

1. 10VR 3/2 黒埴 シルト質粘細砂
2. 10VR 4/2 灰黄粘 纏綿砂混じりシルト質粘細砂

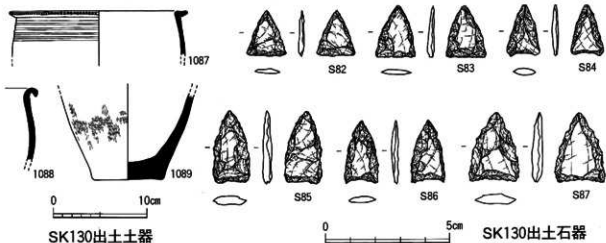

SK130

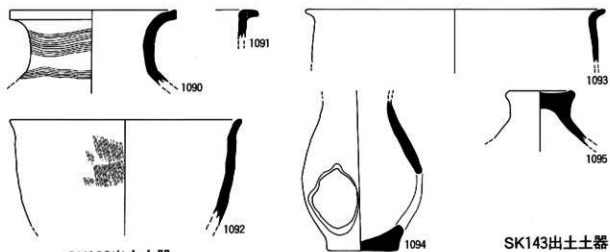



SK132出土土器

SK143出土土器



SK136出土土器

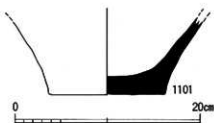
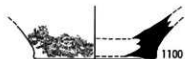
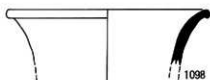

SK145出土土器

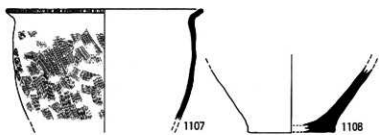
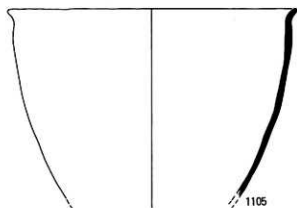
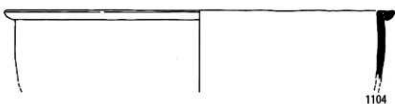

SK153出土土器

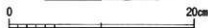

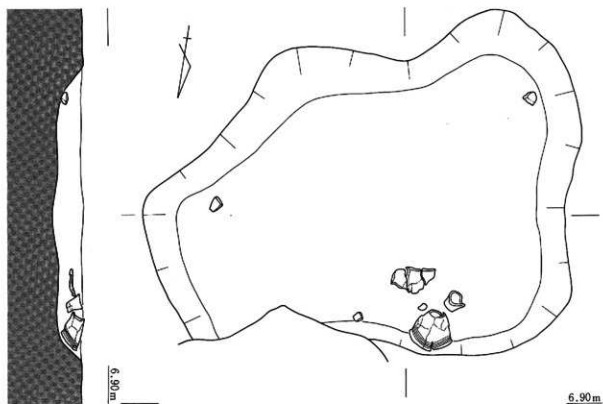

1. 10YR 3/2 黒場 シルト質極細砂

SK135

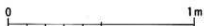

1109



1110

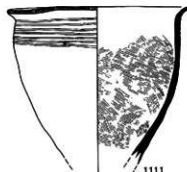

1111

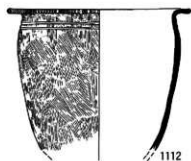

1112



1113



1114

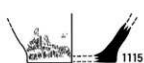

1115

SK135出土土器

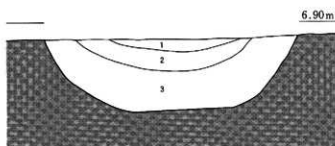
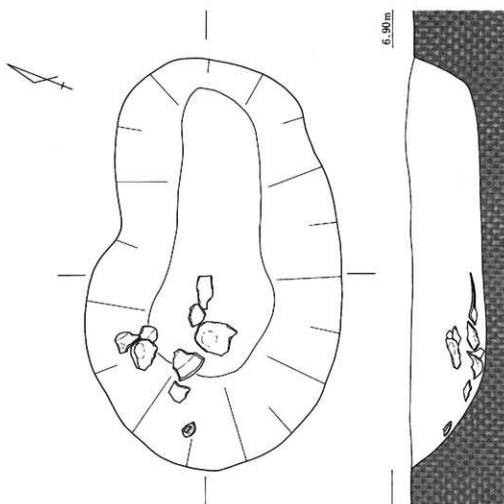

- 1. 7.5YR 3/2 黒褐色 シルト質極細砂
- 2. 10YR 2/2 黒褐色 シルト質極細砂
- 3. 10YR 2/2 黒褐色 シルト質極細砂

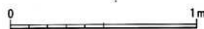

SK158

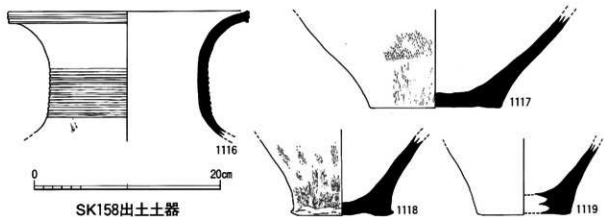

SK158出土土器

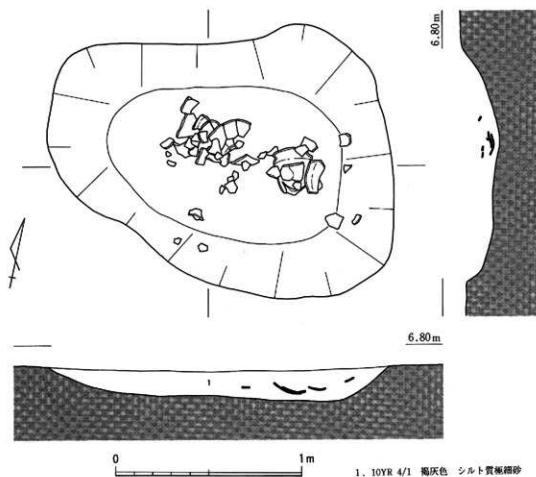

SK161

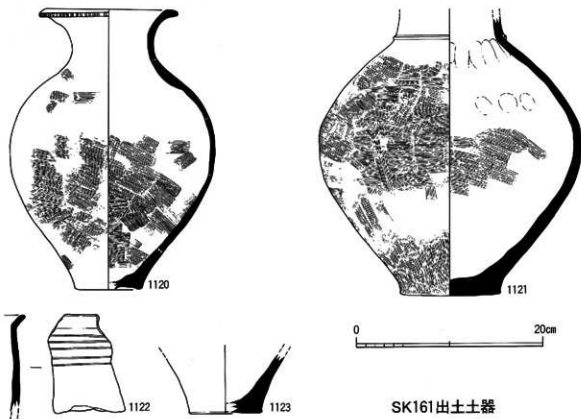

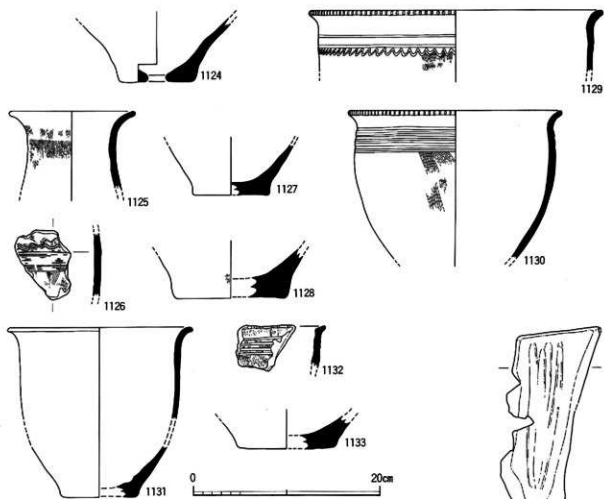

1124 SK163出土土器  
1125~1130 SK164出土土器

1131~1133 SK165出土土器  
S88 SK157出土石製品

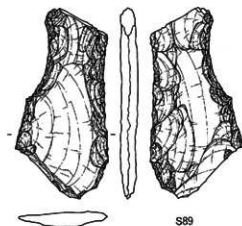
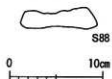

SK139出土石器



SK142出土石器

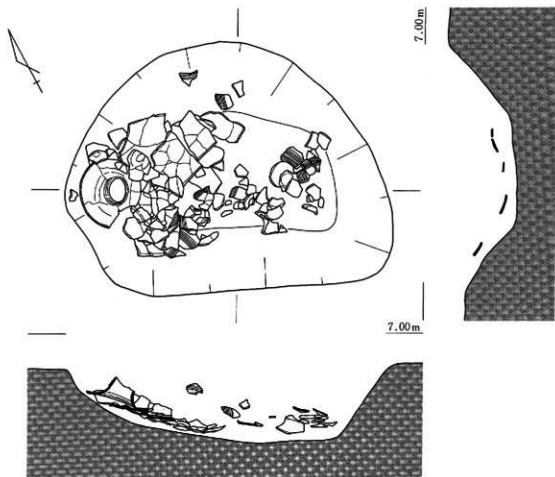

SK167

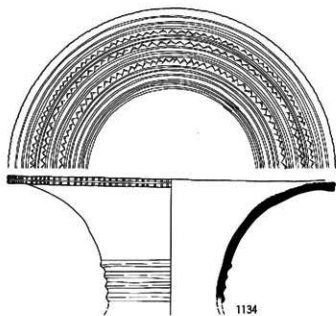

1134

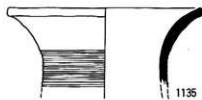

1135



1136

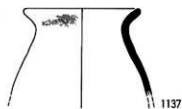

1137

SK167出土土器 (1)

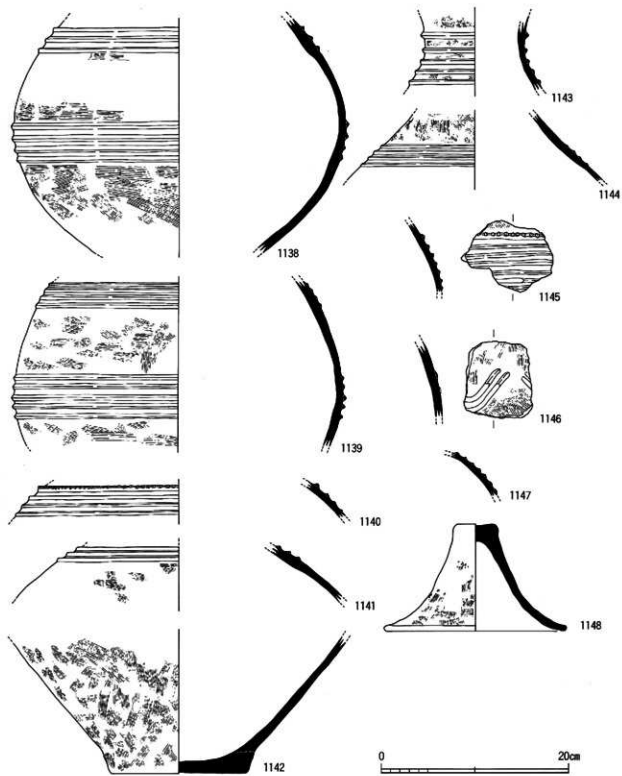

SK167出土土器 (2)



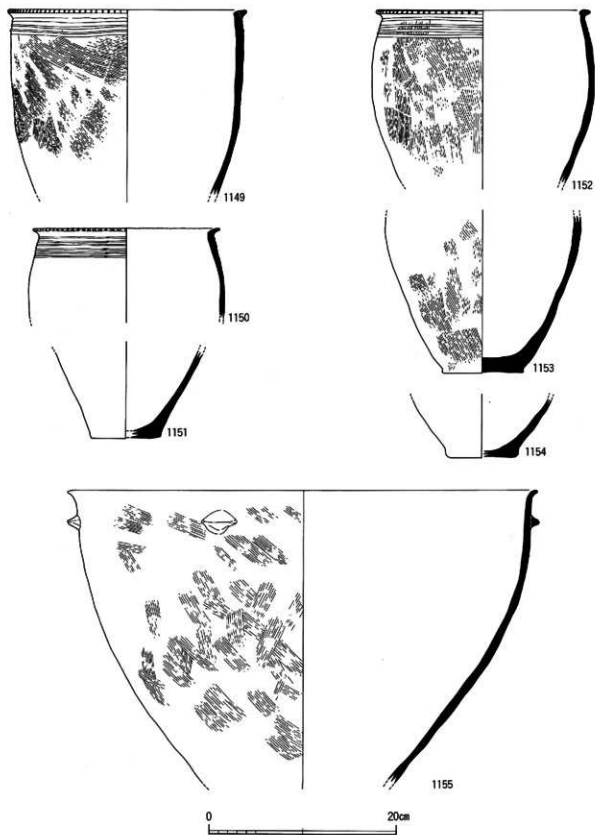

SK167出土土器 (3)

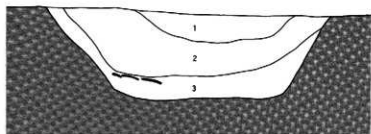
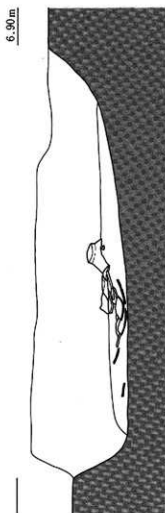
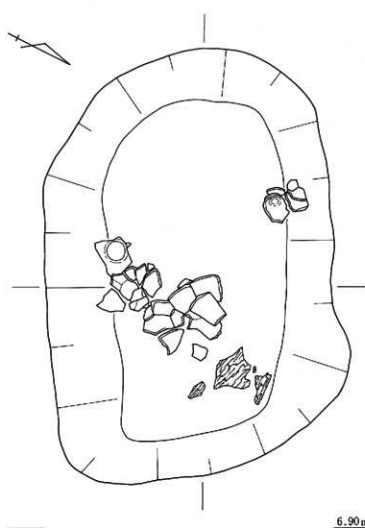

- 1. 暗灰褐色 極細砂混じりシルト
- 2. 暗褐灰色 シルト混じり極細砂
- 3. 暗灰褐色 極細砂質シルト

SK171

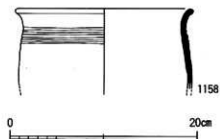
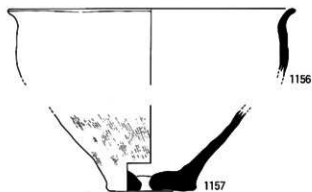
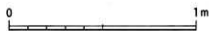

SK171出土土器 (1)

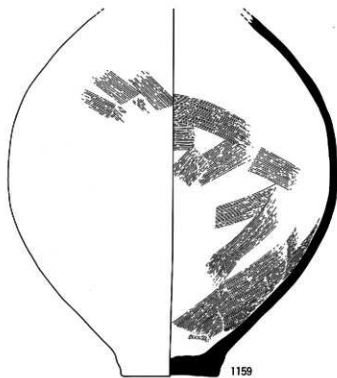

SK171出土土器 (2)

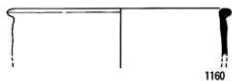

SK172出土土器



SK176出土土器

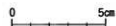
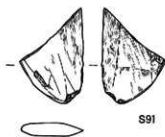

SK176出土石器

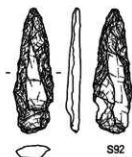

SK178出土石器

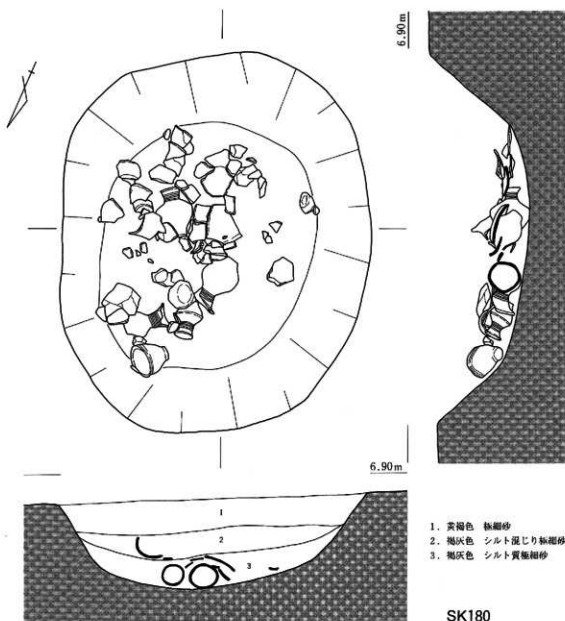

0 1m

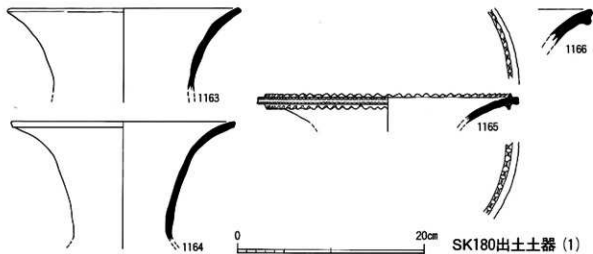

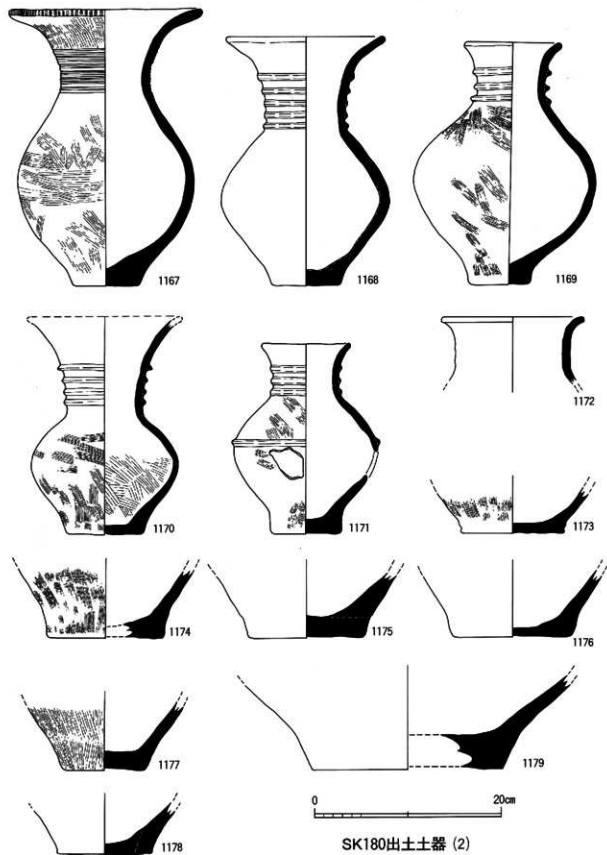

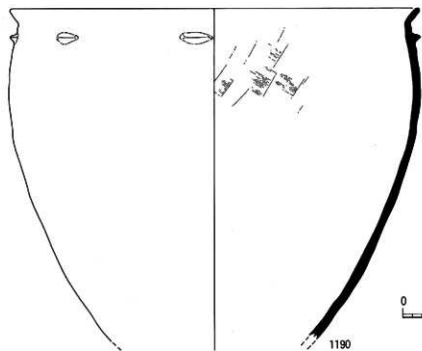
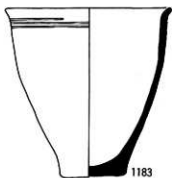
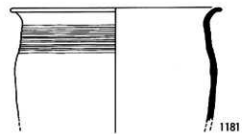
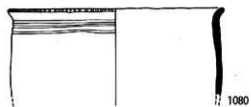

0 20cm

SK180出土土器 (3)

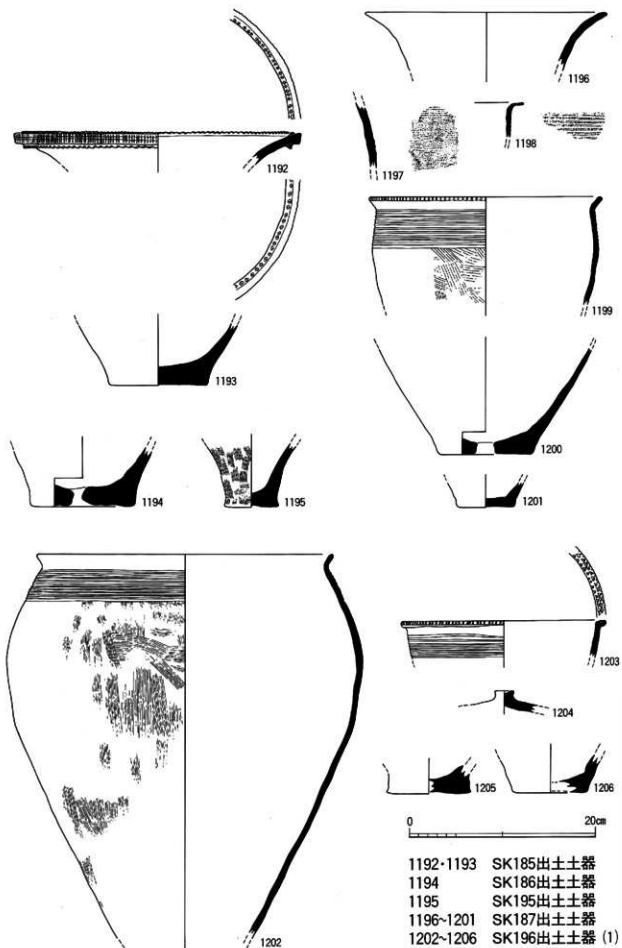

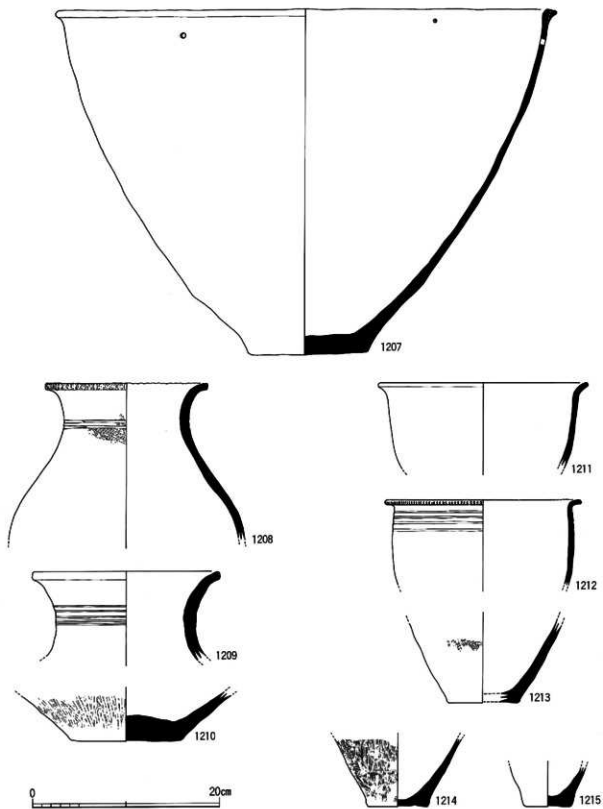

1207 SK196出土土器(2)

1208~1215 SK199出土土器



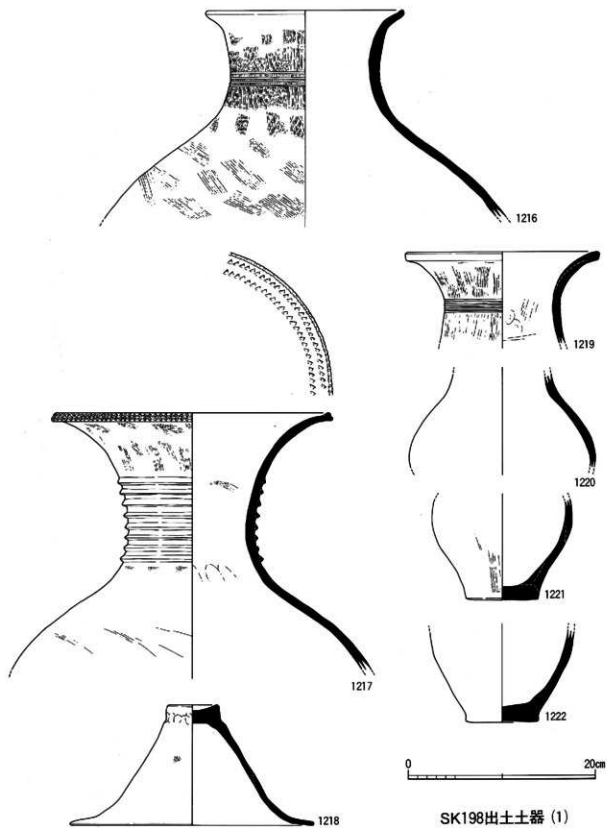

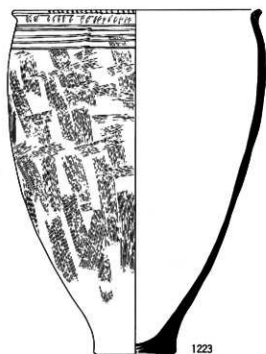

1223



1226



1227

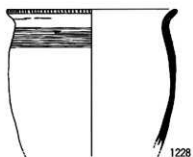

1228

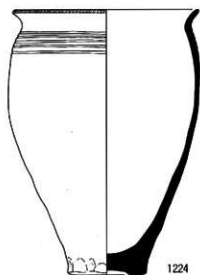

1224

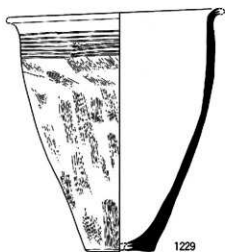

1229

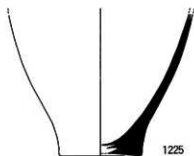

1225

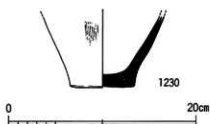

1230

0 20cm

SK198出土土器 (2)

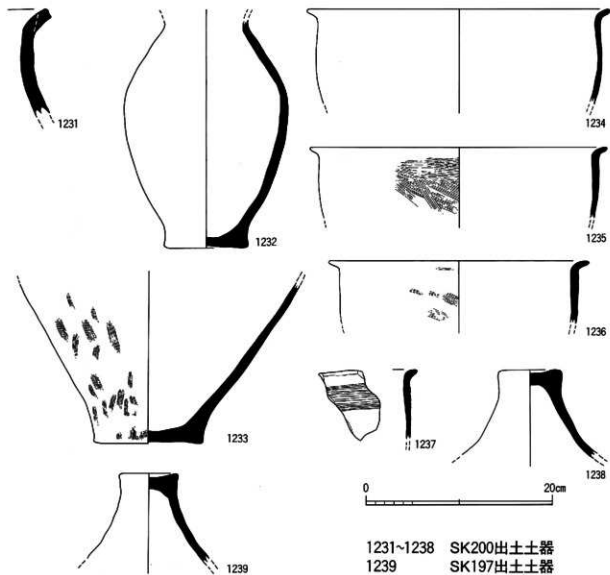

1231~1238 SK200出土土器  
1239 SK197出土土器

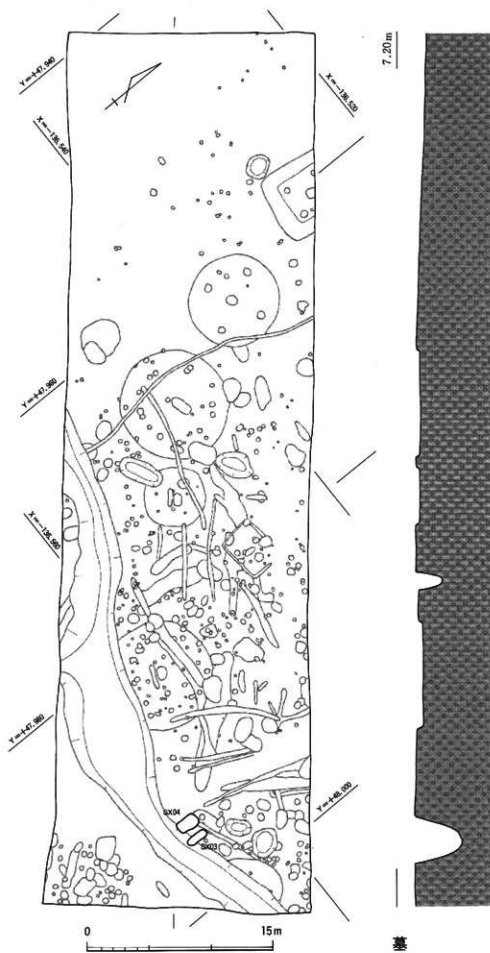

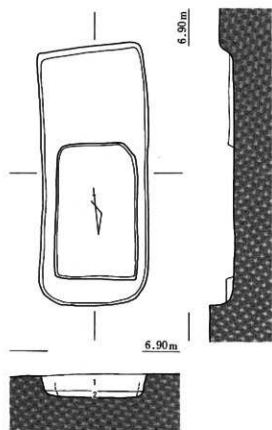

1. 黒褐色極細砂
2. 黒褐色シルト



SX03



SX03出土土器

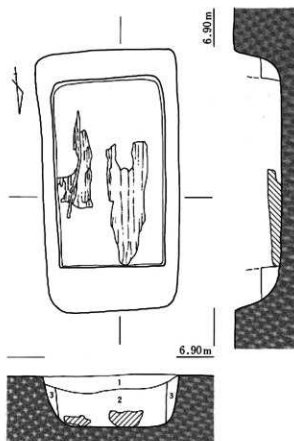

1. 黒褐色極細砂～細砂
2. 黒色シルト質極細砂
3. 黒褐色シルト質極細砂



SX04



SX04出土土器

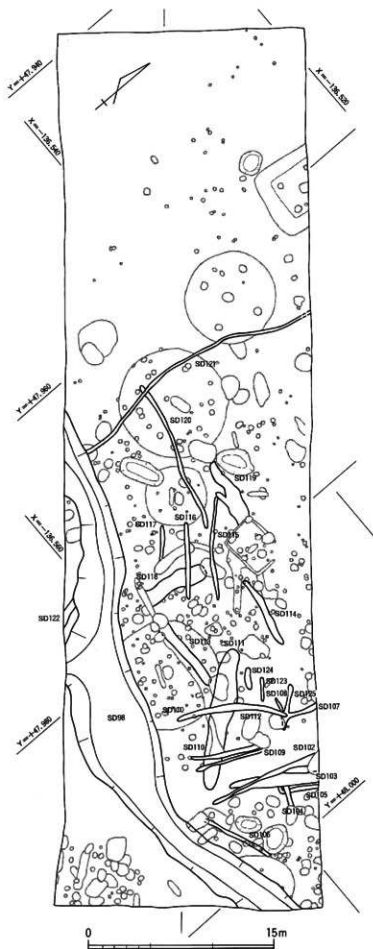

7.20m

溝

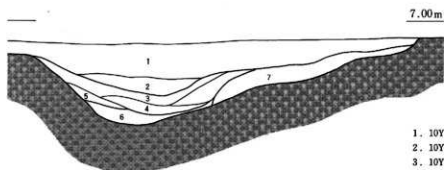

- 1. 10YR 3/2 黒褐 極細砂 土器含む
- 2. 10YR 3/3 暗褐 シルト 土器含む
- 3. 10YR 4/2 灰黄褐 細砂混じりシルト
- 4. 10YR 3/2 黒褐 シルト質極細砂  
炭・土器含む
- 5. 10YR 5/2 灰黄褐 シルト混じり細砂
- 6. 7.5YR 4/2 灰褐 シルト混じり細砂
- 7. 10YR 4/2 灰黄褐 シルト質極細砂

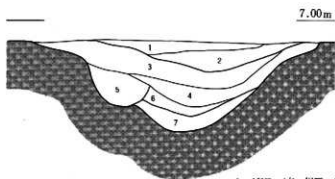

- 1. 10YR 4/1 褐灰 シルト混じり極細砂 若しく上填化
- 2. 2.5YR 5/1 黄灰 シルト混じり極細砂 黒褐色シルトブロック含む  
埋め土
- 3. 10YR 5/1 褐灰 極細砂混じりシルト 埋め土
- 4. 10YR 6/1 褐灰 シルト混じり極細砂-細砂 埋め土
- 5. 10YR 6/1 褐灰 シルト混じり極細砂-細砂 黒褐色シルトブロック含む  
埋め土
- 6. 10YR 6/1 褐灰 極細砂混じりシルト
- 7. 2.5YR 6/1 黄灰 シルト質極細砂 (自然堆積)

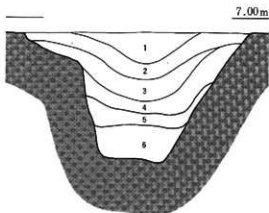

- 1. 10YR 4/1 褐灰 シルト質極細砂 土器・炭含む
- 2. 10YR 5/1 褐灰 シルト質極細砂 土器・炭含む
- 3. 7.5YR 5/2 灰黄褐 極細砂混じりシルト質極細砂  
下層に粗砂若干含む 土器含む 埋め土
- 4. 10YR 2/2 黒褐 細砂混じりシルト質極細砂  
炭多い ブロック状埋め土
- 5. 10YR 5/2 灰黄褐 シルト質極細砂混じり細砂  
土器含む ブロック状細砂含む埋め土
- 6. 10YR 4/2 灰黄褐 シルト質極細砂

0 2m

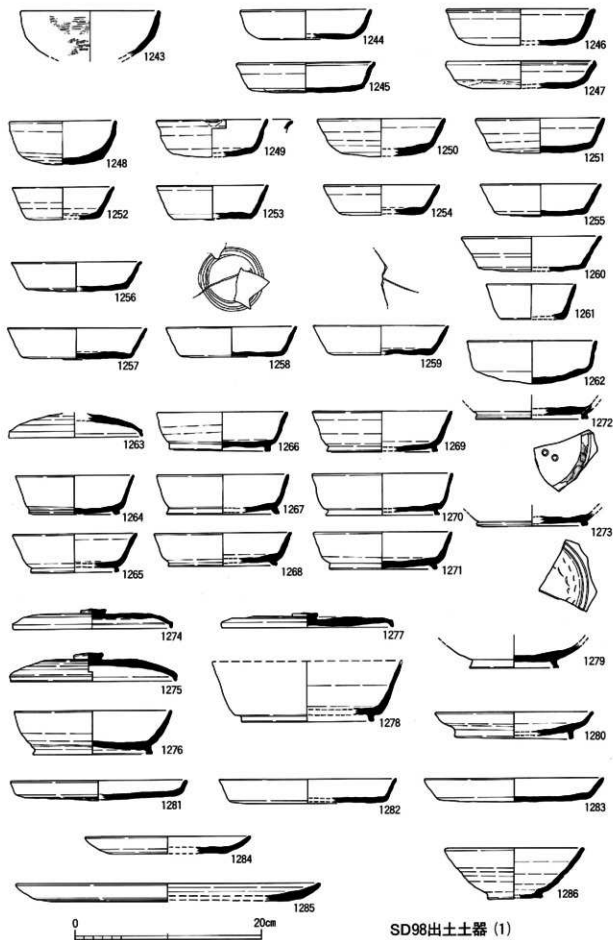

SD98出土土器 (1)



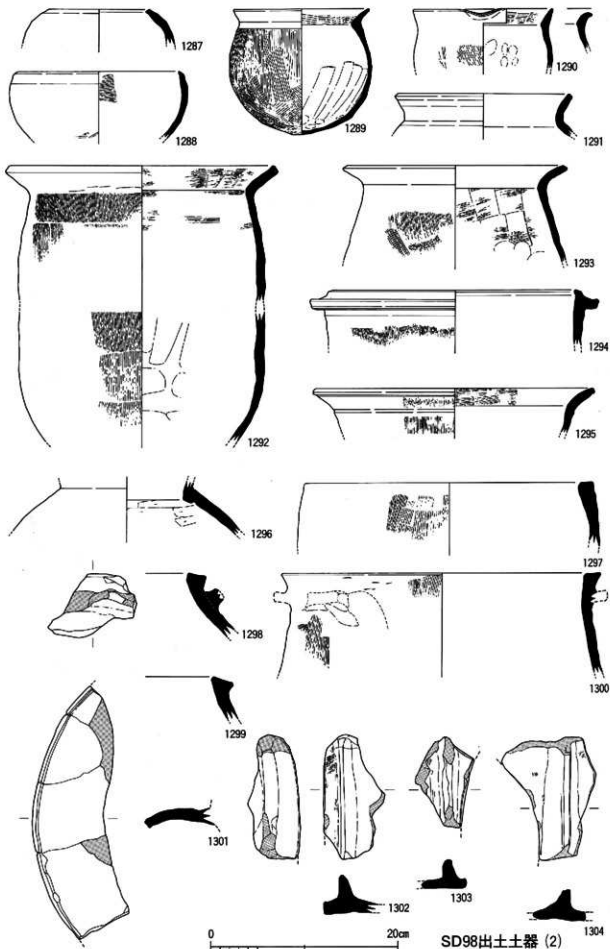

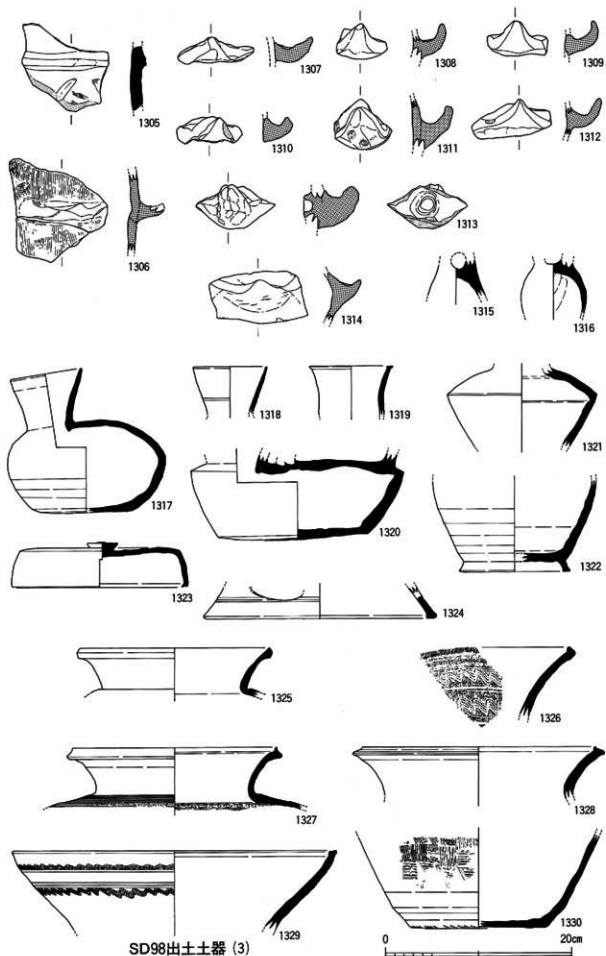

SD98出土土器 (3)

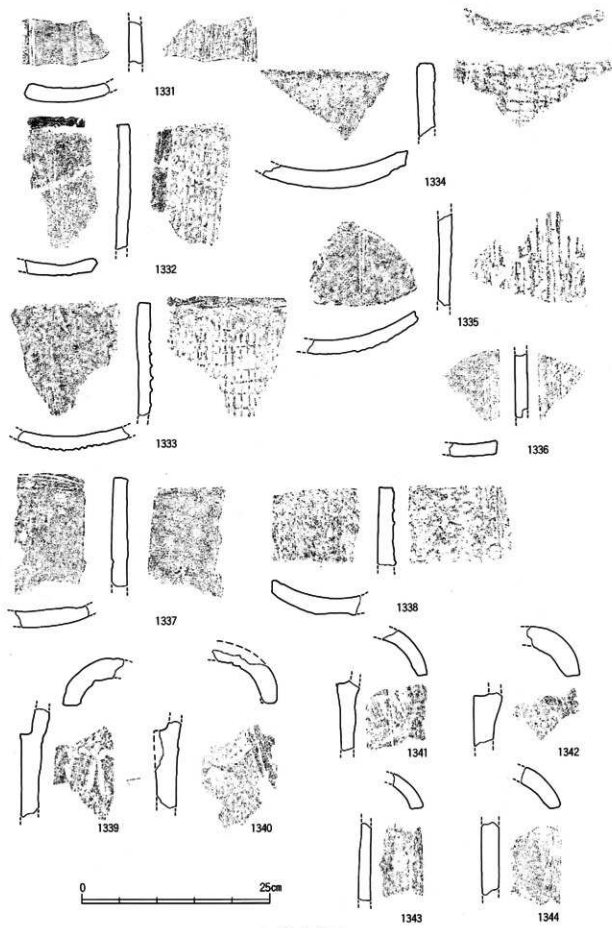

SD98出土瓦

6.90m

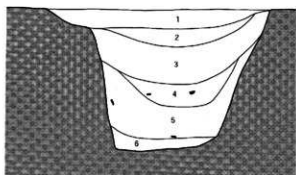

- |                  |                         |
|------------------|-------------------------|
| 1. 7.5YR 4/1 雑灰  | シルト質極細砂 炭含む(多い)         |
| 2. 10YR 5/1 雑灰   | シルト質極細砂 炭・土器含む          |
| 3. 10YR 4/1 雑灰   | シルト混じりシルト質極細砂<br>炭・土器含む |
| 4. 10YR 3/1 黒褐   | シルト質極細砂                 |
| 5. 10YR 2/2 黒褐   | 土器・炭・糠(径5mm)含む          |
| 6. 2.5YR 6/3 濃い黄 | シルト質極細砂混じり極細砂           |



SD111



1345

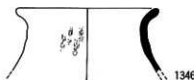

1346



1347



1348



1349

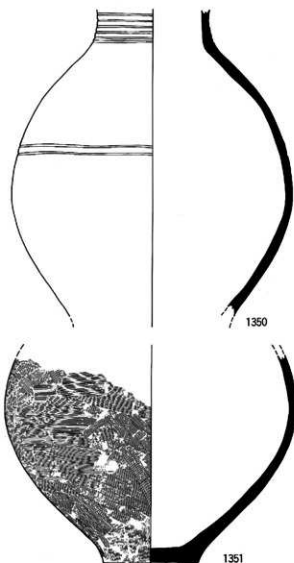

1350

1351

SD111出土土器 (1)



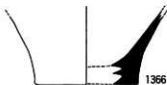
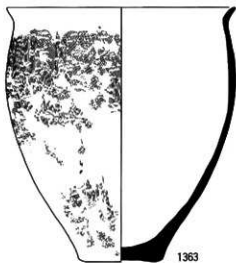
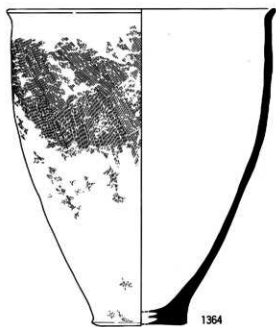
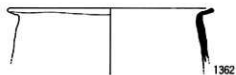
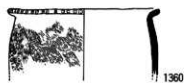
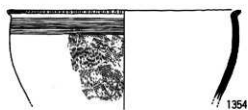
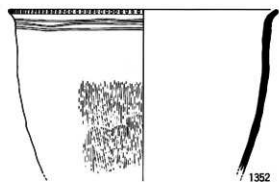

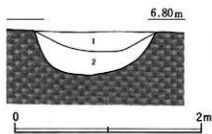

1. 10YR 4/1 褐灰 シルト質極細砂
2. 10YR 3/1 黒褐 シルト質極細砂混じり極細砂 (泥・土器含む)

SD113



1368



1370



1369



1371

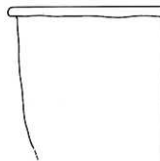

1372



1373

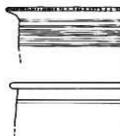

1374



1377



1375



1376



1378



S93

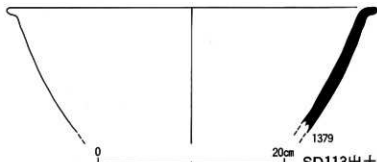

1379



SD113出土石器

SD113出土土器

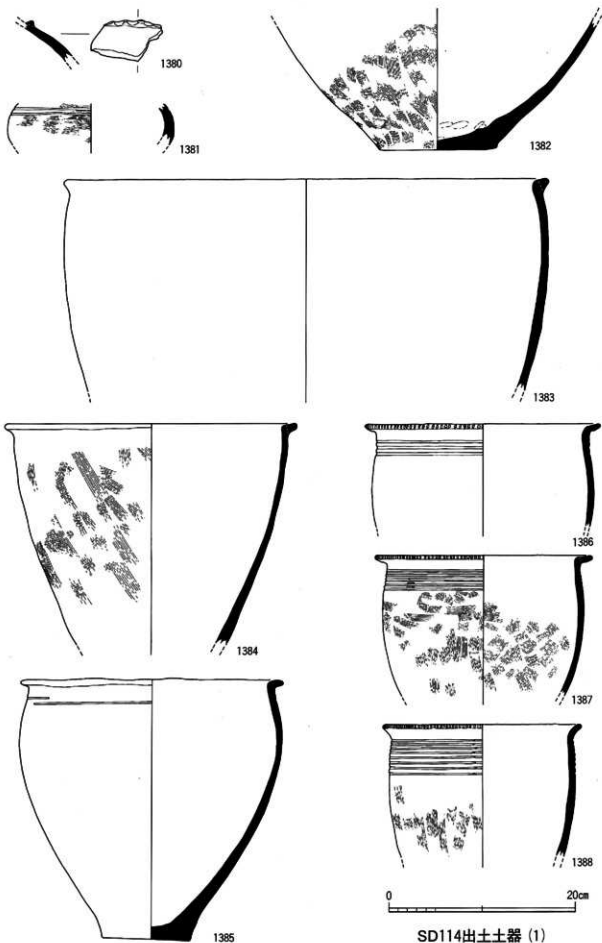

SD114出土土器 (1)

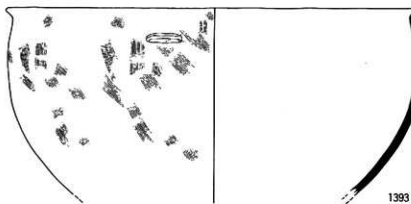
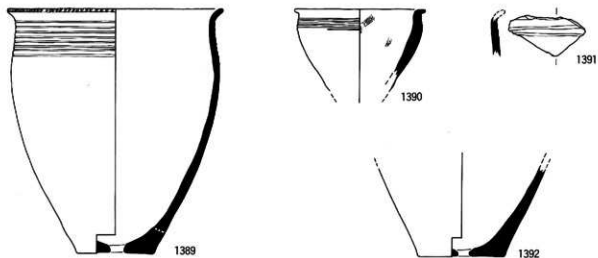

SD114出土土器 (2)

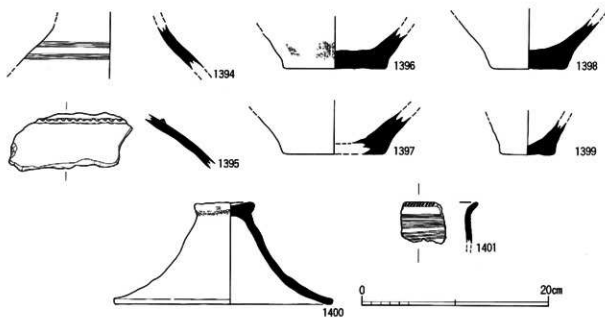

SD118出土土器



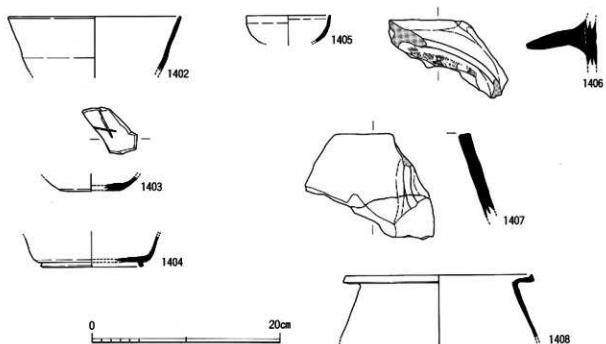

1402-1403 SD119出土土器  
1408 SD124出土土器  
1404 SD120出土土器  
1405-1407 SD121出土土器

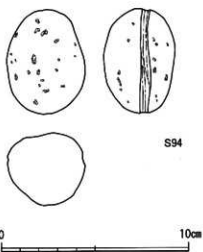

SD119出土石器

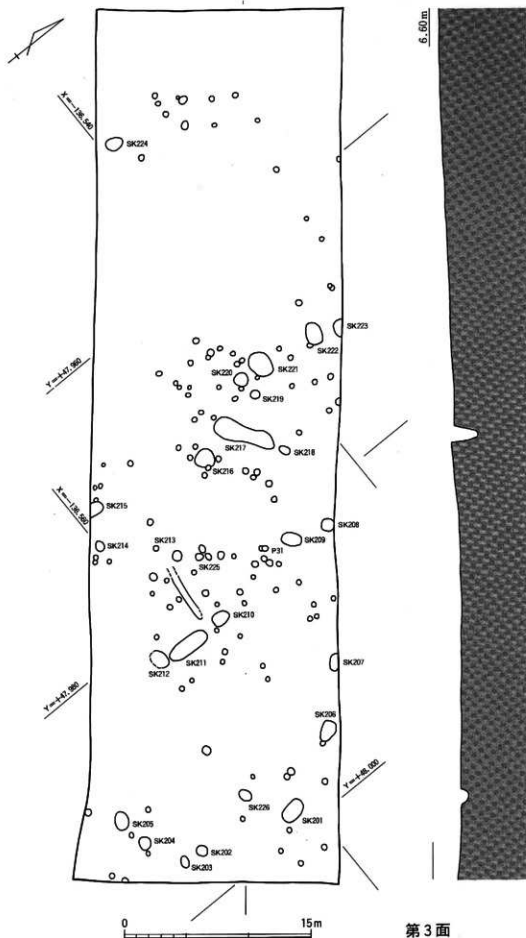

第3面

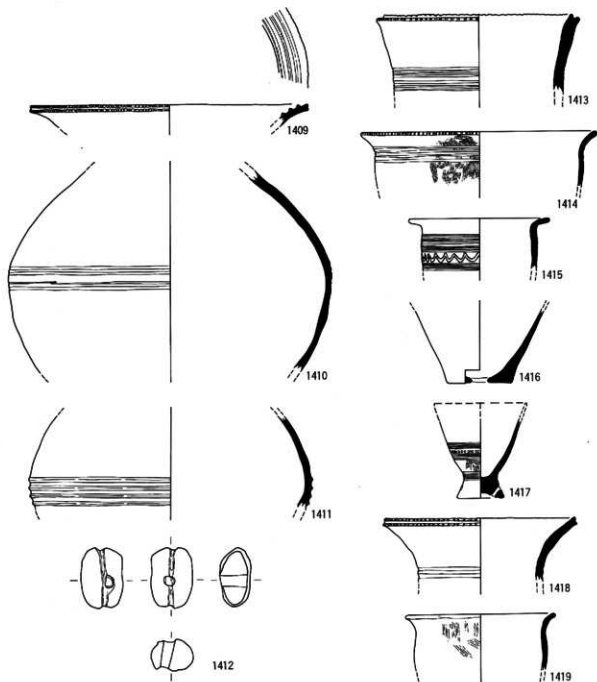

1409~1412 SK201出土土器      1413~1417 SK216出土土器  
 1418~1419 SK217出土土器

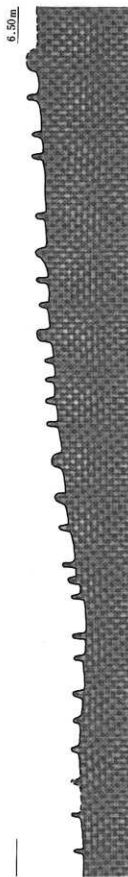
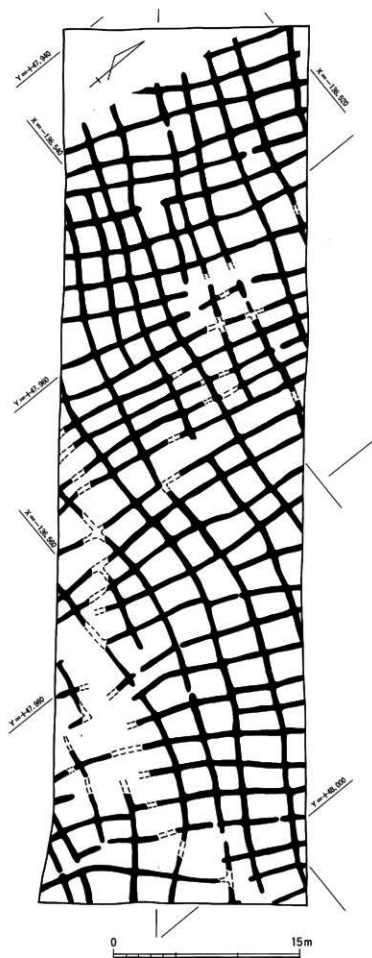

第4面

# 付 表

出土土器觀察表

出土石器觀察表

出土玉類觀察表

付表 1	I 区第 2 面出土土器観察表 (弥生土器-1)	1
付表 2	I 区第 2 面出土土器観察表 (弥生土器-2)	2
付表 3	I 区第 2 面出土土器観察表 (奈良~中世)	2
付表 4	I 区第 3 面出土土器観察表 (弥生土器)	2
付表 5	II 区第 1 面出土土器観察表 (奈良~中世)	3
付表 6	II 区第 2 面出土土器観察表 (弥生土器-1)	3
付表 7	II 区第 2 面出土土器観察表 (弥生土器-2)	4
付表 8	II 区第 2 面出土土器観察表 (弥生土器-3)	5
付表 9	II 区第 2 面出土土器観察表 (奈良~中世)	5
付表10	III 区第 1 面出土土器観察表 (奈良~中世-1)	6
付表11	III 区第 1 面出土土器観察表 (奈良~中世-2)	7
付表12	III 区第 2 面出土土器観察表 (弥生土器-1)	8
付表13	III 区第 2 面出土土器観察表 (弥生土器-2)	9
付表14	III 区第 2 面出土土器観察表 (弥生土器-3)	10
付表15	III 区第 3 面出土土器観察表 (弥生土器)	10
付表16	IV 区第 1 面出土土器観察表 (奈良~中世)	11
付表17	IV 区第 2 面出土土器観察表 (弥生土器-1)	12
付表18	IV 区第 2 面出土土器観察表 (弥生土器-2)	13
付表19	IV 区第 2 面出土土器観察表 (弥生土器-3)	14
付表20	IV 区第 2 面出土土器観察表 (奈良~中世-1)	14
付表21	IV 区第 2 面出土土器観察表 (奈良~中世-2)	15
付表22	IV 区第 2 面出土土器観察表 (奈良~中世-3)	16
付表23	IV 区第 3 面出土土器観察表 (弥生土器)	16
付表24	V 区第 1 面出土土器観察表 (奈良~中世)	17
付表25	V 区第 2 面出土土器観察表 (弥生土器-1)	17
付表26	V 区第 2 面出土土器観察表 (弥生土器-2)	18
付表27	V 区第 2 面出土土器観察表 (弥生土器-3)	19
付表28	V 区第 2 面出土土器観察表 (弥生土器-4)	20
付表29	V 区第 2 面出土土器観察表 (弥生土器-5)	21
付表30	V 区第 2 面出土土器観察表 (弥生土器-6)	22
付表31	V 区第 2 面出土土器観察表 (弥生土器-7)	23
付表32	V 区第 2 面出土土器観察表 (弥生土器-8)	24
付表33	V 区第 2 面出土土器観察表 (弥生土器-9)	25
付表34	V 区第 2 面出土土器観察表 (弥生土器-10)	26
付表35	V 区第 2 面出土土器観察表 (弥生土器-11)	27
付表36	V 区第 2 面出土土器観察表 (奈良~中世-1)	28
付表37	V 区第 2 面出土土器観察表 (奈良~中世-2)	29
付表38	V 区第 2 面出土土器観察表 (奈良~中世-3)	30
付表39	V 区第 3 面出土土器観察表 (弥生土器)	30
付表40	石器観察表 (1)	31
付表41	石器観察表 (2)	32
付表42	玉類観察表	32

凡例：量量の（ ）付数字は、反転復元による数値を示す。

器高の下線付数字は、残存高を示す。

瓦の下線付数字は、残存値を示す。

付表1 I区第2面出土土器観察表(弥生土器-1)

番号	器種	出土 遺構	法 量 (cm)					色 調		残 存 率	備 考	図 版 No.	写 真 No.
			口 径	底 径	器 高	底 径	体部径	外 面	内 面				
1	甕	第2面	(12.3)	—	<u>5.3</u>	(11.6)	—	灰白	灰白	1/6			
77	壺	SH01	(19.8)	—	<u>2.0</u>	—	—	灰白	灰白	1/5		4	
78	壺	SH01	(17.0)	—	<u>3.9</u>	—	—	灰白	灰白	1/4		4	109
79	壺	SH01	(15.0)	—	<u>5.2</u>	(10.1)	—	灰白	灰白	1/5	頸部外面に窪付着	4	109
80	壺	SH01	—	—	<u>12.0</u>	12.8	—	黄橙	黄橙	1/2		4	109
81	甕	SH01	—	(9.5)	<u>2.8</u>	—	—	灰白	明褐灰	1/3	底部外面ハケ調整	4	
82	甕	SH01	(15.0)	—	<u>5.3</u>	(12.2)	—	黄灰	オリーブ黒	1/4		4	109
83	甕	SH01	(14.6)	—	<u>10.3</u>	(12.6)	(17.5)	黄橙	灰黄褐	1/6	体部外面中に窪付着	4	109
84	甕	SH01	(33.8)	—	<u>6.1</u>	(32.6)	—	黄橙	浅黄橙	1/16		4	109
85	甕	SH01	31.5	—	<u>11.1</u>	28.0	—	褐	褐	完存		4	109
86	甕	SH01	(19.4)	—	<u>4.8</u>	(18.0)	—	浅黄橙	灰白	1/12		4	
87	甕	SH01	(16.0)	—	<u>3.5</u>	(14.4)	—	淡黄	淡黄	1/8		4	109
88	甕	SH01	—	(6.2)	<u>4.6</u>	—	—	褐	黒濁	1/2	外面窪付着	4	
89	甕	SH01	—	5.6	<u>4.1</u>	—	—	暗褐	暗褐	完存		4	
90	鉢	SH01	(14.4)	(6.2)	<u>8.4</u>	—	—	黄褐	灰白	1/4	底部穿孔(径2.2cm)	4	
91	鉢	SH01	—	(6.8)	<u>9.2</u>	—	—	灰白	褐灰	1/4	底部焼成面穿孔	4	
92	高坏	SH01	(29.6)	—	<u>5.0</u>	—	—	褐	明褐灰	1/8		4	109
93	高坏	SH01	(22.8)	—	<u>5.5</u>	—	—	黄褐	黄褐	1/8		4	109
94	高坏	SH01	(16.2)	—	<u>4.0</u>	—	—	灰黄	明褐灰	1/6		4	109
95	複合	SH01	(20.0)	—	<u>5.0</u>	—	—	灰褐	灰褐	1/12	複合土器	4	110
96	高坏	SH01	—	14.6	<u>15.5</u>	—	—	灰白	灰白	完存		4	110
97	高坏	SH01	—	(14.0)	<u>3.3</u>	—	—	灰白	灰白	1/5		4	
98	高坏	SH01	—	(20.4)	<u>4.0</u>	—	—	灰	灰白	1/4	胴部内面にハケ調整	4	
99	器台	SH01	16.2	13.4	<u>14.0</u>	—	6.8	赤褐色	赤褐色	完存		5	110
100	繪壺	SH01	—	—	<u>3.6</u>	—	—	オリーブ黒	灰	小片		5	
101	壺	SH02	(21.4)	7.5	<u>48.3</u>	(15.0)	(34.6)	灰白	灰白	1/2	P 3・P 4出土	8	110
102	壺	SH02	(12.6)	—	<u>4.3</u>	(13.0)	—	黄	淡黄	1/8		8	
103	壺	SH02	(8.6)	—	<u>4.7</u>	(8.6)	—	灰黄褐	灰黄褐	2/3		8	
104	壺	SH02	(9.8)	—	<u>5.4</u>	—	—	淡黄	灰白	1/2		8	
105	甕	SH02	(14.4)	(5.6)	<u>22.4</u>	(12.2)	(17.4)	褐灰	褐灰	1/3		8	110
106	高坏	SH02	—	(16.2)	<u>5.6</u>	—	—	灰白	灰白	2/3		8	
107	特種車	SH02	—	—	—	—	—	橙	黄灰	完存		8	
108	甕	SH04	(18.4)	—	<u>7.9</u>	(16.6)	—	黄橙	灰黄褐	1/6		9	
109	高坏	SH03	(22.7)	—	<u>3.8</u>	—	—	褐	灰褐	1/2		9	
110	甕	SH05	(27.0)	—	<u>12.4</u>	(26.0)	—	黄橙	灰白	1/8		13	110
111	甕	SH05	—	(5.3)	<u>15.9</u>	—	(19.2)	褐	灰褐	1/3	体部中位外面に窪付着	13	
112	高坏	SH05	—	—	<u>12.4</u>	—	—	淡黄	灰黄	4/5	P 1出土	13	
113	高坏	SH05	(22.4)	—	<u>4.1</u>	—	—	灰白	淡黄	1/3	P 3出土	13	
114	高坏	SH05	(27.8)	—	<u>6.1</u>	—	—	灰白	淡黄	1/4		13	111
115	甕	SH06	(14.0)	—	<u>2.7</u>	(12.2)	—	橙黄橙	灰白	1/5		14	
116	繪壺	SH06	(4.8)	—	<u>6.7</u>	—	—	灰白	灰白	1/8		14	
117	甕	SK02	(13.6)	—	<u>4.2</u>	(11.6)	—	灰白	灰白	1/3		17	
118	壺	SK02	—	(5.0)	<u>3.7</u>	—	—	明黄褐	黄橙	完存		17	
119	甕	SK01	—	(5.4)	<u>3.2</u>	—	—	褐灰	褐灰	完存		17	
120	甕	SK03	(16.4)	—	<u>17.9</u>	(13.6)	(22.2)	褐灰	褐灰	2/3	体部中位外面に窪付着	17	111
121	甕	SK03	17.2	—	<u>16.8</u>	14.1	22.0	灰褐	灰褐		体部下半外面に窪付着	17	
122	高坏	SK03	—	(12.8)	<u>3.3</u>	—	—	灰白	青灰	1/5		17	
123	壺	土器罐1	(25.2)	—	<u>13.5</u>	(17.8)	—	灰白	浅黄橙	1/2		18	
124	壺	土器罐1	(19.4)	—	<u>7.1</u>	(13.5)	—	灰白	浅黄橙	1/5		18	111
125	壺	土器罐1	(15.4)	—	<u>2.3</u>	—	—	灰白	灰白	1/5		18	
126	繪壺	土器罐1	5.1	2.7	<u>8.9</u>	—	7.0	褐灰	褐灰	完存		18	111
127	甕	土器罐1	(6.6)	—	<u>8.3</u>	(5.8)	(8.4)	灰黄褐	褐灰	1/5		18	
128	甕	土器罐1	(14.8)	—	<u>8.5</u>	(12.2)	—	黄橙	灰白	1/4		18	

付表2 I区第2面出土土器観察表(弥生土器-2)

番号	器種	出土遺構	法 量 (cm)				色 調		残存率	備 考	図版No.	写真No.
			口径	底径	器高	頸径	体部径	外面				
129	甕	土器遺1	(17.8)	—	<u>6.3</u>	(15.8)	—	残黄橙	灰白	1/7		18
130	鉢	土器遺1	—	(6.4)	<u>9.8</u>	—	(16.3)	灰白	灰白	完存	底部に径2cmの穿孔あり	18

付表3 I区第2面出土土器観察表(奈良~中世)

番号	種別	器種	出土遺構	法 量 (cm)				色 調		残存率	備 考	図版No.	写真No.
				口径	底径	器高	頸径	体部径	外面				
131	須恵器	杯A	SD09	(14.5)	3.15	(11.2)	—	灰白	灰白	1/2	火ダスキ	19	111
132	須恵器	杯B	SD11	(14.8)	3.7	(10.4)	—	灰白	灰白	1/3	ひずむ	19	111
133	土師器	甕	SD09	(15.7)	<u>7.5</u>	—	—	橙	黄灰	1/4	頸径(14.8)	19	

付表4 I区第3面出土土器観察表(弥生土器)

番号	器種	出土遺構	法 量 (cm)				色 調		残存率	備 考	図版No.	写真No.
			口径	底径	器高	頸径	体部径	外面				
134	甕	SD126	(24.0)	—	<u>4.9</u>	(20.7)	—	黄橙	灰白	1/8		21
135	甕	SD126	—	(8.0)	<u>5.7</u>	—	—	橙	橙	1/4		21



付表5 II区第1面出土土器観察表(奈良~中世)

番号	器種	出土遺構	法 量 (cm)			色 調		残存率	備 考	図版No.	写真No.
			口 径	器 高	底 径	外 面	内 面				
2	須恵器 陶	第1面	—	3.4	—	灰	灰	小片			
3	須恵器 控鉢	第1面	—	4.3	—	暗灰	灰	小片			
4	須恵器 控鉢	第1面	—	4.2	—	灰	灰	小片			
5	土師器 ミナフ	第1面	—	6.7	2.2	浅黄	浅黄	ほぼ完存	器表面の残存状況不良		
6	土師器 甕	第1面	—	—	—	—	—	ほぼ完存	径5.8cm/厚さ1.8cm		112
7	瓦 平瓦	第1面	10.85	13.15	2.0	灰黄褐	にぶい褐	—	凹面	スズ付着	112
8	瓦 平瓦	第1面	5.85	7.35	1.3	灰白	灰白	—	胎土	マーブル状	
9	瓦 丸瓦	第1面	5.0	8.2	2.4	にぶい橙	にぶい橙	—			
10	瓦 丸瓦	第1面	6.6	5.5	1.55	灰	灰	—			
11	瓦 平瓦	第1面	10.3	8.6	2.35	灰白	灰白	—			112
136	須恵器 杯蓋	SD15 (17.8)	—	1.6	—	褐灰	灰	1/4	薄く墨付着?		24
137	須恵器 杯A	SD15 (14.6)	—	3.5	(12.2)	灰白	灰白	1/4			24
138	須恵器 碗B?	SD15	—	3.3	(12.2)	灰白	灰白	(1/5)			24
139	須恵器 壺	SD15	—	5.85	(11.5)	灰	灰	(1/4)			24
140	土師器 皿	SD15 (16.6)	—	1.9	(3.6)	灰白	灰白	1/4			24
141	須恵器 把手	SD15	—	5.25	—	灰白	灰白	—			24
142	土師器 鉢	SD15 (31.6)	—	5.85	—	灰黄褐	灰黄褐	1/12	腹径(33.3cm)		24
143	須恵器 杯A	SD19 (14.8)	—	3.0	(11.2)	灰白	灰白	1/8			25
144	須恵器 皿A	SD19 (18.8)	—	2.75	(5.6)	灰白	灰白	1/9	火ダスキ		25
145	須恵器 壺	SD19	—	3.45	(11.0)	灰黄	灰白	(1/2)			25
146	須恵器 杯B	SD19	—	2.9	(13.1)	灰白	灰白	(1/4)			25
147	須恵器 碗B?	SD19	—	3.4	(8.4)	灰	灰白	(1/2)			25
148	土師器 杯B	SD19	—	2.85	(10.5)	橙	灰白	(1/2)	赤色塗料塗布?		25
149	土師器 碗B?	SD19	—	3.2	10.3	淡黄	褐灰	(3/4)			25
150	須恵器 壺	SD19 (12.9)	—	6.35	—	灰オリーブ	オリーブ灰	1/6			25
151	須恵器 壺	SD19	—	7.4	(11.8)	灰	灰白	(1/2)			25
152	土師器 甕	SD19 (4.9)	10.4	—	—	灰白	灰白	ほぼ完存	腹径6.5		25 112

付表6 II区第2面出土土器観察表(弥生土器-1)

番号	器種	出土遺構	法 量 (cm)			色 調		残存率	備 考	図版No.	写真No.
			口 径	底 径	器 高	胴 径	体部径				
13	甕	第2面 (14.6)	—	6.7	(12.5)	—	灰白	灰白	1/3		118
153	壺	SD46 13.8	—	13.5	9.8	—	灰白	灰白	完存		27 113
154	壺	SD46 (17.5)	—	5.5	(11.4)	—	橙	橙	1/3		27 113
155	壺	SD46 (13.4)	—	4.8	(8.6)	—	—	—	1/6		27
156	壺	SD46	—	5.5	—	—	灰白	黄灰	小片		27
157	壺	SD46 (11.8)	—	3.5	—	—	黄橙	黄橙	1/4		27
158	壺	SD46 (12.7)	—	5.6	(9.0)	—	灰白	灰黄	2/3		27 113
159	壺	SD46 (12.9)	—	4.9	(9.7)	—	褐灰	褐灰	1/3		27 113
160	壺	SD46 (12.8)	—	4.6	(10.6)	—	浅黄橙	黄橙	1/4		27
161	壺	SD46 (13.2)	—	4.1	(9.8)	—	灰白	褐灰	1/2		27 113
162	壺	SD46 (16.4)	—	4.8	(11.4)	—	黄橙	褐灰	1/4		27
163	壺	SD46 (17.8)	—	6.8	(14.1)	—	褐灰	明褐灰	1/4	胴部外面に墨付着	27 113
164	壺	SD46 (16.4)	—	7.5	(13.6)	—	褐灰	褐灰	1/2	体部上平外面に墨付着	27 113
165	壺	SD46 (22.8)	—	21.0	14.2	—	橙	淡黄	1/2		28 113
166	壺	SD46	—	11.0	(14.9)	—	橙	橙	1/2		28
167	壺	SD46 (14.8)	—	10.2	(11.3)	—	黄橙	黄橙	1/2		28 113
168	壺	SD46 (9.7)	—	14.4	(11.1)	—	黄橙	黄橙	1/2		28
169	壺	SD46 (15.6)	—	7.1	—	—	明褐灰	褐灰	1/4		28

付表7 II区第2面出土土器観察表(弥生土器-2)

番号	器種	出土 遺構	法 量 (m)				色 調		残 存 率	備 考	図 面 No.	写 真 No.
			口 径	底 径	器 高	肩 径	体底径	外 面				
170	甕	SD46 (14.6)	—	<u>5.5</u>	—	—	灰白	灰白	1/2		28	
171	甕	SD46 (9.6)	—	<u>4.5</u>	(9.7)	—	灰白	灰白	1/4		28	
172	甕	SD46 (7.6)	—	<u>13.6</u>	(8.0)	(16.4)	灰白	灰白	1/12		28	
173	甕	SD46 (16.0)	—	<u>7.4</u>	(17.3)	—	黄橙	黄橙	1/7		28	
174	甕	SD46 (11.4)	—	<u>9.6</u>	—	(15.7)	黄橙	黄橙	1/12		28	114
175	甕	SD46 (12.6)	—	<u>5.9</u>	(13.0)	(16.5)	灰白	灰白	1/9		28	114
176	甕	SD46 (10.8)	—	<u>5.7</u>	—	(15.2)	淡黄	灰白	1/12		28	
177	甕	SD46 (13.1)	—	<u>6.3</u>	—	(16.6)	灰白	褐灰	1/5		28	114
178	甕	SD46 (6.4)	(5.1)	<u>9.5</u>	(6.6)	(11.0)	黄橙	黄橙	1/7		28	114
179	甕	SD46 (6.8)	—	<u>6.5</u>	(7.0)	(10.6)	灰黄	灰白	1/4		28	
180	甕	SD46 (9.4)	—	<u>7.9</u>	(7.9)	—	灰白	灰白	1/4		28	114
181	甕	SD46 —	(6.4)	<u>6.6</u>	—	—	褐灰	黒褐	2/3		28	
182	甕	SD46 —	(6.6)	<u>9.4</u>	—	—	灰黄褐	黒	2/3	体部下外面に埋付着	28	
183	甕	SD46 —	(9.4)	<u>25.8</u>	—	—	黄橙	灰白	1/3		29	114
184	甕	SD46 —	(9.6)	<u>13.0</u>	—	—	黄橙	灰白	1/3		29	
185	甕	SD46 —	(5.9)	<u>5.9</u>	—	—	灰白	灰白	3/4		29	
186	甕	SD46 —	(7.4)	<u>4.0</u>	—	—	灰白	淡黄	2/3		29	
187	甕	SD46 —	(4.9)	<u>13.9</u>	—	(14.2)	灰白	灰白	3/4		29	
188	ミニチュア	SD46 3.3	2.5	<u>6.1</u>	—	6.1	灰白	灰白	完存		29	114
189	甕	SD46 (30.7)	—	<u>7.3</u>	(28.6)	—	灰黄	灰黄	1/8		29	115
190	甕	SD46 (30.7)	—	<u>3.7</u>	(29.0)	—	黄橙	黄橙	1/12		29	115
191	甕	SD46 (26.2)	—	<u>10.1</u>	(23.4)	—	淡黄	淡黄	1/8		29	115
192	甕	SD46 (20.0)	—	<u>5.6</u>	(18.5)	—	灰白	淡黄	1/5		29	115
193	甕	SD46 (17.2)	—	<u>4.8</u>	(14.5)	—	灰白	灰白	1/4		29	
194	甕	SD46 (16.2)	—	<u>6.7</u>	(14.0)	—	灰黄褐	灰黄	1/8		29	
196	甕	SD46 (15.8)	—	<u>4.7</u>	(13.2)	—	灰白	灰白	1/4		29	
196	甕	SD46 (14.8)	—	<u>12.1</u>	(12.8)	(15.4)	淡橙	灰白	1/4	体部外面に埋付着	29	115
197	甕	SD46 (13.0)	—	<u>4.6</u>	(11.1)	—	淡黄橙	灰白	1/3	体部外面に埋付着	29	
198	甕	SD46 (12.8)	—	<u>3.6</u>	(11.1)	—	灰黄褐	黄橙	1/4		29	
199	甕	SD46 (12.6)	—	<u>6.4</u>	(11.2)	—	灰白	灰白	1/5		29	115
200	甕	SD46 (16.8)	—	<u>16.9</u>	(14.2)	(23.7)	灰白	灰白	1/4	体部中段外面に埋付着	30	115
201	甕	SD46 (19.3)	—	<u>10.0</u>	(17.7)	(25.8)	灰白	灰白	1/5		30	
202	甕	SD46 13.0	—	<u>10.7</u>	11.0	(20.0)	褐灰	褐灰	1/2	体部外面に埋付着	30	115
203	甕	SD46 (11.7)	—	<u>8.3</u>	(10.4)	(14.9)	灰白	灰白	1/3	体部外面に埋付着	30	116
204	甕	SD46 —	(5.1)	<u>7.5</u>	—	—	黒	灰黄	1/3	体部外面上半に埋付着	30	
205	甕	SD46 —	(8.3)	<u>7.4</u>	—	—	灰白	灰白	2/3		30	
206	甕	SD46 —	(6.7)	<u>4.3</u>	—	—	暗灰黄	灰白	完存		30	
207	甕	SD46 —	(7.1)	<u>3.4</u>	—	—	褐灰	褐灰	1/2		30	
208	甕	SD46 —	(6.6)	<u>4.2</u>	—	—	灰黄褐	黒	完存		30	
209	甕	SD46 —	(5.6)	<u>3.5</u>	—	—	灰白	黄灰	3/4		30	
210	甕	SD46 —	(7.6)	<u>5.9</u>	—	—	灰白	灰白	完存		30	
211	甕	SD46 —	(5.2)	<u>5.3</u>	—	—	灰黄	灰黄	1/3	体部下外面に埋付着	30	
212	甕	SD46 —	10.0	<u>3.8</u>	—	—	灰黄褐	黄褐	完存		30	
213	甕	SD46 —	(6.9)	<u>4.3</u>	—	—	灰黄	黒	1/2	体部外面に埋付着	30	
214	甕	SD46 —	5.7	<u>3.8</u>	—	—	灰白	黄灰	3/4		30	
215	飯台	SD46 (22.8)	—	<u>4.0</u>	—	—	灰白	灰白	1/6		30	
216	鉢	SD46 (18.2)	—	<u>5.5</u>	—	—	黄橙	黄橙	1/10		30	
217	鉢	SD46 —	(6.3)	<u>5.6</u>	—	—	淡黄	淡黄	4/5		30	
218	鉢	SD46 —	5.0	<u>4.7</u>	—	—	灰白	灰白	完存		30	
219	鉢	SD46 5.8	2.1	<u>4.0</u>	—	—	黄橙	灰白	完存	ミニチュア土器	30	116
220	高坏	SD46 (22.8)	—	<u>7.2</u>	—	—	淡黄	淡橙	1/3		30	116
221	高坏	SD46 (27.7)	—	<u>3.6</u>	—	—	灰白	灰白	1/5		30	
222	高坏	SD46 (19.2)	—	<u>3.9</u>	—	—	明褐灰	灰褐	1/3		30	116

付表8 II区第2面出土土器観察表(弥生土器-3)

番号	器種	出土遺構	法 量 (cm)				色 調		残存率	備 考	図版No.	写真No.
			口徑	底徑	器高	胴徑	体部径	外 面				
223	高坏	SD46 (32.0)	—	<u>4.5</u>	—	—	灰白	淡黄	1/6		31	116
224	高坏	SD46 (25.0)	—	<u>2.7</u>	—	—	黄橙	黄橙	1/6		31	
225	高坏	SD46 (25.6)	—	<u>7.4</u>	—	—	灰白	灰白	1/5		31	116
226	高坏	SD46 (23.7)	—	<u>9.8</u>	(3.9)	—	黄橙	黄橙	1/3		31	116
227	高坏	SD46 (21.2)	—	<u>6.2</u>	—	—	淡黄	黄橙	1/6		31	
228	高坏	SD46 (24.6)	—	<u>4.8</u>	—	—	灰白	灰白	1/4		31	116
229	高坏	SD46 (21.3)	—	<u>4.4</u>	—	—	黄橙	浅黄橙	1/4		31	116
230	高坏	SD46 (16.6)	—	<u>4.4</u>	—	—	黄橙	黄橙	1/4		31	
231	高坏	SD46 (18.2)	—	<u>4.3</u>	—	—	橙	橙	1/9		31	
232	高坏	SD46 (18.6)	—	<u>3.5</u>	—	—	黄橙	灰白	1/7		31	
233	高坏	SD46 (20.4)	—	<u>6.2</u>	—	—	黄橙	黄橙	1/6		31	
234	高坏	SD46 —	14.0	<u>15.2</u>	5.9	12.5	淡黄	灰黄	完存		31	116
235	高坏	SD46 —	—	<u>13.5</u>	4.5	—	灰白	灰白	完存		31	
236	高坏	SD46 —	(13.0)	<u>10.6</u>	—	—	灰白	灰白	1/4	脚縁部外面に埋付着	31	117
237	高坏	SD46 —	(8.7)	<u>9.5</u>	—	—	灰白	浅黄橙	1/4		31	
238	高坏	SD46 —	—	<u>8.0</u>	4.0	—	黄橙	黄橙	完存		31	
239	高坏	SD46 —	—	<u>7.3</u>	2.7	—	黄橙	黄橙	完存		31	
240	高坏	SD46 —	(13.4)	<u>4.2</u>	—	—	灰白	灰白	1/4		31	
241	高坏	SD46 —	(11.0)	<u>4.9</u>	—	—	黄橙	黄橙	1/4		31	
242	高坏	SD46 —	(11.3)	<u>7.2</u>	(5.6)	6.0	黑褐	黑褐	1/2		31	117
243	高坏	SD46 —	(11.3)	<u>7.2</u>	—	—	黄橙	黄橙	1/4		31	
244	高坏	SD46 —	9.2	<u>5.7</u>	4.9	4.5	褐灰	褐灰	5/6		31	117
245	高坏	SD46 —	(7.8)	<u>3.4</u>	(4.1)	5.5	灰白	灰白	1/2		31	
246	高坏	SD46 —	(7.3)	<u>7.6</u>	(3.6)	6.0	灰白	灰白	1/2		31	117
247	高坏	SD46 —	(13.6)	<u>8.3</u>	(6.1)	7.0	明褐灰	明褐灰	1/3		31	
248	钵蓋	SD46 (5.3)	—	<u>9.4</u>	—	(8.5)	灰黄	浅黄	1/4		32	
249	钵蓋	SD46 (6.0)	—	10.0	—	(6.5)	灰白	灰白	1/3		32	117
250	钵蓋	SD46 5.6	1.5	9.6	—	6.8	灰白	灰白	完存		32	117
251	钵蓋	SD46 (6.0)	—	<u>8.7</u>	—	(7.0)	灰白	灰白	1/6		32	
252	钵蓋	SD46 5.5	2.8	9.4	—	7.1	灰白	灰白	完存		32	117
253	钵蓋	SD46 (6.0)	—	9.3	—	7.3	灰白	灰白	1/3		32	
254	钵蓋	SD46 (5.4)	(2.4)	9.1	—	(6.5)	淡黄	灰黄	1/2		32	
255	钵蓋	SD46 (3.3)	—	9.0	—	(6.7)	灰白	灰白	1/6		32	118
256	钵蓋	SD46 (6.0)	—	8.9	—	(7.3)	褐灰	黄橙	1/5		32	
257	钵蓋	SD46 4.8	—	8.6	—	7.0	灰白	灰白	完存		32	118
258	钵蓋	SD46 (5.8)	—	<u>8.3</u>	—	—	淡黄	淡黄	1/4		32	
259	钵蓋	SD46 (7.1)	4.3	8.9	—	—	黄橙	灰黄	1/2		32	
260	釜	SD46 (14.5)	—	3.3	—	—	黑褐	灰黄褐	—	口縁部内面埋付着	32	
261	紡錘車	SD46 —	—	—	—	—	暗緑灰	淡黄	完存		32	
262	紡錘	SD46 —	—	—	—	—	暗緑灰	淡黄	1/1		32	118
263	甕	SD46 —	(3.7)	—	—	—	淡黄	淡黄	1/10		32	
264	甕	SD46 —	(3.3)	—	—	(10.3)	灰黄褐	黄橙	1/10		32	
265	鉢	SD46 (7.2)	4.6	<u>11.9</u>	—	—	橙	橙	1/4		32	

付表8 II区第2面出土土器観察表(奈良)

番号	種別	器種	出土遺構	法 量 (cm)			色 調		残存率	備 考	図版No.	写真No.
				口徑	器高	底徑	外 面	内 面				
12	須臾器	平瓶	第2面	<u>7.1</u>	<u>8.9</u>	—	灰白	ナリ-ア灰	完存	自然剥付着		118

付表10 III区第1面出土土器観察表(奈良~中世一)

番号	種別	器種	出土 遺構	法 量 (cm)				色 調		残存率	備 考	図 版 No.	写 真 No.
				口 径	器 高	底 径	外 径	外 面	内 面				
15	須恵器	杯A	第1面	(13.2)	(2.7)	(9.5)		灰白	灰白	(1/4)	火ダスキ		
16	須恵器	杯蓋	第1面	—	1.5	—		灰白	灰白	(1/4)	ツマミ径2.5		
17	須恵器	杯B	第1面	—	2.6	(8.6)		灰白	灰白	(1/3)			
18	須恵器	碗	第1面	—	2.0	(6.4)		灰	灰	1/3	底部回転糸切り		
19	緑釉	碗	第1面	—	2.3	—		灰オリーブ	灰オリーブ	小片			
20	土師器	面子	第1面	4.4	2.05	4.4		にみ黄緑	にみ黄	完存		122	
21	瓦	平瓦	第1面	11.2	11.05	2.5		にみ黄緑	にみ黄緑	—			
22	瓦	丸瓦	第1面	9.7	8.75	1.4		にみ黄緑	灰白	—			
23	瓦	平瓦	第1面	13.4	11.05	2.6		灰	灰	—		122	
24	瓦	平瓦	第1面	9.4	7.5	1.8		灰	灰	—		122	
25	瓦	丸瓦	第1面	11.6	9.9	3.2		浅黄緑	灰白	—		122	
26	瓦	丸瓦	第1面	6.35	10.3	2.8		灰黄	灰黄	—			
266	土師器	小皿	SB10	—	—	—				小片		37	
267	須恵器	壺	P 1	(16.2)	13.4	—		灰白	灰白	1/2	焼成不良	37	119
268	須恵器	控鉢	P 2	(21.0)	8.6	(10.6)		灰	灰	1/4		37	
269	土師器	壺	P 3	(22.9)	17.8	—		暗灰白	暗灰白	1/2	体部外面煤付着	38	119
270	土師器	杯	P 3	15.7	4.3	8.2		淡橙	淡橙	1/2	底部回転糸切り	38	
271	須恵器	碗	P 3	—	2.7	(7.2)		灰白	灰白	1/4	底部回転糸切り	38	
272	土師器	鍋	P 4	(35.4)	21.1	—		橙	灰黒	1/6		38	119
273	土師器	小皿	土師遺2	(8.2)	1.6	(4.3)		浅黄緑	浅黄緑	1/2		38	119
274	土師器	小皿	土師遺2	7.9	1.8	4.3		浅黄緑	浅黄緑	完存	底部回転糸切り	38	119
275	土師器	小皿	土師遺2	(7.8)	1.6	(4.6)		灰白	灰白	1/4	底部回転糸切り	38	
276	土師器	小皿	土師遺2	(7.6)	1.6	(4.6)		黄緑	黄緑	1/2	底部回転糸切り	38	119
277	土師器	小皿	土師遺2	7.7	1.5	5.4		浅黄緑	浅黄緑	3/4	底部回転糸切り	38	119
278	土師器	小皿	土師遺2	(7.7)	1.1	(5.6)		灰白	灰白	5/6	底部の切り難し法不明	38	119
279	土師器	小皿	土師遺2	7.5	1.5	5.4		黄	黄	完存	底部回転糸切り	38	119
280	土師器	小皿	土師遺2	7.5	1.2	5.2		浅黄緑	浅黄緑	完存	底部回転糸切り	38	119
281	土師器	小皿	土師遺2	(7.5)	1.0	(6.4)		橙	灰白	1/2	底部へラ切り	38	119
282	土師器	小皿	土師遺2	7.3	1.1	5.8		橙	橙	完存	底部回転糸切り	38	119
283	土師器	小皿	土師遺2	7.3	1.2	5.5		浅黄緑	浅黄緑	5/6	底部回転糸切り	38	119
284	土師器	杯	土師遺3	(14.2)	3.9	8.1		灰白	灰白	1/3	底部の切り難し法不明	38	120
285	土師器	小皿	土師遺3	(9.8)	1.7	(7.9)		灰白	灰白	1/3	底部へラ切り	38	120
286	土師器	小皿	土師遺3	8.0	1.5	5.4		浅黄緑	黄緑	1/2	底部回転糸切り	38	120
287	土師器	羽釜	SD16	(35.3)	4.4	—		黄	浅黄緑	1/24		39	
288	須恵器	控鉢	SD16	—	4.3	—		明灰	灰	小片		39	
289	須恵器	控鉢	SD16	—	4.2	—		灰	灰	小片		39	
290	須恵器	碗	SD16	—	3.4	—		灰白	灰	小片		39	
291	土師器	小皿	SD16	—	6.7	2.2		浅黄	浅黄	小片	口縁部を欠く。磨滅顯著	39	
292	土師器	小皿	SD21	8.6	1.4	6.7		灰白	灰白	完存		40	120
293	土師器	小皿	SD21	8.3	1.2	7.5		灰白	浅黄緑	完存	底部回転糸切り	40	120
294	土師器	小皿	SD21	8.2	1.3	6.9		黄緑	黄緑	完存	底部回転糸切り	40	120
295	土師器	大皿	SD21	(15.6)	2.7	(10.4)		灰白	灰白	1/4		40	
296	土師器	大皿	SD21	(13.3)	2.4	—		黄灰	黄灰	1/4		40	
297	土師器	杯	SD21	(13.0)	3.0	(7.0)		黄緑	黄緑	1/4	底部回転糸切り	40	120
298	土師器	壺	SD21	(25.3)	6.6	—		暗灰黄	灰黄褐	1/7	底部外面に煤付着	40	
299	土師器	壺	SD21	(25.7)	7.5	—		黒褐	灰白	1/7	体部上半煤付着	40	
300	土師器	鍋	SD21	(25.4)	11.7	—		橙	橙	1/4	口縁部一箇所外面に煤付着	40	120
301	土師器	羽釜	SD21	(38.3)	6.9	—		灰白	灰白	1/12	体部外面に煤付着	40	
302	土師器	羽釜	SD21	(35.2)	8.9	—		灰白	浅黄緑	1/6		40	120
303	土師器	羽釜	SD21	(31.0)	12.1	—		黄緑	黄緑	1/3	体部外面に煤付着	40	120
304	土師器	羽釜	SD21	(29.2)	8.7	—		灰黄褐	黒褐	1/8		40	
305	土師器	羽釜	SD21	(29.0)	8.9	—		淡黄	淡黄	1/12		40	
306	土師器	羽釜	SD21	(25.6)	7.2	—		灰白	浅黄緑	1/5	跨下底部外面に煤付着	41	120
307	土師器	羽釜	SD21	(29.8)	17.5	—		黄緑	黄緑	1/3		41	120

付表11 Ⅲ区第1面出土土器観察表(奈良～中世-2)

番号	種別	器種	出土 遺構	法 量 (cm)			色 調		残存率	備 考	図 版 No.	写 真 No.
				口 径	器 高	底 径	外 面	内 面				
306	土師器	羽釜	SD21 (27.4)	<u>7.7</u>	—	淡黄	淡黄	1/8			41	
309	灰土器	椀	SD21 (17.5)	<u>5.1</u>	(7.4)	灰	灰	1/8	底部回転糸切り		41	
310	灰土器	椀	SD21 (16.6)	<u>5.0</u>	(6.6)	灰	灰白	1/6	底部回転糸切り		41	
311	灰土器	椀	SD21 16.2	<u>4.5</u>	6.1	灰白	灰白	2/3	底部回転糸切り		41 121	
312	灰土器	椀	SD21 (16.0)	<u>5.1</u>	7.1	灰白	灰白	1/8	底部回転糸切り		41 121	
313	灰土器	椀	SD21 (15.9)	<u>3.8</u>	7.5	灰白	灰白	1/12	底部回転糸切り/焼成不良		41	
314	灰土器	椀	SD21 (15.9)	<u>4.4</u>	(6.3)	黄灰	灰白	1/2	底部回転糸切り		41 121	
315	灰土器	椀	SD21 (15.8)	<u>3.7</u>	—	紫灰	紫灰	1/4			41	
316	灰土器	椀	SD21 (15.6)	<u>4.2</u>	7.2	灰白	灰白	1/3	底部回転糸切り		41 121	
317	灰土器	椀	SD21 (15.3)	<u>4.2</u>	(5.0)	灰白	灰白	1/4	底部回転糸切り		41	
318	灰土器	椀	SD21 16.1	<u>4.9</u>	6.7	灰白	灰白	3/4	底部回転糸切り		41 121	
319	灰土器	椀	SD21 16.1	<u>4.3</u>	6.2	灰白	灰白	5/9	底部回転糸切り		41 121	
320	灰土器	椀	SD21 (15.2)	<u>4.6</u>	(6.5)	灰白	灰白	1/8	底部回転糸切り		41 121	
321	灰土器	椀	SD21 (14.1)	<u>4.7</u>	(4.7)	灰白	灰白	1/4	底部回転糸切り		41	
322	灰土器	椀	SD21 —	<u>3.0</u>	(8.0)	灰白	黄灰	1/4	底部回転糸切り		41	
323	灰土器	椀	SD21 —	<u>2.7</u>	7.4	灰白	灰白	完存	底部回転糸切り/焼成不良		41	
324	灰土器	椀	SD21 —	<u>2.5</u>	5.7	灰白	灰白	完存	底部回転糸切り/焼成不良		41	
325	灰土器	椀	SD21 —	<u>2.0</u>	5.6	青灰	青灰	完存	底部回転糸切り		41	
326	灰土器	椀	SD21 —	<u>3.1</u>	(5.9)	灰白	灰白	1/3	底部回転糸切り		41	
327	灰土器	椀	SD21 —	<u>2.5</u>	(6.6)	灰白	灰白	1/2	底部回転糸切り		41	
328	灰土器	椀	SD21 —	<u>1.8</u>	(7.1)	灰白	灰白	1/4	底部回転糸切り		41	
329	灰土器	椀	SD21 (14.8)	<u>4.7</u>	—	灰白	灰黄	1/4			42 121	
330	灰土器	椀	SD21 —	<u>1.4</u>	(6.0)	灰	灰	1/4	底部回転糸切り		42	
331	灰土器	椀	SD21 —	<u>1.9</u>	(6.1)	灰白	灰白	1/3	底部回転糸切り		42	
332	灰土器	椀	SD21 —	<u>3.8</u>	(6.2)	灰白	灰白	1/2	底部回転糸切り		42	
333	灰土器	椀	SD21 —	<u>1.6</u>	(5.8)	灰白	灰白	1/4	底部回転糸切り		42	
334	灰土器	椀	SD21 —	<u>1.3</u>	(6.0)	灰	灰	1/4	底部回転糸切り		42	
335	灰土器	椀	SD21 —	<u>2.7</u>	(6.4)	灰白	灰白	1/8	底部回転糸切り		42	
336	灰土器	小皿	SD21 (7.8)	<u>1.7</u>	(4.9)	灰白	灰白	1/5	底部回転糸切り/焼成不良		42 121	
337	灰土器	控鉢	SD21 (31.6)	<u>3.7</u>	—	灰	灰白	1/10			42	
338	灰土器	控鉢	SD21 (30.2)	<u>5.0</u>	—	灰	灰	1/7			42	
339	灰土器	控鉢	SD21 (30.3)	<u>8.8</u>	—	灰	灰	1/9			42	
340	灰土器	控鉢	SD21 —	<u>5.6</u>	8.8	灰	灰白	完存	底部回転糸切り		42	
341	灰土器	控鉢	SD21 —	<u>2.5</u>	—	灰白	灰白	若干			42	
342	灰土器	控鉢	SD21 (30.1)	<u>11.1</u>	(11.8)	灰白	灰白	1/6			42 121	
343	灰土器	控鉢	SD21 —	<u>4.1</u>	(10.0)	オリーブ灰	灰白	1/3	底部へラ切り		42	
344	灰土器	壺	SD21 (16.7)	<u>6.0</u>	—	灰	灰白	1/5			42	
347	白磁	碗	SD22 (16.1)	<u>1.9</u>	—	灰白	灰	若干			43	
348	白磁	碗	SD22 (15.6)	<u>3.9</u>	—	灰	灰	1/7			43	
349	灰土器	控鉢	SD22 (21.8)	<u>3.0</u>	—	灰白	灰白	若干			43	
350	灰土器	椀	SD22 —	<u>2.4</u>	(6.2)	灰白	灰白	1/2	底部回転糸切り		43	
351	灰土器	壺	SD22 (19.1)	<u>8.8</u>	—	灰	灰	1/6			43 122	
352	灰土器	椀	SD31 —	<u>2.6</u>	(6.2)	灰白	灰白	1/4	底部回転糸切り		43	
353	土師器	大皿	SD23 (13.1)	<u>3.4</u>	—	橙	橙	1/3			43 122	
354	灰土器	椀	SD23 —	<u>1.9</u>	(5.7)	灰白	灰白	1/2	底部回転糸切り		43	
355	灰土器	壺	SD23 —	<u>3.0</u>	(7.3)	灰白	灰白	1/2	底部回転糸切り/焼成不良		43	
356	緑釉	椀	SD30 —	<u>2.7</u>	—	オリーブ灰	オリーブ灰	若干			43	
357	灰土器	壺	島 1 —	<u>1.9</u>	(5.0)	緑灰	緑灰	1/4	底部回転糸切り		43	
358	灰土器	椀	島 1 —	<u>2.1</u>	(5.6)	灰白	灰白	1/4	底部回転糸切り		43	
359	灰土器	壺	島 1 —	<u>1.3</u>	4.9	オリーブ灰	灰	完存	底部回転糸切り		43	
360	灰土器	杯B	島 1 —	<u>2.8</u>	(7.9)	灰白	灰白	1/4			43	
361	灰土器	控鉢	島 1 —	<u>3.3</u>	—	灰白	灰	若干			43	
362	土師器	羽釜	島 1 —	<u>5.3</u>	—	灰白	灰	若干			43	

付表12 Ⅲ区第2面出土土器観察表(弥生土器-1)

番号	器種	出土 遺構	法 量 (cm)					色 調		残 存 率	備 考	図 版 No.	写 真 No.
			口 徑	底 径	器 高	底 径	体部径	外 面	内 面				
27	甕	第2面	(21.0)	—	<u>16.9</u>	(19.8)	(23.8)	黄橙	黄橙	1/3	5条の彫線直線紋2帯		
28	甕	第2面	(21.5)	—	<u>16.8</u>	(20.2)	(22.9)	灰黄褐	黄橙	1/12	9条の彫線直線紋2帯		
29	甕	第2面	(15.0)	—	<u>9.2</u>	(12.5)	(24.4)	明褐灰	明褐灰	1/7	体部外面ハケ調整		
363	甕	SK08	(14.2)	—	<u>4.3</u>	(11.6)	—	淡黄	灰白	1/6			46
364	甕	SK09	(26.0)	—	<u>10.1</u>	(24.7)	(27.4)	黄橙	黄橙	1/4			47 123
365	甕	SK09	(21.5)	—	<u>16.8</u>	(20.2)	(22.9)	黄橙	黄橙	1/12			47
366	甕	SK09	—	8.2	<u>11.8</u>	—	—	橙	黄灰	完存			47
367	甕	SK09	(21.0)	—	<u>16.9</u>	(19.8)	(23.8)	黄橙	黄橙	1/3			47 123
368	甕	SK09	(22.2)	—	<u>7.5</u>	(21.4)	(22.2)	黄橙	黄橙	1/5			47
369	甕	SK09	—	(6.0)	<u>12.2</u>	—	—	橙	黄橙	1/3			47
370	壺	SD48	(18.0)	—	<u>7.6</u>	(10.1)	—	灰白	灰白	1/8			49
371	壺	SD48	—	—	<u>8.9</u>	—	—	淡黄	灰白	若干			49 123
372	壺	SD48	(15.1)	—	<u>8.4</u>	—	—	灰黄褐	橙	1/3			49 123
373	壺	SD48	(14.0)	—	<u>5.3</u>	(8.8)	—	灰白	灰白	1/5			49
374	壺	SD48	—	—	<u>14.3</u>	—	(23.0)	灰白	灰白	1/12			49 123
375	壺	SD48	—	—	<u>9.5</u>	—	—	黄橙	黄橙	1/12			49 123
376	甕	SD48	—	(9.4)	<u>14.0</u>	—	—	灰黄	淡黄	完存	底部外面黒付着		50 123
377	甕	SD48	—	(6.0)	<u>9.8</u>	—	—	明褐灰	灰白	1/3	体部下平部付着		50
378	壺	SD48	—	9.3	<u>7.4</u>	—	—	灰白	灰白	完存			50 123
379	甕	SD48	(16.2)	—	<u>3.9</u>	(16.0)	—	明褐	明褐	1/8			50 124
380	甕	SD48	(16.2)	—	<u>9.7</u>	(15.3)	(15.4)	灰白	暗黄	1/8	体部外面に黒付着		50 124
381	壺	SD48	—	—	<u>9.2</u>	—	—	青黒	淡黄	1/12	口縁部一体部外面黒付着		50 124
382	甕	SD48	(14.0)	—	<u>10.4</u>	(12.6)	(18.0)	灰白	灰白	1/4			50 124
383	甕	SD48	(23.0)	—	<u>15.5</u>	(20.0)	(24.2)	淡黄	灰白	1/8			50
384	甕	SD48	(19.6)	—	<u>15.4</u>	(18.4)	(20.2)	灰白	淡黄	1/4			50
385	甕	SD48	—	(8.9)	<u>9.8</u>	—	—	淡黄	淡黄	完存			50
386	甕	SD48	—	(7.8)	<u>8.3</u>	—	—	灰白	暗黄灰	完存			50
387	甕	SD48	—	(8.4)	<u>7.2</u>	—	—	灰	淡黄	1/4			50
388	甕	SD48	—	9.1	<u>6.2</u>	—	—	灰黄	灰白	1/5			50
389	底甕	SD48	—	(6.1)	<u>5.5</u>	—	—	褐灰	褐灰	1/3			50
390	壺	SD48	(16.0)	—	<u>9.1</u>	—	—	明黄褐	灰白	1/4			51
391	壺	SD48	(8.6)	—	<u>4.7</u>	—	—	淡黄	淡黄	1/4			51
392	壺	SD48	(12.2)	—	<u>7.1</u>	(10.8)	(17.0)	黄橙	淡黄橙	1/12			51 124
393	壺	SD48	—	6.9	<u>8.7</u>	—	—	明褐灰	黄橙	完存			51
394	甕	SD48	(32.3)	—	<u>5.9</u>	(31.1)	—	灰白	灰白	1/8			51
395	甕	SD48	(13.6)	—	<u>4.9</u>	(12.0)	—	淡黄	灰白	1/5			51
396	甕	SD48	(11.2)	—	<u>5.2</u>	(10.1)	—	淡黄	淡黄	1/5			51 124
397	甕	SD48	—	(7.2)	<u>4.9</u>	—	—	灰白	灰白	1/3			51
398	甕	SD48	—	6.8	<u>4.4</u>	—	—	灰白	灰白	完存			51
399	高坏	SD48	(26.6)	—	<u>8.5</u>	(5.9)	—	橙	橙	2/3			51 124
400	高坏	SD48	—	(12.3)	<u>9.8</u>	(8.1)	5.1	灰黄	灰黄	1/4			51
401	高坏	SD48	—	(18.0)	<u>6.9</u>	—	—	淡黄	淡黄	1/4			51
402	高坏	SD48	—	(14.0)	<u>8.3</u>	—	—	灰白	灰白	1/4			51
403	高坏	SD48	—	(12.4)	<u>7.8</u>	—	—	淡黄	灰白	1/4			51
404	高坏	SD48	—	(17.0)	<u>5.7</u>	—	—	灰白	灰白	1/3			51
405	高坏	SD48	—	(7.5)	<u>5.2</u>	—	—	灰白	黄灰	1/5			51
406	繪壺	SD48	11.8	6.1	22.0	—	18.4	灰白	灰白	完存			51 124
407	繪壺	SD48	(6.8)	(2.8)	7.7	—	(8.4)	灰白	灰白	1/5			51 124
408	壺	SD48	(13.8)	—	<u>4.1</u>	—	—	淡黄	淡黄	1/4			51
409	鉢	SD48	—	(7.8)	<u>5.4</u>	—	—	灰白	灰白	2/3			51
410	壺	SD48	—	(9.0)	<u>7.0</u>	—	—	灰白	灰白	完存			51
411	壺	SD48	—	(10.0)	<u>5.0</u>	—	—	灰白	灰白	完存			51
412	壺	SD48	(18.5)	—	<u>6.2</u>	(11.5)	—	黄橙	黄橙	1/4			51 125

附表13 Ⅲ区第2面出土土器观察表(弥生土器-2)

番号	器種	出土遺構	法 量 (cm)					色 調		残存率	備 考	図版No.	写真No.
			口径	底径	器高	胴径	体部径	外面	内面				
413	壺	SD48	(17.9)	—	<u>5.9</u>	—	—	灰白	灰白	1/8		51	
414	壺	SD48	—	—	<u>23.5</u>	(12.4)	(31.2)	灰白	灰白	1/2		52 125	
415	壺	SD48	(13.4)	—	<u>5.6</u>	(10.7)	—	灰白	灰白	3/4		52 125	
416	壺	SD48	(15.6)	—	<u>9.5</u>	—	—	灰白	灰白	1/3		52 125	
417	壺	SD48	—	(9.2)	<u>7.5</u>	—	—	灰白	灰白	1/3		52	
418	壺	SD48	—	(9.0)	<u>4.3</u>	—	—	黄灰	赭灰黄	1/4		52	
419	壺	SD48	—	(7.4)	<u>4.4</u>	—	—	灰白	灰白	1/3		52	
420	甕	SD48	(15.0)	—	<u>7.3</u>	(13.2)	—	浅黄	灰白	1/5	口縁部一休部外面に墨付着	52	
421	甕	SD48	(15.0)	—	<u>5.0</u>	(13.0)	—	灰白	灰白	1/4	口縁部一休部外面に墨付着	52	
422	甕	SD48	—	7.2	<u>5.4</u>	—	—	灰白	暗褐	完存		52	
423	高坏	SD48	(20.0)	—	<u>3.2</u>	—	—	灰白	灰白	1/3		52	
424	高坏	SD48	(15.8)	—	<u>3.6</u>	—	—	黄褐	黄橙	1/2		52 125	
425	高坏	SD48	(26.0)	—	<u>4.5</u>	—	—	灰白	淡黄	1/6		52	
426	高坏	SD48	(20.0)	—	<u>3.6</u>	—	—	淡黄	灰白	1/8		52	
427	高坏	SD48	—	(6.7)	<u>4.9</u>	—	—	黄橙	灰白	1/3		52 125	
428	高坏	SD48	—	(8.6)	<u>4.4</u>	—	—	灰白	灰白	1/4		52	
429	高坏	SD48	—	(12.7)	<u>3.4</u>	—	—	灰白	灰白	1/8		52	
430	厨台	SD48	—	(20.0)	<u>8.6</u>	—	—	灰白	灰白	1/5		52	
431	钵	SD48	(8.4)	(3.0)	8.9	(8.4)	—	黄	灰黄	1/9		52 125	
432	煎鉢半	SD48	—	—	—	—	—	淡黄	淡黄	2/3	径6.5cm/厚6mm/孔径1cm	52 125	
433	甕	SD48	(14.8)	4.6	28.7	12.2	21.7	橙	淡黄橙	2/3		53 126	
434	甕	SD48	(16.5)	—	—	14.6	—	灰白	灰白	1/2		53 126	
435	甕	SD48	(13.7)	—	—	11.8	17.6	黄橙	明褐灰	3/4		53	
436	甕	SD48	(15.8)	—	—	11.4	—	褐灰	黄橙	1/5		53	
437	甕	SD48	(19.0)	—	—	15.2	—	黑	褐灰	1/4		53	
438	甕	SD48	(13.5)	—	—	11.6	15.0	黄褐	黄褐	1/2		53	
439	甕	SD48	(16.7)	—	—	13.6	—	黄橙	黄橙	1/4		53	
440	甕	SD48	(13.6)	—	—	12.3	—	黄褐	黄褐	1/4		53	
441	甕	SD48	—	4.9	—	—	—	灰白	灰白	1/4		53	
442	甕	SD48	—	4.7	—	—	—	灰黄褐	黄橙	1/2		53	
443	甕	SD48	—	5.5	—	—	—	灰白	灰褐	1/4		53	
444	甕	SD48	—	(7.0)	—	—	—	黄灰	灰	1/4		53	
445	甕	SD48	—	4.4	—	—	—	灰白	灰白	1/10		53	
446	甕	SD48	—	4.2	—	—	—	橙	黄橙	1/4		53	
447	甕	SD48	—	—	—	—	—	褐灰	黄橙	1/10		53	
448	甕	SD48	—	2.7	—	—	—	灰白	灰白	1/10		53 126	
449	甕	SD48	—	6.6	—	—	—	灰白	灰白	1/2		53 126	
450	钵	SD48	(14.9)	4.2	<u>8.6</u>	—	—	灰白	橙	1/2		54	
451	钵	SD48	(10.8)	3.8	<u>7.3</u>	—	—	灰黄褐	橙	2/3		54 126	
452	钵	SD48	12.4	3.8	6.5	—	—	灰白	灰白	2/3		54 126	
453	钵	SD48	(15.8)	3.8	8.6	—	—	灰白	灰白	1/3		54 126	
454	壺	SD48	(14.3)	—	—	12.6	—	灰黄褐	灰黄褐	1/4		54	
455	壺	SD48	(8.3)	—	—	7.3	—	黄橙	黄灰	1/3		54	
456	壺	SD48	(7.2)	—	—	5.4	—	灰白	灰白	1/2		54	
457	壺	SD48	(13.8)	—	—	10.2	—	黄橙	黄橙	2/5		54	
458	壺	SD48	(13.3)	—	—	7.2	—	灰白	灰白	1/4		54	
459	壺	SD48	(21.2)	—	—	—	—	灰黄	灰黄	1/7		54 126	
460	厨台	SD48	(33.5)	—	—	—	—	黄灰	黄橙	1/6		54 126	
461	高坏	SD48	(13.4)	(14.5)	—	3.4	14.8	褐灰	灰白	1/10		54	
462	高坏	SD48	—	—	—	2.6	—	黄褐	黄褐	3/5		54	
463	高坏	SD48	(10.5)	(6.5)	(6.4)	3.0	—	灰色	灰白	2/5		54	
464	甕	SD48	16.2	—	—	12.5	17.6	黄橙	黄橙	1/2		54	
465	壺	SD48	(15.6)	—	—	8.7	—	橙	橙	1/3		54	

付表14 Ⅲ区第2面出土土器観察表(弥生土器-3)

番号	器種	出土遺構	法 量 (cm)					色 調		残存率	備 考	図版No.	写真No.
			口 径	底 径	器 高	頸 径	体部径	外 面	内 面				
466	甕	SD48 (13.0)	—	—	—	—	—	橙	明黄橙	1/6		54	
467	甕	SD48	—	5.2	—	—	—	褐色	褐灰	1/10		54	
468	高坏	SD48	—	—	—	—	—	灰白	灰白	1/3		54	
469	磨台	SD48 (16.8)	—	—	6.5	—	—	黄橙	黄橙	1/4		54	
470	甕	SD48 16.4	—	—	13.3	(20.7)	—	浅黄橙	浅黄橙	2/3		55 127	
471	甕	SD48 13.8	5.0	20.3	11.3	15.8	—	黄橙	黄橙	1/1	木の葉底	55 127	
472	甕	SD48 14.6	4.3	20.4	11.4	18.0	—	灰白	灰白	3/4		55 127	
473	甕	SD48 14.3	3.5	23.3	11.3	17.4	—	黄橙	黄橙	3/4	木の葉底	55 127	
474	甕	SD48 16.7	—	—	14.2	20.1	—	黄橙	黄橙	3/4		55 127	
475	甕	SD48	—	4.7	—	12.2	(17.9)	灰白	灰白	1/2		55 128	
476	甕	SD48 16.0	—	—	13.0	21.2	—	橙	橙	1/3		55	
477	甕	SD48 (15.8)	—	—	12.7	(19.0)	—	黄橙	黄橙	1/4		55	
478	甕	SD48 13.1	—	—	11.8	16.1	—	明褐灰	明赤褐	1/2		55	
479	甕	SD48	—	—	(13.6)	—	—	黄橙	黄橙	1/2		55	
480	甕	SD48 (15.5)	—	—	(13.1)	—	—	黑褐	橙	1/4		55	
481	甕	SD48 (14.0)	—	—	11.3	—	—	黑	褐灰	1/4		55	
482	甕	SD48	—	5.7	—	—	—	褐灰	灰黄褐	1/2		55	
483	甕	SD48	—	3.7	—	—	—	褐灰	橙	1/3	木の葉底	55	
484	甕	SD48	—	(5.6)	—	—	—	浅黄	浅黄	3/5		55	
485	甕	SD48 13.5	3.9	13.9	10.9	12.1	—	褐灰	黑	1/4	木の葉底	56 128	
486	甕	SD48	—	3.2	—	—	13.1	灰褐	灰褐	1/3		56	
487	甕	SD48 (13.5)	—	—	10.8	—	—	黑褐	褐灰	2/3		56	
488	甕	SD48 (12.4)	—	—	10.5	—	—	灰白	灰白	1/4		56	
489	鉢	SD48 (30.0)	—	—	44.2	—	—	橙	褐灰	1/8		56	
490	鉢	SD48 (31.7)	5.7	15.7	25.8	—	—	黄橙	橙	1/3		56	
491	鉢	SD48 (17.7)	5.6	14.3	15.7	16.4	—	黄橙	黄橙	2/3		56 128	
492	鉢	SD48	—	4.8	—	—	—	灰白	灰白	1/4		56	
493	甕	SD48 12.0	4.2	22.2	8.3	21.4	—	黄褐	黄橙	1/1		56 128	
494	甕	SD48 17.9	—	—	12.4	—	—	黄橙	黄橙	1/5		56	
495	甕	SD48 (22.6)	—	—	14.6	—	—	灰白	灰白	1/4		56	
496	甕	SD48	—	—	10.7	—	—	浅黄橙	黄橙	1/3		56	
497	甕	SD48	—	—	7.6	—	—	灰黄褐	灰黄褐	1/5		56	
498	高杯	SD48 (21.8)	—	—	3.3	17.5	—	赤	赤	1/4		56 128	
499	高杯	SD48 (23.1)	—	—	—	19.1	—	黄橙	明褐	3/4		56 128	
500	高坏	SD48	—	—	—	—	—	灰白	灰白	1/10		56	
501	高杯	SD48 (15.3)	—	—	(3.2)	(12.2)	—	黄橙	灰黄褐	2/5		56	
502	高杯	SD48 (14.1)	—	—	(3.6)	—	—	橙	浅黄橙	1/2		56 128	
503	高杯	SD48	—	(17.5)	—	—	—	灰白	灰白	1/7		56	
504	高杯	SD48	—	—	3.0	—	—	褐灰	灰黄褐	1/6		56	

付表15 Ⅲ区第3面出土土器観察表(弥生土器)

番号	器種	出土遺構	法 量 (cm)					色 調		残存率	備 考	図版No.	写真No.
			口 径	底 径	器 高	頸 径	体部径	外 面	内 面				
505	鉢	SK12 (13.2)	(5.9)	10.0	—	—	—	浅黄	灰白	1/5		59	
506	鉢	SK13 (21.7)	—	8.5	—	—	—	浅黄	灰白	1/3		59	



付表16 IV区第1面出土土器観察表(奈良~中世)

番号	種別	器種	出土遺構	法量 (cm)			色調		残存率	備考	図版No.	写真No.
				口径	器高	底径	外面	内面				
30	土埴器	杯	第1面	11.3	3.3	6.6	橙	橙	完存	底部へラ切り		129
31	土埴器	杯	第1面	11.5	3.2	5.6	橙	黄橙	3/4	底部へラ切り		129
32	土埴器	杯	第1面	10.4	2.5	6.1	橙	黄橙	3/4	底部へラ切り		130
33	土埴器	皿	第1面	(9.9)	2.4	(7.7)	灰白	灰白	1/4	底部へラ切り		130
34	土埴器	羽釜	第1面	(24.4)	<u>6.7</u>	—	黒陶	黒灰	1/8			130
35	須恵器	椀	第1面	14.6	5.6	6.9	灰白	灰白	2/3	底部へラ切り		130
36	須恵器	控鉢	第1面	(25.0)	<u>7.2</u>	—	灰白	灰白	1/12			130
37	須恵器	甌	第1面	—	<u>14.4</u>	(13.7)	灰白	灰白	1/10	箱門形透孔、凹縁あり		
38	瓦	平瓦	第1面	<u>9.3</u>	<u>8.05</u>	2.55	黄灰	灰黄陶	—			130
39	瓦	平瓦	第1面	<u>9.15</u>	<u>9.5</u>	2.3	灰黄陶	にみ黄橙	—			130
40	瓦	平瓦	第1面	<u>6.1</u>	<u>20.1</u>	2.6	灰白	灰白	—	胎土 マーブ状		
41	瓦	平瓦	第1面	<u>5.95</u>	<u>5.25</u>	1.45	にみ黄橙	灰白	—			
42	瓦	丸瓦	第1面	<u>3.4</u>	<u>4.4</u>	1.6	暗灰	暗灰	—	平瓦か?		
43	瓦	丸瓦	第1面	<u>7.4</u>	<u>3.6</u>	2.0	にみ黄橙	にみ黄橙	—			
44	瓦	丸瓦	第1面	<u>8.6</u>	<u>6.4</u>	1.65	灰	黄灰	—			
507	須恵器	椀	SK15 (16.0)	—	<u>6.2</u>	—	灰白	灰白	1/6			65
508	土埴器	椀	SK15	—	<u>3.5</u>	4.9	橙	浅黄橙	1/2	底部回転承切り		65
509	須恵器	椀	SK16 (15.8)	—	<u>3.9</u>	—	灰	灰	1/6			65
510	須恵器	椀	SK16	—	<u>2.7</u>	(6.0)	灰白	灰白	1/6	底部回転承切り		65
511	須恵器	小皿	SK16 (8.5)	—	1.8	(5.6)	灰白	灰白	1/5	底部回転承切り		65
512	土埴器	杯	SK02	13.9	3.0	6.8	黄橙	浅黄橙	完存	底部回転承切り		65 129
513	須恵器	椀	SB01	14.9	5.8	6.0	*リブ黒	灰	完存	底部回転承切り		70 129
514	須恵器	椀	SB01	—	<u>2.3</u>	(5.6)	灰	灰	1/2	底部回転承切り		70
515	須恵器	椀	SB01	—	<u>1.8</u>	(5.7)	灰	灰	1/5	底部回転承切り		70
516	須恵器	椀	SB01	—	<u>1.6</u>	5.6	灰	灰	完存	底部回転承切り		70
517	須恵器	控鉢	SB01 (29.8)	—	<u>8.3</u>	—	灰白	灰白	1/7			70
518	土埴器	托	SB01	—	<u>3.4</u>	(6.0)	灰白	灰白	1/4	底部回転承切り		70
519	土埴器	椀	SB01	—	<u>2.3</u>	(6.6)	黄灰	黄灰	3/4	底部回転承切り		70
520	須恵器	椀	SD17	—	<u>1.4</u>	—	灰白	灰白	若干	底部回転承切り		70
521	須恵器	杯B	SD36	—	<u>2.9</u>	(8.2)	灰白	灰白	1/7			70
522	須恵器	椀	SD27 (12.7)	—	4.5	(5.7)	灰白	灰白	1/4	底部回転承切り		70
523	須恵器	椀	SD27	15.0	4.3	6.5	灰	灰	7/8	底部回転承切り		70 129
524	土埴器	椀	SD37 (11.4)	—	4.0	(4.6)	灰	灰白	3/4	底部回転承切り		70 129
525	土埴器	杯	高1 (12.8)	—	3.2	6.9	浅黄橙	灰白	1/3	底部回転承切り		71 129
526	須恵器	椀	高4 (15.4)	—	4.3	(6.4)	灰白	灰	1/3	底部回転承切り		74 129
527	須恵器	椀	高4	—	<u>2.4</u>	(6.3)	灰白	灰白	1/3	底部回転承切り・内面磨付着		74
528	須恵器	杯B	高4	—	<u>1.5</u>	(7.4)	灰白	灰白	1/5	底部回転承切り後高台貼り付け		74
529	須恵器	壺	高4 (13.7)	—	<u>5.4</u>	—	灰	灰白	1/2			74
530	須恵器	控鉢	高4	—	<u>4.3</u>	—	灰	灰	若干			74
531	須恵器	控鉢	高4	—	<u>2.8</u>	—	灰	灰	若干			74
532	鉢輪	椀	高4 (13.1)	—	4.3	*リブ灰	*リブ灰	1/9	底部へラ切り後高台貼り付け		74 129	
533	瓦	丸瓦	高4	<u>7.25</u>	<u>6.05</u>	2.6	灰白	灰白	—			74 129

付表17 IV区第2面出土土器観察表(弥生土器-1)

番号	器種	出土 遺構	法 量 (cm)					色 調		残 存 率	備 考	団 庫 No.	写 真 No.
			口 径	底 径	器 高	重 量	体部径	外 面	内 面				
56	甕	第2面	19.3	—	—	8.8	—	橙	橙	1/5		139	
57	鉢	第2面	(37.8)	—	—	(32.6)	—	褐灰	黄橙	1/4			
58	甕	第2面	(17.7)	—	<u>8.4</u>	(12.7)	—	浅黄橙	浅黄橙	1/7	口縁部に刷目(一部)	139	
59	甕	第2面	—	—	<u>2.4</u>	—	—	灰黄	灰黄	小片			
60	甕	第2面	—	—	<u>3.0</u>	—	—	灰白	橙	小片	口縁部に刷目		
61	甕	第2面	—	—	<u>7.0</u>	(10.0)	—	橙	橙	小片	3本の帯状流線紋・流状紋	139	
62	底部	第2面	—	(10.1)	<u>4.8</u>	—	—	浅黄橙	浅黄橙	1/2			
63	底部	第2面	—	(8.4)	<u>4.7</u>	—	—	赤	赤褐	1/3	底部に穿孔あり		
64	底部	第2面	—	(9.3)	<u>8.6</u>	—	—	灰白	橙	3/4			
65	底部	第2面	—	(8.6)	<u>6.3</u>	—	—	黄橙	黄橙	3/4	底部に穿孔あり(径1cm)		
66	甕	第2面	(17.8)	—	<u>7.3</u>	—	(23.0)	浅黄橙	浅黄橙	1/4	口縁部・体部中央に凹線		
67	舞台	第2面	—	(21.3)	<u>10.8</u>	—	—	灰白	赤橙	1/4			
68	脚部	第2面	—	(14.1)	<u>7.1</u>	—	—	灰白	灰白	1/4			
69	燗釜	第2面	(5.7)	2.4	<u>9.0</u>	—	(7.0)	灰白	褐灰	2/3	1箇所に紐穴(径1.6cm)	139	
534	甕	SH07	(12.7)	—	<u>8.2</u>	—	—	灰白	灰白	1/2	磨滅のための調整不明	77	
535	甕	SH08	—	11.2	<u>7.9</u>	—	5.6	浅黄橙	浅黄橙	完存		78 131	
536	高坏	SH08	—	(16.9)	<u>4.5</u>	—	—	浅黄橙	灰白	1/4		78	
537	甕	SH09	—	(10.2)	<u>6.4</u>	—	—	灰白	淡黄	完存	体部磨滅の為調整不明	79	
538	甕	SH09	—	(7.3)	<u>6.3</u>	—	—	灰褐	橙	1/2		79	
545	甕	P17	—	9.1	<u>7.9</u>	—	—	淡橙	浅黄橙	完存		89	
546	甕	P17	—	(9.9)	<u>5.5</u>	—	—	灰白	灰白	1/2		81	
558	甕	SK19	—	—	<u>16.5</u>	22.5	—	—	橙	橙		89	
559	甕	SK19	(20.0)	—	<u>9.4</u>	(10.8)	—	黄橙	灰白	3/4		92 131	
560	甕	SK19	—	—	<u>8.4</u>	—	—	赤橙	赤橙	1/4		92 131	
561	甕	SK19	—	—	<u>16.2</u>	—	(23.8)	橙	明褐灰			92	
562	甕	SK19	—	(9.6)	<u>21.6</u>	—	(28.3)	赤橙	赤橙	1/2		92 131	
563	甕	SK19	—	(8.2)	<u>14.4</u>	—	—	赤橙	赤橙			92 131	
564	甕	SK19	(24.3)	—	<u>17.1</u>	(24.0)	(25.5)	赤橙	淡赤橙	3/8		92 132	
565	甕	SK19	(25.3)	—	<u>13.9</u>	(24.1)	(26.2)	灰白	灰白	1/4		92 132	
566	甕	SK19	(22.2)	(7.6)	<u>28.5</u>	(21.5)	(23.6)	橙	黄橙	1/4	底部に穿孔あり	92 132	
567	甕	SK19	—	(9.5)	<u>6.6</u>	—	—	灰白	灰白	完存		92	
568	甕	SK19	45.8	12.6	<u>63.6</u>	43.4	52.0	橙	灰褐	1/2		93 132	
569	甕	SK22	(14.8)	—	<u>11.4</u>	(12.6)	—	赤褐	黄灰	3/4		93 132	
570	甕	SK22	(19.4)	—	<u>6.8</u>	(15.6)	—	灰褐	橙	1/4		93 132	
571	甕	SK22	—	(9.3)	<u>7.7</u>	—	—	褐灰	橙	1/2		93	
572	甕	SK22	—	9.0	<u>8.2</u>	—	—	橙	黄橙	完存		93	
573	甕	SK22	—	10.1	<u>5.1</u>	—	—	灰白	灰白	完存		93	
574	甕	SK22	—	8.2	<u>3.6</u>	—	—	灰白	灰白	完存		93	
575	甕	SK22	—	(7.6)	<u>4.9</u>	—	—	橙	灰褐	1/2		93	
576	甕	SK22	—	6.4	<u>3.5</u>	—	—	橙	橙	完存	底部に穿孔あり	93	
577	甕	SK23	—	(9.6)	<u>9.8</u>	—	—	褐灰	灰白	完存		94	
578	甕	SK23	—	(8.4)	<u>9.9</u>	—	—	灰白	灰白	完存		94	
579	甕	SK23	—	(8.0)	<u>5.6</u>	—	—	橙	灰褐	完存		94	
580	甕	SK23	(28.8)	—	<u>9.2</u>	(27.1)	(26.7)	橙	橙	1/9		94	
581	甕	SK23	—	(6.4)	<u>4.8</u>	—	—	黄褐	灰白	5/6		94	
582	鉢	SK23	(12.2)	(7.2)	<u>9.4</u>	—	—	橙	淡橙	1/2		94 132	
583	鉢	SK23	—	(6.5)	<u>6.0</u>	—	—	褐灰	灰白	完存		94	
584	甕	SK28	7.9	6.2	<u>17.1</u>	7.6	11.1	灰白	灰白	完存		95 133	
585	甕	SK28	—	—	<u>7.9</u>	—	—	浅黄橙	浅黄橙	若干		95 133	
586	甕	SK28	—	(6.4)	<u>5.0</u>	—	—	浅黄橙	灰白	完存		95	
587	甕	SK28	(26.4)	—	<u>13.0</u>	(23.6)	(27.3)	灰白	灰白	1/4		95	
588	甕	SK28	(20.6)	—	<u>10.1</u>	(19.6)	(20.6)	橙	浅黄橙	1/4		95	
589	甕	SK28	(20.0)	—	<u>9.5</u>	(18.6)	(19.8)	灰褐	灰白	1/8		95	

附表18 IV区第2面出土土器觀察表(弥生土器-2)

番号	器種	出土遺構	法 量 (cm)					色 調		残存率	備 考	図版No.	写真No.
			口径	底径	器高	胴径	体部径	外面	内面				
590	甕	SK28 (20.4)	—	<u>6.7</u>	(19.0)	—	灰褐	浅黄橙	1/6		95		
591	甕	SK31 — (10.0)	—	<u>12.1</u>	—	—	褐灰	褐灰	完存		96		
592	甕	SK33 (23.8)	17.2	<u>86.9</u>	(24.8)	(94.0)	橙	灰白	完存		98	133	
593	甕	SK37 (14.2)	—	<u>20.0</u>	(11.5)	(25.6)	浅黄橙	灰白	1/2		99	134	
594	甕	SK37 —	—	<u>13.6</u>	—	—	橙	灰白	若干		99	134	
595	甕	SK37 —	—	<u>28.4</u>	—	(32.6)	灰白	灰白	1/2		99	133	
596	甕	SK37 (26.8)	—	<u>4.9</u>	(25.1)	—	黄橙	褐灰	1/10		99		
597	甕	SK37 (21.2)	—	<u>10.1</u>	(19.2)	(19.8)	橙	橙	1/9		99	134	
598	甕	SK37 — (12.2)	—	<u>8.4</u>	—	—	橙	黄灰	完存		99		
599	甕	SK37 — (10.4)	—	<u>11.4</u>	—	—	黄橙	灰白	完存		99		
600	甕	SK45 (17.9)	—	<u>16.4</u>	(16.2)	(26.3)	褐灰	浅橙	2/3		99		
601	甕	SK40 — (10.0)	—	<u>3.9</u>	—	—	橙	黄灰	1/5		99		
602	甕	SK38 (31.6)	—	<u>9.8</u>	(29.1)	—	黄橙	黄橙	1/6		100		
603	甕	SK50 (24.2)	—	<u>16.0</u>	(22.8)	(24.6)	浅黄橙	浅黄	1/5		100	134	
604	甕	SK50 —	9.6	<u>16.1</u>	—	—	橙	褐灰	完存		100	134	
605	甕	SK50 —	(7.6)	<u>10.1</u>	—	—	淡橙	灰白	1/2		100		
606	甕	SK47 (35.4)	—	<u>7.3</u>	—	—	浅黄橙	浅黄橙	1/4		101		
607	高坏	SK47 — (13.7)	—	<u>8.8</u>	—	—	灰白	灰白	1/5		101		
608	甕	SK48 (20.7)	—	<u>11.6</u>	(18.9)	(21.4)	灰白	灰白	1/4		101		
609	高坏	SK49 25.0	—	<u>9.1</u>	—	—	浅黄橙	灰白	完存		102	134	
610	甕	SK56 (27.4)	—	<u>7.2</u>	(19.7)	—	橙	橙	—		102		
611	甕	SK56 (15.2)	—	<u>8.8</u>	(6.8)	—	灰白	灰白	1/6		102	134	
612	甕	SK56 (10.0)	—	<u>7.3</u>	(6.2)	—	橙	橙	1/2		102	134	
613	甕	SK56 (40.6)	—	<u>12.5</u>	(39.5)	(40.0)	橙	橙	1/7		102	135	
614	甕	SK56 (26.8)	—	<u>12.3</u>	(27.0)	(27.6)	橙	橙	1/9		102		
615	甕	SK56 20.2	6.9	<u>21.1</u>	18.5	17.9	明赤褐	明赤褐	完存	底部中央に穿孔	102	135	
616	甕	SK56 — (7.7)	—	<u>5.2</u>	—	—	褐灰	明褐灰	1/2	底部中央に穿孔	102		
617	甕	SK56 (29.2)	—	<u>8.1</u>	(27.9)	—	灰白	灰白	1/12		103		
618	甕	SK56 (18.6)	—	<u>8.5</u>	(16.3)	(16.1)	明褐灰	明褐灰	1/10	体部中位外側に破付者	103	135	
619	甕	SK56 —	—	<u>6.9</u>	(16.2)	(17.1)	黄橙	黄橙	—		103	135	
620	甕	SK56 —	—	<u>4.7</u>	—	—	橙	橙	若干		103		
621	甕	SK56 (20.0)	—	<u>8.0</u>	(19.4)	(19.0)	灰褐	橙	—		103		
622	甕	SK56 —	11.1	<u>15.0</u>	—	—	橙	橙	完存		103	135	
623	甕	SK56 — (9.1)	—	<u>7.5</u>	—	—	橙	灰白	完存		103		
624	甕	SK60 (30.8)	—	<u>13.8</u>	(18.4)	—	灰白	灰白	1/6		103		
625	甕	SK60 (20.7)	—	<u>8.9</u>	(12.2)	—	灰白	灰白	1/6		103	135	
626	甕	SK60 (19.6)	—	<u>6.3</u>	(18.1)	(18.3)	橙	橙	1/6		103		
627	甕	SK55 (20.4)	—	<u>9.3</u>	(18.4)	—	橙	橙	1/3		104	135	
628	甕	SK55 15.4	—	<u>9.3</u>	(12.0)	—	明褐灰	明褐灰	完存		104	135	
629	甕	SK35 (14.3)	—	<u>5.0</u>	(13.4)	—	橙	橙	1/4		104		
630	甕	SK55 —	7.1	<u>14.9</u>	—	18.0	褐灰	明褐灰	完存		104	135	
631	甕	SK35 —	7.3	<u>5.5</u>	—	—	赤橙	明褐灰	完存		104		
632	甕	SK35 (28.2)	—	<u>15.3</u>	(28.9)	(30.2)	橙	橙	1/2		104		
633	甕	SK59 (24.4)	—	<u>11.8</u>	(18.8)	—	橙	橙	1/4		105	136	
634	甕	SK59 (23.6)	—	<u>17.8</u>	(21.4)	(24.1)	橙	橙	1/3		105	136	
635	甕	SK59 11.2	—	<u>6.2</u>	(8.3)	—	灰白	灰白	3/4		105	136	
636	甕	SK59 — (9.4)	—	<u>5.2</u>	—	—	褐灰	橙	1/4		105		
637	甕	SK59 —	6.5	<u>4.1</u>	—	—	明褐灰	明褐灰	完存		105		
638	甕	SK59 —	6.7	<u>5.6</u>	—	—	明橙褐	暗赤灰	1/2		105		
639	甕	SK59 — (6.0)	—	<u>4.7</u>	—	—	橙	灰白	1/2		105		
640	甕	SK59 —	6.4	<u>3.3</u>	—	—	橙	明褐灰	完存		105		
641	甕	SK59 (33.5)	—	<u>27.8</u>	(32.2)	(34.1)	橙	橙	3/4		106		
644	甕	SD55 (18.2)	—	<u>4.6</u>	(18.2)	—	灰褐	褐灰	1/12		108		

付表19 IV区第2面出土土器観察表(弥生土器-3)

番号	器種	出土遺構	法 量 (cm)				色 調		残存率	備 考	図版No.	写真No.
			口 径	底 径	器 高	胴 径	体部径	外 面				
645	甕	SD66	(22.9)	—	<u>5.1</u>	(20.6)	—	灰褐	明褐灰	1/6		108
646	甕	SD66	(18.7)	—	<u>6.6</u>	(13.9)	—	褐	淡黄橙	1/6	口縁部外面付着	108
647	甕	SD66	—	(5.7)	<u>10.9</u>	—	—	赤橙	褐	4/5		108
648	高坏	SD66	(21.8)	—	<u>3.1</u>	—	—	褐灰	褐灰	1/9		108
649	高坏	SD66	—	(14.8)	<u>7.3</u>	—	—	灰白	灰白	1/4		108
650	甕	SD82	—	(5.5)	<u>8.5</u>	—	—	褐灰	褐灰	完存		108
651	甕	SD71	—	(6.3)	<u>14.0</u>	—	(17.3)	明褐灰	明褐灰	完存		108
652	甕	SD71	—	4.8	<u>4.9</u>	—	—	明褐灰	明褐灰	完存		108
653	甕	SD71	—	(8.5)	<u>4.7</u>	—	—	黄橙	褐灰	完存		108
654	甕	SD83	(18.8)	—	<u>9.2</u>	—	—	灰白	灰白	1/5		109
655	甕	SD83	(15.3)	—	<u>4.9</u>	—	—	橙	灰白	1/6		109
656	甕	SD83	—	(9.9)	<u>3.9</u>	—	—	褐灰	褐灰	1/3		109
657	甕	SD83	—	8.6	<u>6.0</u>	—	—	橙	灰白	完存	底部中央に穿孔	109
658	甕	SD83	—	—	<u>3.5</u>	—	—	灰白	灰白	若干		109
666	甕	SD94	(18.4)	—	<u>3.0</u>	(16.1)	—	淡黄橙	淡黄橙	1/6		109
703	甕	SD93	(27.1)	—	<u>15.8</u>	(27.9)	(27.4)	褐灰	橙	1/6		112 139
704	甕	SD93	(23.3)	—	<u>7.2</u>	(21.5)	—	淡黄橙	灰白	1/7		112
705	甕	SD93	(19.8)	—	<u>7.9</u>	(16.2)	—	黄橙	褐灰	1/7		112
706	甕	SD93	—	—	<u>3.6</u>	—	—	淡黄橙	橙	若干		112
707	甕	SD93	—	—	<u>3.3</u>	—	—	橙	淡黄	若干		112
708	甕	SD99	(31.2)	—	<u>7.6</u>	(32.6)	(35.0)	橙	黄橙	1/12		112 139
709	甕	SD99	—	8.7	<u>3.6</u>	—	—	橙	灰白	完存		112
710	甕	SD99	—	(8.1)	<u>2.8</u>	—	—	橙	灰白	2/3		112
711	甕	SD99	—	—	<u>9.5</u>	—	—	黄灰	淡黄橙	1/4		112
712	甕	SD99	—	—	<u>3.3</u>	—	—	橙	橙	若干		112
713	甕	SD94	(20.9)	—	<u>9.7</u>	(11.1)	—	淡黄	淡黄橙	1/4		113
714	甕	SD96	—	11.2	<u>8.5</u>	—	—	淡黄橙	淡黄橙	完存		113
715	甕	SD96	—	11.1	<u>6.5</u>	—	—	赤橙	灰白	1/2		113
716	甕	SD96	—	(9.2)	<u>5.9</u>	—	—	橙	灰白	1/2	底部中央に穿孔	113
717	甕	SD96	—	—	<u>13.0</u>	—	(33.0)	黄橙	灰白	2/3		113 139
718	甕	SD96	(22.3)	—	<u>10.3</u>	(23.0)	(23.8)	灰褐	褐	1/4		113
719	甕	SD96	—	—	<u>4.8</u>	—	—	橙	淡橙	若干		113

付表20 IV区第2面出土土器観察表(奈良~中世-1)

番号	種別	器種	出土遺構	法 量 (cm)			色 調		残存率	備 考	図版No.	写真No.
				口 径	底 径	器 高	外 面	内 面				
45	須恵器	杯蓋	第1面	11.6	3.6	2.05	灰	灰白	1/4	フマリ径2.05cm		140
46	須恵器	杯蓋	第1面	(11.0)	<u>2.3</u>	—	灰	灰	1/6			
47	須恵器	杯A	第1面	(10.4)	3.25	5.75	灰白	灰白	1/3			140
48	土師器	杯	第1面	—	—	—	橙	にぶい橙	—	暗文		
49	須恵器	高杯	第1面	(16.9)	6.2	10.1	灰白	灰白	1/4			140
50	須恵器	高杯脚	第1面	—	<u>3.7</u>	8.1	灰	灰	(1/8)			
51	須恵器	はそう	第1面	(8.6)	<u>3.1</u>	—	灰	灰白	1/3			
52	須恵器	杯A	第1面	(13.4)	(2.95)	(10.5)	灰白	灰白	1/8			
53	須恵器	杯蓋	第1面	(19.0)	<u>2.7</u>	—	灰白	灰白	3/8	ひびく		
54	須恵器	壺蓋	第1面	(10.1)	(2.5)	2.0	オリーブ灰	灰白	3/8			140
55	土師器	鉢蓋	第1面	—	<u>8.4</u>	—	橙	橙	(1/2)	腹径6.4cm	ひびく	
539	土師器	甕	SB28	(12.9)	<u>6.4</u>	—	にぶい橙	灰黄褐	1/4	二次焼成		87
540	土師器	杯A	SB16	(9.9)	(2.3)	(7.0)	橙	淡黄橙	1/8	二段暗文		88

付表21 IV区第2面出土土器観察表(奈良~中世-2)

番号	種別	器種	出土 遺構	法 量 (cm)			色 調		残存率	備 考	図 版 No.	写 真 No.
				口 径	器 高	底 径	外 面	内 面				
541	須恵器	杯A	SB17 (13.4)	2.7	(10.4)		灰白	灰	1/2	火ダスキ ひずむ	88	131
542	須恵器	碗	SB18 (17.8)	<u>5.5</u>			灰白	灰白	1/6	焼成不良	88	
543	須恵器	碗	SB18 (16.8)	<u>5.95</u>			灰白	灰白	1/6		88	
544	須恵器	碗	SB18 (13.6)	5.55	(7.2)		灰	灰白	1/6		88	131
547	土師器	甕	P14 (25.8)	<u>6.15</u>			灰黄褐	灰黄褐	1/4		89	
548	須恵器	壺	P20 (19.6)	<u>5.7</u>			灰	灰	1/9		89	
549	須恵器	杯蓋	P18 (15.5)	<u>1.7</u>			灰白	灰白	1/6		89	
550	須恵器	杯A	P19 (12.75)	<u>2.6</u>			灰白	灰白	1/7		89	
551	鉢	皿	P11	<u>1.7</u>			オリーブ灰	オリーブ灰	若干		89	
552	土師器	皿	P15 (11.2)	2.6	(6.7)		浅黄橙	橙	1/4		89	
553	土師器	皿	P13 (11.7)	<u>2.7</u>	(7.6)		灰白	灰白	1/5		89	
554	須恵器	捏鉢	P16 (30.8)	10.9	12.0		灰	灰	1/6	底部回転糸切り	89	131
555	土師器	甕	P21 (16.2)	<u>6.3</u>			黄橙	黄橙	1/4	外面塗付着	89	
556	土師器	把手	P12	<u>3.4</u>			黄灰	黄灰			89	131
557	須恵器	甕	P13 (44.0)	<u>12.55</u>			灰白	灰	1/4		89	131
642	須恵器	甕	SD63 (21.1)	7.0			灰白	灰白	1/5	焼成不良	108	136
643	土師器	碗	SD63	4.0	(7.2)		浅黄橙	浅黄橙	完存		108	
659	須恵器	杯蓋	SD84 (15.7)	2.8			オリーブ灰	灰白	1/9	フマミ径2.75cm	109	
660	土師器	黄形	SD84	<u>7.5</u>			灰黄褐	にふい橙	(全周)	14個の円孔あり 頂部径10.4cm	109	136
661	須恵器	杯B	SD61 (13.8)	4.05	(10.4)		緑灰	灰白	1/4		109	
662	須恵器	杯B?	SD61 (12.5)	<u>4.45</u>			灰	灰白	1/4		109	
663	須恵器	高杯	SD61	<u>6.35</u>			灰	灰		直径3.5cm	109	
664	須恵器	杯A	SD71 (14.7)	3.5	(12.1)		灰白	灰白	1/3	内外面火ダスキ	109	136
665	土師器	皿	SD85	<u>2.1</u>			橙	淡黄		暗文あり	109	
667	土師器	杯A	SD86 (11.9)	<u>3.6</u>	(6.4)		淡黄橙	にふい橙	1/4		110	
668	土師器	杯A	SD86 (12.6)	<u>3.65</u>	(8.8)		橙	灰白	1/4		110	
669	土師器	杯A	SD86 (14.8)	3.4	(12.2)		橙	灰白	1/4		110	
670	土師器	杯A	SD86 (17.4)	4.1	(12.8)		橙	灰白	1/4		110	137
671	須恵器	杯蓋	SD86 (14.6)	1.8			灰	灰	1/4	フマミ径2.6cm	110	
672	須恵器	杯蓋	SD86 (16.4)	<u>2.9</u>			灰白	灰白	1/9		110	
673	須恵器	杯蓋	SD86 (17.6)	<u>1.9</u>			灰白	灰白	1/2		110	137
674	須恵器	杯B?	SD86 (14.8)	<u>5.7</u>			灰	灰白	1/7		110	
675	須恵器	杯B?	SD86	<u>1.8</u>	(9.65)		灰	灰白	1/6		110	
676	須恵器	杯A	SD86 11.2	3.5	7.9		灰	灰白	3/4	歪む	110	137
677	須恵器	杯A	SD86 (12.8)	3.9	9.55		灰白	灰白	1/2	歪む	110	137
678	須恵器	杯A	SD86 (12.9)	3.1	(10.0)		灰	灰白	1/4		110	137
679	須恵器	杯A	SD86 (14.0)	3.3	(9.8)		灰	灰	1/6		110	
680	須恵器	杯A	SD86 (14.6)	3.3	(11.6)		灰白	灰白	1/7		110	
681	須恵器	杯A	SD86 14.85	3.25	11.65		灰白	灰白	1/2		110	137
682	須恵器	碗B?	SD86	<u>2.4</u>	9.8		灰	灰白	全周	歪みあり	110	137
683	須恵器	はそう	SD86	<u>5.5</u>	5.35		灰オリーブ	灰白	全周	穿孔部分の軸土が内部に残る	110	137
684	須恵器	浅飯	SD86 (4.8)	<u>3.5</u>			灰	灰	1/2		110	
685	土師器	甕?	SD86	<u>9.1</u>			灰白	暗灰黄	全周	著しく二次焼成をうける 直径5.3cm	110	
686	須恵器	杯A	SD86 (14.8)	3.4	(9.05)		暗灰	暗灰	1/5	生焼けの須恵器か?	110	137
687	須恵器	杯A	SD86 (12.95)	3.2	(8.0)		灰白	灰白	1/5	やや軟質	110	137
688	須恵器	杯A	SD86 (13.5)	3.6	(9.7)		灰黄褐	暗灰	1/4		110	137
689	土師器	杯A	SD86 (14.8)	3.4	(10.0)		灰黄褐	暗灰	1/8	外面スス付着 灯明皿か?	110	
690	土師器	杯A	SD86 (15.0)	3.6	(10.4)		にふい橙	灰白	1/4		110	137
691	須恵器	甕	SD86 11.9	37.3	14.6		灰白	灰白	完存		111	138
692	須恵器	壺	SD86 (9.6)	28.0	10.4		灰白	灰白	完存	底部ヘラ切り後ナテ調整	111	138
693	土師器	甕	SD86 (22.0)	<u>3.8</u>			黒褐	灰白	1/8		111	
694	土師器	甕	SD86 (29.6)	<u>2.1</u>			灰白	灰白	1/6		111	
695	土師器	把手	SD86	<u>5.7</u>			灰黄褐	灰白			111	

付表22 IV区第2面出土土器観察表(奈良~中世-3)

番号	種別	器種	出土遺構	法量 (cm)			色調		残存率	備考	図版No.	写真No.
				口径	器高	底径	外面	内面				
696	瓦	平瓦	SD86	<u>12.1</u>	<u>6.4</u>	2.1	灰白	灰白	—	凹面薄く十字ける	111	138
697	瓦	平瓦	SD86	<u>11.2</u>	<u>8.6</u>	2.15	灰黄褐	灰白	—	凹面へ十字ける	111	138
698	瓦	九瓦	SD86	<u>5.85</u>	<u>9.8</u>	1.85	灰白	灰白	—	薄く十字ける	111	
699	須恵器	甕	SD90	(33.5)	<u>16.6</u>	—	灰	灰	1/4		112	138
700	須恵器	甕	SD90	—	<u>9.0</u>	—	灰白	灰白	(1/4)		112	
701	土師器	甕	SD91	(19.6)	<u>9.5</u>	—	にふい橙	明褐色	1/4		112	
702	須恵器	鉢	SD95	—	<u>1.9</u>	(6.3)	灰白	灰白	1/2	底部回転未切り	112	

付表23 IV区第3面出土土器観察表(弥生土器)

番号	器種	出土遺構	法量 (cm)				色調		残存率	備考	図版No.	写真No.
			口径	底径	器高	胴径	体部径	外面				
720	甕	P22	(25.6)	—	<u>7.5</u>	—	—	灰白	灰白	1/10	115	
721	甕	P22	—	—	<u>7.3</u>	—	—	浅黄橙	灰白	若干	115	
722	甕	SK61	(15.2)	—	<u>14.9</u>	(13.8)	—	灰白	灰白	1/8	116	
723	甕	SK61	(20.2)	—	<u>15.0</u>	(16.0)	—	淡黄	黄灰	1/4	116	141
724	甕	SK61	—	—	<u>14.3</u>	—	(25.6)	灰黄	暗灰黄	1/7	116	141
725	甕	SK61	—	—	<u>7.7</u>	—	(26.0)	黄灰	黒	小片	116	141
726	甕	SK61	—	(9.8)	<u>11.9</u>	—	—	灰白	黒褐	1/3	116	141
727	甕	SK61	(20.6)	—	<u>6.1</u>	(19.1)	(19.3)	褐灰	明褐色	1/9	116	
728	甕	SK61	—	(8.6)	<u>7.0</u>	—	—	橙	灰白	1/2	116	
729	甕	SK61	—	7.9	<u>4.4</u>	—	—	灰白	灰白	完存	116	
730	甕	SK61	—	(9.3)	<u>4.5</u>	—	—	灰白	黄橙	完存	116	
731	鉢	SK62	(27.6)	—	<u>11.5</u>	—	—	灰白	橙	1/4	116	
732	鉢	SK62	(14.7)	—	<u>8.7</u>	—	—	橙	褐灰	1/4	116	
733	甕	SK79	—	(9.8)	<u>8.8</u>	—	—	灰白	浅黄橙	1/2	116	

付表24 V区第1面出土土器観察表(奈良~中世)

番号	種別	器種	出土 遺構	法 量 (cm)			色 調		残存率	備 考	図 版 No.	写 真 No.
				口 径	器 高	底 径	外 面	内 面				
734	緑釉	碗	SD17	—	<u>1.7</u>	(7.6)	灰	灰	1/6		119	
735	須恵器	碗	SD17	—	<u>2.4</u>	6.0	灰白	灰白	完存	底部緑釉未切り	119	
736	陶器	碗	SD17	—	<u>2.3</u>	(7.6)	灰ナリーブ	灰	1/7		119	
737	白磁	碗	SD17	—	<u>2.0</u>	(5.2)	灰白	灰白	3/4		119	
738	備前焼	腰鉢	SD17	(25.3)	<u>5.6</u>	—	灰	灰白	1/8		119	

付表25 V区第2面出土土器観察表(弥生土器-1)

番号	器種	出 土 遺 構	法 量 (cm)					色 調		残存率	備 考	図 版 No.	写 真 No.
			口 径	底 径	器 高	柄 径	体部径	外 面	内 面				
70	壺	第2面 (20.7)	—	10.35	(16.0)	—	灰白	灰白	1/7	胴部に4条のヘラ指沈線			
71	甕	第2面	—	(7.8)	<u>5.5</u>	—	橙	褐灰	1/2				
72	底部	第2面	—	(8.4)	<u>4.8</u>	—	灰白	褐灰	完存	底部に焼成後穿孔			
742	甕	SH13 (14.0)	—	<u>2.2</u>	(12.2)	—	褐	灰黄褐	1/7		127		
743	甕	SH13	—	(9.1)	<u>3.5</u>	—	橙	灰白	1/6		127		
744	脚部	SH13	—	(8.8)	<u>3.0</u>	—	橙	灰白	1/4		127		
745	甕	SH14	—	(7.4)	<u>8.9</u>	—	灰白	淡黄	完存		129		
746	脚部	SH14	—	3.4	<u>7.1</u>	—	7.3	灰白	灰白	完存	129		
747	壺	SH15	9.3	4.1	23.5	9.2	15.0	灰白	黄灰	1/1	130 142		
748	甕	SH15	15.0	—	—	12.9	18.6	橙	黄橙	1/4	131 143		
749	壺	SH15	17.7	—	—	11.1	—	黄橙	黄橙	1/6	131 142		
750	高杯	SH15	26.3	14.4	17.1	4.2	—	灰白	橙	2/3	131 143		
751	脚台	SH15	18.0	—	—	—	—	褐灰	明赤褐	1/10	132 143		
752	有孔	SH15	11.8	4.7	15.5	—	13.8	橙	灰白	1/1	132 143		
753	底部	SH15	—	7.0	—	—	—	橙	褐灰	1/10	132 143		
754	底部	SH15	—	6.1	—	—	—	黄橙	褐灰	1/10	136		
755	底部	SH15	—	3.7	—	—	—	橙	黒	1/10	136		
756	底部	SH15	—	3.2	—	—	—	黄橙	黒	1/10	136		
757	壺	SH15	25.2	—	—	—	—	淡橙	灰白	1/10	136		
758	壺	SH15	—	5.4	—	—	—	橙	黒	1/10	136		
759	壺	SH15	—	—	10.6	—	—	褐灰	黒	1/8	136		
760	高杯	SH15	17.9	11.6	13.8	3.7	—	灰褐	橙	3/4	136 144		
761	高杯	SH15	15.3	11.3	13.5	3.8	—	橙	灰白	3/4	136 144		
762	高杯	SH15	—	—	—	—	—	明赤褐	明褐灰	1/10	136		
763	井	SH15	—	7.3	—	—	—	暗灰	橙	1/3	136		
764	高杯	SH15	—	—	—	5.1	—	黄橙	黄橙	1/6	136		
765	高杯	SH15	—	—	—	3.8	—	橙	黄橙	1/4	136		
766	高杯	SH15	—	—	—	3.2	—	黄橙	灰白	1/5	136		
767	高杯	SH15	—	—	—	2.4	—	黄橙	黄橙	1/8	136		
768	高杯	SH15	—	—	—	4.2	—	明赤褐	明褐灰	1/4	136		
769	高杯	SH15	—	15.2	—	4.5	—	灰黄	灰黄	1/5	136		
770	甕	SH15	16.2	—	—	13.1	22.0	灰黄褐	1/3	木の葉底	136 144		
771	甕	SH15	13.8	4.5	23.0	12.2	18.7	橙	橙	1/1	136 144		
772	甕	SH15	15.8	5.3	20.0	12.5	16.5	黄橙	灰白	1/2	136 144		
773	甕	SH15 (15.2)	5.2	24.6	12.0	19.0	19.0	黒褐	褐灰	1/6	136 144		
774	甕	SH15	14.4	4.9	25.1	11.8	17.4	黄橙	黄橙	2/3	胎土粗い	136 145	
775	甕	SH15	14.9	—	—	11.7	—	橙	橙	1/4	136		
776	甕	SH15	13.7	—	—	11.4	16.0	灰褐	灰白	1/4	136		
777	甕	SH15 (15.6)	—	—	(12.6)	22.9	—	黒褐	褐灰	3/4	137 145		
778	甕	SH15	17.9	—	—	14.3	—	灰褐	黄橙	1/6	137		

付表26 V区第2面出土土器観察表(弥生土器-2)

番号	器種	出土 遺構	法 量 (cm)					色 調		残 存 率	備 考	図 録 No.	写 真 No.
			口 徑	底 径	器 高	頸 径	体部径	外 面	内 面				
779	甕	SH15	16.8	—	—	14.1	—	黄橙	橙	1/6		137	
780	甕	SH15	(15.5)	—	—	21.4	18.6	褐色	褐灰	1/2		137	145
781	甕	SH15	13.7	—	—	11.2	—	黄橙	褐灰	1/2		137	
782	甕	SH15	14.8	—	—	12.3	—	橙	褐灰	1/8		137	
783	甕	SH15	14.2	—	—	11.5	—	橙	浅黄橙	1/8		137	
784	甕	SH15	13.7	—	—	11.0	—	赤褐	赤褐	1/10		137	
785	甕	SH15	13.8	—	—	11.3	—	橙	黄橙	1/6		137	
786	甕	SH15	13.6	—	—	12.0	16.8	浅黄橙	浅黄橙	1/5		137	145
787	甕	SH15	15.9	—	—	13.7	—	黄橙	灰白	1/5		137	
788	甕	SH15	14.6	—	—	11.9	—	浅黄橙	黄橙	1/8		137	
789	甕	SH15	14.9	—	—	11.5	—	褐	褐	1/8		137	
790	甕	SH15	16.8	—	—	14.9	—	褐灰	橙	1/10		137	
791	甕	SH15	14.7	—	—	12.8	—	黄橙	灰白	1/8		137	
792	甕	SH15	10.8	—	—	10.2	—	橙	橙	1/5		137	
793	甕	SH15	14.2	—	—	10.9	—	橙	灰白	1/8		137	
794	甕	SH15	15.6	—	—	13.7	—	褐灰	明褐灰	1/8		137	
795	甕	SH15	16.8	—	—	13.8	—	黄橙	褐灰	1/10		137	
796	甕	SH15	13.8	—	—	10.8	—	橙	褐灰	1/8		137	
797	甕	SH15	12.7	—	—	11.4	—	橙	橙	1/8		137	145
798	甕	SH15	17.0	—	—	—	—	明赤褐	明褐灰	1/10		137	
799	甕	SH15	14.2	—	—	—	—	橙	灰褐	1/5		137	
800	甕	SH15	—	5.0	—	—	18.8	橙	明褐灰	1/4		138	
801	甕	SH15	—	4.2	—	—	17.0	黄橙	黄橙	1/4	木の葉底	138	145
802	甕	SH15	—	5.1	—	—	—	橙	黄橙	1/4	木の葉底	138	146
803	甕	SH15	—	5.0	—	—	—	黄橙	橙	1/3	胎土粗い	138	
804	甕	SH15	—	5.0	—	—	—	褐	黄橙	1/4	木の葉底	138	146
805	甕	SH15	—	5.1	—	—	—	橙	橙	1/4		138	
806	甕	SH15	—	4.2	—	—	—	灰褐	灰褐	1/8		138	
807	甕	SH15	—	5.2	—	—	—	灰黄褐	褐	1/8		138	
808	甕	SH15	—	4.5	—	—	—	褐	暗灰	1/8		138	145
809	甕	SH15	—	3.8	—	—	—	黄灰	橙	1/5		138	
810	甕	SH15	—	6.0	—	—	—	黒褐	黒褐	1/5		138	
811	甕	SH15	—	4.2	—	—	—	灰黄褐	灰黄褐	1/5		138	
812	甕	SH15	—	4.5	—	—	—	赤褐	黄褐	1/8		138	
813	甕	SH15	—	5.0	—	—	—	黒褐	褐灰	1/10		138	
814	甕	SH15	—	3.4	—	—	—	黄褐	褐灰	1/4		138	
815	甕	SH15	—	5.2	—	—	—	褐	黄褐	1/8		138	
816	甕	SH15	—	4.9	—	—	—	黒褐	暗灰	1/8	木の葉底	138	
817	甕	SH15	—	4.0	—	—	—	褐灰	灰白	1/8		138	
818	甕	SH15	—	5.3	—	—	—	黒褐	黄橙	1/5		138	
819	甕	SH15	—	3.7	—	—	—	黒	灰褐	1/8	木の葉底	138	
820	甕	SH15	—	4.9	—	—	—	黄灰	黄橙	1/10	木の葉底	138	
821	甕	SH15	—	4.9	—	—	—	褐	褐灰	1/10		138	
822	甕	SH15	—	4.4	—	—	—	黄灰	灰	1/8		138	
823	甕	SH15	—	4.0	—	—	—	橙	黄橙	1/8		138	
824	甕	SH15	—	4.9	—	—	—	褐灰	灰黄	1/10		138	
825	甕	SH15	—	5.3	—	—	—	黄橙	黄橙	1/10		138	
826	甕	SH15	—	6.1	—	—	—	橙	浅黄橙	1/10		138	
827	甕	SH15	—	4.6	—	—	—	灰褐	黒褐	1/10		138	
828	甕	SH15	—	4.3	—	—	—	橙	灰白	1/10	木の葉底	138	
829	甕	SH15	—	5.5	—	—	—	黄橙	黄橙	1/10	木の葉底	138	
830	甕	SH15	—	5.0	—	—	—	黄橙	黄橙	1/10		138	
831	甕	SH15	—	4.3	—	—	—	橙	明褐灰	1/10		138	



付表27 V区第2面出土土器観察表(弥生土器-3)

番号	器種	出土遺構	法 量 (cm)					色 調		残存率	備 考	図版No.	写真No.
			口徑	底徑	器高	胴径	体部径	外面	内面				
832	甕	SH15	—	3.6	—	—	—	明赤褐	黄橙	1/10		138	
833	甕	SH15	—	5.3	—	—	—	褐灰	褐灰	1/10	底部外面にクタキ	138	
834	甕	SH15	—	7.1	—	—	—	明赤褐	暗灰	1/10	木の葉底	139	
835	甕	SH15	—	4.2	—	—	—	赤褐	褐灰	1/10		139	
836	甕	SH15	—	3.8	—	—	—	黄橙	灰白	1/8		139	
837	甕	SH15	—	3.9	—	—	—	橙	橙	1/5		139	
838	甕	SH15	—	4.6	—	—	—	灰黄褐	黄灰	1/10		139	
839	甕	SH15	—	5.0	—	—	—	赤褐	褐	1/10		139	
840	甕	SH15	—	4.6	—	—	—	褐灰	褐灰	1/10		139	
841	甕	SH15	—	4.0	—	—	—	橙	黄橙	1/10		139	
842	甕	SH15	—	3.9	—	—	—	黄橙	灰黄	1/8		139	
843	甕	SH15	—	5.1	—	—	—	橙	黄橙	1/8		139	
844	甕	SH15	—	6.1	—	—	—	浅黄橙	黄橙	1/10		139	
845	甕	SH15	—	4.7	—	—	—	橙	褐灰	1/10		139	146
846	甕	SH15	—	5.9	—	—	—	灰褐	褐灰	1/5	木の葉底	139	
847	甕	SH15	—	5.7	—	—	—	赤褐	褐	1/10		139	
848	甕	SH15	—	4.7	—	—	—	橙	橙	1/10		139	
849	甕	SH15	—	4.7	—	—	—	浅黄橙	黄橙	1/10	粘土粗い	139	
850	甕	SH15	—	5.2	—	—	—	褐灰	褐灰	1/10		139	
851	甕	SH15	—	3.7	—	—	—	赤褐	灰褐	1/10		139	
852	甕	SH15	—	4.3	—	—	—	橙	灰白	1/10		139	
853	甕	SH15	—	3.7	—	—	—	浅黄橙	黄橙	1/10		139	
854	甕	SH15	—	6.5	—	—	—	橙	褐灰	1/10		139	
855	甕	SH15	—	6.6	—	—	—	褐灰	褐	1/10		139	
856	甕	SH15	—	5.7	—	—	—	黒灰	褐灰	1/10	木の葉底	139	146
857	甕	SH15	—	3.9	—	—	—	赤灰	橙	1/10		139	
858	甕	SH15	—	6.3	—	—	—	黄灰	黄灰	1/10		139	
859	甕	SH15	—	3.5	—	—	—	黒褐	灰褐	1/10		139	
860	甕	SH15	—	4.7	—	—	—	褐灰	黄橙	1/10	木の葉底	139	
861	甕	SH15	—	4.7	—	—	—	褐灰	暗灰	1/10		139	
862	甕	SH15	—	5.6	—	—	—	黄橙	橙	1/10		139	
863	甕	SH15	—	5.9	—	—	—	橙	橙	1/10		139	
864	甕	SH15	—	4.2	—	—	—	黄橙	灰黄	1/10		139	
865	甕	SH15	—	5.8	—	—	—	橙	黄橙	1/10	底部外面にクタキ	139	
866	甕	SH15	—	4.3	—	—	—	褐灰	赤褐	1/10	木の葉底	139	
867	甕	SH15	—	4.8	—	—	—	黒	橙	1/10	木の葉底	139	
868	甕	SH15	—	4.0	—	—	—	橙	黄橙	1/10		139	
869	甕	SH15	—	4.9	—	—	—	黄橙	黄橙	1/10		139	146
870	甕	SH15	—	3.8	—	—	—	褐灰	褐灰	1/10		139	
871	甕	SH15	—	4.5	—	—	—	褐灰	褐灰	1/10	木の葉底	139	
872	甕	SH15	—	4.9	—	—	—	黒	灰黄褐	1/10		139	
873	甕	SH15	—	3.8	—	—	—	褐灰	橙	1/10		139	
874	甕	SH15	—	4.4	—	—	—	黄橙	黒褐	1/10		139	
875	甕	SH15	—	3.9	—	—	—	赤褐	橙	1/10		139	
876	甕	SH15	—	3.9	—	—	—	褐灰	橙	1/10		139	
877	甕	SH15	—	4.0	—	—	—	橙	明赤褐	1/10		139	
878	甕	SH15	—	5.2	—	—	—	褐灰	橙	1/10		139	
879	甕	SH15	—	4.2	—	—	—	黄橙	黄橙	1/10		139	
880	甕	SH15	—	3.9	—	—	—	暗灰	灰褐	1/5		139	
881	甕	SH15	10.6	3.7	12.6	9.1	10.9	赤褐	褐灰	2/3	木の葉底	139	146
882	甕	SH15	—	4.0	—	—	10.5	橙	灰黄褐	1/6	木の葉底	139	146
883	甕	SH15	—	3.1	—	—	—	黒	灰黄褐	1/5		139	
884	甕	SH15	—	3.2	—	—	—	黒褐	灰褐	1/10		139	

付表28 V区第2面出土土器観察表(弥生土器—4)

番号	器種	出土 遺構	法 量 (cm)					色 調		残 存 率	備 考	図 版 No.	写 真 No.
			口 径	底 径	器 高	腹 径	体部径	外 面	内 面				
885	甕	SH15	—	3.4	—	—	—	黄橙	黑	1/10		139	
886	鉢	SH15	—	3.9	—	—	—	橙	黄橙	1/4	底部1箇所に穿孔	139	
887	鉢	SH15	—	2.3	—	—	—	灰	褐灰	1/10	底部1箇所に穿孔	139	
888	鉢	SH15	—	4.3	—	—	—	浅黄橙	灰白	1/10	底部1箇所に穿孔	139	146
889	鉢	SH15	11.5	3.7	9.9	10.3	10.7	橙	黄橙	2/3		139	
890	鉢	SH15	15.4	4.2	9.6	—	—	黄橙	褐灰	1/3		139	147
891	鉢	SH15	17.5	3.6	8.7	15.5	—	橙	橙	2/3		139	147
892	鉢	SH15	13.9	—	—	11.5	10.3	橙	橙	1/5		139	
893	鉢	SH15	9.4	3.3	6.4	—	—	褐灰	橙	1/1		139	147
894	鉢	SH15	—	5.0	—	—	—	黄橙	灰黄褐	1/10		139	
895	鉢	SH15	—	4.2	—	—	—	橙	橙	1/10		139	
896	鉢	SH15	—	7.1	—	—	—	褐	橙	1/10		139	
897	鉢	SH15	—	4.3	—	—	—	淡橙	褐灰	1/10		139	
898	鉢	SH15	—	3.9	—	—	—	橙	灰白	1/10		139	
899	鉢	SH15	(44.0)	—	—	(39.0)	—	灰黄褐	橙	1/5		140	
900	鉢	SH15	(36.6)	—	—	(32.0)	—	橙	灰褐	1/9		140	
901	鉢	SH15	33.5	—	—	—	—	浅黄橙	橙	1/10		140	
902	鉢	SH15	27.8	—	—	—	—	褐灰	褐灰	1/2		140	
903	鉢	SH15	23.6	—	—	21.1	—	黄橙	橙	1/5		140	
904	鉢	SH15	23.7	—	—	—	—	赤褐	黄橙	1/5		140	
905	鉢	SH15	27.4	—	—	25.2	25.8	橙	灰黄褐	1/5		140	
906	鉢	SH15	25.5	—	—	23.5	—	黄橙	灰白	1/10		140	
907	鉢	SH15	25.7	—	—	23.9	—	褐灰	灰白	1/10		140	
908	鉢	SH15	23.6	—	—	21.4	—	灰白	浅黄橙	1/10		140	
909	壺	SH15	14.3	—	—	—	—	灰褐	明赤褐	1/8		140	
910	壺	SH15	16.8	—	—	—	—	黑褐	黄橙	1/8		140	
911	壺	SH15	16.5	—	—	—	—	浅黄橙	橙	1/10		140	
912	壺	SH15	14.9	—	—	12.0	—	黄橙	灰白	1/10		140	
913	壺	SH15	15.2	—	—	11.4	—	灰黄褐	灰黄褐	1/8		140	
914	壺	SH15	13.6	—	—	9.1	—	灰白	灰白	1/8		140	
915	壺	SH15	13.1	—	—	—	—	橙	橙	1/10		140	
916	壺	SH15	15.8	—	—	11.8	—	橙	橙	1/8		140	
917	壺	SH15	16.7	—	—	12.2	—	明褐灰	褐	1/8		140	
918	壺	SH15	15.7	—	—	10.8	—	褐灰	黄橙	2/5		140	
919	壺	SH15	15.9	—	—	13.1	—	黄橙	褐灰	1/6		140	
920	壺	SH15	12.3	—	—	10.4	—	黄橙	灰黄褐	1/8		140	147
921	壺	SH15	—	—	—	—	—	橙	橙	1/10	体部に竹管状	140	
922	壺	SH15	14.8	5.3	27.8	9.9	22.6	褐灰	褐灰	1/2		141	147
923	壺	SH15	13.4	—	—	11.0	—	橙	橙	1/8		141	147
924	壺	SH15	15.6	—	—	9.8	—	黄橙	黄橙	1/8		141	147
925	壺	SH15	16.1	—	—	8.0	—	灰白	褐灰	1/10		141	147
926	壺	SH15	14.4	—	—	9.3	—	浅黄橙	灰白	1/6		141	147
927	壺	SH15	12.5	—	—	8.2	—	灰黄	灰黄	1/4		141	148
928	壺	SH15	16.6	—	—	—	—	浅黄橙	浅黄橙	1/8		141	
929	壺	SH15	20.7	—	—	—	—	橙	灰黄褐	1/10		141	148
930	壺	SH15	19.6	—	—	—	—	褐灰	明赤橙	1/10		141	
931	壺	SH15	(23.5)	—	—	—	—	褐灰	褐灰	1/8		141	
932	壺	SH15	21.1	—	—	—	—	橙	灰褐	1/10		141	
933	壺	SH15	17.1	—	—	9.8	—	黄橙	黄橙	1/8		141	
934	壺	SH15	18.6	—	—	—	—	黑褐	灰褐	1/10		141	
935	壺	SH15	12.0	—	—	—	—	灰黄褐	黄橙	1/10		141	148
936	壺	SH15	—	—	—	—	—	橙	橙白	1/10		141	
937	壺	SH15	16.3	—	—	10.5	—	灰黄	灰黄	1/8		141	148

附表29 V区第2面出土土器觀察表(弥生土器-5)

番号	器種	出土遺構	法 量 (cm)						色 調		残存率	備 考	図版No.	写真No.
			口徑	底徑	器高	頸徑	体部径	外 面	内 面					
938	壺	SH15	—	—	—	10.0	—	灰褐	褐灰	1/4		141		
939	壺	SH15	—	—	—	5.2	—	黄橙	灰白	1/8		141		
940	壺	SH15	—	4.7	—	—	25.3	灰褐	灰褐	3/4		141	148	
941	壺	SH15	—	—	—	10.8	—	黄橙	褐灰	1/8		142		
942	壺	SH15	—	5.6	—	—	—	橙	褐灰	1/8		142		
943	壺	SH15	—	4.8	—	—	—	浅黄橙	灰	1/4		142		
944	壺	SH15	—	6.7	—	—	—	橙	灰白	1/5		142		
945	壺	SH15	—	5.1	—	—	—	赤褐	黑	1/10		142	148	
946	壺	SH15	—	5.2	—	—	—	灰褐	褐灰	1/5		142		
947	壺	SH15	—	4.7	—	—	—	橙	黄橙	1/10		142		
948	壺	SH15	—	5.1	—	—	—	灰白	灰褐	1/10		142		
949	壺	SH15	—	5.7	—	—	—	黑褐	褐灰	1/5		142		
950	壺	SH15	—	4.8	—	—	—	赤橙	褐灰	1/5		142		
951	壺	SH15	—	3.4	—	—	—	橙	灰白	1/10		142		
952	壺	SH15	—	4.3	—	—	—	灰白	橙	1/10		142		
953	壺	SH15	—	6.9	—	—	—	黄橙	黄橙	1/10		142		
954	壺	SH15	—	4.6	—	—	—	橙	灰白	1/8		142		
955	壺	SH15	—	3.8	—	—	—	明赤褐	黑	1/10		142		
956	壺	SH15	—	4.0	—	—	—	浅黄橙	褐灰	1/10		142		
957	壺	SH15	—	5.2	—	—	—	褐灰	明褐	1/8		142		
958	壺	SH15	—	5.3	—	—	—	黄橙	灰白	1/10		142		
959	壺	SH15	—	4.9	—	—	—	黄橙	灰黄褐	1/10		142		
960	壺	SH15	—	5.0	—	—	—	褐灰	黄橙	1/10		142		
961	壺	SH15	—	5.5	—	—	—	灰黄褐	灰白	1/10		142		
962	壺	SH15	—	5.3	—	—	—	灰黄褐	灰黄褐	1/10		142		
963	壺	SH15	—	4.3	—	—	—	黄橙	浅黄橙	1/8		142		
964	壺	SH15	—	4.2	—	—	—	橙	橙	1/10		142		
965	壺	SH15	7.2	2.4	8.7	7.8	9.5	黄橙	褐	3/4		142	148	
966	壺	SH15	—	2.8	—	7.8	8.8	黄橙	褐灰	4/5		142		
967	壺	SH15	—	—	—	—	9.0	黄橙	褐灰	2/3		142		
968	壺	SH15	—	3.7	—	—	—	橙	橙	1/4		142		
969	壺	SH15	7.3	—	—	6.1	—	灰黄	灰黄	1/4		142		
970	壺	SH15	—	4.0	—	—	4.0	褐灰	橙	1/3		142	148	
971	壺	SH15	10.8	—	—	7.6	—	橙	褐灰	1/5		142	148	
972	壺	SH15	—	4.2	—	—	—	橙	黑	1/10		142		
973	壺	SH15	—	3.4	—	—	—	黄橙	黄橙	1/10		142		
974	壺	SH15	—	4.2	—	—	—	橙	黄橙	1/10		142		
975	高杯	SH15 (27.8)	—	—	—	4.0	23.9	赤灰	橙	1/2		143	149	
976	高杯	SH15	21.1	12.8	14.9	3.0	—	灰白	橙	1/3		143	149	
977	高杯	SH15	21.7	—	—	—	—	褐色	黄橙	1/8		143		
978	高杯	SH15	21.8	—	—	—	—	橙	褐灰	1/8		143		
979	高杯	SH15	—	—	—	—	—	黄橙	黄橙	1/10		143		
980	高杯	SH15	19.7	—	—	—	—	赤	橙	1/8		143		
981	高杯	SH15	17.8	—	—	—	—	橙	浅黄橙	1/5		143		
982	高杯	SH15	20.0	—	—	3.4	—	橙	黄灰	1/6		143	149	
983	高杯	SH15	14.9	—	—	—	—	橙	橙	1/5		143		
984	高杯	SH15	—	—	—	2.7	—	黄橙	橙	1/8		143		
985	高杯	SH15	—	16.6	—	4.5	—	橙	橙	1/3		143		
986	高杯	SH15	—	12.5	—	4.5	—	黄橙	黄橙	1/4		143		
987	高杯	SH15	—	—	—	4.2	—	橙	明褐灰	1/5		143		
988	高杯	SH15	—	—	—	5.1	—	黄褐	褐灰	1/10		143		
989	高杯	SH15	—	—	—	3.6	—	橙	浅黄橙	1/4		143		
990	高杯	SH15	—	—	—	3.1	—	橙	橙	1/5		143		

付表30 V区第2面出土土器觀察表(弥生土器-6)

番号	器種	出土 遺層	法			量 (cm)			色 調		残 存 率	備 考	出 土 No.	写 真 No.
			口 徑	底 徑	器 高	器 高	頸 徑	体 部 徑	外 面	内 面				
991	高杯	SH15	—	—	—	3.2	—	—	橙	明赤褐	1/6		143	
992	高杯	SH15	—	—	—	3.9	—	—	橙	灰白	1/4		143	
993	高杯	SH15	—	—	—	2.8	—	—	黄橙	黄橙	1/5		143	
994	高杯	SH15	—	—	—	3.3	—	—	橙	橙	1/4	穿孔3小所	143	
995	高杯	SH15	—	—	—	2.4	—	—	褐灰	橙	1/8		143	
996	高杯	SH15	—	—	—	3.5	—	—	褐灰	橙	1/4		143	
997	高杯	SH15	—	—	—	3.8	—	—	黄橙	灰黄褐	1/3		143	
998	高杯	SH15	—	—	—	2.8	—	—	橙	灰白	1/6		143	
999	高杯	SH15	—	—	—	4.0	—	—	浅黄橙	浅黄橙	1/5		143	
1000	高杯	SH15	—	—	—	3.3	—	—	橙	橙	1/5		143	
1001	高杯	SH15	—	—	—	3.1	—	—	浅黄橙	浅黄橙	1/6		143	
1002	高杯	SH15	—	—	—	3.3	—	—	浅黄橙	黄橙	1/4		143	
1003	高杯	SH15	—	—	—	3.4	—	—	橙	明赤褐	1/3		143	
1004	高杯	SH15	—	—	—	4.7	—	—	明赤褐	黄橙	1/5		143	
1005	高杯	SH15	—	—	—	2.6	—	—	灰白	灰白	1/6		143	
1006	高杯	SH15	—	—	—	2.5	—	—	黄橙	浅黄橙	1/5		143	
1007	高杯	SH15	—	—	—	2.7	—	—	灰白	灰白	1/5		143	
1008	高杯	SH15	—	—	—	2.8	—	—	黄橙	黄橙	1/10		143	
1009	高杯	SH15	—	—	—	3.5	—	—	黄橙	黄橙	1/5		144	
1010	高杯	SH15	—	—	—	3.5	—	—	橙	橙	1/8		144	
1011	高杯	SH15	—	—	—	3.8	—	—	灰白	褐灰	1/4		144	
1012	高杯	SH15	—	—	—	3.4	—	—	橙	橙	1/6		144	
1013	高杯	SH15	—	—	—	4.0	—	—	橙	灰白	1/8		144	
1014	高杯	SH15	—	—	—	4.3	—	—	褐灰	褐灰	1/4		144	
1015	高杯	SH15	—	—	—	3.0	—	—	褐灰	褐灰	1/6		144	
1016	高杯	SH15	—	—	—	2.8	—	—	灰褐	明褐	1/5		144	
1017	高杯	SH15	—	12.2	—	—	—	—	灰白	褐	1/5		144	
1018	高杯	SH15	—	(19.1)	—	—	—	—	灰褐	黑褐	1/4		144	
1019	钵台	SH15	16.7	—	—	7.6	—	—	浅黄橙	橙	1/4		144	
1020	钵台	SH15	14.6	12.9	12.2	6.0	—	—	褐灰	褐灰	1/3		144	
1021	钵台	SH15	—	15.7	—	—	—	—	黄橙	黄橙	1/8		144	149
1022	钵台	SH15	(35.2)	—	—	—	—	—	橙	淡橙	1/10		144	
1023	钵台	SH15	29.0	—	—	—	—	—	橙	橙	1/10		144	
1024	钵台	SH15	17.0	—	—	—	—	—	灰白	灰白	1/10		144	
1025	钵台	SH15	—	—	—	—	—	—	黑褐	褐	1/10		144	
1026	不明	SH15	—	—	—	—	—	—	橙	褐灰	1/10		144	149
1027	脚部	SH15	—	12.2	—	—	—	—	黄橙	褐灰	1/5		144	
1028	把手	SH15	—	—	—	—	—	—	褐灰	褐灰	1/10		144	149
1029	把手	SH15	—	—	—	—	—	—	黄褐	黄褐	1/10		144	149
1030	类	SH16	—	4.6	—	—	—	—	褐灰	黄灰	1/10		145	
1031	壶	SH16	—	4.6	—	—	—	—	橙	灰白	1/10		145	
1032	壶	SH16	—	—	—	8.5	—	—	褐灰	黄橙	1/10		145	
1033	高杯	SH16	—	—	—	3.7	—	—	灰褐	橙	1/4		145	
1034	壶	SB31	(33.3)	—	<u>13.2</u>	(27.6)	—	—	赤橙	橙	1/3		149	
1035	类	SB31	—	—	<u>7.5</u>	—	—	—	橙	若干			149	
1036	类	SB31	—	—	<u>6.1</u>	—	—	—	褐灰	橙	若干		149	
1037	类	SB31	—	(6.9)	<u>5.4</u>	—	—	—	灰褐	灰褐	1/2		149	
1038	壶	SB34	(25.4)	—	<u>3.7</u>	—	—	—	浅黄橙	灰白	1/9		149	150
1039	壶	P.31	17.7	—	<u>10.9</u>	11.85	—	—	灰白	灰白	完存		150	150
1040	壶	P.28	—	(6.2)	<u>13.7</u>	—	(17.6)	—	灰白	灰	1/2		150	
1041	类	P.28	—	(5.8)	<u>9.4</u>	—	—	—	橙	橙	1/2		150	
1042	类	P.32	(21.6)	—	<u>14.9</u>	(20.4)	(23.4)	—	橙	浅黄橙	1/3		150	
1043	类	P.32	—	(7.8)	<u>8.8</u>	—	—	—	橙	橙	1/6		150	

付表31 V区第2面出土土器観察表(弥生土器-7)

番号	器種	出土 遺構	法 量 (m)					色 調		残 存 率	備 考	図 版 No.	写 真 No.
			口 径	底 径	器 高	頸 径	体部径	外 面	内 面				
1044	釜	P28	(41.4)	—	<u>29.8</u>	(39.7)	(42.0)	灰白	灰白	1/9		150	150
1048	甕	SK94	(12.4)	—	<u>4.7</u>	(8.4)	—	灰白	灰白	1/3		152	150
1049	甕	SK94	(11.2)	—	<u>8.0</u>	(11.2)	(15.0)	赤橙	淡赤橙	1/6	二次焼成を受けている	152	
1050	甕	SK94	(15.9)	—	<u>7.3</u>	(11.8)	—	灰白	灰	1/4		152	
1051	釜	SK94	—	(7.6)	<u>5.0</u>	—	—	橙	灰白	1/4		152	
1052	甕	SK94	(20.0)	—	<u>4.9</u>	(17.7)	—	黄橙	黄橙	1/9		152	
1053	高坏	SK94	(23.9)	—	<u>6.1</u>	—	—	浅黄橙	浅黄橙	1/6		152	
1054	鉢	SK94	(14.7)	(4.4)	<u>7.6</u>	—	—	灰白	灰白	1/4		152	150
1055	甕	SK99	(21.0)	—	<u>28.7</u>	(11.0)	(26.8)	黄橙	灰黄褐	1/2		152	150
1056	甕	SK99	—	8.7	<u>13.3</u>	—	—	暗赤褐	淡橙	完存		152	
1057	甕	SK99	—	8.4	<u>6.0</u>	—	—	灰黄褐	灰白	完存		152	
1058	釜	SK99	(17.7)	—	<u>10.7</u>	(16.8)	(17.2)	黄橙	灰白	1/9		152	
1059	甕	SK99	(18.6)	—	<u>5.4</u>	(17.8)	—	灰白	灰白	1/14		152	
1060	甕	SK100	(29.7)	—	<u>3.4</u>	—	—	灰白	灰白	1/10		152	150
1061	甕	SK100	(29.7)	—	<u>4.9</u>	—	—	黄橙	橙	1/12		152	
1062	甕	SK106	—	(11.0)	<u>6.9</u>	—	—	浅黄橙	灰白	完存		152	
1063	甕	SK108	—	—	<u>6.2</u>	—	—	灰白	褐灰	若干		153	150
1064	釜	SK108	—	(6.3)	<u>4.3</u>	—	—	橙	橙	1/2		153	
1065	釜	SK108	(29.5)	—	<u>6.9</u>	(28.4)	(28.8)	浅黄橙	灰白	1/12		153	
1066	釜	SK108	(17.4)	—	<u>8.2</u>	(15.9)	(16.7)	浅黄橙	橙	1/7		153	
1067	釜	SK108	(17.6)	—	<u>6.0</u>	(17.0)	(18.0)	褐	橙	1/9		153	
1068	甕	SK115	—	—	<u>5.7</u>	—	—	暗灰黄	灰黄褐	若干		153	
1069	釜	SK115	—	(6.8)	<u>4.0</u>	—	—	灰白	灰白	完存		153	
1070	甕	SK116	—	(12.2)	<u>5.7</u>	—	—	橙	灰白	1/8		153	
1071	甕	SK116	—	(8.0)	<u>4.7</u>	—	—	橙	黄橙	1/4		153	
1072	鉢	SK116	(5.4)	(4.2)	<u>3.9</u>	—	—	灰白	黄橙	1/4		153	151
1073	甕	SK125	(23.7)	—	<u>3.7</u>	—	—	浅黄橙	灰白	1/9		153	
1074	甕	SK125	(27.6)	—	<u>13.4</u>	(26.5)	(27.2)	橙	褐灰	1/7		153	151
1075	釜	SK117	(18.2)	—	<u>9.6</u>	(18.2)	(20.0)	黄橙	灰白	1/4		153	
1076	甕	SK117	(17.0)	(6.5)	<u>20.2</u>	(16.2)	(18.0)	褐	黄橙	1/3		153	151
1077	甕	SK117	—	—	<u>7.4</u>	—	—	灰白	浅黄橙	若干		153	
1078	甕	SK117	—	(3.4)	<u>4.0</u>	—	—	灰白	灰白	完存		153	
1079	甕	SK127	18.3	—	<u>9.5</u>	(11.5)	—	明褐灰	明褐灰	完存		153	151
1080	甕	SK127	(10.8)	—	<u>7.4</u>	(9.8)	—	黒	黄灰	1/3		153	151
1081	釜	SK127	—	(10.5)	<u>6.0</u>	—	—	橙	橙	1/4		153	
1082	釜	SK127	—	(8.7)	<u>4.1</u>	—	—	黄橙	灰白	2/3		153	
1083	鉢	SK129	(23.3)	—	<u>13.4</u>	(21.9)	—	灰白	灰白	1/4		154	
1084	釜	SK129	—	—	<u>4.1</u>	—	—	灰白	灰白	若干		154	
1085	釜	SK129	—	(6.9)	<u>4.0</u>	—	—	灰白	灰白	完存		154	
1086	釜	SK129	—	(6.6)	<u>4.1</u>	—	—	橙	明赤褐	完存		154	
1087	甕	SK130	(18.6)	—	<u>4.8</u>	(17.5)	—	灰白	灰白	1/6		154	
1088	甕	SK130	—	—	<u>7.8</u>	—	—	橙	橙	若干		154	151
1089	甕	SK130	—	(7.5)	<u>9.1</u>	—	—	橙	橙	完存	外面に塗付着	154	
1090	甕	SK132	(17.6)	—	<u>8.0</u>	(13.1)	—	褐灰	橙	1/4		155	151
1091	甕	SK132	—	—	<u>3.1</u>	—	—	橙	褐灰	若干		155	
1092	釜	SK132	(24.2)	—	<u>11.3</u>	(23.5)	—	灰黄褐	灰黄褐	1/8		155	
1093	釜	SK143	(31.2)	—	<u>5.6</u>	(30.0)	—	橙	明褐灰	1/12		155	
1094	甕	SK143	—	6.7	<u>15.9</u>	7.2	12.7	灰白	灰白	完存		155	152
1095	甕	SK143	—	(6.6)	<u>5.8</u>	—	—	褐灰	橙	完存		155	
1096	甕	SK145	(21.0)	—	<u>5.9</u>	—	—	灰白	灰白	1/12		155	
1099	甕	SK145	—	(5.6)	<u>8.1</u>	—	—	灰白	灰白	完存		155	
1100	甕	SK145	—	(13.1)	<u>4.7</u>	—	—	灰白	橙	1/5		155	
1101	甕	SK145	—	(12.4)	<u>8.2</u>	—	—	灰白	灰白	完存		155	

付表32 V区第2面出土土器観察表(弥生土器-8)

番号	器種	出土 遺跡	法 量 (cm)					色 調		残 存 率	備 考	図 版 No.	写 真 No.
			口 径	底 径	器 高	頸 径	体部径	外 面	内 面				
1102	壺	SK153 (27.5)	—	<u>5.6</u>	—	—	灰白	橙	1/8		155		
1103	壺	SK153	—	<u>2.2</u>	—	—	橙	褐灰	若干		155		
1104	壺	SK153 (38.4)	—	<u>7.5</u> (39.4)	(39.6)	—	灰白	灰白	1/8		155	152	
1105	壺	SK153 (30.4)	—	<u>20.0</u> (29.4)	(29.8)	—	灰白	灰白	1/4		155		
1106	壺	SK153 (25.7)	—	<u>6.0</u> (26.1)	(26.5)	—	灰白	灰白	1/4		155	152	
1107	壺	SK153 (20.4)	—	<u>11.8</u> (19.1)	(19.4)	—	浅黄橙	橙	1/4		155	152	
1108	壺	SK153	— (9.2)	<u>7.0</u>	—	—	黄橙	淡橙	1/4		155		
1109	壺	SK135 (28.7)	—	<u>4.2</u>	—	—	灰白	淡黄	1/6		156		
1110	壺	SK135 (22.6)	—	<u>4.1</u> (23.3)	—	—	橙	淡橙	1/12		156		
1111	壺	SK135 18.0	—	<u>16.7</u>	17.7 17.8	—	橙	橙	完存		156	152	
1112	壺	SK135 (19.2)	—	<u>14.9</u> (16.5)	(17.4)	—	灰白	橙	3/8		156	152	
1113	壺	SK135	— (7.8)	<u>7.2</u>	—	—	橙	橙	完存	底部中央に穿孔	156		
1114	壺	SK135	— (8.7)	<u>7.7</u>	—	—	灰白	橙	1/4		156		
1115	壺	SK135	— (9.6)	<u>4.1</u>	—	—	橙	灰白	1/4		156		
1116	壺	SK138 (25.7)	—	<u>13.4</u> (16.9)	—	—	橙	灰白	1/4		157	152	
1117	壺	SK158	— (14.2)	<u>9.8</u>	—	—	橙	灰白	完存		157		
1118	壺	SK158	— (11.0)	<u>8.6</u>	—	—	橙	灰白	完存		157		
1119	壺	SK158	— (10.0)	<u>7.5</u>	—	—	灰白	灰白	1/2		157		
1120	壺	SK161 13.3 (7.3)	—	<u>29.7</u>	8.9 (21.8)	—	橙	明赤褐	3/4		158	153	
1121	壺	SK161	— (10.8)	<u>29.5</u>	— (28.2)	—	橙	灰白	1/2		158	153	
1122	壺	SK161	—	<u>10.1</u>	—	—	灰白	橙	若干		158		
1123	壺	SK161	— (7.8)	<u>6.1</u>	—	—	灰白	橙	1/3		158		
1124	壺	SK163	— (7.2)	<u>6.6</u>	—	—	灰白	灰白	1/2		159		
1125	壺	SK164 (13.0)	—	<u>8.4</u> (9.4)	—	—	灰白	灰白	1/2		159		
1126	壺	SK164	—	<u>6.7</u>	—	—	褐	黄褐	若干		159		
1127	壺	SK164	— (8.1)	<u>5.3</u>	—	—	橙	灰白	1/2		159		
1128	壺	SK164	— (12.1)	<u>5.1</u>	—	—	淡黄	橙	1/3		159		
1129	壺	SK164 (31.6)	—	<u>6.5</u> (29.4)	(29.4)	—	灰白	浅黄橙	1/14		159	153	
1130	壺	SK164 (22.6)	—	<u>15.7</u> (21.0)	(21.5)	—	黑褐	灰黄褐	1/3	口縁部一部份外圍僅付着	159	153	
1131	壺	SK165 (19.3)	(8.2)	<u>17.9</u> (17.8)	(17.2)	—	灰黄褐	黑褐	1/4	器高は復元高	159		
1132	壺	SK165	—	<u>4.4</u>	—	—	黄橙	黄橙	若干		159		
1133	壺	SK165	— (10.4)	<u>3.4</u>	—	—	灰黄褐	淡黄	1/4		159		
1134	壺	SK167 34.4	—	<u>13.1</u>	—	—	灰白	灰白	完存		160	153	
1135	壺	SK167 (20.4)	—	<u>8.4</u> (13.3)	—	—	浅黄橙	橙	1/8		160	154	
1136	壺	SK167 14.7	—	<u>8.9</u> (10.0)	—	—	淡橙	淡橙	5/8		160	154	
1137	壺	SK167 (12.0)	—	<u>9.2</u> (9.9)	—	—	灰黄褐	赤褐	1/3		160	154	
1138	壺	SK167	—	<u>24.7</u>	— (25.6)	—	灰白	浅黄橙	1/3		161	155	
1139	壺	SK167	—	<u>17.4</u>	— (26.0)	—	黄橙	橙	1/4		161	155	
1140	壺	SK167	—	<u>3.9</u>	—	—	灰白	橙	若干		161	154	
1141	壺	SK167	—	<u>6.0</u>	—	—	黄灰	灰白	若干		161	154	
1142	壺	SK167	— (15.1)	<u>14.4</u>	—	—	浅黄橙	灰白	1/3		161		
1143	壺	SK167	—	<u>7.8</u> (10.5)	—	—	灰白	灰白	1/4		161	154	
1144	壺	SK167	—	<u>7.2</u>	—	—	灰白	橙	1/3		161	155	
1145	壺	SK167	—	<u>6.9</u>	—	—	橙	黑	若干		161	154	
1146	壺	SK167	—	<u>7.9</u>	—	—	黄橙	灰白	若干		161		
1147	壺	SK167	—	<u>4.5</u>	—	—	灰褐	灰褐	若干		161	154	
1148	壺	SK167 (18.3)	(4.8)	<u>11.3</u>	—	—	赤	明赤褐	1/5		161	155	
1149	壺	SK167 (25.2)	—	<u>19.6</u> (24.6)	(25.0)	—	橙	橙	3/4		162	155	
1150	壺	SK167 (19.6)	—	<u>9.5</u> (18.7)	(20.9)	—	橙	橙	7/8		162	155	
1151	壺	SK167	—	<u>9.4</u>	—	—	褐灰	橙	3/4		162		
1152	壺	SK167 (21.4)	—	<u>18.3</u> (21.8)	(23.9)	—	灰褐	灰白	3/4		162	155	
1153	壺	SK167	— (8.7)	<u>15.5</u>	— (21.1)	—	褐	灰黄褐	1/4		162	155	
1154	壺	SK167	— (7.8)	<u>6.2</u>	—	—	橙	橙	1/2		162		

付表33 V区第2面出土土器観察表(弥生土器-9)

番号	器種	出土遺構	法 量 (m)					色 調		残存率	備 考	図版No.	写真No.
			口徑	底徑	器高	胴径	体部径	外 面	内 面				
1155	鉢	SK167 (49.5)	—	<u>30.9</u>	(48.4)	—	橙	橙	完存		162	156	
1156	甕	SK171 (30.6)	—	<u>7.2</u>	(28.8)	(29.2)	橙	浅黄橙	1/12		163		
1157	甕	SK171	—	(9.6)	<u>8.5</u>	—	橙	黒褐	完存		163		
1158	甕	SK171 (18.2)	—	<u>8.5</u>	(17.5)	(18.6)	橙	橙	1/6		163		
1159	甕	SK171	—	(10.4)	<u>38.3</u>	—	(35.2)	黄橙	黒褐	3/4	164	156	
1160	甕	SK172 (22.8)	—	<u>5.1</u>	(22.8)	—	灰黄褐	褐灰	1/8		164		
1161	甕	SK172	—	6.2	<u>3.5</u>	—	浅黄橙	灰白	完存		164		
1162	甕	SK176	—	7.9	<u>5.6</u>	—	—	橙	完存		164		
1163	甕	SK180 (24.4)	—	<u>8.9</u>	(14.9)	—	灰白	浅黄橙	1/6		165		
1164	甕	SK180 (23.6)	—	<u>12.6</u>	(10.4)	—	灰白	褐灰	1/4		165		
1165	甕	SK180 (26.1)	—	<u>3.1</u>	—	—	暗灰黄	黒	1/4		165		
1166	甕	SK180	—	—	<u>3.8</u>	—	淡黄	灰	若干		165		
1167	甕	SK180 (19.1)	(6.5)	29.1	(9.5)	(18.8)	橙	橙	1/3		166	157	
1168	甕	SK180 (16.3)	(7.0)	26.3	(8.4)	(18.0)	橙	橙	1/2		166	157	
1169	甕	SK180	9.8	6.0	25.6	7.2	19.5	明褐灰	明褐灰	完存	166	158	
1170	甕	SK180	—	(8.4)	<u>22.6</u>	(8.0)	(15.5)	橙	橙	完存	166	158	
1171	甕	SK180	9.0	7.0	20.1	7.4	15.7	橙	橙	完存	166	158	
1172	甕	SK180 (15.0)	—	<u>7.1</u>	(12.2)	—	浅黄橙	橙	1/8		166		
1173	甕	SK180	—	(9.0)	<u>4.9</u>	—	—	橙	浅黄橙	完存	166		
1174	甕	SK180	—	(12.4)	<u>7.2</u>	—	—	黒	灰白	1/4	166		
1175	甕	SK180	—	(12.5)	<u>6.8</u>	—	—	浅黄橙	浅黄橙	完存	166		
1176	甕	SK180	—	(12.2)	<u>6.9</u>	—	—	灰白	褐灰	完存	166		
1177	甕	SK180	—	(8.6)	<u>7.4</u>	—	—	浅黄橙	黄橙	完存	166		
1178	甕	SK180	—	(9.5)	<u>5.6</u>	—	—	橙	黒褐	1/3	166		
1179	甕	SK180	—	(20.2)	<u>9.9</u>	—	—	浅黄橙	灰白	1/6	166		
1180	甕	SK180 (22.4)	—	<u>9.3</u>	(22.0)	(22.4)	褐灰	灰白	1/4		167	159	
1181	甕	SK180 (22.0)	—	<u>12.1</u>	(20.0)	(21.6)	灰白	淡黄	1/10		167		
1182	甕	SK180 (20.9)	—	<u>11.2</u>	(20.8)	(21.9)	褐灰	灰白	1/12		167	159	
1183	甕	SK180	17.3	6.3	17.8	16.6	14.8	橙	橙	完存	167	158	
1184	甕	SK180	—	(8.2)	<u>6.1</u>	—	—	橙	明赤褐	1/3	167		
1185	甕	SK180	—	(5.8)	<u>5.9</u>	—	—	灰黄褐	黄灰	1/2	167		
1186	甕	SK180	—	—	<u>6.9</u>	—	—	褐灰	灰白	若干	167	159	
1187	甕	SK180	—	6.9	<u>4.6</u>	—	—	灰褐	灰褐	完存	二次焼成を受けている		
1188	甕	SK180	—	(5.4)	<u>5.0</u>	—	—	淡橙	明褐灰	完存	167		
1189	甕	SK180	—	(8.4)	<u>8.6</u>	—	—	橙	黄橙	完存	167		
1190	甕	SK180 (43.2)	—	<u>35.2</u>	(41.8)	(44.0)	灰白	橙	1/6	体部外面に掘付者	167		
1191	甕	SK180	—	(7.0)	<u>7.8</u>	—	—	黄橙	灰黄褐	完存	167		
1192	甕	SK185 (30.1)	—	<u>3.4</u>	—	—	灰白	淡橙	1/7		168	156	
1193	甕	SK185	—	(10.6)	<u>6.5</u>	—	—	明赤褐	褐灰	1/3	168		
1194	甕	SK186	—	(10.9)	<u>6.3</u>	—	—	橙	灰白	完存	168		
1195	甕	SK195	—	(5.8)	<u>6.8</u>	—	—	褐灰	橙	完存	168		
1196	甕	SK187 (25.6)	—	<u>6.2</u>	—	—	—	黄橙	灰白	1/4	168		
1197	甕	SK187	—	—	<u>7.0</u>	—	—	灰白	オリーブ黒	若干	168	156	
1198	甕	SK187	—	—	<u>3.6</u>	—	—	橙	浅黄橙	若干	168	156	
1199	甕	SK187 (24.6)	—	<u>11.4</u>	(23.4)	(24.2)	灰黄褐	灰白	1/12		168	156	
1200	甕	SK187	—	(10.0)	<u>11.2</u>	—	—	灰白	灰白	1/2	168		
1201	甕	SK187	—	(6.3)	<u>2.6</u>	—	—	黄橙	橙	3/4	168		
1202	甕	SK196 (31.4)	—	<u>40.8</u>	(30.5)	(38.0)	浅黄橙	浅黄橙	1/3		168	159	
1203	甕	SK196 (21.7)	—	<u>4.0</u>	(20.8)	—	—	灰白	橙	1/9	168		
1204	甕	SK196	—	(2.0)	<u>2.2</u>	—	—	褐灰	黒褐	完存	168		
1205	甕	SK196	—	(2.9)	<u>2.9</u>	—	—	橙	淡黄	1/4	168		
1206	甕	SK196	—	(8.1)	<u>4.0</u>	—	—	赤橙	灰黄褐	1/3	168		
1207	鉢	SK196	53.4	12.3	36.5	51.6	—	橙	灰白	4/5	169	159	

付表34 V区第2面出土土器観察表(弥生土器-10)

番号	器種	出土 遺層	法 量 (cm)					色 調		残 存 率	備 考	図 版 No.	写 真 No.
			口 径	底 径	器 高	頸 径	体部径	外 面	内 面				
1208	壺	SK199 (17.2)	—	<u>16.6</u>	(11.4)	(25.4)	灰白	灰黄	1/3		169	159	
1209	壺	SK199 (19.4)	—	<u>9.4</u>	(14.9)	—	灰白	灰白	1/4		169		
1210	壺	SK199 —	(12.2)	<u>5.2</u>	—	—	灰白	灰	完存		169		
1211	甕	SK199 (22.0)	—	<u>9.1</u>	(20.4)	—	灰白	灰白	1/3		169		
1212	甕	SK199 (20.5)	—	<u>9.0</u>	(19.0)	(19.4)	灰白	灰白	1/8		169		
1213	甕	SK199 —	(7.9)	<u>8.9</u>	—	—	橙	灰白	完存		169		
1214	甕	SK199 —	(6.8)	<u>7.2</u>	—	—	灰白	橙	完存		169		
1215	甕	SK199 —	(5.3)	<u>4.1</u>	—	—	灰白	灰白	完存		169		
1216	壺	SK198 21.2	—	<u>22.0</u>	16.0	—	淡褐	淡褐	4/5	底部に窪状のもの付着	170	160	
1217	壺	SK198 30.0	—	<u>27.2</u>	13.2	—	灰白	灰白	完存		170	160	
1218	壺	SK198 26.0	5.6	<u>12.7</u>	—	—	赤褐	赤褐	完存	口縁部内面に窪付着	170	160	
1219	壺	SK198 (20.8)	—	<u>9.8</u>	(12.4)	—	淡褐	淡褐	完存		170	160	
1220	壺	SK198 —	—	<u>9.9</u>	—	(20.0)	浅黄橙	明褐灰	1/4		170		
1221	壺	SK198 —	7.9	<u>10.7</u>	—	(15.0)	淡赤褐	淡赤褐	3/4		170		
1222	壺	SK198 —	7.8	<u>9.7</u>	—	—	赤橙	灰白	完存		170		
1223	甕	SK198 26.4	8.1	<u>36.5</u>	25.8	36.5	淡赤褐	淡赤褐	3/4	二次焼成を受ける(一部)	171	160	
1224	甕	SK198 19.9	8.0	<u>28.2</u>	18.2	20.5	淡赤褐	淡赤褐	3/4		171	160	
1225	甕	SK198 —	(8.8)	<u>14.9</u>	—	—	灰白	橙	完存		171		
1226	甕	SK198 (23.7)	—	<u>7.6</u>	(21.8)	(22.6)	灰白	灰白	1/7		171		
1227	甕	SK198 (21.6)	—	<u>11.9</u>	(19.6)	(19.7)	淡褐	淡褐	1/3		171	160	
1228	甕	SK198 (18.2)	—	<u>15.0</u>	(16.4)	(17.8)	淡褐	淡褐	1/4	底部下半二次焼成	171	161	
1229	甕	SK198 (22.8)	(7.4)	<u>25.8</u>	(20.6)	(20.4)	赤褐	赤褐	3/4	底部下半二次焼成	171	161	
1230	甕	SK198 —	7.0	<u>7.5</u>	—	—	赤褐	赤褐	完存		171		
1231	壺	SK200 —	—	<u>11.4</u>	—	—	褐灰	橙	若干		172		
1232	壺	SK200 —	(8.2)	<u>24.1</u>	(9.0)	(17.4)	橙	淡橙	1/2		172		
1233	壺	SK200 —	10.9	<u>17.0</u>	—	—	橙	橙	完存		172		
1234	甕	SK200 (31.9)	—	<u>10.0</u>	(30.4)	(30.4)	明褐灰	橙	1/7		172		
1235	甕	SK200 (31.5)	—	<u>7.5</u>	(29.9)	(30.2)	橙	黒	1/9		172		
1236	甕	SK200 (27.4)	—	<u>6.7</u>	(25.7)	—	明褐灰	黒褐	1/9		172		
1237	甕	SK200 —	—	<u>7.3</u>	—	—	灰白	灰白	若干		172		
1238	甕	SK200 —	(6.4)	<u>9.4</u>	—	—	灰白	灰白	1/2		172		
1239	壺	SK197 —	(6.3)	<u>9.7</u>	—	—	橙	橙	1/2		172		
1345	壺	SD111 (21.7)	—	<u>13.5</u>	(11.3)	—	橙	黄橙	1/4		181	169	
1346	壺	SD111 (14.7)	—	<u>6.8</u>	(12.7)	—	灰白	灰白	1/4		181	169	
1347	壺	SD111 —	—	<u>12.7</u>	—	—	橙	黄橙	1/2		181	169	
1348	壺	SD111 —	—	<u>6.5</u>	—	—	橙	黒褐	若干		181		
1349	壺	SD111 —	(11.1)	<u>8.1</u>	—	—	橙	明褐橙	完存		181		
1350	壺	SD111 —	—	<u>23.6</u>	(12.0)	(30.0)	灰白	灰白	1/2		181	169	
1351	壺	SD111 —	10.2	<u>22.1</u>	—	(31.1)	黄橙	黄橙	1/4		181		
1352	甕	SD111 (28.4)	—	<u>17.4</u>	(27.8)	(27.1)	灰白	灰白	1/8		182	169	
1353	甕	SD111 (23.0)	—	<u>6.4</u>	(23.8)	(24.2)	橙	橙	1/9		182		
1354	甕	SD111 (24.6)	—	<u>9.6</u>	(24.3)	(24.1)	橙	橙	1/12		182		
1355	甕	SD111 —	—	<u>10.9</u>	(19.1)	(20.1)	橙	橙	若干		182		
1356	甕	SD111 (19.6)	—	<u>5.7</u>	(19.4)	(20.0)	橙	橙	1/9		182		
1357	甕	SD111 (20.2)	—	<u>7.8</u>	(19.8)	—	褐	灰白	1/12		182		
1358	甕	SD111 (17.6)	—	<u>10.8</u>	(18.5)	(17.4)	橙	橙	1/4	底部一係部上半外面窪付着	182	170	
1359	甕	SD111 (18.2)	—	<u>3.6</u>	(15.8)	—	橙	橙	1/7		182		
1360	甕	SD111 (15.8)	—	<u>7.0</u>	(14.7)	(16.0)	褐灰	褐灰	1/4		182		
1362	甕	SD111 (21.6)	—	<u>6.4</u>	(19.7)	—	灰白	橙	1/7		182		
1363	甕	SD111 (24.3)	(9.0)	<u>27.1</u>	(23.0)	(24.6)	褐灰	橙	3/4	口縁部一係部上半外面窪付着	182	169	
1364	甕	SD111 28.5	10.1	<u>33.8</u>	27.8	34.1	褐	黄橙	完存		182	170	
1365	甕	SD111 —	(8.7)	<u>7.3</u>	—	—	橙	灰白	完存		182		
1366	甕	SD111 —	(10.3)	<u>7.8</u>	—	—	橙	橙	1/3		182		



附表35 V区第2面出土土器觀察表(弥生土器-11)

番号	器種	出土遺構	法 量 (cm)				色 調		残存率	備 考	出 土 No.	写 真 No.
			口 徑	底 徑	器 高	原 径	体部径	外 面				
1368	壺	SD113	(21.0)	—	<u>4.2</u>	—	—	灰白	灰白	1/4		183
1369	壺	SD113	—	—	<u>5.2</u>	—	—	靑	靑	若干		183 171
1370	甕	SD113	(23.1)	—	<u>1.5</u>	—	—	灰白	灰白	1/4		183 170
1371	甕	SD113	—	(6.9)	<u>7.4</u>	—	—	靑	灰白	完存		183
1372	甕	SD113	(32.6)	—	<u>15.0</u>	(31.6)	(30.9)	黄靑	灰白	1/12		183
1373	甕	SD113	(23.9)	—	<u>13.2</u>	(23.0)	(24.0)	灰白	灰白	3/4	体部下半外面煤付着	183 170
1374	甕	SD113	(24.2)	—	<u>4.9</u>	(22.0)	—	灰白	灰白	1/9		183 170
1375	甕	SD113	(22.6)	—	<u>4.7</u>	(22.3)	—	淡黄靑	淡黄靑	1/12		183 170
1376	甕	SD113	(19.8)	—	<u>7.1</u>	(18.6)	(19.1)	明靑灰	灰白	1/2		183 170
1377	甕	SD113	—	(6.0)	<u>10.8</u>	—	—	靑灰	靑灰	1/2		183
1378	鉢	SD113	—	5.0	<u>7.1</u>	—	—	淡黄靑	灰白	完存		183
1379	鉢	SD113	(39.0)	—	<u>13.2</u>	(37.0)	—	灰白	灰白	1/4		183
1380	甕	SD114	—	—	<u>4.3</u>	—	—	灰白	淡黄	若干		184
1381	壺	SD114	—	—	<u>4.3</u>	—	(17.7)	黑	灰黄	若干		184 171
1382	壺	SD114	—	(12.6)	<u>13.6</u>	—	—	淡黄	淡黄	完存		184
1383	甕	SD114	(50.9)	—	<u>22.5</u>	(50.5)	(51.5)	淡黄	灰白	1/12		184
1384	甕	SD114	(30.6)	—	<u>23.5</u>	(29.4)	—	灰黄靑	灰白	1/2		184 171
1385	甕	SD114	(26.8)	9.4	<u>27.9</u>	(26.3)	(28.0)	灰白	灰白	1/2		184 171
1386	甕	SD114	(24.6)	—	<u>10.9</u>	(22.8)	(23.8)	黄靑	灰白	1/2		184 172
1387	甕	SD114	(22.9)	—	<u>14.8</u>	(20.8)	(22.6)	灰白	淡黄靑	1/4		184 171
1388	甕	SD114	(20.6)	—	<u>14.0</u>	(19.5)	(20.0)	灰白	灰白	1/4	体部中位外面煤付着	184 172
1389	甕	SD114	(22.7)	(8.3)	<u>26.0</u>	(21.2)	(22.2)	灰白	灰白	1/6		185 171
1390	甕	SD114	(13.8)	—	<u>8.6</u>	(13.1)	(13.4)	靑灰	靑灰	1/5	体部外面煤付着	185 172
1391	甕	SD114	—	—	<u>4.1</u>	—	—	灰白	灰白	若干		185
1392	甕	SD114	—	(9.3)	<u>9.7</u>	—	—	淡黄靑	灰白	完存		185
1393	鉢	SD114	(44.0)	—	<u>19.8</u>	(43.2)	(44.2)	黄靑	黄靑	1/8		185
1394	壺	SD118	—	—	<u>4.8</u>	—	—	黄靑	灰白	若干		185 172
1395	壺	SD118	—	—	<u>5.6</u>	—	—	灰白	灰	若干		185 172
1396	甕	SD118	—	(11.0)	<u>4.4</u>	—	—	灰白	淡黄	完存		185
1397	壺	SD118	—	(10.9)	<u>4.6</u>	—	—	灰白	黄灰	1/4		185
1398	壺	SD118	—	(8.3)	<u>5.3</u>	—	—	黄靑	灰白	完存		185
1399	甕	SD118	—	(5.7)	<u>3.7</u>	—	—	灰白	灰白	1/2		185
1400	甕	SD118	(23.0)	(6.5)	<u>10.8</u>	—	—	灰白	灰白	1/3	口縁部内面煤付着	185 172
1401	甕	SD118	—	—	<u>4.5</u>	—	—	灰白	灰黄靑	若干		185
1408	甕	SD124	(19.8)	—	<u>6.7</u>	(16.8)	—	灰白	灰白	1/10		186

付表36 V区第2面出土土器観察表(奈良~中世-1)

番号	種別	器種	出土 遺構	法 量 (cm)			色 調		残存率	備 考	図 版 No.	写 真 No.	
				口 径	高	底 径	外 面	内 面					
73	土師器	小壺	第2面	5.2	4.3	5.9	褐色	明褐色	完存	底部糸切り			
74	土師器	羽蓋	第2面	(23.7)	6.0	—	黒褐色	褐色	1/8	外面部以下に灰付着			
75	須恵器	瓶	第2面	(41.6)	10.9	—	灰白	灰	1/16				
76	須恵器	壺	第2面	(24.8)	7.7	—	灰白	灰白	1/5	ひずむ			
740	瓦	平瓦	SD17	10.6	8.9	2.25	灰白	灰白	—		119		
741	瓦	平瓦	SD17	7.0	7.6	1.65	灰白	灰白	—		119		
1045	須恵器	杯蓋	P25	(17.5)	3.0	—	灰	灰白	(1/2)	フタミ径3.5cm	150		
1046	須恵器	皿	P33	(13.6)	2.6	—	灰白	灰白	1/4		150		
1047	須恵器	輪	P27	—	2.6	(5.2)	灰	灰	1/3	底部回転糸切り	150		
1096	土師器	壺	SK136	(18.7)	5.35	—	にぶい褐色	にぶい褐色	1/3	口縁内面ス付着	155		
1097	土師器	壺	SK136	(18.7)	12.6	—	にぶい褐色	残黄	1/4	直径17.9cm 二次焼成	155	151	
1240	須恵器	杯B	SX03	—	2.35	(10.9)	灰	緑灰	(1/6)	やや軟質	174		
1241	土師器	大皿	SX04	15.6	2.9	—	残黄褐色	灰白	完存		174	161	
1242	土師器	小皿	SX04	8.3	1.4	4.8	褐色	褐色	2/3	底部回転糸切り	174	161	
1243	土師器	杯A	SD98	(14.3)	4.85	—	褐色	灰白	1/4		177		
1244	土師器	杯A	SD98	(13.9)	3.1	(10.0)	褐色	褐色	1/9		177	161	
1245	土師器	杯A	SD98	14.7	3.15	12.3	褐色	褐色	1/2		177	161	
1246	土師器	杯A	SD98	(15.5)	3.8	(13.4)	残黄褐色	褐色	1/6	内面丹塗り?	177		
1247	土師器	杯A	SD98	(15.8)	2.9	(13.4)	褐色	褐色	1/3	外周丹塗り?	177		
1248	須恵器	杯A	SD98	(11.4)	4.6	9.3	灰白	灰白	1/4	底部3/4	177	161	
1249	須恵器	杯A	SD98	(11.9)	3.95	9.7	灰	灰	1/3	注口あり	177	161	
1250	須恵器	杯A	SD98	13.5	4.0	8.85	灰白	灰白	5/8	焼成やや不良	177	161	
1251	須恵器	杯A	SD98	13.7	3.7	10.75	灰白	灰	3/4	火ダスキ	177	161	
1252	須恵器	杯A	SD98	(10.8)	3.5	7.85	灰白	灰白	3/5	歪む	177	162	
1253	須恵器	杯A	SD98	(11.8)	3.6	8.3	灰白	灰白	1/3		177		
1254	須恵器	杯A	SD98	(12.2)	3.2	(9.2)	灰白	灰白	1/5		177	162	
1255	須恵器	杯A	SD98	(12.7)	3.4	(10.2)	灰	オリーブ灰	1/3		177		
1256	須恵器	杯A	SD98	(13.9)	3.1	(12.9)	灰白	灰白	1/4	焼成やや不良	177	162	
1257	須恵器	杯A	SD98	(14.9)	3.3	(11.7)	灰白	灰白	1/3	火ダスキ	177	162	
1258	須恵器	杯A	SD98	(13.8)	3.15	(11.0)	灰白	灰白	1/6	内面ヘラ記号	177	162	
1259	須恵器	杯A	SD98	(14.4)	3.1	(11.3)	灰白	灰白	1/2	内面ヘラ記号	焼成やや不良	177	162
1260	須恵器	杯A	SD98	(14.8)	3.7	(11.5)	灰白	灰白	1/2		177	162	
1261	須恵器	杯A	SD98	9.4	3.8	6.85	灰	灰白	1/2		177	163	
1262	須恵器	杯A	SD98	(13.6)	4.6	(11.9)	明緑灰	明緑灰	1/2	歪む	177	162	
1263	須恵器	杯蓋	SD98	(14.6)	2.5	—	灰	灰白	1/4	歪む	177		
1264	須恵器	杯B	SD98	12.55	4.2	9.6	褐色	灰	1/3	底部全周	177	163	
1265	須恵器	杯B	SD98	(13.2)	4.1	(9.5)	灰白	灰白	1/4	焼成やや不良	177		
1266	須恵器	杯B	SD98	13.9	4.2	10.8	灰白	灰白	2/3	焼成一部不良	177	163	
1267	須恵器	杯B	SD98	(14.0)	4.2	(12.1)	灰白	灰白	1/2		177		
1268	須恵器	杯B	SD98	(14.5)	3.5	9.7	灰	灰	3/4		177	163	
1269	須恵器	杯B	SD98	(14.8)	4.3	(11.8)	灰	灰白	1/3	焼成やや不良	177	163	
1270	須恵器	杯B	SD98	(14.8)	4.4	(12.0)	灰白	灰白	1/4		177		
1271	須恵器	杯B	SD98	14.7	3.95	11.6	灰白	灰白	3/4		177	163	
1272	須恵器	杯B	SD98	—	1.75	(12.0)	灰白	灰白	1/4	外面竹管文	焼成不良	177	163
1273	須恵器	杯B	SD98	—	1.6	(11.9)	灰	灰白	1/4	外面瓜形文が二重に施る	177	163	
1274	須恵器	杯蓋	SD98	(16.8)	2.1	—	灰	灰	1/4	フタミ径2.7cm	177	163	
1275	須恵器	杯蓋	SD98	(17.6)	2.95	—	灰白	灰白	1/5	フタミ径3.2cm	177	163	
1276	須恵器	杯B	SD98	(16.6)	4.6	12.8	灰白	灰白	1/8	底部3/4	底部ヘラ切り表明瞭	177	164
1277	須恵器	杯蓋	SD98	18.2	1.5	—	灰白	灰白	1/2	フタミ径2.8cm	やや軟質	177	164
1278	須恵器	杯B	SD98	—	6.35	(14.2)	灰白	灰	(1/4)		177		
1279	須恵器	輪?	SD98	—	2.65	9.5	灰白	灰白	—		177		
1280	土師器	皿B	SD98	16.8	2.9	12.7	褐色	灰白	3/4		177	164	
1281	須恵器	皿A	SD98	(18.8)	2.1	(17.5)	灰	灰	1/4		177		

付表37 V区第2面出土土器観察表(奈良~中世-2)

番号	種別	器種	出土遺層	法量 (cm)			色調		残存率	備考	図版No.	写真No.
				口径	器高	高さ	外面	内面				
1282	須恵器	甕A	SD98	(18.8)	2.55	(16.8)	灰	灰白	1/4		177	
1283	須恵器	甕A	SD98	(19.1)	2.5	(16.6)	灰白	灰白	1/3		177	164
1284	須恵器	甕A	SD98	(17.6)	1.85	(13.2)	灰白	灰白	1/5	蓋の可能性あり	177	
1285	須恵器	甕A	SD98	(32.3)	1.9	(29.0)	灰	灰白	1/18	焼成不良	177	
1286	須恵器	鉢	SD98	14.6	5.55	5.9	灰	灰白	出耳完存	底部未切り	177	164
1287	土師器	鉢	SD98	(10.6)	<u>3.7</u>	—	灰黄	灰白	1/4		178	
1288	土師器	鉢	SD98	(17.1)	<u>7.1</u>	—	鈍黄橙	橙	1/8	腹径19.0cm	178	
1289	土師器	甕	SD98	14.2	13.25	—	橙	橙	1/2	腹径15.15cm	178	164
1290	土師器	甕	SD98	(14.8)	<u>6.3</u>	—	橙	褐灰	1/6	腹径14.8cm 注口あり	178	164
1291	土師器	甕	SD98	(27.4)	<u>4.5</u>	—	明赤褐	灰褐	1/4		178	
1292	土師器	甕	SD98	(18.0)	<u>29.3</u>	—	橙	橙	1/4	腹径26.3cm	178	
1293	土師器	甕	SD98	(23.0)	<u>10.2</u>	—	浅黄橙	褐灰	1/8		178	164
1294	土師器	羽釜	SD98	(25.8)	<u>5.85</u>	—	黄灰	褐灰	1/6	脚径30.9cm	178	164
1295	土師器	鍋	SD98	(29.5)	<u>4.8</u>	—	鈍黄橙	鈍黄橙	1/8		178	
1296	土師器	蓋?	SD98	—	<u>5.75</u>	—	にぶい橙	灰白	(1/4)		178	
1297	土師器	鍋	SD98	(30.7)	<u>6.85</u>	—	にぶい橙	褐灰	1/12		178	
1298	土師器	カマド	SD98	—	<u>6.8</u>	—	褐灰	浅黄橙	—	掛け口部	178	165
1299	土師器	カマド	SD98	—	<u>4.45</u>	—	橙	灰黄褐	—	掛け口部	178	165
1300	土師器	カマド	SD98	(33.8)	<u>10.5</u>	—	にぶい橙	灰黄褐	1/6	掛け口部	178	
1301	土師器	カマド	SD98	—	<u>26.45</u>	—	にぶい橙	灰黄褐	—	底部	178	165
1302	土師器	カマド	SD98	—	<u>13.1</u>	—	鈍黄橙	にぶい橙	—	底部	178	165
1303	土師器	カマド	SD98	—	<u>9.6</u>	—	鈍黄橙	にぶい橙	—	底部	178	165
1304	土師器	カマド	SD98	—	<u>13.0</u>	—	灰白	鈍黄橙	—	底部	178	165
1305	土師器	カマド	SD98	—	<u>9.4</u>	—	鈍黄橙	鈍黄橙	—		179	166
1306	土師器	把手	SD98	—	<u>11.0</u>	—	鈍黄橙	にぶい橙	—	コシキ?	179	165
1307	土師器	把手	SD98	—	<u>2.8</u>	—	浅黄橙	灰白	—		179	166
1308	土師器	把手	SD98	—	<u>3.75</u>	—	灰黄褐	灰白	—		179	166
1309	土師器	把手	SD98	—	<u>3.7</u>	—	橙	浅黄橙	—		179	166
1310	土師器	把手	SD98	—	<u>2.9</u>	—	浅黄橙	浅黄橙	—		179	166
1311	土師器	把手	SD98	—	<u>5.3</u>	—	橙	灰黄褐	—		179	165
1312	土師器	把手	SD98	—	<u>4.25</u>	—	灰白	灰黄褐	—		179	165
1313	土師器	把手	SD98	—	<u>4.7</u>	—	浅黄橙	浅黄橙	—	基部穿孔あり	179	166
1314	土師器	把手	SD98	—	<u>5.25</u>	—	浅橙	灰白	—		179	166
1315	土師器	柄杓	SD98	—	<u>3.9</u>	—	灰黄褐	灰白	—	釣手部分	179	
1316	土師器	柄杓	SD98	—	<u>5.75</u>	—	灰黄	黄灰	—	釣手部分 腹径9.6cm	179	
1317	須恵器	平瓶	SD98	(7.6)	15.4	9.8	灰白	灰白	1/2	腹径17.0cm 底部ほぼ残存	179	166
1318	須恵器	平瓶	SD98	(7.9)	<u>5.05</u>	—	灰白	灰白	1/3		179	
1319	須恵器	平瓶?	SD98	(8.8)	<u>5.25</u>	—	灰	灰白	1/2		179	
1320	須恵器	平瓶	SD98	—	<u>9.1</u>	16.15	オリーブ灰	灰白	—	腹径22.9cm	179	167
1321	須恵器	壺	SD98	—	<u>8.4</u>	16.15	灰白	明赤灰	—	腹径15.0cm	179	
1322	須恵器	壺	SD98	—	<u>9.65</u>	(11.9)	灰	灰白	(1/4)		179	
1323	須恵器	壺	SD98	(18.7)	4.85	—	オリーブ	灰白	1/2	フマミ径3.2cm	179	167
1324	須恵器	円面鏡	SD98	—	<u>3.4</u>	(25.0)	灰白	灰	1/5	円形通孔あり	179	
1325	須恵器	壺	SD98	(20.4)	<u>5.25</u>	—	灰	灰	1/6		179	
1326	須恵器	壺	SD98	—	<u>7.35</u>	—	灰	灰白	—		179	
1327	須恵器	壺	SD98	(21.9)	<u>6.65</u>	—	灰	灰白	1/4		179	
1328	須恵器	壺	SD98	(25.0)	<u>5.55</u>	—	灰白	灰白	1/4	焼成やや不良	179	
1329	須恵器	壺	SD98	(34.7)	<u>8.45</u>	—	灰	灰白	1/6		179	
1330	須恵器	壺	SD98	—	<u>9.95</u>	(15.0)	灰	灰白	(1/4)		179	167
1331	瓦	平瓦	SD98	<u>5.5</u>	<u>11.3</u>	1.8	黄灰	褐灰	—		180	167
1332	瓦	平瓦	SD98	<u>16.5</u>	<u>9.65</u>	1.85	灰白	にぶい橙	(1/8)		180	167
1333	瓦	平瓦	SD98	<u>15.0</u>	<u>14.8</u>	1.95	灰白	灰黄褐	(1/6)		180	167
1334	瓦	平瓦	SD98	<u>9.3</u>	<u>16.9</u>	2.4	灰白	灰白	—		180	167

付表38 V区第2面出土土器観察表(奈良~中世-3)

番号	種別	器種	出土遺構	法 量 (cm)				色 調		残存率	備 考	図版No.	写真No.
				口径	底径	器高	底径	外面	内面				
1335	瓦	平瓦	SD98	<u>12.1</u>	<u>14.8</u>	1.7		黄灰	黒灰	—		180	
1336	瓦	平瓦	SD98	<u>8.4</u>	<u>6.3</u>	1.75		黒灰	にぶい橙	—		180	168
1337	瓦	平瓦	SD98	<u>14.35</u>	<u>9.8</u>	2.2		にぶい橙	にぶい橙 (1/6)		凹面の一部スス付着	180	168
1338	瓦	平瓦	SD98	<u>10.4</u>	<u>10.8</u>	2.55		灰白	灰白 (1/6)			180	168
1339	瓦	丸瓦	SD98	<u>14.4</u>	<u>8.3</u>	3.25		にぶい橙	灰白 (1/4)			180	168
1340	瓦	丸瓦	SD98	<u>11.4</u>	<u>11.75</u>	2.55		灰白	灰	—		180	
1341	瓦	丸瓦	SD98	<u>9.2</u>	<u>7.4</u>	1.8		灰白	灰白	—	二次焼成	180	
1342	瓦	丸瓦	SD98	<u>7.0</u>	<u>9.0</u>	3.0		灰白	灰白	—		180	
1343	瓦	丸瓦	SD98	<u>10.2</u>	<u>5.85</u>	1.6		灰白	灰白	—		180	
1344	瓦	丸瓦	SD98	<u>9.6</u>	<u>6.75</u>	2.3		灰	灰	—	胎土マーブル状	180	
1402	模写器	杯B	SD119	(18.3)	<u>5.9</u>	—		灰	灰白	1/8		186	
1403	模写器	杯A	SD119	—	<u>1.55</u>	(6.9)		灰白	灰白	1/4	内面ヘラ記号	186	
1404	模写器	杯B	SD120	—	<u>3.3</u>	(10.9)		灰白	灰白	(1/5)		186	
1405	土師器	杯A	SD121	(8.9)	<u>2.85</u>	—		にぶい橙	にぶい橙	1/8		186	
1406	土師器	カマド	SD121	—	<u>8.35</u>	—		橙	にぶい橙	—	焚口部 底下張ける	186	172
1407	土師器	カマド	SD121	—	<u>11.15</u>	—		橙	にぶい橙	—		172	
1421	瓦	平瓦	第2面	<u>8.65</u>	<u>12.2</u>	2.3		灰	灰	(1/8)			
1422	瓦	平瓦	第2面	<u>10.15</u>	<u>11.5</u>	1.95		黒灰	黒灰	—			
1423	瓦	平瓦	第2面	<u>12.6</u>	<u>8.25</u>	1.95		灰白	灰白 (1/10)		凹面、破面張ける		
1424	瓦	平瓦	第2面	<u>6.0</u>	<u>6.95</u>	2.05		黄灰	黒灰	—			
1425	瓦	平瓦	第2面	<u>7.4</u>	<u>5.3</u>	1.6		暗灰	灰	—	焼成やや不良		
1426	瓦	丸瓦	第2面	<u>10.95</u>	<u>6.35</u>	3.0		黒	黒	—			

付表39 V区第3面出土土器観察表(弥生土器)

番号	器種	出土遺構	法 量 (cm)				色 調		残存率	備 考	図版No.	写真No.	
			口径	底径	器高	胴径	外面	内面					
1409	壺	SK201	(29.3)	—	<u>2.4</u>	—	—	淡橙	淡橙	1/9		188	
1410	壺	SK201	—	—	<u>21.4</u>	—	(34.6)	灰白	灰白	1/4		188	173
1411	壺	SK201	—	—	<u>10.0</u>	—	(30.2)	明黒灰	灰白	—		188	173
1413	壺	SK216	(20.0)	—	<u>8.6</u>	—	—	灰白	灰白	1/3		188	
1414	壺	SK216	(25.0)	—	<u>6.0</u>	(22.9)	(22.4)	橙	橙	1/18		188	
1415	壺	SK216	(14.6)	—	<u>5.6</u>	(12.4)	(12.4)	橙	黒	1/9		188	173
1416	壺	SK216	—	(6.2)	<u>7.8</u>	—	—	橙	明黒灰	1/4		188	
1417	鉢	SK216	—	(4.8)	<u>8.4</u>	—	—	陶灰	陶灰	完存		188	173
1418	壺	SK217	(20.1)	—	<u>6.8</u>	(13.4)	—	灰白	灰白	1/7		188	
1419	壺	SK217	(15.4)	—	<u>6.1</u>	(13.9)	(14.4)	陶灰	橙	1/9		188	

付表40 石器観察表(1)

番号	器種	地区	出土遺構	法 量 (mm)			重量 (g)	石 材	埋 蔵 No.	写真 No.	検 査 No.
				長	幅	厚					
S 1	凹基式石鏃	I	第2面	23	17.5	4	1.1	サヌカイト		176	31
S 2	平基式石鏃	I	第2面	22.5	13.5	3	0.8	サヌカイト		176	31
S 3	有基式石鏃	I	第2面	30.5	12	3.5	1.1	サヌカイト		176	31
S 4	平基式石鏃	I	第2面	41	16.5	6	3.2	サヌカイト		176	31
S 5	凹基式石鏃	I	第3面	18	14.5	2	0.4	サヌカイト		176	32
S 6	鱗片側縁研削	II	第2面	28	17.5	5.5	1.6	サヌカイト		181	60
S 7	鱗片	II	第2面	22	10.5	3	0.5	珪質頁岩		181	60
S 8	楔形石器	II	第2面	30	22	9.5	6.3	サヌカイト		181	60
S 9	鱗片刀石芥	II	第2面	45	(39)	8.5	24.4	凝灰質砂岩		181	60
S 10	平基式石鏃	IV	第2面	20.5	19	4.5	1.5	サヌカイト		185	89
S 11	平基式石鏃	IV	第2面	25.5	21	3.5	1.6	サヌカイト		185	89
S 12	平基式石鏃	IV	第2面	26.5	23.5	3.5	1.9	サヌカイト		185	89
S 13	平基式石鏃	IV	第2面	22	25.5	4.8	2.2	サヌカイト		185	89
S 14	平基式石鏃	IV	第2面	19.5	14.5	4	1.1	サヌカイト		185	89
S 15	凹基式石鏃	IV	第2面	16	15	2.5	0.7	サヌカイト		185	89
S 16	有基式石鏃	IV	第2面	54.5	19	4.5	3.4	サヌカイト		185	89
S 17	凹基式石鏃	IV	第2面	40	19	5.5	3.7	サヌカイト		185	89
S 18	打製石包丁	IV	第2面	111.0	50.5	14.5	86.0	サヌカイト		186	89
S 19	砥石?	IV	第2面	36	87	29.5	563.7	凝灰質砂岩互層		186	89
S 20	石鏃未製品?	V	第2面	24.5	15	5	1.8	サヌカイト		192	133
S 21	平基式石鏃	V	第2面	31	19	3.5	2.3	サヌカイト		191	133
S 22	石鏃	V	第2面	34.5	11	5	1.9	サヌカイト		192	133
S 23	楔形石器	V	第2面	56	60	8.5	30.5	サヌカイト		192	133
S 24	石鏃	V	第2面	44	15	8	5.1	サヌカイト		191	133
S 25	石器?	V	第2面	49.5	28	8	10.3	サヌカイト		191	133
S 26	大型打製石芥	V	第2面	80.8	76	36	345.2	緑色岩		192	132
S 27	柱状片刀石芥	V	第2面	83	27	13.5	57.7	黒色片岩		193	132
S 28	石芥	V	第2面	67	33	18.5	76.0	緑色片岩		193	132
S 29	砥石	V	第2面	44.5	39	18	47.6	凝灰岩		194	132
S 30	鱗片	V	第2面	39	24	5	6.3	頁岩		193	132
S 31	鱗片	V	第2面	24.5	29.5	10.5	10.2	珪質頁岩		193	132
S 32	打製石包丁	V	第2面	119.0	51.5	9.5	83.9	珪化木		194	132
S 33	凹基式石鏃	V	第4面	16	17.5	3.5	0.8	サヌカイト		194	134
S 34	平基式石鏃	I	SH01	21.5	15	2.5	0.9	サヌカイト	5	174	
S 35	石鏃未製品?	I	SH01	23	14.5	5.5	1.5	サヌカイト	5	174	
S 36	平基式石鏃	I	SH01	27	13	3.5?	0.8	サヌカイト	5	174	
S 37	凸基式石鏃	I	SH01	34	12.5	5	2.2	サヌカイト	5	174	
S 38	有基式石鏃	I	SH01	32.5	15.5	5	1.7	サヌカイト	5	174	
S 39	有基式石鏃	I	SH01	29.5	17.5	7	2.7	サヌカイト	5	174	
S 40	有基式石鏃	I	SH01	30	18	6	2.4	サヌカイト	5	174	
S 41	有基式石鏃基部	I	SH01	14.5	12	4	0.6	サヌカイト	5	174	
S 42	石鏃片	I	SH01	27	20	4	2.2	サヌカイト	5	174	
S 43	石鏃の基部	I	SH01	26.5	27.5	7.5	4.5	サヌカイト	5	174	
S 44	柱状片刀石芥	I	SH04	200	48	29	592.9	緑色片岩	11	175	
S 45	有基式石鏃	I	SH06	46	14.5	7.5	4.1	サヌカイト	14	176	
S 46	凸基式石鏃	I	SH06	28.5	11.5	5	1.6	サヌカイト	14	176	
S 47	磨石	I	SD02	85	71.5	55.5	491.7	細粒ハンレイ岩	32	177	
S 48	石鏃	II	SD46	13.5	14.5	2.5	0.5	サヌカイト	32	177	
S 49	凹基式石鏃	II	SD46	22	15	3	0.8	サヌカイト	32	177	
S 50	磨製石包丁	II	SD46	77.5	41.5	6.5	34.5	緑色片岩	32	177	
S 51	砥石	II	SD46	60	33.5	21	56.2	凝灰質砂岩	32	177	
S 52	砥石	II	SD46	80.5	50	18	93.7	凝灰質砂岩	32	177	
S 53	磨石	II	SD46	55	48	31	114.8	石炭山岩	32	178	
S 54	磨石	II	SD46	44.5	39	34	79.5	凝灰質火砕岩	32	178	

付表41 石器観察表(2)

番号	器 種	地 区	出 土 遺 構	法 量 (mm)			重 量 (g)	石 材	図 版 No.	写 真 No.	附 録 No.
				長	幅	厚					
S55	砥石	■	SD21	110.5	68	28.5	266.4	凝灰質砂岩	43	179	
S56	砥石	■	SD33	110	86	56	693.2	凝灰質砂岩	43	179	
S57	有蓋式石鏝	■	SD48	42.5	11.5	4	1.9	サヌカイト	57	179	
S58	削器	■	SD48	58	34.5	7	12.9	サヌカイト	57	179	
S59	打製石包丁	■	SD48	114.5	46	10	45.4	サヌカイト	57	180	
S60	大型石包丁片	■	SD48	93	62.5	12	83.0	灰青色砂岩泥岩	57	180	
S61	叩き石?	■	SD48	116.5	87	23.5	323.1	凝一中粒砂岩	57	181	
S62	磨石	■	SD48	99.5	76.5	64.5	702.6	安山岩	57	180	
S63	有蓋式石鏝	■	SH07	56	15.5	5.5	3.8	サヌカイト	77	182	
S64	石鏝	■	SH08	20.5	16.5	2.5	0.9	サヌカイト	78	182	
S65	磨石?	■	P 17	66.5	63.5	55	319.8	細粒花こう岩	89	182	
S66	石鏝?	■	SK23	102	106	37	517.2	流紋岩質多結晶溶結凝灰岩	94	182	
S67	叩き石	■	SK28	115.5	51	17	150.4	流紋岩質溶結凝灰岩	95	182	
S68	大型石包丁片?	■	SK31	124.5	87.5	12	204.5	凝灰質細粒砂岩 (泥岩はきき)	96	183	
S69	大型石包丁	■	SK32	137	98	11.5	181.6	サヌカイト	96	183	
S70	打製石包丁	■	SK59	112.0	50.5	9	67.0	サヌカイト	106	184	
S71	砥石?	■	SD100	38.5	25	13.5	23.5	凝灰質砂岩泥岩	113	184	
S72	石鏝	V	SH11	19.5	14.5	2.5	0.6	サヌカイト	126	187	
S73	楔形石鏝	V	SH14	24	22.5	5	3.0	サヌカイト	129	187	
S74	楔形石鏝	V	SH14	21	26	6	5.3	サヌカイト	129	187	
S75	削器	V	SH14	72	29	8	17.6	サヌカイト	129	187	
S76	打製石包丁	V	SH14	135.5	45	7.5	70.3	サヌカイト	129	187	
S77	打製石包丁	V	SH14	136	63	10.5	114.0	珪化水	129	188	
S78	磨石	V	SH15	51.5	44.5	38.5	114.7	石炭安山岩	144	188	
S79	磨石	V	SH15	25.5	23	22.5	16.7	流紋岩質火砕岩	144	187	
S80	大型輪刀石斧	V	SH15	59.5	43	36	143.2	角閃岩	144	188	
S81	凹基式石鏝	V	P 30	29	18	4.5	1.9	サヌカイト	150	188	
S82	平基式石鏝	V	SK130	18	15.5	2	0.6	サヌカイト	154	189	
S83	平基式石鏝	V	SK130	20.5	15.5	2.5	0.8	サヌカイト	154	189	
S84	凹基式石鏝	V	SK130	20.5	13.5	2.5	0.6	サヌカイト	154	189	
S85	凹基式石鏝	V	SK130	28.5	15	3.5	1.6	サヌカイト	154	189	
S86	凹基式石鏝	V	SK130	25	14	2.5	0.8	サヌカイト	154	189	
S87	凹基式石鏝	V	SK130	27.5	20	4	2.5	サヌカイト	154	189	
S88	玉砥石	V	SK157	19.3	10.7	2.3	314.8	凝灰質砂岩	158	190	
S89	削器 楔形石鏝	V	SK139	75.5	37.5	6	20.0	サヌカイト	158	190	
S90	平基式石鏝	V	SK142	20	14.5	4	1.0	サヌカイト	158	191	151
S91	磨製石包丁	V	SK176	50.5	34	7.5	12.5	凝灰質砂岩 砂質泥岩	164	190	
S92	尖頭器	V	SK178	49.5	16	6	4.5	サヌカイト	164	191	
S93	砥石	V	SD113	101.5	50.5	25	129.4	流紋岩質凝灰岩	183	191	
S94	有蓋石鏝	V	SD119	55.2	41.5	38	98.7	安山岩溶岩	186	191	
S95	砥石?	■	SD48	122.5	18	17	72.8	珪質シルト 凝灰質砂岩	179		
S96	刃部	■	SK61	62.1	62.5	15	56.7	サヌカイト			122
S97	石剣基部	■	SD99	78.5	38.0	11.5	37.7	サヌカイト			118
S98	軽石	V	SK178	67.5	76.5	48.9	69.7	火山軽石			151

付表42 玉類観察表

番号	器 種	地 区	出 土 遺 構	法 量 (mm)			重 量 (g)	石 材 ・ 色 調 等	図 版 No.	写 真 No.
				長	幅	厚				
J 1	管玉	I	SH05	15	4	1.5	0.4	碧玉 淡緑色	13	巻首図版12
J 2	管玉	I	SH06	14.5	4	1.5	0.2	緑色凝灰岩 鉄質 淡緑灰色	14	巻首図版12
J 3	小玉	V	SH15	3	4.5	1	0.03	ガラス スカイブルー 半欠	130	巻首図版12

---

兵庫県文化財調査報告 第165冊

兵庫県加古川市

美 乃 利 遺 跡

—〔図版編〕—

—一般河川別府川河川改良事業に伴う発掘調査報告書—

平成9年3月31日 発行

編 集 兵庫県教育委員会埋蔵文化財調査事務所

〒652-0032 神戸市兵庫区荒田町2丁目1-5

発 行 兵庫県教育委員会

〒650-0011 神戸市中央区下山手通5丁目10-1

印 刷 水山産業株式会社

〒653-0012 神戸市長田区二番町3丁目4-1

---