

第88圖 古代~中世掘立柱建物実測図④ (1/100)

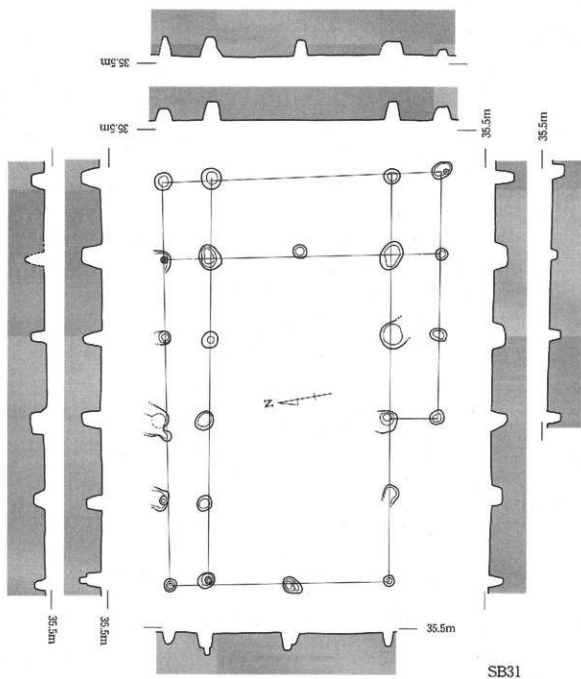

第89図 古代～中世掘立柱建物実測図⑤ (1/100)

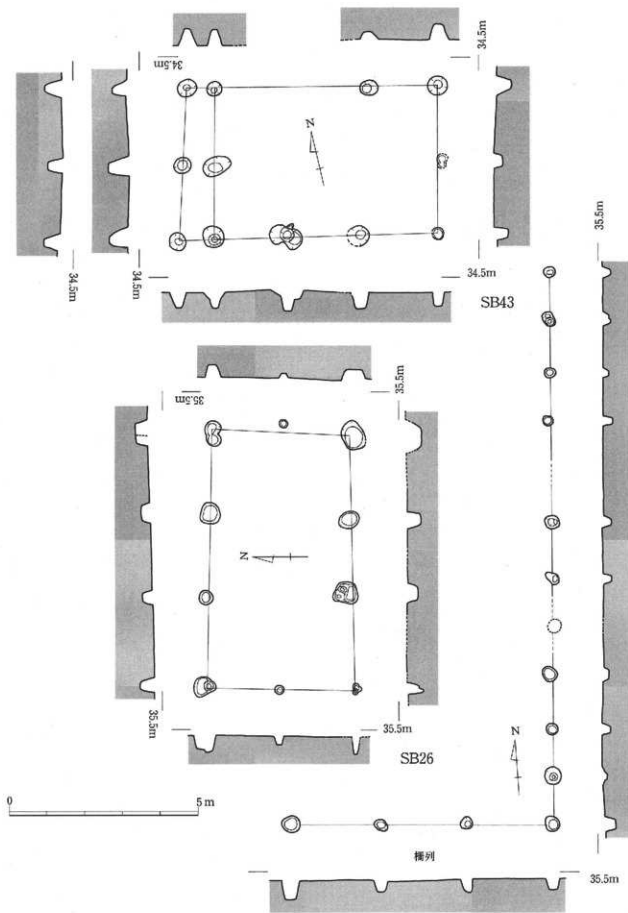

第90図 古代~中世掘立柱建物実測図⑥ (1/100)

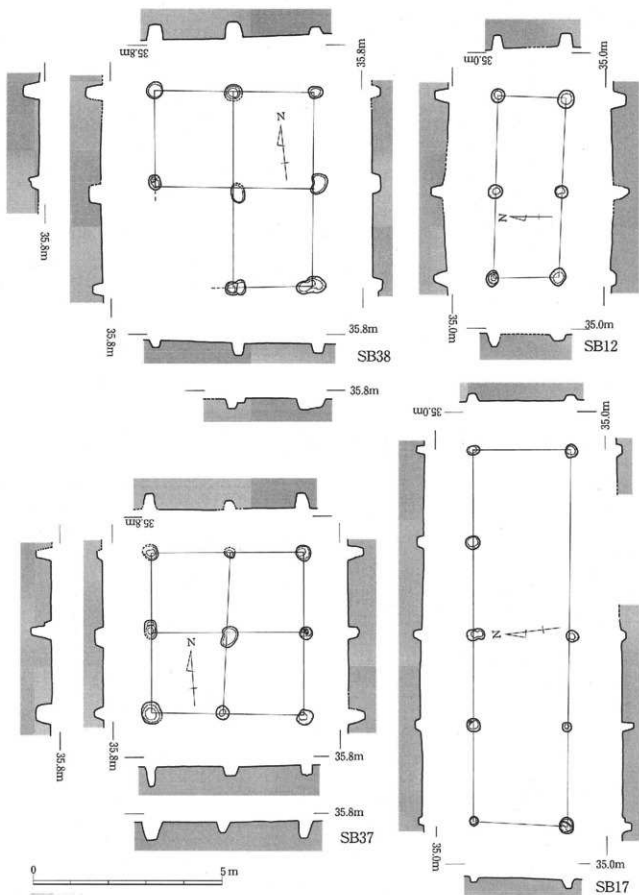

第91图 古代~中世据立柱建物实测图⑦ (1/100)

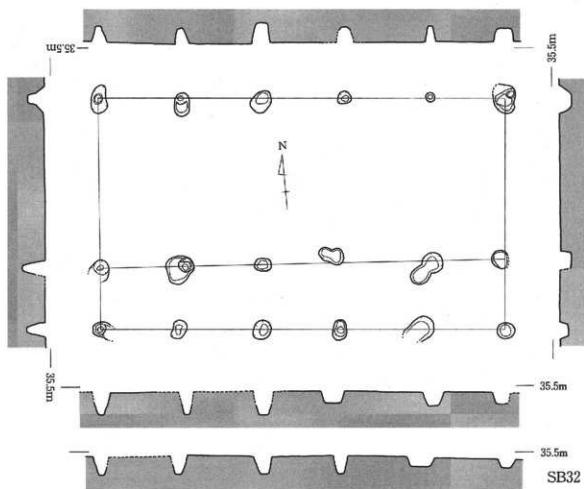
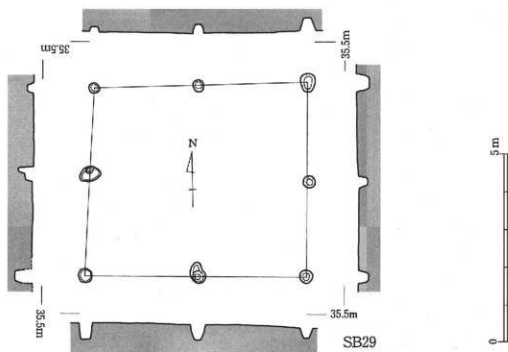

第92図 古代~中世掘立柱建物実測図⑧ (1/100)

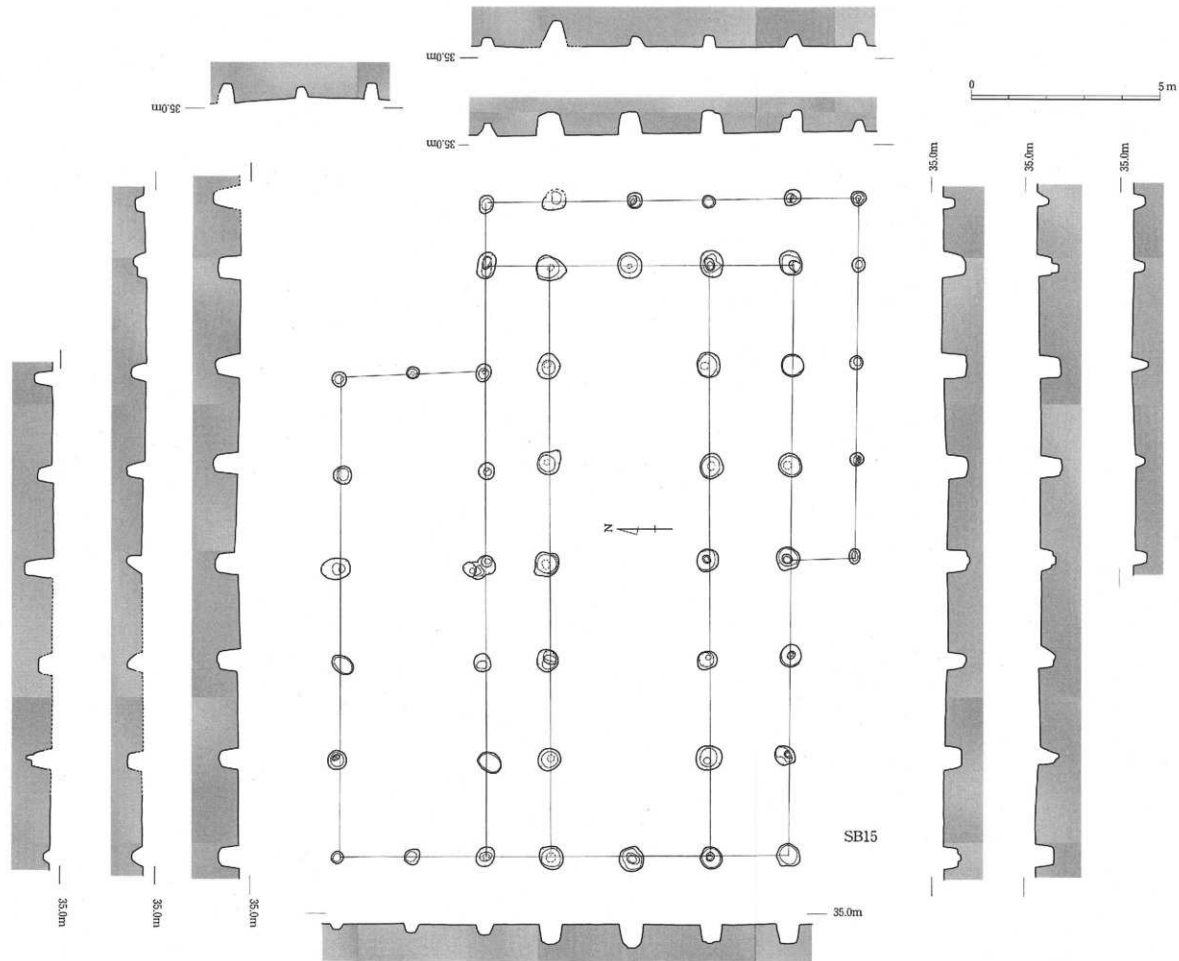

第93図 古代～中世据立柱建物実測図⑨ (1/100)

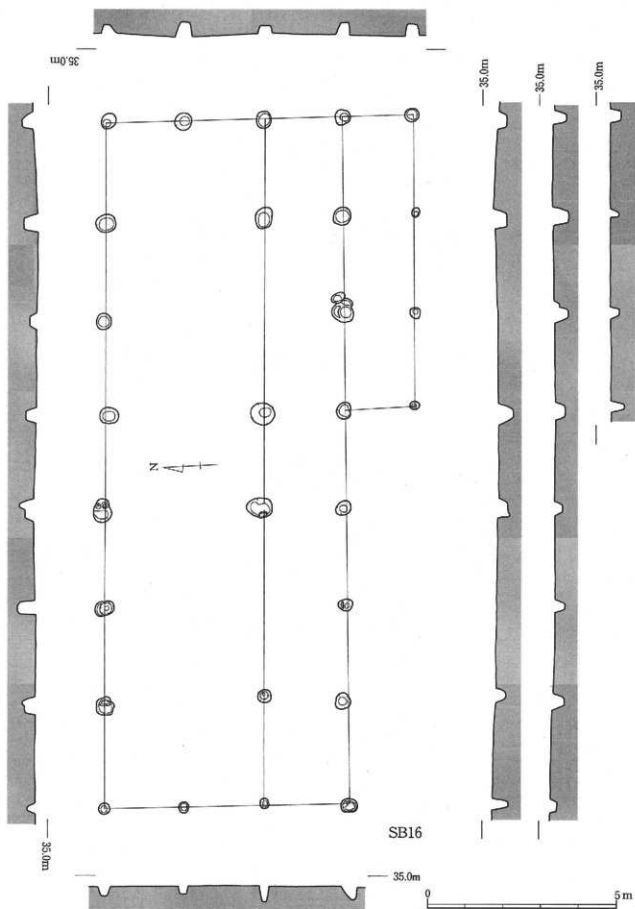

第94図 古代~中世獨立柱建物実測図⑩ (1/100)

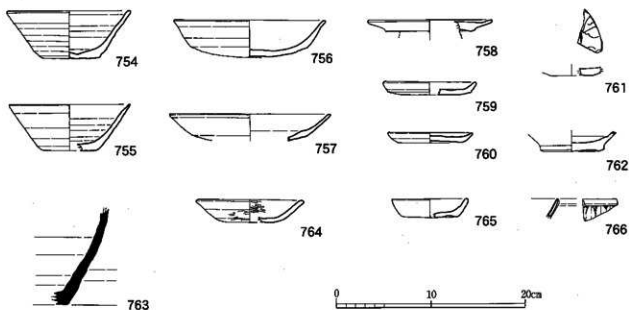

第95図 古代～中世掘立柱建物出土遺物実測図 (1/4)

第25表 古代～中世掘立柱建物一覧表

遺構名	時代	規模	庇	主軸方位	梁桁実長 (m)	梁桁柱間 (m)	桁桁実長 (m)	桁桁柱間 (m)	柱穴径 (cm)	柱穴深 (cm)	備考
SB5	古代	1×2		N28° E	2.5	2.5	4.7	2.2~2.6	30~40	35~50	
SB7	古代	1×3		N34° E	3.8	3.8	5.7~5.9	1.6~2.0	20~90	20~70	
SB8	古代	1×2		N67° E	3.0~3.2	3.0~3.2	5.0	2.2~2.8	40~80	20~30	
SB12	中世	1×2		N88° W	1.8	1.8	4.7~4.8	2.3~2.5	35~50	20~40	
SB15	中世	3×6 1×5	3面	N8° W	6.3~ 6.5(9.9) 3.8(10.3)	2.1~2.3 (1.7~1.8) 1.9	15.6(17.4) 12.8~13.0	2.5~ 2.7(1.8) 2.5~2.6	50~80 (30~50) 30~60	40~60 (25~40) 20~70	特殊な構造。並立する梁を有する?
SB16	中世	3×7	1面	N82° W	6.3~ 6.5(8.1)	2.0~ 2.3(1.8)	18.1~18.3	2.5~2.8	25~65 (25~35)	30~45 (25~35)	
SB17	中世	1×4		N76° W	2.5	2.5	9.8~10.0	2.3~2.7	25~40	15~30	1 本欠
SB18	古代	2×5		N67° W	4.1~4.6	2.0~2.4	12.0~12.2	2.3~2.5	50~70	25~50	
SB19	古代	2×2		N66° W	4.4	2.2	4.6	2.2~2.4	40~70	40~50	
SB20	古代?	1×2		N45° E	3.1	3.1	4.2~4.3	1.9~2.4	35~50	25~65	
SB22	古代?	1×3		N7° E	3.7	3.7	5.9~6.2	1.9~2.1	40~50	20~40	
SB24	古代	1×4		N67° W	3.6	3.6	8.8	2.1~2.3	50~75	40~60	
SB26	中世	1×3		N89° W	3.8~3.9	1.9~2.0	6.7~6.8	2.0~2.5	25~70	25~35	
SB27	古代?	1×3		N62° W	3.3~3.5	3.3~3.5	2.1~3.4	8.6	30~50	20~65	
SB28	古代	2×2		N	4.8~4.9	2.4~2.5	5.0	2.3~2.7	40~60	35~85	総柱
SB29	中世	2×2		N89° W	5.0~5.1	2.4~2.6	5.7~5.9	2.8~3.0	30~50	20~45	
SB30	古代	2×3		N61° W	5.0~5.3	2.5~2.8	8.9~9.1	2.9~3.2	30~65	45~65	
SB31	古代	2×4	2面	N69° W	4.8(7.4)	2.2~2.6 (1.0~1.3)	8.7(10.8)	2.1~2.3 (2.0~2.1)	35~70	20~60	
SB32	中世?	1×5	1面	N84° W	4.2~4.5 (6.0~6.2)	4.2~4.5 (6.0~6.2)	10.6~10.9	1.8~2.3	25~55	30~60	
SB37	中世?	2×2		N4° E	4.0	1.9~2.1	4.3	2.1~2.2	30~55	20~50	総柱
SB38	中世?	2×2		N6° E	4.3	2.1~2.2	5.0~5.1	2.4~2.6	40~50	15~45	総柱
SB42	中世	2×3	1面	N76° W	3.8	1.8~2.0	4.9 (5.6~5.8)	1.8~2.0 (0.7~0.9)	30~70	20~55	

c 土坑

SC14 (第96図)

SC14は古墳時代のSA6とSA8の間に位置し、SE1及びSA8を切る。東西方向にやや長い隅丸長方形の平面プランを呈し、長軸約4.5m、短軸約3m、深さ約80cmを測る。床面に複数の柱穴状の落ち込みがみられたが、いずれも深さが浅く、規則的な配置はみられなかった。埋土が特徴的で、白色粘土を多く含む土で短期間に埋め戻されたような堆積状況が何われ、その中に夥しい遺物が含まれていた。

第97～99図はSC14から出土した遺物である。767～787は土師器の坏で、口径が大きく、器高が低いものが多い。788～821は土師器の小皿で、口径がやや大きく、扁平なものが多いが、797のようにやや小振り以外反しながら口縁部が立ち上がるものもみられる。822は土師器の耳皿である。823～826は脚付きの小皿で、824・826の内面には布圧痕がみられる。827は土師器の鉢、828は内面に布目圧痕がみられる製塩土器である。830は瓦質土器の甕胴部で、外面に平行叩き痕がみられる。831・838は陶器の甕胴部片で、それぞれ常滑焼、備前焼とみられる。832～837は東播系須恵器の鉢である。839～854・868は白磁の碗、855・856は青白磁の皿、857～865は白磁の皿、866は白磁水注の取手とみられる。867は同安窯系青磁の碗である。869は用途不明の石製品で、滑石製石鍋を転用したものである。870は金銅?によるメッキが施されたL字状に屈曲する金具であるが、その用途等は不明である。このほか、図化していないが、後述する1035に類似した鉄鍋片等、数点の鉄製品が出土している。

SC15 (第100図)

SC15は古墳時代のSA15の西側に近接し、SE4を切る。南北にやや長い隅丸長方形の平面プランを呈し、長軸約2.2m、短軸約1.9m、深さ約25cmを測る。調査時点では、竪穴住居とも考えられたが、床面にみられる複数の柱穴状の落ち込みには規則的な配置はみられず、時期的にも中世の遺構と考えられたため、土坑としてここで扱った。

遺物には比較的多くの龍泉窯系青磁碗(878～883)・皿(884・885)が含まれるが、その大半は土坑中央付近の柱穴状の落ち込みからまとめて出土している。

SC16 (第101図)

SC16は古墳時代のSA15の南西側に近接し、SE2を切る。径2.5mの円形もしくは隅丸長方形の平面プランを呈し、深さ約20cmを測る。SC15と同様、調査時点では竪穴住居とも考えられたが、床面にみられる複数の柱穴状の落ち込みには規則的な配置はみられず、時期的にも中世の遺構と考えられたため、土坑としてここで扱った。

遺物は少なく、図化し得たのは886の底部に糸切離し痕跡を有する土師器の小皿のみである。

SC17 (第102図)

SC17は古墳時代のSA20の南側壁面を切るかたちで検出された。1辺約2.2mほどの隅丸長方形の平面プランを呈し、深さ約20cmを測る。

遺物は少なく、887は甕、888・889は坏で、すべて土師器である。

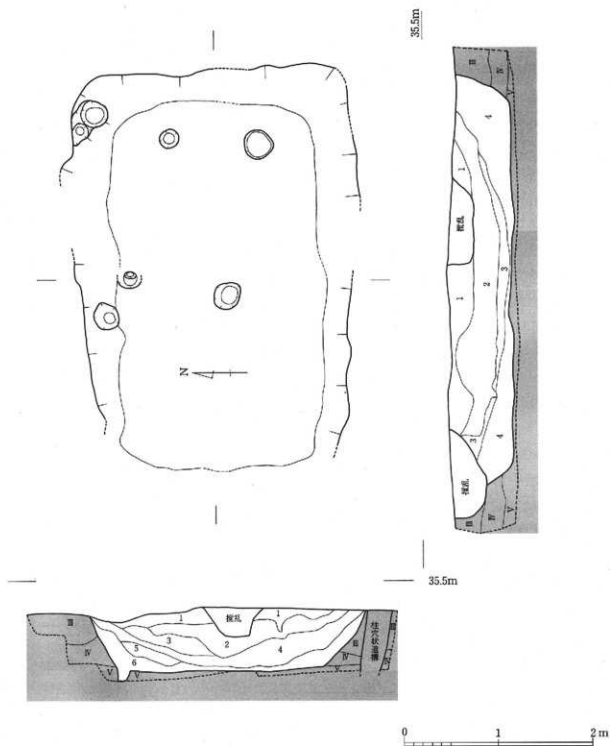

- 1 暗褐色土 炭化物、スコリア?、土器片を多く含む、淡黄色粘土粒・ブロックを少量含む
 - 2 暗褐色土 炭化物、土器片、淡黄色粘土ブロックを多く含む
 - 3 暗褐色土 炭化物、土器片を多く含む、淡黄色粘土ブロックを含む
 - 4 暗褐色土 炭化物、淡黄色粘土ブロックを多く含む、土器片を著しく含む
 - 5 黒褐色土 IV層ブロックを多く含む
 - 6 黒褐色土 IV層ブロックを含む
- Ⅲ・Ⅳ・Ⅴ層は基本土層と同じ

第96図 SC14実測図 (1/40)

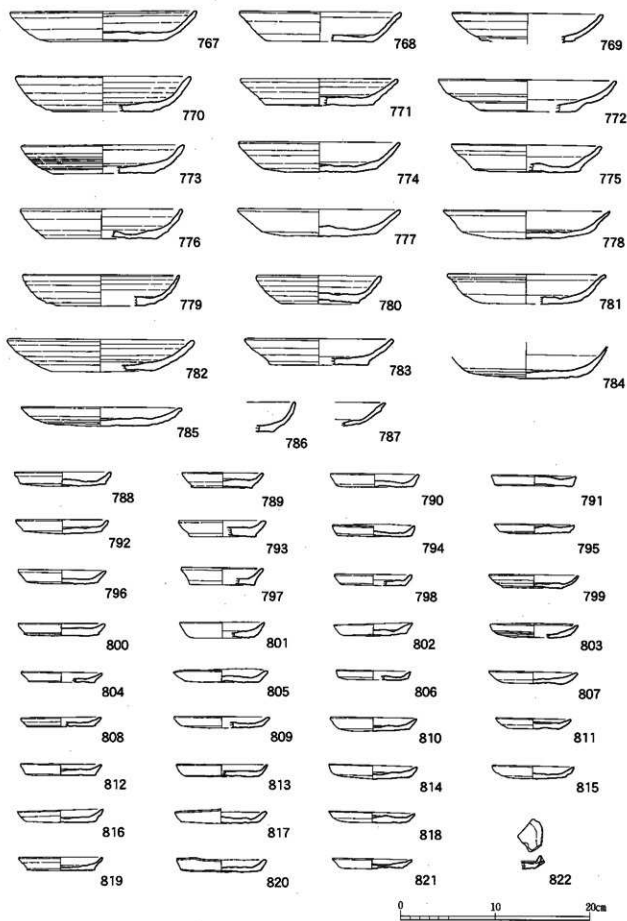

第97図 SC14出土遺物実測図①(1/4)

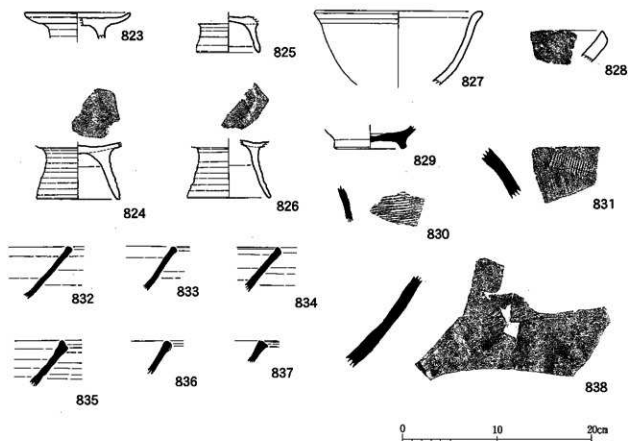

第98図 SC14出土遺物実測図②(1/4)

SC18 (第102図)

SC18は古墳時代のSA20の西側に近接して検出された。南北に長い楕円形状の平面プランを呈し、長軸約1.65m、短軸約80cm、深さ約10cmを測る。

遺物は非常に少なかった。890は滑石製の石鏝口縁部付近で、口縁部外面下に長方形の突出部がみられる。

d 石組土坑

長方形の土坑の床面及び壁面に河原石を積み、粘土で目地を詰めた遺構が3基検出された。ここでは、この遺構を石組土坑と呼び、以下、各遺構について説明する。

1号石組土坑 (第103図)

1号石組土坑は、SB15の南東側の柱穴間に検出された。調査時点では、柱穴との切り合いは無く、同時期に共存して建物に伴う施設かとも考えられたが、後述する出土遺物から、建物に後続する時期の遺構と思われる。土坑は南北にやや長い隅丸長方形の平面プランを呈し、長軸約1.7m、短軸約1.1m、深さ約60cmを測る。床面は壁面よりも大きな石を用いて貼られ、床として使用する石の表面が平になるように、石の厚さに応じて掘り窪めることにより、微調整している。壁面には長軸30cm前後の楕円形状の円礫を小口積みに積んで、目地には白色粘土が詰められていた。本来の深さは不明だが、石組内に転

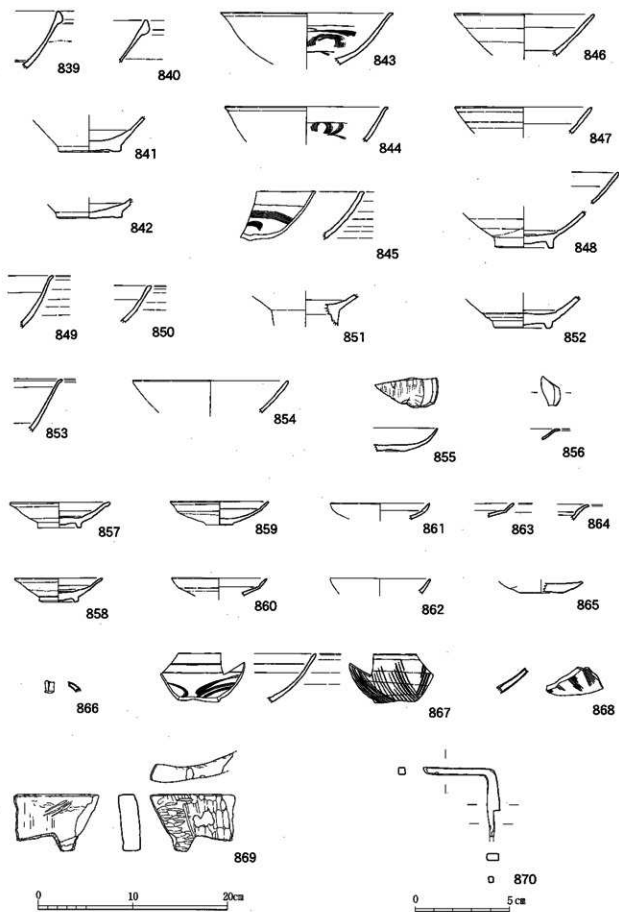

第99図 SC14出土遺物実測図③(1/4、870のみ1/2)

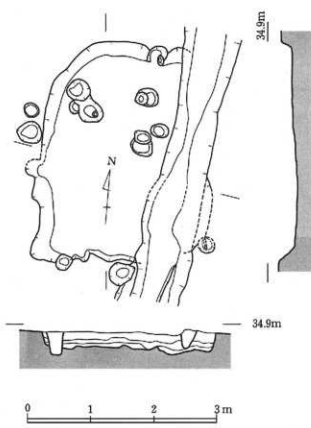

- 1 暗褐色土 やや軟質でIV層ブロックを少量含む
- 2 黒褐色土 淡黄色粘土粒、IV層粒を少量含む
- 3 黒褐色土 2層よりもやや硬質
IV層は基本土層に同じ

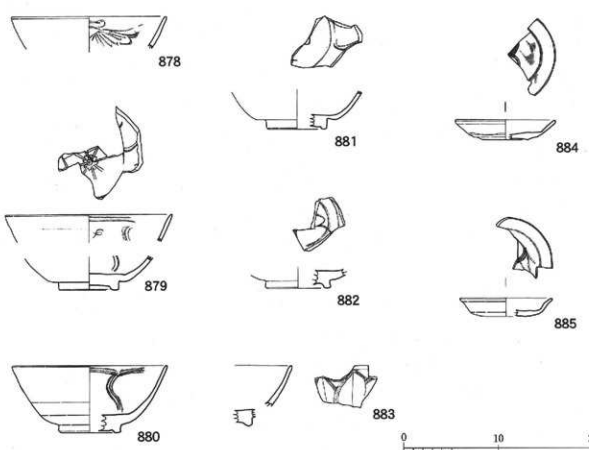
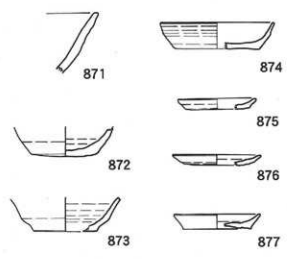

第100図 SC15及び出土遺物実測図 (遺構：1/60、遺物：1/4)

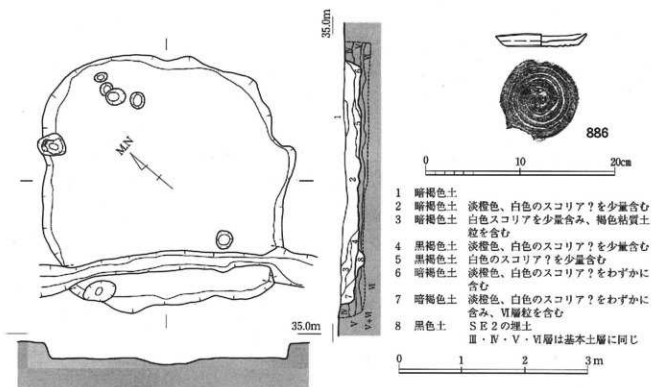

第101図 SC16及び出土遺物実測図(遺構：1/60、遺物：1/4)

落した礫が多数みられたことから、あと1、2段は高かったものと思われる。また、石組内の埋土には多くの炭化物が含まれていたほか、石の目地に使用されていた粘土にも焼けたような部分があったことから、内部で火が使用された可能性が高い。

出土した遺物は少ないが、第103図の891は龍泉窯系の青磁碗口縁部、892は白磁碗口縁部である。このほかに、国産陶器甕の胴部片が数点出土している。

2号石組土坑(第104図)

2号石組土坑は、SA24の北東部を切るかたちで検出された。土坑は東西にやや長い隅丸長方形の平面プランを呈し、長軸約1.7m、短軸約1.2m、深さ約70cmを測る。床面には1号と同様に壁面よりも大きな石を用いて貼られていたが、1号ほど大きな石は用いられていないため、土坑の床自体の凹凸は少ない。壁面には長軸30cm前後の楕円形状の円礫を小口積みに積んで、目地には白色粘土が詰められていた。本来の深さは不明だが、西側の短軸壁面以外はさほど壊れている様子はみられなかったため、本来の深さに近いと考えられる。埋土の状況等は1号と同様であったことから、内部で火が使用された可能性が高い。

出土した遺物は少ないが、第104図の893は底部外面に糸切痕跡がみられる須恵器坏の底部、894は瓦質のもので、器種は判然としませんが、瓦もしくは鉢の可能性が高い。

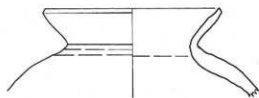
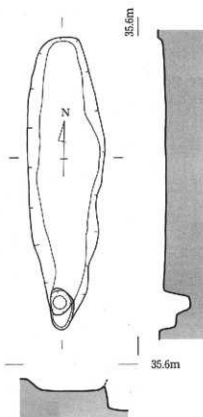
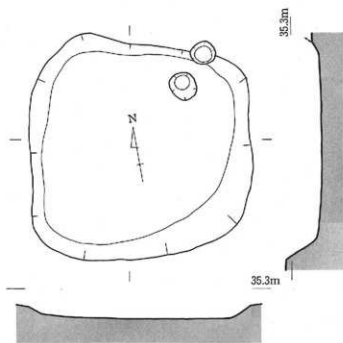

887

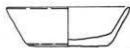
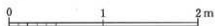

888



890



889

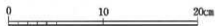

第102図 SC17、18及び出土遺物実測図 (遺構：1/40、遺物：1/4)

3号石組土坑 (第104図)

3号石組土坑は、SE5の北、古墳時代のSA11の西側で検出された。北側が調査区外で西側が深い擾乱による破壊を受けていたため、土坑の平面プランや規模は不明である。石組みに用いられている石の大きさや石組みの特徴は1・2号と同様であるが、床面の石がやや疎らに配置されている印象があった。また、石組内の埋土には1・2号のように火の使用が考えられる特徴はみられなかったほか、遺物も出土していない。

e 溝状遺構

SE1・9 (第105図)

SE1は、北側の調査区断面では幅1m前後、深さ80cm前後を測る溝で、SA9の西側調査区外から南西に13mほど直線的に伸び、直角に近い角度で西へ46mほど延びる。古墳時代のSA5・8・18を切り、SC14及び擾乱溝によって切られる。SE9は、SE1がSA18の西側で収束した延長上に、6m間隔をあけた地点から5mほど調査区外へ向かって延びるもので、その規模や出土遺物からみた時期もSE1と同時期の可能性が高いことから、一連の遺構としてここで扱った。

第105図における遺物の内、899、903、904、908がSE9からの出土で、その他はSE1からの出土である。911・912は天目茶碗の口縁部で、後世の混入とみられる。915は須恵器の双耳壺で、平面的にはSE1上で検出されたのでここで扱ったが、かなり浮いた状態での出土であり、溝に伴わない可能性が高い。

SE5 (第106図)

SE5は、調査区の北東側で検出された幅2m前後、深さ80cm前後を測る大型の溝で、SE4の西約8mの地点からSA13を切って西へ30mほど直線的に伸び、調査区外へと続いていた。調査区の境界付近では調査区外の保全を考慮して、2mほど調査できなかった。しかし、SA9との位置関係から、未調査部分付近からやや北側へ向かって延びるものと予想される。

出土遺物は豊富で、やや時期幅が想定される。916～952は土師器である。940は坏とみられるが、口縁部の一部が注口風に折り曲げられている。950も坏で、内外面に星形の墨書が多数みられ、外面には則天文字の「日」の墨書もみられる。953～966は須恵器で、956から964は東播系須恵器のこね鉢である。967は瓦質の土器で、鉢もしくは瓦の可能性ある。968～992は国産陶器で、968～985・991は常滑焼、986～989は備前焼、990・992は瀬戸焼である。993～1029は貿易陶磁器で、993～996、998～1007、1011、1012は白磁、1008～1010は青白磁、1013～1021、1023、1026は龍泉窯系青磁、1022、1024、1025、1027は同安窯系青磁、1028、1029は陶器である。1030は欠損しているが、本来、長方形状を呈するとみられる淡いピンク色を呈する扁平な石製品である。用途は不明だが、表面が丁寧研磨されており、石帯等の可能性も考えられる。1031～1036は鉄器である。1031は鎌で、先端及び基部を欠く。1032、1033は同一個体とみられる刀子片で、それぞれ刃部と基部である。1034は片刃の長頸鎌とみられ、古墳時代の遺物と考えられる。1035は鉄鍋の口縁部から胴部片とみられ、下方で内湾する胴部が直線的に立ち上がり、頸部で外方に稜をもって屈曲する口縁部を有する。

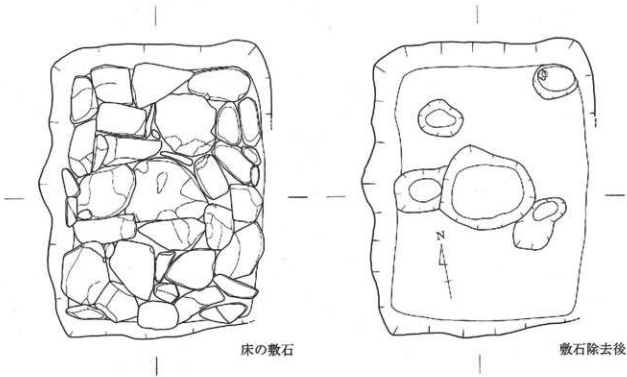
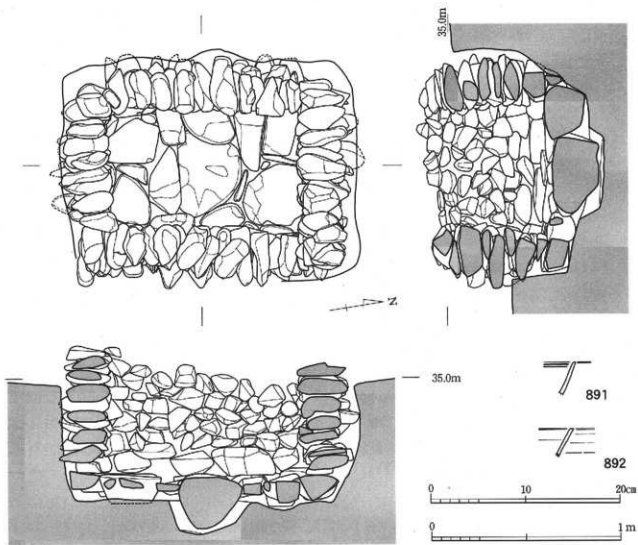

第103図 1号石組遺構及び出土遺物実測図 (遺構：1/20、遺物：1/4)

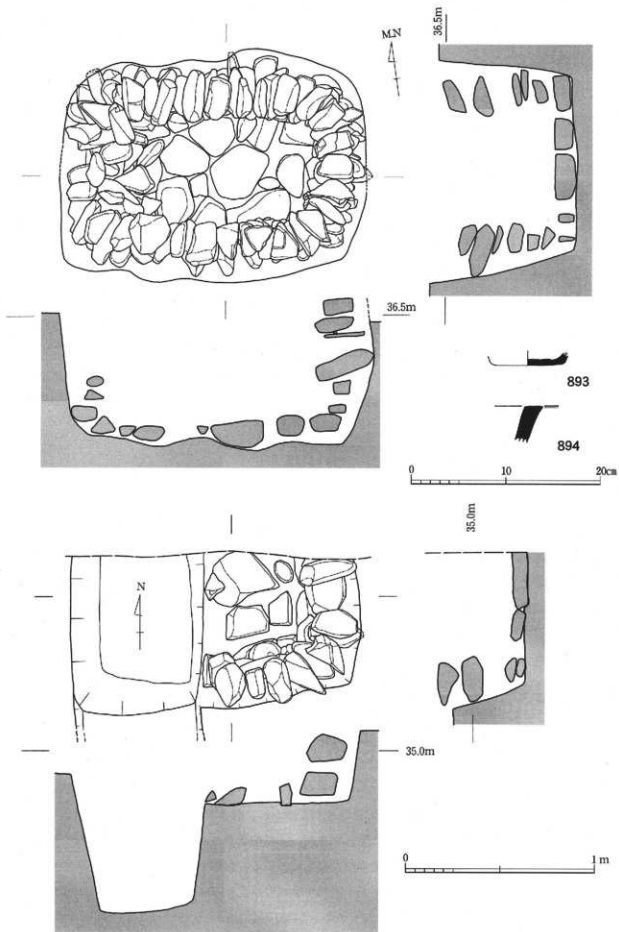

第104図 2、3号石組遺構及び出土遺物実測図（遺構：1/20、遺物：1/4）

SE 6

SE 6は、調査区の南東側のSE 7から2 mほど東側で検出された幅約1.8m、長さ約18mの浅い溝で、SA10、SB11・14を切って南北へ直線的に延び、南の調査区外へと続いていた。検出面がかなり上層であったことなどから明確な記録が残せなかったことは遺憾であるが、周囲に20~30cm大の円礫が散らしていた。

第111図はSE 6の出土遺物である。1036~1042は土師器、1043~1045は須恵器、1046~1055は国産陶器、1056~1061は貿易陶磁器、1062は瓦である。

SE 7

SE 7は、前述のSE 6から西へ約2 m離れて平行する形で検出された幅約1.1m、長さ約2 mの浅い溝で、北側には浅い円形の落ち込みがみられ、南側の調査区外へと延びていた。検出面はSE 6と同様にかなり上層であったことなどから明確な記録が残せなかったことは遺憾である。北側の円形落ち込み中からは縄文時代晩期とみられる土器片が出土していることから、これを切っている可能性が高い。

第112図はSE 7の出土遺物である。1063~1071は土師器、1072は瓦質土器、1073は須恵器、1074~1080は国産陶器、1081~1085は貿易陶磁器、1086は瓦である。

SE10

SE10は、調査区が西側で南にL字状に延びる付近で検出された最大幅約6 m、最大深さ約1.7mを測る大型の溝で、南北に60mほど直線的に延び、調査区外へと続いていた。溝の断面形は逆台形状で、床面は1~1.5mほどの幅で平坦であったが、完掘できた溝の南半部の基底は、段丘礫層にまで達していた。なお、溝の南側23mほどは、調査時点で既にグラウンドとして整地されていた部分であったため、検出のみに留めた。

出土遺物は豊富で、やや時期幅が想定される。1087~1312、1321~1324は土師器である。1093は坯もしくは鉢で、内面にミガキ調整が施されている。1112~1133は高台付坯もしくは?で、1121~1123、1125~1127の高台内には工具による放射状の調整痕がみられる。なお、1115は黒色土器である。また、1128~1133の内面にはミガキ調整がみられ、高台の断面形も丸みを帯びる特殊なものである。1134~1183は中世の坯、1184~1273は中世の小皿とみられ、1150、1151、1157、1166、1181、1183、1184、1191、1205、1206、1214、1232、1238、1240~1246、1248、1249、1251~1253、1258は底部が糸切り離して、その他はヘラ切り離してである。1274~1286は脚付きの皿で、1278~1282の中央には焼成前に穿孔された小さな穴がみられる。1291は坯の底部とみられるが、内面に不規則な線刺がみられる。1292は高台を有する耳皿とみられる。1293、1295は内面に赤色顔料が塗られ、磨き調整された坯もしくは?である。1294、1296は黒色土器で、1296は内外面ともに黒色化され、ミガキ調整されている。1297~1307は寛で、全体的な器形がわかる資料はないが、比較的小振りなものが多く、頸部から「く」の字状に屈曲する口縁部を有する点は共通する。1308~1312は瓶で、底部はすべて単孔とみられる。1313~1320は内面に布目圧痕がみられる土師質の鉢で、製塩土器とみられる。1325、1326は須恵質の緑軸陶器、1327、1328は瓦器坑である。1329~1382は須恵器である。1329は器形が判然としないが、大型の皿もしくは蓋になる可能性がある。壺、壺ともに平底とみられ、壺の底部には高台を有するものもみられる。1356~1364は焼成状

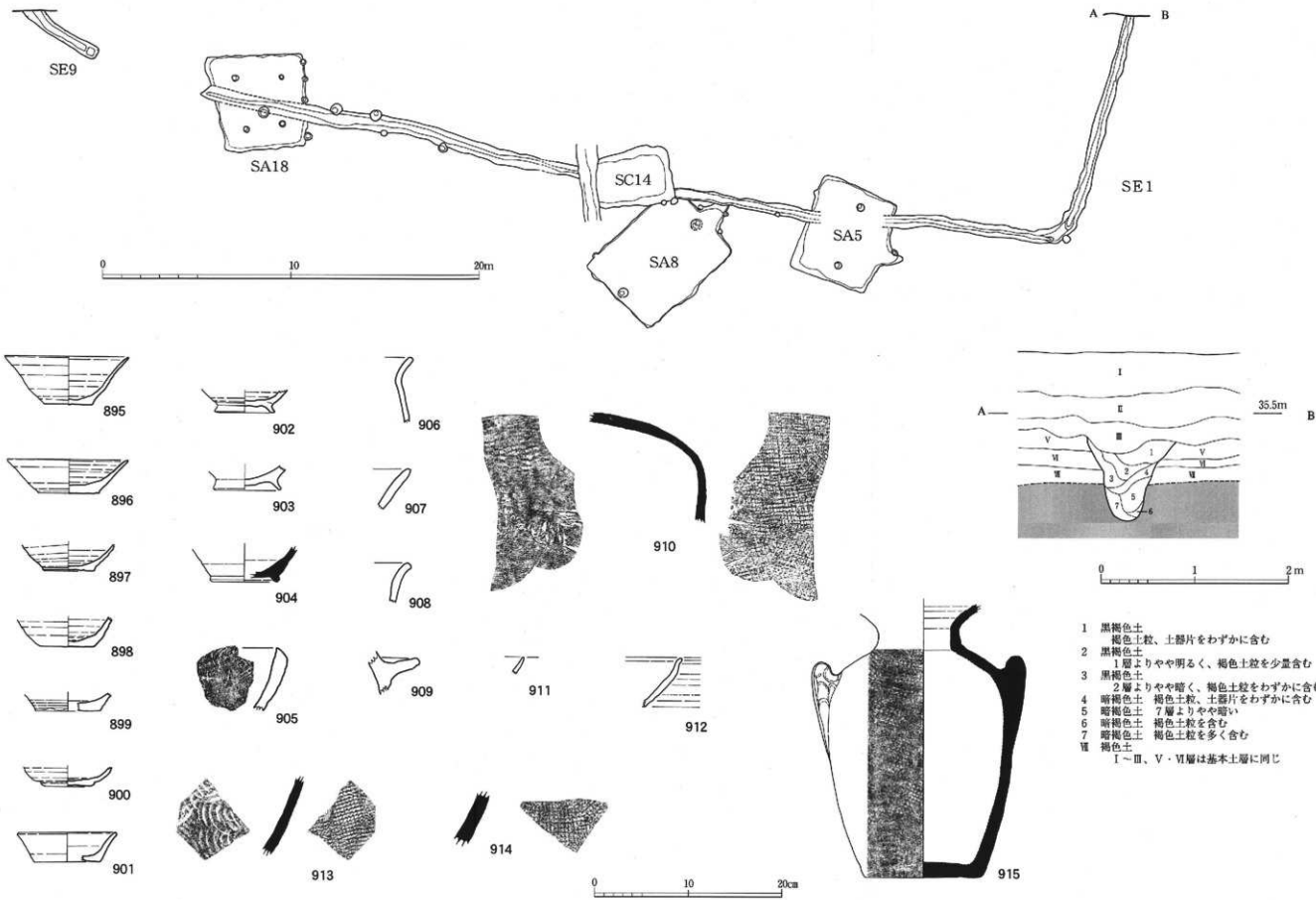

第105図 SE1、9及び出土遺物実測図(遺構：平面1/200、断面1/40、遺物：1/4)

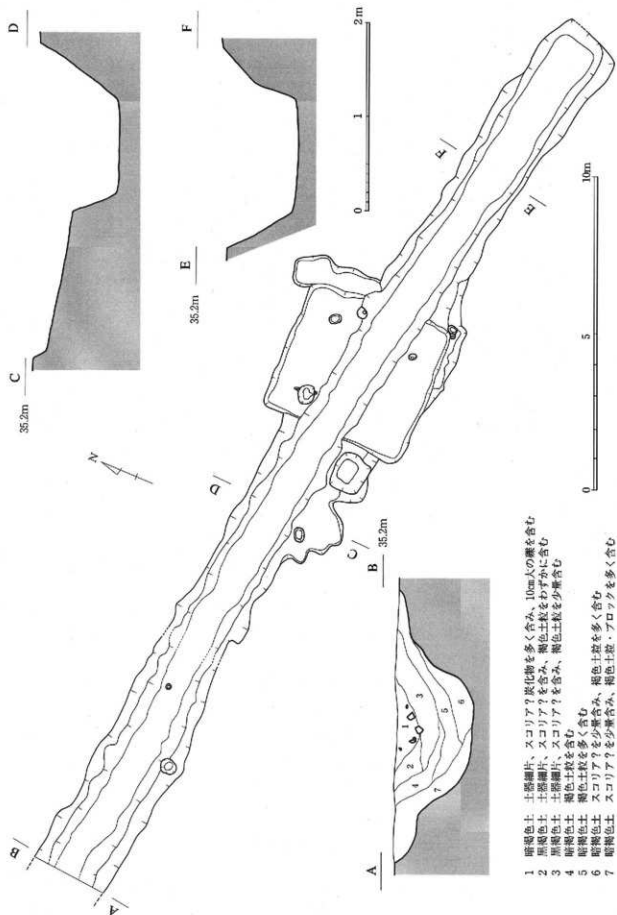

第106図 SE 5 実測図 (平面 1/120、断面 1/40)

- 1 暗褐色土 土器細片、スコリア?炭化物を多く含む、10cm大の礫を含む
- 2 黒褐色土 土器細片、スコリア?を含む、褐色土粒をわずかに含む
- 3 黒褐色土 土器細片、スコリア?を含む、褐色土粒を少量含む
- 4 暗褐色土 褐色土粒を多く含む
- 5 暗褐色土 スコリア?を少量含む、褐色土粒を多く含む
- 6 暗褐色土 スコリア?を少量含む、褐色土粒、ブロックを多く含む
- 7 暗褐色土

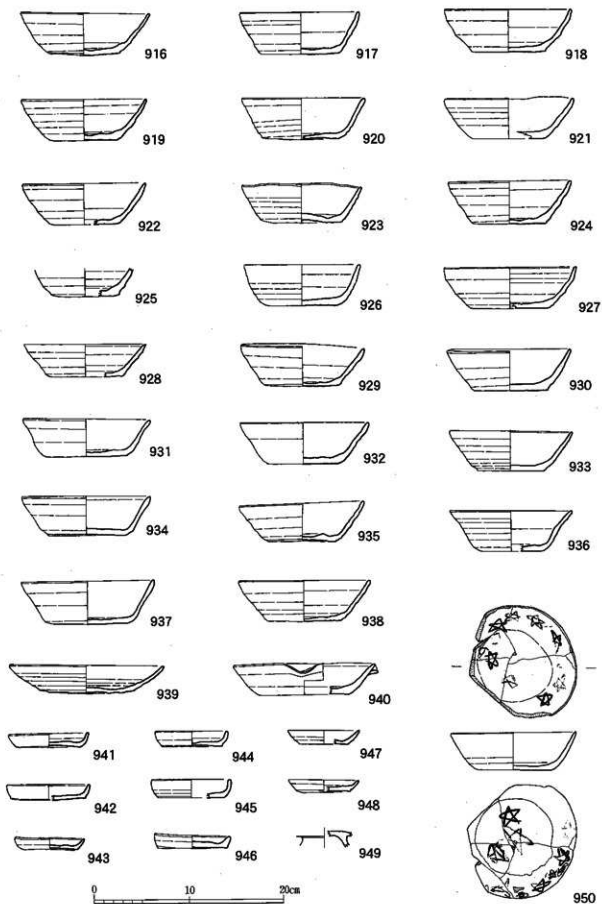

第107圖 SE 5出土遺物実測図①(1/4)

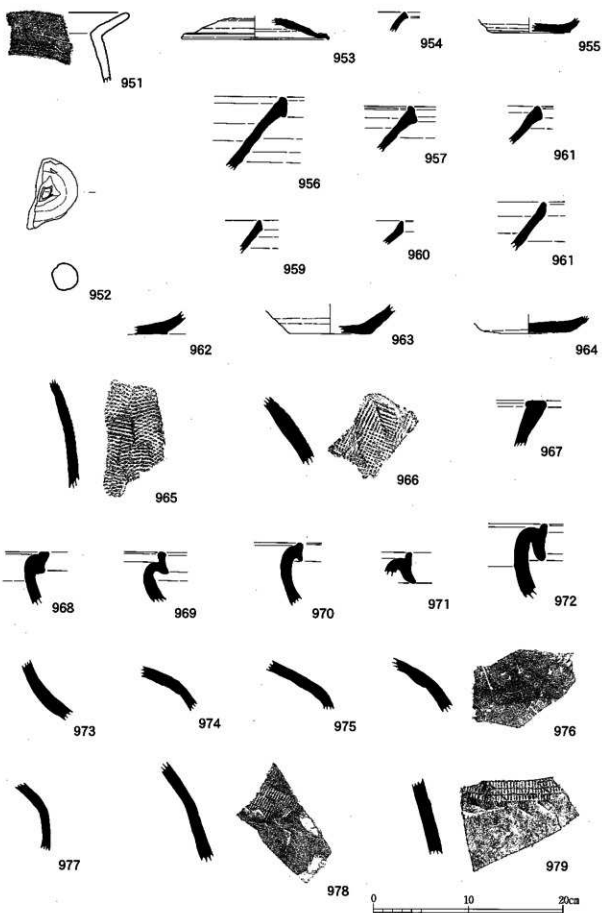

第108圖 SE5出土遺物実測圖②(1/4)

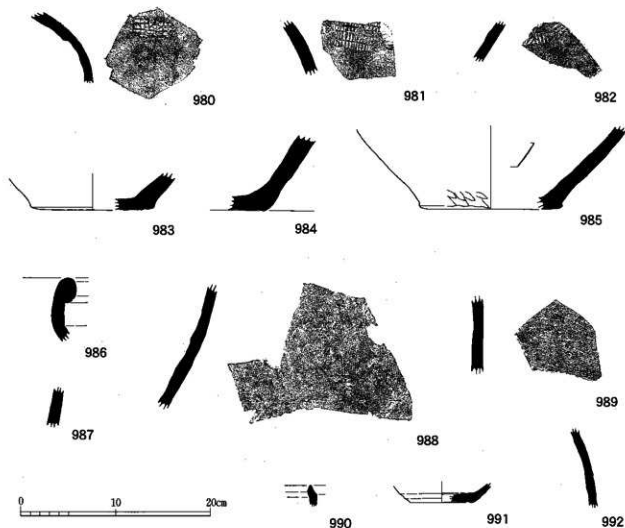

第109図 SE5出土遺物実測図③(1/4)

況があまり良くない壺で、類例がみられないものである。1365～1382は東播系須恵器のこね鉢である。1383～1397は国産陶器で、1384～1387、1389、1391、1394は常滑焼の壺、1388、1390は渥美焼の壺、1393は備前焼の壺、1395～1397も常滑焼で、それぞれ片口鉢、片口小坏、皿である。1398～1509は貿易陶磁器である。1398～1448は白磁で、1398～1424は碗、1425～1443は皿、1444～1448は壺である。1449～1454は青白磁である。1455～1505は青磁である。1455～1457は越州窯系青磁で、1455、1456は碗、1457は坏である。1458～1490は龍泉窯系青磁で、1458～1489は碗、1490は皿である。1491～1505は同安窯系青磁で、1491～1498は碗、1499～1505は皿である。1506～1509は陶器で、1506、1507は壺、1508、1509は盤である。1510は輪の羽口で、外面にガラス質の付着物がみられる。1511、1512は瓦である。1513は滑石製石鍋の突帯部分である。1514～1515は硯である。1516～1520は土錘で、1520のみやや大型である。ここでは5点のみ図化したのが、多数の土錘が出土しており、そのほとんどは、1516～1519と同様の大きさのものである。1521、1522は扁平で細長い円礫の長軸側両端を打ち欠いた土錘である。1523～1532は鉄器である。1523は平坦な口唇部を有する鉄鍋の口縁部である。1524～1526は刀子、1527は釘とみられる。1528～1530は鉄鍬の蓋部か。1531は用途不明の鉄器で、先端部が鍵状に屈曲している。

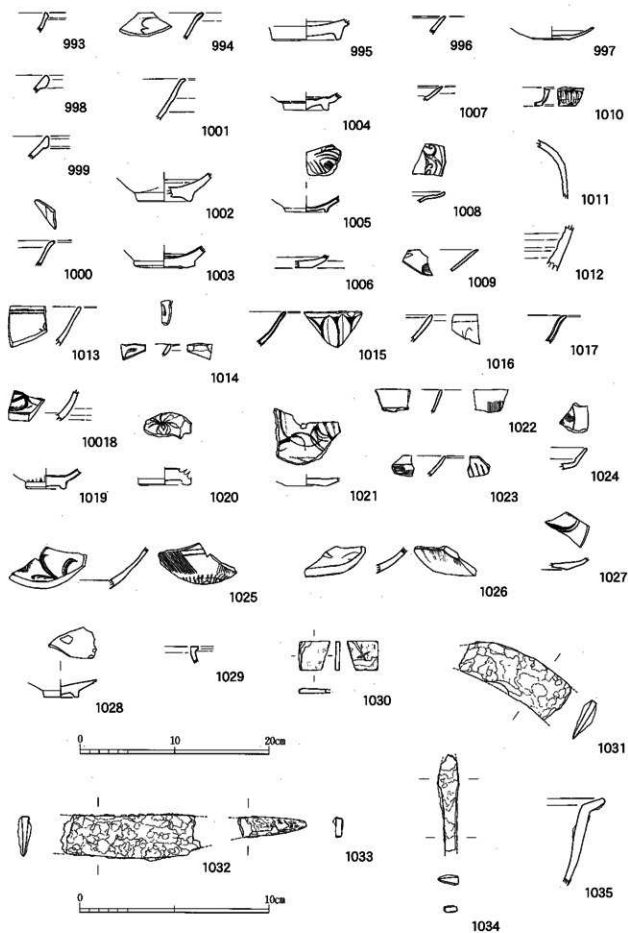

第110图 SE 5 出土物实测图④ (1/4、1031~1035は1/2)

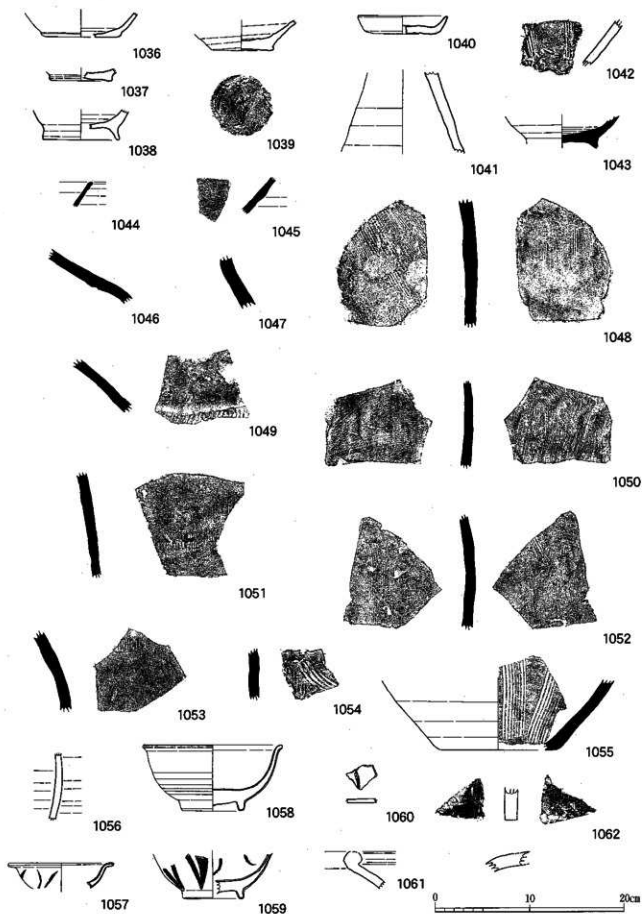

第111圖 SE 6 出土遺物實測圖 (1/4)

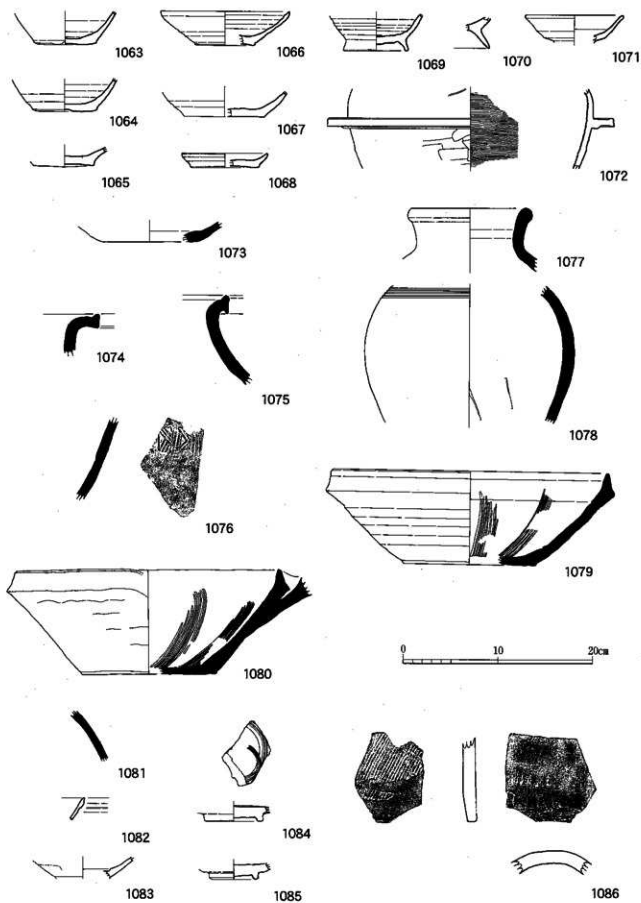

第112图 SE 7出土遗物实测图(1/4)

1532も器不明の鉄器であるが、刀子等の茎部とみられる。このほか、図化はしていないが、数点の刀子や鉄鍋の弦とみられる鉄製品、総重量7.7kgほどの鉄滓も出土している。

(2) その他の遺物

第127～128図は建物と認定されなかった柱穴状遺構から出土した遺物である。1533～1564は土師器、1565～1568は須恵器、1569～1574は国産陶器、1575～1580は貿易陶磁器である。1536、1540、1547の外には墨書がみられる。1564は坯底部を転用した紡錘車である。1569は瀬戸の輪花入子である。1571は渥美焼、1572、1574は常滑焼の甕とみられる。1573は外面にミガキ調整がみられる瓦質のすり鉢で、産地不明である。1576は青磁碗で、外面の高台内には「十」の朱書がみられる。

第129～131図は包含層からの出土遺物である。1581～1616は土師器、1617～1631は須恵器、1632～1640は国産陶器、1641～1660は貿易陶磁器、1661は籬の羽口、1662、1663は瓦、1664～1667は石製品である。1587の外には墨書がみられる。1589は坯の底部としてこの取り上げたが、外面に赤色顔料がぬられており、古墳時代の土器である可能性もある。1610、1611は内面にミガキ調整と赤色顔料の塗布がみられる。1612、1613は黒色土器で、1612は内外面、1613は内面のみ黒色化されている。1612は器壁も大変薄く、搬入品である可能性が高い。1614は羽釜である。1651～1653は青磁壺の胴部片で、同一個体とみられる。1664は滑石裂石鍋である。1665も外面に煤が付着していることから本来は滑石裂石鍋であったと考えられるが、転用されたものとみられ、用途等は不明である。1666は硯、1667は研磨された円形の扁平な石製品で、用途等は不明である。

第4節 その他の遺構と遺物

前節までに紹介したものの以外にも多数の遺構・遺物が検出された。遺物では、近世の陶磁器等が出土したが、その量は少ない。遺構では、第3図にみられるように多数の時期不明の柱穴状遺構が確認されほか、数条の溝状遺構もある。ここでは、特に時期不明の遺構の中でも、掘立柱建物について取り上げておく。時期不明の掘立柱建物は、17棟確認され、それぞれの建物規模等については、第26表のとおりである。建物には、1×2間のもの5棟（SB1、4、21、43、45）、1×3間のもの7棟（SB2、3、34、35、36、39、44）、2×2間のもの4棟（SB23、25、33、40ただし23、25は総柱）、不明のもの1棟（SB41）がある。庇を1面有するものが3棟（SB3、34、39）あり、SB3以外は桁方向に平行するが、SB34は南側、SB39は北側に取り付いている。建物の主軸方向にはかなりのばらつきがあるが、前節で報告した古代～中世のものと同じものも多く、その整理によっては、時期が推測されるものもあると考えられる。

第四章 おわりに

今回の調査では、縄文時代早期～近世に至る豊富な遺構・遺物が確認された。内容は多岐に渡り、検討すべき課題は多いが、本報告では諸般の事情により事実報告に留めた。様々な課題については、調査に携わった者の責任として、今後、何らかの形で明らかにしていきたい。

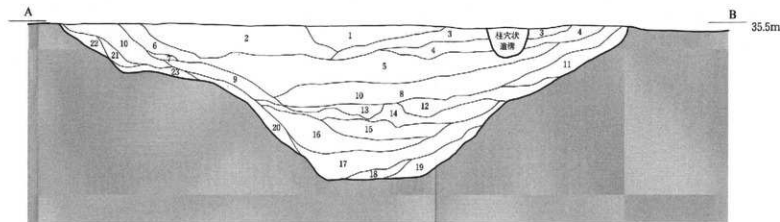
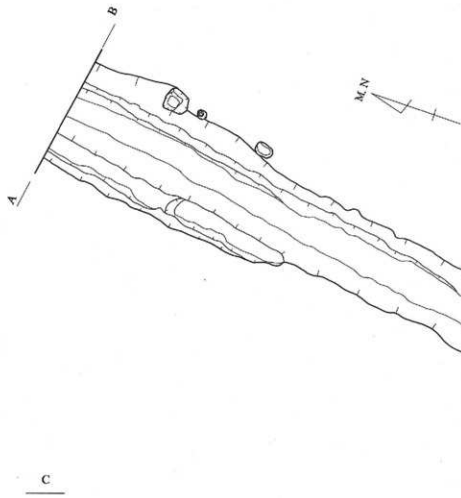

- | | | | |
|----------------------|------------------------|----------|----------------------------|
| 1 暗褐色土 | IV層粒、小礫をわずかに含む | 13 暗灰青色土 | 上面に鉄分の凝着がみられ、土器細片を多く含む |
| 2 暗褐色土 | IV層粒、小礫を少量含む | 14 暗灰青色土 | 一面上面に鉄分の凝着がみられ、土器細片を多く含む |
| 3 暗褐色土 | IV層粒、小礫、褐色土粒を少量含む | 15 黒褐色土 | 小礫をわずかに含む、土器細片を多く含む |
| 4 暗褐色土 | IV層粒をわずかに含む、小礫を多く含む | 16 黒褐色土 | 小礫を少量含む、土器細片を多く含む |
| 5 黒褐色土 | IV層粒をわずかに含む、小礫を多く含む | 17 黒褐色土 | 褐色土、黒褐色土粒を含む。 |
| 6 暗褐色土 | 小礫を多く含む | 18 褐色土 | 黒褐色土、暗褐色土粒を多く含む。10cm大の礫を含む |
| 7 IV層ブロックと淡黄色粘質土の混合土 | | 19 褐色土 | 黒褐色土、暗褐色土粒を多く含む。 |
| 8 黒褐色土 | スクリアが密に混入している | 20 褐色土 | 黒褐色土、暗褐色土粒を含む。10cm大の礫を含む |
| 9 暗褐色土 | 褐色土粒をわずかに含む | 21 暗褐色土 | 暗褐色土 |
| 10 暗褐色土 | 小礫を少量含む、土器細片を多く含む | 22 暗褐色土 | IV層ブロックを含む |
| 11 暗褐色土 | 土器細片を多く含む | 23 褐色土 | 暗褐色土ブロックを少量含む |
| 12 暗褐色土 | 上面に鉄分の凝着がみられ、土器細片を多く含む | | |

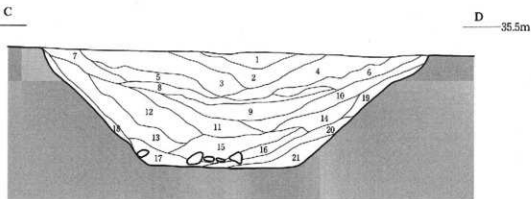

- | | | | |
|-----------|------------------------------|---------------------|--|
| 1 暗褐色土 | 9層を含む、土器片、炭化物、小礫をわずかに含む | 11 黒褐色土 | 小礫、炭化物、土器細片をわずかに含む |
| 2 暗褐色土 | 9層の混入が多い | 12 黒褐色土 | 小礫、炭化物をわずかに含む、土器細片を多く含む |
| 3 暗褐色土 | 9層を含む、土器片、炭化物、小礫をわずかに含む | 13 黒褐色土 | 土器細片を多く含む |
| 4 暗褐色土 | 9層を含む、土器片、炭化物、小礫をわずかに含む | 14 黒褐色土 | 小礫、土器細片、褐色土粒をわずかに含む |
| 5 暗褐色土 | 9層を含む、土器片、炭化物、小礫をわずかに含む | 15 黒褐色土 | 小礫、褐色土ブロックをわずかに含む、土器細片を多く含む。10cm大の礫を含む |
| 6 暗褐色土 | 9層を含む、土器片、炭化物、小礫をわずかに含む | 16 黒褐色土 | 小礫、土器細片をわずかに含む、褐色土粒を多く含む。10cm大の礫を含む |
| 7 暗褐色土 | 9層を含む、土器片、炭化物、小礫をわずかに含む | 17 黒褐色土 | 土器細片、礫をわずかに含む |
| 8 暗褐色土 | 9層を含む、土器片、炭化物、小礫をわずかに含む | 18 黒褐色土と褐色土ブロックの混合土 | |
| 9 暗褐色土 | 9層を含む、土器片、炭化物、小礫をわずかに含む | 19 暗褐色土と褐色土ブロックの混合土 | |
| 10 暗褐色土 | 9層を含む、土器片、炭化物、小礫をわずかに含む | 20 褐色土 | 暗褐色土粒、炭化物、土器細片を多く含む |
| 11 黒色スクリア | | 21 褐色土 | |
| 12 黒褐色土 | 小礫、炭化物、土器細片をわずかに含む、褐色土粒を多く含む | 22 暗褐色土 | 暗褐色土粒、炭化物、土器細片をわずかに含む |

米屋塚

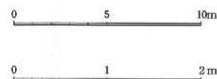

第105図 SE10実測図 (平面1/200、断面1/40)

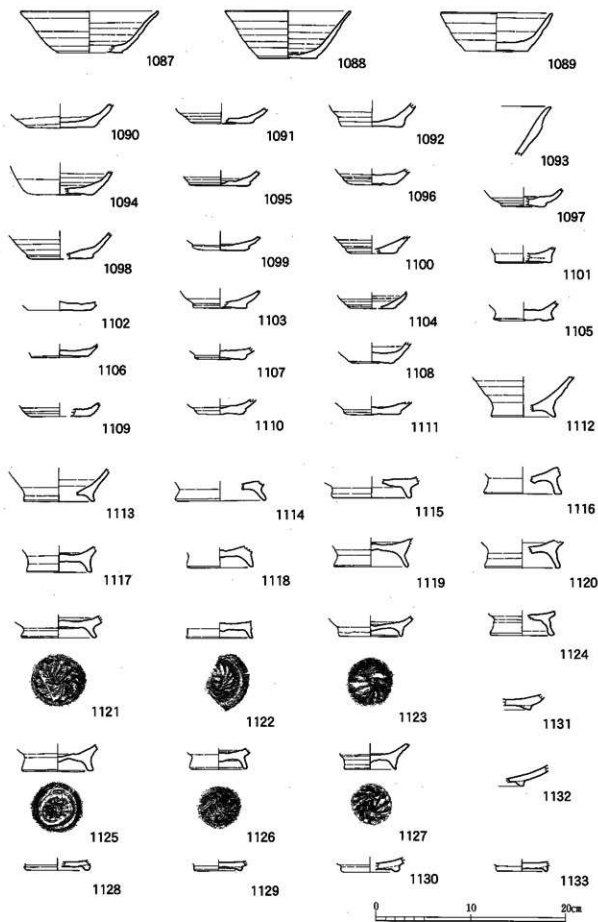

第114图 SE10出土遗物实测图①(1/4)

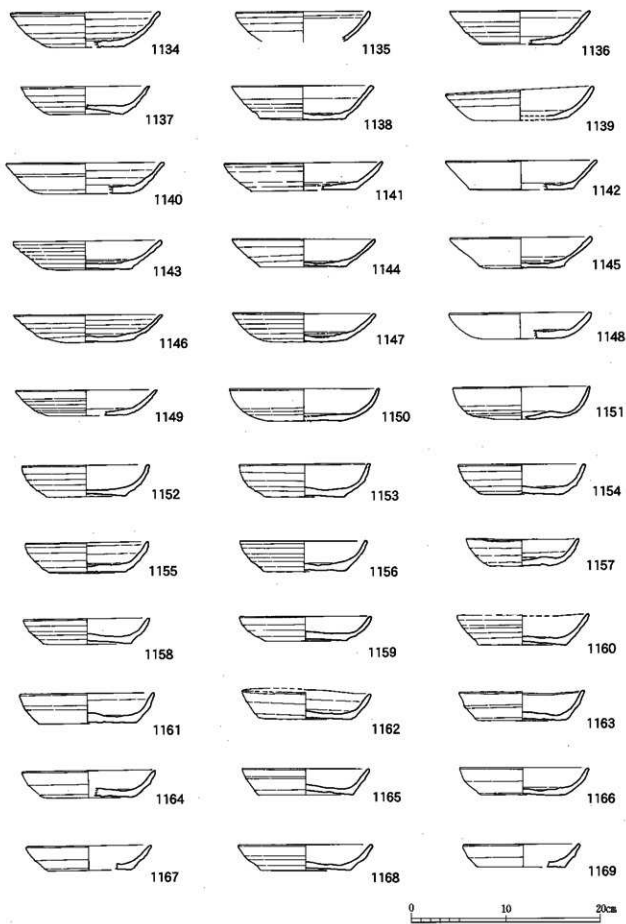

第115図 SE10出土遺物実測図②(1/4)

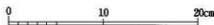
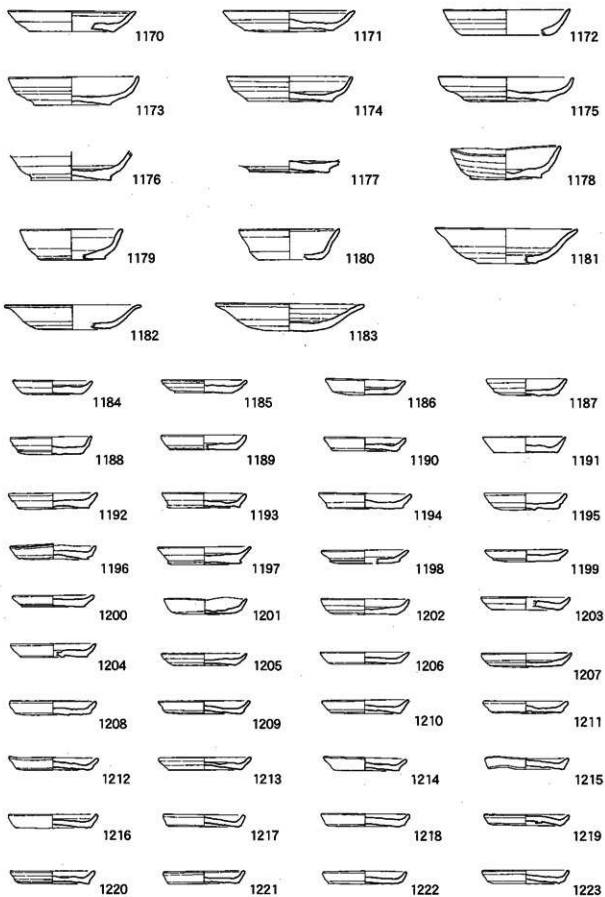

第116图 SE 10出土物实测图③(1/4)

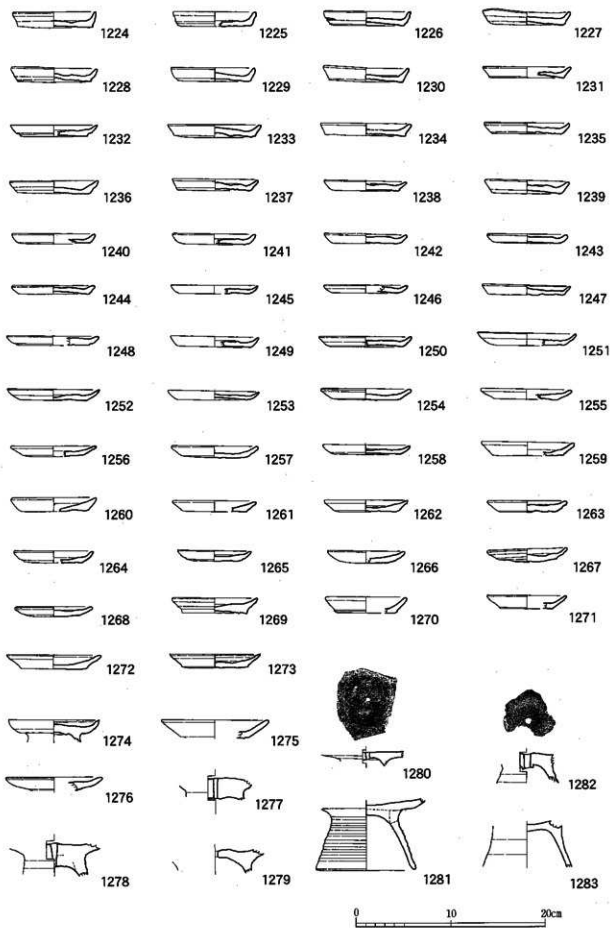

第117图 SE10出土物实测图④(1/4)

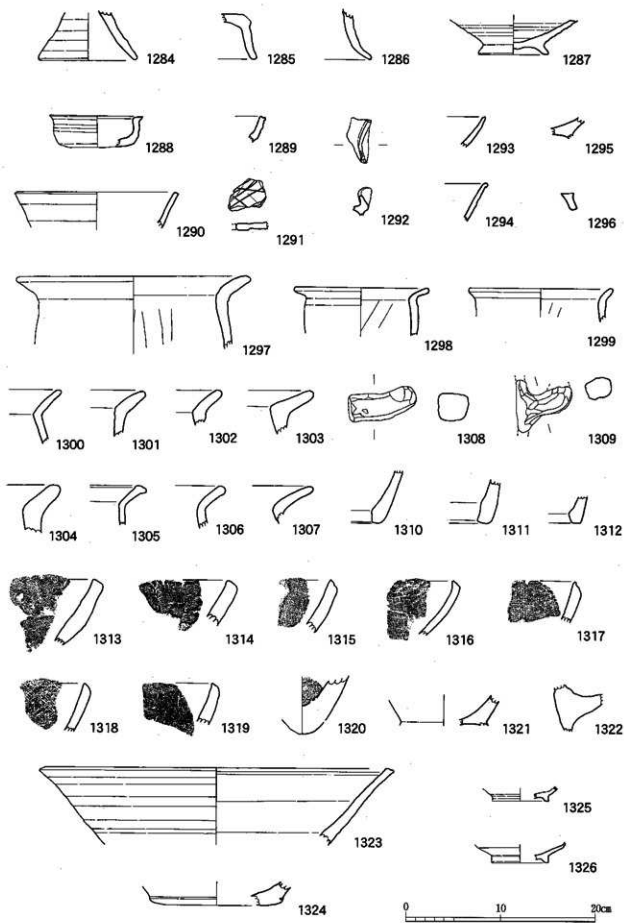

第118图 SE10出土物实测图⑤(1/4)

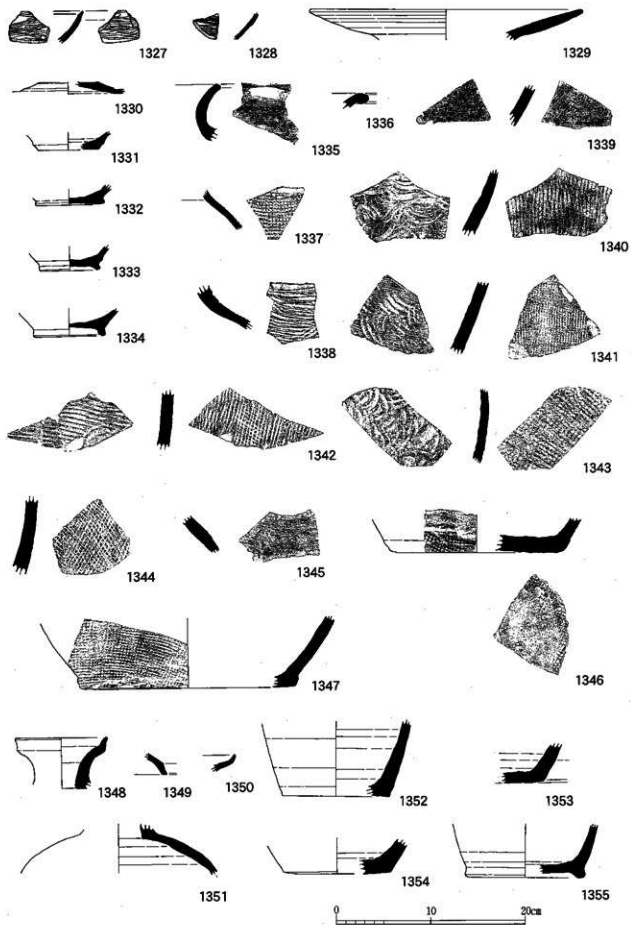

第119圖 SE10出土遺物実測圖⑥(1/4)

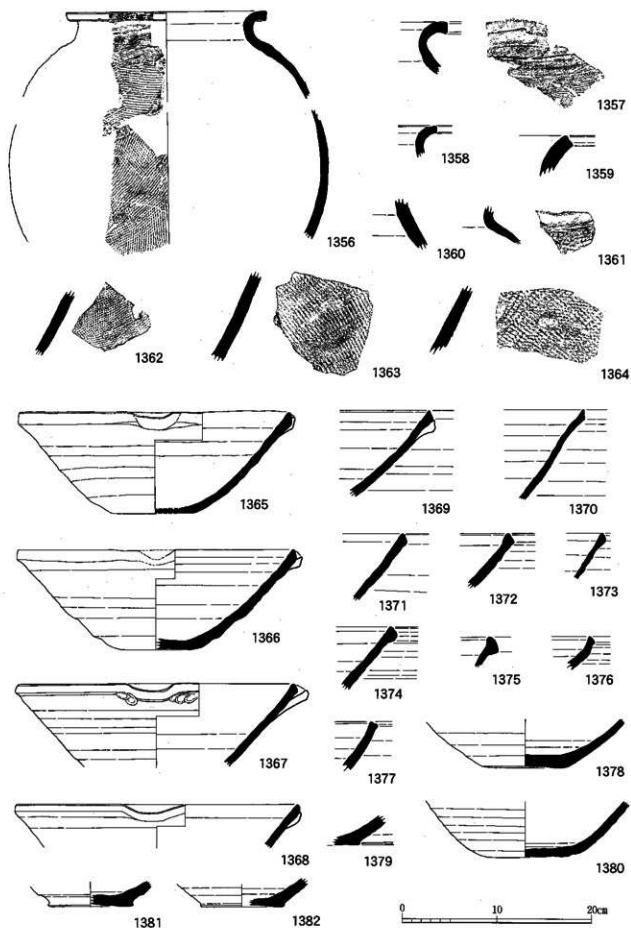

第120圖 SE 10出土遺物実測圖⑦(1/4)

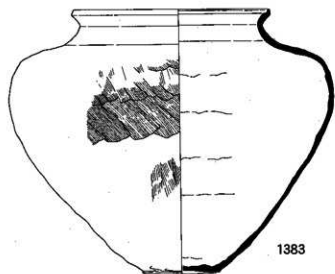

1383

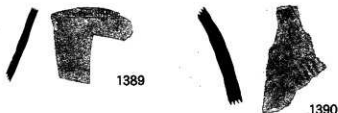
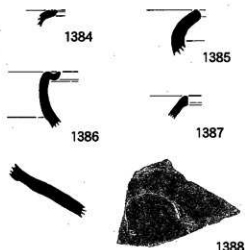
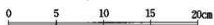

1392

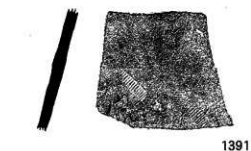

1391



1393

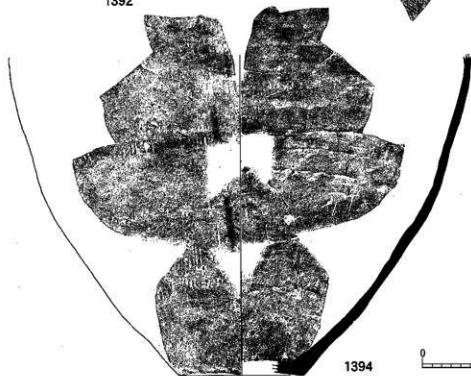

1394

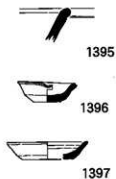

1395

1396

1397

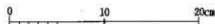

第121図 SE10出土遺物実測図⑧ (1/4、1383のみ1/8)

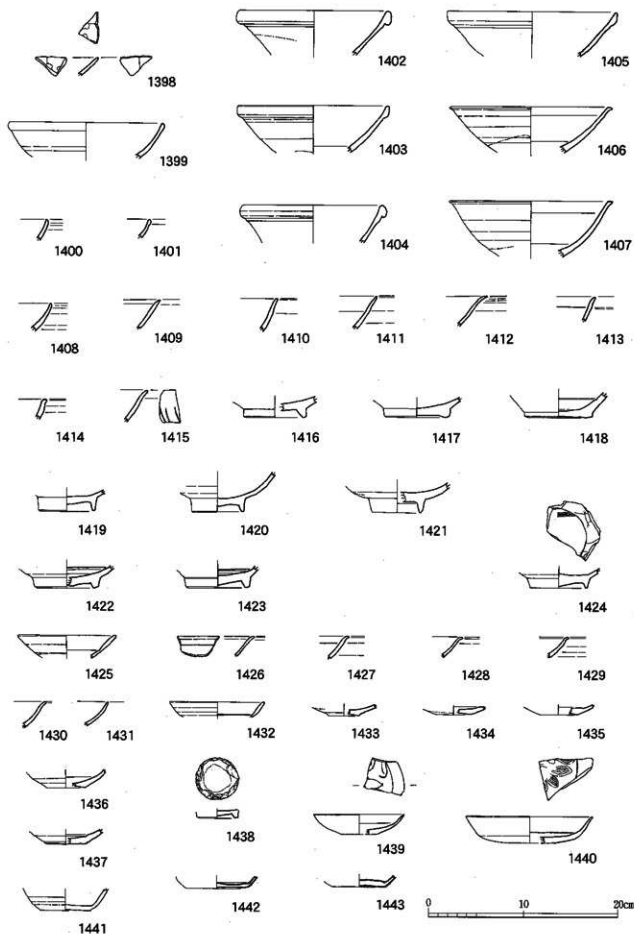

第122图 S E 10出土遗物实测图⑨(1/4)

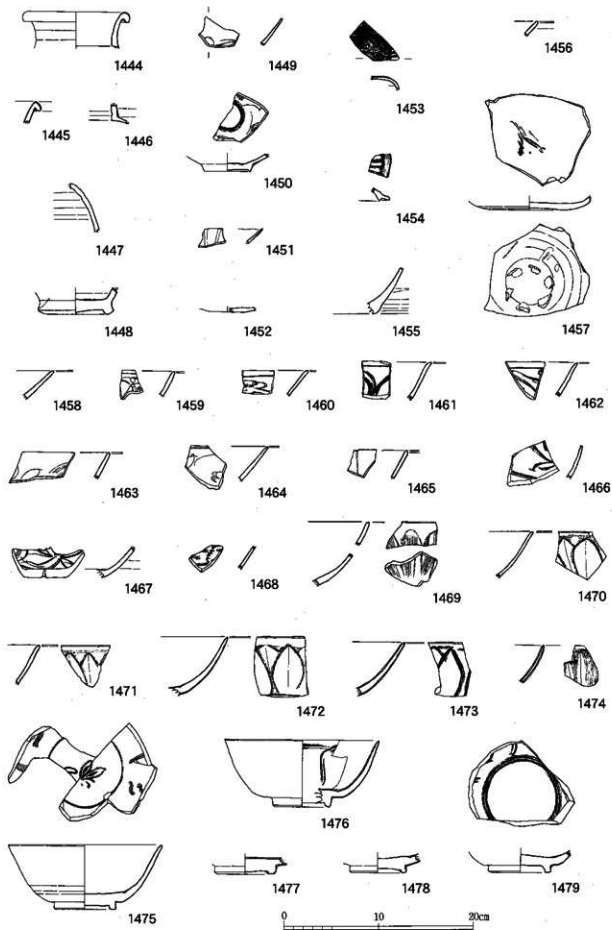

第123图 SE10出土遗物实测图⑩(1/4)

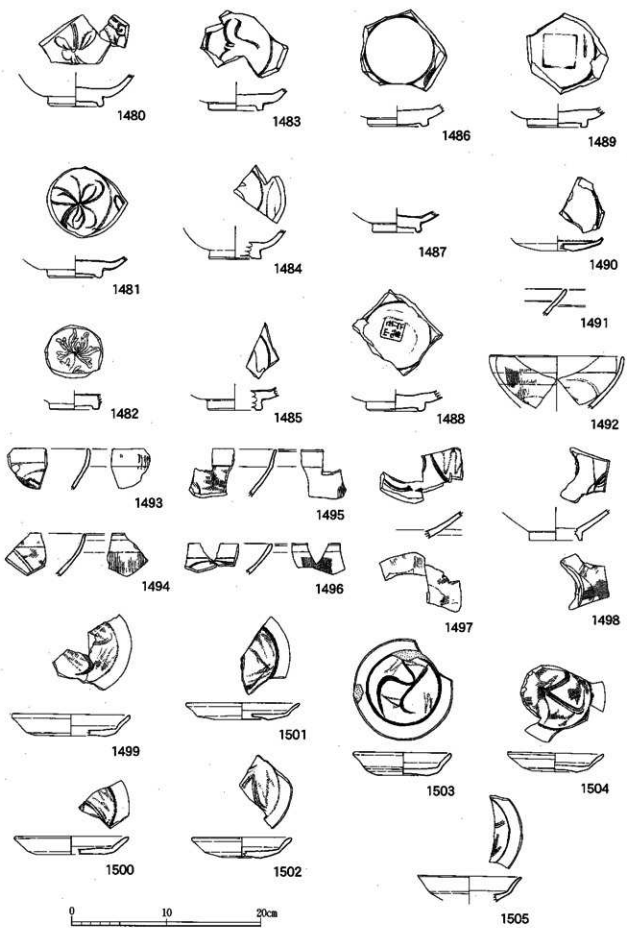

第124图 SE10出土遺物実測図①(1/4)

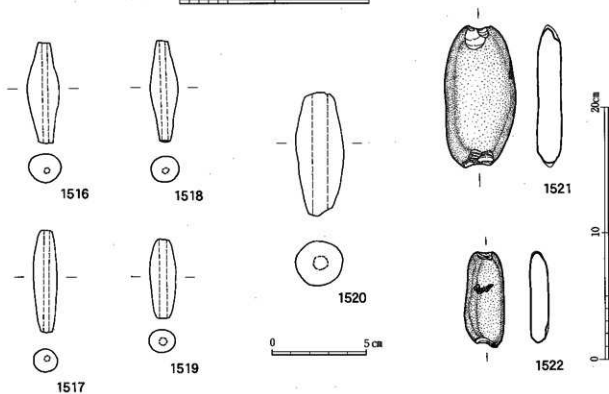
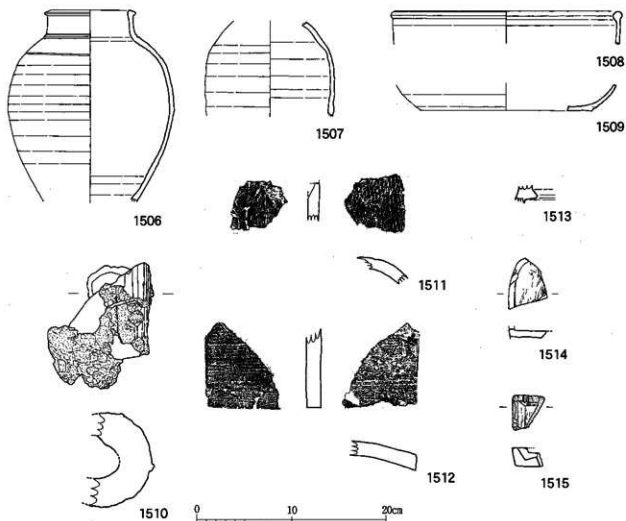

第125圖 S E 10出土遺物実測図② (1/4、1516~1520は1/2、1521、1522は1/3)

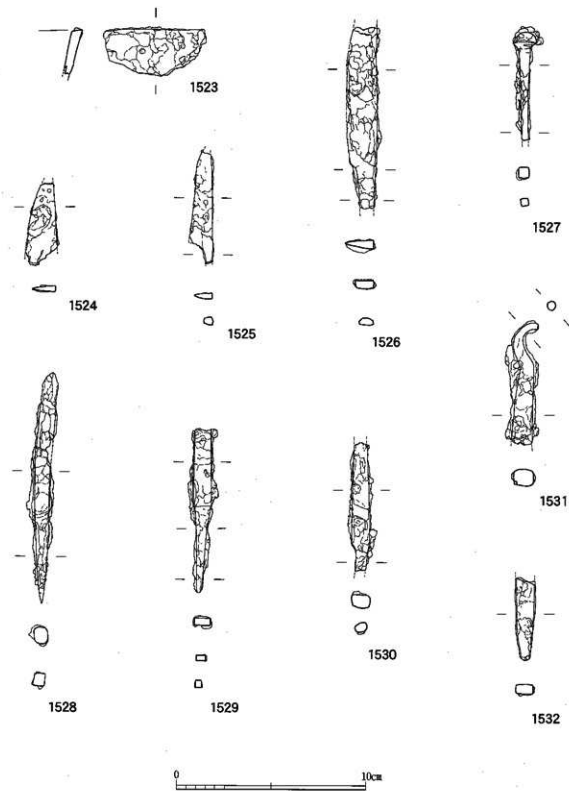

第126图 SE 10出土遺物実測図③(1/2)

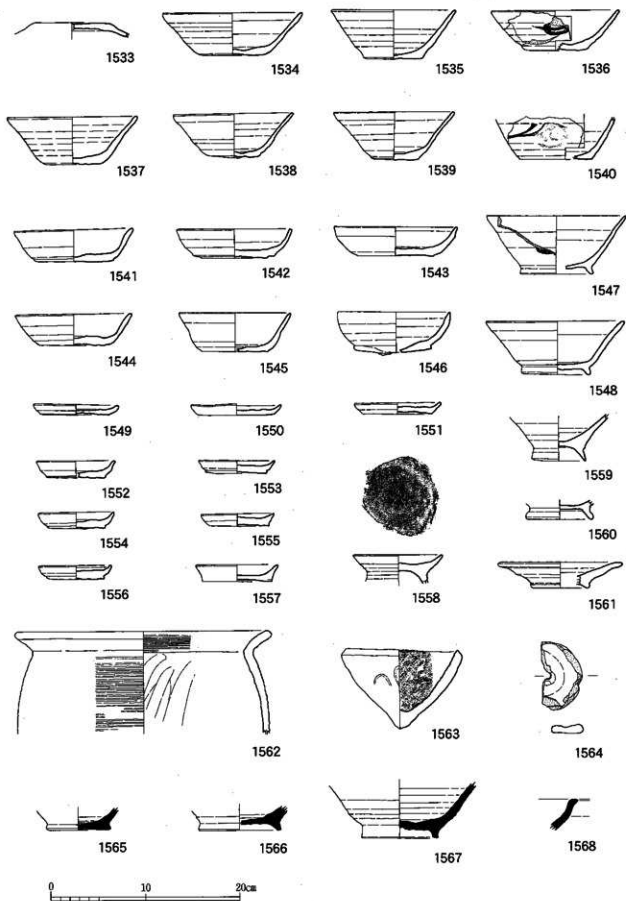

第127図 柱穴状遺構出土遺物実測図①(1/4)

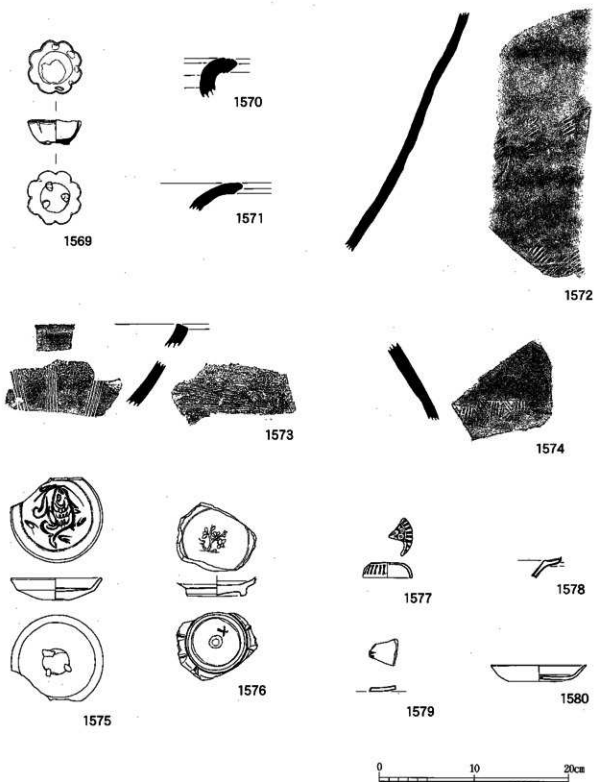

第128圖 柱穴状遺構出土遺物実測図②(1/4)

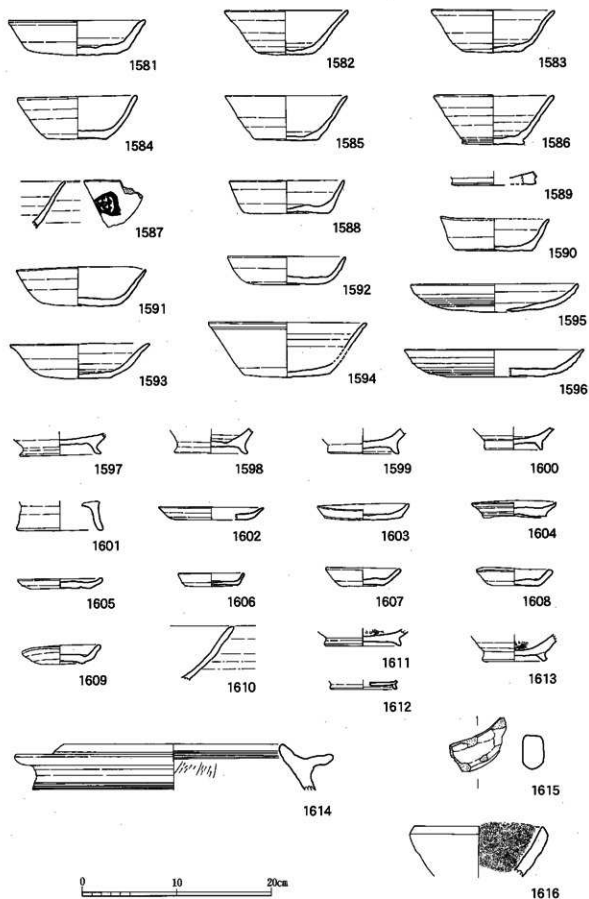

第129図 その他の出土遺物実測図①(1/4)

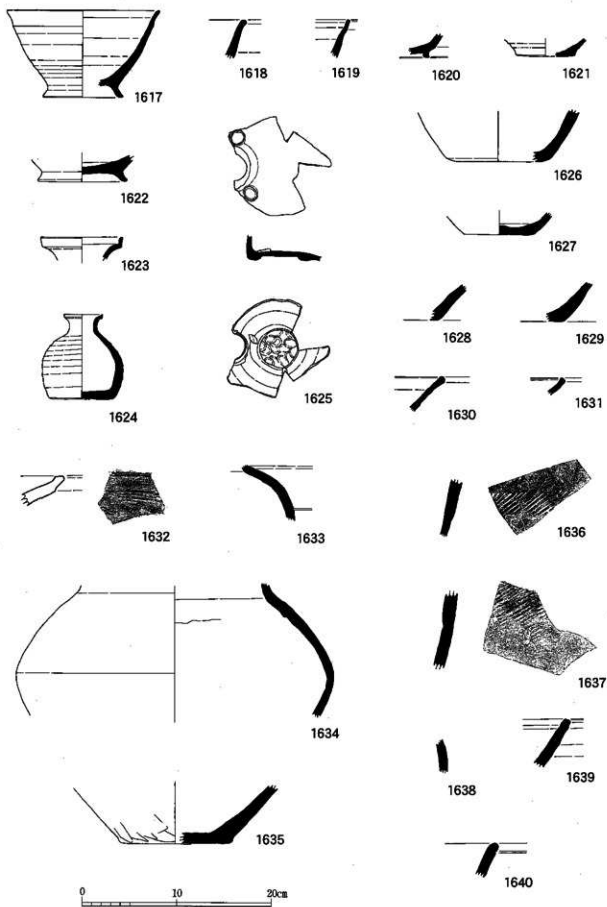

第130図 その他の出土遺物実測図② (1/4)

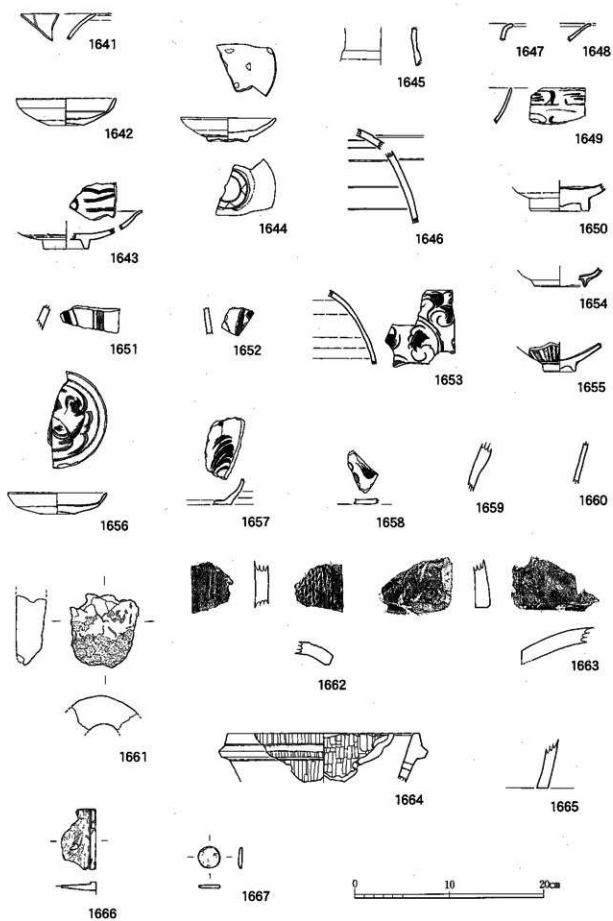

第131図 その他の出土遺物実測図③(1/4)

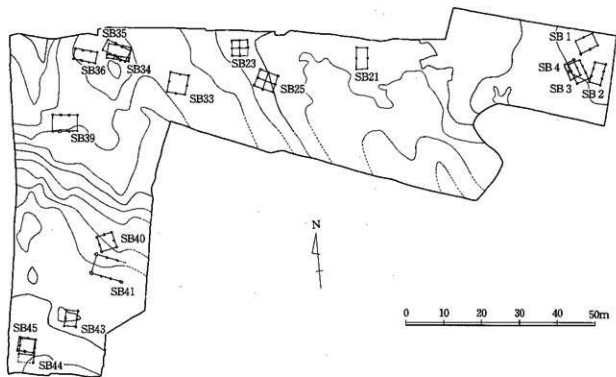

第132図 時期不明掘立柱建物分布図 (1/1000)

第26表 時期不明掘立柱建物一覽表

遺構名	時代	規模	庇	主軸方位	梁桁 (実長)	梁桁 (柱間)	桁桁 (実長)	桁桁 (柱間)	柱穴径	柱穴深	備 考
SB1	不明	1×2		N77° E	3.5	3.5	4.9	2.3~2.6	26~40	15~40	
SB2	不明	1×3		N26° E	2.9~3.2	2.9~3.2	5.4~5.7	1.6~2.0	26~40	25~60	
SB3	不明	1×3	1面	N11° W	3.2~3.4	3.2~3.4	6.6~6.8	1.7~2.0	30~40	30~50	
SB4	不明	1×2		N13° W	2.6~2.9	2.6~2.9	4.3~4.5	2.1~2.3	25~35	30~70	
SB21	不明	1×2		N4° E	2.9~3.0	2.9~3.0	5.4~5.6	2.7~2.9	20~40	20~45	
SB23	不明	2×2		N4° E	4.0~4.1	2.0~2.1	3.9~4.1	1.8~2.1	15~45	15~30	礎柱
SB25	不明	2×2		N57° W	4.5	2.0~2.5	5.0~5.3	2.3~2.8	25~65	15~40	礎柱
SB33	不明	2×2		N13° E	4.6~4.8	2.3~2.5	5.3	2.3~5.0	35~50	25~70	
SB34	不明	1×3	1面	N58° W	2.7~2.9 (3.6~3.8)	2.7~2.9 (3.6~3.8)	5.8~6.0	1.7~2.2	30~50	30~50	
SB35	不明	1×3		N65° W	3.2~3.3	3.2~3.3	6.6~6.7	1.8~2.6	30~50	30~55	
SB36	不明	1×3		N76° W	2.6~2.8	2.6~2.8	6.0~6.1	1.8~2.3	30~40	15~50	
SB39	不明	1×3	1面	N87° W	4.1~4.3 (5.5)	4.1~4.3 (1.2)	6.3	2.0~2.2	30~60	20~40	
SB40	不明	2×2?		N13° W	4.1	1.9~2.2	3.9~4.2	1.8~2.2	40~60	25~40	
SB41	不明	不明		N69° W	5.1	2.5~2.6	8.0	2.6~2.8	40~60	30~60	
SB43	不明	1×2		N11° E	2.9~3.0	2.9~3.0	4.2	2.0~2.2	25~40	20~40	
SB44	不明	1×3		N11° E	4.0	4.0	6.2	2.0~2.1	30~45	35~50	
SB45	不明	1×2		N75° W	3.6	3.6	4.2	1.9~2.3	35~50	30~50	

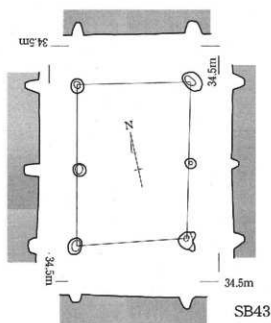
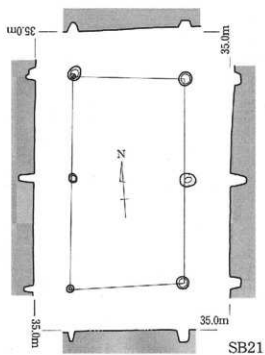
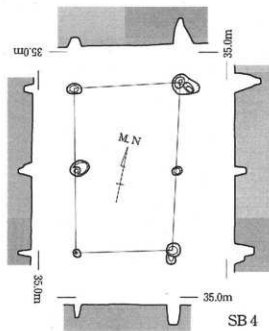
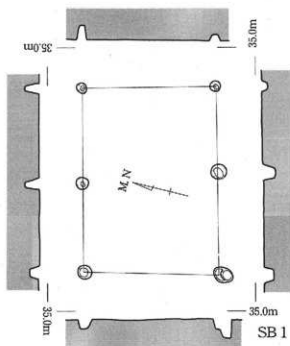

第133図 時期不明掘立柱建物実測図① (1/100)

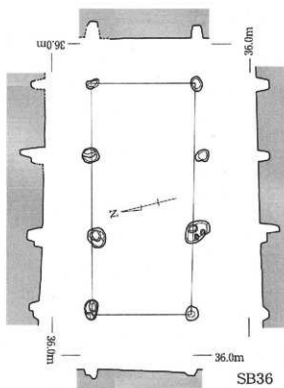
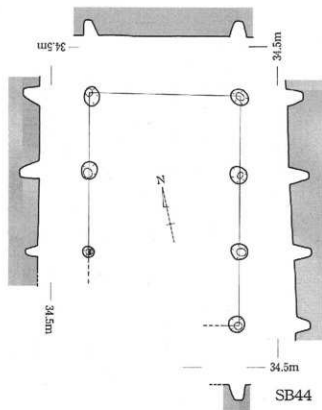
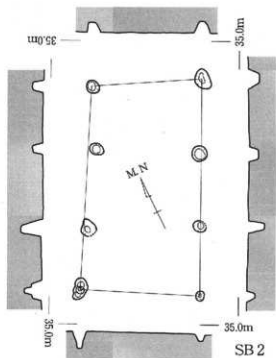
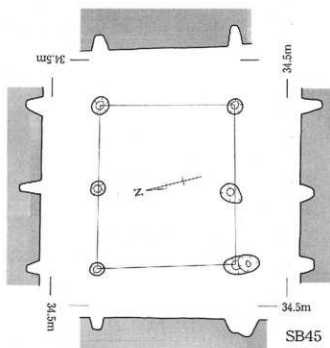

第134图 时期不明掘立柱建物实测图② (1/100)

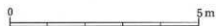
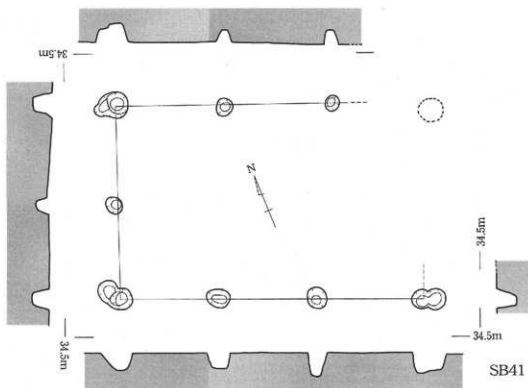
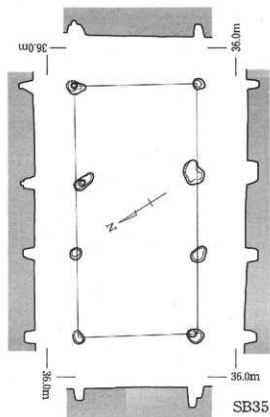
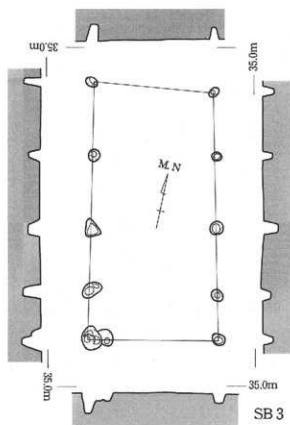

第135圖 時期不明掘立柱建物実測図③ (1/100)

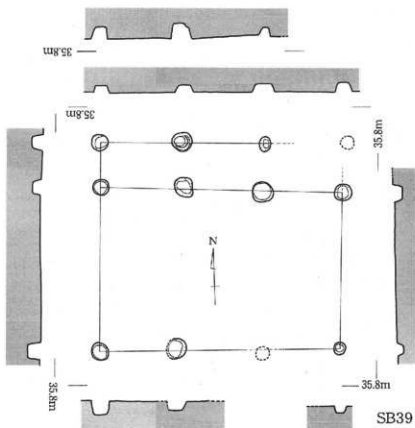
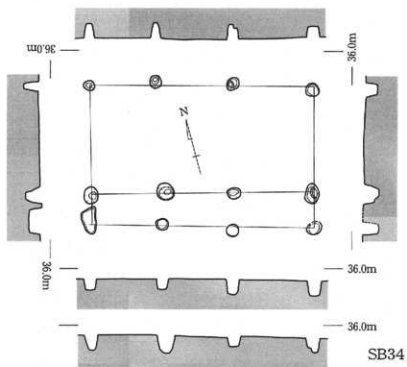

第136图 时期不明掘立柱建物实测图④ (1/100)

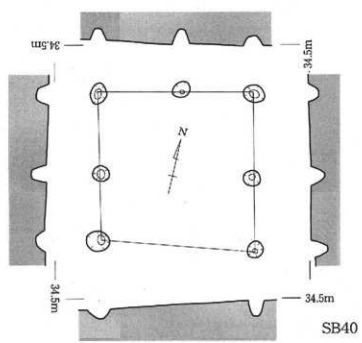
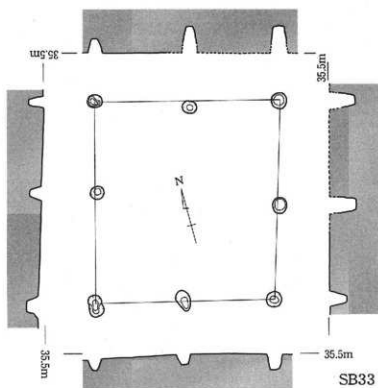

第137図 時期不明掘立柱建物実測図⑤ (1/100)

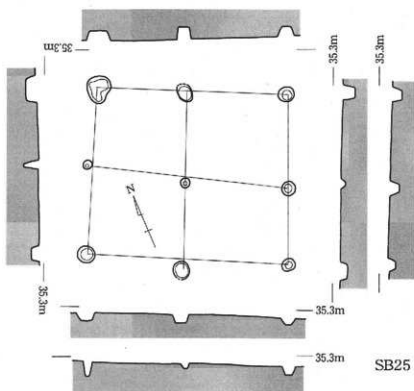
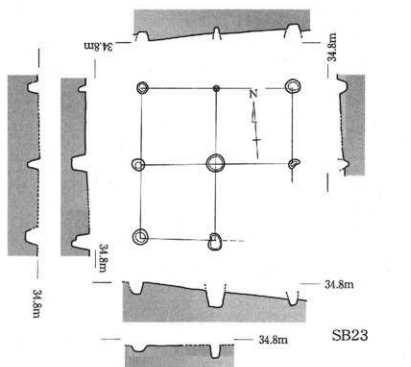

第138图 时期不明掘立柱建物实测图⑥ (1/100)

第27表 西下本庄遺跡出土土器観察表(19)

遺物番号	種別	器種部位	出土地点	法量 (cm)			手法・調整・文様ほか		色調		胎土の特徴	備考
				口径	底径	器高	外面	内面	外面	内面		
754	土師器	坏 口縁部-底部	SB5	(13.0)	6.1	5.1	回転ナデ	回転ナデ	浅黄橙 淡赤橙	浅黄橙 橙	微細な淡黄・赤褐・灰 色・灰白・黒色光沢粒	ヘラ切り 底
755	土師器	坏 口縁部-底部	SB16	(12.8)	6.1	4.9	回転ナデ 回転ヘラケズリ	回転ナデ	浅黄橙	橙	4mm以下の赤褐・浅黄・ 黒色粒、微細な透明光沢粒	ヘラ切り 底
756	土師器	坏 口縁部-底部	SB15	(15.8)	(12.2)	(4.0)	回転ナデ	ナデ	浅黄橙	浅黄橙	1mm以下の茶・黒 褐色粒	ヘラ切り 底
757	土師器	坏 口縁部-底部	SB15	(16.6)			回転ナデ	回転ナデ	にぶい橙 浅黄橙	にぶい橙 浅黄橙	2mm以下の茶・黒色 粒	ヘラ切り 底
758	土師器	脚付皿 口縁部-底部	SB15	(11.9)	(9.3)	1.2	回転ナデ	回転ナデ ナデ	にぶい黄橙	にぶい黄橙	きめ細か	ヘラ切り 底
759	土師器	小皿 口縁部-底部	SB15	(9.4)	(8.8)	1.4	回転ナデ	回転ナデ ナデ	灰色	浅黄橙	きめ細か	ヘラ切り 底
760	土師器	小皿 口縁部-底部	SB15	(8.8)	(6.8)	1.1	回転ナデ	回転ナデ ナデ	浅黄橙	浅黄橙	きめ細か	ヘラ切り 底
761	白磁	皿 底部	SB15		(4.5)		施釉、貫入、 露胎	施釉、貫入	灰色	灰色	1mm以下の黒・褐 灰色粒	露胎
762	白磁	碗 底部-底部	SB15		(6.7)		回転ナデ、回転ヘ ラケズリ、露胎	施釉、貫入 沈線文	灰色	灰色	精良	IV-1類
763	須恵器	壺 胴部-底部	SB31				回転ナデ	回転ナデ	黄灰	黄灰	精良	外面に黒色 物付着
764	内黒土器	皿 口縁部-底部	SB32	(11.4)	(5.0)	(2.4)	回転ナデ ミガキ	ミガキ	にぶい黄橙	黒	1mm以下の浅黄色 粒を少量	内面黒色 糸切り底
765	土師器	皿 口縁部-底部	SB26	(8.1)	6.0	(2.1)	ナデ 板状圧痕	ナデ	橙 にぶい黄橙	黒褐	1mm以下の茶褐・ 灰褐色粒を少量	ヘラ切り 底
766	青磁	碗 口縁部-底部	SB37				施釉	施釉	灰色 オリーブ黒	灰色 オリーブ黒	精良	龍泉産系 IV-2類
767	土師器	坏 口縁部-底部	SC14	(19.4)	(11.4)	(3.2)	回転ナデ	回転ナデ 指ナデ	にぶい黄橙	にぶい黄橙	きめ細か	ヘラ切り 底
768	土師器	坏 口縁部-底部	SC14	(14.9)	(9.3)	(3.1)	回転ナデ	回転ナデ	浅黄橙	浅黄橙	きめ細か	ヘラ切り 底
769	土師器	坏 口縁部-底部	SC14	(15.9)	(9.6)		回転ナデ	回転ナデ	浅黄橙	浅黄橙	2mm以下の茶褐色 粒	ヘラ切り 底
770	土師器	坏 口縁部-底部	SC14	(18.4)	(10.4)	(3.7)	回転ナデ 板状圧痕	回転ナデ	浅黄橙	浅黄橙	きめ細か	ヘラ切り 底
771	土師器	坏 口縁部-底部	SC14	(16.4)	(11.4)	(2.8)	回転ナデ	回転ナデ	にぶい黄橙	にぶい黄橙	1mm以下の茶褐色 粒を多量	ヘラ切り 底
772	土師器	坏 口縁部-底部	SC14	(18.7)	(10.6)	(3.4)	回転ナデ	回転ナデ	にぶい橙	にぶい橙	1mm以下の赤褐・ 褐灰色粒	糸切り底
773	土師器	坏 口縁部-底部	SC14	(16.8)	(10.6)	(2.9)	回転ナデ	回転ナデ	橙	橙	きめ細か	ヘラ切り 底
774	土師器	坏 口縁部-底部	SC14	(17.0)	12.0	4.1	回転ナデ 板状圧痕	回転ナデ 指ナデ	浅黄橙	浅黄橙 暗灰黄	2mm以下の褐色・ 黒色粒を少量	内面に黒 斑
775	土師器	坏 口縁部-底部	SC14	(15.8)	10.2	3.8	回転ナデ	回転ナデ	にぶい橙 淡黄橙	にぶい橙 浅黄橙	2mm以下の褐色粒 を少量	ヘラ切り 底
776	土師器	坏 口縁部-底部	SC14	(17.1)	(12.0)	(3.1)	回転ナデ		にぶい橙	橙	4mm以下の茶褐色 粒を多量	ヘラ切り 底
777	土師器	坏 完形	SC14	17.0	12.1	3.0	ナデ	回転ナデ 指ナデ	にぶい黄橙	にぶい黄橙	2mm以下の茶・黄 褐・褐色粒	ヘラ切り 底
778	土師器	坏 口縁部-底部	SC14	(17.3)	(13.0)	(2.9)	回転ナデ	回転ナデ 指ナデ	にぶい黄橙	褐色	きめ細か	ヘラ切り 底
779	土師器	坏 口縁部-底部	SC14	(16.7)	(8.8)	(3.3)	回転ナデ	回転ナデ	にぶい黄橙	にぶい黄橙	1mm以下の茶色粒	ヘラ切り 底
780	土師器	坏 完形	SC14	12.9	8.4	3.0	回転ナデ	回転ナデ	暗灰黄 にぶい黄橙	橙	微細な淡黄・透明 光沢粒	ヘラ切り 底
781	土師器	坏 口縁部-底部	SC14	(19.2)	(14.8)	(3.1)	回転ナデ	回転ナデ	暗白	灰白	4mm以下の明褐色 粒を少量	ヘラ切り 底
782	土師器	坏 口縁部-底部	SC14	(19.3)	(11.2)	(3.4)	回転ナデ	回転ナデ	浅黄橙	浅黄橙	きめ細か	内面に多数 の黒炭状の キズあり
783	土師器	坏 口縁部-底部	SC14	(15.4)	(10.5)	(3.8)	回転ナデ 工具痕	回転ナデ	浅黄橙	浅黄橙	きめ細か	ヘラ切り 底
784	土師器	坏 口縁部-底部	SC14		(12.1)		ナデ 板状圧痕	回転ナデ 指ナデ	浅黄、灰色	灰黄、黄灰	微細な透明光沢粒	ヘラ切り 底
785	土師器	坏 口縁部-底部	SC14	(16.8)	(10.0)	(2.0)	回転ナデ	回転ナデ 指ナデ	灰 にぶい黄橙	にぶい黄橙	5mm以下の明褐色粒、 3mm以下の茶、黄褐色 粒	外部に黒 漆、糸切り 底
786	土師器	坏 口縁部-底部	SC14				回転ナデ	回転ナデ	にぶい黄橙 にぶい橙	にぶい黄橙	微細な赤褐・褐色 色粒	ヘラ切り 底
787	土師器	坏 口縁部-底部	SC14				ナデ 板状圧痕	回転ナデ	浅黄橙	浅黄橙	きめ細か	ヘラ切り 底

第26表 西下本庄遺跡出土土器観察表(20)

遺物 番号	種 別	器 種 部 位	出土 地点	法量 (cm)			手法・調整・文様ほか		色 調		粘土の特徴	備 考
				口径	底径	器高	外 面	内 面	外 面	内 面		
788	土師器	小皿 口縁部~底部	SC14	(10.0)	(9.0)	(1.5)	回転ナデ	回転ナデ 指ナデ	にぶい橙	にぶい橙	2mm以下の茶・黄 橙・茶褐色粒	ヘラ切り 底
789	土師器	小皿 口縁部~底部	SC14	(8.5)	(6.4)	(1.6)	回転ナデ	回転ナデ 指ナデ	灰黄褐	にぶい橙	微細な灰色・黒色 粒	余切り底
790	土師器	小皿 口縁部~底部	SC14	9.3	8.2	1.8	回転ナデ	回転ナデ 指ナデ	浅黄橙	浅黄橙	1mm以下の明褐色・微 細な黒色透明光沢粒を少量	ヘラ切り 底
791	土師器	小皿 口縁部~底部	SC14	(8.8)	(4.3)	1.1	回転ナデ	回転ナデ 指ナデ	橙	橙	1mm以下の茶・白・黒色 粒、微細な金色光沢粒	ヘラ切り 底
792	土師器	小皿 口縁部~底部	SC14	(9.7)	(8.4)	(1.5)	回転ナデ	回転ナデ 指ナデ	浅黄橙	浅黄橙	きめ細か	ヘラ切り 底
793	土師器	小皿 口縁部~底部	SC14	(9.0)	(7.0)	(1.7)	回転ナデ	回転ナデ 指ナデ	橙	橙	4mm以下の灰色・ 黒色粒	ヘラ切り 底
794	土師器	小皿 口縁部~底部	SC14	8.6	8.0	1.3	回転ナデ	回転ナデ 指ナデ	にぶい橙	にぶい橙	1mm以下の茶色粒	ヘラ切り 底
795	土師器	小皿 口縁部~底部	SC14	8.6	6.8	(1.3)	回転ナデ	回転ナデ 指ナデ	にぶい橙	にぶい橙	3mm以下の明褐色・ 微細な透明光沢粒	ヘラ切り 底
796	土師器	小皿 口縁部~底部	SC14	(9.2)	(7.7)	(1.5)	回転ナデ	回転ナデ 指ナデ	淡橙	淡橙	1mm以下の茶色粒	ヘラ切り 底
797	土師器	小皿 口縁部~底部	SC14	(8.5)	(5.8)	(1.9)	回転ナデ	回転ナデ 指ナデ	にぶい黄橙	にぶい黄	1mm以下の黒・乳白色 粒、微細な黒・透明光沢	ヘラ切り底 内外面に黒灰
798	土師器	小皿 口縁部~底部	SC14	(8.1)	(7.8)	(1.7)	回転ナデ	回転ナデ	浅黄橙	浅黄橙	微細な赤褐・黒色 粒	余切り底
799	土師器	小皿 口縁部~底部	SC14	9.2	6.3	1.4	回転ナデ	回転ナデ 指ナデ	にぶい橙	にぶい橙	1mm以下の赤褐色 粒	余切り底
800	土師器	小皿 口縁部~底部	SC14	(9.0)	(8.0)	(1.3)	回転ナデ	回転ナデ	浅黄橙	浅黄橙	きめ細か	ヘラ切り 底
801	土師器	小皿 口縁部~底部	SC14	(8.9)	(6.9)	(1.7)	回転ナデ	回転ナデ	橙	橙 にぶい橙	2mm以下の赤褐色 粒を少量	ヘラ切り 底
802	土師器	小皿 口縁部~底部	SC14	8.2	6.9	1.5	回転ナデ	回転ナデ 指ナデ	浅黄橙	浅黄橙	1mm以下の明褐・褐色 粒、微細な白色透明粒	ヘラ切り 底
803	土師器	小皿 口縁部~底部	SC14	9.2	(7.7)	1.5	ナデ、工具痕	回転ナデ 指ナデ	にぶい黄橙 浅黄橙	にぶい黄橙 にぶい橙	きめ細か	ヘラ切り 底
804	土師器	小皿 口縁部~底部	SC14	(8.6)	(7.0)	(1.0)	回転ナデ	回転ナデ 指ナデ	にぶい黄橙	浅黄橙	微細な透明光沢粒	内外面に 黒灰
805	土師器	小皿 口縁部~底部	SC14	9.7	7.9	1.5	ナデ	回転ナデ 指ナデ	浅黄橙	浅黄橙	微細な茶色粒を少 量	ヘラ切り 底
806	土師器	小皿 口縁部~底部	SC14	(7.8)	(7.5)	(1.0)	回転ナデ	回転ナデ 指ナデ	鈍い黄橙	にぶい黄	1mm以下の赤褐・黒・灰 色粒、微細な透明光沢	ヘラ切り底 外側に黒灰
807	土師器	小皿 口縁部~底部	SC14	(9.2)	(6.2)	(1.3)	回転ナデ 工具痕	回転ナデ 指ナデ	橙	橙	1mm以下の褐色を 少量	余切り底
808	土師器	小皿 口縁部~底部	SC14	(8.5)	(7.4)	(1.0)	回転ナデ 板状圧痕	回転ナデ 指ナデ	浅黄橙	浅黄橙	2mm以下の赤褐色 粒を少量	ヘラ切り 底
809	土師器	小皿 口縁部~底部	SC14	(10.1)	(8.6)	(1.2)	回転ナデ 板状圧痕	回転ナデ 指ナデ	浅黄橙	浅黄橙	2mm以下の赤褐色 粒を少量	ヘラ切り 底
810	土師器	小皿 口縁部~底部	SC14	9.0	7.3	1.4	回転ナデ	回転ナデ 指ナデ	浅黄橙	浅黄橙	1mm以下の赤褐色 粒	ヘラ切り 底
811	土師器	小皿 口縁部~底部	SC14	8.0	5.3	1.1	回転ナデ	回転ナデ 指ナデ	黄灰	黄灰	きめ細か	内外面に黒灰 粒、赤褐色
812	土師器	小皿 口縁部~底部	SC14	(8.4)	7.5	1.2	回転ナデ	回転ナデ 指ナデ	灰黄褐	褐灰	きめ細か	ヘラ切り 底
813	土師器	小皿 口縁部~底部	SC14	(9.6)	(8.0)	(1.3)	回転ナデ	回転ナデ 指ナデ	にぶい黄橙	にぶい黄橙	2mm以下の茶・黒 色粒	ヘラ切り 底
814	土師器	小皿 口縁部~底部	SC14	9.2	7.9	1.5	回転ナデ 板状圧痕	回転ナデ 指ナデ	にぶい黄橙	にぶい黄橙	2mm以下の赤褐色 粒	ヘラ切り 底
815	土師器	小皿 口縁部~底部	SC14	8.6	6.7	1.4	ナデ	回転ナデ 指ナデ	橙	橙	1mm以下の赤褐色 粒	ヘラ切り 底
816	土師器	小皿 口縁部~底部	SC14	9.0	7.3	1.3	回転ナデ	回転ナデ 指ナデ	浅黄橙	浅黄橙	きめ細か	ヘラ切り 底
817	土師器	小皿 口縁部~底部	SC14	9.4	8.2	1.5	ナデ	回転ナデ 指ナデ	にぶい橙	にぶい橙	1mm以下の茶・黒色粒 微細な透明光沢粒	ヘラ切り 底
818	土師器	小皿 口縁部~底部	SC14	9.2	7.2	1.1	回転ナデ	回転ナデ 指ナデ	橙	橙	1mm以下の赤褐色 粒	内外面に黒灰 未磨面
819	土師器	小皿 口縁部~底部	SC14	(8.6)	(7.2)	(1.4)	ナデ	回転ナデ 指ナデ	にぶい黄橙	にぶい黄橙	2mm以下の茶・黒・ 黄褐色粒	ヘラ切り 底
820	土師器	小皿 口縁部~底部	SC14	9.2	8.4	1.6	ナデ	回転ナデ 指ナデ	浅黄橙	浅黄橙	1mm以下の赤褐色 粒を少量	ヘラ切り 底
821	土師器	小皿 口縁部~底部	SC14	12.4	6.5	0.8	ナデ	回転ナデ 指ナデ	浅黄橙	浅黄橙	1mm以下の褐・灰 色粒	

第29表 西下本庄遺跡出土土器観察表(2)

遺物番号	種別	器種部位	出土地点	法量 (cm)			手法、調整・文様ほか		色調		胎土の特徴	備考
				口径	底径	器高	外面	内面	外面	内面		
822	土師器	耳里 口縁部-底縁	SC14	(7.6)	(5.7)	(0.8)	ナア	ナア	灰色	灰色	きめ細か	ヘラ切り底
823	土師器	脚付皿 口縁部-脚部	SC14	(1.06)			回転ナア	回転ナア	浅黄橙	浅黄橙	2mm以下の茶色粒	
824	土師器	脚付皿 体部-脚部	SC14		(8.7)		回転ナア	回転ナア 布目庄痕	浅黄橙	浅黄橙	決め細か	ヘラ切り底
825	土師器	脚付皿 体部-脚部	SC14		(6.5)		回転ナア	ナア	浅黄橙	浅黄橙	2mm以下の茶色粒を少量	ヘラ切り底
826	土師器	脚付皿 体部-脚部	SC14		(8.6)		回転ナア	回転ナア 布目庄痕	浅黄橙	浅黄橙	1mm以下の茶色粒を少量	ヘラ切り底
827	土師器	鉢 口縁部-脚部	SC14	(17.4)			ナア 工具ナア	ナア 工具ナア	にぶい橙	橙	3mm以下の灰・黒・乳白色粒	外面に黒斑
828	土師質土器	鉢 口縁部-脚部	SC14				ナア 指押え	布目庄痕	にぶい黄橙	にぶい黄橙	2mm以下の黒・灰・乳白色粒	製埴土器
829	瓦質土器	高台付境 底部	SC14	(7.7)			回転ナア	回転ナア	灰	灰	1mm以下の黒色粒	ヘラ切り底
830	瓦質土器	壺 胴部	SC14				平行タタキ	ナア	黄灰	灰白	5mm以下の黒色粒を少量、 1mm以下の白・茶色粒を少量	
831	陶器	壺 胴部	SC14				ナア 格子目タタキ	ナア	灰	灰黄褐	精良	常滑焼か
832	須恵器	控鉢 口縁部	SC14				ナア 自然釉	ナア	暗灰、灰	黄灰、灰黄	1mm以下の灰白・ 灰黄色粒を少量	東播系
833	須恵器	控鉢 口縁部	SC14				ナア	ナア	黄灰	黄灰	1mm以下の灰白・ 黄灰色粒を少量	東播系
834	須恵器	控鉢 口縁部	SC14				ナア	ナア	灰色	灰白	精良	東播系
835	須恵器	控鉢 口縁部	SC14				ナア	ナア	灰色	灰白	精良	東播系
836	須恵器	控鉢 口縁部	SC14				ナア	ナア	灰黄	灰白	2mm以下の灰白色粒を少量	東播系
837	須恵器	控鉢 口縁部	SC14				ナア 自然釉	ナア	灰	灰	精良	東播系
838	陶器	壺 胴部	SC14				ハク目 ナア	ハク目 ナア	灰	灰	精良	備前焼か
839	白磁	碗 口縁部-体部	SC14				施釉、露胎	施釉	灰白、灰黄	灰白	精良	Ⅳ
840	白磁	碗 口縁部-体部	SC14				施釉、貫入 露胎	施釉、貫入	灰白	灰白	精良	Ⅳ
841	白磁	碗 体部-底部	SC14	(6.6)			露胎	施釉	灰白	灰白	精良	Ⅳ-1・a
842	白磁	碗 体部-底部	SC14	(7.0)			露胎	施釉	灰白	灰オリーブ	精良	Ⅳ-1・a
843	白磁	碗 口縁部-体部	SC14	(18.1)			施釉	施釉、櫛指文	灰白	灰白	精良	Ⅳ-4・b
844	白磁	碗 口縁部-体部	SC14	(17.0)			施釉	施釉、櫛指文	灰白	灰白	精良	Ⅳ-4・b
845	白磁	碗 口縁部-底縁	SC14				施釉、露胎	施釉、櫛指文	灰白	灰白	精良	Ⅳ-4・b
846	白磁	碗 口縁部-体部	SC14	(14.8)			施釉、露胎	施釉、沈線文	灰オリーブ 灰白	灰オリーブ	精良	Ⅴ
847	白磁	碗 口縁部-体部	SC14	(14.2)			施釉	施釉	灰白	灰白	精良	Ⅴ
848	白磁	碗 口縁部-底部	SC14		6.2		施釉、露胎	施釉 軸カキ取り	オリーブ灰 灰白	オリーブ灰 灰白	精良	Ⅴ
849	白磁	碗 口縁部-体部	SC14				施釉	施釉	灰白	灰白	精良	Ⅴ
850	白磁	碗 口縁部-体部	SC14				施釉	施釉	灰白	灰白	精良	Ⅴ
851	白磁	碗 体部-底部	SC14	(6.7)			施釉	施釉	灰白	灰白	精良	Ⅴ
852	白磁	碗 体部-底部	SC14		6.1		施釉、露胎	施釉 軸カキ取り	浅黄	浅黄	精良	Ⅴ-2×3
853	白磁	碗 口縁部-体部	SC14				施釉	施釉	灰オリーブ 灰白	灰オリーブ 灰白	精良	Ⅴ-1
854	白磁	碗 口縁部-体部	SC14	(16.4)			施釉、貫入	施釉、貫入	灰白	灰白	精良	Ⅴ
855	白磁	碗 口縁部-底縁	SC14				施釉、露胎 ヘラ切り	施釉、櫛目文	明青灰 灰白	明青灰	精良	

第30表 西下本庄遺跡出土土器観察表22

遺物番号	種別	器種部位	出土地点	法量 (cm)			手法・調整・文様ほか		色調		胎土の特徴	備考
				口径	底径	器高	外面	内面	外面	内面		
856	青白磁	皿 口縁部-体部	SC14				施釉	施釉	灰白	灰白	精良	輪鼻皿
857	白磁	皿 口縁部-底部	SC14	(10.8)	4.6	(2.7)	施釉、露胎	施釉 釉カキ取り	灰白	灰白	精良	Ⅲ
858	白磁	皿 口縁部-底部	SC14	(9.3)	(4.2)	(2.5)	施釉、露胎	施釉 釉カキ取り	灰白	灰白	精良	Ⅲ
859	白磁	皿 口縁部-底部	SC14	10.4	2.8	2.6	施釉、貫入 露胎	施釉、貫入	オリーブ 灰白	オリーブ	精良	VI-1・a
860	白磁	皿 口縁部-体部	SC14	(10.0)			施釉、貫入 露胎	施釉、貫入	明黄褐	明黄褐	精良	VI-1・a
861	白磁	皿 口縁部-体部	SC14	(10.5)			施釉	施釉	浅黄、灰白	浅黄、灰白	精良	Ⅶ×Ⅷ
862	白磁	皿 口縁部-体部	SC14	(10.6)			施釉、貫入	施釉、貫入	灰オリーブ 灰白	灰オリーブ 灰白	精良	Ⅶ×Ⅷ
863	白磁	皿 口縁部-体部	SC14				施釉、貫入 露胎	施釉、貫入	灰オリーブ 灰白	オリーブ灰	精良	VI-1・a
864	白磁	皿 口縁部	SC14				施釉、貫入	施釉	灰白	灰白	精良	IVか
865	白磁	皿 体部-底部	SC14		(4.6)		施釉、露胎	施釉	灰白	灰白	精良	V
866	白磁	水注 取手	SC14				施釉	施釉	灰白	灰白	精良	
867	青磁	碗 口縁部-体部	SC14				施釉、御日文 露胎	施釉、御日文	灰オリーブ 灰白	灰オリーブ	精良	同安楽系 Ⅱ?
868	青磁	碗 体部	SC14				施釉、貫入 御日文	施釉、貫入	灰オリーブ 灰白	灰オリーブ 灰白	精良	同安楽系 I
871	土師器	鉢 口縁部-胴部	SC15				ナデ	ナデ、ケズリ	にぶい黄橙	橙	3mm以下の赤褐・灰白・黒褐色粒を多量	
872	土師器	坏 体部-底部	SC15		7.1		回転ナデ	回転ナデ	浅黄橙	にぶい橙	4mm以下の赤褐色粒を少量	ヘラ切り底
873	土師器	坏 体部-底部	SC15		(6.5)		回転ナデ	回転ナデ	浅黄橙	浅黄橙	1mm以下の灰・茶・褐色粒を少量	ヘラ切り底
874	土師器	坏 口縁部-底部	SC15	(12.0)	(9.0)	(2.8)	回転ナデ	回転ナデ	橙	橙	1mm以下の赤褐色粒を少量	ヘラ切り底
875	土師器	小皿 口縁部-底部	SC15	(8.1)	(6.8)	(1.1)	回転ナデ	回転ナデ	橙	橙	精良	ヘラ切り底
876	土師器	小皿 口縁部-底部	SC15	(9.2)	(7.4)	(1.1)	回転ナデ	回転ナデ	浅黄橙	浅黄橙	精良	ヘラ切り底
877	土師器	小皿 口縁部-底部	SC15	(9.0)	(7.2)	(1.6)	回転ナデ	回転ナデ	橙	橙	精良	ヘラ切り底
878	青磁	碗 口縁部-体部	SC15	(16.2)			施釉、貫入 露胎	施釉、貫入	灰オリーブ 灰白	灰オリーブ 灰白	精良	龍泉窯系 I-2・b
879	青磁	碗 口縁部-底部	SC15	(16.4)	(6.5)		施釉、貫入 露胎	施釉、貫入	灰オリーブ 灰白	灰オリーブ	精良	龍泉窯系 I-4
880	青磁	碗 口縁部-体部	SC15	(16.2)			施釉、貫入 露胎	施釉、貫入	灰オリーブ 灰白	灰オリーブ 灰白	精良	龍泉窯系 I-4・a
881	青磁	碗 体部-底部	SC15		(6.3)		施釉、貫入 露胎	施釉、貫入	灰オリーブ 灰白	灰オリーブ	精良	龍泉窯系 I-4
882	青磁	碗 底部	SC15		(6.8)		施釉、貫入	施釉、貫入	灰オリーブ 灰白	灰オリーブ 灰白	微細な褐色色粒	龍泉窯系 I-4
883	青磁	碗 口縁部-底部	SC15				施釉、貫入 露胎	施釉、貫入	オリーブ灰 灰白	オリーブ灰	微細な黒・褐色色粒	龍泉窯系 I-5・b
884	青磁	皿 口縁部-底部	SC15	(10.5)	(4.8)	(2.2)	施釉、貫入 露胎	施釉、貫入	灰白	灰白	精良	同安楽系 I-1・b
885	青磁	皿 口縁部-底部	SC15	(9.7)	(4.0)	(2.0)	施釉、貫入 露胎	施釉、貫入	灰白	灰白	精良	同安楽系 I-2・b
886	土師器	小皿 口縁部-底部	SC16	9.6	7.8		回転ナデ	回転ナデ 指ナデ	にぶい黄橙	にぶい黄橙	微細な黒色粒を少量	ヘラ切り底
887	土師器	壺 口縁部-胴部	SC17	(18.3)			ナデ	ナデ	淡黄、黄灰 灰白	にぶい黄橙 灰白	2mm以下の赤褐・灰褐・浅黄色粒を多量	外面に黒斑
888	土師器	坏 口縁部-底部	SC17	(12.8)	(8.4)	(4.2)	回転ナデ	回転ナデ	明赤褐 褐灰	橙 にぶい赤褐	2mm以下の赤褐・灰白・黒色粒を少量	外面に黒斑 ヘラ切り底
889	土師器	坏 口縁部-底部	SC17	(13.8)	(9.4)	(3.2)	回転ナデ	回転ナデ	にぶい黄橙 にぶい橙	にぶい黄橙 にぶい橙	3mm以下の茶褐・黒褐色粒	ヘラ切り底
891	青磁	碗 口縁部-体部	1号 石組				施釉	施釉	オリーブ灰 灰	オリーブ灰 灰	精良	龍泉窯系 I-4
892	白磁	碗 口縁部-体部	1号 石組				施釉、貫入	施釉、貫入	灰白	灰白	精良	V

第31表 西下本庄遺跡出土土器観察表23

遺物番号	種別	器種部位	出土地点	法量 (cm)			手法・調整・文様ほか		色調		胎土の特徴	備考
				口径	底径	器高	外面	内面	外面	内面		
893	須恵器	壺? 底部	2号右組		(7.8)		回転ナデ	回転ナデ	暗灰黄	灰黄	微細な灰白・褐灰色粒	糸切り底
894	瓦器?		2号右組				ナデ	ナデ ハケム?	黄灰	黄灰	微細な灰・乳白色粒	瓦の可能性
895	土師器	環 口縁部~底部	SE1	(13.1)	5.2	(5.1)	回転ナデ	回転ナデ	橙	橙	微細な透明光沢粒・黒灰・橙・灰黄色粒を少量	内面にス付着、ヘラ切り底
896	土師器	環 口縁部~底部	SE1	(12.8)	6.4	(3.6)	回転ナデ	回転ナデ	浅黄橙	橙	5mm以下の暗赤・灰、3mm以下の赤・黒・黄・白・灰黄色粒を少量	ヘラ切り底
897	土師器	環 体部~底部	SE1		5.6		回転ナデ	回転ナデ	にぶい橙	橙	きめ細か	ヘラ切り底
898	土師器	環 体部~底部	SE1		5.6		回転ナデ	回転ナデ	にぶい橙	にぶい黄橙	7mm以下の暗赤・黒色粒を少量、1mm以下の赤・黒色粒を少量	ヘラ切り底
899	土師器	環 底部	SE9		(7.0)		回転ナデ	回転ナデ	にぶい橙	にぶい黄橙	微細な透明粒	ヘラ切り底
900	土師器	環 体部~底部	SE1		5.2		回転ナデ	回転ナデ	明黄橙	明黄橙	微細な透明光沢粒を多量	ヘラ切り底
901	土師器	環 口縁部~底縁	SE1	(10.2)	(6.9)	(3.2)	回転ナデ	回転ナデ	にぶい黄橙 にぶい橙	にぶい黄橙 にぶい橙	2mm以下の暗赤・褐灰色粒	ヘラ切り底
902	土師器	底部	SE1		(5.8)		回転ナデ	回転ナデ	浅黄橙	橙	2mm以下の茶色粒	ヘラ切り底
903	土師器	高台付環 底部	SE9		(7.2)		回転ナデ	回転ナデ	にぶい黄橙 橙	にぶい黄橙 橙	4mm以下の赤・黒・灰・白・赤・黒・黄・白・灰黄色粒を少量、1mm以下の赤・黒・白・灰黄色粒を少量、透明光沢	放射状工具痕
904	須恵器	環 体部~底部	SE9		(6.8)		回転ナデ	回転ナデ	灰黄	灰黄	1mm以下の黒・灰黄色粒	ヘラ切り底
905	土師質土器	環 口縁部~胴部	SE1				ナデ	指押え 布目正痕	橙	橙	3mm以下の茶色粒	製土器
906	土師器	壺 口縁部~胴部	SE1				ナデ 指押え	ナデ 指押え	橙	黄橙	3mm以下の灰白・褐色粒を多量	
907	土師器	鉢? 口縁部	SE1				回転ナデ	回転	橙	灰黄	2mm以下の白・乳白・赤・黒・黒赤色粒、微細な灰粒	
908	土師器	壺 口縁部	SE9				ナデ	ナデ ヘラケズリ	にぶい黄橙	にぶい黄橙 橙、灰赤	3mm以下の黄・赤・黒・灰・透明光沢粒	外面にス付着
909	土師器	鍋? ツバ	SE1				ナデ	ケズリ	にぶい黄橙	にぶい黄橙	3mm以下の灰赤・黄・灰白・透明光沢粒を多量	
910	須恵器	依壺 胴部	SE1				格子目タタキ	格子目当具痕、 指押え、ナデ	灰	灰	2mm以下の灰赤色、1mm以下の灰・乳白色粒	内面にス付着
911	陶器	天目茶碗 口縁部	SE1				施釉	施釉	褐・黒 灰白	褐・黒 灰白	精良	
912	陶器	天目茶碗 口縁部~体部	SE1				施釉、露胎	施釉	オリーブ黒 灰黄	オリーブ黒	精良	美濃
913	須恵器	壺 胴部	SE1				格子目タタキ 平行タタキ	同心円当具痕	黄灰	灰白	精良	
914	須恵器	壺 胴部	SE1				格子目タタキ	ナデ	灰	灰	精良	
915	須恵器	双瓦瓶 頸部~底部	SE1		12.6		格子目タタキ ナデ、指押え	ナデ	灰	灰	1mm以下の灰色粒を少量	
916	土師器	環 口縁部~底部	SE5	13.5	7.6	4.5	回転ナデ	回転ナデ	橙	橙	3mm以下の黄灰色粒を少量、1mm以下の茶色粒	糸切り底
917	土師器	環 口縁部~底部	SE5	(12.5)	(8.3)	(4.4)	回転ナデ	回転ナデ	浅黄橙	浅黄橙	3mm以下の茶褐・黄褐色粒	糸切り底
918	土師器	環 口縁部~底部	SE5	(13.3)	(7.8)	(4.5)	回転ナデ	回転ナデ	橙	橙	2mm以下の茶褐・灰色粒を少量	糸切り底
919	土師器	環 口縁部~底部	SE5	13.1	7.3	4.5	回転ナデ	回転ナデ	にぶい黄橙	にぶい黄橙	精良	糸切り底
920	土師器	環 口縁部~底部	SE5	12.8	8.3	4.5	回転ナデ	回転ナデ	橙	橙	精良	糸切り底
921	土師器	環 口縁部~底縁	SE5	13.5	(7.6)	4.2	回転ナデ	回転ナデ	橙	橙	微細な赤褐色粒	糸切り底
922	土師器	環 口縁部~底部	SE5	(12.9)	(7.2)	(4.3)	回転ナデ	回転ナデ	にぶい橙 浅黄橙	にぶい橙	1mm以下の赤褐・褐色粒	糸切り底
923	土師器	環 口縁部~底部	SE5	12.6	8.6	4.2	回転ナデ	回転ナデ	にぶい黄橙 灰黄	橙、灰	1mm以下の赤褐・黒褐色粒	内面にス付着、ヘラ切り底
924	土師器	環 口縁部~底部	SE5	12.8	7.6	4.6	回転ナデ	回転ナデ	橙、灰褐	橙	精良	糸切り底
925	土師器	環 体部~底部	SE5		7.2		回転ナデ	回転ナデ	にぶい橙	にぶい橙	精良	ヘラ切り底
926	土師器	環 口縁部~底部	SE5	(12.1)	(8.3)	(4.4)	回転ナデ	回転ナデ	橙	橙	2mm以下の茶褐・褐色粒	糸切り底

第32表 西下本庄遺跡出土土器観察表(24)

遺物 番号	種別	器種 部位	出土 地点	法量 (cm)			手法・調整・文様ほか		色 調		胎土の特徴	備考
				口径	底径	器高	外面	内面	外面	内面		
927	土師器	環 口縁部-底部	SE5	(13.7)	(8.3)	(4.4)	回転ナデ	回転ナデ	浅黄橙	浅黄橙	きめ細か	糸切り底
928	土師器	環 口縁部-底部	SE5	(32.7)	(7.8)	(3.5)	回転ナデ	回転ナデ	にぶい黄橙	にぶい黄橙	微細な透光沢・ 灰・褐色粒	内外面に黒塗 糸切り底
929	土師器	環 口縁部-底部	SE5	12.9	7.8	4.5	回転ナデ	回転ナデ	橙	橙	精良	糸切り底
930	土師器	環 完形	SE5	12.9	7.9	4.4	回転ナデ	回転ナデ	橙	橙	精良	糸切り底
931	土師器	環 口縁部-底部	SE5	(13.2)	8.5	4.1	回転ナデ	回転ナデ	浅黄橙	浅黄橙	2mm以下の茶・黒 色粒	外面に黒塗 糸切り底
932	土師器	環 口縁部-底部	SE5	14.4	7.5	4.4	回転ナデ	回転ナデ	橙	橙	2mm以下の黒褐色・1 mm以下の褐色粒を少量	内外面に黒塗 糸切り底
933	土師器	環 口縁部-底部	SE5	12.8	7.1	(4.3)	回転ナデ	回転ナデ	橙	橙	精良	糸切り底
934	土師器	環 口縁部-底部	SE5	13.3	8.2	4.3	回転ナデ	回転ナデ	橙にぶい黄橙	橙にぶい黄橙	1mm以下の赤褐色粒・ 微細な透光沢粒	糸切り底
935	土師器	環 口縁部-底部	SE5	13.2	7.1	4.4	回転ナデ	回転ナデ	橙にぶい橙	橙、褐灰	2mm以下の灰色粒・1mm 以下の浅黄褐色粒を少量	内面に黒塗 糸切り底
936	土師器	環 口縁部-底部	SE5	(12.7)	(6.4)	(4.3)	回転ナデ	回転ナデ	にぶい橙	にぶい橙	きめ細か	糸切り底
937	土師器	環 口縁部-底部	SE5	13.8	8.6	4.5	回転ナデ 板状圧痕	回転ナデ	浅黄橙	浅黄橙	4mm以下の明赤褐 色粒	ヘラ切り 底
938	土師器	環 完形	SE5	14.0	7.7	4.3	回転ナデ	回転ナデ	橙	橙	2mm以下の灰色粒を 少量	糸切り底
939	土師器	環 口縁部-底部	SE5	(16.1)	(10.0)	(3.0)	回転ナデ 板状圧痕	回転ナデ	浅黄橙	浅黄橙	1mm以下の茶色粒を 少量	ヘラ切り 底
940	土師器	環 口縁部-底部	SE5	(14.9)	(9.3)		回転ナデ	回転ナデ	黄橙	黄橙	精良	注口を有する ヘラ切り底
941	土師器	小皿 口縁部-底部	SE5	8.4	6.7	1.5	回転ナデ	回転ナデ	浅黄橙	浅黄橙	2mm以下の茶色粒を 少量	糸切り底
942	土師器	小皿 口縁部-底部	SE5	(8.6)	(7.8)	(1.7)	回転ナデ	回転ナデ	にぶい橙	にぶい橙	1mm以下の黒・褐色 色粒	糸切り底
943	土師器	小皿 口縁部-底部	SE5	7.2	5.9	1.3	回転ナデ	回転ナデ	にぶい橙	にぶい橙	2mm以下の赤褐色 色粒	糸切り底
944	土師器	小皿 口縁部-底部	SE5	(7.5)	(6.5)	(1.7)	回転ナデ	回転ナデ	淡橙	淡橙	1mm以下の茶・黒 色粒	糸切り底
945	土師器	小皿 口縁部-底部	SE5	(8.1)	(3.5)	(2.0)	回転ナデ	回転ナデ	浅黄橙	浅黄橙	微細な赤褐色粒	糸切り底
946	土師器	小皿 口縁部-底部	SE5	7.9	7.3	1.7	回転ナデ	回転ナデ	橙	橙	1mm以下の黒灰・灰褐 赤褐色粒・微細な透光 沢粒	外面に黒塗 糸切り底
947	土師器	小皿 口縁部-底部	SE5	(7.4)	(5.1)	(1.5)	回転ナデ	回転ナデ	橙	橙	1mm以下の暗赤褐 色粒・微細な光沢粒	外面に黒塗 糸切り底
948	土師器	小皿 口縁部-底部	SE5	7.4	5.5	1.3	回転ナデ	回転ナデ	にぶい橙	にぶい橙	微細な透光沢・黒 褐色粒を少量	糸切り底
949	土師器	脚付皿 体部-脚部	SE5				回転ナデ	回転ナデ	橙、淡橙	浅黄橙 褐灰	微細な光沢粒	
950	土師器	環 口縁部-底部	SE5	(13.1)	7.9	(4.1)	ナデ	ナデ 指押え	浅黄橙	浅黄橙	2mm以下の茶色粒を多 量・1mm以下の灰白色 粒	墨書土器 糸切り底
951	土師器	壺 口縁部-肩部	SE5				ナデ ハケ目	ナデ、ケズリ 線刷	浅黄橙、橙 にぶい橙	浅黄橙 橙、黄褐	2mm以下の赤褐・浅黄 褐色・灰白・光沢粒を多 量	口縁部内 面に顔彩
952	土師器	瓶 把手	SE5				ナデ 指押え	ケズリ	にぶい橙	にぶい黄橙	1mm以下の透光 沢粒を多量	
953	須恵器	坏 口縁部-天上	SE5	15.6			回転ナデ ハラケズリ	回転ナデ	灰黄褐	明黄褐 にぶい黄橙	1mm以下の黒褐色 粒を少量	
954	須恵器	口縁部	SE5				回転ナデ	回転ナデ	黄灰	黄灰	精良	
955	須恵器	坏 底部	SE5		(8.6)		回転ナデ	ナデ	暗灰黄	灰黄褐	1mm以下の黒・灰 白色粒	ヘラ切り 底
956	須恵器	控鉢 口縁部	SE5				自然釉、ナデ	ナデ	灰	灰	6mm以下の白色粒	東播系
957	須恵器	控鉢 口縁部	SE5				ナデ	ナデ	灰黄	灰黄	2mm以下の黒・乳 白・白色粒	東播系
958	須恵器	控鉢 口縁部	SE5				ナデ	ナデ	灰、灰黄	灰黄	1mm以下の灰白色 粒を少量	東播系
959	須恵器	控鉢 口縁部	SE5				ナデ	ナデ	灰	灰	3mm以下の黒褐色 粒	東播系
960	須恵器	控鉢 口縁部	SE5				ナデ	ナデ	灰	灰	精良	東播系

第33表 西下本庄遺跡出土土器観察表(25)

遺物番号	種別	器種部位	出土地点	法量 (cm)			手法・調整・文様ほか		色調		胎土の特徴	備考
				口径	底径	器高	外面	内面	外面	内面		
961	須恵器	控鉢口縁部	SE5				自然軸? ナア	ナア	灰	青灰	2mm以下の乳白色粒	東播系
962	須恵器	控鉢底部	SE5				ナア 工具痕	ナア	灰	灰黄	1mm以下の灰・暗褐・透明光沢粒	東播系
963	須恵器	控鉢底部	SE5	(8.4)			ナア	ナア 工具ナア	灰	灰	2mm以下の黒色光沢・透明光沢粒	東播系 ヘラ切り底?
964	須恵器	控鉢底部	SE5		8.9		ナア	ナア	灰黄、橙	灰黄	4mm以下の灰白色粒を少量	東播系 赤切り底
965	瓦質土器	裏胴部	SE5				有軸羽状タタキ	不明	灰	灰白	3mm以下の灰白色粒を少量	
966	瓦質土器	裏胴部	SE5				有軸羽状タタキ、カキ目?	ナア	灰白、灰	灰白	1mm以下の灰白・褐色粒を少量	
967	瓦質土器	鉢? 口縁部	SE5				ナア	ナア	灰	灰白、灰	精良	
968	陶器	裏口縁部	SE5				自然軸、ナア	自然軸、ナア	灰褐 オリブ灰	灰褐 オリブ灰	3mm以下の赤褐色・灰白・灰黄・透明光沢粒	常清焼
969	陶器	裏口縁部	SE5				自然軸、ナア	自然軸、ナア	灰褐 オリブ黄	灰褐 オリブ黄	3mm以下の赤褐色、2mm以下の乳白・透明光沢粒	常清焼
970	陶器	裏口縁部	SE5				自然軸、ナア	自然軸、ナア	灰 明りろ? 灰	オリブ褐 灰オリブ	3mm以下の白・乳白・透明光沢粒	常清焼
971	陶器	裏口縁部	SE5				自然軸、ナア	ナア	灰 オリブ	灰 オリブ	3mm以下の灰白・黒・透明光沢粒	常清焼
972	陶器	裏口縁部	SE5				自然軸	ナア	灰 オリブ	灰 オリブ	3mm以下の赤褐色、4mm以下の白・灰黄・赤褐色・黄褐色粒	常清焼
973	陶器	裏胴部	SE5				自然軸	ナア	灰 オリブ	灰 オリブ	4mm以下の乳白色粒を少量、1mm以下の赤・乳白・透明光沢粒	常清焼
974	陶器	裏胴部	SE5				ナア	ナア 指押え	灰 オリブ	灰 オリブ	3mm以下の乳白色粒、2mm以下の黒・透明光沢粒	常清焼
975	陶器	裏胴部	SE5				自然軸	ナア 指押え	灰 オリブ	灰 オリブ	2mm以下の灰・灰黄・赤褐・透明光沢粒	常清焼
976	陶器	裏胴部	SE5				自然軸、平行タタキ、ナア	ナア	灰 オリブ 黄灰	灰 オリブ 黄灰	1mm以下の白・灰色粒	溜美焼
977	陶器	裏胴部	SE5				自然軸 工具ナア	ナア 指押え	灰 白、黄灰	灰 黄	4mm以下の半透明光沢粒、1mm以下の乳白・透明光沢粒	983と同一の 器種あり、 常清焼
978	陶器	裏胴部	SE5				格子目タタキ ナア	ナア	灰 黄褐	灰	3mm以下の灰色系、2mm以下の乳白色粒、黒褐色粒	常清焼
979	陶器	裏胴部	SE5				格子目タタキ 工具ナア	ナア	灰 黄	灰	4mm以下の赤黄・透明光沢粒を少量、1mm以下の灰・灰黄・乳白・透明光沢粒	常清焼
980	陶器	裏胴部	SE5				格子目タタキ ナア	ナア 指押え	灰 黄橙	灰 黄橙	4mm以下の褐色粒	常清焼
981	陶器	裏胴部	SE5				格子目タタキ ナア	ナア	灰 黄	灰 黄	1mm以下の灰黄・灰色粒	常清焼
982	陶器	裏胴部	SE5				平行タタキ 施軸?	ナア 指押え?	灰 オリブ 灰黄	灰	1mm以下の灰白・茶色粒を少量	常清焼
983	陶器	裏底部	SE5	(12.8)			ナア	ナア	灰 黄	灰 白	1mm以下の白・灰・褐色粒を少量	常清焼
984	陶器	裏底部	SE5				ナア、施軸	ナア	灰 オリブ	灰	7mm以下の黒色粒、4mm以下の白色粒	常清焼
985	陶器	裏胴部～底部	SE5	(15.0)			ナア、工具痕	ナア、工具痕 指押え	灰	灰	3mm以下の褐色粒、2mm以下の白・灰色粒	常清焼
986	陶器	裏口縁部	SE5				自然軸、ナア	自然軸、ナア	灰 黄褐 黄灰	灰 黄褐 黄灰	5mm以下の灰色系、4mm以下の白・灰・赤褐色・赤褐色粒	備前焼
987	陶器	裏胴部	SE5				自然軸、ナア	ナア	灰 褐、褐灰	灰	3mm以下の乳白・灰・茶色粒、微細な赤褐色粒	備前焼
988	陶器	裏胴部	SE5				ハケ目	ナア	灰 白	灰 白	2mm以下の赤黄・乳白・茶色粒、微細な赤褐色粒	備前焼
989	陶器	裏胴部	SE5				ハケ目	ハケ目ナア	灰 白	灰	1mm以下の灰白色粒を少量	備前焼 989と同一の器種あり、 常清焼
990	陶器	合子身口縁部	SE5				自然軸 回転ナア	自然軸 回転ナア	灰 白	灰 白	精良	瀬戸焼
991	陶器	山茶椀底部	SE5	(6.6)			回転ナア	自然軸 回転ナア	灰 白	灰 オリブ	1mm以下の灰色系を少量	常清焼
992	陶器	裏胴部	SE5				施軸、貫入、2条の沈線、ナア	ナア、指押え	灰 白	灰 白	精良	瀬戸BC
993	白磁	碗口縁部	SE5				施軸、貫入	施軸、貫入	灰 白	灰 白	精良	II-1
994	白磁	碗口縁部	SE5				施軸	施軸	灰 白	灰 白	精良	IV-2

第34表 西下本庄遺跡出土土器観察表(26)

遺物番号	種別	器種部位	出土地点	法量 (cm)			手法・調整・文様ほか		色 調		胎土の特徴	備考
				口径	底径	器高	外面	内面	外面	内面		
995	白磁	碗底部	SE5		(7.2)		露胎、ナデ	施釉、貫入	灰白	灰白	精良	Ⅶ
996	白磁	皿口縁部	SE5				施釉	施釉、口禿	灰白	灰白	微細な黒・褐灰色粒	Ⅸ
997	青白磁	皿底部	SE5	3.8			施釉、貫入、露胎、ヘラ切り	施釉、貫入	灰白	灰白	精良	
998	白磁	碗口縁部	SE5				施釉	施釉	灰白	灰白	精良	Ⅳ
999	白磁	碗口縁部	SE5				施釉	施釉	灰白	灰白	精良	Ⅳ
1000	白磁	碗口縁部	SE5				施釉、貫入	施釉、貫入	灰白	灰白	精良	輪花VI?
1001	白磁	碗口縁部-体部	SE5				施釉	施釉	灰白	灰白	精良	V×Ⅶ
1002	白磁	碗体部-底部	SE5	(5.8)			施釉、露胎ヘラケズリ	施釉	灰白	灰白	精良	Ⅳ-1・a
1003	白磁	碗底部	SE5	(6.4)			露胎、ナデヘラケズリ	施釉	灰白	灰、灰白	精良	Ⅳ-1
1004	白磁	碗底部	SE5	(4.6)			露胎、ケズリ	施釉	灰白	灰オリーブ	精良	Ⅶ
1005	白磁	碗底部	SE5	(4.4)			施釉、露胎	施釉	灰オリーブ灰白	灰オリーブ	精良	Ⅵ-1・b
1006	白磁	皿底部	SE5				施釉、露胎	施釉	灰白	灰白	微細な褐灰色粒	Ⅷ-2
1007	白磁	皿口縁部	SE5				施釉	施釉、口禿	灰白	灰白	微細な黒・褐灰色粒	Ⅸ
1008	青白磁	皿口縁部	SE5				施釉	施釉	明緑灰灰白	明緑灰灰白	精良	
1009	青白磁	皿口縁部	SE5				施釉、貫入	施釉、貫入	明緑灰灰白	明緑灰灰白	精良	
1010	青白磁	合子身底部	SE5				施釉、露胎ナデ	施釉	灰白	灰白	精良	
1011	白磁	壺肩部	SE5				施釉	施釉	灰白	灰白	精良	
1012	白磁	壺胴部	SE5				施釉、貫入	施釉	灰白	灰白	精良	
1013	青磁	碗口縁部-体部	SE5				施釉、貫入	施釉、貫入	灰オリーブに灰黄橙	灰オリーブに灰黄橙	精良	龍泉窯系I-4
1014	青磁	碗口縁部	SE5				施釉	施釉、飛雲文	灰、灰白	灰、灰白	精良	龍泉窯系I-4・b
1015	青磁	碗口縁部	SE5				施釉、連弁	施釉	オリーブ灰灰白	オリーブ灰灰白	微細な黒・褐灰色粒	龍泉窯系I-5・b
1016	青磁	碗口縁部	SE5				施釉、貫入連弁	施釉	灰オリーブ浅黄橙、灰	灰オリーブ浅黄橙、灰	精良	龍泉窯系I-5・a
1017	青磁	碗口縁部	SE5				施釉、貫入	施釉、貫入	オリーブ灰灰白	オリーブ灰灰白	精良	龍泉窯系Ⅲ-2
1018	青磁	碗体部	SE5				施釉、貫入連筆文	施釉、貫入連筆文	オリーブ黄灰白	オリーブ黄灰白	精良	龍泉窯系I-2
1019	青磁	小碗底部	SE5	4.2			施釉、露胎、輪ハギ、ヘラ切り	施釉	緑灰、灰白	緑灰	精良	龍泉窯系I-5・b
1020	青磁	碗底部	SE5	(5.6)			施釉、露胎	施釉	オリーブ灰淡黄、灰白	オリーブ灰	微細な黒・褐灰色粒	龍泉窯系I-5・c
1021	青磁	皿底部	SE5	(4.3)			施釉、貫入、露胎、ヘラケズリ	施釉、貫入	オリーブ灰灰	オリーブ灰	精良	龍泉窯系I-1×2
1022	青磁	埴口縁部	SE5				施釉、菊目文	施釉	灰オリーブ	灰オリーブ	精良	同安窯系I-1・b
1023	青磁	碗口縁部	SE5				施釉	施釉	灰オリーブ灰	灰オリーブ灰	精良	龍泉窯系Ⅱ×1-1・c
1024	青磁	皿口縁部-体部	SE5				施釉、貫入	施釉、貫入	灰、灰白	灰、灰白	精良	同安窯系
1025	青磁	碗体部	SE5				施釉、無釉	施釉	明オリーブ灰白	明オリーブ灰	精良	同安窯系I-1・b
1026	青磁	碗体部	SE5				施釉	施釉	灰、灰白	灰、灰白	精良	龍泉窯系I-6・b
1027	青磁	皿体部-底部	SE5				施釉、露胎ヘラ切り	施釉	灰オリーブ灰白	灰オリーブ	精良	同安窯系I-1・b
1028	陶器	埴底部	SE5	(3.7)			施釉	施釉	灰白	灰白	精良	龍泉窯系I-1・b

第35表 西下本庄遺跡出土土器観察表(2)

遺物番号	種別	器種部位	出土地点	法量 (cm)			手法・調整・文様ほか		色 調		胎土の特徴	備考	
				口径	底径	器高	外面	内面	外面	内面			
1029	陶器	鉢? 口縁部	SE5				施釉	施釉	灰黄	灰黄	精良		
1036	土師器	坏 体部~底部	SE6		(7.6)		回転ナデ 回転ヘラケズリ	回転ナデ 施釉	にぶい黄橙	にぶい黄橙	4mm以下の茶色粒を少量、 2mm以下の白色粒、黒色 透明光沢粒	ヘラ切り 底	
1037	土師器	高台付坏 底部	SE6		(6.5)		回転ナデ	回転ナデ	にぶい橙	にぶい黄橙	1mm以下の褐色粒 を少量		
1038	土師器	高台付坏 底部	SE6		(8.0)		回転ナデ	回転ナデ	にぶい橙	にぶい橙	3mm以下の褐色粒を少量、 微細な黒・黒褐色粒	外面に放射 線状工具痕	
1039	土師器	坏 体部~底部	SE6		6.4		回転ナデ	回転ナデ	にぶい黄橙	にぶい黄橙	8mm以下の茶色粒 を少量	糸切り底	
1040	土師器	小皿 体部~底部	SE6	(9.5)	(7.3)	(1.9)	回転ナデ 回転ヘラ切り	回転ナデ	浅黄橙	浅黄橙	1mm以下の茶色粒、微 細な白色光沢粒を少量	ヘラ切り 底	
1041	土師器	罎部	SE6				回転ナデ	回転ナデ	にぶい橙	にぶい黄橙	2mm以下の黒・黒 褐・乳白色粒		
1042	陶器?	すり鉢 胴部	SE6				ナデ	ハケ目 襷目文	灰オリーブ	橙	微細な黒・乳白色 粒	在地産か	
1043	須恵器	高台付坏 体部~底部	SE6				回転ナデ 回転ヘラ切り	回転ナデ	灰	灰	精良		
1044	須恵器	坏 口縁部	SE6				回転ナデ	回転ナデ	灰	灰白	精良		
1045	須恵器	すり鉢? 胴部	SE6				ナデ	ナデ、ハケ目	灰	灰	2mm以下の灰色、 光沢粒		
1046	陶器	罎 胴部	SE5				自然釉、ナデ	ナデ	オリーブ黄	暗赤褐	3mm以下の白色・ 乳白色粒	常滑焼	
1047	陶器	罎 胴部	SE6				自然釉、ナデ	ナデ	オリーブ黒	暗灰黄	3mm以下の白色・ 乳白色粒	常滑焼	
1048	陶器	罎 胴部	SE6				ハケ目	ハケ目 指押え	灰	灰	3mm以下の灰白色 粒	備前焼	
1049	陶器	罎 胴部	SE6				ナデ 平行タタキ	ナデ	褐灰	灰黄褐	精良	常滑焼	
1050	陶器	罎 胴部	SE6				ハケ目、ナデ	ハケ目	黄灰	灰黄	2mm以下の灰白色 粒	備前焼	
1051	陶器	罎 胴部	SE6				ハケ目 格子目タタキ	ハケ目、ナデ	灰黄褐	にぶい黄橙	3mm以下の灰白色 粒	常滑焼	
1052	陶器	罎 胴部	SE6				ナデ	ハケ目、ナデ	灰赤	灰褐	2mm以下の灰白色・ 褐色粒	備前焼	
1053	陶器	罎 胴部	SE6				ナデ 格子目タタキ	ナデ	灰	灰	精良	瀬美焼	
1054	陶器	罎 胴部	SE6				ナデ、ハケ目 自然釉	ナデ	灰、黒褐	灰	2mm以下の白・灰 白色粒	常滑焼	
1055	陶器	すり鉢 体部~底部	SE6		(12.4)		ナデ	ナデ、襷目文	灰	灰	4mm以下の黄・茶色粒、 2mm以下の黄・赤・灰色粒	備前焼	
1056	白磁	蓋 胴部	SE6				施釉	施釉	浅黄、灰白	浅黄、灰白	精良		
1057	青磁	口縁部~体部	SE6	(10.6)			施釉	施釉	オリーブ灰 灰白	オリーブ灰 灰白	精良		
1058	青磁	碗 口縁部~底部	SE6	(14.4)	(6.4)	(7.0)	施釉、釉割ぎ	施釉	オリーブ灰 灰白	オリーブ灰	精良	上田 D- II-b	
1059	青磁	碗 体部~底部	SE6		(6.4)		施釉、貫入 釉割ぎ	施釉、貫入	オリーブ灰、 灰白、黄橙、 にぶい黄	オリーブ灰	精良	上田 D- II-b	
1060	陶器	盤 底部	SE6				ナデ	施釉	にぶい黄橙	にぶい黄	精良	黄釉鉄絵	
1061	陶器	密 口縁部	SE6				施釉	施釉	黒褐、灰黄	灰オリーブ 灰黄	精良		
1063	土師器	坏 体部~底部	SE7		(6.6)		回転ナデ ヘラ切り	回転ナデ	橙	にぶい黄橙	橙	1mm以下の赤褐・ 黒褐・灰褐色粒	ヘラ切り 底
1064	土師器	坏 体部~底部	SE7		(6.8)		回転ナデ、ナデ ヘラ切り	回転ナデ	橙	にぶい橙	にぶい橙	2mm以下の茶・茶褐・乳 白色粒、微細な白色光沢 粒	ヘラ切り 底
1065	土師器	坏 体部~底部	SE7		6.5		回転ナデ	回転ナデ ナデ	にぶい黄橙	にぶい黄橙	微細な灰褐・黒色 光沢粒を少量	外面にス付 刺、糸切り底	
1066	土師器	坏 口縁部~底部	SE7	(13.6)	(6.4)	(3.6)	回転ナデ	回転ナデ	橙、褐灰	橙、褐灰	1mm以下の茶・黒 褐・乳白色粒	糸切り底	
1067	土師器	坏 体部~底部	SE7		(8.5)		回転ナデ	回転ナデ ナデ	橙	橙	きめ細か	糸切り底	
1068	土師器	小皿 黒線部~底部	SE7	(8.9)	(7.3)	(1.5)	回転ナデ	回転ナデ	にぶい黄橙 にぶい橙	にぶい黄橙 橙	2mm以下の黒色粒	ヘラ切り 底	
1069	土師器	高台付坏 体部~底部	SE7		6.75		回転ナデ	回転ナデ	明黄褐	橙	4mm以下の茶・褐色 粒、微細な透明光沢 粒	外面底部に貫 刺状調整痕	

第36表 西下本庄遺跡出土土器観察表(2)

遺物番号	種別	器種部位	出土地点	法量 (cm)			手法・調整・文様ほか		色 調		胎土の特徴	備考
				口径	底径	器高	外 面	内 面	外 面	内 面		
1070	土師器	高台付坏 体部-底部	SE7				回転ナデ	回転ナデ	浅黄橙	浅黄橙 にぶい黄橙	きめ細か	
1071	土師器	高台付坏 口縁部-体部	SE7	(10.25)			回転ナデ	回転ナデ	橙	橙	きめ細か	
1072	瓦質土器	羽釜? 体部	SE7					ハケ目	オリーブ黒	オリーブ黒	1 mmの灰白・褐灰色 の粒、褐色の微細粒	
1073	須恵器	控鉢 体部-底部	SE7	(10.0)			回転ナデ 底部へハケ切り	回転ナデ	灰	灰	2 mm以下の乳白色 粒	東播系
1074	陶器	壺 口縁部-胴部	SE7				ナデ、自然軸	ナデ、自然軸	灰濁、浅 黄	にぶい黄褐	2 mm以下の灰・灰白・乳 白色粒、微細な透明光沢粒	常清焼
1075	陶器	壺 口縁部-胴部	SE7				ナデ、自然軸 指押え	ナデ、自然軸 指押え	暗オリーブ 黒・褐	灰オリーブ 黒・褐	4 mm以下の灰・灰白・乳 白色粒、微細な透明光沢粒	常清焼
1076	陶器	壺 胴部	SE7				印文? ナデ	ナデ	灰黄褐	灰	2 mm以下の赤褐・ 黒色透明光沢粒	常清焼
1077	陶器	壺 口縁部-胴部	SE7	(11.5)			ナデ	ナデ	灰	灰	2 mm以下の灰白・褐色粒、 1 mm以下の透明光沢粒	備前焼
1078	陶器	壺 胴部	SE7				4条の沈線文 ナデ	ナデ、工具痕	灰	灰	1 mm以下の灰白、 透明光沢粒	備前焼
1079	陶器	控鉢 口縁部-底部	SE7	(14.0)	(9.7)		回転ナデ 拂目文	回転ナデ 拂目文	黄褐 にぶい褐	にぶい褐 灰、浅黄	4 mm以下の淡黄・ 灰・黒色粒	備前焼、内 面に自然軸
1080	陶器	控鉢 口縁部-底部	SE7	(27.0)	(14.0)	(11.0)	回転ナデ	回転ナデ 拂目文	青灰	黄灰	13 mm以下の白・灰褐色粒、 2 mm以下の透明光沢粒	備前焼、内 面に自然軸
1081	陶器	? 胴部	SE7				施軸	ナデ	暗オリーブ 褐	灰	2 mm以下の乳白・ 黒・白色粒	
1082	白磁	碗 口縁部	SE7				施軸、貫入	施軸 貫入あり	灰白	灰白	精良	II?
1083	白磁	碗 体部	SE7				露胎、貫入	施軸、一部露胎 貫入	淡黄	灰白、淡黄	精良	III
1084	青磁	碗 底部	SE7	(6.2)			施軸 蛇目割ぎ	施軸	灰オリーブ 黄	灰オリーブ	精良	龍泉系系 I
1085	青磁	碗 底部	SE7	(5.2)			施軸 蛇目割ぎ	施軸	オリーブ灰 灰	オリーブ灰	精良	龍泉系系 I
1087	土師器	坏 口縁部-底部	SE10	(14.50)	(7.0)	(4.2)	回転ナデ	回転ナデ	にぶい黄橙	にぶい黄橙	きめ細か、微細な 透明光沢粒	ヘラ切り 底
1088	土師器	坏 口縁部-底部	SE10	(13.1)	(6.1)	(5.0)	回転ナデ	回転ナデ	浅黄	浅黄	精良	ヘラ切り 底
1089	土師器	坏 口縁部-底部	SE10	(11.6)	(6.5)	(4.05)	回転ナデ	回転ナデ 指ナデ	にぶい橙	にぶい橙	微細な褐・黒褐・ 灰褐色粒	糸切り底
1090	土師器	坏 体部-底部	SE10	(7.1)			回転ナデ、一部 分ヘラケズリ	回転ナデ	にぶい橙	にぶい橙	きめ細か	ヘラ切り 底
1091	土師器	坏 体部-底部	SE10	(6.85)			回転ナデ	回転ナデ	にぶい橙	にぶい橙	微細な白色、透明 光沢粒	ヘラ切り 底
1092	土師器	坏 体部-底部	SE10	(6.6)			回転ナデ	回転ナデ	にぶい橙	にぶい橙	2 mm以下の明赤褐 色粒	ヘラ切り 底
1093	土師器	坏 口縁部-体部	SE10				回転ナデ	回転ナデ ミガキ	灰白	灰白	微細な透明光沢粒	
1094	土師器	坏 体部-底部	SE10		7.1		回転ナデ	回転ナデ	橙	橙	きめ細か	ヘラ切り 底
1095	土師器	坏 体部-底部	SE10		6.3		回転ナデ	回転ナデ	橙、浅黄橙	橙、浅黄橙	きめ細か	ヘラ切り 底
1096	土師器	坏 体部-底部	SE10		(4.9)		回転ナデ	回転ナデ	橙	橙	きめ細か	ヘラ切り 底
1097	土師器	坏 体部-底部	SE10		(4.2)		回転ナデ	回転ナデ	浅黄橙	淡橙	1 mm以下の灰褐色 粒	ヘラ切り 底
1098	土師器	坏 体部-底部	SE10		(6.9)		回転ナデ	回転ナデ	橙	にぶい橙	6 mmの茶色粒 1 mmの茶色粒	ヘラ切り 底
1099	土師器	坏 体部-底部	SE10		(6.0)		回転ナデ	回転ナデ	橙	橙	きめ細か	ヘラ切り 底
1100	土師器	坏 体部-底部	SE10		(5.1)		回転ナデ	回転ナデ	橙	にぶい橙	微細な白灰・茶褐 色透明光沢粒	ヘラ切り 底
1101	土師器	坏 底部	SE10		(6.0)		回転ナデ	回転ナデ	橙	橙	2 mm以下の灰白色 粒	ヘラ切り 底
1102	土師器	坏 底部	SE10		(6.6)		回転ナデ	ヘラミガキ ナデ	にぶい黄橙 黒	にぶい黄橙 黒	きめ細か	内黒土器 ヘラ切り 底
1103	土師器	坏 体部-底部	SE10		(5.6)		ナデ	ナデ	浅黄橙	浅黄橙	2 mm以下の赤褐色 粒	ヘラ切り 底
1104	土師器	坏 体部-底部	SE10		(4.8)		回転ナデ	回転ナデ	にぶい橙	にぶい橙	きめ細か	ヘラ切り 底

第37表 西下本庄遺跡出土土器観察表(2)

遺物番号	種別	器種部位	出土地点	法量 (cm)			手法・調整・文様ほか		色調		胎土の特徴	備考
				口径	底径	器高	外面	内面	外面	内面		
1105	土師器	環体部~底部	SE10	(6.4)			回転ナテ	回転ナテ	橙	橙	きめ細か	ヘラ切り底
1106	土師器	環体部~底部	SE10	6.1			回転ナテ 指押え	ナテ	橙	橙	微細な黄褐・褐色粒	糸切り底
1107	土師器	環底部	SE10	5.4			回転ナテ	回転ナテ	浅黄橙	浅黄橙	微細な透明光沢・褐色光沢粒	ヘラ切り底
1108	土師器	環体部~底部	SE10	(4.6)			回転ナテ	回転ナテ	にぶい橙	淡赤橙	8mmの高麗小骨、2mm以下の浅黄・灰白色粒	ヘラ切り底
1109	土師器	環体部~底部	SE10	(6.45)			回転ナテ	回転ナテ	橙	橙	1mm以下の灰褐・褐色・黒色光沢粒	ヘラ切り底
1110	土師器	環体部~底部	SE10	(4.7)			回転ナテ	回転ナテ	橙	にぶい橙	きめ細か	ヘラ切り底
1111	土師器	環体部~底部	SE10	6.0			回転ナテ	回転ナテ	浅黄橙	浅黄橙	微細な透明光沢粒	ヘラ切り底
1112	土師器	高台付環体部~底部	SE10	(6.8)			回転ナテ	回転ナテ	橙	橙	2mm以下の褐灰・赤褐色粒	外面底部にヘラ記号
1113	土師器	高台付環体部~底部	SE10	(7.2)			回転ナテ 指押え	回転ナテ	橙	橙	微細な褐色・黄光沢粒	放射状調整痕
1114	土師器	高台付環底部	SE10	(9.55)			回転ナテ	ヘラミガキ	にぶい黄橙	黒・灰黄褐	きめ細か	内黒土器
1115	土師器	高台付環底部	SE10	(8.1)			回転ナテ	ヘラミガキ	にぶい橙	黒 にぶい橙	黄褐色灰黄褐粒	内黒土器、放射状調整痕
1116	土師器	高台付環底部	SE10	8.0			回転ナテ	回転ナテ	橙	橙	2mm以下の黒褐色粒	
1117	土師器	高台付環底部	SE10	(6.6)			回転ナテ	回転ナテ	橙	橙	1mm以下の黄・赤・白色、黒褐色光沢、透明光沢、金葉母粒	
1118	土師器	高台付環底部	SE10	6.0			回転ナテ	回転ナテ	橙	橙	3mm以下の赤褐・黒褐色粒	
1119	土師器	高台付環底部	SE10	(7.8)			回転ナテ	回転ナテ	橙	橙	2mm以下の茶褐・褐色粒	
1120	土師器	高台付環底部	SE10	(7.8)			回転ナテ	回転ナテ	橙	橙 にぶい橙	7mm以下の茶色粒、微細な透明光沢粒	
1121	土師器	高台付環底部	SE10	8.0			回転ナテ	回転ナテ	にぶい黄橙	にぶい黄橙	きめ細か	外面底部に放射状調整痕
1122	土師器	高台付環底部	SE10	(6.8)			回転ナテ	回転ナテ	浅黄橙	浅黄橙	微細な透明光沢、褐灰・黒色粒	外面底部に放射状調整痕
1123	土師器	高台付環底部	SE10	6.7			回転ナテ	回転ナテ	浅黄橙	浅黄橙	きめ細か	外面底部に放射状調整痕
1124	土師器	高台付環体部~底部	SE10	6.5			回転ナテ	回転ナテ	浅黄橙	浅黄橙	1mmの褐灰色粒	
1125	土師器	高台付環底部	SE10	7.6			回転ナテ	回転ナテ	浅黄橙	浅黄橙	2mm以下の黒・灰・黄・褐色光沢、透明光沢、金葉母粒	外面底部に放射状調整痕
1126	土師器	高台付環底部	SE10	(5.8)			回転ナテ	回転ナテ	橙	橙	精良	外面底部に放射状調整痕
1127	土師器	高台付環底部	SE10	5.45			回転ナテ	回転ナテ	浅黄橙	浅黄橙	きめ細か	外面底部に放射状調整痕
1128	土師器	高台付環底部	SE10	(6.45)			回転ナテ	ヘラミガキ	にぶい黄橙	にぶい黄橙	きめ細か	
1129	土師器	高台付環底部	SE10	(5.0)			回転ナテ	ヘラミガキ	にぶい黄橙	にぶい黄橙	きめ細か	
1130	土師器	高台付環底部	SE10	(6.0)			回転ナテ	ヘラミガキ	にぶい黄橙	にぶい黄橙	きめ細か	
1131	土師器	高台付環底部	SE10				回転ナテ ヘラミガキ?	ヘラミガキ	にぶい黄橙	浅黄橙	1mm以下の黒灰色粒、微細な透明光沢粒	内黒土器の可能性
1132	土師器	高台付環底部	SE10				回転ナテ	ヘラミガキ	にぶい黄橙	にぶい黄橙		内黒土器の可能性
1133	土師器	高台付環底部	SE10	(5.15)			回転ナテ	ヘラミガキ	灰黄	灰黄	きめ細か	
1134	土師器	環口縁部~底部	SE10	(15.6)	(8.35)	3.7	回転ナテ	回転ナテ ナテ	にぶい黄橙	にぶい黄橙	きめ細か	ヘラ切り底
1135	土師器	環口縁部	SE10	(14.0)			回転ナテ	回転ナテ ヘラミガキ	浅黄橙	浅黄橙	きめ細か	
1136	土師器	環口縁部~底部	SE10	(14.8)	(8.8)	3.55	回転ナテ	回転ナテ	にぶい黄橙	にぶい黄橙	微細な赤褐色粒	ヘラ切り底
1137	土師器	環口縁部~底部	SE10	(13.5)	(7.85)	2.9	回転ナテ	回転ナテ	浅黄橙	橙	微細な灰白色粒	ヘラ切り底
1138	土師器	環口縁部~底部	SE10	(14.6)	9.1	3.6	回転ナテ	回転ナテ ナテ	にぶい黄橙	明黄褐	5mm以下の茶褐・褐色粒	ヘラ切り底

第38表 西下本庄遺跡出土土器観察表(30)

遺物番号	種別	器種部位	出土地点	法量 (cm)			手法・調整・文様ほか		色 調		胎土の特徴	備考
				口径	底径	容高	外面	内面	外面	内面		
1139	土師器	坏 口縁部~底部	SE10	15.5	10.1	3.2	回転ナデ	回転ナデ	浅黄橙	浅黄橙	2mm以下の明赤褐色粒	ヘラ切り底
1140	土師器	坏 口縁部~底部	SE10	(16.2)	(9.4)	3.2	回転ナデ	回転ナデ	にぶい橙	にぶい橙	微細な赤褐色粒を少量	ヘラ切り底
1141	土師器	坏 口縁部~底部	SE10	(16.7)	(11.0)	2.9	回転ナデ	回転ナデ	にぶい黄橙	にぶい黄橙	微細な赤褐色粒を少量	ヘラ切り底
1142	土師器	坏 口縁部~底部	SE10	(19.0)	(10.8)	3.05	回転ナデ	回転ナデ	橙	橙、明黄褐	微細な赤褐・黒褐色粒	ヘラ切り底
1143	土師器	坏 口縁部~底部	SE10	15.35	9.8	3.1	回転ナデ 板状圧痕	回転ナデ 指ナデ	浅黄橙	浅黄橙	2mm以下の明赤褐色粒	ヘラ切り底
1144	土師器	坏 口縁部~底部	SE10	14.9	9.1	2.95	回転ナデ 板状圧痕	回転ナデ 指ナデ	にぶい黄橙 淡赤	浅黄橙	1mm以下の茶色粒	ヘラ切り底
1145	土師器	坏 口縁部~底部	SE10	(14.7)	9.0	3.2	回転ナデ	回転ナデ 指ナデ	淡赤橙	橙	1mm以下の赤褐色粒	ヘラ切り底
1146	土師器	坏 口縁部~底部	SE10	(15.2)	10.1	2.9	回転ナデ	回転ナデ 指ナデ	橙	橙、灰白	微細な赤茶褐色粒	ヘラ切り底
1147	土師器	坏 口縁部~底部	SE10	(15.0)	9.5	3.05	回転ナデ 板状圧痕	回転ナデ 指ナデ	浅黄橙、黄灰 にぶい黄橙	黄灰 にぶい黄橙	2mm以下の明赤褐・黒褐色粒を少量	ヘラ切り底
1148	土師器	坏 口縁部~底部	SE10	(14.6)	(9.2)	2.75	回転ナデ	回転ナデ 指ナデ	にぶい橙	にぶい橙 にぶい黄橙	1mm以下の茶・黒・乳白色粒	ヘラ切り底
1149	土師器	坏 口縁部~底部	SE10	(14.6)	(7.9)	2.65	回転ナデ	回転ナデ 指ナデ	橙	橙	微細な褐色粒を少量	ヘラ切り底
1150	土師器	坏 口縁部~底部	SE10	(15.5)	(7.9)	3.45	回転ナデ	回転ナデ	浅黄橙	浅黄橙	きめ細か	糸切り底
1151	土師器	坏 口縁部~底部	SE10	(12.3)	(8.6)	3.4	回転ナデ	回転ナデ 指ナデ	浅黄橙	浅黄橙	2mm以下の明褐色粒	糸切り底
1152	土師器	坏 口縁部~底部	SE10	(13.2)	8.3	3.3	回転ナデ	回転ナデ	橙	にぶい橙	1mm以下の褐・黒・灰色粒、微細な透明光沢粒	ヘラ切り底
1153	土師器	坏 口縁部~底部	SE10	13.55	8.4	5.45	回転ナデ	回転ナデ	橙	橙	きめ細か	ヘラ切り底
1154	土師器	坏 口縁部~底部	SE10	(13.4)	8.8	3.2	回転ナデ	回転ナデ	橙	橙	きめ細か	ヘラ切り底
1155	土師器	坏 口縁部~底部	SE10	(12.9)	(8.15)	(3.17)	回転ナデ 板状圧痕?	回転ナデ	にぶい黄橙	にぶい黄橙	微細な黒褐、透明光沢粒	ヘラ切り底
1156	土師器	坏 口縁部~底部	SE10	(13.25)	8.85	3.2	回転ナデ	回転ナデ	橙	橙	1mm以下の赤褐色粒	ヘラ切り底
1157	土師器	坏 口縁部~底部	SE10	11.8	7.85	2.7	回転ナデ 一部分指ナデ	回転ナデ	浅黄橙	橙	1mm以下の黒・灰色粒、微細な透明光沢粒	糸切り底
1158	土師器	坏 口縁部~底部	SE10	(13.1)	9.35	2.7	回転ナデ	回転ナデ	にぶい橙	橙	微細な透明光沢粒	ヘラ切り底
1159	土師器	坏 口縁部~底部	SE10	(13.7)	8.8	2.6	回転ナデ	回転ナデ	浅黄橙	浅黄橙	きめ細か	ヘラ切り底
1160	土師器	坏 口縁部~底部	SE10	13.7	9.25	3.3	回転ナデ	回転ナデ	橙	橙	1mm以下の黄褐・淡黄色粒	ヘラ切り底
1161	土師器	坏 口縁部~底部	SE10	(13.9)	(10.2)	3.1	回転ナデ	回転ナデ	にぶい橙	橙	きめ細か	ヘラ切り底
1162	土師器	坏 口縁部~底部	SE10	13.5	9.9	3.0	回転ナデ	回転ナデ	橙	橙	1mm以下の褐・灰・乳白色粒、微細な透明光沢粒	ヘラ切り底
1163	土師器	坏 口縁部~底部	SE10	13.25	9.4	3.2	回転ナデ	回転ナデ	橙、浅黄橙	橙	1mm以下の褐・灰白色粒、微細な透明光沢粒	ヘラ切り底
1164	土師器	坏 口縁部~底部	SE10	(13.8)	(9.6)	3.05	回転ナデ	回転ナデ	にぶい橙	にぶい橙	きめ細か	ヘラ切り底
1165	土師器	坏 口縁部~底部	SE10	(13.2)	9.9	2.75	回転ナデ	回転ナデ	橙	橙	きめ細か	ヘラ切り底
1166	土師器	坏 口縁部~底部	SE10	(13.5)	9.1	2.8	回転ナデ 板状圧痕	回転ナデ 指ナデ	浅黄橙	浅黄橙	微細な透明光沢粒	糸切り底
1167	土師器	坏 口縁部~底部	SE10	(13.0)	(8.8)	2.5	回転ナデ	回転ナデ	橙 にぶい黄橙	橙	微細な褐色粒	ヘラ切り底
1168	土師器	坏 口縁部~底部	SE10	(13.9)	(9.4)	2.7	回転ナデ	回転ナデ	橙	橙	きめ細か	ヘラ切り底
1169	土師器	坏 口縁部~底部	SE10	(12.1)	(9.2)	2.4	回転ナデ	回転ナデ	橙	橙	微細な茶・黒色光沢粒	ヘラ切り底
1170	土師器	坏 口縁部~底部	SE10	(13.4)	(9.1)	2.2	回転ナデ	回転ナデ	橙	灰黄褐	2mm以下の灰色粒を少量	外壁に黒皮、自然剥離、ヘラ切り底
1171	土師器	坏 口縁部~底部	SE10	(13.7)	9.3	2.25	回転ナデ	回転ナデ	橙	橙	きめ細か	ヘラ切り底
1172	土師器	坏 口縁部~底部	SE10	(13.2)	(9.8)	2.7	回転ナデ	回転ナデ	にぶい橙	にぶい橙	微細な透明光沢粒	糸切り底

第39表 西下本庄遺跡出土土器観察表(31)

遺物番号	種別	器種部位	出土地点	法量 (cm)			手法・調整・文様ほか		色調		胎土の特徴	備考
				口径	底径	器高	外面	内面	外面	内面		
1173	土師器	環 口縁部~底部	SE10	(13.65)	8.1	2.9	回転ナデ	回転ナデ	にぶい黄 にぶい黄橙	にぶい橙	1mm以下の茶・黒・乳白色、透明光沢粒	ヘラ切り底
1174	土師器	環 口縁部~底部	SE10	13.15	8.9	2.8	回転ナデ	回転ナデ	橙	橙	きめ細か	ヘラ切り底
1175	土師器	環 口縁部~底部	SE10	13.2	8.8	2.5	回転ナデ	回転ナデ	浅黄橙	橙	2mm以下の赤褐・褐灰色	ヘラ切り底
1176	土師器	環 口縁部~底部	SE10		8.5		回転ナデ	回転ナデ	橙	にぶい橙	きめ細か	ヘラ切り底
1177	土師器	環 口縁部~底部	SE10		(8.5)		回転ナデ	回転ナデ	橙	にぶい橙	きめ細か	ヘラ切り底
1178	土師器	環 口縁部~底部	SE10	11.3	7.4	3.2	回転ナデ	回転ナデ	橙	浅黄橙	きめ細か	ヘラ切り底
1179	土師器	環 口縁部~底部	SE10	(10.7)	(7.1)	3.2	回転ナデ 板状圧痕	回転ナデ 指ナデ	橙	橙	3mm以下の黄褐・黒褐・灰褐色	ヘラ切り底
1180	土師器	環 口縁部~底部	SE10	(10.6)	(7.0)	3.2	回転ナデ	回転ナデ	橙	橙	1mm以下の茶・黒色粒	糸切り底
1181	土師器	環 口縁部~底部	SE10	(14.9)		(3.6)	回転ナデ	回転ナデ	にぶい黄橙	にぶい黄橙	3mm以下の黄褐・茶褐・褐色粒	糸切り底
1182	土師器	環 口縁部~底部	SE10	(14.05)	(7.85)	3.6	回転ナデ	回転ナデ	にぶい黄橙 浅黄橙	浅黄橙	きめ細か	ヘラ切り底
1183	土師器	環 口縁部~底部	SE10	(15.4)	(7.5)	2.85	回転ナデ	回転ナデ 指ナデ	浅黄橙	浅黄橙	5mm以下の赤褐色粒	糸切り底
1184	土師器	小皿 口縁部~底部	SE10	(8.3)	(6.4)	1.4	回転ナデ 板状圧痕?	回転ナデ 指ナデ	橙	橙	きめ細か	糸切り底
1185	土師器	小皿 口縁部~底部	SE10	(8.7)	(6.2)	1.3	回転ナデ	回転ナデ	にぶい黄橙	にぶい黄橙	きめ細か	ヘラ切り底
1186	土師器	小皿 口縁部~底部	SE10	(8.3)	(6.8)	1.7	回転ナデ	回転ナデ	にぶい黄橙	にぶい黄橙	2mm以下の茶・茶褐色・黒色粒	ヘラ切り底
1187	土師器	小皿 口縁部~底部	SE10	8.2	6.6	1.8	回転ナデ	回転ナデ	にぶい黄橙	にぶい黄橙	3mm以下の茶色粒を少量	ヘラ切り底
1188	土師器	小皿 口縁部~底部	SE10	8.5	6.7	(2.0)	回転ナデ	回転ナデ	浅黄橙	浅黄橙	1mm以下の明赤褐・褐灰色	ヘラ切り底
1189	土師器	小皿 口縁部~底部	SE10	(8.85)	(7.2)	1.55	回転ナデ	回転ナデ	にぶい橙	にぶい橙	2mm以下の明褐色粒	糸切り底
1190	土師器	小皿 口縁部~底部	SE10	8.6	6.8	1.6	回転ナデ	回転ナデ	明赤褐 橙	明赤褐 橙	2mm以下の黒褐・淡黄・褐色粒、多数黒色光沢粒	ヘラ切り底
1191	土師器	小皿 口縁部~底部	SE10	8.6	6.8	1.65	回転ナデ	回転ナデ	橙	橙	きめ細か	糸切り底
1192	土師器	小皿 口縁部~底部	SE10	(9.3)	(7.6)	(1.65)	回転ナデ	回転ナデ	灰黄褐	灰黄褐	きめ細か	ヘラ切り底
1193	土師器	小皿 口縁部~底部	SE10	8.9	6.2	1.5	回転ナデ	回転ナデ	橙、褐灰	橙、褐灰	1mm以下の赤褐・黒褐色粒	ヘラ切り底
1194	土師器	小皿 口縁部~底部	SE10	9.6	8.1	1.6	回転ナデ	回転ナデ	橙	橙	1mm以下の茶・黒・淡黄色粒	ヘラ切り底
1195	土師器	小皿 口縁部~底部	SE10	8.6	7.0	1.9	回転ナデ	回転ナデ	黄灰	黄灰	5mm以下の橙色粒	ヘラ切り底
1196	土師器	小皿 口縁部~底部	SE10	8.95	7.4	1.4	回転ナデ	回転ナデ	橙	橙	1mm以下の茶褐・透明光沢粒	ヘラ切り底
1197	土師器	小皿 口縁部~底部	SE10	(9.5)	(7.7)	1.85	回転ナデ	回転ナデ	橙	橙	きめ細か	ヘラ切り底
1198	土師器	小皿 口縁部~底部	SE10	(8.9)	(7.5)	(1.4)	回転ナデ	回転ナデ	にぶい橙	浅黄橙	きめ細か	ヘラ切り底
1199	土師器	小皿 口縁部~底部	SE10	(8.45)	(7.1)	(1.23)	回転ナデ	回転ナデ 指押え	浅黄橙	にぶい橙	きめ細か、2.7mm以下の高筒小僧	ヘラ切り底
1200	土師器	小皿 口縁部~底部	SE10	(8.3)	(6.8)	1.2	回転ナデ	回転ナデ	浅黄橙	浅黄橙	きめ細か	ヘラ切り底
1201	土師器	小皿 口縁部~底部	SE10	8.5	6.75	1.8	回転ナデ 板状圧痕	回転ナデ 指ナデ	にぶい橙	にぶい橙	微細な透明光沢粒	ヘラ切り底
1202	土師器	小皿 口縁部~底部	SE10	9.2	7.4	1.65	回転ナデ	回転ナデ	浅黄橙	浅黄橙	2mm以下の明赤褐・褐灰色粒	ヘラ切り底
1203	土師器	小皿 口縁部~底部	SE10	(9.25)	(7.2)	1.35	回転ナデ	回転ナデ	橙	橙	微細な灰白色粒	ヘラ切り底
1204	土師器	小皿 口縁部~底部	SE10	(9.0)	(7.2)	1.4	回転ナデ	回転ナデ	浅黄橙	橙	1mm以下の茶・黒・茶褐色粒	ヘラ切り底
1205	土師器	小皿 口縁部~底部	SE10	(8.9)	(6.7)	1.4	回転ナデ	回転ナデ	にぶい橙 灰黄	にぶい橙	微細な透明光沢粒	糸切り底
1206	土師器	小皿 口縁部~底部	SE10	(9.4)	(7.7)	1.25	回転ナデ	回転ナデ 指ナデ	にぶい黄橙	にぶい黄橙	微細な黒・灰・乳白透明光沢粒	糸切り底

第40表 西下本庄遺跡出土土器観察表(32)

遺物番号	種別	器種部位	出土地点	法量 (cm)			手法・調整・文様ほか		色調		胎土の特徴	備考
				口径	底径	器高	外面	内面	外面	内面		
1207	土師器	小皿 口縁部~底部	SE10	(9.3)	7.6	1.45	回転ナデ	回転ナデ	橙	橙	きめ細か	ヘラ切り底
1208	土師器	小皿 口縁部~底部	SE10	9.0	7.9	1.45	回転ナデ	回転ナデ	橙	にぶい赤褐	きめ細か	ヘラ切り底
1209	土師器	小皿 口縁部~底部	SE10	9.6	(8.8)	1.38	回転ナデ	回転ナデ	にぶい黄橙	にぶい黄橙	3mm以下の灰白色	ヘラ切り底
1210	土師器	小皿 口縁部~底部	SE10	(9.0)	7.35	1.4	回転ナデ	回転ナデ	橙、黄灰	橙、黄灰	2mm以下の茶褐、淡黄色粒、数個金雲母粒	ヘラ切り底
1211	土師器	小皿 口縁部~底部	SE10	8.6	7.0	1.3	回転ナデ	回転ナデ	橙	橙	きめ細か	ヘラ切り底
1212	土師器	小皿 口縁部~底部	SE10	9.3	7.8	1.3	回転ナデ	回転ナデ	黄褐、褐灰	橙、黄灰	1mmの褐灰・灰白色粒	ヘラ切り底
1213	土師器	小皿 口縁部~底部	SE10	(9.5)	(7.7)	1.3	回転ナデ	回転ナデ	にぶい黄橙 暗灰黄	にぶい黄橙 暗灰黄	きめ細か	ヘラ切り底
1214	土師器	小皿 口縁部~底部	SE10	(8.6)	(7.0)	1.5	回転ナデ	回転ナデ	橙	橙	微細な透明光沢粒	糸切り底
1215	土師器	小皿 口縁部~底部	SE10	8.6	7.9	1.3	回転ナデ	回転ナデ	橙	橙	1mm以下の灰白色	ヘラ切り底
1216	土師器	小皿 口縁部~底部	SE10	(9.15)	(8.0)	1.5	回転ナデ	回転ナデ	橙	橙	きめ細か	ヘラ切り底
1217	土師器	小皿 口縁部~底部	SE10	(8.4)	(7.5)	1.25	回転ナデ	回転ナデ	にぶい褐	橙	きめ細か	ヘラ切り底
1218	土師器	小皿 口縁部~底部	SE10	9.15	7.6	1.56	回転ナデ	回転ナデ	橙	橙	1mm以下の黒褐・茶褐・乳白色粒	ヘラ切り底
1219	土師器	小皿 口縁部~底部	SE10	8.7	7.6	1.15	回転ナデ	回転ナデ	黄橙、橙	黄橙、橙	微細な透明光沢粒	ヘラ切り底
1220	土師器	小皿 口縁部~底部	SE10	8.8	7.6	1.3	回転ナデ	回転ナデ	橙	橙	1mm以下の茶褐・黒褐色粒を多量	ヘラ切り底
1221	土師器	小皿 口縁部~底部	SE10	8.35	7.4	1.3	回転ナデ	回転ナデ	橙	橙	きめ細か	ヘラ切り底
1222	土師器	小皿 口縁部~底部	SE10	8.7	7.55	1.4	回転ナデ	回転ナデ	橙	橙	きめ細か	ヘラ切り底
1223	土師器	小皿 口縁部~底部	SE10	(8.8)	(7.0)	1.4	回転ナデ	回転ナデ	橙	橙	微細な灰白・褐・黒色粒	ヘラ切り底
1224	土師器	小皿 口縁部~底部	SE10	(8.55)	7.8	1.65	回転ナデ	回転ナデ	浅黄橙	浅黄橙	1mm以下の茶色粒	ヘラ切り底
1225	土師器	小皿 口縁部~底部	SE10	(8.65)	(7.7)	1.55	回転ナデ	回転ナデ	橙	橙	1mm以下の浅黄橙・赤褐色・微細な透明光沢・黒光沢粒	ヘラ切り底
1226	土師器	小皿 口縁部~底部	SE10	(8.5)	7.95	(1.5)	回転ナデ	回転ナデ	橙、にぶい黄橙 明黄	黄灰、明赤褐 にぶい橙	6mm以下の褐灰色、1mm以下の褐灰・黄褐色粒	ヘラ切り底
1227	土師器	小皿 口縁部~底部	SE10	8.95	7.7	1.6	回転ナデ	回転ナデ	橙	橙	きめ細か	ヘラ切り底
1228	土師器	小皿 口縁部~底部	SE10	8.9	7.8	1.5	回転ナデ	回転ナデ	橙	橙	2mm以下の灰色粒	ヘラ切り底
1229	土師器	小皿 口縁部~底部	SE10	8.7	7.5	1.6	回転ナデ	回転ナデ	橙 にぶい黄橙	橙、明黄褐	微細な灰白色粒	ヘラ切り底
1230	土師器	小皿 口縁部~底部	SE10	8.9	7.6	1.65	回転ナデ	回転ナデ	にぶい橙	にぶい橙	1mm以下の灰白色	ヘラ切り底
1231	土師器	小皿 口縁部~底部	SE10	(9.2)	(8.0)	1.15	回転ナデ	回転ナデ	にぶい橙	にぶい橙	きめ細か	ヘラ切り底
1232	土師器	小皿 口縁部~底部	SE10	(9.25)	(7.05)	(1.2)	回転ナデ	回転ナデ	にぶい橙	にぶい黄橙	きめ細か	糸切り底
1233	土師器	小皿 口縁部~底部	SE10	(9.9)	(7.8)	1.4	回転ナデ	回転ナデ	橙	橙	1mm以下の赤褐色、透明光沢粒	ヘラ切り底
1234	土師器	小皿 口縁部~底部	SE10	8.55	8.5	1.2	回転ナデ	回転ナデ	浅黄橙	浅黄橙	きめ細か	ヘラ切り底
1235	土師器	小皿 口縁部~底部	SE10	(8.7)	(7.3)	1.15	回転ナデ	回転ナデ	橙	橙	微細な褐色粒を少量	ヘラ切り底
1236	土師器	小皿 口縁部~底部	SE10	9.2	7.8	1.3	回転ナデ	回転ナデ	橙	橙	きめ細か	ヘラ切り底
1237	土師器	小皿 口縁部~底部	SE10	8.9	7.6	1.2	回転ナデ	回転ナデ	橙	橙	きめ細か	ヘラ切り底
1238	土師器	小皿 口縁部~底部	SE10	8.6	7.03	1.45	回転ナデ	回転ナデ	にぶい橙	浅黄橙	微細な透明光沢粒	糸切り底
1239	土師器	小皿 口縁部~底部	SE10	8.9	7.35	1.5	回転ナデ	回転ナデ	橙	橙	微細な茶色、透明光沢粒	ヘラ切り底
1240	土師器	小皿 口縁部~底部	SE10	(8.6)	(7.65)	1.1	回転ナデ	回転ナデ	にぶい橙	にぶい橙	1mm以下の茶色粒、微細な透明光沢粒	糸切り底

第41表 西下本庄遺跡出土土器観察表(33)

遺物番号	種別	器種部位	出土地点	法量 (cm)			手法・調整・文様ほか		色調		胎土の特徴	備考
				口径	底径	器高	外面	内面	外面	内面		
1241	土師器	小皿 口縁部~底部	SE10	(8.45)	(7.45)	1.1	回転ナデ	回転ナデ	にぶい橙	にぶい橙	1mm以下の茶色粒	糸切り底
1242	土師器	小皿 口縁部~底部	SE10	8.6	7.4	1.05	回転ナデ	回転ナデ 指ナデ	浅黄橙 にぶい黄橙 にぶい橙	にぶい黄橙 にぶい橙	1mm以下の褐灰色粒	糸切り底
1243	土師器	小皿 口縁部~底部	SE10	(8.2)	(7.1)	0.95	回転ナデ	回転ナデ	にぶい黄橙 黄灰	にぶい黄橙	1mm以下の茶色粒	糸切り底
1244	土師器	小皿 口縁部~底部	SE10	8.6	7.4	0.9	回転ナデ	回転ナデ	浅黄橙	浅黄橙	1mm以下の赤褐・ 褐色色粒	糸切り底
1245	土師器	小皿 口縁部~底部	SE10	(9.2)	(7.3)	0.9	回転ナデ	回転ナデ	浅黄橙	浅黄橙	1mm以下の明褐色粒	糸切り底
1246	土師器	小皿 口縁部~底部	SE10	(8.7)	(6.7)	0.85	回転ナデ	回転ナデ	にぶい黄橙	にぶい黄橙	1mm以下の赤褐色粒、 微細な透明光沢粒	糸切り底
1247	土師器	小皿 口縁部~底部	SE10	9.3	8.1	1.05	回転ナデ	回転ナデ	橙	橙	きめ細か	ヘラ切り底
1248	土師器	小皿 口縁部~底部	SE10	(9.3)	(7.3)	1.17	回転ナデ	回転ナデ	橙	橙	1mm以下の赤褐色粒	糸切り底
1249	土師器	小皿 口縁部~底部	SE10	(9.2)	(7.75)	1.08	回転ナデ	回転ナデ	にぶい橙 橙	橙、褐灰	きめ細か	糸切り底
1250	土師器	小皿 口縁部~底部	SE10	(9.6)	(8.2)	1.1	回転ナデ	回転ナデ	橙	橙	きめ細か	ヘラ切り底
1251	土師器	小皿 口縁部~底部	SE10	(10.3)	(8.05)	(1.35)	回転ナデ	回転ナデ	にぶい黄橙	灰黄	きめ細か	糸切り底
1252	土師器	小皿 口縁部~底部	SE10	(9.9)	(6.95)	(1.15)	回転ナデ	回転ナデ 指ナデ	明褐色	にぶい黄橙	きめ細か	糸切り底
1253	土師器	小皿 口縁部~底部	SE10	9.55	7.55	1.15	回転ナデ	回転ナデ	浅黄橙	灰黄	きめ細か	糸切り底
1254	土師器	小皿 口縁部~底部	SE10	(9.2)	(7.2)	1.15	回転ナデ	回転ナデ 指ナデ	浅黄橙 にぶい橙	浅黄橙	微細な黒褐・赤褐 透明光沢粒	ヘラ切り底
1255	土師器	小皿 口縁部~底部	SE10	(9.4)	(6.5)	1.3	回転ナデ	回転ナデ	にぶい黄橙	灰黄	1mm以下の赤褐色粒	ヘラ切り底
1256	土師器	小皿 口縁部~底部	SE10	(8.8)	(6.6)	1.1	回転ナデ	回転ナデ	浅黄橙	浅黄橙	1mm以下の褐色、 透明光沢粒	ヘラ切り底
1257	土師器	小皿 口縁部~底部	SE10	(8.85)	(6.9)	1.3	回転ナデ	回転ナデ 指ナデ	にぶい黄橙	にぶい黄橙	きめ細か	ヘラ切り底
1258	土師器	小皿 口縁部~底部	SE10	9.2	7.3	1.35	回転ナデ	回転ナデ	浅黄橙	にぶい橙	微細な透明光沢粒	糸切り底
1259	土師器	小皿 口縁部~底部	SE10	9.6	7.5	1.45	回転ナデ	回転ナデ	浅黄橙	浅黄橙	きめ細か	ヘラ切り底
1260	土師器	小皿 口縁部~底部	SE10	(8.7)	(7.2)	1.4	回転ナデ	回転ナデ 指ナデ	にぶい黄橙	にぶい黄橙	1mm以下の茶・乳 白・黒褐色色粒	ヘラ切り底
1261	土師器	小皿 口縁部~底部	SE10	(8.6)	(6.75)	1.05	回転ナデ	回転ナデ	褐灰	褐灰	きめ細か	ヘラ切り底
1262	土師器	小皿 口縁部~底部	SE10	8.8	6.9	1.2	回転ナデ	回転ナデ 指ナデ	にぶい黄橙	にぶい黄橙	きめ細か	ヘラ切り底
1263	土師器	小皿 口縁部~底部	SE10	(8.0)	(6.4)	1.1	回転ナデ	回転ナデ	にぶい黄橙 橙	にぶい黄橙	3mm以下の茶・黒・ 茶褐色色粒	ヘラ切り底
1264	土師器	小皿 口縁部~底部	SE10	(8.15)	(6.2)	1.2	回転ナデ	回転ナデ	にぶい黄橙	にぶい黄橙	きめ細か	ヘラ切り底
1265	土師器	小皿 口縁部~底部	SE10	(7.7)	(5.8)	1.1	回転ナデ	回転ナデ	灰黄褐	にぶい黄橙	1mm以下の褐・浅 黄色色粒	ヘラ切り底
1266	土師器	小皿 口縁部~底部	SE10	(8.05)	(4.2)	1.25	回転ナデ	回転ナデ	にぶい黄橙	にぶい黄橙	2mm以下の黄褐・ 褐色色粒	ヘラ切り底
1267	土師器	小皿 口縁部~底部	SE10	8.1	6.0	1.6	回転ナデ	回転ナデ	にぶい黄橙	にぶい黄橙	きめ細か	ヘラ切り底
1268	土師器	小皿 口縁部~底部	SE10	(7.7)	(5.9)	1.05	回転ナデ	回転ナデ	にぶい黄橙	にぶい黄橙	きめ細か	ヘラ切り底
1269	土師器	小皿 口縁部~底部	SE10	(8.8)	(6.8)	1.6	回転ナデ	回転ナデ	にぶい橙	にぶい黄橙	微細な褐・黒色粒	ヘラ切り底
1270	土師器	小皿 口縁部~底部	SE10	(8.4)	(6.05)	1.7	回転ナデ	回転ナデ	浅黄橙	浅黄橙	きめ細か	ヘラ切り底
1271	土師器	小皿 口縁部~底部	SE10	(8.2)	(5.5)	1.4	回転ナデ	回転ナデ	橙	橙	きめ細か	ヘラ切り底
1272	土師器	小皿 口縁部~底部	SE10	(9.75)	(7.0)	(1.45)	回転ナデ	回転ナデ	淡黄	淡黄	きめ細か	ヘラ切り底
1273	土師器	小皿 口縁部~底部	SE10	(9.5)	6.9	1.4	回転ナデ	回転ナデ 指ナデ	にぶい黄橙	灰黄褐	きめ細か	ヘラ切り底
1274	土師器	高台付皿 口縁部~底部	SE10	(9.6)			回転ナデ 指ナデ	回転ナデ	にぶい橙	にぶい黄橙	微細な透明光沢粒	糸切り底

第42表 西下本庄遺跡出土土器観察表(34)

遺物番号	種別	器種部位	出土地点	法量 (cm)			手法・調整・文様ほか		色調		胎土の特徴	備考
				口径	底径	器高	外面	内面	外面	内面		
1275	土師器	高台付皿 口縁部	SE10	(11.2)	(6.1)	(185)	回転ナデ	回転ナデ 布目痕	浅黄橙 にぶい橙	浅黄橙 にぶい橙	2mm以下の赤褐・ 褐灰色粒	
1276	土師器	高台付皿 口縁部	SE10	(9.8)			回転ナデ	回転ナデ	浅黄橙	浅黄橙	微細な茶色粒	
1277	土師器	高台付皿 脚部	SE10		基部径 6.0		回転ナデ	回転ナデ	にぶい橙	にぶい橙	2mm以下の赤褐・ 黒褐色粒	穿孔
1278	土師器	高台付皿 脚部	SE10		基部径 6.3		回転ナデ	回転ナデ	明赤褐	明赤褐	2mm以下の赤・赤 褐・黒褐色粒	穿孔
1279	土師器	高台付皿 脚部	SE10		基部径 8.1		回転ナデ	回転ナデ	橙	橙	1mm以下の灰白色粒・ 微細な透明光沢粒	穿孔
1280	土師器	高台付皿 脚部	SE10				回転ナデ	回転ナデ 布目庄痕	黄橙 浅黄橙	浅黄橙 淡橙	きめ細か	穿孔
1281	土師器	高台付皿 脚部	SE10		基部径 10.45		回転ナデ	回転ナデ	にぶい橙	淡橙	きめ細か	
1282	土師器	高台付皿 脚部	SE10				回転ナデ	回転ナデ 布目庄痕	にぶい黄橙 暗灰黄	にぶい黄橙 暗灰黄	2mm以下の赤褐色 粒	穿孔
1283	土師器	高台付皿 脚部	SE10		基部径 7.25		回転ナデ	回転ナデ 布目庄痕	にぶい橙	浅黄	微細な透明光沢粒	
1284	土師器	高台付皿 脚部	SE10			(9.9)	回転ナデ	回転ナデ 布目庄痕	浅黄橙	浅黄橙	きめ細か	
1285	土師器	高台付皿 脚部	SE10				回転ナデ	回転ナデ 布目庄痕	浅黄橙	浅黄橙	1mm以下の茶色粒	
1286	土師器	高台付皿 脚部	SE10				回転ナデ	回転ナデ 布目庄痕	にぶい黄橙	浅黄橙	1mm以下の褐・黒色 粒・微細な透明光沢粒	
1287	土師器	高台付皿 体部～底部	SE10			(7.3)	回転ナデ	回転ナデ	浅黄橙	浅黄橙	微細な透明光沢粒	
1288	土師器	小坏 体部～底部	SE10	9.8	(8.1)	3.3	回転ナデ	回転ナデ	浅黄橙	浅黄橙	3mm以下の明赤褐 色粒	口縁部外 反
1289	土師器	坏? 口縁部～体部	SE10				回転ナデ	回転ナデ	にぶい橙	にぶい橙	微細な褐灰色粒	口縁部に 段あり
1290	土師器	坏? 口縁部～体部	SE10	(16.5)			回転ナデ	回転ナデ	橙	にぶい黄橙	きめ細か	
1291	土師器	坏? 底部	SE10				ケラ切り		浅黄橙	にぶい橙	微細な赤褐色粒	穿孔及び 線割
1292	土師器	瓦皿 口縁部～底部	SE10			(2.45)	回転ナデ 指押え	ナデ	にぶい橙	にぶい橙	2mm以下の灰褐・ 褐・赤褐色粒	
1293	土師器	坏? 口縁部～体部	SE10				回転ナデ	ミガキ	浅黄橙	橙	微細な黒色粒	内面丹染 り
1294	土師器	坏? 口縁部	SE10				回転ナデ	ミガキ	黒褐	灰黄褐	きめ細か	内黒土器
1295	土師器	高台付坏 底部	SE10				回転ナデ	ミガキ	橙	橙	微細な透明光沢粒	内面丹染 り
1296	土師器	高台付坏 高台部	SE10				ミガキ	ミガキ	黒	黒	微細な透明光沢粒	黒色上器
1297	土師器	壺 口縁部～胴部	SE10	(24.7)			ナデ	ナデ、ケズリ	浅黄橙 にぶい橙	浅黄橙	4mmの赤褐・灰白・ 灰褐・褐灰色粒	外面にス ス付着
1298	土師器	壺 口縁部～胴部	SE10	(13.55)			ナデ	ナデ、ケズリ	にぶい橙	にぶい橙	2mm以下の灰・褐色粒・ 1mm以下の黒色光沢粒	
1299	土師器	壺 口縁部～胴部	SE10	(15.2)			ナデ	ナデ、ケズリ	にぶい橙	浅黄橙	2mm以下の灰褐・褐 灰・灰白・乳白色粒	
1300	土師器	壺 口縁部～胴部	SE10				ナデ	ナデ、ケズリ	橙	にぶい黄橙	5mm以下の茶・褐色粒・ 1mm以下の透明・黒色粒	
1301	土師器	壺 口縁部～胴部	SE10				ナデ	ナデ、ケズリ	浅黄橙	浅黄橙	3mm以下の明褐・ 灰白色粒	
1302	土師器	壺 口縁部	SE10				ナデ	ナデ、ケズリ	にぶい黄橙	橙	1mm以下の透明光 沢粒	
1303	土師器	壺 口縁部～胴部	SE10				ナデ	ナデ	灰黄褐	にぶい橙	4mm以下の赤・褐色粒・ 1mm以下の灰白・褐色・ 黒色光沢粒	
1304	土師器	壺 口縁部	SE10				ナデ	ナデ	暗灰黄	にぶい橙	4mm以下の灰・乳白色粒・ 微細な透明・黒色光沢粒	外面に黒 斑
1305	土師器	壺 口縁部～胴部	SE10				ハケメ、ナデ	ハケメ、ナデ	暗灰黄	橙	1mm以下の灰白・ 褐・乳白色粒	外面にス ス付着
1306	土師器	壺 口縁部～胴部	SE10				ナデ	ナデ	にぶい黄橙	にぶい黄橙	4mmの褐色粒・1mmの黒・ 褐色・黒灰・褐色・乳白色 光沢粒	
1307	土師器	壺 口縁部～胴部	SE10				ナデ	ハケメ、ケズリ	橙	橙	2mm以下の褐色粒	
1308	土師器	甗 把手	SE10				指ナデ		にぶい橙	にぶい橙	5mmの茶褐色粒・3mm以 下の茶褐色・透明光沢粒	

第43表 西下本庄遺跡出土土器観察表(35)

遺物番号	種別	器種部位	出土地点	法量 (cm)		手法・調整・文様ほか		色調		胎土の特徴	備考	
				口径	底径	器高	外面	内面	外面			内面
1309	土師器	瓶 把手	SE10				指ナデ	ケズリ	にぶい橙 橙	にぶい橙	3mmの灰白、透明 光沢、黒色光沢粒	
1310	土師器	瓶 底部	SE10				ナデ	ナデ、ケズリ	にぶい黄橙	にぶい橙	2mm以下の赤・灰・乳白 色粒、豊富な透明光沢粒	単孔
1311	土師器	瓶 底部	SE10				ナデ	ナデ	橙	橙	4mm以下の浅褐・ 灰褐色粒	単孔
1312	土師器	瓶 底部	SE10				ハツメ、ナデ	指ナデ 指押え	橙	橙	3mm以下の黒褐・ 赤褐色粒	単孔
1313	布痕土器	鉢 口縁部	SE10				指ナデ	布目痕	橙	橙	8mmのにぶい褐・褐 灰・灰白・赤褐色粒	製塩土器
1314	布痕土器	鉢 口縁部	SE10				指ナデ	布目痕	橙	橙	2mmの淡黄、にぶ い褐色粒	製塩土器
1315	布痕土器	鉢 口縁部	SE10				指ナデ	布目痕	橙	橙	4mm以下の赤褐・ 黒褐色粒	製塩土器
1316	布痕土器	鉢 口縁部	SE10				指ナデ	布目痕	橙	橙	9mmの褐色粒、2 mm以下の褐灰色粒	製塩土器
1317	布痕土器	鉢 口縁部	SE10				指ナデ	布目痕	橙	橙	5mm以下の灰色粒 を多量	製塩土器
1318	布痕土器	鉢 口縁部	SE10				指ナデ	布目痕	橙	橙	4mm以下の褐・赤 褐色粒を多量	製塩土器
1319	布痕土器	鉢 口縁部	SE10				指ナデ	布目痕 指押え	橙	橙	2mm以下の灰色粒 を多量	製塩土器
1320	布痕土器	鉢 体部~底部	SE10				指ナデ	布目痕	橙	橙	4mm以下の黒褐・ 赤褐色粒を多量	製塩土器
1321	布痕土器	高台付環? 体部~底部	SE10				回転ナデ ナデ	丁寧なナデ	橙	橙	1mmの黒・灰白・灰褐・ 暗褐色、透明光沢粒	
1322	布痕土器	環? 体部	SE10				ナデ	ナデ	浅黄橙	にぶい橙	3mm以下の茶褐・灰黒・灰・ 褐色粒、豊富な透明光沢粒	
1323	布痕土器	鉢 口縁部~体部	SE10	(37.4)			回転ナデ	回転ナデ	橙	橙	5mm以下の赤褐色 粒	
1324	布痕土器	鉢? 体部~底部	SE10	(119)			ナデ	ナデ	にぶい黄橙	にぶい黄橙	1mm以下の暗褐・ 褐灰色粒	
1325	緑釉陶器	碗 体部~底部	SE10	(6.0)			施釉	ナデ	灰オリーブ 灰	灰白	2mm以下の黒色粒	京・洛西 系
1326	緑釉陶器	碗 体部~底部	SE10	(5.9)			施釉、露胎	施釉	オリーブ灰 灰白	オリーブ灰	精良	京・洛西 系
1327	瓦器	埴 口縁部~体部	SE10				ナデ、ミガキ	ナデ、ミガキ	灰	灰	きめ細か	
1328	瓦器	埴 体部	SE10				ナデ	ナデ、ミガキ	灰	灰	きめ細か	
1329	須恵器	口縁部	SE10	(28.4)			回転ナデ	ナデ	橙	橙	きめ細か	
1330	須恵器	环 天井部~体部	SE10				回転ナデ 回転ヘラケズリ	回転ナデ ナデ	灰黄	灰	精良	
1331	須恵器	环 体部~底部	SE10	(6.5)			回転ナデ	回転ナデ	灰	黄灰	精良	ヘラ切り 底
1332	須恵器	环 体部~底部	SE10	(7.3)			回転ナデ ナデ	回転ナデ	灰白	灰白	精良	ヘラ切り 底
1333	須恵器	高台付環 体部~底部	SE10	(6.4)			回転ナデ	回転ナデ	灰白	灰白	精良	
1334	須恵器	高台付環 体部~底部	SE10	(7.6)			ナデ	ナデ	灰白	灰白	精良	
1335	須恵器	壺 口縁部~頸部	SE10				回転ナデ ナデ	回転ナデ ナデ	灰	灰	4mm以下の黒褐・ 灰白褐色粒	
1336	須恵器	壺? 口縁部	SE10				回転ナデ 自然釉		灰	黄灰	3mm以下の灰白・ 灰黄色粒	
1337	須恵器	壺 頸部~胴部	SE10				格子目タタキ ナデ	ナデ、当具痕	灰	灰	1mm以下の灰白色 粒	
1338	須恵器	壺 頸部~胴部	SE10				平行タタキ	ナデ	黄灰	黄灰	3mm以下のにぶい黄 橙・黒色粒を少量	
1339	須恵器	壺 胴部	SE10				平行タタキ ナデ	同心円当具痕 ナデ	灰	灰	2mm以下の黒色粒 を少量	東播磨系か
1340	須恵器	壺 胴部	SE10				平行タタキ	同心円当具痕	オリーブ黒	オリーブ黒	精良	
1341	須恵器	壺 胴部	SE10				格子目タタキ	同心円当具痕 ハツメ	灰	黄灰	3mm以下の灰白色 粒	
1342	須恵器	壺 胴部	SE10				平行タタキ	平行当具痕	灰	灰黄褐	精良	

第44表 西下本庄遺跡出土土器観察表(36)

遺物番号	種別	器種部位	出土地点	法量 (cm)			手法・調整・文様ほか		色調		胎土の特徴	備考
				口径	底径	器高	外面	内面	外面	内面		
1343	須恵器	裏胴部	SE10				格子目タタキ	同心円当具痕	灰	灰	精良	
1344	須恵器	裏胴部	SE10				格子目タタキ 自然釉	ナア	灰白	灰	3mm以下の灰白・黒色粒を少量	
1345	須恵器	裏胴部	SE10				平行タタキ ナア、自然釉	同心円当具痕	にぶい赤褐 暗黄灰	灰オリーブ	3mm以下の灰・灰色粒を少量、微細な褐色粒を少量	
1346	須恵器	裏・底部	SE10	(17.0)			格子目タタキ ナア、自然釉	ナア 工具ナア	黄灰	黄灰	精良	
1347	須恵器	裏部一底部	SE10	(22.9)			格子目タタキ ワラ状の組織痕	ナア、指押え	黄灰 黄白	黄灰	1mm以下の灰白・黒色粒	内面に再利用の痕跡
1348	須恵器	壺口縁部一胴部	SE10	(9.6)			回転ナア 自然釉	回転ナア 自然釉	灰オリーブ オリーブ黒	灰オリーブ	微細な黒褐・灰白色粒	
1349	須恵器	壺口縁部	SE10				ナア	ナア	灰褐	灰	3mm以下の黄褐・淡黄・褐色粒	
1350	須恵器	壺口縁部	SE10				ナア	ナア	黄灰	灰オリーブ	1mm以下の黒褐・褐色粒	蓋の可能性
1351	須恵器	壺胴部一胴部	SE10				ナア、自然釉	回転ナア 自然釉	灰白	灰	精良	
1352	須恵器	壺底部	SE10	(11.1)			格子目タタキ ナア、自然釉	回転ナア	灰	灰	微細な光沢粒を少量	
1353	須恵器	壺底部	SE10				回転ナア 自然釉	回転ナア ナア	灰	灰	1mm以下の灰白色粒	
1354	須恵器	壺底部	SE10	(11.3)			ナア、自然釉	回転ナア 自然釉	灰オリーブ黒	灰オリーブ黒	微細なにぶい黄褐・黒色粒を少量	
1355	須恵器	壺底部	SE10	(12.6)			回転ナア ナア	ナア	黄灰	灰	2mm以下の褐色粒	高台
1356	陶器?	壺口縁部一胴部	SE10	21.0			平行タタキ ナア	ハケメ、ナア	橙	灰黄褐 黒	微細な光沢、灰白色粒	内外面に黒斑
1357	陶器?	壺口縁部一胴部	SE10				平行タタキ ナア	ナア	黒	にぶい褐	1mm以下の透明光沢粒を少量	
1358	陶器?	壺口縁部一胴部	SE10				ナア	ナア	黒	にぶい褐	1mm以下の灰白色粒	内外面に黒斑
1359	瓦質土器	壺口縁部	SE10				ナア	ナア	灰	灰黄	3mm以下の灰、灰白色粒	
1360	瓦質土器	裏胴部	SE10				ナア	ナア	灰	灰白	1mm以下の褐色粒を少量	
1361	瓦質土器	裏胴部	SE10				格子目タタキ ナア	ナア	黄灰	黄灰	精良	
1362	瓦質土器	裏胴部	SE10				平行タタキ	ナア	灰、灰白	灰白	精良	
1363	瓦質土器	裏胴部	SE10				格子目タタキ	ナア	灰	黄灰	4mm以下の乳白・灰色粒、2mm以下の乳白・灰・黒色粒	
1364	瓦質土器	裏胴部	SE10				格子目タタキ	ナア	黄灰 浅黄	灰白 黄灰色粒	3mm以下の乳白・黄灰色粒	
1365	須恵器	控鉢口縁部一底部	SE10	(28.5)	(8.7)	(10.6)	ナア、指押え	ナア	にぶい黄褐 褐灰	明褐色 褐灰	4mm以下の乳白・灰色粒を少量、1mm以下の透明光沢粒を少量	東播系
1366	須恵器	控鉢口縁部一底部	SE10	29.0	7.4	10.5	ナア、指押え 自然釉	ナア	灰	灰	2mm以下の乳白色粒を少量	
1367	須恵器	控鉢口縁部一底部	SE10	(29.0)			ナア、指押え	ナア	黄灰、灰	灰	4mm以下の乳白色粒を少量、1mm以下の乳白・赤褐・灰白色粒	
1368	須恵器	控鉢口縁部一底部	SE10	(29.5)			ナア、自然釉	ナア	灰、暗灰	灰	4mm以下の半透明粒、2mm以下の乳白・灰白色粒を少量	
1369	須恵器	控鉢口縁部一底部	SE10				ナア	ナア	灰白 黄灰	灰白	3mm以下の乳白・黄褐色粒を少量、1mm以下の乳白・黄褐色粒を少量	
1370	須恵器	控鉢口縁部一底部	SE10				ナア	ナア	黄灰	黄灰	4mm以下の乳白・黒・乳白色粒	
1371	須恵器	控鉢口縁部一底部	SE10				ナア	ナア	灰	灰	2mm以下の乳白・灰色粒を少量	東播系
1372	須恵器	控鉢口縁部一底部	SE10				ナア	ナア	黄灰	灰	5mm以下の黒色粒、1mm以下の灰白・淡黄色粒	東播系
1373	須恵器	控鉢口縁部一底部	SE10				ナア	ナア	黄灰	黄灰	精良	東播系
1374	須恵器	控鉢口縁部一底部	SE10				ナア	ナア	黄灰	灰	3mm以下の乳白・白・灰色粒を少量	東播系
1375	須恵器	控鉢口縁部	SE10				ナア	ナア	黄灰	暗黄灰	5mm以下の黒色粒を少量	東播系
1376	須恵器	控鉢口縁部	SE10				ナア	ナア	黄灰	灰	1mm以下の黒・灰白・透明光沢粒	

第45表 西下本庄遺跡出土土器観察表(37)

遺物番号	種別	器種部位	出土地点	法量 (cm)		手法・調整・文様ほか		色調		胎土の特徴	備考	
				口径	底径	器高	外面	内面	外面			内面
1377	須恵器	控鉢 口縁部	SE10				回転ナデ	回転ナデ	灰	灰	1mm以下の灰白・茶色粒、 微細な透明光沢粒を少量	
1378	須恵器	控鉢 胴部～底部	SE10		(9.0)		ナデ	ナデ	灰	灰	2mm以下の灰白・黒・黄赤・ 乳白色粒、微細な透明光沢粒	東播系
1379	須恵器	控鉢 胴部～底部	SE10				ナデ、ヘラ切り	ナデ	黄灰	黄灰	3mm以下の灰色粒を多量	東播系
1380	須恵器	控鉢 胴部～底部	SE10		(9.0)		ナデ、ヘラ切り	ナデ	黄灰	黄灰	1mm以下の灰粒、3mm以下の乳白色粒を少量、3mm以下の黒色粒を少量	東播系
1381	須恵器	控鉢 胴部～底部	SE10		(9.0)		ナデ	ナデ	灰	灰	3mm以下の灰白・黒・ 茶褐色・乳白色粒	東播系
1382	須恵器	控鉢 胴部～底部	SE10		(8.9)		回転ナデ ヘラ切り	ナデ	灰白	灰白	3mm以下の灰色粒を多量、 2mm以下の灰白・半透明粒	東播系
1383	陶器	甕 口縁部～底部	SE10	(41.1)	(16.1)		ナデ、ハケ目 自然釉	ナデ、ハケ目 指押え、自然釉	灰オリーブ、明赤、 赤褐色、にぶい褐	明褐色 灰褐	8mm以下の黄赤粒、1mm以下の 灰赤・茶・乳白色・黒色光沢粒	
1384	陶器	甕 山縁部	SE10				ナデ、自然釉	ナデ、自然釉	にぶい褐 灰白、灰黄	にぶい褐 灰白、灰黄	精良	常清焼
1385	陶器	甕 口縁部	SE10				ナデ、自然釉	ナデ、自然釉	明赤褐、 黄灰	にぶい赤褐 黄灰	2mm以下の灰白・ 白色粒	常清焼
1386	陶器	甕 口縁部	SE10				ナデ	ナデ	暗褐	灰褐	1mm以下の白色粒	常清焼
1387	陶器	甕 山縁部	SE10				ナデ	ナデ	灰褐	暗褐	精良	常清焼
1388	陶器	甕 頸部～胴部	SE10				ナデ、線刻 押印文	ナデ、指押え	灰、灰白	黄灰	3mm以下の灰白・ 淡褐色粒	渾美焼
1389	陶器	甕 胴部	SE10				ナデ、押印文	ナデ、指押え	にぶい赤褐	褐灰	2mm以下の淡黄色 粒を多量	常清焼
1390	陶器	甕 胴部	SE10				ナデ、指押え 押印文	ナデ	灰、灰白	黄灰	1mm以下の灰白色 粒	渾美焼
1391	陶器	甕 胴部	SE10				ナデ、押印文	ナデ、ハケ目	灰褐	灰褐	3mm以下の灰白・ 褐灰色粒	常清焼
1392	陶器	甕 胴部	SE10				ナデ、自然釉	ナデ、自然釉	灰白	暗灰黄	2mm以下の灰・黒色 粒	
1393	陶器	甕 胴部	SE10				ナデ、ハケ目	ナデ、ハケ目	灰	黄灰	5mm以下の乳白・ 灰・黒色粒	備前焼
1394	陶器	甕 胴部～底部	SE10		(13.2)		ナデ、平打タキ 自然釉、ヘラズリ	ナデ、自然釉	褐灰 暗オリーブ	灰オリーブ	7mm以下の白色粒、2 mm以下の透明光沢粒	常清焼
1395	陶器	片口鉢 口縁部	SE10				ナデ、自然釉	ナデ、自然釉	灰オリーブ 灰白	灰白	7mm以下の白色粒、1mm以下の 暗赤粒、微細な透明光沢粒	東海系
1396	陶器	片口小坏 口縁部～底部	SE10	(6.1)	2.9	2.2	ナデ、自然釉 ヘラ切り	ナデ、自然釉	黄灰	黄灰	4mm以下の灰白色 粒	東海系
1397	陶器	甕 口縁部～底部	SE10	(8.5)	(5.5)	(1.9)	ナデ、自然釉 ヘラ切り	ナデ、自然釉	灰白	灰白	2mm以下の灰色粒、 1mm以下の黒色粒	東海系
1398	白磁	碗 口縁部	SE10				施釉	施釉	灰白	灰白	精良	I-2
1399	白磁	碗 口縁部～体部	SE10	(16.1)			施釉、貫入	施釉、貫入	灰白	灰白	精良	II-1
1400	白磁	碗 口縁部	SE10				施釉、貫入	施釉、貫入	灰白	灰白	精良	II-1
1401	白磁	碗 山縁部	SE10				施釉	施釉	灰白	灰白	精良	II-1
1402	白磁	碗 口縁部	SE10	(15.3)			施釉、露胎	施釉	灰白	灰白	精良	IV
1403	白磁	碗 口縁部	SE10	(15.8)			施釉、露胎	施釉、沈線文	灰白	灰白	精良	IV
1404	白磁	碗 口縁部	SE10	(14.7)			施釉	施釉	灰白	灰白	精良	IV
1405	白磁	碗 口縁部～体部	SE10	(17.8)			施釉	施釉	灰オリーブ	灰白	精良	IV
1406	白磁	碗 口縁部～体部	SE10	(17.2)			施釉、露胎	施釉	灰白	灰白	精良	V-4
1407	白磁	碗 口縁部～体部	SE10	(17.2)			施釉、貫入	施釉、貫入	灰白	灰白	精良	V-4
1408	白磁	碗 口縁部～体部	SE10				施釉、貫入	施釉、貫入	灰白	灰白	精良	II-1
1409	白磁	碗 口縁部～体部	SE10				施釉、貫入	施釉、貫入	灰白	灰白	微細な黒色粒を少 量	V×Ⅱ
1410	白磁	碗 口縁部～体部	SE10				施釉	施釉	灰白	灰白	微細な黒色粒	V×Ⅱ

第46表 西下本庄遺跡出土土器観察表(3)

遺物番号	種別	器種部位	出土地点	法量 (cm)			手法・調整・文様ほか		色調		胎土の特徴	備考
				口径	底径	器高	外面	内面	外面	内面		
1411	白磁	碗 口縁部~体部	SE10				施釉	施釉	灰白	灰白	精良	V×Ⅷ
1412	白磁	碗 口縁部~体部	SE10				施釉、貫入	施釉、貫入	灰白	灰白	精良	Ⅷ
1413	白磁	碗 口縁部	SE10				施釉、貫入	施釉、貫入	灰白	灰白	精良	V×Ⅷ
1414	白磁	碗 口縁部	SE10				施釉、貫入	施釉、貫入	灰白	灰白	精良	V×Ⅷ
1415	白磁	碗 口縁部~体部	SE10				施釉、貫入	施釉、貫入	灰白	灰白	精良	Ⅷ-1・b
1416	白磁	碗 体部~底部	SE10	(6.6)			施釉、露胎	施釉	灰白	灰白	精良	Ⅱ
1417	白磁	碗 体部~底部	SE10	(6.8)			施釉、露胎	施釉	灰白	灰白	精良	Ⅳ-1
1418	白磁	碗 体部~底部	SE10	(7.2)			露胎	施釉	灰白	灰白	精良	Ⅳ-1・a
1419	白磁	碗 体部~底部	SE10	(6.0)			露胎	施釉	灰白	灰白	精良	V-4・a
1420	白磁	碗 体部~底部	SE10	(5.5)			施釉、露胎	施釉	灰白	灰白	精良	V
1421	白磁	碗 体部~底部	SE10	(5.1)			施釉、露胎	施釉	灰白	灰白	精良	Ⅵ×Ⅷ
1422	白磁	碗 体部~底部	SE10	(6.2)			露胎	施釉、輪ハギ	灰白	灰白	精良	Ⅷ
1423	白磁	碗 体部~底部	SE10	(6.0)			露胎	施釉、貫入 輪ハギ	灰白	灰白	精良	Ⅷ
1424	白磁	碗 体部~底部	SE10	(6.0)			施釉、露胎	施釉	灰オリーブ 灰	灰オリーブ	精良	Ⅶ
1425	白磁	皿 口縁部~体部	SE10	(10.2)			施釉、露胎	施釉	灰白	灰白	微細な黑色紋	Ⅱ-1・a
1426	白磁	皿 口縁部~体部	SE10				施釉	施釉	灰白	灰白	精良	Ⅱ-1・a
1427	白磁	皿 口縁部	SE10				施釉、貫入	施釉、貫入	灰白	灰白	精良	V-2
1428	白磁	皿 口縁部	SE10				施釉、貫入	施釉、貫入	灰白	灰白	精良	Ⅳ-2
1429	白磁	皿 口縁部	SE10				施釉、貫入	施釉、貫入	灰白	灰白	精良	Ⅳ-2
1430	白磁	皿 口縁部~体部	SE10				施釉、貫入	施釉、貫入	灰白	灰白	精良	V×Ⅷ
1431	白磁	皿 口縁部~体部	SE10				施釉、貫入	施釉	灰白	灰白	精良	V×Ⅶ×Ⅷ
1432	白磁	皿 口縁部~体部	SE10	(10.0)			施釉	施釉	灰白 灰オリーブ	灰白 灰オリーブ	精良	Ⅷ
1433	白磁	皿 底部	SE10	(3.3)			施釉、貫入 露胎	施釉、貫入	灰白	灰白	精良	Ⅵ
1434	白磁	皿 底部	SE10	(3.4)			施釉、貫入 露胎	施釉、貫入	灰白	灰白	精良	Ⅵ
1435	白磁	皿 体部~底部	SE10	(3.9)			施釉、貫入 露胎	施釉、貫入	灰白	灰白	精良	V×Ⅶ
1436	白磁	皿 体部~底部	SE10	(4.0)			施釉、貫入 露胎	施釉、貫入	灰白	灰白	精良	V×Ⅶ
1437	白磁	皿 体部~底部	SE10	(4.5)			施釉、貫入 露胎	施釉、貫入	淡黄	淡黄	精良	Ⅳ-1
1438	白磁	皿 底部	SE10	4.4			露胎	施釉	灰白	灰白	精良	Ⅲ-1 再磨削に加工
1439	白磁	皿 口縁部~底部	SE10	(9.5)	(3.9)	(2.1)	施釉、貫入 露胎	施釉、貫入	灰白、淡黄	灰白	精良	Ⅷ-1・b
1440	白磁	皿 口縁部~底部	SE10	(13.1)	(5.4)	(3.8)	施釉、露胎	施釉	灰白 灰オリーブ	灰白	精良	Ⅷ-2・b
1441	白磁	皿 体部~底部	SE10	(5.3)			施釉	施釉	明褐色、灰白	灰白	精良	Ⅸ-2
1442	白磁	皿 底部	SE10	(6.1)			施釉	施釉	明オリーブ 灰白	明オリーブ 灰白	精良	Ⅸ-1
1443	白磁	皿 底部	SE10	(5.6)			施釉、露胎	施釉	灰白、黄灰	灰白	精良	Ⅸ-1
1444	白磁	壺 口縁部~腹部	SE10				施釉	施釉	灰白	灰白	精良	

第47表 西下本庄遺跡出土土器観察表(39)

遺物番号	種別	器種部位	出土地点	法量 (cm)			手法・調整・文様ほか		色調		胎土の特徴	備考
				口径	底径	器高	外 面		内 面			
							外 面	内 面	外 面	内 面		
1445	白磁	壺口縁部	SE10				施軸、貫入	施軸	灰白	灰白	精良	
1446	白磁	壺頸部	SE10				施軸	施軸	灰白	灰白	精良	
1447	白磁	壺胴部	SE10				施軸	施軸	灰白	灰白	精良	
1448	白磁	壺底部	SE10	(8.0)			施軸、露胎	施軸	灰白 にふい、黄橙	灰白	精良	
1449	青白磁	碗体部	SE10				施軸	施軸、貫入	灰白	灰白	精良	内面有文
1450	青白磁	碗体部-底部	SE10	(4.8)			施軸、貫入	施軸、貫入	灰白	灰白	精良	内面有文
1451	青白磁	碗体部	SE10				施軸、貫入	施軸、貫入	灰白	灰白	精良	
1452	青白磁	皿底部	SE10	(3.4)			施軸、露胎	施軸、隆線	灰白 にふい、黄橙	灰白	精良	口縁部は 輪花
1453	青白磁	合子蓋体部	SE10				施軸、施文	施軸、露胎	明緑灰 灰白	明緑灰 灰白	精良	鳥?の隆 文?
1454	青白磁	合子蓋口縁部	SE10				施軸、露胎	施軸	明緑灰 灰白	明緑灰 灰白	精良	
1455	青磁	碗体部-底部	SE10				施軸、露胎	施軸、貫入 目あと	灰オリーブ黄 にふい、黄橙、灰	灰オリーブ 黄橙、灰	精良	越州窯系 I-5
1456	青磁	口縁部	SE10				施軸	施軸、施文	浅黄、オリーブ 黄、灰白、灰	浅黄、オリーブ 黄、灰	精良	越州窯系 I
1457	青磁	碗体部-底部	SE10	(7.7)			施軸、目あと	施軸	灰オリーブ 灰黄	灰オリーブ 灰	精良	越州窯系
1458	青磁	碗口縁部	SE10				施軸、貫入	施軸、貫入	オリーブ黄 灰白	オリーブ黄 灰白	精良	越州窯系
1459	青磁	碗口縁部	SE10				施軸	施軸	灰	灰	精良	龍泉窯系 I-2
1460	青磁	口縁部	SE10				施軸、貫入	施軸、貫入	オリーブ灰 灰	オリーブ灰 灰	精良	龍泉窯系 I-3
1461	青磁	碗口縁部-体部	SE10				施軸	施軸	オリーブ灰 灰白	オリーブ灰 灰白	精良	龍泉窯系 I-2
1462	青磁	碗口縁部-体部	SE10				施軸	施軸	灰白	灰白	精良	龍泉窯系 I-2
1463	青磁	碗口縁部	SE10				施軸	施軸、蓮花文	オリーブ灰 灰	オリーブ灰 灰	精良	龍泉窯系 I-2
1464	青磁	碗口縁部-体部	SE10				施軸、貫入	施軸、劃花文	灰オリーブ 灰	灰オリーブ 灰	精良	龍泉窯系 I-2×3
1465	青磁	碗口縁部	SE10				施軸	施軸、体線	灰オリーブ 灰白	灰オリーブ 灰白	精良	龍泉窯系 I-4・c
1466	青磁	碗体部	SE10				施軸	施軸	灰白、灰	灰白、灰	精良	龍泉窯系 I-2
1467	青磁	碗体部-底部	SE10				施軸	施軸、蓮花文	オリーブ灰 灰	オリーブ灰 灰	精良	龍泉窯系 I-2
1468	青磁	碗体部	SE10				施軸、貫入	施軸、貫入	灰オリーブ 灰白	灰オリーブ 灰白	精良	龍泉窯系 I-3
1469	青磁	碗口縁部-体部	SE10				施軸、貫入	施軸、貫入	灰オリーブ 灰白	灰オリーブ 灰白	精良	龍泉窯系 I-6・b
1470	青磁	碗口縁部-体部	SE10				施軸	施軸	オリーブ灰 灰	オリーブ灰 灰	精良	龍泉窯系 I-5・b
1471	青磁	碗口縁部-体部	SE10				施軸、蓮花文	施軸	オリーブ灰 灰	オリーブ灰 灰	精良	龍泉窯系 I-5・b
1472	青磁	碗口縁部-体部	SE10				施軸、貫入 連弁文	施軸、貫入	灰オリーブ 灰	灰オリーブ 灰	精良	龍泉窯系 I-5・b
1473	青磁	碗口縁部-体部	SE10				施軸、連弁文	施軸	オリーブ灰 灰	オリーブ灰 灰	精良	龍泉窯系 I-5・b
1474	青磁	碗口縁部-体部	SE10				施軸、貫入	施軸、貫入	明緑灰 灰白	明緑灰 灰白	精良	龍泉窯系 I-5・b
1475	青磁	碗口縁部-底部	SE10	(6.2)	(6.4)	(6.8)	施軸、露胎	施軸、柳目文 劃花文	灰	灰	精良	龍泉窯系 I-4
1476	青磁	碗口縁部-底部	SE10	(6.3)	(6.2)	(7.0)	施軸、貫入 露胎	施軸、貫入	灰オリーブ、オ リーブ灰、灰白	灰オリーブ 灰	精良	龍泉窯系 I-4
1477	青磁	碗底部	SE10	5.9			施軸、露胎	施軸	灰オリーブ 灰白	灰オリーブ	精良	龍泉窯系 I-1・a
1478	青磁	碗底部	SE10	5.8			施軸、露胎	施軸	オリーブ灰 灰白	オリーブ灰	精良	龍泉窯系 I-1・a

第48表 西下本庄遺跡出土土器観察表(40)

遺物番号	種別	器種部位	出土地点	法量 (cm)			手法・調整・文様ほか		色 調		胎土の特徴	備考
				口径	底径	器高	外面	内面	外面	内面		
1479	青磁	碗底部	SE10		6.3		施釉、露胎	施釉、露胎	オリーブ灰 明緑灰	オリーブ灰 明緑灰	精良	龍泉窯系 I-4・a
1480	青磁	碗 体部~底部	SE10		(5.3)		施釉、露胎	施釉、調花文	オリーブ灰 灰白	オリーブ灰	精良	龍泉窯系 I-2
1481	青磁	碗底部	SE10		5.9		施釉、露胎	施釉、蓮花文	灰オリーブ 灰白	灰オリーブ	精良	龍泉窯系 I-2
1482	青磁	碗底部	SE10		5.3		施釉、露胎	施釉、ステレ オ文	オリーブ灰 灰白	オリーブ灰	精良	I-2
1483	青磁	碗 体部~底部	SE10		5.8		施釉、露胎	施釉、調花文	オリーブ黄 灰	オリーブ黄	精良	龍泉窯系 I-2・a
1484	青磁	碗 体部~底部	SE10		(5.6)		施釉、貫入 露胎	施釉、貫入	灰オリーブ 灰黄	灰オリーブ	精良	龍泉窯系 I-2
1485	青磁	碗 底部	SE10		(5.8)		施釉、貫入 露胎	施釉、貫入	オリーブ黄 灰白	オリーブ黄	精良	龍泉窯系 I-2・a
1486	青磁	碗 底部	SE10		6.6		施釉(全面)	施釉	灰オリーブ 灰白、淡黄	灰オリーブ 灰白、淡黄	精良	龍泉窯系 IV-?
1487	青磁	碗 体部~底部	SE10		4.9		施釉、露胎	施釉	オリーブ灰 灰白	オリーブ灰	精良	龍泉窯系 I-5・b
1488	青磁	碗 底部	SE10		6.2		施釉、露胎	施釉、印文	オリーブ黄 灰白	オリーブ黄	精良	I-1~4
1489	青磁	碗 底部	SE10		6.5		施釉、露胎	施釉	暗オリーブ 灰	暗オリーブ	精良	龍泉窯系 I-5・c
1490	青磁	皿 底部	SE10		(3.5)		施釉、貫入 露胎	施釉、貫入	明緑灰 灰白	明緑灰	精良	龍泉窯系 I-2・b
1491	青磁	碗 口縁部	SE10				施釉	施釉	オリーブ灰 灰白		精良	同安窯系
1492	青磁	碗 口縁部~体部	SE10	(13.8)			施釉、露胎 襷指文	施釉	灰オリーブ 灰	灰オリーブ 灰	精良	同安窯系 I×Ⅲ
1493	青磁	碗 口縁部~体部	SE10				施釉、貫入 襷指文	施釉、貫入 襷指文	灰オリーブ 灰	灰オリーブ 灰	精良	同安窯系 I×Ⅲ
1494	青磁	碗 口縁部~体部	SE10				施釉 襷指文	施釉 襷指文	オリーブ黄 灰オリーブ	オリーブ黄 灰オリーブ	精良	同安窯系 I×Ⅲ
1495	青磁	碗 口縁部~体部	SE10				施釉 襷指文	施釉 襷指文	オリーブ黄 灰白	オリーブ黄 灰白	精良	同安窯系 I×Ⅲ
1496	青磁	碗 口縁部	SE10				施釉 襷指文	施釉	オリーブ灰 灰白	オリーブ灰 灰白	精良	同安窯系 I×Ⅲ
1497	青磁	碗 体部~底部	SE10				施釉、貫入 露胎、襷指文	施釉、貫入	灰オリーブ 灰、明黄褐	灰オリーブ	精良	同安窯系 I×Ⅲ
1498	青磁	碗 体部~底部	SE10	(5.5)			施釉、襷指文 露胎	施釉	オリーブ黄 灰オリーブ	オリーブ黄	精良	同安窯系 I-1・b
1499	青磁	皿 口縁部~底部	SE10	(12.5)	(7.4)	(2.3)	施釉、露胎	施釉、襷指文	灰白	灰白	精良	同安窯系 I-1・b
1500	青磁	皿 口縁部~底部	SE10	(12.0)	(6.8)	(1.9)	施釉、露胎	施釉、襷指文	灰白	灰白	精良	同安窯系 I-2・b
1501	青磁	皿 口縁部~底部	SE10	(12.0)	(5.6)	(1.7)	施釉、露胎	施釉、襷指文	オリーブ黄 灰白	オリーブ黄	精良	同安窯系 I-2・b
1502	青磁	皿 口縁部~底部	SE10	(10.6)	(4.0)	(2.2)	施釉、露胎	施釉、襷指文	オリーブ黄 灰オリーブ	オリーブ黄	精良	同安窯系 I-2・b
1503	青磁	皿 口縁部~底部	SE10		5.4	2.4	施釉、貫入 胎毒	施釉、貫入 襷指文	緑灰 灰白	緑灰	精良	同安窯系 I-1・b
1504	青磁	皿 口縁部~底部	SE10	(10.2)	4.5	(1.9)	施釉、露胎	施釉、襷指文	灰	灰	精良	同安窯系 I-1・b
1505	青磁	皿 口縁部~体部	SE10	(10.8)			施釉	施釉、襷指文	灰	灰	精良	同安窯系 I-7・b
1506	陶器	壺 口縁部~胴部	SE10	9.7			ナデ、指押え 沈線文	ナデ	灰白	灰白	2mm以下の灰濁 黒、白色粒	
1507	陶器	壺 体部	SE10				回転ナデ	回転ナデ	灰濁	にぶい黄橙	4mm以下の 黒、灰、茶色粒	
1508	陶器	壺 口縁~体部	SE10	(23.2)			施釉	施釉、露胎	灰白 黄褐	灰オリーブ	1mm以下の淡黄 灰色粒	1509と同 一団
1509	陶器	壺 体部~底部	SE10	(18.1)			施釉 貫入	施釉 貫入	にぶい黄褐 灰黄	灰オリーブ	1mm以下の淡黄 灰、乳白色粒	1508と同 一団
1533	瓦質土器	蓋 体部	柱穴状 遺構	(8.3)			回転ナデ 回転ヘラケスソ	回転ナデ	灰	灰	1mm以下のうす茶 灰色粒	
1534	土師器	杯 体部	柱穴 状遺構	(8.3)			回転ナデ 回転ヘラケスソ	回転ナデ	灰	灰	1mm以下のうす茶 灰色粒	
1535	土師器	杯 口縁~底部	柱穴状 遺構	(14.6)	(7.3)	4.5	回転ナデ	回転ナデ	橙 淡黄橙	橙	1mm以下の赤褐色 粒	ヘラ切り 底

第49表 西下本庄遺跡出土土器観察表(1)

遺物番号	種別	器種部位	出土地点	法量 (cm)			手法・調整・文様ほか		色調		胎土の特徴	備考
				口径	底径	器高	外面	内面	外面	内面		
1536	土師器	環 口縁～底部	柱穴状 遺構	(13.5)	(6.6)	4.2	回転ナデ	回転ナデ	にぶい橙	橙	1mm以下の灰白色 粒	黒膏土器 ヘラ切り底
1537	土師器	環 口縁～底部	柱穴状 遺構	(13.6)	(6.4)	5.0	回転ナデ	回転ナデ	にぶい橙 浅黄橙, 褐灰	浅黄橙 橙	1mm以下のにぶい橙・黒 色粒, 微細な透明光沢粒	ヘラ切り 底
1538	土師器	環 口縁～底部	柱穴状 遺構	12.5	5.6	4.7	回転ナデ	回転ナデ	橙	橙	2mm以下の赤褐色 粒	ヘラ切り 底
1539	土師器	環 口縁～底部	柱穴状 遺構	12.4	4.9	5.2	回転ナデ	回転ナデ	橙	橙明赤褐	8mmの赤褐色粒を少量・2 mm以下の赤褐, 黒, 黄褐色光沢 粒	ヘラ切り 底
1540	土師器	環 口縁～底部	柱穴状 遺構	(7.5)			回転ナデ	回転ナデ	橙	にぶい橙	1mm以下の灰白色 粒	黒膏土器 ヘラ切り底
1541	土師器	環 口縁～底部	柱穴状 遺構	12.4	8.4	3.6	回転ナデ	回転ナデ	橙	橙	1mm以下の黒 茶色粒	ヘラ切り 底
1542	土師器	環 口縁～底部	柱穴状 遺構	(11.7)	(8.6)	3.05	回転ナデ	回転ナデ	にぶい橙	にぶい橙	きめ細か	ヘラ切り 底
1543	土師器	環 口縁～底部	柱穴状 遺構	(12.75)	(8.0)		回転ナデ	回転ナデ ナデ	浅黄橙	浅黄橙	1mm以下の茶色粒	糸切り底
1544	土師器	環 口縁～底部	柱穴状 遺構	12.1	7.7	3.45	回転ナデ	回転ナデ	橙	橙	1mm以下の黒 茶色粒	ヘラ切り 底
1545	土師器	環 口縁～底部	柱穴状 遺構	11.6	7.0	6.1	回転ナデ		浅黄	にぶい黄橙	1mm以下の透明光 沢粒	糸切り底
1546	土師器	環 口縁～底部	柱穴状 遺構	11.8	7.8	4.55	回転ナデ 板状圧痕	回転ナデ ナデ	橙 黒灰	橙 黒	2mm以下の茶褐色 粒	頸部は黒身 砂が内層を 成す
1547	土師器	高台付環 口縁～底部	柱穴状 遺構	(14.7)	(7.8)	6.1	回転ナデ 指押さえ	回転ナデ	橙	橙	1mm以下の茶色・ 透明光沢粒	頸部は黒身 砂が内層を 成す
1548	土師器	高台付環 口縁～底部	柱穴状 遺構	(14.6)	6.9	5.7	回転ナデ 放射状にナデの遺跡	回転ナデ	橙 黄灰橙	にぶい揚 橙	3mm以下の赤褐, 黒色粒・ 1mm以下の透明光沢粒	放射状調 整痕
1549	土師器	小皿 口縁～底部	柱穴状 遺構	9.7	7.3	0.95	回転ナデ	回転ナデ	浅黄橙	浅黄橙	2mm以下の赤褐色 粒	ヘラ切り 底
1550	土師器	小皿 口縁～底部	柱穴状 遺構	9.4	8.1	1.1	回転ナデ	回転ナデ ナデ	灰白 浅黄橙	浅黄橙 にぶい橙	2mm以下の薄茶色 粒を少量	ヘラ切り 底
1551	土師器	小皿 口縁～底部	柱穴状 遺構	8.9	7.35	1.25	回転ナデ	回転ナデ ナデ	灰白	淡黄	2mm以下の茶色粒	ヘラ切り 底
1552	土師器	小皿 口縁～底部	柱穴状 遺構	8.1	6.3	1.75	回転ナデ		橙	橙	きめ細か	ヘラ切り 底
1553	土師器	小皿 口縁～底部	柱穴状 遺構	8.0	3.5	1.3	回転ナデ	回転ナデ	橙	浅黄橙	3mm以下の茶・黒 色粒	ヘラ切り 底
1554	土師器	小皿 口縁～底部	柱穴状 遺構	7.8	6.1	1.8	回転ナデ	回転ナデ	にぶい橙	にぶい橙	きめ細か	糸切り底
1555	土師器	小皿 口縁～底部	柱穴状 遺構	7.6	6.35	1.35	回転ナデ	回転ナデ	にぶい橙	にぶい橙	1mm以下の灰白色 粒を少量	ヘラ切り 底
1556	土師器	小皿 口縁～底部	柱穴状 遺構	7.5	6.2	1.45	回転ナデ	回転ナデ	浅黄橙	浅黄橙	2mm以下の茶・黒 色粒	ヘラ切り 底
1557	土師器	小皿 口縁～底部	柱穴状 遺構	(8.5)	(7.3)	1.75	回転ナデ	回転ナデ	暗灰黄 にぶい橙	橙 にぶい揚	4mmの灰白色粒を少量・微細 な赤白, 黄色・透明光沢 粒	
1558	土師器	高台付環 口縁～底部	柱穴状 遺構	(9.1)			回転ナデ	回転ナデ 布目圧痕	にぶい黄橙	にぶい黄橙	5mm以下の褐色色 粒を少量	
1559	土師器	高台付環 口縁～底部	柱穴状 遺構			5.7	回転ナデ 指押さえ	回転ナデ	橙	橙	2mm以下の灰黄, 灰白, 黒・褐色, 透明光沢粒	
1560	土師器	高台付環 口縁～底部	柱穴状 遺構	(6.7)			回転ナデ	回転ナデ 丹塗	にぶい黄橙	橙	きめ細か	内赤土器
1561	土師器	高台付環 口縁～底部	柱穴状 遺構	(12.6)			回転ナデ	回転ナデ	にぶい黄橙 にぶい橙	にぶい橙	1mm以下の黒, 白, 褐色 粒, 微細な透明光沢粒	漆の可能性
1562	土師器	甕 口縁～胴部	柱穴状 遺構	(27.2)			ハケメ ナデ	ハケメ ナデ	にぶい黄橙	にぶい黄橙	4mm以下の褐灰, 赤褐, 赤, 黒, 灰白色, 透明光沢粒	
1563	土師器	鉢 口縁～底部	柱穴状 遺構	11.7			ナデ 指押さえ	布目圧痕	橙 にぶい黄橙	橙 にぶい黄橙	13mm以下の赤褐色粒・2 mm以下の赤褐, 褐色色粒	精塩土器
1565	瓦質土器	高台付環 口縁～底部	柱穴状 遺構	6.85			回転ナデ	回転ナデ	灰	灰白	精良	
1566	瓦質土器	高台付環 口縁～底部	柱穴状 遺構	(8.7)			回転ナデ	回転ナデ	黄灰	黄灰	精良	
1567	須恵器	高台付環 口縁～底部	柱穴状 遺構	8.1			回転ナデ ヘラ切り	回転ナデ	灰白	灰白	精良	
1568	須恵器	口縁～底部	柱穴状 遺構				回転ナデ自然 釉	回転ナデ	灰白 オリーブ黒	灰白	精良	
1569	陶器	入子 口縁～底部	柱穴状 遺構				回転ナデ ナデ	回転ナデ 輪軸?	灰白 褐灰	オリーブ灰 灰黄褐	精良	瀬戸系?
1570	須恵器	甕 口縁	柱穴状 遺構				回転ナデ	回転ナデ	灰 灰黄	灰黄	6mmの黒, 灰色粒・1mm 以下の灰黄, 黒・透明光沢粒	東播系?

第50表 西下本庄遺跡出土土器観察表(42)

遺物 番号	種別	器種 部位	出土 地点	法量 (cm)			手法・調整・文様ほか		色調		粘土の特徴	備考
				口径	底径	器高	外面	内面	外面	内面		
1571	陶器	甕口縁	柱穴状遺構				回転ナデ	回転ナデ	灰	灰	1mm以下の灰白、灰黄、褐色粒	漸次焼
1572	陶器	甕胴部	柱穴状遺構				ナデ 押印紋	ナデ 自然釉	灰 赤褐色	灰 オリーブ	4mm以下の灰白色粒・ 2mm以下の黒色粒	常滑焼
1573	陶器	襷鉢口縁部	柱穴状遺構				ハツメ、ナデ	ナデ 指目文	灰黄	灰黄	1mm以下の灰白褐色粒	在土系か
1574	陶器	胴部	柱穴状遺構				ナデ 押印紋	ナデ	灰黄	灰黄	2mm以下の灰白褐色粒	常滑焼
1575	青磁	皿口縁～底部	柱穴状遺構	9.5	2.9	2.3	施釉 露胎、砂目	施釉	灰オリーブ	灰オリーブ	精良	龍泉窯系I
1576	青磁	碗体部～底部	柱穴状遺構		6.0		施釉、釉ハギ	施釉	明緑灰 にぶい濁	明緑灰	3mm以下の茶・暗褐色・灰色粒	唐系青磁に安南系青磁の混入の可能性
1577	青白磁	合子蓋天蓋口縁部	柱穴状遺構	(3.4)	(5.2)	1.65	施釉 露胎	施釉	明緑灰 灰白	明緑灰 灰白	精良	
1578	青磁	盤口縁部付近	柱穴状遺構				施釉 貫入	施釉 貫入	オリーブ灰	オリーブ灰	精良	
1579	陶器	盤底部	柱穴状遺構				回転ナデ	施釉、鉄絵 貫入	灰黄	黄褐	微細な褐淡黄、灰色粒	黄釉鉄絵
1580	白磁	皿口縁～底部	柱穴状遺構	(10.0)	(6.3)	(1.7)	施釉、釉ハギ 板状圧痕	施釉	灰白	灰白 浅黄	精良	IX-1・a
1581	土師器	坏口縁～底部	包含層	(14.4)	(9.5)	3.7	回転ナデ 不定方向のナズリ	回転ナデ ナデ	橙	橙	2mm以下の灰黒色粒	
1582	土師器	坏口縁～底部	包含層	(13.8)	6.05	4.65	回転ナデ	回転ナデ	橙	橙	微細な白、黄白、赤褐色、 黒色、透明光沢粒	ヘラ切り底
1583	土師器	坏口縁～底部	包含層	(12.9)	6.3	4.5	回転ナデ	回転ナデ	にぶい橙 にぶい黄橙	にぶい橙 にぶい黄橙	2mm以下の茶褐色 微細な黒色光沢粒	ヘラ切り底
1584	土師器	坏口縁～底部	包含層	12.5	6.3	4.6	回転ナデ	回転ナデ ナデ	橙	橙	3mm以下の赤褐色 黒色粒	糸切り底
1585	土師器	坏口縁～底部	包含層	(12.8)	6.85	4.72	回転ナデ	回転ナデ	橙	橙 透明黄褐	1mm以下の透明光 沢粒	ヘラ切り底
1586	土師器	坏口縁～底部	包含層	12.4	6.6	5.2	回転ナデ	回転ナデ	にぶい黄橙 灰黄褐	にぶい黄橙 灰黄褐	1mm以下の灰白 灰、褐色粒	ヘラ切り底
1587	土師器	坏口縁～底部	包含層				回転ナデ	回転ナデ	橙	橙	1mm以下の赤褐、 褐・灰、灰白色粒	墨書土器
1588	土師器	坏口縁～底部	包含層	12.0	9.0	3.45	回転ナデ	回転ナデ	浅黄	にぶい黄橙	きめ細か	ヘラ切り底
1589	土師器	坏口縁～底部	包含層		(8.8)		ナデ ミガキ?	ナデ	赤褐 にぶい黄橙	にぶい黄橙	1mm以下の褐、灰褐、 灰白、透明光沢粒	外面に円染り
1590	土師器	坏口縁～底部	包含層	11.4	8.3	3.35	回転ナデ	回転ナデ	浅黄橙	浅黄橙	1mm以下の明赤褐色 色粒	ヘラ切り底
1591	土師器	坏口縁～底部	包含層	13.6	7.6	4.15	回転ナデ	回転ナデ	浅黄橙	浅黄橙	3mm以下の橙 灰褐透明光沢粒	糸切り底
1592	土師器	坏口縁～底部	包含層	12.4	7.5	3.0	回転ナデ	回転ナデ	橙	橙	2mm以下の赤褐、灰白、 灰褐、透明光沢粒	糸切り底
1593	土師器	坏口縁～底部	包含層	(14.1)	7.1	3.6	回転ナデ	回転ナデ	にぶい橙	浅黄橙	きめ細か	ヘラ切り底
1594	土師器	坏口縁～底部	包含層	(16.25)	9.1	4.85	回転ナデ	回転ナデ	橙	橙	2mm以下の赤褐、 褐・灰色粒	ヘラ切り底
1595	土師器	坏口縁～底部	包含層	(17.4)	(10.2)	3.0	回転ナデ	回転ナデ 指ナデ	にぶい橙	にぶい橙	1mm以下の褐、灰・乳白 色粒、微細な透明光沢粒	糸切り底
1596	土師器	坏口縁～底部	包含層	(18.5)	(9.8)	2.85	回転ナデ	回転ナデ	にぶい橙	浅黄橙	2mm以下の茶褐、 褐・灰、黒色粒	ヘラ切り底
1597	土師器	高台付坏基部～底部	包含層	(8.45)			回転ナデ ナデ	回転ナデ	橙	橙	1mm以下の褐色粒	
1598	土師器	高台付坏体部～底部	包含層	(7.6)			回転ナデ、放射状 の調整痕のあとナデ	回転ナデ	浅黄橙	浅黄橙	1mm以下の黄、灰・黄灰 色粒、微細な透明光沢粒	放射状調整痕
1599	土師器	高台付坏体部～底部	包含層	7.5			回転ナデ 放射状に調整痕	回転ナデ	にぶい黄橙	にぶい黄橙	1mm以下の黒、灰色 粒、微細な金光沢粒	放射状に調整痕
1600	土師器	高台付坏体部～底部	包含層	(6.0)			回転ナデ、放射状 の調整痕のあとナデ	回転ナデ	浅黄橙	浅黄橙	1mm以下の乳白、黄、灰 色粒・微細な透明光沢粒	放射状調整痕
1601	土師器	高台付坏底部	包含層	9.0			回転ナデ	回転ナデ	浅黄橙	灰白	きめ細か	
1602	土師器	小皿口縁～底部	包含層	(11.0)	7.25	1.3	回転ナデ	回転ナデ	浅黄橙	浅黄橙	1mm以下の褐、乳白色 粒・微細な透明光沢粒	糸切り底
1603	土師器	小皿口縁～底部	包含層	9.6	8.2	1.7	回転ナデ	回転ナデ ナデ	橙	橙	2mm以下の茶褐色 を少量	ヘラ切り底
1604	土師器	小皿口縁～底部	包含層	8.7	6.7	1.8	回転ナデ	回転ナデ	橙	橙	きめ細か	ヘラ切り底

第51表 西下本庄遺跡出土土器観察表(43)

遺物番号	種別	器種部位	出土地点	法量 (cm)			手法・調整・文様ほか		色調		胎土の特徴	備考	
				口径	底径	器高	外面	内面	外面	内面			
1605	土師器	小皿 口縁~底部	包含層	(8.8)	(6.5)	1.05	回転ナデ	回転ナデ ナデ	にぶい黄橙	にぶい黄橙	1mm以下の褐 灰白色粒	糸切り底	
1606	土師器	小皿 口縁~底部	包含層	(6.8)	(5.6)	1.4	回転ナデ	回転ナデ	橙	橙	2mm以下の乳白、灰、褐色粒・微細な透明光沢粒	糸切り底	
1607	土師器	小皿 口縁~底部	包含層	7.8	4.5	2.0	回転ナデ	回転ナデ ナデ	浅黄橙	浅黄橙	1mm以下の赤褐色粒	糸切り底	
1608	土師器	小皿 口縁~底部	包含層	8.0	5.05	1.75	回転ナデ	回転ナデ	にぶい黄橙	にぶい黄橙	2mm以下の褐色粒	糸切り底	
1609	土師器	小皿 口縁~底部	包含層	8.3	5.2	1.85	回転ナデ	回転ナデ	にぶい橙	にぶい橙	2mm以下の褐色粒	糸切り底	
1610	土師器	高台付坏 体部	包含層				回転ナデ ナデ	回転ナデ、ミ ガキ、丹塗り				内赤土器	
1611	土師器	高台付坏 体部~底部	包含層	(7.8)			回転ナデ ナデ	ミガキ 丹塗り	橙	橙	微細な透明、黒色 光沢、黒褐色粒	内赤土器	
1612	黒色土器	高台付坏? 基部~底部	包含層	(7.0)			回転ナデ ミガキ	ミガキ	黒褐	黒褐	きめ細か	黒色土器	
1613	黒色土器	高台付坏 体部~底部	包含層	(6.8)			回転ナデ、ヘラ 切りのあとナデ	ミガキ	浅黄橙 淡黄	黒	1mm以下の褐灰 浅黄橙、褐色粒	内黒土器	
1614	土師器	鍋 口縁~体部	包含層	(22.8)			回転ナデ ハケメ	回転ナデ ハケメ、ケズリ	橙	にぶい橙	にぶい橙	3mm以下の茶褐、黒褐、 灰白色、透明光沢粒	
1615	土師器	瓶 把手	包含層				ナデ	ナデ	にぶい黄橙	にぶい黄橙	4mm以下の赤褐色粒・2mm以 下の黒、灰、褐色・透明光沢		
1616	土師器	鉢 口縁~体部	包含層	(13.5)			ナデ	布目真	橙	橙	2mm以下の橙褐色粒	製造土器	
1617	須恵器	高台付坏 口縁~底部	包含層	(16.0)	(8.5)	9.15	回転ナデ	回転ナデ	灰	灰白	1mm以下の褐 灰白色粒		
1618	須恵器	坏? 口縁	包含層				回転ナデ	回転ナデ	灰白 黄灰	灰白	5mm以下の褐色粒 少量		
1619	須恵器	坏? 口縁~体部	包含層				回転ナデ	回転ナデ	灰	灰白	微細な灰白色粒		
1620	須恵器	高台付坏、器蓋- 口縁~体部	包含層				回転ナデ	回転ナデ	灰	灰白	微細な灰白色粒		
1621	須恵器	坏 体部~底部	包含層	(6.2)			回転ナデ ナデ	回転ナデ	黄灰	黄灰	1mm以下の黒褐 灰白色粒	ヘラ切り 底	
1622	須恵器	高台付坏 体部~底部	包含層	(9.2)			回転ナデ ナデ	ナデ	暗灰黄 灰白	暗灰黄	1mm以下の褐灰 黒褐色粒		
1623	須恵器	蓋 口縁	包含層	(8.7)			回転ナデ	回転ナデ	灰褐 褐灰	にぶい黄褐 黄灰	精良		
1624	須恵器	小型蓋 口縁~底部	包含層	(4.1)	6.75	8.98	回転ナデ ナデ	回転ナデ	灰	灰	1mm以下の灰白色 粒を少量		
1625	須恵器	平底 基部~体部	包含層				回転ナデ 自然釉	回転ナデ 指押さえ	灰オリーブ 灰白	灰	2mm以下の黒、黄、灰・乳 白色粒、微細な透明光沢粒	洋土、円形 粘土状光沢	
1626	須恵器	蓋? 体部~底部	包含層	(11.0)			椅子目タキキ のあとナデ	ナデ	灰	灰オリーブ	2mm以下の黒、乳 白・茶褐色粒		
1627	須恵器	蓋 底部	包含層	7.6			回転ナデ ナデ、ヘラ切り	回転ナデ	黄、灰 にぶい褐	灰	1mm以下の浅黄 褐灰色粒		
1628	瓦質土器	蓋 体部	包含層				ナデ	ナデ	灰 灰白	灰白	1mm以下の褐灰 浅黄褐色粒		
1629	瓦質土器	蓋 体部~底部	包含層				ナデ	ナデ	灰 灰白	灰白	微細な褐色粒		
1630	須恵器	控鉢 口縁	包含層				回転ナデ	回転ナデ	黄灰	黄灰	2mm以下の灰白色 粒を多量		
1631	須恵器	控鉢? 口縁	包含層				回転ナデ	回転ナデ	灰白 黄灰	灰白	6mm以下の灰色粒・1mm以 下の灰・灰白色粒を多量		
1632	陶器?	口縁	包含層				回転ナデ、ハケ メ、流状沈文	回転ナデ	灰黄褐	灰黄褐	1mm以下の黒 白色粒を多量		
1633	陶器	頸部~体部	包含層				回転ナデ 沈線	回転ナデ 指おさえ	黒	黒	1mm以下の灰白色 粒		
1634	陶器	蓋 基部~体部	包含層				ナデ 自然釉	ナデ	灰	灰褐	2mm以下の黒 乳白、褐色粒	常滑焼?	
1635	陶器	蓋 体部~底部	包含層			(11.45)	ナデ 自然釉	ナデ	黄灰 灰褐	にぶい褐	1mm以下の黒 白色粒	常滑焼	
1636	陶器	蓋 体部	包含層				ナデ 押印紋	ナデ	暗灰黄	黄灰	1mm以下の白色粒 微細な透明光沢粒	常滑焼	
1637	陶器	蓋 体部	包含層				ナデ 押印紋	ナデ	褐灰	灰褐	4mmの灰色粒 1mm以下の白色粒	常滑焼	
1638	陶器	蓋 体部	包含層				ナデ、沈線 自然釉	ナデ	灰褐 オリーブ灰	灰褐	2mm以下の白 灰褐色粒を多量	備前焼	

第52表 西下本庄遺跡出土土器観察表(44)

遺物番号	種別	器種部位	出土地点	法量 (cm)			手法・調整・文様ほか		色 調		胎土の特徴	備考
				口径	底径	器高	外面	内面	外面	内面		
1639	陶器	鉢口縁	包含層				ナデ	ナデ	にぶい赤褐	にぶい赤褐	2mm以下の乳白灰褐色粒を少量	常滑焼?
1640	陶器	片口鉢口縁	包含層				ナデ 灰軸?	ナデ 灰軸?	灰白	灰オリーブ	3mm以下の灰白褐色透明光沢粒	瀬戸系
1641	白磁	碗口縁	包含層				施軸	施軸 露胎	灰白	灰白	精良	Ⅴ
1642	白磁	皿口縁～底部	包含層	(10.3)	(3.7)	(2.9)	施軸 露胎	施軸	灰オリーブ 灰黄	灰オリーブ	精良	Ⅴ-1a
1643	青白磁	皿体部～底部	包含層		(4.8)		施軸 露胎	施軸 施文	明緑灰 灰白	明緑灰	精良	
1644	白磁	皿口縁～底部	包含層	(10.05)		2.5	施軸、貫入 露胎	施軸、貫入 目線	灰白 灰白	灰白	精良	森田D類
1645	白磁	壺頸部	包含層				施軸 一部貫入	施軸	明オリーブ 灰		精良	
1646	白磁	壺体部	包含層				施軸、貫入 沈線	回転ナデ	浅黄 にぶい黄	灰白 灰黄	精良	
1647	青磁	碗口縁	包含層				施軸	施軸	灰オリーブ	灰オリーブ	精良	上田D類
1648	白磁	皿口縁	包含層				施軸	施軸	灰白	灰白 黄灰	精良	IX-1・b
1649	青磁	碗口縁	包含層				施軸	施軸 雷文体	オリーブ灰	オリーブ灰	精良	上田C-II
1650	青磁	碗底部	包含層		6.4		施軸 露胎	施軸	オリーブ灰 にぶい黄橙	オリーブ灰	精良	上田C-II・a
1651	青磁	壺体部	包含層				施軸 擗目文	施軸	灰オリーブ	灰オリーブ	精良	同一体の可能性
1652	青磁	壺体部	包含層				施軸 擗目文	施軸	灰オリーブ	灰オリーブ	精良	同一体の可能性
1653	青磁	壺体部	包含層				施軸 擗目文	施軸	灰オリーブ	灰オリーブ	精良	同一体の可能性
1654	青磁	坏体部～底部	包含層		(5.4)		施軸 貫入	施軸	オリーブ灰 黄、灰	オリーブ灰	精良	龍泉窯系Ⅲ
1655	青磁	碗体部～底部	包含層		(3.4)		施軸 露胎	施軸	オリーブ灰 灰白	オリーブ灰	精良	龍泉窯系Ⅱ-2
1656	青磁	皿口縁～底部	包含層	(10.3)	(3.8)	(2.25)	施軸 露胎	施軸	緑灰	緑灰	精良	龍泉窯系Ⅰ-2・c
1657	青磁	壺体部～底部	包含層				ナデ 露胎	施軸 鉄絵	浅黄	にぶい黄橙	精良	黄軸鉄絵
1658	陶器	壺底部	包含層				露胎 ナデ	施軸 鉄絵	灰黄	オリーブ黄	3mm以下の乳白茶色粒	
1659	陶器	壺?体部	包含層				施軸、 ナデ	ナデ	灰黄褐	灰黄褐	6mm以下の白、茶黒色透明光沢粒	
1660	陶器	壺体部	包含層				ナデ 露胎	ナデ 露胎	明褐灰	灰黄褐	1mm以下の黒白色粒を多量	

第53表 土製品観察表(2)

遺物番号	器種	出土地点	最大長 (cm)	最大幅 (cm)	最大厚 (cm)	重量 (g)	備考
1062	瓦	SE6	4.9	6.0	1.4	30.1	外面工具ナデ、内面丁寧なナデ調整がみられる。
1066	瓦	SE7	9.2	8.5	1.5	150.0	外面は縄目タキ後丁寧なナデ、内面は布目圧痕の上にハケメが見られ、一部その後ナデ調整。
1510	櫛の羽口	SE10	13.8	11.2	3.7	519.9	外面にタテ方向の工具調整、内面に布目の圧痕がみられる。また、先端部付近の外面には黒色のガラス質の付着物がみられ、穿孔された内面は火熱の影響からか黄褐色に変色している。
1511	瓦	◇	5.9	6.0	1.1	51.5	外面に縄目吹き痕、内面に布目圧痕がみられ、釘穴とみられる穿孔を有する。
1512	◇	◇	9.8	8.0	1.6	123.8	内外面に横方向のハケメ調整。
1516	土錘	◇	5.4	1.7	1.5	10.5	孔の径3mm
1517	◇	◇	5.4	1.3	1.3	7.6	孔の径3mm
1518	◇	◇	5.4	1.5	1.4	8.6	孔の径3mm
1519	◇	◇	4.2	1.4	1.2	5.3	孔の径4mm
1520	◇	◇	6.6	2.6	2.3	26.9	孔の径8mm
1564	紡錘車	◇	7.2	4.3	0.6	25.5	土師器坏底部の転用品。孔の径6mm
1661	櫛の羽口	包含層	7.5	7.1	3.2	144.4	内面に布目圧痕、先端部付近の外面に黒色ガラス質の付着物がみられる。
1662	瓦	◇	5.1	3.8	1.4	38.3	内外面の調整は1511と同様で、端面にはヘラケズリ調整が施されている。
1663	瓦	◇	5.3	7.9	1.6	64.8	外面は丁寧なナデ、内面はナデ調整。

第54表 石器計測表(3)

遺物番号	器種	出土地点	最大長 (cm)	最大幅 (cm)	最大厚 (cm)	重量 (g)	石材	備考
869	不明	SC14	6.0	9.0	2.3	176.0	滑石	石鏃転用品
890	石鏃	SC18	7.6	2.5	2.6	60.0	◇	口縁部下に縦耳をもつ
1030	不明	SE5	3.1	3.3	0.5	7.3	頁岩	石帯の可能性
1513	石鏃	SE10	4.7	1.8	2.1	22.3	滑石	断面が三角形に近い鏃をもつ
1514	硯	◇	5.1	4.1	0.8	22.5	頁岩	
1515	◇	◇	3.4	3.6	2.0	25.0	◇	
1521	石錘	◇	11.2	5.6	2.0	181.4	砂岩	
1522	◇	◇	7.5	3.2	1.4	53.8	◇	
1664	石鏃	包含層	7.2	5.0	2.1	125.3	滑石	復元口径21.2cm。小円孔と鏃がみられる
1665	不明	◇	6.0	6.0	1.0	64.8	◇	石鏃転用品とみられ、外面に炭付着
1666	硯	◇	6.4	3.7	0.9	19.2	頁岩	
1667	不明	表土	2.3	2.3	0.3	3.4	◇	

第55表 鉄製品観察表(2)

遺物番号	器種	出土地点	最大長 (cm)	最大幅 (cm)	最大厚 (cm)	重量 (g)	備考
870	不明	SC14	4.0	4.2	0.6	5.2	金鋼強
1031	鉄鏃	SE5	5.8	2.4	0.7	17.8	刃部の一部
1032	刀子	SE5	7.4	2.5	0.7	22.6	1033と同一固体か
1033	刀子	SE5	3.6	1.1	0.5	3.1	基部のみ
1034	鉄鏃	SE5	5.1	1.1	0.5	4.5	古墳時代のものか
1035	鉄鏃	SE5	5.0	6.1	0.7	28.2	口縁部
1523	鉄鏃	SE10	5.4	2.1	0.6	14.3	口縁部
1524	刀子	SE10	4.3	1.8	0.3	5.8	刃部の一部
1525	刀子	SE10	6.0	1.3	0.5	5.3	刃部の先端及び基部欠損
1526	刀子	SE10	9.1	1.8	0.7	18.9	刃部の先端及び基部欠損
1527	鉄釘	SE10	6.1	1.6	1.3	9.6	先端部欠損
1528	鉄鏃	SE10	12.3	1.4	1.2	24.0	古墳時代の長頭鏃か
1529	鉄鏃	SE10	8.8	1.7	0.7	13.7	古墳時代の長頭鏃か
1530	鉄鏃	SE10	6.8	1.5	0.9	18.7	古墳時代の長頭鏃か
1531	不明	SE10	6.2	1.8	1.0	15.8	先端部がかぎ状に屈曲
1532	不明	SE10	4.4	1.1	0.6	6.2	基部のみ



調査区東側全景（東から）



調査区東側全景（南から）



調査区東側全景（上空から）



調査区西側全景（西から）



調査区西側全景（北から）

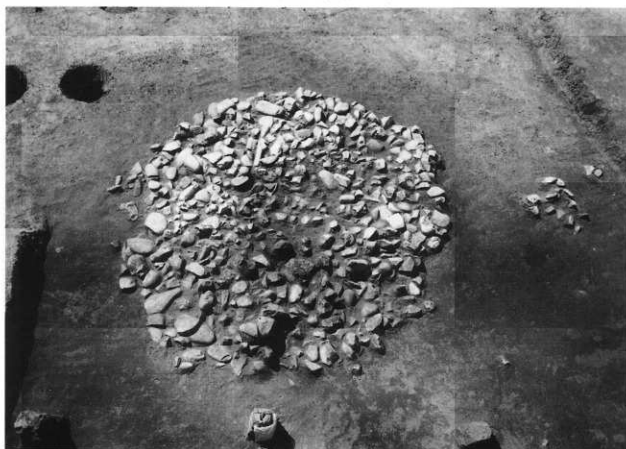

S | 1



調査区西側全景（上空から）



S12（南西から）



S 13 (南から)



S A29 (北から)



S A30 (北から)



S A31 (北から)