

とう か だい ・ き た か ね お い せ き
稲 荷 台 ・ 北 金 尾 遺 跡

— 病 院 建 設 に 伴 う 埋 蔵 文 化 財 発 掘 調 査 —

2010

高 崎 市 教 育 委 員 会



1. 空撮（北方を望む）



1. 2009. 08. 21 空撮 (上が北)



2. 2009. 09. 09 空撮 (上が北)

例 言

1. 本報告書は病院建設に伴い実施された「稲荷台・北金尾遺跡」(市遺跡調査番号449)の埋蔵文化財発掘調査報告書である。
2. 発掘調査から報告書刊行に至るまでの一連の作業は、特別・特定医療法人群馬会(理事長村山昌暢)の費用負担によって実施されたものである。記して感謝の意を表します。
3. 発掘調査から整理作業に至る一連の作業は高崎市教育委員会の指導・監理のもと、技研測量設計株式会社が実施した。
4. 発掘調査に関する事項は以下の通りである。

遺跡所在地 高崎市稲荷台町1315～1318番地

監理指導 田口一郎 須田奈保子 角田真也(高崎市教育委員会)

調査担当 瀬田哲夫(技研測量設計株式会社)

発掘調査期間 平成21年7月8日～9月16日

調査面積 4.857㎡

発掘調査員：宇佐美義春 茂木孝行 関健吾 坂田裕之(技研測量設計株式会社)

発掘参加者：丸山和浩 桃菌正志 北爪秀樹 岡野茂(技研測量設計株式会社)

青木好男 畔上幸次 阿部加平 石川輝子 石坂順一 稲数美枝子 今井美智子 内島勝義 女屋みどり
笠原たく江 梶間保雄 春日政男 川野京子 川又隆一郎 神沢昭三 木暮朱実 木暮孝一 桑原敏夫
桑原留美子 小坂定一 小島京子 後藤孝文 今野妙子 近野好伸 佐藤和彦 佐藤初子 佐藤政雄 設
楽和男 鈴木洋一 須田邦子 諏訪尤子 高野フミ子 高橋一巳 高橋伸子 竹澤賢司 田島君代 田島
秀光 玉橋初子 角田耕二 角田俊明 戸張泰義 中村由紀子 西潟登 羽鳥千鶴子 平方弘樹 平方正
廣 平澤小夜子 細川剛史 宮崎徳雄 森田大介 湯浅澄子 横堀克己

整理参加者：大川明子 堀越晴子 山下雅江 土屋一未 佐藤京子 高橋洋子 草處裕美

5. 本書の編集は瀬田が行い、原稿執筆の分担はIを田口、他を瀬田が担当した。
6. 本書の挿図図版は土屋一未(技研測量設計株式会社)が担当し、デジタル処理・編集により作成した。
7. 本調査における図面・写真・遺物は、高崎市教育委員会で保管している。
8. 下記の諸氏・諸機関にご指導・ご協力を賜りました。記して感謝の意を表します。(順不同、敬称略)
坂口一 桜岡正信 佐野良平 中村岳彦 鹿島建設株式会社

凡 例

1. 全体図および遺構平面図に示した方位は北に座標北を表し、座標値は世界測地系に基づく平面直角座標第IX系を使用している。本文および図中では下三桁を表記している。
2. 挿図には国土地理院発行1/25,000『高崎』、高崎市および前橋市発行1/2,500都市計画図を使用した。
3. 土層および遺物の色調は『新版標準土色帖』(農林水産省農林水産技術会議事務局・財団法人日本色彩研究所色票監修)に拠った。
4. 遺構表示の記号は、堅穴住居：SI、掘立柱建物：SB、柵：SA、井戸：SE、土坑：SK、ピット：PT、溝：SD、畠：SU、性格不明：SXとした。
5. 遺構図面の縮尺は全体図(付図)1/200、遺構個別図ではSD、SUを1/100、竈を1/30とし、他は1/60とした。
6. 遺物図面の縮尺は椀・皿・坏類、石斧・砥石を1/3、甕・壺・鉢類、瓦、石製品を1/4、石鏃を1/1とした。
7. 遺物実測図、遺構図のトーン表現は以下の通りである。
須恵器(還元焰)：■ 灰釉陶器：■ 緑釉陶器：■ 研磨範囲：□
炭範囲：■ 焼土範囲：■ 灰範囲：■ 粘土範囲：■
8. 本書における各テフラ表記は以下の通りである。
As-C 浅間山Cテフラ(推定3世紀後葉降下) Hr-FA 榛名山ニツ岳渋川テフラ(6世紀初頭降下)
As-B 浅間山Bテフラ(1108年降下) Hr-FP 榛名山ニツ岳伊香保テフラ(6世紀中頃降下)
As-A 浅間山Aテフラ(1783年降下)
9. 表中の計測値については、()は復元数値、[]は現存数値を表す。

目 次

巻頭写真

例言・凡例

目 次

| | |
|-----------------|-----|
| I. 調査に至る経緯 | 1 |
| II. 調査の方法と経過 | 1 |
| III. 遺跡の位置と環境 | 1 |
| 1. 遺跡の位置 | 1 |
| 2. 歴史的環境 | 2 |
| IV. 基本層序 | 8 |
| V. 検出された遺構と遺物 | 8 |
| 1. 調査概要 | 8 |
| 2. 遺構・遺物 | 8 |
| (1) 竪穴住居 | 8 |
| (2) 掘立柱建物・柵・ピット | 45 |
| (3) 井戸 | 45 |
| (4) 土坑 | 45 |
| (5) 溝・低地 | 69 |
| (6) 窪地 | 88 |
| (7) 畠 | 88 |
| (8) 性格不明遺構 | 92 |
| (9) 確認面出土遺物 | 99 |
| VI. 発掘調査の成果と課題 | 104 |

挿図目次

| | | | |
|-------------------|----|--------------------|----|
| 第1図 高崎の地形 | 3 | 第20図 SI-11・17・29 | 25 |
| 第2図 調査区位置図 | 3 | 第21図 SI-12 | 26 |
| 第3図 周辺遺跡図 | 4 | 第22図 SI-13 | 27 |
| 第4図 基本層序 | 8 | 第23図 SI-13出土遺物 | 28 |
| 第5図 グリット割付図 | 9 | 第24図 SI-14 | 29 |
| 第6図 竪穴住居分布図 | 10 | 第25図 SI-15・16 | 30 |
| 第7図 SI-01 | 11 | 第26図 SI-18・19 | 32 |
| 第8図 SI-02 | 12 | 第27図 SI-18・19竈 | 33 |
| 第9図 SI-02・03出土遺物 | 13 | 第28図 SI-20 | 35 |
| 第10図 SI-03 | 14 | 第29図 SI-20・21出土遺物 | 36 |
| 第11図 SI-04 | 15 | 第30図 SI-21 | 37 |
| 第12図 SI-05 | 17 | 第31図 SI-22・23・24 | 38 |
| 第13図 SI-06 | 18 | 第32図 SI-22・23・24竈 | 39 |
| 第14図 SI-06出土遺物 | 19 | 第33図 SI-25・27 | 41 |
| 第15図 SI-07・08 | 20 | 第34図 SI-26・28 | 42 |
| 第16図 SI-08竈 | 21 | 第35図 SI-30 | 43 |
| 第17図 SI-09 | 22 | 第36図 掘立柱建物・柵・井戸分布図 | 44 |
| 第18図 SI-09・10出土遺物 | 23 | 第37図 SB-01、SA-01 | 46 |
| 第19図 SI-10 | 24 | 第38図 ピット(1) | 47 |

| | | | | | |
|------|-----------------------|----|------|-------------------------|-----|
| 第39図 | ピット (2) | 48 | 第69図 | 溝・低地・窪地分布図 | 77 |
| 第40図 | ピット (3) | 49 | 第70図 | SD-02・03 (1) | 78 |
| 第41図 | ピット (4) | 50 | 第71図 | SD-02・03 (2) | 79 |
| 第42図 | ピット (5) | 51 | 第72図 | SD-04～08・27 | 80 |
| 第43図 | ピット (6) | 52 | 第73図 | SD-04～08・27、SD-01・18・29 | 81 |
| 第44図 | ピット (7) | 53 | 第74図 | SD-09・10 | 82 |
| 第45図 | ピット (8) | 54 | 第75図 | SD-10出土遺物 | 83 |
| 第46図 | ピット (9) | 55 | 第76図 | SD-19・19a・19b・26 (1) | 84 |
| 第47図 | ピット (10) | 56 | 第77図 | SD-19・19a・19b・26 (2) | 85 |
| 第48図 | ピット (11) | 57 | 第78図 | SD-11～17・20・28・30 | 86 |
| 第49図 | ピット (12) | 58 | 第79図 | SD-25 | 87 |
| 第50図 | ピット (13) | 59 | 第80図 | SD-21～24 (1) | 88 |
| 第51図 | ピット (14) | 60 | 第81図 | SD-21～24 (2)、低地-01 | 89 |
| 第52図 | ピット (15) | 61 | 第82図 | SD-03・09出土遺物 | 90 |
| 第53図 | ピット (16) | 62 | 第83図 | 窪地-01 | 91 |
| 第54図 | ピット (17) | 63 | 第84図 | 畠分布図 | 92 |
| 第55図 | ピット (18) | 64 | 第85図 | SU-02・03・04 | 93 |
| 第56図 | ピット (19) | 65 | 第86図 | SU-06・10・11 | 94 |
| 第57図 | SE-01～10・12 | 66 | 第87図 | SU-05・07・08・09・16 | 95 |
| 第58図 | SE-11・13～16 | 67 | 第88図 | SU-01・13・12 | 96 |
| 第59図 | SE-02・05・11・14出土遺物 | 68 | 第89図 | SU-15・17・18・19 (1) | 97 |
| 第60図 | SE-01・04・10・12・15出土遺物 | 69 | 第90図 | SU-15・17・18・19 (2) | 98 |
| 第61図 | 土坑分布図 | 70 | 第91図 | SU-15・17・18・18 (3) | 99 |
| 第62図 | 土坑 (1) | 71 | 第92図 | SX-10 | 99 |
| 第63図 | 土坑 (2) | 72 | 第93図 | SX-01・02 | 100 |
| 第64図 | 土坑 (3) | 73 | 第94図 | SX-03・04・05 | 101 |
| 第65図 | 土坑 (4) | 74 | 第95図 | SX-06・07 | 102 |
| 第66図 | 土坑 (5) | 75 | 第96図 | 確認面出土遺物 | 103 |
| 第67図 | 土坑 (6) | 76 | 第97図 | 鳥羽遺跡D・E区との合成図 | 104 |
| 第68図 | 土坑 (7) | 77 | 第98図 | 遺構変遷図 | 105 |

表 目 次

| | | | | | |
|------|------------|-----|------|-------------|-----|
| 第1表 | 周辺遺跡概要一覧表 | 6・7 | 第16表 | 性格不明遺構一覧表 | 117 |
| 第2表 | ピット一覧表 (1) | 107 | 第17表 | 溝一覧表 (1) | 118 |
| 第3表 | ピット一覧表 (2) | 108 | 第18表 | 溝一覧表 (2) | 119 |
| 第4表 | ピット一覧表 (3) | 109 | 第19表 | 低地一覧表 | 119 |
| 第5表 | ピット一覧表 (4) | 110 | 第20表 | 窪地一覧表 | 119 |
| 第6表 | ピット一覧表 (5) | 111 | 第21表 | 倒木痕一覧表 | 119 |
| 第7表 | ピット一覧表 (6) | 112 | 第22表 | 畠一覧表 | 120 |
| 第8表 | ピット一覧表 (7) | 113 | 第23表 | 出土土器観察表 (1) | 121 |
| 第9表 | ピット一覧表 (8) | 114 | 第24表 | 出土土器観察表 (2) | 122 |
| 第10表 | 柵一覧表 | 114 | 第25表 | 出土土器観察表 (3) | 123 |
| 第11表 | 掘立柱建物一覧表 | 114 | 第26表 | 出土土器観察表 (4) | 124 |
| 第12表 | 井戸一覧表 | 114 | 第27表 | 出土土器観察表 (5) | 125 |
| 第13表 | 土坑一覧表 (1) | 115 | 第28表 | 出土瓦観察表 | 126 |
| 第14表 | 土坑一覧表 (2) | 116 | 第29表 | 出土石器観察表 | 126 |
| 第15表 | 土坑一覧表 (3) | 117 | 第30表 | 出土石製品観察表 | 126 |

写真図版目次

- PL.1 調査区北東部空撮、調査区東部畠跡
- PL.2 SA-01、SB-01、SI-01、SI-01竈、SI-02、SI-02竈、SI-03、SI-03竈
- PL.3 SI-04、SI-04竈、SI-05、SI-05竈、SI-06、SI-06竈、SI-07、SI-07竈
- PL.4 SI-08、SI-08竈、SI-09、SI-09竈、SI-09第2床面、SI-09貯蔵穴、SI-10、SI-10竈
- PL.5 SI-10竈掘り方、SI-11、SI-12、SI-12竈、SI-13、SI-13竈、SI-14、SI-14竈
- PL.6 SI-15・16、SI-15竈、SI-18、SI-18竈、SI-19、SI-19竈、SI-20、SI-20竈
- PL.7 SI-21、SI-21竈、SI-22・23・24、SI-22竈、SI-23竈、SI-24竈、SI-25、SI-26
- PL.8 SI-27、SI-27竈、SI-28、SI-29、SI-30、SI-30竈、SI-30貯蔵穴、SI-17
- PL.9 SE-01、SE-02、SE-03、SE-04、SE-05、SE-06、SE-08・07、SE-09
- PL.10 SE-10、SE-11、SE-12、SE-13、SE-14、SE-15、SE-16、窪地-01
- PL.11 SU-01、SU-02・03、SU-04、SU-05、SU-06、SU-07、SU-08、SU-09
- PL.12 SU-10、SU-11、SU-12、SU-13、SU-15、SU-16、SU-17、SU-18・19
- PL.13 SD-01、SD-02、SD-03、SD-04・05・06・07・27、SD-09～17
- PL.14 SD-09・10、SD-11・12・13、SD-14・15・16、SD-17、SD-18、SD-19・26、SD-19a・b
- PL.15 SD-20、SD-21、SD-22、SD-23、SD-24、SD-25
- PL.16 SD-28、SD-29、SX-01・02、SX-03、SX-04、SX-05、SX-06・07、SX-10
- PL.17 SK-01、02、03、04、06、07、08、09、10、14、15、16、17、18、19
- PL.18 SK-20、21、22、23、24、25、28、29、30、31、33、34、35、36、37
- PL.19 SK-38、39、40、42、43、48、50、51、54、55、56、58、59、60、61
- PL.20 SK-62、63、64、65、66、67、68、69、71、72、73、74、75、76、77
- PL.21 SK-78、79、80、96・81、82、84、88、89、90、91、92、93、94、95、97
- PL.22 作業スナップ
- PL.23 SI-01・02・03・04・05・06出土遺物
- PL.24 SI-08・09・10・13・14・15・16出土遺物
- PL.25 SI-18・19・20・21・22・23出土遺物
- PL.26 SI-25・26・28・29・30、SX-02・03・06・07出土遺物
- PL.27 SE-01・02・05・10・11・12・14・15出土遺物
- PL.28 SK-01・23・75・79、SA-01、PT549・551、SU-04、低地-01、SD-03出土遺物
- PL.29 SD-07・09・10出土遺物
- PL.30 SD-18・19・19a・21・22・23・25・26・29、確認面出土遺物

I. 調査に至る経緯

平成21年5月、特別・特定医療法人 群馬会より高崎市教育委員会（以下市教委）に病院建設予定地の埋蔵文化財の状況について照会があった。市教委は、該当地が関越自動車道建設に伴い調査された鳥羽遺跡に隣接し、古墳～中世に至る散布地として遺跡台帳・地図に登録された埋蔵文化財包蔵地であるため、工事と埋蔵文化財保護との調整が必要な旨を回答した。

同年5月20日付けで、事業者より文化財保護法第93条の届出と試掘調査申込書が提出されたのを受けて、市教委は平成21年6月3～8日に工事予定地の試掘調査を実施し、部分的な攪乱はあるもののほぼ全域で奈良・平安～中世の遺構を確認した。

試掘結果を受けて、埋蔵文化財保護について事業者と協議を行ったが、建設予定の変更は不可能ということなので、文化財保護法第93条の規定による回答で、病院建設予定地の記録保存の発掘調査が必要であると指示を出した。

発掘調査は、市教委の作成する調査仕様書に基づく指導・監理の下、技研測量設計株式会社に委託して実施することとなり、平成21年7月2日付けで高崎市長・事業者・技研測量設計の三者協定を締結し、さらに協定に基づき平成21年7月2日付けで事業者と技研測量設計の二者で発掘調査委託契約が締結された。

II. 調査の方法と経過

今回の発掘調査は試掘調査の結果から、現状保存が不可能な病院建設予定地を当該箇所として行った。調査面積は4,857㎡である。表土の掘削は、試掘調査の成果をふまえ、遺構確認面までを重機により掘削した。遺構調査に関しては、重複関係確認の上で、遺構単位で行い、遺構廃絶時から構築時に至る各段階を見極めながらの調査に努めた。全体の土層観察用のベルトは4分割ないし2分割とし、竈は「十」字の分割を原則とし、必要に応じて「キ」の字の分割を考慮した。遺構平面図の作成は主にトータルステーションによる地上測量で行い、座標は世界測地系に基づく平面直角座標第IX系を使用している。土層断面図・エレベーション図は手実測で行い、基本図の縮尺は1/20、竈は1/10を原則とした。遺構の写真記録については35mmモノクロフィルム、35mmリバーサルフィルム、及びデジタルカメラの3機種を併用して撮影した。

発掘調査は平成21年7月8日より開始した。表土掘削には重機を使用し、掘削深度は試掘調査の結果を参考に、高崎市教育委員会立会いのもと、表土下80～150cmとし、As-C 混土の上面を目安にして、人力による遺構確認・精査作業を進めた。8月21日には第1回空中写真撮影を実施し、主にAs-Bを覆土に含む中世遺構群の検出状況を、9月9日には第2回空中写真撮影を行い、古代の住居、溝、および畠等の検出状況を記録した。9月16日に高崎市教育委員会による終了確認が行われ、現地調査は終了した。

報告書作成作業は、現地調査終了後に開始した。出土遺物に関しては洗浄、注記、接合・復元、実測・トレース、写真撮影、デジタル組み版を、遺構図に関しては、修正、デジタルトレース、デジタル組み版と作業を進め、その後、原稿執筆、校正のかたわら納品準備を行い、6月30日までに全ての作業を終了した。

III. 遺跡の位置と環境

1. 遺跡の位置（第1・2図）

本調査地は、高崎市中心街から北へ約7kmの地点、高崎市稲荷台町1315～1318番地に所在する。東約50mには関越自動車道が、西約1.4kmには高崎渋川線が南北に走り、北約100mには主要地方道前橋群馬高崎線が、南約0.9km

には国道17号線が東西にそれぞれ走っている。本調査地は群馬県中央部を南流する利根川の右岸、榛名山東南麓の相馬ヶ原扇状地の末端部に立地している。この一帯は午王頭川、八幡川、牛池川、染谷川、唐沢川、井野川などの中小河川が東南流下し、複雑な開析地形を作り出しており、微高地上には集落遺跡が展開し、その後背湿地には広範な生産適地が存在している。本調査地はこれらの河川の一つである染谷川中流域の右岸段丘上に営まれた遺跡である。

2. 歴史的環境 (第3図、第1表)

本調査地の周辺には、古墳時代後期から終末までの上野地域と中央政権との関連を窺わせる総社古墳群と山王廃寺、古代の中心地であった上野国府、さらに、中世には長尾氏により築かれたとされる蒼海城がある。当該地域では関越自動車道建設や区画整理事業等に伴う発掘調査が実施されており、多くの遺構・遺物が確認され、新たな知見が蓄積されている。本遺跡周辺地域における時代ごとの遺跡の概要は以下の通りである。

縄文時代の遺跡としては八幡川右岸の微高地上に産業道路東遺跡〔14〕、産業道路西遺跡〔15〕、総社閑泉明神北Ⅲ遺跡〔64〕、牛池川右岸に上野国分僧寺・尼寺中間地域〔21〕、元総社小見Ⅲ遺跡〔55〕などが挙げられる。

弥生時代の遺跡としては当時の稲作の様子を示す水田跡、集落跡、及び方形周溝墓による墓域が検出された日高遺跡〔17・18〕や、上野国分僧寺・尼寺中間地域〔21〕、正観寺遺跡群〔20〕などが挙げられる。棟高辻久保遺跡〔107〕では後期の竪穴住居が検出されている。

古墳時代になると、本遺跡周辺の区域は県内でも中心的な地域であったことが窺われる。それを示すものとして総社古墳群が挙げられ、古墳時代後期・終末期に至り、王山古墳、二子山古墳〔10〕、愛宕山古墳〔9〕、宝塔山古墳〔12〕、蛇穴山古墳〔7〕などの首長墓が多数造営された。また、山王廃寺(放光寺)〔4〕は発掘調査で出土した素弁八葉蓮華文軒丸瓦から、その創建年代を7世紀後半の670年前後に求める意見が有力視されており、県内初期寺院跡の一つに数えられている。集落遺跡としては前期の竪穴住居が棟高辻久保遺跡〔107〕、西三社免遺跡〔106〕や小池遺跡〔105〕などで、中期では北谷遺跡〔102〕において三ツ寺Ⅰ遺跡のような豪族居館が確認されている。後期になると棟高遺跡群〔104〕、棟高辻久保遺跡〔107〕、西国分新田遺跡〔100〕、諏訪西遺跡〔103〕、冷水村東遺跡〔101〕などで集落を確認できる。尚、棟高辻久保遺跡〔107〕、諏訪西遺跡〔103〕ではHr-FA直下の畠跡が検出されている。

奈良・平安時代に至ると、本遺跡周辺は上野国府、国分寺〔2〕、国分尼寺〔3〕の建設に示されるように、律令期における上野国の地方行政の中核として再編成される。上野国府の関連遺跡として元総社小学校校庭遺跡〔13〕、元総社寺田遺跡〔40〕、元総社宅地遺跡〔54〕などがある。また元総社明神遺跡〔23〕では南北方向の溝跡、閑泉樋遺跡〔24〕では東西方向の大溝が確認され、国府域の東外郭線が想定された。集落遺跡としては棟高辻久保遺跡〔107〕や元総社西川・塚田中原遺跡〔109〕、塚田村東遺跡〔28〕が挙げられる。国府域の西辺境地集落としては、9～10世紀の竪穴住居が多数・高密度で構築され、丸軋や円面硯、墨書土器、瓦塔片などが検出された棟高遺跡群(棟高水窪Ⅱ遺跡)〔104〕が目される。また、菅谷石塚遺跡〔113〕では平安時代前期の洪水で埋没した水田や、As-Bで埋没した水田が検出されている。

国分寺は昭和55年以降の調査により主要伽藍の礎石、築垣、堀等が確認されている。国分尼寺は昭和44・45年のトレンチ調査により伽藍配置が推定され、その後、平成12年の前橋市埋蔵文化財発掘調査団の確認調査により、東南隅と西南隅の築垣、それと平行する溝跡や道路状遺構が確認された。国府・国分寺に関連する主要な遺跡としては中尾遺跡〔16〕、工房址や神社遺構が検出された鳥羽遺跡〔19〕、掘立柱建物群を検出した上野国分僧寺・尼寺中間地域〔21〕などが挙げられる。

また、本遺跡の南約500mにはN-64°-E方向の東山道(国府ルート)が、日高遺跡〔18〕で検出された幅約4.5mの道路状遺構は国府方向へ延びる日高道が想定されており、当時の交通網を物語る重要な遺構といえる。

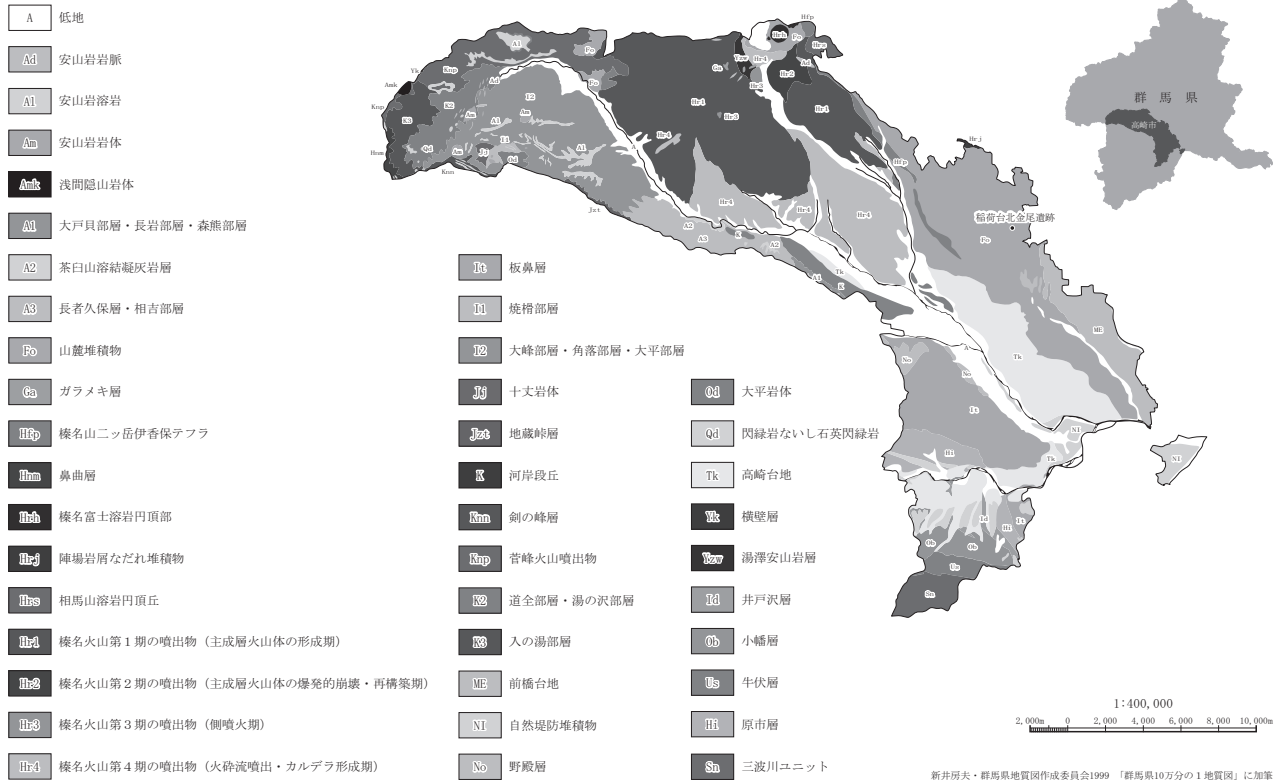

第1図 高崎の地形



第2図 調査区位置図

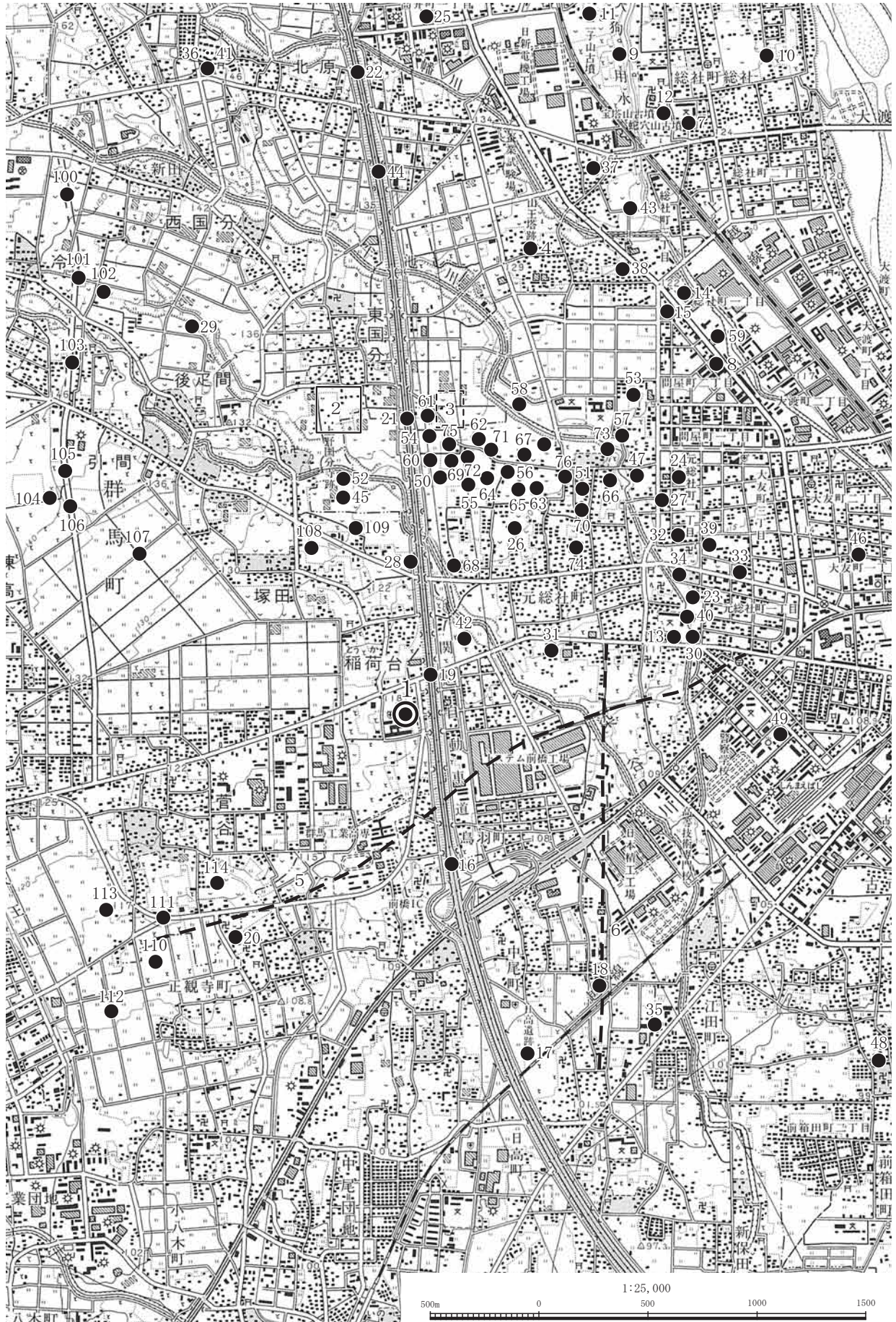

第3図 周辺遺跡図

中世に至り、室町時代になると、上野国守護の上杉氏から上野国守護代に任命された長尾氏が永享元年（1429）に蒼海城を築き、これを本拠とした。蒼海城は県内でも最古級の城郭に位置づけられ、その縄張りは国府の堀割と関係深いと考えられている。元総社蒼海遺跡群（21）・（23）〔94・96〕では蒼海城の堀跡が確認されており、元総社蒼海遺跡群（25）〔98〕では南宋～元時代の青白磁梅瓶が出土している。

参考文献

- 高崎市教育委員会 1979 『正観寺遺跡群（Ⅰ）』 高崎市文化財調査報告書第11集
- 高崎市教育委員会 1980 『正観寺遺跡群（Ⅱ）』 高崎市文化財調査報告書第14集
- 高崎市教育委員会 1981 『正観寺遺跡群（Ⅲ）』 高崎市文化財調査報告書第21集
- 高崎市教育委員会 1982 『正観寺遺跡群（Ⅳ）』 高崎市文化財調査報告書第36集
- 群馬県教育委員会・財団法人群馬県埋蔵文化財調査事業団 1992 『鳥羽遺跡 A・B・C・D・E・F区』（助群馬県埋蔵文化財調査事業団調査報告書第128集
- 財団法人群馬県埋蔵文化財調査事業団 1998 『冷水村東遺跡・西国分新田遺跡・金古北十三町遺跡』（助群馬県埋蔵文化財調査事業団調査報告書第245集
- 財団法人群馬県埋蔵文化財調査事業団 2003 『菅谷石塚遺跡』（助群馬県埋蔵文化財調査事業団調査報告書第313集
- 群馬県高崎土木事務所・財団法人群馬県埋蔵文化財調査事業団 2006 『棟高辻久保遺跡』（助群馬県埋蔵文化財調査事業団調査報告書第366集
- 高崎市教育委員会 2008 『棟高遺跡群 棟高水窪Ⅱ・棟高辻の内Ⅳ遺跡』 高崎市文化財調査報告書第224集
- 前橋市埋蔵文化財発掘調査団 2000 『元総社小見遺跡』
- 前橋市埋蔵文化財発掘調査団 2001 『元総社小見内Ⅲ遺跡』
- 前橋市埋蔵文化財発掘調査団 2002 『元総社小見Ⅳ遺跡』
- 前橋市埋蔵文化財発掘調査団 2002 『元総社小見Ⅲ遺跡・元総社草作Ⅴ遺跡』
- 前橋市埋蔵文化財発掘調査団 2003 『元総社小見内Ⅶ遺跡』
- 前橋市埋蔵文化財発掘調査団 2003 『元総社小見内Ⅷ遺跡・総社甲稻荷塚大道西Ⅳ遺跡』
- 前橋市埋蔵文化財発掘調査団 2005 『元総社小見内Ⅸ遺跡・総社閑壺和泉明神北Ⅴ遺跡』
- 前橋市埋蔵文化財発掘調査団 2006 『元総社蒼海遺跡群（4）』
- 前橋市埋蔵文化財発掘調査団 2006 『元総社蒼海遺跡群（5）』
- 前橋市埋蔵文化財発掘調査団 2008 『元総社蒼海遺跡群（13）』
- 前橋市埋蔵文化財発掘調査団 2008 『元総社蒼海遺跡群（14・19）』
- 前橋市埋蔵文化財発掘調査団 2008 『元総社蒼海遺跡群（16）』
- 前橋市埋蔵文化財発掘調査団 2008 『元総社蒼海遺跡群（18）』
- 前橋市埋蔵文化財発掘調査団 2009 『元総社蒼海遺跡群（22）』
- 前橋市埋蔵文化財発掘調査団 2009 『元総社蒼海遺跡群（23）』
- 前橋市埋蔵文化財発掘調査団 2009 『元総社蒼海遺跡群（24）』
- 前橋市埋蔵文化財発掘調査団 2009 『元総社蒼海遺跡群（25）』
- 前橋市埋蔵文化財発掘調査団 2010 『元総社蒼海遺跡群（29）』

第1表 周辺遺跡概要一覧表

| 番号 | 遺跡名 | 調査年度 | 時代：主な遺構・出土遺物 |
|----|--------------------|-----------|---|
| 1 | 稲荷台・北金尾遺跡 | 2009 | 本遺跡 |
| 2 | 上野国分寺跡（県教委） | 1980～88 | 奈良：金堂基壇・塔基壇 |
| 3 | 上野国分尼寺跡 | (1999) | 奈良：西南隅・東南隅築垣 |
| 4 | 山王廃寺跡 | (1974) | 古墳：塔心礎・根巻石 |
| 5 | 東山道（推定） | | |
| 6 | 日高道（推定） | | |
| 7 | 蛇穴古墳 | 1975 | 古墳：方墳（8C初） |
| 8 | 稲荷山古墳 | 1988 | 古墳：円墳（6C後半） |
| 9 | 愛宕山古墳 | 1996 | 古墳：円墳（7C初） |
| 10 | 総社二子山古墳 | 未調査 | 古墳：前方後円墳（6C末～7C初） |
| 11 | 遠見山古墳 | 未調査 | 古墳：前方後円墳（5C後半） |
| 12 | 宝塔山古墳 | 未調査 | 古墳：方墳（7C末） |
| 13 | 元総社小学校校庭遺跡 | 1962 | 平安：掘立柱建物跡・柱穴群・周濠跡 |
| 14 | 産業道路東遺跡 | 1966 | 縄文：住居跡 |
| 15 | 産業道路西遺跡 | | 縄文：住居跡 |
| 16 | 中尾遺跡（事業団） | 1976 | 奈良・平安：住居跡 |
| 17 | 日高遺跡（事業団） | 1977 | 弥生：水田跡・方形周溝墓・住居跡・木製農具・平安：条里制水田跡 |
| 18 | 日高遺跡（高崎市） | 1978 | 弥生：水田跡 |
| 19 | 鳥羽遺跡（事業団） | 1978～83 | 古墳：住居跡・鍛冶場跡・奈良・平安：住居跡・掘立柱建物跡（神社遺構） |
| 20 | 正観寺遺跡Ⅰ～Ⅳ（高崎市） | 1979～81 | 弥生：住居跡・古墳：住居跡・奈良・平安：住居跡・中世：溝跡 |
| 21 | 上野国分僧寺・尼寺中間地域（事業団） | 1980～83 | 縄文：住居跡・配石遺構・弥生：住居跡・方形周溝墓・古墳：住居跡・奈良・平安：住居跡・掘立柱建物跡・中世：掘立柱建物跡・溝状遺構・道路状遺構 |
| 22 | 北原遺跡（群馬町） | 1982 | 縄文：土坑・集石遺構・古墳：水田跡・奈良・平安：住居跡・掘立柱建物跡 |
| 23 | 元総社明神遺跡Ⅰ～ⅩⅢ | 1982～96 | 古墳：住居跡・水田跡・堀跡・奈良・平安：住居跡・溝跡・大形人形・中世：住居跡・溝跡・天目茶碗 |
| 24 | 閑泉樋遺跡 | 1983 | 奈良・平安：溝跡（上幅6.5～7m、下幅3.24m、深さ2m） |
| 25 | 柿木遺跡・Ⅱ遺跡 | 1983、1988 | 奈良・平安：住居跡・溝跡 |
| 26 | 草作遺跡 | 1984 | 古墳：住居跡・平安：住居跡・中世：井戸跡 |
| 27 | 閑泉樋南遺跡 | 1985 | 古墳：住居跡・奈良・平安：溝跡 |
| 28 | 塚田村東遺跡（群馬町） | 1985 | 平安：住居跡 |
| 29 | 後疋間遺跡Ⅰ～Ⅲ（群馬町） | 1985～87 | 古墳：住居跡・奈良・平安：住居跡・中世：道路状遺構 |
| 30 | 寺田遺跡 | 1986 | 平安：溝跡・木製品 |
| 31 | 天神遺跡・Ⅱ遺跡 | 1986、88 | 奈良・平安：住居跡 |
| 32 | 屋敷遺跡・Ⅱ遺跡 | 1986、95 | 古墳：住居跡・平安：住居跡・中世：堀跡・石敷遺構 |
| 33 | 堰越遺跡 | 1987 | 奈良・平安：住居跡・溝跡 |
| 34 | 大友屋敷Ⅱ・Ⅲ遺跡 | 1987 | 古墳：住居跡・平安：住居跡・溝跡・地下式土坑 |
| 35 | 勝呂遺跡 | 1987 | 平安：水田跡 |
| 36 | 熊野谷遺跡 | 1988 | 縄文：住居跡・平安：住居跡・溝跡 |
| 37 | 村東遺跡 | 1988 | 古墳：住居跡・溝跡・奈良・平安：住居跡・中世：堀跡 |
| 38 | 昌楽寺廻向遺跡・Ⅱ遺跡 | 1988 | 奈良・平安：住居跡 |
| 39 | 堰越Ⅱ遺跡 | 1988 | 平安：住居跡 |
| 40 | 元総社寺田遺跡Ⅰ～Ⅲ（事業団） | 1988～91 | 古墳：水田跡・溝跡・奈良・平安：住居跡・溝跡・人形・斎申・墨書土器・中世：溝跡 |
| 41 | 熊野谷Ⅱ・Ⅲ遺跡 | 1989 | 平安：住居跡 |
| 42 | 弥勒遺跡・Ⅱ遺跡 | 1989、95 | 古墳：住居跡・平安：住居跡 |
| 43 | 国分境遺跡（事業団） | 1990 | 古墳：住居跡・奈良・平安：住居跡 |
| 44 | 国分境Ⅱ遺跡 | 1991 | 古墳：住居跡・奈良・平安：住居跡 |
| 45 | 大屋敷遺跡Ⅰ～Ⅵ | 1992～2000 | 縄文：住居跡・古墳：住居跡・奈良・平安：住居跡・中世：掘立柱建物跡・地下式土坑・溝跡 |
| 46 | 元総社稲葉遺跡 | 1993 | 縄文：土坑・平安：住居跡・瓦塔 |
| 47 | 五反田Ⅱ遺跡 | 1995 | 平安：水田跡 |
| 48 | 上野国分寺参道遺跡 | 1996 | 古墳：住居跡・平安：住居跡 |
| 49 | 大友宅地添遺跡 | 1998 | 平安：水田 |
| 50 | 総社閑泉明神北遺跡 | 1999 | 古墳：畠跡・水田跡・溝跡・中世：溝跡 |
| 51 | 箱田川西遺跡 | 1999 | 古墳：溝状遺構・平安：水田跡 |
| 52 | 元総社西川遺跡（事業団） | 2000 | 古墳：住居跡・畠跡・奈良・平安：住居跡・溝跡 |
| 53 | 元総社小見遺跡 | 2000 | 縄文：住居跡・古墳：住居跡・奈良・平安：住居跡・掘立柱建物跡・溝跡・道路状遺構 |
| 54 | 元総社宅地遺跡Ⅰ～23トレンチ | 2000 | 古墳：住居跡・平安：住居跡・掘立柱建物跡・鍛冶場跡・溝跡・道路状遺構・中世：溝跡・近世：住居跡・五輪塔・椀類 |
| 55 | 元総社小見内Ⅲ遺跡 | 2001 | 古墳：住居跡・溝跡・奈良・平安：住居跡・掘立柱建物跡・溝跡・中世：掘立柱建物跡・溝跡 |
| 56 | 総社甲稲荷塚大道西遺跡 | 2001 | 奈良・平安：住居跡・溝跡・中世：畠跡・近世：溝跡 |
| 57 | 総社甲稲荷塚大道西Ⅱ遺跡 | 2001 | 古墳：住居跡・奈良・平安：住居跡・溝跡・近世：溝跡 |

| 番号 | 遺跡名 | 調査年度 | 時代：主な遺構・出土遺物 |
|-----|----------------------|-----------|---|
| 58 | 總社閑泉明神北Ⅱ遺跡 | 2001 | 古墳：住居跡・溝跡、平安：住居跡・溝跡 |
| 59 | 元總社小見Ⅱ遺跡 | 2002 | 縄文：住居跡、古墳：住居跡、奈良・平安：住居跡・掘立柱建物跡、中世：溝跡・道路状遺構 |
| 60 | 元總社小見Ⅲ遺跡 | 2002 | 縄文：住居跡、古墳：住居跡、奈良・平安：住居跡・溝跡、中世：溝跡・道路状遺構 |
| 61 | 元總社草作Ⅴ遺跡 | 2002 | 古墳：住居跡、奈良・平安：住居跡、中世：溝跡 |
| 62 | 元總社小見Ⅳ遺跡 | 2002 | 奈良・平安：住居跡・掘立柱建物跡・溝跡、中世：土壇墓・掘立柱建物跡・溝跡 |
| 63 | 總社甲稻荷塚大道西Ⅲ遺跡 | 2002 | 古墳：住居跡、奈良・平安：住居跡・畠跡・溝跡 |
| 64 | 總社閑泉明神北Ⅲ遺跡 | 2002 | 縄文：住居跡、古墳：住居跡、奈良・平安：住居跡 |
| 65 | 元總社北川遺跡（事業団） | 2002～04 | 古墳：水田跡、奈良・平安：住居跡・畠跡、中・近世：掘立柱建物跡・水田跡・火葬墓 |
| 66 | 稲荷塚東遺跡（事業団） | 2003 | 古墳：住居跡、奈良・平安：住居跡・溝跡・竈構築材採掘痕・井戸跡 |
| 67 | 元總社小見Ⅳ遺跡 | 2003 | 縄文：住居跡、古墳：住居跡、奈良・平安：住居跡、中世：溝跡 |
| 68 | 元總社小見Ⅴ遺跡 | 2003 | 縄文：住居跡、古墳：住居跡、奈良・平安：住居跡、中世：掘立柱建物跡 |
| 69 | 總社甲稻荷塚大道西Ⅳ遺跡 | 2003 | 古墳：畠跡、中世：畠跡 |
| 70 | 元總社小見Ⅵ遺跡 | 2003 | 奈良・平安：住居跡・溝跡、中世：井戸跡 |
| 71 | 元總社小見Ⅶ遺跡 | 2003 | 縄文：住居跡、奈良・平安：住居跡・掘立柱建物跡、中世：畠跡・溝跡 |
| 72 | 元總社小見Ⅷ遺跡 | 2003 | 奈良・平安：住居跡・溝跡、中世：竪穴状遺構 |
| 73 | 元總社小見Ⅵ遺跡 | 2004 | 縄文：住居跡、古墳：住居跡、奈良・平安：住居跡 |
| 74 | 元總社小見Ⅷ遺跡 | 2004 | 縄文：住居跡、古墳：住居跡、奈良・平安：住居跡 |
| 75 | 元總社小見Ⅸ遺跡 | 2004 | 奈良・平安：住居跡、中世：溝跡 |
| 76 | 元總社小見Ⅸ遺跡 | 2004 | 奈良・平安：住居跡、中世：溝跡 |
| 77 | 元總社小見Ⅹ遺跡 | 2004 | 古墳：住居跡、奈良・平安：住居跡・工房跡・粘土採掘坑・金片・金粒、中世：溝跡・土壇墓 |
| 78 | 元總社蒼海遺跡群（2）、（6） | 2004 | 古墳：住居跡、奈良・平安：住居跡・井戸跡・鍛冶工房跡、中世：溝跡 |
| 79 | 總社閑泉明神北Ⅴ遺跡 | 2004 | 古墳：水田跡、奈良・平安：住居跡 |
| 80 | 元總社蒼海遺跡群（1） | 2005 | 奈良・平安：住居跡・溝跡、中世：溝跡・土壇墓 |
| 81 | 元總社蒼海遺跡群（4） | 2005 | 縄文：住居跡、古墳：住居跡、奈良・平安：住居跡 |
| 82 | 元總社蒼海遺跡群（5） | 2005 | 古墳：住居跡、奈良・平安：住居跡・溝跡、中世：周溝状遺構・土壇墓 |
| 83 | 元總社蒼海遺跡群（7） | 2005 | 奈良・平安：住居跡・溝跡 |
| 84 | 元總社蒼海遺跡群（8） | 2006 | 奈良・平安：住居跡 |
| 85 | 元總社蒼海遺跡群（9）、（10） | 2006 | 古墳：住居跡、奈良・平安：住居跡・掘立柱建物跡・溝跡 |
| 86 | 元總社蒼海遺跡群（11） | 2006 | 古墳：住居跡、奈良・平安：住居跡、中世：溝跡 |
| 87 | 元總社蒼海遺跡群（12） | 2006 | 古墳：住居跡、奈良・平安：住居跡、中世：井戸跡 |
| 88 | 元總社蒼海遺跡群（13） | 2008 | 縄文：住居跡、古墳：住居跡、奈良・平安：住居跡・工房跡・溝跡、中世：溝跡・土壇墓 |
| 89 | 元總社蒼海遺跡群（14） | 2008 | 古墳：住居跡・水田跡、奈良・平安：住居跡・掘立柱建物跡、中世：溝跡・竪穴状遺構・井戸跡 |
| 90 | 元總社蒼海遺跡群（15） | 2008 | 奈良・平安：住居跡・溝跡、中世：溝跡 |
| 91 | 元總社蒼海遺跡群（16） | 2008 | 奈良・平安：住居跡・畠跡、中世：溝跡 |
| 92 | 元總社蒼海遺跡群（18） | 2008 | 平安：住居跡 |
| 93 | 元總社蒼海遺跡群（19） | 2008 | 古墳：小区画水田跡、中世：井戸跡 |
| 94 | 元總社蒼海遺跡群（21） | 2009 | 中世：蒼海城の堀跡・盛土状遺構 |
| 95 | 元總社蒼海遺跡群（22） | 2009 | 古墳：住居跡、奈良・平安：住居跡 |
| 96 | 元總社蒼海遺跡群（23） | 2009 | 古墳：住居跡、平安：土坑、中世：蒼海城の堀跡 |
| 97 | 元總社蒼海遺跡群（24） | 2009 | 縄文：住居跡、古墳：住居跡、奈良・平安：住居跡・竪穴状遺構、中世：方形竪穴・井戸跡 |
| 98 | 元總社蒼海遺跡群（25） | 2009 | 古墳：住居跡、平安：住居跡、中世：南宋～元時代の青磁梅瓶2個体 |
| 99 | 元總社蒼海遺跡群（29） | 2010 | 古墳：住居跡、奈良・平安：住居跡、中・近世：土壇墓・火葬跡・地下式坑・溝跡・蒼海城の堀跡 |
| 100 | 西国分新田遺跡 | 1998 | 古墳：畠跡、奈良・平安：住居跡・水田跡 |
| 101 | 冷水村東遺跡 | 1998 | 古墳：住居跡・畠跡・水田跡、奈良・平安：住居跡・水田跡 |
| 102 | 北谷遺跡 | 2001 | 古墳：居館跡 |
| 103 | 諏訪西遺跡 | 1995 | 古墳：住居跡・畠跡、奈良・平安：住居跡、近世 |
| 104 | 棟高遺跡群・棟高水窪Ⅱ・棟高辻の内Ⅳ遺跡 | 2008 | 古墳：住居跡・溝跡・畠跡、奈良・平安：住居跡・井戸跡、中世：溝跡 |
| 105 | 小池遺跡 | 1992 | 古墳：集落跡・畠跡、奈良・平安：集落跡、近世 |
| 106 | 西三社免遺跡 | 1990 | 古墳：奈良・平安：集落跡 |
| 107 | 棟高辻久保遺跡 | 2006 | 縄文：配石土坑、弥生：集落跡、古墳：奈良・平安：住居跡・掘立柱建物跡・溝跡、中近世・近代：田畑・排水路・溜池・暗渠 |
| 108 | 塚田村東Ⅳ・塚田中原・引間松葉遺跡 | 2005 | 古墳：奈良・平安、中近世～近代 |
| 109 | 元總社西川・塚田中原遺跡 | 2003 | 古墳：奈良・平安・中世 |
| 110 | 正観寺遺跡群（O区） | 1981 | 古墳：奈良・平安 |
| 111 | 菅谷遺跡 | | |
| 112 | 正観寺西原遺跡 | | |
| 113 | 菅谷石塚遺跡 | 2000～2001 | 古墳：水田跡・石郭墓、平安：水田跡、中世：掘立柱建物跡・井戸跡・堀跡・墓坑、近世：溝跡 |
| 114 | 菅谷地区遺跡群（菅谷高畑遺跡） | | |

IV. 基本層序 (第4図)

本調査地における現地表面の標高は116.5～116.7mを測る。堆積土の基本的な層序としては、現地表面下25～90cmは現代の造成客土で、以下、表土である小礫を僅かに含む暗褐色土 (I)、B混層であるAs-Bを多量に含む黒褐色土 (II)、As-B層 (III)、As-C及び小礫を微量に含む褐色系の粘質土 (IV)、Hr-FA層 (V)、C黒あるいはC混土であるAs-C及び小礫、ロームブロックを含む黒～黒褐色土 (VI)、地山漸移層である小礫、ロームブロックを少量含む明黄褐色土 (VII)、地山である浅黄橙色土のローム (VIII) が堆積する。IVとVIはさらに分層が可能であり、III層は調査区北部中央及び南部の窪地から、V層は調査区北東部の低地からのみ検出している。堆積状況としては北から南、西から東へと緩やかな傾斜を示している。

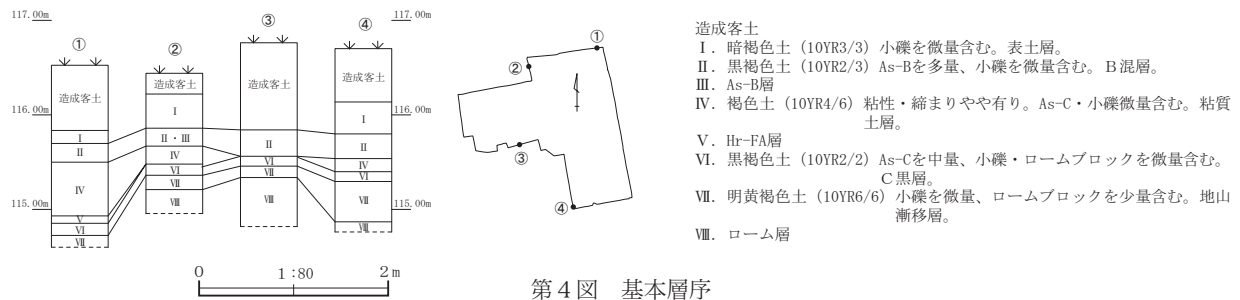

第4図 基本層序

V. 検出された遺構と遺物

1. 調査概要 (付図・第5図)

今回の調査では竪穴住居30軒、掘立柱建物1棟、柵1列、井戸16基、土坑96基、ピット519口、溝32条、畠18面、性格不明遺構8基、及び窪地、低地、倒木痕を検出した。時期としては縄文時代、古墳時代、奈良・平安時代、及び中世の遺構である。縄文時代の遺構としては、比較的標高の高い調査区西部から縄文土器を出土した土坑を検出している。調査区東部においては古墳時代の畠、奈良・平安時代の竪穴住居、土坑、溝、及び畠が検出され、生産域から集落、そして再び生産域への変遷が窺われる。中世の遺構としては掘立柱建物、柵、井戸、土坑、ピット、溝が調査区全体から検出されている。遺物としては縄文時代の土器・石器、奈良・平安時代の土師器・須恵器・灰釉陶器・緑釉陶器・瓦・石製品・鉄滓・埴塼、中世の陶磁器類・在地系土器・石製品等が出土し、コンテナ30箱を数える。

2. 遺構・遺物

(1) 竪穴住居 (第6図)

竪穴住居は調査区東半部から30軒検出している。時期としては9世紀前葉から10世紀後葉の平安時代に営まれたものと考えられ、重複する割合は高いといえる。方形、或いは南北にやや長い長方形の平面形態を有し、1軒を除き、東壁に竈を構築している。竈等が検出されていないSI-17・25・26は、竪穴住居ではなく竪穴状遺構と称するべきかもしれない。以下、個別に説明を加えるが、出土遺物についての詳細は第23～30表の観察表を参照されたい。

SI-01 (第7図、PL.2・23)

位置 調査区北東部 (X=728～732、Y=474～477) 重複 SK-28に先行し、SI-04、SD-25、SU-01・12より後出する。形状・規模 平面は南北にやや長い長方形を呈し、東西3.14m×南北3.65m、壁現高0.15m、床面標高

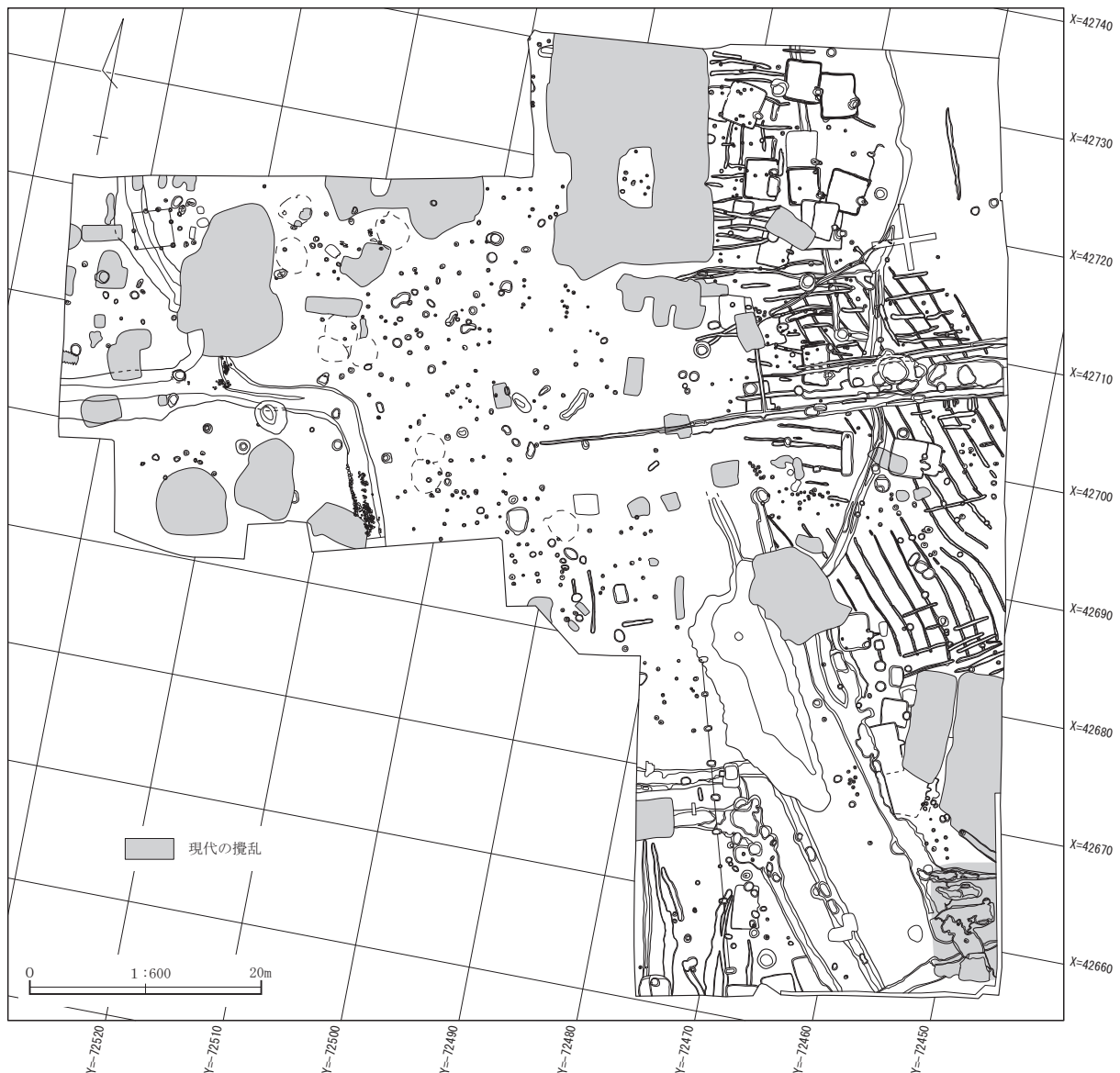

第5図 グリット割付図

115.42m、床面積10.23㎡を測る。壁際には周溝が遺存する。 **主軸方位** N-5°-W **床面** ほぼ平坦で、若干の硬化が認められる。 **住居内施設** 竈の南側に貯蔵穴を検出。平面は楕円形状を呈し、規模は東西0.56m×南北0.69m×深さ0.12mを測る。 **竈** 東壁南寄りに位置する。平面形状は方形を基本とする。確認長0.85m、燃烧部幅0.68m。煙道は短く、燃烧部は竪穴外側に位置する。袖の残存長は南側が0.26m、北側が0.41mを測る。支脚とその補強材を設置した痕跡が認められる。 **出土遺物** 土師器18点、須恵器8点の破片が出土している。図示した実測個体資料は第7図-1～3で、1は竈、2・3は掘り方出土である。1・2は土師器坏、3は土師器小型甕である。 **時期** 出土遺物より9世紀中葉～後葉と考えられる。

SI-02 (第8・9図、PL.2・23)

位置 調査区北東部 (X=725～729、Y=479～482) **重複** PT254・258～267に先行し、SI-03、SU-12・13より後出する。 **形状・規模** 平面は南北にやや長い長方形を呈し、東西3.10m×南北3.65m、壁現高0.14m、床面高115.47m、床面積10.22㎡を測る。 **主軸方位** N-9°-E **床面** ほぼ平坦で、若干の硬化が認められる。 **住居内施設** 検出せず。 **竈** 東壁南寄りに位置する。確認長0.67m、燃烧部幅0.60mを測る。南側に隣接して被熱した礫が出土し、竈の補強材と推定される。 **出土遺物** 土師器78点、須恵器75点、灰釉陶器2点の破片が出



第6図 竪穴住居分布図

土している。図示し得た実測個体資料は第9図-1~6で、床面からの出土である。1~3は須恵器高台付坏、4は土師器高台付碗、5は土師器坏、6は土師器甕である。 **時期** 出土遺物より9世紀後半と考えられる。

SI-03 (第9・10図、PL.2・23)

位置 調査区北東部 (X=725~728、Y=481~484) **重複** SI-02、PT255~257・262に先行する。 **形状・規模** 現代攪乱により西側を失っている。平面は南北にやや長い長方形を呈するものであろうか。東西 [1.93] m×南北 3.11m、壁現高0.27m、床面標高115.38m、床面積 [5.24] m²を測る。 **主軸方位** N-6°-W **床面** ほぼ平坦で、若干の硬化が認められる。 **住居内施設** 検出せず。 **竈** 東壁南寄りに位置する。平面形状は方形を基本とし、確認長0.66m、燃烧部幅0.54mを測り、煙道は短い。袖の残存長は南側が0.10m、北側が0.15mを測る。 **出土遺物** 土師器40点、須恵器30点、灰釉陶器1点、鉄製品1点の破片が出土している。図示し得た実測個体資料は第9図-1~6で、1・2・5は竈、3・4・6は床面からの出土である。1は灰釉陶器碗、2・3は須恵器坏、4は須恵器壺、5・6は土師器甕で、6は小型である。 **時期** 出土遺物より9世紀後半と考えられる。

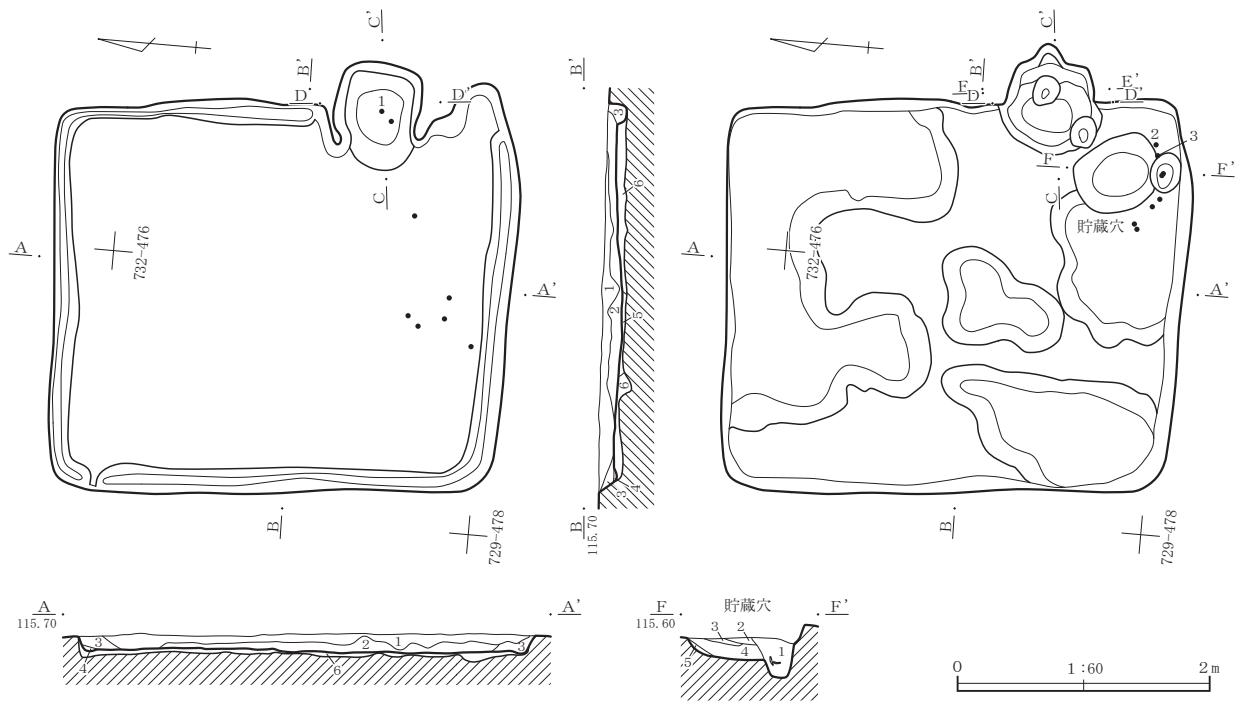

SI-01

- 1 10YR5/2 灰黄褐 As-C・小礫微量含む。
- 2 10YR4/2 灰黄褐 As-C・小礫微量含む。
- 3 10YR3/2 黒褐 粒子細かく、しまりやや有。As-C・小礫微量含む。
- 4 10YR2/3 黒褐 しまりやや有。As-C・小礫微量含む。
- 5 10YR5/2 灰黄褐 粒子やや細かく、粘性・しまりやや有。As-C微量、小礫少量含む。
- 6 10YR6/3 にぶい黄橙 しまりやや有。As-C微量、小礫少量含む。

SI-01貯藏穴

- 1 10YR4/1 褐灰 As-C・炭化物・焼土粒微量、小礫少量含む。
- 2 10YR5/1 褐灰 焼土粒・小礫微量含む。
- 3 10YR6/1 褐灰 粘性やや有。炭化物・焼土粒微量、小礫少量、灰多量含む。
- 4 10YR5/2 灰黄褐 粘性やや有。As-C・焼土粒微量、小礫少量含む。
- 5 10YR6/3 にぶい黄橙 粒子やや細かく、粘性やや有。小礫微量含む。

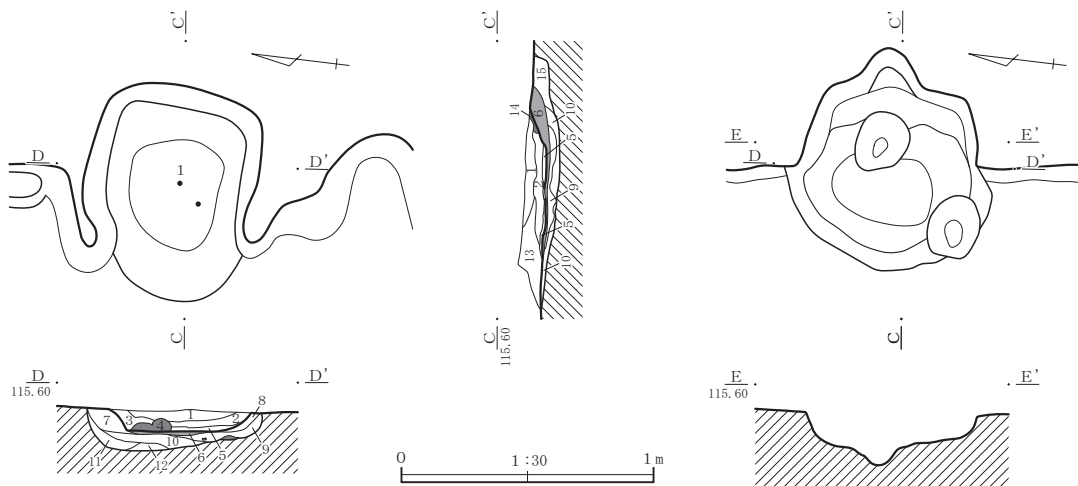

SI-01竈

- 1 10YR5/3 にぶい黄褐 As-C・炭化物・焼土粒・小礫微量含む。住居覆土。
- 2 10YR4/1 褐灰 粒子やや細かく、粘性やや有。炭化物・灰・小礫微量、焼土粒中量含む。
- 3 10YR4/3 にぶい黄褐 粒子やや細かく、粘性やや有。焼土粒・小礫微量含む。
- 4 2.5YR7/8 橙 しまりやや弱。炭化物、小礫微量含む焼土層。
- 5 10YR4/4 褐 粒子やや細かく、粘性やや有。炭化物・灰・小礫微量、焼土粒中量含む。
- 6 10YR6/1 褐灰 炭化物少量、焼土粒中量、小礫微量含む灰層。
- 7 10YR4/3 にぶい黄褐 炭化物・小礫微量、焼土粒・灰少量含む。
- 8 2.5YR7/8 橙 炭化物・焼土粒少量、灰中量、小礫微量含む。
- 9 10YR5/1 褐灰 粒子やや細かい。炭化物・灰中量、焼土粒少量、小礫微量含む。
- 10 2.5YR6/6 橙 粒子やや細かい。炭化物・小礫微量、焼土多量含む。
- 11 10YR5/3 にぶい黄褐 粘性やや有。焼土粒・小礫微量含む。
- 12 2.5YR6/6 橙 粒子やや細かく、粘性やや有。小礫微量含む。
- 13 10YR4/3 にぶい黄褐 As-C・焼土粒・小礫微量含む。住居覆土。
- 14 2.5YR7/8 橙 しまりやや弱。焼土層。
- 15 10YR4/1 褐灰 粒子やや細かい。炭化物・焼土粒・灰・小礫微量含む。



SI-01-1



SI-01-2



SI-01-3

第7図 SI-01

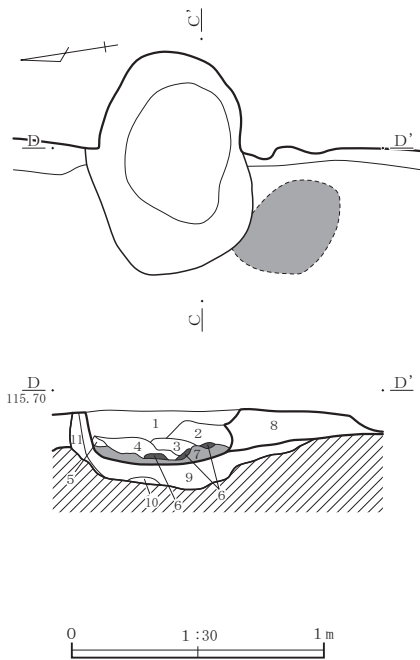
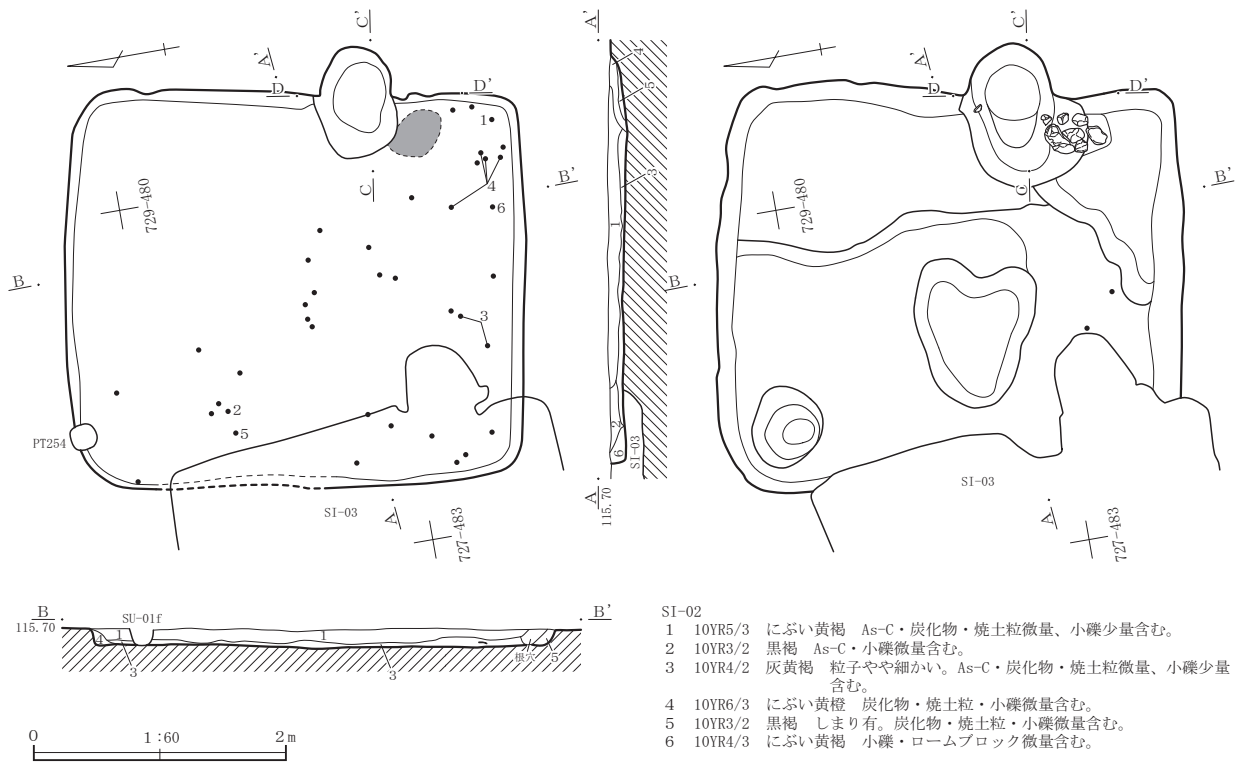

第8図 SI-02

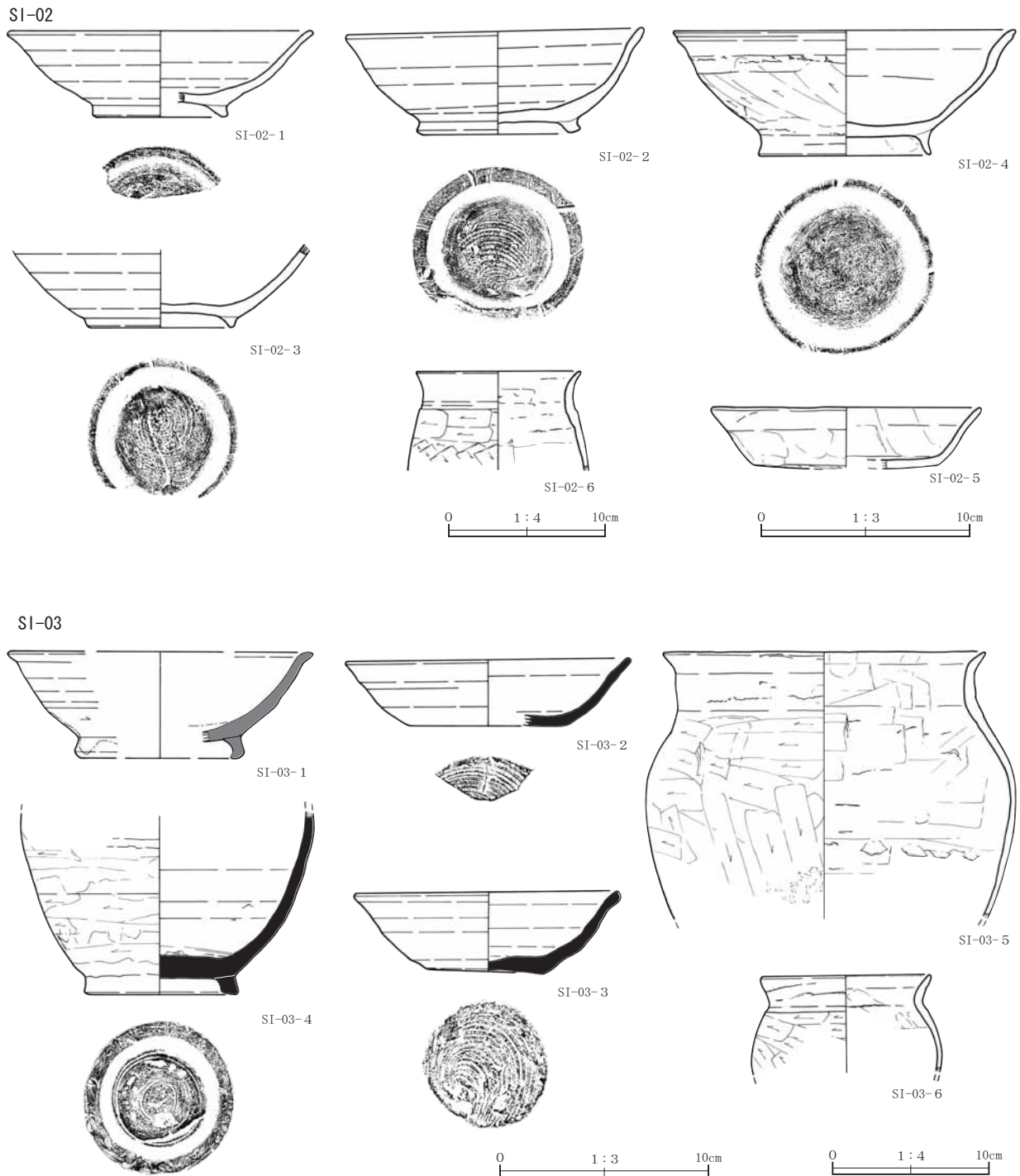

第9図 SI-02・03出土遺物

SI-04 (第11図、PL. 3・23)

位置 調査区北東部 (X=727~731、Y=471~474) **重複** SI-01に先行し、SK-95、SD-28より後出する。**形状・規模** 平面は南北にやや長い長方形を呈し、東西3.21m×南北3.90m、壁現高0.10m、床面標高115.40m、床面積11.32㎡を測る。壁際には周溝が遺存する。**主軸方位** N-14°-W **床面** ほぼ平坦で、若干の硬化が認められる。**住居内施設** 竈の南側に貯蔵穴を検出。平面は不整楕円形状を呈し、規模は東西0.65m×南北0.96m×深さ0.20mを測る。貯蔵穴内に灰層があり、竈廃絶後に貯蔵穴が埋没したと考えられる。**竈** 東壁南寄りに位置する。確認長1.06m、燃焼部幅0.82m。竈補強材の痕跡が両袖にあり、煙道は短めである。**出土遺物** 土師器26点、須恵器9点の破片が出土している。図示し得た実測個体資料は第11図-1・2で、1は貯蔵穴、2は竈からの出土

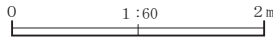
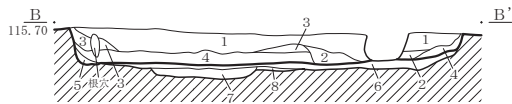
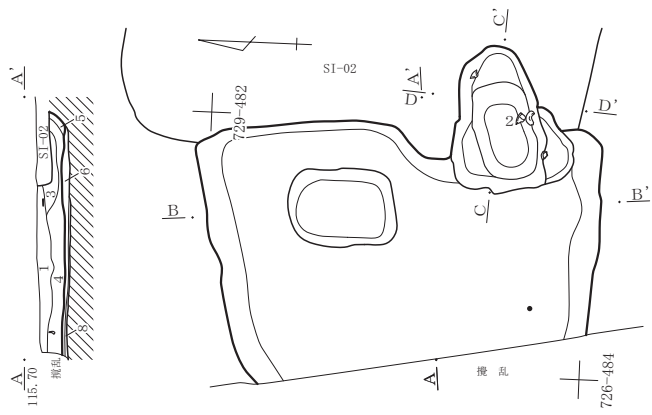
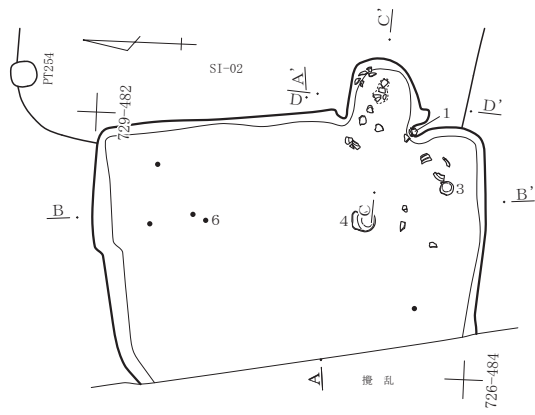

SI-03

- 1 10YR5/3 にぶい黄褐 As-C少量、小礫微量含む。
- 2 10YR4/4 褐 粘性・しまり有。小礫・ロームブロック微量含む。
- 3 10YR4/2 灰黄褐 粘性やや有。As-C・小礫微量含む。
- 4 10YR4/3 にぶい黄褐 As-C・炭化物・焼土粒微量、小礫少量含む。
- 5 10YR3/3 暗褐 粒子やや細かく、粘性・しまりやや有。As-C・炭化物・焼土粒・小礫微量含む。
- 6 10YR6/3 にぶい黄橙 しまりやや有。As-C・焼土粒微量、小礫少量含む。
- 7 10YR5/2 灰黄褐 粒子やや細かく、粘性やや有。As-C・小礫微量含む。
- 8 10YR6/2 灰黄褐 粒子細かく、粘性有。As-C・小礫微量含む。

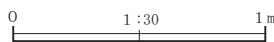
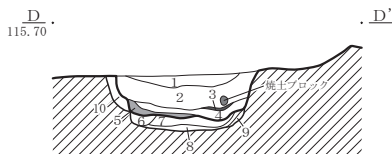
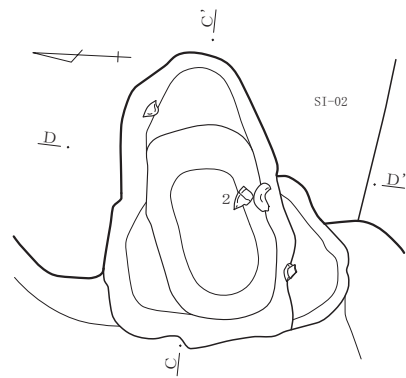
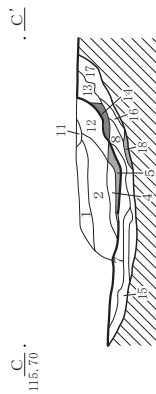
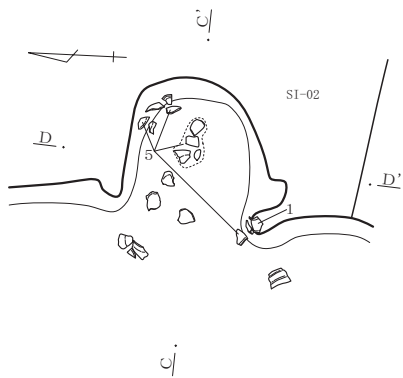

SI-03竪

- 1 10YR5/3 にぶい黄褐 As-C・焼土粒・小礫微量、炭化物少量含む。住居覆土。
- 2 10YR4/3 にぶい黄褐 粘性やや有。As-C・焼土粒・小礫微量含む。
- 3 10YR2/1 黒 粒子やや粗く、粘性・しまり弱。焼土粒・小礫微量含む炭化物層。
- 4 2.5YR5/6 明赤褐 粘性やや有。炭化物・小礫微量、焼土粒少量含む。
- 5 10YR5/1 褐灰 粒子やや細かい。炭化物・焼土粒・小礫微量含む灰層。
- 6 10YR3/3 暗褐 炭化物・焼土粒・灰・小礫微量含む。
- 7 10YR4/1 褐灰 炭化物・小礫微量、焼土粒・灰少量含む。
- 8 10YR3/2 黒褐 粒子やや細かく、粘性やや有。炭化物中量、焼土粒・灰少量、小礫微量含む。
- 9 10YR2/1 黒 粘性やや有。炭化物中量、焼土粒・灰・小礫微量含む。
- 10 10YR5/3 にぶい黄褐 粘性やや有。炭化物・焼土粒・小礫微量含む。
- 11 10YR5/2 灰黄褐 As-C・小礫微量含む。住居覆土。
- 12 10YR5/3 にぶい黄褐 粘性やや有。As-C・炭化物・焼土粒・小礫微量含む。
- 13 2.5YR4/6 赤褐 しまりやや弱。炭化物・小礫微量、焼土粒中量含む。
- 14 2.5YR6/6 橙 As-C・炭化物・小礫微量含む焼土層。
- 15 10YR3/4 暗褐 炭化物・焼土粒・灰・小礫微量含む。
- 16 10YR4/2 灰黄褐 粒子やや細かい。炭化物少量、焼土粒・灰・小礫微量含む。
- 17 10YR5/4 にぶい黄褐 粒子やや細かく、粘性やや有。焼土粒・小礫微量含む。
- 18 10YR2/2 黒褐 粒子細かく、粘性やや有。炭化物中量、焼土粒少量、小礫微量含む灰層。

第10図 SI-03

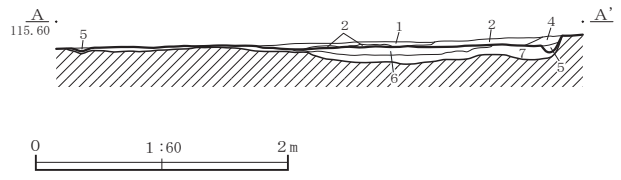
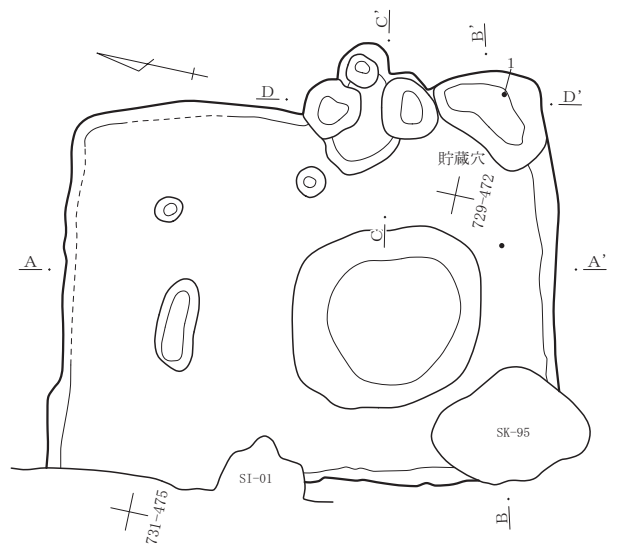
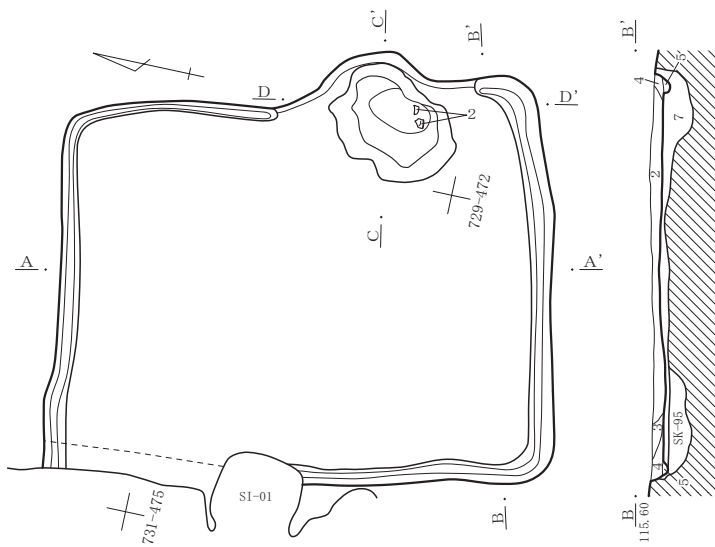

- SI-04
- 1 10YR3/2 黒褐 As-C・小礫微量含む。
 - 2 10YR4/2 灰黄褐 粘性やや有。As-C・焼土粒・小礫少量、炭化物微量含む。
 - 3 10YR3/1 黒褐 粘性やや有。As-C・小礫微量含む。
 - 4 10YR3/3 暗褐 As-C・小礫微量含む。
 - 5 10YR2/3 黒褐 粒子やや細かく、粘性やや有。焼土粒・小礫微量含む。
 - 6 10YR5/2 灰黄褐 粘性やや有。焼土粒・小礫微量含む。
 - 7 10YR4/2 灰黄褐 粘性やや有。小礫微量含む。

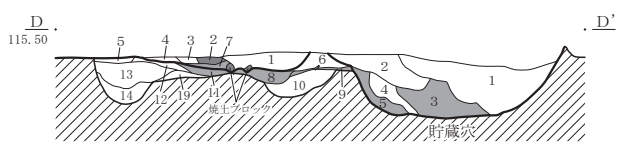
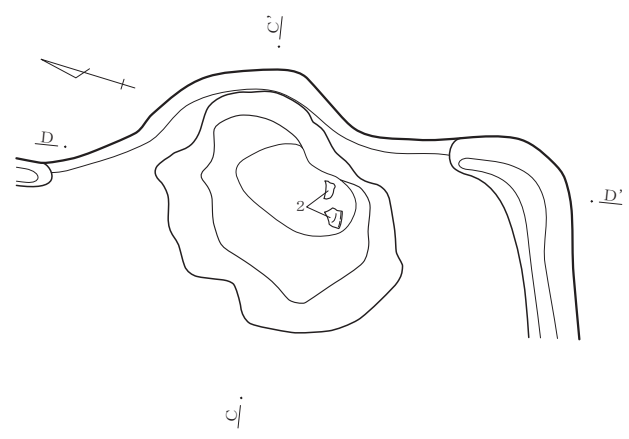
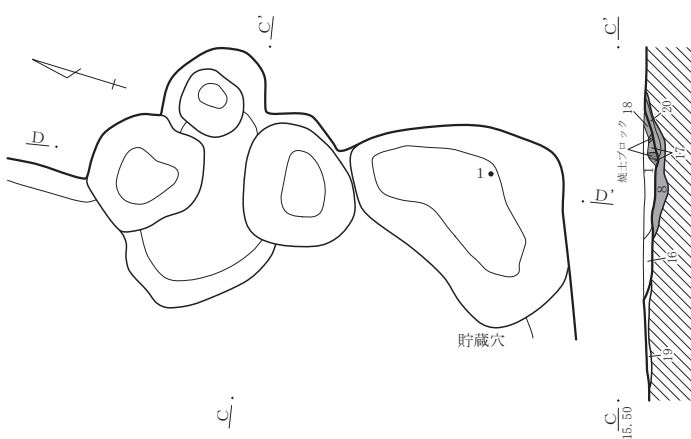

- SI-04竈
- 1 10YR5/3 にぶい黄褐 炭化物少量、焼土粒中量、小礫微量含む。
 - 2 2.5YR6/8 橙 小礫微量含む焼土層。
 - 3 10YR4/3 にぶい黄褐 炭化物・焼土粒・小礫微量含む。
 - 4 10YR5/3 にぶい黄褐 炭化物・小礫微量、焼土粒少量含む。
 - 5 10YR4/1 褐灰 小礫微量含む。
 - 6 10YR5/4 にぶい黄褐 焼土粒中量、小礫微量含む。
 - 7 5PB6/1 青灰 粒子やや細かい。炭化物・小礫微量、焼土粒少量含む灰層。
 - 8 5PB5/1 青灰 粒子やや細かい。炭化物・焼土粒少量、小礫微量含む灰層。
 - 9 2.5YR5/2 灰赤 しまりやや弱。炭化物少量、焼土粒中量、小礫微量含む灰層。
 - 10 2.5YR5/3 にぶい赤褐 粘性やや有。As-C・炭化物・焼土粒・小礫微量含む。
 - 11 10YR6/1 褐灰 粒子細かい。炭化物少量、焼土粒中量、小礫微量含む灰層。
 - 12 2.5YR6/4 にぶい橙 炭化物少量、焼土多量、小礫微量含む。
 - 13 2.5YR6/3 にぶい橙 しまりやや弱く、粘性やや有。炭化物・小礫微量、焼土粒中量含む。
 - 14 10YR4/2 灰黄褐 As-C・小礫微量、焼土粒少量含む。
 - 15 10YR6/3 にぶい黄橙 粘性有。炭化物・焼土粒・小礫微量含む。
 - 16 10YR4/3 にぶい黄褐 As-C・炭化物・焼土粒・小礫微量含む。
 - 17 10YR6/2 灰黄褐 粒子やや細かい。炭化物・小礫微量、焼土ブロック少量含む灰層。
 - 18 7.5YR6/2 灰褐 粒子やや細かい。炭化物・小礫微量、焼土ブロック少量、灰中量含む。灰層。
 - 19 10YR5/3 にぶい黄褐 炭化物少量、焼土粒中量、小礫微量含む。
 - 20 5PB7/1 明青灰 粒子やや細かい。炭化物・焼土粒少量、小礫微量含む灰層。

- SI-04貯蔵穴
- 1 2.5YR3/1 暗赤灰 しまりやや弱。炭化物・焼土粒・小礫微量、ロームブロック少量含む。
 - 2 2.5YR4/2 灰赤 As-C・焼土粒・小礫微量含む。
 - 3 5PB6/1 青灰 粘性やや有。炭化物・焼土粒・小礫・ロームブロック微量、灰多量含む。
 - 4 2.5YR2/2 極暗赤褐 しまりやや有。炭化物・焼土粒・小礫微量含む。
 - 5 5PB5/1 青灰 粘性やや有。炭化物・小礫微量、灰多量含む。

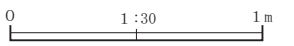

SI-04-1



SI-04-2

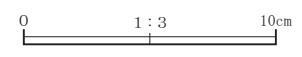

第11図 SI-04

である。1は須恵器坏、2は土師器坏である。 時期 出土遺物より9世紀前葉～中葉と考えられる。

SI-05 (第12図、PL.3・23)

位置 調査区北東部 (X=723~726、Y=473~476) **重複** SI-06に先行し、SD-25、SU-12より後出する。 **形状・規模** 平面は南北にやや長い長方形を呈し、東西2.61m×南北 [3.00] m、壁現高0.03m、床面標高115.52m、床面積 [7.85] m²を測る。覆土はほとんど残っていない。 **主軸方位** N-10°-W **床面** ほぼ平坦で、若干の硬化が認められる。 **住居内施設** 検出せず。 **竈** 東壁の南東隅寄りに位置する。確認長0.99m、燃焼部幅0.51m。袖、支脚の補強材設置の痕跡が認められる。燃焼部は竪穴外側に位置し、煙道は短い。 **出土遺物** 土師器26点、須恵器6点、灰釉陶器1点、軽石1点の破片が出土している。図示し得た実測個体資料は第12図-1・2で、1は覆土、2は床面出土である。1は土師器坏、2は灰釉陶器壺である。 時期 出土遺物より9世紀後半と考えられる。

SI-06 (第13・14図、PL.3・23)

位置 調査区北東部 (X=719~723、Y=472~476) **重複** SI-07・08、PT290・291・292に先行し、SI-05、SD-25より後出する。 **形状・規模** 平面は南北にやや長い長方形を呈し、東西2.80m×南北3.20m、壁現高0.14m、床面標高115.38m、床面積8.20m²を測る。壁際には周溝が遺存する。 **主軸方位** N-12°-W **床面** ほぼ平坦で、若干の硬化が認められる。 **住居内施設** 竈南側の南壁際に貯蔵穴があり、蓋を支えると推測される一対の柱状の炭化物が確認された。貯蔵穴の平面は円形状を呈し、規模は東西0.43m×南北0.39m×深さ0.19mを測る。 **竈** 東壁の南東隅寄りに位置する。平面形状は方形を基本とする。確認長0.86m、燃焼部幅0.66m。燃焼部は竪穴外側に位置し、煙道は短い。支脚とその補強材の礫が出土している。 **出土遺物** 土師器75点、須恵器23点の破片が出土している。図示し得た実測個体資料は第14図-1~5で、1・4は覆土、2・3は貯蔵穴、5は床面出土である。1は須恵器高台付坏、2・3は土師器坏、4・5は土師器甕で、4は小型である。 時期 出土遺物より9世紀後半と考えられる。

SI-07 (第15図、PL.3)

位置 調査区北東部 (X=717~720、Y=471~473) **重複** SI-06・08・10、SD-25より後出する。 **形状・規模** 平面は南北に長い長方形を呈し、東西2.00m×南北3.20m、壁現高0.13m、床面標高115.46m、床面積5.83m²を測る。南西隅を現代攪乱により失う。 **主軸方位** N-5°-E **床面** ほぼ平坦で、若干の硬化が認められる。 **住居内施設** 検出せず。 **竈** 東壁南寄りに位置する。確認長0.72m、燃焼部幅0.55m。煙道は短く、燃焼部は竪穴外側に位置する。 **出土遺物** 土師器56点、須恵器10点の破片が出土している。図示し得た実測個体資料は第15図-1で、床面出土の須恵器高台付坏である。 時期 出土遺物より9世紀後半と考えられる。

SI-08 (第15・16図、PL.4・24)

位置 調査区北東部 (X=716~720、Y=470~474) **重複** SI-07に先行し、SI-06・10、SD-25より後出する。 **形状・規模** 平面は南北にやや長い長方形を呈し、東西3.52m×南北4.05m、壁現高0.12m、床面標高115.44m、床面積13.12m²を測る。 **主軸方位** N-8°-W **床面** ほぼ平坦で、若干の硬化が認められる。 **住居内施設** 検出せず。 **竈** 東壁南寄りに位置する。平面形状は方形を基本とする。確認長1.07m、燃焼部幅0.68m。煙道は短く、燃焼部は竪穴外側に位置する。補強材を設置した痕跡が認められる。 **出土遺物** 土師器65点、須恵器11点の破片が出土している。図示し得た実測個体資料は第15図-1・2で、1は床面、2は覆土出土である。1は須恵器坏、2は須恵器高台付皿である。 時期 出土遺物より9世紀後半と考えられる。

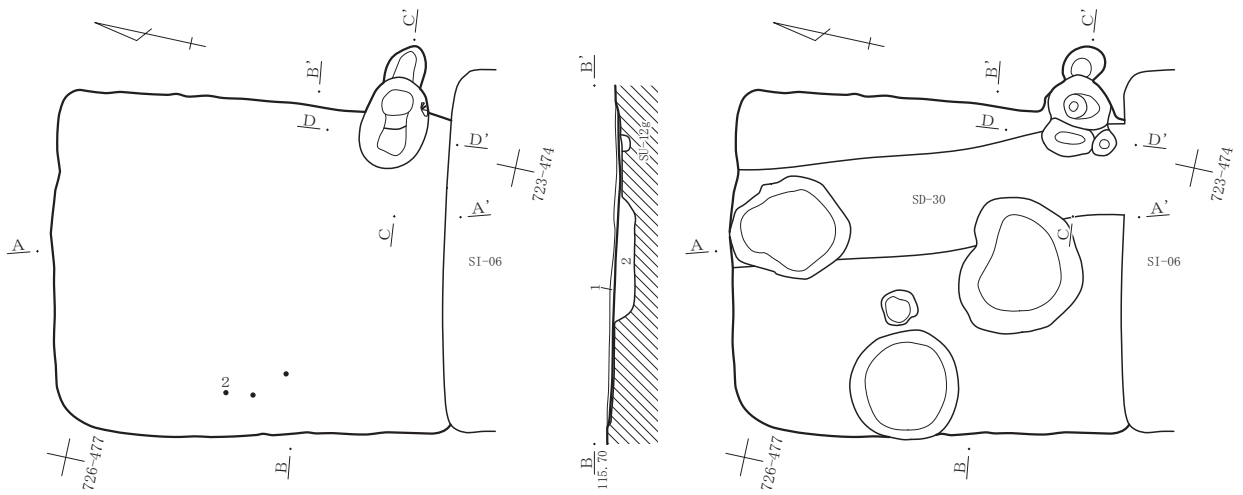

SI-05

- 1 10YR5/3 にぶい黄褐 焼土粒・小礫微量含む。
- 2 10YR4/2 灰黄褐 しまりやや有。As-C・小礫微量含む。

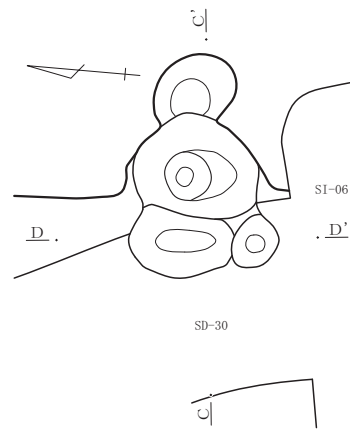
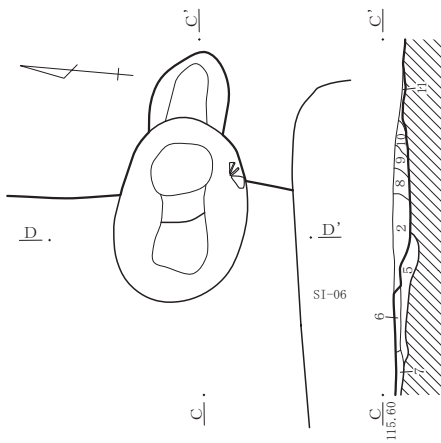
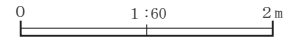
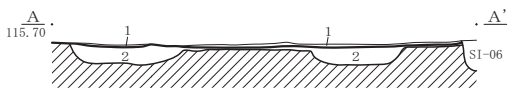

SI-05竈

- 1 2.5YR5/6 明赤褐 炭化物少量、焼土粒中量、小礫微量含む。
- 2 10YR6/1 褐灰 As-C少量、炭化物・焼土粒・灰・小礫微量含む。
- 3 10YR4/4 褐 炭化物・焼土粒・灰・小礫微量含む。
- 4 2.5YR6/6 橙 粘性やや有。焼土粒少量、小礫微量含む。
- 5 10YR4/4 褐 粒子やや細かい。As-C・炭化物・焼土粒・小礫微量含む。
- 6 10YR6/2 灰黄褐 As-C・焼土粒・灰・小礫微量含む。
- 7 10YR4/2 灰黄褐 As-B・As-C・焼土粒・灰・小礫微量含む。
- 8 2.5YR6/6 橙 しまりやや弱。炭化物・焼土粒少量、灰・小礫微量含む。
- 9 2.5YR5/6 明赤褐 しまりやや弱。炭化物中量、焼土粒少量、灰・小礫微量含む。
- 10 10YR7/6 明黄褐 粘性やや有。炭化物・焼土粒・小礫微量含む。
- 11 10YR4/4 褐 As-C・小礫微量含む。

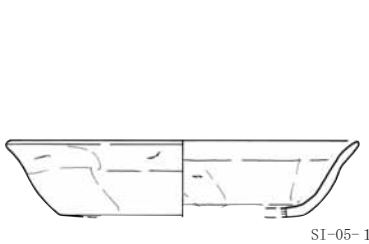
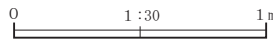
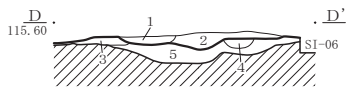

SI-05-1

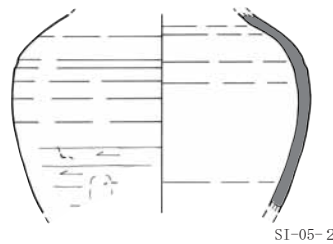

SI-05-2

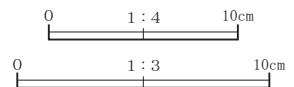

第12図 SI-05

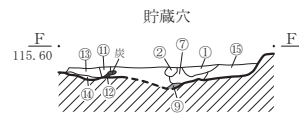
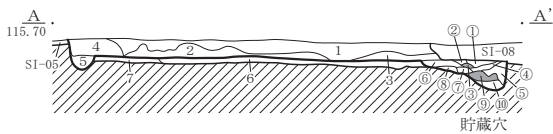
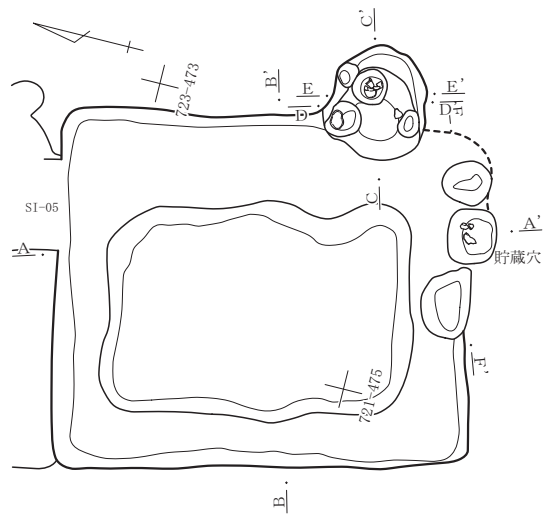
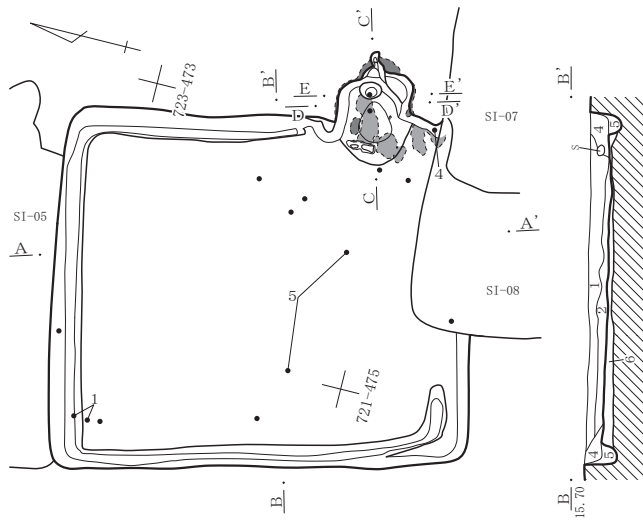

- SI-06
- 1 10YR4/2 灰黄褐 As-C・小礫微量含む。
 - 2 10YR5/3 にぶい黄褐 As-C・焼土粒・小礫微量含む。
 - 3 10YR3/2 黒褐 小礫微量含む。
 - 4 10YR2/3 黒褐 炭化物・焼土粒・小礫微量含む。
 - 5 10YR4/3 にぶい黄褐 粘性やや有。As-C・小礫微量含む。
 - 6 10YR6/3 にぶい黄橙 As-C・炭化物・焼土粒・小礫微量含む。
 - 7 10YR6/4 にぶい黄橙 小礫微量含む。

- SI-06貯蔵穴
- 1 2.5YR4/4 にぶい赤褐 As-C・炭化物・小礫微量、焼土粒少量含む。
 - 2 2.5YR4/3 にぶい赤褐 As-C・小礫微量含む。
 - 3 2.5YR7/1 明赤灰 粒子やや細かく、粘性やや有。炭化物・焼土粒・小礫微量、灰多量含む。
 - 4 10YR5/1 褐灰 粒子やや細かく、粘性やや有。炭化物中量、焼土粒・灰少量、小礫微量含む。
 - 5 2.5YR5/6 明赤褐 粒子細かく、粘性やや有。小礫微量含む。
 - 6 2.5YR5/2 灰赤 As-C・炭化物・小礫微量、焼土粒少量含む。
 - 7 10YR4/3 にぶい黄褐 炭化物・焼土粒・小礫微量含む。
 - 8 2.5YR4/4 にぶい赤褐 粒子細かく、粘性やや有。焼土粒・小礫微量含む。
 - 9 5PB6/1 青灰 粒子やや細かく、しまりやや弱く、粘性やや有。炭化物・小礫微量、灰多量含む。
 - 10 10YR4/1 褐灰 粒子やや細かく、粘性やや有。小礫・ロームブロック微量含む。
 - 11 2.5YR2/1 赤黒 粒子やや粗い。炭化物多量、焼土粒少量、小礫微量含む。
 - 12 2.5YR1.7/1 赤黒 粒子やや粗い。焼土粒微量含む炭化物層。
 - 13 10YR3/2 黒褐 粒子やや粗い。炭化物中量、焼土粒少量、小礫微量含む。
 - 14 10YR3/1 黒褐 粒子細かく、粘性有。炭化物・灰多量、焼土粒微量含む。
 - 15 10YR5/3 にぶい黄褐 粒子やや粗い。As-C・炭化物・焼土粒・小礫微量含む。

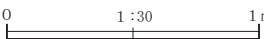
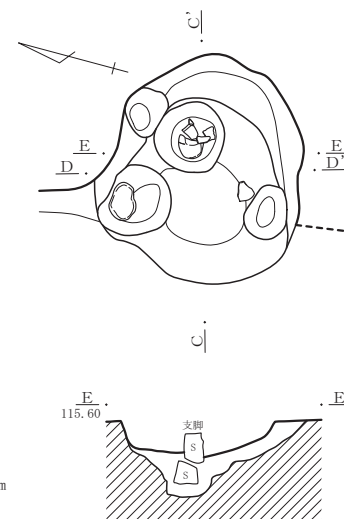
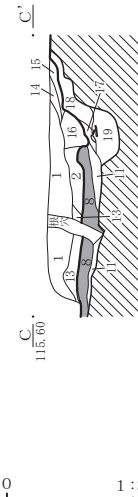
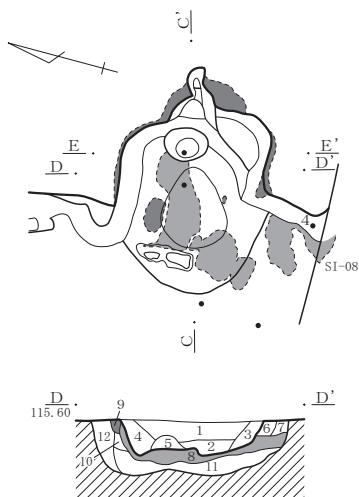
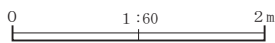

- SI-06竈
- 1 10YR5/3 にぶい黄褐 As-C・小礫微量含む。住居覆土。
 - 2 10YR6/3 にぶい黄橙 粘性やや有。炭化物・小礫微量含む。
 - 3 5YR4/1 褐灰 粘性やや有。As-C・炭化物・小礫微量含む。
 - 4 5YR5/2 灰褐 粘性やや有。As-C・炭化物・焼土粒・小礫微量含む。
 - 5 10YR5/2 灰黄褐 粘性・しまりやや有。炭化物・焼土粒・小礫微量含む。
 - 6 10R6/8 赤橙 炭化物・小礫微量、焼土多量含む。
 - 7 10YR4/2 灰黄褐 しまりやや有。小礫微量含む。
 - 8 5PB6/1 青灰 粒子やや細かい。炭化物中量、焼土粒・小礫微量含む灰層。
 - 9 10R6/8 赤橙 しまりやや有。小礫微量含む焼土層。
 - 10 10YR6/2 灰黄褐 粘性・しまりやや有。炭化物・小礫微量、焼土粒少量含む。
 - 11 10R4/3 赤褐 炭化物・灰少量、焼土粒中量、小礫微量含む。
 - 12 10YR4/2 灰黄褐 粘性・しまりやや有。小礫微量含む。
 - 13 10YR6/2 灰黄褐 As-C・焼土粒・小礫微量、炭化物少量含む。
 - 14 10R6/4 にぶい赤橙 焼土粒多量、小礫微量含む。
 - 15 10YR6/1 褐灰 粘性やや有。焼土粒・小礫微量、灰多量含む。
 - 16 10YR4/2 灰黄褐 粒子やや細かく、粘性やや有。炭化物・小礫微量、灰少量含む。
 - 17 5PB4/1 暗青灰 粒子やや細かい。炭化物・焼土粒・灰・小礫微量含む。
 - 18 10YR5/1 褐灰 炭化物・焼土粒少量、灰多量、小礫微量含む。
 - 19 10R2/2 極暗赤褐 小礫微量含む。

第13図 SI-06

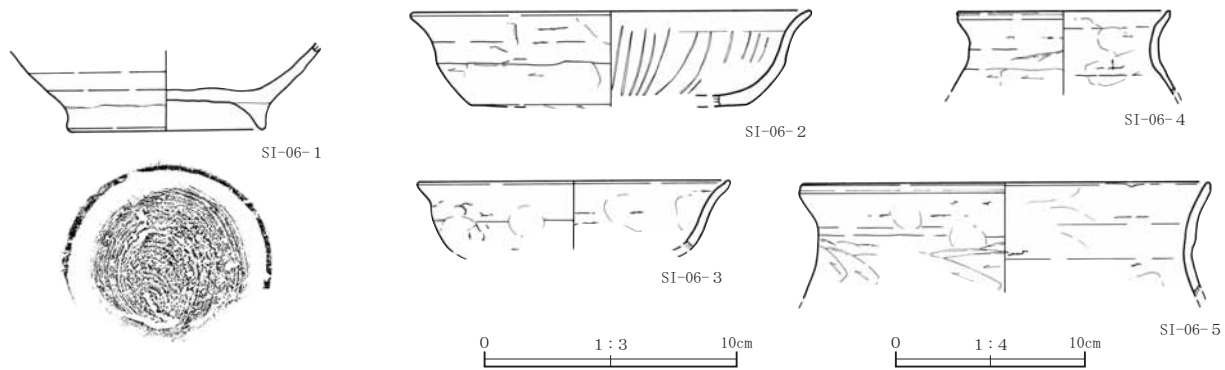

第14図 SI-06出土遺物

SI-09 (第17・18図、PL.4・24)

位置 調査区北東部 (X=719~723、Y=476~479) **重複** SK-30・31、PT281・282・288・289に先行し、SU-12・13より後出する。**形状・規模** 平面は南北にやや長い長方形を呈し、東西2.86m×南北3.60m、壁現高0.12m、床面標高115.47m、床面積9.39㎡を測る。壁際には周溝が遺存する。**主軸方位** N-7°-W **床面** 2面確認されている。下段の旧期床面は南半で遺存し、北半は床下土坑により失う。ほぼ平坦で、若干の硬化が認められる。**住居内施設** 竈南側の南壁寄りに貯蔵穴を検出。平面は方形を呈し、規模は東西0.36m×南北0.35m×深さ0.17mを測る。**竈** 東壁南寄りに位置する。確認長1.19m、燃焼部幅0.74m。補強材を設置した痕跡が多数認められる。**出土遺物** 土師器51点、須恵器59点の破片が出土している。旧期床面からの出土遺物は残存率が高い傾向にある。図示し得た実測個体資料は第18図-1~5で、1~3は旧期床面、4は新期床面、5は掘り方出土である。1・2は須恵器高台付坏、3・4は須恵器坏、5は須恵器高台付皿である。**時期** 出土遺物より9世紀後半~10世紀初頭と考えられる。

SI-10 (第18・19図、PL.4・5・24)

位置 調査区北東部 (X=720~723、Y=468~472) **重複** SI-07・08に先行する。**形状・規模** 平面はほぼ方形を呈し、東西3.25m×南北3.26m、壁現高0.07m、床面標高115.45m、床面積10.50㎡を測る。壁際には周溝が遺存する。**主軸方位** N-5°-E **床面** ほぼ平坦で、若干の硬化が認められる。**住居内施設** 竈南側の南東隅に貯蔵穴を検出。平面は楕円形状を呈し、規模は東西0.70m×南北0.92m×深さ0.15mを測る。覆土には焼土を多く含む。**竈** 東壁の中央やや南寄りに位置する。確認長0.98m、燃焼部幅0.68m。袖の残存長は南側が0.15m、北側が0.25mを測る。**出土遺物** 土師器199点、須恵器26、灰釉陶器1点、瓦2点の破片が出土している。図示し得た実測個体資料は第18図-1~5で、1は竈掘り方、2~5は床面出土である。1~3は土師器甕、4・5は同一個体の平瓦であるが、接合しない。**時期** 出土遺物より9世紀中葉と考えられる。

SI-11 (第20図、PL.5)

位置 調査区北東部 (X=716~719、Y=478~480) **重複** SD-29、SU-02・03に先行する。**形状・規模** 平面は南北に長い長方形を呈し、東西1.73m×南北2.60m、壁現高0.05m、床面標高115.55m、床面積3.84㎡を測る。**主軸方位** N-3°-W **床面** ほぼ平坦で、若干の硬化が認められる。**住居内施設** 検出せず。**竈** 東壁中央のやや北寄りに位置する。確認長0.64m、燃焼部幅0.50mを測る。煙道は短い。SD-29の覆土に灰層が厚く堆積していた。**出土遺物** 遺物は出土していない。**時期** 9世紀中葉~後葉か。

SI-12 (第21図、PL.5)

位置 調査区北東部 (X=714~717、Y=474~477) **重複** SU-02・03、SK-32、PT553に先行する。**形状・規**

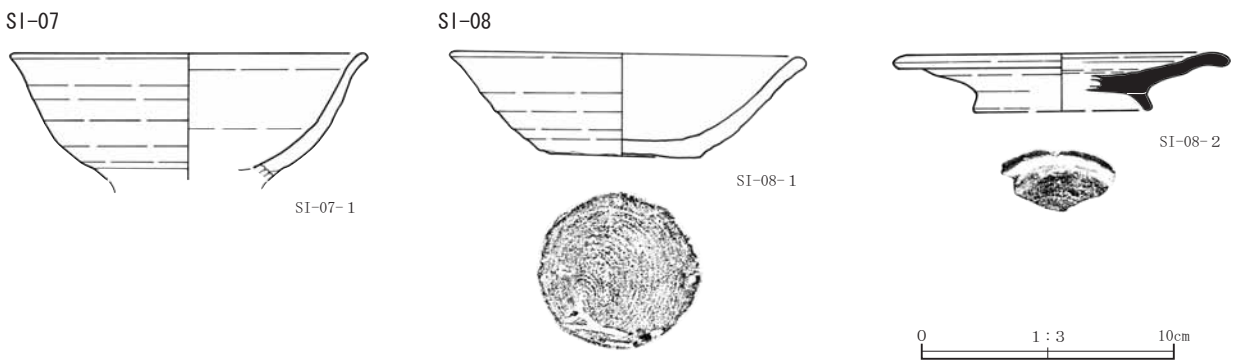
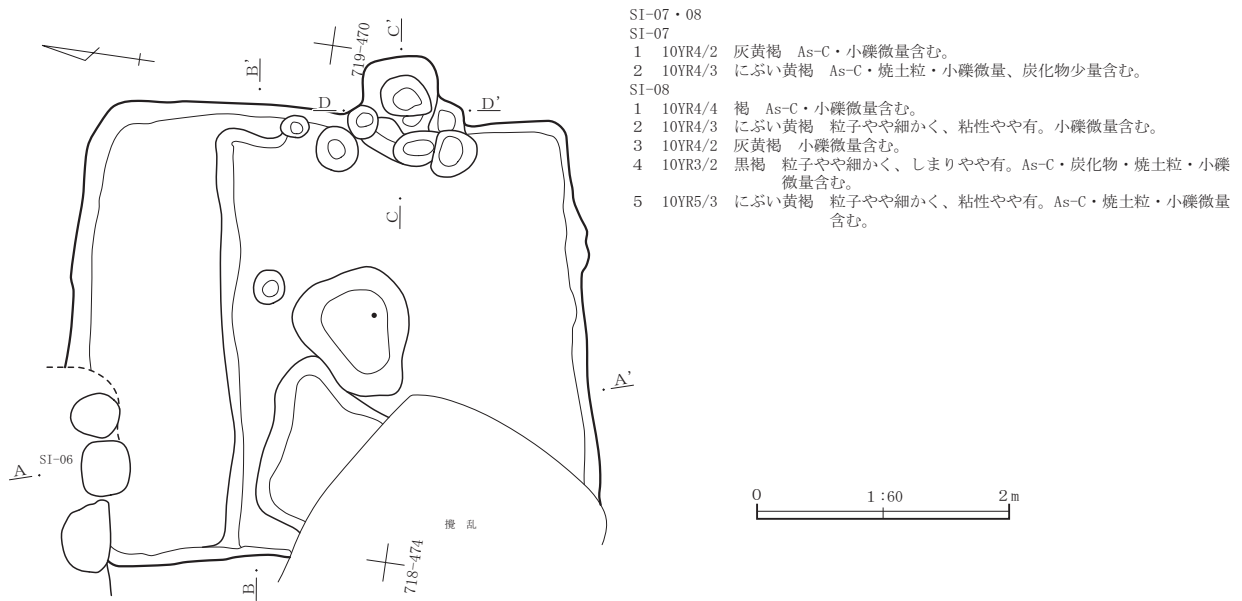
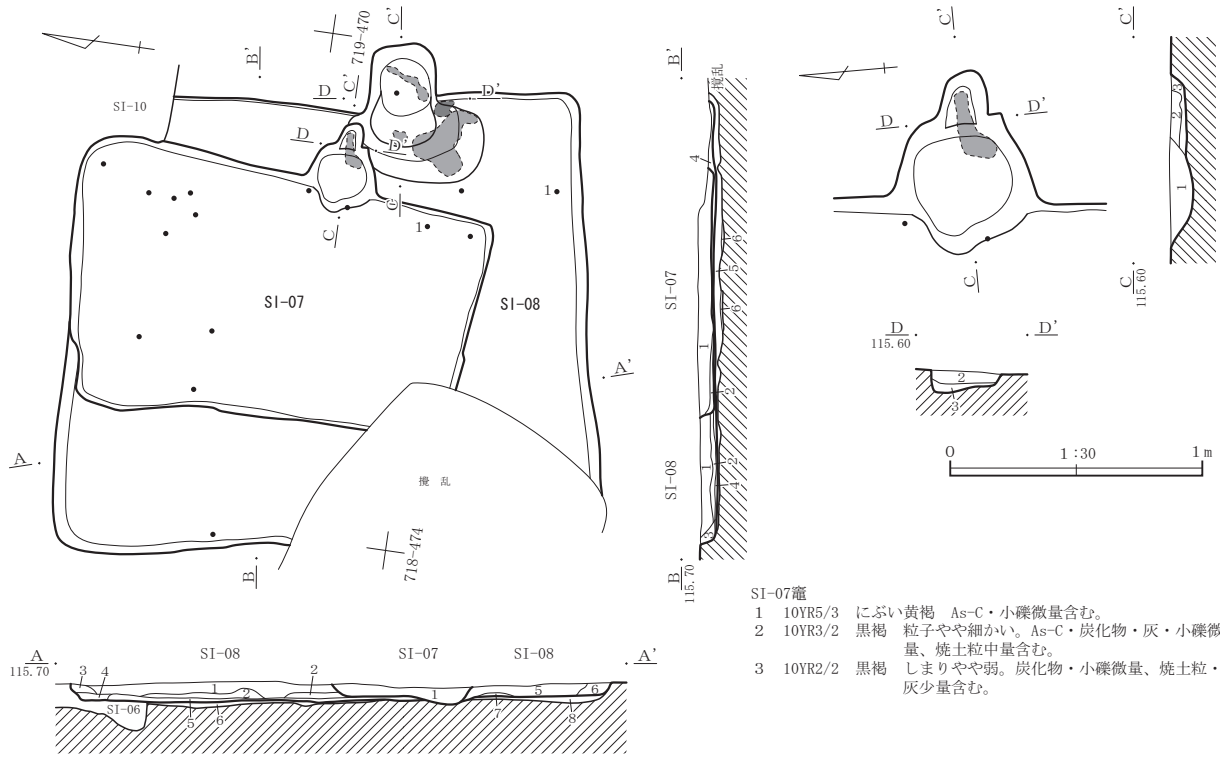

第15図 SI-07・08

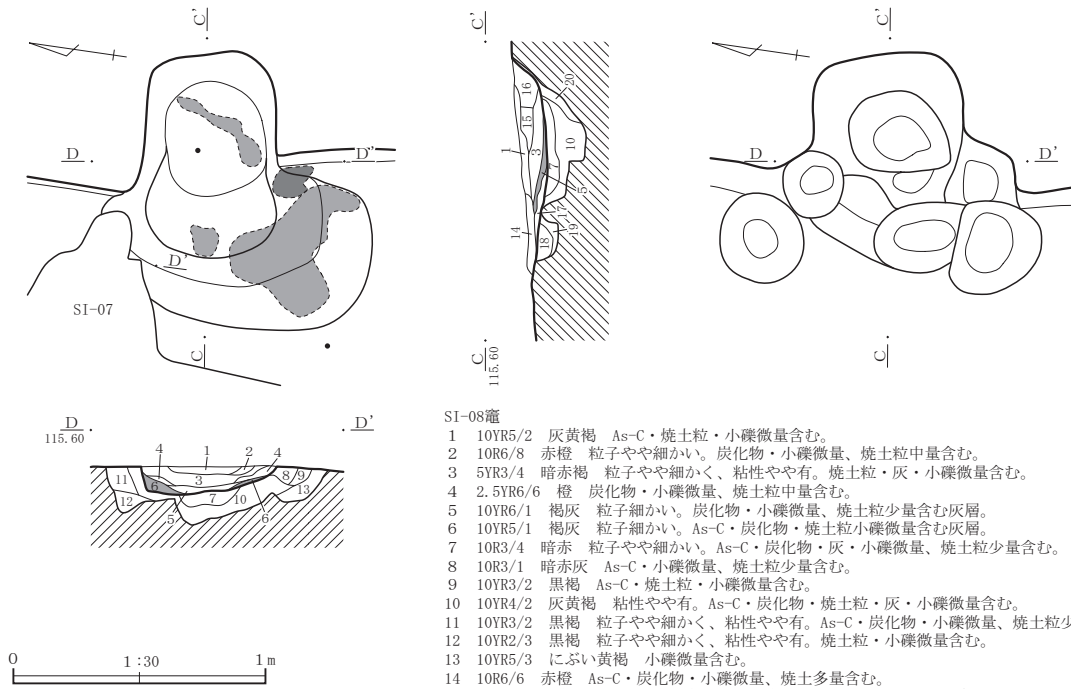

第16図 SI-08竈

SI-08竈

- 1 10YR5/2 灰黄褐 As-C・焼土粒・小礫微量含む。
- 2 10R6/8 赤橙 粒子やや細かい。炭化物・小礫微量、焼土粒中量含む。
- 3 5YR3/4 暗赤褐 粒子やや細かく、粘性やや有。焼土粒・灰・小礫微量含む。
- 4 2.5YR6/6 橙 炭化物・小礫微量、焼土粒中量含む。
- 5 10YR6/1 褐灰 粒子細かい。炭化物・小礫微量、焼土粒少量含む灰層。
- 6 10YR5/1 褐灰 粒子細かい。As-C・炭化物・焼土粒小礫微量含む灰層。
- 7 10R3/4 暗赤 粒子やや細かい。As-C・炭化物・灰・小礫微量、焼土粒少量含む。
- 8 10R3/1 暗赤灰 As-C・小礫微量、焼土粒少量含む。
- 9 10YR3/2 黒褐 As-C・焼土粒・小礫微量含む。
- 10 10YR4/2 灰黄褐 粘性やや有。As-C・炭化物・焼土粒・灰・小礫微量含む。
- 11 10YR3/2 黒褐 粒子やや細かく、粘性やや有。As-C・炭化物・小礫微量、焼土粒少量含む。
- 12 10YR2/3 黒褐 粒子やや細かく、粘性やや有。焼土粒・小礫微量含む。
- 13 10YR5/3 にぶい黄褐 小礫微量含む。
- 14 10R6/6 赤橙 As-C・炭化物・小礫微量、焼土多量含む。
- 15 5YR3/4 暗赤褐 しまりやや有。As-C・炭化物・焼土粒・小礫微量含む。
- 16 10R6/6 赤橙 しまりやや弱。As-C・炭化物・小礫微量、焼土多量含む。
- 17 10R4/4 赤褐 粒子やや細かい。As-C・炭化物・小礫微量、焼土粒・灰少量含む。
- 18 10YR3/3 暗褐 炭化物・焼土粒・灰少量、小礫微量含む。
- 19 10YR5/4 にぶい黄褐 しまりやや有。As-C・焼土粒・小礫微量含む。
- 20 10YR5/3 にぶい黄褐 しまりやや弱。小礫少量含む。

模 現代攪乱により北部を失っている。平面は南北にやや長い長方形を呈し、東西2.70m×南北 [2.85] m、壁現高0.06m、床面標高115.53m、床面積 [6.74] m²を測る。掘り方が非常に深く、2時期あるいは上下の重複が可能性として指摘できる。 **主軸方位** N-2°-E **床面** ほぼ平坦で、若干の硬化が認められる。 **住居内施設** 南東部に焼土を伴うピットを検出。平面は楕円形状を呈し、規模は東西0.19m×南北0.26m×深さ0.10mを測る。 **竈** 東壁ほぼ中央に位置する。確認長0.67m、燃焼部幅0.40m。小規模で煙道は短い。 **出土遺物** 土師器甕の破片が3点出土しているが、図示不可能である。 **時期** 出土遺物より9世紀中葉と考えられる。

SI-13 (第22・23図、PL.5・24)

位置 調査区北東部 (X=705~708、Y=468~471) **重複** SD-04・05、SU-06、SK-82、PT336・337に先行し、SU-15より後出する。 **形状・規模** 平面は南北に長い長方形を呈し、東西2.40m×南北3.60m、壁現高0.24m、床面標高115.23m、床面積7.34m²を測る。壁際には周溝が遺存する。 **主軸方位** N-10°-W **床面** ほぼ平坦で、若干の硬化が認められる。 **住居内施設** 竈の南側に貯蔵穴を検出。平面は方形を呈し、規模は東西0.48m×南北0.50m×深さ0.06mを測る。北部ほぼ中央からはピットを検出。平面は円形を呈し、規模は東西0.22m×南北0.22m×深さ0.18mを測る。 **竈** 東壁南寄りに位置する。確認長0.89m、燃焼部幅0.67m。補強材が多く、支脚も残存する。煙道は短い。袖の残存長は南側が0.20m、北側が0.35mを測る。 **出土遺物** 土師器38点、須恵器42点、灰釉陶器2点の破片が出土している。図示し得た実測個体資料は第23図-1~5で、竈および周辺からの出土である。1・2は須恵器高台付坏、3・4は須恵器坏、5は須恵器羽釜である。 **時期** 出土遺物より10世紀中葉~後葉と考えられる。

SI-14 (第24図、PL.5・24)

位置 調査区北東部 (X=707~710、Y=473~476) **重複** SU-04、PT348~350に先行する。 **形状・規模** 現代攪乱により西部を失っている。平面は東側がやや広い台形状を呈し、東西 [1.85] m×南北2.40m、壁現高0.06m、

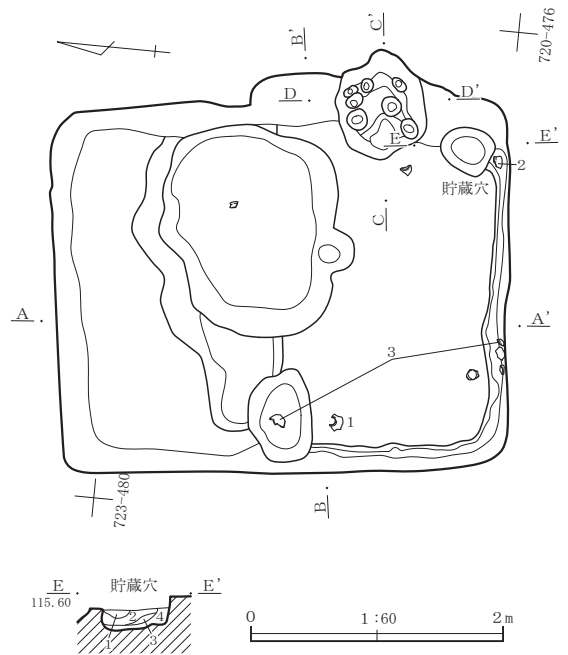
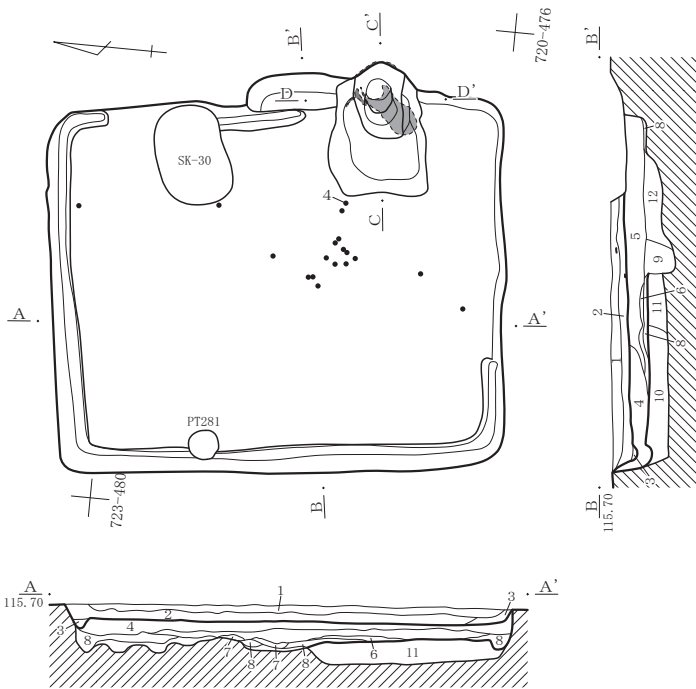

SI-09

- 1 10YR5/4 にぶい黄褐 炭化物・小礫微量含む。
- 2 10YR4/3 にぶい黄褐 As-C・小礫微量含む。
- 3 10YR6/3 にぶい黄橙 粘性・しまりやや有。小礫微量含む。
- 4 10YR4/4 褐 しまりやや有。As-C・炭化物・焼土粒・小礫・ロームブロック微量含む。
- 5 10YR3/4 暗褐 粘性やや有。As-C・炭化物・焼土粒微量、小礫少量含む。
- 6 10YR6/3 にぶい黄橙 粘性やや有。小礫微量含む。
- 7 7.5YR4/6 褐 粒子やや細かく、粘性やや有。炭化物・焼土粒少量、小礫微量含む。
- 8 10YR4/3 にぶい黄褐 粒子やや細かく、粘性やや有。焼土粒・小礫微量含む。
- 9 10YR3/2 黒褐 粘性やや有。炭化物・小礫微量含む。
- 10 10YR4/6 褐 粒子やや細かく、粘性やや有。小礫微量、ロームブロック少量含む。
- 11 10YR6/4 にぶい黄橙 粒子やや細かく、粘性・しまりやや有。炭化物微量、小礫・ロームブロック少量含む。
- 12 10YR3/2 黒褐 As-C・炭化物・焼土粒微量、小礫少量含む。

SI-09貯蔵穴

- 1 10R5/6 赤褐 As-C・小礫少量、焼土粒微量含む。
- 2 10YR7/1 灰白 粒子やや細かい。As-C・炭化物・焼土粒・小礫微量、灰多量含む。
- 3 2.5YR5/2 灰赤 粘性やや有。炭化物・焼土粒・小礫微量、灰少量含む。
- 4 10YR3/2 黒褐 粘性やや有。小礫微量含む。

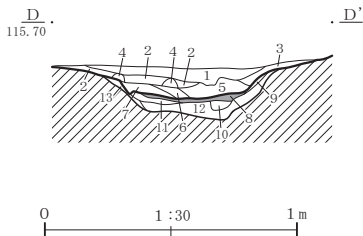
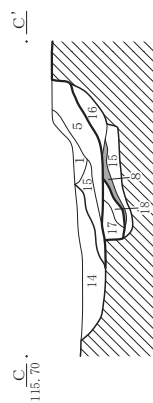
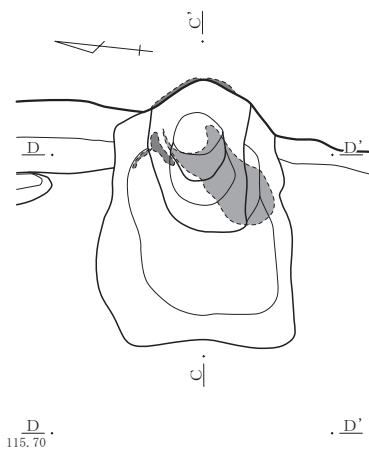

SI-09竈

- 1 10YR3/2 黒褐 As-C・炭化物・焼土粒・小礫微量含む。住居覆土。
- 2 10YR4/2 灰黄褐 焼土粒・小礫微量含む。
- 3 2.5YR3/2 暗赤褐 粒子やや細かく、粘性やや有。小礫微量含む。
- 4 2.5YR6/8 橙 しまりやや弱。焼土多量、小礫微量含む。
- 5 2.5YR6/6 橙 粘性やや有。炭化物少量、焼土多量、小礫微量含む。
- 6 10R5/6 赤 粒子やや粗い。焼土多量、小礫微量含む。
- 7 10R5/2 灰赤 粒子やや粗い。炭化物少量、焼土多量、灰・小礫微量含む。
- 8 5PB6/1 青灰 粒子細かい。炭化物多量、焼土粒少量、小礫微量含む。灰層。
- 9 10YR3/2 黒褐 粒子細かい。炭化物・焼土粒・灰少量、小礫微量含む。
- 10 10YR5/2 灰黄褐 焼土粒・小礫微量含む。
- 11 2.5YR5/4 にぶい赤褐 炭化物少量、焼土粒中量、小礫微量含む。
- 12 10YR5/1 褐灰 炭化物・小礫微量、焼土粒少量含む。
- 13 10YR4/2 灰黄褐 小礫微量含む。
- 14 10YR4/2 灰黄褐 As-C・焼土粒・小礫微量、炭化物少量含む。SK-31覆土。
- 15 10YR4/3 にぶい黄褐 しまりやや有。小礫微量含む。
- 16 10YR5/3 にぶい黄褐 粘性やや有。炭化物・焼土粒・小礫微量含む。
- 17 10YR5/3 にぶい黄褐 粒子やや粗く、しまりやや弱く、粘性やや有。焼土粒少量、灰・小礫微量含む。
- 18 10R6/8 赤橙 粒子やや粗い。炭化物・小礫微量、焼土多量含む。

第17図 SI-09

SI-09

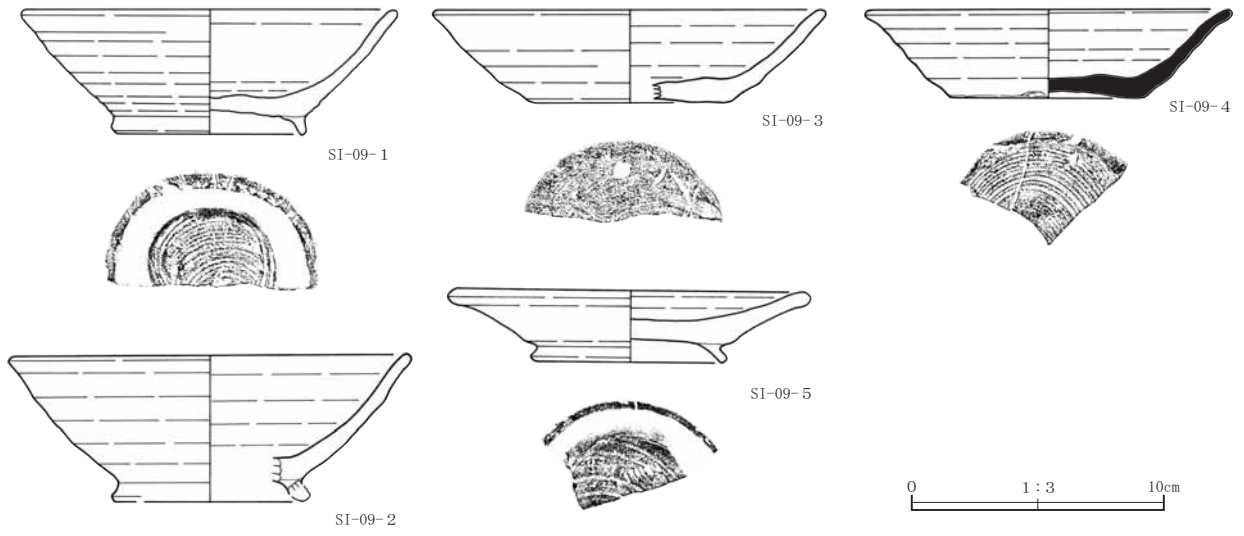

SI-10

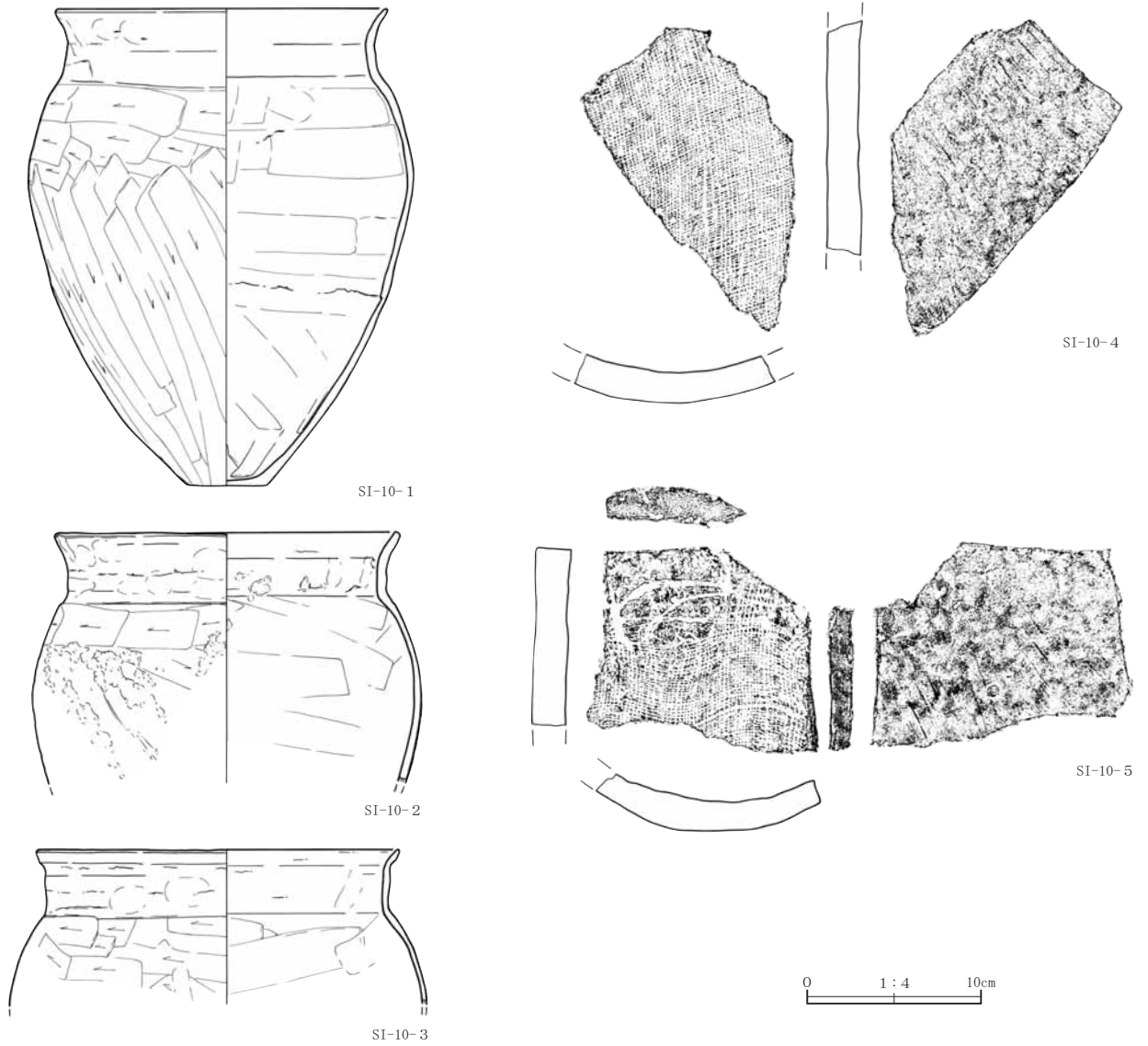

第18図 SI-09・10出土遺物

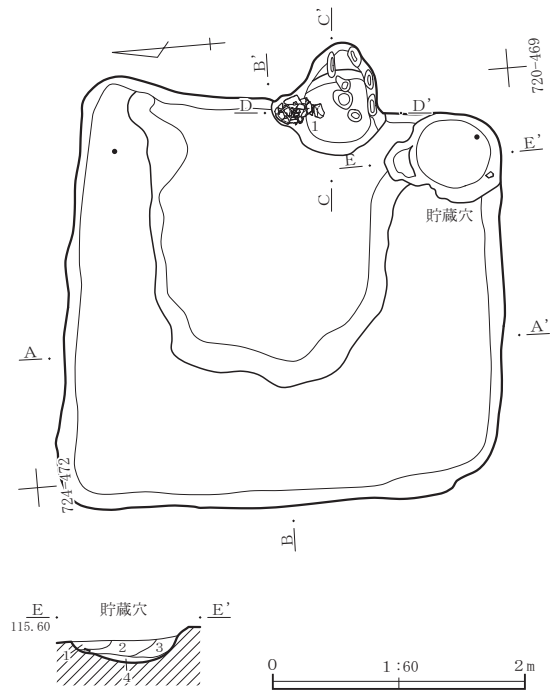
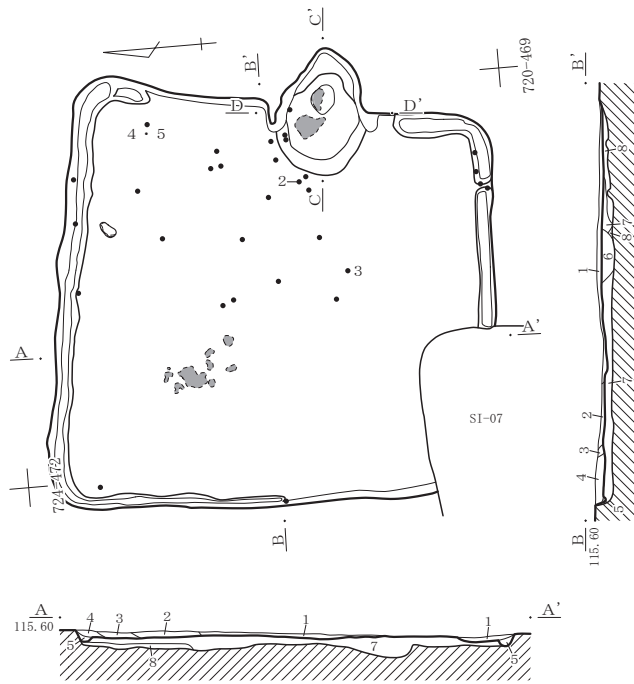

SI-10

- 1 10YR4/2 灰黄褐 As-C・焼土粒・小礫微量、炭化物少量含む。
- 2 10YR3/2 黒褐 As-C微量、炭化物・小礫少量含む。
- 3 10YR4/3 にぶい黄褐 As-C・小礫微量含む。
- 4 10YR2/3 黒褐 As-C・小礫微量含む。
- 5 10YR4/2 灰黄褐 粒子やや細かく、粘性やや有。焼土粒・小礫微量含む。
- 6 10YR4/3 にぶい黄褐 As-C・焼土粒・小礫微量、炭化物少量含む。
- 7 10YR4/4 褐 粘性・しまりやや有。As-C・焼土粒・小礫微量含む。
- 8 10YR3/4 暗褐 粒子やや細かい。As-C・焼土粒・小礫微量含む。

SI-10貯蔵穴

- 1 10YR2/3 黒褐 しまりやや弱。炭化物・灰中量、焼土粒・小礫少量含む。
- 2 10YR5/6 黄褐 粘性やや有。As-C微量、炭化物・焼土粒・灰・小礫少量含む。
- 3 10YR2/2 黒褐 焼土粒・小礫少量含む。
- 4 10YR3/2 黒褐 粒子やや細かく、粘性やや有。炭化物・焼土粒微量、灰・小礫・ロームブロック少量含む。

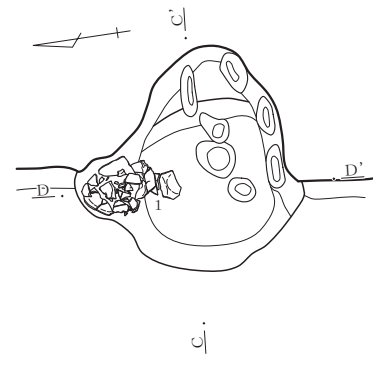
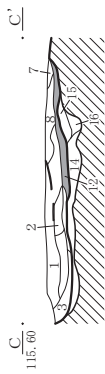
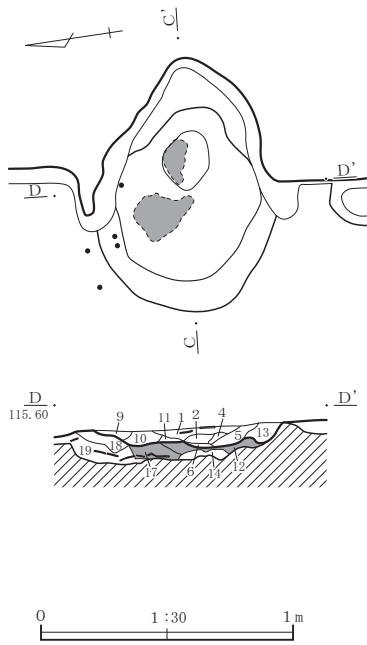

SI-10竈

- 1 7.5R4/1 暗赤灰 As-C・小礫微量、炭化物・焼土粒少量含む。
- 2 2.5YR6/6 橙 焼土粒中量、小礫微量含む。
- 3 10YR3/1 黒褐 粘性やや有。As-C・焼土粒・小礫微量含む。
- 4 10YR5/1 褐灰 焼土粒・小礫微量含む。
- 5 10YR4/2 灰黄褐 焼土粒・小礫微量含む。
- 6 10YR5/2 灰黄褐 粒子やや細かい、焼土粒・小礫微量含む。
- 7 10YR4/3 にぶい黄褐 小礫微量含む。
- 8 10YR3/3 暗褐 炭化物・小礫微量、焼土粒少量含む。
- 9 10YR5/3 にぶい黄褐 炭化物・焼土粒・小礫微量含む。
- 10 10R5/6 赤 焼土粒少量、小礫中量含む。
- 11 10R6/6 赤橙 粒子やや粗い。炭化物・小礫微量、焼土多量含む。
- 12 10YR7/1 灰白 粒子やや細かい。炭化物・焼土粒・小礫微量、灰中量含む。灰層。
- 13 10YR4/2 灰黄褐 As-C・炭化物・焼土粒微量、小礫少量含む。
- 14 10R6/8 赤橙 粘性やや有。As-C・小礫微量、炭化物・焼土粒中量含む。
- 15 10YR4/6 褐 粒子やや細かく、粘性やや有。炭化物・小礫微量、焼土粒少量含む。
- 16 10YR3/2 黒褐 焼土粒・小礫微量含む。
- 17 10R4/3 赤褐 粒子やや細かい。炭化物・小礫微量、焼土粒少量含む灰層。
- 18 10YR6/8 明黄褐 粒子やや粗く、しまりやや弱。炭化物・小礫微量、焼土多量含む。
- 19 10YR3/3 暗褐 As-C・炭化物・焼土粒・小礫微量含む。
- 20 10YR3/2 黒褐 As-C少量、炭化物中量、焼土粒・小礫微量含む。

第19図 SI-10

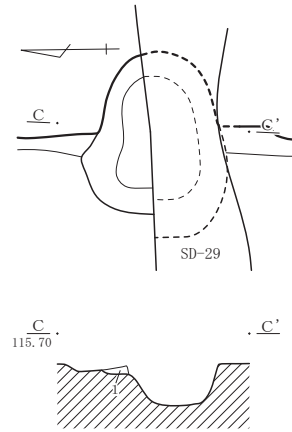
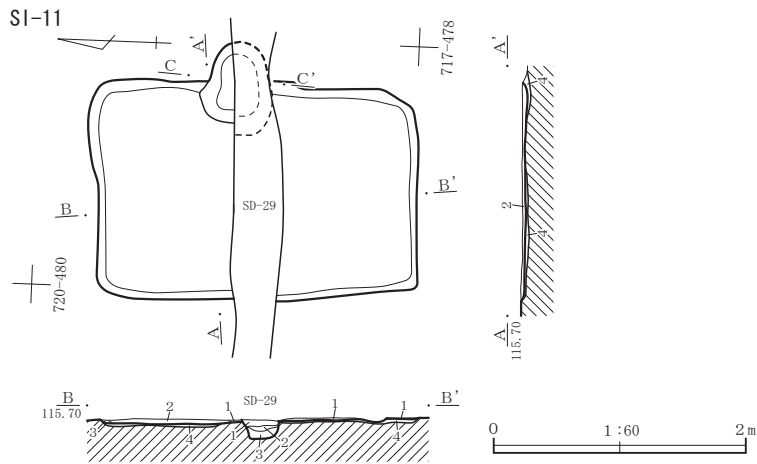

SI-11竈

1 7.5R4/2 灰赤 As-C・焼土粒・小礫微量含む。

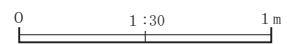

SI-11

- 1 10YR5/3 にぶい黄褐 As-C・炭化物・焼土粒微量含む。
- 2 10YR4/2 灰黄褐 As-C・炭化物・焼土粒・小礫微量含む。
- 3 10YR3/2 黒褐 粘性やや有。焼土粒・小礫微量含む。
- 4 10YR4/1 褐灰 粒子やや細かく、粘性やや有。As-C・焼土粒・小礫微量含む。

SI-17

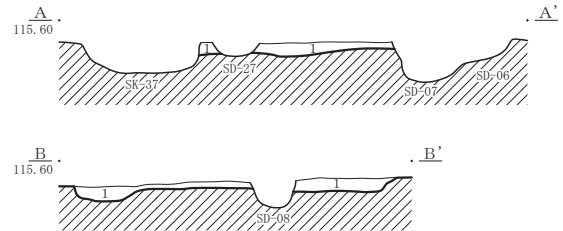
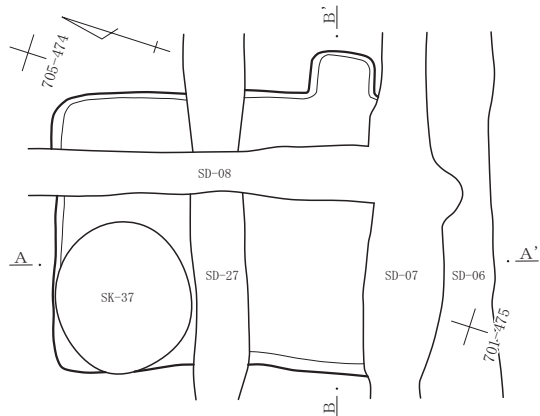

SI-17

1 10YR5/1 褐灰 As-B多量、小礫微量含む。

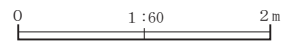

SI-29

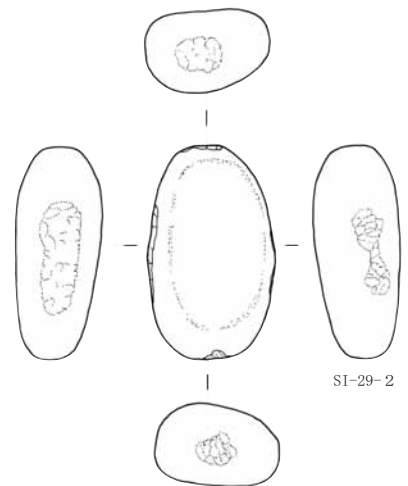
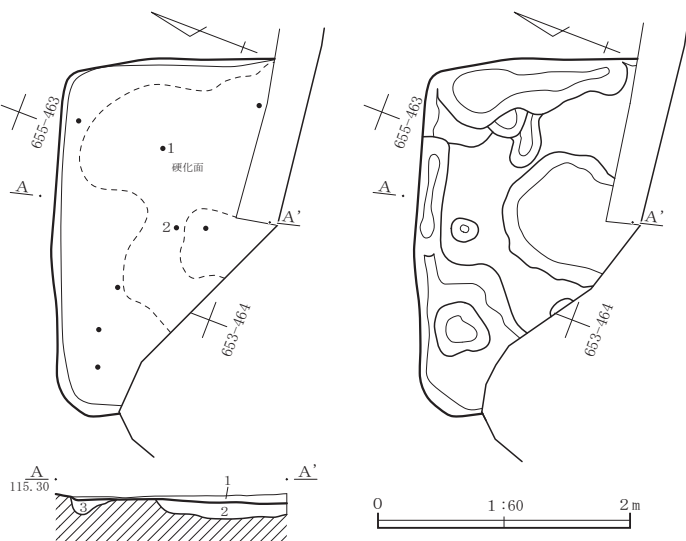

SI-29

- 1 10YR4/2 灰黄褐 As-C少量、炭化物微量、小礫中量含む。
- 2 10YR3/3 暗褐 小礫・ロームブロック少量含む。
- 3 10YR3/2 黒褐 炭化物・小礫・ロームブロック微量含む。

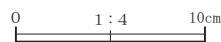

SI-29-1

第20図 SI-11・17・29

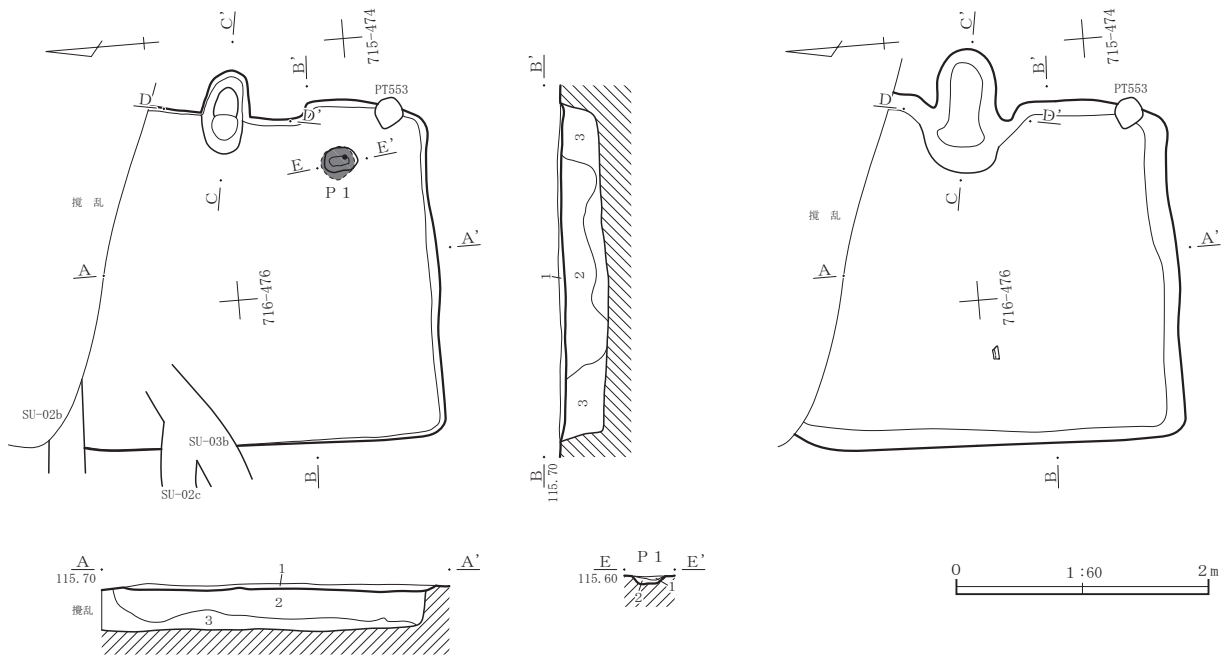

- SI-12
- 1 10YR4/2 灰黄褐 炭化物・焼土粒微量、小礫少量含む。
 - 2 10YR5/3 にぶい黄褐 粘性やや有。小礫・ロームブロック少量含む。
 - 3 10YR4/2 灰黄褐 粒子細かく、粘性やや有。小礫微量含む。
- SI-12 P 1
- 1 7.5R5/2 灰赤 炭化物・小礫微量、焼土粒少量含む。
 - 2 10YR2/1 黒 粒子細かく、粘性やや有。小礫微量含む。

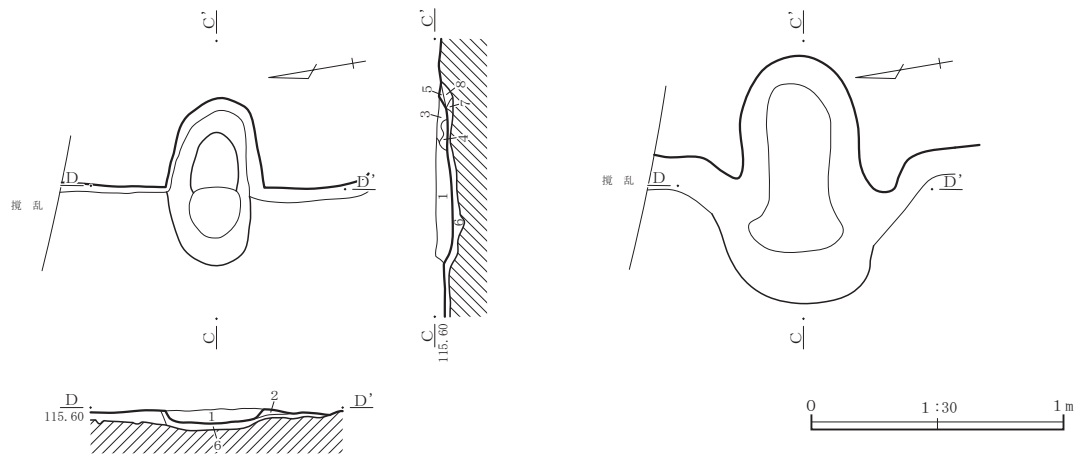

- SI-12竈
- 1 10YR4/2 灰黄褐 As-C・炭化物・灰・小礫微量、焼土粒少量含む。
 - 2 10YR4/1 褐灰 As-C・焼土粒・小礫微量、灰中量含む。
 - 3 10YR5/3 にぶい黄褐 粘性・しまりやや有。炭化物・小礫微量、焼土粒少量含む。
 - 4 10R6/8 赤橙 粒子やや粗く、しまりやや有。焼土多量、小礫微量含む。
 - 5 10R5/8 赤 しまりやや有。炭化物・小礫微量、焼土多量含む。
 - 6 10YR5/2 灰黄褐 粘性・しまりやや有。炭化物・焼土粒・灰・小礫微量含む。
 - 7 7.5R4/6 赤 焼土多量、小礫微量含む。
 - 8 10YR5/2 灰黄褐 焼土粒・小礫微量含む。

第21図 SI-12

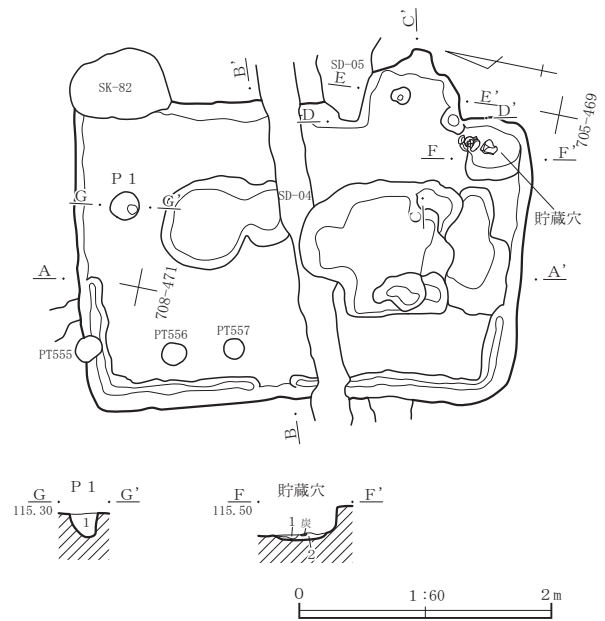
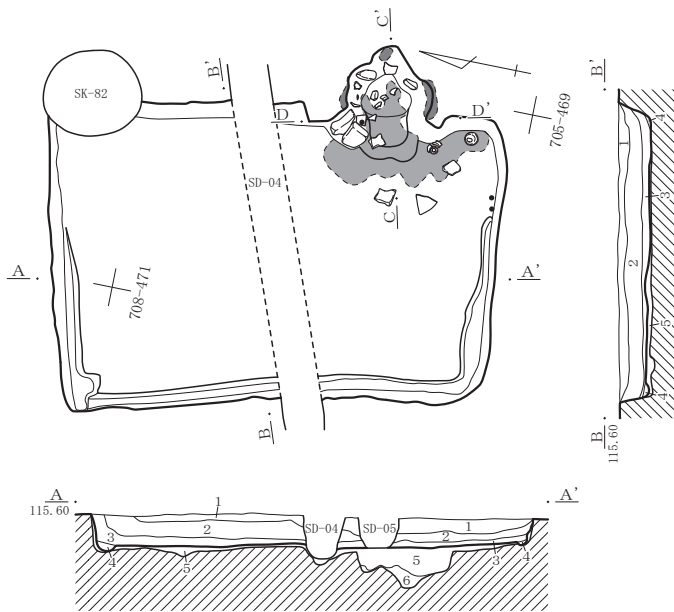

SI-13

- 1 10YR5/4 にぶい黄褐 As-C微量、小礫少量含む。
- 2 10YR4/4 褐 As-C・小礫微量含む。
- 3 10YR4/2 灰黄褐 しまりやや有。As-C・小礫微量含む。
- 4 10YR3/3 暗褐 粒子やや細かく、粘性やや有。小礫微量含む。
- 5 10YR5/2 灰黄褐 粘性やや有。As-C・炭化物・焼土粒・小礫微量含む。
- 6 10YR6/3 にぶい黄橙 粒子やや粗く、しまりやや有。小礫微量、ロームブロック少量含む。

SI-13貯蔵穴

- 1 5GY4/1 暗オリーブ灰 粒子細かく、粘性やや有。炭化物少量、焼土粒・小礫微量、灰多量含む。
- 2 10YR3/2 黒褐 粒子やや細かく、粘性やや有。小礫微量含む。

SI-13P 1

- 1 10YR4/2 灰黄褐 粒子細かく、粘性・しまりやや有。小礫少量含む。

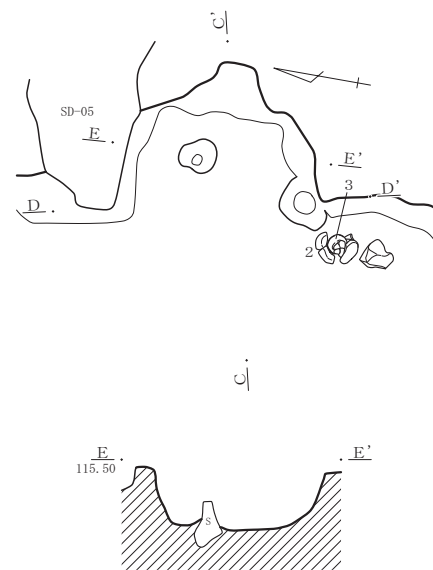
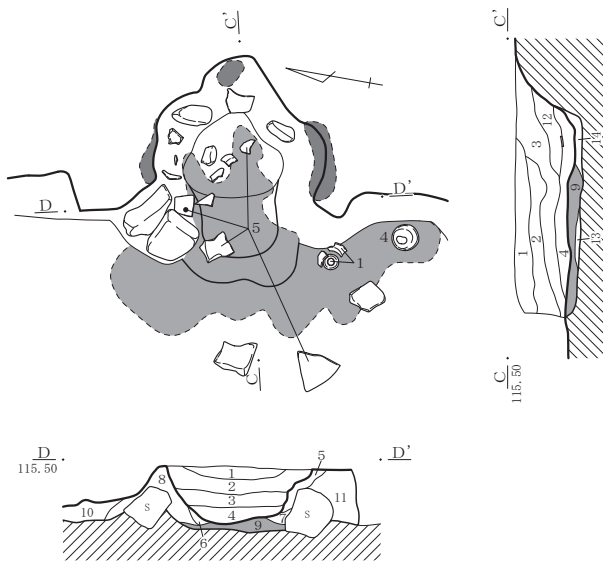

SI-13竈

- 1 10YR4/2 灰黄褐 小礫微量含む。住居覆土。
- 2 10YR5/3 にぶい黄褐 As-C・小礫微量含む。住居覆土。
- 3 10YR5/2 灰黄褐 小礫微量含む。
- 4 5YR5/1 褐灰 炭化物・小礫微量、焼土粒少量含む。
- 5 2.5YR4/4 にぶい赤褐 粘性・しまりやや有。小礫微量含む。
- 6 10R5/8 赤 粒子やや細かい。炭化物・焼土粒・小礫微量、灰少量含む。
- 7 10YR4/2 灰黄褐 炭化物・焼土粒・小礫微量、灰少量含む。
- 8 5YR5/2 灰褐 粘性・しまりやや有。小礫微量含む。
- 9 10YR2/1 黒 粒子細かい。炭化物中量、焼土粒・小礫微量含む灰層。
- 10 10YR3/3 暗褐 しまりやや有。As-C・小礫微量含む。住居覆土。
- 11 10YR5/3 にぶい黄褐 小礫微量含む。
- 12 2.5YR4/4 にぶい赤褐 粒子やや粗い。小礫微量含む。
- 13 10YR6/4 にぶい黄橙 粒子やや細かく、粘性やや有。焼土粒・小礫微量含む。
- 14 10YR4/6 褐 粒子やや細かい。炭化物中量、焼土粒・灰少量、小礫微量含む。

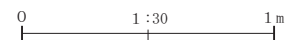

第22図 SI-13

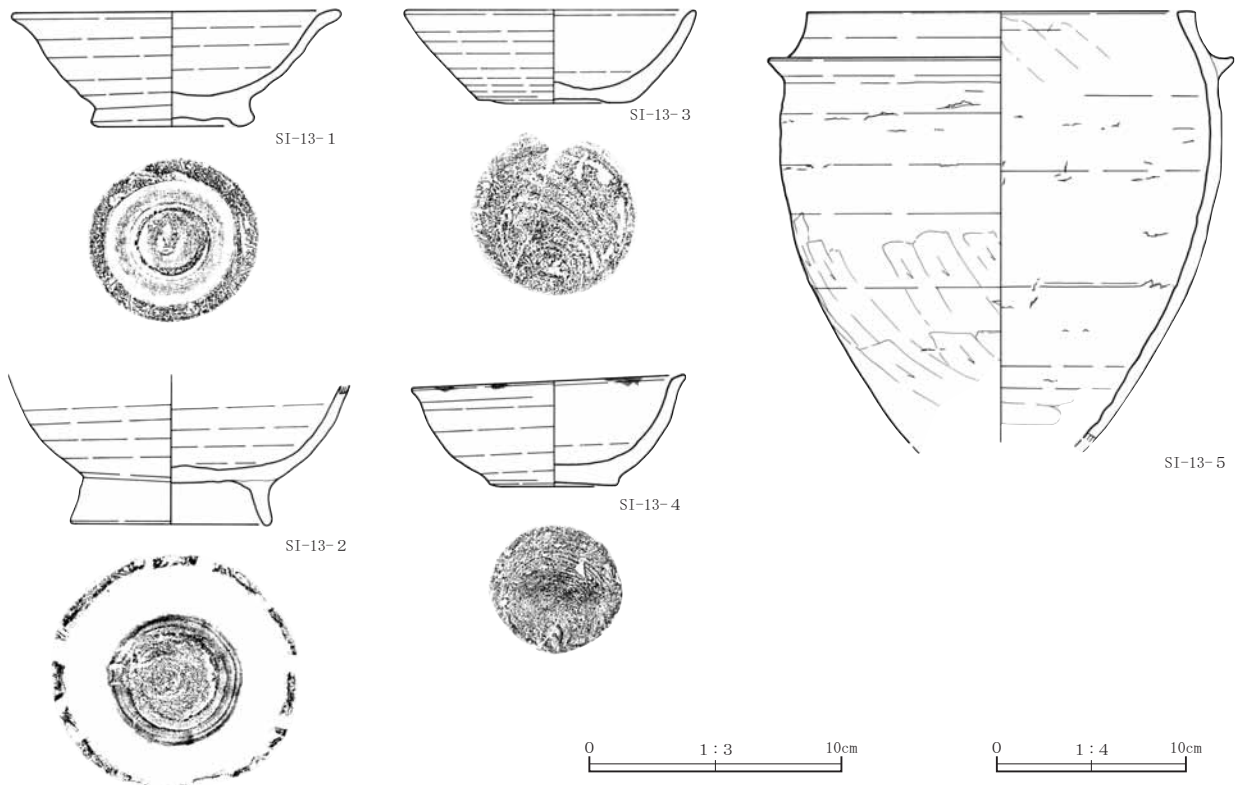

第23図 SI-13出土遺物

床面標高115.44m、床面積 [4.35] m²を測る。 **主軸方位** N-25°-W **床面** ほぼ平坦で、若干の硬化が認められる。 **住居内施設** 竈の南側に貯蔵穴を検出。平面は楕円形状を呈し、規模は東西0.48m×南北0.42m×深さ0.15mを測る。住居東壁を掘り込んでおり、旧竈の一部である可能性もあろうか。南西部からはピットを検出。平面は不整楕円形を呈し、規模は東西0.26m×南北0.38m×深さ0.18mを測る。 **竈** 東壁中央に位置する。竪穴部分に比べ竈範囲が広い。確認長1.03m、燃焼部幅0.75m。袖の残存長は南側が0.25m、北側が0.20mを測る。支脚と補強材を設置した痕跡が認められる。 **出土遺物** 土師器32点、須恵器20点の破片が出土している。図示し得た実測個体資料は第24図-1～4で、1・2は床面、3・4は竈出土である。1・2は須恵器高台付坏、3は土師器甕、4は土師器台付甕である。 **時期** 出土遺物より9世紀後半と考えられる。

SI-15 (第25図、PL.6・24)

位置 調査区北東部 (X=709~711、Y=475~478) **重複** SI-16、SD-22、SK-34に先行する。 **形状・規模** 現代攪乱およびSI-16により大半を失う。平面は長方形を呈するか。東西 [0.70] m×南北 [2.25] m、壁現高0.04m、床面標高115.42m、床面積 [0.99] m²を測る。 **主軸方位** N-14°-W **床面** ほぼ平坦で、若干の硬化が認められる。 **住居内施設** 検出せず。 **竈** 東壁南寄りに位置する。確認長 [0.52] m、燃焼部幅0.50m。燃焼部は竪穴外側に位置する。支脚と補強材を設置した痕跡が認められる。 **出土遺物** 土師器11点、須恵器1点の破片が出土している。図示し得た実測個体資料は第25図-1で、床面から出土した須恵器坏である。 **時期** 出土遺物より9世紀後半と考えられる。

SI-16 (第25図、PL.6・24)

位置 調査区北東部 (X=708~711、Y=477~479) **重複** SD-22、PT354に先行し、SI-15より後出する。 **形状・規模** 現代攪乱およびSD-22により南東部を失う。平面は南北にやや長い長方形を呈し、東西2.25m×南北3.00m、壁現高0.02m、床面標高115.44m、床面積 [5.23] m²を測る。 **主軸方位** N-14°-W **床面** ほぼ平坦

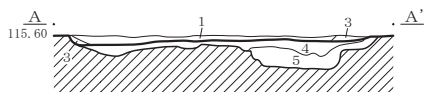
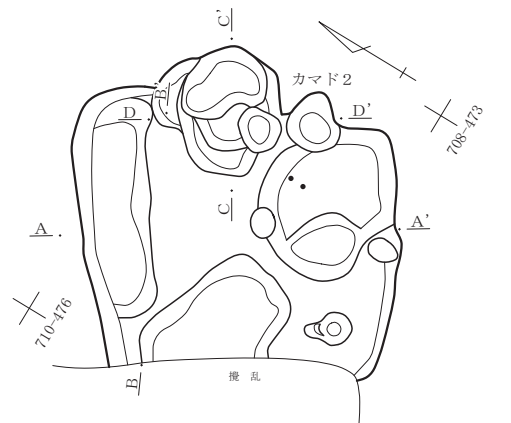
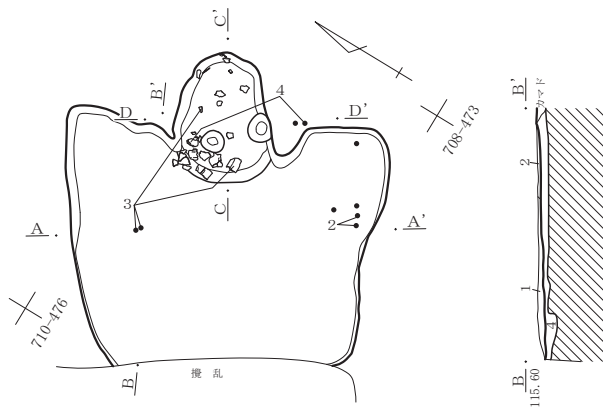

SI-14

- 1 10YR4/2 灰黄褐 As-C・炭化物・焼土粒・小礫微量含む。
- 2 10YR4/3 にぶい黄褐 炭化物・焼土粒・小礫微量含む。
- 3 10YR4/1 褐灰 粒子やや細かい。焼土粒・小礫微量含む。
- 4 10YR5/3 にぶい黄褐 As-C・小礫少量、焼土粒微量含む。
- 5 10YR4/4 褐 粘性やや有。As-C・小礫少量含む。

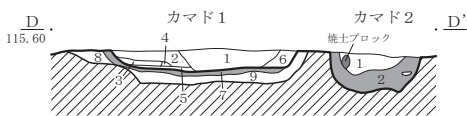
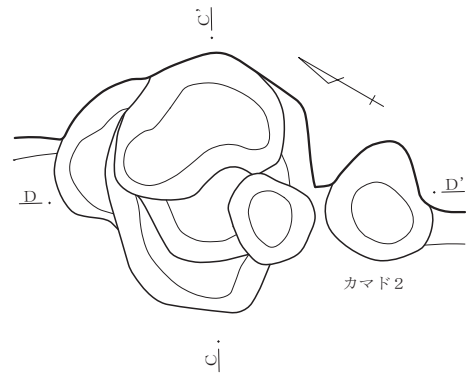
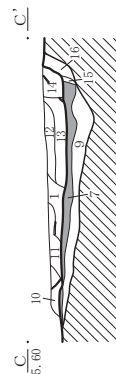
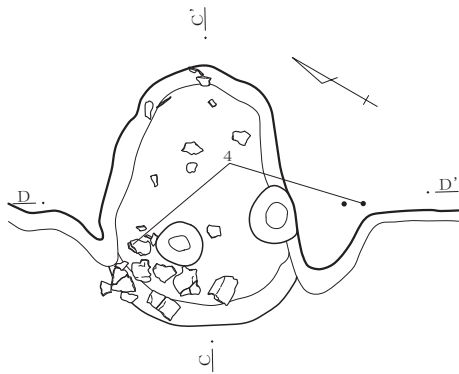
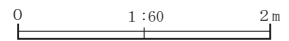

SI-14竈1

- 1 10YR4/3 にぶい黄褐 粘性やや有。炭化物・小礫微量、焼土粒少量含む。住居覆土。
- 2 10YR4/2 灰黄褐 炭化物・焼土粒・小礫微量含む。
- 3 10R5/8 赤 粒子やや粗い。炭化物・小礫微量、焼土粒中量含む。
- 4 10YR4/1 褐灰 しまりやや有。焼土粒・小礫微量含む。
- 5 5YR4/1 褐灰 粒子細かい。炭化物・焼土粒・灰・小礫微量含む。
- 6 10YR4/1 褐灰 粒子やや細かく、粘性・しまりやや有。炭化物・焼土粒・小礫微量含む。
- 7 10YR5/1 褐灰 粒子細かい。炭化物少量、焼土粒中量、小礫微量含む灰層。
- 8 10YR5/2 灰黄褐 焼土粒少量、小礫微量含む。
- 9 10YR4/2 灰黄褐 粒子やや細かく、しまりやや有。焼土粒・小礫微量含む。
- 10 10YR5/2 灰黄褐 炭化物・焼土粒・小礫微量含む。住居覆土。
- 11 10YR4/2 灰黄褐 しまりやや弱。焼土粒少量、小礫微量含む。住居覆土。
- 12 10YR4/4 褐 As-C・焼土粒・小礫微量含む。天井崩落土。
- 13 10YR5/3 にぶい黄褐 粒子やや粗い。炭化物・灰・小礫微量、焼土粒少量含む。
- 14 5YR4/4 にぶい赤褐 しまりやや弱。炭化物・小礫微量、焼土粒中量含む。
- 15 10R4/3 赤褐 しまりやや弱。炭化物・小礫微量、焼土粒少量含む。
- 16 10YR3/2 黒褐 粒子やや細かい。焼土粒・小礫微量含む。

SI-14竈2

- 1 10YR5/3 にぶい黄褐 粒子やや粗い。炭化物・小礫微量、焼土ブロック中量、灰少量含む。
- 2 10YR5/2 灰黄褐 炭化物・小礫微量、焼土粒少量、灰中量含む。灰層。

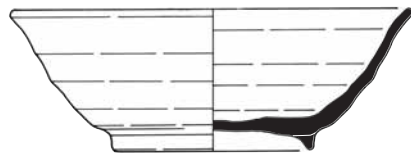
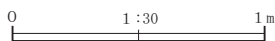

SI-14-1



SI-14-2



SI-14-3

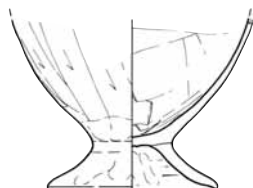

SI-14-4

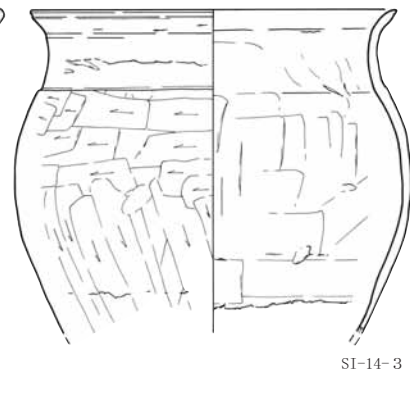

0 1:4 10cm

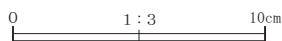

第24図 SI-14

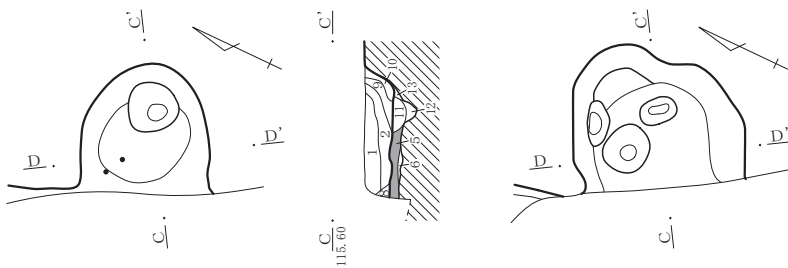
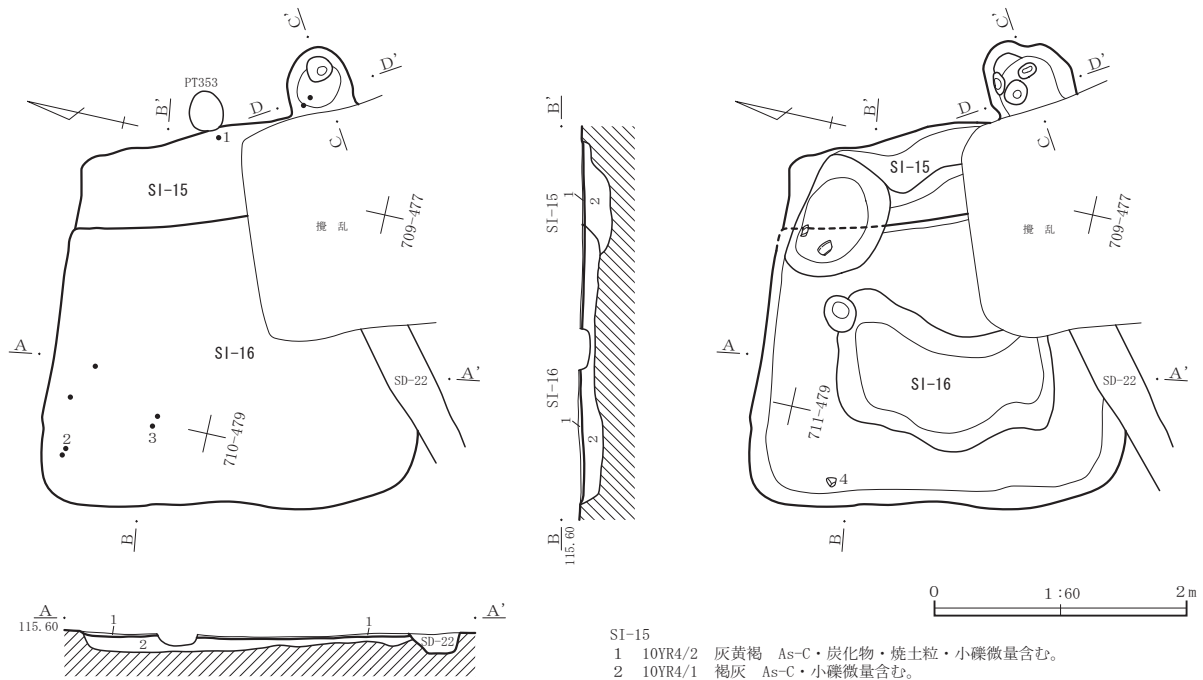

SI-15

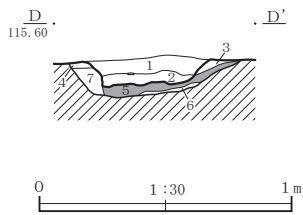
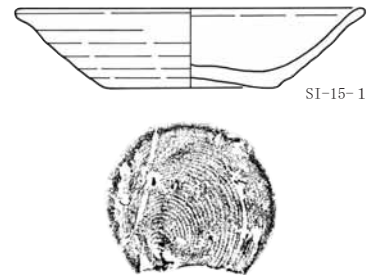

- 1 10YR5/2 灰黄褐 As-C・焼土粒・小礫微量含む。
- 2 10R5/8 赤 しまりやや弱。焼土多量、小礫微量含む。
- 3 10R5/2 灰赤 しまりやや弱。焼土粒少量、小礫微量含む。
- 4 10YR5/2 灰黄褐 焼土粒・小礫微量含む。
- 5 10R4/1 暗灰赤 粒子細かい。炭化物・小礫微量、焼土粒少量含む灰層。
- 6 10R3/2 暗赤褐 焼土粒・灰・小礫微量含む。
- 7 10R5/4 赤褐 粘性やや有。焼土粒中量、小礫微量含む。
- 8 10YR5/3 にぶい黄褐 As-C・小礫微量含む。
- 9 10YR6/1 褐灰 粒子やや細かく、粘性やや有。炭化物・焼土粒・灰・小礫微量含む。
- 10 10YR5/2 灰黄褐 粒子やや細かく、粘性やや有。炭化物・焼土粒・灰少量、小礫微量含む。
- 11 10YR3/2 黒褐 しまりやや弱く、粘性やや有。焼土粒・灰・小礫微量含む。
- 12 7.5R3/2 暗赤褐 しまりやや弱く、粘性やや有。炭化物・小礫微量、焼土粒少量含む。
- 13 10YR3/1 黒褐 炭化物・焼土粒少量、灰・小礫微量含む。

SI-16

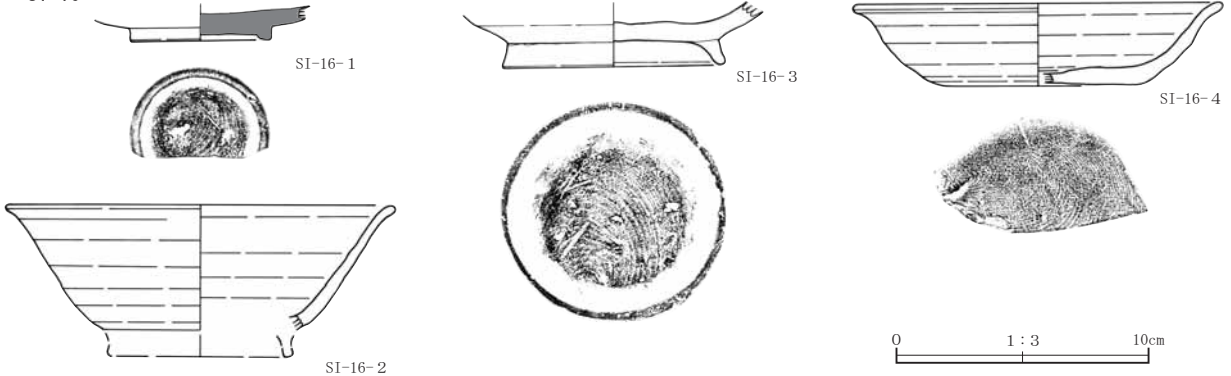

第25図 SI-15・16

で、若干の硬化が認められる。 **住居内施設** 検出せず。 **竈** 現代攪乱により失われたものと考えられる。
出土遺物 土師器8点、須恵器12点、灰釉陶器1点の破片が出土している。図示し得た実測個体資料は第25図-1～4で、1・4は掘り方、2・3は床面出土である。1は灰釉陶器皿、2・3は須恵器高台付坏、4は須恵器坏である。 **時期** 出土遺物より9世紀後葉～10世紀前葉と考えられる。

SI-17 (第20図、PL.8)

位置 調査区北東部 (X=701～704、Y=473～476) **重複** SD-06・07・08、SK-37に先行する。 **形状・規模** SD-07により南部を失う。平面は南北にやや長い長方形を呈し、南東部に張り出しを有する。東西2.20m×南北[2.55] m、壁現高0.11m、床面標高115.36m、床面積[5.30] m²を測る。 **主軸方位** N-16°-W **床面** ほぼ平坦であるが、特に硬化は認められない。 **所見** 覆土にAs-Bを多量に含み、竈が検出されていないことから方形竪穴状遺構と判断される。 **出土遺物** 遺物は出土していない。 **時期** 中世の古い時期か。

SI-18 (第26・27図、PL.6・25)

位置 調査区東部中央 (X=698～701、Y=459～462) **重複** SE-16、PT521に先行し、SI-19、SU-15・17より後出する。 **形状・規模** 平面は方形を呈し、東西3.06m×南北3.30m、壁現高0.15m、床面標高115.31m、床面積9.35m²を測る。 **主軸方位** N-1°-W **床面** ほぼ平坦で、全体的に硬化が認められる。 **住居内施設** 検出せず。 **竈** 東壁南寄りに位置する。確認長0.98m、燃焼部幅0.67m。燃焼部は竪穴外側に位置する。袖の残存長は南側が0.30m、北側が0.35mを測る。2時期の燃焼面を検出し、支脚と補強材を設置した痕跡が認められる。 **出土遺物** 土師器54点、須恵器26点、灰釉陶器3点の破片が出土している。図示し得た実測個体資料は第26図-1～6で、1・2・6は竈、3・5は床面、4は覆土からの出土である。1・2は須恵器高台付坏、3～6は土師器甕で、3は小型である。 **時期** 出土遺物より9世紀中葉～後葉と考えられる。

SI-19 (第26・27図、PL.6・25)

位置 調査区東部中央 (X=699～701、Y=457～459) **重複** SI-18、PT521に先行し、SU-15・17より後出する。 **形状・規模** SI-18により西部を失う。平面は方形を呈するか。東西[1.72] m×南北2.80m、壁現高0.18m、床面標高115.28m、床面積[3.33] m²を測る。 **主軸方位** N-1°-E **床面** ほぼ平坦で、全体的に硬化が認められる。 **住居内施設** 竈の南側に貯蔵穴を検出。平面は不整楕円形状を呈し、規模は東西0.65m×南北0.40m×深さ0.10mを測る。 **竈** 東壁南寄りに位置する。平面形状は方形を基本とする。確認長0.62m、燃焼部幅0.89m。燃焼部は竪穴外側に位置する。支脚と補強材を設置した痕跡が認められる。 **出土遺物** 土師器28点、須恵器4点の破片が出土している。図示し得た実測個体資料は第26図-1・2で、竈前面から出土した須恵器坏である。 **時期** 出土遺物より9世紀中葉と考えられる。

SI-20 (第28・29図、PL.6・25)

位置 調査区東部中央 (X=683～686、Y=460～464) **重複** SD-26、SU-19より後出する。 **形状・規模** 平面は南北にやや長い長方形を呈し、東西3.40m×南北3.95m、壁現高0.35m、床面標高115.05m、床面積7.14m²を測る。 **主軸方位** N-15°-W **床面** ほぼ平坦で、全体的に硬化が認められる。 **住居内施設** 竈の南側に貯蔵穴を検出。平面は楕円形状を呈し、規模は東西0.53m×南北0.71m×深さ0.23mを測る。南西部の壁際に2口のピットを検出。P-1の平面は楕円形状を呈し、規模は東西0.20m×南北0.27m×深さ0.13mを測る。P-2の平面は円形状を呈し、規模は東西0.26m×南北0.25m×深さ0.10mを測る。P-1は出入口にかかわるものか。 **竈** 東壁やや南寄りに位置する。確認長1.15m、燃焼部幅0.74m。燃焼部は竪穴外側に位置する。北側の袖は地山から造り出し、

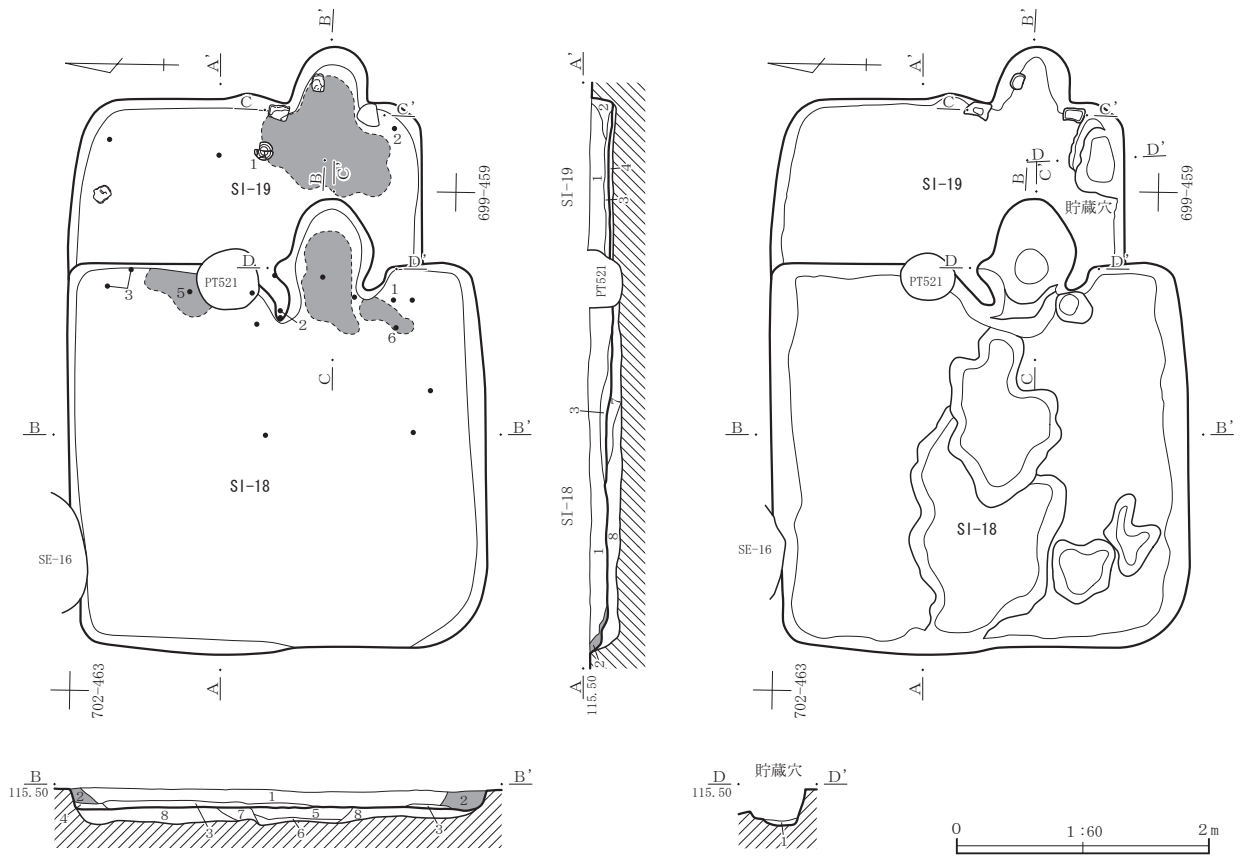

SI-18

- 1 10YR4/2 灰黄褐 As-C・炭化物・焼土粒微量、小礫少量含む。
- 2 10YR4/3 にぶい黄褐 小礫・ロームブロック微量含む灰層。
- 3 10YR3/2 黒褐 粒子やや細かく、粘性・しまりやや有。小礫微量含む。
- 4 10YR5/3 にぶい黄褐 粒子やや細かく、粘性やや有。小礫微量含む。
- 5 10YR3/4 暗褐 粘性・しまりやや有。As-C・小礫微量含む。
- 6 10YR3/3 暗褐 粘性・しまりやや有。小礫微量含む。
- 7 7.5YR4/3 褐 粘性・しまりやや有。焼土粒・小礫少量含む。
- 8 10YR5/2 灰黄褐 粘性・しまりやや有。小礫少量含む。

SI-19

- 1 10YR4/3 にぶい黄褐 As-C少量、炭化物微量、小礫中量含む。
- 2 10YR3/2 黒褐 As-C・炭化物・焼土粒・小礫微量含む。
- 3 10YR3/2 黒褐 粒子やや細かく、粘性やや有。炭化物少量、焼土粒・小礫微量含む。
- 4 10YR5/2 灰黄褐 しまりやや有。As-C・炭化物・焼土粒微量・小礫少量含む。

SI-19貯藏穴

- 1 5YR5/2 灰褐 粒子やや細かく、粘性やや有。炭化物・焼土粒少量、小礫微量含む。

SI-18

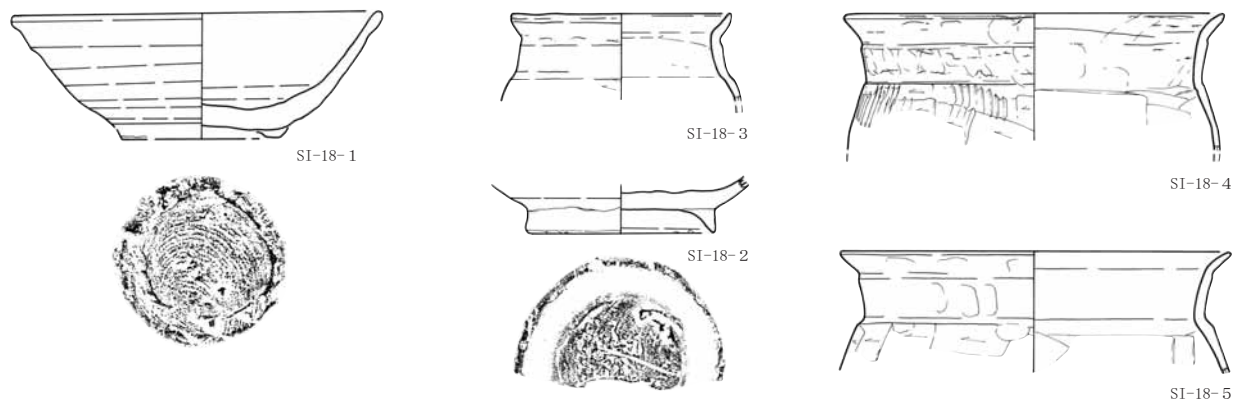

SI-19

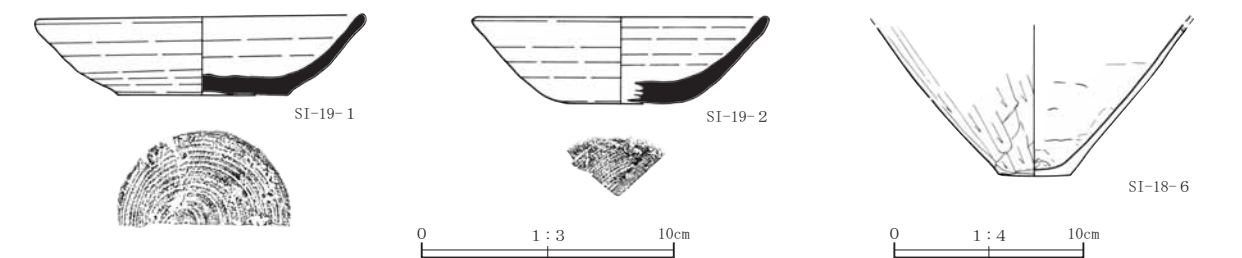

第26図 SI-18・19

SI-18竈

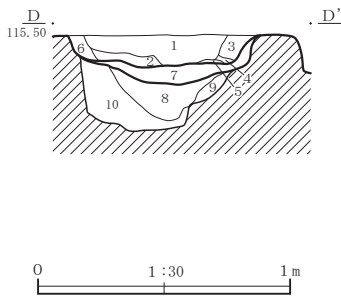
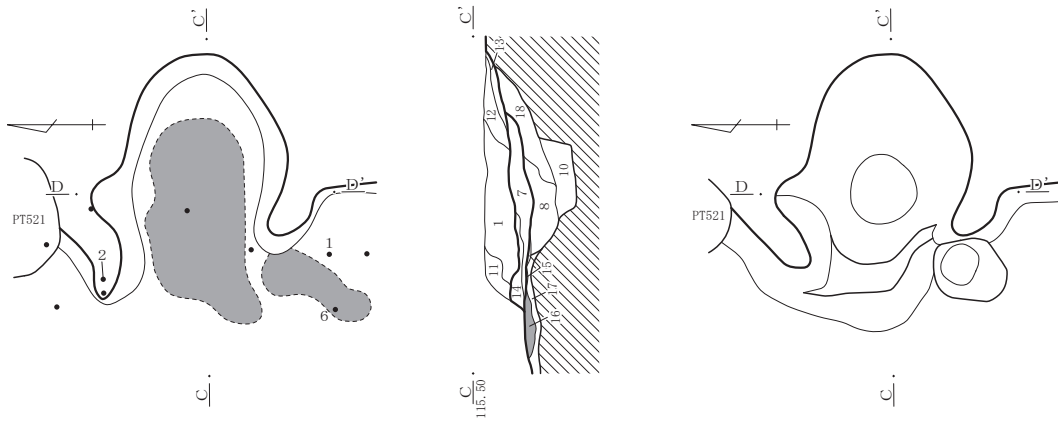

SI-18竈

- 1 10YR3/2 黒褐 粒子やや粗い。As-C微量、焼土粒・小礫少量含む。
- 2 10YR4/2 灰黄褐 粒子やや細かく、粘性やや有。As-C・小礫微量、焼土粒少量含む。
- 3 10YR2/1 黒 しまりやや有。As-C・小礫微量含む。
- 4 10YR4/1 褐灰 粒子やや細かく、しまりやや有。小礫微量含む。
- 5 10YR5/2 灰黄褐 粒子やや細かく、粘性やや有。焼土粒・小礫微量含む。
- 6 10YR2/3 黒褐 粘性やや有。小礫微量含む。
- 7 10R6/8 赤橙 粒子やや粗く、しまりやや弱。炭化物・小礫少量、焼土粒中量、ロームブロック微量含む。
- 8 10YR4/2 灰黄褐 しまりやや弱く、粘性やや有。As-C・炭化物・焼土粒・灰・小礫微量含む。
- 9 10YR5/3 にぶい黄褐 粘性やや有。焼土粒微量、小礫・ロームブロック少量含む。
- 10 10YR5/2 灰黄褐 粒子やや細かく、粘性やや有。小礫微量含む。
- 11 10YR2/3 黒褐 As-C・小礫微量含む。住居覆土。
- 12 10R3/2 暗赤褐 As-C・炭化物微量、焼土粒・小礫少量含む。
- 13 10YR3/1 黒褐 粒子やや細かく、粘性やや有。小礫微量含む。
- 14 10YR4/1 褐灰 粒子やや細かく、粘性やや有。焼土粒・小礫微量含む。
- 15 10R6/6 赤橙 粒子やや粗い。炭化物・小礫微量、焼土多量含む。
- 16 10YR5/1 褐灰 粒子細かい。炭化物・灰多量、焼土粒少量、小礫微量含む。灰層。
- 17 10YR5/1 褐灰 粘性・しまりやや有。小礫微量含む。
- 18 10YR4/1 褐灰 粘性・しまりやや有。炭化物微量、焼土粒・小礫少量含む。

SI-19竈

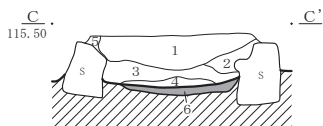
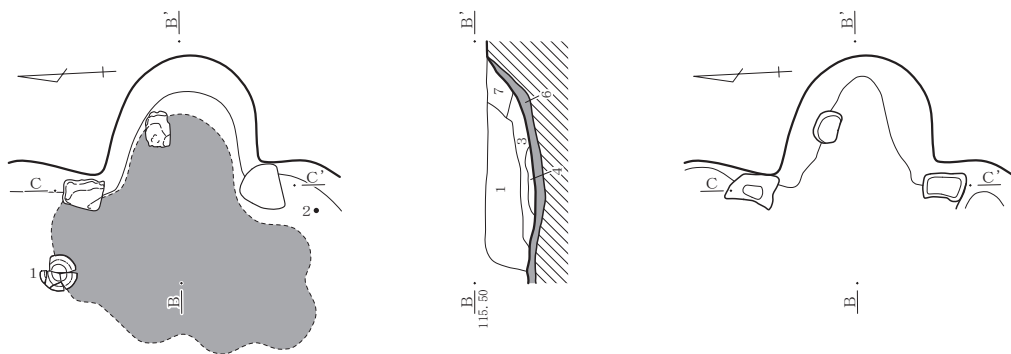

SI-19竈

- 1 10YR4/2 灰黄褐 As-C・炭化物・焼土粒微量、小礫少量含む。住居覆土。
- 2 10YR4/1 褐灰 粘性やや有。小礫微量含む。
- 3 10YR3/2 黒褐 炭化物・焼土粒中量、小礫少量含む。
- 4 2.5GY5/1 オリーブ灰 粘性やや有。炭化物・焼土粒少量、灰・小礫微量含む。
- 5 10YR5/2 灰黄褐 しまり有。As-C・ロームブロック微量、焼土粒中量含む。
- 6 2.5YR4/2 灰赤 粒子やや細かい。炭化物少量、焼土粒中量、小礫微量含む灰層。
- 7 10YR4/3 にぶい黄褐 炭化物・小礫微量、焼土粒少量含む。

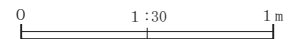

第27図 SI-18・19竈

残存長は南側が0.29mを測る。前面に灰が分布する。支脚と補強材を設置した痕跡が認められ、浅い煙道部が付設される。 **出土遺物** 土師器3点、須恵器38点、灰釉陶器2点、軽石1点、そして、混入遺物である打製石斧1点の破片が出土している。図示し得た実測個体資料は第29図-1～6で、1・3・4・5は竈および周辺、2は貯蔵穴、6は覆土からの出土である。1・2は須恵器高台付坏、3は須恵器坏、4・5は須恵器羽釜、6は打製石斧である。 **時期** 出土遺物より10世紀後半と考えられる。

SI-21 (第29・30図、PL.7・25)

位置 調査区南東部 (X=673~677、Y=456~459) **重複** SD-19に先行し、SI-22・25より後出する。 **形状・規模** SD-19により西部を、SI-22により南部を失う。平面は南北に長い長方形となろうか。東西 [2.90] m×南北 5.60m、壁現高0.17m、床面標高115.17m、床面積 [9.04] m²を測る。 **主軸方位** N-20°-W **床面** ほぼ平坦で、締まり良好であるが、軟弱な部分も認められる。 **住居内施設** 竈の南側に貯蔵穴を検出。平面は楕円形状を呈し、規模は東西0.48m×南北0.40m×深さ0.13mを測る。竈の灰が流入する。 **竈** 東壁に位置する。確認長0.74m、燃焼部幅0.50m。前面に灰が分布する。支脚や構築材の設置痕は検出されていない。 **出土遺物** 土師器15点、須恵器113点、灰釉陶器10点、緑釉陶器1点、鉄製品1点の破片と、こも石状の石が2点出土している。図示し得た実測個体資料は第29図-1～10で、1・3・4・5・8は竈および周辺、2・6・7・9・10は覆土出土である。1は灰釉陶器碗、2は緑釉陶器碗、3～5は須恵器高台付坏、6は須恵器坏、7は須恵器羽釜、8は土師器坏、9・10はこも石状の石である。 **時期** 出土遺物より10世紀中葉と考えられる。

SI-22 (第31・32図、PL.7・25)

位置 調査区南東部 (X=670~673、Y=453~457) **重複** SI-21、SD-19、PT549に先行し、SI-23・24より後出する。 **形状・規模** 現代攪乱およびSI-21により北部を、SD-19により西部を失う。平面は方形を呈するものであろうか。東西 [3.75] m×南北 [4.00] m、壁現高0.10m、床面標高115.10m、床面積 [7.51] m²を測る。 **主軸方位** N-5°-E **床面** ほぼ平坦で、締まり良好であるが、軟弱な部分も認められる。 **住居内施設** 検出せず。 **竈** 東壁に位置する。確認長0.40m、燃焼部幅0.30m。前面に灰が分布する。燃焼部は竪穴外側に位置する。両袖部に補強材を設置した痕跡が認められる。 **出土遺物** 土師器5点、須恵器74点、灰釉陶器3点の破片が出土している。図示し得た実測個体資料は第31図-1で、覆土出土の灰釉陶器碗である。 **時期** 出土遺物より10世紀中葉と考えられる。

SI-23 (第31・32図、PL.7・25)

位置 調査区南東部 (X=670~673、Y=452~454) **重複** SI-22、PT471・548・549・550に先行する。 **形状・規模** 現代攪乱により北部を、SI-22により西部を失う。平面は方形を呈するものであろうか。東西 [0.70] m×南北 [3.00] m、壁現高0.07m、床面標高115.15m、床面積 [2.18] m²を測る。 **主軸方位** N-5°-E **床面** 締まり良好。 **住居内施設** 検出せず。 **竈** 東壁に位置する。確認長0.60m、燃焼部幅0.53m。燃焼部は竪穴外側に位置する。南側の袖部には補強材らしき赤化した凝灰岩を検出。 **出土遺物** 須恵器の破片15点が出土している。図示し得た実測個体資料は第31図-1・2で、1は住居掘り方、2は竈掘り方出土である。1は須恵器坏、2は須恵器高台付坏である。 **時期** 出土遺物より10世紀中葉と考えられる。

SI-24 (第31・32図、PL.7)

位置 調査区南東部 (X=671、Y=453~454) **重複** SI-22に先行する。 **形状・規模** 竈のみ検出。 **主軸方位** 不詳 **床面** 不詳 **住居内施設** 不詳 **竈** 燃焼部のみ検出。灰や焼土が分布するが、硬化面・赤化面はみ

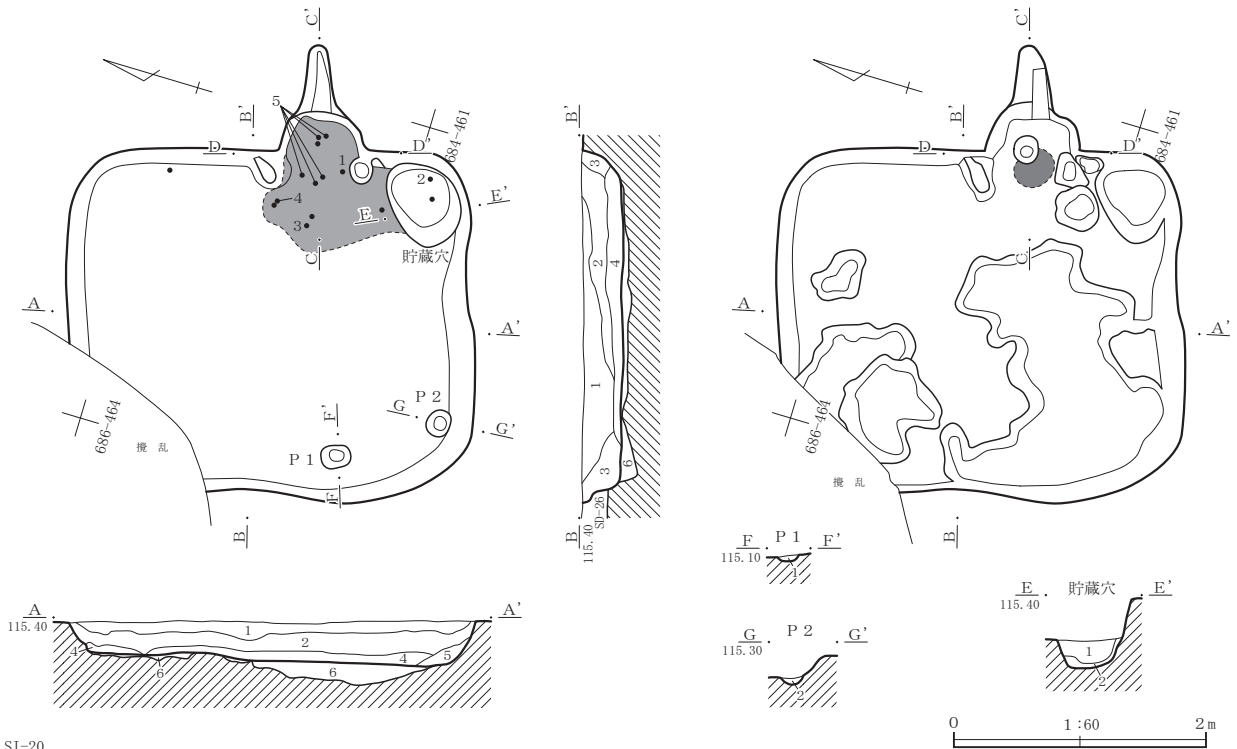

- SI-20
- 1 10YR3/3 暗褐 As-C・炭化物・焼土粒・ロームブロック微量、小礫少量含む。
 - 2 10YR3/2 黒褐 小礫少量含む。
 - 3 10YR2/3 黒褐 As-C微量、小礫少量含む。
 - 4 10YR2/3 黒褐 粘性やや有。炭化物・焼土粒・小礫微量含む。
 - 5 10YR4/2 灰黄褐 小礫微量含む。
 - 6 10YR4/3 にぶい黄褐 粘性・しまりやや有。小礫中量、ロームブロック微量含む。

- SI-20貯蔵穴
- 1 10YR4/2 灰黄褐 粘性やや有。小礫微量含む。
 - 2 10YR3/2 黒褐 粘性やや有。炭化物・小礫微量含む。
- SI-20 P 1
- 1 10YR4/2 灰黄褐 小礫微量含む。

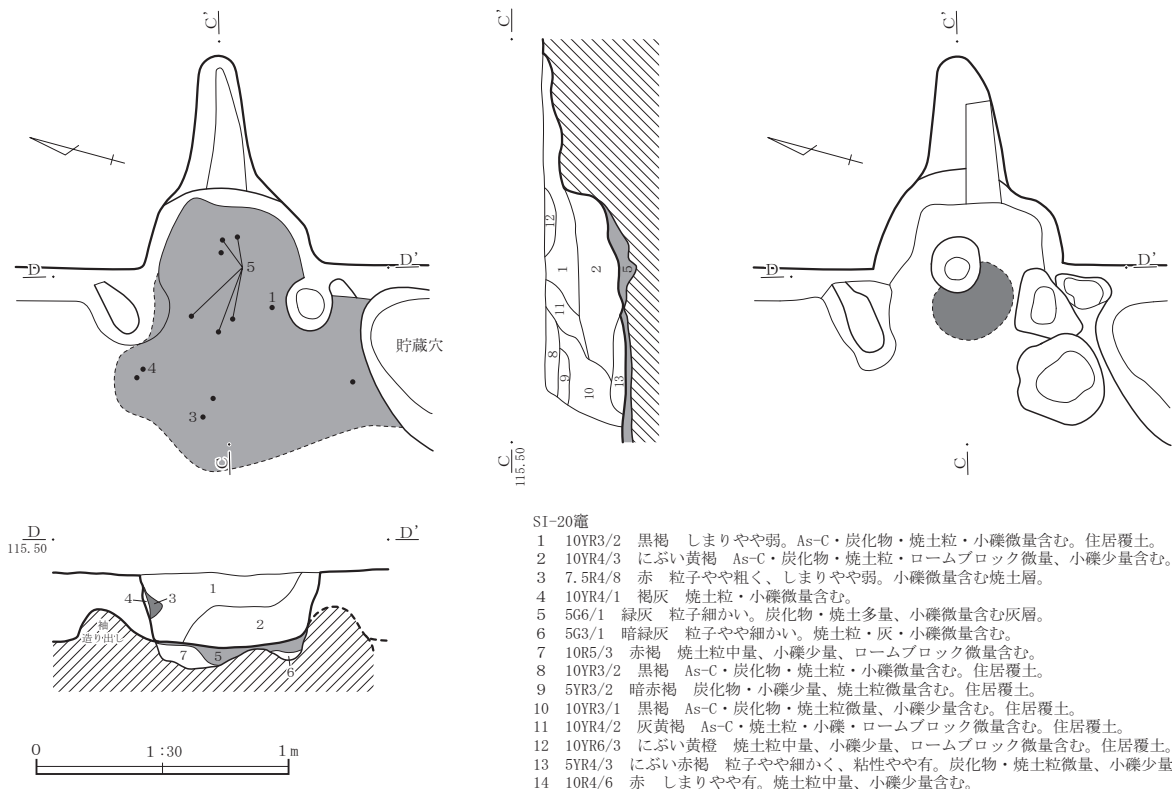

- SI-20竈
- 1 10YR3/2 黒褐 しまりやや弱。As-C・炭化物・焼土粒・小礫微量含む。住居覆土。
 - 2 10YR4/3 にぶい黄褐 As-C・炭化物・焼土粒・ロームブロック微量、小礫少量含む。
 - 3 7.5R4/8 赤 粒子やや粗く、しまりやや弱。小礫微量含む焼土層。
 - 4 10YR4/1 褐灰 焼土粒・小礫微量含む。
 - 5 5G6/1 緑灰 粒子細かい。炭化物・焼土多量、小礫微量含む灰層。
 - 6 5G3/1 暗緑灰 粒子やや細かい。焼土粒・灰・小礫微量含む。
 - 7 10R5/3 赤褐 焼土粒中量、小礫少量、ロームブロック微量含む。
 - 8 10YR3/2 黒褐 As-C・炭化物・焼土粒・小礫微量含む。住居覆土。
 - 9 5YR3/2 暗赤褐 炭化物・小礫少量、焼土粒微量含む。住居覆土。
 - 10 10YR3/1 黒褐 As-C・炭化物・焼土粒微量、小礫少量含む。住居覆土。
 - 11 10YR4/2 灰黄褐 As-C・焼土粒・小礫・ロームブロック微量含む。住居覆土。
 - 12 10YR6/3 にぶい黄橙 焼土粒中量、小礫少量、ロームブロック微量含む。住居覆土。
 - 13 5YR4/3 にぶい赤褐 粒子やや細かく、粘性やや有。炭化物・焼土粒微量、小礫少量含む。
 - 14 10R4/6 赤 しまりやや有。焼土粒中量、小礫少量含む。

第28図 SI-20

SI-20

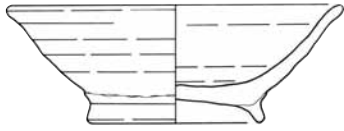

SI-20-1

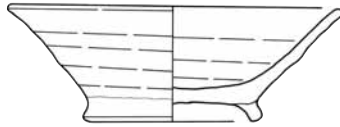

SI-20-2

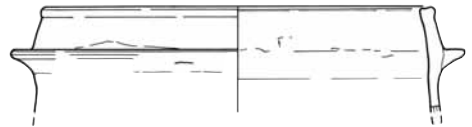

SI-20-4

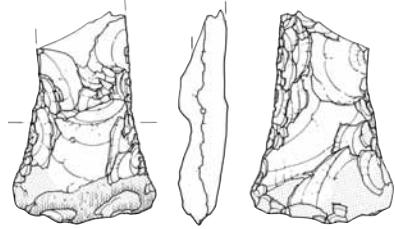

SI-20-6



SI-20-3

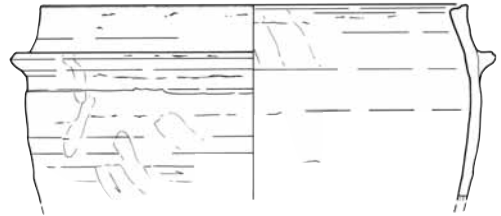

SI-20-5

0 1:3 10cm

0 1:4 10cm

SI-21

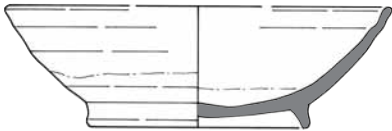

SI-21-1

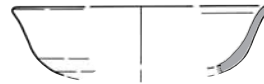

SI-21-2



SI-21-8

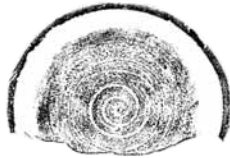

SI-21-3

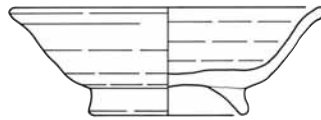

SI-21-4



SI-21-5

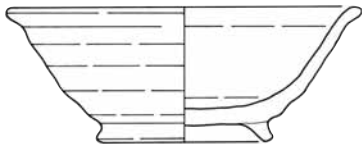

SI-21-6

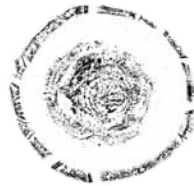

SI-21-7

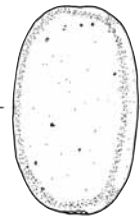

SI-21-9

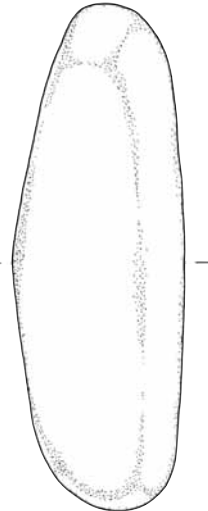

SI-21-10

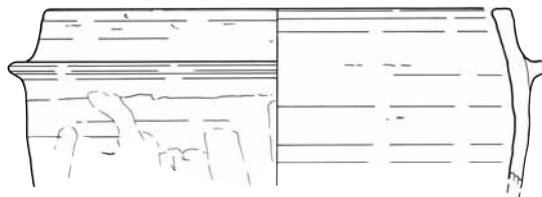
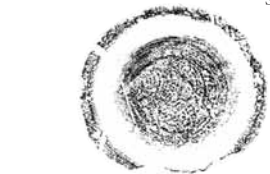

SI-21-7

0 1:4 10cm

0 1:3 10cm

第29図 SI-20・21出土遺物

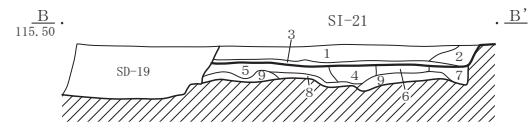
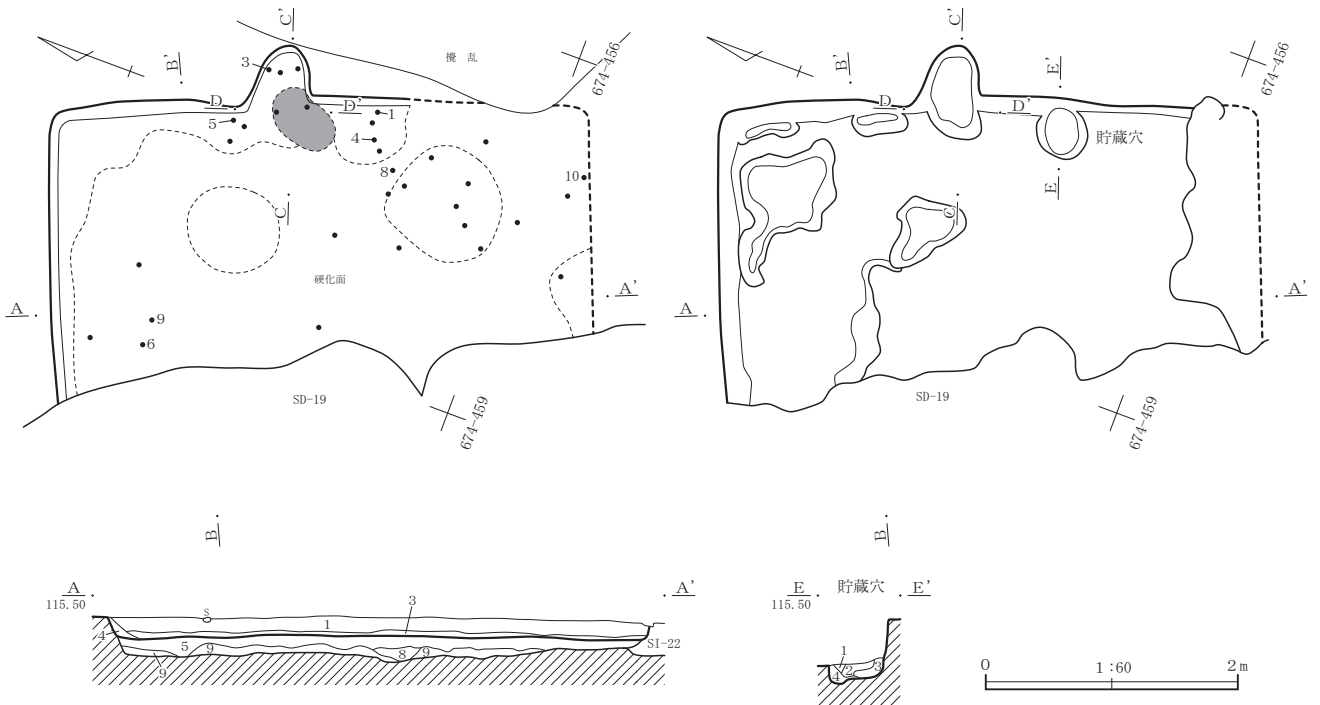

- SI-21貯蔵穴
- 1 10R4/1 暗赤灰 As-C・炭化物・焼土粒・小礫微量含む。
 - 2 10YR3/1 黒褐 粘性やや有。炭化物・小礫微量、焼土粒少量含む。
 - 3 10YR4/2 灰黄褐 粒子やや細かく、粘性やや有。小礫微量、ロームブロック中量含む。
 - 4 10YR5/4 にぶい黄褐 粒子やや細かく、粘性・しまりやや有。小礫微量、ロームブロック少量含む。

- SI-21
- 1 10YR4/3 にぶい黄褐 As-C・小礫少量含む。
 - 2 10YR4/2 灰黄褐 As-C・炭化物・ロームブロック微量、小礫少量含む。
 - 3 10YR4/2 灰黄褐 粘性やや有。小礫微量含む。
 - 4 10YR4/2 灰黄褐 粘性やや有。As-C・焼土粒微量、小礫少量含む。
 - 5 10YR5/4 にぶい黄褐 粘性やや有。小礫少量、ロームブロック微量含む。
 - 6 10YR6/3 にぶい黄橙 粘性・しまりやや有。小礫・ロームブロック少量含む。
 - 7 10YR5/3 にぶい黄褐 粘性・しまりやや有。小礫微量、ロームブロック少量含む。
 - 8 10YR5/6 黄褐 粘性やや有。小礫少量、ロームブロック微量含む。
 - 9 10YR5/4 にぶい黄褐 粘性やや有。小礫・ロームブロック中量含む。

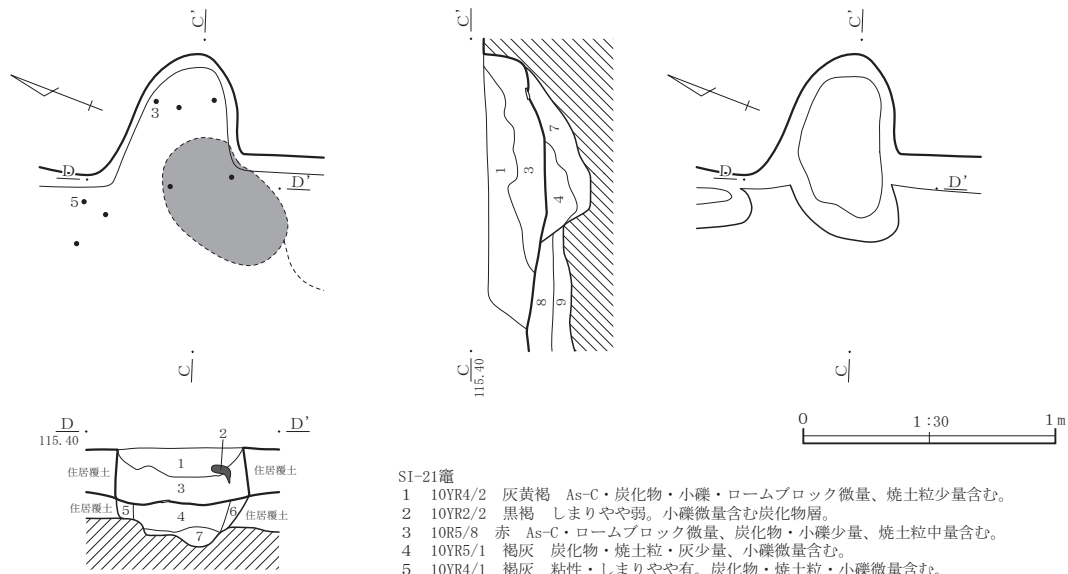

- SI-21竈
- 1 10YR4/2 灰黄褐 As-C・炭化物・小礫・ロームブロック微量、焼土粒少量含む。
 - 2 10YR2/2 黒褐 しまりやや弱。小礫微量含む炭化物層。
 - 3 10R5/8 赤 As-C・ロームブロック微量、炭化物・小礫少量、焼土粒中量含む。
 - 4 10YR5/1 褐灰 炭化物・焼土粒・灰少量、小礫微量含む。
 - 5 10YR4/1 褐灰 粘性・しまりやや有。炭化物・焼土粒・小礫微量含む。
 - 6 10YR4/1 褐灰 焼土粒・小礫微量含む。
 - 7 10YR5/3 にぶい黄褐 粘性やや有。焼土粒微量、小礫・ロームブロック少量含む。
 - 8 10YR4/2 灰黄褐 粘性・しまりやや有。小礫多量、ロームブロック微量含む。
 - 9 10YR5/2 灰黄褐 粘性・しまりやや有。小礫中量、ロームブロック少量含む。

第30図 SI-21

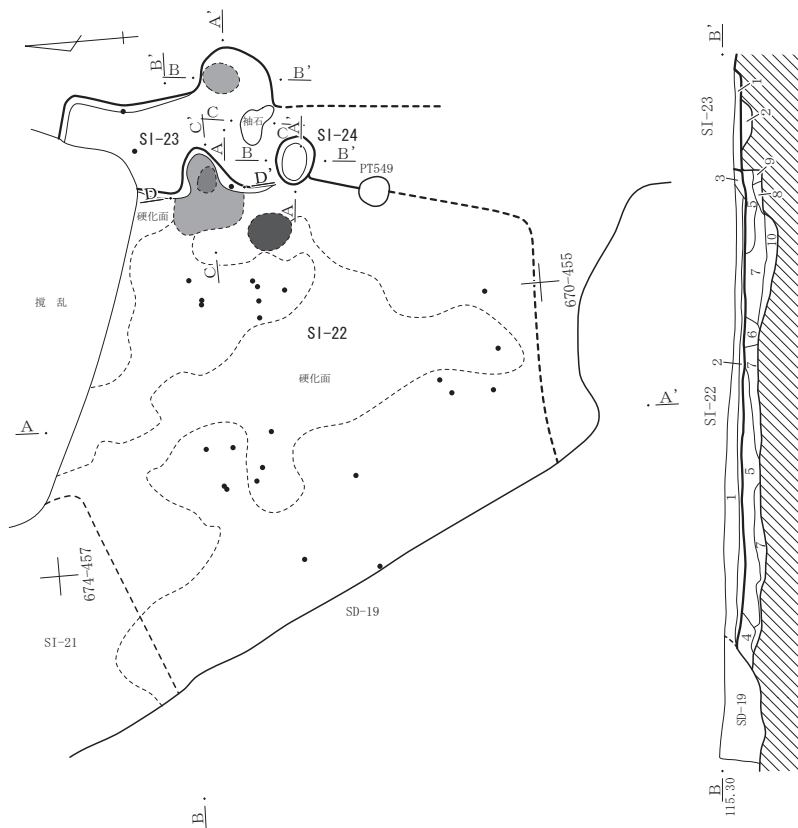

- SI-22
- 1 10YR4/2 灰黄褐 As-C・炭化物・焼土粒・ロームブロック微量、小礫少量含む。
 - 2 10YR3/2 黒褐 粒子やや細かく、粘性やや有。炭化物・焼土粒・小礫微量含む。
 - 3 10YR3/1 黒褐 粘性・しまりやや有。焼土粒微量、小礫少量含む。
 - 4 10YR3/3 暗褐 As-C微量、小礫中量、ロームブロック少量含む。
 - 5 10YR3/2 黒褐 粘性やや有。炭化物微量、小礫中量、ロームブロック少量含む。
 - 6 10YR4/2 灰黄褐 As-C・小礫微量含む。
 - 7 10YR4/3 にぶい黄褐 粘性やや有。小礫少量、ロームブロック多量含む。
 - 8 10YR4/4 褐 粘性やや有。As-C・焼土粒・小礫微量含む。
 - 9 10YR4/6 褐 粒子やや細かい。As-C・小礫微量含む。
 - 10 10YR4/2 灰黄褐 粘性やや有。As-C・焼土粒・小礫微量含む。
- SI-23
- 1 10YR4/2 灰黄褐 As-C・焼土粒微量、小礫少量含む。
 - 2 10YR4/3 にぶい黄褐 粘性やや有。小礫少量、ロームブロック中量含む。
- SI-24
- 3 10YR3/1 黒褐 粘性・しまりやや有。小礫中量、ロームブロック微量含む。
 - 4 10YR4/2 灰黄褐 小礫微量含む。

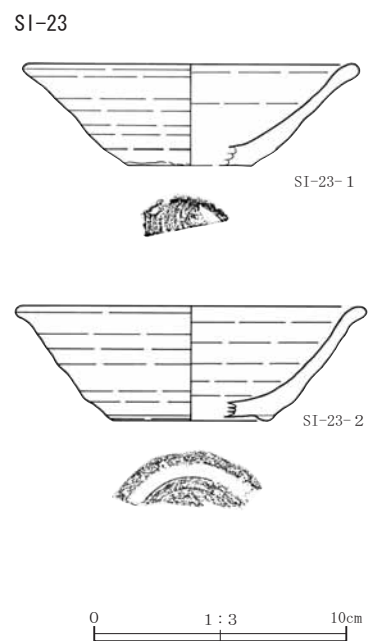
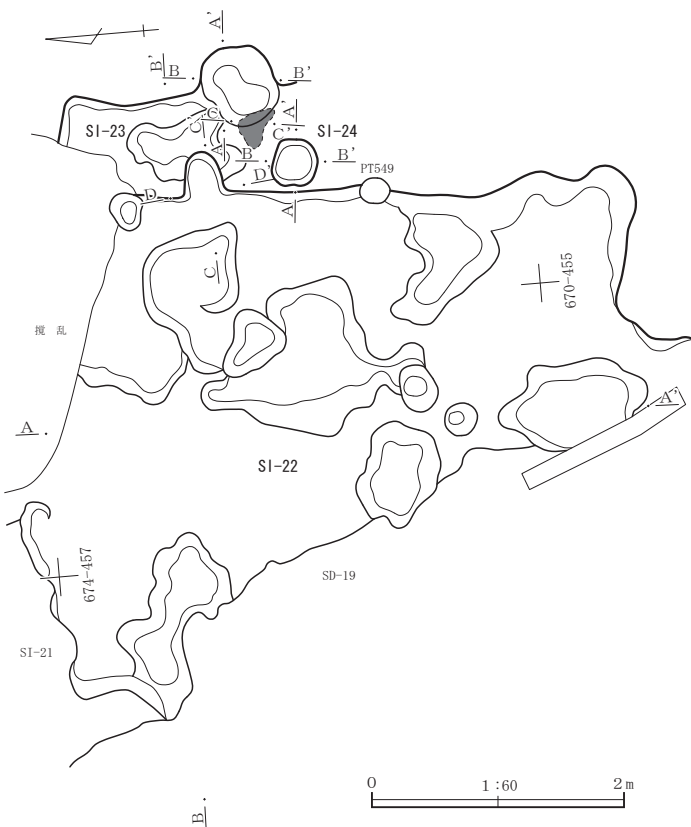
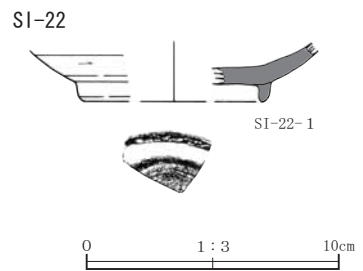
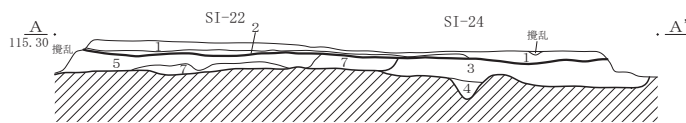

第31図 SI-22・23・24

SI-22竈

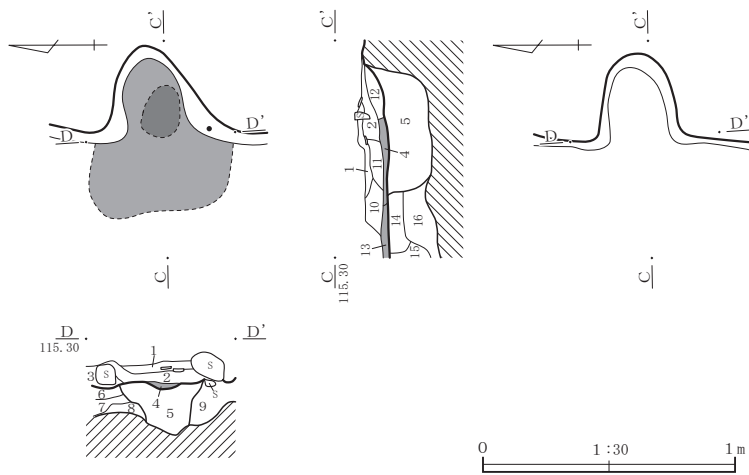

SI-22竈

- 1 10YR4/2 灰黄褐 焼土粒・小礫少量含む。
- 2 10YR2/1 黒 粒子やや細かく、粘性やや有。炭化物・焼土多量、灰少量、小礫少量含む。
- 3 10YR4/1 褐灰 炭化物微量、焼土粒・小礫少量含む。
- 4 10YR5/2 灰黄褐 粒子やや細かい。炭化物中量、焼土粒少量、小礫少量含む灰層。
- 5 10YR3/2 黒褐 炭化物・焼土粒微量、小礫少量含む。
- 6 10YR5/2 灰黄褐 焼土粒・小礫少量含む。
- 7 10YR6/3 にぶい黄橙 しまりやや有。焼土粒・小礫少量含む。
- 8 10YR6/2 灰黄褐 粘性・しまりやや有。炭化物・焼土粒微量、小礫少量含む。
- 9 10YR2/3 黒褐 粘性・しまりやや有。焼土粒微量、小礫多量含む。
- 10 10YR4/2 灰黄褐 炭化物微量、小礫少量含む。天井崩落土。
- 11 10YR3/2 黒褐 炭化物・小礫少量・焼土粒・ロームブロック微量含む。
- 12 10YR5/1 褐灰 炭化物・小礫微量、焼土多量、灰少量含む。
- 13 10YR4/1 褐灰 炭化物・焼土粒・小礫微量、灰中量含む。灰層。
- 14 10YR4/2 灰黄褐 粘性・しまりやや有。焼土粒微量、小礫少量含む。
- 15 10YR3/2 黒褐 しまりやや有。小礫少量、ロームブロック微量含む。
- 16 10YR6/3 にぶい黄橙 粘性・しまりやや有。小礫・ロームブロック中量含む。

SI-23竈

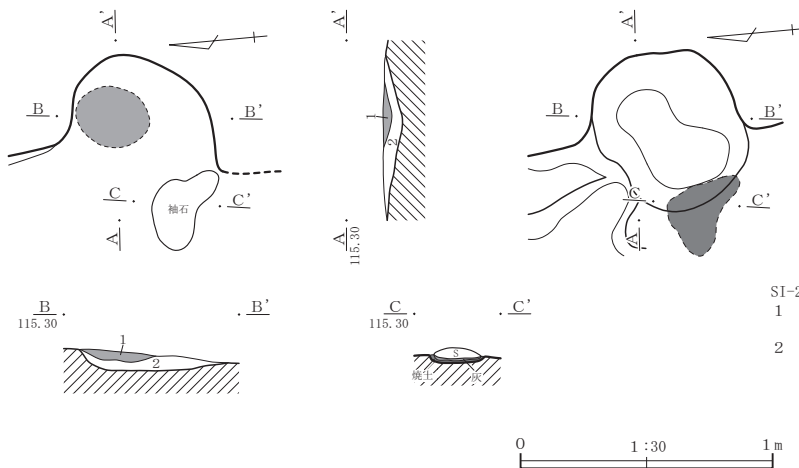

SI-23竈

- 1 10YR4/2 灰黄褐 粒子細かい。炭化物中量、焼土粒少量、小礫少量含む灰層。
- 2 10R4/2 灰赤 粒子やや細かく、粘性やや有。炭化物・小礫微量、焼土粒中量含む。

SI-24竈

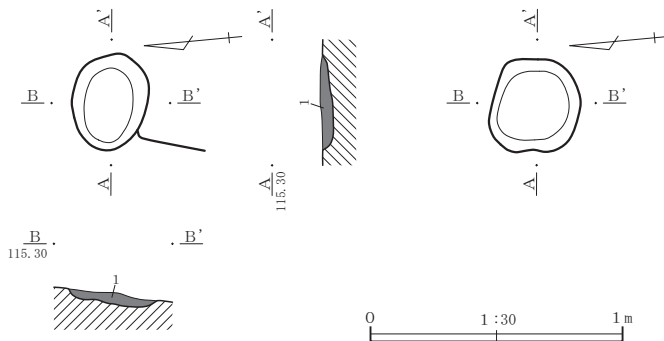

SI-24竈

- 1 10R6/8 赤橙 炭化物・小礫微量、灰少量含む焼土層。

第32図 SI-22・23・24竈

られない。東壁南寄りに位置する。平面形状は方形を基本とする。確認長0.85m、燃焼部幅0.68m。煙道は短く、燃焼部は竪穴内側に位置する。袖の残存長は南側が0.26m、北側が0.41mを測る。支脚とその補強材を設置した痕跡が認められる。 **出土遺物** 遺物は出土していない。 **時期** 10世紀前葉～中葉か。

SI-25 (第33図、PL.7・26)

位置 調査区南東部 (X=677~679、Y=456~459) **重複** SI-21、SK-92に先行し、SX-10より後出する。 **形状・規模** 平面は方形を呈し、東西2.30m×南北2.28m、壁現高0.15m、床面標高115.25m、床面積4.73㎡を測る。 **主軸方位** N-5°-W **床面** ほぼ平坦で、特に硬化は認められない。 **住居内施設** 検出せず。 **竈** 検出せず。 **出土遺物** 土師器3点、須恵器4点の破片が出土している。図示し得た実測個体資料は第33図-1で、覆土から出土した須恵器坏である。 **時期** 切り合い状況より10世紀中葉か。

SI-26 (第34図、PL.7・26)

位置 調査区南東部 (X=657~659、Y=444~447) **重複** SD-18に先行し、SX-06より後出する。 **形状・規模** 現代攪乱により削平を受け、不明瞭な点が多い。平面は方形を呈すると考えられ、覆土には灰が一面に分布する。東西 [3.63] m×南北 [2.17] m、壁現高0.24m、床面標高114.83m、床面積 [2.17] ㎡を測る。 **主軸方位** N-28°-W **床面** ほぼ平坦で、特に硬化は認められない。 **住居内施設** 検出せず。 **竈** 検出せず。 **出土遺物** 土師器11点、須恵器7点の破片が出土している。図示し得た実測個体資料は第34図-1・2で、覆土出土の須恵器坏である。 **時期** 出土遺物より10世紀前半と考えられる。

SI-27 (第33図、PL.8)

位置 調査区北東部 (X=723~726、Y=468~469) **重複** なし。 **形状・規模** 部分的な検出であるが、平面は方形を呈するであろう。東西 [0.70] m×南北3.23m、壁現高0.10m、床面標高115.38m、床面積 [1.44] ㎡を測る。 **主軸方位** N-6°-W **床面** ほぼ平坦で、若干の硬化が認められる。 **住居内施設** 検出せず。 **竈** 西壁北寄りに位置する。確認長0.65m、燃焼部幅0.43m。燃焼部は竪穴外側に位置する。支脚と補強材を設置した痕跡が認められる。 **出土遺物** 土師器17点、須恵器3点の破片が出土している。図示し得た実測個体資料はない。 **時期** 出土遺物より9世紀後半と考えられる。

SI-28 (第34図、PL.8・26)

位置 調査区南東部 (X=653~656、Y=458~462) **重複** SD-10に先行する。 **形状・規模** 東部はSD-10により失い、南部は調査区外となる。平面は南北に長い長方形を呈し、東西 [1.80] m×南北 [3.30] m、壁現高0.15m、床面標高115.02m、床面積 [5.13] ㎡を測る。 **主軸方位** N-28°-W **床面** ほぼ平坦で、硬化が認められる。 **住居内施設** 中央部やや北側にピットを検出。平面は楕円形状を呈し、規模は東西0.29m×南北0.23m×深さ0.20mを測る。 **竈** SD-10の覆土調査状況から、東壁南寄りに構築されていたと想定される。 **出土遺物** 土師器48点、須恵器35点、灰釉陶器2点、緑釉陶器1点の破片と、こも石状の石1点が出土している。図示し得た実測個体資料は第34図-1~5で、覆土からの出土である。1は灰釉陶器皿、2は灰釉陶器椀、3は緑釉陶器椀、4は須恵器甕、5は敲打痕を有するこも石状の石である。 **時期** 出土遺物より9世紀後半と考えられる。

SI-29 (第20図、PL.8・26)

位置 調査区南東部 (X=653~654、Y=461~464) **重複** なし。 **形状・規模** 南部は調査区外となる。平面は方形を呈し、東西2.80m×南北 [1.65] m、壁現高0.05m、床面標高115.11m、床面積 [3.77] ㎡を測る。 **主**

SI-25

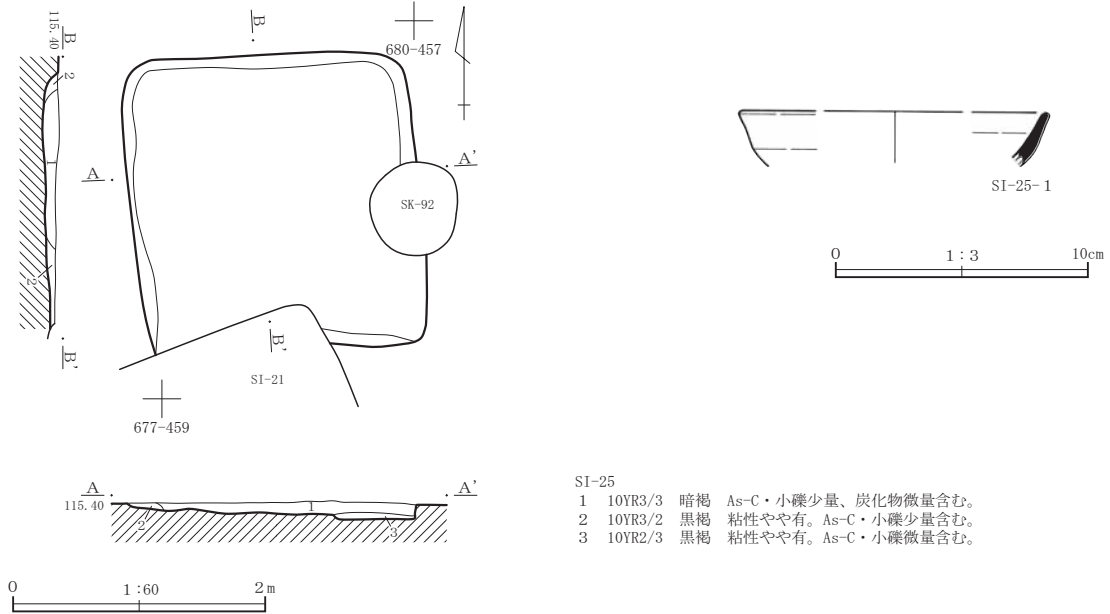

SI-25

- 1 10YR3/3 暗褐 As-C・小礫少量、炭化物微量含む。
- 2 10YR3/2 黒褐 粘性やや有。As-C・小礫少量含む。
- 3 10YR2/3 黒褐 粘性やや有。As-C・小礫微量含む。

SI-27

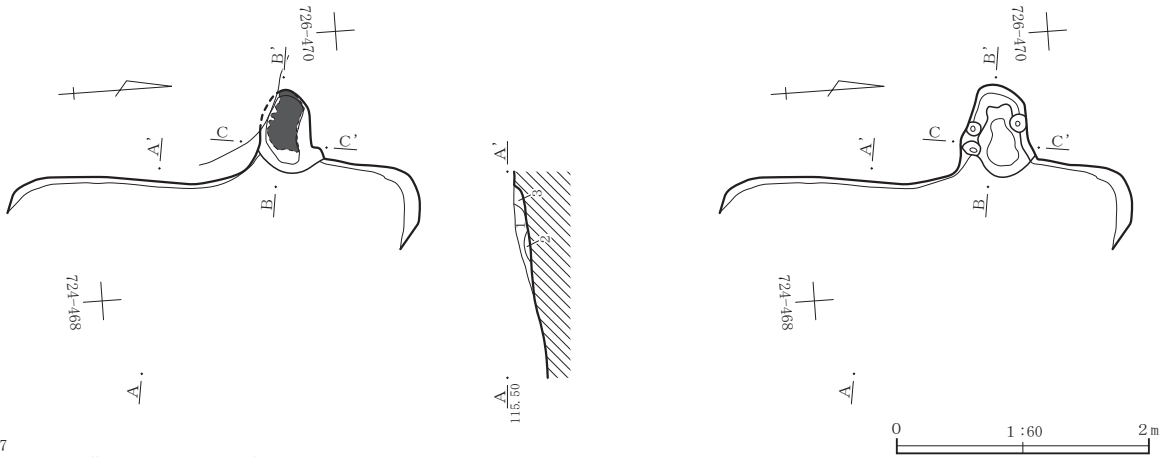

SI-27

- 1 10YR4/2 灰黄褐 As-C・小礫微量含む。
- 2 10YR3/2 黒褐 粒子やや細かく、粘性やや有。As-C・焼土粒微量、小礫少量含む。
- 3 10YR2/3 黒褐 粒子やや細かく、粘性やや有。焼土粒・小礫微量含む。

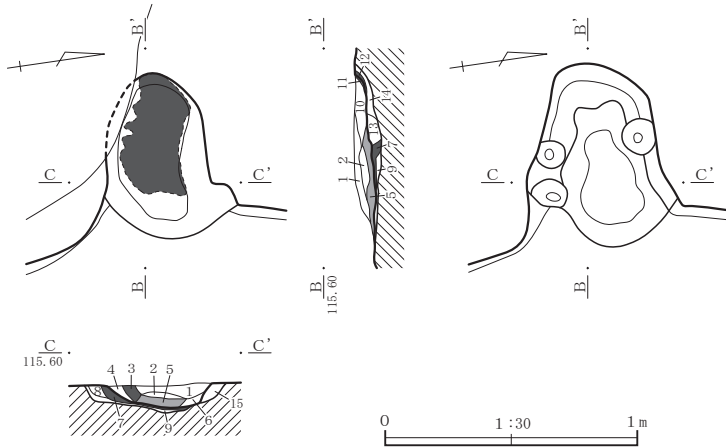

SI-27竈

- 1 10YR4/2 灰黄褐 As-C微量、炭化物・焼土粒・小礫少量含む。
- 2 2.5YR7/6 橙 粘性・しまりやや弱。炭化物微量、焼土多量、小礫少量含む。
- 3 10YR2/1 黒 As-C・焼土粒・炭微量、小礫少量含む炭化物層。
- 4 10YR4/3 にぶい黄褐 粘性やや有。小礫微量含む。
- 5 10YR1.7/1 黒 As-C微量、炭化物・焼土粒・小礫少量含む炭化物層。
- 6 10YR4/2 灰黄褐 粘性やや有。炭化物・焼土粒・小礫微量含む。
- 7 10YR1.7/1 黒 粒子やや細かく、粘性やや有。焼土粒中量、灰少量、小礫微量含む炭化物層。
- 8 10R6/8 赤橙 As-C・炭化物微量、焼土粒中量、小礫少量含む。
- 9 10YR5/3 にぶい黄褐 粒子細かく、粘性・しまりやや有。炭化物多量、焼土粒中量、灰少量、小礫微量含む。
- 10 10YR2/2 黒褐 As-C・炭化物・焼土粒・炭微量、小礫少量含む。
- 11 10R6/6 赤橙 炭化物・小礫微量含む焼土層。
- 12 10YR1.7/1 黒 焼土粒・小礫微量含む炭化物層。
- 13 10YR3/2 黒褐 しまりやや有。炭化物・小礫少量、焼土粒微量含む。
- 14 10YR3/1 黒褐 しまりやや有。炭化物中量、焼土粒・小礫微量含む。
- 15 10YR4/2 灰黄褐 炭化物・焼土粒微量、小礫少量含む。

第33図 SI-25・27

SI-26

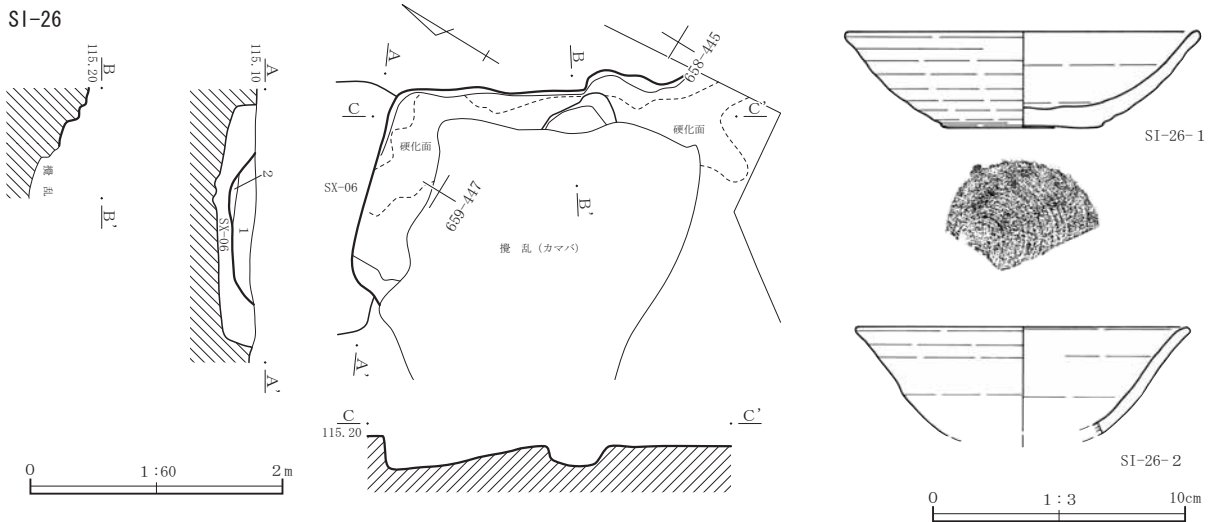

SI-26

- 1 10YR3/3 暗褐 粘性やや有。As-C・炭化物微量、小礫少量含む。
- 2 10YR2/1 黒 粒子細かく、粘性やや有。焼土粒・小礫微量、灰多量含む炭化物層。

SI-28

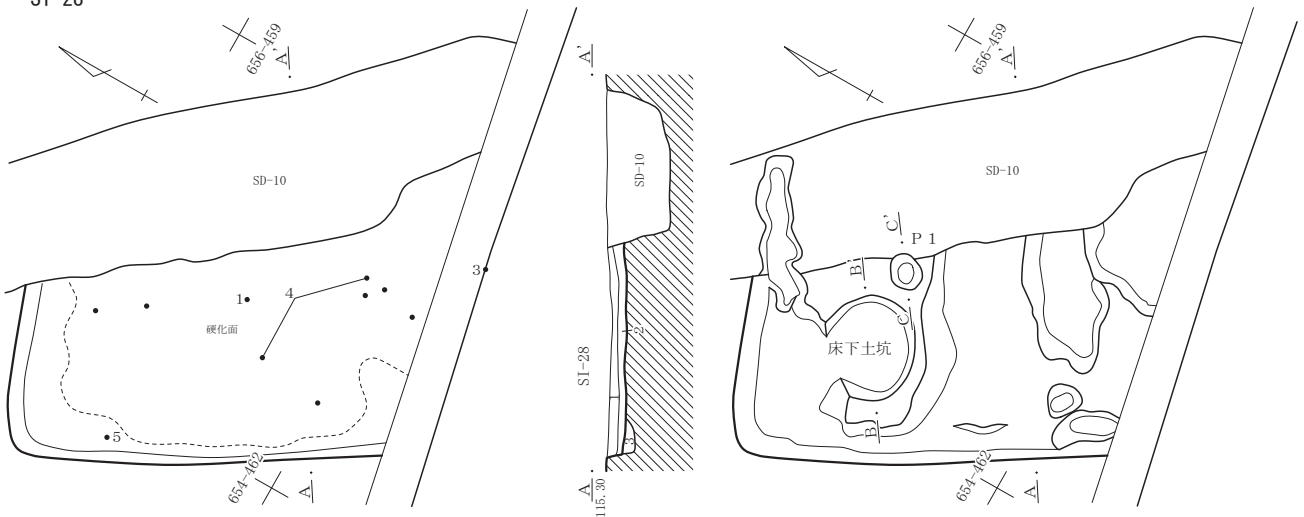

SI-28

- 1 10YR3/2 黒褐 As-C微量、小礫少量含む。
- 2 10YR2/3 黒褐 しまりやや有。As-C微量、小礫少量含む。
- 3 10YR2/2 黒褐 炭化物・ロームブロック微量、小礫少量含む。

SI-28貯蔵穴

- 1 10YR4/2 灰黄褐 しまりやや弱。小礫微量含む。
- 2 10YR4/3 にぶい黄褐 粘性やや有。小礫微量、ロームブロック中量含む。

SI-28 P 1

- 1 10YR3/2 黒褐 小礫微量含む。
- 2 10YR3/3 暗褐 小礫・ロームブロック微量含む。

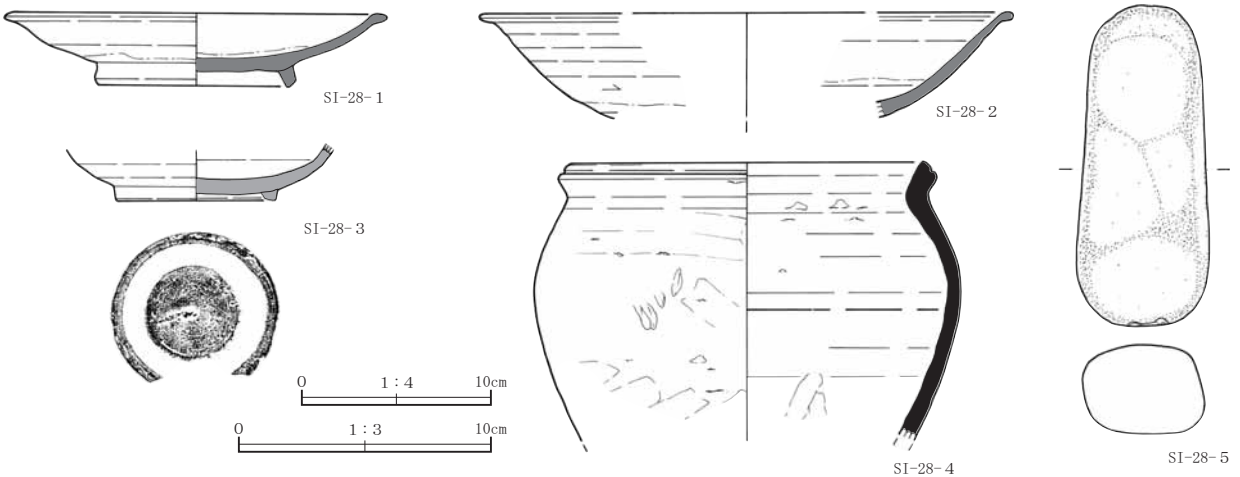

第34図 SI-26・28

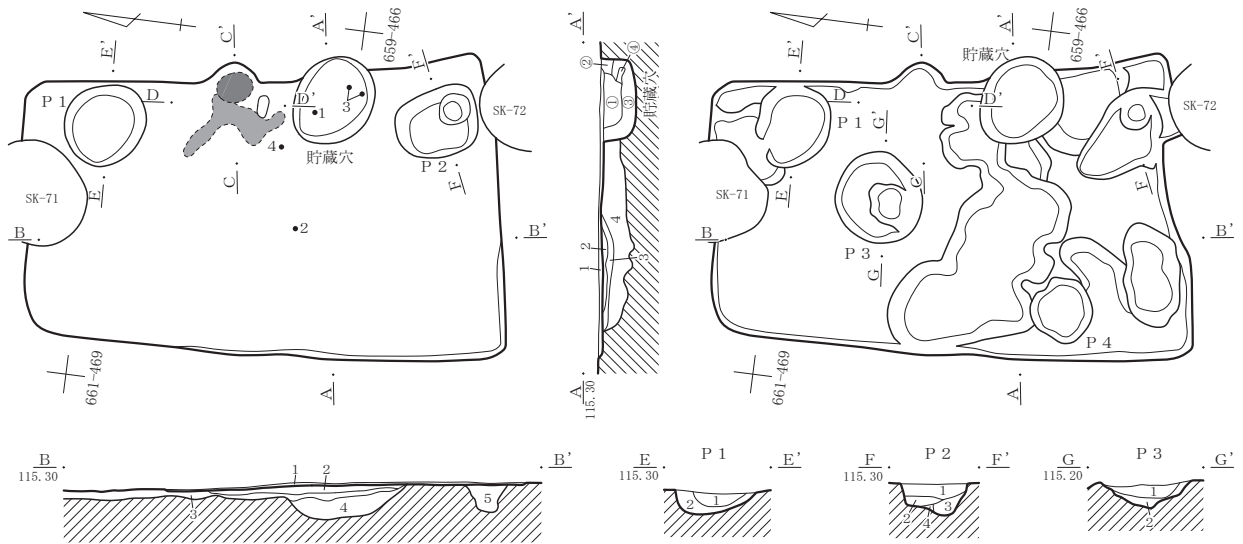

SI-30

- 1 10YR5/3 にぶい黄褐 しまりやや有。As-C・炭化物・焼土粒微量、小礫少量含む。
- 2 10YR4/2 灰黄褐 As-C・炭化物・小礫・ロームブロック少量、焼土粒微量含む。
- 3 10YR6/3 にぶい黄橙 粘性・しまりやや有。As-C微量、小礫少量、ロームブロック中量含む。
- 4 10YR3/2 黒褐 しまりやや弱く、粘性やや有。小礫・ロームブロック少量含む。
- 5 10RY4/2 灰黄褐 しまりやや有。As-C微量、小礫少量含む。

0 1:60 2m

SI-30貯蔵穴

- 1 10YR4/2 灰黄褐 炭化物・小礫微量、焼土粒少量含む。
- 2 10YR3/2 黒褐 粘性やや有。小礫・ロームブロック少量含む。
- 3 10YR5/3 にぶい黄褐 しまりやや弱く、粘性やや有。炭化物・焼土粒・小礫少量、ロームブロック中量含む。
- 4 10YR3/4 暗褐 しまりやや弱く、粘性やや有。炭化物・焼土粒・小礫・ロームブロック微量含む。

SI-30 P 1 ~ 3

- 1 10YR4/2 灰黄褐 As-C・炭化物・小礫微量含む。
- 2 10YR3/4 暗褐 粘性やや有。As-C微量、小礫少量含む。
- 3 10YR3/3 暗褐 粘性・しまりやや有。小礫・ロームブロック微量含む。
- 4 10YR3/2 黒褐 粘性・しまりやや有。As-C微量、小礫少量含む。

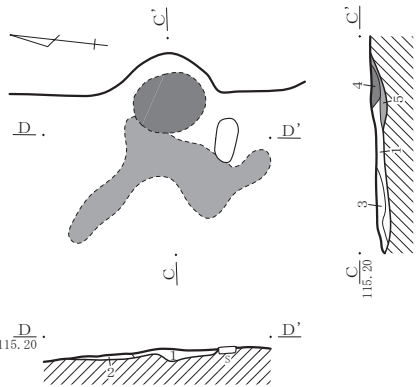

0 1:30 1m

SI-30竈

- 1 2.5YR6/2 灰赤 粒子やや細かい。As-C・炭化物・小礫微量、焼土粒少量含む。
- 2 10YR5/1 褐灰 粒子やや細かく、粘性やや有。炭化物・焼土多量、灰中量、小礫微量含む。
- 3 10YR5/2 灰黄褐 As-C・炭化物・焼土粒微量、小礫少量含む。
- 4 10R5/8 赤 しまりやや弱。炭化物・小礫微量含む焼土層。
- 5 10R2/1 赤黒 粒子やや細かい。炭化物・灰多量、小礫微量含む。灰層。



SI-30-1



SI-30-2



SI-30-3

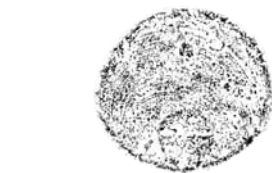

SI-30-4



SI-30-5

0 1:4 10cm
0 1:3 10cm

第35図 SI-30



第36図 掘立柱建物・柵・井戸分布図

軸方位 N-21°-W **床面** ほぼ平坦で、若干の硬化が認められる。**住居内施設** 検出せず。**竈** 灰の痕跡から東壁南寄りに構築されていたと想定される。**出土遺物** 土師器46点、須恵器6点、灰釉陶器1点の破片と、こも石状の石が1点出土している。図示し得た実測個体資料は第20図-1・2で、床面出土である。1は土師器台付甕、2は側面に敲打痕を有するこも石状の石である。**時期** 出土遺物より9世紀後半と考えられる。

SI-30 (第35図、PL. 8・26)

位置 調査区南東部 (X=657~661、Y=466~468) **重複** SK-71・72に先行する。**形状・規模** 平面は南北に長い長方形を呈し、東西2.80m×南北4.65m、壁現高0.04m、床面標高115.14m、床面積8.12㎡を測る。**主軸方位** N-6°-W **床面** ほぼ平坦で、若干の硬化が認められる。**住居内施設** 竈の南側に貯蔵穴を検出。平面は楕円形状を呈し、規模は東西0.62m×南北0.75m×深さ0.26mを測り、東壁を掘り込んでいる。北東部および南東部においてピットを検出。P1は平面円形状を呈し、東西0.65m×南北0.65m×深さ0.15mを測る。P2は平面楕円形状を呈し、東西0.52m×南北0.65m×深さ0.23mを測る。**竈** 東壁ほぼ中央に位置する。燃烧部のみ遺存。確認長0.33m、燃烧部幅0.35m。前面に灰が分布する。**出土遺物** 土師器26点、須恵器25点、灰釉陶器1点の破片と、

こも石状の石1点が出土している。図示し得た実測個体資料は第35図-1～5で、1・3は貯蔵穴、2・4は掘り方、5は覆土からの出土である。1・2は須恵器坏、3は須恵器高台付坏、4は土師器甕、5はこも石状の石である。 時期 出土遺物より9世紀後半と考えられる。

(2) 掘立柱建物・柵・ピット (第36～56図、PL.2・28)

掘立柱建物は1棟のみ検出している。SB-01(第37図)は調査区北西部で検出されたPT015・016・019・023・121～124の8口により構成される。北西角の柱穴をSD-02により失うが、芯～芯距離は東西が3.20m、南北が3.10mで柱間は1.10～1.50mを測る。主軸方位はN-16°-Wである。覆土にAs-Bを含むことから12世紀以降、中世の遺構と考えられる。規模等の詳細は第11表に掲載した。遺物は出土していない。

柵は1棟のみ検出している。SA-01(第37図)は調査区南部で検出されたSA-01a～01jの10口により構成されるが、さらに調査区南外へ広がる可能性がある。柱間は3.00mを測り、24.00mに亘り確認された。主軸方位はN-16°-W。PT491に先行し、窪地-01、SD-10・12・13より後出する。覆土にAs-Bを含むことから12世紀以降、中世の遺構と考えられる。規模等の詳細は第10表に掲載している。遺物はSA-01aから灰釉陶器碗の破片1点が出土し第37図SA-01-1に示した。SA-01fからは須恵器の羽釜の破片1点が出土している。詳細は第25表を参照されたい。

ピット(第38～56図)は調査区全域で検出されており、519口を数える。これらのうち覆土にAs-Bが観察されたのは332口であった。掘立柱建物や柵等として認識できなかったものであり、規模・出土遺物等は第2～9表ピット一覧表(1)～(8)に掲載している。図示し得た実測個体資料は第56図PT549-1の須恵器高台付坏、PT551-1の打製石斧である。詳細は第25・29表を参照されたい。

(3) 井戸 (第36・57～60図、PL.9・10・27)

井戸は調査区北半部から16基を検出している。SE-02は出土遺物から8世紀後葉の時期が想定され、他はAs-Bの混入や出土遺物の様相から中世のものと考えられる。平面は円～楕円形状を呈し、木組み・石組み等の痕跡は認められない。SE-05は湧水が激しく、崩落の危険もあり、完掘を断念した。

井戸個別の規模・出土遺物等は第12表に掲載している。ここでは第59・60図に示した実測個体資料について略記し、詳細は第25・28・30表を参照されたい。SE-01-1は平瓦。SE-02-1は須恵器坏、2・3は須恵器壺、4・5は土師器坏で、1・2・4・5は下層から出土しており、廃棄儀礼に関わる可能性が高い。SE-04-1はこも石状の石。SE-05-1～3は在地系の鉢、4・5は平瓦である。SE-10-1は砥石。SE-11-1・2は内耳土器(鍋)。SE-12-1は平瓦。SE-14-1は龍泉窯系青磁鎚蓮弁文碗、2は土師器小皿(かわらけ)、3は常滑窯甕、4は常滑窯片口鉢。SE-15-1は窪みを有する角閃石安山岩である。

(4) 土坑 (第61～68図、PL.17～21・28)

土坑は調査区全域から検出されており、96基を数える。これらのうち覆土にAs-Bが観察されたのは54基であった。平面形態は円形、楕円形、長楕円形、方形、長方形、不整形と多様であり、古代以降は特に偏在する傾向はみられない。調査区西部では縄文土器を出土するSK-75を検出している。覆土は少量の小礫やロームブロックを含む黒褐色土であり、他遺構の覆土色調に比べ黒色味が強いといえる。本址の南東約3.00mで検出されたSK-76、南約10.00mで検出されたSK-77でも同色・同質の覆土が確認されており、遺物は出土していないが、平面形態・規模等も類似しており、同時期の遺構と考えている。

土坑個別の規模・出土遺物等は第13～15表に掲載している。ここでは第67・68図に示した実測個体資料について略記し、詳細は第25表を参照されたい。SK-01-1・2は土師器坏。SK-20-1は土師器坏。SK-23-1は龍泉窯系青磁劃花文碗。SK-75-1～9は縄文土器深鉢。SK-79-1・2は須恵器高台付坏である。

SB-01

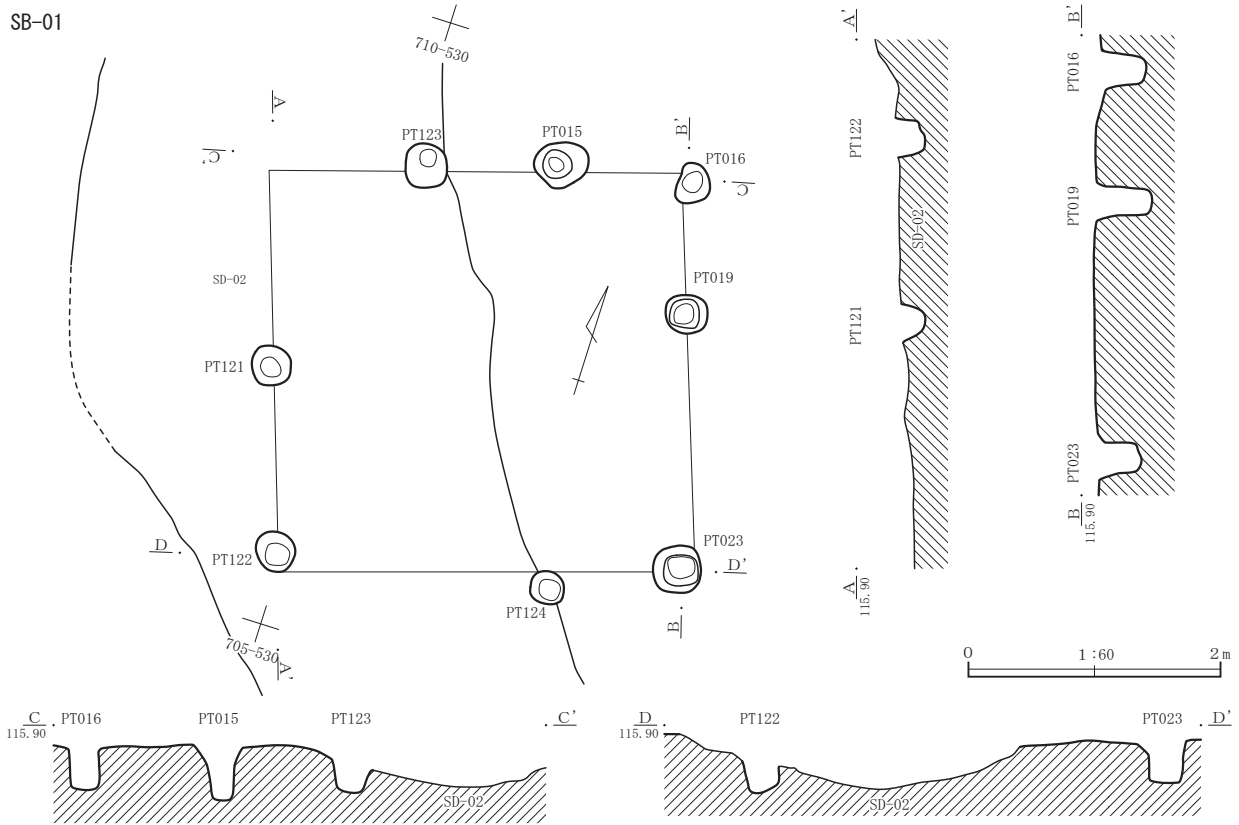

SB-01

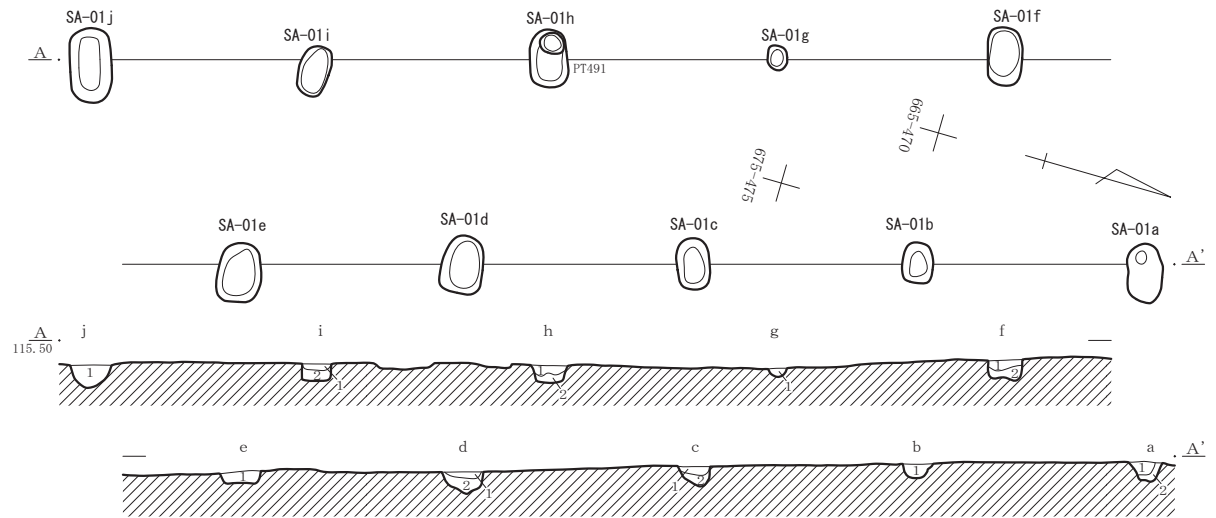

SA-01a

- 1 10YR5/3 にぶい黄褐色 As-B中量、As-C少量、小礫微量含む。B混層。
- 2 10YR3/1 黒褐色 As-C少量、小礫微量含む。

SA-01b

- 1 10YR3/2 黒褐色 As-B・小礫少量、As-C微量含む。

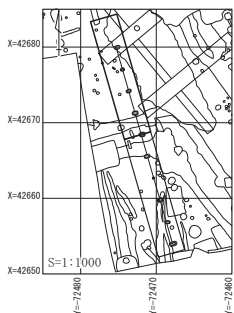

SA-01c

- 1 10YR3/2 黒褐色 As-B・As-C・小礫少量含む。

SA-01f

- 1 7.5R4/1 暗赤灰 As-B多量、As-C・小礫微量含む。B混層。
- 2 10YR2/2 黒褐色 しまりやや弱。小礫微量、ロームブロック少量含む。

SA-01g

- 1 10YR3/1 黒褐色 As-B多量、As-C微量、小礫少量含む。B混層。

SA-01h

- 1 7.5R4/1 暗赤灰 As-B多量、As-C・小礫微量、ロームブロック少量含む。B混層。
- 2 10YR3/1 黒褐色 粒子やや粗く、しまり弱。小礫微量含む。

SA-01i

- 1 7.5R4/1 暗赤灰 As-B多量、As-C・小礫微量含む。B混層。
- 2 10YR3/1 黒褐色 しまりやや弱。As-B・As-C・小礫・ロームブロック微量含む。

SA-01j

- 1 10YR3/1 黒褐色 しまりやや弱。As-B・小礫少量、As-C微量含む。

SA-01c

- 1 7.5R4/1 暗赤灰 As-B中量、As-C・小礫少量含む。B混層。
- 2 10YR2/2 黒褐色 As-B少量、小礫微量含む。

SA-01d

- 1 7.5R4/1 暗赤灰 As-B多量、As-C微量、小礫少量含む。B混層。
- 2 7.5R4/2 灰赤 小礫微量含む。

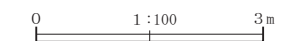

第37図 SB-01、SA-01

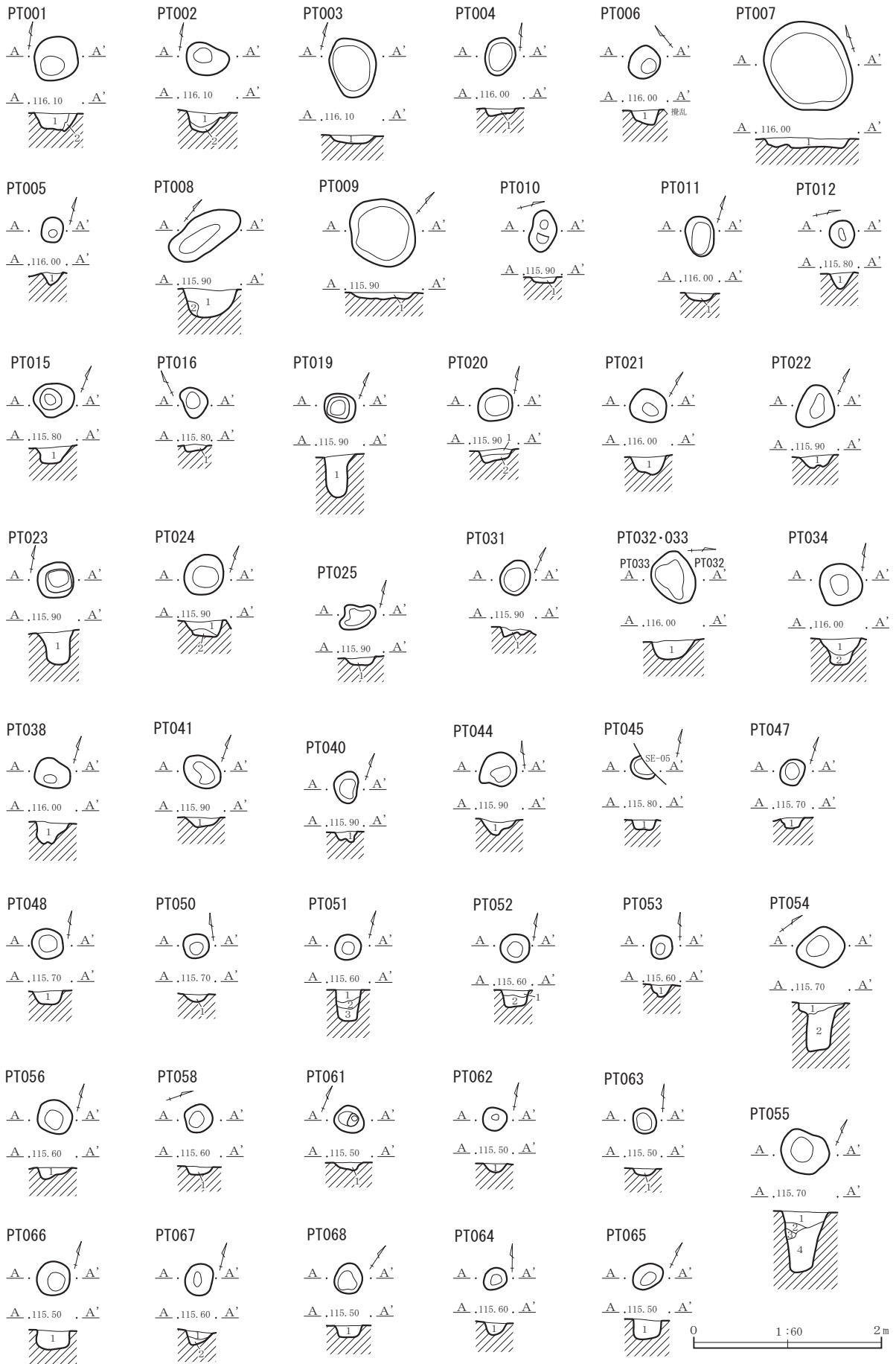

第38図 ピット (1)

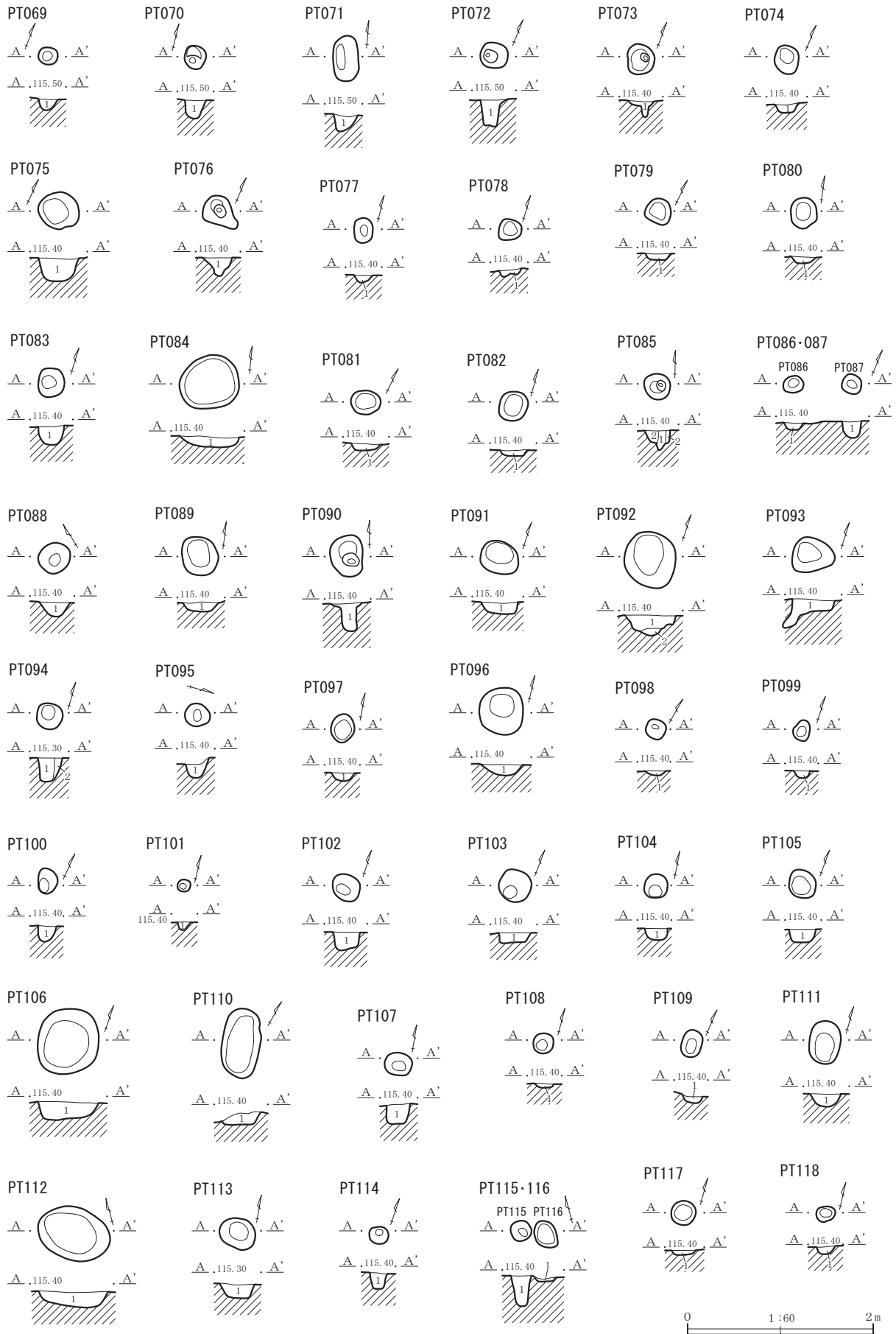

第39図 ピット (2)

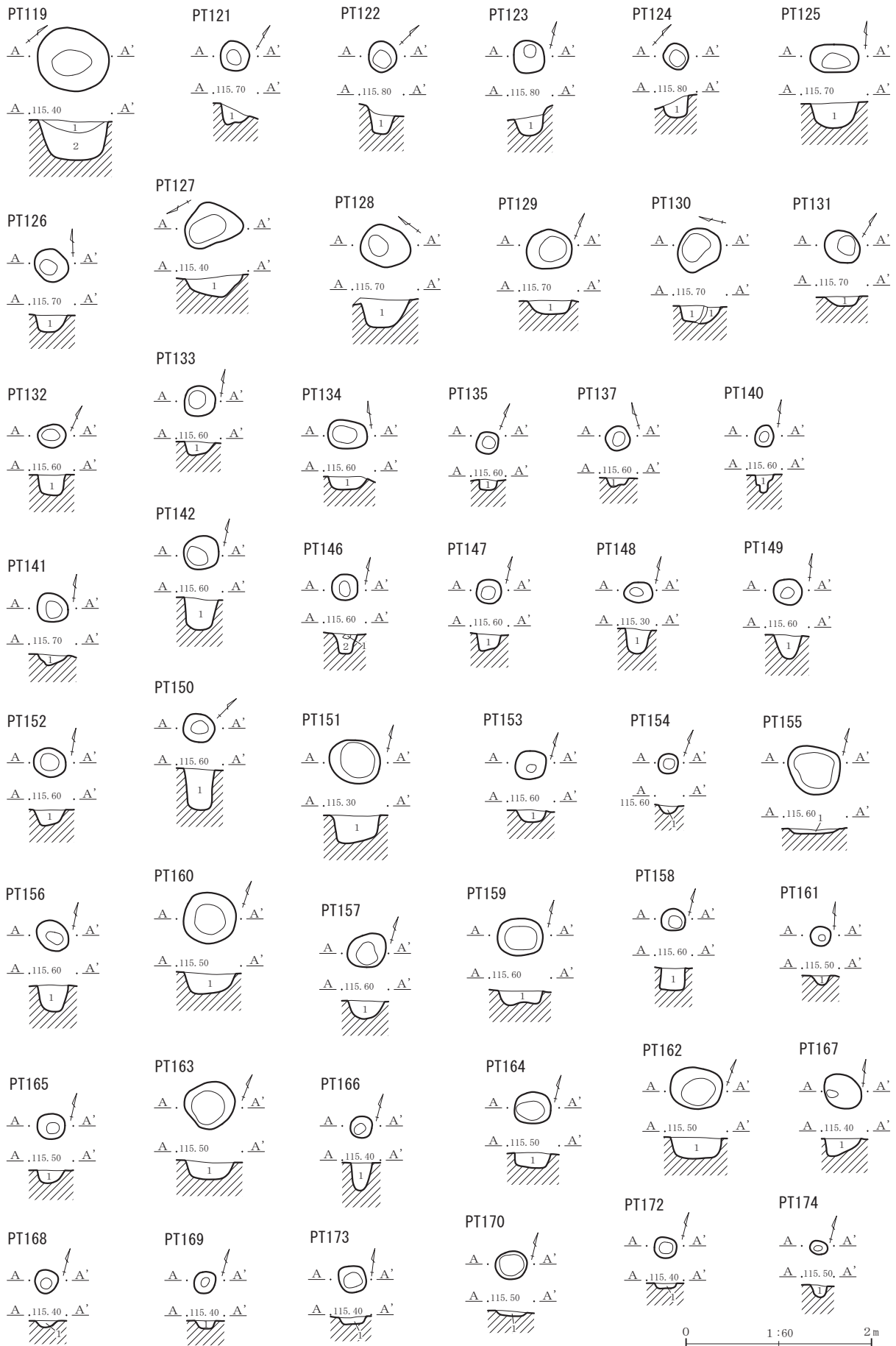

第40図 ピット (3)

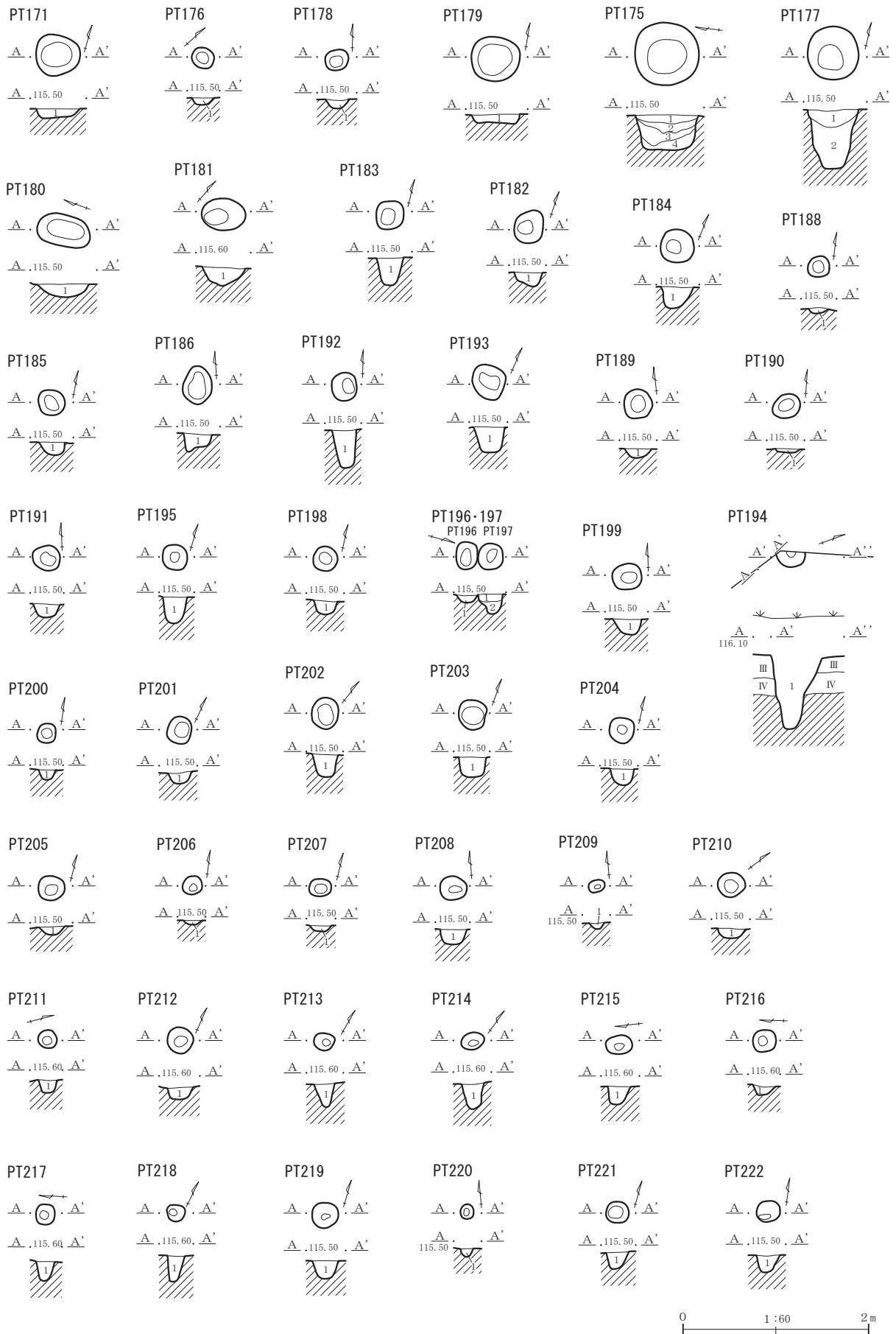

第41図 ピット (4)

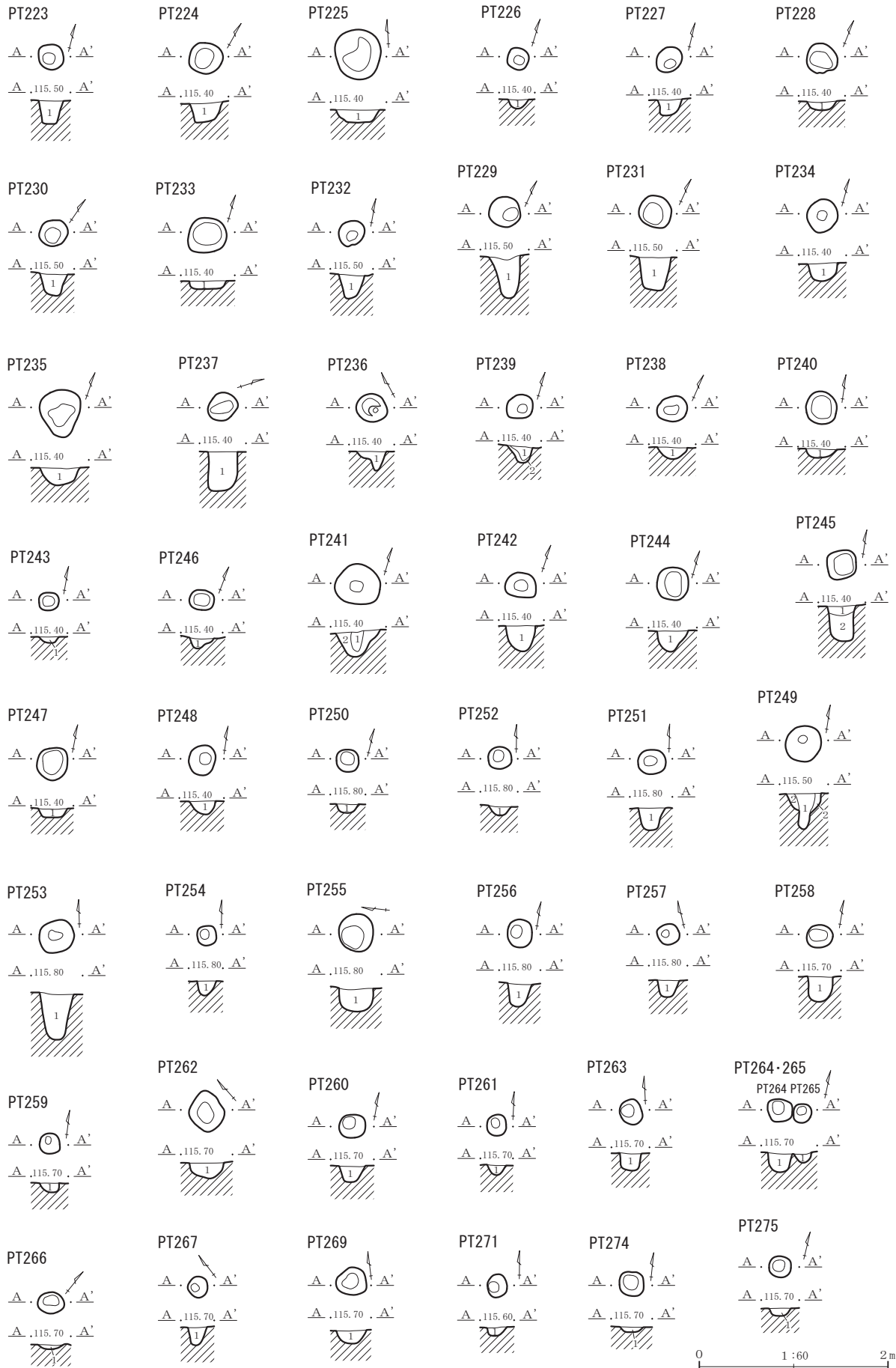

第42図 ピット (5)

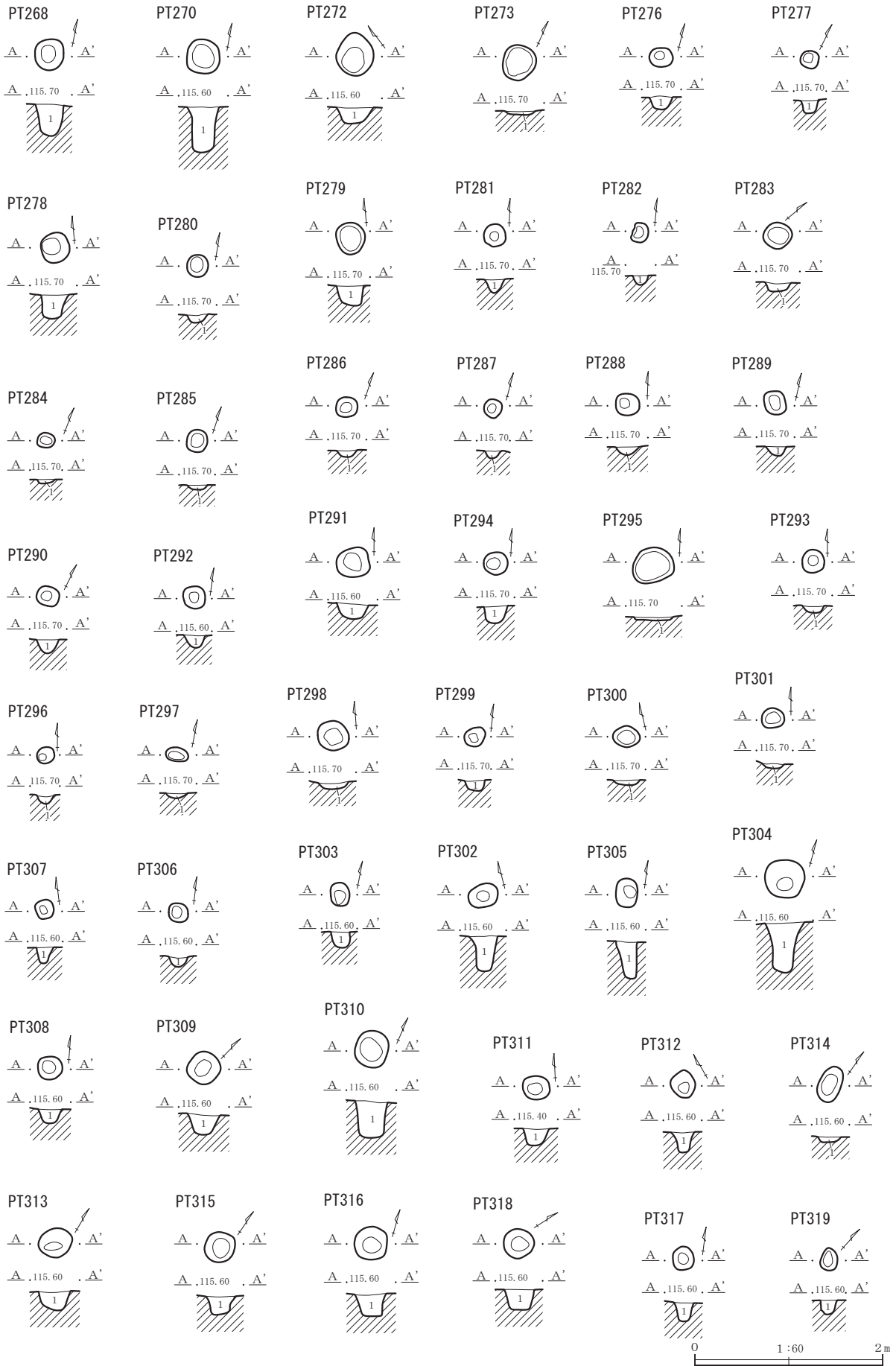

第43図 ピット (6)

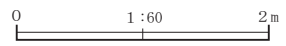
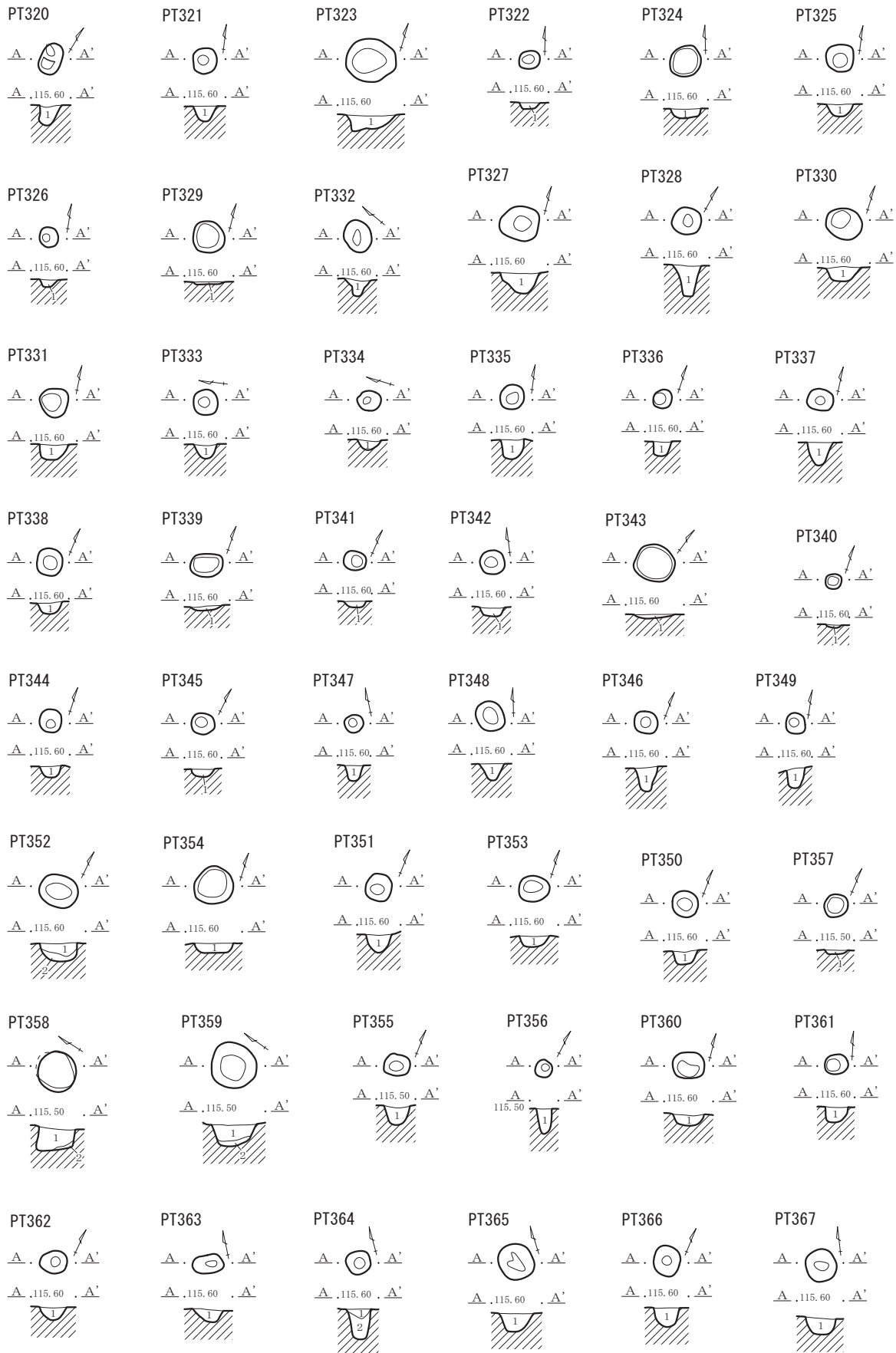

第44図 ピット (7)

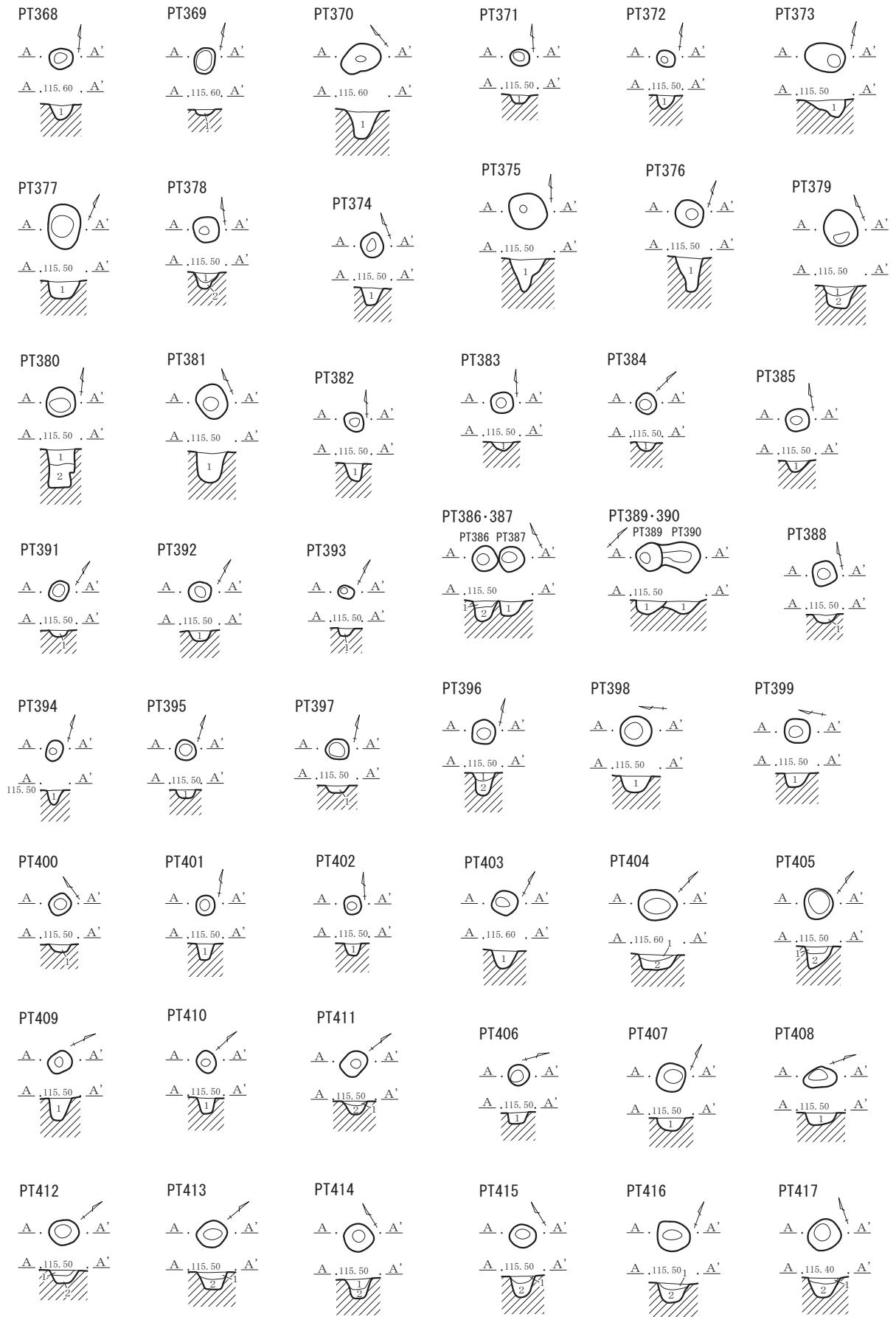

第45図 ピット (8)

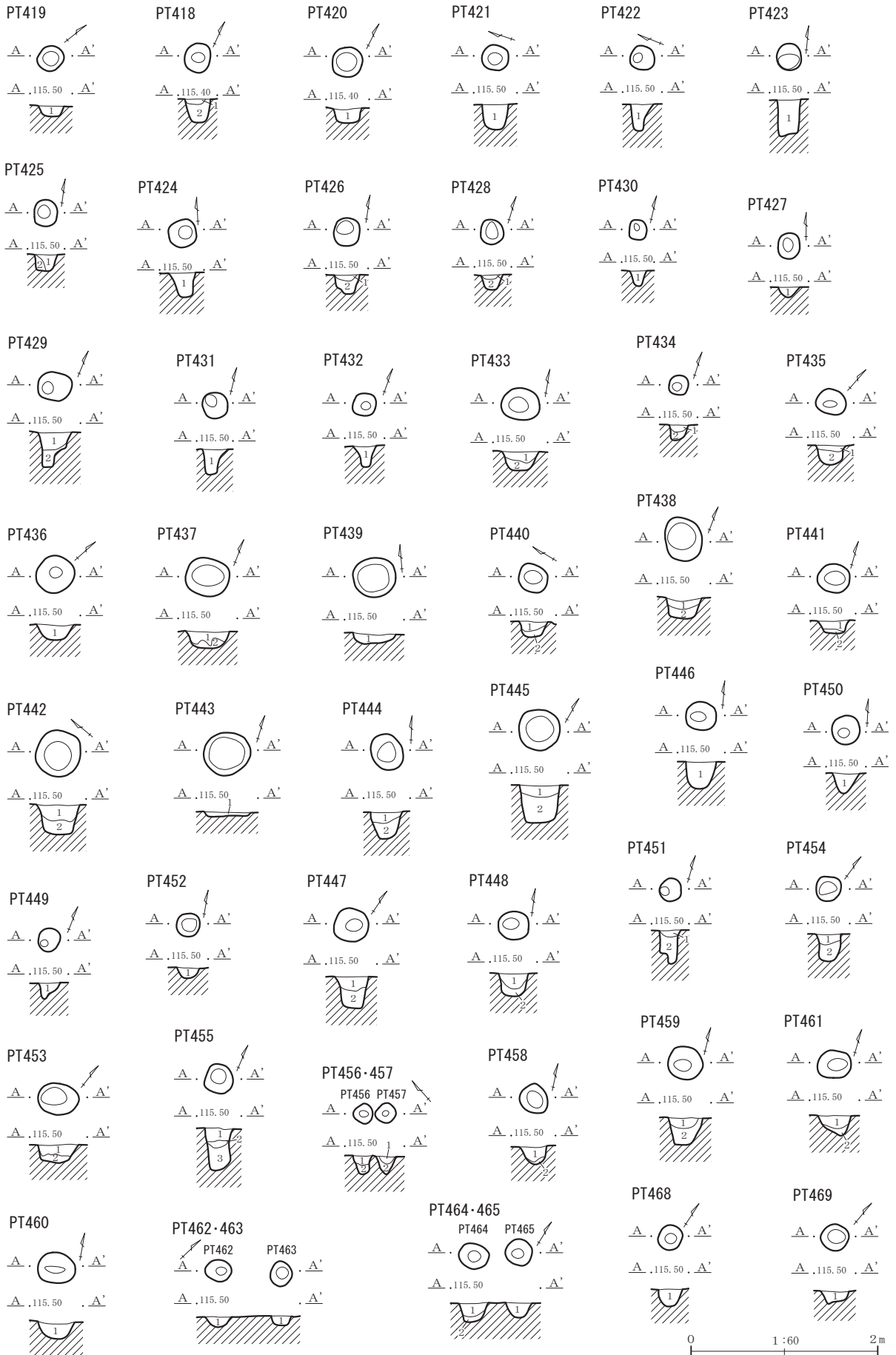

第46図 ピット (9)

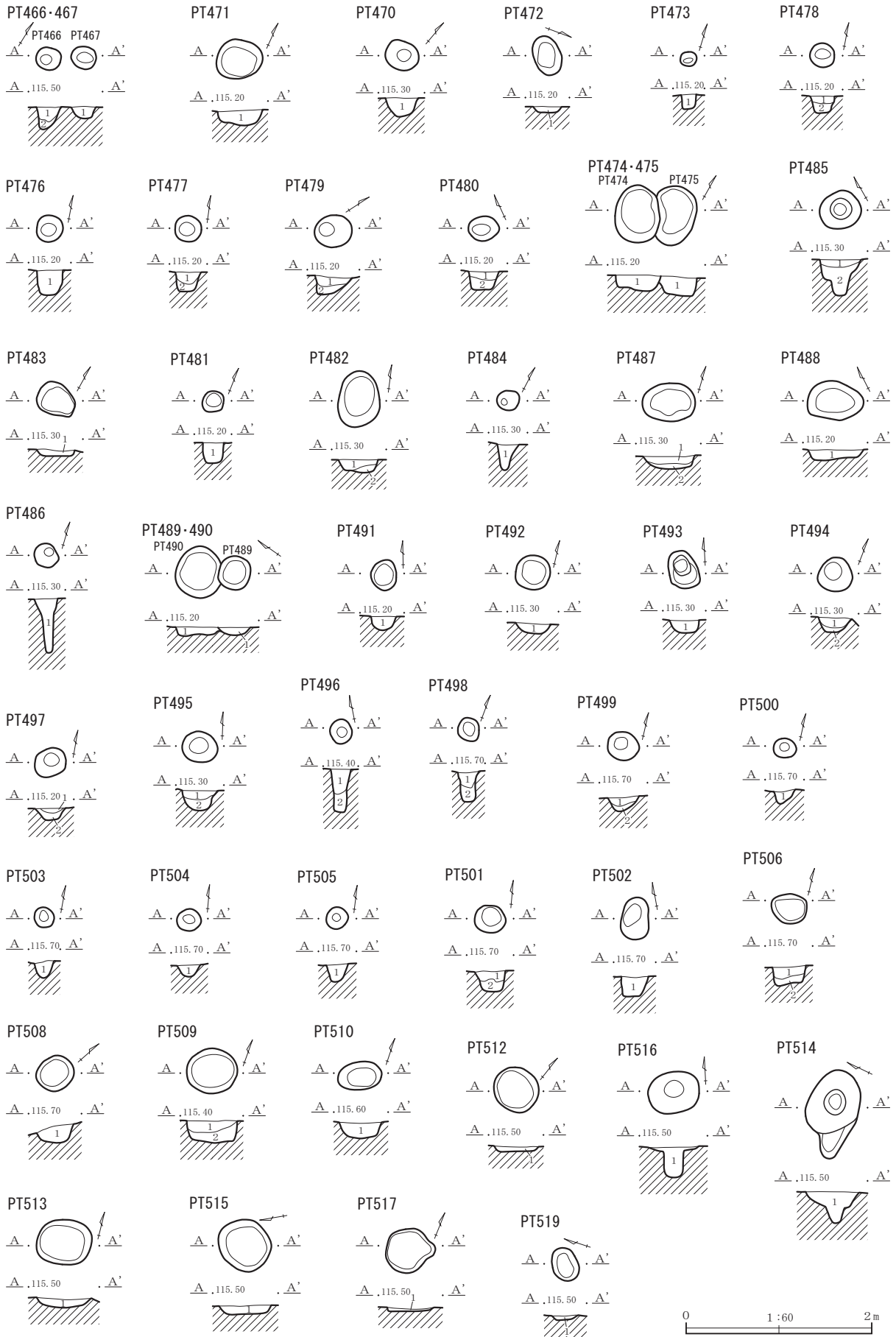

第47図 ピット (10)

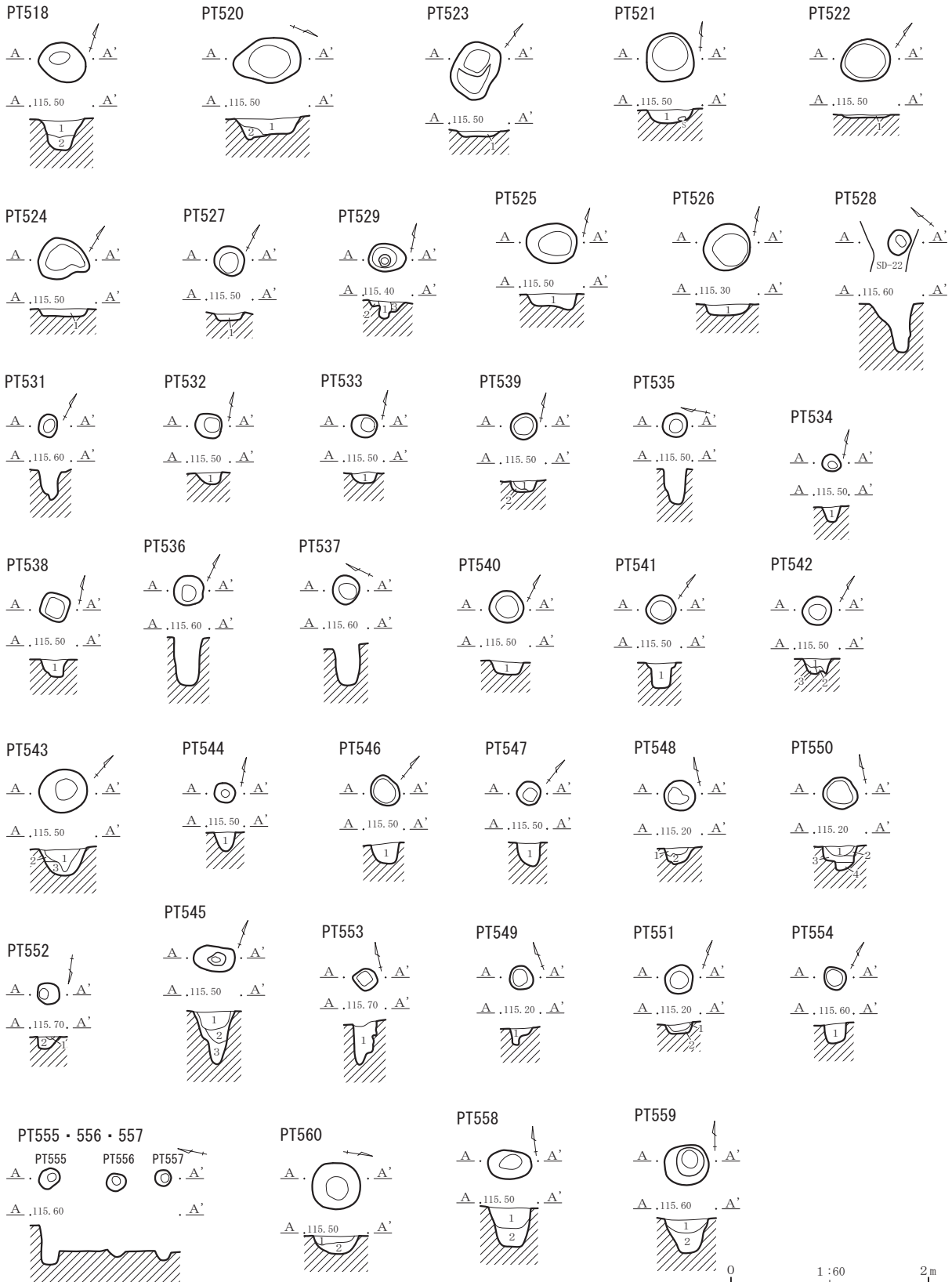

PT001
 1 10YR2/2 黒褐 粘性・しまり弱。As-B・As-C・小礫・ロームブロック少量含む。
 2 10YR3/2 黒褐 粘性・しまり弱。小礫微量含む。

PT002
 1 10YR3/1 黒褐 粒子やや粗く、粘性・しまり弱。As-B・ロームブロック中量、As-C微量、小礫少量含む。
 2 10YR2/2 黒褐 粒子やや粗く、粘性・しまり弱。As-B・ロームブロック中量、As-C微量、小礫少量含む。

PT003
 1 10YR2/3 黒褐 粘性弱。As-C少量、小礫微量含む。

第48図 ピット (11)

| | | | | |
|-------|---|----------|-------|--|
| PT004 | 1 | 10YR3/4 | 暗褐 | 粘性弱。As-C少量、小礫微量含む。 |
| PT005 | 1 | 10YR2/3 | 黒褐 | 粘性弱。As-B・As-C・小礫微量含む。 |
| PT006 | 1 | 10YR2/2 | 黒褐 | 粘性やや弱。As-B・小礫微量、As-C・炭化物少量含む。 |
| PT008 | 1 | 10YR2/2 | 黒褐 | 粘性やや弱。As-B・As-C・ロームブロック少量、小礫微量含む。 |
| | 2 | 10YR5/3 | にぶい黄褐 | 粒子粗く、粘性弱。小礫微量、ロームブロック多量含む。 |
| PT010 | 1 | 10YR3/1 | 黒褐 | 粒子細かく、しまりやや弱く、粘性弱。As-B・As-C・小礫微量含む。 |
| PT011 | 1 | 10YR4/4 | 褐 | As-C・小礫・ロームブロック微量含む。 |
| PT012 | 1 | 10YR2/3 | 黒褐 | 粘性・しまりやや弱。As-B・As-C・小礫・ロームブロック微量含む。 |
| PT015 | 1 | 10YR2/2 | 黒褐 | しまりやや弱。As-B少量、焼土粒・小礫微量含む。 |
| PT016 | 1 | 10YR2/2 | 黒褐 | しまり弱。As-B・小礫少量、As-C微量含む。 |
| PT019 | 1 | 10YR2/3 | 黒褐 | As-B少量、As-C・焼土粒・小礫微量、ロームブロック中量含む。 |
| PT020 | 1 | 10YR4/3 | 褐 | As-B少量、焼土粒・小礫・ロームブロック微量含む。 |
| | 2 | 10YR3/3 | 暗褐 | 小礫微量、ロームブロック少量含む。 |
| PT021 | 1 | 10YR2/2 | 黒褐 | 粒子やや細かい。As-B・As-C・炭化物・焼土粒・小礫微量含む。 |
| PT022 | 1 | 10YR3/2 | 黒褐 | As-B少量、As-C・焼土粒・小礫微量含む。 |
| PT023 | 1 | 10YR2/2 | 黒褐 | 粘性・しまりやや弱。As-B・As-C・小礫・ロームブロック微量含む。 |
| | 2 | 10YR3/3 | 暗褐 | 粒子やや細かく、しまりやや有。As-B中量含む。 |
| PT024 | 1 | 10YR2/2 | 黒褐 | 粒子やや細かく、粘性・しまりやや弱。As-C・小礫微量、ロームブロック少量含む。 |
| | 2 | 10YR2/3 | 黒褐 | 粒子やや細かく、しまりやや弱。As-B・小礫微量、ロームブロック中量含む。 |
| PT025 | 1 | 10YR2/2 | 黒褐 | 粘性やや弱。As-B・As-C・小礫・ロームブロック微量含む。 |
| PT031 | 1 | 10YR2/2 | 黒褐 | 粘性・しまりやや弱。As-B・As-C・小礫微量、ロームブロック少量含む。 |
| PT033 | 1 | 10YR2/1 | 黒 | 粘性やや弱。As-B・As-C・小礫微量含む。 |
| PT034 | 1 | 10YR2/2 | 黒褐 | As-B・As-C・小礫・ロームブロック微量含む。 |
| | 2 | 10YR3/3 | 暗褐 | 小礫微量、ロームブロック中量含む。 |
| PT038 | 1 | 10YR2/2 | 黒褐 | As-C微量、小礫少量含む。 |
| PT040 | 1 | 10YR2/1 | 黒 | As-B・小礫微量、ロームブロック少量含む。 |
| PT041 | 1 | 10YR2/2 | 黒褐 | As-B・As-C・小礫・ロームブロック微量含む。 |
| PT044 | 1 | 10YR3/2 | 黒褐 | しまりやや弱。As-B・小礫少量、ロームブロック微量含む。 |
| PT045 | 1 | 10YR2/3 | 黒褐 | As-B・ロームブロック中量、小礫微量含む。 |
| PT047 | 1 | 10YR2/3 | 黒褐 | As-B・As-C・Hr-PP・小礫・ロームブロック微量含む。 |
| PT048 | 1 | 10YR2/3 | 黒褐 | As-B・As-C・小礫微量含む。 |
| PT050 | 1 | 10YR2/2 | 黒褐 | しまりやや弱。As-B・As-C・小礫微量含む。 |
| PT051 | 1 | 10YR2/3 | 黒褐 | As-B少量、As-C・小礫微量含む。 |
| | 2 | 10YR2/2 | 黒褐 | 粒子やや細かく、しまりやや有。As-B・小礫微量含む。 |
| | 3 | 10YR2/3 | 黒褐 | 小礫少量、ロームブロック微量含む。 |
| PT052 | 1 | 10YR2/3 | 黒褐 | As-B・As-C・焼土粒・小礫微量含む。 |
| | 2 | 10YR3/2 | 黒褐 | しまりやや有。As-C・小礫微量、ロームブロック多量含む。 |
| PT053 | 1 | 10YR3/3 | 暗褐 | As-B・小礫少量、As-C微量含む。 |
| PT054 | 1 | 10YR3/4 | 暗褐 | 小礫・ロームブロック少量含む。 |
| | 2 | 10YR2/3 | 黒褐 | しまりやや有。小礫・ロームブロック少量含む。 |
| PT055 | 1 | 10YR2/2 | 黒褐 | しまりやや弱。As-B・As-C微量、小礫中量含む。 |
| | 2 | 10YR2/3 | 黒褐 | しまりやや弱。小礫微量含む。 |
| | 3 | 10YR2/1 | 黒 | 粘性・しまりやや弱。小礫少量含む。 |
| | 4 | 10YR2/3 | 黒褐 | 粘性・しまりやや弱。ロームブロック微量含む。 |
| PT056 | 1 | 10YR2/3 | 黒褐 | As-B・As-C微量、小礫少量含む。 |
| PT058 | 1 | 10YR2/3 | 黒褐 | しまりやや弱。As-B・As-C微量、小礫・ロームブロック少量含む。 |
| PT061 | 1 | 10YR2/3 | 黒褐 | As-B・As-C微量、小礫・ロームブロック少量含む。 |
| PT062 | 1 | 10YR2/1 | 黒 | 小礫少量含む。 |
| PT063 | 1 | 7.5YR2/2 | 黒褐 | 小礫少量、ロームブロック微量含む。 |
| PT064 | 1 | 10YR2/3 | 黒褐 | 小礫微量含む。 |
| PT065 | 1 | 10YR2/2 | 黒褐 | As-C中量、小礫少量、ロームブロック微量含む。 |
| PT066 | 1 | 10YR3/4 | 暗褐 | As-C微量、小礫少量含む。 |
| PT067 | 1 | 10YR2/2 | 黒褐 | As-B・As-C微量、ロームブロック少量含む。 |
| | 2 | 10YR4/4 | 褐 | しまりやや弱。小礫少量、ロームブロック多量含む。 |
| PT068 | 1 | 10YR3/4 | 暗褐 | 粘性やや有。As-C・小礫・ロームブロック微量含む。 |
| PT069 | 1 | 10YR2/3 | 黒褐 | As-B・As-C微量、ロームブロック少量含む。 |
| PT070 | 1 | 10YR2/2 | 黒褐 | しまりやや有。As-C少量、小礫・ロームブロック微量含む。 |
| PT071 | 1 | 10YR2/3 | 黒褐 | As-C中量含む。 |
| PT072 | 1 | 10YR2/3 | 黒褐 | As-C・小礫微量、ロームブロック少量含む。 |
| PT073 | 1 | 10YR2/3 | 黒褐 | As-C・炭化物少量含む。 |
| PT074 | 1 | 10YR2/3 | 黒褐 | As-C微量、小礫少量含む。 |
| PT075 | 1 | 10YR2/1 | 黒 | As-C少量、小礫・ロームブロック微量含む。 |
| PT076 | 1 | 10YR2/2 | 黒褐 | As-C微量、小礫少量含む。 |
| PT077 | 1 | 10YR2/3 | 黒褐 | 小礫微量含む。 |
| PT078 | 1 | 10YR2/2 | 黒褐 | As-C少量、小礫微量含む。 |
| PT079 | 1 | 10YR2/3 | 黒褐 | しまりやや有。As-C・小礫微量含む。 |
| PT080 | 1 | 10YR2/3 | 黒褐 | As-C・小礫微量含む。 |
| PT081 | 1 | 10YR3/3 | 暗褐 | しまりやや有。As-C・小礫微量含む。 |
| PT082 | 1 | 10YR2/3 | 黒褐 | しまりやや有。As-C微量、小礫少量含む。 |
| PT083 | 1 | 10YR3/1 | 黒褐 | As-C中量、小礫微量含む。 |
| PT084 | 1 | 10YR3/3 | 暗褐 | しまりやや有。As-C微量含む。 |
| PT085 | 1 | 10YR2/3 | 黒褐 | 粒子やや粗い。As-B中量、小礫・ロームブロック微量含む。 |
| | 2 | 10YR3/4 | 暗褐 | しまりやや有。As-B・As-C・小礫・ロームブロック微量含む。 |
| PT086 | 1 | 10YR3/3 | 暗褐 | しまりやや有。小礫微量含む。 |
| PT087 | 1 | 10YR2/2 | 黒褐 | As-C・小礫・ロームブロック微量含む。 |
| PT088 | 1 | 10YR3/4 | 暗褐 | しまりやや有。As-C・小礫微量含む。 |
| PT089 | 1 | 10YR2/3 | 黒褐 | As-C・小礫・ロームブロック微量含む。 |
| PT090 | 1 | 10YR2/2 | 黒褐 | As-C・小礫・ロームブロック微量含む。 |
| PT091 | 1 | 10YR3/1 | 黒褐 | しまりやや有。As-B・As-C・小礫・ロームブロック微量含む。 |

第49図 ピット (12)

| | | | | |
|-------|---|---------|-----|--------------------------------------|
| PT092 | 1 | 10YR2/3 | 黒褐 | As-C・小礫微量含む。 |
| | 2 | 10YR3/3 | 暗褐 | 小礫・ロームブロック微量含む。 |
| PT093 | 1 | 10YR2/3 | 黒褐 | As-C・小礫・ロームブロック微量含む。 |
| PT094 | 1 | 10YR2/2 | 黒褐 | As-B少量、小礫・ロームブロック微量含む。 |
| | 2 | 10YR4/6 | 褐 | 粘性やや有。ロームブロック少量含む。 |
| PT095 | 1 | 10YR3/4 | 暗褐 | しまりやや有。As-B・As-C・小礫・ロームブロック微量含む。 |
| PT096 | 1 | 10YR3/1 | 黒褐 | As-C中量、小礫・ロームブロック微量含む。 |
| PT097 | 1 | 10YR3/4 | 暗褐 | しまりやや有。As-C・小礫微量含む。 |
| PT098 | 1 | 10YR3/4 | 暗褐 | As-C・小礫微量含む。 |
| PT099 | 1 | 10YR4/4 | 褐 | しまりやや有。As-C・小礫微量含む。 |
| PT100 | 1 | 10YR3/3 | 暗褐 | As-B・As-C・小礫・ロームブロック微量含む。 |
| PT101 | 1 | 10YR2/3 | 黒褐 | As-C・小礫微量含む。 |
| PT102 | 1 | 10YR2/3 | 黒褐 | As-B・As-C・小礫微量含む。 |
| PT103 | 1 | 10YR3/3 | 暗褐 | しまりやや有。As-B・As-C・小礫・ロームブロック微量含む。 |
| PT104 | 1 | 10YR3/4 | 暗褐 | As-C・小礫微量含む。 |
| PT105 | 1 | 10YR3/4 | 暗褐 | As-C微量、小礫少量含む。 |
| PT106 | 1 | 10YR2/3 | 黒褐 | しまりやや有。As-C・小礫微量含む。 |
| PT107 | 1 | 10YR2/2 | 黒褐 | As-C・小礫微量含む。 |
| PT108 | 1 | 10YR3/3 | 暗褐 | しまりやや有。As-C・小礫微量含む。 |
| PT109 | 1 | 10YR2/3 | 黒褐 | しまりやや有。As-C少量、小礫微量含む。 |
| PT110 | 1 | 10YR3/3 | 暗褐 | As-C・小礫微量含む。 |
| PT111 | 1 | 10YR3/4 | 暗褐 | As-C・小礫微量含む。 |
| PT112 | 1 | 10YR3/2 | 黒褐 | As-C・小礫・ロームブロック微量含む。 |
| PT113 | 1 | 10YR2/2 | 黒褐 | しまりやや有。As-C・小礫微量含む。 |
| PT114 | 1 | 10YR2/2 | 黒褐 | As-C・小礫微量含む。 |
| PT115 | 1 | 10YR3/3 | 暗褐 | しまりやや有。As-B・As-C微量、小礫少量含む。 |
| PT116 | 1 | 10YR3/4 | 暗褐 | しまりやや有。As-C・小礫微量含む。 |
| PT117 | 1 | 10YR2/3 | 黒褐 | しまりやや有。As-C少量、小礫微量含む。 |
| PT118 | 1 | 10YR3/3 | 暗褐 | しまりやや有。As-C・小礫微量含む。 |
| PT119 | 1 | 10YR2/2 | 黒褐 | しまりやや有。As-C・小礫・ロームブロック微量含む。 |
| | 2 | 10YR2/3 | 黒褐 | As-C・小礫微量含む。 |
| PT121 | 1 | 10YR2/2 | 黒褐 | 小礫微量、ロームブロック少量含む。 |
| PT122 | 1 | 10YR2/3 | 黒褐 | As-B・As-C・小礫・ロームブロック微量含む。 |
| PT123 | 1 | 10YR2/3 | 黒褐 | しまりやや弱。As-B・As-C・炭化物・小礫・ロームブロック微量含む。 |
| PT124 | 1 | 10YR2/2 | 黒褐 | As-B・小礫少量、As-C微量含む。 |
| PT125 | 1 | 10YR2/3 | 黒褐 | As-B・As-C・小礫微量含む。 |
| PT126 | 1 | 10YR2/3 | 黒褐 | As-C微量、小礫少量含む。 |
| PT127 | 1 | 10YR2/2 | 黒褐 | As-B・As-C・小礫微量含む。 |
| PT128 | 1 | 10YR2/3 | 黒褐 | As-B・As-C・小礫少量含む。 |
| PT129 | 1 | 10YR2/3 | 黒褐 | As-C微量、小礫・ロームブロック少量含む。 |
| PT130 | 1 | 10YR3/2 | 黒褐 | しまりやや有。As-C微量、小礫少量含む。 |
| PT131 | 1 | 10YR2/3 | 黒褐 | As-C微量、小礫少量含む。 |
| PT132 | 1 | 10YR2/2 | 黒褐 | As-C少量、小礫微量含む。 |
| PT133 | 1 | 10YR2/1 | 黒 | As-C微量、小礫少量含む。 |
| PT134 | 1 | 10YR3/3 | 暗褐 | As-C・小礫微量含む。 |
| PT135 | 1 | 10YR2/3 | 黒褐 | As-B・As-C・小礫微量、ロームブロック中量含む。 |
| PT137 | 1 | 10YR2/3 | 黒褐 | As-C・炭化物・小礫・ロームブロック微量、焼土粒少量含む。 |
| PT140 | 1 | 10YR2/3 | 黒褐 | As-B少量、As-C・小礫・ロームブロック微量含む。 |
| PT141 | 1 | 10YR3/4 | 暗褐 | As-B・As-C・小礫微量、ロームブロック少量含む。 |
| PT142 | 1 | 10YR2/2 | 黒褐 | As-C・ロームブロック微量、小礫少量含む。 |
| PT146 | 1 | 10YR7/6 | 明黄褐 | 粒子やや粗く、粘性・しまりやや弱。小礫・ロームブロック多量含む。 |
| | 2 | 10YR2/3 | 黒褐 | As-C・小礫微量、ロームブロック少量含む。 |
| PT147 | 1 | 10YR3/4 | 暗褐 | しまりやや有。As-C・小礫微量含む。 |
| PT148 | 1 | 10YR2/3 | 黒褐 | As-B・As-C・小礫微量含む。 |
| PT149 | 1 | 10YR3/4 | 暗褐 | しまりやや有。As-B・As-C・小礫微量含む。 |
| PT150 | 1 | 10YR3/3 | 暗褐 | 粒子やや粗く、粘性・しまりやや弱。As-B多量、小礫微量含む。B混層。 |
| PT151 | 1 | 10YR2/3 | 黒褐 | 粘性やや有。As-B・As-C微量、小礫・ロームブロック中量含む。 |
| PT152 | 1 | 10YR3/3 | 暗褐 | As-B・As-C・小礫微量含む。 |
| PT153 | 1 | 10YR2/2 | 黒褐 | しまりやや有。As-C・小礫微量含む。 |
| PT154 | 1 | 10YR2/2 | 黒褐 | As-C少量、小礫微量含む。 |
| PT155 | 1 | 10YR2/3 | 黒褐 | しまりやや有。As-C微量、小礫少量含む。 |
| PT156 | 1 | 10YR3/3 | 暗褐 | 粘性やや有。As-C・小礫微量含む。 |
| PT157 | 1 | 10YR2/3 | 黒褐 | As-C・小礫微量含む。 |
| PT158 | 1 | 10YR2/2 | 黒褐 | 粘性やや有。As-C・小礫・ロームブロック微量含む。 |
| PT159 | 1 | 10YR2/3 | 黒褐 | As-C・焼土粒・小礫・ロームブロック微量含む。 |
| PT160 | 1 | 10YR2/3 | 黒褐 | As-C・小礫微量含む。 |
| PT161 | 1 | 10YR2/3 | 黒褐 | As-C・小礫・ロームブロック微量含む。 |
| PT162 | 1 | 10YR2/3 | 黒褐 | |
| PT163 | 1 | 10YR3/4 | 暗褐 | As-C・小礫微量含む。 |
| PT164 | 1 | 10YR3/4 | 暗褐 | As-C・小礫微量含む。 |
| PT165 | 1 | 10YR2/3 | 黒褐 | As-C・小礫微量含む。 |
| PT166 | 1 | 10YR3/4 | 暗褐 | As-C・小礫微量含む。 |
| PT167 | 1 | 10YR3/3 | 暗褐 | As-C・小礫・ロームブロック微量含む。 |
| PT168 | 1 | 10YR2/3 | 黒褐 | 小礫少量含む。 |
| PT169 | 1 | 10YR2/3 | 黒褐 | As-C微量、小礫少量含む。 |
| PT170 | 1 | 10YR3/3 | 暗褐 | As-C微量、小礫少量含む。 |

第50図 ピット (13)

| | | | | |
|-------|---|---------|-------|---|
| PT171 | 1 | 10YR3/4 | 暗褐 | As-C・小礫微量含む。 |
| PT172 | 1 | 10YR2/3 | 黒褐 | As-C・小礫微量含む。 |
| PT173 | 1 | 10YR3/4 | 暗褐 | 粘性やや有。As-C微量、小礫少量含む。 |
| PT174 | 1 | 10YR2/2 | 黒褐 | As-C・小礫微量含む。 |
| PT175 | 1 | 10YR3/2 | 黒褐 | As-B・As-C微量、小礫少量含む。 |
| | 2 | 10YR3/2 | 黒褐 | 小礫少量含む。 |
| | 3 | 10YR2/1 | 黒 | 粒子やや粗く、しまりやや弱く、粘性やや有。As-B・小礫・ロームブロック微量含む。 |
| | 4 | 10YR2/3 | 黒褐 | 粒子やや粗く、しまりやや弱。小礫少量、ロームブロック微量含む。 |
| PT176 | 1 | 10YR3/2 | 黒褐 | 粒子やや粗く、粘性・しまりやや弱。As-B多量含む。B混層。 |
| PT177 | 1 | 10YR2/3 | 黒褐 | As-B・炭化物・焼土粒微量、As-C・小礫少量含む。 |
| | 2 | 10YR2/3 | 黒褐 | 粘性やや有。As-B・ロームブロック微量、小礫少量含む。 |
| PT178 | 1 | 10YR3/3 | 暗褐 | As-B・As-C・小礫微量含む。 |
| PT179 | 1 | 10YR2/3 | 黒褐 | As-B微量、As-C中量、小礫少量含む。 |
| PT180 | 1 | 10YR2/3 | 黒褐 | As-B微量、As-C・小礫少量含む。 |
| PT181 | 1 | 10YR2/3 | 黒褐 | As-C・小礫微量含む。 |
| PT182 | 1 | 10YR3/2 | 黒褐 | 粒子やや粗い。As-B中量、As-C・小礫微量含む。 |
| PT183 | 1 | 10YR2/3 | 黒褐 | As-B中量、ロームブロック微量含む。 |
| PT184 | 1 | 10YR2/3 | 黒褐 | 粒子やや粗い。As-B中量、小礫微量含む。 |
| PT185 | 1 | 10YR2/3 | 黒褐 | As-B・As-C・小礫微量含む。 |
| PT186 | 1 | 10YR2/3 | 黒褐 | 粘性やや有。As-C・小礫微量含む。 |
| PT188 | 1 | 10YR2/3 | 黒褐 | As-C・小礫・ロームブロック微量含む。 |
| PT189 | 1 | 10YR3/4 | 暗褐 | 粘性やや有。As-C・小礫・ロームブロック微量含む。 |
| PT190 | 1 | 10YR3/3 | 暗褐 | As-C・小礫微量含む。 |
| PT191 | 1 | 10YR2/3 | 黒褐 | As-B・As-C・小礫・ロームブロック微量含む。 |
| PT192 | 1 | 10YR2/3 | 黒褐 | 粒子やや粗い。As-B多量、As-C・小礫・ロームブロック微量含む。B混層。 |
| PT193 | 1 | 10YR2/3 | 黒褐 | 粒子やや粗く、しまりやや有。As-B・As-C微量、小礫・ロームブロック中量含む。 |
| PT194 | 1 | 10YR2/2 | 黒褐 | 粒子やや粗い。As-B多量、小礫微量含む。B混層。 |
| PT195 | 1 | 10YR2/3 | 黒褐 | 粒子やや粗い。As-B多量、小礫・ロームブロック微量含む。B混層。 |
| PT196 | 1 | 10YR2/3 | 黒褐 | As-C中量含む。 |
| | 2 | 10YR2/3 | 黒褐 | しまりやや弱く、粘性やや有。As-C微量、小礫中量含む。 |
| PT197 | 1 | 10YR2/2 | 黒褐 | 粒子やや粗く、しまりやや弱。小礫微量含むAs-B層。 |
| PT198 | 1 | 10YR2/3 | 黒褐 | 粒子やや粗い。As-B・小礫中量、As-C・ロームブロック微量含む。B混層。 |
| PT199 | 1 | 10YR2/3 | 黒褐 | As-B中量、As-C微量、小礫少量含む。B混層。 |
| PT200 | 1 | 10YR2/1 | 黒 | 粒子やや粗い。As-B多量、As-C・小礫微量含む。B混層。 |
| PT201 | 1 | 10YR2/3 | 黒褐 | As-B少量、As-C・小礫微量含む。 |
| PT202 | 1 | 10YR2/2 | 黒褐 | As-B中量、As-C微量含む。 |
| PT203 | 1 | 10YR2/3 | 黒褐 | As-B中量、As-C・ロームブロック微量含む。 |
| PT204 | 1 | 10YR2/2 | 黒褐 | As-B中量、As-C微量、小礫少量含む。 |
| PT205 | 1 | 10YR2/3 | 黒褐 | 粘性やや有。As-C・小礫微量含む。 |
| PT206 | 1 | 10YR3/3 | 暗褐 | しまりやや有。As-C・小礫微量含む。 |
| PT207 | 1 | 10YR2/3 | 黒褐 | 粘性やや有。As-B・小礫微量、As-C少量含む。 |
| PT208 | 1 | 10YR2/3 | 黒褐 | As-B・As-C・小礫微量含む。 |
| PT209 | 1 | 10YR2/2 | 黒褐 | As-C・小礫微量含む。 |
| PT210 | 1 | 10YR2/3 | 黒褐 | As-B少量、As-C・小礫微量含む。 |
| PT211 | 1 | 10YR3/3 | 暗褐 | As-B・小礫・ロームブロック微量、As-C少量含む。 |
| PT212 | 1 | 10YR3/3 | 暗褐 | 粒子やや粗い。As-B中量、As-C・小礫微量含む。 |
| PT213 | 1 | 10YR3/4 | 暗褐 | As-B・As-C・小礫微量含む。 |
| PT214 | 1 | 10YR3/3 | 暗褐 | As-C・小礫微量、ロームブロック少量含む。 |
| PT215 | 1 | 10YR2/3 | 黒褐 | As-C・小礫微量含む。 |
| PT216 | 1 | 10YR2/2 | 黒褐 | しまりやや有。As-B少量、As-C・小礫・ロームブロック微量含む。 |
| PT217 | 1 | 10YR3/3 | 暗褐 | As-C少量、小礫・ロームブロック微量含む。 |
| PT218 | 1 | 10YR3/4 | 暗褐 | しまりやや有。As-B・As-C・小礫・ロームブロック微量含む。 |
| PT219 | 1 | 10YR3/3 | 暗褐 | 粒子やや粗い。As-B多量、As-C・炭化物・小礫微量含む。B混層。 |
| PT220 | 1 | 10YR2/3 | 黒褐 | As-B多量、As-C微量、小礫少量含む。B混層。 |
| PT221 | 1 | 10YR3/3 | 暗褐 | As-B少量、As-C・小礫微量含む。 |
| PT222 | 1 | 10YR2/3 | 黒褐 | As-B少量、As-C・小礫・ロームブロック微量含む。 |
| PT223 | 1 | 10YR3/4 | 暗褐 | As-C・小礫微量含む。 |
| PT224 | 1 | 10YR3/4 | 暗褐 | As-B・As-C・小礫・ロームブロック微量含む。 |
| PT225 | 1 | 10YR2/2 | 黒褐 | As-C・小礫・ロームブロック微量含む。 |
| PT226 | 1 | 10YR2/3 | 黒褐 | As-B・As-C・焼土粒微量、小礫少量含む。 |
| PT227 | 1 | 10YR2/3 | 黒褐 | As-B・As-C・小礫微量含む。 |
| PT228 | 1 | 10YR3/2 | 黒褐 | As-B・As-C・小礫・ロームブロック微量含む。 |
| PT229 | 1 | 10YR2/3 | 黒褐 | As-B・As-C・小礫微量含む。 |
| PT230 | 1 | 10YR3/3 | 暗褐 | As-B・As-C・小礫・ロームブロック微量含む。 |
| PT231 | 1 | 10YR2/2 | 黒褐 | As-B・As-C・小礫・ロームブロック微量含む。 |
| PT232 | 1 | 10YR3/4 | 暗褐 | As-B・As-C・小礫・ロームブロック微量含む。 |
| PT233 | 1 | 10YR2/2 | 黒褐 | As-C少量、小礫・ロームブロック微量含む。 |
| PT234 | 1 | 10YR2/3 | 黒褐 | As-B・As-C・ロームブロック微量、小礫少量含む。 |
| PT235 | 1 | 10YR2/3 | 黒褐 | 小礫・ロームブロック微量含む。 |
| PT236 | 1 | 10YR2/1 | 黒 | As-B・As-C・小礫・ロームブロック微量含む。 |
| PT237 | 1 | 10YR2/2 | 黒褐 | As-C微量、小礫中量含む。 |
| PT238 | 1 | 10YR4/3 | にぶい黄褐 | As-B・小礫少量、As-C微量含む。 |
| PT239 | 1 | 10YR3/3 | 暗褐 | As-B多量、小礫少量含む。B混層。 |
| | 2 | 10YR3/4 | 暗褐 | As-B微量、As-C・小礫少量含む。 |
| PT240 | 1 | 10YR2/2 | 黒褐 | 小礫微量含む。 |

第51図 ピット (14)

| | | | | | | | | | |
|-------|---|----------|----|--|-------|---|---------|----|---|
| PT241 | 1 | 10YR2/2 | 黒褐 | 粒子やや粗い。As-B多量、小礫・ロームブロック微量含む。B混層。 | PT275 | 1 | 10YR2/2 | 黒褐 | 粒子やや粗く、しまりやや弱。As-B多量、小礫微量含む。B混層。 |
| | 2 | 10YR2/3 | 黒褐 | As-B・小礫中量、As-C少量、ロームブロック微量含む。B混層。 | PT276 | 1 | 10YR2/2 | 黒褐 | 粒子やや粗く、しまりやや弱。As-B多量、小礫微量含む。B混層。 |
| PT242 | 1 | 10YR2/3 | 黒褐 | As-B・ロームブロック中量、小礫微量含む。B混層。 | PT277 | 1 | 10YR2/3 | 黒褐 | 粒子やや粗い。As-B少量、As-C・炭化物・焼土粒・小礫微量含む。 |
| PT243 | 1 | 10YR2/3 | 黒褐 | 粒子やや粗く、しまりやや弱。As-B多量、小礫微量含む。B混層。 | PT278 | 1 | 10YR2/2 | 黒褐 | 粒子やや粗く、しまりやや弱。As-B多量、As-C・炭化物・小礫微量含む。B混層。 |
| PT244 | 1 | 10YR2/3 | 黒褐 | 粒子やや粗い。As-B多量、小礫微量、ロームブロック少量含む。B混層。 | PT279 | 1 | 10YR2/3 | 黒褐 | 粒子やや粗く、しまりやや弱。As-B多量、小礫・ロームブロック微量含む。B混層。 |
| PT245 | 1 | 10YR2/2 | 黒褐 | 粒子やや粗い。As-B・As-C微量、小礫少量含む。 | PT280 | 1 | 10YR2/3 | 黒褐 | 粒子やや粗く、しまりやや弱。As-B多量、小礫微量含む。B混層。 |
| | 2 | 10YR2/3 | 黒褐 | 粒子やや粗く、しまりやや弱。小礫少量含む。 | PT281 | 1 | 10YR2/3 | 黒褐 | 粒子やや粗い。As-B多量、小礫微量含む。B混層。 |
| PT246 | 1 | 10YR3/3 | 暗褐 | As-C・小礫微量含む。 | PT282 | 1 | 10YR2/3 | 黒褐 | 粒子やや粗く、しまりやや弱。As-B多量、小礫微量含む。B混層。 |
| PT247 | 1 | 10YR3/4 | 暗褐 | 粒子やや粗い。As-B多量、As-C・小礫微量含む。B混層。 | PT283 | 1 | 10YR2/3 | 黒褐 | As-B中量含む。B混層。 |
| PT248 | 1 | 10YR2/3 | 黒褐 | As-B多量、小礫少量含む。B混層。 | PT284 | 1 | 10YR2/3 | 黒褐 | しまりやや弱。As-B少量、小礫微量含む。 |
| PT249 | 1 | 10YR3/3 | 暗褐 | As-B多量、As-C微量、小礫少量含む。B混層。柱痕か？ | PT285 | 1 | 10YR3/2 | 黒褐 | As-B中量、小礫微量含む。B混層。 |
| | 2 | 10YR2/3 | 黒褐 | As-B・As-C微量、小礫少量含む。 | PT286 | 1 | 10YR2/1 | 黒 | 粒子やや粗く、しまりやや弱。As-B多量、小礫微量含む。B混層。 |
| PT250 | 1 | 10YR2/3 | 黒褐 | As-B多量、小礫少量、ロームブロック微量含む。B混層。 | PT287 | 1 | 10YR2/2 | 黒褐 | As-B多量、小礫微量含む。B混層。 |
| PT251 | 1 | 10YR2/2 | 黒褐 | As-B・小礫微量含む。 | PT288 | 1 | 10YR2/2 | 黒褐 | 粒子やや粗く、しまりやや弱。As-B多量、炭化物・焼土粒・小礫微量含む。B混層。 |
| PT252 | 1 | 10YR2/2 | 黒褐 | 小礫微量含む。 | PT289 | 1 | 10YR2/2 | 黒褐 | 粒子やや粗い。As-B多量、炭化物・焼土粒・小礫微量含む。B混層。 |
| PT253 | 1 | 10YR2/1 | 黒 | 小礫微量含む。 | PT290 | 1 | 10YR2/3 | 黒褐 | 粒子やや粗い。As-B多量、炭化物・小礫微量含む。B混層。 |
| PT254 | 1 | 10YR2/2 | 黒褐 | As-B・小礫微量、炭化物少量含む。 | PT291 | 1 | 10YR2/2 | 黒褐 | 粒子やや粗い。As-B多量、小礫・ロームブロック微量含む。B混層。 |
| PT255 | 1 | 10YR2/3 | 黒褐 | 小礫少量含む。 | PT292 | 1 | 10YR2/3 | 黒褐 | As-B中量、炭化物・焼土粒・小礫微量含む。B混層。 |
| PT256 | 1 | 10YR2/2 | 黒褐 | 粒子やや粗く、しまりやや弱。As-B多量、小礫微量含む。B混層。 | PT293 | 1 | 10YR2/2 | 黒褐 | As-B少量、小礫微量含む。 |
| PT257 | 1 | 10YR2/2 | 黒褐 | 粒子やや粗い。As-B多量、小礫微量含む。B混層。 | PT294 | 1 | 10YR2/2 | 黒褐 | 粒子やや粗い。As-B多量、小礫微量含む。B混層。 |
| PT258 | 1 | 10YR2/2 | 黒褐 | As-B中量、小礫少量含む。B混層。 | PT295 | 1 | 10YR2/2 | 黒褐 | As-B中量、小礫微量含む。B混層。 |
| PT259 | 1 | 10YR2/3 | 黒褐 | 粒子やや粗い。As-B多量、小礫少量含む。B混層。 | PT296 | 1 | 10YR2/2 | 黒褐 | しまりやや弱。As-B多量、小礫微量含む。B混層。 |
| PT260 | 1 | 10YR2/3 | 黒褐 | As-B多量、小礫微量含む。B混層。 | PT297 | 1 | 10YR2/3 | 黒褐 | 粘性やや有。As-B少量、小礫微量含む。 |
| PT261 | 1 | 10YR2/3 | 黒褐 | 粒子やや粗い。As-B多量、小礫微量含む。B混層。 | PT298 | 1 | 10YR3/3 | 暗褐 | 粒子やや細かく、しまりやや弱。As-B・小礫・ロームブロック微量含む。 |
| PT262 | 1 | 10YR2/3 | 黒褐 | 粒子やや粗い。As-B多量、小礫少量含む。B混層。 | PT299 | 1 | 10YR2/2 | 黒褐 | 粒子やや粗い。As-B多量、小礫微量含む。B混層。 |
| PT263 | 1 | 10YR2/3 | 黒褐 | 粒子やや粗い。As-B多量、小礫微量含む。B混層。 | PT300 | 1 | 10YR2/3 | 黒褐 | As-B・小礫少量、ロームブロック微量含む。 |
| PT264 | 1 | 10YR2/2 | 黒褐 | As-B多量、小礫微量含む。B混層。 | PT301 | 1 | 10YR2/2 | 黒褐 | As-B少量、As-C・小礫微量含む。 |
| PT265 | 1 | 10YR2/3 | 黒褐 | As-B多量、小礫少量含む。B混層。 | PT302 | 1 | 10YR2/3 | 黒褐 | As-B中量、炭化物微量含む。B混層。 |
| PT266 | 1 | 210YR2/3 | 黒褐 | As-B多量、小礫微量含む。B混層。 | PT303 | 1 | 10YR2/3 | 黒褐 | As-B中量、炭化物・小礫微量含む。B混層。 |
| PT267 | 1 | 10YR2/2 | 黒褐 | 粒子やや粗い。As-B多量、小礫微量含む。B混層。 | PT304 | 1 | 10YR2/3 | 黒褐 | As-B多量、炭化物・焼土粒・小礫微量、ロームブロック中量含む。B混層。 |
| PT268 | 1 | 10YR2/3 | 黒褐 | As-B中量、小礫微量含む。B混層。 | PT305 | 1 | 10YR2/2 | 黒褐 | 粒子やや粗い。As-B多量、炭化物・焼土粒・小礫・ロームブロック微量含む。B混層。 |
| PT269 | 1 | 10YR2/2 | 黒褐 | As-B多量、小礫微量含む。B混層。 | PT306 | 1 | 10YR2/2 | 黒褐 | As-B中量、小礫微量含む。B混層。 |
| PT270 | 1 | 10YR2/2 | 黒褐 | As-B中量、小礫微量含む。B混層。 | | | | | |
| PT271 | 1 | 10YR3/2 | 黒褐 | As-B多量、小礫微量含む。B混層。 | | | | | |
| PT272 | 1 | 10YR2/2 | 黒褐 | 粒子やや粗く、しまりやや弱。As-B多量、小礫・ロームブロック微量含む。B混層。 | | | | | |
| PT273 | 1 | 10YR2/2 | 黒褐 | 粒子やや粗く、しまりやや弱。As-B多量、小礫微量含む。B混層。 | | | | | |
| PT274 | 1 | 10YR2/2 | 黒褐 | 粒子やや粗く、しまりやや弱。As-B多量、小礫微量含む。B混層。 | | | | | |

第52図 ピット (15)

| | | | | |
|-------|---|---------|----|--|
| PT307 | 1 | 10YR2/3 | 黒褐 | As-B少量、As-C・小礫微量含む。 |
| PT308 | 1 | 10YR2/1 | 黒 | 粒子やや粗い。As-B・小礫微量、As-C中量含む。 |
| PT309 | 1 | 10YR2/3 | 黒褐 | 粒子やや粗い。As-B少量、As-C・小礫微量含む。 |
| PT310 | 1 | 10YR2/3 | 黒褐 | 粒子やや粗い。As-B少量、As-C・小礫微量含む。 |
| PT311 | 1 | 10YR2/3 | 黒褐 | As-B少量、As-C・炭化物・焼土粒・小礫微量含む。 |
| PT312 | 1 | 10YR2/3 | 黒褐 | 粘性やや有。As-B・小礫微量、As-C少量含む。 |
| PT313 | 1 | 10YR2/3 | 黒褐 | 粘性やや有。As-B少量、小礫微量含む。 |
| PT314 | 1 | 10YR2/2 | 黒褐 | しまりやや弱。As-B・小礫微量含む。 |
| PT315 | 1 | 10YR2/3 | 黒褐 | As-B・小礫微量、As-C中量含む。 |
| PT316 | 1 | 10YR2/2 | 黒褐 | As-B少量、小礫微量含む。 |
| PT317 | 1 | 10YR2/3 | 黒褐 | As-C・小礫微量含む。 |
| PT318 | 1 | 10YR2/3 | 黒褐 | As-B・As-C・小礫微量含む。 |
| PT319 | 1 | 10YR2/3 | 黒褐 | 粒子やや粗く、しまりやや弱。As-B多量、小礫微量含む。B混層。 |
| PT320 | 1 | 10YR2/3 | 黒褐 | 粒子やや粗く、しまりやや弱。As-B多量、小礫微量含む。B混層。 |
| PT321 | 1 | 10YR2/3 | 黒褐 | As-B・As-C・小礫微量含む。 |
| PT322 | 1 | 10YR2/3 | 黒褐 | As-B・小礫微量含む。 |
| PT323 | 1 | 10YR2/3 | 黒褐 | しまりやや弱。As-B少量、As-C・小礫・ロームブロック微量含む。 |
| PT324 | 1 | 10YR2/3 | 黒褐 | As-B・As-C・小礫微量含む。 |
| PT325 | 1 | 10YR2/3 | 黒褐 | As-B・As-C・小礫・ロームブロック微量含む。 |
| PT326 | 1 | 10YR2/3 | 黒褐 | As-B・As-C・小礫微量含む。 |
| PT327 | 1 | 10YR2/3 | 黒褐 | しまりやや弱。As-B少量、As-C・小礫微量含む。 |
| PT328 | 1 | 10YR2/3 | 黒褐 | As-B少量、As-C・小礫・ロームブロック微量含む。 |
| PT329 | 1 | 10YR2/2 | 黒褐 | As-B・As-C少量、小礫微量含む。 |
| PT330 | 1 | 10YR2/3 | 黒褐 | As-B少量、As-C・炭化物・小礫・ロームブロック微量含む。 |
| PT331 | 1 | 10YR2/3 | 黒褐 | As-B・As-C少量、炭化物・小礫・ロームブロック微量含む。 |
| PT332 | 1 | 10YR2/3 | 黒褐 | しまりやや弱。As-B・As-C・小礫微量含む。 |
| PT333 | 1 | 10YR2/3 | 黒褐 | As-B・As-C・小礫微量、ロームブロック少量含む。 |
| PT334 | 1 | 10YR2/3 | 黒褐 | As-B・As-C・小礫微量含む。 |
| PT335 | 1 | 10YR2/2 | 黒褐 | しまりやや弱。As-B・焼土粒・小礫微量含む。 |
| PT336 | 1 | 10YR2/3 | 黒褐 | しまりやや弱。As-B・小礫微量含む。 |
| PT337 | 1 | 10YR2/3 | 黒褐 | As-B・小礫微量含む。 |
| PT338 | 1 | 10YR2/3 | 黒褐 | 小礫微量含む。 |
| PT339 | 1 | 10YR2/3 | 黒褐 | As-C・小礫微量含む。 |
| PT340 | 1 | 10YR2/2 | 黒褐 | しまりやや弱。小礫微量含む。 |
| PT341 | 1 | 10YR2/2 | 黒褐 | 小礫微量含む。 |
| PT342 | 1 | 10YR2/2 | 黒褐 | As-C・小礫微量含む。 |
| PT343 | 1 | 10YR2/2 | 黒褐 | As-C・小礫微量含む。 |
| PT344 | 1 | 10YR2/2 | 黒褐 | しまりやや弱。As-B・As-C・小礫微量含む。 |
| PT345 | 1 | 10YR2/3 | 黒褐 | しまりやや弱。As-B・As-C・小礫微量含む。 |
| PT346 | 1 | 10YR2/3 | 黒褐 | 粒子やや粗く、しまりやや弱。As-B・As-C・小礫微量含む。 |
| PT347 | 1 | 10YR2/2 | 黒褐 | しまりやや弱。小礫微量含む。 |
| PT348 | 1 | 10YR2/2 | 黒褐 | As-B・炭化物中量、As-C・焼土粒・小礫・ロームブロック微量含む。B混層。 |
| PT349 | 1 | 10YR2/2 | 黒褐 | As-B多量、炭化物・小礫・ロームブロック微量含む。B混層。 |
| PT350 | 1 | 10YR2/2 | 黒褐 | As-B多量、小礫微量含む。B混層。 |
| PT351 | 1 | 10YR2/2 | 黒褐 | 粒子やや粗く、しまりやや弱。As-B多量、炭化物・小礫微量含む。B混層 |
| PT352 | 1 | 10YR2/2 | 黒褐 | As-B多量、炭化物少量、小礫微量含む。B混層。 |
| | 2 | 10YR2/3 | 黒褐 | しまりやや弱く、粘性やや有。As-C・小礫微量含む。 |
| PT353 | 1 | 10YR2/3 | 黒褐 | As-B中量、小礫微量含む。B混層。 |
| PT354 | 1 | 10YR2/3 | 黒褐 | As-B多量、小礫少量含む。B混層。 |
| PT355 | 1 | 10YR2/3 | 黒褐 | 粒子やや粗く、しまりやや弱。As-B中量、焼土粒・小礫微量含む。B混層。 |
| PT356 | 1 | 10YR2/3 | 黒褐 | 粒子やや粗い。As-B多量、炭化物微量、小礫少量含む。B混層。 |
| PT357 | 1 | 10YR2/3 | 黒褐 | As-B・As-C・小礫微量含む。 |
| PT358 | 1 | 10YR3/1 | 黒褐 | As-B中量、小礫微量含む。B混層。 |
| | 2 | 10YR3/2 | 黒褐 | 粘性・しまりやや有。小礫・ロームブロック微量含む。 |
| PT359 | 1 | 10YR3/2 | 黒褐 | As-B中量、小礫微量含む。B混層。 |
| | 2 | 10YR2/3 | 黒褐 | As-C・小礫微量含む。 |
| PT360 | 1 | 10YR2/3 | 黒褐 | As-B・As-C・小礫微量含む。 |
| PT361 | 1 | 10YR3/2 | 黒褐 | As-B中量、小礫微量含む。B混層。 |
| PT362 | 1 | 10YR2/3 | 黒褐 | As-B多量、As-C・小礫微量含む。B混層。 |
| PT363 | 1 | 10YR2/3 | 黒褐 | As-B中量、炭化物・小礫微量含む。B混層。 |
| PT364 | 1 | 10YR3/3 | 暗褐 | As-B中量、As-C・小礫微量含む。B混層。 |
| | 2 | 10YR2/2 | 黒褐 | 粘性・しまりやや有。小礫微量含む。 |
| PT365 | 1 | 10YR2/2 | 黒褐 | しまりやや弱。As-B中量、As-C少量、小礫微量含む。B混層。 |
| PT366 | 1 | 10YR2/2 | 黒褐 | As-B中量、As-C少量、小礫微量含む。 |
| PT367 | 1 | 10YR2/3 | 黒褐 | As-B中量、As-C少量、小礫微量含む。B混層。 |
| PT368 | 1 | 10YR2/3 | 黒褐 | しまりやや弱。As-B中量、As-C・炭化物少量、焼土粒・小礫微量含む。B混層。 |
| PT369 | 1 | 10YR2/2 | 黒褐 | As-B中量、As-C少量、小礫微量含む。B混層。 |
| PT370 | 1 | 10YR2/2 | 黒褐 | As-B中量、As-C少量、小礫微量含む。B混層。 |
| PT371 | 1 | 10YR2/3 | 黒褐 | As-B多量、As-C・炭化物・小礫微量含む。B混層。 |
| PT372 | 1 | 10YR2/3 | 黒褐 | As-B中量、As-C・炭化物・小礫微量含む。B混層。 |
| PT373 | 1 | 10YR2/2 | 黒褐 | しまりやや弱。As-B多量、As-C・小礫微量含む。B混層。 |
| PT374 | 1 | 10YR2/2 | 黒褐 | しまりやや弱。As-B中量、小礫微量含む。B混層。 |
| PT375 | 1 | 10YR2/2 | 黒褐 | As-B多量、As-C・炭化物・小礫微量含む。B混層。 |
| PT376 | 1 | 10YR2/3 | 黒褐 | As-B多量、As-C・炭化物少量、焼土粒・小礫微量含む。B混層。 |
| PT377 | 1 | 10YR2/2 | 黒褐 | As-B・As-C・小礫微量含む。 |

第53図 ピット (16)

PT378
 1 10YR2/2 黒褐 粒子やや細かい。小礫微量含む。
 2 10YR2/3 黒褐 しまりやや弱く、粘性やや有。小礫微量、ロームブロック少量含む。

PT379
 1 10YR2/2 黒褐 小礫微量含む。
 2 10YR3/3 暗褐 粘性やや有。小礫微量、ロームブロック中量含む。

PT380
 1 10YR2/2 黒褐 As-C・焼土粒・小礫・ロームブロック微量含む。
 2 10YR3/2 黒褐 粒子やや粗く、しまりやや弱。小礫微量含む。

PT381
 1 10YR2/3 黒褐 しまりやや弱。As-C少量、小礫微量含む。

PT382
 1 10YR2/3 黒褐 粘性・しまりやや有。As-C・小礫微量含む。

PT383
 1 10YR2/3 黒褐 As-B中量、As-C・小礫微量含む。B混層。

PT384
 1 10YR3/2 黒褐 しまりやや有。As-B・As-C・小礫微量含む。

PT385
 1 10YR2/2 黒褐 しまりやや有。As-B中量、小礫微量含む。B混層。

PT386
 1 10YR3/2 黒褐 しまりやや有。As-B・As-C・小礫微量含む。
 2 10YR3/3 暗褐 粘性やや有。As-C・小礫微量含む。

PT387
 1 10YR3/2 黒褐 As-B・As-C・炭化物・小礫微量含む。

PT388
 1 10YR3/2 黒褐 As-B中量、As-C・小礫微量含む。B混層。

PT389
 1 10YR2/3 黒褐 As-B・小礫少量、As-C微量含む

PT390
 1 10YR2/2 黒褐 As-B少量、As-C・小礫微量含む。

PT391
 1 10YR2/3 黒褐 As-B少量、As-C・小礫微量含む。

PT392
 1 10YR2/3 黒褐 しまりやや有。As-B・As-C・小礫微量含む。

PT393
 1 10YR2/2 黒褐 As-B・As-C少量、小礫微量含む。

PT394
 1 10YR2/2 黒褐 As-B・As-C・小礫微量含む。

PT395
 1 10YR2/2 黒褐 小礫微量含む。

PT396
 1 10YR3/2 黒褐 しまりやや有。As-B・As-C・小礫微量含む。
 2 10YR2/3 黒褐 粘性やや有。As-B・小礫微量含む。

PT397
 1 10YR2/3 黒褐 As-C・小礫微量含む。

PT398
 1 10YR2/2 黒褐 As-B中量、As-C少量、小礫微量含む。B混層。

PT399
 1 10YR2/2 黒褐 As-B多量、As-C微量、小礫少量含む。B混層。

PT400
 1 10YR2/3 黒褐 As-B・小礫微量、As-C中量含む。

PT401
 1 10YR2/2 黒褐 粒子やや粗く、しまりやや弱。As-B中量、As-C・小礫微量含む。B混層。

PT402
 1 10YR3/3 暗褐 粘性やや有。As-B少量、As-C・小礫微量含む。

PT403
 1 10YR2/3 黒褐 As-B少量、As-C・小礫微量含む。

PT404
 1 10YR2/3 黒褐 しまりやや有。As-B少量、As-C中量、小礫微量含む。
 2 10YR2/3 黒褐 As-B・As-C・小礫微量含む。

PT405
 1 10YR2/3 黒褐 しまりやや有。As-B・小礫微量、As-C少量含む。
 2 10YR2/2 黒褐 粒子やや粗く、しまりやや弱。As-B・小礫微量含む。

PT406
 1 10YR2/2 黒褐 小礫微量含む。

PT407
 1 10YR2/2 黒褐 As-B・As-C微量、小礫少量含む。

PT408
 1 10YR2/3 黒褐 As-B・As-C・小礫微量含む。

PT409
 1 10YR3/3 暗褐 As-B少量、As-C・小礫微量含む。

PT410
 1 10YR3/2 黒褐 As-B少量、As-C・小礫微量含む。

PT411
 1 10YR4/3 にぶい黄褐 粒子やや粗い。As-B・As-C微量、小礫・ロームブロック少量含む。
 2 10YR2/3 黒褐 粘性やや有。As-B・As-C・小礫微量含む。

PT412
 1 10YR3/3 暗褐 As-B・小礫・ロームブロック微量、As-C少量含む。
 2 10YR2/3 黒褐 As-B少量、小礫微量含む。

PT413
 1 10YR2/3 黒褐 しまりやや有。As-B・焼土粒・小礫微量、As-C少量含む。
 2 10YR2/3 黒褐 しまりやや弱。As-B少量、小礫微量含む。

PT414
 1 10YR3/3 暗褐 しまりやや有。As-B・As-C・小礫少量含む。
 2 10YR3/4 暗褐 粘性やや有。As-B・As-C・小礫微量含む。

PT415
 1 10YR3/3 暗褐 As-B・小礫微量、As-C少量含む。
 2 10YR2/3 黒褐 As-B・As-C・小礫微量含む。

PT416
 1 10YR3/4 暗褐 しまりやや有。As-B・小礫微量、As-C少量含む。
 2 10YR2/3 黒褐 粘性やや有。As-B・As-C・小礫・ロームブロック微量含む。

PT417
 1 10YR3/2 黒褐 As-B・As-C・小礫少量含む。
 2 10YR3/3 暗褐 粘性やや有。As-B・As-C微量、小礫・ロームブロック少量含む。

PT418
 1 10YR4/3 にぶい黄褐 粒子やや細かい。As-B・As-C少量、小礫微量含む。
 2 10YR3/2 黒褐 しまりやや弱く、粘性やや有。As-B・As-C・小礫微量含む。

PT419
 1 10YR3/3 暗褐 As-B多量、As-C・小礫微量含む。B混層。

PT420
 1 10YR4/2 灰黄褐 粘性やや有。As-B多量、As-C・ロームブロック微量、小礫少量含む。B混層。

PT421
 1 10YR2/3 黒褐 粒子やや粗い。As-B多量、As-C・炭化物・小礫微量含む。B混層。

PT422
 1 10YR2/3 黒褐 As-B・小礫中量、As-C少量、ロームブロック微量含む。B混層。

PT423
 1 10YR2/3 黒褐 As-B中量、As-C・ロームブロック微量、小礫少量含む。B混層。

PT424
 1 10YR2/3 黒褐 As-B中量、As-C・小礫少量含む。B混層。

PT425
 1 10YR2/3 黒褐 As-B中量、As-C少量、小礫微量含む。B混層。
 2 10YR2/3 黒褐 As-B・小礫微量含む。

PT426
 1 10YR3/3 暗褐 しまりやや有。As-B・小礫微量、As-C少量含む。
 2 10YR2/3 黒褐 As-B・小礫微量含む。

PT427
 1 10YR3/3 暗褐 しまりやや有。As-B・小礫微量、As-C少量含む。

PT428
 1 10YR3/3 暗褐 しまりやや有。As-B・小礫微量、As-C少量含む。
 2 10YR2/3 黒褐 粒子やや細かく、しまりやや有。As-B微量含む。

PT429
 1 10YR2/3 黒褐 しまりやや有。As-B多量、As-C少量、小礫微量含む。B混層。
 2 10YR2/3 黒褐 しまりやや弱く、粘性やや有。As-B・小礫微量含む。

PT430
 1 10YR3/3 暗褐 As-B中量、As-C少量、小礫微量含む。B混層。

PT431
 1 10YR2/2 黒褐 しまりやや有。As-B中量、As-C・小礫微量含む。B混層。

PT432
 1 10YR2/3 黒褐 As-B・As-C・小礫少量含む。

PT433
 1 10YR2/3 黒褐 しまりやや有。As-B・As-C・小礫微量含む。
 2 10YR2/3 黒褐 粘性やや有。小礫微量含む。

PT434
 1 10YR3/4 暗褐 しまりやや有。As-B少量、As-C・小礫微量含む。
 2 10YR2/3 黒褐 粘性やや有。As-B・小礫微量含む。

PT435
 1 10YR4/3 にぶい黄褐 しまりやや有。As-B・As-C・小礫・ロームブロック少量含む。
 2 10YR2/3 黒褐 As-B・As-C・小礫微量含む。

PT436
 1 10YR2/3 黒褐 As-B多量、As-C・小礫微量含む。B混層。

PT437
 1 10YR2/2 黒褐 As-B中量、As-C少量、小礫微量含む。B混層。
 2 10YR2/2 黒褐 粘性やや有。小礫微量含む。

PT438
 1 10YR3/2 黒褐 As-B多量、As-C・炭化物・小礫微量含む。B混層。
 2 10YR3/3 暗褐 しまりやや弱く、粘性やや有。As-B微量、小礫少量含む。

PT439
 1 10YR2/3 黒褐 As-B・炭化物微量、As-C・小礫少量含む。

PT440
 1 10YR2/3 黒褐 しまりやや有。As-B・小礫微量、As-C少量含む。
 2 10YR2/2 黒褐 しまりやや有。As-C・焼土粒・小礫微量含む。

第54図 ピット (17)

| | | | | | |
|-------|-----------------|---------------------------------|--------------|--------------------------------|--|
| PT441 | 1 10YR3/3 暗褐 | しまりやや有。As-C中量、小礫微量含む。 | PT472 | 1 10YR2/2 黒褐 | 炭化物・焼土粒・小礫微量含む。 |
| | 2 10YR2/3 黒褐 | 粘性やや有。As-C・小礫微量含む。 | PT473 | 1 10YR2/2 黒褐 | 粘性やや有。As-C・小礫微量含む。 |
| PT442 | 1 10YR3/3 暗褐 | しまり有り、粘性やや有。As-C中量、焼土粒・小礫微量含む。 | PT474 | 1 10YR2/3 黒褐 | As-C微量、小礫少量、ロームブロック中量含む。 |
| | 2 10YR2/3 黒褐 | 粘性・しまりやや有。小礫少量含む。 | PT475 | 1 10YR3/4 暗褐 | As-C微量、小礫・ロームブロック少量含む。 |
| PT443 | 1 10YR3/3 暗褐 | しまりやや有。As-C少量、小礫微量含む。 | PT476 | 1 10YR3/3 暗褐 | As-B・As-C微量、小礫少量含む。 |
| PT444 | 1 10YR3/3 暗褐 | しまりやや有。As-B・小礫微量、As-C少量含む。 | PT477 | 1 10YR3/3 暗褐 | As-B少量、As-C・小礫微量含む。 |
| | 2 10YR2/3 黒褐 | 粘性・しまりやや有。小礫微量含む。 | 2 10YR2/3 黒褐 | 小礫微量含む。 | |
| PT445 | 1 10YR4/3 にぶい黄褐 | しまりやや有。As-C・小礫微量含む。 | PT478 | 1 10YR3/2 黒褐 | As-C微量、小礫・ロームブロック少量含む。 |
| | 2 10YR2/1 黒 | 粘性やや有。小礫微量含む。 | 2 10YR2/3 黒褐 | 小礫微量含む。 | |
| PT446 | 1 10YR2/3 黒褐 | 粘性・しまりやや有。小礫微量含む。 | PT479 | 1 10YR3/2 黒褐 | As-C・小礫微量含む。 |
| PT447 | 1 10YR4/2 灰黄褐 | 小礫微量含む。 | 2 10YR2/3 黒褐 | 粘性やや有。As-C・小礫微量含む。 | |
| | 2 10YR3/2 黒褐 | 粘性・しまりやや有。小礫微量含む。 | PT480 | 1 10YR3/3 暗褐 | しまりやや有。As-C・小礫微量含む。 |
| PT448 | 1 10YR2/1 黒 | 小礫微量含む。 | 2 10YR2/3 黒褐 | As-C・小礫微量含む。 | |
| | 2 10YR2/3 黒褐 | 小礫微量含む。 | PT481 | 1 10YR2/1 黒 | As-C・小礫微量含む。 |
| PT449 | 1 10YR2/2 黒褐 | 小礫微量含む。 | PT482 | 1 10YR2/2 黒褐 | As-C・ロームブロック微量、小礫少量含む。 |
| PT450 | 1 10YR2/2 黒褐 | 小礫少量含む。 | 2 10YR2/2 黒褐 | しまりやや弱。As-C・小礫微量含む。 | |
| PT451 | 1 10YR3/3 暗褐 | As-B・小礫少量、As-C・炭化物微量含む。 | PT483 | 1 10YR2/3 黒褐 | As-B・As-C・焼土粒微量、炭化物多量、小礫少量含む。 |
| | 2 10YR2/3 黒褐 | As-B・As-C・焼土粒・ロームブロック微量、小礫少量含む。 | PT484 | 1 10YR2/3 黒褐 | As-C微量、小礫少量含む。 |
| PT452 | 1 10YR2/2 黒褐 | As-B・小礫微量含む。 | PT485 | 1 10YR3/4 暗褐 | As-B少量、As-C・小礫微量含む。 |
| PT453 | 1 10YR3/3 暗褐 | As-B・As-C微量、小礫少量含む。 | 2 10YR2/1 黒 | しまりやや弱。As-C・小礫微量含む。 | |
| | 2 10YR2/2 黒褐 | 粘性やや有。As-C・小礫微量含む。 | PT486 | 1 10YR2/3 黒褐 | As-B・As-C・小礫微量含む。 |
| PT454 | 1 10YR3/3 暗褐 | As-B少量、小礫微量含む。 | PT487 | 1 10YR3/2 黒褐 | As-B・As-C微量、小礫少量含む。 |
| | 2 10YR2/2 黒褐 | As-B・小礫微量含む。 | 2 10YR2/3 黒褐 | As-B・As-C・小礫微量含む。 | |
| PT455 | 1 10YR3/2 黒褐 | 小礫・ロームブロック少量含む。 | PT488 | 1 10YR2/3 黒褐 | As-B・As-C・焼土粒微量、小礫少量含む。 |
| | 2 10YR2/2 黒褐 | | PT489 | 1 10YR3/3 暗褐 | しまりやや有。As-C・ロームブロック微量、小礫少量含む。 |
| | 3 10YR2/1 黒 | 小礫・ロームブロック微量含む。 | PT490 | 1 10YR3/3 暗褐 | As-B・As-C・ロームブロック微量、小礫少量含む。 |
| PT456 | 1 10YR2/3 黒褐 | As-C・小礫微量含む。 | PT491 | 1 10YR3/1 黒褐 | しまりやや弱。As-B中量、As-C・ロームブロック微量、小礫少量含む。B混層。 |
| | 2 10YR2/3 黒褐 | 小礫微量含む。 | PT492 | 1 10YR3/2 黒褐 | As-B中量、As-C・ロームブロック微量、小礫少量含む。B混層。 |
| PT457 | 1 10YR3/3 暗褐 | As-B・As-C・小礫微量含む。 | PT493 | 1 10YR2/2 黒褐 | As-B・ロームブロック中量、小礫微量含む。B混層。 |
| | 2 10YR2/3 黒褐 | 小礫微量含む。 | PT494 | 1 10YR2/3 黒褐 | As-B・As-C・小礫微量含む。 |
| PT458 | 1 10YR2/3 黒褐 | As-B・As-C・小礫微量含む。 | 2 10YR2/3 黒褐 | As-C・小礫微量含む。 | |
| | 2 10YR2/1 黒 | しまりやや弱。小礫微量含む。 | PT495 | 1 10YR3/4 暗褐 | しまりやや有。As-B・小礫少量、As-C微量含む。 |
| PT459 | 1 10YR3/3 暗褐 | As-B・As-C・小礫微量含む。 | 2 10YR2/3 黒褐 | As-C・小礫微量含む。 | |
| | 2 10YR2/1 黒 | As-B・As-C・小礫微量含む。 | PT496 | 1 10YR2/3 黒褐 | As-C少量、小礫微量含む。 |
| PT460 | 1 10YR3/2 黒褐 | As-C・炭化物・小礫微量含む。 | 2 10YR3/4 暗褐 | しまりやや弱。As-C・小礫微量含む。 | |
| PT461 | 1 10YR3/2 黒褐 | As-B少量、小礫微量含む。 | PT497 | 1 10YR2/2 黒褐 | As-C・小礫微量、炭化物少量含む。 |
| | 2 10YR2/3 黒褐 | 粘性やや有。As-C微量、小礫少量含む。 | 2 10YR2/3 黒褐 | As-B・As-C・炭化物・小礫微量含む。 | |
| PT462 | 1 10YR3/3 暗褐 | しまりやや有。小礫少量含む。 | PT498 | 1 10YR3/2 黒褐 | As-B多量、As-C・小礫・ロームブロック微量、炭化物少量含む。B混層。 |
| PT463 | 1 10YR4/2 灰黄褐 | As-C微量、小礫少量含む。 | 2 10YR2/2 黒褐 | As-B多量、炭化物・小礫・ロームブロック微量含む。B混層。 | |
| PT464 | 1 10YR4/2 灰黄褐 | 小礫微量含む。 | PT499 | 1 10YR3/3 暗褐 | しまりやや有。As-B・小礫微量、As-C少量含む。 |
| | 2 10YR2/2 黒褐 | 小礫微量含む。 | 2 10YR3/3 暗褐 | 小礫微量含む。 | |
| PT465 | 1 10YR2/3 黒褐 | As-C微量、小礫少量含む。 | PT500 | 1 10YR2/3 黒褐 | As-B少量、As-C・小礫微量含む。 |
| PT466 | 1 10YR4/2 灰黄褐 | As-B・As-C・小礫・ロームブロック微量含む。 | PT501 | 1 10YR4/3 にぶい黄褐 | しまりやや有。As-B・As-C・小礫・ロームブロック少量含む。 |
| | 2 10YR2/2 黒褐 | As-C微量、小礫少量含む。 | 2 10YR2/3 黒褐 | 焼土粒微量、小礫少量含む。 | |
| PT467 | 1 10YR4/2 灰黄褐 | As-B・As-C・小礫微量含む。 | PT502 | 1 10YR3/2 黒褐 | As-B多量、As-C微量、炭化物少量含む。B混層。 |
| PT468 | 1 10YR4/2 灰黄褐 | As-C・小礫微量含む。 | | | |
| PT469 | 1 10YR3/3 暗褐 | As-C・焼土粒・小礫微量含む。 | | | |
| PT470 | 1 10YR4/2 灰黄褐 | As-B・As-C・ロームブロック微量、小礫少量含む。 | | | |
| PT471 | 1 10YR2/3 黒褐 | 粘性やや有。As-C・小礫微量含む。 | | | |

第55図 ピット (18)

- PT503
1 10YR3/3 暗褐 As-B多量、As-C・小礫微量含む。B混層。
- PT504
1 10YR2/3 黒褐 As-B中量、炭化物少量、小礫微量含む。B混層。
- PT505
1 10YR2/3 黒褐 粘性・しまりやや有。As-B・As-C・炭化物・小礫微量含む。
- PT506
1 10YR3/2 黒褐 しまりやや有。As-B中量、As-C少量、小礫・ロームブロック微量含む。B混層。
2 10YR2/2 黒褐 As-B・As-C微量、小礫・ロームブロック少量含む。
- PT508
1 10YR2/3 黒褐 As-C・小礫微量、ロームブロック中量含む。
- PT509
1 10YR3/3 暗褐 As-B微量、As-C・小礫少量含む。
2 10YR4/3 にぶい黄褐 粒子細かく、粘性やや有。As-B・As-C・小礫微量、ロームブロック少量含む。
- PT510
1 10YR2/2 黒褐 粒子やや粗い。As-B多量、As-C・小礫微量含む。B混層。
- PT512
1 10YR2/2 黒褐 粒子やや細かい。As-B中量、As-C少量、小礫微量含む。B混層。
- PT513
1 10YR2/3 黒褐 粒子やや粗い。As-B少量、As-C・小礫中量含む。
- PT514
1 10YR2/3 黒褐 As-B・As-C・小礫少量、炭化物微量含む。
- PT515
1 10YR3/3 暗褐 As-B・As-C少量、小礫微量含む。
- PT516
1 10YR2/3 黒褐 As-B・As-C・小礫少量含む。
- PT517
1 10YR4/3 にぶい黄褐 しまりやや有。As-B少量、As-C・小礫微量含む。
- PT518
1 10YR3/3 暗褐 しまりやや有。As-B・As-C少量、小礫・ロームブロック微量含む。
2 10YR3/3 暗褐 As-B少量、As-C・小礫微量含む。
- PT519
1 10YR3/2 黒褐 As-B少量、As-C・小礫微量含む。
- PT520
1 10YR3/3 暗褐 As-B・As-C少量、小礫微量含む。
2 10YR3/4 暗褐 粘性・しまりやや有。小礫微量含む。
- PT521
1 10YR2/3 黒褐 As-C・炭化物・小礫微量含む。
- PT522
1 10YR2/3 黒褐 As-B・As-C・小礫少量含む。
- PT523
1 10YR2/3 黒褐 As-C中量、小礫少量含む。
- PT524
1 10YR3/3 暗褐 As-B・As-C少量、炭化物・小礫微量含む。
- PT525
1 10YR2/3 黒褐 As-C中量、小礫微量含む。
- PT526
1 10YR2/3 黒褐 しまりやや弱。As-C少量、小礫中量含む。
- PT527
1 10YR2/2 黒褐 As-C中量、小礫少量含む。
- PT528
1 10YR2/3 黒褐 粘性やや有。As-B・小礫微量含む。
- PT529
1 10YR2/3 黒褐 小礫微量含む。
2 10YR2/3 黒褐 小礫微量、ロームブロック中量含む。
3 10YR2/3 黒褐 小礫・ロームブロック微量含む。
- PT530
1 10YR2/3 黒褐 小礫微量含む。
- PT531
1 10YR2/3 黒褐 As-B少量、小礫微量含む。
- PT532
1 10YR3/2 黒褐 As-C微量、小礫少量含む。

- PT533
1 10YR2/3 黒褐 As-C・焼土粒微量、小礫少量含む。
- PT534
1 10YR2/3 黒褐 As-C・炭化物・焼土粒微量、小礫少量含む。
- PT535
1 10YR2/3 黒褐 炭化物微量、小礫少量含む。
- PT536
1 10YR3/2 黒褐 小礫少量含む。
- PT538
1 10YR2/2 黒褐 小礫微量含む。
- PT539
1 10YR2/3 黒褐 炭化物・焼土粒・小礫微量含む。
2 10YR3/4 暗褐 焼土粒・小礫微量含む。
- PT540
1 10YR2/2 黒褐 小礫微量含む。
- PT541
1 10YR2/3 黒褐 小礫微量含む。
- PT542
1 10YR2/3 黒褐 小礫少量含む。
2 10YR2/3 黒褐 粘性・しまりやや有。小礫微量、ロームブロック少量含む。
3 10YR2/3 黒褐 粘性やや有。小礫微量含む。
- PT543
1 10YR2/3 黒褐 As-C少量、炭化物・焼土粒・小礫微量含む。
2 10YR2/3 黒褐 粘性やや有。小礫微量含む。
- PT544
1 10YR2/3 黒褐 小礫微量含む。
- PT545
1 10YR2/3 黒褐 焼土粒微量、小礫少量含む。
2 10YR2/3 黒褐 粘性やや有。小礫微量含む。
3 10YR2/3 黒褐 小礫微量含む。
- PT546
1 10YR2/3 黒褐 粒子やや粗い。小礫微量含む。
- PT547
1 10YR2/3 黒褐 As-C・小礫微量含む。
- PT548
1 10YR3/2 黒褐 As-C微量、小礫少量含む。
2 10YR2/3 黒褐 小礫・ロームブロック少量含む。
- PT549
1 10YR2/2 黒褐 焼土粒・ロームブロック微量、小礫少量含む。
- PT550
1 10YR2/3 黒褐 As-C・小礫少量、焼土粒微量含む。
2 10YR2/3 黒褐 粒子やや細かく、粘性やや有。小礫微量含む。
3 10YR2/3 黒褐 粘性・しまりやや有。小礫中量、ロームブロック少量含む。
4 10YR3/3 暗褐 粘性やや有。小礫・ロームブロック少量含む。
- PT551
1 10YR2/3 黒褐 小礫微量含む。
2 10YR3/2 黒褐 粘性やや有。小礫微量、ロームブロック中量含む。
- PT552
1 10YR2/3 黒褐 As-C微量、小礫少量含む。
2 10YR2/3 黒褐 粒子細かく、粘性やや有。小礫微量含む。
- PT553
1 10YR2/3 黒褐 粒子やや粗い。小礫微量含む。
- PT554
1 10YR2/3 黒褐 小礫微量含む。
- PT555
1 10YR2/3 黒褐 As-B・小礫微量含む。
- PT556
1 10YR2/3 黒褐 小礫少量含む。
- PT557
1 10YR3/3 暗褐 粘性やや有。小礫微量含む。
- PT558
1 10YR3/3 暗褐 しまりやや有。小礫微量含む。
2 10YR2/3 黒褐 小礫微量含む。
- PT559
1 10YR3/3 暗褐 As-B少量、As-C・小礫微量含む。
2 10YR2/3 黒褐 小礫微量含む。
- PT560
1 10YR4/3 にぶい黄褐 As-B・小礫少量含む。
2 10YR3/4 暗褐 As-B・As-C・小礫微量含む。

PT549

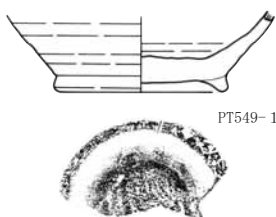

PT551

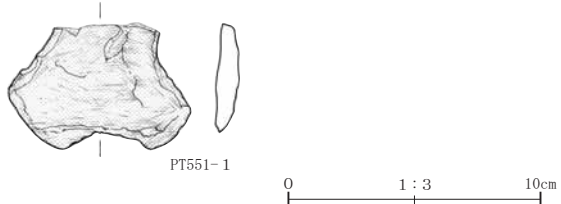

第56図 ピット (19)

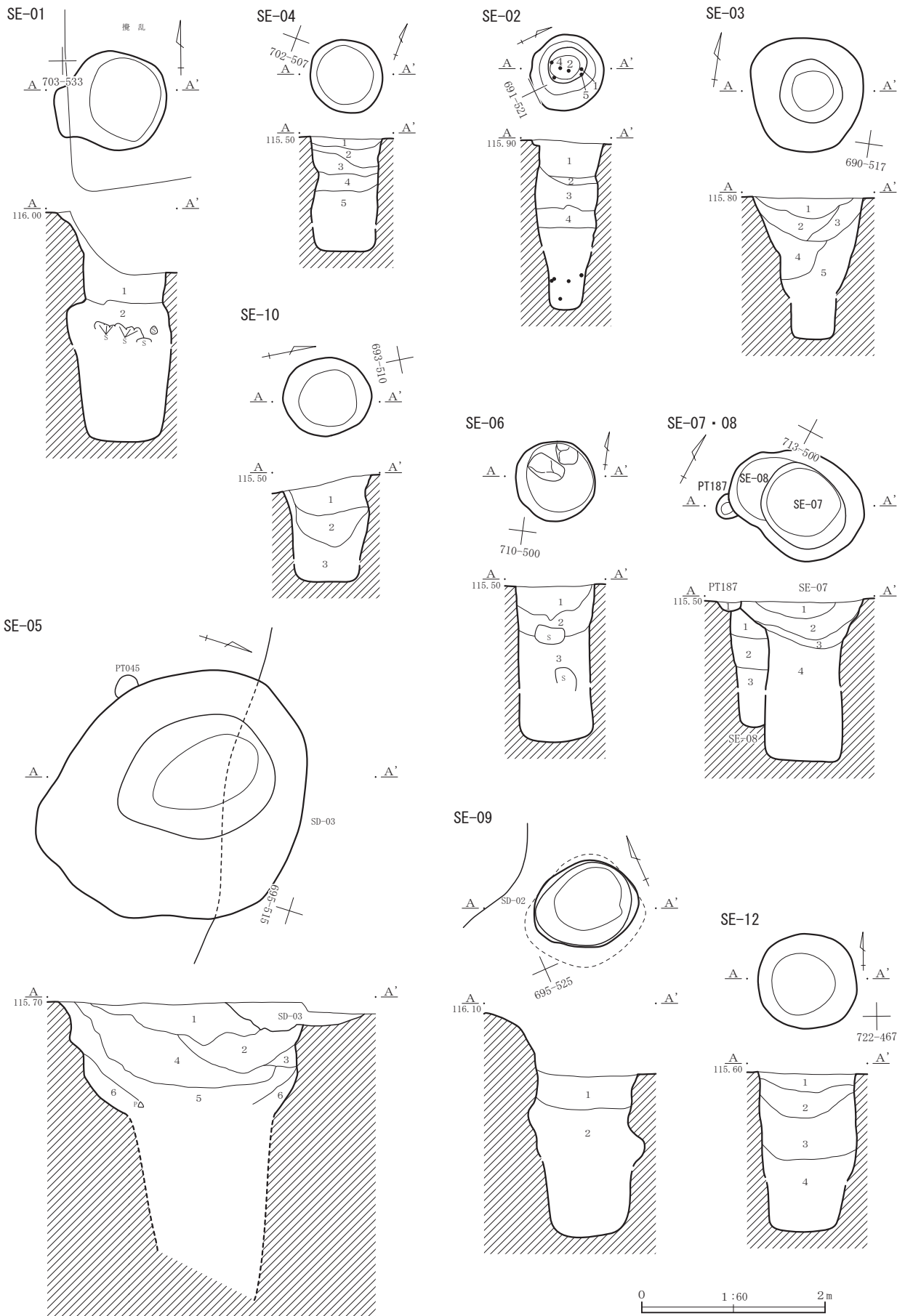

第57图 SE-01~10·12

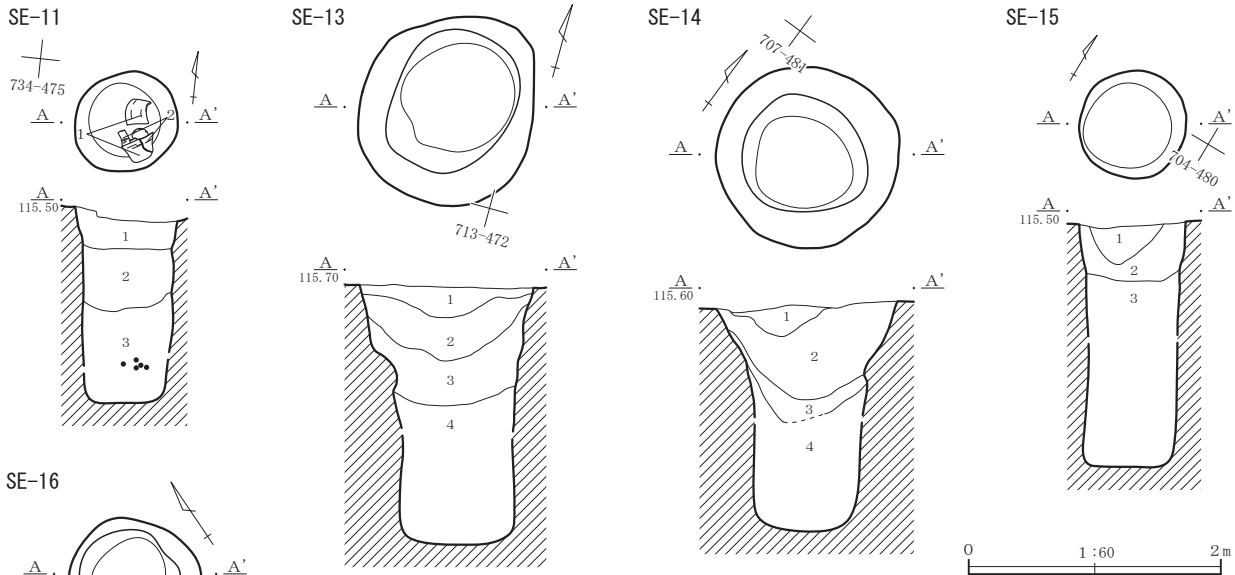

- SE-01
 1 10YR3/2 黒褐 しまりやや弱く、粘性やや有。As-C・小礫・ロームブロック微量含む。
 2 10YR2/2 黒褐 粘性やや弱。As-C・小礫・ロームブロック微量含む。
- SE-02
 1 10YR2/2 黒褐 しまりやや弱く、粘性やや有。As-C微量、小礫少量含む。
 2 10YR2/2 黒褐 しまりやや弱く、粘性やや有。As-C・小礫微量含む。
 3 10YR2/3 黒褐 粒子やや粗く、しまりやや弱く、粘性やや有。As-C微量、小礫少量含む。
 4 10YR2/2 黒褐 粒子やや粗く、しまりやや弱。As-C・焼土粒・ロームブロック微量、小礫少量含む。
 5 10YR2/2 黒褐 粒子やや粗く、しまりやや弱。小礫・ロームブロック少量含む。
- SE-03
 1 10YR4/3 にぶい黄褐 粘性・しまりやや弱。As-B・ロームブロック中量、As-C・小礫微量含む。B混層。
 2 10YR2/2 黒褐 粘性・しまりやや弱。小礫・ロームブロック微量含むAs-B層。
 3 10YR2/2 黒褐 粘性・しまりやや弱。As-B多量、小礫微量、ロームブロック少量含む。B混層。
 4 10YR2/1 黒 粒子やや粗く、粘性・しまりやや弱。As-B少量、小礫微量含む。
 5 10YR3/2 黒褐 粒子やや粗く、粘性・しまりやや弱。As-B・小礫微量、ロームブロック多量含む。一部崩落土を含む。
- SE-04
 1 10YR2/2 黒褐 しまりやや弱。As-B多量、小礫少量、ロームブロック微量含む。B混層。
 2 10YR2/2 黒褐 粘性・しまりやや弱。As-B層。
 3 10YR3/3 暗褐 As-B・ロームブロック中量、小礫微量含む。B混層。
 4 10YR2/2 黒褐 粘性・しまりやや弱。As-B・ロームブロック少量含む。
 5 10YR2/2 黒褐 粒子やや粗い。小礫・ロームブロック微量含む。
- SE-05
 1 10YR3/2 黒褐 As-B・As-C・ロームブロック微量、小礫少量含む。
 2 10YR3/1 黒褐 粒子やや細かい。As-B・As-C・小礫微量、ロームブロック多量含む。崩落したブロック多い。
 3 2.5Y4/6 オリーブ褐 しまりやや弱。小礫微量含むローム層。崩落土。
 4 10YR3/2 黒褐 As-C・小礫・ロームブロック微量含む。
 5 10YR2/3 黒褐 小礫微量、ロームブロック中量含む。
 6 2.5Y4/6 オリーブ褐 粒子粗く、しまり弱。小礫中量含むローム層。崩落土。
- SE-06・07・PT187
 SE-06
 1 10YR4/1 褐灰 粒子やや粗く、しまりやや弱く、粘性やや有。As-B・小礫・ロームブロック中量、As-C微量含む。
 2 10YR3/2 黒褐 粒子やや粗く、しまりやや弱。As-B・小礫少量、As-C・ロームブロック微量含む。
 3 10YR2/2 黒褐 粒子粗く、しまりやや弱。As-B・As-C・ロームブロック微量、小礫少量含む。
 SE-07
 1 10YR3/2 黒褐 粒子やや粗く、粘性・しまりやや弱。As-B・ロームブロック中量、As-C微量、小礫少量含む。
 2 10YR2/3 黒褐 粒子やや粗い。As-B・炭化物中量、As-C・焼土粒・ロームブロック微量、小礫少量含む。
 3 10YR2/3 黒褐 粒子やや粗い。As-B・炭化物少量、As-C・焼土粒・小礫・ロームブロック微量含む。
 4 10YR2/2 黒褐 粒子やや粗い。小礫・ロームブロック微量含む。
 PT187
 1 10YR2/3 黒褐 As-B少量、As-C・小礫微量含む。
 SE-08
 1 10YR2/2 黒褐 粒子やや粗く、しまりやや弱。炭化物少量、小礫・ロームブロック微量含む。
 2 10YR2/2 黒褐 粒子やや粗く、しまりやや弱く、粘性やや有。小礫微量含む。
 3 10YR2/2 黒褐 粒子やや粗く、粘性やや弱く、しまり弱。小礫多量、ロームブロック微量含む。
 SE-09
 1 10YR2/3 黒褐 As-B・小礫・ロームブロック少量、As-C微量含む。
 2 10YR2/2 黒褐 粒子やや粗く、粘性・しまり弱。As-B・As-C・小礫・ロームブロック微量含む。
 SE-10
 1 10YR2/3 黒褐 As-B・As-C微量、小礫・ロームブロック少量含む。
 2 10YR2/2 黒褐 粒子やや粗く、粘性・しまりやや弱。小礫少量、ロームブロック微量含む。
 3 10YR3/2 黒褐 粒子粗く、粘性やや弱く、しまり弱。小礫少量、ロームブロック多量含む。
- SE-11
 1 10YR5/3 にぶい黄褐 As-B・小礫・ロームブロック少量、As-C・炭化物微量含む。
 2 10YR3/3 暗褐 しまりやや有。As-B少量、As-C・炭化物微量、小礫中量含む。
 3 10YR3/3 暗褐 しまりやや弱。As-B・炭化物・小礫微量含む。
- SE-12
 1 10YR5/3 にぶい黄褐 粒子やや粗く、しまりやや弱。As-B多量、炭化物微量、小礫・ロームブロック中量含む。B混層。
 2 10YR4/2 灰黄褐 粒子やや粗く、しまりやや弱。As-B・ロームブロック少量、As-C・炭化物・小礫微量含む。
 3 10YR3/2 黒褐 粒子やや粗く、しまりやや弱。As-C微量、小礫・ロームブロック少量含む。
 4 10YR2/3 黒褐 粒子やや粗く、しまりやや弱。小礫・ロームブロック少量含む。
- SE-13
 1 10YR5/2 灰黄褐 As-B多量、As-C中量、小礫・ロームブロック少量含む。B混層。
 2 10YR4/2 灰黄褐 As-B中量、As-C・小礫・ロームブロック少量含む。B混層。
 3 10YR3/3 暗褐 粒子やや粗く、しまりやや弱。小礫少量、炭化物・ロームブロック微量含む。
 4 10YR2/3 黒褐 粒子やや粗く、粘性やや弱く、しまり弱。炭化物・小礫少量含む。
- SE-14
 1 10YR3/3 暗褐 しまりやや弱。As-B多量、As-C微量、炭化物・小礫・ロームブロック少量含む。B混層。
 2 10YR4/2 灰黄褐 粒子やや粗く、しまりやや弱。As-B多量、As-C・ロームブロック微量、炭化物・小礫少量含む。B混層。
 3 10YR2/1 黒 粒子やや粗く、粘性やや弱く、しまり弱。小礫微量含む。
 4 10YR2/3 黒褐 粒子やや粗く、粘性やや弱く、しまり弱。炭化物・小礫少量含む。
- SE-15
 1 10YR3/2 黒褐 As-B多量、As-C・炭化物微量、小礫・ロームブロック中量含む。B混層。
 2 10YR3/3 暗褐 As-B多量、As-C・炭化物・ロームブロック微量、小礫少量含む。B混層。
 3 10YR3/3 暗褐 しまりやや弱。As-B・小礫少量、炭化物微量含む。
- SE-16
 1 10YR4/2 灰黄褐 粒子やや粗い。As-B中量、As-C・小礫少量含む。B混層。
 2 10YR3/3 黒褐 粒子やや粗い。As-B・小礫少量含む。
 3 10YR2/3 黒褐 粒子やや粗く、しまりやや弱。小礫微量含む。

第58図 SE-11・13~16

SE-02

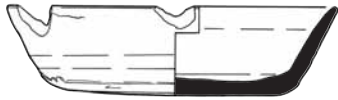

SE-02-1

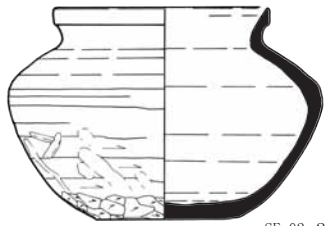

SE-02-2

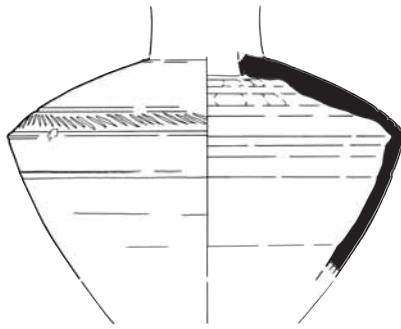

SE-02-3

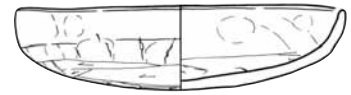

SE-02-4



SE-02-5

SE-05



SE-05-1

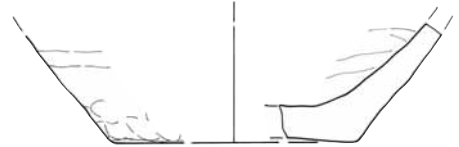

SE-05-3



SE-05-2

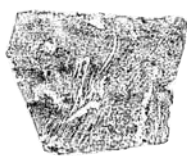

SE-05-4



SE-05-5

SE-14



SE-14-1



SE-14-2

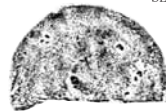

SE-14-3



SE-14-4

SE-11

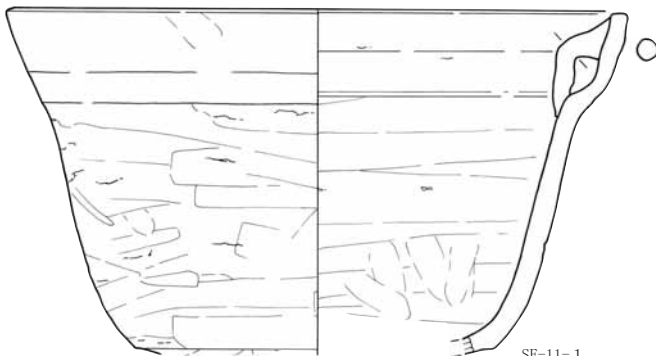

SE-11-1

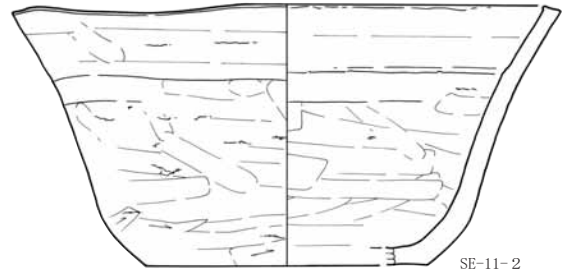

SE-11-2

0 1:4 10cm

0 1:3 10cm

第59図 SE-02・05・11・14出土遺物

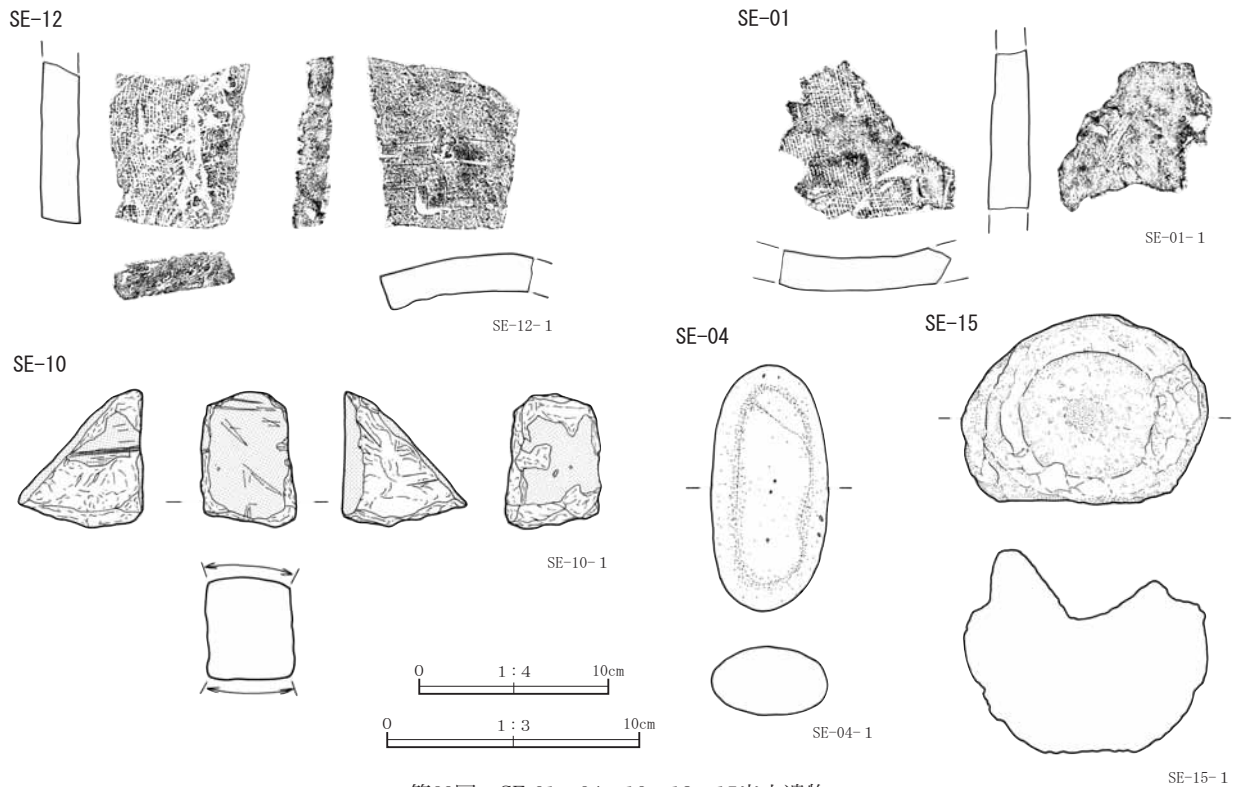

第60図 SE-01・04・10・12・15出土遺物

(5) 溝・低地 (第69～82図、PL.13～16・28～30)

本調査区からは大小多数の溝が検出されており、32条を数える。これらのうち覆土にAs-Bが観察されたのはSD-01～08、27の9条で、東西走行方位はN-20°-W前後、南北走行方位はN-110°-W前後を示し、前述したSA-01も含め、中世の地割りに深く関わる遺構といえる。調査区北東隅部ではSD-01(第73図)と低地-01(第81図)を検出した。SD-01の遺存状況は浅く、詳細不明である。低地-01は南西から北東への緩やかに傾斜する自然地形を検出したもので、As-C降下後からAs-B降下以前までの基本土層IV・V・VIが堆積する。SD-02(第70図)は上幅3.00m前後を測る大溝で、北西から南東へ流れ、調査区西部の台地の隅角部を突出させる形状をSD-03(第70・71・82図)と共に形成している。両溝の合流点で出土した礫は本来、突出部の護岸に使用されていた可能性がある。SD-03は西東走して、南下し、隅角部は100°前後の開きをもって鈍角に折れる。SD-02及びSE-05からのオーバーフローを要因とする内法の崩壊後に、石積みによる護岸を施したものと考えられ、それが再度崩落した状況が看取される。尚、このオーバーフローの痕跡範囲を低地-02とした。調査区北東部では直線的に走行するSD-04～08・27(第72・73図)を検出している。SD-04とSD-05、SD-06とSD-07はそれぞれ重複関係にあり、2条が一对の遺構と想定すると、北側と南側の溝間の距離は4.00m前後のものから3.00m前後に移行した可能性がある。SD-08は他と直交関係にあり、SD-06に合流するものと考えられる。SD-18(第73図)は調査区南東隅部から検出された。覆土にAs-Bは含まないが、中世の遺物が出土している。

SD-09～17、19～26、28～30は古代の溝と考えている。いずれもAs-Bは含まない。SD-09～17は調査区南部からの検出である。SD-09(第74・82図)とSD-10(第74・75図)は2.00～2.50mの距離で並走し、屈曲する角度も同じく約110°を測る。溝の壁に沿って坑状、方形竪穴状の掘り込みがみられる。SD-10は9世紀後半のSI-28より後出で、SD-09はAs-Bの純層(相当)によりバックされた後述する窪地-01に先行する。出土した遺物も10世紀代の年代を示している。SD-11～17(第78図)はSD-09・10に囲まれた範囲からの検出であるが、掘り込みも浅く、切り合い等は不詳である。SD-19・26(第76・77図)は調査区東部中央から南東部隅にかけて検出された。SI-20に先行し、SI-21・22に後出することと、出土遺物の様相から10世紀中葉～後葉の時期が想定され、約6.00m西側のSD-09・

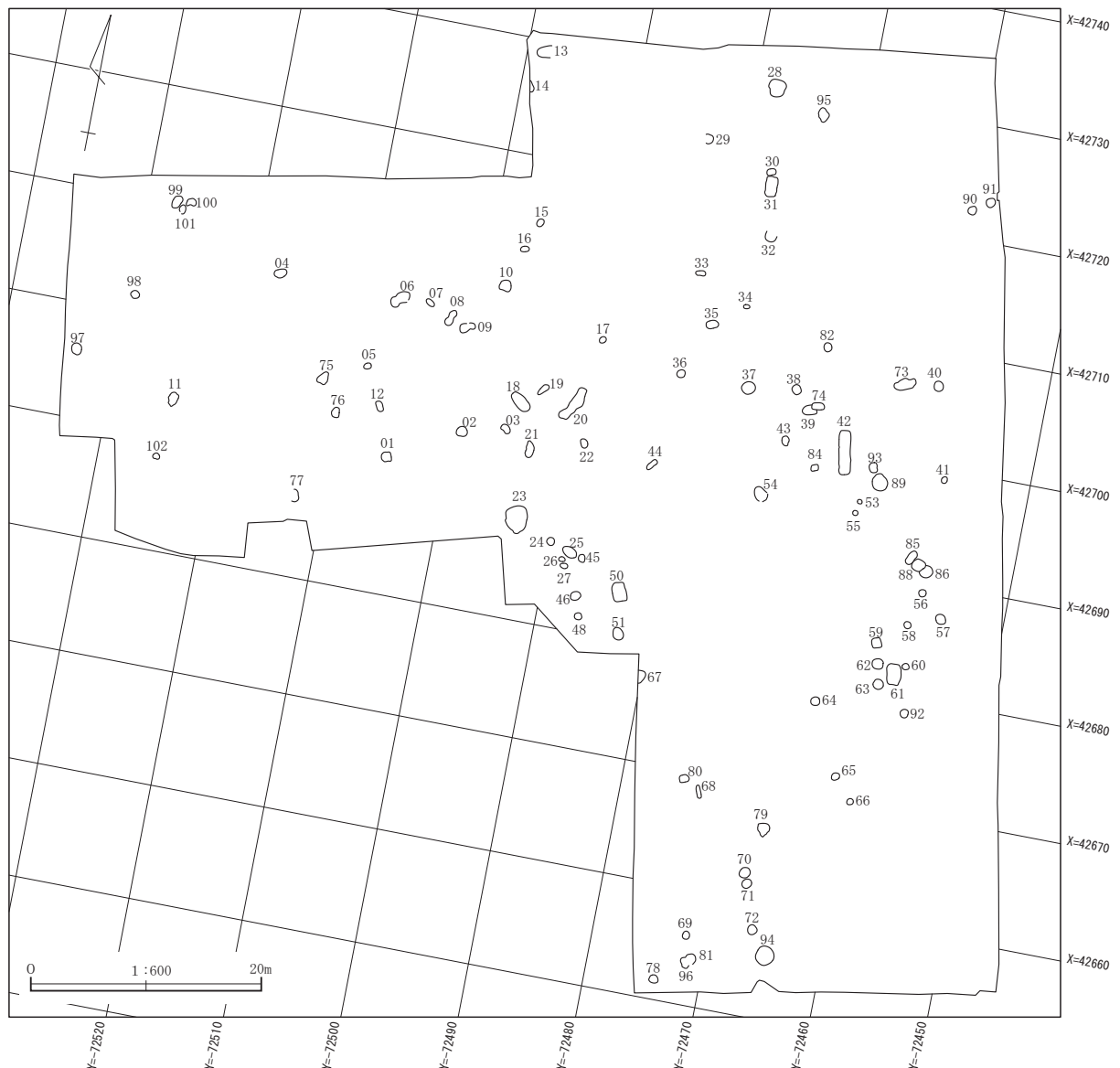

第61図 土坑分布図

10とほぼ同時期の遺構と考えられる。尚、SD-19南端の東へ延びるSD-19a・19b（第76図）、及びその北側のSD-20（第78図）については不詳である。調査区東部中央ではSD-21（第80・81図）が蛇行気味に走行し、北端付近でSD-22・23・24・30（第80図）と合流している。SD-29（第73図）も同様の可能性がある。出土遺物の様相からSD-23は9世紀後半、SD-21は10世紀代とみられ、SD-22はSD-23、SI-15・16より後出で9世紀後葉～10世紀前葉、SD-29はSI-11より後出するので10世紀前葉あたりの時期が想定され、時期差を有しながら機能していたと考えられる。調査区北端では直線的に南流し、東へ直角に屈曲するSD-25（第79図）と、小規模なSD-28（第78図）が検出されている。SD-25は重複する全ての竪穴住居に先行する遺構であり、9世紀前葉の時期を想定している。SD-28は後述する畠であるSU-01の一部かもしれない。

溝、低地の規模・出土遺物等は第17・18・19表に掲載している。ここでは第72・73・75・77・79・81・82図に示した実測個体資料について略記し、詳細は第25～28・30表を参照されたい。SD-03-1～6は在地系鉢、7～11は常滑窯甕、12は平瓦、13は砥石。SD-07-1は同安窯系青磁繪描文碗。SD-09-1・2は須恵器高台付坏、3は須恵器坏で底部穿孔。SD-10-1・2は灰釉陶器碗、3は灰釉陶器壺、4～6は須恵器高台付坏、7～11は須恵器坏、12は須恵器高台付皿、13は須恵器鉢、14は須恵器羽釜、15は土師器坏、16・17は土師器甕、18は平瓦、19はこも石状

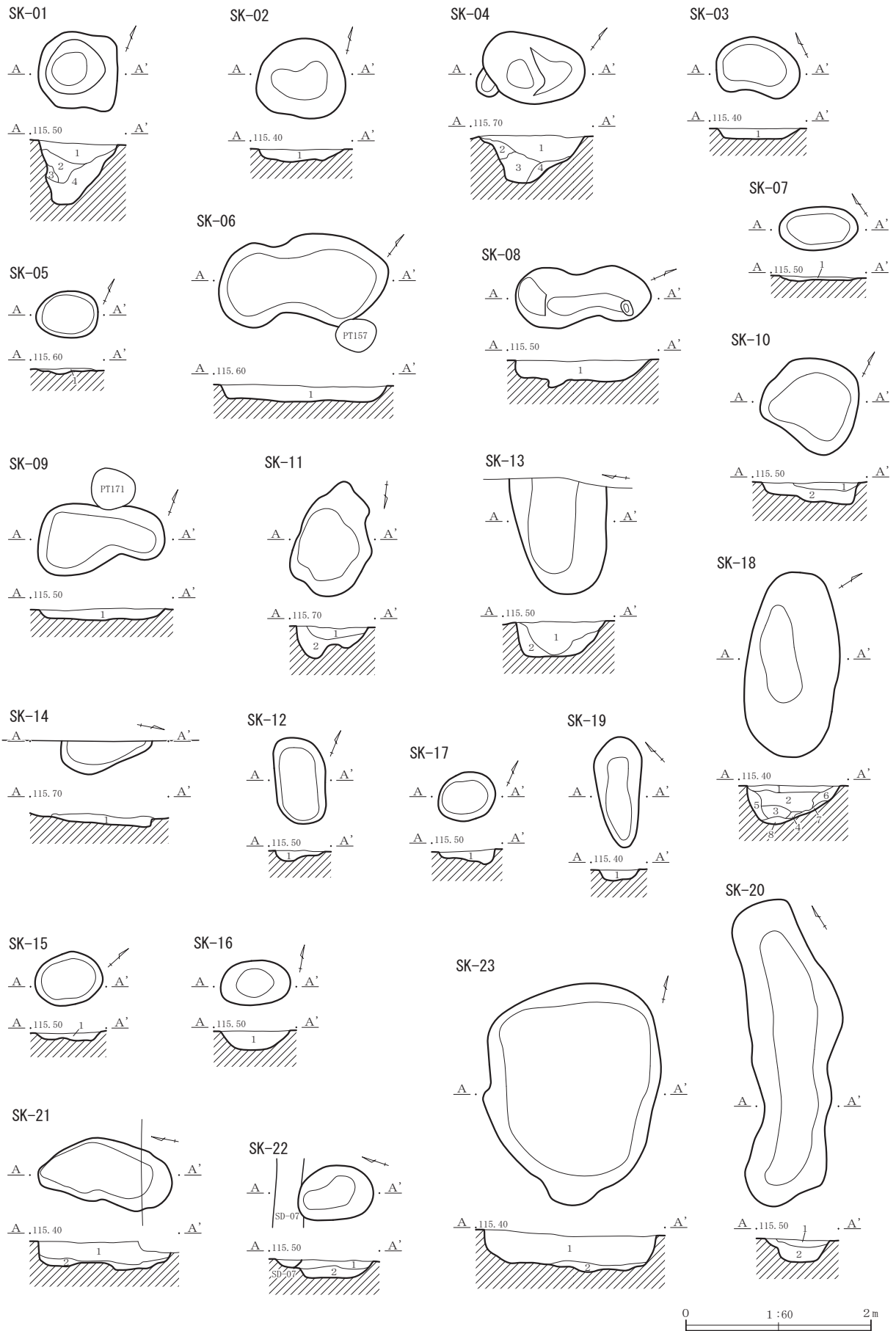

第62图 土坑 (1)

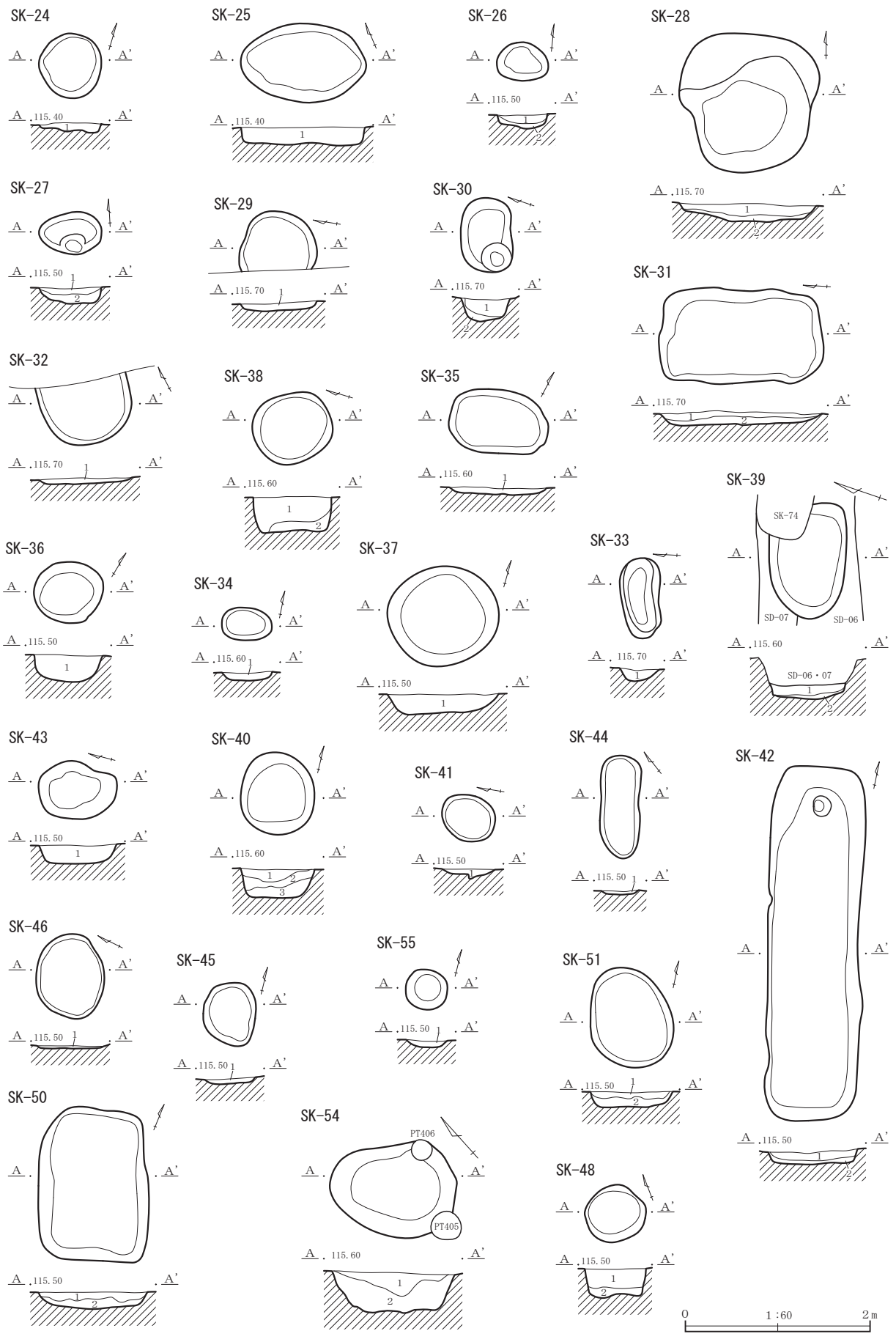

第63图 土坑 (2)

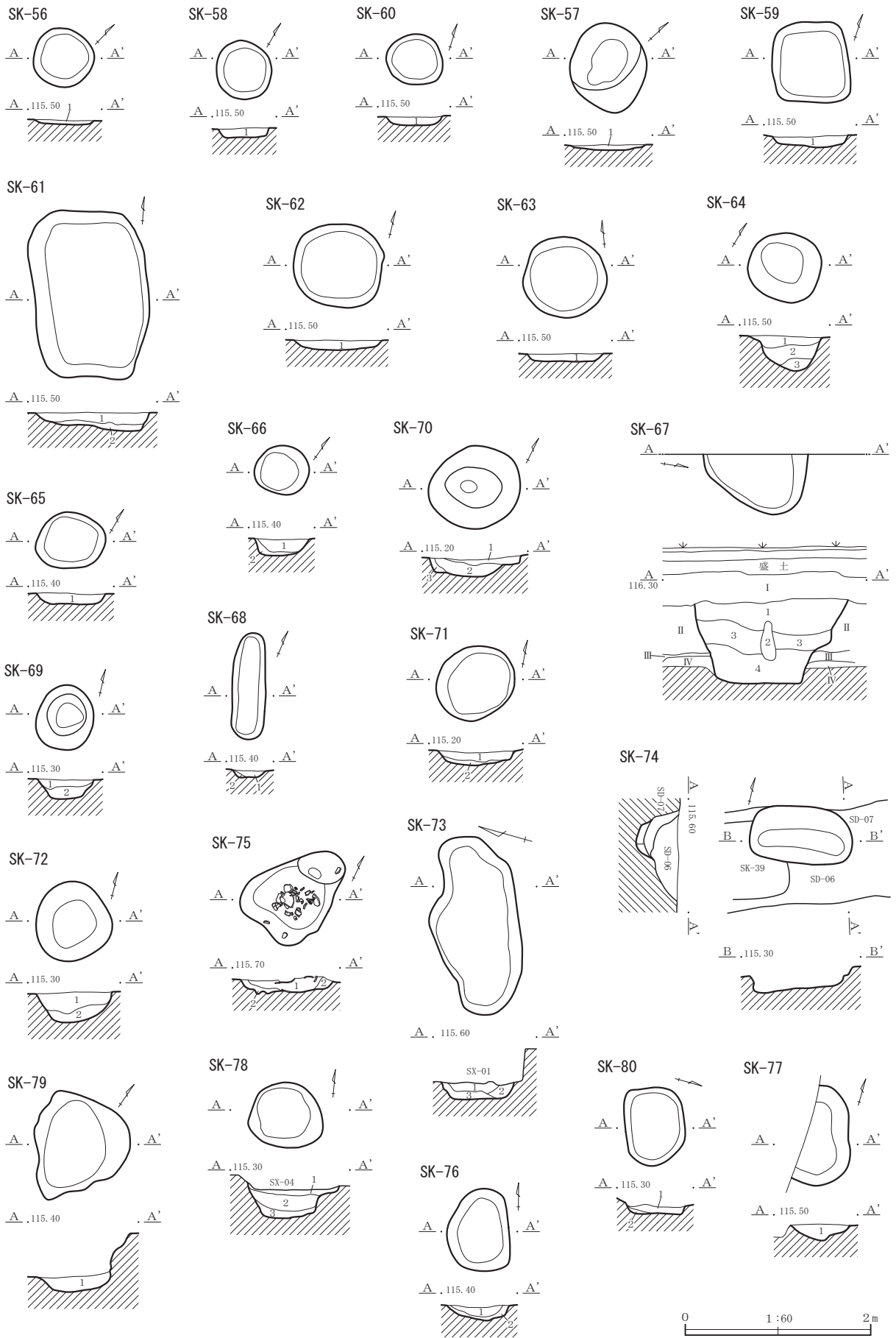

第64图 土坑 (3)

SK-81・96

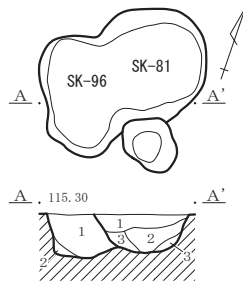

SK-85

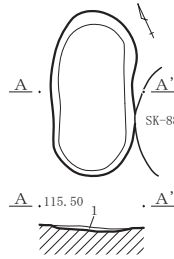

SK-82

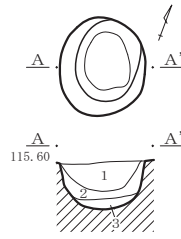

SK-84

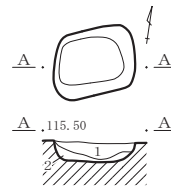

SK-90

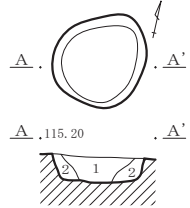

SK-86

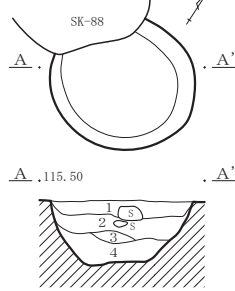

SK-88

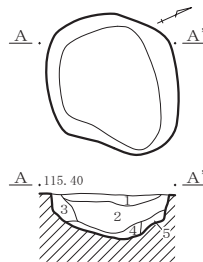

SK-89

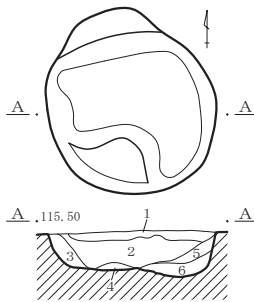

SK-94

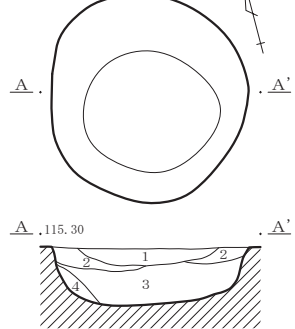

SK-91

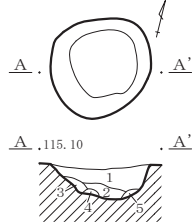

SK-92

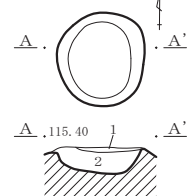

SK-97

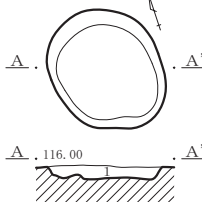

SK-98

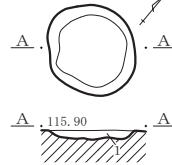

SK-99

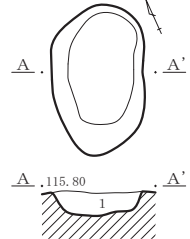

SK-102

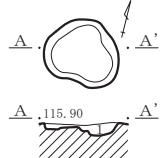

SK-100

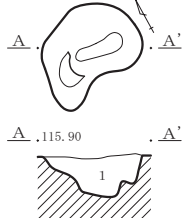

SK-95

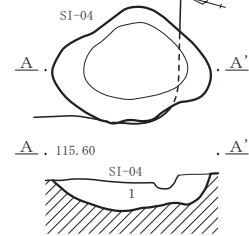

SK-93

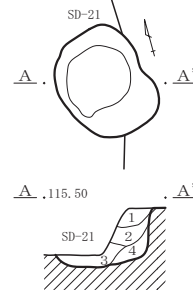

SK-101・PT018

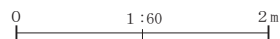
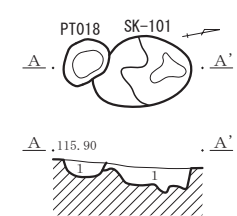

SK-01

- 1 10YR2/2 黒褐 As-B・焼土粒少量、As-C・小礫微量含む。
- 2 10YR2/3 黒褐 As-C微量、ロームブロック少量含む。
- 3 10YR2/2 黒褐 As-B・小礫少量、As-C微量、ロームブロック中量含む。
- 4 10YR3/1 黒褐 しまりやや弱く、粘性やや有。小礫・ロームブロック微量含む。

SK-02

- 1 10YR2/1 黒 しまりやや有。As-B・As-C微量、小礫・ロームブロック少量含む。

SK-03

- 1 10YR3/2 黒褐 しまりやや有。As-C・ロームブロック微量、小礫少量含む。

SK-04

- 1 10YR3/3 暗褐 As-B多量、As-C・小礫微量含む。B混層。
- 2 10YR3/4 暗褐 As-B少量、As-C・小礫微量、ロームブロック中量含む。崩落土。
- 3 10YR2/1 黒 しまりやや有。As-B・小礫・ロームブロック微量含む。
- 4 10YR2/3 黒褐 しまりやや有。As-B中量、As-C・小礫微量・ロームブロック少量含む。As-B含む崩落土。

SK-05

- 1 10YR3/4 暗褐 粘性やや弱。As-C・焼土粒・小礫微量、炭化物多量、ロームブロック少量含む。焼き火痕か？

SK-06

- 1 10YR2/3 黒褐 As-C・ロームブロック微量、小礫少量含む。

SK-07

- 1 10YR2/3 黒褐 しまりやや有。As-C少量、焼土粒・小礫微量含む。

SK-08

- 1 10YR2/3 黒褐 As-C・小礫少量、ロームブロック微量含む。

SK-09

- 1 10YR2/3 黒褐 As-B・小礫微量、As-C少量含む。

SK-10

- 1 10YR3/3 暗褐 As-B中量、As-C・ロームブロック少量含む。B混層。
- 2 10YR2/3 黒褐 As-B・As-C・小礫・ロームブロック微量含む。

SK-11

- 1 10YR2/1 黒 しまりやや有。As-C・小礫少量含む。
- 2 10YR3/3 暗褐 しまりやや有。As-C微量、小礫中量、ロームブロック多量含む。

SK-12

- 1 10YR3/2 黒褐 As-B・As-C・小礫微量、ロームブロック多量含む。

SK-13

- 1 10YR2/2 黒褐 粘性やや有。As-C・小礫少量含む。
- 2 10YR3/3 暗褐 粘性やや有。As-C・小礫少量、ロームブロック微量含む。

SK-14

- 1 10YR2/2 黒褐 As-C・小礫少量含む。

第65図 土坑 (4)

| | | | | |
|-------|---|---------|-------|---|
| SK-15 | 1 | 10YR2/3 | 黒褐 | しまりやや有。As-B・As-C・焼土粒・小礫微量含む。 |
| SK-16 | 1 | 10YR2/2 | 黒褐 | As-B中量、As-C微量、小礫少量含む。B混層。 |
| SK-17 | 1 | 10YR3/4 | 暗褐 | As-B・ロームブロック少量、As-C・小礫微量含む。 |
| SK-18 | 1 | 10YR2/3 | 黒褐 | しまりやや有。As-C・小礫微量含む。 |
| | 2 | 10YR3/3 | 黒褐 | しまりやや有。As-C・小礫微量含む。 |
| | 3 | 10YR3/2 | 黒褐 | As-C・小礫微量含む。 |
| | 4 | 10YR2/3 | 黒褐 | しまりやや有。As-C・小礫微量含む。 |
| | 5 | 10YR3/4 | 暗褐 | 粘性やや有。As-C・小礫・ロームブロック微量含む。 |
| | 6 | 10YR3/4 | 暗褐 | しまりやや有。As-C・小礫・ロームブロック微量含む。 |
| | 7 | 10YR3/3 | 暗褐 | As-B・小礫・ロームブロック微量含む。 |
| | 8 | 10YR2/3 | 黒褐 | 粘性やや有。小礫微量含む。 |
| SK-19 | 1 | 10YR2/2 | 黒褐 | As-C微量、小礫・ロームブロック少量含む。 |
| SK-20 | 1 | 10YR2/3 | 黒褐 | しまりやや有。As-B・As-C少量、小礫微量含む。 |
| | 2 | 10YR2/2 | 黒褐 | 粘性やや有。As-B中量、As-C・小礫微量含む。 |
| SK-21 | 1 | 10YR2/2 | 黒褐 | As-B・As-C・小礫少量含む。 |
| | 2 | 10YR3/3 | 暗褐 | As-B中量、As-C・小礫微量含む。B混層。 |
| SK-22 | 1 | 10YR3/4 | 暗褐 | しまりやや有。As-B・As-C・小礫少量含む。 |
| | 2 | 10YR3/3 | 暗褐 | しまりやや有。As-C中量、小礫少量含む。 |
| SK-23 | 1 | 10YR2/2 | 黒褐 | 粒子やや粗い。As-B多量、As-C微量、小礫・ロームブロック少量含む。B混層。 |
| | 2 | 10YR2/1 | 黒 | As-B・As-C微量、小礫・ロームブロック少量含む。 |
| SK-24 | 1 | 10YR2/3 | 黒褐 | As-B少量、As-C・小礫・ロームブロック微量含む。 |
| SK-25 | 1 | 10YR2/3 | 黒褐 | As-B少量、As-C・小礫・ロームブロック微量含む。 |
| SK-26 | 1 | 10YR2/3 | 黒褐 | As-B・ロームブロック少量、As-C・小礫微量含む。 |
| | 2 | 10YR2/3 | 黒褐 | 粒子やや粗く、しまりやや弱。As-B・As-C微量、小礫・ロームブロック少量含む。 |
| SK-27 | 1 | 10YR2/2 | 黒褐 | 粒子やや粗い。As-B中量、As-C微量、小礫・ロームブロック少量含む。 |
| | 2 | 10YR2/3 | 黒褐 | 粒子やや粗い。小礫少量、ロームブロック多量含む。 |
| SK-28 | 1 | 10YR2/2 | 黒褐 | しまりやや弱。As-B・As-C・小礫微量含む。 |
| | 2 | 10YR3/3 | 暗褐 | 粒子やや細かく、粘性やや有。小礫少量、ロームブロック微量含む。 |
| SK-29 | 1 | 10YR3/2 | 黒褐 | 粒子やや粗く、しまりやや弱。As-B多量、As-C・小礫微量、炭化物・焼土粒少量含む。B混層。 |
| SK-30 | 1 | 10YR2/2 | 黒褐 | 粒子やや粗く、しまりやや弱。As-B中量、炭化物少量、小礫微量含む。B混層。 |
| | 2 | 10YR2/3 | 黒褐 | As-B・As-C・小礫・ロームブロック微量含む。 |
| SK-31 | 1 | 10YR2/2 | 黒褐 | 粒子やや粗く、しまりやや弱。As-C・焼土粒微量、炭化物多量、小礫少量含む。 |
| | 2 | 10YR2/3 | 黒褐 | 粒子やや粗く、粘性・しまりやや弱。炭化物・小礫少量含む。 |
| SK-32 | 1 | 10YR2/3 | 黒褐 | 粒子やや粗く、しまりやや弱。As-B・As-C・焼土粒・小礫微量、炭化物少量含む。 |
| SK-33 | 1 | 10YR3/2 | 黒褐 | As-B・As-C・小礫微量含む。 |
| SK-34 | 1 | 10YR4/2 | 灰黄褐 | As-B・As-C・小礫微量含む。 |
| SK-35 | 1 | 10YR3/3 | 暗褐 | As-B・As-C・小礫微量含む。 |
| SK-36 | 1 | 10YR3/2 | 黒褐 | As-B多量、小礫微量含む。B混層。 |
| | 2 | 10YR2/2 | 黒褐 | 粘性やや有。As-C微量、小礫少量含む。 |
| SK-37 | 1 | 10YR3/3 | 黒褐 | しまりやや有。As-C・小礫微量、ロームブロック少量含む。 |
| | 2 | 10YR2/3 | 黒褐 | しまりやや有。小礫微量含む。 |
| SK-38 | 1 | 10YR3/2 | 黒褐 | 粒子やや粗く、しまりやや有。As-B中量、As-C微量、小礫少量含む。B混層。 |
| | 2 | 10YR3/3 | 暗褐 | しまりやや有。As-C・小礫・ロームブロック少量含む。 |
| SK-39 | 1 | 10YR4/2 | 灰黄褐 | 粒子やや粗い。As-B多量、As-C・小礫微量含む。B混層。 |
| | 2 | 10YR3/2 | 黒褐 | As-B・As-C少量、小礫微量含む。 |
| SK-40 | 1 | 10YR3/4 | 暗褐 | As-B多量、As-C微量、小礫中量含む。B混層。 |
| | 2 | 10YR2/3 | 黒褐 | 粒子やや粗い。As-B・小礫少量、As-C微量含む。 |
| | 3 | 10YR2/3 | 黒褐 | 粒子やや粗い。As-B少量、小礫・ロームブロック中量含む。崩落土。 |
| SK-41 | 1 | 10YR3/3 | 暗褐 | As-B・As-C微量、小礫少量含む。 |
| SK-42 | 1 | 10YR4/3 | にぶい黄褐 | As-B・小礫微量、As-C中量含む。 |
| | 2 | 10YR3/2 | 黒褐 | 粒子やや細かい。As-B少量、As-C・小礫微量含む。 |
| SK-43 | 1 | 10YR3/3 | 暗褐 | As-B・小礫少量、As-C中量含む。 |
| SK-44 | 1 | 10YR4/3 | にぶい黄褐 | As-B少量、As-C・小礫微量含む。 |
| SK-45 | 1 | 10YR4/3 | にぶい黄褐 | As-B少量、As-C・小礫微量含む。 |
| SK-46 | 1 | 10YR4/2 | 灰黄褐 | As-C・小礫微量含む。 |
| SK-48 | 1 | 10YR3/3 | 暗褐 | しまりやや有。As-C微量、小礫少量含む。 |
| | 2 | 10YR2/3 | 黒褐 | As-C・小礫微量含む。 |
| SK-50 | 1 | 10YR4/3 | にぶい黄褐 | As-B微量、小礫・ロームブロック少量含む。 |
| | 2 | 10YR3/4 | 暗褐 | As-C・ロームブロック微量、小礫少量含む。 |
| SK-51 | 1 | 10YR4/3 | にぶい黄褐 | As-B・小礫少量含む。 |
| | 2 | 10YR3/3 | 暗褐 | しまりやや有。As-B少量、As-C・小礫微量含む。 |
| SK-54 | 1 | 10YR2/3 | 黒褐 | As-B・As-C微量、小礫少量、ロームブロック中量含む。 |
| | 2 | 10YR2/3 | 黒褐 | しまりやや弱。小礫少量含む。 |
| SK-55 | 1 | 10YR3/3 | 暗褐 | As-B・As-C・炭化物微量、小礫少量含む。 |
| SK-56 | 1 | 10YR3/3 | 暗褐 | As-C・小礫微量、炭化物少量含む。 |
| SK-57 | 1 | 10YR2/3 | 黒褐 | As-C・炭化物微量、小礫少量含む。 |
| SK-58 | 1 | 10YR3/2 | 黒褐 | As-C・小礫少量含む。 |
| SK-59 | 1 | 10YR3/3 | 暗褐 | As-B・As-C微量、小礫少量含む。 |
| SK-60 | 1 | 10YR3/3 | 暗褐 | As-B・炭化物微量、小礫少量含む。 |
| SK-61 | 1 | 10YR3/3 | 暗褐 | 小礫少量含む。 |
| | 2 | 10YR3/2 | 黒褐 | As-C・小礫微量含む。 |
| SK-62 | 1 | 10YR3/3 | 暗褐 | 小礫少量含む。 |
| SK-63 | 1 | 10YR4/3 | にぶい黄褐 | 小礫少量含む。 |
| SK-64 | 1 | 10YR3/3 | 暗褐 | As-B・小礫少量含む。 |
| | 2 | 10YR2/3 | 黒褐 | 小礫少量含む。 |
| SK-65 | 1 | 10YR2/3 | 黒褐 | 小礫微量含む。 |
| SK-66 | 1 | 10YR3/3 | 暗褐 | As-C・小礫微量含む。 |
| | 2 | 10YR2/3 | 黒褐 | しまりやや弱。小礫微量含む。 |
| SK-67 | 1 | 10YR4/3 | にぶい黄褐 | しまりやや有。炭化物微量、小礫少量含む。 |
| | 2 | 10YR2/3 | 黒褐 | しまりやや弱。炭化物・小礫微量含む。 |
| | 3 | 10YR3/3 | 暗褐 | As-C微量、小礫少量含む。 |
| | 4 | 10YR2/2 | 黒褐 | しまりやや弱。小礫中量、ロームブロック微量含む。 |
| SK-68 | 1 | 10YR3/4 | 暗褐 | As-B微量、小礫少量含む。 |
| | 2 | 10YR2/3 | 黒褐 | 小礫少量含む。 |
| SK-69 | 1 | 10YR2/3 | 黒褐 | しまりやや弱。As-C微量、小礫少量含む。 |
| | 2 | 10YR2/2 | 黒褐 | しまりやや弱。As-C微量、小礫少量含む。 |
| SK-70 | 1 | 10YR2/3 | 黒褐 | As-C・ロームブロック微量、小礫少量含む。 |
| | 2 | 10YR2/3 | 黒褐 | しまりやや弱。小礫微量含む。 |
| | 3 | 10YR2/3 | 黒褐 | 粘性・しまりやや有。As-C・小礫微量含む。 |
| SK-71 | 1 | 10YR2/3 | 黒褐 | As-B・As-C・炭化物微量、小礫少量含む。 |
| | 2 | 10YR3/2 | 黒褐 | 粘性やや有。小礫少量、ロームブロック多量含む。 |
| SK-72 | 1 | 10YR2/2 | 黒褐 | As-C・小礫少量含む。 |
| | 2 | 10YR2/3 | 黒褐 | しまりやや弱。小礫少量、ロームブロック微量含む。 |

第66図 土坑(5)

- SK-73
 1 10YR3/3 暗褐 粘性・しまりやや有。As-B・小礫少量、ロームブロック中量含む。
 2 10YR3/2 黒褐 粘性・しまりやや有。As-B中量、小礫・ロームブロック微量含む。
 3 10YR7/4 にぶい黄橙 粘性・しまりやや有。As-B・小礫少量、ロームブロック多量含む。
- SK-74
 1 10YR5/6 黄褐 粒子粗い。小礫少量、ロームブロック多量含む。
- SK-75
 1 10YR2/2 黒褐 小礫少量、ロームブロック微量含む。
 2 10YR5/4 にぶい黄褐 しまり有。小礫微量、ロームブロック中量含む。
- SK-76
 1 10YR2/2 黒褐 小礫少量含む。
 2 10YR5/6 黄褐 しまり有。小礫微量、ロームブロック中量含む。
- SK-77
 1 10YR3/2 黒褐 しまりやや有。小礫・ロームブロック少量含む。
- SK-78
 1 10YR3/3 暗褐 As-C微量、小礫多量含む。
 2 10YR3/4 暗褐 小礫微量含む。
 3 10YR2/2 黒褐 粒子やや粗く、粘性やや有。小礫少量含む。
- SK-79
 1 10YR3/3 暗褐 しまり弱く、粘性やや有。小礫少量、ロームブロック微量含む。
- SK-80
 1 10YR5/6 黄褐 しまりやや有。As-C微量、小礫中量、ロームブロック少量含む。
 2 10YR3/3 暗褐 小礫微量含む。
- SK-81
 1 10YR3/3 暗褐 As-C微量、小礫中量含む。
 2 10YR2/3 黒褐 しまりやや弱。ロームブロック微量含む。
 3 10YR3/3 暗褐 しまりやや有。小礫少量、ロームブロック微量含む。
- SK-82
 1 10YR3/3 暗褐 As-C微量、小礫少量含む。
 2 10YR2/3 黒褐 炭化物微量、小礫少量含む。
 3 10YR2/3 黒褐 しまりやや弱。炭化物・小礫微量含む。
- SK-84
 1 10YR4/1 褐灰 As-B中量、小礫少量含む。B混層。
 2 10YR4/3 にぶい黄褐 As-B・小礫微量含む。
- SK-85
 1 10YR2/3 黒褐 As-C・小礫・ロームブロック少量含む。
- SK-86
 1 10YR2/3 黒褐 As-C少量、小礫中量含む。
 2 10YR2/3 黒褐 As-C微量、小礫・ロームブロック少量含む。中央に礫有。
 3 10YR2/3 黒褐 しまりやや弱。小礫微量、ロームブロック少量含む。
 4 10YR2/2 黒褐 粒子やや細かく、粘性やや有。小礫少量含む。
- SK-88
 1 10YR5/2 灰黄褐 As-C・小礫微量含む。
 2 10YR5/3 にぶい黄褐 小礫微量、ロームブロック少量含む。
 3 10YR4/4 褐 As-C微量、小礫・ロームブロック少量含む。
 4 10YR5/1 褐灰 粘性やや有。小礫・ロームブロック微量含む。
 5 10YR6/6 明黄褐 粘性やや有。小礫微量、ロームブロック中量含む。

- SK-89
 1 10YR2/2 黒褐 As-C微量、小礫少量含む。
 2 10YR2/2 黒褐 小礫少量含む。
 3 10YR2/3 黒褐 小礫少量含む。
 4 10YR2/3 黒褐 粘性やや有。小礫微量含む。
 5 10YR4/4 褐 小礫微量、ロームブロック少量含む。
 6 10YR3/3 暗褐 粒子やや粗く、しまりやや有。小礫中量含む。
- SK-90
 1 10YR4/2 灰黄褐 粘性やや有。小礫・ロームブロック少量含む。
 2 10YR3/2 黒褐 粒子やや細かく、粘性やや有。小礫少量、ロームブロック中量含む。
- SK-91
 1 10YR3/2 黒褐 粒子やや細かく、粘性やや有。As-B多量、小礫・ロームブロック微量含む。B混層。
 2 10YR4/2 灰黄褐 粘性やや有。As-B・ロームブロック少量、小礫微量含む。
 3 10YR4/1 褐灰 粘性やや有。As-B少量含む。
 4 10YR5/1 褐灰 粒子粗く、粘性弱。小礫微量含むAs-B層。
 5 10YR2/2 黒褐 粒子やや細かく、粘性やや有。小礫微量含む。
- SK-92
 1 10YR2/3 黒褐 粘性やや有。炭化物・焼土粒中量、小礫微量含む。
 2 10YR2/3 黒褐 粘性やや有。小礫微量含む。
- SK-93
 1 10YR4/2 灰黄褐 しまりやや有。As-C少量、小礫中量含む。
 2 10YR2/3 黒褐 粘性やや有。小礫微量含む。
 3 10YR3/3 暗褐 しまりやや弱。小礫微量、ロームブロック少量含む。
 4 10YR2/3 黒褐 粘性やや有。小礫・ロームブロック微量含む。
- SK-94
 1 10YR3/2 黒褐 As-C・小礫少量含む。
 2 10YR3/2 黒褐 粘性・しまりやや有。As-C・小礫少量含む。
 3 10YR4/3 にぶい黄褐 粘性やや有。As-C微量、小礫少量含む。
 4 10YR5/2 灰黄褐 粒子やや細かく、粘性やや有。小礫微量、ロームブロック多量含む。
- SK-95
 1 10YR2/3 黒褐 As-C少量、炭化物・焼土粒微量、小礫中量含む。
- SK-96
 1 10YR2/2 黒褐 小礫少量、ロームブロック微量含む。
 2 10YR3/2 黒褐 しまりやや有。小礫・ロームブロック少量含む。
- SK-97
 1 10YR2/2 黒褐 As-B・As-C・小礫少量、炭化物微量含む。
- SK-98
 1 10YR4/3 にぶい黄褐 粘性弱。As-B・As-C・小礫微量含む。
- SK-99
 1 10YR2/1 黒 しまりやや有。As-B少量、As-C・小礫微量含む。
- SK-100
 1 10YR2/2 黒褐 粒子やや細かく、しまりやや有。As-B・As-C・炭化物・焼土粒・小礫少量含む。
- SK-101・PT018
 SK-101
 1 10YR2/3 黒褐 粒子やや粗い。As-B・As-C・小礫・ロームブロック少量、焼土粒微量含む。
- PT018
 1 10YR2/2 黒褐 As-B・炭化物・小礫少量、As-C・焼土物・ロームブロック微量含む。
- SK-102
 1 10YR2/2 黒褐 粘性・しまりやや弱。As-B・小礫・ロームブロック少量、As-C・炭化物・焼土粒微量含む。

SK-75

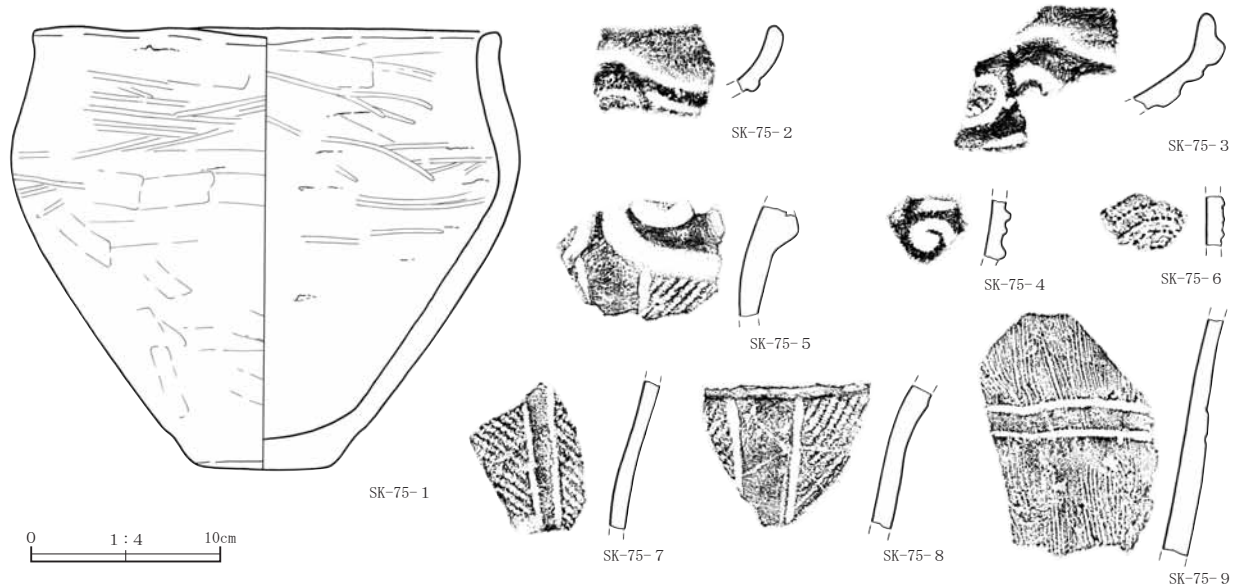

第67図 土坑 (6)

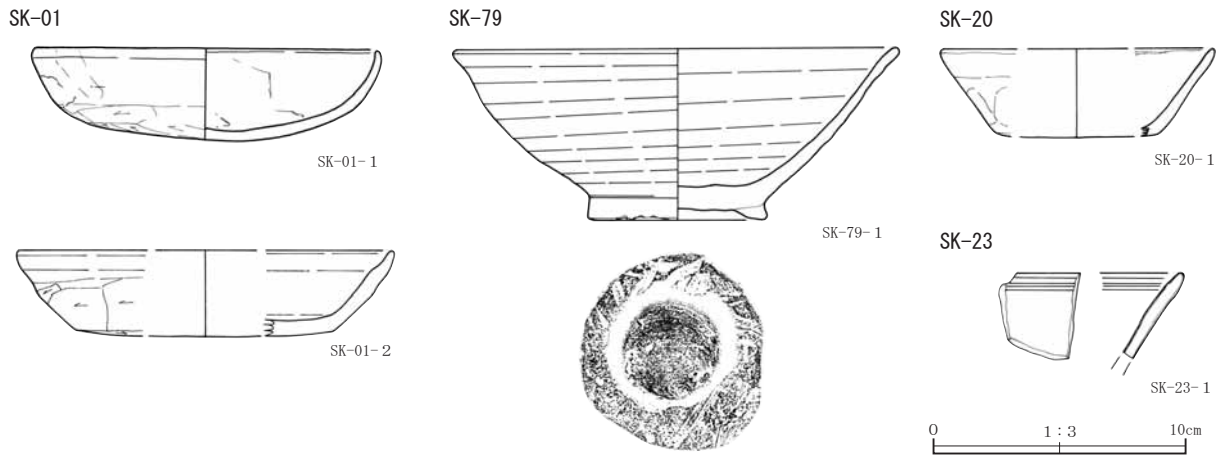

第68図 土坑（7）

の石。SD-18-1は在地系鉢。SD-19-1は須恵器高台付杯。SD-19a-1は灰釉陶器皿、2は須恵器高台付杯で内底面に「高」の刻書あり。SD-21-1は須恵器羽釜、2は須恵器瓶。SD-22-1は土師器杯。SD-23-1は土師器甕。SD-25-

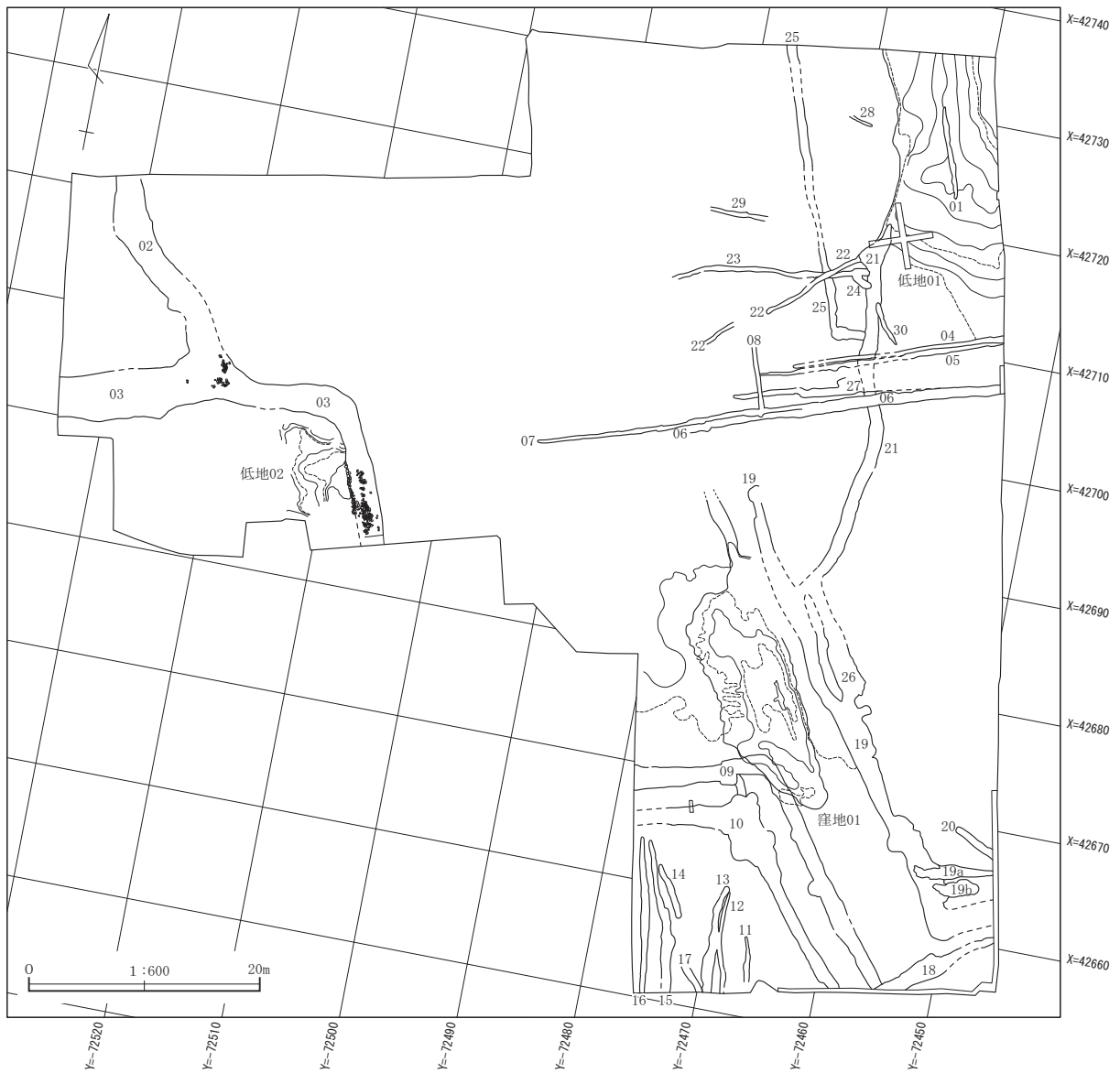

第69図 溝・低地・窪地分布図

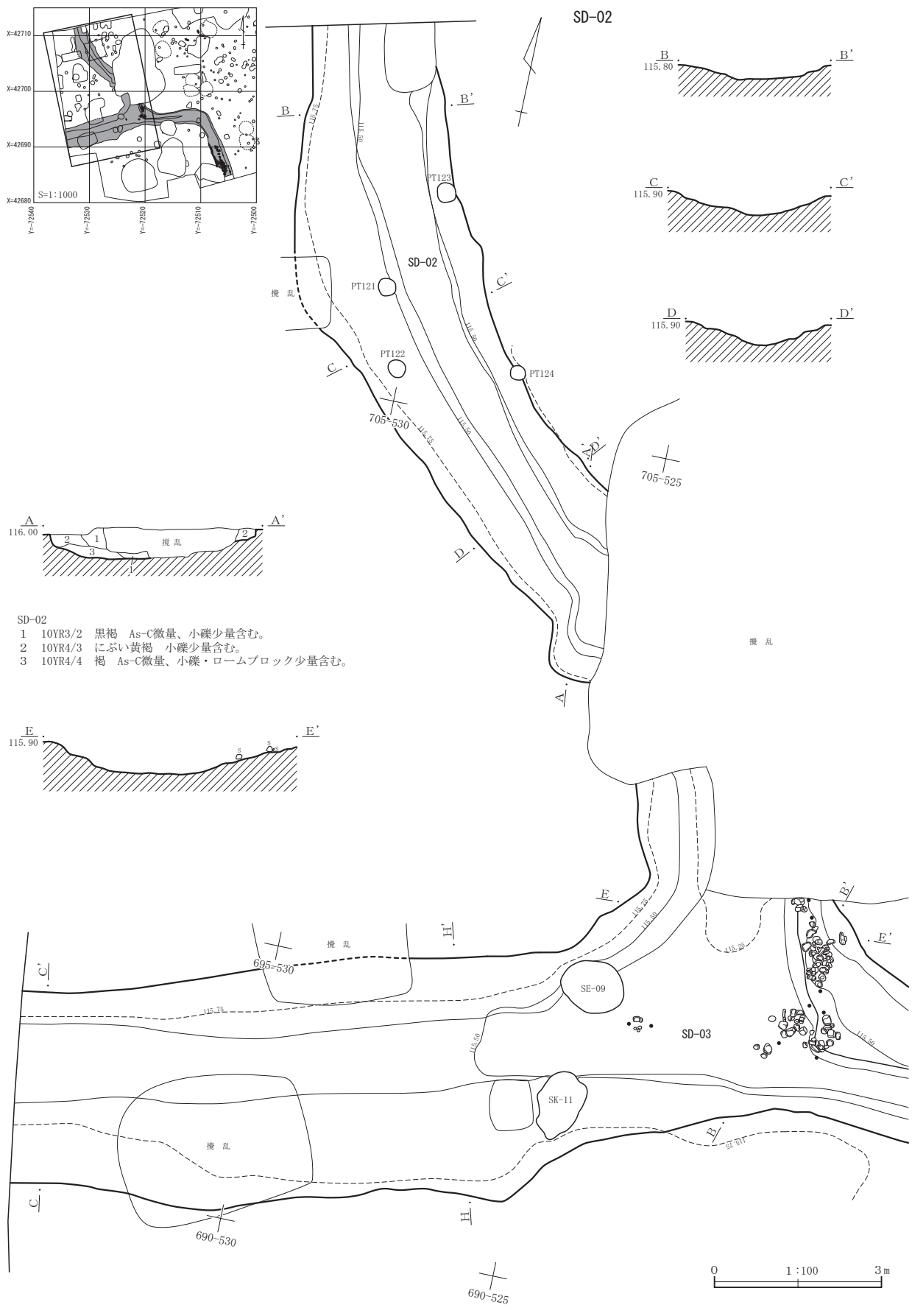

- SD-02
- 1 10YR3/2 黒褐色 As-C微量、小礫少量含む。
 - 2 10YR4/3 にぶい黄褐色 小礫少量含む。
 - 3 10YR4/4 褐色 As-C微量、小礫・ロームブロック少量含む。

第70図 SD-02・03 (1)

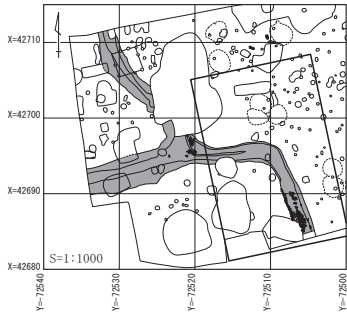

SD-03

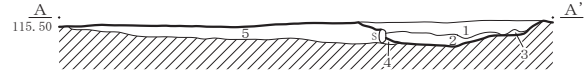

SD-03SPA

- 1 10YR2/2 黒褐 As-B・小礫・ロームブロック少量、As-C微量含む。
- 2 10YR3/1 黒褐 粒子粗い。小礫多量含む。
- 3 10YR4/2 灰黄褐 しまりやや弱。As-C・小礫微量、ロームブロック多量含む。壁の崩落土。
- 4 10YR2/3 黒褐 小礫中量、ロームブロック少量含む。造成客土か？
- 5 10YR2/3 黒褐 As-C・炭化物微量、小礫・ロームブロック少量含む。低地2。

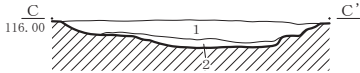
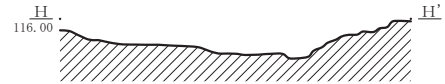
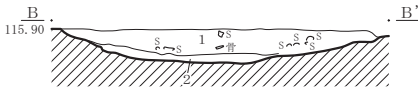

SD-03SPB・SPC

- 1 10YR2/3 黒褐 As-B・小礫少量、As-C微量含む。
- 2 10YR2/2 黒褐 粒子やや粗い。小礫少量含む。



第71図 SD-02・03 (2)

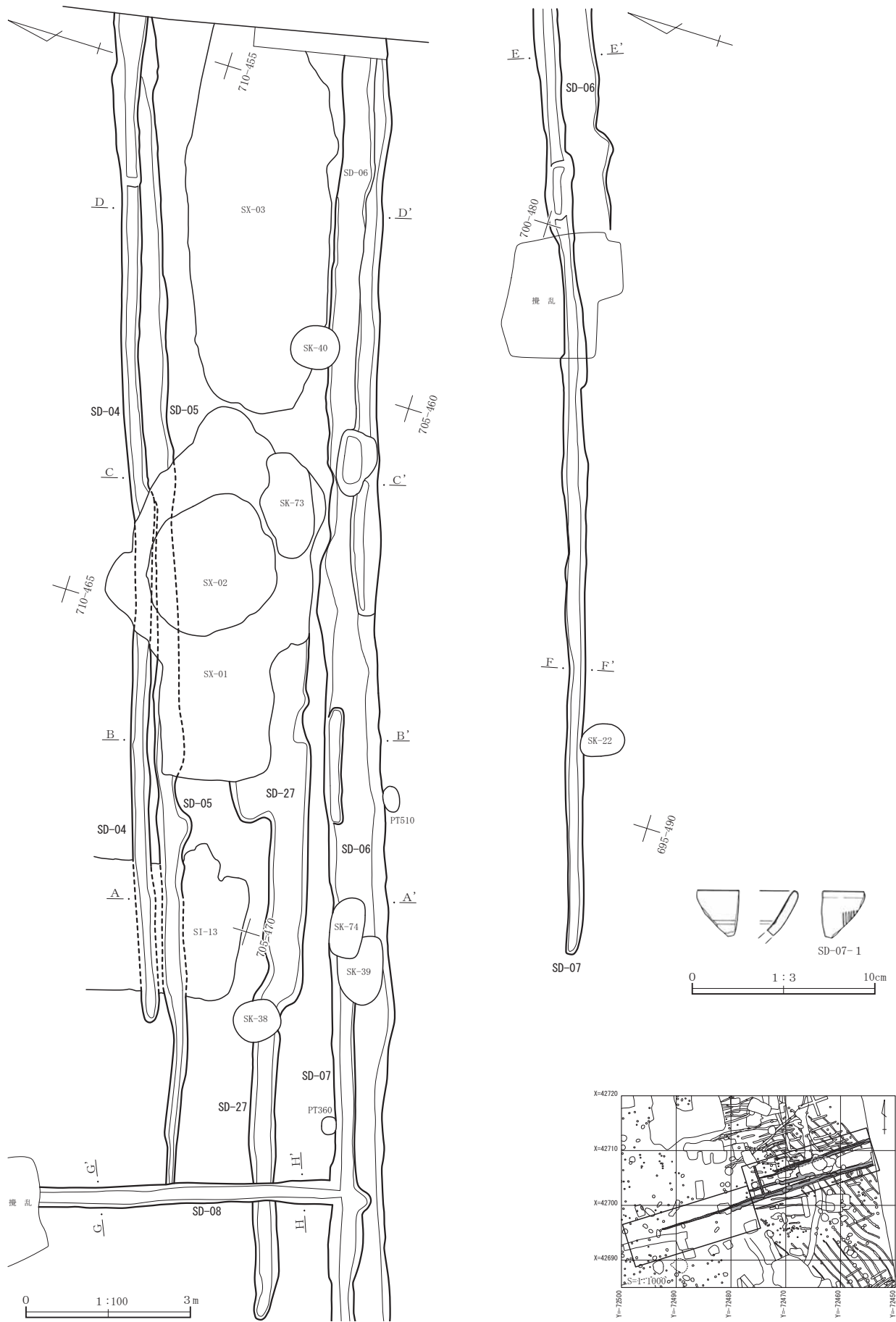

第72図 SD-04~08・27

SD-04~08・27

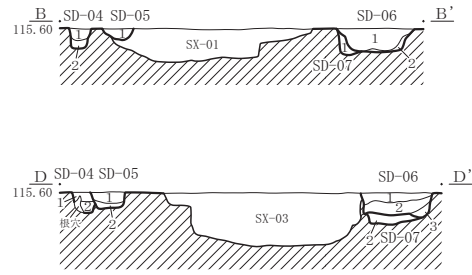
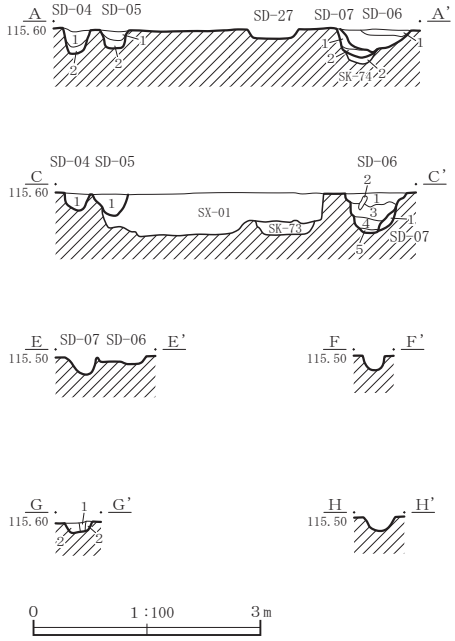

SD-04

- 1 10YR5/4 にぶい黄褐 粒子やや粗い。As-B多量、小礫微量含む。B混層。
- 2 10YR4/4 褐 As-B少量、小礫微量含む。

SD-05

- 1 10YR5/3 にぶい黄褐 粒子やや粗い。As-B多量、小礫・ロームブロック微量含む。B混層。
- 2 10YR4/3 にぶい黄褐 しまりやや有。As-B・As-C・ロームブロック微量、小礫中量含む。

SD-06

- 1 7.5YR4/6 褐 粒子やや粗い。As-B多量、炭化物・小礫微量含む。B混層。
- 2 10YR4/4 褐 粒子やや粗い。As-B・小礫微量含む。
- 3 10YR3/3 暗褐 As-B・小礫微量含む。
- 4 10YR2/1 黒 粒子やや細かく、粘性やや有。

SD-07

- 1 7.5YR3/2 黒褐 粒子やや粗く、しまりやや有。As-B・小礫微量含む。
- 2 10YR4/4 褐 粒子やや粗く、しまりやや有。小礫少量含む。

SD-08

- 1 10YR4/4 褐 粒子粗く、粘性弱。As-B多量、小礫微量含む。B混層。
- 2 10YR5/4 にぶい黄褐 粒子やや細かく、粘性やや有。As-B微量含む。

SD-18

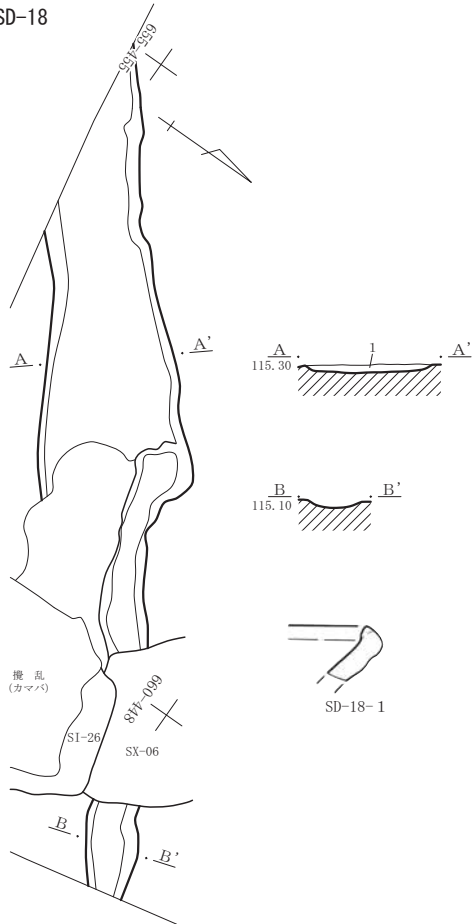

SD-18

- 1 10YR5/3 にぶい黄褐 しまりやや有。As-C微量、小礫少量含む。

SD-01

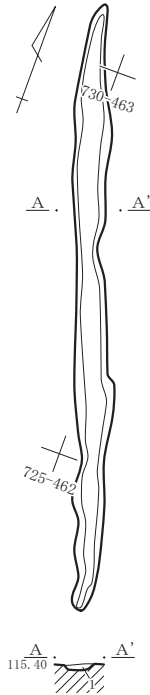

SD-01

- 1 10YR5/3 にぶい黄褐 粘性弱。As-B中量含む。

SD-29

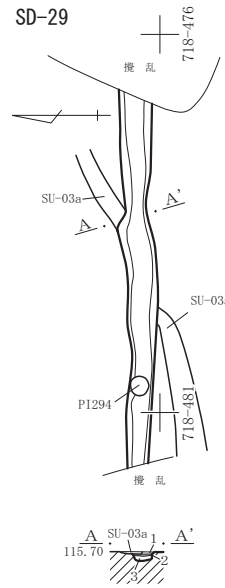

SD-29

- 1 10YR4/3 にぶい黄褐 As-C・炭化物少量、焼土粒・灰微量、小礫中量含む。
- 2 10YR7/1 灰白 粒子細かく、粘性弱。炭化物多量、小礫微量、灰大量含む。
- 3 10YR4/3 にぶい黄褐 As-C微量、小礫中量含む。

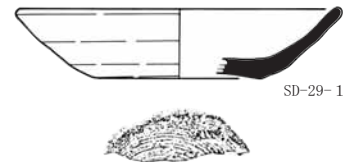

SD-29-1

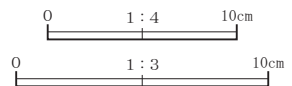

第73図 SD-04~08・27、SD-01・18・29

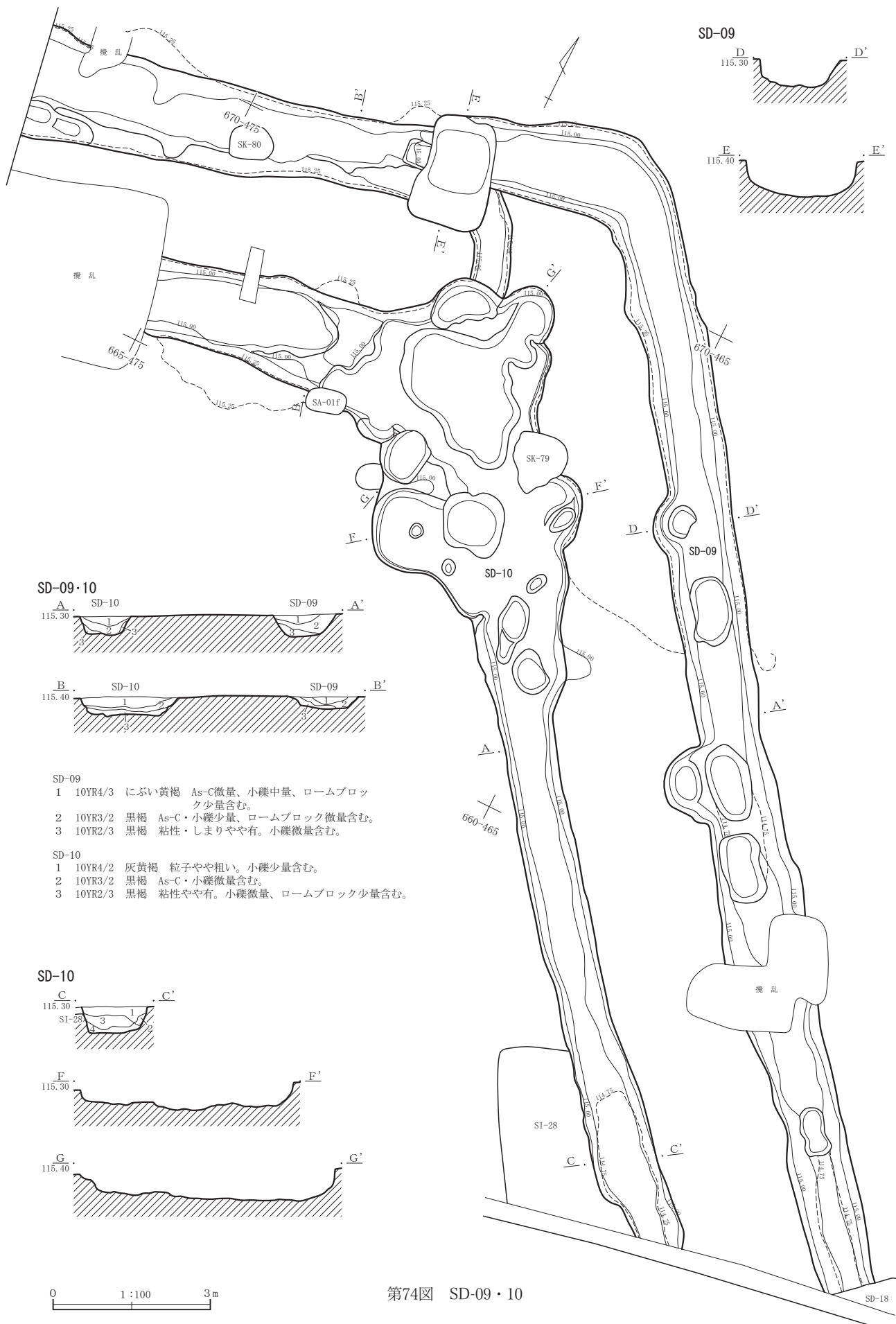

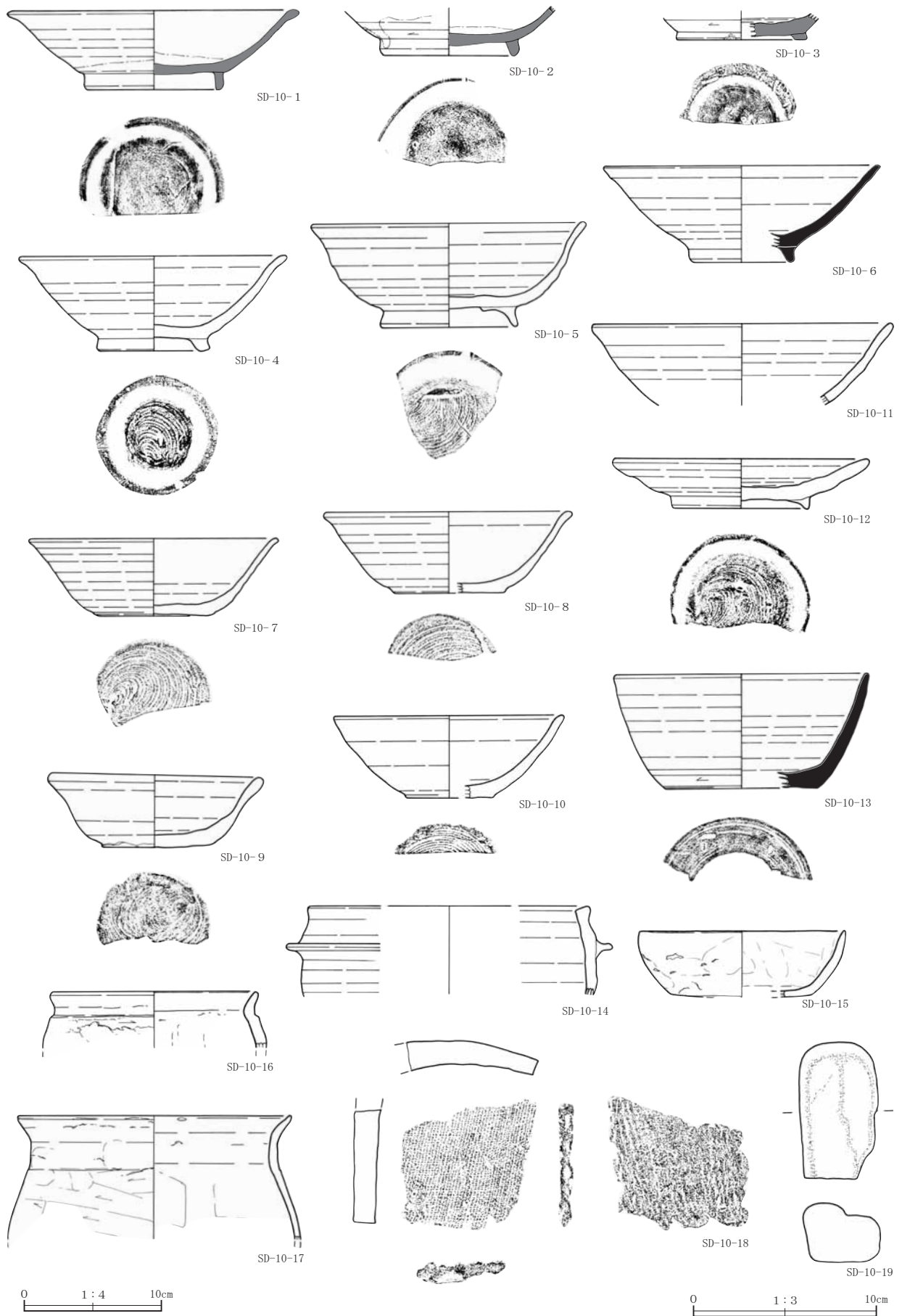

第75図 SD-10出土遺物

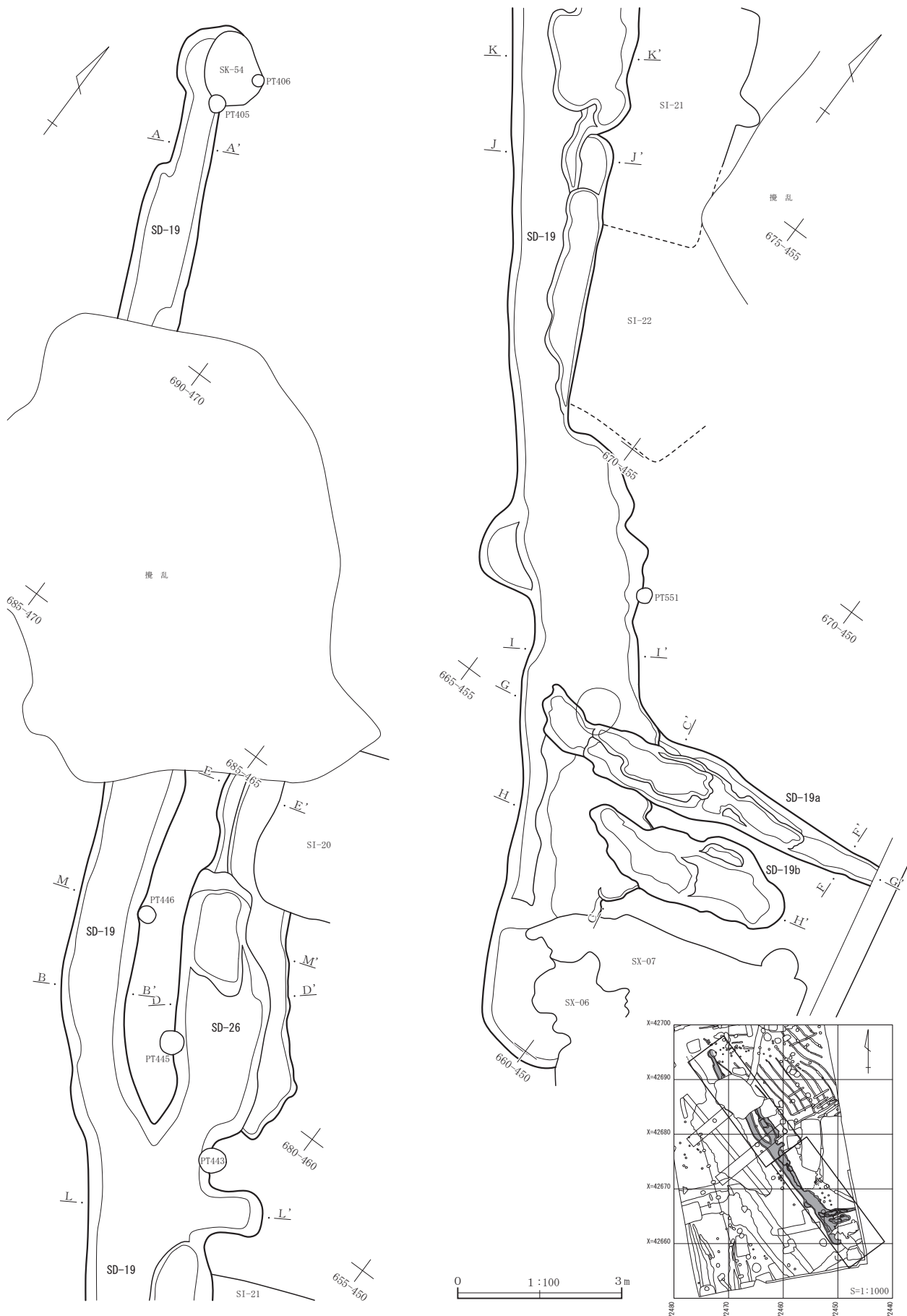

第76図 SD-19・19a・19b・26 (1)

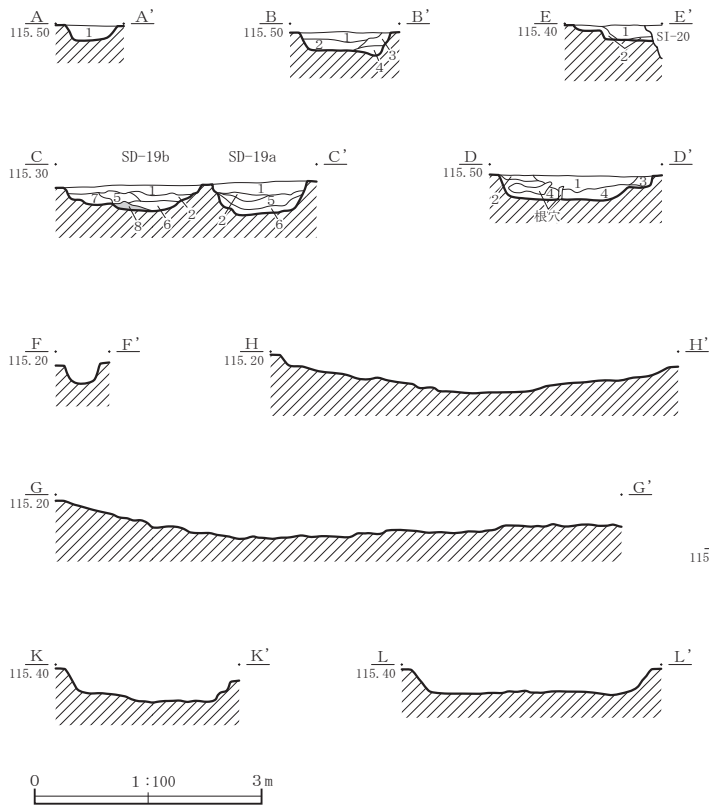

- SD-19
- 1 10YR3/3 暗褐 As-C微量、小礫中量含む。
 - 2 10YR4/2 灰黄褐 しまりやや有。小礫少量含む。
 - 3 10YR3/2 黒褐 小礫中量含む。
 - 4 10YR4/3 にぶい黄褐 しまりやや弱。小礫微量含む。
 - 5 10YR3/2 黒褐 炭化物・ロームブロック微量、小礫少量含む。
 - 6 10YR4/3 にぶい黄褐 しまりやや弱。小礫・ロームブロック少量含む。
 - 7 10YR2/3 黒褐 粒子やや粗い。小礫少量、ロームブロック中量含む。
 - 8 10YR6/4 にぶい黄橙 粒子細かく、しまりやや有、粘性有。小礫微量含むローム層。粘土化する。
- SD-26SPD
- 1 10YR2/3 黒褐 しまりやや弱。As-C微量、炭化物少量、小礫中量含む。
 - 2 10YR3/3 暗褐 As-C・炭化物・焼土粒・ロームブロック微量、小礫中量含む。
 - 3 10YR2/2 黒褐 炭化物・焼土粒微量、小礫中量含む。
 - 4 10YR4/3 にぶい黄褐 粘性やや有。小礫少量、ロームブロック多量含む。
- SD-26SPE
- 1 10YR2/3 黒褐 小礫少量含む。
 - 2 10YR3/3 暗褐 しまりやや有。小礫少量含む。

SD-19

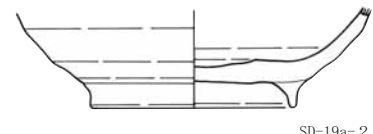
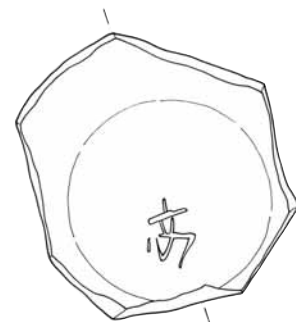
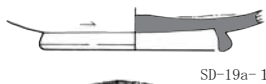
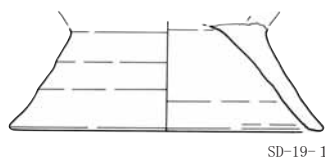

SD-26

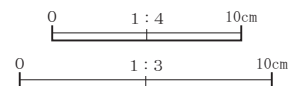
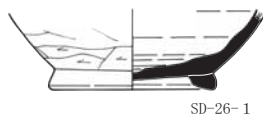

第77図 SD-19・19a・19b・26 (2)

SD-11~17

SD-11~13・17

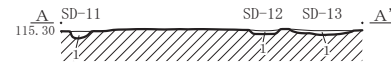

- SD-11
1 10YR5/3 にぶい黄褐 As-C微量、小礫少量含む
- SD-12
1 10YR5/2 灰黄褐 As-C微量、小礫少量含む。
- SD-13
1 10YR4/2 灰黄褐 As-C微量、小礫少量含む
- SD-17
1 10YR4/2 灰黄褐 小礫少量含む

SD-14~16

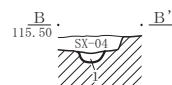
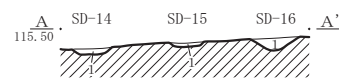

- SD-14
1 10YR4/2 灰黄褐 As-C微量、小礫少量含む。
- SD-15
1 10YR2/3 黒褐 As-C微量、小礫中量含む。
- SD-16
1 10YR5/3 にぶい黄褐 As-C微量、小礫多量含む。

SD-20

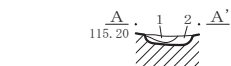
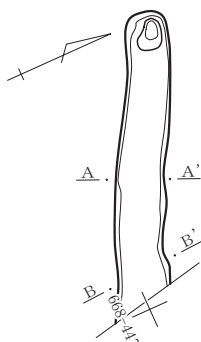

- SD-20
1 5YR2/3 極暗赤褐 As-C微量、小礫中量含む。
2 10YR2/2 黒褐 As-C中量、小礫多量含む。

SD-28

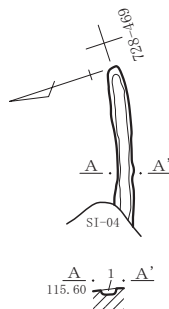

- SD-28
1 10YR5/2 灰黄褐 粒子粗い、As-C少量、小礫中量含む。

SD-30

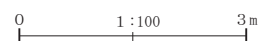
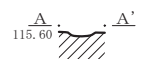
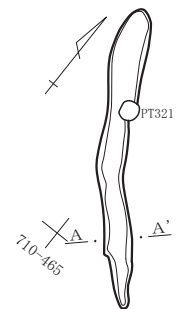

第78図 SD-11~17・20・28・30

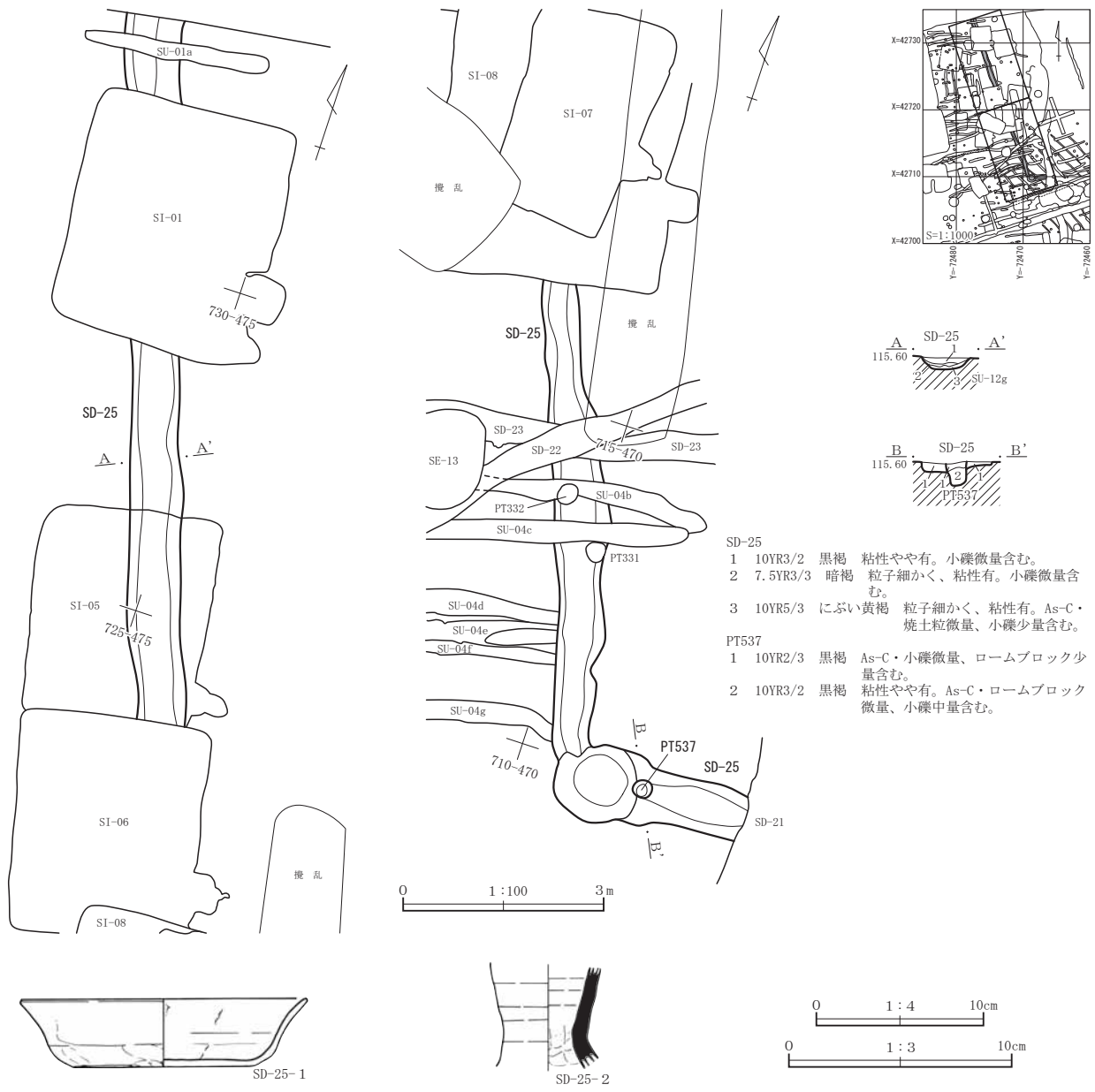

第79図 SD-25

1 は土師器坏、2 は須恵器長頸瓶。SD-26- 1 は灰釉陶器長頸瓶、2 は須恵器坏。SD-29- 1 は須恵器坏。低地 -01- 1 は石鏃、2 は須恵器坏、3 は須恵器高台付坏である。

(6) 窪地 (第69・83図、PL.10)

窪地 -01は As-B の純層 (相当) により覆われた遺構であり、調査区南部中央から検出された。北東部を現代攪乱により失うが、平面は南側がやや細くなる南北に長い不整楕円形状を呈し、東西約8.00m、南北約28.00mを測る。北部は削平され不明な点が多いが、溝が付属するようである。深さは0.10~0.20mを測り、底面は凹凸を有し、西側中央は小規模な畝状を呈する。北部からは馬歯、南部からは馬歯、馬下顎骨が検出された。水辺の祭祀等に関わる遺構であろうか。本址の規模・出土遺物等は第20表に掲載している。

図示し得た実測個体資料は第83図に示した窪地 -01- 1 の灰釉陶器碗である。詳細は第27表を参照されたい。

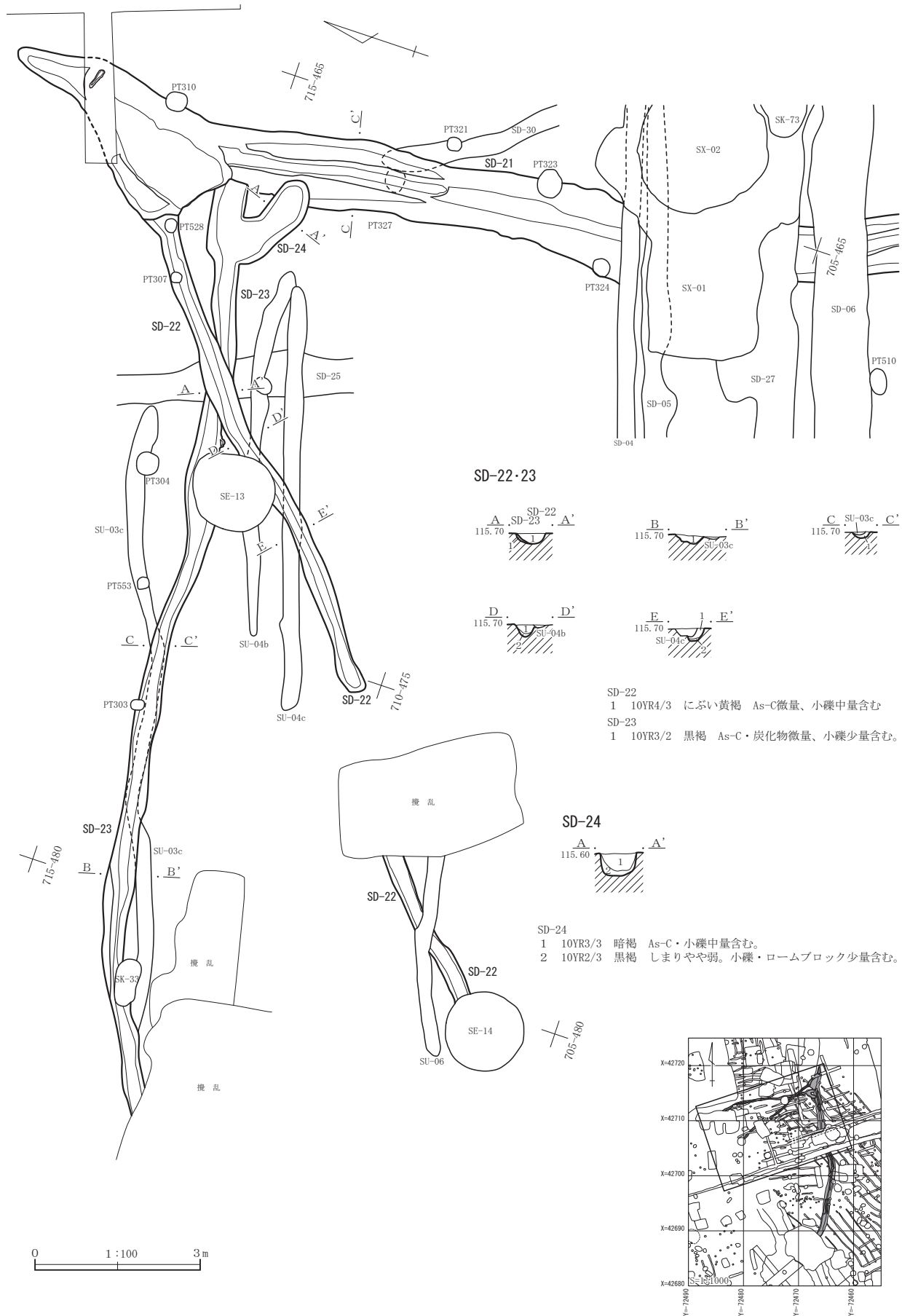

第80図 SD-21~24 (1)

SD-21~24

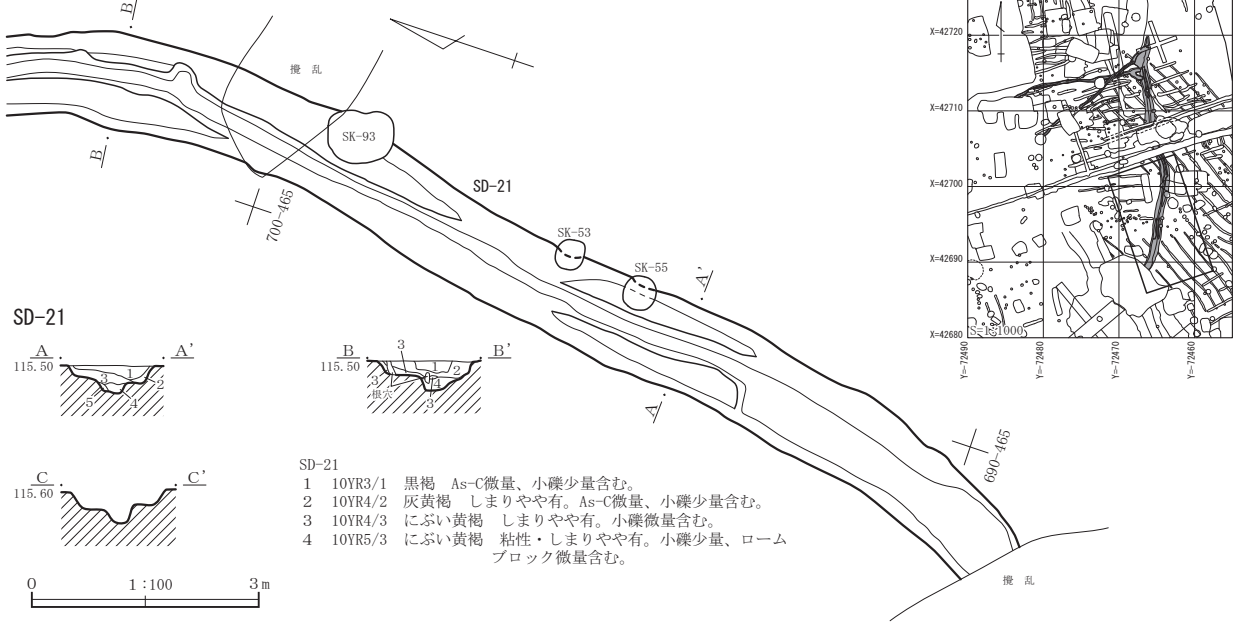

SD-21

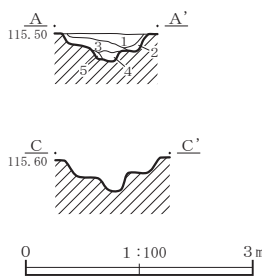

- SD-21
- 1 10YR3/1 黒褐 As-C微量、小礫少量含む。
 - 2 10YR4/2 灰黄褐 しまりやや有。As-C微量、小礫少量含む。
 - 3 10YR4/3 にぶい黄褐 しまりやや有。小礫微量含む。
 - 4 10YR5/3 にぶい黄褐 粘性・しまりやや有。小礫少量、ロームブロック微量含む。

SD-21

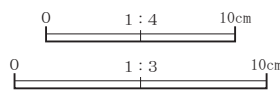
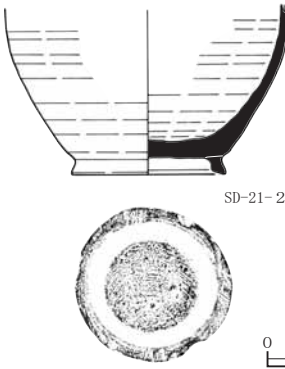

SD-22



SD-23

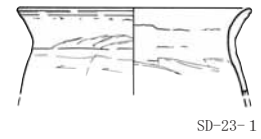

低地-01

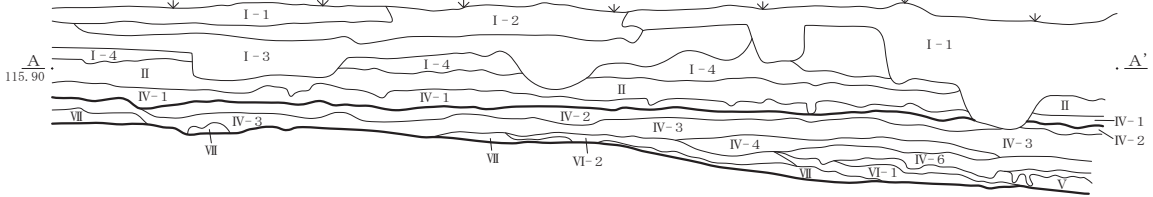

低地-01

- I-1 10YR3/3 暗褐 粒子粗く、粘性弱。焼土粒中量含む。造成客土。
- I-2 5G6/1 緑灰 粒子粗く、粘性・しまり弱。砂利層。
- I-3 10YR6/3 にぶい黄橙 小礫少量含む。造成客土。
- I-4 10YR3/3 暗褐 小礫微量含む。表土。
- II 10YR2/3 黒褐 As-B多量、小礫微量含む。B混層。
- IV-1 10YR5/3 にぶい黄褐 粘性・しまりやや有。As-C・小礫微量含む。粘質土。
- IV-2 10YR4/4 褐 粘性・しまりやや有。As-C微量、小礫少量含む。粘質土。
- IV-3 10YR4/3 にぶい黄褐 粘性・しまりやや有。As-C・小礫微量含む。粘質土。
- IV-4 10YR4/6 褐 粘性・しまりやや有。As-C・小礫微量含む。粘質土。
- IV-5 10YR4/1 褐灰 粘性・しまりやや有。小礫微量含む。粘質土。
- IV-6 10YR3/2 黒褐 粘性・しまりやや有。Hr-FA微量含む。粘質土。
- V 2.5Y8/6 黄 粒子細かい。Hr-FA層。
- VI-1 10YR1.7/1 黒 粒子やや細かい。As-C中量、Hr-FA・小礫微量含む。C黒層。
- VI-2 10YR2/2 黒褐 As-C中量、小礫・ロームブロック微量含む。C黒層。
- VII 10YR6/6 明黄褐 小礫微量、ロームブロック少量含む。漸移層。

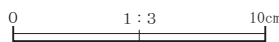
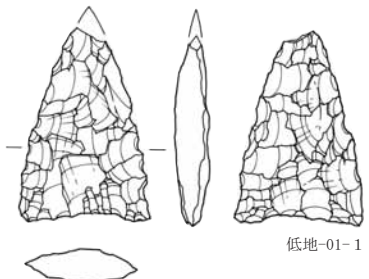
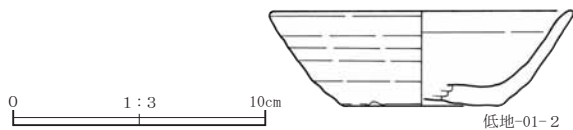
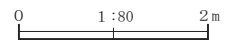

第81図 SD-21~24 (2)、低地-01

SD-03

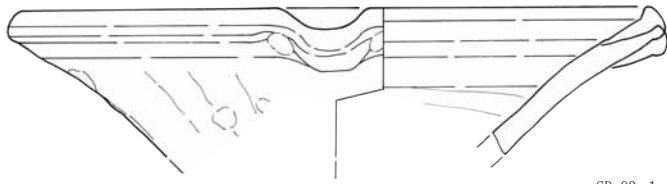

SD-03-1



SD-03-2

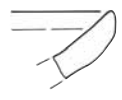

SD-03-3



SD-03-7



SD-03-8

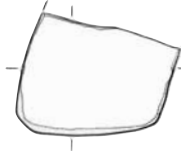

SD-03-11



SD-03-4



SD-03-5

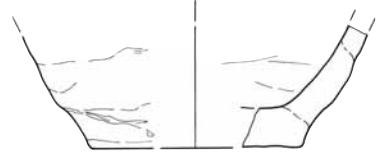

SD-03-6



SD-03-9

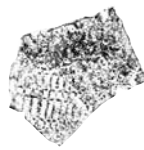

SD-03-10

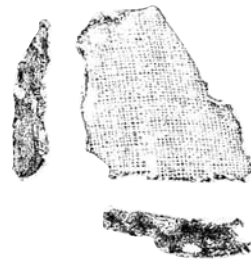

SD-03-12



SD-03-13



SD-09

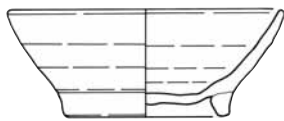

SD-09-1



SD-09-2

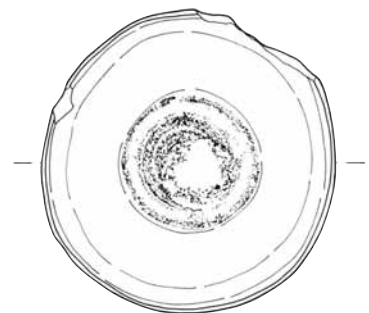
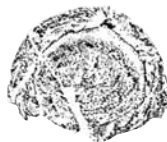

SD-09-3

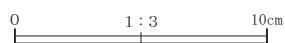
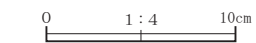

第82図 SD-03・09出土遺物

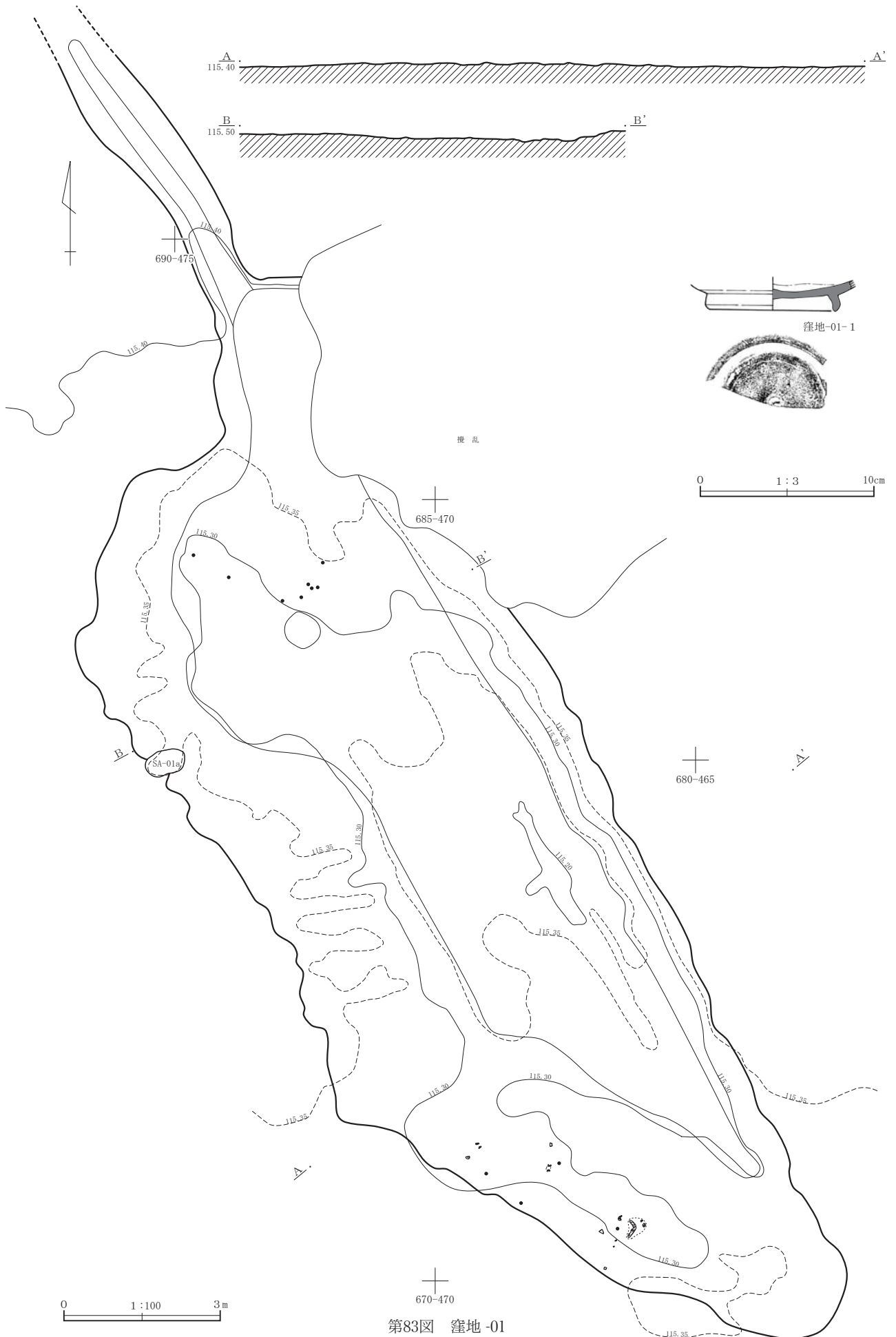

第83図 窪地-01

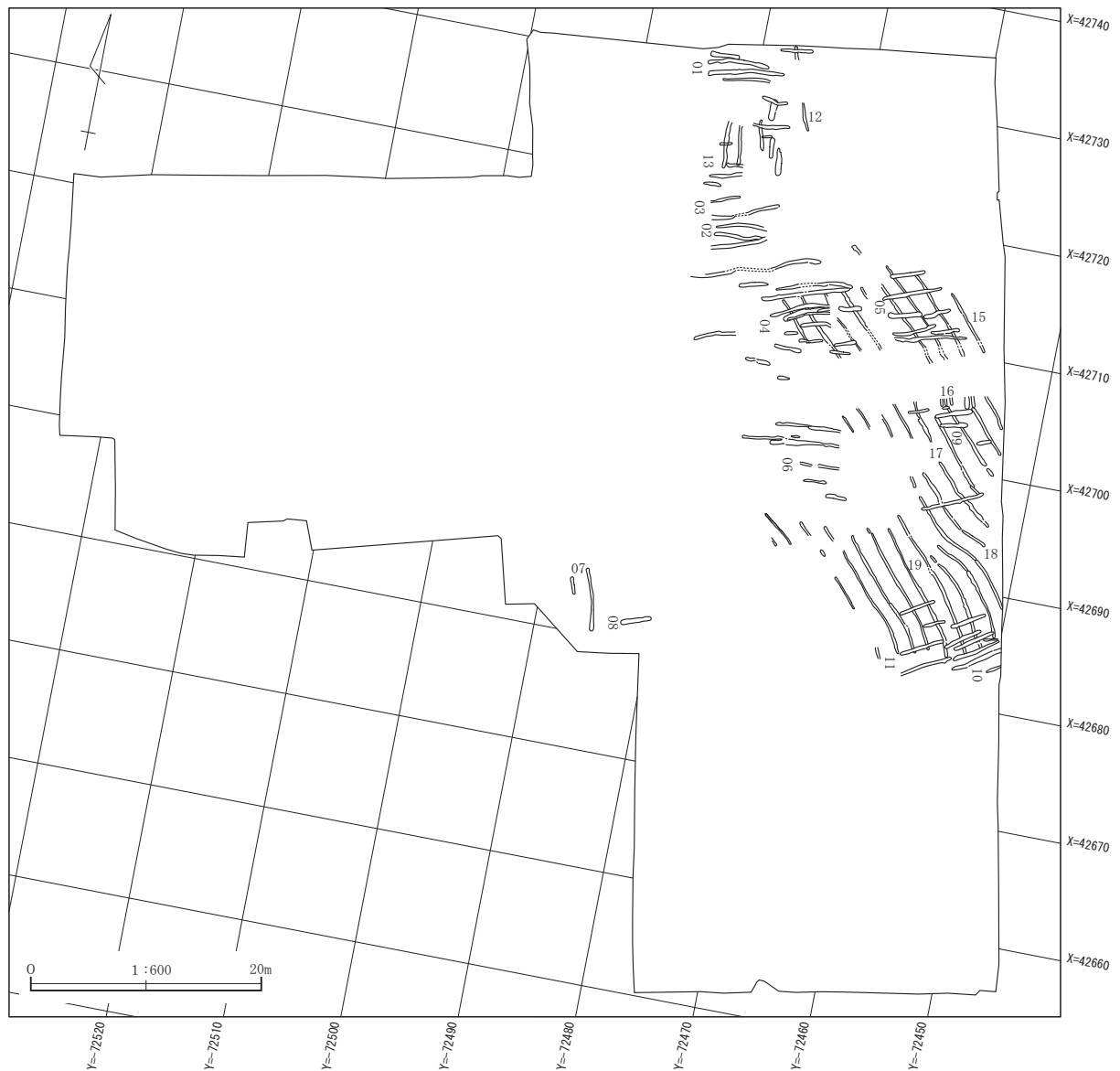

第84図 畠分布図

(7) 畠 (第84～91図、PL.1・11・12・28)

調査区の東半部からは畠が18面検出されている。時期別にみると As-C の混入が顕著な SU-12・15・17・18・19 (第88～91図) が最も古く、走行方向は南北を示すもので、古墳時代の遺構と考えられる。次いで、北端部の竪穴住居に先行する SU-01・13 (第88図) が古く、走行方向は東西で、As-C の混入がやや少ない。竪穴住居より後出するのは SU-02・03・04・06 (第85・86図) で、走行方向は東西である。覆土に微量の As-C を含むが、As-B の混入はない。竪穴住居との重複関係が確認されない SU-05・07・08・09・10・16 (第86・87図) については、走行方向や覆土の類似から竪穴住居より新しい時期を想定している。中世に帰属する畠は検出されていない。畠の規模・出土遺物等は第22表に掲載している。

図示し得た実測個体資料は第85図に示した SU-04c-1 の須恵器高台付坏である。詳細は第27表を参照されたい。

(8) 性格不明遺構 (第92～95図、PL.16・26)

竪穴状遺構と称すべきかもしれないが、本報では性格不明遺構の呼称を使用している。SX-01・02・03 (第93・94図) は調査区東部中央で検出された。平面は東西に長い不整形長方形を呈する竪穴状の遺構で、折り重なる土坑状の掘り込みの集合体といえる。覆土に As-B を含み、SD-04～07に先行する中世の遺構である。SX-04・05 (第94

SU-02・03

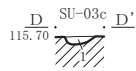
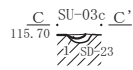
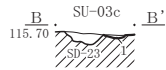
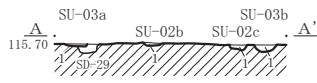

SU-02
 1 10UR5/3 にぶい黄褐 As-C・小礫微量含む。
 SU-03
 1 10YR5/2 灰黄褐 As-C・小礫微量含む。

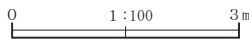
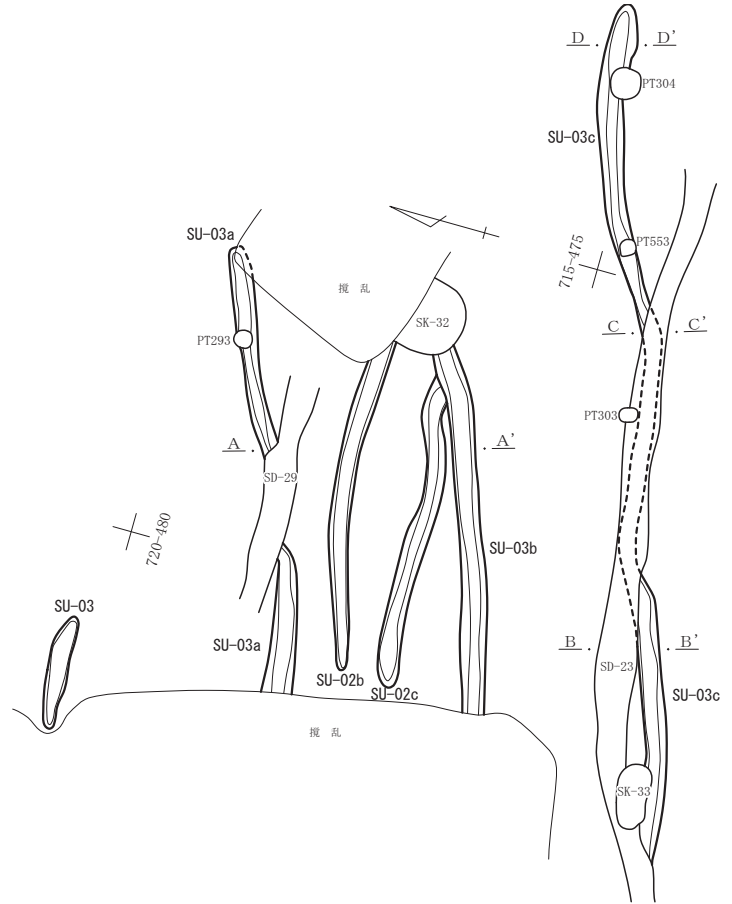

SU-04

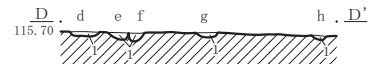
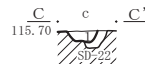
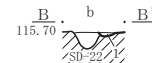
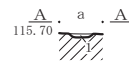
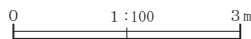
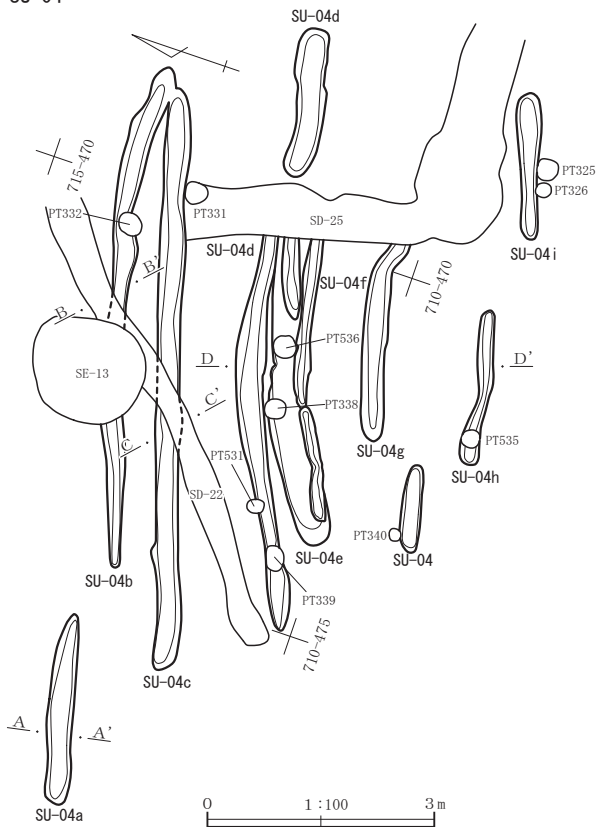

SU-04
 1 10YR4/2 灰黄褐 As-C・小礫微量含む。

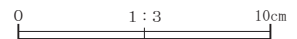
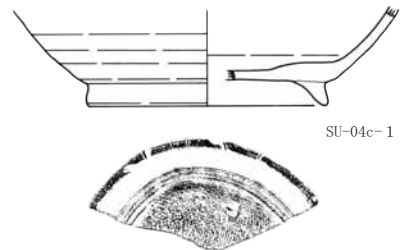

第85図 SU-02・03・04

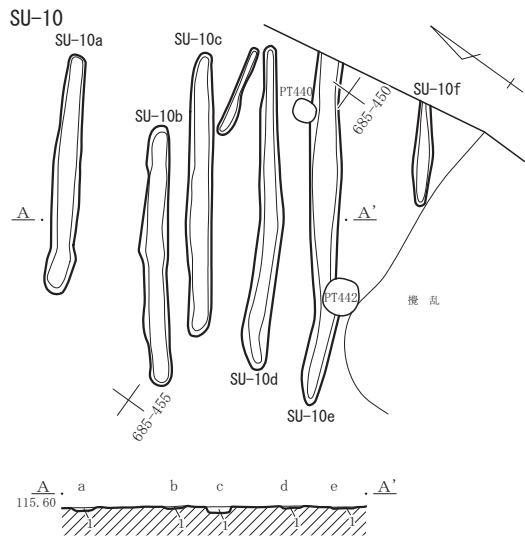

SU-10
1 10YR4/4 褐 As-C・小礫少量含む。

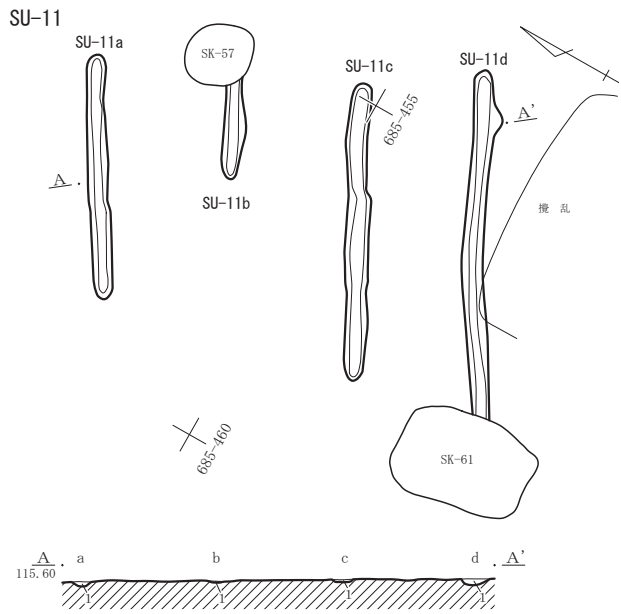

SU-11
1 10YR5/4 にぶい黄褐 粒子粗い。As-C少量、小礫中量含む。

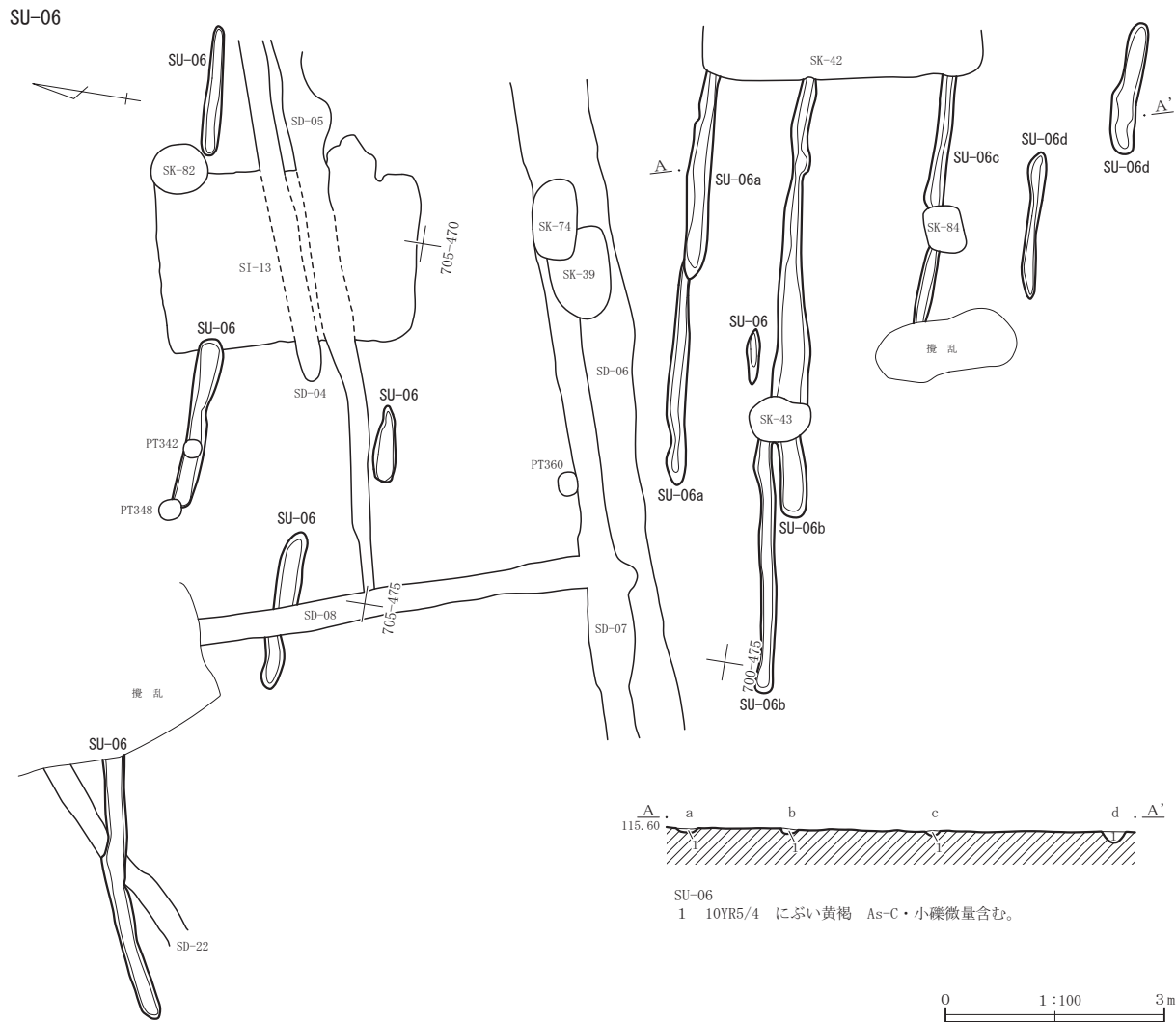

SU-06
1 10YR5/4 にぶい黄褐 As-C・小礫微量含む。

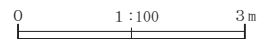

第86図 SU-06・10・11

SU-05

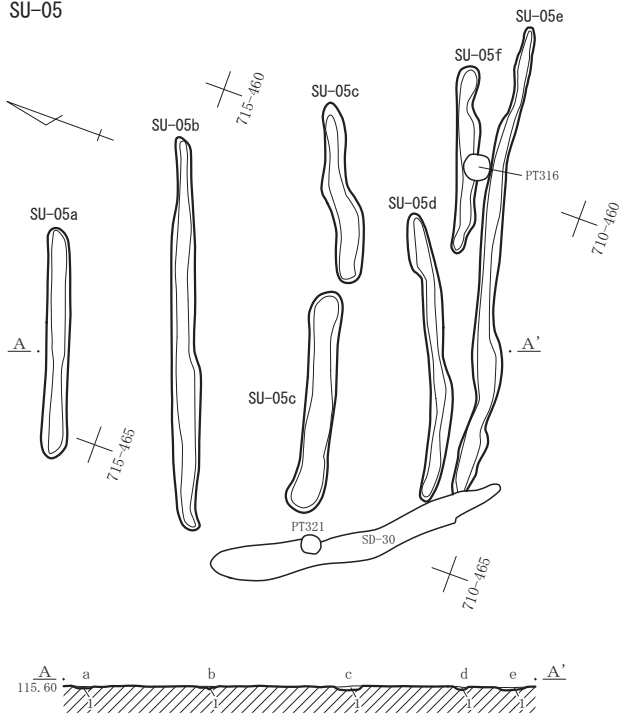

SU-05
1 10YR4/2 灰黄褐 As-C・小礫微量含む。

SU-07・08

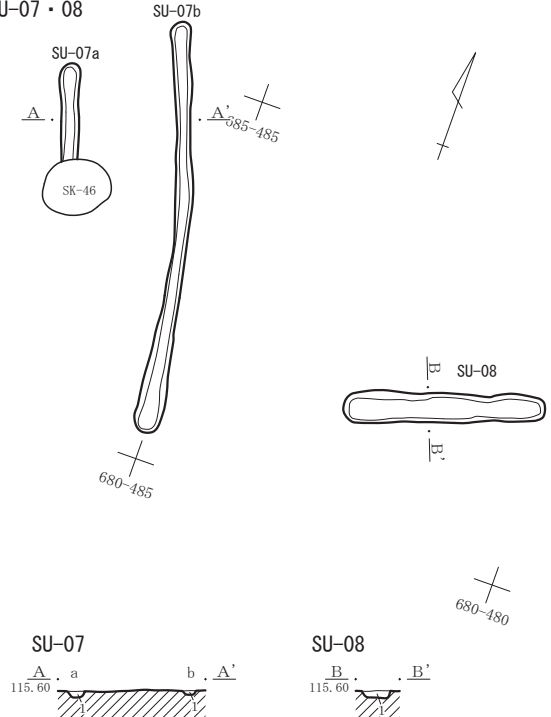

SU-07
1 10YR3/2 黒褐 As-C・小礫少量含む。

SU-08
1 10YR6/6 明黄褐 粒子やや粗い、As-C微量、小礫少量含む。

SU-09・16

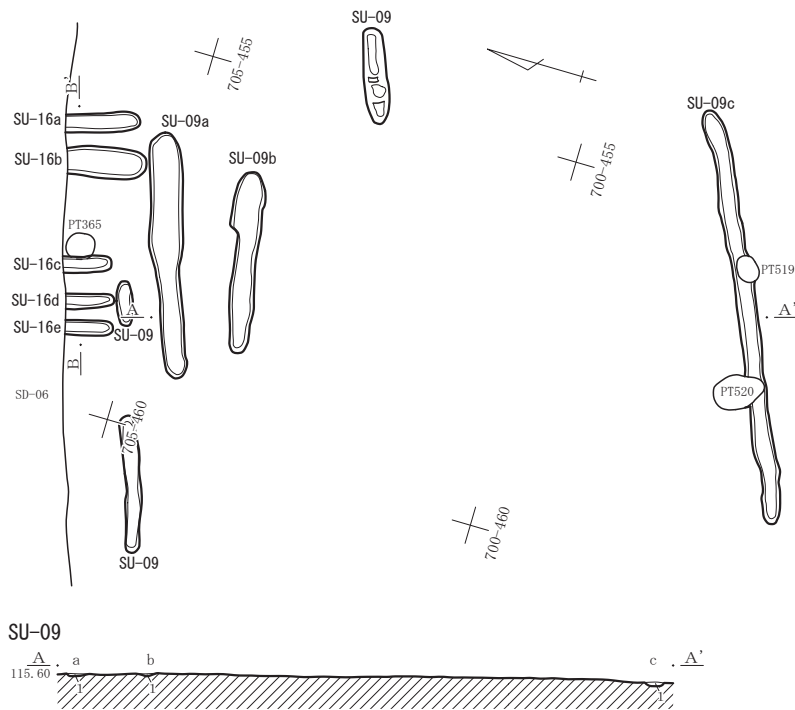

SU-09

SU-09
1 10YR3/3 暗褐 As-C微量、小礫少量含む。

SU-16

SU-16
1 10YR5/4 にぶい黄褐 As-C微量、小礫少量含む。

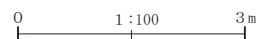

第87図 SU-05・07・08・09・16

SU-01・13

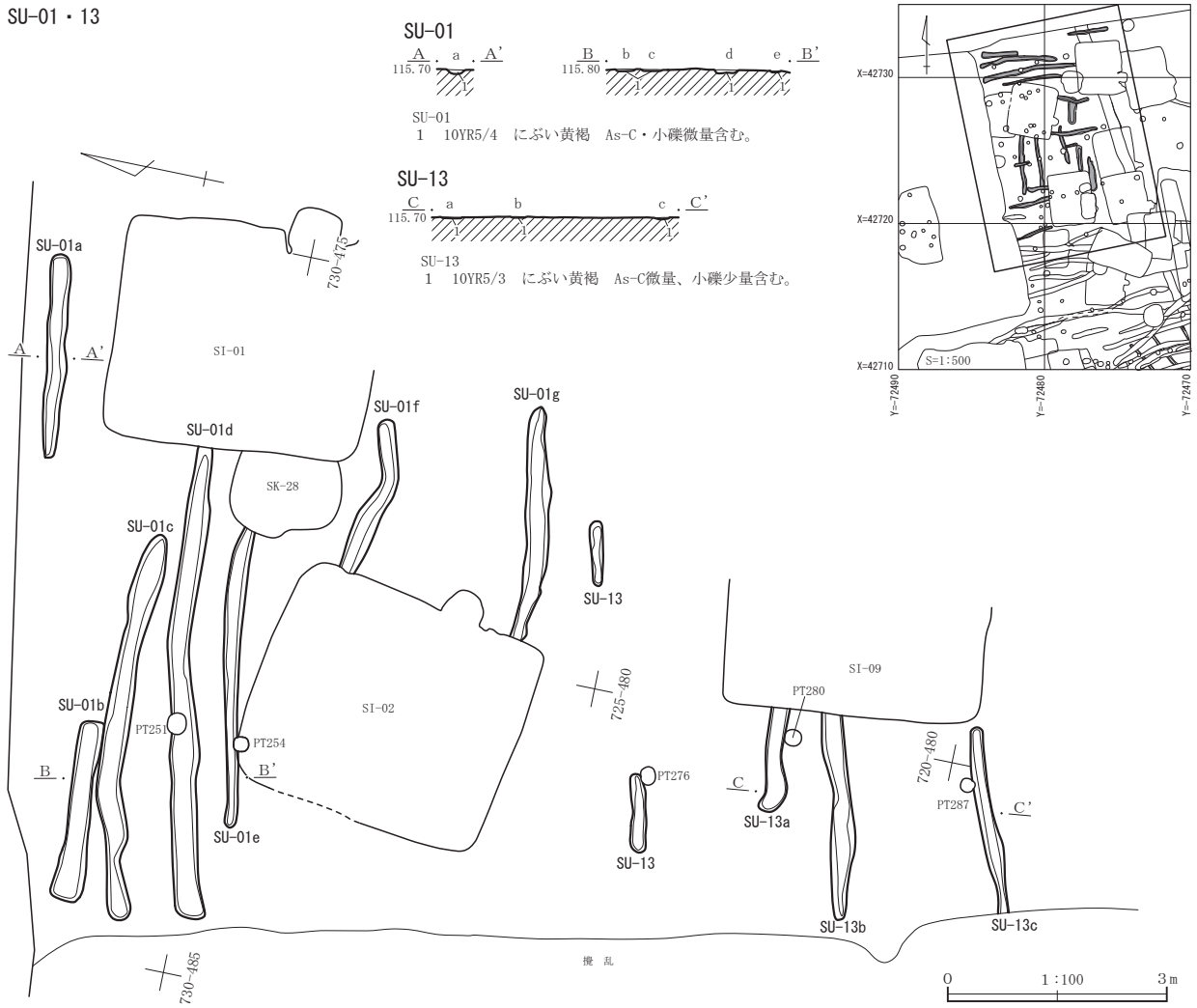

SU-12

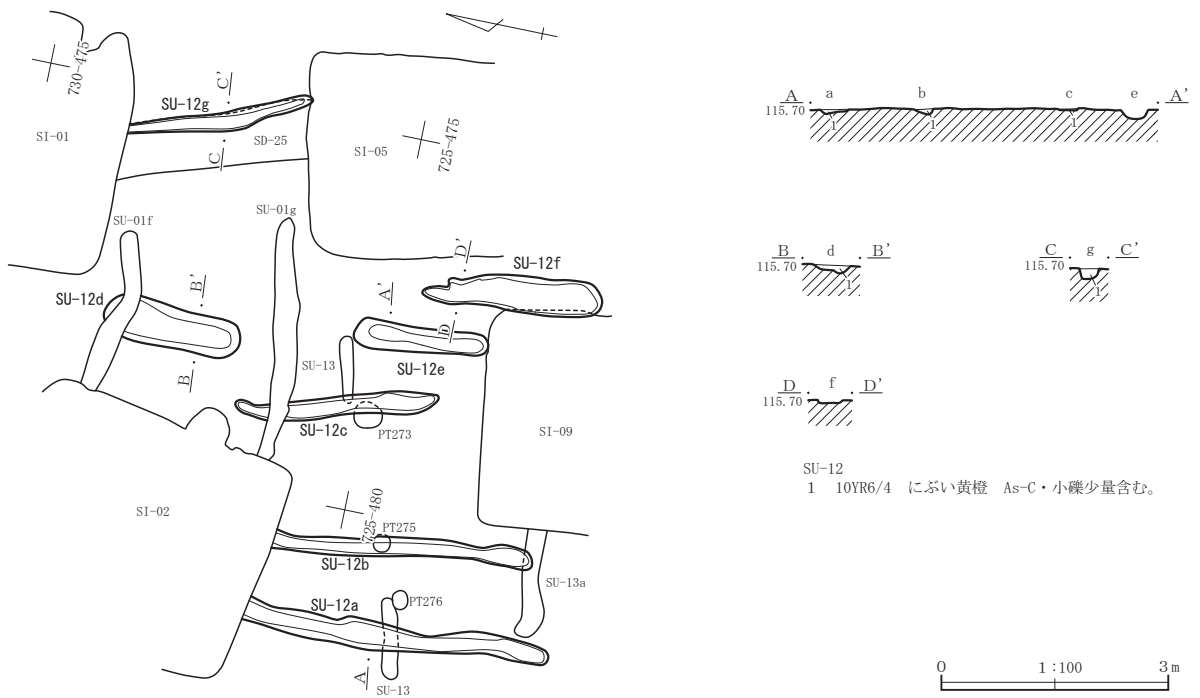

第88図 SU-01・13・12

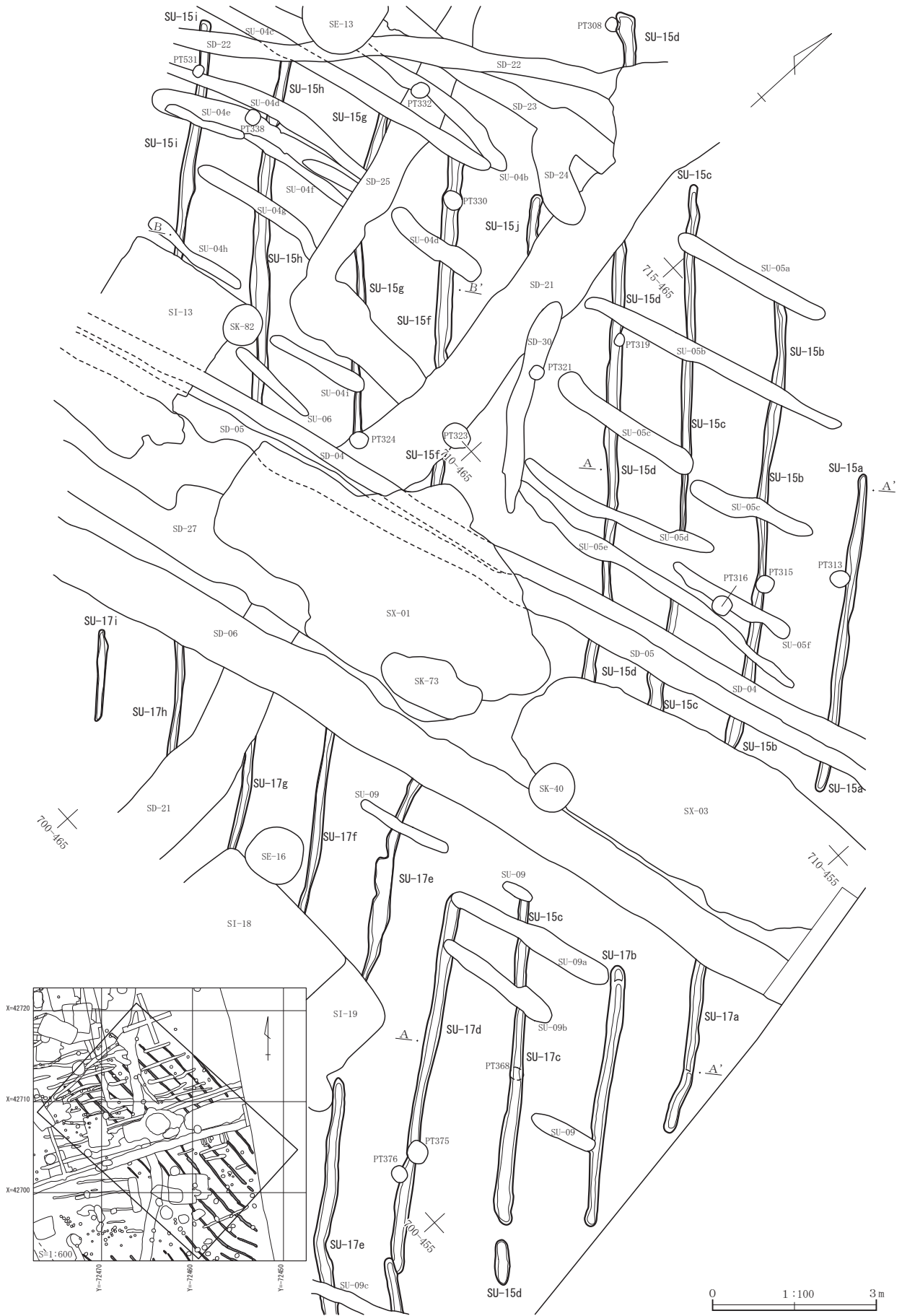

第89図 SU-15・17・18・19 (1)

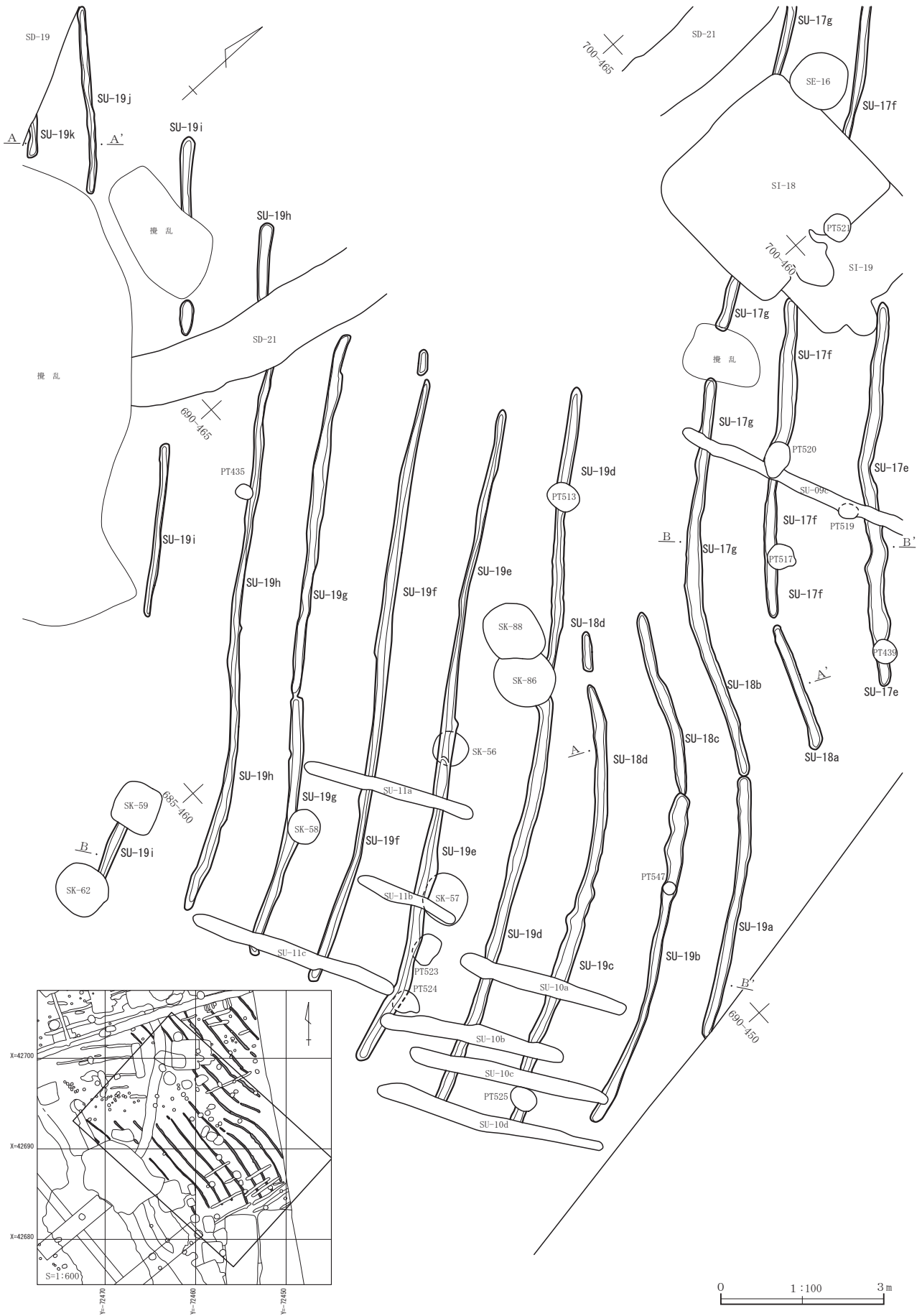

第90図 SU-15・17・18・19 (2)

SU-15

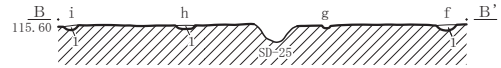
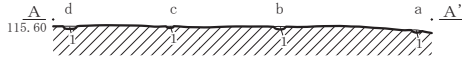

SU-15

1 10YR5/3 にぶい黄褐色 粒子やや粗い。As-C中量、小礫少量含む。

SU-17

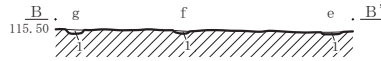
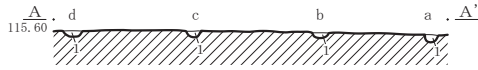

SU-17

1 10YR5/3 にぶい黄褐色 As-C中量、小礫少量含む。

SU-18

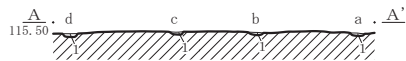

SU-18

1 10YR5/3 にぶい黄褐色 As-C中量、小礫少量含む。

SU-19

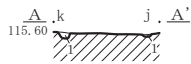

SU-19

1 10YR5/4 にぶい黄褐色 As-C中量、小礫少量含む

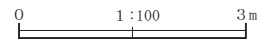
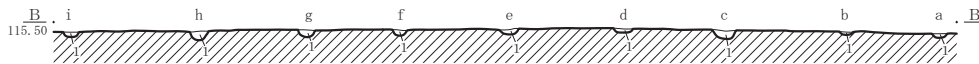

第91図 SU-15・17・18・19 (3)

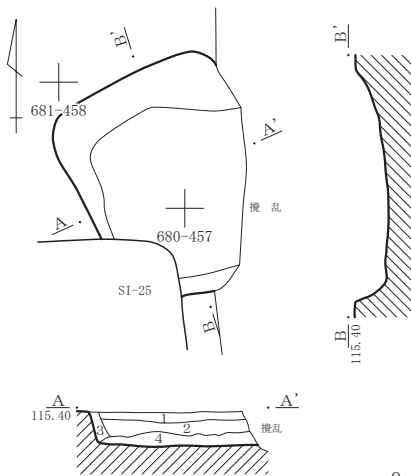

SX-10

- 1 10YR3/2 黒褐色 As-C少量、小礫中量含む。
- 2 10YR3/3 暗褐色 しまりやや有。As-C少量、炭化物・焼土粒微量、小礫中量含む。
- 3 10YR2/3 黒褐色 粒子やや細かく、粘性・しまりやや有。焼土粒・小礫微量含む。
- 4 10YR2/2 黒褐色 しまりやや弱く、粘性やや有。As-C・炭化物・焼土粒微量、小礫少量含む。

第92図 SX-10

図) は調査区南端部からの検出である。平面は方形、或いは隅丸形状を呈する竪穴状の遺構で、古代の遺構と考えられる。SX-06・07 (第95図) は調査区南東隅部検出である。平面は長形状を呈するものであろうか。現代攪乱が深くまで及び、SX-06北部、SX-07西部の平面形状は不整形を呈し、新旧も不明であるが、古代の遺構であろう。SX-06の南壁はSI-26により失い、SX-07の東部からは炭が底面からやや浮いた状態で検出されている。SX-10 (第92図) は調査区南東部検出で検出された。SI-25に先行する竪穴状の遺構であり、東部は現代攪乱により失う。

性格不明遺構の規模・出土遺物等は第16表に掲載している。ここでは第92～94図に示した実測個体資料について略記し、詳細は第27表を参照されたい。SX-02-1・2は常滑窯甕。SX-03-1は在地系鉢。SX-05-1は灰釉陶器皿。SX-06・07-1は灰釉陶器碗、2は須恵器環、3～5は須恵器高台付環、6は須恵器大甕、7は土師器甕である。

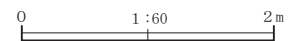
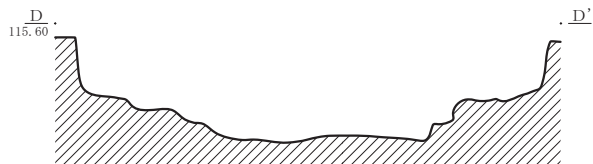
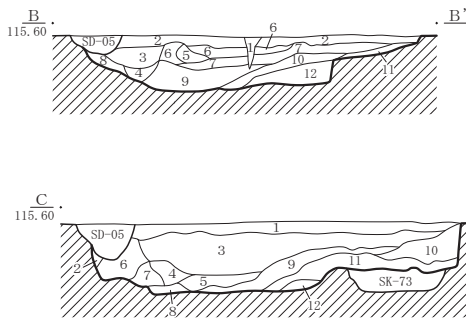
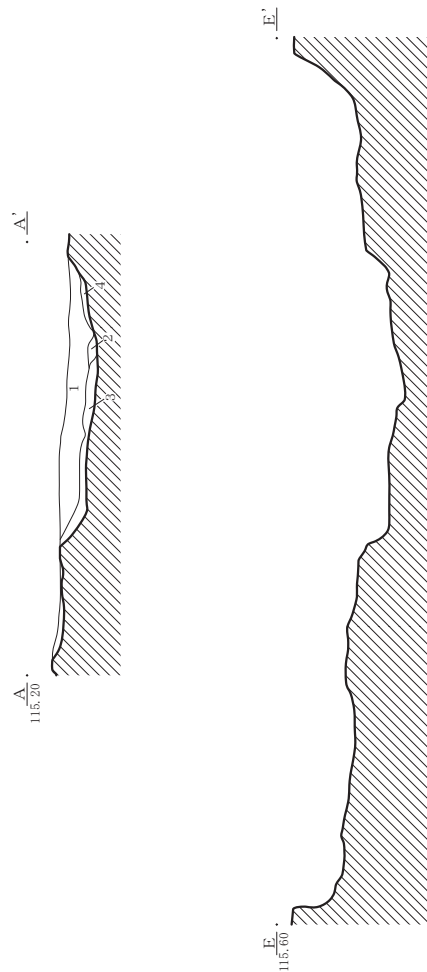
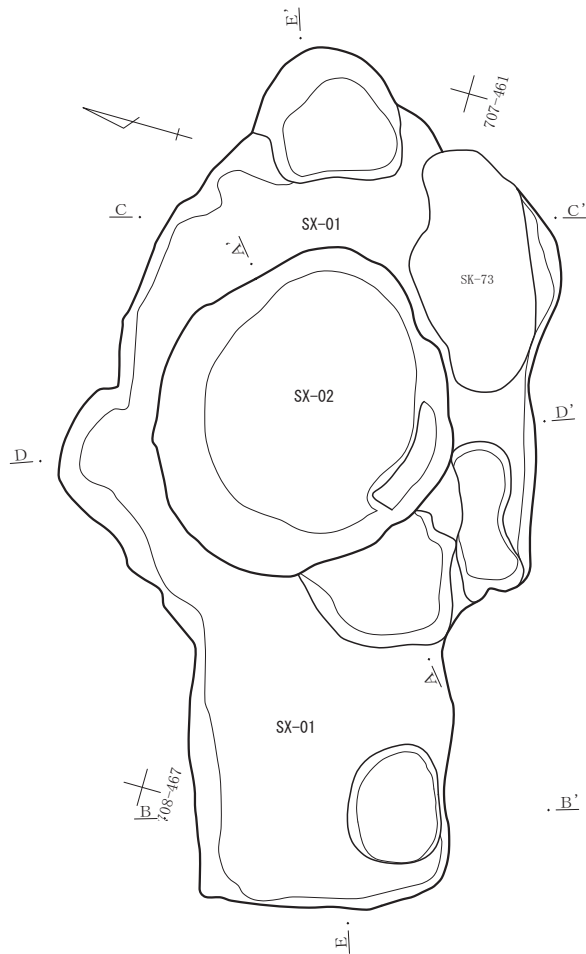

SX-01

- 1 10YR5/3 にぶい黄褐色 しまりやや有。As-B多量、小礫少量含む。
- 2 10YR4/2 灰黄褐色 粘性・しまりやや有。As-B多量、As-C微量、小礫少量、ロームブロック中量含む。
- 3 10YR4/2 灰黄褐色 しまりやや有。As-B多量、小礫中量含む。
- 4 10YR3/2 黒褐色 しまりやや弱。小礫微量含む。
- 5 10YR2/3 黒褐色 粒子やや粗く、しまりやや弱。As-B多量、小礫少量含む。
- 6 10YR2/3 黒褐色 As-B多量、小礫少量含む。
- 7 10YR3/3 暗褐色 As-B中量、小礫少量含む。
- 8 10YR4/2 灰黄褐色 しまりやや有。As-B・小礫中量、ロームブロック微量含む。
- 9 10YR4/3 にぶい黄褐色 しまりやや有。As-B・小礫中量含む。
- 10 10YR2/3 黒褐色 粒子やや粗い。As-B中量、小礫微量含む。
- 11 10YR2/3 黒褐色 粒子やや粗く、粘性やや有。As-B微量、As-C・小礫少量含む。
- 12 10YR4/3 にぶい黄褐色 粒子やや粗く、しまりやや弱。As-B多量、小礫少量含む。

SX-02

- 1 10YR3/1 黒褐色 粒子やや粗い。As-B多量、小礫・ロームブロック少量含む。
- 2 10YR3/2 黒褐色 粒子やや粗く、しまりやや弱く、粘性やや有。As-B・小礫・ロームブロック少量含む。
- 3 10YR5/4 にぶい黄褐色 しまりやや弱。小礫中量、ロームブロック多量含む。
- 4 10YR4/4 褐色 しまりやや弱。As-B中量、小礫少量、ロームブロック多量含む。

SX-02

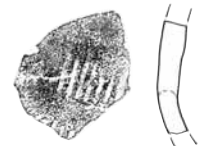

SX-02-1



SX-02-2

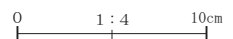

第93図 SX-01・02

SX-03

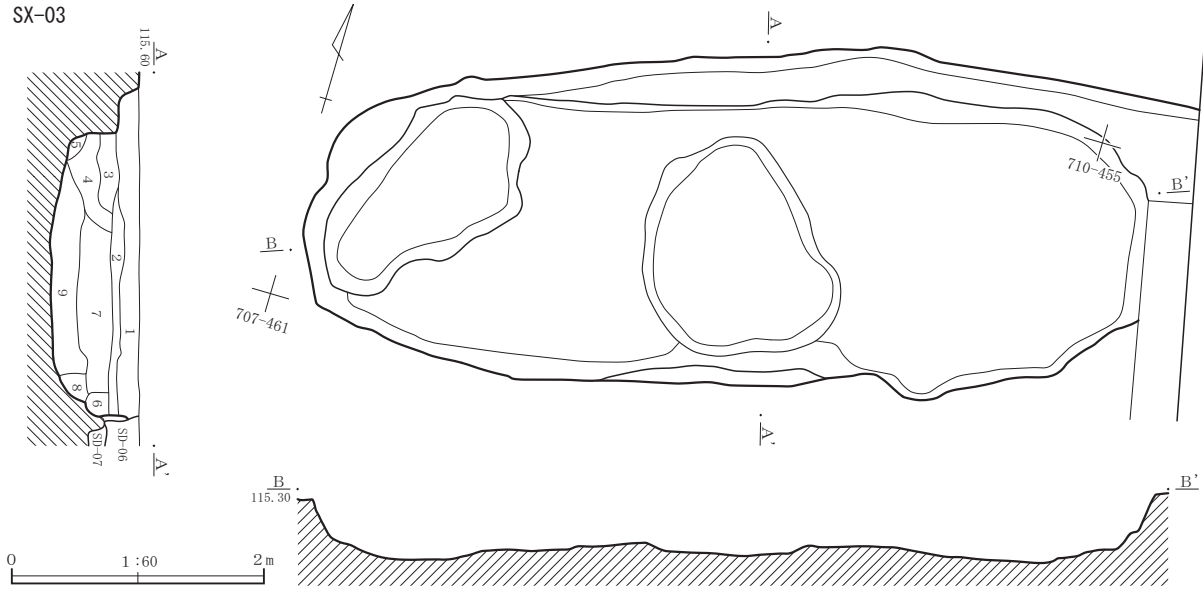

SX-03

- 1 10YR5/3 にぶい黄褐色 As-B多量、As-C微量、小礫少量含む。
- 2 10YR4/2 灰黄褐色 As-B・小礫少量含む。
- 3 10YR3/2 黒褐色 粒子やや細かく、粘性やや有。As-B・As-C微量、ロームブロック少量含む。
- 4 10YR2/3 黒褐色 粒子やや粗く、しまりやや弱。As-B中量、小礫・ロームブロック微量含む。
- 5 10YR2/2 黒褐色 しまりやや弱く、粘性やや有。As-B少量、ロームブロック中量含む。
- 6 10YR3/1 黒褐色 As-B多量、小礫微量含む。
- 7 10YR3/3 暗褐色 As-B中量、小礫微量含む。
- 8 10YR3/2 黒褐色 As-B少量、小礫微量含む。
- 9 10YR6/6 明黄褐色 粒子やや粗く、しまりやや弱。As-B少量、小礫中量、ロームブロック多量含む。

SX-04

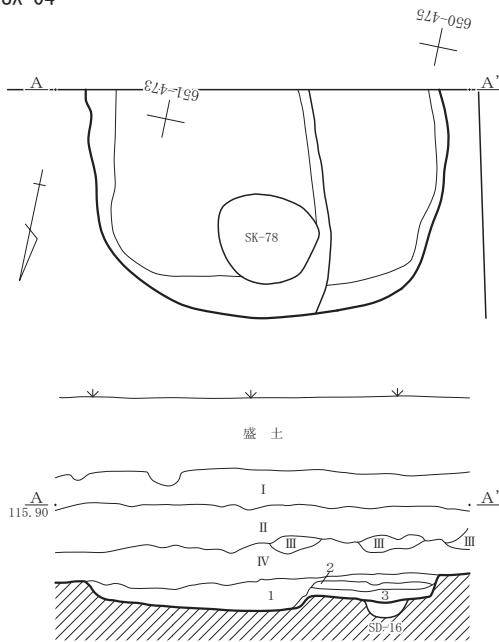

SX-04

- 1 10YR4/3 にぶい黄褐色 小礫・ロームブロック少量含む。
- 2 10YR2/2 黒褐色 しまりやや弱。As-C微量、小礫少量含む。
- 3 10YR3/2 黒褐色 粘性やや有。As-C微量、小礫少量含む。

SX-05

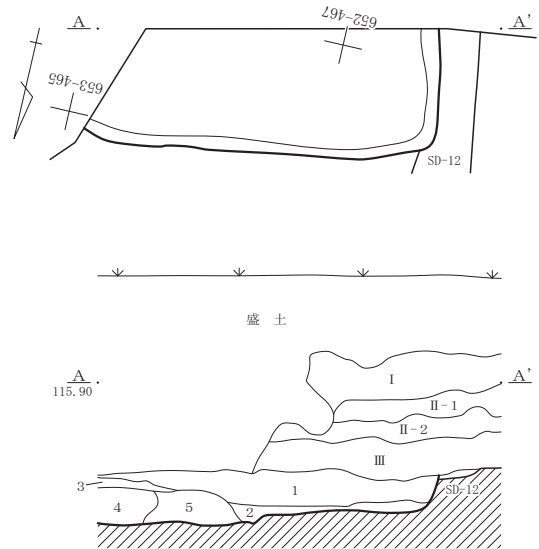

SX-05

- 1 10YR3/2 黒褐色 しまりやや弱。As-C少量、小礫多量、ロームブロック微量含む。
- 2 10YR4/4 褐色 粘性やや有。小礫少量、ロームブロック中量含む。
- 3 10YR2/2 黒褐色 As-C・小礫少量含む。
- 4 10YR2/1 黒褐色 しまりやや弱。小礫少量含む。
- 5 10YR2/3 黒褐色 粘性・しまりやや有。小礫微量含む。

第94図 SX-03・04・05

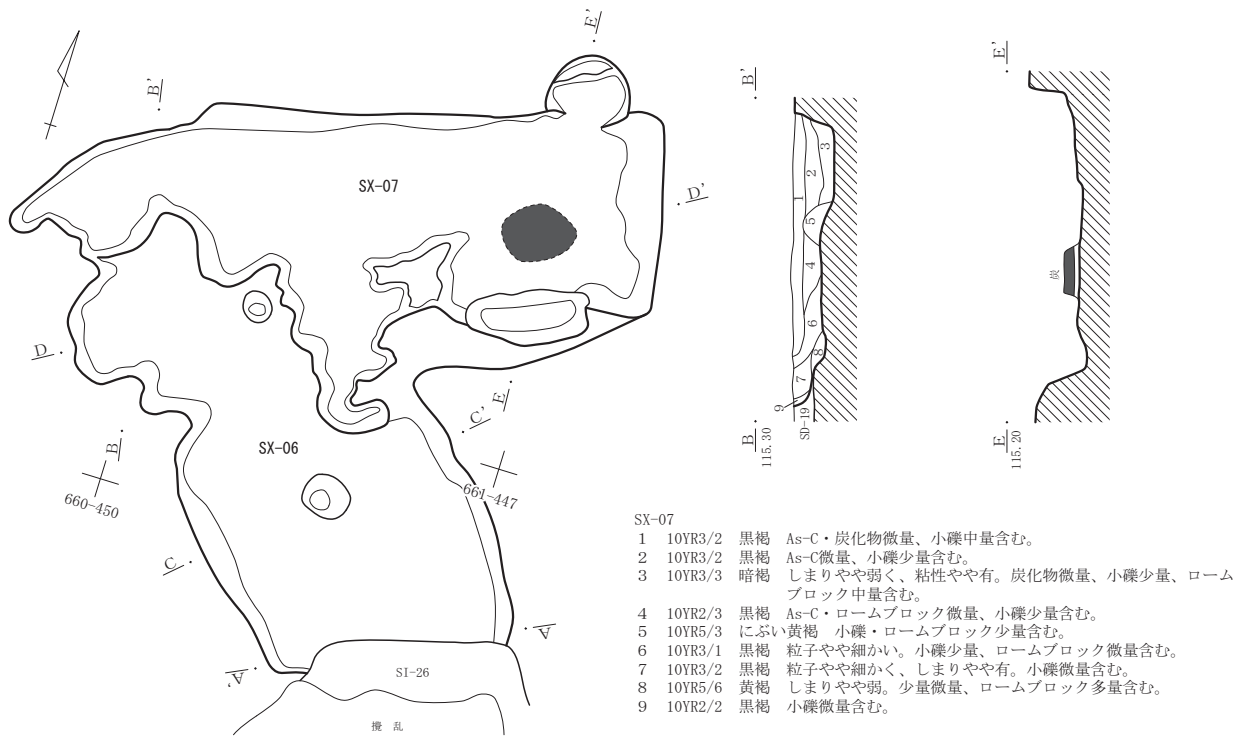

- SX-07
- 1 10YR3/2 黒褐 As-C・炭化物微量、小礫中量含む。
 - 2 10YR3/2 黒褐 As-C微量、小礫少量含む。
 - 3 10YR3/3 暗褐 しまりやや弱く、粘性やや有。炭化物微量、小礫少量、ロームブロック中量含む。
 - 4 10YR2/3 黒褐 As-C・ロームブロック微量、小礫少量含む。
 - 5 10YR5/3 にぶい黄褐 小礫・ロームブロック少量含む。
 - 6 10YR3/1 黒褐 粒子やや細かい。小礫少量、ロームブロック微量含む。
 - 7 10YR3/2 黒褐 粒子やや細かく、しまりやや有。小礫微量含む。
 - 8 10YR5/6 黄褐 しまりやや弱。少量微量、ロームブロック多量含む。
 - 9 10YR2/2 黒褐 小礫微量含む。

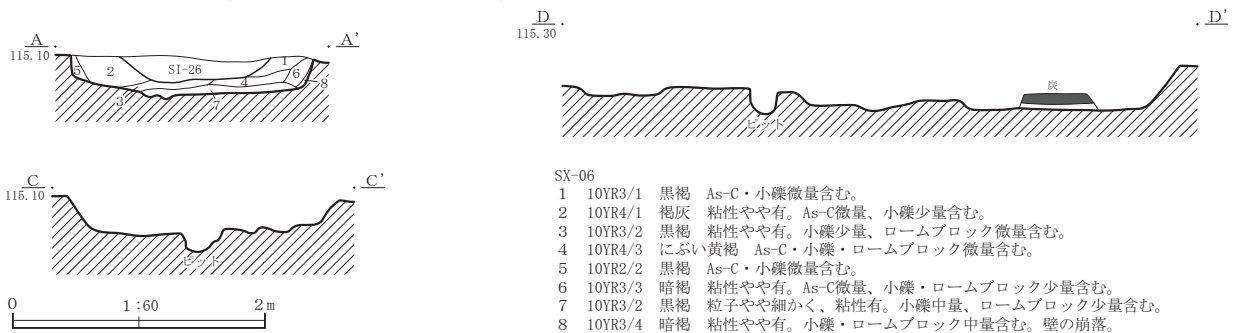

- SX-06
- 1 10YR3/1 黒褐 As-C・小礫微量含む。
 - 2 10YR4/1 褐灰 粘性やや有。As-C微量、小礫少量含む。
 - 3 10YR3/2 黒褐 粘性やや有。小礫少量、ロームブロック微量含む。
 - 4 10YR4/3 にぶい黄褐 As-C・小礫・ロームブロック微量含む。
 - 5 10YR2/2 黒褐 As-C・小礫微量含む。
 - 6 10YR3/3 暗褐 粘性やや有。As-C微量、小礫・ロームブロック少量含む。
 - 7 10YR3/2 黒褐 粒子やや細かく、粘性有。小礫中量、ロームブロック少量含む。
 - 8 10YR3/4 暗褐 粘性やや有。小礫・ロームブロック中量含む。壁の崩落。

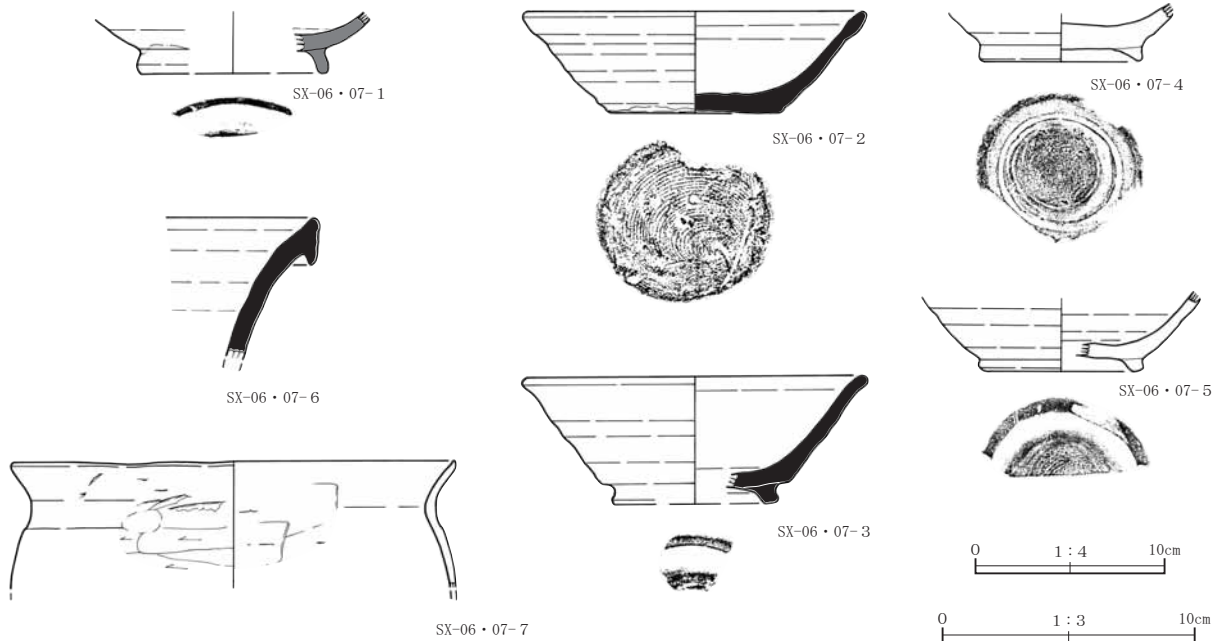

第95図 SX-06・07

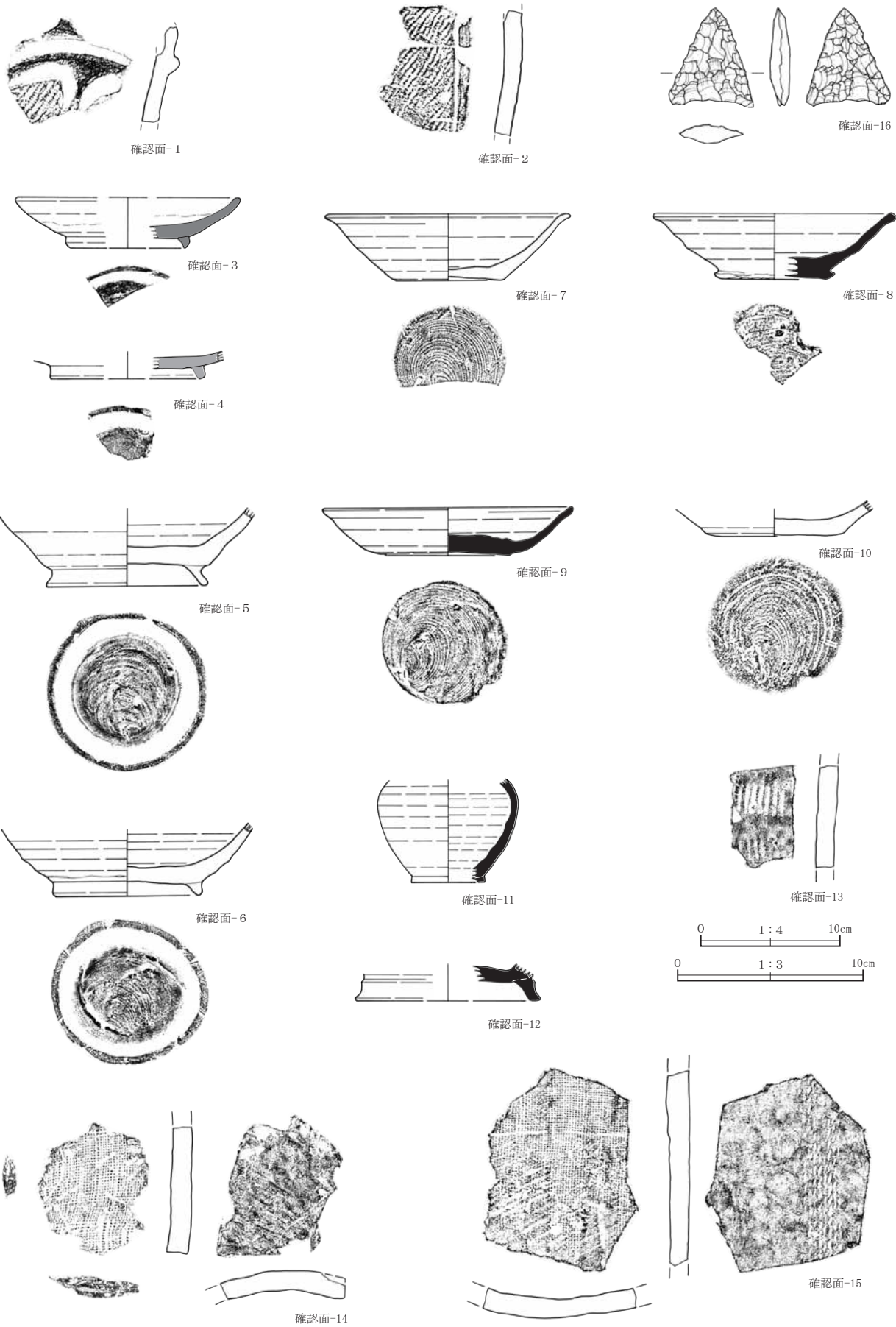

第96図 確認面出土遺物

(9) 確認面出土遺物 (第96図、PL.30)

表土掘削、および遺構の平面プラン確認時に出土した遺物をここに集めた。出土したのは縄文土器2点、石鏃1点、土師器318点、須恵器440点、灰釉陶器41点、緑釉陶器1点、瓦9点、龍泉窯系青磁2点、古瀬戸1点、在地系土器1点、石製品1点の破片である。ここでは第96図に示した実測個体資料について略記し、詳細は第27～29表を参照されたい。1・2は縄文土器深鉢、3は灰釉陶器皿、4は緑釉陶器椀、5・6は須恵器高台付坏、7～10は須恵器坏、11は須恵器壺、12は須恵器瓶、13は常滑窯甕、14・15は平瓦、16は黒曜石の石鏃である。

VI. 発掘調査の成果と課題 (第97・98図)

今回の稲荷台・北金尾遺跡における調査では、縄文時代、古墳時代、奈良・平安時代、中世に帰属する多種多様な遺構と遺物を検出することができた。各個別の詳細については前章に記したので、ここでは検出した遺構をI期～VI期の6時期に大別して、本遺跡における土地利用の変遷を概観していく。さらに、東約60mで隣接する鳥羽遺跡におけるD・E区の調査成果との検討も加えていきたい。

I期は縄文時代で、調査区西部の微高地で検出した3基の土坑(SK-75・76・77)が含まれる。詳細は不明であるが、集落の中心からは外れた区域といえる。遺物の様相は前期と中期が混在するようであり、特にSK-75-1に示した無紋の深鉢については課題としたい。石鏃や打製石斧が後世の遺構覆土等に混入している。

II期の遺構は、覆土にAs-C(4世紀前半)の含有が顕著で、南北方向に整然と走行する畝(SU-12・15・17・18・19)である。出土遺物がないため特定はできないが、古墳時代前期の遺構と考えておきたい。この時期は生産域として活用されている。

III期は奈良・平安時代である。8世紀の遺構としては、調査区西部で井戸(SE-02)が検出され、廃棄儀礼に関わる可能性を有する8世紀後葉の遺物が出土しているが、竪穴住居跡等は確認されていない。9世紀になると調



第97図 鳥羽遺跡D・E区との合成図

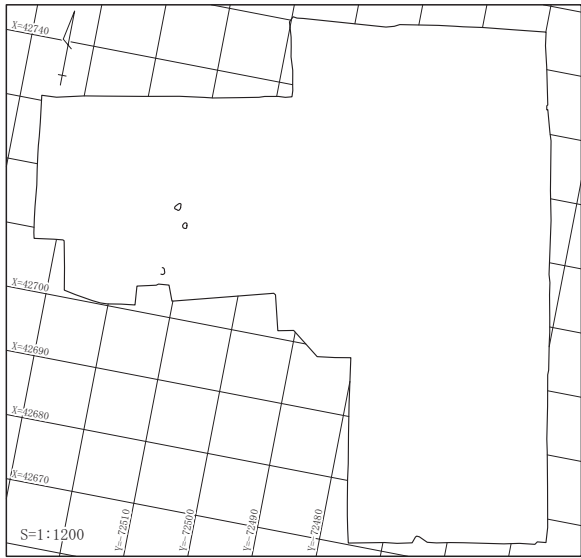

I 期



IV期



II期

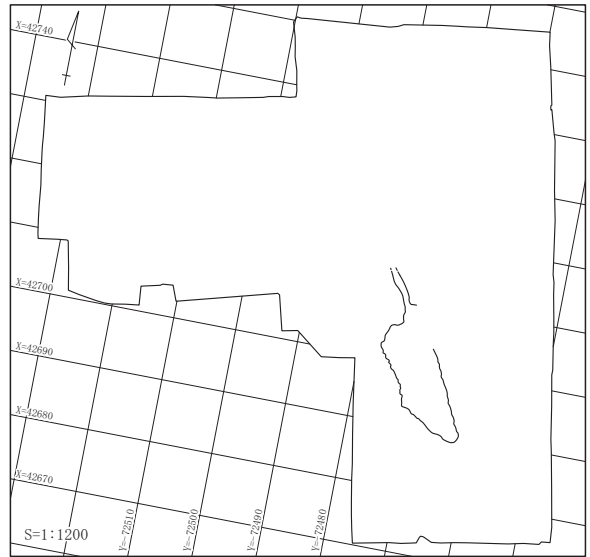

V期



III期

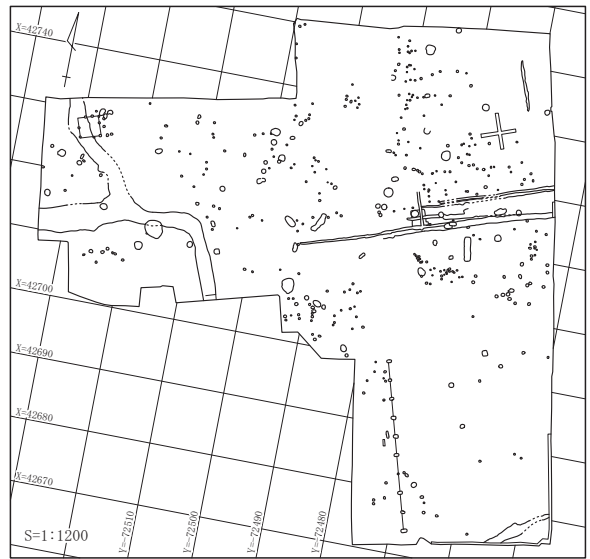

VI期

第98图 遺構変遷図

査区北東部で、南北に走行する中規模な溝 (SD-25) が開鑿されるが、その後、畠 (SU-01・13) となるようである。集落としての体裁が整うのは9世紀中葉以降と考えられ、調査区の東半部で竪穴住居跡や溝、土坑が検出されるようになる。この時期の掘立柱建物は確認されていない。竪穴住居跡は9世紀中葉～10世紀中葉の約100年間を中心に営まれ、調査区中～南部で検出された規模のやや大きな溝 (SD-09・10・19・21) は10世紀代の開鑿とみられる。特に南部の溝 (SD-09・10・19) は、南北の走行方位がN-35°-W前後とほぼ一致しており、土地区画に大きく関わる遺構といえる。鳥羽遺跡D区で検出された平安期のD405号溝の走行方位もN-35°-Wと報告され、集落形成における地割への関与が想定されている。また、D区では鑄造土坑、鋳滓廃棄土坑、及び掘立柱建物から構成される鑄造跡が検出されているが、本遺跡からは鉄滓2点と坩堝の小片1点の出土にとどまり、鑄造跡は確認していない。

IV期は竪穴住居跡に後出する畠 (SU-02・03・04・06) で、走行方向は東西である。年代を明確にはし得ないが、10世紀代の住居跡を切り、覆土にAs-Bを含まないことから11世紀代を想定している。尚、南部で検出した畠 (SU-05・07・08・09・10・16) は住居跡との重複関係はないが、走行方向や覆土の類似等からここに含めている。この時期、再び生産域となる。

V期の遺構は窪地-01である。As-B純層 (相当) に覆われることにより、12世紀初頭の時期を充てることが可能である。基本土層② (第4図) を観察した調査区北部中央では、As-Bのユニット堆積が確認されており、両地点を結んだラインに弱い谷地形が想定される。窪地の性格は不明であるが、馬の下顎骨や歯の出土から祭祀等が行われた可能性がある。この時期は他に関連する遺構は検出されず、閑散とした状況といえる。

VI期は中世の遺物を出土した遺構で、覆土にAs-Bが観察されたものも含めている。検出したのは掘立柱建物、柵、ピット、井戸、土坑、溝であり、多少の時期差は有するであろうが、中世期の遺構といえる。東西方向の溝 (SD-04・05・06・07) や、南北方向の柵 (SA-01) による地割りが想定されるが、340口検出したピットから抽出できた掘立柱建物は、調査区北西部からの1棟 (SB-01) だけである。この建物は後出する溝 (SD-02) に切られ、この溝は方形区画を想起させる溝 (SD-03) と合流している。鳥羽遺跡ではD・E区において内外を堀で囲まれた館跡を検出している。今回の調査では、この館に関連する西面堀等の検出が期待されたが、本調査区までは広がらないことが確認された。現在の高崎市と前橋市の市境が本調査区の東10～20mにあり、さらに、本調査区北東隅部で確認された低地-01の検出状況等から、この位置にも弱い谷地形を想定可能と考えている。また、柵を検出した位置も、稲荷台と塚田との地境に関わる可能性も指摘できよう。尚、鳥羽遺跡D・E区では平安、中世、及び近世の墓跡が確認されているが、今回の調査では確認していない。

以上、本遺跡における土地利用の変遷を概観してきた。今回の調査では、染谷川中流域の右岸段丘上に立地する遺跡の様相を確認することができた。鳥羽遺跡D・E区の様相とは、現在の市境あたりで異なってくるようである。今後の周辺における調査の増加・進展を待って、上野国府や中世城館との関係をはじめ、集落の様相、動態が解明されていくことを期待したい。

参考文献

坂口 一・三浦京子 1986「奈良・平安時代の土器の編年一住居の重複と共存関係による土器型式組列の検討一」『群馬県史研究』第24号 群馬県史編さん委員会

『中尾 (遺物編)』 1984 (助群馬県埋蔵文化財調査事業団)

『鳥羽遺跡 G・H・I区』 1986 群馬県教育委員会 財団法人群馬県埋蔵文化財調査事業団

『鳥羽遺跡 I・J・K区』 1988 群馬県教育委員会 財団法人群馬県埋蔵文化財調査事業団

『鳥羽遺跡 L・M・N・O区』 1990 群馬県教育委員会 財団法人群馬県埋蔵文化財調査事業団

『鳥羽遺跡 A・B・C・D・E・F区』 1992 群馬県教育委員会 財団法人群馬県埋蔵文化財調査事業団

第2表 ピット一覧表(1)

| 遺構名 | 位置 | 平面形状 | 規模(m) | 底面標高(m) | As-B | 重複 | 帰属時期 | 備考 |
|-------|-------------------|------|--------------------|---------|------|-----------|--------|-----------|
| | | | 長軸×短軸×深さ | | | | | |
| PT001 | X703/Y533~534 | 円形 | 0.46×0.45×0.18 | 115.76 | ○ | | 12世紀以降 | |
| PT002 | X699/Y534~535 | 不整形 | 0.45×0.33×0.23 | 115.71 | ○ | | 12世紀以降 | |
| PT003 | X700~701/Y531~532 | 楕円形 | 0.60×0.50×0.08 | 115.86 | | | | |
| PT004 | X700/Y530~531 | 楕円形 | 0.40×0.32×0.06 | 115.82 | | | | |
| PT005 | X699/Y530 | 円形 | 0.25×0.21×0.13 | 115.75 | ○ | | 12世紀以降 | |
| PT006 | X696/Y530 | 円形 | 0.34×0.32×0.15 | 115.74 | ○ | | 12世紀以降 | |
| PT007 | X695~696/Y533 | 楕円形 | 0.97×0.87×0.10 | 115.82 | ○ | | 12世紀以降 | SK-97に変更 |
| PT008 | X702/Y528~529 | 長楕円形 | 0.82×0.40×0.31 | 115.52 | ○ | | 12世紀以降 | |
| PT009 | X701/Y529 | 円形 | 0.73×0.65×0.08 | 115.76 | ○ | | 12世紀以降 | SK-98に変更 |
| PT010 | X701~702/Y528 | 長楕円形 | 0.45×0.25×0.06 | 115.71 | ○ | | 12世紀以降 | |
| PT011 | X699/Y528 | 楕円形 | 0.43×0.30×0.07 | 115.82 | | | | |
| PT012 | X709~710/Y528 | 楕円形 | 0.29×0.26×0.17 | 115.56 | ○ | | 12世紀以降 | |
| PT013 | X709~710/Y527 | 楕円形 | 1.20×0.72×0.17 | 115.56 | ○ | | 12世紀以降 | SK-99に変更 |
| PT014 | X709~710/Y525~526 | 不整形 | 0.82×0.60×0.31 | 115.46 | ○ | | 12世紀以降 | SK-100に変更 |
| PT015 | X709/Y528~529 | 楕円形 | 0.42×0.35×0.42 | 115.28 | ○ | | 12世紀以降 | SB-01 |
| PT016 | X709/Y527 | 楕円形 | 0.30×0.25×0.32 | 115.39 | ○ | | 12世紀以降 | SB-01 |
| PT017 | X708~709/Y526~527 | 不整形 | 0.44×0.32×0.20 | 115.65 | ○ | PT018に先行 | 12世紀以降 | SK-101に変更 |
| PT018 | X709/Y526~527 | 楕円形 | 0.80×0.56×0.15 | 115.55 | ○ | PT017より後出 | 12世紀以降 | |
| PT019 | X708/Y527 | 円形 | 0.33×0.32×0.47 | 115.32 | ○ | | 12世紀以降 | SB-01 |
| PT020 | X707~708/Y526 | 円形 | 0.35×0.34×0.12 | 115.68 | ○ | | 12世紀以降 | |
| PT021 | X706~707/Y525 | 楕円形 | 0.38×0.34×0.20 | 115.67 | ○ | | 12世紀以降 | |
| PT022 | X706/Y525~526 | 不整形 | 0.45×0.38×0.13 | 115.69 | ○ | | 12世紀以降 | |
| PT023 | X706/Y526~527 | 円形 | 0.38×0.38×0.36 | 115.43 | ○ | | 12世紀以降 | SB-01 |
| PT024 | X700/Y525 | 円形 | 0.44×0.40×0.14 | 115.69 | ○ | | 12世紀以降 | |
| PT025 | X687/Y525~526 | 不整形 | 0.40×0.27×0.08 | 115.75 | ○ | | 12世紀以降 | |
| PT026 | X688/Y525 | 不整形 | 0.34×0.30×0.10 | 115.72 | ○ | | 12世紀以降 | 根痕のため欠番 |
| PT027 | X688/Y524 | 不整形 | 0.33×0.28×0.05 | 115.80 | ○ | | 12世紀以降 | 根痕のため欠番 |
| PT028 | X687~688/Y524~525 | 不整形 | 0.60×0.52×0.05 | 115.76 | ○ | | 12世紀以降 | SK-102に変更 |
| PT029 | X686~687/Y524 | 長楕円形 | 0.36×0.25×0.06 | 115.73 | ○ | | 12世紀以降 | 根痕のため欠番 |
| PT030 | X686/Y524 | 楕円形 | 0.46×0.35×0.12 | 115.67 | ○ | | 12世紀以降 | 根痕のため欠番 |
| PT031 | X~686/Y523 | 楕円形 | 0.37×0.31×0.10 | 115.69 | ○ | | 12世紀以降 | |
| PT032 | X688/Y522~523 | 楕円形 | 0.47×0.38×0.12 | 115.71 | ○ | PT033より後出 | 12世紀以降 | 根痕のため欠番 |
| PT033 | X688/Y522~523 | 不整形 | 0.54×0.43×0.20 | 115.65 | ○ | PT032に先行 | 12世紀以降 | |
| PT034 | X688~689/Y522 | 楕円形 | 0.45×0.43×0.27 | 115.61 | ○ | | 12世紀以降 | 縄文土器1点 |
| PT035 | X687/Y522 | 楕円形 | 0.40×0.31×0.11 | 115.69 | ○ | | 12世紀以降 | 根痕のため欠番 |
| PT036 | X687~688/Y521~522 | 不整形 | 0.46×0.26×0.06 | 115.71 | ○ | | 12世紀以降 | 根痕のため欠番 |
| PT037 | X689/Y521 | 不整形 | 0.39×0.27×0.08 | 115.78 | ○ | | 12世紀以降 | 根痕のため欠番 |
| PT038 | X689/Y520~521 | 不整形 | 0.38×0.30×0.24 | 115.63 | | | | |
| PT039 | X688/Y521~522 | 楕円形 | 0.41×0.30×0.17 | 115.66 | ○ | | 12世紀以降 | 根痕のため欠番 |
| PT040 | X688/Y521 | 不整形 | 0.35×0.24×0.12 | 115.70 | ○ | | 12世紀以降 | |
| PT041 | X688/Y520~521 | 楕円形 | 0.43×0.32×0.10 | 115.69 | ○ | | 12世紀以降 | 土師器1点 |
| PT042 | X690~691/Y519~520 | 不整形 | 0.62×0.56×0.20 | 115.63 | ○ | | 12世紀以降 | 根痕のため欠番 |
| PT043 | X689~690/Y519 | 長楕円形 | 0.65×0.38×0.06 | 115.69 | ○ | | 12世紀以降 | 根痕のため欠番 |
| PT044 | X687/Y519 | 不整形 | 0.36×0.35×0.15 | 115.57 | ○ | | 12世紀以降 | |
| PT045 | X692/Y516 | 楕円形 | [0.25]×[0.22]×0.11 | 115.53 | ○ | | 12世紀以降 | |
| PT046 | X691~692/Y515 | 楕円形 | [0.32]×0.24×0.03 | 115.61 | ○ | | 12世紀以降 | 根痕のため欠番 |
| PT047 | X712~713/Y520 | 楕円形 | 0.30×0.25×0.12 | 115.46 | ○ | | 12世紀以降 | |
| PT048 | X707/Y517 | 円形 | 0.33×0.32×0.15 | 115.39 | ○ | | 12世紀以降 | |
| PT049 | X696~697/Y515~516 | 不整形 | 0.55×0.55×0.15 | 115.45 | ○ | | 12世紀以降 | 根痕のため欠番 |
| PT050 | X701~702/Y510 | 円形 | 0.27×0.25×0.07 | 115.47 | ○ | | 12世紀以降 | |
| PT051 | X705/Y509 | 円形 | 0.27×0.27×0.33 | 115.17 | ○ | | 12世紀以降 | |
| PT052 | X704/Y509 | 円形 | 0.31×0.30×0.16 | 115.34 | ○ | | 12世紀以降 | |
| PT053 | X703/Y509 | 円形 | 0.25×0.23×0.12 | 115.37 | ○ | | 12世紀以降 | |
| PT054 | X697~698/Y510 | 不整形 | 0.45×0.39×0.50 | 115.02 | | | | |
| PT055 | X698/Y509~510 | 不整形 | 0.50×0.43×0.65 | 114.79 | ○ | | 12世紀以降 | |
| PT056 | X698/Y507 | 円形 | 0.35×0.35×0.13 | 115.31 | ○ | | 12世紀以降 | |
| PT057 | X697/Y507 | 楕円形 | 0.38×0.33×0.07 | 115.34 | ○ | | 12世紀以降 | 根痕のため欠番 |
| PT058 | X696/Y507 | 円形 | 0.30×0.27×0.07 | 115.38 | ○ | | 12世紀以降 | |
| PT059 | X693~694/Y507 | 楕円形 | 0.25×0.17×0.06 | 115.26 | ○ | | 12世紀以降 | 根痕のため欠番 |
| PT060 | X693~694/Y507 | 楕円形 | 0.30×0.18×0.15 | 115.21 | | | | 根痕のため欠番 |
| PT061 | X695/Y506 | 楕円形 | 0.32×0.28×0.07 | 115.27 | ○ | | 12世紀以降 | |
| PT062 | X688/Y503 | 円形 | 0.24×0.24×0.09 | 115.22 | | | | |
| PT063 | X689/Y503 | 楕円形 | 0.27×0.24×0.06 | 115.22 | | | | |
| PT064 | X703/Y507 | 楕円形 | 0.25×0.22×0.15 | 115.32 | | | | |
| PT065 | X703/Y504~505 | 楕円形 | 0.35×0.25×0.21 | 115.20 | | | | |
| PT066 | X701~702/Y503 | 円形 | 0.36×0.36×0.18 | 115.17 | | | | |
| PT067 | X698/Y506 | 楕円形 | 0.32×0.27×0.15 | 115.25 | ○ | | 12世紀以降 | |
| PT068 | X698/Y504 | 楕円形 | 0.33×0.29×0.12 | 115.26 | | | | |
| PT069 | X696/Y502 | 円形 | 0.20×0.19×0.13 | 115.19 | ○ | | 12世紀以降 | |
| PT070 | X694/Y503 | 楕円形 | 0.25×0.23×0.20 | 115.18 | | | | |
| PT071 | X695/Y503 | 長楕円形 | 0.50×0.27×0.18 | 115.15 | | | | |
| PT072 | X693/Y503~504 | 円形 | 0.30×0.28×0.28 | 115.08 | | | | |
| PT073 | X692/Y501 | 楕円形 | 0.33×0.30×0.05 | 115.30 | | | | |
| PT074 | X691/Y500 | 楕円形 | 0.30×0.26×0.10 | 115.21 | | | | |
| PT075 | X690/Y501 | 楕円形 | 0.44×0.40×0.25 | 115.01 | | | | |
| PT076 | X689/Y500~501 | 不整形 | 0.43×0.32×0.20 | 115.07 | | | | |
| PT077 | X686/Y501 | 楕円形 | 0.26×0.20×0.07 | 115.21 | | | | |
| PT078 | X688/Y499 | 楕円形 | 0.25×0.25×0.10 | 115.26 | | | | |
| PT079 | X687/Y499 | 楕円形 | 0.28×0.26×0.07 | 115.26 | | | | |
| PT080 | X685/Y499 | 楕円形 | 0.33×0.28×0.07 | 115.22 | | | | |
| PT081 | X687/Y497 | 楕円形 | 0.33×0.25×0.07 | 115.27 | | | | |

第3表 ピット一覧表(2)

| 遺構名 | 位置 | 平面形状 | 規模(m) | 底面標高 (m) | As-B | 重複 | 帰属時期 | 備考 |
|-------|-------------------|------|----------------|-------------|------|----|--------|---------|
| | | | 長軸×短軸×深さ | | | | | |
| PT082 | X687/Y496 | 楕円形 | 0.30×0.30×0.05 | 115.24 | | | | |
| PT083 | X688/Y495~496 | 楕円形 | 0.31×0.28×0.21 | 114.98 | | | | |
| PT084 | X688~689/Y496 | 楕円形 | 0.64×0.50×0.12 | 115.21 | | | | |
| PT085 | X689/Y499 | 円形 | 0.28×0.27×0.22 | 115.06 | ○ | | 12世紀以降 | 柱痕? |
| PT086 | X689/Y498 | 楕円形 | 0.21×0.18×0.06 | 115.25 | | | | |
| PT087 | X689~690/Y497 | 円形 | 0.21×0.21×0.17 | 115.12 | | | | |
| PT088 | X690/Y498~499 | 円形 | 0.33×0.31×0.15 | 115.17 | | | | |
| PT089 | X690/Y498 | 楕円形 | 0.40×0.38×0.10 | 115.18 | | | | |
| PT090 | X690/Y497 | 不整形 | 0.45×0.35×0.30 | 115.23 | | | | |
| PT091 | X689~690/Y500 | 楕円形 | 0.43×0.35×0.12 | 115.19 | ○ | | 12世紀以降 | |
| PT092 | X690/Y499~500 | 楕円形 | 0.60×0.55×0.23 | 115.08 | | | | |
| PT093 | X691/Y499~500 | 不整形 | 0.45×0.37×0.15 | 115.34 | | | | |
| PT094 | X692~693/Y497~498 | 円形 | 0.28×0.28×0.26 | 114.96 | ○ | | 12世紀以降 | |
| PT095 | X693/Y497 | 楕円形 | 0.28×0.25×0.20 | 115.09 | ○ | | 12世紀以降 | |
| PT096 | X694/Y500 | 円形 | 0.48×0.48×0.11 | 115.11 | | | | |
| PT097 | X696/Y498 | 楕円形 | 0.30×0.25×0.08 | 115.20 | | | | |
| PT098 | X697/Y499 | 円形 | 0.21×0.21×0.05 | 115.14 | | | | |
| PT099 | X697/Y498 | 不整形 | 0.22×0.18×0.07 | 115.21 | | | | |
| PT100 | X697~698/Y499 | 楕円形 | 0.28×0.20×0.16 | 115.10 | ○ | | 12世紀以降 | |
| PT101 | X698~699/Y499 | 円形 | 0.13×0.13×0.10 | 115.23 | | | | |
| PT102 | X698/Y501 | 円形 | 0.30×0.27×0.20 | 115.12 | ○ | | 12世紀以降 | |
| PT103 | X698/Y500 | 円形 | 0.35×0.33×0.11 | 115.09 | ○ | | 12世紀以降 | |
| PT104 | X698~699/Y500 | 円形 | 0.25×0.25×0.13 | 115.15 | | | | |
| PT105 | X699/Y499 | 円形 | 0.30×0.29×0.15 | 115.14 | | | | |
| PT106 | X699~700/Y502~503 | 楕円形 | 0.70×0.65×0.19 | 115.15 | | | | |
| PT107 | X700/Y499 | 楕円形 | 0.29×0.26×0.20 | 115.12 | | | | |
| PT108 | X699~700/Y497 | 円形 | 0.21×0.21×0.05 | 115.19 | | | | |
| PT109 | X698~699/Y497 | 楕円形 | 0.30×0.20×0.06 | 115.13 | | | | |
| PT110 | X699/Y496 | 長楕円形 | 0.75×0.40×0.13 | 115.16 | | | | |
| PT111 | X697/Y497 | 長楕円形 | 0.46×0.33×0.13 | 115.11 | | | | |
| PT112 | X695/Y494 | 長楕円形 | 0.80×0.55×0.17 | 115.09 | | | | |
| PT113 | X693/Y494~495 | 楕円形 | 0.40×0.31×0.15 | 114.99 | | | | |
| PT114 | X692/Y495 | 円形 | 0.20×0.18×0.17 | 115.07 | | | | |
| PT115 | X690~691/Y494 | 円形 | 0.21×0.20×0.32 | 114.97 | ○ | | 12世紀以降 | |
| PT116 | X690/Y494 | 楕円形 | 0.32×0.23×0.05 | 115.25 | | | | |
| PT117 | X689/Y495 | 円形 | 0.26×0.26×0.05 | 115.27 | | | | |
| PT118 | X688/Y494 | 楕円形 | 0.21×0.16×0.08 | 115.28 | | | | |
| PT119 | X690/Y493~494 | 楕円形 | 0.75×0.68×0.41 | 114.80 | | | | |
| PT120 | X693/Y492~493 | 楕円形 | 0.32×0.22×0.05 | 115.16 | | | | 根痕のため欠番 |
| PT121 | X706~707/Y503 | 円形 | 0.32×0.30×0.21 | 115.34 | | | | SB-01 |
| PT122 | X705/Y529~530 | 円形 | 0.30×0.30×0.22 | 115.36 | ○ | | 12世紀以降 | SB-01 |
| PT123 | X708~709/Y529 | 円形 | 0.35×0.33×0.33 | 115.36 | ○ | | 12世紀以降 | SB-01 |
| PT124 | X705~706/Y527~528 | 円形 | 0.27×0.27×0.45 | 115.35 | ○ | | 12世紀以降 | SB-01 |
| PT125 | X709~710/Y516~517 | 長楕円形 | 0.52×0.30×0.27 | 115.32 | ○ | | 12世紀以降 | |
| PT126 | X711/Y514 | 楕円形 | 0.38×0.32×0.18 | 115.35 | | | | |
| PT127 | X712/Y511~512 | 不整形 | 0.63×0.45×0.23 | 115.08 | ○ | | 12世紀以降 | |
| PT128 | X711/Y512 | 不整形 | 0.54×0.43×0.30 | 115.29 | ○ | | 12世紀以降 | |
| PT129 | X709/Y514~515 | 楕円形 | 0.49×0.42×0.15 | 115.33 | | | | |
| PT130 | X708/Y514~515 | 楕円形 | 0.50×0.41×0.21 | 115.37 | | | | |
| PT131 | X708/Y514 | 楕円形 | 0.39×0.34×0.11 | 115.34 | | | | |
| PT132 | X709/Y511 | 楕円形 | 0.30×0.25×0.21 | 115.31 | | | | |
| PT133 | X707/Y513 | 円形 | 0.33×0.31×0.14 | 115.36 | | | | |
| PT134 | X707/Y512 | 長楕円形 | 0.42×0.28×0.14 | 115.32 | | | | |
| PT135 | X706/Y514 | 円形 | 0.23×0.22×0.11 | 115.37 | ○ | | 12世紀以降 | |
| PT136 | X706/Y513~514 | 楕円形 | 0.25×0.23×0.08 | 115.33 | ○ | | 12世紀以降 | 根痕のため欠番 |
| PT137 | X706/Y512 | 円形 | 0.25×0.25×0.10 | 115.41 | | | | |
| PT138 | X705~706/Y514 | 楕円形 | 0.20×0.15×0.06 | 115.39 | | | | 根痕のため欠番 |
| PT139 | X706/Y513 | 楕円形 | 0.23×0.20×0.09 | 115.41 | | | | 根痕のため欠番 |
| PT140 | X706/Y512 | 楕円形 | 0.22×0.18×0.17 | 115.20 | ○ | | 12世紀以降 | |
| PT141 | X702/Y512~513 | 楕円形 | 0.40×0.30×0.12 | 115.45 | ○ | | 12世紀以降 | |
| PT142 | X702/Y510 | 円形 | 0.37×0.36×0.32 | 115.14 | | | | |
| PT143 | X701~702/Y510~511 | 楕円形 | 0.45×0.41×0.16 | 115.29 | ○ | | 12世紀以降 | 根痕のため欠番 |
| PT144 | X700~701/Y513 | 不整形 | 0.50×0.43×0.15 | 115.42 | | | | 根痕のため欠番 |
| PT145 | X698/Y510~511 | 不整形 | 0.60×0.33×0.08 | 115.40 | | | | 根痕のため欠番 |
| PT146 | X701~702/Y507 | 円形 | 0.27×0.27×0.22 | 115.27 | | | | |
| PT147 | X703/Y508 | 円形 | 0.25×0.25×0.17 | 115.24 | | | | |
| PT148 | X709/Y509 | 楕円形 | 0.30×0.22×0.28 | 114.97 | ○ | | 12世紀以降 | |
| PT149 | X709~710/Y509 | 円形 | 0.30×0.28×0.26 | 115.25 | ○ | | 12世紀以降 | |
| PT150 | X711/Y509 | 楕円形 | 0.33×0.30×0.45 | 114.98 | ○ | | 12世紀以降 | |
| PT151 | X714/Y505 | 円形 | 0.55×0.46×0.28 | 114.69 | ○ | | 12世紀以降 | |
| PT152 | X707/Y506~507 | 円形 | 0.34×0.32×0.17 | 115.26 | ○ | | 12世紀以降 | |
| PT153 | X708/Y505~506 | 円形 | 0.32×0.32×0.13 | 115.32 | | | | |
| PT154 | X707~708/Y505 | 円形 | 0.21×0.20×0.08 | 115.38 | | | | |
| PT155 | X706/Y505 | 不整形 | 0.56×0.51×0.05 | 115.39 | | | | |
| PT156 | X706~707/Y504 | 楕円形 | 0.37×0.30×0.28 | 115.18 | | | | |
| PT157 | X705/Y505~506 | 楕円形 | 0.42×0.35×0.20 | 115.26 | | | | |
| PT158 | X703/Y506 | 円形 | 0.25×0.24×0.24 | 115.20 | | | | |
| PT159 | X703~704/Y506 | 楕円形 | 0.48×0.38×0.16 | 115.31 | | | | |
| PT160 | X704/Y504 | 円形 | 0.55×0.55×0.23 | 115.18 | | | | |
| PT161 | X704/Y503 | 円形 | 0.21×0.21×0.10 | 115.27 | | | | |
| PT162 | X702/Y505 | 楕円形 | 0.55×0.42×0.22 | 115.18 | | | | |

第4表 ピット一覧表(3)

| 遺構名 | 位置 | 平面形状 | 規模(m) | 底面標高(m) | As-B | 重複 | 帰属時期 | 備考 |
|-------|-------------------|------|--------------------|---------|------|-----------|--------|---------------|
| | | | 長軸×短軸×深さ | | | | | |
| PT163 | X702~703/Y504 | 不整形 | 0.52×0.48×0.20 | 115.14 | | | | |
| PT164 | X701/Y504~505 | 楕円形 | 0.39×0.35×0.18 | 115.24 | | | | |
| PT165 | X700/Y502~503 | 円形 | 0.29×0.26×0.14 | 115.14 | | | | |
| PT166 | X702~703/Y501~502 | 円形 | 0.23×0.23×0.30 | 115.01 | | | | |
| PT167 | X702/Y500 | 楕円形 | 0.40×0.34×0.18 | 115.11 | | | | |
| PT168 | X702~703/Y499~500 | 円形 | 0.25×0.25×0.08 | 115.22 | | | | |
| PT169 | X703/Y498 | 円形 | 0.23×0.22×0.08 | 115.19 | | | | |
| PT170 | X704/Y501 | 円形 | 0.33×0.30×0.06 | 115.32 | | | | |
| PT171 | X701/Y500 | 円形 | 0.47×0.43×0.10 | 115.28 | | | | |
| PT172 | X704/Y499 | 円形 | 0.23×0.21×0.06 | 115.30 | | | | |
| PT173 | X704/Y498 | 円形 | 0.28×0.28×0.08 | 115.25 | | | | |
| PT174 | X705/Y501 | 楕円形 | 0.20×0.14×0.12 | 115.28 | | | | |
| PT175 | X705~706/Y500 | 円形 | 0.70×0.66×0.38 | 115.04 | ○ | | 12世紀以降 | |
| PT176 | X706/Y499 | 円形 | 0.23×0.22×0.06 | 115.35 | ○ | | 12世紀以降 | |
| PT177 | X706~707/Y500 | 円形 | 0.57×0.55×0.63 | 114.76 | ○ | | 12世紀以降 | 須恵器 1点 |
| PT178 | X708/Y499 | 円形 | 0.25×0.21×0.10 | 115.33 | ○ | | 12世紀以降 | |
| PT179 | X707/Y498 | 円形 | 0.51×0.49×0.11 | 115.34 | ○ | | 12世紀以降 | |
| PT180 | X707~708/Y503~504 | 長楕円形 | 0.58×0.33×0.14 | 115.29 | ○ | | 12世紀以降 | |
| PT181 | X708~709/Y503 | 長楕円形 | 0.47×0.34×0.20 | 115.21 | | | | |
| PT182 | X708/Y502 | 不整形 | 0.33×0.30×0.15 | 115.23 | ○ | | 12世紀以降 | |
| PT183 | X709/Y499 | 円形 | 0.30×0.30×0.29 | 115.14 | ○ | | 12世紀以降 | |
| PT184 | X711/Y502~503 | 円形 | 0.35×0.35×0.25 | 115.22 | ○ | | 12世紀以降 | |
| PT185 | X711/Y501 | 円形 | 0.28×0.25×0.12 | 115.31 | ○ | | 12世紀以降 | |
| PT186 | X713/Y501 | 不整形 | 0.41×0.30×0.20 | 115.27 | | | | |
| PT187 | X711/Y500 | 不整形 | [0.25]×0.25×0.10 | 115.23 | ○ | SE-07より後出 | 12世紀以降 | |
| PT188 | X716/Y501 | 円形 | 0.23×0.21×0.06 | 115.31 | | | | |
| PT189 | X715/Y499 | 円形 | 0.30×0.30×0.10 | 115.31 | | | | |
| PT190 | X716/Y498 | 楕円形 | 0.30×0.25×0.04 | 115.37 | | | | |
| PT191 | X716~717/Y497 | 楕円形 | 0.30×0.26×0.15 | 115.21 | ○ | | 12世紀以降 | |
| PT192 | X729~730/Y498 | 楕円形 | 0.29×0.26×0.40 | 114.99 | ○ | | 12世紀以降 | 在土土器(かわらけ) 1点 |
| PT193 | X729/Y499 | 楕円形 | 0.36×0.35×0.26 | 115.17 | ○ | | 12世紀以降 | |
| PT194 | X729/Y500 | 楕円形 | [0.28]×[0.16]×0.35 | 115.11 | ○ | | 12世紀以降 | |
| PT195 | X726/Y499 | 円形 | 0.26×0.25×0.28 | 115.15 | ○ | | 12世紀以降 | |
| PT196 | X724/Y498 | 楕円形 | 0.30×0.22×0.21 | 115.25 | | | | |
| PT197 | X724/Y498 | 楕円形 | 0.31×0.26×0.08 | 115.17 | ○ | | 12世紀以降 | |
| PT198 | X717/Y494 | 円形 | 0.26×0.25×0.15 | 115.25 | ○ | | 12世紀以降 | |
| PT199 | X715/Y496~497 | 楕円形 | 0.30×0.27×0.15 | 115.24 | ○ | | 12世紀以降 | |
| PT200 | X714/Y497 | 円形 | 0.21×0.19×0.10 | 115.34 | ○ | | 12世紀以降 | |
| PT201 | X715~716/Y494~495 | 楕円形 | 0.29×0.25×0.12 | 115.30 | ○ | | 12世紀以降 | |
| PT202 | X714~715/Y495 | 楕円形 | 0.34×0.30×0.24 | 115.23 | ○ | | 12世紀以降 | |
| PT203 | X715/Y494~495 | 不整形 | 0.32×0.29×0.21 | 115.23 | ○ | | 12世紀以降 | |
| PT204 | X710/Y497 | 円形 | 0.26×0.26×0.17 | 115.27 | ○ | | 12世紀以降 | |
| PT205 | X709/Y496 | 円形 | 0.28×0.27×0.10 | 115.32 | | | | |
| PT206 | X708/Y496 | 円形 | 0.21×0.19×0.05 | 115.29 | | | | |
| PT207 | X707/Y495 | 楕円形 | 0.24×0.18×0.06 | 115.31 | ○ | | 12世紀以降 | |
| PT208 | X707/Y496 | 楕円形 | 0.29×0.25×0.15 | 115.20 | ○ | | 12世紀以降 | |
| PT209 | X706/Y496 | 楕円形 | 0.18×0.12×0.06 | 115.34 | | | | |
| PT210 | X709/Y492~493 | 楕円形 | 0.28×0.25×0.10 | 115.37 | ○ | | 12世紀以降 | |
| PT211 | X708~709/Y492 | 円形 | 0.20×0.20×0.15 | 115.33 | ○ | | 12世紀以降 | |
| PT212 | X708~709/Y492 | 円形 | 0.28×0.26×0.12 | 115.31 | ○ | | 12世紀以降 | |
| PT213 | X707~708/Y492~493 | 楕円形 | 0.20×0.19×0.26 | 115.21 | ○ | | 12世紀以降 | |
| PT214 | X707/Y492 | 楕円形 | 0.25×0.17×0.30 | 115.19 | | | | |
| PT215 | X707/Y492 | 楕円形 | 0.28×0.20×0.20 | 115.26 | | | | |
| PT216 | X707/Y492 | 円形 | 0.25×0.23×0.10 | 115.13 | ○ | | 12世紀以降 | |
| PT217 | X706/Y492 | 円形 | 0.21×0.20×0.21 | 115.20 | | | | |
| PT218 | X707~708/Y490 | 楕円形 | 0.18×0.18×0.29 | 115.16 | ○ | | 12世紀以降 | |
| PT219 | X705/Y493 | 円形 | 0.28×0.28×0.19 | 115.21 | ○ | | 12世紀以降 | |
| PT220 | X705~706/Y490 | 円形 | 0.15×0.15×0.08 | 115.32 | ○ | | 12世紀以降 | |
| PT221 | X705/Y489 | 円形 | 0.23×0.23×0.19 | 115.19 | ○ | | 12世紀以降 | |
| PT222 | X703~704/Y490~491 | 円形 | 0.25×0.21×0.16 | 115.16 | ○ | | 12世紀以降 | |
| PT223 | X703/Y488 | 円形 | 0.27×0.26×0.23 | 115.15 | | | | |
| PT224 | X702~703/Y490 | 円形 | 0.35×0.33×0.20 | 115.14 | ○ | | 12世紀以降 | |
| PT225 | X701/Y493~494 | 円形 | 0.52×0.50×0.13 | 115.16 | | | | |
| PT226 | X699/Y493 | 円形 | 0.23×0.23×0.08 | 115.23 | ○ | | 12世紀以降 | |
| PT227 | X698/Y492 | 楕円形 | 0.30×0.25×0.16 | 115.17 | ○ | | 12世紀以降 | |
| PT228 | X699~700/Y491 | 楕円形 | 0.30×0.30×0.09 | 115.22 | ○ | | 12世紀以降 | 須恵器 1点 |
| PT229 | X700/Y488~489 | 円形 | 0.32×0.32×0.46 | 114.98 | ○ | | 12世紀以降 | |
| PT230 | X701/Y487 | 円形 | 0.30×0.28×0.23 | 115.23 | ○ | | 12世紀以降 | |
| PT231 | X701/Y486~487 | 円形 | 0.33×0.33×0.36 | 115.09 | ○ | | 12世紀以降 | 須恵器 1点 |
| PT232 | X697/Y493 | 円形 | 0.27×0.26×0.26 | 115.07 | ○ | | 12世紀以降 | |
| PT233 | X696~697/Y492 | 楕円形 | 0.40×0.36×0.08 | 115.23 | | | | |
| PT234 | X695/Y492 | 円形 | 0.33×0.33×0.17 | 115.09 | ○ | | 12世紀以降 | |
| PT235 | X691~692/Y491 | 不整形 | 0.50×0.43×0.12 | 115.13 | | | | |
| PT236 | X690/Y491~492 | 楕円形 | 0.34×0.28×0.10 | 115.24 | ○ | | 12世紀以降 | |
| PT237 | X690/Y492~493 | 楕円形 | 0.30×0.25×0.41 | 114.85 | | | | |
| PT238 | X686/Y492 | 楕円形 | 0.32×0.26×0.12 | 115.04 | ○ | | 12世紀以降 | |
| PT239 | X686/Y491~492 | 楕円形 | 0.28×0.25×0.18 | 115.04 | ○ | | 12世紀以降 | |
| PT240 | X685/Y492 | 円形 | 0.35×0.34×0.09 | 115.27 | | | | |
| PT241 | X683/Y492 | 楕円形 | 0.47×0.42×0.26 | 115.08 | ○ | | 12世紀以降 | |
| PT242 | X683/Y492 | 楕円形 | 0.33×0.25×0.27 | 115.01 | ○ | | 12世紀以降 | |
| PT243 | X684/Y491 | 円形 | 0.21×0.18×0.06 | 115.29 | ○ | | 12世紀以降 | |

第5表 ピット一覧表(4)

| 遺構名 | 位置 | 平面形状 | 規模(m) | 底面標高 (m) | As-B | 重複 | 帰属時期 | 備考 |
|-------|-------------------|------|----------------|-------------|------|--------------|--------|--------------|
| | | | 長軸×短軸×深さ | | | | | |
| PT244 | X684/Y490 | 円形 | 0.34×0.33×0.21 | 115.13 | ○ | | 12世紀以降 | |
| PT245 | X683~684/Y490 | 円形 | 0.30×0.30×0.36 | 114.91 | ○ | | 12世紀以降 | |
| PT246 | X687/Y489 | 楕円形 | 0.26×0.20×0.11 | 115.22 | | | | |
| PT247 | X686/Y489 | 楕円形 | 0.34×0.32×0.08 | 115.23 | ○ | | 12世紀以降 | |
| PT248 | X684~685/Y488 | 楕円形 | 0.32×0.27×0.14 | 115.10 | ○ | | 12世紀以降 | |
| PT249 | X684/Y488 | 円形 | 0.38×0.37×0.38 | 114.79 | ○ | | 12世紀以降 | 柱痕? |
| PT250 | X730/Y483 | 円形 | 0.23×0.23×0.10 | 115.59 | ○ | | 12世紀以降 | |
| PT251 | X730/Y481 | 円形 | 0.28×0.25×0.22 | 115.45 | ○ | SU-01より後出 | 12世紀以降 | |
| PT252 | X730~731/Y480 | 円形 | 0.25×0.24×0.08 | 115.56 | | | | |
| PT253 | X731/Y478 | 楕円形 | 0.37×0.32×0.48 | 115.13 | | | | |
| PT254 | X729/Y481 | 円形 | 0.21×0.20×0.15 | 115.26 | ○ | SU-01・02より後出 | 12世紀以降 | |
| PT255 | X728/Y483 | 円形 | 0.39×0.35×0.25 | 115.35 | | SI-03より後出 | | 須惠器1点 |
| PT256 | X728/Y482~483 | 円形 | 0.29×0.25×0.23 | 115.38 | ○ | SI-03より後出 | 12世紀以降 | 土師器1点、須惠器1点 |
| PT257 | X728/Y482 | 円形 | 0.22×0.22×0.17 | 115.40 | ○ | SI-03より後出 | 12世紀以降 | |
| PT258 | X728/Y481 | 円形 | 0.28×0.23×0.26 | 115.35 | ○ | SI-02より後出 | 12世紀以降 | |
| PT259 | X728/Y481 | 円形 | 0.22×0.21×0.11 | 115.49 | ○ | SI-02より後出 | 12世紀以降 | |
| PT260 | X728~729/Y480~481 | 円形 | 0.28×0.25×0.17 | 115.44 | ○ | SI-02より後出 | 12世紀以降 | 土師器1点 |
| PT261 | X729/Y480 | 円形 | 0.23×0.20×0.10 | 115.49 | ○ | SI-02より後出 | 12世紀以降 | |
| PT262 | X726/Y482 | 不整形 | 0.37×0.34×0.15 | 115.43 | ○ | SI-02・03より後出 | 12世紀以降 | 土師器2点、須惠器1点 |
| PT263 | X726/Y481 | 楕円形 | 0.28×0.24×0.16 | 115.45 | ○ | SI-02より後出 | 12世紀以降 | 須惠器1点、在地土器1点 |
| PT264 | X726/Y480~481 | 方形 | 0.27×0.25×0.19 | 115.39 | ○ | SI-02より後出 | 12世紀以降 | |
| PT265 | X726/Y480 | 円形 | 0.20×0.18×0.10 | 115.51 | ○ | SI-02より後出 | 12世紀以降 | |
| PT266 | X725~726/Y480 | 楕円形 | 0.30×0.22×0.06 | 115.56 | ○ | SI-02より後出 | 12世紀以降 | |
| PT267 | X726/Y479~480 | 円形 | 0.22×0.21×0.18 | 115.42 | ○ | SI-02より後出 | 12世紀以降 | |
| PT268 | X725~726/Y476~477 | 楕円形 | 0.33×0.30×0.35 | 115.30 | ○ | | 12世紀以降 | |
| PT269 | X726/Y475~476 | 不整形 | 0.30×0.27×0.15 | 115.42 | ○ | | 12世紀以降 | 土師器1点 |
| PT270 | X727~728/Y473 | 楕円形 | 0.35×0.35×0.32 | 115.00 | ○ | | 12世紀以降 | 土師器1点 |
| PT271 | X727/Y471 | 楕円形 | 0.24×0.20×0.07 | 115.39 | ○ | | 12世紀以降 | |
| PT272 | X725/Y470 | 楕円形 | 0.42×0.37×0.11 | 115.33 | ○ | | 12世紀以降 | |
| PT273 | X724~725/Y478 | 円形 | 0.37×0.36×0.05 | 115.57 | ○ | SU-12より後出 | 12世紀以降 | |
| PT274 | X724/Y479 | 方形 | 0.26×0.26×0.05 | 115.56 | ○ | | 12世紀以降 | |
| PT275 | X724/Y480 | 円形 | 0.23×0.23×0.08 | 115.53 | ○ | SU-12より後出 | 12世紀以降 | |
| PT276 | X723~724/Y480~481 | 楕円形 | 0.25×0.20×0.14 | 115.49 | ○ | | 12世紀以降 | |
| PT277 | X725/Y481 | 楕円形 | 0.18×0.18×0.13 | 115.47 | ○ | | 12世紀以降 | |
| PT278 | X725/Y482~483 | 円形 | 0.30×0.30×0.25 | 115.36 | ○ | | 12世紀以降 | |
| PT279 | X721/Y481 | 楕円形 | 0.34×0.31×0.21 | 115.40 | ○ | | 12世紀以降 | |
| PT280 | X722/Y480 | 円形 | 0.25×0.23×0.08 | 115.53 | ○ | | 12世紀以降 | |
| PT281 | X722/Y479 | 円形 | 0.23×0.23×0.16 | 115.29 | ○ | SI-09より後出 | 12世紀以降 | |
| PT282 | X721/Y479 | 不整形 | 0.20×0.17×0.10 | 115.48 | ○ | SI-09より後出 | 12世紀以降 | |
| PT283 | X721/Y479 | 楕円形 | 0.27×0.26×0.10 | 115.49 | ○ | | 12世紀以降 | |
| PT284 | X721/Y480 | 楕円形 | 0.18×0.15×0.05 | 115.55 | ○ | | 12世紀以降 | |
| PT285 | X720/Y480 | 楕円形 | 0.23×0.21×0.05 | 115.50 | ○ | | 12世紀以降 | |
| PT286 | X719/Y479~480 | 楕円形 | 0.23×0.20×0.06 | 115.51 | ○ | | 12世紀以降 | |
| PT287 | X719/Y480 | 楕円形 | 0.20×0.18×0.08 | 115.49 | ○ | SU-13より後出 | 12世紀以降 | |
| PT288 | X721/Y478 | 円形 | 0.25×0.21×0.09 | 115.43 | ○ | SI-09より後出 | 12世紀以降 | |
| PT289 | X722/Y477 | 楕円形 | 0.26×0.22×0.10 | 115.51 | ○ | | 12世紀以降 | 須惠器1点 |
| PT290 | X722/Y475~476 | 楕円形 | 0.25×0.20×0.14 | 115.40 | ○ | SI-06より後出 | 12世紀以降 | |
| PT291 | X723/Y473 | 不整形 | 0.35×0.30×0.16 | 115.30 | ○ | SI-06より後出 | 12世紀以降 | 土師器1点 |
| PT292 | X721/Y474 | 円形 | 0.25×0.23×0.13 | 115.41 | ○ | SI-06より後出 | 12世紀以降 | |
| PT293 | X719/Y477 | 円形 | 0.25×0.23×0.07 | 115.49 | ○ | SU-03より後出 | 12世紀以降 | |
| PT294 | X718/Y480 | 円形 | 0.25×0.25×0.18 | 115.42 | ○ | SD-29より後出 | 12世紀以降 | |
| PT295 | X716/Y479~480 | 楕円形 | 0.45×0.38×0.04 | 115.56 | ○ | SU-02より後出 | 12世紀以降 | |
| PT296 | X715/Y480 | 円形 | 0.19×0.16×0.10 | 115.56 | ○ | | 12世紀以降 | |
| PT297 | X714/Y480 | 長楕円形 | 0.25×0.15×0.05 | 115.55 | ○ | | 12世紀以降 | |
| PT298 | X713~714/Y480 | 楕円形 | 0.33×0.30×0.08 | 115.52 | ○ | | 12世紀以降 | |
| PT299 | X714/Y478 | 楕円形 | 0.23×0.20×0.11 | 115.46 | ○ | | 12世紀以降 | |
| PT300 | X712/Y480 | 楕円形 | 0.30×0.23×0.05 | 115.54 | ○ | SU-03より後出 | 12世紀以降 | |
| PT301 | X712/Y480 | 楕円形 | 0.25×0.20×0.05 | 115.51 | ○ | | 12世紀以降 | |
| PT302 | X712/Y478 | 楕円形 | 0.32×0.22×0.37 | 115.16 | ○ | | 12世紀以降 | |
| PT303 | X713~714/Y476 | 楕円形 | 0.25×0.18×0.17 | 115.31 | ○ | SD-23より後出 | 12世紀以降 | |
| PT304 | X715/Y472 | 円形 | 0.42×0.40×0.52 | 115.01 | ○ | SU-03より後出 | 12世紀以降 | |
| PT305 | X715/Y470 | 長楕円形 | 0.30×0.22×0.14 | 115.09 | ○ | | 12世紀以降 | |
| PT306 | X716/Y470 | 円形 | 0.20×0.20×0.10 | 115.36 | ○ | | 12世紀以降 | |
| PT307 | X715/Y469 | 円形 | 0.20×0.20×0.16 | 115.38 | ○ | SD-22より後出 | 12世紀以降 | |
| PT308 | X717/Y468~469 | 円形 | 0.25×0.25×0.16 | 115.38 | ○ | SD-22より後出 | 12世紀以降 | |
| PT309 | X717/Y469 | 円形 | 0.32×0.32×0.22 | 115.31 | ○ | | 12世紀以降 | |
| PT310 | X716717/Y465~466 | 楕円形 | 0.39×0.35×0.38 | 115.10 | ○ | SD-21より後出 | 12世紀以降 | |
| PT311 | X717~718/Y461 | 楕円形 | 0.28×0.25×0.16 | 115.13 | ○ | | 12世紀以降 | |
| PT312 | X714~715/Y460 | 不整形 | 0.27×0.25×0.20 | 115.26 | ○ | | 12世紀以降 | |
| PT313 | X713/Y458 | 楕円形 | 0.46×0.30×0.19 | 115.28 | ○ | SU-15より後出 | 12世紀以降 | |
| PT314 | X712/Y458 | 長楕円形 | 0.40×0.23×0.06 | 115.41 | ○ | | 12世紀以降 | |
| PT315 | X712/Y459 | 円形 | 0.32×0.32×0.20 | 115.40 | ○ | SU-15より後出 | 12世紀以降 | |
| PT316 | X712/Y459 | 円形 | 0.35×0.35×0.22 | 115.23 | ○ | SU-05より後出 | 12世紀以降 | |
| PT317 | X713/Y461 | 楕円形 | 0.24×0.22×0.20 | 115.30 | | | | |
| PT318 | X713/Y462 | 円形 | 0.32×0.30×0.21 | 115.29 | ○ | | 12世紀以降 | |
| PT319 | X713/Y464 | 楕円形 | 0.25×0.18×0.16 | 115.35 | ○ | SU-15より後出 | 12世紀以降 | |
| PT320 | X713/Y465 | 長楕円形 | 0.33×0.23×0.21 | 115.31 | ○ | | 12世紀以降 | |
| PT321 | X711/Y465 | 円形 | 0.25×0.25×0.15 | 115.28 | ○ | SU-15より後出 | 12世紀以降 | |
| PT322 | X709/Y463 | 円形 | 0.21×0.18×0.06 | 115.41 | ○ | | 12世紀以降 | |
| PT323 | X709~710/Y465 | 楕円形 | 0.50×0.45×0.17 | 115.33 | ○ | SD-21より後出 | 12世紀以降 | |
| PT324 | X708/Y466 | 円形 | 0.32×0.30×0.09 | 115.41 | ○ | SD-21より後出 | 12世紀以降 | |

第6表 ピット一覧表(5)

| 遺構名 | 位置 | 平面形状 | 規模(m) | 底面標高(m) | As-B | 重複 | 帰属時期 | 備考 |
|-------|-------------------|------|------------------|---------|------|-----------------|--------|--------|
| | | | 長軸×短軸×深さ | | | | | |
| PT325 | X708/Y467~468 | 円形 | 0.28×0.28×0.12 | 115.37 | ○ | | 12世紀以降 | |
| PT326 | X708/Y468 | 円形 | 0.20×0.20×0.07 | 115.43 | ○ | | 12世紀以降 | |
| PT327 | X712/Y466 | 楕円形 | 0.40×0.35×0.21 | 115.29 | ○ | SD-21より後出 | 12世紀以降 | 土師器1点 |
| PT328 | X712/Y467 | 円形 | 0.30×0.28×0.31 | 115.20 | ○ | | 12世紀以降 | |
| PT329 | X712~713/Y467~468 | 円形 | 0.33×0.32×0.03 | 115.52 | ○ | | 12世紀以降 | |
| PT330 | X712/Y468 | 楕円形 | 0.37×0.30×0.15 | 115.41 | ○ | SU-15より後出 | 12世紀以降 | |
| PT331 | X712~713/Y469 | 不整形 | 0.30×0.30×0.15 | 115.38 | ○ | SD-25より後出 | 12世紀以降 | |
| PT332 | X713/Y470 | 楕円形 | 0.34×0.28×0.08 | 115.39 | ○ | SD-25、SU-04より後出 | 12世紀以降 | |
| PT333 | X714/Y469 | 円形 | 0.25×0.25×0.15 | 115.36 | ○ | | 12世紀以降 | |
| PT334 | X714/Y468 | 楕円形 | 0.25×0.20×0.10 | 115.39 | ○ | | 12世紀以降 | |
| PT335 | X709/Y470 | 円形 | 0.25×0.25×0.21 | 115.28 | ○ | | 12世紀以降 | |
| PT336 | X708/Y470 | 円形 | 0.19×0.19×0.15 | 115.35 | ○ | SI-13より後出 | 12世紀以降 | |
| PT337 | X707/Y471 | 楕円形 | 0.26×0.21×0.25 | 115.26 | ○ | SI-13より後出 | 12世紀以降 | |
| PT338 | X711/Y472 | 円形 | 0.28×0.26×0.12 | 115.42 | ○ | SU-04より後出 | | |
| PT339 | X710/Y474 | 楕円形 | 0.33×0.24×0.05 | 115.48 | | SU-04より後出 | | |
| PT340 | X709/Y473 | 円形 | 0.16×0.16×0.04 | 115.47 | | | | |
| PT341 | X709/Y472 | 楕円形 | 0.23×0.20×0.05 | 115.41 | | | | |
| PT342 | X707/Y473 | 円形 | 0.25×0.25×0.10 | 115.37 | | SU-06より後出 | | |
| PT343 | X707/Y472 | 円形 | 0.40×0.38×0.05 | 115.45 | | | | |
| PT344 | X706/Y472 | 円形 | 0.23×0.23×0.12 | 115.34 | ○ | | 12世紀以降 | |
| PT345 | X705~706/Y473 | 楕円形 | 0.25×0.21×0.10 | 115.38 | ○ | | 12世紀以降 | |
| PT346 | X706/Y473~474 | 円形 | 0.25×0.23×0.17 | 115.24 | ○ | | 12世紀以降 | |
| PT347 | X707/Y474 | 円形 | 0.18×0.17×0.15 | 115.36 | | | | |
| PT348 | X707/Y474 | 楕円形 | 0.30×0.26×0.10 | 115.36 | ○ | SI-14より後出 | 12世紀以降 | |
| PT349 | X707/Y474 | 円形 | 0.21×0.20×0.16 | 115.28 | ○ | SI-14より後出 | 12世紀以降 | |
| PT350 | X708/Y474~475 | 円形 | 0.26×0.25×0.14 | 115.34 | ○ | SI-14より後出 | 12世紀以降 | |
| PT351 | X710/Y475 | 円形 | 0.28×0.27×0.18 | 115.30 | ○ | SU-04より後出 | 12世紀以降 | |
| PT352 | X710/Y475~476 | 楕円形 | 0.40×0.32×0.21 | 115.30 | ○ | | 12世紀以降 | |
| PT353 | X710/Y476 | 楕円形 | 0.30×0.25×0.12 | 115.36 | ○ | | 12世紀以降 | |
| PT354 | X710/Y478 | 円形 | 0.40×0.40×0.10 | 115.38 | ○ | SI-16より後出 | 12世紀以降 | |
| PT355 | X704/Y476 | 楕円形 | 0.26×0.21×0.21 | 115.24 | ○ | | 12世紀以降 | |
| PT356 | X704/Y477 | 円形 | 0.17×0.17×0.26 | 115.18 | ○ | | 12世紀以降 | |
| PT357 | X703/Y478~479 | 円形 | 0.25×0.23×0.05 | 115.34 | ○ | | 12世紀以降 | |
| PT358 | X702~703/Y481 | 円形 | 0.41×0.40×0.26 | 115.14 | ○ | | 12世紀以降 | |
| PT359 | X702/Y480~481 | 円形 | 0.47×0.47×0.22 | 115.16 | ○ | | 12世紀以降 | |
| PT360 | X702/Y472~473 | 楕円形 | 0.33×0.27×0.12 | 115.35 | ○ | | 12世紀以降 | |
| PT361 | X703/Y469 | 楕円形 | 0.23×0.20×0.10 | 115.35 | ○ | | 12世紀以降 | |
| PT362 | X702/Y465 | 楕円形 | 0.28×0.24×0.12 | 115.33 | ○ | | 12世紀以降 | 灰釉陶器1点 |
| PT363 | X701/Y464 | 長楕円形 | 0.33×0.18×0.13 | 115.31 | ○ | | 12世紀以降 | |
| PT364 | X704/Y459 | 円形 | 0.25×0.25×0.31 | 115.12 | ○ | | 12世紀以降 | |
| PT365 | X705~706/Y457~458 | 楕円形 | 0.37×0.35×0.15 | 115.31 | ○ | SU-16より後出 | 12世紀以降 | |
| PT366 | X704/Y456 | 楕円形 | 0.31×0.26×0.21 | 115.10 | ○ | | 12世紀以降 | |
| PT367 | X704/Y454 | 円形 | 0.32×0.30×0.17 | 115.21 | ○ | | 12世紀以降 | |
| PT368 | X703~704/Y455~456 | 楕円形 | 0.25×0.20×0.15 | 115.28 | ○ | SU-09・17より後出 | 12世紀以降 | |
| PT369 | X702/Y456 | 楕円形 | 0.28×0.22×0.06 | 115.36 | ○ | | 12世紀以降 | |
| PT370 | X702/Y455~456 | 不整形 | 0.45×0.30×0.28 | 115.11 | ○ | | 12世紀以降 | |
| PT371 | X701/Y455 | 円形 | 0.20×0.18×0.10 | 115.33 | ○ | | 12世紀以降 | |
| PT372 | X701/Y455 | 円形 | 0.20×0.17×0.15 | 115.15 | ○ | | 12世紀以降 | |
| PT373 | X701/Y456 | 楕円形 | 0.43×0.28×0.19 | 115.19 | ○ | | 12世紀以降 | |
| PT374 | X700/Y455 | 楕円形 | 0.24×0.23×0.18 | 115.19 | ○ | | 12世紀以降 | |
| PT375 | X700/Y456 | 円形 | 0.38×0.38×0.35 | 115.05 | ○ | SU-09・17より後出 | 12世紀以降 | |
| PT376 | X700/Y455~456 | 円形 | 0.31×0.26×0.38 | 115.04 | ○ | SU-09・17より後出 | 12世紀以降 | |
| PT377 | X696/Y459 | 楕円形 | 0.47×0.33×0.19 | 115.18 | ○ | | 12世紀以降 | |
| PT378 | X696~697/Y461 | 円形 | 0.26×0.26×0.15 | 115.21 | | | | |
| PT379 | X695/Y460~461 | 楕円形 | 0.40×0.34×0.23 | 115.07 | | | | |
| PT380 | X694/Y462 | 円形 | 0.31×0.30×0.41 | 114.91 | | | | |
| PT381 | X-695/Y462 | 楕円形 | 0.37×0.31×0.31 | 115.04 | | | | |
| PT382 | X694/Y463 | 楕円形 | 0.20×0.20×0.18 | 115.18 | | | | |
| PT383 | X695/Y466 | 円形 | 0.24×0.23×0.08 | 115.31 | ○ | | 12世紀以降 | |
| PT384 | X695/Y466 | 円形 | 0.21×0.21×0.10 | 115.29 | ○ | | 12世紀以降 | |
| PT385 | X696/Y467 | 円形 | 0.25×0.24×0.12 | 115.27 | ○ | | 12世紀以降 | |
| PT386 | X695/Y467~468 | 円形 | 0.26×0.26×0.21 | 115.29 | ○ | | 12世紀以降 | |
| PT387 | X695/Y467 | 円形 | 0.26×0.25×0.16 | 115.22 | ○ | | 12世紀以降 | |
| PT388 | X695/Y468 | 円形 | 0.25×0.24×0.10 | 115.28 | ○ | | 12世紀以降 | |
| PT389 | X695/Y468 | 楕円形 | 0.30×0.23×0.12 | 115.25 | ○ | PT390に先行 | 12世紀以降 | |
| PT390 | X695~696/Y468 | 不整形 | [0.44]×0.34×0.15 | 115.28 | ○ | PT389より後出 | 12世紀以降 | |
| PT391 | X695/Y468 | 楕円形 | 0.22×0.19×0.06 | 115.34 | ○ | | 12世紀以降 | |
| PT392 | X695/Y468~469 | 楕円形 | 0.24×0.21×0.11 | 115.31 | ○ | | 12世紀以降 | |
| PT393 | X695/Y469 | 楕円形 | 0.17×0.13×0.08 | 115.30 | ○ | | 12世紀以降 | |
| PT394 | X695/Y469 | 楕円形 | 0.23×0.17×0.11 | 115.28 | ○ | | 12世紀以降 | |
| PT395 | X695/Y469 | 円形 | 0.23×0.22×0.08 | 115.32 | | | | |
| PT396 | X695/Y469 | 円形 | 0.25×0.25×0.25 | 115.18 | ○ | | 12世紀以降 | |
| PT397 | X695/Y470 | 楕円形 | 0.25×0.21×0.07 | 115.32 | | | | |
| PT398 | X694/Y469 | 円形 | 0.33×0.32×0.17 | 115.23 | ○ | | 12世紀以降 | |
| PT399 | X694/Y469 | 円形 | 0.26×0.26×0.15 | 115.24 | ○ | | 12世紀以降 | |
| PT400 | X695/Y470~471 | 円形 | 0.23×0.21×0.07 | 115.28 | ○ | | 12世紀以降 | |
| PT401 | X695/Y471 | 円形 | 0.21×0.20×0.17 | 115.23 | ○ | | 12世紀以降 | |
| PT402 | X694/Y470~471 | 円形 | 0.19×0.18×0.12 | 115.23 | ○ | | 12世紀以降 | |
| PT403 | X693/Y470~471 | 円形 | 0.26×0.26×0.19 | 115.27 | ○ | | 12世紀以降 | |
| PT404 | X693/Y471 | 楕円形 | 0.43×0.33×0.16 | 115.29 | ○ | | 12世紀以降 | |
| PT405 | X694/Y472 | 円形 | 0.32×0.30×0.24 | 115.15 | ○ | SD-19より後出 | 12世紀以降 | |

第7表 ピット一覧表(6)

| 遺構名 | 位置 | 平面形状 | 規模(m) | 底面標高 (m) | As-B | 重複 | 帰属時期 | 備考 |
|-------|-------------------|------|----------------|-------------|------|--------------|--------|-------------|
| | | | 長軸×短軸×深さ | | | | | |
| PT406 | X694~695/Y472 | 円形 | 0.22×0.22×0.13 | 115.28 | | | | |
| PT407 | X696/Y472 | 円形 | 0.30×0.30×0.13 | 115.26 | ○ | | 12世紀以降 | |
| PT408 | X696/Y472~473 | 楕円形 | 0.35×0.22×0.13 | 115.30 | ○ | | 12世紀以降 | |
| PT409 | X696/Y473 | 楕円形 | 0.25×0.21×0.25 | 115.16 | ○ | | 12世紀以降 | |
| PT410 | X696/Y473 | 楕円形 | 0.24×0.20×0.16 | 115.26 | ○ | | 12世紀以降 | |
| PT411 | X696/Y473 | 楕円形 | 0.30×0.22×0.14 | 115.23 | ○ | | 12世紀以降 | |
| PT412 | X697/Y473 | 楕円形 | 0.30×0.26×0.13 | 115.26 | ○ | | 12世紀以降 | |
| PT413 | X696/Y473 | 楕円形 | 0.30×0.28×0.17 | 115.25 | ○ | | 12世紀以降 | |
| PT414 | X697/Y474 | 円形 | 0.29×0.29×0.21 | 115.23 | ○ | | 12世紀以降 | |
| PT415 | X697/Y474 | 楕円形 | 0.28×0.25×0.23 | 115.20 | ○ | | 12世紀以降 | |
| PT416 | X696/Y482 | 円形 | 0.35×0.32×0.22 | 115.17 | ○ | | 12世紀以降 | |
| PT417 | X688~689/Y486~487 | 楕円形 | 0.35×0.30×0.20 | 115.13 | ○ | | 12世紀以降 | |
| PT418 | X689/Y484 | 楕円形 | 0.30×0.26×0.25 | 115.05 | ○ | | 12世紀以降 | |
| PT419 | X689~690/Y483 | 円形 | 0.27×0.25×0.11 | 115.21 | ○ | | 12世紀以降 | |
| PT420 | X690/Y483 | 円形 | 0.32×0.32×0.15 | 115.14 | ○ | | 12世紀以降 | |
| PT421 | X689/Y482 | 円形 | 0.28×0.27×0.27 | 115.02 | ○ | | 12世紀以降 | |
| PT422 | X689~690/Y481 | 円形 | 0.26×0.25×0.29 | 115.03 | ○ | | 12世紀以降 | |
| PT423 | X683~684/Y488 | 円形 | 0.29×0.26×0.39 | 115.05 | ○ | | 12世紀以降 | |
| PT424 | X681/Y487~488 | 円形 | 0.30×0.28×0.23 | 115.22 | ○ | | 12世紀以降 | |
| PT425 | X685/Y484~485 | 楕円形 | 0.28×0.25×0.17 | 115.22 | ○ | | 12世紀以降 | |
| PT426 | X684/Y484 | 円形 | 0.30×0.28×0.20 | 115.24 | ○ | | 12世紀以降 | |
| PT427 | X683/Y484~485 | 楕円形 | 0.28×0.23×0.11 | 115.34 | ○ | | 12世紀以降 | |
| PT428 | X686/Y484 | 楕円形 | 0.27×0.25×0.16 | 115.23 | ○ | | 12世紀以降 | |
| PT429 | X686~687/Y482 | 楕円形 | 0.35×0.30×0.39 | 114.98 | ○ | | 12世紀以降 | |
| PT430 | X687/Y482 | 楕円形 | 0.21×0.18×0.16 | 115.23 | ○ | | 12世紀以降 | |
| PT431 | X685/Y481 | 円形 | 0.28×0.27×0.26 | 115.05 | ○ | | 12世紀以降 | |
| PT432 | X683/Y481 | 円形 | 0.24×0.24×0.20 | 115.20 | ○ | | 12世紀以降 | |
| PT433 | X684/Y480 | 楕円形 | 0.41×0.35×0.20 | 115.19 | ○ | | 12世紀以降 | |
| PT434 | X694/Y467 | 円形 | 0.21×0.20×0.17 | 115.22 | ○ | | 12世紀以降 | |
| PT435 | X689/Y463 | 楕円形 | 0.32×0.28×0.20 | 115.12 | ○ | SU-19より後出 | 12世紀以降 | |
| PT436 | X692/Y457 | 円形 | 0.39×0.37×0.15 | 115.16 | ○ | | 12世紀以降 | 須恵器1点 |
| PT437 | X699/Y453 | 楕円形 | 0.45×0.40×0.18 | 115.16 | ○ | | 12世紀以降 | |
| PT438 | X698/Y453 | 楕円形 | 0.47×0.40×0.23 | 115.10 | ○ | | 12世紀以降 | 須恵器1点 |
| PT439 | X696/Y453 | 楕円形 | 0.46×0.40×0.11 | 115.24 | ○ | SU-15・17より後出 | 12世紀以降 | |
| PT440 | X685/Y450 | 楕円形 | 0.31×0.29×0.17 | 115.26 | ○ | SU-10より後出 | 12世紀以降 | |
| PT441 | X684/Y449~450 | 円形 | 0.33×0.31×0.14 | 115.28 | | | | |
| PT442 | X683/Y452 | 円形 | 0.48×0.47×0.33 | 115.10 | | SU-10より後出 | | |
| PT443 | X678/Y461 | 円形 | 0.49×0.45×0.05 | 115.30 | | | | |
| PT444 | X679/Y460 | 楕円形 | 0.40×0.33×0.30 | 115.05 | ○ | | 12世紀以降 | |
| PT445 | X679~680/Y462~463 | 円形 | 0.44×0.44×0.40 | 114.96 | | SD-26より後出 | | |
| PT446 | X681/Y465~466 | 円形 | 0.33×0.31×0.29 | 115.11 | | | | |
| PT447 | X676/Y463~464 | 円形 | 0.36×0.36×0.35 | 115.01 | | | | |
| PT448 | X682/Y477~478 | 円形 | 0.32×0.31×0.25 | 115.08 | | | | |
| PT449 | X678/Y480 | 楕円形 | 0.26×0.23×0.15 | 115.25 | | | | |
| PT450 | X678/Y478 | 円形 | 0.30×0.30×0.22 | 115.15 | | | | |
| PT451 | X679/Y477 | 円形 | 0.24×0.24×0.35 | 114.82 | ○ | | 12世紀以降 | |
| PT452 | X677/Y477 | 円形 | 0.24×0.24×0.10 | 115.28 | ○ | | 12世紀以降 | |
| PT453 | X678/Y475 | 楕円形 | 0.43×0.33×0.21 | 115.20 | ○ | | 12世紀以降 | |
| PT454 | X676/Y477~478 | 円形 | 0.26×0.26×0.29 | 115.09 | ○ | | 12世紀以降 | |
| PT455 | X675/Y477 | 楕円形 | 0.30×0.30×0.45 | 114.85 | | | | |
| PT456 | X677/Y475 | 円形 | 0.20×0.20×0.20 | 115.16 | | | | |
| PT457 | X677/Y475 | 円形 | 0.20×0.20×0.19 | 115.14 | ○ | | 12世紀以降 | |
| PT458 | X676/Y475 | 楕円形 | 0.30×0.28×0.19 | 115.15 | ○ | | 12世紀以降 | |
| PT459 | X674/Y478 | 円形 | 0.35×0.35×0.28 | 115.04 | ○ | | 12世紀以降 | 土師器1点、須恵器1点 |
| PT460 | X673/Y477 | 楕円形 | 0.40×0.32×0.18 | 115.11 | | | | |
| PT461 | X673/Y474 | 楕円形 | 0.36×0.29×0.21 | 115.10 | ○ | | 12世紀以降 | |
| PT462 | X672/Y460~461 | 楕円形 | 0.25×0.23×0.10 | 115.16 | | | | |
| PT463 | X673/Y460 | 楕円形 | 0.27×0.23×0.10 | 115.16 | | | | |
| PT464 | X672/Y460 | 楕円形 | 0.31×0.26×0.21 | 115.05 | | | | |
| PT465 | X672/Y460 | 円形 | 0.28×0.28×0.16 | 115.17 | | | | |
| PT466 | X671/Y460 | 円形 | 0.25×0.25×0.25 | 115.09 | ○ | | 12世紀以降 | |
| PT467 | X671~672/Y460 | 円形 | 0.27×0.23×0.13 | 115.16 | ○ | | 12世紀以降 | |
| PT468 | X671/Y460 | 円形 | 0.27×0.24×0.17 | 115.09 | | | | |
| PT469 | X670~671/Y459~460 | 円形 | 0.28×0.28×0.11 | 115.18 | | | | |
| PT470 | X666~667/Y457~458 | 楕円形 | 0.36×0.30×0.20 | 115.01 | ○ | | 12世紀以降 | |
| PT471 | X671/Y453 | 楕円形 | 0.50×0.42×0.16 | 114.95 | | SI-23より後出 | | |
| PT472 | X671/Y452~453 | 楕円形 | 0.42×0.28×0.06 | 115.02 | | | | 須恵器1点 |
| PT473 | X670/Y453 | 楕円形 | 0.18×0.16×0.16 | 114.97 | | | | |
| PT474 | X670/Y452 | 楕円形 | 0.62×0.48×0.15 | 114.89 | | PT475より後出 | | |
| PT475 | X670/Y451~452 | 楕円形 | 0.65×0.40×0.20 | 114.85 | | PT474に先行 | | |
| PT476 | X669/Y452 | 円形 | 0.29×0.29×0.17 | 114.85 | ○ | | 12世紀以降 | |
| PT477 | X668/Y451 | 円形 | 0.28×0.28×0.20 | 114.84 | ○ | | 12世紀以降 | |
| PT478 | X668/Y452 | 円形 | 0.26×0.26×0.18 | 114.94 | | | | |
| PT479 | X667/Y452 | 楕円形 | 0.40×0.35×0.21 | 114.93 | | | | |
| PT480 | X667/Y451 | 楕円形 | 0.33×0.25×0.19 | 114.89 | | | | |
| PT481 | X667/Y451 | 円形 | 0.23×0.23×0.22 | 114.87 | | | | |
| PT482 | X655~656/Y458~459 | 長楕円形 | 0.60×0.45×0.13 | 114.90 | | | | |
| PT483 | X657/Y462~463 | 楕円形 | 0.42×0.35×0.06 | 115.12 | ○ | | 12世紀以降 | |
| PT484 | X657/Y463 | 楕円形 | 0.25×0.20×0.28 | 114.90 | | | | |
| PT485 | X657/Y465 | 円形 | 0.44×0.40×0.36 | 114.82 | ○ | | 12世紀以降 | |
| PT486 | X658~659/Y465 | 楕円形 | 0.26×0.22×0.99 | 114.18 | ○ | | 12世紀以降 | 土師器1点 |

第8表 ピット一覧表(7)

| 遺構名 | 位置 | 平面形状 | 規模(m) | 底面標高(m) | As-B | 重複 | 帰属時期 | 備考 |
|-------|-------------------|------|----------------|---------|------|------------------|--------|----------------|
| | | | 長軸×短軸×深さ | | | | | |
| PT487 | X659~660/Y465~466 | 長楕円形 | 0.58×0.42×0.13 | 115.01 | ○ | | 12世紀以降 | |
| PT488 | X662/Y468~469 | 長楕円形 | 0.60×0.42×0.12 | 114.99 | ○ | | 12世紀以降 | |
| PT489 | X663/Y469 | 円形 | 0.55×0.52×0.07 | 115.03 | | PT490より後出 | | |
| PT490 | X662~663/Y469 | 円形 | 0.35×0.34×0.10 | 115.03 | ○ | PT489に先行 | 12世紀以降 | |
| PT491 | X659/Y469 | 楕円形 | 0.42×0.30×0.15 | 114.89 | ○ | SA-01h、SD-13より後出 | 12世紀以降 | |
| PT492 | X660~661/Y471~472 | 円形 | 0.37×0.36×0.12 | 115.05 | ○ | | 12世紀以降 | |
| PT493 | X658/Y471 | 楕円形 | 0.43×0.32×0.13 | 114.98 | ○ | | 12世紀以降 | |
| PT494 | X657~658/Y473 | 円形 | 0.37×0.35×0.15 | 115.08 | ○ | | 12世紀以降 | |
| PT495 | X657/Y473 | 楕円形 | 0.38×0.33×0.22 | 114.99 | ○ | | 12世紀以降 | |
| PT496 | X652/Y475 | 楕円形 | 0.25×0.23×0.46 | 114.89 | | | | |
| PT497 | X655/Y457 | 楕円形 | 0.35×0.29×0.12 | 114.85 | ○ | | 12世紀以降 | |
| PT498 | X721~722/Y489 | 楕円形 | 0.23×0.23×0.31 | 115.28 | ○ | | 12世紀以降 | |
| PT499 | X719~720/Y489 | 円形 | 0.33×0.30×0.17 | 115.34 | ○ | | 12世紀以降 | |
| PT500 | X720/Y487~488 | 円形 | 0.25×0.22×0.15 | 115.42 | ○ | | 12世紀以降 | |
| PT501 | X719/Y489 | 円形 | 0.34×0.29×0.22 | 115.25 | ○ | | 12世紀以降 | |
| PT502 | X719/Y488~489 | 長楕円形 | 0.45×0.30×0.20 | 115.27 | ○ | | 12世紀以降 | |
| PT503 | X719/Y488 | 円形 | 0.21×0.21×0.18 | 115.39 | ○ | | 12世紀以降 | |
| PT504 | X719/Y487 | 楕円形 | 0.25×0.23×0.12 | 115.43 | ○ | | 12世紀以降 | |
| PT505 | X718/Y487 | 円形 | 0.24×0.22×0.20 | 115.33 | ○ | | 12世紀以降 | |
| PT506 | X718/Y489 | 不整形 | 0.37×0.32×0.21 | 115.23 | ○ | | 12世紀以降 | |
| PT507 | X693/Y519~520 | 不整形 | 0.53×0.47×0.06 | 115.68 | | | | 根痕のため欠番 |
| PT508 | X692~693/Y512 | 楕円形 | 0.40×0.36×0.20 | 115.35 | | | | |
| PT509 | X685~686/Y491 | 楕円形 | 0.55×0.48×0.24 | 115.11 | ○ | | 12世紀以降 | |
| PT510 | X703/Y466~467 | 長楕円形 | 0.47×0.30×0.16 | 115.31 | ○ | | 12世紀以降 | |
| PT511 | | | | | | | | 欠番 |
| PT512 | X693/Y460 | 円形 | 0.50×0.46×0.05 | 115.32 | ○ | | 12世紀以降 | |
| PT513 | X693/Y459 | 楕円形 | 0.58×0.47×0.10 | 115.26 | ○ | | 12世紀以降 | |
| PT514 | X694/Y457~458 | 楕円形 | 0.68×0.54×0.33 | 115.05 | ○ | | 12世紀以降 | |
| PT515 | X693~694/Y458 | 楕円形 | 0.56×0.52×0.08 | 115.26 | ○ | | 12世紀以降 | |
| PT516 | X693/Y458 | 楕円形 | 0.55×0.44×0.28 | 115.10 | ○ | | 12世紀以降 | |
| PT517 | X695~696/Y455~456 | 不整形 | 0.53×0.47×0.04 | 115.29 | ○ | SU-17より後出 | 12世紀以降 | |
| PT518 | X696/Y455 | 楕円形 | 0.46×0.38×0.31 | 114.98 | ○ | | 12世紀以降 | |
| PT519 | X697/Y455 | 楕円形 | 0.37×0.28×0.05 | 115.29 | ○ | SU-09より後出 | 12世紀以降 | |
| PT520 | X696~697/Y457 | 長楕円形 | 0.68×0.45×0.21 | 115.20 | ○ | SU-09・17より後出 | 12世紀以降 | 灰軸陶器1点 |
| PT521 | X700/Y459 | 楕円形 | 0.47×0.46×0.14 | 115.24 | | SI-18・19より後出 | | 土師器3点、須恵器2点 |
| PT522 | X692~693/Y454~455 | 楕円形 | 0.50×0.42×0.05 | 115.36 | ○ | | 12世紀以降 | |
| PT523 | X686/Y454~455 | 楕円形 | 0.58×0.43×0.06 | 115.35 | | SU-19より後出 | | |
| PT524 | X685/Y454 | 不整形 | 0.54×0.40×0.08 | 115.35 | ○ | SU-11・19より後出 | 12世紀以降 | |
| PT525 | X685/Y451 | 楕円形 | 0.50×0.40×0.16 | 115.25 | | SU-19より後出 | | |
| PT526 | X655~656/Y467~468 | 円形 | 0.48×0.46×0.10 | 115.07 | | | | |
| PT527 | X685/Y458 | 円形 | 0.30×0.28×0.07 | 115.27 | | | | |
| PT528 | X716/Y468 | 楕円形 | 0.25×0.20×0.48 | 115.01 | ○ | SD-22より後出 | 12世紀以降 | |
| PT529 | X692/Y499~500 | 楕円形 | 0.38×0.29×0.17 | 115.16 | | | | |
| PT530 | X716~717/Y465~466 | 楕円形 | 0.39×0.35×0.38 | 115.10 | ○ | SD-21より後出 | 12世紀以降 | PT310とダブリ→欠番 |
| PT531 | X710~711/Y473 | 楕円形 | 0.23×0.18×0.30 | 115.22 | ○ | SU-04・15より後出 | 12世紀以降 | |
| PT532 | X702/Y477 | 円形 | 0.26×0.25×0.11 | 115.26 | | | | |
| PT533 | X701/Y477 | 円形 | 0.26×0.23×0.11 | 115.28 | | | | |
| PT534 | X706/Y472 | 楕円形 | 0.20×0.16×0.15 | 115.19 | | | | 在地土器1点 |
| PT535 | X708/Y471 | 円形 | 0.25×0.24×0.35 | 115.15 | | | | |
| PT536 | X711/Y471 | 円形 | 0.30×0.30×0.47 | 115.01 | | | | 土師器1点 |
| PT537 | X709/Y467~468 | 円形 | 0.30×0.28×0.40 | 115.01 | | SU-15、SD-25より後出 | | |
| PT538 | X687/Y493~494 | 楕円形 | 0.28×0.27×0.17 | 115.19 | | | | |
| PT539 | X688/Y491 | 円形 | 0.27×0.25×0.10 | 115.20 | | | | |
| PT540 | X685/Y493 | 円形 | 0.34×0.32×0.13 | 115.20 | | | | |
| PT541 | X686/Y490 | 円形 | 0.28×0.28×0.08 | 115.27 | | | | |
| PT542 | X696/Y461 | 円形 | 0.29×0.27×0.15 | 115.22 | | | | |
| PT543 | X695~696/Y461 | 楕円形 | 0.48×0.43×0.25 | 115.09 | | | | 須恵器1点 |
| PT544 | X701/Y458 | 円形 | 0.21×0.20×0.20 | 115.23 | | | | |
| PT545 | X701/Y453 | 長楕円形 | 0.42×0.25×0.52 | 114.78 | | | | 須恵器1点 |
| PT546 | X692/Y457 | 楕円形 | 0.33×0.27×0.20 | 115.16 | | | | |
| PT547 | X690/Y452 | 円形 | 0.23×0.23×0.22 | 115.10 | | SU-19より後出 | | 須恵器1点、灰軸陶器1点 |
| PT548 | X671/Y453~454 | 円形 | 0.32×0.30×0.16 | 114.93 | | SI-23より後出 | | |
| PT549 | X671/Y454 | 円形 | 0.23×0.23×0.12 | 114.88 | | SI-22・23より後出 | | 須恵器1点 |
| PT550 | X670~671/Y453~454 | 楕円形 | 0.32×0.30×0.25 | 114.83 | | SI-23より後出 | | 須恵器1点 |
| PT551 | X667~668/Y453 | 円形 | 0.28×0.28×0.12 | 114.81 | | | | 土師器1、須恵器3、石器1点 |
| PT552 | X724/Y481~482 | 円形 | 0.22×0.22×0.07 | 115.49 | | | | |
| PT553 | X714/Y474 | 方形 | 0.22×0.22×0.43 | 115.53 | | SU-03、SI-12より後出 | | |
| PT554 | X709/Y475 | 円形 | 0.22×0.20×0.20 | 115.30 | | | | |
| PT555 | X708/Y471 | 円形 | 0.20×0.15×0.40 | 115.10 | ○ | SI-13より後出 | 12世紀以降 | |
| PT556 | X707/Y471 | 円形 | 0.20×0.18×0.06 | 115.18 | | SI-13より後出 | | |
| PT557 | X707/Y471 | 円形 | 0.15×0.15×0.08 | 115.14 | | SI-13より後出 | | |
| PT558 | X681/Y486 | 長楕円形 | 0.44×0.27×0.39 | 115.04 | | | | 旧SK-47 |
| PT559 | X680~681/Y487 | 楕円形 | 0.45×0.40×0.34 | 114.98 | ○ | | 12世紀以降 | 旧SK-49 須恵器1点 |
| PT560 | X679/Y481~483 | 円形 | 0.50×0.47×0.18 | 115.23 | ○ | | 12世紀以降 | 旧SK-52 |

第9表 ピット一覧表(8)

| 遺構名 | 位置 | 平面形状 | 規模(m) | 底面標高(m) | As-B | 重複 | 帰属時期 | 備考 |
|--------|-------------------|------|----------------|---------|------|--------------------|--------|--------------|
| | | | 長軸×短軸×深さ | | | | | |
| SA-01a | X679/Y474~475 | 楕円形 | 0.78×0.46×0.25 | 115.04 | ○ | 窪地-01より後出 | 12世紀以降 | SA-01 灰釉陶器1点 |
| SA-01b | X676~677/Y474 | 楕円形 | 0.53×0.40×0.20 | 115.08 | ○ | | 12世紀以降 | SA-01 |
| SA-01c | X673~674/Y473 | 楕円形 | 0.66×0.44×0.27 | 115.12 | ○ | | 12世紀以降 | SA-01 |
| SA-01d | X671/Y472~473 | 楕円形 | 0.65×0.55×0.29 | 115.03 | ○ | | 12世紀以降 | SA-01 |
| SA-01e | X668/Y471~472 | 楕円形 | 0.78×0.57×0.15 | 115.13 | ○ | | 12世紀以降 | SA-01 |
| SA-01f | X665/Y470~471 | 楕円形 | 0.75×0.46×0.27 | 115.00 | ○ | SD-10より後出 | 12世紀以降 | SA-01 須恵器1点 |
| SA-01g | X662/Y470 | 楕円形 | 0.31×0.25×0.12 | 115.01 | ○ | | 12世紀以降 | SA-01 |
| SA-01h | X659/Y469 | 楕円形 | 0.77×0.49×0.23 | 114.95 | ○ | PT491に先行、SD-13より後出 | 12世紀以降 | SA-01 |
| SA-01i | X656~657/Y468 | 楕円形 | 0.65×0.40×0.22 | 114.96 | ○ | | 12世紀以降 | SA-01 |
| SA-01j | X653~654/Y467~468 | 楕円形 | 0.98×0.55×0.30 | 114.82 | ○ | SD-12より後出 | 12世紀以降 | SA-01 |

第10表 柵一覧表

| 遺構名 | 位置 | 南北規模(m) | 主軸方位 | 柱穴の規模(m) | | | | 芯~芯(m) | As-B | 重複 | 帰属時期 | 備考 |
|-------|----------------------|---------|---------|-----------|-----------|-----------|---------------|--------|------|--------------------------------|--------|----------|
| | | | | 長軸 | 短軸 | 深さ | 底面標高 | | | | | |
| SA-01 | X653~680 Y467~475 | 27.47 | N-16°-W | 0.53~0.98 | 0.40~0.57 | 0.12~0.30 | 114.82~115.13 | 3.00 | ○ | PT491に先行、窪地-01、SD-10・12・13より後出 | 12世紀以降 | SA-01a~j |

第11表 掘立柱建物一覧表

| 遺構名 | 位置 | 規模 | | | 主軸方位 | 柱穴の規模(m) | | | | 芯~芯距離(m) | | As-B | 重複 | 帰属時期 | 備考 |
|-------|----------------------|-------|-------|---------------------|---------|-------------------|-------------------|-------------------|-----------------------|------------|-------------------|------|----------|--------|---------------------------|
| | | 東西(m) | 南北(m) | 面積(m ²) | | 長軸 | 短軸 | 深さ | 底面標高 | 東西 | 南北 | | | | |
| SB-01 | X705~709 Y526~530 | 3.55 | 3.41 | 12.11 | N-16°-W | 0.27 ~ 0.42 | 0.25 ~ 0.38 | 0.07 ~ 0.36 | 115.28 ~ 115.50 | 1.1 2.2 | 1.1 1.5 2.0 | ○ | SD-02に先行 | 12世紀以降 | PT015・016・019・023・121~124 |

第12表 井戸一覧表

| 遺構名 | 位置 | 平面形状 | 規模(m) | 底面標高(m) | As-B | 重複 | 帰属時期 | 備考 |
|-------|----------------------|------|------------------|---------|------|--------------------|--------|---------------------------|
| | | | 長軸×短軸×深さ | | | | | |
| SE-01 | X702~703 Y531~533 | 円形 | 1.06×1.05×2.50 | 113.45 | | | 中世 | 須恵器1点、瓦2点 |
| SE-02 | X691~692 Y520~521 | 円形 | 0.83×0.80×1.84 | 114.03 | | | 8世紀後葉 | 土師器5点、須恵器5点 |
| SE-03 | X689~691 Y517~518 | 楕円形 | 1.24×1.20×1.55 | 114.20 | ○ | | 中世 | 土師器4、須恵器1 青磁1点 |
| SE-04 | X701~702 Y505~506 | 円形 | 0.80×0.80×1.24 | 114.21 | ○ | | 12世紀以降 | 土師器1点、石製品1点 |
| SE-05 | X692~694 Y514~517 | 楕円形 | 3.00×2.70×[3.25] | 112.39 | ○ | SD-22・03に先行 | 中世 | 土師器3点、須恵器1点、瓦3、在地系4、常滑2点 |
| SE-06 | X710~711 Y499~500 | 円形 | 0.88×0.85×1.76 | 113.72 | ○ | | 中世 | 常滑1点 |
| SE-07 | X711~712 Y499~500 | 円形 | 0.85×0.85×1.73 | 113.72 | ○ | PT187に先行、SE-08より後出 | 12世紀以降 | |
| SE-08 | X711~712 Y499~500 | 楕円形 | 1.10×[1.10]×1.75 | 113.70 | | SE-07に先行 | 中世 | 青磁1点、常滑1点 |
| SE-09 | X695 Y523~524 | 楕円形 | 1.15×0.98×2.44 | 113.56 | ○ | SD-03に先行 | 12世紀以降 | |
| SE-10 | X691~692 Y509~510 | 円形 | 0.97×0.87×1.17 | 114.31 | ○ | | 12世紀以降 | 須恵器1点、石製品1点 |
| SE-11 | X733~734 Y474~475 | 円形 | 0.82×0.78×1.56 | 113.89 | ○ | | 中世 | 土師器1点、須恵器1点、灰釉陶器1点、在地系2点 |
| SE-12 | X721~722 Y467~467 | 円形 | 1.07×1.04×1.74 | 113.76 | ○ | | 中世 | 須恵器5、瓦1、常滑1点 |
| SE-13 | X713~714 Y471~473 | 楕円形 | 1.51×1.37×2.05 | 113.53 | ○ | SD-22・23、SU-04より後出 | 中世 | 須恵器1、青磁1、常滑1点 |
| SE-14 | X705~706 Y479~481 | 円形 | 1.44×1.44×1.83 | 113.67 | ○ | SD-22より後出 | 中世 | 須恵器1、灰釉陶器1点、在地系1、青磁1、常滑3点 |
| SE-15 | X703~704 Y480~481 | 円形 | 0.86×0.84×1.93 | 113.47 | ○ | | 12世紀以降 | 加工石1点 |
| SE-16 | X702~703 Y461~462 | 円形 | 1.00×1.00×2.85 | 112.65 | ○ | SI-18より後出 | 中世 | 常滑1点 |

第13表 土坑一覽表(1)

| 遺構名 | 位置 | 平面形状 | 規模(m) | 底面標高 (m) | As-B | 重複 | 帰属時期 | 備考 |
|-------|----------------------|------|--------------------|-------------|------|--------------------|--------|--------------|
| | | | 長軸×短軸×深さ | | | | | |
| SK-01 | X691~692 Y504~505 | 不整形 | 0.85×0.82×0.68 | 114.65 | ○ | | 12世紀以降 | 土師器2点 |
| SK-02 | X694~695 Y498~499 | 楕円形 | 0.96×0.86×0.13 | 115.12 | ○ | | 12世紀以降 | |
| SK-03 | X695~696 Y495~496 | 不整形 | 0.90×0.57×0.12 | 115.14 | | | | |
| SK-04 | X705~706 Y516~517 | 長楕円形 | 1.10×0.76×0.50 | 115.23 | ○ | | 12世紀以降 | |
| SK-05 | X699 Y508 | 楕円形 | 0.66×0.50×0.05 | 115.42 | | | | 焼き火痕? |
| SK-06 | X704~706 Y506~507 | 不整形 | 1.85×1.00×0.16 | 115.29 | | | | |
| SK-07 | X705 Y503~504 | 長楕円形 | 0.87×0.46×0.05 | 115.39 | | | | |
| SK-08 | X704~705 Y501~502 | 不整形 | 1.45×0.63×0.30 | 115.18 | | | | |
| SK-09 | X703~704 Y499~501 | 不整形 | 1.36×0.75×0.12 | 115.25 | ○ | | 12世紀以降 | |
| SK-10 | X707~708 Y497~498 | 不整形 | 1.02×0.97×0.24 | 115.22 | ○ | | 12世紀以降 | |
| SK-11 | X692~693 Y524 | 不整形 | 1.25×0.80×0.35 | 115.26 | | SD-03に先行 | | |
| SK-12 | X695~696 Y506~507 | 長楕円形 | 0.95×0.53×0.11 | 115.36 | ○ | | 12世紀以降 | |
| SK-13 | X729~730 Y498~499 | 長楕円形 | [1.25]×1.05×0.47 | 115.06 | | | | |
| SK-14 | X725~726 Y498~499 | 長楕円形 | [1.00]×[0.40]×0.10 | 115.37 | | | | 住居の可能性 |
| SK-15 | X713~714 Y495~496 | 長楕円形 | 0.73×0.56×0.10 | 115.37 | ○ | | 12世紀以降 | |
| SK-16 | X711~712 Y496~497 | 長楕円形 | 0.65×0.47×0.20 | 115.25 | ○ | | 12世紀以降 | |
| SK-17 | X705 Y488~489 | 楕円形 | 0.60×0.50×0.16 | 115.27 | ○ | | 12世紀以降 | |
| SK-18 | X697~699 Y493~495 | 長楕円形 | 2.00×1.00×0.42 | 114.93 | ○ | | 12世紀以降 | |
| SK-19 | X699~700 Y492~493 | 不整形 | 1.21×0.45×0.11 | 115.17 | ○ | | 12世紀以降 | |
| SK-20 | X698~700 Y489~491 | 不整形 | 3.25×1.00×0.25 | 115.12 | ○ | | 12世紀以降 | 土師器3点、須恵器1点 |
| SK-21 | X694~695 Y492~493 | 不整形 | 1.43×0.70×0.30 | 115.05 | ○ | SD-07に先行 | 12世紀以降 | |
| SK-22 | X695~696 Y488~489 | 楕円形 | 0.83×0.58×0.21 | 115.17 | ○ | | 12世紀以降 | |
| SK-23 | X687~689 Y492~494 | 不整形 | 2.33×1.84×0.45 | 114.97 | ○ | | 中世 | 須恵器2点、青磁1点 |
| SK-24 | X687 Y489~490 | 楕円形 | 0.70×0.66×0.10 | 115.26 | ○ | | 12世紀以降 | |
| SK-25 | X686~687 Y487~488 | 長楕円形 | 1.35×0.85×0.20 | 115.20 | ○ | | 12世紀以降 | |
| SK-26 | X685~686 Y488 | 楕円形 | 0.56×0.41×0.15 | 115.21 | ○ | | 12世紀以降 | |
| SK-27 | X685 Y488 | 楕円形 | 0.68×0.45×0.17 | 115.13 | ○ | | 12世紀以降 | |
| SK-28 | X728~730 Y477~478 | 不整形 | 1.52×1.48×0.20 | 115.37 | ○ | SI-01より後出 | 12世紀以降 | 須恵器1点、灰釉陶器1点 |
| SK-29 | X723~724 Y482~483 | 楕円形 | 0.80×[0.65]×0.08 | 115.50 | ○ | | 12世紀以降 | 土師器2点、須恵器1点 |
| SK-30 | X722 Y476~477 | 楕円形 | 0.80×0.56×0.25 | 115.34 | ○ | SI-09より後出 | 12世紀以降 | 須恵器1点 |
| SK-31 | X720~721 Y476~477 | 長方形 | 1.74×1.01×0.12 | 115.49 | | SI-09より後出 | | 土師器4点、須恵器1点 |
| SK-32 | X716~717 Y475~476 | 楕円形 | 1.00×[0.70]×0.06 | 115.52 | ○ | SI-12、SU-02・03より後出 | 12世紀以降 | 土師器1点、須恵器1点 |
| SK-33 | X712 Y481 | 長楕円形 | 0.88×0.40×0.13 | 115.44 | ○ | SD-23、SU-03より後出 | 12世紀以降 | |
| SK-34 | X710 Y476~477 | 長楕円形 | 0.53×0.35×0.08 | 115.34 | ○ | SI-15より後出 | 12世紀以降 | 土師器1点 |
| SK-35 | X708 Y479~480 | 長楕円形 | 1.07×0.70×0.06 | 115.40 | ○ | | 12世紀以降 | |
| SK-36 | X703~704 Y481 | 楕円形 | 0.75×0.67×0.29 | 115.08 | ○ | | 12世紀以降 | |
| SK-37 | X703~704 Y475~476 | 楕円形 | 1.14×1.07×0.21 | 115.19 | | SI-17より後出 | | 土師器1点、須恵器1点 |
| SK-38 | X703~704 Y471 | 楕円形 | 0.85×0.74×0.36 | 115.11 | ○ | | 12世紀以降 | |
| SK-39 | X702~703 Y469~470 | 楕円形 | 1.24×0.83×0.46 | 115.04 | ○ | SD-06・07先行、もしくは一体 | 12世紀以降 | |
| SK-40 | X706~707 Y459 | 楕円形 | 0.92×0.82×0.30 | 115.19 | ○ | SX-03、SD-06・07より後出 | 12世紀以降 | |

第14表 土坑一覽表(2)

| 遺構名 | 位 置 | 平面形状 | 規模(m) | 底面標高 (m) | As-B | 重 複 | 帰属時期 | 備 考 |
|-------|----------------------|------|------------------|-------------|------|-------------------|----------|--------------|
| | | | 長軸×短軸×深さ | | | | | |
| SK-41 | X698~699 Y457 | 楕円形 | 0.60×0.50×0.10 | 115.33 | ○ | | 12世紀以降 | 土師器1点、須恵器1点 |
| SK-42 | X698~701 Y465~467 | 長方形 | 3.35×0.97×0.14 | 115.27 | ○ | SU-06より後出 | 12世紀以降 | |
| SK-43 | X699~700 Y471 | 不整形 | 0.86×0.65×0.19 | 115.26 | ○ | SU-06より後出 | 12世紀以降 | |
| SK-44 | X695~696 Y482 | 長楕円形 | 1.12×0.42×0.05 | 115.34 | ○ | | 12世紀以降 | |
| SK-45 | X686 Y486~487 | 楕円形 | 0.69×0.57×0.05 | 115.31 | ○ | | 12世紀以降 | |
| SK-46 | X682~683 Y486~487 | 楕円形 | 0.93×0.74×0.03 | 115.39 | | SU-07より後出 | | 須恵器2点 |
| SK-47 | X681 Y486 | 長楕円形 | 0.44×0.27×0.39 | 115.04 | | | | PT558に変更 |
| SK-48 | X681 Y486 | 楕円形 | 0.66×0.60×0.31 | 115.21 | | | | |
| SK-49 | X680~681 Y487 | 楕円形 | 0.45×0.40×0.34 | 114.98 | ○ | | 12世紀以降 | PT559に変更 |
| SK-50 | X683~684 Y482~483 | 長方形 | 1.65×1.18×0.18 | 115.23 | ○ | | 12世紀以降 | |
| SK-51 | X680~681 Y482~483 | 楕円形 | 1.14×0.90×0.17 | 115.38 | ○ | | 12世紀以降 | |
| SK-52 | X679 Y481~482 | 円形 | 0.50×0.47×0.18 | 115.23 | ○ | | 12世紀以降 | PT560に変更 |
| SK-53 | | | | | | | | 欠番 |
| SK-54 | X694~695 Y472~473 | 楕円形 | 1.37×1.02×0.44 | 115.00 | ○ | SD-19より後出 | 12世紀以降 | |
| SK-55 | X694 Y464 | 円形 | 0.45×0.43×0.06 | 115.26 | ○ | SD-21より後出 | 12世紀以降 | |
| SK-56 | X688~689 Y457 | 円形 | 0.63×0.62×0.05 | 115.32 | | SU-19より後出 | | |
| SK-57 | X686~687 Y455 | 楕円形 | 0.88×0.83×0.05 | 115.25 | | SU-11・19より後出 | 10世紀後半以降 | 土師器1点、須恵器1点 |
| SK-58 | X685~686 Y457~458 | 円形 | 0.60×0.58×0.10 | 115.27 | | SU-19より後出 | | |
| SK-59 | X683~684 Y460 | 方形 | 0.86×0.83×0.13 | 115.26 | ○ | SU-19より後出 | 12世紀以降 | |
| SK-60 | X682 Y457 | 楕円形 | 0.56×0.55×0.10 | 115.30 | ○ | | 12世紀以降 | |
| SK-61 | X680~682 Y457~459 | 長方形 | 1.78×1.22×0.20 | 115.20 | | SU-11より後出 | 9世紀以降 | 土師器10点、須恵器2点 |
| SK-62 | X681~682 Y459~460 | 楕円形 | 0.95×0.90×0.10 | 115.26 | | | | |
| SK-63 | X680 Y459~460 | 円形 | 0.90×0.85×0.09 | 115.26 | | | | |
| SK-64 | X677~678 Y464~465 | 楕円形 | 0.76×0.73×0.35 | 115.00 | ○ | | 12世紀以降 | |
| SK-65 | X671~672 Y461~462 | 楕円形 | 0.70×0.60×0.12 | 115.20 | | | 中世 | 在地系1点 |
| SK-66 | X669~670 Y459~460 | 円形 | 0.57×0.53×0.17 | 115.10 | | | | |
| SK-67 | X676~677 Y479~480 | 不整形 | 1.13×[0.67]×0.13 | 115.19 | | | | |
| SK-68 | X667~668 Y472~473 | 長楕円形 | 1.15×0.35×0.06 | 115.21 | ○ | | 12世紀以降 | |
| SK-69 | X655~656 Y471~472 | 楕円形 | 0.70×0.60×0.21 | 114.90 | | | | |
| SK-70 | X661~662 Y467~468 | 楕円形 | 0.96×0.86×0.20 | 114.86 | | | | |
| SK-71 | X661 Y467 | 楕円形 | 0.88×0.76×0.15 | 114.97 | ○ | SI-30より後出 | 12世紀以降 | 土師器1点 |
| SK-72 | X657 Y466 | 円形 | 0.86×0.83×0.32 | 114.89 | | SI-30より後出 | 9世紀後半以降 | 土師器1点 |
| SK-73 | X706~707 Y461~463 | 長楕円形 | 1.93×0.97×0.23 | 114.90 | ○ | SX-01・02、SD-07に先行 | 12世紀以降 | |
| SK-74 | X702~703 Y468~469 | 長楕円形 | 1.11×0.62×0.33 | 114.91 | | SD-06・07に先行 | | |
| SK-75 | X696~698 Y511~512 | 不整形 | 1.08×0.83×0.15 | 115.40 | | SD-03に先行 | 縄文時代 | 縄文土器53点 |
| SK-76 | X694~695 Y510 | 不整形 | 0.89×0.61×0.14 | 115.12 | | | 縄文時代 | SK-75覆土類似 |
| SK-77 | X686~687 Y511~512 | 不整形 | 1.05×[0.50]×0.18 | 115.22 | | | 縄文時代 | SK-75覆土類似 |
| SK-78 | X651~652 Y473~474 | 楕円形 | 0.80×0.70×0.42 | 114.83 | | SX-04に先行 | | 土師器5点、須恵器3点 |
| SK-79 | X665~666 Y466~467 | 不整形 | 1.18×1.01×0.15 | 114.64 | ○ | SD-10に先行、或いは一体 | 10世紀以降 | 須恵器1点 |
| SK-80 | X668~669 Y474~475 | 楕円形 | 0.83×0.65×0.10 | 115.03 | | SD-09に先行、或いは一体 | | |

第15表 土坑一覧表(3)

| 遺構名 | 位置 | 平面形状 | 規模(m) | 底面標高(m) | As-B | 重複 | 帰属時期 | 備考 |
|--------|----------------------|------|------------------|---------|------|--------------------|--------|------------------|
| | | | 長軸×短軸×深さ | | | | | |
| SK-81 | X653~654 Y470~471 | 楕円形 | 0.92×0.72×0.31 | 114.89 | | SK-96より後出 | | |
| SK-82 | X708 Y469 | 楕円形 | 0.78×0.68×0.36 | 115.08 | | SI-13、SU-15より後出 | 10世紀以降 | 土師器2、須恵器1、灰釉陶器3点 |
| SK-83 | | | | | | | | SD-24に含め、欠番 |
| SK-84 | X697~698 Y468 | 方形 | 0.65×0.52×0.15 | 115.25 | ○ | SU-06より後出 | 12世紀以降 | |
| SK-85 | X691~692 Y458~459 | 長楕円形 | 1.30×0.67×0.04 | 115.28 | | | | |
| SK-86 | X690~691 Y456~458 | 楕円形 | 1.16×1.03×0.49 | 114.82 | | | | |
| SK-87 | | | | | | | | 現代攪乱のため欠番 |
| SK-88 | X690~691 Y457~458 | 不整形 | 1.12×0.99×0.36 | 114.90 | ○ | | 12世紀以降 | |
| SK-89 | X697~698 Y462~463 | 楕円形 | 1.48×1.34×0.37 | 115.03 | | | | |
| SK-90 | X722 Y459 | 楕円形 | 0.77×0.70×0.20 | 114.85 | | | | |
| SK-91 | X723 Y457~458 | 楕円形 | 0.80×0.75×0.31 | 144.70 | ○ | | 12世紀以降 | 土師器1点 |
| SK-92 | X678 Y456~457 | 円形 | 0.75×0.70×0.20 | 115.11 | | SI-25より後出 | 10世紀以降 | 土師器2点、須恵器7点 |
| SK-93 | X698~699 Y463~464 | 不整形 | 0.86×0.70×0.40 | 114.97 | | SD-21に先行 | | |
| SK-94 | X654~656 Y464~465 | 円形 | 1.62×1.65×0.47 | 114.73 | | | | |
| SK-95 | X728~729 Y473~474 | 不整形 | 1.00×0.85×0.23 | 115.40 | | SI-04に先行 | | 土師器2点 |
| SK-96 | X653~654 Y471 | 不整形 | 0.98×[0.40]×0.35 | 114.89 | | SD-17より後出、SK-81に先行 | | |
| SK-97 | X695~696 Y533 | 楕円形 | 0.97×0.87×0.10 | 115.82 | ○ | | 12世紀以降 | 旧PT007 |
| SK-98 | X701 Y529 | 円形 | 0.73×0.65×0.08 | 115.76 | ○ | | 12世紀以降 | 旧PT009 |
| SK-99 | X709~710 Y527 | 楕円形 | 1.20×0.72×0.17 | 115.56 | ○ | | 12世紀以降 | 旧PT013 |
| SK-100 | X709~710 Y525~526 | 不整形 | 0.82×0.60×0.31 | 115.46 | ○ | | 12世紀以降 | 旧PT014 |
| SK-101 | X708~709 Y526~527 | 不整形 | 0.44×0.32×0.20 | 115.65 | ○ | PT018に先行 | 12世紀以降 | 旧PT017 |
| SK-102 | X687~688 Y524~525 | 不整形 | 0.60×0.52×0.05 | 115.76 | ○ | | 12世紀以降 | 旧PT028 |

第16表 性格不明遺構一覧表

| 遺構名 | 位置 | 平面形状 | 規模(m) | 底面標高(m) | As-B | 重複 | 帰属時期 | 備考 |
|-------|----------------------|------|--------------------|---------|------|---|-------|----------------------|
| | | | 長軸×短軸×深さ | | | | | |
| SX-01 | X705~709 Y460~467 | 不整形 | 6.85×3.87×0.60 | 114.93 | ○ | SD-04・05・06に先行、SD-21・27、SU-15・16、SK-73より後出 | 中世 | 須恵器4、常滑2点 |
| SX-02 | X706~708 Y462~465 | 楕円形 | 3.20×2.96×0.89 | 114.66 | ○ | SD-04・05・06に先行、SD-21・27、SU-15・16、SK-73より後出 | 中世 | 土師6、須恵10、灰釉3、常滑11点 |
| SX-03 | X706~710 Y454~460 | 長楕円形 | 7.00×2.65×0.53 | 114.78 | ○ | SD-04・05・06、SK-40に先行、SD-06・07・27、SU-15・16より後出 | 中世 | 土師1、須恵4、在地1、常滑1、鉄滓1点 |
| SX-04 | X650~652 Y472~475 | 楕円形? | 3.56×[2.23]×0.26 | 115.12 | | SK-78、SD-15・16より後出 | 古代 | |
| SX-05 | X651~653 Y465~467 | 方形? | [2.76]×[1.03]×0.36 | 114.80 | | SD-11・12より後出 | 古代 | 土師器5、須恵器1、灰釉陶器1点 |
| SX-06 | X659~662 Y446~450 | 不整形 | [3.75]×2.13×0.40 | 114.71 | | SD-18、SI-26に先行、SD-19、SX-07より後出 | 古代 | 土師22、須恵5、緑釉2、瓦1、埴塀1点 |
| SX-07 | X660~664 Y446~451 | 方形? | 5.20×2.05×0.45 | 114.65 | | SX-06に先行、SD-19より後出 | 古代 | 土師30、須恵35、灰釉陶器4点 |
| SX-08 | X677~679 Y456~459 | 方形 | 2.30×2.28×0.15 | 115.25 | | SI-21に先行、SX-10より後出 | | SI-25に変更 |
| SX-09 | X657~659 Y444~447 | 方形? | [3.63]×[2.17]×0.24 | 114.83 | | SD-18、SX-06に先行 | | SI-26に変更 |
| SX-10 | X679~681 Y456~458 | 方形? | 1.73×[1.45]×0.26 | 115.09 | | SI-25に先行 | 9中~後半 | 土師器6、須恵器2点 |

第17表 溝一覽表 (1)

| 遺構名 | 位置 | 規模 | | | 底面標高 | 高低方向 | 走行方位 | 断面 | As-B | 重複 | 帰属時期 | 備考 |
|--------|----------------------|-----------|-----------|-----------|---------------|------------|--------------------------|-----|------|---|----------------------|------------------------------|
| | | 上幅(m) | 下幅(m) | 深さ(m) | | | | | | | | |
| SD-01 | X723~730 Y460~463 | 0.27~0.54 | 0.13~0.26 | 0.25~0.28 | 115.23~115.26 | S→N | N-18°-W | U字状 | ○ | 低地・01より後出 | 中世 | 在地系1点 |
| SD-02 | X696~711 Y520~532 | 2.25~3.20 | 0.45~1.32 | 0.25~0.56 | 115.40~115.43 | N→S | N-19°-W ~ N-49°-W | 皿状 | | SB-01、SE-05より後出 | 中世 | 土師器9、須恵器6、瓦1、白磁1、常滑1点 |
| SD-03 | X684~696 Y504~534 | 1.83~4.42 | 1.06~1.02 | 0.20~0.45 | 115.13~115.65 | N→S W→E | N-22°-W ~ N-116°-W | 皿状 | ○ | SE-05・09、SK-11・75より後出 | 中世 | 須恵器16、瓦2、在地系25、常滑1、石製品1点 |
| SD-04 | X706~712 Y454~472 | 0.31~0.53 | 0.12~0.21 | 0.22~0.34 | 115.14~115.27 | W→E | N-108°-W | U字状 | ○ | SD-05・08に先行、SI-13、SD-05・21、SU-15、SX-01・02・03より後出 | 中世 | 須恵器1点 |
| SD-05 | X704~711 Y454~474 | 0.20~0.80 | 0.08~0.52 | 0.15~0.17 | 115.23~115.41 | W→E | N-108°-W | U字状 | ○ | SD-08に先行、SI-13、SD-04・21、SU-15、SX-01・02・03より後出 | 中世 | |
| SD-06 | X698~707 Y453~479 | 0.97~1.06 | 0.40~0.63 | 0.23~0.51 | 115.06~115.34 | W→E | N-109°-W | U字状 | ○ | SK-40に先行、SI-17、SD-07・21、SU-15・16、SK-74、SX-01・02・03より後出、SK-39より後出 or 一体 | 中世 | 土師器3、須恵器2、灰釉陶器1、瀬戸1点 |
| SD-07 | X695~707 Y457~492 | 0.30~0.50 | 0.12~0.25 | 0.30~0.50 | 115.06~115.30 | W→E | N-108°-W | U字状 | ○ | SD-06、SK-40に先行、SI-17、SD-21、SU-15・16、SK-22・73・74、SX-03より後出、SK-39より後出 or 一体、SD-08と同時 | 中世 | 土師器1、須恵器2、青磁1点 |
| SD-08 | X701~707 Y473~475 | 0.36~0.44 | 0.17~0.23 | 0.13~0.20 | 115.33~115.35 | N→S | N-18°-W | U字状 | ○ | SI-17、SD-05・27、SU-06より後出、SD-07と同時 | 中世 | |
| SD-09 | X654~672 Y454~478 | 1.35~2.30 | 0.45~1.40 | 0.24~0.68 | 114.68~115.14 | N→S | N-37°-W ~ N-106°-W | 台形状 | | 窪地・01、SD-18に先行、SK-80より後出 or 一体 | 10世紀 | 土師器66、須恵器44、灰釉陶器1点 |
| SD-10 | X653~669 Y458~475 | 1.15~1.95 | 0.38~1.42 | 0.32~0.60 | 114.70~115.07 | N→S | N-37°-W ~ N-106°-W | 台形状 | | SA-01に先行、SI-28より後出、SK-79より後出 or 一体 | 10世紀 | 土師器142、須恵器75、灰釉陶器15、瓦1、石製品1点 |
| SD-11 | X653~656 Y465~466 | 0.22~0.54 | 0.12~0.36 | 0.10 | 115.11~115.15 | — | N-7°-W ~ N-18°-W | 皿状 | | SX-05に先行 | 10世紀か | |
| SD-12 | X651~660 Y468~469 | 0.25~0.45 | 0.15~0.30 | 0.05 | 115.11~115.17 | S→N | N-6°-W | 皿状 | | SA-01、SX-05に先行 | 10世紀か | |
| SD-13 | X651~660 Y468~469 | 0.51~1.00 | 0.34~0.88 | 0.06~0.08 | 115.12~115.19 | S→N | N-3°-W ~ N-13°-W | 皿状 | | SA-01、PT491に先行 | 10世紀か | |
| SD-14 | X657~661 Y472~475 | 0.46~0.62 | 0.30~0.37 | 0.08 | 115.13~115.20 | N→S | N-29°-W | 皿状 | | | 10世紀か | |
| SD-15 | X650~663 Y472~476 | 0.40~1.17 | 0.22~1.04 | 0.04 | 115.22~115.28 | — | N-10°-W ~ N-20°-W | 皿状 | | SX-04に先行 | 10世紀か | 縄文土器1点 |
| SD-16 | X650~663 Y474~477 | 0.45~0.65 | 0.18~0.36 | 0.15 | 115.02~115.29 | N→S | N-7°-W ~ N-13°-W | 皿状 | | SX-04に先行 | 10世紀か | 須恵器1点 |
| SD-17 | X651~653 Y469~471 | 0.51~0.65 | 0.35~0.46 | 0.05 | 115.07~115.19 | S→N | N-43°-W | 皿状 | | SK-81・96に先行 | 10世紀か | |
| SD-18 | X654~661 Y445~454 | 0.56~2.00 | 0.25~1.65 | 0.05~0.18 | 114.98~115.12 | W→E | N-51°-W ~ N-60°-W | 皿状 | | SD-09、SX-06・09より後出 | 中世 | 土師器4、須恵器3、在地系1点 |
| SD-19 | X659~695 Y449~473 | 0.66~2.10 | 0.42~1.82 | 0.18~0.42 | 114.80~115.10 | N→S | N-25°-W ~ N-36°-W | 台形状 | | SK-54、PT405、SX-06・07に先行、SI-21・22、SU-19より後出 | 10世紀中葉 ~ 後葉 | 須恵器4、鉄滓1点 |
| SD-19a | X664~666 Y446~453 | 0.40~1.22 | 0.23~0.80 | 0.25~0.43 | 114.63~114.82 | E→W | N-79°-W | 台形状 | | | 10世紀中葉 | 土師器8、須恵器17、灰釉陶器3点 |
| SD-19b | X663~665 Y447~451 | 0.55~1.35 | 0.28~0.65 | 0.25~0.40 | 114.66~114.84 | E→W | N-79°-W | 台形状 | | | | 土師器4、須恵器4点 |
| SD-19c | X659~664 Y446~451 | | | | | | | | | | | SX-06・07に変更 |
| SD-20 | X667~669 Y447~450 | 0.57~0.70 | 0.45~0.56 | 0.12 | 114.94~114.97 | — | N-65°-W | 台形状 | | | | |
| SD-21 | X688~719 Y463~467 | 0.93~1.30 | 0.20~0.70 | 0.38~0.40 | 115.01~115.14 | N→S | N-9°-W ~ N-10°-E | 台形状 | | SD-04・05・06・07、SK-53・55、PT310・323・324・327、SX-01に先行、SU-15・17・19、SK-93より後出、SD-22・23と同時か | 10世紀 | 土師12、須恵器5、鉄滓1点 |
| SD-22 | X706~716 Y468~480 | 0.29~0.42 | 0.10~0.24 | 0.19~0.22 | 115.31~115.37 | — | N-49°-W | U字状 | | SE-13・14、SU-04・06・09、PT307・308・528に先行、SI-15・16、SD-23・25、SU-15より後出、SD-21と同時か | 9世紀後葉 ~ 10世紀前葉 | 土師器5、須恵器6点 |

第18表 溝一覧表(2)

| 遺構名 | 位置 | 規模 | | | 底面標高 | 高低方向 | 走行方位 | 断面 | As-B | 重複 | 帰属時期 | 備考 |
|-------|----------------------|-----------|-----------|-----------|---------------|------------|-------------------------|-----|------|---|--------|-------------------|
| | | 上幅(m) | 下幅(m) | 深さ(m) | | | | | | | | |
| SD-23 | X711~715 Y467~483 | 0.38~0.75 | 0.18~0.52 | 0.10~0.18 | 115.34~115.52 | W→E | N-66°-W ~ N-83°-W | U形状 | | SE-13、SK-33、SD-22・24、SU-03、PT303に先行、SD-25より後出、SD-21と同時か | 9世紀後半 | 土師器2、須恵器1点 |
| SD-24 | X714~715 Y466~467 | 0.75~0.82 | 0.44~0.60 | 0.42 | 115.10 | W→E | N-64°-W | U形状 | | SD-23より後出 | | |
| SD-25 | X709~733 Y466~477 | 0.48~0.80 | 0.20~0.52 | 0.12~0.28 | 115.37 | N→S W→E | N-19°-W ~ N-85°-E | 台形状 | | SI-01・05・06・07・08、SU-01・04、SD-22・23、PT-331・332・537に先行、SU-12より後出 | 9世紀前葉 | 土師器1、須恵器1点 |
| SD-26 | X678~684 Y460~465 | 1.08~2.00 | 0.68~1.24 | 0.30~0.53 | 114.84~115.18 | N→S | N-26°-W | 台形状 | | SI-20、PT445に先行 | 10世紀 | 土師19、須恵器18、灰軸陶器2点 |
| SD-27 | X702~706 Y463~476 | 0.40~0.71 | 0.20~0.52 | 0.06~0.10 | 115.33~115.42 | — | N-106°-W | U形状 | | SD-08、SK-38、SX-01・02・03に先行、SI-17より後出 | | |
| SD-28 | X727~728 Y469~471 | 0.19~0.26 | 0.12~0.13 | 0.05~0.08 | 115.42~115.44 | — | N-76°-W | U形状 | | SI-04に先行 | | |
| SD-29 | X718 Y476~481 | 0.36~0.50 | 0.18~0.22 | 0.15 | 115.45 | E→W | N-90°-W | U形状 | | SU-03、PT294に先行、SI-11より後出 | 10世紀前葉 | 土師器4、須恵器1点 |
| SD-30 | X709~712 Y463~466 | 0.30~0.48 | 0.16~0.36 | 0.04~0.06 | 115.47~115.51 | N→S | N-35°-W | U形状 | | SD-15・21より後出 | | |

第19表 低地一覧表

| 遺構名 | 位置 | 範囲 | | | 深さ(m) | 底面標高(m) | 埋土 | 重複 | 帰属時期 | 備考 |
|-------|----------------------|---------|---------|----------|-------|---------------|----------|-------------------|------|---------------------------|
| | | 東西(m) | 南北(m) | 面積(㎡) | | | | | | |
| 低地-01 | X718~735 Y455~469 | [11.25] | [18.45] | [177.14] | 0.90 | 114.60~115.50 | 粘質土(IV層) | SD-01、SK-90・91に先行 | | 土師器7、須恵器10、石鏝1点 |
| 低地-02 | X682~693 Y506~520 | [13.50] | [12.00] | [226.56] | 0.44 | 115.06~115.50 | 粘質土(B混) | SK-77より後出 | 中世 | SD-02・03の氈蓋 土師器1、須恵器1点 |

第20表 窪地一覧表

| 遺構名 | 位置 | 範囲 | | | 深さ(m) | 底面標高(m) | 南北軸方位 | As-B | 重複 | 帰属時期 | 備考 |
|-------|----------------------|-------|-------|--------|-----------|---------------|---------|------|--------------------|---------|-------------------|
| | | 東西(m) | 南北(m) | 面積(㎡) | | | | | | | |
| 窪地-01 | X668~693 Y462~477 | 7.56 | 28.17 | 136.52 | 0.10~0.21 | 115.19~115.32 | N-40°-W | 純層 | SA-01に先行、SD-09より後出 | 1108年埋没 | 須恵器42、灰軸陶器6、馬歯18点 |

第21表 倒木痕一覧表

| 遺構名 | 位置 | 範囲(m) | | 検出標高(m) | 重複 | 備考 |
|--------|----------------------|-----------|--|---------|------------------|---------|
| | | 長軸×短軸 | | | | |
| 倒木痕-01 | X709~712 Y507~510 | 3.42×2.65 | | 115.52 | PT149・150に先行 | 北へ倒れる。 |
| 倒木痕-02 | X710~712 Y515~518 | 3.45×3.12 | | 115.59 | | |
| 倒木痕-03 | X705~709 Y515~518 | 3.96×3.32 | | 115.60 | | |
| 倒木痕-04 | X700~703 Y509~512 | 2.98×2.23 | | 115.53 | PT050・142・143に先行 | |
| 倒木痕-05 | X699~701 Y510~513 | 2.92×1.98 | | 115.56 | | |
| 倒木痕-06 | X699~702 Y507~510 | 2.65×2.40 | | 115.51 | SK-05に先行 | 南西へ倒れる。 |
| 倒木痕-07 | X692~694 Y500~503 | 2.60×2.38 | | 115.36 | PT073に先行 | |
| 倒木痕-08 | X689~692 Y500~503 | 2.85×2.76 | | 115.33 | PT073・074に先行 | 南西へ倒れる。 |
| 倒木痕-09 | X687~690 Y487~491 | 3.10×2.32 | | 115.35 | | 西へ倒れる。 |

第22表 畠一覽表

| 遺構名 | 位置 | 範圍 | | | 溝規模 | | | 溝間隔(m) | 走行方位 | As-C | 重複 | 帰属時期等 |
|-------|----------------------|-------|-------|--------|-------------------|-------------------|-----------------------|-------------------|-------------------------|------|---|--------------------|
| | | 東西(m) | 南北(m) | 面積(㎡) | 幅(m) | 深さ(m) | 底面標高(m) | | | | | |
| SU-01 | X726~734 Y475~484 | 8.85 | 7.35 | 59.28 | 0.15 ~ 0.40 | 0.03 ~ 0.06 | 115.46 ~ 115.69 | 0.10 ~ 2.20 | N-82°-E ~ N-98°-E | 微量 | SI-01・02、PT251・254に先行、SD-25、SU-12より後出 | 奈良・平安 土師器1、須恵器1 |
| SU-02 | X716~717 Y476~481 | 5.06 | 1.85 | 7.11 | 0.21 ~ 0.30 | 0.04 ~ 0.10 | 115.52 ~ 115.61 | 0.40 ~ 0.90 | N-71°-E ~ N-85°-E | 微量 | SK-32、SU-03、PT295に先行、SU-11・12より後出 | 平安 土師器4点 |
| SU-03 | X712~719 Y471~482 | 11.25 | 5.35 | 66.03 | 0.22 ~ 0.36 | 0.05 ~ 0.11 | 115.48 ~ 115.57 | 2.00 ~ 2.25 | N-65°-E ~ N-65°-E | 微量 | SK-32・33、PT293・300・304・553に先行、SI-11・12、SD-23・29、SU-02より後出 | 平安 土師器3点 |
| SU-04 | X708~714 Y467~478 | 10.35 | 5.55 | 42.48 | 0.13 ~ 0.35 | 0.05 ~ 0.10 | 115.42 ~ 115.54 | 0.20 ~ 1.10 | N-63°-E ~ N-73°-E | 微量 | SE-13、PT332・338・339・351・531に先行、SI-14、SD-22・25、SU-15より後出 | 平安 土師器4、須恵器2 |
| SU-05 | X710~716 Y457~465 | 5.95 | 5.95 | 35.86 | 0.20 ~ 0.38 | 0.03 ~ 0.05 | 115.44 ~ 115.50 | 0.20 ~ 1.40 | N-70°-E ~ N-82°-E | 微量 | PT316に先行、SU-15より後出 | 平安か |
| SU-06 | X695~708 Y465~481 | 13.58 | 12.65 | 148.44 | 0.21 ~ 0.49 | 0.05 ~ 0.15 | 115.29 ~ 115.49 | 1.18 ~ 1.70 | N-86°-E ~ N-88°-E | 微量 | SK-42・43・84、SD-08、PT342に先行、SI-13、SD-22より後出 | 平安 |
| SU-07 | X680~685 Y484~486 | 5.46 | 1.73 | 8.15 | 0.17 ~ 0.35 | 0.05 ~ 0.07 | 115.33 ~ 115.38 | 1.25 ~ 1.32 | N-11°-W ~ N-18°-W | 少量 | SK-46に先行 | 平安か |
| SU-08 | X681~682 Y480~482 | 2.67 | 0.42 | 1.46 | 0.31 ~ 0.43 | 0.07 ~ 0.10 | 115.32 ~ 115.37 | - | N-70°-E | 微量 | | 平安か |
| SU-09 | X696~705 Y453~461 | 6.00 | 8.55 | 56.08 | 0.23 ~ 0.42 | 0.03 ~ 0.06 | 115.33 ~ 115.47 | 0.60 ~ 6.21 | N-66°-E ~ N-70°-E | 微量 | PT368・375・376・519・520に先行、SD-22、SU-17より後出 | 平安か |
| SU-10 | X682~688 Y449~454 | 5.00 | 4.65 | 23.51 | 0.24 ~ 0.40 | 0.03 ~ 0.09 | 115.33 ~ 115.41 | 0.24 ~ 0.85 | N-53°-E ~ N-60°-E | 少量 | PT440・442に先行、SU-18・19より後出 | 平安か |
| SU-11 | X681~688 Y454~458 | 5.42 | 5.26 | 22.45 | 0.22 ~ 0.28 | 0.02 ~ 0.08 | 115.32 ~ 115.39 | 1.22 ~ 1.60 | N-60°-E | 少量 | SK57・61、PT524に先行、SU-19より後出 | 平安か |
| SU-12 | X722~733 Y474~481 | 7.25 | 11.09 | 77.80 | 0.20 ~ 0.50 | 0.03 ~ 0.14 | 115.40 ~ 115.69 | 0.35 ~ 1.70 | N-3°-W ~ N-20°-W | 少量 | SI-01・02・05・09、SU-01・13、SD-25、PT273・275に先行 | 古墳 |
| SU-13 | X718~725 Y477~482 | 5.55 | 5.52 | 28.66 | 0.16 ~ 0.33 | 0.02 ~ 0.03 | 115.56 ~ 115.60 | 0.48 ~ 1.70 | N-70°-E ~ N-83°-E | 微量 | SI-09、PT287に先行、SU-12より後出 | 奈良・平安 |
| SU-14 | X691~693 Y469~471 | | | | | | | | | 中量 | SU-19と同一遺構のため欠番 | |
| SU-15 | X707~716 Y456~475 | 18.00 | 8.30 | 135.41 | 0.15 ~ 0.35 | 0.03 ~ 0.07 | 115.39 ~ 115.53 | 1.15 ~ 1.65 | N-43°-W ~ N-47°-W | 中量 | SI-13・19、SU-04・05、SD-04・05・06・07・21・22、SK-82、PT313・315・319・321・330・439・531・537、SX-01・02・03に先行 | 古墳 |
| SU-16 | X704~706 Y456~461 | 5.23 | 1.05 | 3.20 | 0.15 ~ 0.42 | 0.04 ~ 0.06 | 115.42 ~ 115.46 | 0.13 ~ 2.15 | N-14°-W | 微量 | SD-06・07、PT365、SX-01・02・03に先行 | 平安か |
| SU-17 | X694~706 Y452~467 | 11.23 | 12.45 | 144.26 | 0.15 ~ 0.32 | 0.03 ~ 0.10 | 115.28 ~ 115.47 | 1.05 ~ 1.48 | N-37°-W ~ N-44°-W | 中量 | SI-18・19、SU-09、SD-21、PT368・375・376・439・517・520に先行 | 古墳 |
| SU-18 | X690~694 Y452~456 | 3.45 | 4.40 | 45.35 | 0.18 ~ 0.23 | 0.03 ~ 0.05 | 115.32 ~ 115.36 | 0.80 ~ 1.13 | N-55°-W ~ N-68°-W | 中量 | SU-10に先行 | 古墳 |
| SU-19 | X682~695 Y450~472 | 12.00 | 13.30 | 132.59 | 0.12 ~ 0.34 | 0.05 ~ 0.11 | 115.25 ~ 115.41 | 1.00 ~ 1.45 | N-28°-W ~ N-43°-W | 中量 | SI-20、SU-10・11、SD-19・21、SK-56・57・58・59、PT375・376・435・523・524・525・547に先行 | 古墳 |

第23表 出土土器観察表(1)

| 遺構名 | 番号 | 種別 器種 | 口径 (cm) | 底径 (cm) | 高さ (cm) | 胎土 | 焼成 | 色調 | 器形・成・整形、文様等の特徴 | 残存状況・備考 |
|-------|----|-------------|------------|------------|------------|---------------|----|--------|--|---------------|
| SI-01 | 1 | 土師器 環 | (11.9) | (8.9) | 3.7 | 白・黒色粒、黒雲母、石英 | 良好 | 明赤褐色 | 外面口縁部ヨコナデ、以下ヘラナデ後指ナデ。底部ヘラケズリ。内面口縁部ヨコナデ、以下ヘラナデ後、指ナデ。 | 1/2 残存。 |
| SI-01 | 2 | 土師器 環 | (12.4) | (8.0) | 3.6 | 白・灰色粒、黒雲母 | 良好 | 明赤褐色 | 外面口縁部ヨコナデ、以下ヘラナデ後指ナデ。底部ヘラケズリ。内面口縁部ヨコナデ、以下ナデ。 | 3/4 残存。 |
| SI-01 | 3 | 土師器 小型甕 | (12.8) | — | [4.4] | 白・灰色粒、黒雲母 | 良好 | 明赤褐色 | 外面口縁部ヨコナデ、以下横位ヘラケズリ。内面口縁部ヨコナデ、以下ヘラナデ。 | 口縁～肩部片。 |
| SI-02 | 1 | 須恵器 高台付環 | (14.0) | (6.0) | 4.1 | 白粒、雲母、長石 | 軟質 | にぶい橙色 | 外面ロクロによるヨコナデ。外底面回転系切り後、高台貼り付け。内面ロクロによるヨコナデ。 | 1/4 残存。 |
| SI-02 | 2 | 須恵器 高台付環 | 13.7 | 6.8 | 5.0 | 白色粒、長石 | 軟質 | 褐灰色 | 外面ロクロによるヨコナデ。外底面回転系切り後、高台貼り付け。内面ロクロによるヨコナデ。 | 3/4 残存。 |
| SI-02 | 3 | 須恵器 高台付環 | — | 7.8 | — | 白色粒、長石、角閃石 | 軟質 | 灰黄色 | 外面ロクロによるヨコナデ。外底面回転系切り後、高台貼り付け。内面ロクロによるヨコナデ。 | 体部中位～底部片。 |
| SI-02 | 4 | 土師器 高台付碗 | 15.9 | 7.9 | 6.0 | 白色粒、雲母、長石 | 良好 | 橙色 | 外面口縁部ヨコナデ、体部ヘラケズリ、外底面回転系切り後、高台貼り付け。内面口縁部ヨコナデ及びナデ、以下ヘラナデ後、指ナデ。 | ほぼ完形。 |
| SI-02 | 5 | 土師器 環 | (12.6) | (8.7) | (2.9) | 白・黒色粗粒、黒雲母 | 良好 | にぶい橙色 | 外面口縁部ヨコナデ、以下ヘラナデ後指ナデ。底部ヘラケズリ。内面口縁部ヨコナデ、以下ヘラナデ後、指ナデ。 | 1/3 残存。 |
| SI-02 | 6 | 土師器 甕 | (10.3) | — | [6.3] | 白・黒・橙色粒、黒雲母 | 良好 | にぶい橙色 | 外面口縁部ヨコナデ、肩部横位ヘラケズリ、以下斜位ヘラケズリ。内面口縁部ヨコナデ、以下ヘラナデ及び指ナデ。 | 口縁～胴部片。外面煤付着。 |
| SI-03 | 1 | 灰釉陶器 椀 | (13.8) | (7.4) | 5.1 | 白色粒、精良 | 良好 | 灰黄色 | 外面口縁部～体部中位ロクロナデ、以下回転ヘラケズリ。外底面高台貼り付け後高台内ヘラケズリ。内面ロクロナデ。内底面重ね焼痕。 | 1/8 残存。 |
| SI-03 | 2 | 須恵器 環 | (13.2) | (7.2) | 3.2 | 白色粒、精良 | 良好 | 黄灰色 | 内・外面ロクロによるヨコナデ。外底面回転系切り。 | 1/4 残存。 |
| SI-03 | 3 | 須恵器 環 | 12.2 | 5.3 | 4.0 | 白色粒、長石 | 良好 | 黄灰色 | 内・外面口縁部ヨコナデ、以下ロクロによるヨコナデ。外底面回転系切り。 | 3/4 残存。 |
| SI-03 | 4 | 須恵器 壺 | — | 9.3 | [11.4] | 黒色粒 | 良好 | 灰色 | 外面ロクロナデ後回転ヘラケズリ。外底面回転ヘラケズリ後高台貼り付け。内面ロクロナデ。 | 胴部中位～底部片。 |
| SI-03 | 5 | 土師器 甕 | 20.2 | — | [17.1] | 白・黒・橙色粒、黒雲母 | 良好 | 橙色 | 外面口縁部ヨコナデ、肩部横位ヘラケズリ、以下斜位・縦位ヘラケズリ。内面口縁部ヨコナデ、以下ヘラケズリ及びヘラナデ。 | 口縁部～胴部中位片。 |
| SI-03 | 6 | 土師器 甕 | (10.6) | — | [6.2] | 白・黒色粒、黒雲母 | 良好 | にぶい褐色 | 外面口縁部ヨコナデ、以下横位及び斜位ヘラケズリ。内面口縁部ヨコナデ、以下ヘラナデ及び指ナデ。 | 口縁部～胴部中位片。 |
| SI-04 | 1 | 須恵器 環 | (14.0) | (10.0) | 3.7 | 黒色粒 | 良好 | 灰色 | 内・外面ロクロによるヨコナデ。外底面回転系切り。 | 1/4 残存。 |
| SI-04 | 2 | 土師器 環 | (12.6) | (9.0) | 3.0 | 白・黒色粗粒、黒雲母 | 良好 | 橙色 | 外面口縁部ヨコナデ、以下ヘラケズリ後指ナデ。底部ヘラケズリ。内面口縁部ヨコナデ、以下ヘラナデ後、指ナデ。 | 1/3 残存。 |
| SI-05 | 1 | 土師器 環 | (13.6) | (9.5) | [3.0] | 白・黒色粒、黒雲母、石英 | 良好 | にぶい橙色 | 外面口縁部ヨコナデ、以下ヘラナデ後指ナデ。底部ヘラケズリ。内面口縁部ヨコナデ、以下指ナデ。 | 1/6 残存。 |
| SI-05 | 2 | 灰釉陶器 壺 | — | — | [10.5] | 白色粗粒 | 良好 | 灰オリーブ色 | 外面ロクロナデ、下半ロクロナデ後回転ヘラケズリ。内面ロクロナデ。 | 肩部～胴部片。 |
| SI-06 | 1 | 須恵器 高台付環 | — | 7.4 | [3.3] | 白色粒、長石 | 軟質 | 黄灰色 | 外面ロクロによるヨコナデ。外底面回転系切り後、高台貼り付け。内面ロクロによるヨコナデ。 | 体部中位～底部片。 |
| SI-06 | 2 | 土師器 環 | (15.4) | (10.7) | [3.8] | 白・黒色粗粒、黒雲母 | 良好 | 褐色 | 外面口縁部ヨコナデ、以下横位ヘラケズリ。底部ヘラケズリ。内面ヨコナデ後、細い放射暗文。 | 1/4 残存。 |
| SI-06 | 3 | 土師器 環 | (12.1) | — | [2.7] | 白・黒色粒、黒雲母 | 良好 | 橙色 | 外面口縁部ヨコナデ、以下ナデ。内面ヨコナデ及びナデ。 | 口縁部～体部片。 |
| SI-06 | 4 | 土師器 甕 | (11.0) | — | [4.4] | 白・灰色粒、黒雲母 | 良好 | 明赤褐色 | 外面口縁部ヨコナデ、以下横位ヘラケズリ。内面ヨコナデ及びナデ。 | 口縁部～肩部片。 |
| SI-06 | 5 | 土師器 甕 | (21.1) | — | [5.8] | 白・灰色粒、黒雲母 | 良好 | 橙色 | 外面口縁部ヨコナデ、以下横位及び斜位ヘラケズリ。内面口縁部ヨコナデ及びナデ、以下ヘラナデ後ナデ。 | 口縁部～肩部片。 |
| SI-07 | 1 | 須恵器 高台付環 | (13.4) | — | [5.0] | 白色粒 | 軟質 | 灰白色 | 内・外面ロクロによるヨコナデ。 | 口縁部～体部片。 |
| SI-08 | 1 | 須恵器 環 | 13.4 | 5.7 | 3.1 | 白色粒、長石、雲母 | 軟質 | 灰黄色 | 内・外面ロクロによるヨコナデ。外底面回転系切り。 | ほぼ完形。 |
| SI-08 | 2 | 須恵器 高台付皿 | (13.0) | (6.7) | 2.3 | 白色粒、精良 | 良好 | 灰色 | 外面ロクロによるヨコナデ。外底面回転系切り後、高台貼り付け。内面ロクロによるヨコナデ。 | 1/3 残存。 |
| SI-09 | 1 | 須恵器 高台付環 | 14.3 | 7.2 | 4.9 | 白色粒、長石 | 軟質 | 灰白色 | 外面ロクロによるヨコナデ。外底面回転系切り後、高台貼り付け。内面ロクロによるヨコナデ。内底面重ね焼痕。 | 1/2 残存。 |
| SI-09 | 2 | 須恵器 高台付環 | (15.2) | (7.2) | 5.7 | 白色粒 | 軟質 | 灰白色 | 外面ロクロによるヨコナデ。外底面回転系切り後、高台貼り付け。内面ロクロによるヨコナデ。 | 1/4 残存。 |
| SI-09 | 3 | 須恵器 環 | (14.9) | (7.7) | 3.7 | 白色粒、長石 | 軟質 | 褐灰色 | 内・外面ロクロによるヨコナデ。外底面回転系切り。 | 1/2 残存。 |
| SI-09 | 4 | 須恵器 環 | (13.8) | (7.4) | 3.3 | 白色粒 | 良好 | 褐灰色 | 内・外面ロクロによるヨコナデ。外底面回転系切り。 | 1/4 残存。 |
| SI-09 | 5 | 須恵器 高台付皿 | (13.3) | (7.2) | 2.8 | 白色粒 | 軟質 | 灰白色 | 外面ロクロによるヨコナデ。外底面回転系切り後、高台貼り付け。内面ロクロによるヨコナデ。 | 1/4 残存。 |
| SI-10 | 1 | 土師器 甕 | (18.7) | 4.5 | 27.5 | 白・黒色粒、黒雲母 | 良好 | にぶい褐色 | 外面口縁部ヨコナデ及び指オサエ。肩部横位ヘラケズリ、以下斜位・縦位ヘラケズリ。外底ヘラケズリ。内面口縁部ヨコナデ、以下ヘラナデ。 | 1/3 残存。 |
| SI-10 | 2 | 土師器 甕 | (19.1) | — | [14.4] | 白・黒色粒、黒雲母 | 良好 | 橙色 | 外面口縁部ヨコナデ及び指オサエ。肩部横位ヘラケズリ、以下斜位ヘラケズリ。内面口縁部ヨコナデ、以下ヘラナデ。 | 口縁部～胴部上位片。 |
| SI-10 | 3 | 土師器 甕 | (20.4) | — | [8.9] | 白・黒色粒、黒雲母 | 良好 | 明赤褐色 | 外面口縁部ヨコナデ、以下横位ヘラケズリ。内面口縁部ヨコナデ、以下ヘラナデ。 | 口縁部～肩部片。 |
| SI-13 | 1 | 須恵器 高台付環 | (12.5) | 5.5 | 4.6 | 白色粒、橙色粒 | 軟質 | 灰黄色 | 外面ロクロによるヨコナデ。外底面高台貼り付け後、回転ヘラケズリ。内面ロクロによるヨコナデ。 | 2/3 残存。 |
| SI-13 | 2 | 須恵器 高台付碗 | — | 7.5 | [5.5] | 白色粒 | 軟質 | 灰白色 | 外面ロクロによるヨコナデ。外底面回転系切り後、高台貼り付け。内面ロクロによるヨコナデ。 | 体部中位～底部片。 |
| SI-13 | 3 | 須恵器 環 | (11.1) | 6.0 | 3.7 | 白色粒、橙色粒 | 軟質 | 褐灰色 | 内・外面ロクロによるヨコナデ。外底面回転系切り。 | 2/3 残存。 |
| SI-13 | 4 | 須恵器 環 | 10.4 | 4.7 | 4.1 | 白色粒、長石 | 軟質 | にぶい褐色 | 内・外面ロクロによるヨコナデ。外底面回転系切り。 | 完形。口縁部に煤付着。 |
| SI-13 | 5 | 須恵器 羽釜 | (20.2) | — | [22.8] | 白・黒・茶色粒、長石、雲母 | 軟質 | 褐灰色 | 外面ロクロナデ。胴部中位以下ロクロナデ後斜位ヘラケズリ。内面ロクロナデ、及び指ナデ。 | 口縁部～胴部下位片。 |

第24表 出土土器観察表 (2)

| 遺構名 | 番号 | 種別 器種 | 口径 (cm) | 底径 (cm) | 高さ (cm) | 胎 土 | 焼成 | 色 調 | 器形、成・整形、文様等の特徴 | 残存状況、備考 |
|-------|----|-------------|------------|------------|------------|---------------|-----------|--------|--|-------------|
| SI-14 | 1 | 須恵器 高台付環 | (15.3) | 7.5 | 5.6 | 白色粒 | 良好 | 灰色 | 外面ロクロによるヨコナデ。外底面回転糸切り後、高台貼り付け。内面ロクロによるヨコナデ。 | 1/3残存。 |
| SI-14 | 2 | 須恵器 高台付環 | (14.8) | (6.4) | [4.9] | 白色粒 | 軟質 | 灰色 | 外面ロクロによるヨコナデ。外底面回転糸切り後、高台貼り付け。内面ロクロによるヨコナデ。 | 1/3残存。高台剥離。 |
| SI-14 | 3 | 土師器 甕 | (18.9) | — | [17.1] | 白・黒色粒、黒雲母 | 良好 | 橙色 | 外面口縁部ヨコナデ、肩部横位ヘラケズリ、以下斜位ヘラケズリ。内面口縁部ヨコナデ、以下ヘラナデ。 | 口縁部～胴部下位片。 |
| SI-14 | 4 | 土師器 台付甕 | — | (8.8) | [9.0] | 白・黒色粒、黒雲母 | 良好 | にぶい橙色 | 外面胴部中位縦位ヘラケズリ、下位～上部ヨコナデ及びナデ。内面胴部中位～底部ヘラナデ及びヘラケズリ。上部ヨコナデ及びナデ。 | 胴部中位～底部片。 |
| SI-15 | 1 | 須恵器 環 | (13.6) | 6.1 | 3.2 | 白色粒、角閃石 | 酸化焙 | 灰黄褐色 | 内・外面ロクロによるヨコナデ。外底面回転糸切り。 | 1/3残存。 |
| SI-16 | 1 | 灰釉陶器 皿 | — | 5.4 | [1.3] | 精良 | 良好 | にぶい黄褐色 | 外面ロクロによるヨコナデ。外底面高台貼り付け後高台内ヘラケズリ。内面ロクロによるヨコナデ。内底面に施釉。 | 体部下位～底部片。 |
| SI-16 | 2 | 須恵器 高台付環 | (14.7) | — | [4.9] | 白色粒 | 軟質 | 灰白色 | 内・外面ロクロによるヨコナデ。 | 口縁部～体部片。 |
| SI-16 | 3 | 須恵器 高台付環 | — | 8.3 | [2.5] | 長石、小礫 | 軟質 | 灰白色 | 外面ロクロによるヨコナデ。外底面回転糸切り後、高台貼り付け。内面ロクロによるヨコナデ。 | 体部下位～底部片。 |
| SI-16 | 4 | 須恵器 環 | (14.0) | (7.0) | 3.3 | 白色粒、長石 | 軟質 土師質 | にぶい黄褐色 | 内・外面ロクロによるヨコナデ。外底面回転糸切り。 | 1/4残存。 |
| SI-18 | 1 | 須恵器 高台付環 | 14.1 | (6.1) | 5.0 | 白色粒 | 軟質 | 灰黄色 | 外面ロクロによるヨコナデ。外底面回転糸切り後、高台貼り付け。内面ロクロによるヨコナデ。 | 3/4残存。 |
| SI-18 | 2 | 須恵器 高台付環 | — | 7.0 | [2.1] | 白色粒、長石 | 軟質 | 灰白色 | 外面ロクロによるヨコナデ。外底面回転糸切り後、高台貼り付け。内面ロクロによるヨコナデ。 | 体部下位～底部片。 |
| SI-18 | 3 | 土師器 甕 | (11.3) | — | [4.6] | 白・黒・橙色粒、黒雲母 | 良好 | 橙色 | 外面口縁部ヨコナデ、以下横位ヘラケズリ。内面ヨコナデ。 | 口縁部～肩部片。 |
| SI-18 | 4 | 土師器 甕 | (19.6) | — | [6.7] | 白・黒色粒、黒雲母 | 良好 | 明赤褐色 | 外面口縁部ヨコナデ、以下横位ヘラケズリ。内面口縁部ヨコナデ、以下ヘラケズリ及びヘラナデ。 | 口縁部～肩部片。 |
| SI-18 | 5 | 土師器 甕 | (20.2) | — | [6.4] | 白・黒・橙色粒、黒雲母 | 良好 | 明赤褐色 | 外面口縁部ヨコナデ、以下横位ヘラケズリ。内面口縁部ヨコナデ、以下ヘラナデ。 | 口縁部～肩部片。 |
| SI-18 | 6 | 土師器 甕 | — | 3.7 | [7.9] | 白・灰色粒、黒雲母 | 良好 | にぶい黄褐色 | 外面斜位ヘラケズリ。外底面ヘラケズリ。内面ヘラナデ及び指ナデ。 | 胴部下位～底部片。 |
| SI-19 | 1 | 須恵器 環 | 12.5 | 6.5 | 3.1 | 白色粒 | 良好 | 黄灰色 | 内・外面ロクロによるヨコナデ。外底面回転糸切り。 | 3/4残存。 |
| SI-19 | 2 | 須恵器 環 | (11.1) | 5.0 | 3.4 | 白色粒 | 良好 | 灰色 | 内・外面ロクロによるヨコナデ。外底面回転糸切り。 | 1/6残存。 |
| SI-20 | 1 | 須恵器 高台付環 | (12.7) | (6.5) | 4.7 | 白色粒、長石 | 軟質 | 灰白色 | 外面ロクロによるヨコナデ。外底面回転糸切り後、高台貼り付け。内面ロクロによるヨコナデ。 | 1/4残存。 |
| SI-20 | 2 | 須恵器 高台付環 | 12.7 | 6.3 | 4.6 | 白色粒、長石、雲母 | 軟質 | 黄灰色 | 外面ロクロによるヨコナデ。外底面回転糸切り後、高台貼り付け。内面ロクロによるヨコナデ。 | ほぼ完形。 |
| SI-20 | 3 | 須恵器 環 | (12.6) | (6.0) | 3.3 | 白色粒 | 良好 | 灰色 | 内・外面ロクロによるヨコナデ。外底面回転糸切り。 | 1/3残存。 |
| SI-20 | 4 | 須恵器 羽釜 | (20.1) | — | [5.6] | 白・黒・橙色粒、黒雲母 | 軟質 | にぶい黄褐色 | 外面ロクロによるヨコナデ。内面ロクロによるヨコナデ。 | 口縁部～胴部片。 |
| SI-20 | 5 | 須恵器 羽釜 | (22.0) | — | [10.3] | 黒・灰色粒、石英、チャート | 軟質 | 灰黄褐色 | 外面ロクロナデ。胴部中位以下ロクロナデ後斜位ヘラケズリ。内面ロクロナデ、及び指ナデ。 | 口縁部～胴部上位片。 |
| SI-21 | 1 | 灰釉陶器 椀 | (14.7) | 8.4 | 4.8 | 白色粒 | 良好 | 灰白色 | 外面ロクロナデ。外底面高台貼り付け後高台内ヘラケズリ。内面ロクロナデ後体部中位以下回転ヘラケズリ。内底面に重ね焼痕。 | 1/3残存。 |
| SI-21 | 2 | 緑釉陶器 椀 | (9.6) | — | [2.6] | 精良 | 良好 | 灰色 | 内・外面ロクロナデ後ミガキ。釉色調は灰オリープ色で内・外面に施す。 | 口縁部～体部片。 |
| SI-21 | 3 | 須恵器 高台付環 | (13.2) | (6.3) | 5.4 | 白色粒 | 軟質 | 灰色 | 外面ロクロによるヨコナデ。外底面回転糸切り後、高台貼り付け。内面ロクロによるヨコナデ。 | 1/3残存。 |
| SI-21 | 4 | 須恵器 高台付環 | (11.8) | (5.1) | 4.3 | 白色粒、長石 | 軟質 | 灰色 | 外面ロクロによるヨコナデ。外底面回転糸切り後、高台貼り付け。内面ロクロによるヨコナデ。 | 1/2残存。 |
| SI-21 | 5 | 須恵器 高台付環 | 12.8 | 5.5 | 4.5 | 白色粒、長石、雲母 | 軟質 | にぶい黄褐色 | 外面ロクロによるヨコナデ。外底面回転糸切り後、高台貼り付け。内面ロクロによるヨコナデ。 | 完形。 |
| SI-21 | 6 | 須恵器 環 | — | 7.1 | [3.3] | 白色粒、雲母 | 軟質 土師質 | にぶい黄褐色 | 内・外面ロクロによるヨコナデ。外底面回転糸切り。油煤付着。 | 体部中位～底部片。 |
| SI-21 | 7 | 須恵器 羽釜 | (23.8) | — | [9.4] | 黒色粒、石英、チャート | 軟質 | 灰黄褐色 | 外面ロクロナデ。胴部以下ロクロナデ後指ナデ及びヘラナデ。内面ロクロナデ。 | 口縁部～胴部上位片。 |
| SI-21 | 8 | 土師器 環 | (11.8) | (5.6) | 4.1 | 白・黒色粒、石英 | 良好 | 橙色 | 外面口縁部ヨコナデ、以下指ナデ。底部ヘラケズリ。内面ヘラナデ後指ナデ。 | 1/3残存。 |
| SI-22 | 1 | 灰釉陶器 椀 | — | (7.0) | [2.3] | 白色粒 | 良好 | 灰白色 | 外面体部下位回転ヘラケズリ。外底面高台貼り付け後高台内ヘラケズリ。内面ロクロナデ。 | 体部下位～底部片。 |
| SI-23 | 1 | 須恵器 環 | (12.6) | (5.0) | 4.0 | 白色粒、長石、雲母、角閃石 | 軟質 | にぶい黄褐色 | 内・外面ロクロによるヨコナデ。外底面回転糸切り。 | 1/3残存。 |
| SI-23 | 2 | 須恵器 高台付環 | (13.0) | (6.0) | 4.6 | 白色粒、長石 | 軟質 | にぶい黄褐色 | 内・外面ロクロによるヨコナデ。外底面回転糸切り。 | 1/4残存。 |
| SI-25 | 1 | 須恵器 環 | (11.8) | — | [2.2] | 精良 | 良好 | 褐灰色 | 内・外面ロクロナデ。 | 口縁部～体部中位片。 |
| SI-26 | 1 | 須恵器 環 | (13.6) | 5.6 | 3.8 | 白色粒 | 軟質 | 灰白色 | 内・外面ロクロによるヨコナデ。外底面回転糸切り。器表は黒色処理か。 | 1/4残存。 |
| SI-26 | 2 | 須恵器 環 | (12.8) | — | [4.3] | 白色粒、長石、角閃石 | 軟質 土師質 | 灰黄褐色 | 内・外面ロクロナデ。 | 口縁部片。 |
| SI-28 | 1 | 灰釉陶器 皿 | (14.0) | 7.5 | 2.9 | 白色粒 | 良好 | 灰色 | 内・外面ロクロナデ。外底面高台貼り付け後高台内ヘラケズリ。内底面に重ね焼痕。 | 1/3残存。 |
| SI-28 | 2 | 灰釉陶器 椀 | (20.2) | — | [4.2] | 白色粒 | 良好 | 灰色 | 外面口縁部～体部中位ロクロナデ、以下回転ヘラケズリ。内面ロクロナデ。 | 口縁部～体部中位片。 |
| SI-28 | 3 | 緑釉陶器 椀 | — | 6.2 | [2.2] | 白色粒 | 良好 | 灰色 | 外面ロクロナデ。外底面高台貼り付け後高台内ヘラケズリ。内面ロクロナデ後ミガキ調整。釉色調は灰オリープ色で全面施釉。 | 体部中位～底部片。 |
| SI-28 | 4 | 須恵器 甕 | (18.2) | — | [14.8] | 白・黒色粒、小礫 | 良好 | 灰色 | 外面ロクロナデ後中位以下ヘラナデ及び指ナデ。内面ロクロナデ後下位指ナデ。 | 口縁部～胴部下位片。 |

第25表 出土土器観察表 (3)

| 遺構名 | 番号 | 種別 器種 | 口径 (cm) | 底径 (cm) | 高さ (cm) | 胎 土 | 焼成 | 色 調 | 器形、成・整形、文様等の特徴 | 残存状況、備考 |
|------------|----|-------------|------------|------------|------------|----------------|------|---------|--|-----------------|
| SI-29 | 1 | 土師器 甕 | (10.7) | — | [5.5] | 白・黒色粒 | 良好 | 明赤褐色 | 外面口縁部ヨコナデ。肩部横位ヘラケズリ、以下縦位ヘラケズリ。内面口縁部ヨコナデ、以下ヘラナデ及び指ナデ。 | 口縁部～肩部片。 |
| SI-30 | 1 | 須恵器 坏 | 13.7 | 6.2 | 3.3 | 白色粒、長石 | 良好 | 褐灰色 | 内・外面ロクロによるヨコナデ。外底面回転系切り。 | 3/4 残存。 |
| SI-30 | 2 | 須恵器 坏 | 13.0 | 6.7 | 2.6 | 白色粒、長石 | 良好 | 黄灰色 | 内・外面ロクロによるヨコナデ。外底面回転系切り。 | 1/2 残存。 |
| SI-30 | 3 | 須恵器 高台付坏 | 13.7 | 6.3 | 5.6 | 白色粒、長石、角閃石 | 還元焰 | 灰色 | 外面ロクロによるヨコナデ。外底面回転系切り後、高台貼り付け。内面ロクロによるヨコナデ。 | ほぼ完形。 |
| SI-30 | 4 | 土師器 甕 | (19.2) | — | [8.9] | 白・黒色粒、黒雲母 | 良好 | にぶい黄褐色 | 外面口縁部ヨコナデ。以下横位ヘラケズリ。内面口縁部ヨコナデ、以下ヘラナデ。 | 口縁部～肩部片。 |
| SE-02 | 1 | 須恵器 坏 | (12.7) | 8.2 | 3.5 | 白・黒色粒、小礫 | 良好 | 灰色 | 外面ロクロナデ。体部下位ロクロナデ後回転ヘラケズリ。底部回転ヘラケズリ。内面ロクロナデ。口縁部を2箇所打ち欠いている。 | 3/4 残存。 |
| SE-02 | 2 | 須恵器 壺 | (11.0) | 7.4 | 11.2 | 白・黒・橙色粒、灰色粗粒 | 良好 | 黄灰色 | 外面ロクロナデ後胴中位以下回転ヘラケズリ及び指ナデ。下位細かいヘラケズリ。底部回転系切り後「井」字状ヘラケズリ。内面ロクロナデ。 | 7/8 残存。 |
| SE-02 | 3 | 須恵器 壺 | — | — | [11.6] | 白・黒色細粒少量 | 良好 | オリーブ黒色 | 外面ロクロナデ。肩部ヘラ状工具による連続刺突文。内面ロクロナデ。 | 肩部～胴部片。 |
| SE-02 | 4 | 土師器 坏 | 12.6 | — | 3.3 | 白・黒色粒、黒雲母 | 良好 | 良好 | 外面口縁部ヨコナデ、以下ヘラケズリ。内面口縁部ヨコナデ、以下ヘラナデ及び指ナデ。 | 口縁部一部欠損。 |
| SE-02 | 5 | 土師器 坏 | 12.9 | — | 3.2 | 白・黒色粒、黒雲母 | 良好 | 良好 | 外面口縁部ヨコナデ、以下指ナデ後ヘラケズリ。内面口縁部ヨコナデ、以下ヘラナデ及び指ナデ。 | 3/4 残存。 |
| SE-05 | 1 | 在地系 鉢 | (29.0) | — | [5.5] | 白色粒 | 軟質 | 灰色 | 外面ヨコナデ及び指頭痕。内面ヨコナデ及びヘラナデ。 | 口縁部～体部中位片。 |
| SE-05 | 2 | 在地系 鉢 | — | — | [9.0] | 白色粒、長石 | 軟質 | 黄灰色 | 外面ヨコナデ及び指頭痕。内面ヨコナデ。内面下半摩滅。片口鉢。 | 口縁部～体部中位片。 |
| SE-05 | 3 | 在地系 鉢 | — | (12.6) | [6.2] | 白・橙色粒、小礫 | 軟質 | 黄灰色 | 外面ヨコナデ及び指頭痕。外底面回転系切り。内面ヨコナデ。内面摩滅。 | 胴部 下位～底部片。 |
| SE-11 | 1 | 内耳土器 (鍋) | 32.3 | (18.5) | [18.3] | 白・黒色粒、黒雲母 | 軟質 | 褐灰色 | 外面ロクロナデ及び指ナデ。内面上半ロクロナデ、下半ロクロナデ及び指ナデ。外面煤付着。 | 1/2 残存。底部欠損。 |
| SE-11 | 2 | 内耳土器 (鍋) | (24.8) | (14.6) | 13.8 | 白・黒・茶色粒、石英 | 軟質 | 暗オリーブ褐色 | 外面ロクロナデ及び指ナデ。下位ロクロナデ後ヘラケズリ。外底面ヘラケズリ。内面ロクロナデ及び指ナデ。外面煤付着。 | 1/4 残存。 |
| SE-14 | 1 | 青磁 碗 | (15.6) | — | — | 精良 | 良好 | 灰白色 | 龍泉窯系青磁鎚蓮弁文碗。釉調オリーブ灰色。 | 口縁部片。 |
| SE-14 | 2 | 土師器 小皿 | 8.5 | 6.0 | 1.5 | 雲母、角閃石 | 良好 | にぶい黄褐色 | 内・外面ロクロナデ。外底面ナデ。かわらけ。 | 1/2 残存。 |
| SE-14 | 3 | 常滑窯 甕 | [5.9] | [3.7] | 1.1 | 長石 | 良好 | にぶい黄褐色 | 外面ヘラナデ、押印。内面指ナデ。 | 胴部片。 |
| SE-14 | 4 | 常滑窯 片口鉢 | — | — | — | 白色粒、長石 | 良好 | にぶい黄褐色 | 内・外面ヨコナデ。 | 口縁部片。片口鉢 I 類。 |
| SK-01 | 1 | 土師器 坏 | (13.3) | — | 3.3 | 黒色粒、黒雲母、石英、小礫 | 良好 | 橙色 | 外面口縁部ヨコナデ、以下ヘラケズリ。内面ヘラナデ後ヨコナデ。 | 4/5 残存。 |
| SK-01 | 2 | 土師器 坏 | (14.6) | (10.0) | 3.4 | 白色粒、長石、角閃石 | 良好 | にぶい黄褐色 | 外面口縁部ヨコナデ、以下ヘラケズリ。外底面ヘラケズリ。内面ヘラナデ後ヨコナデ。 | 1/6 残存。 |
| SK-20 | 1 | 土師器 坏 | (10.4) | (6.4) | 3.5 | 白色粒、雲母、長石、角閃石 | 良好 | にぶい橙色 | 外面口縁部ヨコナデ、以下ヘラナデ後指ナデ。底部ヘラケズリ。内面ヨコナデ。 | 1/8 残存。 |
| SK-23 | 1 | 青磁 碗 | — | — | — | 精良 | 良好 | 灰色 | 龍泉窯系青磁刺突文碗。釉調オリーブ灰色。 | 口縁部片。 |
| SK-75 | 1 | 縄文土器 深鉢 | (23.3) | 6.8 | 23.4 | 白・黒・橙色粒、チャート | やや軟質 | 明赤褐色 | 口縁部下部～中位ヘラ状工具による研磨、以下ヘラナデ及び指ナデ。 | 無紋。 |
| SK-75 | 2 | 縄文土器 深鉢 | — | — | — | 砂粒、茶色粒、チャート、石英 | やや軟質 | 明黄褐色 | 3、4 と同一。口縁部隆帯による渦巻き文と沈線による楕円区画。区内縄文施文。LR。 | 口縁部片。加曾利 E3 式。 |
| SK-75 | 3 | 縄文土器 深鉢 | — | — | — | 砂粒、茶色粒、チャート、石英 | やや軟質 | 褐色 | 2、4 と同一。口縁部隆帯による渦巻き文と沈線による楕円区画。区内縄文施文。LR。 | 口縁部片。加曾利 E3 式。 |
| SK-75 | 4 | 縄文土器 深鉢 | — | — | — | 砂粒、茶色粒、チャート、石英 | やや軟質 | 明褐色 | 2、3 と同一。隆帯による渦巻き文。 | 口縁下部片。加曾利 E3 式。 |
| SK-75 | 5 | 縄文土器 深鉢 | — | — | — | 白・黒色粒、橙色粗粒、黒雲母 | 良好 | 暗褐色 | 口縁部隆帯による渦巻き文と沈線による楕円区画。以下縄文施文後、縦位沈線による区画、及び磨消部とによる懸垂文を施す。RL。 | 胴部片。加曾利 E3 式。 |
| SK-75 | 6 | 縄文土器 深鉢 | — | — | — | 白・黒色粒、チャート | 良好 | 明褐色 | 小型の半裁竹管による連続刺突文 4 条を曲線或いは円形状に配する。 | 胴部片。有尾式？ |
| SK-75 | 7 | 縄文土器 深鉢 | — | — | — | 黒・橙色粒、白色粗粒、黒雲母 | 良好 | 明黄褐色 | 縄文施文後、太さ 3～4 mm の縦位沈線による区画、及び磨消部とによる懸垂文を施す。LR。 | 胴部片。加曾利 E3 式。 |
| SK-75 | 8 | 縄文土器 深鉢 | — | — | — | 白・灰・黒色粒、黒雲母 | 良好 | 赤褐色 | 縄文施文後、太さ 3 mm 程の縦位沈線による区画、及び磨消部とによる懸垂文を施す。RL。 | 胴部片。加曾利 E3 式。 |
| SK-75 | 9 | 縄文土器 深鉢 | — | — | — | 白色粒、茶色粗粒 | 良好 | 明赤褐色 | 櫛状工具による縦位集合沈線施文後、太さ 3～5 mm 程の横位平行沈線を施す。 | 胴部片。加曾利 E3 式。 |
| SK-79 | 1 | 須恵器 高台付坏 | 17.1 | 6.6 | 6.8 | 白色粒、長石 | 軟質 | 黄灰色 | 外面ロクロによるヨコナデ。外底面回転系切り後、高台貼り付け。内面ロクロによるヨコナデ。 | 3/4 残存。 |
| PT549 | 1 | 須恵器 高台付坏 | — | (6.2) | [3.2] | 白色粒、長石 | 軟質 | 灰白色 | 外面ロクロによるヨコナデ。外底面回転系切り後、高台貼り付け。内面ロクロによるヨコナデ。 | 体部 中位～底部片。 |
| SA-01 a | 1 | 灰釉陶器 碗 | — | (6.8) | [2.1] | 白色粒 | 良好 | 灰白色 | 外面ロクロナデ。外底面高台貼り付け後高台内ヘラケズリ。内面ロクロナデ。釉調灰オリーブ色。 | 体部 下位～底部片。 |
| SD-03 | 1 | 在地系 鉢 | (32.3) | — | — | 白・黒色粒、小礫 | 軟質 | 灰黄褐色 | 外面口縁部ヨコナデ、以下縦位のヘラナデ及び指ナデ。内面ヨコナデ、及びヘラナデ。内面下半摩滅。片口鉢。 | 口縁部～体部下位片。 |
| SD-03 | 2 | 在地系 鉢 | — | — | — | 白・黒色粒 | 軟質 | 灰白色 | 外面ヨコナデ。内面口縁部ヨコナデ、以下ヘラナデ。 | 口縁部片。 |
| SD-03 | 3 | 在地系 鉢 | — | — | — | 白色粒、小礫、角閃石 | 軟質 | にぶい黄褐色 | 外面口縁部ロクロナデ、以下ヘラナデ。内面ヨコナデ及びヘラナデ。外面炭素吸着か。 | 口縁部片。 |
| SD-03 | 4 | 在地系 鉢 | — | — | — | 白色粒、角閃石 | 軟質 | にぶい黄褐色 | 内・外面ヨコナデ。直径 5～8 mm の穿孔を有する。器表は炭素吸着し、灰色を呈する。火鉢か。 | 口縁部片。 |
| SD-03 | 5 | 在地系 鉢 | — | — | — | 白・黒色粒、石英 | 軟質 | 褐灰色 | 外面口縁部ヨコナデ、以下ヘラナデ。内面ヨコナデ。 | 口縁部片。 |

第26表 出土土器観察表 (4)

| 遺構名 | 番号 | 種別 器種 | 口径 (cm) | 底径 (cm) | 高さ (cm) | 胎 土 | 焼成 | 色 調 | 器形、成・整形、文様等の特徴 | 残存状況、備考 |
|------------|----|-------------|------------|------------|------------|-------------------|-----------|--------|--|----------------|
| SD-03 | 6 | 在地系 鉢 | — | (10.9) | [6.4] | 白・橙色粒、長石、 小礫 | 軟質 | にぶい黄褐色 | 外面指ナデ及びヘラナデ。外底面回転系切り。内面磨滅。 | 体部下位～底部 片。 |
| SD-03 | 7 | 常滑窯 甕 | — | — | — | 白色粒、長石 | 良好 | 灰色 | 内・外面ヨコナデ。緑帯幅2.5cm。器表は暗赤褐色を呈す。 | 口縁部片。 |
| SD-03 | 8 | 常滑窯 甕 | — | — | — | 白色粒、長石 | 良好 | にぶい橙色 | 内・外面ヨコナデ。緑帯幅1.7cm。器表は灰褐色を呈す。 | 口縁部片。 |
| SD-03 | 9 | 常滑窯 甕 | — | — | — | 白色粒、長石 | 良好 | 褐灰色 | 外面指ナデ及びヘラナデ、降灰厚く掛かる。花文押印あり。内面指ナ デ及び指オサエ。 | 胴部片。 |
| SD-03 | 10 | 常滑窯 甕 | — | — | — | 白色粒、長石 | 良好 | 褐色 | 外面指ナデ及びヘラナデ、降灰掛かる。格子文押印あり。内面指ナ デ及び指オサエ。 | 胴部片。 |
| SD-03 | 11 | 常滑窯 甕 | [6.4] | 7.5 | 1.3 | 白色粒、長石 | 良好 | 褐色 | 外面指ナデ及びヘラナデ。内面指ナデ及び指オサエ。「擦り常滑」と俗称さ れる割れ口を研磨したもの。 | 胴部片。 |
| SD-07 | 1 | 青磁 碗 | — | — | — | 精良 | 良好 | 灰白色 | 同安窯系青磁掛描文碗。釉調灰オリブ色。 | 口縁部片。 |
| SD-09 | 1 | 須恵器 高台付環 | 10.5 | 6.0 | 4.3 | 白色粒、長石、角 閃石 | 軟質 | 灰黄色 | 外面ロクロによるヨコナデ。外底面回転系切り後、高台貼り付け後指 ナデ。内面ロクロによるヨコナデ。 | 2/3 残存。 |
| SD-09 | 2 | 須恵器 高台付環 | (13.0) | — | [5.0] | 白色粒 | 軟質 | 灰黄色 | 外面ロクロによるヨコナデ。外底面回転系切り後、高台貼り付け。内 面ロクロによるヨコナデ。 | 1/4 残存。 |
| SD-09 | 3 | 須恵器 環 | 11.0 | 5.0 | 3.8 | 白色粒、長石、角 閃石 | 軟質 | 黄灰色 | 内・外面ロクロによるヨコナデ。外底面回転系切り。焼成後、打欠き による底部穿孔。孔径1.1cm前後。 | ほぼ完成。 |
| SD-10 | 1 | 灰釉陶器 碗 | (15.0) | 7.0 | 4.4 | 精良 | 良好 | 灰白色 | 外面ロクロナデ。外底面高台貼り付け後高台内ヘラケズリ。内面ロク ロナデ。釉調灰白色。SD09出土と接合。 | 1/3 残存。 |
| SD-10 | 2 | 灰釉陶器 碗 | — | (6.9) | [2.7] | 白色粒、精良 | 良好 | 黄灰色 | 外面体部中位ロクロナデ、以下回転ヘラケズリ。外底面高台貼り付け 後高台内ヘラケズリ。内面ロクロナデ。釉調灰白色。 | 体部下位～底部 片。 |
| SD-10 | 3 | 灰釉陶器 壺 | — | 9.1 | [1.8] | 白色粒、長石、精 良 | 良好 | 灰色 | 外面胴部ロクロナデ、以下回転ヘラケズリ。外底面高台貼り付け後高 台内ヘラケズリ。内面ロクロナデ。内底面に灰釉附着。 | 胴部下位～底部 片。 |
| SD-10 | 4 | 須恵器 高台付環 | (14.0) | 5.3 | 5.2 | 白色粒、長石 | 軟質 | 灰白色 | 外面ロクロによるヨコナデ。外底面回転系切り後、高台貼り付け。内 面ロクロによるヨコナデ。 | 1/3 残存。 |
| SD-10 | 5 | 須恵器 高台付環 | (14.5) | (7.0) | 5.7 | 白色粒 | 軟質 | 黄灰色 | 外面ロクロによるヨコナデ。外底面回転系切り後、高台貼り付け。内 面ロクロによるヨコナデ。 | 1/4 残存。 |
| SD-10 | 6 | 須恵器 高台付環 | (14.5) | (5.1) | 5.2 | 白色粒、小礫 | 良好 | 灰色 | 外面ロクロによるヨコナデ。外底面回転系切り後、高台貼り付け。内 面ロクロによるヨコナデ。 | 1/4 残存。 |
| SD-10 | 7 | 須恵器 環 | (13.0) | (5.8) | 4.3 | 白色粒、長石 | 軟質 | 灰白色 | 内・外面ロクロによるヨコナデ。外底面回転系切り。 | 1/3 残存。 |
| SD-10 | 8 | 須恵器 環 | (13.0) | (5.6) | 4.5 | 白色粒、長石 | 軟質 | 灰白色 | 内・外面ロクロによるヨコナデ。外底面回転系切り。 | 1/4 残存。 |
| SD-10 | 9 | 須恵器 環 | 11.1 | 5.8 | 5.0 | 白色粒、長石、角 閃石 | 軟質 | 黄灰色 | 内・外面ロクロによるヨコナデ。外底面回転系切り。 | 1/2 残存。 |
| SD-10 | 10 | 須恵器 環 | (12.2) | (4.6) | 4.5 | 白色粒、長石、雲 母 | 軟質 土師質 | 灰白色 | 内・外面ロクロによるヨコナデ。外底面回転系切り。 | 1/4 残存。 |
| SD-10 | 11 | 須恵器 環 | (15.9) | — | [4.4] | 白色粒 | 軟質 土師質 | 黄灰色 | 内・外面ロクロによるヨコナデ。 | 口縁部～体部下位 片。 |
| SD-10 | 12 | 須恵器 高台付皿 | (13.6) | (7.2) | 2.7 | 白色粒 | 軟質 | 黄灰色 | 外面ロクロによるヨコナデ。外底面回転系切り後、高台貼り付け。内 面ロクロによるヨコナデ。 | 1/2 残存。 |
| SD-10 | 13 | 須恵器 鉢 | (18.0) | (11.0) | 8.4 | 白色粒、長石 | 良好 | 灰色 | 外面ロクロによるヨコナデ、体部下位回転ヘラケズリ。外底面回転 ヘラケズリ。内面ロクロによるヨコナデ。 | 1/3 残存。 |
| SD-10 | 14 | 須恵器 羽釜 | (20.0) | — | [6.5] | 白色粒、長石、角 閃石 | 軟質 | にぶい橙色 | 外面ロクロによるヨコナデ。内面ロクロによるヨコナデ。 | 口縁部～胴部上位 片。 |
| SD-10 | 15 | 土師器 環 | (10.8) | (7.4) | 3.6 | 白・黒色粒、黒雲 母 | 良好 | にぶい黄褐色 | 外面口縁～体部指ナデ。底部ヘラナデ後指ナデ。内面指ナデ。 | 1/4 残存。 |
| SD-10 | 16 | 土師器 甕 | (14.6) | — | [4.0] | 白・黒・橙色粒、 黒雲母 | 良好 | にぶい黄褐色 | 外面口縁部ヨコナデ、以下ヘラケズリ及び指ナデ。内面口縁部ヨコ ナデ、以下ヘラナデ及び指ナデ。 | 口縁部～肩部片。 |
| SD-10 | 17 | 土師器 甕 | (19.4) | — | [10.0] | 白・黒色粒 | 良好 | にぶい褐色 | 外面口縁部ヨコナデ、以下横位ヘラケズリ。内面口縁部ヨコナデ、以 下ヘラナデ。 | 口縁部～肩部片。 |
| SD-18 | 1 | 在地系 鉢 | — | — | — | 白色粒、長石 | 良好 | 黄灰色 | 内・外面ヨコナデ。 | 口縁部片。 |
| SD-19 | 1 | 須恵器 高台付環 | — | (12.0) | [4.3] | 白・黒・茶色粒 | 土師質 | 橙色 | 内・外面ロクロによるヨコナデ。 | 高台部片。 |
| SD-19 a | 1 | 灰釉陶器 皿 | — | (6.5) | [1.6] | 精良 | 良好 | 灰白色 | 外面体部下位回転ヘラケズリ。外底面高台貼り付け後高台内ヘラケズ リ。内面ロクロナデ。釉調灰白色。 | 体部下位～底部 片。 |
| SD-19 a | 2 | 須恵器 高台付環 | — | 7.7 | [3.7] | 白色粒、雲母、角 閃石 | 還元焰 | 灰白色 | 外面ロクロによるヨコナデ。外底面回転系切り後、高台貼り付け。内 面ロクロによるヨコナデ。内底面に「高」の刻書あり。 | 体部下位～底部 片。 |
| SD-21 | 1 | 須恵器 羽釜 | (21.6) | — | [14.2] | 雲母、長石、角閃 石 | 軟質 | 灰白色 | 外面ロクロによるヨコナデ。内面ロクロによるヨコナデ。 | 口縁部～胴部中位 片。 |
| SD-21 | 2 | 須恵器 瓶 | — | 8.0 | [8.7] | 白色粒、長石 | 良好 | 黄灰色 | 内・外面ロクロによるヨコナデ。外底面回転系切り後高台貼り付け。 | 胴部中位～底部 片。 |
| SD-22 | 1 | 土師器 環 | (11.6) | — | 3.1 | 白・黒色粒、黒雲 母、石英 | 良好 | 橙色 | 外面口縁部ヨコナデ、以下ヘラケズリ。内面口縁部ヨコナデ、以下 ヘラナデ。 | 1/4 残存。 |
| SD-23 | 1 | 土師器 甕 | (12.0) | — | [4.6] | 白・灰色粒、黒雲 母 | 良好 | 明赤褐色 | 外面口縁部ヨコナデ、以下横位ヘラケズリ。内面口縁部ヨコナデ、以 下斜位ヘラケズリ。 | 口縁部～肩部片。 |
| SD-25 | 1 | 土師器 環 | (12.5) | (8.0) | 3.0 | 黒色粒、黒雲母 | 良好 | 明褐色 | 外面口縁部ヨコナデ、以下指ナデ。外底面ヘラケズリ。内面口縁部ヨ コナデ、以下ヘラナデ後指ナデ。 | 3/5 残存。 |
| SD-25 | 2 | 須恵器 長頸瓶 | — | — | [6.1] | 白色粒、長石 | 良好 | 灰色 | 外面ロクロによるヨコナデ。内面頸部ロクロによるヨコナデ以下指 オサエ及びヘラナデ。 | 頸部片。 |
| SD-26 | 1 | 須恵器 環 | — | 7.1 | [2.6] | 白色粒、雲母、長 石、角閃石 | 軟質 | 灰白色 | 内・外面ロクロによるヨコナデ。外底面回転系切り。 | 体部中位～底部 片。 |
| SD-26 | 2 | 灰釉陶器 長頸瓶 | — | 8.6 | [4.3] | 精良 | 良好 | 黄灰色 | 外面胴部下位ロクロによるヨコナデ、下端ヘラケズリ。外底面高台貼 り付け後高台内ヘラケズリ。 | 胴部下位～底部 片。 |
| SD-29 | 1 | 須恵器 環 | (12.4) | (6.5) | 2.8 | 白色粒、長石 | 良好 | 黄灰色 | 内・外面ロクロによるヨコナデ。外底面回転系切り。 | 1/3 残存。 |

第27表 出土土器観察表 (5)

| 遺構名 | 番号 | 種別 器種 | 口径 (cm) | 底径 (cm) | 高さ (cm) | 胎 土 | 焼成 | 色 調 | 器形、成・整形、文様等の特徴 | 残存状況、備考 |
|--------------|----|-------------|------------|------------|------------|----------------|-----------|--------|---|--------------------|
| 低地-01 | 2 | 須恵器 環 | (11.6) | (6.0) | 3.8 | 茶色粒 | 軟質 土師質 | 灰白色 | 内・外面ロクロによるヨコナデ。外底面回転系切り。 | 1/4 残存。 |
| 低地-01 | 3 | 須恵器 高台付環 | — | 5.5 | [2.0] | 白色粒、長石、角 閃石 | 軟質 | 黄灰色 | 外面ロクロによるヨコナデ。外底面回転系切り後、高台貼り付け。内 面ロクロによるヨコナデ。 | 体部下位～底 部片。 |
| 窪地-01 | 1 | 灰釉陶器 椀 | — | (7.0) | [1.7] | 白色粒 | 良好 | 褐灰色 | 内・外面ロクロナデ。外底面高台貼り付け後高台内ヘラケズリ。内底 面に重ね焼痕。釉調オリープ灰色。 | 底部片。 |
| SU-04 c | 1 | 須恵器 高台付環 | — | (9.2) | [3.9] | 白色粒 | 軟質 | 灰白色 | 外面ロクロによるヨコナデ。外底面回転系切り後、高台貼り付け。内 面ロクロによるヨコナデ。 | 体部中位～底 部片。 |
| SX-02 | 1 | 常滑窯 甕 | — | — | — | 白色粒、長石、角 閃石 | 良好 | 黄灰色 | 外面指ナデ及びヘラナデ、暗オリープ色降灰掛かる。押印あり。内面 指ナデ。 | 胴部片。 |
| SX-02 | 2 | 常滑窯 甕 | — | — | — | 白色粒、角閃石 | 良好 | 褐灰色 | 外面指ナデ及びヘラナデ、押印あり。内面ヘラナデ及び指ナデ。 | 胴部片。 |
| SX-03 | 1 | 在地系 鉢 | — | — | — | 雲母、長石、角閃 石 | 軟質 | にぶい黄橙色 | 外面ヨコナデ。内面口縁部ヨコナデ、以下ヘラナデ。 | 口縁部～体部中位 片。 |
| SX-05 | 1 | 灰釉陶器 皿 | (14.5) | — | [1.3] | 白色粒 | 良好 | 灰黄色 | 内・外面ロクロナデ。釉調灰オリープ色。 | 口縁部～体部中位 片。 |
| SX-06 ・07 | 1 | 灰釉陶器 椀 | — | (7.0) | [2.4] | 精良 | 良好 | 灰白色 | 外面体部下位回転ヘラケズリ。外底面高台貼り付け後高台内ヘラケズ リ。内面ロクロによるヨコナデ。釉調灰オリープ色。 | 体部下位～底 部片。 |
| SX-06 ・07 | 2 | 須恵器 環 | (13.0) | 6.5 | 4.1 | 白色粒、長石 | 良好 | 灰黄色 | 内・外面ロクロによるヨコナデ。外底面回転系切り。 | 1/3 残存。 |
| SX-06 ・07 | 3 | 須恵器 高台付環 | (13.0) | (6.3) | 5.1 | 白色粒 | 良好 | 黄灰色 | 外面ロクロによるヨコナデ。外底面回転系切り後、高台貼り付け。内 面ロクロによるヨコナデ。 | 1/4 残存。 |
| SX-06 ・07 | 4 | 須恵器 高台付環 | — | 6.0 | [2.2] | 白色粒、角閃石 | 軟質 土師質 | 灰白色 | 外面ロクロによるヨコナデ。外底面回転系切り後、高台貼り付け。内 面ロクロによるヨコナデ。 | 体部下位～底 部片。 |
| SX-06 ・07 | 5 | 須恵器 高台付環 | — | (5.5) | [3.2] | 白・橙色粒、長石 | 軟質 土師質 | 灰黄色 | 外面ロクロによるヨコナデ。外底面回転系切り後、高台貼り付け。内 面ロクロによるヨコナデ。 | 体部中位～底 部片。 |
| SX-06 ・07 | 6 | 須恵器 大甕 | — | — | — | 白・黒色粒、小礫 | 良好 | 灰色 | 内・外面ロクロナデ。 | 口縁部片。 |
| SX-06 ・07 | 7 | 土師器 甕 | (23.0) | — | [6.7] | 白・黒色粒、黒雲 母 | 良好 | 橙色 | 外面口縁部ヨコナデ、以下横位ヘラケズリ。内面口縁部ヨコナデ、以 下ヘラナデ及び指ナデ。 | 口縁部～胴部片。 |
| 確認面 | 1 | 縄文土器 深鉢 | — | — | — | 白・黒・橙色粒 | 良好 | 灰黄褐色 | 隆線による渦巻き文と沈線による楕円区画。楕円区画内縄文施文。 RL。 | 口縁下部片。加曾 利 E3式。 |
| 確認面 | 2 | 縄文土器 深鉢 | — | — | — | 白・橙色粒、小礫 | 良好 | にぶい黄橙色 | 縄文施文後、太さ3～4mmの縦位沈線による区画、及び磨消部とによ る懸垂文を施す。RL。 | 胴部片。加曾利 E3 式。 |
| 確認面 | 3 | 灰釉陶器 皿 | (11.6) | (6.0) | 2.8 | 白色粒、精良 | 良好 | 灰白色 | 外面体部下位回転ヘラケズリ。外底面高台貼り付け後高台内ヘラケズ リ。内面ロクロナデ。釉調灰白色。 | 1/5 残存。 |
| 確認面 | 4 | 緑釉陶器 椀 | — | (8.0) | [1.4] | 精良 | 良好 | 灰白色 | 外面ロクロナデ。外底面高台貼り付け後高台内ヘラケズリ。内面ロク ロナデ後ミガキ。釉調灰オリープ色で全面施釉。 | 底部片。 |
| 確認面 | 5 | 須恵器 高台付環 | — | 7.8 | [4.1] | 白色粒 | 軟質 | 灰黄色 | 外面ロクロによるヨコナデ。外底面回転系切り後、高台貼り付け。内 面ロクロによるヨコナデ。 | 体部中位～底 部片。 |
| 確認面 | 6 | 須恵器 高台付環 | — | 7.4 | [3.9] | 白色粒、長石、角 閃石 | 軟質 | 黄灰色 | 外面ロクロによるヨコナデ。外底面回転系切り後、高台貼り付け。内 面ロクロによるヨコナデ。 | 体部中位～底 部片。 |
| 確認面 | 7 | 須恵器 環 | (12.6) | 5.5 | 3.6 | 白色粒 | 軟質 | 灰白色 | 内・外面ロクロによるヨコナデ。外底面回転系切り。 | 1/2 残存。 |
| 確認面 | 8 | 須恵器 環 | (12.3) | (6.0) | 3.5 | 白色粒、長石 | 良好 | 灰色 | 内・外面ロクロによるヨコナデ。外底面回転系切り。 | 1/4 残存。 |
| 確認面 | 9 | 須恵器 環 | 13.0 | 6.6 | 2.6 | 精良 | 良好 | 黄灰色 | 内・外面ロクロによるヨコナデ。外底面回転系切り。 | 2/3 残存。 |
| 確認面 | 10 | 須恵器 環 | — | 7.0 | [1.9] | 白色粒、長石 | 軟質 | 黄灰色 | 内・外面ロクロによるヨコナデ。外底面回転系切り。 | 底部片。 |
| 確認面 | 11 | 須恵器 壺 | — | (5.2) | [7.3] | 白色粒 | 良好 | 黄灰色 | 内・外面ロクロによるヨコナデ。高台貼り付け。 | 肩部～底部片。 |
| 確認面 | 12 | 須恵器 瓶 | — | (11.0) | [2.6] | 白色粒 | 良好 | 灰色 | 外面ヨコナデ。外底面高台貼り付け。内面指ナデ。 | 底部片。 |
| 確認面 | 13 | 常滑窯 甕 | — | — | — | 白色粒、長石 | 良好 | 黄灰色 | 外面指ナデ、自然釉掛かる。押印あり。内面指ナデ及び指オサエ。 | 胴部片。 |

第28表 出土瓦観察表

| 遺構名 | 番号 | 種別 器種 | 長さ (cm) | 幅 (cm) | 厚さ (cm) | 胎 土 | 焼成 | 色 調 | 器形、成・整形、文様等の特徴 | 備 考 |
|-------|----|----------|------------|-----------|------------|--------------|----|--------|---|-----|
| SI-10 | 4 | 平瓦 | [18.5] | [11.5] | 1.9 | 白色粒、長石、雲母 | 良好 | 灰白色 | 凹面布目痕。凸面叩き後ヘラナデ及び指ナデ。 | |
| SI-10 | 5 | 平瓦 | [11.8] | [12.6] | 2.0 | 白色粒、長石、雲母 | 良好 | にぶい黄橙色 | 凹面布目痕。凸面叩き後ヘラナデ及び指ナデ。広端面ヘラケズリ。側面ヘラケズリ。 | |
| SE-01 | 1 | 平瓦 | [8.2] | [9.0] | 2.1 | 白色粒、長石、小礫 | 良好 | 褐灰色 | 凹面布目痕。凸面ヘラナデ、指ナデ。 | |
| SE-05 | 4 | 平瓦 | [7.2] | [10.0] | 2.2 | 長石、小礫 | 良好 | 灰色 | 凹面布目痕、糸切り痕。凸面ヘラナデ、指ナデ。広端面ヘラケズリ。 | |
| SE-05 | 5 | 平瓦 | [9.8] | [13.2] | 2.3 | 白色粒、長石、小礫 | 良好 | 灰色 | 凹面布目痕、糸切り痕。凸面叩き後ヘラナデ及び指ナデ。広端面ヘラケズリ。側面ヘラケズリ。 | |
| SE-12 | 1 | 平瓦 | [9.2] | [7.5] | 1.9 | 白色粒、長石、雲母 | 良好 | 灰白色 | 凹面布目痕、糸切り痕。凸面叩き後ヘラナデ及び指ナデ。狭端面ヘラケズリ。側面ヘラケズリ。 | |
| SD-03 | 12 | 平瓦 | [9.0] | [10.5] | 2.0 | 白・橙色粒、小礫 | 良好 | 灰黄色 | 凹面布目痕、糸切り痕。凸面叩き後ヘラナデ及び指ナデ。狭端面ヘラケズリ。側面ヘラケズリ。 | |
| SD-10 | 18 | 平瓦 | [10.0] | [9.5] | 2.0 | 白色粒、長石 | 良好 | 褐灰色 | 凹面布目痕。凸面縄目叩き後指ナデ。狭端面ヘラケズリ。側面ヘラケズリ。 | |
| 確認面 | 14 | 平瓦 | [9.1] | [8.8] | 1.5 | 長石、石英、角閃石、小礫 | 良好 | 橙色 | 凹面布目痕。凸面叩き後ヘラナデ及び指ナデ。狭端面ヘラケズリ。側面ヘラケズリ。 | |
| 確認面 | 15 | 平瓦 | [14.5] | [10.7] | 1.5 | 長石、角閃石、小礫 | 良好 | 灰黄褐色 | 凹面布目痕。凸面縄目叩き後指ナデ。 | |

第29表 出土石器一覧表

| 遺構名 | 番号 | 種別 器種 | 長さ (cm) | 幅 (cm) | 厚さ (cm) | 重量 (g) | 石 材 | 器形、成・整形、文様等の特徴 | 残存状況、備考 |
|-------|----|------------|------------|-----------|------------|-----------|------|---|--------------|
| SI-20 | 6 | 石器 打製石斧 | [8.4] | 5.5 | 1.9 | 75.5 | 頁岩 | 表面刃部に自然面を残す。表・裏面共に荒い加工により成形後、左右側縁に細かい調整剥離を施す。刃部の調整剥離は少なく、磨耗痕、擦痕が顕著。 | 上部欠損 |
| PT551 | 1 | 石器 打製石斧 | [5.0] | 7.0 | 1.1 | 911.8 | 頁岩 | 表・裏面共に研磨による擦痕が顕著。上部欠損面にも擦痕あり。砥石として転用か？ | |
| 低地-01 | 1 | 石器 石鏃 | (2.6) | 1.7 | 0.5 | 911.11 | チャート | 凹基無茎鏃。表面右側縁上半に未調整剥離面。両側縁中央部僅かな括。平基に近い基部。 | 先端部を欠損。 |
| 確認面 | 16 | 石器 石鏃 | 1.7 | 1.5 | 0.35 | 911.12 | 黒曜石 | 全面加工。表面左側縁は鋸歯状を呈する。平基に近い基部形状。 | 右「返し」先端部を欠損。 |

第30表 出土石製品一覧表

| 遺構名 | 番号 | 種別 器種 | 長さ (cm) | 幅 (cm) | 厚さ (cm) | 重量 (g) | 石 材 | 器形、成・整形、文様等の特徴 | 残存状況、備考 |
|-------|----|----------|------------|-----------|------------|-----------|--------|-------------------------|---------|
| SI-21 | 9 | 石製品 | 11.0 | 6.4 | 3.4 | 354.9 | 粗粒安山岩 | 小口側に敲打痕。 | 一部欠損。 |
| SI-21 | 10 | 石製品 | 26.8 | 8.9 | 5.6 | 2177.0 | 安山岩 | 顕著な使用痕は認められない。 | 完形。 |
| SI-28 | 5 | 石製品 | 16.9 | 6.3 | 4.8 | 911.2 | 安山岩 | 小口側に敲打痕。 | 一部欠損。 |
| SI-29 | 2 | 石製品 | 11.2 | 6.5 | 4.3 | 911.3 | 安山岩 | 4箇所の側面に敲打痕。 | 完形。 |
| SI-30 | 5 | 石製品 | 9.3 | 3.0 | 2.5 | 911.4 | 安山岩 | 顕著な使用痕は認められない。 | 完形。 |
| SE-04 | 1 | 石製品 | 13.0 | 6.0 | 3.6 | 911.5 | 安山岩 | 顕著な使用痕は認められない。 | 完形。 |
| SE-10 | 1 | 砥石 | 5.3 | 3.5 | 4.0 | 911.6 | 凝灰岩 | 研磨、及び線条痕を有す。 | 浅黄色。 |
| SE-15 | 1 | 凹石？ | 10.1 | 12.8 | 10.9 | 911.7 | 角閃石安山岩 | 直径7.0cm、深さ3.7cmの窪みを有する。 | |
| SD-03 | 13 | 砥石 | 8.8 | 3.2 | 2.9 | 911.9 | 砥沢石 | 研磨、及び線条痕を有す。 | 灰白色。 |
| SD-10 | 19 | 石製品 | [10.0] | 5.5 | 4.4 | 911.1 | 安山岩 | 顕著な使用痕は認められない。 | 片端部欠損。 |

写真図版



1. 調査区北東部 空撮 (上が北)



2. 調査区東部 畠跡 (南方より)

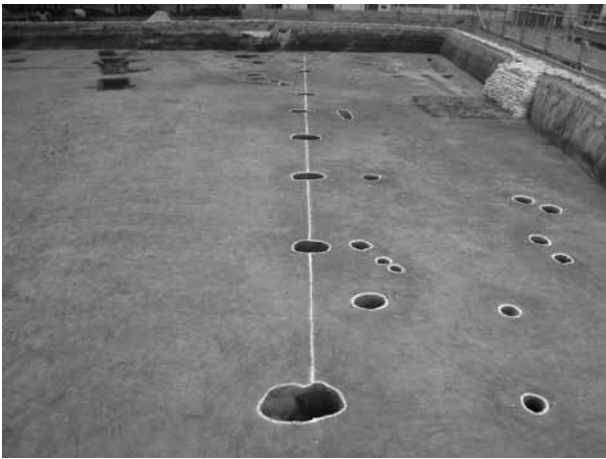

1. SA-01 (北から)

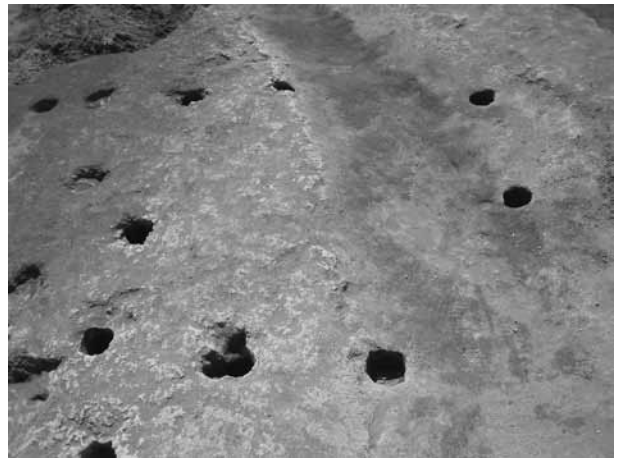

2. SB-01 (北から)



3. SI-01 (西から)



4. SI-01竈 (西から)



5. SI-02 (西から)



6. SI-02竈 (西から)



7. SI-03 (西から)



8. SI-03竈 (西から)



1. SI-04 (西から)



2. SI-04竈 (西から)

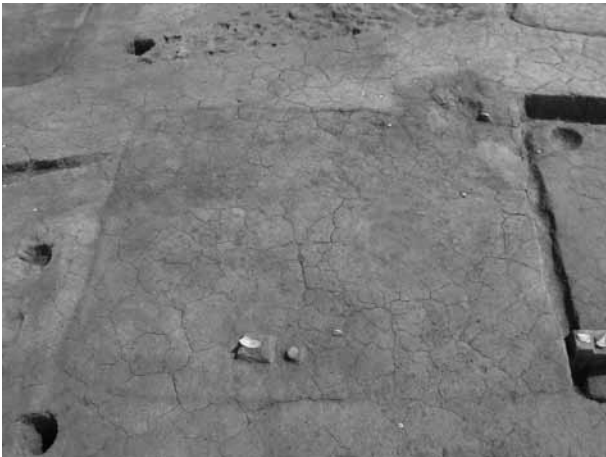

3. SI-05 (西から)

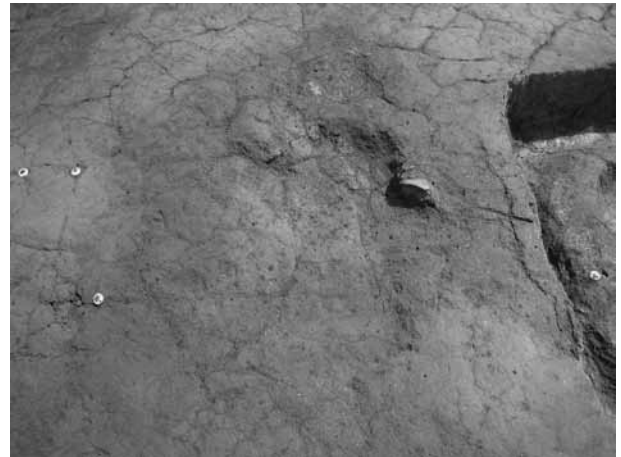

4. SI-05竈 (西から)

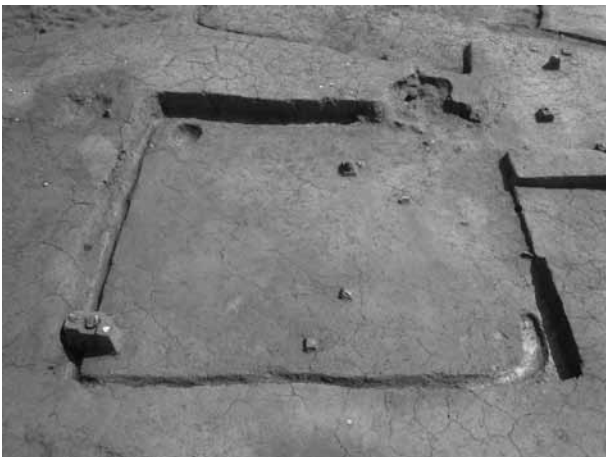

5. SI-06 (西から)



6. SI-06竈 (西から)

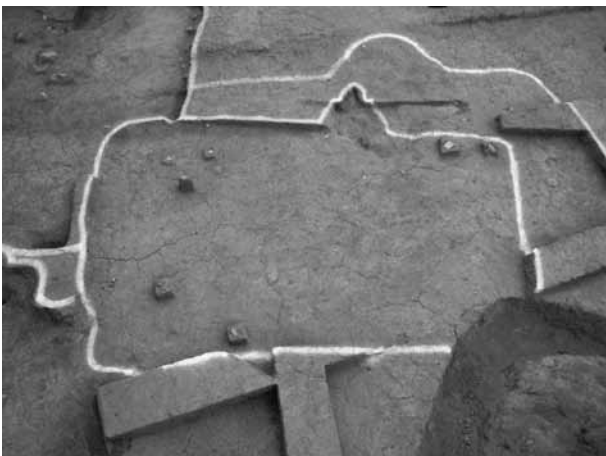

7. SI-07 (西から)



8. SI-07竈 (西から)



1. SI-08 (西から)



2. SI-08竈 (西から)

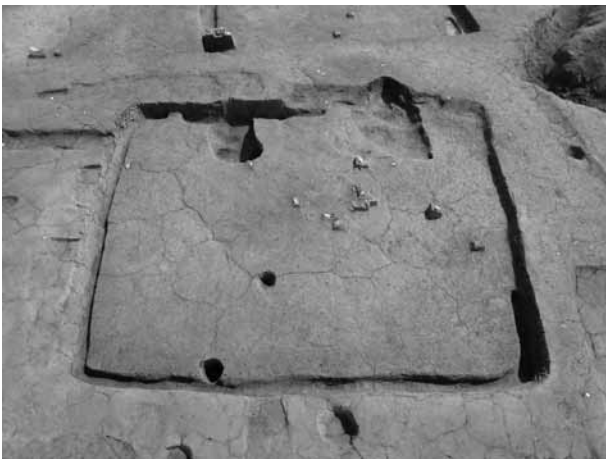

3. SI-09 (西から)

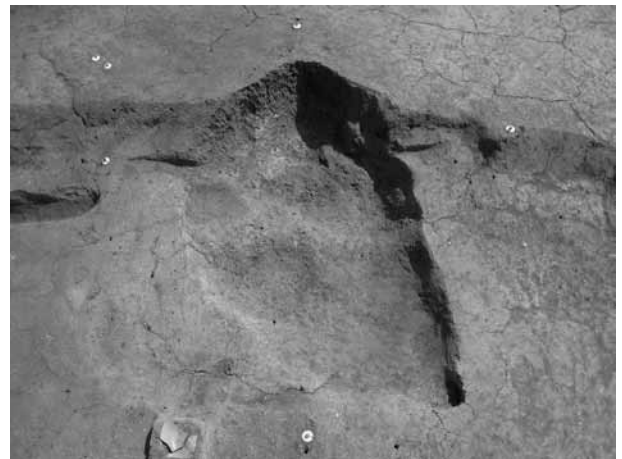

4. SI-09竈 (西から)

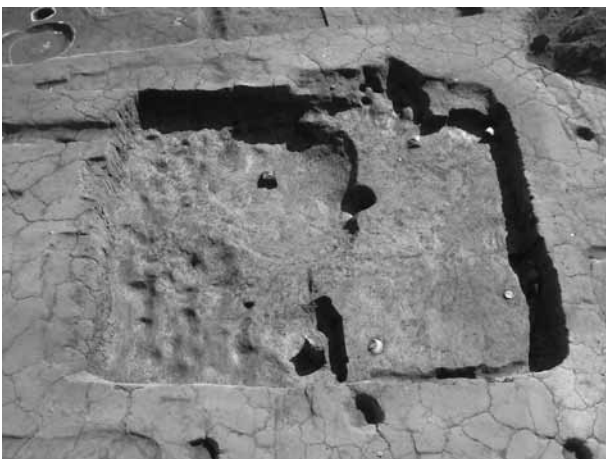

5. SI-09第2床面 (西から)



6. SI-09貯蔵穴 (西から)

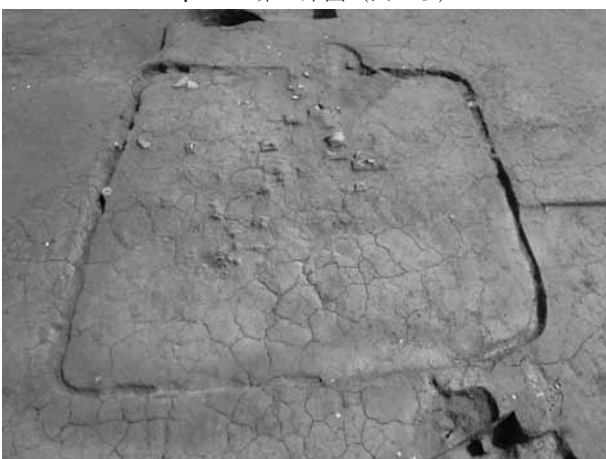

7. SI-10 (西から)



8. SI-10竈 (西から)



1. SI-10竈掘り方 (西から)

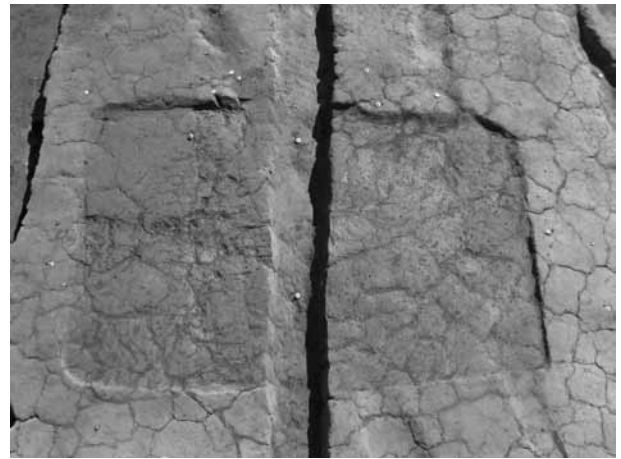

2. SI-11 (西から)

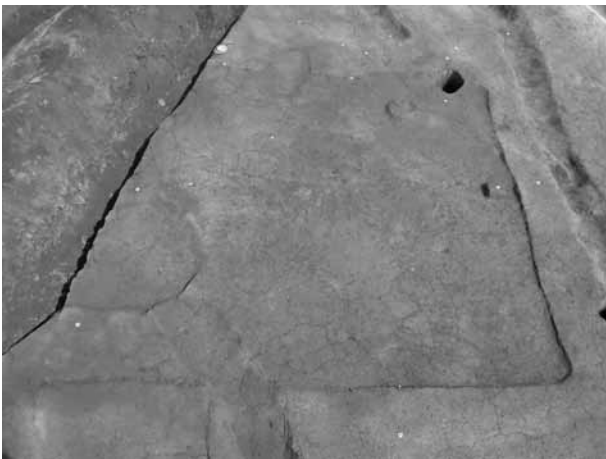

3. SI-12 (西から)

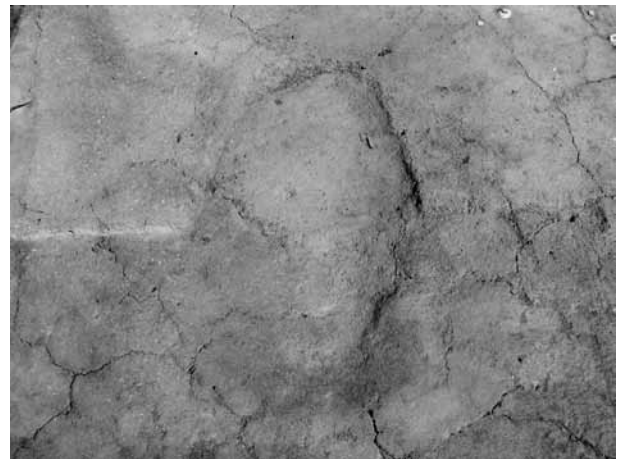

4. SI-12竈 (西から)



5. SI-13 (西から)



6. SI-13竈 (西から)



7. SI-14 (西から)



8. SI-14竈 (西から)



1. SI-15・16 (西から)



2. SI-15竈 (西から)

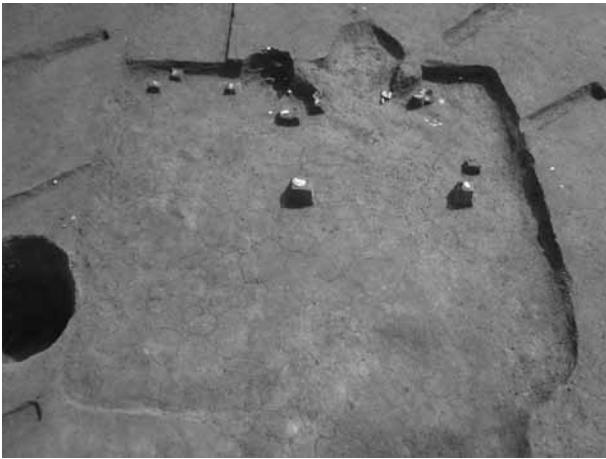

3. SI-18 (西から)



4. SI-18竈 (西から)



5. SI-19 (西から)



6. SI-19竈 (西から)



7. SI-20 (西から)



8. SI-20竈 (西から)



1. SI-21 (西から)



2. SI-21竈 (西から)

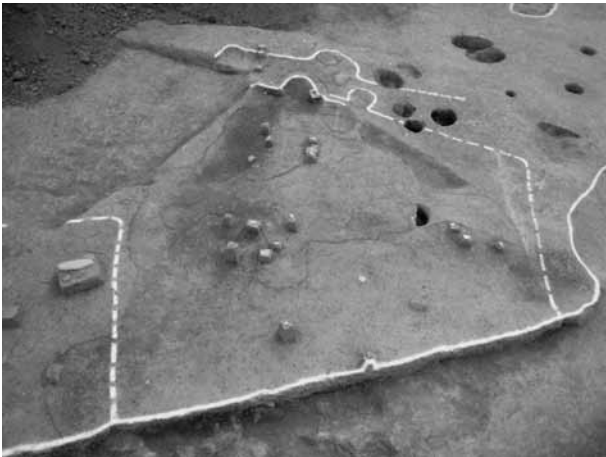

3. SI-22・23・24 (西から)



4. SI-22竈 (西から)

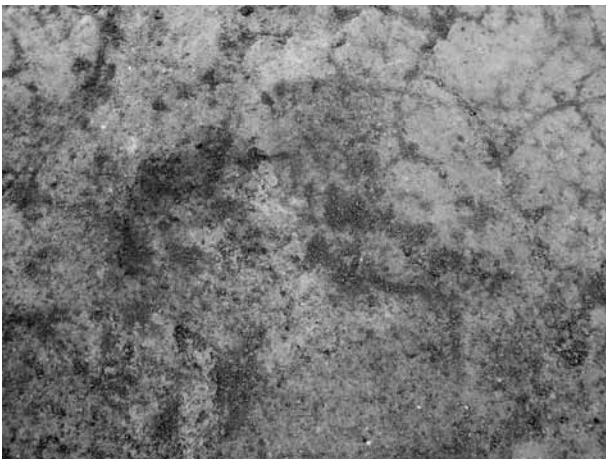

5. SI-23竈 (西から)

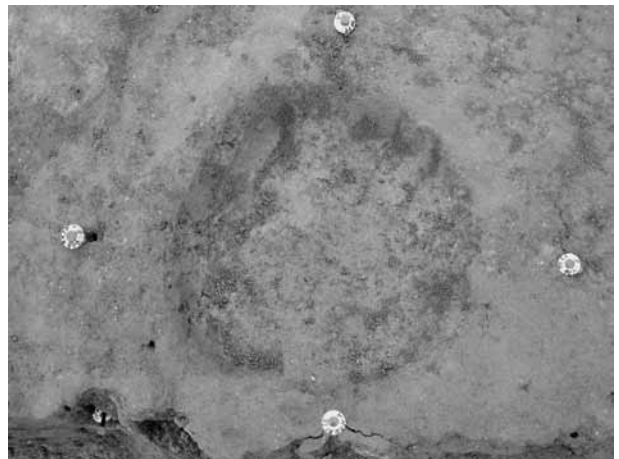

6. SI-24竈 (西から)



7. SI-25 (西から)



8. SI-26 (西から)

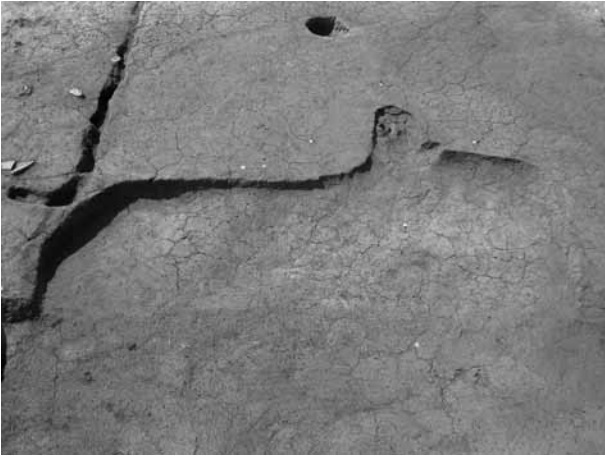

1. SI-27 (東から)



2. SI-27竈 (東から)



3. SI-28 (西から)



4. SI-29 (西から)



5. SI-30 (西から)



6. SI-30竈 (西から)



7. SI-30貯蔵穴 (西から)



8. SI-17 (西から)



1. SE-01 (南西から)

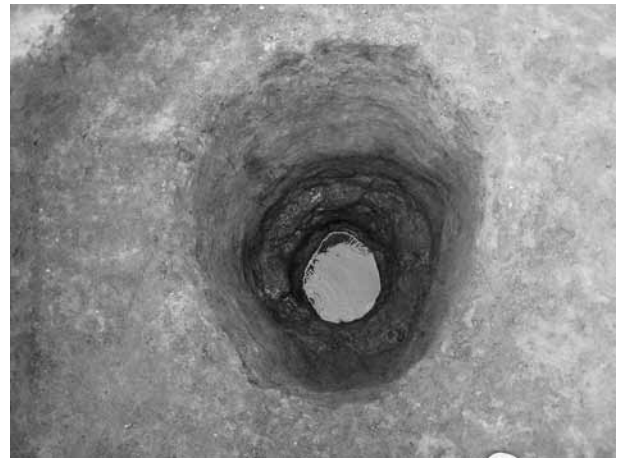

2. SE-02 (南から)



3. SE-03 (南から)



4. SE-04 (南から)



5. SE-05 (南東から)



6. SE-06 (南から)



7. SE-08・07 (南から)

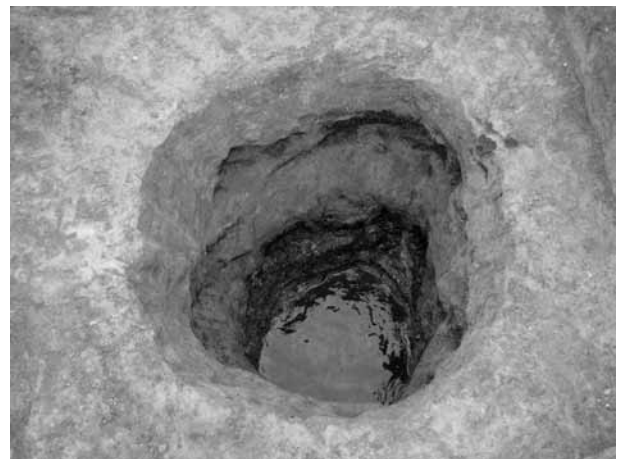

8. SE-09 (南から)



1. SE-10 (南から)



2. SE-11 (東から)



3. SE-12 (北から)



4. SE-13 (北西から)



5. SE-14 (北東から)



6. SE-15 (東から)



7. SE-16 (西から)



8. 窪地-01 (南から)



1. SU-01 (西から)



2. SU-02・03 (西から)



3. SU-04 (東から)



4. SU-05 (東から)



5. SU-06 (西から)



6. SU-07 (北から)



7. SU-08 (東から)



8. SU-09 (南から)



1. SU-10 (西から)



2. SU-11 (西から)



3. SU-12 (南から)



4. SU-13 (東から)



5. SU-15 (西から)



6. SU-16 (西から)



7. SU-17 (南東から)



8. SU-18・19 (南東から)



1. SD-01 (南から)



2. SD-02 (北から)



3. SD-03 (東から)



4. SD-03 (南から)



5. SD-03 (東から)



6. SD-03 (東から)



7. SD-04・05・06・07・27 (西から)



8. SD-09~17 (北から)



1. SD-09・10 (南から)



2. SD-09・10 (西から)



3. SD-11・12・13 (北から)



4. SD-14・15・16 (北から)



5. SD-17 (南東から)



6. SD-18 (西から)



7. SD-19・26 (北から)



8. SD-19a・b (西から)



1. SD-20 (北西から)



2. SD-21 (北から)

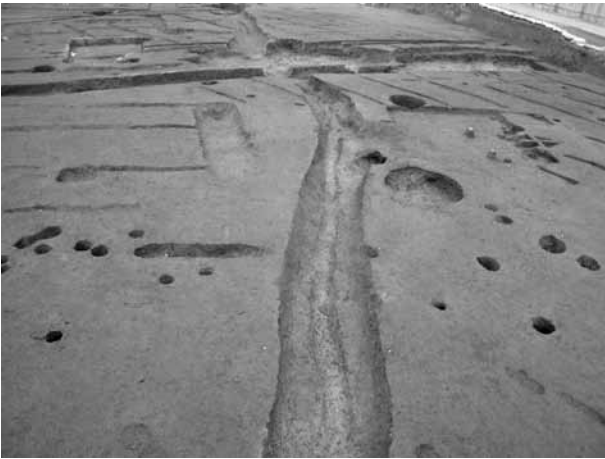

3. SD-21 (南から)



4. SD-22 (東から)



5. SD-23 (東から)



6. SD-24 (南東から)



7. SD-25 (北から)



8. SD-25 (南から)



1. SD-28 (北西から)

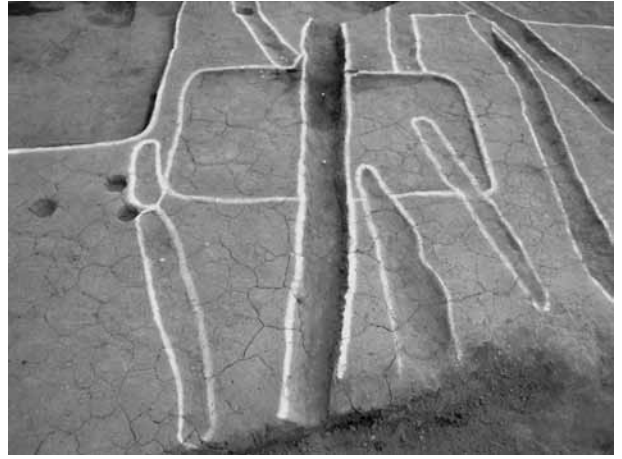

2. SD-29 (西から)



3. SX-01・02 (西から)



4. SX-03 (西から)



5. SX-04 (北から)



6. SX-05 (北から)



7. SX-06・07 (西から)



8. SX-10 (東から)

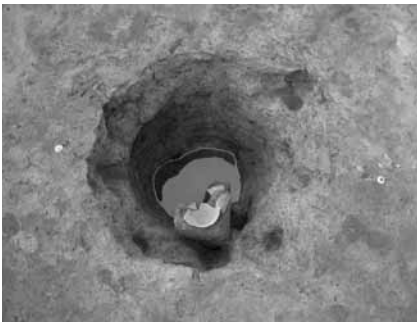

1. SK-01 (南から)

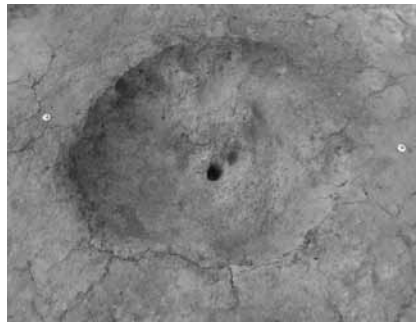

2. SK-02 (南から)

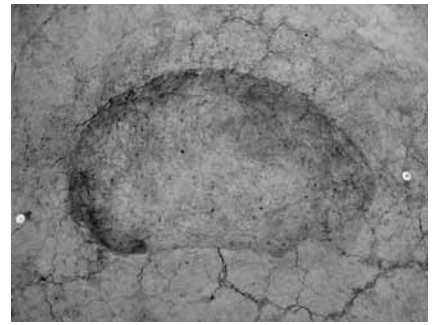

3. SK-03 (南から)



4. SK-04 (南から)



5. SK-06 (南から)

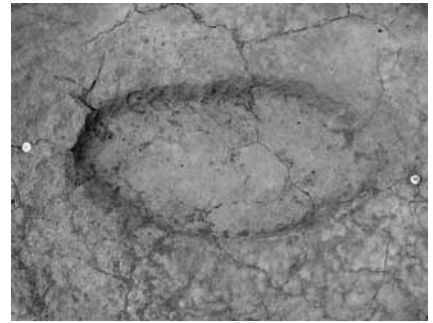

6. SK-07 (南西から)

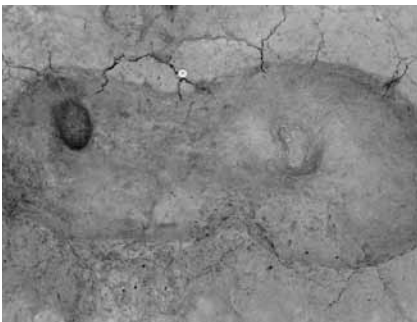

7. SK-08 (北西から)



8. SK-09 (南から)

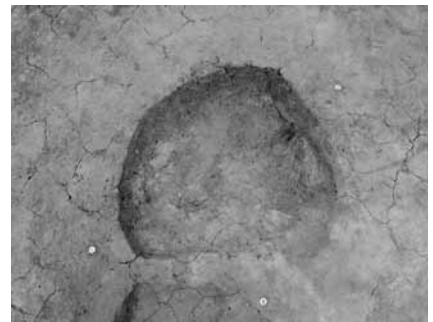

9. SK-10 (南から)



10. SK-14 (北東から)

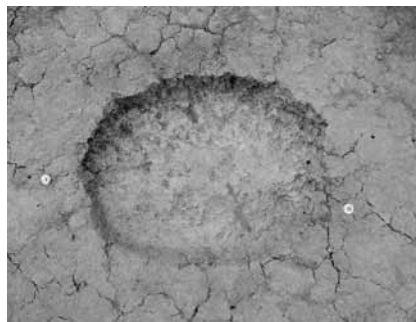

11. SK-15 (南東から)

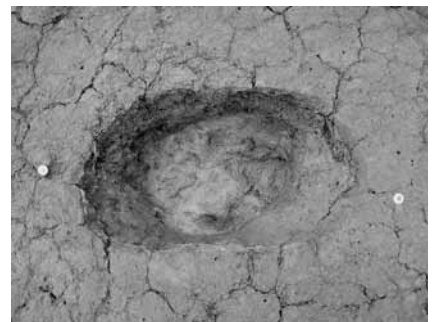

12. SK-16 (南から)



13. SK-17 (南から)

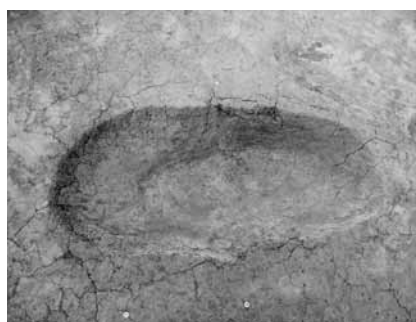

14. SK-18 (南東から)



15. SK-19 (南から)

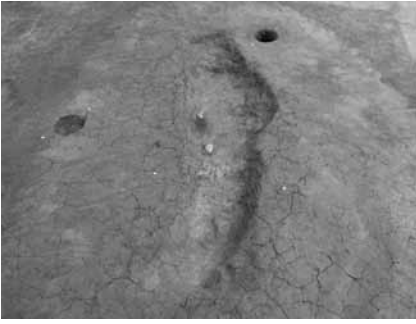

1. SK-20 (南西から)



2. SK-21 (南から)

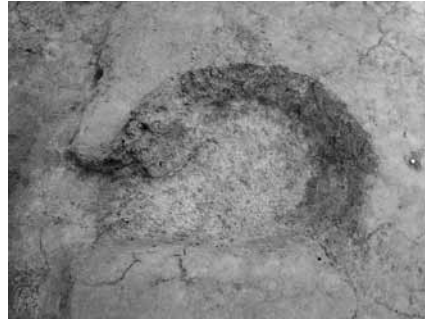

3. SK-22 (西から)



4. SK-23 (南から)

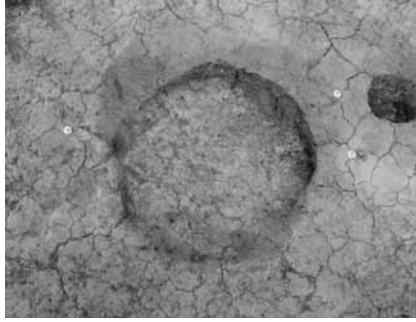

5. SK-24 (南から)

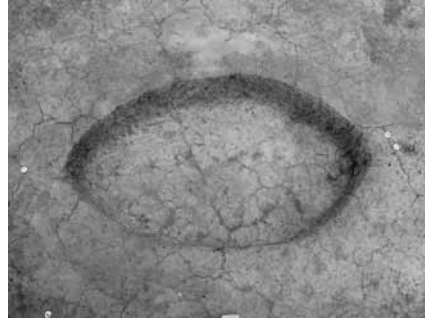

6. SK-25 (南西から)

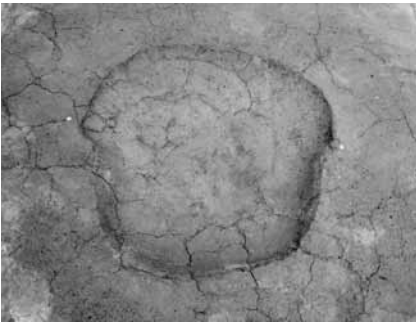

7. SK-28 (南から)

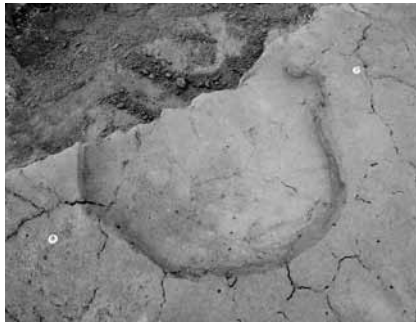

8. SK-29 (南西から)



9. SK-30 (西から)



10. SK-31 (西から)

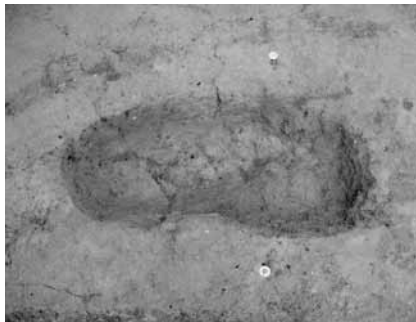

11. SK-33 (南から)

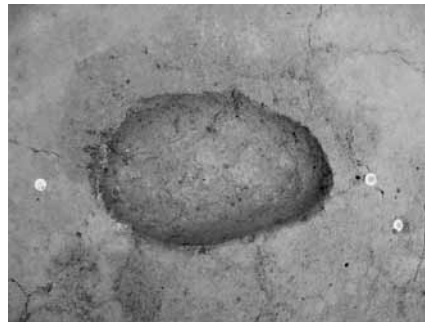

12. SK-34 (南から)

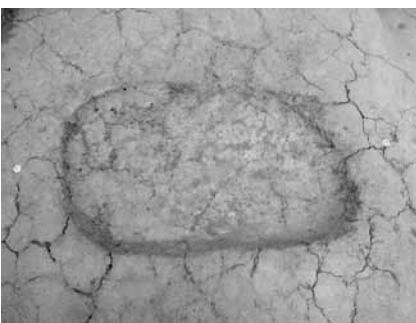

13. SK-35 (南から)



14. SK-36 (南東から)



15. SK-37 (北から)

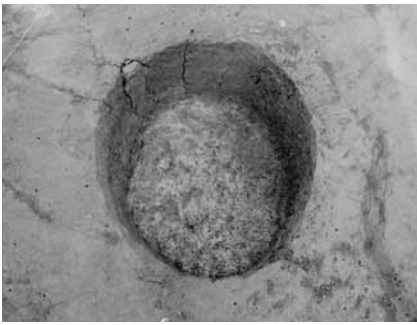

1. SK-38 (南から)

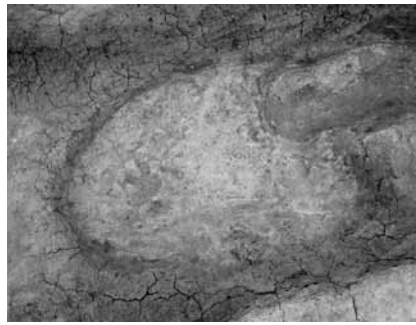

2. SK-39 (南から)



3. SK-40 (北から)



4. SK-42 (南から)



5. SK-43 (東から)

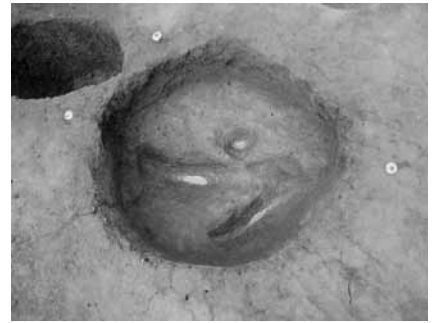

6. SK-48 (南から)



7. SK-50 (東から)



8. SK-51 (東から)

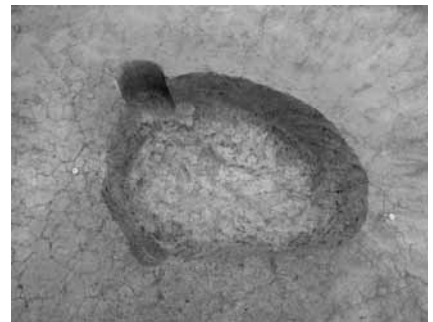

9. SK-54 (北東から)

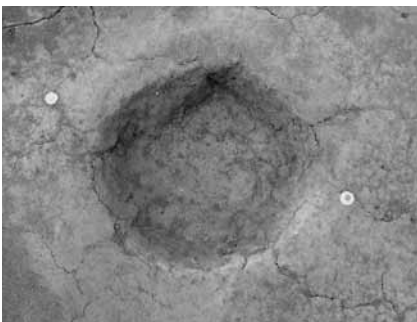

10. SK-55 (南から)

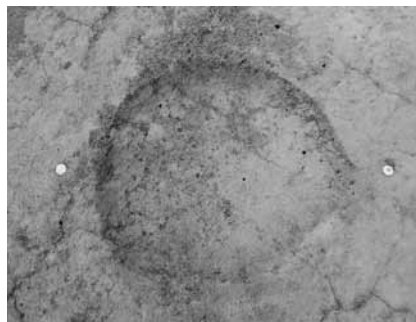

11. SK-56 (南から)



12. SK-58 (南から)

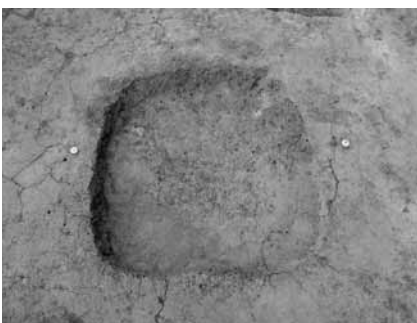

13. SK-59 (南から)

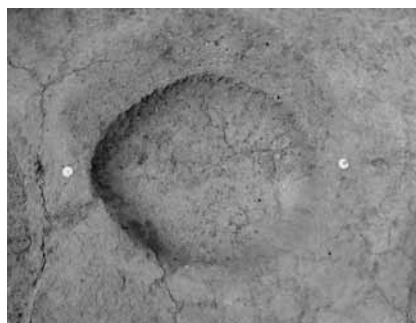

14. SK-60 (南から)



15. SK-61 (南から)

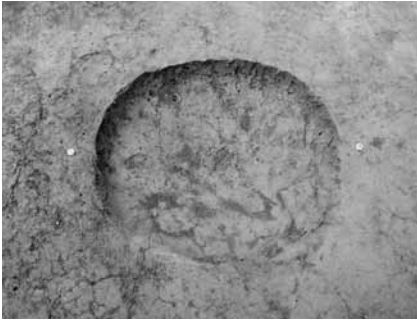

1. SK-62 (南から)

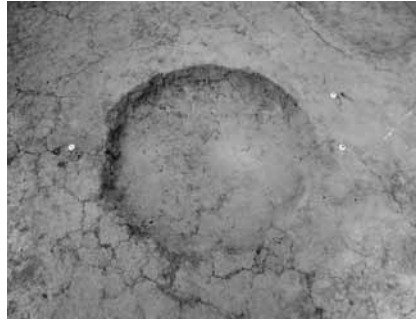

2. SK-63 (南から)

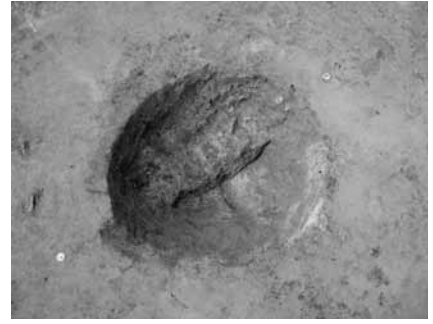

3. SK-64 (北から)

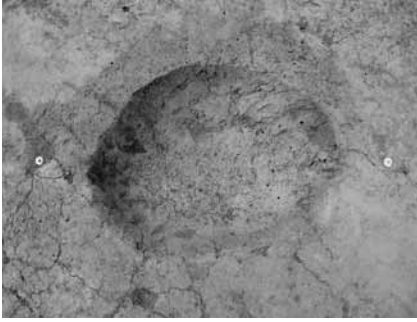

4. SK-65 (南から)

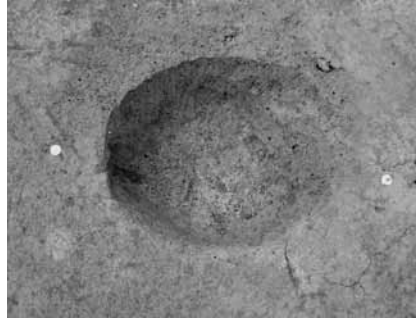

5. SK-66 (東から)



6. SK-67 (南東から)



7. SK-68 (東から)



8. SK-69 (南から)

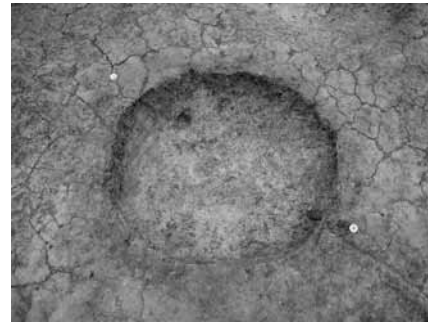

9. SK-71 (南から)

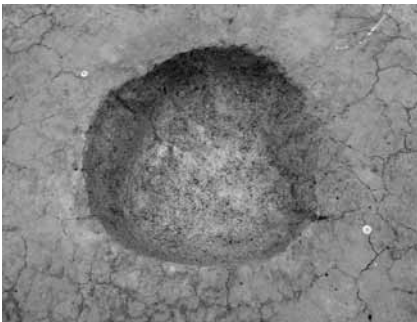

10. SK-72 (南東から)



11. SK-73 (西から)



12. SK-74 (東から)



13. SK-75 (西から)

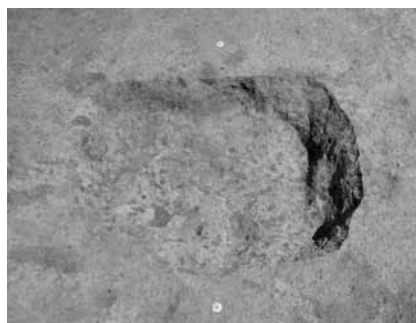

14. SK-76 (西から)



15. SK-77 (西から)



1. SK-78 (北から)

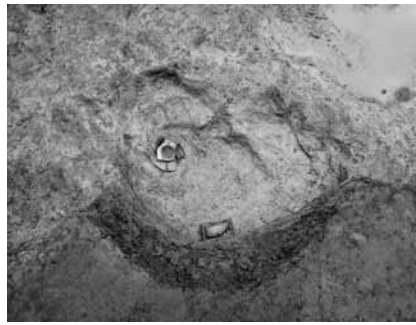

2. SK-79 (東から)



3. SK-80 (北から)

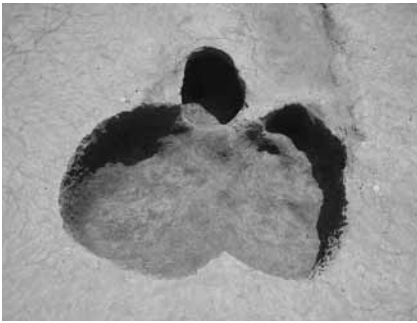

4. SK-96・81 (北から)

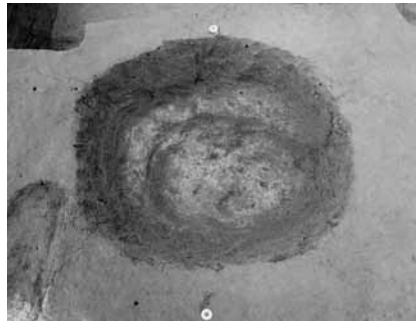

5. SK-82 (東から)

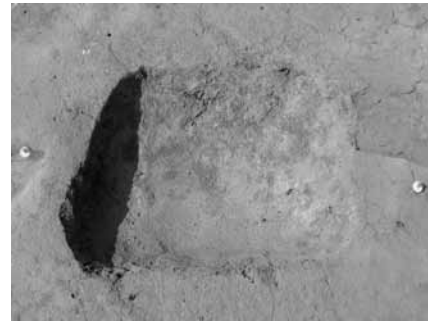

6. SK-84 (南から)



7. SK-88 (北東から)

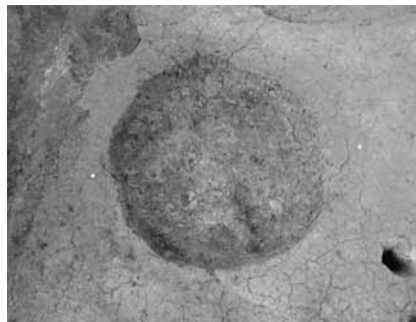

8. SK-89 (南から)

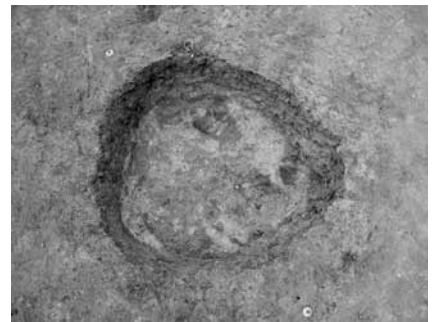

9. SK-90 (東から)

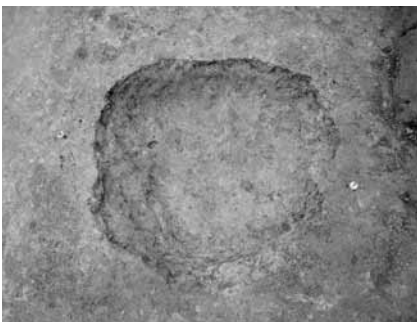

10. SK-91 (東から)



11. SK-92 (西から)



12. SK-93 (南から)



13. SK-94 (西から)



14. SK-95 (西から)



15. SK-97 (西から)



1. 表土掘削開始 (南から)



2. SD-03作業スナップ (西から)



3. SD-04・05、SX-01・02作業スナップ (西から)



4. SI-28、SD-09・10作業スナップ (南から)



5. 調査区北部作業スナップ (北から)



6. SD-09～17作業スナップ (北から)



7. 調査区北部作業スナップ (北東から)



8. SU-19作業スナップ (南から)



SI-01-1



SI-03-1



SI-05-1



SI-01-2



SI-03-2



SI-05-2



SI-01-3



SI-03-3



SI-02-1



SI-03-4

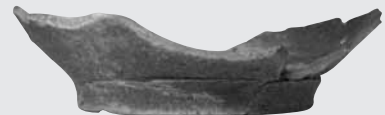

SI-06-1



SI-02-2



SI-03-5



SI-06-2



SI-02-3



SI-03-6



SI-06-3



SI-02-4



SI-04-1



SI-06-4



SI-02-5



SI-04-2

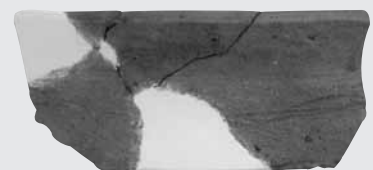

SI-06-5



SI-02-6



SI-08-1



SI-08-2



SI-09-1



SI-09-3



SI-09-4

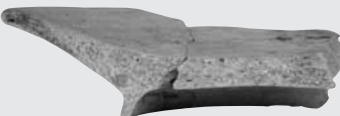

SI-09-5



SI-14-1

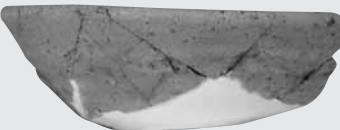

SI-14-2



SI-14-3



SI-10-1



SI-10-2

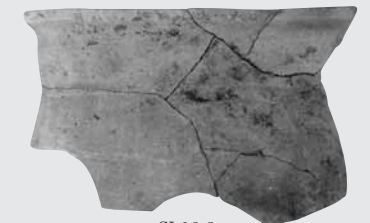

SI-10-3

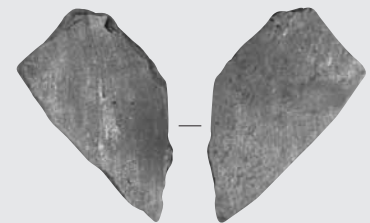

SI-10-4

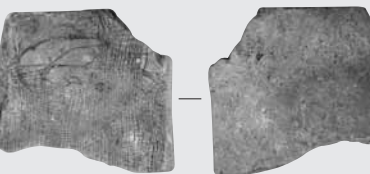

SI-10-5



SI-14-4



SI-13-1



SI-13-2



SI-13-3



SI-13-4



SI-13-5



SI-15-1



SI-16-1

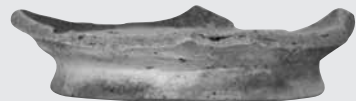

SI-16-3



SI-16-4



SI-18-1



SI-20-1



SI-21-1



SI-18-2



SI-20-2

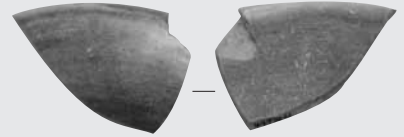

SI-21-2

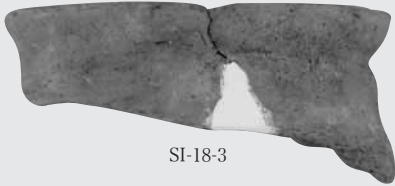

SI-18-3



SI-20-3



SI-21-3



SI-18-4

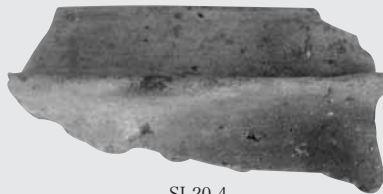

SI-20-4



SI-21-4

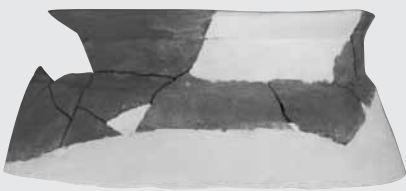

SI-18-5



SI-20-5



SI-21-5

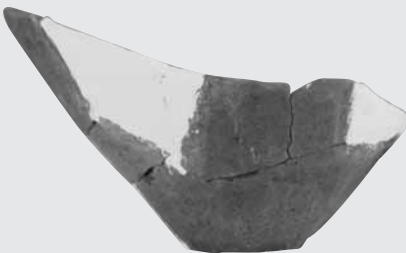

SI-18-6

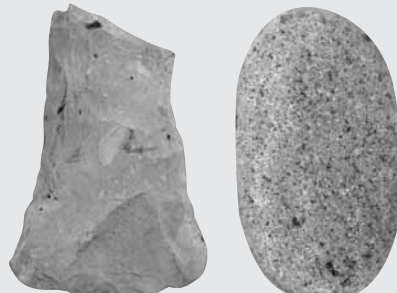

SI-20-6



SI-21-9



SI-21-7



SI-19-1



SI-23-1



SI-21-8

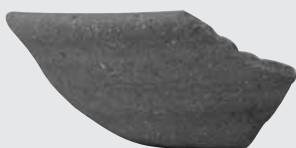

SI-19-2

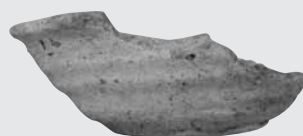

SI-23-2



SI-22-1

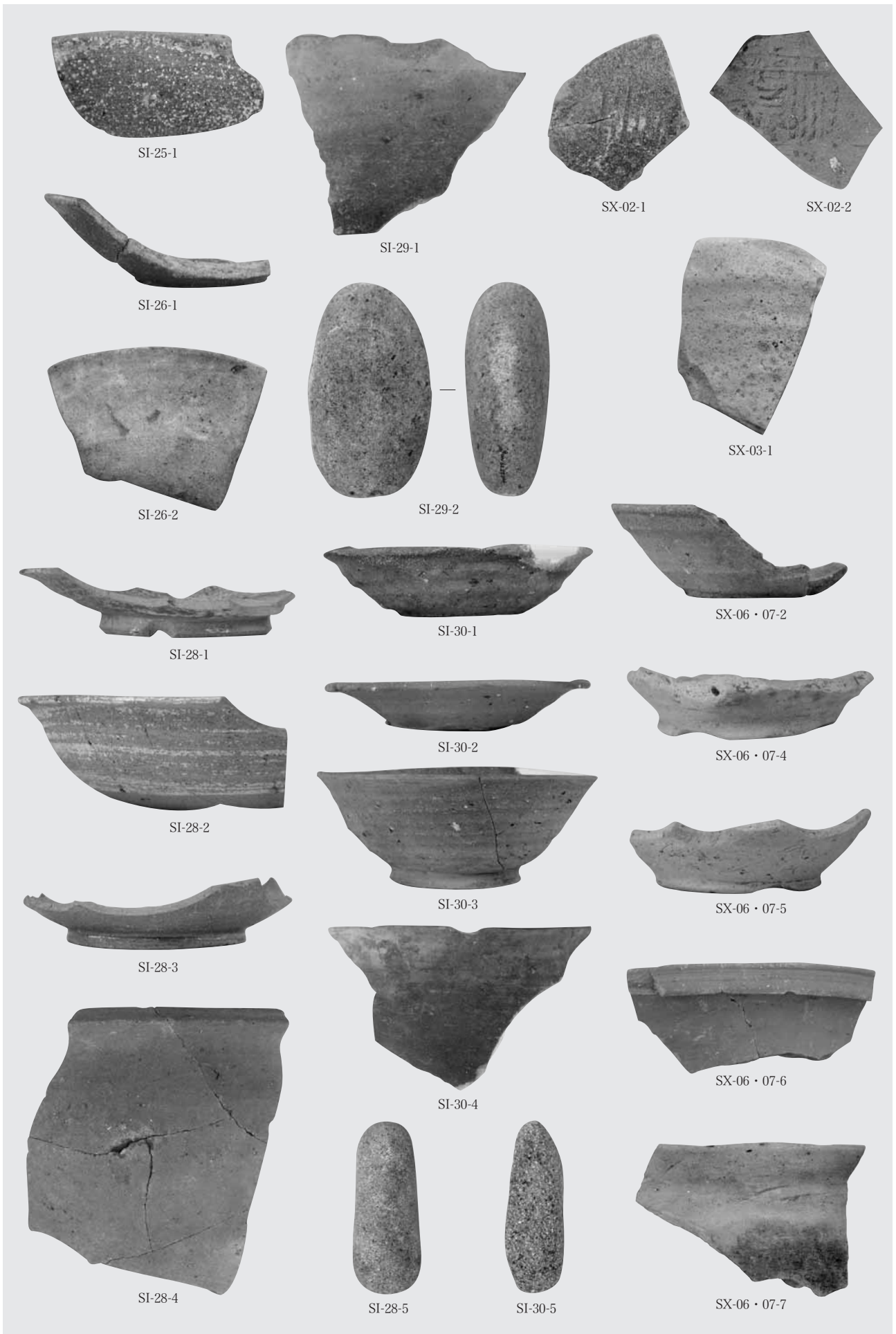



SE-02-1

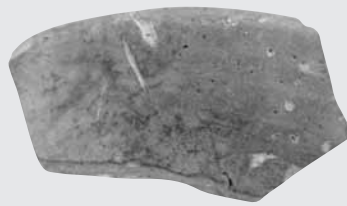

SE-05-1



SE-14-1



SE-02-2

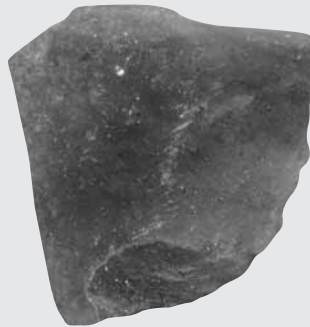

SE-05-2



SE-14-2



SE-02-3



SE-05-3

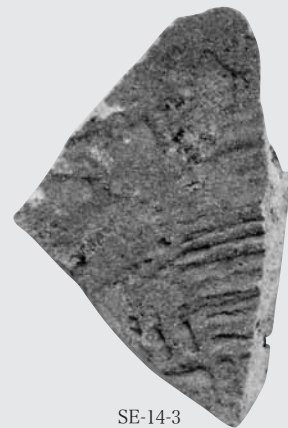

SE-14-3



SE-02-4

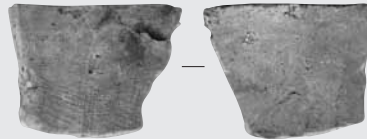

SE-05-4

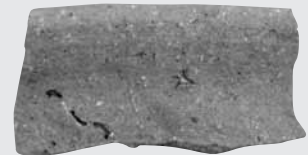

SE-14-4



SE-02-5

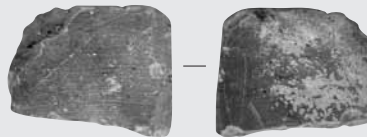

SE-05-5

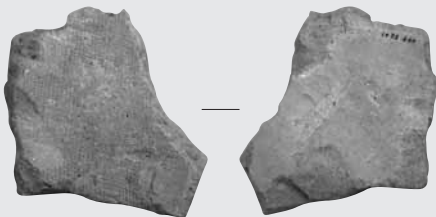

SE-01-1



SE-11-1

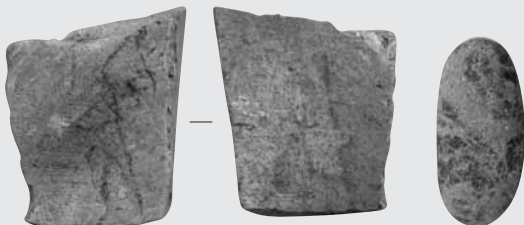

SE-12-1



SE-04-1

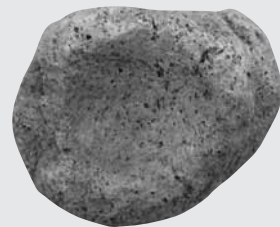

SE-15-1

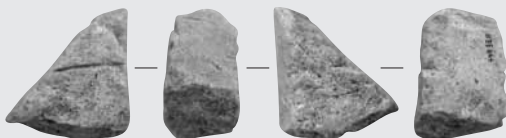

SE-10-1



SE-11-2

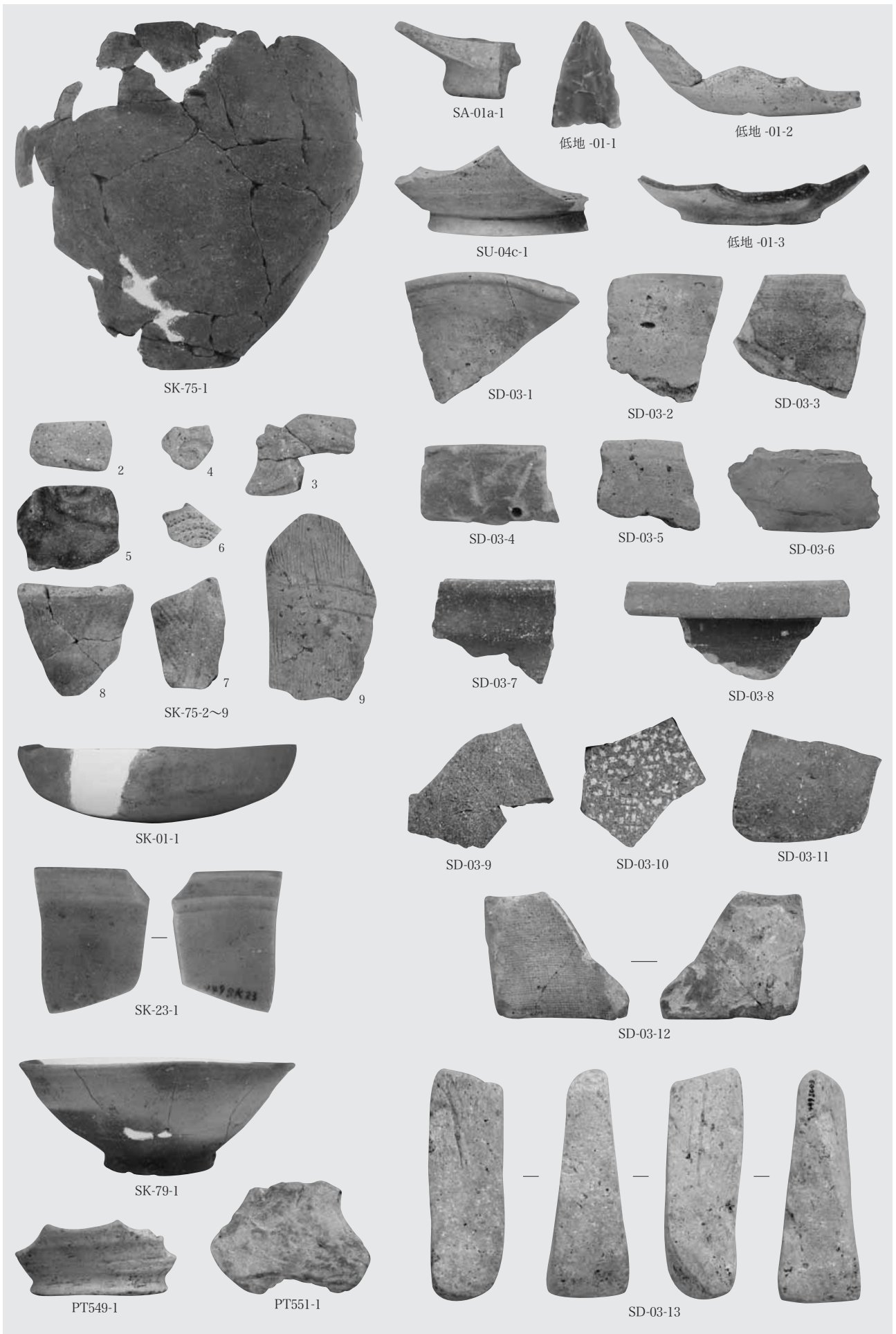

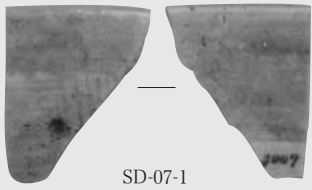

SD-07-1



SD-10-1

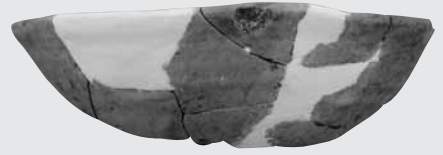

SD-10-11



SD-09-1



SD-10-2



SD-10-12



SD-09-2



SD-10-3



SD-10-13



SD-09-3



SD-10-4



SD-10-14

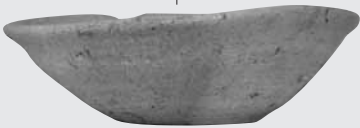

SD-09-3



SD-10-5



SD-10-15



SD-09-3



SD-10-6



SD-10-16

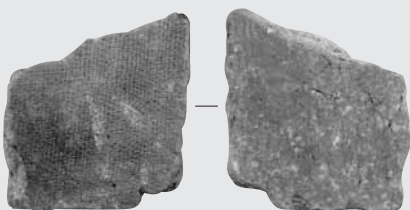

SD-10-18



SD-10-7



SD-10-9

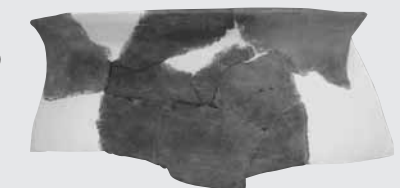

SD-10-17

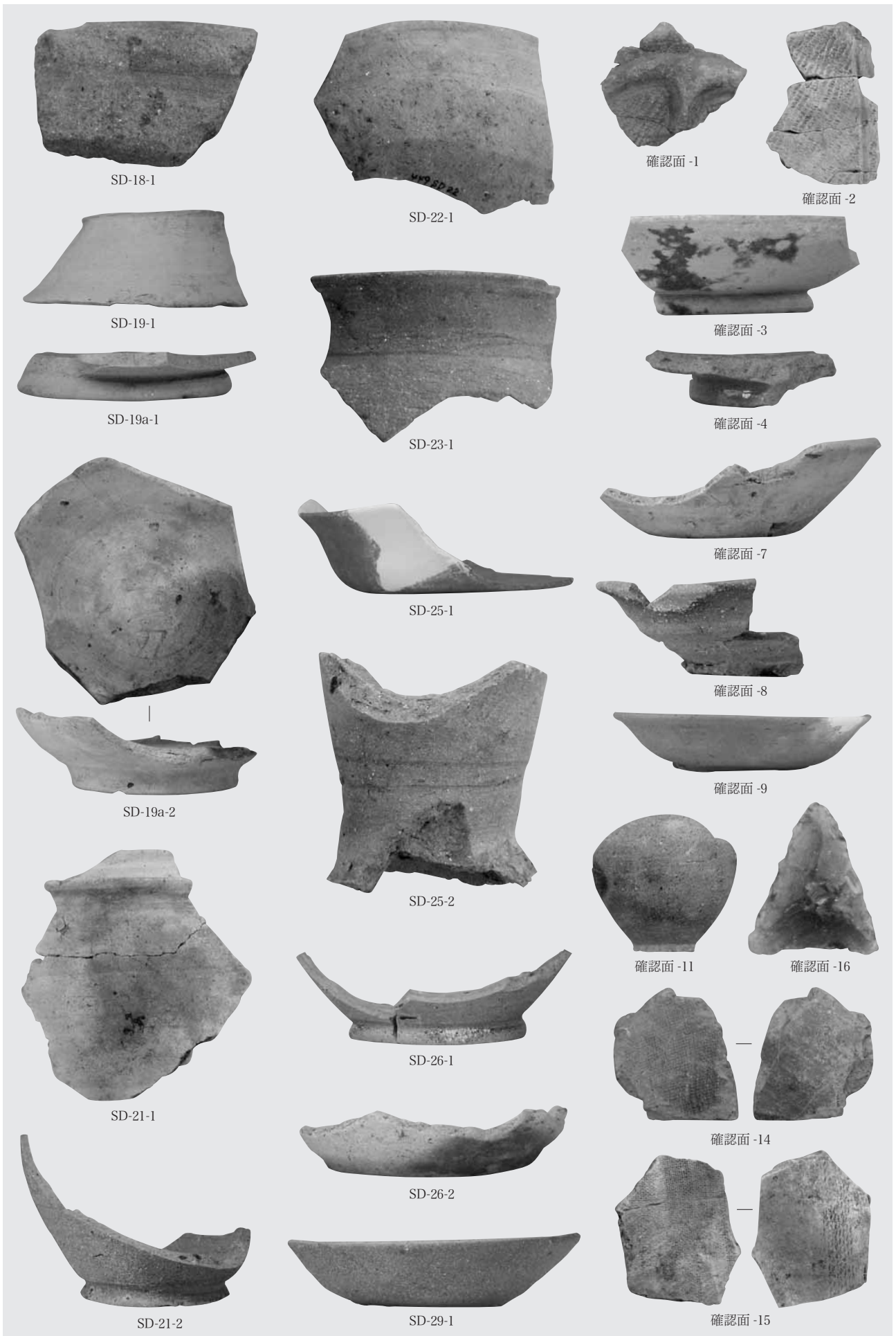

報告書抄録

| | |
|---------|-------------------------|
| フリガナ | トウカダイ・キタカネオイセキ |
| 書名 | 稲荷台・北金尾遺跡 |
| 副書名 | 病院建設に伴う埋蔵文化財発掘調査 |
| 巻次 | 第270集 |
| シリーズ名 | 高崎市文化財調査報告書 |
| 編著者名 | 瀬田哲夫 |
| 編集機関 | 技研測量設計株式会社 |
| 発行機関 | 高崎市教育委員会 |
| 発行機関所在地 | 〒370-8501 群馬県高崎市高松町35-1 |
| 発行年月日 | 西暦2010年6月30日 |

| フリガナ | フリガナ | コード | | 位置 | | 調査期間 | 調査面積 | 調査原因 |
|------------------------------|--|--------|------|-----------|------------|-----------------------------|--------|------|
| 所収遺跡 | 所在地 | 市町村 | 遺跡番号 | 北緯 | 東経 | | | |
| とうかだい きたかね おいせき 稲荷台・北金尾遺跡 | たかきし 高崎市 とうかだいまち 稲荷台町 ばんち 1315～1318番地 | 102020 | 449 | 36°22'55" | 139°01'31" | 平成21年 7月8日 ～ 9月16日 | 4,857㎡ | 病院建設 |

| 所収遺跡名 | 種別 | 主な時代 | 主な遺構 | | 主な遺物 | 特記事項 |
|-----------|-----|-------|------|-----|--|------|
| 稲荷台・北金尾遺跡 | 集落跡 | 縄文 | 土坑 | 3基 | 縄文土器、石器、土師器、 須恵器、灰釉陶器、緑釉 陶器、瓦、中世陶磁器、 在地系土器、石製品他 | |
| | | 古墳 | 畠 | 5面 | | |
| | | 奈良・平安 | 竪穴住居 | 29軒 | | |
| | | | 井戸 | 1基 | | |
| | | | 溝 | 23条 | | |
| | | 中世 | 溝状遺構 | 1条 | | |
| 掘立柱建物 | 1棟 | | | | | |
| 柵 | 1列 | | | | | |
| | | 井戸 | 15基 | | | |
| | | 溝 | 9条 | | | |

高崎市文化財調査報告書 第270集

稲荷台・北金尾遺跡

平成22年6月25日 印刷

平成22年6月30日 発行

発行

高崎市教育委員会

〒370-8501 群馬県高崎市高松町35-1

電話 027-321-1292

編集

技研測量設計株式会社

印刷

朝日印刷工業株式会社

稻荷台・北金尾遺跡全体図

