

青森県埋蔵文化財調査報告書 第638集

三内丸山遺跡47

— 旧野球場建設予定地発掘調査報告書16 縄文時代の遺構・遺物補遺 —

2023年3月

青森県教育委員会

青森県埋蔵文化財調査報告書 第638集

三内丸山遺跡47

— 旧野球場建設予定地発掘調査報告書16 縄文時代の遺構・遺物補遺 —

2023年3月

青森県教育委員会

序

青森市に所在する三内丸山遺跡は、青森県総合運動公園拡張整備事業に係る新県営野球場建設に先立ち、平成4年度から平成6年度まで県教育委員会が発掘調査を行いました。

調査の結果、本遺跡は縄文時代・平安時代・中世の複合遺跡であることが明らかとなりました。特に大規模な遺構、多種多量の出土遺物から、縄文時代前期中葉から中期にかけて約1,500年以上継続して営まれた円筒土器文化を代表する大規模な集落跡であることが分かりました。

本書は、これまでの報告書で遺漏のあった縄文時代の遺構や出土遺物についてまとめたものですが、今後の三内丸山遺跡の解明及び埋蔵文化財の保護と研究に役立てば幸いです。

最後に調査及び本書作成に御尽力いただいた関係各位に対し、厚くお礼申し上げます。

令和5年3月

三内丸山遺跡センター

所長 岡田 康博

例 言

- 1 本報告書は、平成4～6年度に実施した青森県総合運動公園拡張整備事業に係る三内丸山遺跡の発掘調査のうち、これまでに報告書を刊行した縄文時代の遺構及び出土遺物についての補遺となる報告書である。既刊の報告書については巻末の「特別史跡三内丸山遺跡発掘調査報告書一覧」（149～151頁）を参照されたい。
- 2 調査の概要及び遺跡周辺の地形・地質等については『三内丸山遺跡X』（青森県埋蔵文化財調査報告書第250集）の「第I章 調査に至る経過と調査要項」、第II章 調査の方法と経過、「第III章 遺跡の概要」を参照されたい。
- 3 三内丸山遺跡の遺跡番号は201021番である。
- 4 挿図の縮尺は各図に示した。また、写真の縮尺は統一していない。
- 5 遺構・遺物の文・図中での表現は原則として次の様式・基準に従った。
 - (1) 遺構番号は発掘調査時のものを用いているが、振り替えたものについてはその旨記載した。
 - (2) 遺構内外の堆積土の色調表記には、「新版標準土色帖」（小山、竹原2006）を用いた。
 - (3) 遺物・遺構の出土地点、法量及び諸特徴を記載した観察表・計測表を本文末に付した。
 - (4) 遺構名については、配置図・観察表中で以下の略称を用いた。

第○号竪穴建物跡：○住、第○号土坑：○土、第○号埋設土器：○埋、第○号ピット：○Pit
 - (5) 縄文原体は、山内清男「日本先史土器の縄文」（先史考古学会1979）を参考に分類、記述した。ただし、観察表では以下のように省略・記載した。

結節回転文：結回、単軸絡条体○類：単絡○、結束第○種：結束○、多軸絡条体：多軸絡

縄文原体の回転文の場合は種類のみ記載。押圧文（撚糸圧痕・側面圧痕）の場合は種類の後に「押」を付した。馬蹄形の圧痕は「R馬蹄押」のように記載。隆帯・貼付帯上の施文文様は「貼付」の直後に括弧書き。
 - (6) 遺物観察表中では、以下の略語で縄文原体以外の土器文様や付着物等を記載した。

土器文様に関するもの

竹管状工具による刺突：竹管刺突、半載竹管状工具による刺突：半竹刺突、ヘラ状工具による刺突：ヘラ刺突、折り返し口縁：折返付着物に関するもの炭化物付着（部位）：炭（部位）、漆塗布（部位）：漆（部位）、赤色顔料付着（部位）：赤色（部位）。
- 6 引用・参考文献について、文中に引用した文献名は著者名と西暦年を記載し各文末に収めた。
- 7 発掘調査によって出土した遺物及び実測図、写真等の記録類は、現在、三内丸山遺跡センターが保管している。
- 8 出土遺物の写真撮影は、有限会社無限に委託した。
- 9 図中に使用した着色表示については各図版に凡例を示した。

目 次

例 言
目 次

第IV章 縄文時代の検出遺構と出土遺物

第11節 補遺	1
1. 竪穴建物跡及び出土遺物	1
2. 土坑及び出土遺物	5
3. 埋設土器及び出土遺物	7
4. 溜池状の地点	51
5. 自然科学分析	57
深鉢形土器に付着する黒色物の材質分析	57
報告遺構一覧	63
遺物観察表	108
遺構写真図版	115
遺物写真図版	120
特別史跡三内丸山遺跡発掘調査報告書一覧（県教委刊行分）	149
報告書抄録	152

第IV章縄文時代の検出遺構と出土遺物

第11節縄文時代の遺構及び出土遺物補遺

1 竪穴建物跡及び出土遺物

竪穴建物跡は5軒報告する。第222号以外は埋設土器として調査したが、竪穴建物跡の炉跡と判断し、今回竪穴建物跡に番号を振り替えたうえで報告するものである。

第222号竪穴建物跡

【位置と確認】 VE-129に位置し、第VI層上面で確認した。

【重複・新旧】 風倒木痕により南東側を大きく壊されている。

【平面形・規模】 平面形は楕円形または隅丸方形とみられ、幅3.45m、残存部分の長さ約1.7mである。

【壁・床面】 第VI層を掘り込み壁及び床面としており、壁は最大15cm確認した。床面は比較的平坦である。

【付属施設】 床面北側でPitを2基確認した。規模や深さから柱穴の可能性はある。

【堆積土】 黒褐色土を主体とした第III層相当の土層が堆積している。

【出土遺物】 出土しなかった。

【時期】 遺物が出土しなかったため、詳細は不明である。

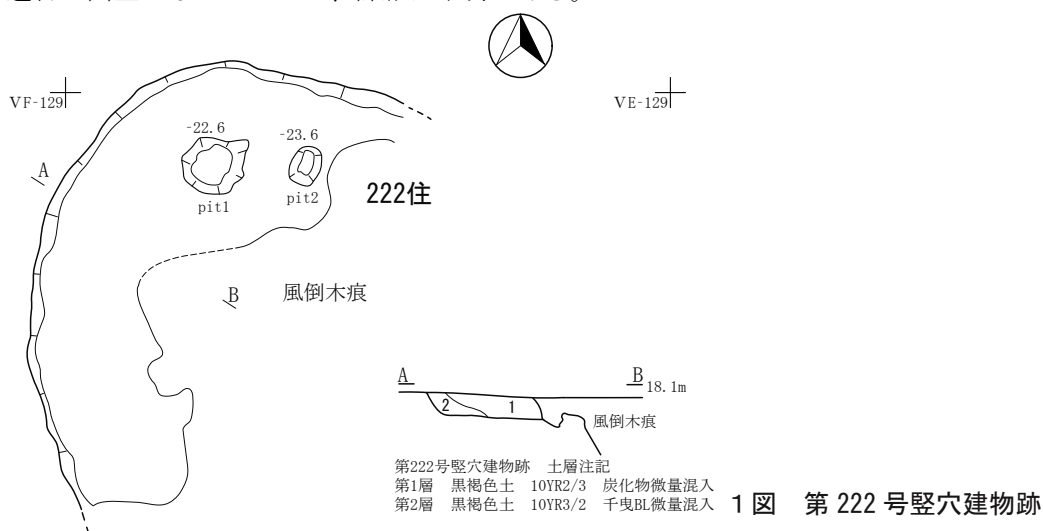

第564号竪穴建物跡(旧200号埋設土器)

【位置と確認】 VIK-108に位置し、第III層上面で確認した。埋設土器として調査したが、火床面が確認されたことから竪穴建物跡の炉跡として報告する。

【重複・新旧】 他の遺構との新旧関係は不明である。

【平面形・規模】 土器埋設炉のみの確認であるため竪穴規模や平面形等は不明である。

【付属施設】 直径約40cm、深さ約14cmのおそらく土器と同じ規模の掘り方に深鉢形土器の下端部分を埋設し、内部に別個体の口縁部破片を敷き詰めている。堆積土上部が赤変していることから火床面と考えられる。

【出土遺物】 2図に埋設された土器を図示した。2は内部に敷き詰められた土器片で最花式土器である。

【時期】 埋設された土器の時期から、最花式期の竪穴建物である可能性が高い。

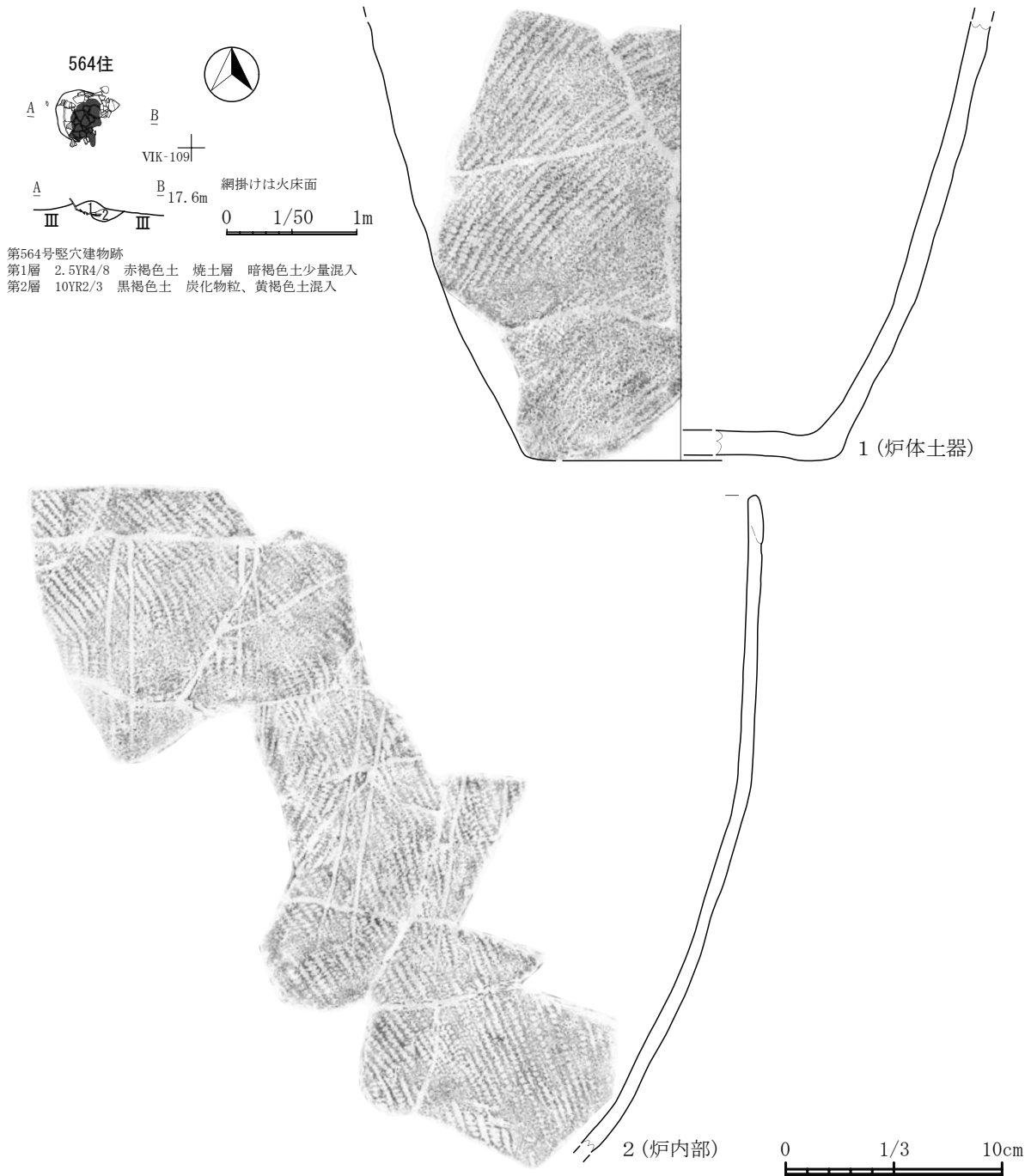

2図 第564号竪穴建物跡及び出土土器

第565号竪穴建物跡(旧482号埋設土器)及び第481号埋設土器出土遺物

【位置と確認】 VIQ-117に位置し、第V層上面で確認した。埋設土器として調査したが、火床面が確認されたことから竪穴建物跡の炉跡として報告する。

【重複・新旧】 第481号埋設土器と近接し確認されたが、新旧関係は不明である。

【平面形・規模】 土器埋設炉のみの確認であるため竪穴規模や平面形等は不明である。

【付属施設】土器埋設炉を確認した。直径約40cm、深さ約30cmの土器とほぼ同じ大きさの掘り方に深鉢形土器上半部を埋設し、土器内部には底部付近の破片が敷き詰められている。土器破片の層より上の土層が赤変しているため火床面と考えられる。火床面は土器外の第V層にも広がりが見られる。

【出土遺物】3図に埋設された土器を図示した。円筒上層式(上層a式の可能性が高い)の口縁部と底部付近を欠いた深鉢上半部である。土器上端には縄の側面圧痕が3条みられる。土器内面上端には欠損した縁に沿って約1cm程度の幅で帯状のススが全周している。

【時期】埋設された土器の時期から、円筒上層式前半期の可能性が高い。なお、近接して確認された第481号埋設土器の埋設土器が未報告であったため36図に図示した。円筒上層a式の深鉢形土器であり、口縁部の一部を欠く。本土器内面にも4図の炉の土器と同様の痕跡がみられることから、本来は土器埋設炉であった可能性がある。

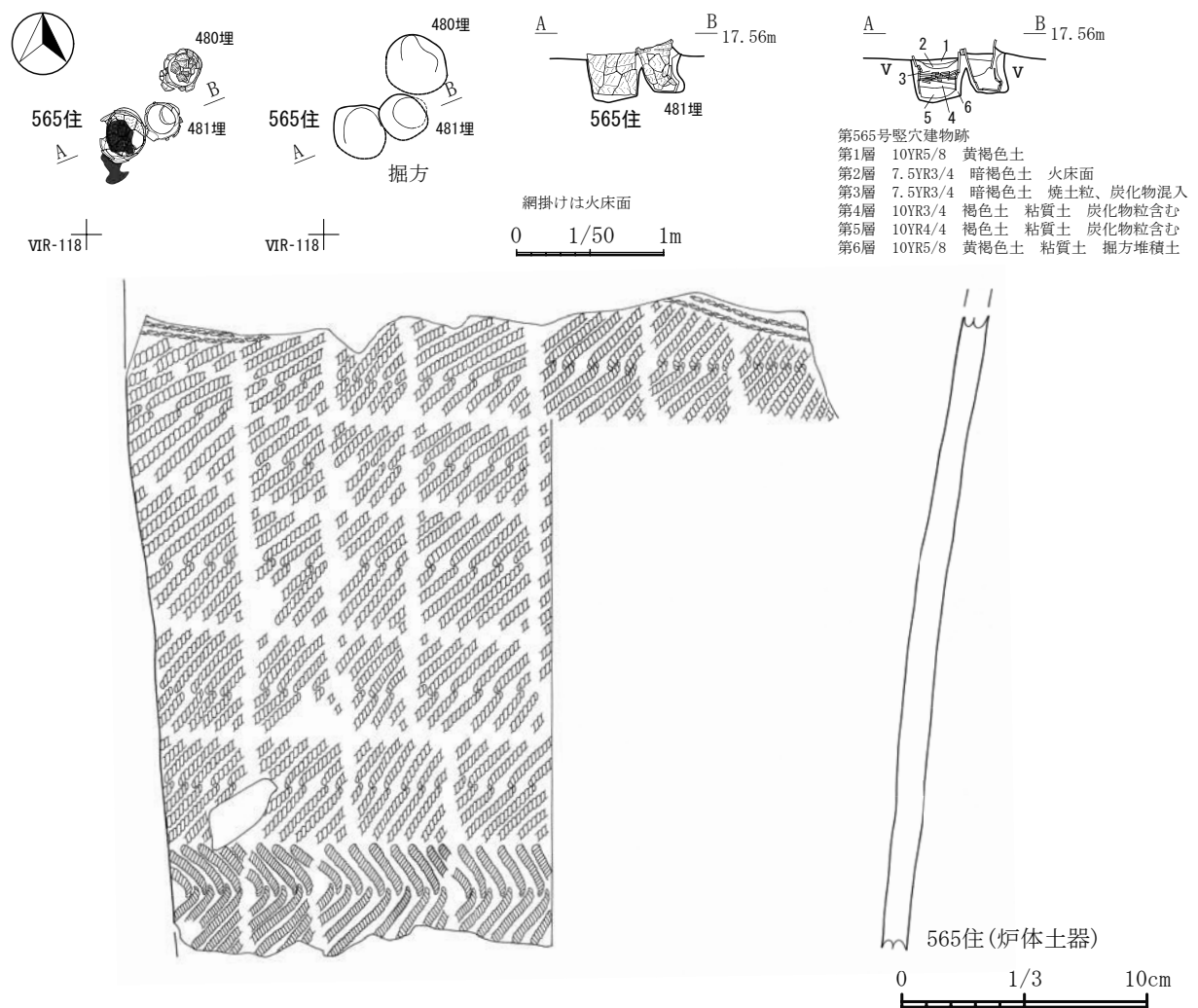

3図 第565号竪穴建物跡及び出土土器

第566号竪穴建物跡(旧484号埋設土器)

【位置と確認】VIS-116に位置し、第V～VI層上面で確認した。埋設土器として調査したが、火床面が確認されたことから竪穴建物跡の炉跡として報告する。

【重複・新旧】直接重複が確認できた遺構はない。

【平面形・規模】土器埋設炉のみの確認であるため竪穴規模や平面形等は不明である。

【付属施設】土器埋設炉を確認した。直径約36cm、深さ約28cmの、土器とほぼ同じ大きさの掘方に深鉢形土器下半部を埋設している。土器内堆積土第3層の上面より上の土層が赤変しているため、これらの部分が火床面とみられる。火床面は土器外部にも広がりがみられる。

【出土遺物】4図に埋設された土器を図示した。円筒上層式(上層c～d式の可能性が高い)の胴部上半を欠いた深鉢形土器である。

【時期】埋設された土器の時期から、円筒上層式後半の可能性が高い。

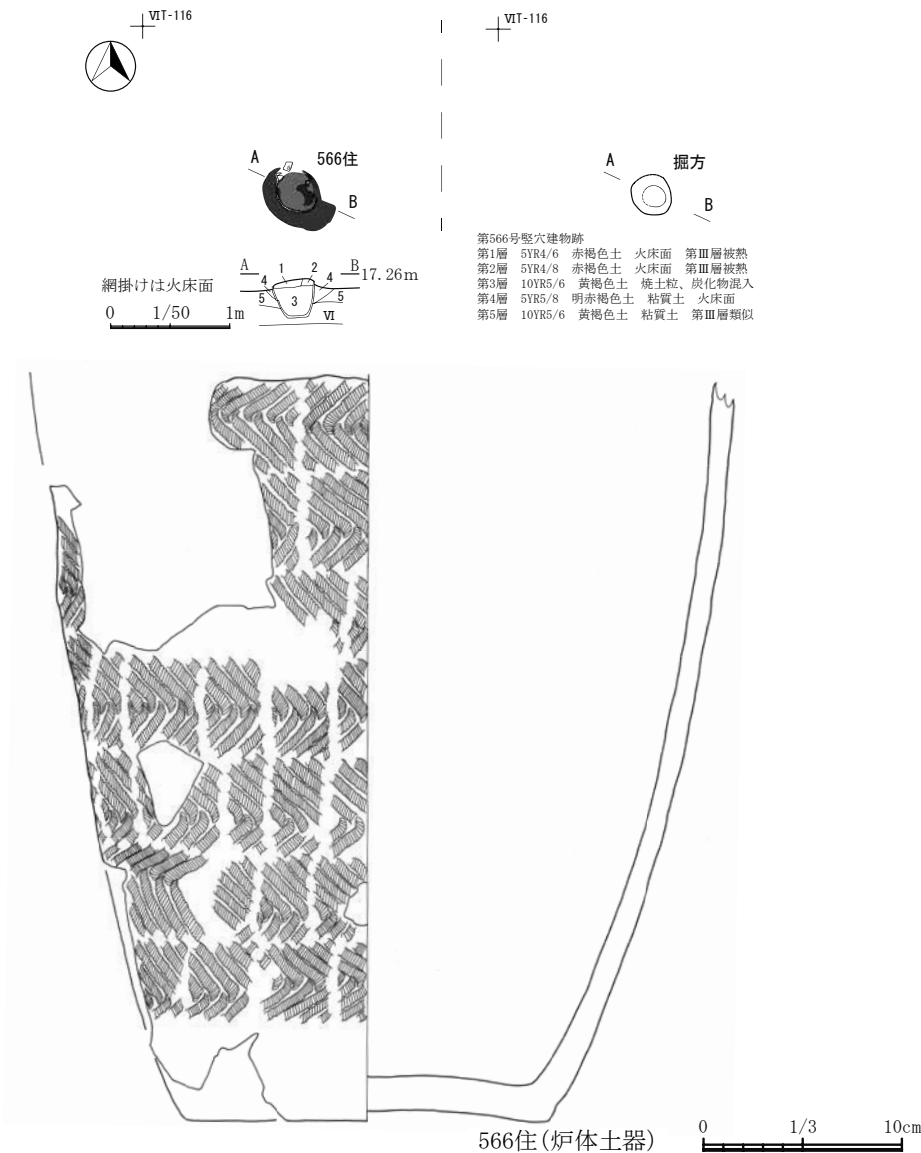

4図 第566号竪穴建物跡及び出土土器

第567号竪穴建物跡(旧142号埋設土器)

【位置と確認】VIN-101に位置し、第Ⅲ層相当層上面で確認した。調査時は埋設土器としていたが、確認状況等から竪穴建物跡の炉跡として報告する。

【重複・新旧】直接的に重複が確認できた遺構はないが、周囲には第10号竪穴建物跡、第32号竪穴建物跡のほか、Pitが多数確認されている。

【平面形・規模】土器埋設炉のみの確認であるため、竪穴規模や平面形等は不明である。

【付属施設】土器埋設炉を確認した。明確な掘り方は確認できなかった。深鉢形土器下半部を埋設し、内部に同一個体の上半部破片を敷き詰めている。土器内堆積土第2層中には炭化物が多量に含まれるが明確な火床面は確認できなかった。

【出土遺物】5図は埋設された土器底部である。全体に被熱し色調が明るい。内部の土器は図示市得なかったが、同一個体の口縁部破片で、円筒上層e式土器とみられる。

【時期】埋設された土器の時期から、円筒上層e式期の可能性が高い。

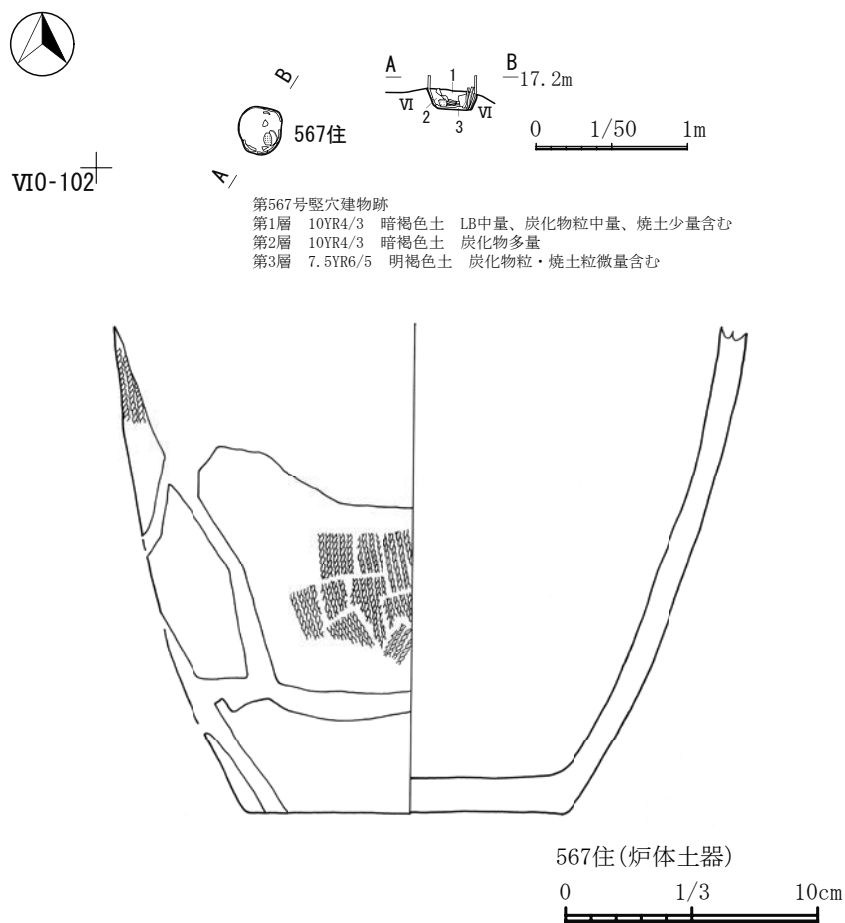

5図 第567号竪穴建物跡及び出土土器

2 土坑及び出土遺物

6基の土坑を新規で報告し、既報告の第38号土坑出土土器を補遺として報告する。

第220号土坑

【位置と確認】VIIG-105に位置し、第VI層上面で確認した。

【重複・新旧】なし。

【平面形・規模】平面形は長軸1.37m、短軸0.82mの楕円形である。

【壁・底面】第VI層を壁・底面とし、底面は中央部で段差を有する。西側の深い部分では深さ32cm、東側の浅い部分では深さ6cmである。底面に3箇所のPit状の落ち込みを確認した。

【堆積土】第III層由来の褐色～暗褐色の土層が主体である。

【出土遺物】 出土しなかった。

【時期】 出土遺物がないため詳細な時期は不明である。

第226・228・229・230号土坑

【位置と確認】 VII-F・G-105に位置し、浅い円形プランが連なる状況を第VI層正面で確認した。

【重複・新旧】 第226号土坑は第11295号Pitと第228号土坑より新しい。第228号土坑は第229号土坑及び第11295号Pitより新しい。第229号土坑は第230号土坑より新しい。

【平面形・規模】 楕円形または不整形の平面形である。各土坑の形状と計測値は7図に示した。

【壁・底面】 底面は皿状あるいは平坦な部分を有する。壁は緩やかに立ち上がる。

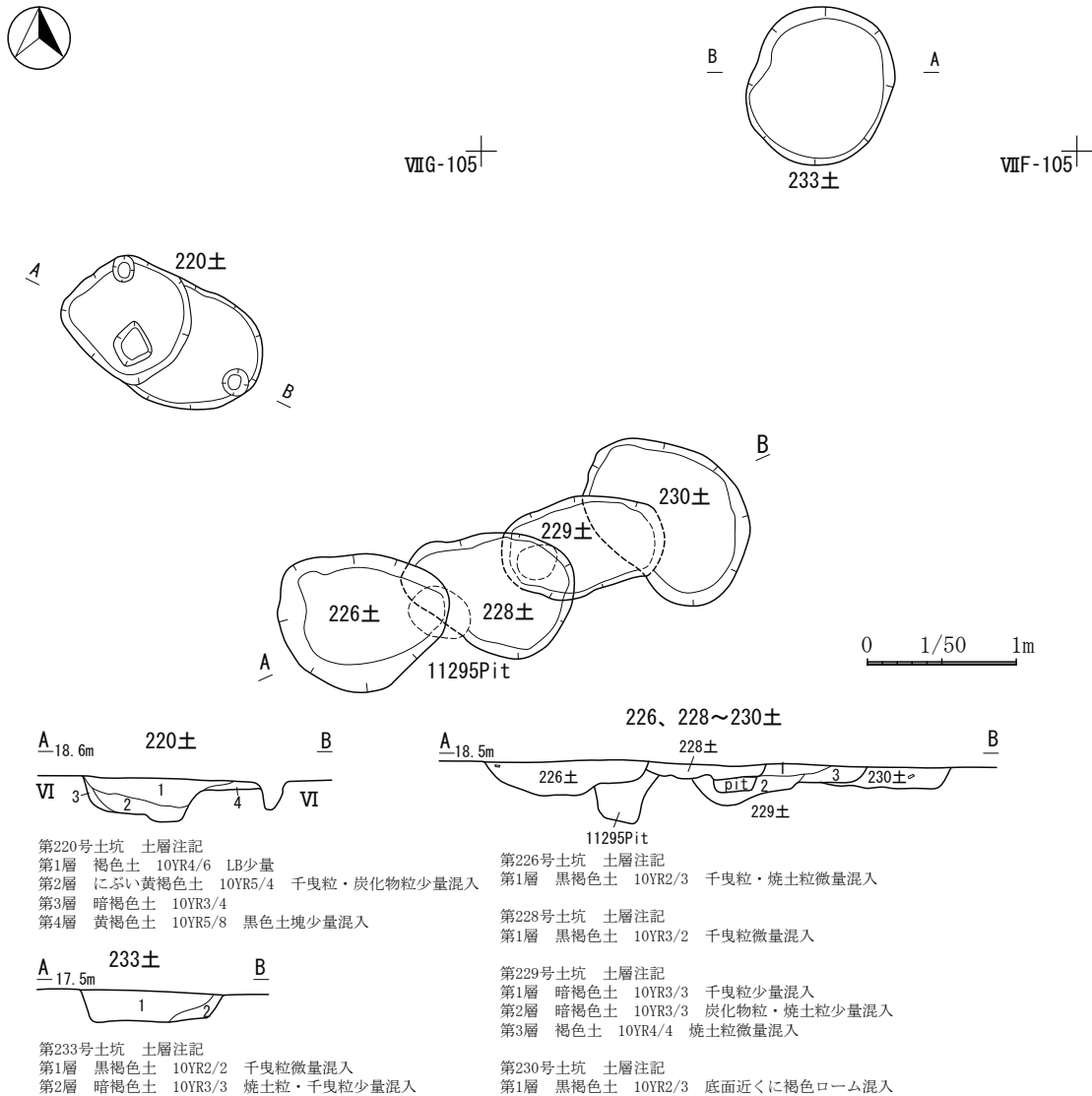

土坑計測表

土坑名	平面形	長軸(m)	短軸(m)	深さ(m)
第226号	不整形	1.14	0.96	0.22
第228号	不整形	1.15	0.84	0.12
第229号	楕円形	1.1	0.64	0.26
第230号	不整形	1.25	0.99	0.14

6図 第220・226・228・229・230・233号土坑

【堆積土】第Ⅲ層由来と考えられる黒褐色土を主体とする土層が堆積している。

【出土遺物】出土しなかった。

【時期】堆積土の状況から縄文時代の遺構と判断したが、詳細な時期は不明である。

第233号土坑

【位置と確認】ⅧF-104・105に位置し、第Ⅵ層上面で確認した。

【重複・新旧】なし。

【平面形・規模】長軸1.08m、短軸0.93mの楕円形である。

【壁・底面】第Ⅵ層を壁・底面とする。壁は緩やかに立ち上がり、底面は平坦である。

【堆積土】第Ⅲ層由来と考えられる黒褐色土を主体とする土層が堆積している。

【出土遺物】出土しなかった。

【時期】堆積土の状況から縄文時代の遺構と判断したが、詳細な時期は不明である。

第38号土坑出土土器補遺

第157集で遺構が報告された第38号土坑において、遺構内に埋設された土器が未報告であったため7図に掲載する。遺構と本土期の埋設土器との新旧関係は不明である。

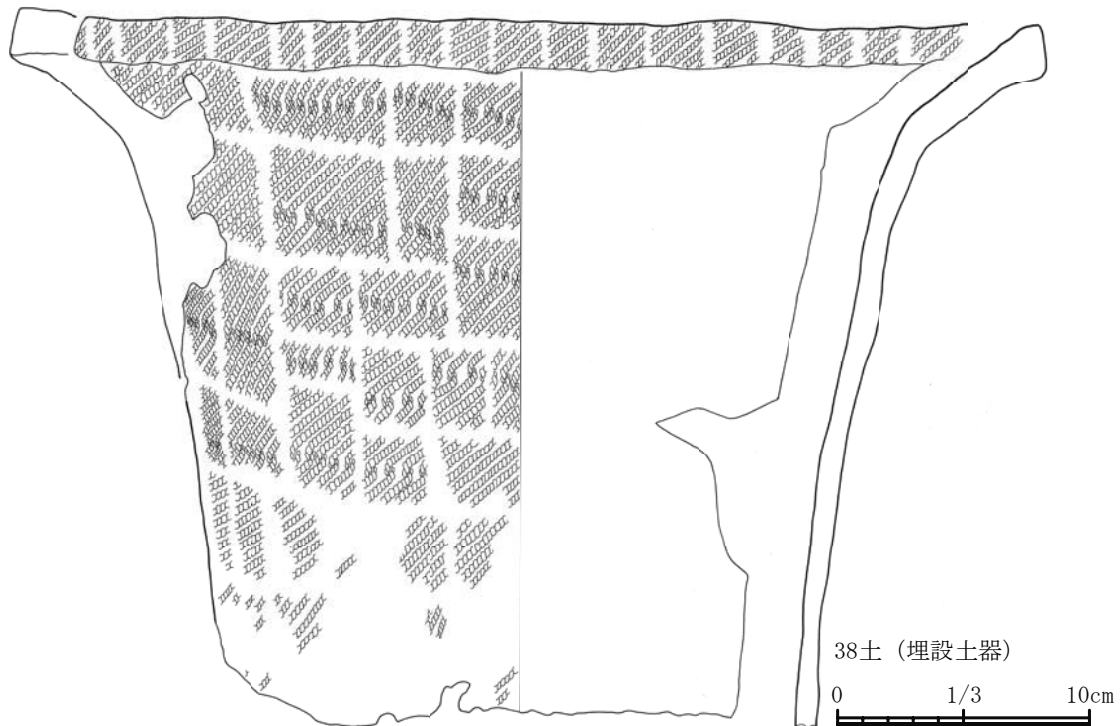

7図 第38号土坑出土土器

3 埋設土器及び出土遺物

未報告の3基を報告する。510号については、取り上げていない。また、過去の報告で遺構図は報告したが、埋設された土器が未報告のものを、10図～49図に掲載した。

第161号埋設土器

【位置と確認】 VIM-101に位置し、第VI層上面で確認した。

【重複・新旧】 第19号竪穴建物跡付近で確認されたが、新旧関係は不明である。

【土器埋設方法・掘方形態・規模】 直径約45cm深さ40cmの円形掘方に正立で埋設されている。

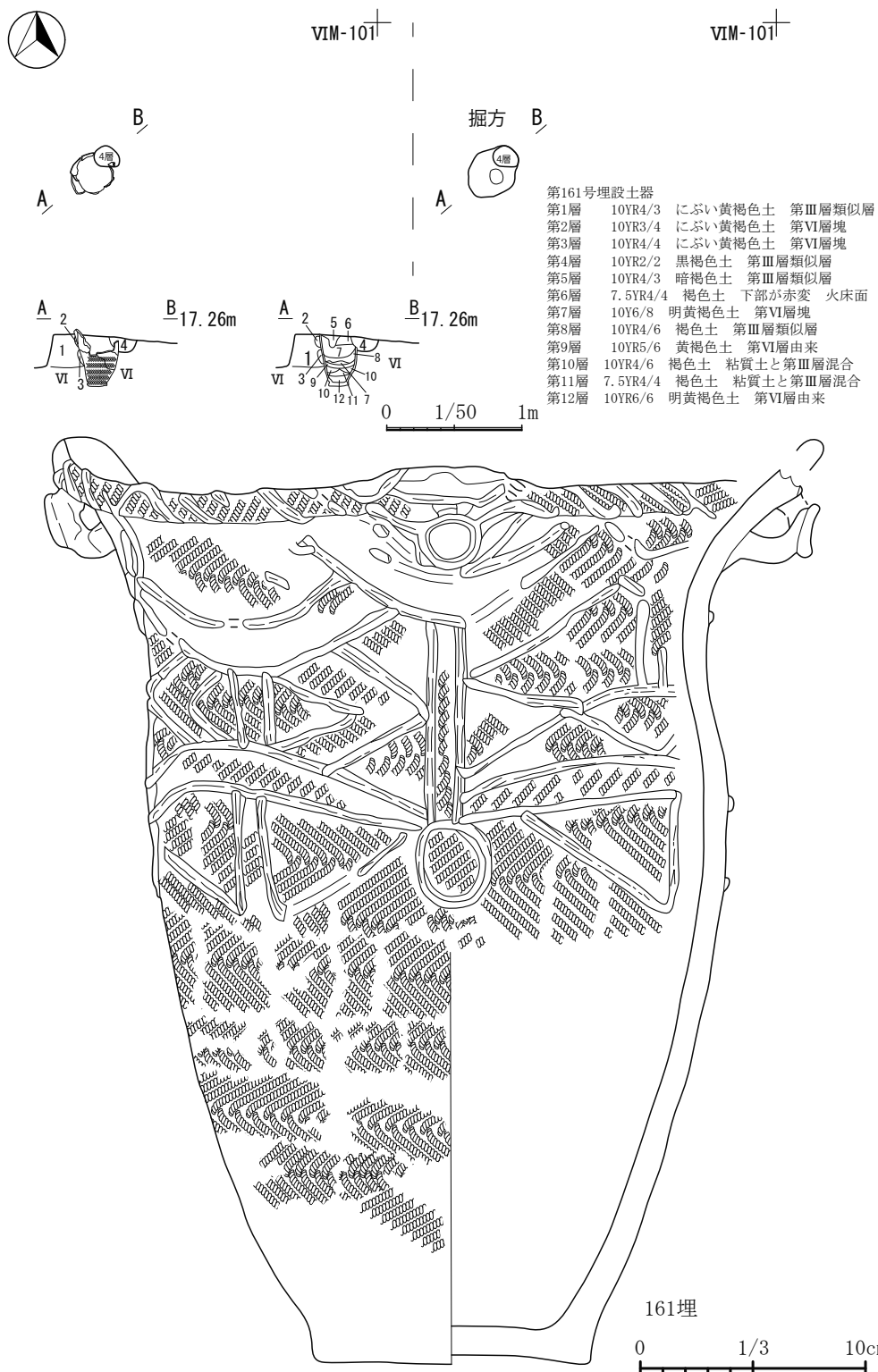

8図 第161号埋設土器及び出土土器

【出土遺物】 8 図に埋設された土器を図示した。円筒上層d式土器である。

【時期】 埋設された土器の時期から、円筒上層d式期と考えられる。

第510号埋設土器

【位置と確認】 VIQ-85に位置し、第Ⅲ層で確認した。

【重複・新旧】 なし。

【土器埋設方法】 確認のみで精査を行っていないため不明。

【掘方形態・規模】 確認のみで精査を行っていないため不明。

【堆積土】 確認のみで精査を行っていないため不明。

【出土遺物】 確認のみで精査を行っていないため不明。

【時期】 確認のみで精査を行っていないため不明。

第687号埋設土器

【位置と確認】 VIQ-118に位置し、第9766号Pitの堆積土中で確認した。

【重複・新旧】 第9766号Pitより新しい。

【土器埋設方法】 土器の底部付近を正立で埋設している。

【掘方形態・規模】 掘り方の規模は明確ではないが、概ね土器と同じ大きさと考えられる。

【堆積土】 第Ⅲ層由来と考えられる暗褐色土を主体とする土層が堆積している。

【出土遺物】 9 図に埋設された土器を図示した。榎林式期の深鉢形土器である。口縁部と体部下半で接合しなかったが、同一個体である。

【時期】 埋設された土器の時期から榎林式期と考えられる。

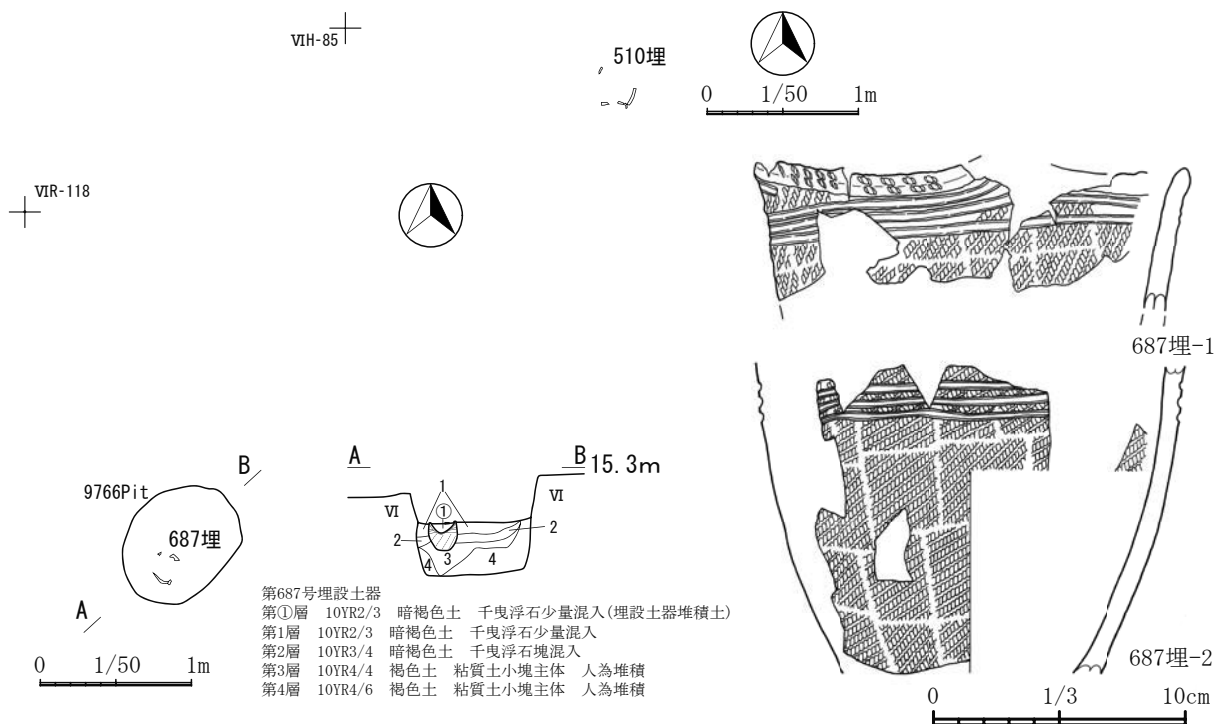

9 図 第 510・687 号埋設土器及び出土遺物

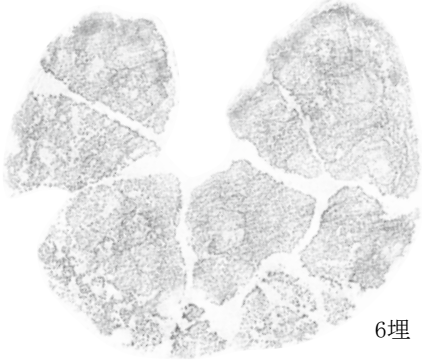
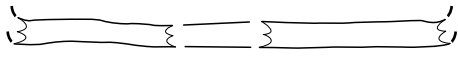

6埋



9埋

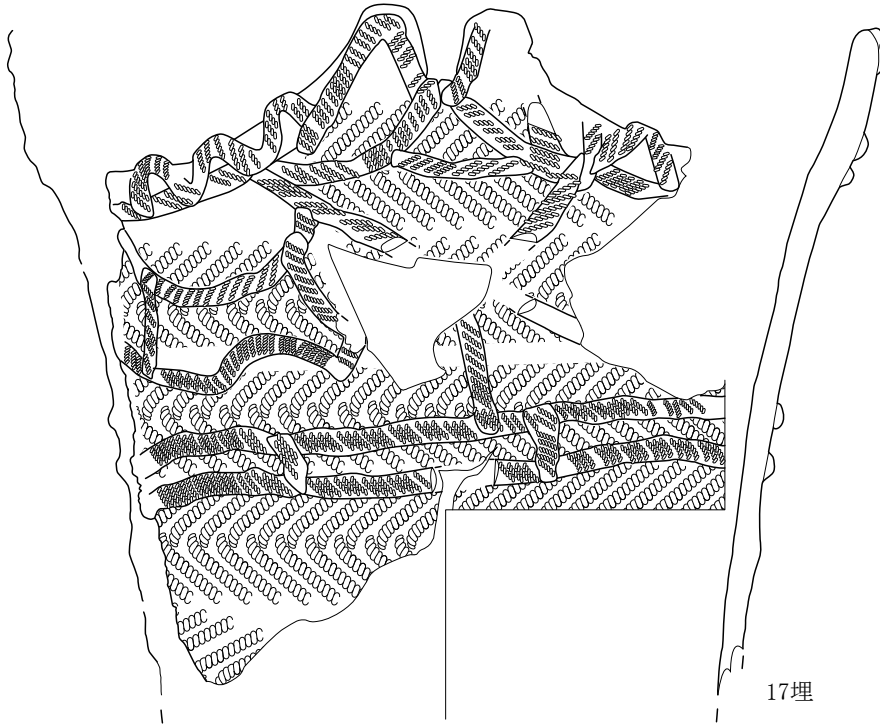

17埋



15埋



19埋

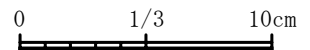

10 図 埋設土器 (1)

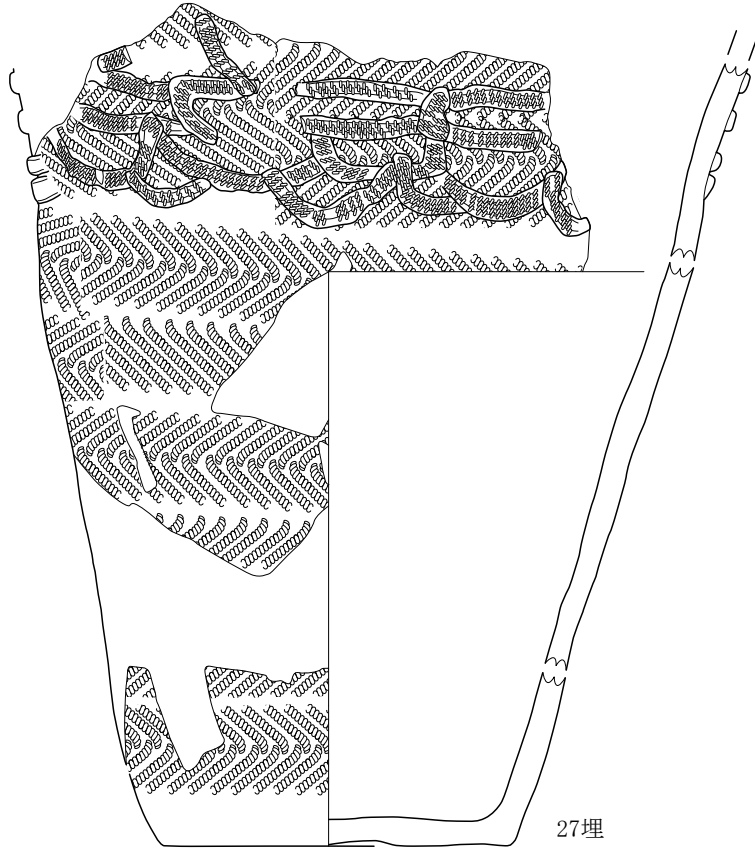

11 図 埋設土器 (2)

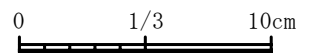
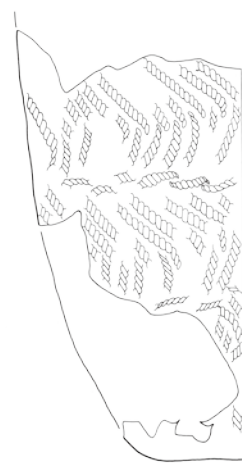
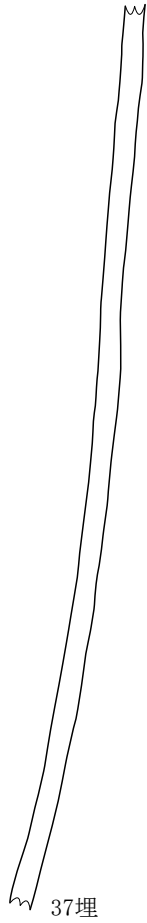
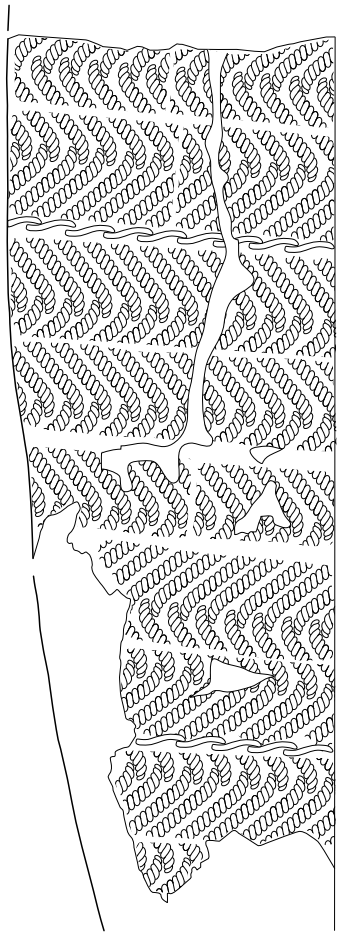
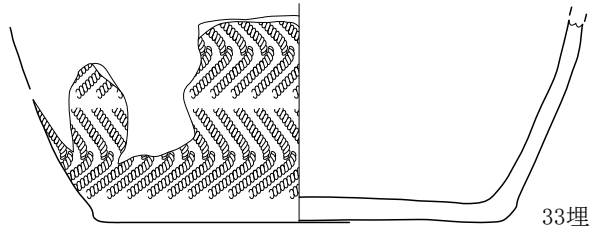

12 図 埋設土器 (3)

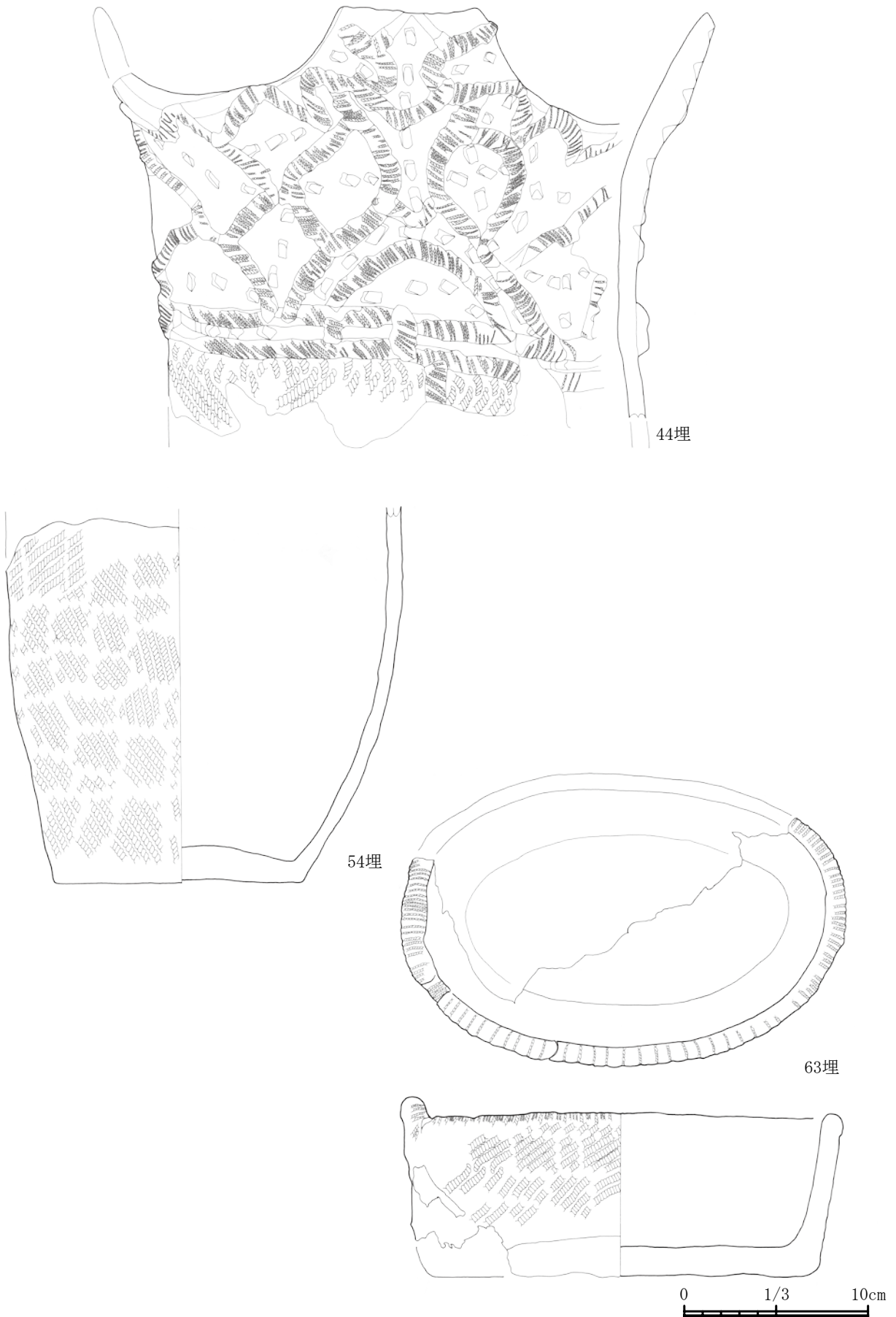

13 図 埋設土器 (4)

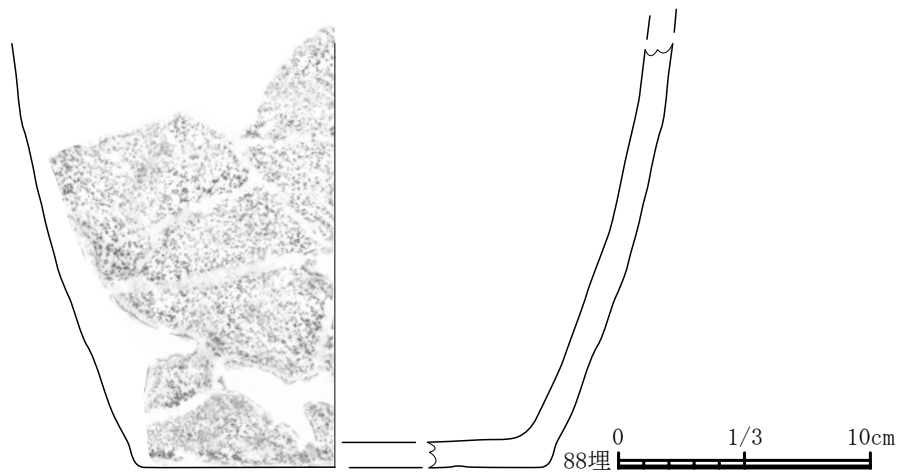
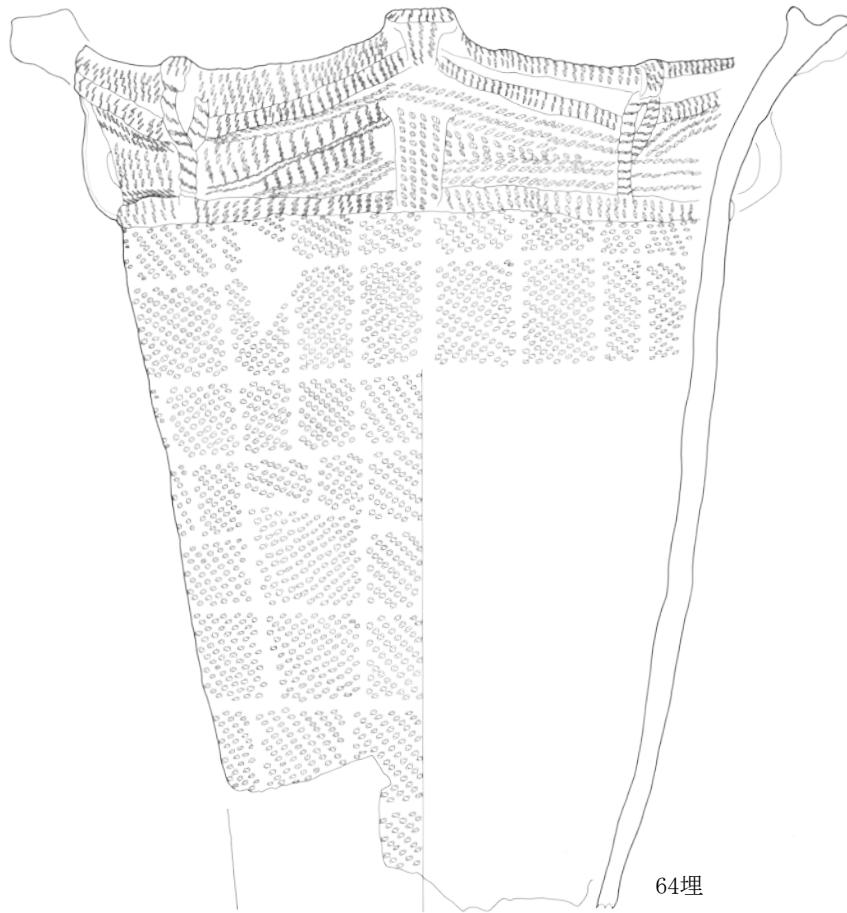

14 図 埋設土器 (5)

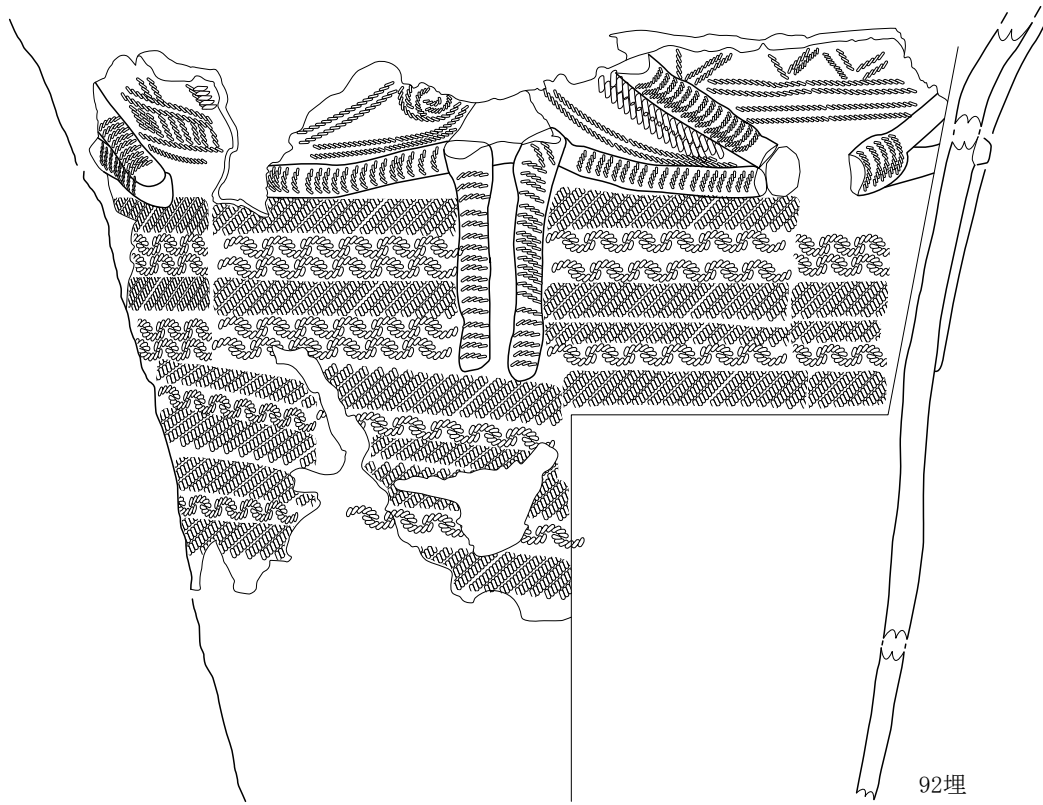

92埋

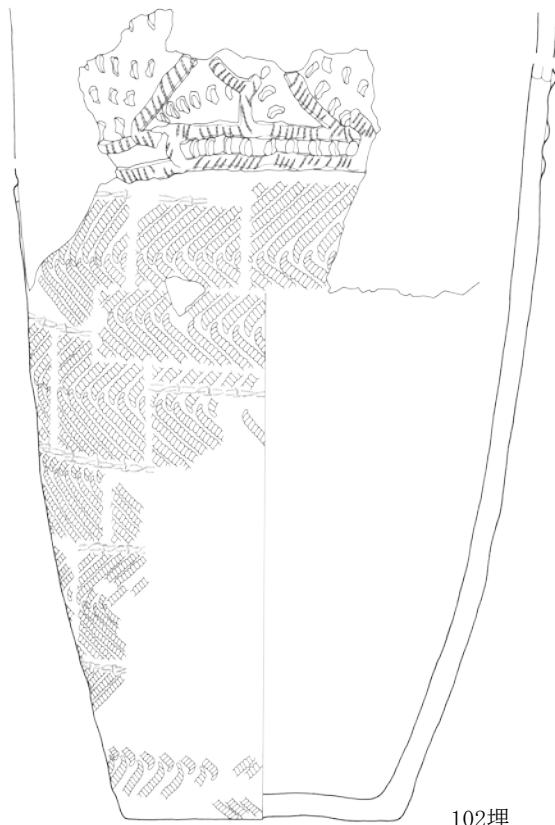

102埋

0 1/3 10cm

15 図 埋設土器 (6)



16 図 埋設土器 (7)



109埋

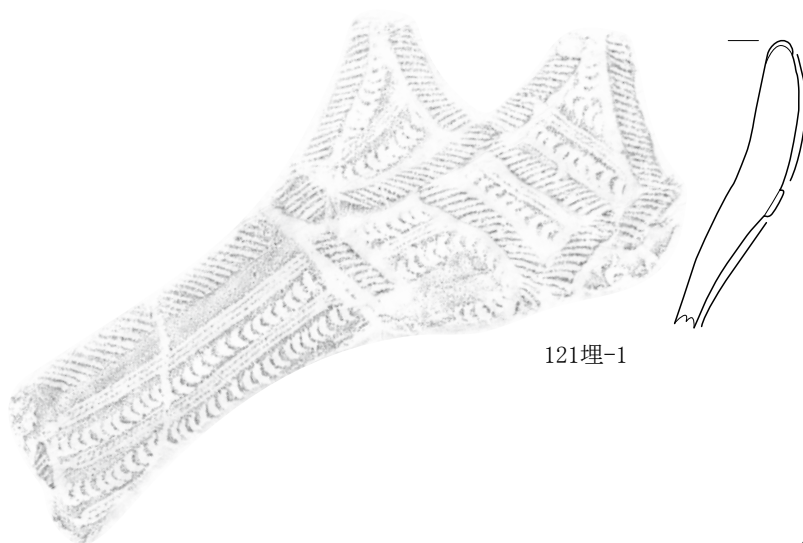

121埋-1

0 1/3 10cm

17 図 埋設土器 (8)

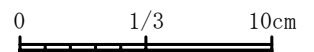
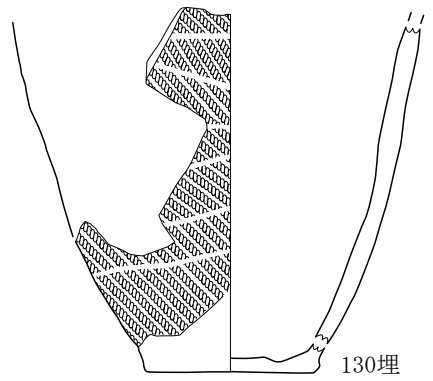
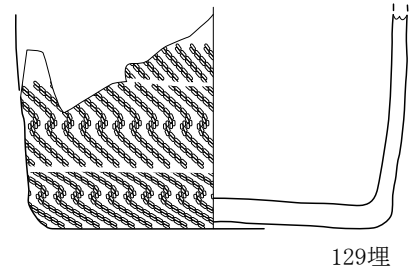
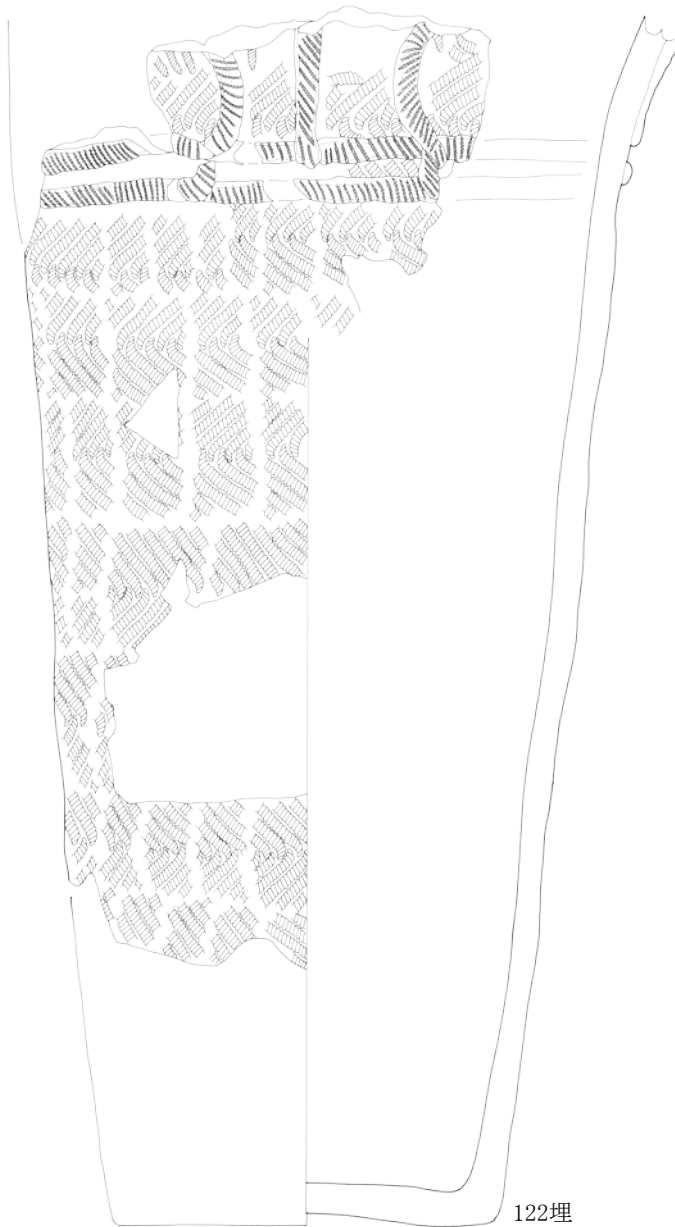

18 図 埋設土器 (9)

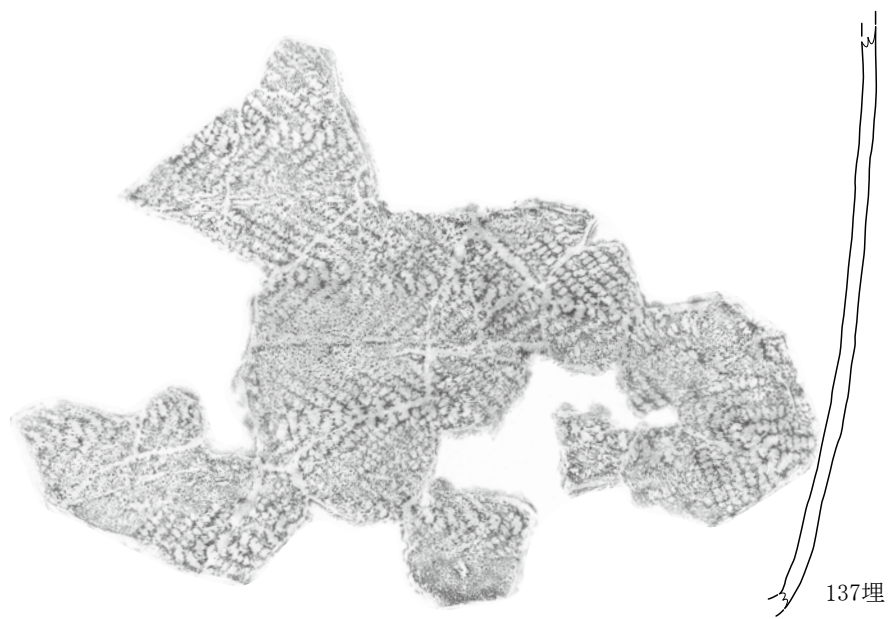

137埋

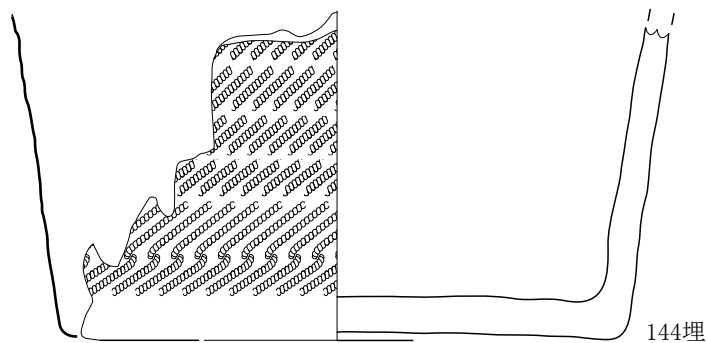

144埋

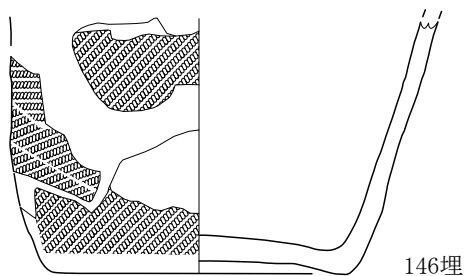

146埋

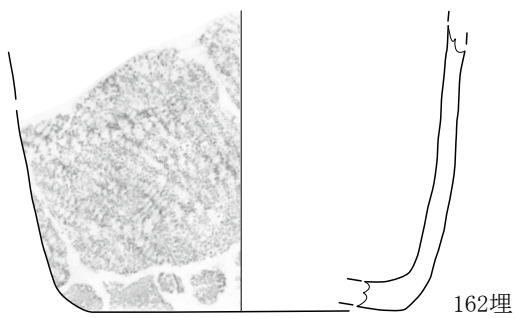

162埋

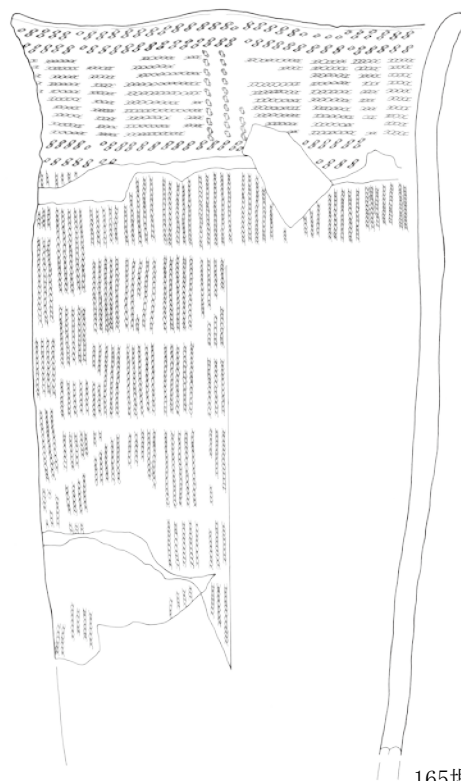

165埋

0 1/3 10cm

19 図 埋設土器 (10)

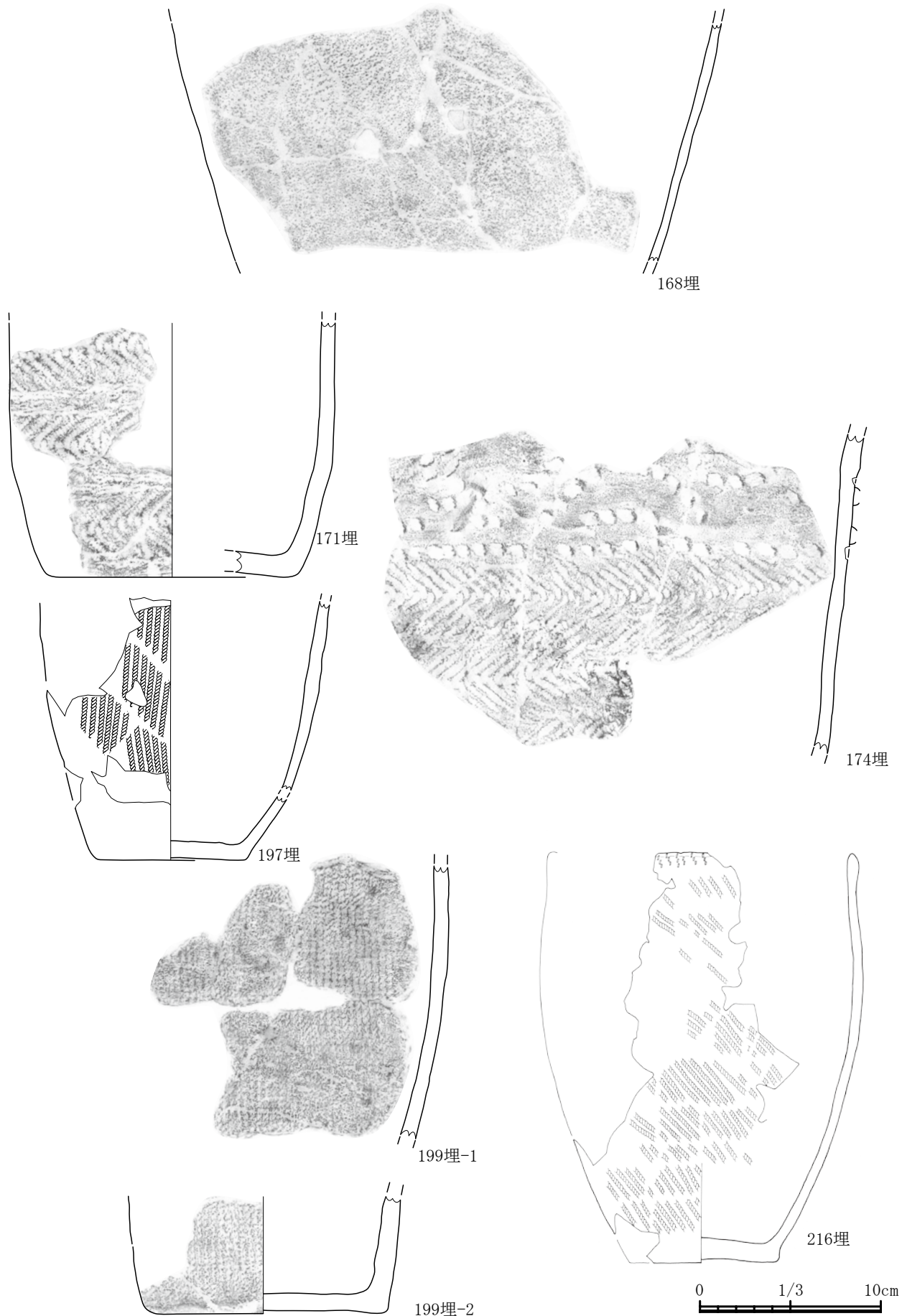

20 図 埋設土器 (11)

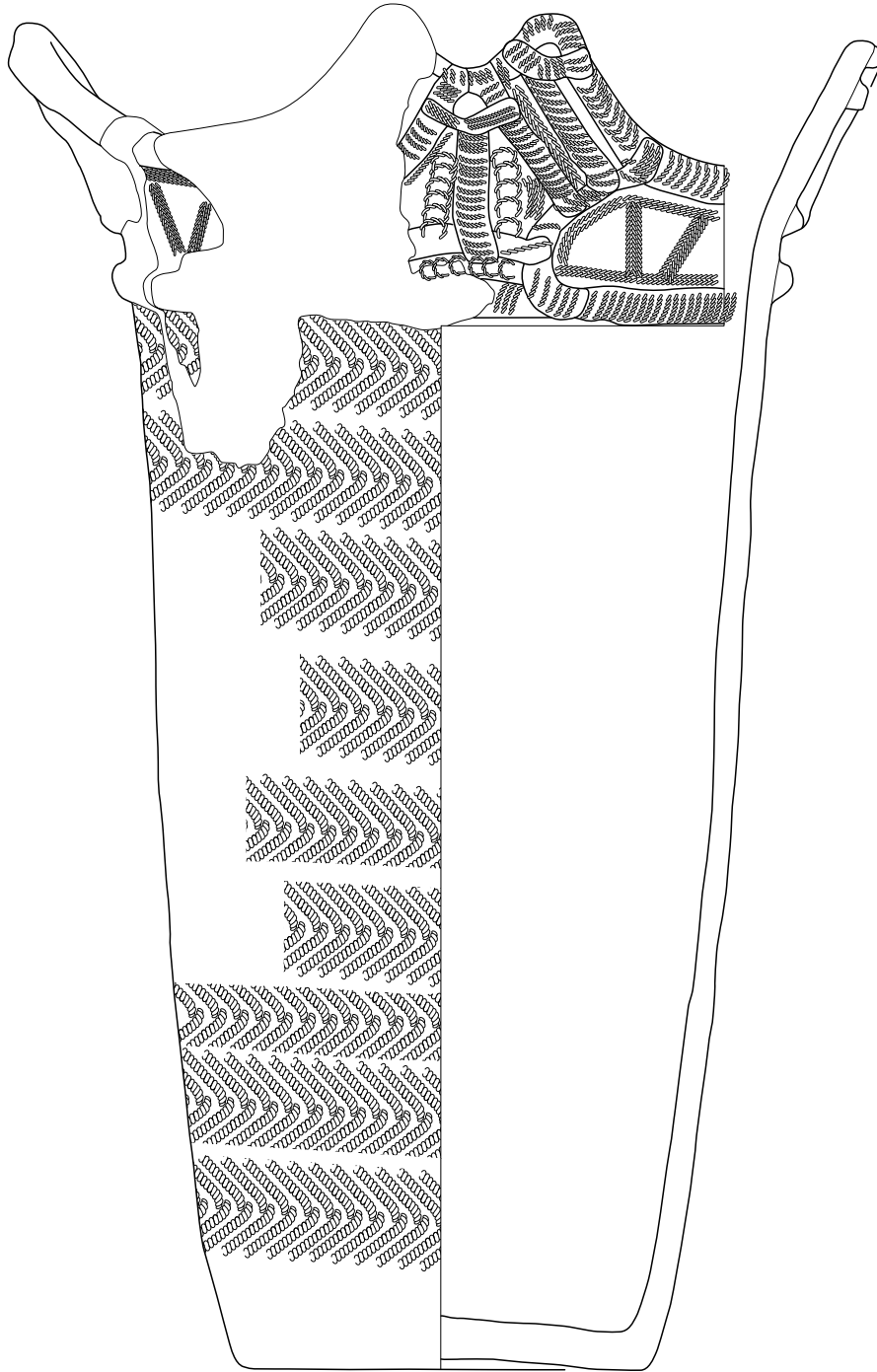

217埋

0 1/3 10cm

21 図 埋設土器 (12)



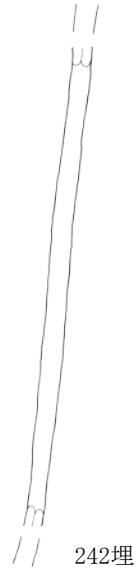
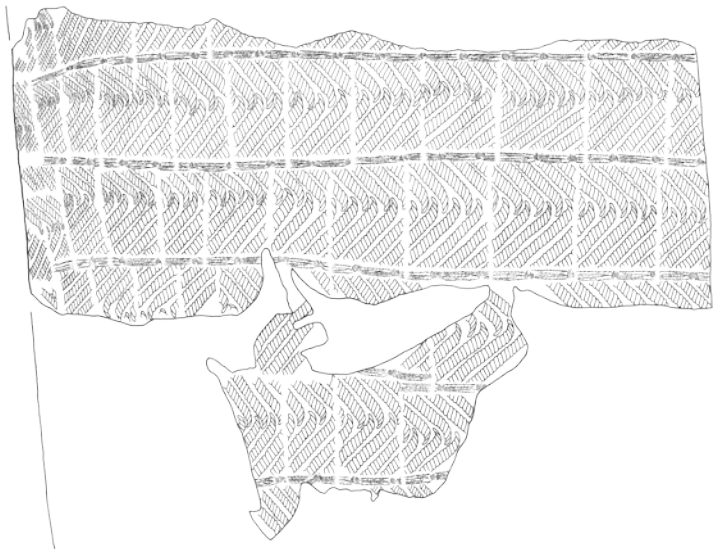

242埋

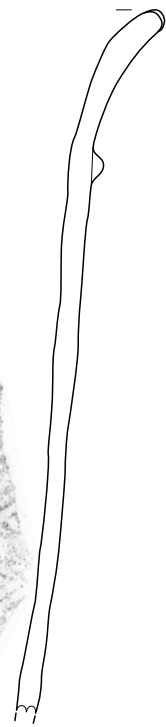

255埋

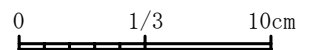

23 図 埋設土器 (14)

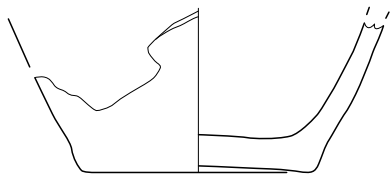

261埋

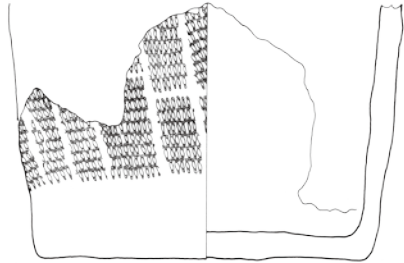

264埋

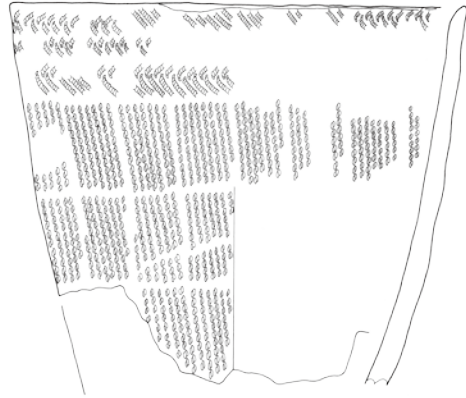

263埋

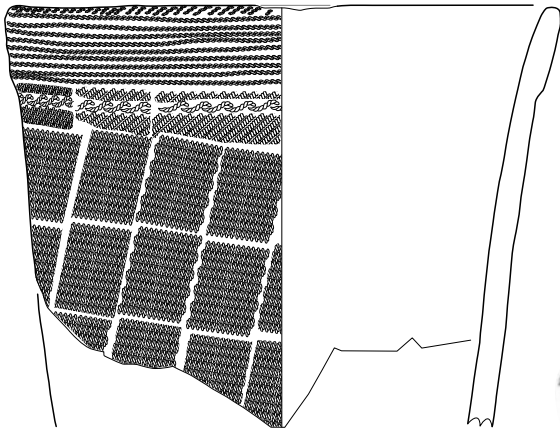

265埋

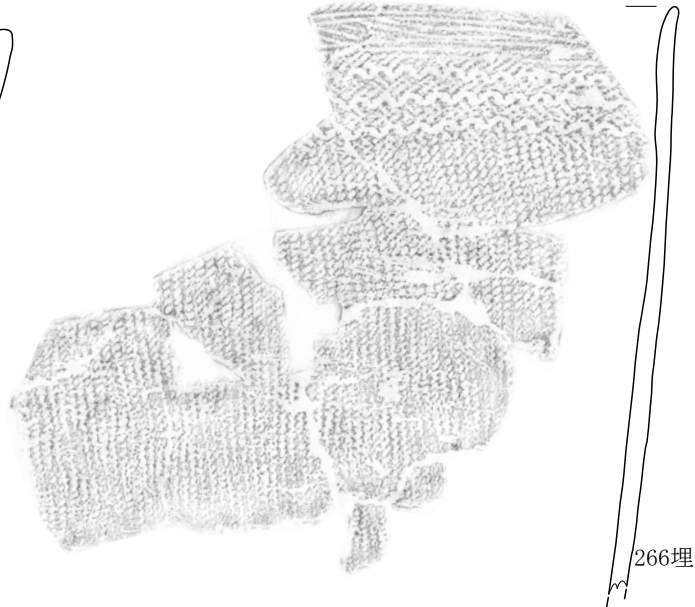

266埋



267埋



273埋

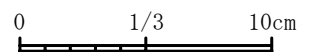

24 図 埋設土器 (15)

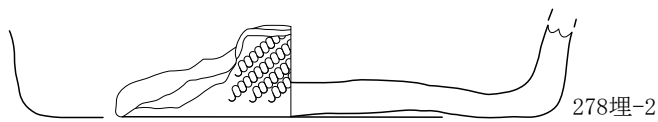
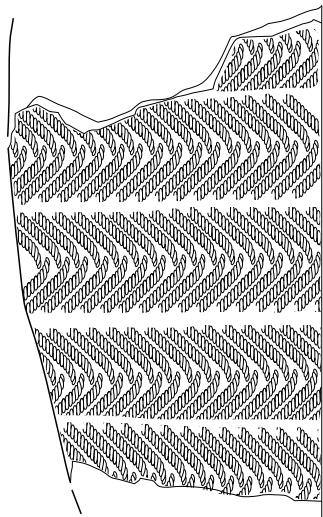
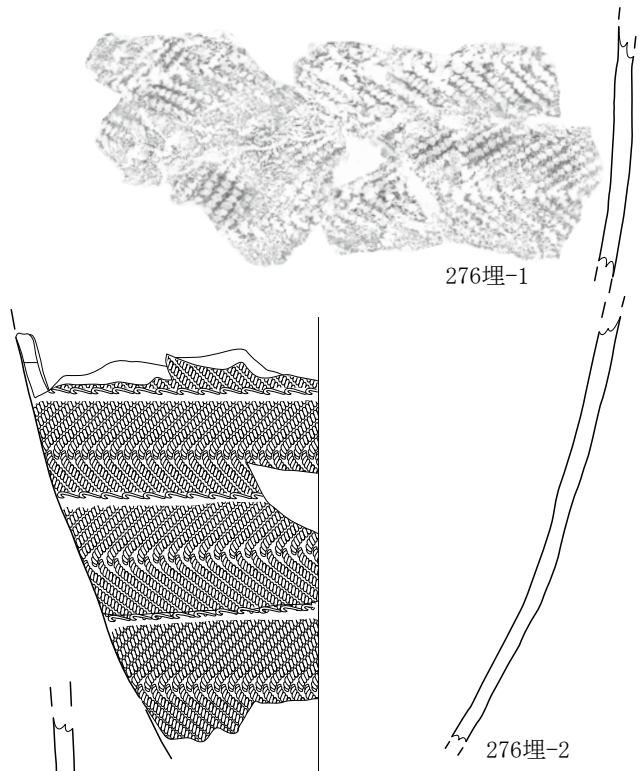
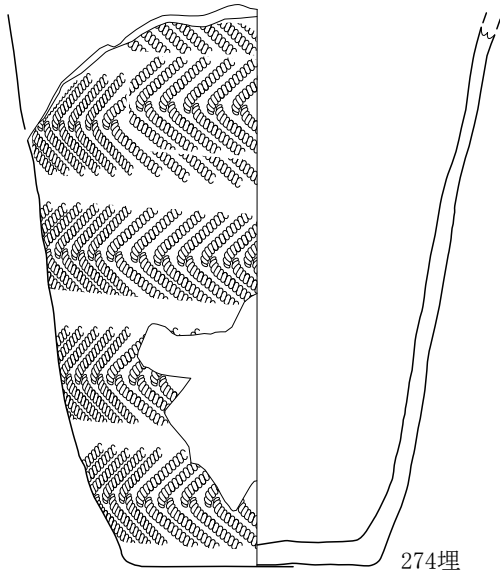

0 1/3 10cm

25 図 埋設土器 (16)

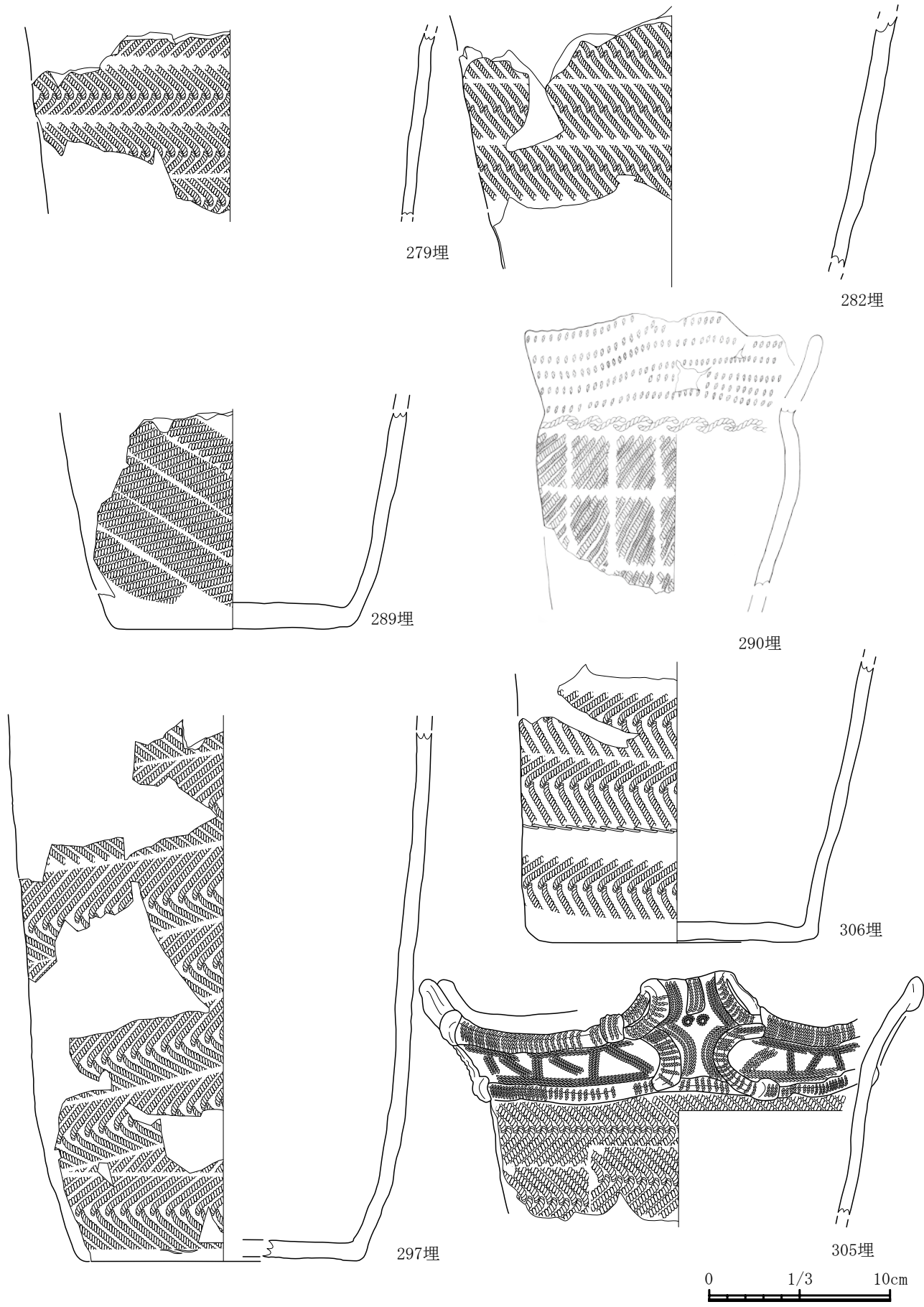

26 図 埋設土器 (17)

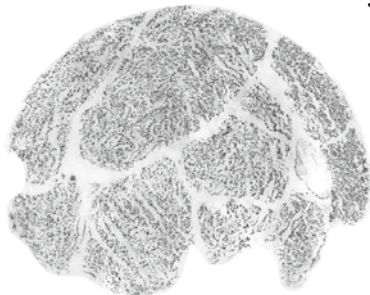
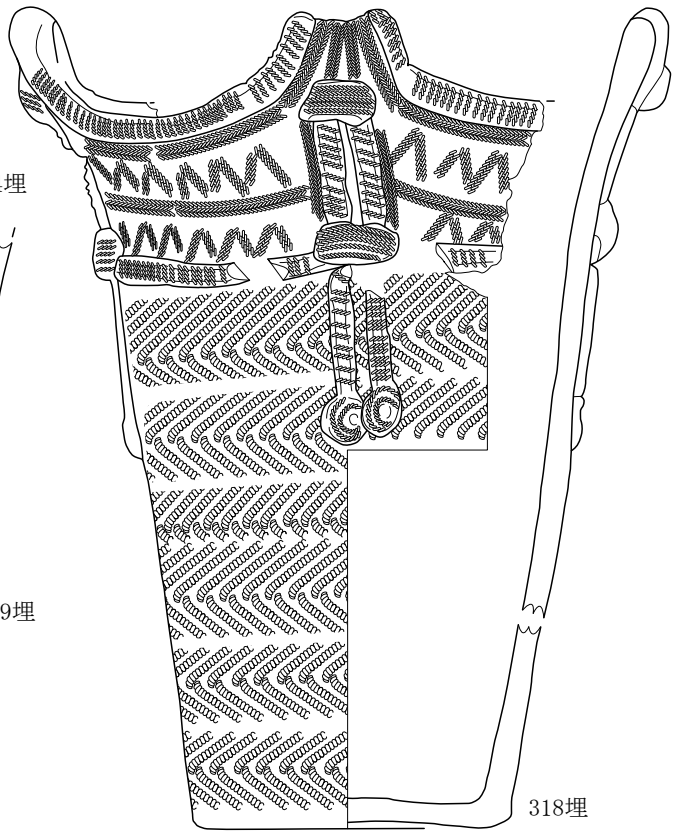
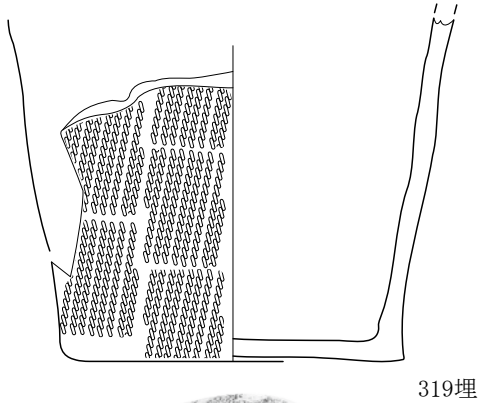
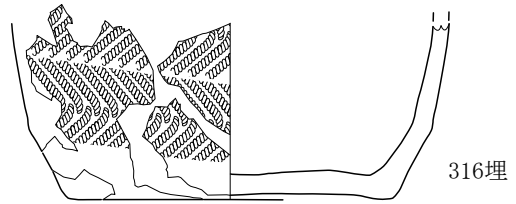
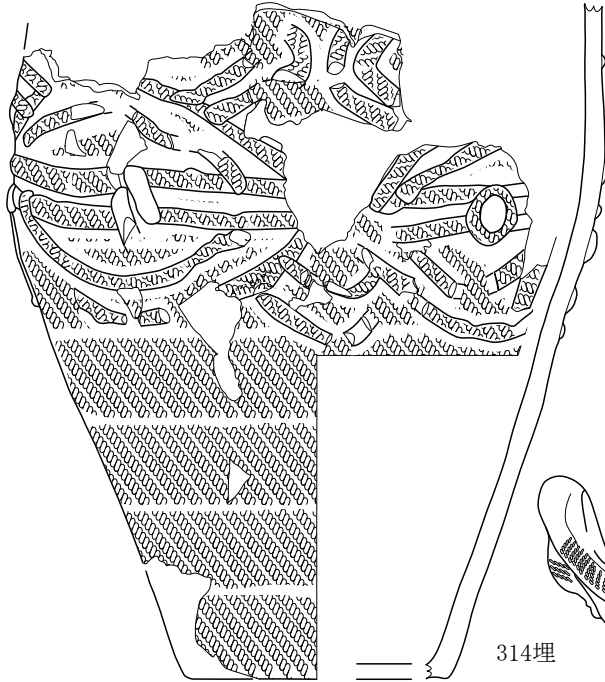
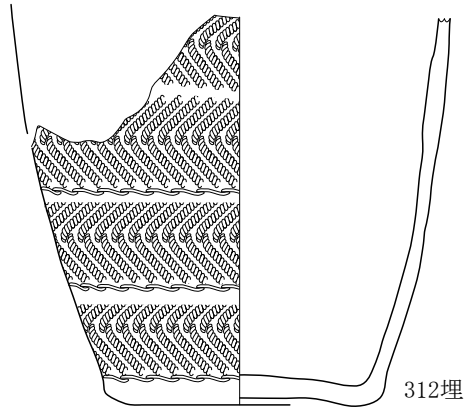

0 1/3 10cm

27 図 埋設土器 (18)

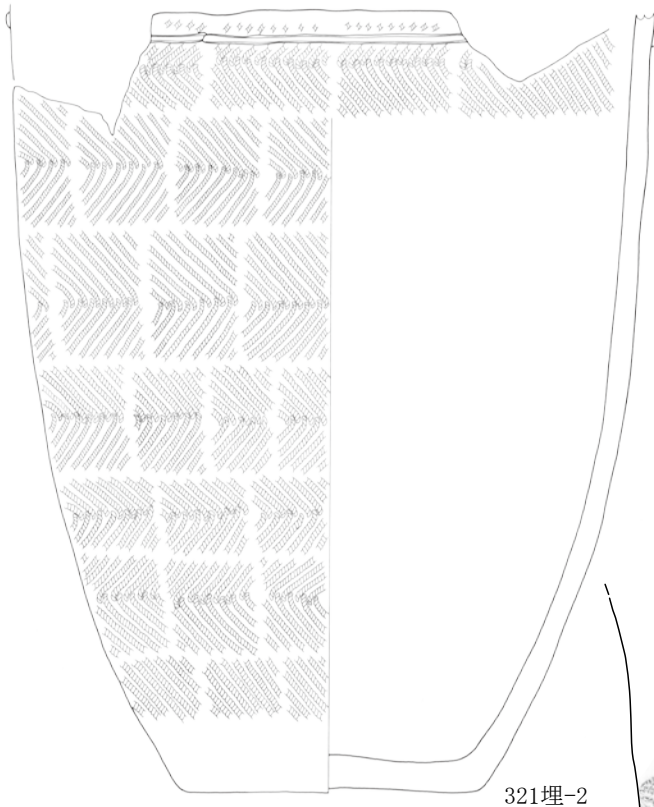

321埋-2

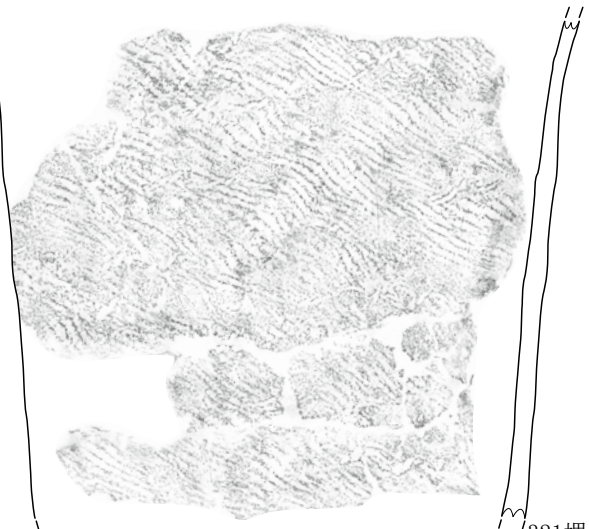

321埋-1

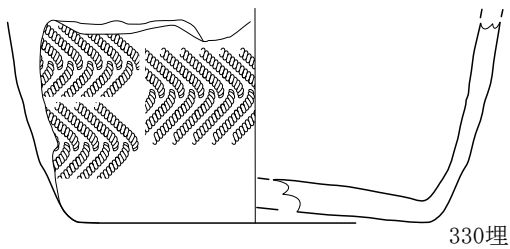

330埋

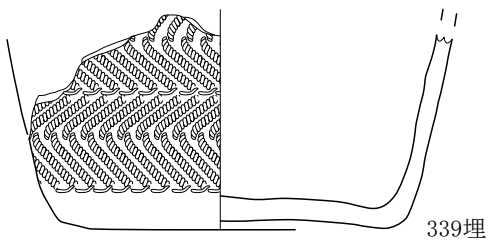

339埋

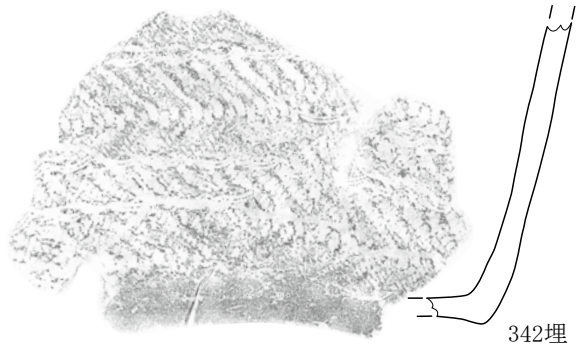

342埋

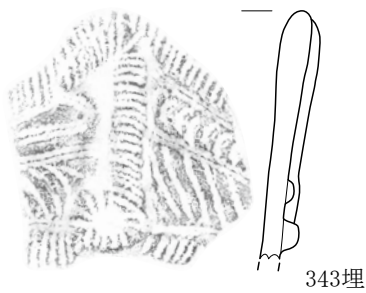

343埋

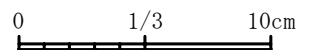

28 図 埋設土器 (19)



29 図 埋設土器 (20)

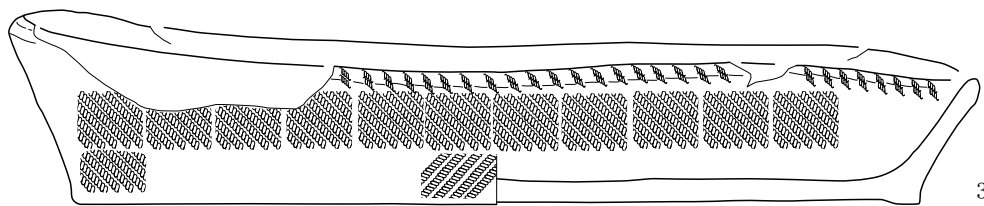
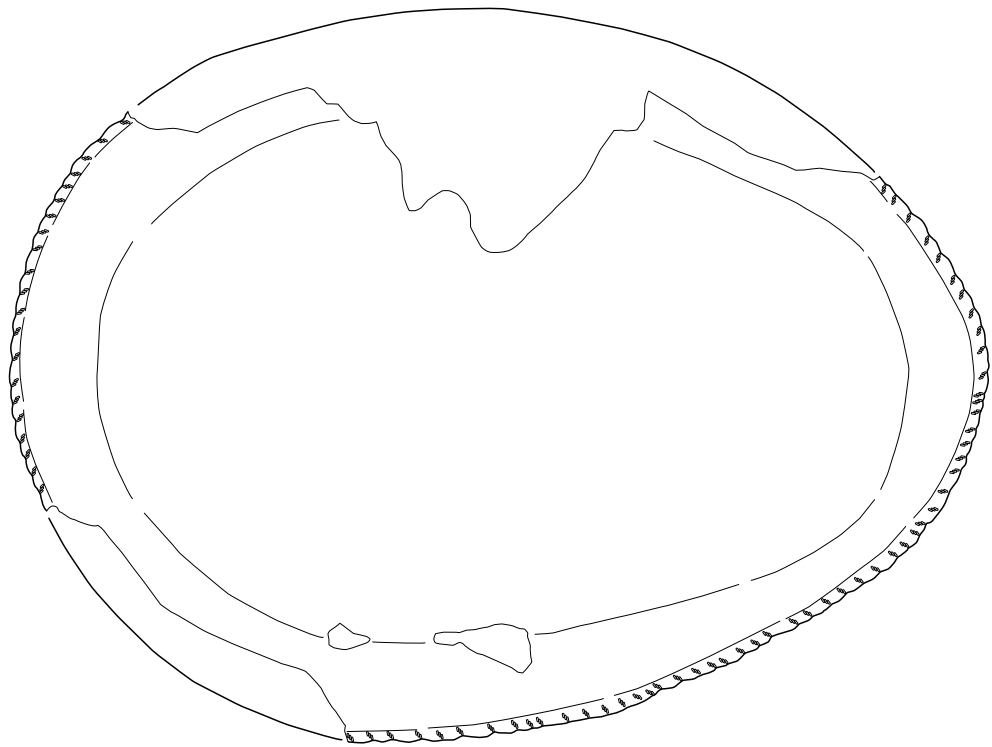

365埋

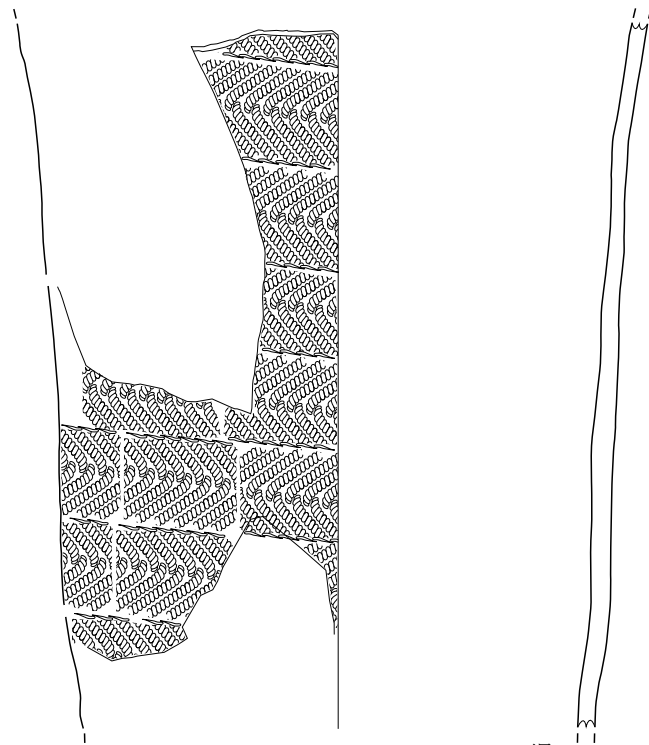

385埋

0 1/3 10cm

30 図 埋設土器 (21)

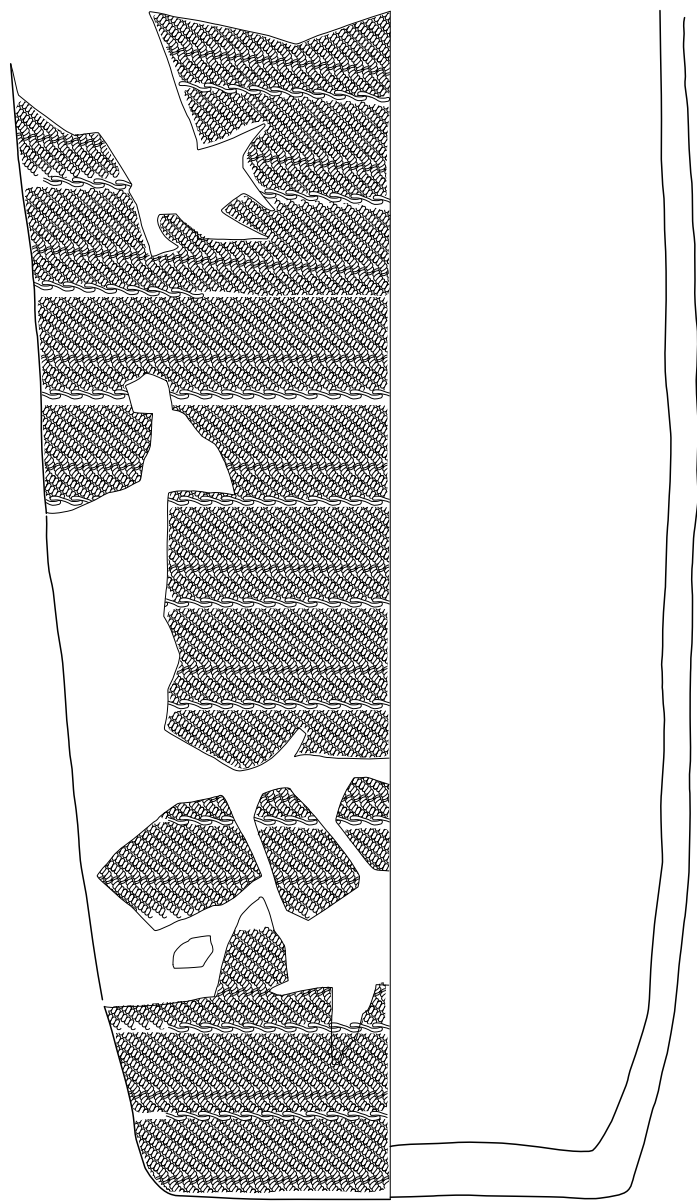

372埋

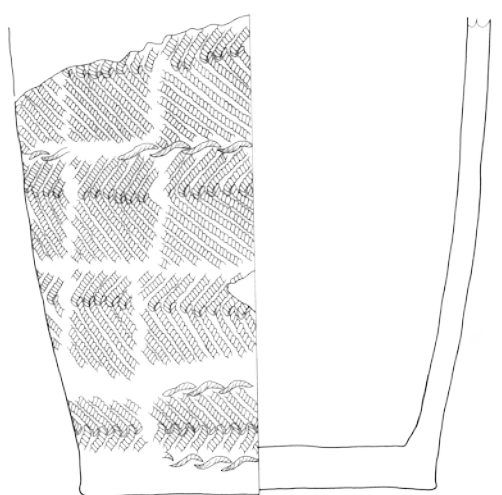

379埋

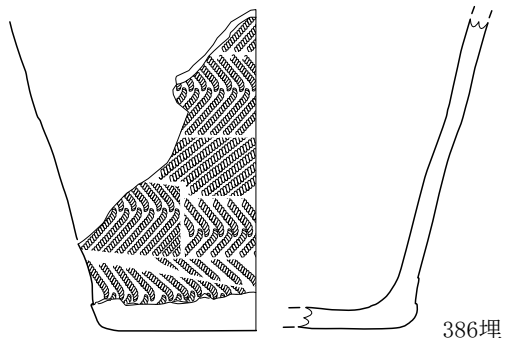

386埋

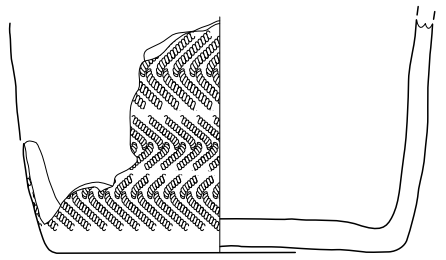
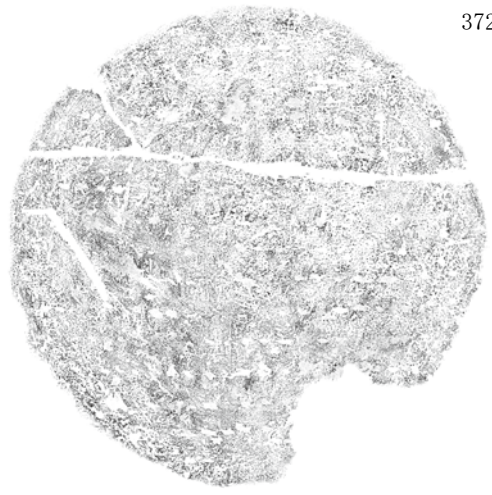

394埋

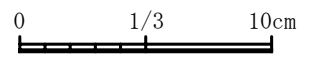

31 図 埋設土器 (22)

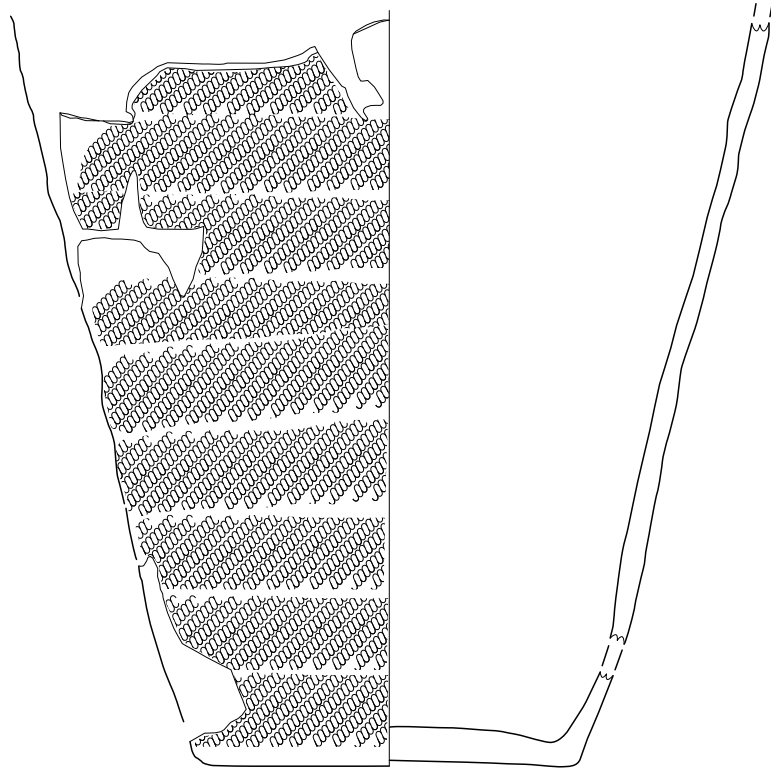

313埋



399埋

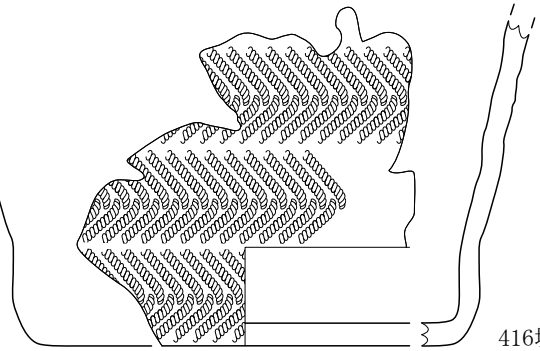

416埋

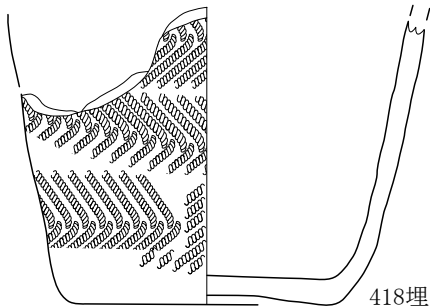

418埋

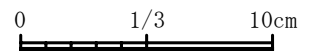

32 図 埋設土器 (23)

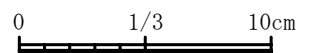
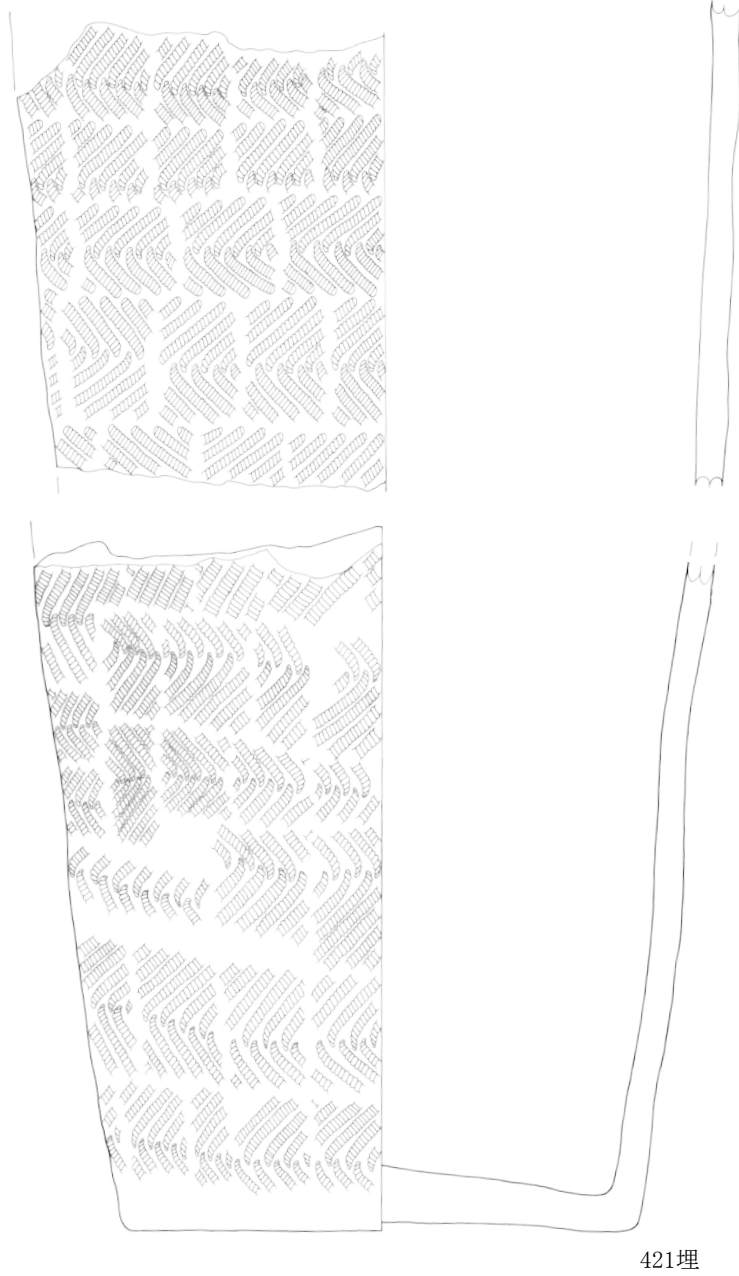

33 図 埋設土器 (24)

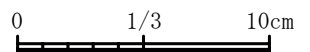
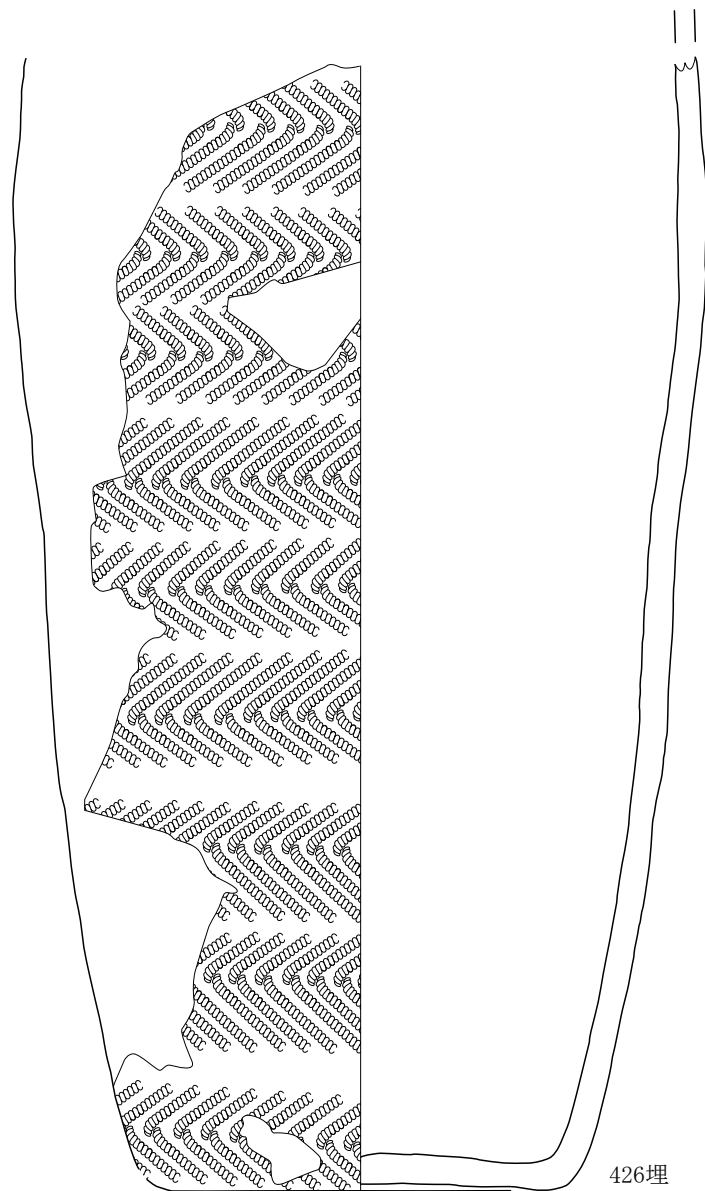

34 図 埋設土器 (25)

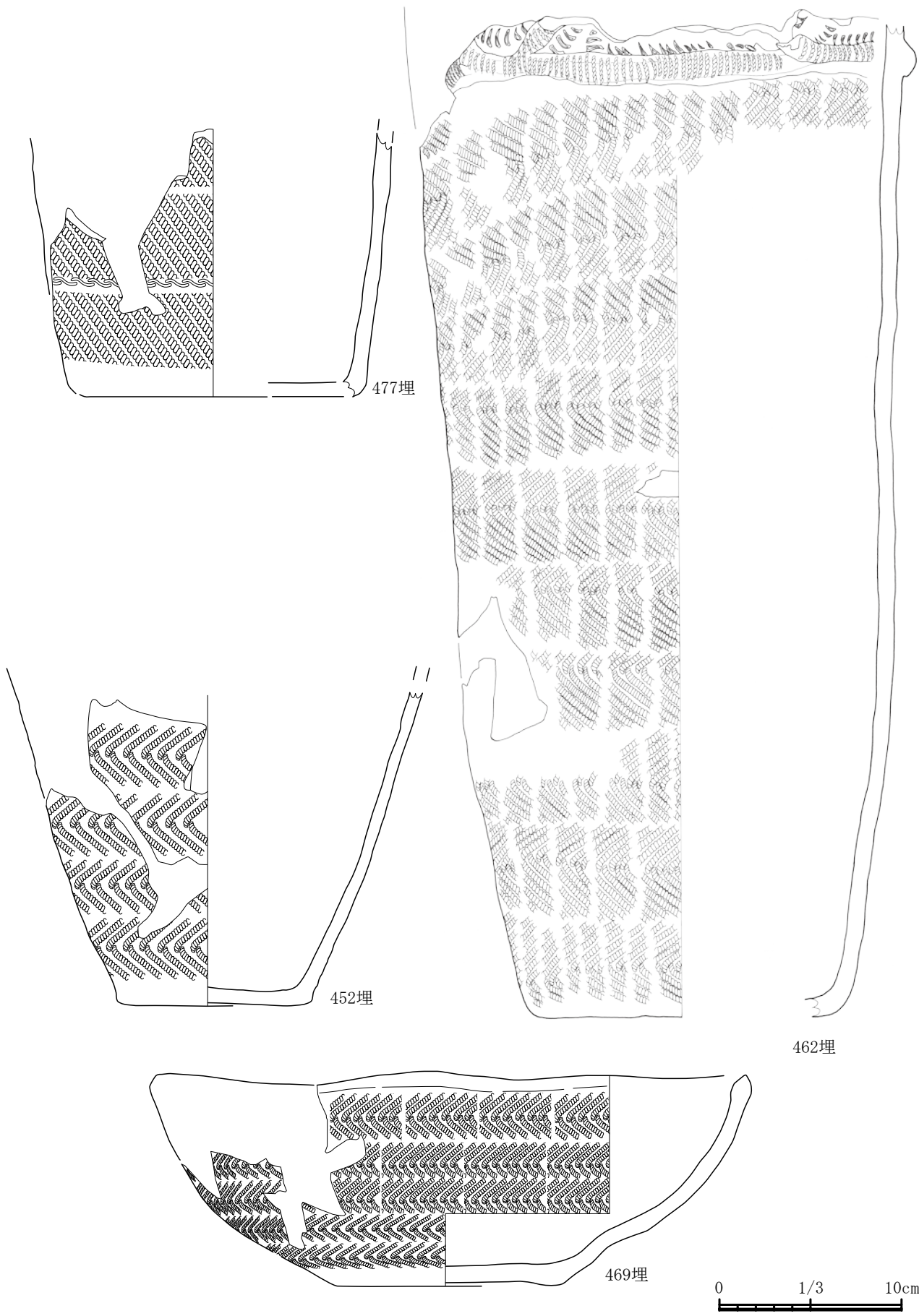

35 図 埋設土器 (26)

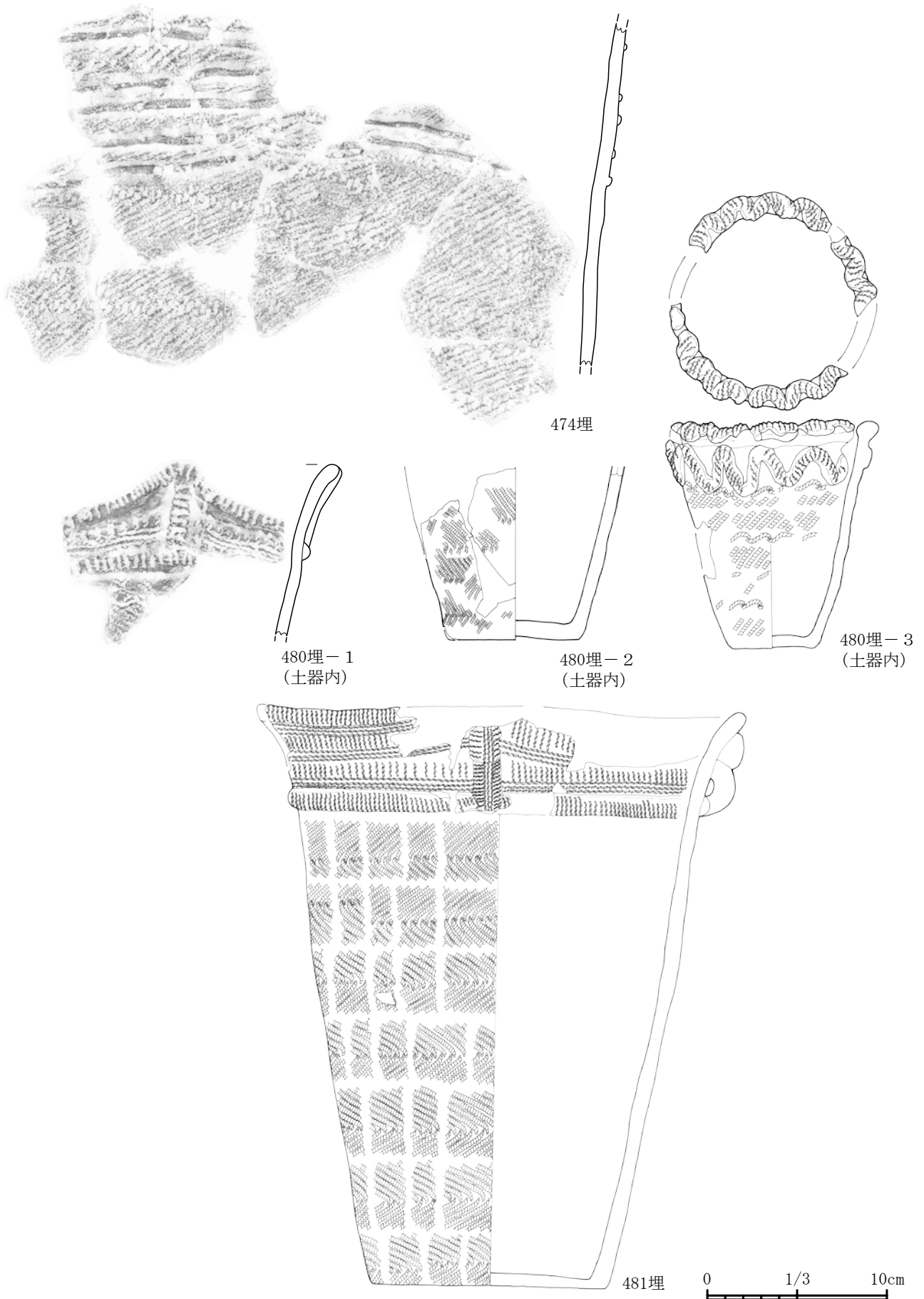

36 図 埋設土器 (27)

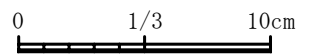
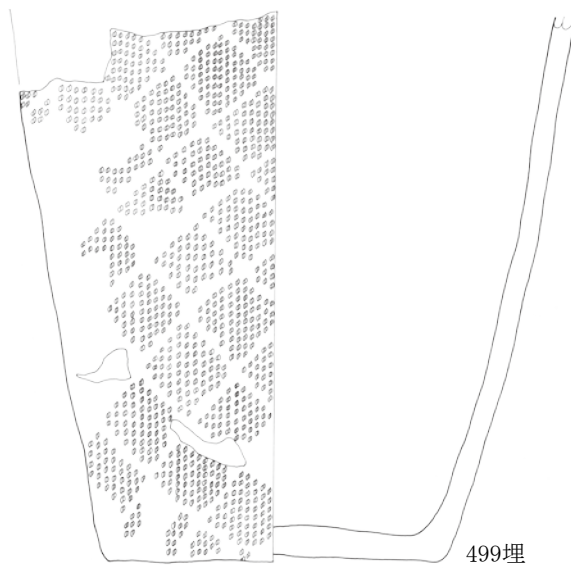
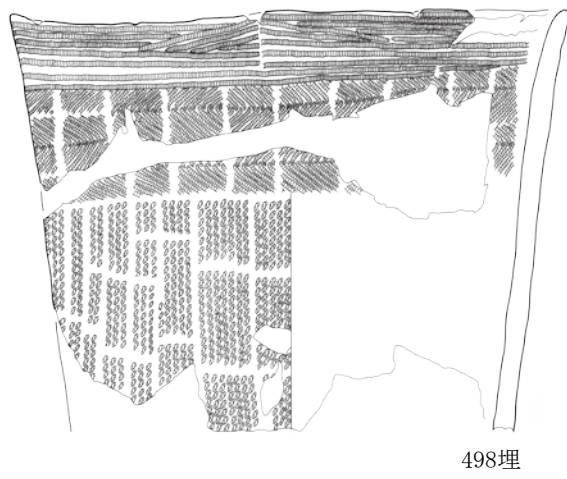
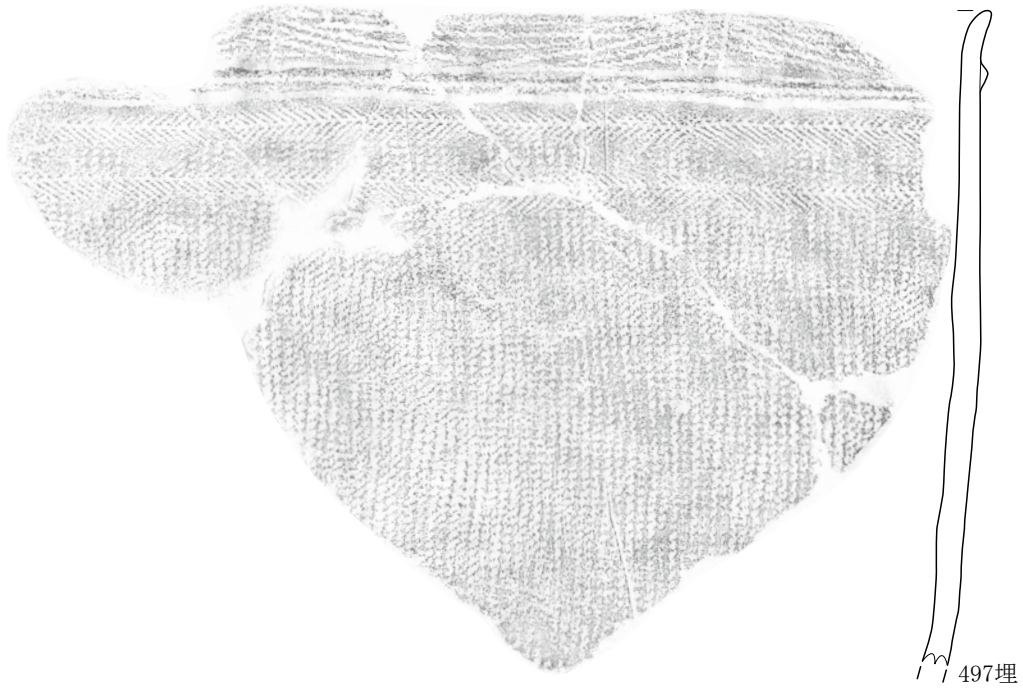

37 図 埋設土器 (28)

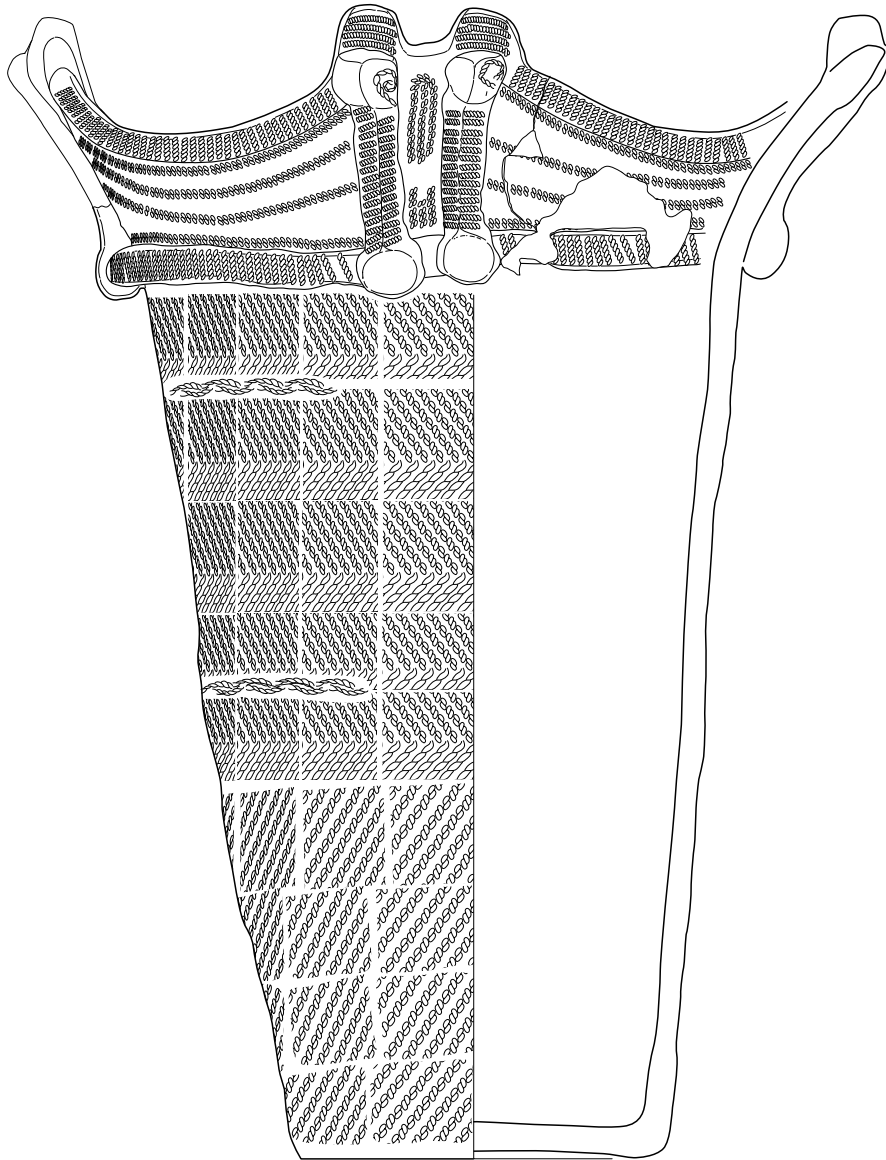

502埋

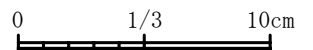

38 図 埋設土器 (29)

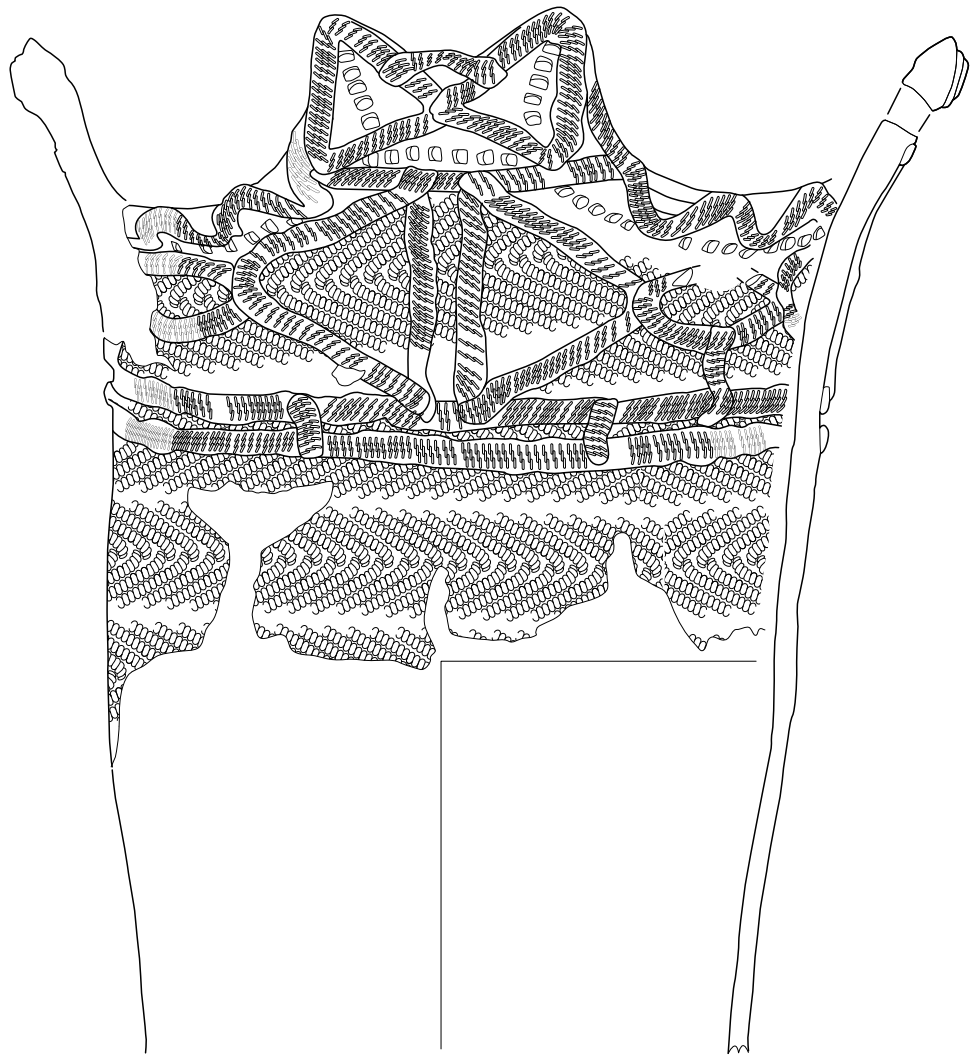

503埋

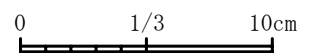

39 図 埋設土器 (30)

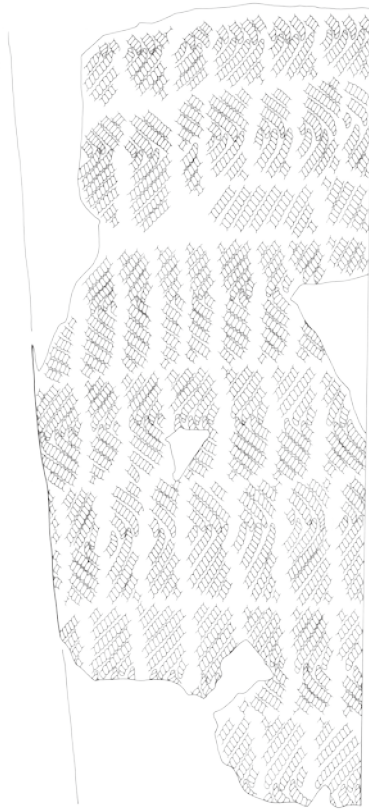

507埋

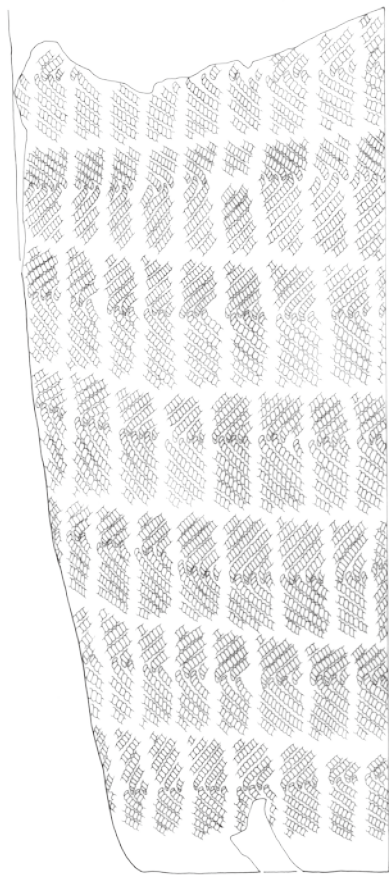

508埋

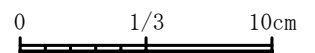

40 図 埋設土器 (31)

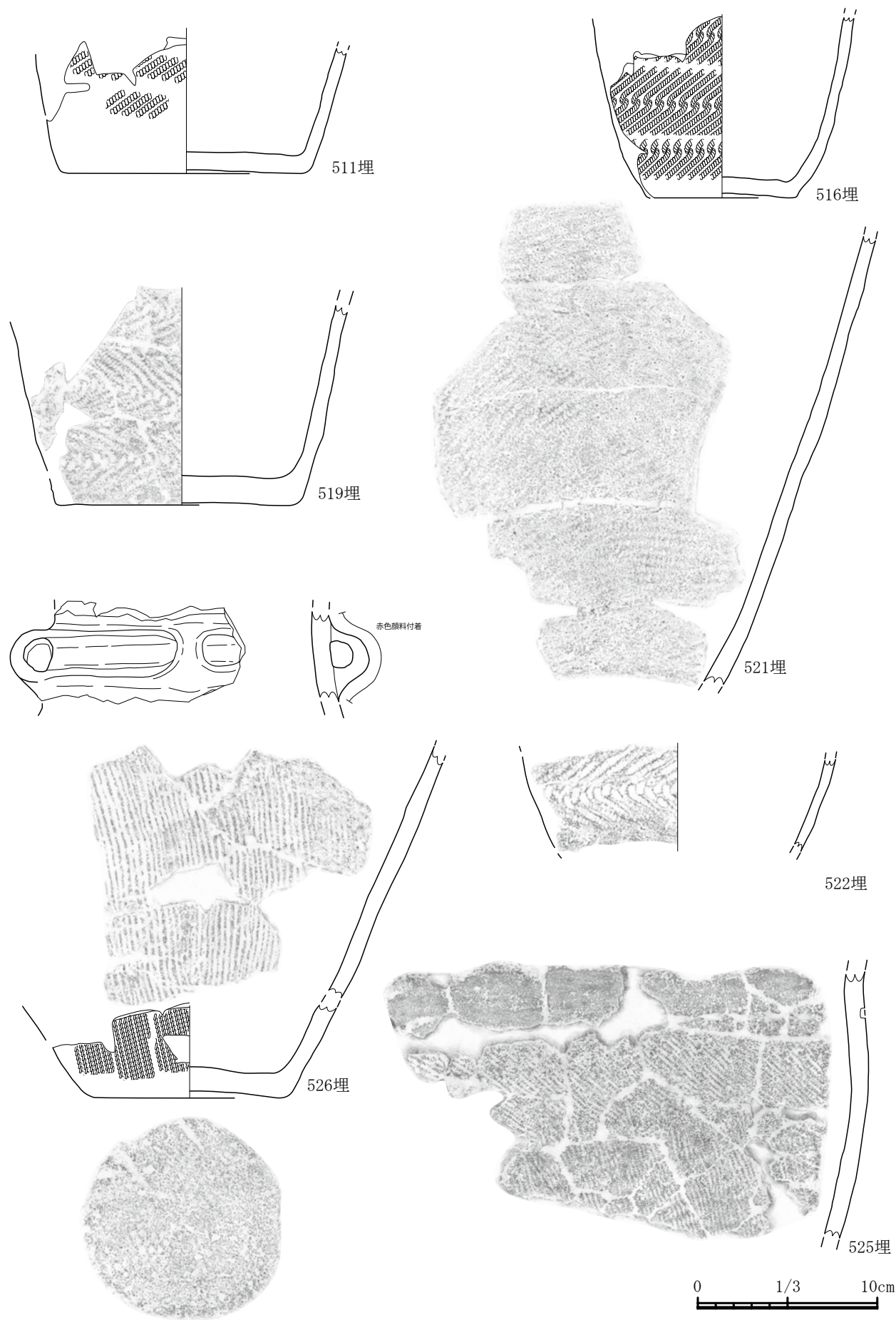

41 図 埋設土器 (32)

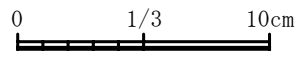
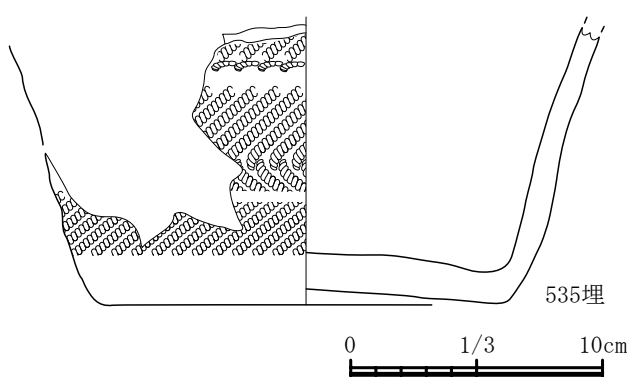
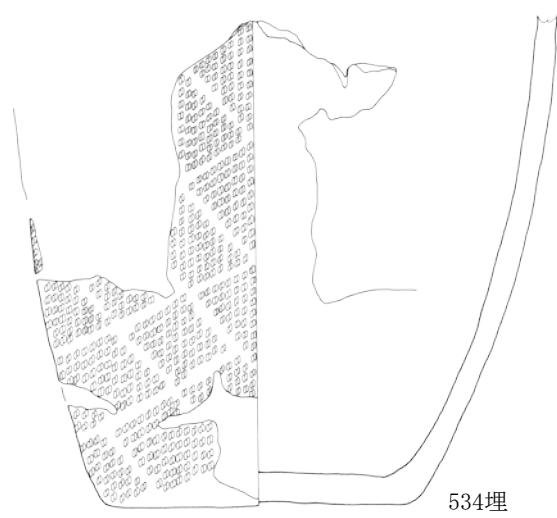
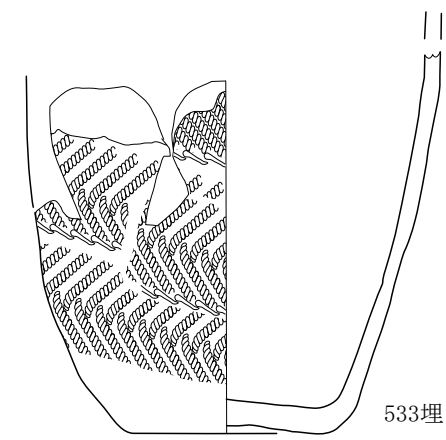
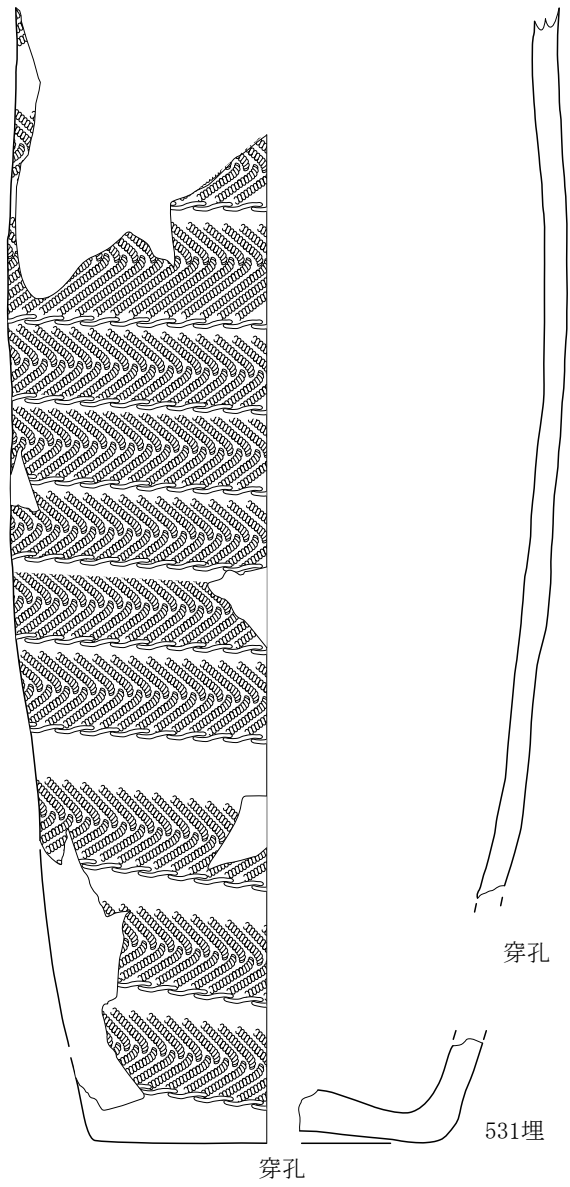

42 図 埋設土器 (33)



559埋

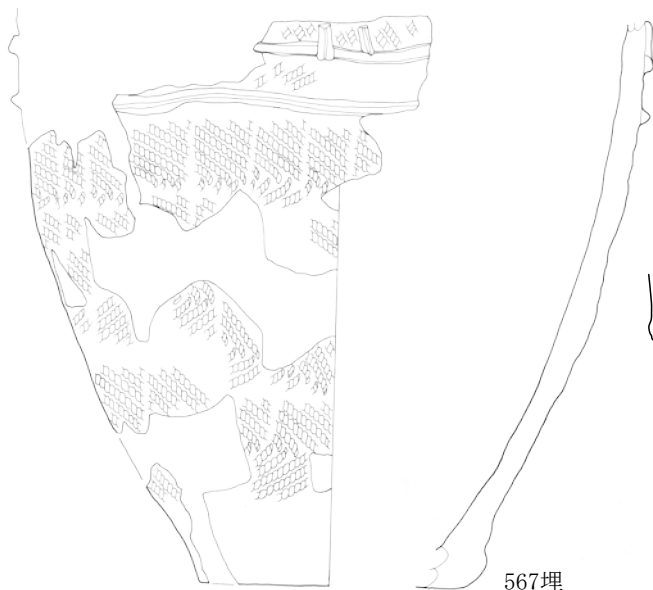
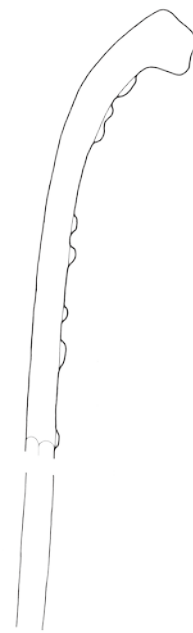

567埋

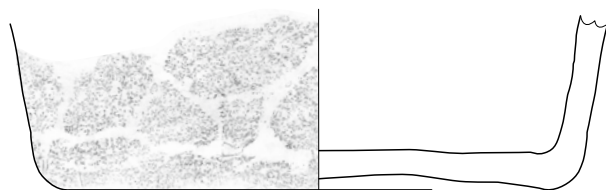

583埋

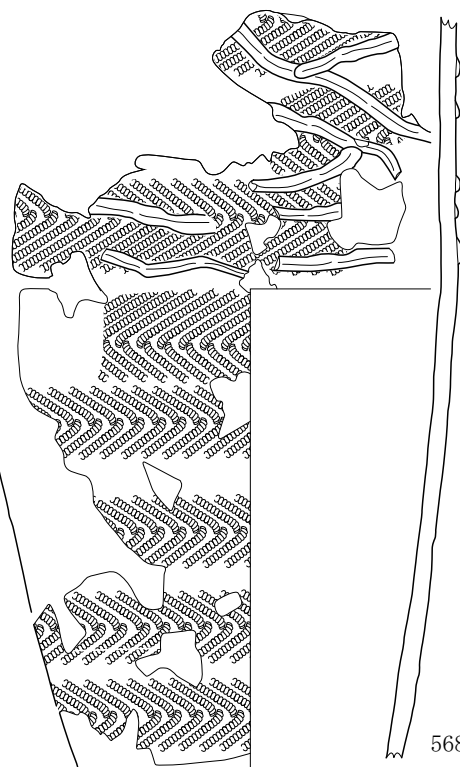

568埋

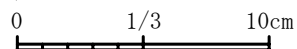

43 図 埋設土器 (34)

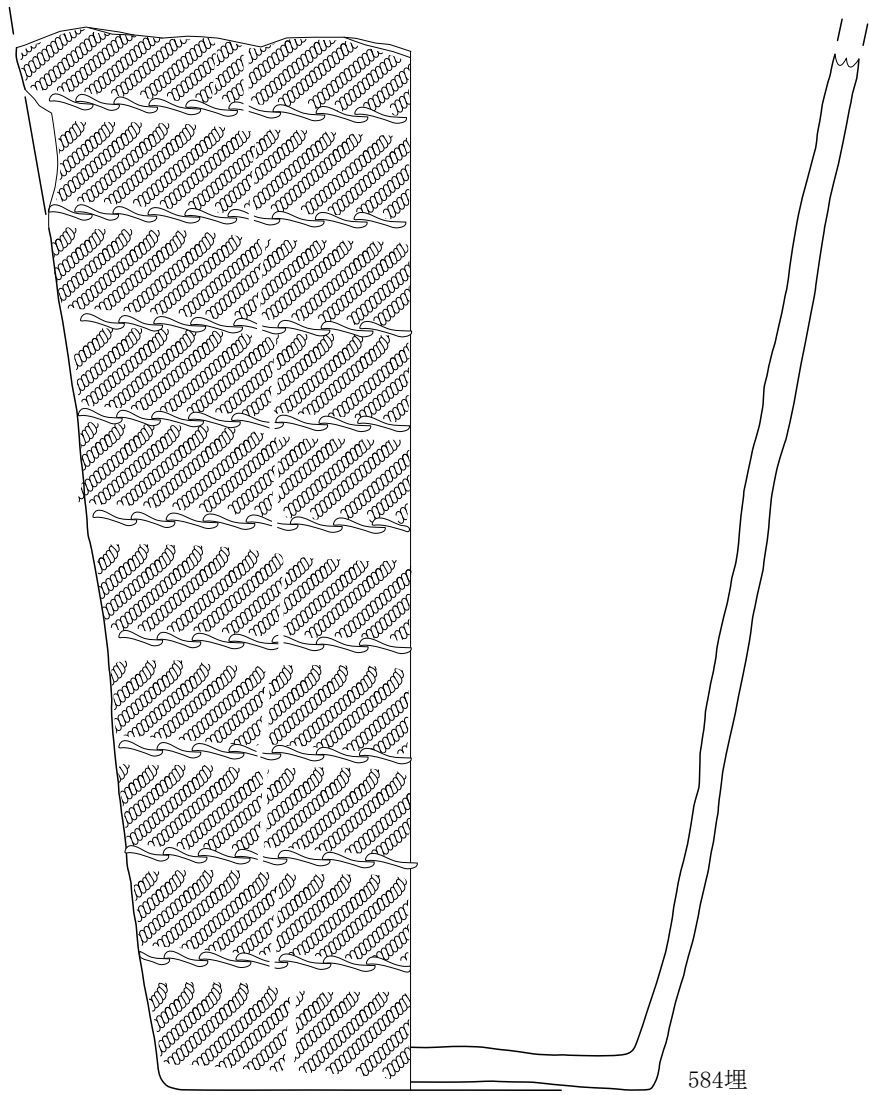

584埋

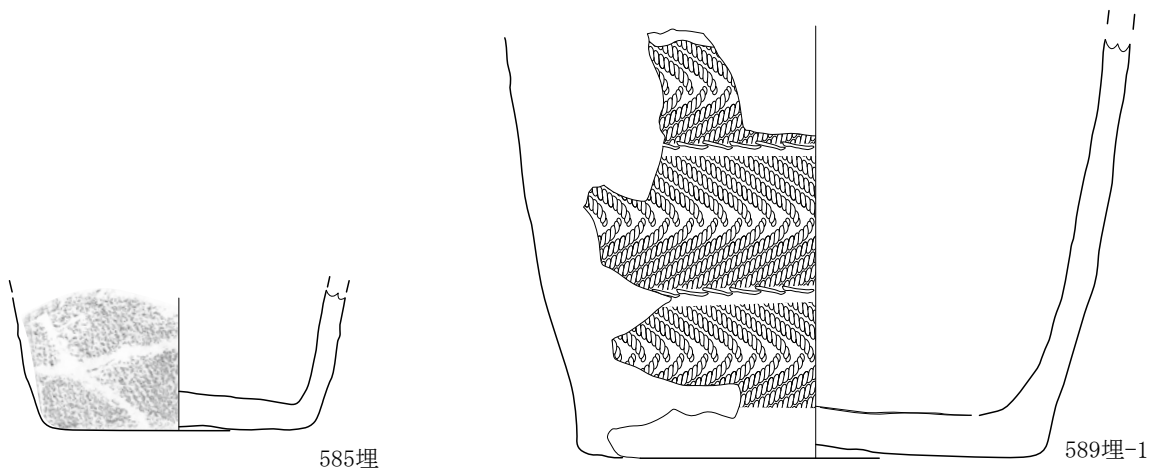

585埋

589埋-1

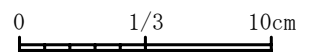

44 図 埋設土器 (35)

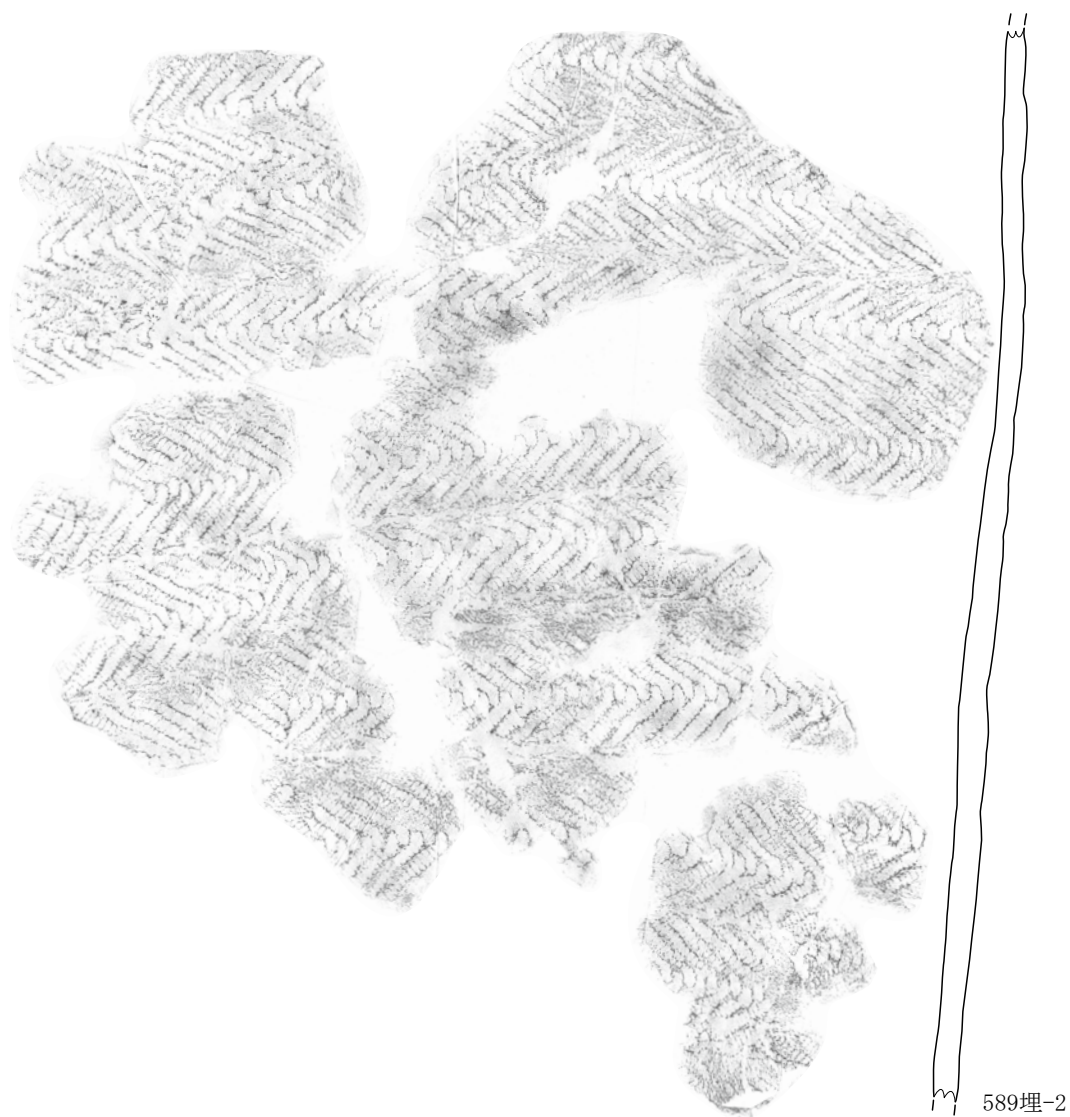

45 図 埋設土器 (36)

0 1/3 10cm

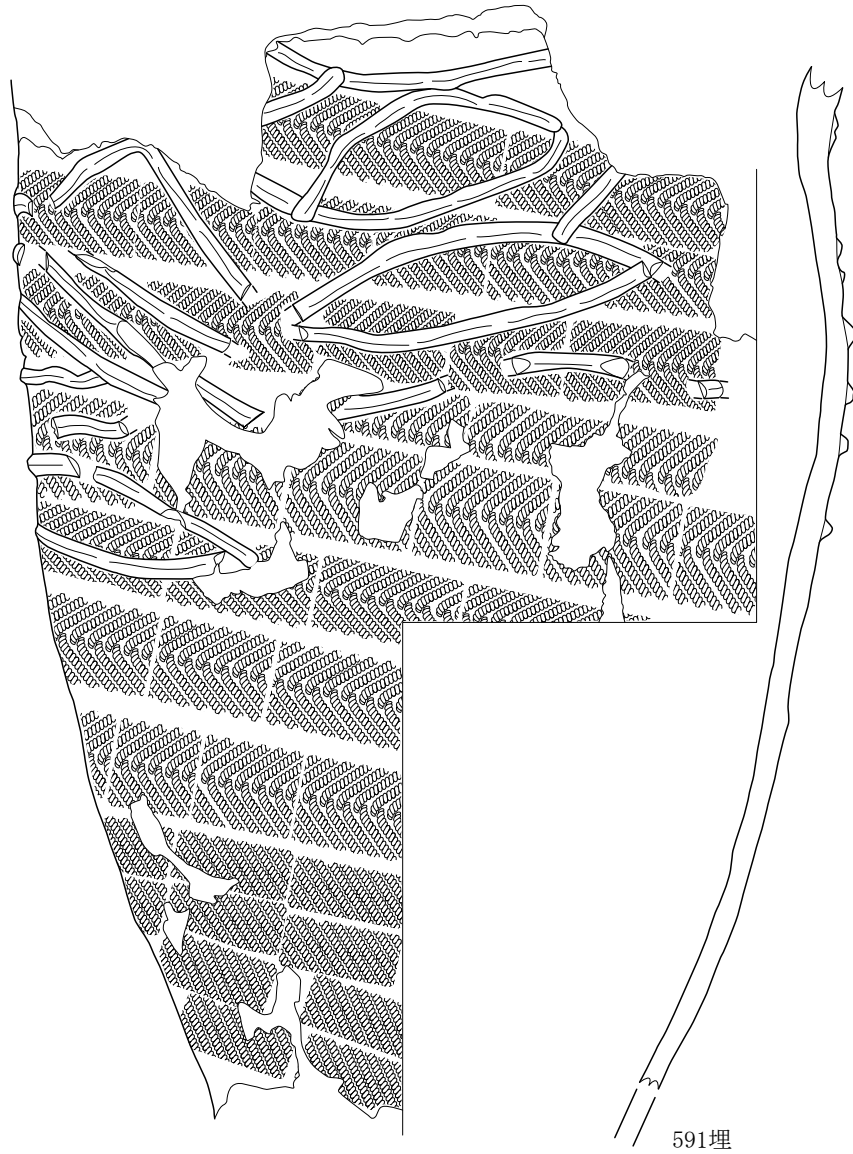

591埋

0 1/3 10cm

46 図 埋設土器 (37)

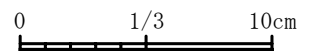
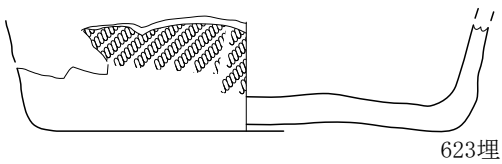
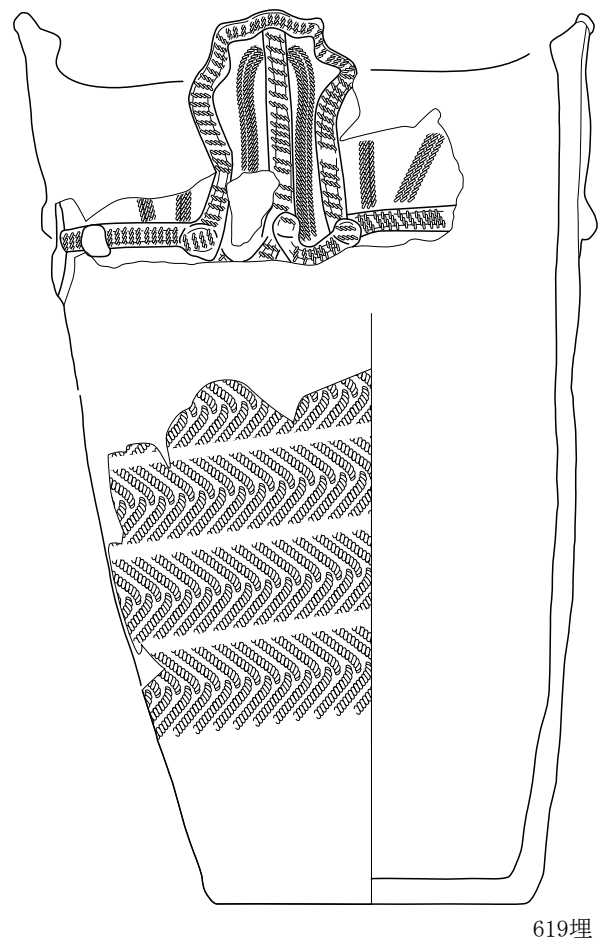
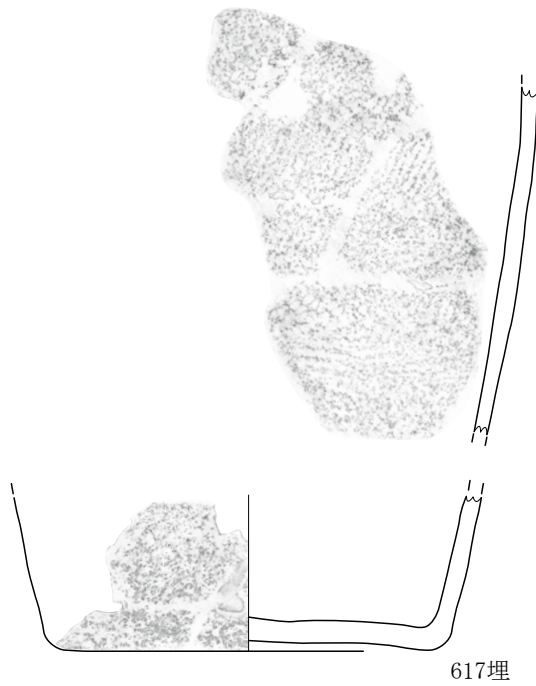
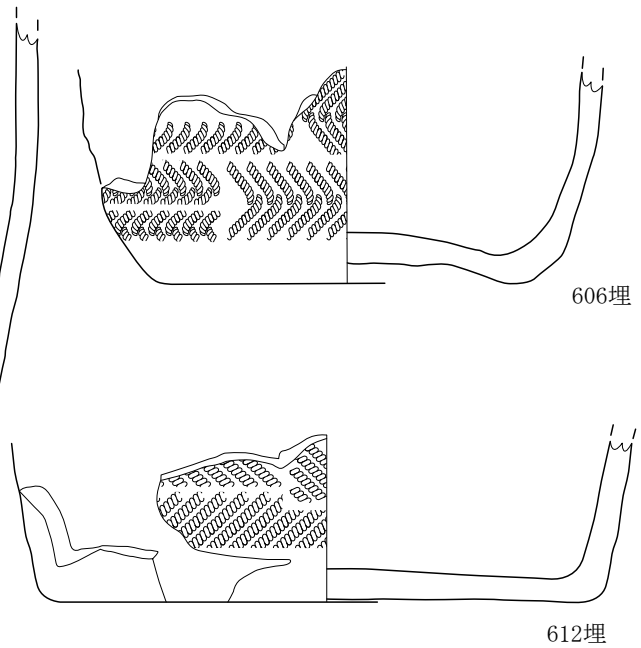
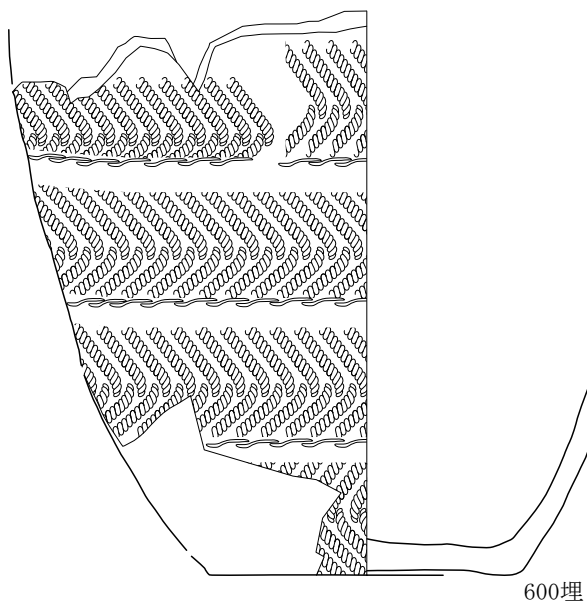

47 図 埋設土器 (38)

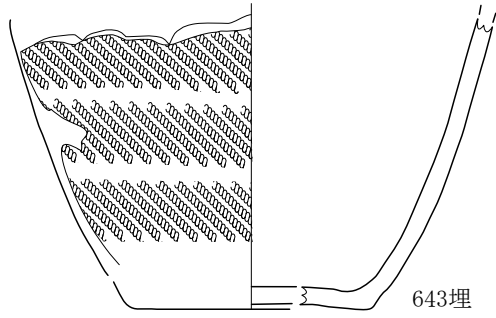

643埋



652埋



654埋

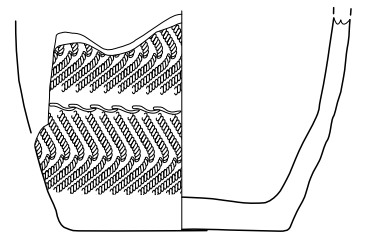

667埋

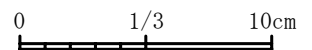

48 図 埋設土器 (39)

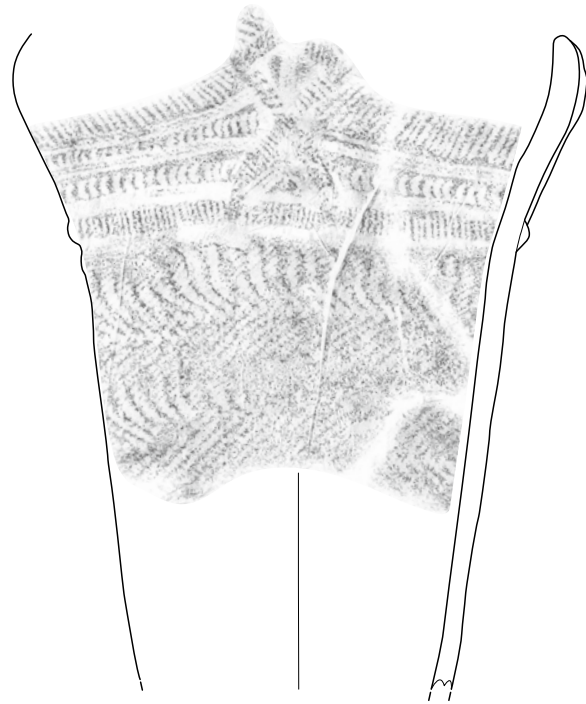

692埋

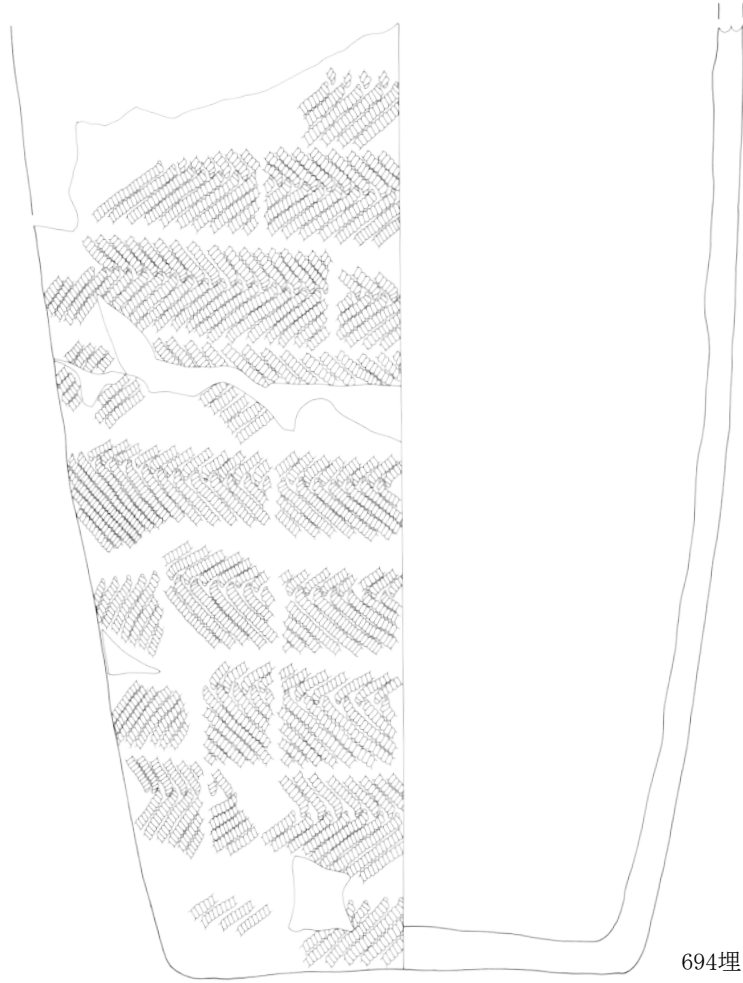

694埋

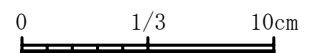

49 図 埋設土器 (40)

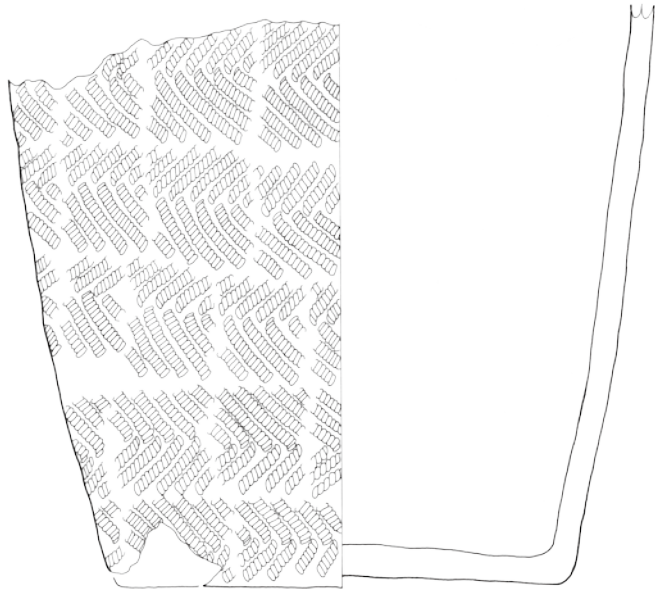

795埋

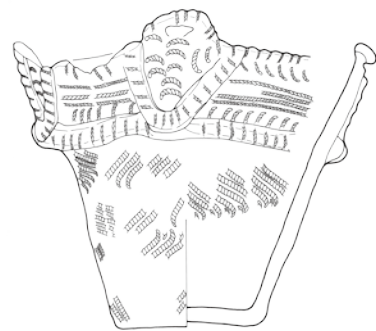

796埋

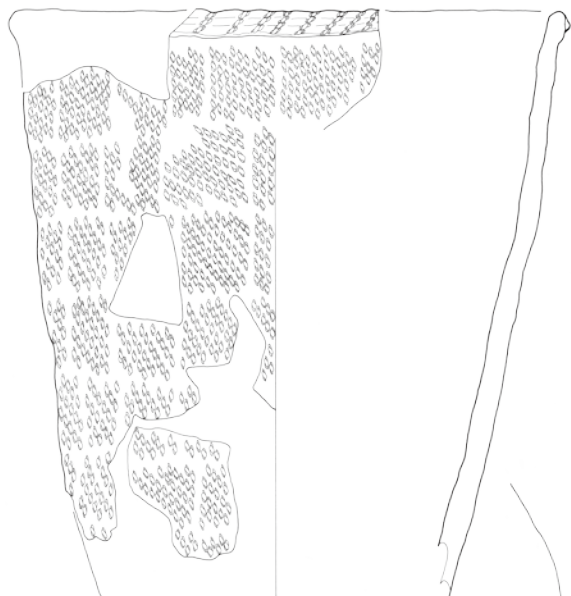

800埋



802埋

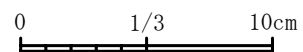

50 図 埋設土器 (41)

4 溜池状の地点

(1) 溜池状の地点の概要（三内丸山遺跡 45 報告書第VI章第1節（3）を抜粋）

平成4～6年度に行われた旧野球場建設予定地調査区では、北盛土と大型掘立柱建物跡に挟まれた地点で沢状の凹みが確認された。堆積土の一部がラミナ状に堆積していることから、水を貯める施設、一定期間水域の環境が維持された可能性が考えられ、溜池状遺構と仮称された。平成6年の遺跡保存決定後、土層断面図を作成し埋め戻された。また、吉川昌伸ほか2006では、同地点から採取したサンプルによる花粉と珪藻分析の結果を報告している。花粉の産出は保存状態が良好なサンプルNO.35で主に見られた。木本花粉ではクリ属が優占し、ハンノキ属やコナラ亜属が伴うことが判明し、草本ではイネ科、タンポポ科、セリ科、クワ科が産出している。珪藻化石は概ね陸域指標種群が高率を占め、湖沼浮遊生種群、沼沢湿地付着生種群及び淡水産広布種等が低率で伴っている。これらの状況からは、常時帯水している状況ではなく、時々水と土砂が溜まる程度で基本的には乾燥あるいは若干湿っている環境だったと、その後指摘している。

(2) 土層断面の概要

平成6年度の調査では、52図に示した水色の点線で囲った谷状の落ち込みの南半分程度を地山まで精査し、その他の部分は第Ⅲ層の途中で調査を終了した。精査終了範囲の北側壁面の土層断面図を52図に示した。

土層断面は概ね東西方向のラインで作図した。第Ⅳ層上面での標高は15.3～12.8mとなり約30mで2.5m下がる傾斜で西から東へ下っている。

土層断面は色調や堆積状況から第Ⅳ層より上位の層（≒第Ⅲ層）について、西側では各層の単位が大きく、東側では細かな層として確認できる。なお、三内丸山遺跡45での土層の解釈については、図面の土層注記等の記載と、調査時に撮影された断面の写真を元にしたものである。

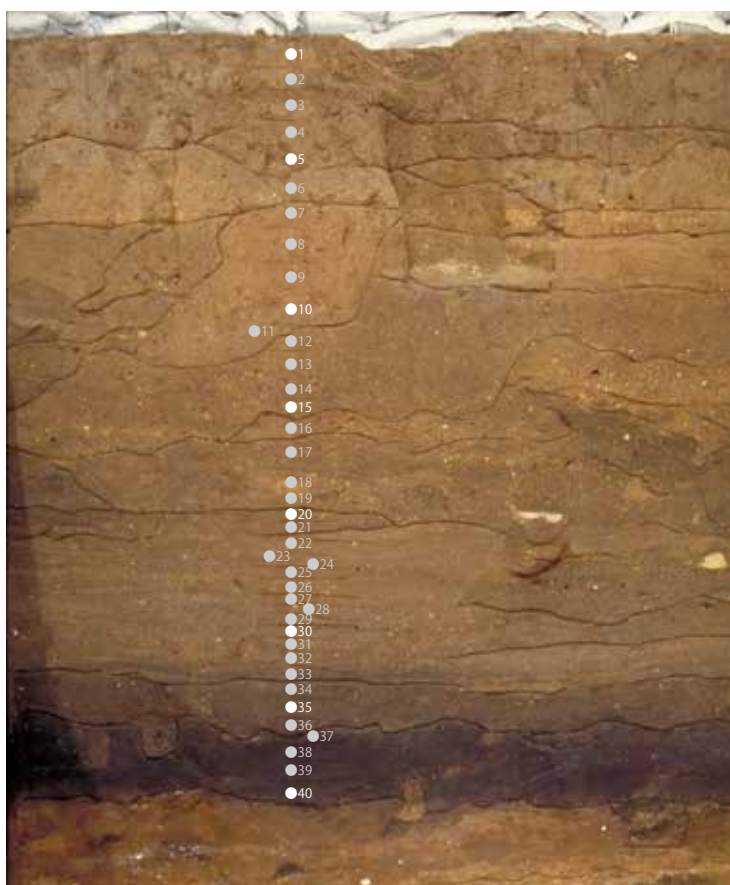

51 図 土層断面東側西端における土壌サンプル採取状況写真

【参考文献】

吉川昌伸・鈴木茂・辻誠一郎・後藤加奈子・村田泰輔 2006 「三内丸山遺跡の植生史と人の活動」『植生史研究』特別第2号

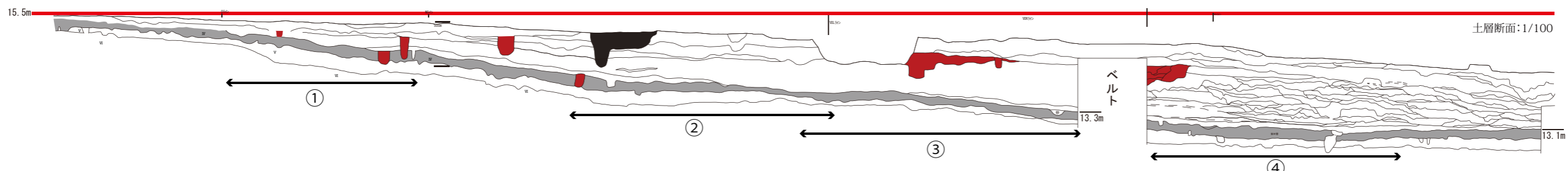
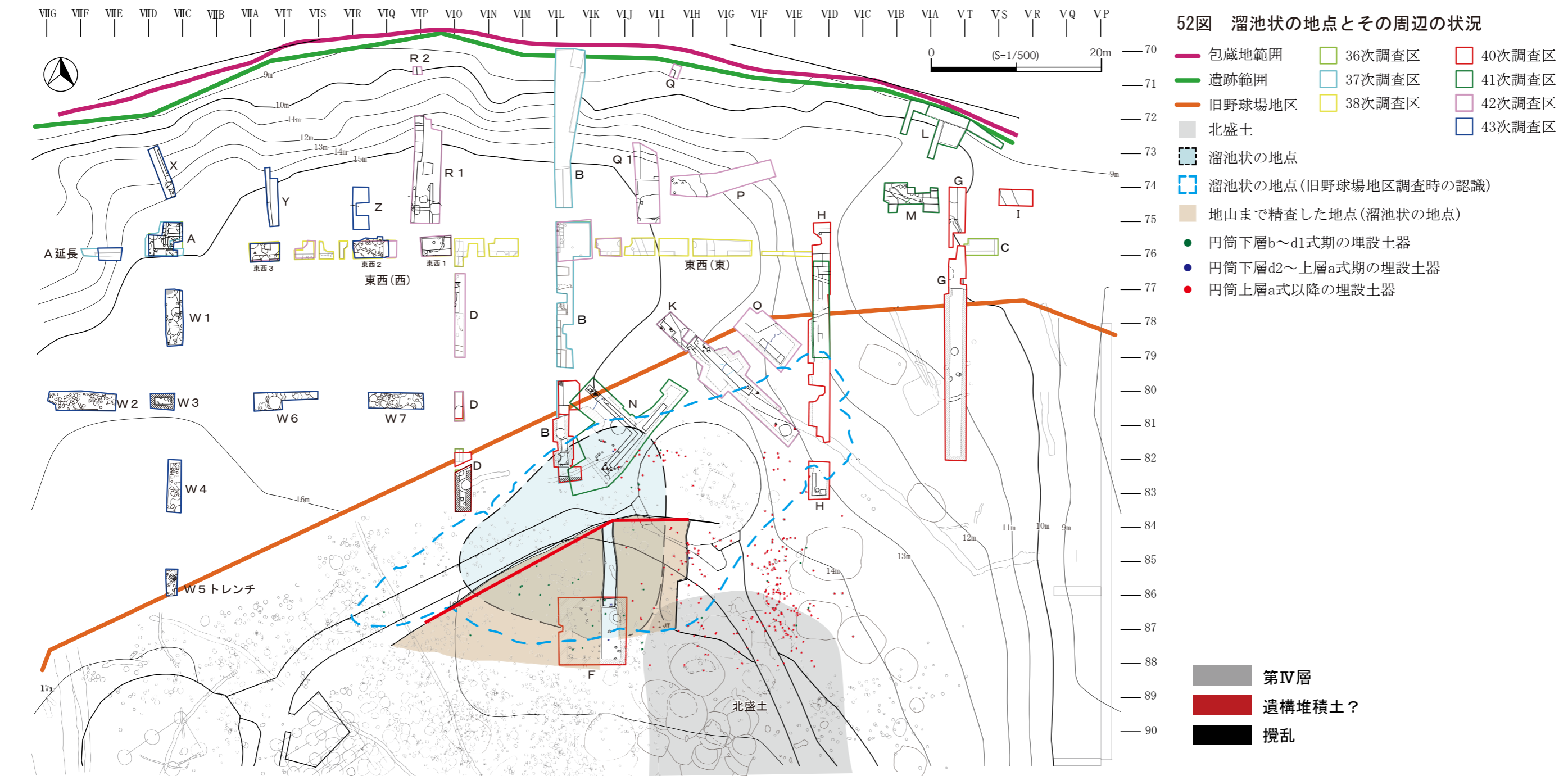

①



②



③



④

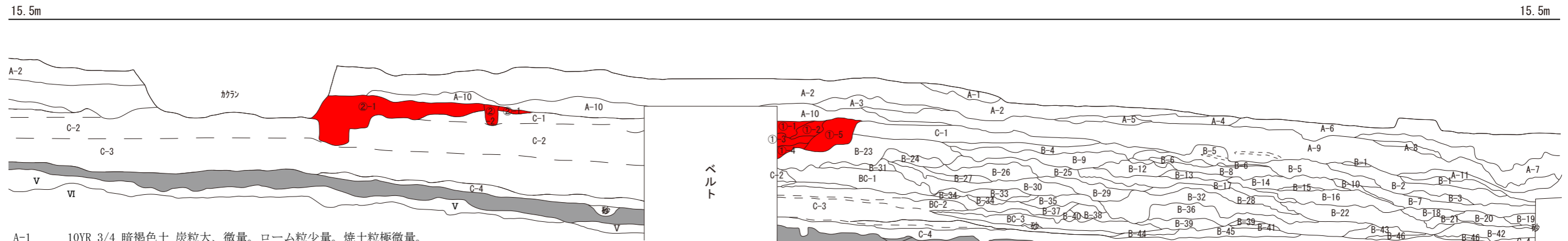
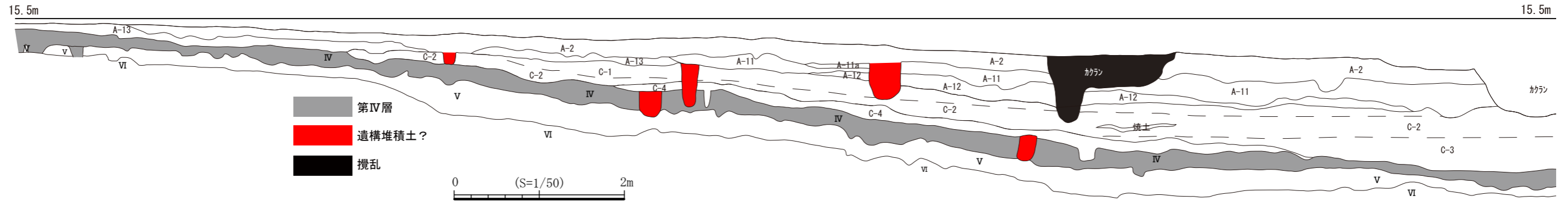

- A-1 10YR 3/4 暗褐色土 炭粒大、微量。ローム粒少量。焼土粒極微量。
- A-2 10YR 3/3 暗褐色土 炭化粒中量。ローム粒中量。焼土粒極微量。浮石少量。シルト基質土
- A-3 10YR 3/3 暗褐色土 炭粒大、中量。ローム粒少量。焼土粒微量。炭粒B少量。浮石少量。
- A-4 10YR 4/4 褐色土 炭粒少量。ローム粒少量。焼土粒極微量。炭粒B (φ 1 cm) 少量。浮石微量。
- A-5 10YR 3/4 暗褐色土 炭粒多量。ローム粒少量。焼土粒微量。炭粒B少量。浮石少量。
- A-6 10YR 2/3 黒褐色土 ローム粒少量。焼土粒微量。炭粒B少量。浮石微量。
- A-7 10YR 4/4 褐色土 炭粒少量。焼土粒微量。ローム廃棄。浮石微量。
- A-8 10YR 3/4 暗褐色土 炭粒少量。ローム粒少量。ローム破棄。浮石微量。
- A-9 10YR 3/4 暗褐色土 炭粒少量。ローム粒多量。焼土粒極微量。
- A-10 10YR 4/4 褐色土 炭粒微量。ローム部分的に多い。焼土粒極微量。浮石少量。
- A-11 10YR 3/3 暗褐色土 炭粒中量。ローム粒少量。焼土粒微量。浮石微量。炭粒B全体に少量。
- A-11a 10YR 3/4 暗褐色土 炭化粒やや多量。焼土粒極微量。一部に砂がラミナ状に堆積。シルト基質土(ロームを含む)。
- A-12 10YR 3/3 暗褐色土 炭化粒少量。ローム粒少量。焼土粒極微量。シルト基質土(ロームを含む)。

- B-1 10YR 3/4 暗褐色土 炭粒少量。ローム粒中量。焼土粒極微量。炭粒B1つ。
- B-2 10YR 3/4 暗褐色土 炭粒少量。ローム微量。焼土粒微量。浮石少量。浮石B2つ。炭粒B1つ。
- B-3 10YR 3/4 暗褐色土 焼土粒多量。褐色土が全体に多量混入。焼土の廃棄層。
- B-4 10YR 3/4 暗褐色土 炭粒少量。砂がまばらに混入。浮石少量。
- B-5 10YR 4/4 褐色土 炭粒少量。ローム部分的にフレーク状。焼土粒極微量。ローム少量。浮石少量。
- B-6 10YR 3/4 暗褐色土 炭粒少量。褐色土まとめて混入。焼土の投棄層。骨片含む。浮石極微量。
- B-7 10YR 2/3 黒褐色土 炭粒多量。ローム粒微量。焼土粒微量。浮石少量。赤色顔料粒1個。
- B-8 10YR 2/3 黒褐色土 炭粒少量。焼土粒微量。浮石少量。
- B-9 10YR 2/3 黒褐色土 炭粒少量。ローム微量。焼土粒極微量。炭粒B少量。浮石少量。
- B-10 10YR 3/3 暗褐色土 炭粒少量。ローム粒微量。焼土粒極微量。浮石少量。
- B-12 10YR 3/4 暗褐色土 炭粒少量。焼土粒少量。浮石中量。浮石B1つ。
- B-13 10YR 3/4 暗褐色土 炭粒少量。焼土粒極微量。浮石少量。
- B-14 10YR 3/4 暗褐色土 炭粒少量。ローム粒微量。焼土粒極微量。浮石少量。ロームB2つ。
- B-15 10YR 4/4 褐色土 炭粒微量。基質にロームを含む。浮石少量。ロームB1つ。
- B-16 10YR 3/4 暗褐色土 炭粒多量。ローム粒微量。焼土粒少量。浮石少量。炭粒B1つ。
- B-17 10YR 3/3 暗褐色土 炭粒少量。焼土粒極微量。浮石少量。
- B-18 10YR 3/3 暗褐色土 炭粒φ少量。焼土粒極微量。浮石少量。ロームB1つ。
- B-19 10YR 2/3 暗褐色土
- B-20 10YR 2/3 黒褐色土 炭粒微量。浮石少量。
- B-21 10YR 2/3 暗褐色土 浮石多量。
- B-22 10YR 2/3 黒褐色土 炭粒少量。ローム微量。焼土粒微量。浮石少量。炭粒B2つ。ロームB1つ。
- B-23 10YR 3/4 暗褐色土 炭粒微量。焼土粒極微量。炭粒B少量。浮石B微量。
- B-24 10YR 4/4 褐色土 炭粒少量。焼土粒極微量。基質にロームを含む。浮石多量。
- B-25 10YR 3/4 暗褐色土 炭粒少量。ローム微量。焼土粒微量。焼土B2つ。浮石多量。
- B-26 10YR 2/3 黒褐色土 炭粒少量。焼土粒極微量。浮石B1つ。浮石極微量。
- B-27 10YR 4/4 褐色土 炭粒少量。焼土粒微量。基質にロームを含む。浮石多量。

- B-28 10YR 4/4 褐色土 炭粒微量。ローム微量。焼土粒微量。浮石少量。炭粒B全体に少量。 ①-1 10YR 3/4 暗褐色土 炭粒極微量。浮石少量。
- B-29 10YR 2/3 黒褐色土 炭粒少量。焼土粒極微量。浮石極微量。炭粒B微量。 ①-2 10YR 3/4 暗褐色土 炭粒極微量。浮石中量。
- B-30 10YR 3/3 暗褐色土 炭粒少量。焼土粒極微量。炭粒B少量。ロームB少量。浮石微量。 ①-3 10YR 3/3 暗褐色土 炭粒極微量。焼土粒極微量。浮石極微量。
- B-31 10YR 4/4 褐色土 炭粒少量。焼土粒極微量。炭粒B1つ。浮石中量。 ①-4 10YR 3/4 暗褐色土 炭粒極微量。浮石微量。
- B-32 10YR 3/4 暗褐色土 炭粒少量。ローム微量。焼土粒微量。浮石少量。炭粒B少量。 ①-5 10YR 4/3 にぶい黄褐色土 遺構堆積土 炭粒微量。浮石中量。
- B-33 10YR 3/3 暗褐色土 炭粒微量。ローム粒微量。浮石少量。
- B-34 10YR 3/4 暗褐色土 炭粒極微量。焼土粒極微量。砂がまばらに混入。浮石少量。 ②-1 10YR 2/3 黒褐色土 炭化粒少量。ローム粒多量。浮石多量。
- B-35 10YR 3/3 暗褐色土 炭粒中量。焼土粒極微量。炭粒B1つ。浮石少量。 ②-2 10YR 3/3 暗褐色土 炭化粒微量。ローム粒やや多量。
- B-36 10YR 3/3 暗褐色土 炭粒少量。ローム極微量。浮石微量。炭粒B2つ。
- B-37 10YR 3/4 暗褐色土 炭粒微量。ローム微量。浮石少量。
- B-38 10YR 3/2 黒褐色土 炭粒微量。浮石少量。
- B-39 10YR 4/4 褐色土 炭粒極微量。ローム粒多量。焼土粒極微量。浮石少量。
- B-40 10YR 3/3 暗褐色土 炭粒極微量。褐色土がまとめて混入。ロームの投棄層。
- B-41 10YR 2/3 黒褐色土 炭粒微量。浮石少量。
- B-42 10YR 2/3 黒褐色土 炭粒少量。浮石少量。ロームB1つ。
- B-43 10YR 2/3 黒褐色土 炭粒少量。ローム微量。砂が一部に少し入っている。
- B-44 10YR 3/2 黒褐色土 炭粒微量。浮石微量。
- B-45 10YR 3/3 暗褐色土 炭粒微量。ローム粒少量。浮石少量。
- B-46 10YR 3/2 黒褐色土 ローム多量。ロームB全体に多量。

- BC-1 10YR 3/4 暗褐色土 炭粒微量。ローム微量。焼土粒極微量。ロームB1つ。浮石中量。
- BC-2 10YR 3/4 暗褐色土 炭粒少量。浮石少量。ロームB1つ。
- BC-3 10YR 2/3 黒褐色土 炭粒少量。焼土粒極微量。炭粒B1つ。ロームB3つ。砂層に近づくに従って赤茶けてくる。浮石微量。

- C-1 ①10YR 2/2 黒褐色土 シルト基質土。
- C-2 10YR 2/3 黒褐色土 炭粒少量。焼土粒微量。ロームB1つ。浮石少量。
- C-3 ②10YR 3/3 暗褐色土 細砂が主。
- C-4 10YR 2/2 黒褐色土 炭化粒少量。ローム粒中量。焼土粒微量。シルト基質土。IV層より若干色が明るい。

- 第IV層 10YR 2/1 黒色土 炭化粒微量。ローム粒少量。焼土粒極微量。部分的に砂が帯状又はブロック状にまばらに混入。シルト基質土。
- 第V層 10YR 4/4 褐色土 炭化粒微量。浮石微量。シルト基質土。
- 第VI層 10YR 3/4 暗褐色土 炭化粒極微量。シルト基質土。

53 図 溜池状の地点 土層断面図

5 自然科学分析

深鉢形土器に付着する黒色物の材質分析

株式会社パレオ・ラボ

1. はじめに

三内丸山遺跡（旧野球場・第6鉄塔地区）の調査において検出された深鉢土器に付着する黒色物について、材質を調べるために赤外分光分析を行った。また、黒色物の主な化学組成を調べるために、レーザー元素分析を行った。

2. 試料と方法

分析試料は、土器内面に付着する黒色物6点である。なお、分析No. 4は、外面付着物の検討も行った(表1)。分析は、赤外分光分析とレーザー元素分析である。

表1 土器付着物とその詳細

分析No.	遺構名	器種	整理No.	調査回数	付着位置	付着物の色調
1	287号埋設土器	深鉢	1834	第6鉄塔	胴部内面	黒褐色
2	331号埋設土器	深鉢	781	旧野球場	胴部内面	黒褐色
3	366号埋設土器	深鉢	802		胴部内面	黒褐色
4	672号埋設土器	深鉢	5633		胴部内面 (4-1) ・外面 (4-2)	黒褐色
5	307号埋設土器	深鉢	765		胴部内面	黒褐色
6	553号埋設土器	深鉢	926		胴部内面	黒褐色、やや光沢あり

赤外分光分析は、採取された小片から手術用メスを用いて、黒色物の表面から少量（0.5mm角程度）を採取し、ダイヤモンドセル上に薄く押延ばして測定した。測定は、フーリエ変換型顕微赤外分光光度計（日本分光株式会社製 FT/IR-4X、IRT-5200-16）を用いて、透過法により赤外吸収スペクトルを測定した。測定条件は、測定面積 $100 \times 100 \mu\text{m}$ 、測定時間 200 秒間である。材料の検討は、生漆やアスファルトなどの赤外吸収スペクトルと比較した。

レーザー元素分析は、極少量の試料の測定に有効なレーザー元素分析計（株式会社キーエンス製 EA-300 VHX シリーズ）を使用した。この装置は、レーザー誘起ブレイクダウン分光法（LIBS）により、水素（H）より重い元素の測定が可能である。測定条件は、クラス1レーザー（最も弱いレベルのレーザー光、IEC/EN60825-1 JIS C 6802）、測定雰囲気が大気、レーザー波長 355nm、スポットサイズ $10 \mu\text{m}$ 、測定感度 1% である。測定は、肥厚した黒色部を選んで5点測定を行った。

測定では、水素（H）、酸素（O）、炭素（C）、アルミニウム（Al）、ケイ素（Si）、リン（P）、カリウム（K）、マンガン（Mn）、鉄（Fe）が測定された。

3. 結果

以下に、黒色付着物の特徴と赤外分光分析結果について述べる。なお、図1および図2の赤外吸収スペクトル図の縦軸は透過率（%T）、横軸は波数（Wavenumber（ cm^{-1} ）；カイザー）を示す。吸収スペクトルに示した数字は、生漆の主な赤外吸収位置を示す（表2）。

[分析 No. 1～5 の内面、No. 4 の外面]

付着物は、光沢のない斑状または粒子状の黒褐色物である（図版 1-1～4、図版 2-5）。

黒色物の赤外分光分析では、炭化水素の吸収（No. 1 と No. 2；炭素と水素のみからなる化合物の総称で、有機化合物の母体をなす）はほぼ検出されなかった。生漆を特徴づけるウルシオール（No. 6～8）は検出されなかった（図 1-1～3、図 2-4～5）。また、アスファルトを特徴づけるメチル基（CH₃）などの吸収も検出されなかった。

分析 No. 1 のレーザ元素分析では、点 No. 1 において炭素（C）が 11.0% 検出された。また、点 No. 1～4 においてマンガン（Mn）が 12.3～15.9% 検出された。点 No. 3～5 において鉄（Fe）が 8.7～9.9% 検出された（表 3）。

表2 生漆の赤外吸収位置とその強度

吸収No.	生漆		
	位置	強度	ウルシ成分
1	2925.48	28.5337	
2	2854.13	36.2174	
3	1710.55	42.0346	
4	1633.41	48.8327	
5	1454.06	47.1946	
6	1351.86	50.8030	ウルシオール
7	1270.86	46.3336	ウルシオール
8	1218.79	47.5362	ウルシオール
9	1087.66	53.8428	
10	727.03	75.3890	

表3 レーザ元素分析を行った結果（単位：重量%）

分析No.	遺構名	点No.	水素 (H)	酸素 (O)	炭素 (C)	アルミニウム (Al)	ケイ素 (Si)	リン (P)	カリウム (K)	マンガン (Mn)	鉄 (Fe)	total	
1	287号埋設土器	1	5.3	55.5	11.0	12.3				15.9		100.0	
		2	5.7	61.4		13.6	7.0			12.3		100.0	
		3	4.9	55.5		16.6					14.3	8.7	100.0
		4	6.1	53.5		12.3			3.8		14.4	9.9	100.0
		5	7.0	60.5		13.9	9.3					9.3	100.0
2	331号埋設土器	1	6.6	59.3		9.5	8.7			15.9		100.0	
		2	5.3	59.8		8.6	8.6			10.6	7.1	100.0	
		3		64.0		12.3	7.3	2.3			14.1		100.0
		4		59.2		10.8	2.5				18.7	8.8	100.0
		5	6.2	47.9		11.9	6.7				17.5	9.8	100.0
3	366号埋設土器	1		66.5		10.5	10.4			0.0	12.6	100.0	
		2	5.1	54.2		9.1	5.2			14.4	12.0	100.0	
		3	5.8	62.1		9.4	0.0				13.1	9.6	100.0
		4	6.2	60.6		6.8	0.0				14.6	11.8	100.0
		5	5.5	50.0		9.2	5.6				18.0	11.7	100.0
4-1 (内面)	672号埋設土器	1		47.6	12.3	9.1	9.4		1.6	20.0		100.0	
		2		48.7		11.1	9.9	2.1		28.2		100.0	
		3		52.0		10.5	13.1	1.9		22.5		100.0	
		4	5.9	54.6		11.8	0.0			27.7		100.0	
		5	5.5	64.6		0.0	0.0			29.9		100.0	
4-2 (外面)	672号埋設土器	1	4.8	54.2		8.1	11.5			14.8	6.6	100.0	
		2	4.7	52.4		9.4	8.2			17.8	7.5	100.0	
		3		53.8		12.9	16.4			10.7	6.2	100.0	
		4	4.3	48.7		7.2	14.5			17.5	7.8	100.0	
		5	3.6	46.6		7.9	10.4			24.2	7.3	100.0	
5	307号埋設土器	1	4.8	41.9	16.0	13.7			1.9	21.7		100.0	
		2	5.2	54.4		12.4				28.0		100.0	
		3		65.7		12.6				21.7		100.0	
		4	6.4	46.4	19.3	8.4				19.5		100.0	
		5	6.2	55.3		12.9				25.6		100.0	
6	553号埋設土器	1			100.0					0.0		100.0	
		2			100.0							100.0	
		3	3.6	31.5	64.9							100.0	
		4	4.4	29.8	64.9			0.9				100.0	
		5		43.2	54.6			2.2				100.0	

分析 No. 2 のレーザ元素分析では、いずれにおいても炭素（C）は検出されなかった。点 No. 1～5 においてマンガン（Mn）が 10.6～18.7% 検出された。点 No. 2、4～5 において鉄（Fe）が 7.1～9.8% 検出された（表 3）。

分析 No. 3 のレーザ元素分析では、炭素（C）は検出されなかった。点 No. 2～5 においてマンガン（Mn）が 13.1～18.0% 検出された。点 No. 1～5 において鉄（Fe）が 9.6～12.6% 検出された（表 3）。

分析 No. 4-1 (内面) のレーザ元素分析では、点 No. 1 において炭素 (C) が 12.3% 検出された。点 No. 1～5 においてマンガン (Mn) が 20.0～29.9% 検出された。鉄 (Fe) は検出されなかった (表 3)。
分析 No. 4-2 (外面) のレーザ元素分析では、炭素 (C) は検出されなかった。点 No. 1～5 においてマンガン (Mn) が 10.7～24.2% 検出された。点 No. 1～5 において鉄 (Fe) が 6.2～7.8% 検出された (表 3)。
分析 No. 5 のレーザ元素分析では、点 No. 1、4 において炭素 (C) が 16.0%、19.3% 検出された。点 No. 1～5 においてマンガン (Mn) が 19.5～28.0% 検出された。鉄 (Fe) は検出されなかった (表 3)。

[分析 No. 6]

付着物は、やや光沢がある斑状または粒子状の黒褐色物で、発泡痕が見られた (図版 2-6a～6c、図 2-6)。

黒色物の赤外分光分析では、炭化水素の吸収はわずかに検出された。アスファルトを特徴づけるメチル基 (CH₃) などの吸収は検出されなかった。なお、生漆を特徴づけるウルシオール (No. 7) が検出された (図 2-6)。

レーザ元素分析では、点 No. 1～5 において炭素 (C) が 54.6～100.0% 検出された。いずれもマンガン (Mn) や鉄 (Fe) は検出されなかった (表 3)。

4. 考察

分析 No. 1～5 の内面と分析 No. 4 の外面に付着する黒色物は、赤外分光分析では炭化水素の吸収が見られなかった。また、レーザ元素分析においてはほぼ炭素 (C) を含まない付着物であった。また、これらの多くの黒色物中にマンガン (Mn) が普遍的に含まれ、鉄 (Fe) を伴う部分も見られた。以上の結果から、これら黒色物は、主にマンガン (Mn) による黒色物と考えられる。マンガン (Mn) は、土壤中において、黒色や黒褐色または紫黒色の斑点状あるいは結核状を呈し、微生物による酸化沈積が考えられている (佐藤ほか, 1975)。土器が土中に埋もれた後に、周辺土中のマンガンが付着したことが考えられる。なお、分析 No. 4 では、外側のみ鉄付着が確認されたが、分析 No. 3 の内側などにおいても鉄付着が確認された。これらは、埋没後の周辺土壌の鉄分の違いが予想されるが、その原因については明らかでない。

一方、分析 No. 6 (内面) の黒褐色の付着物は、赤外分光分析では炭化水素の吸収がわずかであったものの、ウルシオール (No. 7) が見られた。この赤外スペクトルは、分析 No. 1～5 の付着物とは異なる吸収スペクトルであった。レーザ元素分析では、炭素 (C) が複数ヶ所から多く検出された。漆は、酸化環境下では容易に劣化・変質するため、漆が熱を受けて炭化物として保存されたことが考えられる。
(藤根 久)

引用文献

佐藤幸夫・小島道也・山岸憲夫 (1975) 水田土壌中のマンガン沈積物について. ペドロジスト, 19, 13-18.

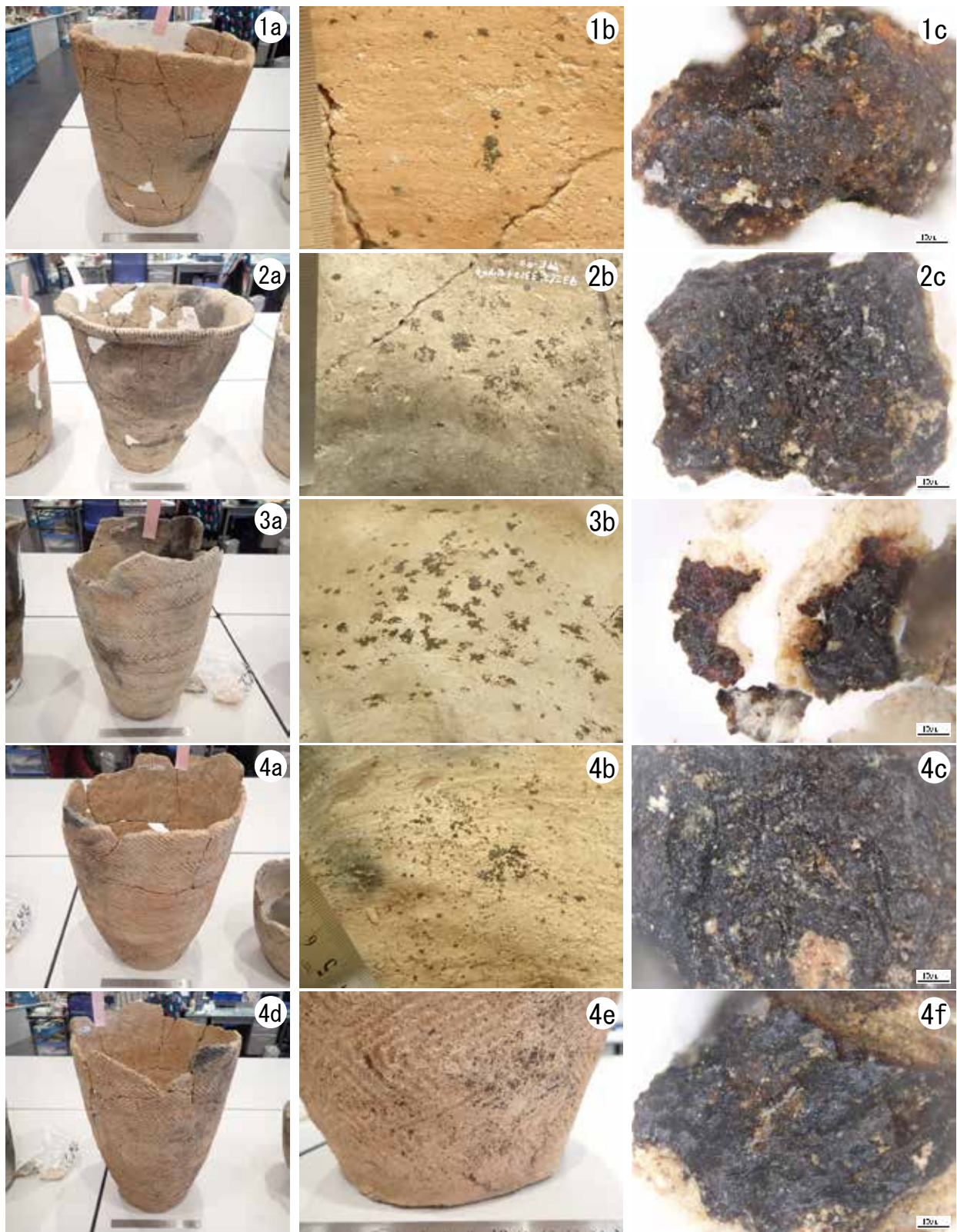

図版1 土器と付着物採取位置とマイクロスコブ写真 (3D)

番号は、分析 No. に対応 (a・d: 土器試料、b・e: 付着物採取位置、c・f: マイクロスコブ写真)

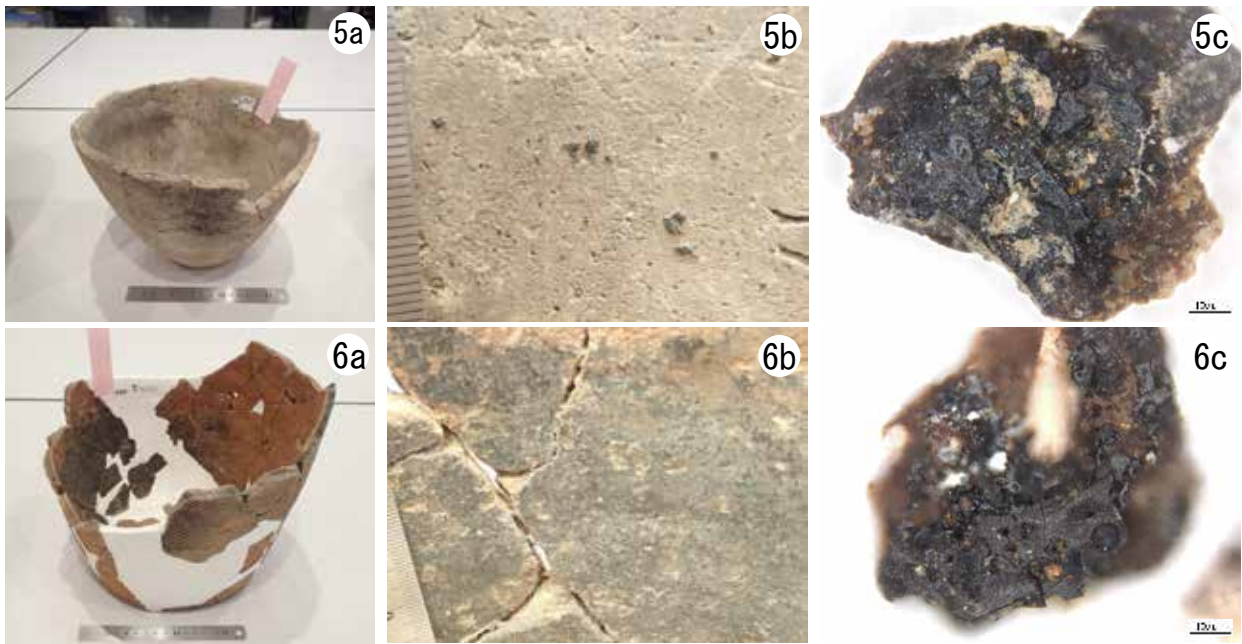

図版2 土器と付着物採取位置とマイクロスコップ写真 (3D)
 番号は、分析 No. に対応 (a: 土器試料、b: 付着物採取位置、c: マイクロスコップ写真)



図1 土器付着物の赤外吸収スペクトル図 (番号は分析 No. を示す)
 (実線: 試料、点線: 生漆、数字: 生漆の赤外吸収位置)



図2 土器付着物の赤外吸収スペクトル図 (番号は分析 No. を示す)
 (実線: 試料、点線: 生漆、数字: 生漆の赤外吸収位置)

報告遺構一覽表

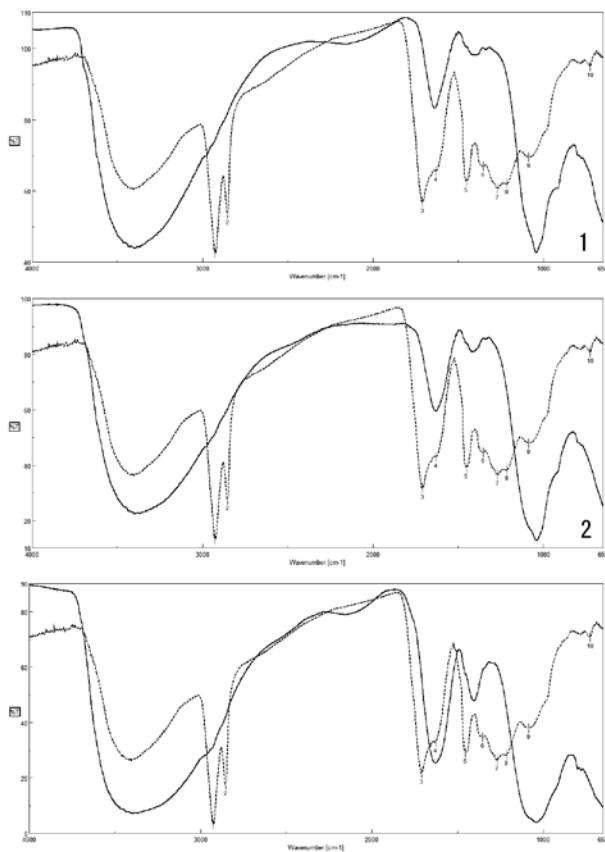
豎穴建物跡	64 p ~ 76 p
土 坑	76 p ~ 85 p
埋設土器	86 p ~ 104 p
配石遺構	104 p
掘立柱建物跡	105 p
焼土遺構	106 p ~ 107 p
豎穴遺構	107 p

※表中の網掛け  は今回報告分の遺構

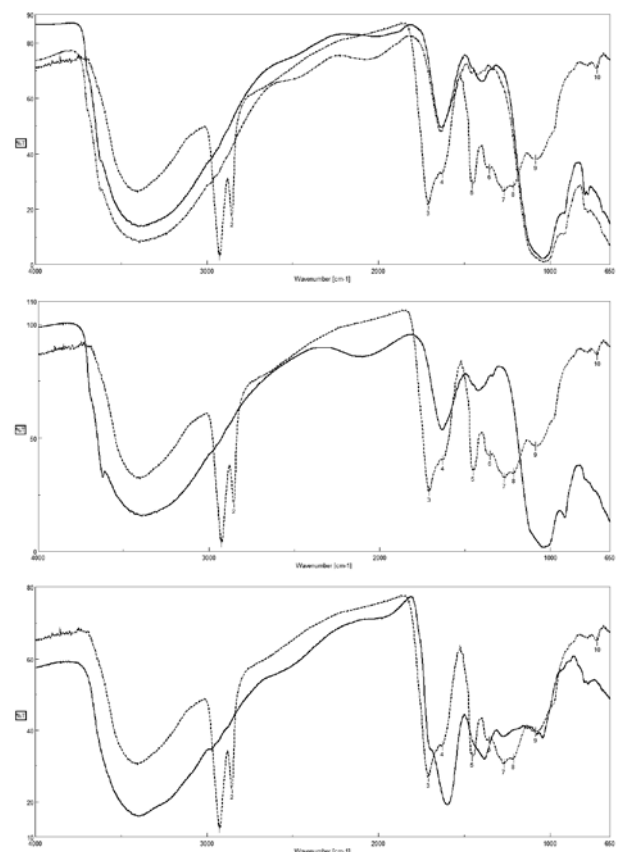
遺構名	調査区	報告書	集	位置		時期
第1号竪穴住居跡	野球場	Ⅱ(1分冊)	157	IVT~VB	111~113	平安
第2号竪穴住居跡	野球場	Ⅱ(1分冊)	157	VA・B	105~107	平安
第3号竪穴住居跡	野球場	X(1分冊)	250	VIK	102・103	大木10
第4号竪穴住居跡	野球場	X(1分冊)	250	VIL・M	100~102	大木10
第5号竪穴住居跡	野球場	X(1分冊)	250	VIM	100・101	最花
第6号竪穴住居跡	野球場	X(1分冊)	250	VII・J	97・98	最花
第7号竪穴住居跡	野球場	X(1分冊)	250	VIK・L	97・98	最花
第8号竪穴住居跡	野球場	Ⅱ(1分冊)	157	VF-VI	104~106	円筒下層d1
第9号竪穴住居跡	野球場	Ⅱ(1分冊)	157	VC	98・99	平安
第10号竪穴住居跡	野球場	X(1分冊)	250	VIM-O	102~104	大木10
第11号竪穴住居跡	野球場	X(1分冊)	250	VIM	101	大木10
第12号竪穴住居跡	野球場	Ⅱ(1分冊)	157	IVP	107~108	最花
第13号竪穴住居跡	野球場	X(1分冊)	250	VIM	101	最花
第14号竪穴住居跡	野球場	X(1分冊)	250	VIK	103・104	縄文中期
第15号竪穴住居跡	野球場	X(1分冊)	250	VIK	103	榎林
第16号竪穴住居跡	野球場	X(1分冊)	250	VIL	99	縄文中期後~末葉
第17号竪穴住居跡	野球場	Ⅱ(1分冊)	157	VH	111	円筒上層e~最花
第18号竪穴住居跡	野球場	Ⅱ(1分冊)	157	VG	110	円筒上層e~最花
第19号竪穴住居跡	野球場	X(1分冊)	250	VII-N	99~103	大木10
第20号竪穴住居跡	野球場	Ⅱ(1分冊)	157	IVQ・R	102	平安
第21号竪穴住居跡	野球場	Ⅱ(1分冊)	157	IVR・S	102・103	平安
第22号竪穴住居跡	野球場	Ⅱ(1分冊)	157	VB・C	96	平安
第24号竪穴住居跡	野球場	Ⅱ(1分冊)	157	VB・C	94・95	平安
第25号竪穴住居跡	野球場	Ⅱ(1分冊)	157	VE	115	平安
第26号竪穴住居跡	野球場	Ⅱ(1分冊)	157	VF	118	平安
第27号竪穴住居跡	野球場	Ⅱ(1分冊)	157	IVS	119	平安
第28号竪穴住居跡	野球場	Ⅱ(1分冊)	157	IVQ	116	平安
第29号竪穴住居跡	野球場	Ⅱ(1分冊)	157	IVN	114	平安
第30号竪穴住居跡	野球場	Ⅱ(1分冊)	157	IVN	111	平安
第31号竪穴住居跡	野球場	Ⅱ(1分冊)	157	IVR・IVS	103・104	円筒上層d
第32号竪穴住居跡	野球場	X(1分冊)	250	VIO・P	100~102	榎林
第33号竪穴住居跡	野球場	Ⅱ(1分冊)	157	VG・H	104・105	縄文前期
第34号竪穴住居跡	野球場	Ⅱ(1分冊)	157	IVL	112	平安
第35号竪穴住居跡	野球場	Ⅱ(1分冊)	157	VE	115	平安
第36号竪穴住居跡	野球場	Ⅱ(1分冊)	157	IVM	104	平安
第37号竪穴住居跡	野球場	Ⅱ(1分冊)	157	IVO	110	縄文中期
第38号竪穴住居跡	野球場	Ⅱ(1分冊)	157	VH・VI	92・93	円筒上層d
第39号竪穴住居跡	野球場	Ⅱ(1分冊)	157	VJ	93・94	円筒上層b
第40号竪穴住居跡	6鉄塔	VⅢ(1分冊)	230	VⅢF	75・76	最花~大木10
第41号竪穴住居跡	6鉄塔	VⅢ(1分冊)	230	VⅢF	75・76	最花

遺構名	調査区	報告書	集	位置		時期
第42号竪穴住居跡	6鉄塔	VIII(1分冊)	230	VIIH	75・76	縄文中期後～末葉
第43号竪穴住居跡	6鉄塔	VIII(1分冊)	230	VII F	76	円筒上層c
第44号竪穴住居跡	野球場	II(1分冊)	157	V L・VM	97	円筒上層b
第45号竪穴住居跡	野球場	II(1分冊)	157	IV O	113	円筒上層e
第46号竪穴住居跡	野球場	II(1分冊)	157	IV N	115	円筒上層e
第47号竪穴住居跡	野球場	II(1分冊)	157	IV O	115	円筒上層e
第48号竪穴住居跡	野球場	II(1分冊)	157	IV O	117	最花
第49号竪穴住居跡	野球場	II(1分冊)	157	IV Q	119	最花
第50号竪穴住居跡	野球場	II(1分冊)	157	IV T	120	榎林
第51号竪穴住居跡	野球場	II(1分冊)	157	V D	119	縄文中期
第52号竪穴住居跡	野球場	II(1分冊)	157	IV P	116	最花
第53号竪穴住居跡	野球場	II(1分冊)	157	IV L	113	縄文中期
第54号竪穴住居跡	野球場	II(1分冊)	157	V D	114	縄文中期
第55号竪穴住居跡	野球場	II(1分冊)	157	IV P	112	縄文中期
第56号竪穴住居跡	野球場	X(1分冊)	250	VII D・VII E	112	縄文中期
第57号竪穴住居跡	野球場	X(1分冊)	250	VI D・VI E	111	最花
第58号竪穴住居跡	野球場	II(1分冊)	157	V D	109	縄文中期
第60号竪穴住居跡	野球場	X(1分冊)	250	V S・T	126	円筒上層d
第61号竪穴住居跡	野球場	X(1分冊)	250	V P・Q	133・134	円筒上層c・d
第62号竪穴住居跡	野球場	X(1分冊)	250	VI C・D	127	円筒上層d・e
第63号竪穴住居跡	野球場	X(1分冊)	250	VI E	126・127	円筒上層c
第64号竪穴住居跡	野球場	X(1分冊)	250	VI E・F	126・127	円筒上層e
第65号竪穴住居跡	野球場	X(1分冊)	250	VI E・F	125・126	円筒上層d
第66号竪穴住居跡	野球場	X(1分冊)	250	V T	127	縄文中期中葉
第67号竪穴住居跡	野球場	X(1分冊)	250	V J・K	131	縄文中期
第68号竪穴住居跡	野球場	X(1分冊)	250	VI B・C	125・126	円筒上層e
第69号竪穴住居跡	野球場	X(1分冊)	250	VI D・E	126	最花
第70号竪穴住居跡	野球場	X(1分冊)	250	VI B・C	124・125	円筒上層c・d
第71号竪穴住居跡	野球場	II(1分冊)	157	IV Q	121	円筒上層e
第72号竪穴住居跡	野球場	X(1分冊)	250	VI N・O	89・90	円筒下層b
第73号竪穴住居跡	6鉄塔	VIII(1分冊)	230	VII H	76	縄文中期
第74号竪穴住居跡	野球場	X(1分冊)	250	VII L	99・100	最花
第75号竪穴住居跡	野球場	X(1分冊)	250	VII L	99	縄文中期後葉
第76号竪穴住居跡	第8鉄塔	II(2分冊)	157	I N・I O	56・57	平安
第77号竪穴住居跡	第8鉄塔	II(2分冊)	157	I K- I M	55~57	平安
第78号竪穴住居跡	第8鉄塔	II(2分冊)	157	I J- I L	53~55	平安
第79号竪穴住居跡	第8鉄塔	II(2分冊)	157	I I・I J	54	平安
第80号竪穴住居跡	第8鉄塔	II(2分冊)	157	I N・I O	50・51	平安
第81号竪穴住居跡	野球場	X(1分冊)	250	VI O・P	105	縄文中期
第83号竪穴住居跡	野球場	X(1分冊)	250	VI N	107	縄文中期後～末葉

遺構名	調査区	報告書	集	位置		時期
第84号竪穴住居跡	野球場	X(1分冊)	250	VIL	106・107	最花
第85号竪穴住居跡	野球場	X(1分冊)	250	VIR	106・107	縄文中期後～末葉
第86号竪穴住居跡	野球場	X(1分冊)	250	VIM・N	107	最花
第87号竪穴住居跡	野球場	X(1分冊)	250	VIN	107	大木10
第88号竪穴住居跡	野球場	X(1分冊)	250	VIL・M	108・109	円筒上層b
第89号竪穴住居跡	野球場	X(1分冊)	250	VIN・O	108・109	縄文中期後葉
第90号竪穴住居跡	野球場	X(1分冊)	250	VIL	107	最花
第91号竪穴住居跡	野球場	X(1分冊)	250	VIE~L	101~104	榎林
第93号竪穴住居跡	野球場	X(1分冊)	250	VIJ・K	97・98	円筒上層d
第94号竪穴住居跡	野球場	X(1分冊)	250	VIJ・K	97	円筒上層d
第95号竪穴住居跡	野球場	X(1分冊)	250	VIG・H	95・96	円筒下層b
第96号竪穴住居跡	野球場	X(1分冊)	250	VII	100	円筒上層e
第97号竪穴住居跡	野球場	X(1分冊)	250	VII	103・104	縄文中期末葉
第98号竪穴住居跡	野球場	X(1分冊)	250	VIM	98	円筒上層d
第99号竪穴住居跡	野球場	X(1分冊)	250	VIJ・K	103・104	縄文中期前～後葉
第100号竪穴住居跡	野球場	X(1分冊)	250	VIJ・K	95・96	縄文中期後葉
第101号竪穴住居跡	野球場	X(1分冊)	250	VIG-I	97・98	円筒下層b
第102号竪穴住居跡	野球場	X(1分冊)	250	VIL・M	104	円筒上層d・e
第103号竪穴住居跡	野球場	X(1分冊)	250	VII・J	90・91	縄文中期後葉
第104号竪穴住居跡	野球場	X(1分冊)	250	VIK	103	縄文中期中～末葉
第106号竪穴住居跡	野球場	X(1分冊)	250	VIO	109	縄文中期前～後葉
第107号竪穴住居跡	野球場	X(1分冊)	250	VIO	107	縄文中期中～末葉
第108号竪穴住居跡	野球場	X(1分冊)	250	VIO	108	最花
第109号竪穴住居跡	野球場	X(1分冊)	250	VIO	108	最花
第110号竪穴住居跡	野球場	X(1分冊)	250	VIM	110	榎林
第111号竪穴住居跡	野球場	X(1分冊)	250	VIL	109	円筒下層d1
第112号竪穴住居跡	野球場	X(1分冊)	250	VIK	109	最花
第113号竪穴住居跡	野球場	X(1分冊)	250	VIM	109・110	縄文中期中～末葉
第114号竪穴住居跡	野球場	X(1分冊)	250	VII・J	95	円筒上層e
第115号竪穴住居跡	野球場	X(1分冊)	250	VII	97	円筒上層e
第116号竪穴住居跡	野球場	X(1分冊)	250	VIF	97	円筒上層e
第117号竪穴住居跡	野球場	X(1分冊)	250	VII・J	96・97	円筒上層e
第118号竪穴住居跡	野球場	X(1分冊)	250	VII・J	95	縄文中期中葉
第119号竪穴住居跡	野球場	X(1分冊)	250	VIJ	94・95	円筒上層d
第120号竪穴住居跡	野球場	X(1分冊)	250	VIH・J	95~98	円筒下層b
第121号竪穴住居跡	野球場	X(1分冊)	250	VII・J	93・94	縄文前期中葉
第122号竪穴住居跡	野球場	X(1分冊)	250	VIF・G	89・90	榎林
第123号竪穴住居跡	野球場	X(1分冊)	250	VJ	111・112	榎林
第124号竪穴住居跡	野球場	X(1分冊)	250	VIG	89・90	縄文前期末葉～中期初頭
第125号竪穴住居跡	野球場	X(1分冊)	250	VK	111・112	円筒上層e

遺構名	調査区	報告書	集	位置		時期
第126号竪穴住居跡	野球場	X(1分冊)	250	VJ·K	112	円筒上層d
第127号竪穴住居跡	野球場	X(1分冊)	250	VII-K	89·90	円筒下層d1
第128号竪穴住居跡	野球場	X(1分冊)	250	VII·J	90·91	縄文前期末葉
第129号竪穴住居跡	野球場	X(1分冊)	250	VIJ	95	縄文中期
第130号竪穴住居跡	野球場	X(1分冊)	250	VM·N	112·113	円筒上層c·d
第132号竪穴住居跡	野球場	X(2分冊)	250	VP·Q	112·113	榎林
第133号竪穴住居跡	野球場	X(2分冊)	250	VIE	87	縄文中期
第134号竪穴住居跡	野球場	X(2分冊)	250	VIE	89	円筒上層c·d
第135号竪穴住居跡	野球場	X(2分冊)	250	VIL·M	113	縄文中期
第136号竪穴住居跡	野球場	X(2分冊)	250	VIK	109	縄文中期
第137号竪穴住居跡	野球場	X(2分冊)	250	VIM·O	111·112	円筒上層e
第138号竪穴住居跡	野球場	X(2分冊)	250	VIP	110	最花
第140号竪穴住居跡	野球場	X(2分冊)	250	VIO·P	112·113	縄文中期
第141号竪穴住居跡	野球場	X(2分冊)	250	VIO·P	112·113	円筒上層d·e
第142号竪穴住居跡	野球場	X(2分冊)	250	VIP·Q	110	縄文中期
第143号竪穴住居跡	野球場	X(2分冊)	250	VIP	110	最花
第144号竪穴住居跡	野球場	X(2分冊)	250	VIN·O	110·111	円筒上層a~b
第145号竪穴住居跡	野球場	X(2分冊)	250	VIO·P	114·115	榎林
第146号竪穴住居跡	野球場	X(2分冊)	250	IVN·IVO	112~114	円筒下層d1
第147号竪穴住居跡	野球場	X(2分冊)	250	VIP	110	榎林
第148号竪穴住居跡	野球場	X(2分冊)	250	VIO·P	112·113	縄文中期中葉
第149号竪穴住居跡	野球場	X(2分冊)	250	VIP	116	縄文中期前葉
第150号竪穴住居跡	野球場	X(2分冊)	250	VIP	115	円筒上層c
第151号竪穴住居跡	野球場	X(2分冊)	250	VIK·L	98·99	縄文中期中葉
第152号竪穴住居跡	野球場	X(2分冊)	250	VIE	89·90	縄文中期中~末葉
第153号竪穴住居跡	野球場	X(2分冊)	250	VS	131·132	縄文中期前~中葉
第154号竪穴住居跡	野球場	X(2分冊)	250	VK·L	125·126	円筒上層d·e
第156号竪穴住居跡	野球場	X(2分冊)	250	VIO-VIA	97~101	縄文中期
第157号竪穴住居跡	野球場	X(2分冊)	250	VIE	84·85	円筒上層
第158号竪穴住居跡	野球場	X(2分冊)	250	VIE	85	円筒上層
第161号竪穴住居跡	野球場	X(2分冊)	250	VF·G	129·130	円筒上層e
第162号竪穴住居跡	野球場	X(2分冊)	250	VT·VIA	82·83	円筒下層b
第163号竪穴住居跡	野球場	X(2分冊)	250	VG-I	101~104	円筒下層c
第164号竪穴住居跡	野球場	X(2分冊)	250	VIC-F	102~104	円筒下層d2
第165号竪穴住居跡	野球場	X(2分冊)	250	IVT·VA	127·128	縄文中期
第166号竪穴住居跡	野球場	X(2分冊)	250	VC·D	130	円筒上層e
第167号竪穴住居跡	野球場	X(2分冊)	250	VK	128	榎林
第168号竪穴住居跡	野球場	X(2分冊)	250	VM·N	128	円筒上層e
第169号竪穴住居跡	野球場	X(2分冊)	250	VB·VC	129·130	円筒上層e
第170号竪穴住居跡	野球場	X(2分冊)	250	VN·O	125·126	円筒上層d

遺構名	調査区	報告書	集	位置		時期
第171号竪穴住居跡	野球場	X(2分冊)	250	VP・Q	129・130	最花～大木10
第173号竪穴住居跡	野球場	X(2分冊)	250	VC・D	128・129	円筒上層d・e
第175号竪穴住居跡	野球場	X(2分冊)	250	VIE	87	縄文中期
第176号竪穴住居跡	野球場	X(2分冊)	250	VID	89	円筒上層d
第177号竪穴住居跡	野球場	X(2分冊)	250	VL・M	126	円筒上層d
第178号竪穴住居跡	野球場	X(2分冊)	250	VIC	88	縄文前・中期
第180号竪穴住居跡	野球場	X(2分冊)	250	VE・F	126・127	円筒上層d・e
第181号竪穴住居跡	野球場	X(2分冊)	250	VD・E	125・126	円筒上層e
第182号竪穴住居跡	野球場	X(2分冊)	250	VJ	128	円筒上層e
第183号竪穴住居跡	野球場	X(2分冊)	250	VQ・R	113	円筒上層
第184号竪穴住居跡	野球場	X(2分冊)	250	VJ	129	縄文中期後～末葉
第185号竪穴住居跡	野球場	X(2分冊)	250	VI・J	127・128	円筒上層d
第186号竪穴住居跡	野球場	X(2分冊)	250	VII・J	126・127	円筒上層d
第187号竪穴住居跡	野球場	X(2分冊)	250	VIH	126・127	円筒上層d
第188号竪穴住居跡	野球場	X(2分冊)	250	VIQ	116	縄文中期中葉
第189号竪穴住居跡	野球場	X(2分冊)	250	VIN	107	最花
第190号竪穴住居跡	野球場	X(2分冊)	250	VIQ・P	116・117	縄文中期中葉
第191号竪穴住居跡	野球場	X(2分冊)	250	VIO・P	110・111	縄文中期
第192号竪穴住居跡	野球場	X(2分冊)	250	VIQ	116	円筒上層a
第193号竪穴住居跡	野球場	X(2分冊)	250	VIQ・R	117	榎林～最花
第194号竪穴住居跡	野球場	X(2分冊)	250	VIO	114・115	縄文中期前～中葉
第195号竪穴住居跡	野球場	X(2分冊)	250	VIN	114	縄文中期
第201号竪穴住居跡	野球場	X(2分冊)	250	VIID	113・114	縄文中期末葉
第202号竪穴住居跡	野球場	X(2分冊)	250	VIC・VID	110	縄文中期後～末葉
第203号竪穴住居跡	野球場	X(2分冊)	250	VID・VIE	111	縄文中期後～末葉
第204号竪穴住居跡	野球場	X(2分冊)	250	VIC・VID	110・111	縄文中期後葉
第205号竪穴住居跡	野球場	X(2分冊)	250	VID・VIE	111・112	最花
第206号竪穴住居跡	野球場	X(2分冊)	250	VIH・VII	94	縄文中期
第207号竪穴住居跡	野球場	X(2分冊)	250	VIG-I	94	縄文中期
第208号竪穴住居跡	野球場	X(2分冊)	250	VII	94	円筒上層d
第210号竪穴住居跡	野球場	X(2分冊)	250	VIH・VII	93	円筒上層
第211号竪穴住居跡	野球場	X(2分冊)	250	VIF・G	92・93	円筒上層d
第212号竪穴住居跡	野球場	X(2分冊)	250	VIG	93	円筒上層c
第213号竪穴住居跡	野球場	X(2分冊)	250	VIH	90	円筒上層c
第214号竪穴住居跡	野球場	X(2分冊)	250	VIH	90	円筒上層
第215号竪穴住居跡	野球場	X(2分冊)	250	VIF・G	89・90	円筒下層d2
第216号竪穴住居跡	野球場	X(2分冊)	250	VIH・VII	88・89	縄文中期
第217号竪穴住居跡	野球場	X(2分冊)	250	VIG	85・86	円筒上層
第218号竪穴住居跡	野球場	X(2分冊)	250	VIF	90	円筒上層c
第219号竪穴住居跡	野球場	X(2分冊)	250	VIG・H	86	円筒上層d

遺構名	調査区	報告書	集	位置		時期
第221号竪穴住居跡	野球場	X(2分冊)	250	VR・S	125	円筒上層d
第222号竪穴住居跡	野球場	47	638	VIE・VIF	128・129	縄文中期
第223号竪穴住居跡	野球場	X(2分冊)	250	VG・H	128	縄文中期
第224号竪穴住居跡	野球場	X(2分冊)	250	VIA・B	128・129	円筒上層e
第225号竪穴住居跡	野球場	X(2分冊)	250	VIC・D	136・137	円筒上層e
第226号竪穴住居跡	野球場	X(2分冊)	250	VIB・C	128・129	円筒上層e
第227号竪穴住居跡	野球場	X(2分冊)	250	VII C	111・112	榎林
第228号竪穴住居跡	野球場	X(2分冊)	250	VIA・VIB	111	縄文前・中期
第229号竪穴住居跡	野球場	X(2分冊)	250	VII C	111	縄文中期後葉
第230号竪穴住居跡	野球場	X(2分冊)	250	VII G	118	縄文中期後～末葉
第231号竪穴住居跡	野球場	X(2分冊)	250	VIB・VID	117	縄文中期
第232号竪穴住居跡	野球場	X(2分冊)	250	VIF・VII G	113・114	大木10
第233号竪穴住居跡	野球場	X(2分冊)	250	VII G	113	大木10
第234号竪穴住居跡	野球場	X(2分冊)	250	VIB・VIC	114・115	最花
第235号竪穴住居跡	野球場	X(2分冊)	250	VIF・VII G	113・114	最花
第236号竪穴住居跡	野球場	X(2分冊)	250	VII F	114	円筒上層e
第237号竪穴住居跡	野球場	X(2分冊)	250	VII D・VIF	115	榎林
第238号竪穴住居跡	野球場	X(2分冊)	250	VIF・VII G	114・115	最花
第239号竪穴住居跡	野球場	X(2分冊)	250	VII C・VII D	114・115	縄文中期末葉
第240号竪穴住居跡	野球場	X(2分冊)	250	VII C	115	円筒上層d・e
第241号竪穴住居跡	野球場	X(2分冊)	250	VT・VIA	93	円筒上層a
第242号竪穴住居跡	野球場	X(2分冊)	250	VID・E	85	円筒上層
第243号竪穴住居跡	野球場	X(2分冊)	250	VIA	90・91	縄文前期末葉～中期初頭
第244号竪穴住居跡	野球場	X(2分冊)	250	VIA	91・92	縄文前期末葉～中期初頭
第245号竪穴住居跡	野球場	X(2分冊)	250	VII H・VII	90	円筒下層d1
第246号竪穴住居跡	野球場	X(2分冊)	250	VII G	90・91	円筒上層b
第251号竪穴住居跡	野球場	X(3分冊)	250	VII C・VII D	117・118	最花
第253号竪穴住居跡	野球場	X(3分冊)	250	VIB・VIC	118・119	円筒上層d
第255号竪穴住居跡	野球場	X(3分冊)	250	VIA	112	大木10
第256号竪穴住居跡	野球場	X(3分冊)	250	VII F	114・115	円筒上層d
第257号竪穴住居跡	野球場	X(3分冊)	250	VII G・VII H	114	最花
第258号竪穴住居跡	野球場	X(3分冊)	250	VII C・VII D	113	縄文中期
第259号竪穴住居跡	野球場	X(3分冊)	250	VIB・VII D	113	縄文中期中葉
第260号竪穴住居跡	野球場	X(3分冊)	250	VIA	112	縄文中期中葉
第261号竪穴住居跡	野球場	X(3分冊)	250	VII E	116	最花
第262号竪穴住居跡	野球場	X(3分冊)	250	VII E	116	最花
第263号竪穴住居跡	野球場	X(3分冊)	250	VII B	112	縄文中期後葉
第264号竪穴住居跡	野球場	X(3分冊)	250	VII G	114	最花
第265号竪穴住居跡	野球場	X(3分冊)	250	VIA・VIB	113	最花
第266号竪穴住居跡	野球場	X(3分冊)	250	VII C	114	円筒上層d

遺構名	調査区	報告書	集	位置		時期
第267号竪穴住居跡	野球場	X(3分冊)	250	VII・VII F	112	大木10
第268号竪穴住居跡	野球場	X(3分冊)	250	VIII・VII E	111112	円筒下層d1
第276号竪穴住居跡	野球場	X(3分冊)	250	V Q	125	円筒上層d
第277号竪穴住居跡	野球場	X(3分冊)	250	V P・Q	125・126	最花
第278号竪穴住居跡	野球場	X(3分冊)	250	VI H	95・96	円筒下層b
第279号竪穴住居跡	野球場	X(3分冊)	250	VI G	96	円筒上層d
第280号竪穴住居跡	野球場	X(3分冊)	250	VI F	97・98	円筒下層b
第281号竪穴住居跡	野球場	X(3分冊)	250	V R・S	126	円筒上層d
第282号竪穴住居跡	野球場	X(3分冊)	250	VI B・C	86・87	円筒下層d2～円筒上層a
第283号竪穴住居跡	野球場	X(3分冊)	250	VI C	87・88	縄文前・中期
第284号竪穴住居跡	野球場	X(3分冊)	250	VI C・D	86・87	円筒下層b
第285号竪穴住居跡	野球場	X(3分冊)	250	IV O・P	125	縄文中期前～中葉
第286号竪穴住居跡	野球場	X(3分冊)	250	IV H	125	縄文中期前～中葉
第287号竪穴住居跡	野球場	X(3分冊)	250	VI G・H	88・89	円筒下層d2
第288号竪穴住居跡	野球場	X(3分冊)	250	VI H	88	縄文中期中葉
第289号竪穴住居跡	野球場	X(3分冊)	250	VI F	86	縄文中期
第290号竪穴住居跡	野球場	X(3分冊)	250	VII	89・90	円筒下層d1
第292号竪穴住居跡	野球場	X(3分冊)	250	V N・O	119・120	円筒上層a
第294号竪穴住居跡	野球場	X(3分冊)	250	V K・L	121	円筒上層e
第295号竪穴住居跡	野球場	X(3分冊)	250	V H・I	121・122	縄文前期中葉
第296号竪穴住居跡	野球場	X(3分冊)	250	VI・J	121	縄文前期中葉
第297号竪穴住居跡	野球場	X(3分冊)	250	VI H	126	榎林より新
第298号竪穴住居跡	野球場	X(3分冊)	250	VI H	125	榎林
第299号竪穴住居跡	野球場	X(3分冊)	250	V R・S	126	円筒上層d以前
第300号竪穴住居跡	野球場	X(3分冊)	250	V R・S	120	縄文中期前～中葉
第301号竪穴住居跡	野球場	X V	283	V M	120121	円筒上層d
第302号竪穴住居跡	野球場	X V	283	VI E・F	115116	縄文前・中期
第303号竪穴住居跡	野球場	X V	283	VII・J	110111	榎林
第304号竪穴住居跡	野球場	X V	283	VII	115	円筒上層c
第305号竪穴住居跡	野球場	X V	283	VI E・F	109110	縄文中期中葉
第306号竪穴住居跡	野球場	X V	283	VII	114	円筒上層d
第307号竪穴住居跡	野球場	X V	283	VI J・K	111	最花
第308号竪穴住居跡	野球場	X V	283	VI K	111・112	縄文前期後半
第309号竪穴住居跡	野球場	X V	283	VI H・VII	110・111	最花
第310号竪穴住居跡	野球場	X V	283	V L・M	127・128	円筒上層d
第311号竪穴住居跡	野球場	X V	283	VI C・D	114・115	縄文前期
第312号竪穴住居跡	野球場	X V	283	VI H・VII	110・111	最花～大木10
第313号竪穴住居跡	野球場	X V	283	VI A・B	87・88	円筒下層b
第314号竪穴住居跡	野球場	X V	283	VI E	87	縄文前期末葉～中期初頭
第315号竪穴住居跡	野球場	X V	283	VI E	86・87	円筒下層b

遺構名	調査区	報告書	集	位置		時期
第316号竪穴住居跡	野球場	X V	283	VIE	89	円筒上層
第321号竪穴住居跡	野球場	X V	283	VN・O	123・124	円筒上層d
第322号竪穴住居跡	野球場	X V	283	VK・L	123・124	縄文中期中葉
第324号竪穴住居跡	野球場	X V	283	VQ・R	124	円筒上層e
第325号竪穴住居跡	野球場	X V	283	VIO・P	124・125	円筒上層d
第326号竪穴住居跡	野球場	X V	283	IVS	122・123	縄文前・中期
第327号竪穴住居跡	野球場	X V	283	VIC・D	123・124	最花
第328号竪穴住居跡	野球場	X V	283	VIG	90	円筒下層d2
第329号竪穴住居跡	野球場	X V	283	VIF・G	89・90	円筒上層d
第330号竪穴住居跡	野球場	X V	283	VIF	86	縄文中期前～中葉
第331号竪穴住居跡	野球場	X V	283	VIF	94	縄文中期前葉
第332号竪穴住居跡	野球場	X V	283	VIF・G	93	縄文中期
第333号竪穴住居跡	野球場	X V	283	VIF	92	円筒上層d
第334号竪穴住居跡	野球場	X V	283	VIF・G	86	縄文中期中葉
第336号竪穴住居跡	野球場	X V	283	VIF	90	縄文中期中葉
第337号竪穴住居跡	野球場	X V	283	VIG	92	円筒上層d・e
第338号竪穴住居跡	野球場	X V	283	VK	122・123	縄文中期
第339号竪穴住居跡	野球場	X V	283	VJ・K	119・118・120	円筒下層d1
第340号竪穴住居跡	野球場	X V	283	VE・F	120・121	円筒上層e
第341号竪穴住居跡	野球場	X V	283	VR・S	121・122	縄文中期
第342号竪穴住居跡	野球場	X V	283	VS-VIA	120・121	円筒下層b
第343号竪穴住居跡	野球場	X V	283	VIH・VII	124	円筒上層d
第344号竪穴住居跡	野球場	X V	283	VIA	121	円筒上層d
第345号竪穴住居跡	野球場	X V	283	VT	123	円筒上層d
第346号竪穴住居跡	野球場	X V	283	VIG	119・120	円筒上層d
第347号竪穴住居跡	野球場	X V	283	VO	118・119	円筒上層d
第348号竪穴住居跡	野球場	X V	283	VID	89	円筒上層d
第349号竪穴住居跡	野球場	X V	283	VR・S	122・123	円筒上層a～c
第350号竪穴住居跡	野球場	X V	283	VR・S	123・124	円筒上層d
第351号竪穴住居跡	野球場	X V	283	VIF	88・89	縄文中期
第352号竪穴住居跡	野球場	X V	283	VIF・G	91・92	縄文中期
第353号竪穴住居跡	野球場	X V	283	VIF・G	89・90	縄文中期前葉
第354号竪穴住居跡	野球場	X V	283	VIF	88	縄文中期前～中葉
第355号竪穴住居跡	野球場	X V	283	VIF・G	92・93	縄文中期前葉
第356号竪穴住居跡	野球場	X V	283	VIF	93	縄文中期前葉
第357号竪穴住居跡	野球場	X V	283	VIH・VII	88・89	円筒下層d1
第358号竪穴住居跡	野球場	X V	283	VIE	88	縄文中期前～中葉
第359号竪穴住居跡	野球場	X V	283	VIF・G	89・90	円筒上層a
第360号竪穴住居跡	野球場	X V	283	VIE・F	88	円筒下層d1
第361号竪穴住居跡	野球場	X V	283	VIM・N	131・132	縄文前・中期

遺構名	調査区	報告書	集	位置		時期
第362号竪穴住居跡	野球場	X V	283	VIK・L	132・133	縄文中期中葉
第364号竪穴住居跡	野球場	X V	283	VIF	83	縄文前・中期
第365号竪穴住居跡	野球場	X V	283	VIC・D	84~86	縄文前・中期
第366号竪穴住居跡	野球場	X V	283	VQ	122・123	円筒上層d
第367号竪穴住居跡	野球場	X V	283	VQ・R	122・123	円筒上層d
第368号竪穴住居跡	野球場	X V	283	VIK	111	縄文中期中葉
第369号竪穴住居跡	野球場	X V	283	VIK-M	111・112・113	縄文中期前~中葉
第370号竪穴住居跡	野球場	X V	283	VIH	112	大木10
第371号竪穴住居跡	野球場	X V	283	VIL	115	円筒上層a
第375号竪穴住居跡	野球場	X V	283	VIS・T	119・120	縄文中期
第376号竪穴住居跡	野球場	X V	283	VIB・CVIB	118・119	縄文前・中期
第377号竪穴住居跡	野球場	X V	283	VT・VIA	118・119	円筒上層d
第378号竪穴住居跡	野球場	X V	283	VT・VIA	116・117	縄文前期
第379号竪穴住居跡	野球場	X V	283	VT・VIA	117・118	縄文前・中期
第380号竪穴住居跡	野球場	X V	283	VT・VIA	117・118	榎林
第382号竪穴住居跡	野球場	X V	283	VA・B	123	円筒上層e
第383号竪穴住居跡	野球場	X V	283	VIG・H	91・92	縄文前期末葉~中期初頭
第384号竪穴住居跡	野球場	X V	283	VIG	92・93	縄文前期後半
第385号竪穴住居跡	野球場	X V	283	VIF・G	90	縄文中期前葉
第386号竪穴住居跡	野球場	X V	283	VIG	89	縄文中期
第387号竪穴住居跡	野球場	X V	283	VIG・H	87・88	円筒下層d1
第388号竪穴住居跡	野球場	X V	283	VIF・G	86・87	円筒下層b
第389号竪穴住居跡	野球場	X V	283	VIH	89	縄文前期
第390号竪穴住居跡	野球場	X V	283	VIH・VII	88・89	円筒下層b
第391号竪穴住居跡	野球場	X V	283	VIH・VII	89	縄文前期中葉
第392号竪穴住居跡	野球場	X V	283	VIF・G	90	円筒下層d1
第393号竪穴住居跡	野球場	X V	283	VIF	90	縄文前期末葉
第394号竪穴住居跡	野球場	X V	283	VIF・G	88・89	縄文前期末葉
第395号竪穴住居跡	野球場	X V	283	VIF	90	縄文前期
第396号竪穴住居跡	野球場	X V	283	VIF・G	90	縄文中期
第397号竪穴住居跡	野球場	X V	283	VIE	85・86	円筒下層b
第398号竪穴住居跡	野球場	X V	283	VIE・F	86・87	縄文前期
第399号竪穴住居跡	野球場	X V	283	VIF	88・89	円筒上層a
第400号竪穴住居跡	野球場	X V	283	VIF・H	90・91	円筒下層b
第401号竪穴住居跡	野球場	X V	283	VO・P	121・122	円筒上層e
第402号竪穴住居跡	野球場	X V	283	VD・E	119・120	縄文中期前~中葉
第403号竪穴住居跡	野球場	X V	283	VIC・D	119・120	縄文中期前~中葉
第404号竪穴住居跡	野球場	X V	283	VIC・D	123	円筒上層d
第405号竪穴住居跡	野球場	X V	283	VII	136	円筒上層d
第407号竪穴住居跡	野球場	X V	283	VMVN	117・116・117	円筒上層d・e

遺構名	調査区	報告書	集	位置		時期
第408号竪穴住居跡	野球場	X V	283	V K・M	117・118	円筒上層a
第409号竪穴住居跡	野球場	X V	283	V P・Q	118	縄文中期後葉
第410号竪穴住居跡	野球場	X V	283	V R・S	116・117	円筒下層b
第411号竪穴住居跡	野球場	X V	283	V I M・N	118・119	円筒下層d2
第412号竪穴住居跡	野球場	X V	283	V I H	95	縄文中期前～中葉
第413号竪穴住居跡	野球場	X V	283	V I H・V I I	94・95	縄文前期
第415号竪穴住居跡	野球場	X V	283	V O・P	113・114・115	縄文前期末葉
第416号竪穴住居跡	野球場	X V	283	V O	115	縄文中期後～末葉
第417号竪穴住居跡	野球場	X V	283	V J	118	縄文前期
第420号竪穴住居跡	野球場	X V	283	V Q・R V R	117・118	円筒上層e
第421号竪穴住居跡	野球場	X V	283	V Q	116・117	円筒上層d
第422号竪穴住居跡	野球場	X V	283	V T-VID	113・114・112・115	円筒下層d1
第423号竪穴住居跡	野球場	X V I	288	V Q-S	114・115	円筒下層d1
第424号竪穴住居跡	野球場	X V I	288	V I E・F	120・121	円筒下層b
第425号竪穴住居跡	野球場	X V I	288	V I D	120	縄文中期前葉
第426号竪穴住居跡	野球場	X V I	288	V Q-T	114・115・116	縄文前期中葉
第427号竪穴住居跡	野球場	X V I	288	V T	114	縄文中期中～後葉
第428号竪穴住居跡	野球場	X V I	288	V T・V I A	115・116	縄文前期(未精査)
第429号竪穴住居跡	野球場	X V I	288	V I E	82・83	縄文前・中期
第430号竪穴住居跡	野球場	X V I	288	V I E	90	縄文前・中期
第431号竪穴住居跡	野球場	X V I	288	V I G・V I H	117・118・117	円筒上層d
第432号竪穴住居跡	野球場	X V I	288	V I D・E	119・120	円筒上層a
第433号竪穴住居跡	野球場	X V I	288	V I B・C	117・118	円筒上層d・e
第434号竪穴住居跡	野球場	X V I	288	V I M	116	縄文前・中期(未精査)
第435号竪穴住居跡	野球場	X V I	288	V I G	112・113	大木10
第436号竪穴住居跡	野球場	X V I	288	V I A・B	118・119	縄文前・中期
第437号竪穴住居跡	野球場	X V I	288	V I A・B	118	円筒上層d・e
第438号竪穴住居跡	野球場	X V I	288	V I D	118・119	縄文前期後半
第439号竪穴住居跡	野球場	X V I	288	V I D・E	118・119	円筒上層a
第440号竪穴住居跡	野球場	X V I	288	V I O・P	116・117	最花
第441号竪穴住居跡	野球場	X V I	288	V I B	119・120	縄文前・中期
第442号竪穴住居跡	野球場	X V I	288	V T	117・118	円筒上層d
第444号竪穴住居跡	野球場	X V I	288	V I J・K	109110	円筒上層a
第445号竪穴住居跡	野球場	X V I	288	V I C	117・118	縄文前期
第446号竪穴住居跡	野球場	X V I	288	V I G	115・116	縄文前・中期(未精査)
第447号竪穴住居跡	野球場	X V I	288	V I H	114・115	縄文前・中期
第448号竪穴住居跡	野球場	X V I	288	V I I・J	113・114	縄文前・中期
第449号竪穴住居跡	野球場	X V I	288	V I J	118	縄文前・中期(未精査)
第450号竪穴住居跡	野球場	X V I	288	V I I・J	118	縄文前期
第451号竪穴住居跡	野球場	X V I	288	V I F	91	円筒上層a～b

遺構名	調査区	報告書	集	位置		時期
第452号竪穴住居跡	野球場	X VI	288	VIF・G	91・92	円筒下層b
第453号竪穴住居跡	野球場	X VI	288	VII・J	94	円筒下層d1
第454号竪穴住居跡	野球場	X VI	288	VIA	89	縄文前・中期
第455号竪穴住居跡	野球場	X VI	288	VIF	88・89	縄文中期
第456号竪穴住居跡	野球場	X VI	288	VIA~C	79・80	円筒下層b
第457号竪穴住居跡	野球場	X VI	288	VIQ	94	縄文前期
第458号竪穴住居跡	野球場	X VI	288	VIF	89	縄文中期
第461号竪穴住居跡	野球場	X VI	288	VIF・G	93・94	縄文中期
第462号竪穴住居跡	野球場	X VI	288	VIH	88	縄文中期
第463号竪穴住居跡	野球場	X VI	288	VIG・H	92・93	縄文前期末葉~中期初頭
第464号竪穴住居跡	野球場	X VI	288	VIH・VII	89	縄文前期
第468号竪穴住居跡	野球場	X VI	288	VID	93	縄文中期前~中葉
第470号竪穴住居跡	野球場	X VI	288	VIG・H	91・92	円筒下層d1
第471号竪穴住居跡	野球場	X VI	288	VIH・VII	91~93	円筒下層d1
第477号竪穴住居跡	野球場	X VI	288	VIJ	85	円筒上層e
第478号竪穴住居跡	野球場	X VI	288	VIE	90	円筒上層d
第479号竪穴住居跡	野球場	X VI	288	VIE	90	縄文中期
第480号竪穴住居跡	野球場	X VI	288	VIJ	84・85	縄文中期
第481号竪穴住居跡	野球場	X VI	288	VII・J	134	円筒上層e
第482号竪穴住居跡	野球場	X VI	288	VIF	122・123	円筒上層e
第483号竪穴住居跡	野球場	X VI	288	VII	121・122	縄文前・中期
第485号竪穴住居跡	野球場	X VI	288	VIG	120	縄文中期前~中葉
第486号竪穴住居跡	野球場	X VI	288	V S・T	116・117	円筒下層d
第488号竪穴住居跡	野球場	X VI	288	VID	90	円筒上層c
第489号竪穴住居跡	野球場	X VI	288	VIH	120・121	円筒上層a
第490号竪穴住居跡	野球場	X VI	288	VIE	124	円筒上層c
第491号竪穴住居跡	野球場	X VI	288	VIH・VII	123	円筒上層d
第492号竪穴住居跡	野球場	X VI	288	VID・E	124	円筒上層d
第493号竪穴住居跡	野球場	X VI	288	VIP	117	縄文中期中葉
第495号竪穴住居跡	野球場	X VI	288	VII	114	円筒上層b
第496号竪穴住居跡	野球場	X VI	288	VIJ~L	113~115	円筒下層d2
第498号竪穴住居跡	野球場	X VI	288	VIF	117・118	縄文前・中期(未精査)
第499号竪穴住居跡	野球場	X VI	288	VIA・BVIB	116・115	縄文前・中期(未精査)
第500号竪穴住居跡	野球場	X VI	288	VIB・C	115・116	縄文前・中期(未精査)
第501号竪穴住居跡	野球場	X VI	288	VIB・C	116・117	縄文前・中期(未精査)
第502号竪穴住居跡	野球場	X VI	288	VIB	117	縄文前・中期(未精査)
第503号竪穴住居跡	野球場	X VI	288	VIA・B	117	縄文前・中期(未精査)
第504号竪穴住居跡	野球場	X VI	288	VIA・B	117・118	縄文前・中期(未精査)
第505号竪穴住居跡	野球場	X VI	288	VIC・D	116	縄文前・中期(未精査)
第507号竪穴住居跡	野球場	X VI	288	VIE	115・116	縄文前・中期(未精査)

遺構名	調査区	報告書	集	位置		時期
第508号竪穴住居跡	野球場	XVI	288	VIC・D	117	縄文前・中期(未精査)
第509号竪穴住居跡	野球場	XVI	288	VIC	116・117	縄文前・中期(未精査)
第512号竪穴住居跡	野球場	XVI	288	VID・E	116~118	縄文前・中期(未精査)
第513号竪穴住居跡	野球場	XVI	288	VIE	115	縄文前・中期(未精査)
第514号竪穴住居跡	野球場	XVI	288	VIE・F	115・116	縄文前・中期(未精査)
第515号竪穴住居跡	野球場	XVI	288	VIF	116・117	縄文前・中期(未精査)
第516号竪穴住居跡	野球場	XVI	288	VIF・G	117・118	縄文前・中期(未精査)
第517号竪穴住居跡	野球場	XVI	288	VIE・F	118・119	縄文前・中期(未精査)
第518号竪穴住居跡	野球場	XVI	288	VIF・G	118・119	縄文前・中期(未精査)
第519号竪穴住居跡	野球場	XVI	288	VID	117	縄文前・中期(未精査)
第520号竪穴住居跡	野球場	XVI	288	VIE・F	120	縄文前・中期(未精査)
第523号竪穴住居跡	野球場	XVI	288	VIE・F	114・115	縄文前・中期(未精査)
第524号竪穴住居跡	野球場	XVI	288	VIE・F	114・115	縄文前・中期(未精査)
第525号竪穴住居跡	野球場	XVI	288	VIF	115	縄文前・中期(未精査)
第526号竪穴住居跡	野球場	XVI	288	VIF	115・116	縄文前・中期(未精査)
第527号竪穴住居跡	野球場	XVI	288	VIF	115・116	縄文前・中期(未精査)
第528号竪穴住居跡	野球場	XVI	288	VIF	115・116	縄文前・中期(未精査)
第530号竪穴住居跡	野球場	XVI	288	VIL	116	縄文前・中期(未精査)
第531号竪穴住居跡	野球場	XVI	288	VIM	116	縄文前・中期(未精査)
第532号竪穴住居跡	野球場	XVI	288	VIP	118	縄文前・中期(未精査)
第537号竪穴住居跡	野球場	XVI	288	VIL・M	112・113	縄文前・中期(未精査)
第539号竪穴住居跡	野球場	XVI	288	VIG	119・120	縄文前・中期(未精査)
第540号竪穴住居跡	野球場	XVI	288	VIG	119・120	縄文前・中期(未精査)
第541号竪穴住居跡	野球場	XVI	288	VIG・H	120	縄文前・中期(未精査)
第542号竪穴住居跡	野球場	XVI	288	VIH	120	縄文前・中期(未精査)
第543号竪穴住居跡	野球場	XVI	288	VIG	120	縄文前・中期(未精査)
第544号竪穴住居跡	野球場	XVI	288	VID・EVIE	114・115	縄文前・中期(未精査)
第545号竪穴住居跡	野球場	XVI	288	VID・E	113・114	縄文前・中期(未精査)
第546号竪穴住居跡	野球場	XVI	288	VIE~G	113・114	縄文前・中期(未精査)
第548号竪穴住居跡	野球場	XVI	288	VIK	117	縄文前・中期(未精査)
第553号竪穴住居跡	野球場	XVI	288	VIF	114	縄文前・中期(未精査)
第554号竪穴住居跡	野球場	XVI	288	VIG・H	113	縄文前・中期(未精査)
第555号竪穴住居跡	野球場	XVI	288	VIC・D	112・113	縄文前・中期(未精査)
第556号竪穴住居跡	野球場	XVI	288	VIB・C	111・112	縄文前・中期(未精査)
第557号竪穴住居跡	野球場	XVI	288	VID・E	110・111	縄文前・中期(未精査)
第559号竪穴住居跡	野球場	XVI	288	VIF・G	112	縄文前・中期(未精査)
第560号竪穴住居跡	野球場	XVI	288	VID-F	111~114	縄文前期(未精査)
第562号竪穴住居跡	野球場	XVI	288	VID	88	縄文中期(未精査)
第563号竪穴住居跡	野球場	XVI	288	VIC・D	89	縄文中期(未精査)
第564号竪穴住居跡	野球場	47	638	VIK	108	最花

遺構名	調査区	報告書	集	位置		時期
第565号竪穴住居跡	野球場	47	638	VIQ	117	円筒上層
第566号竪穴住居跡	野球場	47	638	VIS	116	円筒上層
第567号竪穴住居跡	野球場	47	638	VIN	101	円筒上層e
第568号竪穴住居跡	野球場	XVI	288	VID・E	117・118	縄文前・中期(未精査)
第569号竪穴住居跡	野球場	XVI	288	VII	118	縄文前・中期(未精査)
第570号竪穴住居跡	野球場	XVI	288	VII	118	縄文前・中期(未精査)
第571号竪穴住居跡	野球場	XVI	288	VIJ・K	118	縄文前・中期(未精査)

遺構名	調査区	位置		報告書	集	精査	時期
第1号土坑	野球場	VA・B	110・111	II(1分冊)	157	済	最花～大木10
第2号土坑	野球場	IVT・VA	110・111	II(1分冊)	157	済	最花～大木10
第3号土坑	野球場	VA	109	II(1分冊)	157	済	最花
第4号土坑	野球場	VB・C	110	II(1分冊)	157	済	最花
第5号土坑	野球場	VC	111	II(1分冊)	157	済	最花
第6号土坑	野球場	IVS・T	109	II(1分冊)	157	済	最花～大木10
第7号土坑	野球場	IVQ	108・109	II(1分冊)	157	済	最花
第8号土坑	野球場	IVR・S	110・111	II(1分冊)	157	済	-
第9号土坑	野球場	VH	103	II(1分冊)	157	済	-
第10号土坑	野球場	VH・I	103	II(1分冊)	157	済	-
第11号土坑	野球場	VG・H	102	II(1分冊)	157	済	-
第12号土坑	野球場	VH・I	103・104	II(1分冊)	157	済	-
第13号土坑	野球場	VG	103	II(1分冊)	157	済	-
第14号土坑	野球場	VJ	102・103	II(1分冊)	157	済	-
第15号土坑	野球場	IVT	103・104	II(1分冊)	157	済	-
第16号土坑	野球場	VA	111	II(1分冊)	157	済	平安
第17号土坑	野球場	VB	107	II(1分冊)	157	済	榎林
第18号土坑	野球場	VC	108	II(1分冊)	157	済	-
第20号土坑	野球場	IVT	104	II(1分冊)	157	済	-
第21号土坑	野球場	IVT	103・104	II(1分冊)	157	済	-
第22号土坑	野球場	VA	111・112	II(1分冊)	157	済	平安
第23号土坑	野球場	VB	99	II(1分冊)	157	済	縄文中期前～中葉
第24号土坑	野球場	VB・C	99	II(1分冊)	157	済	-
第25号土坑	野球場	VB・C	98・99	II(1分冊)	157	済	縄文中期後～末葉
第26号土坑	野球場	VD	98	II(1分冊)	157	済	-
第27号土坑	野球場	VB・C	105・106	II(1分冊)	157	済	-
第28号土坑	野球場	VC	106・107	II(1分冊)	157	済	縄文中期
第30号土坑	野球場	VC・D	102	II(1分冊)	157	済	-
第31号土坑	野球場	VC	102	II(1分冊)	157	済	-
第32号土坑	野球場	VI	104	II(1分冊)	157	済	縄文中期
第33号土坑	野球場	VH	104	II(1分冊)	157	済	縄文中期

遺構名	調査区	位置		報告書	集	精査	時期
第34号土坑	野球場	IVS・T	104・105	Ⅱ(1分冊)	157	済	-
第35号土坑	野球場	VC	99	Ⅱ(1分冊)	157	済	縄文中期
第36号土坑	野球場	VB・C	100	Ⅱ(1分冊)	157	済	-
第37号土坑	野球場	VI・J	99	Ⅱ(1分冊)	157	済	最花?
第38号土坑	野球場	VJ	99・100	Ⅱ(1分冊)	157	済	縄文中期中葉
第39号土坑	野球場	IVR・S	102・103	Ⅱ(1分冊)	157	済	縄文
第40号土坑	野球場	VA	100	Ⅱ(1分冊)	157	済	縄文中期
第41号土坑	野球場	IVT・VA	99	Ⅱ(1分冊)	157	済	縄文中期
第42号土坑	野球場	IVT	98・99	Ⅱ(1分冊)	157	済	縄文中期
第43号土坑	野球場	VA	98・99	Ⅱ(1分冊)	157	済	縄文中期
第44号土坑	野球場	VA	98	Ⅱ(1分冊)	157	済	-
第45号土坑	野球場	IVT・VA	98	Ⅱ(1分冊)	157	済	縄文中期
第46号土坑	野球場	VD	102	Ⅱ(1分冊)	157	済	-
第47号土坑	野球場	VA・B	98	Ⅱ(1分冊)	157	済	円筒上層d
第48号土坑	野球場	VA	98	Ⅱ(1分冊)	157	済	円筒上層d
第49号土坑	野球場	IVQR	107	Ⅱ(1分冊)	157	済	-
第50号土坑	野球場	VJ	104・105	Ⅱ(1分冊)	157	済	-
第51号土坑	野球場	VA	99	Ⅱ(1分冊)	157	済	-
第52号土坑	野球場	IVT	98	Ⅱ(1分冊)	157	済	縄文中期
第53号土坑	野球場	IVT	98	Ⅱ(1分冊)	157	済	-
第54号土坑	野球場	VA・B	97	Ⅱ(1分冊)	157	済	縄文中期前～中葉
第55号土坑	野球場	VB	97・98	Ⅱ(1分冊)	157	済	縄文中期
第56号土坑	野球場	VB	96	Ⅱ(1分冊)	157	済	-
第59号土坑	野球場	VB	97・98	Ⅱ(1分冊)	157	済	-
第60号土坑	野球場	VB	98	Ⅱ(1分冊)	157	済	縄文中期中葉
第61号土坑	野球場	VB・C	98	Ⅱ(1分冊)	157	済	縄文中期
第62号土坑	野球場	IVT	103	Ⅱ(1分冊)	157	済	縄文中期中葉
第63号土坑	野球場	IVS・T	103	Ⅱ(1分冊)	157	済	-
第64号土坑	野球場	VA	104・105	Ⅱ(1分冊)	157	済	-
第65号土坑	野球場	VA・B	105	Ⅱ(1分冊)	157	済	-
第66号土坑	野球場	VA・B	105	Ⅱ(1分冊)	157	済	-
第67号土坑	野球場	VC	98	Ⅱ(1分冊)	157	済	円筒下層d
第68号土坑	野球場	VC	100	Ⅱ(1分冊)	157	済	-
第69号土坑	野球場	VA	104・105	Ⅱ(1分冊)	157	済	-
第70号土坑	野球場	VA	104・105	Ⅱ(1分冊)	157	済	-
第71号土坑	野球場	IVP	108	Ⅱ(1分冊)	157	済	-
第75号土坑	野球場	VE	110	Ⅱ(1分冊)	157	済	-
第76号土坑	野球場	IVPQ	107	Ⅱ(1分冊)	157	済	-
第77号土坑	野球場	IVPQ	107・108	Ⅱ(1分冊)	157	済	-
第78号土坑	野球場	VB・C	105	Ⅱ(1分冊)	157	済	-
第79号土坑	野球場	IVS・T	105	Ⅱ(1分冊)	157	済	-
第80号土坑	野球場	VC	96	Ⅱ(1分冊)	157	済	-

遺構名	調査区	位置		報告書	集	精査	時期
第82号土坑	野球場	VC	97・98	Ⅱ(1分冊)	157	済	縄文中期後葉
第83号土坑	野球場	VD	97・98	Ⅱ(1分冊)	157	済	縄文中期中～末葉
第84号土坑	野球場	VD	98	Ⅱ(1分冊)	157	済	縄文中期中～末葉
第85号土坑	野球場	VD	98	Ⅱ(1分冊)	157	済	縄文中期中～末葉
第86号土坑	野球場	VD	98	Ⅱ(1分冊)	157	済	円筒上層d
第87号土坑	野球場	VC・D	98	Ⅱ(1分冊)	157	済	縄文中期前～中葉
第88号土坑	野球場	VJ	93	Ⅱ(1分冊)	157	済	縄文中期前～中葉
第89号土坑	野球場	VD	95・96	Ⅱ(1分冊)	157	済	縄文中期前～中葉
第90号土坑	野球場	VDE	96	Ⅱ(1分冊)	157	済	縄文中期後～末葉
第91号土坑	野球場	VD	96	Ⅱ(1分冊)	157	済	縄文中期
第92号土坑	野球場	VD	96	Ⅱ(1分冊)	157	済	縄文中期
第93号土坑	野球場	VD	96	Ⅱ(1分冊)	157	済	-
第94号土坑	野球場	VD	98	Ⅱ(1分冊)	157	済	-
第95号土坑	野球場	IVT	98	Ⅱ(1分冊)	157	済	-
第97号土坑	野球場	IVR	102・103	Ⅱ(1分冊)	157	済	-
第98号土坑	野球場	VD	111	Ⅱ(1分冊)	157	済	最花
第99号土坑	野球場	VJ	93	Ⅱ(1分冊)	157	済	縄文中期前葉
第100号土坑	野球場	VE	97	Ⅱ(1分冊)	157	済	縄文中期中～末葉
第101号土坑	野球場	VC・D	97	Ⅱ(1分冊)	157	済	縄文
第102号土坑	野球場	VD	97	Ⅱ(1分冊)	157	済	榎林
第103号土坑	野球場	VA	104	Ⅱ(1分冊)	157	済	縄文中期
第104号土坑	野球場	VA	104	Ⅱ(1分冊)	157	済	縄文中期
第105号土坑	野球場	IVS	97	Ⅱ(1分冊)	157	済	-
第106号土坑	野球場	IVS	98	Ⅱ(1分冊)	157	済	-
第107号土坑	野球場	IVR	96・97	Ⅱ(1分冊)	157	済	縄文中期
第108号土坑	野球場	IVS・T	97	Ⅱ(1分冊)	157	済	円筒上層a
第109号土坑	野球場	IVT	97	Ⅱ(1分冊)	157	済	縄文
第110号土坑	野球場	IVT	96	Ⅱ(1分冊)	157	済	縄文中期
第111号土坑	野球場	IVS	103	Ⅱ(1分冊)	157	済	縄文中期中～末葉
第112号土坑	野球場	VB	94	Ⅱ(1分冊)	157	済	平安
第113号土坑	野球場	VF	110・111	Ⅱ(1分冊)	157	済	縄文中期後～末葉
第114号土坑	野球場	VB	105・106	Ⅱ(1分冊)	157	済	-
第117号土坑	野球場	IVS・T	95・96	Ⅱ(1分冊)	157	済	縄文中期
第118号土坑	野球場	IVR	95	Ⅱ(1分冊)	157	済	-
第119号土坑	野球場	IVR	96	Ⅱ(1分冊)	157	済	-
第120号土坑	野球場	VB・C	104	Ⅱ(1分冊)	157	済	-
第121号土坑	野球場	IVS	101・102	Ⅱ(1分冊)	157	済	-
第122号土坑	野球場	IVS	101・102	Ⅱ(1分冊)	157	済	-
第123号土坑	野球場	IVT	103	Ⅱ(1分冊)	157	済	-
第124号土坑	野球場	IVT	103	Ⅱ(1分冊)	157	済	縄文前期後～末葉
第125号土坑	野球場	VA	101・102	Ⅱ(1分冊)	157	済	-
第127号土坑	野球場	VE・F	96・97	27	405	済	-

遺構名	調査区	位置		報告書	集	精査	時期
第128号土坑	野球場	VF	96	27	405	済	-
第129号土坑	野球場	VF	96	27	405	済	-
第130号土坑	野球場	VF	96	27	405	済	-
第131号土坑	野球場	IVS	99	II(1分冊)	157	済	-
第132号土坑	野球場	IVS・T	99	II(1分冊)	157	済	-
第133号土坑	野球場	IVT	98	II(1分冊)	157	済	-
第134号土坑	野球場	IVT	97・98	II(1分冊)	157	済	縄文中期中～末葉
第135号土坑	野球場	IVS・T	96・97	II(1分冊)	157	済	円筒上層a
第136号土坑	野球場	IVT	97・98	II(1分冊)	157	済	-
第137号土坑	野球場	IVT・VA	97・98	II(1分冊)	157	済	縄文中期中～末葉
第138号土坑	野球場	IVT・VA	97	II(1分冊)	157	済	-
第139号土坑	野球場	VA	96・97	II(1分冊)	157	済	-
第140号土坑	野球場	VA	97	II(1分冊)	157	済	-
第141号土坑	第6鉄塔	VII G	76	VIII(1分冊)	230	済	縄文中期
第142号土坑	第6鉄塔	VII G	76	VIII(1分冊)	230	済	縄文中期
第143号土坑	野球場	IVS	102	II(1分冊)	157	済	-
第144号土坑	野球場	VI	100	II(1分冊)	157	済	-
第146号土坑	野球場	VB	93・94	II(1分冊)	157	済	-
第147号土坑	野球場	VIC	95	II(1分冊)	157	済	-
第148号土坑	野球場	VA・B	92・93	II(1分冊)	157	済	平安
第149号土坑	野球場	VB	92	II(1分冊)	157	済	-
第150号土坑	野球場	VE	98	II(1分冊)	157	済	-
第151号土坑	野球場	VF	97	II(1分冊)	157	済	-
第152号土坑	野球場	VC・D	97	II(1分冊)	157	済	-
第153号土坑	野球場	VG	97	II(1分冊)	157	済	-
第154号土坑	野球場	VC・D	96	II(1分冊)	157	済	-
第155号土坑	野球場	VC	96	II(1分冊)	157	済	-
第156号土坑	野球場	VC	96	II(1分冊)	157	済	縄文中期
第157号土坑	野球場	VC	96	II(1分冊)	157	済	縄文中期
第158号土坑	野球場	VC	96	II(1分冊)	157	済	-
第159号土坑	野球場	VB・C	95・96	II(1分冊)	157	済	-
第160号土坑	野球場	VA	97	II(1分冊)	157	済	-
第161号土坑	野球場	VA	97	II(1分冊)	157	済	-
第162号土坑	野球場	VA	97	II(1分冊)	157	済	-
第163号土坑	第6鉄塔	VII FG	76	VIII(1分冊)	230	済	縄文中期
第164号土坑	第6鉄塔	VII FG	76	VIII(1分冊)	230	済	縄文中期
第166号土坑	野球場	VG・H	97・98	II(1分冊)	157	済	円筒上層d
第167号土坑	第6鉄塔	VII G	76	VIII(1分冊)	230	済	縄文中期
第169号土坑	野球場	VE	89	II(1分冊)	157	済	-
第170号土坑	野球場	VE	89	II(1分冊)	157	済	縄文前期中～末葉
第171号土坑	野球場	VG	97	II(1分冊)	157	済	-
第172号土坑	野球場	VJ	98	II(1分冊)	157	済	縄文中期

遺構名	調査区	位置		報告書	集	精査	時期
第173号土坑	野球場	VJ	98	Ⅱ(1分冊)	157	済	縄文中期
第174号土坑	野球場	VH	99	Ⅱ(1分冊)	157	済	-
第175号土坑	野球場	IVR	100・101	Ⅱ(1分冊)	157	済	-
第176号土坑	野球場	IVQ	100	Ⅱ(1分冊)	157	済	-
第177号土坑	野球場	IVP	99	Ⅱ(1分冊)	157	済	縄文中期
第178号土坑	野球場	OP	98・99	Ⅱ(1分冊)	157	済	-
第179号土坑	野球場	IVT	98	Ⅱ(1分冊)	157	済	-
第180号土坑	野球場	VJ	99	Ⅱ(1分冊)	157	済	中・近世
第181号土坑	野球場	IVS	95・96	Ⅱ(1分冊)	157	済	-
第182号土坑	野球場	IVT	93	Ⅱ(1分冊)	157	済	-
第183号土坑	野球場	VA・B	102・103	Ⅱ(1分冊)	157	済	-
第184号土坑	野球場	VD	93・94	Ⅱ(1分冊)	157	済	-
第185号土坑	野球場	VIO	89	27	405	済	縄文中期
第186号土坑	野球場	VIK	91・92	27	405	済	縄文中期
第190号土坑	野球場	VIR	91	27	405	済	-
第191号土坑	野球場	VIR・S	91・92	27	405	済	-
第192号土坑	野球場	VIQ	91	27	405	済	-
第193号土坑	野球場	VIP・Q	91	27	405	済	-
第194(1458P)号土坑	野球場	VIR	92	27	405	済	縄文前期中～末葉
第195号土坑	野球場	VIR	91	27	405	済	縄文中期初頭～前葉
第198号土坑	野球場	VIQ	95	27	405	済	縄文中期
第199号土坑	野球場	VIQ	95	27	405	済	縄文中期
第200号土坑	野球場	VIO	91	27	405	済	円筒下層d1
第202号土坑	野球場	IVP	111・112	Ⅱ(1分冊)	157	済	平安
第205号土坑	野球場	VIE	109	27	405	済	-
第206号土坑	野球場	VIF	108・109	27	405	済	-
第207号土坑	野球場	VIF	108	27	405	済	縄文中期後～末葉
第209号土坑	野球場	VIF	109・110	27	405	済	縄文中期初頭～後葉
第210号土坑	野球場	VIF	109・110	27	405	済	縄文中期後～末葉
第212号土坑	野球場	VIE	110	27	405	済	縄文前～中期
第214号土坑	野球場	VIE	109	27	405	済	-
第215号土坑	野球場	VIE	109	27	405	済	-
第216号土坑	野球場	VIE	109	27	405	済	-
第217号土坑	野球場	VIE	109	27	405	済	縄文中期初頭～前葉
第218号土坑	野球場	VID	108・109	27	405	済	-
第220号土坑	野球場	VIG	105	47	638	済	縄文
第221号土坑	野球場	VIF	105	27	405	済	-
第222号土坑	野球場	VIF	105	27	405	済	-
第223号土坑	野球場	VIE	109	27	405	済	-
第225号土坑	野球場	VIIH	104	27	405	済	縄文中期末葉以前
第226号土坑	野球場	VIG	105	47	638	済	縄文
第227号土坑	野球場	VIIH	106・107	27	405	済	-

遺構名	調査区	位置		報告書	集	精査	時期
第228号土坑	野球場	VIF・G	105	47	638	済	縄文
第229号土坑	野球場	VIF	105	47	638	済	縄文
第230号土坑	野球場	VIF	105	47	638	済	縄文
第231号土坑	野球場	VIE	108・109	27	405	済	縄文中期末葉
第232号土坑	野球場	VIE	109	27	405	済	-
第233号土坑	野球場	VIF	104・105	47	638	済	縄文
第235号土坑	野球場	VIIH	106	27	405	済	縄文中期後～末葉
第237号土坑	野球場	VIF・G	104	27	405	済	縄文中期
第239号土坑	野球場	VIE	109	27	405	済	縄文中期末葉以前
第240号土坑	野球場	VII D・E	109	27	405	済	縄文中期末葉以前
第242号土坑	野球場	VIE・F	109	27	405	済	-
第243号土坑	野球場	VII G	107・108	27	405	済	-
第244号土坑	野球場	VII G	107	27	405	済	-
第245号土坑	野球場	VII G	107・108	27	405	済	-
第246号土坑	野球場	VIF・G	107	27	405	済	-
第247号土坑	野球場	VIF	107	27	405	済	-
第248号土坑	野球場	VII G	107	27	405	済	-
第250号土坑	野球場	VII G	108	27	405	済	-
第251号土坑	野球場	V K	99・100	II (1分冊)	157	済	縄文中期
第253号土坑	野球場	V K	100	II (1分冊)	157	済	-
第254号土坑	野球場	V K	100	II (1分冊)	157	済	縄文中期
第255号土坑	野球場	IVN	108・109	II (1分冊)	157	済	-
第256号土坑	野球場	IVN	109	II (1分冊)	157	済	-
第257号土坑	第6鉄塔	VII G	75	VIII (1分冊)	230	済	縄文中期
第259号土坑	野球場	VII C・D	95	27	405	済	縄文中期中葉
第262号土坑	野球場	VIO・P	94・95	27	405	済	縄文中期中葉
第263号土坑	野球場	VII A・B	92	27	405	済	-
第264号土坑	野球場	VIN・O	91	27	405	済	-
第266号土坑	野球場	VIO・P	91	27	405	済	縄文前期後～末葉
第267号土坑	野球場	VIO	89	27	405	済	縄文中期初頭
第268号土坑	野球場	VIO・P	90	27	405	済	-
第269号土坑	野球場	V G・H	90・91	II (1分冊)	157	済	-
第271号土坑	野球場	V M	97	27	405	済	-
第273号土坑	野球場	V L M	98	II (1分冊)	157	済	-
第274号土坑	野球場	V L	98	II (1分冊)	157	済	-
第276号土坑	野球場	V L	100	II (1分冊)	157	済	-
第277号土坑	野球場	V L	100	II (1分冊)	157	済	中・近世
第278号土坑	第6鉄塔	VII FG	76	VIII (1分冊)	230	済	縄文中期
第280号土坑	野球場	V JK	104・105	II (1分冊)	157	済	-
第281号土坑	野球場	V K	104・105	II (1分冊)	157	済	-
第282号土坑	野球場	V L	104・105	II (1分冊)	157	済	-
第283号土坑	野球場	V L	103・104	II (1分冊)	157	済	-

遺構名	調査区	位置		報告書	集	精査	時期
第284号土坑	野球場	VKL	102	Ⅱ(1分冊)	157	済	縄文中期
第285号土坑	野球場	VM	104	Ⅱ(1分冊)	157	済	-
第286号土坑	野球場	VM	102	Ⅱ(1分冊)	157	済	縄文前期中～末葉
第287号土坑	野球場	VN	103	Ⅱ(1分冊)	157	済	円筒下層d2
第288号土坑	野球場	VLM	102	Ⅱ(1分冊)	157	済	縄文中期
第289号土坑	野球場	VM	101	Ⅱ(1分冊)	157	済	縄文中期
第290号土坑	野球場	VA・B	108	Ⅱ(1分冊)	157	済	最花
第292号土坑	野球場	VN	101	Ⅱ(1分冊)	157	済	縄文中期前～中葉
第293号土坑	野球場	VA・B	106・107	Ⅱ(1分冊)	157	済	円筒上層e
第294号土坑	野球場	IVT・VA	105・106	Ⅱ(1分冊)	157	済	最花
第295号土坑	野球場	IVT	106	Ⅱ(1分冊)	157	済	縄文中期後～末葉
第296号土坑	野球場	VF	110	Ⅱ(1分冊)	157	済	縄文中期後葉
第297号土坑	野球場	VM	101	Ⅱ(1分冊)	157	済	縄文中期
第298号土坑	野球場	VM	101	Ⅱ(1分冊)	157	済	縄文中期
第299号土坑	野球場	VM	102	Ⅱ(1分冊)	157	済	-
第300号土坑	野球場	VLM	101・102	Ⅱ(1分冊)	157	済	-
第301号土坑	第7鉄塔	IV1・J	68・69	Ⅱ(2分冊)	157	済	-
第302号土坑	第7鉄塔	IVJK	70	Ⅱ(2分冊)	157	済	-
第303号土坑	第7鉄塔	IVJ	71	Ⅱ(2分冊)	157	済	-
第304号土坑	第7鉄塔	IVH	70	Ⅱ(2分冊)	157	済	縄文中期後～末葉
第305号土坑	第7鉄塔	IVH	70	Ⅱ(2分冊)	157	済	-
第306号土坑	第7鉄塔	IV1・J	71	Ⅱ(2分冊)	157	済	-
第307号土坑	第7鉄塔	IV1・J	71	Ⅱ(2分冊)	157	済	-
第308号土坑	第7鉄塔	IV1	68	Ⅱ(2分冊)	157	済	-
第309号土坑	第7鉄塔	IVKL	69	Ⅱ(2分冊)	157	済	-
第310号土坑	第7鉄塔	IVG・H	69・70	Ⅱ(2分冊)	157	済	-
第311号土坑	第7鉄塔	IVH	69	Ⅱ(2分冊)	157	済	-
第312号土坑	第7鉄塔	IVL	69	Ⅱ(2分冊)	157	済	-
第313号土坑	第7鉄塔	IV1	69・70	Ⅱ(2分冊)	157	済	-
第314号土坑	第7鉄塔	IVL	70	Ⅱ(2分冊)	157	済	-
第315号土坑	第7鉄塔	IV1・J	72	Ⅱ(2分冊)	157	済	円筒上層a
第316号土坑	野球場	VB・C	108・109	Ⅱ(1分冊)	157	済	大木10
第317号土坑	野球場	VC	108・109	Ⅱ(1分冊)	157	済	最花
第318号土坑	野球場	VD	110	Ⅱ(1分冊)	157	済	最花
第319号土坑	野球場	VD	109・110	Ⅱ(1分冊)	157	済	最花
第320号土坑	野球場	VD	108・109	Ⅱ(1分冊)	157	済	-
第321号土坑	野球場	IVR・S	104	Ⅱ(1分冊)	157	済	-
第322号土坑	野球場	VII G・H	107	27	405	済	縄文中期後～末葉
第323号土坑	野球場	VIID	107	27	405	済	-
第324号土坑	野球場	VII F	107	27	405	済	-
第330号土坑	第7鉄塔	IV1・J	72	Ⅱ(2分冊)	157	済	-
第331号土坑	第7鉄塔	IVJ	70	Ⅱ(2分冊)	157	済	-

遺構名	調査区	位置		報告書	集	精査	時期
第332号土坑	第7鉄塔	IV1	71	II(2分冊)	157	済	-
第333号土坑	第7鉄塔	IV1・J	70	II(2分冊)	157	済	-
第334号土坑	第7鉄塔	IV1	69	II(2分冊)	157	済	-
第335号土坑	第7鉄塔	IVK	68	II(2分冊)	157	済	-
第336号土坑	第7鉄塔	IVJK	68・69	II(2分冊)	157	済	-
第337号土坑	第7鉄塔	IVK	68	II(2分冊)	157	済	-
第338号土坑	第7鉄塔	IVJ	68	II(2分冊)	157	済	-
第339号土坑	第7鉄塔	IVJ	69	II(2分冊)	157	済	-
第342号土坑	第8鉄塔	I I・J	54・55	II(2分冊)	157	済	平安
第349号土坑	野球場	VIL	95・96	27	405	済	縄文中期後葉
第350号土坑	野球場	V G	83	27	405	済	-
第351号土坑	野球場	V G	83	27	405	済	-
第361号土坑	野球場	VIO	106	27	405	済	縄文中期中葉
第364号土坑	野球場	VIQ	115	27	405	済	-
第379号土坑	野球場	VIJ	88	27	405	済	-
第398号土坑	野球場	VIJ	84	27	405	済	-
第399号土坑	野球場	VII・J	84・85	27	405	済	縄文前期後～末葉
第400号土坑	野球場	VII	84	27	405	済	縄文中期
第401号土坑	野球場	VII	84	27	405	済	縄文中期
第402号土坑	野球場	VII G・H	103	27	405	済	-
第403号土坑	野球場	VIE・F	88	27	405	済	縄文中期中葉
第406号土坑	野球場	VIJ	103	27	405	済	-
第412号土坑	野球場	VII	87・88	27	405	済	-
第414号土坑	野球場	VII	92	27	405	済	縄文中期
第415号土坑	野球場	VIJ	93・94	27	405	済	縄文中期初頭～後葉
第422号土坑	野球場	VIJ	103	27	405	済	縄文前期中～末葉
第432号土坑	野球場	VII B	98・99	27	405	済	縄文中期
第433号土坑	野球場	V J	110	27	405	済	縄文中期末葉
第434号土坑	野球場	V K	110	27	405	済	-
第435号土坑	野球場	V M・N	111	27	405	済	縄文中期後～末葉
第436号土坑	野球場	VII C	99	27	405	済	縄文中期初頭～後葉
第437号土坑	野球場	V N	112	27	405	済	-
第438号土坑	野球場	V L	108・109	27	405	済	縄文中期末葉以前
第440号土坑	野球場	V H・I	111・112	27	405	済	-
第453号土坑	野球場	V K	110・111	27	405	済	-
第454号土坑	野球場	V K・L	110	27	405	済	縄文中期末葉以前
第465号土坑	野球場	VII E	98	27	405	済	-
第466号土坑	野球場	VII E	99	27	405	済	縄文中期
第467号土坑	野球場	VII E	100	27	405	済	大木10
第468号土坑	野球場	VII E	101	27	405	済	縄文中期後～末葉
第469号土坑	野球場	VII E	102	27	405	済	-
第470号土坑	野球場	VII E	102	27	405	済	縄文中期末葉

遺構名	調査区	位置		報告書	集	精査	時期
第471号土坑	野球場	VM	110	27	405	済	-
第472号土坑	野球場	VL	110・111	27	405	済	-
第473号土坑	野球場	VL	111	27	405	済	-
第474号土坑	野球場	VK・L	110・111	27	405	済	-
第475号土坑	野球場	VJ	110・111	27	405	済	-
第476号土坑	野球場	VJ	113・114	27	405	済	-
第477号土坑	野球場	VJ	114	27	405	済	-
第478号土坑	野球場	VO	112	27	405	済	-
第479号土坑	野球場	VN	112・113	27	405	済	-
第481号土坑	野球場	VM	110	27	405	済	-
第482号土坑	野球場	VM・N	109	27	405	済	-
第483号土坑	野球場	VL・M	110	27	405	済	-
第486号土坑	野球場	VIJ	103	27	405	済	-
第498号土坑	野球場	VIG	92	27	405	済	縄文中期
第499号土坑	野球場	VIC・D	105・106	27	405	済	縄文中期初頭～中葉
第500号土坑	野球場	VIC	106	27	405	済	縄文中期後～末葉
第506号土坑	野球場	VII・J	110・111	27	405	済	縄文中期後～末葉
第507号土坑	野球場	VIE・F	102	27	405	済	縄文中期後～末葉
第509号土坑	野球場	VP	106	27	405	済	-
第516号土坑	野球場	VR	104	27	405	済	-
第520号土坑	野球場	VII	108	27	405	済	大木10
第521号土坑	野球場	VII	108	27	405	済	縄文中期後～末葉
第522号土坑	野球場	VII	109	27	405	済	大木10
第523号土坑	野球場	VIIH	108	27	405	済	大木10～牛ヶ沢
第541号土坑	野球場	VQ	101	27	405	済	円筒上層b
第547号土坑	野球場	VIIJ	109・110	27	405	済	大木10
第555号土坑	野球場	VIF	114	27	405	済	大木10
第557号土坑	野球場	VIG	115	27	405	済	大木10
第564号土坑	野球場	VC	129・130	27	405	済	縄文中期初頭～中葉
第596号土坑	野球場	VID	84	27	405	済	縄文中期初頭～中葉
第647号土坑	野球場	VIR	84・85	27	405	済	大木10
第648号土坑	野球場	VIB	86	27	405	済	-
第671号土坑	野球場	VM	121	27	405	済	-
第672号土坑	野球場	VH	112	27	405	済	最花
第673号土坑	野球場	VIG	112	27	405	済	大木10
第674号土坑	野球場	VIK	111	27	405	済	縄文中期中～末葉
第675号土坑	野球場	VIK	111	27	405	済	縄文中期中～末葉
第677号土坑	野球場	VIL	115	27	405	済	円筒上層e
第678号土坑	野球場	VII・J	118・119	27	405	済	縄文中期
第679号土坑	野球場	VT	117	27	405	済	-
第680号土坑	野球場	VIB	117・118	27	405	済	-
第682号土坑	野球場	VIA	116	27	405	済	-

遺構名	調査区	位置		報告書	集	精査	時期
第683号土坑	野球場	VIL・M	112	27	405	済	縄文中期中～末葉
第685号土坑	野球場	VIA	122・123	27	405	済	縄文前・中期
第686号土坑	野球場	VID・E	123	27	405	済	縄文中期
第687号土坑	野球場	VIB・C	122	27	405	済	縄文前期中葉
第688号土坑	野球場	VIT	122	27	405	済	縄文前期中～末葉
第689号土坑	野球場	VIE	124	27	405	済	縄文前期後～末葉
第690号土坑	野球場	VII	122・123	27	405	済	円筒上層d
第691号土坑	野球場	VA	120	27	405	済	縄文中期初頭～後葉
第692号土坑	野球場	VM	120	27	405	済	縄文中期初頭～前葉
第693号土坑	野球場	IVS	122	27	405	済	-
第702号土坑	野球場	VB	122	27	405	済	-
第703号土坑	野球場	VIL	132	27	405	済	縄文中期
第705号土坑	野球場	VIG	88	27	405	済	-
第706号土坑	野球場	VIF	93	27	405	済	縄文中期
第711号土坑	野球場	VM	120	27	405	済	縄文中期初頭～中葉
第714号土坑	野球場	VT	78	27	405	済	-
第715号土坑	野球場	VK	119・120	27	405	済	縄文前～中期
第716号土坑	野球場	VL	110・111	27	405	済	縄文中期
第718号土坑	野球場	VI・J	114	27	405	済	-
第723号土坑	野球場	VID	116・117	27	405	確認	-
第724号土坑	野球場	VIE	111	27	405	確認	-
第725号土坑	野球場	VIE	111	27	405	確認	-
第733号土坑	野球場	VI・J	82	27	405	済	-
第735号土坑	野球場	VIF・G	112	27	405	確認	-
第736号土坑	野球場	VIA・B	89・90	27	405	済	-
第737号土坑	野球場	VIB	115	27	405	確認	-
第738号土坑	野球場	VIA/VIB	116	27	405	確認	-
第739号土坑	野球場	VIC	116	27	405	確認	-
第740号土坑	野球場	VID・E	116・117	27	405	確認	-
第741号土坑	野球場	VIE	116	27	405	確認	-
第742号土坑	野球場	VID	118	27	405	確認	-
第745号土坑	野球場	VIK・L	81・82	27	405	済	縄文中期
第746号土坑	野球場	VID	117	27	405	確認	-
第747号土坑	野球場	VIH	120	27	405	確認	-
第748号土坑	野球場	VIG	120	27	405	確認	-
第749号土坑	野球場	VIM・N	118	27	405	確認	-
第750号土坑	野球場	VIF	117・118	27	405	確認	-
第751号土坑	野球場	VIH・I	86	27	405	済	-
第753号土坑	野球場	VIO	120	27	405	済	-

遺構名	精査	報告書	集	土器 掲載	位置		土器型式	出土遺物
第1号埋設土器	終了	Ⅱ(1分冊)	157	Ⅱ	VD	98	円筒上層d	礫
第2号埋設土器	終了	Ⅱ(1分冊)	157	Ⅱ	VD	96	円筒上層	
第3号埋設土器	終了	Ⅱ(1分冊)	157	Ⅱ	VC	96	円筒上層a~b	
第4号埋設土器	終了	Ⅱ(1分冊)	157	Ⅱ	VC	96	円筒上層	
第5号埋設土器	終了	Ⅱ(1分冊)	157	Ⅱ	VC	96	円筒上層b	
第6号埋設土器	終了	Ⅱ(1分冊)	157	47	VF	113	円筒上層	
第7号埋設土器	終了	Ⅱ(1分冊)	157	Ⅱ	VF	113	円筒上層	
第8号埋設土器	終了	Ⅱ(1分冊)	157	Ⅱ	VD	98	円筒上層a~b	礫
第9号埋設土器	終了	Ⅱ(1分冊)	157	47	VD	98	円筒上層	
第10号埋設土器	終了	Ⅱ(1分冊)	157	Ⅱ	VC・D	96	円筒上層a~b	
第11号埋設土器	終了	Ⅱ(1分冊)	157	Ⅱ	VE	98	円筒上層a	凹石
第12号埋設土器	終了	Ⅱ(1分冊)	157	Ⅱ	VB	96・97	円筒上層d	
第13号埋設土器	終了	Ⅱ(1分冊)	157	Ⅱ	VB	96	円筒上層c	
第14号埋設土器	終了	Ⅱ(1分冊)	157	Ⅱ	VB	96	円筒上層b	
第15号埋設土器	終了	Ⅱ(1分冊)	157	47	VJ	98	円筒上層	凹石
第16号埋設土器	終了	Ⅱ(1分冊)	157	Ⅱ	VJ	98	円筒上層	敲石
第17号埋設土器	終了	Ⅱ(1分冊)	157	47	VI	98	円筒上層d	
第18号埋設土器	終了	Ⅱ(1分冊)	157	Ⅱ	VI	98	円筒上層	
第19号埋設土器	終了	Ⅱ(1分冊)	157	47	VI	98	円筒上層b	台石
第20号埋設土器	終了	Ⅱ(1分冊)	157	Ⅱ	VB	96	円筒上層	
第21号埋設土器	終了	Ⅱ(1分冊)	157	47	VB	96	円筒上層a~b	
第22号埋設土器	終了	Ⅱ(1分冊)	157	Ⅱ	VJ	98	円筒上層b	磨石
第23号埋設土器	終了	Ⅱ(1分冊)	157	Ⅱ	VI	98	円筒上層b~c	
第24号埋設土器	終了	Ⅱ(1分冊)	157	47(写)	VC	97	円筒上層	
第25号埋設土器	終了	Ⅱ(1分冊)	157	Ⅱ	VH	100	円筒上層c	
第26号埋設土器	終了	Ⅱ(1分冊)	157	Ⅱ	VA	98	円筒上層d	
第27号埋設土器	終了	Ⅱ(1分冊)	157	47	VA	98	円筒上層d	
第28号埋設土器	終了	Ⅱ(1分冊)	157	Ⅱ	VH	97	円筒上層	凹石
第29号埋設土器	終了	Ⅱ(1分冊)	157	Ⅱ	VH	98	円筒上層b~c	
第30号埋設土器	終了	Ⅱ(1分冊)	157	Ⅱ	VI	98	円筒上層	
第31号埋設土器	終了	Ⅱ(1分冊)	157	Ⅱ	VA	98	円筒上層	
第32号埋設土器	終了	Ⅱ(1分冊)	157	-	VE	103	円筒上層	
第33号埋設土器	終了	Ⅱ(1分冊)	157	47	VD	102	円筒上層	
第34号埋設土器	終了	Ⅱ(1分冊)	157	Ⅱ	VE	97	円筒上層d	凹石
第35号埋設土器	終了	Ⅱ(1分冊)	157	Ⅱ	VE	97	円筒上層	
第36号埋設土器	終了	Ⅱ(1分冊)	157	Ⅱ	VE	97	円筒上層c	自然礫
第37号埋設土器	終了	Ⅱ(1分冊)	157	Ⅱ・47	VE	97	円筒上層	

遺構名	精査	報告書	集	土器 掲載	位置		土器型式	出土遺物
第38号埋設土器	終了	Ⅱ(1分冊)	157	Ⅱ	VA	99	円筒上層d	
第40号埋設土器	終了	Ⅱ(1分冊)	157	Ⅱ	VC	97	円筒上層	敲石
第41号埋設土器	終了	Ⅱ(1分冊)	157	Ⅱ	VI	93	円筒上層c	
第42号埋設土器	終了	Ⅱ(1分冊)	157	47	VI	91	円筒上層c	
第43号埋設土器	終了	Ⅱ(1分冊)	157	47	VM	97	円筒上層	
第44号埋設土器	終了	Ⅱ(1分冊)	157	47	VE	97	円筒上層c	
第45号埋設土器	終了	Ⅱ(1分冊)	157	Ⅱ	VG	97	円筒上層d	石皿
第46号埋設土器	終了	Ⅱ(1分冊)	157	Ⅱ	VG	97	円筒上層c	
第47号埋設土器	終了	25	383	25	VIH	88	円筒上層	
第48号埋設土器	終了	25	383	25	VIH	88	円筒上層	
第49号埋設土器	終了	25	383	25	VIG	87	円筒上層	
第50号埋設土器	終了	25	383	25	VIG	86・87	円筒上層	
第51号埋設土器	終了	25	383	25	VIG	86	円筒上層	
第52号埋設土器	終了	25	383	25	VIG	85	円筒上層	
第53号埋設土器	終了	25	383	25	VIH	85	円筒上層	礫
第54号埋設土器	終了	25	383	47	VIH	85	円筒上層	
第55号埋設土器	終了	25	383	25	VIH	84・85	円筒上層	
第56号埋設土器	終了	25	383	-	VIG	84	円筒上層a	
第57号埋設土器	終了	25	383	25	VIG	84	円筒上層	礫
第58号埋設土器	終了	25	383	25	VIH	84	円筒下層d2 ～上層a	石鏃
第59号埋設土器	終了	25	383	25	VIH	84	円筒上層	
第60号埋設土器	終了	25	383	25	VIH	84	円筒上層	敲磨器類
第61号埋設土器	終了	Ⅷ(1分冊)	230	Ⅷ	VIF	77		
第62号埋設土器	終了	25	383	25	VIH	84	円筒上層	
第63号埋設土器	終了	25	383	47	VIH	84	円筒下層d2 ～上層a	
第64号埋設土器	終了	25	383	47	VIH	84	円筒上層a	剥片
第65号埋設土器	終了	25	383	25	VIE	84	円筒上層	
第66号埋設土器	終了	25	383	25	VIE	84	円筒上層b	礫
第67号埋設土器	終了	25	383	25	VIE	84	円筒上層a～b	
第68号埋設土器	終了	25	383	25	VIE	84	円筒上層c	礫
第69号埋設土器	終了	25	383	25	VID	84	円筒上層	側に石棒
第70号埋設土器	終了	25	383	25	VIE	84	円筒上層	
第71号埋設土器	終了	25	383	25	VIE	84	円筒上層	
第72号埋設土器	終了	25	383	25	VIE	84	円筒上層	
第73号埋設土器	終了	25	383	25	VIE	84	円筒上層a	
第74号埋設土器	終了	25	383	25	VIE	84・85	円筒上層	
第75号埋設土器	終了	25	383	25	VIE	85	円筒上層c～d	
第76号埋設土器	終了	25	383	25	VIE	85	円筒上層	石皿・台石類

遺構名	精査	報告書	集	土器 掲載	位置		土器型式	出土遺物
第77号埋設土器	終了	25	383	47	VIE	85	円筒上層	
第78号埋設土器	終了	25	383	25	VIE	85	円筒上層a~b	礫
第79号埋設土器	終了	25	383	25	VIE	85	円筒上層	敲磨器類
第80号埋設土器	終了	25	383	-	VIF	85	円筒上層	
第81号埋設土器	終了	25	383	25	VM	97	円筒上層	
第82号埋設土器	終了	25	383	25	VID	82	円筒上層	
第83号埋設土器	終了	25	383	25	VID	82	円筒上層	
第84号埋設土器	終了	25	383	25	VIE	85	円筒上層a~b	
第85号埋設土器	終了	25	383	25	VIE	85	円筒上層c	礫
第86号埋設土器	終了	25	383	25	VIE	85	円筒上層	
第87号埋設土器	終了	II(1分冊)	157	II	VL	101	円筒上層	
第88号埋設土器	終了	25	383	25・47	VIT	94	円筒上層d	
第89号埋設土器	終了	25	383	25	VIL	93	最花	
第90号埋設土器	終了	25	383	25	VIQ	91	円筒上層d	
第91号埋設土器	終了	II(1分冊)	157	II	VM	101	円筒上層a	自然礫
第92号埋設土器	終了	II(1分冊)	157	47	VM	101	円筒上層a	自然礫
第93号埋設土器	終了	II(1分冊)	157	II	VM	101	円筒上層a~b	敲石
第94号埋設土器	終了	II(1分冊)	157	47	VM	101	円筒上層a~b	
第95号埋設土器	終了	II(1分冊)	157	II	VF	98	円筒上層	凹石・磨石各
第96号埋設土器	終了	II(1分冊)	157	II	VN	100・101	円筒上層a~b	
第97号埋設土器	終了	II(1分冊)	157	II	VO	99	円筒上層	
第98号埋設土器	終了	II(1分冊)	157	II	VO	99	円筒上層	
第99号埋設土器	終了	II(1分冊)	157	II	VM	99	円筒上層	
第100号埋設土器	終了	25	383	25	VIR	91	円筒上層	
第101号埋設土器	終了	II(1分冊)	157	-	VO	99	円筒下層d2 ~上層a	凹石、敲石
第102号埋設土器	終了	II(1分冊)	157	47	VG	90	円筒上層c	
第103号埋設土器	終了	25	383	25	VID	89	円筒上層b~c	剥片・礫
第104号埋設土器	終了	25	383	25	VIC・D	89	円筒上層	敲磨器類
第105号埋設土器	終了	25	383	25	VIC	89	円筒上層d	
第106号埋設土器	終了	25	383	25	VIC	89	円筒上層b~c	
第107号埋設土器	終了	25	383	25	VIF	88	円筒上層a~b	UF、敲磨器類
第108号埋設土器	終了	25	383	-	VIF	90	円筒上層a~b	礫
第110号埋設土器	終了	25	383	25	VID・E	86	円筒上層b	剥片・角柱礫
第111号埋設土器	終了	25	383	25	VID	86	円筒上層	
第118号埋設土器	終了	25	383	25	VIG	87	円筒上層	R・F、U・F、、剥片、敲
第119号埋設土器	終了	25	383	25	VIF	88	円筒上層	敲磨器、礫、剥片
第120号埋設土器	終了	25	383	25	VIF	87・88	円筒上層	敲磨器、礫、不明石器
第121号埋設土器	終了	25	383	25・47	VIF	86	円筒上層b	敲磨器、R・F、剥片

遺構名	精査	報告書	集	土器 掲載	位置		土器型式	出土遺物
第122号埋設土器	終了	25	383	25・47	VIF	86	円筒上層c～d	敲磨器
第123号埋設土器	終了	25	383	25	VIF	87	円筒上層	礫
第126号埋設土器	終了	25	383	25	VIE	86	円筒上層c～d	
第127号埋設土器	確認	25	383	25	VIC	89	円筒上層	
第128号埋設土器	終了	27	405	47	VIH	86	円筒上層d	礫
第129号埋設土器	終了	27	405	47	VIG	86	円筒上層	スクレイパー類、剥片
第130号埋設土器	終了	27	405	47	VIG	86	円筒上層	
第131号埋設土器	終了	25	383	25	VIE	86	円筒上層a～b	敲磨器
第132号埋設土器	終了	25	383	25	VIE	86	円筒上層b	スクレイパー類、敲磨器
第133号埋設土器	終了	25	383	25	VID	84	円筒上層	
第134号埋設土器	終了	25	383	25	VIE	85・86	円筒上層	
第135号埋設土器	終了	25	383	25	VIE	86	円筒上層	
第136号埋設土器	終了	25	383	25	VIE	86	円筒上層b	
第137号埋設土器	終了	25	383	47	VID	85	円筒上層	
第139号埋設土器	終了	25	383	25	VIE	85	円筒上層a	
第140号埋設土器	終了	25	383	25	VIE	86	円筒上層a	敲磨器、不明石器
第141号埋設土器	終了	25	383	25	VIG	85	円筒上層c	敲磨器、剥片、礫小破片
第144号埋設土器	終了	25	383	47	VIF	87	円筒上層	
第145号埋設土器	終了	25	383	25	VIG	85	円筒上層	礫
第146号埋設土器	終了	25	383	47	VIG	85	円筒上層	rR・F、敲磨器
第147号埋設土器	終了	25	383	-	VIG	89		
第148号埋設土器	終了	27	405	27	VIF	88	円筒上層d	
第149号埋設土器	終了	25	383	25	VIH	86	円筒上層	R・F、敲磨器、礫
第150号埋設土器	終了	25	383	25	VIH	86	円筒上層d	頁岩小礫
第151号埋設土器	終了	25	383	25	VT	92	円筒上層c	
第152号埋設土器	終了	25	383	25	VT	92	円筒上層c～d	
第153号埋設土器	終了	25	383	25	VT	93	円筒上層c	
第154号埋設土器	終了	25	383	25	VIA	93	円筒上層	敲磨器
第155号埋設土器	終了	25	383	25	VT	93	円筒上層a～b	剥片
第156号埋設土器	終了	25	383	25	VIB	89	円筒上層b	剥片、敲磨器・礫
第158号埋設土器	終了	25	383	-	VT	94	円筒上層	礫
第159号埋設土器	終了	25	383	25	VT	94	円筒上層	
第160号埋設土器	終了	25	383	25	VIA	94	円筒上層b～c	礫
第161号埋設土器	終了	47	638	47	VIM	101	円筒上層d	
第162号埋設土器	終了	25	383	47	VT	88	円筒上層	礫
第163号埋設土器	終了	25	383	25	VIA	87	円筒上層	敲磨器、礫
第164号埋設土器	終了	25	383	25	VIE	86	円筒上層a～b	敲磨器、礫
第165号埋設土器	終了	25	383	47	VT	86	円筒下層b	

遺構名	精査	報告書	集	土器 掲載	位置		土器型式	出土遺物
第166号埋設土器	終了	25	383	25	VT	91	円筒上層	
第167号埋設土器	終了	25	383	25	VIK	87	円筒下層c	
第168号埋設土器	終了	25	383	47	VII D	99	円筒上層	
第169号埋設土器	終了	25	383	25	VIB	88	円筒上層	
第170号埋設土器	終了	25	383	25	VIB	88	円筒上層	敲磨器
第171号埋設土器	終了	25	383	47	VIB	88	円筒上層	
第173号埋設土器	終了	25	383	25	VIB	88	円筒上層b	礫
第174号埋設土器	終了	25	383	25・47	VIB	88	円筒上層c	石棒
第175号埋設土器	終了	25	383	25	VIA・B	88	円筒上層	敲磨器
第176号埋設土器	終了	25	383	25	VIB	89	円筒上層	
第177号埋設土器	終了	25	383	25	VIB	89	円筒上層d	
第178号埋設土器	終了	25	383	25	VIB	89	円筒上層	敲磨器
第179号埋設土器	終了	25	383	25	VIB	89	円筒上層	
第180号埋設土器	終了	25	383	25	VID	90	円筒上層b	
第181号埋設土器	終了	25	383	25	VIC	90	円筒上層	
第182号埋設土器	終了	25	383	-	VIC	90	円筒上層	
第183号埋設土器	終了	25	383	25	VIB	90	円筒上層d	
第184号埋設土器	終了	25	383	25	VIB	90	円筒上層a～b	
第185号埋設土器	終了	25	383	25	VIC	90	円筒上層	礫
第186号埋設土器	終了	25	383	25	VIC	90	円筒上層	敲磨器類、小礫
第187号埋設土器	終了	25	383	25	VIB	90	円筒上層d	軽石製品
第188号埋設土器	終了	25	383	25	VIL	85	円筒下層d1	
第189号埋設土器	終了	25	383	25	VIB	88	円筒上層	
第191号埋設土器	終了	25	383	25	VIM	85	円筒下層	
第193号埋設土器	終了	25	383	25	VIJ	86	円筒上層	
第194号埋設土器	終了	25	383	25	VIK	87	円筒下層d1	
第196号埋設土器	終了	25	383	-	VIN	87	円筒上層	
第197号埋設土器	終了	25	383	47	VIM	86	円筒上層	
第198号埋設土器	終了	25	383	25	VIN	85	円筒下層d1	軽石
第199号埋設土器	終了	25	383	25・47	VIL・M	85	円筒下層d1	
第201号埋設土器	終了	25	383	25	VIL	108	円筒上層	剥片、礫
第203号埋設土器	終了	25	383	25	VIM	110	榎林～最花	
第204号埋設土器	終了	25	383	-	VIK	108	円筒上層	
第205号埋設土器	終了	25	383	25	VIK	108	円筒上層c	
第206号埋設土器	終了	25	383	25	VIP	112・113	円筒上層c	
第207号埋設土器	終了	25	383	25	VIP	112	円筒上層b	礫
第208号埋設土器	終了	25	383	-	VIP	112	円筒上層	石棒
第209号埋設土器	終了	25	383	-	VIP	112	円筒上層b～c	

遺構名	精査	報告書	集	土器 掲載	位置		土器型式	出土遺物
第210号埋設土器	終了	25	383	-	VIC	109	円筒上層	
第211号埋設土器	終了	25	383	25	VIJ	86	円筒下層d1	
第212号埋設土器	終了	25	383	25	VII	86	円筒上層a	
第216号埋設土器	終了	25	383	47	VID	86	円筒上層d~e	
第217号埋設土器	終了	25	383	47	VIE	85	円筒上層a~b	
第218号埋設土器	終了	25	383	25	VIE	86	円筒上層	
第219号埋設土器	終了	25	383	25	VIE	85	円筒上層e~榎林	
第220号埋設土器	終了	25	383	25	VIG	88	円筒上層a~b	敲磨器類
第221号埋設土器	終了	25	383	47	VIH	85	円筒上層	
第222号埋設土器	終了	25	383	-	VIF	89	円筒上層	
第223号埋設土器	終了	25	383	25	VIF	88	円筒上層	
第224号埋設土器	終了	25	383	25	VII	88	円筒上層	
第225号埋設土器	終了	25	383	47	VII	86	円筒上層	
第226号埋設土器	終了	25	383	25	VII	86	円筒上層	礫
第227号埋設土器	終了	25	383	25	VII	86	円筒上層a~b	
第228号埋設土器	終了	25	383	47	VIJ	86	円筒下層d2~上層a	
第229号埋設土器	終了	25	383	25	VIJ	86	円筒下層d1	R・F
第230号埋設土器	終了	25	383	25	VID	126	円筒上層	礫
第231号埋設土器	終了	25	383	25	VIJ	86	円筒下層d	R・F
第232号埋設土器	終了	25	383	25	VII	84	円筒上層	
第233号埋設土器	終了	25	383	25	VIG	84	円筒上層	敲磨器類、R・F、礫
第234号埋設土器	終了	25	383	25	VII	83	円筒上層a~b	
第235号埋設土器	終了	25	383	25	VIJ	86	円筒下層d1	
第236号埋設土器	終了	25	383	25	VII	86	円筒上層b	
第237号埋設土器	終了	25	383	25	VIH	85	円筒上層	
第238号埋設土器	終了	25	383	25	VIG	85	円筒上層	
第239号埋設土器	終了	25	383	25	VIG	86・87	円筒上層	
第241号埋設土器	終了	25	383	47	VIF	87	円筒上層a~b	
第242号埋設土器	終了	25	383	47	VII	114	円筒上層	剥片
第243号埋設土器	終了	25	383	25	VII	112	榎林~ 大木10式併行期	
第244号埋設土器	終了	25	383	25	VIE	85	円筒上層	
第245号埋設土器	終了	25	383	25	VIE	85	円筒上層a~b	礫
第246号埋設土器	終了	25	383	25	VIE	86	円筒上層	
第247号埋設土器	終了	25	383	25	VIE	86	円筒上層b~c	
第248号埋設土器	終了	25	383	25	VIE	86	円筒上層	
第249号埋設土器	終了	25	383	25	VIE	86	円筒上層	
第250号埋設土器	終了	25	383	25	VIE	86	円筒上層d	
第251号埋設土器	終了	25	383	25	VID	86	円筒上層	

遺構名	精査	報告書	集	土器 掲載	位置		土器型式	出土遺物
第252号埋設土器	終了	25	383	25	VID	86	円筒上層	礫
第253号埋設土器	終了	25	383	25	VIE	86	円筒上層	剥片、礫
第254号埋設土器	終了	25	383	25	VIE	85	円筒上層	
第255号埋設土器	終了	25	383	47	VIE	85	円筒上層a~b	敲磨器類
第256号埋設土器	終了	25	383	25	VIE	86	円筒上層a~b	
第257号埋設土器	終了	25	383	25	VIE	85	円筒上層	
第258号埋設土器	終了	25	383	25	VIE	85	円筒上層	
第259号埋設土器	終了	25	383	25	VID・E	86	円筒上層	
第260号埋設土器	終了	25	383	25	VIC	85	円筒上層	
第261号埋設土器	終了	25	383	47	VIC	100	最花~榎林	
第262号埋設土器	終了	25	383	25	VIL	86	円筒下層b	
第263号埋設土器	終了	25	383	25・47	VIL	85	円筒下層	
第264号埋設土器	終了	25	383	25	VIL	85	円筒下層	
第265号埋設土器	終了	25	383	47	VII D	111・112	円筒下層d1	
第266号埋設土器	終了	25	383	47	VII D	111	円筒下層d1	
第267号埋設土器	終了	25	383	47	VIK	85	円筒下層d1	
第268号埋設土器	終了	25	383	25	VIK	85	円筒下層d1	
第269号埋設土器	終了	25	383	25	VIM	85	円筒下層c~d1	
第270号埋設土器	終了	25	383	25	VID	126	円筒上層	
第271号埋設土器	終了	25	383	25	VM	110	円筒上層d	
第272号埋設土器	終了	25	383	25	VN	109・110	円筒上層	
第273号埋設土器	終了	25	383	47	VIA	126	円筒上層	
第274号埋設土器	終了	25	383	47	VID	86	円筒上層	
第275号埋設土器	終了	25	383	25	VIA	92	円筒上層	敲磨器類
第276号埋設土器	終了	25	383	47	VIA	91	円筒下層	
第277号埋設土器	終了	25	383	47	VIA	91	円筒上層	
第278号埋設土器	終了	25	383	47	VIA	91	円筒上層a	
第279号埋設土器	終了	25	383	47	VIA	91	円筒上層	礫
第280号埋設土器	終了	25	383	25	VIA	92	円筒下層	
第281号埋設土器	終了	25	383	25	VIA	91	円筒上層c~d	礫、剥片、礫
第282号埋設土器	終了	25	383	47	VIA	92	円筒上層	
第284号埋設土器	終了	25	383	25	VIA	89	円筒上層	
第285号埋設土器	終了	25	383	25	VIA	89	円筒上層	
第287号埋設土器	終了	VIII(1分冊)	230	VIII	VII G	76	円筒上層	自然礫
第288号埋設土器	終了	25	383	25	VIE	86	円筒上層	
第289号埋設土器	終了	25	383	47	VI J	89	円筒上層	
第290号埋設土器	終了	25	383	25・47	VI J	87	円筒下層d2	敲磨器類
第291号埋設土器	終了	25	383	-	VII	87	円筒上層	

遺構名	精査	報告書	集	土器 掲載	位置		土器型式	出土遺物
第292号埋設土器	終了	25	383	25	VIA	88	円筒上層	礫
第293号埋設土器	終了	25	383	25	VIA	88	円筒上層c	小型土器
第294号埋設土器	終了	25	383	25	VIA	89	円筒上層	敲磨器類
第295号埋設土器	終了	25	383	25	VIA・B	90	円筒上層b～c	
第296号埋設土器	終了	25	383	25	VIA	88	円筒上層	敲磨器類
第297号埋設土器	終了	25	383	47	VIB	89	円筒上層	敲磨器類
第298号埋設土器	終了	25	383	25	VIB	90	円筒上層	
第299号埋設土器	終了	25	383	25	VII	125	円筒上層d	
第300号埋設土器	終了	25	383	25	VIA	90	円筒上層	スクレイパー類 、剥片
第301号埋設土器	終了	25	383	25	VIJ	125	円筒上層d	敲磨器類
第302号埋設土器	終了	25	383	25	VIC	85	円筒上層	敲磨器類 石皿小破片
第303号埋設土器	終了	25	383	-	VII	85	円筒上層	
第304号埋設土器	終了	25	383	25	VIH	85	円筒上層	
第305号埋設土器	終了	25	383	47	VIE	85	円筒上層a	
第306号埋設土器	終了	25	383	47	VIF	84	円筒上層	敲磨器類
第307号埋設土器	終了	25	383	25	VIG	84	榎林～最花	
第308号埋設土器	終了	25	383	25	VIF	84	円筒上層	礫
第309号埋設土器	終了	25	383	-	VIC	83	円筒上層a～b	
第310号埋設土器	終了	25	383	25	VIE	85	円筒上層	
第311号埋設土器	終了	25	383	-	VIE	86	円筒上層	
第312号埋設土器	終了	25	383	47	VIE	85	円筒上層	
第313号埋設土器	終了	25	383	47	VIE	85	円筒上層	礫
第314号埋設土器	終了	25	383	25・47	VIE	85	円筒上層d	
第315号埋設土器	終了	25	383	25	VIE	86	円筒上層	
第316号埋設土器	終了	25	383	47	VIE	86	円筒上層	
第317号埋設土器	終了	25	383	25	VIE	84	円筒上層b	敲磨器類
第318号埋設土器	終了	25	383	47	VIE	86	円筒上層	礫
第319号埋設土器	終了	25	383	47	VII D	111	円筒下層	
第320号埋設土器	終了	25	383	25	VIA・B	110	大木10式併行期	
第321号埋設土器	終了	25	383	25・47	VIE	114	円筒上層d	石鏃
第323号埋設土器	終了	25	383	25	VIE	86	円筒上層b	
第324号埋設土器	終了	25	383	25	VIE	86	円筒上層	敲磨器類
第325号埋設土器	終了	25	383	25	VIE	84	円筒上層	礫
第326号埋設土器	終了	25	383	25	VIE	84	円筒上層a	敲磨器類
第327号埋設土器	終了	25	383	25	VIE	84	円筒上層	敲磨器類？
第328号埋設土器	終了	25	383	25	VIE	83	円筒上層d	
第329号埋設土器	終了	25	383	-	VIE	84	円筒上層	
第330号埋設土器	終了	25	383	47	VIE	84	円筒上層	

遺構名	精査	報告書	集	土器 掲載	位置		土器型式	出土遺物
第331号埋設土器	終了	25	383	47	VIE	90	円筒上層a～b	礫
第332号埋設土器	終了	25	383	25	VIE	87	円筒上層	
第333号埋設土器	終了	25	383	25	VIE	86・87	円筒上層	剥片 、敲磨器類
第334号埋設土器	終了	25	383	25	VIE	86・87	円筒上層b	敲磨器類
第335号埋設土器	終了	25	383	25	VIE	87	円筒上層c	敲磨器類
第336号埋設土器	終了	25	383	25	VIE	87	円筒上層a～b	
第338号埋設土器	終了	25	383	25	VIE	84	円筒上層	
第339号埋設土器	終了	25	383	47	VIE	84	円筒上層	
第340号埋設土器	終了	25	383	-	VIE	86	円筒上層	
第341号埋設土器	終了	25	383	25	VIE	86	円筒上層	
第342号埋設土器	終了	25	383	47	VIE	86	円筒上層	敲磨器類
第343号埋設土器	終了	25	383	25・47	VIE	87	円筒上層a	礫の小破片
第344号埋設土器	終了	25	383	25	VIE	85・86	円筒上層	
第345号埋設土器	終了	25	383	25	VIE	85	円筒上層	
第346号埋設土器	終了	25	383	25	VIE	85	円筒上層	礫
第347号埋設土器	終了	25	383	25	VIF	86	円筒上層	礫
第349号埋設土器	終了	25	383	-	VID	90	円筒上層	砥石
第350号埋設土器	終了	25	383	25	VID	89	円筒上層a～b	礫
第351号埋設土器	終了	25	383	VI	VR	100	円筒上層a	
第353号埋設土器	終了	25	383	25	VII	107	大木10式併行期	石皿・台石類
第354号埋設土器	終了	25	383	25	VIE	83	円筒上層a	小礫
第355号埋設土器	終了	25	383	47	VIE	86	円筒上層	
第356号埋設土器	終了	25	383	25	VIE	86	円筒上層a～b	敲磨器類
第357号埋設土器	終了	25	383	25	VIE	85	円筒上層a～b	敲磨器類
第358号埋設土器	終了	25	383	25	VID・E	86	円筒上層	
第359号埋設土器	終了	25	383	25	VIE	85	円筒上層	
第360号埋設土器	終了	25	383	25	VID	90	円筒上層b～c	
第361号埋設土器	終了	25	383	25	VIQ	100	円筒上層	石鏃・石匙 ・スクレイパー類・剥片
第362号埋設土器	終了	25	383	25	VR	99	円筒上層d	
第363号埋設土器	終了	25	383	-	VID	89	円筒上層a～b	スクレイパー類 、剥片
第364号埋設土器	終了	25	383	47	VID	88	円筒上層c～d	
第365号埋設土器	終了	25	383	47	VID	87	円筒上層d	
第366号埋設土器	終了	25	383	25	VIC	88	円筒上層	敲磨器類、剥片
第367号埋設土器	終了	25	383	25	VIC	88	円筒上層d	
第368号埋設土器	終了	25	383	25	VIC・D	88	円筒上層	敲磨器類
第369号埋設土器	終了	25	383	25	VID	89	円筒上層	
第370号埋設土器	終了	25	383	25	VID	89	円筒上層a	
第371号埋設土器	終了	25	383	25	VIC	89	円筒上層b	石鏃、R・F、礫

遺構名	精査	報告書	集	土器 掲載	位置		土器型式	出土遺物
第372号埋設土器	終了	25	383	47	VIC	89	円筒上層	角柱状の礫
第373号埋設土器	終了	25	383	25	VIE	86・87	円筒上層	敲磨器類
第374号埋設土器	終了	25	383	25	VIF	109	円筒上層	土器内・礫
第375号埋設土器	終了	25	383	25	VID	89	円筒上層b～c	
第376号埋設土器	終了	25	383	25	VID	89	円筒上層b	剥片、礫
第377号埋設土器	終了	25	383	25	VID	89	円筒上層	
第378号埋設土器	終了	25	383	25	VID	89	円筒上層a～b	敲磨器類
第379号埋設土器	終了	25	383	47	VID	89	円筒上層b～c	敲磨器類
第380号埋設土器	終了	25	383	25	VID	89	円筒上層d	敲磨器類 RF、剥片
第381号埋設土器	終了	25	383	25	VID	85	円筒上層d	
第382号埋設土器	終了	25	383	25	VID	87	円筒上層	
第383号埋設土器	終了	25	383	25	VID	87	円筒上層a	礫
第384号埋設土器	終了	25	383	25	VID	87	円筒上層	
第385号埋設土器	終了	25	383	47	VIE	86	円筒上層	敲磨器類
第386号埋設土器	終了	25	383	47	VIE	87	円筒上層	
第387号埋設土器	終了	25	383	47	VID	87	円筒上層a～b	
第388号埋設土器	終了	25	383	25	VID	86	円筒上層	敲磨器類
第389号埋設土器	終了	25	383	25	VID	86	円筒上層	敲磨器類
第390号埋設土器	終了	25	383	25	VID	86	円筒上層	石錐、敲磨器類
第391号埋設土器	終了	25	383	25	VID	86	円筒上層	敲磨器類
第392号埋設土器	終了	25	383	25	VID	86	円筒上層	礫
第394号埋設土器	終了	25	383	47	VID	87	円筒上層	
第395号埋設土器	終了	25	383	25	VIE	85	円筒上層	礫
第397号埋設土器	終了	25	383	25	VID	88	円筒上層b	礫、礫
第398号埋設土器	終了	25	383	25	VID	88	円筒上層a	
第399号埋設土器	終了	25	383	25・47	VID	82	円筒上層	
第401号埋設土器	終了	25	383	25	VIC	89	円筒上層b	
第402号埋設土器	終了	25	383	25	VIC	89	円筒上層b	R・F 敲磨器類
第403号埋設土器	終了	27	405	27	VIG	93	円筒上層d	
第404号埋設土器	終了	27	405	27	VIG・H	93	円筒上層d	
第405号埋設土器	終了	27	405	-	VIG	93	円筒上層c～d	
第406号埋設土器	終了	27	405	27	VIF・G	93	円筒上層c	
第408号埋設土器	終了	27	405	27	VIG	93	円筒上層	
第409号埋設土器	終了	25	383	25	VII	94	円筒上層	
第410号埋設土器	終了	25	383	25	VIH	94	円筒上層d	
第411号埋設土器	終了	25	383	25	VIC	89・90	円筒上層a	
第412号埋設土器	終了	25	383	25	VIC	89	円筒上層	
第413号埋設土器	終了	25	383	25	VIC	89	円筒上層	

遺構名	精査	報告書	集	土器 掲載	位置		土器型式	出土遺物
第414号埋設土器	終了	25	383	25	VIC	89	円筒上層d～e	軽石製品
第415号埋設土器	終了	25	383	-	VIC	88	円筒上層	
第416号埋設土器	終了	25	383	47	VID	88・89	円筒上層	敲磨器類
第417号埋設土器	終了	25	383	25	VIC	89	円筒上層	礫
第418号埋設土器	終了	25	383	47	VID	88	円筒上層	
第419号埋設土器	終了	25	383	25	VIC	88	円筒上層	
第420号埋設土器	終了	25	383	25	VIC	88	円筒上層	礫
第421号埋設土器	終了	25	383	47	VIC	88	円筒上層	敲磨器類
第422号埋設土器	終了	25	383	25	VID	89	円筒上層	剥片、礫
第423号埋設土器	終了	25	383	25	VIC	88	円筒上層	
第424号埋設土器	終了	25	383	25	VID	89	円筒上層	礫
第425号埋設土器	終了	25	383	25	VID	89	円筒上層	敲磨器類、礫
第426号埋設土器	終了	25	383	47	VIC	88	円筒上層	剥片、礫
第427号埋設土器	終了	25	383	25	VIB	88	円筒上層d	
第428号埋設土器	終了	25	383	25	VIB	88	円筒上層c～d	礫
第429号埋設土器	終了	25	383	25	VIB	88	円筒上層a～b	礫3点
第430号埋設土器	終了	25	383	25	VIB	89	円筒上層b	礫
第431号埋設土器	終了	25	383	25	VIB	89・90	円筒上層	R・F、礫
第432号埋設土器	終了	25	383	25	VIB	89	円筒上層b～c	
第433号埋設土器	終了	25	383	25	VIB	89	円筒上層	RF、UF、 剥片、礫
第434号埋設土器	終了	25	383	25	VIB	88・89	円筒上層	角柱礫、礫
第435号埋設土器	終了	25	383	25	VIC	88	円筒上層	
第436号埋設土器	終了	25	383	25	VIC	89	円筒上層	スクレイパー類 石皿・台石類
第437号埋設土器	終了	25	383	25	VIC	89	円筒上層	
第438号埋設土器	終了	25	383	25	VIB・C	110	大木10式併行期	
第439号埋設土器	終了	25	383	47	VIC	109・110	円筒上層d	
第441号埋設土器	終了	25	383	25	VS	99	円筒上層a	敲磨器類
第442号埋設土器	終了	25	383	25	VIB	89	円筒上層	
第443号埋設土器	終了	25	383	25	VIB	89	円筒上層a～b	礫
第444号埋設土器	終了	25	383	25	VIB	88	円筒上層	敲磨器類、剥片
第445号埋設土器	終了	25	383	25	VIC	89	円筒上層a～b	礫
第446号埋設土器	終了	25	383	25	VIC	89	円筒上層b	北海道式石冠
第447号埋設土器	終了	25	383	25	VIE	88	榎林～ 大木10式併行期	
第448号埋設土器	終了	25	383	25	VIE	87・88	円筒上層	礫
第449号埋設土器	終了	25	383	25	VIE	88	円筒上層c～d	敲磨器類、剥片礫
第450号埋設土器	終了	25	383	25	VIF	87	円筒上層	石皿・台石類 、敲磨器類
第451号埋設土器	終了	25	383	25	VIE	86	円筒上層a～b	
第452号埋設土器	終了	25	383	47	VIE	86	円筒上層b～c	

遺構名	精査	報告書	集	土器 掲載	位置		土器型式	出土遺物
第453号埋設土器	終了	25	383	25	VID	88	円筒上層	
第454号埋設土器	終了	25	383	25	VID	89	円筒上層	
第455号埋設土器	終了	25	383	25	VIC	89	円筒下層c~d1	
第456号埋設土器	終了	25	383	25	VID	89	円筒上層	敲磨器類
第457号埋設土器	終了	25	383	25	VIS	124・125	十腰内V	板状礫
第458号埋設土器	終了	25	383	25	VIC	125	円筒上層e	礫
第459号埋設土器	終了	25	383	-	VT	95	円筒上層	敲磨器類
第460号埋設土器	終了	25	383	-	VT	95	大木系?	
第461号埋設土器	終了	25	383	25	VIC	88	円筒上層b~c	
第462号埋設土器	終了	25	383	47	VIC	88・89	円筒上層b~c	砥石
第463号埋設土器	終了	25	383	-	VIC	89・90	円筒上層	
第464号埋設土器	終了	25	383	-	VIF	85	円筒上層	
第465号埋設土器	終了	25	383	25	VIA	90	円筒上層	礫
第466号埋設土器	終了	25	383	25	VIA	89	円筒上層	
第467号埋設土器	終了	25	383	25	VIC	89	円筒上層	敲磨器類、U・F
第468号埋設土器	終了	25	383	-	VE	130	?	礫
第469号埋設土器	終了	25	383	47	VII	127	円筒上層c~d	
第470号埋設土器	終了	25	383	25	VIC・D	125	円筒上層	
第471号埋設土器	終了	25	383	25	VIC	89	円筒上層	
第472号埋設土器	終了	25	383	25	VIF	85	円筒上層	敲磨器類
第473号埋設土器	終了	25	383	-	VIA	93	円筒上層	
第474号埋設土器	終了	25	383	47	VG	131	円筒上層d	
第476号埋設土器	終了	27	405	27	VIJ	87	円筒下層	
第477号埋設土器	終了	25	383	47	VIC	127	円筒下層	礫、礫
第478号埋設土器	終了	25	383	25	VK	133	円筒上層d	敲磨器類
第479号埋設土器	終了	27	405	27	VII	85	円筒下層d2	礫
第480号埋設土器	終了	25	383	47	VIQ	117	円筒上層a	礫
第481号埋設土器	終了	25	383	47	VIQ	117	円筒上層a	
第483号埋設土器	終了	25	383	25	VIT・VIA	113	大木10式併行期	
第485号埋設土器	終了	25	383	25	VIR	115	円筒上層b~c	
第486号埋設土器	終了	25	383	25	VIR	116	円筒上層c	礫
第487号埋設土器	終了	25	383	25	VIQ	117	円筒上層a	敲磨器類、礫
第488号埋設土器	終了	25	383	-	VIQ	111・112		
第491号埋設土器	終了	25	383	25	VIE	125	円筒上層d	礫
第492号埋設土器	終了	25	383	25	VIE	125	円筒上層	
第496号埋設土器	終了	25	383	25	VIE	85	円筒下層	
第497号埋設土器	終了	25	383	47	VID	84	円筒下層d1	
第498号埋設土器	終了	25	383	47	VID	85	円筒下層d1	

遺構名	精査	報告書	集	土器 掲載	位置		土器型式	出土遺物
第499号埋設土器	終了	27	405	47	VII-J	86	円筒下層d1	
第500号埋設土器	終了	27	405	27	VIH	83・84	円筒上層b～c	敲磨器類
第501号埋設土器	終了	27	405	27	VIH	84	円筒上層	土器内・礫
第502号埋設土器	終了	27	405	47	VIH	84	円筒上層a	
第503号埋設土器	終了	27	405	27・47	VIH	84	円筒上層d	
第504号埋設土器	終了	27	405	27	VIG・H	84	円筒下層d2	敲磨器類
第505号埋設土器	終了	27	405	27	VIH	84	円筒上層	石刀?
第506号埋設土器	終了	27	405	27	VIG・H	85	円筒下層d2～上層a	
第507号埋設土器	終了	27	405	47	VIG	84	円筒上層	礫、剥片
第508号埋設土器	終了	27	405	47	VIG	84	円筒上層	剥片
第509号埋設土器	終了	27	405	27	VIG	84	円筒上層c	砥石、礫
第510号埋設土器	確認	47		-	VIG	85	円筒上層	
第511号埋設土器	終了	27	405	47	VIG	86	円筒上層	
第512号埋設土器	終了	27	405	27	VIG	86	円筒下層	
第513号埋設土器	終了	27	405	-	VIG	86	円筒上層b	礫
第514号埋設土器	終了	27	405	27	VIG	86	円筒上層a	敲磨器類
第515号埋設土器	終了	27	405	27	VIG	87	円筒上層	
第516号埋設土器	終了	27	405	47	VIG	87	円筒上層	
第517号埋設土器	終了	27	405	27	VIG	87	円筒上層c	
第518号埋設土器	終了	27	405	-	VIG	87	円筒上層	
第519号埋設土器	終了	27	405	27	VIH	87	円筒上層c	敲磨器類
第520号埋設土器	終了	27	405	27	VII	88	円筒下層	礫
第521号埋設土器	終了	25	383	47	VIF・G	107・108	大木10式併行期	
第522号埋設土器	終了	25	383	47	VT	93	円筒上層	
第525号埋設土器	終了	25	383	47	VIF	114	最花	
第526号埋設土器	終了	25	383	47	VIB・C	111	大木10式併行期	多数の石器
第527号埋設土器	終了	25	383	25	VIG	113	円筒上層	
第528号埋設土器	終了	X(2分冊)	383	X(2分冊)	VIG	85		
第531号埋設土器	終了	25	383	47	VIB	90	円筒上層	
第532号埋設土器	終了	25	383	47	VIG	114	円筒上層	
第533号埋設土器	終了	25	383	47	VIF	115	円筒上層	
第534号埋設土器	終了	25	383	47	VII D	111	円筒下層	
第535号埋設土器	終了	25	383	47	VIE	111	円筒上層	
第536号埋設土器	終了	25	383	25	VIQ	86	円筒下層c～d1	
第537号埋設土器	確認	25	383		VIQ	86		
第538号埋設土器	確認	25	383		VIQ	86		
第539号埋設土器	終了	25	383	25	VIJ	134	円筒上層b	
第540号埋設土器	終了	25	383	25	VIN	130	円筒上層a	スクレーパー類、UF、礫

遺構名	精査	報告書	集	土器 掲載	位置		土器型式	出土遺物
第541号埋設土器	終了	25	383	25	VIB・C	88	円筒上層b～c	
第542号埋設土器	終了	25	383	25	VIC	88	円筒上層c	
第545号埋設土器	終了	25	383	-	VS	94	円筒上層	
第548号埋設土器	確認	25	383		VIG	124		
第550号埋設土器	終了	25	383	25	VP	123	円筒上層d	敲磨器類
第551号埋設土器	終了	25	383	25	VIF	87	円筒上層	
第552号埋設土器	終了	25	383	25	VIF	87	円筒上層	礫
第553号埋設土器	終了	25	383	25	VIF	86	円筒上層	敲磨器類
第554号埋設土器	終了	25	383	25	VID	86	円筒上層	北海道式石冠
第555号埋設土器	終了	25	383	25	VID	87	円筒下層	
第556号埋設土器	終了	25	383	25	VIC	87	円筒上層	
第557号埋設土器	終了	25	383	25	VIG・H	126	円筒上層d	
第559号埋設土器	終了	25	383	47	VIG・H	123	円筒上層d	礫
第560号埋設土器	終了	25	383	25	VIH	123	円筒上層d	
第561号埋設土器	終了	25	383	25	VT	112	円筒下層	
第562号埋設土器	終了	25	383	25	VT	111	円筒上層	
第563号埋設土器	終了	25	383	25	VT	110・111	円筒上層b	
第564号埋設土器	終了	25	383	25	VII	111	榎林～ 大木10式併行期	礫
第565号埋設土器	終了	25	383	25	VIK	110	榎林～ 大木10式併行期	
第567号埋設土器	終了	25	383	47	VP	123	円筒上層d	
第568号埋設土器	終了	25	383	47	VIG	123	円筒上層d	礫
第569号埋設土器	終了	25	383	25	VIB	124	円筒上層	礫
第571号埋設土器	終了	25	383	25	VIG	123	円筒上層d	
第572号埋設土器	終了	25	383	25	VIG	123	円筒上層	
第573号埋設土器	終了	25	383	25	VIG	123	円筒上層d	
第574号埋設土器	終了	25	383	25	VIH	123	円筒上層	
第575号埋設土器	終了	25	383	25	VIH	123	円筒上層	敲磨器類
第576号埋設土器	終了	25	383	25	VIB	89・90	円筒上層	スクレイパー類 、礫
第577号埋設土器	終了	25	383	25	VIB	90	円筒上層	
第578号埋設土器	終了	25	383	25	VIB	90	円筒上層	礫
第579号埋設土器	終了	25	383	25	VIB	90	円筒上層	
第580号埋設土器	終了	25	383	25	VID	114	円筒上層d	
第581号埋設土器	確認	25	383		VIO	119		
第582号埋設土器	終了	25	383	25	VIA	79	円筒上層	
第583号埋設土器	終了	25	383	47	VIE	88	円筒上層	
第584号埋設土器	終了	25	383	47	VIF	92	円筒上層	礫
第585号埋設土器	終了	25	383	47	VIF	86	円筒上層	
第586号埋設土器	終了	25	383	25	VIF	87	円筒上層	

遺構名	精査	報告書	集	土器 掲載	位置		土器型式	出土遺物
第588号埋設土器	終了	25	383	25	VIG	123	円筒上層	礫
第589号埋設土器	終了	25	383	47	VIF・G	123・124	円筒上層	石冠？
第590号埋設土器	終了	25	383		VP	120	円筒上層	
第591号埋設土器	終了	25	383	47	VIH	120	円筒上層d	礫、R・F、砥石
第592号埋設土器	終了	25	383	-	VIH	120	円筒上層	
第593号埋設土器	終了	25	383	25	VID	123	円筒上層	
第594号埋設土器	終了	25	383	25	VID	124	円筒上層c	
第595号埋設土器	終了	25	383	25	VIG	123	円筒上層d	敲磨器類
第596号埋設土器	終了	25	383	25	VIB	123・124	円筒上層	礫
第597号埋設土器	終了	25	383	25	VII	120	円筒上層	礫
第598号埋設土器	終了	25	383	25	VIK	125	円筒上層d	礫
第599号埋設土器	終了	25	383	25	VIJ	125	円筒上層	礫
第600号埋設土器	終了	25	383	47	VII	133	円筒上層	
第601号埋設土器	確認	25	383		VIE	87		
第603号埋設土器	終了	25	383	25	VIN	117	円筒上層a～b	
第604号埋設土器	確認	25	383		VIO	118		
第605号埋設土器	終了	25	383	25	VIN	117	円筒上層c	R・F、U・F
第606号埋設土器	終了	25	383	47	VIE	90	円筒上層	
第607号埋設土器	終了	25	383	25	VII	82	円筒上層	礫
第608号埋設土器	終了	25	383	25	VIG	125	円筒上層c～d	
第610号埋設土器	終了	25	383	-	VII	82	円筒上層	
第611号埋設土器	終了	25	383	25	VII	82	円筒下層	
第612号埋設土器	終了	25	383	47	VIJ	82	円筒上層	
第613号埋設土器	終了	25	383	25	VIF	124	円筒上層	礫
第614号埋設土器	終了	25	383	25	VII	82	円筒上層	剥片、礫
第615号埋設土器	終了	25	383	25	VII	82	円筒上層	
第616号埋設土器	終了	25	383	25	VIN	126	円筒上層	
第617号埋設土器	終了	25	383	47	VIJ	81	円筒上層	
第618号埋設土器	終了	25	383	25	VIJ	81	円筒上層	敲磨器類
第619号埋設土器	終了	25	383	25・47	VIH	81	円筒上層a	
第620号埋設土器	終了	25	383	25	VIH	81	円筒上層a～b	
第621号埋設土器	終了	25	383	25	VIH	81	円筒上層	敲磨器類
第622号埋設土器	終了	25	383	25	VIH	81・82	円筒下層d2 ～上層a	敲磨器類 、石皿
第623号埋設土器	終了	25	383	47	VIH	81	円筒上層	
第624号埋設土器	終了	25	383	25	VIH	81	円筒上層	
第625号埋設土器	終了	25	383	25	VIH	81	円筒上層	
第626号埋設土器	終了	25	383	25	VIH	81	円筒下層d2	礫
第627号埋設土器	終了	25	383	25	VII	81	円筒上層	敲磨器類

遺構名	精査	報告書	集	土器 掲載	位置		土器型式	出土遺物
第631号埋設土器	終了	25	383	25	VIE	83	円筒上層	
第632号埋設土器	終了	25	383	25	VIE	83	円筒上層	敲磨器類 R・F・剥片
第634号埋設土器	終了	25	383	25	VIF	84	榎林～最花	
第635号埋設土器	終了	25	383	25	VII	81	円筒上層	敲磨器類
第636号埋設土器	終了	25	383	25	VII	81	円筒上層b	礫
第637号埋設土器	終了	25	383	25	VII	81	円筒下層	
第638号埋設土器	終了	25	383	47	VII	81	円筒上層	
第639号埋設土器	確認	25	383		VIE	79		
第640号埋設土器	終了	25	383	25	VII	81	円筒上層	敲磨器類
第641号埋設土器	確認	25	383		VIH	82		
第642号埋設土器	確認	25	383		VII	83		
第643号埋設土器	終了	25	383	47	VIJ	82	円筒上層	
第644号埋設土器	終了	25	383	25	VIJ	81	円筒上層	
第645号埋設土器	終了	25	383	25	VII	82	円筒上層a～b	
第646号埋設土器	確認	25	383		VIF	83		
第647号埋設土器	確認	25	383		VIF	83		
第648号埋設土器	確認	25	383		VIF・G	83		
第649号埋設土器	確認	25	383		VIF	83		
第650号埋設土器	確認	25	383		VIF	84		
第652号埋設土器	終了	25	383	47	VIE	124	円筒上層d	敲磨器類
第653号埋設土器	終了	25	383	-	VIE	123	円筒上層	敲磨器類
第654号埋設土器	終了	25	383	47	VIF	123	円筒上層	
第655号埋設土器	終了	25	383	25	VIF・G	123	円筒上層d	R・F
第656号埋設土器	確認	25	383		VIF	84		
第657号埋設土器	終了	25	383	25	VIE	82	円筒上層c	
第658号埋設土器	終了	25	383	25	VIE	82	円筒上層d	スクレイパー類 敲磨器類、礫
第659号埋設土器	終了	25	383	-	VIE	82	円筒上層	
第660号埋設土器	終了	25	383	25	VID	90	円筒上層c	
第661号埋設土器	終了	25	383	25	VIE	81	円筒上層	礫、敲磨器類
第662号埋設土器	終了	25	383	25	VIE	81	円筒上層b～c	
第663号埋設土器	終了	25	383	25	VIE	81	円筒上層	敲磨器類
第664号埋設土器	終了	25	383	25	VIE	81	円筒上層	礫、砥石小破片
第665号埋設土器	終了	25	383	25	VID・E	81	円筒上層	礫
第666号埋設土器	終了	25	383	25	VII	123	円筒上層	敲磨器類
第667号埋設土器	終了	25	383	47	VIF	123	円筒上層	
第668号埋設土器	終了	25	383	25	VID	89	円筒上層	石錐
第669号埋設土器	終了	25	383	25	VID	89	円筒上層	敲磨器類
第670号埋設土器	終了	25	383	-	VIE	93	円筒上層	

遺構名	精査	報告書	集	土器 掲載	位置		土器型式	出土遺物
第671号埋設土器	終了	25	383	25	VIE	82	円筒上層	
第672号埋設土器	終了	25	383	25	VIE	80・81	円筒上層	軽石製品
第673号埋設土器	確認	25	383	25	VIG・H	82	円筒上層c	敲磨器類
第674号埋設土器	終了	25	383	25	VIC	90	円筒下層a	
第675号埋設土器	終了	25	383	25	VIC	90	円筒上層	
第676号埋設土器	確認	25	383		VIE	80		
第677号埋設土器	確認	25	383		VIE	80		
第679号埋設土器	終了	25	383	25	VT	116	円筒上層d	剥片
第680号埋設土器	確認	25	383		VIH	81		
第681号埋設土器	確認	25	383		VIH	81		
第682号埋設土器	確認	25	383		VIF	83		
第683号埋設土器	確認	25	383		VIF	83		
第684号埋設土器	確認	25	383		VIF	83		
第685号埋設土器	確認	25	383		VIF	83		
第686号埋設土器	終了	25	383	25	VIQ	118	円筒上層a～b	
第687号埋設土器	終了	47	638	47	VIQ	118	円筒上層e	
第688号埋設土器	終了	25	383	25	VII	130	円筒上層	
第690号埋設土器	終了	25	383	25	VID	123	円筒上層c～d	敲磨器類、礫
第691号埋設土器	終了	25	383	25	VIK	116	円筒上層a～b	
第692号埋設土器	終了	25	383	47	VIO	118	円筒上層a～b	剥片、礫
第693号埋設土器	終了	25	383	-	VIB	119	円筒上層	
第694号埋設土器	終了	XVI	288	47	VIG	92	円筒上層	
第696号埋設土器	確認	25	383		VIF	83		
第697号埋設土器	確認	25	383		VIF	83		
第698号埋設土器	確認	25	383		VIF・G	83		
第699号埋設土器	確認	25	383		VIF	83		
第700号埋設土器	確認	25	383		VIF	83		
第701号埋設土器	確認	25	383		VIF	83		
第702号埋設土器	確認	25	383		VIF	82		
第703号埋設土器	確認	25	383		VIF	82		
第704号埋設土器	確認	25	383		VIF	82		
第705号埋設土器	確認	25	383		VIF	82		
第706号埋設土器	確認	25	383		VIF	82		
第707号埋設土器	確認	25	383		VIF	82		
第708号埋設土器	確認	25	383		VIG	83		
第709号埋設土器	確認	25	383		VIG	83		
第710号埋設土器	確認	25	383		VIG	83		
第711号埋設土器	確認	25	383		VIG	83		

遺構名	精査	報告書	集	土器 掲載	位置		土器型式	出土遺物
第712号埋設土器	確認	25	383		VIG	82		
第713号埋設土器	確認	25	383		VIG	82		
第714号埋設土器	確認	25	383		VIG	82		
第715号埋設土器	確認	25	383		VIG	82		
第716号埋設土器	確認	25	383		VIG	82		
第717号埋設土器	確認	25	383		VIG	82		
第718号埋設土器	確認	25	383		VIG	82		
第719号埋設土器	確認	25	383		VIG	82		
第720号埋設土器	確認	25	383		VIF・G	82		
第721号埋設土器	確認	25	383		VII	83		
第722号埋設土器	確認	25	383		VIH	83		
第723号埋設土器	確認	25	383		VIH	83		
第724号埋設土器	確認	25	383		VIH	83		
第725号埋設土器	確認	25	383		VIH	82・83		
第726号埋設土器	確認	25	383		VIH	82・83		
第727号埋設土器	確認	25	383		VIH	83		
第728号埋設土器	確認	25	383		VIH	83		
第729号埋設土器	確認	25	383		VIH	83		
第730号埋設土器	確認	25	383		VIH	83		
第731号埋設土器	確認	25	383		VIH	83		
第732号埋設土器	確認	25	383		VIH	83		
第733号埋設土器	確認	25	383		VIH	82		
第734号埋設土器	確認	25	383		VIH	82		
第735号埋設土器	確認	25	383		VIH	82		
第736号埋設土器	確認	25	383		VIH	82		
第737号埋設土器	確認	25	383		VIH	82		
第738号埋設土器	確認	25	383		VIH	82		
第739号埋設土器	確認	25	383		VIH	82		
第740号埋設土器	確認	25	383		VIH	82		
第741号埋設土器	確認	25	383		VIH	82		
第742号埋設土器	確認	25	383		VIH	82		
第743号埋設土器	確認	25	383		VIH	82		
第744号埋設土器	確認	25	383		VIH	81		
第745号埋設土器	確認	25	383		VIG	81		
第746号埋設土器	確認	25	383		VIG	81		
第747号埋設土器	確認	25	383		VIG	81		
第748号埋設土器	確認	25	383		VIG	81		
第749号埋設土器	確認	25	383		VIF	81		

遺構名	精査	報告書	集	土器 掲載	位置		土器型式	出土遺物
第750号埋設土器	確認	25	383		VIJ	82		
第751号埋設土器	確認	25	383		VIJ	82		
第752号埋設土器	確認	25	383		VIM	84		
第755号埋設土器	終了	25	383	25	VIA	89	円筒上層	
第756号埋設土器	終了	25	383	25	VIA	89	円筒下層d	
第757号埋設土器	終了	25	383	25	VIA	90	円筒上層d	
第758号埋設土器	終了	25	383	-	VII	84	円筒下層d1	
第759号埋設土器	確認	25	383		VIH	82		
第760号埋設土器	確認	25	383		VIG	83		
第761号埋設土器	確認	25	383		VIG	83		
第762号埋設土器	確認	25	383		VIG	83		
第763号埋設土器	確認	25	383		VIF	80		
第764号埋設土器	確認	25	383		VIK	117	円筒上層c~d	
第765号埋設土器	確認	25	383		VIK	117	円筒上層d	
第766号埋設土器	確認	25	383		VIO	118		
第768号埋設土器	確認	25	383		VIM	117		
第769号埋設土器	確認	25	383		VIF	118		
第770号埋設土器	確認	25	383		VIM	128	円筒上層	
第793号埋設土器	終了	25	383	25	VII	84	円筒下層	
第794号埋設土器	終了	25	383	-	VIM	122	円筒上層	
第795号埋設土器	終了	25	383	47	VIL	119	円筒上層	礫
第796号埋設土器	終了	25	383	47	VIN	119・120	円筒上層a~b	
第797号埋設土器	確認	25	383		VIK	121		
第798号埋設土器	終了	25	383	34	VIM	120	円筒上層a~b	
第800号埋設土器	終了	25	383	47	VIQ	121	円筒上層d	U・F
第801号埋設土器	終了	25	383	-	VIB	95	円筒上層d	剥片、礫
第802号埋設土器	終了	25	383	47	VIK	125	円筒上層c	剥片、礫
第803号埋設土器	終了	25	383	25	VIA	97	円筒上層c~d	

遺構名	報告書	集	調査区	位置		隣接する 道路跡	他遺構との重 複	埋葬部	時期
第1号配石遺構	Ⅱ(1分冊)	157	野球場	IVT・VA	103	第1号		第123号土坑	縄文中期
第2号配石遺構	Ⅱ(1分冊)	157	野球場	IVT・VA	97~98	第1号		第137号土坑	縄文中期
第3号配石遺構	Ⅱ(1分冊)	157	野球場	VA	97	第1号		第161号土坑	縄文中期
第4号配石遺構	30	423	野球場	VIK	111				
第5号配石遺構	30	423	野球場	VIM	115		南盛土の中		

遺構名	報告書	集	調査区	位置		時期	備考
第1号掘立柱建物跡	Ⅱ(1分冊)	157	野球場	IVN~P	108・109	縄文中期中～後葉	
第2号掘立柱建物跡	Ⅱ(1分冊)	157	野球場	IVR	108・109	縄文中期中～後葉	
第3号掘立柱建物跡	Ⅱ(1分冊)	157	野球場	IVR	107・108	縄文中期中～後葉	
第4号掘立柱建物跡	Ⅱ(1分冊)	157	野球場	IVM・N	104・105	縄文中期中～後葉	
第5号掘立柱建物跡	Ⅱ(1分冊)	157	野球場	IVS・T	107・108	縄文中期	
第11号掘立柱(大型)建物跡	30 34	423 463	野球場	VIR~T	89~91	縄文中期	大型
第12号掘立柱(大型)建物跡	30 34	423 463	野球場	VIQ~S	89~91	縄文中期	大型
第13号掘立柱(大型)建物跡	30 34	423 463	野球場	VIQ~S	90~92	縄文中期	大型
第14号掘立柱(大型)建物跡	30 34	423 463	野球場	VIQ~R	90~92	縄文中期	大型
第15号掘立柱(大型)建物跡	30 34	423 463	野球場	VIP~R	91~93	縄文中期	大型
第21号掘立柱建物跡	32	444	野球場	VIF~H	96~99	縄文中期	
第22号掘立柱建物跡	32	444	野球場	VIJ・K	133~134	縄文中期	
第23号掘立柱建物跡	32	444	野球場	VIN~P	132~134	縄文中期	
第25号掘立柱建物跡	32	444	野球場	VIT~VIIB	123~125	縄文中期	
第26号掘立柱(大型)建物跡	34	463	野球場	VIB~D	89~91	縄文中期後半	大型
第31号掘立柱建物跡	32	444	野球場	VII・J	113・114	縄文	
第32号掘立柱建物跡	30	423	野球場	VIG~I	106・107	縄文中期	
第32号掘立柱建物跡	32	444	野球場	VIR~T	85~87	縄文	
第34号掘立柱建物跡	32	444	野球場	VIK・L	134	縄文	
第41号掘立柱建物跡	30	423	野球場	VL・M	105・106	縄文中期	
第42号掘立柱建物跡	30	423	野球場	VM・N	105・106	縄文中期	
第43号掘立柱建物跡	30	423	野球場	VO~R	105~107	縄文中期	
第44号掘立柱建物跡	30	423	野球場	VO~Q	105~107	縄文中期	
第45号掘立柱建物跡	30	423	野球場	VM~P	107~109	縄文中期	
第46号掘立柱建物跡	30	423	野球場	VP~R	107~109	縄文中期中～後葉	
第47号掘立柱建物跡	30	423	野球場	VP~R	109~110	縄文中期	
第48号掘立柱建物跡	30	423	野球場	VO~Q	108~110	縄文中期	
第49号掘立柱建物跡	30	423	野球場	VP~R	108~110	縄文中期	
第50号掘立柱建物跡	30	423	野球場	VR~T	108・109	縄文中期	
第51号掘立柱建物跡	30	423	野球場	VS~VIA	108・109	縄文中期	
第52号掘立柱建物跡	30	423	野球場	VT~VIIB	108~110	縄文中期	
第53号掘立柱建物跡	30	423	野球場	VIB~D	107~109	縄文中期	
第54号掘立柱建物跡	30	423	野球場	VIB~E	108~110	縄文中期	
第55号掘立柱建物跡	30	423	野球場	VIC~D	107~109	縄文中期	
第56号掘立柱建物跡	30	423	野球場	VIE・F	106・107	縄文中期	
第58号掘立柱建物跡	30	423	野球場	VIH~J	106~107	縄文中期	
第59号掘立柱建物跡	30	423	野球場	VII~K	106~108	縄文中期	

遺構名	位置		報告書	集	時期	調査区	他遺構と関係
第3号焼土遺構	VIE	86	30	423	縄文中期	野球場	北盛土中
第4号焼土遺構	VIE	86	30	423	縄文中期	野球場	北盛土中
第5号焼土遺構	VIE	86	30	423	縄文中期	野球場	北盛土中
第6号焼土遺構	VIE	86	30	423	縄文中期	野球場	北盛土中
第7号焼土遺構	VID	87	30	423	縄文中期	野球場	北盛土中
第8号焼土遺構	VID	86	30	423	縄文中期	野球場	北盛土中
第9号焼土遺構	VID	88	30	423	縄文中期	野球場	北盛土中
第10号焼土遺構	VID	87	30	423	縄文中期	野球場	北盛土中
第11号焼土遺構	VID	86	30	423	縄文中期	野球場	北盛土中
第12号焼土遺構	VID	86	30	423	縄文中期	野球場	北盛土中
第13号焼土遺構	VID	88	30	423	縄文中期	野球場	北盛土中
第14号焼土遺構	VIE	88	30	423	縄文中期	野球場	北盛土中
第16号焼土遺構	VIF	111	30	423	縄文	野球場	
第18号焼土遺構	VID	88	30	423	縄文中期	野球場	北盛土中
第20号焼土遺構	VID	88	30	423	縄文中期	野球場	北盛土中
第22号焼土遺構	VID	87	30	423	縄文中期	野球場	北盛土中
第23号焼土遺構	VID	87	30	423	縄文中期	野球場	北盛土中
第24号焼土遺構	VIC	112	30	423	縄文	野球場	
第25号焼土遺構	VIC・VID	88	30	423	縄文中期	野球場	北盛土中
第26号焼土遺構	VIC	88・89	30	423	縄文中期	野球場	北盛土中
第27号焼土遺構	VIC・VID	89	30	423	縄文中期	野球場	北盛土中
第30号焼土遺構	VIE	91	30	423	縄文中期	野球場	北盛土中
第31号焼土遺構	VIC	91	30	423	縄文中期	野球場	北盛土中
第32号焼土遺構	VIE	90	30	423	縄文中期	野球場	北盛土中
第33号焼土遺構	VIC	112	30	423	縄文	野球場	
第34号焼土遺構	VIC	112	30	423	縄文	野球場	
第35号焼土遺構	VIB	110	30	423	縄文	野球場	
第36号焼土遺構	VIB	110	30	423	縄文	野球場	
第37号焼土遺構	VIB	110	30	423	縄文	野球場	
第38号焼土遺構	VIC	88	30	423	縄文中期	野球場	北盛土中
第39号焼土遺構	VIB	110	30	423	縄文	野球場	
第40号焼土遺構	VIC	111	30	423	縄文	野球場	
第45号焼土遺構	VID	92	30	423	縄文中期	野球場	北盛土中
第46号焼土遺構	VID	92	30	423	縄文中期	野球場	北盛土中
第47号焼土遺構	VID	92	30	423	縄文中期	野球場	北盛土中
第48号焼土遺構	VIF	112	30	423	縄文	野球場	
第49号焼土遺構	VIE/VIF	112	30	423	縄文	野球場	

遺構名	位置		報告書	集	時期	調査区	他遺構との関係
第51号焼土遺構	VIE	122	30	423	縄文	野球場	
第54号焼土遺構	VIC	89	30	423	縄文中期	野球場	北盛土中
第66号焼土遺構	VIE	83	30	423	縄文中期	野球場	北盛土中
第67号焼土遺構	VIG	115・116	30	423	縄文中期	野球場	南盛土中
第72号焼土遺構	VIJ	85	30	423	縄文中期	野球場	北盛土中
第73号焼土遺構	VIJ	84・85	30	423	縄文中期	野球場	北盛土中
第76号焼土遺構	VII	83	30	423	縄文中期	野球場	北盛土中
第83号焼土遺構	VIL	118	30	423	縄文	野球場	
第84号焼土遺構	VII	81	30	423	縄文中期	野球場	北盛土中

遺構名	調査区	報告書	集	位置		時期	種別
第1号竪穴遺構	野球場	Ⅱ(1分冊)	157	IVN-IVS	104-107	縄文中期後葉	粘土採掘穴
第2号竪穴遺構	野球場	Ⅱ(1分冊)	157	VH-VJ	99	縄文中期末葉	粘土採掘穴
第3号竪穴遺構	野球場	Ⅱ(1分冊)	157	VG-VH	99	縄文中期前半	粘土採掘穴
第4号竪穴遺構	野球場	Ⅱ(1分冊)	157	VF-VG	97-98	縄文	粘土採掘穴
第5号竪穴遺構	野球場	Ⅱ(1分冊)	157	VE-VF	96-97	縄文中期前半	粘土採掘穴
第6号竪穴遺構	野球場	Ⅱ(1分冊)	157	VE-VF	98-99	縄文中期前半	粘土採掘穴
第7号竪穴遺構	野球場	Ⅱ(1分冊)	157	VD-VE	97	縄文中期前半	粘土採掘穴
第8号竪穴遺構	野球場	Ⅱ(1分冊)	157	IVM-IVN	102-104	縄文中期後葉	粘土採掘穴
第9号竪穴遺構	野球場	Ⅱ(1分冊)	157	VE-VF	107-109	縄文中期末葉	粘土採掘穴
第10号竪穴遺構	野球場	Ⅱ(1分冊)	157	VD-VF	99・100	縄文中期前葉	粘土採掘穴
第13号竪穴遺構	野球場	30	423	VIG	111・112	縄文中期後葉	不明

出土遺構	図番号	口縁部	胴部上位	胴部下位	底面	内面	繊維	付着物	時期	備考	整理番号
第564号 竪穴住居跡	2図-1			LR		ミガキ			中期後葉	炉体	8075
第564号 竪穴住居跡	2図-2	平縁、折返し	RL、沈線	RL		ミガキ			最花	炉内	8075
第565号 竪穴住居跡	3図	LR押	結束1(LR・LR)	結束1(LR・RL)		ミガキ		内面帯状 スス	円筒上層	炉体	888
第566号 竪穴住居跡	4図			結束1(LR・RL)		ミガキ			円筒上層後半	炉体	890
第567号 竪穴住居跡	5図			RL		ミガキ			円筒上層e	炉体	6432
第38号 土坑	7図	平縁、端部LR	結束1(LR・LR)			ミガキ			円筒上層		617
第161号 埋設土器	8図	4突起、口唇LR、 粘土紐貼付、橋状突起	結束1(LR・RL)、 粘土紐貼付	結束1(LR・RL)		ミガキ		内面帯状 スス	円筒上層d		670
第687号 埋設土器	9図-1	波状(?)口唇RL押 沈線	LR			ミガキ			円筒上層e		6454
第687号 埋設土器	9図-2			LR、沈線		ミガキ			円筒上層e		6455
第6号 埋設土器	10図					ミガキ			円筒上層		8038
第9号 埋設土器	10図			結束1(RL・RL)		ミガキ			円筒上層		1203
第15号 埋設土器	10図			結束1(LR・RL)		ミガキ			円筒上層		8107
第17号 埋設土器	10図	波状、粘土紐貼付(L)、 結束1(LR・RL)	波状、粘土紐貼付(L)、 結束1(LR・RL)	結束1(LR・RL)		ミガキ			円筒上層d	Ⅱ報告の 口縁部	3773 ・8104
第19号 埋設土器	10図	平縁、粘土紐貼付(L)、 馬蹄形押				ミガキ			円筒上層b	土器外出土	8097
第21号 埋設土器	11図	L押、R馬蹄形押 、粘土紐貼付(L押)	結束1(LR・RL)	結束1(LR・RL)		ミガキ			円筒上層a~b		3795 ・4946
第27号 埋設土器	11図		粘土紐貼付(LR)、 結束1(LR・RL)	結束1(LR・RL)		ミガキ			円筒上層d		8050
第33号 埋設土器	12図			結束1(LR・RL)		ミガキ		内底面ス ス	円筒上層		8030
第37号 埋設土器	12図		結束1(LR・RL)	結束1(LR・RL)		ミガキ		内底部ス ス	円筒上層	内部	8028
第42号 埋設土器	12図-1	波状、粘土紐貼付(L) 、刺突	結束1(LR・LR)			ミガキ			円筒上層c		8083
第42号 埋設土器	12図-2	波状、粘土紐貼付(L)、 R馬蹄形押				ミガキ			円筒上層b	土器内	8083
第43号 埋設土器	12図			結束1(LR・RL)	穿孔	ミガキ			円筒上層		581
第44号 埋設土器	13図	4波状、粘土紐貼付(L 押)、刺突	結束1(LR・RL)			ミガキ			円筒上層c		3808
第54号 埋設土器	13図			RL		ミガキ		内面帯状 スス	円筒上層		613
第63号 埋設土器	13図	突起(?)、端部L押	LR	LR		ミガキ		内底部ス ス	円筒下層d2~ 上層a	浅鉢形	6758
第64号 埋設土器	14図	4波状、粘土紐貼付(RL 押)、RL押	RL	RL		ミガキ		内面円形 はじけ	円筒上層a		675
第77号 埋設土器	14図			結束1(LR・RL)		ミガキ			円筒上層		8024
第88号 埋設土器	14図			結束1(LR・RL)		ミガキ			円筒上層d		8076

出土遺構	図番号	口縁部	胴部上位	胴部下位	底面	内面	繊維	付着物	時期	備考	整理番号
第92号埋設土器	15図	R押、粘土紐貼付(R押)	結束2(LR・LR)			ミガキ			円筒上層a		4620
第102号埋設土器	15図	粘土紐貼付(L押)、刺突	結束1(LR・RL)	結束1(LR・RL)		ミガキ			円筒上層c		1804
第94号埋設土器	16図	4波状、粘土紐貼付(LR押)、LR押	結束1(LR・RL)	結束1(LR・RL)		ミガキ			円筒上層a		5676
第109号埋設土器	17図	平縁、粘土紐貼付(L)、結束1(LR・RL)	結束1(LR・RL)	結束1(LR・RL)		ミガキ			円筒上層d		637
第121号埋設土器	17図-1	波状、粘土紐貼付(R押)、L・R押				ミガキ			円筒上層a~b	土器内	644-1
第121号埋設土器	18図-2	波状、粘土紐貼付(R押)、L・R押	結束1(LR・RL)			ミガキ			円筒上層a~b	土器内	644-2
第122号埋設土器	18図	粘土紐貼付(R押)、結束1(LR・RL)	結束1(LR・RL)	結束1(LR・RL)		ミガキ		内底面スス	円筒上層d		645
第128号埋設土器	18図	粘土紐貼付	粘土紐貼付	無文		ミガキ			円筒上層d	小型土器	648
第129号埋設土器	18図			結束1(RLR・RLR)		ミガキ			円筒上層		8001
第130号埋設土器	18図			RL		ミガキ		内面スス	円筒上層		8062
第137号埋設土器	19図			結束1(LR・RL)		ミガキ			円筒上層		8082
第144号埋設土器	19図			結束1(LR・LR)		ミガキ			円筒上層		8079
第146号埋設土器	19図			LR		ミガキ		内底面スス	円筒上層		8087
第162号埋設土器	19図			結束1(RL・RL)		ミガキ			円筒上層		8059
第165号埋設土器	19図	4弱波状、RLR押、R単軸絡条体1	R単軸絡条体1	R単軸絡条体1		ミガキ	○		円筒下層b		722
第168号埋設土器	20図			LR		ミガキ			円筒上層		8085
第171号埋設土器	20図			結束1(LR・RL)		ミガキ		内面下部スス	円筒上層		8058
第174号埋設土器	20図	粘土紐貼付(剥落)、刺突	結束1(LR・RL)		穿孔	ミガキ			円筒上層c		8019
第199号埋設土器	20図		RLR	RLR		ミガキ	○		円筒下層		8056
第197号埋設土器	20図			RL		ミガキ			円筒上層		8064
第216号埋設土器	20図	口唇LR押	RL	RL		ミガキ			円筒上層d~e		707
第217号埋設土器	21図	波状、口唇L押、粘土紐貼付(L押)、L馬蹄形押	結束1(LR・RL)	結束1(LR・RL)		ミガキ		内面スス	円筒上層a~b		4597
第221号埋設土器	22図			RL		ミガキ			円筒上層		8055
第225号埋設土器	22図			LR		ミガキ			円筒上層		8066
第228号埋設土器	22図			結束2(LR・RL)		ミガキ			円筒下層d2~上層a		1806
第241号埋設土器	22図			結束1(LR・LR)	網代痕	ミガキ			円筒上層a~b		8054
第242号埋設土器	23図		結束1(LR・RL)			ミガキ			円筒上層		6431

出土遺構	図番号	口縁部	胴部上位	胴部下位	底面	内面	繊維	付着物	時期	備考	整理番号
第255号埋設土器	23図	口唇RL押、粘土紐貼付(RL押)、L・R押	結束1(LR・RL)			ミガキ			円筒上層a~b		8102
第261号埋設土器	24図			無文		ミガキ		内面帯状スス	中期後葉		8027
第263号埋設土器	24図	結束1(LR・RL)	RLR			ミガキ	○		円筒下層d1	内側	739
第264号埋設土器	24図			多軸絡糸体		ミガキ	○	内面下部スス	円筒下層		740
第265号埋設土器	24図	LR押	LR(結節)、多軸絡糸体			ミガキ	○		円筒下層d1~d2		8065
第266号埋設土器	24図	口唇LR、自巻LR押	結束2(LR・RL)、RLR	RLR		ミガキ	○		円筒下層d1		8021
第267号埋設土器	24図	LR押	結束1(LR・RL)、RLR			ミガキ	○	内面下部スス	円筒下層d1		8015
第273号埋設土器	24図			結束1(LR・RL)		ミガキ			円筒上層		8003
第274号埋設土器	25図			結束1(LR・RL)		ミガキ			円筒上層		6507
第276号埋設土器	25図-1・2		結束1(LR・RL)	結束2(LR・RL)		ミガキ			円筒下層		6511・6512
第277号埋設土器	25図			結束3(LR・RL)		ミガキ		内面スス	円筒上層		6506
第278号埋設土器	25図-1・2	粘土紐貼付(LR押)、LR押	結束1(LR・RL)			ミガキ			円筒上層a		8093
第279号埋設土器	26図			結束1(LR・RL)		ミガキ			円筒上層		6504
第282号埋設土器	26図			結束1(LR・LR)		ミガキ			円筒上層		6502
第289号埋設土器	26図			LR		ミガキ		内面下部スス	円筒上層		6505
第290号埋設土器	26図	弱波状、RL押	R結節、LR			ミガキ		内面中位スス	円筒下層d2~上層a		755
第297号埋設土器	26図			結束1(LR・RL)	穿孔	ミガキ			円筒上層		8042
第305号埋設土器	26図	波状、粘土紐貼付(L押)、L押	結束1(LR・RL)			ミガキ			円筒上層a		8060
第306号埋設土器	26図			結束1(LR・RL)		ミガキ			円筒上層		8057
第312号埋設土器	27図			結束1(LR・RL)		ミガキ			円筒上層		8103
第387号埋設土器	27図	平縁、粘土紐貼付(R押)	結束1(LR・RL)			ミガキ			円筒上層a~b		8049
第314号埋設土器	27図		RL、沈線粘土紐貼付(RL)	RL		ミガキ			円筒上層d	内側	8002
第316号埋設土器	27図			結束1(LR・RL)		ミガキ			円筒上層		8080
第318号埋設土器	27図	波状、粘土紐貼付(R押)、L・R押	結束1(LR・RL)	結束1(LR・RL)		ミガキ			円筒上層a		8051
第319号埋設土器	27図			R単軸絡糸体1	R単軸絡糸体1	ミガキ	○		円筒下層		8063
第321号埋設土器	28図-1		RL	RL		ミガキ			円筒上層		773
第321号埋設土器	28図-2		結束1(LR・RL)、粘土紐貼付	結束1(LR・RL)		ミガキ			円筒上層d	内側	8011

出土遺構	図番号	口縁部	胴部上位	胴部下位	底面	内面	繊維	付着物	時期	備考	整理番号
第330号埋設土器	28図			結束1(LR・RL)		ミガキ			円筒上層		8081
第331号埋設土器	29図			結束1(LR・RL)		ミガキ			円筒上層		8032
第339号埋設土器	28図			結束1(LR・RL)		ミガキ			円筒上層		8029
第342号埋設土器	28図			結束1(LR・RL)		ミガキ			円筒上層		8014
第343号埋設土器	28図	粘土紐貼付(LR押)、R押、R馬蹄形押				ミガキ			円筒上層a	既報告の同一個体口縁	6384
第355号埋設土器	29図			結束1(LR・RL)		ミガキ			円筒上層		8009
第364号埋設土器	29図	粘土紐貼付(L押)、刺突	結束1(LR・RL)	結束1(LR・RL)		ミガキ			円筒上層c~d		4600
第365号埋設土器	30図	口唇(L押)	LR	LR		ミガキ			円筒上層d	浅鉢(卵形)	6759
第385号埋設土器	30図			結束1(LR・RL)		ミガキ			円筒上層		8090
第372号埋設土器	31図		結束1(RL・RL)	結束1(RL・RL)	網代痕	ミガキ			円筒上層		6296
第379号埋設土器	31図			結束1(LR・RL)		ミガキ			円筒上層b~c		824
第386号埋設土器	31図			結束1(LR・RL)		ミガキ		内面下部スス	円筒上層		8086
第394号埋設土器	31図			結束1(LR・RL)		ミガキ			円筒上層		8048
第313号埋設土器	32図		LR	LR		ミガキ			円筒上層		8026
第399号埋設土器	32図			結束1(LR・RL)		ミガキ			円筒上層		826
第416号埋設土器	32図			結束1(LR・RL)	網代痕	ミガキ			円筒上層		8017
第418号埋設土器	32図			結束1(LR・RL)					円筒上層		8047
第421号埋設土器	33図		結束1(LR・RL)	結束1(LR・RL)		ミガキ			円筒上層		831
第426号埋設土器	34図		結束1(LR・RL)	結束1(LR・RL)		ミガキ			円筒上層		8073
第439号埋設土器	34図	粘土紐貼付(L押)、結束1(LR・RL)	結束1(LR・RL)			ミガキ			円筒上層d		8091
第452号埋設土器	35図			結束1(LR・RL)		ミガキ		内面上部スス	円筒上層b~c		8043-1
第462号埋設土器	35図	粘土紐貼付(L押)	結束1(LR・RL)	結束1(LR・RL)		ミガキ			円筒上層b~c		629
第469号埋設土器	35図	弱波状	結束1(LR・RL)	結束1(LR・RL)		ミガキ			円筒上層c~d	浅鉢形	8000
第477号埋設土器	35図			RL		ミガキ			円筒上層		8006
第474号埋設土器	36図	結束1(LR・LR)、粘土紐貼付	結束1(LR・LR)			ミガキ		内面下部スス	円筒上層d		879-8037
第480号埋設土器	36図-1	粘土紐貼付(LR押)、LR押				ミガキ			円筒上層a	土器内部	8098
第480号埋設土器	36図-2			結束1(LR・RL)		ミガキ			円筒上層	土器内部	883

出土遺構	図番号	口縁部	胴部上位	胴部下位	底面	内面	繊維	付着物	時期	備考	整理番号
第480号埋設土器	36図-3	粘土紐貼付(L押)	LR	LR		ミガキ			円筒上層a~b	土器内部	884
第481号埋設土器	36図	波状、粘土紐貼付(RL押)、RL押	結束1(LR・RL)	結束1(LR・RL)		ミガキ		内面帯状スス	円筒上層a		849
第499号埋設土器	37図			RLR		ミガキ	○		円筒下層d1		902
第497号埋設土器	37図	LR押、微隆帯(LR押)	結束1(LR・RL)、RLR			ミガキ	○	内面下部スス	円筒下層d1		898・8106
第498号埋設土器	37図	LR自巻押	結束1(LR・RL)	単軸絡条体1(LR)		ミガキ	○	内面下部スス	円筒下層d1		896・899
第502号埋設土器	38図	波状、粘土紐貼付(L押)、R単軸絡条体1押	結束1	斜縄文		ミガキ			円筒上層a		756
第503号埋設土器	39図	波状、粘土紐貼付(L押)、結束1(LR・RL)	結束1(LR・RL)			ミガキ			円筒上層d		905
第507号埋設土器	40図			結束1(LR・RL)		ミガキ		内面下部スス	円筒上層		909
第508号埋設土器	40図			結束1(LR・RL)		ミガキ			円筒上層		838
第511号埋設土器	41図			LR		ミガキ		内面下部スス	円筒上層		8041
第516号埋設土器	41図			結束1(LR・LR)		ミガキ			円筒上層		8068
第519号埋設土器	41図			結束1(LR・LR)		ミガキ		内面下部スス	円筒上層	外側	8109
第521号埋設土器	41図			LR		ミガキ		内面上半スス	大木10併行期	上位	8092
第522号埋設土器	41図			結束1(LR・RL)		ミガキ			円筒上層		8008
第525号埋設土器	41図	無文、刺突列	RL			ミガキ			最花		8094
第526号埋設土器	41図	橋状突起		R単軸絡条体1	網代痕	ミガキ		赤色顔料	大木10併行期	壺形	8089
第531号埋設土器	42図			結束1(LR・RL)	穿孔	ミガキ		内面下部スス	円筒上層	胴部下部穿孔	8040
第532号埋設土器	42図			結束1(LR・RL)		ミガキ			円筒上層		8074
第533号埋設土器	42図			結束1(LR・RL)		ミガキ			円筒上層		8004
第534号埋設土器	42図			RLR		ミガキ		内面下部スス	円筒下層		794
第535号埋設土器	42図			結束1(LR・RL)		ミガキ			円筒上層		8101
第559号埋設土器	43図	波状、粘土紐貼付(刺突)、結束1(LR・RL)	結束1(LR・RL)			ミガキ			円筒上層d		1807
第567号埋設土器	43図		粘土紐貼付、結束1(LR・RL)	結束1(LR・RL)		ミガキ			円筒上層d		929
第568号埋設土器	43図		粘土紐貼付、結束1(LR・RL)	結束1(LR・RL)		ミガキ			円筒上層d		8035
第583号埋設土器	43図			結束1(LR・RL)		ミガキ		内面スス	円筒上層		8071
第584号埋設土器	44図			LR		ミガキ			円筒上層		8110
第585号埋設土器	44図			LR		ミガキ			円筒上層		8069

出土遺構	図番号	口縁部	胴部上位	胴部下位	底面	内面	繊維	付着物	時期	備考	整理番号
第589号埋設土器	44図-1			結束1(LR・RL)		ミガキ			円筒上層		8005-1
第589号埋設土器	45図-2		結束1(LR・RL)			ミガキ			円筒上層		8005-2
第591号埋設土器	46図		粘土紐貼付、結束1(LR・RL)	結束1(LR・RL)		ミガキ			円筒上層d		8031
第600号埋設土器	47図			結束1(LR・RL)		ミガキ			円筒上層		8022
第606号埋設土器	47図			結束1(LR・RL)		ミガキ			円筒上層		8067
第612号埋設土器	47図			結束1(LR・RL)		ミガキ			円筒上層		8020
第617号埋設土器	47図			LR		ミガキ		内面スス	円筒上層		8010
第619号埋設土器	47図	波状、粘土紐貼付(L押)、L押	結束1(LR・RL)	結束1(LR・RL)		ミガキ			円筒上層a		960
第623号埋設土器	47図			LR		ミガキ			円筒上層		8053
第638号埋設土器	47図	粘土紐貼付(L押)	LR			ミガキ			円筒上層a		8007
第643号埋設土器	48図			RL		ミガキ		内面スス	円筒上層		6439
第652号埋設土器	48図	波状、粘土紐貼付	粘土紐貼付(RL)、結束1(LR・RL)	結束1(LR・RL)	穿孔	ミガキ			円筒上層d		968
第654号埋設土器	48図			結束1(LR・RL)		ミガキ			円筒上層		8099
第667号埋設土器	48図			結束1(LR・RL)		ミガキ		内面スス	円筒上層		8045
第692号埋設土器	49図	波状、粘土紐貼付(LR押)、LR馬蹄形押	結束1(LR・RL)			ミガキ			円筒上層a~b		8100
第694号埋設土器	49図		結束1(LR・RL)	結束1(LR・RL)		ミガキ			円筒上層		990
第795号埋設土器	50図			結束1(LR・RL)		ミガキ			円筒上層		994
第796号埋設土器	50図	波状、粘土紐貼付(L押)、L馬蹄形押	結束1(LR・RL)			ミガキ			円筒上層a~b	小型土器	4812
第800号埋設土器	50図	口唇LR押	RLR	RLR		ミガキ			円筒上層d		995
第802号埋設土器	50図	粘土紐貼付(R押)、刺突	結束1(LR・RL)	結束1(LR・RL)		ミガキ			円筒上層c		996



第 222 号竖穴建物跡 土層堆積状況 S →



第 222 号竖穴建物跡 完掘状況 NW →



第 564 号竖穴建物跡 炉跡確認状況 N →



第 564 号竖穴建物跡 炉跡土器内土層 S →



第 564 号竖穴建物跡 炉跡内破片出土状況 S →



第 565 号竖穴建物跡 炉跡確認状況 W →



第 565 号竖穴建物跡 炉跡火床面 N →



第 565 号竖穴建物跡 炉跡火床面土層断面 N →



第 565 号竖穴建物跡 炉跡内土器出土状況 N →



第 566 号竖穴建物跡 炉跡確認状況 SW →



第 566 号竖穴建物跡 炉跡火床面確認状況 SW →



第 566 号竖穴建物跡 炉跡土層断面 SW →



第 38 号土坑 埋設された土器の出土状況 N →



第 38 号土坑 埋設された土器の出土状況 N →



第 220 号土坑 土層断面 SW →



第 220 号土坑 完掘 SE →

写 真 図 版 2



第 226・228・229・230 号土坑 土層断面 S →



第 226・228・229・230 号土坑 完掘 E →



第 233 号土坑 土層断面 E →



第 233 号土坑 完掘 E →



第 161 号埋設土器 確認状況 S →



第 161 号埋設土器 土器埋設状況 S →



第 161 号埋設土器 土器内土層 S →



第 161 号埋設土器 掘方完掘状況 S →



第 510 号埋設土器 確認状況 SE →



第 687 号埋設土器 (9766 号 Pit 内) 確認状況 SE →



第 687 号埋設土器 (9766 号 Pit 内) 土層断面 SE →



第 9766 号 Pit 完掘 S →



溜池状の地点 土層断面 (VI 0 ~ P ライン) S →



溜池状の地点 土層断面 (VI N ~ 0 ライン) S →



溜池状の地点 土層断面 (VI L ~ M ライン) S →



溜池状の地点 土層断面 (VI L ~ M ライン) S →

写真図版 4



溜池状の地点 土層断面 (VI L ~ M ライン) S →



溜池状の地点 土層断面 (VI I ~ J ライン) S →



溜池状の地点 土層断面 (VI H ~ I ライン) S →



溜池状の地点土層断面 (分析サンプル採取地点)



溜池状の地点 土層断面 (西側の全景) S →



溜池状の地点 土層断面 (東側の全景) S →



564 住 (炉体)



564 住



565 住 (炉体)



566 住 (炉体)



38 土

写真图版 7



6 埋



9 埋



19 埋



33 埋



15 埋



14 埋

写真图版 8



21 埋



27 埋



42 埋-1



42 埋-2

写真图版 9



24 埋 (写真のみ)



37 埋



43 埋



63 埋



77 埋



64 埋

写真图版 11



94 埋

写真图版 12



92 埋



102 埋



121 埋-1



121 埋-2



129 埋



137 埋



146 埋



165 埋



162 埋



168 埋

写真図版 14



171 埋



174 埋



217 埋



199 埋

写真图版 15



216 埋



221 埋



241 埋



255 埋



263 埋



265 埋



263 埋

写真图版 16



266 埋



267 埋



273 埋



274 埋



276 埋



276 埋



277 埋



278 埋

写真图版 17



279 埋



282 埋



289 埋



305 埋



297 埋



313 埋



306 埋

写真图版 18



312 埋



314 埋



318 埋



319 埋



339 埋



321 埋



342 埋



343 埋

写真图版 19



331 埋



355 埋



386 埋



364 埋



379 埋



365 埋

写真图版 20



385 埋



387 埋



372 埋



388 埋

写真图版 21



394 埋



416 埋



418 埋



421 埋



426 埋



439 埋



447 埋

写真图版 22



452 埋



474 埋



468 埋



469 埋



480 埋



481 埋



497 埋

写真图版 23



498 埋



499 埋



507 埋

写真図版 24



502 埋



518 埋



519 埋



503 埋



521 埋



522 埋



525 埋



526 埋

写真図版 26



508 埋



531 埋



531 埋 (穿孔部分)



532 埋



533 埋



534 埋



535 埋



559 埋



584 埋



567 住



568 埋

写真図版 29



589 埋



589 埋



600 埋



591 埋



619 埋



629 埋



638 埋



654 埋

写真图版 32



642 埋



652 埋



692 埋



694 埋



796 埋



795 埋



802 埋

写真图版 34

特別史跡三内丸山遺跡発掘調査報告書一覧（県教委発行分）

年度	書名	県埋蔵文化財報告書	内容
1976 (昭和51)	近野遺跡発掘調査報告書(Ⅲ) 三内丸山(Ⅱ)遺跡発掘調査報告書 —青森県総合運動公園建設関係発掘調査—	第33集	昭和51年度に調査した県総合運動公園西駐車場地区の調査報告
1978 (昭和53)	近野遺跡発掘調査報告書(Ⅳ) —青森県総合運動公園建設関係発掘調査—	第47集	昭和52年度に調査した近野地区の調査報告
1993 (平成5)	三内丸山(2)遺跡Ⅱ —県営運動公園拡張事業に係る埋蔵文化財発掘調査報告書Ⅰ—	第157集	平成4年度に調査した旧野球場建設予定地3塁側スタンド地区検出遺構
	三内丸山(2)遺跡Ⅲ —県営運動公園拡張事業に係る埋蔵文化財発掘調査概報Ⅰ—	第166集	平成4～5年度の調査概要報告
1994 (平成6)	三内丸山(2)遺跡Ⅳ	第185集	平成6年度に調査した旧サッカー場建設予定地の試掘調査報告
1995 (平成7)	三内丸山遺跡Ⅴ —第1次～4次調査報告書—	第204集	平成7年度に実施した第1次～4次調査の報告
	三内丸山遺跡Ⅵ	第205集	平成4～7年度の調査概要報告
1996 (平成8)	三内丸山遺跡Ⅶ —第5次～7次調査概要報告書—	第229集	平成8年度に実施した第5次～7次調査の概要報告
	三内丸山遺跡Ⅷ —第6鉄塔地区調査報告書1—	第230集	平成4～5年度に調査した第6鉄塔地区の検出遺構及び第Ⅲ～Ⅴc層の調査報告
1997 (平成9)	三内丸山遺跡Ⅸ —第6鉄塔地区調査報告書2—	第249集	平成4～5年度に調査した第6鉄塔地区の第Ⅵa・Ⅵb層及び自然科学分野の調査報告
	三内丸山遺跡Ⅹ —旧野球場建設予定地発掘調査報告書2—	第250集	平成4～6年度に調査した旧野球場建設予定地の検出遺構のうち縄文時代の竪穴住居跡に関する調査報告
	三内丸山遺跡ⅩⅠ —第5次～7次調査報告書—	第251集	平成8年度に実施した第5次～7次調査の報告
	三内丸山遺跡ⅩⅡ —第8次～10次調査概要報告書—	第252集	平成9年度に実施した第8次～10次調査の概要報告
1998 (平成10)	三内丸山遺跡ⅩⅢ —第11次～13次調査概要報告書—	第265集	平成10年度に実施した第11次～13次調査の概要報告
1999 (平成11)	三内丸山遺跡ⅩⅣ —第14次～16次調査概要報告書—	第282集	平成11年度に実施した第14次～16次調査の概要報告
	三内丸山遺跡ⅩⅤ —旧野球場建設予定地発掘調査報告書3—	第283集	平成4～6年度に調査した旧野球場建設予定地の検出遺構のうち縄文時代の竪穴住居跡に関する調査報告
2000 (平成12)	三内丸山遺跡ⅩⅥ —旧野球場建設予定地発掘調査報告書4—	第288集	平成4～6年度に調査した旧野球場建設予定地の検出遺構のうち縄文時代の竪穴住居跡に関する調査報告
	三内丸山遺跡ⅩⅦ —第6鉄塔地区調査報告書3—	第289集	平成4～5年度に調査した第6鉄塔地区の遺構外遺物に関する調査報告
	三内丸山遺跡ⅩⅧ —第17次～19次調査概要報告書—	第309集	平成12年度に実施した第17次～19次調査の概要報告
2001 (平成13)	三内丸山遺跡ⅩⅨ —第20次～22次調査概要報告書—	第337集	平成13年度に実施した第20次～22次調査の概要報告
	三内丸山遺跡ⅩⅩ —第8次・9次調査報告書—	第338集	平成9年度に実施した第8次・9次調査の報告
2002 (平成14)	三内丸山遺跡21 —第23次～25次調査概要報告書—	第361集	平成14年度に実施した第23次～25次調査の概要報告
	三内丸山遺跡22 —第13次・14次・17次・20次調査報告書—	第362集	平成11～13年度に実施した第13次・14次・17次・20次調査の報告
	特別史跡三内丸山遺跡一部損傷事故に係る発掘調査報告書	第363集	南西の墓域での遺構一部損傷事故を受けた、遺存状況の確認調査報告
2003 (平成15)	三内丸山遺跡23 —第23・26次調査報告書—	第381集	平成14・15年度に実施した第23次・26次調査の報告
	三内丸山遺跡24 —第13・14・17・20次調査報告書—	第382集	平成11～13年度に実施した第13次・14次・17次・20次調査の遺構外遺物に関する報告
	三内丸山遺跡25 —旧野球場建設予定地発掘調査報告書5 埋設土器編—	第383集	平成4～6年度に調査した旧野球場建設予定地の検出遺構のうち縄文時代の埋設土器に関する調査報告
	旧野球場建設予定地発掘調査報告書		

年度	書名	県埋蔵文化財報告書	内容
2004 (平成16)	三内丸山遺跡26 —第10次・11次・12次・15次・16次・22次調査報告書—	第404集	平成9・10・11・13年度に実施した第10次・11次・12次・15次・16次・22次調査の報告
	三内丸山遺跡27 —旧野球場建設予定地発掘調査報告書6 土坑編—	第405集	平成4～6年度に調査した旧野球場建設予定地の検出遺構のうち縄文時代の埋設土器・土坑に関する調査報告
	三内丸山遺跡28 —第27・28次調査報告書—	第406集	平成16年度に実施した第27次調査の概要報告・第28次調査の報告
2005 (平成17)	三内丸山遺跡29 —第19・25・27・29次調査報告書—	第422集	平成12・14・16・17年度に実施した第19・25・27・29次調査の報告
	三内丸山遺跡30 —旧野球場建設予定地発掘調査報告書7 掘立柱建物跡編(1)—	第423集	平成4～6年度に調査した旧野球場建設予定地の検出遺構のうち縄文時代の掘立柱建物跡に関する調査報告1
2006 (平成18)	三内丸山遺跡31 —第18・21・24次調査報告書—	第443集	平成12・13・14年度に実施し第18・21・24次調査の報告
	三内丸山遺跡32 —旧野球場建設予定地発掘調査報告書8 掘立柱建物跡編(2)—	第444集	平成4～6年度に調査した旧野球場建設予定地の検出遺構のうち縄文時代の掘立柱建物跡に関する調査報告2
2007 (平成19)	三内丸山遺跡33 —第30次調査報告書—	第462集	平成18年度に実施した第30次調査の報告
	三内丸山遺跡34 —旧野球場建設予定地発掘調査報告書9 掘立柱建物跡編(3)・南盛土(1)—	第463集	平成4～6年度に調査した旧野球場建設予定地の検出遺構のうち縄文時代の掘立柱建物跡に関する調査報告3と南盛土に関する調査報告1(拡張トレンチ部分)
2008 (平成20)	三内丸山遺跡35 —旧野球場建設予定地発掘調査報告書10 南盛土(2)—	第478集	平成4～6年度に調査した旧野球場建設予定地の検出遺構のうち南盛土に関する調査報告2
2009 (平成21)	三内丸山遺跡36 —第31・32次調査報告書—	第494集	平成19・20年度に実施した第31・32次調査の報告
2010 (平成22)	三内丸山遺跡37 —旧野球場建設予定地発掘調査報告書11 写真図版編—	第509集	平成4～6年度に調査した旧野球場建設予定地の既報告の検出遺構・出土遺物の写真図版編
2011 (平成23)	三内丸山遺跡38 —旧野球場建設予定地発掘調査報告書12 北盛土(1)—	第519集	平成4～6年度に調査した旧野球場建設予定地の検出遺構のうち北盛土に関する調査報告1
	三内丸山遺跡39 —第33～35次調査報告書—	第520集	平成21～23年度に実施した第33・35次調査の報告
2012 (平成24)	三内丸山遺跡40 —旧野球場建設予定地発掘調査報告書13 北盛土(2)—	第533集	平成4～6年度に調査した旧野球場建設予定地の検出遺構のうち北盛土に関する調査報告2
2013 (平成25)	三内丸山遺跡41 —旧野球場建設予定地発掘調査報告書14 北の谷(1)—	第546集	平成4～6年度に調査した旧野球場建設予定地の検出遺構のうち北の谷に関する調査報告1
2014 (平成26)	三内丸山遺跡42 —旧野球場建設予定地発掘調査報告書15 北の谷(2)—	第557集	平成4～6年度に調査した旧野球場建設予定地の検出遺構のうち北の谷に関する調査報告2
2015 (平成27)	三内丸山遺跡43 —第36・37・38・39次調査、北端部予備調査報告	第570集	平成24・25・26・27年度に実施した第36・37・38・39次調査及び北端部予備調査の報告
2016 (平成28)	三内丸山遺跡44 —総括報告書 第1分冊—	第588集	三内丸山遺跡の総括報告書
2017 (平成29)	三内丸山遺跡44 —総括報告書 第2分冊—		
2021 (令和3)	三内丸山遺跡45 —第40・41・42・43次調査報告書—	第631集	平成28・29・30年度および令和元年度に実施した第40・41・42・43次調査の報告
2021 (令和4)	三内丸山遺跡46 —第42・43・44・45次調査報告書—	第637集	平成30年度および令和元～3年度に実施した第42・43・44・45次調査の報告
2021 (令和4)	三内丸山遺跡47 —旧野球場建設予定地発掘調査報告書16 縄文時代の遺構・遺物補遺—	第638集	平成4～6年度に調査した旧野球場建設予定地の検出遺構のうち縄文時代の遺構・遺物の補遺
	旧野球場建設予定地発掘調査報告書		

年度	書名	県埋蔵文化財報告書	内容
1996 (平成8)	近野遺跡V —県総合運動公園拡張整備事業にかかる遺跡試掘調査報告—	第216集	県総合運動公園拡張計画に伴う試掘調査報告
2004 (平成16)	近野遺跡Ⅷ —県立美術館及び県道里見丸山線建設事業に伴う遺跡発掘調査報告—	第394集	平成13～15年度に実施した近野地区の調査報告
2005 (平成17)	近野遺跡Ⅸ —県立美術館及び県道里見丸山線建設事業に伴う遺跡発掘調査報告—	第418集	平成13～15年度に実施した近野地区の水場遺構の調査報告

報告書抄録

ふりがな	さんないまるやまいせき よんじゅうなな
書名	三内丸山遺跡47
副書名	旧野球場建設予定地発掘調査報告書16 縄文時代の遺構・遺物補遺
巻字	
シリーズ名	青森県埋蔵文化財調査報告書
シリーズ番号	第638集
編著者名	岡田康博、小笠原雅行、中村美杉、茅野嘉雄
編集機関	三内丸山遺跡センター
所在地	〒038-0031 青森市大字三内字丸山305 TEL 017-781-6078
発行年月日	西暦2023年3月27日

ふりがな	ふりがな	コード		日本測地系 (Tokyo Datum)		調査期間	調査面積 (㎡)	調査原因
		市町村	遺跡番号	北緯	東経			
さんないまるやまいせき	あおもりけんあおもりし 青森県青森市	02201	201021	40°	140°	1992.4.20 ～ 11.30	38,000	県営運動 公園拡張 事業に係 る事前調 査
三内丸山遺跡	おおあざさんないあざまるやま 大字三内字丸山			世界測地系 (JGD2000)				
				40°	140°	1994.4.4 ～ 11.18		
				48' 40"	42' 20"			

所収遺跡	種別	主な時代	主な遺構	主な遺物	特記事項
三内丸山遺跡	集落跡	縄文時代	竪穴建物跡5棟、土坑6 基、埋設土器3基、溜池状 の地点	縄文土器	

要 約	<p>旧野球場建設予定地調査区で調査された縄文時代のものと判断される遺構で、過去の報告から遺漏のあった遺構及び出土遺物について報告した。</p> <p>自然化学分析では、第553号埋設土器内面の黒色付着物について、ウルシが塗布されている可能性が指摘された。その他の分析資料からはマンガンの付着が指摘されたが、自然の作用か人為的に塗布されたものかは判断できなかった。</p>
-----	--

青森県埋蔵文化財調査報告書第638集

三内丸山遺跡47

— 旧野球場建設予定地発掘調査報告書16 縄文時代の遺構・遺物補遺 —

発行年月日 令和5年3月27日
発行 青森県教育委員会
編集 三内丸山遺跡センター
〒038-0031 青森県青森市大字三内字丸山305
TEL 017-781-6078 FAX 017-781-6103
印刷 長尾印刷株式会社
〒030-0931 青森県青森市平新田字森越17-1
TEL 017-726-7121 FAX 017-726-9237

この印刷物は370部作成し、印刷経費は1部当たり5,600円（うち、県負担は2,800円）です。