

佐野地区遺跡群XI

-佐野土地区画整理事業に伴う埋蔵文化財調査報告書-

前田遺跡1次調査遺物編

1S1510

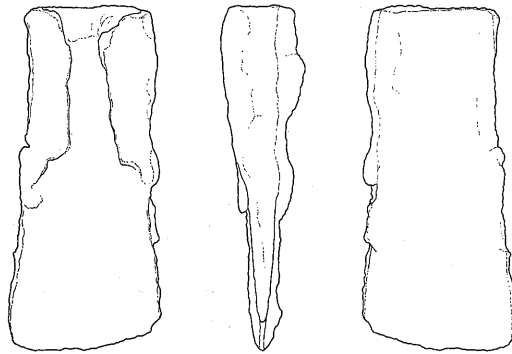

2001

太宰府市教育委員会

佐野地区遺跡群XI

-佐野土地区画整理事業に伴う埋蔵文化財調査報告書-

前田遺跡1次調査遺物編

1S1510

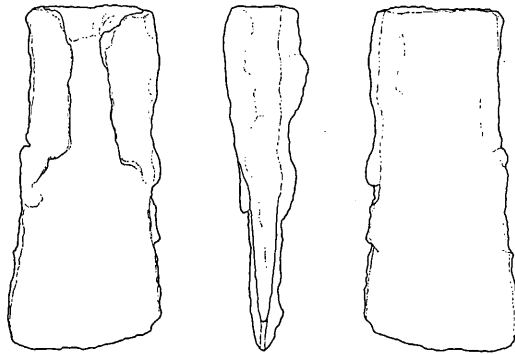

2001

太宰府市教育委員会

序

太宰府市では大宰府史跡をはじめとする多くの文化遺産としての指定史跡を抱え、これを次世代に残すため、様々な取り組みをおこなっております。

今回報告する前田遺跡は本市がおこなっている佐野地区土地区画整理事業に伴って発掘調査をおこなった遺跡で、この1次調査では弥生時代の集落、古代の官道、墳墓、官的性格を持つ建物と廃棄施設が確認されております。

本書は昨年度刊行した「太宰府・佐野地区遺跡群XI」前田遺跡1次調査遺構編に続く遺物編であります。

調査や整理に対しまして、多くのご関係の方々から有益なご教示をいただきましたことに、感謝申し上げます。

この報告書が今後の遺跡保護の一助になれば幸いに存じます。

太宰府市教育委員会
教育長 關 敏治

例 言

- 1.本書は、太宰府市教育委員会が昭和63年度から平成元年度に実施した前田遺跡第1次調査の埋蔵文化財発掘調査報告書（遺物編）である。
- 2.本書に掲載した資料の調査に関わる経緯については、第1章に記載している。
- 3.本書に掲載した資料の整理は、平成12年度に実施した。
- 4.遺構については平成11年度に刊行した『大宰府・佐野地区遺跡群X』を参照されたい。
- 5.遺物の実測及び図の浄書は、山村信榮・佐藤道文・山本麻里子・坂本雄介・森部順子・松隈里恵子・中村陽子・酒井三保子・阿部浩子・境一美がおこなった。
- 6.遺物の写真撮影は山村がおこなった。
- 7.出土した金属製品の保存処理は、下川可容子が担当した。
- 8.本書に掲載される遺構番号は、以下の要領で理解される。なお遺構の性格を表記する記号については、SB掘立柱建物跡、SA柵列跡、SI住居跡、SK土坑、ST墳墓、SD溝、SXその他の遺構 などであり詳細は『佐野地区遺跡群I』に記載している。

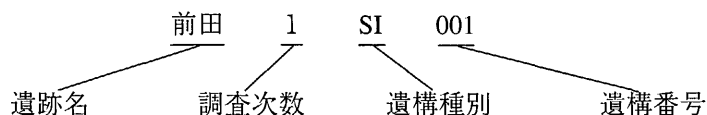

- 9.付属のCD-ROMには全ての文章及びデータ、図版（カラー）を収容している。動作環境については、CD-ROM中の「Read Me」を参照のこと。
- 10.本書の執筆編集は山村がおこなった。
- 11.出土遺物および図面、写真等の記録は太宰府市教育委員会が保管している。
- 12.本書で用いる分類は以下の文献に記載されている。

弥生後期土器

太宰府市教育委員会（2000）『大宰府・佐野地区遺跡群X』（及び本書第60図下段）

土師器・須恵器

太宰府市教育委員会（1983）『大宰府条坊跡II』

太宰府市教育委員会（1992）『宮ノ本遺跡II 一窯跡篇一』

陶磁器

太宰府市教育委員会（2000）『大宰府条坊跡XV』

製塩土器

森田勉「焼塩壺考」（1983）『大宰府古文化論叢』下巻（1995『大宰府陶磁器研究』再録）

目次

第1章 調査の概要

1 調査の概要	1
2 調査の体制	1
3 地形・基盤層・遺構検出状況	1
4 遺構	2

第2章 出土遺物

1 掘立柱建物の出土遺物	2
2 柵列の出土遺物	3
3 住居跡の出土遺物	3
4 土坑の出土遺物	11
5 墳墓の出土遺物	15
6 溝の出土遺物	15
7 その他の遺構の出土遺物	17
8 各土層の出土遺物	20
(前田1次遺物記号化一覧)	82

第3章 小結 (各時代の出土遺物)

遺物観察表 (土器)	135
遺物観察表 (土製品)	164
遺物観察表 (金属製品)	165
遺物観察表 (石製品)	168
前田1次調査遺構番号台帳正誤表	171

第1章 調査の概要

1. 調査の概要

前田遺跡1次調査における遺構調査の詳細については昨年刊行した『太宰府・佐野地区遺跡群X』に記載しているのので、ここではその概要だけを以下に記しておく。

調査地は、太宰府市大字向佐野字前田444-1,453-1,416,419-2,420-2番地に所在する。調査は昭和63（1988）年10月17日から平成元年（1989）年10月16日まで実施した。調査対象面積は3,311m²で、調査は狭川真一、城戸康利、中島恒次郎、緒方俊輔、山村信榮が担当した他、調査補助員の永見秀徳（現筑後市教育委員会）、瀬口真司（現財団法人滋賀県文化財保護協会）山田富美、猪瀬美奈子、高橋浩樹、村田義治、出口直美が補助をおこなった。

2. 調査の体制

本報告の整理に係わる体制は以下の通りである。

（平成12／2000年度）

総括	教育長	長野治己（～12月24日） 關 敏治（12月25日～）
庶務	教育部長	白石純一
	文化財課長	津田秀司（～3月31日） 木村和美（4月1日～）
	文化財保護係長	和田敏信
	文化財調査係長	山本信夫（～10月23日） 神原 稔（11月1日～）
	主任主事	藤井泰人 野寄美希
調査	嘱 託	鈴木弘江
	技術主査	城戸康利
	主任技師	山村信榮（整理担当） 中島恒次郎 井上信正 高橋 学 宮崎亮一
	技師（嘱託）	下川可容子（保存処理担当） 森田レイ子 佐藤道文

3. 地形・基盤層・遺構検出状況

調査区は大佐野川北岸、宮ノ本丘陵の東裾にあり、7,11次調査地点の西側に高く3次調査地点の東方向に低くなっている。地盤となる土壤の堆積状況は地表面近くでは調査区の西側＝山側（西側）から供給された基盤層の花崗岩岩盤が風化、流出した土砂とその上面にたい積した八女粘土層、鳥栖ローム層に由来する粘土質と砂質の堆積地盤からなり、ボーリングデータではさらにその深層では6mに花崗岩岩盤とその上に

砂、粘土層からなる堆積層に挟まれて前記の第4紀層と考えられる粘土層が東に傾斜して堆積している。

遺構の検出環境は表土である灰色の旧耕作土（灰色土）下の遺物包含層（茶褐色土）を除去した時点で大半の遺構プランが認識された。

4. 遺構

形成された遺構の時期とその概要は弥生前期前半の住居と土坑、縄文時代晩期の推定住居跡、弥生後期前半から古墳時代前期前半の住居、奈良時代中頃以降の掘立柱建物と溝と土坑、平安時代の墳墓、鎌倉時代の耕作痕跡が主なものである。なお、住居が著しく集中する部位では、住居の堀方埋土を上位の遺物包含層と誤認して掘り下げた箇所もある。

以下、遺構の性格別に報告する。

第2章 出土遺物

出土遺物については巻末の出土遺物観察表で網羅しており、各法量については表を御参照いただきたい。ここでは出土した遺物中の特徴的な事象について言及したい。記号化した土器の形態分類は『太宰府・佐野地区遺跡群X』を使用しているが、一部加筆して第60図下段に表を記載しているので参照されたい。また、遺構編で解説洩れのあった遺構については補説している。

1 掘立柱建物の出土遺物

1SB015

(1) 土器（第001図、写真図版1-1） 1は須恵器坏aないしcの小片である。

1SB020

(1) 土器（第001図、写真図版1-1,1-2） 1～4は同一ピットから出土した須恵器坏蓋で、1と2は小蓋のつまみのないaタイプ。3、4はつまみの付く蓋c。小蓋は多少焼きが甘い。7世紀第4四半期以降に位置づけられる。5は角高台で8世紀に属する。8は弥生土器の器台。7世紀第4四半期の遺物が目立つが、5の存在から下限は8世紀にまで及ぶ。

1SB035

(1) 土器（第001図、写真図版1-1,2-3） 土器群としては須恵器を含まず、弥生後期後半から古墳時代初頭の様相を持つ。1は口縁の口径が胴部より小さく、直立し外面にみがきを持ち、レンズ底（底3）ないし丸底（底4）になるもので、古墳時代初頭にまで下限の時期が及ぶ。

1SB170

(1) 土器（第001図） 8世紀の須恵器群である。1～3は蓋の端部で、端部が垂下するタイプ（蓋3）である。

(2) 石製品（第085図、写真図版56-111） 安山岩の石鎌と淡緑色を呈する管玉（170i-1）が出土している。

(3) 金属器（第103図、写真図版66-131） 方柱状の鉄釘と思われる。

2 柵列跡の出土遺物

ISA165

(1) 土器 (第001図、写真図版1-1) 1は須恵器の蓋3で8世紀に属す。2は縄文晩期から弥生前期に属す浅鉢の口縁部片。

(2) 金属器 (第103図、写真図版66-131) 方柱状の鉄釘とが出土している。

ISA190

(1) 土器 (第001図) 1は須恵器の坏1で7世紀後半から8世紀前半に属す。

(2) 金属器 (第103図、写真図版66-131) 方柱状の鉄釘が1点出土している。

3 住居跡の出土遺物

SI005

(1) 土器 (第002図) 覆土である黒灰土とその下で検出されたピット群から出土した土器片で、壺底は平たい底1に占められる。器種構成では厚さが薄い坏の存在が目立っており、弥生後期でも後半の傾向が見られる。

(2) 土製品 (第080図、写真図版53-106) 繊維状の痕跡が見られる焼土塊が出土している。

(3) 石製品 (第085図、写真図版56-112) 方柱状の中目の砥石が出土している。

SI010

(1) 土器 (第002図、写真図版2-4) 覆土である淡黄灰土とピットから出土した土器片で、縄文晩期の精製浅鉢と条痕が残る粗製深鉢が検出されている。010eはピット出土であるが、1は弥生後期のカメ口縁部で、この遺構は後事的なものか。

SI030

(1) 土器 (第002図) 覆土である茶色土とピットから出土した土器群で、カメの底部はレンズから尖底化し(3)、高坏の坏部(030a-1)はS字化した体部形状(坏部3)を示し、器壁の薄い坏を含む(030d-3)など、弥生後期末の様相を示す。

(2) 土製品 (第080図、写真図版53-106) 焼土塊が2点出土している。

(3) 石製品 (第085図、写真図版56-112) 平面方形の軽石が出土している。

(4) 金属器 (第102図、写真図版66-131) 鉄製の方柱、円盤状のもの(1,4)と刀子形の製品(2,3)が出土している。

SI040

(1) 土器 (第003,004図) 覆土である灰褐土と床面ピットの覆土である橙灰土から出土した土器群で、壺Aは口縁が屈曲する袋状の2型(灰褐土1、b-2)で、カメの底部(灰褐土4、橙灰土3、6、f-1)は膨らみ気味の平底をなし、弥生後期中頃の傾向を示している。040-5は厚底傾向で外来系(畿内系)の様相を持つ。

(2) 石製品 (第085図、写真図版56-111) 石庖丁が出土している。紐穴間は2.3cm。

SI045

(1) 土器 (第004図) 覆土である灰褐土から出土した土器群で、カメの底部(灰褐土1、045-4、5)は膨らみ気味の平底をなし、弥生後期中頃の傾向を示している。6は球形を成す鉢2でこれは後期でも後出する傾向を持つ。

SI050

(1) 土器 (第004~006図、写真図版3-5) 覆土である灰色土とその下位の茶褐色

粘土層から出土した土器群で、カメは長胴、尖底（灰色土10,11）を成し、底部外面にけずりを施す坏（灰色土12,050-4,5）が出土し、古墳時代初頭の布留式平行期の様相を示している。灰色土4は大型のカメ底部で厚いレンズ底の形状を持つ。遺構は焼失住居であり、接合した土器の大半は木炭の堆積した中から出土しており、住居機能時期に室内にあったものと判断される。

（2）石製品（第085図、写真図版56-111） 方形の中目の砥石が出土している。

SI060

（1）土器（第006図） 覆土である暗茶褐色土層から出土した土器群で、カメの底部（暗茶褐色土3～9）は膨らみ気味の平底をなし、弥生後期中頃以降の傾向を示すが、新しい要素として尖り気味の底部（暗茶褐色土6）を含んでいる。060-1壺Eも布留式傾向の土器で後半から古墳初頭まで下る要素として挙げられる。

（2）土製品（第080図、写真図版53-106） つぶて状の球形の焼土塊が出土している。

（3）石製品（第085図、写真図版56-111） 安山岩の石鎌が出土している。

SI070

（1）土器（第006図） 覆土である灰褐色土層から出土した土器群で、カメは口縁が深く屈曲するく字形口縁や平底が見られ、高坏も坏部の屈曲が明瞭な2型であり、後期でも中頃以降の傾向を示すが、尖底に穿孔するカメ片があり、土器群の下限は後期後半以降の可能性もある。

SI080

（1）土器（第007,008図） 覆土である灰褐色土層とその下位の茶褐色土および床面ピット群から出土した土器群で、カメは平底ないし膨らみ気味の平底（灰褐色土7,10,12）が見られ、高坏も坏部の屈曲が明瞭な2型であり（茶褐色土6）、後期でも中頃以降の傾向を示すが、尖底のカメ片（灰褐色土3）があり、土器群の下限は後期後半以降まで下る可能性もある。

（2）土製品（第080図、写真図版53-106） つぶて状の焼土塊が3点出土している。

SI101

（1）土器（第007図、写真図版3-6） 覆土である淡茶褐色土層とその下位の床面ピット群から出土した土器群で、壺E（淡茶褐色土2～4）や小型器台（淡茶褐色土9）の存在から、古墳時代初頭の布留式平行期の様相を示している。接合しない破片資料を除けば手づくね坏（淡茶褐色土16）を含めて小型器種の存在が目立つ。

（2）石製品（第085図、写真図版56-111） 石鎌の他、中目の砥石が出土している。

（3）金属器（第102図、写真図版66-131） 鉄製の手鎌（1）と柱状の製品（2,3）、雁又の鎌（4）板状の製品（壁溝1）が出土している。

SI102

（1）土器（第008～012図、写真図版4-7～5-9） 覆土である茶褐色土層から出土した土器群で、出土状況から住居廃絶後の堆積過程で中央部南側寄りに廃棄された土器群と認識され、壺、カメ、器台と器種構成はシンプルである。壺は複合口縁のA類（1～5）が卓越し、袋状（1型）からく字形（2型）までバリエーションが見られる。1は口縁外面上部のみに赤色顔料が帯状に塗布され、残存器管的に弥生中期的な属性を備えている。カメは平底がほとんどを占めるが、口縁がゆるいく字形を成しレンズ底のカメ（10）もあり、多少新しい傾向のものが含まれている。器台には低平なもの

(55) と背の高いものがある。背の高いものには屈曲部が上位に偏る 2 型が大半を占めている。手づくねで調整をおこなわないものは (54,56,57) 低平なタイプに限られる。

遺物群の帰属時期はカメ底部の形状から弥生時代後期前半を主体とするが、カメの一部や壺A類には後期中頃に下る資料が含まれる。しかし、後半の特徴である同一機種内でのバリエーションの多様性や小型器種が欠落するなど、後期後半の様相は認められず、遺構はそれ以前に埋没していたものと考えられる。

SI110

(1) 土器 (第012~019図、写真図版5-10~8-16) 覆土である暗褐色土層およびピットから出土した土器群で、出土状況から住居廃絶後の堆積過程で中央部西側寄りに廃棄された土器群と認識され、堆積土の掘り下げ過程で後事的に埋没後に穿たれたピットを発見した。このピットの埋土は住居跡覆土に近似し、このほかに認識されなかったピットがなかったとは言いきれない。このため本遺物群中には新しい時期のものが含まれる可能性がある。

カメおよび壺、鉢 2 の底部は平底から多少膨らみを持つレンズ底に移行しつつあるものまでを含む。壺A類にはく字形の 2 型 (暗褐色土 1) が見られ、弥生後期中頃以降の様相を示している。カメ口縁部の形状には同じく字でも深く屈曲するタイプと浅く緩く屈曲する (10や19) 二系統が確認され、本資料では後者のほうが少ない。深く屈曲するタイプには断面三角形の突帯を伴うもの (110a-2) がある。壺の中には小型丸底壺 (110-5) が見られる。布留式傾向のもので先の壺カメ類とは時期的に隔たりがある。壺ないしカメになると思われるものの中に輪高台状の底部を成す、外来的な要素を持ったものが見られる (110-51)。

遺物群の中には弥生前期板付式に属すカメ (上層 3) および壺 (110-1,2) などが略完形で出土しており、周辺での遺構形成に係わって破壊された弥生前期の遺構から供給された可能性が考えられる。また、110aでは須恵器の坏c3が出土し後事的な様相を示している。

壺D(110-7) はレンズ底傾向の平底を呈すが、胴部外面下半部にはハケ調整後に工具によるある種のナゲが底部から口縁部の方向に向かって施される。後期後半では普遍的に施される調整技法であり、本例は古い時期に属す。

小型器種としては手づくねの坏 (52~56) が複数出土している。底部は膨らみ気味の平底を成す。

(2) 石製品 (第086図、写真図版57-113) 砂岩製の荒目の砥石、軽石塊が出土している。

SI115

(1) 土器 (第019図) 弥生土器の壺の胴部下半片が出土している。後期に属す。

SI120

(1) 土器 (第019図) 下層から外面にタタキを持つカメ (1,2) と鉢が出土している。弥生後期に属す。また、弥生前期板付式に属す鉢も出土している。

(2) 石製品 (第086図、写真図版57-113) 安山岩の石鎌が出土している。

SI160

(1) 土器 (第019,020図) 覆土である茶褐色土層および遺構床面で検出されたピット、ベット埋土から出土した土器群である。ベット埋土中から出土した鉢 4 (ベット状遺構埋土 3) の内面には下から斜め上に向かって連続したケズリが認められる。

茶褐色土層では高坏坏部3（茶褐土5）、低平な高坏脚部（茶褐土8）など弥生後期後半の傾向が伺える土器群である。

（2）石製品（第087図、写真図版57-114,58-115） 南東壁際の土坑中から土器片と共に赤色顔料が付着した円礫が出土している。顔料は平坦面に面的に付着しており、すり台としての機能が推定される。すり石はSI310出土の円礫（第089図）等が相当するのではなかろうか。

（3）金属器（第103図、写真図版66-132） 鉄製の板状の製品（1）が出土している。

SI180

（1）土器（第020図） 覆土である暗褐色土層から出土した土器群で、鉢（暗褐土3）は丸底化し、ワイングラス形の特殊な脚付きの鉢（暗褐土4）が見られる。弥生後期終末ないし古墳時代初頭に位置づけられる。180-4は鉢の口縁部にしたが、かなり口径が大きいもので他の器種の可能性もある。

（2）金属器（第103図、写真図版66-132） 鉄製の棒状の製品（1）が出土している。

SI183

（1）金属器（第103図、写真図版66-132） 黒灰土で鉄製の鍛造斧（1）、手鎌（2）が出土している。

SI185

（1）土器（第020図、写真図版9-17） 西側の壁際で尖底のカメ（5）と丸底の小型壺Eが完形の状態で出土している。弥生後期終末から古墳時代初頭に位置づけられる。

（2）石製品（第093図、写真図版61-122） 砂岩製の細目の砥石が出土している。

SI200

（1）土器（第021図、写真図版9-18） 覆土中から出土した土器群である。カメには胴部内側にケズリを有し、ゆるく外側に膨らむく字形の口縁を持つもの（6）があり、小型丸底壺（5,19）も複数出土している。古墳時代初頭の布留式期に属す。

（2）土製品（第080図、写真図版53-106） つぶて状の球形の焼土塊が出土している。

SI205

（1）土器（第021図） 直立する口縁を持つ壺c3（1）と球形の丸底のカメ（2）が出土し、古墳時代前期初頭に位置づけられる。

（2）石製品（第086図、写真図版57-113） 黒曜石の石鎌が出土している。

SI210

（1）土器（第021～022図、写真図版10-19） 住居築造、機能時に位置づけられる土器に大型で深い形状の鉢（床面直上1）と突帯上面に刻みを持つ壺が出土しており、弥生後期中頃以降に位置づけられる。

ピットや覆土中から出土した土器には丸底壺（1）や尖底のカメ（a下層1）、脚付の丸底坏などが出土しており、弥生後期終末から古墳時代初頭に位置づけられる。

（2）石製品（第088図、写真図版58-116） 蛇文岩の石斧（1）、チャート製の用途不明（2）、SI210b下層より軽石が出土している。

（3）金属製品（第103図、写真図版66-132） 鉄製の抉り入りの鏃（1）、槍鉋（2）

が出土している。

SI220

(1) 土器 (第022,023図、写真図版10-20) 須恵器の蓋 3 (1,2) と坏c3 (12,13) が出土するが、坏にはIV系 (平城分類H系) の坏片 (8) が含まれる。坏c3には高台が外側に付けられ、外に開く古い属性を持つもの (13) が含まれており、8世紀でも前半に位置づけられる一群を含んでいる。

(2) 土製品 (第080図、写真図版53-106) 繊維状の痕跡が見られる焼土塊が竈内から出土している。

SI250

(1) 土器 (第023図、写真図版11-21) 住居跡の床面中央付近でまとまって検出された土器群で、高坏 (2) と器台 (3) は上部が欠損している。壺 (1) は短く直立する口縁を持ち、低部は尖り気味の丸底を成す。外面上半には水平から斜め方向のタタキの痕跡が残される。器台 (3) 下半にもタタキの痕跡が残される。

(2) 土製品 (第081図、写真図版53-106) 球形の焼土塊が出土している。

(3) 石製品 (第088図、写真図版58-116) 黒曜石の石鏃が出土している。

(4) 金属製品 (第103図、写真図版66-132) 曲がった棒状の鉄製品 (1) が出土している。

SI255

(1) 土器 (第023図) 土器は覆土中から出土した小片ばかりである。破片はカメ (1,2) と壺 (3,4) と考えられ (1) は外反する口縁端部平坦面の先の一部に小さな連続する刻みを入れている。この形状からこの土器は弥生前期の板付II式以降に位置付けられる。

このことからこの方形の竪穴が弥生前期の住居としては集落の中では最も南西側に構築された遺構といえる。また、中央付近の竪穴住居と比較して遺物の出土量が相対的に少ない。特に石器のフレークやチップの類がほとんど見られない。

(2) 石製品 (第088図、写真図版58-116) 石庖丁の刃部片 (2) と紡垂車 (1) 片が出土している。石包丁は刃部と想定している箇所は連続した剥離面となり、打ち欠いたような状態になっている。

SI260

(1) 土器 (第023図、写真図版11-22) 遺構の切り合い関係や住居床にベット状遺構があることなどから弥生後期以降のものだと判断されるが、覆土中からは須恵器の坏 (1) やカメ (4,5)、焼き塩壺 (6) などが出土している。調査時に覆土に切り込まれた遺構を認識できなかった可能性がある。須恵器は坏の形状から7世紀後半以降のものともみられる。

弥生時代に属するものは高坏 (4)、脚付き器台の足 (5)、と考えられる。高坏は大型で坏部が大きく開く形状のもので、製作時期はその坏部の接合部分のやりかたから、弥生時代終末期以降のものだと判断される。

SI305

(1) 土器 (第024図) 須恵器の坏類が出土している。蓋 (1) は内側にかえりが付く1のタイプで、坏 (2) は小型で底部角がケズリによって丸くなるタイプであり、北部九州の須恵器編年ではV型式に属し、7世紀後半に位置付けられる。後述する1SD100 (古代官道西側溝) の遺物中にこの時期の遺物が含まれているのは、この時期

の遺構との切り合い関係を持つからではなからうか。

(2) 石製品 (第088図、写真図版58-116) 濃緑色の石材を使った管玉が出土している。

SI310

(1) 土器 (第024,025図、写真図版12-23) 堀方北東部隅の床面の上で丸底のカメ(11)と丈高の鉢(12)が検出された。カメの底の形状は平底のもの(14)も含まれるが、丸い球形を成す古墳時代の傾向を示すもの(17)が含まれている。(12)の鉢はラップ状に開く外来的な要素を持つ脚の形状をしている。覆土の暗茶灰土中からは尖り気味の丸底を成す手づくねの坏が出土している。

(2) 石製品 (第089,090図、写真図版59-117,118) すり石、叩き石、ガラス小玉、中目の砥石、石庖丁、軽石塊が出土している。軽石は削って加工整形されている。

(3) 金属製品 (第103,104図、写真図版66-132,67-133) 鉄製の鎌(1)、槍鉋(2)、桂頭の鎌(3)、鍛造斧(4)などこの時期としては豊富なセットが見られる。

SI320

(1) 土器 (第026図) 須恵器の坏蓋3が出土しており、8世紀の属すものと考えられる。

SI340

(1) 土器 (第026~028図、写真図版12-24~13-26) 非常に浅い残存状況で、検出時に住居中央付近で土器群が検出された。

カメは尖り気味の丸底を成すタイプで占められ(6,7,8)、壺も尖り気味のレンズ状の底を成す(3)。カメや壺の下半部の調整にはケズリ気味のナデが下から上に向かって施されるが、ミガキのような痕跡を残すもの(7)も見られる。高坏は大型の3タイプが伴っている。土器の発色はカメと器台は褐色傾向で高坏は赤褐色傾向を示す。

(2) 石製品 (第088図、写真図版58-116) 堆積岩製の横長い石庖丁が出土している。

SI345

(1) 土器 (第028~029図、写真図版14-27~15-30) 弥生前期に属す完形のカメが2点と壺、高坏、鉢および縄文後晩期に属す粗製深鉢が出土している。完形のカメ(黄灰土1,2)は外面のハケは若干斜め気味の縦方向を示し、口縁の形状は横方向に曲がるいわゆる如意口になっている。外面の煤の付着具合は両者で異なり、黄灰土1は同部中央が、黄灰土2は口縁付近の上半部が帯状に黒くなっている。使用環境が異なるからであろう。(遺構としては1SK675と切り合いを持つが、調査時ではそれを逆に捉えていた。黄灰土1,2のカメはS-345として取り上げているが、最終的にはS-675に帰属させるべきかと考える。)口縁の破片にはこの時期の集落の中核部分にあたる前田遺跡7次調査で報告したように、刻みの部位によって口縁端部の刻みが全面に施される1タイプ、中央から下よりに刻まれる2タイプ、下端部に施される3タイプがあり、本資料は1ないし2のタイプで理解される。高坏は端部を欠くが鋏先状を成す口縁で、内外面に横方向のミガキが施されている。鉢は同部上半でくの字に内傾し端部が外反(黒灰土28)ないしくの字形に屈曲する形状(黒灰土27)を成している。壺には直径が35cmを超える大型のものとは12cm前後の小型のものがある。小型のものの中には肩から頸部にかけて沈線で重弧文を描くものが見られる(黒灰土7)。

(2) 土製品 (第081図、写真図版54-107) 円板状の紡垂車が2点出土している。

穿孔は中心でない。

(3) 石製品 (第090図、写真図版59-118,60-119) 黒曜石の石鏃 (1) 安山岩のフ
レーク (2) と石匙 (3)、花崗岩の用途不明 (4) が出土している。

SI355

(1) 土器 (第029～030図、写真図版16-31～17-33) 遺物は住居覆土中の床面から多少浮いた位置で出土し、埋没過程で置かれたものと考えられる。土色は1色で捉えられている。いずれも底部が尖り気味の丸底の段階に位置する古墳時代前期の傾向を示し、在地系のものと (2) の壺、(11)、(12) の鉢のような外来系のものとで構成される。外来系のカメや小型器種は含まれていない。複合口縁壺は口縁端部が直立し、(1) は肩の部分に刻みを入れる突帯を残す。カメ (6)、(7) と壺 (4) は下半部にケズリ気味のナデを施す。鉢 (11) と高坏 (12) は内外面に細かくミガキを施している。大型の壺ないしカメの口縁 (3) は端部縦方向に深い直線的な刻みを入れる。

(2) 石製品 (第090図、写真図版60-119) 砂岩製の中目の砥石が出土している。

(3) 金属製品 (第104図、写真図版67-133) 鉄製の手鎌 (1) が出土している。

SI360

(1) 土器 (第031図、写真図版17-34) 遺構はSI655に切られており覆土は一色で認識されている。埋没は他の住居に比べ比較的早かったものと考えられる。時期的にはカメや鉢が丸底化しており、庄内・布留式平行期の段階の遺物である。カメは口縁部が緩やかに締まる小型のもの、口縁屈曲部外面に三角突帯を持つ中型のものがある。厚底で外面にタタキを持つ (4) は畿内5様式の影響が認められる。さらに (5) は外面にタタキを施し器壁の薄い庄内傾向のカメである。鉢はボウル型の深いものと浅いものがある。また、丸底の鉢ないしカメの底部に丸い穿孔を施すものがある。多少器壁が厚い。高坏は坏部はゆるやかに外反する3タイプで脚には長短両者が認められる。支脚の頂部には穿孔が施される。

SI370

(1) 土器 (第031図) SI360に切られる住居跡で遺物量は少ない。丸底の壺ないしカメ (1) が検出されており、SI360とはあまり時間的に隔たりなく埋没したものか。3はラッパ形に直線的に短く開く高坏の脚部で円形の穿孔がある。

SI375

(1) 土器 (第031図) SI370に切られる住居跡で調査時には覆土は一色で認識されている。複合口縁壺およびカメの口縁部が出土するが、(2) は広口のDタイプの範疇と認識しているが、口縁端部が上方に向かって厚くなり、鉢など別の器種の可能性がある。

SI435

(1) 石製品 (第090図、写真図版60-119) 安山岩の石鏃が出土している。

SI440

(1) 土器 (第032図、写真図版18-35,18-36) 弥生後期終末ないし古墳前期初頭のSI250に切られる住居跡であり、これよりも古い。調査時には覆土は一色で認識されている。しかし、出土した土器の大半を占める弥生土器はSI250に時期的にはほぼ同時期の土器相を示しているが、須恵器の蓋3 (1,2) と坏a (3) が出土しており、奈良時代前半の遺構がこの覆土の範囲中に存在したことを示している。

カメ (6) は胴部中程以上にタタキを有し、それに被るように下半から中にかけてケ

ズリ気味のナデが施される。壺には小型丸底のものが見られ(5)、土器相としては布留式平行期のものと認識される。

(2) 石製品(第090図、写真図版60-119) ガラス小玉1点、方柱状の中目の砥石が出土している。

1SI510

(1) 土器(第032~035図、写真図版18-37~20-40) 三方に作りつけのベット状遺構を備え、集落の中でも整った形状を持つ住居であるが、形状をよくとどめる遺物は床面から若干高いレベルの覆土中で検出されたものがほとんどであり、埋没過程に供給された可能性が考えられる。調査中に鼓形の器台が数個盗難にあった。

覆土から出土した土器は破片資料は別として残存率の高い個体で見た場合、この遺構では鉢、高坏、器台で占められる傾向がある。鉢には小型丸底壺の形状を大きくしたもの(17)とボウル形のものがあるが(33,34)後者は口径が小さく坏と判断している。高坏の坏部(23)は屈曲はするものの直線的に上に延びる形状を成す。器台は上方にくびれがあるもので、ハケ仕上げの精製品とユビオサエままの粗製品とがあり、後者は支脚で報告しているが、本例でも使用の痕跡など顕著な差異を指摘するには至らない。直立する口縁を持つ小型丸底壺(3,4)が出土しており、土器群の時期の下限は古墳時代初頭の布留式平行期に置かれる。

ベット埋土中からは平底で底部の面積の小さい畿内傾向のカメ片(3)が出土している。1SI510nはベット盛土の下から検出されたピットであるが、頸部から上を欠いた壺の胴部が埋められていた。この壺は肩の部分に猫が爪でひっかいたような数条の傷が縦方向に見られる。同じような痕跡は本遺跡とは大佐野川を挟んだ対岸にある雛川遺跡出土の同時期、同型式の壺の同一部位で観察されている。この福岡平野に於いては同種の壺に絵画が描かれるケースがあり、本例も記号的な意味を持つものかも知れない。

(2) 石製品(第091図、写真図版60-120) 軽石塊、石庖丁、方柱状の中目の砥石が出土している。石庖丁の紐穴間は芯で2.0cmを計る。

(3) 金属製品(第105図、写真図版67-133,134) 鉄製の鍛造鋏先(1)、鎌(2)、鍛造斧(3)、板状製品(4~7)と1SI310同様に豊富な鉄製品が出土している。

1SI540

(1) 土器(第035図、写真図版21-41) 須恵器、土師器および瓦が出土する。須恵器は中央に突起がある底平なボタン状のつまみを持つ蓋c3(1)と高台が多少外側にふんばった坏c3(2,3)がある。カメは口縁が短く鋏先のように外反する形状を成す。瓦は縄目タタキの平瓦で、老司、鴻臚館式の軒瓦に供伴する属性を持つ。表土からも数点縄目タタキの平瓦が出土するが、周辺には瓦を所用できるような建物は検出されていない。また、土師器の小片の中にへら描きで文字のような筆跡のものが見られる。

(3) 金属製品(第105図、写真図版67-134) 頭のある鉄釘1点(1)が出土している。

1SI550

(1) 土器(第035~039図、写真図版21-42~23-45) 住居の床面近くのレベルの複数の箇所に残存率の高い土器がまとまって検出された。官道側溝1SD100がこの住居の覆土の上を通過するが覆土の境は不明確で、本遺構に帰属する多少の遺物が1SD100として取り上げられている。

壺およびカメの底部は平底からレンズ底に移行する段階のもので、丸底は含まれて

いない。カメについては口縁のくびれがシャープなものばかりで、胴上部にタタキの痕跡が見られるものがある。それとともに底部から胴中央部にむかってケズリ気味のナデが施されるものがある。大型の高坏は坏部の屈曲が明瞭な2のタイプで屈曲部から先の方が短い。球形の坏が1点出土している。

1SI550aは南側の支柱穴であるが、覆土からミガキで仕上げられた尖底の特殊な坏？が出土している。各遺物の属性から本土器群は弥生後期中頃に位置づけられる。

(2) 金属製品(第105図、写真図版67-134) 木質の痕跡が残る鉄製の手鎌(1)が出土している。

(3) 石製品(第91図、写真図版60-120) 緑色片岩製の石庖丁が1点出土している。金属顕微鏡の観察では、稲科特有の使用痕は見られなかった。石材特性か使用頻度の低さによるものか。

1SI560

(1) 金属製品(第105図、写真図版67-134) 青銅製の鎬を持つ鎌が出土している。刃部は欠損する。

1SI665

(1) 金属製品(第105図、写真図版67-134) 鉄製の槍鉋(1)が1点出土している。

(2) 石製品(第92図、写真図版61-121) 泥岩製の石庖丁(1)が出土している。金属顕微鏡による観察では、稲科特有のポリッシュは見られず、研ぎ直し後に廃棄になったものであろう。

4 土坑の出土遺物

1SK003

(1) 土器(第040図) 住居跡1SI080に切り込む遺構で、白磁V類椀(1)、朝鮮製無釉陶器(2,3)の壺片が出土している。無釉陶器は灰色を呈しその内面は波打つようにナデの痕跡が残される。

1SK013

南側の調査区の段落ち際で検出された遺構で、弥生土器に混じって須恵器、土師器が出土している。

(1) 土器(第040図) 須恵器の蓋(1,2)は内側に返りの付く小型のもので、坏cは外側に広がる古い形状を持つ。土師器は三角の高台を持つ。

(2) 石製品(第093図、写真図版61-122) 方柱状の砥石が2点出土している。

1SK130

古代官道西側溝の西約25mほどの1次調査区中央付近で検出された直径約2m強の土坑で下部に炭の堆積層があり、大半はその上位の暗褐色土層で埋没している。残存率の高いほとんどの遺物はこの層から出土している。

(1) 土器(第040~042図、写真図版23-46~25-49) 土師器は供膳具としての坏蓋(暗褐色土1~6)、坏a(暗褐色土7)、坏c(暗褐色土8)、坏d(暗褐色土10~14)、大坏c(暗褐色土9)、皿(暗褐色土15~17)、高坏(暗褐色土20~22)が、煮炊具としてカメa(暗褐色土23~33)、竈片(暗褐色土34)が出土している。須恵器は坏蓋(暗褐色土35~41)、坏c(暗褐色土42~48,55~59)、坏a(暗褐色土49~54)、鉢(暗褐色土62,63)、皿(暗褐色土60~61)、高坏(暗褐色土64)、カメ(暗褐色土65~69)が出土している。土器以外に縄目タタキを持つ平

瓦（暗褐色70）が相伴している。

時期的には須恵器の坏cには高台の形状が外に広がる古い要素を持つものが見られるが（暗褐色55）坏aが一定量見られ、土師器坏dが存在することなどからこの土器群は8世紀後葉に位置づけられる。

（2）土製品（第080図、写真図版54-107） 繊維状の痕跡が見られる焼土塊が出土している。

（3）金属製品（第106図、写真図版68-135） 鉄製の釘（1～4）、板状製品（5）、鉾滓（6）が出土している。

1SK184

1SK130とほぼ同じ規模でその約10m南に穿たれた土坑で、暗褐色土、茶褐色土の順で土層が堆積する。遺物の大半は茶褐色土で検出された。土色名の付いていない土器の大半は茶褐色土に帰属する。

（1）土器（第043,044図、写真図版23-46,25-50,26-51） 土師器には坏蓋(1)、坏a(2～3)、坏d(4～9)、皿(10～13,灰色土1)、手づくね坏(14)、内底部に暗文で連続する円弧を描く都城系の皿（暗褐色土2）が出土している。須恵器は坏蓋（16～18）、坏c（24～30）、皿（31～32）、壺蓋（33）、小壺（34）および胴長の壺（15）が出土した。ほかに焼塩壺が灰色土（3）、暗褐色土（6）で出土しており、後者はほぼ完形で胴部途中で屈曲している。内面口縁付近には縦方向のしわがあり、それ以下の部位にかすかに布目の痕跡が見られる。発色は赤くなく白色系で、下半部の一部が表面剥離している。また、灰色土では黒色土器Aの坏c(2)が出土している。この土器の外内面には縦方向のミガキが施される。須恵器の坏蓋の天井部の調整には回転ヘラケズリを施す例はない。

時期的には白色系の土師器の坏a(2,3)が出土しており3は底部の角がとれて丸底化しつつある。これを9世紀にまで下る最新の遺物と見なければならぬが、大半の土器は8世紀後葉の時期を示している。坏a2点はほぼ完形であり、破片で混入したとは考えられない。

（2）金属製品（第106図、写真図版68-135） 鉄製の刀子、棒状製品、鉄塊が出土している。

1SK217

1SI310の南角付近にある土坑で、土器は弥生土器の小片で占められる。

（1）土器（第044,045図） 壺はく字形の袋状口縁（1,2）、高坏には屈曲から先が短い坏1のタイプのもの（13）があり、弥生後期中頃の様相を呈す。

（2）土製品（第081図、写真図版54-107） 繊維状の痕跡が見られる焼土塊が出土している。

（3）石製品（第093図、写真図版61-122） 方形の荒目の砥石が出土している。

（4）金属製品（第106図、写真図版68-135） 鉾滓が1点出土している。

1SK244

1SI110に切り込む土坑で、土器は小片で占められる。黒灰土は最終埋没土層である。

（1）土器（第045図、写真図版26-52） 須恵器は口縁が屈曲して垂下する坏蓋IV（奈文研坏H）（黒灰土1）、鉢（黒灰土2）、高坏（2）が、土師器には短く外反する口縁を持つカメが出土している。

（2）金属製品（第106図、写真図版） 槍鉋状の棒状鉄製品が出土している。

1SK245

調査時点では弥生後期の溝1SI254に切られると判断されたが、出土遺物には8世紀の遺物を含んでいる。

(1) 土器 (第045図) 弥生の土器片には前期の遺物が多く含まれ、至近に当該期の遺構が存在した可能性が考えられる。また、縄文後晩期の粗製深鉢片が含まれている。

1SK270

古墳時代初頭の住居跡1SI101を切る土坑で、出土遺物には弥生後期の遺物を含んでいる。

(1) 土器 (第046図、写真図版26-52) 壺(1)は算盤形の胴部形状をなし、高坏(3)は坏部の屈曲部位から先が短いタイプのもので、両者の特徴は弥生後期の範疇に納まるものである。遺構の切り合い関係からこれらの土器は流れ込みによるもので、遺構埋没の最終時期を示すものではない。

(2) 土製品 (第081図、写真図版54-107) 繊維状の痕跡が見られる焼土塊が出土している。

1SK304

弥生時代初頭の住居跡1SI255を切る土坑で、出土遺物には奈良時代の遺物を含んでいる。

(1) 土器 (第046図) 須恵器には坏蓋c3(2)と坏c3(3)が見られ、内外面に回転台を利用した横方向のミガキを施す鉢が出土している。また、口縁端部外面に四条の横方向に平行する沈線を描く縄文土器の精製深鉢片が出土している。

(2) 金属製品 (第106図、写真図版68-135) 頭のある鉄釘が1点出土している。

1SK346

(1) 土器 (第046図) 須恵器には坏蓋c3(1)が出土している。

1SK347

1SB225掘立柱建物の中央付近で検出された土坑で淡灰土、白色焼土、灰色砂状土(灰砂も同一層)、暗灰色粘質土、灰色土の順に古い堆積層となっている。白色焼土は遺構を一旦埋めたと考えられる層で、一部で被熱し褐色化していた。破損の少ない土器はこの層以下で多く検出された。

(1) 土器 (第046~047図、写真図版27-53) 須恵器には坏蓋、坏c3、坏a、大坏c、皿a、丸底の壺類、鉢、高坏などがある。土師器には坏蓋、坏c3、坏d、大坏、皿a、甕aおよび焼塩壺I,II類が出土している。須恵器の坏蓋には回転ヘラケズリは施されない。

(2) 石製品 (第094図、写真図版62-123) やや大きめな方柱状の荒目の砥石が出土している。

(3) 金属製品 (第106図、写真図版68-135) 鉄釘、鉄塊が出土している。

1SK348

1SK347の南東約3mの地点で検出された土坑で、1SK347同様に堆積土中に焼土が形成されている。

(1) 土器 (第048図、写真図版27-54) 須恵器には坏蓋、坏c3、坏aが、土師器には坏蓋、坏c3、坏d、碗c、甕aと用途不明の筒状土器および焼塩壺、縄目タタキの平瓦が出土している。須恵器の坏蓋の天井部の調整には回転ヘラケズリを施す例はない。

(2) 土製品 (第081図、写真図版54-107) 繊維状の痕跡が見られる焼土塊が出土

している。

1SK368

(1) 土器 (第048図) 土師器の坏d (3)、須恵器の坏蓋2 (1)、坏c3 (2)、縄目叩きの平瓦 (4)、塩焼壺I類 (5)、筒状土製品 (6) が出土している。

暗灰土からは須恵器の坏蓋3 (1~4)、土師器の坏c3 (5) が出土している。

淡茶灰土からは須恵器の坏蓋3 (1,2)、坏c3 (3~5) が出土している。

(2) 土製品 (第081図、写真図版54-107) 焼土塊が2点出土している。

(3) 石製品 (第094図、写真図版62-123) 安山岩の石鏃が出土している。

1SK405

1SB170の西隣で検出された方形の土坑で、堆積は人為的なものでなく自然に順次堆積したものと考えられ、暗灰土、黒灰土、淡灰土の順で埋没している。土坑埋没途中の暗灰土と黒灰土より多くの遺物が検出された。

(1) 土器 (第049~053図、写真図版28-55~32-63) 淡灰土からは土師器の坏蓋、坏c3、坏d、甕a、須恵器の坏蓋1、坏蓋3、坏a、坏c3、壺b、高坏などが出土している。須恵器の坏蓋3は天井部の調整に回転ヘラケズリするもの (9,13) とナデだけのもの (12) とが混在している。

黒灰土からは土師器の坏蓋、坏d、大坏c、皿a、高坏、甕a、ドーナツ状の土製品 (カマドかけ口とカメの間に挟む中間具か)、須恵器の坏蓋3、壺蓋、坏a、坏c3、大坏、高坏、円面硯および焼塩壺I(58),IIb (55~57) 類が出土している。須恵器の坏蓋には回転ヘラケズリは施されない。円面硯は焼成による歪みが顕著なもので、破片の状態で約5分の1が出土した。蓋、坏、皿の各器種内で法量における大小の分化が見られる。

暗灰土からは土師器の坏c3、坏d、大坏c、皿a、高坏、甕a、手づくね坏、須恵器の坏蓋1、坏蓋3、坏a、坏c3、瓶、縄目平瓦片、焼塩壺片などが出土している。須恵器の坏蓋の天井部の調整には回転ヘラケズリを施す例はない。

この土坑からの出土遺物を大きく見れば、多種類の器種かつある程度の量が時間経過の中で廃棄され、その廃棄された特定の器種には法量分化の現象が見られる。他の集落の竪穴住居跡群内やその周辺の廃棄土坑などでは見られない出土傾向であり、坏d、円面硯、製塩土器などは公的要素のある遺跡で出土するとされていることなどから、この土坑の意味や掘立柱建物1SB225などとの位置関係は重要である。また、なによりこの時期と前後して同様の土坑1SK184、1SK347、1SK348などが至近に展開していることから、その意味を考える必要がある。

(2) 土製品 (第082,83図、写真図版54-108,55-109) 繊維状の痕跡が見られる焼土塊が9個体出土している。

(3) 石製品 (第094図、写真図版62-123,124) やや大きめな方柱状の荒目の砥石が出土している。

(4) 金属製品 (第106図、写真図版68-136) 釘、板状の鉄製品の他、黒灰土より鉾滓が出土している。

1SK417

1SK347の北約9mの地点で検出された土坑。

(1) 土器 (第053,054図、写真図版32-64) 白灰土からは土師器の坏c3、皿b、甕、甕a、甕 (玄界灘式製塩土器) が、また、須恵器の坏蓋3、坏a、坏c3、鉢、壺c、甕が出土している。須恵器の坏蓋3は天井部の調整に回転ヘラケズリするもの (14,17,18)

とナデだけのもの(13,15)とが混在している。

1SK675

1SI345に切り込む土坑で、検出時には切り合い関係を逆に認識していた。

(1) 土器(第054図、写真図版33-65) 壺、大壺、甕、高坏が出土している。壺は口縁の屈曲部外面に明確な段を持つもの(2)と、横方向のミガキの差異によって段と認識されるものの二者がある。大壺は内面に赤色顔料を塗布する。高坏は坏部中央が窪んでいる。縄文土器の粗製深鉢片(10)が1点出土している。

1SK681

1SD100に切られる土坑で、遺物は破片資料が多少出土している程度である。

(1) 土器(第055図) 大半が弥生土器であるが、須恵器の坏蓋IV(1、奈文研坏H)、および内側に返りのある蓋1(整理中に紛失)が出土している。この遺構の埋没の下限時期は7世紀後半ないし8世紀初頭まで考える必要がある。

1SK718

深さ約20cm程度の浅い方形プランの土坑で、床面が多少埋没した後に形成された堆積層中でまとまって弥生土器が検出された。

(1) 土器(第055～059図、写真図版33-66～35-70) 器種としては大壺(1)、壺A2(2)、壺A3a(5)、壺C2(7,14)、壺C3(13)、鉢1(24,25)、鉢2(26)、鉢4(21～23)、高坏坏2(53～54)鼓形器台(55～58)、手づくね坏(60、61)などが出土している。底部の破片は大半がレンズ底で占められるが、一部に畿内5様式系の厚底(43)や完全な丸底(45)などを含んでいる。

大半の遺物が後期後葉に属すが一部の土器(45など)は古墳時代前期初頭に下る可能性もある。

1SK838

1SI435に切り込む直径約80cm、深さ約50cm程の円形プランの土坑で、堆積層中の中程でまとまって弥生土器が検出された。人為的な一括投棄である可能性がある。

(1) 土器(第059～060図、写真図版36-71,72) 壺(1)、甕(2,3,7)、鉢4(4,5)脚付き鉢(6)、高坏脚(8～10)などが出土している。甕や鉢は丸底化し、鉢の脚には畿内的な低平な形状のものが採用されている。高坏などは脚部しかなく、破碎したものが廃棄されたと考えられる。

时期的には古墳時代前期初頭まで下る資料群である。

5 墳墓の出土遺物

1ST140

(1) 土器(第29図) 提示した白色系の坏片(1)以外に、現場では坏aが出土していたが整理過程で所在不明になってしまった。9ないし10世紀に比定される。

(2) 金属製品(第107,108図、写真図版68-136,69-137) 薄い玉縁を持つ青銅製の鏡片が1点、木質が付着する鉄釘15点が出土している。

6 溝の出土遺物

1SD001

南側の低い平坦面上で古代官道西側で直角方向に延伸する形で検出された溝で、幅約6m離れて1SD067が平行する。小規模な道路状遺構の側溝の可能性はある。

(1) 土器 (第061図) 遺物は相対的に少ない。弥生土器片なども見られるが、土師器の把手 (1)、須恵器坏片 (2) などが見られ、図示したものの他に壺b (長頸壺) なども出土しており、溝自体は8世紀後半以降に埋没している。この溝の東延長部の1SD068でも須恵器坏片が1点出土しており、埋土も同じ黒灰色系であり、ほぼ同時期のものと考えている。

1SD002

南側の低い平坦面上で検出された溝で1SD001を切る。

(1) 土器 (第061図) 須恵器坏a (1,2)、小壺 (3) など8世紀の遺物片が多いが、黒色土器B類椀 (4) が出土しており、溝の埋没時期の下限を10世紀まで見る必要がある。

(2) 石製品 (第095図、写真図版62-124) 石庖丁が出土している。紐穴間は2.6cmを計る。

(3) 金属製品 (第109図、写真図版69-138) 板状鉄製品および鉾滓1点が出土している。

1SD025

南側の低い平坦面上の調査区の東側で検出された砂によって埋没した溝である。

(1) 土器 (第061図) 須恵器蓋片 (1)、甕片 (2) が出土したに留まる。

少なくとも8世紀以降に埋没したと判断される。古代官道の延長部分であり、問題の遺構である。

1SD028

南側の低い平坦面上の調査区の最も東側、現河川 (大佐野川) の際に検出された溝である。

(1) 土器 (第061図、写真図版37-73) 土師器の坏 (1)、低脚の高坏 (2,3)、須恵器の坏c1 (6,7)、坏c2 (7~9) と高坏 (10) が出土している。香炉ないし硯と考えられる獣脚 (11) が見られる。8世紀第1四半期頃に埋没したものか。古代官道の延長部分であり、問題の遺構である。

(2) 金属製品 (第109図、写真図版69-138) 板状の鉄製品が出土している。

1SD033

南側の低い平坦面上の調査区の東側で検出され1SI005を切る溝である。

(1) 土器 (第061図) 弥生土器、古式土師器片が出土しており、坏 (3,4) や小型器台 (5) から弥生時代後期終末から古墳時代前期初頭の埋没と考えられる。

1SD034

南側の低い平坦面上の調査区の東側端で検出された東西方向に走る溝である。

(1) 土器 (第061図) 土師器坏a (1)、竈の鏝 (2)、須恵器は蓋c (3)、蓋3 (4)、坏a (5)、坏c3 (6,7)、壺b (8) が出土している。破片ばかりであるが埋没時期は8世紀中葉以降と見て良からう。

(2) 石製品 (第095図、写真図版62-124) 方柱状の中目の砥石が出土している。

(3) 金属製品 (第109図、写真図版69-138) 椀形滓が1点出土している。

1SD067

南側の低い平坦面上の調査区で検出された1SD001に平走する溝である。

(1) 土器 (第062図) 須恵器の蓋3 (1)、坏c3 (2,4)、皿a (3) が出土している。

8世紀中葉以降の埋没と見て良からう。

1SD100

調査区を北西から南東に縦断する溝である。水城西門から延びる古代官道の西側溝に比定される。

(1) 土器 (第062~063図、写真図版37-74~38-76) 暗褐色土は最終埋没土であるが、須恵器では甕(30,最上層1)や口縁端部の垂下が弱い蓋3片(2,21,22)、坏a(23)、高台が内に入った坏c3(25)などの存在から8世紀中頃以降の傾向を示す。ちなみに周辺土坑に供給されている回転台を使用した土師器類皿a、坏d片は出土していない。その他須恵器坏蓋IVA(奈文研坏H)や小蓋1などの存在は、埋没過程でSI305などから遺物が供給されたことによるのではなかろうか。

(2) 土製品 (第084図、写真図版55-110) 繊維状の痕跡が見られる焼土塊が出土している。

(3) 石製品 (第095,096図、写真図版63-125) 石庖丁が出土している。紐穴間は3.3cmを計る。

(4) 金属製品 (第109図、写真図版69-138) 鉾滓が3点出土している。

1SD125

一辺が約10mの方形周溝状遺構で、住居跡1SI110を切っている。

(1) 土器 (第064図) 弥生後期終末頃の甕(2~6)、高坏(7)が出土している。畿内V様式の影響のある底5のタイプ(5)が含まれている。

1SD254

調査区南西隅で検出された溝状遺構で、土器溜まり1SX145を切っている。

(1) 土器 (第064図、写真図版39-77) 底部に穿孔が施される弥生後期後半の鉢(3)が出土している。

1SD525

調査区南側で検出された東西方向の溝状遺構である。

(1) 土器 (第064図、写真図版39-77) 黒色土器B類の椀が出土している。

(2) 金属製品 (第109図、写真図版69-138) 鉄塊が1点出土している。

7 その他の遺構の出土遺物

1SX004

調査区南側の低い平坦面上で検出された溜まり状遺構で、住居跡1SI060を切る。

(1) 土器 (第065図) 白磁椀V×VIII類(2)、越州窯系青磁皿I-2類(3)、朝鮮系無釉陶器(4、須恵質)など平安後期に及ぶ遺物が出土している。

1SX023

調査区南側の低い平坦面上の住居跡1SI005西側で検出されたピット状遺構で、土器が1点埋納されていた。

(1) 土器 (第065図、写真図版39-77) 弥生後期後半の丸底鉢1(1)が出土している。

1SX039

調査区南側の低い平坦面上で検出されたピット状遺構で、住居跡1SD033に切られる。

1SX051

調査区南側の低い平坦面上の住居跡1SI005北側で検出された溜まり状遺構である。

(1) 土器 (第065,066図、写真図版40-79) 弥生後期の壺A2b(1,2)、甕(3~8)

および高坏などが出土している。7は外面が横方向のタタキに覆われる、肉厚の在地系の要素を持つ。古墳時代前期初頭頃に位置付けられる。

1SX061

調査区南側の低い平坦面上の住居跡1SI005西側、030の南側で検出された溜まり状遺構である。

(1) 土器(第066図、写真図版40-80) 弥生後期以降のものと見られる大小さまざまな手づくね坏が4点出土している。意図的な廃棄か。

1SX077

調査区南側の低い平坦面上の掘立柱建物1SB035に切られる溜まり状遺構である。

(1) 土器(第066図) 古墳時代前期初頭頃の甕(1)、底部に穿孔がある鉢(3)、高坏脚および縄文土器浅鉢(4)が出土している。

1SX112

調査区南側の住居跡1SI105東側ピット群である。

(1) 土器(第066図) 弥生の土器片がまとまって出土している。壺A2b(1)や甕底2(10)の存在から後期中頃以降に位置付けられる。

1SX135

調査区南西角で検出された溜まり状遺構で、埋め甕遺構1SX145(2000年報告書p91では1SX135と誤記)を覆っていた。

(1) 土器(第067~072図、写真図版41-81~46-92) 弥生時代後期末から古墳時代前期初頭頃の在地系土器で占められている。壺A3a(1)、壺A3b(2,4)、壺C3×底3(5,6)、壺C3×底4(8~9)、鉢4×底4(10)など壺、鉢類は尖底化しつつあり、甕も丸底(27)を含んで同様の傾向を示している。鉢1には大小あり、小は坏化しつつある(42)。高坏は坏部の口径が20cmをこえる大型のもので屈曲部がゆるやかな3タイプ(50,52,56,57)を含んでいる。

土器相の下限は古墳時代前期初頭頃に置かれよう。

(2) 土製品(第084図、写真図版55-110) 中央に窪みのある円盤状の土製品が出土した。

(3) 金属製品(第110図、写真図版70-139) 棒状および板状の鉄製品が2点ずつ出土している。

1SX145

溜まり状遺構1SX135を除去した時点で確認された埋め甕遺構で、大甕が口縁を斜め下にした状況で検出されている。底部は破損、欠損する。

(1) 土器(第067~072図) 口縁屈曲部に三角突帯を持ち、タタキで整形された大甕である。口縁端部に斜めの連続した刻みが施される。胴中央に大きな黒斑が残る。

1SX157

奈良時代の土坑1SK133の南側で検出された遺構である。形状から墳墓の可能性も考えられる。

(1) 土器(第073図、写真図版47-93) 土師器の椀c(1)および坏a(2)が出土している。坏は底の中央が凸状になっているが、体部との境は角をもっている。9世紀前半頃の所産か。

1SX171

住居跡1SI102に切り込むピットである。

(1) 土器 (第073図) 甕 (1) は口縁の屈曲部が多少鈍化している。

1SX275

住居跡1SI101,185に切られる溜まり状遺構である。

(1) 土器 (第073図、写真図版47-94) タタキを持つ丸底の甕 (3) および小型丸底壺 (1,2) が出土する。3は在地の庄内模倣甕であるが、セットは布留式平行期の土器相である。

(2) 金属製品 (第110図、写真図版70-139) 鉄製槍鉋が1点出土している。

1SX332

長方形プランの土坑状で、その方位や形状から古代の墳墓のであった可能性もある。

(1) 土器 (第073図) 遺物は弥生前期のものに限られる。甕の口縁と底がある。

1SX349

住居跡185の西側で検出された溜まり状遺構である。

(1) 土器 (第073図、写真図版48-95) 須恵器では蓋 (1~5)、高坏 (6)、壺 (7)、甕 (8)、土師器には甕 (10) およびその把手 (9) が出土する。坏や壺は7世紀後半の様相があるが、蓋には8世紀まで下るものが含まれる (3~5)。

1SX350

住居跡1SI310を切る溜まり状遺構である。

(1) 土器 (第074図、写真図版47-94) 在地系土器で占められ丸底化した甕 (4)、鉢 (7)、屈曲部から先が長い坏部を持つ高坏 (9,10) が出土し、弥生後期終末から古墳時代前期初頭の様相を示す。

1SX356

住居跡1SI210を切る溜まり状遺構である。

(1) 土器 (第074図) 壺A (1) およびD (2) が出土し、弥生後期終末頃と見られる。

1SX495

住居跡1SK184に切られる溜まり状遺構である。

(1) 土器 (第074図) 土師器坏d (3) や底平は須恵器坏a(12,13)などの存在から8世紀中ごろ遺構の所産と見られ、口縁が大きく外反する特殊な鉢 (5) が含まれている。

(2) 金属製品 (第110図、写真図版70-139) 青銅製耳環が1点出土している。

1SX527

掘立柱建物1SI150付近で検出されたピットである。

(1) 土器 (第075図) 須恵器蓋 (1) で、内面に墨跡があり、硯に転用されていた。

1SX548

住居跡1SI540南で検出された溜まり状遺構である。

(1) 土器 (第075図) 須恵器坏c3の一部 (1,10) は高台が底部の内側に寄っており、8世紀中頃以降の時期を示す。縄目平瓦片、焼塩壺片などが供伴し、土坑群と同じ遺物構成である。

1SX563

住居跡4SI150南東角で検出されたピットである。

(1) 土器 (第076図、写真図版48-96) 多少、底部を意識した丸底の底平な甕 (1)

が出土している。

1SX571

土坑1SK184の東側で検出された短い溝状を成す溜まり状遺構である。

(1) 土器 (第076図) 胴部が丸い黒色土器A類椀 (1) が出土している。9世紀後葉か。

1SX690

住居跡1SI310上面で検出された平行する短い溝状が並ぶ遺構で、畝 (耕作) の痕跡である。

(1) 土器 (第076図) 土師器坏c (1)、須恵器坏c3 (4) などから8世紀以降の所産と考えられる。住居への削り込みが顕著な状況から時期的に中世以降まで考える必要がある。

(2) 金属製品 (第110図、写真図版70-139) 鉄塊1点が出土している。

その他の遺構の出土遺物 (土・石・金属製品のみ出土の遺構)

土製品 (第084図、写真図版55-110) 円盤状土製品 (SX135)、焼土塊 (SX548)、不明土製品 (SX690) が出土している。

石製品 (第096,097図、写真図版63-125~64-127) 黒曜石の石鏃 (1SX053,243,288,311,349,402)、黒曜石フレーク (SX372)、玄武岩の石鏃 (SX617)、安山岩の石鏃 (SX219,231,247,302,322,)、安山岩の三稜ポイント (SX352)、安山岩の錐 (SX721)、流紋岩の石庖丁 (SX372)、泥岩の砥石 (SX827)、チャート用途不明 (SX622)、火成岩用途不明 (SX408)、滑石用途不明 (SX408,620) が出土している。

金属製品 (第110図、写真図版70-139) 鉄釘 (SX175,189,344,439,517,627,804,827) 刀子 (SX257,501,535,)、鉄鏃 (SX219)、板状鉄製品 (SX809) が出土している。

8 各土層出土の遺物

遺構を覆っていた遺物包含層は堆積後のいずれかの時期に起耕された耕作土と考えられる。図版では残存率の高い遺物の他、遺構では出土数の少ないものを図示している。詳細については遺物観察表をごらんいただきたい。

出土遺物で目立ったところでは縄文時代晩期の鉢 (第077図橙粘1,2,第078図淡灰土1) が複数確認されている。縄文系の石斧、石鏃 (第101図表土1~3)、石鏃 (第096図)、フレーク類もその時期に伴うもので、原口遺跡同様に宮ノ本丘陵裾部一帯に点々とキャンプサイトが存在したものと考えられる。古代の遺物では墨書土器 (第078図灰色土22)、製塩土器 (第078図灰色土34~36、第079図表土10、前者は焼塩壺で後者は煎熬甕)、埴および縄目タタキの平瓦片 (第079図表土11~15) など官的な要素を持つ遺物の組み合わせが確認できる。

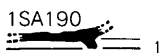
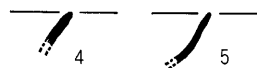
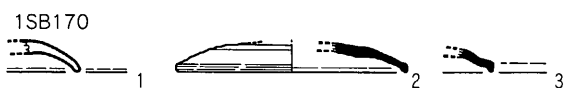
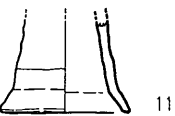
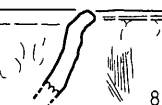
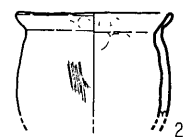
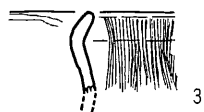
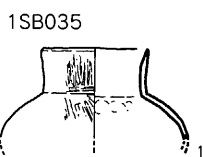
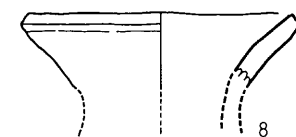
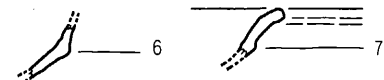
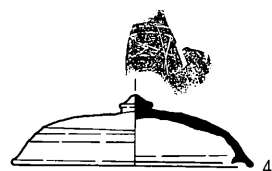
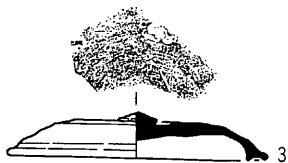
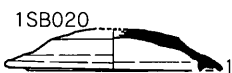

第1図 1SB015、020、035、170・1SA165、190出土遺物実測図 (1/4)

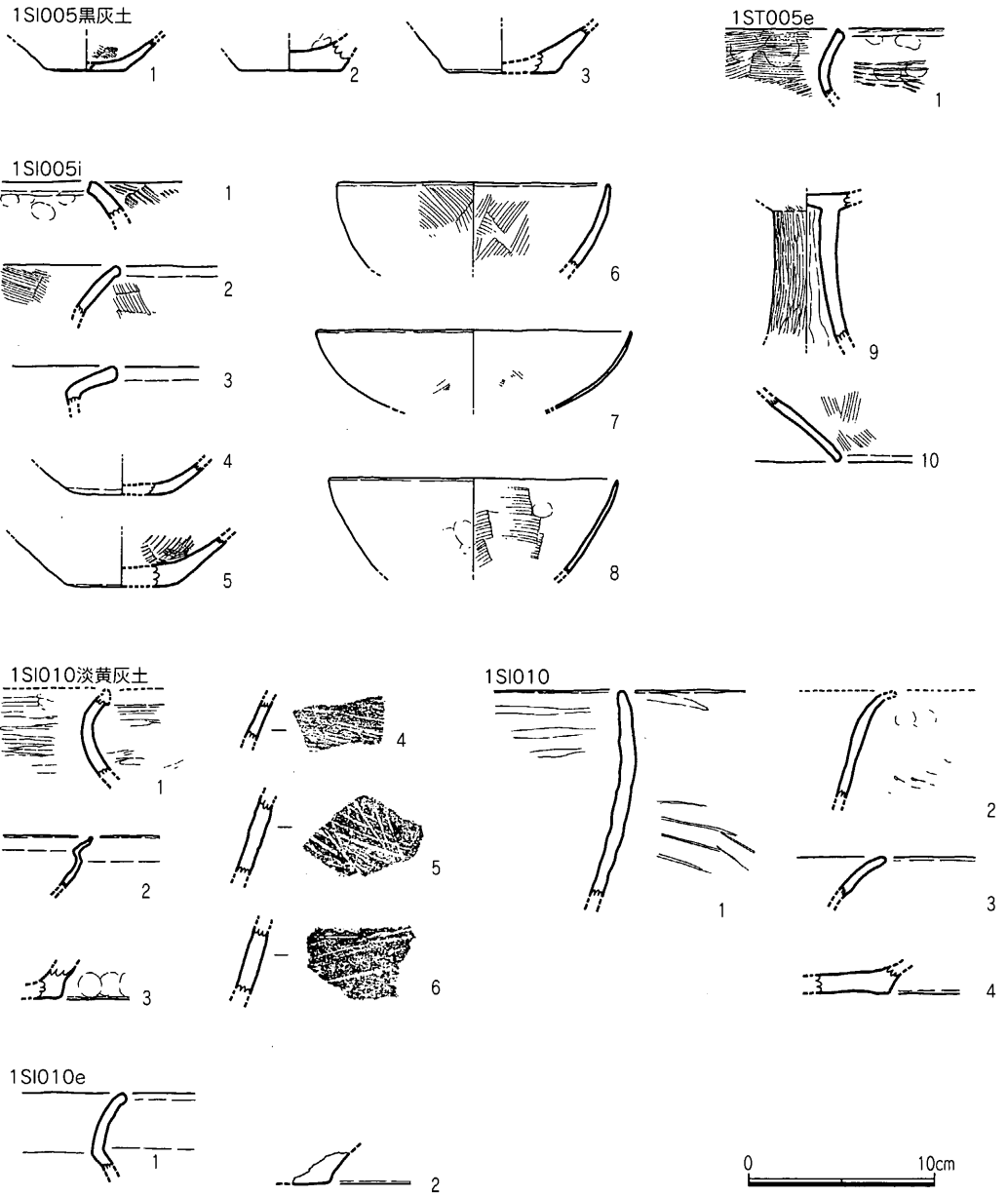

第2図 1S1005、010出土遺物実測図 (1/4)

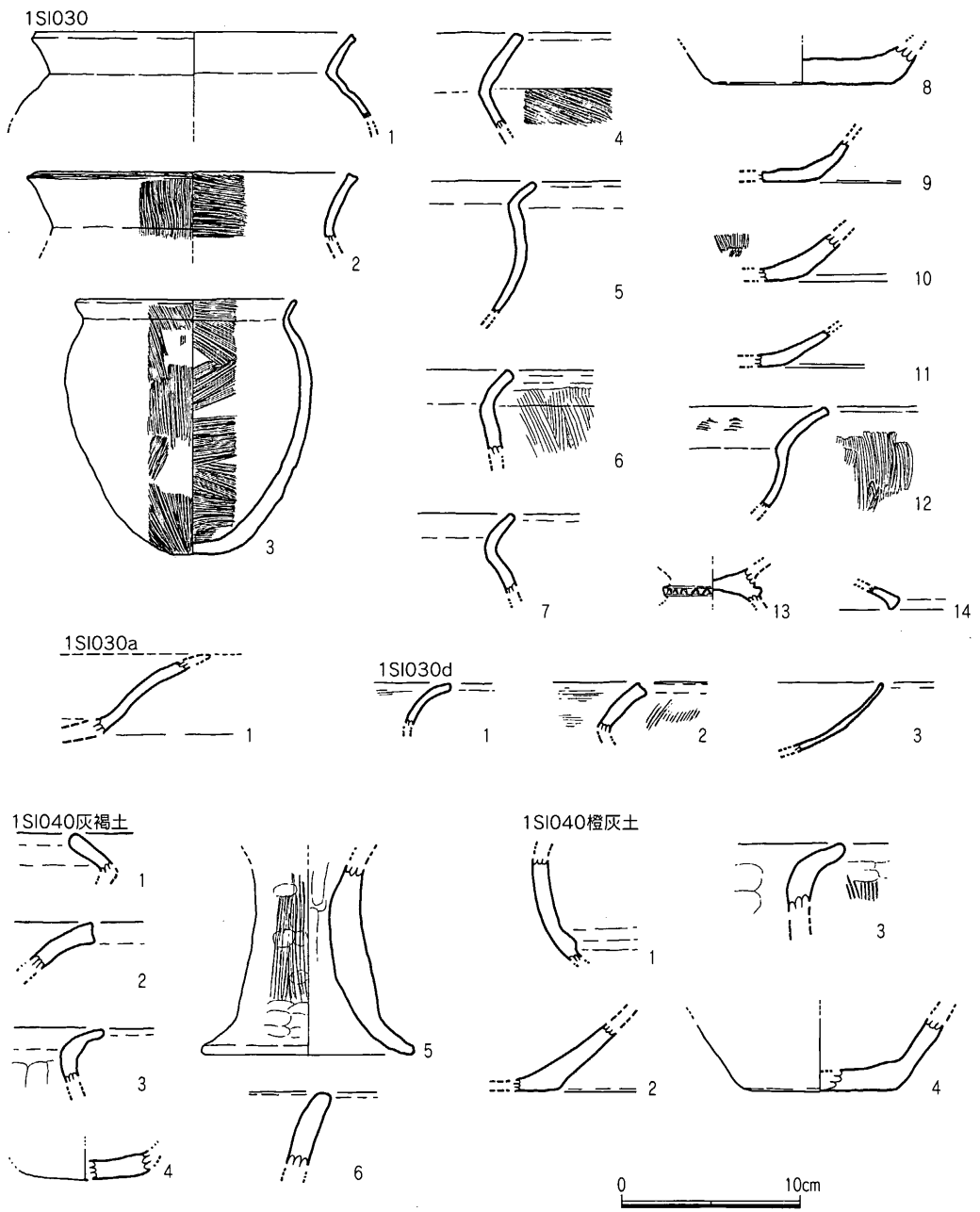

第3図 1SI030、040出土遺物実測図 (1/4)

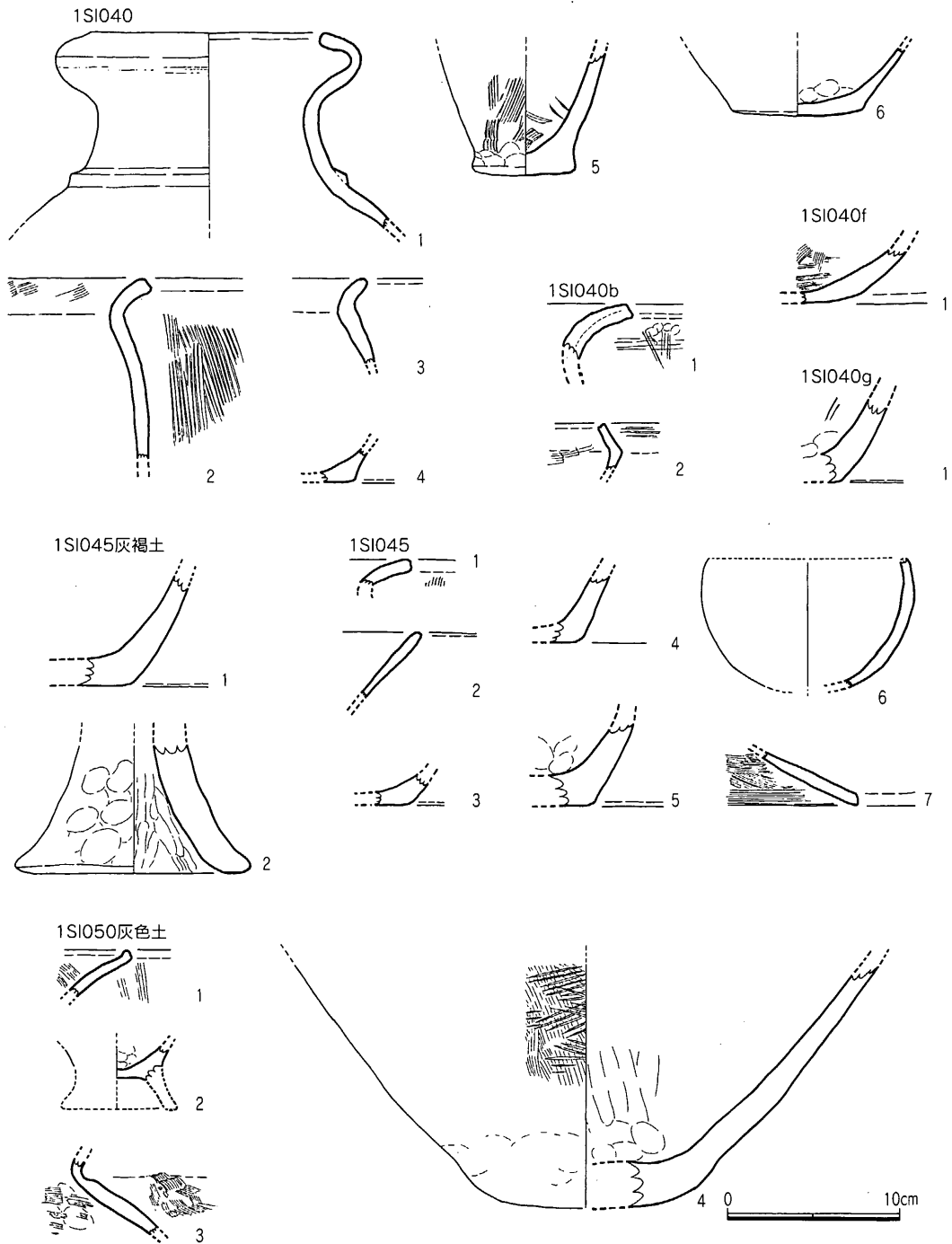

第4図 1SI040、045、050出土遺物実測図 (1/4)

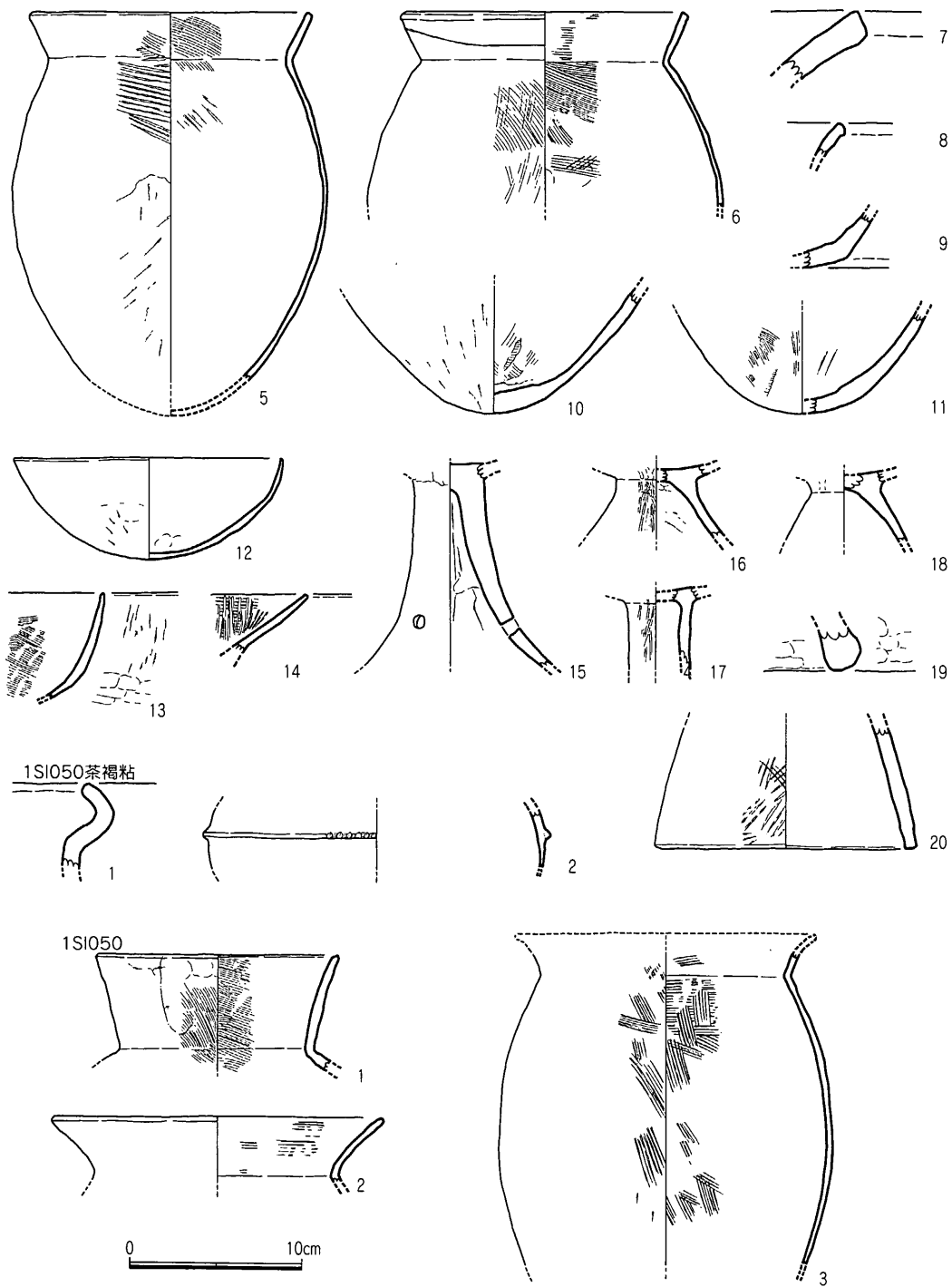

第5图 1SI050出土遺物実測図 (1/4)

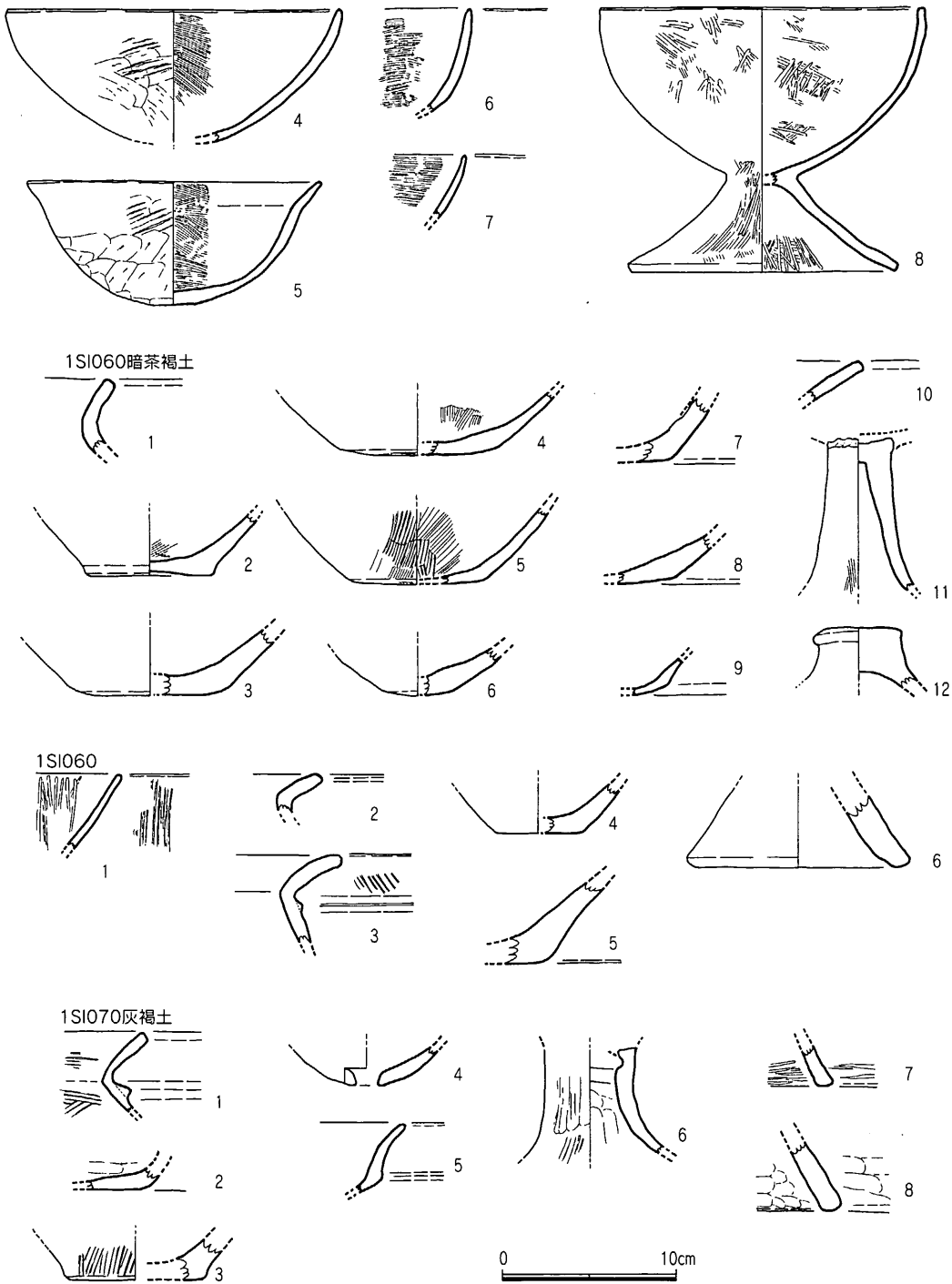

第6図 1SI050、060、070出土遺物実測図 (1/4)

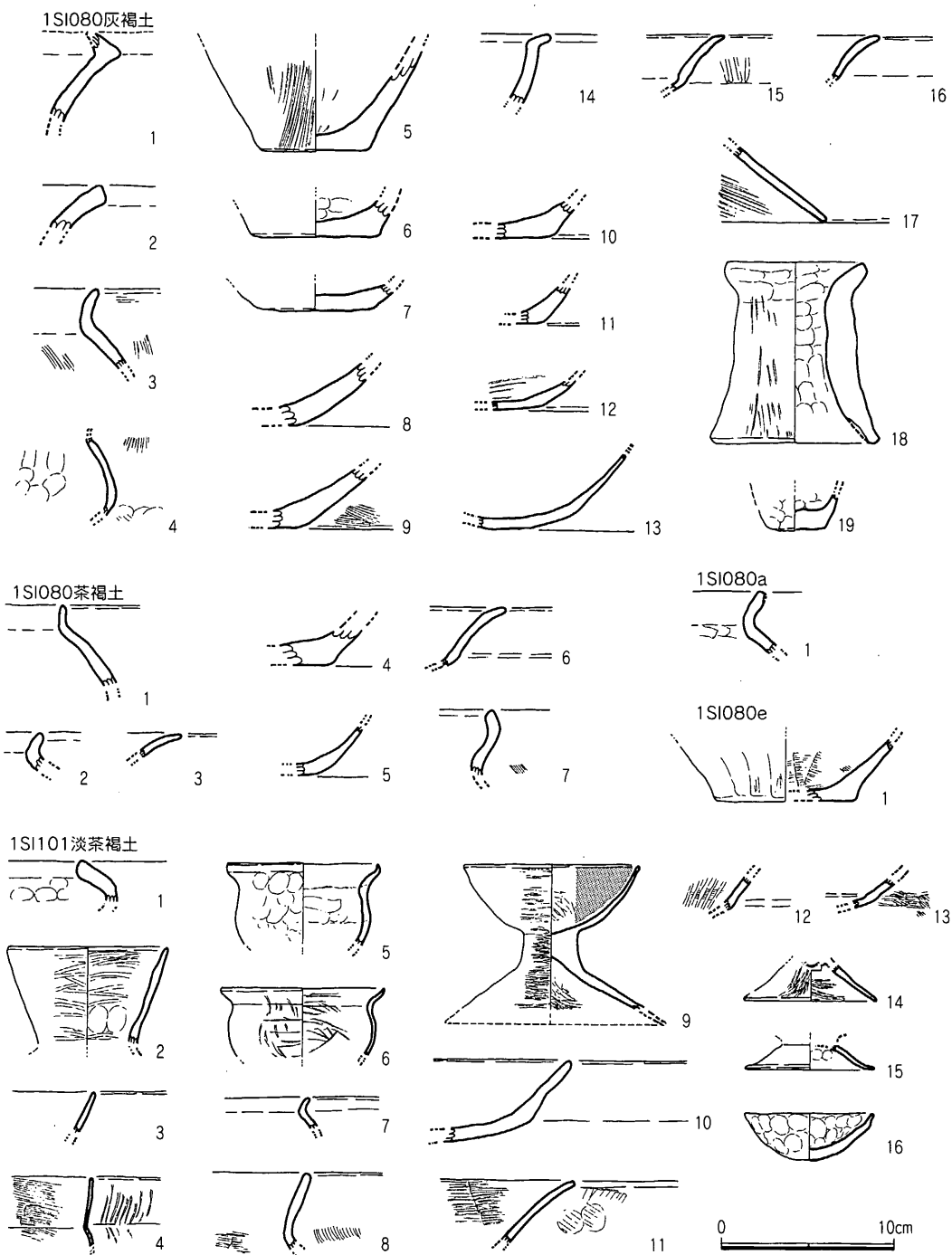

第7図 1SI080、101出土遺物実測図 (1/4)

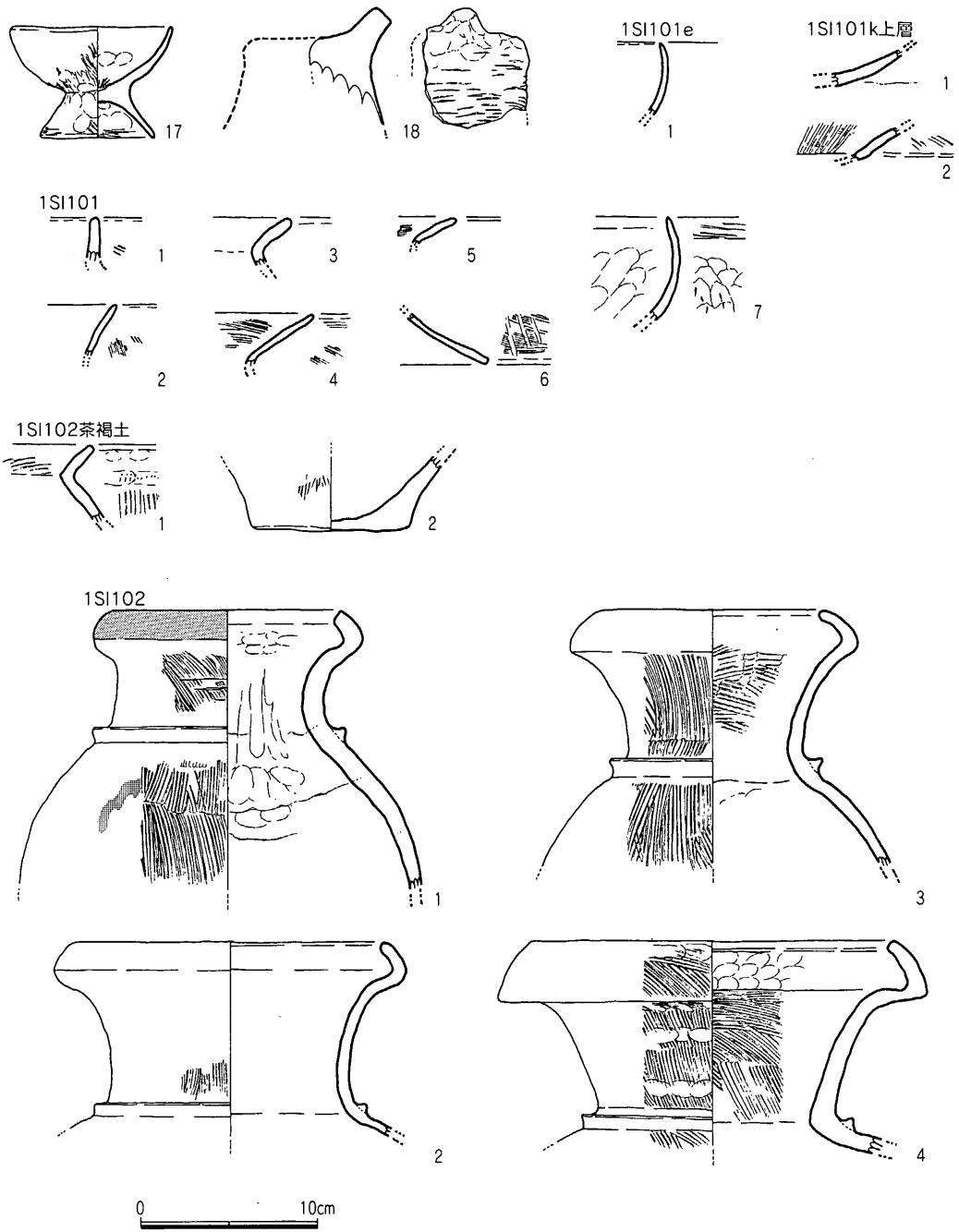

第8図 1SI101、102出土遺物実測図 (1/4)

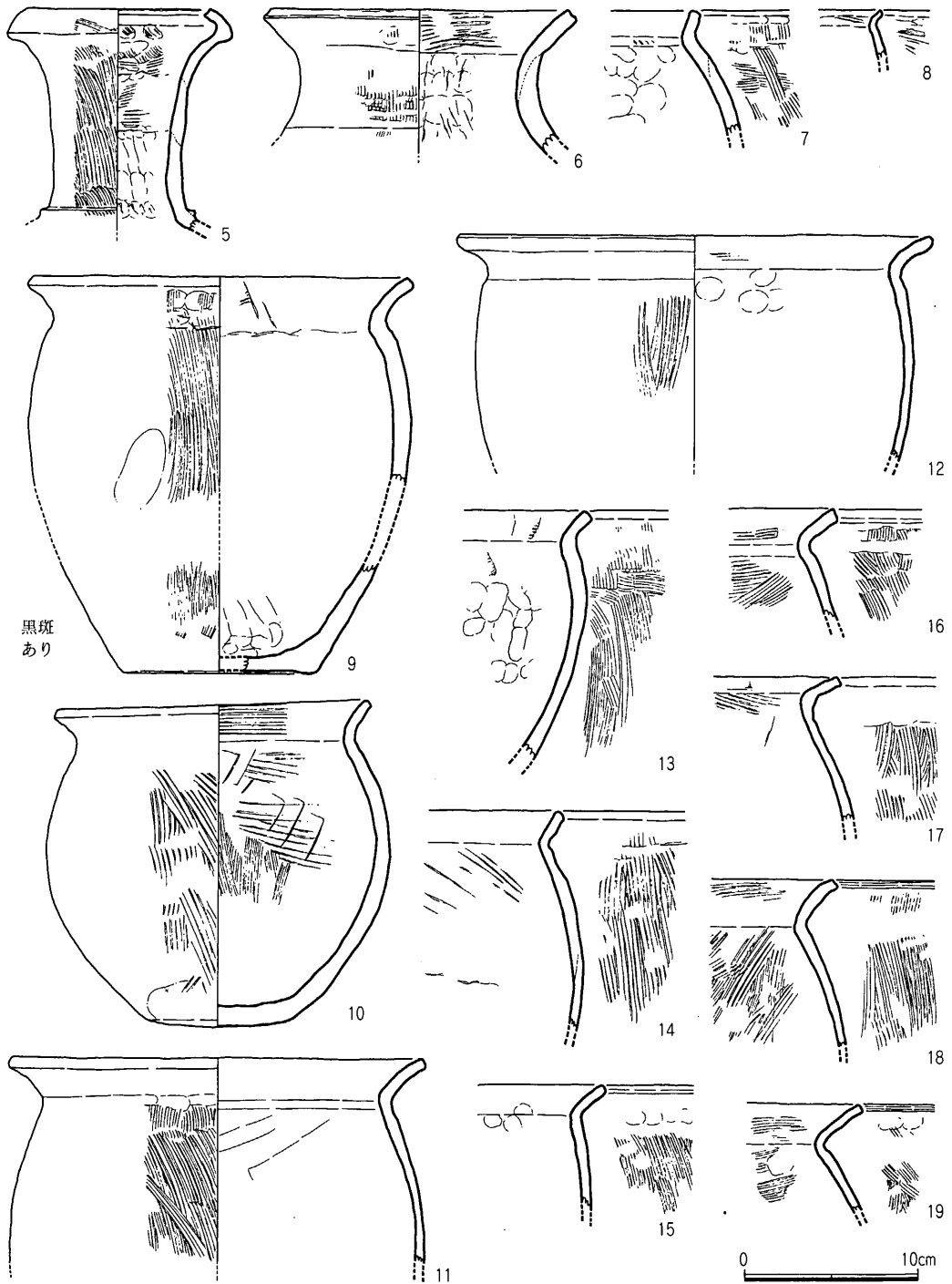

第9図 1S1102出土遺物実測図(2)(1/4)
 (图中1点破線は焼成時の黒斑を示す。以下の図版も同様)

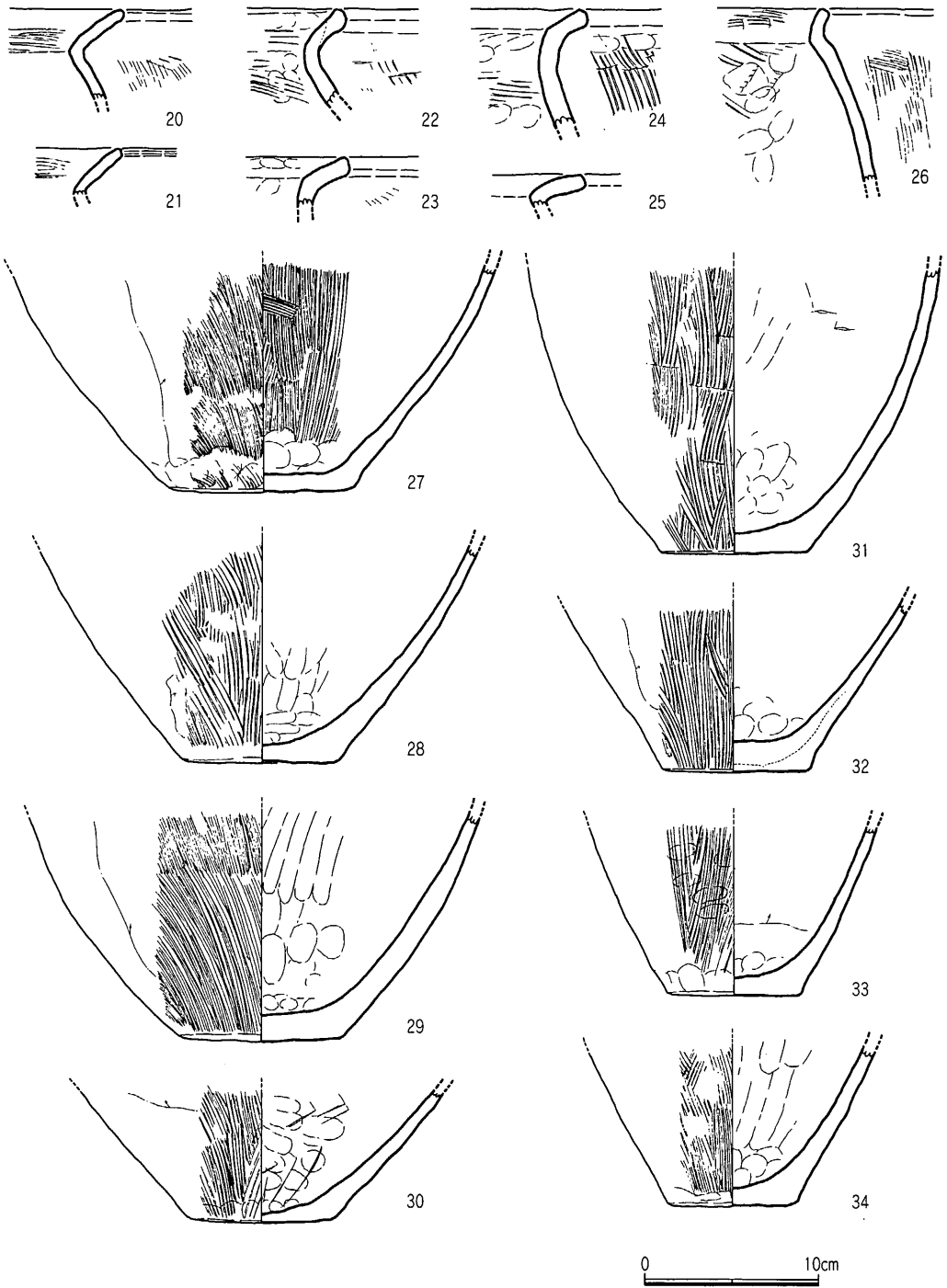

第10図 1SI102出土遺物実測図 (3) (1/4)

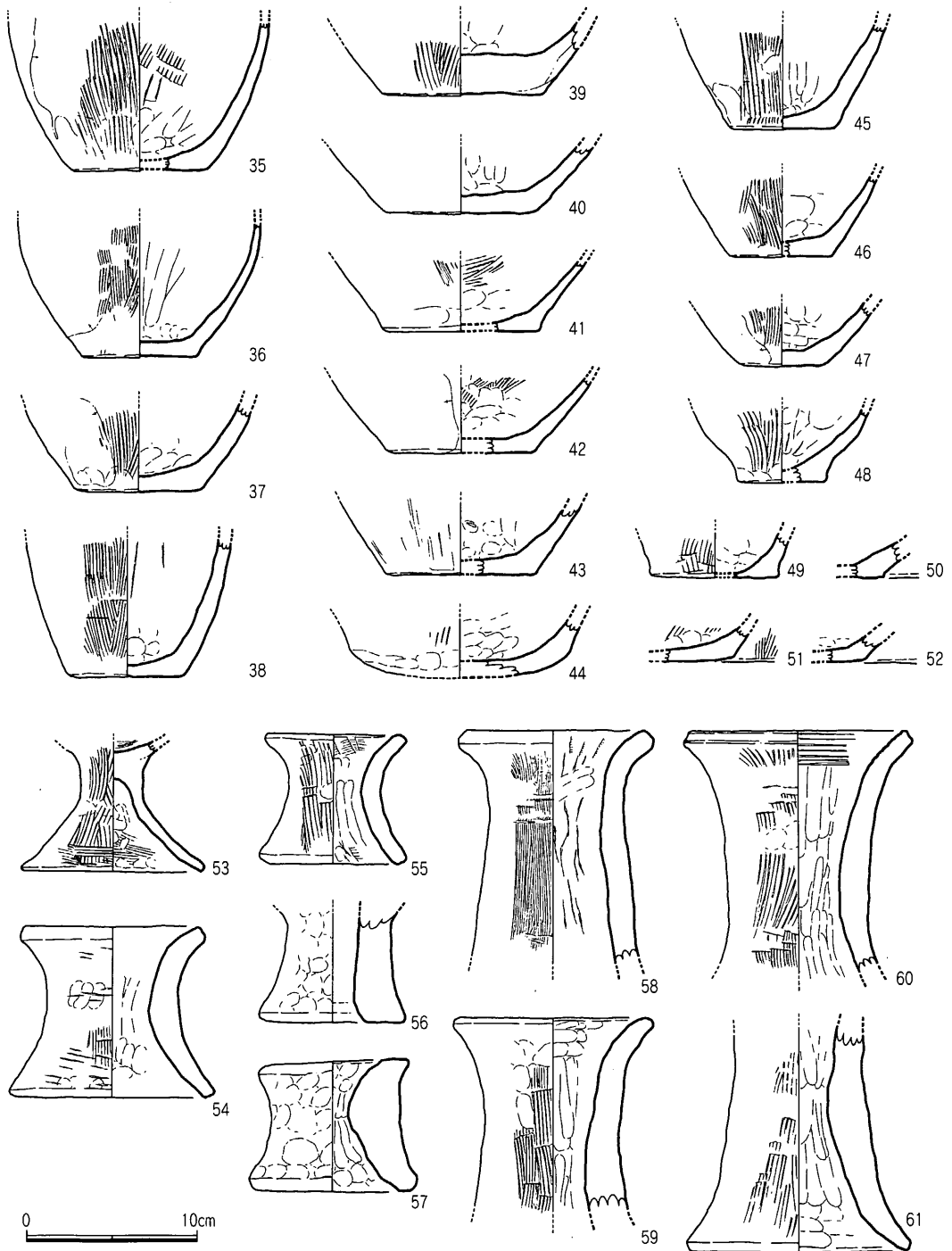

第11图 1SI102出土遺物実測図 (4) (1/4)

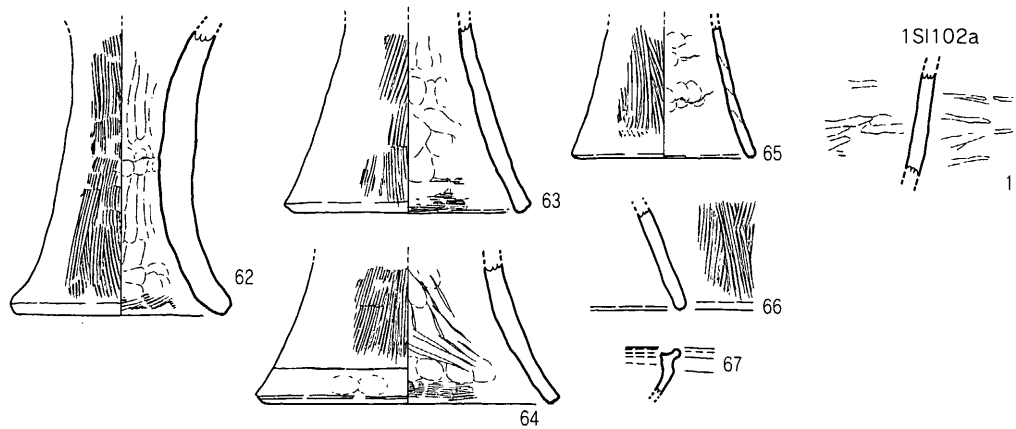

1SI110上層

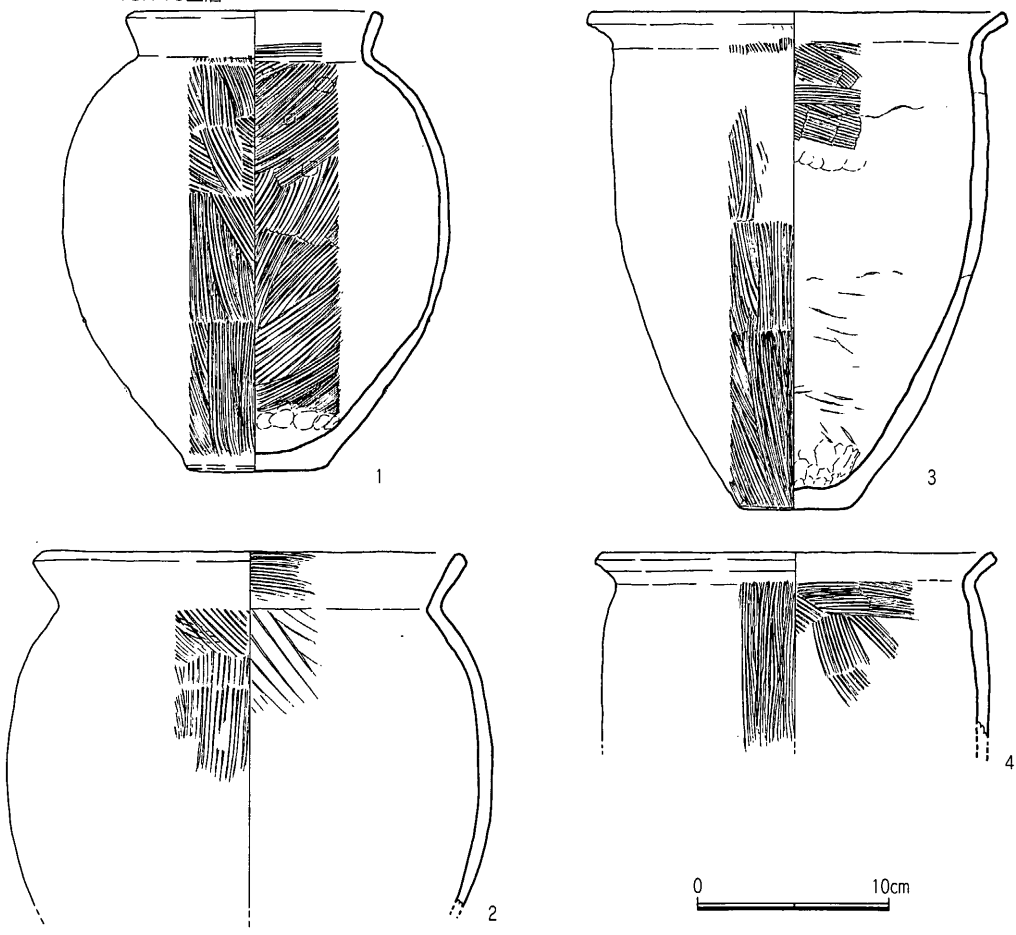

第12図 1SI102 (5)、110上層 (1) 出土遺物実測図 (1/4)

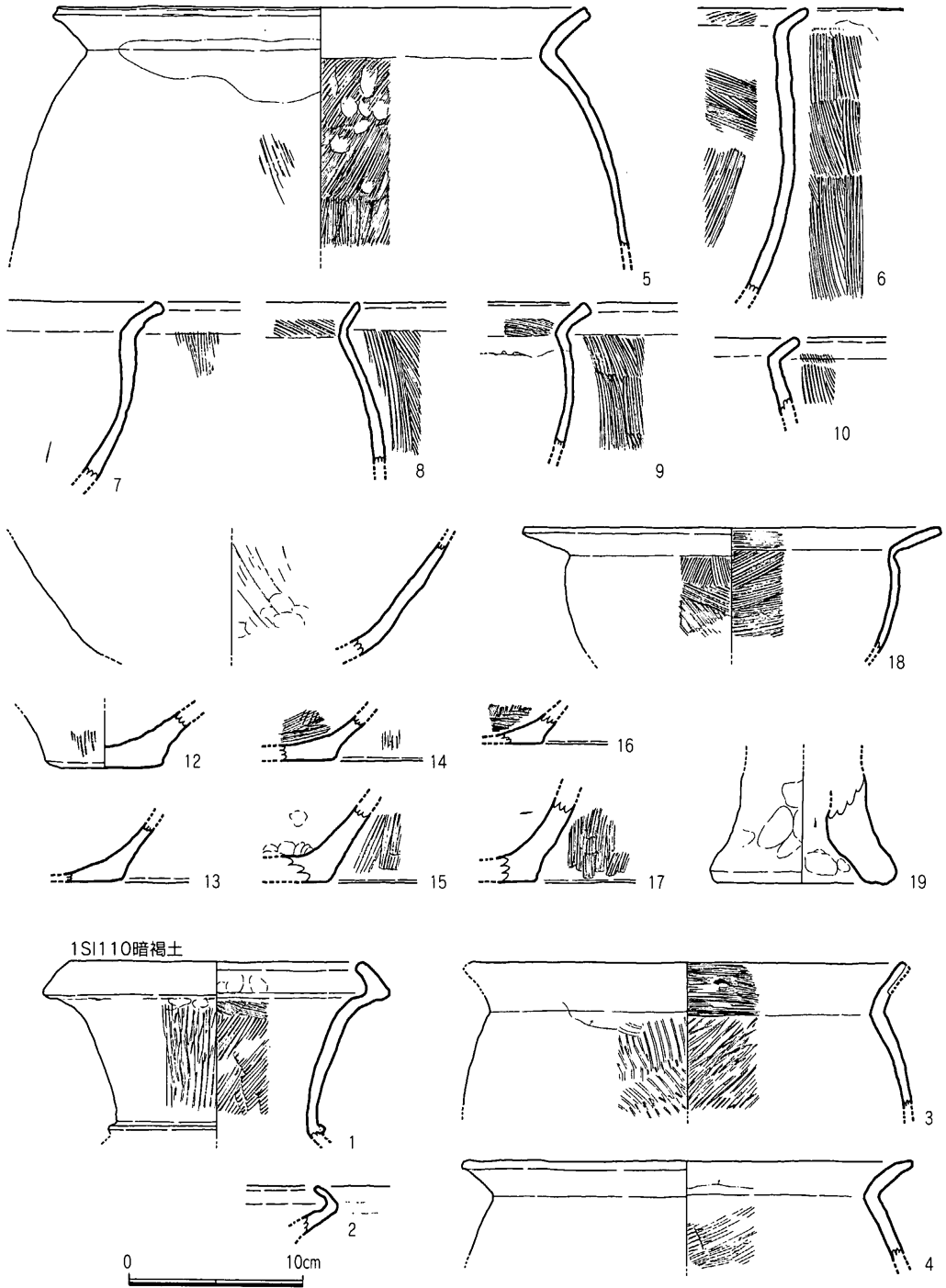

第13図 1S1110上層 (2)、110暗褐色土 (1) 出土遺物実測図 (1/4)

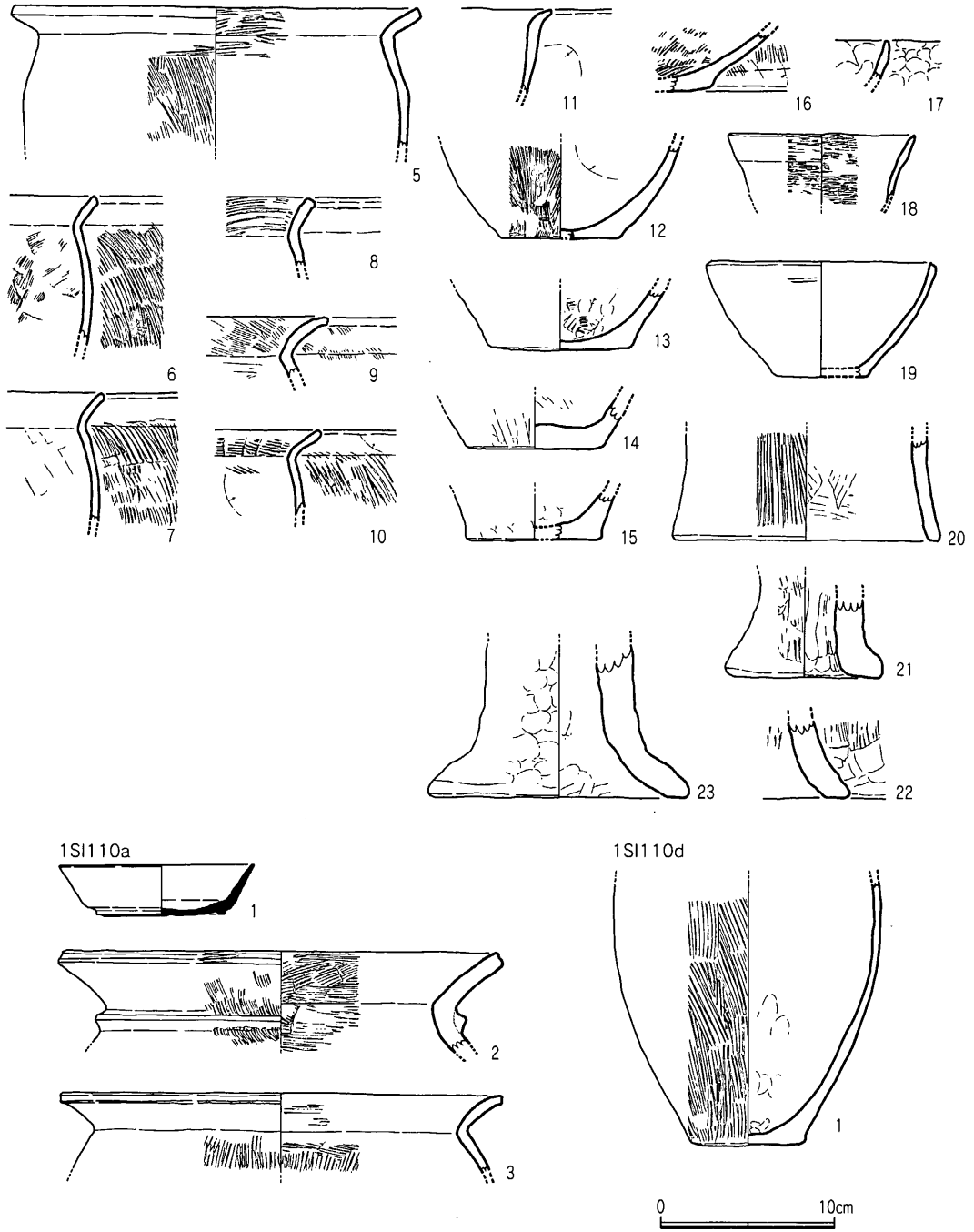

第14図 1SI110暗褐土(2) 出土遺物実測図(1/4)

1SI110

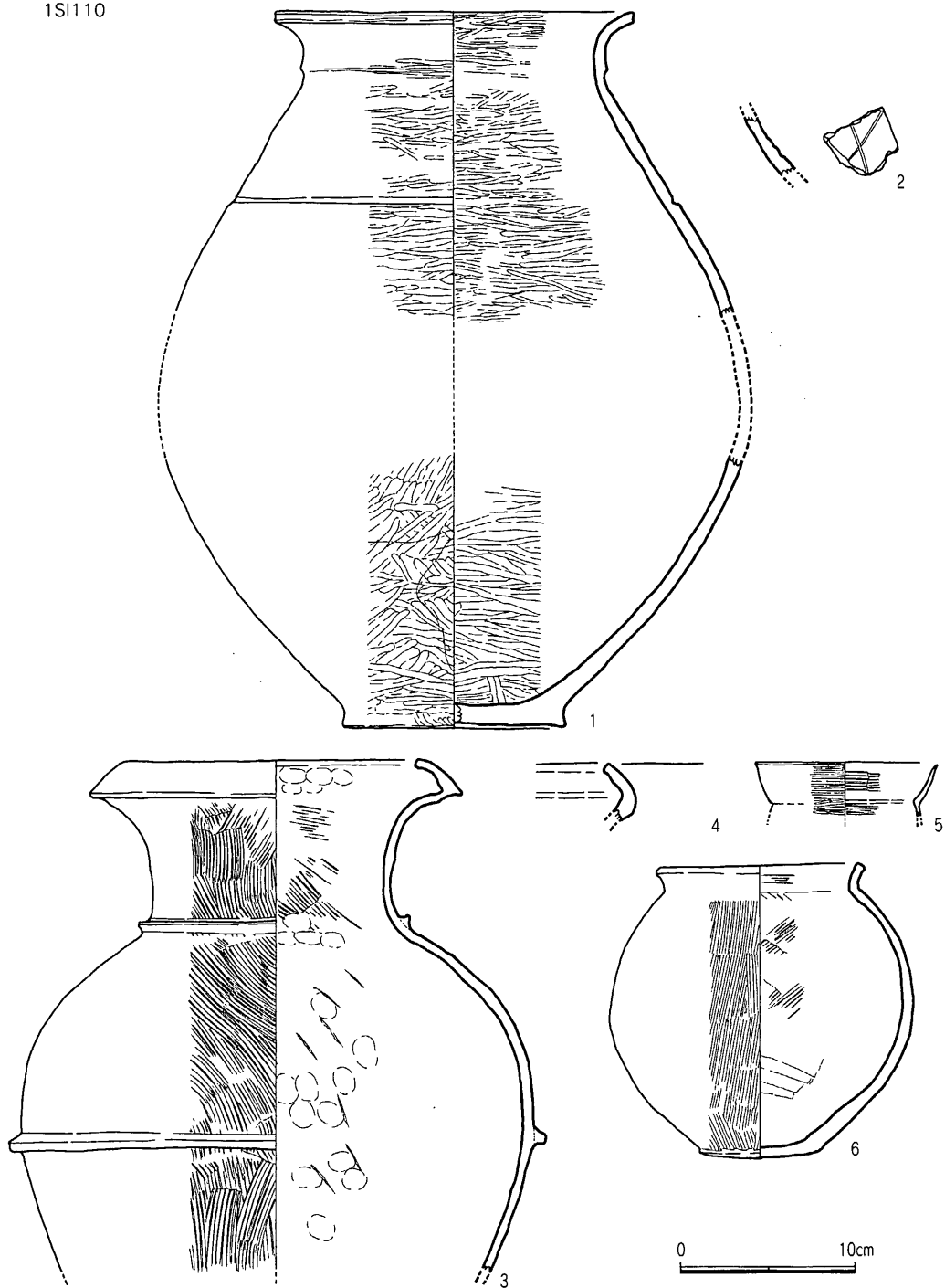

第15図 1SI110 (1) 出土遺物実測図 (1/4)



第16図 1S1110 (2) 出土遺物実測図 (1/4)

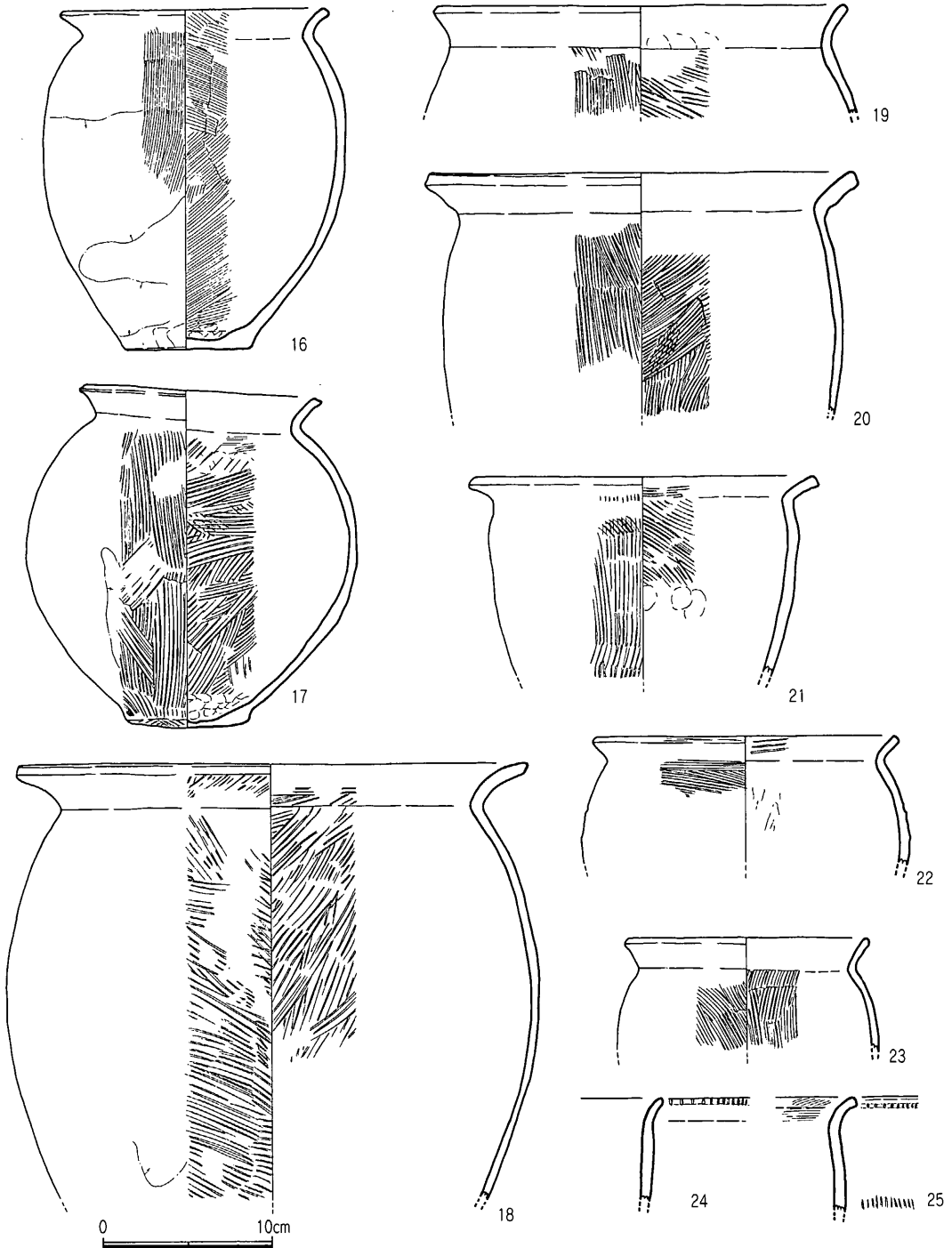

第17図 1SI110 (3) 出土遺物実測図 (1/4)

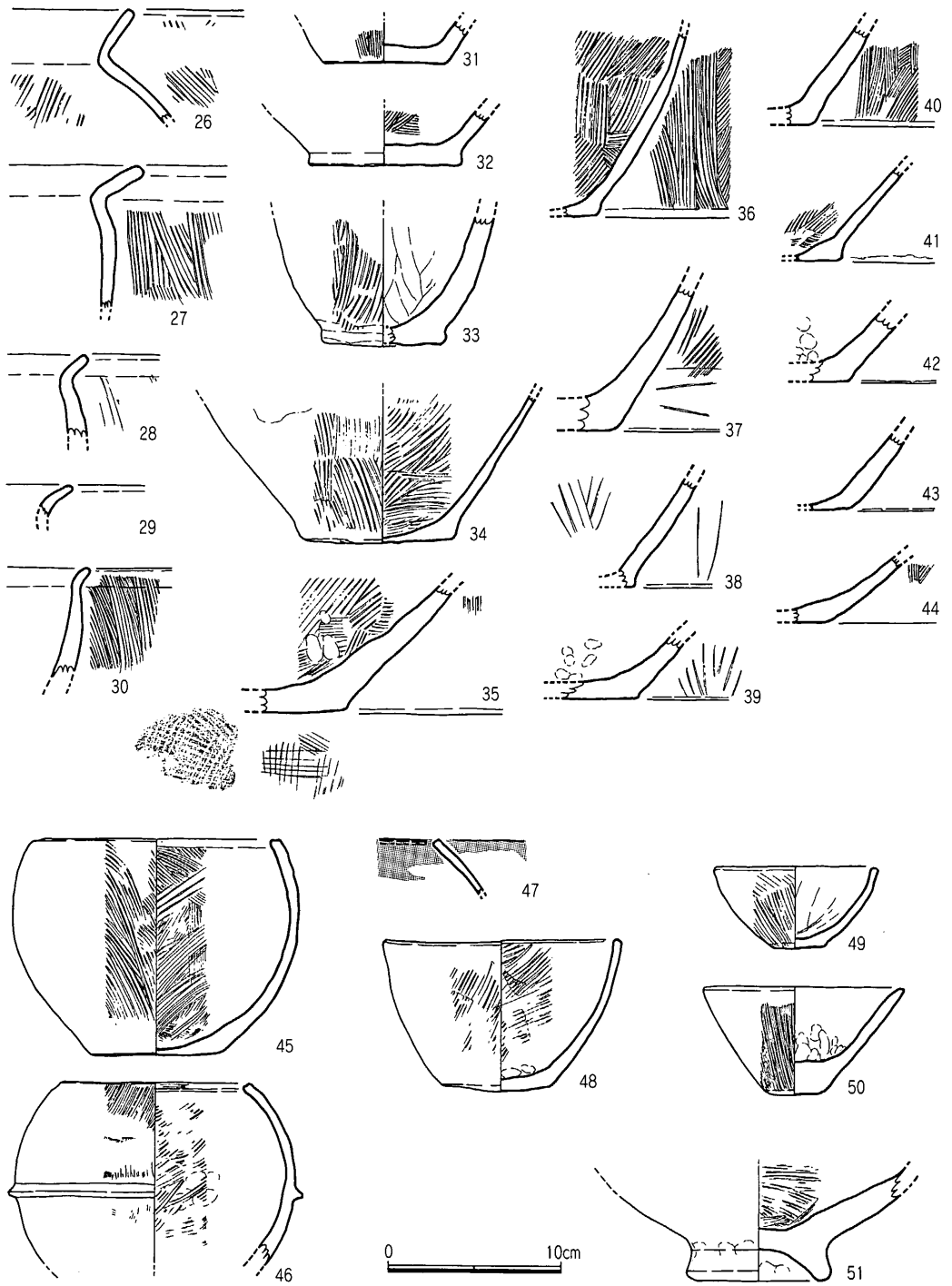

第18図 1SI110 (4) 出土遺物実測図 (1/4)

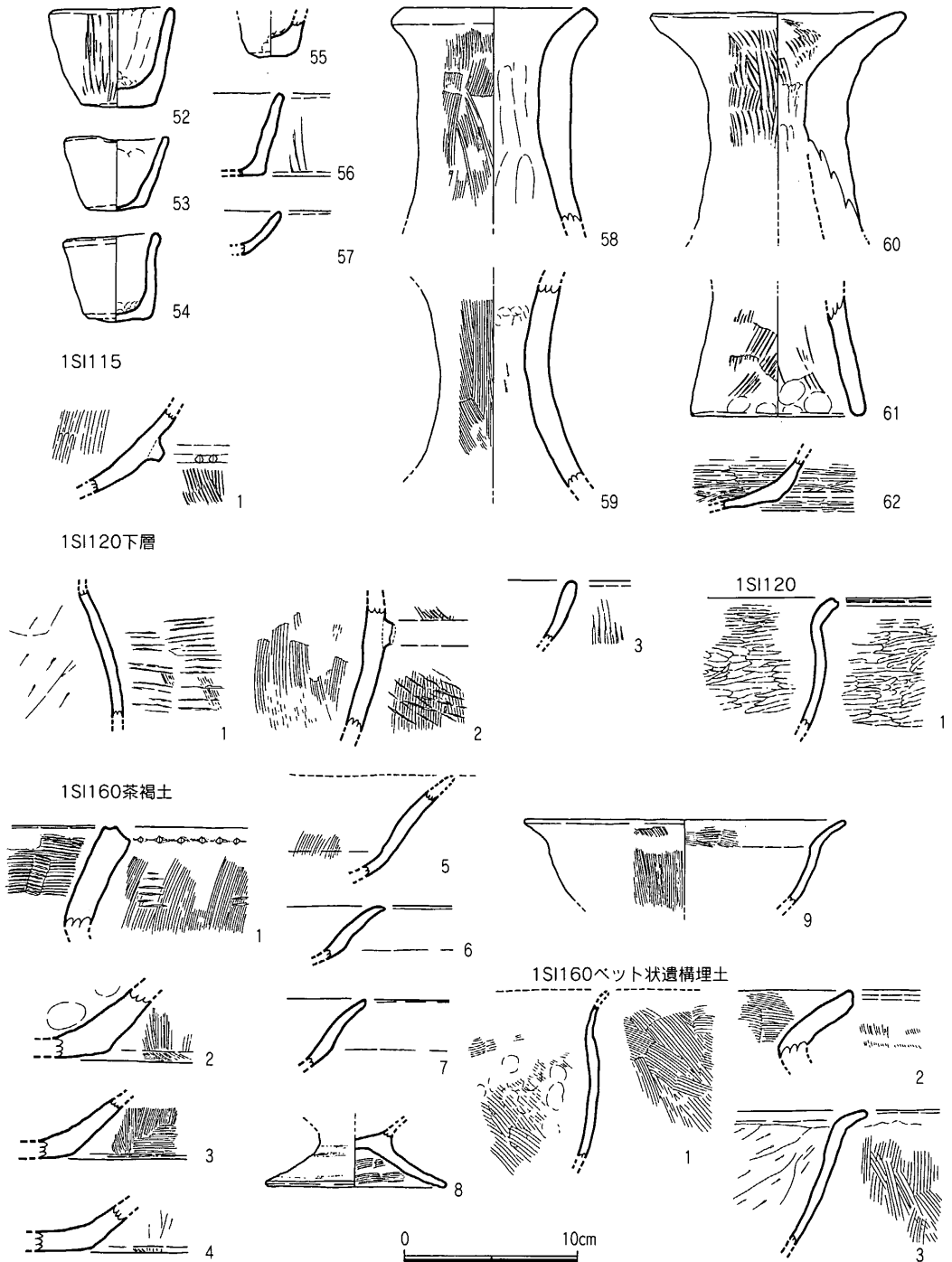

第19図 1S110 (5)、115、120、160出土遺物実測図 (1/4)

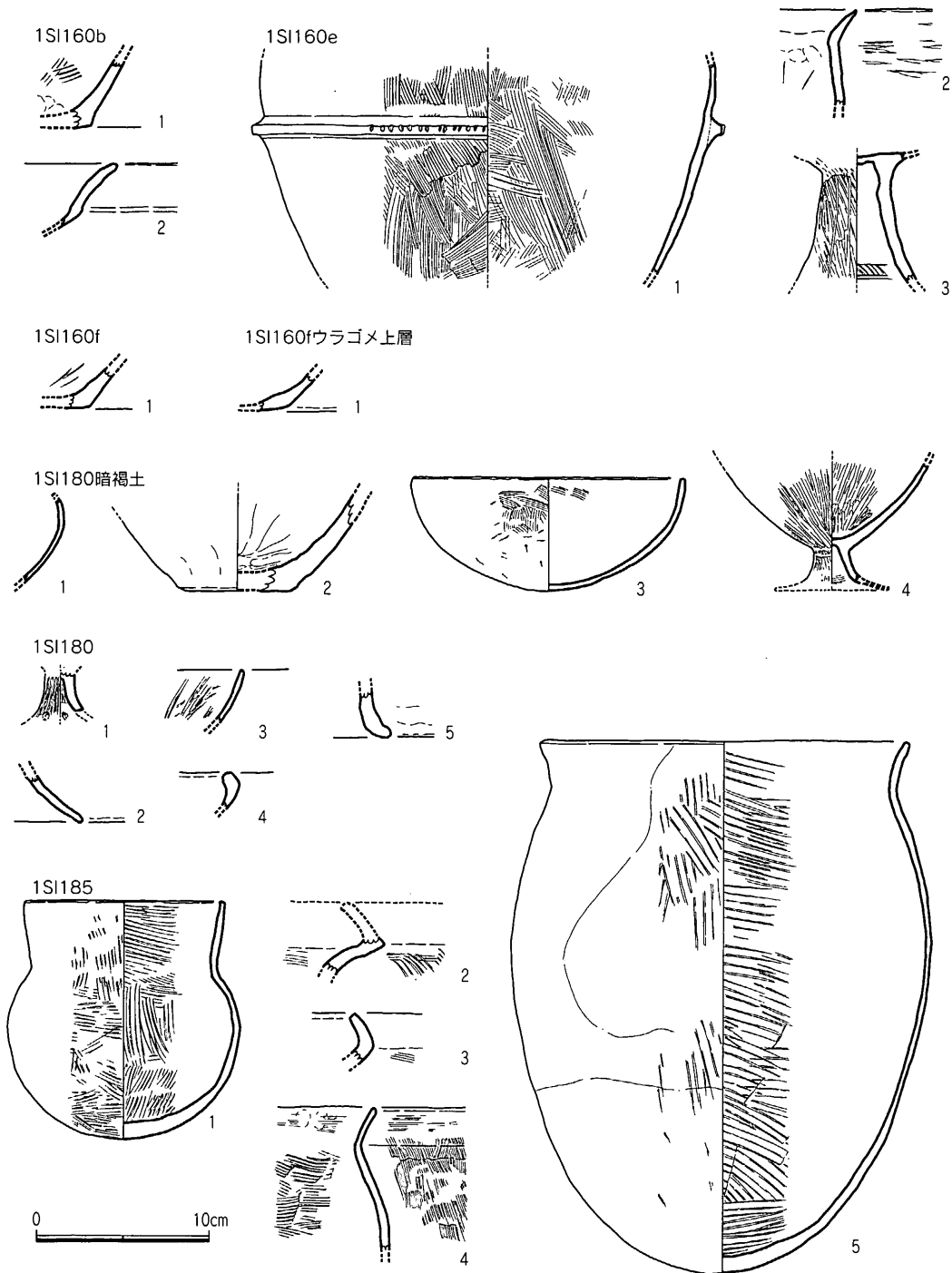

第20図 1S160、180、185出土遺物実測図 (1/4)

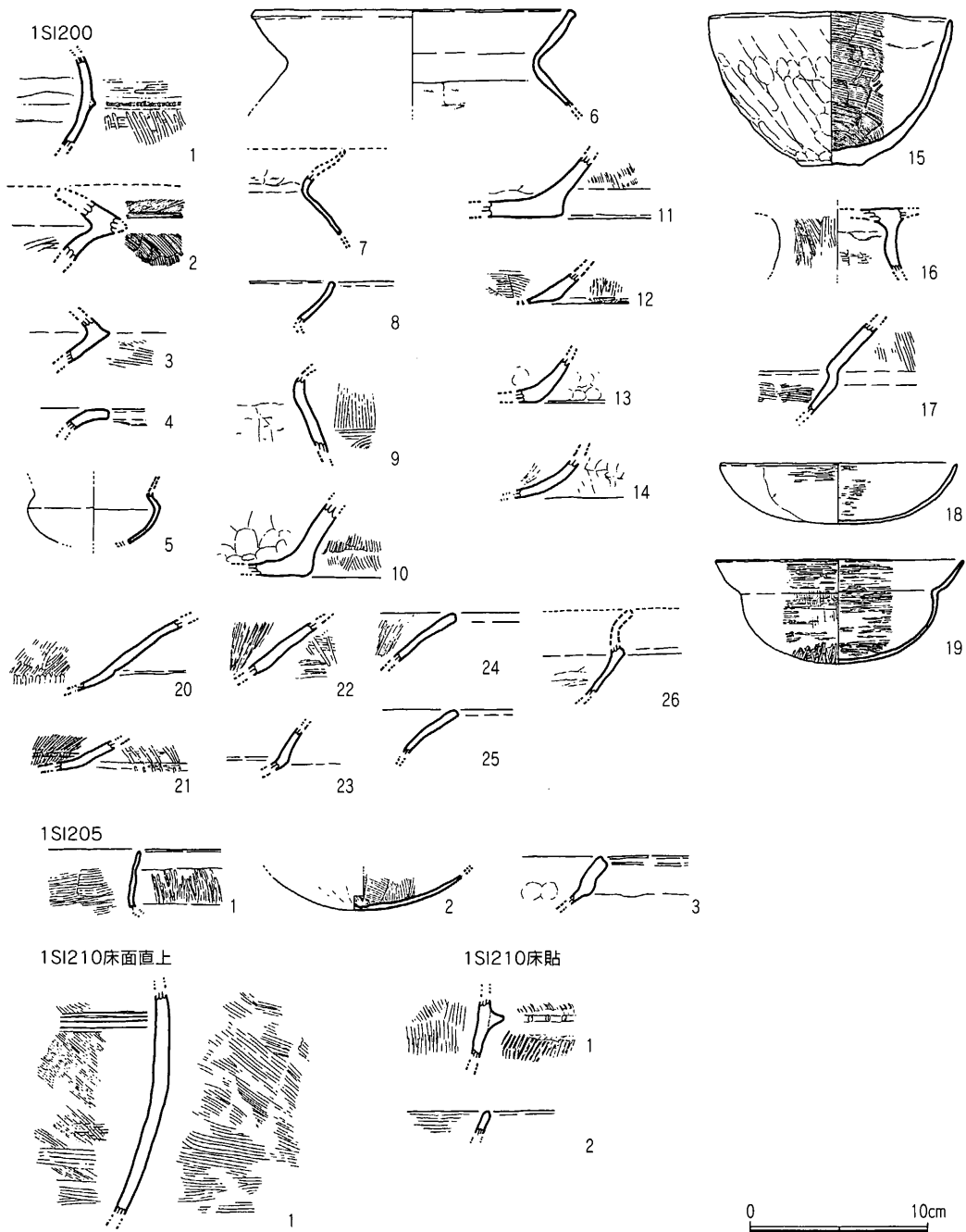

第21図 1S1200、205、210出土遺物実測図 (1/4)

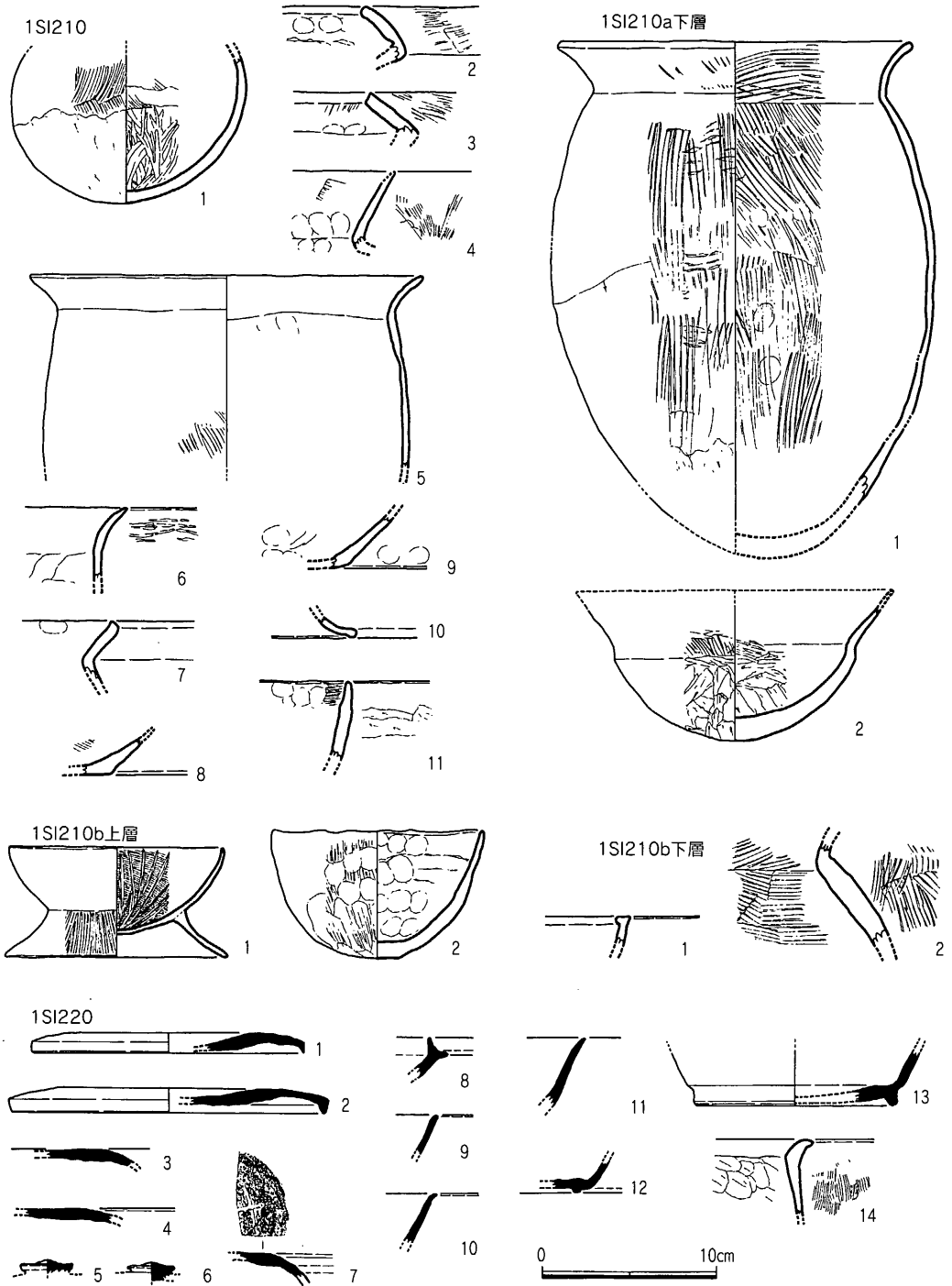

第22図 1SI210、220出土遺物実測図 (1/4)

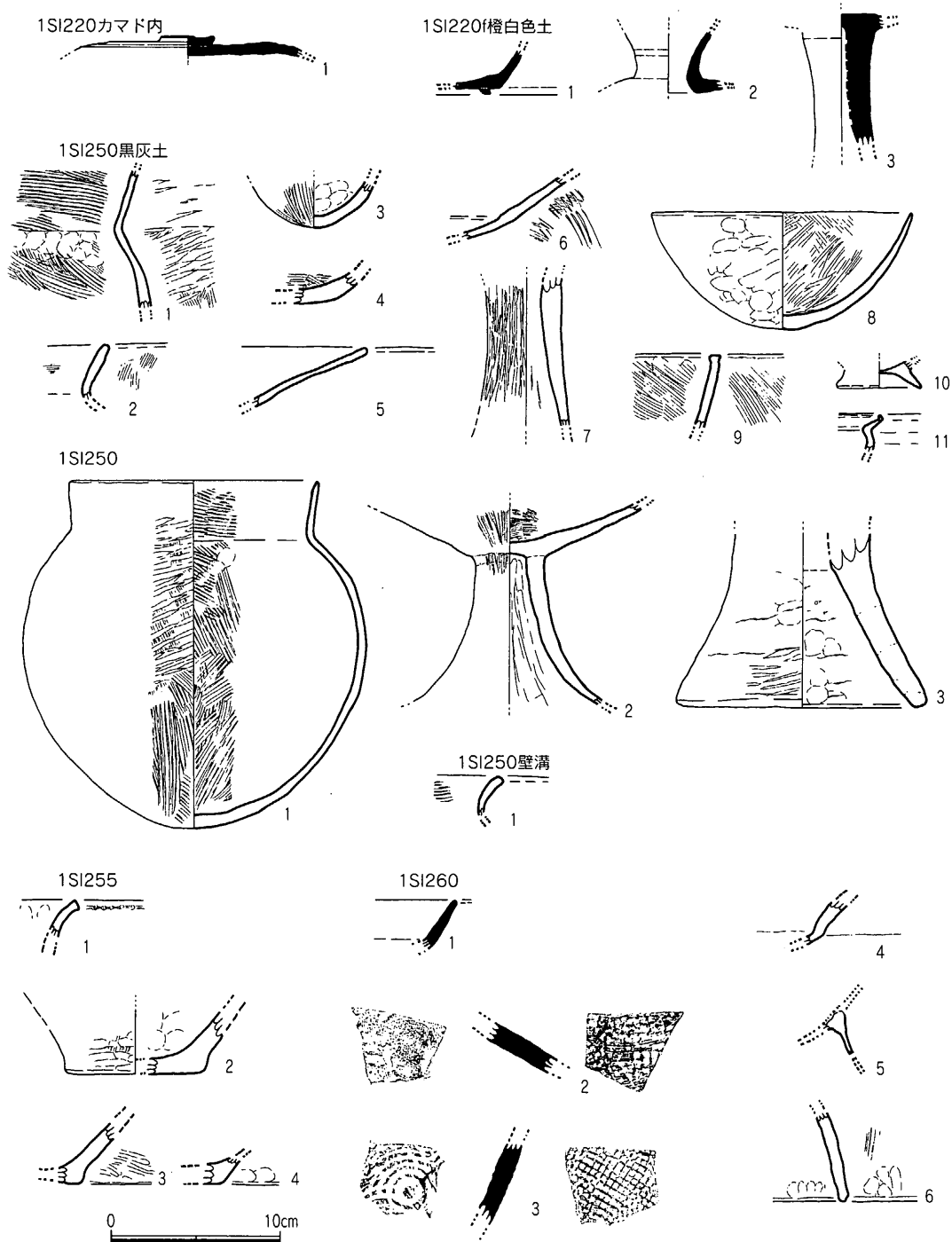

第23図 1SI220、250、255、260出土遺物実測図 (1/4)

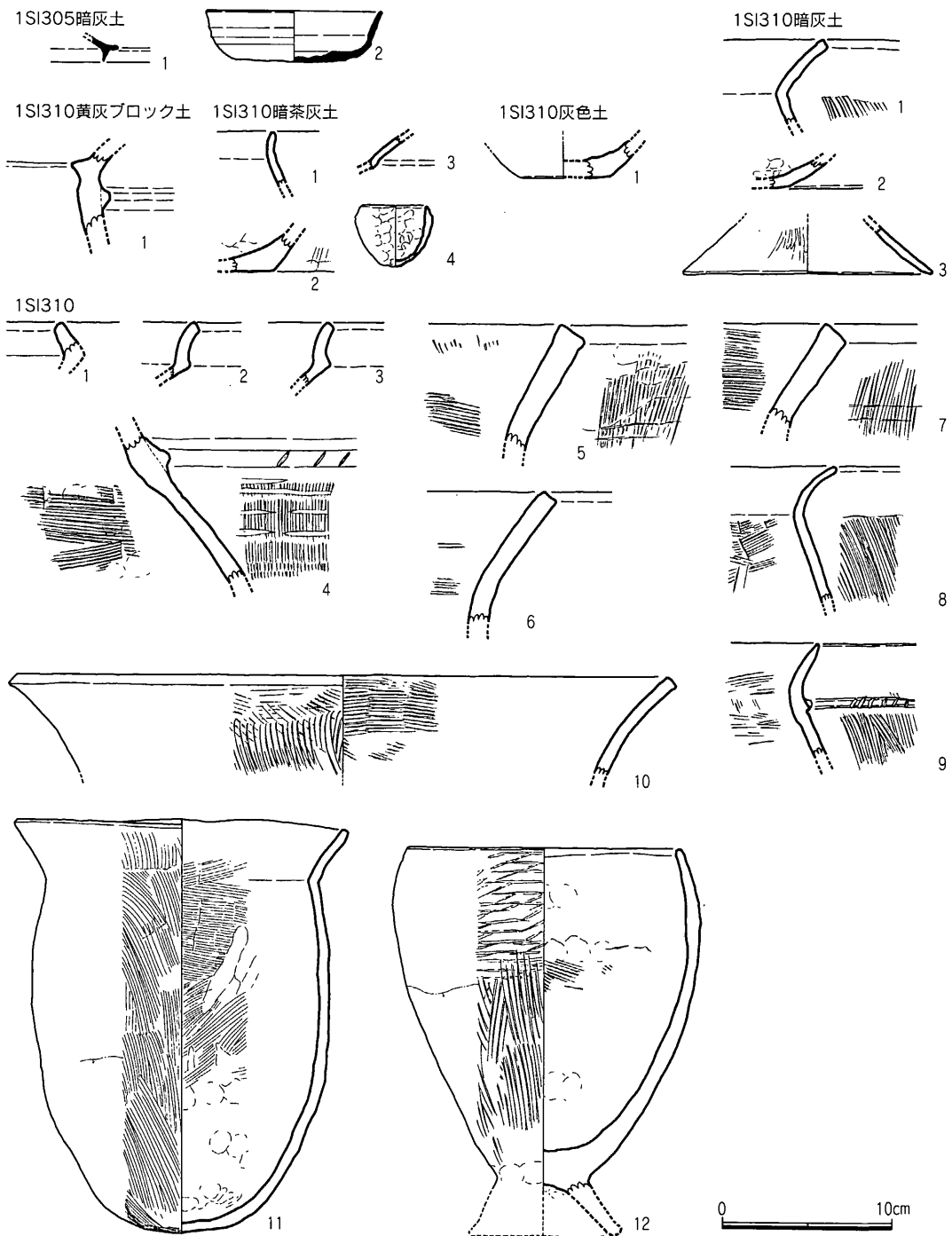

第24図 1SI305、310 (1) 出土遺物実測図 (1/4)

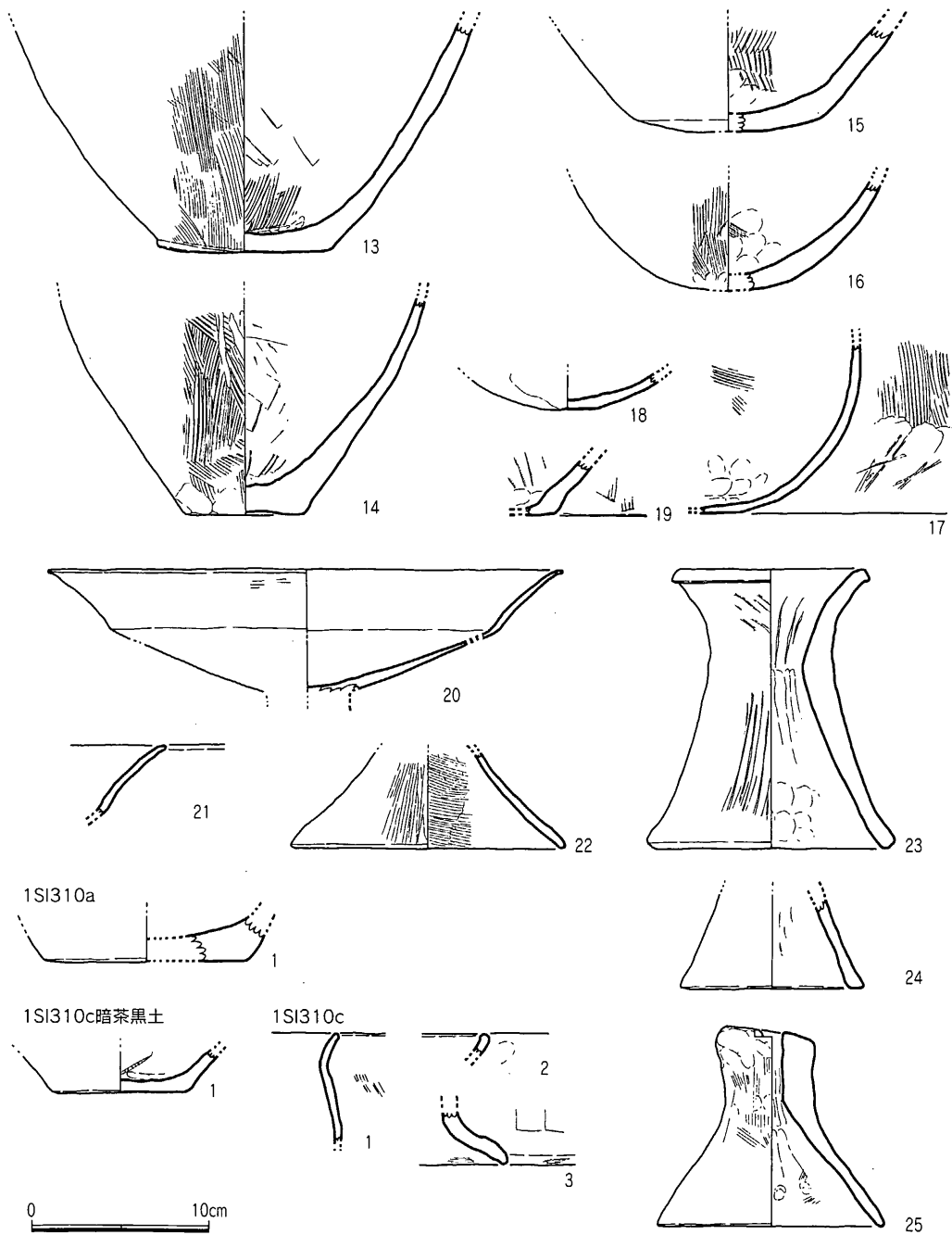

第25図 1SI310 (2) 出土遺物実測図 (1/4)

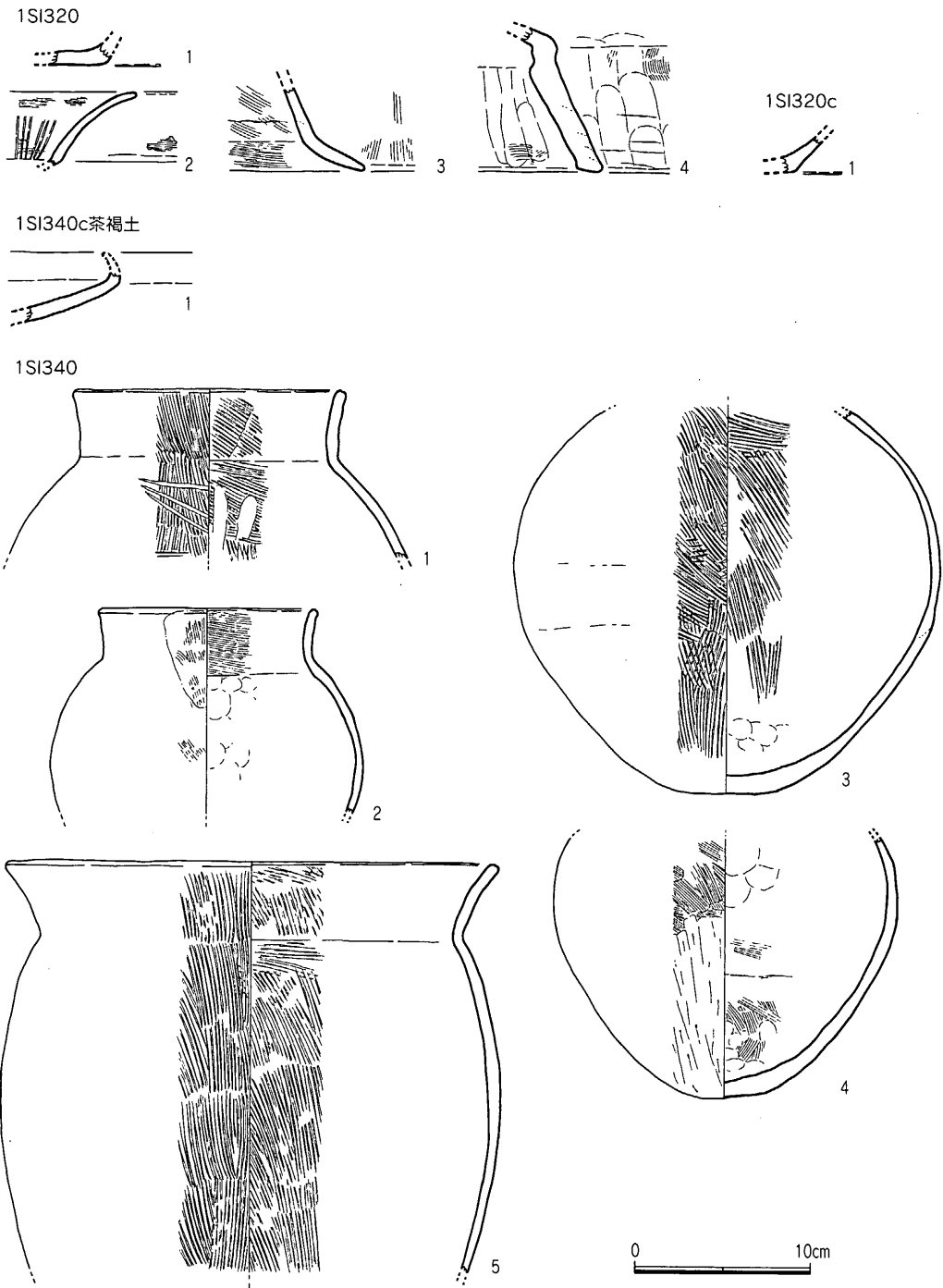

第26図 1S1320、340 (1) 出土遺物実測図 (1/4)

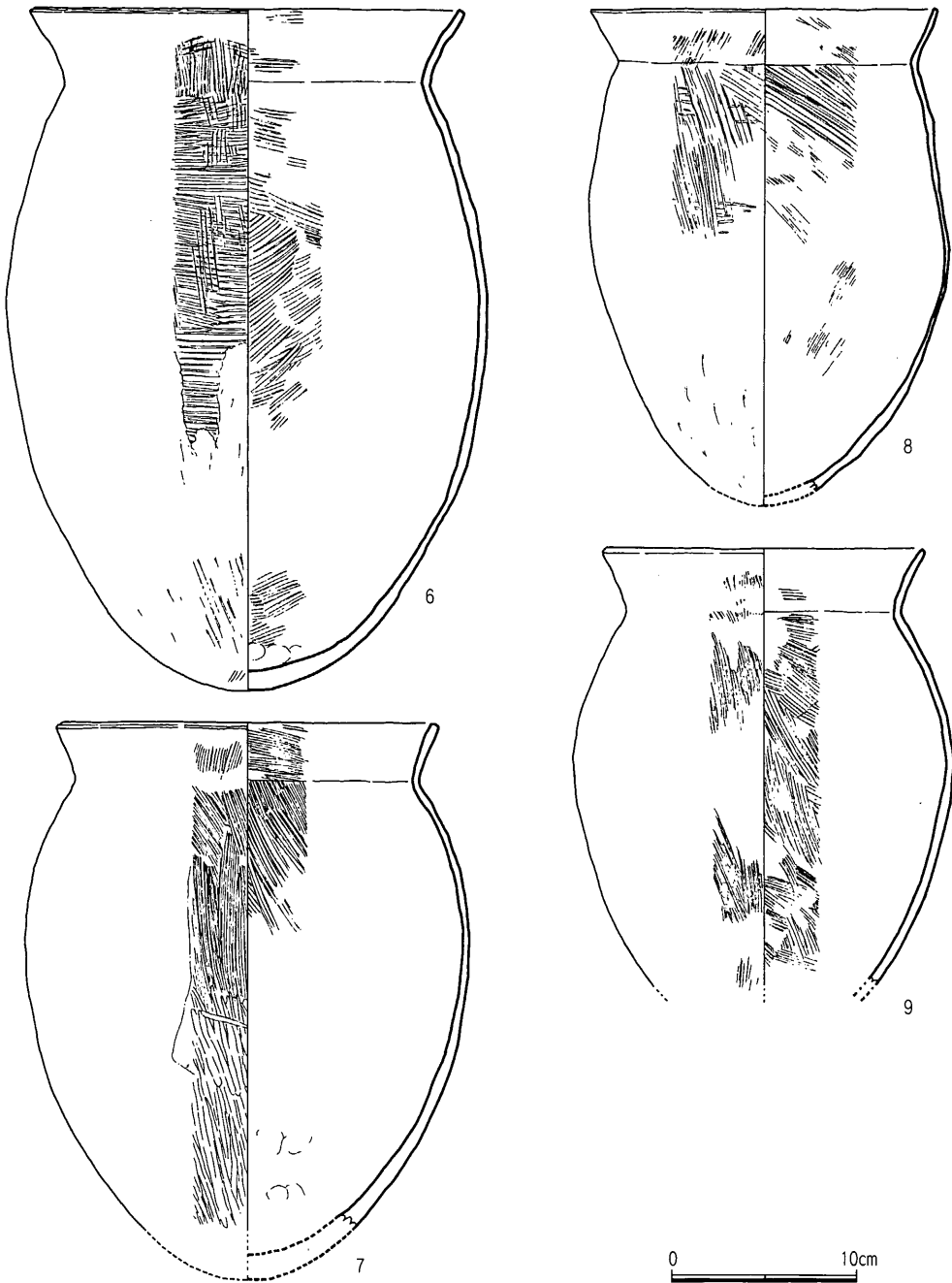

第27図 1SI340 (2) 出土遺物実測図 (1/4)

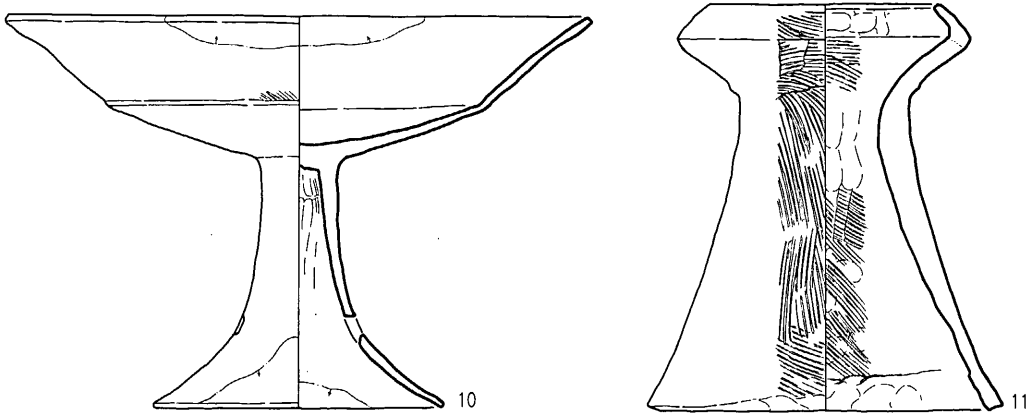

1SK675黄灰土

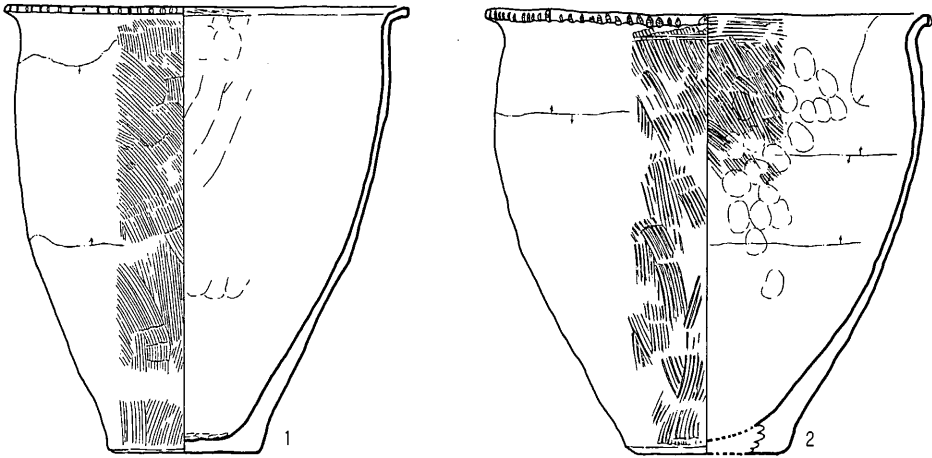

1SI345灰色土



0 10cm

1SI345黑灰土

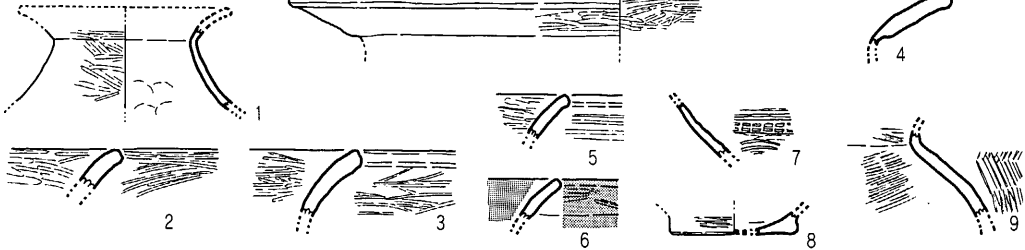

第28图 1SI340 (3)、345 (1)、1SK675黄灰土出土遺物実測図 (1/4)

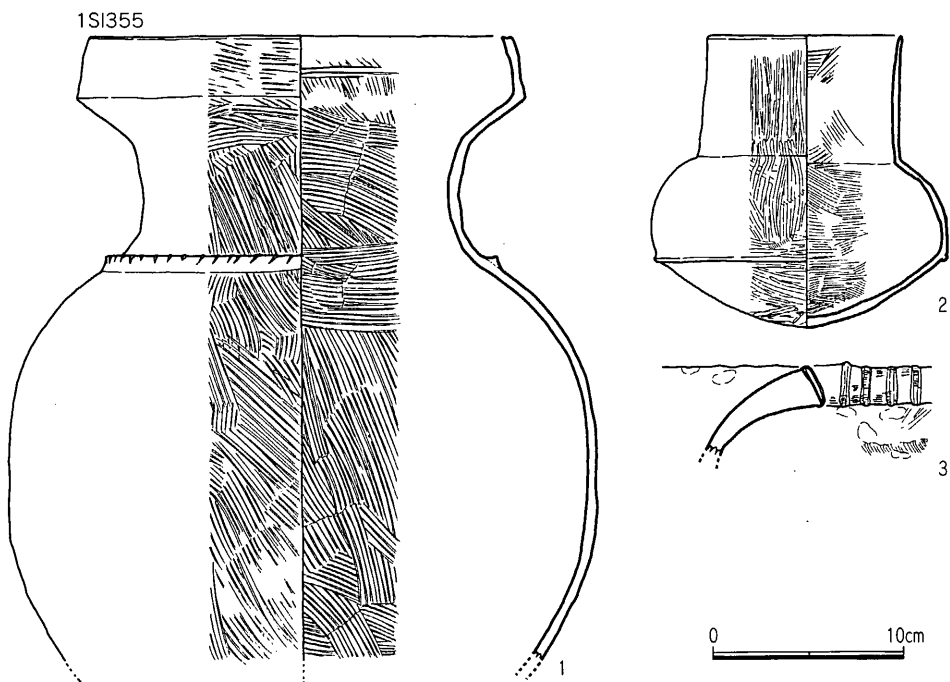
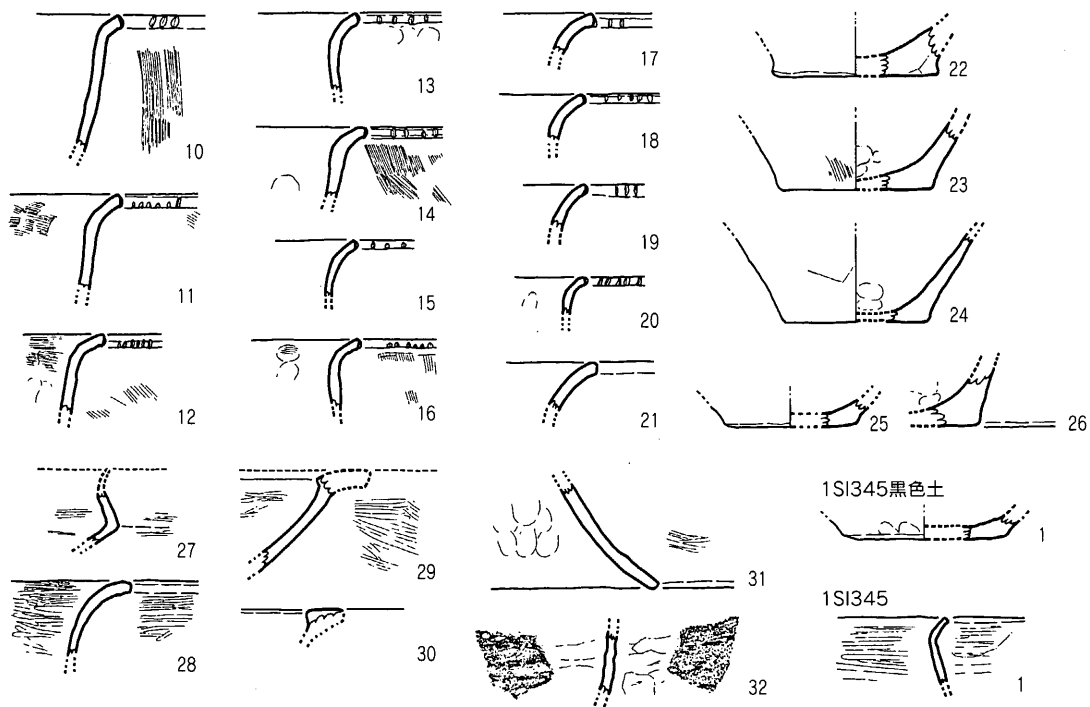

第29図 1SI345 (2)、355 (1) 出土遺物実測図 (1/4)

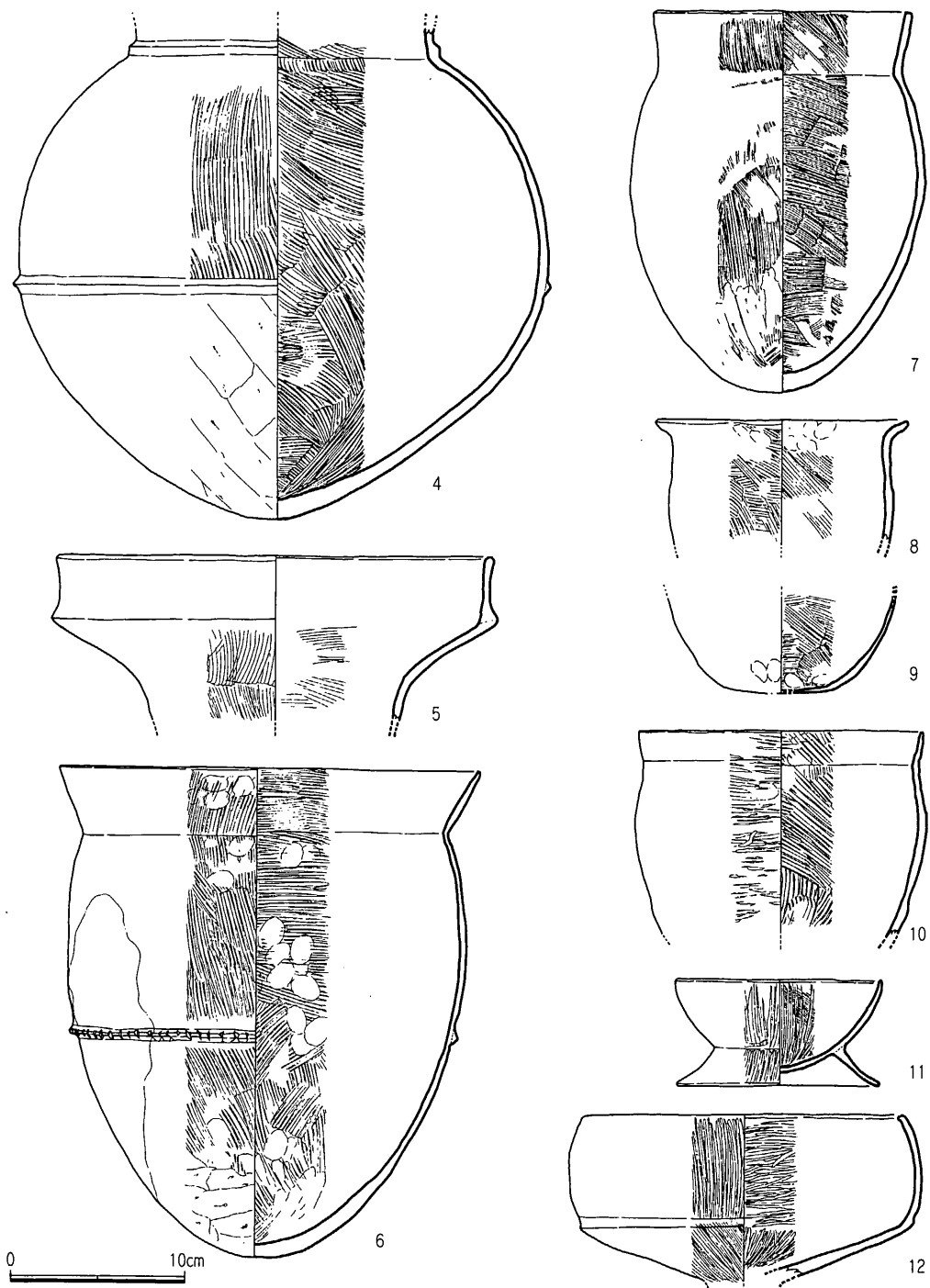

第30図 1SI355 (2) 出土遺物実測図 (1/4)

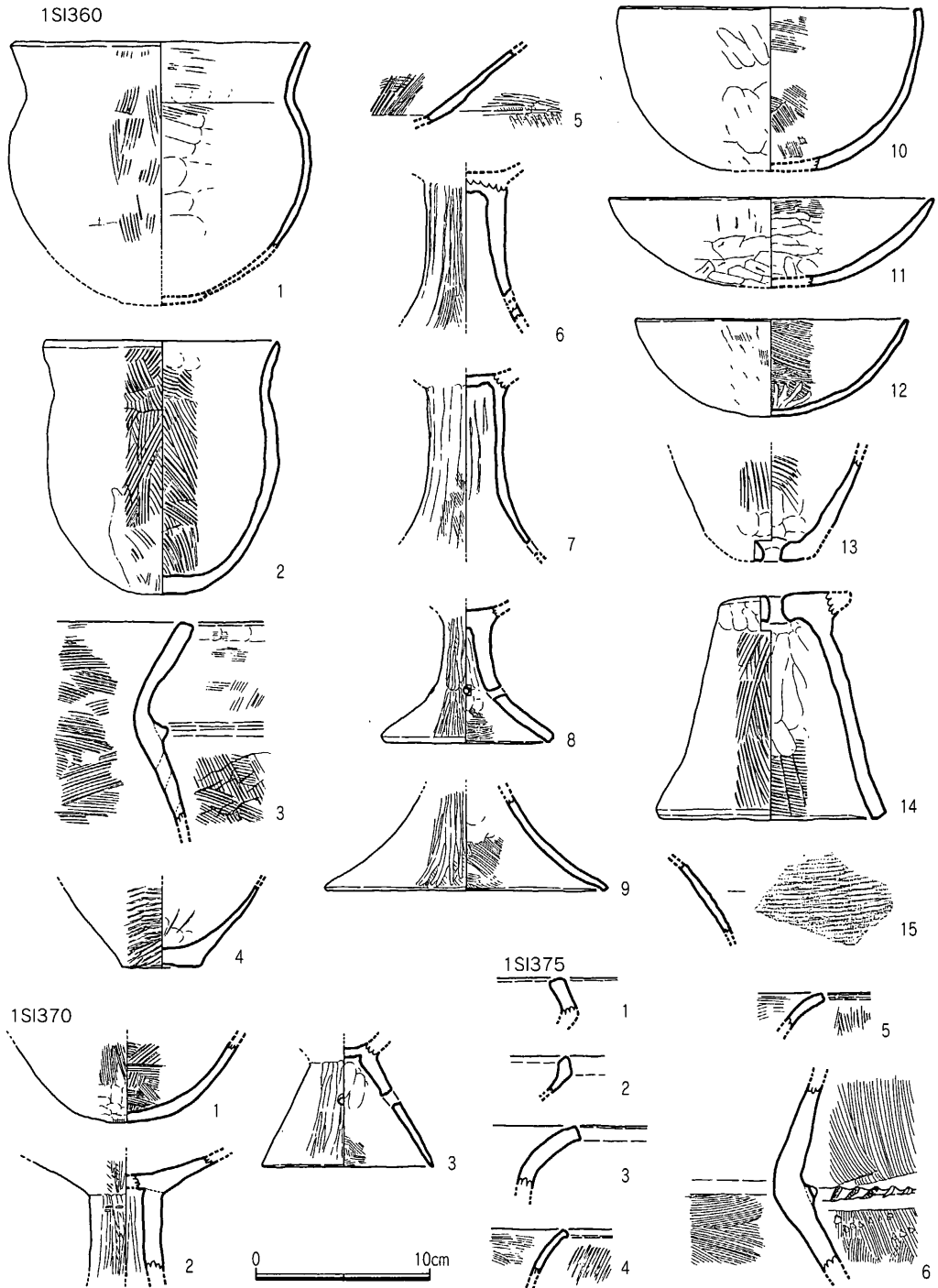

第31图 1SI360、370、375出土遺物実測図 (1/4)

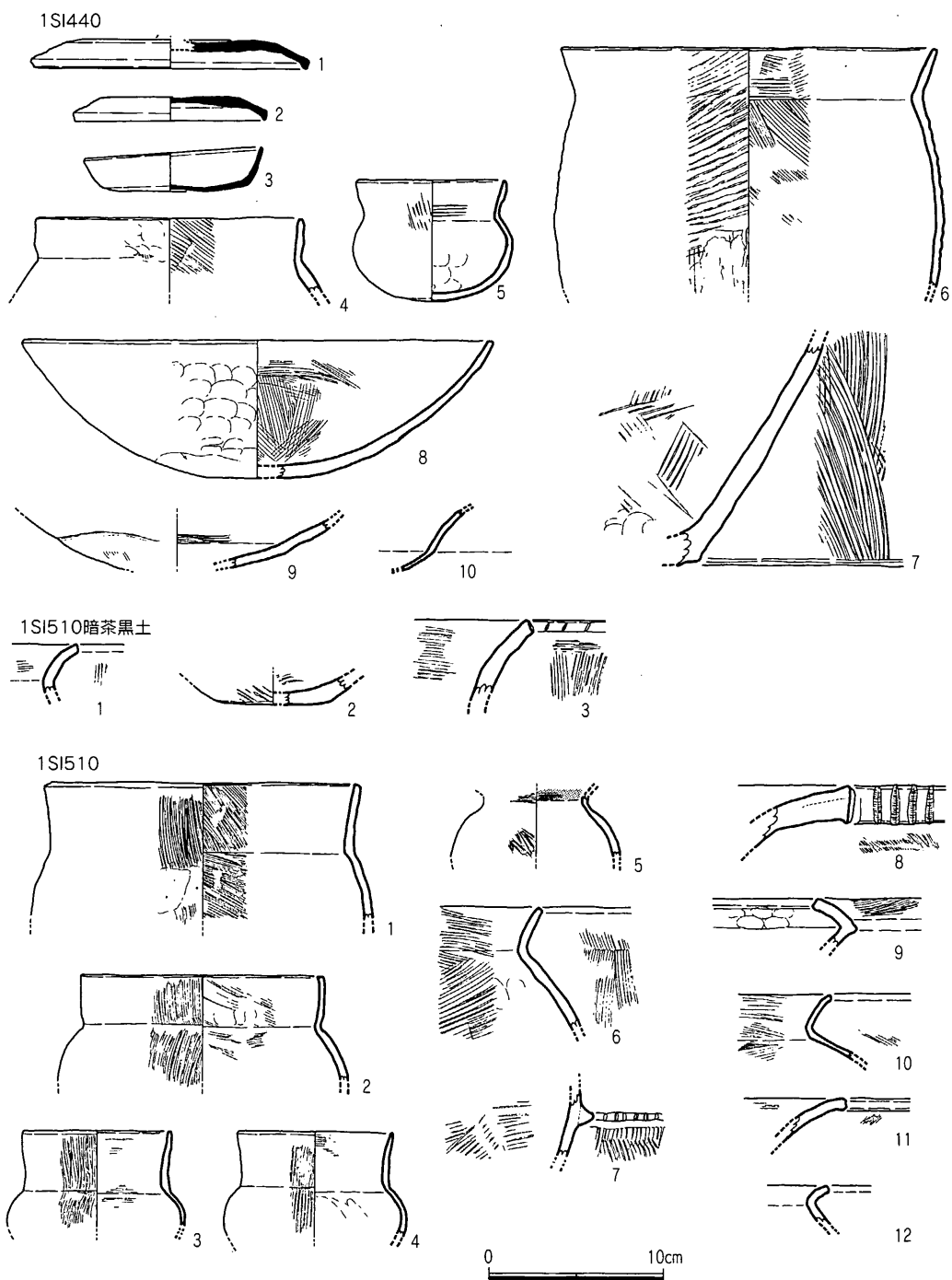

第32図 1SI440、510 (1) 出土遺物実測図 (1/4)

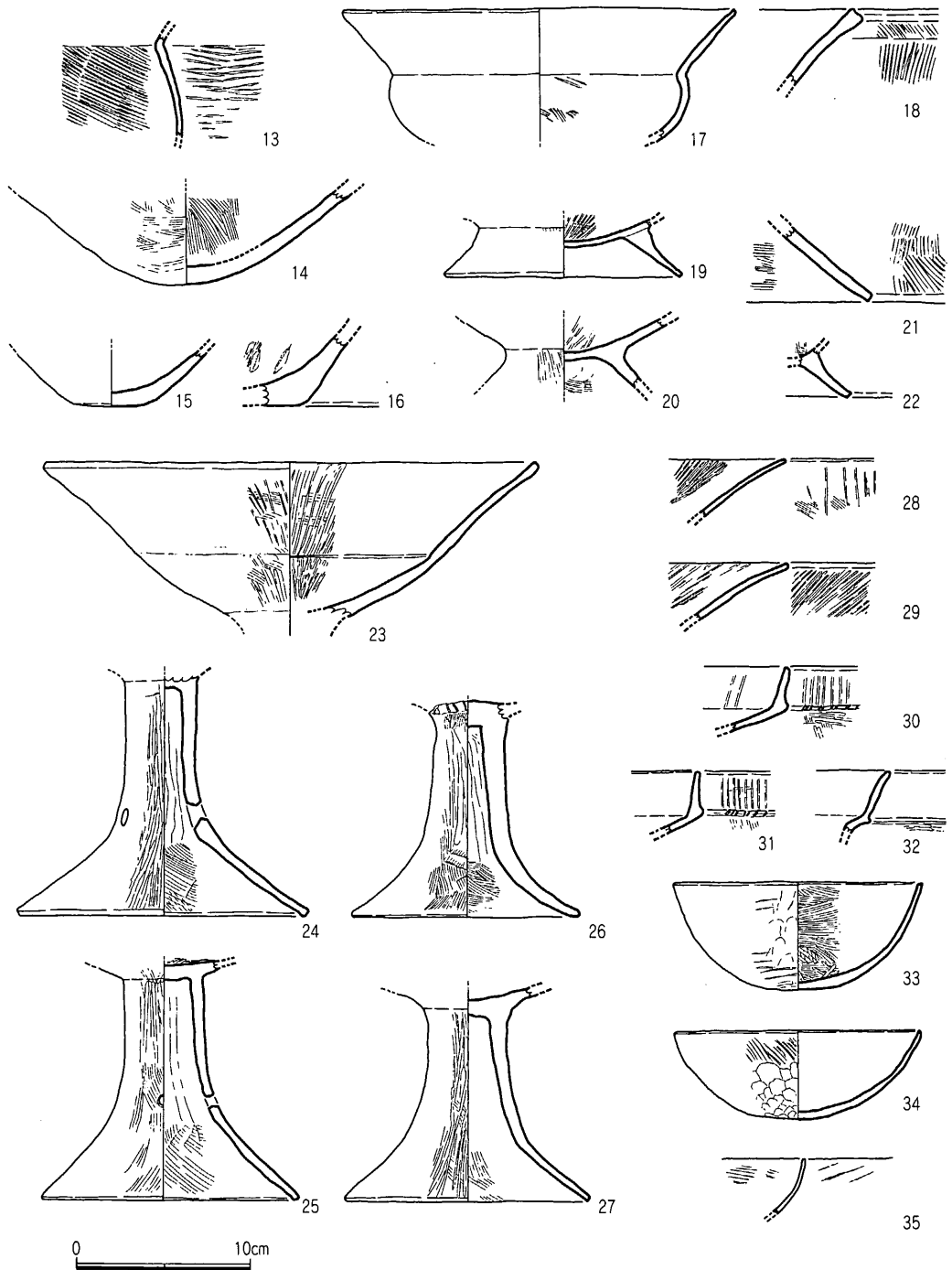

第33図 1S1510 (2) 出土遺物実測図 (1/4)

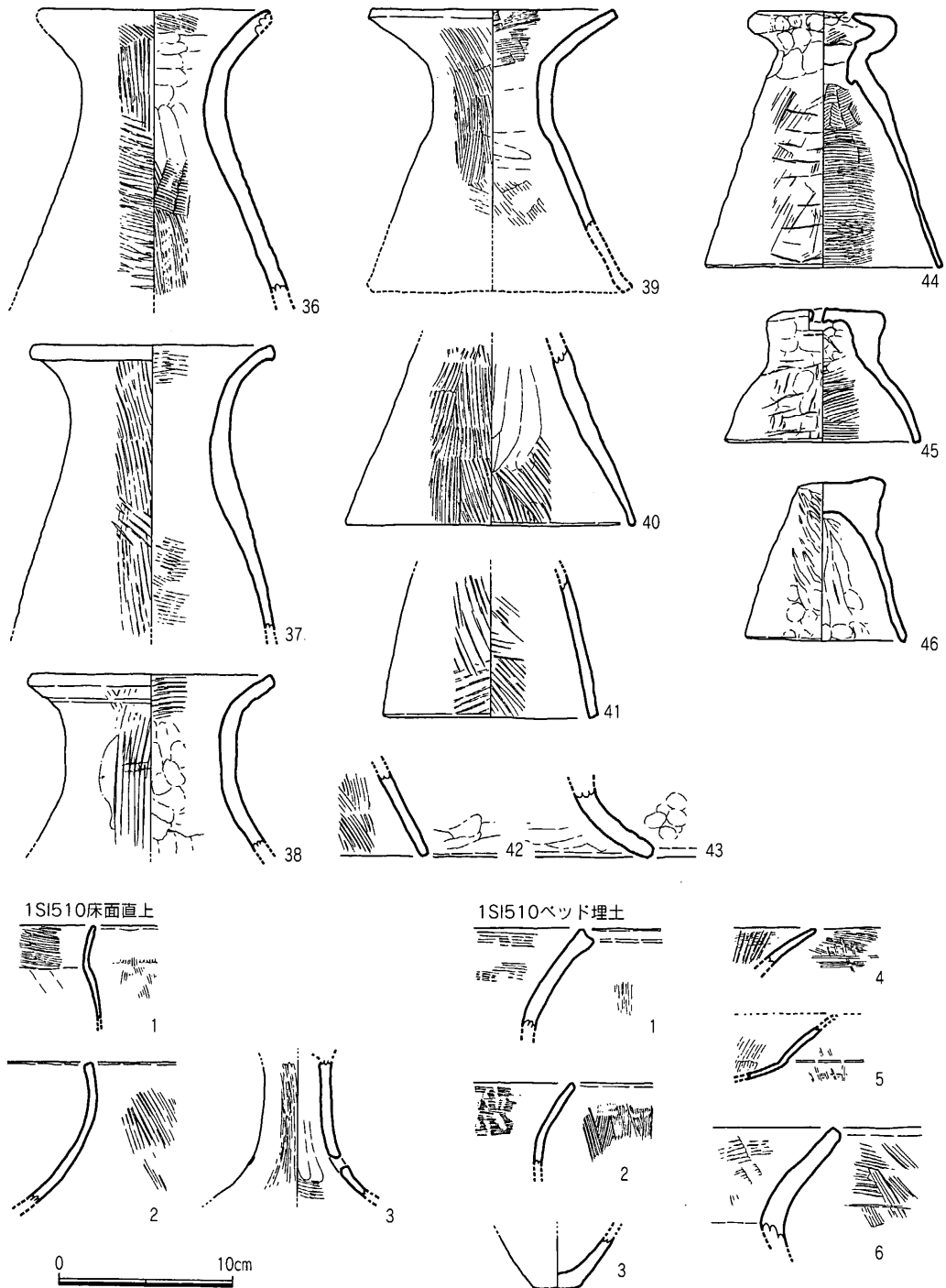

第34図 1S1510 (3) 出土遺物実測図 (1/4)

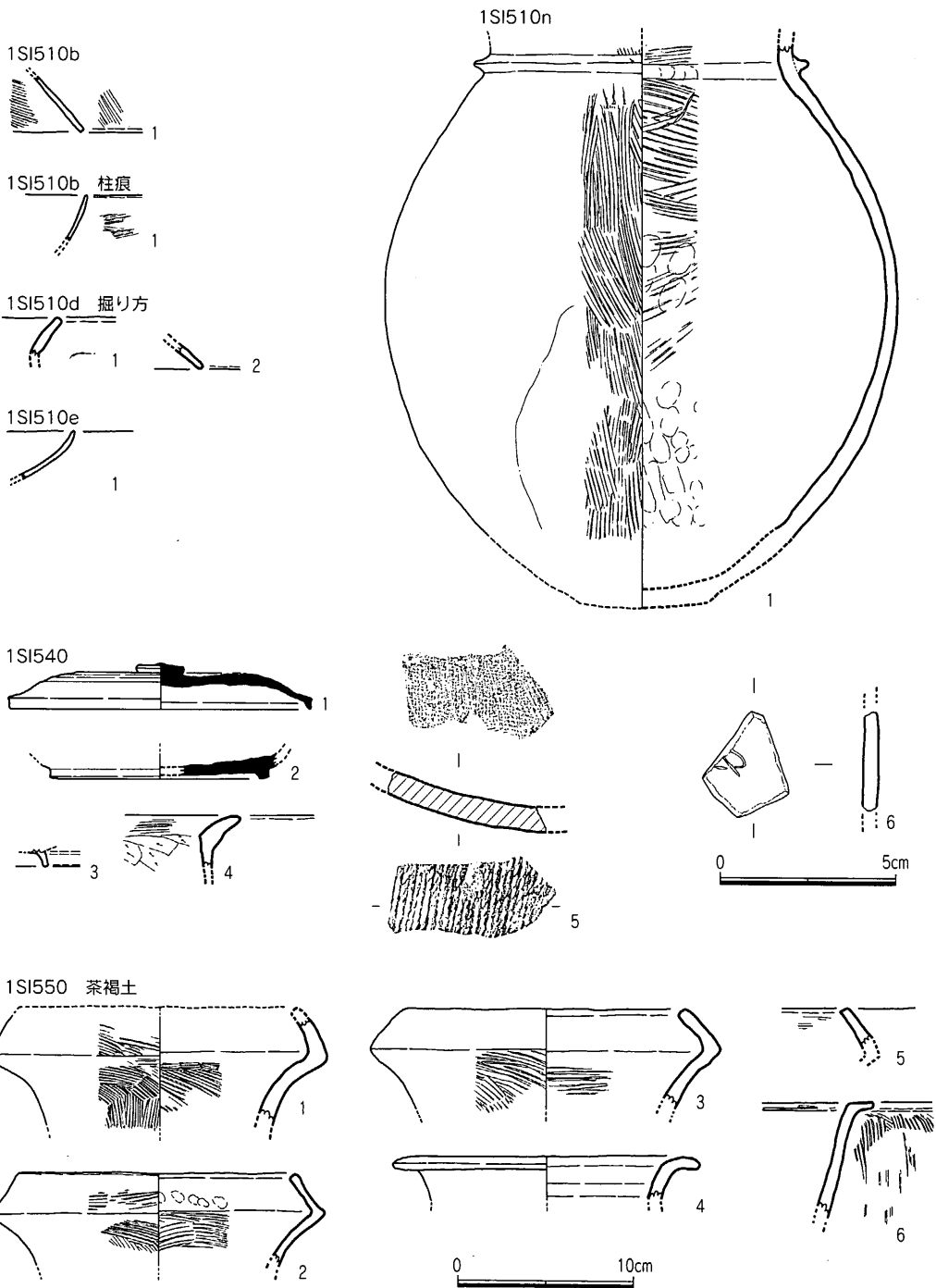

第35図 1S1510、540、550茶褐土 (1) 出土遺物実測図 (1/2) (1/4)

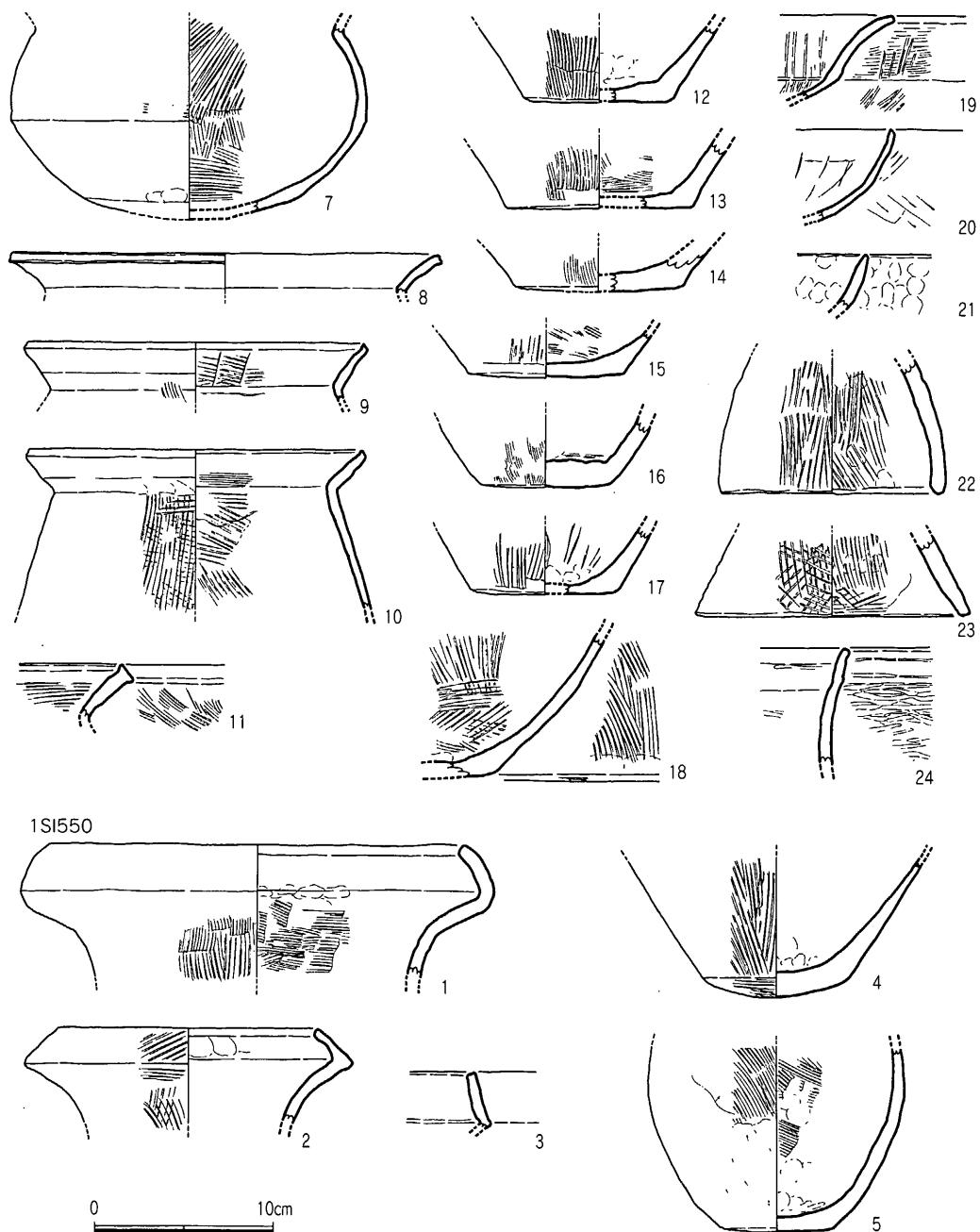

第36图 1SI550茶褐土 (2)、550 (1) 出土遺物実測図 (1/4)

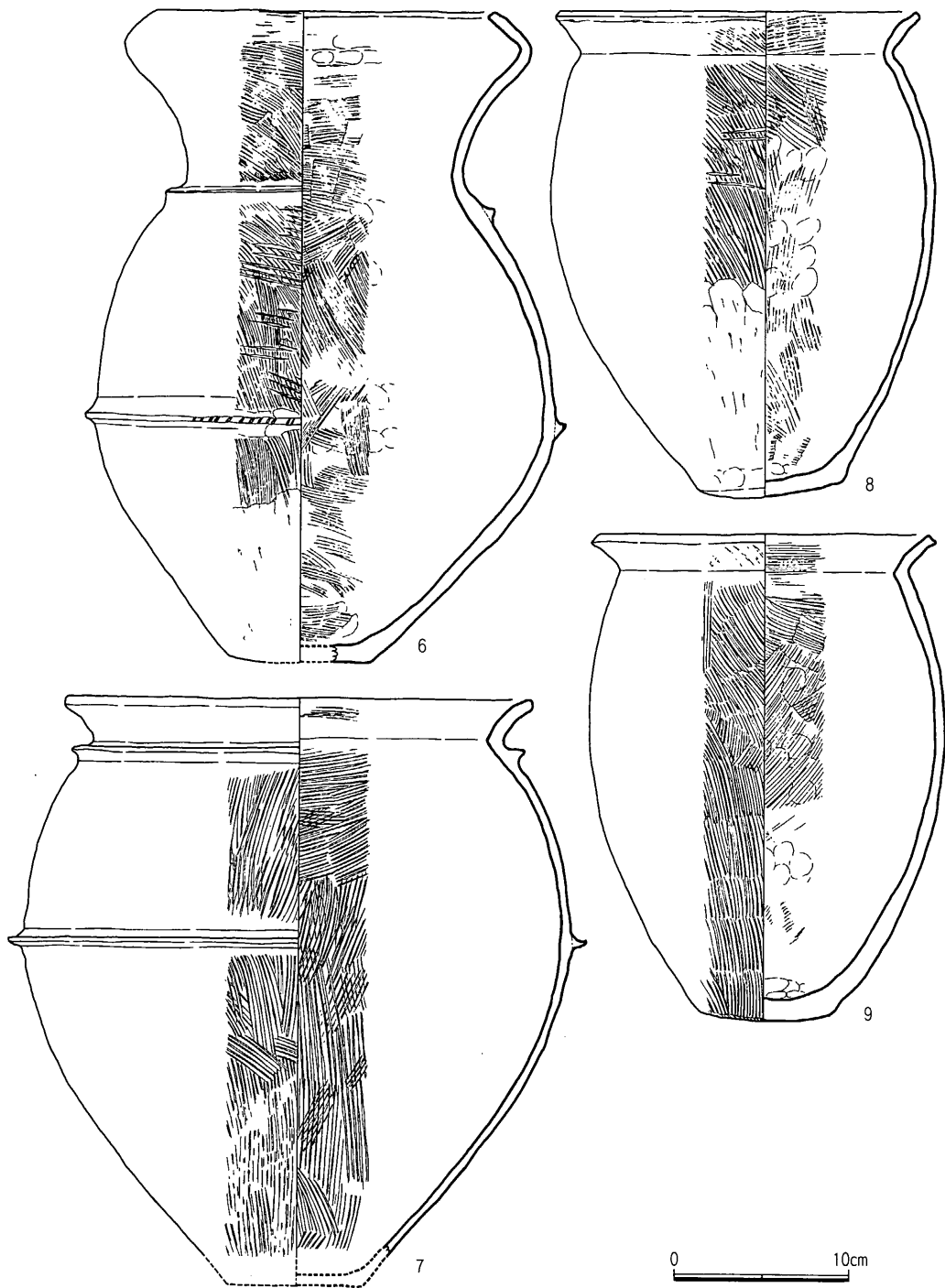

第37図 1SI550 (2) 出土遺物実測図 (1/4)

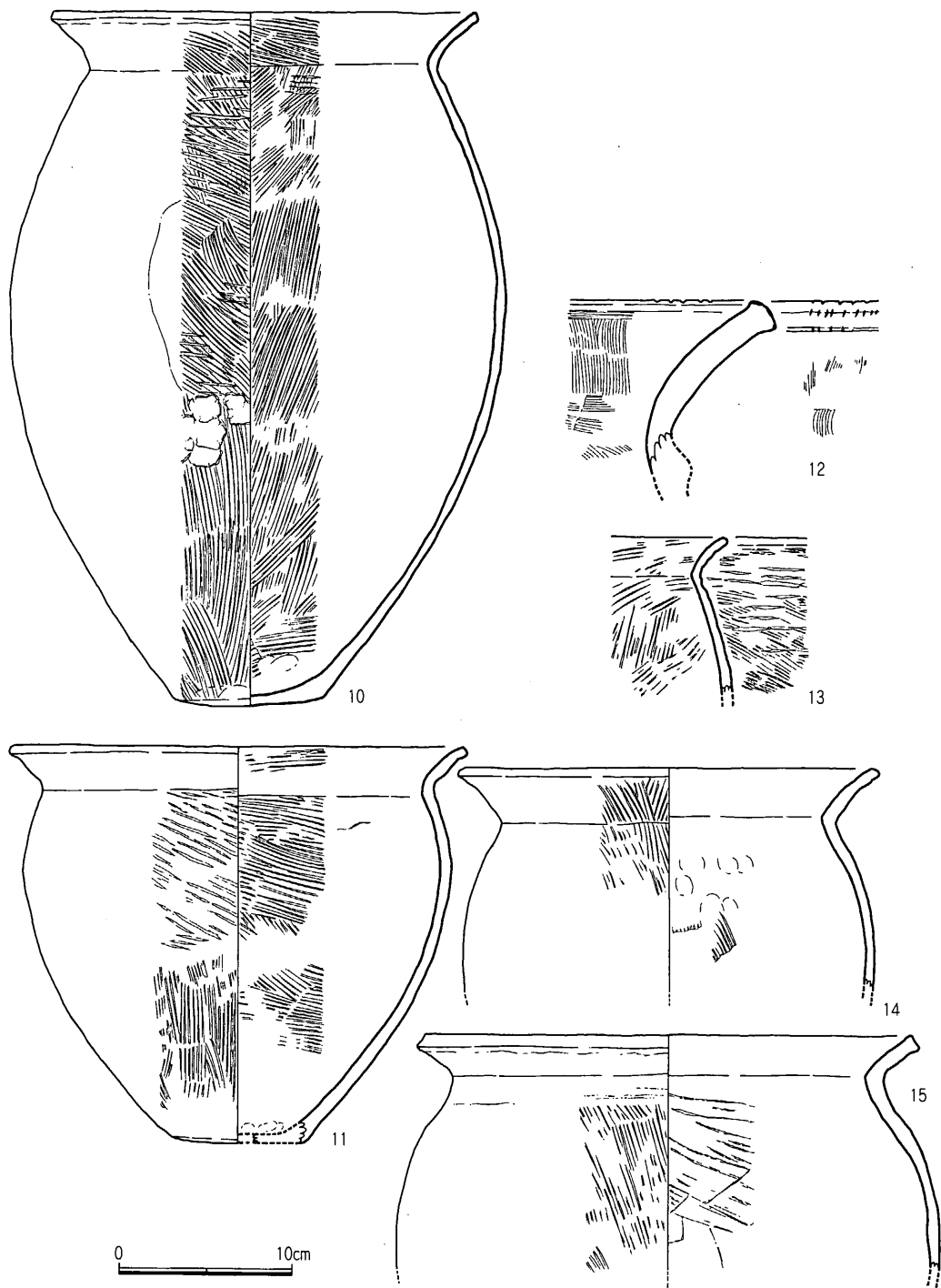

第38図 1SI550 (3) 出土遺物実測図 (1/4)

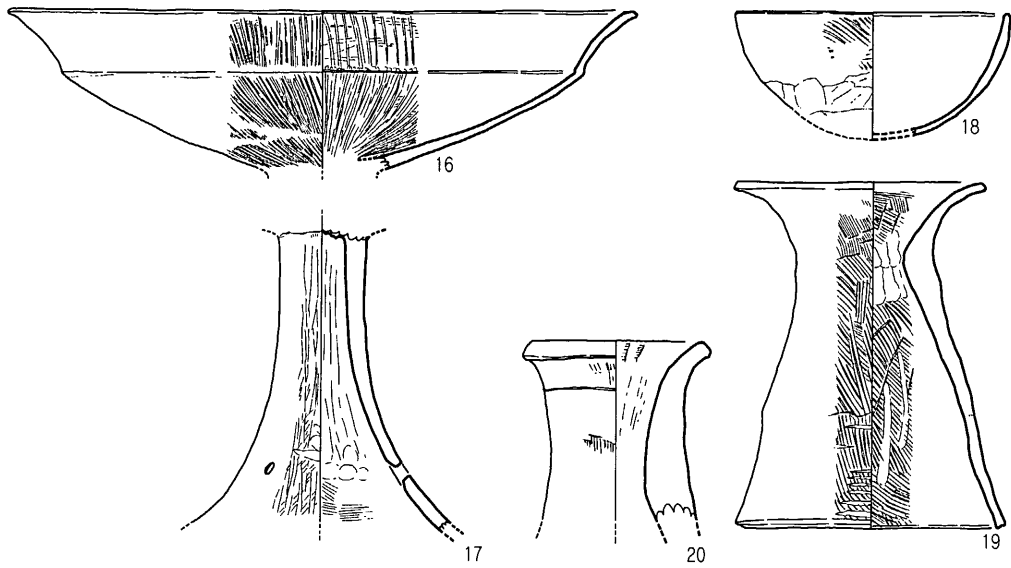

1SI550a

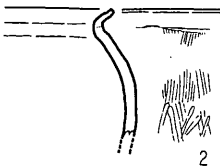

1SI550c



1SI550f

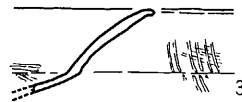
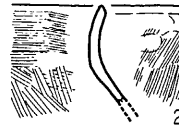

1SI570



第39図 1SI550 (4)、570出土遺物実測図 (1/4)

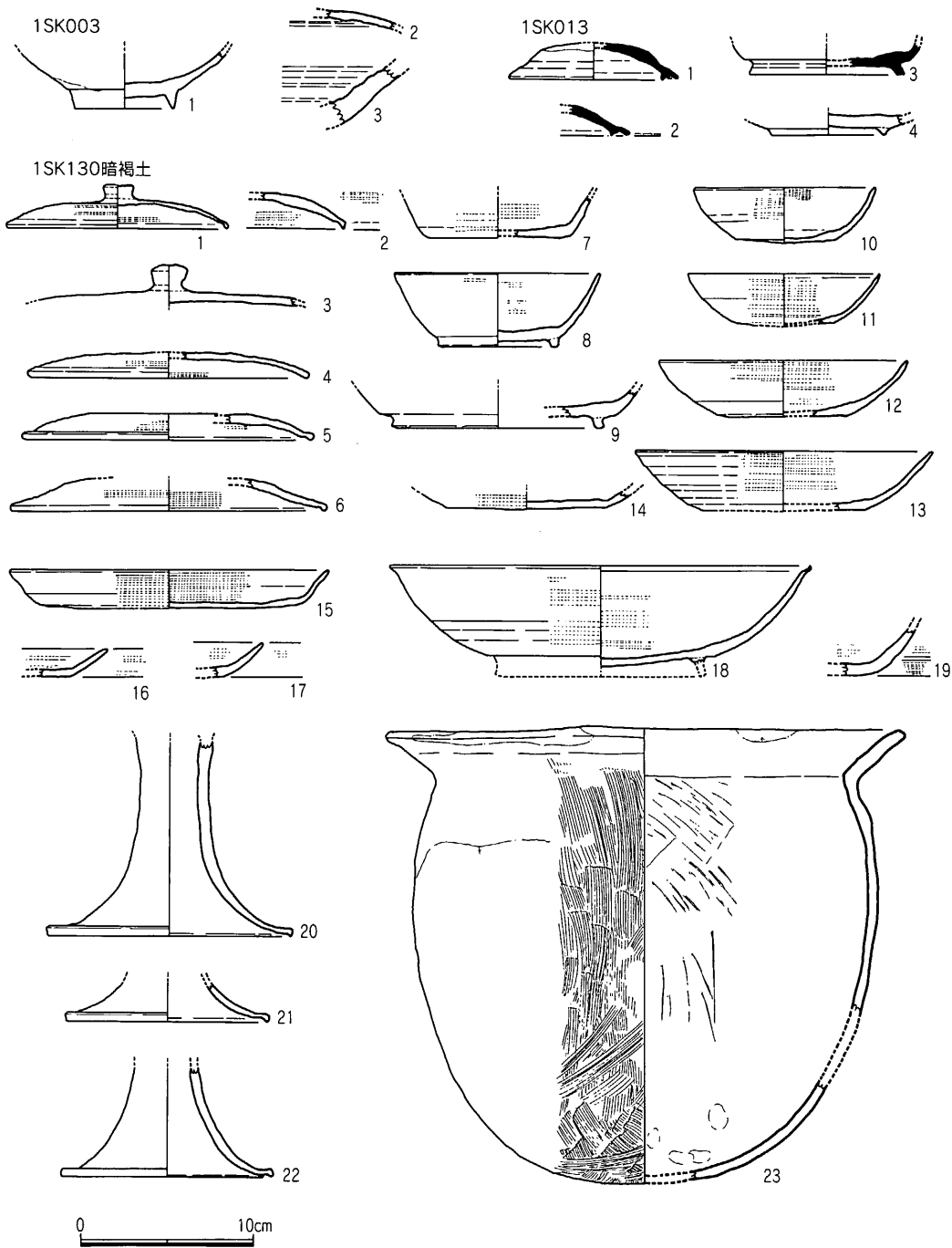

第40図 1SK003、013、130 (1) 出土遺物実測図 (1/4)

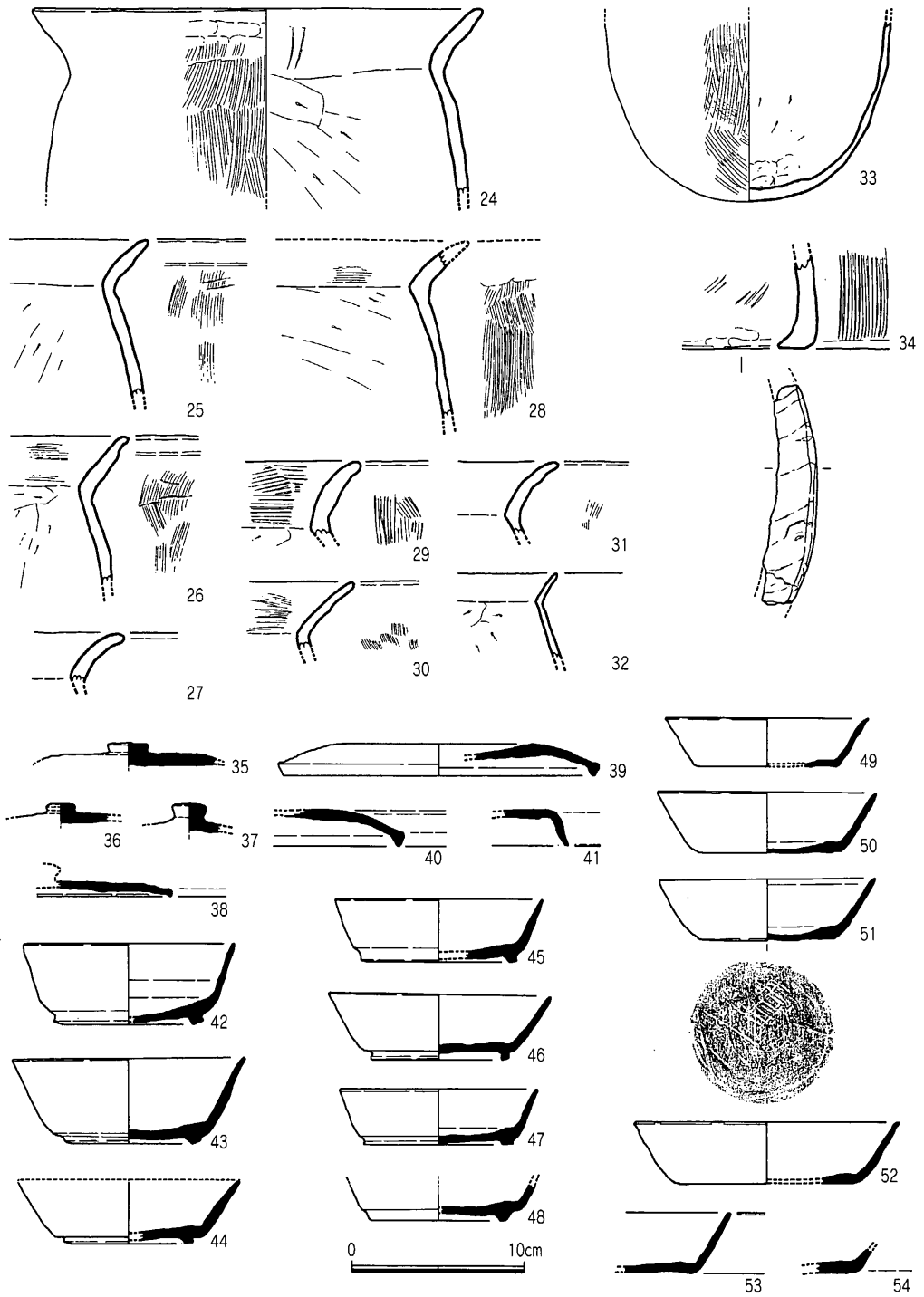

第41図 1SK130 (2) 出土遺物実測図 (1/4)

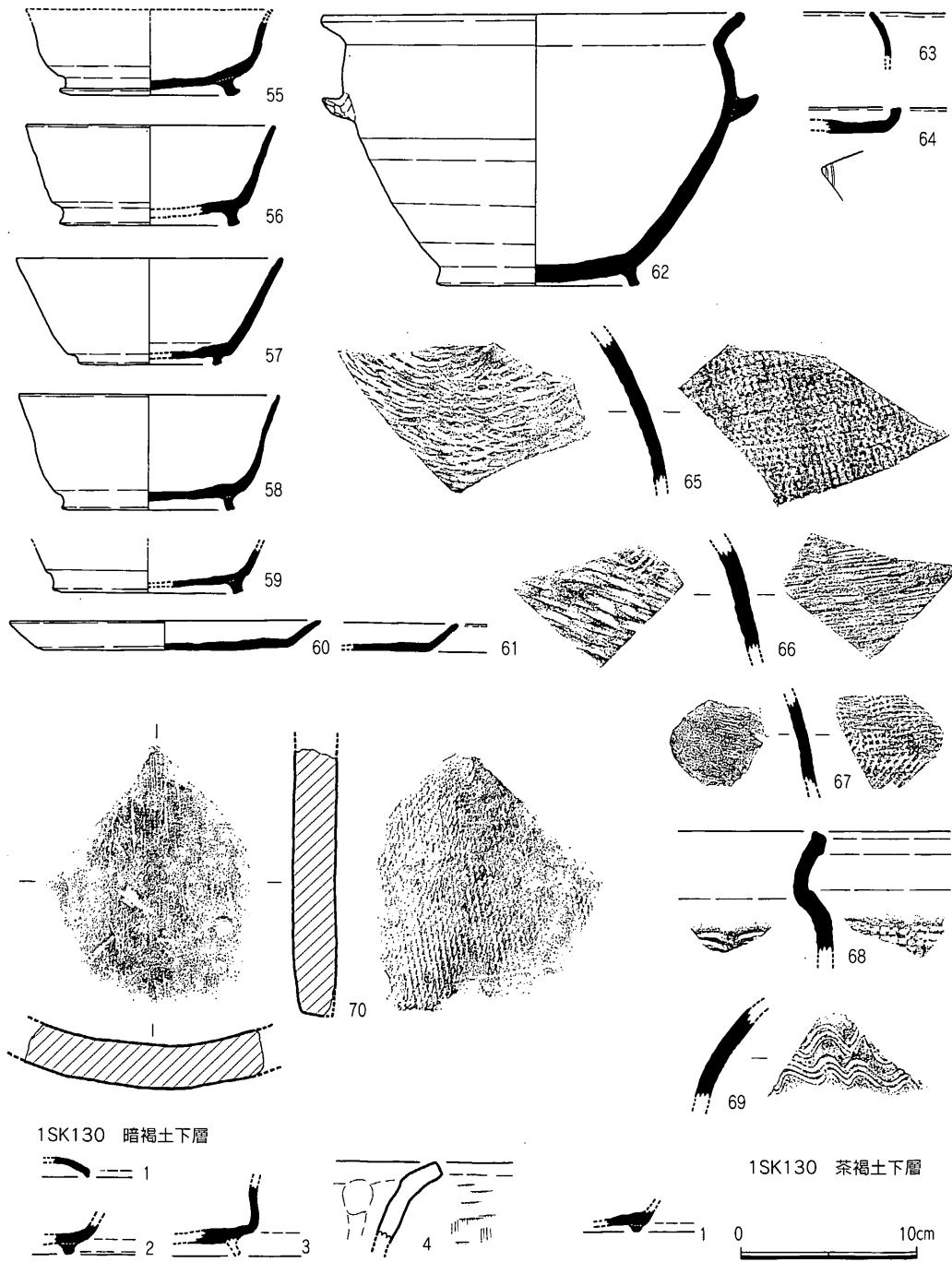

第42図 1SK130 (3) 出土遺物実測図 (1/4)

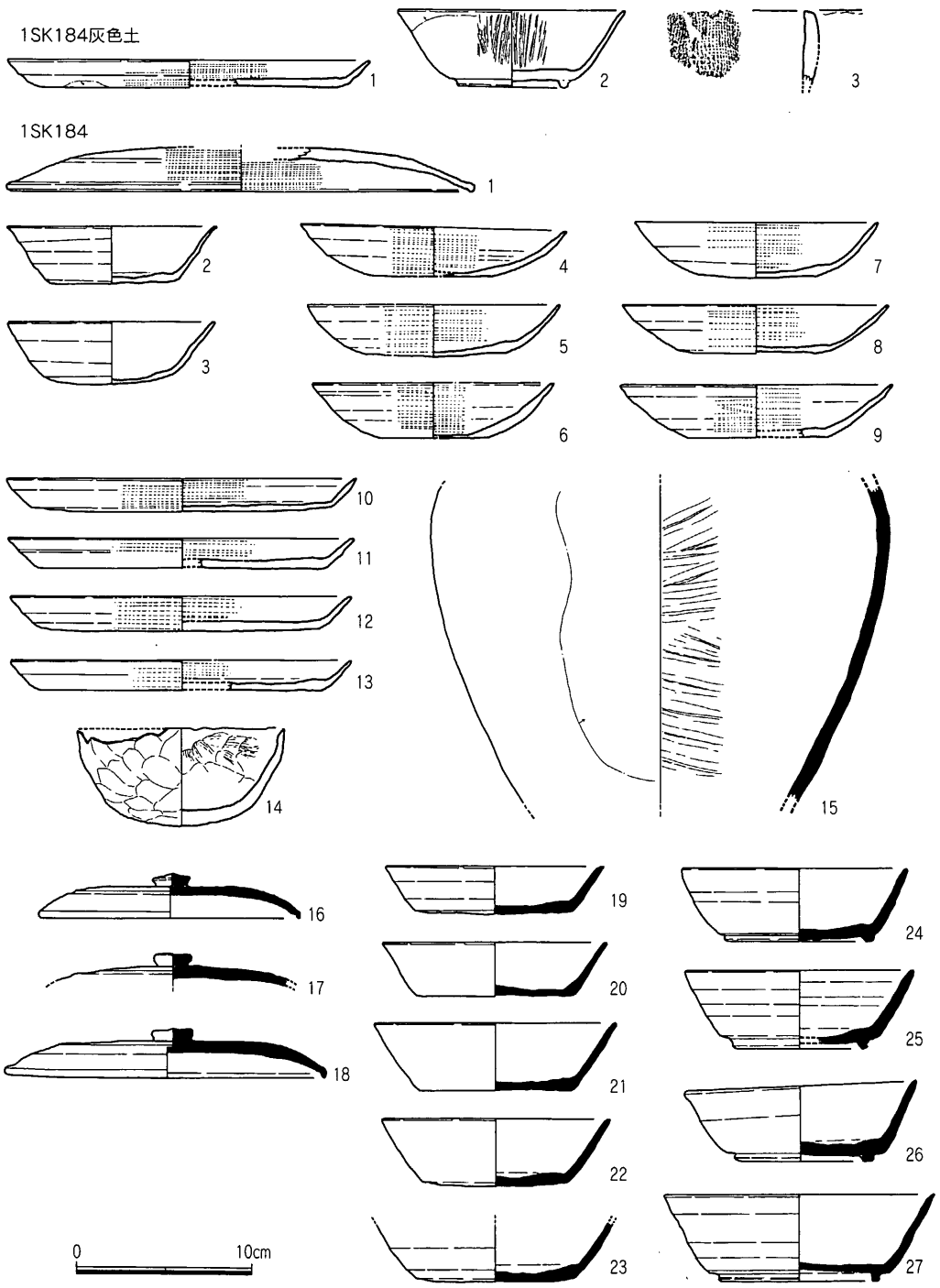

第43図 1SK184 (1) 出土遺物実測図 (1/4)

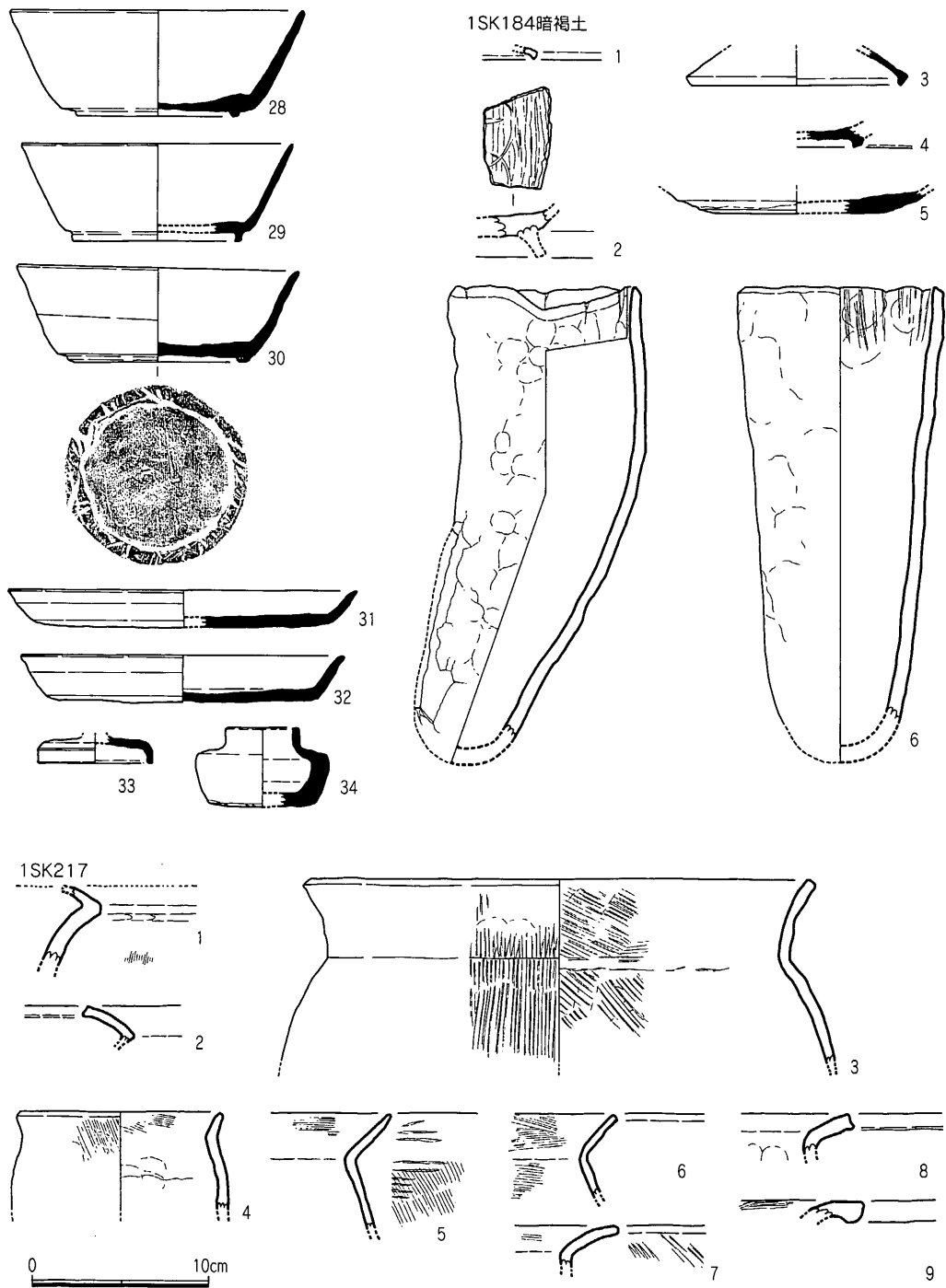

第44図 1SK184 (2)、184暗褐土、217 (1) 出土遺物実測図 (1/4)

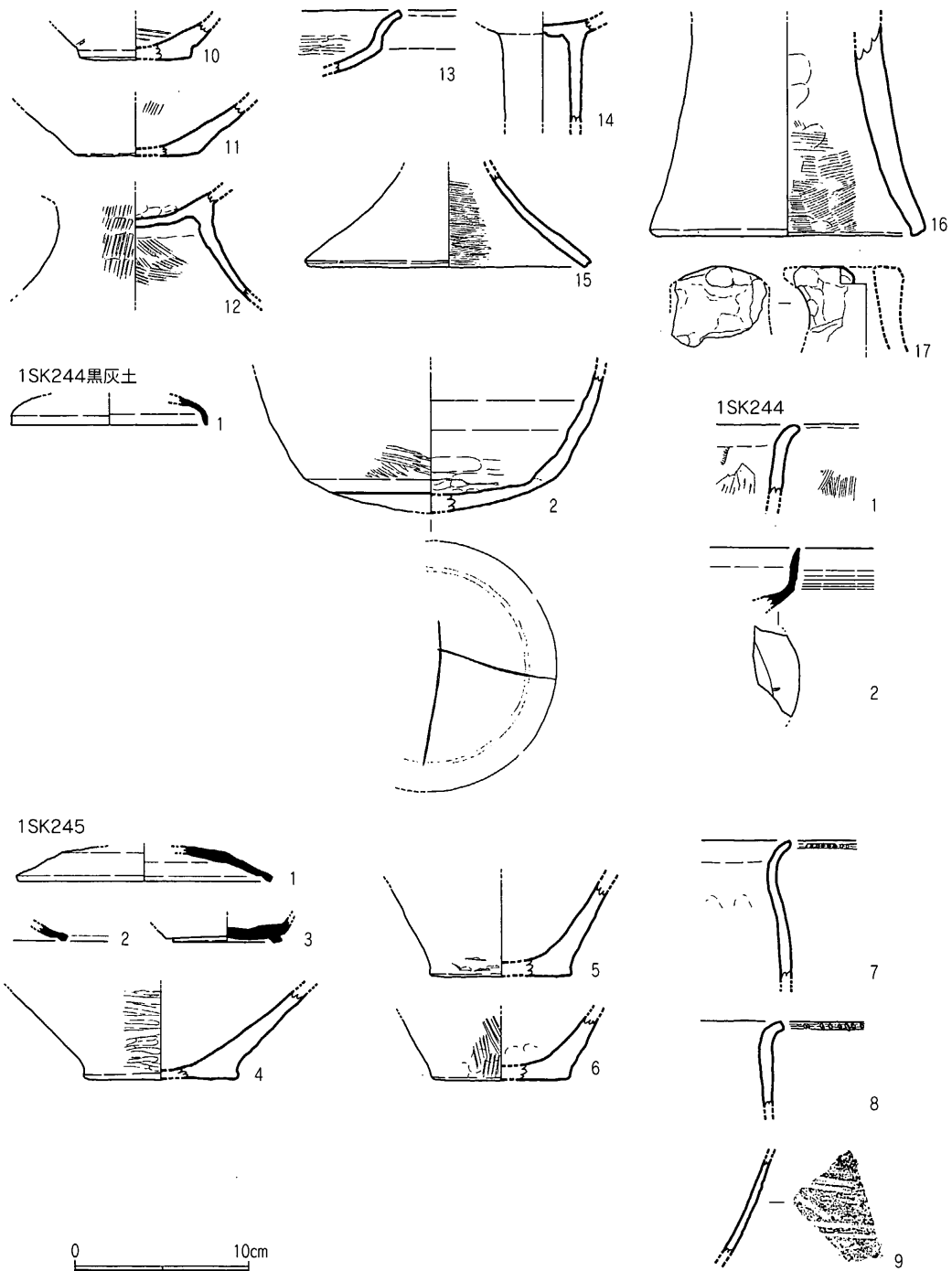

第45図 1SK217 (2)、244、245出土遺物実測図 (1/4)

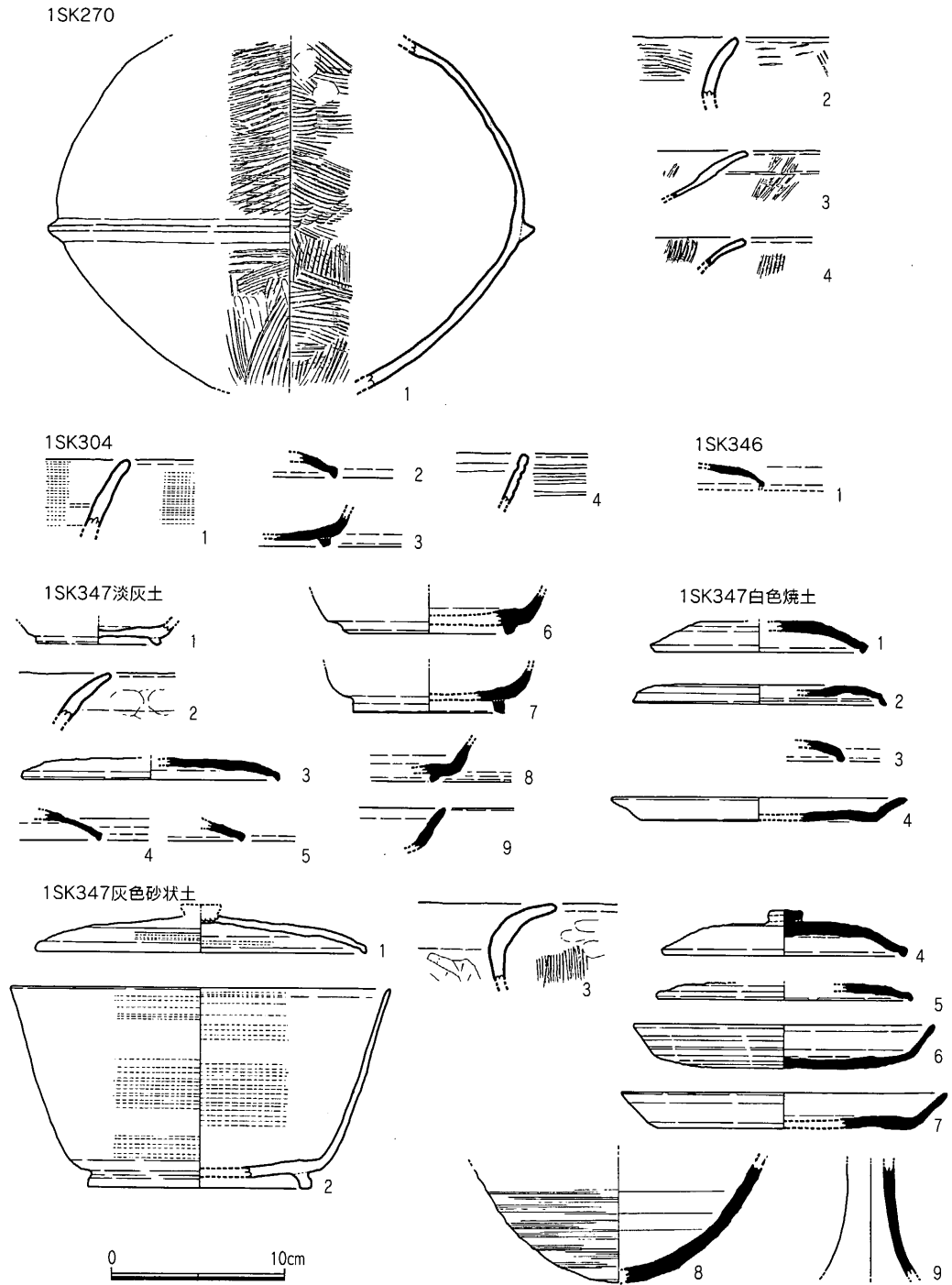

第46图 1SK270、304、346、347 (1) 出土遺物実測図 (1/4)

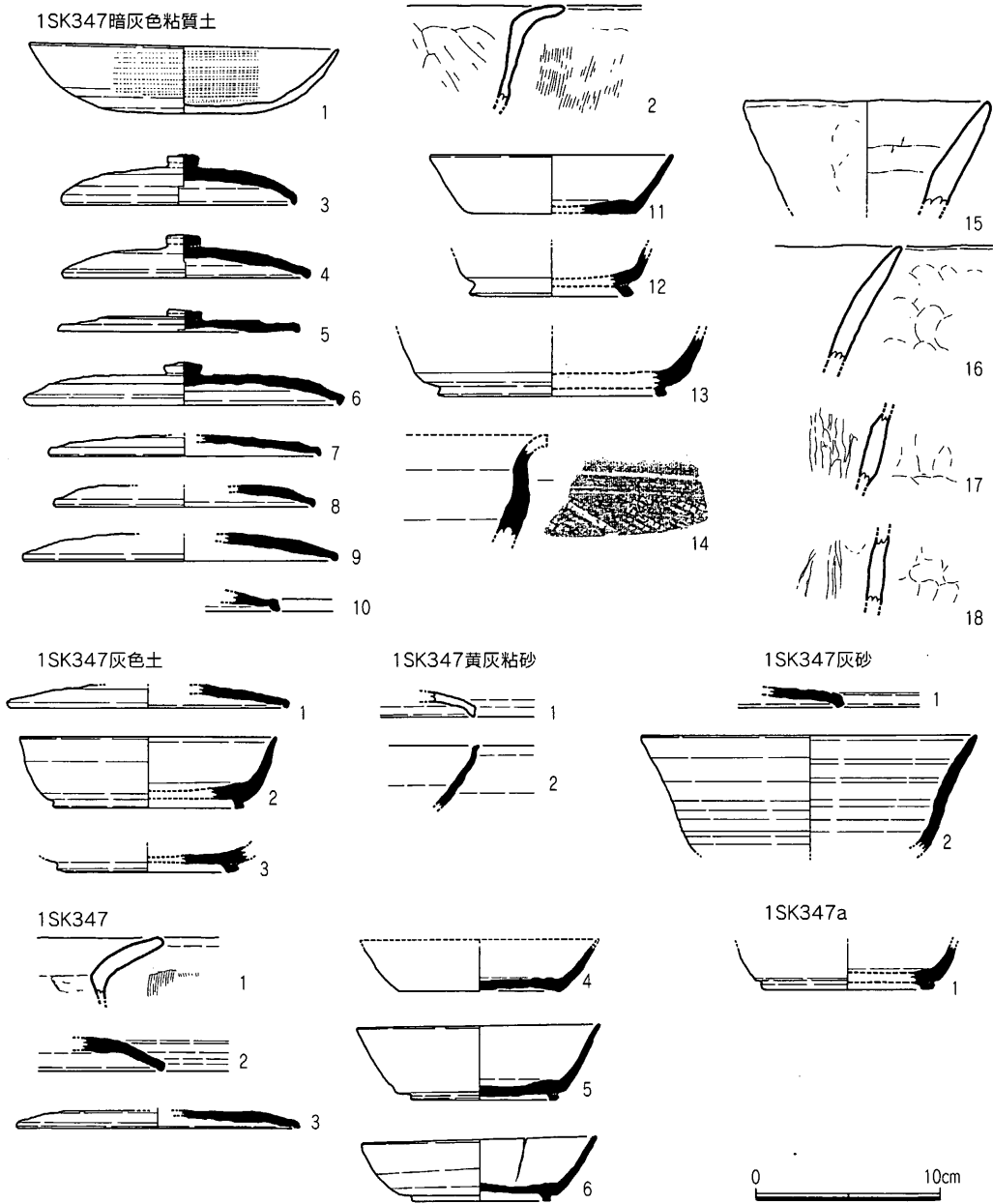

第47図 1SK347 (2) 出土遺物実測図 (1/4)

1SK348白色土

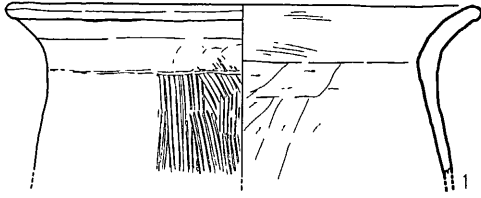

1SK348

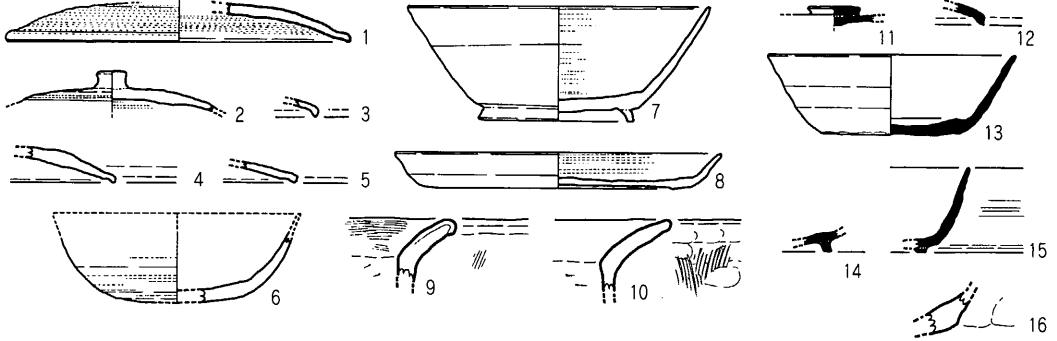

1SK368暗灰土

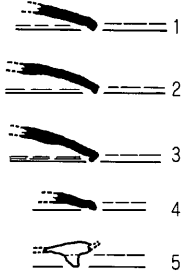

1SK368淡茶灰土

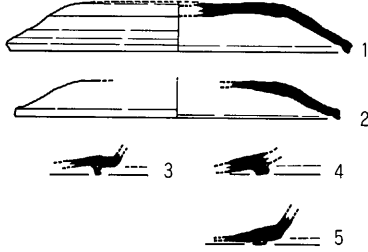

1SK368

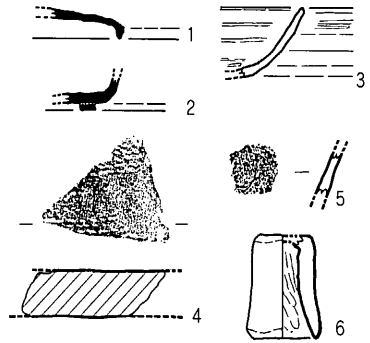

0 10cm

第48图 1SK348、368出土遺物実測図 (1/4)

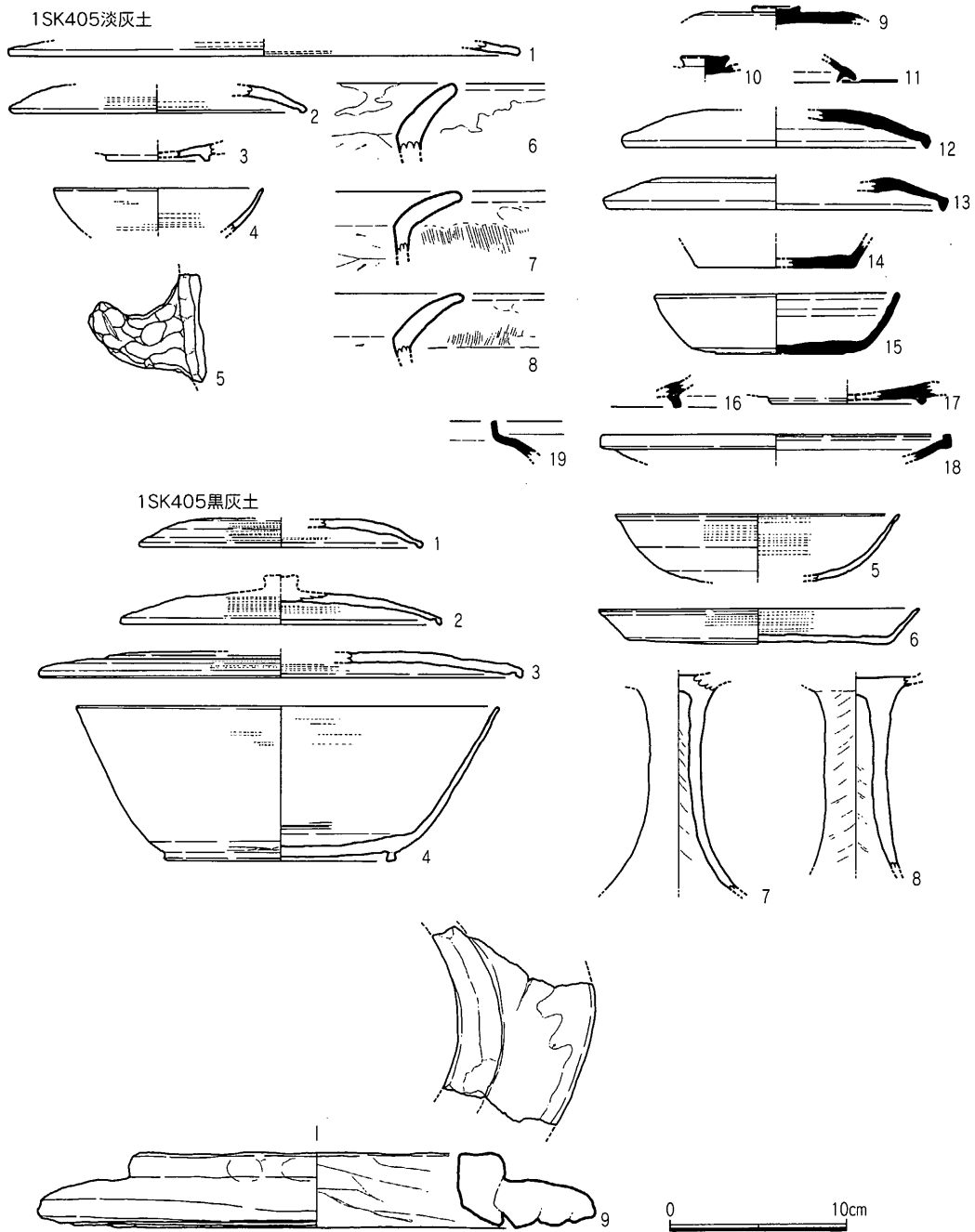

第49図 1SK405淡灰土、黒灰土(1)出土遺物実測図(1/4)

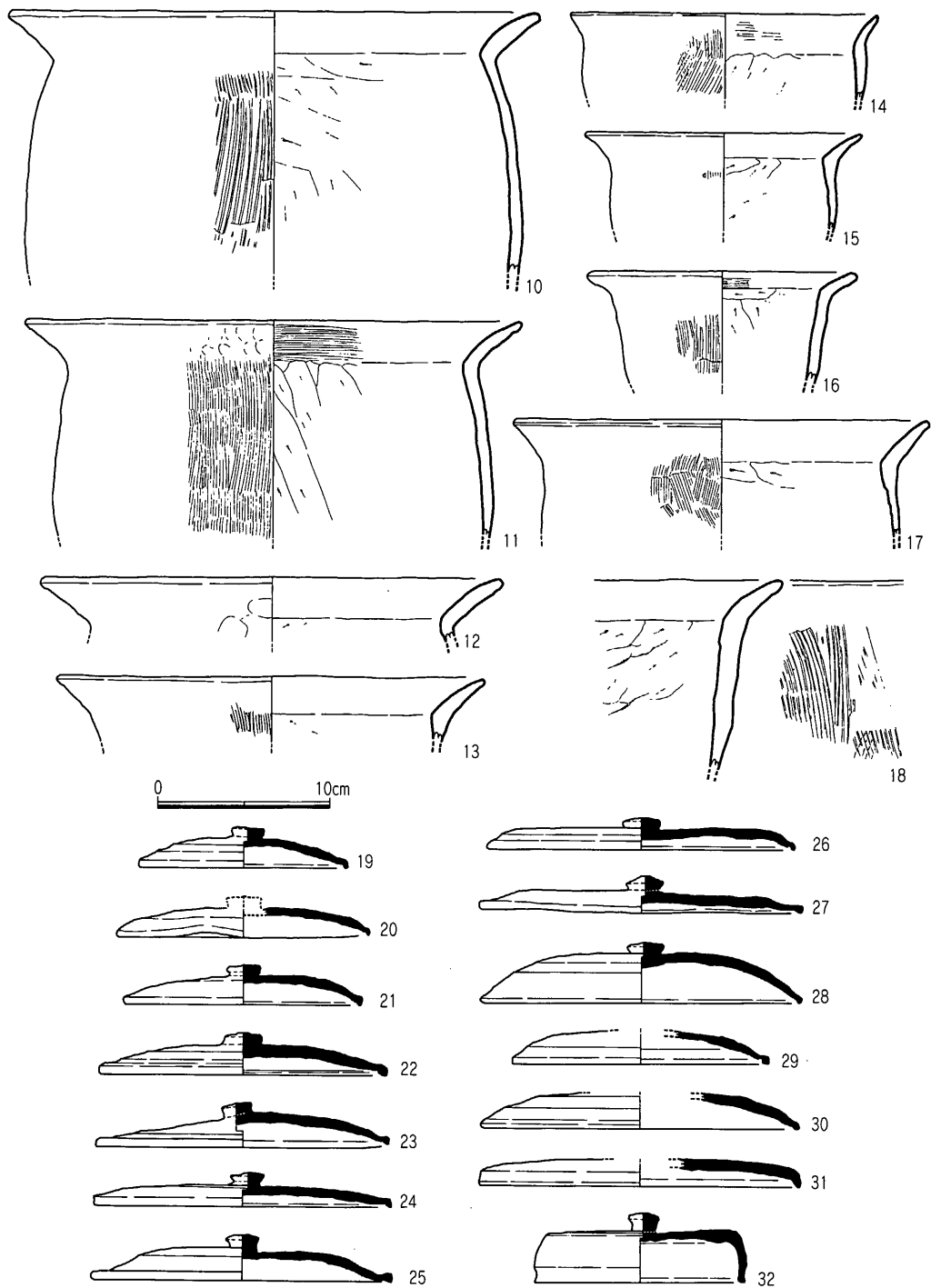

第50図 1SK405黒灰土(2)出土遺物実測図(1/4)

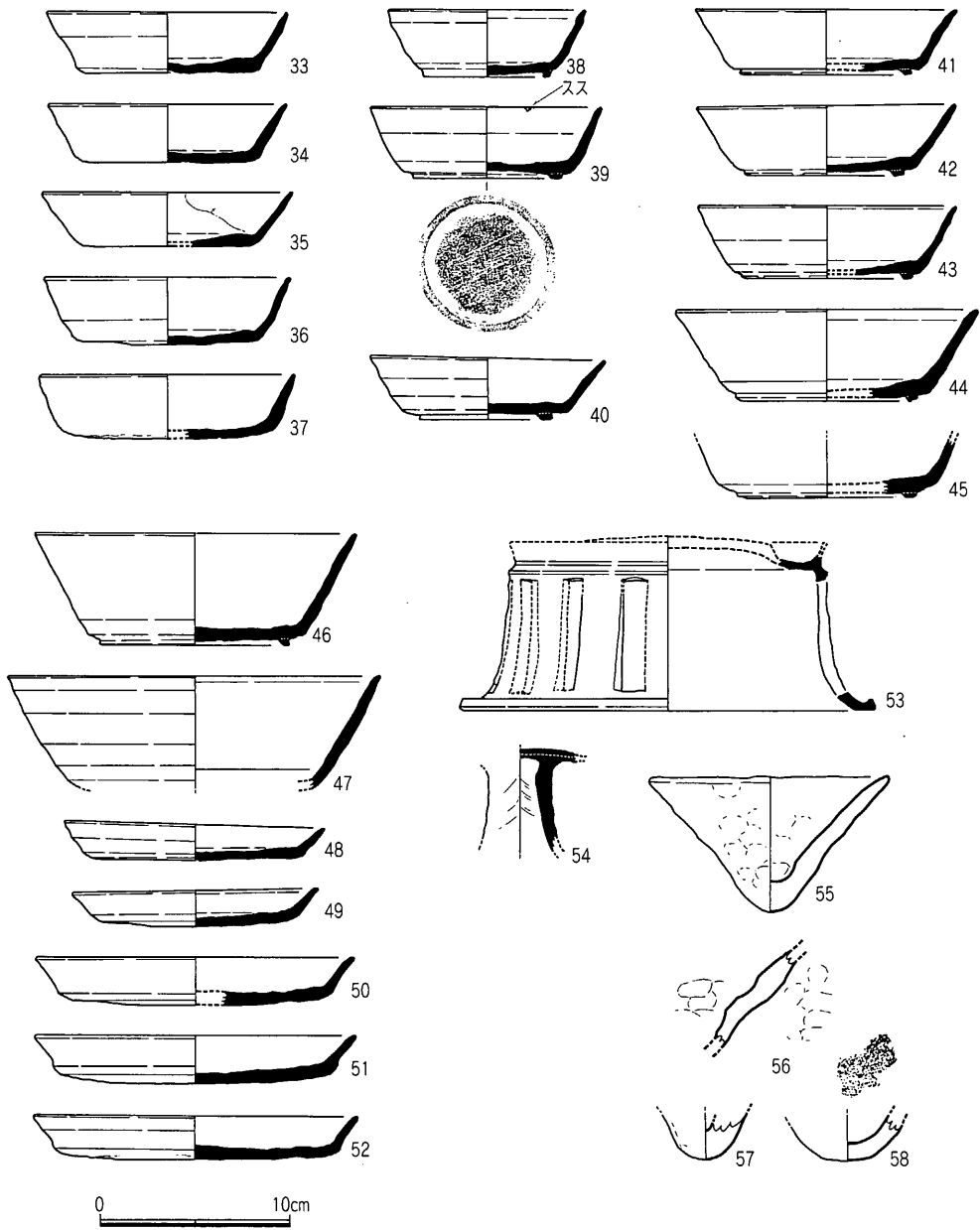

第51図 1SK405黒灰土(3)出土遺物実測図(1/4)

1SK405 暗灰土

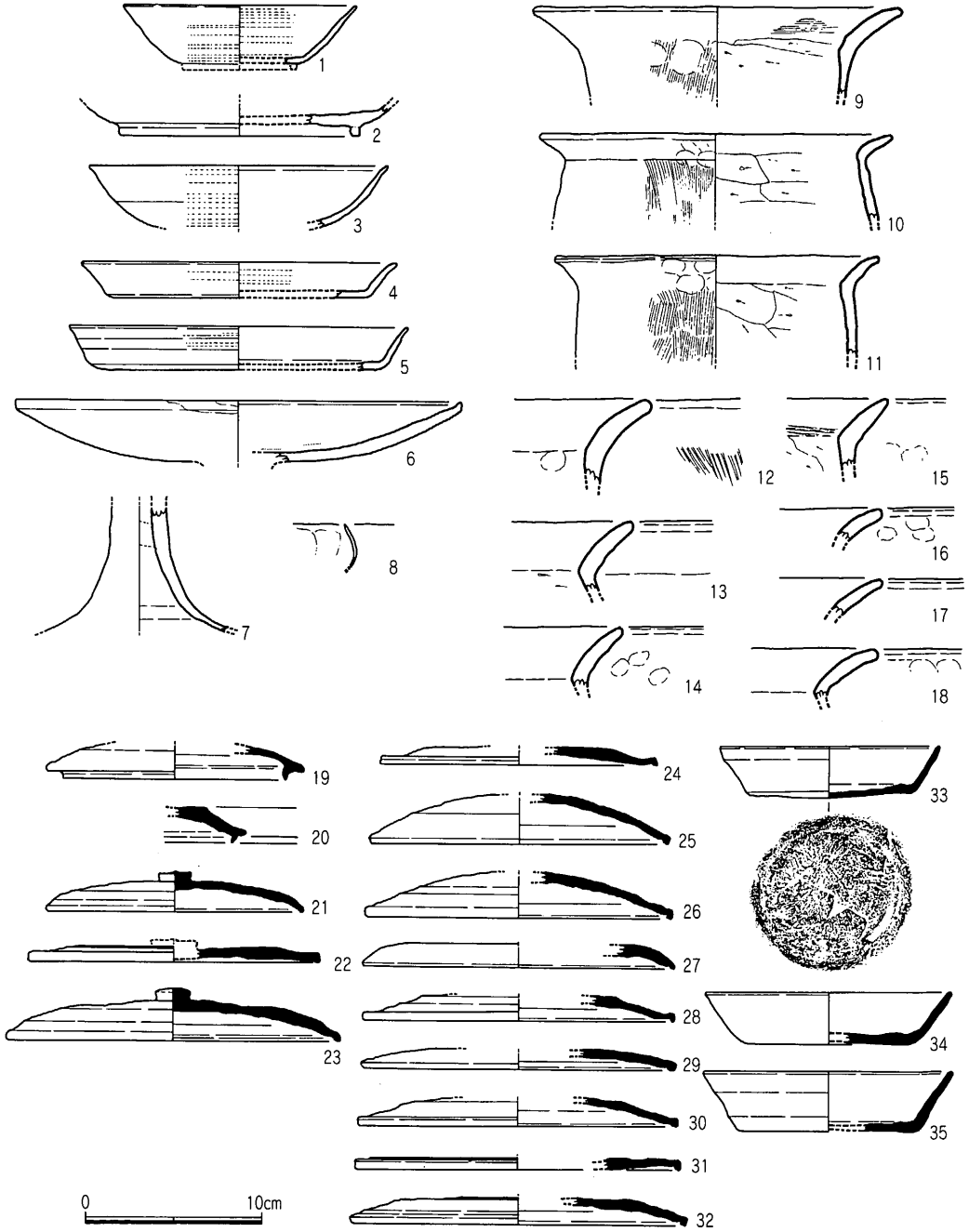

第52図 1SK405暗灰土 (1) 出土遺物実測図 (1/4)

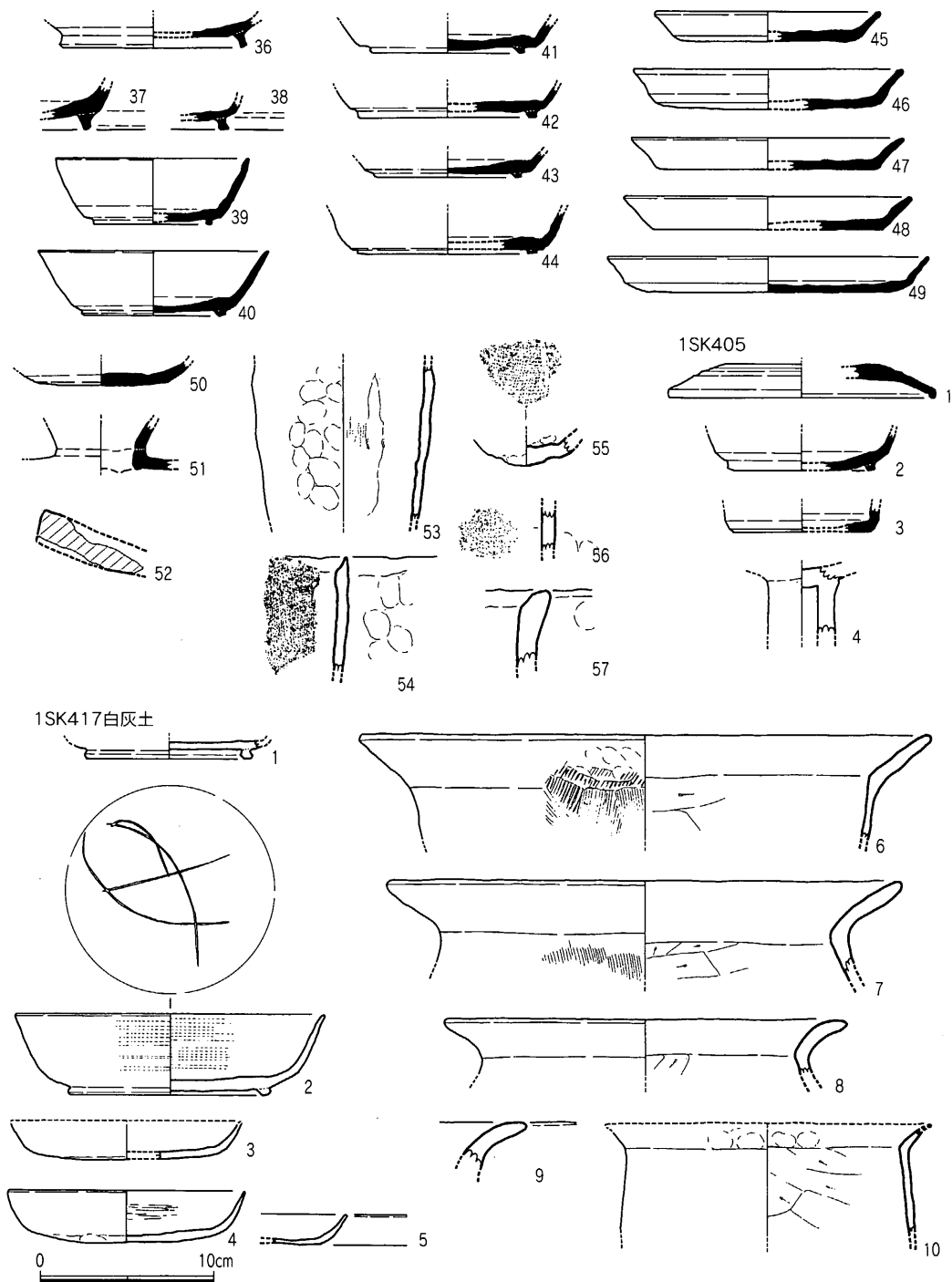

第53图 1SK405暗灰土 (2)、417白灰土 (1) 出土遺物実測図 (1/4)

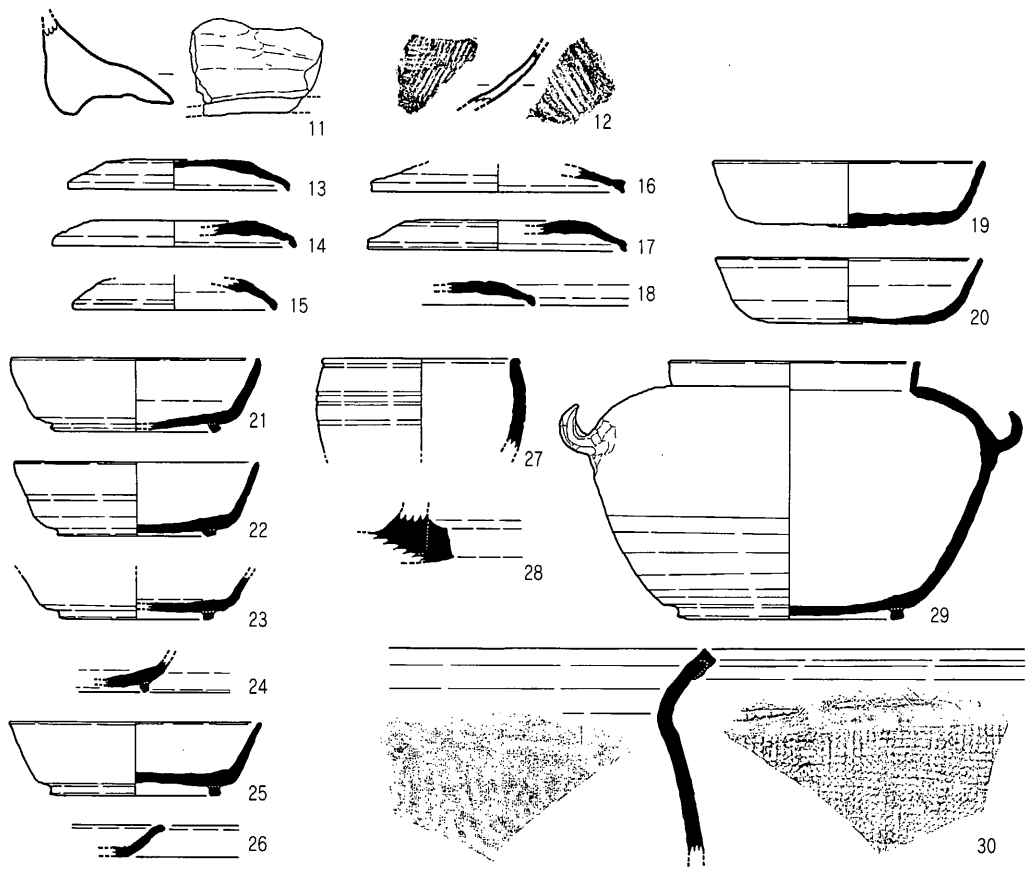

1SK675 濃灰色土

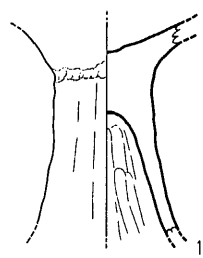

0 10cm

1SK675

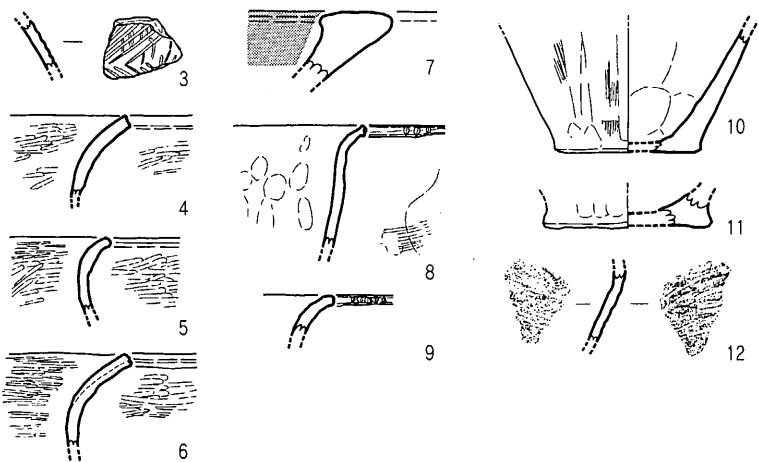

第54図 1SK417白灰土 (2)、675、出土遺物実測図 (1/4)

1SK681 灰色土



1SK681

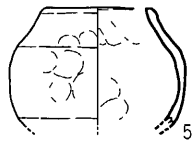
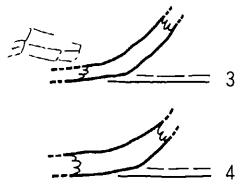

1SK718

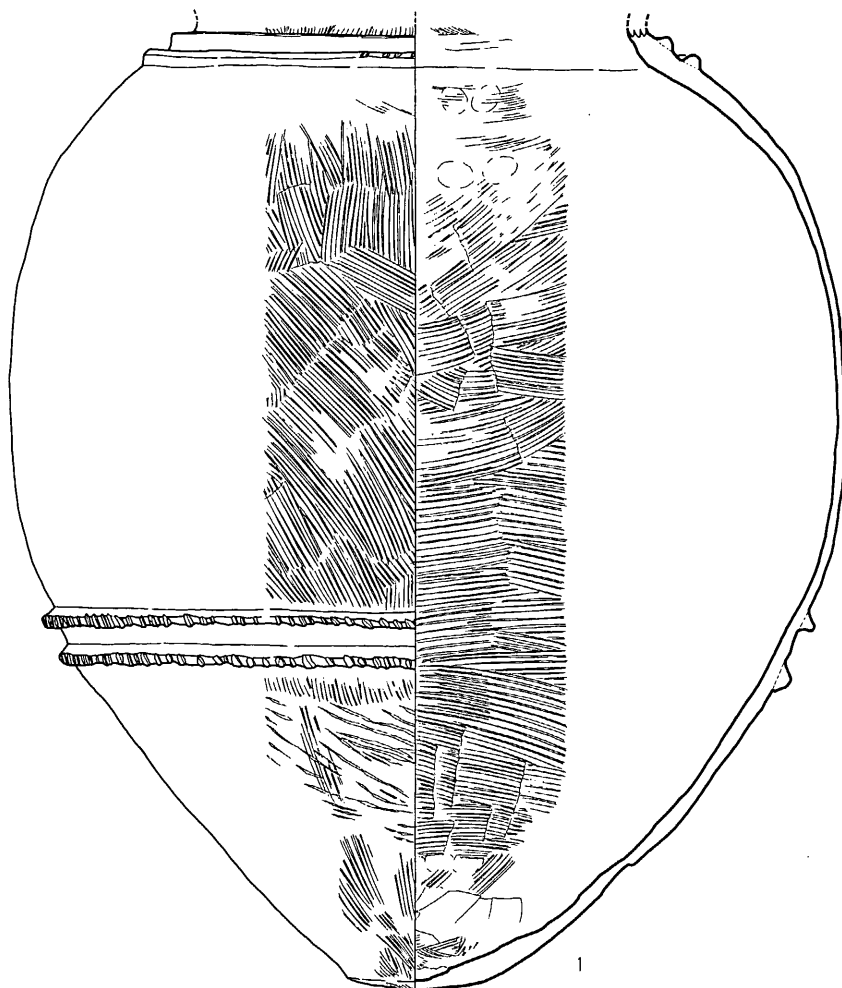

0 10cm

第55図 1SK681、718 (1) 出土遺物実測図 (1/4)

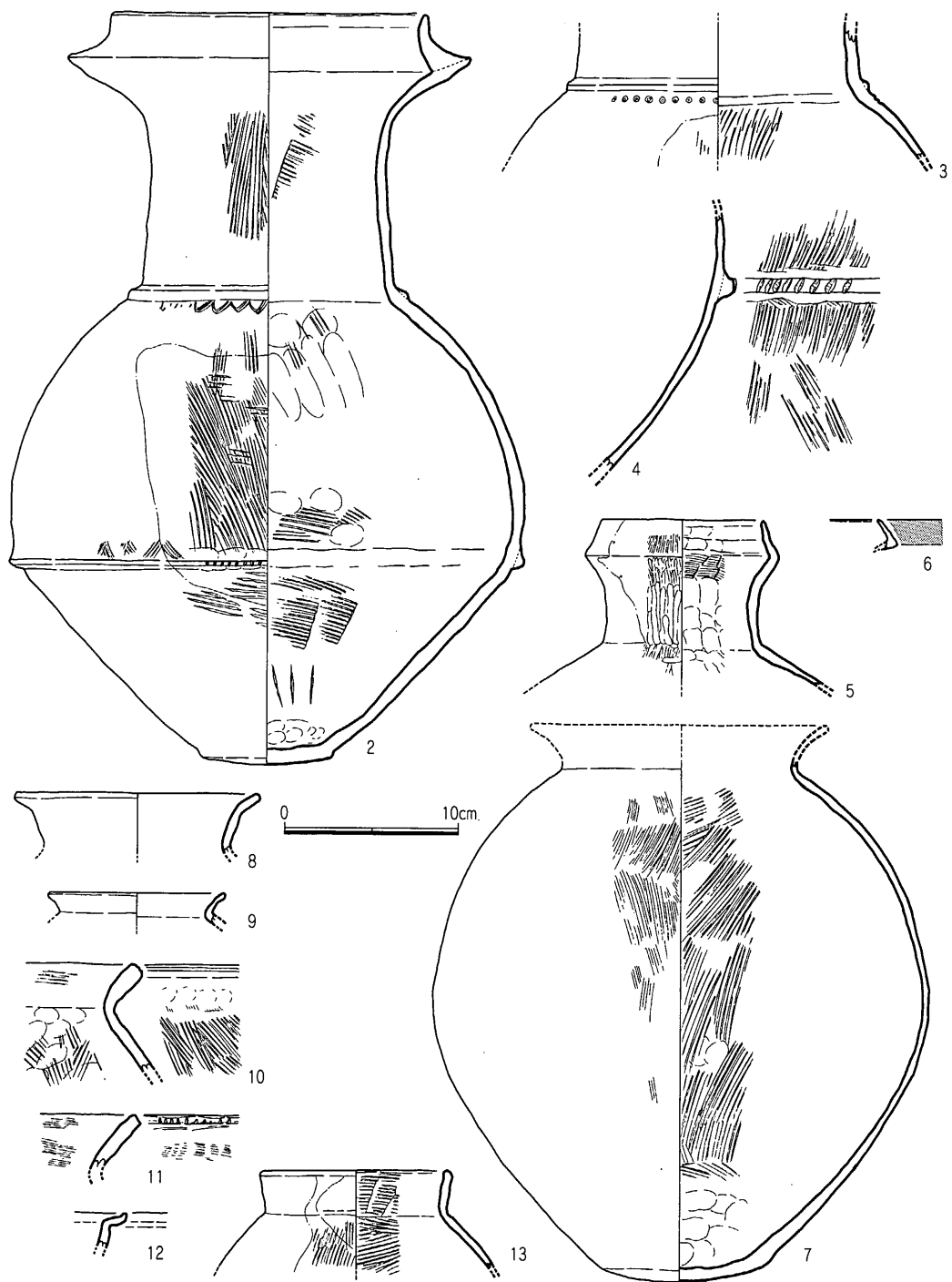

第56図 1SK718 (2) 出土遺物実測図 (1/4)

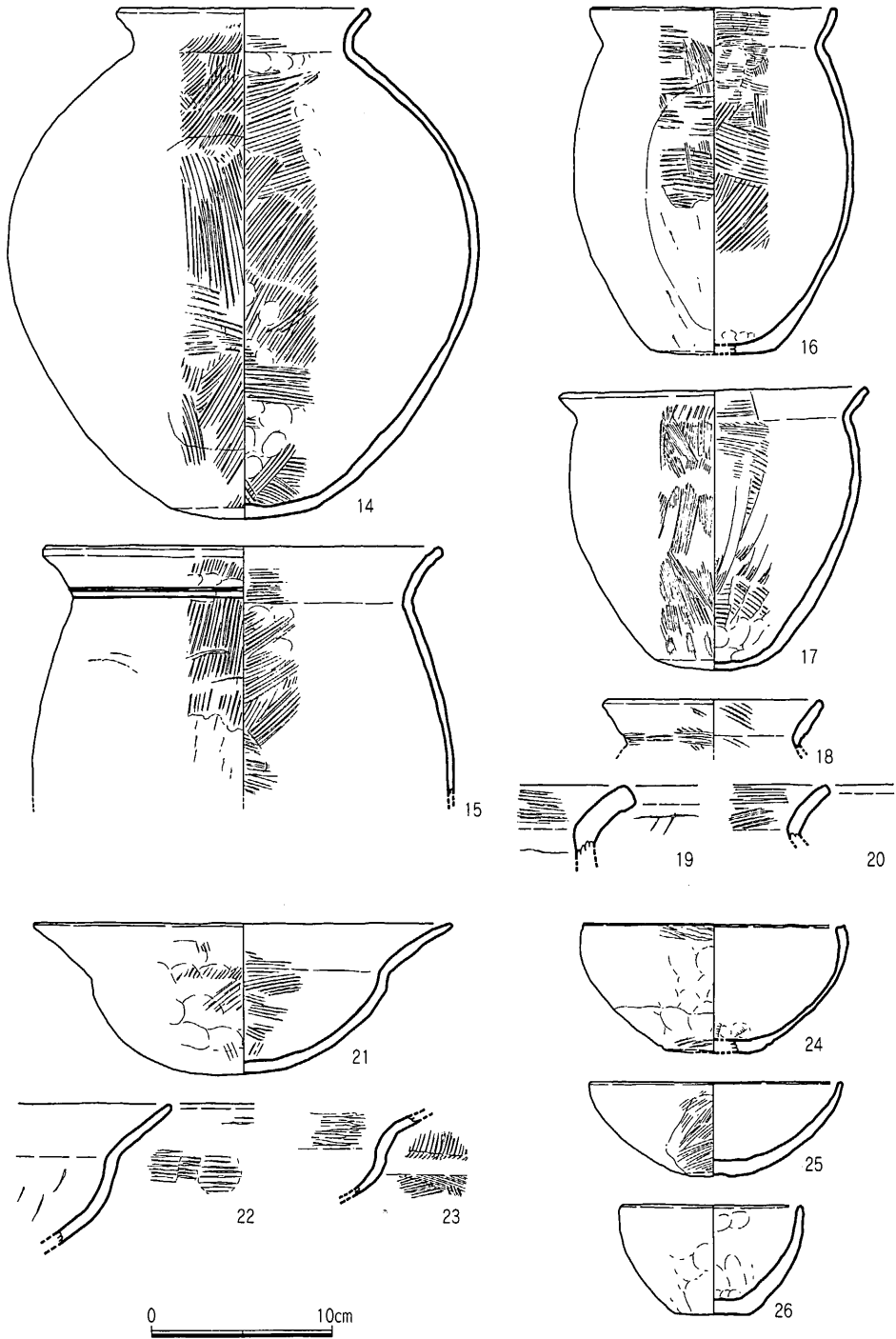

第57図 1SK718 (3) 出土遺物実測図 (1/4)

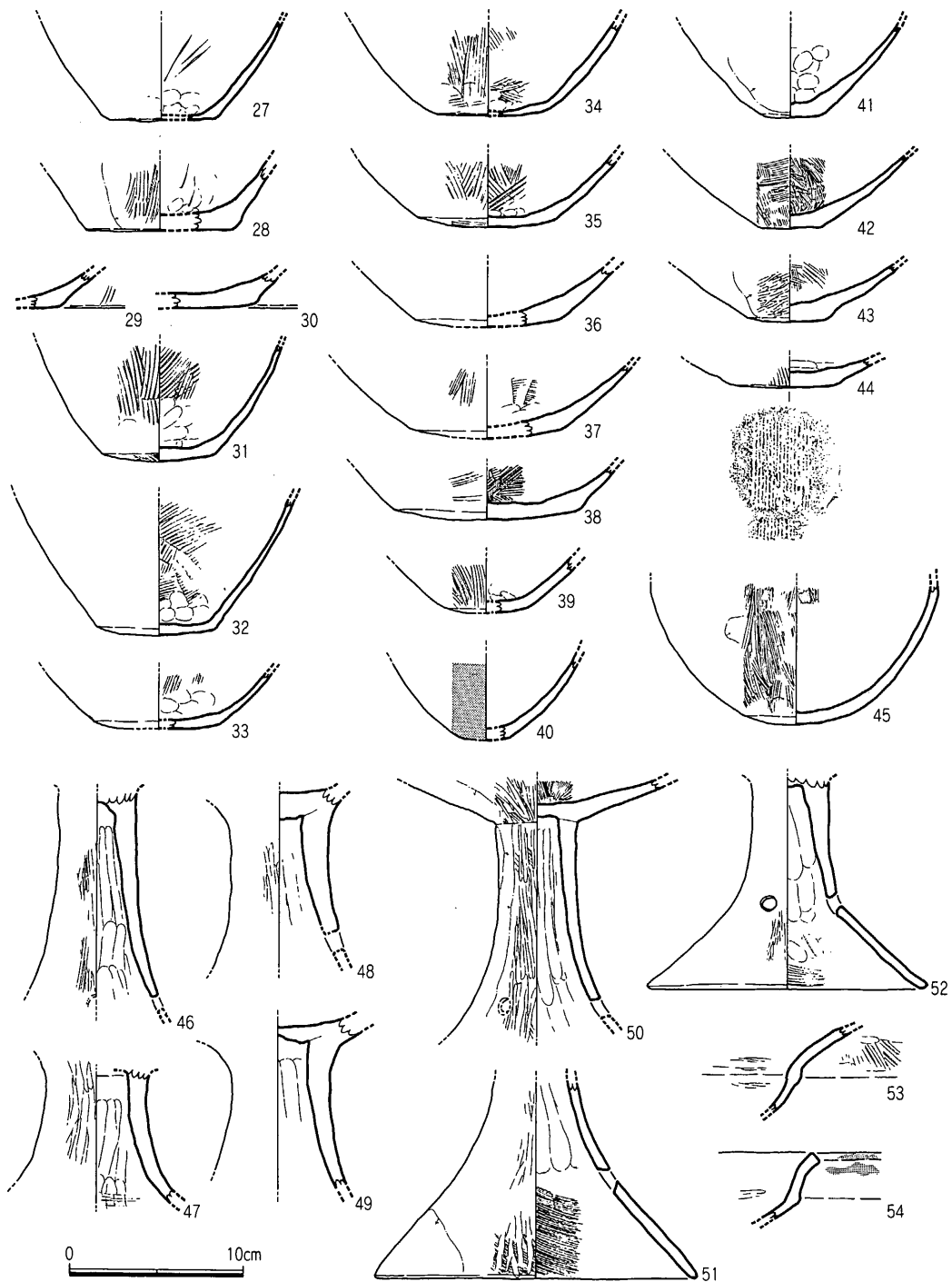

第58図 1SK718 (4) 出土遺物実測図 (1/4)

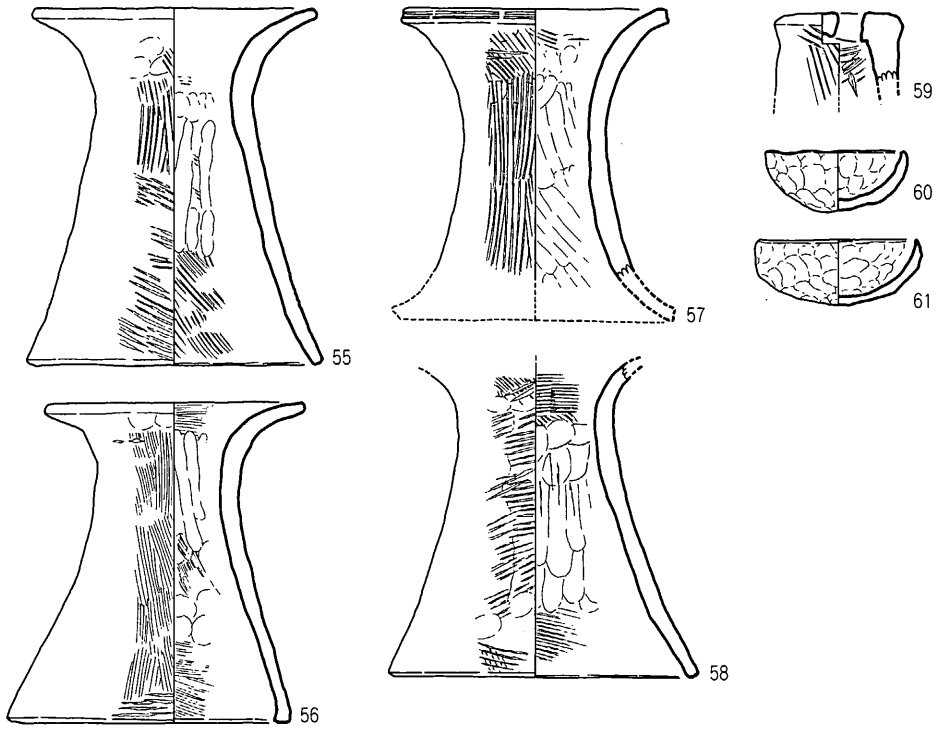

1SK838 暗茶褐土下層

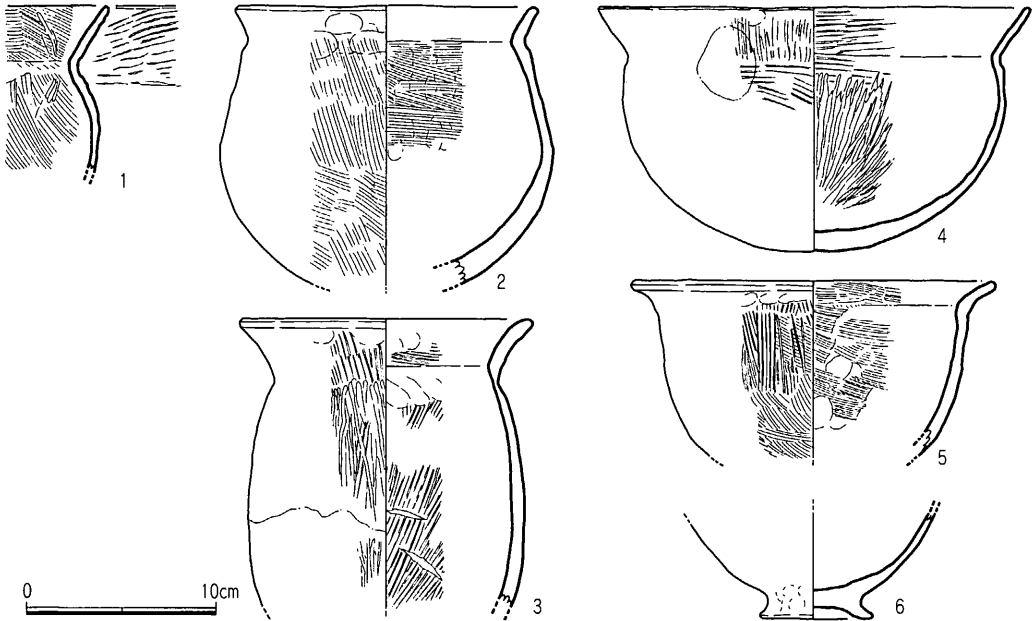

第59図 1SK718 (5)、838 (1) 出土遺物実測図 (1/4)

1SK838 下層

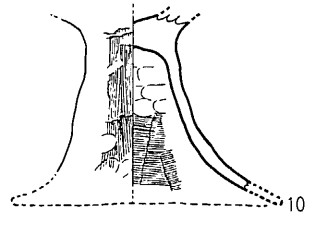
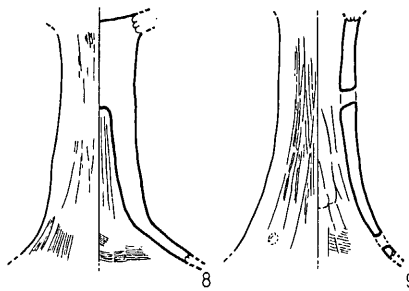

1ST140

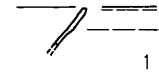

0 10cm

前田1次遺物記号化一覧

出土遺物の台帳化にあたっては従来の本市仕様の記号以外に、弥生時代後期の土器については形式ごとにアルファベットの大区分と数字の小区分に属性を分けてその組み合わせによって個別の表記を行っている。中間の様相については新しい傾向の属性に帰属させている。また記号化していない形式名については通有の名称で記載している。

<p>蓋</p> <p>A (複合口縁) 1 袋状</p> <p>「く」字型</p> <p>開いた「く」字型</p>		<p>B (長頸) 1 ゆるい</p> <p>2 屈曲</p>		<p>C (短頸) 1 動先型</p> <p>2 「く」字型</p> <p>3 直立型</p>		<p>D (ラッパ状) 1 厚手</p> <p>2 薄手</p> <p>3 視台口縁</p>		<p>E (丸底蓋) 1 平底</p> <p>2 レンズ状底</p> <p>3 尖り底 (ラグビーボール状)</p> <p>4 丸底</p>		<p>付; 須恵器</p> <p>IV A</p> <p>IV B</p> <p>環</p> <p>IV A</p> <p>IV B</p> <p>小蓋</p> <p>a1</p> <p>a2</p> <p>a3</p> <p>小環</p> <p>a1</p> <p>a2</p> <p>蓋</p> <p>1</p> <p>2</p> <p>3</p> <p>4</p> <p>1 長脚</p> <p>2 短脚</p> <p>3 屈曲</p> <p>4 低平</p>	
<p>※ 庄内式 布留式 山陰系 (巖尾式他) 山陽系 (亀川上層式他)</p>		<p>※ 庄内式 布留式 山陰系 (巖尾式他) 山陽系 (亀川上層式他)</p>		<p>※ 庄内式 布留式 山陰系 (巖尾式他) 山陽系 (亀川上層式他)</p>		<p>※ 庄内式 布留式 山陰系 (巖尾式他) 山陽系 (亀川上層式他)</p>		<p>※ 庄内式 布留式 山陰系 (巖尾式他) 山陽系 (亀川上層式他)</p>		<p>※ 庄内式 布留式 山陰系 (巖尾式他) 山陽系 (亀川上層式他)</p>	
<p>「く」字口縁 1 屈曲部に稜線あり</p>		<p>ゆるい「く」字口縁 2 屈曲部の稜は不明瞭</p>		<p>体部</p> <p>1 ボール状</p> <p>2 カップ状</p> <p>3 浅手</p> <p>4 「く」字</p>		<p>底部</p> <p>1 平底</p> <p>2 レンズ底</p> <p>3 尖底</p> <p>4 丸底</p> <p>5 厚底</p> <p>6 上げ底</p> <p>7 穴あき</p>		<p>高環</p> <p>径大</p> <p>1</p> <p>径大</p> <p>2 稜有</p> <p>径大</p> <p>3 稜不明瞭</p> <p>径小</p> <p>4 「く」字</p>		<p>脚部</p> <p>1 長脚</p> <p>2 短脚</p> <p>3 屈曲</p> <p>4 低平</p>	
<p>體台</p> <p>1 屈曲は中央</p> <p>2 屈曲が上寄り</p> <p>3 袋状</p>		<p>※ 突出部のあるものは「支脚」</p>		<p>體部</p> <p>1 ボール状</p> <p>2 カップ状</p> <p>3 浅手</p> <p>4 「く」字</p>		<p>底部</p> <p>1 平底</p> <p>2 レンズ底</p> <p>3 尖底</p> <p>4 丸底</p> <p>5 厚底</p> <p>6 上げ底</p> <p>7 穴あき</p>		<p>高環</p> <p>径大</p> <p>1</p> <p>径大</p> <p>2 稜有</p> <p>径大</p> <p>3 稜不明瞭</p> <p>径小</p> <p>4 「く」字</p>		<p>脚部</p> <p>1 長脚</p> <p>2 短脚</p> <p>3 屈曲</p> <p>4 低平</p>	

第60図 1SK838 (2) ・ 1ST140出土遺物実測図 (1/4)

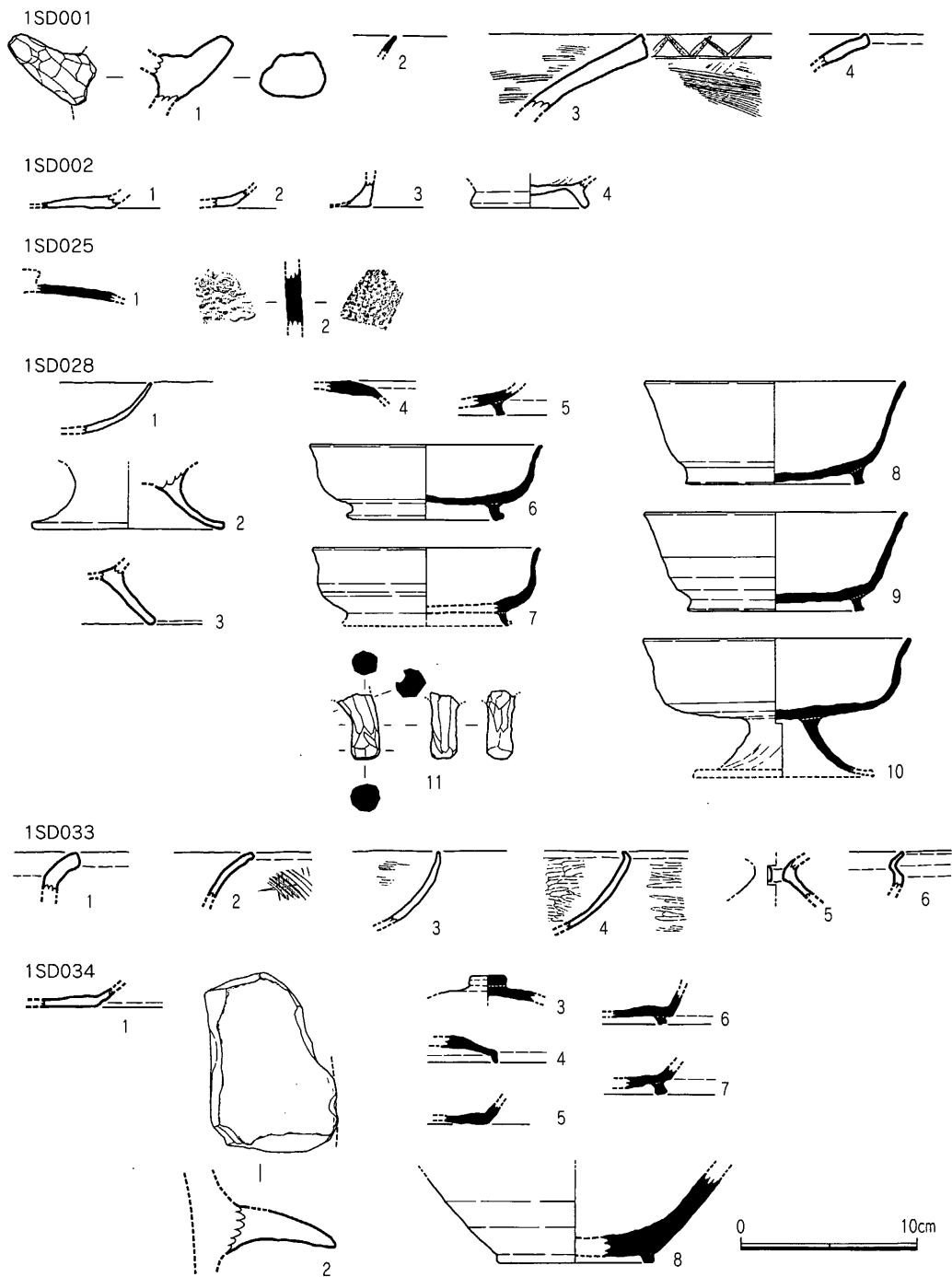

第61図 1SD001、002、025、028、033、034出土遺物実測図 (1/4)

1SD067

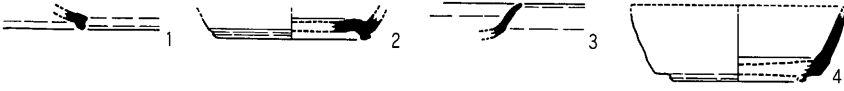

1SD100暗褐色土

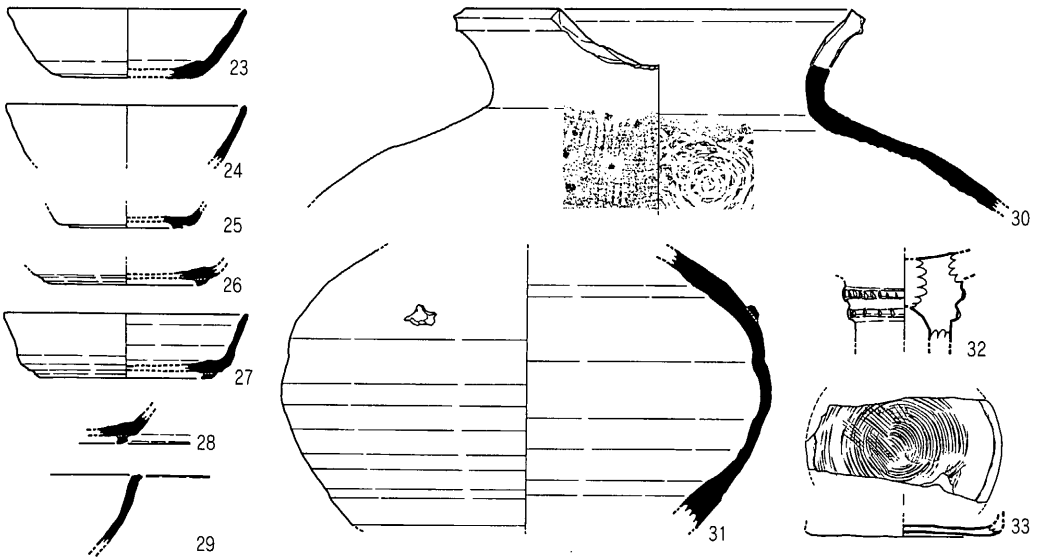
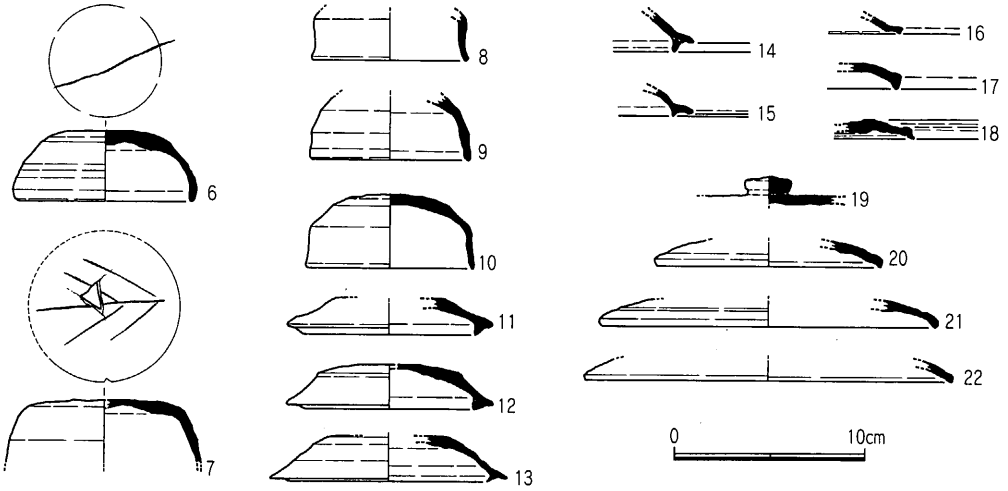

第62图 1SD067、100出土遺物実測図 (1/4)

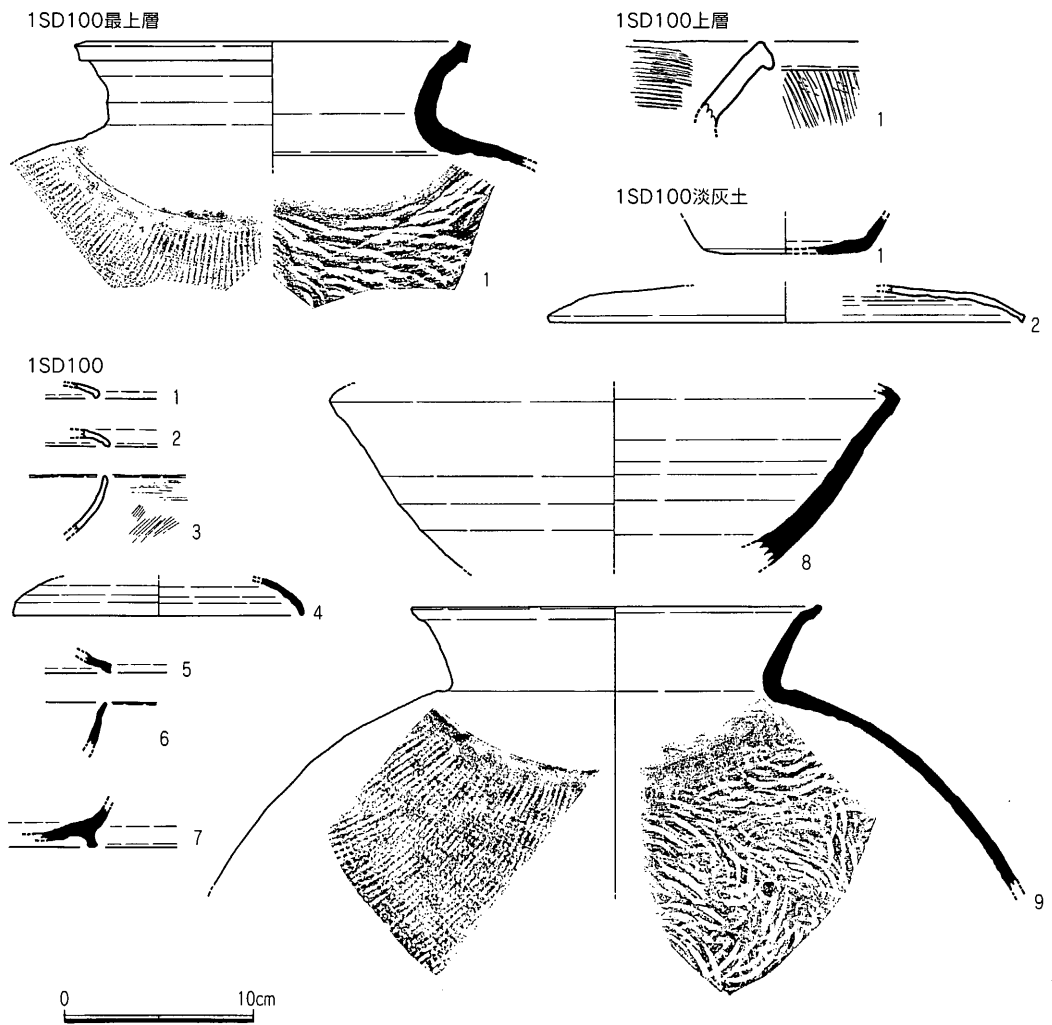

第63図 1SD100出土遺物実測図 (1/4)

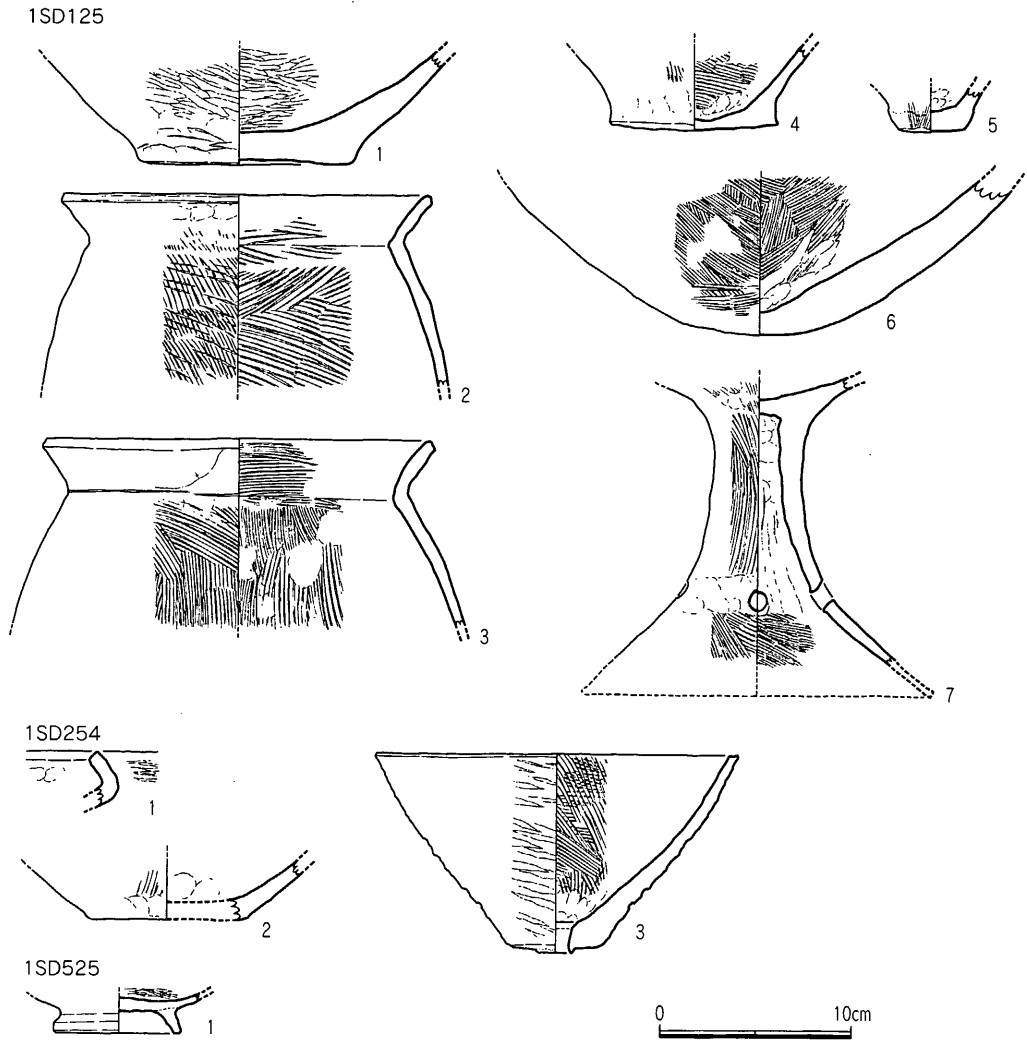

第64図 1SD125、254、525出土遺物実測図 (1/4)

1SX004

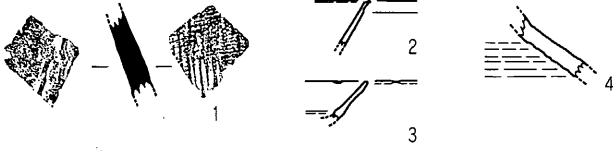

1SX023暗茶土

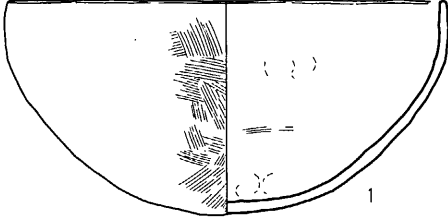

1SX039

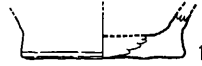

1SX051

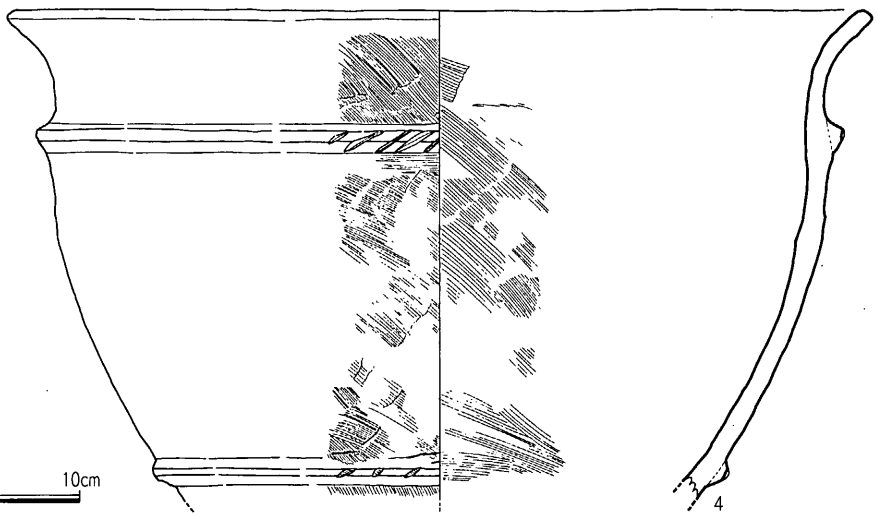
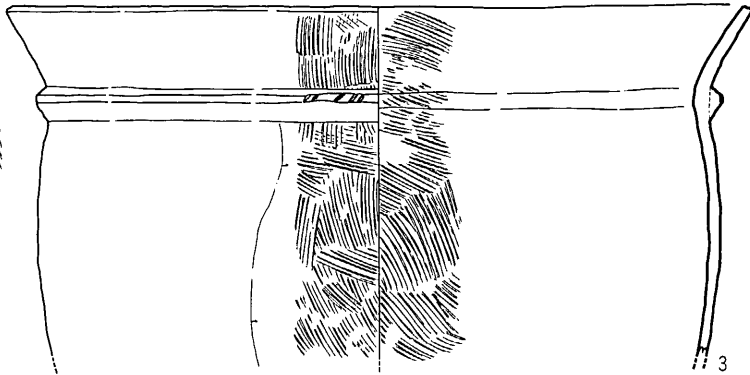
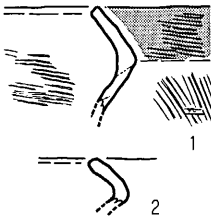

0 10cm

第65図 1SX004、023、039、051出土遺物実測図 (1/4)

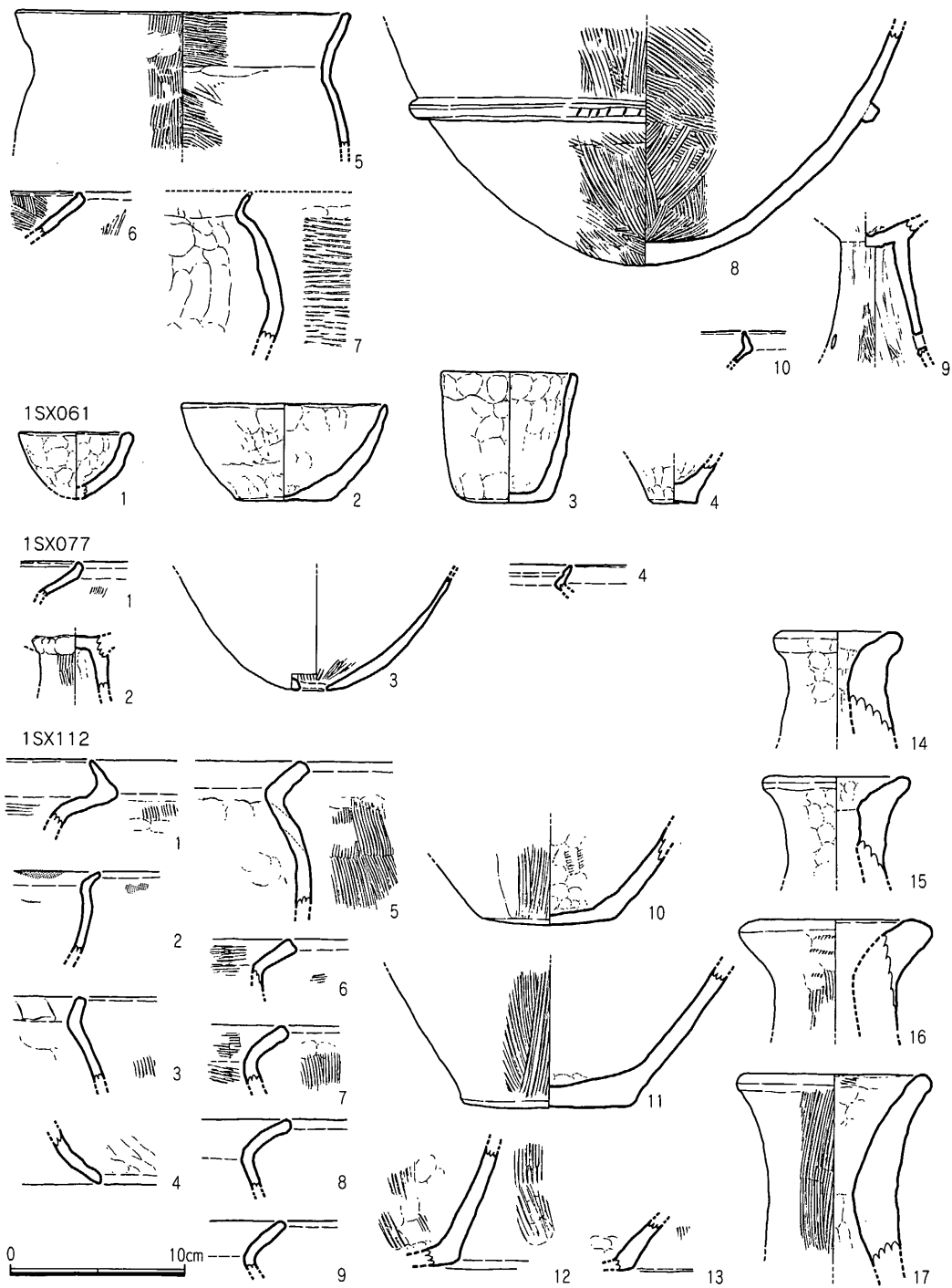

第66図 1SX051、061、077、112出土遺物実測図 (1/4)

1SX135上層

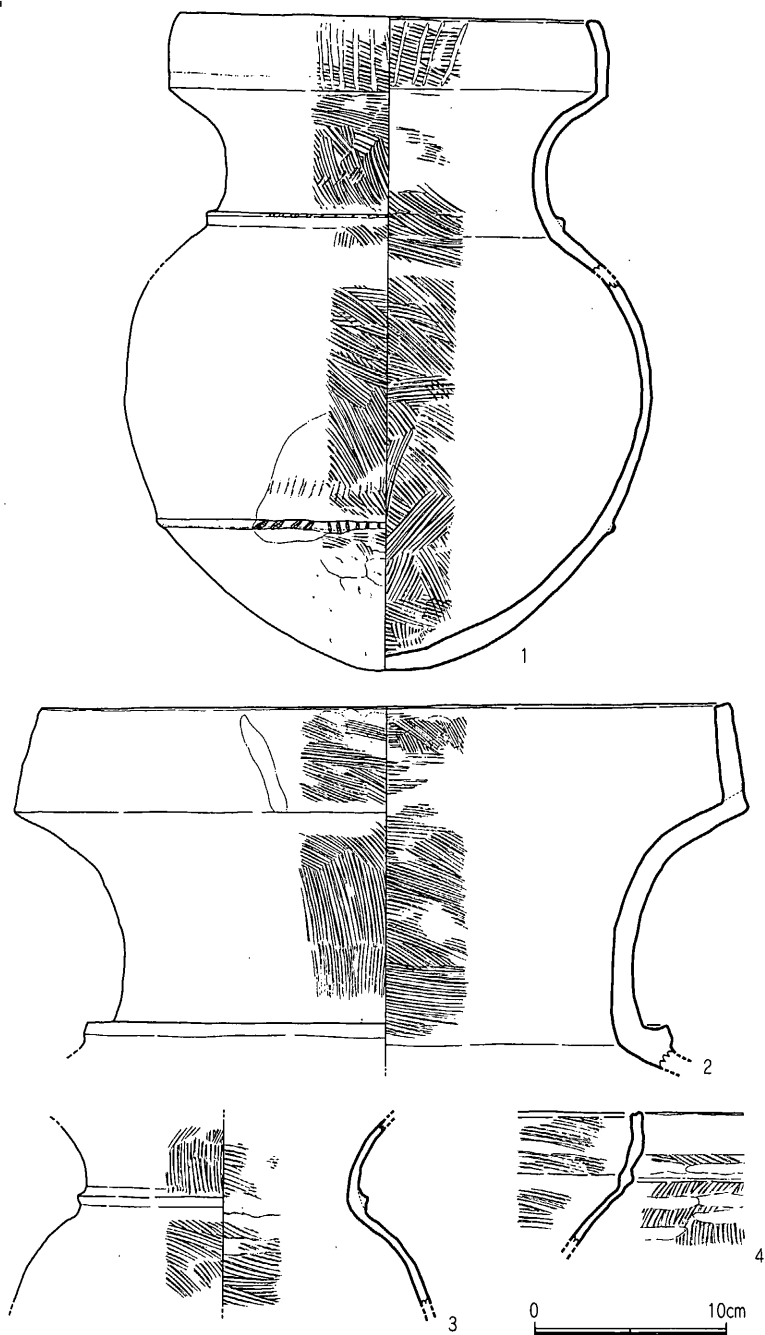

第67図 1SX135 (1) 出土遺物実測図 (1/4)

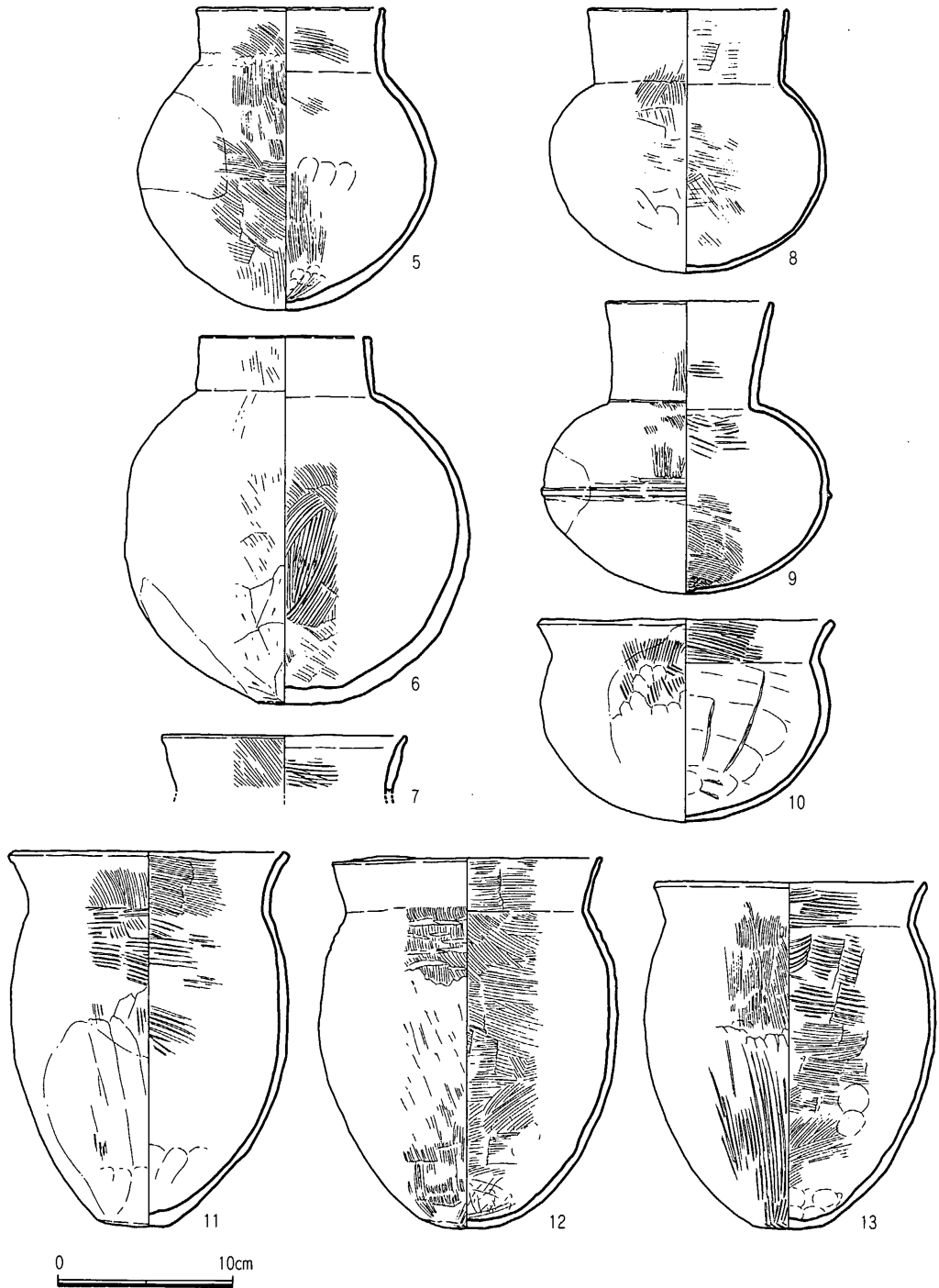

第68図 1SX135 (2) 出土遺物実測図 (1/4)

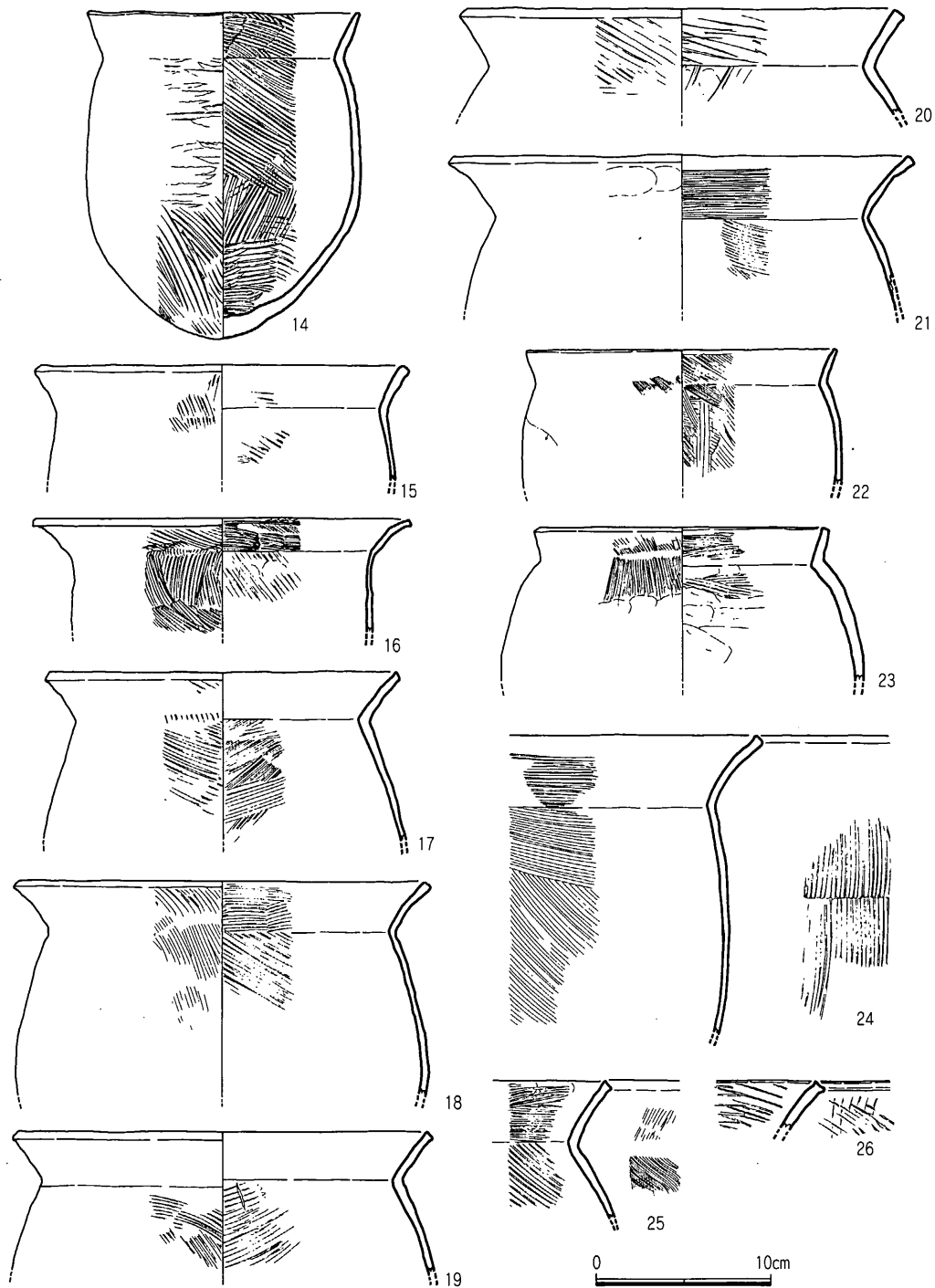

第69図 1SX135 (3) 出土遺物実測図 (1/4)

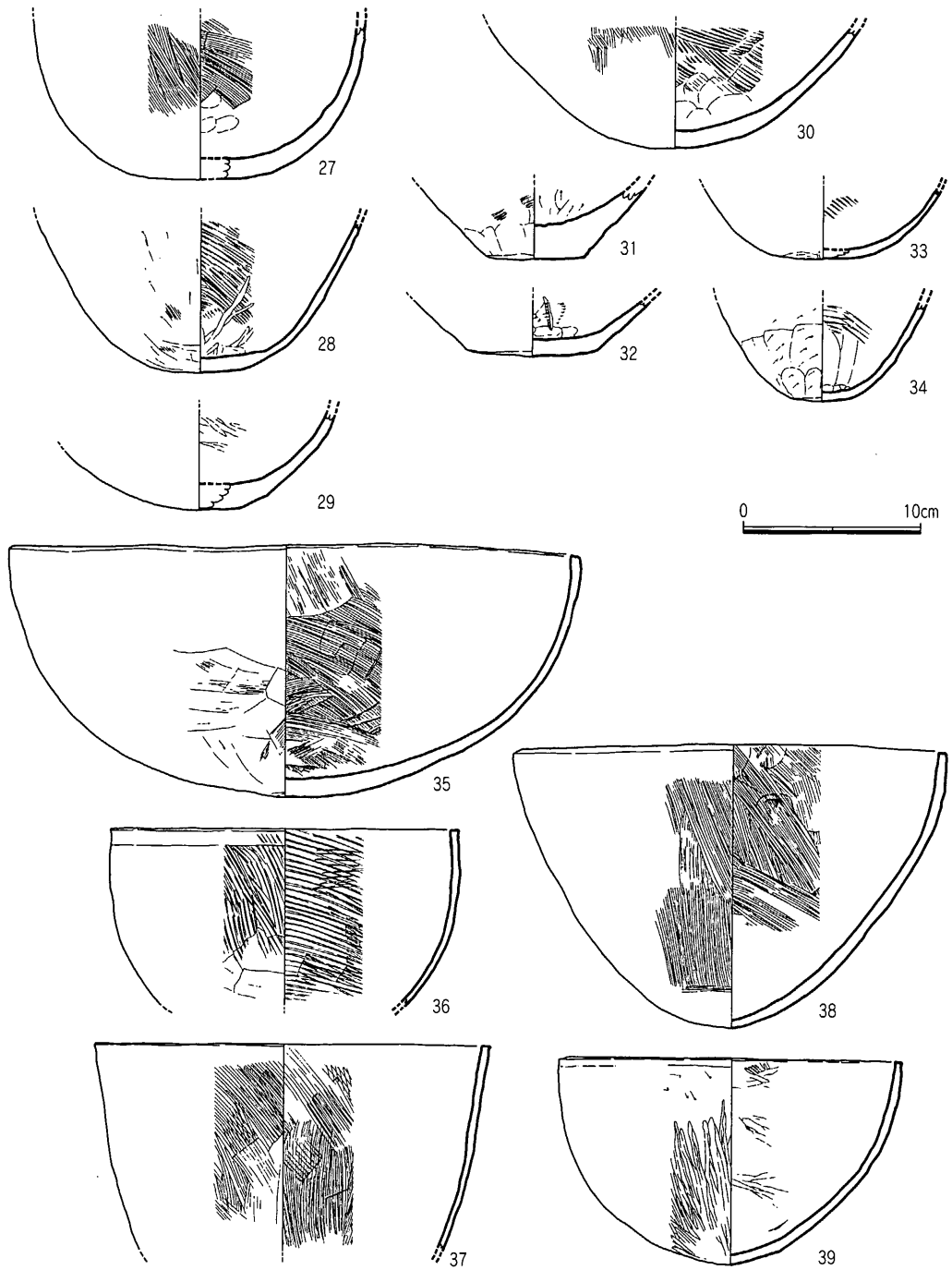

第70図 1SX135 (4) 出土遺物実測図 (1/4)

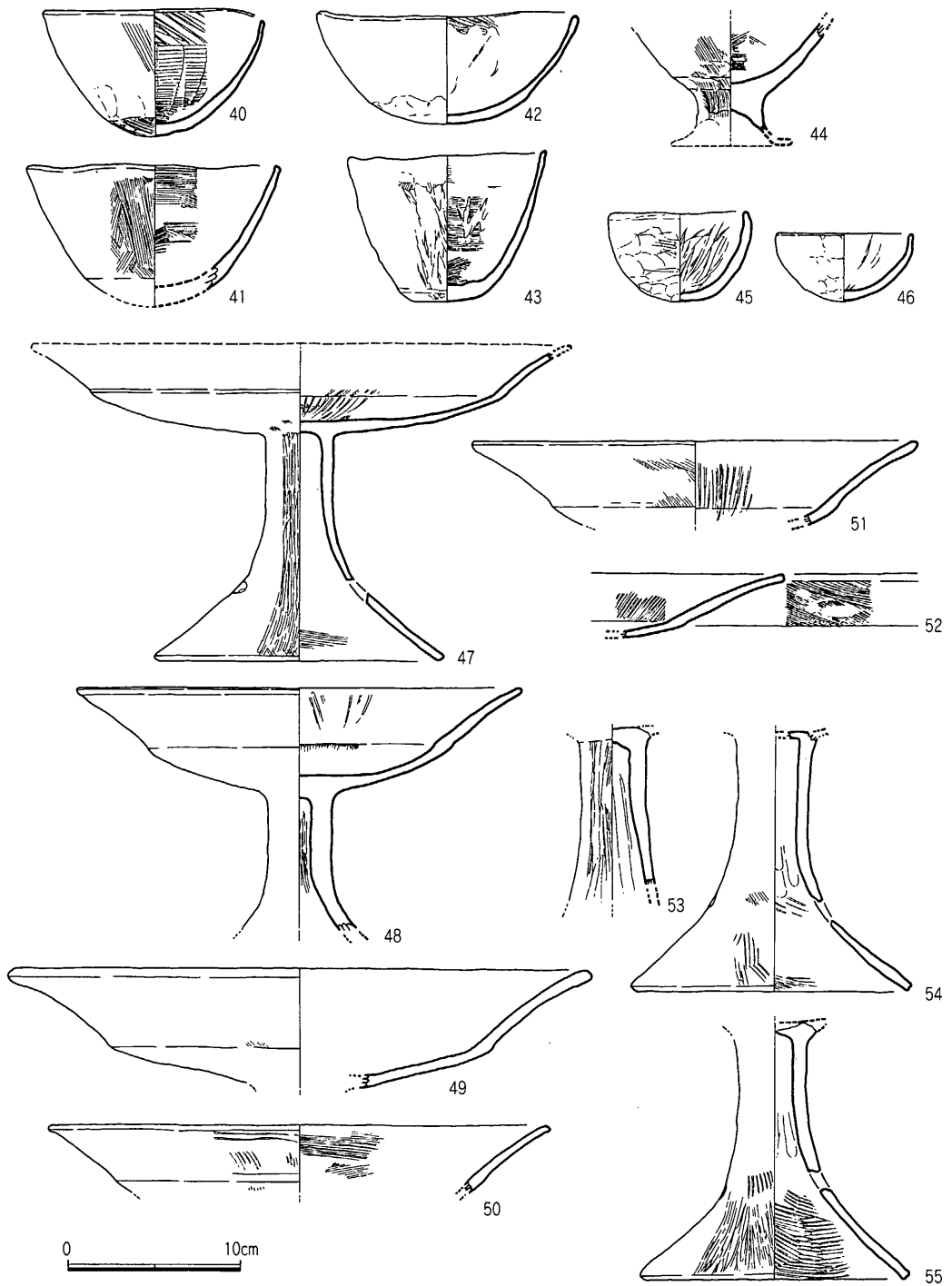

第71図 1SX135 (5) 出土遺物実測図 (1/4)

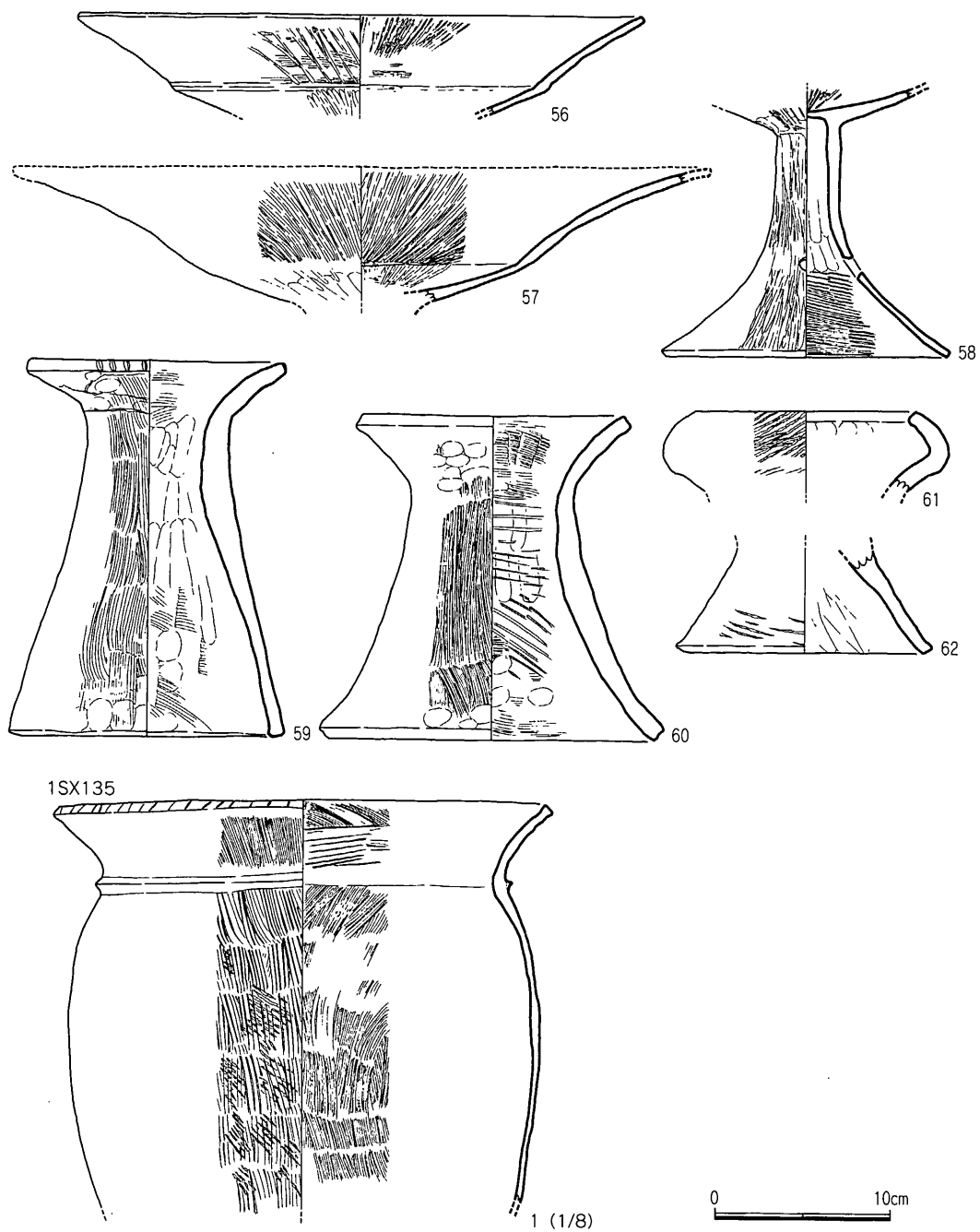

第72図 1SX135 (6)、145出土遺物実測図 (1/4), (1/8)

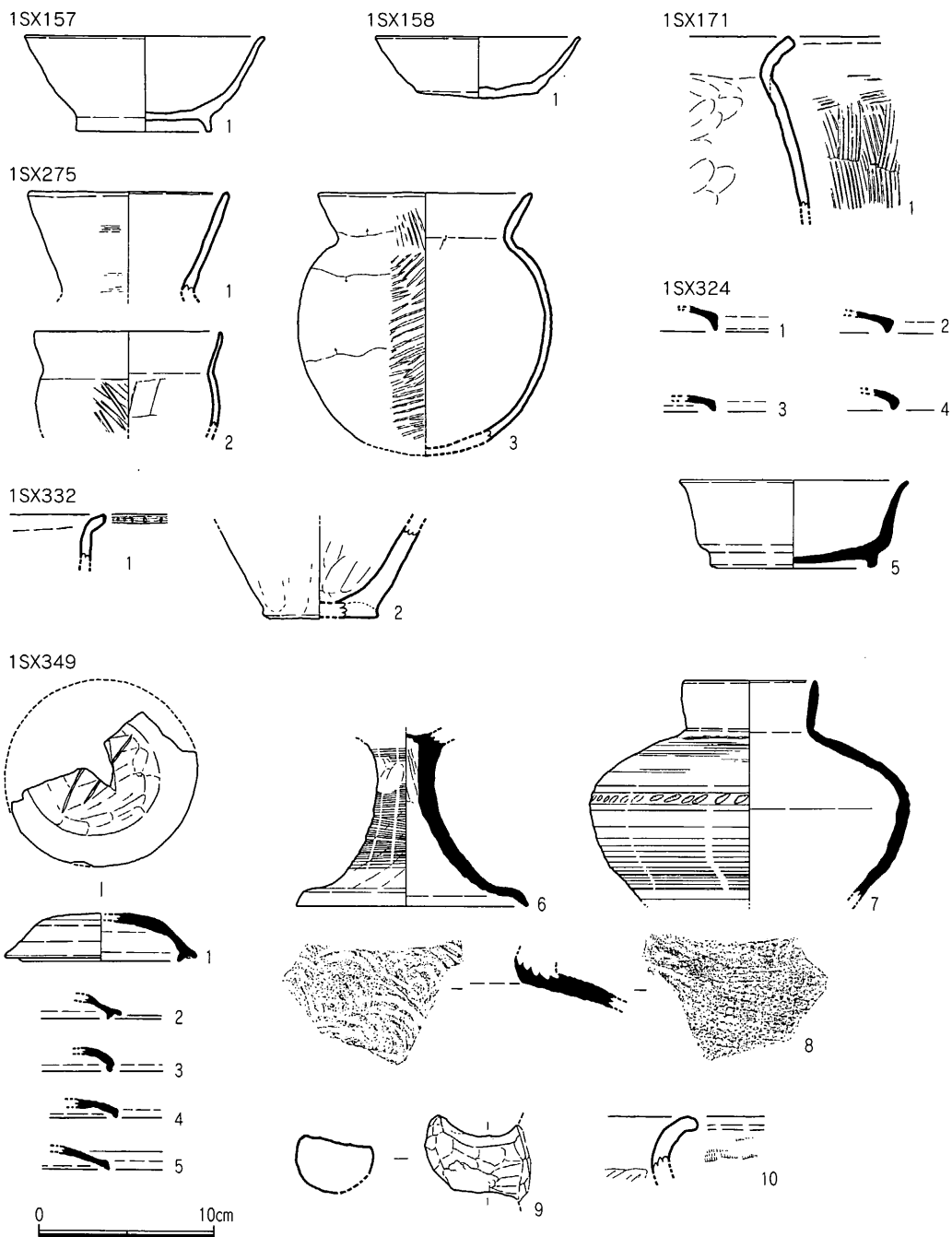

第73図 1SX157、158、171、324、332、349出土遺物実測図 (1/4)

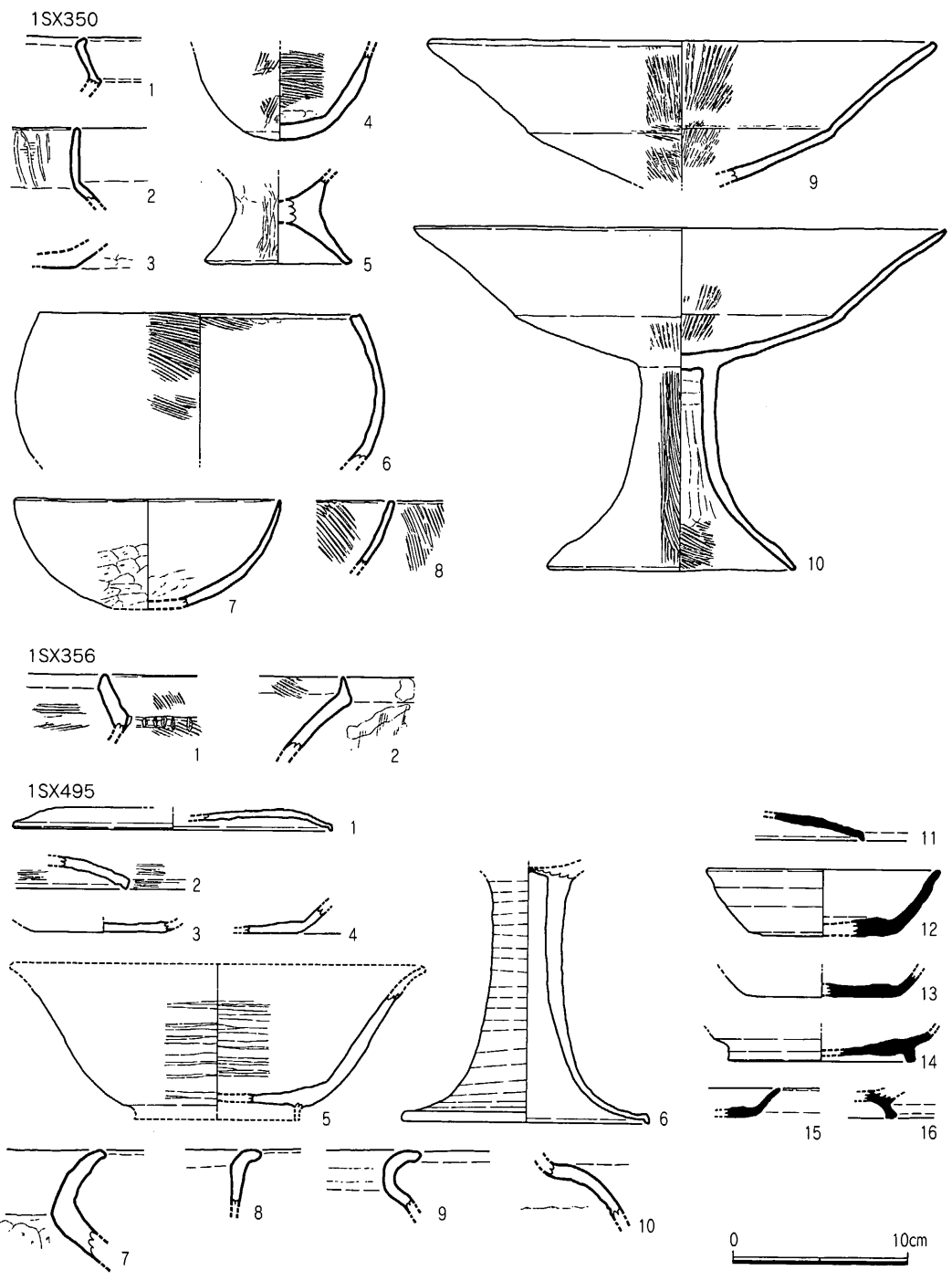

第74図 1SX350、356、495出土遺物実測図 (1/4)

1SX527

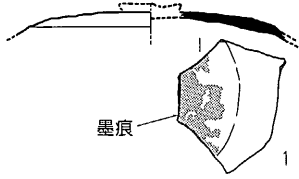

1SX548

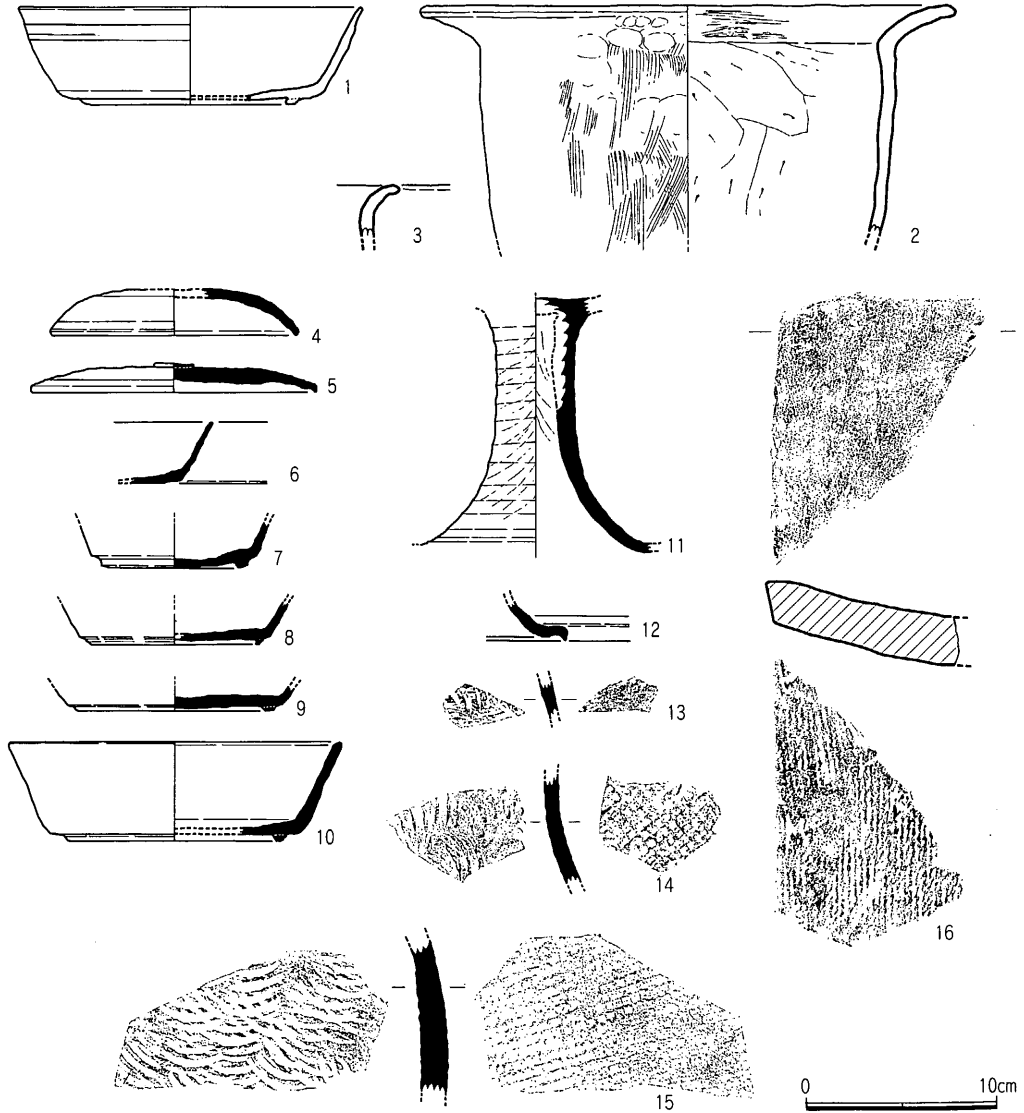

第75图 1SX527、548出土遺物実測図 (1/4)

1SX563

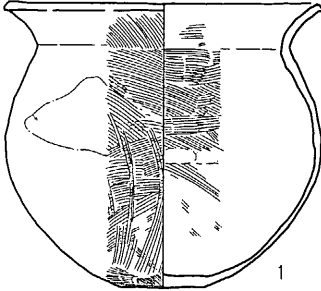

1SX571

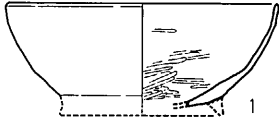

1SX690



第76図 1SX563、571、690出土遺物実測図 (1/4)

橙粘

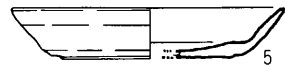
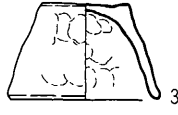
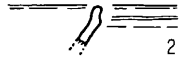

灰砂

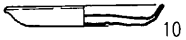
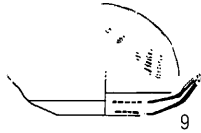
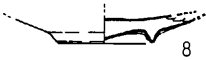
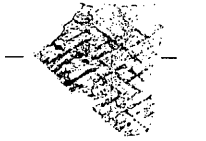
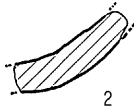
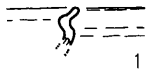

茶褐土

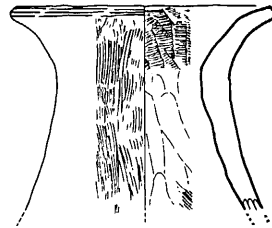
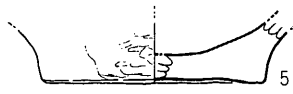
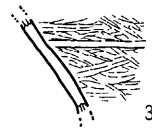

灰色土

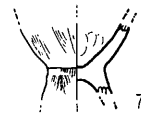
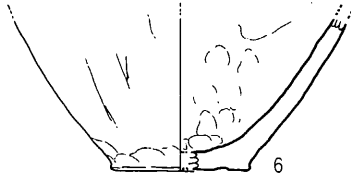
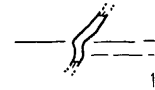
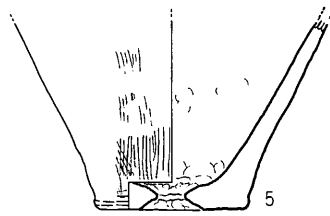
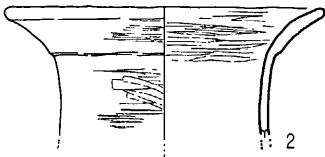

第77图 橙粘、灰砂、茶褐土、灰色土 (1) 出土遺物実測図 (1/4)

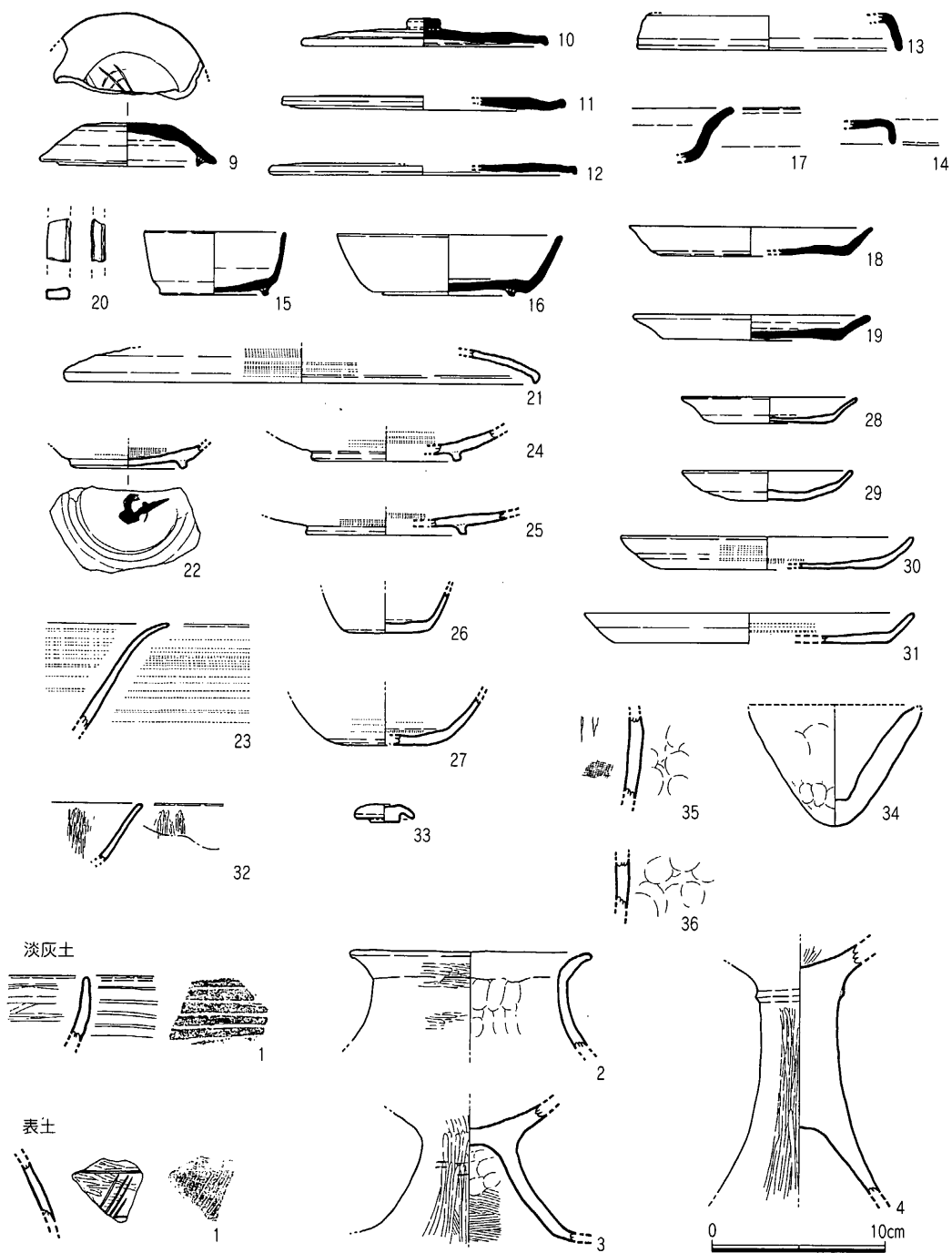

第78图 灰色土 (2)、淡灰土、表土 (1) 出土遺物実測図 (1/4)

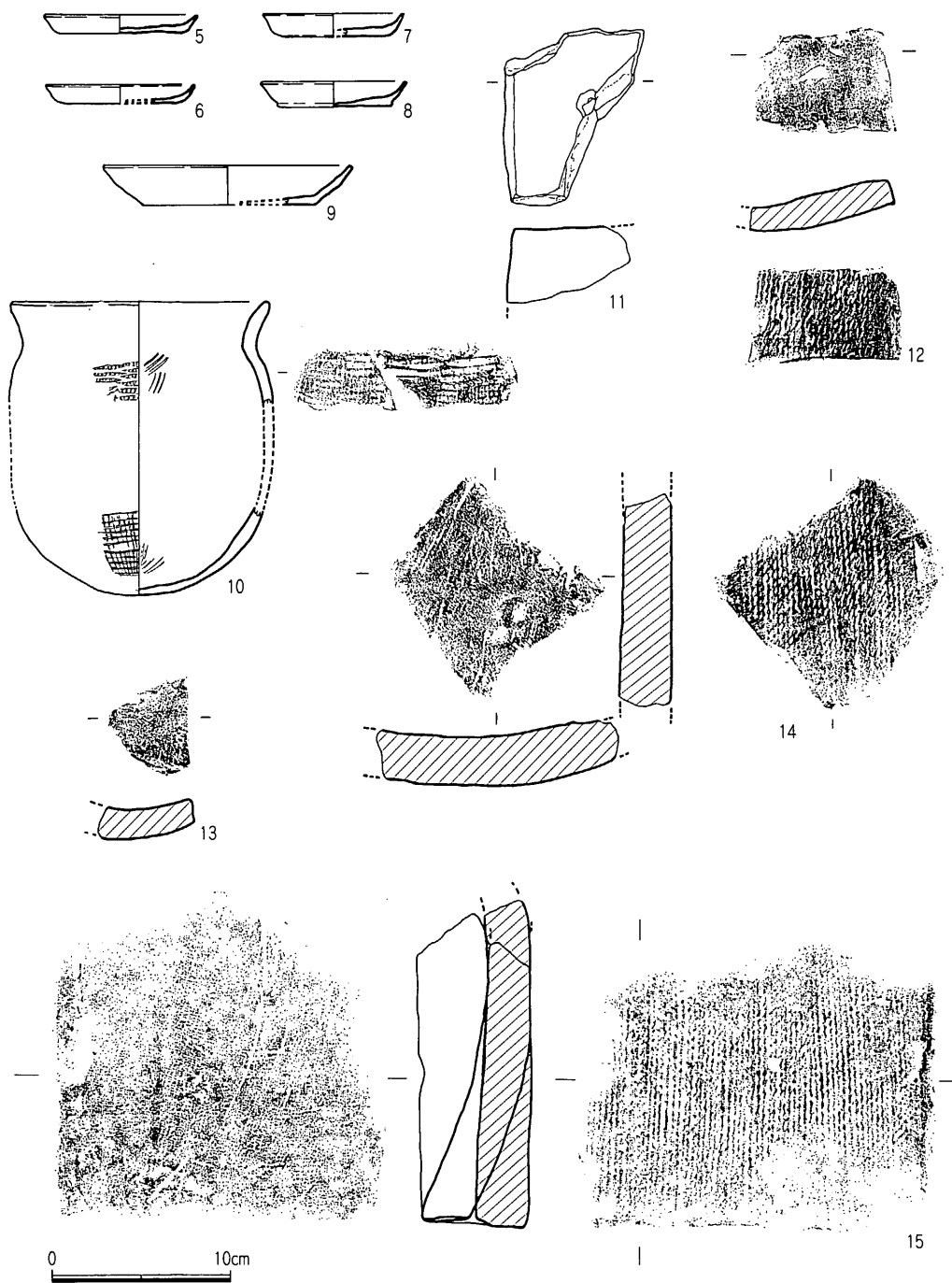

第79図表土 (2) 出土遺物実測図 (1/4)

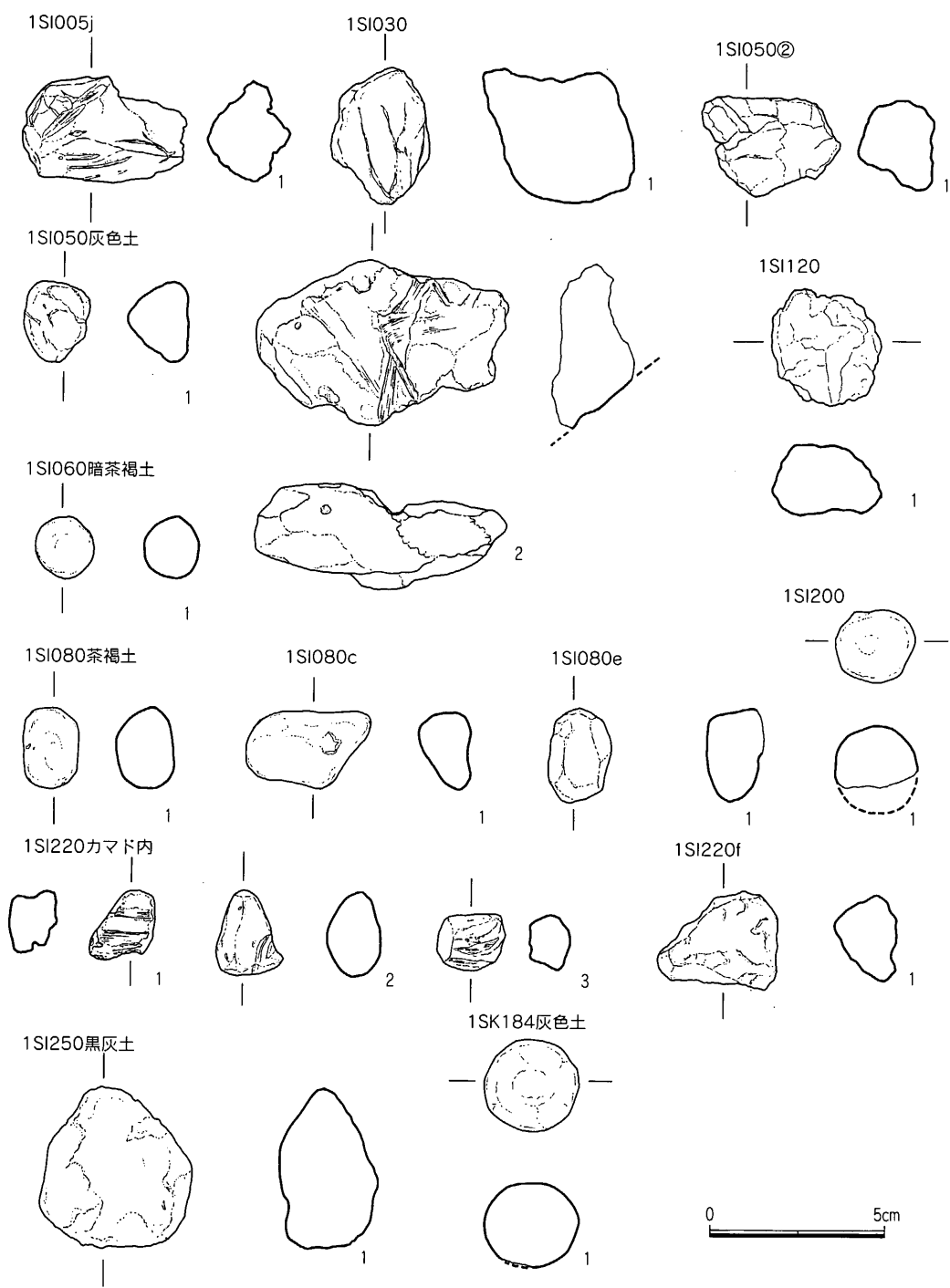

第80図 1SI005、030、050、060、080、120、184、200、220出土遺物実測図 (1/2)

1SI345 黒灰土

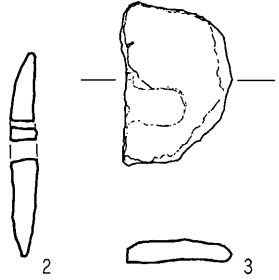
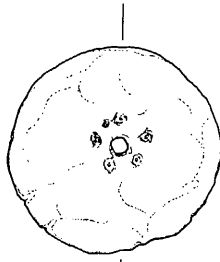
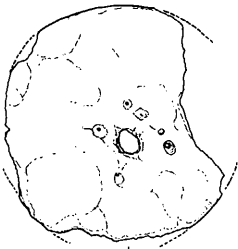

1SK130 暗褐土

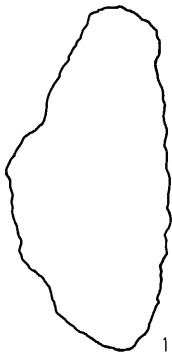
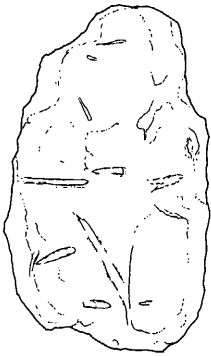

1SI250 黒灰土

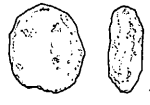

1SK217

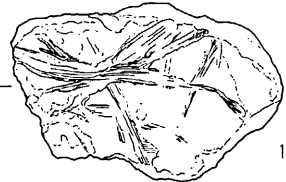
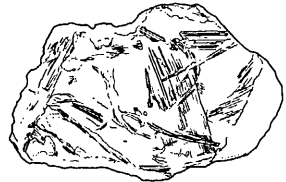

1SK348



1SK270



1SK368



第81図 1SI250、345、1SK130、217、250、270、348、368出土遺物実測図 (1/2)

1SK405 淡灰土

1SK405 黒灰土

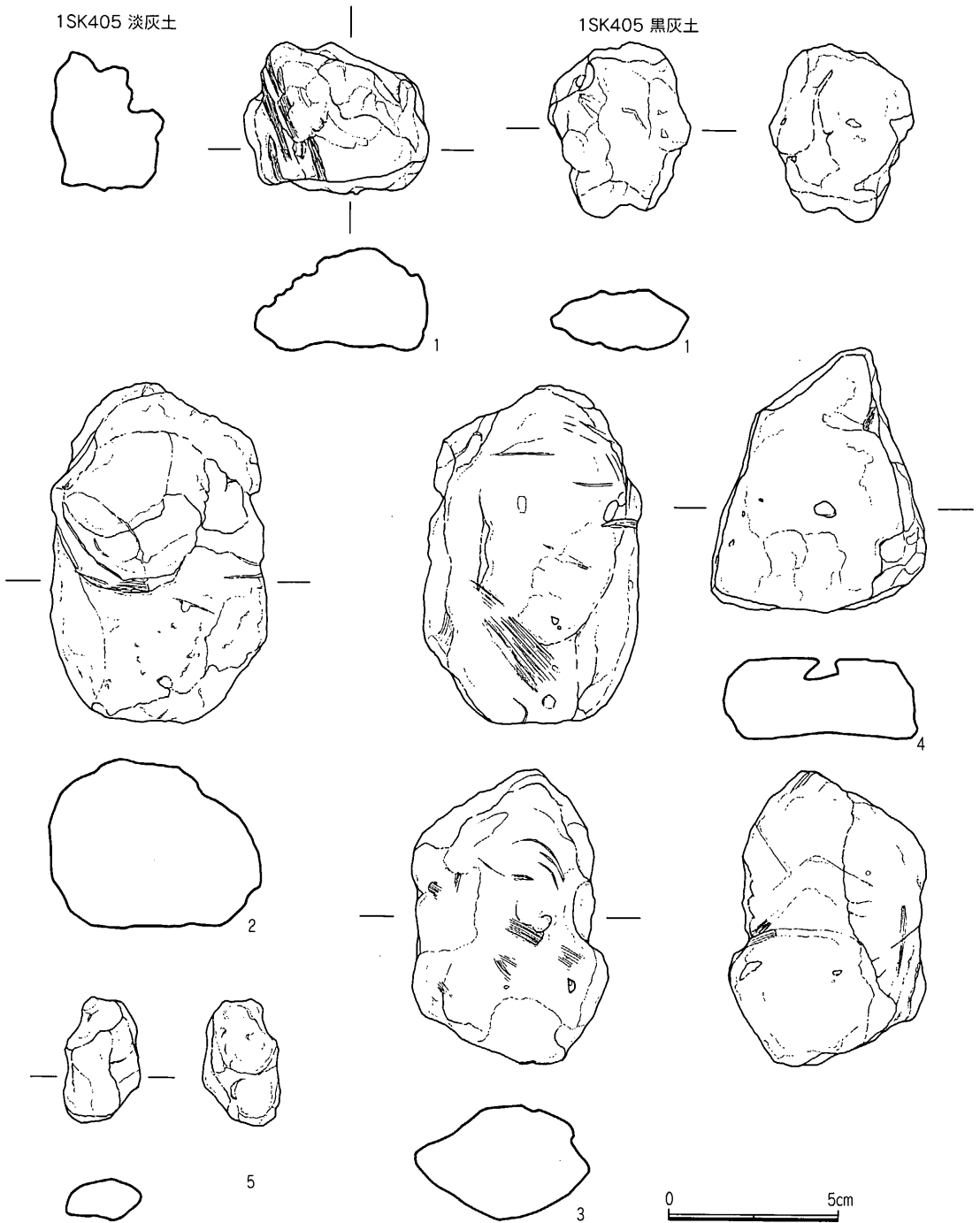

第82図 1SK405出土遺物実測図 (1/2)

1SK405 暗灰土

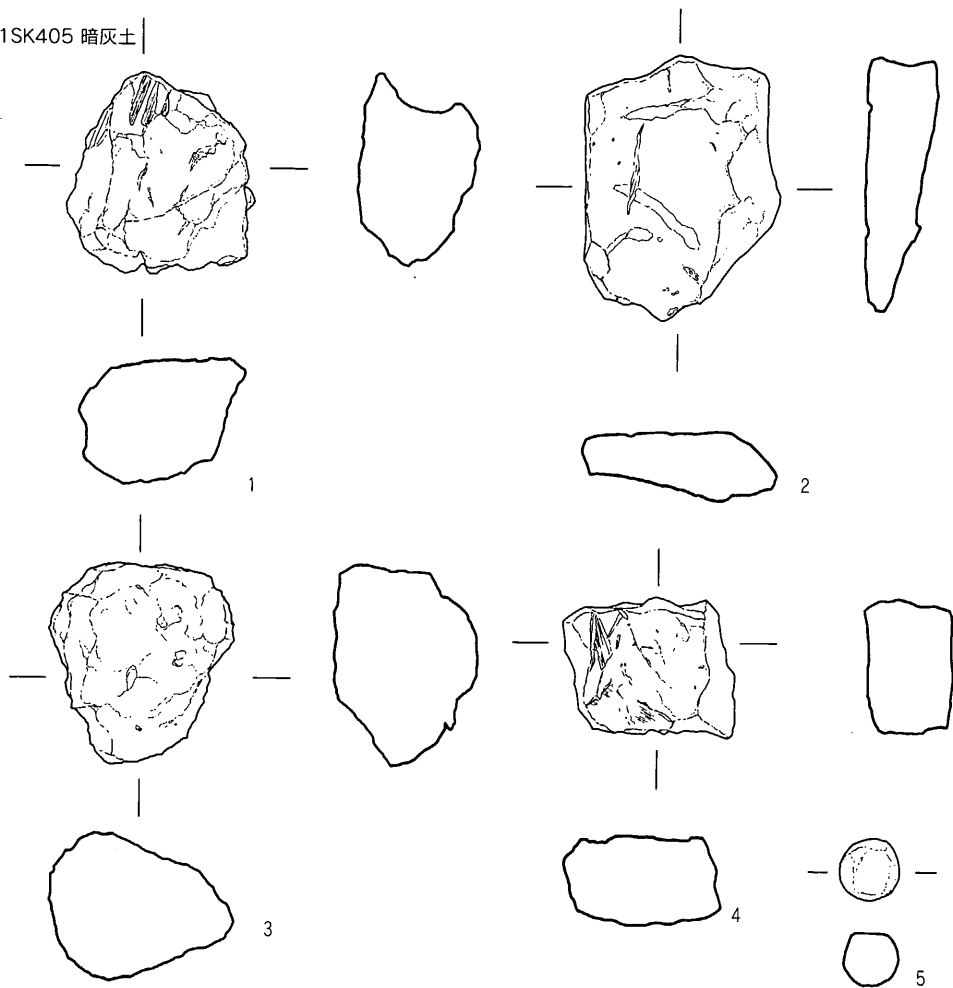

1SK681

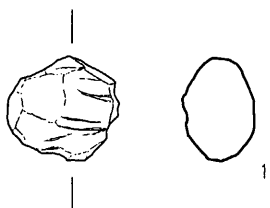

0 5cm

第83図 1SK405、681出土遺物実測図 (1/2)

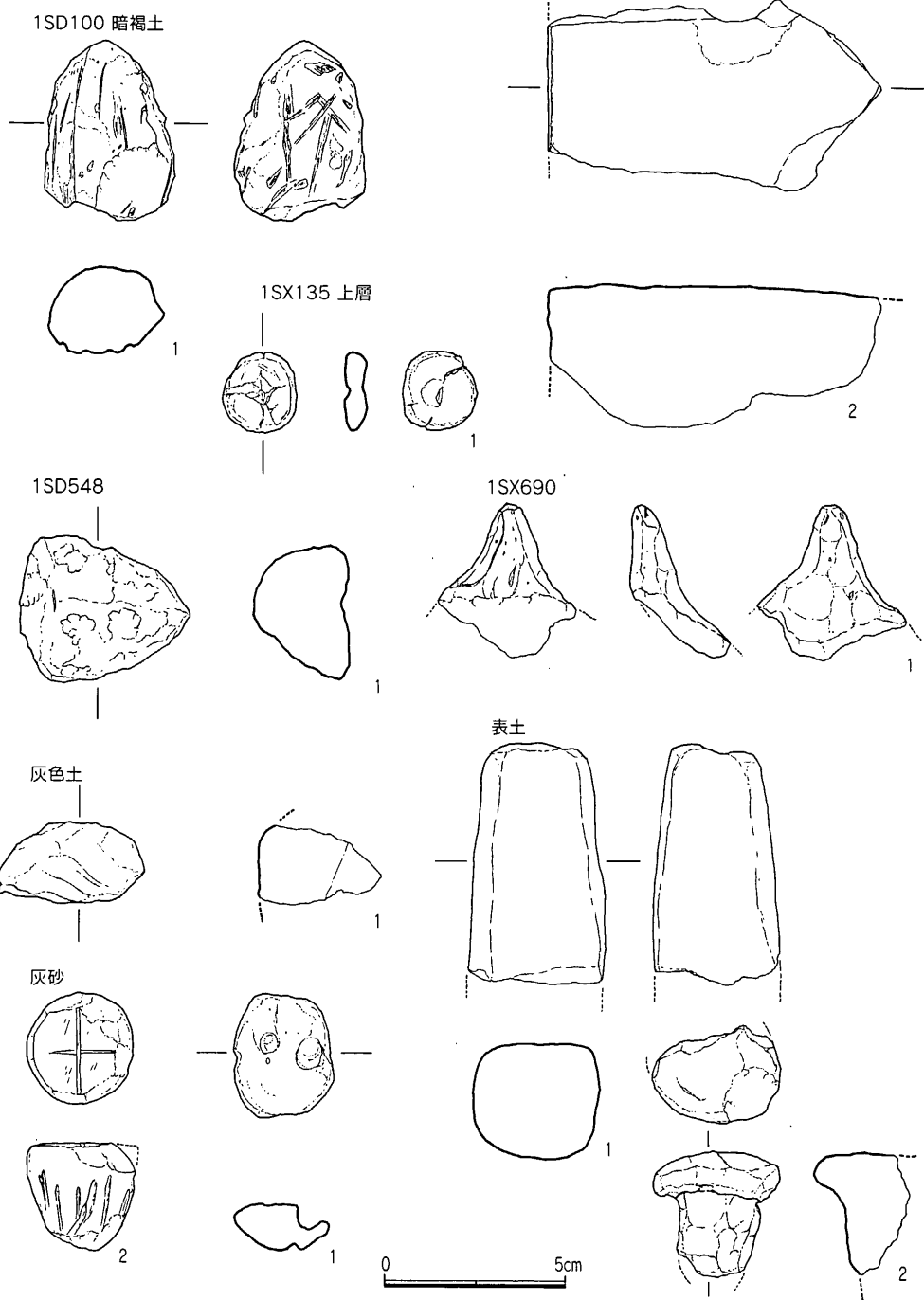

第84図 1SD100・1SX135、548、690、灰色土、灰砂、表土出土遺物実測図 (1/2)

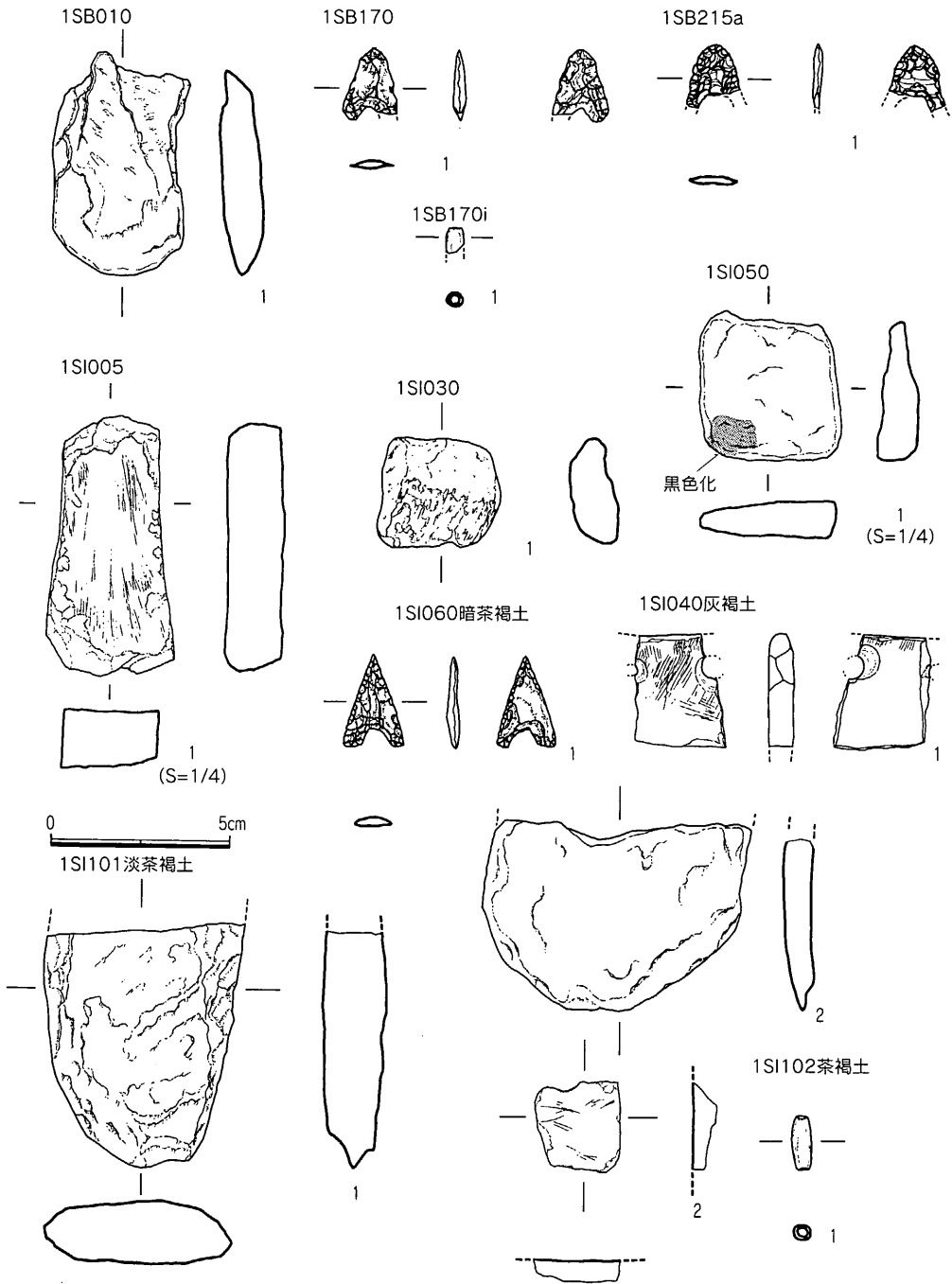

第85図 1SB010、170、215・1SI005、030、040、050、060、101、102
出土遺物実測図 (1/2) (1/4)

第86图 1S1110、120、205出土遺物実測図(1/2)

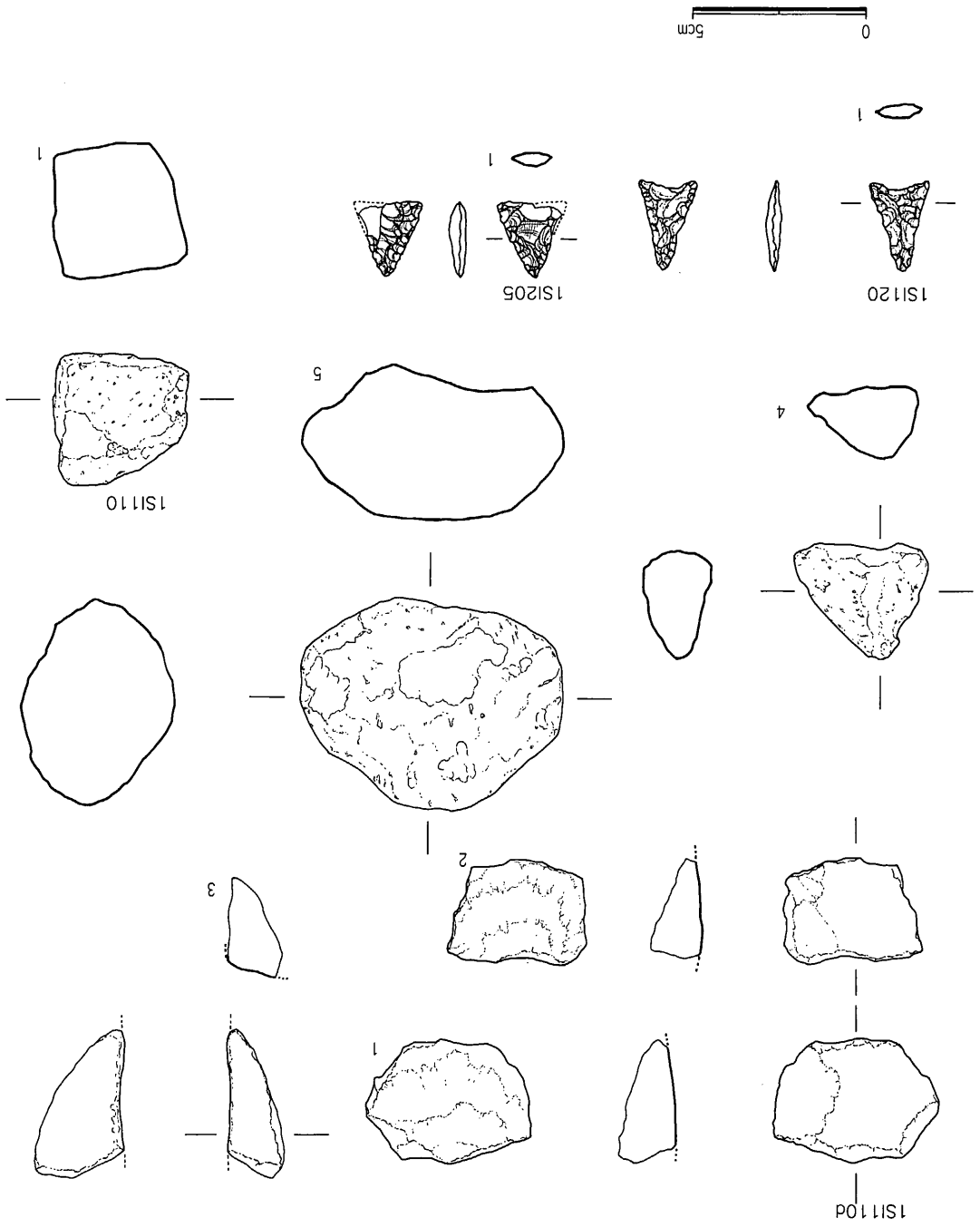

1SI160e

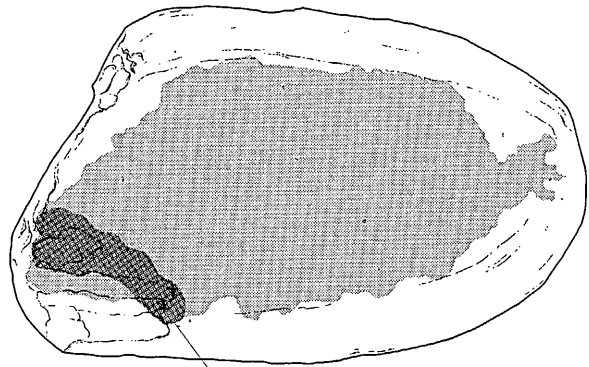

赤色顔料が濃い部分

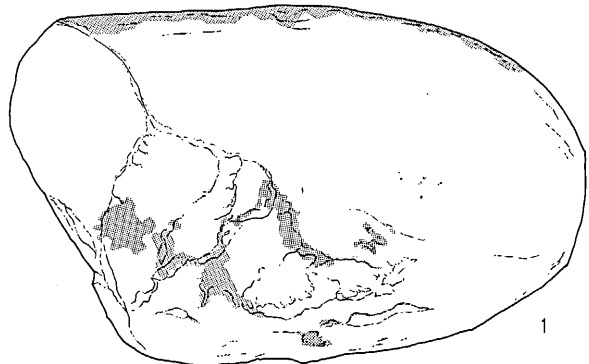
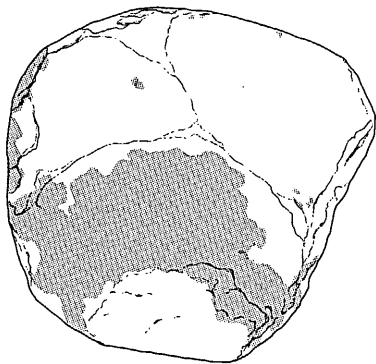

0 5cm

第87図 1SI160出土遺物実測図 (1/2)

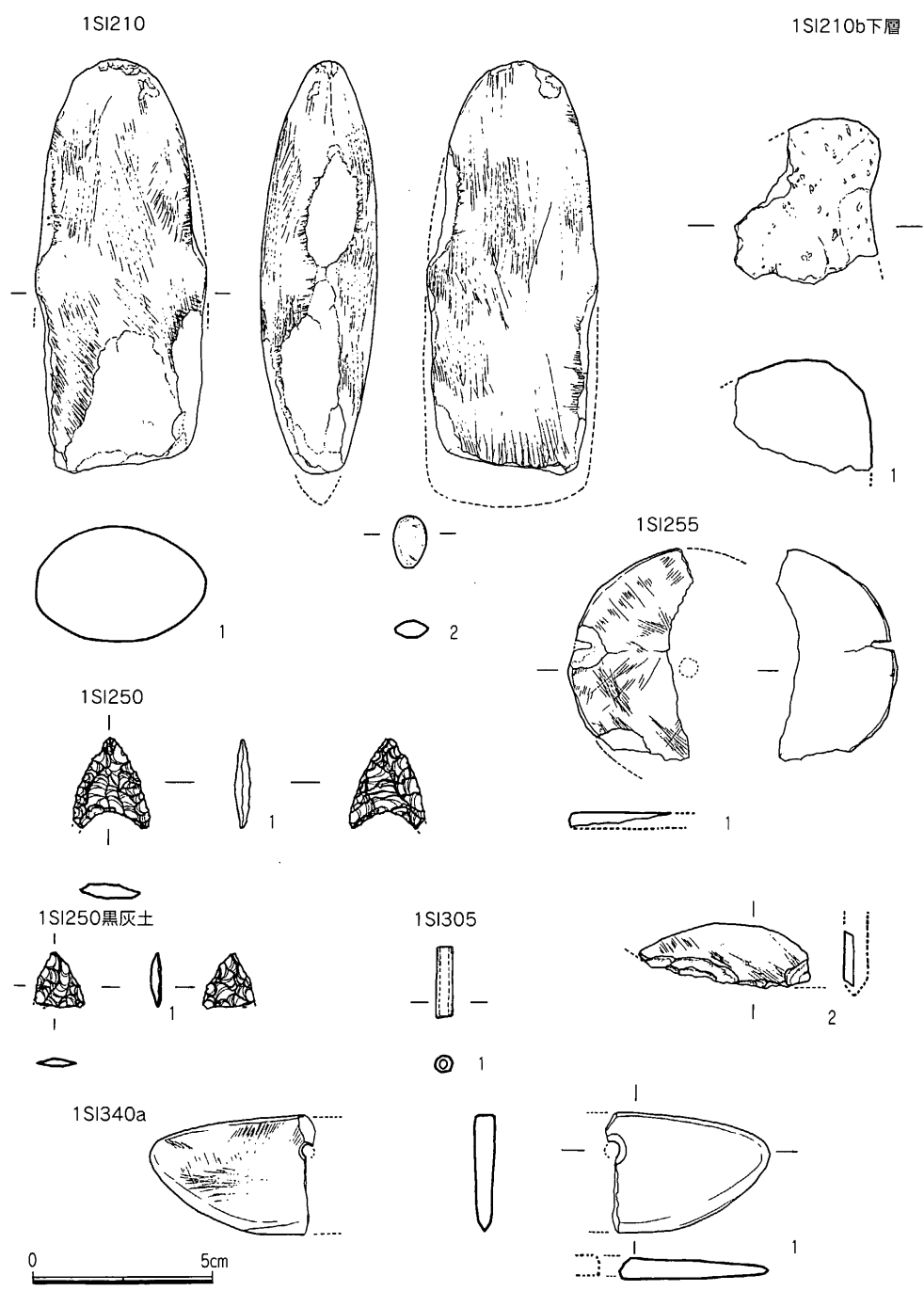

第88図 1SI210、250、255、305、340出土遺物実測図 (1/2)

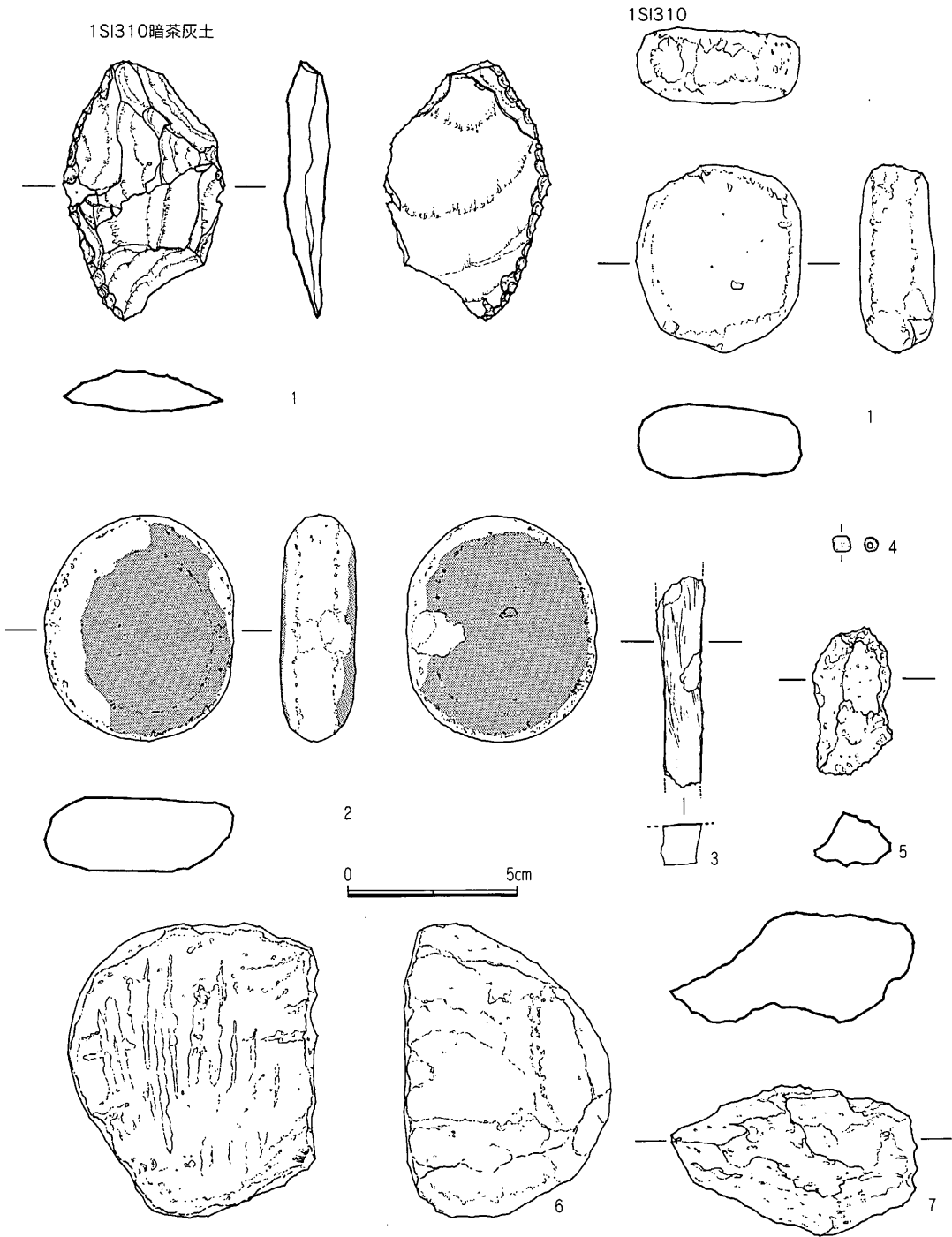

第89图 1S1310出土遺物実測図 (1/2)

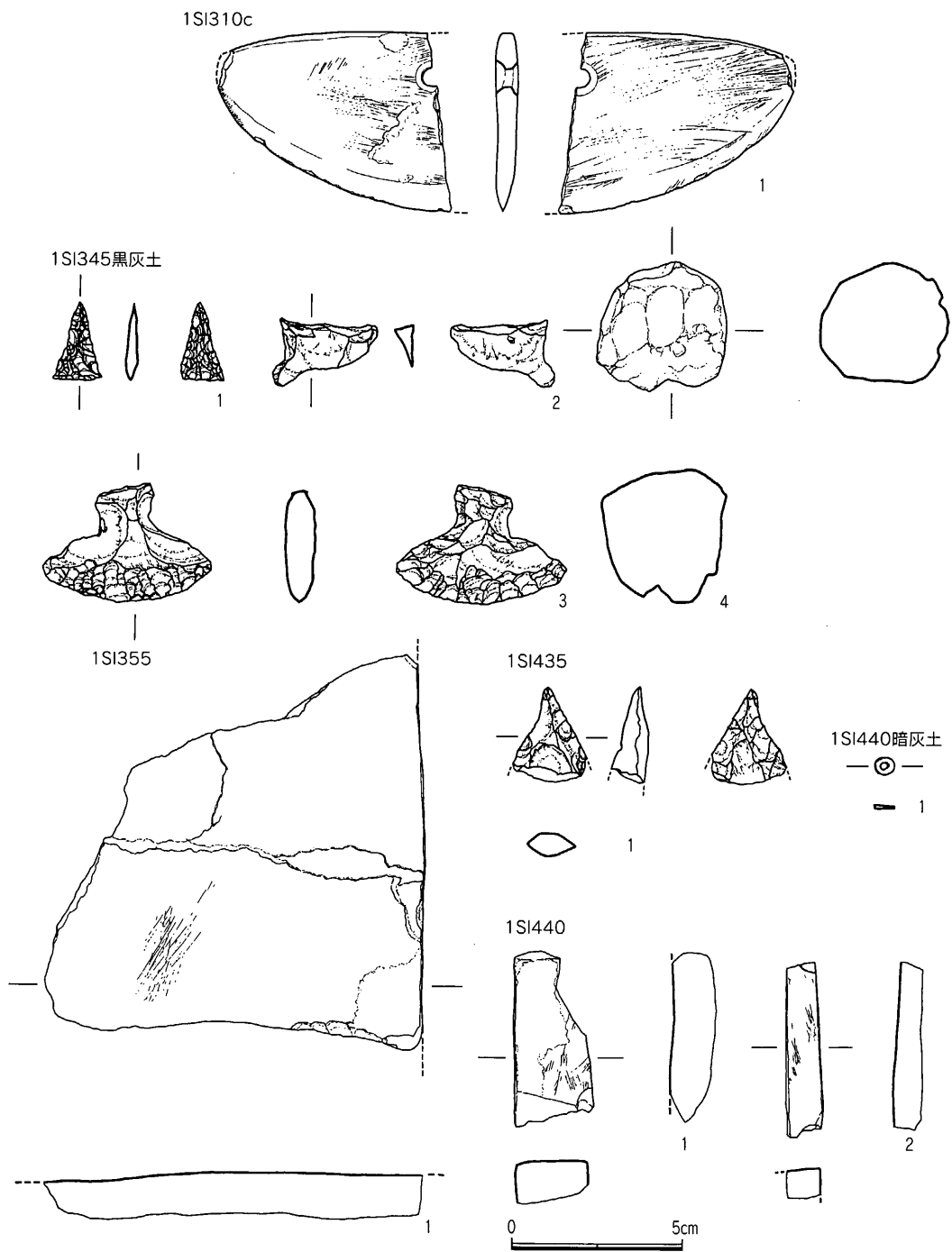

第90图 1SI310、345、355、435、440出土遺物実測図 (1/2)

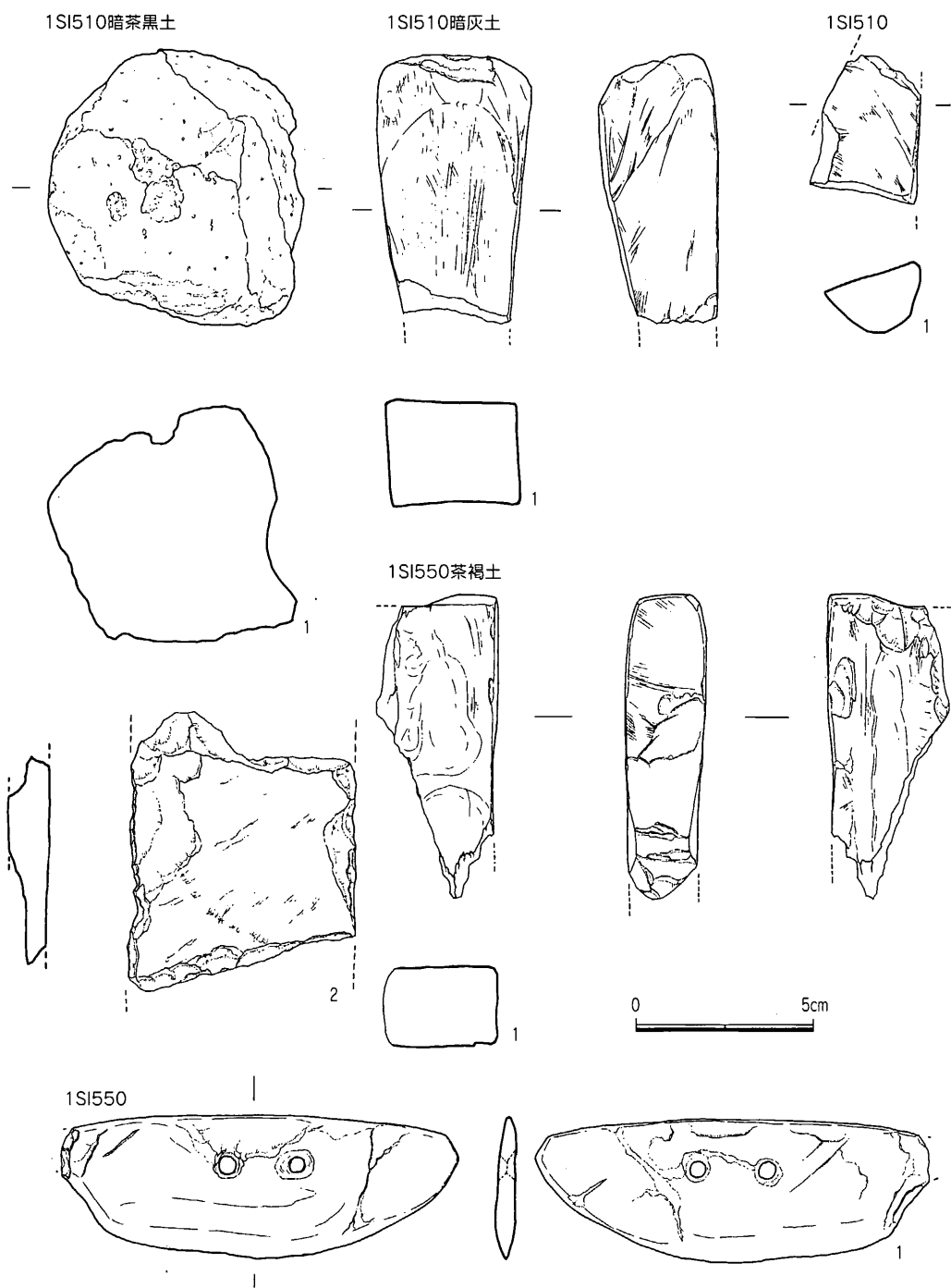

第91図 1SI510、550出土遺物実測図 (1/2)

1SI570黒灰土

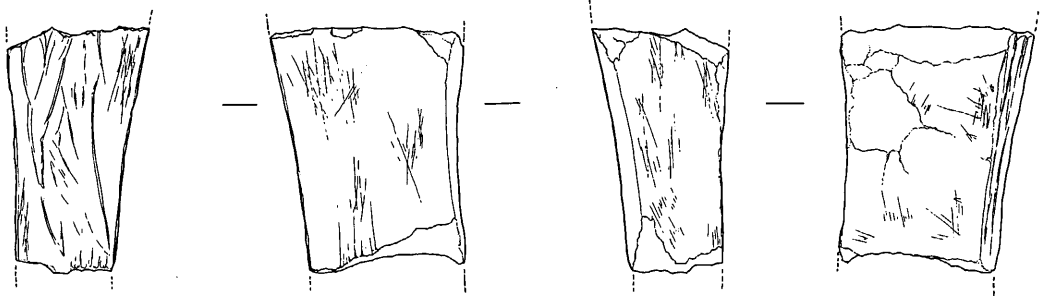

1SI665a

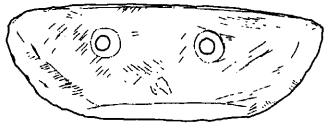

0 5cm

1SI680

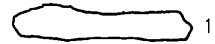
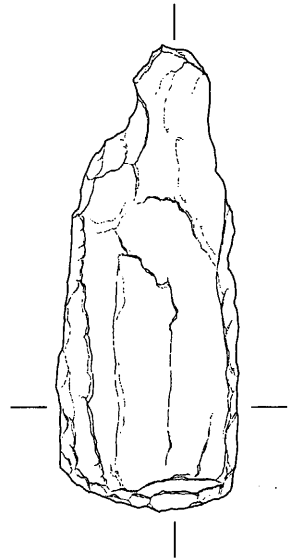
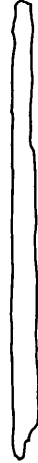

第92図 1SI570、665、680出土遺物実測図 (1/2)

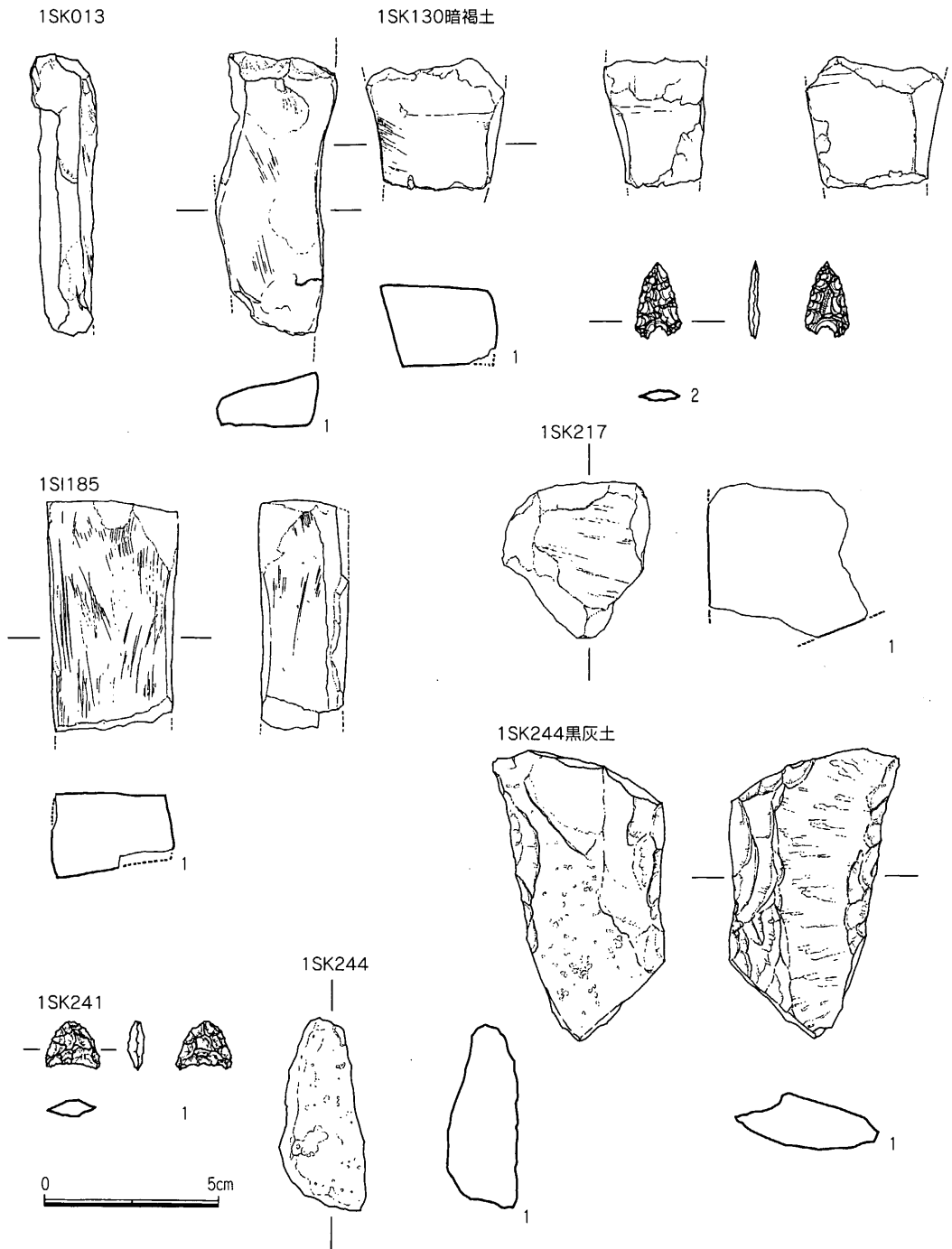

第93図 1SI185、1SK013、130、217、241、244出土遺物実測図 (1/2)

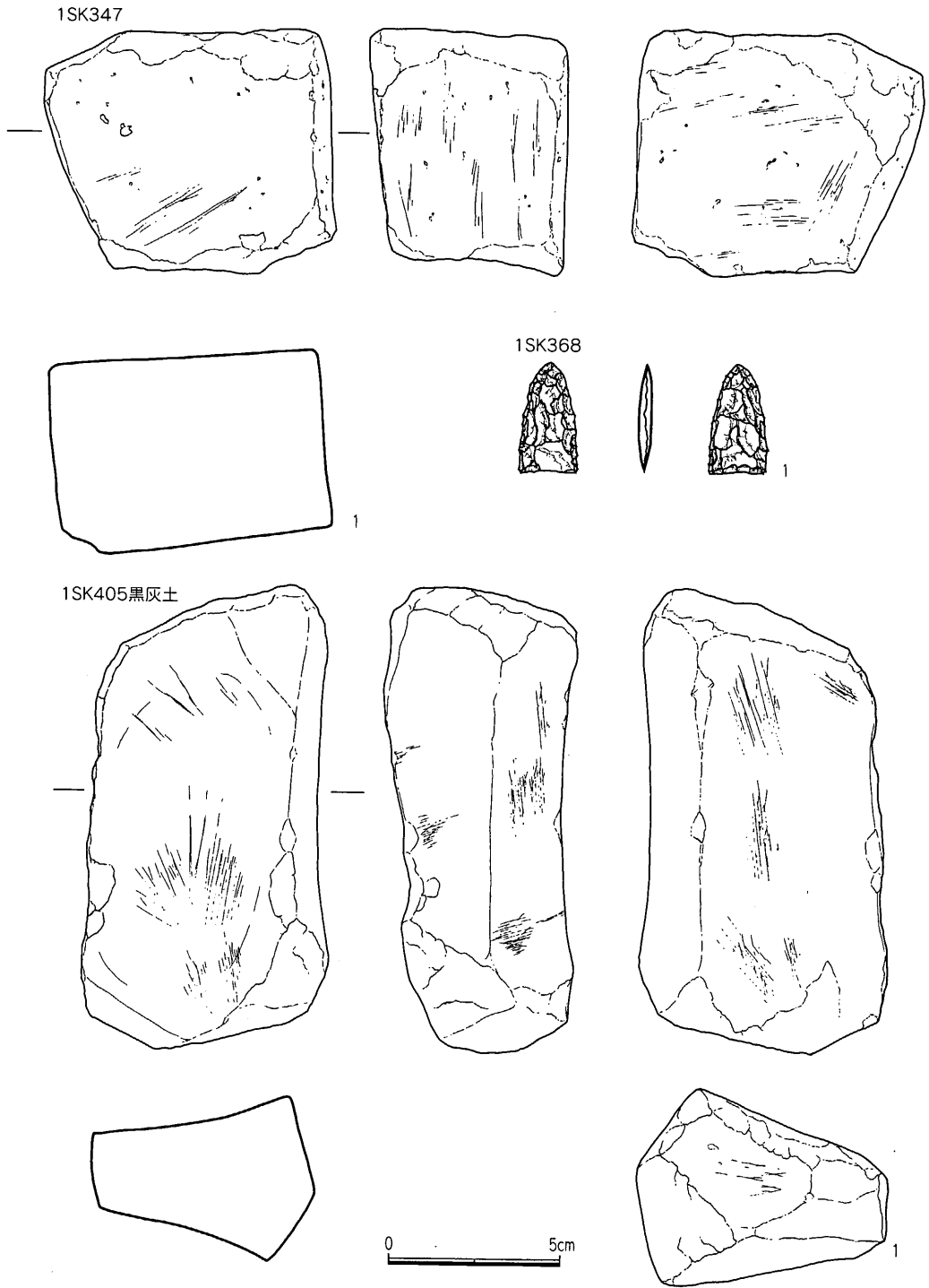

第94図 1SK347、368、405出土遺物実測図 (1/2)

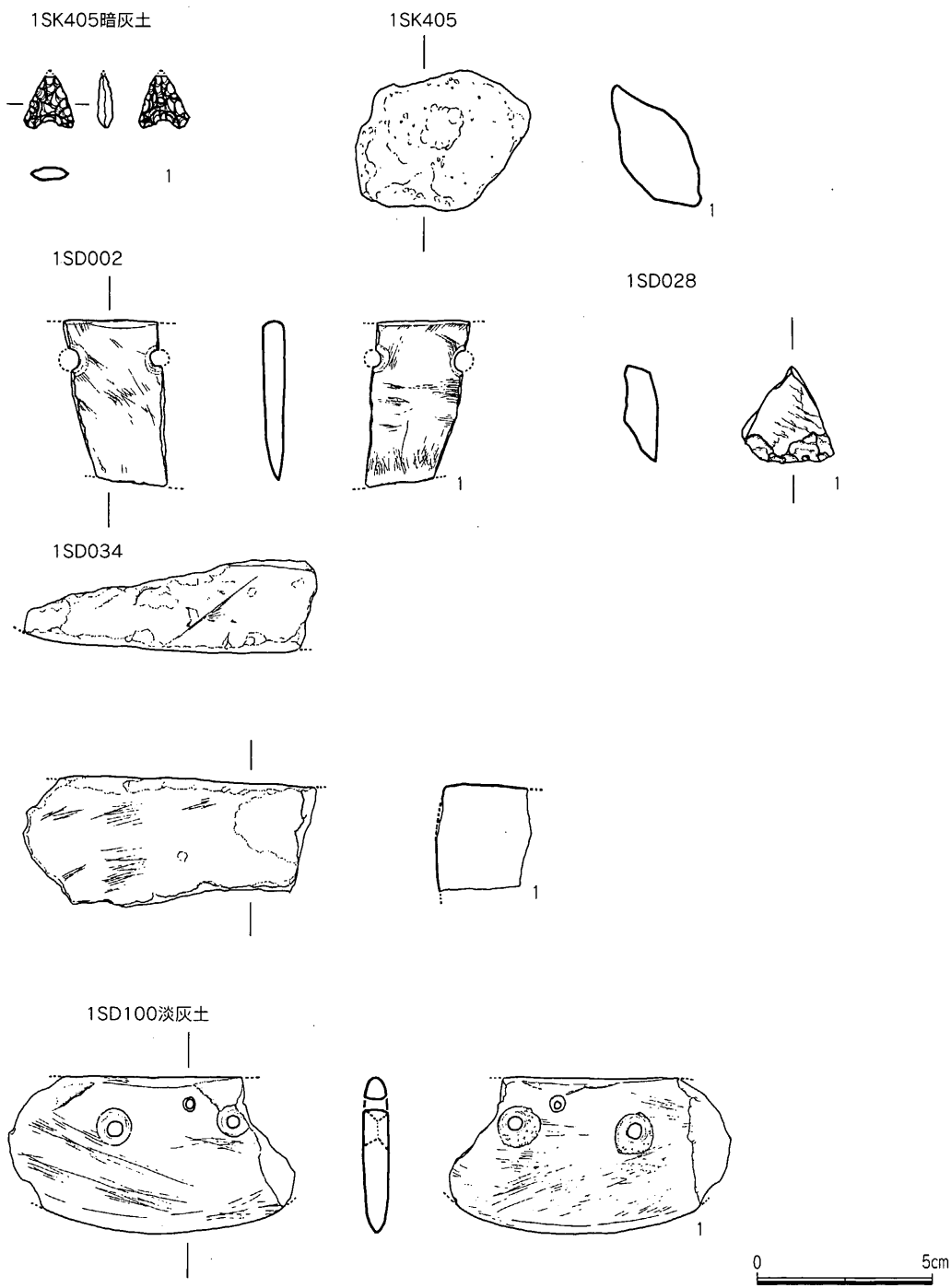

第95图 1SK405·1SD002、028、034、100出土遺物実測図 (1/2)

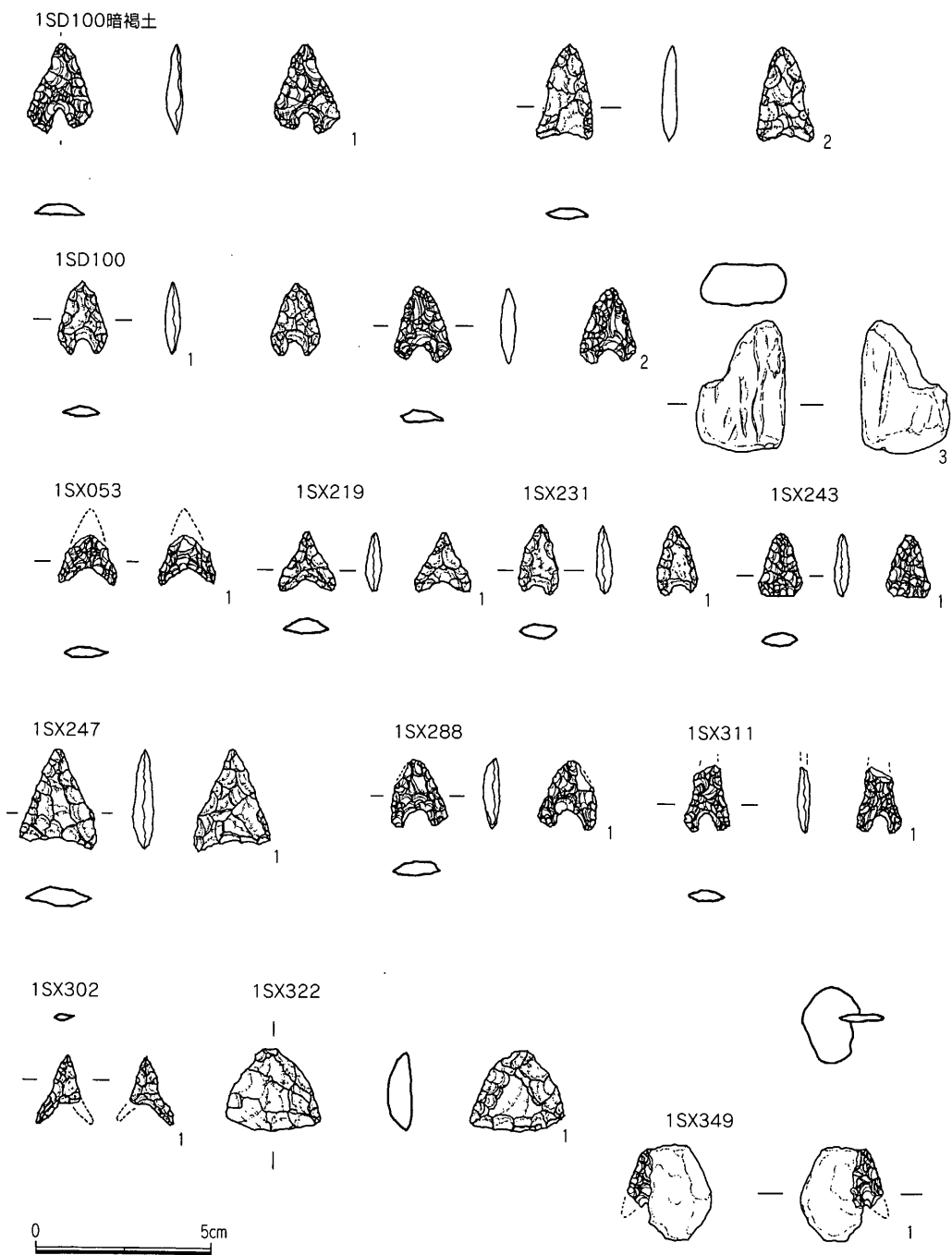

第96図 1SD100・1SX053、219、231、243、247、288、302、311、322、349
出土遺物実測図(1/2)

1SX352

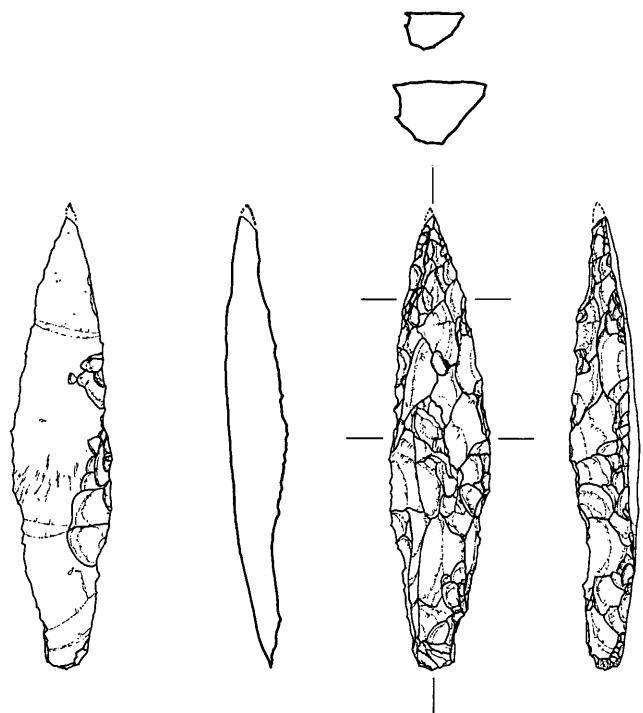

1SX372

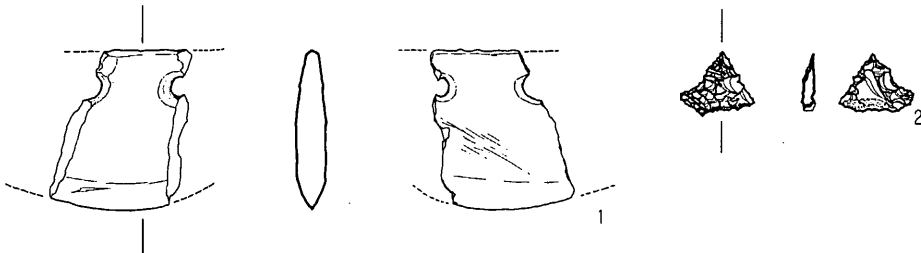

1SX402

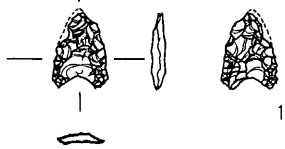

1SX408

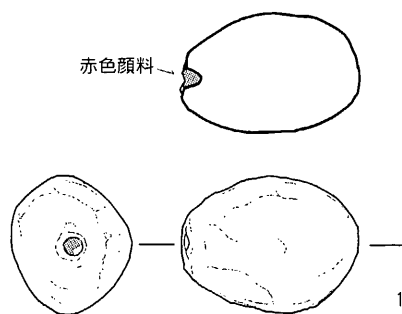

第97図 1SX352、372、402、408出土遺物実測図 (1/2)

1SX408

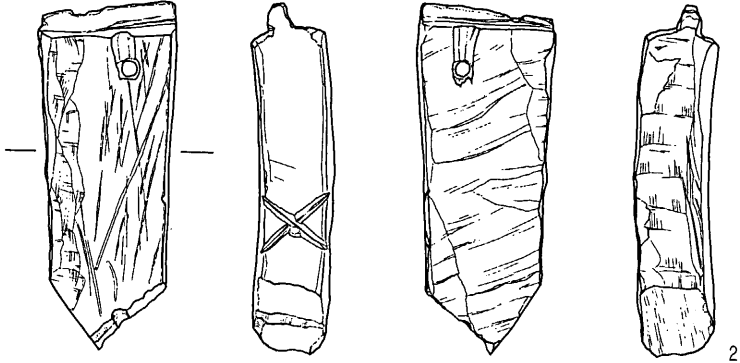

1SX620



1SX622



1SX827

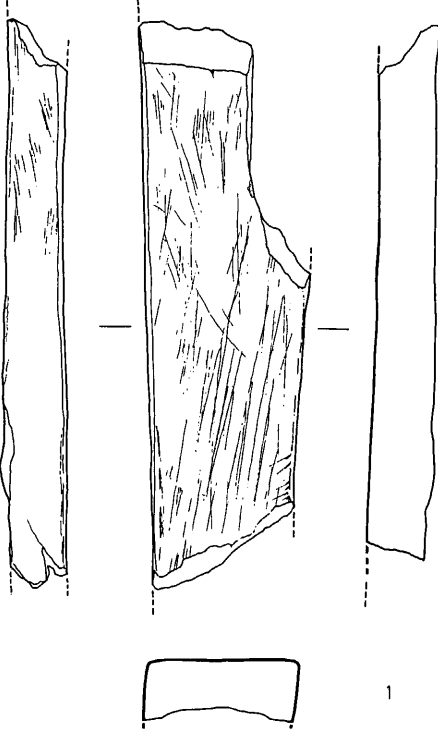

1SX617

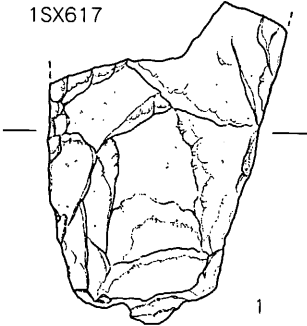

1SX721

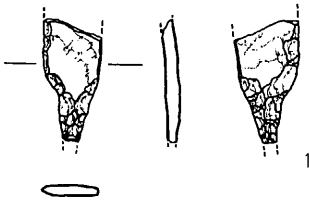

第98図 1SX408、617、620、622、721、827出土遺物実測図 (1/2)

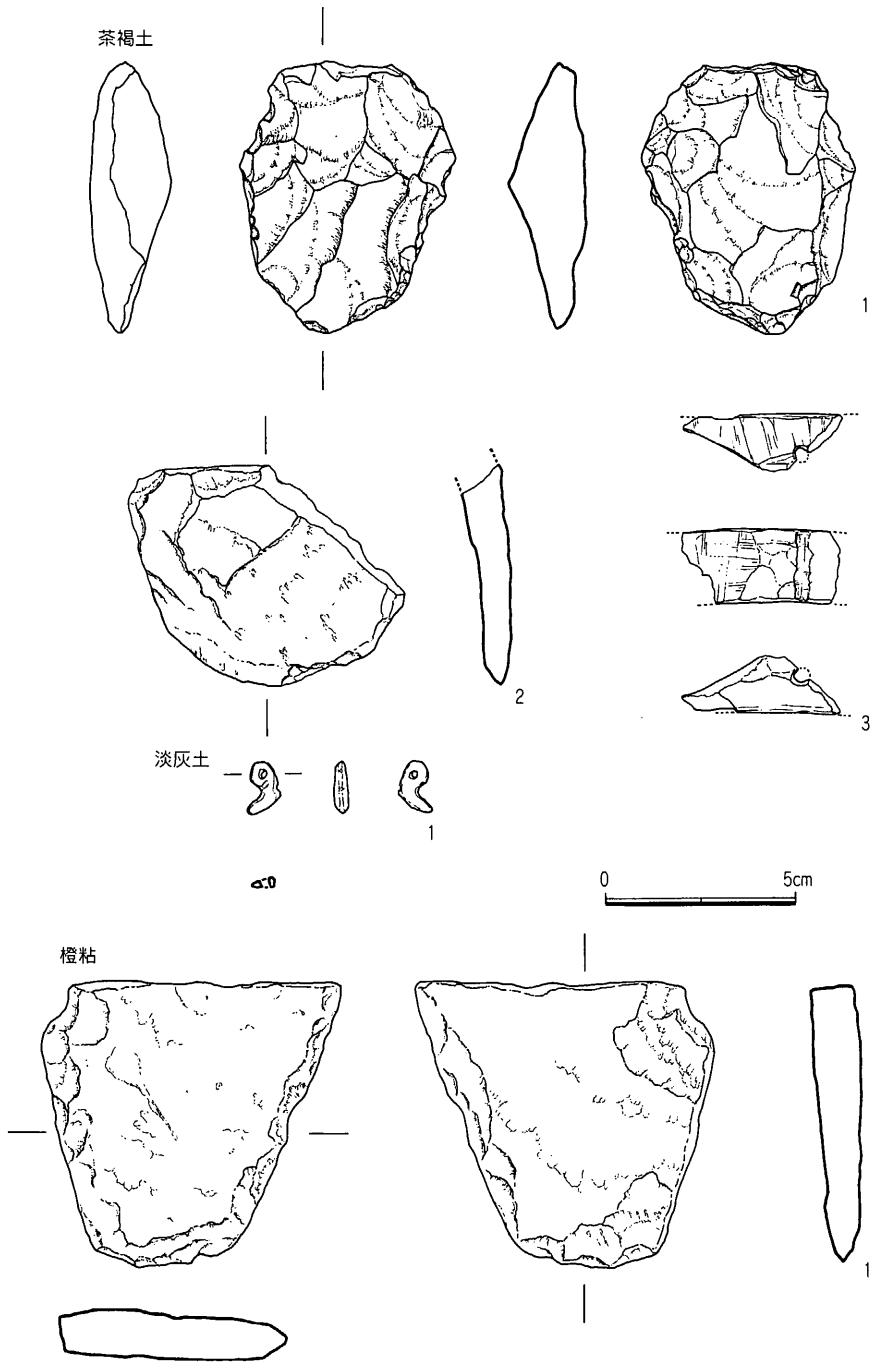

第99图 茶褐土、淡灰土、橙粘出土遺物実測図 (1/2)

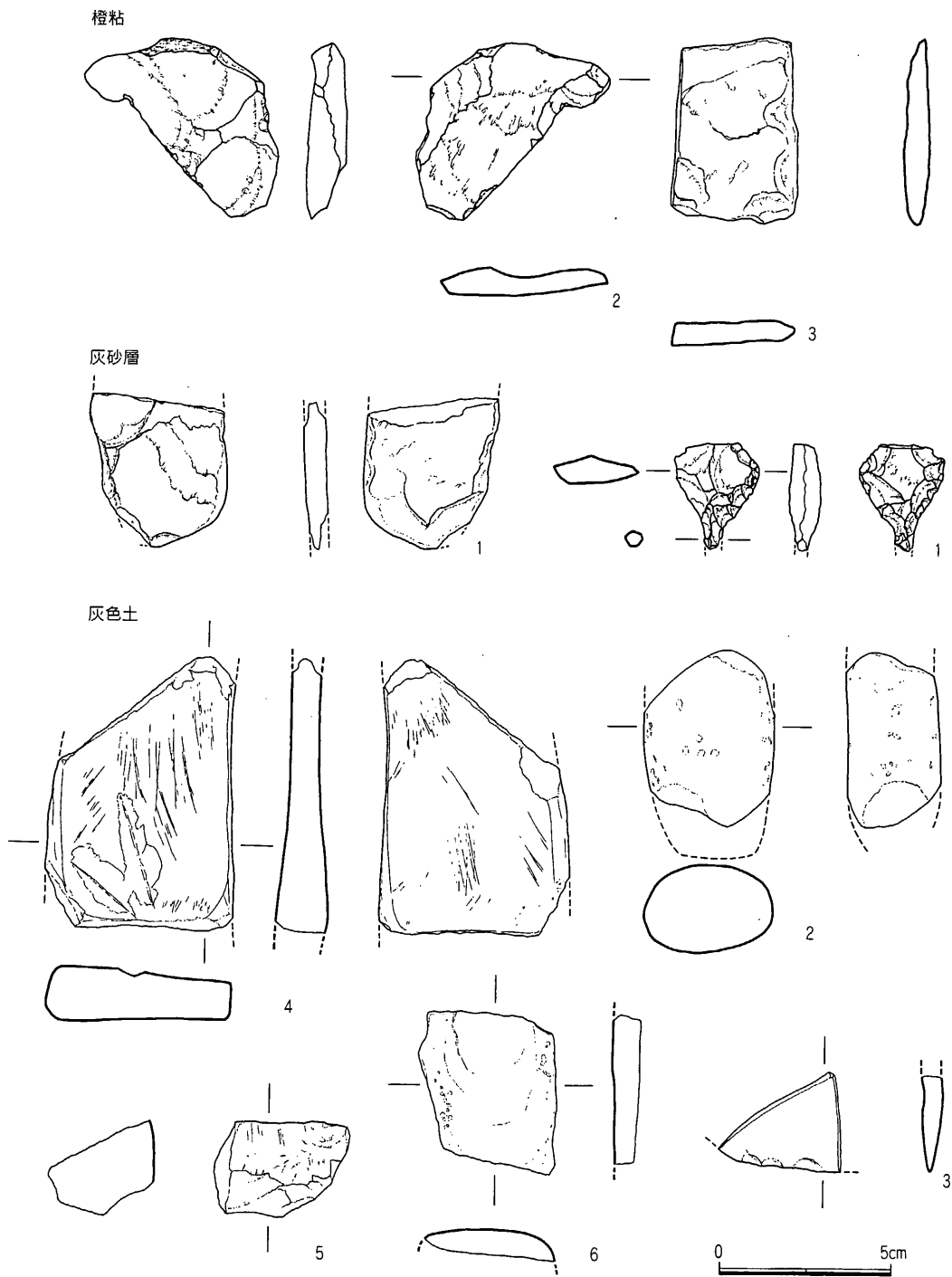

第100圖 橙粘、灰砂層、灰色土出土遺物實測圖 (1/2)

表土

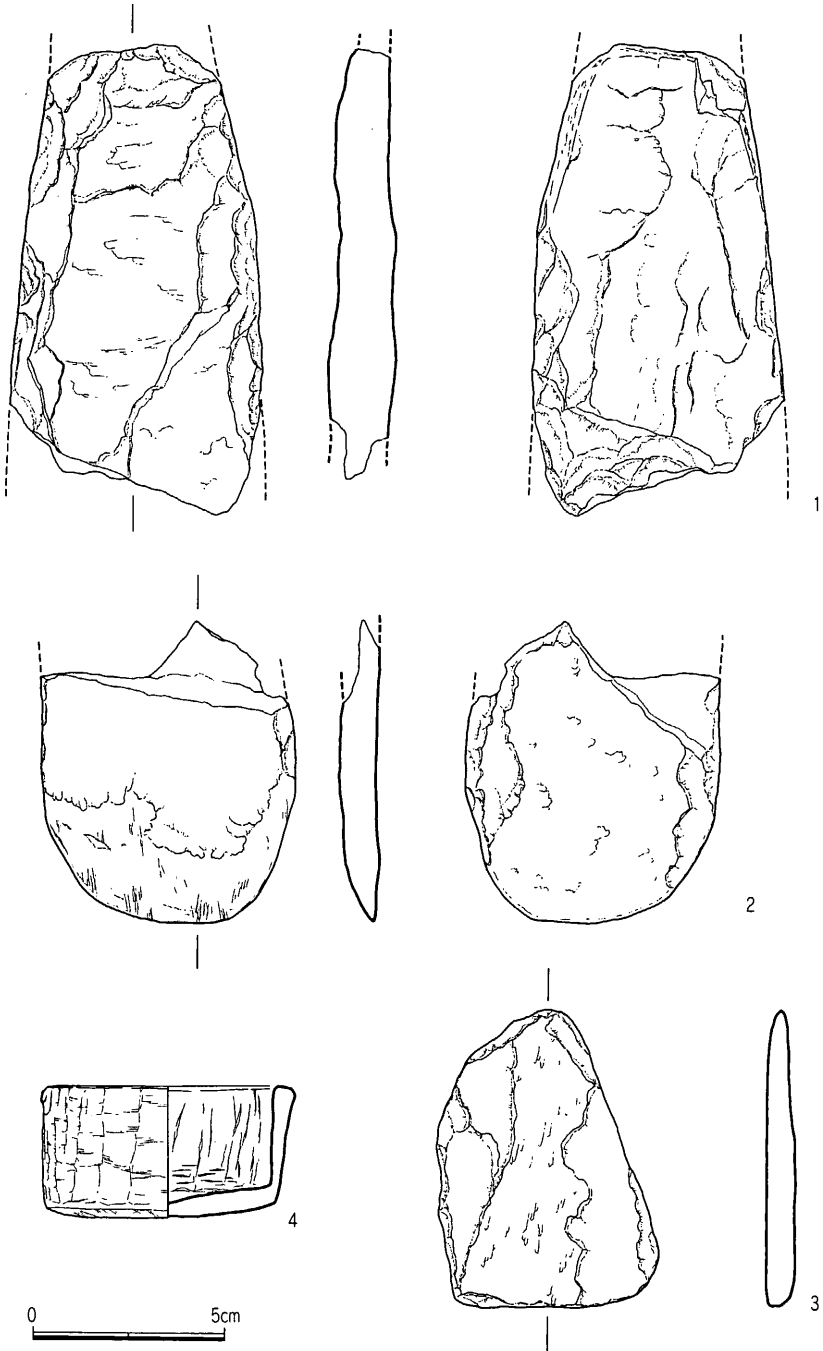

第101図 表土出土遺物実測図 (1/2)

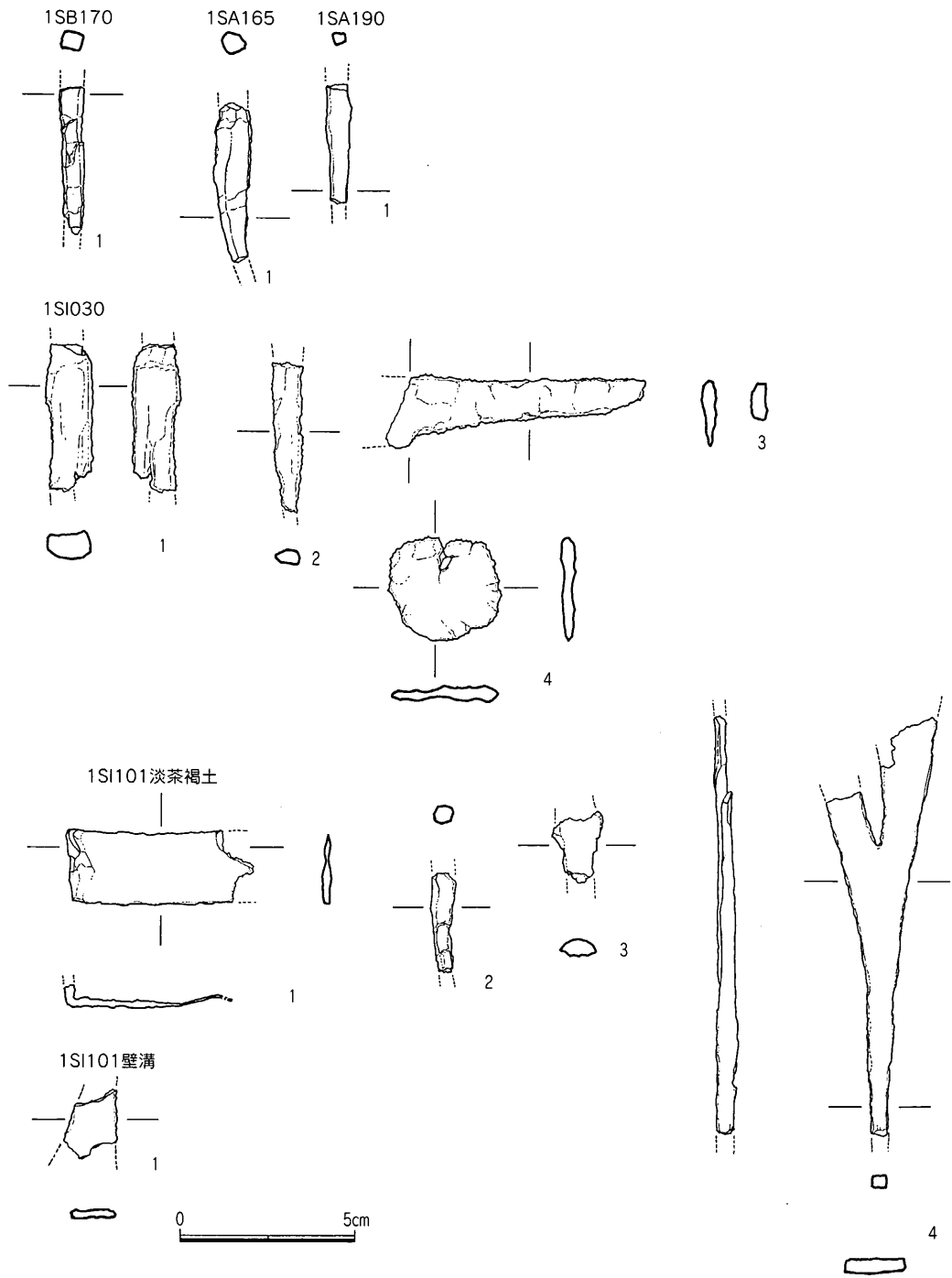

第102図 1SB170、1SA165、190・1SI030、101、出土遺物実測図 (1/2)

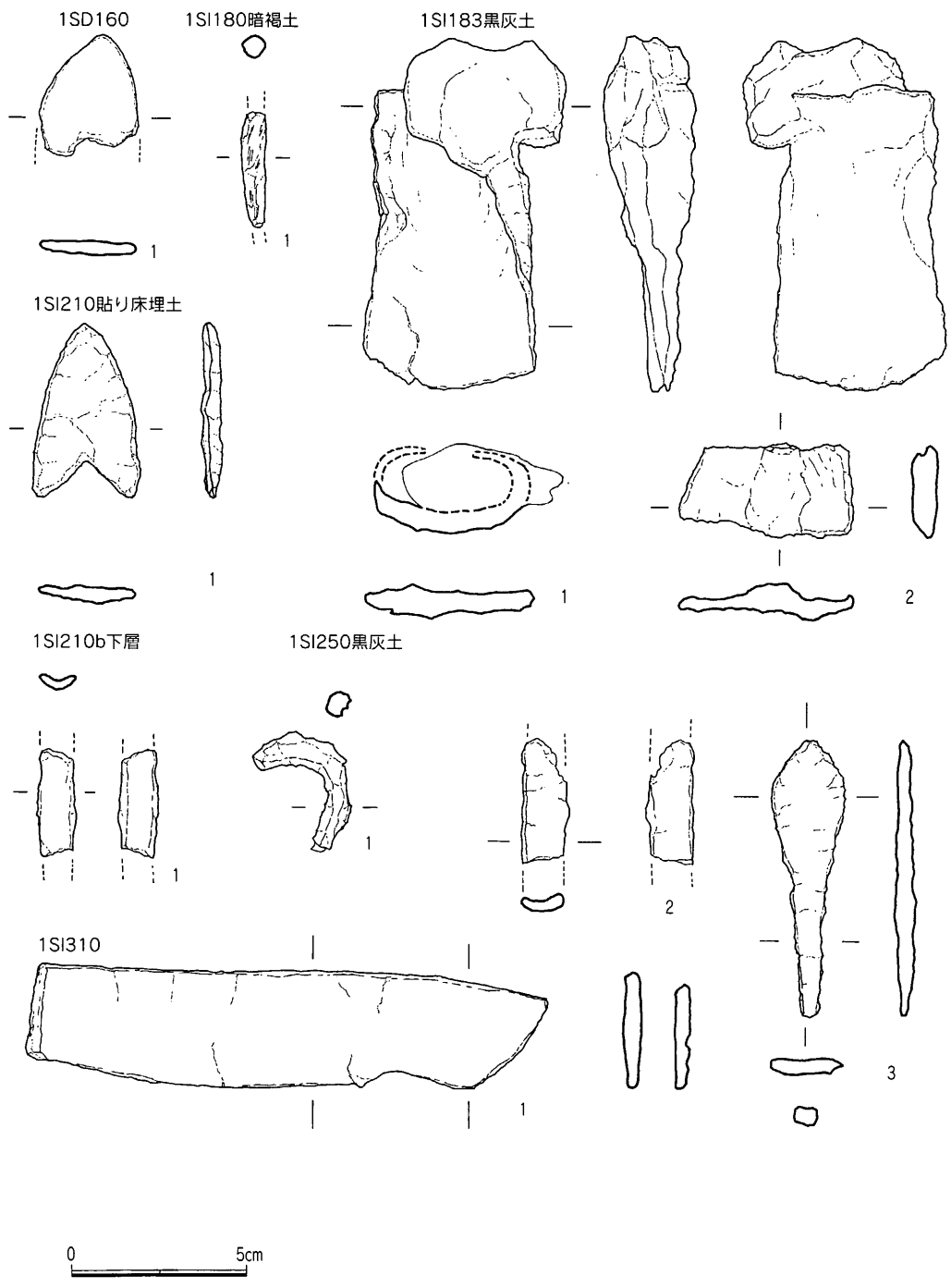

第103図 1SI160、180、183、210、250、310出土遺物実測図 (1/2)

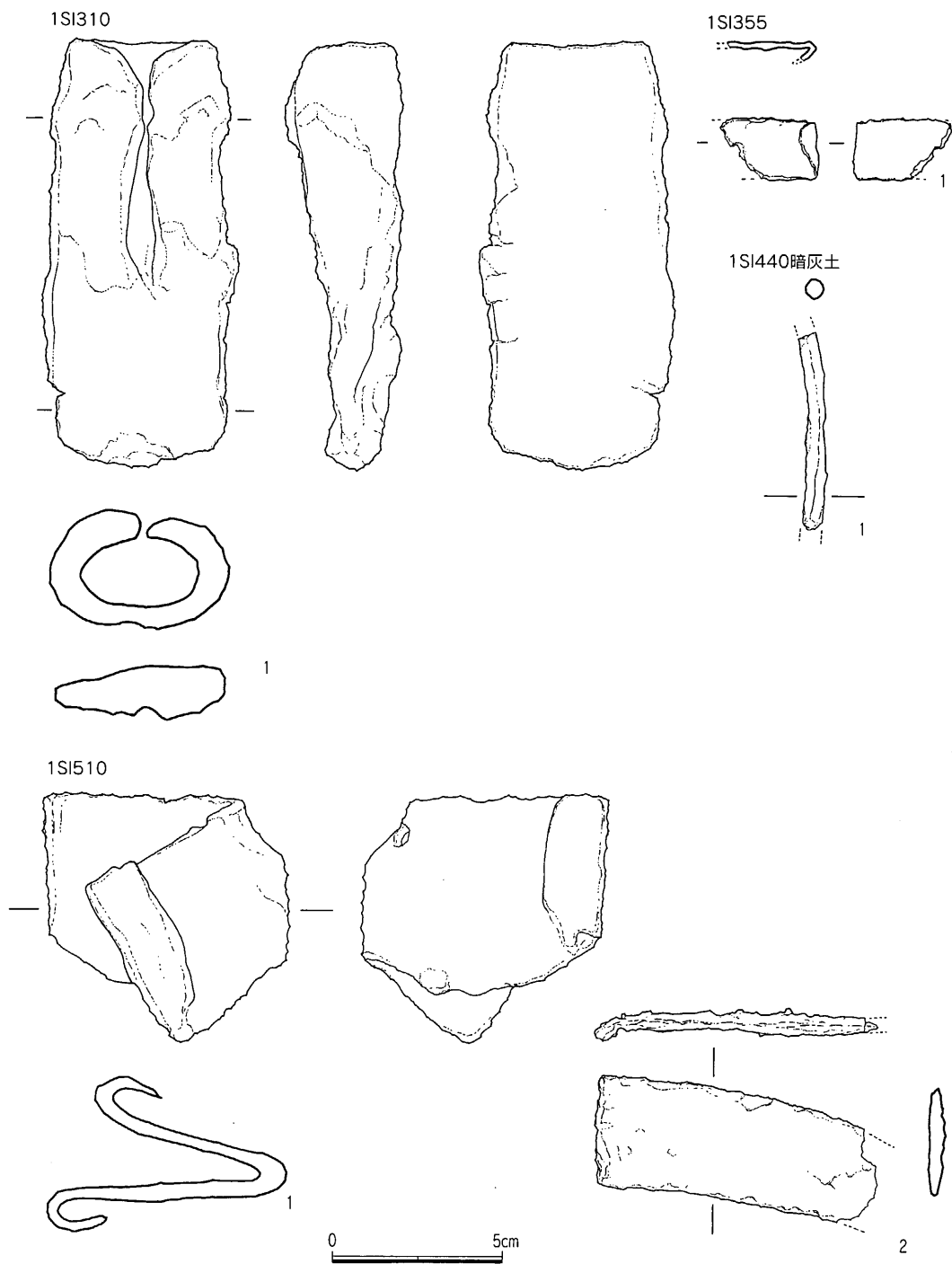

第104図 11SI310、355、440、510出土遺物実測図 (1/2)

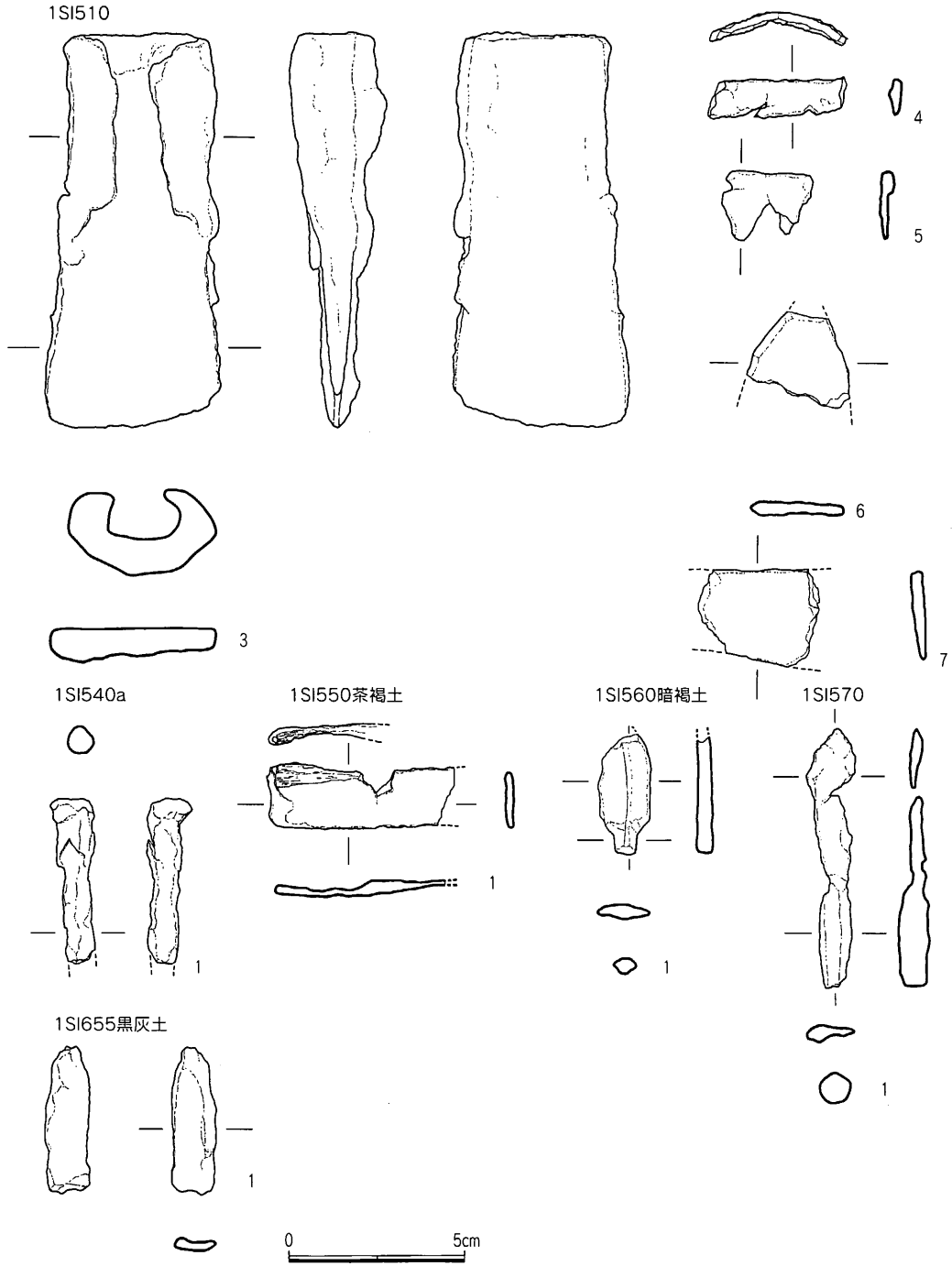

第105図 11SI510、540、550、560、570、655出土遺物実測図 (1/2)

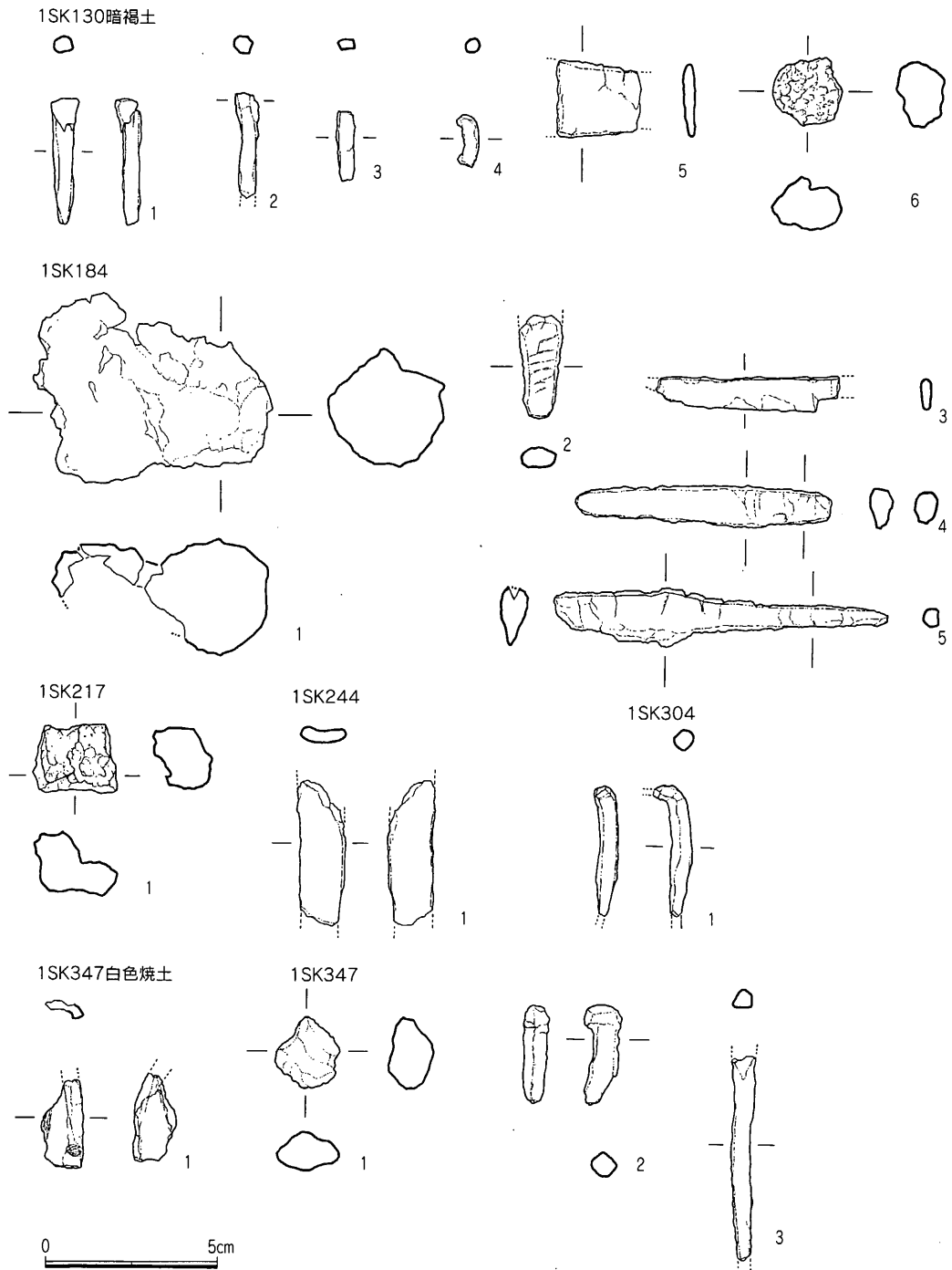

第106図 11SK130、184、217、244、304、347出土遺物実測図 (1/2)

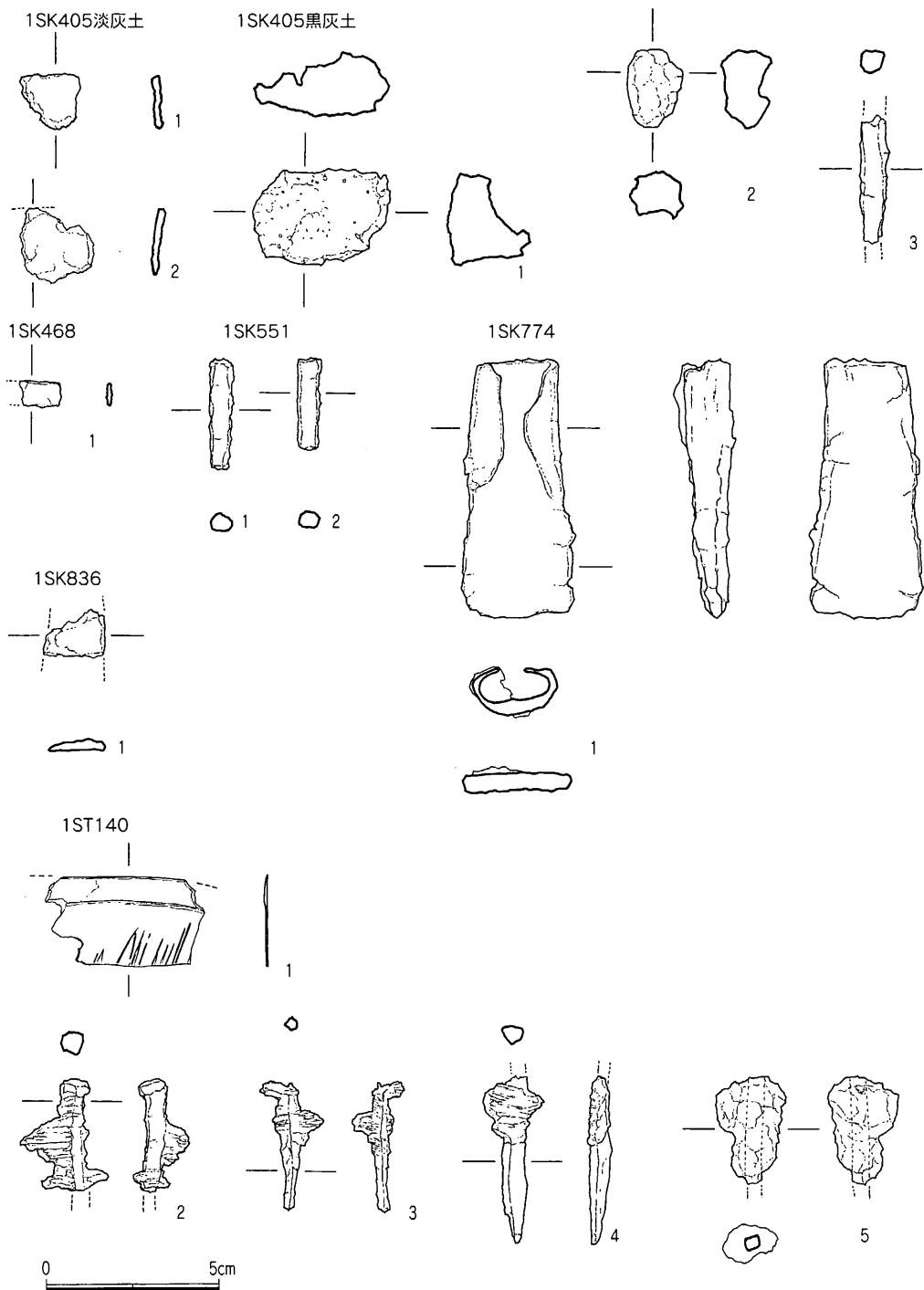

第107図 11SK405、468、551、774、836・1ST140出土遺物実測図(1/2)

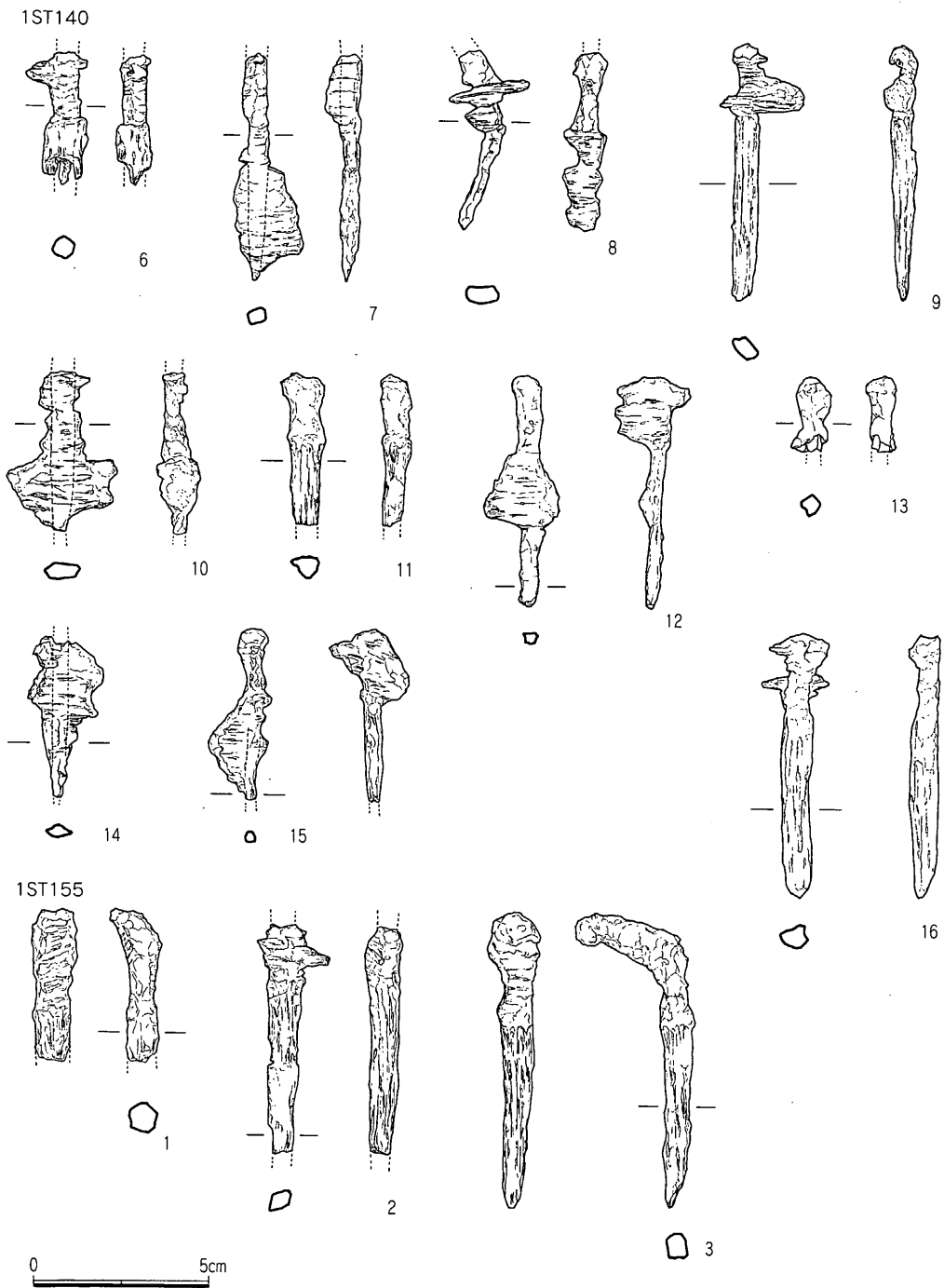

第108图 11ST140、155出土遺物実測図 (1/2)

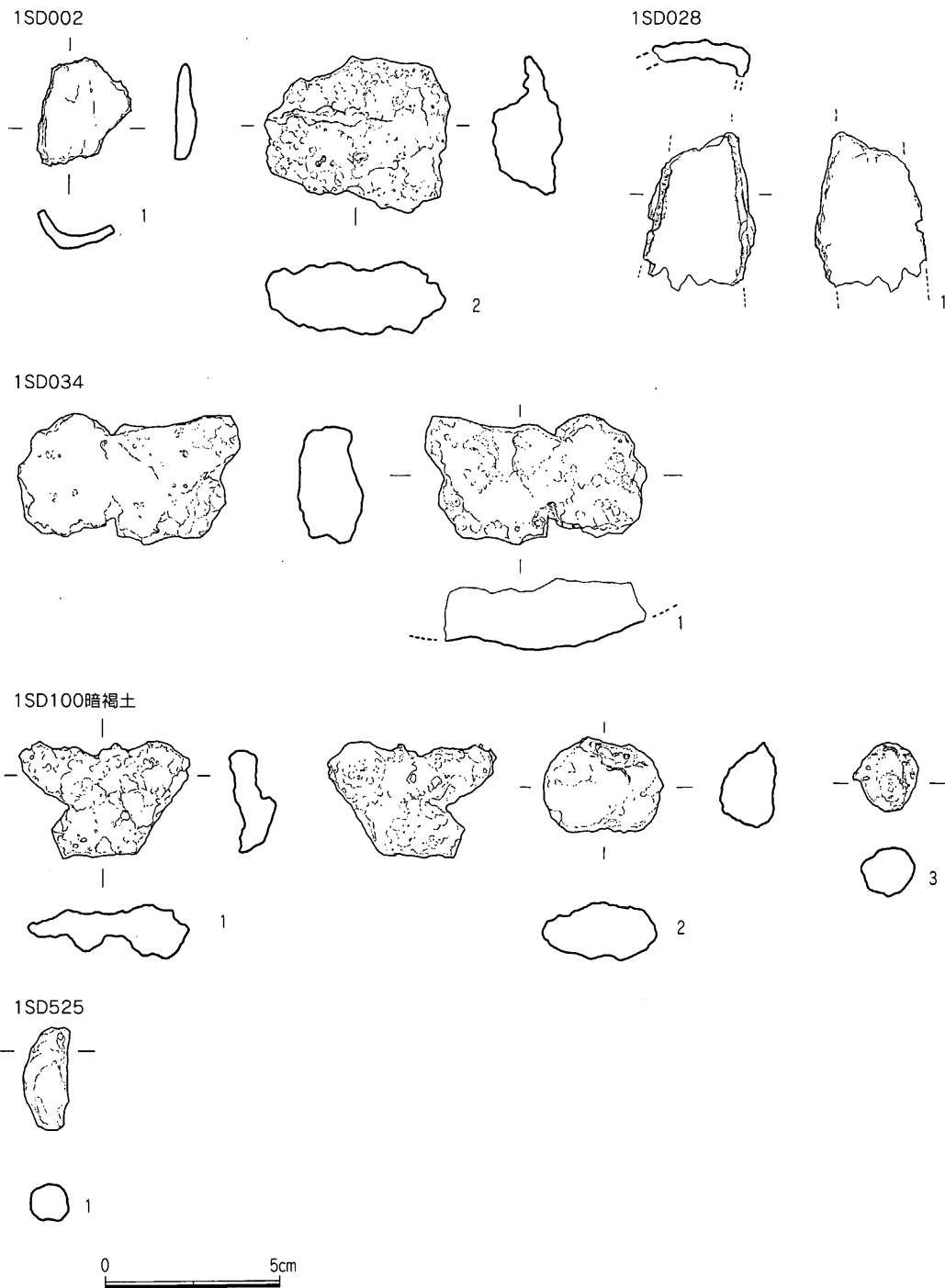

第109图 11SD002、028、034、100、525出土遺物実測図 (1/2)

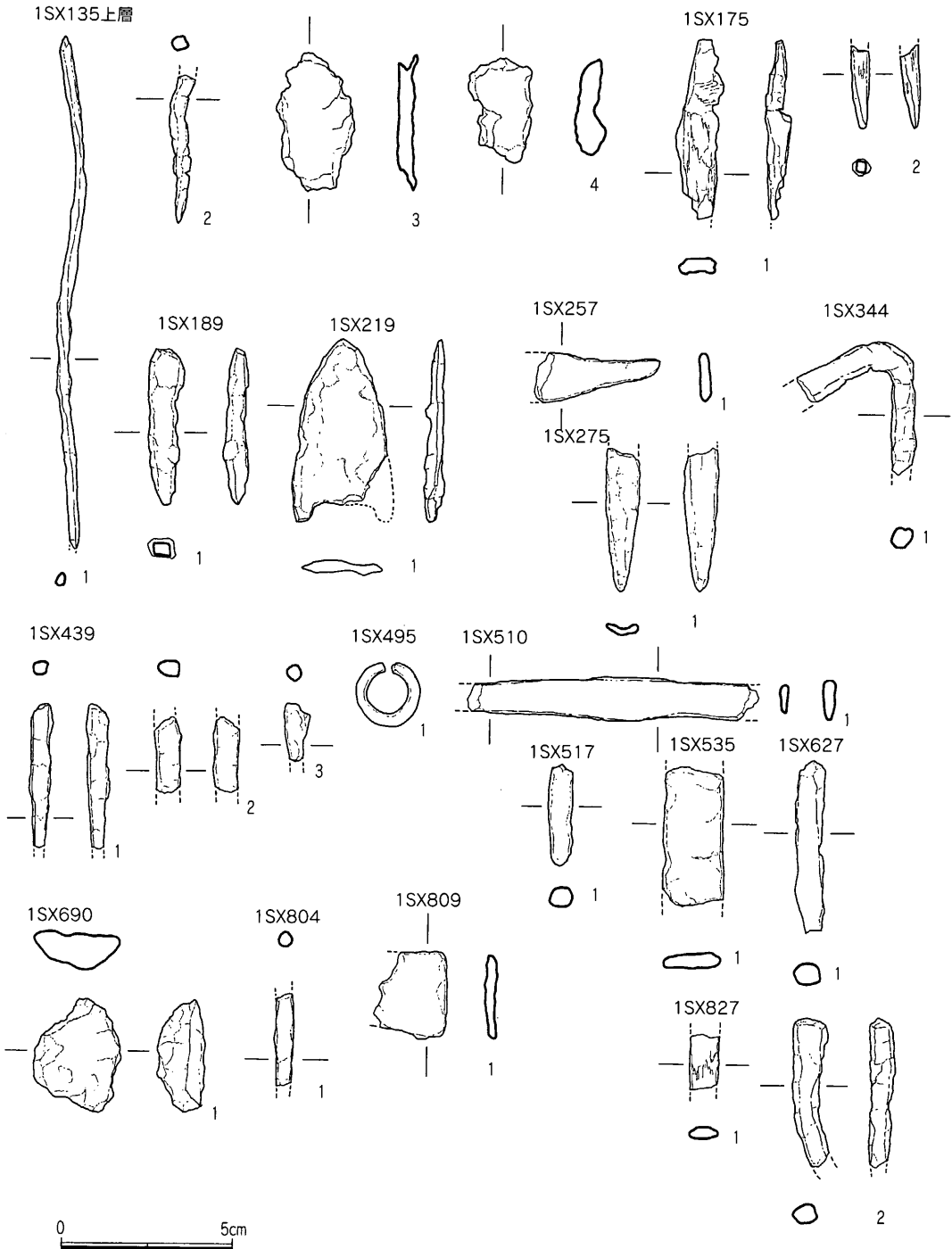

第110圖 11SX135、175、189、219、257、275、344、439、495、501、517
535、627、690、804、809、827出土遺物実測圖 (1/2)

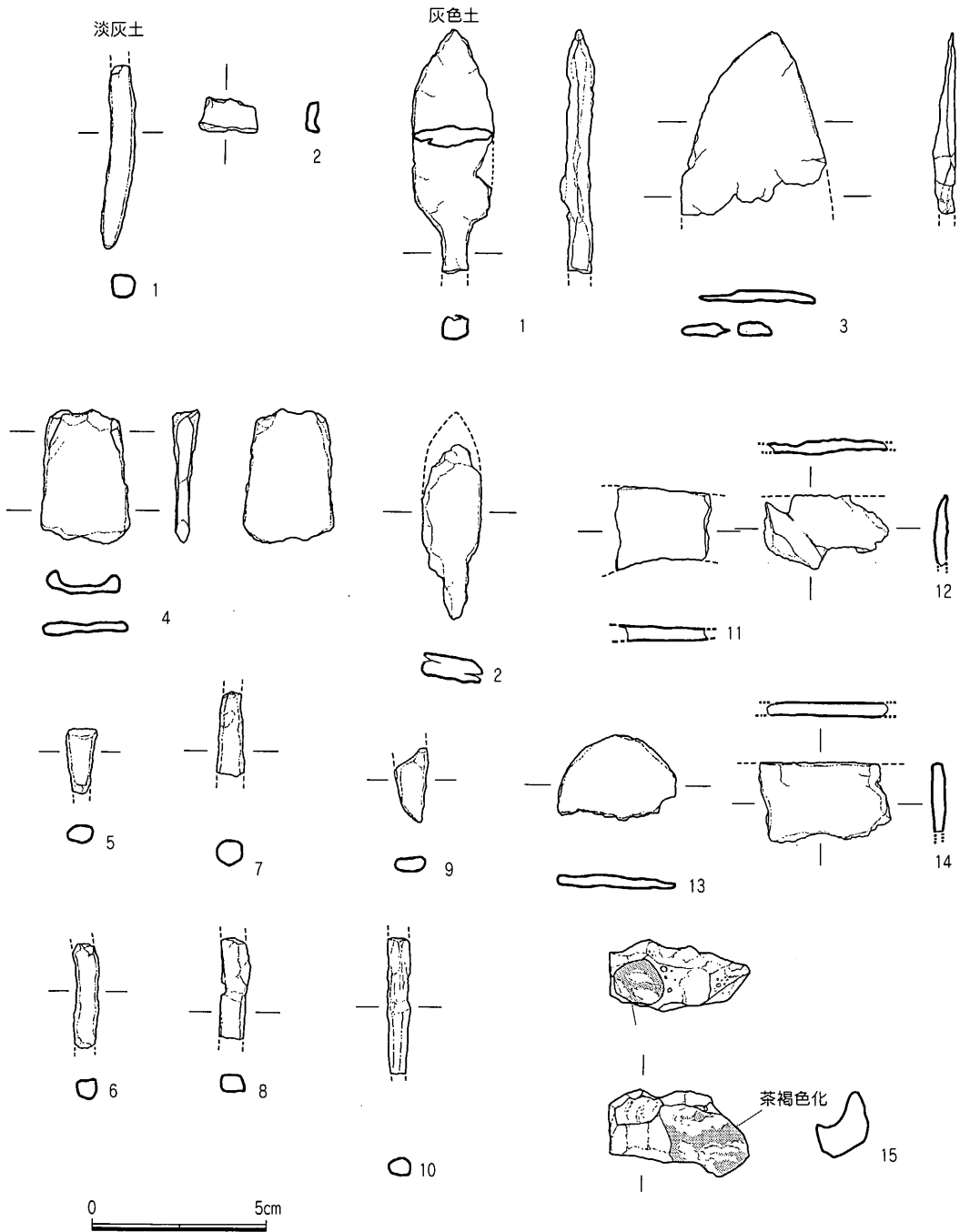

第111图 淡灰土、灰色土出土遺物実測図 (1/2)

第3章 小結（各時代の出土遺物）

1 弥生時代以前

後期旧石器段階に属する三稜尖頭器（第097図1SX352-1）が存在し、隣地の丘陵寄りにある7次調査区では第4紀層と沖積層との境で三稜尖頭器3点が検出されており（『佐野地区遺跡群VIII』1998年報告）、同時期のステージ面がこの周辺にあったことを示している。

縄文時代には前章で述べたように宮ノ本丘陵裾部一帯に点々とキャンプサイトが存在したことが想定されるような状況で、幾個体かの少ない土器と多少の斧、鋏、鏃などの石器群が組み合わせで確認できる。

2 弥生時代から古墳時代前期

前期はその集落の中核が西隣地の7次調査区で確認されており（『佐野地区遺跡群VIII』1998年報告）、本調査区でも住居や溜まり状遺構が確認されている。土器の下限は板付Ⅱ式の前半に止まっている状況は7次調査同様である。

中期に属す遺物は皆無で、1SI102や1SI110のように後期前半から中頃にかけての時期から遺物が廃棄されるようになり、そのピークは終末から古墳時代前期初頭にかけてに置かれる。弥生後期集落としての主体は住居の検出状況からこの1次調査区周辺と考えられる。時期的下限は布留式の中、新相の一括廃棄が見られず、古～中相段階で集落主体が移動したことが考えられる。将来的に周辺遺跡の情報を含めて数値化して判断すべきであるが、本集落では外来系の庄内、布留様相の土器への変化は在地である西新系の土器と供伴しつつ、また、折衷を生み出しながらスムーズにおこなわれたような印象が持たれる。

3 奈良時代

1次調査では古代官道西側に8世紀前半に220、540の竪穴住居が点在し、中頃以降に柵を伴った掘立柱建物170、225が計画的に建てられている。建物周辺には円形、方形の土坑が穿たれ、遺物が継続的に廃棄されている。土器セットとしては供膳具に須恵器の坏皿、高坏の他、土師器の回転台を利用したミガキが顕著な坏皿、高坏、大型の鉢、都城系の皿が見られ、その他に煎熬甕（玄界灘式製塩土器）を含む製塩土器円面硯、転用硯、埴、平瓦など、官衙周辺での土器の構成に近似した様相が指摘される。土器廃棄の時期的な下限は8世紀後半から9世紀に接触する段階である。古代官道の側溝の埋没の下限時期はそれより若干早い。

前田1次遺物観察表凡例

R番号とは遺物に付与された整理番号で、収蔵後の検索にはこの番号を用いる。
土器以外の法量は口径・高さ・底径を、長さ・幅・厚みに読み変える。
数値後の+は欠損状況での数値、*は復元状況での数値で表記している。

石器観察表について

観察表中の略号は次のとおり。

ob (黒曜石)、and (安山岩)、F (剥片)、RF (二次加工のある剥片)、
UF (微細剥離など使用痕のある剥片)、AP (石鏃)

前田1次石器観察表凡例

石器の設置方向は、剥片の場合は剥離面の打点部分を上とし、リングの広がりの中心部分を下としている。石核の場合は最終剥離面ないし最も明瞭な剥離面を正面としている。

長さの測定はノギスを、重量の測定には0.1桁表示の電子測りを使用した。

+は欠損値、*は復原値、-は測定不能の状況を示している。

石材の内、安山岩には青黒味を帯びる灰色系のものと白味を帯びる灰色系のものがあり、白味のものには備考欄にその旨を記載している。

前田1次遺物観察表(1)

遺構	No.	器種	図版番号	写真番号	R番号	口径 cm	高さ cm	底径 cm	備考 (+は欠損、*は復原値)
ISB015 (S-15d)	1	須 坏a×坏c	001	1	001	-	1.5+	-	
ISB020 (S-9)	1	須 小蓋a1	001	2	002	11.6	2.3		
〃 (S-9)	2	須 小蓋a1	001	2	001	11.0	2.7		
〃 (S-9)	3	須 蓋c1	001	2	003	13.9	2.6		
〃 (S-9)	4	須 蓋c1	001	2	004	12.9	3.85		
〃 (S-9)	5	須 坏c	001	1	005	-	1.15+	-	
〃 (S-20f)	6	弥生 高坏坏×	001		001	-	3.0+	-	
〃 (S-20c)	7	弥生 高坏坏2	001		001	-	2.7+	-	
〃 (S-20a)	8	弥生 器台	001		001	14.8*	4.1+	-	
ISB035 (S-35b)	1	弥生 壺E2	001	3	001	5.8*	4.8+	-	
〃 (S-35b)	2	弥生 小甕1	001	3	002	8.4*	5.6+	-	
〃 (S-35d)	3	弥生 甕口2	001	1	001	-	4.4+	-	
〃 (S-35a)	4	弥生 甕口1	001	1	001	-	2.5+		
〃 (S-35d)	5	弥生 甕口	001		002	-	2.3+		
〃 (S-35d)	6	弥生 甕口	001		003	-	2.7+		
〃 (S-35e)	7	弥生 甕底1	001	1	002	-	3.6+	-	
〃 (S-35e)	8	弥生 鉢	001	1	001	-	4.8+	-	
〃 (S-35b)	9	弥生 手づくね坏	001	3	005	5.4*	2.2		
〃 (S-35b)	10	弥生 坏	001	3	004	9.6*	2.5+		
〃 (S-35b)	11	弥生 高坏×	001	3	006	-	5.0+	6.0*	
ISB170 (S-672)	1	須 蓋	001		001	-	1.7+		S-170b
〃 (S-672)	2	須 蓋	001		002	12.4*	1.6+		S-170b
〃 (S-672)	3	須 蓋3	001		003	-	1.3+		S-170b
〃 (S-668)	4	須 坏	001		001	-	1.9+	-	S-170a
〃 (S-668)	5	須 坏	001		002	-	2.7+	-	S-170a
ISA165 (S-542)	1	須 蓋C3	001	1	001	12.4*	1.9+		S-165g
〃 (S-339)	2	縄文 浅鉢	001		001	-	1.9+		S-165g
ISA190 (S-472)	1	須 坏c2	001		001	-	1.25+	-	S-190c
IS1005黒灰土 (S-5黒灰土)	1	弥生 壺底1	002		003	-	1.9+	4.4*	
〃 (S-5黒灰土)	2	弥生 壺×甕底	002		001	-	1.75+	5.6*	
〃 (S-5黒灰土)	3	弥生 壺底	002		002	-	2.5+	6.5*	
IS1005c (S-5e)	1	弥生 甕口2	002		001	-	3.8+	-	
IS1005i (S-5i)	1	弥生 壺A1a	002		003	-	2.1+		
〃 (S-5i)	2	弥生 甕口2	002		009	-	2.9+		
〃 (S-5i)	3	弥生 甕口1	002		008	-	2.25+		
〃 (S-5i)	4	弥生 甕底2	002		004	-	1.8+	6.4*	
〃 (S-5i)	5	弥生 壺底2	002		002	-	2.85+	6.0*	
〃 (S-5i)	6	弥生 鉢1	002		005	14.8*	4.7+		

前田1次遺物観察表(2)

遺構	No.	器種	図版番号	写真番号	R番号	口径 cm	高さ cm	底径 cm	備考 (+は欠損、*は復原値)
ISI005i (S-5i)	7	弥生 坏	002		007	17.2*	4.25+		
〃 (S-5i)	8	弥生 坏	002		010	15.8*	5.2+		
〃 (S-5i)	9	弥生 高坏脚1	002		001	-	8.4+	-	
〃 (S-5i)	10	弥生 高坏脚	002		006	-	3.55+	-	
ISI10淡黄灰土 (S-10淡黄灰土)	1	縄文 浅鉢	002	4	006	-	4.6+	-	
〃 (S-10淡黄灰土)	2	縄文 浅鉢	002	4	004	-	2.95	-	
〃 (S-10淡黄灰土)	3	縄文 深鉢底	002	4	005	-	1.9+	-	
〃 (S-10淡黄灰土)	4	縄文 深鉢	002	4	001	-	2.3+	-	
〃 (S-10淡黄灰土)	5	縄文 深鉢	002	4	002	-	4.4+	-	
〃 (S-10淡黄灰土)	6	縄文 深鉢	002	4	003	-	3.9+	-	
ISI10 (S-10①)	1	縄文 粗製深鉢	002	4	001	-	11.2+	-	
〃 (S-10②)	2	縄文 深鉢	002		001	-	5.8+	-	
〃 (S-10③)	3	弥生 浅鉢	002	4	002	-	2.4+	-	板付1式×
〃 (S-10②)	4	弥生 壺	002	4	001	-	1.6+	-	板付1式×
ISI10e (S-10e)	1	弥生 甕口1	002		002	-	4.3+	-	
〃 (S-10e)	2	弥生 底2	002		001	-	1.8+	-	
ISI30茶色土 (S-30茶色土)	1	弥生 甕口1	003		001	18.2*	4.7+	-	
〃 (S-30茶色土)	2	弥生 甕口2	003		010	18.6*	3.7+	-	
〃 (S-30茶色土)	3	弥生 甕	003		015	12.7*	14.4	2.8	
〃 (S-30茶色土)	4	弥生 甕口2	003		011	-	5.5+	-	
〃 (S-30茶色土)	5	弥生 甕口2	003		013	-	7.6+	-	
〃 (S-30茶色土)	6	弥生 甕口2	003		002	-	4.9+	-	
〃 (S-30茶色土)	7	弥生 甕口2	003		003	-	4.6+	-	
〃 (S-30茶色土)	8	弥生 底1	003		009	-	2.3+	10.0*	
〃 (S-30茶色土)	9	弥生 底2	003		007	-	2.4+	-	
〃 (S-30茶色土)	10	弥生 底2	003		008	-	2.8+	-	
〃 (S-30茶色土)	11	弥生 底2	003		012	-	2.2+	-	
〃 (S-30茶色土)	12	弥生 鉢4	003		004	-	5.6+	-	
〃 (S-30茶色土)	13	弥生 高坏	003		006	-	1.9+	-	
〃 (S-30茶色土)	14	須 蓋3	003		005	-	1.4+	-	混入×
ISI30a (S-30a)	1	弥生 高坏坏3	003		001	-	4.4+	-	
ISI30d (S-30d)	1	弥生 甕口	003		002	-	2.4+	-	
〃 (S-30d)	2	弥生 甕口	003		001	-	3.0+	-	
〃 (S-30d)	3	弥生 坏	003		003	-	3.9+	-	
ISI40灰褐色土 (S-40灰褐色土)	1	弥生 甕口A2	003		001	-	2.2+	-	
〃 (S-40灰褐色土)	2	弥生 甕口	003		002	-	2.7+	-	
〃 (S-40灰褐色土)	3	弥生 甕口2	003		003	-	3.1+	-	
〃 (S-40灰褐色土)	4	弥生 甕底×	003		004	-	1.7+	-	
〃 (S-40灰褐色土)	5	弥生 器台	003		006	-	10.8+	12.0*	
〃 (S-40灰褐色土)	6	弥生 器台	003		005	-	4.1+	-	
ISI40橙灰土 (S-40橙灰土)	1	弥生 甕口	003		002	-	5.7+	-	
〃 (S-40橙灰土)	2	弥生 甕底	003		003	-	3.9+	-	
〃 (S-40橙灰土)	3	弥生 甕×甕	003		004	-	4.1+	-	
〃 (S-40橙灰土)	4	弥生 甕底1	003		001	-	4.1+	8.8*	
ISI40 (S-40①)	1	弥生 甕A1	004		004	18.0*	11.2+	-	
〃 (S-40①)	2	弥生 甕口2	004		001	-	10.6+	-	
〃 (S-40)	3	弥生 甕口1	004		001	-	5.1+	-	
〃 (S-40)	4	弥生 甕底	004		002	-	2.0+	-	
〃 (S-40①)	5	弥生 甕底5	004		002	-	7.2+	6.1*	
〃 (S-40①)	6	弥生 甕底2	004		003	-	4.0+	7.6*	
ISI40b (S-40b)	1	弥生 甕口	004		001	-	3.6+	-	
〃 (S-40b)	2	弥生 甕口A2b	004		002	-	2.8+	-	
ISI40f (S-40f)	1	弥生 甕底2	004		001	-	3.8+	-	
ISI40g (S-40g)	1	弥生 甕底	004		001	-	5.0+	-	
ISI45灰褐色土 (S-45灰褐色土)	1	弥生 甕底2	004		002	-	6.5+	-	
〃 (S-45灰褐色土)	2	弥生 器台	004		001	-	7.7+	13.8*	
ISI45 (S-45)	1	弥生 甕口	004		002	-	1.5+	-	
〃 (S-45)	2	弥生 甕口	004		001	-	3.9+	-	

前田 1 次 遺 物 観 察 表 (3)

遺 構	No.	器 種	図版番号	写真番号	R番号	口 径 cm	高 さ cm	底 径 cm	備 考 (+は欠損、*は復原値)
IS1045 (S-45)	3	弥生 臺底	004		007	-	1.8+	-	
〃 (S-45)	4	弥生 臺底	004		006	-	4.1+	-	
〃 (S-45)	5	弥生 臺底1	004		005	-	4.9+	-	
〃 (S-45)	6	土師 鉢1	004		004	11.6*	7.6+	-	
〃 (S-45)	7	弥生 高坏脚×鉢の脚	004		003	-	3.2+	-	
IS1050灰色土 (S-50灰色土)	1	土師 甕口	004		020	-	2.5+	-	
〃 (S-50灰色土)	2	土師 底8	004		018	-	2.1+	-	
〃 (S-50灰色土)	3	土師 甕	004		006	-	4.4+	-	
〃 (S-50灰色土)	4	土師 甕底	004	5	013	-	14.4+	-	
〃 (S-50灰色土)	5	土師 甕	005	5	012	16.6*	21.75+	-	
〃 (S-50灰色土)	6	土師 甕	005	5	011	16.8*	11.5+	-	
〃 (S-50灰色土)	7	土師 大甕口	005		005	-	4.25+	-	
〃 (S-50灰色土)	8	土師 甕口	005		019	-	2.2+	-	
〃 (S-50灰色土)	9	土師 甕底2	005		008	-	3.3+	-	
〃 (S-50灰色土)	10	土師 甕底3	005		003	-	7.5+	-	
〃 (S-50灰色土)	11	土師 甕底3	005		004	-	6.1+	-	
〃 (S-50灰色土)	12	土師 坏	005	5	010	15.8	6.0	-	
〃 (S-50灰色土)	13	土師 鉢1	005		014	-	6.3+	-	
〃 (S-50灰色土)	14	土師 高坏脚×	005		009	-	3.5+	-	
〃 (S-50灰色土)	15	土師 高坏脚1	005		001	-	12.1+	-	
〃 (S-50灰色土)	16	土師 高坏脚2	005	5	017	-	4.4+	-	
〃 (S-50灰色土)	17	土師 高坏脚1	005		007	-	4.9+	-	
〃 (S-50灰色土)	18	土師 脚2	005	5	002	-	4.3+	-	
〃 (S-50灰色土)	19	弥生 支脚	005		015	-	2.5+	-	
〃 (S-50灰色土)	20	弥生 器台	005		016	-	7.4+	15.3*	
IS1050茶褐粘 (S-50茶褐粘)	1	弥生 甕口A1	005		001	-	5.1+	-	
〃 (S-50茶褐粘)	2	弥生 甕胴部	005		002	-	3.7+	-	
IS1050 (S-50⑤)	1	弥生 甕D	005	5	001	14.2*	6.8+	-	
〃 (S-50④)	2	土師 甕×甕	005		001	19.5*	3.9+	-	
〃 (S-50③)	3	土師 甕	005		001	-	18.4+	-	
〃 (S-50⑦)	4	土師 鉢1	006		001	19.5*	7.7+	-	
〃 (S-50⑤)	5	土師 鉢4	006	5	002	17.2	7.2	-	
〃 (S-50⑦)	6	土師 鉢1	006		002	-	6.1+	-	
〃 (S-50②)	7	土師 鉢1	006		002	-	3.7+	-	
〃 (S-50②)	8	土師 高坏脚2	006	5	001	19.0*	15.5*	15.8*	
IS1060暗茶褐土 (S-60暗茶褐土)	1	弥生 甕口	006		010	-	4.3+	-	
〃 (S-60暗茶褐土)	2	弥生 甕底1	006		001	-	3.7+	7.6*	
〃 (S-60暗茶褐土)	3	弥生 甕底2	006		002	-	4.1+	8.4*	
〃 (S-60暗茶褐土)	4	弥生 甕×甕底2	006		005	-	3.7+	8.9*	
〃 (S-60暗茶褐土)	5	弥生 甕×甕底2	006		006	-	4.45+	8.1*	
〃 (S-60暗茶褐土)	6	弥生 甕×甕底5	006		004	-	3.0+	4.1*	
〃 (S-60暗茶褐土)	7	弥生 甕底1	006		011	-	3.8+	-	
〃 (S-60暗茶褐土)	8	弥生 甕底2	006		003	-	3.0+	-	
〃 (S-60暗茶褐土)	9	弥生 甕×甕底2	006		007	-	2.4+	-	
〃 (S-60暗茶褐土)	10	弥生 高坏	006		012	-	2.4+	-	
〃 (S-60暗茶褐土)	11	弥生 高坏脚1	006		008	-	8.9+	-	
〃 (S-60暗茶褐土)	12	弥生 支脚	006		013	5.0*	3.5+	-	
IS1060 (S-60)	1	弥生 甕E2	006		001	-	4.4+	-	
〃 (S-60)	2	弥生 甕口2	006		003	-	2.3+	-	
〃 (S-60)	3	弥生 甕口1	006		002	-	5.3+	-	
〃 (S-60)	4	弥生 甕底1	006		005	-	2.9+	5.1*	
〃 (S-60)	5	弥生 甕底1	006		004	-	4.7+	-	
〃 (S-60)	6	弥生 器台2	006		006	-	4.65	13.0*	
IS1070灰褐土 (S-70灰褐土)	1	弥生 甕口1	006		001	-	4.7+	-	
〃 (S-70灰褐土)	2	弥生 甕底×	006		006	-	1.5+	-	
〃 (S-70灰褐土)	3	弥生 甕底1	006		007	-	2.6+	8.3*	
〃 (S-70灰褐土)	4	弥生 鉢底7	006		002	-	2.3+	-	
〃 (S-70灰褐土)	5	弥生 高坏脚2	006		004	-	4.1+	-	

前田 1 次 遺 物 観 察 表 (4)

遺 構	No.	器 種	図版番号	写真番号	R 番号	口 径 cm	高 さ cm	底 径 cm	備 考 (+は欠損、*は復原値)
1S1070灰褐土 (S-70灰褐土)	6	弥生 高坏脚2	006		008	-	6.3+	-	
〃 (S-70灰褐土)	7	弥生 器台	006		005	-	2.5+	-	
〃 (S-70灰褐土)	8	弥生 器台	006		003	-	4.1+	-	
1S1080灰褐土 (S-80灰褐土)	1	弥生 壺A2	007		015	-	5.4+		
〃 (S-80灰褐土)	2	弥生 壺口	007		017	-	2.6+		
〃 (S-80灰褐土)	3	弥生 壺口C	007		012	-	4.7+		
〃 (S-80灰褐土)	4	弥生 壺	007		010	-	4.7+		
〃 (S-80灰褐土)	5	弥生 甕底1	007		005	-	6.0+	6.4*	
〃 (S-80灰褐土)	6	弥生 甕底1	007		001	-	2.3+	7.5*	
〃 (S-80灰褐土)	7	弥生 甕底2×	007		004	-	1.7+	6.5*	
〃 (S-80灰褐土)	8	弥生 甕底1×	007		009	-	3.8+	-	
〃 (S-80灰褐土)	9	弥生 甕底1	007		006	-	3.6+	-	
〃 (S-80灰褐土)	10	弥生 甕底1	007		003	-	2.2+	-	
〃 (S-80灰褐土)	11	弥生 甕底1	007		002	-	2.3+	-	
〃 (S-80灰褐土)	12	弥生 甕底2	007		007	-	1.8+	-	
〃 (S-80灰褐土)	13	弥生 甕底4	007		008	-	4.6+		
〃 (S-80灰褐土)	14	弥生 鉢×	007		013	-	4.2+		
〃 (S-80灰褐土)	15	弥生 高坏坏2	007		016	-	3.4+	-	
〃 (S-80灰褐土)	16	弥生 高坏坏2×	007		019	-	2.7+	-	
〃 (S-80灰褐土)	17	弥生 高坏脚	007		014	-	4.4+	-	
〃 (S-80灰褐土)	18	弥生 器台2	007		018	8.3*	10.7*	10.0*	
〃 (S-80灰褐土)	19	弥生 手づくね坏	007		011	-	2.1+	3.3	
1S1080茶褐土 (S-80茶褐土)	1	弥生 壺口C3	007		005	-	4.8+		
〃 (S-80茶褐土)	2	弥生 壺口C3×	007		007	-	2.4+		
〃 (S-80茶褐土)	3	弥生 壺口	007		006	-	1.5+		
〃 (S-80茶褐土)	4	弥生 甕底1	007		002	-	2.3+	-	
〃 (S-80茶褐土)	5	弥生 甕底3	007		003	-	3.0+	-	
〃 (S-80茶褐土)	6	弥生 高坏坏2	007		001	-	3.5+	-	
〃 (S-80茶褐土)	7	弥生 器台3	007		004	-	4.0+	-	
1S1080a (S-80a)	1	弥生 壺口C2	007		001	-	3.7+		
1S1080e (S-80e)	1	弥生 甕底1	007		001	-	3.7+	8.2*	
1S1101淡茶褐土 (S-101淡茶褐土)	1	弥生 壺A1	007		013	-	2.4+		
〃 (S-101淡茶褐土)	2	土師 壺E2	007		006	9.4*	5.8+		
〃 (S-101淡茶褐土)	3	弥生 壺E2×	007		015	-	2.4+		
〃 (S-101淡茶褐土)	4	土師 壺E2	007		004	-	4.2+		
〃 (S-101淡茶褐土)	5	弥生 小甕	007		001	8.6*	4.9+		
〃 (S-101淡茶褐土)	6	弥生 鉢4	007		003	9.6*	4.1+		
〃 (S-101淡茶褐土)	7	弥生 壺C2	007		005	-	2.0+		
〃 (S-101淡茶褐土)	8	弥生 甕口2	007		014	-	4.7+		
〃 (S-101淡茶褐土)	9	弥生 高坏	007	6	011	10.3	8.5+	-	
〃 (S-101淡茶褐土)	10	弥生 高坏2	007	6	016	-	4.85+	-	
〃 (S-101淡茶褐土)	11	弥生 高坏坏3×	007		017	-	3.7+	-	
〃 (S-101淡茶褐土)	12	弥生 高坏坏2×3	007		020	-	2.0+	-	
〃 (S-101淡茶褐土)	13	弥生 高坏坏2×3	007		019	-	1.8+	-	
〃 (S-101淡茶褐土)	14	弥生 高坏脚2	007		008	-	2.1+	7.8*	
〃 (S-101淡茶褐土)	15	弥生 高坏脚4	007		007	-	1.6+	7.6*	
〃 (S-101淡茶褐土)	16	弥生 手づくね坏	007	6	010	7.6	2.75		
〃 (S-101淡茶褐土)	17	弥生 脚付坏	008	6	002	9.3	6.4	6.6	
〃 (S-101淡茶褐土)	18	弥生 支脚	008	6	012	-	6.8+	-	
1S1101e (S-101e)	1	土師 鉢1	008		001	-	4.3+		
1S1101k上唇 (S-101k上唇)	1	弥生 甕底4×	008		002	-	2.1+	-	
〃 (S-101k上唇)	2	弥生 高坏3×	008		001	-	2.0+	-	
1S1101 (S-101)	1	弥生 壺口C3	008		001	-	2.3+		
〃 (S-101)	2	弥生 壺口	008		006	-	3.0+		
〃 (S-101)	3	弥生 甕1	008		002	-	2.8+		
〃 (S-101)	4	弥生 壺口	008		004	-	3.0+		
〃 (S-101)	5	弥生 壺口	008		007	-	1.6+		
〃 (S-101)	6	弥生 高坏脚1×	008		003	-	3.0+	-	

前田 1 次 遺 物 観 察 表 (5)

遺 構	No.	器 種	図版番号	写真番号	R番号	口 径 cm	高 さ cm	底 径 cm	備 考 (+は欠損、*は復原値)
IS1101 (S-101)	7	須 鉢	008		005	-	6.0+		
IS1102茶褐色 (S-102茶褐色)	1	弥生 甕口C1	008		001	-	4.5+		
〃 (S-102茶褐色)	2	弥生 甕底1	008		002	-	4.3+	9.0*	
IS1102 (S-102埋土)	1	弥生 甕口A1	008	8	003	13.2	16.2+		
〃 (S-102埋土)	2	弥生 甕口A2a	008	8	004	18.8*	11.2+		
〃 (S-102埋土)	3	弥生 甕口A2a	008	8	002	12.6	14.6+		
〃 (S-102埋土)	4	弥生 甕A2a	008	8	063	20.6	11.8+		
〃 (S-102埋土)	5	弥生 甕A2a	009	8	012	10.3*	13.0+		
〃 (S-102埋土)	6	弥生 甕口	009		021	18.2*	8.5+		
〃 (S-102埋土)	7	弥生 甕C2	009	8	035	-	7.4+		
〃 (S-102埋土)	8	弥生 甕C1×	009		033	-	3.0*		
〃 (S-102埋土)	9	弥生 甕口2	009	7	019	22.5*	23.2	11.2*	
〃 (S-102埋土)	10	弥生 甕	009	7	006	18.4	19.7	8.2	
〃 (S-102埋土)	11	弥生 甕口2	009	7	027	24.2*	12.1+		
〃 (S-102埋土)	12	弥生 甕口1	009		042	27.9*	13.2+		
〃 (S-102)	13	弥生 甕口1	009		005	-	14.7+		
〃 (S-102埋土)	14	弥生 甕口1	009		041	-	13.0+		
〃 (S-102埋土)	15	弥生 甕口1	009		037	-	7.4+		
〃 (S-102埋土)	16	弥生 甕口2	009		029	-	6.5+		
〃 (S-102埋土)	17	弥生 甕口2	009		040	-	8.6+		
〃 (S-102埋土)	18	弥生 甕口1	009		039	-	10.0+		
〃 (S-102埋土)	19	弥生 甕口1	009		034	-	6.4+		
〃 (S-102埋土)	20	弥生 甕口1	010		030	-	5.3+		
〃 (S-102埋土)	21	弥生 甕口	010		032	-	2.8+		
〃 (S-102埋土)	22	弥生 甕口2	010		028	-	5.8+		
〃 (S-102埋土)	23	弥生 甕口2	010		036	-	3.0+		
〃 (S-102埋土)	24	弥生 甕口2	010		031	-	6.9+		
〃 (S-102)	25	弥生 甕口1	010		003	-	2.0+		
〃 (S-102埋土)	26	弥生 甕口1	010		038	-	10.1+		
〃 (S-102埋土)	27	弥生 甕底2	010	7	045	-	13.2+	10.8*	
〃 (S-102埋土)	28	弥生 甕底1	010		044	-	13.2+	9.1*	
〃 (S-102埋土)	29	弥生 甕底2	010		005	-	13.5+	9.0	
〃 (S-102埋土)	30	弥生 甕底1	010		062	-	7.7+	8.0*	
〃 (S-102埋土)	31	弥生 甕底1	010		018	-	16.5+	8.5	
〃 (S-102埋土)	32	弥生 甕底1	010	7	043	-	10.0+	8.6*	
〃 (S-102埋土)	33	弥生 甕底1	010		001	-	9.9+	7.8	
〃 (S-102埋土)	34	弥生 甕×甕底1	010		051	-	9.5+	7.2*	
〃 (S-102埋土)	35	弥生 甕底1	011		055	-	8.9+	8.0*	
〃 (S-102埋土)	36	弥生 甕底1	011		017	-	8.0+	6.9	
〃 (S-102埋土)	37	弥生 甕底2	011		047	-	4.9+	7.7*	
〃 (S-102埋土)	38	弥生 甕底2	011		050	-	8.3+	7.0*	
〃 (S-102埋土)	39	弥生 甕底2	011		060	-	4.5+	9.5*	
〃 (S-102埋土)	40	弥生 甕×甕底1	011		061	-	4.1+	8.8*	
〃 (S-102埋土)	41	弥生 甕底1	011		049	-	4.4+	9.2*	
〃 (S-102埋土)	42	弥生 甕底1	011		048	-	4.6+	8.8*	
〃 (S-102)	43	弥生 甕×甕底1	011		002	-	4.4+	9.0*	
〃 (S-102埋土)	44	弥生 甕×甕底2×	011		057	-	3.2+	13.0*	
〃 (S-102埋土)	45	弥生 甕底	011		052	-	6.5+	6.5*	
〃 (S-102埋土)	46	弥生 甕底1	011		046	-	5.0+	6.2*	
〃 (S-102埋土)	47	弥生 甕底1	011		053	-	3.9+	4.7*	
〃 (S-102埋土)	48	弥生 甕×甕底5	011		054	-	4.4+	5.3*	
〃 (S-102埋土)	49	弥生 甕底2×	011		056	-	2.8+	7.8*	
〃 (S-102)	50	弥生 甕底1	011		004	-	2.2+	-	
〃 (S-102埋土)	51	弥生 甕底2	011		058	-	2.3+	-	
〃 (S-102埋土)	52	弥生 甕底1×	011		059	-	1.6+	-	
〃 (S-102埋土)	53	弥生 高坏×鉢の脚2	011	9	011	-	7.8+	11	
〃 (S-102埋土)	54	弥生 器台	011	9	009	10.9*	10.3	12.2*	
〃 (S-102埋土)	55	弥生 器台	011	9	010	8.5*	7.8	8.8	

前田 1 次 遺 物 観 察 表 (6)

遺 構	No.	器 種	図版番号	写真番号	R 番号	口 径 cm	高 さ cm	底 径 cm	備 考 (+は欠損、*は復原値)
1S1102 (S-102埋土)	56	弥生 器台	011	9	007	-	6.4+	8.8	
〃 (S-102埋土)	57	弥生 器台	011	9	008	9.0	9.0	10.0	
〃 (S-102埋土)	58	弥生 器台2	011	9	015	11.7*	14.0+	-	
〃 (S-102埋土)	59	弥生 器台2	011	9	016	-	11.5+	12.0	
〃 (S-102埋土)	60	弥生 器台2	011		014	13.7*	14.5+	-	
〃 (S-102埋土)	61	弥生 器台	011		025	-	13.5+	13.4*	
〃 (S-102埋土)	62	弥生 器台	012	9	013	-	15.3+	11.7	
〃 (S-102埋土)	63	弥生 器台	012		024	-	10.2+	13.2*	
〃 (S-102埋土)	64	弥生 器台	012		023	-	7.0+	16.4*	
〃 (S-102埋土)	65	弥生 器台	012		022	-	7.0+	9.8*	
〃 (S-102埋土)	66	弥生 器台	012		026	-	5.3+	-	
〃 (S-102)	67	縄文 浅鉢	012	8	001	-	2.5+	-	
1S1102a (S-102a)	1	弥生 壺	012		001	-	5.3+	-	
1S1110上層 (S-110上層)	1	弥生 壺C2	012	10	002	13.4*	24.55	7.6	
〃 (S-110上層)	2	弥生 甕	012		001	23.0*	18.9+		
〃 (S-110上層)	3	弥生 甕	012	10	004	22.3*	26.4	5.8	
〃 (S-110上層)	4	弥生 甕口2	012		018	21.2*	10.1+		
〃 (S-110上層)	5	弥生 甕口2	013		003	31.0*	14.2+		
〃 (S-110上層)	6	弥生 甕口2	013		010	-	16.8+		
〃 (S-110上層)	7	弥生 甕口2	013		012	-	10.5+		
〃 (S-110上層)	8	弥生 甕口2	013		006	-	9.5+		
〃 (S-110上層)	9	弥生 甕口2	013		005	-	8.5+		
〃 (S-110上層)	10	弥生 甕口2	013		016	-	4.6+		
〃 (S-110上層)	11	弥生 甕底2×3	013		019	-	6.7+	-	
〃 (S-110上層)	12	弥生 甕底5	013		009	-	3.4+	6.8	
〃 (S-110上層)	13	弥生 甕底2	013		007	-	3.6+	-	
〃 (S-110上層)	14	弥生 甕底1×	013		013	-	2.8+	-	
〃 (S-110上層)	15	弥生 甕底1	013	16	015	-	4.6+	-	
〃 (S-110上層)	16	弥生 甕底1×	013		014	-	1.9+	-	
〃 (S-110上層)	17	弥生 甕底1	013		008	-	5.1+	-	
〃 (S-110上層)	18	弥生 鉢4	013	10	017	24.2*	7.4+	-	
〃 (S-110上層)	19	弥生 支脚	013		011	-	6.5+	10.8*	
1S1110暗褐色土 (S-110暗褐色土)	1	弥生 壺A2a	013		004	16.9*	10.3+	-	
〃 (S-110暗褐色土)	2	弥生 壺A2b	013		005	-	3.0+	-	
〃 (S-110暗褐色土)	3	弥生 甕1	013		013	24.8*	8.5+	-	
〃 (S-110暗褐色土)	4	弥生 甕1	013		010	25.8*	5.5+	-	
〃 (S-110暗褐色土)	5	弥生 甕1	014		012	23.3*	8.2+	-	
〃 (S-110暗褐色土)	6	弥生 甕1	014		014	-	8.8+	-	
〃 (S-110暗褐色土)	7	弥生 甕1	014		017	-	7.6+	-	
〃 (S-110暗褐色土)	8	弥生 甕2	014		015	-	4.1+	-	
〃 (S-110暗褐色土)	9	弥生 甕1	014		011	-	3.6+	-	
〃 (S-110暗褐色土)	10	弥生 甕1	014		018	-	5.0+	-	
〃 (S-110暗褐色土)	11	弥生 甕2	014		016	-	5.1+	-	
〃 (S-110暗褐色土)	12	弥生 甕×甕底1	014		023	-	5.6+	6.9*	
〃 (S-110暗褐色土)	13	弥生 甕×甕底2	014		022	-	3.6+	8.0*	
〃 (S-110暗褐色土)	14	弥生 甕×甕底1	014		019	-	3.2+	8.1*	
〃 (S-110暗褐色土)	15	弥生 甕×甕底1	014		021	-	2.8+	8.0*	
〃 (S-110暗褐色土)	16	弥生 甕×甕底2	014		020	-	3.6+	-	
〃 (S-110暗褐色土)	17	弥生 手づくね坏	014		007	-	2.4+	-	
〃 (S-110暗褐色土)	18	土師 九底坏	014		008	10.6*	4.1+	-	
〃 (S-110暗褐色土)	19	弥生 鉢2	014		006	12.7*	6.8	5.3*	
〃 (S-110暗褐色土)	20	弥生 器台×	014		009	-	6.3+	15.0*	
〃 (S-110暗褐色土)	21	弥生 支脚	014	15	001	-	5.9+	9.2	
〃 (S-110暗褐色土)	22	弥生 支脚	014		002	-	4.7+	-	
〃 (S-110暗褐色土)	23	弥生 支脚	014		003	-	9.0+	15.2*	
1S1110a (S-110a)	1	須 坏c	014		001	11.4*	3.0	7.6	混入
〃 (S-110a)	2	弥生 甕口1	014		002	24.9*	5.9+	-	
〃 (S-110a)	3	弥生 甕口1	014		003	25.5*	4.6+	-	

前田 1 次 遺 物 観 察 表 (7)

遺 構	No.	器 種	図版番号	写真番号	R番号	口 径	高 さ	底 径	備 考
						cm	cm	cm	(+は欠損、*は復原値)
IS110d (S-110d)	1	弥生 甕底1	014		001	-	15.5+	6.6	
IS1110 (S-110㉑)	1	弥生 壺	015	16	009	20.9*	41.7	13.0*	板付1式
〃 (S-110)	2	弥生 壺	015		030	4.05+	4.4+	0.8	絵陶土器片(縦×横×厚)
〃 (S-110㉒)	3	弥生 壺A2a	015	11	001	17.1	29.9+		
〃 (S-110)	4	弥生 壺口A1	015		031	-	3.4+		
〃 (S-110)	5	土師 丸底壺	015		034	10.5*	3.1+		
〃 (S-110㉓)	6	弥生 壺C2	015	11	001	12.2	17.0	7.2	
〃 (S-110㉔)	7	弥生 壺D1	016	11	006	19.0	34.7	8.8	
〃 (S-110)	8	弥生 壺D1	016		014	19.5*	3.1+	-	
〃 (S-110㉕)	9	弥生 甕口1	016016	12	002	21.85	26.8+	-	
〃 (S-110㉖)	10	弥生 甕	016	13	005	17.2	17.9	7.0	甕口2底2×
〃 (S-110)	11	弥生 甕	016	12	027	17.6*	17.1	7.1	甕口1底1
〃 (S-110㉗)	12	弥生 甕	016	12	001	13.1	19.0	7.2	甕口2底2
〃 (S-110㉘)	13	弥生 甕	016	13	002	16.6*	16.6	7.6*	甕口1底1
〃 (S-110㉙)	14	弥生 甕	016	13	001	12.5	15.4	4.8*	甕口1底1
〃 (S-110㉚)	15	弥生 甕	016	13	002	11.1*	14.3	6.4*	甕口1底1
〃 (S-110㉛)	16	弥生 甕	017	13	004	16.0	20.35	7.4	甕口1底1
〃 (S-110㉜)	17	弥生 壺	017	13	001	13.8*	20.2	7.4	甕口1底5
〃 (S-110㉝)	18	弥生 甕口1	017	12	001	30.0	25.0+		
〃 (S-110㉞)	19	弥生 甕口2	017		002	24.3	6.6+		
〃 (S-110)	20	弥生 甕口1	017		024	23.8*	14.4+	-	
〃 (S-110㉟)	21	弥生 甕口1	017		001	20.9*	12.05+	-	
〃 (S-110)	22	弥生 甕口2	017		003	18.2*	7.6+	-	
〃 (S-110㊱)	23	弥生 甕口2	017		005	14.6*	6.7+	-	
〃 (S-110)	24	弥生 甕	017		025	-	6.15	-	板付1式
〃 (S-110)	25	弥生 甕	017		022	-	6.7+	-	板付1式
〃 (S-110)	26	弥生 甕口1	018		033	-	6.6+	-	
〃 (S-110)	27	弥生 甕口1	018		023	-	8.5+	-	
〃 (S-110)	28	弥生 甕口2	018		017	-	4.8+	-	
〃 (S-110)	29	弥生 甕口×壺口	018		018	-	2.1+	-	
〃 (S-110)	30	弥生 甕口2	018		026	-	6.4+	-	
〃 (S-110)	31	弥生 甕底1	018		020	-	2.5+	7.2	
〃 (S-110)	32	弥生 甕底5	018		005	-	3.2+	9.0	
〃 (S-110㊲)	33	弥生 甕底5	018		001	-	7.5+	7.4*	
〃 (S-110㊳)	34	弥生 甕底2	018		001	-	8.6+	9.0	
〃 (S-110)	35	弥生 甕底2	018		006	-	7.4+	-	
〃 (S-110)	36	弥生 甕底1	018		019	-	10.9+	-	
〃 (S-110)	37	弥生 甕底2×	018		021	-	8.6+	-	
〃 (S-110)	38	弥生 甕底1	018		011	-	6.4+	-	
〃 (S-110)	39	弥生 甕底1	018		009	-	3.5+	-	
〃 (S-110)	40	弥生 甕底2	018		007	-	5.8+	-	
〃 (S-110)	41	弥生 甕底1	018		004	-	5.4+	-	
〃 (S-110)	42	弥生 甕底1	018		010	-	4.0+	-	
〃 (S-110)	43	弥生 甕底2	018		008	-	4.65+	-	
〃 (S-110)	44	弥生 甕底2×	018		013	-	4.0+	-	
〃 (S-110㊴)	45	弥生 鉢1	018	14	003	14.5	12.7	7.5	
〃 (S-110㊵)	46	弥生 鉢1	018	14	008	10.8*	10.6+	-	
〃 (S-110㊶)	47	弥生 鉢1	018		003	-	3.1+	-	
〃 (S-110㊷)	48	弥生 鉢2	018	14	002	13.85	9.0	6.35	底2
〃 (S-110㊸)	49	弥生 鉢2	018	14	002	9.3	4.8	3.1	底2
〃 (S-110)	50	弥生 鉢1	018	14	002	11.8	6.4	3.6	
〃 (S-110㊹)	51	弥生 脚付甕×鉢	018	14	002	-	6.8+	7.1*	底8
〃 (S-110㊺)	52	弥生 手づくね坏	019	14	001	6.8	5.8	4.4	
〃 (S-110)	53	弥生 手づくね坏	019	14	028	6.1	4.4	3.5	
〃 (S-110)	54	弥生 手づくね坏	019	14	001	5.7	5.2	3.3	
〃 (S-110)	55	弥生 手づくね坏	019		035	-	2.15+	2.8	
〃 (S-110)	56	弥生 手づくね坏	019		015	-	4.9+	-	
〃 (S-110)	57	弥生 手づくね坏	019		016	-	2.6+	-	

前田 1 次 遺 物 観 察 表 (8)

遺 構	No.	器 種	図版番号	写真番号	R番号	口 径	高 さ	底 径	備 考 (+は欠損、*は復原値)
						cm	cm	cm	
IS1110 (S-110+)	58	弥生 器台2	019	15	004	10.7*	12.9+	-	
〃 (S-110)	59	弥生 器台1	019	15	012	-	11.9+	-	
〃 (S-110&)	60	弥生 器台1	019	15	001	-	12.7+	14.6*	
〃 (S-110+)	61	弥生 器台	019		003	-	7.35+	10.3*	
〃 (S-110)	62	縄文 浅鉢	019		032	-	3.1+	-	
IS1115 (S-115)	1	弥生 甕	019		001	-	6.1+	-	
IS1120b下層 (S-120b下層)	1	土師 甕	019		002	-	7.4+	-	
〃 (S-120b下層)	2	弥生 甕	019		001	-	7.3+	-	
〃 (S-120b下層)	3	弥生 鉢1	019		003	-	3.3+	-	
IS1120 (S-120)	1	弥生 鉢4	019		001	-	7.7+	-	
IS1160茶褐土 (S-160茶褐土)	1	弥生 大甕口	019		002	-	5.9+	-	
〃 (S-160茶褐土)	2	弥生 甕底2	019		007	-	4.0+	-	
〃 (S-160茶褐土)	3	弥生 甕底2	019		009	-	3.5+	-	
〃 (S-160茶褐土)	4	弥生 甕底2	019		008	-	2.8+	-	
〃 (S-160茶褐土)	5	弥生 高坏坏3	019		003	-	2.9+	-	
〃 (S-160茶褐土)	6	弥生 高坏坏2×	019		004	-	3.0+	-	
〃 (S-160茶褐土)	7	弥生 高坏坏2×	019		005	-	4.0+	-	
〃 (S-160茶褐土)	8	弥生 高坏坏4	019		006	-	3.3+	10.6*	
〃 (S-160茶褐土)	9	弥生 鉢4	019		001	19.0*	4.9+	-	
IS1160ベッド状遺構埋土 (S-160ベッド状遺構埋土)	1	弥生 甕口2	019		001	-	8.8+	-	
〃 (S-160ベッド状遺構埋土)	2	弥生 甕口1	019		003	-	2.1+	-	
〃 (S-160ベッド状遺構埋土)	3	土師 鉢4	019		002	-	7.8+	-	
IS1160b (S-160b)	1	弥生 甕×甕底1	020		002	-	4.1+	-	
〃 (S-160b)	2	弥生 高坏坏2	020		001	-	3.9+	-	
IS1160c (S-160c)	1	弥生 甕	020		004	-	13.5+	-	
〃 (S-160c)	2	弥生 甕2×	020		001	-	5.8+	-	
〃 (S-160c)	3	弥生 高坏脚1	020		003	-	7.7+	-	
IS1160f (S-160f)	1	弥生 甕×甕底1	020		001	-	2.5+	-	
IS1160fウラゴメ上層 (S-160fウラゴメ上層)	1	弥生 甕底2	020		001	-	2.4+	-	
IS1180暗褐土 (S-180暗褐土)	1	弥生 甕	020		001	-	5.2+	-	
〃 (S-180暗褐土)	2	弥生 甕底2	020		002	-	5.8+	7.0*	
〃 (S-180暗褐土)	3	土師 鉢	020		003	16.0*	6.7	-	
〃 (S-180暗褐土)	4	土師 脚付鉢	020		004	-	7.3+	-	脚2
IS1180 (S-180)	1	弥生 高坏脚2	020		001	-	2.7+	-	
〃 (S-180)	2	弥生 高坏脚	020		003	-	2.8+	-	
〃 (S-180)	3	弥生 坏	020		005	-	3.2+	-	
〃 (S-180)	4	弥生 鉢×	020		004	-	2.2+	-	
〃 (S-180)	5	弥生 器台	020		002	-	3.0+	-	
IS1185 (S-185)	1	弥生 甕E1	020		001	11.7*	14.0	-	
〃 (S-185)	2	弥生 甕口A2b×	020		002	-	2.2+	-	
〃 (S-185)	3	弥生 甕口A1	020		004	-	3.1+	-	
〃 (S-185)	4	弥生 甕口2	020		003	-	8.6+	-	
〃 (S-185 NO1)	5	弥生 甕	020	17	001	21.4*	31.3	-	口2底3
IS1200 (S-200)	1	弥生 甕	021		005	-	5.3+	-	
〃 (S-200)	2	弥生 甕口A2b	021		024	-	3.8+	-	
〃 (S-200)	3	弥生 甕口A2b	021		017	-	2.7+	-	
〃 (S-200)	4	弥生 甕口C1	021		019	-	1.3+	-	
〃 (S-200)	5	土師 小型丸底甕	021		002	-	3.2+	-	
〃 (S-200)	6	土師 甕	021		014	18.6*	5.6+	-	布留式土器
〃 (S-200)	7	土師 甕	021		026	-	3.6+	-	布留式土器
〃 (S-200)	8	土師 甕	021		012	-	2.9+	-	布留式土器
〃 (S-200)	9	土師 甕	021		018	-	4.3+	-	布留式土器
〃 (S-200)	10	弥生 甕底1	021		006	-	4.3+	-	
〃 (S-200)	11	弥生 甕底1	021		004	-	3.6+	-	
〃 (S-200)	12	弥生 甕底2	021		016	-	1.8+	-	
〃 (S-200)	13	弥生 甕底2×	021		010	-	2.6+	-	
〃 (S-200)	14	弥生 甕×甕底3×	021		020	-	2.3+	-	
〃 (S-200)	15	弥生 鉢1	021	18	001	13.95	8.9	3.3	

前田 1 次 遺 物 観 察 表 (9)

遺 構	No.	器 種	図版番号	写真番号	R 番号	口 径 cm	高 さ cm	底 径 cm	備 考 (+は欠損、*は復原値)
1S1200 (S-200)	16	弥生 脚付鉢脚部	021		008	-	3.6+	-	
〃 (S-200)	17	弥生 鉢4	021		009	-	5.2+	-	
〃 (S-200)	18	弥生 坏	021		025	13.6*	3.55	-	
〃 (S-200)	19	土師 小型丸底坏	021	18	027	14.2	6.0	-	
〃 (S-200)	20	弥生 高坏坏3	021		007	-	4.2+	-	
〃 (S-200)	21	弥生 高坏坏3	021		022	-	1.8+	-	
〃 (S-200)	22	弥生 高坏坏3	021		021	-	3.1+	-	
〃 (S-200)	23	弥生 高坏坏2×	021		015	-	2.6+	-	
〃 (S-200)	24	弥生 高坏坏	021		011	-	2.9+	-	
〃 (S-200)	25	弥生 高坏坏	021		013	-	2.6+	-	
〃 (S-200)	26	縄文 浅鉢	021		003	-	2.9+	-	
1S1205 (S-205)	1	弥生 甕口E2×	021		002	-	3.45+	-	
〃 (S-205)	2	弥生 甕底4	021		003	-	2.0+	-	
〃 (S-205)	3	縄文 浅鉢	021		001	-	2.75+	-	
1S1210床面直上 (S-210床面直上)	1	弥生 壺×	021		001	-	12.8+	-	
1S1210貼床 (S-210貼床)	1	弥生 壺	021		002	-	3.55+	-	
〃 (S-210貼床)	2	弥生 坏×	021		001	-	1.3+	-	
1S1210 (S-210)	1	弥生 壺	022	19	001	-	8.7+	-	底4
〃 (S-210)	2	弥生 壺A2a	022		010	-	3.3+	-	
〃 (S-210)	3	弥生 甕口A2b	022		003	-	2.45+	-	
〃 (S-210)	4	弥生 甕口E1	022		004	-	4.65+	-	
〃 (S-210)	5	弥生 甕口2	022	19	011	22.8*	11.2+	-	
〃 (S-210)	6	土師 甕	022		005	-	4.3+	-	口2
〃 (S-210)	7	弥生 甕口1	022		008	-	3.6+	-	
〃 (S-210)	8	弥生 甕底1	022		002	-	2.3+	-	
〃 (S-210)	9	弥生 甕底2	022		006	-	3.3+	-	
〃 (S-210)	10	土師 高坏脚4×	022		007	-	1.35+	-	
〃 (S-210)	11	弥生 鉢1	022		009	-	4.7+	-	
1S1210a下層 (S-210a下層)	1	弥生 甕	022	19	001	20.5*	27.7+	-	口1底3×
〃 (S-210a下層)	2	弥生 鉢4	022	19	002	-	7.9+	-	
1S1210b上層 (S-210b上層)	1	弥生 脚付鉢	022	19	001	12.4	6.45	12.8	
〃 (S-210b上層)	2	弥生 手づくね鉢	022	19	002	12.25	7.5	-	底3
1S1210b下層 (S-210b下層)	1	弥生 甕口	022		001	-	1.8+	-	
〃 (S-210b上層)	2	弥生 甕口2	022		002	-	6.2+	-	
1S1220 (S-220)	1	須 蓋3	022		006	15.6*	1.2+	-	
〃 (S-220)	2	須 蓋2	022	20	005	17.9	1.45+	-	
〃 (S-220)	3	須 蓋	022		008	-	1.05+	-	
〃 (S-220)	4	須 蓋×	022		013	-	0.9+	-	
〃 (S-220)	5	須 蓋c	022		009	-	0.85+	-	
〃 (S-220)	6	須 蓋c	022		010	-	1.1+	-	
〃 (S-220)	7	須 蓋	022	20	003	-	1.55+	-	
〃 (S-220)	8	須 坏IV	022	20	012	-	2.4+	-	
〃 (S-220)	9	須 坏	022		014	-	2.3+	-	
〃 (S-220)	10	須 坏	022		002	-	2.95+	-	
〃 (S-220)	11	須 坏	022		007	-	4.05+	-	
〃 (S-220)	12	須 坏c3	022	20	001	-	1.9+	-	
〃 (S-220)	13	須 坏c3	022	20	011	-	3.3+	11.8*	
〃 (S-220)	14	土師 甕	022		004	-	4.4+	-	
1S1220カマド内 (S-220カマド内)	1	須 蓋c	023	20	001	-	1.3+	-	
1S1220f橙白色土 (S-220f橙白色土)	1	須 坏c2	023	20	001	-	2.5+	-	
〃 (S-220f橙白色土)	2	須 瓶	023		002	-	3.8+	-	
〃 (S-220f橙白色土)	3	須 高坏脚	023		003	-	8.2+	-	
1S1250黒灰土 (S-250黒灰土)	1	弥生 甕口2	023		002	-	8.3+	-	
〃 (S-250黒灰土)	2	弥生 甕口2	023		004	-	3.3+	-	
〃 (S-250黒灰土)	3	弥生 甕底3	023		005	-	2.9+	-	
〃 (S-250黒灰土)	4	弥生 甕底2	023		006	-	2.0+	-	
〃 (S-220黒灰土)	5	弥生 高坏坏3	023		010	-	3.7+	-	
〃 (S-250黒灰土)	6	弥生 高坏坏3	023		009	-	3.8+	-	

前田 1 次 遺 物 観 察 表 (10)

遺 構	No.	器 種	図版番号	写真番号	R 番号	口 径 cm	高 さ cm	底 径 cm	備 考 (+は欠損、*は復原値)
1S1250黒灰土 (S-250黒灰土)	7	弥生 高坏脚1	023		007	-	8.8+	-	
〃 (S-250黒灰土)	8	弥生 鉢1	023	21	008	15.5*	7.1	-	底3
〃 (S-250黒灰土)	9	弥生 鉢	023		003	-	4.5+	-	
〃 (S-250黒灰土)	10	弥生 底8	023		011	-	1.7+	-	
〃 (S-250黒灰土)	11	縄文 浅鉢	023		001	-	2.1+	-	
1S1250 (S-250)	1	土師 壺C3	023	21	001	15.0	20.8	-	
〃 (S-250)	2	弥生 高坏脚1	023	21	003	-	12.3+	-	
〃 (S-250)	3	弥生 器台	023	21	002	-	10.5+	15.0*	
1S1250壁溝 (S-250壁溝)	1	弥生 甕口2	023		001	-	2.6+	-	
1S1255 (S-255)	1	弥生 甕口	023		004	-	2.3+	-	板付H式
〃 (S-255)	2	弥生 甕底1	023		001	-	3.9+	8.4	
〃 (S-255)	3	弥生 甕底1	023		003	-	4.0+	-	
〃 (S-255)	4	弥生 甕底	023		002	-	1.7+	-	
1S1260 (S-260)	1	須 坏	023	22	004	-	3.0+	-	
〃 (S-260)	2	須 甕	023	22	006	-	3.1+	-	(格子叩)
〃 (S-260)	3	須 甕	023	22	005	-	5.0+	-	(格子叩)
〃 (S-260)	4	弥生 高坏坏2	023	22	003	-	2.7+	-	
〃 (S-260)	5	弥生 脚付鉢×	023		002	-	2.8+	-	
〃 (S-260)	6	土師 焼塩壺	023		001	-	5.3+	-	
1S1305暗灰土 (S-305暗灰土)	1	須 甕1	024		001	-	1.6+	-	
〃 (S-305暗灰土)	2	須 小坏a	024		002	10.6*	3.2	6.5	
1S1310黄灰ブロック土 (S-310黄灰ブロック土)	1	弥生 甕口	024		001	-	5.0+	-	
1S1310暗茶灰土 (S-310暗茶灰土)	1	弥生 甕口×	024		003	-	3.5+	-	
〃 (S-310暗茶灰土)	2	弥生 甕底1	024		001	-	2.4+	-	
〃 (S-310暗茶灰土)	3	弥生 高坏3	024		004	-	2.0+	-	
〃 (S-310暗茶灰土)	4	弥生 手づくね鉢	024		002	4.0*	3.7	-	
1S1310灰色土 (S-310灰色土)	1	弥生 甕底1	024		001	-	2.3+	5.4*	
1S1310暗灰土 (S-310暗灰土)	1	弥生 甕口1	024		003	-	5.15+	-	
〃 (S-310暗灰土)	2	弥生 甕底2×	024		002	-	1.75+	-	
〃 (S-310暗灰土)	3	弥生 高坏脚1×	024		001	-	3.1+	15.0*	
1S1310 (S-310検出時)	1	弥生 甕口A2b	024		004	-	2.3+	-	
〃 (S-310検出時)	2	弥生 甕口A3×	024		003	-	3.6+	-	
〃 (S-310)	3	弥生 甕A3a×	024		001	-	3.9+	-	
〃 (S-310流込⑩)	4	弥生 甕	024		001	-	9.2+	-	
〃 (S-310)	5	弥生 甕口	024		003	-	7.6+	-	
〃 (S-310検出時)	6	弥生 甕口2	024		008	-	8.0+	-	
〃 (S-310検出時)	7	弥生 甕口	024		009	-	6.3+	-	
〃 (S-310検出時)	8	弥生 甕口2	024		006	-	8.3+	-	
〃 (S-310検出時)	9	弥生 甕口2	024		005	-	7.0+	-	
〃 (S-310流込⑫)	10	弥生 甕	024		001	40.0*	5.9+	-	
〃 (S-310流込⑪)	11	弥生 甕口底3	024	23	001	20.0	24.5+	-	
〃 (S-310流込⑩)	12	弥生 鉢	024	23	001	16.5	20.8+	-	底8
〃 (S-310流込⑦)	13	弥生 甕底2	025	23	001	-	13.3+	10.0	
〃 (S-310流込⑤)	14	弥生 甕底1	025	23	001	-	12.5+	6.6*	
〃 (S-310検出時)	15	弥生 甕底2	025		001	-	6.0+	-	
〃 (S-310)	16	弥生 甕底3	025		004	-	6.3+	-	
〃 (S-310)	17	弥生 甕底4	025		002	-	9.8+	-	
〃 (S-310流込④)	18	弥生 甕底1	025		001	-	2.1+	3.0*	
〃 (S-310検出時)	19	弥生 甕底1×	025		002	-	3.3+	-	
〃 (S-310流込⑥)	20	弥生 高坏2	025	23	001	29.6*	4.0+	-	
〃 (S-310検出時)	21	弥生 高坏3	025		007	-	4.1+	-	
〃 (S-310流込③)	22	弥生 高坏脚1	025		001	-	5.6+	15.8*	
〃 (S-310流込③)	23	弥生 器台2	025		001	11.3*	16.15	14.2	
〃 (S-310検出時)	24	弥生 器台	025		010	-	5.5+	10.5*	
〃 (S-310流込⑧)	25	弥生 支脚	025		001	5.7	11.2	13.0*	器高・10.55~11.55cm
1S1310a (S-310a)	1	弥生 甕底1	025		001	-	2.7+	11.8*	
1S1310c暗茶黒土 (S-310c暗茶黒土)	1	弥生 甕底1	025		001	-	2.5+	7.2*	
1S1310c (S-310c)	1	弥生 甕口2	025		001	-	6.4+	-	

前田 1 次 遺 物 観 察 表 (11)

遺 構	No.	器 種	図版番号	写真番号	R 番号	口 径 cm	高 さ cm	底 径 cm	備 考 (+は欠損、*は復原値)
ISI310c (S-310c)	2	弥生 鉢	025		003	-	1.35+	-	
〃 (S-310c)	3	弥生 脚3×	025		002	-	3.2+	-	
ISI320 (S-320)	1	弥生 甕底1	026		004	-	1.4+	-	
〃 (S-320)	2	弥生 高坏坏2	026		001	-	4.2+	-	
〃 (S-320)	3	弥生 高坏脚	026		002	-	4.8+	-	
〃 (S-320)	4	弥生 器台	026		003	-	8.2+	-	
ISI320c (S-320c)	1	弥生 甕底1	026		001	-	2.1+	-	
ISI340茶褐色土 (S-340茶褐色土)	1	弥生 高坏坏×	026		001	-	4.6+	-	
ISI340 (S-340㉔)	1	弥生 甕C3	026	25	001	15.6*	9.8+		
〃 (S-340㉕)	2	弥生 甕C3	026		001	12.6*	11.8+		
〃 (S-340㉖)	3	弥生 甕	026		001	-	22.2+	5.0*	底2
〃 (S-340㉗)	4	弥生 甕	026		001	-	15.0+	5.0	底2
〃 (S-340㉘)	5	弥生 甕	026	25	002	28.2*	23.6+	-	口1
〃 (S-340㉙)	6	弥生 甕	027	24	001	23.8*	37.4	-	口2底3
〃 (S-340㉚)	7	弥生 甕	027	24	003	21.0*	28.0+	-	口2底3
〃 (S-340㉛)	8	弥生 甕	027	24	002	19.0	27.8*	-	口2底3
〃 (S-340㉜)	9	弥生 甕	027	25	001	17.7*	24.0+	-	口2底3×
〃 (S-340㉝)	10	弥生 高坏	028	26	001	31.0*	21.0	15.4*	坏3脚1
〃 (S-340㉞)	11	弥生 器台3	028	26	001	15.5*	21.6	19.0*	
ISI345灰色土 (S-345灰色土)	1	縄文 粗製深鉢	028	27	001	-	4.15+	-	
ISI345黒灰土 (S-345黒灰土)	1	弥生 甕	028	27	016	-	4.5+	-	板付I式
〃 (S-345黒灰土)	2	弥生 甕	028	27	006	-	2.4+	-	
〃 (S-345黒灰土)	3	弥生 甕	028	27	007	-	3.6+	-	
〃 (S-345黒灰土)	4	弥生 甕	028	27	011	35.2*	2.7+	-	板付I式
〃 (S-345黒灰土)	5	弥生 甕	028	27	010	-	2.5+	-	
〃 (S-345黒灰土)	6	弥生 甕	028	27	008	-	2.4+	-	
〃 (S-345黒灰土)	7	弥生 甕	028	28	017	-	3.1+	-	板付II式
〃 (S-345黒灰土)	8	弥生 甕底	028	28	014	-	1.3+	6.8	
〃 (S-345黒灰土)	9	弥生 甕	028	28	018	-	4.9+	-	
〃 (S-345黒灰土)	10	弥生 甕	029	28	027	-	7.3+	-	板付I式
〃 (S-345黒灰土)	11	弥生 甕	029	29	028	-	5.2+	-	板付II式
〃 (S-345黒灰土)	12	弥生 甕	029	28	034	-	4.4+	-	板付II式
〃 (S-345黒灰土)	13	弥生 甕	029	28	029	-	4.3+	-	板付I式
〃 (S-345黒灰土)	14	弥生 甕	029	28.29	003	-	3.85+	-	板付I式
〃 (S-345黒灰土)	15	弥生 甕	029	28	036	-	3.1+	-	板付II式
〃 (S-345黒灰土)	16	弥生 甕	029	29	031	-	4.0+	-	板付II式
〃 (S-345黒灰土)	17	弥生 甕	029	29	037	-	2.3+	-	板付II式
〃 (S-345黒灰土)	18	弥生 甕	029		030	-	2.6+	-	板付I式
〃 (S-345黒灰土)	19	弥生 甕	029		032	-	2.6+	-	板付I式
〃 (S-345黒灰土)	20	弥生 甕	029		033	-	2.1+	-	板付I式
〃 (S-345黒灰土)	21	弥生 甕×鉢	029		035	-	2.7+	-	
〃 (S-345黒灰土)	22	弥生 甕底	029	28	015	-	2.8+	8.8*	
〃 (S-345黒灰土)	23	弥生 甕底	029	29	026	-	3.8+	8.2*	
〃 (S-345黒灰土)	24	弥生 甕底	029	29	025	-	4.9+	7.6*	
〃 (S-345黒灰土)	25	弥生 甕底	029		005	-	1.6+	7.0*	
〃 (S-345黒灰土)	26	弥生 甕	029		024	-	3.2+	-	
〃 (S-345黒灰土)	27	弥生 鉢	029	30	022	-	3.1+	-	
〃 (S-345黒灰土)	28	弥生 鉢	029	30	004	-	4.0+	-	
〃 (S-345黒灰土)	29	弥生 高坏坏	029	30	021	-	5.2+	-	
〃 (S-345黒灰土)	30	弥生 高坏坏	029	30	013	-	1.5+	-	
〃 (S-345黒灰土)	29	弥生 高坏脚	029	30	012	-	5.8+	-	
〃 (S-345黒灰土)	30	縄文 深鉢	029	30	020	-	3.5+	-	
ISI345黒色土 (S-345黒色土)	1	弥生 甕底	029		001	-	1.35+	9.0*	
ISI345 (S-345)	1	弥生 鉢	029		001	-	3.7+	-	
ISI355 (S-355㉟)	1	弥生 甕A3a	029	31	001	22.4*	33.2+		
〃 (S-355㉚)	2	弥生 甕B2	029	31	001	10.4	15.6		
〃 (S-355)	3	弥生 大甕口	029	32	001	-	4.9+	-	
〃 (S-355㉜)	4	弥生 甕	030	31	001	-	28.4+		底3

前田 1 次 遺 物 観 察 表 (12)

遺 構		No.	器 種	図版番号	写真番号	R番号	口 径 cm	高 さ cm	底 径 cm	備 考 (+は欠損、*は復原値)
ISI355	(S-355㉔)	5	弥生 甕A3a	030	32	001	25.4*	9.6+		
〃	(S-355㉕)	6	弥生 甕	030	33	001	24.25	28.5		口2底3
〃	(S-355㉖)	7	弥生 甕	030	32	001	15.0	22.1		口2底3
〃	(S-355㉗)	8	弥生 小甕	030	33	002	14.6*	7.3+		口2
〃	(S-355㉘)	9	弥生 甕底2	030		003	-	5.7+	-	
〃	(S-355㉙)	10	弥生 甕	030	33	004	16.4*	11.7+		口2
〃	(S-355㉚)	11	弥生 脚付鉢	030		001	12.0*	6.2	11.8*	
〃	(S-355㉛)	12	弥生 高坏	030	32	001	18.5	9.8+	-	
ISI360	(S-360)	1	弥生 甕	031	34	013	17.3*	13.0+		口2底2
〃	(S-360)	2	弥生 甕	031	34	014	13.8*	14.6		口2底3
〃	(S-360)	3	弥生 甕口2	031		010	-	11.8+		
〃	(S-360)	4	弥生 甕底6	031	34	009	-	4.8+	4.8	
〃	(S-360)	5	弥生 高坏4×	031		002	-	4.4+	-	
〃	(S-360)	6	弥生 高坏脚1	031	34	005	-	8.3+	-	
〃	(S-360)	7	弥生 高坏脚1	031		004	-	10.4+	-	
〃	(S-360)	8	弥生 高坏脚2	031	34	003	-	8.0+	10.0*	
〃	(S-360)	9	弥生 高坏脚1×	031		007	-	5.7+	16.4*	
〃	(S-360)	10	弥生 鉢1	031	34	015	17.6*	9.5+		底3
〃	(S-360)	11	弥生 鉢3	031	34	011	18.8*	5.2+		
〃	(S-360)	12	弥生 坏	031	34	012	15.8*	5.8+		
〃	(S-360)	13	弥生 鉢底7	031	34	008	-	6.2+		
〃	(S-360)	14	弥生 支脚	031	34	006	7.0+	13.2	13.3*	
〃	(S-360)	15	須 甕	031		001	-	4.2+	-	
ISI370	(S-370)	1	弥生 甕底3	031		002	-	4.8+	6.2	
〃	(S-370)	2	弥生 高坏脚1×	031		003	-	6.7+	-	
〃	(S-370)	3	弥生 高坏脚2	031		001	-	7.3+	9.9*	
ISI375	(S-375)	1	弥生 甕口A3×	031		001	-	2.2+		
〃	(S-375)	2	弥生 甕口×	031		002	-	2.2+		
〃	(S-375)	3	弥生 甕口	031		005	-	3.6+		
〃	(S-375)	4	弥生 甕口C×D	031		004	-	2.8+		
〃	(S-375)	5	弥生 甕口C×D	031		003	-	2.0+		
〃	(S-375)	6	弥生 大甕	031		006	-	11.0+		口2
ISI440	(S-221)	1	須 甕c3	032	36	002	16.1*	1.75+		(ヘラ)・内底ナデ〇
〃	(S-221)	2	須 小甕a3	032	36	001	11.0	1.45		(ヘラ)・内底ナデ〇
〃	(S-221)	3	須 小坏a	032	36	003	10.4	2.25	8.4	(ヘラ)・内底ナデ〇
〃	(S-221)	4	弥生 甕C2	032		006	15.4*	4.3+	-	
〃	(S-221)	5	弥生 甕E1	032	35	011	8.7	7.1	-	
〃	(S-221)	6	弥生 甕口2	032	35	004	21.6*	13.9+	-	
〃	(S-221)	7	弥生 甕底2×	032		009	-	12.9*	-	
〃	(S-221)	8	弥生 鉢3	032	35	012	27.0*	8.0	-	
〃	(S-221)	9	弥生 高坏坏4	032		010	-	3.0+	-	
〃	(S-221)	10	弥生 高坏坏3	032		005	-	3.6+	-	
ISI510暗茶黒土	(S-510暗茶黒土)	1	弥生 甕口	032		002	-	2.8+	-	
〃	(S-510暗茶黒土)	2	弥生 甕底2	032		003	-	1.7+	-	
〃	(S-510暗茶黒土)	3	弥生 器台	032		001	-	4.7+	-	
ISI510	(S-555)	1	弥生 甕C3	032		004	18.2*	7.9+		
〃	(S-510㉞)	2	弥生 甕C3	032		002	14.0*	6.2+		
〃	(S-510)	3	弥生 甕E2	032		003	8.6*	5.55+		
〃	(S-555)	4	弥生 甕E2	032		008	9.0*	6.2+		
〃	(S-555)	5	弥生 甕	032		009	-	3.8+		
〃	(S-555)	6	弥生 甕×甕	032		011	-	7.2+		
〃	(S-510)	7	弥生 甕	032		004	-	4.1+		
〃	(S-510)	8	弥生 大甕口	032		011	-	3.8+		
〃	(S-510)	9	弥生 甕A2a	032		001	-	2.85+		
〃	(S-510)	10	弥生 甕C2	032		002	-	3.8+		
〃	(S-555)	11	弥生 甕口	032		001	-	2.7+		
〃	(S-555)	12	弥生 甕口C2	032		002	-	2.3+		
〃	(S-510㉟)	13	弥生 甕口1	033		006	-	6.3+		

前田 1 次 遺 物 観 察 表 (13)

遺 構	No.	器 種	図版番号	写真番号	R番号	口 径	高 さ	底 径	備 考 (+は欠損、*は復原値)
						cm	cm	cm	
1S1510 (S-510㉔)	14	弥生 壘底3	033		004	-	5.6+		
〃 (S-510)	15	弥生 壘底3	033		007	-	3.3+	4.1	
〃 (S-555)	16	弥生 壘底2	033		012	-	4.3+	-	
〃 (S-555)	17	弥生 鉢4	033	39	015	22.8*	7.8+		
〃 (S-510㉑)	18	弥生 鉢	033		004	-	4.55+		
〃 (S-555)	19	弥生 脚付鉢	033		013	-	3.4+	13.8*	
〃 (S-555)	20	弥生 脚付鉢	033		003	-	4.2+	-	
〃 (S-555)	21	弥生 壺×鉢脚	033		006	-	4.5+	-	
〃 (S-555)	22	弥生 脚付壺×鉢	033		014	-	3.0+	-	
〃 (S-555)	23	弥生 高坏坏4	033	39	016	28.7*	9.0+	-	
〃 (S-510㉓)	24	弥生 高坏脚1	033	40	001	-	14.5+	17.0	
〃 (S-510㉔)	25	弥生 高坏脚1	033	40	001	-	14.0+	15.0*	
〃 (S-510㉑)	26	弥生 高坏脚1	033	40	005	-	12.7+	13.2*	
〃 (S-510)	27	弥生 高坏脚1	033	40	006	-	12.5+	14.2*	
〃 (S-510㉑)	28	弥生 高坏坏	033		003	-	3.4+	-	
〃 (S-510)	29	弥生 高坏	033		005	-	3.4+	-	
〃 (S-555)	30	弥生 高坏坏1	033		010	-	3.9+	-	
〃 (S-510)	31	弥生 高坏坏1	033		009	-	3.7+	-	
〃 (S-510)	32	土師 壘	033		010	-	3.7+	-	山陰系
〃 (S-555)	33	弥生 坏	033		005	14.4*	6.2		
〃 (S-510㉑)	34	弥生 坏	033		003	14.3	5.25		
〃 (S-510㉑)	35	弥生 坏	033		002	-	3.3+	-	
〃 (S-510㉑)	36	弥生 器台2	034		001	13.7*	16.5+	-	
〃 (S-510㉑)	37	弥生 器台2	034	40	002	14.2*	16.5+	-	
〃 (S-510㉑)	38	弥生 器台2	034		002	14.4	10.3+	-	
〃 (S-510㉑)	39	弥生 器台2	034	40	001	14.2*	13.0+	-	
〃 (S-510㉑)	40	弥生 器台	034		007	-	10.6+	16.8*	
〃 (S-510)	41	弥生 器台	034		008	-	8.5+	12.5*	
〃 (S-555)	42	弥生 器台	034		007	-	5.0+	-	
〃 (S-510㉑)	43	弥生 器台	034		002	-	4.15+	-	
〃 (S-510㉑)	44	弥生 支脚	034	40	001	8.6	14.9	13.75	
〃 (S-510㉑)	45	弥生 支脚	034	40	001	6.9	7.8	11.3	
〃 (S-510㉑)	46	弥生 支脚	034	40	005	5.15	9.6	9.4	
1S1510a床面直上 (S-510a床面直上)	1	弥生 壘口2	034		002	-	5.5+		
〃 (S-510a床面直上)	2	弥生 鉢1	034		001	-	8.3+		
〃 (S-510a床面直上)	3	弥生 高坏脚1	034	40	003	-	8.2+	-	
1S1510bベット埋土 (S-510bベット埋土)	1	弥生 壘	034		006	-	5.9+		
〃 (S-510bベット埋土)	2	弥生 壘口2	034		005	-	4.7+		
〃 (S-510bベット埋土)	3	弥生 壘底5b	034		002	-	3.2+	2.7	
〃 (S-510bベット埋土)	4	弥生 高坏坏	034		001	-	2.4+	-	
〃 (S-510bベット埋土)	5	弥生 高坏3	034		004	-	3.2+	-	
〃 (S-510bベット埋土)	6	弥生 器台2	034		003	-	7.0+	-	
1S1510b (S-510b)	1	弥生 高坏脚	035		001	-	3.3+	-	
1S1510b柱痕 (S-510b柱痕)	1	弥生 坏	035		001	-	2.7+	-	
1S1510d堀方 (S-510d堀方)	1	弥生 壘口	035		002	-	2.4+	-	
〃 (S-510d堀方)	2	弥生 高坏脚	035		001	-	1.6+	-	
1S1510e (S-510e)	1	弥生 坏	035		001	-	2.9+	-	
1S1510n (S-510n)	1	弥生 壘	035	37.38	001	-	28.6+		
1S1540 (S-540)	1	須 壘C3	035	41	002	17.4*	2.7		
〃 (S-540)	2	須 碗C3	035	41	001	-	1.5+	12.6	(ヘラ)・内底ナデ○
〃 (S-540)	3	土師 坏C	035	41	004	-	1.1+	-	
〃 (S-540)	4	土師 壘a	035	41	003	-	3.1+		
〃 (S-540)	5	瓦 平瓦	035	41	005	3.6+	9.0+	1.7	(縄目叩)
〃 (S-540)	6	土師 ヘラ描き土器	035	41	006	3.0+	2.5+	0.4	
1S1550茶褐色 (S-550茶褐色)	1	弥生 壘2a	035		011	-	6.3+	-	
〃 (S-550茶褐色)	2	弥生 壘2a	035		018	15.6*	5.4+		
〃 (S-550茶褐色)	3	弥生 壘2a	035		019	15.8*	5.8+		
〃 (S-550茶褐色)	4	弥生 壘×	035		007	17.5*	2.6+		
〃 (S-550茶褐色)	5	弥生 壘口2a	035		012	-	2.5+		

前田 1 次 遺 物 観 察 表 (14)

遺 構	No.	器 種	図版番号	写真番号	R 番号	口 径 cm	高 さ cm	底 径 cm	備 考 (+は欠損、*は復原値)
ISI550茶褐土 (S-550茶褐土)	6	弥生 長頸壺×	035		006	-	6.8+		
〃 (S-550茶褐土)	7	弥生 壺C	036		017	-	10.9+	-	底2
〃 (S-550茶褐土)	8	弥生 甕口1	036		010	23.8*	2.3+	-	
〃 (S-550茶褐土)	9	弥生 甕口2	036		016	19.4*	3.4+		
〃 (S-550茶褐土)	10	弥生 甕口2	036		015	19.0*	9.0+		
〃 (S-550茶褐土)	11	弥生 甕	036		004	-	3.3+		
〃 (S-550茶褐土)	12	弥生 底1	036		022	-	4.4+	8.5*	
〃 (S-550茶褐土)	13	弥生 底1	036		020	-	4.0+	10.4*	
〃 (S-550茶褐土)	14	弥生 甕底2	036		013	-	2.5+	9.6*	
〃 (S-550茶褐土)	15	弥生 甕底2	036		024	-	2.7+	8.9*	
〃 (S-550茶褐土)	16	弥生 甕底2×	036		023	-	4.2+	7.2	
〃 (S-550茶褐土)	17	弥生 底2	036		021	-	4.0+	8.3*	
〃 (S-550茶褐土)	18	弥生 甕底2	036		014	-	8.4+	-	
〃 (S-550茶褐土)	19	弥生 高坏坏2	036		005	-	4.8+	-	
〃 (S-550茶褐土)	20	弥生 坏×鉢1	036		001	-	5.3+	-	
〃 (S-550茶褐土)	21	弥生 手づくね坏	036		002	-	3.2+	-	
〃 (S-550茶褐土)	22	弥生 器台	036		008	-	7.7+	12.3*	
〃 (S-550茶褐土)	23	弥生 器台	036		009	-	4.7+	15.4*	
〃 (S-550茶褐土)	24	縄文 深鉢	036		003	-	6.7+	-	精製・晩期前半
ISI550 (S-550㉚)	1	弥生 壺	036		003	23.2*	7.5+		壺A1
〃 (S-550㉛)	2	弥生 甕口A2b	036		001	18.5*	5.4+		
〃 (S-550)	3	弥生 甕口A2b	036		002	-	3.3+	-	
〃 (S-550)	4	弥生 甕底2	036		001	-	8.0+	8.4*	
〃 (S-550㉜)	5	弥生 甕×甕底2	036		001	-	10.6+	6.0*	
〃 (S-550㉝)	6	弥生 壺A1a	037	44	001	23.5*	38.0	18.2*	底2
〃 (S-550㉞)	7	弥生 甕	037	42	001	27.0*	32.5+		口2底2
〃 (S-550㉟)	8	弥生 甕	037	42	002	21.0	28.2	8.1	口1
〃 (S-550㊱)	9	弥生 甕	037	42	001	20.0*	28.3	7.5	口1底2
〃 (S-550㊲)	10	弥生 甕	038	43	001	24.8*	40.6	8.6	口1底2
〃 (S-550㊳)	11	弥生 甕	038	43	001	26.2*	23.2	8.0*	口1底2
〃 (S-550㊴)	12	弥生 大甕口	038		002	-	10.3+		
〃 (S-550㊵)	13	弥生 甕口1	038		002	-	9.3+	-	
〃 (S-550㊶)	14	弥生 甕口1	038		001	24.6*	13.1+		
〃 (S-550㊷)	15	弥生 甕口1	038		001	28.2*	13.7+		
〃 (S-550㊸)	16	弥生 高坏坏2	039	45	001	33.4	8.5+	-	
〃 (S-550㊹)	17	弥生 高坏坏1	039	45	001	-	16.3+	-	
〃 (S-550㊺)	18	土師 坏	039	44	001	14.6	6.5+		
〃 (S-550㊻)	19	弥生 器台2	039	44	003	13.2*	18.5	14.2	
〃 (S-550㊼)	20	弥生 器台2	039	44	001	10.0	9.6+		
ISI550a (S-550a)	1	弥生 甕口A2b	039	44	001	-	3.7+		
〃 (S-550a)	2	弥生 甕口C2	039	44	002	-	6.8+		
〃 (S-550a)	3	弥生 坏×	039		003	-	3.5+		
ISI550c (S-550c)	1	弥生 甕口	039		002	-	3.0+		
〃 (S-550c)	2	弥生 甕底2×	039		001	-	2.0+		
ISI550f (S-550f)	1	弥生 甕口×	039		002	-	2.3+		
〃 (S-550f)	2	弥生 甕口D×	039		003	-	5.4+		
〃 (S-550f)	3	弥生 高坏坏2	039		001	-	4.6+	-	
ISK003 (S-3)	1	白磁 椀V類	040		001	-	3.4+	5.8*	
〃 (S-3)	2	陶器 蓋	040		002	-	1.2+		朝鮮系無釉陶器
〃 (S-3)	3	陶器 蓋	040		003	-	3.5+	-	朝鮮系無釉陶器
ISK013 (S-13)	1	須 小蓋1	040		003	10.0*	2.2+		
〃 (S-13)	2	須 蓋1	040		002	-	1.8+		
〃 (S-13)	3	須 坏c1	040		001	-	1.95+	9.0*	
〃 (S-13)	4	土師 坏c	040		004	-	1.3+	6.7*	
ISK130暗褐土 (S-130暗褐土)	1	土師 蓋c3	040		050	13.0*	2.2		
〃 (S-130暗褐土)	2	土師 蓋3	040		053	-	2.1+		
〃 (S-130暗褐土)	3	土師 蓋c	040		051	-	2.3+		
〃 (S-130暗褐土)	4	土師 蓋4	040		052	16.4*	1.5		

前田 1 次 遺 物 観 察 表 (15)

遺 構	No.	器 種	図版番号	写真番号	R 番号	口 径 cm	高 さ cm	底 径 cm	備 考 (+は欠損、*は復原値)
ISK130暗褐色	(S-130暗褐色)	5	土師 蓋3	040		054	17.0*	1.6	
〃	(S-130暗褐色)	6	土師 蓋3	040		055	18.4*	2.0+	
〃	(S-130暗褐色)	7	土師 坏a	040		045	-	2.5+	8.2*
〃	(S-130暗褐色)	8	土師 坏c4	040	48	049	12.0*	4.4	7.1 (ヘラ)・内底ナデ〇
〃	(S-130暗褐色)	9	土師 大坏c3	040		039	-	2.3+	12.4*
〃	(S-130暗褐色)	10	土師 坏d	040	48	043	10.5	3.3	5.7 (ヘラ)・内底ナデ〇
〃	(S-130暗褐色)	11	土師 坏d	040	48	040	11.0*	3.1+	5.0
〃	(S-130暗褐色)	12	土師 坏d	040	48	046	14.4	3.3	7.1
〃	(S-130暗褐色)	13	土師 鉢c	040		044	17.2*	3.5	9.4* (ヘラ)・内底ナデ〇
〃	(S-130暗褐色)	14	土師 坏d	040		041	-	1.1+	9.2*
〃	(S-130暗褐色)	15	土師 皿a	040	48	057	18.6*	2.3	14.7
〃	(S-130暗褐色)	16	土師 皿a	040		056	-	1.7+	-
〃	(S-130暗褐色)	17	土師 皿	040		047	-	2.1+	-
〃	(S-130暗褐色)	18	土師 脚付鉢	040	48	058	24.4*	6.1+	-
〃	(S-130暗褐色)	19	土師 鉢	040		048	-	2.8+	-
〃	(S-130暗褐色)	20	土師 高坏脚	040	48	037	-	11.4+	14.4*
〃	(S-130暗褐色)	21	土師 高坏脚	040		042	-	2.3+	12.0*
〃	(S-130暗褐色)	22	土師 高坏脚	040	48	038	-	6.3+	12.3
〃	(S-130暗褐色)	23	土師 甕a	040	46.49	073	30.2	26.5	
〃	(S-130暗褐色)	24	土師 甕a	041		059	26.4*	10.8+	
〃	(S-130暗褐色)	25	土師 甕a	041		064	-	9.2+	
〃	(S-130暗褐色)	26	土師 甕a	041		063	-	8.6+	
〃	(S-130暗褐色)	27	土師 甕	041		060	-	2.9+	
〃	(S-130暗褐色)	28	土師 甕a	041		066	-	10.0+	
〃	(S-130暗褐色)	29	土師 甕	041		062	-	4.5+	
〃	(S-130暗褐色)	30	土師 甕	041		067	-	4.6+	
〃	(S-130暗褐色)	31	土師 甕	041		061	-	4.4+	
〃	(S-130暗褐色)	32	土師 甕	041		065	-	5.0+	
〃	(S-130暗褐色)	33	土師 甕底	041		002	-	10.8+	-
〃	(S-130暗褐色)	34	土師 甕	041		003	-	5.6+	
〃	(S-130暗褐色)	35	須 蓋c	041		011	-	1.3+	
〃	(S-130暗褐色)	36	須 蓋c	041		013	-	1.2+	
〃	(S-130暗褐色)	37	須 蓋c	041		012	-	1.7+	
〃	(S-130暗褐色)	38	須 蓋3	041		079	-	0.9+	
〃	(S-130暗褐色)	39	須 蓋3	041		077	18.8*	1.9	
〃	(S-130暗褐色)	40	須 蓋3	041		078	-	2.2+	
〃	(S-130暗褐色)	41	須 壺蓋	041		026	-	2.2	(ヘラ)・内底ナデ〇
〃	(S-130暗褐色)	42	須 坏c3	041		016	12.4*	4.8	8.8* (ヘラ)・内底ナデ〇
〃	(S-130暗褐色)	43	須 坏c3	041	47	021	13.6	5.1	8.0 (ヘラ)・内底ナデ〇
〃	(S-130暗褐色)	44	須 坏c3	041		017	13.0*	3.8	7.6* (ヘラ)・内底ナデ〇
〃	(S-130暗褐色)	45	須 坏c3	041		014	12.2*	3.7	9.1 (ヘラ)・内底ナデ〇
〃	(S-130暗褐色)	46	須 坏c3	041	47	020	13.0	3.9	8.1 (ヘラ)・内底ナデ〇
〃	(S-130暗褐色)	47	須 坏c3	041		015	11.6*	3.3	8.8* (ヘラ)・内底ナデ〇
〃	(S-130暗褐色)	48	須 坏c3	041		032	-	2.1+	8.1 (ヘラ)・内底ナデ〇
〃	(S-130暗褐色)	49	須 坏a	041		027	11.9*	2.9	8.2* (ヘラ)・内底ナデ〇
〃	(S-130暗褐色)	50	須 坏a	041	47	023	12.8	3.7	8.0 (ヘラ)・内底ナデ〇・板圧〇
〃	(S-130暗褐色)	51	須 坏a	041	47	022	12.6	3.7	7.9 (ヘラ)・内底ナデ〇
〃	(S-130暗褐色)	52	須 坏a	041		024	15.4	3.7	10.8 (ヘラ)・内底ナデ〇・板圧〇
〃	(S-130暗褐色)	53	須 坏a	041		025	-	3.6+	- (ヘラ)・内底ナデ〇
〃	(S-130暗褐色)	54	土 皿×坏a	041		031	-	1.5+	-
〃	(S-130暗褐色)	55	須 碗c2	042	47	028	-	4.2+	10.4 (ヘラ)・内底ナデ〇
〃	(S-130暗褐色)	56	須 碗c2	042		018	14.3*	5.8	10.4* (ヘラ)・内底ナデ〇
〃	(S-130暗褐色)	57	須 碗c3	042		019	15.3*	6.2	8.3* (ヘラ)・内底ナデ〇
〃	(S-130暗褐色)	58	須 碗c	042	47	030	15.0	6.6	10.0 (ヘラ)・内底ナデ〇
〃	(S-130暗褐色)	59	須 碗c	042		029	-	2.7	11.0 (ヘラ)・内底ナデ〇
〃	(S-130暗褐色)	60	須 皿	042	47	034	17.9	1.8	14.3 (ヘラ)・内底ナデ〇・板圧〇
〃	(S-130暗褐色)	61	須 皿a	042		033	-	1.7+	- (ヘラ)・内底ナデ〇
〃	(S-130暗褐色)	62	須 把手坏鉢	042	46.49	001	24.3*	15.8	11.8*

前田 1 次 遺 物 観 察 表 (16)

遺 構	No.	器 種	図版番号	写真番号	R番号	口 径 cm	高 さ cm	底 径 cm	備 考 (+は欠損、*は復原値)
ISK130暗褐色土 (S-130暗褐色土)	63	須 鉢a	042		005	-	2.6+		
〃 (S-130暗褐色土)	64	須 高坏	042		004	-	1.5+	-	
〃 (S-130暗褐色土)	65	須 鉢	042		010	-	8.5+		(格子印)
〃 (S-130暗褐色土)	66	須 鉢	042		007	-	6.3+		(平行印)
〃 (S-130暗褐色土)	67	須 鉢	042		008	-	5.2+		(平行印)
〃 (S-130暗褐色土)	68	須 鉢×	042		006	-	7.2+		(格子印)
〃 (S-130暗褐色土)	69	須 鉢	042		009	-	5.2+		波状文
〃 (S-130暗褐色土)	70	瓦 平瓦	042		036	15.2	13.8	2.6	長さ×幅×厚・縄目印
ISK130暗褐色土下層 (S-130暗褐色土下層)	1	須 蓋3	042		002	-	1.1+		
〃 (S-130暗褐色土下層)	2	須 坏c3	042		003	-	1.8+	-	
〃 (S-130暗褐色土下層)	3	須 碗c×	042		001	-	3.6+	-	
〃 (S-130暗褐色土下層)	4	弥生 器台	042		004	-	4.4+	-	
ISK130茶褐色土下層 (S-130茶褐色土下層)	1	須 坏c3	042		001	-	1.3+	-	
ISK184灰色土 (S-184灰色土)	1	土師 皿a	043		003	21.0*	1.65	17.0	
〃 (S-184灰色土)	2	黒A 坏c	043	78	001	13.2*	4.6	6.5	タテミガキ
〃 (S-184灰色土)	3	土師 製塩土器	043		002	-	4.5+	-	焼塩壺1類
ISK184 (S-184)	1	土師 大蓋3	043	51	022	27.0*	2.6+		(ヘラ)
〃 (S-184)	2	土師 坏a	043	51	031	12.0	3.4	7.1	(ヘラ)・内底ナデ○
〃 (S-184)	3	土師 坏a	043	51	032	12.0	3.6	7.0	(ヘラ)・内底ナデ○・板圧○
〃 (S-184)	4	土師 坏d	043	51	021	15.4	3.0*	7.2	(ヘラ)
〃 (S-184)	5	土師 坏d	043	51	025	14.6	3.0	8.1	
〃 (S-184)	6	土師 坏d	043		020	14.0*	3.2	6.0	(ヘラ)
〃 (S-184)	7	土師 坏d	043	51	026	14.1	3.3	6.9	
〃 (S-184)	8	土師 坏d	043	51	027	15.4*	2.9	7.0*	
〃 (S-184)	9	土師 坏d	043		018	15.8*	3.1	8.0*	(ヘラ)
〃 (S-184)	10	土師 皿a	043		019	20.2*	2.1	17.4*	(ヘラ)
〃 (S-184)	11	土師 皿a	043	51	029	20.0*	1.7	16.0*	
〃 (S-184)	12	土師 皿a	043	51	030	19.7*	2.1	16.2*	
〃 (S-184)	13	土師 皿a	043	51	028	19.6*	1.8	16.4*	
〃 (S-184)	14	土師 手づくね坏	043	51	033	12.0	5.7		
〃 (S-184)	15	須 鉢×	043		037	-	18.5+		
〃 (S-184)	16	須 蓋c3	043		001	15.0*	2.6*		(ヘラ)・内底ナデ○
〃 (S-184)	17	須 蓋c	043		013	-	1.5+		(ヘラ)
〃 (S-184)	18	須 蓋c3	043	50	023	18.5	2.9		(ヘラ)・板圧○
〃 (S-184)	19	須 坏a	043		016	12.6*	2.85	9.3*	(ヘラ)・内底ナデ○・板圧○
〃 (S-184)	20	須 坏a	043		002	13.0*	3.2	9.0*	(ヘラ)・内底ナデ○
〃 (S-184)	21	須 坏a	043		009	14.0*	4.0	8.8	(ヘラ)・板圧○
〃 (S-184)	22	須 坏a	043	50	014	13.2*	3.95	8.4*	(ヘラ)・内底ナデ○
〃 (S-184)	23	須 坏a	043		015	-	3.4+	9.1*	(ヘラ)
〃 (S-184)	24	須 坏c3	043	50	003	13.1*	4.3	8.7*	(ヘラ)・内底ナデ○・板圧○
〃 (S-184)	25	須 坏c3	043	50	011	13.2*	4.6	7.8*	(ヘラ)・内底ナデ○
〃 (S-184)	26	須 坏c3	043	50	010	13.4	4.4*	8.0	(ヘラ)・内底ナデ○・板圧○
〃 (S-184)	27	須 坏c3	043	50	004	15.7*	5.15	9.0*	(ヘラ)・内底ナデ○
〃 (S-184)	28	須 坏c3	044		006	17.0*	6.2	9.4*	内底ナデ○
〃 (S-184)	29	須 坏c3	044		005	15.6*	5.65	9.3*	内底ナデ○・板圧×
〃 (S-184)	30	須 坏c3	044	50	007	16.2*	5.5*	10.4*	(ヘラ)・内底ナデ○・板圧○
〃 (S-184)	31	須 皿a	044	50	024	20.0*	2.2	16.8*	板圧○
〃 (S-184)	32	須 皿a	044		012	18.6*	2.8	15.8*	(ヘラ)
〃 (S-184)	33	須 小甕蓋	044		008	6.6*	1.6+		(ヘラ)・内底ナデ○
〃 (S-184)	34	須 小甕	044	50	017	4.2*	4.1	6.2*	(ヘラ)・板圧○
ISK184暗褐色土 (S-186)	1	土師 蓋3	044		004	-	0.8+		
〃 (S-186)	2	土師 盤	044		002	-	1.7+	-	都城系
〃 (S-186)	3	須 蓋3	044		001	12.8*	2.1+		
〃 (S-186)	4	須 坏c3×	044		003	-	1.3+	-	
〃 (S-186)	5	須 鉢a×	044		005	-	1.4+	-	
〃 (S-186)	6	土師 製塩土器	044	37	006	11.2	26.3	-	焼塩壺1類
〃 (S-217)	1	弥生 壺口A2b	044		004	-	4.7+		
〃 (S-217)	2	弥生 壺口A2a	044		005	-	2.2+		

前田 1 次 遺 物 観 察 表 (17)

遺 構	No.	器 種	図版番号	写真番号	R番号	口 径	高 さ	底 径	備 考 (+は欠損、*は復原値)
						cm	cm	cm	
ISK217 (S-217)	3	弥生 甕口2	044		018	29.4*	10.7+	-	
〃 (S-217)	4	弥生 小甕口2	044		007	11.8*	5.8+	-	
〃 (S-217)	5	弥生 甕口1	044		014	-	6.9+	-	
〃 (S-217)	6	弥生 甕口1	044		017	-	5.0+	-	
〃 (S-217)	7	弥生 甕口1	044		003	-	2.5+	-	
〃 (S-217)	8	弥生 甕口2	044		009	-	2.4+	-	
〃 (S-217)	9	弥生 甕口	044		010	-	1.2+	-	
〃 (S-217)	10	弥生 甕底5×	045		002	-	2.3+	6.5*	
〃 (S-217)	11	弥生 甕底1	045		013	-	3.15+	7.2*	
〃 (S-217)	12	弥生 脚付鉢×壺×	045		011	-	6.5+	-	
〃 (S-217)	13	弥生 高坏坏2	045		008	-	3.7+	-	
〃 (S-217)	14	弥生 高坏脚1	045		001	-	5.2+	-	
〃 (S-217)	15	弥生 高坏脚	045		015	-	5.4+	16.6*	
〃 (S-217)	16	弥生 器台	045		016	-	12.5+	16.0*	
〃 (S-217)	17	弥生 支脚	045		012	4.55	3.5		長さ×幅 (cm)
ISK244黒灰土 (S-244黒灰土)	1	須 蓋IV	045		002	11.4*	1.7+		
〃 (S-244黒灰土)	2	須 鉢b	045	52	001	-	8.2+	14.4	
ISK244 (S-244)	1	土師 甕口	045		001	-	4.2+		
〃 (S-244)	2	須 高坏坏×坏	045	52	002	-	3.6+	-	
ISK245 (S-245)	1	須 蓋3×4	045		007	14.8*	2.1+		
〃 (S-245)	2	須 蓋3	045		008	-	1.0+		
〃 (S-245)	3	須 坏3	045		009	-	1.5+	6.4	
〃 (S-245)	4	弥生 甕底	045		004	-	5.3+	9.0*	前期
〃 (S-245)	5	弥生 甕底	045		005	-	5.7+	8.3*	
〃 (S-245)	6	弥生 甕底1	045		006	-	3.9+	8.2*	
〃 (S-245)	7	弥生 甕口	045		002	-	8.3+		板付II式
〃 (S-245)	8	弥生 甕口	045		001	-	5.1+		板付II式
〃 (S-245)	9	縄文 粗製深鉢	045		003	-	5.6+		
ISK270 (S-270)	1	弥生 甕	046	52	005	-	20.0+		
〃 (S-270)	2	弥生 甕口2×	046		001	-	3.6+		
〃 (S-270)	3	弥生 高坏坏3	046		002	-	2.8+	-	
〃 (S-270)	4	弥生 高坏坏	046		003	-	1.8+	-	
ISK304 (S-304)	1	土師 甕×	046		003	-	4.0+		
〃 (S-304)	2	須 蓋3	046		004	-	1.5+		
〃 (S-304)	3	土師 坏c3	046		001	-	2.0+	-	
〃 (S-304)	4	縄文 鉢	046		002	-	3.0+		縄文晩期
ISK346 (S-346)	1	須 蓋3×	046		001	-	1.5+		
ISK347淡灰土 (S-347淡灰土)	1	土師 坏c3	046		003	-	1.3+	7.3*	
〃 (S-347淡灰土)	2	土師 甕	046		009	-	2.9+		
〃 (S-347淡灰土)	3	須 蓋3	046		006	15.0*	1.3+		
〃 (S-347淡灰土)	4	須 蓋3	046		007	-	1.8+		
〃 (S-347淡灰土)	5	須 蓋3	046		008	-	1.2+		
〃 (S-347淡灰土)	6	須 坏c3	046		002	-	2.5+	9.0*	内底ナデ○
〃 (S-347淡灰土)	7	須 坏c3	046		001	-	2.7+	8.7*	内底ナデ○
〃 (S-347淡灰土)	8	須 坏c3	046		004	-	2.4+	-	内底ナデ○
〃 (S-347淡灰土)	9	須 IIIa	046		005	-	2.5+	-	
ISK347白色焼土 (S-347白色焼土)	1	須 蓋3	046		001	12.4*	1.8		(ヘラ)・内底ナデ○
〃 (S-347白色焼土)	2	須 蓋2	046		002	14.6*	1.2		(ヘラ)・内底ナデ○
〃 (S-347白色焼土)	3	須 蓋3	046		004	-	1.3		(ヘラ)・内底ナデ○
〃 (S-347白色焼土)	4	須 IIIa	046		003	17.0*	1.4	13.8*	(ヘラ)・内底ナデ○
ISK347灰色砂状土 (S-347灰色砂状土)	1	土師 蓋c3	046		001	19.2*	2.15+		
〃 (S-347灰色砂状土)	2	土師 大坏c3	046	53	002	22.0*	11.7	13.0*	
〃 (S-347灰色砂状土)	3	土師 甕a	046		008	-	4.6+		
〃 (S-347灰色砂状土)	4	須 蓋c3	046		005	14.2*	2.7		
〃 (S-347灰色砂状土)	5	須 蓋3	046		006	14.8*	1.0+		
〃 (S-347灰色砂状土)	6	須 IIIa	046	53	003	17.4*	2.6	-	
〃 (S-347灰色砂状土)	7	須 IIIa	046		004	18.8*	2.1	14.8	
〃 (S-347灰色砂状土)	8	須 蓋	046		007	-	6.9+		

前田 1 次 遺 物 観 察 表 (18)

遺 構	No.	器 種	図版番号	写真番号	R番号	口 径 cm	高 さ cm	底 径 cm	備 考 (+は欠損、*は復原値)
ISK347灰色砂状土 (S-347灰色砂状土)	9	須 高坏	046		009	-	6.6+	-	
ISK347暗灰色粘質土 (S-347暗灰色粘質土)	1	土師 坏d	047	53	006	17.0	3.8	7.4	(ヘラ)
〃 (S-347暗灰色粘質土)	2	土師 甕a	047		015	-	5.6+		
〃 (S-347暗灰色粘質土)	3	須 蓋c3	047	53	008	13.0	2.8		
〃 (S-347暗灰色粘質土)	4	須 蓋c3	047	53	009	13.65	2.4		
〃 (S-347暗灰色粘質土)	5	須 蓋c3	047	53	010	13.3	1.3		
〃 (S-347暗灰色粘質土)	6	須 蓋c3	047		007	17.6*	2.4		
〃 (S-347暗灰色粘質土)	7	須 蓋3	047		001	15.0*	1.2+		
〃 (S-347暗灰色粘質土)	8	須 蓋3	047		005	14.4*	1.2+		
〃 (S-347暗灰色粘質土)	9	須 蓋3	047		002	17.2*	1.55+		
〃 (S-347暗灰色粘質土)	10	須 蓋3	047		012	-	1.1+		
〃 (S-347暗灰色粘質土)	11	須 坏a	047		003	13.4*	3.25+	9.9*	
〃 (S-347暗灰色粘質土)	12	須 坏c2	047		011	-	2.8+	9.0*	
〃 (S-347暗灰色粘質土)	13	須 坏c3	047		013	-	3.4+	12.6*	
〃 (S-347暗灰色粘質土)	14	須 鉢	047		016	-	5.3+		
〃 (S-347暗灰色粘質土)	15	土師 製塩土器	047	53	004	13.5*	5.8+		焼塩甕II-a類
〃 (S-347暗灰色粘質土)	16	土師 製塩土器	047		017	-	6.5+		焼塩甕II-b類
〃 (S-347暗灰色粘質土)	17	土師 製塩土器	047		018	-	4.0+		焼塩甕I類
〃 (S-347暗灰色粘質土)	18	土師 製塩土器	047		014	-	3.9+		焼塩甕I類
ISK347灰色土 (S-347灰色土)	1	須 蓋3	047		003	15.6*	1.3+		
〃 (S-347灰色土)	2	須 坏c3	047		001	14.2*	4.0	10.6*	
〃 (S-347灰色土)	3	須 坏c	047		002	-	1.5+	10.0*	
ISK347黄灰粘砂 (S-347黄灰粘砂)	1	土師 蓋3	047		001	-	1.5+		
〃 (S-347黄灰粘砂)	2	須 鉢a	047		002	-	3.6+		
ISK347灰砂 (S-347灰砂)	1	須 蓋3	047		002	-	1.2+		
〃 (S-347灰砂)	2	須 大坏	047		001	18.4*	6.5+		
ISK347 (S-347)	1	土師 甕a	047		006	-	3.4+		
〃 (S-347)	2	須 蓋3	047		005	-	2.0+		
〃 (S-347)	3	須 蓋3	047		004	15.6*	1.0+		
〃 (S-347)	4	須 坏a	047		001	-	2.5+	8.9*	
〃 (S-347)	5	須 坏c3	047	53	003	13.4*	4.1	8.2	
〃 (S-347)	6	須 坏c3	047	53	002	12.9	3.4	7.7	
ISK347a (S-347a)	1	須 坏c3	047		001	-	2.5+	9.5*	
ISK348白色土 (S-348白色土)	1	土師 甕a	048		001	25.3*	9.3+		
ISK348 (S-348)	1	土師 蓋3	048	54	010	18.3*	2.1+		
〃 (S-348)	2	土師 蓋c	048	54	009	-	2.4+		
〃 (S-348)	3	土師 蓋3	048		011	-	1.0+		
〃 (S-348)	4	土師 蓋3	048		005	-	1.9+		
〃 (S-348)	5	土師 蓋4	048		012	-	1.2+		
〃 (S-348)	6	土師 坏d×	048	54	006	-	3.8+	-	
〃 (S-348)	7	土師 碗c4	048	54	014	16.0	6.2	8.2	
〃 (S-348)	8	土師 皿a	048	54	013	17.3*	1.9	12.8	
〃 (S-348)	9	土師 甕	048		007	-	3.2+		
〃 (S-348)	10	土師 甕	048		016	-	4.0+		
〃 (S-348)	11	須 蓋c	048		004	-	1.0+		
〃 (S-348)	12	須 蓋3	048		002	-	1.3+		
〃 (S-348)	13	須 坏a	048	54	015	13.1*	4.3	7.4	
〃 (S-348)	14	須 坏c3	048		001	-	1.2+	-	
〃 (S-348)	15	須 坏c3	048		003	-	4.5+	-	
〃 (S-348)	16	土師 製塩土器	048		008	-	2.4+		焼塩甕II類×
ISK368暗灰土 (S-368暗灰土)	1	須 蓋3	048		003	-	1.5+		
〃 (S-368暗灰土)	2	須 蓋3	048		002	-	1.6+		
〃 (S-368暗灰土)	3	須 蓋3	048		001	-	1.9+		
〃 (S-368暗灰土)	4	須 蓋3	048		004	-	1.0+		
〃 (S-368暗灰土)	5	土師 坏c3	048		005	-	1.4+	-	
ISK368淡茶灰土 (S-368淡茶灰土)	1	須 蓋3	048		002	18.2*	2.7+		
〃 (S-368淡茶灰土)	2	須 蓋3	048		001	17.3*	2.0+		

前田 1 次 遺 物 観 察 表 (19)

遺 構	No.	器 種	図版番号	写真番号	R番号	口 径 cm	高 さ cm	底 径 cm	備 考 (+は欠損、*は復原値)
ISK368淡茶灰土 (S-368淡茶灰土)	3	須 坏c3	048		004	-	1.1+	-	
〃 (S-368淡茶灰土)	4	須 坏c3×	048		005	-	1.2+	-	
〃 (S-368淡茶灰土)	5	須 坏c3	048		003	-	1.8+	-	
ISK368 (S-368)	1	須 蓋2	048		001	-	1.7+	-	
〃 (S-368)	2	須 坏c3	048		002	-	1.7+	-	
〃 (S-368)	3	土師 坏d	048		003	-	3.8+	-	
〃 (S-368)	4	瓦 平瓦	048		008	2.7	6.8		縄目叩
〃 (S-368)	5	土師 製塩土器	048		004	-	2.4+		焼塩壺1類×
〃 (S-368)	6	筒状土製品	048		005	3.0	5.5	3.2	縦×横×幅
ISK405淡灰土 (S-405淡灰土)	1	土師 大蓋4	049		001	29.0*	0.9+		
〃 (S-405淡灰土)	2	土師 蓋3	049		017	17.0*	1.6+		
〃 (S-405淡灰土)	3	土師 坏c3	049		019	-	1.1+	6.0*	
〃 (S-405淡灰土)	4	土師 坏d	049		016	12.0*	2.6+	-	
〃 (S-405淡灰土)	5	土師 壺把手	049		006				
〃 (S-405淡灰土)	6	土師 甕	049		004	-	4.5+		
〃 (S-405淡灰土)	7	土師 甕	049		003	-	3.7+		
〃 (S-405淡灰土)	8	土師 甕	049		005	-	3.6+		
〃 (S-405淡灰土)	9	須 蓋c	049		008	-	1.1+		
〃 (S-405淡灰土)	10	須 蓋c	049		007	-	1.1+		
〃 (S-405淡灰土)	11	須 蓋1	049		009	-	1.4+		
〃 (S-405淡灰土)	12	須 蓋3	049		001	17.0*	2.2+		
〃 (S-405淡灰土)	13	須 蓋3	049		010	18.9	1.9+		
〃 (S-405淡灰土)	14	須 坏a	049		013	-	1.5+	9.0*	
〃 (S-405淡灰土)	15	須 坏a	049	57	002	14.0	3.5	9.9	
〃 (S-405淡灰土)	16	須 坏c2	049		014	-	1.7+	-	
〃 (S-405淡灰土)	17	須 坏c3	049		011	-	1.2+	9.0*	
〃 (S-405淡灰土)	18	須 高坏坏	049		012	20.0*	1.5+	-	
〃 (S-405淡灰土)	19	須 壺a	049		015	-	2.2+		
ISK405黒灰土 (S-405黒灰土)	1	土師 蓋3	049	60	038	16.2*	1.7+		
〃 (S-405黒灰土)	2	土師 蓋c3	049	60	036	18.4*	1.95+		
〃 (S-405黒灰土)	3	土師 大蓋3	049		037	27.6*	1.55+		
〃 (S-405黒灰土)	4	土師 大坏c	049	60	042	24.15	8.9	13.2	
〃 (S-405黒灰土)	5	土師 坏d×	049	60	039	16.2*	3.9+	-	
〃 (S-405黒灰土)	6	土師 皿a	049	60	040	18.3*	2.1	14.7	
〃 (S-405黒灰土)	7	土師 高坏脚	049		062	-	12.3+	-	
〃 (S-405黒灰土)	8	土師 高坏脚	049		063	-	11.1+	-	
〃 (S-405黒灰土)	9	土師 甕	049	61	052	21.3	4.3	31.7*	掛け口中間具
〃 (S-405黒灰土)	10	土師 甕a	050	61	043	31.0*	15.5+		
〃 (S-405黒灰土)	11	土師 甕a	050	61	044	29.0*	12.7+		
〃 (S-405黒灰土)	12	土師 甕	050		050	27.0*	3.8+		
〃 (S-405黒灰土)	13	土師 甕	050		047	25.0*	3.9-		
〃 (S-405黒灰土)	14	土師 甕a	050		048	18.0*	5.1+		
〃 (S-405黒灰土)	15	土師 甕a	050		046	16.2*	5.8		
〃 (S-405黒灰土)	16	土師 甕a	050		049	15.8*	6.6+		
〃 (S-405黒灰土)	17	土師 甕a	050		045	24.2*	6.8+		
〃 (S-405黒灰土)	18	土師 甕a	050		051	-	11.2+		
〃 (S-405黒灰土)	19	須 蓋c3	050	59	003	12.2	2.5		(ヘラ)・内底ナデ○
〃 (S-405黒灰土)	20	須 蓋c3	050		017	14.8	1.7+		(ヘラ)・内底ナデ×・板圧一
〃 (S-405黒灰土)	21	須 蓋c3	050	59	020	14.0	2.7		(ヘラ)・内底ナデ○・板圧一
〃 (S-405黒灰土)	22	須 蓋c3	050	59	031	16.8*	2.55		
〃 (S-405黒灰土)	23	須 蓋c3	050	59	023	17.15	2.65		(ヘラ)・内底ナデ○・板圧一
〃 (S-405黒灰土)	24	須 蓋c3	050		019	17.4	2.05		(ヘラ)・内底ナデ○・板圧一
〃 (S-405黒灰土)	25	須 蓋c3	050	59	016	17.55	2.7		(ヘラ)・内底ナデ○・板圧○
〃 (S-405黒灰土)	26	須 蓋c3	050	59	032	18.0*	1.9		
〃 (S-405黒灰土)	27	須 蓋c3	050	59	021	18.85	2.3		(ヘラ)・内底ナデ○・板圧一
〃 (S-405黒灰土)	28	須 蓋c3	050	59	028	18.8*	3.65		(ヘラ)・内底ナデ○
〃 (S-405黒灰土)	29	須 蓋3	050		033	15.0	2.0+		
〃 (S-405黒灰土)	30	須 蓋4	050		029	18.6*	2.1+		(ヘラ)・内底ナデ一

前田 1 次 遺 物 観 察 表 (20)

遺 構	No.	器 種	図版番号	写真番号	R番号	口 径 cm	高 さ cm	底 径 cm	備 考 (+は欠損、*は復原値)
ISK405黒灰土 (S-405黒灰土)	31	須 蓋3	050		035	18.7*	1.65+		(ヘラ)・内底ナデー
〃 (S-405黒灰土)	32	須 蓋蓋	050	59	002	12.2	4.15		(ヘラ)
〃 (S-405黒灰土)	33	須 坏a	051	57	005	12.8	3.45	9.8	(ヘラ)・内底ナデ○・板圧一
〃 (S-405黒灰土)	34	須 坏a	051		010	12.8*	3.2	9.9*	(ヘラ)・内底ナデ○・板圧一
〃 (S-405黒灰土)	35	須 坏a	051		009	13.4*	3.0	8.9	(ヘラ)・内底ナデー・板圧一
〃 (S-405黒灰土)	36	須 坏a	051		011	13.2*	3.7	9.6*	(ヘラ)・内底ナデ○・板圧○?
〃 (S-405黒灰土)	37	須 坏a	051		008	13.6*	3.5	9.8*	(ヘラ)・内底ナデ○・板圧一
〃 (S-405黒灰土)	38	須 坏c3	051		015	10.6*	3.7	6.8*	(ヘラ)・内底ナデ○・板圧一
〃 (S-405黒灰土)	39	須 坏c3	051		001	12.4	3.9	8.0	(ヘラ)・内底ナデ○
〃 (S-405黒灰土)	40	須 坏c3	051	55	006	12.6	3.35	7.2	内底ナデ○・板圧○?
〃 (S-405黒灰土)	41	須 坏c3	051		012	14.0*	3.6	9.2*	(ヘラ)・内底ナデ○・板圧一
〃 (S-405黒灰土)	42	須 坏c3	051	55	004	13.85	3.8	8.55	(ヘラ)・内底ナデ○・板圧○
〃 (S-405黒灰土)	43	須 坏c3	051	55	027	13.8*	4.0	9.2*	(ヘラ)・内底ナデー・板圧一
〃 (S-405黒灰土)	44	須 坏c3	051	55	013	16.2*	5.0	9.8	(ヘラ)・内底ナデ○・板圧一
〃 (S-405黒灰土)	45	須 坏c3	051		026	-	3.2+	9.6*	一・内底ナデー・板圧一
〃 (S-405黒灰土)	46	須 坏c3	051	55	041	17.15	6.0	10.1	
〃 (S-405黒灰土)	47	須 大坏	051		018	19.8*	6.1+	-	
〃 (S-405黒灰土)	48	須 皿a	051	57	007	13.9	2.0	11.3	(ヘラ)・内底ナデ○・板圧○
〃 (S-405黒灰土)	49	須 皿a	051		014	13.2	2.0	10.2	(ヘラ)・内底ナデ○・板圧○
〃 (S-405黒灰土)	50	須 皿a	051	57	024	17.0	2.6+	13.0*	
〃 (S-405黒灰土)	51	須 皿a	051	57	025	17.2*	2.6+	14.5*	(ヘラ)・内底ナデー・板圧一
〃 (S-405黒灰土)	52	須 皿a	051	57	034	17.3	2.35	15.2	
〃 (S-405黒灰土)	53	須 門面硯	051		022	-	8.3+	22.2*	
〃 (S-405黒灰土)	54	須 高坏	051		030	-	5.7+	-	
〃 (S-405黒灰土)	55	土師 製塩土器	051	61	053	12.8*	7.3	-	焼塩皿I-b類
〃 (S-405黒灰土)	56	土師 製塩土器	051	61	056	-	5.4+	-	焼塩皿I-b類
〃 (S-405黒灰土)	57	土師 製塩土器	051	61	054	-	2.5+	-	焼塩皿I-b類
〃 (S-405黒灰土)	58	土師 製塩土器	051	61	055	-	2.5+	-	焼塩皿I類
ISK405暗灰土 (S-405暗灰土)	1	土師 坏c3	052		043	13.3*	3.4	6.7*	
〃 (S-405暗灰土)	2	土師 大坏c	052		013	-	1.85+	13.8*	
〃 (S-405暗灰土)	3	土師 坏d	052		045	17.0*	3.6+	-	
〃 (S-405暗灰土)	4	土師 皿a	052		050	18.0*	2.1	14.0*	
〃 (S-405暗灰土)	5	土師 皿a	052		024	19.4*	2.55	17.0*	
〃 (S-405暗灰土)	6	土師 高坏	052		046	25.4*	3.6+	-	
〃 (S-405暗灰土)	7	土師 高坏脚	052		062	-	7.3+	-	
〃 (S-405暗灰土)	8	土師 手づくね坏	052		058	-	2.5+		
〃 (S-405暗灰土)	9	土師 甕a	052		051	21.0	5.2+		
〃 (S-405暗灰土)	10	土師 甕a	052		018	20.2*	5.0+		
〃 (S-405暗灰土)	11	土師 甕a	052		019	18.5*	5.85+		
〃 (S-405暗灰土)	12	土師 甕	052		014	-	4.9+		
〃 (S-405暗灰土)	13	土師 甕	052		011	-	4.0+		
〃 (S-405暗灰土)	14	土師 甕	052		012	-	3.5+		
〃 (S-405暗灰土)	15	土師 甕	052		044	-	4.1+		
〃 (S-405暗灰土)	16	土師 甕	052		016	-	2.0+		
〃 (S-405暗灰土)	17	土師 甕	052		017	-	2.1+		
〃 (S-405暗灰土)	18	土師 甕	052		015	-	3.0+		
〃 (S-405暗灰土)	19	須 蓋1	052		057	12.6*	2.0+		
〃 (S-405暗灰土)	20	須 小蓋a1	052		059	-	2.1+		
〃 (S-405暗灰土)	21	須 蓋c3	052		001	14.7*	2.35		
〃 (S-405暗灰土)	22	須 蓋c3	052		061	16.4*	0.9+		(ヘラ)・内底ナデ○
〃 (S-405暗灰土)	23	須 蓋c3	052		003	19.0*	3.05		
〃 (S-405暗灰土)	24	須 蓋3	052		037	15.7*	1.1+		
〃 (S-405暗灰土)	25	須 蓋3	052		064	17.2*	2.9		(ヘラ)・内底ナデ○
〃 (S-405暗灰土)	26	須 蓋3	052		006	17.6*	2.7+		
〃 (S-405暗灰土)	27	須 蓋3	052		041	17.6*	1.4+		
〃 (S-405暗灰土)	28	須 蓋3	052		007	17.8*	1.55+		
〃 (S-405暗灰土)	29	須 蓋3	052		033	17.6*	1.2+		
〃 (S-405暗灰土)	30	須 蓋3	052		002	18.2*	1.7+		

前田 1 次 遺 物 観 察 表 (21)

遺 構		No.	器 種	図版番号	写真番号	R 番号	口 径 cm	高 さ cm	底 径 cm	備 考 (+は欠損、*は復原値)
ISK405暗灰土	(S-405暗灰土)	31	須 蓋3	052		048	18.4*	0.7+		
〃	(S-405暗灰土)	32	須 蓋3	052		008	18.3*	1.55+		
〃	(S-405暗灰土)	33	須 坏a	052	57	005	12.5	3.0	9.0	
〃	(S-405暗灰土)	34	須 坏a	052		035	14.0*	3.0	9.9*	一・内底ナデ○・板圧一
〃	(S-405暗灰土)	35	須 坏a	052		023	17.2*	2.5	10.2*	
〃	(S-405暗灰土)	36	須 坏c3	053		056	-	1.9+	10.9*	
〃	(S-405暗灰土)	37	須 坏c2	053		060	-	2.7+	-	
〃	(S-405暗灰土)	38	須 坏c1	053		021	-	1.7+	-	
〃	(S-405暗灰土)	39	須 坏c3	053		034	11.2*	3.9	6.9*	
〃	(S-405暗灰土)	40	須 坏c3	053		040	13.4*	3.8	8.4*	
〃	(S-405暗灰土)	41	須 坏c3	053		049	-	2.0+	9.0*	
〃	(S-405暗灰土)	42	須 坏c3	053		047	-	1.8+	10.4*	
〃	(S-405暗灰土)	43	須 坏c3	053		054	-	1.6+	8.5	
〃	(S-405暗灰土)	44	須 坏c3	053		022	-	2.5+	10.5*	
〃	(S-405暗灰土)	45	須 皿a	053		042	13.2*	1.8	10.1*	
〃	(S-405暗灰土)	46	須 皿a	053		010	15.7*	2.4	13.2*	
〃	(S-405暗灰土)	47	須 皿a	053		038	15.9*	1.9	13.0*	
〃	(S-405暗灰土)	48	須 皿a	053		039	16.7*	2.0	13.4*	
〃	(S-405暗灰土)	49	須 皿a	053		009	18.7*	2.15	16.8*	
〃	(S-405暗灰土)	50	須 鉢	053		055	-	1.5+	7.7	一・内底ナデ○・板圧○
〃	(S-405暗灰土)	51	須 瓶	053		036	-	3.0+		
〃	(S-405暗灰土)	52	瓦 平瓦	053		028	5.7+	4.0+	3.8+	縄目叩 (縦×横×厚)
〃	(S-405暗灰土)	53	土師 製塩土器	053		025	-	9.25+	-	焼塩壺I類
〃	(S-405暗灰土)	54	土師 製塩土器	053		026	-	6.8+	-	焼塩壺I類
〃	(S-405暗灰土)	55	土師 製塩土器	053		029	-	1.8+		焼塩壺I類×
〃	(S-405暗灰土)	56	土師 製塩土器	053		052	-	2.1+	-	焼塩壺I類×
〃	(S-405暗灰土)	57	土師 製塩土器	053		053	-	4.6+	-	焼塩壺I類×
ISK405	(S-405)	1	須 蓋	053		001	15.5*	2.0+		
〃	(S-405)	2	須 坏c3	053		003	-	2.3+	8.6*	
〃	(S-405)	3	須 壺×蓋	053		004	-	1.5+	7.9*	
〃	(S-405)	4	須 高坏脚	053		002	-	4.2+	-	
ISK417白灰土	(S-417白灰土)	1	土師 坏c3	053		016	-	1.1+	9.5*	
〃	(S-417白灰土)	2	土師 坏c3	053	64	021	18.0	4.8	11.8	
〃	(S-417白灰土)	3	土師 皿b	053		015	13.4*	2.3	-	
〃	(S-417白灰土)	4	土師 皿b	053	64	022	13.8	3.1		
〃	(S-417白灰土)	5	土師 皿a×b	053		031	-	1.85+		
〃	(S-417白灰土)	6	土師 甕a	053		020	33.2*	6.15+		
〃	(S-417白灰土)	7	土師 甕a	053		018	30.0*	5.9+		
〃	(S-417白灰土)	8	土師 甕	053		019	23.4*	3.3+		
〃	(S-417白灰土)	9	土師 甕	053		014	-	2.9+		
〃	(S-417白灰土)	10	土師 甕a	053		017	-	6.4+		
〃	(S-417白灰土)	11	土師 甕	054	64	013	6.9+	5.25+		鈎
〃	(S-417白灰土)	12	土師 製塩土器 甕	054		012	-	3.0+		
〃	(S-417白灰土)	13	須 蓋a	054		005	11.8*	1.6		
〃	(S-417白灰土)	14	須 蓋2	054		025	13.0*	1.45		
〃	(S-417白灰土)	15	須 小蓋3	054		026	10.7*	1.7+		
〃	(S-417白灰土)	16	須 蓋3	054		027	13.4*	1.4+		
〃	(S-417白灰土)	17	須 蓋3	054		006	13.6*	1.6		
〃	(S-417白灰土)	18	須 蓋3	054		028	-	1.3+		
〃	(S-417白灰土)	19	須 坏a	054		008	14.4	3.4	9.8	
〃	(S-417白灰土)	20	須 坏a	054		003	14.0*	3.6	10.2	(ヘラ)・内底ナデ○・板圧○
〃	(S-417白灰土)	21	須 坏c3	054		001	13.3*	4.0	9.0*	(ヘラ)・内底ナデ○
〃	(S-417白灰土)	22	須 坏c3	054		002	13.0*	4.1	8.4*	(ヘラ)・内底ナデ○
〃	(S-417白灰土)	23	須 坏c3	054		024	-	2.35+	8.2*	
〃	(S-417白灰土)	24	須 坏c3	054		029	-	1.75+	-	
〃	(S-417白灰土)	25	須 坏c3	054		004	13.4*	4.0	9.0	
〃	(S-417白灰土)	26	須 皿a	054		030	-	1.7+	-	
〃	(S-417白灰土)	27	須 鉢	054		023	10.4*	5.1+		

前田 1 次 遺 物 観 察 表 (22)

遺 構	No.	器 種	図版番号	写真番号	R番号	口 径	高 さ	底 径	備 考
						cm	cm	cm	(+は欠損、*は復原値)
ISK417白灰土 (S-417白灰土)	28	須 鉢	054		007	4.7	2.6		
〃 (S-417白灰土)	29	須 蓋c	054	64	009	13.3	13.8	11.9	
〃 (S-417白灰土)	30	須 甕	054	64	010	-	11.2+		
ISK675濃灰色土 (S-675濃灰色土)	1	弥生 高坏脚	054		001	-	11.5+	-	板付式×
ISK675 (S-675黄灰土①)	1	弥生 甕	028	65	001	21.5	23.8	7.8	板付式
〃 (S-675黄灰土②③⑥)	2	弥生 甕	028	65	001	23.7	23.5	7.4	板付式
〃 (S-675)	3	弥生 壺	054		009	-	2.7+		板付式
〃 (S-675)	4	弥生 壺	054		006	-	4.5+		板付式
〃 (S-675)	5	弥生 壺	054		005	-	4.2+		板付式
〃 (S-675)	6	弥生 壺	054		007	-	5.1+		板付式
〃 (S-675)	5	弥生 大壺	054		004	-	3.7+		板付II式
〃 (S-675)	6	弥生 甕口	054		003	-	6.6+		板付I式
〃 (S-675)	7	弥生 甕	054		008	-	2.2+		板付I式
〃 (S-675)	8	弥生 甕底	054		001	-	6.6+	7.8*	板付I式
〃 (S-675)	9	弥生 甕底	054		002	-	1.9+	9.0*	板付式×
〃 (S-675)	10	縄文 深鉢	054		010	-	3.8+		粗製
ISK681灰色土 (S-681灰色土)	1	土師 器台 (裾部)	055		001	-	6.6+	-	
ISK681 (S-681)	1	須 蓋IVA	055		004	-	2.25+	-	
〃 (S-681)	2	弥生 甕底	055		002	-	3.6+	-	
〃 (S-681)	3	弥生 甕底	055		003	-	3.0+	-	
〃 (S-681)	4	土師 坏	055		005	-	3.0+	-	
〃 (S-681)	5	弥生 手づくね	055		001	5.7*	6.45+	-	
ISK718 (S-718第1層第2群)	1	弥生 壺	055	66	002	-	51.6+	7.3	底2
〃 (S-718第1層第4群)	2	弥生 壺A2c	056	37	006	18.0*	40.3	7.8	底2
〃 (S-718第1層第1群)	3	弥生 壺	056		002	-	8.2+		
〃 (S-718第1層第1群)	4	弥生 壺	056		009	-	15.3+		
〃 (S-718第1層第4群)	5	弥生 壺A2b	056	68	001	9.4	9.7+		
〃 (S-718第1層)	6	弥生 壺A2b	056		009	-	1.8+		
〃 (S-718第1層第1群)	7	弥生 壺D	056		010	-	32.6+	9.4	
〃 (S-718第1層第1群)	8	弥生 壺C2	056		006	14.3*	3.7+		
〃 (S-718第1層)	9	弥生 壺×	056		005	10.4*	2.0+		
〃 (S-718第2群)	10	土師 甕口2×	056		009	-	6.4+		
〃 (S-718)	11	弥生 壺×甕	056		005	-	3.2+		
〃 (S-718)	12	弥生 壺×鉢	056		004	-	2.2+		
〃 (S-718第1層第1群)	13	弥生 壺C3	056		003	11.2*	5.9+		
〃 (S-718第2群)	14	弥生 壺D	057	68	001	14.2*	28.6*	8.2*	底2
〃 (S-718第1層第2群)	15	弥生 甕口2	057		001	22.3*	14.0+		
〃 (S-718第1層)	16	弥生 甕2	057		001	13.8*	19.4	7.0	底2
〃 (S-718第1層第3群)	17	弥生 甕2	057		001	17.1	15.6	6.2	底2
〃 (S-718第1層第1群)	18	弥生 甕	057		011	12.2*	2.8+		口2
〃 (S-718地上直上)	19	弥生 甕D1	057		001	-	4.3+		口1
〃 (S-718地上直上)	20	弥生 甕口	057		003	-	3.1+		口2
〃 (S-718第1層)	21	弥生 鉢4	057		002	23.3*	8.5		
〃 (S-718第1層第1群)	22	弥生 鉢4	057		008	-	8.0+		
〃 (S-718第1層)	23	弥生 鉢4	057		010	-	4.7+		
〃 (S-718第2群)	24	弥生 鉢2	057		007	14.5*	7.2	5.4*	
〃 (S-718第1層第1群)	25	弥生 鉢2	057		001	14.1*	5.3+	4.0*	
〃 (S-718第1層第4群)	26	弥生 手づくね鉢	057	70	002	10.0*	6.2	4.3	
〃 (S-718第1層)	27	弥生 甕底2×	058		004	-	5.8+	6.0*	
〃 (S-718第1層)	28	弥生 甕底1	058		006	-	4.2+	8.6*	
〃 (S-718第1層第1群)	29	弥生 甕底	058		012	-	2.1+	-	
〃 (S-718地上直上)	30	弥生 甕底	058		005	-	2.2+	-	
〃 (S-718)	31	弥生 甕底2	058		003	-	6.9+	6.6	(S-718南北セクション暗褐色北側)
〃 (S-718第2群)	32	弥生 甕底2	058		006	-	8.1+	7.1	
〃 (S-718第1層)	33	弥生 甕底2	058		008	-	3.3+	7.0*	
〃 (S-718第1層第4群)	34	弥生 甕底2	058		005	-	5.6+	6.0*	
〃 (S-718第1層第1群)	35	弥生 甕底2	058		004	-	4.4+	8.1	
〃 (S-718)	36	弥生 壺×甕底2	058		003	-	3.6+	8.4*	

前田 1 次 遺 物 観 察 表 (23)

遺 構	No.	器 種	図版番号	写真番号	R番号	口 径 cm	高 さ cm	底 径 cm	備 考 (+は欠損、*は復原値)
ISK718 (S-718第1層)	37	弥生 甕×甕底2	058		007	-	4.1+	8.6*	
〃 (S-718第1層)	38	弥生 甕底2	058		003	-	3.1+	11.0	
〃 (S-718地上直上)	39	弥生 甕底2	058		004	-	3.3+	-	
〃 (S-718第1層第1群)	40	弥生 甕底×甕底3	058		007	-	5.3+	3.0	
〃 (S-718第1層第4群)	41	弥生 甕底2	058		003	-	5.7+	3.1	
〃 (S-718第2群)	42	弥生 甕底2	058		008	-	4.3+	3.7*	
〃 (S-718)	43	弥生 甕底5b	058		002	-	3.5+	5.0	
〃 (S-718第1層第3群)	44	弥生 甕底2	058		002	-	1.9	6.0	
〃 (S-718第1層第3群)	45	弥生 甕底3	058		004	-	8.5+	6.2	
〃 (S-718第1層第4群)	46	弥生 高坏脚	058		004	-	13.5+	-	
〃 (S-718第1層第3群)	47	弥生 高坏脚	058		003	-	8.3+	-	
〃 (S-718第1層第3群)	48	弥生 高坏脚	058		005	-	10.8+	-	
〃 (S-718第2群)	49	弥生 高坏脚	058		010	-	10.2+	-	
〃 (S-718第1層第3群)	50	弥生 高坏脚	058		006	-	15.0+	-	
〃 (S-718)	51	弥生 高坏脚	058		001	-	11.7+	18.8*	
〃 (S-718第2群)	52	弥生 高坏脚	058		005	-	12.5+	16.4	
〃 (S-718第1層)	53	弥生 高坏2	058		011	-	5.2+	-	
〃 (S-718地上直上)	54	弥生 高坏1	058		002	-	4.0+	-	
〃 (S-718第2群)	55	弥生 器台	059	69	003	15.2	19.0	15.8	
〃 (S-718第2群)	56	弥生 器台	059	69	002	13.8	17.1	15.2	
〃 (S-718第1層第3群)	57	弥生 器台	059	69	007	14.1*	14.6+	-	
〃 (S-718第2群)	58	弥生 器台	059		004	-	16.7+	16.5	
〃 (S-718第1層第1群)	59	弥生 支脚	059		005	6.8	4.5+	-	
〃 (S-718)	60	弥生 手づくね	059	70	001	7.6	3.8		(S-718南北セクション暗褐色北側)
〃 (S-718)	61	弥生 手づくね	059	70	002	8.5	3.6		(S-718南北セクション暗褐色北側)
ISK838暗茶褐色土下層 (S-838暗茶褐色土下層)	1	弥生 甕	059		009	-	9.0+		
〃 (S-838暗茶褐色土下層)	2	弥生 甕	059		008	17.0*	14.9+		
〃 (S-838暗茶褐色土下層)	3	弥生 甕	059	71	001	15.6*	15.6+		
〃 (S-838暗茶褐色土下層)	4	土師 鉢	059	71	005	23.0*	13.0	-	
〃 (S-838暗茶褐色土下層)	5	土師 鉢	059	71	003	19.3*	9.5+		
〃 (S-838暗茶褐色土下層)	6	弥生 鉢	059	72	010	-	5.8+	6.0	
〃 (S-838暗茶褐色土下層)	7	弥生 鉢	060		006	-	11.8+	-	底3
〃 (S-838暗茶褐色土下層)	8	土師 高坏脚1	060		007	-	13.4+	-	
〃 (S-838暗茶褐色土下層)	9	弥生 高坏脚1	060	72	004	-	13.0+	-	
〃 (S-838暗茶褐色土下層)	10	弥生 高坏脚3×	060	72	002	-	9.3+	-	
1ST140 (S-140)	1	土師 坏b×	060		001	-	2.1+	-	
ISD001 (S-1)	1	土師 鉢×	061		004	2.9	5.5	4.0~2.7	把手 幅・長・厚
〃 (S-68)	2	須 坏a×坏c	061		001	-	1.1+	-	
〃 (S-1)	3	弥生 甕D	061		001	-	4.6+	-	
〃 (S-1)	4	弥生 甕×	061		002	-	1.9+	-	
ISD002 (S-2)	1	土師 坏a	061		004	-	0.8+	-	
〃 (S-2)	2	土師 坏a	061		005	-	1.1+	-	(イト)
〃 (S-2)	3	土師 甕底×	061		003	-	1.6+	-	
〃 (S-2)	4	黒B 椀c	061		001	-	1.6+	6.85	
ISD025 (S-25)	1	須 甕c	061		001	-	1.0+	-	(ヘラ)・内底ナゲ○
〃 (S-25)	2	須 甕	061		002	-	3.4+	-	
ISD028 (S-28)	1	土師 坏	061		010	-	3.0+	-	
〃 (S-28)	2	土師 甕×高坏脚	061		004	-	3.5+	11.1*	
〃 (S-28)	3	土師 脚	061		005	-	3.5+	-	
〃 (S-28)	4	須 蓋IV	061		003	-	1.1+	-	
〃 (S-28)	5	須 坏c1	061		009	-	1.5+	-	
〃 (S-28)	6	須 坏c1	061	73	001	13.4*	4.4	9.0*	
〃 (S-28)	7	須 坏c1	061		013	13.2*	4.5	9.7*	
〃 (S-28)	8	須 坏c2	061		006	15.1*	6.0	10.3	
〃 (S-28)	9	須 坏c2	061	73	002	15.2*	5.8	10.2	
〃 (S-28)	10	須 高坏	061	73	007	15.4*	7.9	-	
〃 (S-28)	11	須 獣脚	061		011	3.8	1.7		縦×横 硯又は香炉か

前田 1 次 遺 物 観 察 表 (24)

遺 構	No.	器 種	図版番号	写真番号	R 番号	口 径 cm	高 さ cm	底 径 cm	備 考 (+は欠損、*は復原値)
ISD033 (S-33)	1	弥生 壺口	061		002	-	2.3+		
〃 (S-33)	2	土師 甕	061		004	-	2.5+		
〃 (S-33)	3	土師 坏	061		006	-	4.3+	-	
〃 (S-33)	4	土師 坏	061		005	-	4.6+	-	
〃 (S-33)	5	土師 小型器台	061		003	-	2.2+	-	
〃 (S-33)	6	縄文 浅鉢	061		001	-	2.1+		
ISD034 (S-34)	1	土師 坏a	061		006	-	1.2+	-	
〃 (S-34)	2	土師 壺	061		008	10.5	7.3		鈔・長×幅
〃 (S-34)	3	須 蓋c	061		002	-	1.5+		
〃 (S-34)	4	須 蓋2	061		001	-	1.6+		
〃 (S-34)	5	須 坏a	061		003	-	1.3+	-	
〃 (S-34)	6	須 坏c3	061		004	-	2.0+	-	
〃 (S-34)	7	須 坏c3	061		005	-	1.7+	-	
〃 (S-34)	8	須 壺底	061		007	-	5.5+	9.2*	
ISD067 (S-67)	1	須 蓋3	062		004	-	1.1+		
〃 (S-67)	2	須 坏c3	062		001	-	1.4+	8.4*	
〃 (S-67)	3	須 皿a	062		003	-	1.9+	-	
〃 (S-67)	4	須 坏c3	062		002	-	3.7+	7.3*	
ISD100暗褐色土 (S-100暗褐色土)	1	土師 蓋c	062		032	-	1.1+		
〃 (S-100暗褐色土)	2	土師 蓋4	062	76	018	-	1.45+		
〃 (S-100暗褐色土)	3	土師 坏a	062		025	-	2.9+	7.4*	
〃 (S-100暗褐色土)	4	土師 把手	062		036	4.0	5.5		長×幅
〃 (S-100暗褐色土)	5	土師 鉢	062		024	-	5.3+	-	
〃 (S-100暗褐色土)	6	須 小蓋	062	74	028	9.8*	3.8+		
〃 (S-100暗褐色土)	7	須 小蓋	062	74	026	-	3.3+		
〃 (S-100暗褐色土)	8	須 小蓋	062		033	8.4*	2.7+		
〃 (S-100暗褐色土)	9	須 小蓋	062		034	8.5*	3.5+		
〃 (S-100暗褐色土)	10	須 小蓋	062		027	9.0*	4.0		
〃 (S-100暗褐色土)	11	須 小蓋1	062		006	11.0*	1.9+		
〃 (S-100暗褐色土)	12	須 小蓋1	062	74	031	11.0*	2.4		
〃 (S-100暗褐色土)	13	須 小蓋1	062	74	021	12.6*	2.5+		
〃 (S-100暗褐色土)	14	須 蓋1	062	76	017	-	2.1+		
〃 (S-100暗褐色土)	15	須 蓋1	062		029	-	1.45+		
〃 (S-100暗褐色土)	16	須 蓋3	062		023	-	1.0+		
〃 (S-100暗褐色土)	17	須 蓋3	062	76	030	-	1.4+		
〃 (S-100暗褐色土)	18	須 蓋3	062	76	007	-	1.05+		
〃 (S-100暗褐色土)	19	須 蓋c	062	76	008	-	1.5+		
〃 (S-100暗褐色土)	20	須 蓋3	062	76	014	12.2*	1.4+		
〃 (S-100暗褐色土)	21	須 蓋3	062		022	18.0*	1.5+		
〃 (S-100暗褐色土)	22	須 蓋3	062	76	004	19.6*	1.2+		
〃 (S-100暗褐色土)	23	須 坏a	062	76	005	12.7*	3.7	8.0	
〃 (S-100暗褐色土)	24	須 坏a×c	062		013	12.8*	3.15+	-	
〃 (S-100暗褐色土)	25	須 坏c3	062		015	-	1.3+	6.0*	
〃 (S-100暗褐色土)	26	須 坏c3	062	76	016	-	1.15+	8.6*	
〃 (S-100暗褐色土)	27	須 坏c3	062	74	002	13.0*	3.5	9.6*	
〃 (S-100暗褐色土)	28	須 坏c3	062	76	003	-	1.7+	-	
〃 (S-100暗褐色土)	29	須 鉢	062	76	038	-	3.9+	-	
〃 (S-100暗褐色土)	30	須 甕	062	75	009	21.8	10.7+		口縁切り込みあり
〃 (S-100暗褐色土)	31	須 壺	062		001	-	1.49+	-	
〃 (S-100暗褐色土)	32	弥生 高坏	062		037	-	4.7+	-	
〃 (S-100暗褐色土)	33	弥生 ジョッキ形上器×	062		039	-	0.7+	10.3	
ISD100最上層 (S-100最上層)	1	須 甕	063	75	001	21.0	6.8+		
ISD100上層 (S-100上層)	1	弥生 甕	063		001	-	4.7+	-	
ISD100淡灰土 (S-100淡灰土)	1	須 坏a	063		001	-	2.05+	8.8*	
〃 (S-100淡灰土)	2	土師 蓋3	063		002	25.4*	2.0+		
ISD100 (S-100)	1	土師 蓋3	063		002	-	0.9+		
〃 (S-100トレンチ)	2	土師 蓋3	063		001	-	0.9+		
〃 (S-100)	3	土師 坏	063	75	006	-	3.1+	-	

前田 1 次 遺 物 観 察 表 (25)

遺 構	No.	器 種	図版番号	写真番号	R 番号	口 径 cm	高 さ cm	底 径 cm	備 考 (+は欠損、*は復原値)
ISD100 (S-100)	4	須 壺2	063		004	15.4*	2.0+		
〃 (S-100)	5	須 壺3	063		005	-	1.15+		
〃 (S-100トレンチ)	6	須 小坏	063		002	-	2.45+	-	
〃 (S-100トレンチ)	7	須 坏c2	063		003	-	2.4+	-	
〃 (S-100)	8	須 壺b	063		001	-	9.7+	-	
〃 (S-100)	9	須 甕	063		003	21.8	15.2+	-	
ISD125 (S-125)	1	弥生 甕底	064		003	-	6.2+	11.2*	
〃 (S-125暗褐土)	2	弥生 甕口1	064		003	19.7*	10.3+		
〃 (S-125暗褐土)	3	弥生 甕口1	064		001	21.0*	10.0+		
〃 (S-125)	4	弥生 甕底2	064		001	-	4.7+	9.0*	
〃 (S-125)	5	弥生 甕底	064		002	-	2.5+	3.6*	
〃 (S-125淡褐土)	6	弥生 甕底3	064		001	-	8.4+		
〃 (S-125暗褐土)	7	弥生 高坏脚1	064		002	-	15.5+	-	
ISD254 (S-254)	1	弥生 甕口A1	064		003	-	3.0+		
〃 (S-254)	2	弥生 甕底	064		002	-	3.4+	8.4*	
〃 (S-254)	3	土師 鉢底7	064	77	001	19.2*	10.6	4.9	
ISD525 (S-525)	1	黒B 椀c	064	77	001	-	2.2+	6.8	
ISX004 (S-4)	1	須 壺	065		004	-	4.7+		
〃 (S-4)	2	白磁 椀V4×VIII	065		002	-	2.5+	-	
〃 (S-4)	3	青磁 皿1-2 b	065		001	-	2.45+	-	越州窯系青磁
〃 (S-4)	4	陶器 壺	065		003	-	3.5+	-	朝鮮系無軸陶器
ISX023暗茶土 (S-23暗茶土)	1	土師 鉢1	065	77	001	23.4*	11.4		底4
ISX039 (S-39)	1	弥生 甕	065		001	-	2.6+	8.7*	
ISX051 (S-51)	1	弥生 甕口A2b	065		004	-	6.0+		
〃 (S-51)	2	弥生 甕口A2b	065		001	-	2.6+		
〃 (S-51)	3	弥生 甕	065	79	009	38.4*	18.8+		口2
〃 (S-51)	4	弥生 甕	065		008	46.0*	26.15+		口2
〃 (S-51)	5	弥生 甕	066		007	19.4*	8.0+		口2
〃 (S-51)	6	弥生 甕口	066		005	-	2.6+		
〃 (S-51)	7	弥生 甕	066		003	-	8.8+		
〃 (S-51)	8	弥生 甕	066	79	010	-	14.0		底3
〃 (S-51)	9	弥生 高坏1	066		002	-	8.0+	-	
〃 (S-51)	10	弥生 小型器台	066		006	-	2.0+	-	
ISX061 (S-61)	1	弥生 手づくね 坏	066	80	002	6.7	3.9	-	
〃 (S-61)	2	弥生 手づくね 坏	066	80	004	12.0	5.7	5.6	
〃 (S-61)	3	弥生 手づくね 坏	066	80	003	8.0	7.7	5.2	
〃 (S-61)	4	弥生 手づくね 坏	066	80	001	-	2.4+	2.6	
ISX077 (S-77)	1	土師 甕	066		002	-	2.0+		
〃 (S-77)	2	弥生 高坏脚	066		003	-	3.4+	-	
〃 (S-77)	3	弥生 鉢	066		004	-	6.7+		底7
〃 (S-77)	4	縄文 浅鉢	066		001	-	1.7+		
ISX112 (S-112茶褐土)	1	弥生 甕A2b	066		011	-	4.1+		
〃 (S-112茶褐土)	2	弥生 甕	066		007	-	5.0+		
〃 (S-112茶褐土)	3	弥生 甕	066		005	-	5.1+		
〃 (S-112茶褐土)	4	弥生 甕×脚	066		008	-	3.3+	-	
〃 (S-112茶褐土)	5	弥生 甕	066		010	-	8.5+		口1
〃 (S-112茶褐土)	6	弥生 甕	066		003	-	3.1+		口1
〃 (S-112茶褐土)	7	弥生 甕	066		009	-	3.5+		口2
〃 (S-112茶褐土)	8	弥生 甕	066		006	-	4.3+		口2
〃 (S-112茶褐土)	9	弥生 甕	066		004	-	3.0+		口2
〃 (S-112茶褐土)	10	弥生 甕	066		016	-	5.9+	7.6	底2
〃 (S-112茶褐土)	11	弥生 甕	066		017	-	8.4+	9.6	底2
〃 (S-112茶褐土)	12	弥生 甕	066		015	-	6.8+	-	底2
〃 (S-112茶褐土)	13	弥生 甕	066		014	-	3.0+	-	底2×
〃 (S-112茶褐土)	14	弥生 器台	066		013	7.4*	6.2+	-	
〃 (S-112茶褐土)	15	弥生 器台	066		002	8.6*	6.0+	-	
〃 (S-112茶褐土)	16	弥生 器台	066		001	11.2*	6.6+	-	
〃 (S-112茶褐土)	17	弥生 器台	066		012	11.3*	11.2+	-	

前田 1 次 遺 物 観 察 表 (26)

遺 構	No.	器 種	図版番号	写真番号	R番号	口 径 cm	高 さ cm	底 径 cm	備 考 (+は欠損、*は復原値)
ISX135	(S-145)	1 弥生 壺A3	067	81.92	059	22.3*	34.9*		底3
〃	(S-145)	2 弥生 壺A3	067	82	068	36.4	19.2+		
〃	(S-145)	3 弥生 壺A×	067		062	-	11.0+		
〃	(S-145)	4 弥生 壺A3	067		061	-	7.3+		
〃	(S-145)	5 弥生 壺C3	068	83	035	11.0	17.6		底3
〃	(S-145)	6 弥生 壺C3	068	83	037	10.0*	21.4	4.8	底3
〃	(S-145)	7 弥生 壺C3	068		009	14.2*	3.4+		
〃	(S-145)	8 弥生 壺C3	068		038	11.6	15.35		底4
〃	(S-145)	9 弥生 壺B2	068		019	9.8	17.0		底4
〃	(S-145)	10 弥生 鉢A	068	86	030	17.2*	11.8		底4
〃	(S-145)	11 弥生 甕	068		032	16.2*	21.7*	4.3	口2底3
〃	(S-145)	12 弥生 甕	068	85.92	039	15.6	21.7	4.5	口2底3
〃	(S-145)	13 弥生 甕	068		031	15.8*	20.2	4.0	口2底3
〃	(S-145)	14 弥生 甕	069	85	040	15.9*	19.1		口2底3
〃	(S-145)	15 弥生 甕口2	069		010	18.8*	6.7+		
〃	(S-145)	16 古土師 甕	069		008	22.0*	6.6+		
〃	(S-145)	17 弥生 甕	069		026	20.6*	9.8+		口1
〃	(S-145)	18 弥生 甕	069		028	24.2*	12.25+		口1
〃	(S-145)	19 弥生 甕	069		033	24.4*	8.4+		口1
〃	(S-145)	20 弥生 甕	069		023	25.8*	6.1+		口1
〃	(S-145)	21 弥生 甕	069		012	27.0*	9.0+		口1
〃	(S-145)	22 弥生 甕	069		024	18.0*	8.0+		口1
〃	(S-145)	23 弥生 甕	069	86	052	17.0*	9.0		口1 搬入系 (内面ケズリ)
〃	(S-145)	24 弥生 甕	069		013	-	17.5+		口1
〃	(S-145)	25 弥生 甕	069		027	-	8.15+		口1
〃	(S-145)	26 弥生 甕	069		020	-	3.0+		
〃	(S-145)	27 弥生 甕	070		049	-	9.2+	-	底4
〃	(S-145)	28 弥生 甕	070		047	-	8.8+	-	底3
〃	(S-145)	29 弥生 壺	070		044	-	5.9+	-	底3
〃	(S-145)	30 弥生 甕	070		014	-	7.0+	-	底3
〃	(S-145)	31 弥生 甕	070		041	-	4.2+	5.6*	底5b
〃	(S-145)	32 弥生 甕	070		021	-	3.4+	-	底2
〃	(S-145)	33 弥生 甕	070		048	-	4.3+	-	底4
〃	(S-145)	34 弥生 甕	070		055	-	5.7+	-	底3
〃	(S-145)	35 弥生 鉢1	070	87.92	036	33.75	14.6		底3
〃	(S-145)	36 弥生 鉢1	070		056	20.0*	10.2+		
〃	(S-145)	37 弥生 鉢1	070		057	23.6*	12.0+		
〃	(S-145)	38 弥生 鉢1-3	070	87.92	022	24.8	16.4		底3・16.0~16.4
〃	(S-145)	39 弥生 鉢1	070	88	003	19.7	11.95		底3
〃	(S-145)	40 弥生 鉢1	071	89	004	13.0	7.4	-	7.4~6.7
〃	(S-145)	41 弥生 鉢	071	88.92	045	14.8*	7.5+	-	
〃	(S-145)	42 弥生 鉢	071	88.92	005	15.2	6.25	-	6.25~6.6
〃	(S-145)	43 弥生 鉢1	071	88	007	11.6	8.5	4.0	8.5~4.0
〃	(S-145)	44 弥生 脚付鉢	071		006	-	6.6+	-	
〃	(S-145)	45 弥生 手づくね坏	071		051	8.4	5.3		
〃	(S-145)	46 弥生 手づくね坏	071	89	050	8.0	4.0	-	
〃	(S-145)	47 弥生 高坏A2	071	91.92	025	-	18.3+	17.0*	
〃	(S-145)	48 弥生 高坏A3	071	91	029	26.0*	14.1+	-	
〃	(S-145)	49 弥生 高坏坏2	071		002	34.0	7.0+	-	
〃	(S-145)	50 弥生 高坏坏3	071		011	29.2*	4.0+	-	
〃	(S-145)	51 弥生 高坏坏3	071		046	26.0*	4.9+	-	
〃	(S-145)	52 弥生 高坏坏3	071		001	-	3.8+	-	
〃	(S-145)	53 弥生 高坏脚	071		054	-	10.2+	-	脚1
〃	(S-145)	54 弥生 高坏脚1	071		016	-	15.2+	15.4	脚1
〃	(S-145)	55 弥生 高坏脚1	071		015	-	14.5+	15.8	脚1
〃	(S-145)	56 弥生 高坏坏3	072		058	32.5	5.7+	-	
〃	(S-145)	57 弥生 高坏坏3	072		053	37.3+	7.5+	-	
〃	(S-145)	58 弥生 高坏	072		017	-	15.4+	16.6*	脚1

前田 1 次 遺 物 観 察 表 (27)

遺 構	No.	器 種	図版番号	写真番号	R番号	口 径 cm	高 さ cm	底 径 cm	備 考 (+は欠損、*は復原値)
ISX135 (S-145)	59	弥生 器台1	072	90.92	018	15.0	21.8	15.9	
〃 (S-145)	60	弥生 器台1	072	90	034	15.8	18.7	19.8*	
〃 (S-145)	61	弥生 器台2	072		043	12.6*	4.7+	-	
〃 (S-145)	62	弥生 器台	072		042	-	6.1+	14.8*	
ISX145 (S-135)	1	弥生 甕口2	072		001	56.2*	47.0+		
ISX157 (S-157)	1	土師 椀c	073	93	001	13.9	5.5	7.9	
ISX158 (S-158)	1	土師 坏a	073	93	001	11.85	3.65	7.0	
ISX171 (S-171)	1	弥生 甕	073		001	-	9.9+		口2
ISX275 (S-275)	1	土師 甕B	073		002	11.6*	5.8+		
〃 (S-275)	2	土師 甕	073		001	10.8*	5.6+		
〃 (S-275)	3	土師 甕	073	94	004	12.4*	14.4+		底4×
ISX332 (S-332)	1	弥生 甕	073		002	-	2.8+		板付式
〃 (S-332)	2	弥生 甕	073		001	-	2.8+	-	板付式
ISX349 (S-349)	1	須 小蓋1	073	95	007	11.0*	2.8		
〃 (S-349)	2	須 蓋1	073	95	006	-	1.4+		
〃 (S-349)	3	須 蓋3	073	95	003	-	1.4+		
〃 (S-349)	4	須 蓋3	073	95	004	-	1.2+		
〃 (S-349)	5	須 蓋3	073		005	-	1.4+		
〃 (S-349)	6	須 高坏脚	073	95	001	-	10.1+	13.0*	
〃 (S-349)	7	須 短頸甕	073	95	002	7.8*	12.8+		
〃 (S-349)	8	須 甕	073		008	-	3.0+		
〃 (S-349)	9	土師 把手	073	95	010	5.0	6.0		縦×横
〃 (S-349)	10	土師 甕	073		009	-	3.2+		
ISX350 (S-350)	1	弥生 甕A2c	074		006	-	3.0+		
〃 (S-350)	2	弥生 甕	074		003	-	4.3+		
〃 (S-350)	3	弥生 甕	074		007	-	1.2+		
〃 (S-350)	4	土師 甕底3	074		008	-	5.2+	4.5	
〃 (S-350)	5	弥生 甕×鉢の脚	074		002	-	5.1+	8.6*	脚2
〃 (S-350)	6	弥生 鉢1	074	94	001	18.8*	8.6+		
〃 (S-350)	7	弥生 鉢1	074		005	15.4*	6.5	-	
〃 (S-350)	8	弥生 鉢1	074		004	-	3.8+	-	
〃 (S-350)	9	弥生 高坏	074		010	29.6*	8.4+	-	坏3
〃 (S-350)	10	弥生 高坏	074	94	009	30.7*	20.0	14.4*	坏3脚1
ISX356 (S-356)	1	弥生 甕A2	074		001	-	3.2+		
〃 (S-356)	2	弥生 甕	074		002	-	4.4+		
ISX495 (S-495)	1	土師 蓋3	074		007	18.6*	1.3+		
〃 (S-495)	2	土師 蓋3	074		011	-	1.9+		
〃 (S-495)	3	土師 坏d	074		009	-	0.65+	-	
〃 (S-495)	4	土師 皿	074		012	-	1.7+	-	
〃 (S-495)	5	土師 鉢C	074	78	013	-	7.15+		
〃 (S-495)	6	土師 高坏脚	074	78	016	-	14.8+	14.4	
〃 (S-495)	7	土師 甕	074		010	-	6.65+		
〃 (S-495)	8	土師 甕	074		008	-	3.4+		
〃 (S-495)	9	土師 甕	074		014	-	3.8+		
〃 (S-495)	10	土師 甕	074		015	-	3.5+		
〃 (S-495)	11	須 蓋3	074		003	-	1.65+		
〃 (S-495)	12	須 坏a	074		002	13.9*	3.9	8.6*	
〃 (S-495)	13	須 坏a	074		006	-	1.5+	8.8*	
〃 (S-495)	14	須 坏c	074		001	-	1.75+	10.9*	
〃 (S-495)	15	須 皿	074		004	-	1.75+	-	
〃 (S-495)	16	須 甕底	074		005	-	1.65+		
ISX527 (S-527)	1	須 坏c	075		001	-	1.2+		転用碗、内面に墨痕あり
ISX548 (S-548)	1	土師 坏c3	075		010	18.2*	5.3	11.2	
〃 (S-548)	2	土師 甕a	075		012	28.2*	12.4+		
〃 (S-548)	3	土師 甕	075		009	-	2.8+		
〃 (S-548)	4	須 蓋3	075		004	13.2*	2.5		
〃 (S-548)	5	須 蓋c3	075		007	15.1*	1.6		
〃 (S-548)	6	須 坏a	075		006	-	3.3+	-	

前田 1 次 遺 物 観 察 表 (28)

遺 構	No.	器 種	図版番号	写真番号	R 番号	口 径		高 さ		底 径	備 考 (+は欠損、*は復原値)
						cm	cm	cm	cm		
ISX548	(S-548)	7	須 坏c3	075		008	-	2.4+	7.7*		
〃	(S-548)	8	須 坏c3	075		001	-	2.2+	9.0*		
〃	(S-548)	9	須 坏c3	075		003	-	1.4+	10.4*		
〃	(S-548)	10	須 碗c3	075		002	17.6*	5.4	11.5*		
〃	(S-548)	11	須 高坏脚	075	78	013	-	13.6+	-		
〃	(S-548)	12	須 高坏脚	075		005	-	2.2+	-		
〃	(S-548)	13	須 甕	075		015	-	2.0+	-		
〃	(S-548)	14	須 甕	075		016	-	5.9+	-		
〃	(S-548)	15	須 甕	075		014	-	8.3+	-		
〃	(S-548)	16	瓦 平瓦	075		017	10.0	13.5	7.6	(細目叩)	
ISX563	(S-563)	1	土師 壺	076		001	17.0*	15.2	4.4*	口2底2	
ISX571	(S-571)	1	黒A 碗c	076		001	14.5*	5.6+	-		
ISX690	(S-333)	1	土師 坏c	076		001	-	1.5+	-		
〃	(S-362)	2	須 小蓋1	076		001	11.1*	2.6+	-	(ヘラ)・内底ナデ○・板圧一	
〃	(S-330)	3	須 蓋3	076		001	-	1.3+	-		
〃	(S-338)	4	須 坏c3	076		001	-	0.8+	-	一・内底ナデ○・板圧一	
橙粘	(橙粘)	1	縄文 浅鉢	077	98	005	-	3.0+	-		
〃	(橙粘)	2	縄文 浅鉢	077	98	004	-	2.2+	-		
〃	(橙粘)	3	弥生 器台	077		003	4.8	5.1	8.1*		
〃	(橙粘)	4	弥生 手すくね坏	077		001	8.0*	2.4	-		
〃	(橙粘)	5	土師 坏a	077	99	002	14.5*	2.7	10.0		
灰砂	(灰砂)	1	縄文 浅鉢	077	98	001	-	2.0+	-		
〃	(灰砂)	2	瓦 平瓦	077		004	6.8	4.4	1.9		
〃	(灰砂)	3	瓦 平瓦	077	99	003	7.4	6.75	1.5	(格子叩)	
茶褐土	(茶褐土)	1	縄文 浅鉢	077	98	006	-	3.5+	-		
〃	(茶褐土)	2	縄文 浅鉢	077	98	005	-	5.0+	-		
〃	(茶褐土)	3	弥生 壺	077	98	004	-	5.3+	-		
〃	(茶褐土)	4	弥生 甕	077		010	-	4.4+	-		
〃	(茶褐土)	5	弥生 甕×甕底	077	98	003	-	3.3+	11.8*	底6	
〃	(茶褐土)	6	弥生 器台2	077		001	13.3*	10.9+	-		
〃	(茶褐土)	7	弥生 高坏	077		002	33.8*	4.4+	-		
〃	(茶褐土)	8	青磁 皿×	077	99	007	-	1.3+	5.0*	中国×朝鮮	
〃	(茶褐土)	9	青磁 皿1-2	077	99	008	-	2.0+	5.0*	同安窯系青磁	
〃	(茶褐土)	10	土師 小皿a	077	99	009	8.4	1.1	6.2		
灰色土	(灰色土)	1	縄文 浅鉢	077		005	-	3.0+	-		
〃	(灰色土)	2	弥生 壺	077		029	17.0*	7.0+	-		
〃	(灰色土)	3	弥生 甕	077		030	-	3.3+	-		
〃	(灰色土)	4	弥生 甕	077		003	-	2.6+	7.6*		
〃	(灰色土)	5	弥生 甕	077		001	-	10.0+	8.3*		
〃	(灰色土)	6	弥生 甕	077		004	-	8.2+	7.5*		
〃	(灰色土)	7	弥生 脚付鉢	077		056	-	4.0+	-		
〃	(灰色土)	8	弥生 鉢	077		055	-	2.7+	3.8*		
〃	(灰色土)	9	須 小蓋1	078	100	006	10.4*	2.5	-		
〃	(灰色土)	10	須 蓋c3	078	100	022	14.2	1.6	-		
〃	(灰色土)	11	須 蓋3	078		018	16.5*	0.8+	-		
〃	(灰色土)	12	須 蓋3	078		017	17.9*	0.65+	-		
〃	(灰色土)	13	須 蓋蓋	078		019	15.4*	2.15+	-		
〃	(灰色土)	14	須 蓋蓋	078		024	-	1.5+	-		
〃	(灰色土)	15	須 小坏c	078		011	8.2*	3.8	6.4*		
〃	(灰色土)	16	須 坏c	078	100	013	13.2*	3.6	7.8*		
〃	(灰色土)	17	須 鉢	078		002	-	3.2+	-		
〃	(灰色土)	18	須 皿a	078		012	14.2*	1.65	11.8		
〃	(灰色土)	19	須 皿a	078		026	13.8*	1.5	10.4*		
〃	(灰色土)	20	須 把手	078		053	2.5	1.4	0.75	縦×横×厚さ	
〃	(灰色土)	21	土師 蓋	078		014	27.2*	2.0+	-		
〃	(灰色土)	22	土師 坏c	078		020	-	1.4+	6.9*	曇凸	
〃	(灰色土)	23	土師 大坏	078		016	-	6.1+	-		
〃	(灰色土)	24	土師 碗c	078		048	-	1.8+	8.8*		

前田 1 次 遺 物 観 察 表 (29)

遺 構	No.	器 種	図版番号	写真番号	R番号	口 径 cm	高 さ cm	底 径 cm	備 考 (+は欠損、*は復原値)
灰色土 (灰色土)	25	土師 椀c	078	100	050	-	1.4+	9.4*	
〃 (灰色土)	26	土師 坏a	078		027	-	2.5+	5.1*	
〃 (灰色土)	27	土師 坏a	078		028	-	3.2+	7.2*	
〃 (灰色土)	28	土師 皿a	078	100	021	10.2*	1.6	6.4*	
〃 (灰色土)	29	土師 小皿a	078		023	10.0*	1.8	7.8	
〃 (灰色土)	30	土師 皿a	078		009	17.0*	1.9	12.6*	
〃 (灰色土)	31	土師 皿a	078		049	19.2*	1.8	16.1*	
〃 (灰色土)	32	黒A 椀	078		015	-	3.4+	-	
〃 (灰色土)	33	白磁 水注甕	078	100	057	-	1.1	-	
〃 (灰色土)	34	土師 製塩土器	078	100	025	-	7.0+	-	焼塩甕II類
〃 (灰色土)	35	土師 製塩土器	078		010	-	4.7+	-	焼塩甕I類
〃 (灰色土)	36	土師 製塩土器	078		031	-	2.8+	-	焼塩甕I類
淡灰土 (淡灰土)	1	縄文 深鉢	078	98	001	-	3.7+	-	
表土 (表土)	1	弥生 壺	078	105	006	-	3.5+	-	
〃 (表土)	2	弥生 壺口	078	105	001	14.2*	5.8+	-	
〃 (表土)	3	弥生 鉢 (×脚)	078		002	-	8.0+	-	
〃 (表土)	4	弥生 高环脚	078	105	003	-	14.6+	-	
〃 (表土)	5	土師 小皿a	079	104	011	8.8*	1.1	7.0*	
〃 (表土)	6	土師 小皿a	079	104	014	8.5*	1.1	6.2*	
〃 (表土)	7	土師 小皿a	079	104	013	8.0*	1.5	6.3*	
〃 (表土)	8	土師 小皿a	079	104	012	8.4*	1.5	6.6*	
〃 (表土)	9	土師 坏a	079	104	015	14.1*	2.3	9.9*	
〃 (表土)	10	土師 製塩土器 甕	079	103	010	14.7*	6.9+	-	玄界灘式
〃 (表土)	11	瓦 罎	079	102	008	6.7	8.0	4.1	
〃 (表土)	12	瓦 平瓦	079	102	017	8.3	5.5	1.8	(縄目叩)
〃 (表土)	13	瓦 平瓦	079	102	009	6.0	5.5	1.8	(縄目叩)
〃 (表土)	14	瓦 平瓦	079	102	004	13.8	12.1	2.9	(縄目叩)
〃 (表土)	15	瓦 平瓦	079	101	018	18.0	16.2	2.5	(縄目叩)

前田 1 次 土 製 品 観 察 表

遺 構	No.	種別	器種	図版番号	写真番号	R番号	縦 cm	横 cm	厚さ cm	備 考 (+は欠損、*は復原値)
IS1005 (S-5j)	1	土製品	焼土塊	080	106	001	3.1	4.8	2.5	
IS1030茶色土 (S-30茶色土)	1	土製品	焼土塊	080	106	014	3.9	2.9	4.4	
IS1050② (S-50②)	1	土製品	焼土塊	080	106	003	2.9	4.0	2.2	
IS1050灰色土 (S-50灰色土)	1	土製品	焼土塊	080	106	021	2.3	2.0	1.8	
IS1060暗茶褐色土 (S-60暗茶褐色土)	1	土製品	投弾	080	106	016	1.8	1.7	1.7	
〃 (S-60暗茶褐色土)	2	土製品	焼土塊	080	106	009	4.85	7.25	2.4	
IS1120 (S-120)	1	土製品	焼土塊	080	106	002	3.4	3.2	2.0	
IS1080茶褐色土 (S-80茶褐色土)	1	土製品	焼土塊	080	106	008	2.4	1.7	1.7	
IS1080c (S-80c)	1	土製品	焼土塊	080	106	001	2.2	3.4	1.6	
IS1080e (S-80e)	1	土製品	焼土塊	080	106	002	2.7	1.8	1.4	
IS1200 (S-200)	1	土製品	投弾	080	106	023	2.3	2.1	1.8	
IS1220カマド内 (S-200カマド内)	1	土製品	焼土塊	080	106	002	2.1	1.8	1.6	
〃 (S-200カマド内)	2	土製品	焼土塊	080	106	004	2.4	2.0	1.6	
〃 (S-200カマド内)	3	土製品	焼土塊	080	106	003	1.7	2.0	1.2	
IS1220f (S-220f)	1	土製品	焼土塊	080	106	001	2.7	3.4	1.7	
IS1250 (S-250)	1	土製品	焼土塊	080	106	004	4.7	4.3	2.9	
IS1250黒灰土 (S-250黒灰土)	1	土製品	円盤状製品	080	106	012	2.4	2.0	1.0	
IS1345黒灰土 (S-345黒灰土)	1	土製品	紡錘車	081	107	002	6.15	5.3	0.7	
〃 (S-345黒灰土)	2	土製品	紡錘車	081	107	001	5.4	5.7	0.7	
〃 (S-345黒灰土)	3	土製品	メンコ	081	107	023	2.9	4.4	0.6	
ISK130暗褐色土 (S-130暗褐色土)	1	土製品	焼土塊	081	107	035	9.2	5.5	4.4	
ISK184灰色土 (S-184灰色土)	1	土製品	円盤状製品	081	107	004	2.0	2.4	0.9	
ISK217 (S-217)	1	土製品	焼土塊	081	107	006	4.75	7.15	2.0	
ISK270 (S-270)	1	土製品	焼土塊	081	107	004	4.8	2.1	1.1	
ISK348 (S-348)	1	土製品	焼土塊	081	107	017	5.0	4.7	2.6	
ISK368 (S-368)	1	土製品	焼土塊	081	107	007	3.2	6.0	1.9	
〃 (S-368)	2	土製品	焼土塊	081	107	006	3.8	2.3	1.6	
ISK405淡灰土 (S-405淡灰土)	1	土製品	焼土塊	082	108	018	4.5	5.5	3.5	
ISK405黒灰土 (S-405黒灰土)	1	土製品	焼土塊	082	108	060	5.3	4.3	1.8	
〃 (S-405黒灰土)	2	土製品	焼土塊	082	108	057	10.1	6.5	5.1	
〃 (S-405黒灰土)	3	土製品	焼土塊	082	108	059	8.8	5.9	3.4	
〃 (S-405黒灰土)	4	土製品	焼土塊	082	108	058	7.9	6.45	2.4	
〃 (S-405黒灰土)	5	土製品	焼土塊	082	108	061	3.8	2.3	1.25	
ISK405暗灰土 (S-405暗灰土)	1	土製品	焼土塊	083	109	031	5.35	3.2	4.5	
〃 (S-405暗灰土)	2	土製品	焼土塊	083	109	030	7.05	5.65	1.9	
〃 (S-405暗灰土)	3	土製品	焼土塊	083	109	027	5.3	4.9	3.9	
〃 (S-405暗灰土)	4	土製品	焼土塊	083	109	032	3.55	4.25	2.4	
〃 (S-405暗灰土)	5	土製品	土玉	083	109	020	1.65	1.5	1.5	
ISK681 (S-681)	1	土製品	焼土塊	083	109	006	2.9	2.75	1.8	
ISD100暗褐色土 (S-100暗褐色土)	1	土製品	焼土塊	084	110	019	5.05	3.7	2.4	
〃 (S-100暗褐色土)	2	瓦類	埴	084	110	020	5.35	9.4	4.0	
ISX135上層 (S-145)	1	土製品	円盤状製品	084	110	063	2.3	2.0	0.6	
ISX548 (S-548)	1	土製品	焼土塊	084	110	001	4.8	4.1	2.7	
ISX690 (S-333)	1	土製品	不明品	084	110	002			2.8+	
灰砂 (灰砂)	1	土製品	焼土塊	084	110	002	3.55	2.75	1.3	
灰色土 (灰色土)	1	土製品	焼土塊	084	110	051	4.3	2.25	3.5	
〃 (灰色土)	2	土製品	加工土器片	084	110	054	3.15	3.05	3.0	
表土 (表土)	1	土製品	棒状製品	084	110	016	6.7	3.8	3.3	
〃 (表土)	2	土製品	棒状製品	084	110	005	3.5	3.5	2.6	

前田 1 次 金 属 製 品 観 察 表 (1)

遺 構	No.	種別	器種	図版番号	写真番号	R番号	縦 cm	横 cm	厚さ cm	備 考 (+は欠損、*は復原値)
ISB170 (S-409)	1	鉄製品	鉄釘	102	131	001	4.3	0.7	0.7	
ISA165 (S-426)	1	鉄製品	鉄釘	102	131	001	4.6	1.1	0.7	
ISA190 (S-439a)	1	鉄製品	鉄釘	102	131	001	3.5	0.8	0.5	
ISI030 (S-30暗褐色)	1	鉄製品	刀子	102	131	003	4.4	1.4	0.75	
〃 (S-30暗褐色)	2	鉄製品	刀子	102	131	001	4.4	0.9	0.45	
〃 (S-30暗褐色)	3	鉄製品	刀子	102	131	002	2.1+	7.5+	0.45	
〃 (S-30暗褐色)	4	鉄製品	円盤状鉄製品	102	131	004	3.0	3.3	0.5	
ISI101淡茶褐色 (S-101淡茶褐色)	1	鉄製品	手斧	102	131	023	2.1	4.5	0.3	
〃 (S-101淡茶褐色)	2	鉄製品	鉄釘	102	131	021	2.9	0.6	0.6	
〃 (S-101淡茶褐色)	3	鉄製品	鉄釘	102	131	022	1.2	1.5	0.5	
〃 (S-101淡茶褐色)	4	鉄製品	鉄鏝	102	131	024	12.1	3.2	0.4	
ISI101壁溝 (S-101壁溝)	1	鉄製品	板状鉄製品	102	133	001	2.1	1.6	0.3	
ISI160f (S-160f)	1	鉄製品	鉄鏝	103	132	002	3.5	2.8	0.4	
ISI180暗褐色 (S-180暗褐色)	1	鉄製品	鉄釘	103	132	005	3.35	0.7	0.7	
ISI183黒灰土 (S-183黒灰土)	1	鉄製品	斧	103	132	002	10.0	5.5	2.7	
〃 (S-183黒灰土)	2	鉄製品	鎌	103	132	001	2.7+	5.0+	0.8	
ISI210貼り床埋土 (S-210貼り床埋土)	1	鉄製品	鉄鏝	103	132	003	5.0	3.1	0.5	
ISI210b下層 (S-210b下層)	1	鉄製品	槍鉋	103	132	004	3.1	1.1	0.3	
ISI250黒灰土 (S-250黒灰土)	1	鉄製品	釘	103	132	013	3.5	2.7	0.7	
ISI310 (S-310)	1	鉄製品	刀子	103	132	007	3.3	14.8	0.5	
〃 (S-310)	2	鉄製品	槍鉋	103	132	006	3.5	1.4	0.3	
〃 (S-310)	3	鉄製品	鉄鏝	103	132	005	7.9	2.1	0.55	
〃 (S-310㊸)	4	鉄製品	斧	104	133	001	12.5	5.6	3.5	
ISI355 (S-355)	1	鉄製品	袋状斧	104	132	002	1.8	2.9	0.4	
ISI440暗灰土 (S-440暗灰土)	1	鉄製品	鍬	104	132	001	5.7	0.6	0.7	
ISI510 (S-510㊸)	1	鉄製品	鍬	104	133	001	7.35	7.2	4.6	
〃 (S-510㊸)	2	鉄製品	鎌	104	133	001	3.2	8.4	0.55	
〃 (S-510㊸)	3	鉄製品	斧	105	134	001	11.4	5.1	2.8	
〃 (S-555)	4	鉄製品	刀子	105	134	017	1.2	4.0+	0.35	
〃 (S-510)	5	鉄製品	板状鉄製品	105	134	012	2.0	2.6	0.4	刀子×
〃 (S-510)	6	鉄製品	板状鉄製品	105	134	013	2.6	2.9	0.5	
〃 (S-510)	7	鉄製品	板状鉄製品	105	134	014	2.6	3.5	0.4	刀子×
ISI540a (S-540a)	1	鉄製品	釘	105	134	001	4.7	1.1	0.9	
ISI550茶褐色 (S-550茶褐色)	1	鉄製品	手鎌	105	134	025	1.95	5.4	0.4	
ISI560暗褐色 (S-560暗褐色)	1	銅製品	銅鏝	105	134	001	3.5	1.5	0.5	
ISI570 (S-570)	1	鉄製品	鏝	105	134	001	7.5+	1.4+	0.9	
ISI655黒灰土 (S-655黒灰土)	1	鉄製品	槍鉋	105	134	001	4.3	1.3	0.35	
ISK130暗褐色 (S-130暗褐色)	1	鉄製品	釘	106	135	069	3.7	0.6	0.5	
〃 (S-130暗褐色)	2	鉄製品	釘	106	135	070	3.1	0.6	0.4	
〃 (S-130暗褐色)	3	鉄製品	釘	106	135	071	2.1	0.6	0.3	
〃 (S-130暗褐色)	4	鉄製品	釘	106	135	072	1.6	0.5	0.4	
〃 (S-130暗褐色)	5	鉄製品	板状鉄製品	106	135	068	2.4	2.4	0.4	刀子×
〃 (S-130暗褐色)	6	金属製品	鋳滓	106	135	074	1.9	2.0	1.5	
ISK184 (S-184)	1	金属製品		106	135	039	5.5	7.0	3.5	
〃 (S-184)	2	鉄製品	鏝	106	135	035	3.0	1.2+	0.6	
〃 (S-184)	3	鉄製品	刀子	106	135	038	1.1	5.3	0.3	
〃 (S-184)	4	鉄製品	刀子	106	135	036	1.2	7.5+	0.65	
〃 (S-184)	5	鉄製品	刀子	106	135	034	1.7	9.8+	0.8	
ISK217 (S-217)	1	金属製品	鋳滓	106	135	020	2.0	1.85	1.7	
ISK244 (S-244)	1	鉄製品	槍鉋	106	135	004	4.2	1.4	0.4	
ISK304 (S-304)	1	鉄製品	釘	106	135	005	3.8	0.7	0.6	
ISK347白色焼土 (S-347白色焼土)	1	鉄製品	釘	106	135	005	2.6	1.2	0.4	
ISK347 (S-347㊸)	1	金属製品		106	135	001	2.1	1.9	1.1	
〃 (S-347)	2	鉄製品	釘	106	135	007	2.9	0.75	0.7	
〃 (S-347㊸)	3	鉄製品	釘	106	135	001	6.0	0.6	0.5	
ISK405淡灰土 (S-405淡灰土)	1	金属製品	板状鉄製品	107	136	021	1.6	1.8	0.3	
〃 (S-405淡灰土)	2	金属製品	板状鉄製品	107	136	022	2.2	2.1	0.3	
ISK405黒灰土 (S-405黒灰土)	1	金属製品	鋳滓	107	136	065	3.95	4.0	2.9	

前田 1 次 金 属 製 品 観 察 表 (2)

道 構	No.	種別	器種	図版番号	写真番号	R 番号	長さ cm	幅 cm	厚さ cm	備 考 (+は欠損、*は復原値)
ISK405黒灰土 (S-405黒灰土)	2	金属製品	鋳造	107	136	064	2.3	1.5	1.6	
〃 (S-405)	3	鉄製品	釘	107	136	005	3.7	0.8	0.7	
ISK468 (S-468)	1	鉄製品	釘	107	136	001	0.7	1.3	0.2	
ISK551 (S-551)	1	鉄製品	釘	107	136	001	3.2	0.7	0.5	
〃 (S-551)	2	鉄製品	釘	107	136	002	2.65	0.7	0.5	
ISK774 (S-774)	1	鉄製品	斧	107	136	001	7.5	3.1~1.5	3.2~0.8	
ISK836 (S-836)	1	鉄製品	刀子	107	136	001	1.7	1.4	0.5	
1ST140 (S-140)	1	青銅製品	鏡片	107	136	006	2.65	4.6	0.1	7.29g
〃 (S-140)	2	鉄製品	釘	107	136	003	3.3	2.2	0.7	
〃 (S-140)	3	鉄製品	釘	107	136	005	3.9	1.6	0.4	
〃 (S-140)	4	鉄製品	釘	107	136	004	4.8	1.8	0.6	
〃 (S-140)	5	鉄製品	釘	107	136	002	3.1	2.0	1.5	
〃 (S-140①)	6	鉄製品	釘	108	137	001	3.75	1.8	0.65	
〃 (S-140②)	7	鉄製品	釘	108	137	001	6.45	2.0	0.6	
〃 (S-140③)	8	鉄製品	釘	108	137	001	5.1	2.25	0.6	
〃 (S-140④)	9	鉄製品	釘	108	137	001	7.35	2.5	0.6	
〃 (S-140⑤)	10	鉄製品	釘	108	137	001	4.6	3.2	0.45	
〃 (S-140⑥)	11	鉄製品	釘	108	137	001	4.3	1.3	0.6	
〃 (S-140⑦)	12	鉄製品	釘	108	137	001	6.6	2.2	0.35	
〃 (S-140⑧)	13	鉄製品	釘	108	137	001	2.15	1.1	0.6	
〃 (S-140⑨)	14	鉄製品	釘	108	137	002	4.55	2.1	0.3	
〃 (S-140⑩)	15	鉄製品	釘	108	137	001	4.9	1.8	0.35	
〃 (S-140⑪)	16	鉄製品	釘	108	137	001	7.5	1.9	0.65	
1ST155 (S-155)	1	鉄製品	釘	108	137	001	4.35	1.2	0.85	
〃 (S-155)	2	鉄製品	釘	108	137	002	6.55	1.9	0.65	
〃 (S-155)	3	鉄製品	釘	108	137	003	9.35	1.5	0.65	
ISD002 (S-2)	1	金属製品	板状鉄製品	109	138	006	3.1	2.7	0.6	
〃 (S-2)	2	金属製品	鋳造	109	138	007	4.5	5.4	2.0	
ISD028 (S-28)	1	金属製品	斧	109	138	012	4.6	3.3	0.7	
ISD034 (S-34)	1	金属製品	椀形斧	109	138	009	3.6	6.35	1.9	
ISD100暗褐色土 (S-100暗褐色土)	1	金属製品	鋳造	109	138	040	3.35	4.95	1.5	
〃 (S-100暗褐色土)	2	金属製品	鋳造	109	138	041	2.75	3.45	1.7	
〃 (S-100暗褐色土)	3	金属製品	鋳造	109	138	035	2.0	1.85	1.4	
ISD525 (S-525)	1	鉄製品	釘	109	138	001	3.0	1.3	1.1	
ISX135上層 (S-145)	1	金属製品	板状鉄製品	110	139	066	15.5	0.5	0.4	
〃 (S-145)	2	金属製品	板状鉄製品	110	139	067	4.5	0.5	0.5	
〃 (S-145)	3	金属製品	鉄滓	110	139	064	4.1	2.3	0.5	
〃 (S-145)	4	金属製品	鉄滓	110	139	065	3.1	2.0	0.9	
ISX175 (S-175)	1	鉄製品	釘	110	139	001	5.35	1.0	0.55	
〃 (S-175)	2	鉄製品	釘	110	139	002	2.45	0.55	0.5	
ISX189 (S-189)	1	鉄製品	釘	110	139	001	0.85	4.65	0.55	
ISX219 (S-219)	1	鉄製品	鏟	110	139	001	5.4	2.4	0.45	
ISX257 (S-257)	1	鉄製品	刀子	110	139	001	1.5	3.8	0.4	
ISX275 (S-275)	1	鉄製品	槍鉋	110	139	003	4.3	1.0	0.3	
ISX344 (S-344)	1	鉄製品	釘	110	139	001	4.0	3.5	0.6	
ISX439 (S-439)	1	鉄製品	釘	110	139	001	4.3	0.7	0.5	
〃 (S-439)	2	鉄製品	釘	110	139	001	2.2	0.8	0.8	
〃 (S-439)	3	鉄製品	釘	110	139	003	1.8	0.8	0.5	
ISX495 (S-495)	1	金属製品	耳環	110	139	017	1.9	1.9	0.4	
ISX501 (S-501)	1	金属製品	刀子	110	139	001	1.2	8.5	0.5	
ISX517 (S-517)	1	鉄製品	釘	110	139	001	3.1	1.7	0.7	
ISX535 (S-535)	1	金属製品	刀子	110	139	001	4.2	1.8	0.5	
ISX627 (S-627)	1	鉄製品	釘	110	139	001	5.1	0.9	0.65	
ISX690 (S-764)	1	金属製品	鉄塊	110	139	001	3.4	2.6	1.2	
ISX804 (S-804)	1	鉄製品	釘	110	139	001	2.7	0.6	0.6	
ISX809 (S-809)	1	鉄製品	板状鉄製品	110	139	001	2.6	2.2	0.4	
ISX827 (S-827)	1	鉄製品	釘	110	139	003	1.65	0.9	0.4	
〃 (S-827)	2	鉄製品	釘	110	139	001	4.4	1.1	0.6	

前田 1 次 金 属 製 品 観 察 表 (3)

遺 構	No.	種別	器種	図版番号	写真番号	R 番号	長さ cm	幅 cm	厚さ cm	備 考 (+は欠損、*は復原値)
淡灰土 (淡灰土)	1	鉄製品	釘	111	140	002	5.4+	0.7	0.65	
〃 (淡灰土)	2	鉄製品	板状鉄製品	111	140	003	1.05	1.7	0.35	
灰色土 (灰色土)	1	鉄製品	鏝	111	140	046	7.1	2.3	0.7	
〃 (灰色土)	2	鉄製品	板状鉄製品	111	140	043	5.05	1.8	0.7	
〃 (灰色土)	3	鉄製品	釘	111	140	042	5.3	4.2	0.35	
〃 (灰色土)	4	金属製品	斧	111	140	035	3.9+	2.6	0.7+	
〃 (灰色土)	5	鉄製品	釘	111	140	038	1.9+	0.9+	0.55	
〃 (灰色土)	6	鉄製品	釘	111	140	039	3.0+	0.7	0.6	
〃 (灰色土)	7	鉄製品	釘	111	140	041	2.5	0.8	0.8	
〃 (灰色土)	8	鉄製品	釘	111	140	034	3.0	0.7	0.6	
〃 (灰色土)	9	鉄製品	板状鉄製品	111		040	2.1+	1.0	0.5	
〃 (灰色土)	10	鉄製品	釘	111	140	047	3.9	0.7	0.6	
〃 (灰色土)	11	鉄製品	板状鉄製品	111	140	044	2.4	2.8	0.45	
〃 (灰色土)	12	鉄製品	板状鉄製品	111	140	037	3.65	2.2	0.45	
〃 (灰色土)	13	鉄製品	板状鉄製品	111	140	045	1.95	3.5	0.35	
〃 (灰色土)	14	鉄製品	板状鉄製品	111	140	036	2.2	3.7	0.5	
〃 (灰色土)	15	金属製品	鋸簿	111	140	058	2.7	4.0	1.5	

前田 1 次 石 器 観 察 表 (1)

遺 構	No.	石材	器種	図版番号	写真番号	R 番号	長さ cm	幅 cm	厚さ cm	重量 g	備 考 (+は欠損、*は復原値)
1SB010 (S-10)	1	緑色片岩	石鍬	085	111	001	6.2	3.8	1.2	38.9	
1SB170 (S-409)	1	and	AP	085	111	002	2.0	1.55	0.3	0.9	
1SB170i (S-457)	1	緑色岩	管玉	085	111	001	0.7	0.5	0.1	0.1	
1SB215a (S-306)	1	ob	AP	085	111	001	1.8	1.5	0.3	0.6	
1SI005i (S-5i)	1	砂岩	砥石	085	112	011	11.5	29.4	6.6		
1SI030 (S-30茶色土)	1	軽石	浮子×	085	111	016	3.0	3.5	1.3	4.1	
1SI040灰褐土 (S-40灰褐土)	1		石庖丁	085	111	007	3.2	2.0	0.6	8.2	
1SI050 (S-50)	1	花崗岩	台石	085	111	001	16.0	15.5	4.7	1768.7	1/4でトレース
1SI060 (S-60暗茶褐土)	1	and	AP	085	111	015	2.7	1.7	0.3	0.8	
〃 (S-60暗茶褐土)	2	緑色片岩	石鍬	085	111	014	5.5	7.5	0.8	54.7	
1SI101淡茶褐土 (S-101淡茶褐土)	1	片岩	石斧	085	111	018	6.85	5.7	1.8		
〃 (S-101淡茶褐土)	2	片岩	打製石鍬	085	111	009	2.55	2.25	0.6	93.9	
1SI102茶褐土 (S-102茶褐土)	1	ガラス製品	管玉	085	111	003	1.55	0.55			
1SI110d (S-110d)	1	砂岩	砥石	086	113	003	3.6	4.9	1.7	27.4	
〃 (S-110d)	2	砂岩	砥石	086	113	002	3.1	4.1	1.5	19.5	
〃 (S-110d)	3	砂岩	砥石	086	113	004	2.6	4.35	1.65	18.8	
〃 (S-110d)	4	軽石		086	113	006	3.4	3.95	2.2	4.8	
〃 (S-110d)	5	軽石		086	113	005	6.2	7.7	4.5	47.6	
1SI110 (S-110)	1	軽石		086	113	036	4.0	3.9	4.0	15.1	
1SI120 (S-120)	1	and	AP	086	113	003	2.65	1.75	0.4	1.4	
1SI160c (S-160c)	1	堆積岩	摺り石	087	114.115	002	15.2	9.7	9.4		赤色顔料全面あり
1SI205 (S-205)	1	ob	AP	086	113	004	2.2	1.9	0.4	1.1	
1SI210 (S-210)	1	蛇文岩	石斧	088	116	013	11.6	4.8	3.3	271.7	
〃 (S-210)	2	チャート	用途不明	088	116	012	1.5	0.95	0.5	1.3	表面光沢
1SI210b下層 (S-210b下層)	1	軽石		088	116	003	4.65	3.95	3.0	16.6	
1SI250 (S-250)	1	ob	AP	088	116	005	2.5	2.15	0.4		
1SI250黒灰土 (S-250黒灰土)	1	and	AP	088	116	014	1.5	1.4	0.3	0.5	姫島産
1SI255 (S-255)	1	片岩	紡錘車	088	116	005	6.0	3.0	0.4	10.6	
〃 (S-255)	2	圭質泥岩	石庖丁×	088	116	006	4.8	1.7	0.3	3.3	
1SI305 (S-305)	1	緑色岩	管玉	088	116	001	2.0	0.5		0.9	
1SI340a (S-340a)	1	泥岩	石庖丁	088	116	001	3.4	4.6	0.6	11.8	
1SI310暗茶灰土 (S-310暗茶灰土)	1	and	RF	089	117	006	7.2	4.9	1.2	42.8	
1SI310 (S-310)	1	玄武岩×	叩石	089	117	009	5.6	5.0	2.2	84.7	
〃 (S-310)	2	火成岩	摺り石	089	117	011	6.8	5.7	2.2	144.8	
〃 (S-310検出時)	3	泥岩	砥石	089	117	012	6.3	1.4	1.2	15.9	黒色 (対馬産)
〃 (S-310)	4	ガラス製品	小玉	089	118	010	0.55	0.45	0.45	0.1	
〃 (S-310検出時)	5	軽石		089	117	013	4.4	2.3	1.6	3.8	
〃 (S-310)	6	軽石		089	117	008	8.8	6.2	5.9	119.4	
〃 (S-310検出時)	7	軽石		089	117	011	7.3	4.6	3.2	26.8	
1SI310c (S-310c)	1	泥岩	石庖丁	090	118	004	5.3	6.8	0.7	34.2	
1SI345黒灰土 (S-345黒灰土)	1	ob	AP	090	118	039	1.9	1.3	0.4	0.5	
〃 (S-345黒灰土)	2	and	F	090	118	038	3.0	2.1	0.6	1.9	
〃 (S-345黒灰土)	3	and	石匙	090	118	040	3.5	5.0	1.0	13.2	
〃 (S-345黒灰土)	4	花崗岩	用途不明	090	118	019	3.8	4.0	3.9	41.2	軽い面取り有り
1SI355暗茶褐土 (S-355暗茶褐土)	1	砂岩	砥石	090	119	001	11.0	11.7	1.3	224.0	
1SI435 (S-435)	1	and	AP	090	119	001	2.8	2.15	0.7	4.0	
1SI440暗灰土 (S-440暗灰土)	1	緑色岩	小玉	090	119	001	0.5	0.6	0.1	0.1	
1SI440 (S-221)	1	緑色岩	砥石	090	119	007	5.2	2.35	1.2	19.5	黒色 (対馬産)
〃 (S-221)	2	泥岩	砥石	090	119	008	5.2	1.1	0.85	8.2	黒色 (対馬産)
1SI510暗茶黒土 (S-510暗茶黒土)	1	泥岩	魚撈具	091	120	004	7.95	7.4	6.45	121.2	
1SI510暗灰土 (S-510暗灰土)	1	泥岩	砥石	091	120	001	7.7	4.45	3.1	177.3	
1SI510 (S-510)	1	泥岩	砥石	091	120	016	4.3	3.2	1.6	40.5	
〃 (S-510)	2	緑色片岩	石鍬	091	120	015	6.55	8.0	1.2	76.7	
1SI550茶褐土 (S-550茶褐土)	1	珪質泥岩	砥石	091	120	026	8.7	3.5	2.3	105.6	柱状片刃石斧×
1SI550 (S-550)	1	緑色片岩	石庖丁	091	120	003	4.1	11.3	0.6	43.9	

前田 1 次 石 器 観 察 表 (2)

遺 構	No.	石材	器種	図版番号	写真番号	R番号	長さ cm	幅 cm	厚さ cm	重量 g	備 考 (+は欠損、*は復原値)	
ISI570黒灰土 (S-570黒灰土)	1	砂岩	砥石	092	121	001	6.5	5.2	3.1	148.2		
ISI665a (S-665a)	1	泥岩	石廬丁	092	121	001	12.3	4.6	0.5	21.4		
ISI680 (S-680)	1	緑色片岩	石銚	092	121	001	12.3	4.6	0.5	79.3		
ISK013 (S-13)	1	泥岩	砥石	093	122	005	8.2	3.5	1.7	61.2	黒色(対馬産×)	
ISK130暗褐土 (S-130茶褐土)	1	砂岩	砥石	093	122	075	3.85	4.0	2.3	54.1	天草×	
ISK130暗褐土 (S-130茶褐土)	2	ob	F	093	122	076	2.2	1.2	0.3	0.7		
ISI185 (S-185)	1	砂岩	砥石	093	122	005	6.7	3.8	2.5	80.4	天草砥石か?	
ISK217 (S-217)	1	砂岩	砥石	093	122	019	4.55	4.4	4.7	91.8		
ISK241 (S-241)	1	and	AP	093	122	001	1.4	1.6	0.4	0.8		
ISK244 (S-244)	1	軽石		093	122	003	5.5	2.5	2.1	6.1		
ISK244黒灰土 (S-244黒灰土)	1	玄武岩	打製石斧	093	122	003	8.6	4.9	1.6	88.8		
ISK347 (S-347㊦)	1	砂岩	砥石	094	123	001	7.3	8.7	5.6	514.7	天草産か	
ISK368 (S-368)	1	and	AP	094	123	009	3.3	1.8	0.4	2.8		
ISK405黒灰土 (S-405黒灰土)	1	灰色砂岩	砥石	094	123	067	13.7	7.3	5.8	655.8		
ISK405暗灰土 (S-405暗灰土)	1	ob	AP	095	124	063	1.5	1.45	0.4	0.6	姫島産	
ISK405 (S-405)	1	軽石	魚撈具	095	124	006	5.0	4.15	2.0	11.9		
ISD002 (S-2)	1	泥岩	石廬丁	095	124	002	4.8	2.6	0.6	12.0		
ISD028 (S-28)	1	and	RF	095	124	008	2.7	2.8	1.0	6.3		
ISD034 (S-34)	1	砂岩	砥石	095	124	010	8.4	3.7	2.8	101.9		
ISD100淡灰土 (S-100淡灰土)	1	泥岩	石廬丁	095	124	003	4.5	8.1	0.7	35.4		
ISD100暗褐土 (S-100暗褐土)	1	ob	AP	096	125	042	2.55	1.85	0.3	1.3		
◇ (S-100暗褐土)	2	and	AP	096	125	043	2.7	1.6	0.3	1.4		
ISD100 (S-100トレンチ)	1	and	AP	096	125	005	2.1	1.4	0.3	1.0		
◇ (S-100)	2	ob	AP	096	125	007	2.2	1.65	0.35	1.0		
◇ (S-100トレンチ)	3		用途不明	096	125	004	3.7	2.5	1.2			
ISX053 (S-53)	1	ob	AP	096	125	001	1.6	1.7	0.4	0.6		
ISX219 (S-219)	1	and	AP	096	125	002	1.7	1.6	0.4	0.5	白味を帯びる	
ISX231 (S-231)	1	and	AP	096	125	001	2.0	1.2	0.4	0.8		
ISX243 (S-243)	1	ob	AP	096	125	001	1.8	1.3	0.4	0.7		
ISX247 (S-247)	1	and	AP	096	125	001	2.9	2.2	0.5	2.5		
ISX288 (S-288)	1	ob	AP	096	125	001	2.0	1.65	0.4	1.1		
ISX311 (S-311)	1	ob	AP	096	125	001	1.95	1.35	0.35	0.6		
ISX302 (S-302)	1	and	AP	096	125	001	2.0	1.4	0.3	0.3		
ISX322 (S-322)	1	and	AP	096	125	001	2.3	2.8	0.7	4.6		
ISX349 (S-349)	1	ob	AP	096	125	011	2.7	2.4	2.4	7.9	焼土塊の中に埋もれている	
ISX352 (S-352)	1	and	三稜ポイント	097	126	001	12.0	7.6	1.6	51.7	白味を帯びる	
ISX372 (S-372)	1	流文岩	石廬丁	097	126	001	4.3	3.4	0.8	18.2		
◇ (S-372)	2	ob	RF×	097	126	002	1.5	2.0	0.3	0.6		
ISX402 (S-402)	1	ob	AP	097	126	001	1.95	1.5	0.2	0.8		
ISX408 (S-408)	1	火成岩	用途不明	097	126	002	4.7	3.6	3.2	70.0		
◇ (S-408)	2	滑石	用途不明	098	127	001	9.2	3.7	2.0	130.5		
ISX617 (S-617)	1	玄武岩	石銚	098	127	001	8.5	6.3	1.7	96.8		
ISX620 (S-620)	1	滑石	用途不明	098	127	001	2.1	3.7	0.8	9.6		
ISX622 (S-622)	1	チャート	F	098	127	001	2.4	2.3	0.6	3.1		
ISX721 (S-721)	1	and	錐	098	127	001	3.3	2.6	0.3	1.7		
ISX827 (S-827)	1	泥岩	砥石	098	127	002	15.0	4.4	1.6	153.1		
茶褐土	茶褐土	1	ob	RF	099	128	012	7.1	6.7	2.1	76.6	
◇	茶褐土	2	緑色片岩	石銚	099	128	013	5.7	7.3	1.0	51.6	
◇	茶褐土	3	滑石	石銚加工品	099	128	011	4.15	2.0	1.6	16.1	
淡灰土	淡灰土	1	緑色岩	勾玉	099	128	004	1.35	0.9	0.25	0.4	
橙粘	橙粘	1	玄武岩	不明石製品	099	128	007	7.5	8.0	1.25	106.6	石銚未製品
◇	橙粘	2	and	UF	100	129	006	5.2	4.95	0.8	20.9	白味を帯びる
◇	橙粘	3	緑色片岩	打製石銚×	100	129	008	5.5	4.6	0.7	30.3	
灰砂層	灰砂層	1	緑色片岩	打製石銚	100	129	001	4.5	4.0	0.7	18.7	
灰色土	灰色土	1	安山岩	錐	100	129	007	3.1	2.55	0.95	6.2	
◇	灰色土	2	玄武岩	石斧	100	129	052	5.1	3.8	2.8	52.3	把手の部分
◇	灰色土	3	玄武岩	刃器	100	129	060	2.95	3.6	0.65	7.5	

前田 1 次 石 器 観 察 表 (3)

遺 構		No.	石材	器種	図版番号	写真番号	R番号	長さ cm	幅 cm	厚さ cm	重量 g	備 考 (+は欠損、*は復原値)
灰色土	灰色土	4	泥岩	砥石	100	129	008	8.0	5.6	1.6	98.7	対馬産か
〃	灰色土	5	泥岩	砥石	100	129	032	3.9	2.9	3.1	32.0	
〃	灰色土	6	砂岩	砥石	100	129	033	4.3	4.1	1.0	22.2	
表土	表土	1	砂岩	鍬	101	130	025	12.4	6.5	1.8	222.7	
〃	表土	2	緑色片岩	石斧	101	130	024	7.9	6.7	1.0	85.4	
〃	表土中	3	緑色片岩	打製石鍬	101	130	001	8.0	5.6	0.7	52.0	
〃	表土	4	滑石	石鍋	101	130	007	6.7	3.5	6.1	103.2	ミニチュア石鍋

【太宰府・佐野地区遺跡群X】2000年
前田遺跡1次調査遺構番号台帳正誤表

正			誤		
S-番号	遺構番号	種別	S-番号	遺構番号	種別
10	1SI010	竪穴式住居	10	1SB010	竪穴式住居
136	1SB215c	ピット群	136	1SA215c	ピット群
170	1SB170	掘立柱建物a~l (364.403.407.409.427.436.457.547.629.668)	170	1SB170	掘立柱建物a~l (364.403.407.409.427.436.457.547.629.672.842)
224	1SB215h	ピット	224	1SA215h	ピット
225	1SB225	掘立柱建物a~h (202.312.434)	225	1SB225	掘立柱建物
227	1SB215h	ピット	227	1SA215h	ピット
348	1SK348	土壌	348		土壌
401	1SB150c	ピット 柱痕あり	401	1SX401	ピット 柱痕あり
434	1SB225i	ピット群	434	1SA225i	ピット群
439	1SA190b	ピット群	439	1SB190b	ピット群
472	1SA190c	ピット	472	1SX472	ピット
476	1SK476	ピット群	476		ピット群
552	1SI552	住居×土壌	552		住居×土壌
622	1SK622	土壌	622	1SX622	ピット
672		ピット	672	1SB170b	ピット
746	1SK746	ピット	746	1SX746	ピット
842		ピット	842	1SB170a	ピット

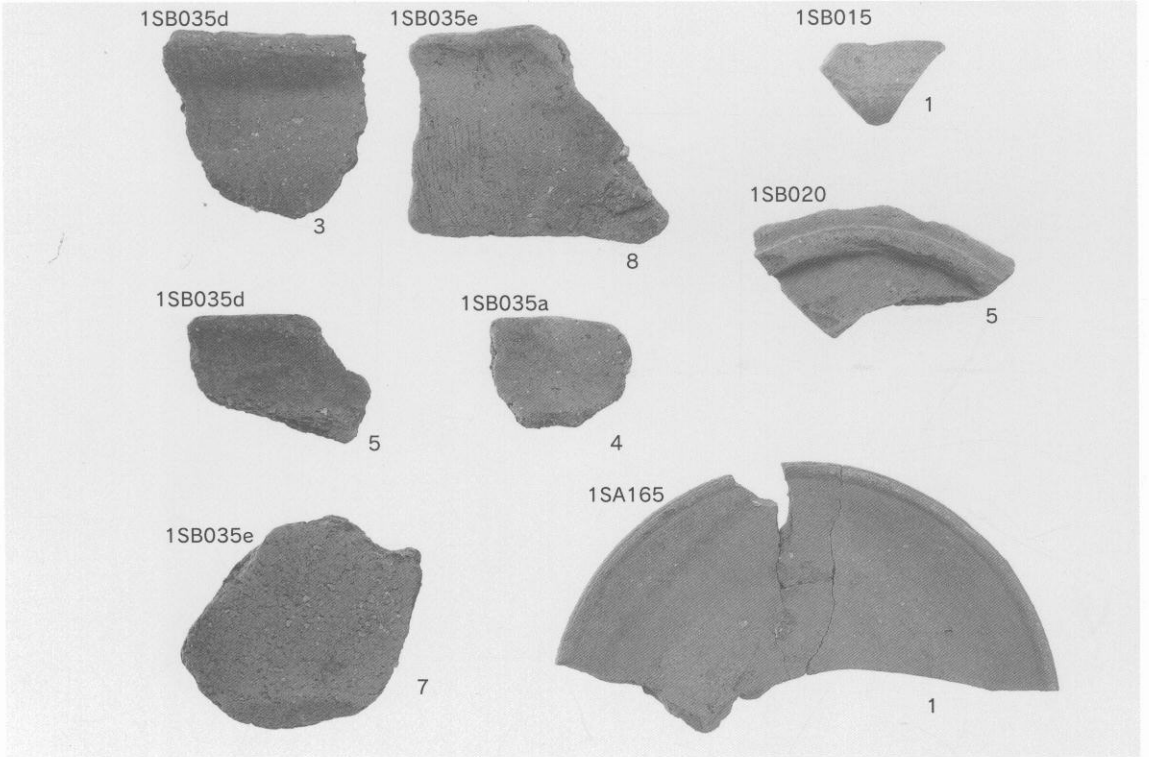

1 1SB015 · 020 · 035 · SA165出土土器

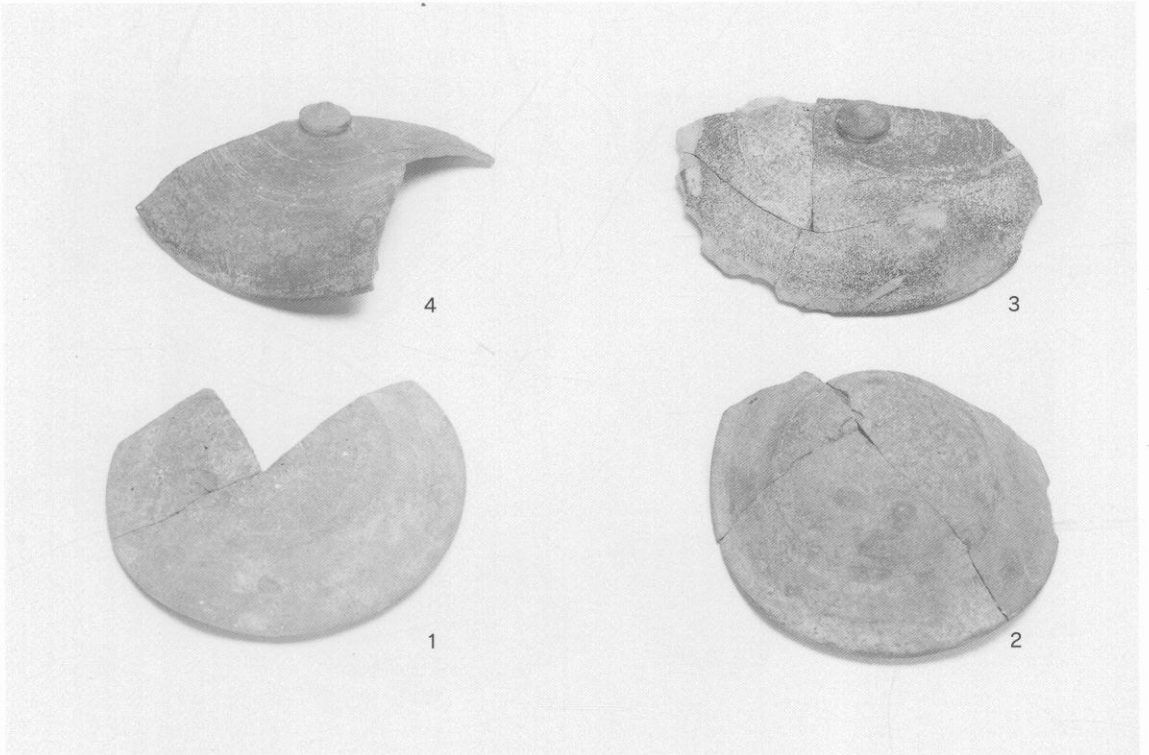

2 1SB020出土土器

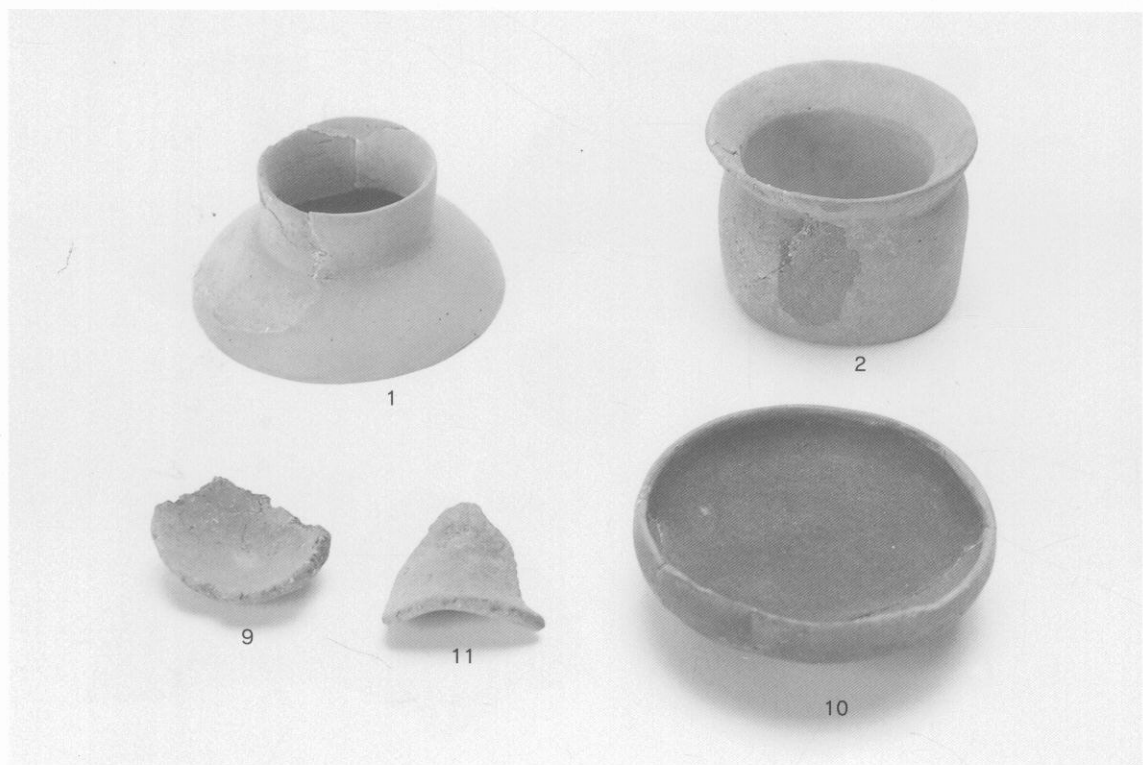

3 1SB035出土土器

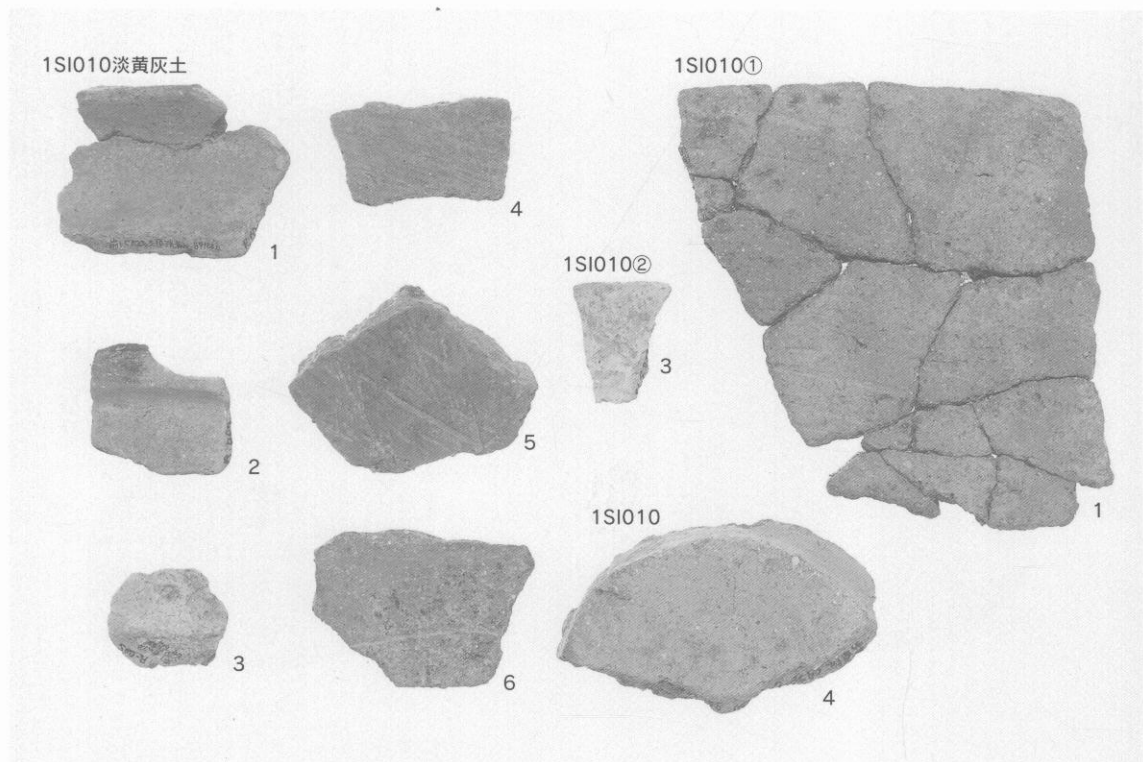

4 1SI010出土土器

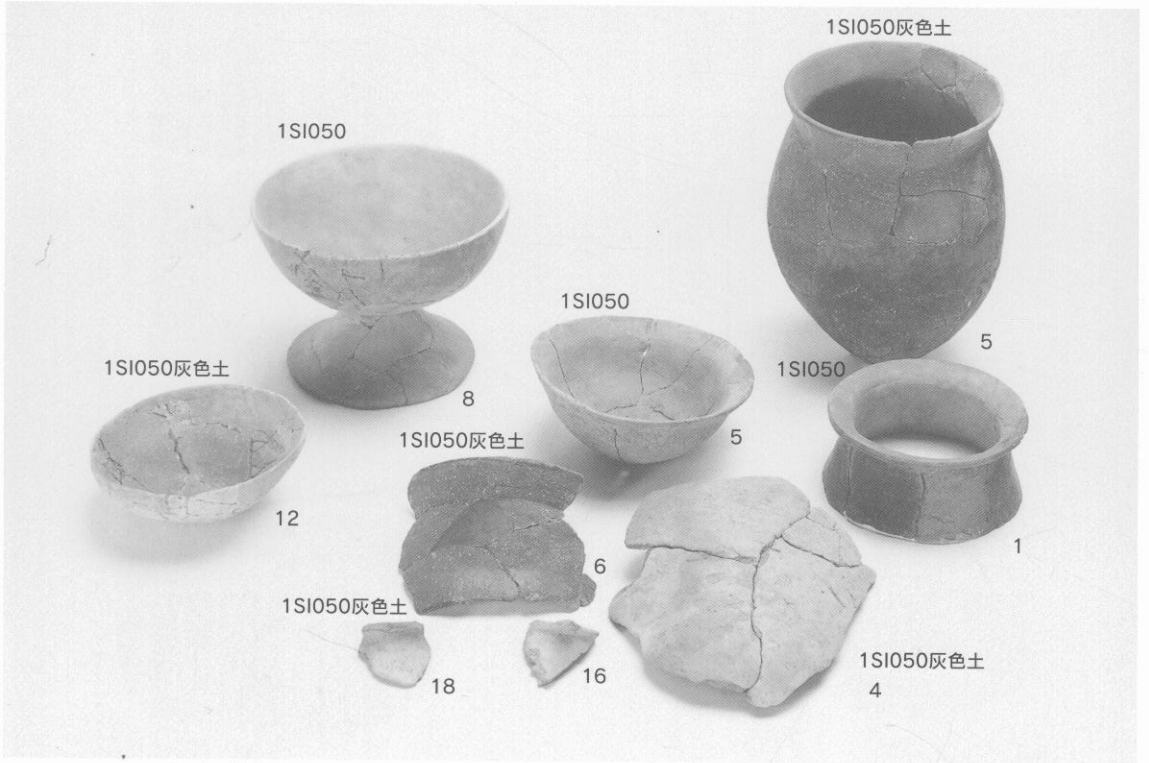

5 1SI050出土土器

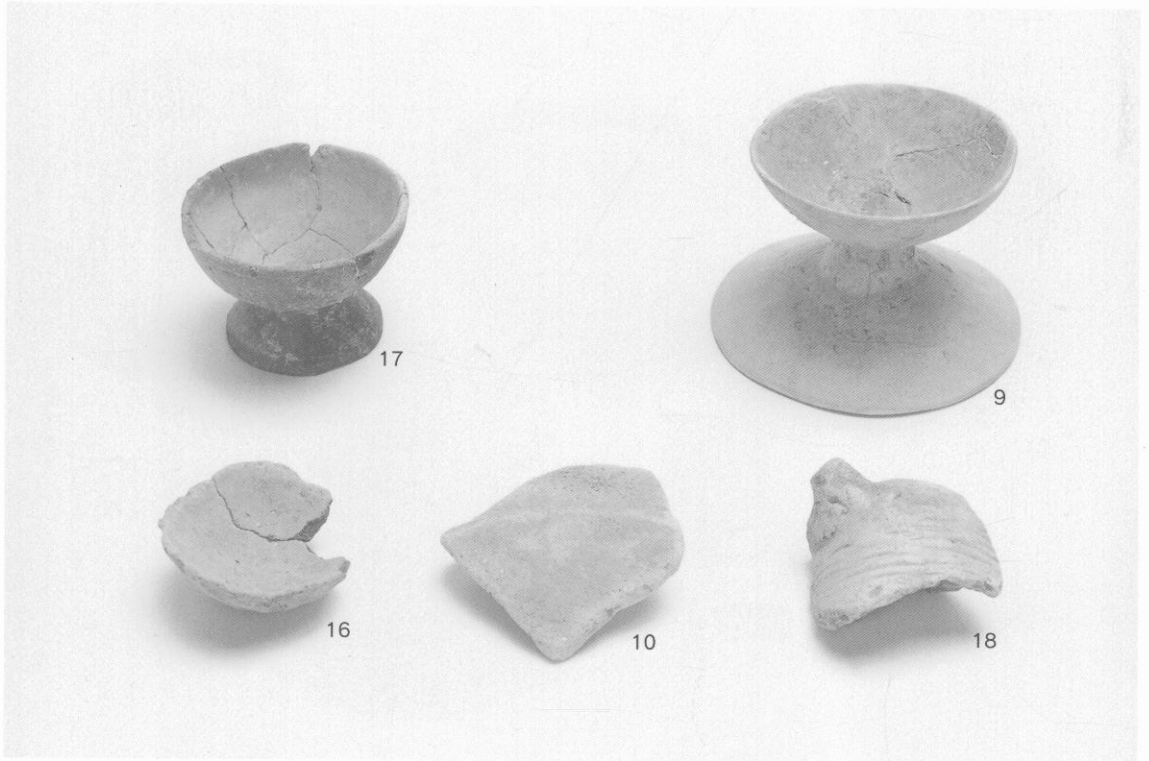

6 1SI101出土土器

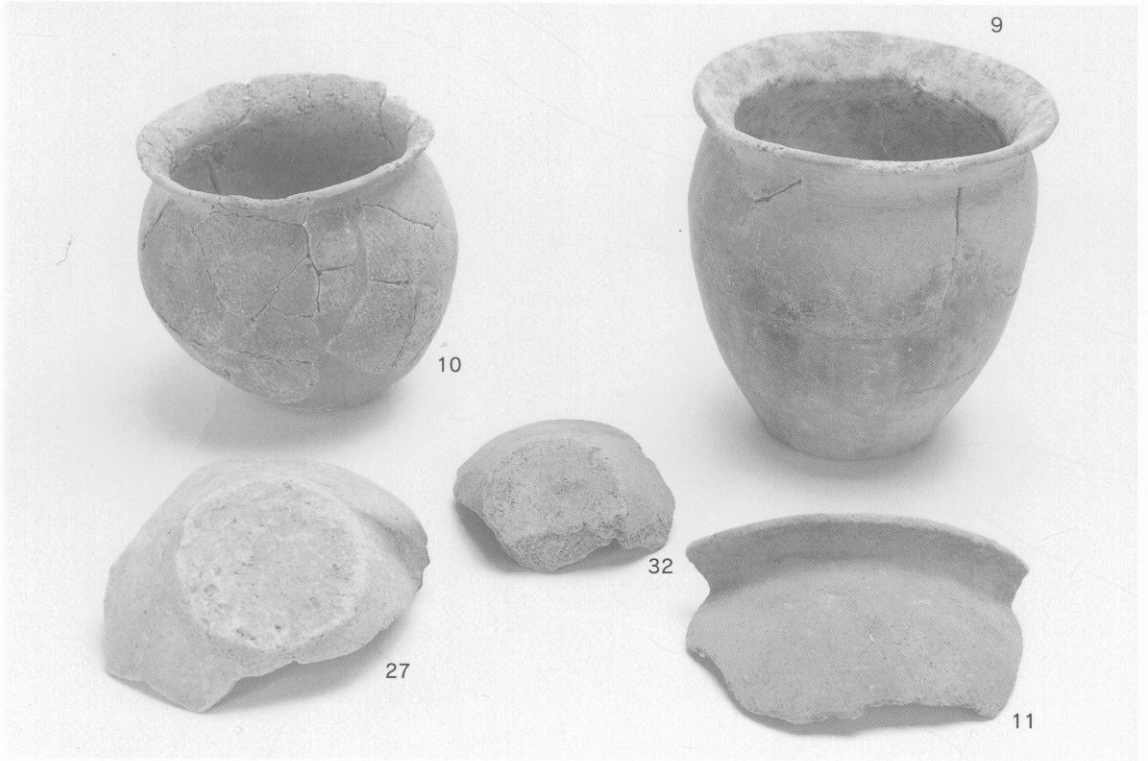

7 1SI102出土土器



8 1SI102出土土器

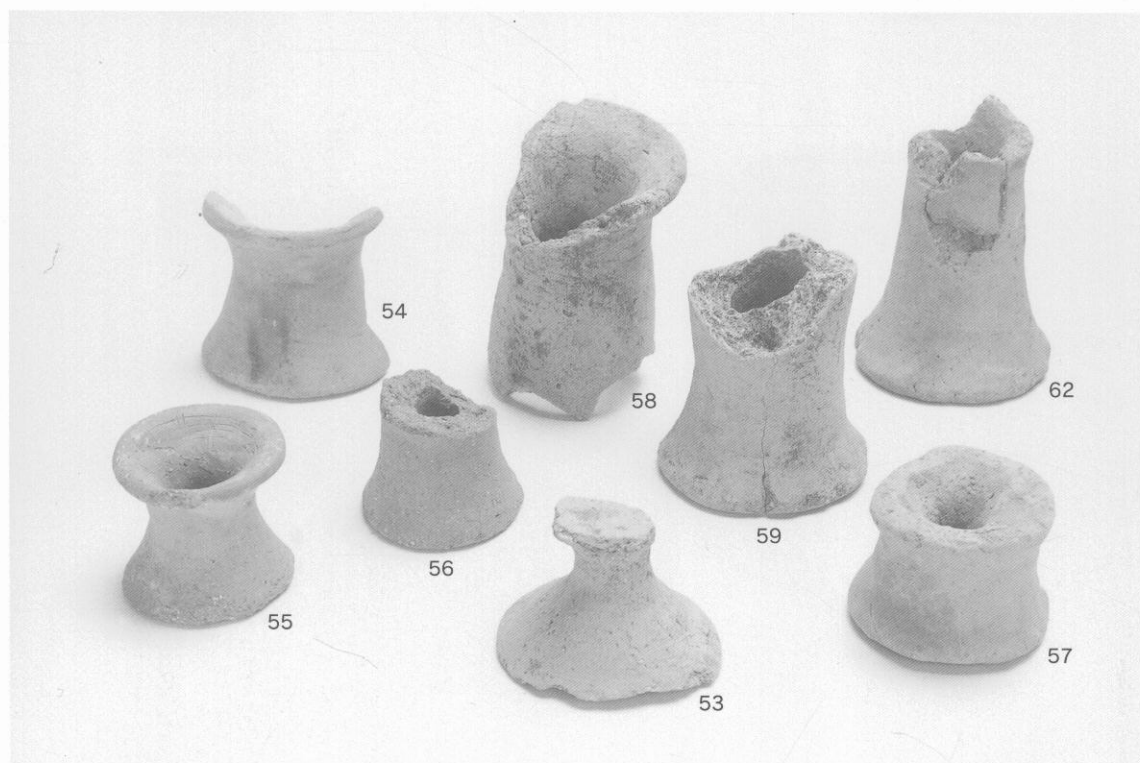

9 1SI102出土土器



10 1SI110出土土器



11 1SI110出土土器



12 1SI110出土土器



13 1SI110出土土器

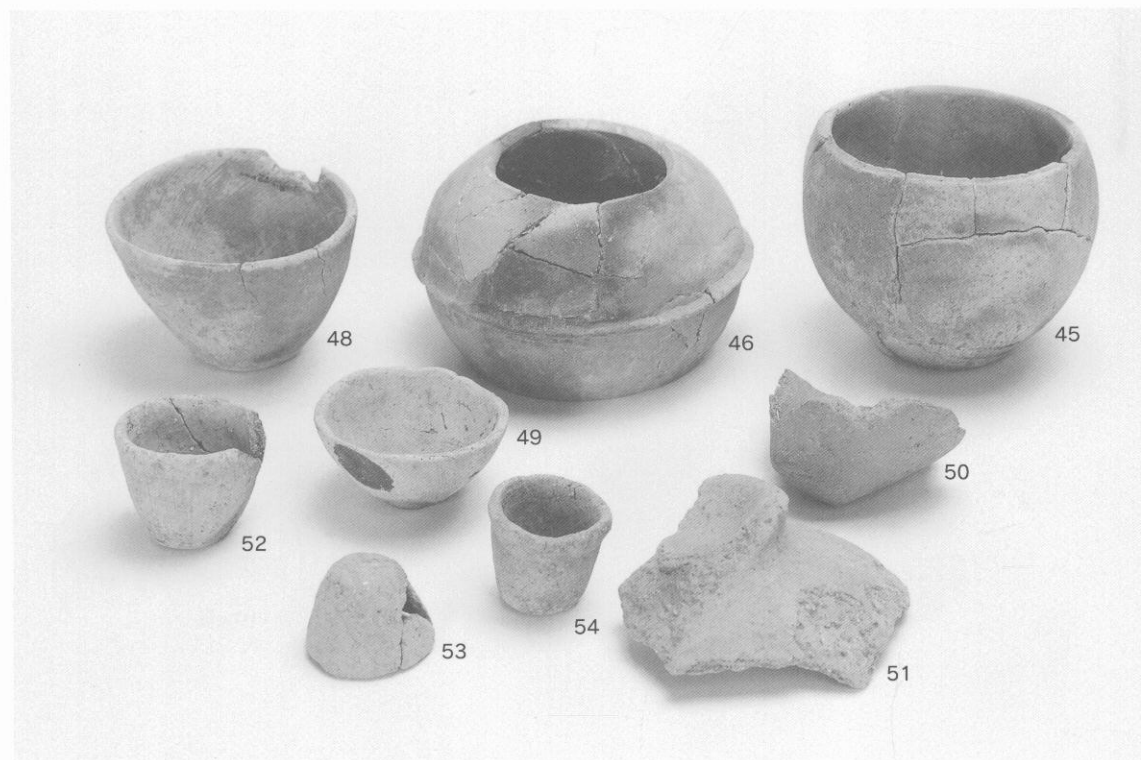

14 1SI110出土土器

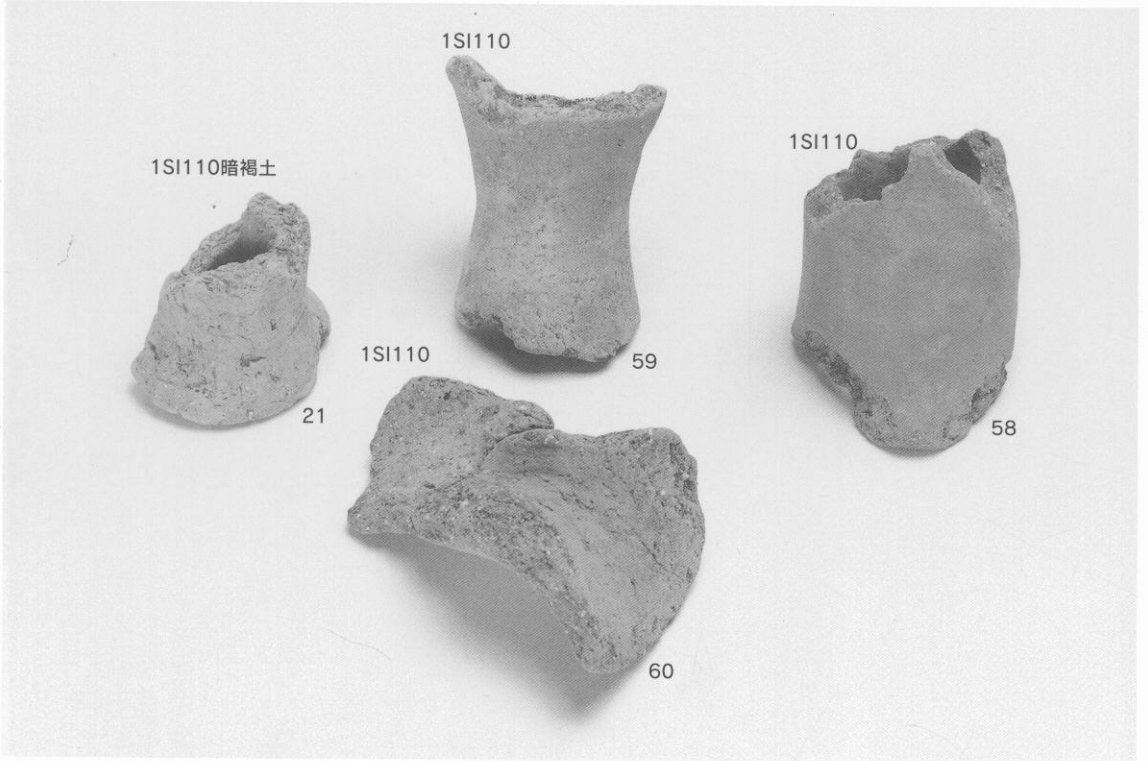

15 1SI110出土土器

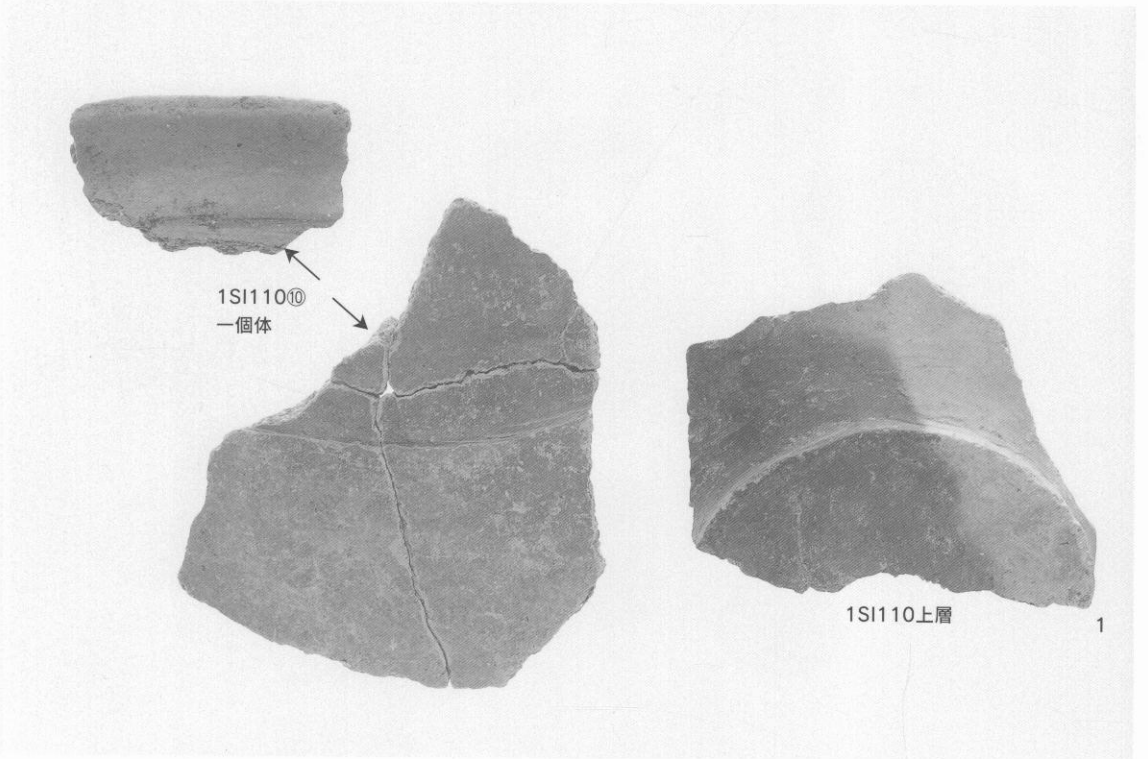

16 1SI110出土土器



17 1SI185出土土器

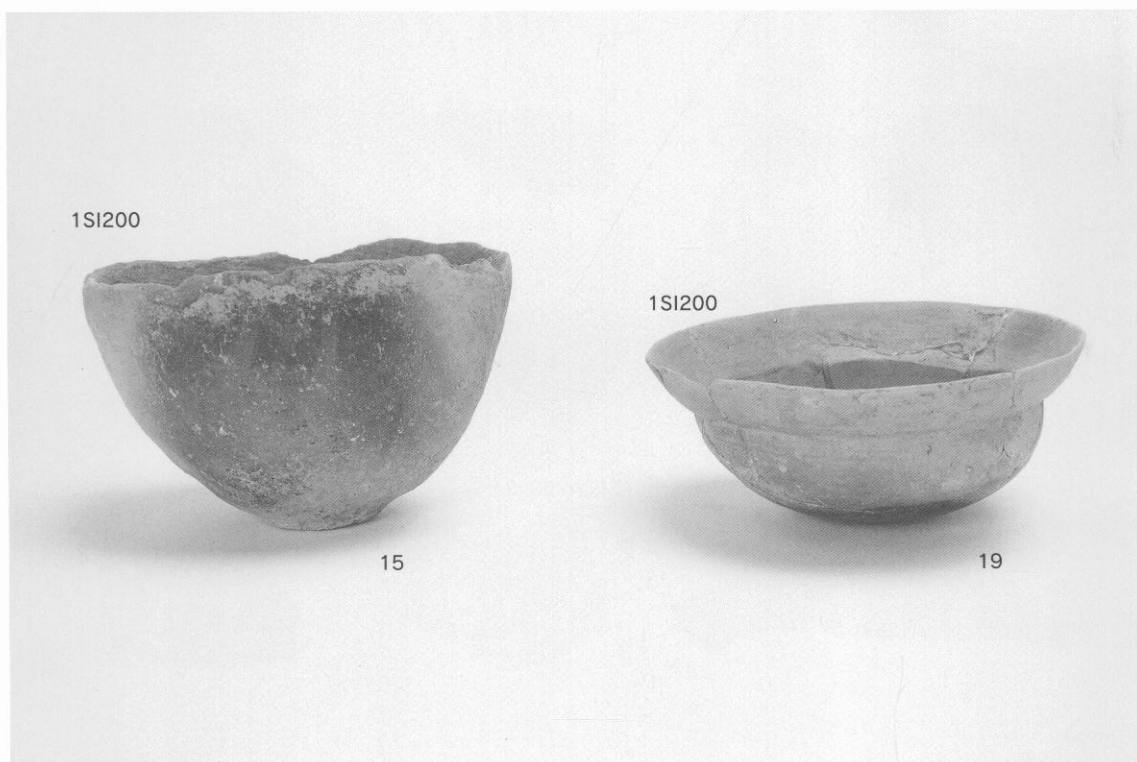

18 1SI200出土土器

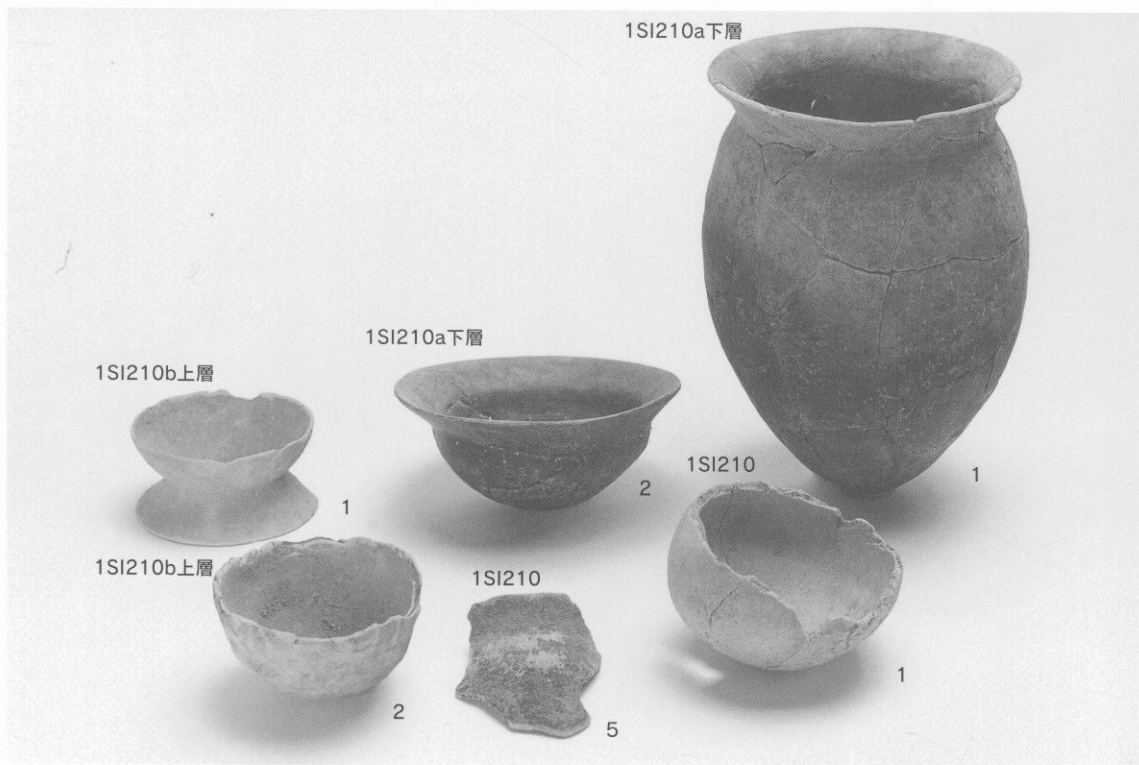

19 1SI210出土土器

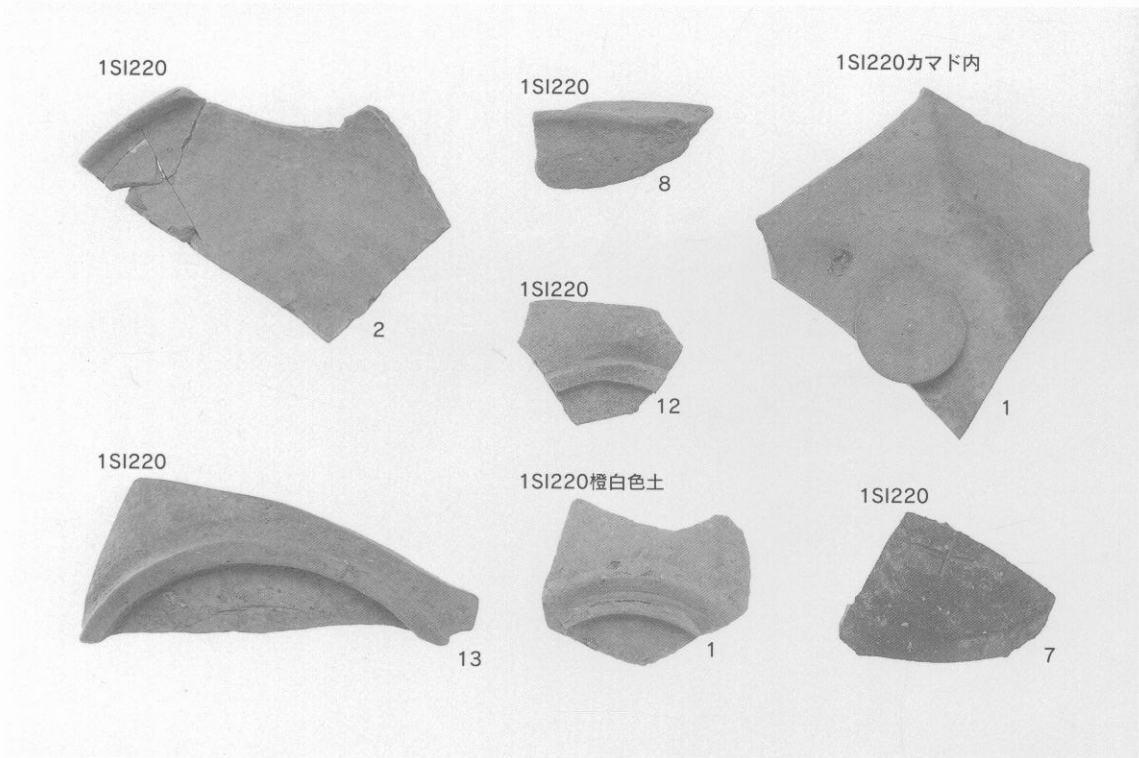

20 1SI220出土土器

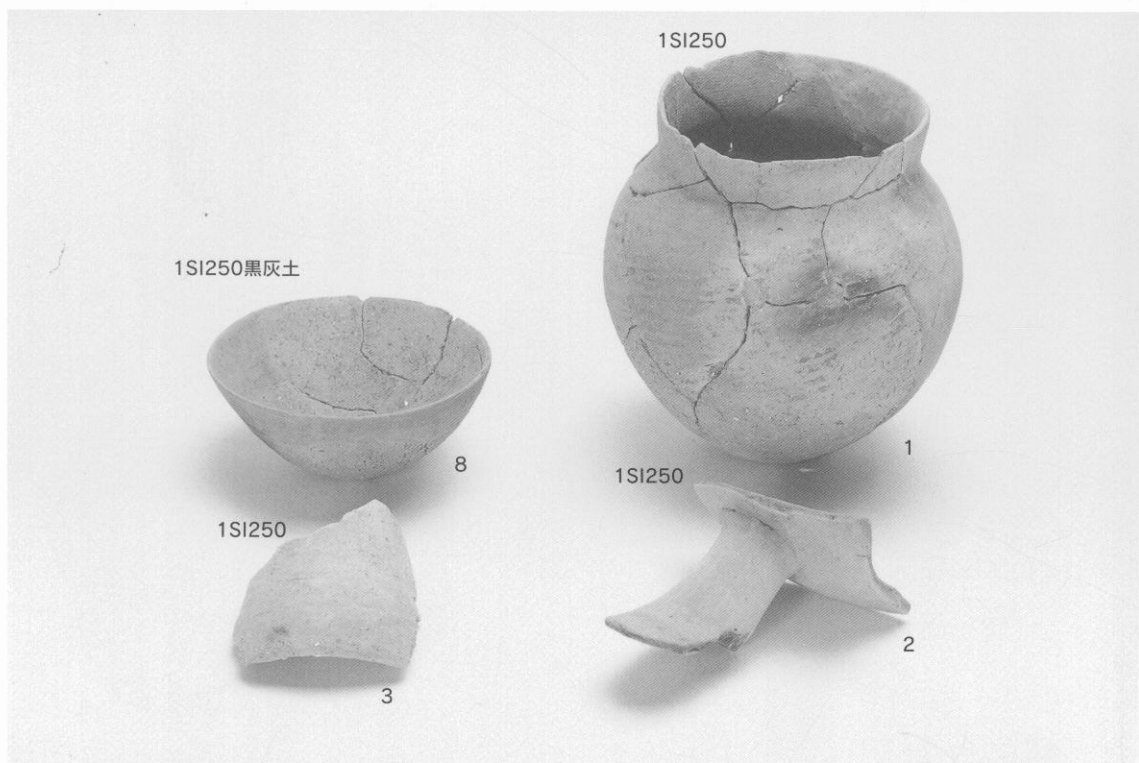

21 1SI250出土土器

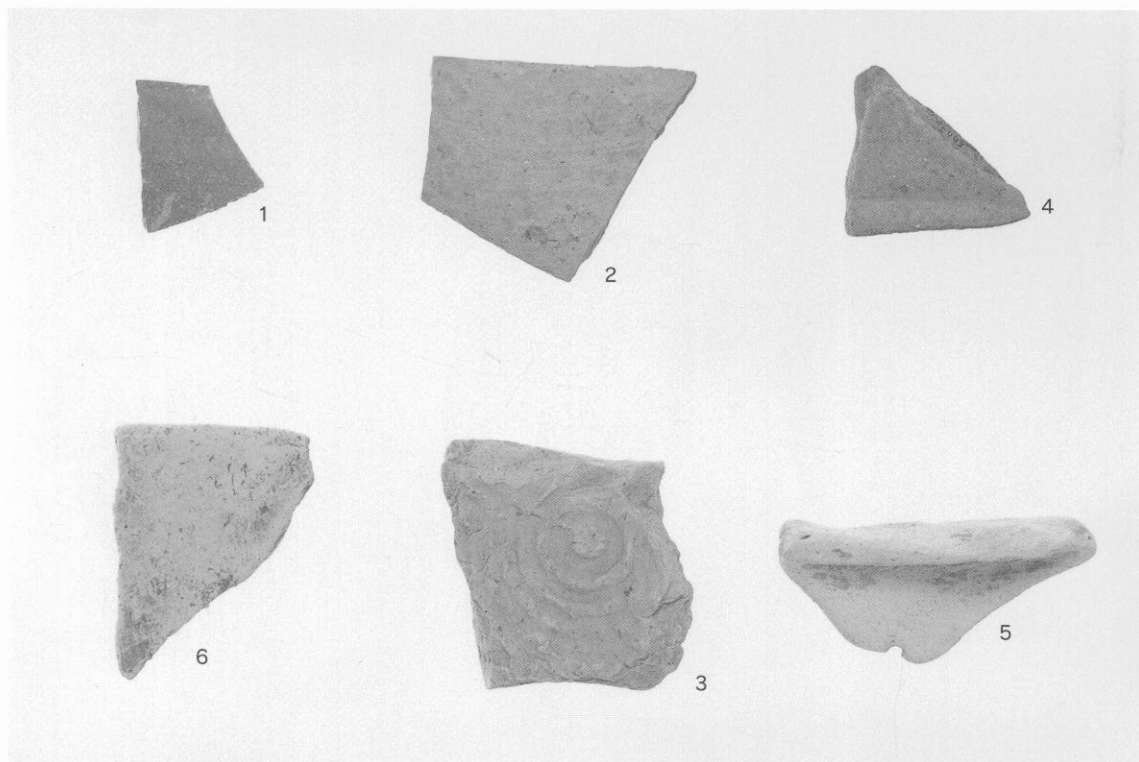

22 1SI260出土土器

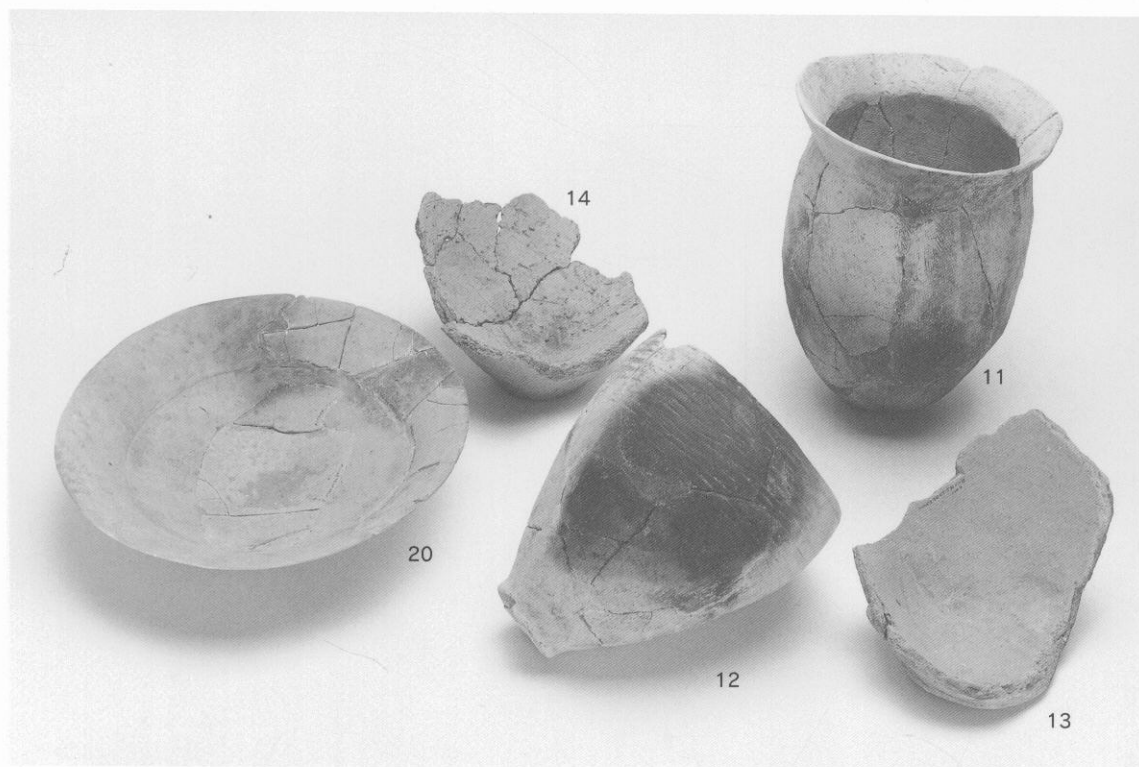

23 1SI310出土土器

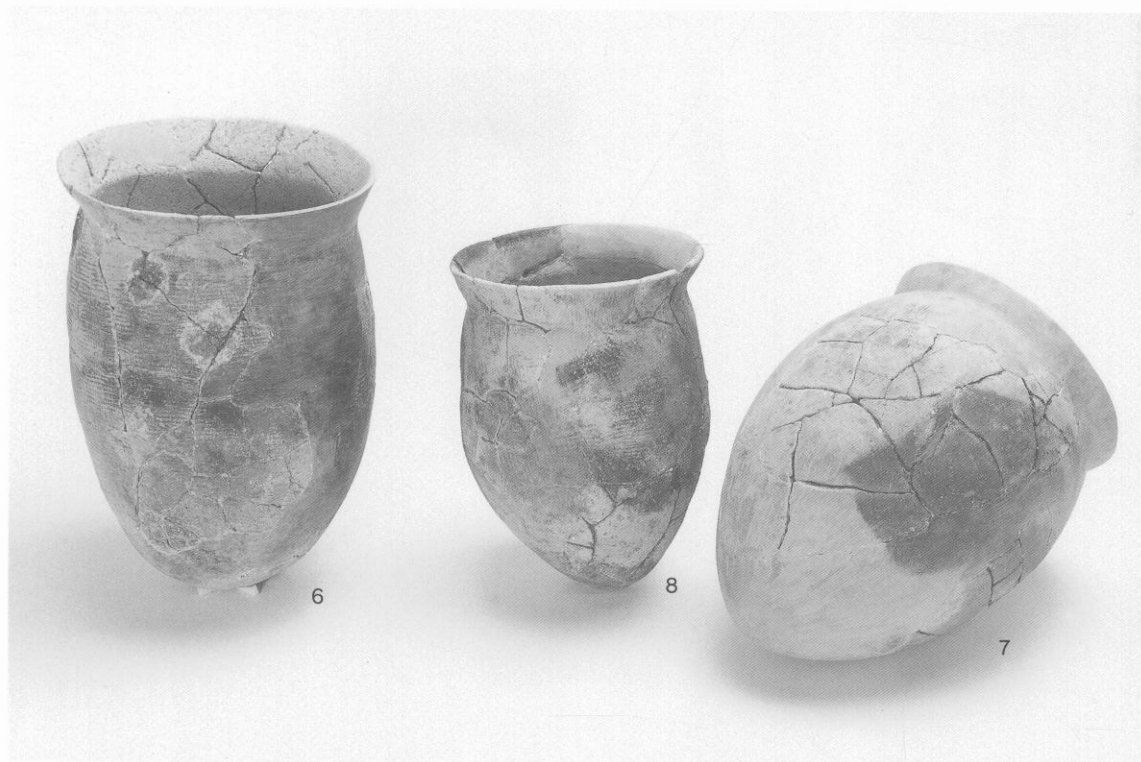

24 1SI340出土土器



25 1SI340出土土器



26 1SI340出土土器

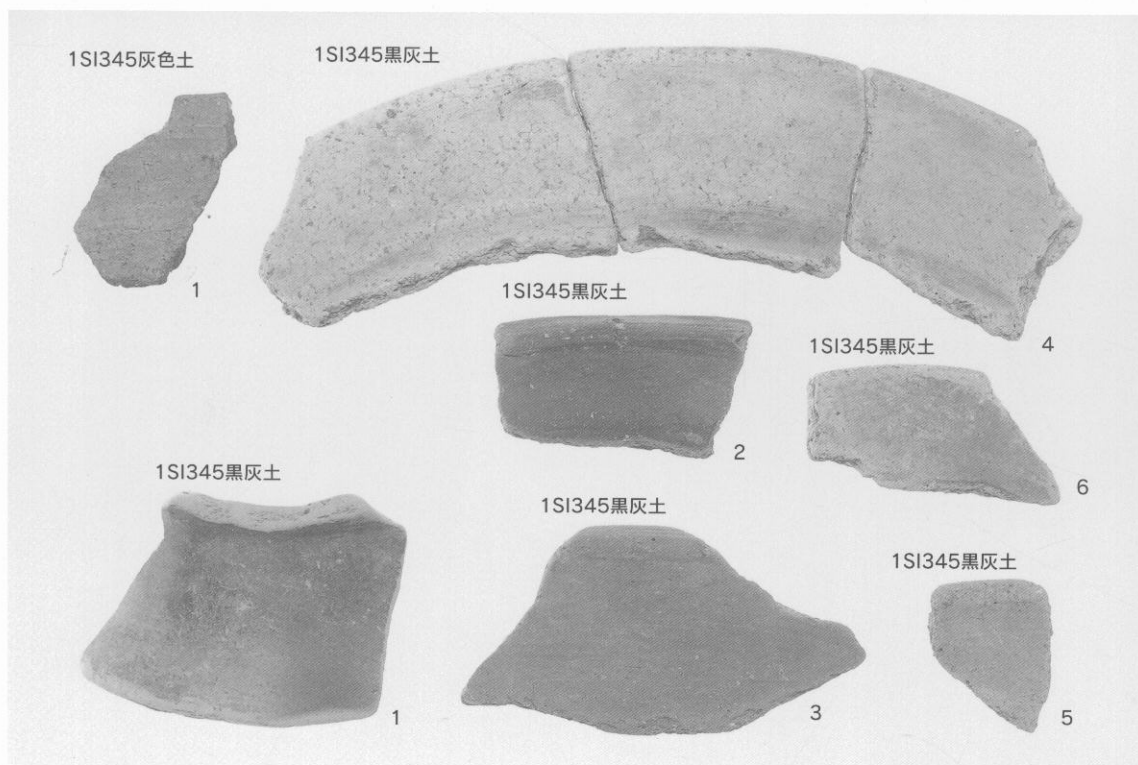

27 1SI345出土土器

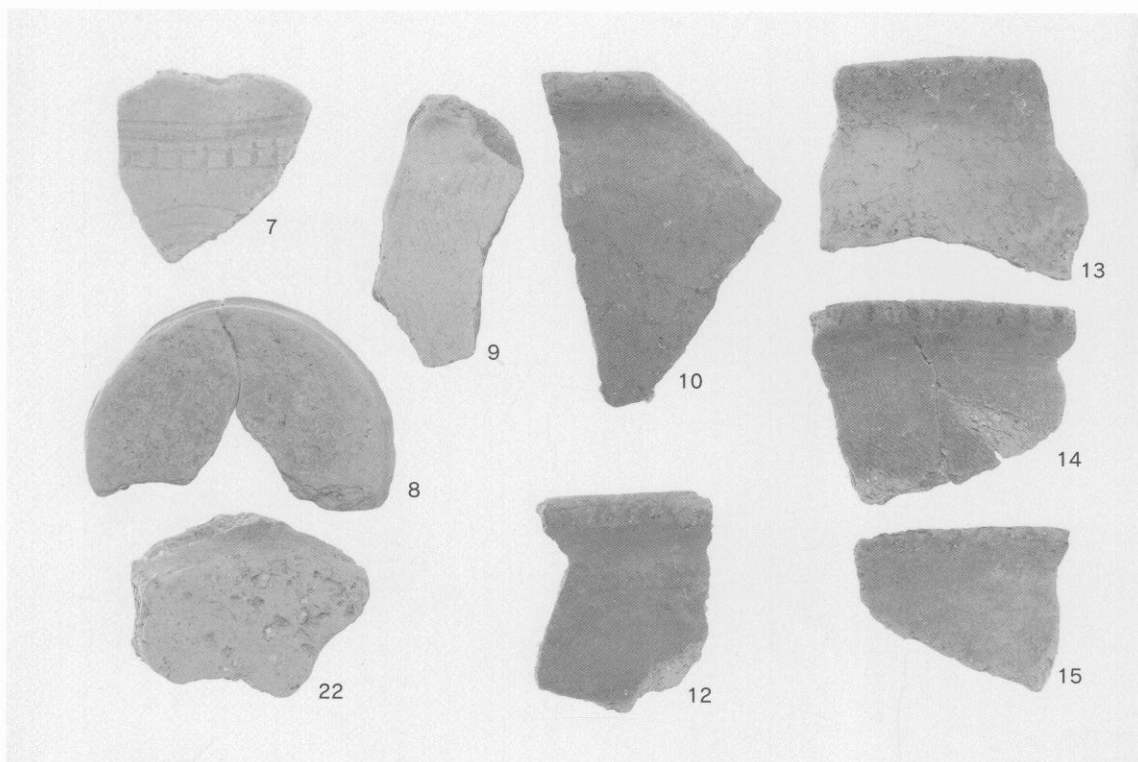

28 1SI345出土土器

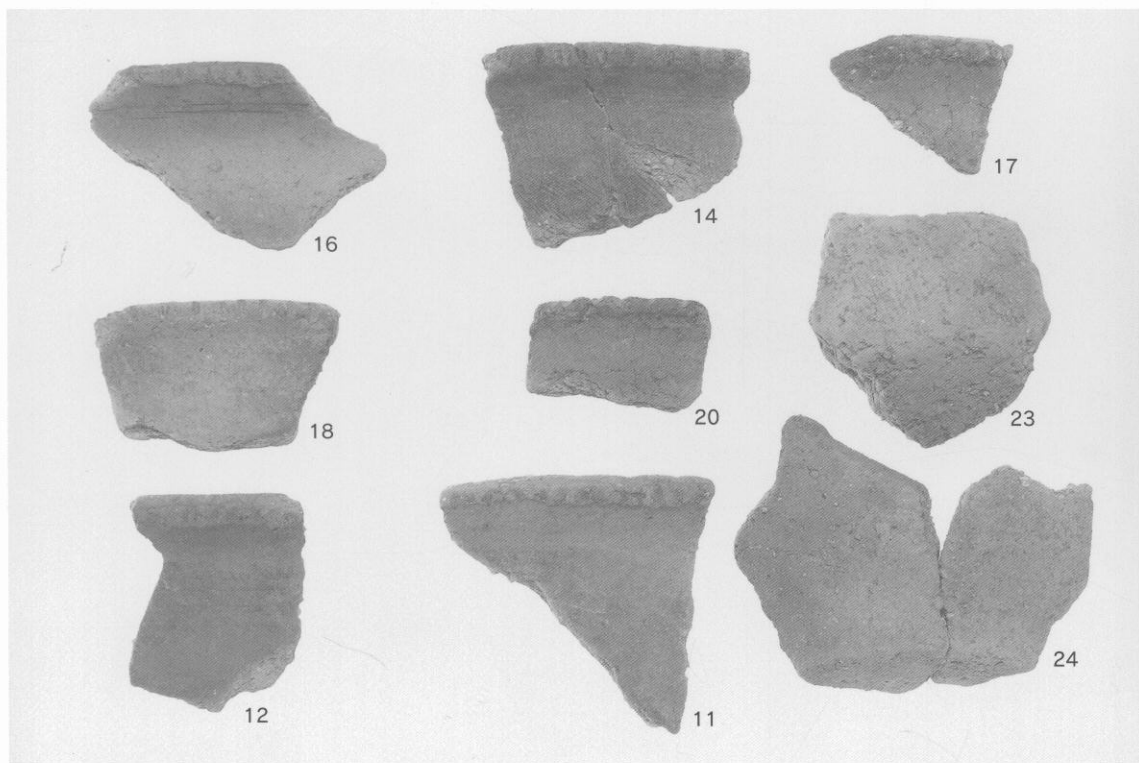

29 1SI345出土土器

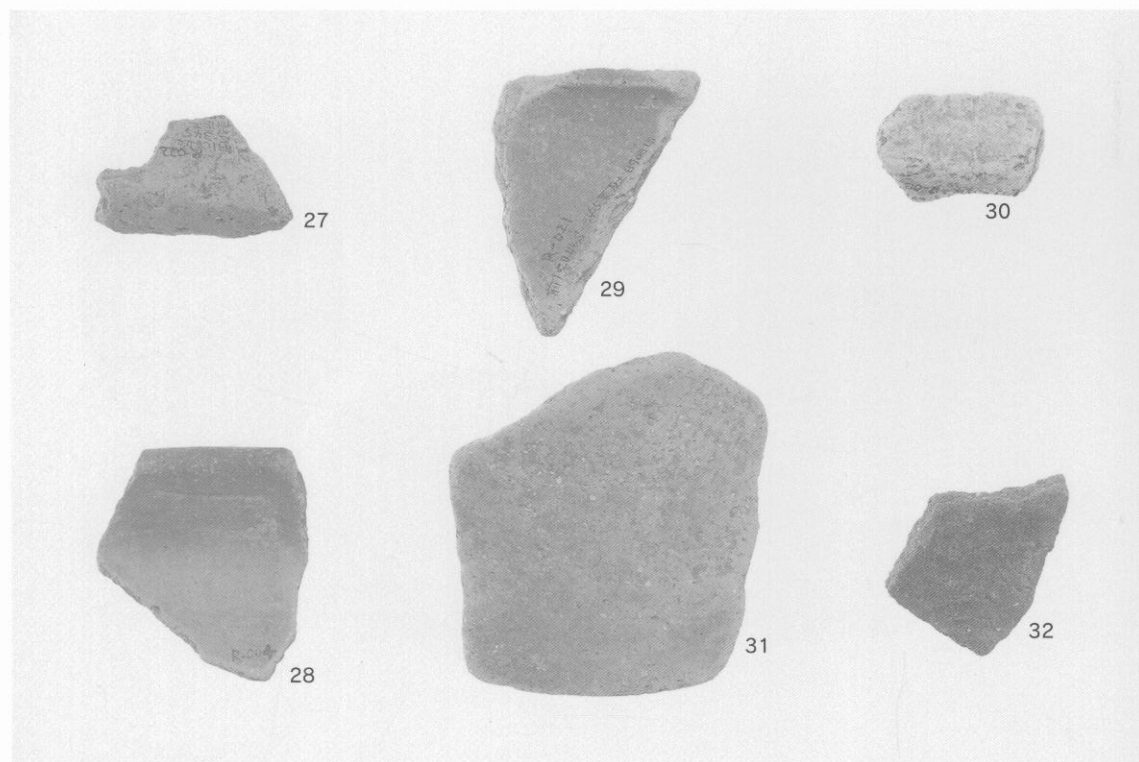

30 1SI345出土土器



31 1SI355出土土器



32 1SI355出土土器



33 1SI355出土土器

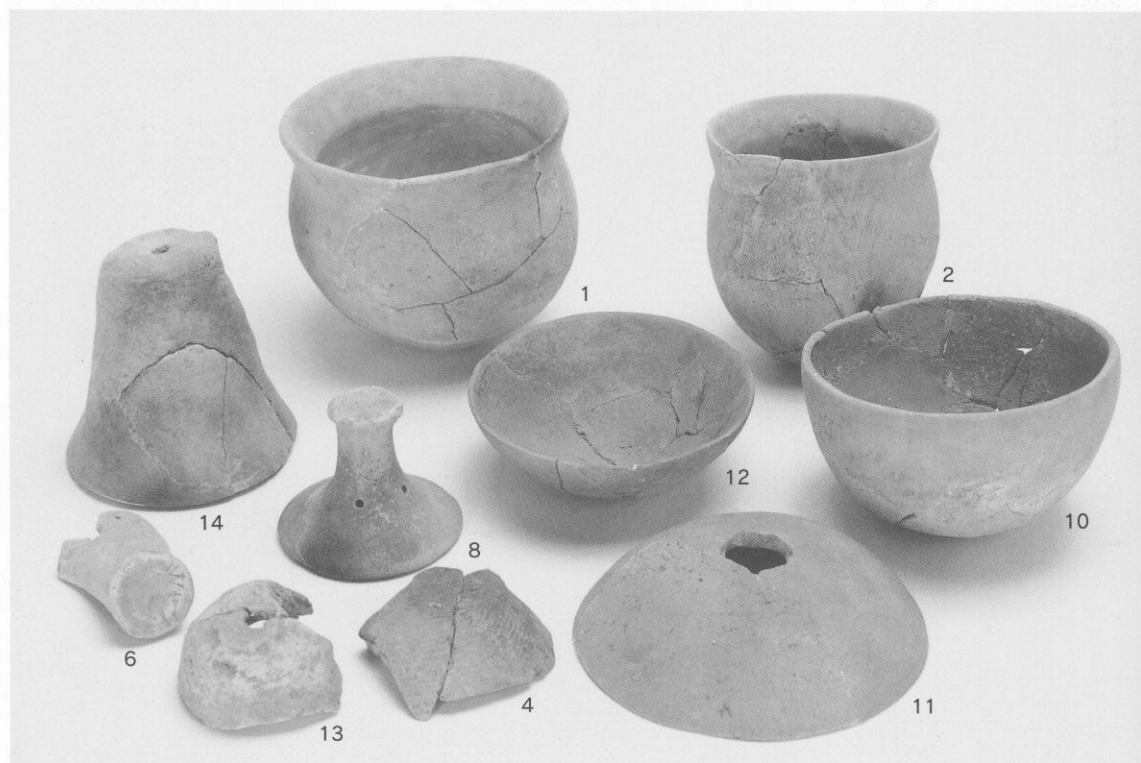

34 1SI360出土土器



35 1SI440出土土器

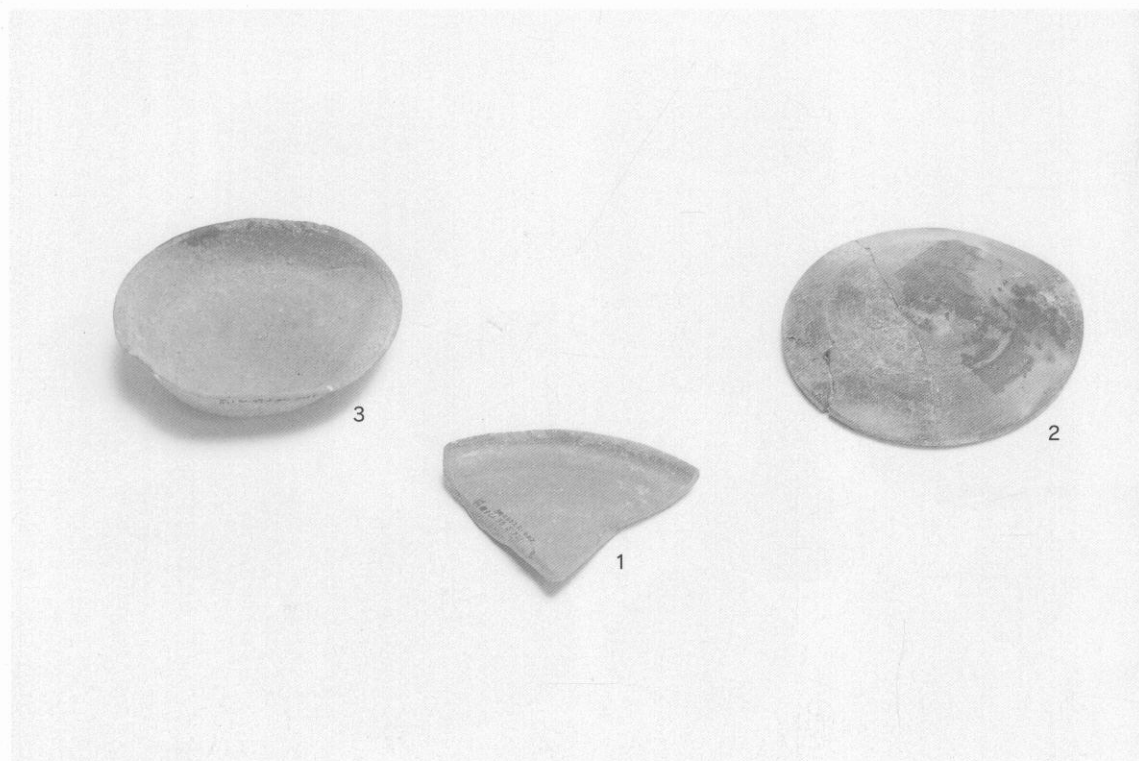

36 1SI440出土土器



37 1SI510出土土器



38 1SI510出土土器



39 1SI510出土土器

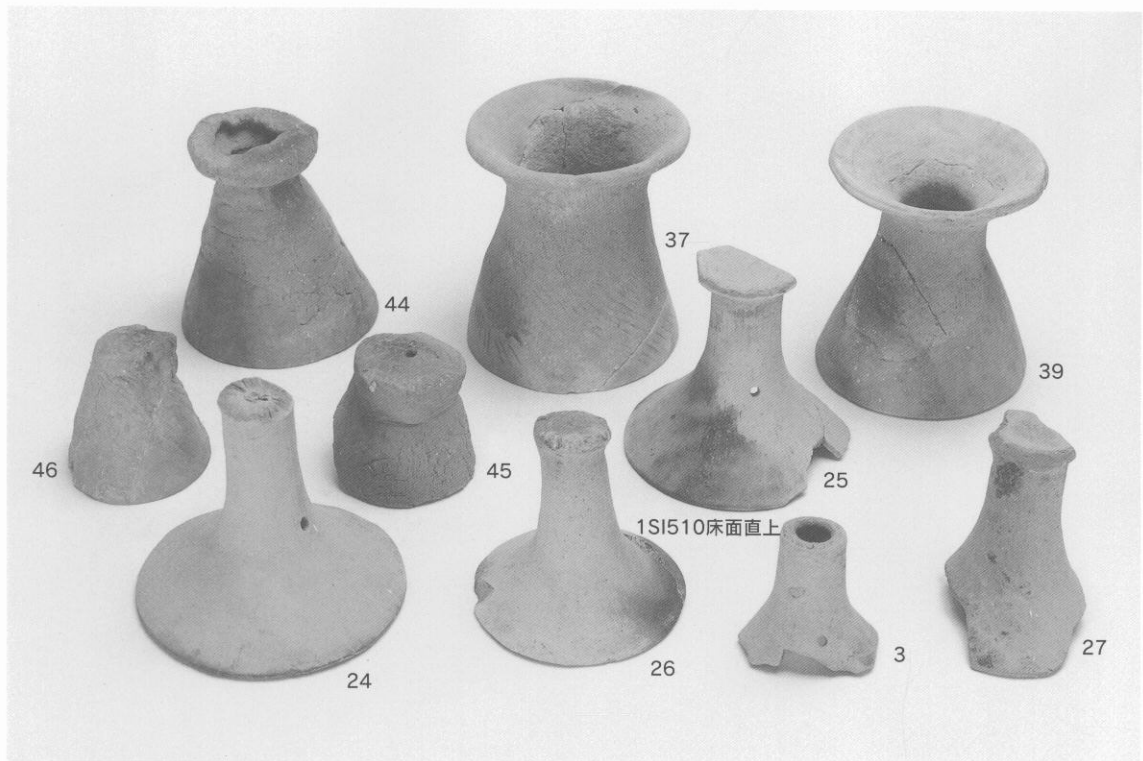

40 1SI510出土土器

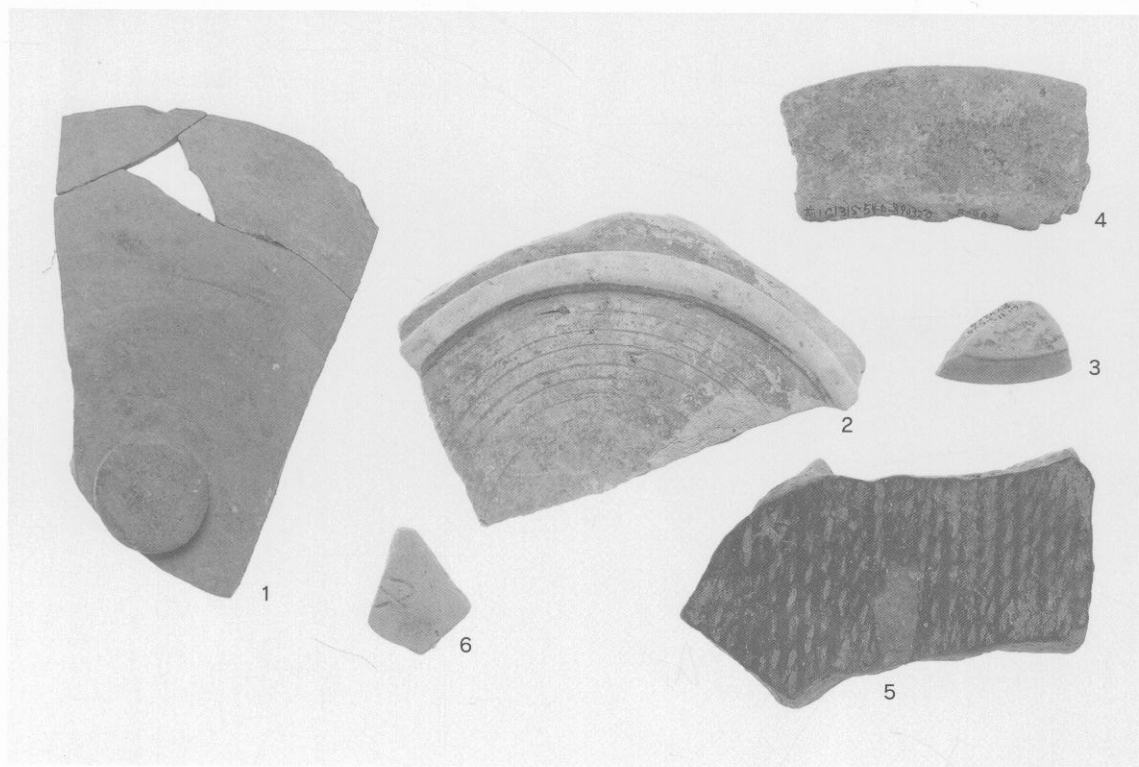

41 1SI540出土土器



42 1SI550出土土器



43 1SI550出土土器

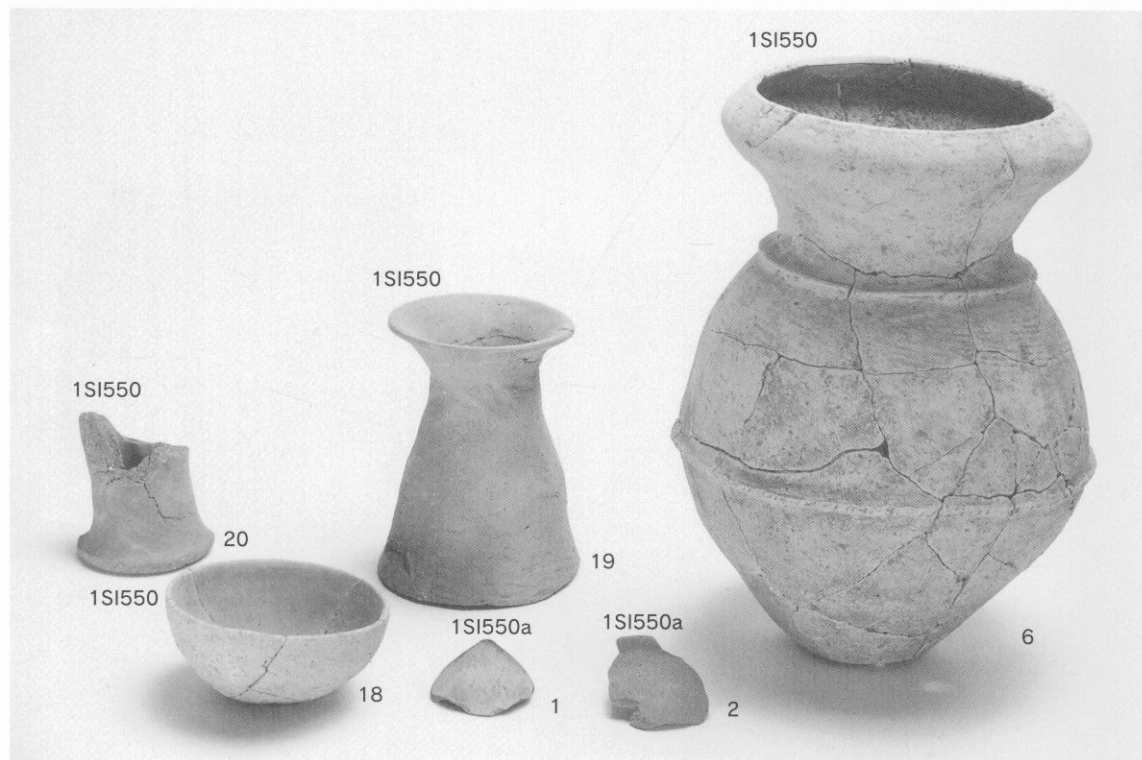

44 1SI550出土土器



45 1SI550出土土器



46 1SK130・184出土土器



47 1SK130出土土器

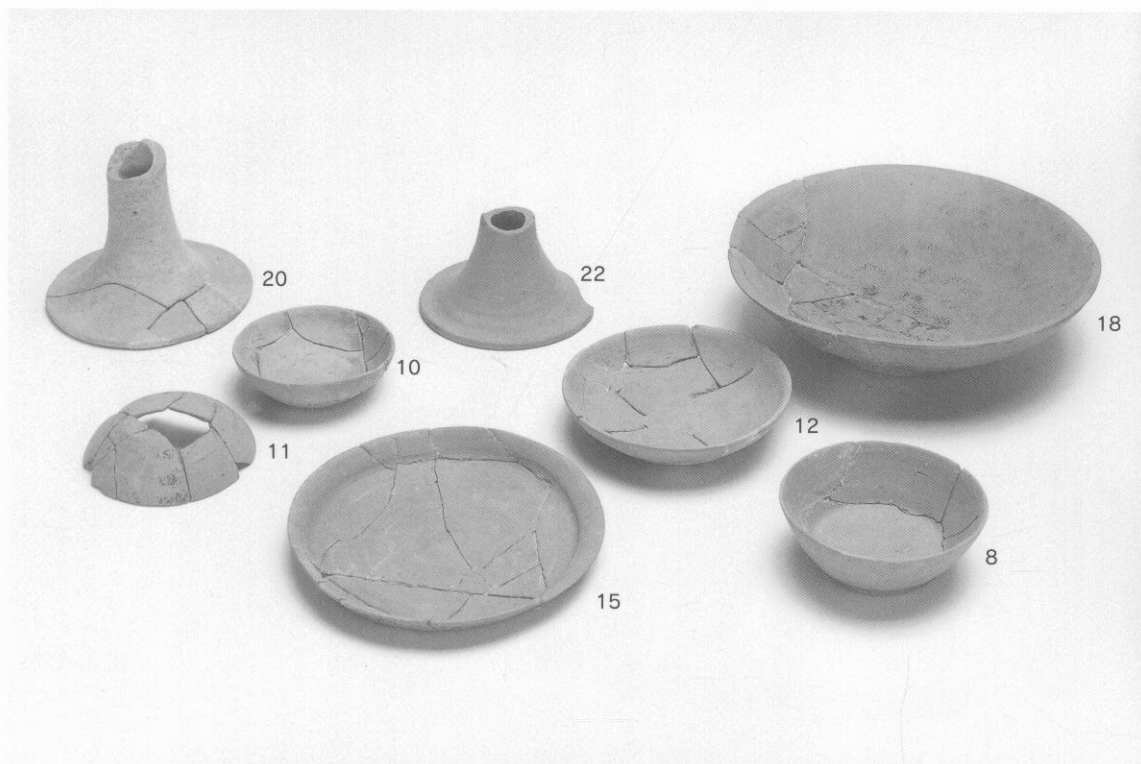

48 1SK130出土土器



62

23

49 1SK130出土土器

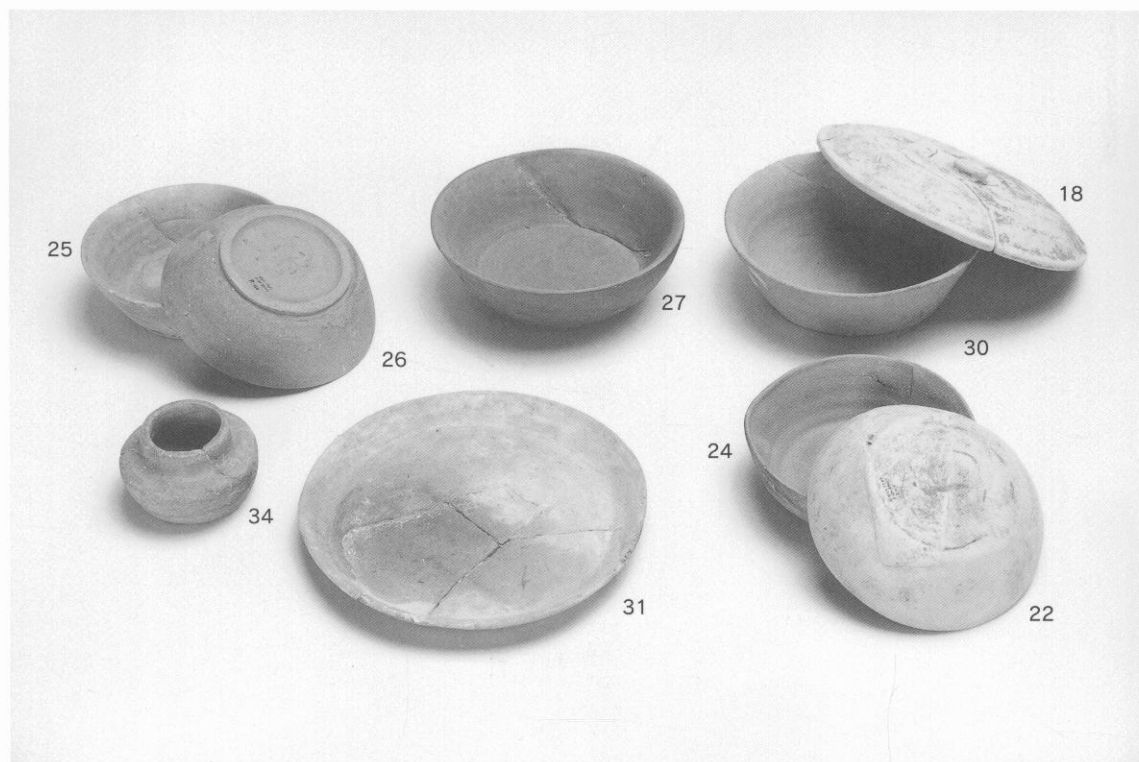

25

26

27

18

30

34

31

24

22

50 1SK184出土土器

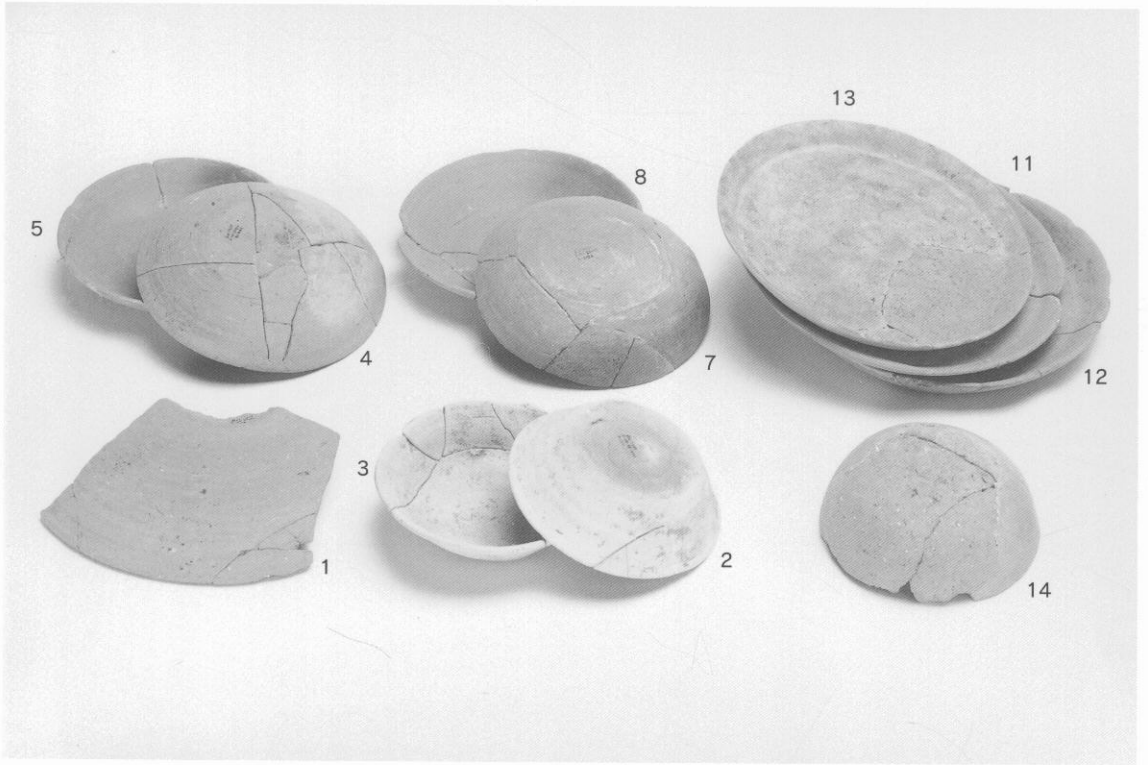

51 1SK184出土土器

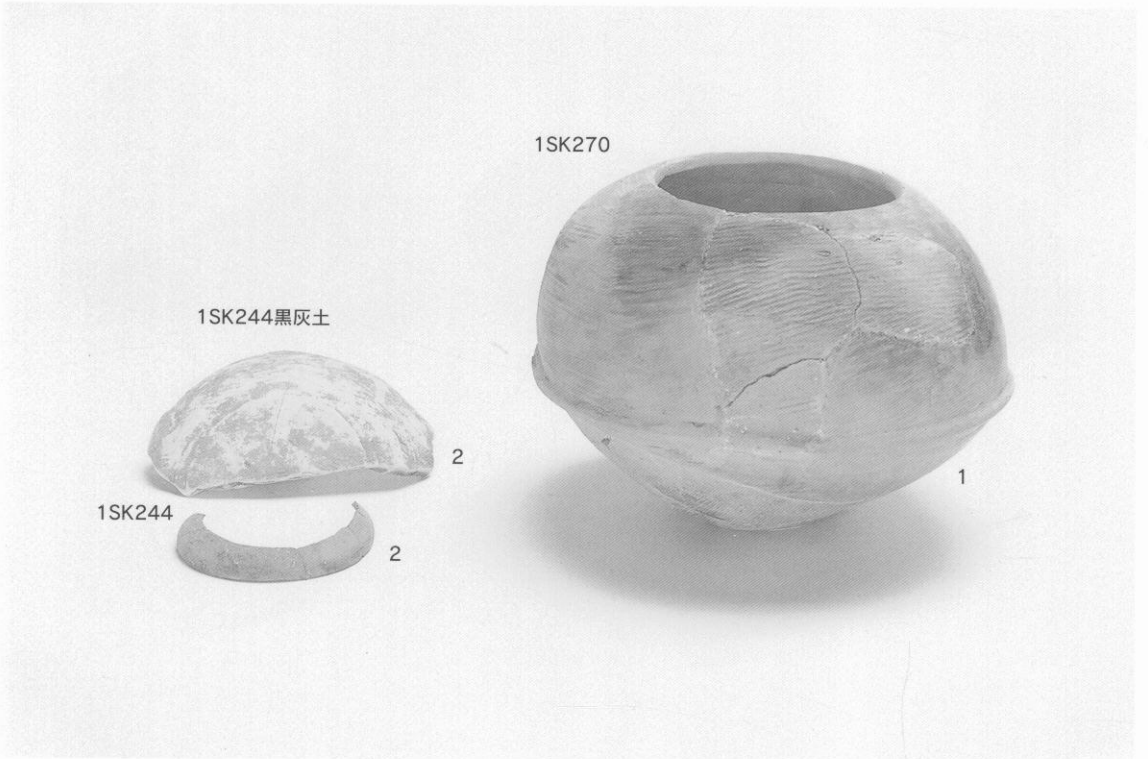

52 1SK244・270出土土器

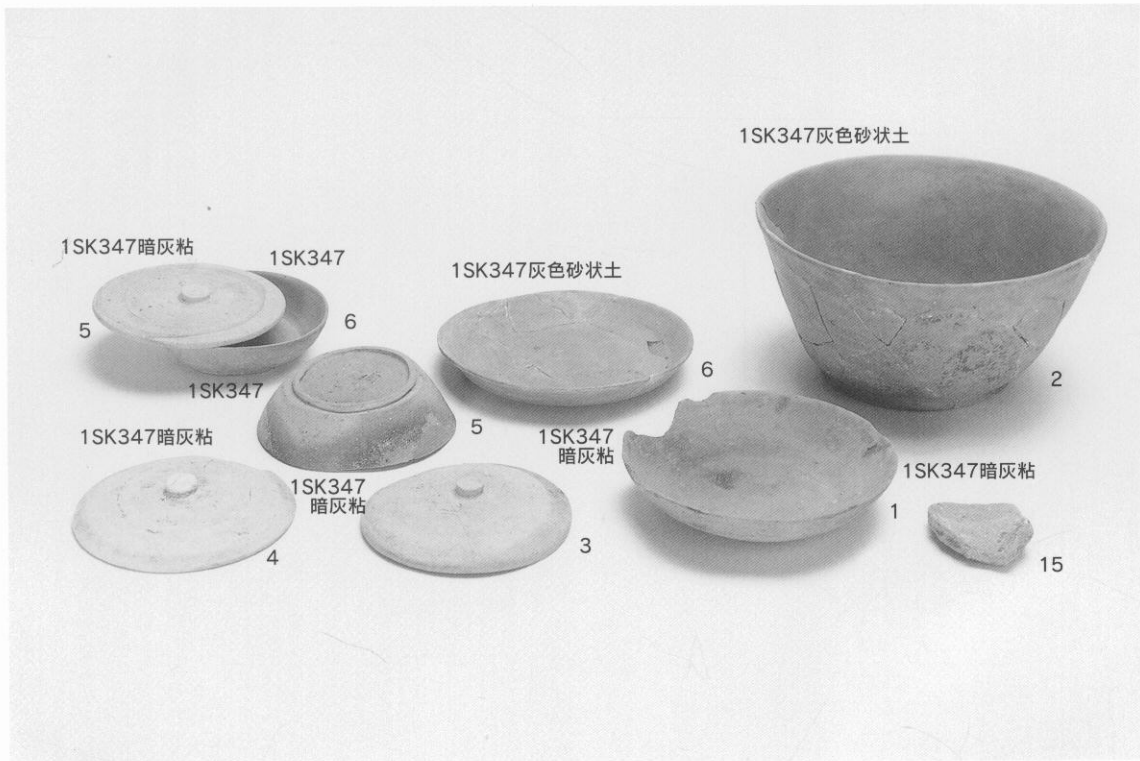

53 1SK347出土土器

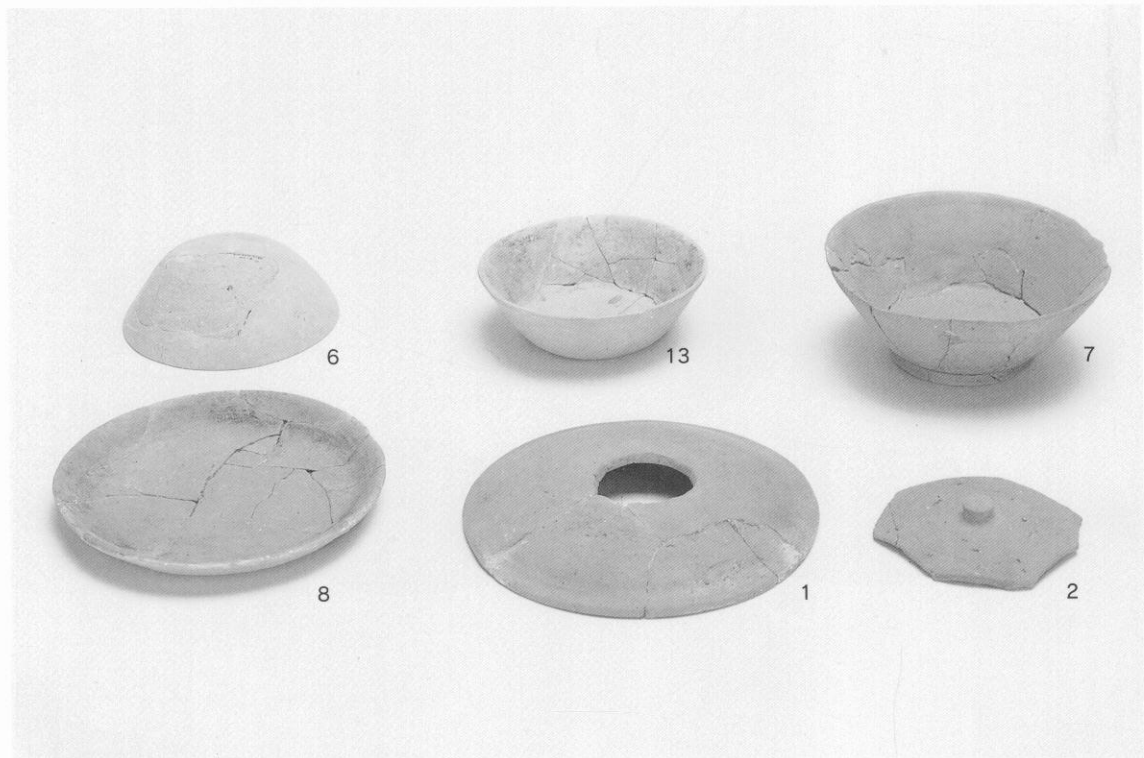

54 1SK348出土土器



55 1SK405出土土器

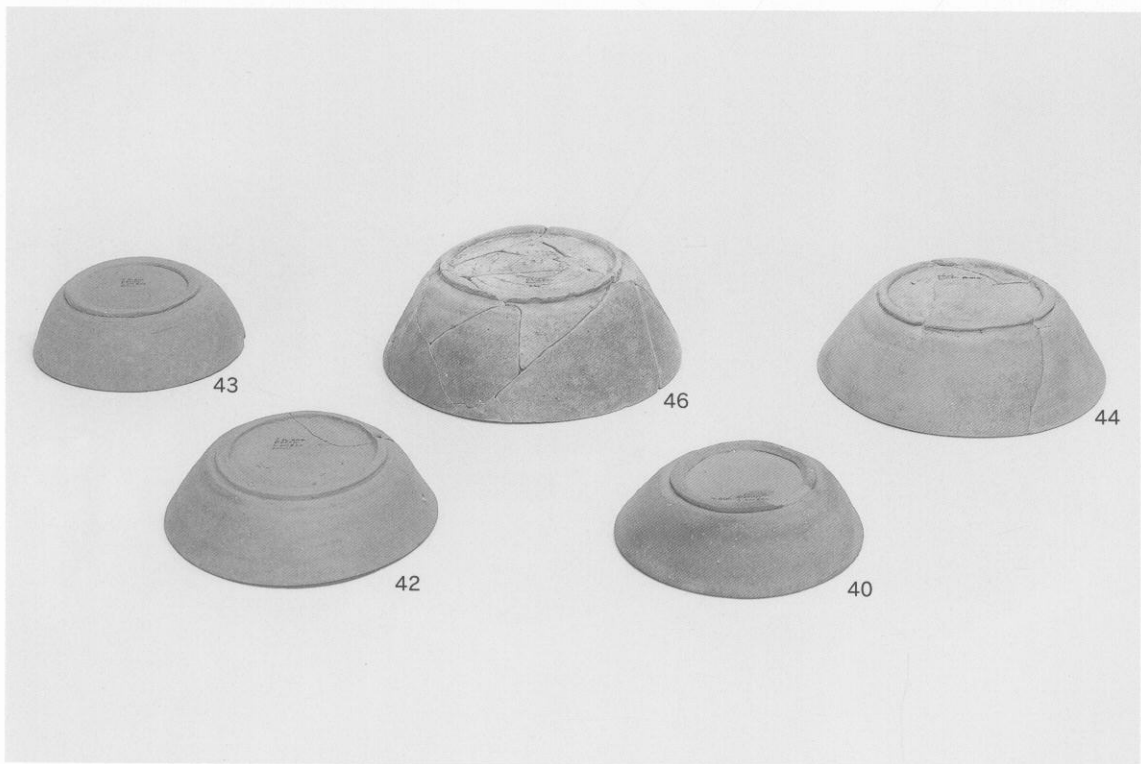

56 1SK405出土土器

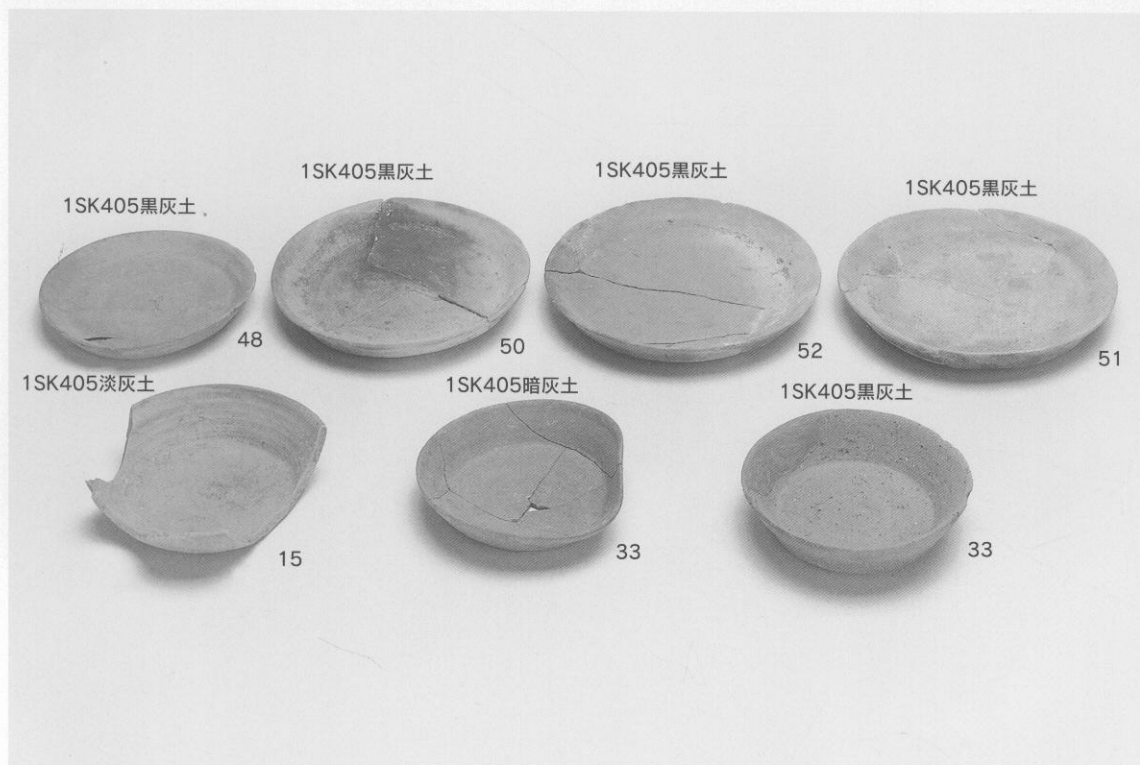

57 1SK405出土土器

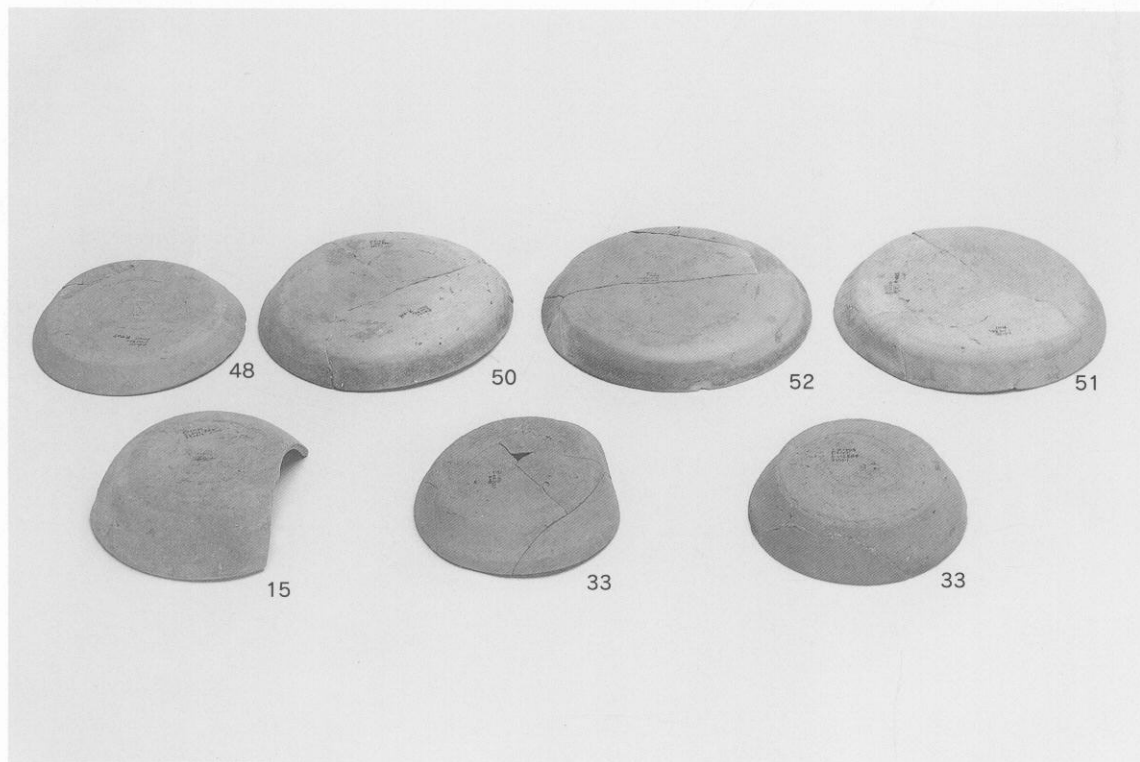

58 1SK405出土土器

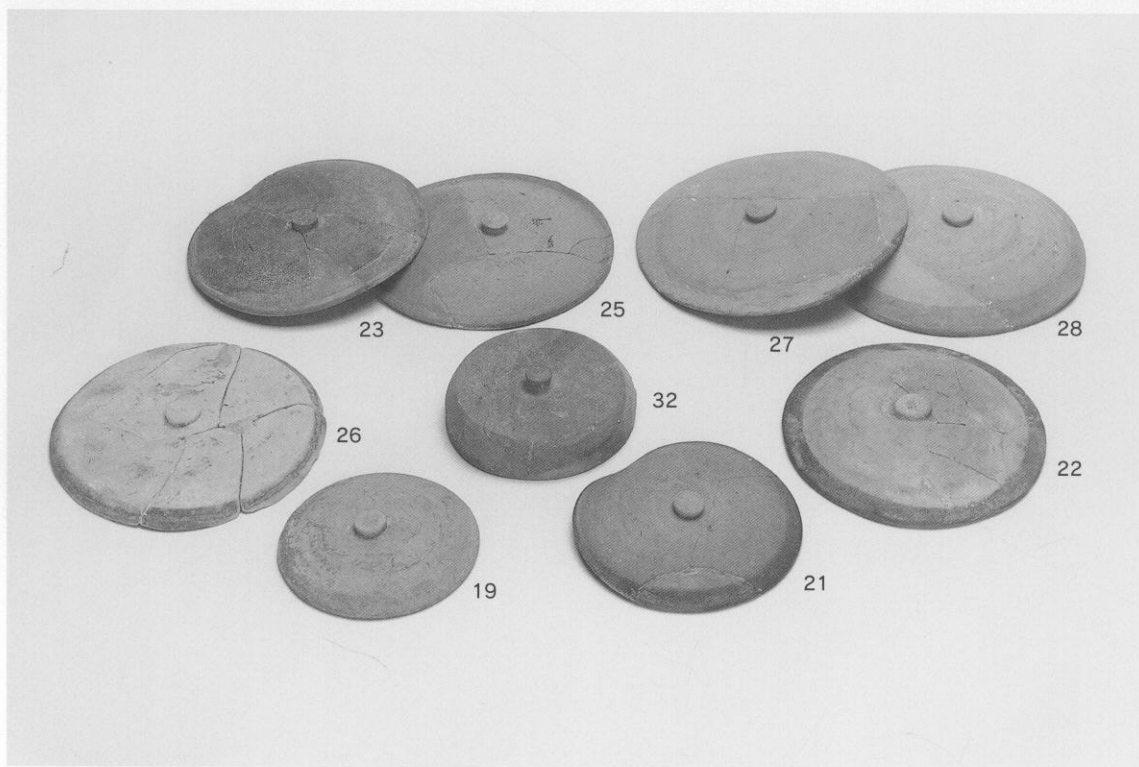

59 1SK405出土土器

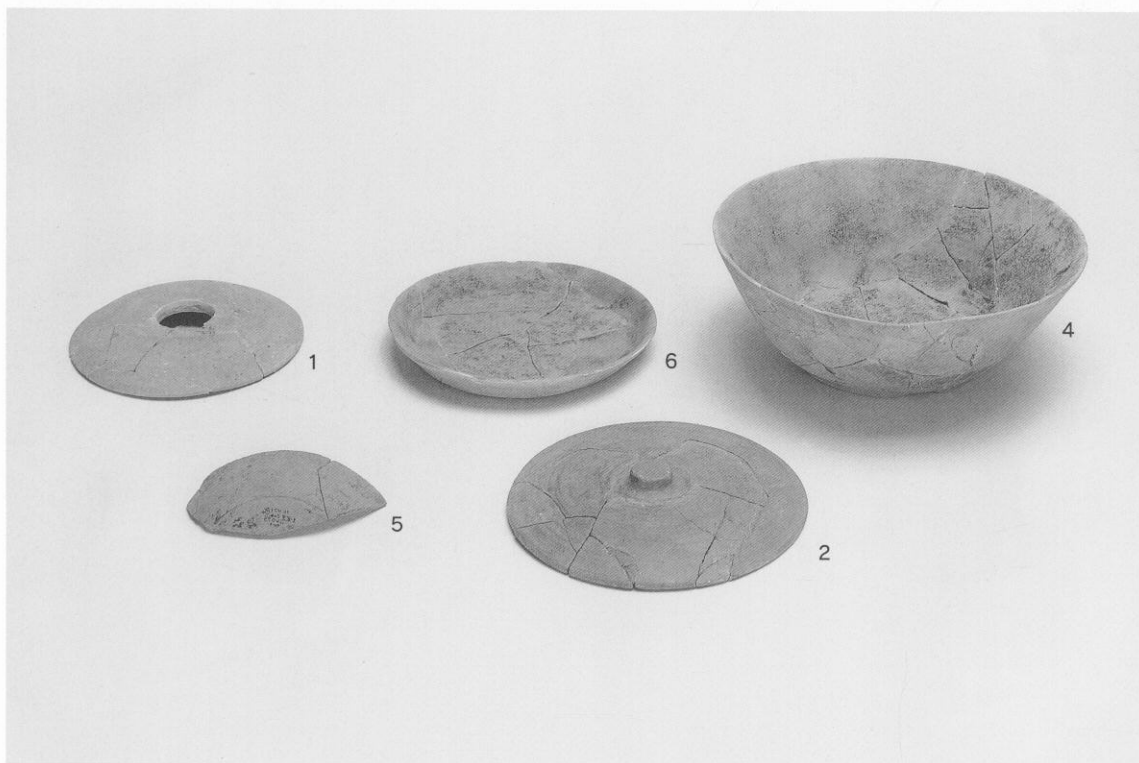

60 1SK405出土土器

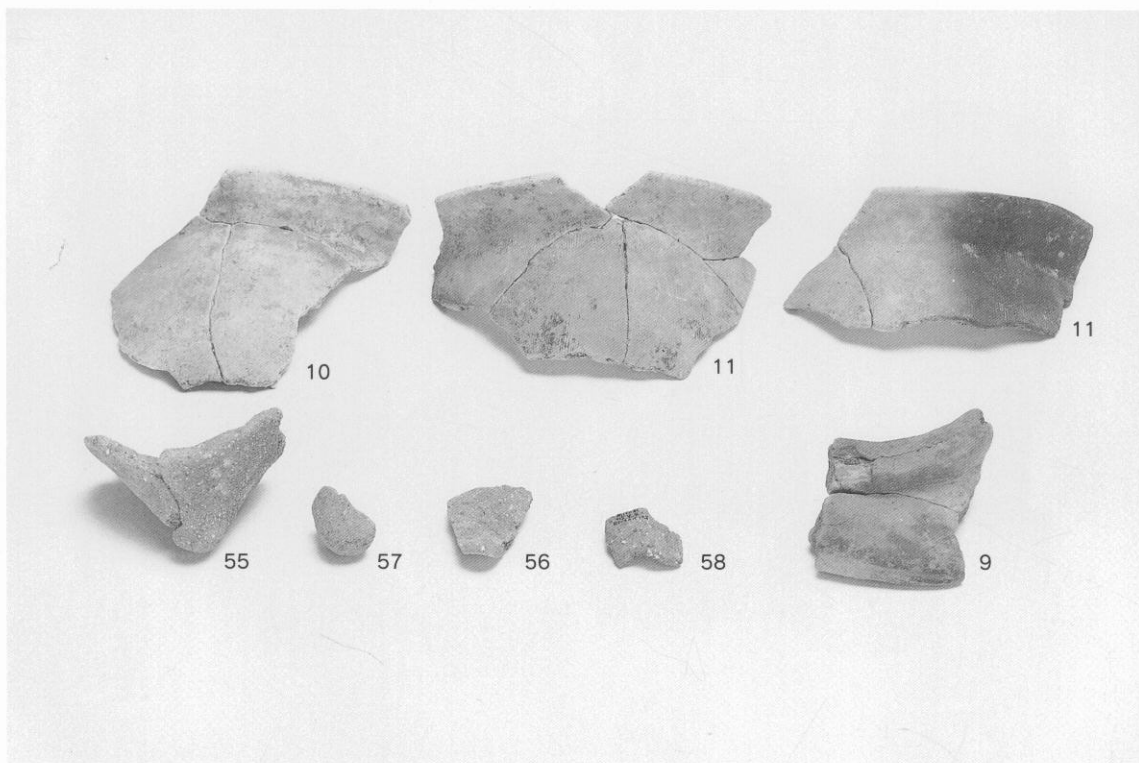

61 1SK405出土土器



62 1SK405出土土器



63 1SK405出土土器セット



64 1SK417出土土器



65 1SK675出土土器



66 1SK718出土土器

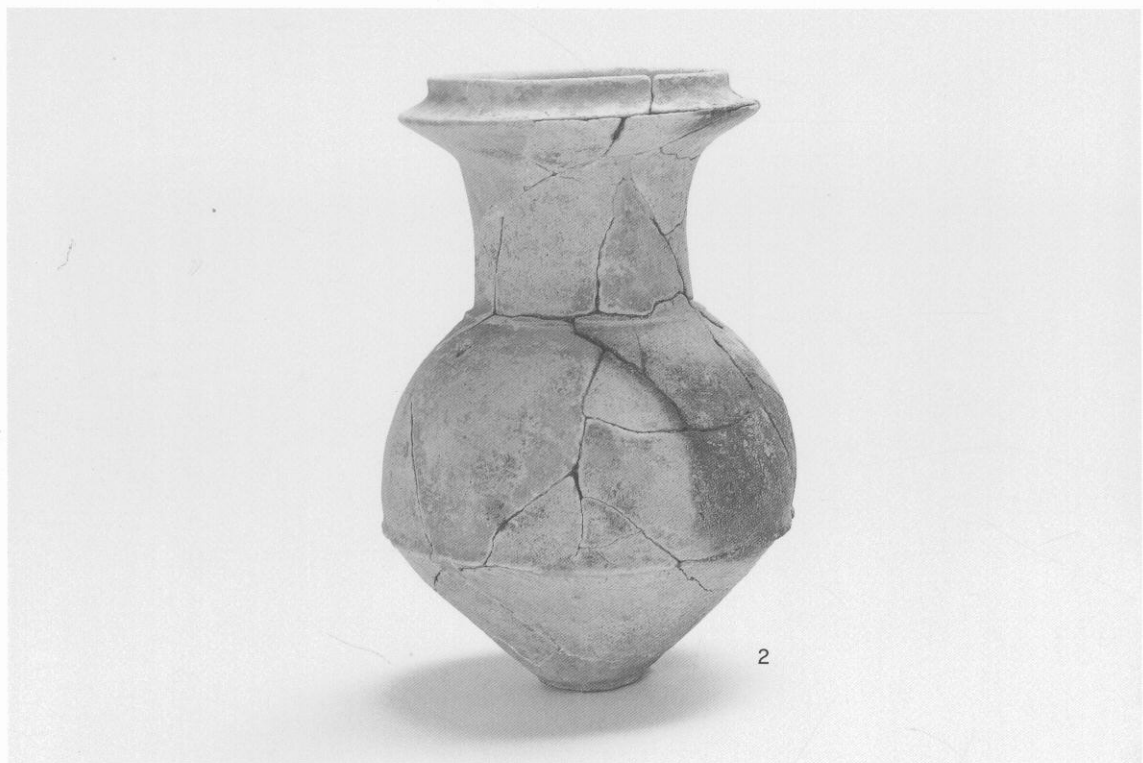

67 1SK718出土土器

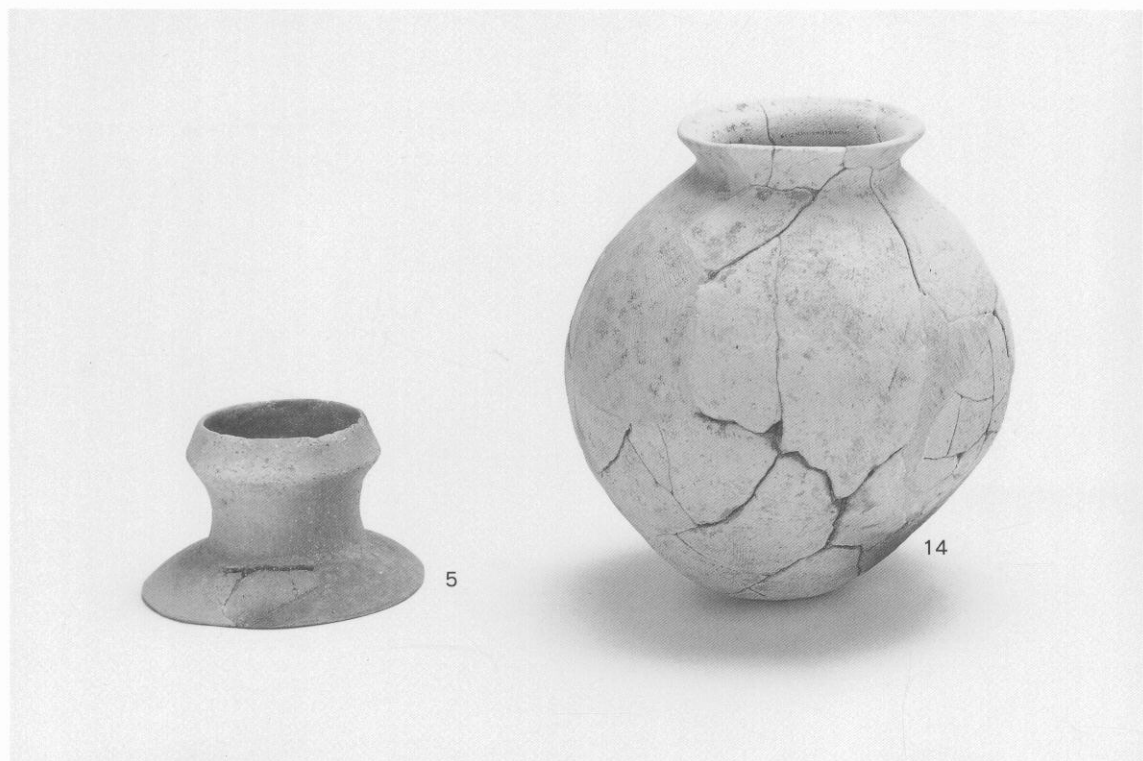

68 1SK718出土土器



69 1SK718出土土器



70 1SK718出土土器



71 1SK838出土土器



72 1SK838出土土器



73 1SD028出土土器

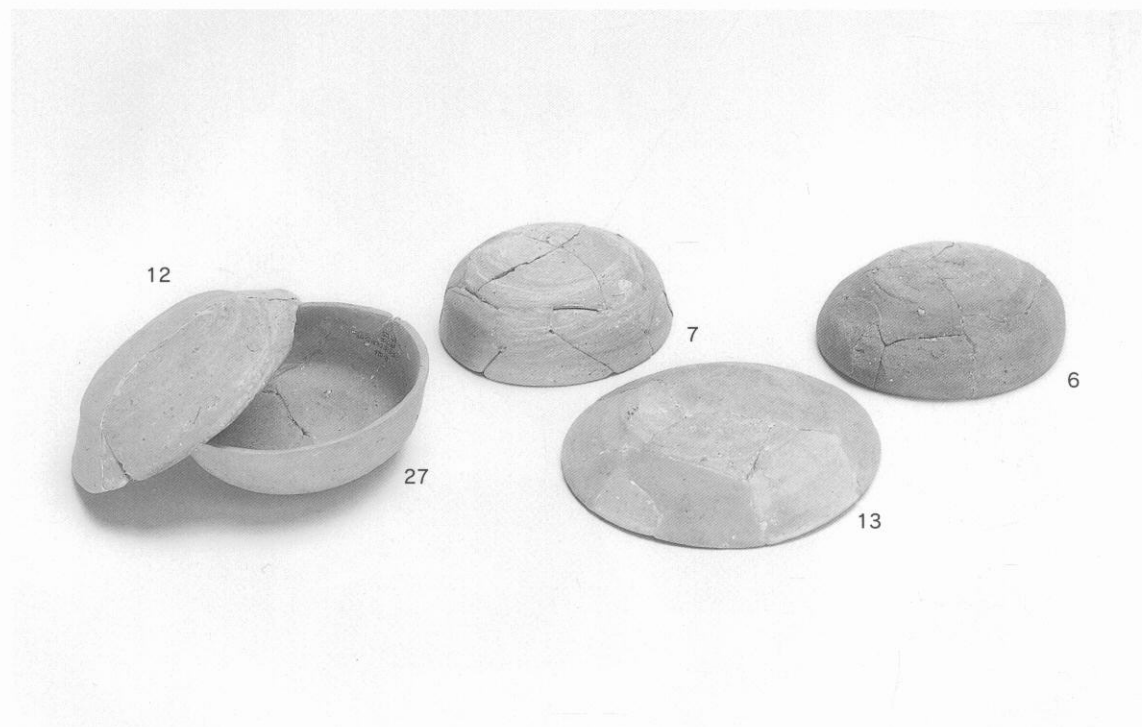

74 1SD100出土土器



75 1SD100出土土器

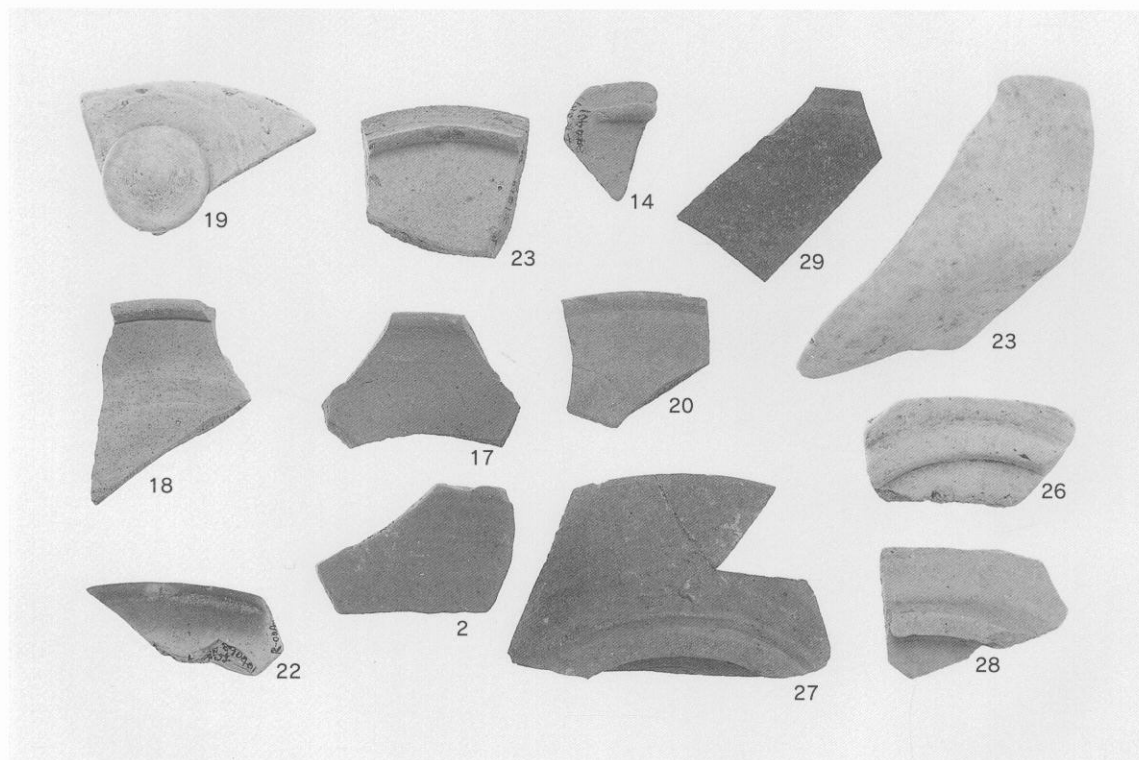

76 1SD100出土土器

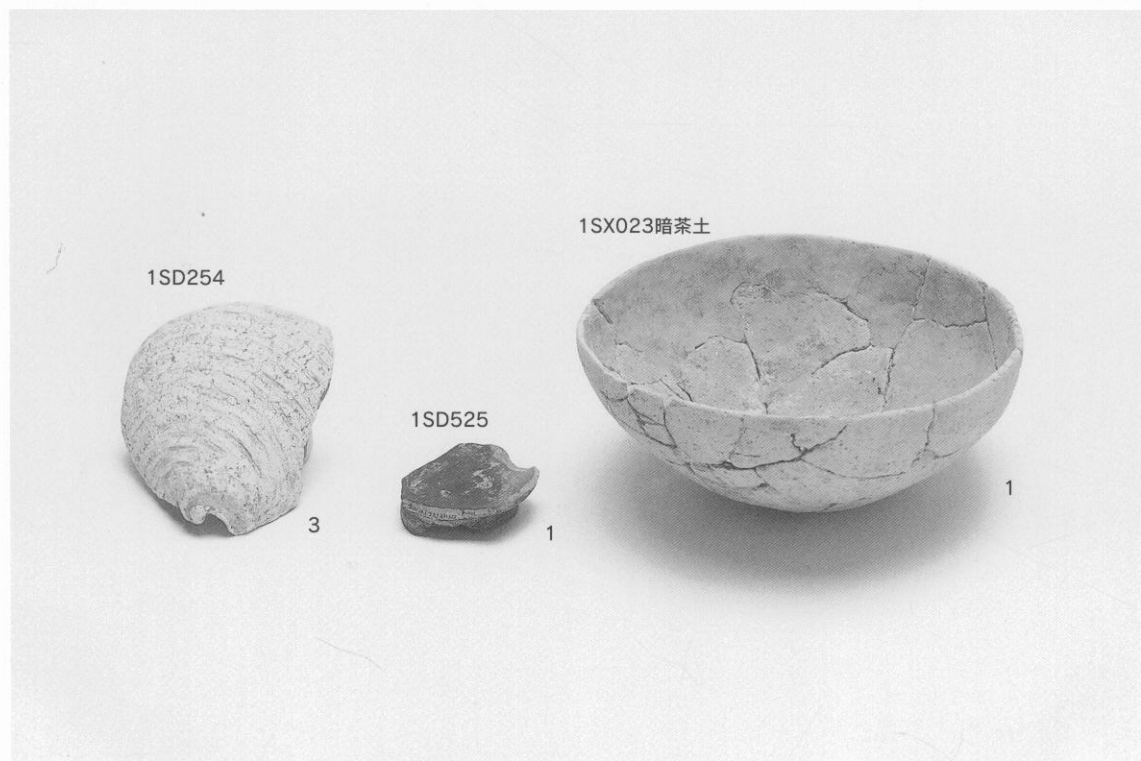

77 1SD254、525 · 1SX023出土土器

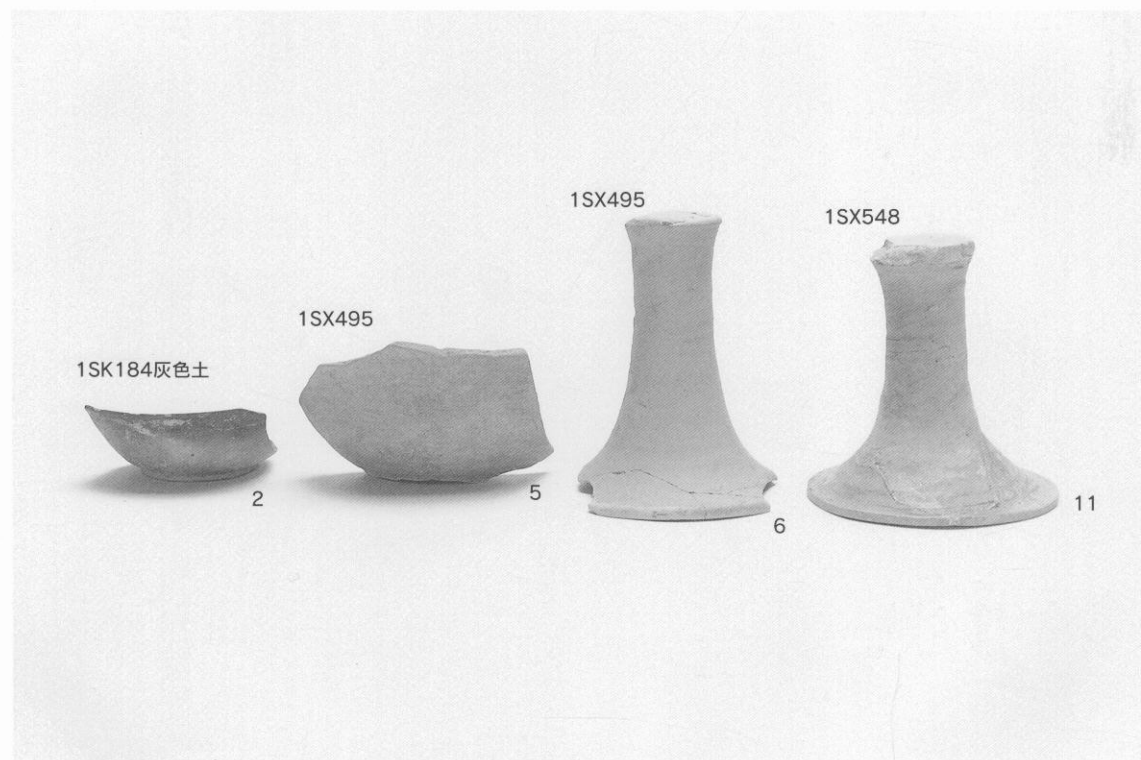

78 1SK184 · 1SX495、548出土土器



79 1SX051出土土器



80 1SX061出土土器



81 1SX135出土土器



82 1SX135出土土器



83 1SX135出土土器



84 1SX135出土土器



85 1SX135出土土器



86 1SX135出土土器



87 1SX135出土土器



88 1SX135出土土器



89 1SX135出土土器



90 1SX135出土土器



91 1SX135出土土器



92 1SX135出土土器



93 1SX157・178出土土器

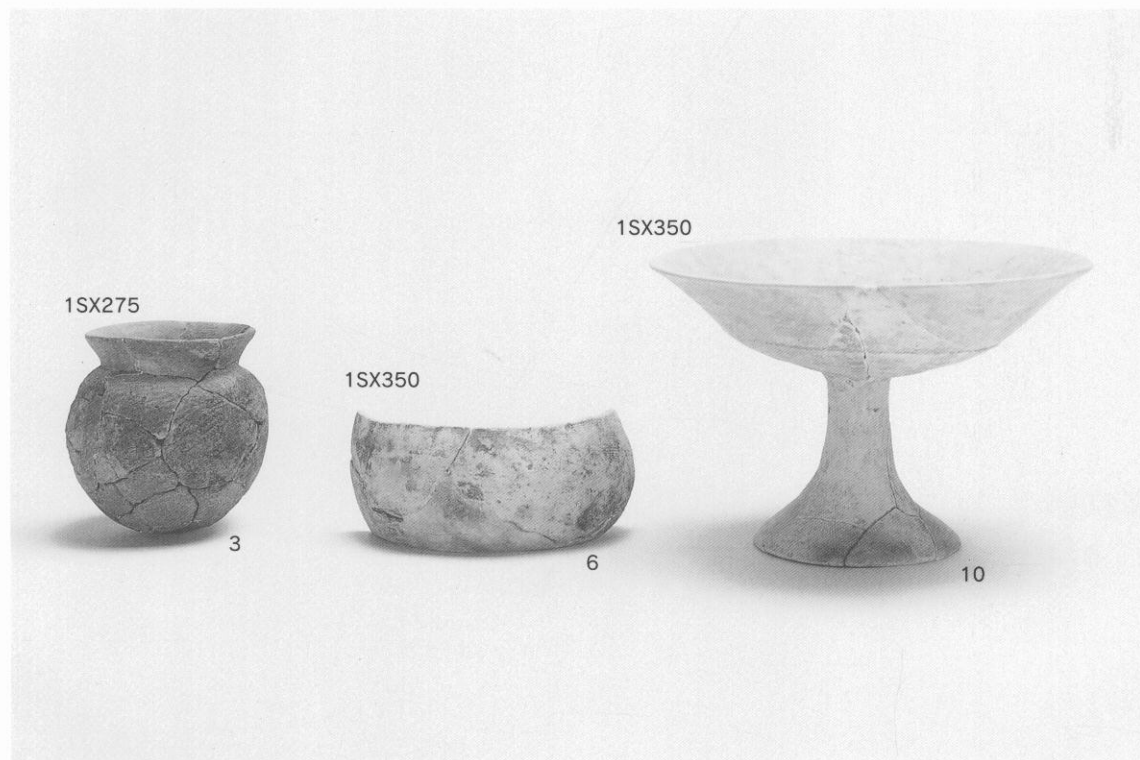

94 1SX275・350出土土器



95 1SX349出土土器



96 1SX563出土土器



97 1SK718出土土器

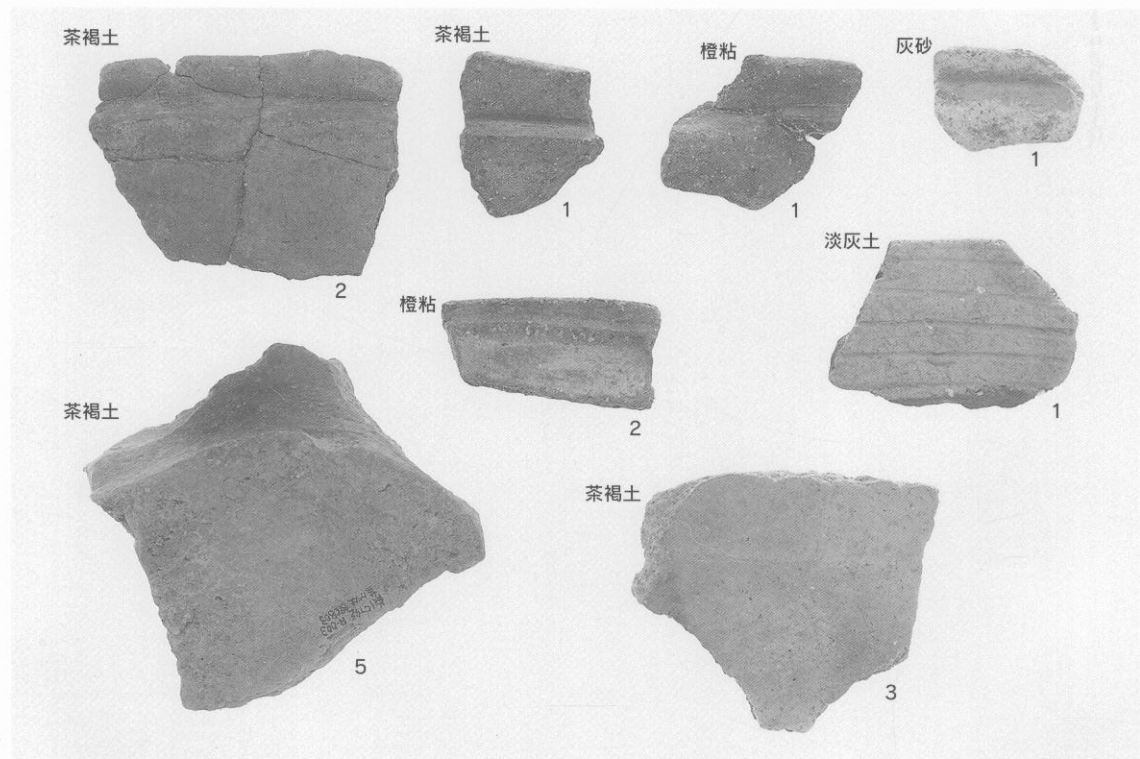

98 橙粘・灰砂・茶褐土・淡灰土出土土器

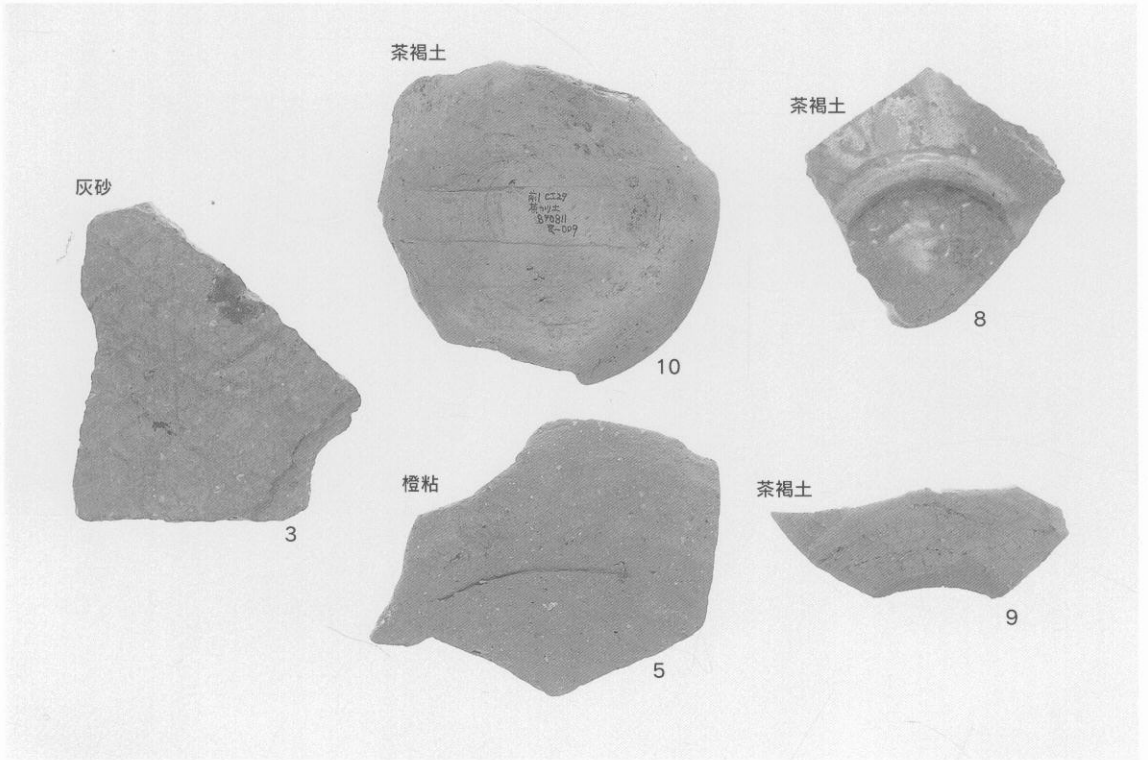

99 橙粘·灰砂·茶褐土出土土器

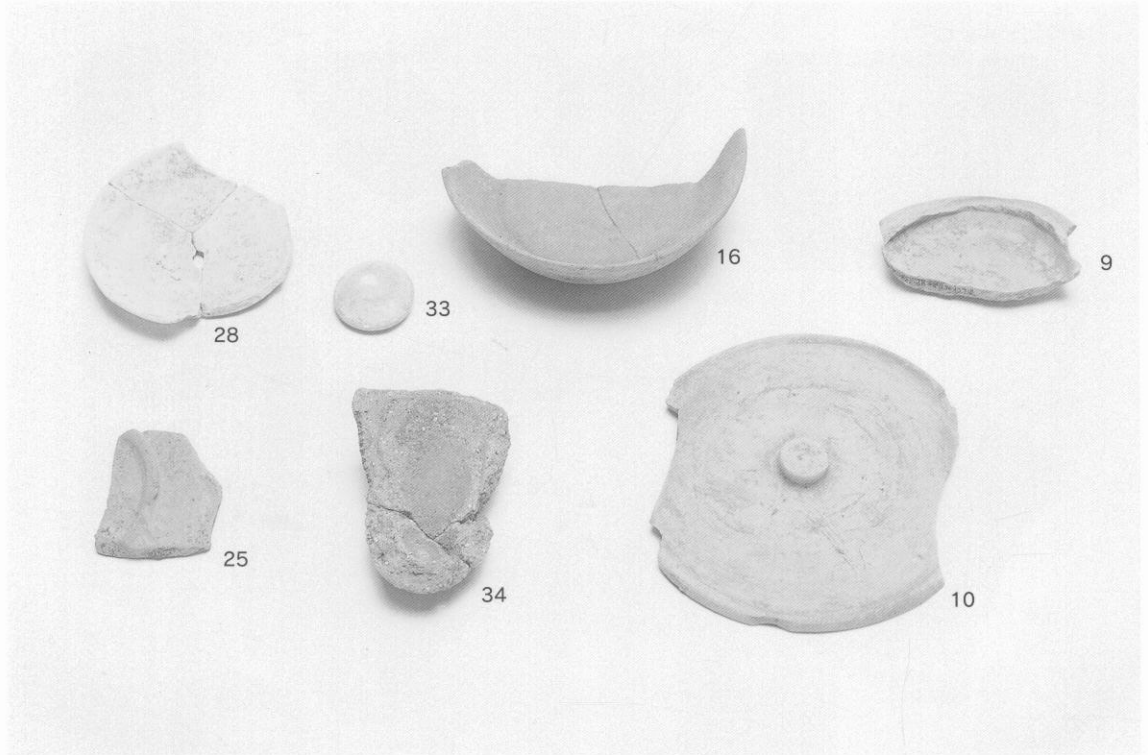

100 灰色土出土土器

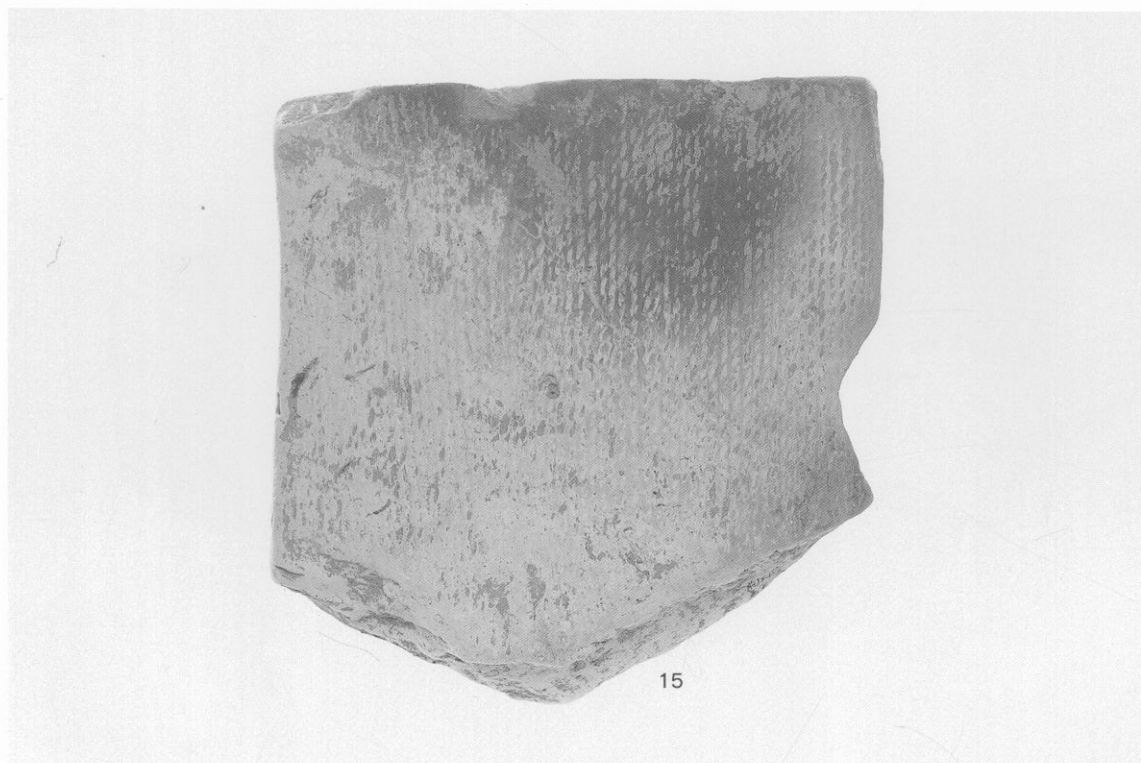

15

101 表土出土土器

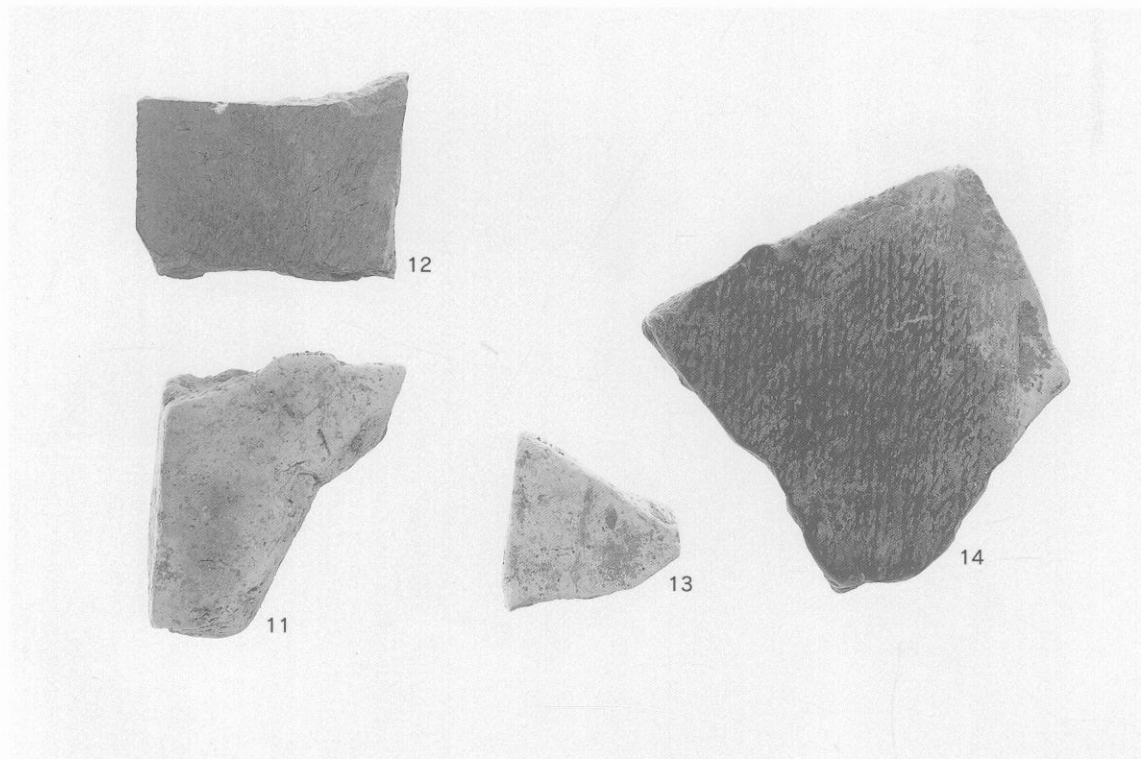

12

11

13

14

102 表土出土土器

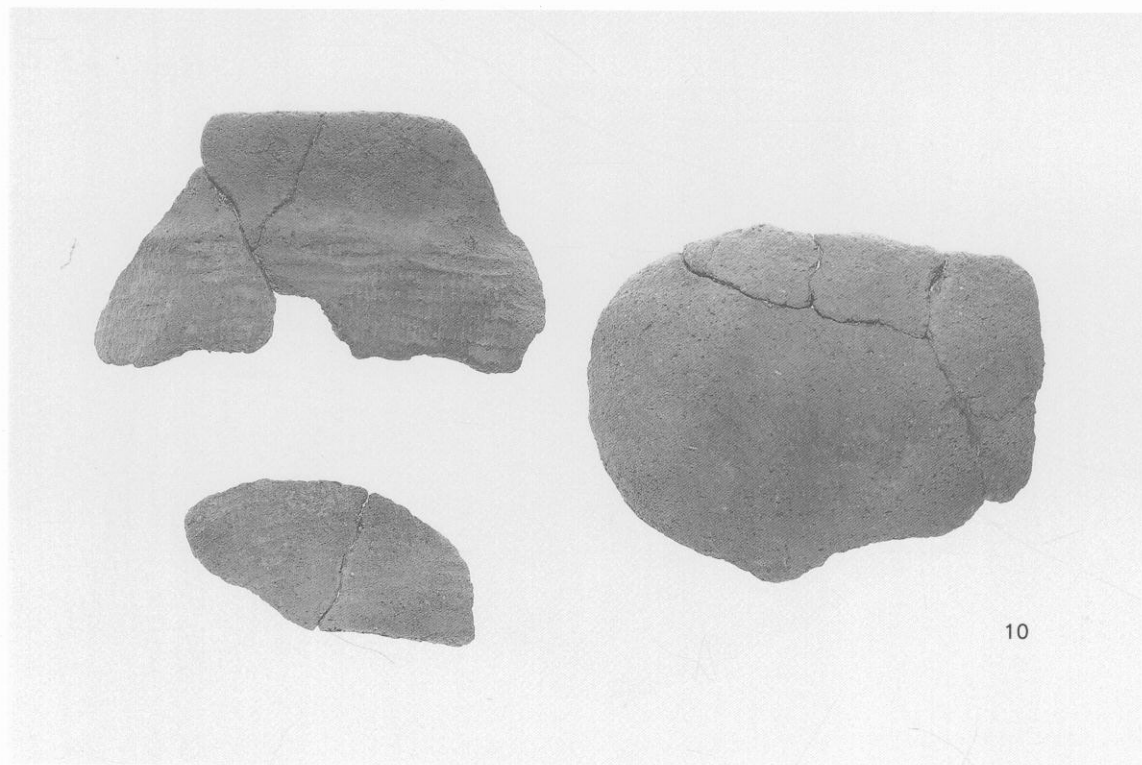

103 表土出土土器

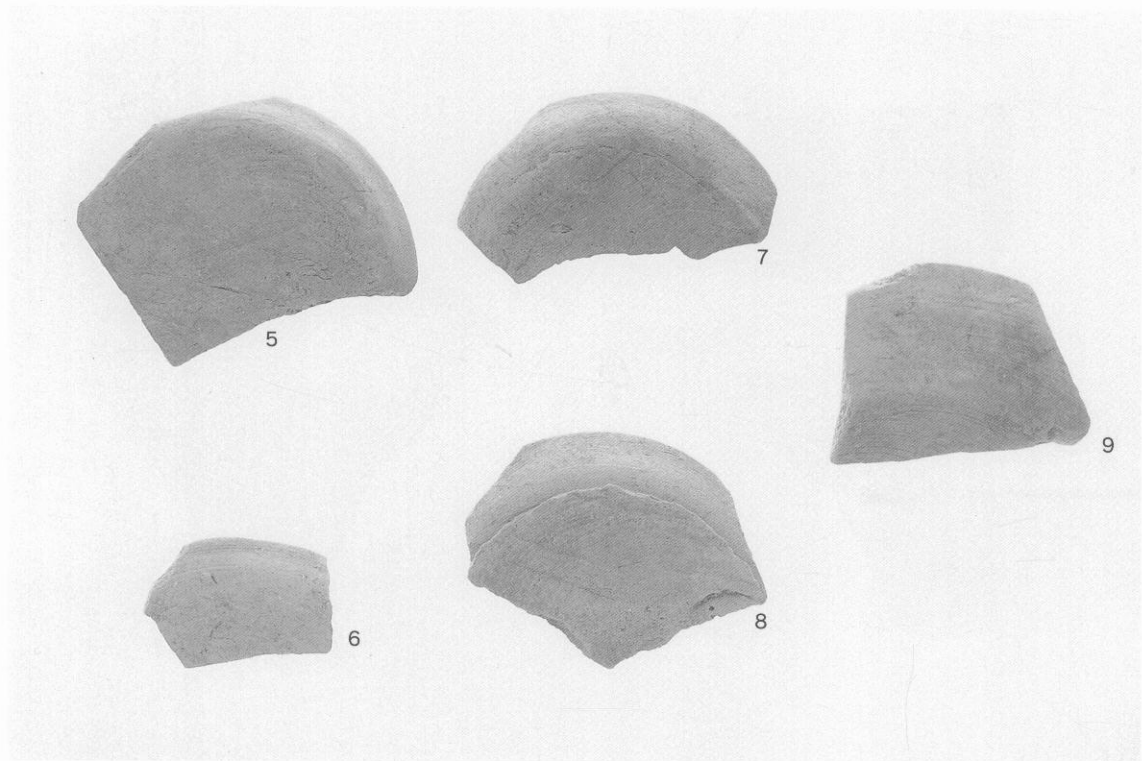

104 表土出土土器



105 表土出土土器

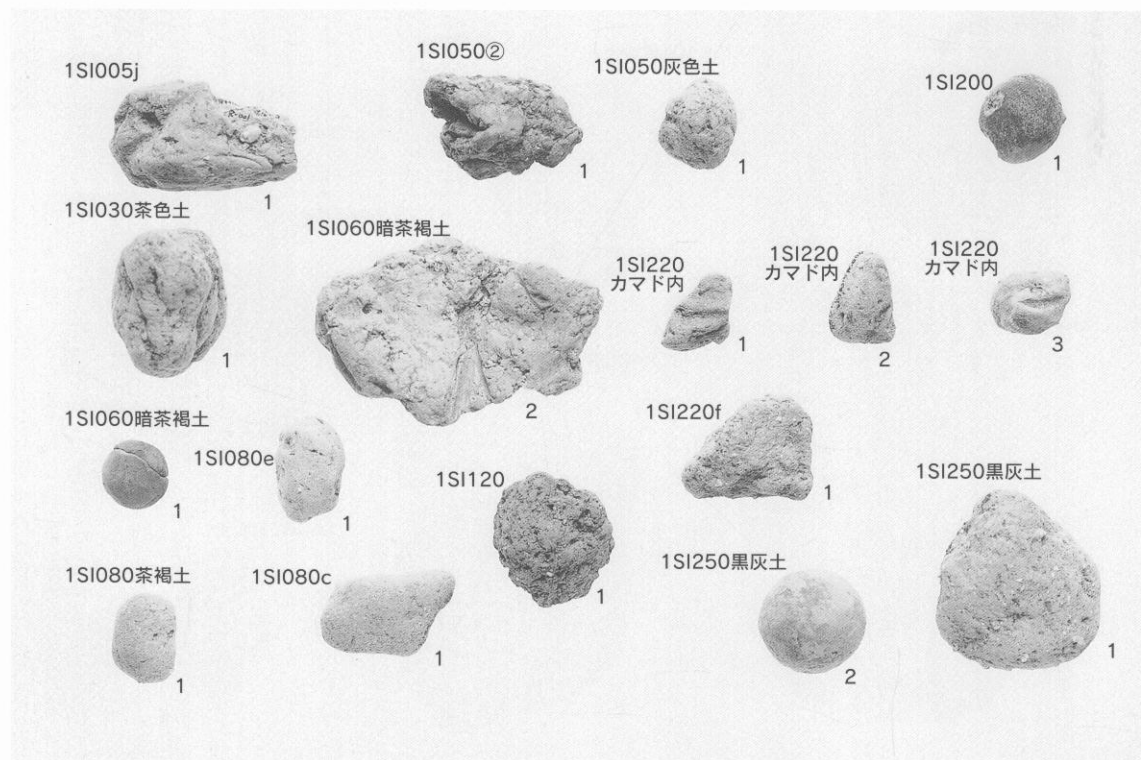

106 1SI005・030・050・060・080・200・220・250出土土製品

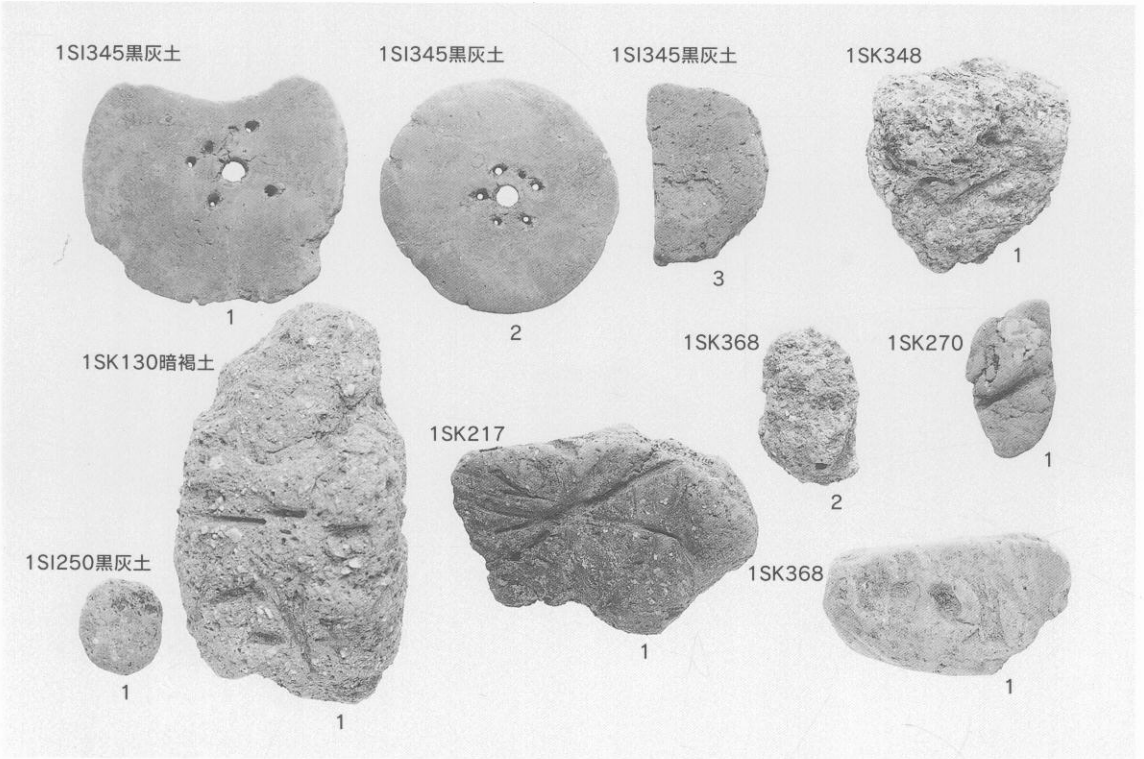

107 1SI345・1SK130・250・217・270・348・368出土土製品

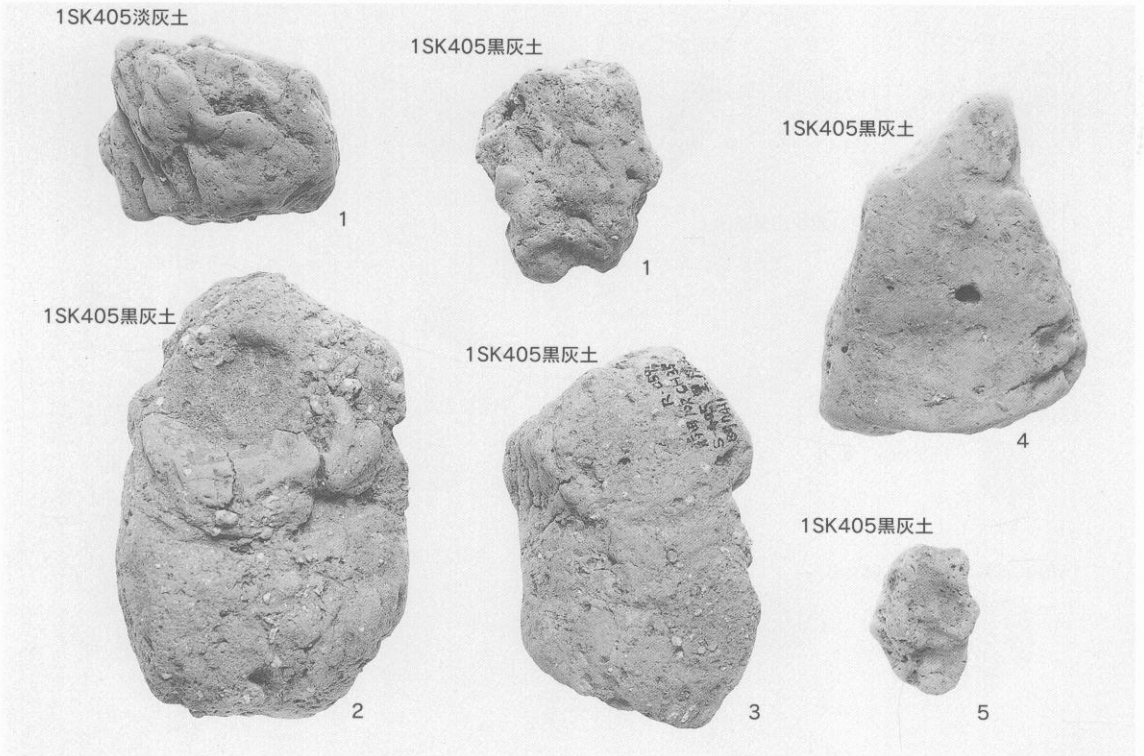

108 1SK405 出土土製品

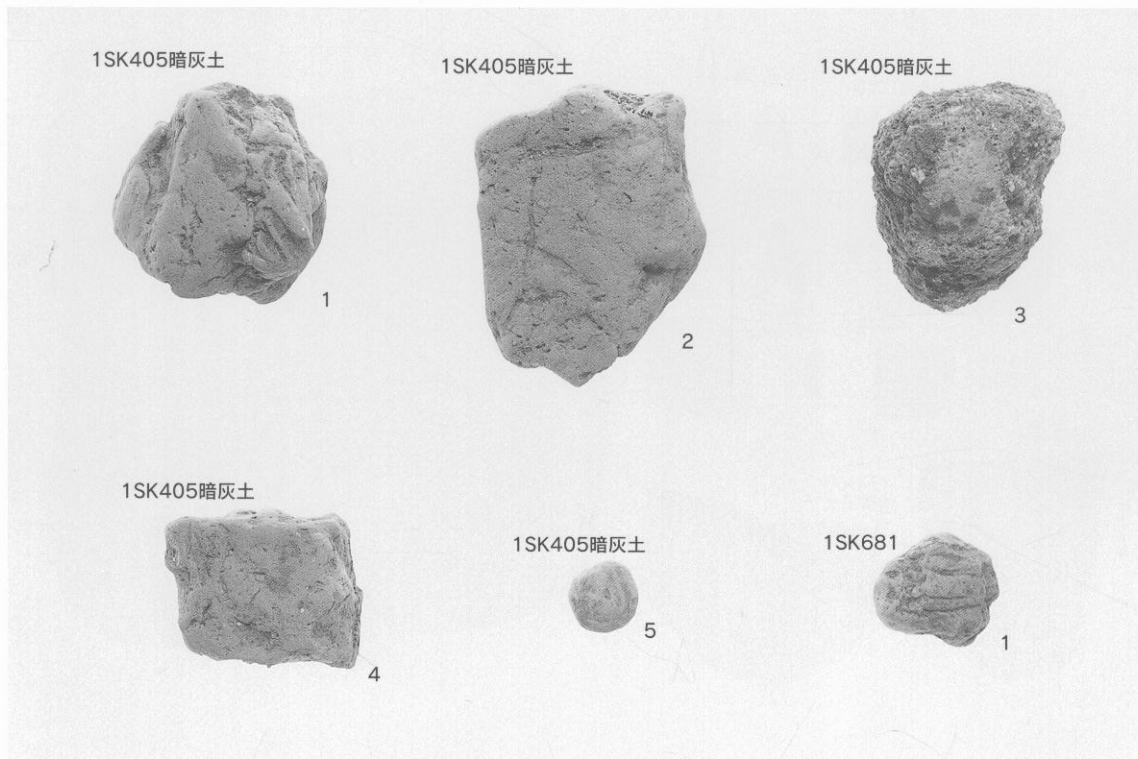

109 1SK405・681 出土土製品

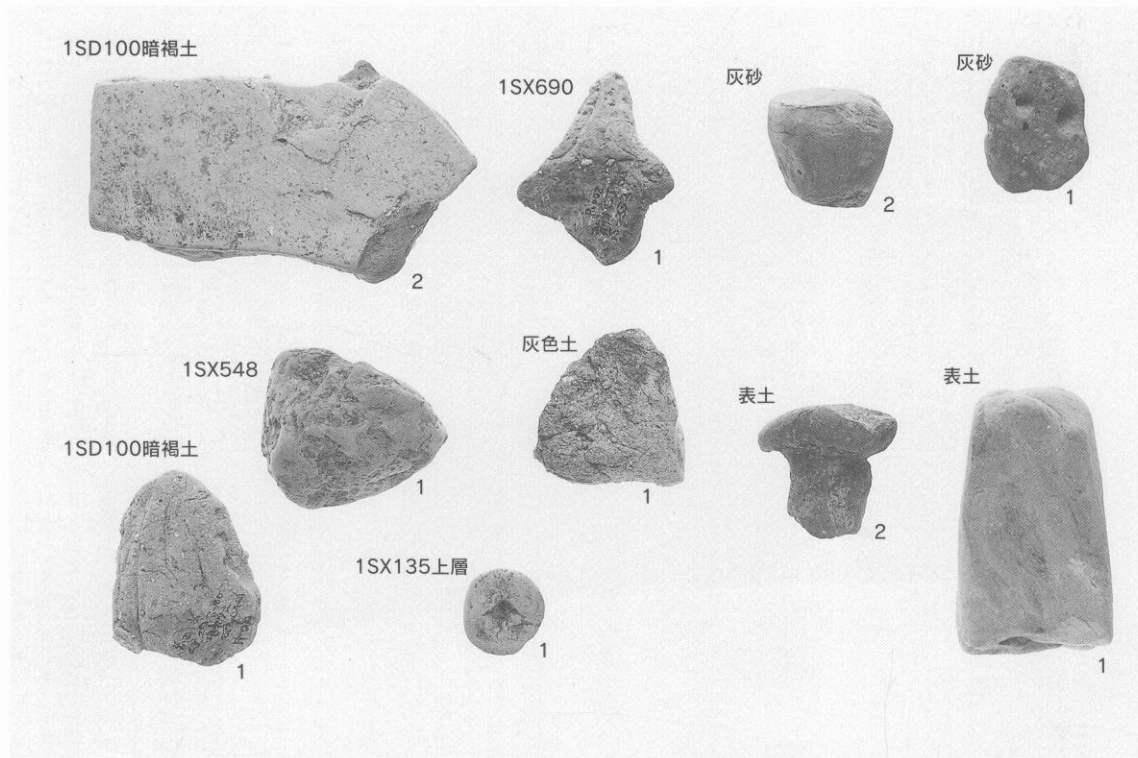

110 1SD100・1SX135・548・690・灰色土・灰砂・表土 出土土製品

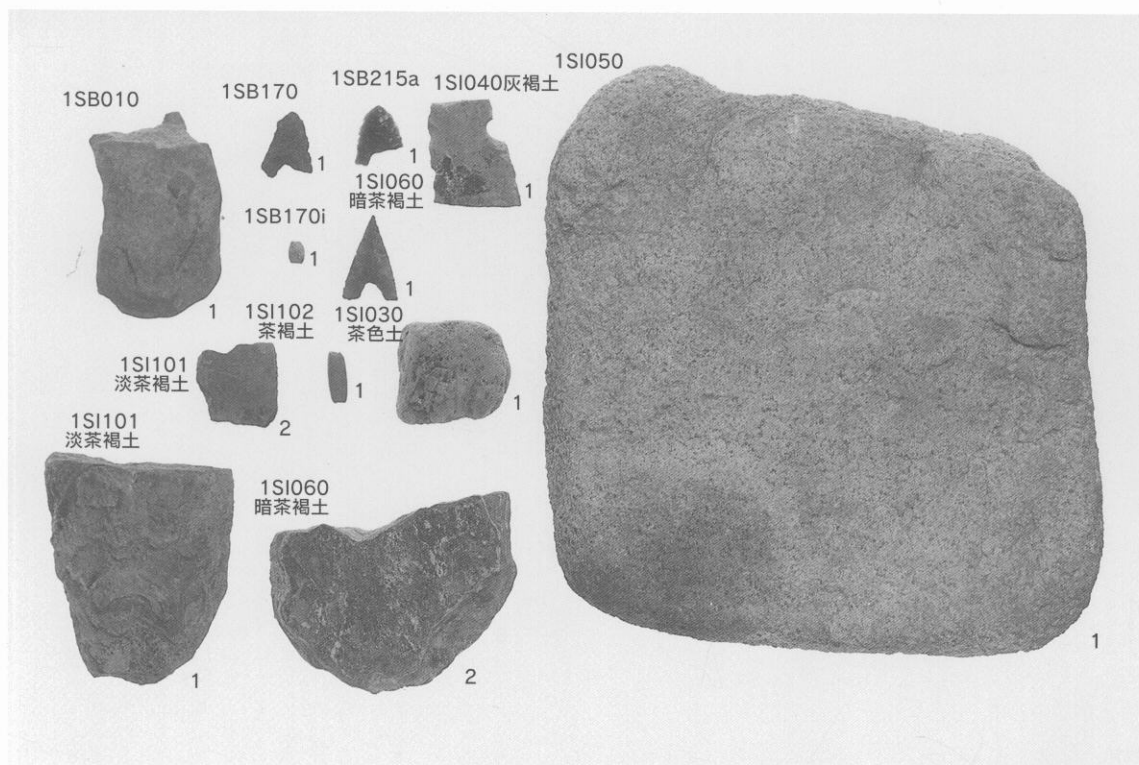

111 1SB010・170・215a・1SI030・040・050・060・101・102出土石製品



112 1SI005出土石製品

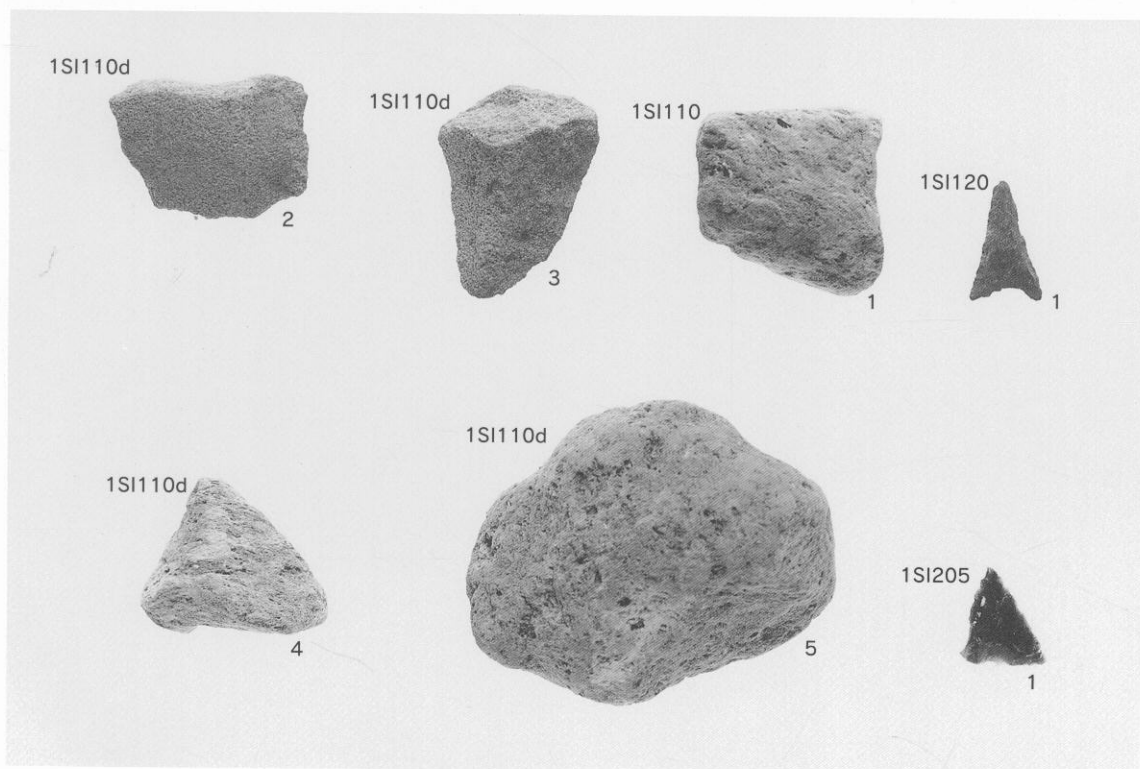

113 1SI110・120・205出土石製品

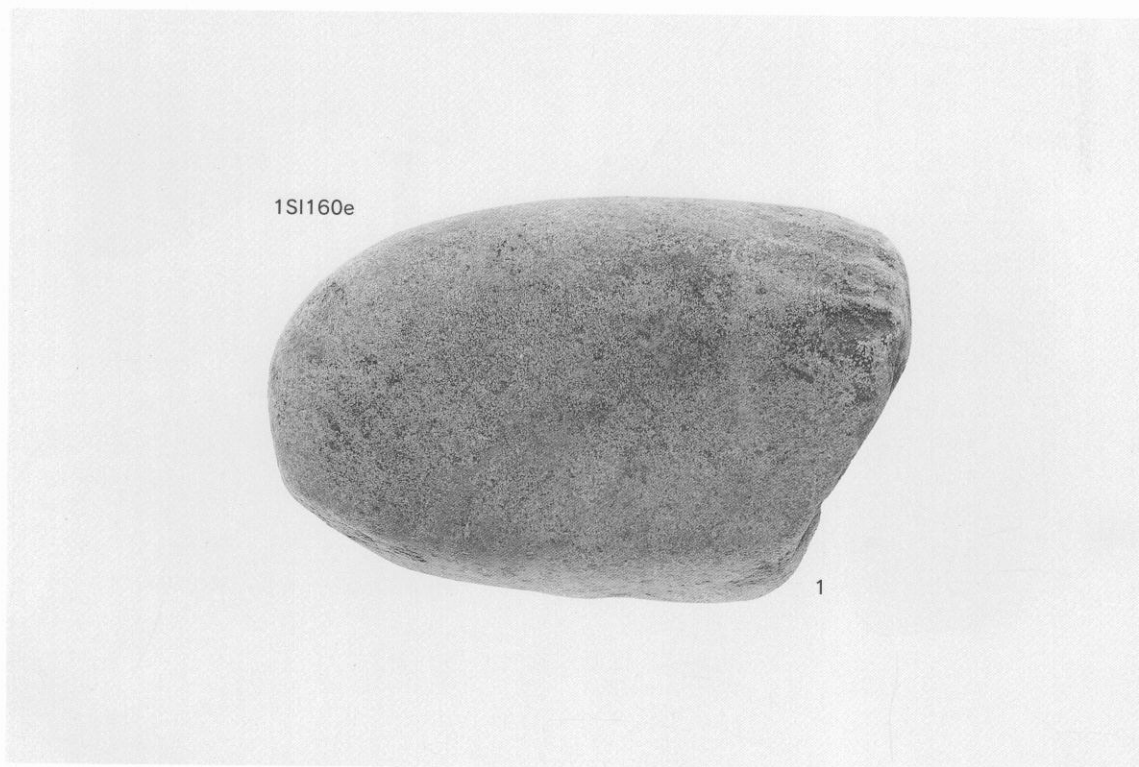

114 1SI160出土石製品

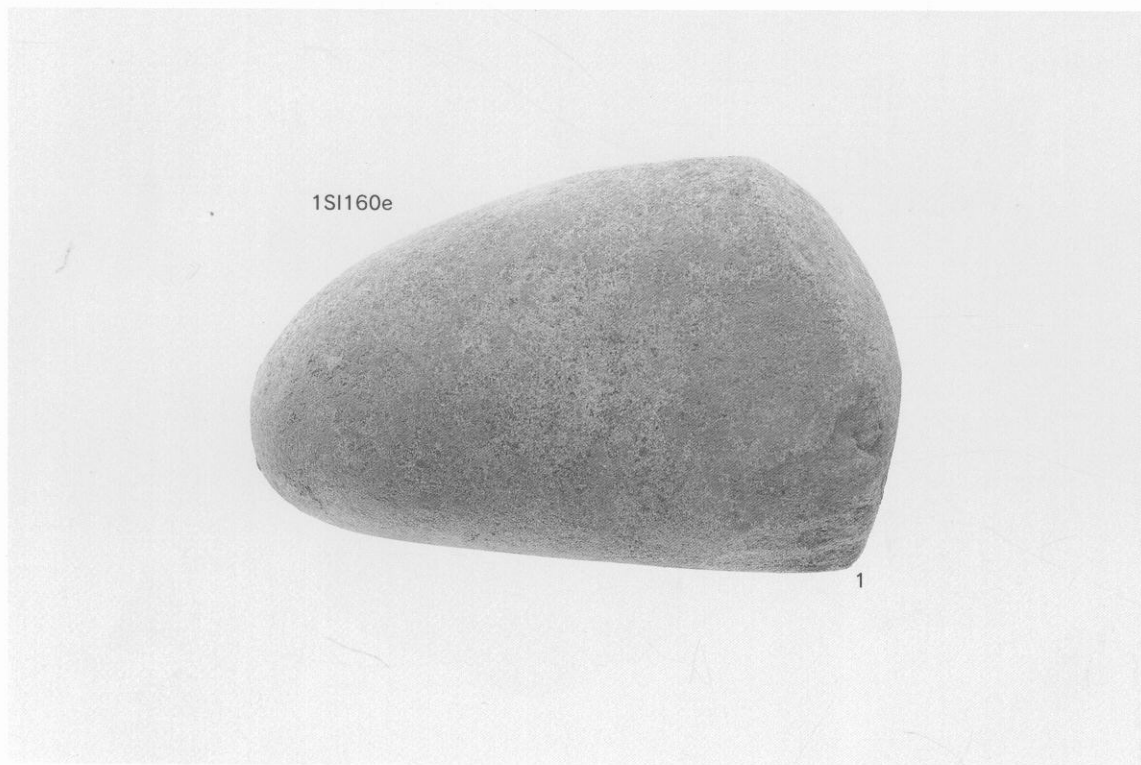

115 1SI160出土石製品

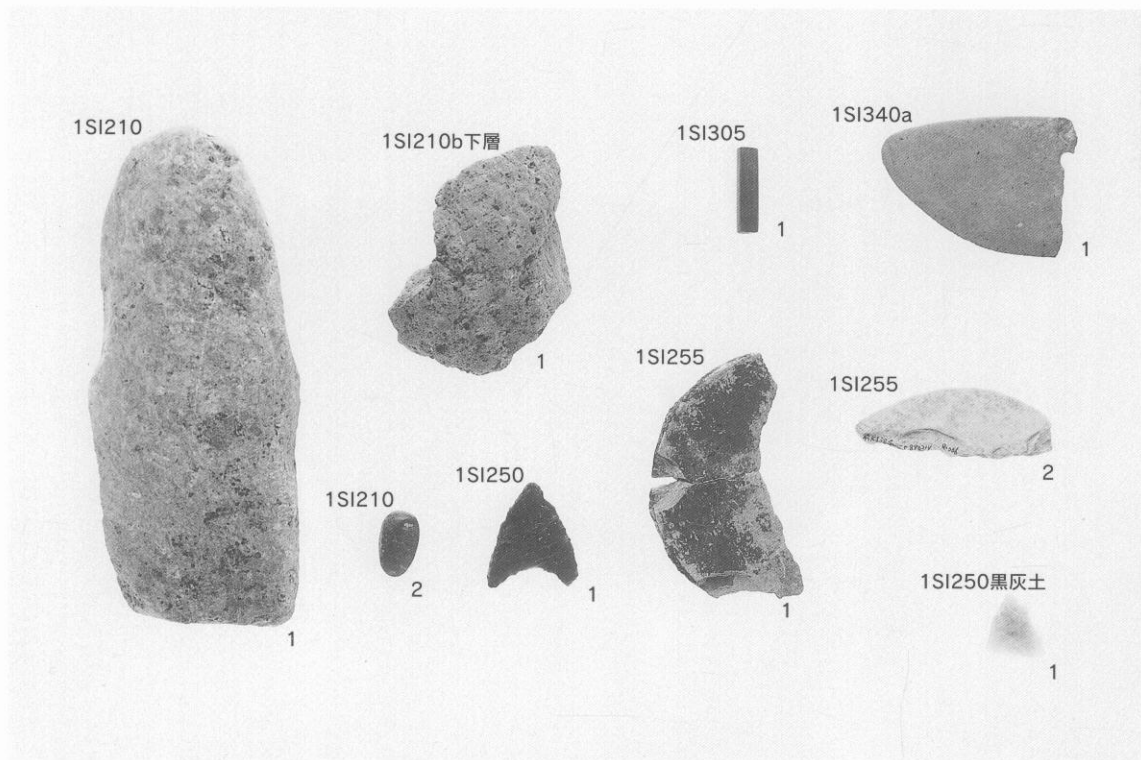

116 1SI210・250・255・305・340出土石製品

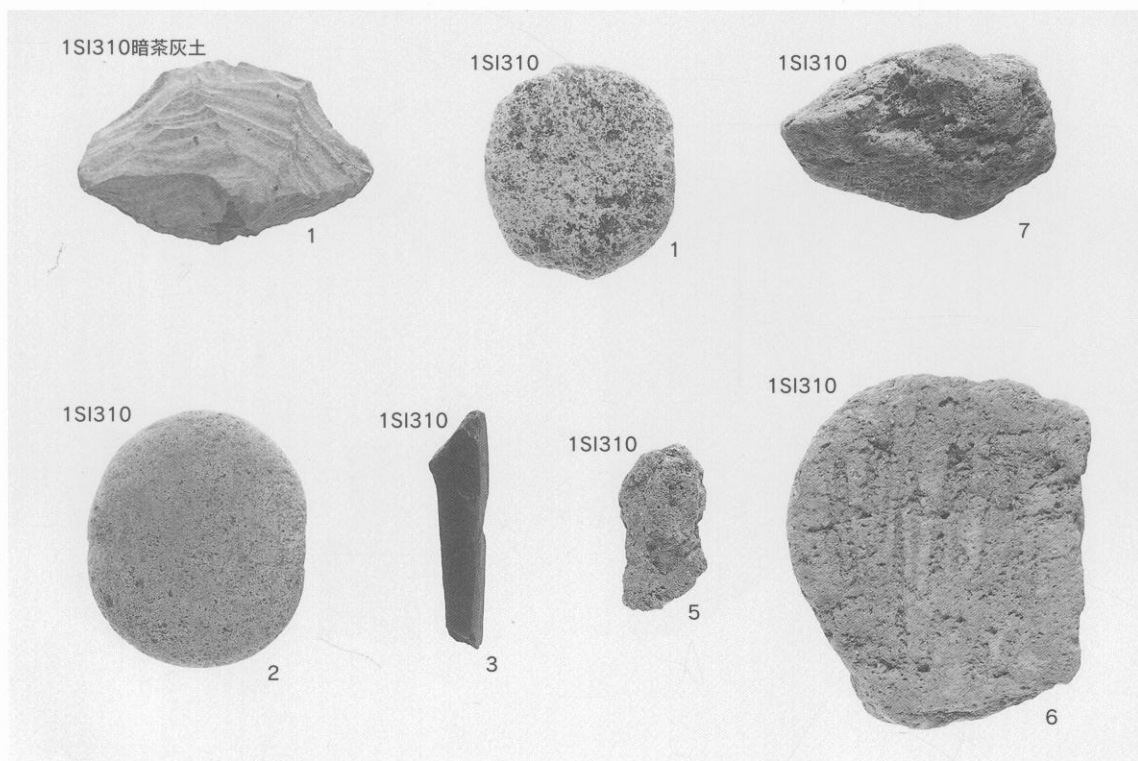

117 1SI310出土石製品

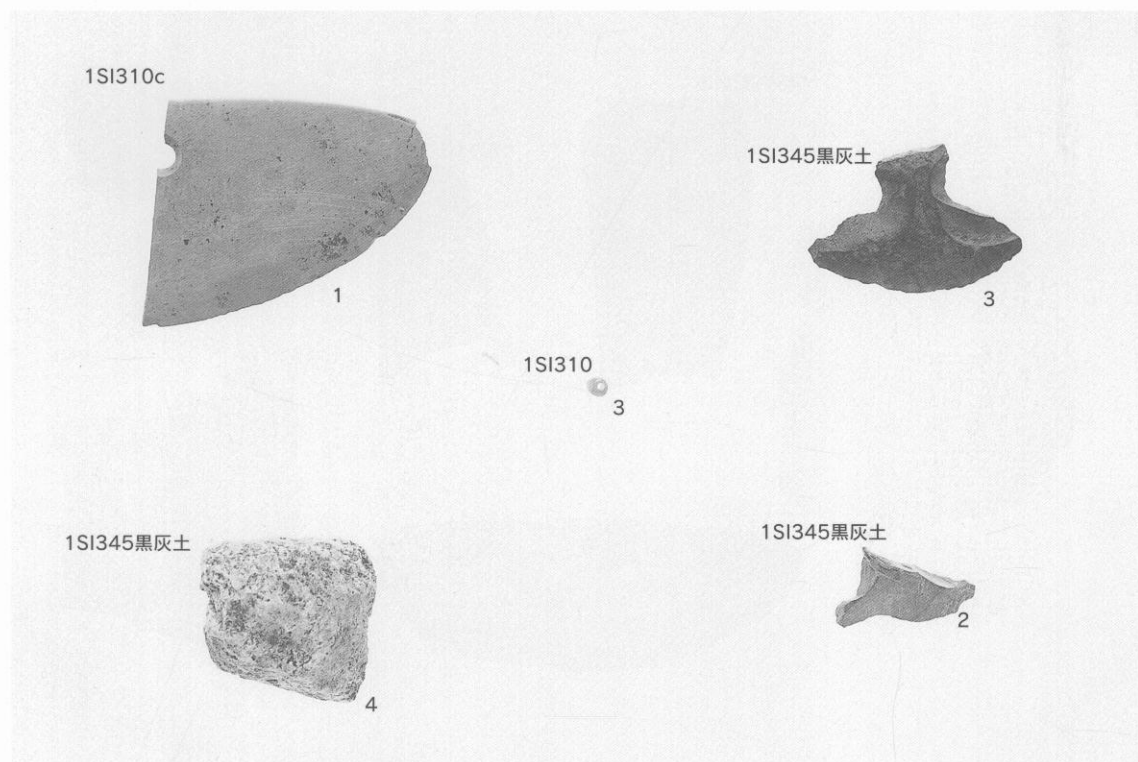

118 1SI310・345出土石製品

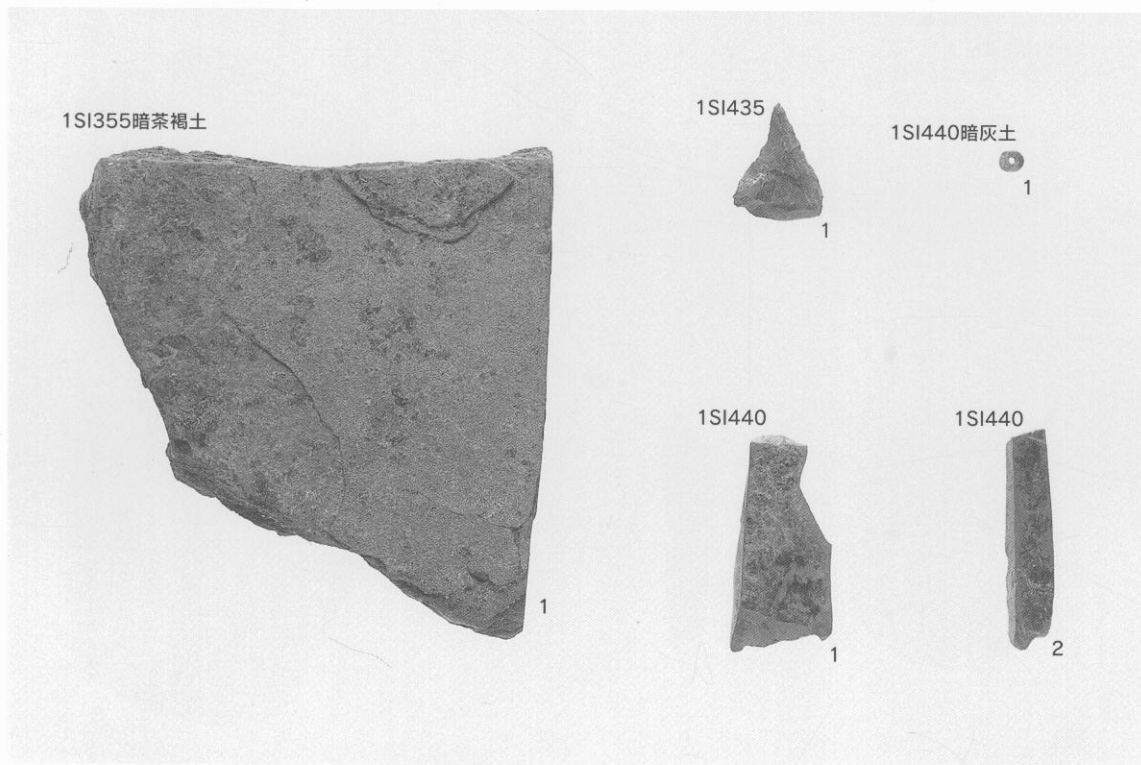

119 1SI355 · 435 · 440出土石製品

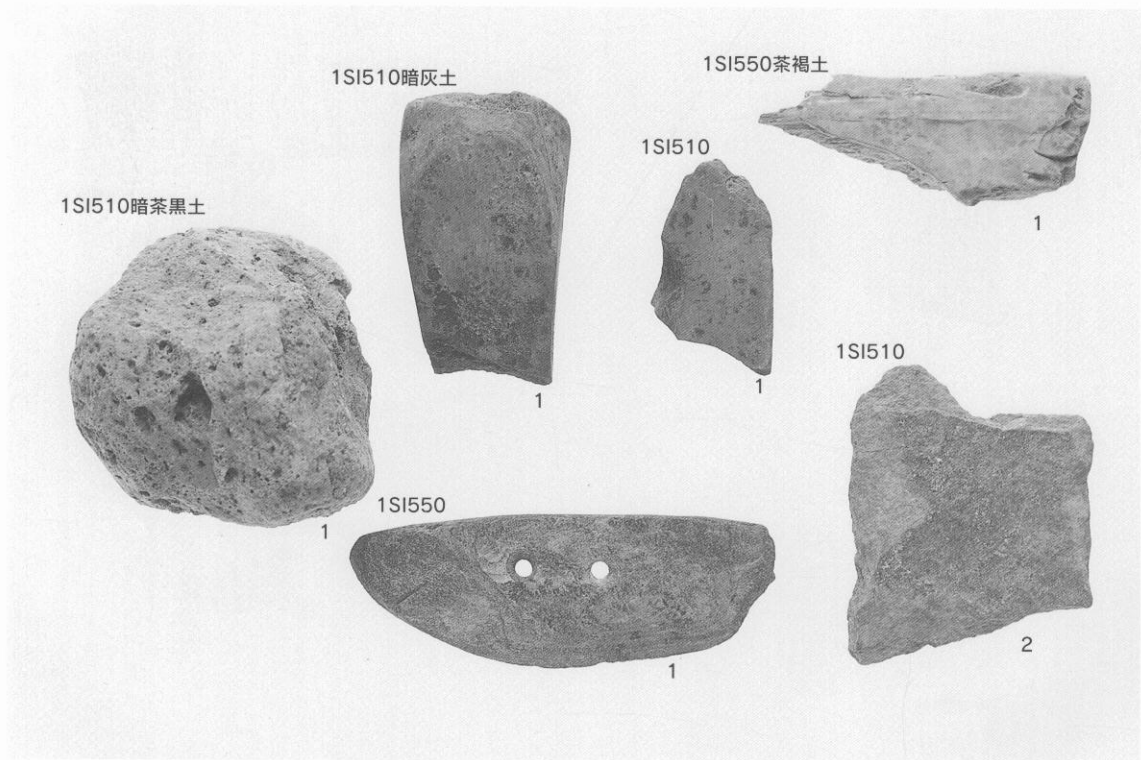

120 1SI510 · 550出土石製品

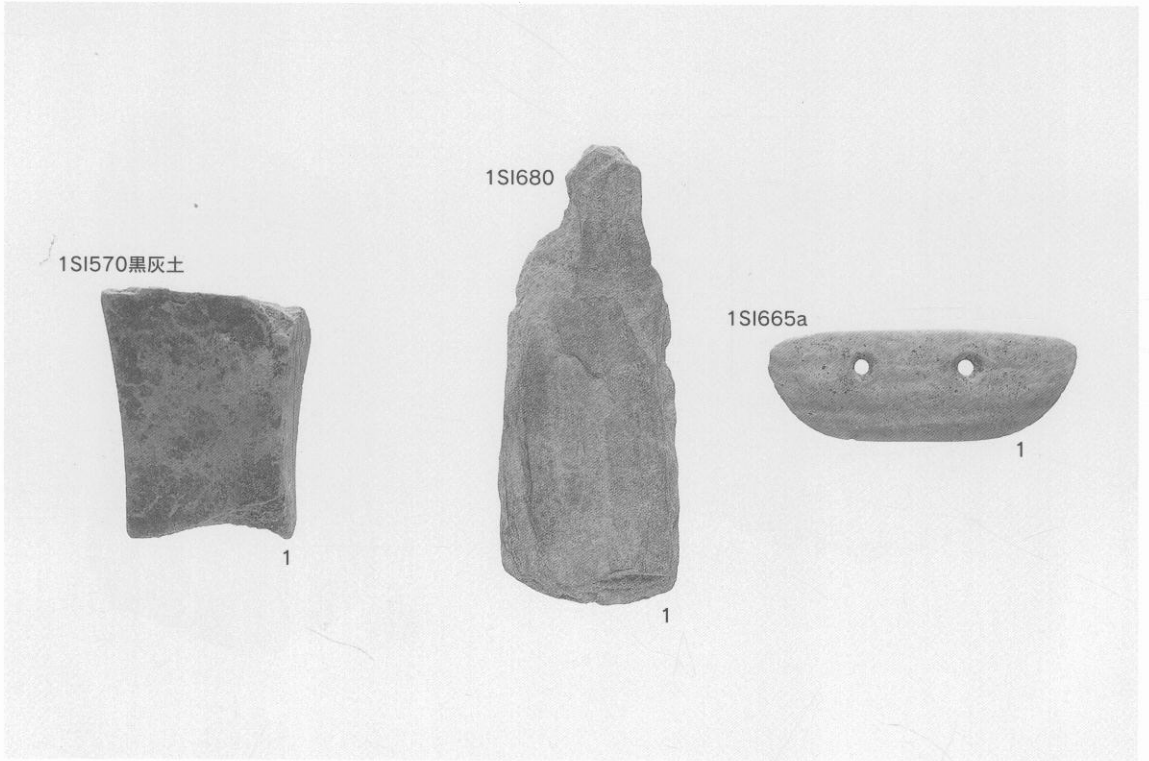

121 1SI570・665・680出土石製品

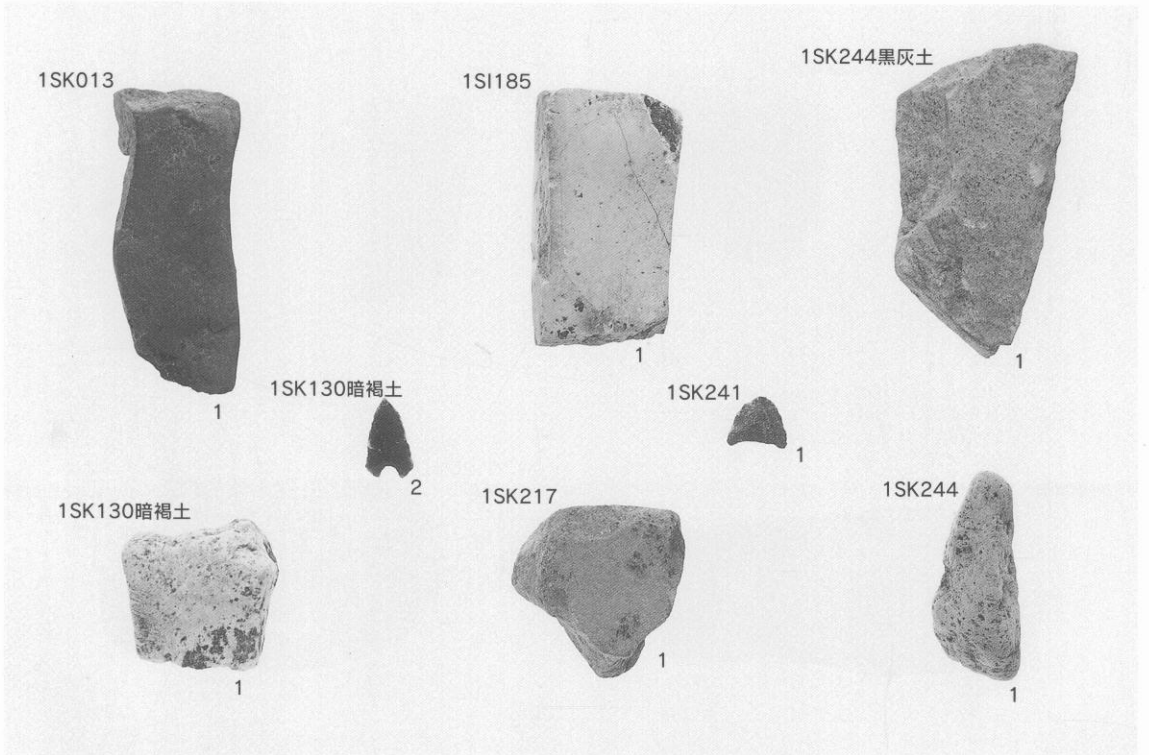

122 1SI185・1SK013・130・217・241・244出土石製品

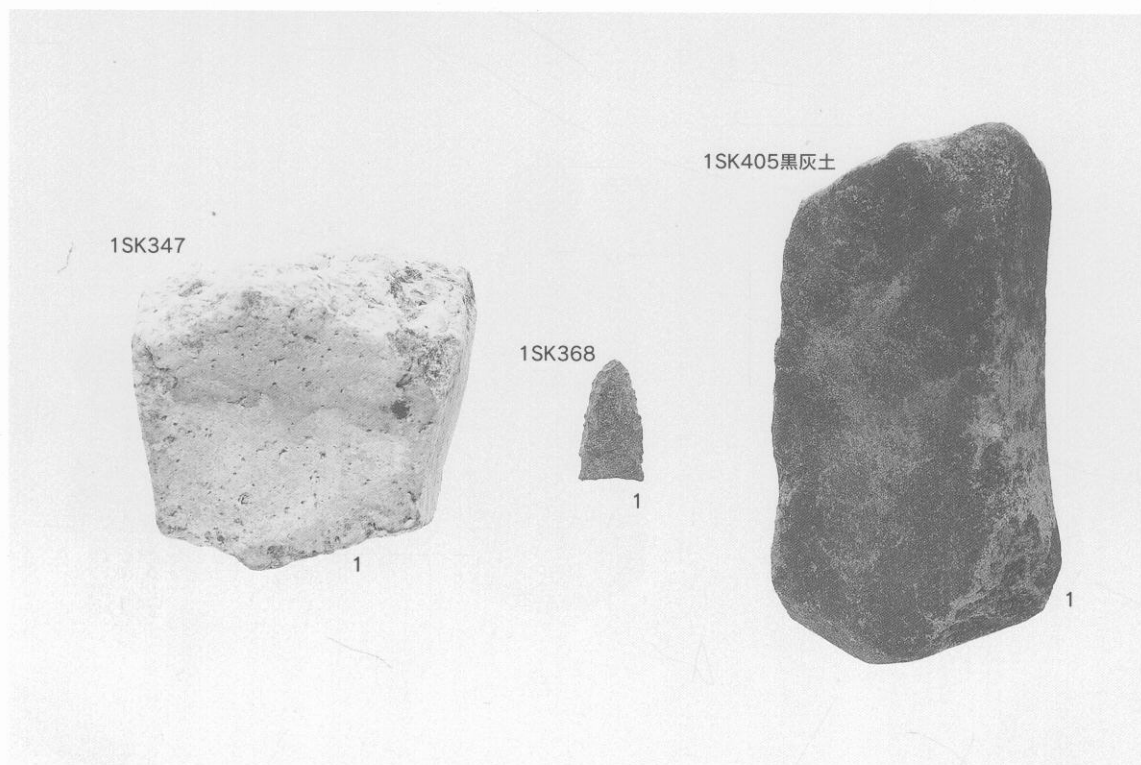

123 1SK347 · 368 · 405出土石製品

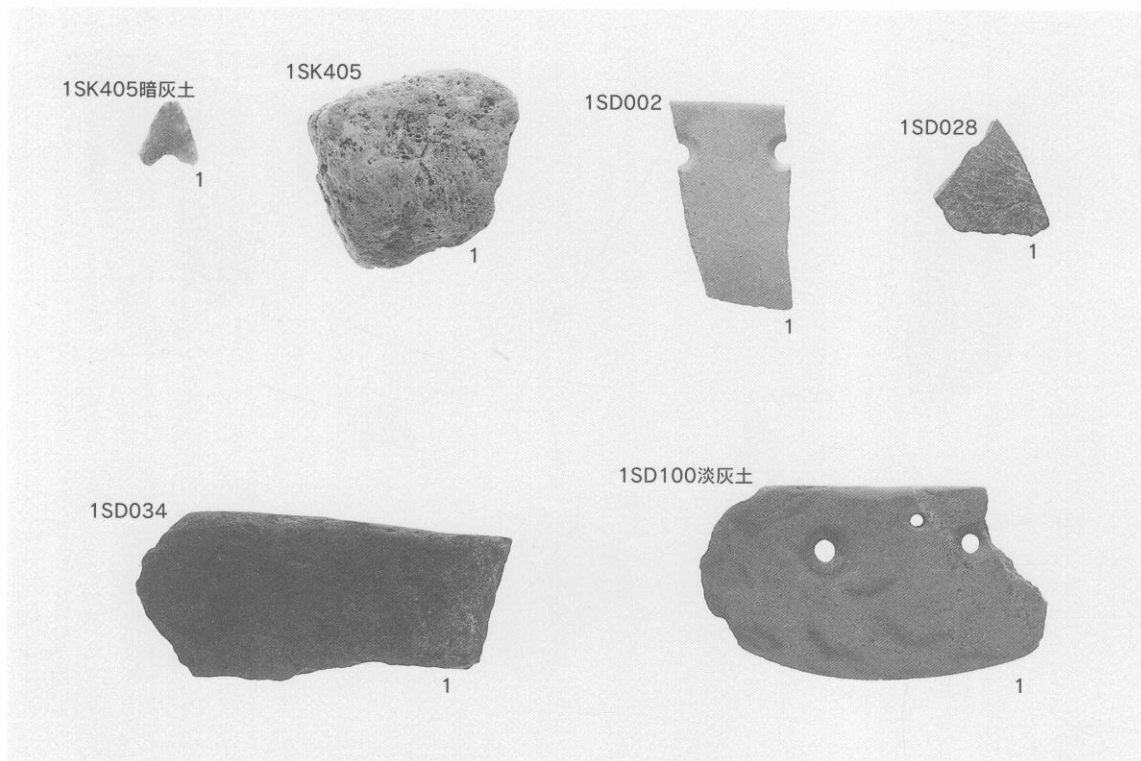

124 1SK405 · 1SD002 · 028 · 034 · 100出土石製品

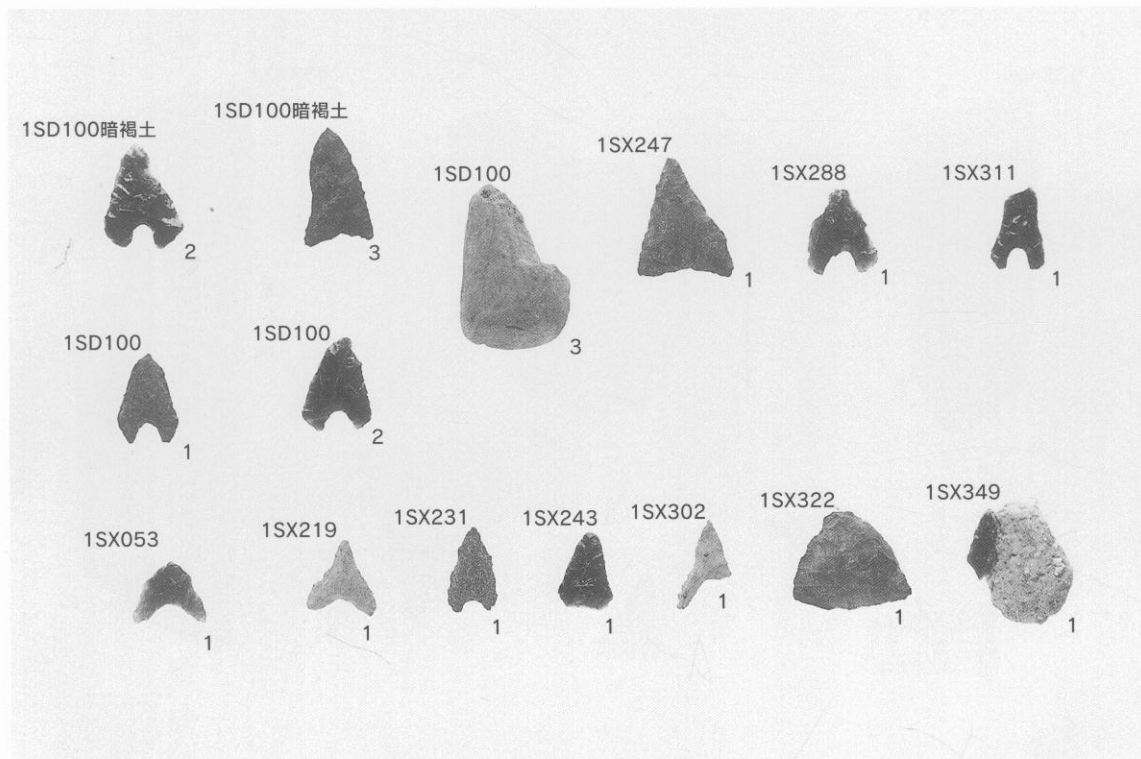

125 1SD100・1SX053・219・231・243・247・288・302・311・322・349出土石製品

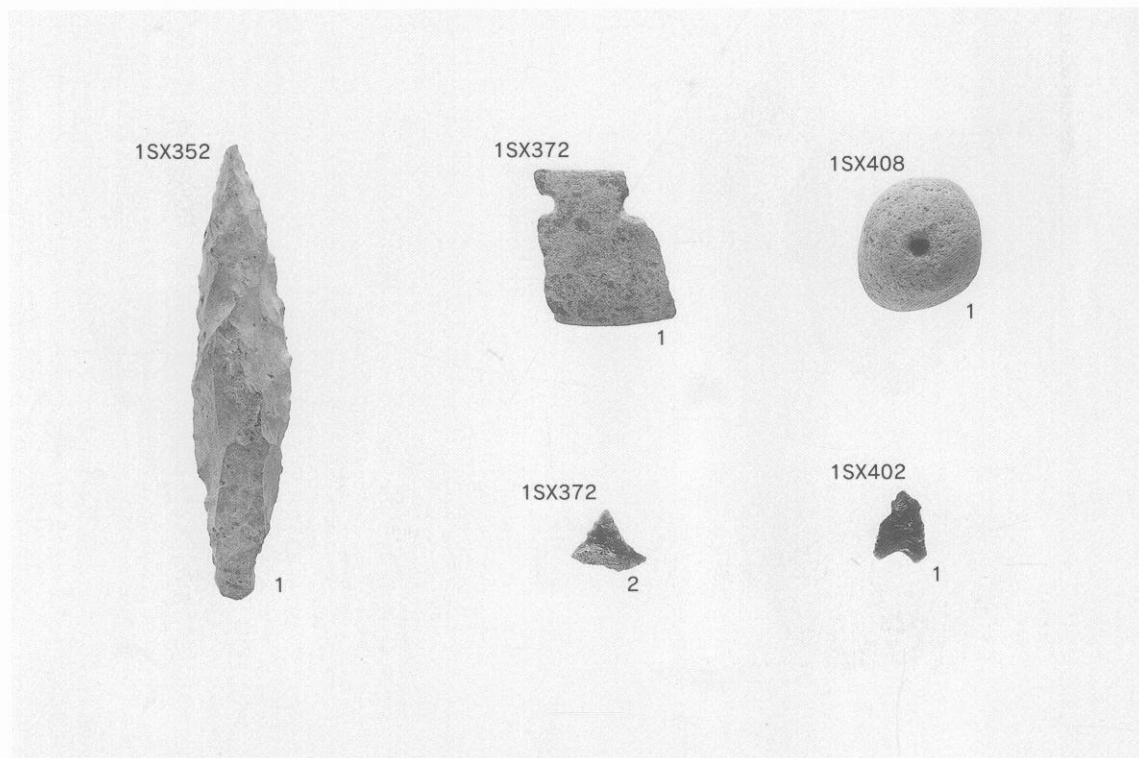

126 1SX352・372・402・408出土石製品

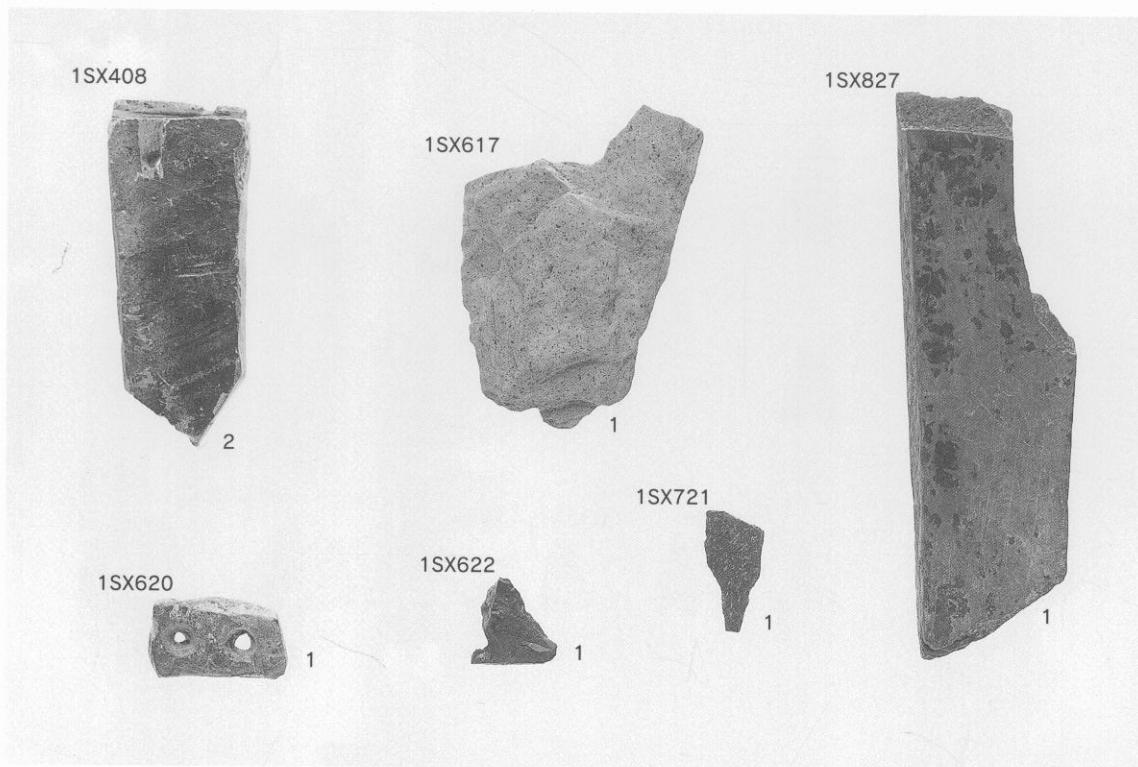

127 1SX408・617・620・622・721・827出土土製品

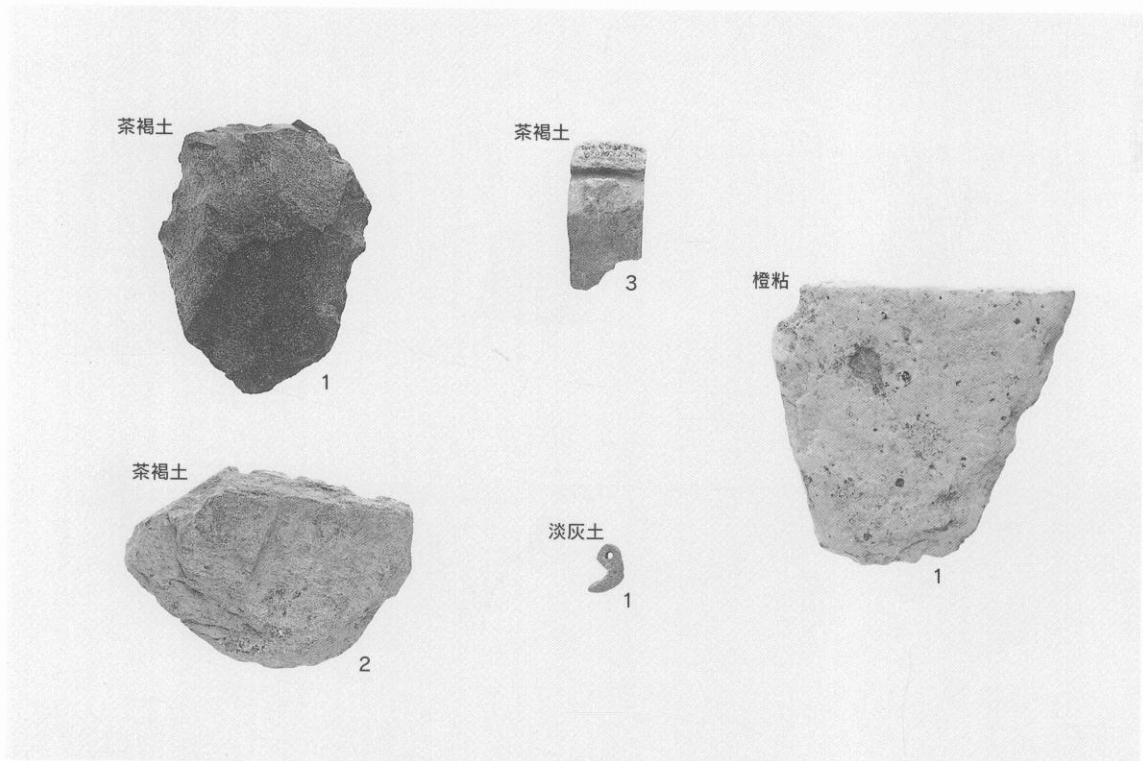

128 茶褐土・淡灰土・橙粘出土石製品

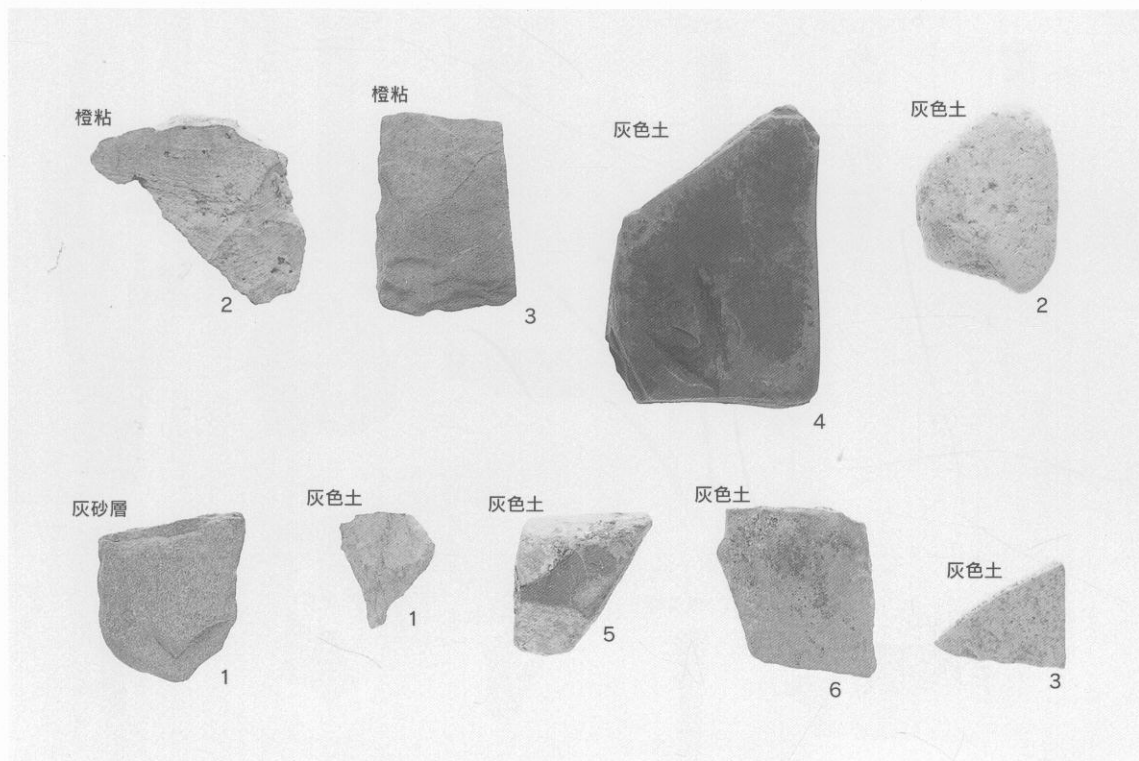

129 橙粘・灰砂層・灰色土出土石製品

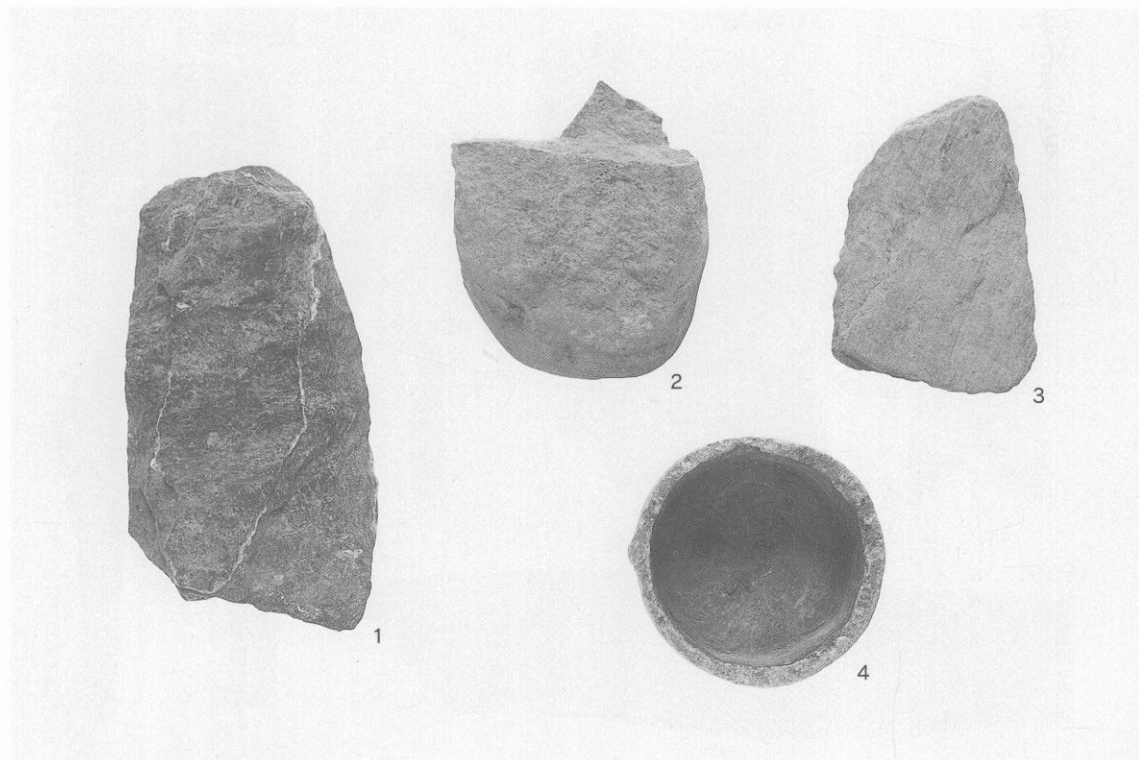

130 表土出土石製品

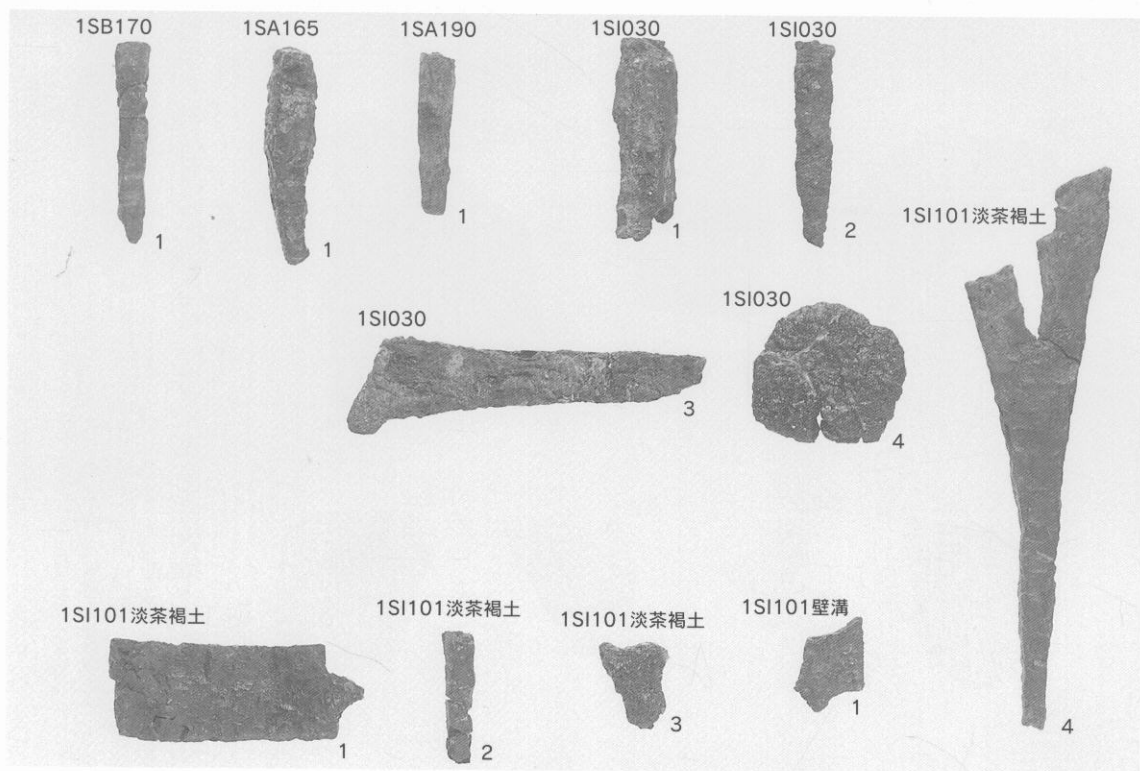

131 1SB170・1SA165・190・1SI030・101出土金属製品

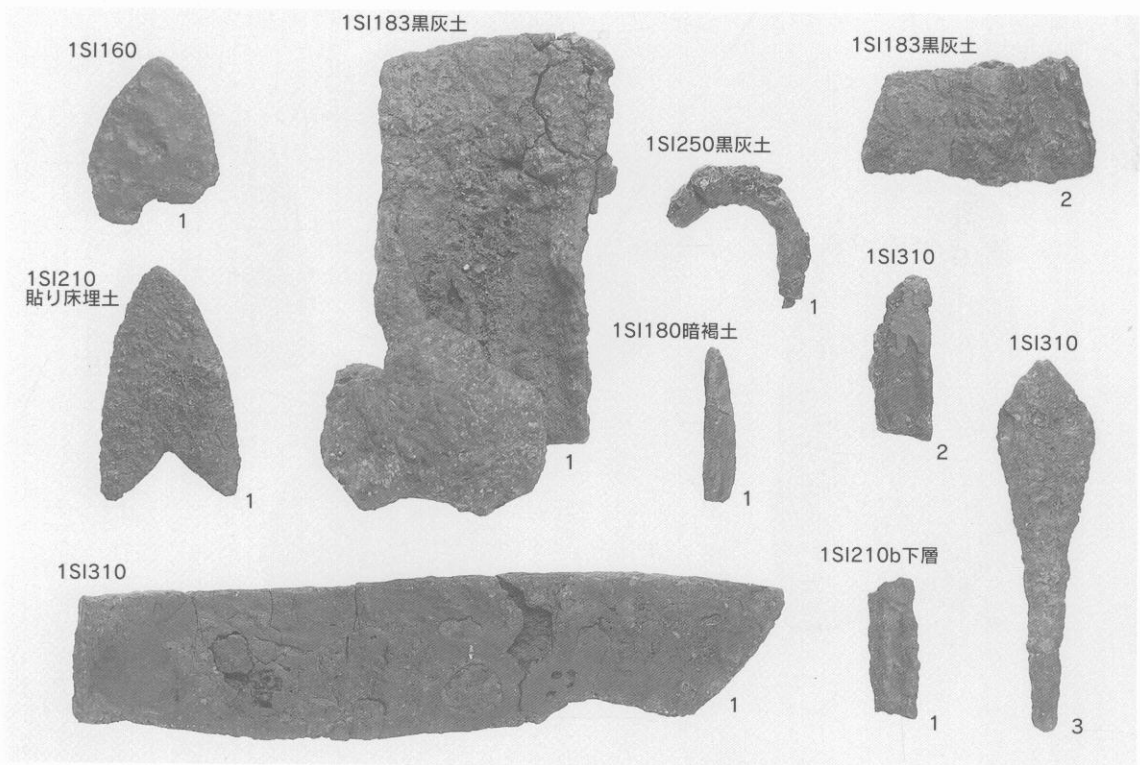

132 1SI160・180・183・210・250・310出土金属製品

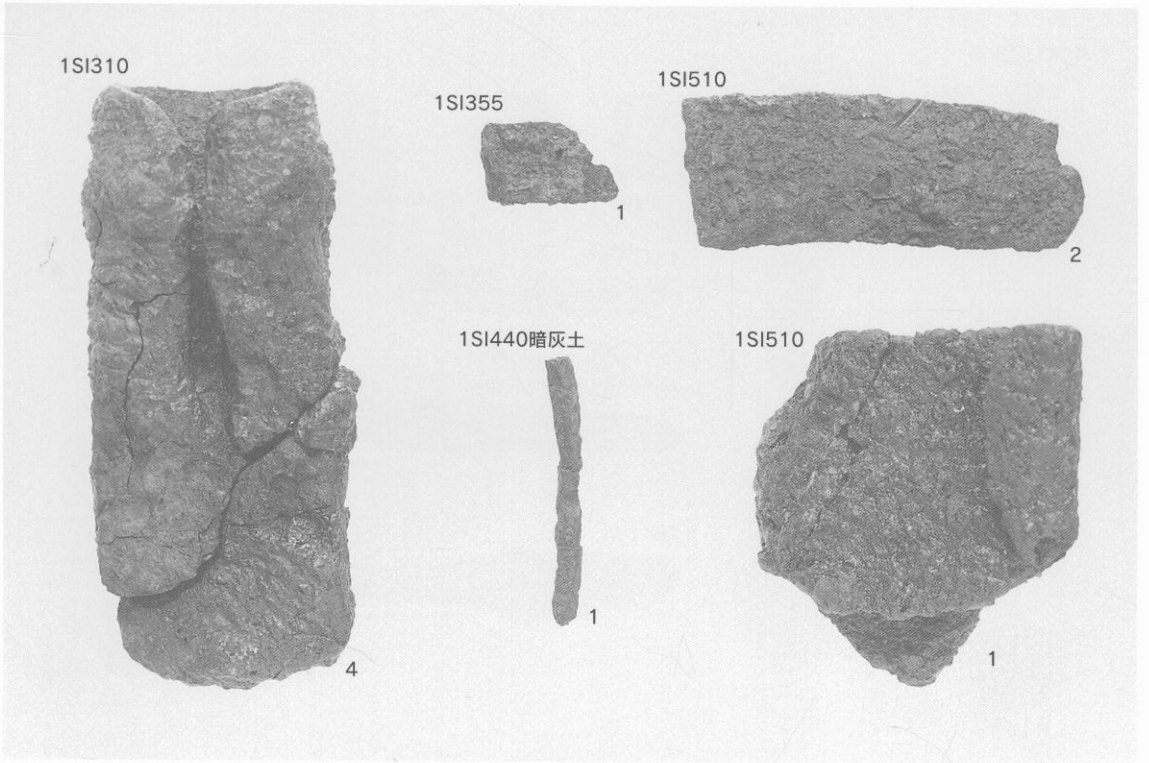

133 1SI310 · 355 · 440 · 510出土金属製品

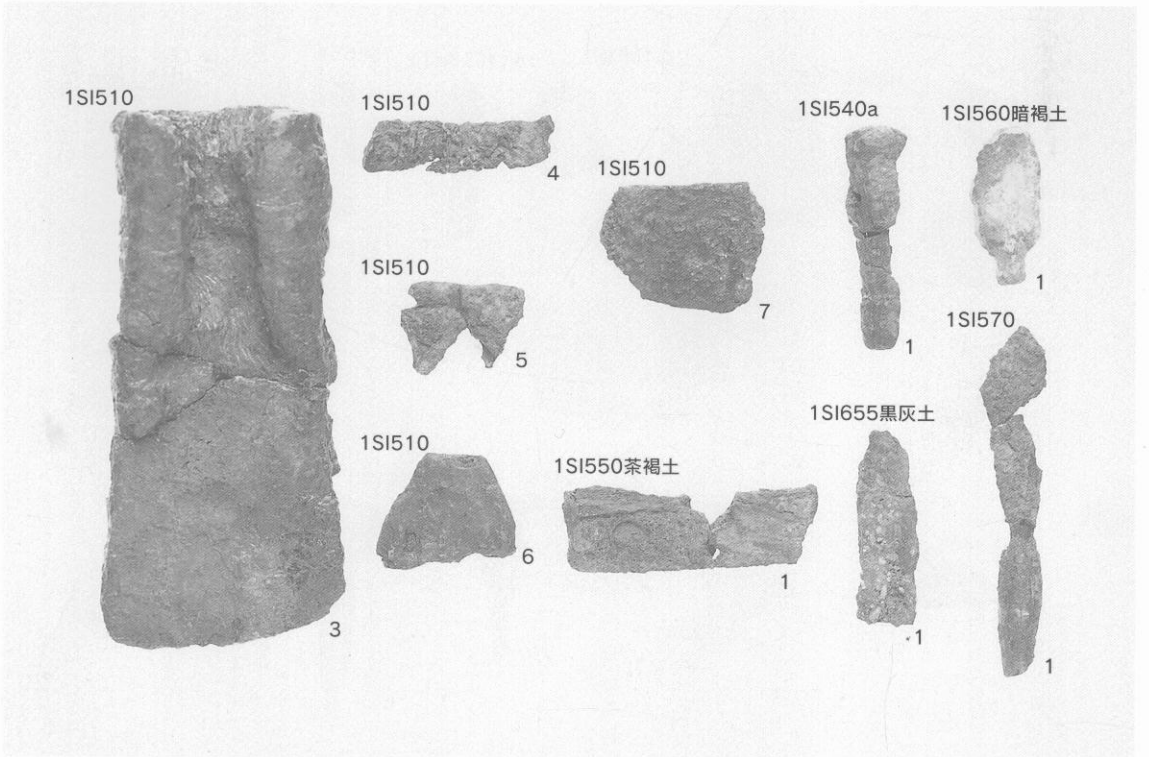

134 1SI510 · 540 · 550 · 560 · 570 · 655出土金属製品

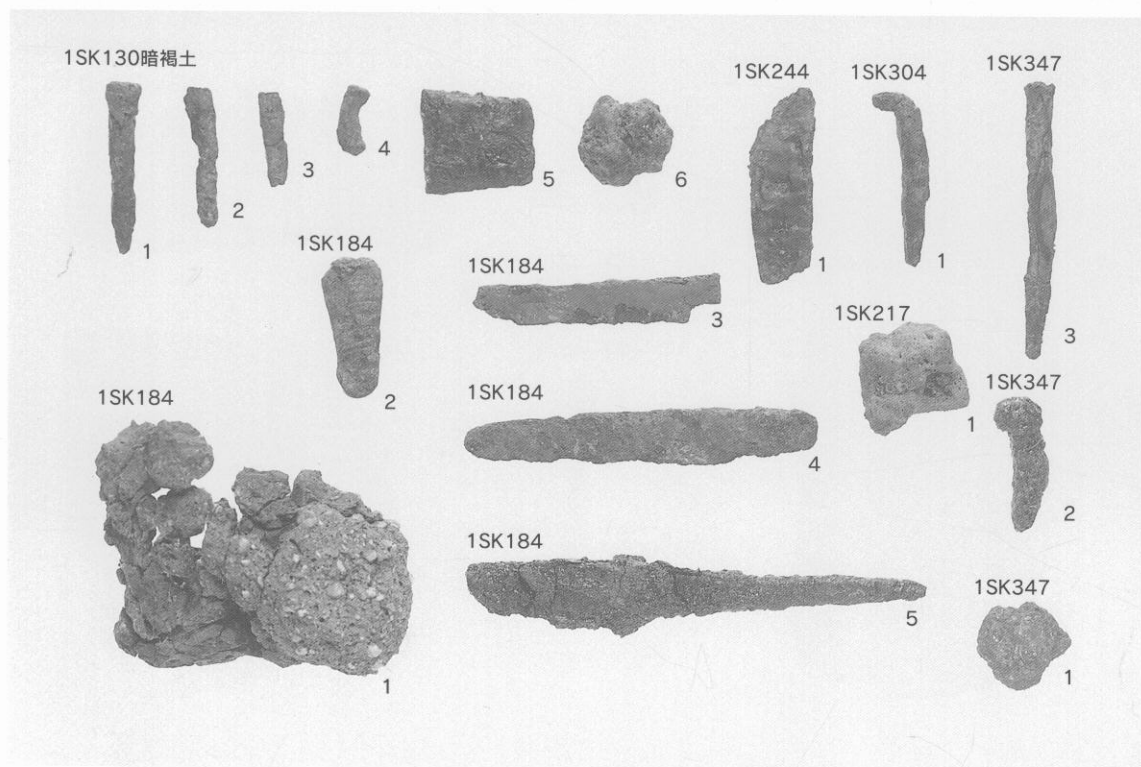

135 1SK130・184・217・244・304・347出土金属製品

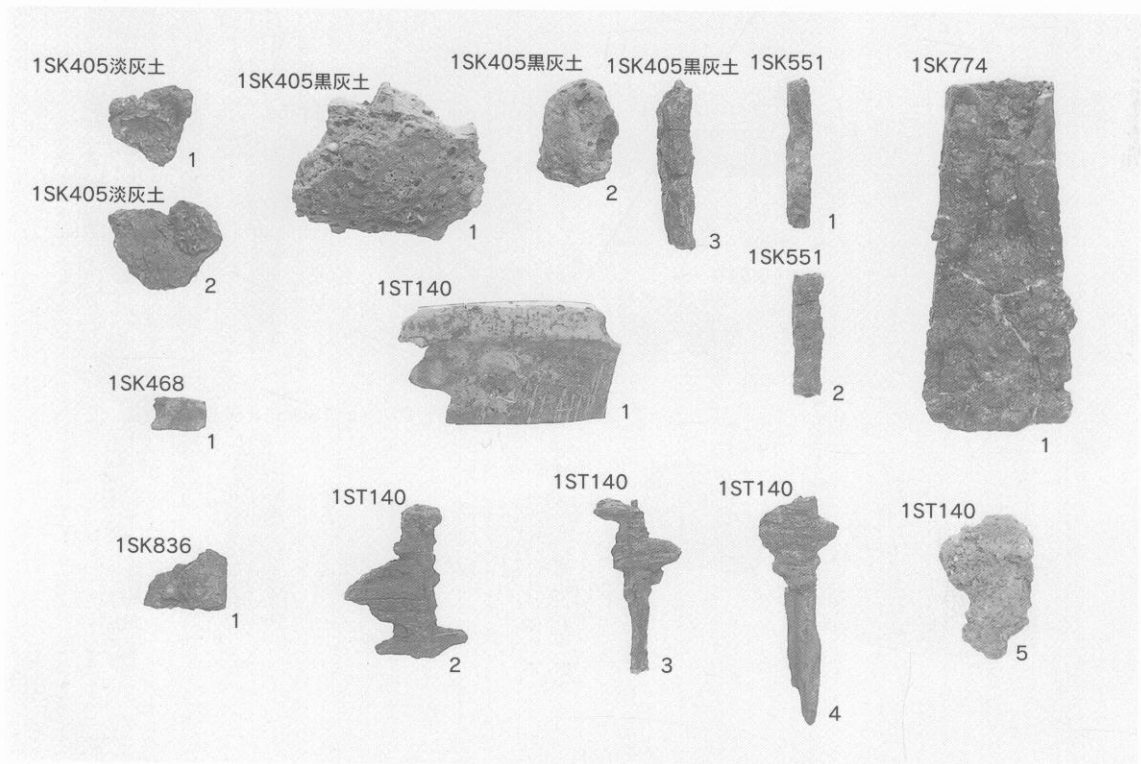

136 1SK405・468・551・774・836・1ST140出土金属製品

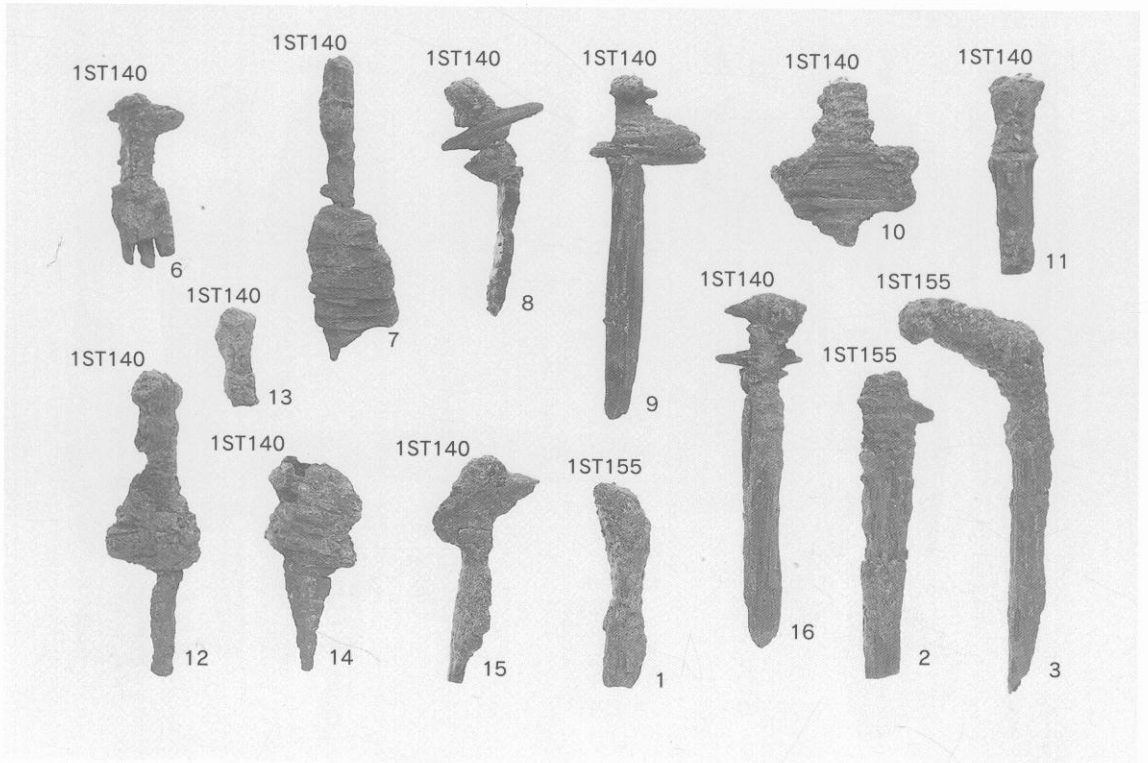

137 1ST140・155出土金属製品

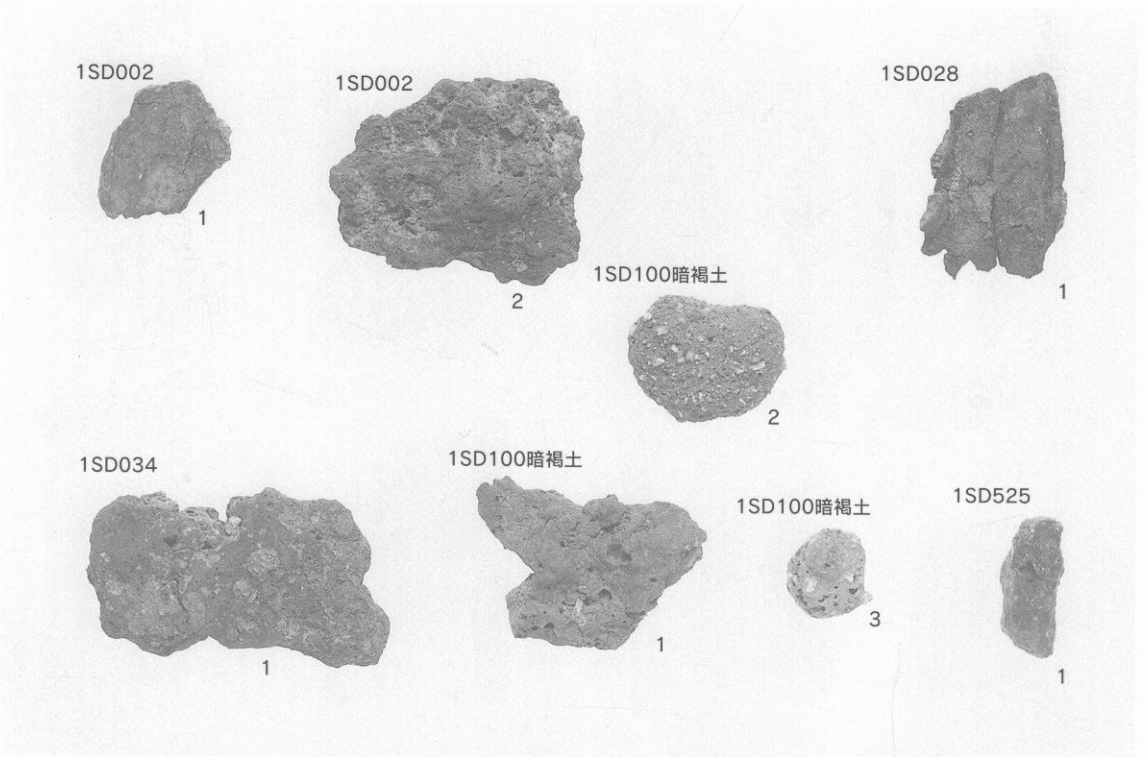

138 1SD002・028・034・100・525出土金属製品

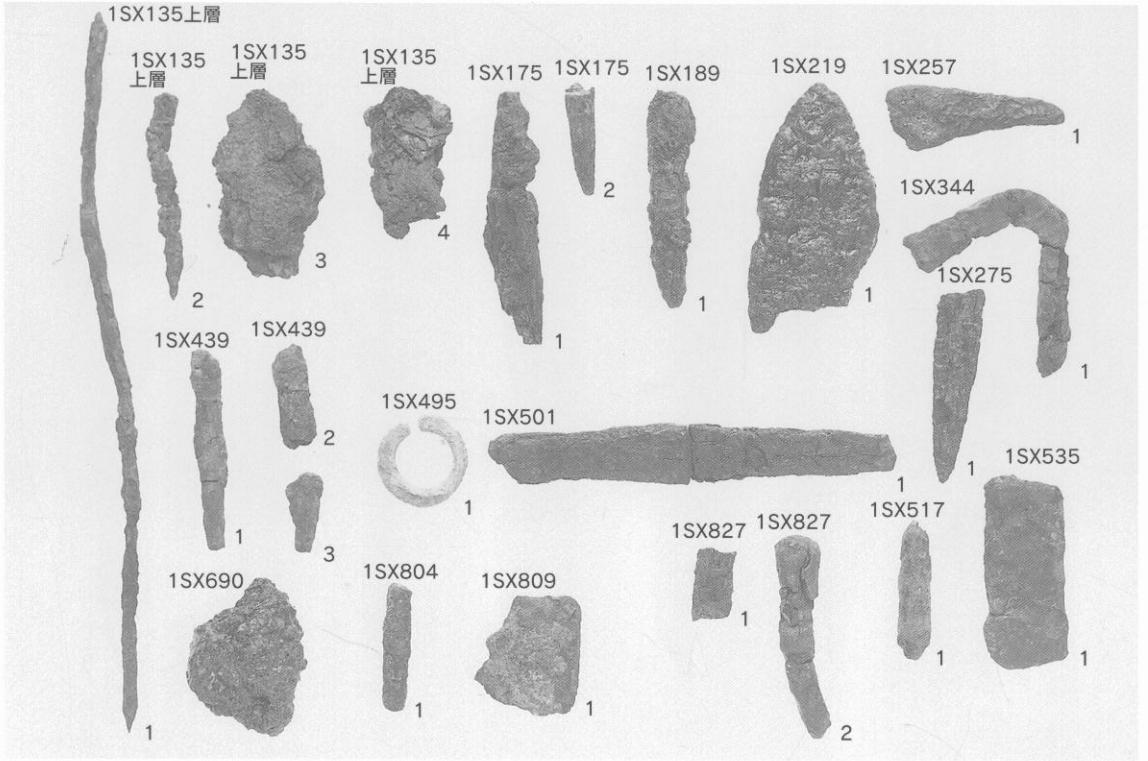

139 1SX135 · 175 · 189 · 219 · 257 · 275 · 344 · 439 · 495 · 501 · 517 · 535 · 690 · 804 · 809 · 827出土金属製品

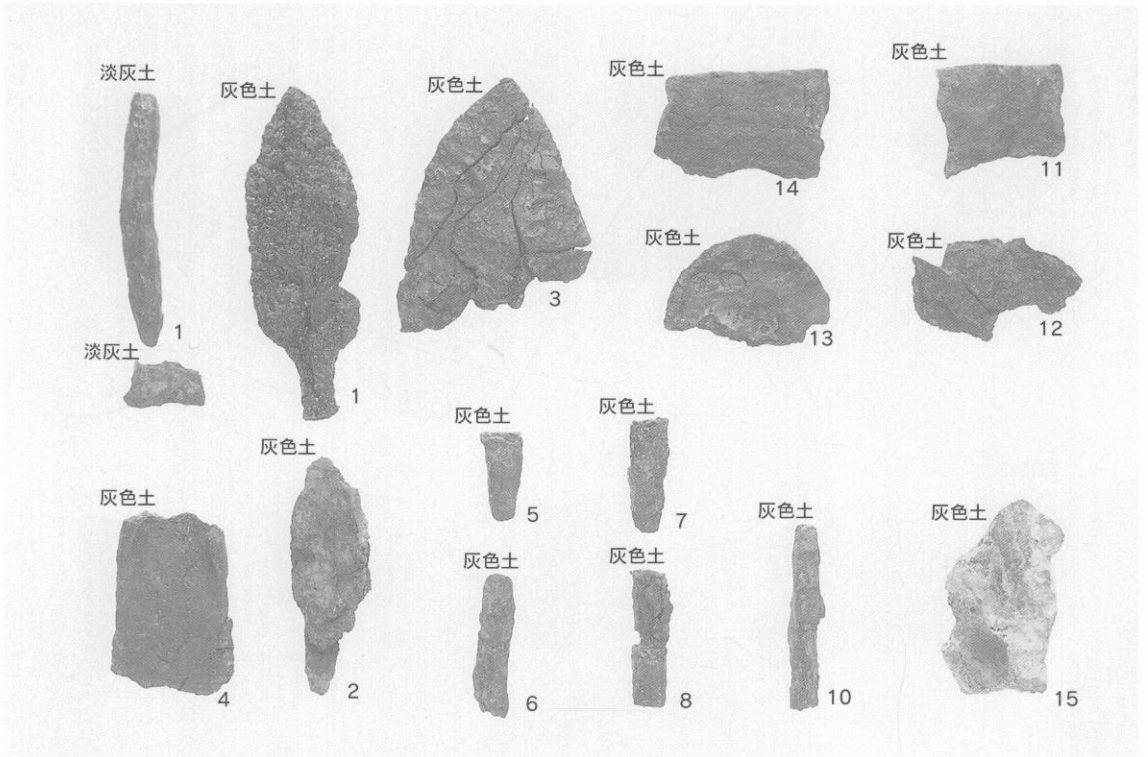

140 淡灰土 · 灰色土出土金属製品

太宰府市の文化財 第56集

太宰府・佐野地区遺跡群XI

前田遺跡1次調査(遺物編)

平成13年(2001)年3月

編集 太宰府市教育委員会

発行 〒818-0198

福岡県太宰府市観世音寺1丁目1-1

印刷 (資)四ヶ所印刷

〒838-0058

福岡県甘木市大字馬田336

印刷仕様；

画像スクリーン線数 250線

アルミPS版使用

CD-ROM仕様；

Macintosh/Windowsハイブリット版

画像データ書き込みはAcrobat Reader 4.0を使用