

II 縄紋時代の調査

1 調査の概要

本遺跡の調査区は大きく台地部と谷地部に分かれており、台地部をⅡ～Ⅵ区、谷地部をⅠ区として調査を行った。

台地部では第3層のローム層上面を確認面とし、漸移層である第2層を包含層として調査をすすめた。その結果、地点を違えて前期後半と後期初頭の2時期の集落が展開することが確認された。Ⅲ区を中心として前期後半の住居14棟が展開し、Ⅱ区西端つまり台地の縁辺部に後期初頭の住居2棟が展開する。また両者からは離れたⅡ区中央付近の位置で、前期末葉の住居1棟が検出された。

土坑は341基が検出されたが、Ⅱ区を中心とした分布が見られ、東へ行くにつれて希薄な分布を示す。Ⅱ区とⅢ区の土坑を比較すると、形状、分布に明確な相違が見られ、用途・機能に起因するものと考えられた。

包含層からは前期後半を主体として、草創期後半撚糸紋期から後期にわたる遺物が出土した。前期後半～末葉期は諸磯b式、諸磯c式、十三菩提式の在り土器のほか、東関東地方の浮島式、興津式、中部地方の下島式、晴ヶ峯式、南東北地方の大木5式、大木6式、北陸地方の鍋屋町式、福浦上層式、真脇式など、広範な地域にわたる土器が出土しており、交流の広さを物語っている。

またⅣ区南東部において、草創期前半に帰属すると思われる石器群が検出された。尖頭器・有茎石鏃・打製石斧が組成するが、土器の伴出は確認されなかった。

谷地部では、土坑が21基検出された。土坑内からクルミ片が出土するものも多く見られ、水さらしや貯蔵に関わる遺構と考えられる。包含層からは、前期後半、中期後半～後期の遺物が主体に出土している。

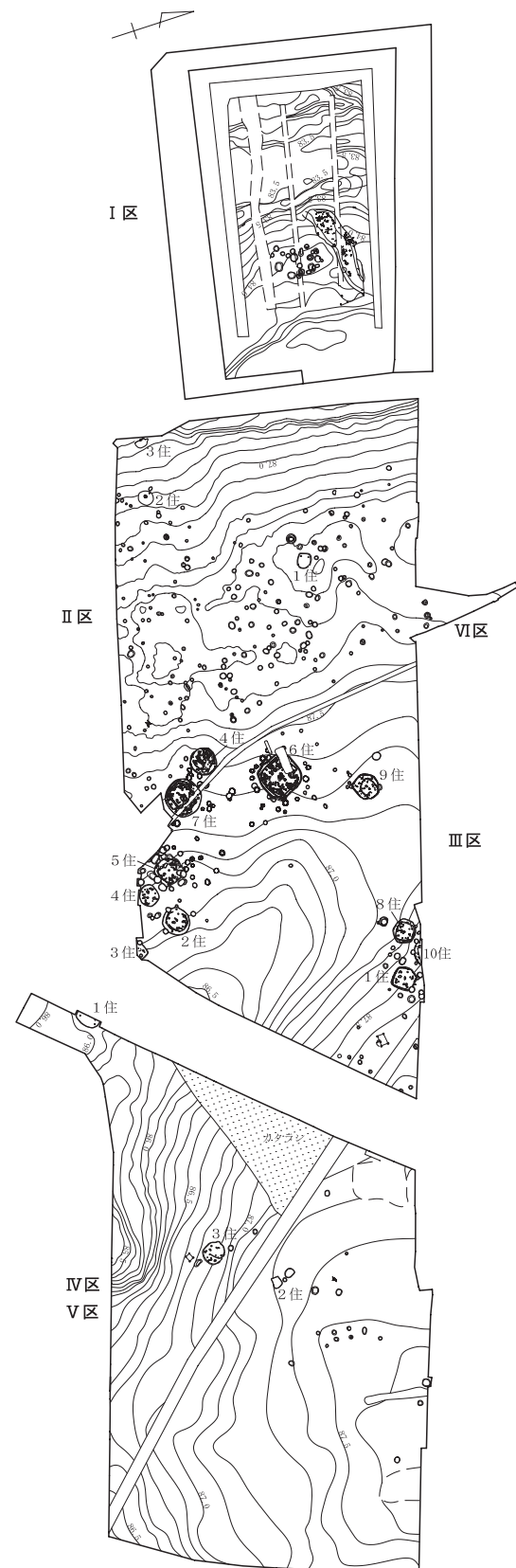

第7図 縄紋面全体図 (1/1800)

2 竪穴住居

本遺跡からは竪穴住居17棟が検出された。

住居の時期は、前期後半諸磯c式期14棟、前期末葉十三菩提式期1棟、後期初頭称名寺I式（後期加曾利E系）期2棟である。

諸磯c式期の住居は、Ⅲ区中央付近を谷頭とし、南東方向に延びる低地を臨むように馬蹄形に集落を形成する。初期のものは、構築時期が諸磯b式の新しい段階に遡るものも見られ、数棟ずつのまとまりをなして脈々と集落を形成していたことが分かる。Ⅲ-6号やⅢ-7号については、建て替え・拡張を繰り返しながら、直径が10mにも及ぶような大形の住居となっている。もっとも大きいⅢ-6号からは、埋甕炉8基、地床炉4基が検出された。Ⅲ-7号においても埋甕炉8基が検出されており、建て替え・拡張を繰り返しながら長期にわたって住居が存続していたことがうかがい知れよう。

またⅢ-2号、Ⅲ-6号、Ⅲ-7号、Ⅳ-3号からは黒曜石製の石鏃や石核とともに、それぞれ500点を超す剥片・チップ類が出土している。このことは当地において石鏃を製作していたことを物語るものであり、原材を持ち込み、廃絶後の住居の凹地を利用して石鏃を製作していたと考えられよう。

十三菩提式期は、諸磯c式期の集落からは離れたⅡ区中央付近で1棟が検出された。掘り込みは明瞭だが、住居内からは炉および明瞭な柱穴は確認されていない。調査区内からはこの1棟のみで、ほかに当該期の住居は全く検出されておらず、散在的な集落だった様相がうかがえる。

後期初頭の2棟はⅡ区西端、台地の縁辺部で検出された。台地縁辺部は後世の削平によりローム層下位まで掘削されており、検出された2棟については壁の立ち上がりがかろうじて確認できる状況であったことから、周囲にも住居があった可能性が考えられる。Ⅰ区の谷を挟んだ西の台地には天ヶ堤遺跡があり、当該期の集落が展開していることから、両者の関連が考えられよう。

●Ⅱ-4号住居

位置 815, 820-645, 650

形状 周溝の痕跡から、最低2回の建て替え・拡張が認められる。最終段階3期は不整形を呈し、最大径6.9mを測る。初期段階1期は北西に角をもつ五角形状を呈しており、最大長は5.1mを測る。北部において、3期壁面の内側に周溝が検出されており2期と認定しうるが、3期の周溝と連続するため、規模は3期とほとんど変わらなかったと考えられる。

床面 床面レベルの差から、初期段階の1期と拡張後の2・3期の段階が確認できる。初期段階1期は確認面から最大60cm掘り込んで床面を構築する。床面レベルは標高86.70m程でほぼ平坦である。2期は拡張に際し、1期床面にローム粒を含む暗褐色土を10cm前後埋め戻して床面を構築する。調査時に2期床面を明確にとらえることはできなかったが、東から南にかけての内環周溝-外環周溝間の床面レベルが86.80m程であり、また最終段階に伴うと判断される1号埋甕の上端レベルも86.80mであることから、ほぼ平坦だったと想定できる。

周溝 内環周溝と壁際をめぐる2重の周溝が検出された。両周溝とも南西部では検出されなかったが、1年次における限定された部分的な調査であったために、周溝を認定できなかった可能性がある。溝幅は10~20cm程、深さ2~5cmを測る。

炉 埋甕炉4基が検出された。いずれも南西部に偏った配置となっており、南西部が火処空間だったことが認識できる。

1号は径30cm、深さ25cmほど掘り下げて、底部付近と口縁の大部分を欠いた深鉢を正置させる。埋没土の2層と3層の境界に焼土面が存在することから、この位置が火床面と考えられよう。1号は上端が3期床面レベルの86.80m程であること、2号と3号を壊して埋め込まれていること、硬化床面に覆われていないことから4基の埋甕のなかで、もっとも新しいものと判断される。炉体土器は全面に縄紋を施紋する土器(1)である。

2号は1号の前身ともなる炉体で、1号の西側下位から壊された状態で検出された。掘り方は径24cm、深さ11cmを測り、底部を欠いた胴下半部のみの深鉢を埋設する。上端レベルは86.75m程で、上位にロームを主体とする土で埋められ、2期あるいは3期床面が形成されている。炉体土器は諸磯c式(2)で、1号埋設時に壊されたらしく外周が回らず、1/2程が残っているにすぎない。

3号は1号の北側に隣接するように埋め込まれているが、上端レベルは1号よりも7~11cm低い。径25cm、深さ20cmほど掘り下げて、口縁部と底部を欠いた深鉢を埋設している。炉体土器は下島式(3)である。

4号は1号の南東に85cmほど離れて設けられている。径25cm、深さ15cmほど掘り下げて、やはり口縁部と底部を欠いた深鉢を埋設する。上端レベルは86.81cmで3期床面とほぼ同レベルであるため、3期床面に伴うとも考えられるが、上位をローム混土で覆い、硬化床面が形成されていることから2期床面以前に伴い、最終段階の3期では埋められて機能していなかったと想定できる。4層上位で焼土粒の集積が認められることから、この位置が火床面と判断される。炉体土器は諸磯c式(4)である。

それぞれの埋甕の先後関係であるが、上記したとおり1号がもっとも新しく、最終段階3期に伴ったことは間違いないであろう。しかしながら2号、3号、4号の関係については確定しうる根拠に乏しく、断定はできない。

柱穴 84基が検出された。それぞれの規模については別表の通りである。P8、P9、P24、P26など規模の大きいものについては柱穴ではなく、住居とは時期を異にする土坑と考えられる。ピットの数が多く、それぞれどう組むのか判然としないが、規模や配置から推察すると最終段階3期で、P1-P45-P65-P11-P82-P19のような6本主柱であった可能性が考えられる。あるいはP43、P14を加えて8本主柱の可能性も考えられようか。

遺物 諸磯c式を主体に、諸磯b式から前期末葉あ

るいは中期初頭の土器が出土している。3期床面がとらえられなかったため床面密着の遺物は判然としないが、調査時の記録写真と遺物分布図から判断すると、7、8、83、84、139がほぼ3期床面レベル出土と思われる。6、13、30は3期床面からやや浮いた状態で出土しており、住居廃絶後の埋没過程で廃棄されたものと考えられよう。137の石皿はP9、また114、115の打製石斧はP8出土のため、住居とは時期を異にする可能性が高い。

時期 炉体土器から諸磯c式期と考えられる。

重複 III-109号土坑と重複するが、新旧は不明。

II-4号住居 柱穴計測表

番号	径	深さ	出土遺物	番号	径	深さ	出土遺物
1	55	43		43	56	60	135
2	27	16		44	37	37	
3	21	39		45	35	51	91, 92
4	24	50	94	46	37	37	138
5	35	26		47	26	59	
6	31	19		48	32	26	
7	21	42		49	22	27	
8	106	45	25, 114, 115	50	28	17	
9	79	11	137	51	40	38	7
10	31	44		52	29	63	
11	27	66		53	21	26	
12	23	27		54	16	34	106
13	23	43		55	25	63	
14	23	57		56	18	22	
15	35	34		57	19	43	
16	51	61		58	15	59	
17	32	33		59	51	48	
18	32	34		60	23	33	
19	28	65		61	23	33	
20	24	41		62	24	46	
21	37	37		63	23	32	
22	30	49		64	24	56	
23	28	44		65	25	51	
24	84	20		66	25	43	
25	45	23		67	21	36	
26	159	54		68	23	20	
27	22	35		69	22	35	
28	22	19		70	17	28	
29	26	30		71	26	25	
30	45	33		72	23	18	
31	21	57		73	32	59	
32	32	30		74	20	32	
33	18	19		75	19	47	
34	72	32		76	21	35	
35	17	36		77	31	52	
36	29	53		78	25	44	
37	63	20		79	20	33	
38	47	30		80	29	51	
39	57	35		81	33	57	
40	33	35		82	28	64	
41	37	36		83	23	26	
42	43	18		84	23	15	

II 縄文時代の調査

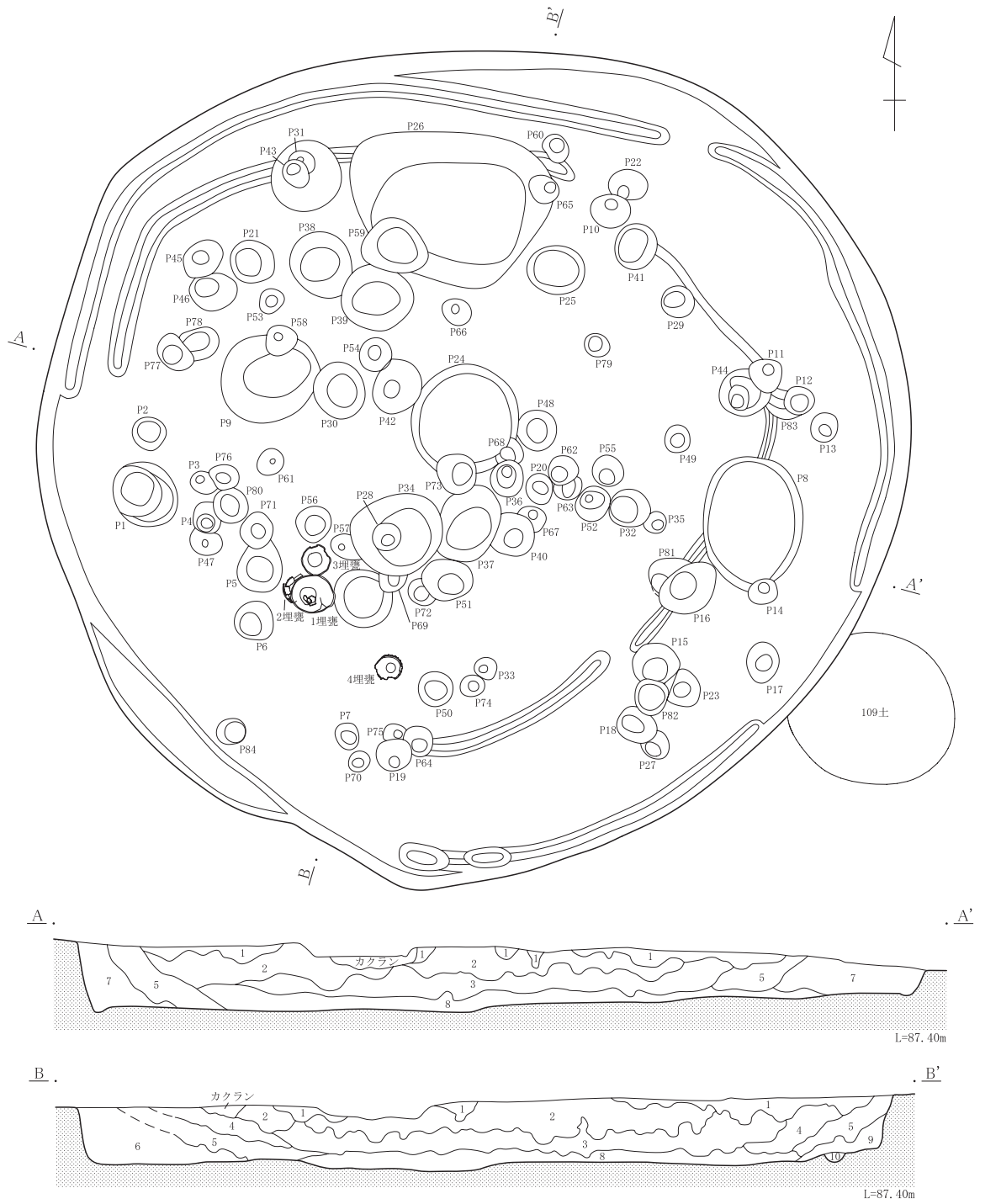

埋没土層

- | | | |
|----|---------------|---------------------------------------|
| 1 | 暗褐色土(10YR3/4) | 褐色土ブロックを斑状に含む。ローム粒、白色軽石粒少量含む。 |
| 2 | 黒褐色土(10YR2/3) | 褐色土ブロックを斑状に含む。白色軽石粒含む。炭化物粒、焼土粒わずかに含む。 |
| 3 | 褐色土(10YR4/4) | 2層土含む。白色軽石粒、ローム粒含む。 |
| 4 | 褐色土(10YR4/4) | 3層と同じだが、2層土を含まない。 |
| 5 | 暗褐色土(10YR3/4) | 褐色土ブロックを斑状に含む。 |
| 6 | 暗褐色土(10YR3/3) | 白色軽石粒、ローム粒少量含む。 |
| 7 | 暗褐色土(10YR3/4) | 褐色土ブロックを斑状に含む。 |
| 8 | 暗褐色土(10YR3/4) | 白色軽石粒、ローム粒含む。炭化物粒、焼土粒わずかに含む。 |
| 9 | 暗褐色土(10YR3/3) | ローム粒多く含む。 |
| 10 | 不明 | |

0 1:50 2m

第8図 II-4号住居

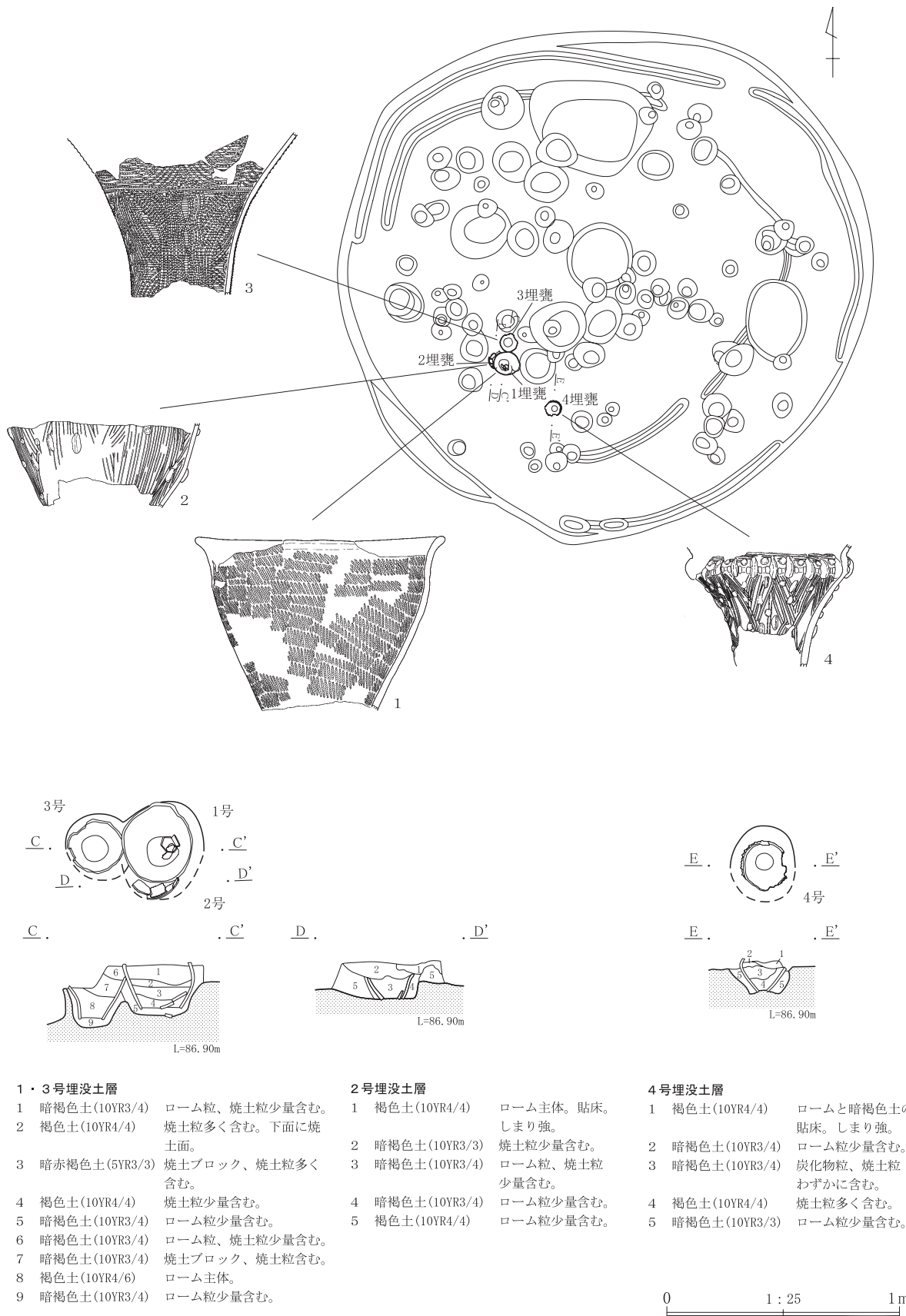

1・3号埋没土層

- 1 暗褐色土(10YR3/4) ローム粒、焼土粒少量含む。
- 2 褐色土(10YR4/4) 焼土粒多く含む。下面に焼土面。
- 3 暗赤褐色土(5YR3/3) 焼土ブロック、焼土粒多く含む。
- 4 褐色土(10YR4/4) 焼土粒少量含む。
- 5 暗褐色土(10YR3/4) ローム粒少量含む。
- 6 暗褐色土(10YR3/4) ローム粒、焼土粒少量含む。
- 7 暗褐色土(10YR3/4) 焼土ブロック、焼土粒含む。
- 8 褐色土(10YR4/6) ローム主体。
- 9 暗褐色土(10YR3/4) ローム粒少量含む。

2号埋没土層

- 1 褐色土(10YR4/4) ローム主体。貼床。しまり強。
- 2 暗褐色土(10YR3/3) 焼土粒少量含む。
- 3 暗褐色土(10YR3/4) ローム粒、焼土粒少量含む。
- 4 暗褐色土(10YR3/4) ローム粒少量含む。
- 5 褐色土(10YR4/4) ローム粒少量含む。

4号埋没土層

- 1 褐色土(10YR4/4) ロームと暗褐色土の貼床。しまり強。
- 2 暗褐色土(10YR3/4) ローム粒少量含む。
- 3 暗褐色土(10YR3/4) 炭化物粒、焼土粒わずかに含む。
- 4 褐色土(10YR4/4) 焼土粒多く含む。
- 5 暗褐色土(10YR3/3) ローム粒少量含む。

第9図 II - 4号住居埋甕

II 縄紋時代の調査

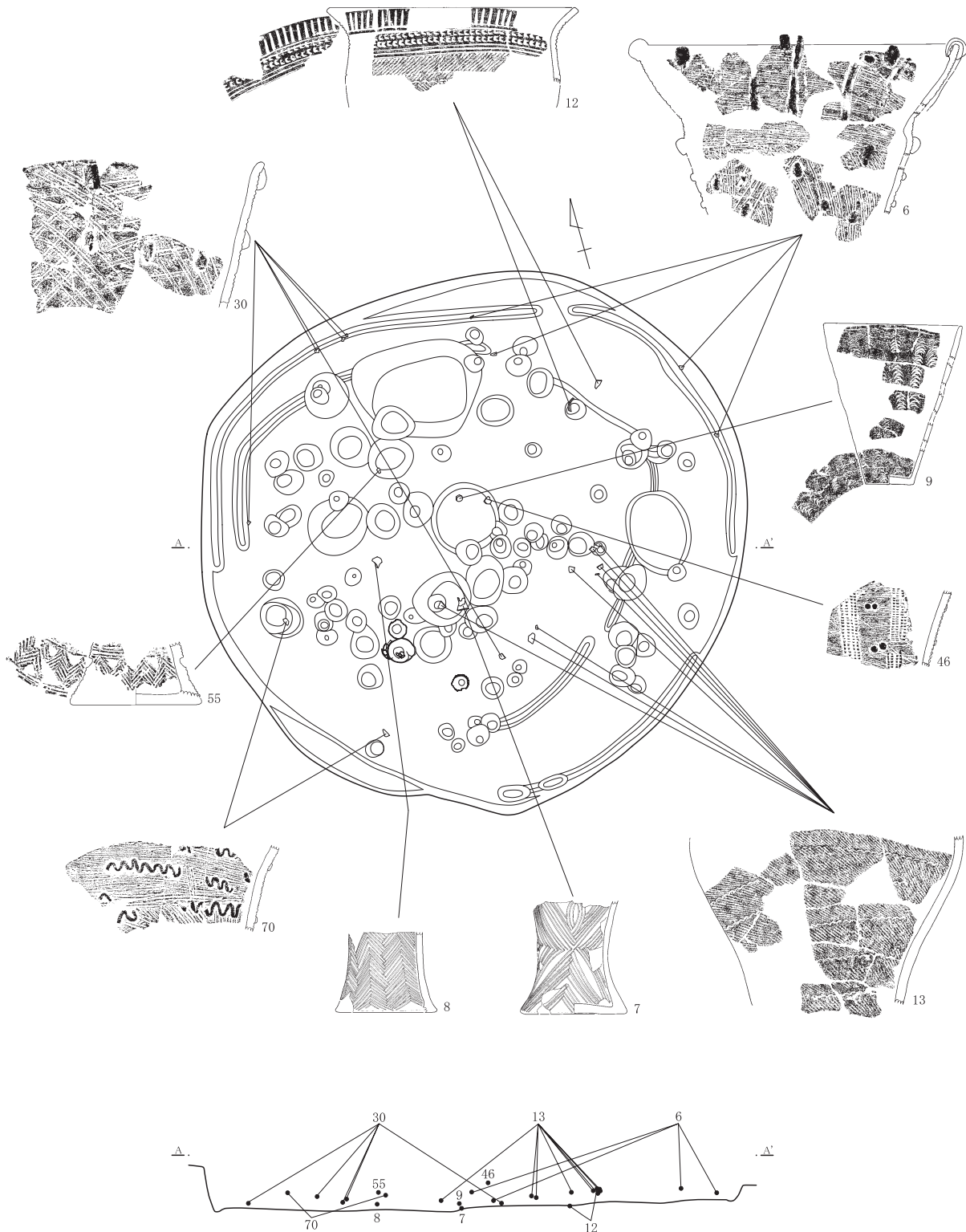

第10図 II - 4号住居遺物出土状況 (土器)



第11图 II-4号住居遺物出土狀況(石器)

II 縄紋時代の調査

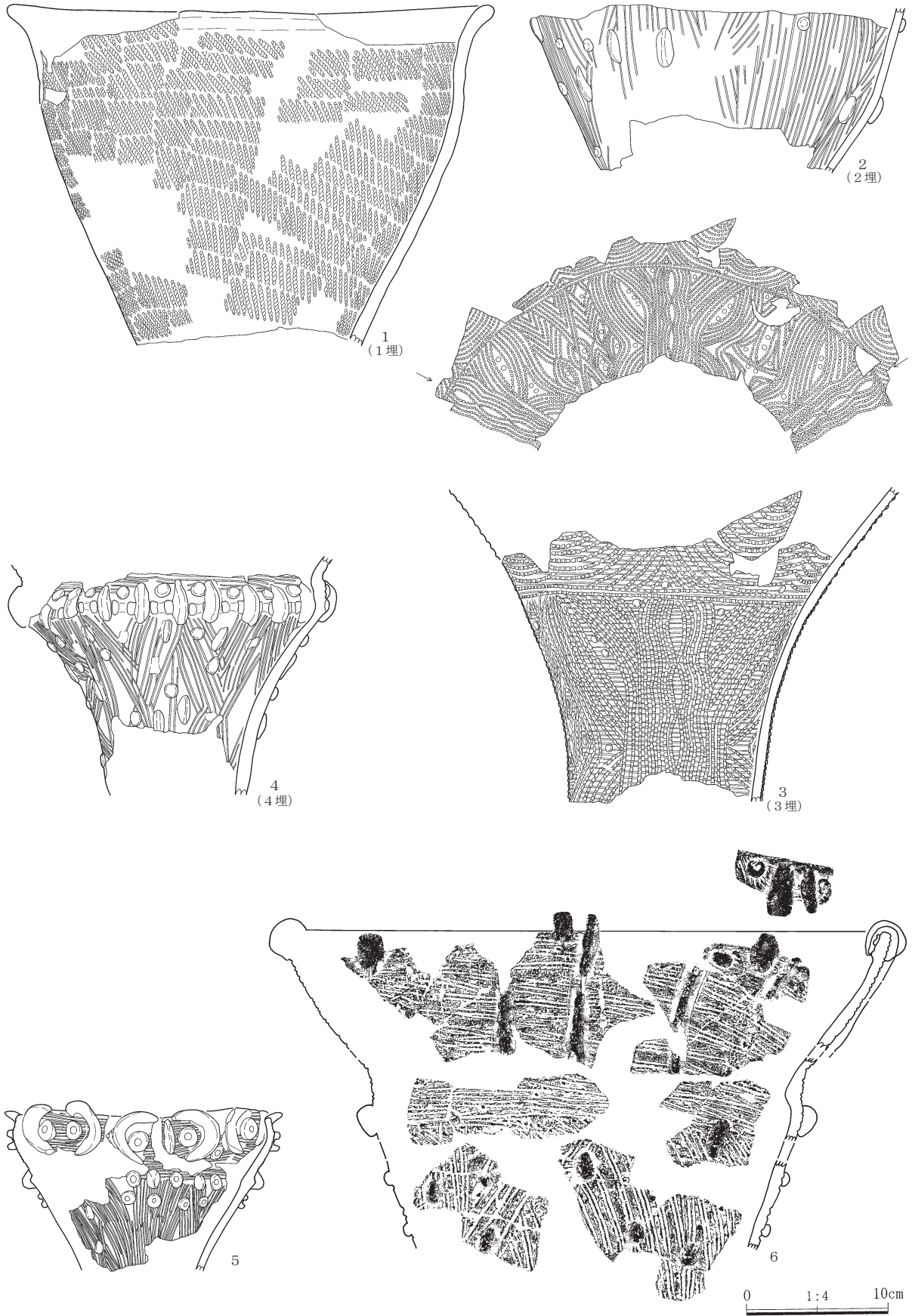

第12図 II - 4号住居出土遺物 (1)

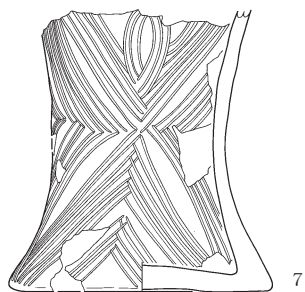

7

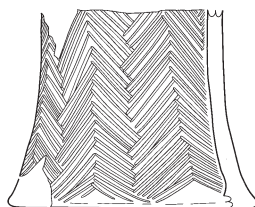

8

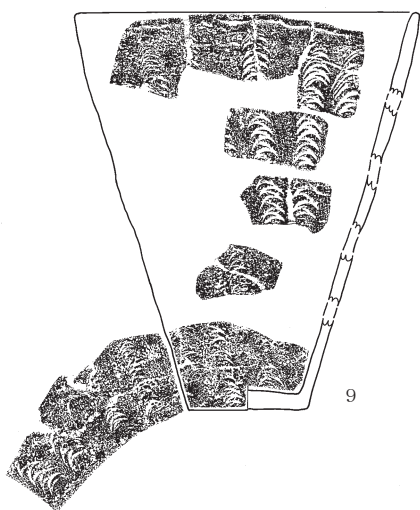

9

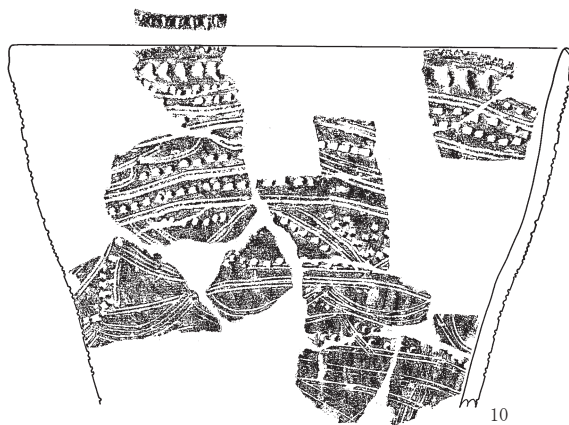

10

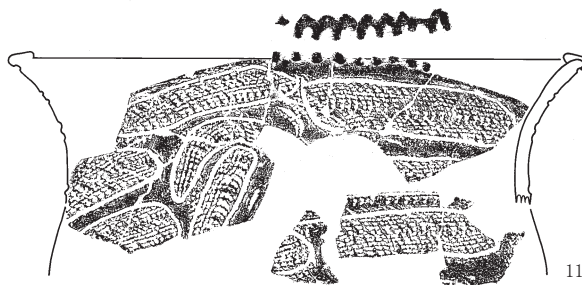

11

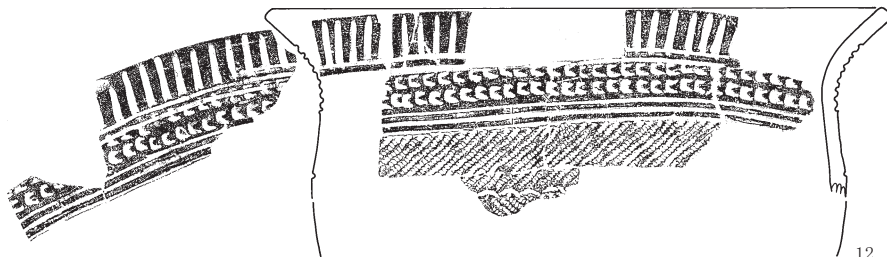

12

0 1:4 10cm

第13图 II-4号住居出土遺物(2)

II 縄紋時代の調査

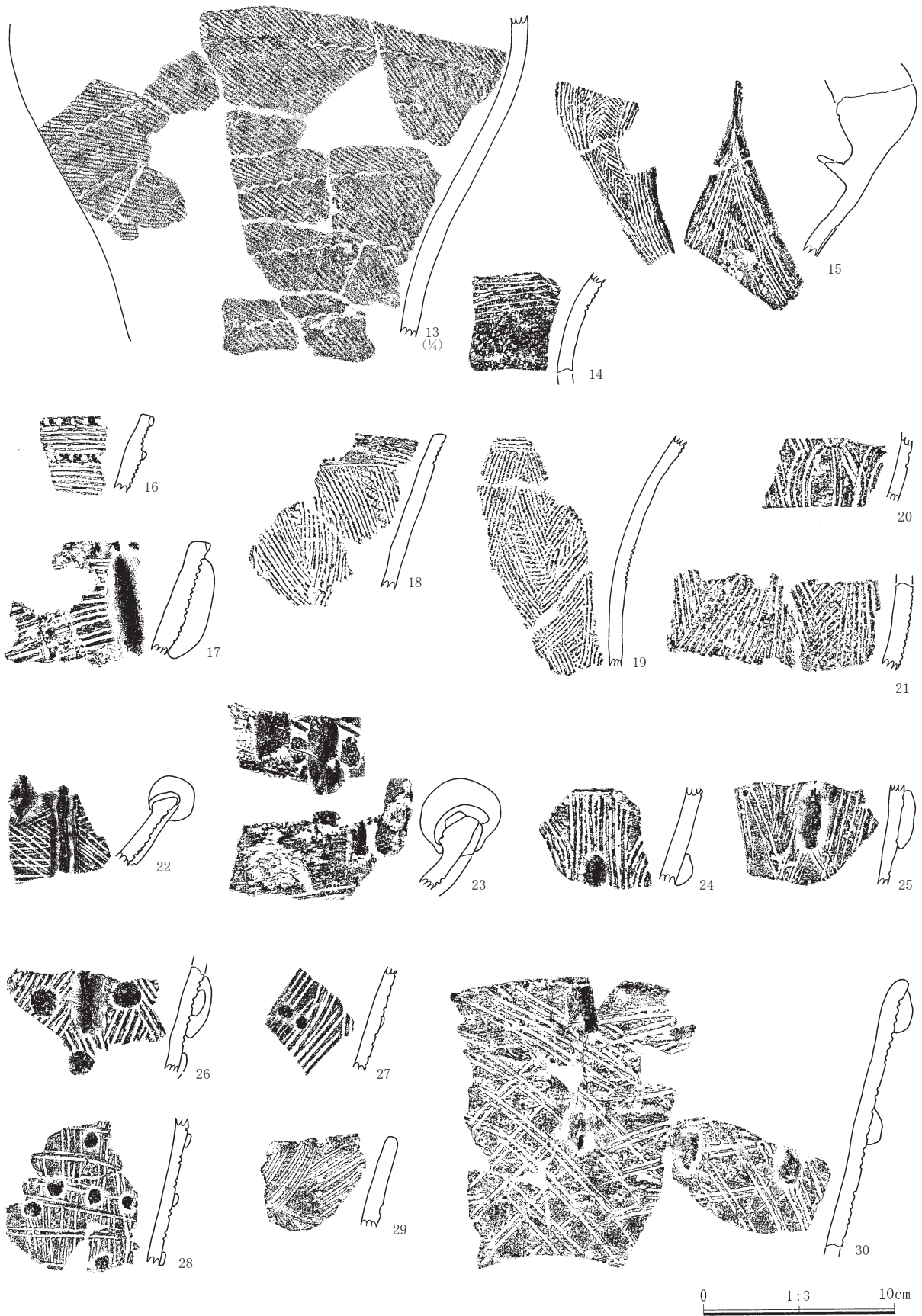

第14図 II - 4号住居出土遺物 (3)

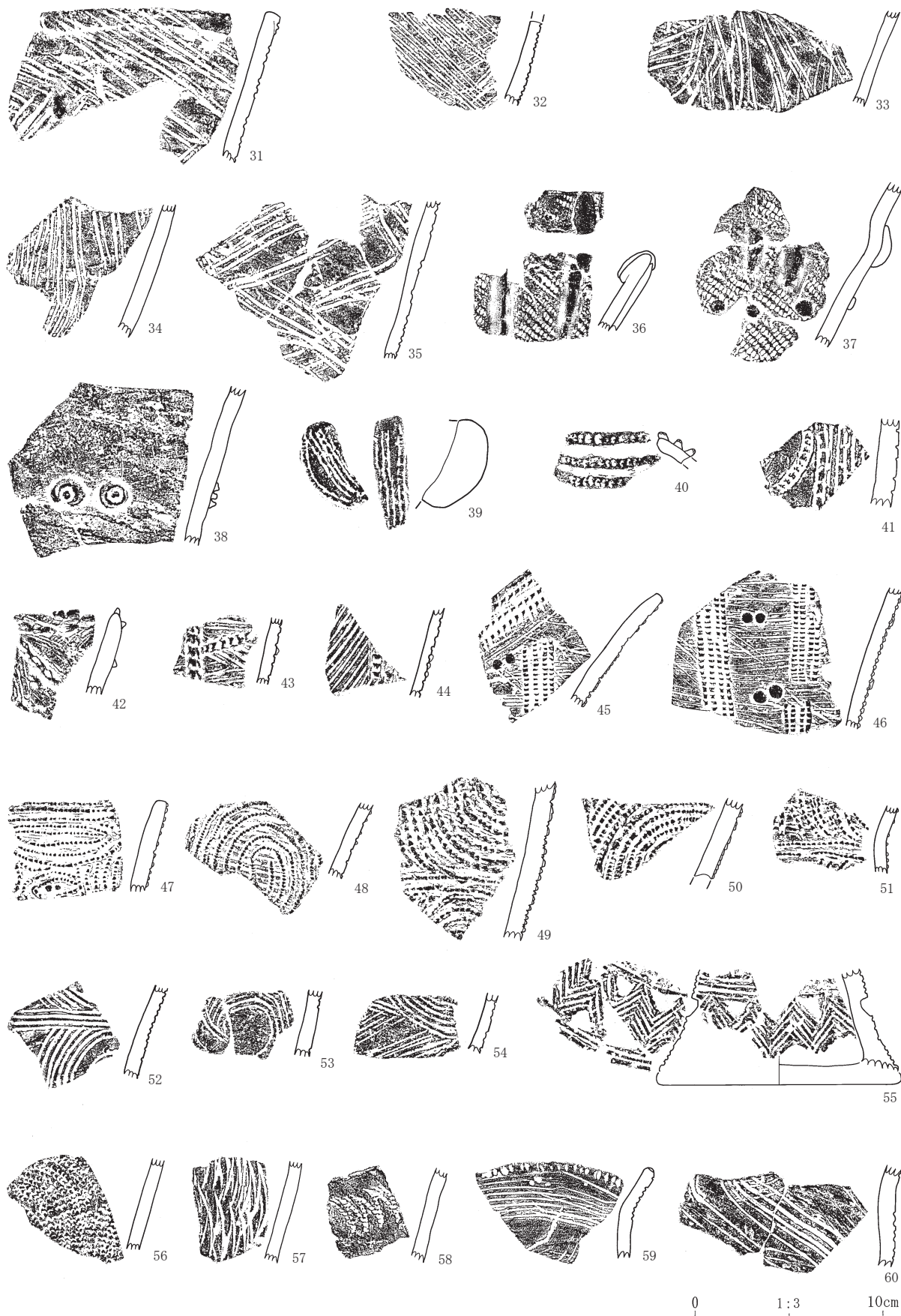

第15图 II-4号住居出土遺物(4)

II 縄文時代の調査

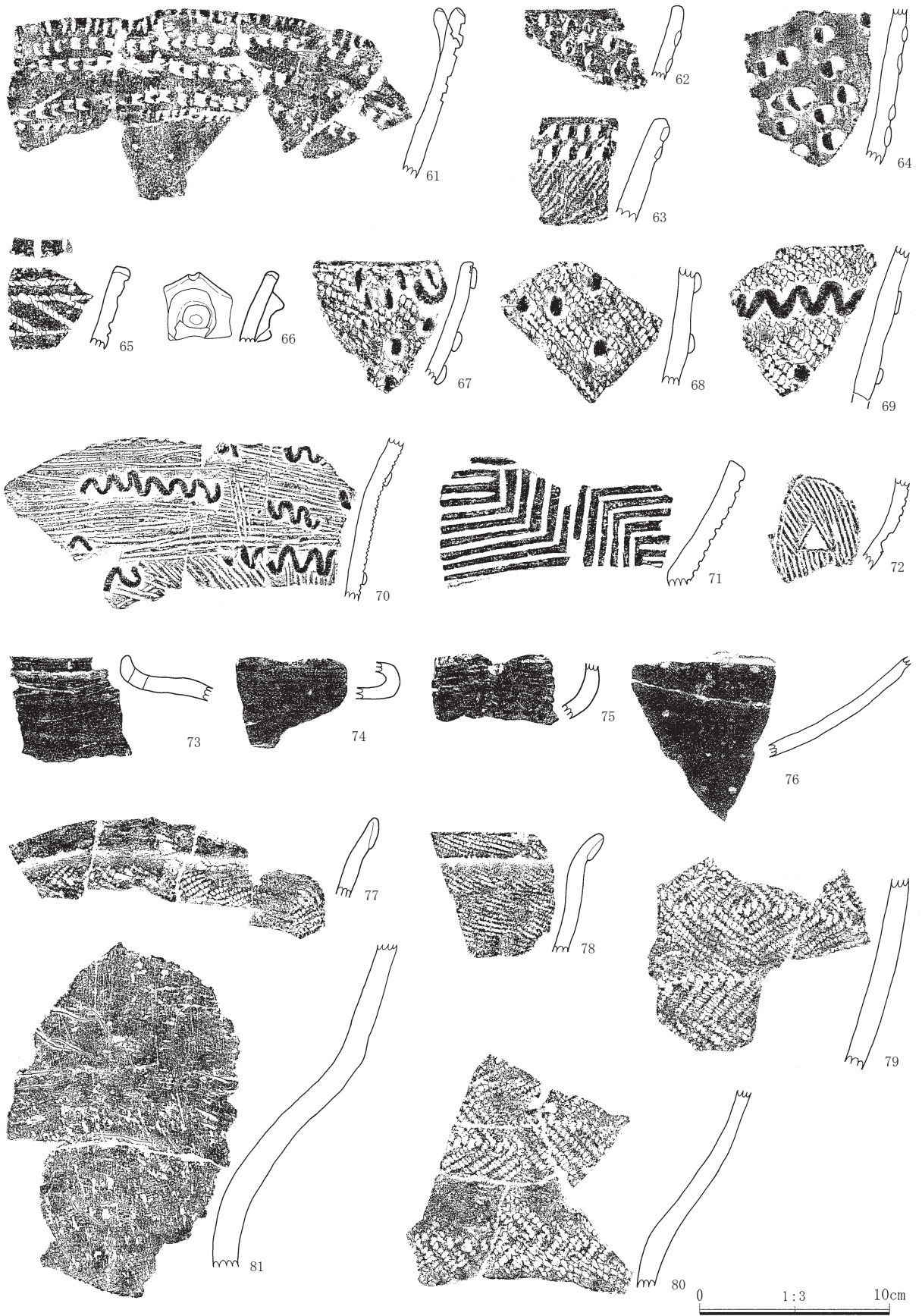

第16図 II-4号住居出土遺物(5)



第17图 II-4号住居出土遺物(6)

II 縄紋時代の調査

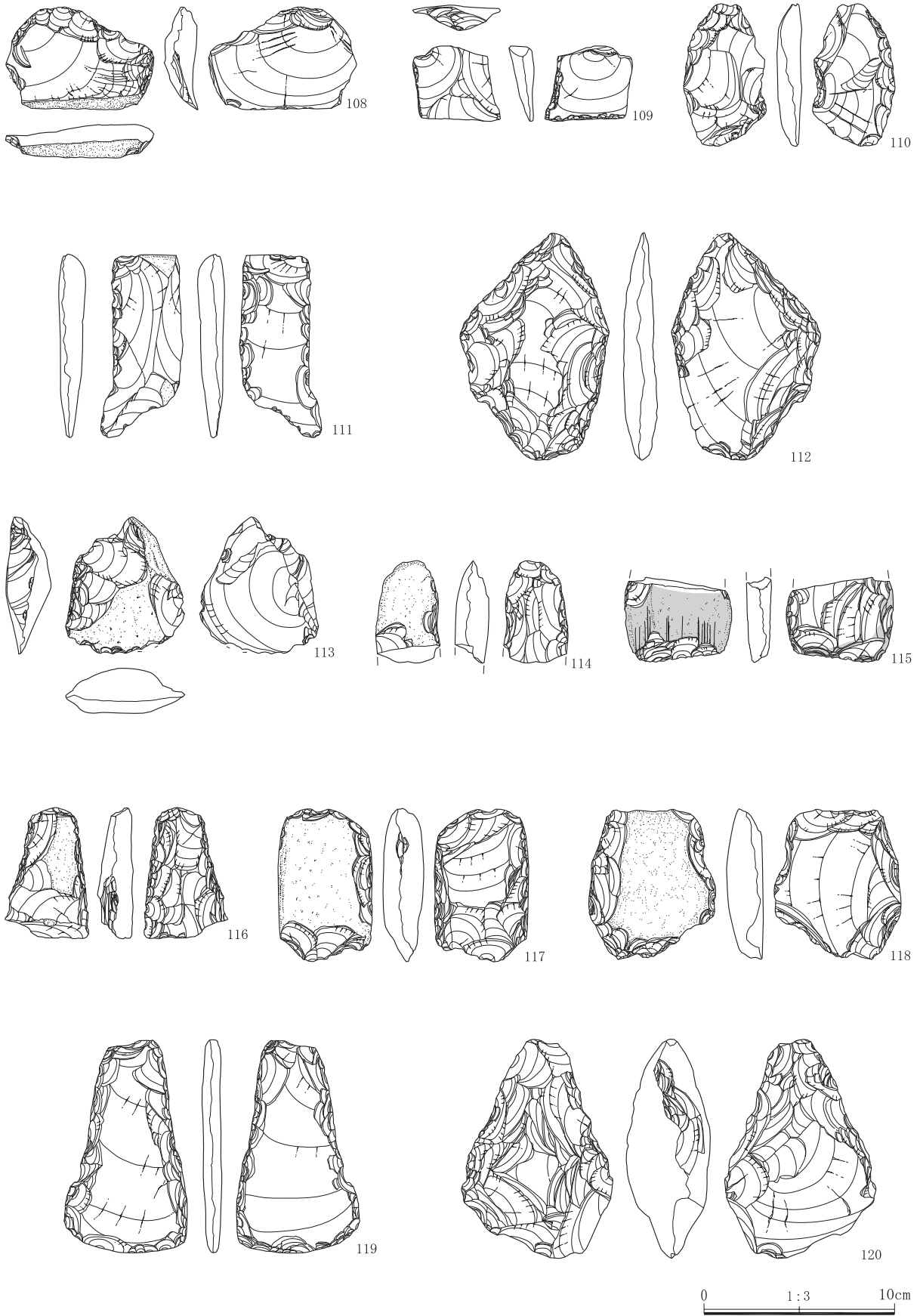

第18図 II - 4号住居出土遺物 (7)



第19图 II-4号住居出土遺物(8)

0 1:3 10cm

II 縄紋時代の調査



第20図 II - 4号住居出土遺物 (9)

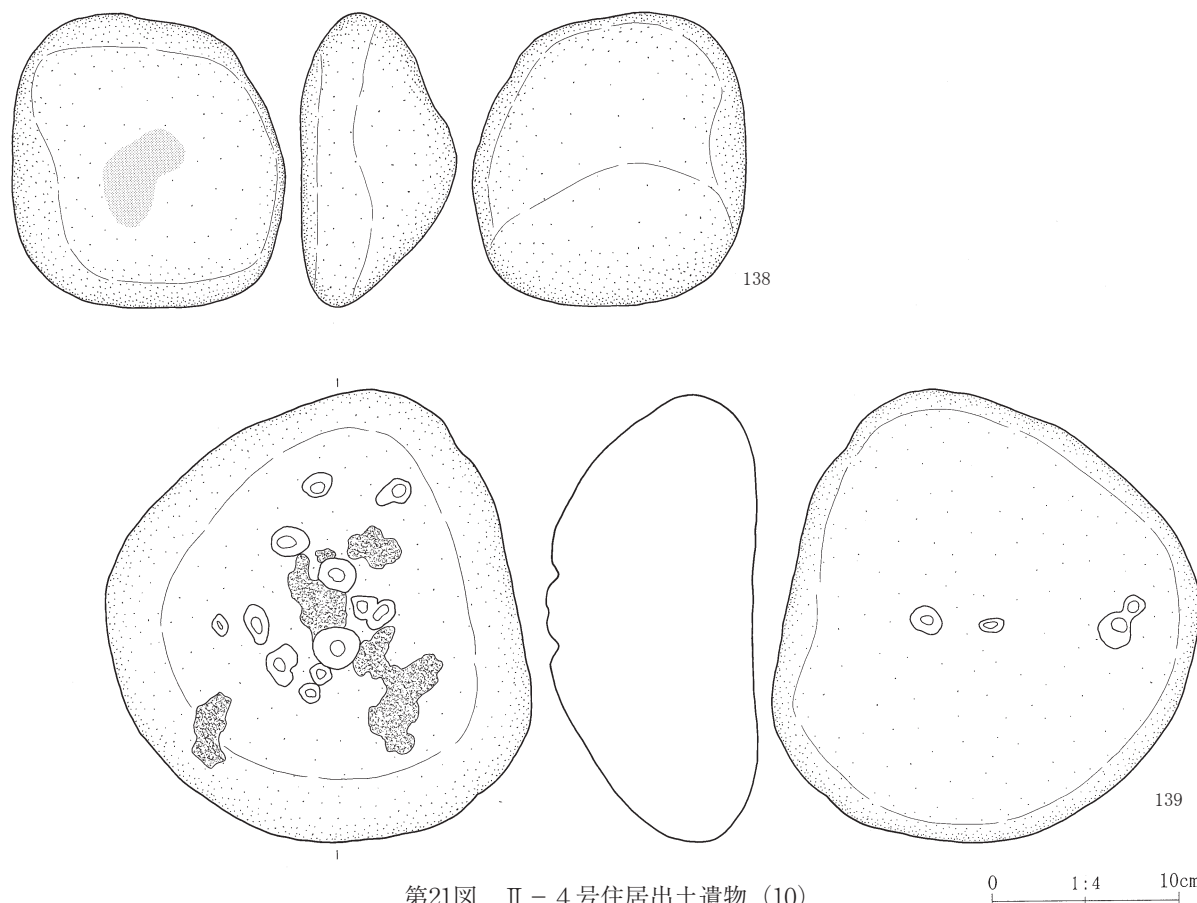

第21図 II-4号住居出土遺物(10)

●Ⅲ-1号住居

位置 845, 850-580, 585

形状 北西辺の中央が張り出す不整五角形状を呈す。規模は5.6m×5.6m。

床面 確認面から最大50cm掘り込んで床面を構築する。若干の凹凸はあるが、概ね平坦である。

炉 住居のほぼ中央で地床炉1基が検出された。床面とほぼ同レベルで焼成を受けて赤変しており、その分布は60×40cm、深さ5cmを測る。

柱穴 18基が検出された。それぞれの規模(径×深さ)はP1:48×17cm、P2:38×23cm、P3:47×38cm、P4:35×26cm、P5:40×9cm、P6:21×20cm、P7:79×14cm、P8:53×24cm、P9:34×28cm、P10:30×57cm、P11:63×69cm、P12:32×43cm、P13:26×58cm、P14:20×51cm、P15:21×30cm、P16:22×21cm、P17:25×28cm、

P18:28×54cm。50cmを越える深さをもつことからP10、P11、P18とP13あるいはP14が支柱穴と考えられる。

遺物 諸磯c式を主体として、諸磯b式、十三菩提式、浮島式、興津式などが埋没土中から出土している。1は床面から10cm弱浮いた状態で出土しており、住居廃絶後、時間があまり経過しない時期に廃棄されたと考えられる。また13, 32, 44, 45, 47が床直あるいは床面に近い位置で出土しているが、それ以外は床面から浮いた状態や埋没土一括の出土である。

石器については、P9から73が、P11から62が出土している。床直あるいは床面に近い位置で、51, 58, 59, 63, 71, 72, 76, 77が出土している。

時期 諸磯c式期と考えられる。

重複 33号土坑を切る。25号土坑とは新旧不明。

II 縄紋時代の調査

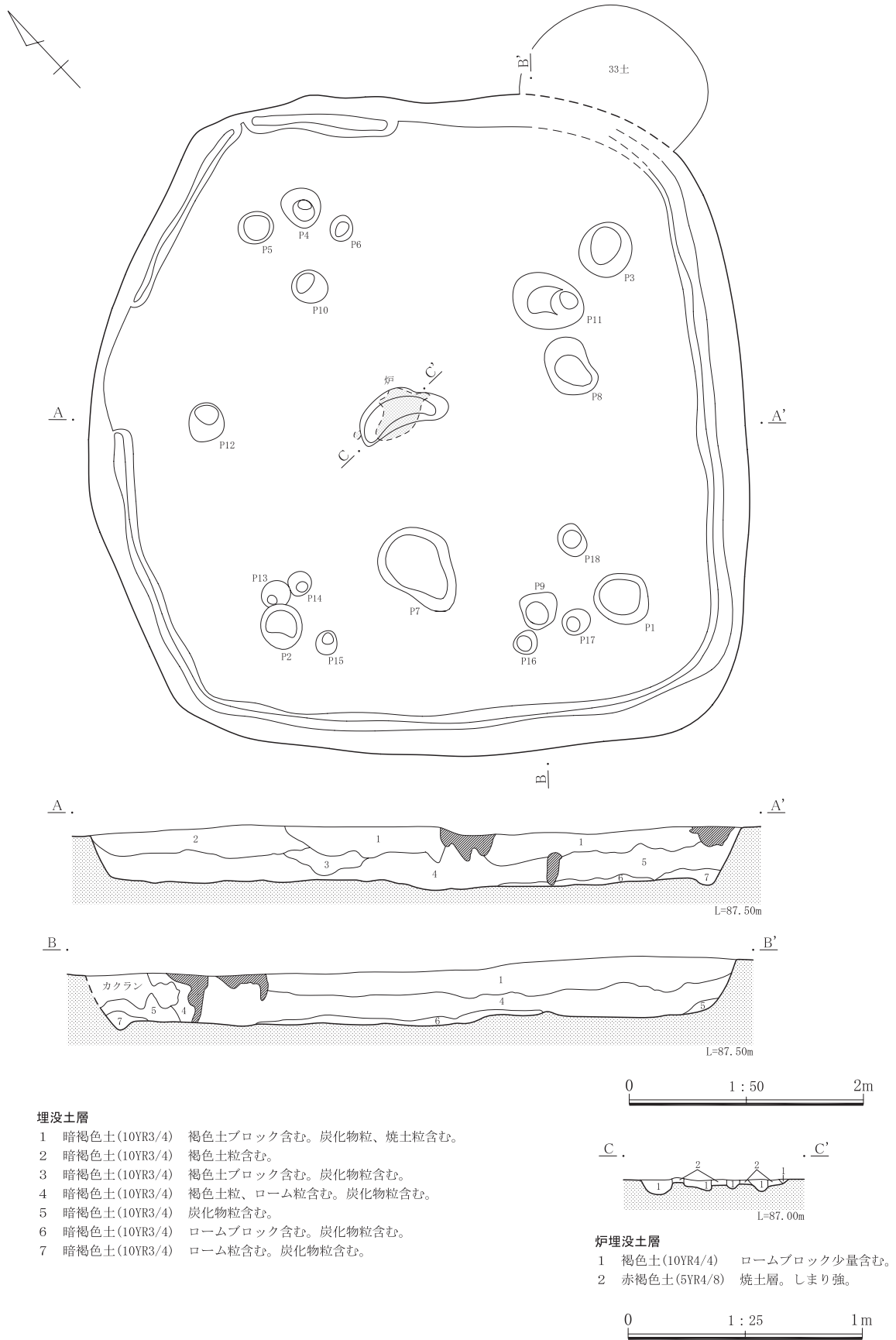

第22図 III-1号住居

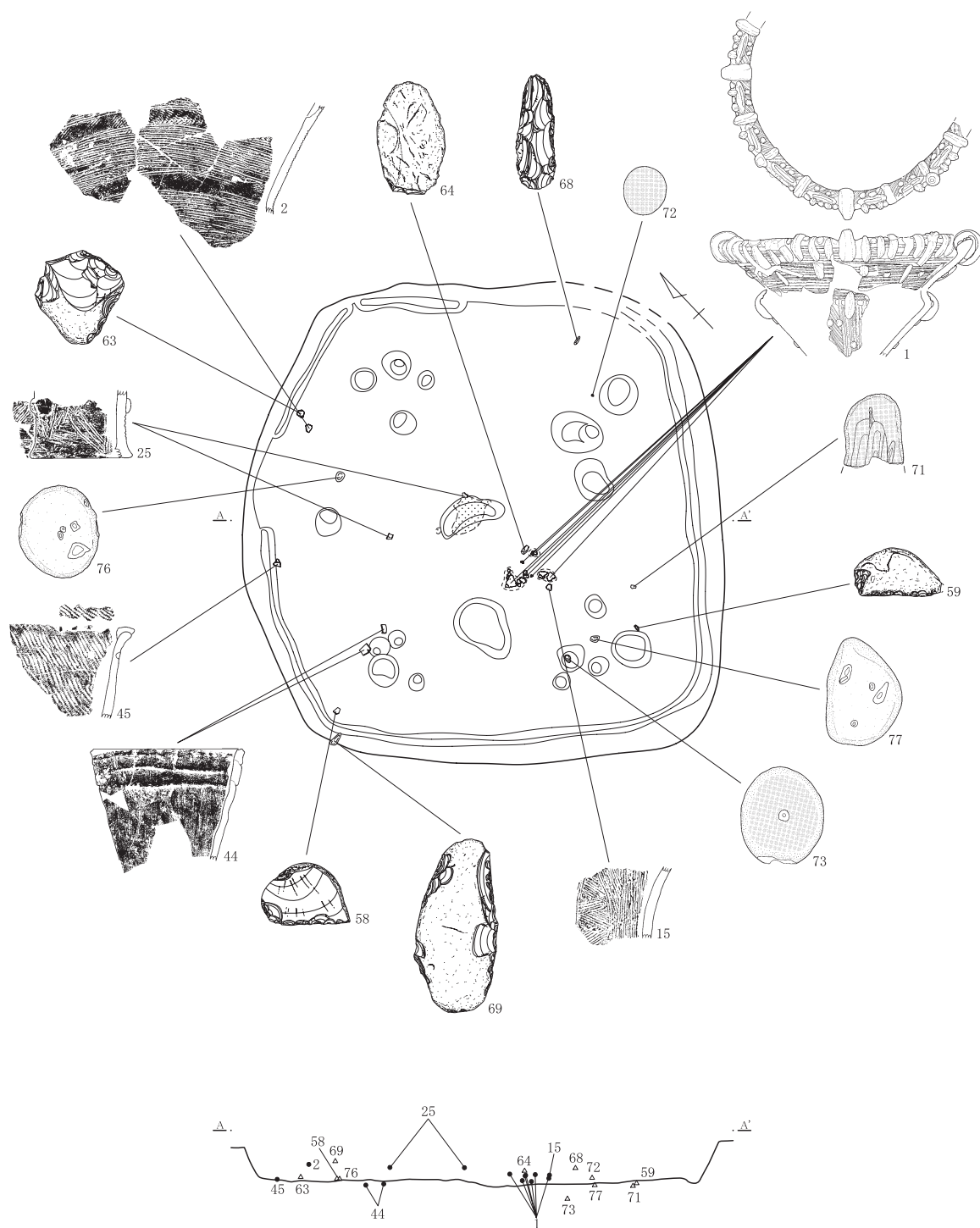

第23图 Ⅲ-1号住居遺物出土状况

II 縄紋時代の調査

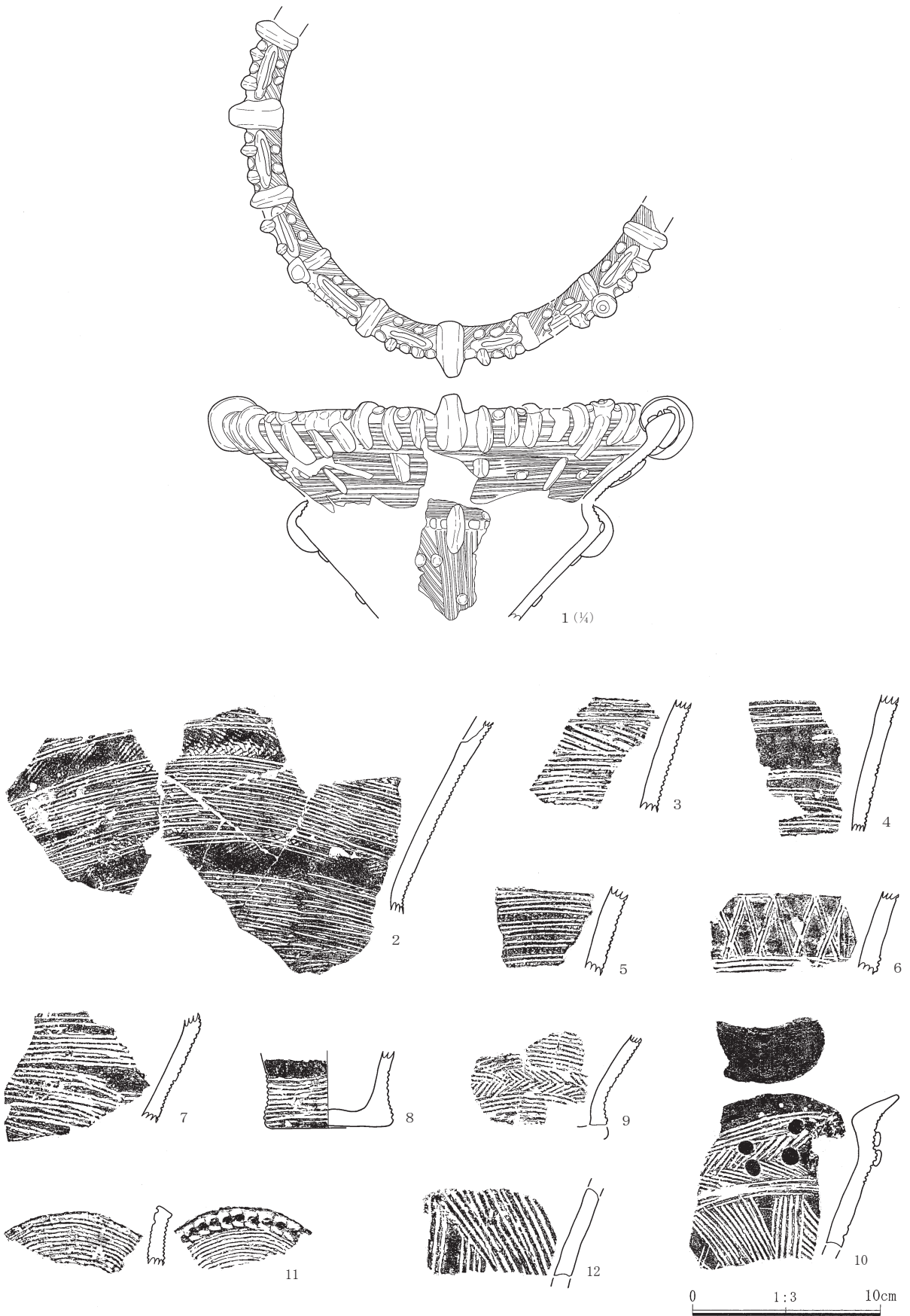

第24図 III - 1号住居出土遺物 (1)

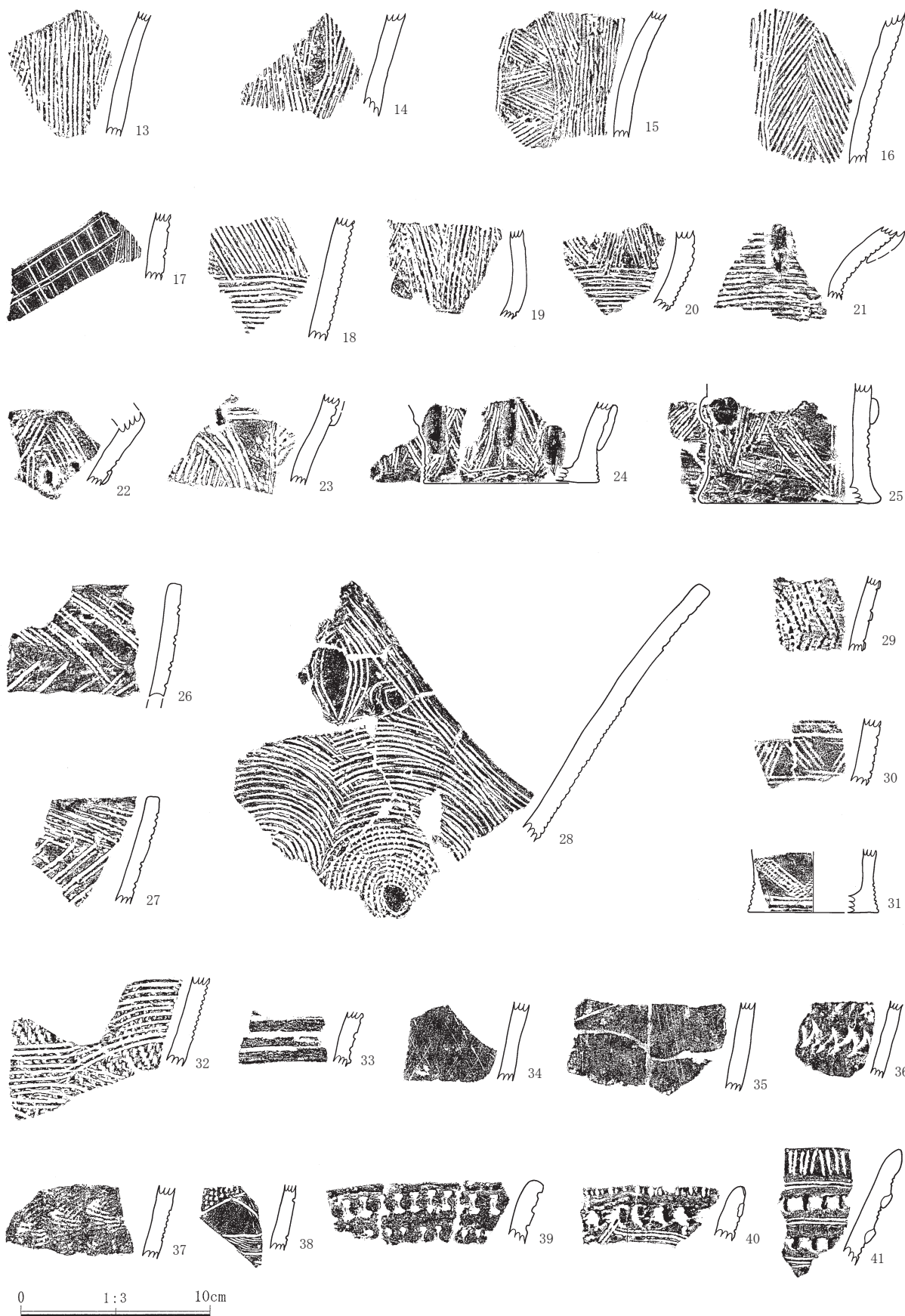

第25图 Ⅲ-1号住居出土遺物(2)

II 縄文時代の調査

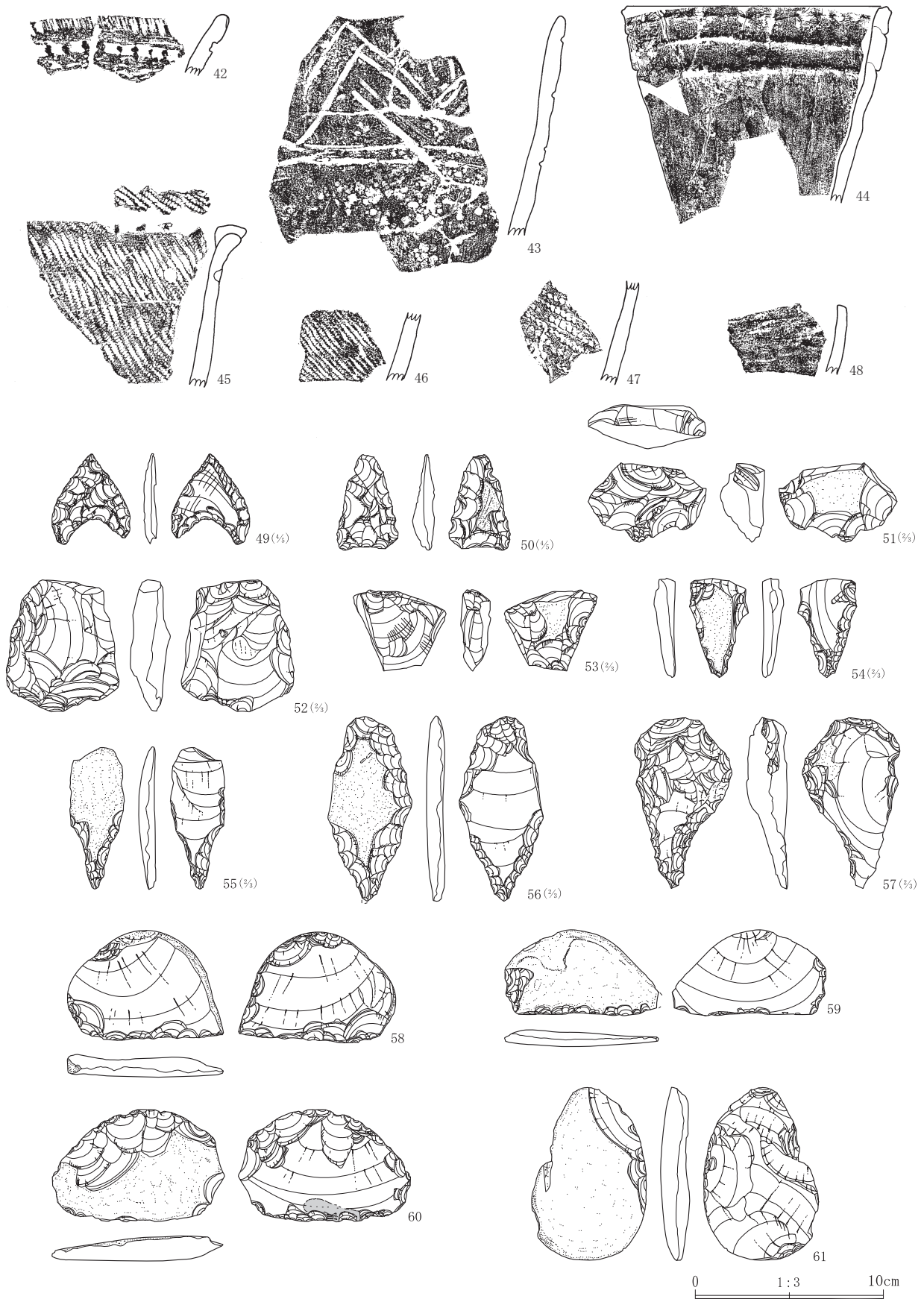

第26図 III-1号住居出土遺物(3)

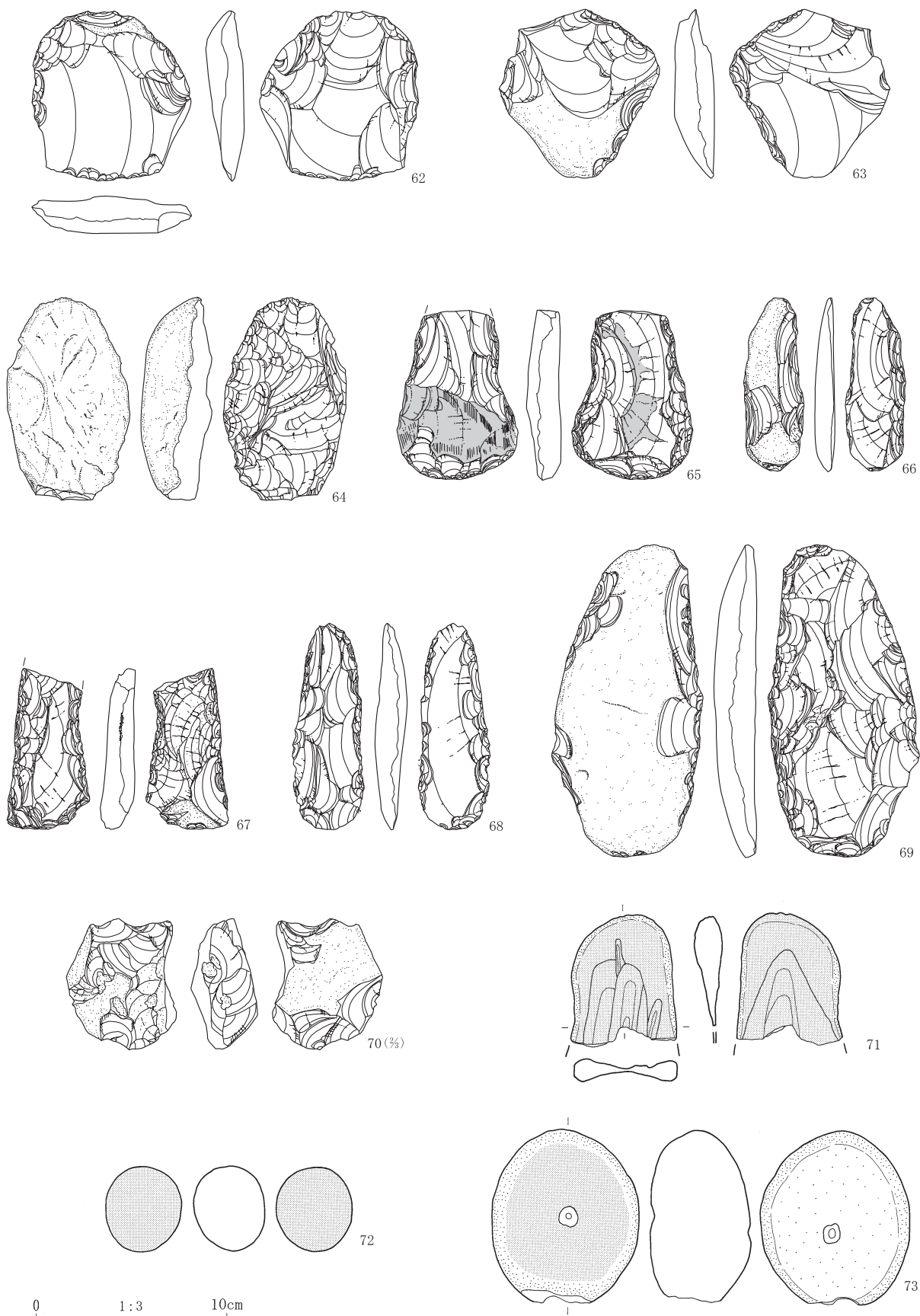

第27图 Ⅲ-1号住居出土遺物(4)

II 縄文時代の調査



第28図 III-1号住居出土遺物(5)

●Ⅲ-2号住居

位置 795, 800-610, 615

形状 北東-南西に長軸をもつ楕円形状を呈す。周溝と床面の高低差から2度の拡張が認められる。初期段階1期はもっとも内側をめぐる周溝と考えられるが、北西から南西にかけては検出されておらず、全体の構造は不明である。北西-南東径は4.5mを測る。2期は1期のすぐ外側をめぐる周溝、壁面と考えられ、長径5.6m×短径4.6mの規模である。最終段階3期は、西壁に張り出しをもつ不整楕円形状を呈す。長径7.0m×短径6.5mを測る。

床面 1期床面は、確認面から最大55cm掘り下げて床面を構築する。西部分については不明であるが、レベル86.25m前後で全体的にほぼ平坦である。2期床面も1期と比高差は認められないが、西部は緩やかに高くなっており、東部に比べて10cm前後高い。3期床面は西部を除き、明らかに1, 2期床面と段差をもち、5cm前後高くなっている。埋没土層の6層がロームブロックを含む暗褐色土であり、拡張に伴う人為的埋土ととらえられる。

炉 埋甕炉5基が検出された。1~3, 5号の4基は住居の長軸方向にほぼ1列に並んで埋設され、1, 2号は1期北東部周溝際、3, 5号は中央やや西寄りにそれぞれ2個体一対のような状態で検出された。4号は2期南西部周溝際に埋設されている。

1号は径20cm、深さ13cm以上掘り込んで、口縁部を欠き、底部穿孔した深鉢を埋設する。上端レベルは86.29mである。炉体土器は諸磯c式(1)である。

2号は1号の南西側に隣り合うような状態で検出された。径28cm、深さ16cm掘り込んで、口縁部と底部を欠いた深鉢を埋設する。上端レベルは86.24mで、隣り合う1号よりも5cm低い。炉体土器は諸磯c式(2)である。

3号は5号と隣り合うように埋設されているが、5号の掘り方との関係は明確にはとらえられていない。上端レベルは86.29mである。炉体土器は底部を欠いた諸磯c式(3)である。

隣り合う5号は上端レベル86.24mで、床面精査

時には埋没しており、検出されていない。このことから5号がもっとも古いといえるであろう。炉体土器は縄紋施紋土器(5)である。

単独で検出された4号は、上端レベル86.35mと5基中もっとも高い。炉体土器は口縁部と底部を欠いた諸磯c式(4)である。実測図では口縁部が存在するが、これは整理段階で接合したものであり、調査時は口縁部を欠いた状態で検出されている。

これら埋甕の変遷について、確実な根拠はないがあえて可能性を言及すると、まず床面精査時に埋没していた5号が1期に伴い、もっとも古いと考えられる。また埋設位置から判断すれば、次は3号であろう。さらに上端レベルを根拠にすると、2号→1, 5号と判断され、位置関係から2号→1号は連続するものと想定されることから、5号→3号→2号→1号→4号と移設された可能性が高い。

柱穴 28基が検出された。柱の配列は判然としないが、最終段階3期でP10-P17-P18-P5-P20-P8-P15の7本が考えられようか。1期、2期だが、西部から南部にかけて適当な柱穴が検出されていないため、詳細は不明である。それぞれの規模(径×深さ)は、P1:67×61cm、P2:41×58cm、P3:30×36cm、P4:25×41cm、P5:25×32cm、P6:32×48cm、P7:32×38cm、P8:22×41cm、P9:21×30cm、P10:32×40cm、P11:25×21cm、P12:28×38cm、P13:29×26cm、P14:51×42cm、P15:30×27cm、P16:33×17cm、P17:20×42cm、P18:23×47cm、P19:30×16cm、P20:27×31cm、P21:22×15cm、P22:24×14cm、P23:24×19cm、P24:43×30cm、P25:19×29cm、P26:28×28cm、P27:25×19cm、P28:23×32cm。

遺物 諸磯c式を主体に、諸磯b式~十三菩提式が出土しているが、そのほとんどが埋没土中であり、床面から浮いた状態で出土している。3期床面に近い位置で出土しているものは、23, 34, 39である。

石器については、黒曜石製の製品や剥片が多く出土していることが本住居の特徴としてあげられる。黒曜石製石器の数量は、石鏃16点、楔形石器5点、

II 縄文時代の調査

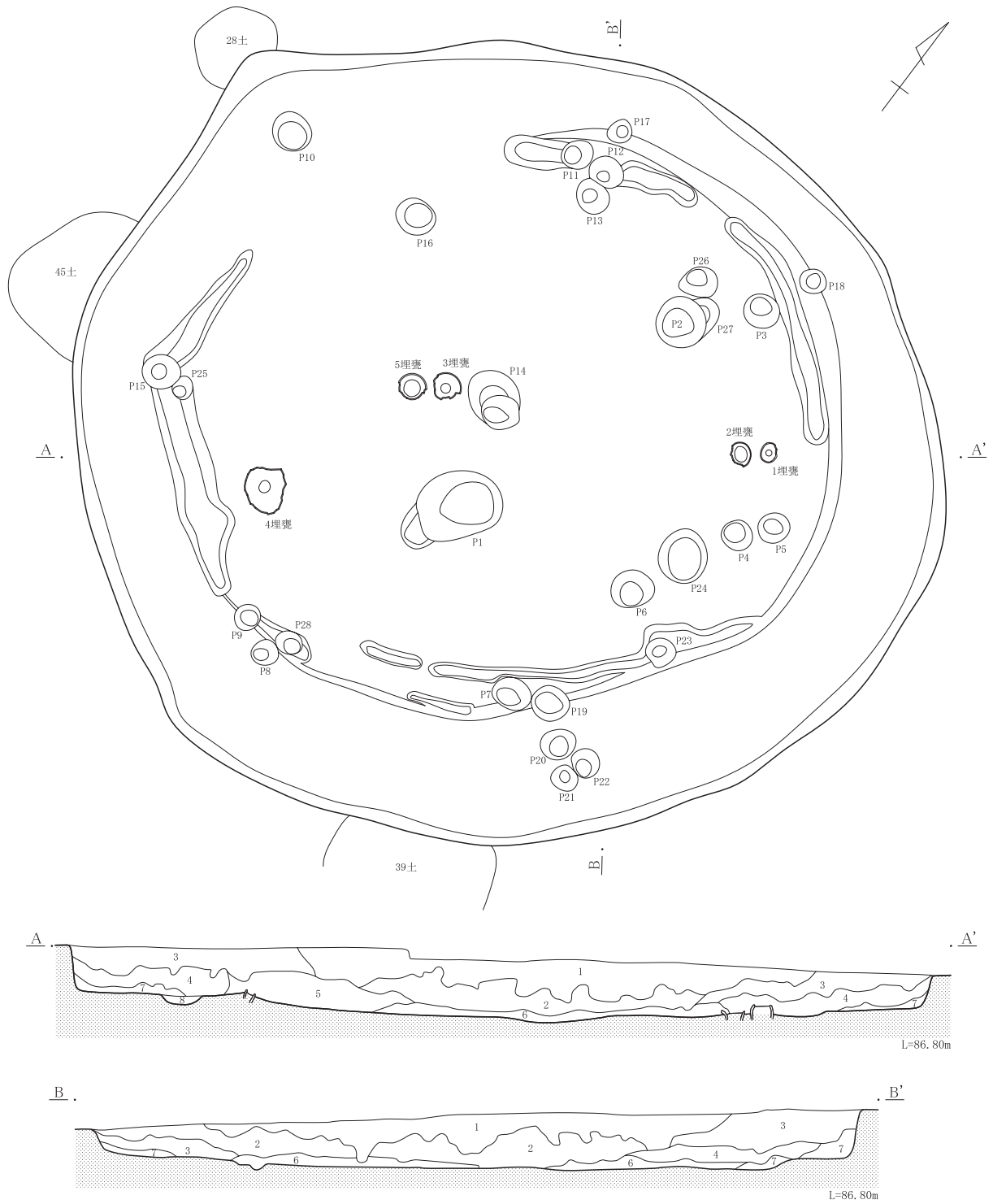

埋没土層

- | | | |
|---|---------------|----------------------|
| 1 | 褐色土(10YR4/4) | 白色軽石粒多く含む。炭化物粒含む。 |
| 2 | 暗褐色土(10YR3/3) | 白色軽石粒多く含む。 |
| 3 | 褐色土(10YR4/3) | 褐色土ブロック主体。白色軽石粒多く含む。 |
| 4 | 暗褐色土(10YR3/4) | 褐色土ブロック多く含む。少ない。 |
| 5 | 褐色土(10YR4/6) | 白色軽石粒少量、炭化物粒含む。 |
| 6 | 暗褐色土(10YR3/3) | 2層と同質だが、ロームブロック含む。 |
| 7 | 暗褐色土(10YR3/4) | 4層と同質だが、ロームブロック含む。 |
| 8 | 不明 | |

0 1 : 50 2m

第29図 III-2号住居

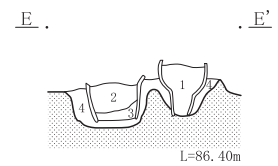
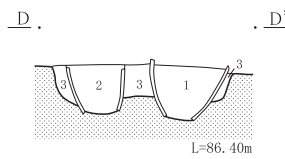
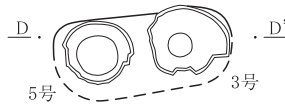
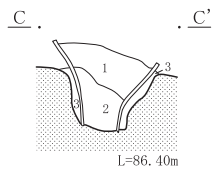
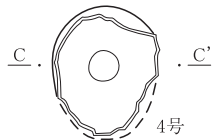
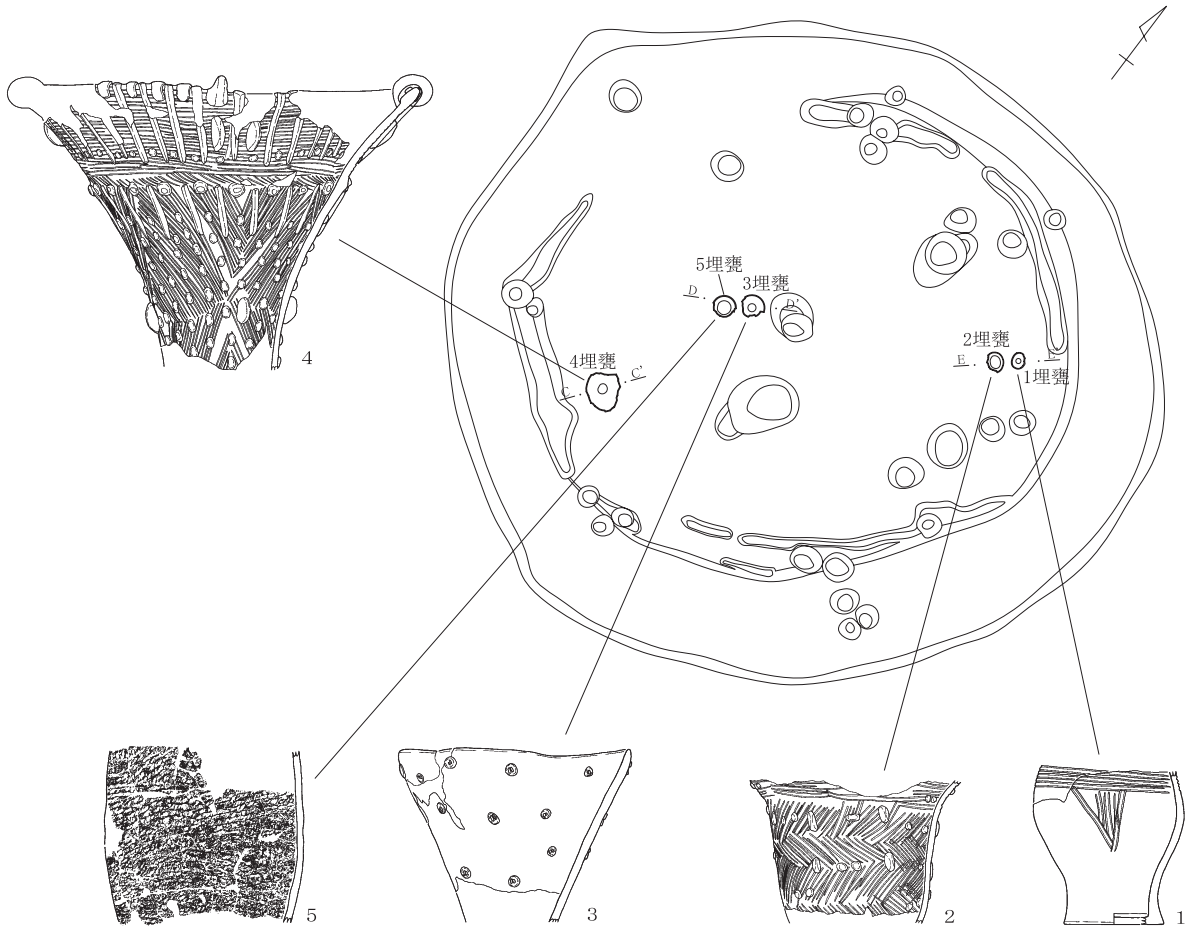

4号埋没土層

- 1 暗褐色土(10YR3/4) ロームブロック多く含む。焼土粒わずかに含む。
- 2 褐色土(10YR4/4) ロームブロック多く含む。
- 3 褐色土(10YR4/4) ローム粒少量含む。しまり強。

3・5号埋没土層

- 1 暗褐色土(10YR3/3) 白色軽石粒、焼土粒、ローム粒少量含む。
- 2 暗褐色土(10YR3/4) ロームブロック多く含む。焼土粒少量含む。
- 3 暗褐色土(10YR3/3) 白色軽石粒、焼土粒少量含む。ローム粒わずかに含む。

1・2号埋没土層

- 1 暗褐色土(10YR3/3) 白色軽石粒少量含む。
- 2 暗褐色土(10YR3/3) ローム粒、焼土ブロック、焼土粒を含む。
- 3 暗褐色土(10YR3/3) ローム粒多く含む。
- 4 暗褐色土(10YR3/4) ロームブロック含む。しまり強。

0 1 : 25 1m

第30図 III-2号住居埋甕

II 縄紋時代の調査

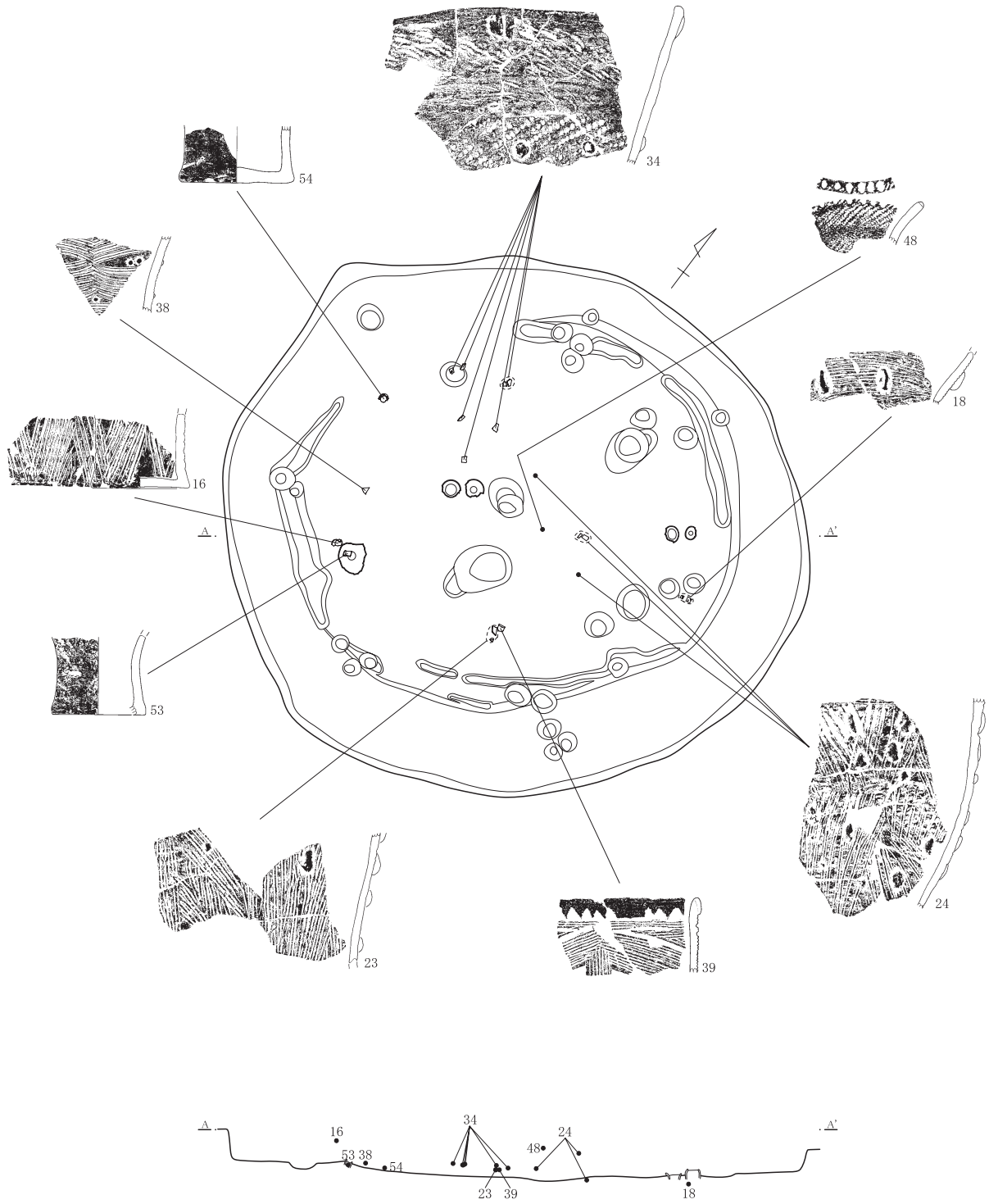

第31図 III - 2号住居遺物出土状況（土器）

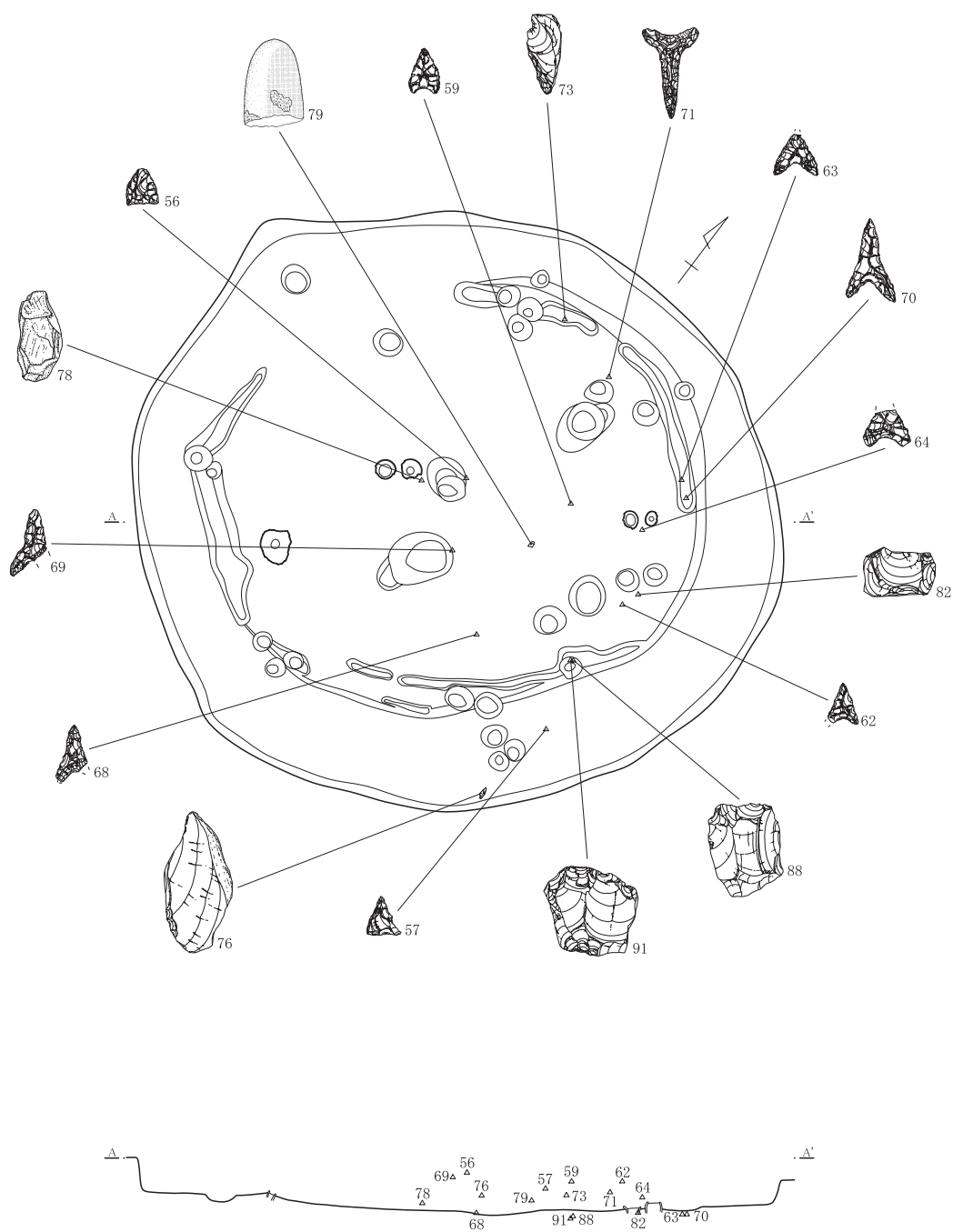

第32图 III-2号住居遺物出土狀況(石器)



第33図 III-2号住居黒曜石製石器出土状況

二次加工ある剥片7点、石核12点、原石1点、剥片514点であり、この出土状況は本住居内で石器製作を行っていたことを示すものと考えられる。特に、器種として石鏃や微細な剥片類が多いことから、石鏃を製作していた痕跡であろう。調査時にドットで取り上げた遺物について分布図を作成してみたところ（第33図）、多くは埋没土上位に集中することが看取される。このことから、住居廃絶後の凹地を利用して石鏃製作を行っていたことが推察される。

また、黒曜石製の石核、剥片の集中箇所と、チャート製の石核、楔形石器、剥片の集中箇所が1ヶ所ずつ検出された。位置はともに2期床面の東壁際で

あり、黒曜石は第32図82の位置、チャートは第32図88、91の位置である。内訳は、黒曜石が石核5点、剥片2点の計7点であり、チャートが石核4点、楔形石器1点、剥片4点の計9点である。これらはそれぞれ床面以深のピット状の落ち込みから検出されており、住居存続時なのか廃絶後なのかは判断し兼ねるが、埋納的な行為としてとらえられるであろう。

時期 埋甕炉体土器から、諸磯c式期と考えられる。

重複 45号土坑を切る。28号、39号土坑とも重複するが、切り合い関係は確認されていない。

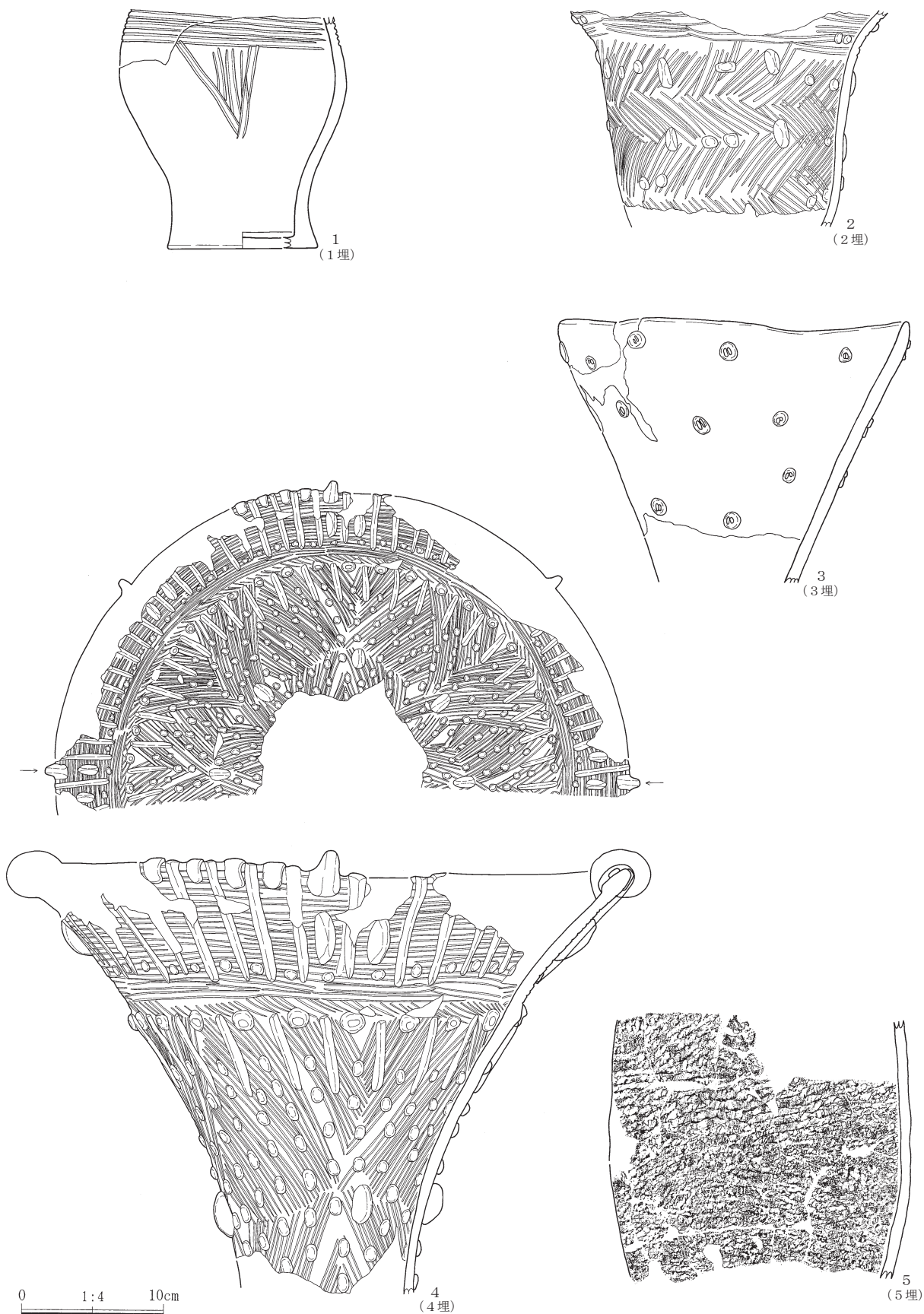

第34图 Ⅲ-2号住居出土遺物(1)

II 縄文時代の調査

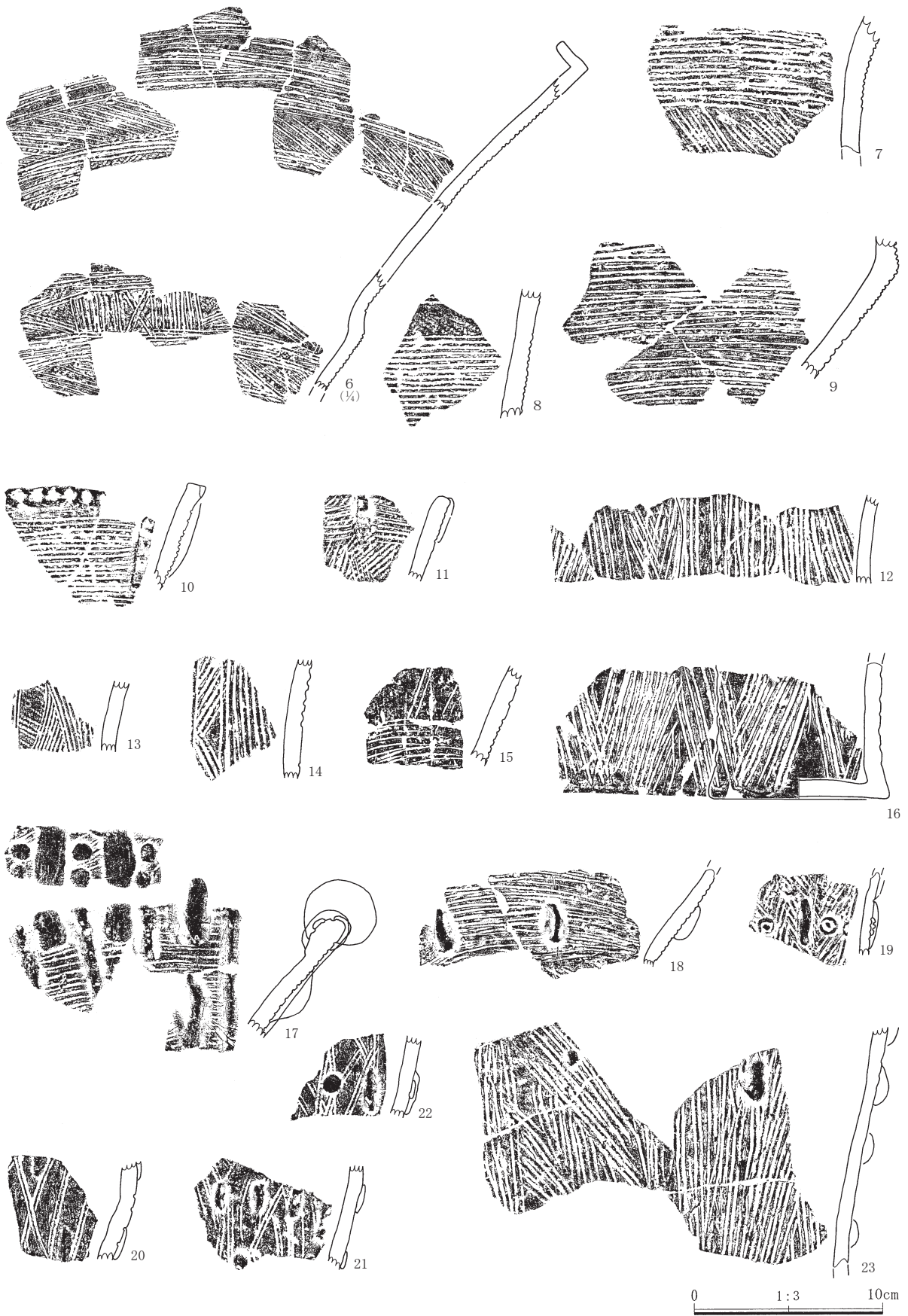

第35図 III-2号住居出土遺物(2)

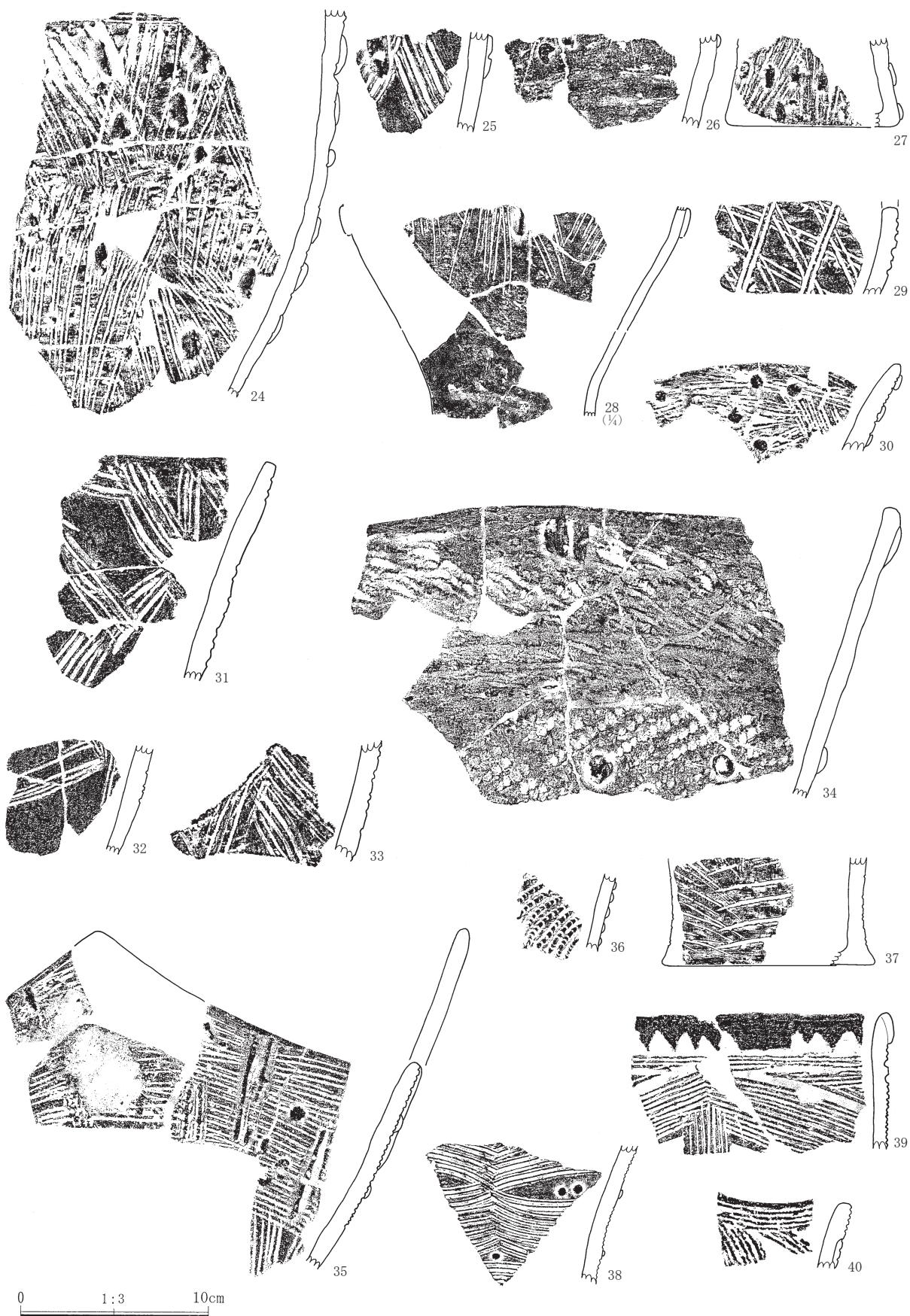

第36图 Ⅲ-2号住居出土遺物(3)

II 縄紋時代の調査

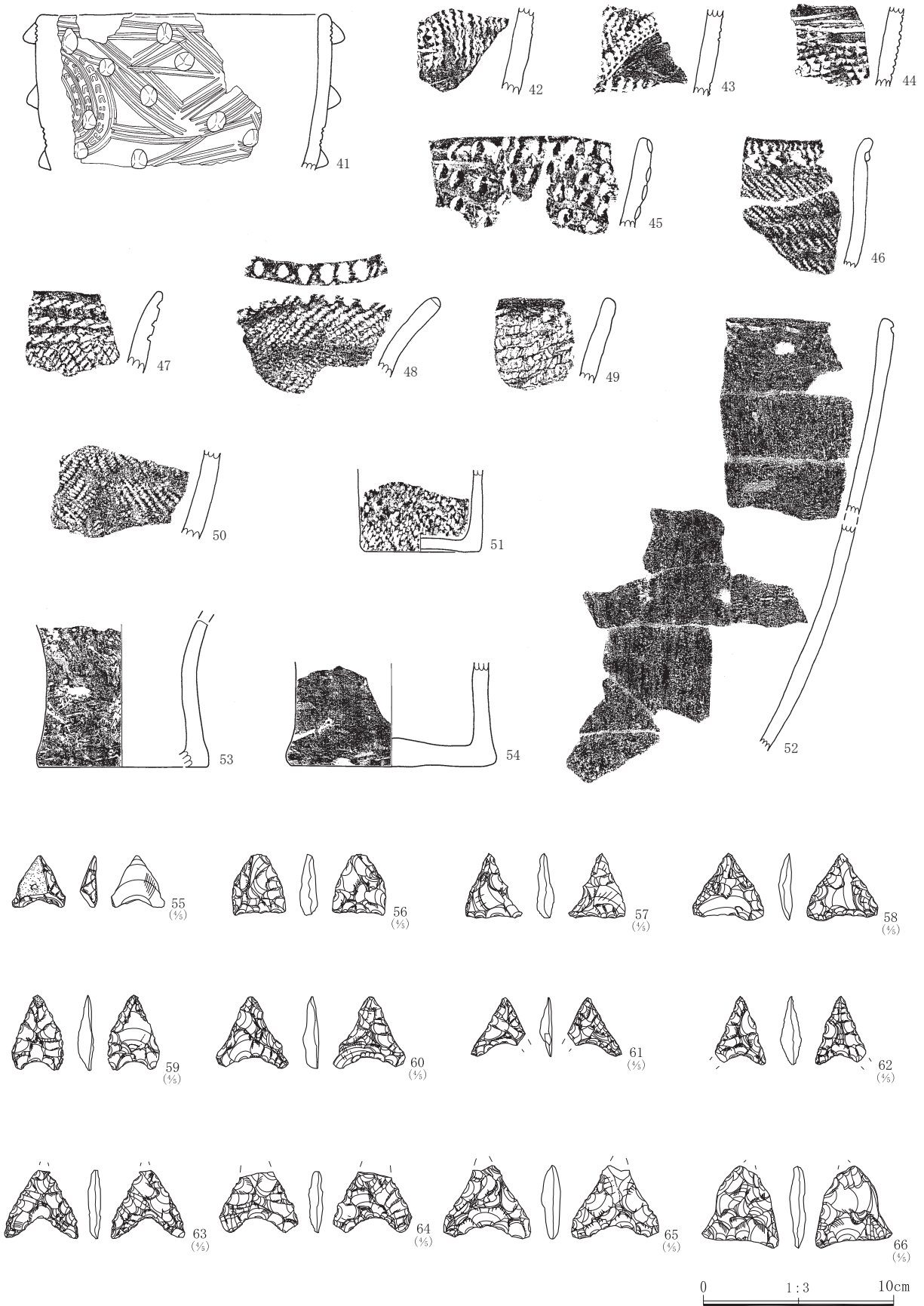

第37図 III - 2号住居出土遺物 (4)

2 竖穴住居

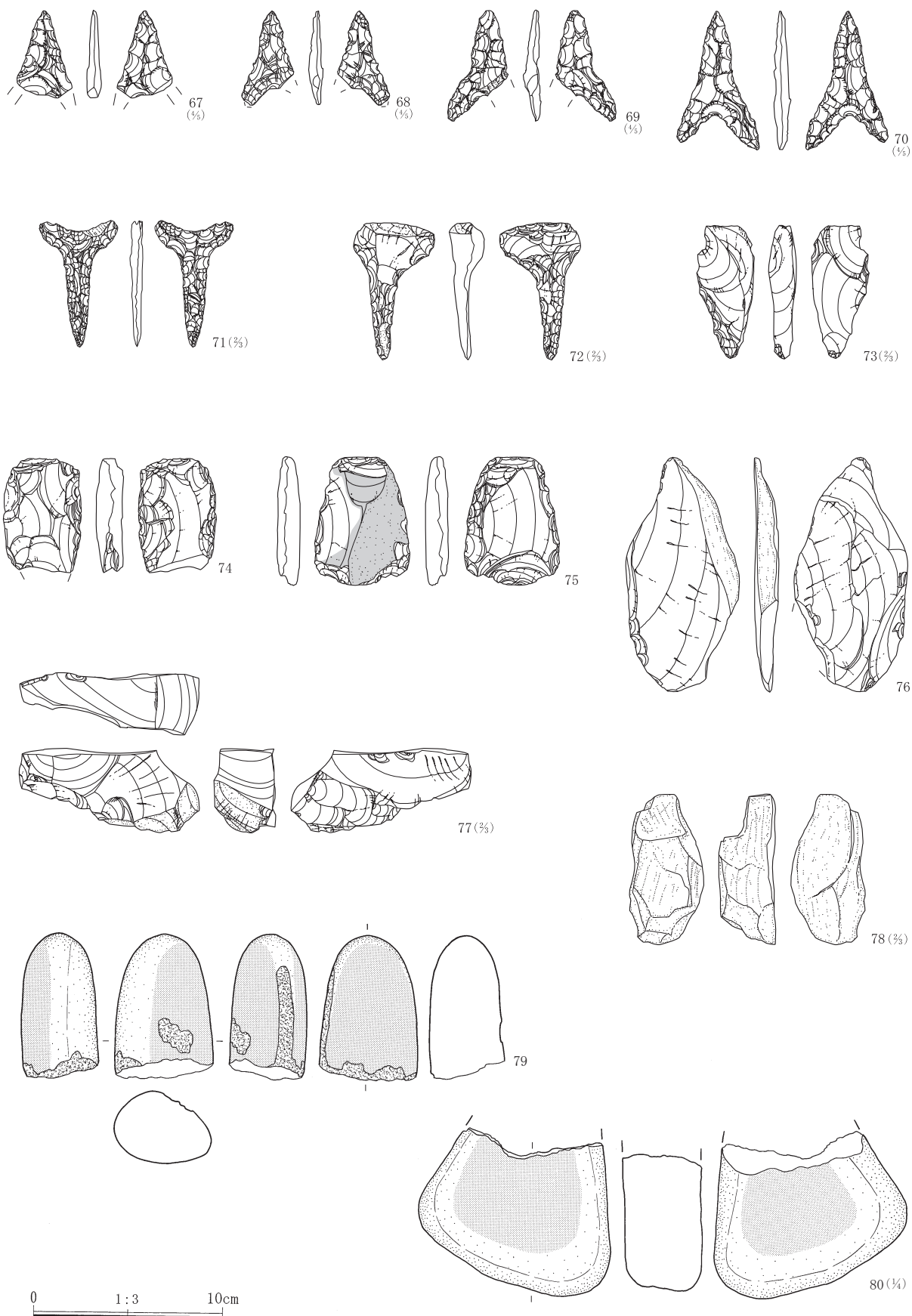

第38图 Ⅲ-2号住居出土遺物(5)

II 縄紋時代の調査



黒曜石集中

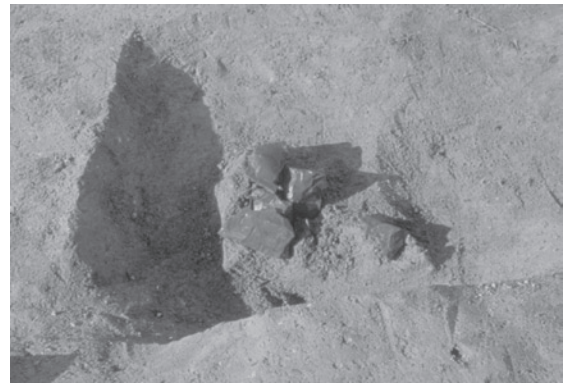
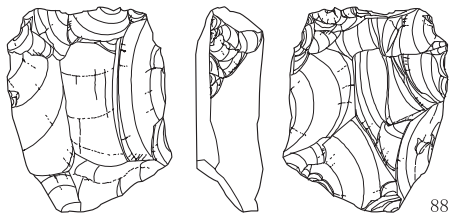
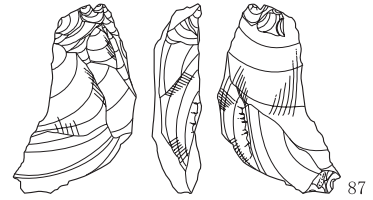
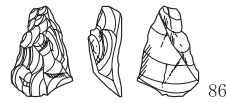
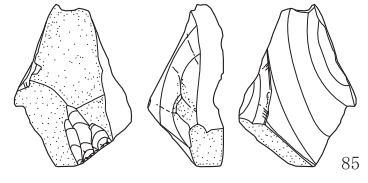
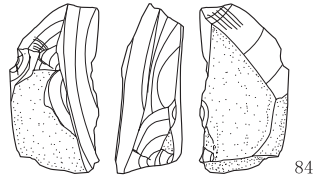
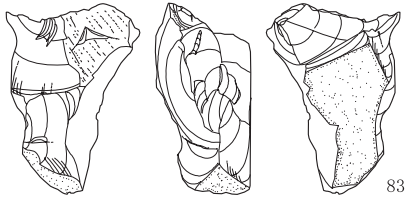
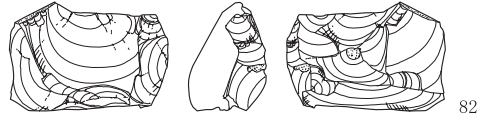
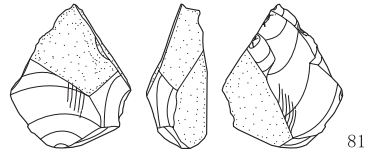

チャート集中

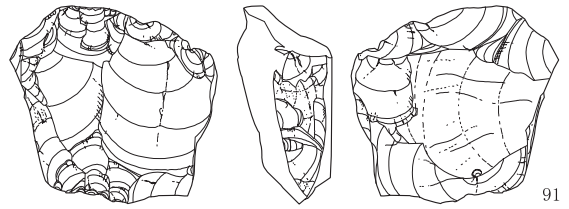
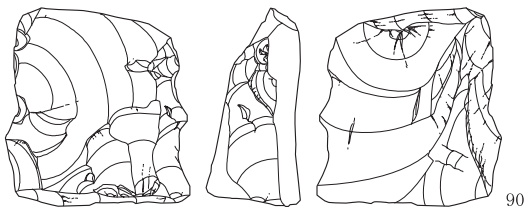
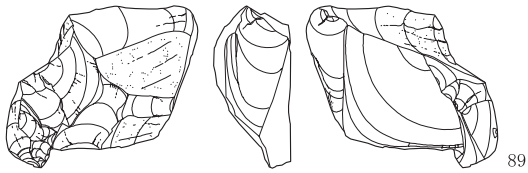

0 2:3 5cm

第39図 III-2号住居出土遺物(6)

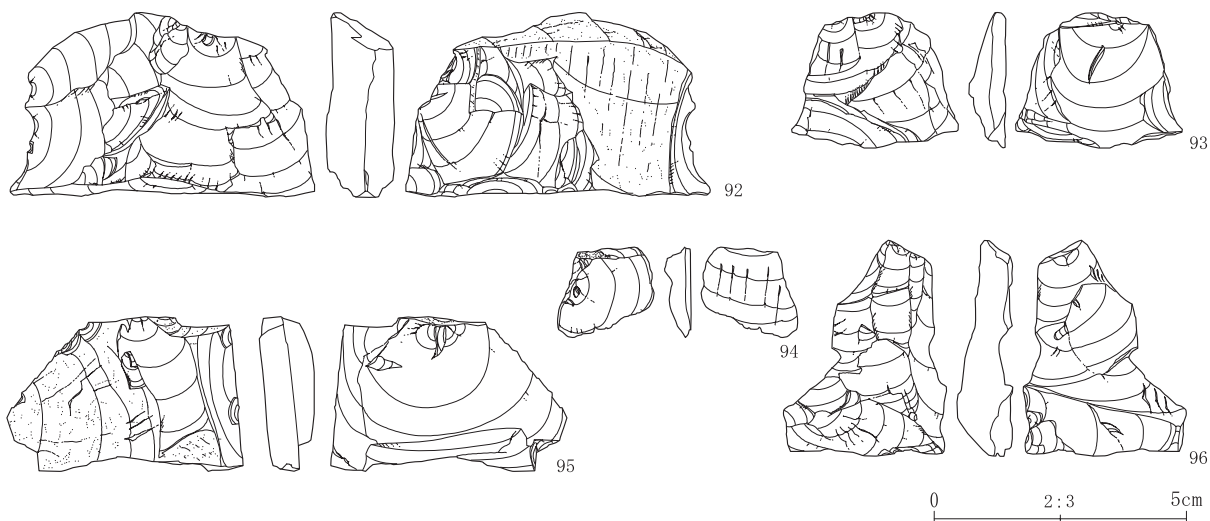

第40図 III-2号住居出土遺物(7)

●III-3号住居

位置 785, 790-605, 610

形状 南部が調査区外のため全体の構造は不明であるが、北東-南西に軸をもつ長方形を呈すと推察される。北西辺長は4.3mを測る。

床面 確認面から最大23cm掘り込んで床面を構築する。床面はほぼ平坦である。

炉 調査した範囲には検出されなかった。

柱穴 3基検出された。規模(径×深さ)はP1 :

44×31cm、P2 : 20×38cm、P3 : 21×38cmである。

平面プランに対しての規格性はうかがわれない。

遺物 諸磯b式、諸磯c式、興津式が出土している。6, 12, 18, 28, 32が床面直上で出土している。

時期 時期を確定しうる出土状況はないが、主体的に出土する土器が諸磯c式であることから、諸磯c式期と考えられる。

重複 54号土坑、57号土坑と重複するが、新旧は不明である。

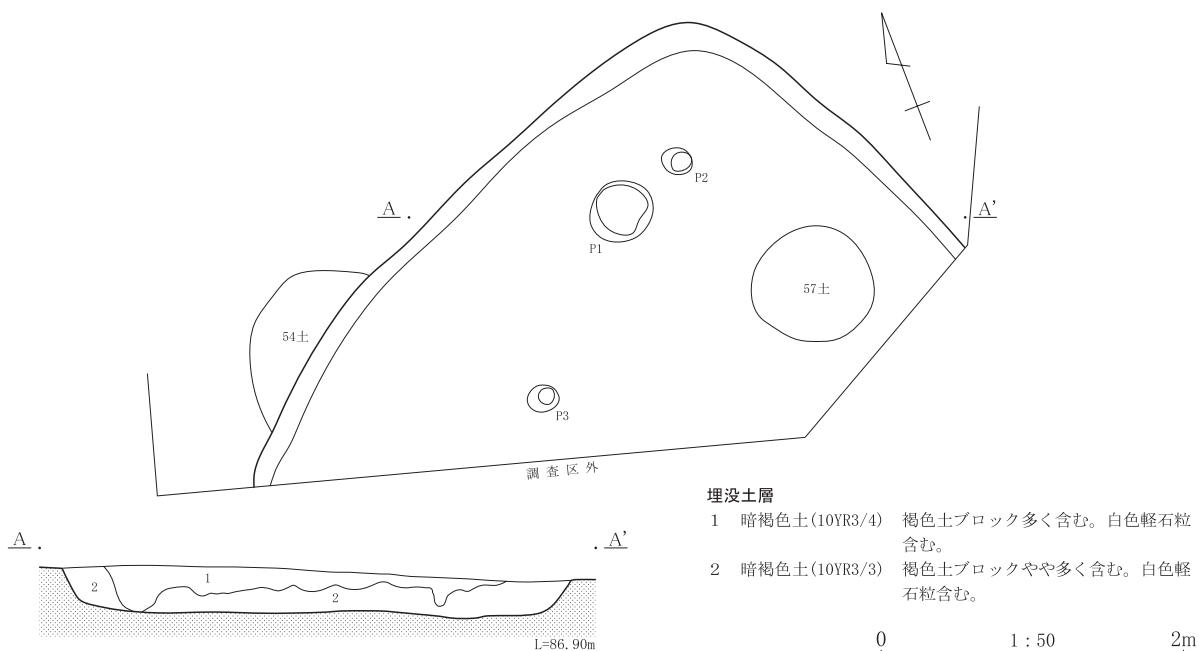

第41図 III-3号住居

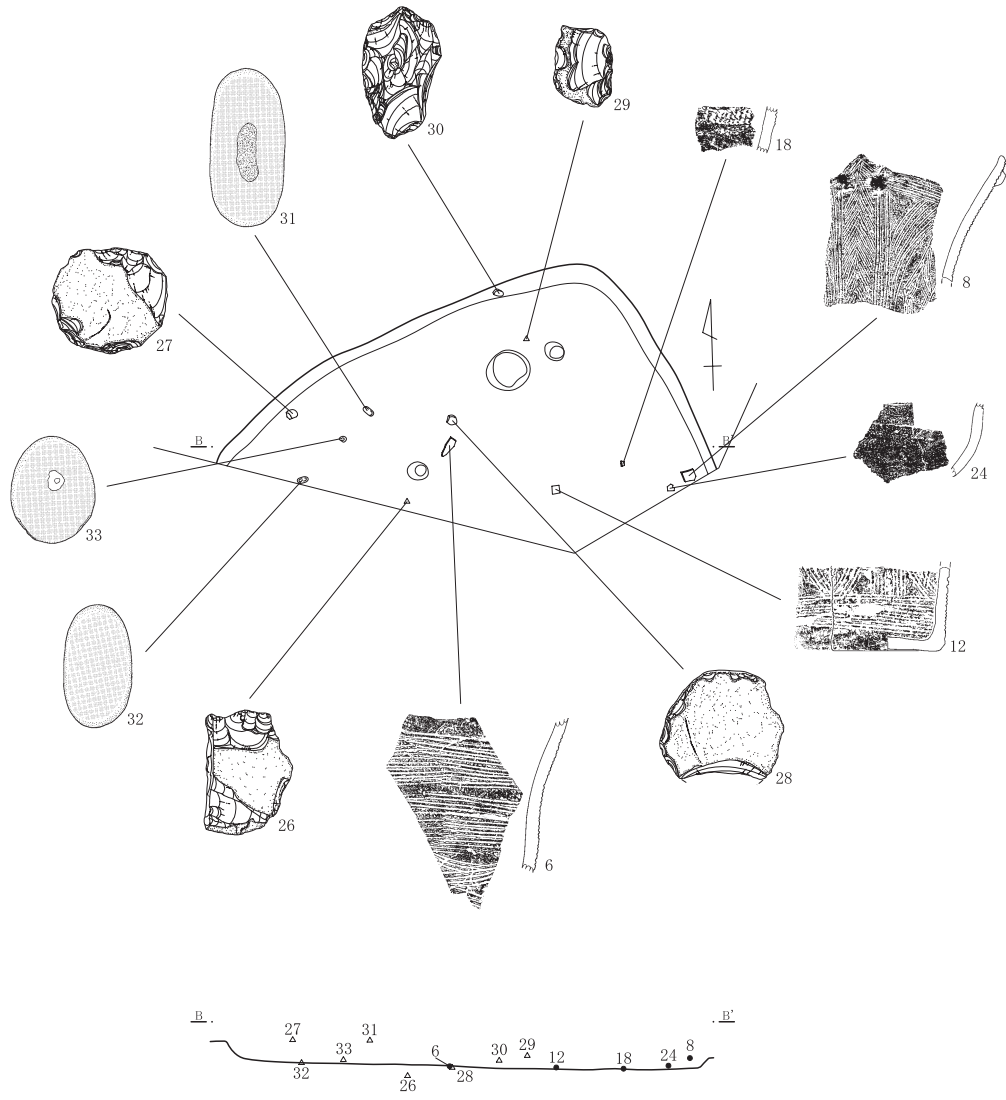

第42図 III - 3号住居遺物出土状況

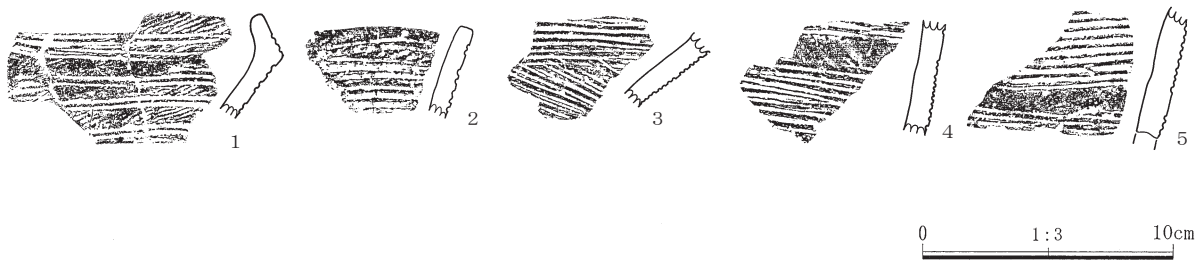

第43図 III - 3号住居出土遺物 (1)

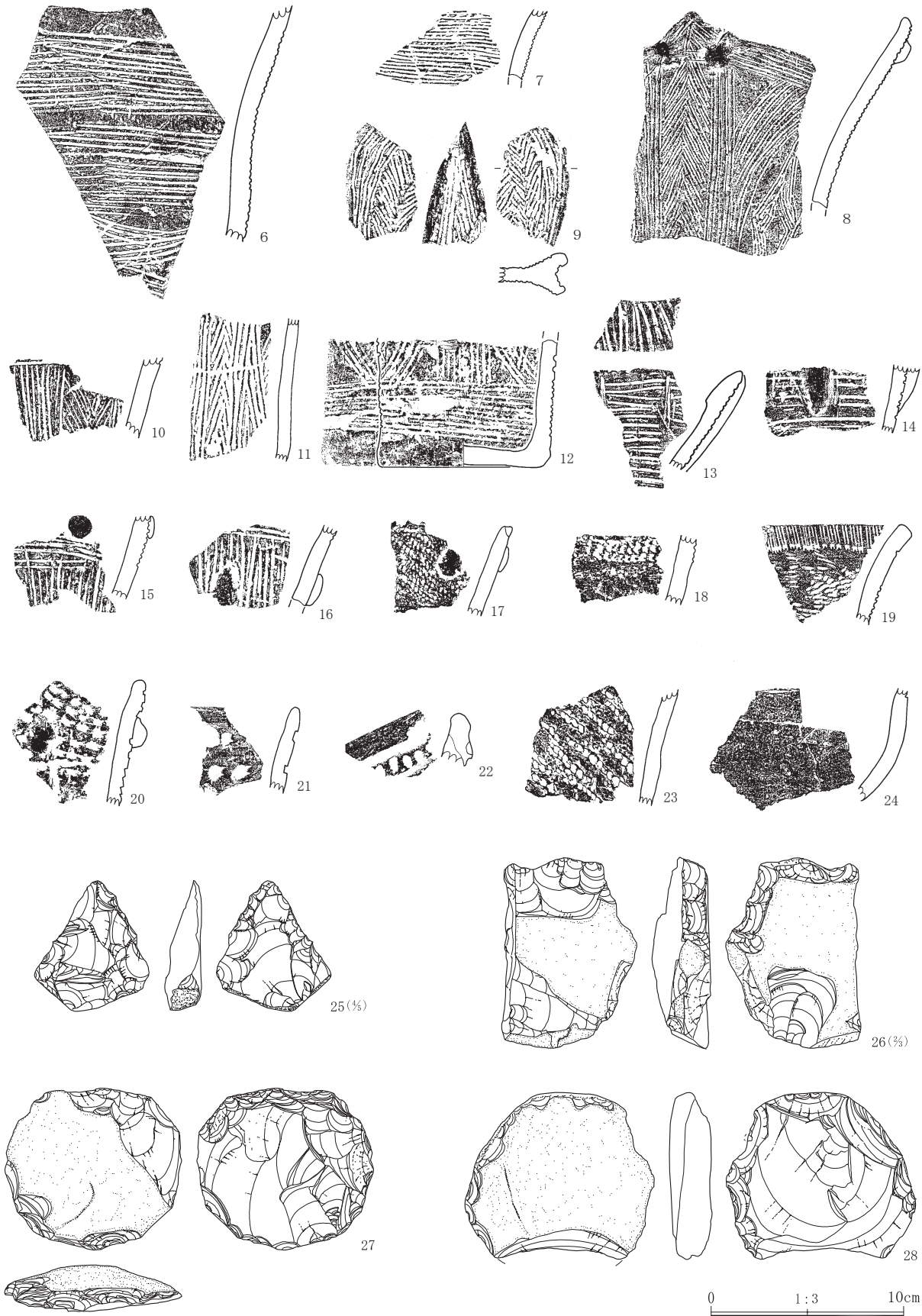

第44图 Ⅲ-3号住居出土遺物(2)

II 縄文時代の調査

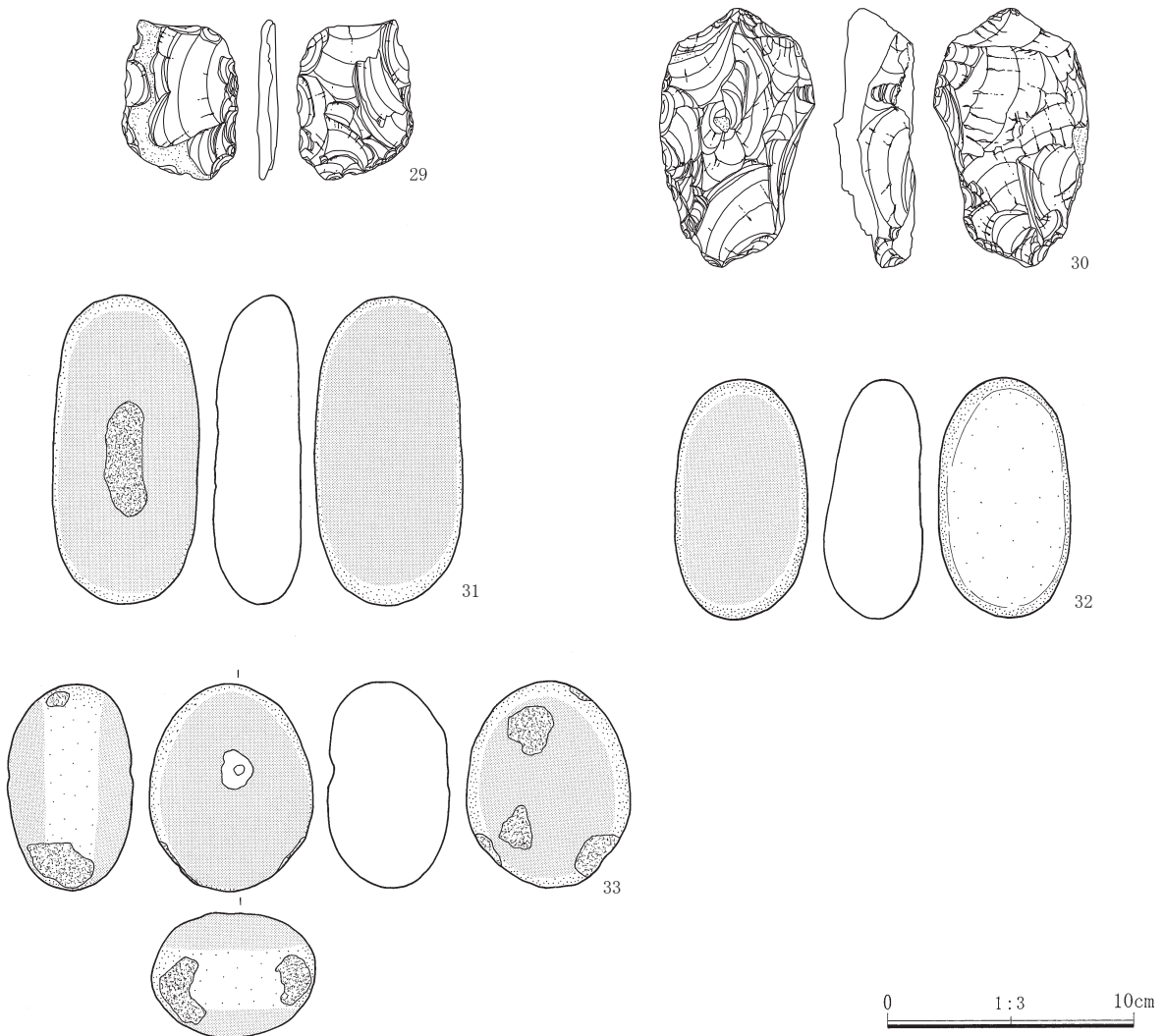

第45図 III-3号住居出土遺物(3)

● III-4号住居

位置 790, 795-620

形状 不整円形を呈す。最大径は5.5mを測る。

床面 確認面から最大36cm掘り込んで床面を構築する。床面は概ね平坦である。

炉 埋甕炉1基が南西部で検出された。埋没土中に焼土粒や炭化物粒の混入は認められないが、他に炉として認定すべき痕跡が認められないことから埋甕炉と判断した。径63cm、深さ17cm掘り込んで、口縁部と底部を欠いた深鉢を埋設する。炉体土器は縄文施紋土器(1)である。

柱穴 26基が検出された。住居のプランに沿って分布する傾向があるが、支柱穴は判然としない。それぞれの規模(径×深さ)は、P1:45×35cm、P2

:30×20cm、P3:42×27cm、P4:46×21cm、P5:28×50cm、P6:54×63cm、P7:34×17cm、P8:26×37cm、P9:50×40cm、P10:45×44cm、P11:30×34cm、P12:19×43cm、P13:26×26cm、P14:22×42cm、P15:27×31cm、P16:25×32cm、P17:57×48cm、P18:36×32cm、P19:29×28cm、P20:24×42cm、P21:29×32cm、P22:20×28cm、P23:23×24cm、P24:24×27cm、P25:66×21cm、P26:30×26cm。

遺物 諸磯c式を主体に諸磯b式、興津式が出土している。床面密着の遺物はなく、みな埋没土中からの出土である。

時期 諸磯c式期と考えられる。

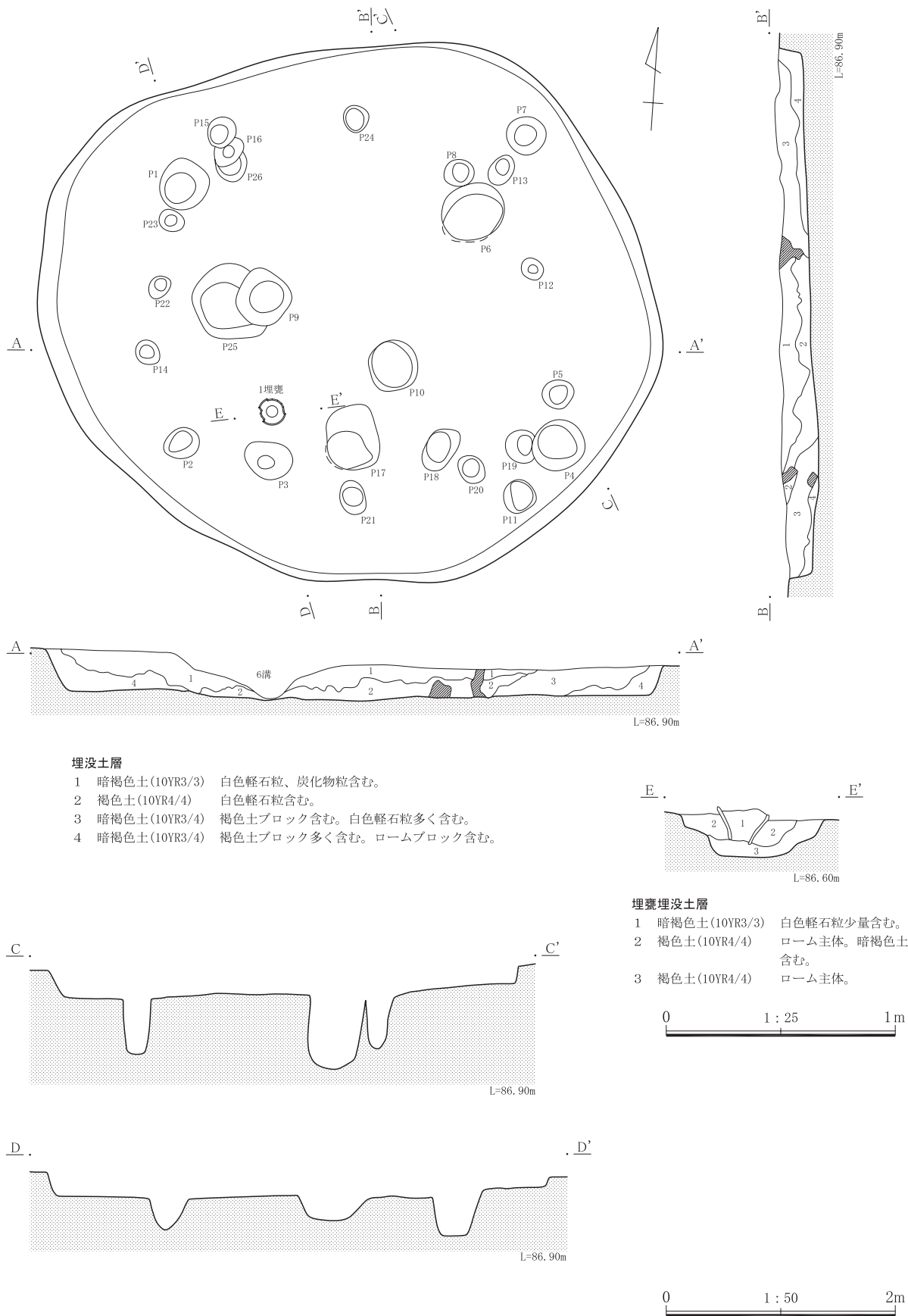

第46図 III - 4号住居

II 縄文時代の調査



第47図 III - 4号住居遺物出土状況

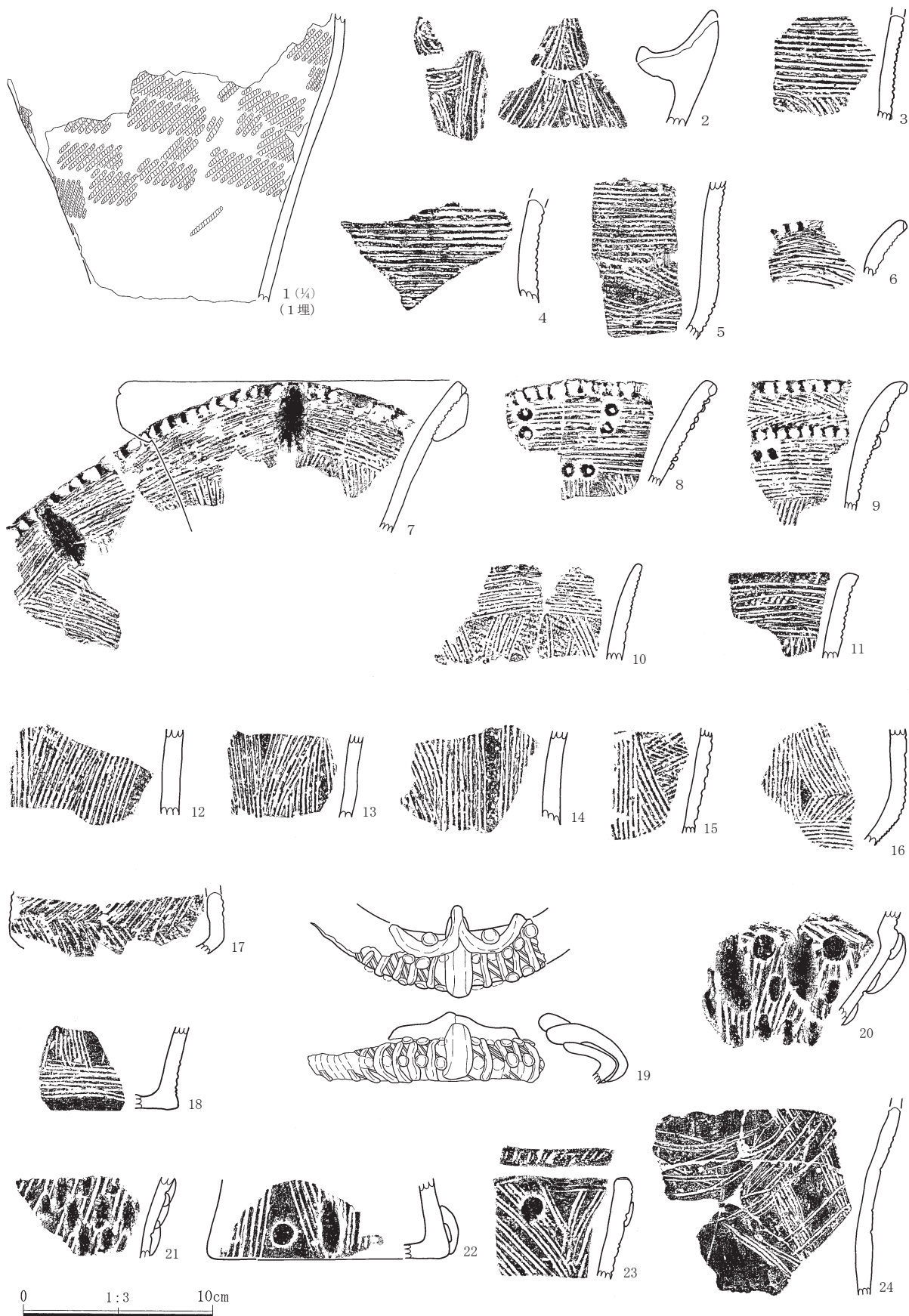

第48图 Ⅲ-4号住居出土遗物(1)

II 縄紋時代の調査

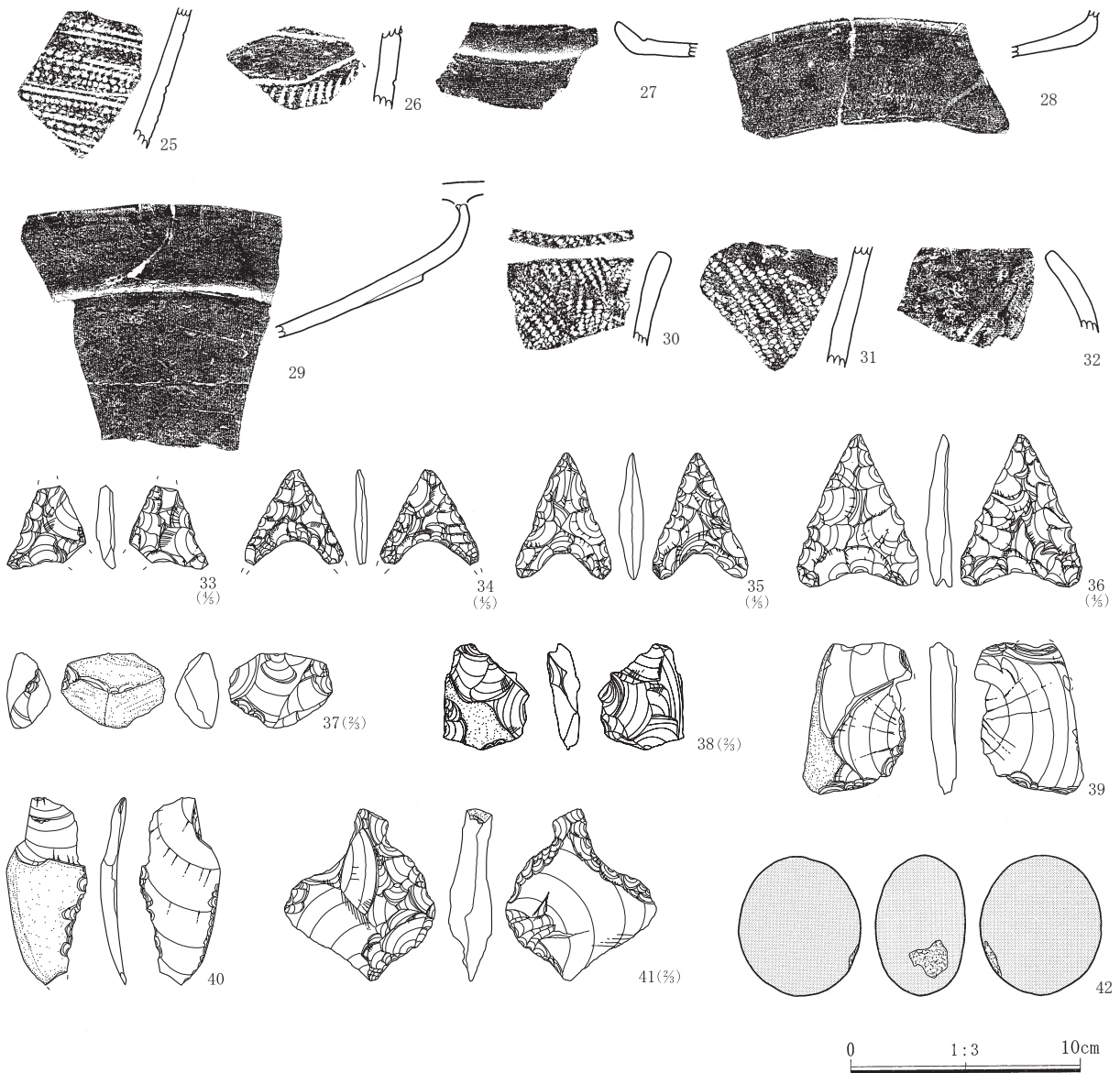

第49図 III-4号住居出土遺物(2)

● III-5号住居

位置 795, 800, 805-620, 625, 630

形状 1ないし2度の建て替え・拡張が認められるが不明確なため、最終段階を2期、内環周溝の段階を1期としてとらえておく。2期は隅丸方形で、西辺は丸みが強い。規模は6.7m×6.6mを測る。1期は、検出された内環周溝から5.8m×5.4m程の規模と推定される。

床面 確認面から最大40cm掘り込んで床面を構築する。床面はほぼ平坦で、1期床面と2期床面の高低差は認められない。

周溝 最終段階の住居に伴う周溝は、南西部に検出された長さ約1.2mのみである。幅25cm前後、深さ5cm弱を測る。

さらに南壁の内側に50~80cm離れて、また東壁からは30cm前後離れて周溝がめぐる。これは南壁に沿った部分では明瞭だが、東~北~西壁に沿った場所では不明瞭で、東壁の中央部で20cmほど離れて長さ70cm、北壁の西半に沿い40cmほど離れて長さ1.5mが検出されたのみである。幅は15~30cmほど、深さは最大10cmを測る。この内側にめぐる溝が1期床面の周溝と想定される。

また住居北半中央付近で、北東-南西に延びる長さ約1.7mの浅く細い溝が検出された。幅6~20cm、深さ15cm前後の規模で、これを北壁に沿った周溝ととらえて最初期段階の住居と想定することも可能だが、南北規模が3.5~4mで非常に小規模となり、またこの規模に相応する柱穴配置が確認できないため周溝ととらえることは難しいかもしれない。

炉 埋甕炉3基が検出された。住居の中央東寄りでは2号が、さらに2号の1mほど北東側で1号と3号が隣り合うような形で検出された。それぞれの上端レベルは1号：86.52m、2号：86.49m、3号：86.44mであり、床面精査時に検出されたのは1号のみで、2、3号は埋没した状況であった。

2号は平面形が歪んだ楕円形状で、90×50cm程、深さ5cm程の掘り方の中央に、土器に合わせた深さ15cmの坑を掘り込んで深鉢底部を埋設したものである。埋没土中に焼土粒が認められるとともに、土器の上端部脇に焼土塊が認められる。この2号は厚さ5cm前後の人為的埋土で覆われていることや、その埋設された位置から3基中もっとも古く、1期床面に伴う埋甕炉と推察される。炉体土器は諸磯b式(2)である。

3号は径60cm前後、深さ15cmほどの不整円形の掘り方に土器を埋設したものである。埋没土中に焼土粒が認められる。炉体土器は諸磯c式(3)である。

1号は3号と同じ掘り方中に、3号の20cm外側に埋設されている。土器の外側に焼土塊が認められる。炉体土器は諸磯c式(1)である。1、3号埋甕炉の掘り方のさらに下位に深い掘り込みが存在するが、これは前段階の住居の柱穴と考えられる。この柱穴の埋没土はP13の埋没土と近似することから、人為的埋土と判断される。このことから1、3号埋甕は1期床面に伴う柱穴を人為的に埋め戻した後につくられたと判断できるため、2期床面に伴うことは確実であろう。1号と3号の先後関係は、上端レベルから判断して、3号→1号と考えられる。まとめると、2号→3号→1号の変遷が考えられよう。

柱穴 44基が検出された。規模は別表のとおりである。最終段階で、P1-P41-P7-P22-P19-P34の6本主柱ないしP2、P10を加えて8本主柱だった可能性が高い。南辺列の内側にもP3-P15-P29などのピット列が並ぶことから、さらに古い段階の柱穴と考えられる。

P13からは、口縁部と底部を欠いた諸磯c式の深鉢(4)が逆位に埋設されていた。人為的な埋設と判断されることから、P13は住居の拡張に伴い、埋め戻されたと考えられる。

遺物 諸磯c式を主体に諸磯b式、下島式、十三善提式、興津式が出土している。5が床面密着から浮いた状態で散らばって出土した。また床面に近い位置で出土しているのが、13、27、34、42である。その他は破片のみで、埋没土中の浮いた状態がほとんどである。

石器については、47、48、53、54、57、58、61、65が床面に近い位置で出土している。P11から69、70が出土している。

時期 埋甕炉体土器やP13内の遺物から、諸磯c式期と考えられる。

重複 48、49、50、51、62、65号土坑を切り、47号土坑に切られる。

Ⅲ-5号住居 柱穴計測表

番号	径	深さ	出土遺物	番号	径	深さ	出土遺物
1	26	23		23	45	22	6, 60
2	39	38		24	24	37	
3	37	36		25	33	18	
4	32	26		26	24	33	
5	44	40		27	17	28	
6	40	39		28	23	48	
7	24	34		29	38	65	
8	23	29		30	26	18	
9	40	45		31	21	24	
10	29	32		32	39	43	
11	61	13	69, 70	33	28	46	
12	44	11		34	41	59	
13	36	38	4	35	32	56	
14	30	32		36	28	48	
15	32	40		37	37	27	
16	41	26		38	22	29	
17	125	15		39	35	19	
18	104	31		40	52	34	
19	37	33		41	30	39	
20	40	39	68	42	20	32	
21	100	32		43	22	33	
22	29	53		44	31	12	

II 縄文時代の調査

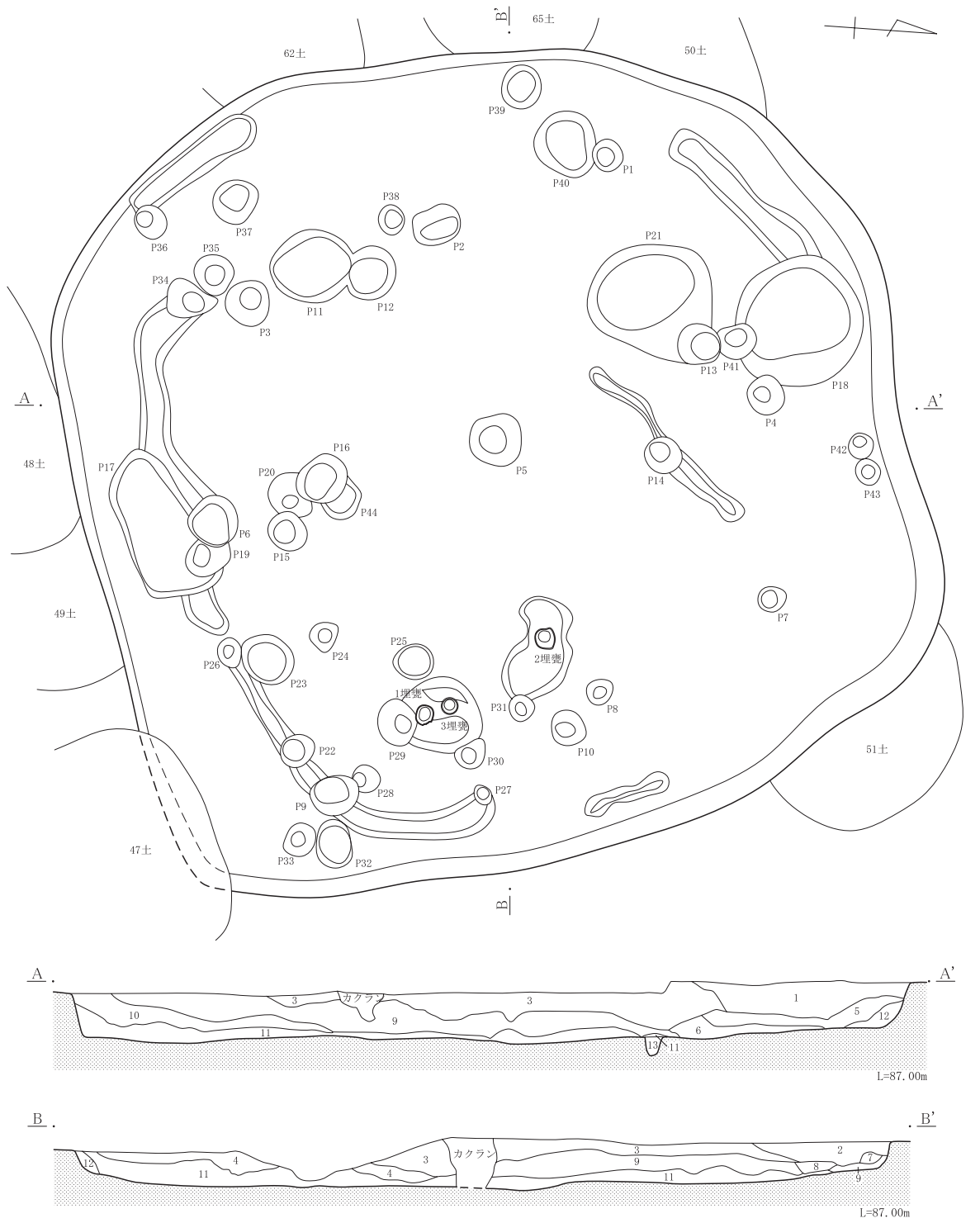

埋没土層

- | | | | |
|-----------------|-------------------|------------------|-------------------------|
| 1 暗褐色土(10YR3/3) | 褐色土粒、焼土粒含む。 | 7 褐色土(10YR4/6) | 焼土粒多く含む。 |
| 2 褐色土(10YR4/6) | 焼土粒含む。 | 8 暗褐色土(10YR3/4) | 褐色土ブロック多く含む。焼土粒、炭化物粒含む。 |
| 3 暗褐色土(10YR3/4) | 褐色土粒、炭化物粒含む。 | 9 暗褐色土(10YR3/4) | 褐色土ブロック多く含む。ローム粒含む。 |
| 4 暗褐色土(10YR3/4) | 褐色土粒少量含む。炭化物粒含む。 | 10 暗褐色土(10YR3/4) | 褐色土ブロック含む。ローム粒含む。 |
| 5 黒褐色土(10YR2/3) | 暗褐色土粒、焼土粒、炭化物粒含む。 | 11 暗褐色土(10YR3/4) | 褐色土粒、ローム粒含む。 |
| 6 暗褐色土(10YR3/4) | 黒褐色土粒多く含む。 | 12 暗褐色土(10YR3/4) | ロームブロック多く含む。 |
| | | 13 不明 | |

0 1 : 50 2m

第50図 III-5号住居

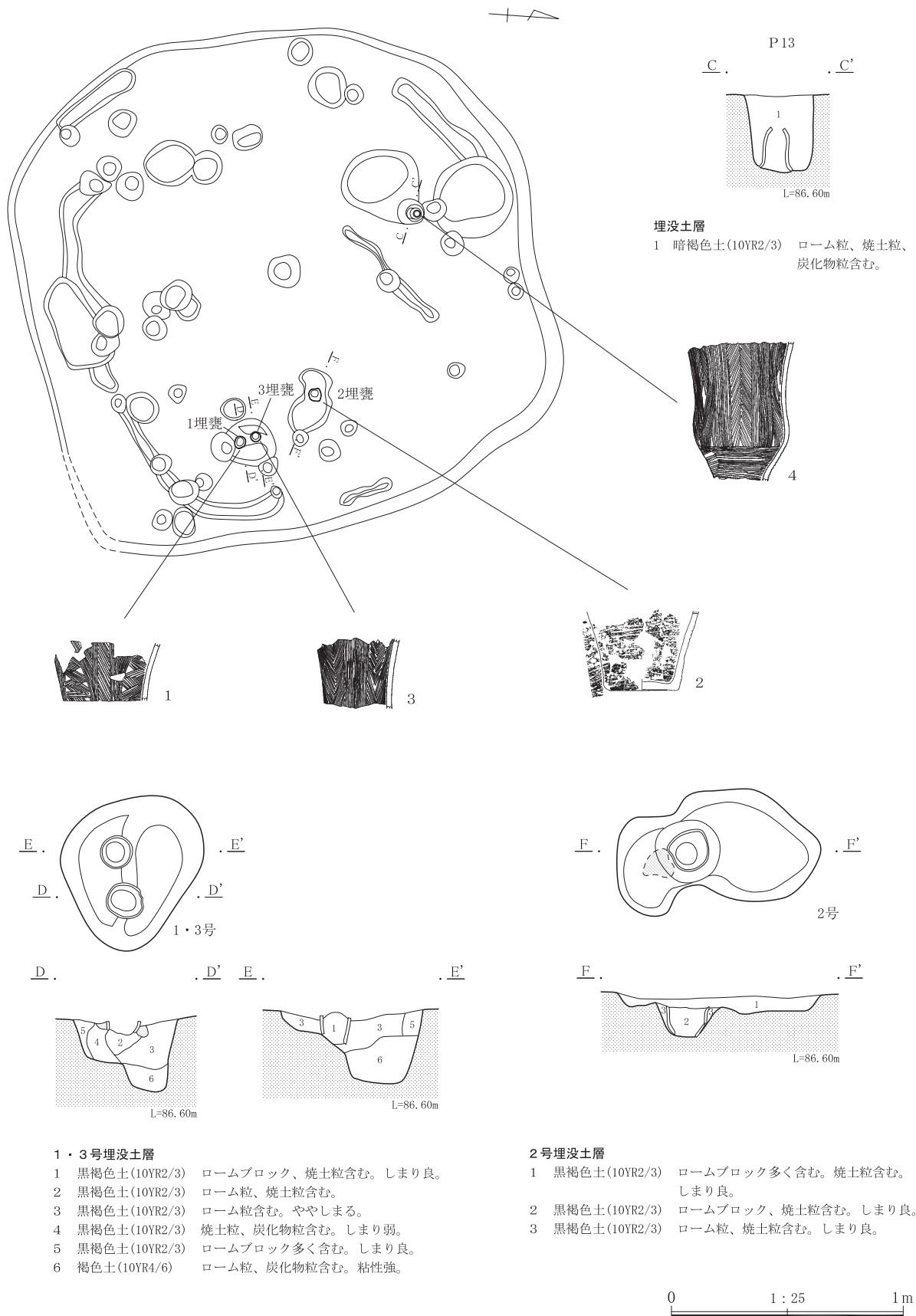

第51図 III-5号住居埋甕、ピット内遺物

II 縄文時代の調査



第52図 III-5号住居遺物出土状況

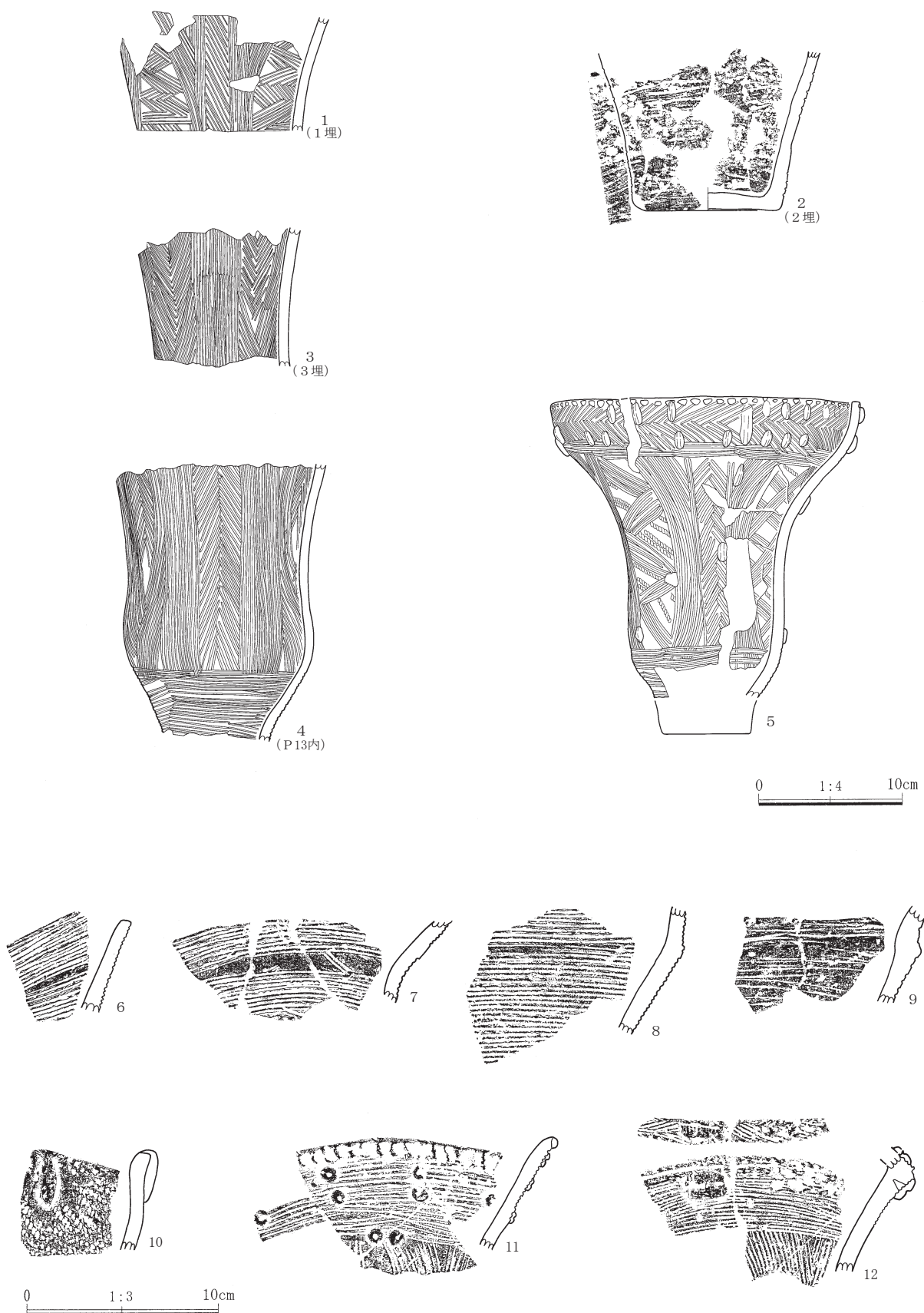

第53图 Ⅲ-5号住居出土遺物(1)

II 縄紋時代の調査

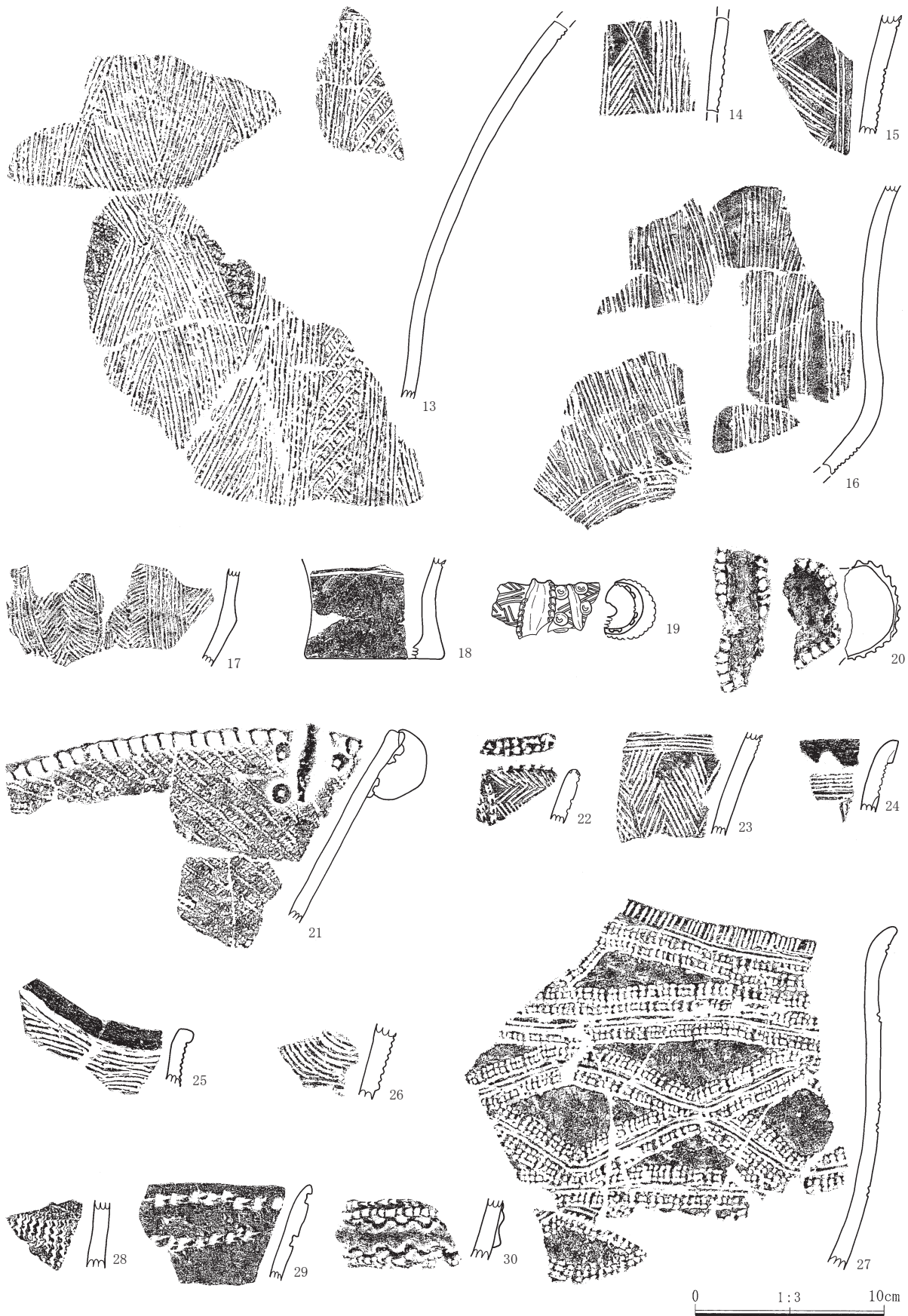

第54図 III-5号住居出土遺物(2)

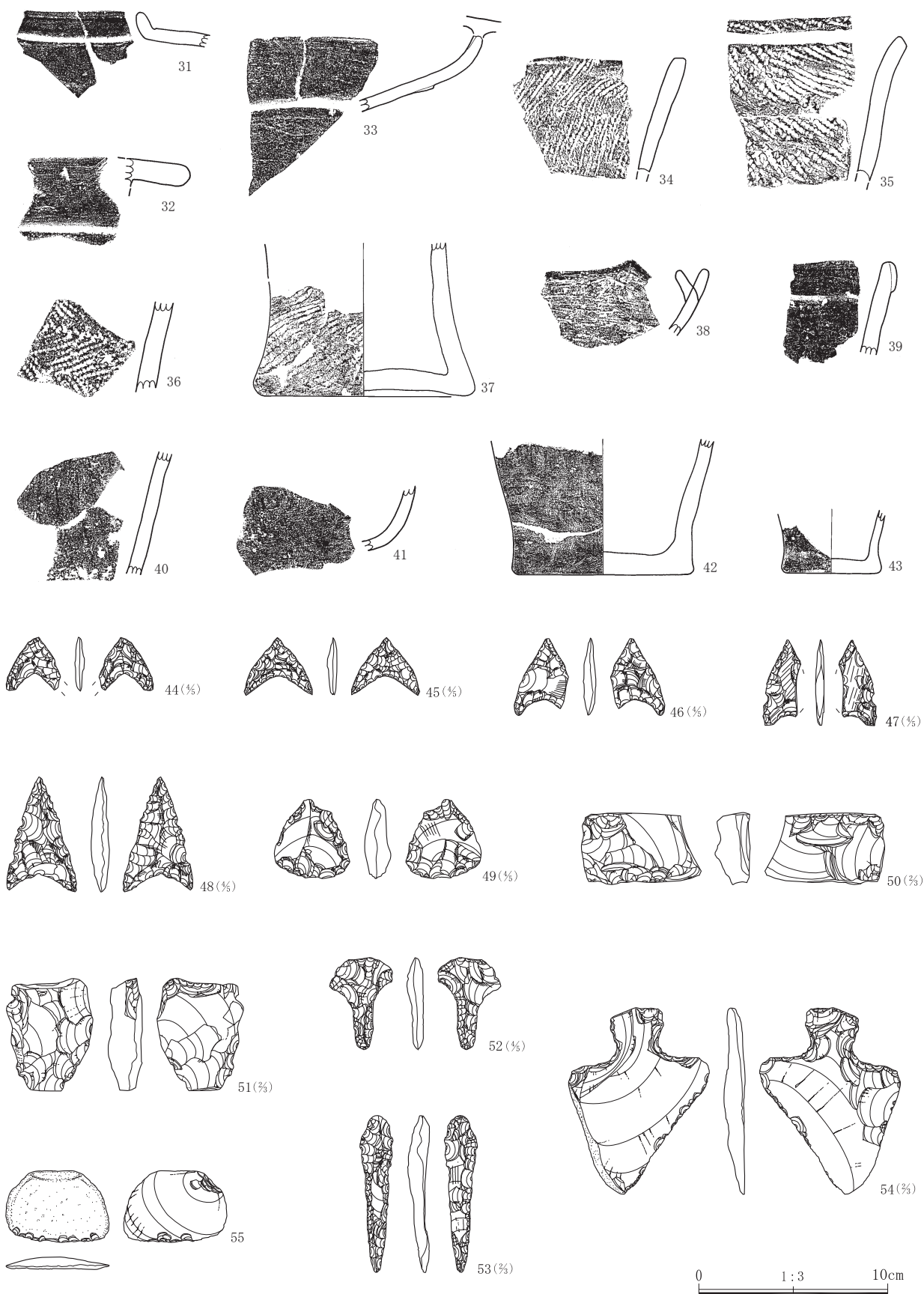

第55图 III-5号住居出土遺物(3)

II 縄文時代の調査

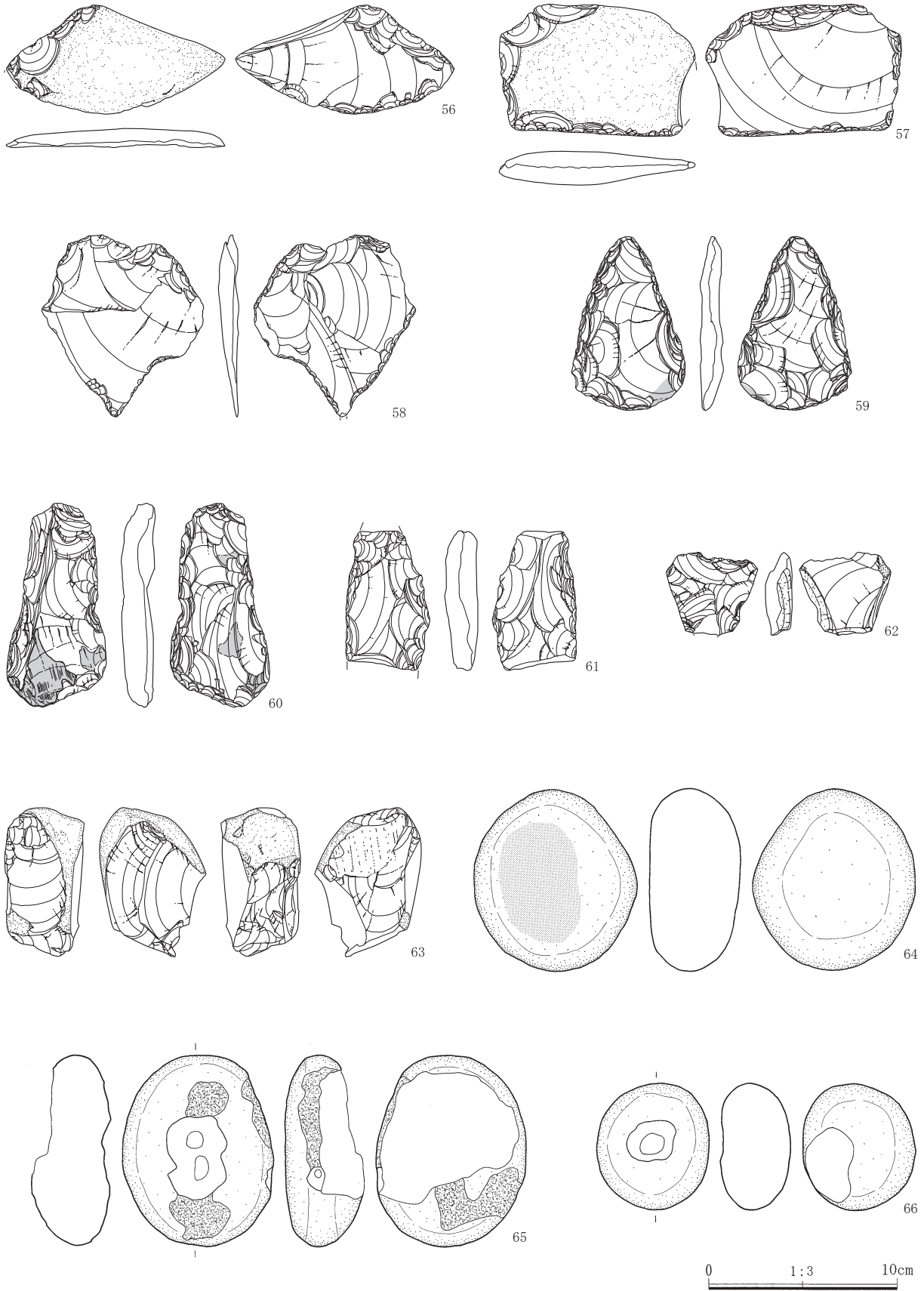

第56図 III-5号住居出土遺物(4)

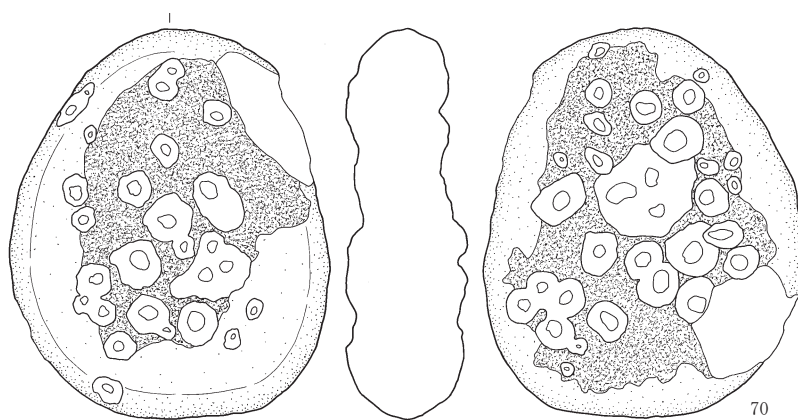
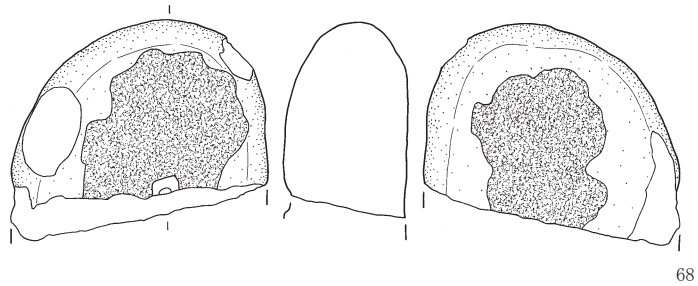
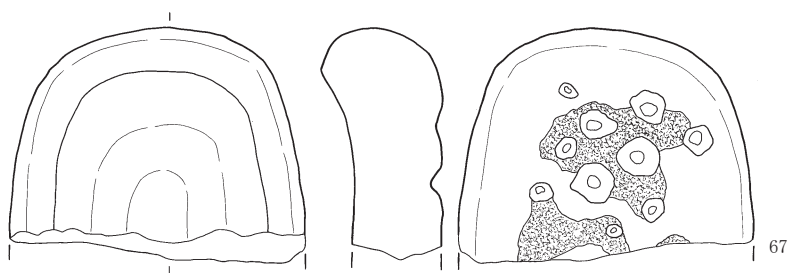

0 1:4 10cm

第57图 Ⅲ-5号住居出土遺物(5)

●Ⅲ－6号住居

位置 830, 835, 840-635, 640, 645

形状 隅丸方形を呈す。周溝のあり方から2度の建て替え・拡張が確認できる。最終段階の規模は10.0m×10.1mを測り、調査した住居の中で最大の規模をもつ。中間をめぐる周溝は1度目の拡張による2期床面に伴うものと判断され、規模は8.7m前後×8.4m、もっとも内側をめぐる周溝の1期床面は8.2m前後×7.7m前後を測る。

床面 確認面から最大54cm掘り込んで床面を構築する。床面レベルは中央が86.40m程とやや低く、周縁（3期床面）に向かって86.60m程まで高くなる傾向がある。高低差は最大20cmあるが、1期→2期あるいは2期→3期の拡張に伴う明確な段差は認められない。3期床面レベルが最も高いが、前次の床面に貼り床をして床面を構築した痕跡は埋没土層からは確認できない。しかしながら垂直分布図（第60図）から、15の土器が86.52～86.55m程でまとまって出土しており、3期床面に密着していた可能性が高いため、拡張に際して貼り床を施し、床面はほぼ平坦だったと考えられる。

3期床面において、南辺東端に周溝が途切れる部分があり、その中央部に幅50cmほど高さ10cmほどの帯状の高まりが認められる。出入り口の痕跡であろうか。

周溝 3重にめぐる周溝が検出された。最終段階の周溝は、南辺東端の約1.8m、東辺中央の40cmが断絶する。中間の周溝は部分的に途切れるものの西～南～東をめぐるが、北辺には認められない。もっとも内側をめぐる周溝は北西角が鈍角に曲がるやや歪んだ方形で、西辺南部では中間の周溝と一致する。北東部と南東部は検出されなかった。それぞれの周溝の規模に大きな差はなく、幅20cm前後、深さ5cm前後を測る。

以上3条の周溝は、少なくとも2度の住居拡張があったことを示し、中心から放射状にほぼ相似形で拡張したと考えられる。

炉 地床炉4基、埋甕炉8基が検出された。

1号炉は中央部やや北東寄りに位置し、55×30cmの不定形に焼土硬化面が見られる。特に掘りくぼめた痕跡はなく、炉床下10cmの深さまで焼土化が及ぶ。焼土の上面レベルは86.48mである。

2号炉は中央より東寄りで見出され、90×30cmの不定形を呈す。硬化した焼土がブロック状に分布しており、部分的に周辺床面よりも低レベルで確認された。焼土化は深さ10cmまで及ぶ。南隅を120号ピットが切っており、住居最終段階では炉として機能していなかったと想定される。焼土の上面レベルは86.47mである。

3号炉は中央部の南西寄りに位置し、80×30cmの不定形に焼土硬化面が検出された。床面で硬化した焼土はブロック状で、深さ5cmまで焼土化が及ぶ。東隅を浅い播り鉢状のピットが切っており、住居最終段階では機能していなかったと考えられる。焼土の上面レベルは86.41mである。

4号炉は住居中央やや北西寄りに位置し、55×40cmの不整楕円形に焼土が分布する。東半を94号ピットが切っており、4号炉も住居最終段階では機能していなかったと判断される。焼土の上面レベルは86.43mである。

埋甕炉が住居の南半部で8基検出された。1, 6号は東寄り、2, 4, 5号は西寄り、3, 7, 8号は南東部に埋設されている。また1号-6号-4, 5号-2号は住居の主軸に沿ってほぼ一直線上に並んでおり、意図的な配置を感じさせる。7号を除き、土器内部の埋没土にはわずかではあるが焼土粒の混入が見られることから、それぞれ炉体土器として使用されていたと考えられよう。

1号は径48cm、深さ13cm掘り込んで、深鉢の口縁部を埋設する。土器内埋没土に焼土粒をわずかに混入する。炉体土器は諸磯c式(1)である。

2号は径40cm、深さ16cm掘り込んで、口縁の大部分と底部を欠いた深鉢を埋設する。炉体土器は諸磯c式(2)である。炉体土器の脇から打製石斧(3)が出土しており、炉体埋設時に石斧も同時に埋設したものと考えられる。

4号、5号は2号から1m程内側に埋設されている。隣接するように埋め込まれているが、切り合い関係は確認されていない。それぞれ口縁部と底部を欠いた深鉢を埋設する。炉体土器は4号：諸磯c式(5)、5号：縄紋施紋土器(6)である。

3号は径18cm、深さ8cm掘り込んで、口縁部と底部を欠いた深鉢を埋設する。その欠いた底部は8号埋甕として、3号の南45cm程離れた位置に底部穿孔して埋め込まれている。3号と8号は1個体を分割して埋め込むことから、同時に埋設された可能性が高い。炉体土器は諸磯c式(4)である。

6号は1号の90cm程内側に埋設されている。径45cm、深さ13cm掘り込んで、口縁部と底部を欠いた深鉢を埋設する。炉体土器は諸磯c式(7)である。

7号は3号の北東40cm程離れた位置に埋設されている。径32cm、深さ16cm掘り込んで、深鉢の底部を埋設しているが、炉体土器上端レベルが床面より10cm程低いことから住居の拡張に伴い、上部が壊された可能性がある。あるいは埋没土に焼土粒が混入しないことから、柱穴の底面に埋設されたとも考えられるが、前者として考えておきたい。炉体土器は無紋土器(8)である。

それぞれの上端レベルは1号：86.57m、2号：86.59m、3号：86.50m、4号：86.48m、5号：86.47m、6号：86.46m、7号：86.37m、8号：86.45mを測る。もっとも外側に位置する1号と2号のレベルが高く、3期床面レベルとも合致することから1、2号が3期に伴うと考えられよう。また位置関係から6号→1号、4・5号→2号の移設が想定できるだろう。しかし、より具体的な移設順序となると判断できず、また地床炉と埋甕炉との関係についても言及し得ない。

柱穴 繰り返し建て替えが行われた結果であろう、計154基のピットが検出された。それぞれの規模は別表の通りである。

あまりの数の多さに柱穴配置が特定できず、また拡張に伴う段階的な配置となるとさらに困難を極める。推測の域を出ないが、おおまかな状況としてい

えることは、P33が繰り返し掘られていることから、P33を中心に建て、東辺に3本(P26周辺-P37周辺-P54周辺)、西辺に3本(P40周辺-P13周辺-カクラン内)、南辺の中間に2本(P73-P17など)、北辺も同様と考えると計11本は存在した可能性が考えられる。

遺物 諸磯c式を主体に諸磯b式～十三菩提式、下島式、浮島・興津系、大木式が出土している。大形破片を主に遺物出土状況図を作成したが(第60図)、そのほとんどが推定3期床面に近い位置や埋没土中位以下で出土する傾向にある。15が86.52～86.55mの高さでほぼまとまって出土しており、これが3期床面に密着していた可能性が高い。また85も86.55m前後でまとまっている。P49からは9の胴下半部がまとまって出土しており、本住居の構築時期を物語ってしよう。

石器については、推定3期床面直上と思われるものは172、173で、砥石素材が並んで置かれているような状態で出土した。また139、188などが床面直上レベルである。ピット内出土も多く、P33から193、195、P34から166、178、P104から194、P145から190、P151から182、P152から181などが出土している。建て替えに伴い、人為的に埋められたものであろう。

また本住居からは、黒曜石製の石鏃25点、楔形石器5点、石錐4点、二次加工ある剥片33点、石核20点、原石3点、剥片714点が出土しており、Ⅲ-2号住居と同様の様相を示す。剥片714点のうち、ドットで取り上げられた88点の出土状況を第62図に図示した。垂直分布図を見る限りは埋没土下位に集中する傾向に見えるが、埋没土上位から出土したものはドットで取り上げられていないことを考慮すると、埋没土中全域にわたって出土しているといえるだろう。このことはⅢ-2号住居と同様に、住居廃絶後の凹地を利用して黒曜石製の石鏃を製作していたことを示していると考えられる。

口絵にて、本住居出土の黒曜石製石器の集合写真を掲載したが、ドットで取り上げられた剥片につい

II 縄紋時代の調査

ては注記の関係で他の遺物と混ぜることができなかつたため、写真のものはすべて埋没土一括で取り上げられたものである。そのため、実際には写真よりもさらに多くの量が出土していることを付け加えておきたい。

時期 建て替え・拡張を繰り返し、4基の地床炉と8基の埋甕炉を備えていることから比較的長期に存続したと考えられるが、埋甕炉体土器を見る限り、諸磯c式の古い段階を中心としているように見受けられる。構築時期はP49から諸磯b式の新しい段階が出土していることから、該期までさかのぼりうるであろう。また15が最終床面に密着していると考えられ、その時期に廃絶された可能性が高い。

以上のことから、本住居は諸磯b式の新しい段階から諸磯c式の中段階くらいの時期に存続していたといえるであろう。

重複 121, 122, 126, 129号土坑をいずれも切る。

III-6号住居 柱穴計測表

番号	径	深さ	出土遺物	番号	径	深さ	出土遺物
1	38	64		33	162	100	9, 18, 193, 195
2	35	49					
3	47	33	24	34	74	63	166, 178
4	48	71		35	104	40	
5	40	81		36	32	32	
6	43	87		37	52	71	137
7	36	46		38	33	62	
8	43	56		39	57	54	171
9	37	61		40	36	94	174
10	45	77		41	19	32	134
11	32	59		42	24	45	
12	55	32		43	60	66	88
13	43	85		44	30	67	187
14	28	33		45	36	22	
15	45	40		46	65	30	
16	29	47		47	24	88	
17	42	69		48	47	66	
18	59	29		49	26	10	9
19	50	79		50	27	33	
20	41	40		51	30	35	
21	36	62		52	52	62	
22	40	86		53	26	76	
23	43	90		54	22	73	164
24	30	22		55	22	72	89
25	30	34		56	19	69	
26	41	84	10	57	22	71	
27	44	70		58	25	35	
28	33	31		59	25	35	
29	25	81		60	48	29	
30	33	75		61	20	28	
31	24	26		62	26	61	
32	101	64	11, 34, 85,	63	66	71	30
			95, 132	64	26	32	

番号	径	深さ	出土遺物	番号	径	深さ	出土遺物
65	32	72		110	26	24	
66	24	60		111	30	31	
67	66	27		112	32	73	
68	47	70		113	35	35	
69	33	22		114	31	67	
70	34	79		115	65	69	
71	27	69		116	29	71	
72	26	51		117	34	60	129
73	35	64	136	118	28	72	
74	23	33		119	20	29	
75	29	54		120	37	66	
76	20	37		121	22	81	144
77	22	34		122	25	32	
78	26	67		123	32	75	
79	40	34		124	27	55	
80	35	80		125	69	26	
81	26	48		126	50	51	
82	28	64		127	25	42	
83	27	43		128	25	68	
84	20	62		129	89	69	
85	26	74		130	27	58	
86	36	63		131	30	54	
87	27	60		132	30	69	
88	22	49		133	37	29	
89	26	32		134	25	30	
90	23	71		135	22	67	
91	28	40		136	27	62	143
92	21	27		137	28	76	
93	21	37		138	25	56	
94	58	66		139	63	43	
95	22	69		140	26	32	
96	36	37		141	34	62	
97	30	37		142	28	56	
98	21	29		143	43	74	
99	74	67	149, 179	144	24	72	
100	21	89		145	46	43	190
101	31	34		146	20	44	
102	41	22		147	23	43	
103	36	71	117	148	22	47	
104	37	73	194	149	20	68	
105	21	29		150	26	40	
106	27	48		151	28	36	182
107	22	25		152	142	39	181
108	25	27		153	35	61	
109	20	23		154	24	87	

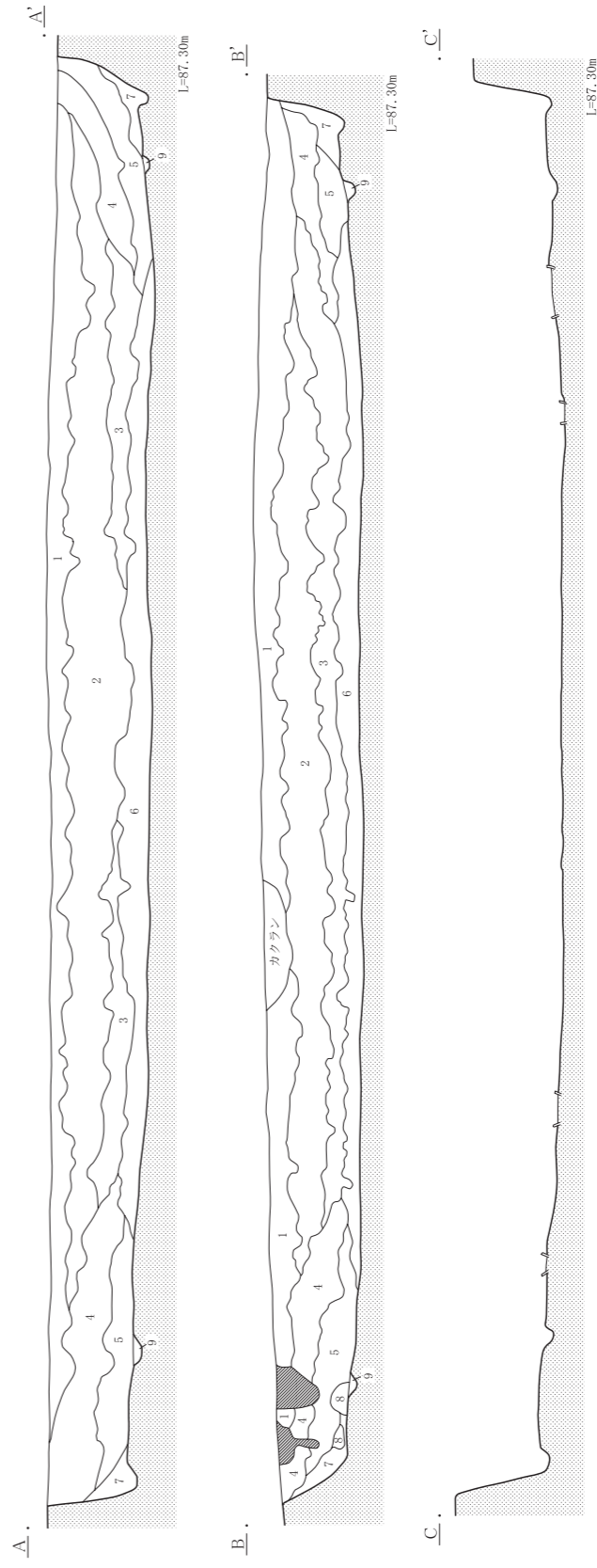
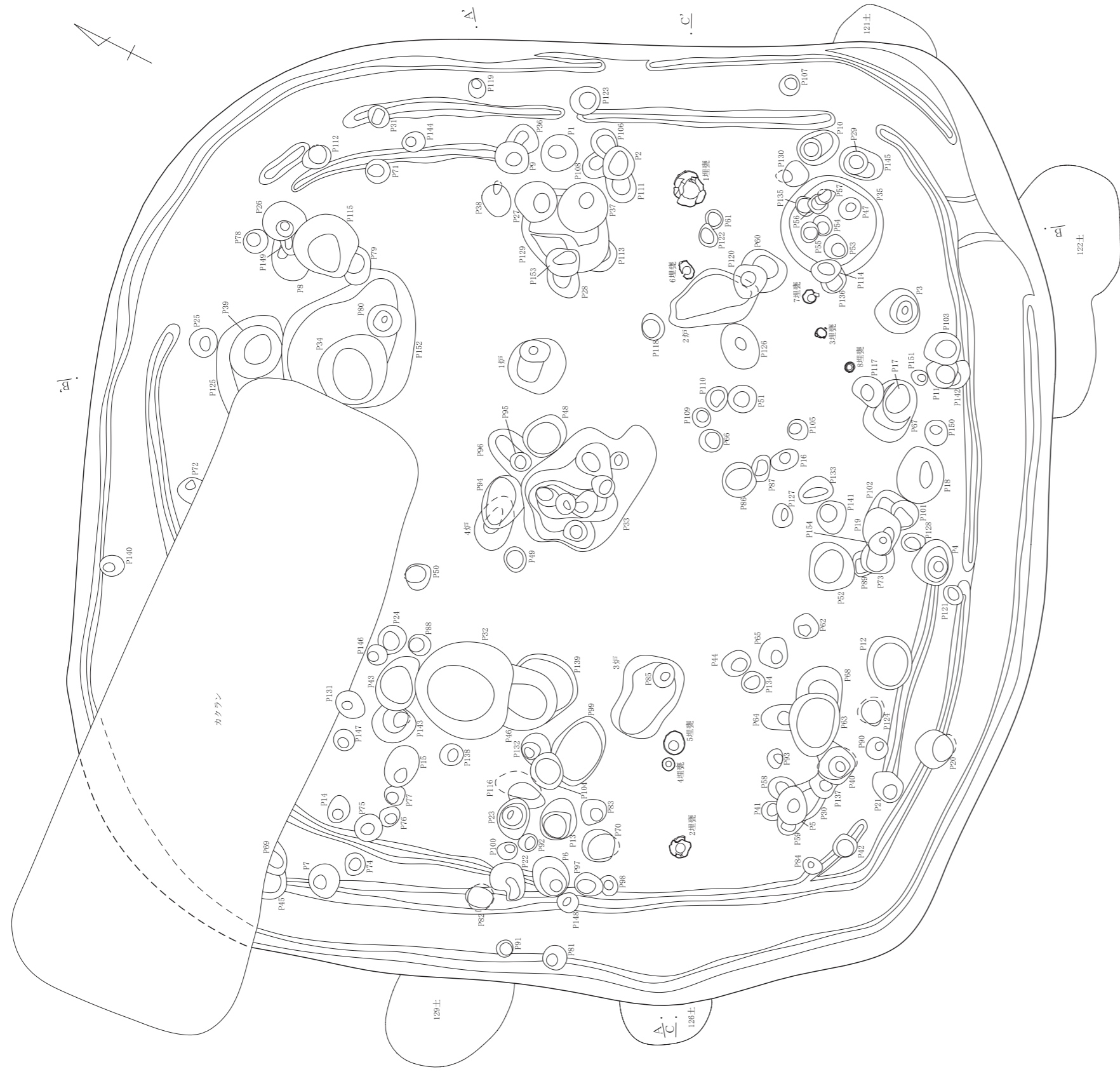

埋設土層

- 1 暗褐色土(10VR3/4) 褐色土ブロックを斑状に含む。白色軽石粒少量含む。
- 2 黒褐色土(10VR2/3) 褐色土ブロックを斑状に含む。白色軽石粒少量含む。焼土粒、炭化物粒わずかに含む。
- 3 褐色土(10VR4/4) 2層土含む。ローム粒少量含む。
- 4 暗褐色土(10VR3/4) 褐色土ブロックを斑状に含む。白色軽石粒含む。
- 5 暗褐色土(10VR3/3) ローム粒、白色軽石粒含む。
- 6 暗褐色土(10VR3/4) ローム粒少量含む。焼土粒わずかに含む。
- 7 褐色土(10VR4/4) ローム粒わずかに含む。
- 8 ロームブロック
- 9 不明



第58図 III-6号住居

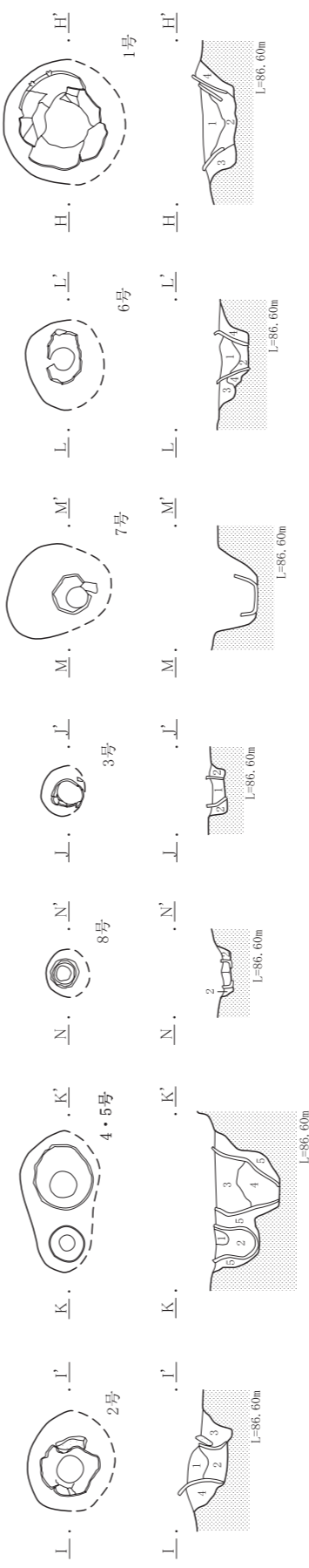
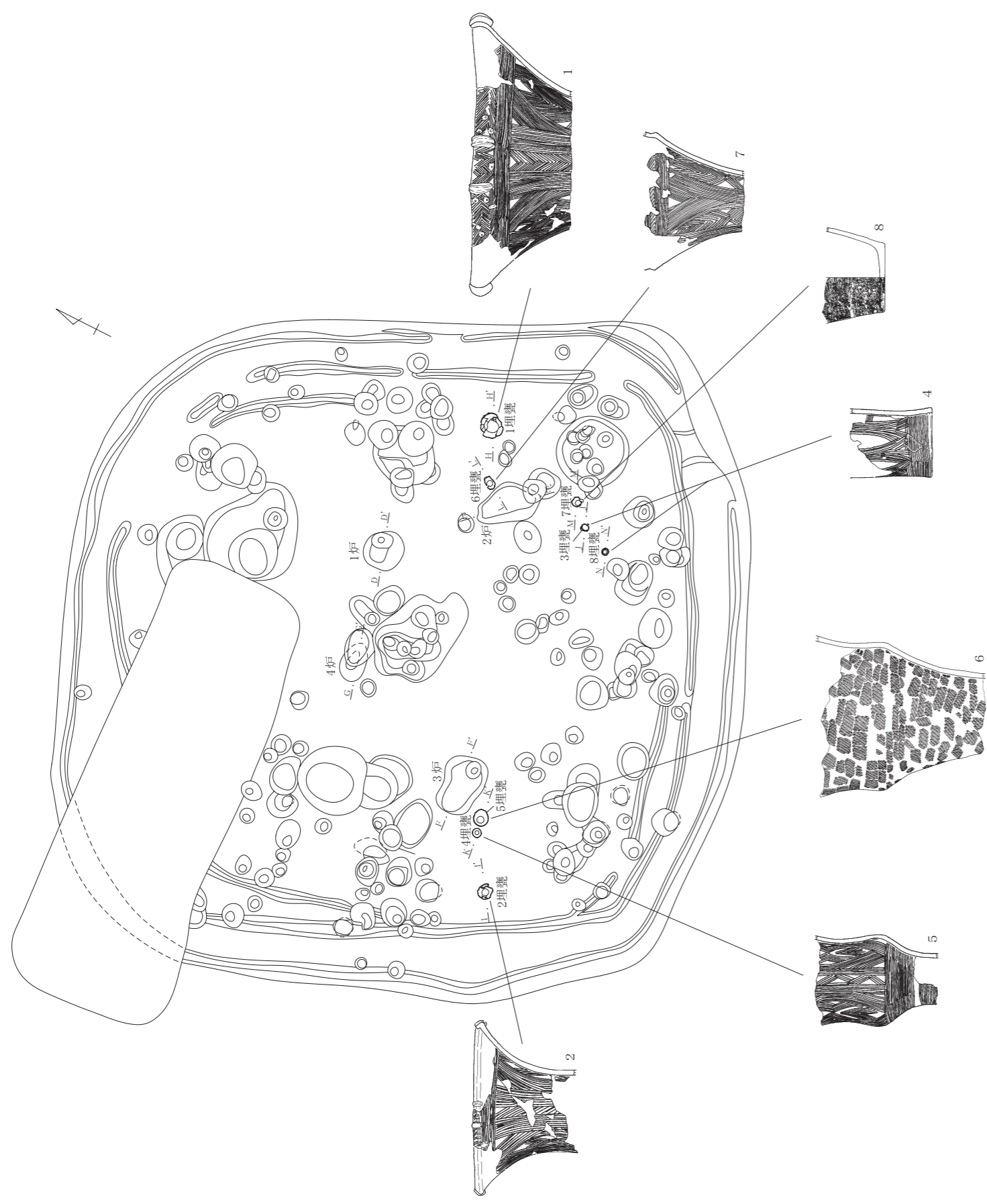

2号埋没土層

- 1 暗褐色土(10YR3/4) 白色軽石粒、焼土粒少量含む。
- 2 褐色土(10YR4/4) ローム粒わずかに含む。
- 3 暗褐色土(10YR3/4) 焼土粒わずかに含む。
- 4 褐色土(10YR4/4) ローム粒少量含む。しまり強。

4・5号埋没土層

- 1 暗褐色土(10YR3/3) ローム粒少量含む。
- 2 暗褐色土(10YR3/3) 焼土粒わずかに含む。
- 3 暗褐色土(10YR3/4) 白色軽石粒含む。焼土粒わずかに含む。
- 4 褐色土(10YR4/6) ローム主体。
- 5 暗褐色土(10YR3/4) ローム粒わずかに含む。

8号埋没土層

- 1 暗褐色土(10YR3/4) 焼土粒わずかに含む。
- 2 暗褐色土(10YR3/4) ローム粒少量含む。

3号埋没土層

- 1 暗褐色土(10YR3/3) ローム粒含む。焼土粒わずかに含む。
- 2 暗褐色土(10YR3/3) ローム粒わずかに含む。

6号埋没土層

- 1 暗褐色土(10YR3/3) ローム粒、焼土粒少量含む。
- 2 黒褐色土(10YR2/2) ローム粒わずかに含む。
- 3 暗褐色土(10YR3/3) ローム粒、焼土粒少量含む。
- 4 褐色土(10YR4/4) ローム粒わずかに含む。

1号埋没土層

- 1 褐色土(10YR4/4) 白色軽石粒、ローム粒多く含む。焼土粒わずかに含む。
- 2 褐色土(10YR4/4) ローム粒少量含む。焼土粒わずかに含む。
- 3 褐色土(10YR4/4) ローム粒、焼土粒少量含む。
- 4 暗褐色土(10YR3/4) 白色軽石粒、ローム粒少量含む。しまり強。

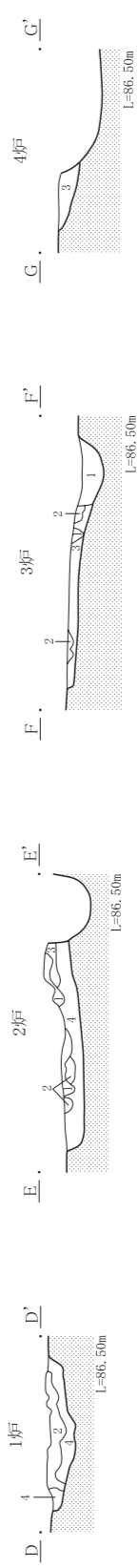

炉埋没土層

- 1 褐色土(10YR4/4) 焼土粒含む。
- 2 明赤褐色土(2.5YR5/8) 焼土。しまり強。
- 3 明褐色土(7.5YR5/8) 焼けた硬化ローム。しまり強。
- 4 黄褐色土(10YR5/8) 硬化ローム。

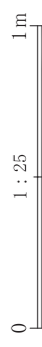

第59図 III-6号住居埋甕、地床炉

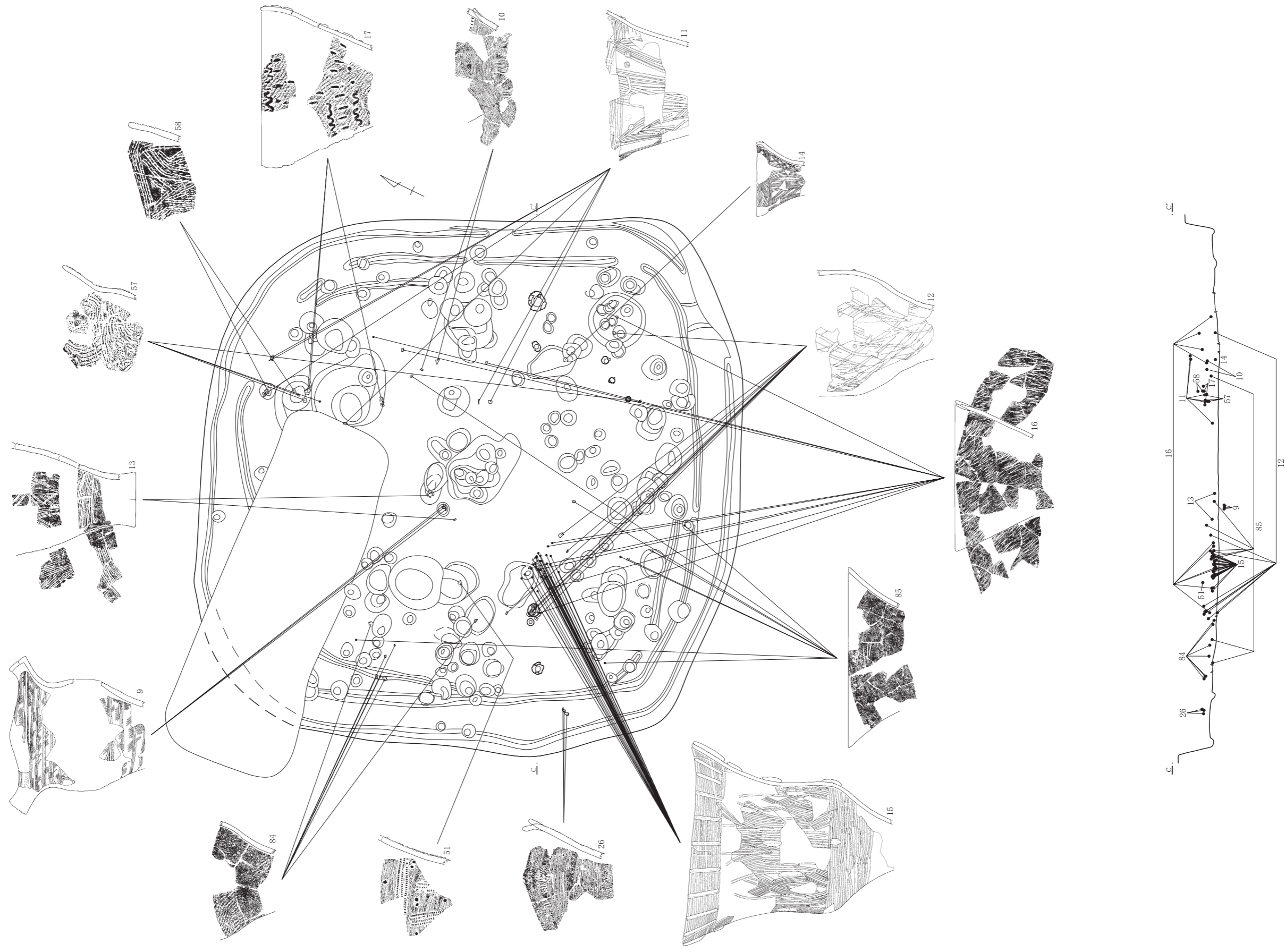

第60图 Ⅲ-6号住居遺物出土状況(土器)

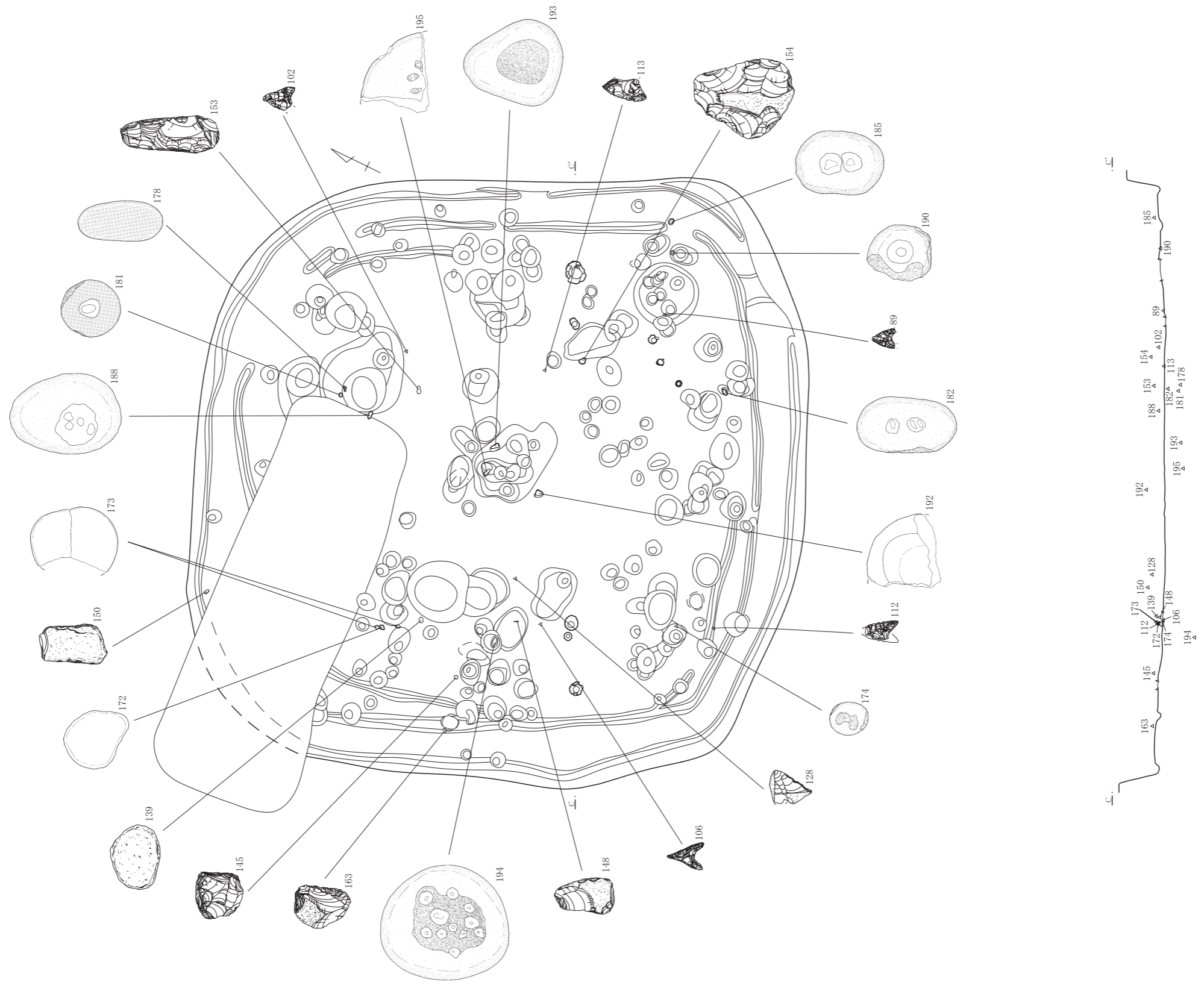

第61图 Ⅲ-6号住居遺物出土状況(石器)



第62图 III-6号住居黑曜石製石器出土状况

II 縄紋時代の調査

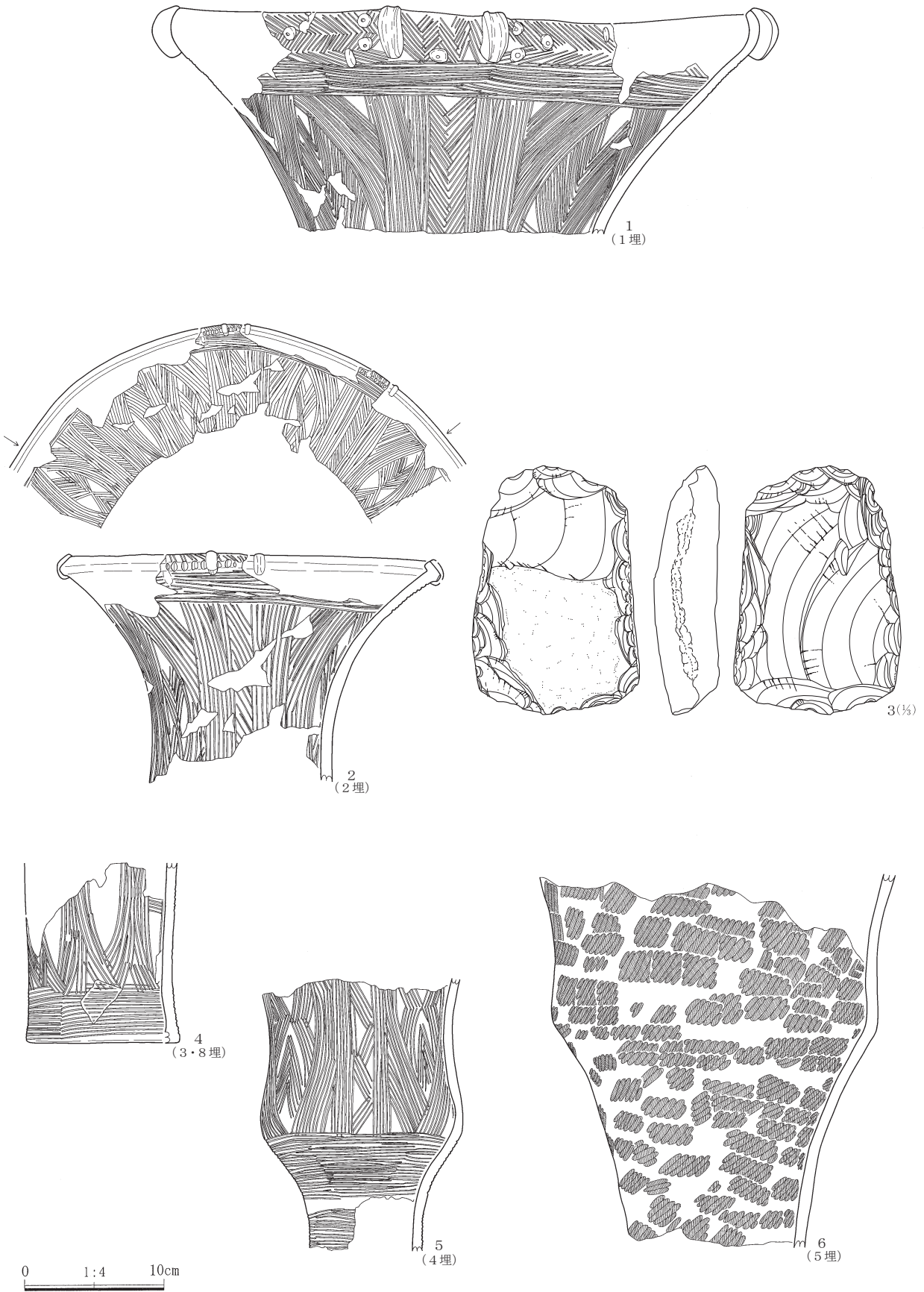

第63図 III - 6号住居出土遺物 (1)

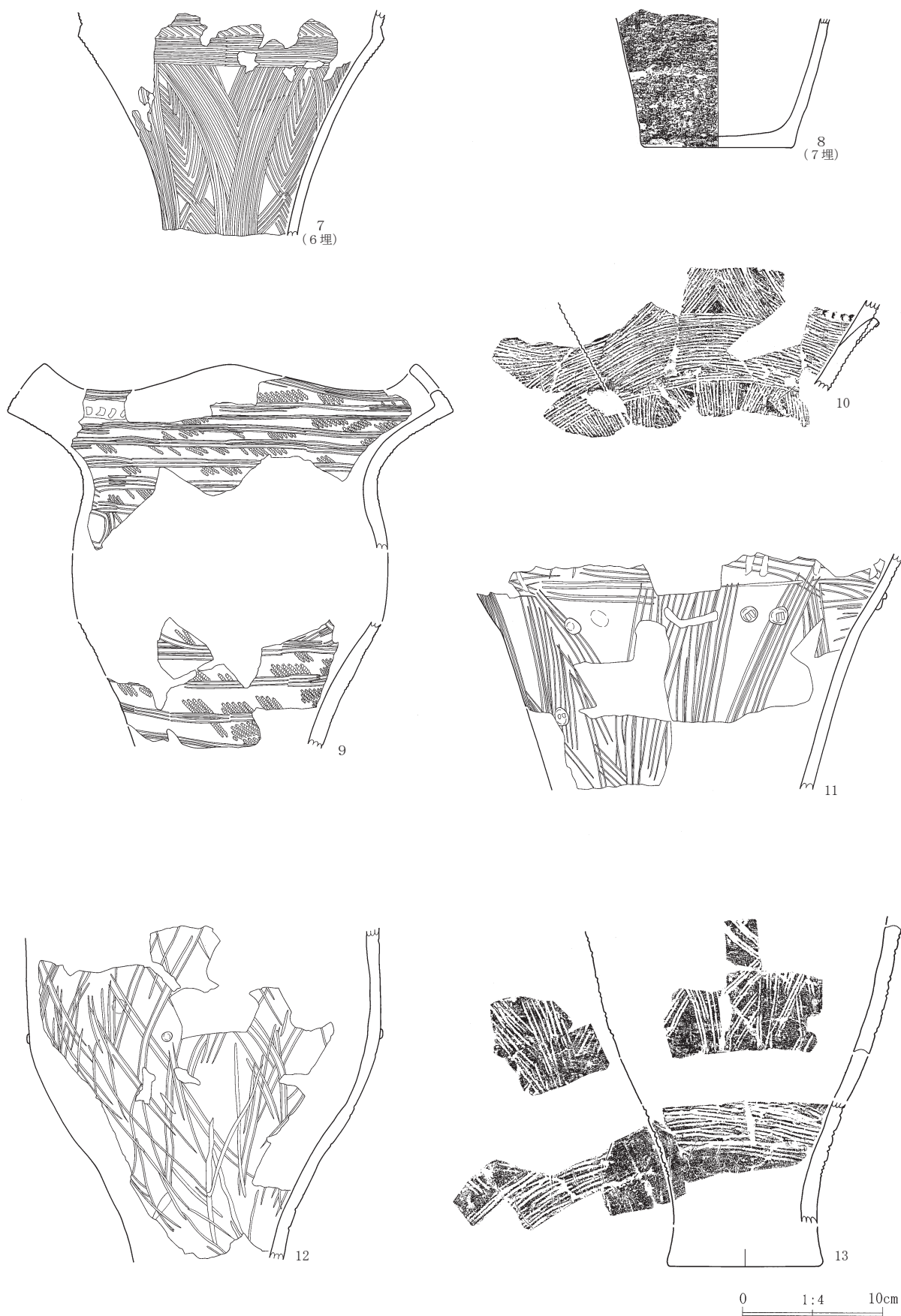

第64图 Ⅲ-6号住居出土遺物(2)

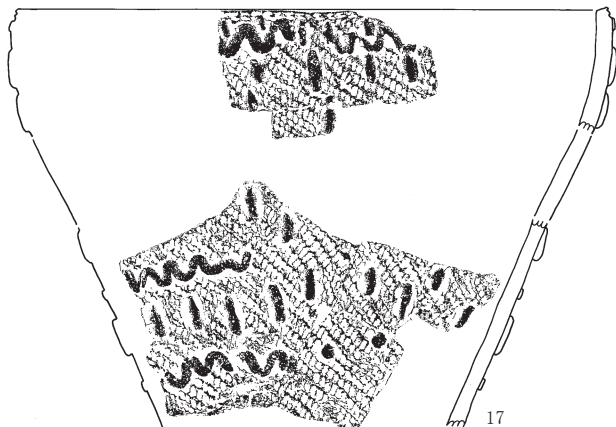
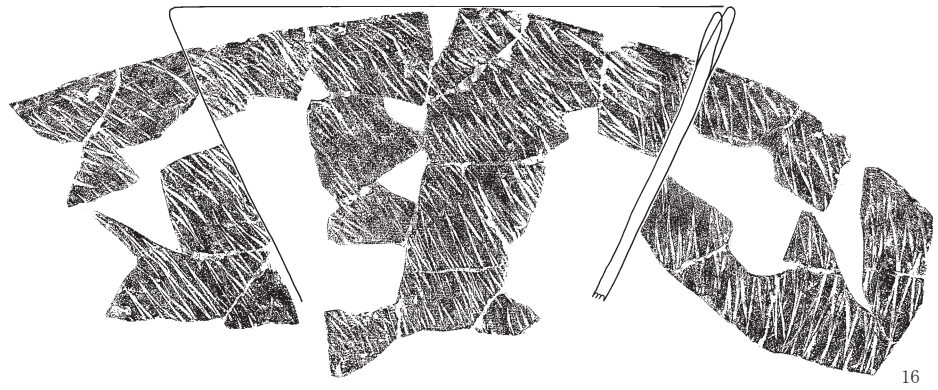
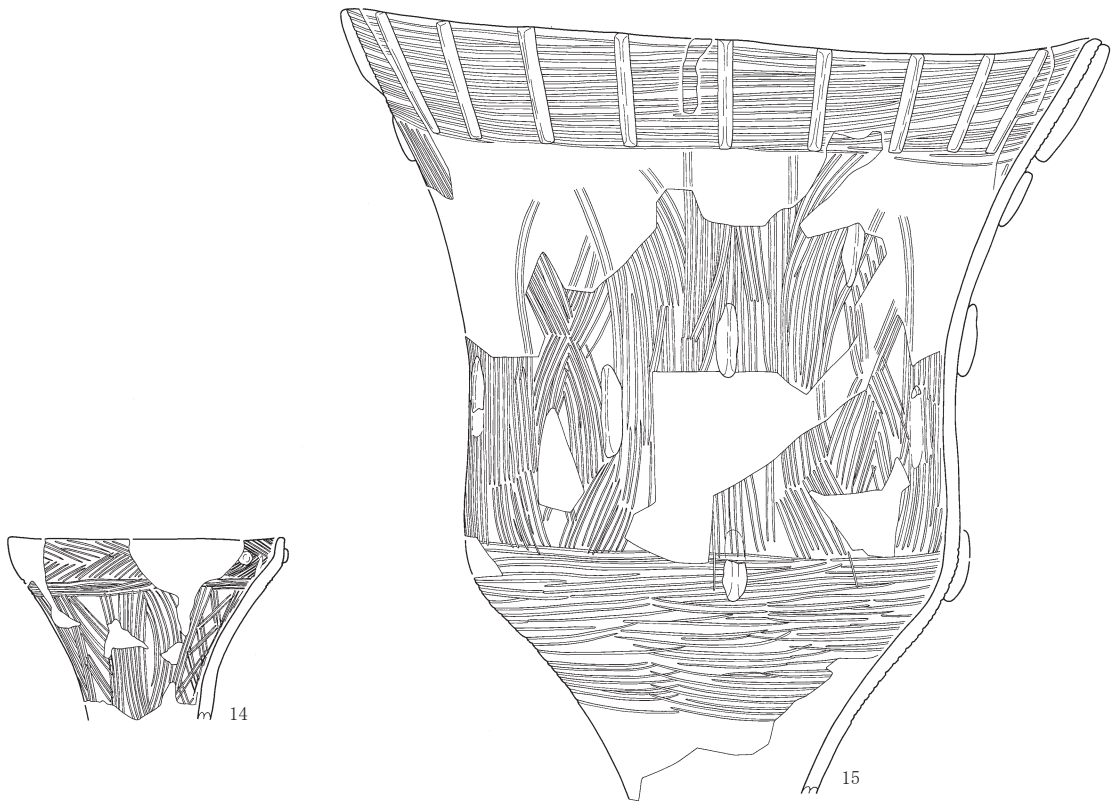

0 1:4 10cm

第65図 III-6号住居出土遺物(3)

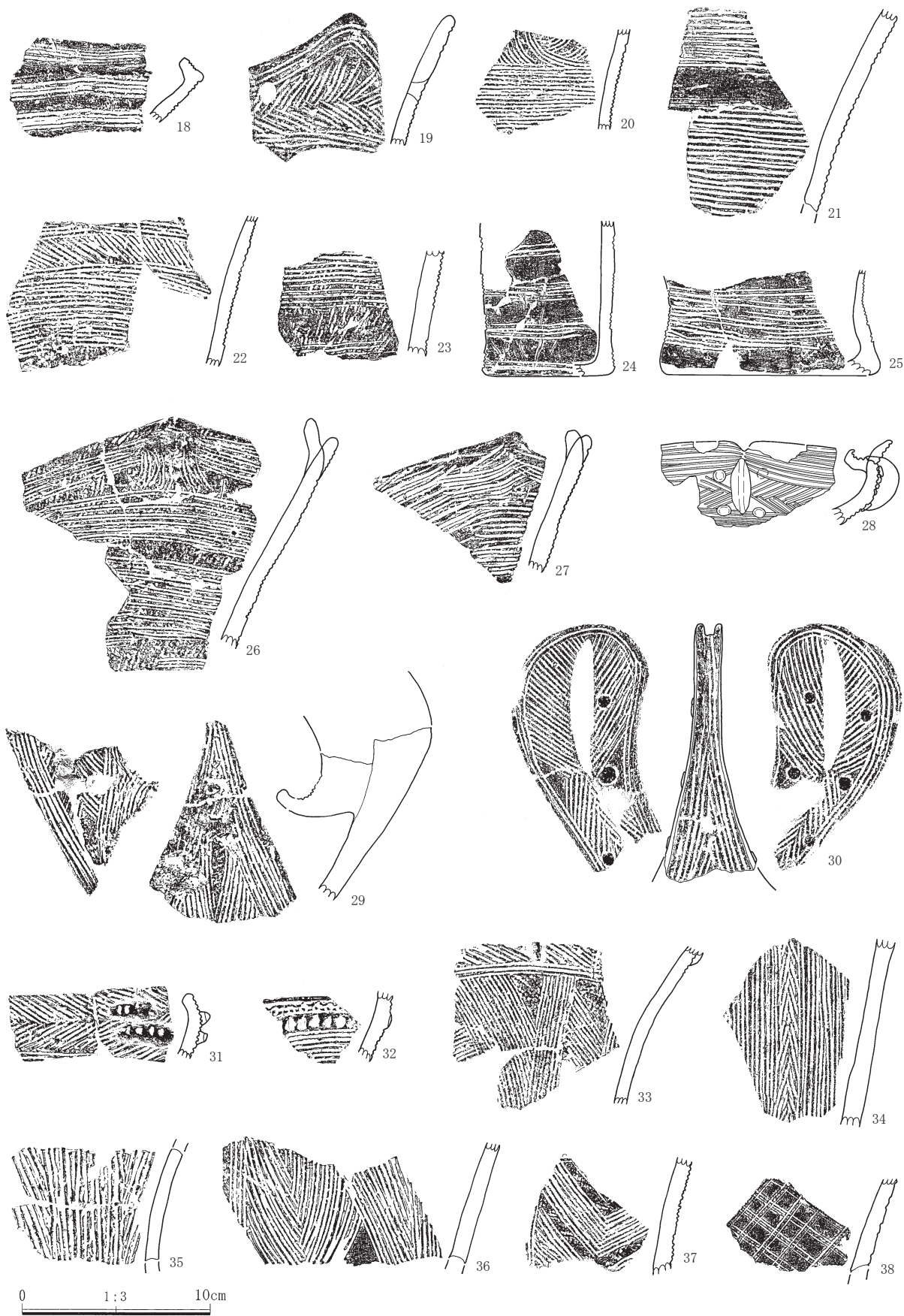

第66图 Ⅲ-6号住居出土遺物(4)

II 縄紋時代の調査

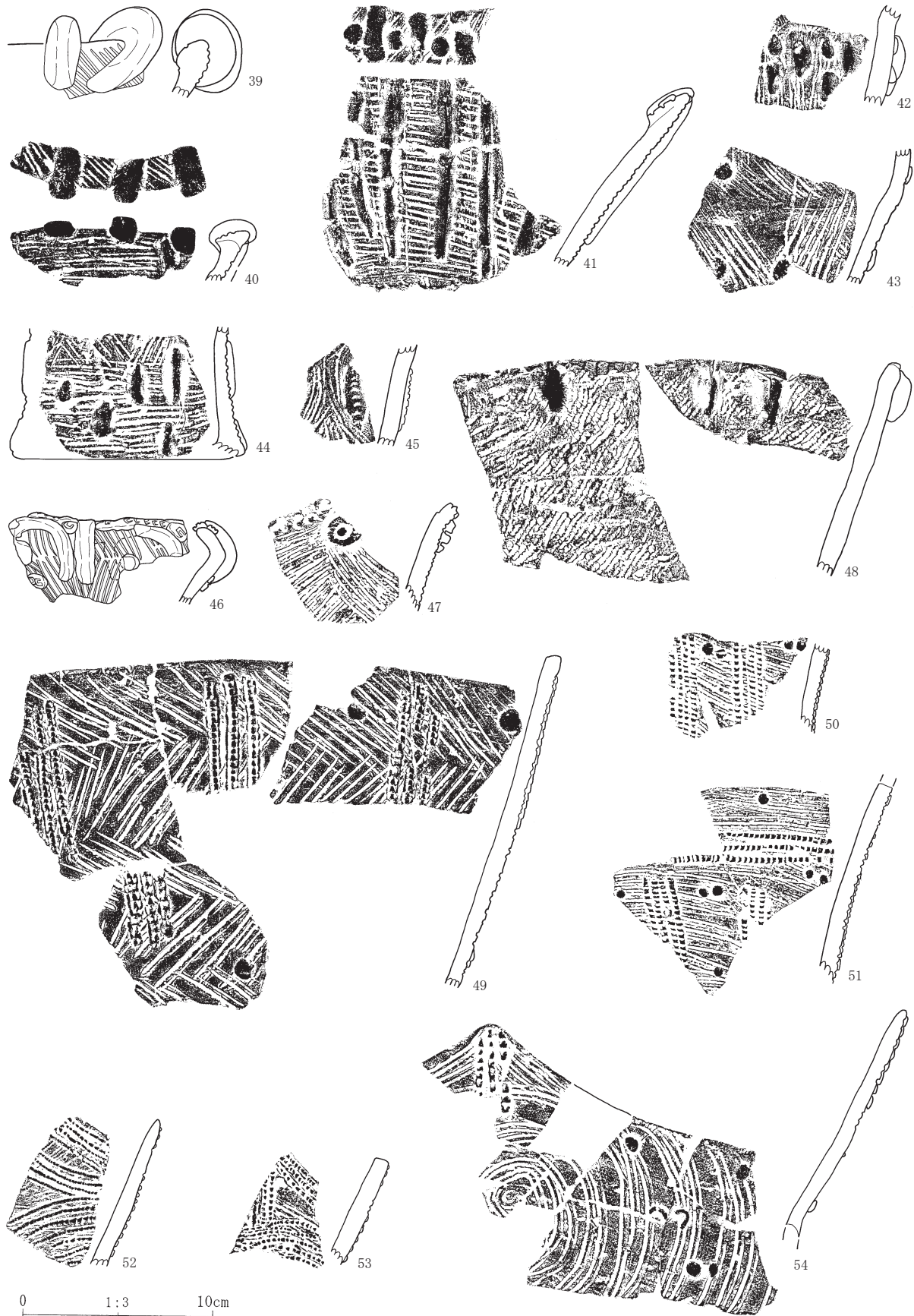

第67図 Ⅲ-6号住居出土遺物(5)

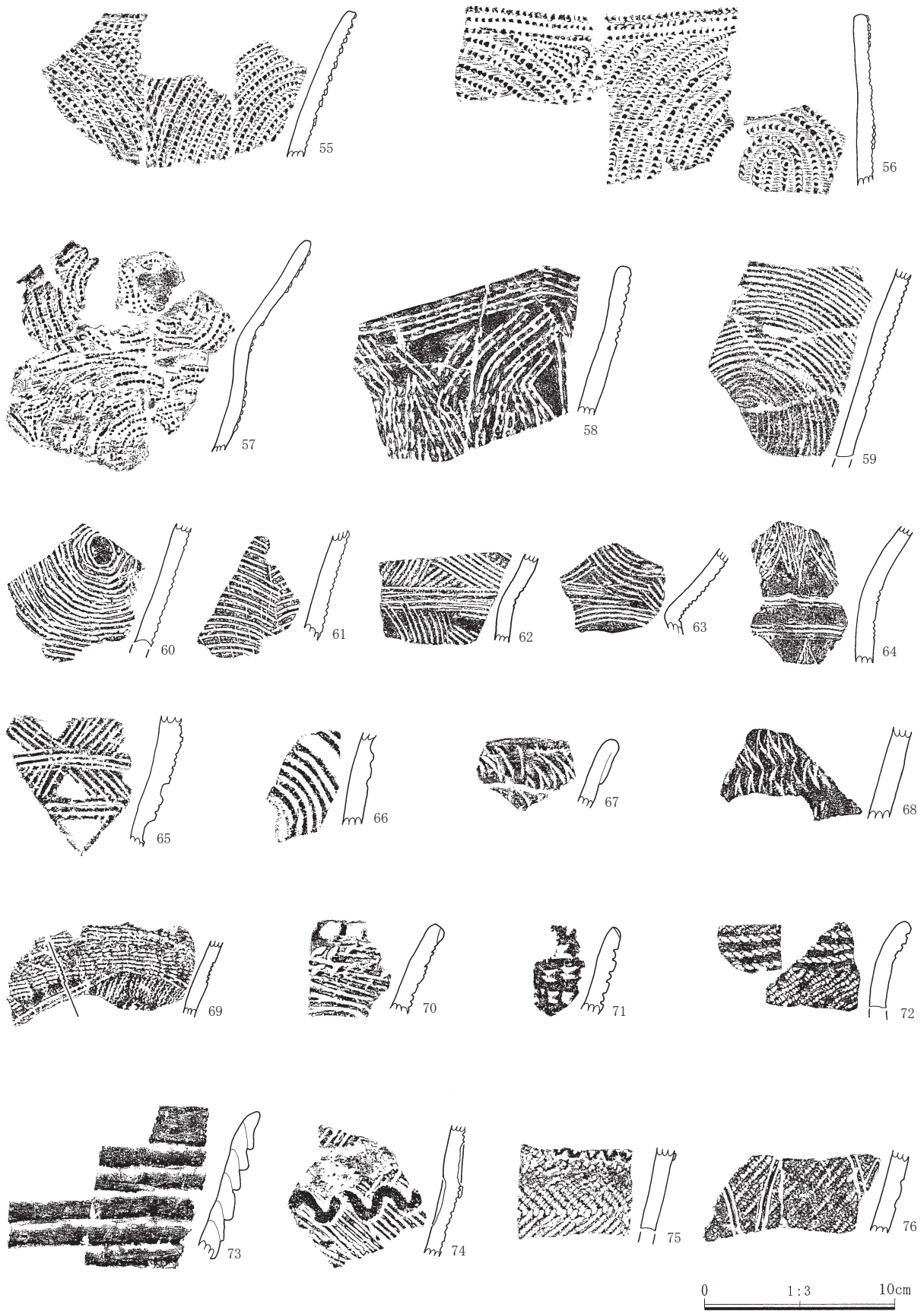

第68图 Ⅲ-6号住居出土遺物(6)

II 縄紋時代の調査

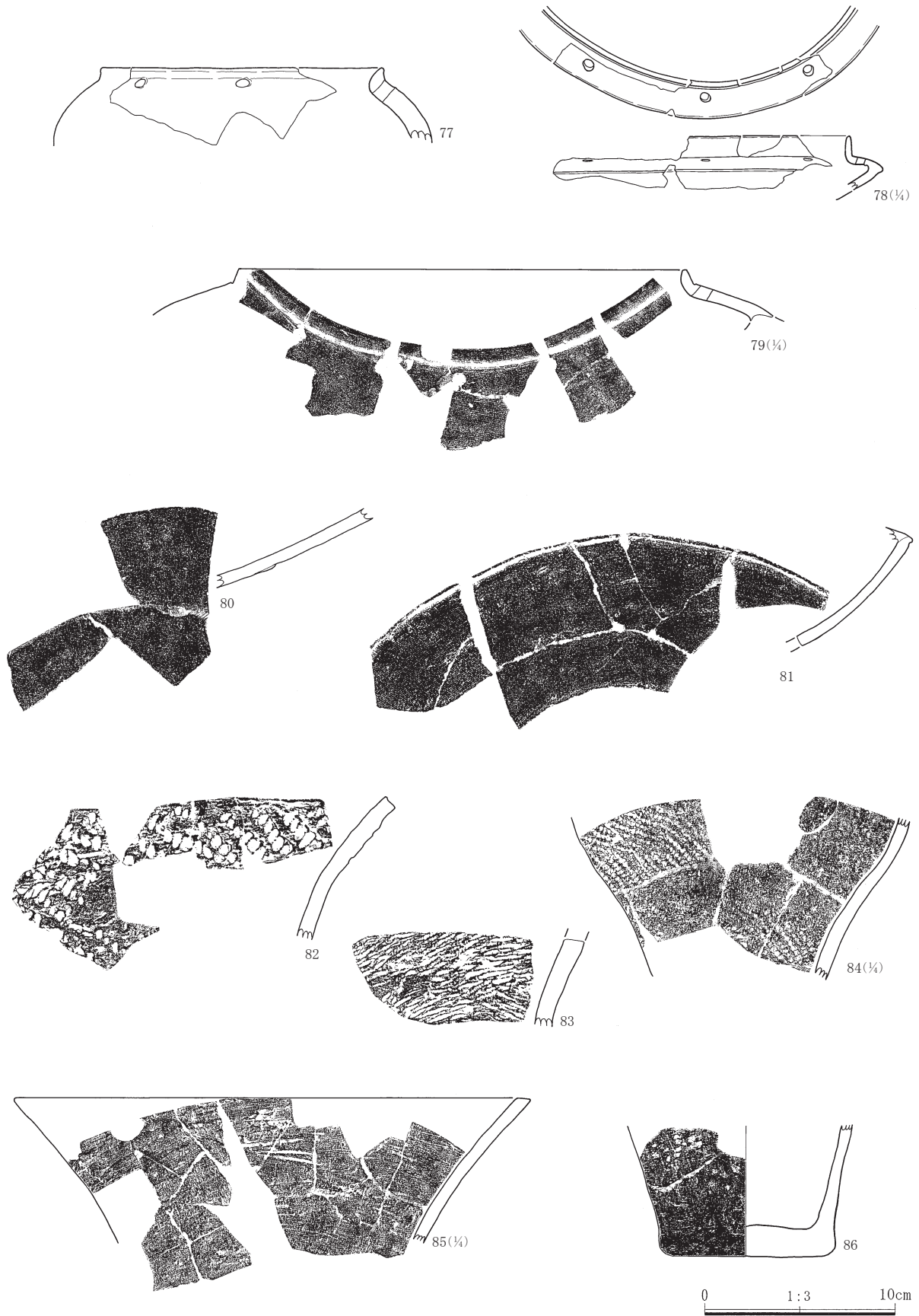

第69図 III-6号住居出土遺物(7)

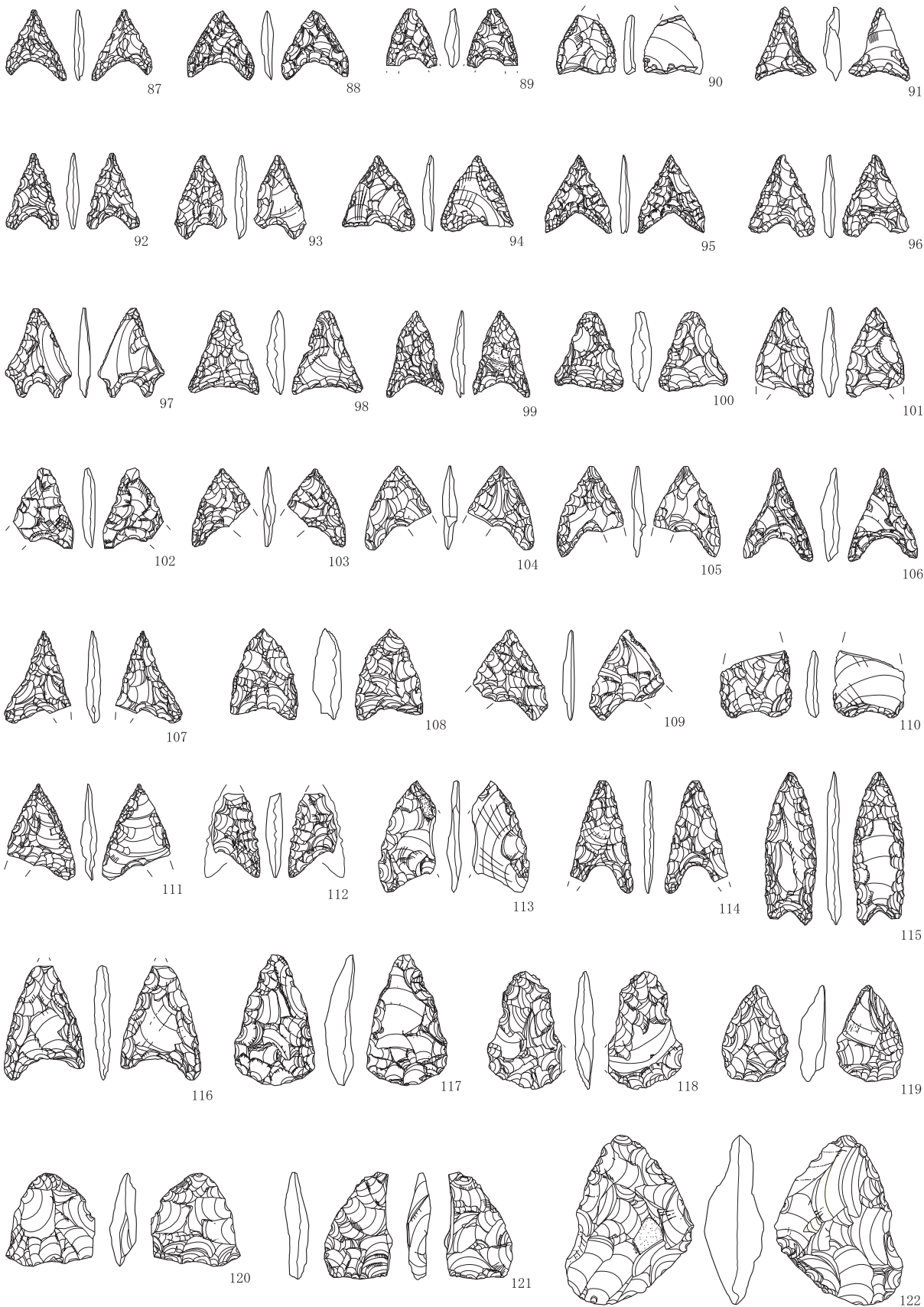

第70图 III-6号住居出土遗物(8)

II 縄文時代の調査

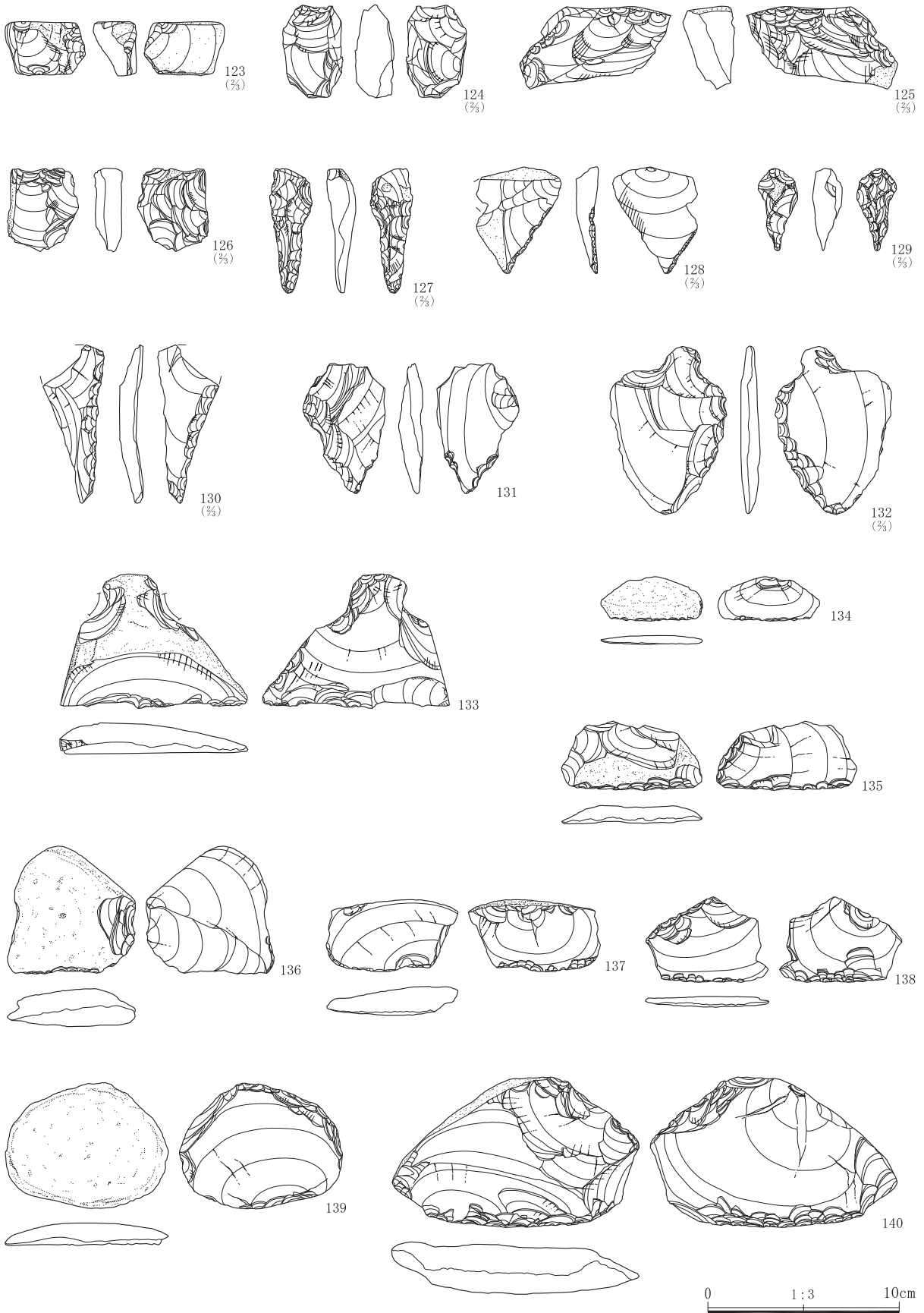

第71図 III-6号住居出土遺物(9)

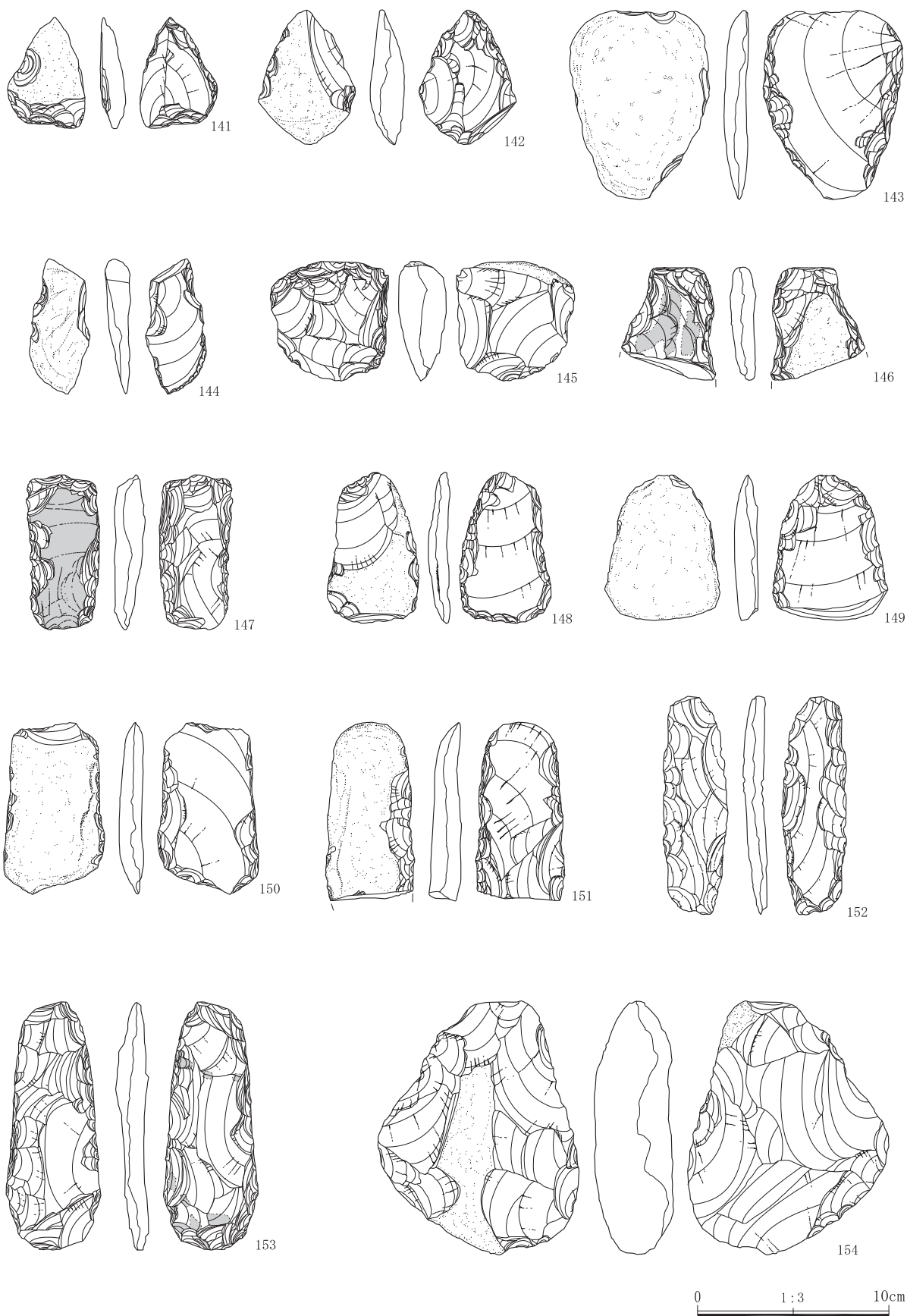

第72图 Ⅲ-6号住居出土遺物(10)

II 縄文時代の調査



第73図 III-6号住居出土遺物(11)

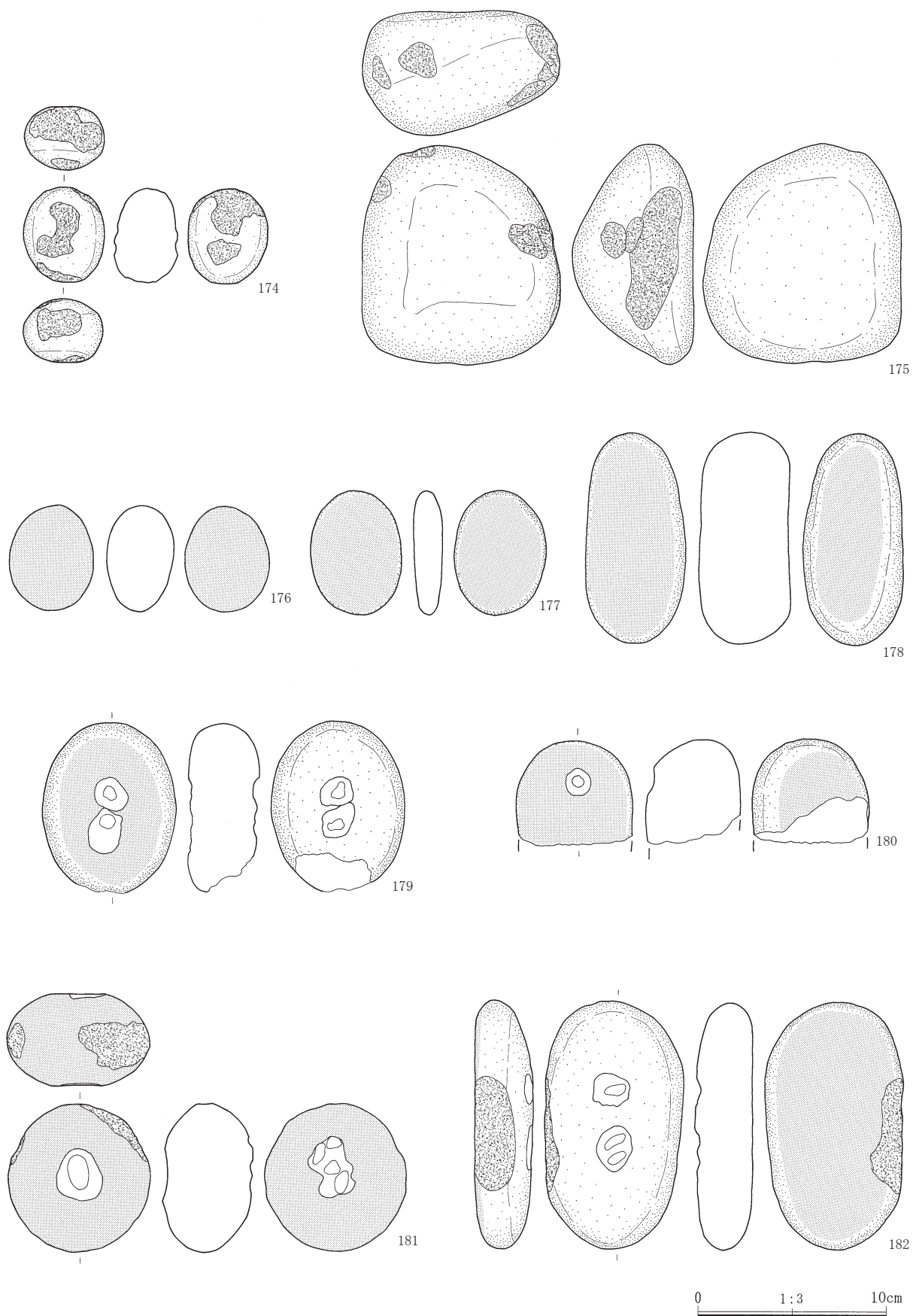

第74图 Ⅲ-6号住居出土遺物(12)

II 縄紋時代の調査

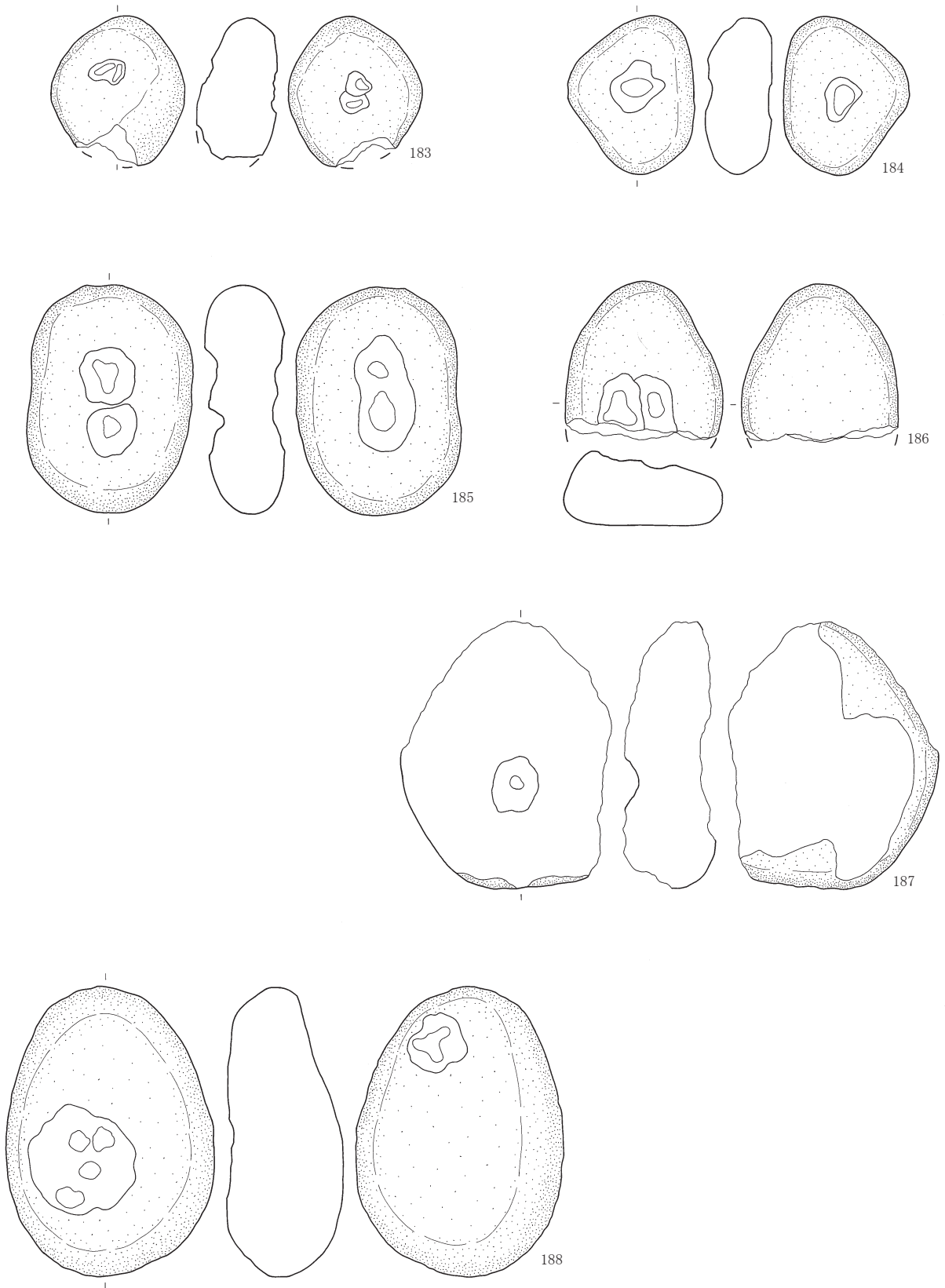

0 1:3 10cm

第75図 III-6号住居出土遺物(13)

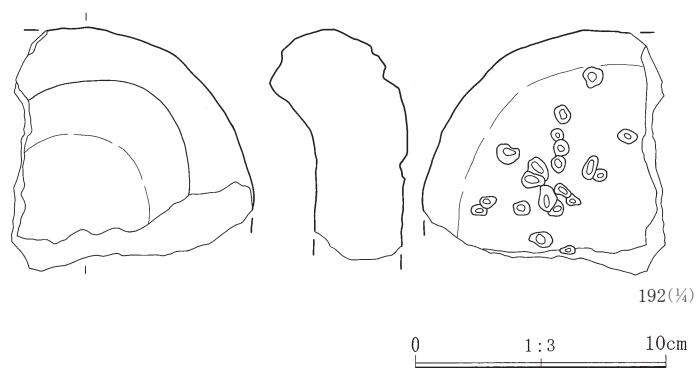
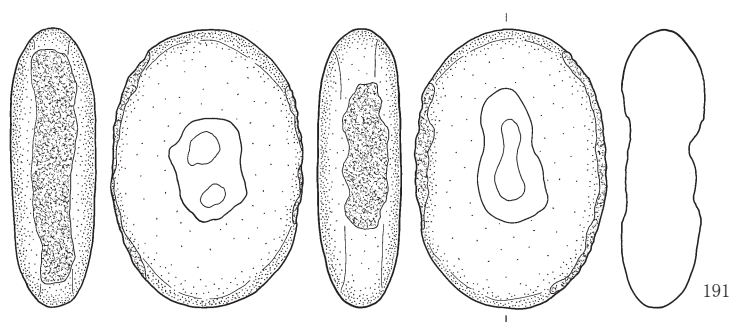
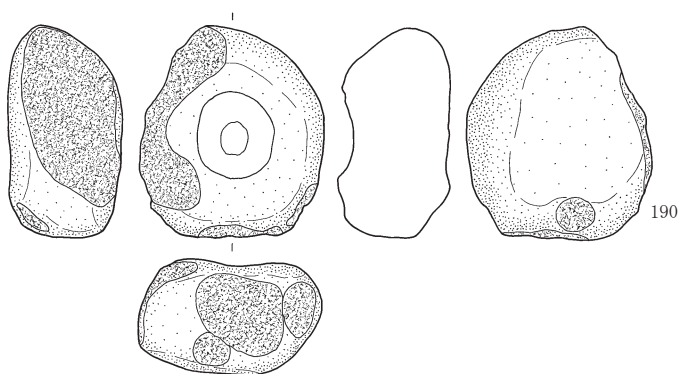
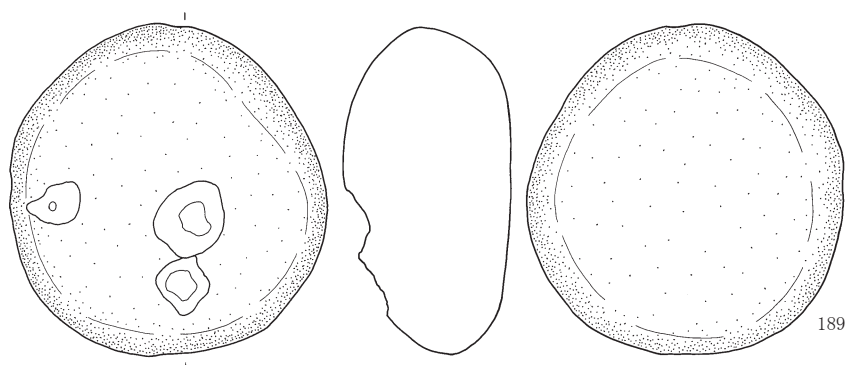

第76图 Ⅲ-6号住居出土遺物(14)

II 縄紋時代の調査

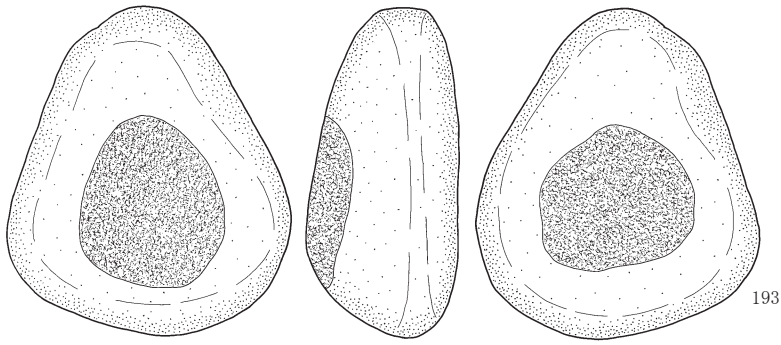

193



194

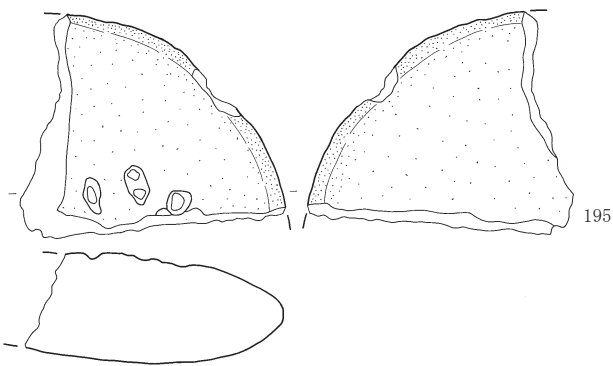

195

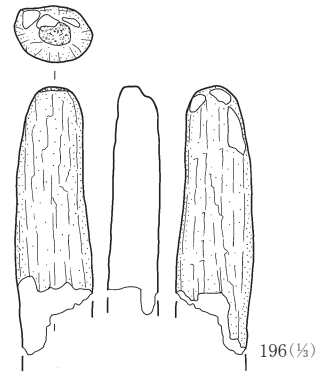

196(1/2)

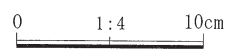

第77図 III-6号住居出土遺物(15)

●Ⅲ－7号住居

位置 805, 810, 815-635, 640, 645

形状 周溝のあり方から単純に判断すれば、最低5回の建て替え・拡張が行われたことが推察される。最初期段階は隅丸方形状を呈していると考えられ、北西-南東軸で4.9mを測る。南西-北東軸については攪乱により定かではない。以後、順次拡張が繰り返され、最終段階では不整円形となり、長径9.1m、短径8.8mの規模をもつようになったと考えられる。

床面 確認面から最大45cm掘り込んで床面を構築する。中央部が低く、周縁部に向かって緩やかに高くなる傾向があり、高低差は最大20cmほどある。標高値でいうと中央部が86.65m前後、周縁部の高い部分が86.85m前後であり、概ね1期で86.70mほど、最終段階で86.80mほどの高さであったと考えられる。2期から3期への拡張に伴い、北西～北東壁にかけて5cm前後の高低差をもつ明瞭な段差が認められるが、埋没土層からは貼り床を行って床面を構築した状況は確認できない。

周溝 6重の周溝が検出された。全周するものはなく、住居南西半に顕著である。規模は概ね、幅10cm弱、深さ5cm前後を測る。

炉 埋甕炉8基が検出された。1, 2, 8号は南西隅近く、3, 4, 5号は中央やや南西寄り、6, 7号は中央やや北東寄りで検出された。3～7号の5基は住居主軸上にほぼ一直線に配置されている。2号を除き、土器内部の埋没土中に焼土粒の混入が認められることから、それぞれ炉体土器として機能していたと考えてよいだろう。

1号は径31cm、深さ18cm掘り込んで、波状口縁の波頂部と底部を欠いた深鉢を埋設する。炉体土器は下島式(1)である。炉体土器に沿わせて無紋土器(83)も同時に埋設している。

8号は1号の内側に隣り合うように埋設されているが、炉体の上端レベルが1号に比べて5cmほど低い。このことから8号→1号の先後関係は確実であろう。炉体土器は縄紋施紋土器(8)である。

2号は8号の南東1.1mほど離れた位置で検出された。径25cm、深さ18cm掘り込んで、深鉢底部を埋設する。炉体土器は諸磯c式(2)である。炉体に沿わせて、諸磯c式の深鉢破片(34)を同時に埋設している。埋没土の1層が貼り床とされているため、最終段階には機能していなかったと判断される。

3号は径33cm、深さ25cm掘り込んで、口縁部と底部を欠いた深鉢を埋設する。炉体土器は諸磯b式(3)である。

4号は3号の北東45cmほど離れた位置に埋設される。径20cm、深さ20cm掘り込んで、口縁部と底部を欠いた深鉢を埋設する。炉体土器は興津式(4)である。

5号は4号のさらに北東30cmほどの位置に埋設されている。径22cm、深さ15cm掘り込んで、口縁部と底部を欠いた深鉢を埋設する。炉体土器は諸磯c式(5)である。

6号、7号は住居北東側に隣り合うように埋設されるが、土層断面からは両者の先後関係は判断できない。それぞれ口縁部と底部を欠いた深鉢を埋設する。炉体土器は6号：諸磯c式(6)、7号：諸磯c式(7)である。

それぞれの上端レベルは1号：86.83m、2号：86.76m、3号：86.75m、4号：86.71m、5号：86.73m、6号：86.72m、7号：86.74m、8号：86.78mを測る。

炉体の変遷については、3号が諸磯b式であること、初期の住居プランでは6, 7, 1, 8, 2号の位置だと壁際あるいは住居外になることから、3, 4, 5号の位置が初期的な位置と考えられる。おそらく3号→4号→5号と移設されたのだろう。また6, 7号と8, 1号および2号の関係については、先後関係を決定づける根拠がないため断定はできないが、6, 7号の位置が3, 4, 5号と同一軸上にあること、炉体土器の上端レベルが8, 1, 2号に比べ6, 7号が低いことから、6, 7号→8, 1, 2号と考えられる。また2号は上記した通り、最終段階には機能していなかったと判断できることから、

II 縄紋時代の調査

2号→8号→1号と考えられよう。

以上をまとめると、3号→4号→5号→6号→7号→2号→8号→1号と移設された可能性が高い。

柱穴 117基が検出された。それぞれの規模は別表の通りである。

各期の柱穴配置をとらえるのは困難なため、最終段階での配置の可能性を指摘するにとどめるが、最終段階で、P5-P6-P7-P25-P26-P29-P2-P3-P9の9本主柱で構成されていた可能性が考えられる。また住居中央部に柱穴群が確認されており、Ⅲ-6号住居の状況と類似する。住居が大形化するにつれ、中央にも配置していたことが考えられよう。

遺物 諸磯c式を主体に、諸磯b式から前期末～中期初頭、浮島・興津系、下島式さらには真脇式が出土している。

14が86.83mほどのレベルでまとまって出土しており、最終床面に近い位置と考えられる。また垂直分布図（第80図）を見ると、出土レベルの低いものは86.80m付近にドットが落ちる傾向にあり、推定最終床面レベルと合致する。この判断が正しいとすれば、最終段階は86.80mレベルまで貼り床を行っていたことになり、床直出土は27, 36, 41, 71, 102, 111, 124, 138, 140, 142となろう。また、石剣（146）が周溝埋没土上面から出土しており、人為的に埋められた可能性が高い。他に玦状耳飾の破損品（145）が北西壁際、床面から浮いた状態で出土している。おそらく埋没途中で廃棄されたか、流れ込んだものであろう。

また本住居から黒曜石製の石鏃25点、楔形石器5点、石錐2点、二次加工ある剥片7点、石核13点、原石1点、剥片839点が出土している。Ⅲ-2号、Ⅲ-6号住居同様、住居廃絶後の石器製作の痕跡と考えられよう。

時期 3号埋甕炉体土器から、住居構築時期は諸磯b式の新しい段階で、諸磯c式期まで存続し、廃絶したと考えられる。

重複 110号土坑と重複するが、切り合いは確認さ

れていない。

Ⅲ-7号住居 柱穴計測表

番号	径	深さ	出土遺物	番号	径	深さ	出土遺物
1	60	61		60	30	27	
2	42	50		61	33	51	
3	19	64	128	62	28	23	
4	34	47		63	44	24	
5	34	55	85	64	31	41	
6	25	52		65	27	38	
7	30	51		66	27	40	
8	64	68		67	27	36	
9	28	63		68	28	46	
10	100	53		69	30	51	
11	122	31		70	27	34	
12	65	47		71	22	21	
13	43	27	144	72	27	59	
14	35	37		73	23	33	
15	29	55	143	74	33	51	
16	37	26		75	22	19	
17	20	46		76	20	22	
18	36	36		77	14	13	
19	42	25		78	25	49	
20	28	35		79	17	31	
21	54	29		80	17	25	
22	30	27		81	46	69	
23	29	64		82	18	43	
24	27	52		83	21	18	
25	31	53	135	84	27	50	
26	26	51		85	21	16	
27	31	66		86	21	14	
28	36	45	117	87	15	51	
29	39	66		88	30	49	
30	31	62		89	21	35	
31	37	39		90	21	35	
32	25	36		91	24	21	
33	100	72		92	22	22	
34	34	32		93	30	31	
35	74	90	38	94	22	34	
36	56	83	114	95	25	73	
37	14	19		96	28	21	
38	26	46		97	20	29	
39	38	38		98	35	74	78
40	31	34		99	20	51	
41	54	33		100	22	23	
42	24	47		101	23	65	
43	51	36		102	18	34	
44	30	33		103	27	26	
45	51	83		104	19	13	
46	25	47		105	26	36	
47	35	37		106	23	37	
48	34	66		107	25	42	
49	35	33		108	29	58	
50	41	38		109	23	27	
51	24	62		110	26	31	
52	29	26		111	16	42	
53	30	46		112	21	22	
54	26	65		113	22	22	
55	31	73		114	19	21	
56	35	31		115	20	41	
57	24	34		116	29	40	
58	38	23		117	27	58	
59	29	18					

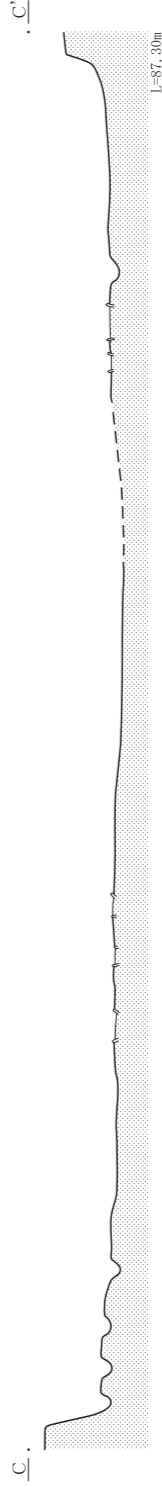
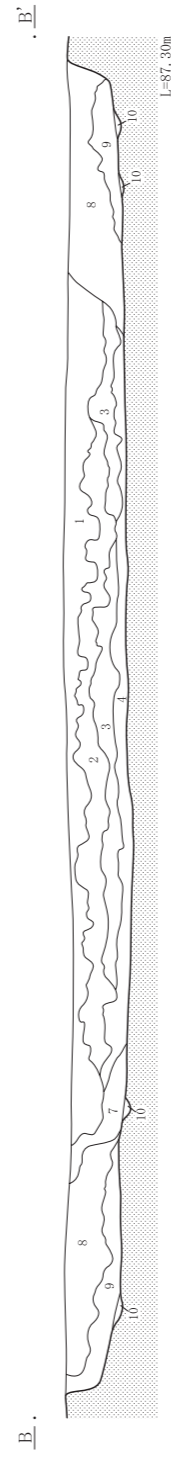
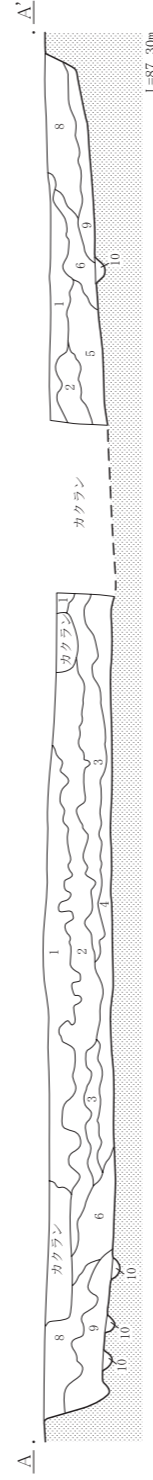
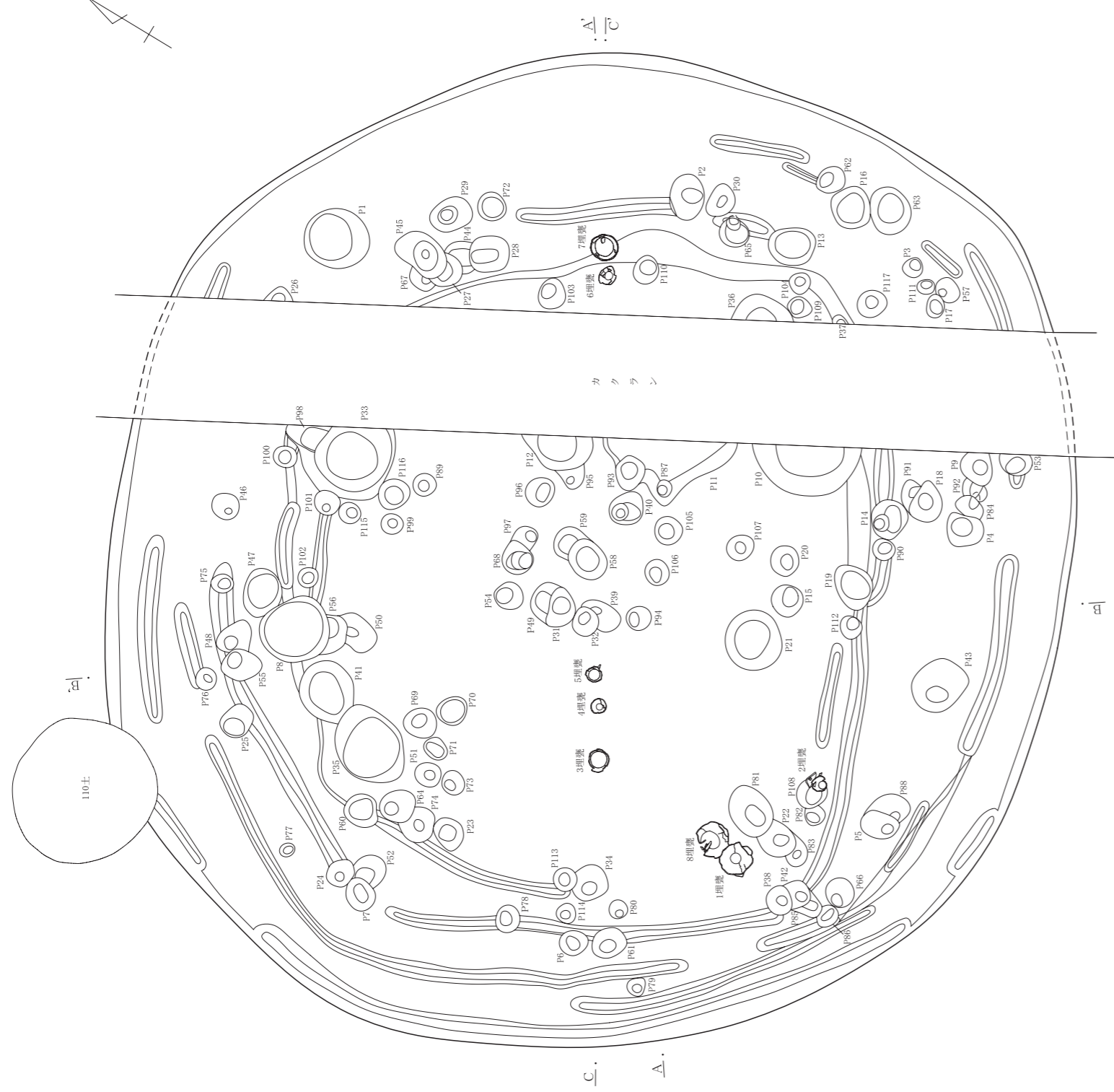

埋没土層

- 1 褐色土(10YR4/4) 褐色土ブロックを斑状に多く含む。白色軽石粒含む。
- 2 黒褐色土(10YR2/3) 褐色土ブロックを斑状に多く含む。
- 3 褐色土(10YR4/4) 褐色土ブロック主体で2層土を含む。白色軽石粒少量含む。
- 4 暗褐色土(10YR3/4) 白色軽石粒、ローム粒含む。炭化物粒わずかに含む。
- 5 褐色土(10YR4/6) 褐色土ブロック含む。床面近くに粘土を多く含む。
- 6 褐色土(10YR4/4) 褐色土ブロックを斑状に含む。
- 7 暗褐色土(10YR3/3) 白色軽石粒、ローム粒少量含む。
- 8 暗褐色土(10YR3/4) 褐色土ブロックを斑状に含む。白色軽石粒含む。
- 9 暗褐色土(10YR3/3) 褐色土ブロック、白色軽石粒含む。
- 10 不明



第78図 Ⅲ-7号住居

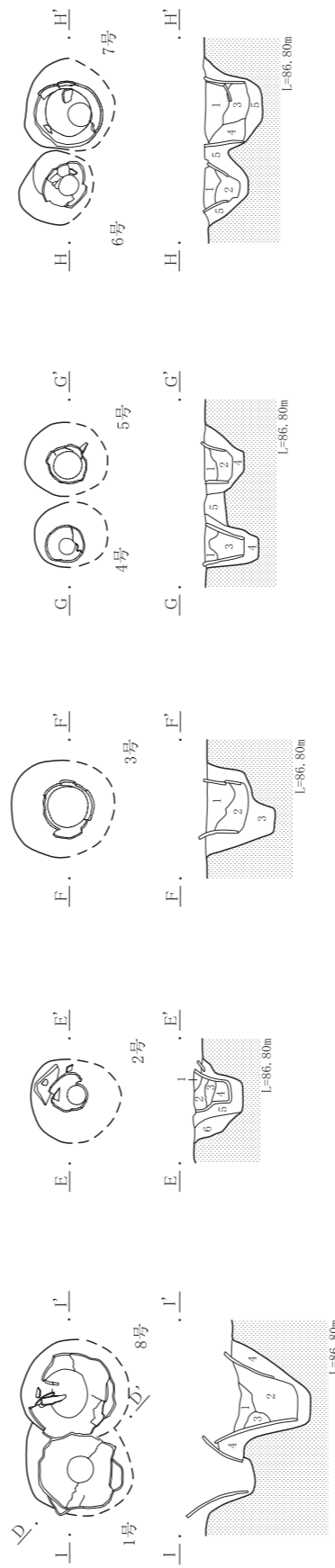
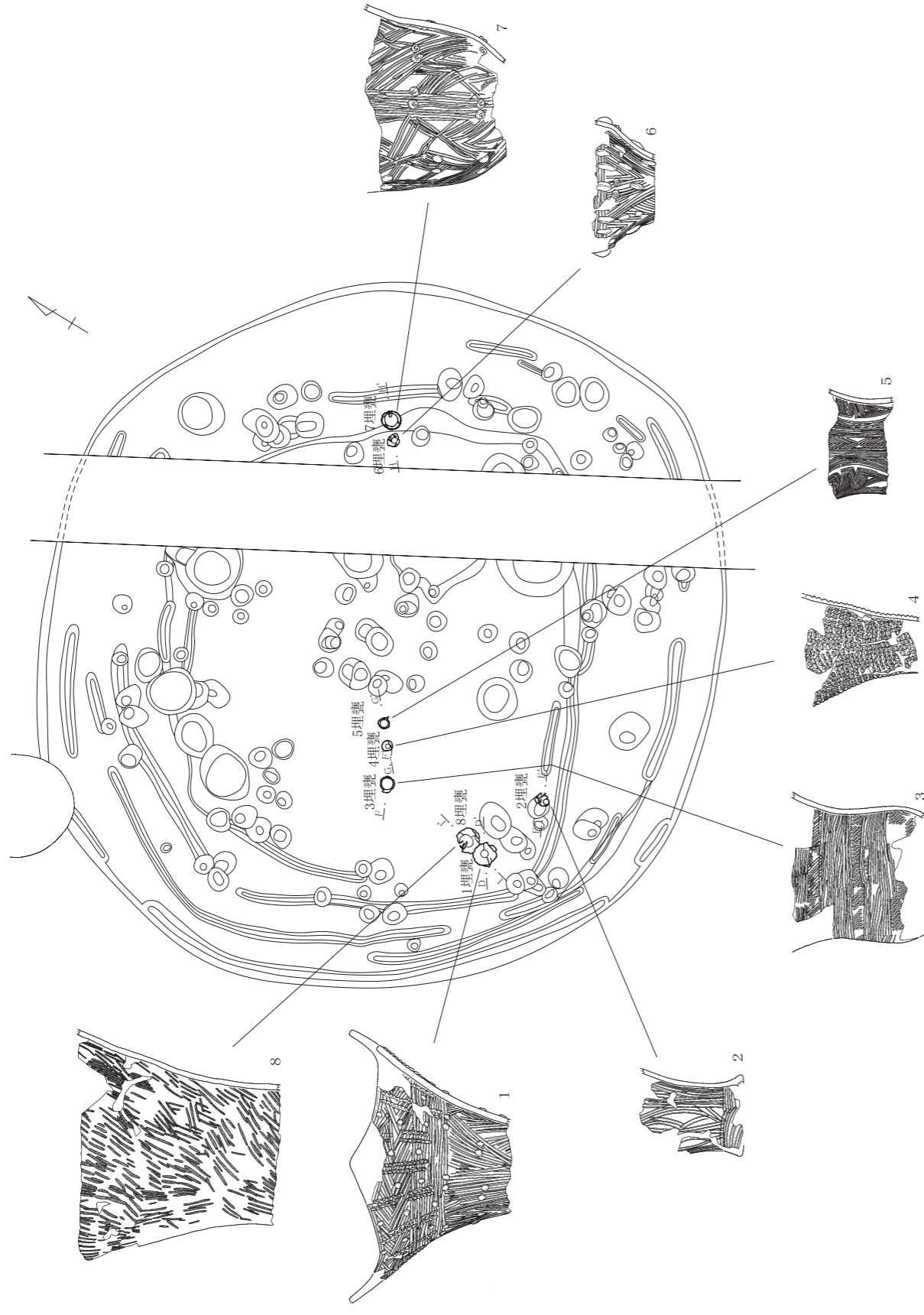

- 1号埋没土層**
 1 褐色土(10YR4/4) 炭化物粒わずかに含む。
 2 暗褐色土(10YR3/3) ローム粒含む。焼土粒少量含む。
 3 褐色土(10YR4/6) 粘性の強い褐色土層。
 4 暗褐色土(10YR3/4) ローム粒少量含む。
- 2号埋没土層**
 1 黄褐色土(10YR5/6) ローム粒主体。床面の一部と考えられる。
 2 褐色土(10YR4/4) ローム粒わずかに含む。
 3 暗褐色土(10YR3/4) ローム粒わずかに含む。
 4 褐色土(10YR4/4) ローム粒わずかに含む。
 5 暗褐色土(10YR3/4) ローム粒少量含む。しまりやや強。
 6 褐色土(10YR4/4) ローム主体。
- 3号埋没土層**
 1 黒褐色土(10YR3/2) ローム粒、焼土粒、炭化物粒少量含む。
 2 暗褐色土(10YR3/3) ローム粒少量含む。
 3 暗褐色土(10YR3/4) ローム粒少量含む。
- 4・5号埋没土層**
 1 黒褐色土(10YR3/2) ローム粒、焼土粒、炭化物粒少量含む。
 2 暗褐色土(10YR3/3) ローム粒少量含む。
 3 暗褐色土(10YR3/3) ローム粒少量含む。炭化物粒含む。
 4 暗褐色土(10YR3/4) ローム粒少量含む。
 5 褐色土(10YR4/4) ローム粒少量含む。
- 6・7号埋没土層**
 1 暗褐色土(10YR3/3) 白色軽石粒、ローム粒少量含む。
 2 褐色土(10YR4/4) ローム粒含む。焼土粒わずかに含む。
 3 暗褐色土(10YR3/4) ローム粒、焼土粒少量含む。
 4 褐色土(10YR4/4) ローム粒多く含む。
 5 暗褐色土(10YR3/3) ローム粒少量含む。
- 8号埋没土層**
 1 暗褐色土(10YR3/4) 焼土粒多く含む。
 2 暗褐色土(10YR3/3) ローム粒、焼土粒少量含む。
 3 褐色土(10YR4/4) 焼土粒少量含む。
 4 褐色土(10YR4/6) ローム粒少量含む。

0 1 : 25 1m

第79図 III - 7号住居埋藏

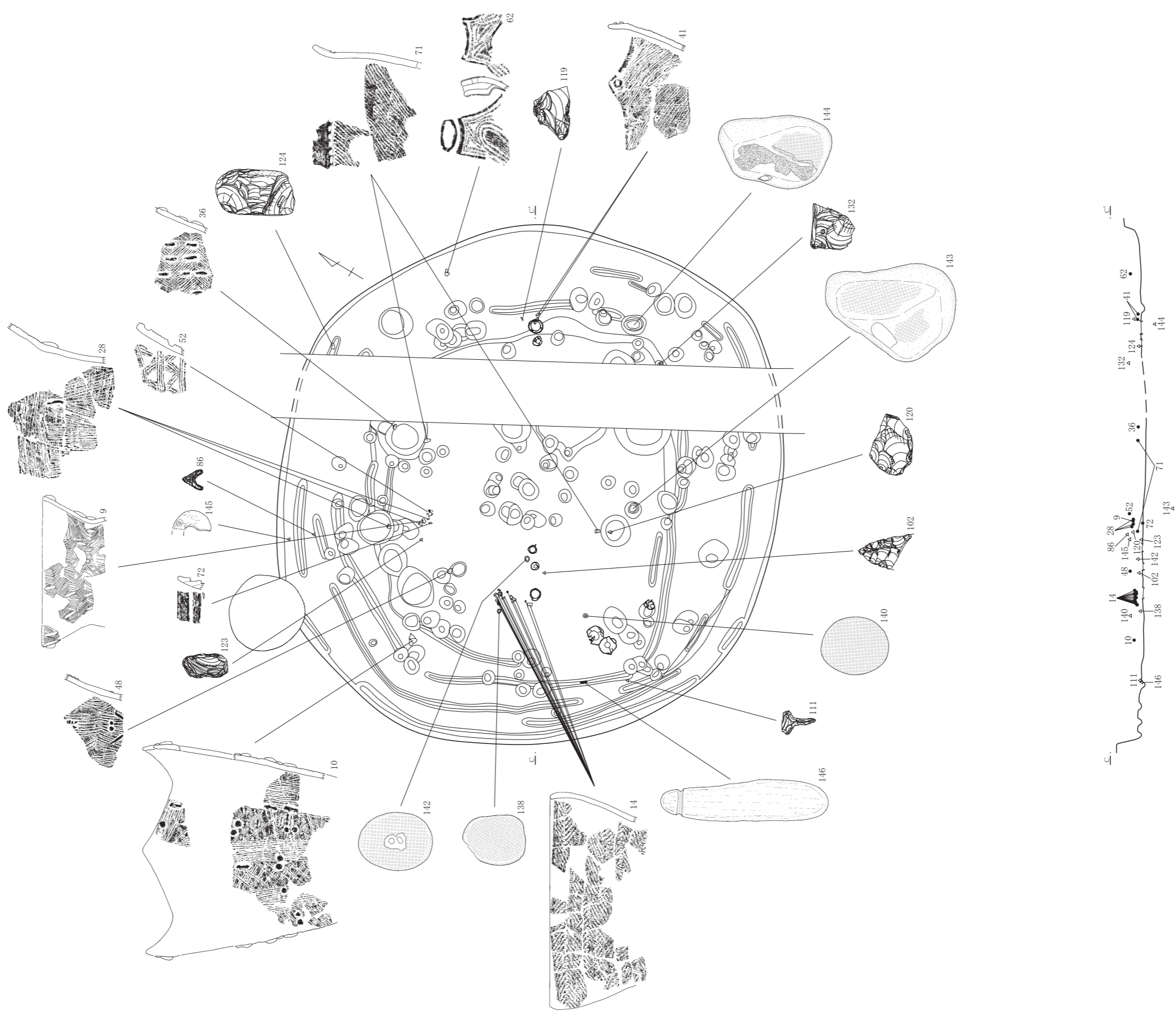

第80图 Ⅲ-7号居住遗物出土状况



第81图 III-7号住居黑曜石製石器出土状况

II 縄紋時代の調査

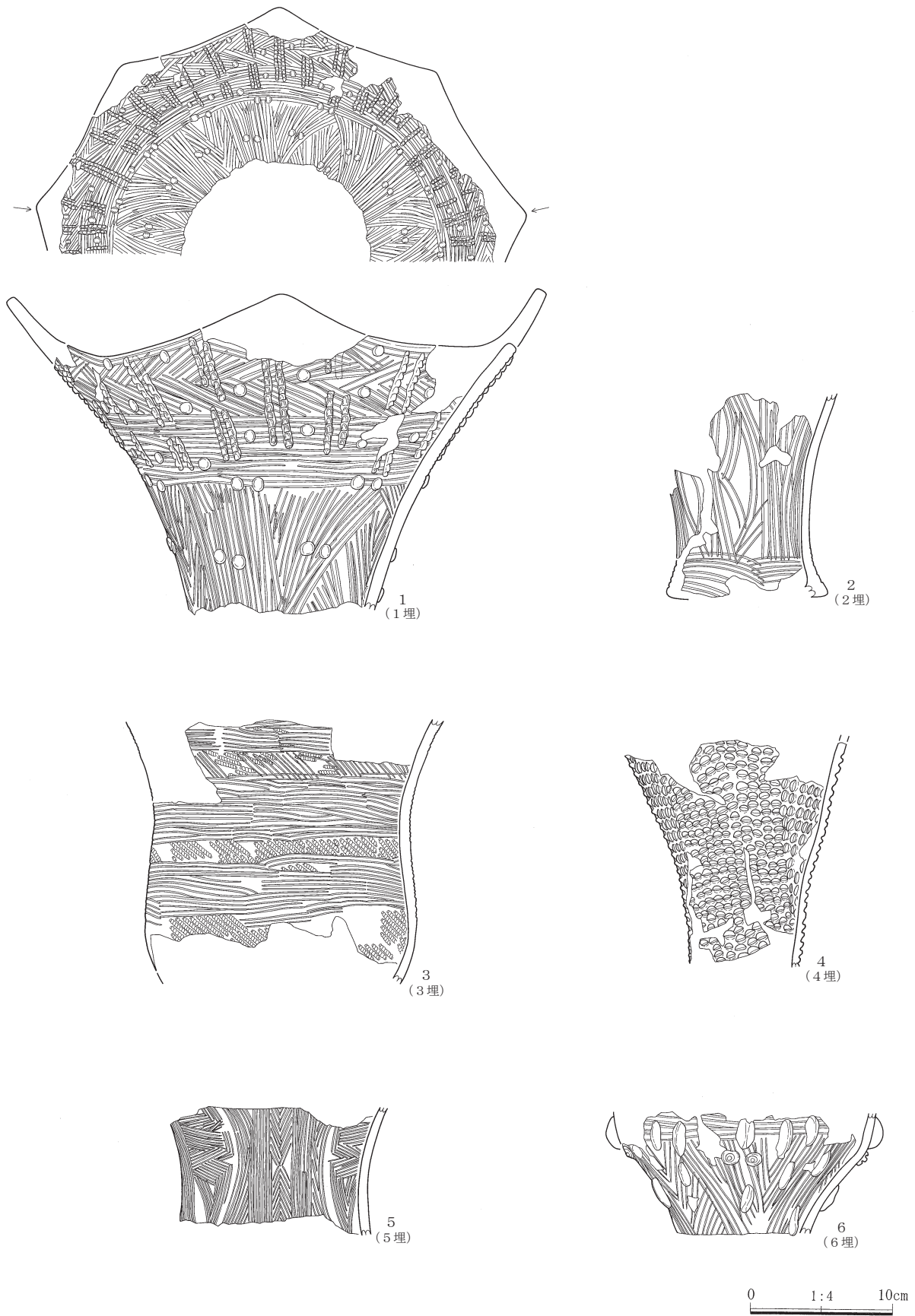

第82図 III-7号住居出土遺物(1)



第83图 Ⅲ-7号住居出土遺物(2)

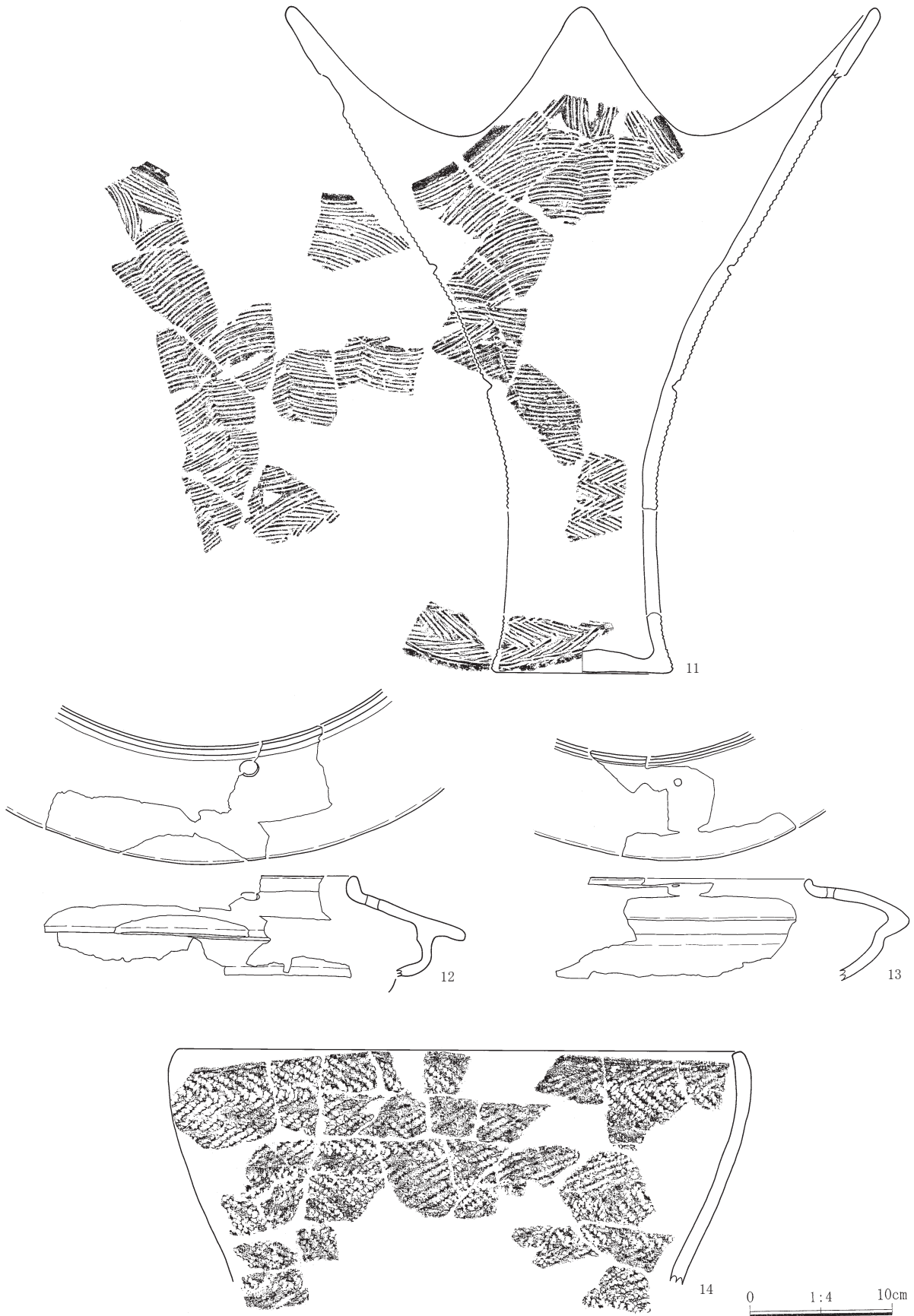

第84図 Ⅲ-7号住居出土遺物(3)

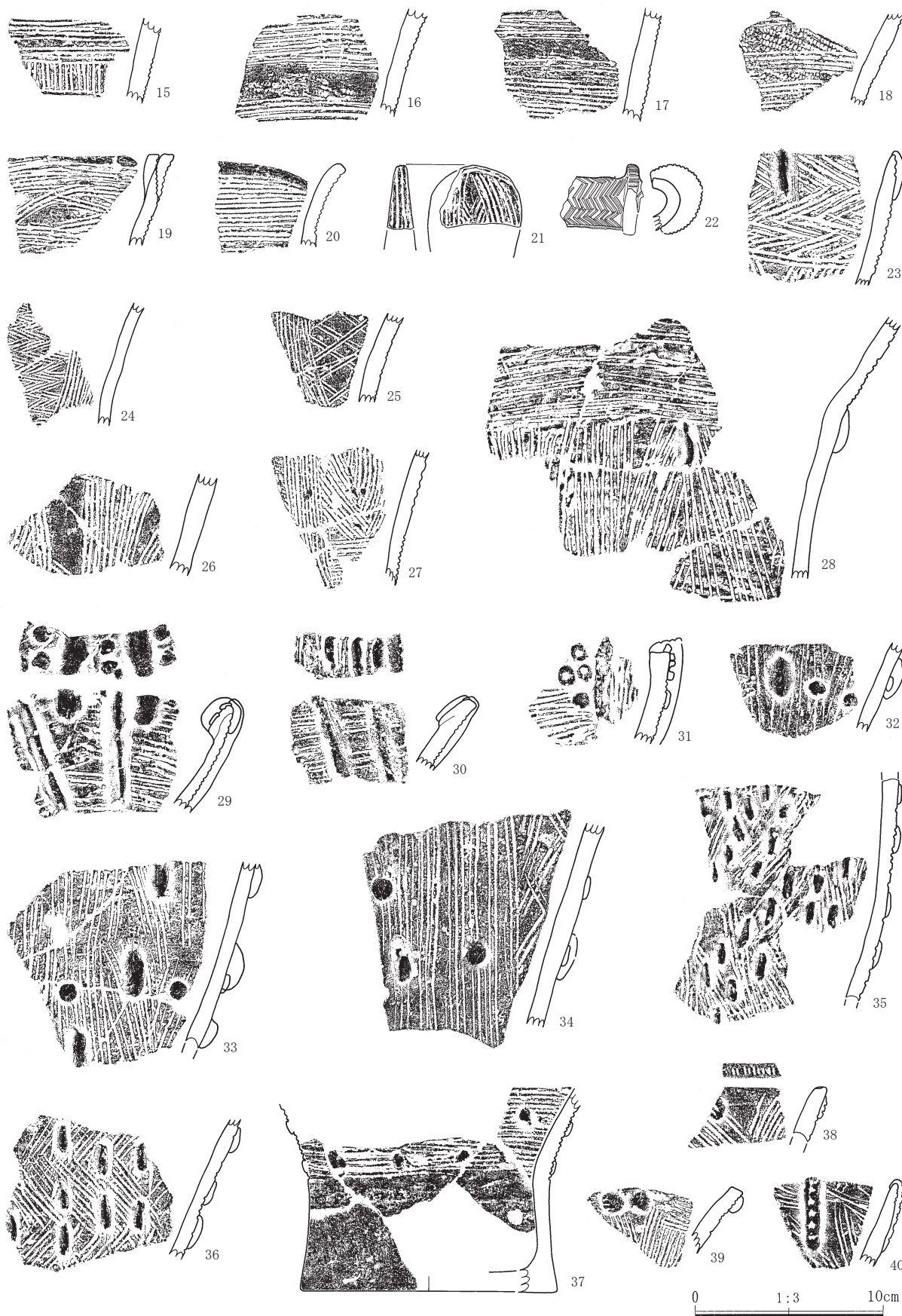

第85图 Ⅲ-7号住居出土遺物(4)

II 縄紋時代の調査

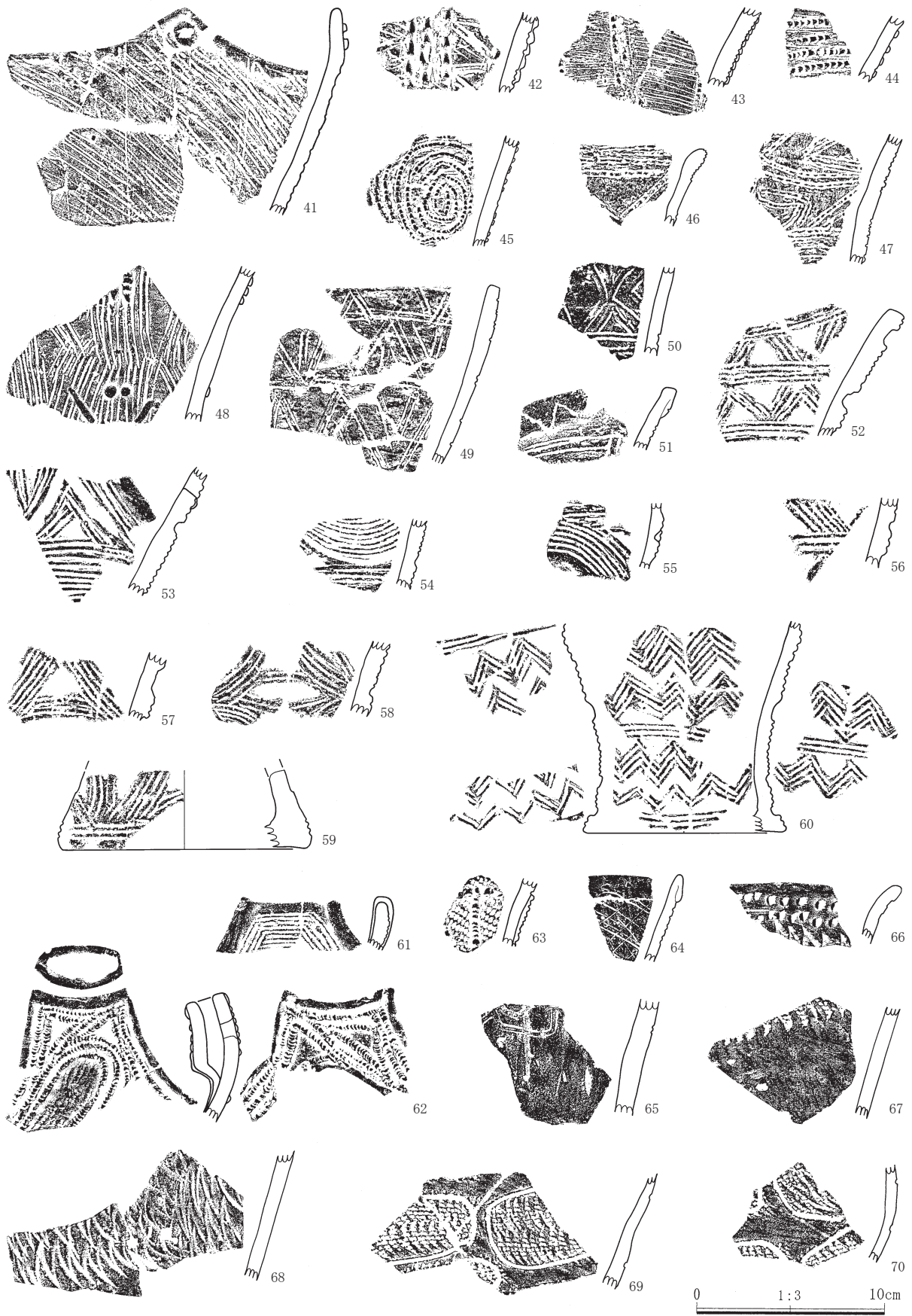

第86図 III-7号住居出土遺物(5)

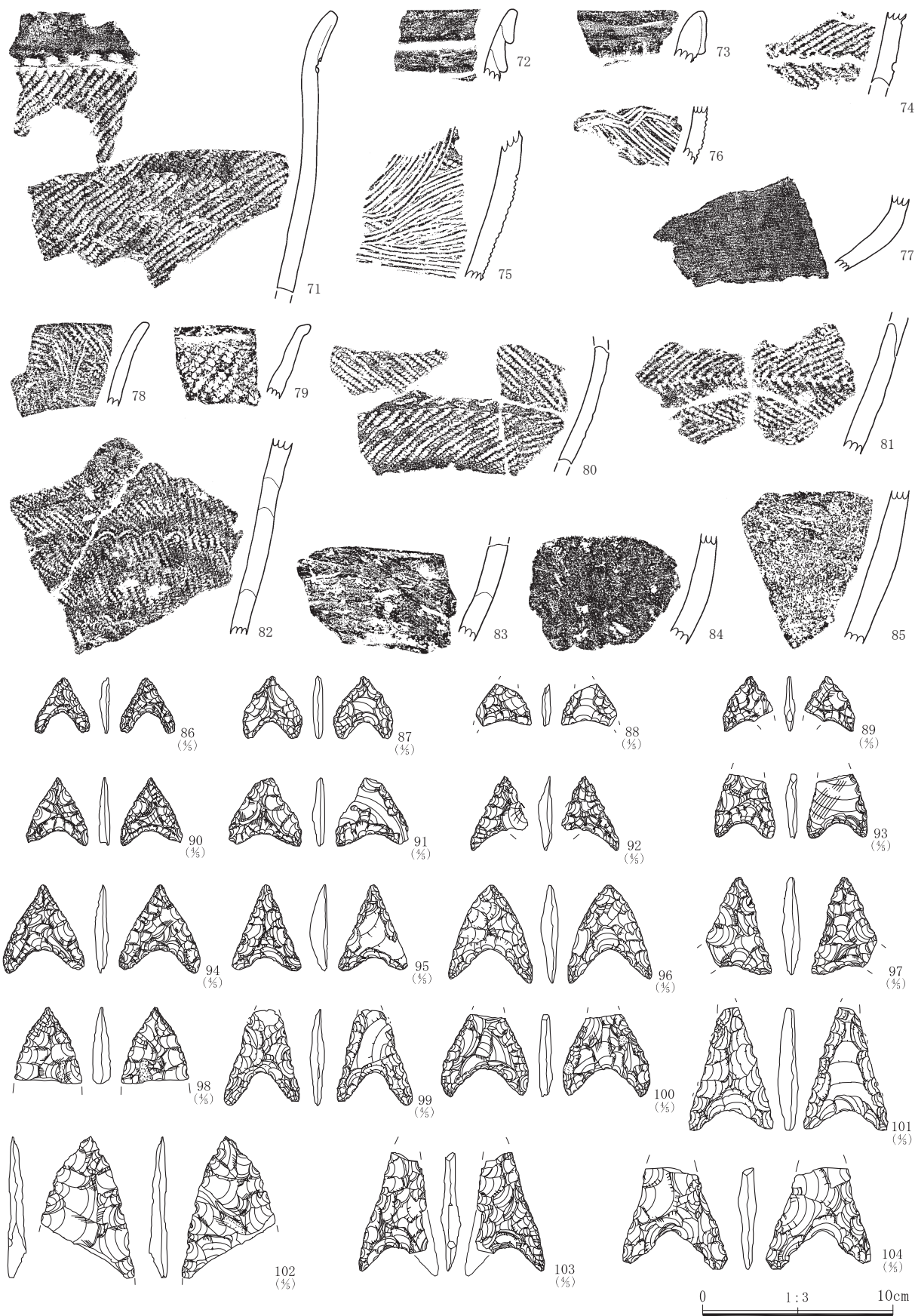

第87图 Ⅲ-7号住居出土遺物(6)

II 縄紋時代の調査



第88図 Ⅲ-7号住居出土遺物(7)

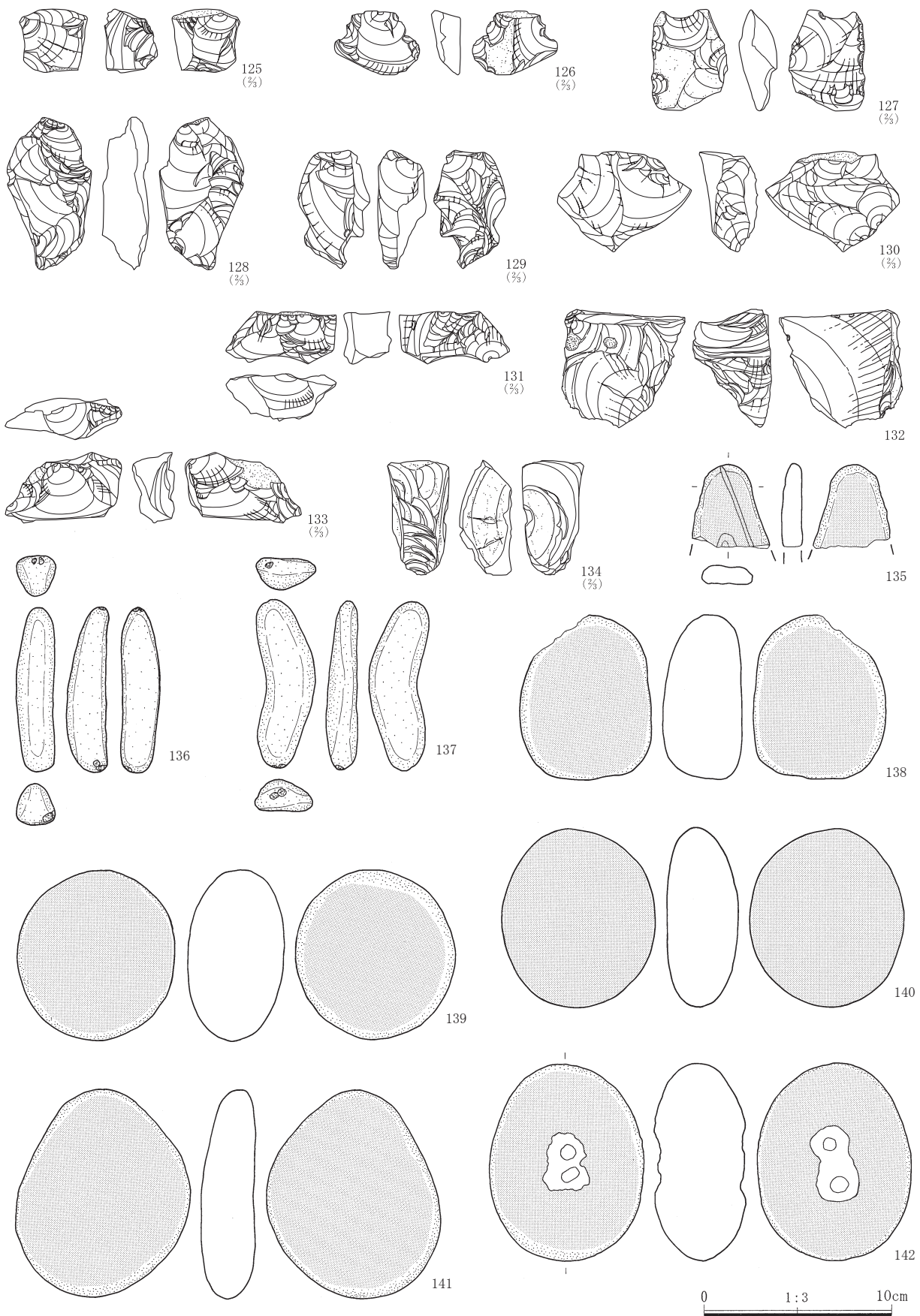

第89图 III-7号住居出土遺物(8)

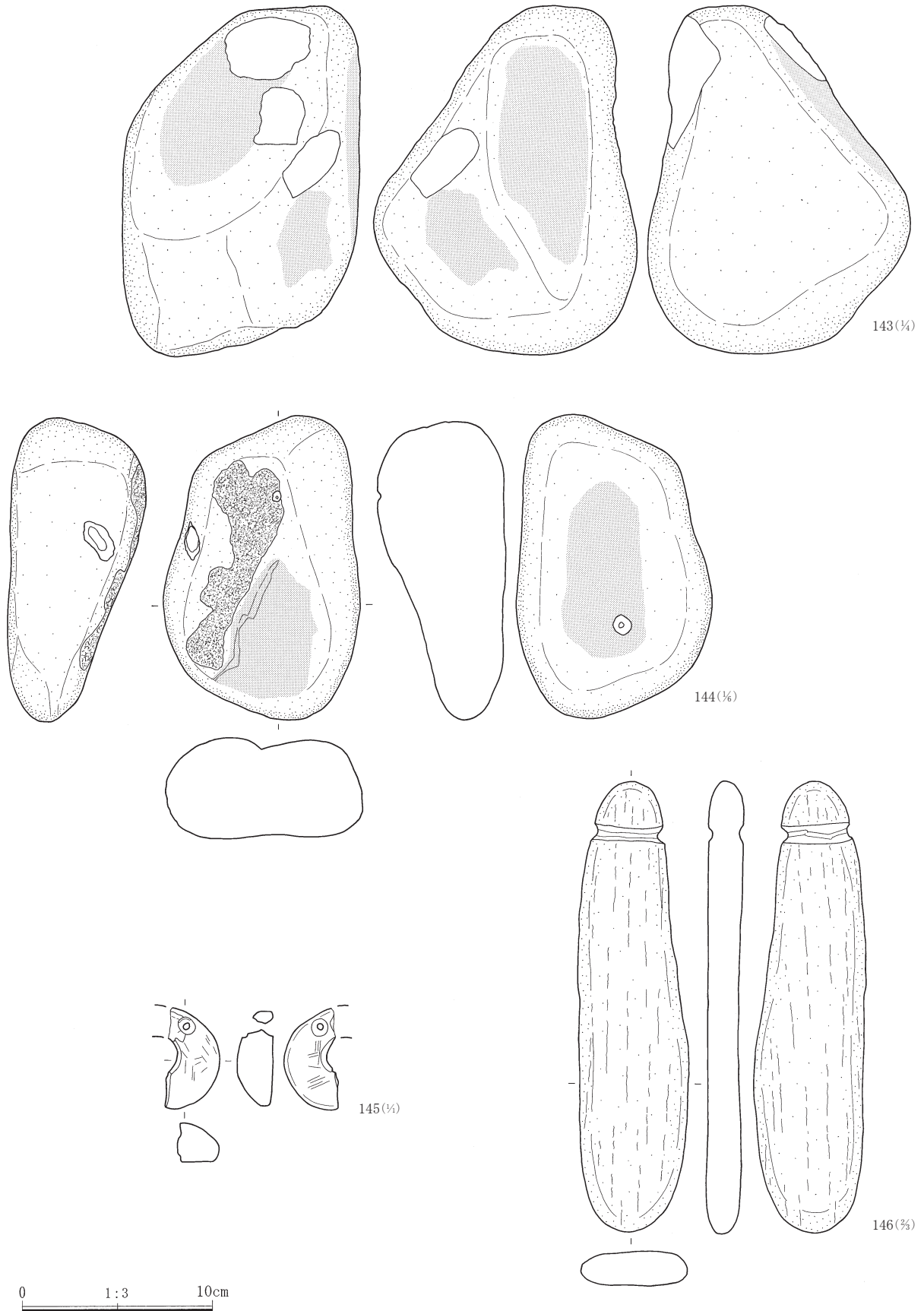

第90図 Ⅲ-7号住居出土遺物(9)

●Ⅲ－8号住居

位置 850, 855－590, 595

形状 最低2回の建て替え・拡張が認められる。1期は隅丸形状で、4.4m×4.5mの規模をもつ。2期は不明であるが、北東辺、南東辺ともに1期の20cm程外側に周溝が存在する。最終段階である3期は隅丸六角形状を呈し、5.7m×5.8mの規模となる。

床面 1期床面で、確認面から最大90cm掘り込んで床面を構築する。床面はほぼ平坦であるが、中央から周縁に向かって緩やかに高くなる傾向があり、中央のレベルが86.30m程、周縁の高い部分で86.40m程である。3期床面は1期床面と明瞭な段差をもち、拡張に際して最大20cm6層土を埋め戻して床面を構築する。床面レベルは86.50m～86.60m程である。2期と3期の関係については床面レベルの差は認められない。

周溝 各期に伴うと考えられる周溝が検出されているが、それぞれ部分的なものである。1期の周溝は幅15～20cmほど、深さ5～15cmほどを測る。2期は北東辺の東半、南東辺の中央のみ検出されている。幅15cm前後、深さ10～23cmを測る。3期は幅15cm前後、深さ10cm前後を測る。

炉 埋甕炉3基が検出された。1号は住居北西部、2号は北東－南西主軸上の北東寄り、3号は同主軸上の南西寄りそれぞれ検出された。

1号は径40cm、深さ20cm掘り込んで、口縁の一部と底部を欠いた深鉢を埋設する。土器内外の埋没土中に焼土粒の混入が確認されており、埋甕炉と判断される。炉体の上端レベルは86.60mを測る。3期床面レベルと合致することから、1号が3期床面に伴う炉と判断される。炉体土器は大木5式(1)である。

2号は上端レベル86.44mを測り、1期床面と3期床面の中間に位置する。このことから2号は3期には床下に埋没していた可能性が高い。2期から3期への拡張時に上半部が壊されたとも考えられる。埋没土中からは焼土粒等は確認されていないが、2期に伴う埋甕炉の可能性が考えられよう。炉体土器

は諸磯c式(2)である。

3号は上端レベルは記録されていないが、下端レベルは86.30m前後で1期床面のレベルに近い。壊れた状態で検出されており、住居の拡張に際し壊されたと考えられよう。3号の掘り方を確認していないため埋没土は不明であるが、3号が1期床面に伴う炉ととらえてよいであろう。炉体土器は諸磯b式(3)である。

以上のことから3基の埋甕炉は、3号→2号→1号の移設を考えるのが妥当であり、それぞれ1期、2期、3期に伴う炉と考えられよう。

柱穴 25基が検出された。規模(径×深さ)はP1:37×36cm、P2:30×49cm、P3:35×33cm、P4:40×46cm、P5:23×41cm、P6:27×36cm、P7:20×30cm、P8:23×36cm、P9:27×21cm、P10:24×60cm、P11:27×36cm、P12:36×23cm、P13:14×24cm、P14:15×39cm、P15:26×25cm、P16:28×27cm、P17:29×30cm、P18:33×30cm、P19:24×32cm、P20:24×35cm、P21:27×51cm、P22:43×41cm、P23:35×33cm、P24:44×29cm、P25:19×32cm。

1期の柱穴配置は、P9－P10－P12－P21の4本主柱が考えられる。最終段階3期で、P1－P2－P4－P18－P14の5本主柱の可能性が考えられよう。

遺物 諸磯c式を主体に、諸磯b式、十三菩提式、浮島・興津系が出土している。

仮に最終床面レベルを86.50mとしても、それ以下のレベルで出土する遺物は少なくなく、床面レベルが間違っていないとすれば、これらは拡張に伴い床下に埋没していたことになる。86.45m以深のもの4, 6, 8, 11, 16, 24, 25, 29, 30, 36, 48, 54である。

時期 3号埋甕の炉体土器から判断すると、住居構築時期は諸磯b式の新しい段階で、諸磯c式期まで続き、廃絶したと考えられる。

重複 159号土坑を切る。

II 縄文時代の調査

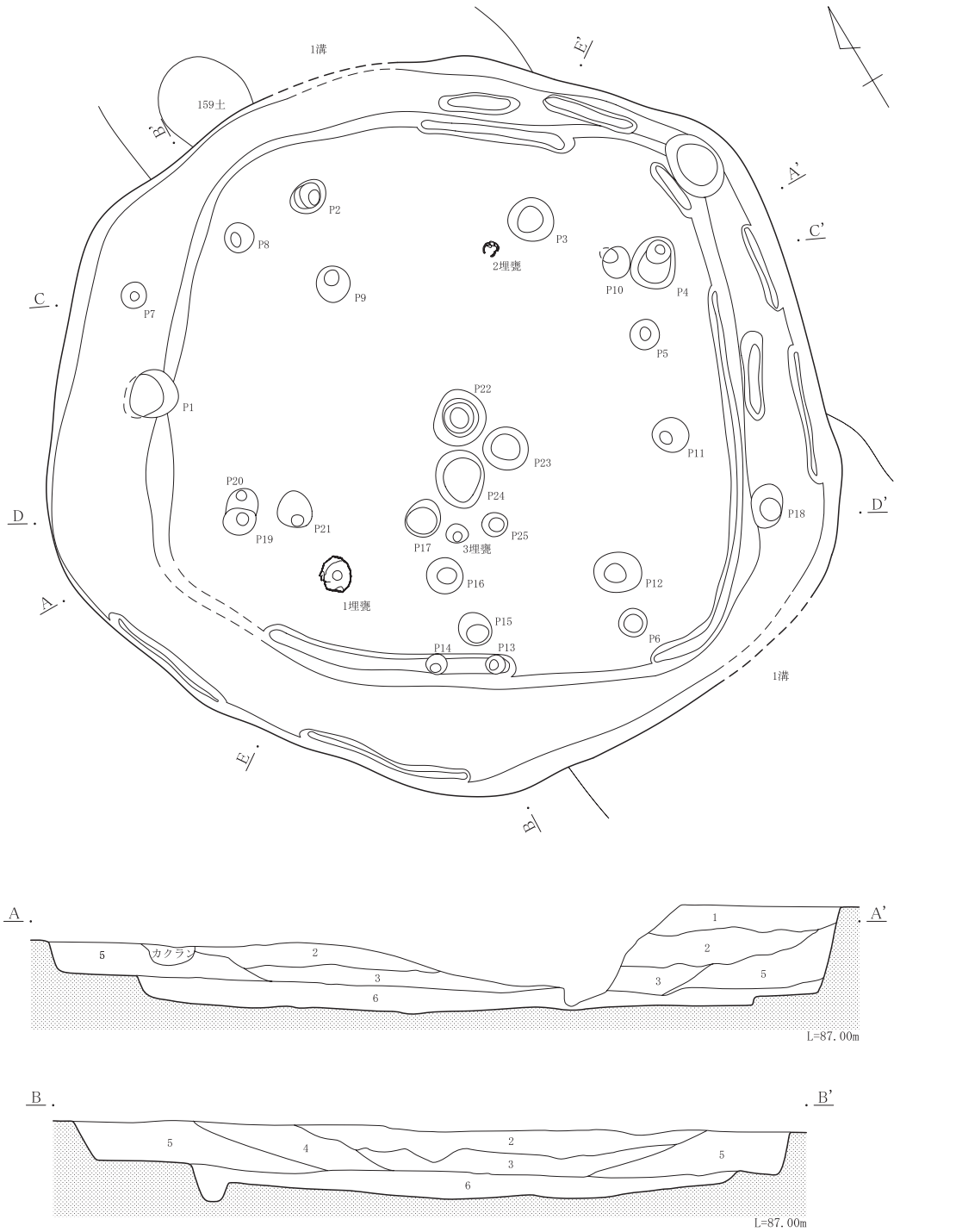

埋没土層

- 1 暗褐色土(10YR3/4) 褐色土ブロックを斑状に含む。
- 2 黒褐色土(10YR3/2) 褐色土ブロックを斑状に含む。白色軽石粒わずかに含む。
- 3 暗褐色土(10YR4/4) 褐色土ブロック多く含む。
- 4 暗褐色土(10YR3/4) 褐色土ブロック少量含む。
- 5 暗褐色土(10YR3/4) 褐色土ブロックを斑状に含む。白色軽石粒わずかに含む。
- 6 暗褐色土(10YR3/4) 褐色土ブロックを斑状に含む。

0 1:50 2m

第91図 III-8号住居

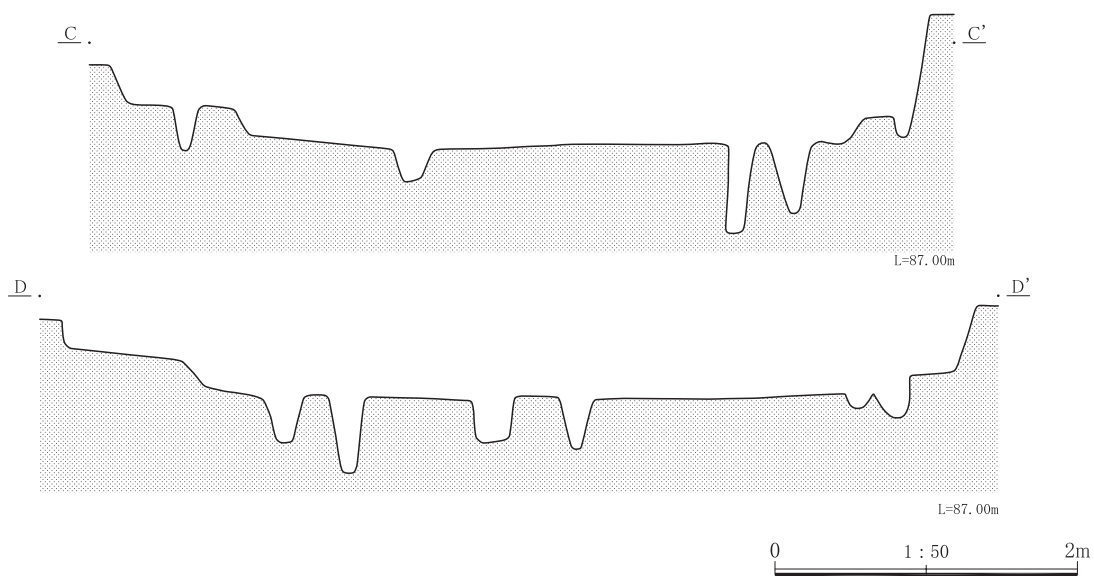

第92図 III-8号住居断面

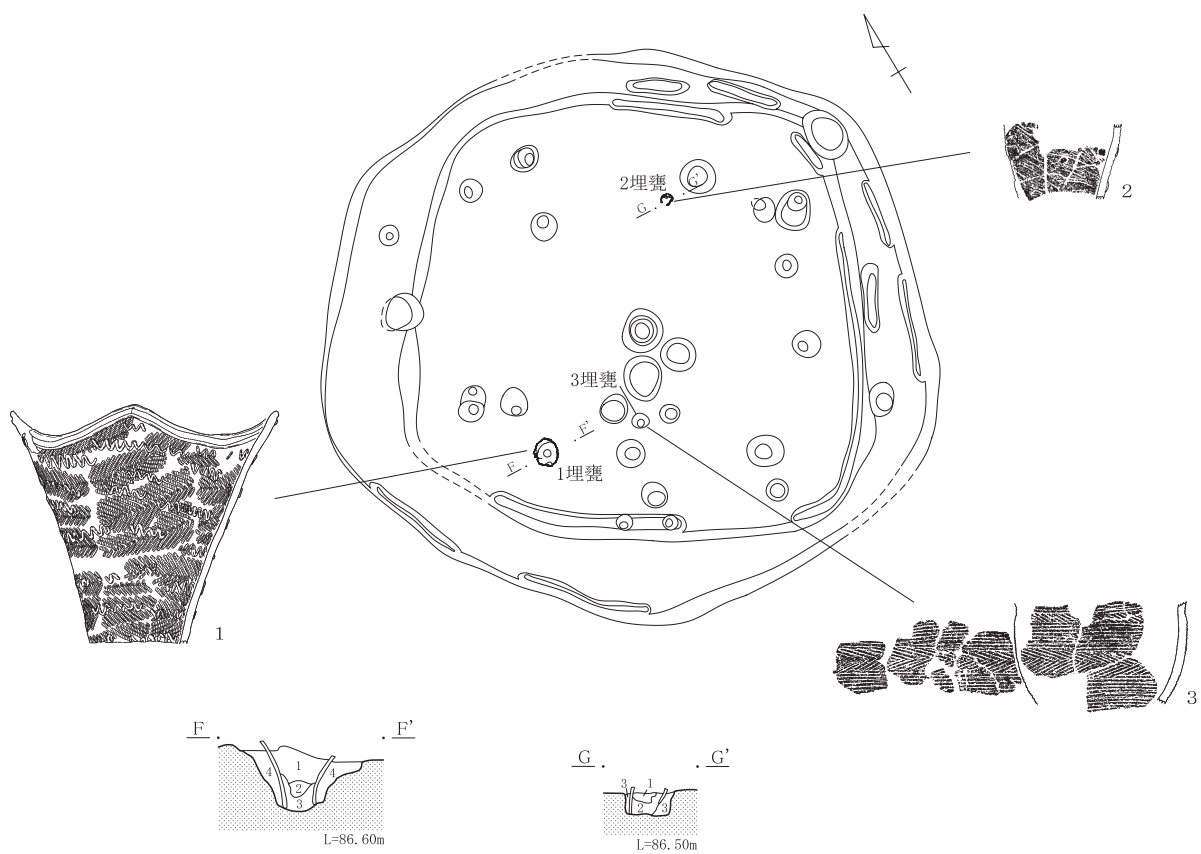

1号埋没土層

- 1 暗褐色土(10YR3/4) 焼土粒少量含む。
- 2 暗褐色土(10YR3/4) 焼土粒、焼土ブロック含む。
- 3 暗褐色土(10YR3/3) 焼土粒少量含む。
- 4 褐色土(10YR4/4) 焼土粒少量含む。

2号埋没土層

- 1 褐色土(10YR4/4) ローム粒少量含む。しまり強。
- 2 黄褐色土(10YR5/6) 粘質ローム主体。
- 3 褐色土(10YR4/6) ローム粒多く含む。しまり強。

第93図 III-8号住居埋甕

II 縄紋時代の調査

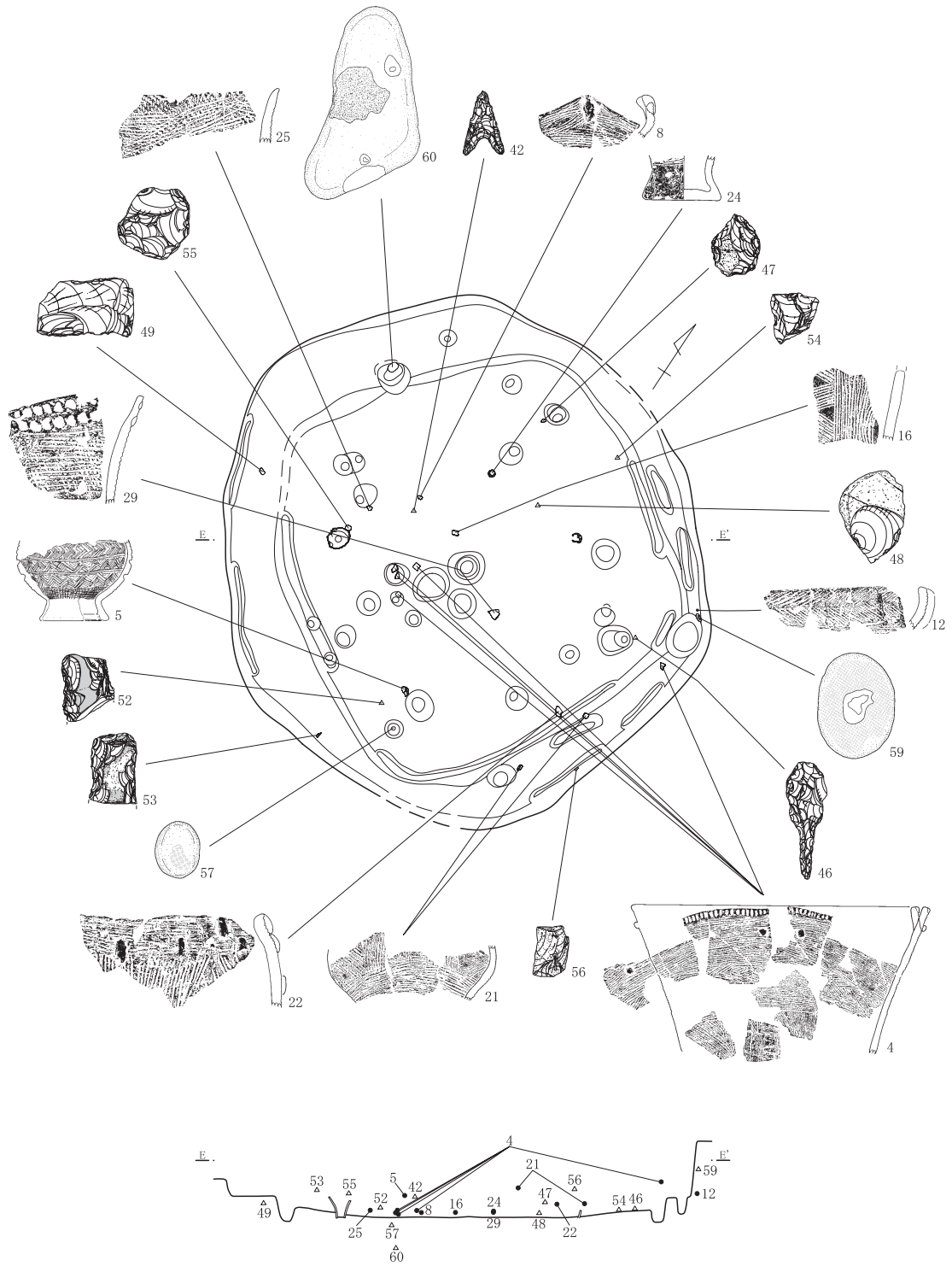

第94図 III - 8号住居遺物出土状況

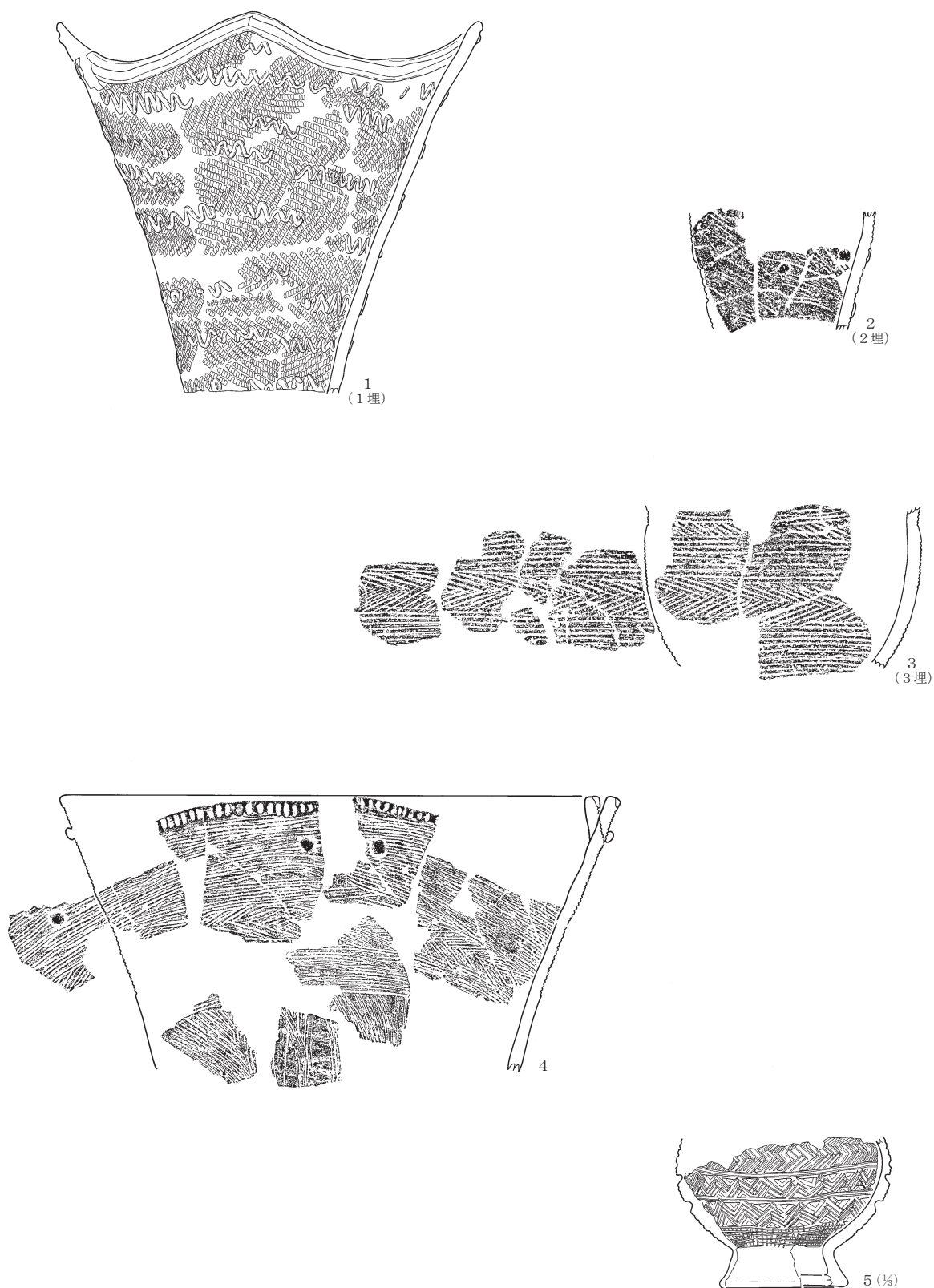

第95图 Ⅲ-8号住居出土遺物(1)

II 縄文時代の調査

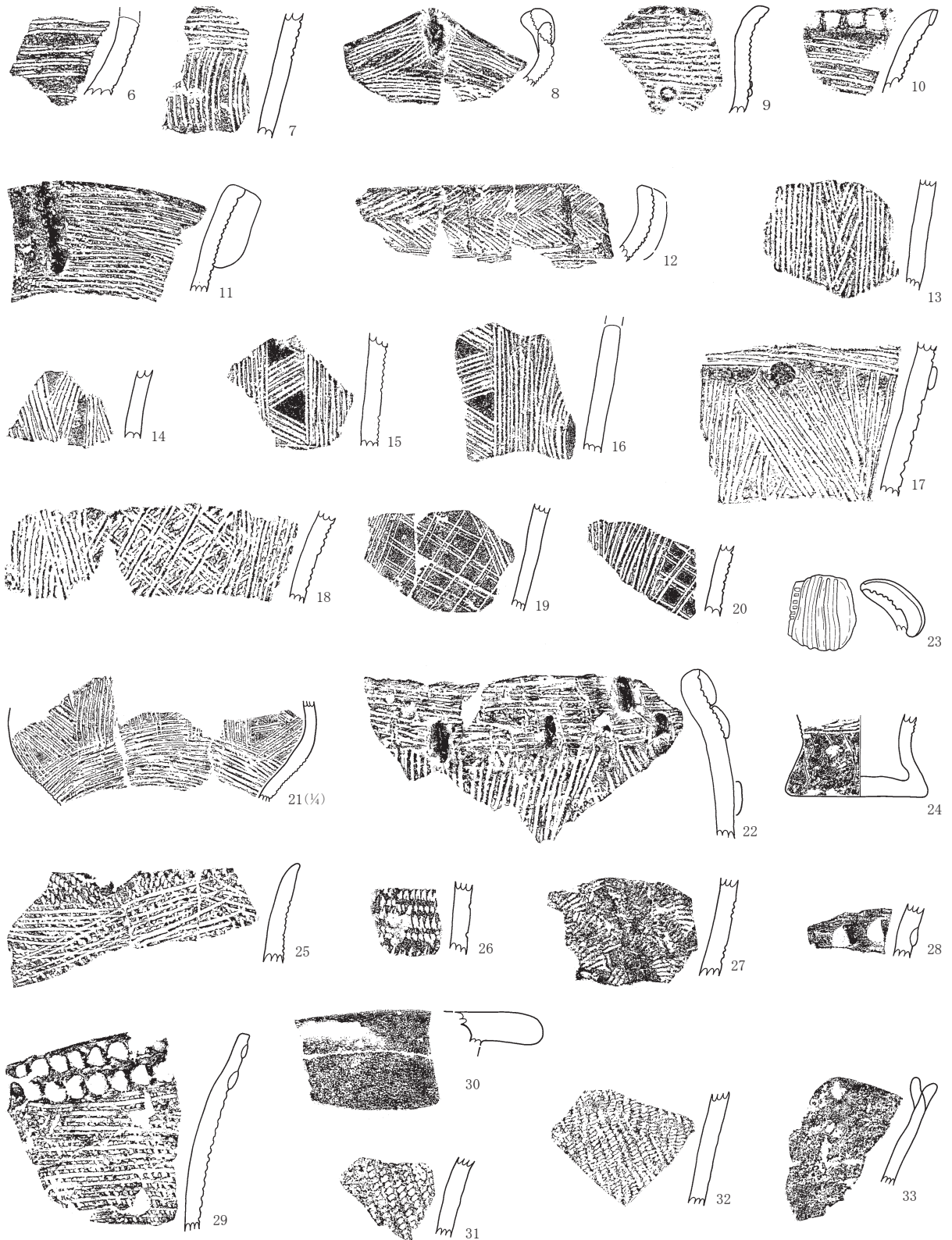

0 1:3 10cm

第96図 III-8号住居出土遺物(2)

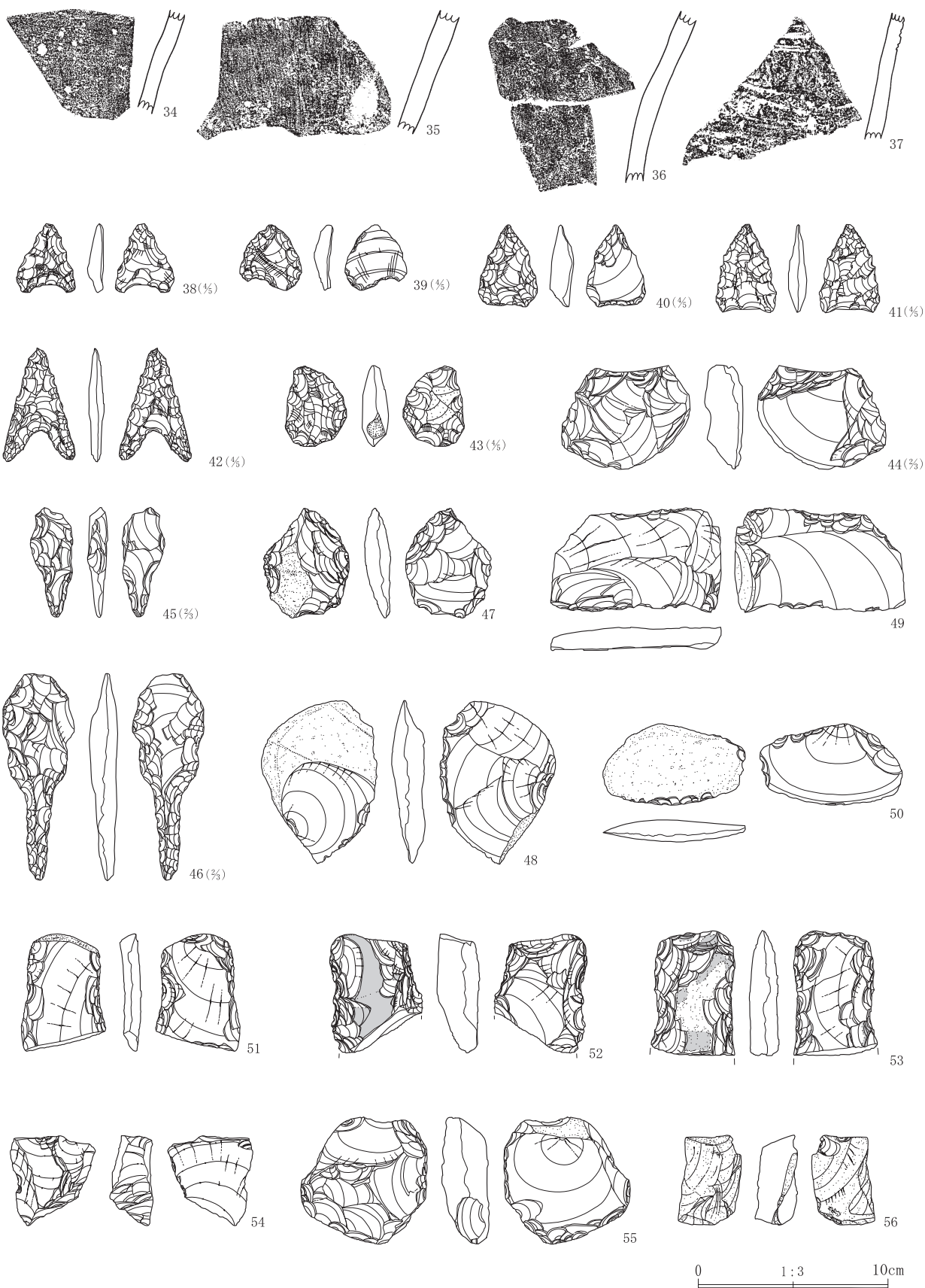

第97图 Ⅲ-8号住居出土遺物(3)

II 縄紋時代の調査

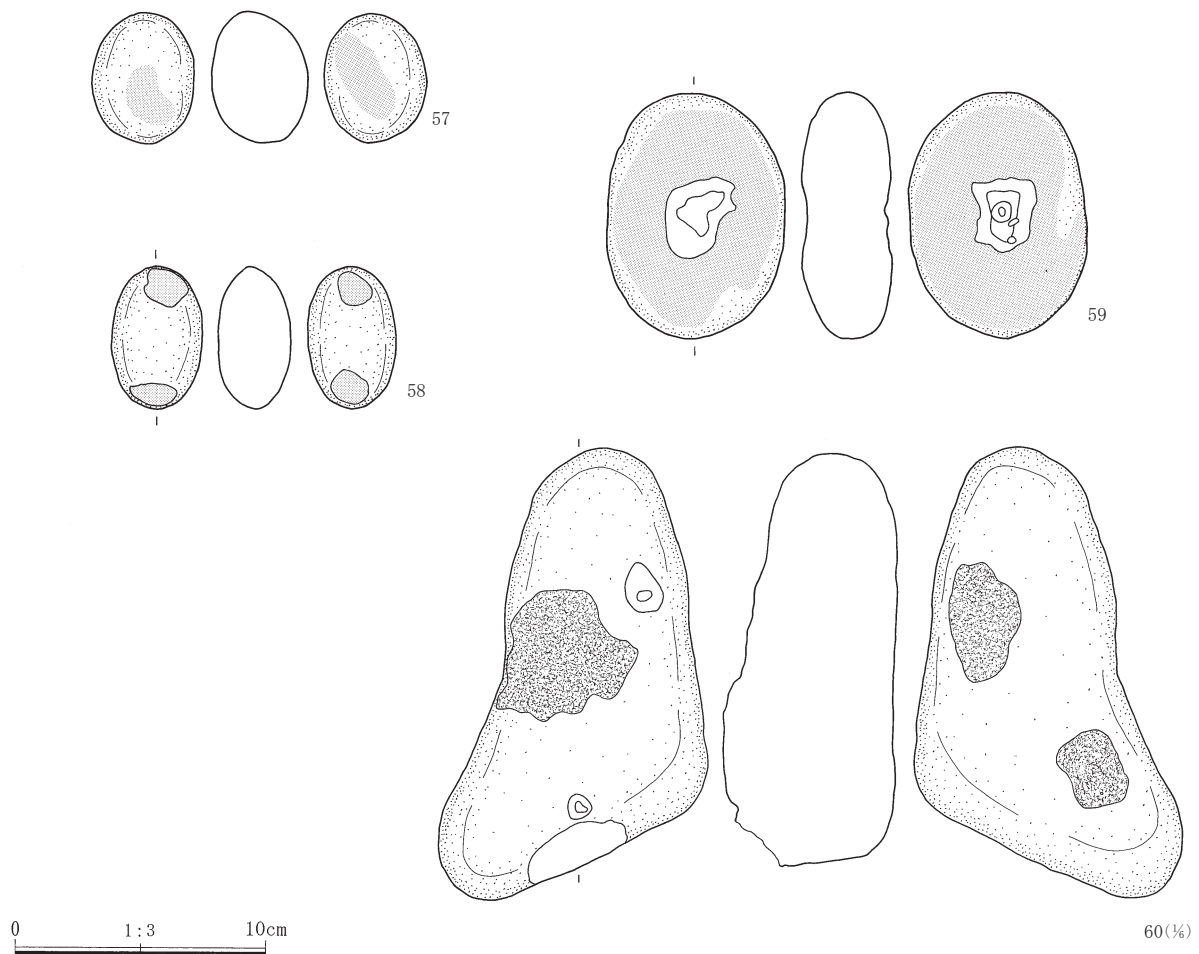

第98図 III-8号住居出土遺物(4)

●III-9号住居

位置 850, 855-625, 630

調査 本住居の調査時は、9 a号と9 b号は拡張ととらえられ、9 b号→9 a号とされた。しかし、古いとされる9 b号の北東壁が、新しいとされる9 a号の外側にずれること、また埋甕炉体土器の新旧が逆転していると考えられることから、現時点では拡張ではなく、9 a号→9 b号の切り合い関係ととらえたい。

形状 9 a号は不整五角形状を呈し、6.0m×6.0mほどの規模をもつ。西壁面の25cmほど内側に周溝が検出されており、この部分のみの検出なので判然としないが、1度の拡張があった可能性が考えられる。

9 b号は北東-南西に主軸をもつ隅丸長方形を呈す。長辺4.9m×短辺3.8mを測る。

床面 9 a号は、確認面から最大45cm掘り込んで床面を構築、床面レベルは86.35m前後である。

9 b号は床面レベル86.20m前後で9 a号より15cmほど低い。床面はほぼ平坦で、周縁部を除き硬化面が確認された。

周溝 9 a号は途切れる部分があるが、ほぼ全周をめぐる。幅15cm前後、深さ3cm前後を測る。西壁の25cmほど内側に長さ1.2mの周溝が検出された。幅15cm弱、深さ5cm前後を測る。

9 b号は東隅を除き、全周に周溝がめぐる。幅15cm前後、深さ5cm前後を測る。

炉 埋甕炉4基が検出された。9 a号住居に1, 4号が、9 b号住居に2, 3号と2基ずつ検出されている。

1, 4号は9 a号南西部で検出された。1, 4号

ともに土器内外に焼土粒が混入することから、炉体土器と判断できよう。1号と4号は隣り合う形で埋設されているが、1号が4号を切っており、4号→1号の移設は間違いないと思われる。1号は、径37cm、深さ18cm掘り込んで、口縁の大部分と底部を欠いた深鉢を埋設する。上端レベルは86.41mを測る。4号は1号の隣、住居中心側で径26cm、深さ15cm掘り込んで、口縁部と底部を欠いた深鉢を埋設する。この炉体土器は外周が回らず、1/5ほどが欠損している。上端レベルは86.28mで1号よりも13cm低く、炉体土器の残存状況の悪さからも、1号を埋設する過程で4号の上半部を含めて壊されたとも想定できよう。炉体土器は1号が諸磯c式(1)、4号が諸磯c式(2)である。

2号は9b号床面主軸上のやや南西寄りで見出された。径46cm、深さ10cm程掘り込んで、土器外周の1/5ほど欠損した深鉢の欠損部分に、別個体の大形口縁部破片を組み合わせて埋設している。2号の上端レベルは86.24mを測る。炉体土器は諸磯c式(3)、(4)である。

3号は9b号のほぼ中央で見出された。1個体を埋設するのではなく、土器の大形破片を組み合わせて炉を構築しており、一部に浅鉢の破片を用いている。炉体内部からは焼土粒の混入は認められていないが、周囲に焼土が分布しており、炉として機能していたと判断される。上端レベルは86.30mを測る。

2号と3号については、先後関係を判断する根拠が無いので、新旧は不明である。

柱穴 42基が見出された。規模は別表の通りである。

9a号の柱穴配置は、P1-P6-P10-P4-P3の5本主柱だった可能性が高い。P6-P10間にP14やP23を、P10-P4間にP16やP41を入れた可能性も考えられる。

9b号は、P6-P26-P20-P19あるいはP9の4本主柱だった可能性が高い。またはP7やあるいはP8を加えて5本主柱とも考えられる。

遺物 9a号から出土する土器は、諸磯b式を主体

としており、12、15、22～24、26が出土している。8は9a号、9b号にまたがって出土する。他に52、67が9a号出土である。石器は76、79がほぼ床直出土といえる。大形の石斧(86)が出土しているが、床面から40cm以上浮いた状態であり、埋没過程で廃棄されたものといえよう。

9b号は諸磯c式を主体に、諸磯b式、下島式、浮島・興津系、大木5式、浅鉢などが出土している。

床面から20cm前後浮いた状態で、10、11が出土している。中央西寄り、10の破片に挟まるような状態で11の破片が出土していることから、10、11は同時に廃棄された可能性が高い。床面密着あるいは床面に近い位置から出土しているものは17、27、28、35、37、62、70、石器は73、83、96、97である。

時期 埋甕炉体土器から9a号、9b号ともに諸磯c式期と考えられ、前述したとおり、9a号→9b号と考えられる。

重複 164、165号土坑を切る。

Ⅲ-9号住居 柱穴計測表

番号	径	深さ	出土遺物	番号	径	深さ	出土遺物
1	27	47	89	22	26	33	
2	21	47		23	22	31	
3	21	39		24	21	47	
4	26	45		25	17	25	
5	26	37		26	18	34	
6	22	51		27	16	44	
7	40	51		28	23	16	
8	22	47		29	17	30	
9	24	47		30	23	30	
10	19	35		31	22	34	
11	15	33		32	23	25	
12	15	32		33	25	41	
13	23	36		34	16	14	
14	17	43		35	18	18	
15	38	44		36	14	9	
16	19	31		37	22	37	
17	24	37		38	22	44	
18	22	38		39	21	43	
19	16	39		40	20	26	
20	20	32		41	20	31	
21	23	21		42	19	24	

II 縄文時代の調査

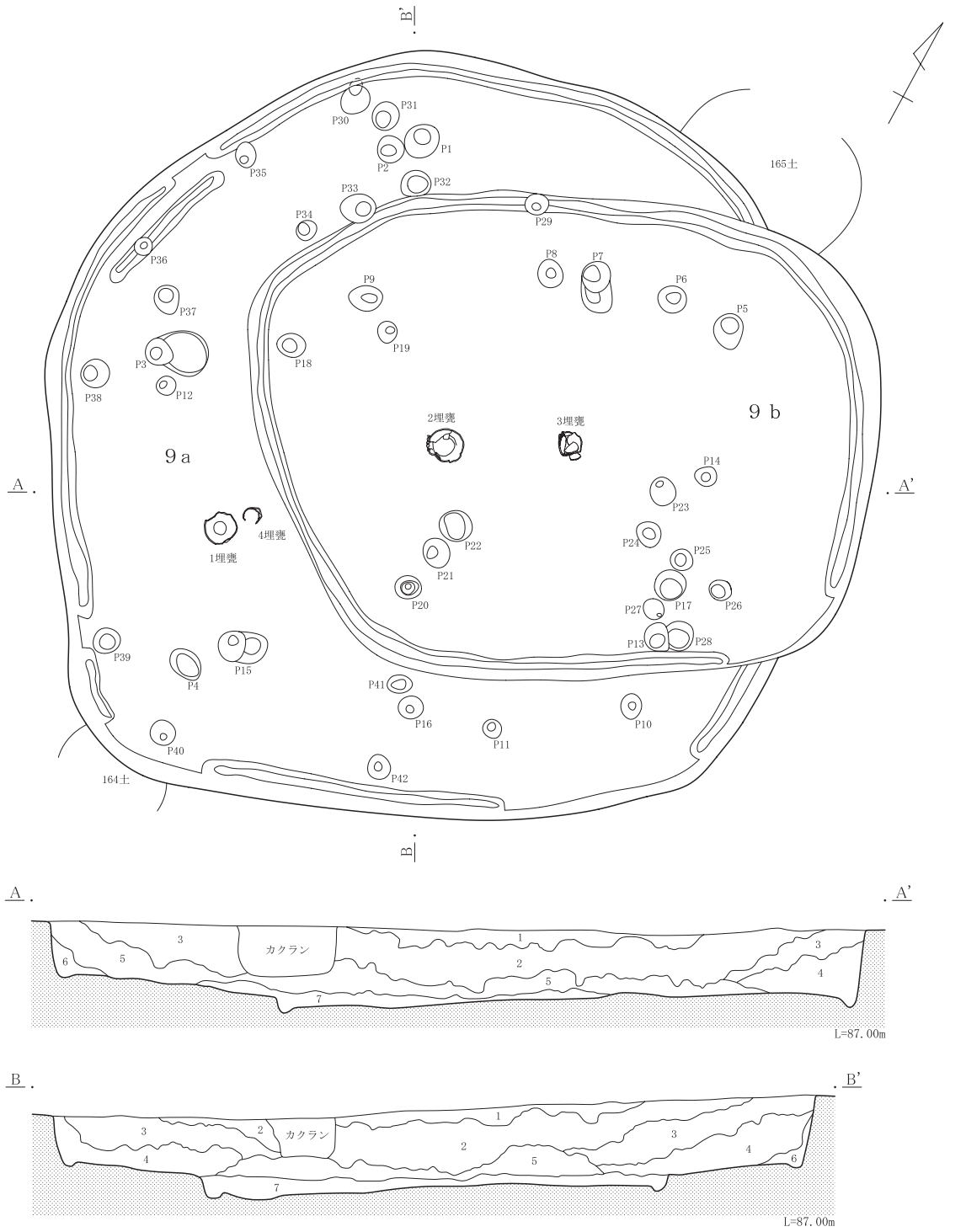

埋没土層

- 1 黒褐色土(10YR2/3) 褐色土ブロックを斑状に含む。白色軽石粒少量含む。焼土粒、炭化物粒わずかに含む。
- 2 褐色土(10YR4/4) 1層土含む。ローム粒少量含む。
- 3 暗褐色土(10YR3/4) 褐色土ブロックを斑状に含む。白色軽石粒含む。
- 4 暗褐色土(10YR3/3) ローム粒、白色軽石粒、炭化物粒含む。
- 5 暗褐色土(10YR3/4) 褐色土ブロック、ローム粒少量含む。焼土粒わずかに含む。
- 6 褐色土(10YR4/4) ローム粒、ロームブロック多く含む。
- 7 暗褐色土(10YR3/4) 褐色土ブロック少量含む。ローム粒、白色軽石粒わずかに含む。

0 1 : 50 2m

第99図 III - 9号住居

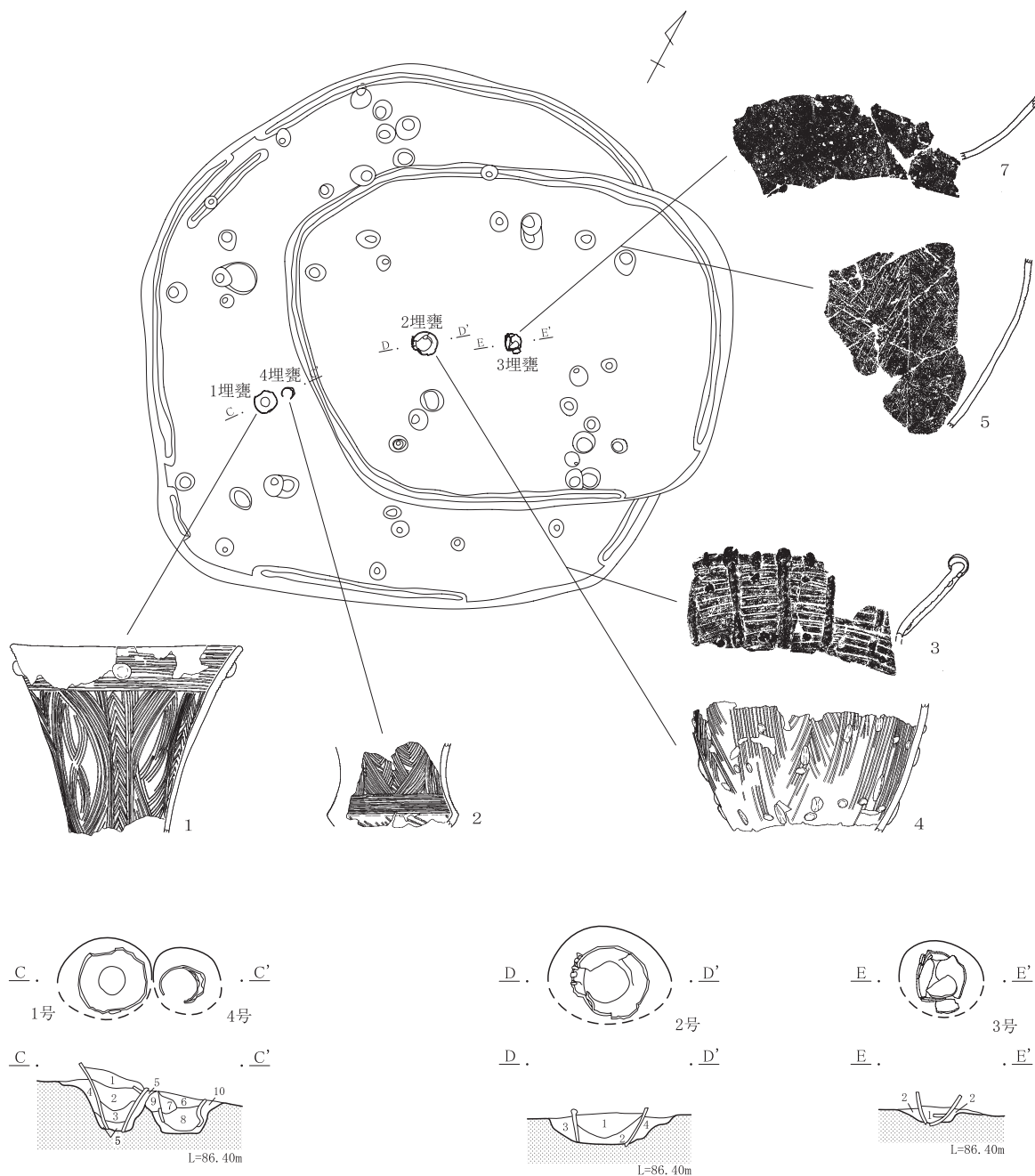

1・4号埋没土層

- 1 暗褐色土(10YR3/4) 白色軽石粒、ローム粒含む。焼土粒、炭化物粒わずかに含む。
- 2 暗褐色土(10YR3/4) ローム粒、焼土粒含む。
- 3 褐色土(10YR4/6) ローム粒主体。2層土少量含む。焼土粒わずかに含む。
- 4 黒褐色土(10YR3/2) ローム粒少量含む。
- 5 黄褐色土(10YR5/6) ローム主体。焼土粒含む。
- 6 暗褐色土(10YR3/4) ローム粒、焼土粒含む。
- 7 明赤褐色土(2.5YR5/8) 焼土ブロック。
- 8 暗褐色土(10YR3/4) ローム粒多く含む。焼土粒わずかに含む。
- 9 明赤褐色土(2.5YR5/8) 焼土ブロック主体。暗褐色土含む。しまり強。
- 10 黄褐色土(10YR5/6) ローム主体。しまり強。

2号埋没土層

- 1 暗褐色土(10YR3/3) ローム粒含む。焼土粒、灰を少量含む。
- 2 暗褐色土(10YR3/4) ローム粒少量含む。灰含む。
- 3 暗褐色土(10YR3/3) 地山粘質ローム少量含む。
- 4 暗褐色土(10YR3/4) 地山粘質ローム、焼土粒少量含む。

3号埋没土層

- 1 黒褐色土(10YR2/3) ローム粒少量含む。
- 2 黒褐色土(10YR2/3) ロームブロック含む。しまり強。

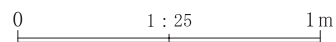

第100図 III-9号住居埋甕

II 縄紋時代の調査

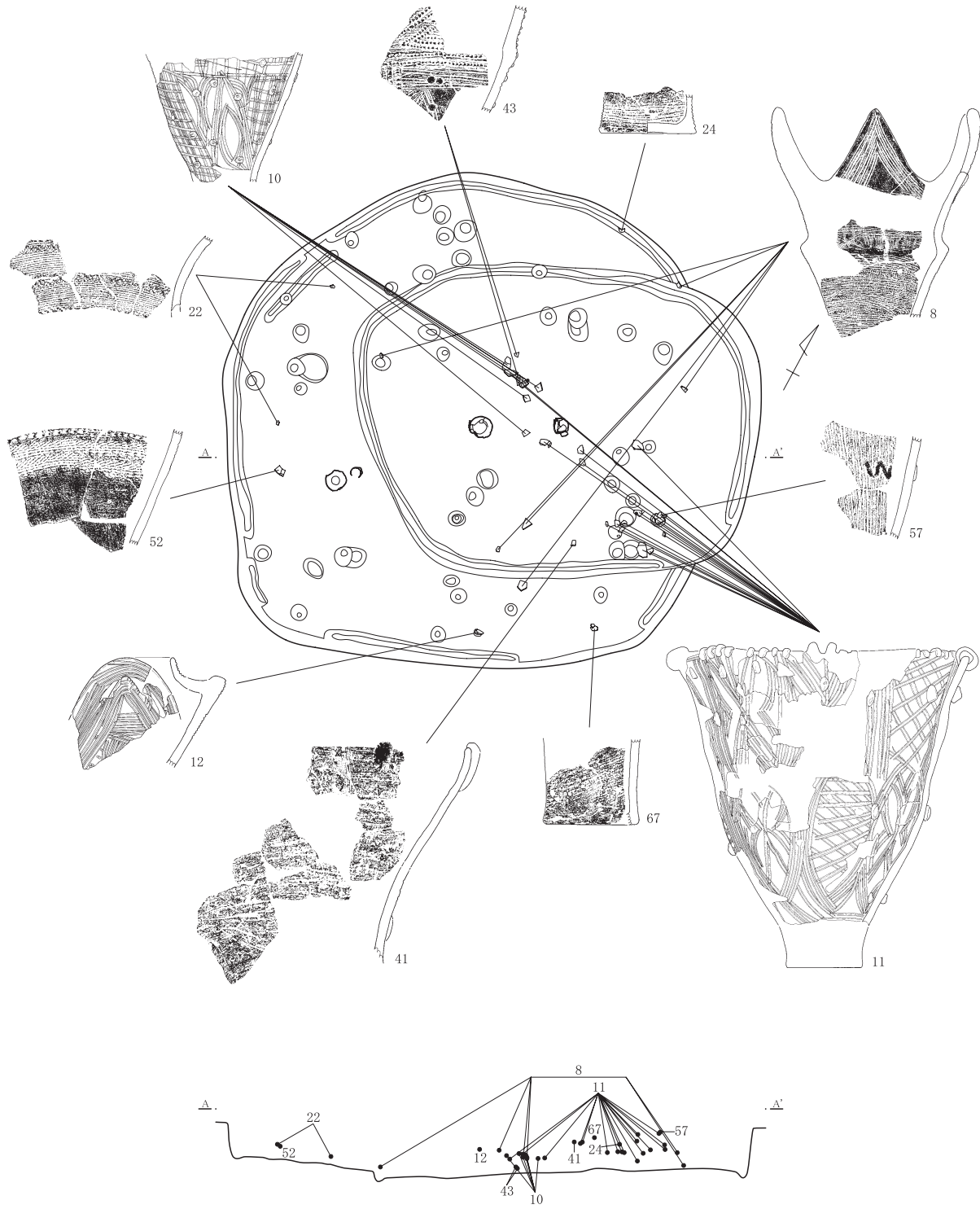

第101図 III - 9号住居遺物出土状況（土器）

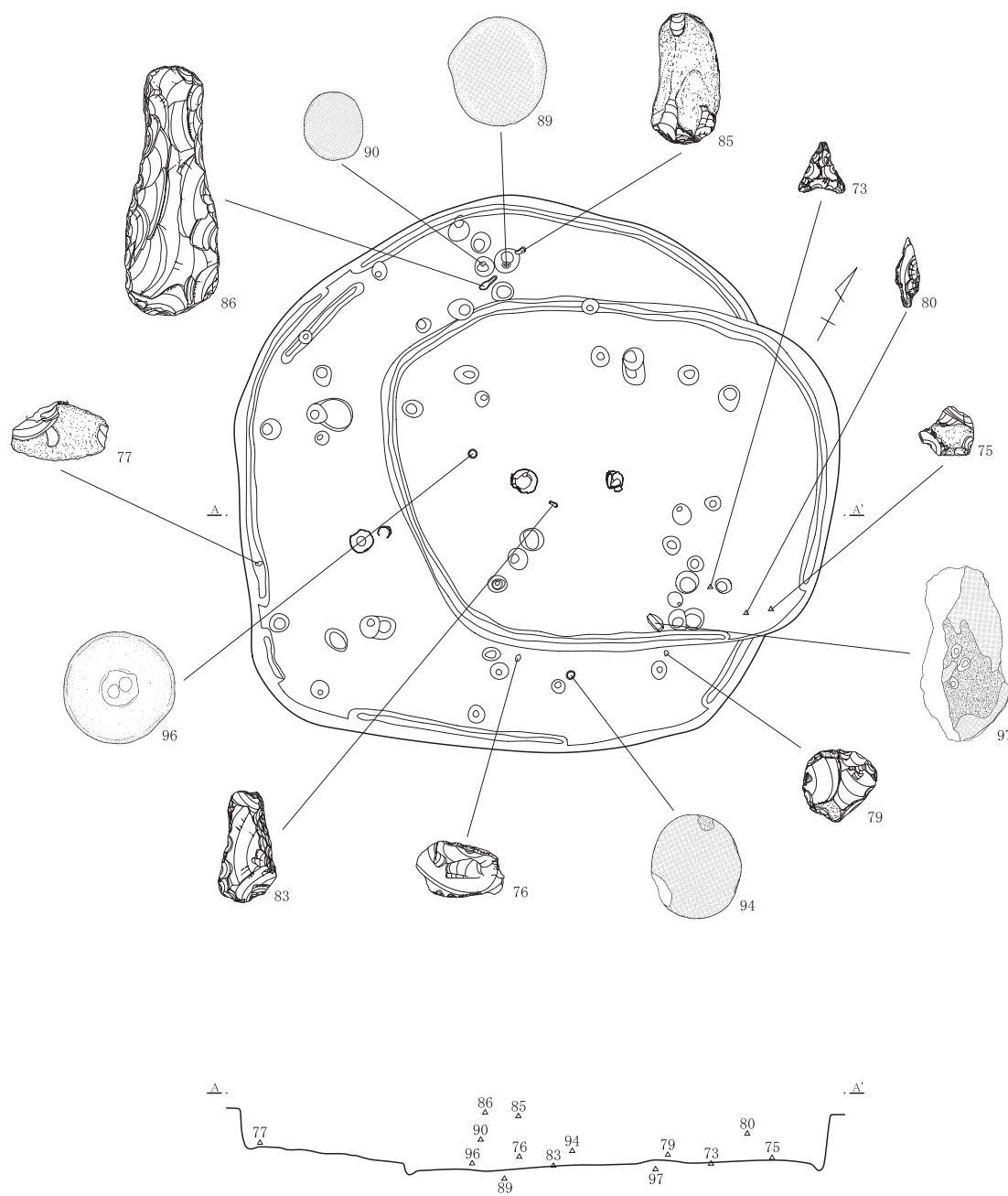

第102図 III-9号住居遺物出土状況(石器)

II 縄紋時代の調査

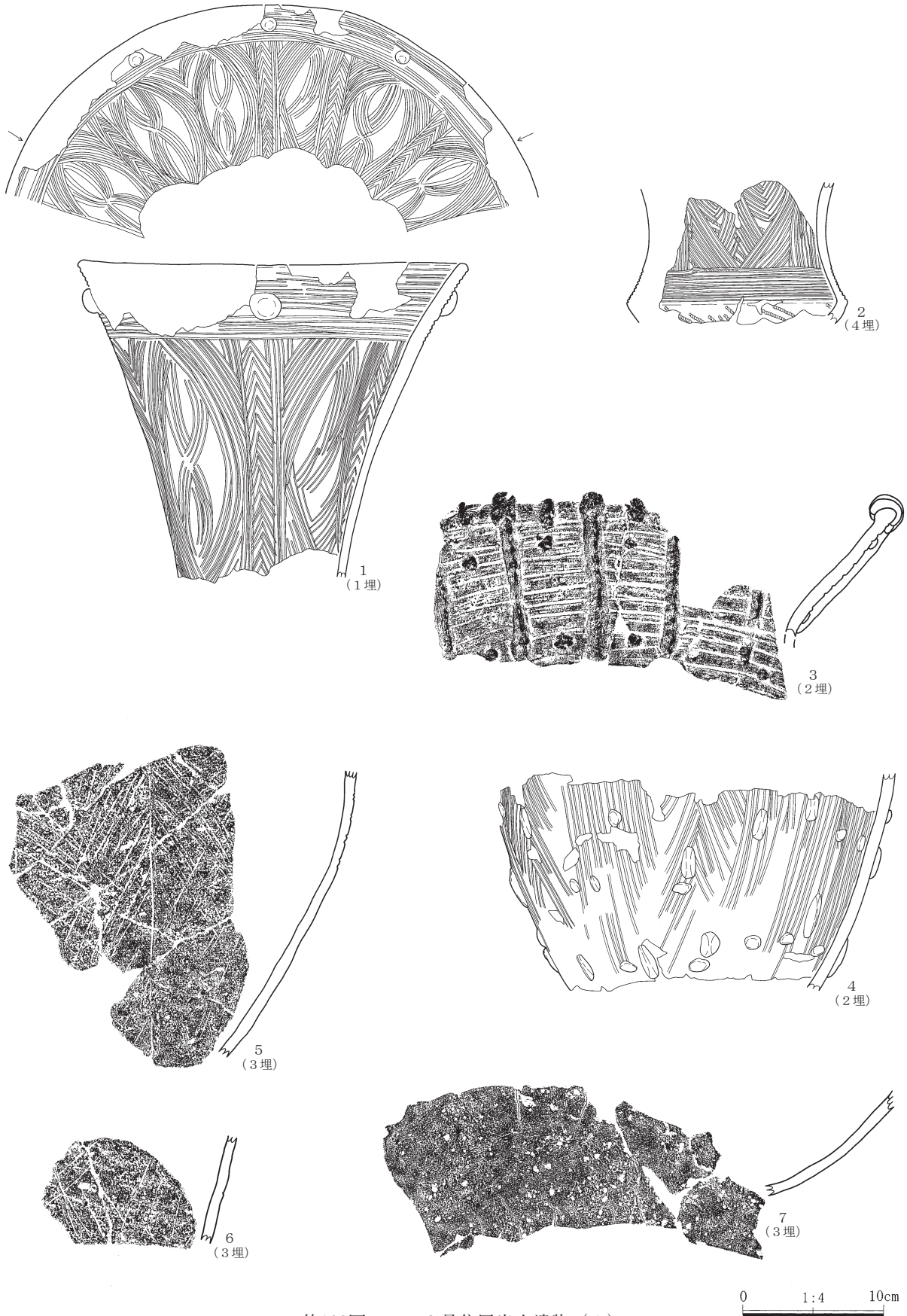

第103図 III-9号住居出土遺物(1)

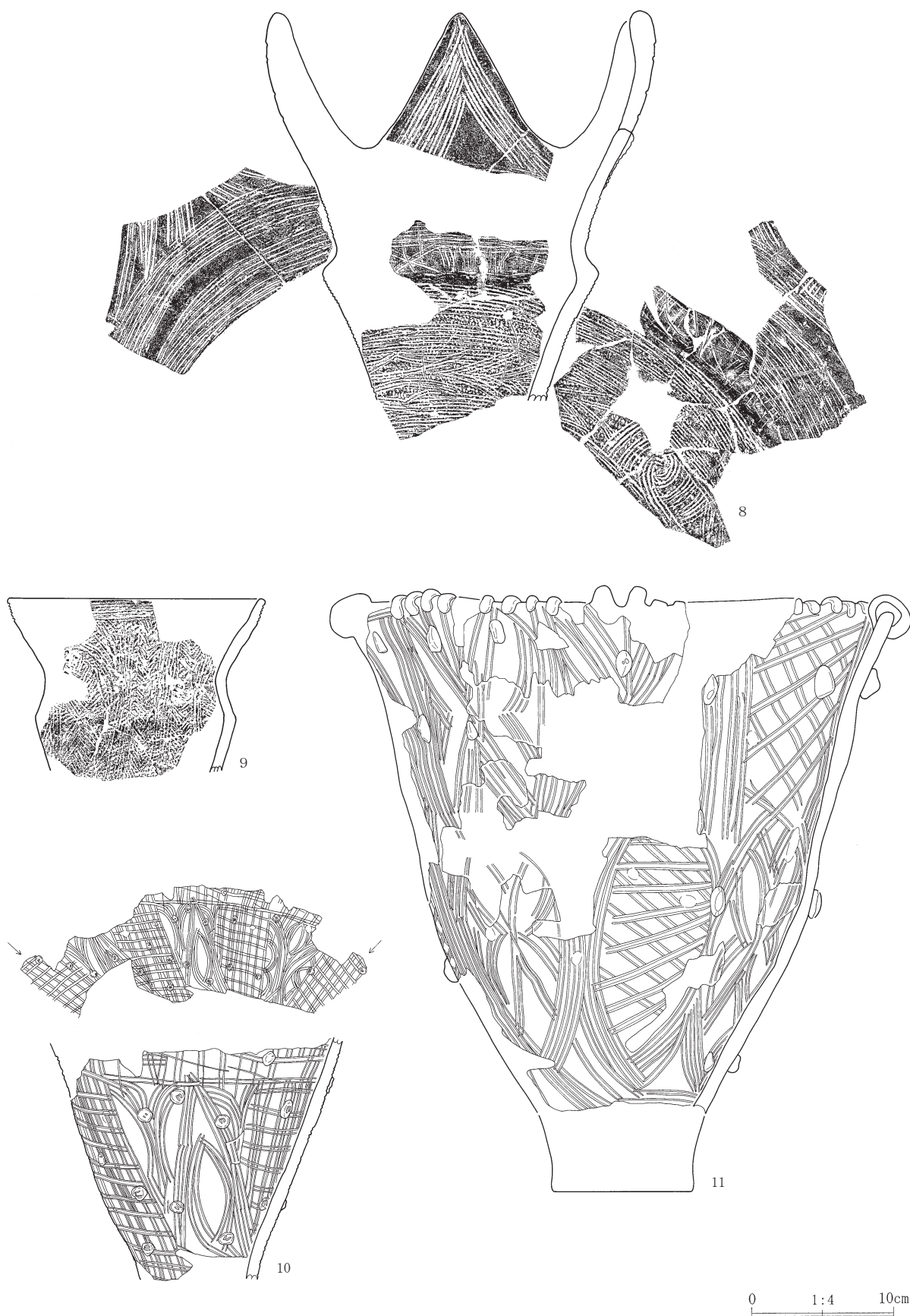

第104图 Ⅲ-9号住居出土遺物(2)

II 縄文時代の調査

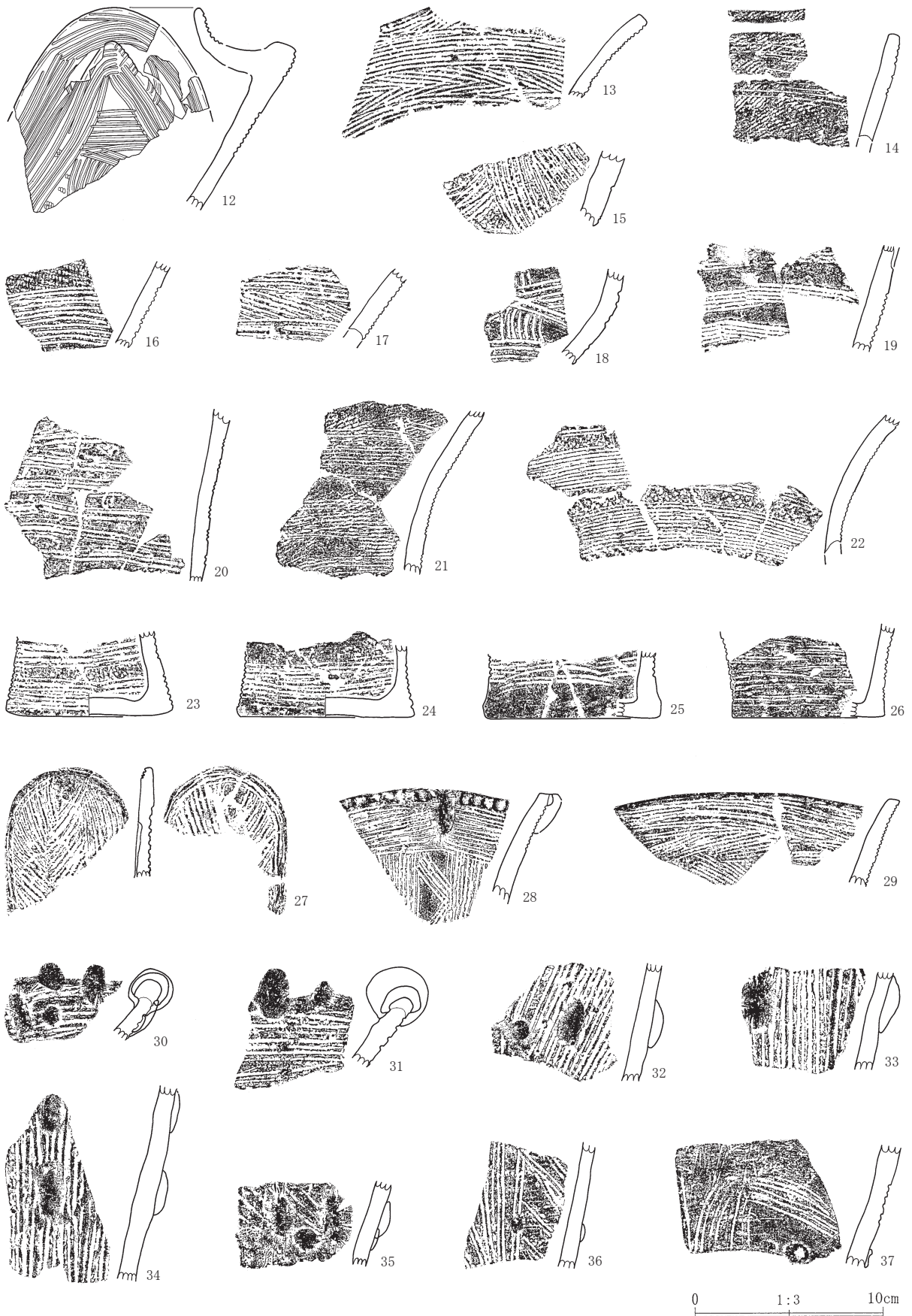

第105図 III-9号住居出土遺物(3)

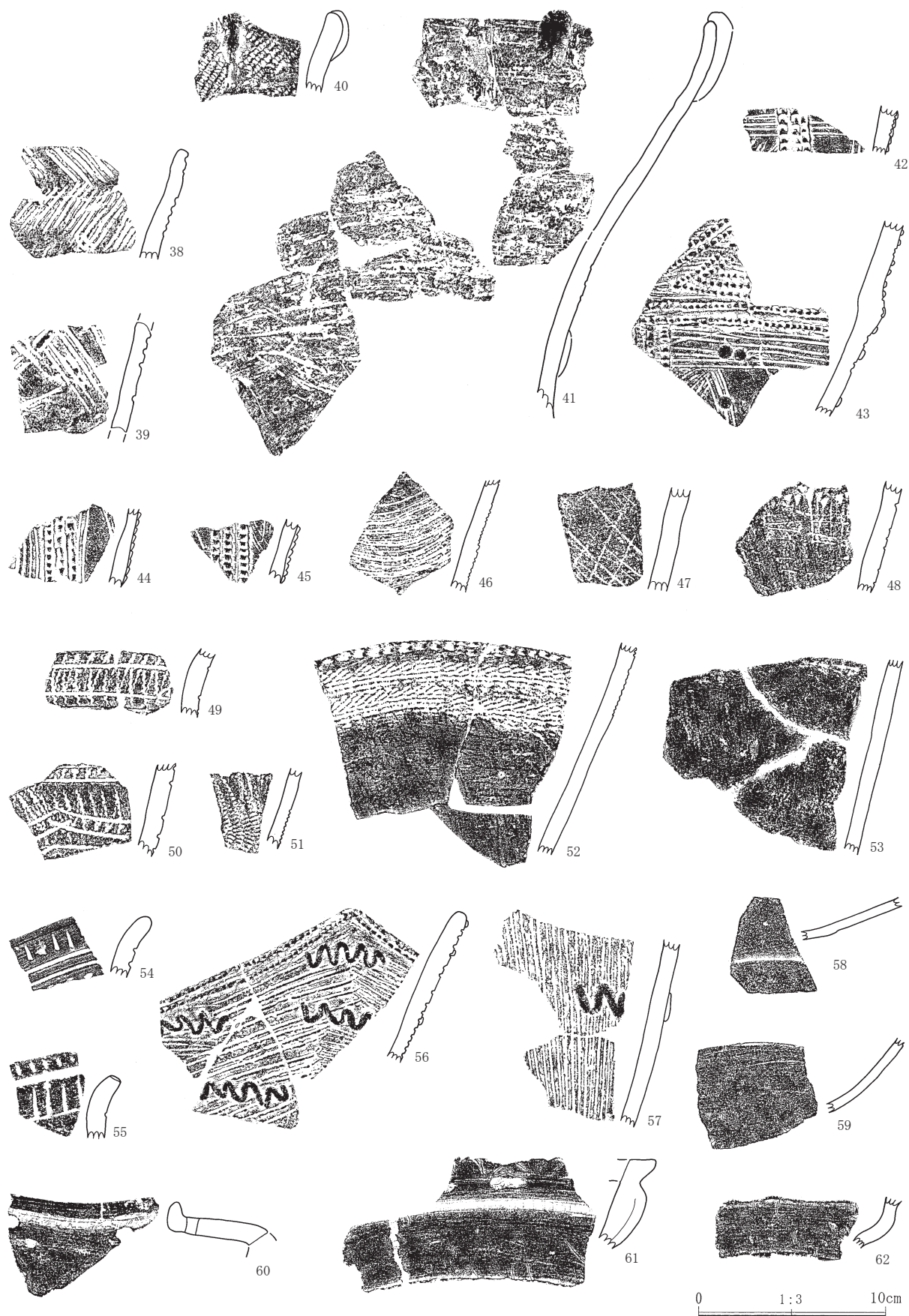

第106图 Ⅲ-9号住居出土遗物(4)

II 縄文時代の調査

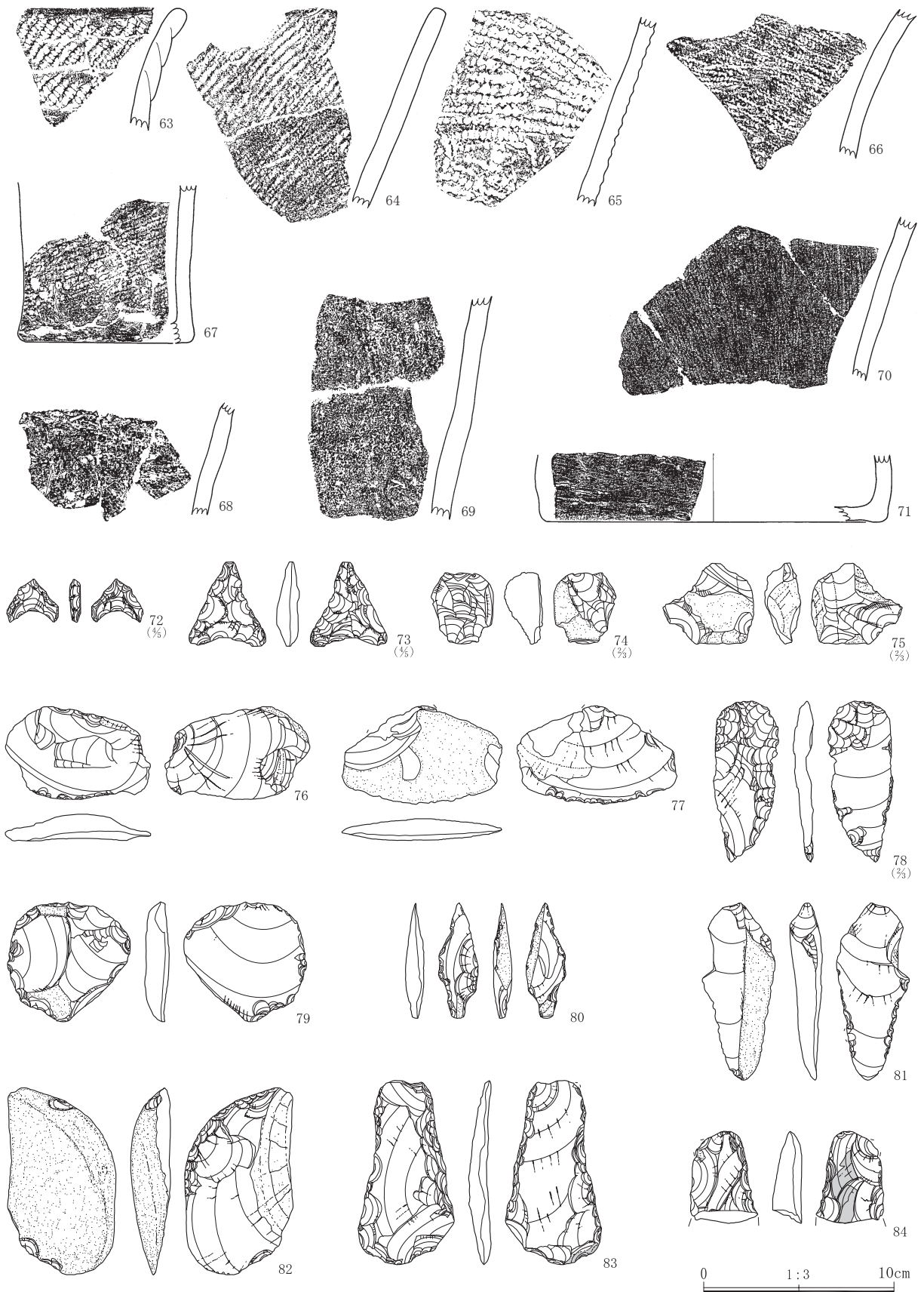

第107図 III-9号住居出土遺物(5)

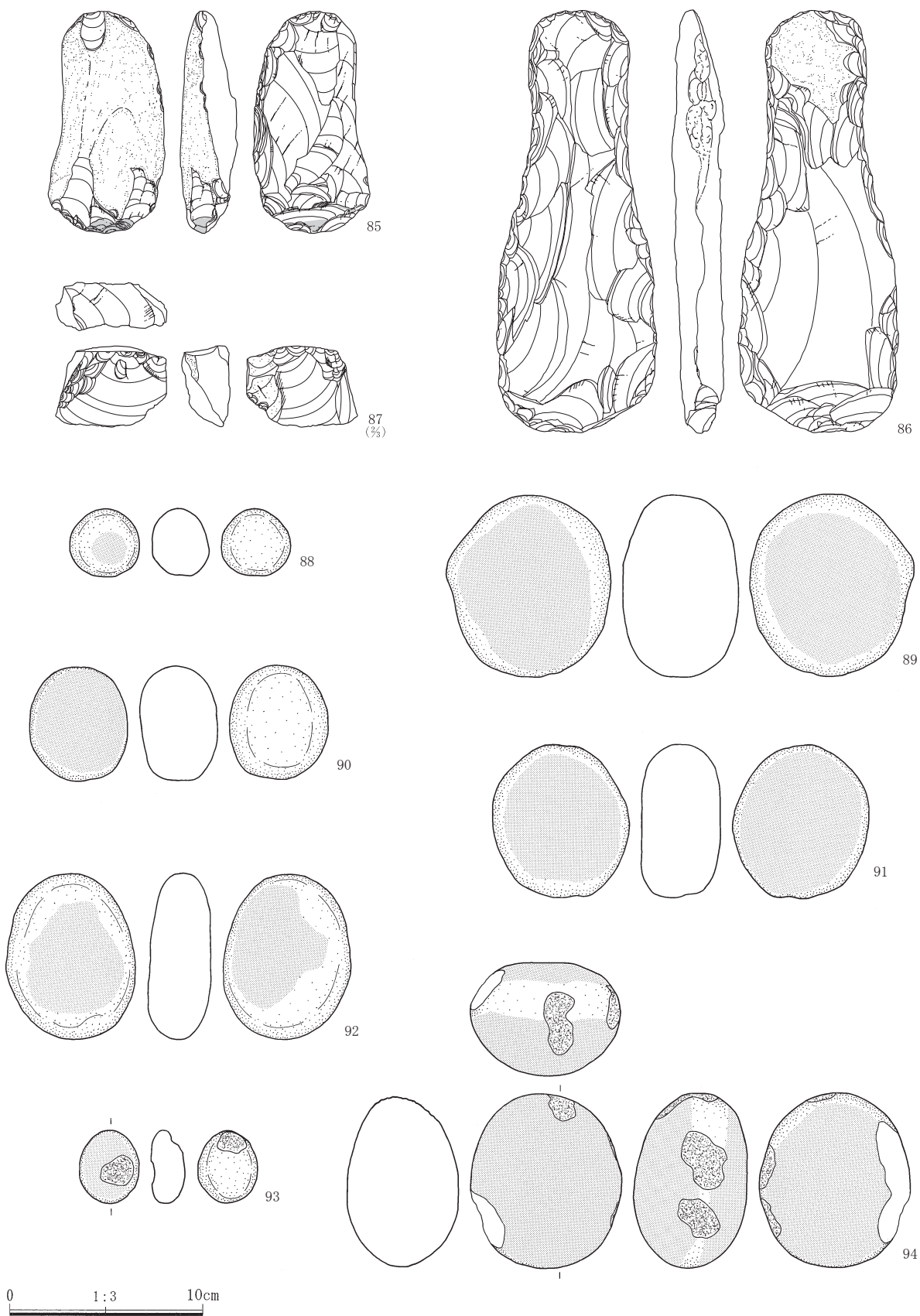

第108图 III-9号住居出土遺物(6)

II 縄紋時代の調査

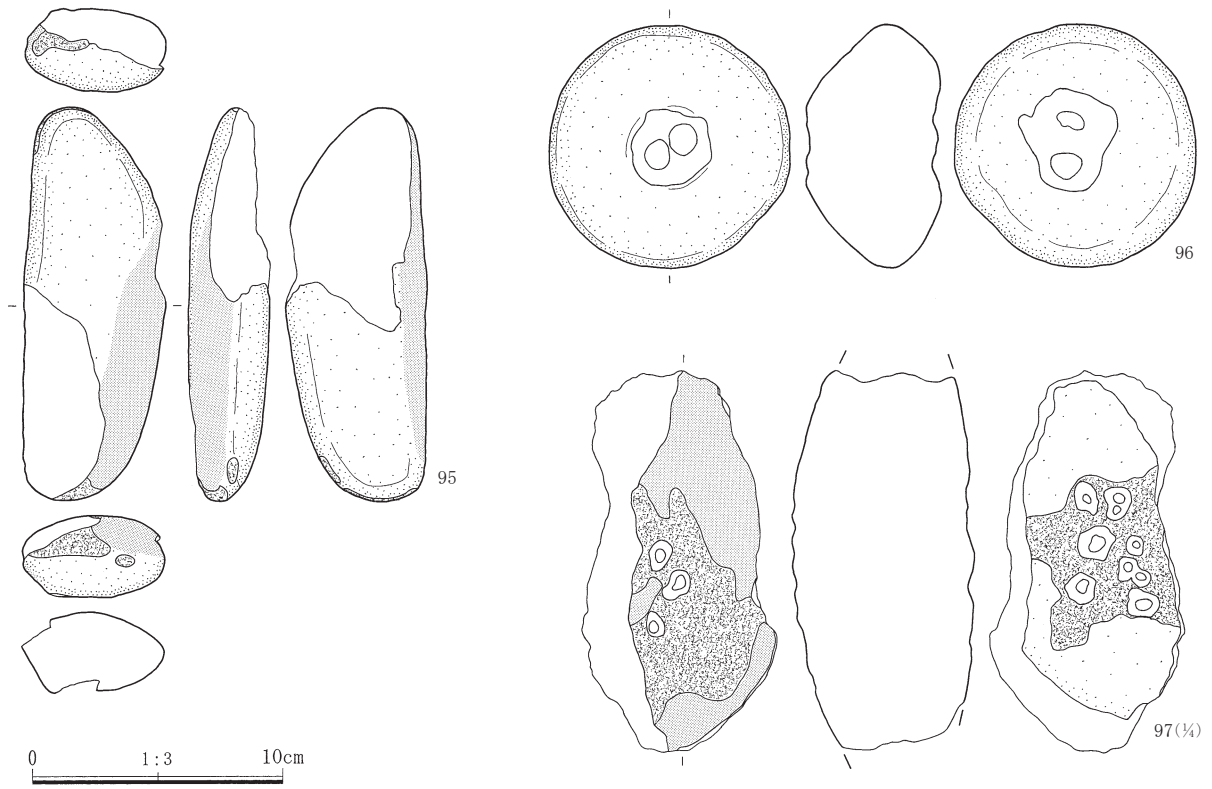

第109図 III-9号住居出土遺物(7)

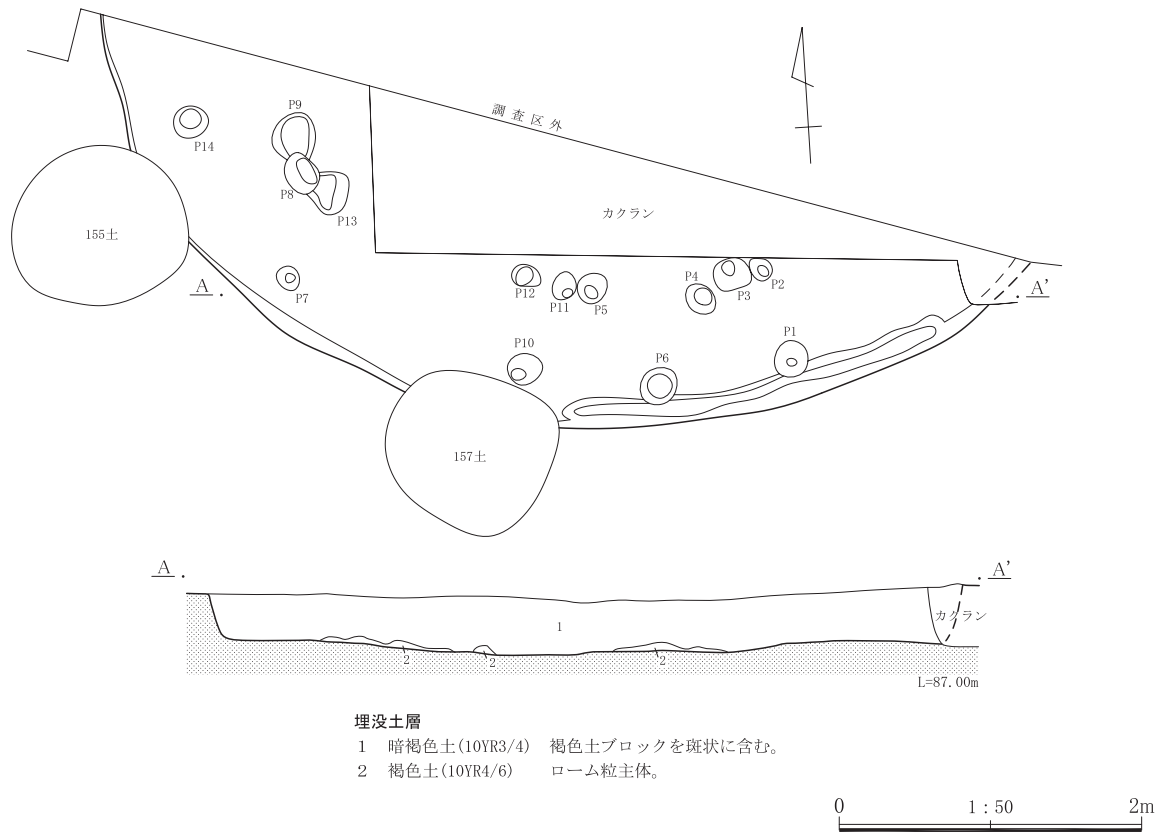

第110図 III-10号住居

●Ⅲ-10号住居

位置 855-585, 590

形状 北側が調査区外のため全体の構造は不明であるが、検出された壁面から判断する限り円形に近い形状を呈すると考えられる。調査部分の最大径は6.2mを測り、全体としては径7.0m前後の規模と推察される。

床面 確認面から最大36cm掘り込んで床面を構築する。床面は概ね平坦である。北側の調査区境界付近は現在の攪乱によって破壊されており、残っていない。

周溝 南壁に沿って2.6mの長さで検出された。幅15cm前後、深さ2~5cmを測る。

炉 調査した範囲には検出されなかった。

柱穴 14基が検出された。それぞれの規模(径×深さ)は、P1:24×21cm、P2:17×28cm、P3:24×61cm、P4:23×10cm、P5:21×40cm、P6:27×16cm、P7:17×28cm、P8:28×42cm、P9:32×23cm、P10:23×25cm、P11:19×46cm、P12:20×37cm、P13:29×39cm、P14:23×28cm。

遺物 図示したすべての土器が埋没土一括で取り上げられているため出土位置やレベルが不明であるが、諸磯b式、諸磯c式が出土している。

時期 出土遺物が少なく判然としないが、おそらく諸磯c式期であろう。

重複 155号、157号土坑と重複するが新旧不明。

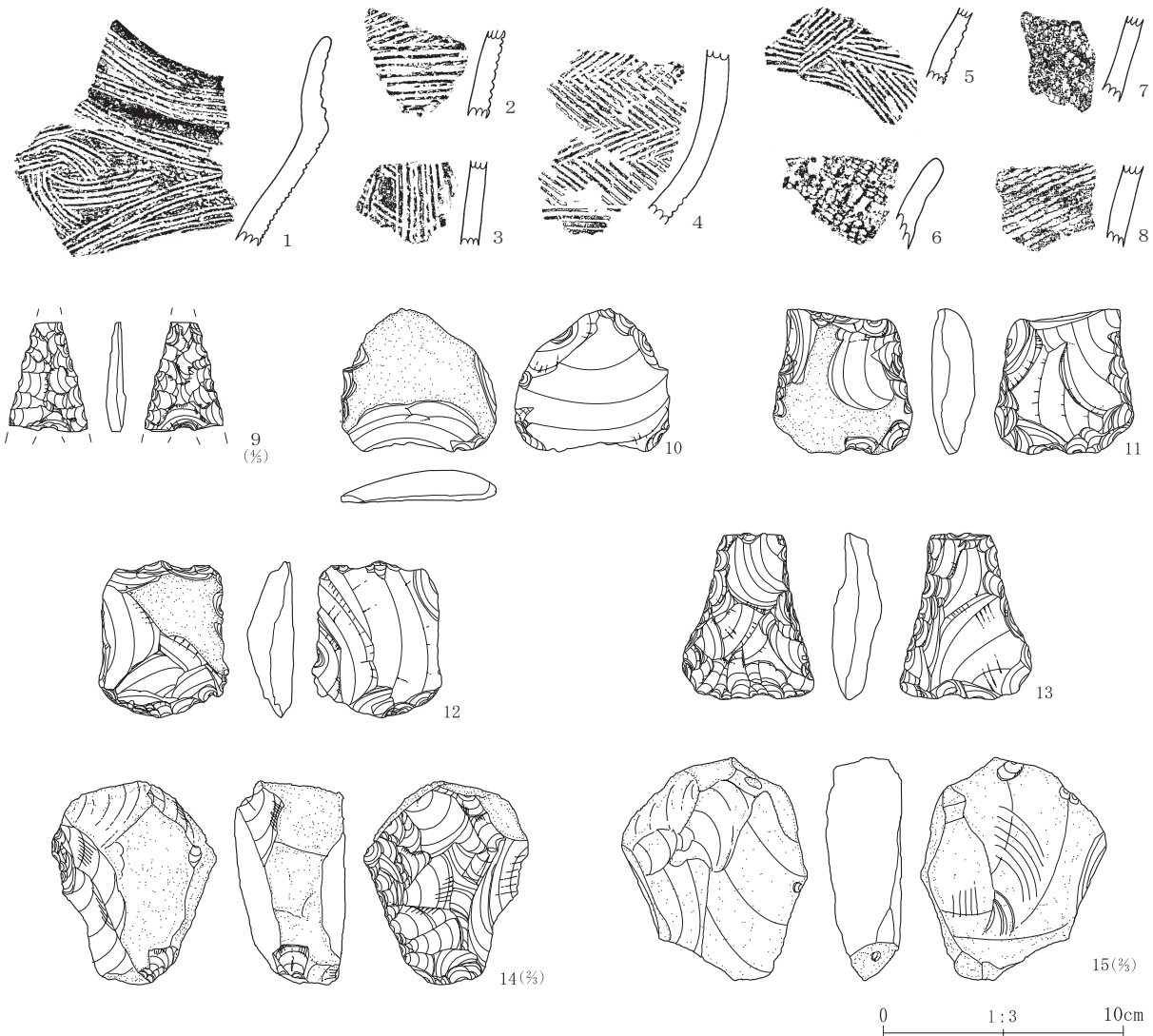

第111図 Ⅲ-10号住居出土遺物

II 縄紋時代の調査

●IV-1号住居

位置 770-595

形状 北西部が調査区外のため南東部のみの検出であるが、隅丸方形状を呈すと思われる。調査部分の最大径は6.2mを測る。

床面 確認面から最大21cm掘り込んで床面を構築する。床面は概ね平坦である。

炉 住居の北東寄りで、埋甕炉1基が検出された。径27cm、深さ10cm掘り込んで、口縁部と底部を欠い

た深鉢を埋設する。埋没土に焼土粒は確認されていないが、炭化物粒が見られるため、炉と判断してよいと思われる。炉体土器は諸磯c式(1)である。

柱穴 2基が検出された。規模(径×深さ)はP1:31×19cm、P2:32×20cm。

遺物 諸磯b式~十三菩提式、下島式、浮島・興津系、浅鉢が出土している。床面密着のものはなく、すべて床面から浮いた状態で出土している。

時期 炉体土器から諸磯c式期と考えられる。

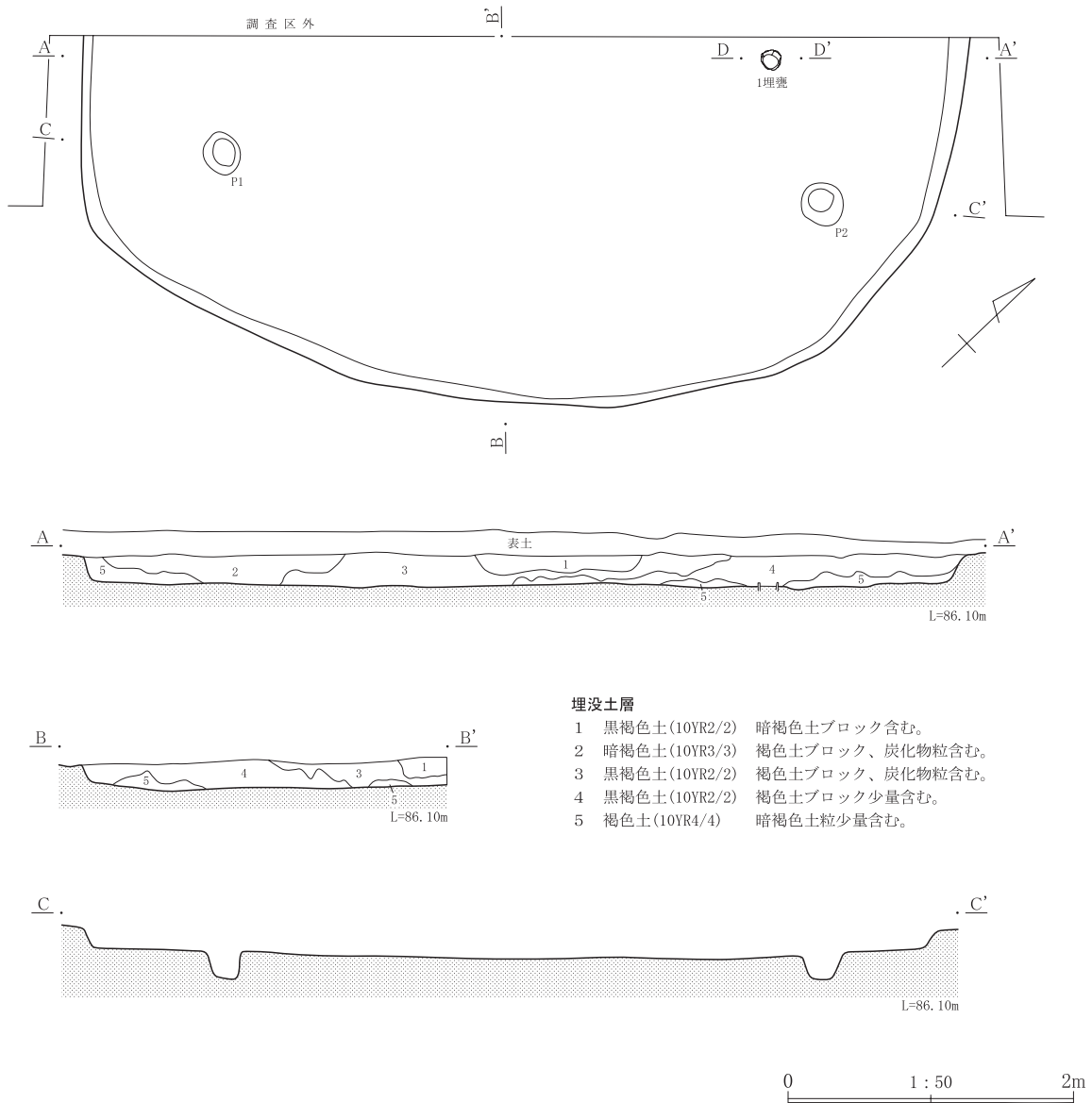

第112図 IV-1号住居

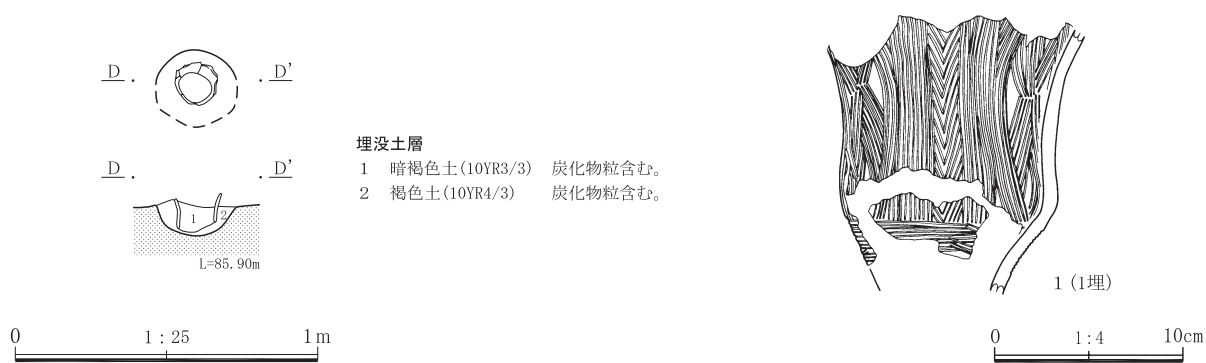

第113图 IV - 1号住居埋堯

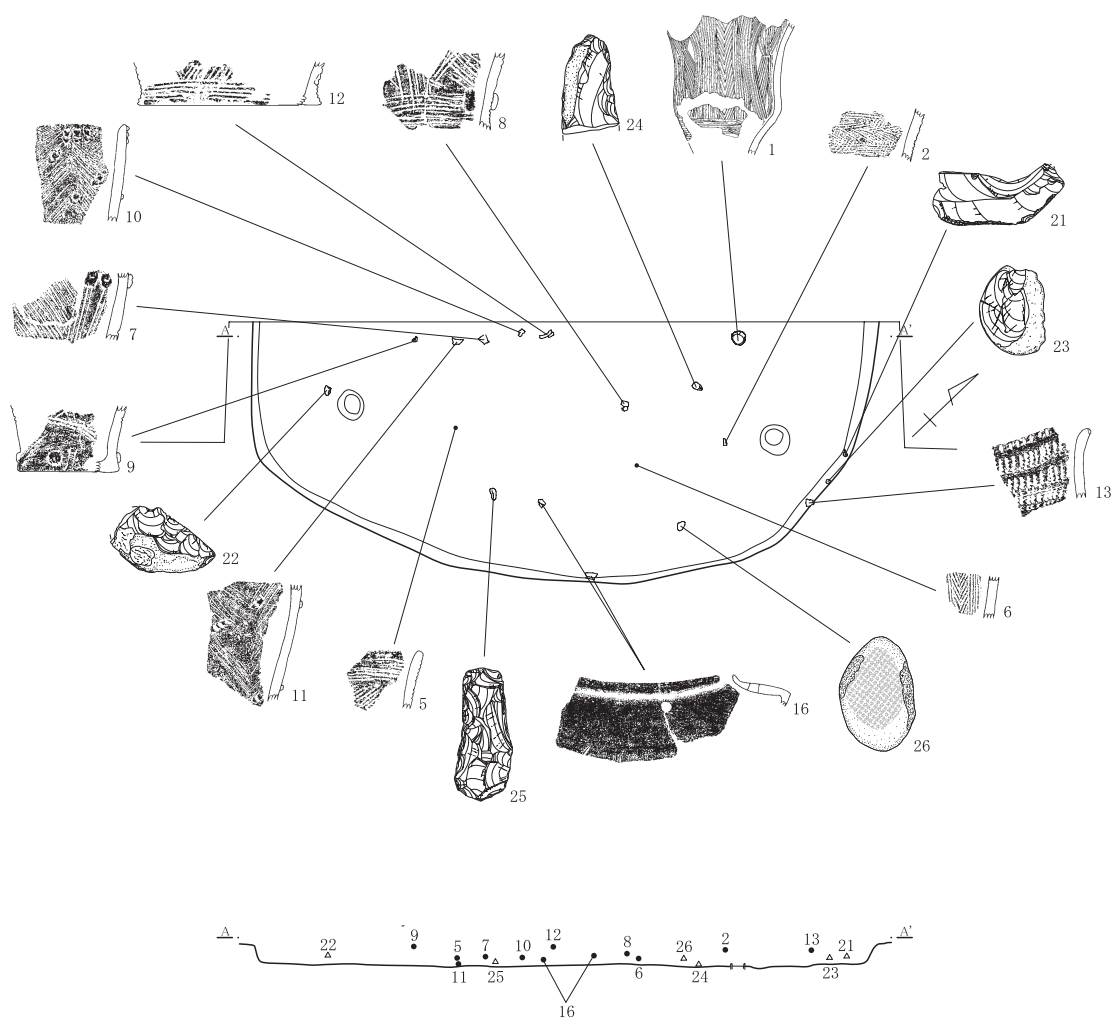

第114图 IV - 1号住居遺物出土狀況

II 縄紋時代の調査

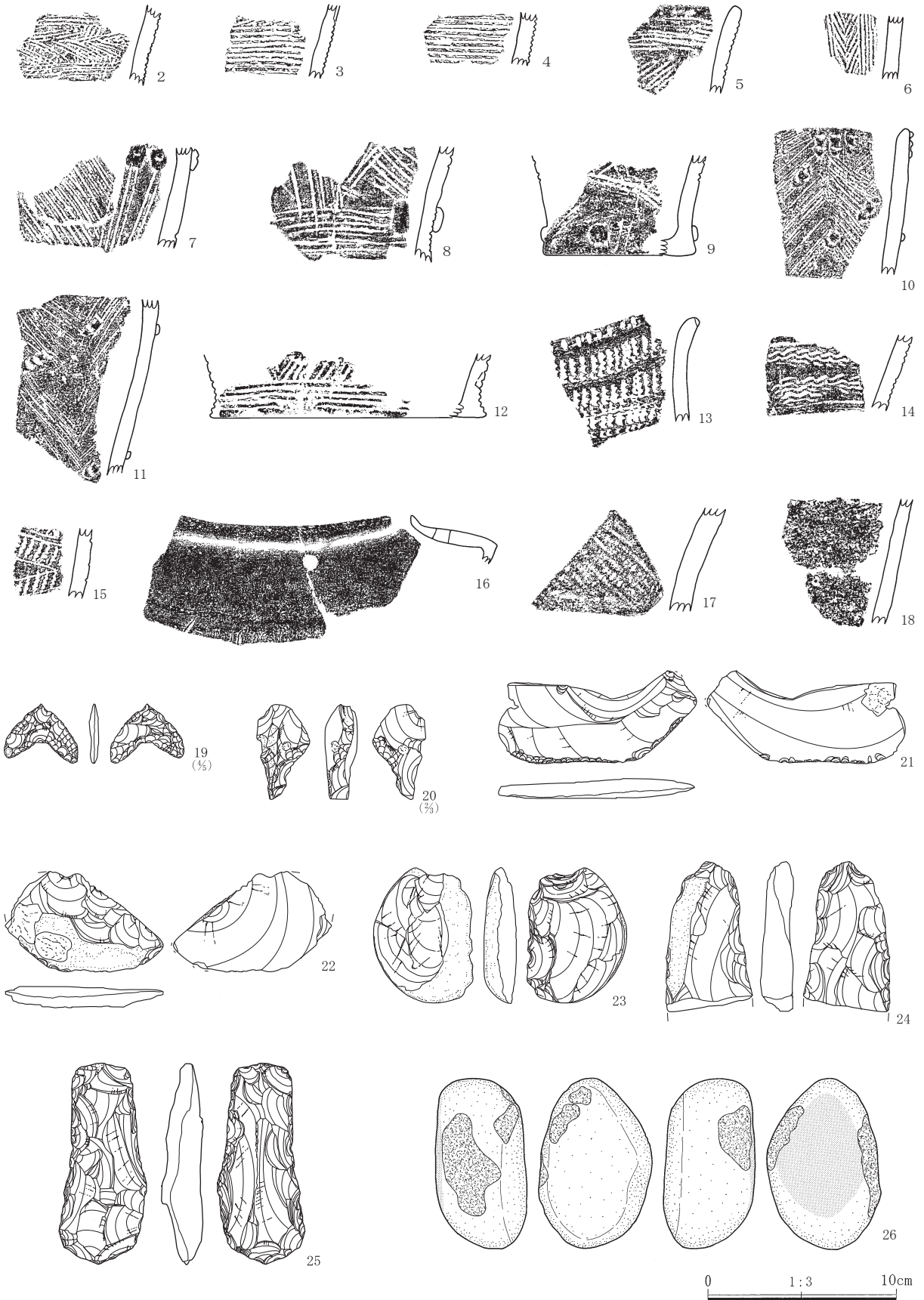

第115図 IV-1号住居出土遺物

●IV-2号住居

位置 795-520

形状 東西に主軸をもつ不整長方形を呈す。長辺2.7m×短辺2.2mを測る。

床面 確認面から最大6cm掘り込んで床面を構築する。床面は概ね平坦である。

炉 検出されなかった。北部の床面から5cm浮いた位置で焼土分布が確認されたが、炉と認定するための根拠としては乏しいと言わざるを得ない。

柱穴 検出されなかった。

遺物 南西隅の床面から5cmほど浮いた位置で、1が正位の状態で出土した。また1の脇、ほぼ同レベルで18が出土している。他に床面から21cm浮いた位置で土偶が出土した。

時期 諸磯c式期と考えられる。

その他 規模が小さいこと、掘り込みが浅く壁が明瞭でないこと、炉と柱穴が検出されていないことなどから総合的に判断すると、住居ではない可能性も否定できない。

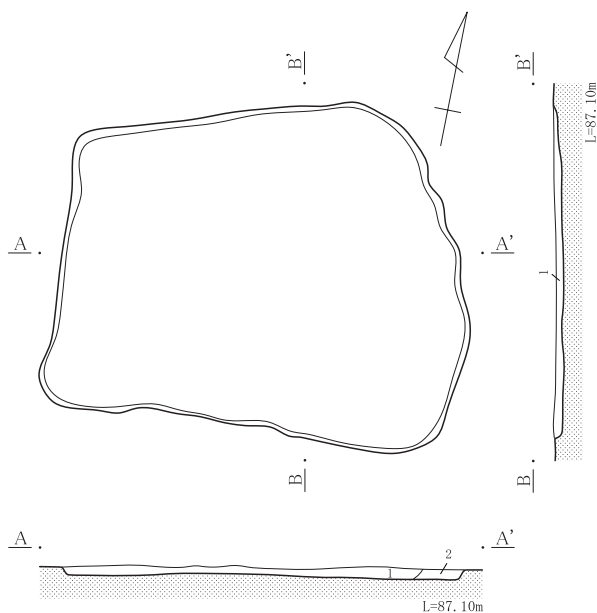

埋没土層

- 1 暗褐色土(10YR3/4) ロームブロック少量含む。炭化物粒含む。
- 2 褐色土(10YR4/6) ロームブロック多く含む。炭化物粒含む。

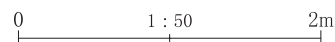

第116図 IV-2号住居

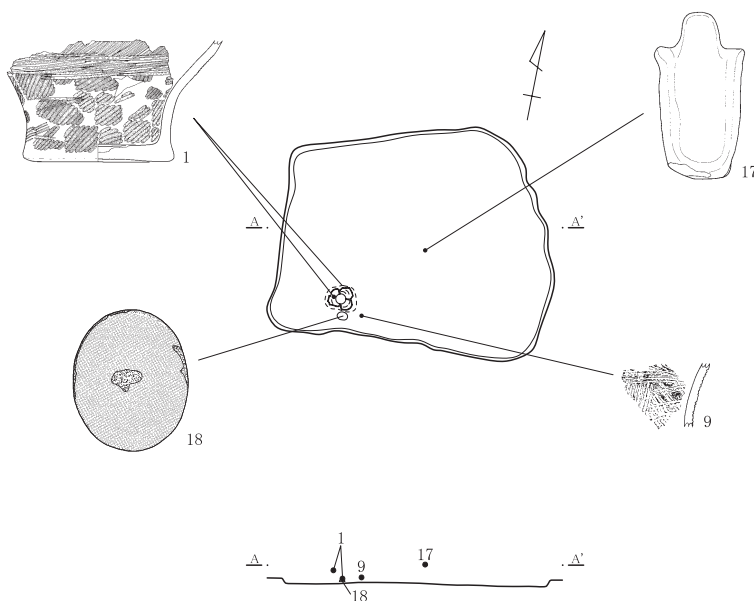

第117図 IV-2号住居遺物出土状況

II 縄紋時代の調査

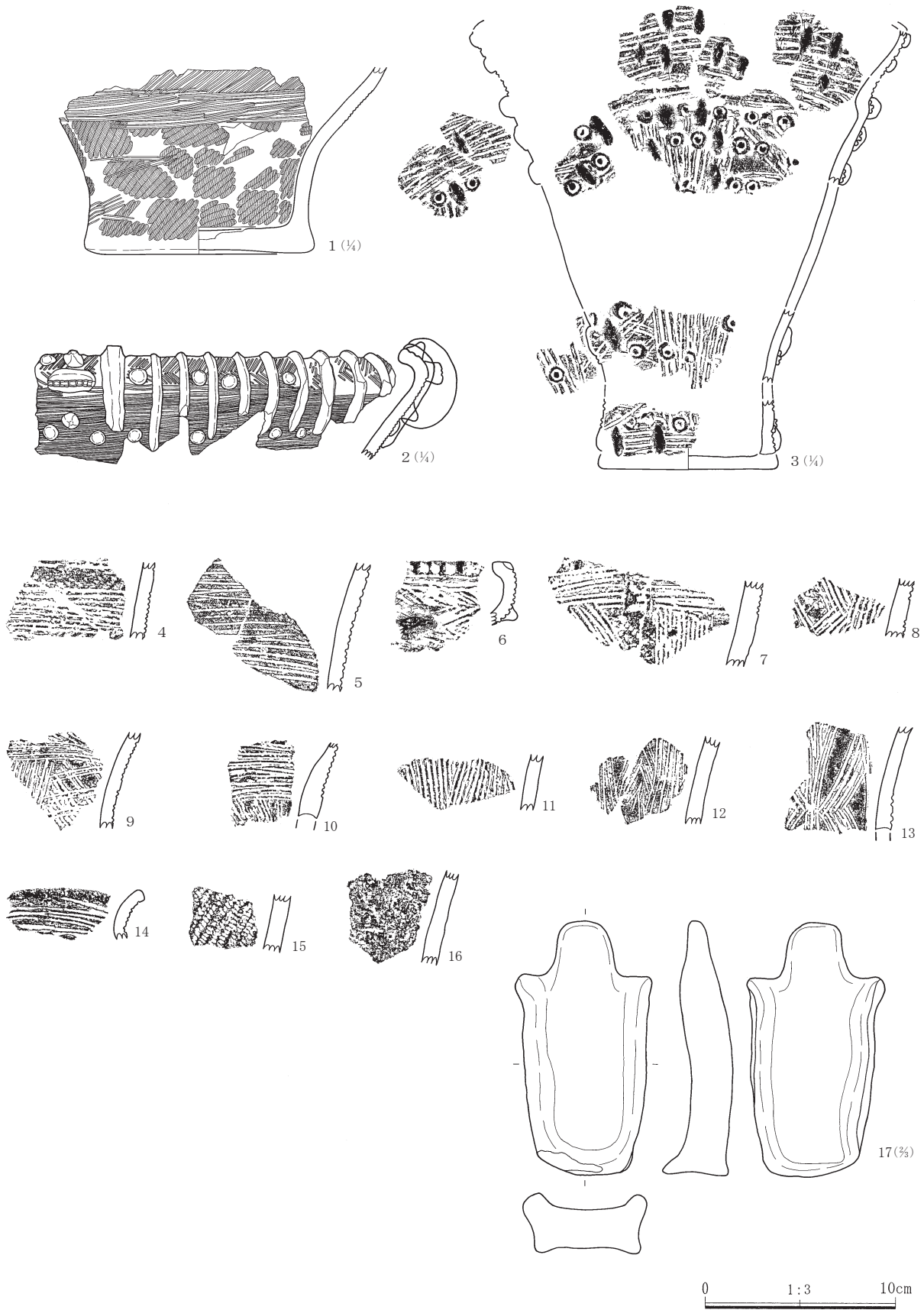

第118図 IV-2号住居出土遺物(1)

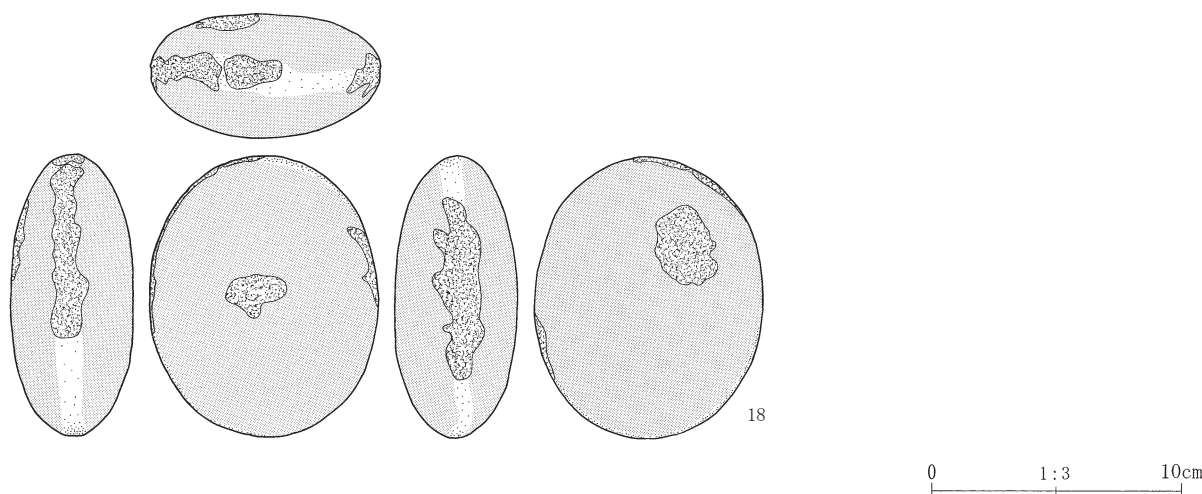

第119図 IV-2号住居出土遺物(2)

●IV-3号住居

位置 780, 785-530, 535

形状 北西側に位置する1段低い住居が1期と考えられる。南西壁が不明であるが、おそらく不整形円形となろう。北西-南東径で3.9mを測る。1期床面の南東側に1段高い床面が検出されており、この高い床面の住居を2期と認定できる。2期の形状は、北西-南東に主軸をもつ不整形楕円形を呈し、4.7m×4.2mの規模をもつ。相似形の拡張ではないため、切り合いの可能性も考えられるが、土層観察からは切り合いが確認されていないこと、北西壁が一致すること、炉が1期ではなく2期に伴うと考えられることから拡張としてとらえておく。1期から2期への拡張は北西壁を共有し、南東側にのみ拡張を行ったと考えられる。

床面 1期床面は確認面から最大45cm掘り込んで床面を構築する。床面レベルは86.30m~86.35m程で、概ね平坦である。2期は1期と最大10cmの段差をもち、床面レベルは86.40m~86.50m弱である。南西から北東に向かって緩やかに高くなっている。

炉 地床炉1基が検出された。2期床面の中央やや南西寄りで見出され、位置関係から2期床面に伴う炉と判断される。62cm×38cmの楕円形で10cmの掘り込みをもち、埋没土には焼土粒や炭化物粒が確認された。

柱穴 16基が検出された。規模(径×深さ)は、P1:39×34cm、P2:38×35cm、P3:39×51cm、P4:26×23cm、P5:29×36cm、P6:27×51cm、P7:25×15cm、P8:28×36cm、P9:23×30cm、P10:20×24cm、P11:40×18cm、P12:18×16cm、P13:31×28cm、P14:23×25cm、P15:21×52cm、P16:21×22cm。

2期の柱穴配置は、P1-P2-P6-P13-P3-P11の6本主柱の可能性が考えられる。1期については適当な柱穴が検出されておらず、判然としない。

遺物 諸磯c式を主体に、諸磯b式、下鳥式、十三菩提式、浮島・興津系、浅鉢が出土している。

土器については床直のものではなく、みな床面から浮いた状態で出土している。西壁際、床面から12~17cm浮いた状態で、5, 15, 17, 21, 22, 27, 28, 30, 31, 33がまとまって出土した。レベル差5cm以内にまとまって出土していることから、これらは埋没途中に一括して廃棄された可能性が高いといえよう。

石器については、39, 61が床直レベルで出土している。また黒曜石製の石鏃5点、楔形石器6点、石核4点、原石2点、剥片605点等が出土した。石鏃など製品類の数量は少ないが、剥片の多さからⅢ-2号住居やⅢ-6号住居と同様に、住居廃絶後の石器製作の痕跡を示しているものと考えられる。

時期 諸磯c式期と考えられる。

II 縄文時代の調査

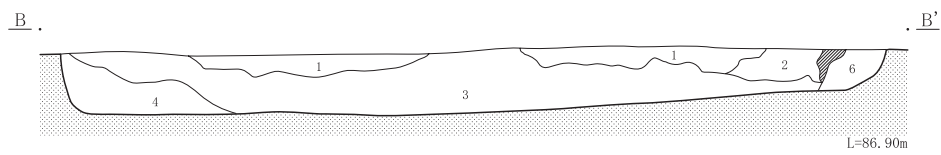
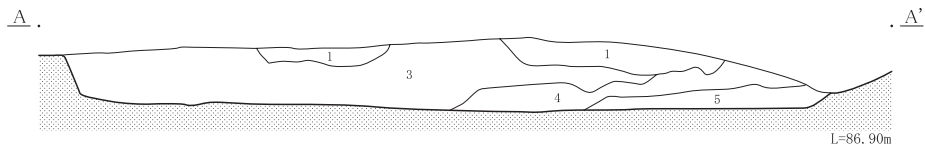
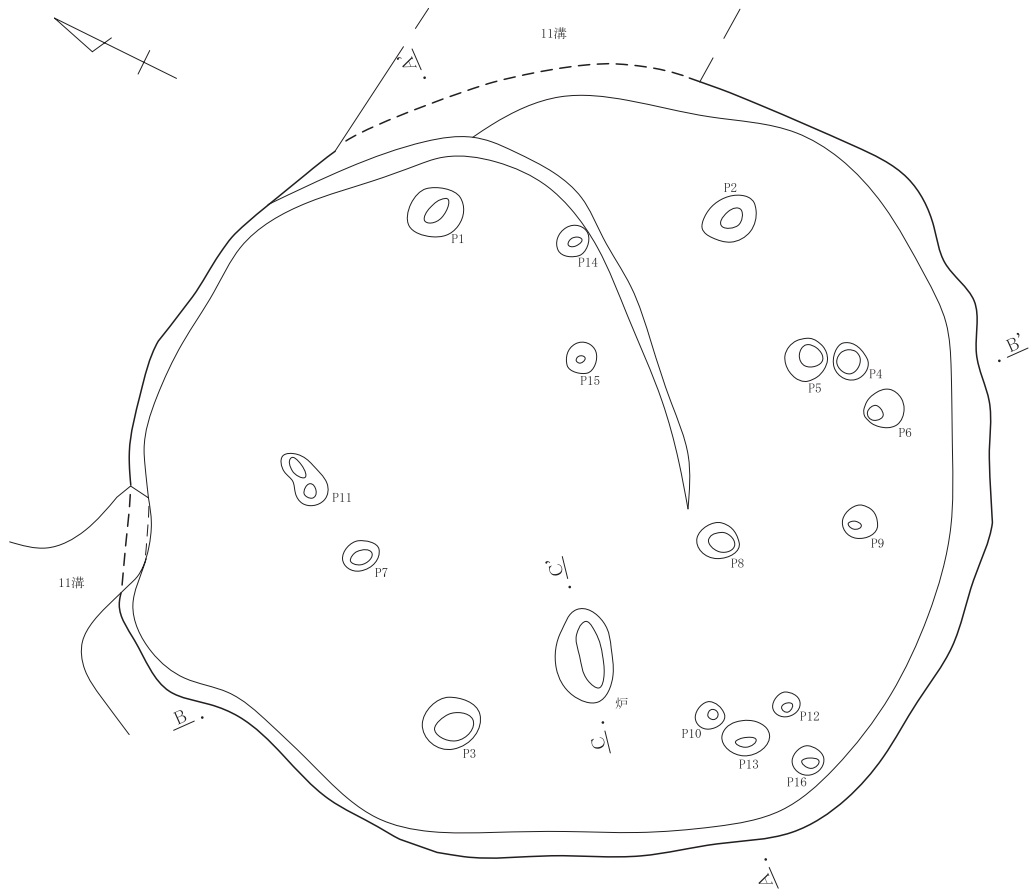

埋没土層

- 1 暗褐色土(10YR3/4) ローム粒、炭化物粒含む。
- 2 暗褐色土(10YR3/4) ローム粒少量含む。炭化物粒含む。
- 3 暗褐色土(10YR3/4) ローム粒、炭化物粒少量含む。
- 4 黒褐色土(10YR2/3) ローム粒、褐色土粒、焼土粒、炭化物粒含む。
- 5 黒褐色土(10YR2/3) ローム粒、炭化物粒含む。
- 6 褐色土(10YR4/6) 暗褐色土粒多く含む。炭化物粒含む。

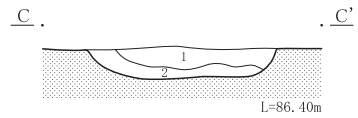

炉埋没土層

- 1 暗褐色土(10YR3/4) ローム粒、焼土粒、炭化物粒含む。
- 2 褐色土(10YR4/6) 焼土粒、炭化物粒含む。

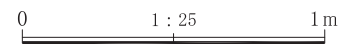

第120図 IV-3号住居

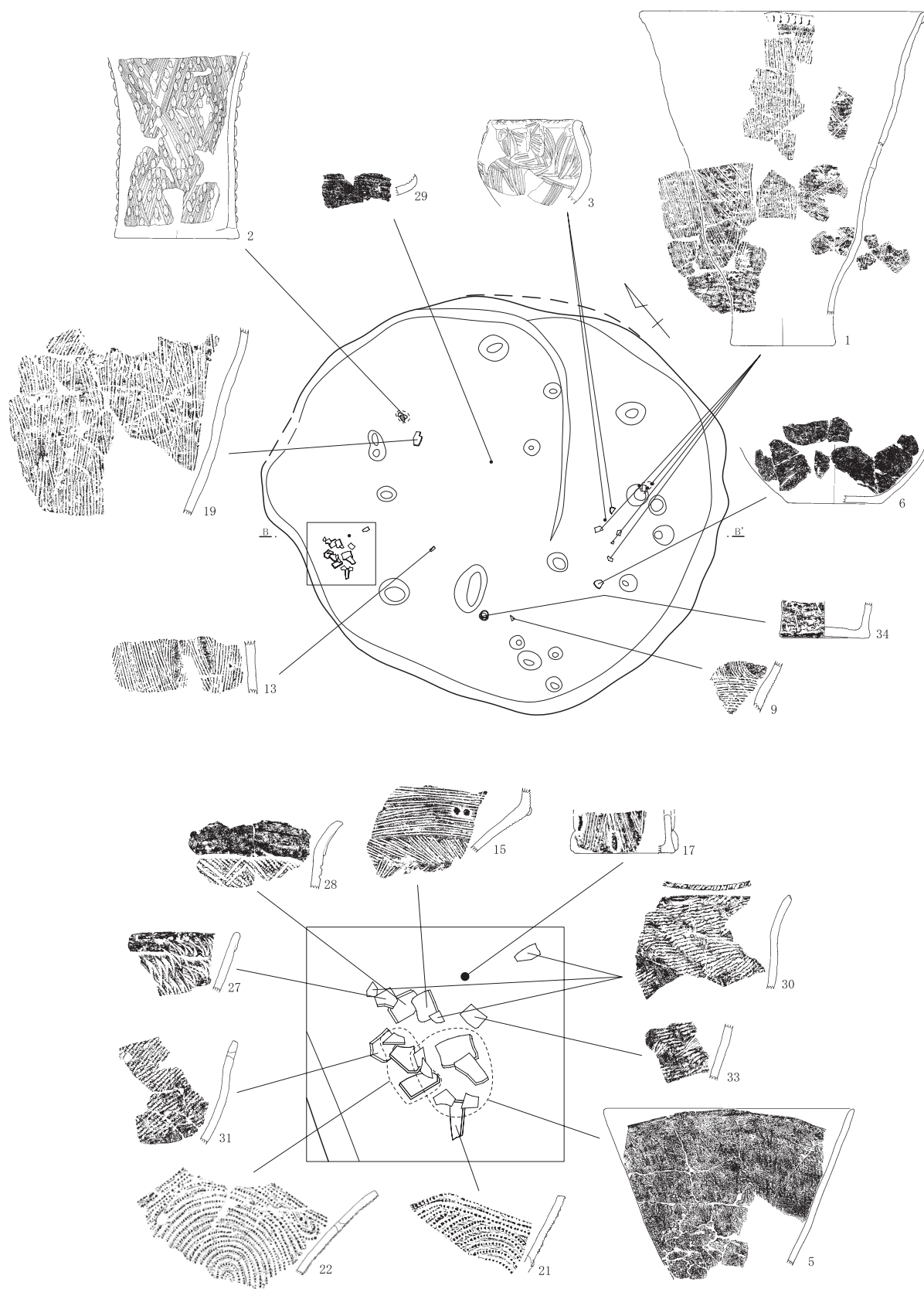

第121图 IV-3号住居遺物出土狀況(土器)

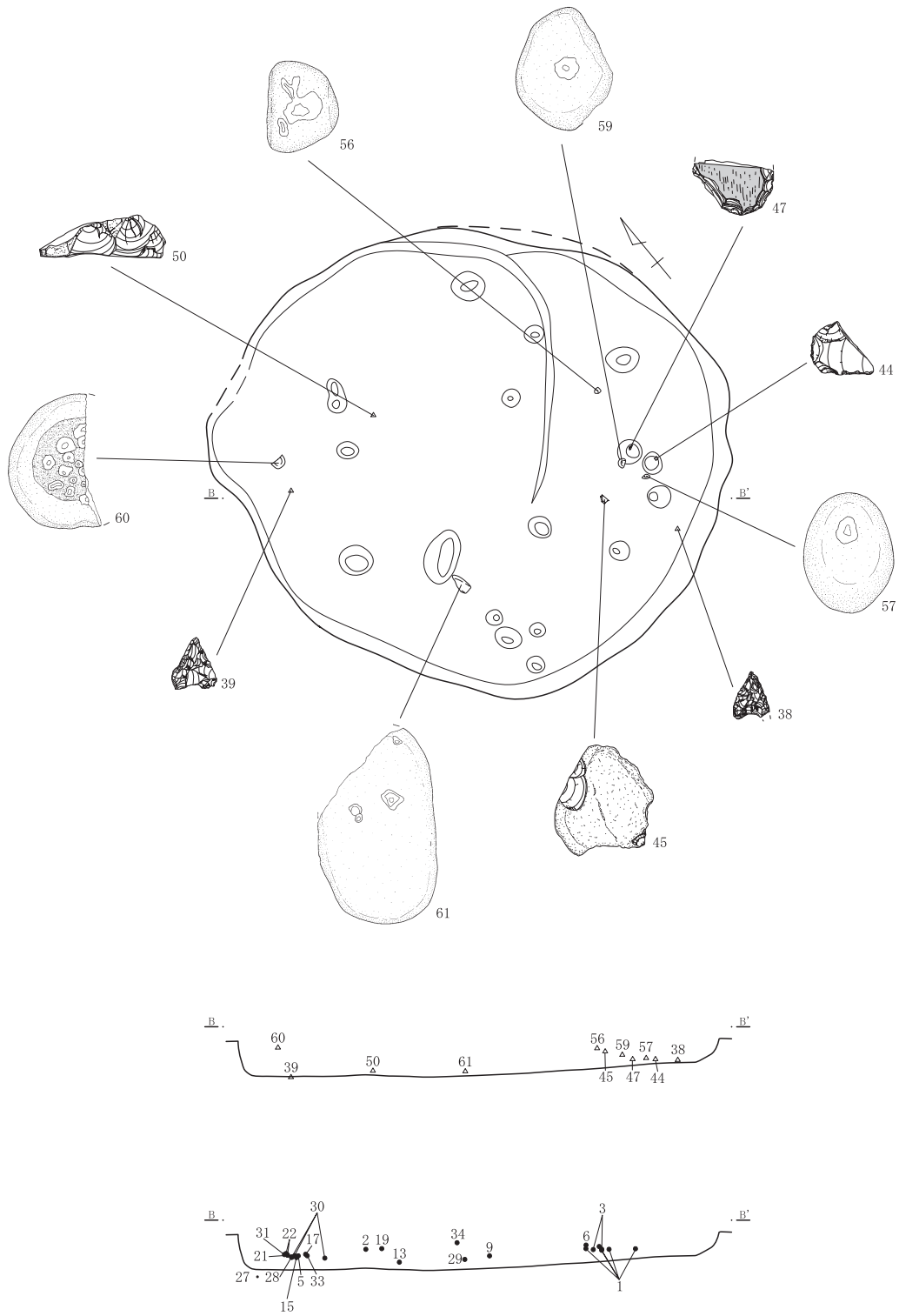

第122図 IV-3号住居遺物出土状況(石器)



第123图 IV-3号住居出土遗物(1)

II 縄紋時代の調査

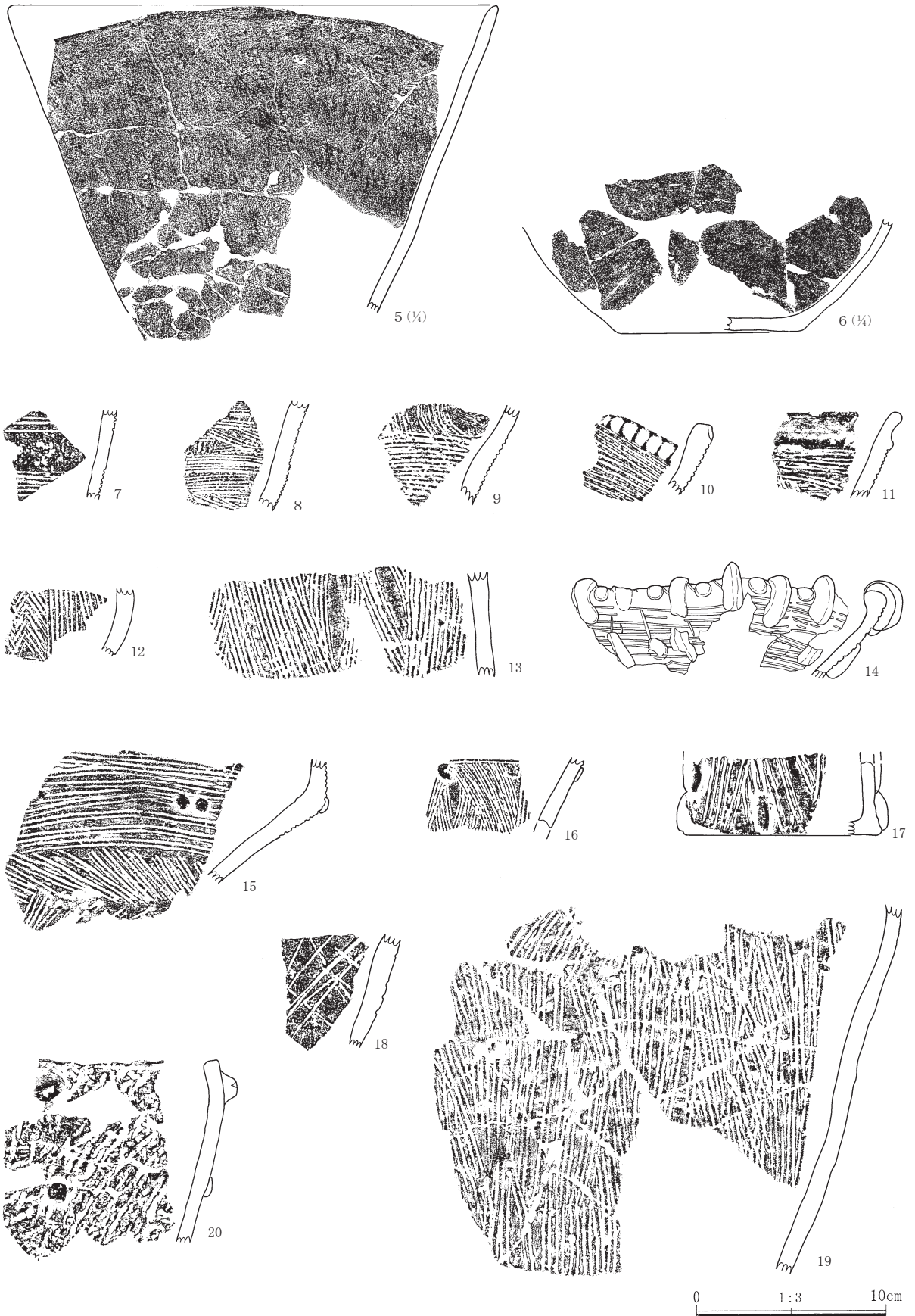

第124図 IV-3号住居出土遺物(2)

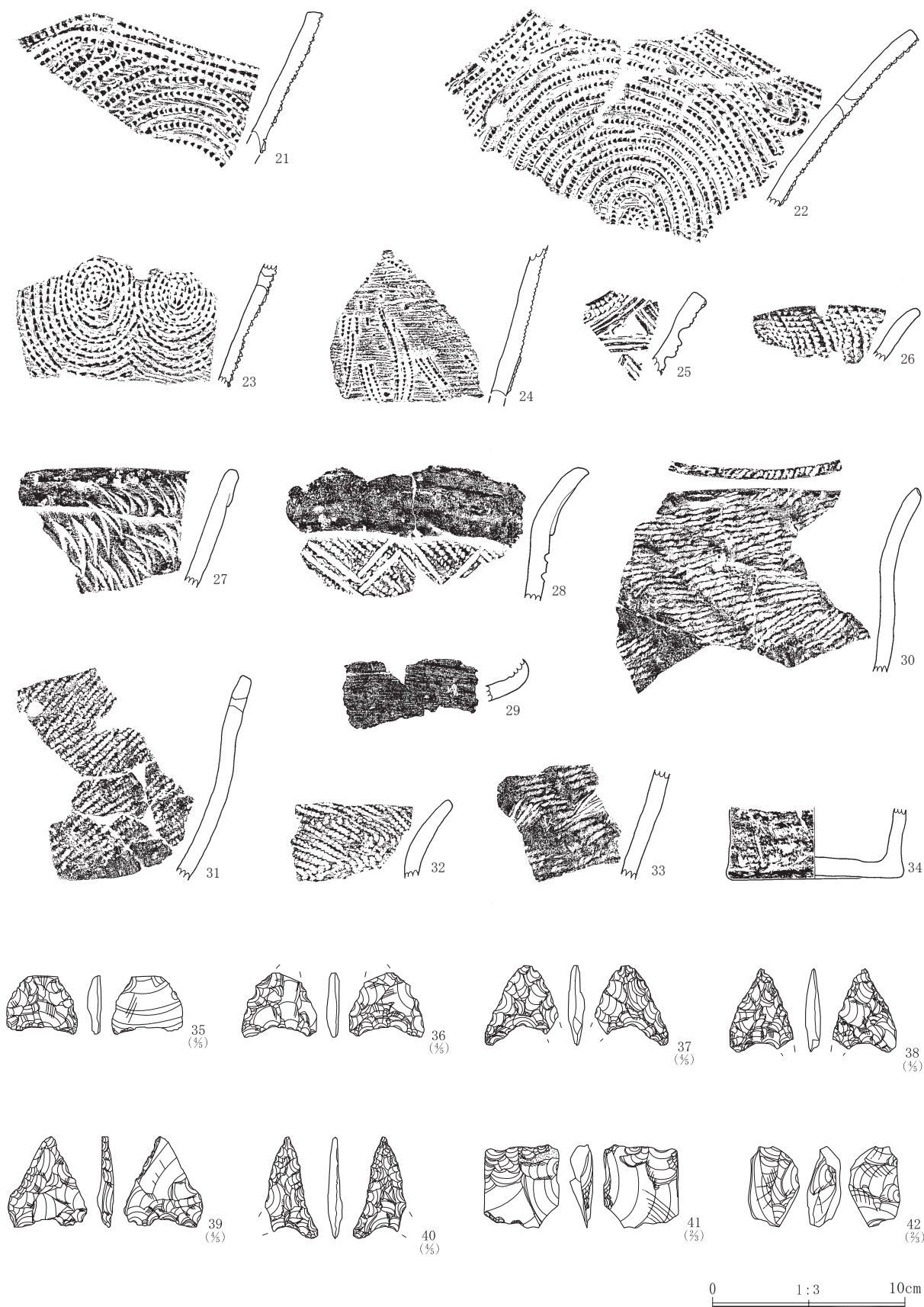

第125图 IV-3号住居出土遺物(3)

II 縄紋時代の調査



第126図 IV-3号住居出土遺物(4)

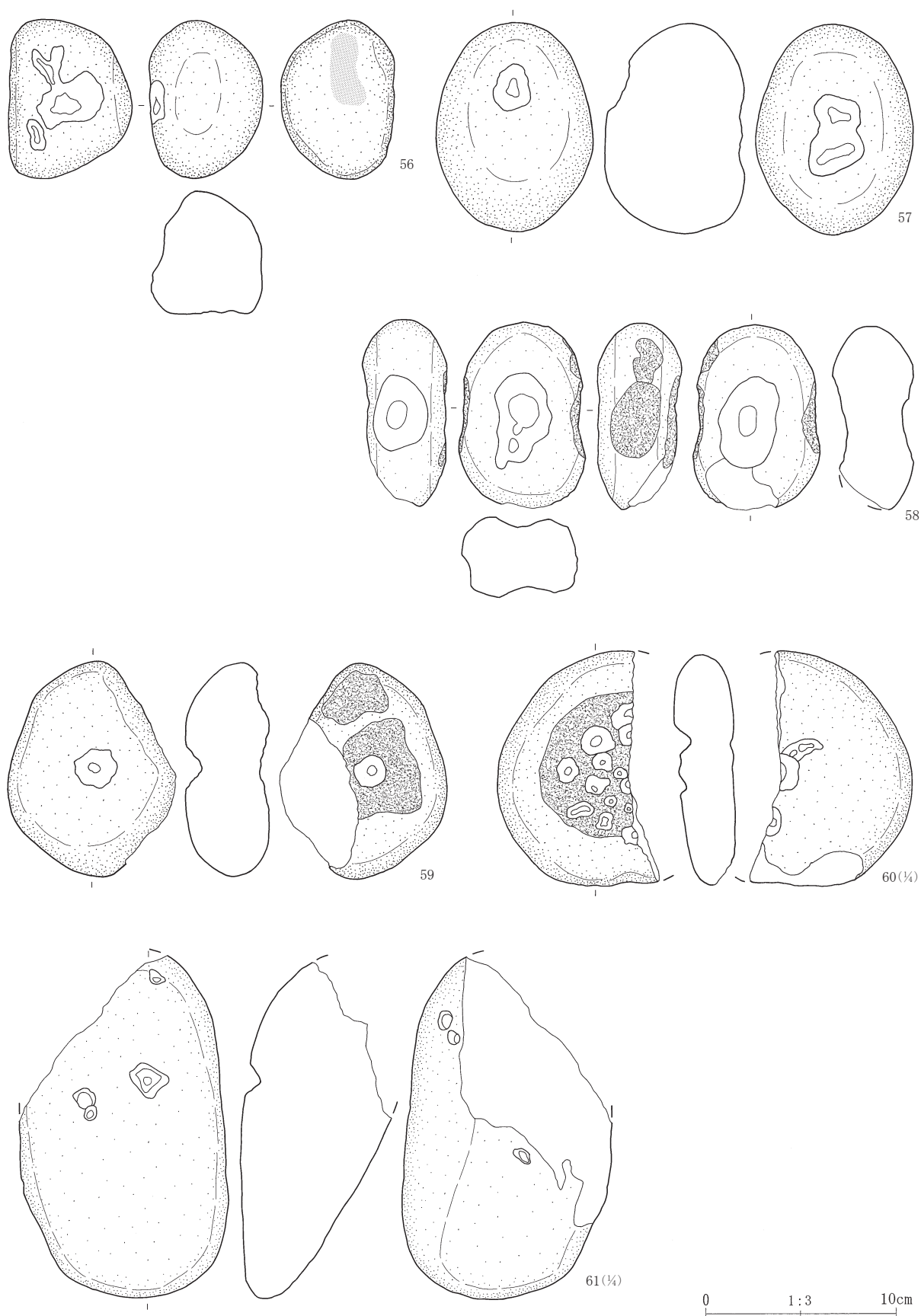

第127图 IV-3号住居出土遺物(5)

II 縄紋時代の調査

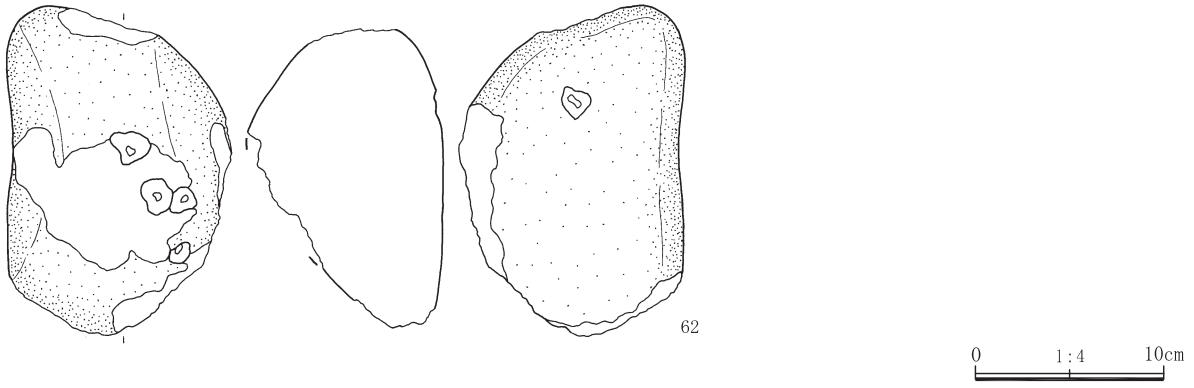

第128図 IV-3号住居出土遺物(6)

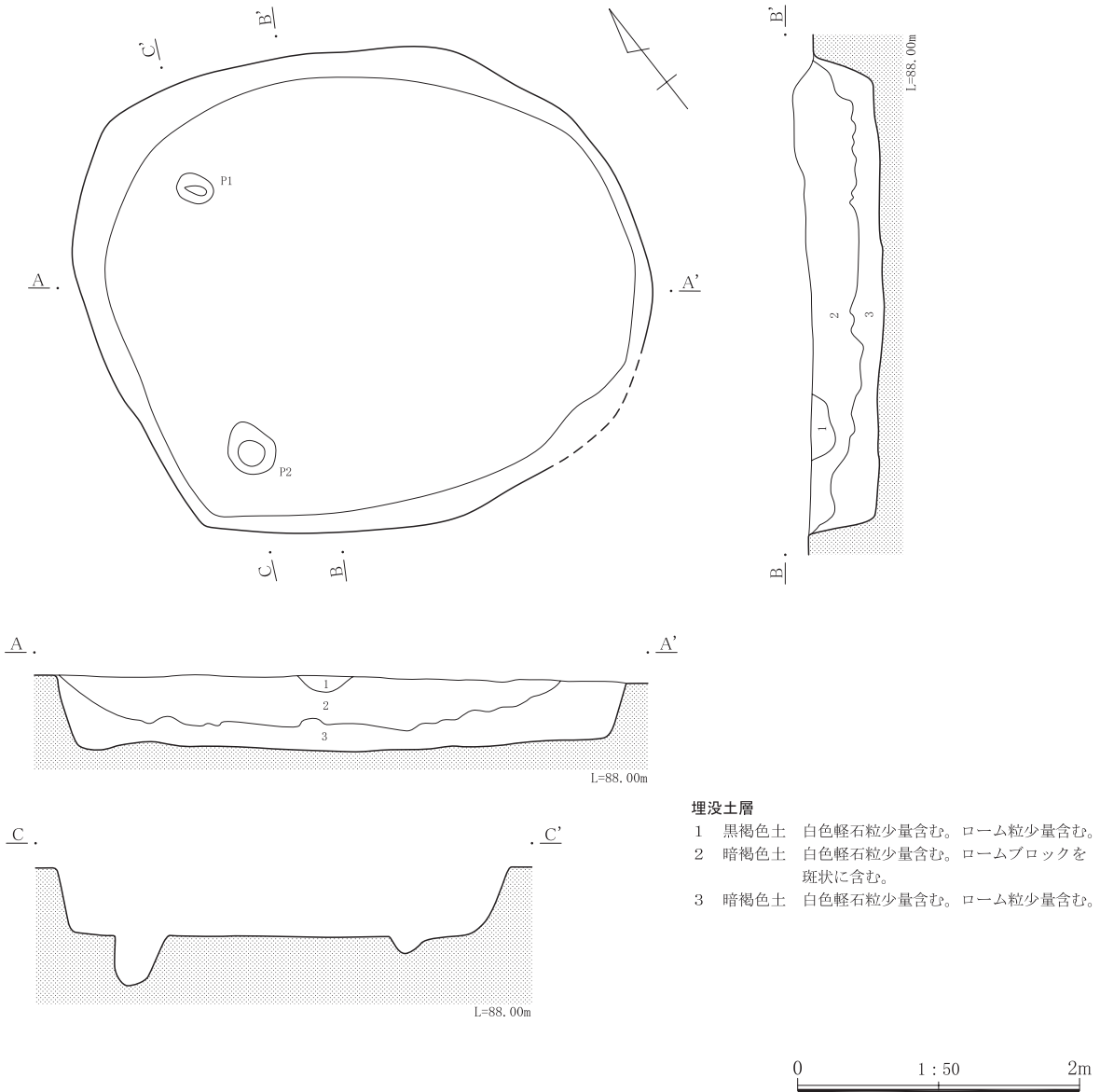

埋没土層

- 1 黒褐色土 白色軽石粒少量含む。ローム粒少量含む。
- 2 暗褐色土 白色軽石粒少量含む。ロームブロックを斑状に含む。
- 3 暗褐色土 白色軽石粒少量含む。ローム粒少量含む。

第129図 II-1号住居

● II - 1号住居

位置 855, 860-685, 690

形状 北西-南東方向に長軸をもつ楕円形で、西半は方形を呈す。長径4.0m×短径3.4mを測る。

床面 確認面から最大51cm掘り込んで床面を構築する。ほぼ平坦で凹凸面は認められない。

炉 検出されなかった。

柱穴 北西辺に沿って2基検出された。規模(径×深さ)はP1:26×9cm、P2:39×34cmで、P1

は浅い皿状を呈する。確認されたのはこの2基のみで、東半からは確認されていない。

遺物 十三菩提式や晴ヶ峯式といった前期末葉土器群が主体的に出土している。床面に近い位置のものは4, 16くらいで、他はみな床面から浮いた位置である。埋没土上位から晴ヶ峯式の大形破片(17)が出土している。

時期 十三菩提式期と考えられる。

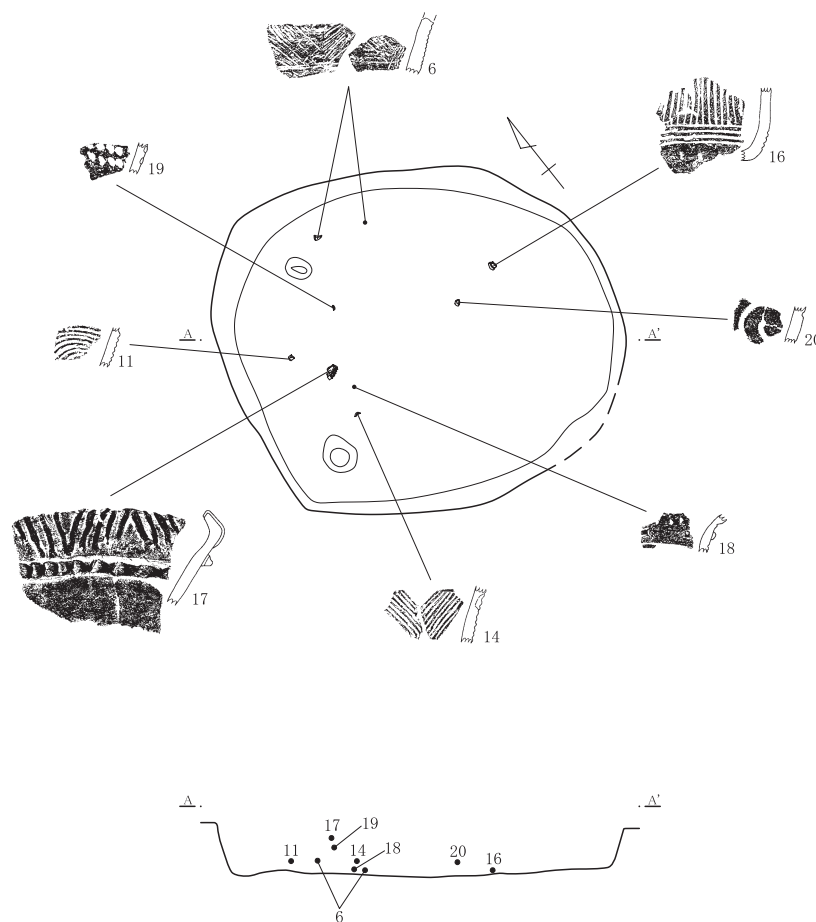

第130図 II - 1号住居遺物出土状況

II 縄文時代の調査



第131図 II - 1号住居出土遺物

● II-2号住居

位置 820, 825-715

形状 削平が著しく、壁の立ち上がりが残存するのは住居の南東部分のみである。そのため全体の構造は不明であるが、柱穴の配置から判断する限り、北東-南西方向に長軸をもつ楕円形状を呈すると思われる。推定で長径4.2m×短径3.8mを測る。

床面 北西半は削平されて残っていない。南部分と東部分に扁平な川原石を敷き詰めており、その間には小礫が見られる。

炉 中央やや南西寄りで検出された。長径90cm×短径75cm×深さ25cmの規模で、下底面に焼土粒が散在する。炉内から石囲いの痕跡と見られる礫が検出

されている。

柱穴 10基が検出された。規模(径×深さ)はP1:26×30cm、P2:33×24cm、P3:42×25cm、P4:36×20cm、P5:26×33cm、P6:24×40cm、P7:32×27cm、P8:18×25cm、P9:21×33cm、P10:22×8cm。P1の位置から判断すると壁際に巡る配置と推察される。

遺物 加曾利E系、称名寺I式が出土している。18, 19, 20, 22の台石や多孔石が、敷石として検出されている。また炉内から21が割れた状態で出土した。住居廃絶に伴い、廃棄したものであろう。

時期 出土遺物は少ないが、称名寺I式期と考えられる。

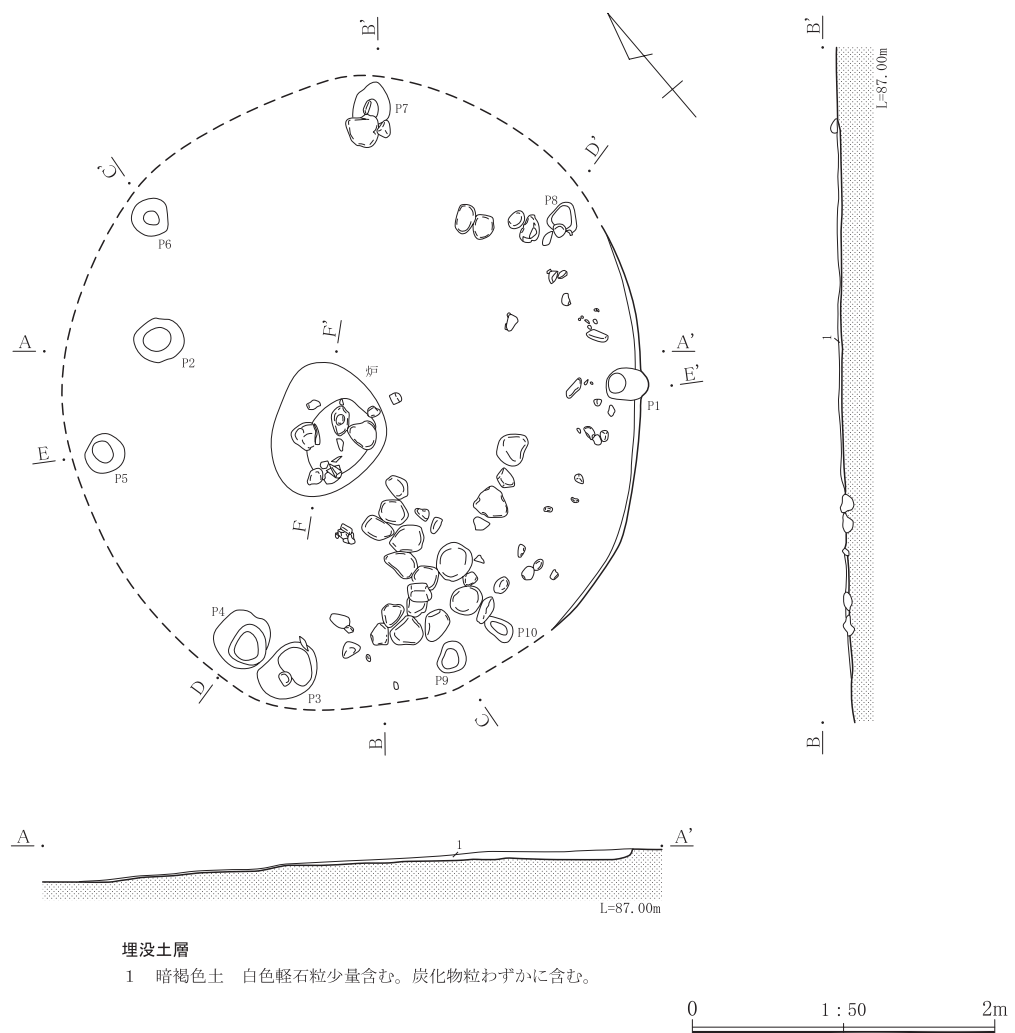

第132図 II-2号住居

II 縄紋時代の調査

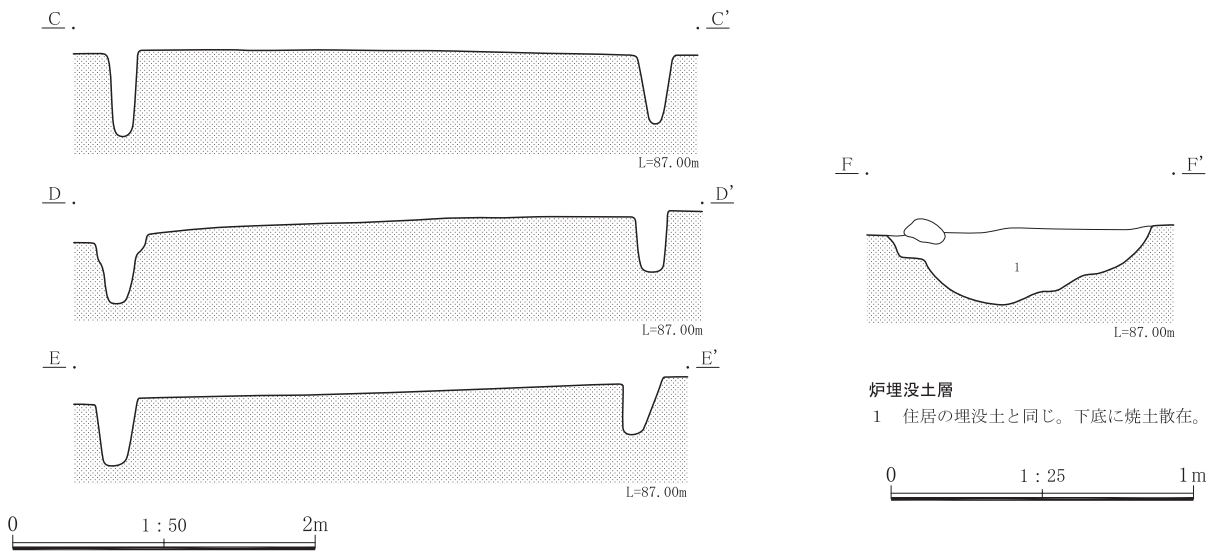

炉埋没土層

1 住居の埋没土と同じ。下底に焼土散在。

第133図 II - 2号住居断面・炉

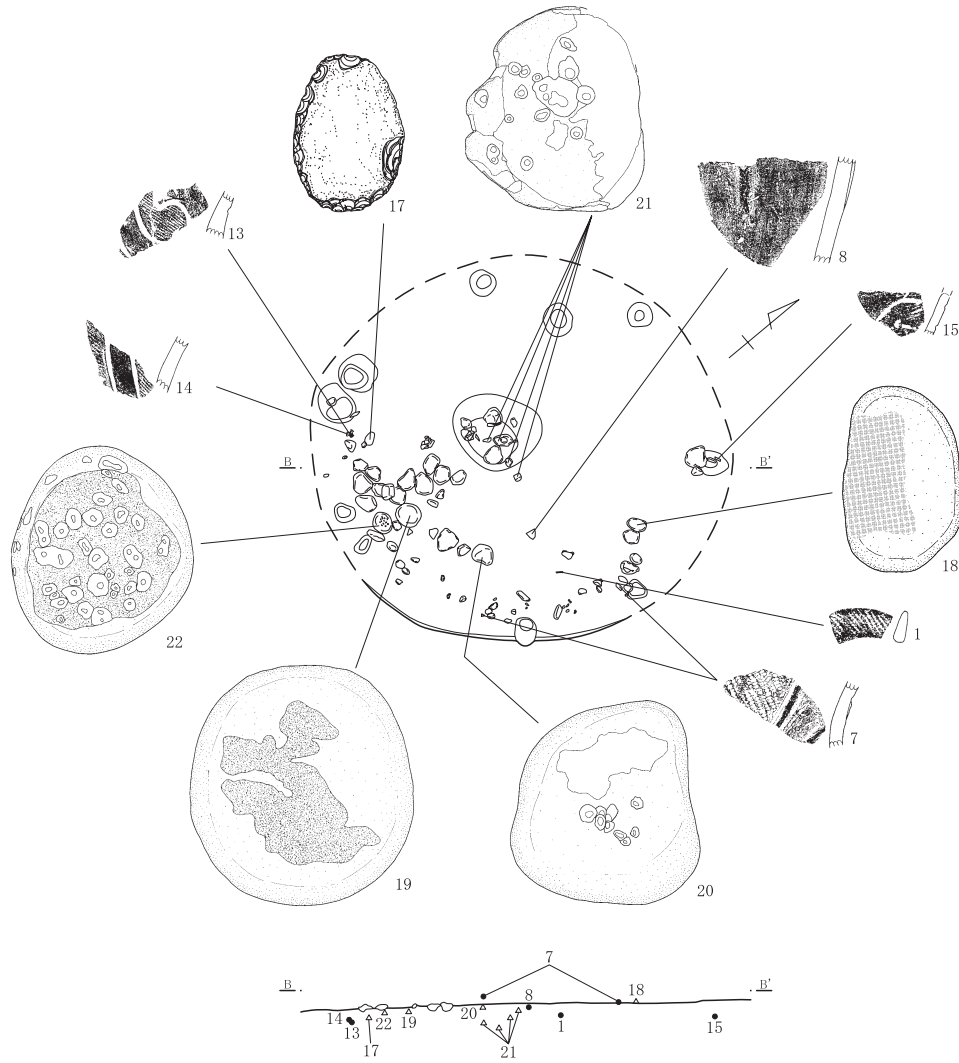

第134図 II - 2号住居遺物出土状況

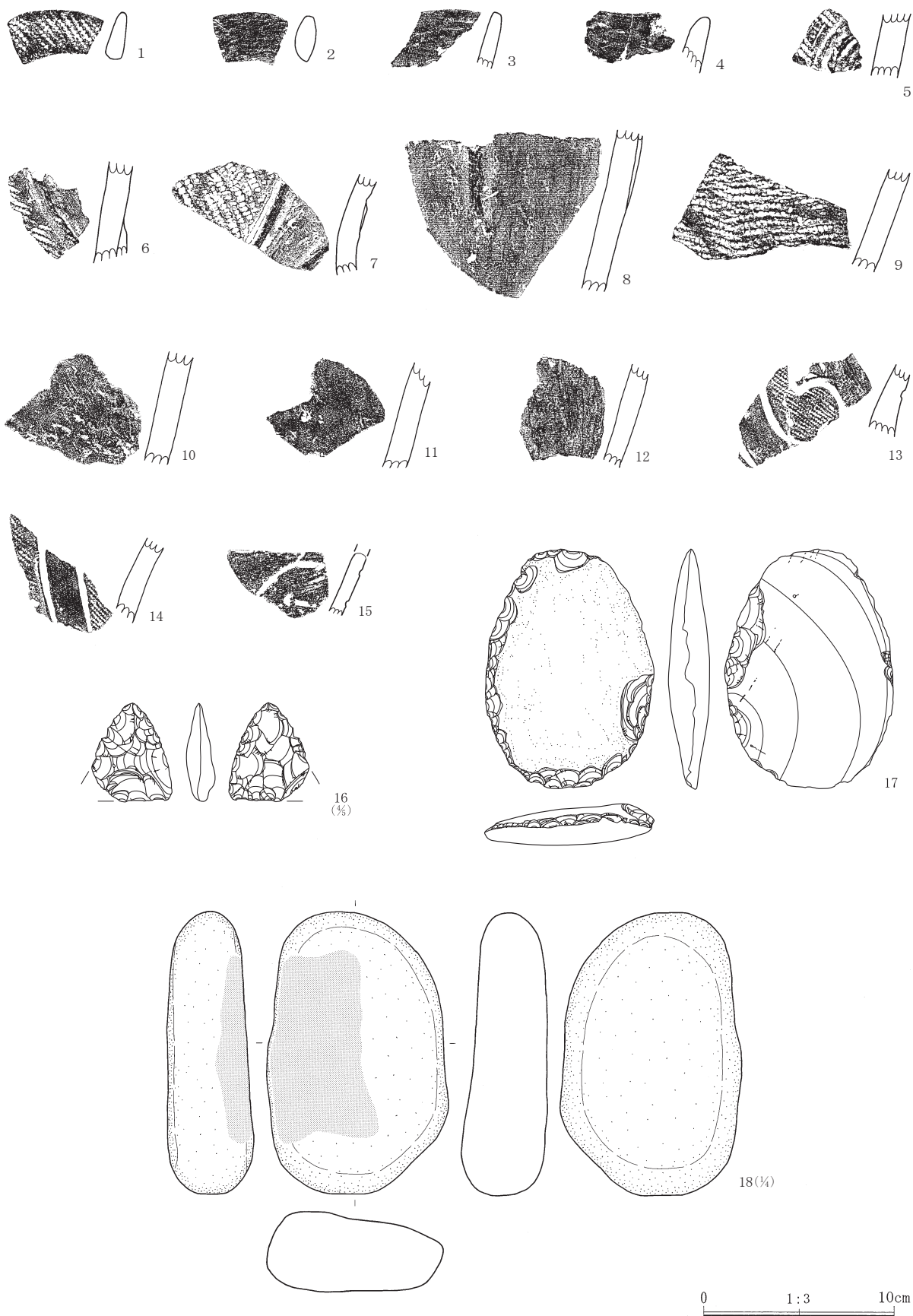

第135图 II - 2号住居出土遺物 (1)

II 縄紋時代の調査

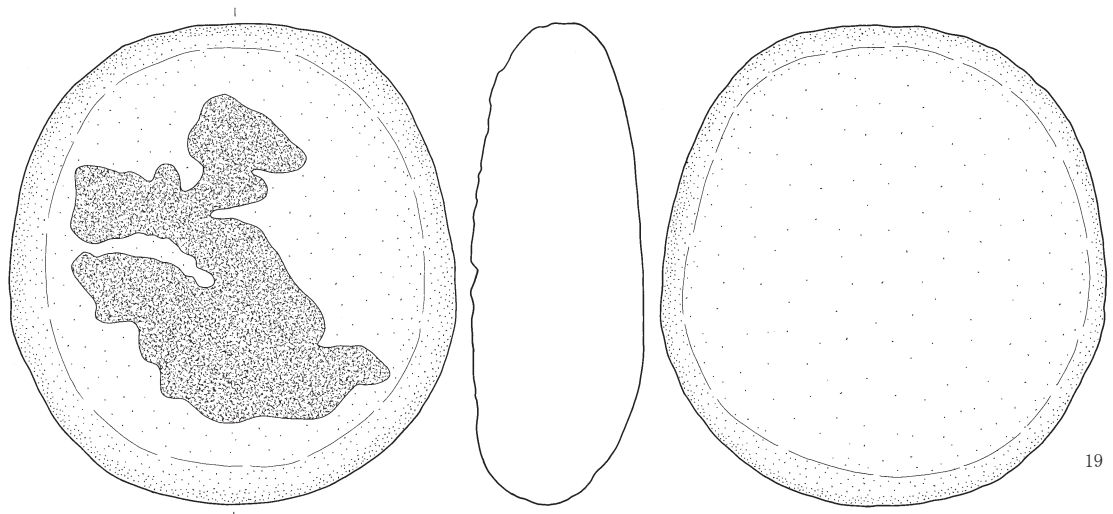

19

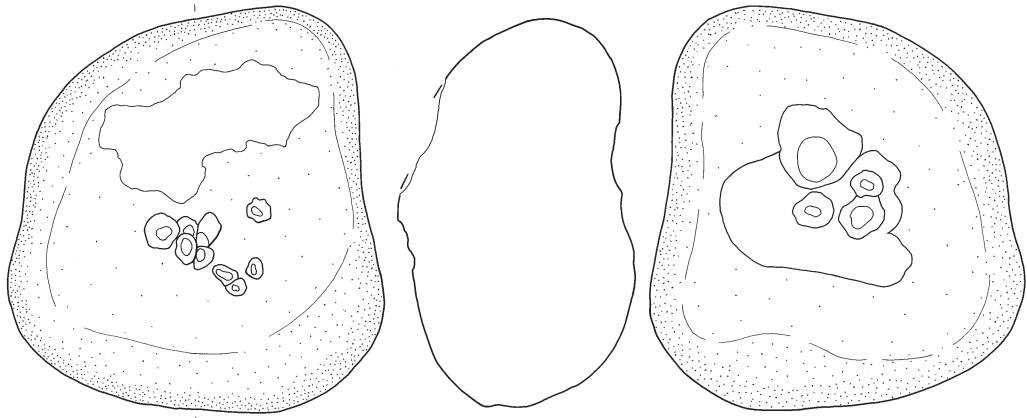

20

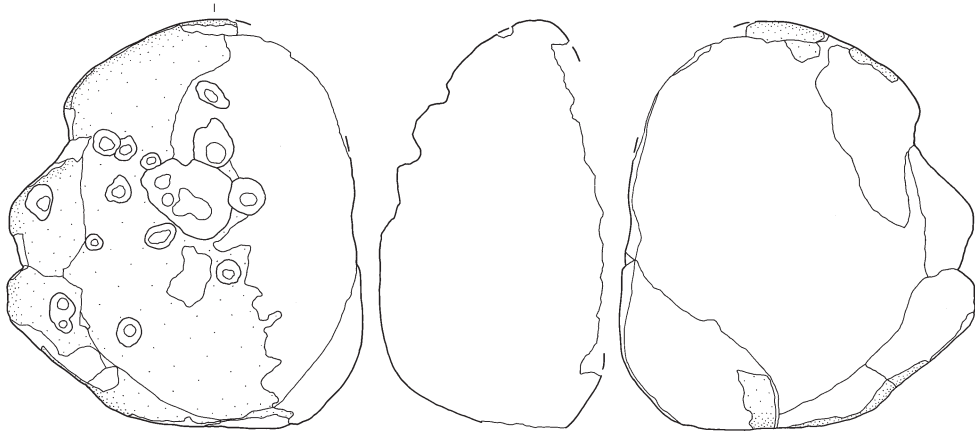

21

0 1:4 10cm

第136図 II - 2号住居出土遺物 (2)

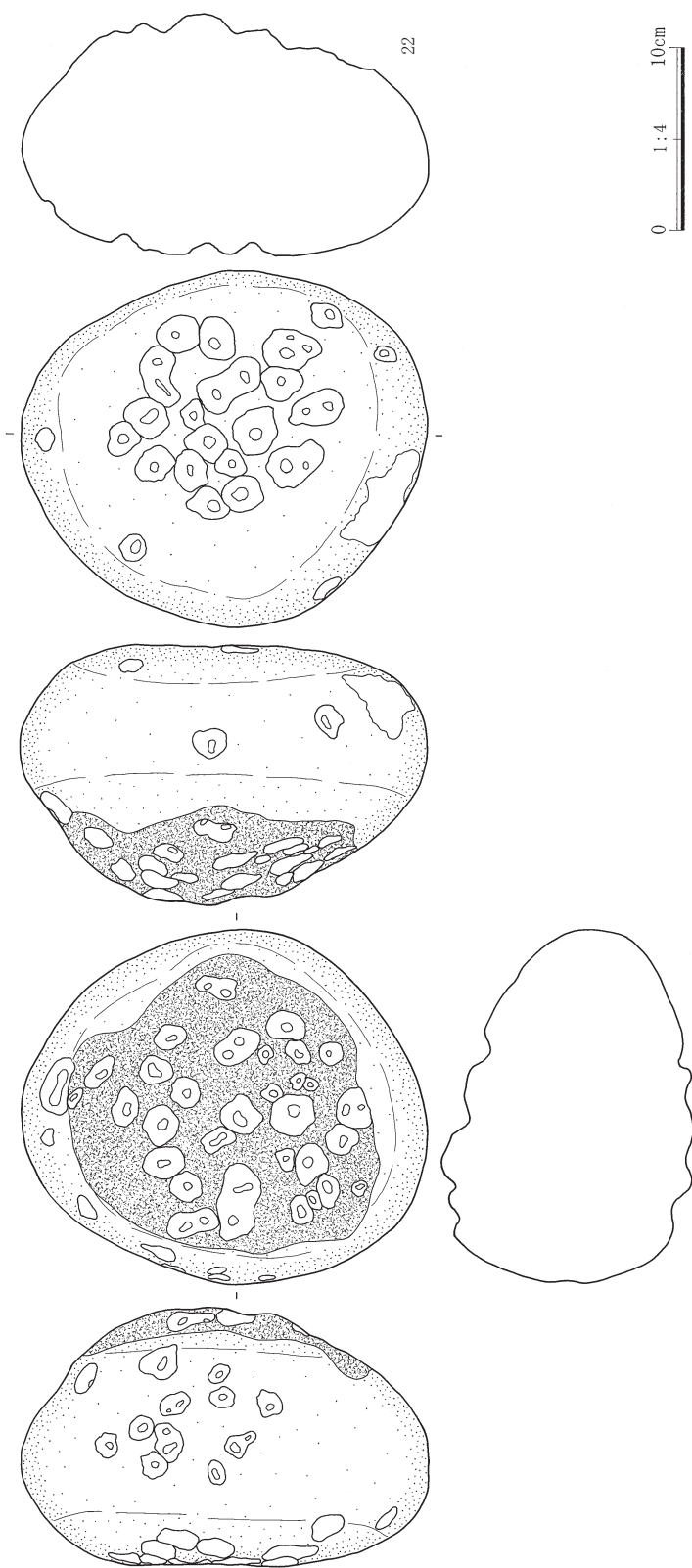

第137图 II-2号住居出土遺物(3)

II 縄文時代の調査

● II-3号住居

位置 825, 830-730

形状 西半が攪乱により残っていないため、全体の構造は不明だが、東西に長軸をもつ楕円形状を呈すと思われる。調査した部分の最大長は3.8mを測る。

床面 確認面から最大23cm掘り込んで床面を構築し、ほぼ平坦である。南東部を除き、周縁部に扁平な川原石を敷き詰めているが、P4-P1間、P1-P2間で、それぞれ直線的に配置した意図がうかがえる。また南半部にも東西方向に帯状に川原石を敷き詰めている。一部、磨石や台石、多孔石を転用している。

炉 住居のほぼ中央で検出された。西半部は攪乱により残っていないが、最大長70cm、深さ26cmを測

る。東縁に石囲いの礫が配置されている。底面付近から焼土粒や炭化物粒の混入が認められる。

柱穴 壁際をめぐるように4基検出された。規模(径×深さ)はP1:37×43cm、P2:31×46cm、P3:21×53cm、P4:32×41cm。

遺物 加曽利E系、称名寺I式が出土している。床面に近接した位置で、1, 15がまとめて出土しており、同時に廃棄されたものと考えられよう。このことから1は後期加曽利E系と判断できよう。

礫石器の多くは敷石に転用されている(第140図)。また北壁際で、石棒が敷石の間から出土した。

時期 称名寺I式(後期加曽利E系)期と考えられる。

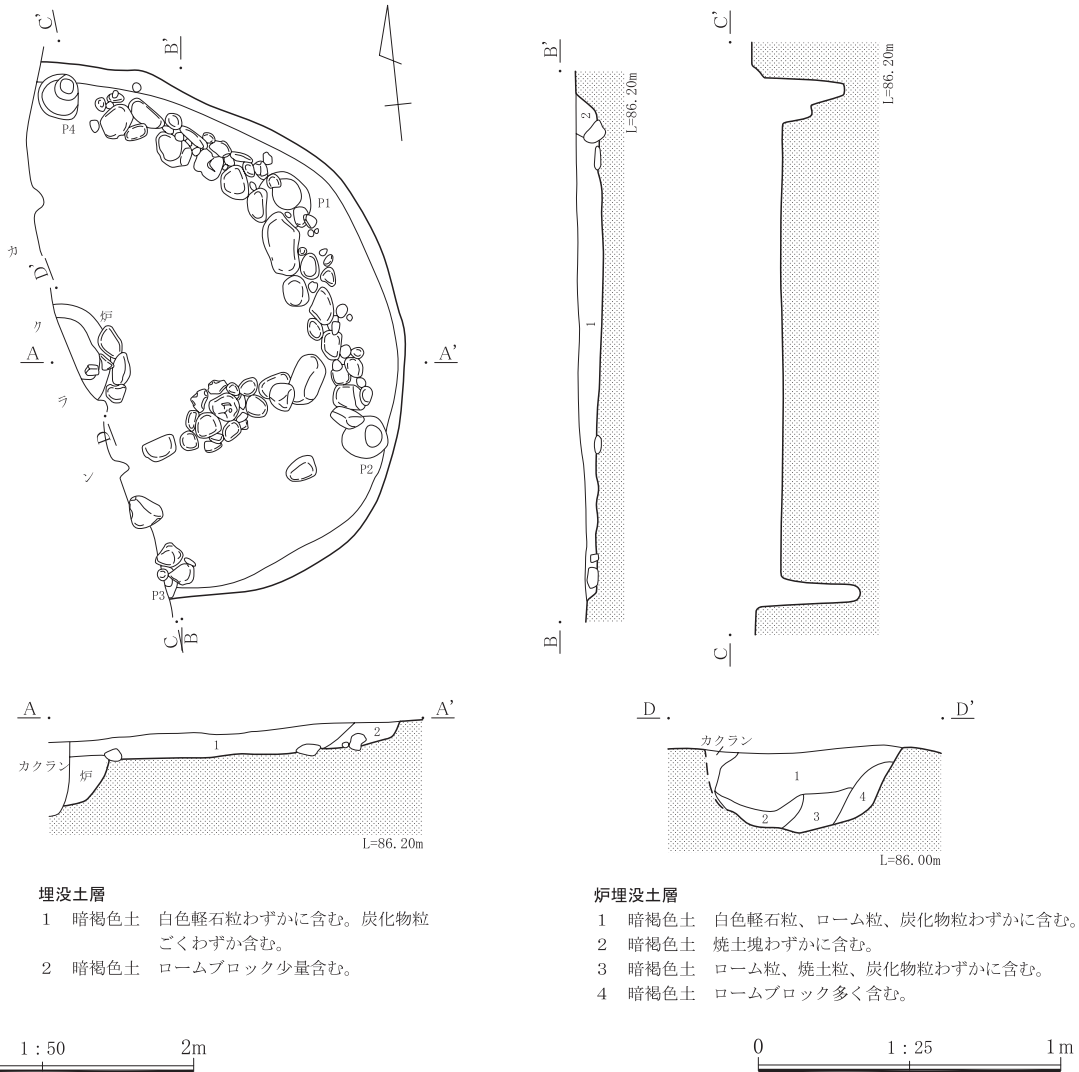

第138図 II-3号住居

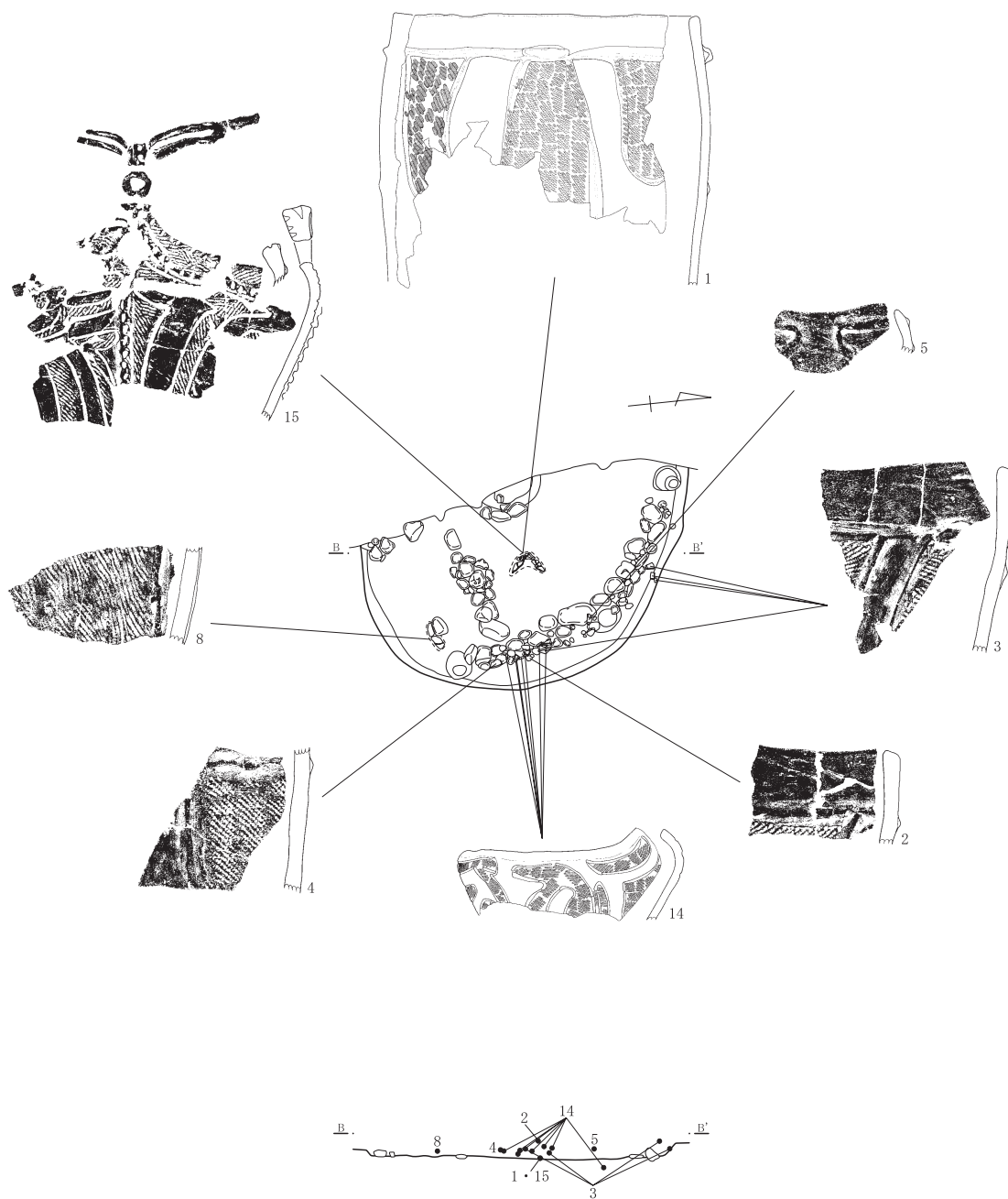

第139图 II - 3号住居遺物出土狀況（土器）



第140図 II - 3号住居遺物出土状況 (石器)

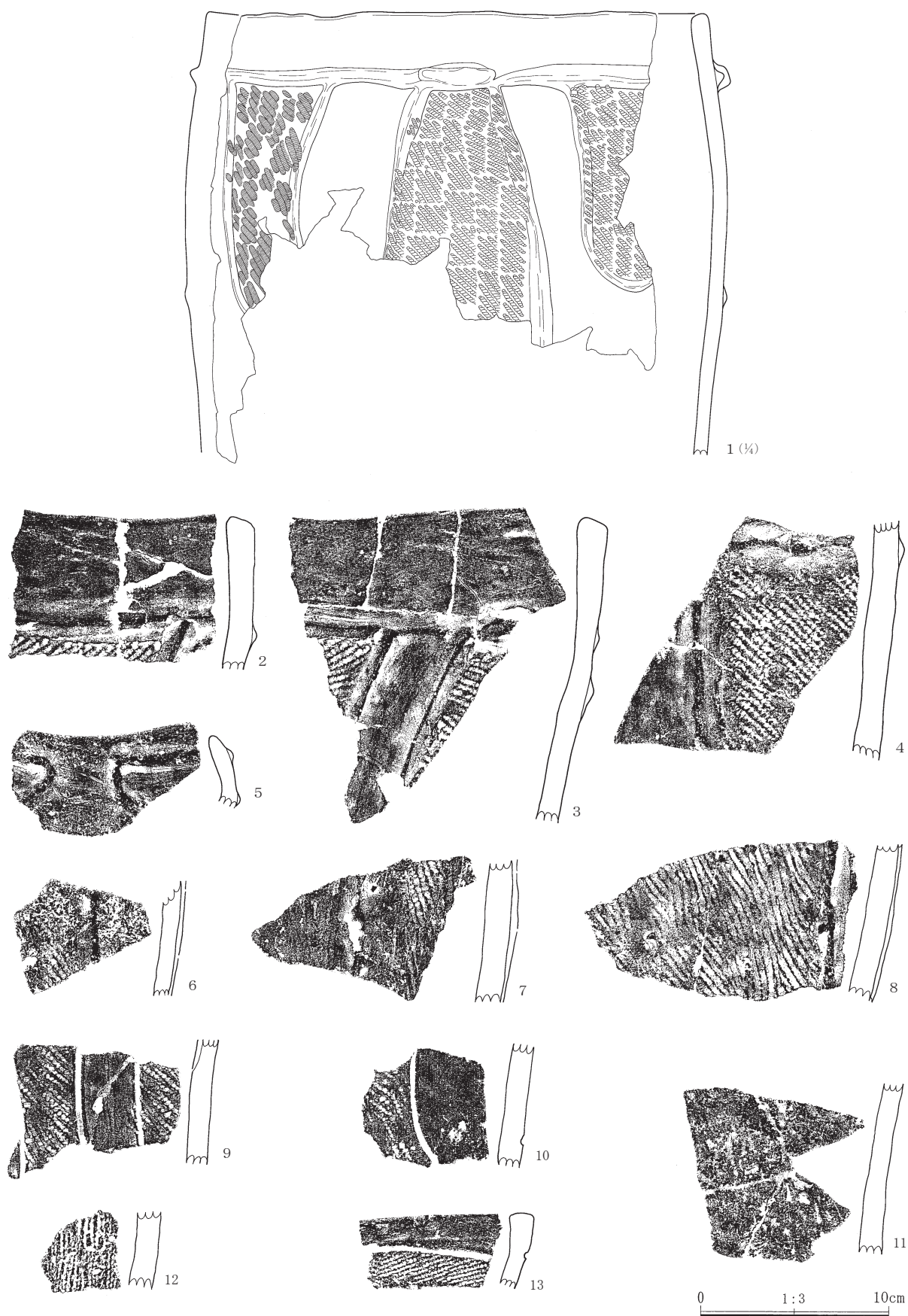

第141图 II-3号住居出土遺物(1)

II 縄文時代の調査

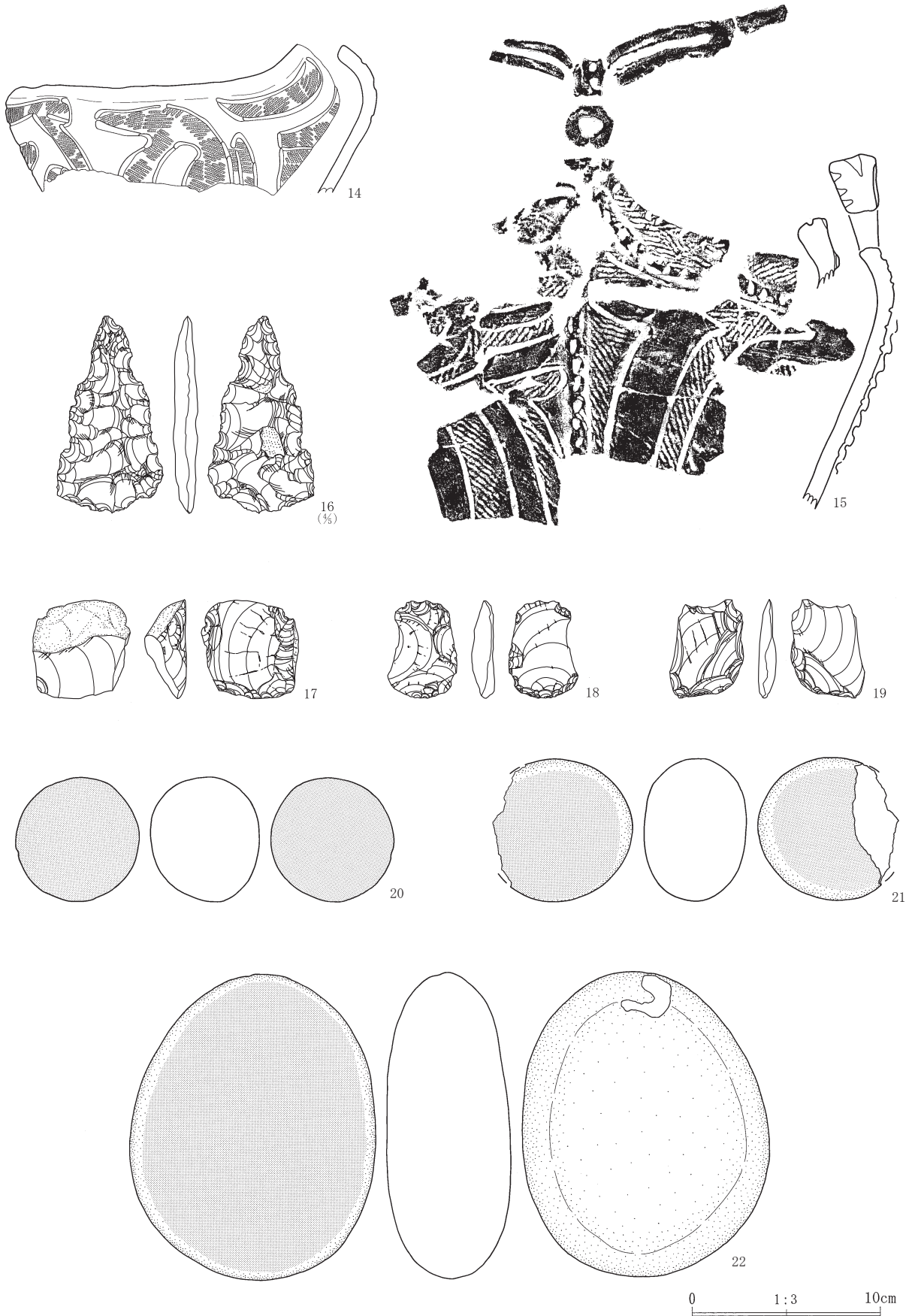

第142図 II - 3号住居出土遺物 (2)

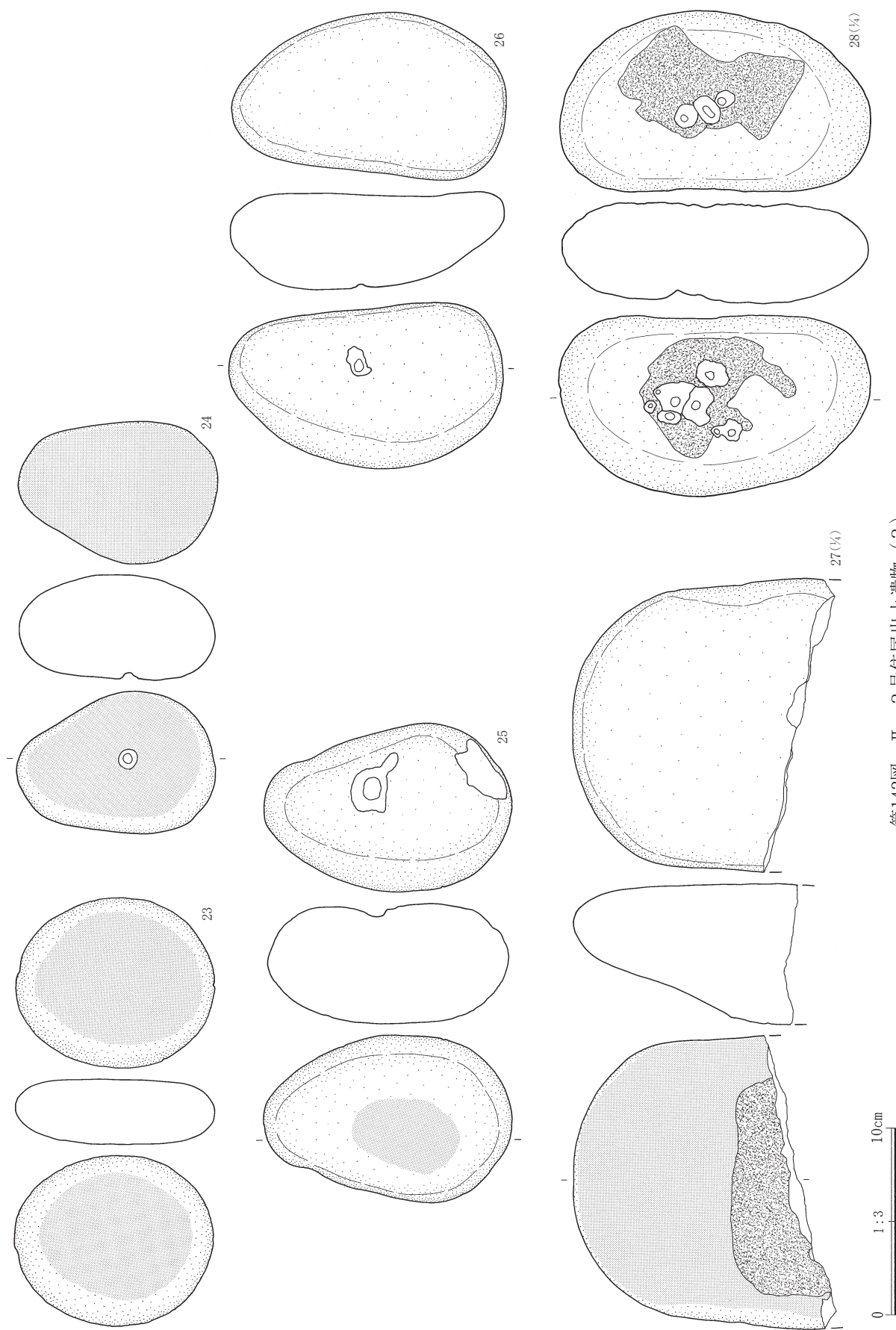

第143図 II-3号住居出土遺物(3)

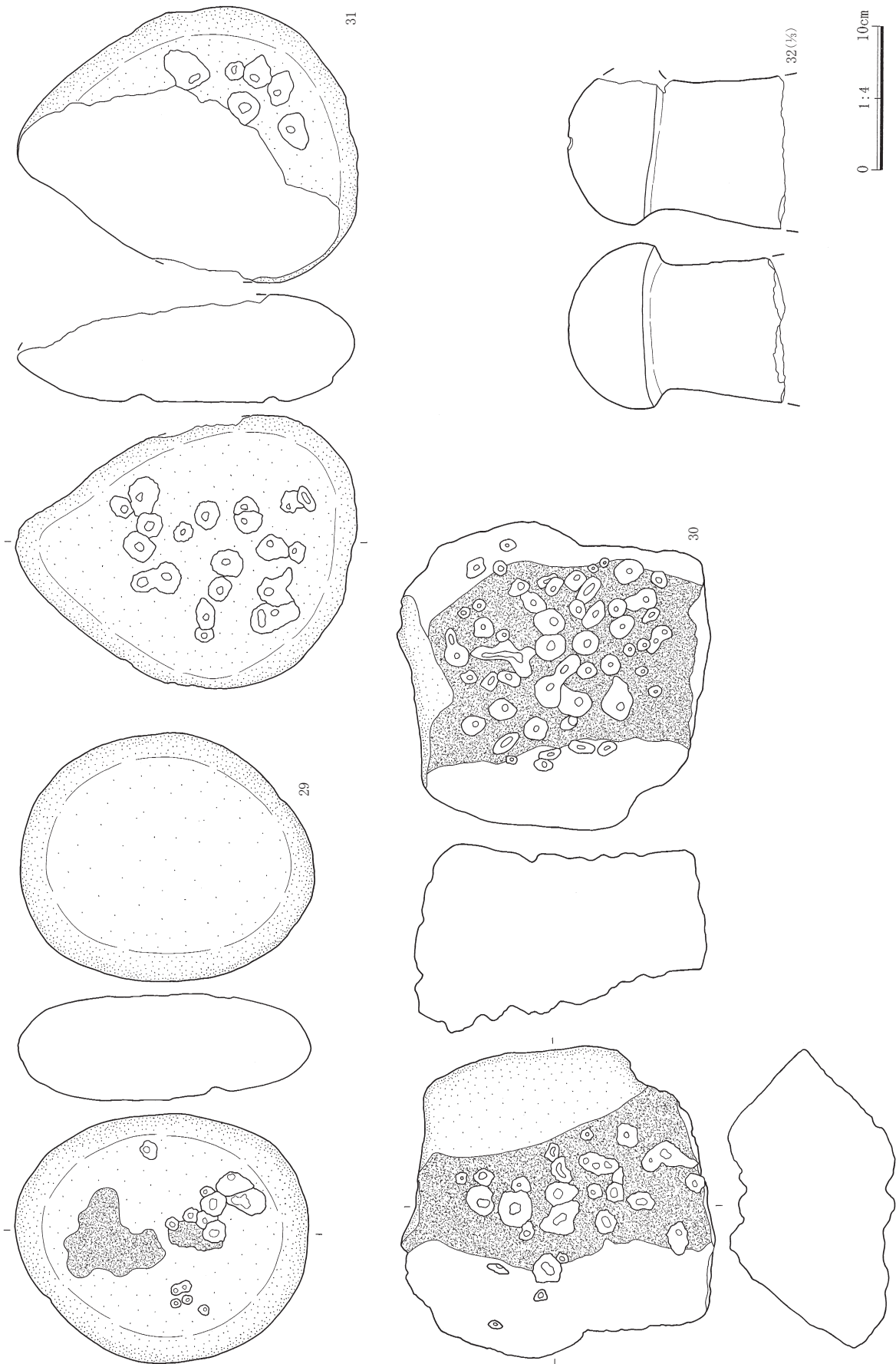

第144図 II - 3号住居出土遺物 (4)

住居出土遺物観察表

II-4号住居 土器			紋様の特徴等	備考	
1	深鉢 口～胴	1号埋堯 炉体土器	①胎土②焼成③色調 ①細礫多 ②ふつう ③にぶい橙	推定口径33.5cm。頸部ですぼまり、口縁に向かって外反する器形。単節RL縄紋を横位、斜位に施紋する。	前期後半 Ⅲ-7住と接合
2	深鉢 胴部	2号埋堯 炉体土器	①細礫少 ②ふつう ③にぶい橙	胴部下半の部位。縦位集合沈線とX字状の集合沈線を施す。全面に貼付紋を貼付する。	諸磯c式
3	深鉢 胴部	3号埋堯 炉体土器	①細礫少 ②良好 ③明赤褐	口縁に向かって緩やかに開く器形。横位2条の結節浮線をめぐらせて紋様帯を区画。口縁部紋様帯には結節浮線により渦巻紋を描く。胴部紋様帯は波状の結節浮線で縦位区画し、区画内にはレンズ状紋やV字状のモチーフを描く。モチーフの間に小さなボタンの貼付紋を貼付。地紋に横位集合沈線を施す。	下鳥式 Ⅲ-7住と接合
4	深鉢 胴部	4号埋堯 炉体土器	①細礫多 ②ふつう ③赤褐	頸部で屈曲する器形。頸部のくびれ部に横位集合沈線、張り出し部には刺突列と貼付紋を施す。胴部紋様帯には縦位、X字状、鋸歯状の集合沈線を施し、貼付紋を貼付する。	諸磯c式
5	深鉢 口縁部	86.67m	①細礫多 ②良好 ③橙	推定口径17.6cm、頸部で緩く屈曲する器形。口縁部紋様帯は横位集合沈線と貼付紋を施す。胴部紋様帯は集合沈線によって縦位分割し、レンズ状紋の中にX字状モチーフを描く。屈曲部下に横位2段の貼付紋とレンズ状紋内に貼付紋を貼付する。	諸磯c式 Ⅲ-7住と接合
6	深鉢 口縁～ 胴部	86.84～ 86.99m	①細礫多 ②ふつう ③にぶい赤褐	頸部で屈曲する器形。口縁部紋様帯には横位集合沈線と貼付紋、屈曲部付近まで垂下する棒状貼付紋を施す。胴部紋様帯には斜位の集合沈線と貼付紋を施す。口縁内面にも斜位の集合沈線と貼付紋を施す。やや乱雑な施紋。	諸磯c式
7	深鉢 底部	86.74m	①細礫少 ②ふつう ③赤褐	底径13.9cm。底部が張り出す器形。集合沈線により、X字状、レンズ状のモチーフを描く。	下鳥式 P51内
8	深鉢 底部	86.79m	①細礫多 ②ふつう ③暗赤褐	底径13.2cm。底部が張り出す器形。平行沈線による横位鋸歯状紋を重量させる。	下鳥式
9	深鉢 口～底	86.80m	①細礫少 ②ふつう ③にぶい赤褐	推定口径18.3cm、底径6.1cm。底部から直線的に立ち上がる器形。口縁下から底部まで、間隔を空けて縦位にロッキングを施す。	浮鳥式
10	深鉢 口縁～ 胴部	86.82～ 86.83m	①細礫少 ②良好 ③にぶい赤褐	平行沈線による横位多段構成で、横帯内に横位鋸歯状や連弧状モチーフを施し、半截竹管内皮による刺突を施す。口縁下に抉るような刺突列をめぐらせ、口唇部には刻みを付す。	浮鳥式 Ⅲ-7住と接合
11	深鉢 口縁部	埋没土中	①細礫少 ②良好 ③にぶい橙	推定口径30.0cm。頸部ですぼまり、口縁に向かって外反する器形。ロッキングを施し、沈線で楕円状に区画する。口唇部に波状の隆線を貼付。内面研磨。	興津式 Ⅲ-7住、Ⅲ-111土と接合
12	深鉢 口縁部	86.77～ 86.99m	①細礫少 ②ふつう ③にぶい黄橙	推定口径33.0cm。頸部ですぼまり、口縁に向かって外反する器形。平行沈線により横帯区画を2帯つくり、口縁部には縦位短沈線、頸部区画には半截竹管の刺突列を2条めぐらす。頸部以下は単節LR、RLの結節縄紋を横位施紋。内面研磨。	興津式 Ⅲ-7住、Ⅱ-329土と接合
13	深鉢 胴部	86.84～ 86.98m	①細礫多 ②ふつう ③橙	胴部が膨らむ器形。単節RLの結節縄紋を横位施紋する。	前期後半
14	深鉢 胴部	埋没土中	①細礫少 ②良好 ③明黄褐	単節RL縄紋を地紋とし、横位集合沈線を施す。	諸磯b式
15	深鉢 口縁部	埋没土中	①細礫少 ②良好 ③にぶい橙	波状口縁の突起部。口縁内折。口縁に沿って集合沈線を施す。突起部側面には矢羽根状の集合沈線を施す。	諸磯c式
16	深鉢 口縁部	埋没土中	①細礫少 ②良好 ③暗赤褐	口縁端部と口縁部に刻みを付した隆線を2条めぐらせ、横位集合沈線を施す。内面研磨。	諸磯c式
17	深鉢 口縁部	埋没土中	①結晶片岩②ふつう ③赤褐	横位集合沈線と縦位貼付紋を施す。口縁端部に刻みを付す。	諸磯c式
18	深鉢 口縁部	埋没土中	①細礫多 ②ふつう ③黒褐	やや外反する器形。横位平行沈線で幅狭な口縁部紋様帯を区画し、紋様帯内は横位集合沈線を部分的に施す。胴部紋様帯は集合沈線でレンズ状のモチーフを描く。地紋に単節RL縄紋を施紋。	諸磯c式
19	深鉢 胴部	埋没土中	①細礫少 ②ふつう ③明黄褐	外反する器形。上端に口縁部と胴部紋様帯を画す集合沈線が確認できる。胴部紋様帯はレンズ状紋にX字状と矢羽根状の集合沈線を描く。地紋に単節LR縄紋を施紋。内面研磨。	諸磯c式
20	深鉢 胴部	埋没土中	①細礫少 ②ふつう ③にぶい橙	縦位レンズ状、弧状の沈線を施す。	諸磯c式
21	深鉢 胴部	86.62m	①細礫多 ②ふつう ③黄橙	矢羽根状集合沈線を挟む集合沈線で縦位区画し、区画内は斜位の集合沈線を施す。	諸磯c式
22	深鉢 口縁部	埋没土中	①細礫少 ②ふつう ③明赤褐	横位集合沈線を施した後に斜位の集合沈線を施し、棒状貼付紋を貼付。口縁部に突起を付す。口縁内面を肥厚させ、斜位沈線と貼付を施す。	諸磯c式
23	深鉢 口縁部	埋没土中	①細礫多 ②良好 ③にぶい橙	横位沈線と貼付紋を施す。口唇部に突起を付す。口縁内面を肥厚させ、斜位沈線と貼付を施す。	諸磯c式
24	深鉢 胴部	埋没土中	①細礫少 ②ふつう ③にぶい橙	横位沈線による紋様帯区画が見られる。集合沈線によって縦位区画し、区画内は弧状の集合沈線が施される。縦位集合沈線上に貼付。	諸磯c式
25	深鉢 胴部	P8内	①細礫少 ②ふつう ③にぶい黄褐	縦位集合沈線と斜位の集合沈線、貼付紋を施す。	諸磯c式

II 縄紋時代の調査

II-4号住居 土器

番号	器種	出土位置	①胎土②焼成③色調	紋様の特徴等	備考
26	深鉢 胴部	埋没土中	①細礫少 ②ふつう ③黒褐	斜位の集合沈線と貼付紋を施す。	諸磯c式
27	深鉢 胴部	埋没土中	①細礫少 ②ふつう ③橙	縦位、斜位の集合沈線と2個一対の貼付紋を施す。	諸磯c式
28	深鉢 胴部	埋没土中	①細礫少 ②ふつう ③にぶい黄橙	平行沈線を格子目状に施し、貼付紋を貼付する。	諸磯c式
29	深鉢 口縁部	埋没土中	①細砂少 ②ふつう ③黒褐	小波状の口縁部で、波頂部が内湾するようである。櫛歯状の条線を斜位に施す。	諸磯c式
30	深鉢 口縁部	86.81 ~ 86.89m	①細礫多 ②ふつう ③黒褐	直線的に立ち上がる器形で、口唇部が短く外反する。平行沈線を斜格子目状に施し、貼付紋を貼付する。	諸磯c式
31	深鉢 口縁部	87.02 ~ 87.07m	①細礫少 ②良好 ③赤褐	口縁部を外側に折り返して段をつけた痕跡が見られる。集合沈線を縦位鋸歯状に施し、貼付紋を貼付する。	諸磯c式
32	深鉢 胴部	埋没土中	①細礫少 ②ふつう ③にぶい橙	斜位の集合沈線を施す。	諸磯c式
33	深鉢 胴部	埋没土中	①細礫少 ②ふつう ③黒褐	斜位、弧状の集合沈線を施す。やや乱雑な施紋である。	諸磯c式
34	深鉢 胴部	86.88m	①細礫少 ②ふつう ③黒褐	縦位、斜位の集合沈線を施す。	諸磯c式
35	深鉢 胴部	埋没土中	①細礫少 ②ふつう ③暗赤褐	斜位の集合沈線を施す。縦位鋸歯状になるようだが、やや乱雑な施紋である。	諸磯c式
36	深鉢 口縁部	埋没土中	①細礫少 ②ふつう ③にぶい赤褐	単節RL縄紋を横位施紋した後、棒状貼付紋を貼付する。口縁内面を肥厚させ、RL縄紋と貼付を施す。	諸磯c式
37	深鉢 胴部	87.04m		No36と同一個体。胴部上半の屈曲する部位にあたる。RL横位施紋と貼付を施す。	諸磯c式
38	深鉢 胴部	87.21m	①細礫少 ②ふつう ③橙	無紋地に2個一対のボタン状貼付紋を貼付する。	諸磯c式
39	深鉢 口縁部	埋没土中	①細礫少 ②ふつう ③橙	貼付紋の部位。正面、側面とも結節沈線を施す。	諸磯c式
40	深鉢 口縁部	埋没土中	①細礫多 ②ふつう ③橙	内湾する器形。高さのある結節浮線を口縁に沿って3条施す。	諸磯c式
41	深鉢 胴部	埋没土中	①細礫少 ②ふつう ③にぶい橙	集合沈線と結節沈線により縦位区画し、区画内に結節沈線によりレンズ状のモチーフを描く。	諸磯c式?
42	深鉢 口縁部	埋没土中	①細礫少 ②ふつう ③赤褐	集合沈線を斜位に施し、高さのある結節浮線を口縁に沿って1条横位に、その下は斜位に貼付する。口唇部には、中央に刺突を加えた短隆線を貼付する。	下鳥式?
43	深鉢 胴部	86.89m	①細礫少 ②ふつう ③暗赤褐	集合沈線を横位、斜位に施し、結節浮線を縦位、斜位に貼付する。	下鳥式
44	深鉢 胴部	埋没土中	①細砂少 ②良好 ③にぶい黄橙	集合沈線を斜位に施し、結節浮線を縦位に貼付する。	下鳥式
45	深鉢 口縁部	埋没土中	①細礫少 ②良好 ③黒褐	波状口縁でやや外反する。地紋に横位、斜位の集合沈線を施し、口縁に沿って3条、縦位に4条のヘラ切り浮線を貼付する。2個一対の貼付紋を施す。	下鳥式
46	深鉢 胴部	87.06m	①細礫少 ②良好 ③にぶい黄橙	集合沈線を横位、斜位に施し、4条1単位のヘラ切り浮線を縦位に貼付する。2個一対の貼付紋を施す。	下鳥式
47	深鉢 口縁部	埋没土中	①細砂少 ②ふつう ③暗赤褐	結節浮線を横位、レンズ状、弧状に施す。2個一対の貼付紋を施す。内面研磨。	下鳥式
48	深鉢 胴部	埋没土中	①細礫少 ②良好 ③赤褐	横位集合沈線を施し、結節浮線により渦巻紋を施す。	下鳥式
49	深鉢 胴部	86.88m	①細礫多 ②ふつう ③黄橙	横位2条の結節浮線で紋様帯を区画。上下ともに結節浮線により渦巻状モチーフを施す。地紋横位集合沈線。	下鳥式
50	深鉢 胴部	埋没土中	①細礫少 ②良好 ③赤褐	集合沈線を横位に施し、結節浮線により左右対の渦巻紋を描く。	下鳥式
51	深鉢 胴部	埋没土中	①細砂少 ②ふつう ③暗赤褐	胴部で外側に屈曲する器形を呈し、屈曲部に2条の結節浮線をめぐらせて口縁部と胴部の紋様帯を区画する。口縁部、胴部紋様帯ともに結節浮線により渦巻紋が描かれると思われる。地紋横位集合沈線。内面研磨。	下鳥式
52	深鉢 胴部	埋没土中	①細礫少 ②ふつう ③黒褐	2条の平行沈線を横位にめぐらせて紋様帯を区画。上下ともに集合沈線による同心円状のモチーフを描く。	十三菩提式
53	深鉢 胴部	埋没土中	①細礫少 ②ふつう ③橙	集合沈線により、一部途切れて連結するような同心円状のモチーフを描く。	十三菩提式
54	深鉢 胴部	埋没土中	①細礫少 ②ふつう ③橙	斜位、弧状の集合沈線を施す。	十三菩提式
55	深鉢 底部	86.94m	①細礫多 ②ふつう ③にぶい黄橙	底部が張り出す器形。球形の可能性が高い。横位集合沈線で区画し、区画内は横位鋸歯状の集合沈線を施す。沈線間の三角形区画に印刻を施す。	十三菩提式
56	深鉢 胴部	埋没土中	①細礫多、結晶片岩 ②ふつう ③明赤褐	結節凹線に酷似する施紋技法の結節沈線により、左右対の渦巻状モチーフを描く。	晴ヶ峯式

II-4号住居 土器

番号	器種	出土位置	①胎土②焼成③色調	紋様の特徴等	備考
57	深鉢 胴部	埋没土中	①細砂少 ②良好 ③橙	斜位のロッキングを施す。内面研磨。	浮島式
58	深鉢 胴部	埋没土中	①細砂少 ②ふつう ③にぶい橙	斜位のロッキングを施す。内外面研磨。	浮島式
59	深鉢 口縁部	埋没土中	①細砂少 ②良好 ③にぶい黄橙	外反する器形。口縁部に横位集合沈線を施し、紋様帯内は斜位の沈線が確認できる。口唇部に刻みを付す。内面研磨。	興津式
60	深鉢 胴部	埋没土中		No59と同一個体。頸部ですほまり外反する部位。集合沈線を斜位に施す。内面研磨。	興津式
61	深鉢 口縁部	埋没土中	①細砂少 ②ふつう ③にぶい黄橙	直線的に立ち上がる器形。8単位ほどの間隔で、口縁部が部分的に内湾する。口縁部に半截竹管の刺突列を4条めぐらせ、以下は無紋となる。口縁端部に刻みを付す。	興津式 Ⅲ-105, 109土 と接合
62	深鉢 口縁部	埋没土中	①細礫少 ②ふつう ③にぶい黄橙	爪形状刺突を多段に施す。	興津式
63	深鉢 口縁部	86.79m	①細礫少 ②ふつう ③にぶい黄橙	口縁下に2条の角押状刺突をめぐらせ、以下は単節LR縄紋を横位施紋する。	興津式
64	深鉢 胴部	埋没土中	①細礫少 ②ふつう ③明赤褐	半円形の刺突を多段に施す。横から括るように施すため、粘土がめくれあがっている。	興津式
65	深鉢 口縁部	埋没土中	①細礫多 ②ふつう ③赤褐	縄紋原体圧痕を口縁に沿って1条、さらにその下に2条施し、間に斜位に充填施紋する。口唇部にも縄紋原体圧痕を深く押捺する。	興津式
66	深鉢 口縁部	埋没土中	①細砂少 ②ふつう ③にぶい黄橙	やや外反する器形。波状口縁の波頂部に刺突を施す。波頂下に円形の隆線を貼付する。	興津式?
67	深鉢 口縁部	埋没土中	①細礫少 ②ふつう ③にぶい橙	単節RL縄紋を横位施紋し、貼付紋と波状素浮線を貼付する。口唇直下に半截竹管内皮による刺突をめぐらす。	大木5式
68	深鉢 胴部	86.80m		No67と同一個体。	大木5式
69	深鉢 胴部	埋没土中		No67と同一個体。	大木5式
70	深鉢 胴部	86.91～ 86.94m	①細礫少 ②良好 ③明赤褐	緩く外反する器形。上位に横位集合沈線帯、下位に縦位、斜位の集合沈線帯を施し、波状素浮線を貼付する。横位集合沈線帯に縦位の結節沈線が2条認められる。	大木5式
71	深鉢 口縁部	埋没土中	①細礫少 ②ふつう ③にぶい橙	頸部で大きく屈曲し、口縁部が外側に開く器形。おそらく球胴形の器形と思われる。太沈線をクラック状に重畳する。	大木6式
72	深鉢 胴部	埋没土中	①細礫少、金雲母 ②良好 ③橙	平行沈線で楕円状に区画し、内部を平行沈線で充填する。中央に三角形の印刻を施す。	前期末～中期初
73	浅鉢 口縁部	埋没土中	①細礫少、金雲母 ②良好 ③赤褐	口縁部の屈曲は明瞭ではなく、強く外反するといったほうが適当である。外反する転換部に円孔を穿つ。外面研磨。	前期後半
74	浅鉢 肩部	埋没土中	①細礫少 ②良好 ③赤褐	肩の部位。段をもたずにU字状に折り返す。外面研磨。	前期後半
75	浅鉢 胴部	埋没土中	①細砂少 ②ふつう ③にぶい黄橙	肩直下の部位。外面研磨。	前期後半
76	浅鉢 胴部	埋没土中	①細砂少、金雲母 ②ふつう ③赤褐	肩より下の部位。段を有する。	前期後半
77	深鉢 口縁部	86.95～ 87.15m	①細礫少 ②ふつう ③橙	折り返し状口縁で、口縁外面を肥厚させる。肥厚部下から単節LR縄紋を横位施紋する。	前期後半
78	深鉢 口縁部	87.00m	①細砂多 ②ふつう ③にぶい褐	折り返し状口縁で、口縁外面を肥厚させる。単節RL縄紋を横位施紋する。	前期後半
79	深鉢 胴部	86.70m	①細礫多 ②良好 ③にぶい橙	単節RL、LRの結束羽状縄紋を施す。途中で向きを変えて施紋し、菱形状の効果を出している。	前期後半
80	深鉢 胴部	87.12m	①細礫少 ②ふつう ③暗赤褐	外側に湾曲する器形。単節RL、LRの結束羽状縄紋を施す。部分的に向きを逆転させる。	前期後半
81	深鉢 胴部	86.92～ 87.04m	①細礫少 ②ふつう ③にぶい黄橙	無紋。縦位の擦痕が認められる。	前期後半
82	深鉢 胴部	86.97～ 87.00m	①細礫少 ②ふつう ③赤褐	無紋。内外面とも器面調整は乱雑で、凹凸が顕著である。	前期後半
83	深鉢 底部	86.84～ 86.86m	①細礫多②やや不良 ③明赤褐	底部が張り出す器形。横位平行沈線を乱雑に施紋。底径14.4cm。	諸磯c式
84	深鉢 底部	86.83m	①細礫少②やや不良 ③明赤褐	無紋。底径11.7cm。	前期後半
85	深鉢 底部	埋没土中	①細礫少 ②ふつう ③明赤褐	やや底部が張り出す器形。無紋。外面研磨。	前期後半 Ⅲ-7住と接合

II 縄紋時代の調査

II-4号住居 石器

番号	器種	出土位置	法量(mm, g)	石材	備考	番号	器種	出土位置	法量(mm, g)	石材	備考
86	石鏃	埋没土中	長 11.8 幅 11.8 厚 2.2 重 0.2	黒曜石		87	石鏃	86.76m	長 13.1 幅 12.5 厚 2.5 重 0.3	黒曜石	諏訪産
88	石鏃	埋没土中	長 16.5 幅 13.6 厚 3.5 重 0.5	黒曜石	諏訪産	89	石鏃	埋没土中	長 18.0 幅 11.8 厚 4.1 重 0.4	黒曜石	
90	石鏃	86.96m	長 18.3 幅 14.6 厚 2.8 重 0.5	黒曜石	諏訪産	91	石鏃	86.54m	長 19.7 幅 17.9 厚 3.1 重 0.7	黒曜石	諏訪産 P45内
92	石鏃	86.64m	長 21.3 幅 17.6 厚 2.8 重 0.7	黒曜石	諏訪産 P45内	93	石鏃	埋没土中	長 23.9 幅 20.0 厚 6.4 重 2.5	黒曜石	諏訪産
94	石鏃	P 4内	長 24.5 幅 14.6 厚 4.9 重 1.8	黒曜石	諏訪産	95	石鏃	86.97m	長 24.5 幅 20.2 厚 3.3 重 0.9	チャート	
96	石鏃	埋没土中	長 23.3 幅 20.1 厚 5.7 重 1.9	チャート	未製品	97	石鏃	埋没土中	長 21.8 幅 22.4 厚 7.2 重 3.2	黒曜石	諏訪産 未製品
98	石鏃	埋没土中	長 27.0 幅 18.0 厚 4.9 重 2.2	黒曜石	諏訪産 未製品	99	楔形石器	埋没土中	長 18.9 幅 21.5 厚 9.4 重 2.6	黒曜石	
100	楔形石器	埋没土中	長 37.3 幅 42.6 厚 13.9 重 16.9	チャート		101	石錐	86.95m	長 44.2 幅 20.0 厚 13.2 重 5.3	黒曜石	
102	石錐	埋没土中	長 30.5 幅 7.5 厚 6.3 重 1.1	黒曜石		103	スクレイパー	86.77m	長 43.1 幅 48.1 厚 7.1 重 16.0	黒色頁岩	
104	スクレイパー	埋没土中	長 42.1 幅 58.5 厚 8.0 重 22.5	黒色頁岩		105	スクレイパー	埋没土中	長 47.3 幅 64.4 厚 9.1 重 29.8	黒色頁岩	
106	スクレイパー	P54内	長 53.1 幅 76.4 厚 13.0 重 62.1	黒色頁岩		107	スクレイパー	埋没土中	長 58.7 幅 50.3 厚 7.0 重 25.7	黒色頁岩	
108	スクレイパー	埋没土中	長 53.8 幅 77.6 厚 17.7 重 64.4	黒色頁岩		109	スクレイパー	埋没土中	長 39.6 幅 46.0 厚 13.3 重 17.3	黒色頁岩	
110	スクレイパー	埋没土中	長 74.7 幅 43.3 厚 13.1 重 45.5	黒色頁岩		111	スクレイパー	86.81m	長 96.1 幅 43.3 厚 14.3 重 50.2	黒色頁岩	
112	スクレイパー	86.87m	長118.7 幅 78.0 厚 17.6 重164.2	黒色頁岩		113	スクレイパー	埋没土中	長 71.6 幅 62.4 厚 23.6 重 92.0	黒色頁岩	
114	打製石斧	P 8内	長 53.6 幅 34.1 厚 17.8 重 37.5	ホルンフェルス		115	打製石斧	P 8内	長 44.7 幅 56.3 厚 13.4 重 42.3	黒色頁岩	
116	打製石斧	86.96m	長 68.7 幅 43.8 厚 19.0 重 58.5	黒色頁岩		117	打製石斧	埋没土中	長 80.3 幅 49.9 厚 21.4 重115.1	黒色頁岩	
118	打製石斧	埋没土中	長 78.5 幅 66.7 厚 19.4 重124.9	黒色頁岩		119	打製石斧	86.95m	長111.2 幅 64.6 厚 10.6 重 83.3	ホルンフェルス	
120	打製石斧	埋没土中	長114.9 幅 79.0 厚 43.8 重347.6	黒色頁岩		121	打製石斧	86.99m	長 88.9 幅 74.5 厚 42.9 重310.5	黒色頁岩	
122	石核	埋没土中	長 35.9 幅 29.6 厚 18.8 重 18.3	チャート		123	石核	埋没土中	長 18.8 幅 18.2 厚 11.9 重 3.5	黒曜石	諏訪産
124	石核	埋没土中	長 18.1 幅 31.5 厚 11.4 重 5.4	黒曜石	諏訪産	125	石核	86.74m	長 27.0 幅 29.6 厚 12.6 重 7.8	黒曜石	諏訪産
126	原石	埋没土中	長 25.1 幅 13.6 厚 12.9 重 2.4	黒曜石	諏訪産	127	原石	埋没土中	長 35.0 幅 22.2 厚 16.5 重 15.3	チャート	
128	砥石	86.85m	長 58 幅 47 厚 9 重 24	牛伏砂岩		129	砥石	86.85m	長 54 幅 46 厚 16 重 49.7	牛伏砂岩	
130	磨石	86.63m	長 86 幅 79 厚 19 重 190	粗粒輝石 安山岩		131	磨石	86.99m	長 120 幅 69 厚 45 重 599	ひん岩	
132	磨・凹石	86.87m	長 100 幅 72 厚 46 重 494	粗粒輝石 安山岩		133	磨・凹石	86.94m	長 89 幅 86 厚 46 重 487	粗粒輝石 安山岩	
134	磨・凹石	埋没土中	長 106 幅 94 厚 50 重 560	粗粒輝石 安山岩		135	凹石	86.55m	長 100 幅 74 厚 36 重 404	粗粒輝石 安山岩	P 43内
136	台石	86.97m	長 158 幅 120 厚 76 重 1565	粗粒輝石 安山岩		137	石皿 多孔石	86.51m	長 180 幅 172 厚 92 重 2260	粗粒輝石 安山岩	P 9内
138	台石	86.54m	長 155 幅 145 厚 82 重 2445	粗粒輝石 安山岩	P46内	139	台石 多孔石	86.78m	長 239 幅 224 厚 114 重 6910	粗粒輝石 安山岩	

Ⅲ-1号住居 土器

番号	器種	出土位置	①胎土②焼成③色調	紋様の特徴等	備考
1	深鉢 口縁～ 胴部	床直 ～10cm	①細礫少 ②ふつう ③にぶい橙	口径31.0cm。外側に開く器形で、頸部に屈曲をもつ。口縁部紋様帯には横位集合沈線と貼付紋を施す。頸部の張り出し部には刺突列をめぐらせ、貼付紋を貼付。胴部紋様帯は集合沈線による縦位区画と、斜位の集合沈線、ボタン状貼付紋を施す。口縁内面を肥厚させ、平行沈線と貼付紋を施す。口唇部には、おそらく4単位に大振りな突起を付し、その間に等間隔に縦長の貼付紋とボタン状貼付紋を施す。	諸磯c式
2	深鉢 胴部	床上16cm	①白色粒少 ②良好 ③赤褐	集合沈線による横帯構成。地紋に単節RL、LRの結束羽状縄紋を施す。	諸磯b式 Ⅲ-31土と接合
3	深鉢 胴部	埋没土中	①細礫少 ②良好 ③明赤褐	集合沈線による横帯構成。沈線間に斜位の集合沈線を施す。内面研磨。	諸磯b式
4	深鉢 胴部	埋没土中	①細礫少 ②ふつう ③にぶい橙	集合沈線による横帯構成。	諸磯b式
5	深鉢 胴部	床上7cm	①細礫少 ②ふつう ③暗赤褐	横位に集合沈線を施す。	諸磯b式
6	深鉢 胴部	埋没土中	①細礫少 ②ふつう ③にぶい橙	集合沈線による横帯構成。沈線間に平行沈線によるX字状、鋸歯状のモチーフを描く。	諸磯b式
7	深鉢 胴部	床上6cm	①細礫少 ②ふつう ③暗赤褐	内側に屈曲する部位。横位集合沈線を施す。	諸磯b式
8	深鉢 底部	埋没土中	①細礫少 ②ふつう ③赤褐	直径7.2cm。横位帯状に集合沈線を施す。	諸磯b式
9	深鉢 底部	床上11cm	①細礫少 ②ふつう ③にぶい黄橙	底部から外反して外側に開く器形。集合沈線による横帯構成。沈線間に矢羽根状集合沈線を施す。	諸磯b式
10	深鉢 口縁部	埋没土中	①細礫少 ②良好 ③明赤褐	波状口縁。波頂部に対向する抉り込みを入れ、内湾させる。横位集合沈線で幅狭な口縁部紋様帯を区画。矢羽根状集合沈線を充填施紋し、貼付紋を貼付する。胴部紋様帯には縦位区画、レンズ状、斜位の集合沈線を施す。	諸磯c式
11	深鉢 口縁部	床上5cm	①細礫少 ②良好 ③にぶい橙	波状口縁の突起の部位。外面は口縁に沿って弧状に集合沈線を施す。内面は口縁に沿って半截竹管の刺突を施し、集合沈線を施す。	諸磯c式
12	深鉢 胴部	床上18cm	①細礫少 ②良好 ③橙	斜位に集合沈線を施す。レンズ状区画と区画内の部位と思われる。	諸磯c式
13	深鉢 胴部	床直	①細礫少 ②ふつう ③黒褐	集合沈線で縦位区画し、区画内に斜位、レンズ状に集合沈線を施す。	諸磯c式
14	深鉢 胴部	床上11cm	①細礫少 ②ふつう ③橙	斜位、レンズ状に集合沈線を施す。地紋に単節RL縄紋を施紋。	諸磯c式
15	深鉢 胴部	床上5cm	①細礫少 ②ふつう ③黒褐	外反する器形。集合沈線により縦位区画。区画内をさらにレンズ状に区画し、鋸歯状集合沈線を充填施紋する。内面研磨。	諸磯c式
16	深鉢 胴部	埋没土中	①細礫少 ②ふつう ③橙	集合沈線により縦位区画。区画内をさらにレンズ状に区画し、矢羽根状集合沈線を充填施紋する。	諸磯c式
17	深鉢 胴部	埋没土中	①細礫少 ②良好 ③にぶい橙	集合沈線により縦位区画し、区画内は平行沈線による斜格子目紋を施す。	諸磯c式
18	深鉢 胴部	床上13cm	①細礫少 ②ふつう ③にぶい橙	集合沈線を横位、斜位に施す。内面研磨。	諸磯c式
19	深鉢 胴部	埋没土中	①細礫少 ②ふつう ③にぶい橙	底部に近い部位で内湾する器形。胴部紋様帯下端を画す横位沈線が確認できる。縦位区画と斜位の集合沈線を施す。地紋に単節RL縄紋を施紋。	諸磯c式
20	深鉢 胴部	埋没土中	①細礫少 ②ふつう ③褐	底部に近い部位で内湾する器形。底部付近に横位集合沈線を施して胴部紋様帯下端を区画。胴部紋様帯にはレンズ状の集合沈線を施す。	諸磯c式
21	深鉢 胴部	埋没土中	①細礫少 ②ふつう ③にぶい橙	大きく外反する器形。横位集合沈線と貼付紋を施す。	諸磯c式
22	深鉢 口縁部	埋没土中	①細砂少 ②ふつう ③にぶい橙	欠損のため判然としないが、口縁が内折するかあるいは屈曲する部位と思われる。斜位の集合沈線と貼付紋を施す。	諸磯c式
23	深鉢 胴部	埋没土中	①細礫少 ②良好 ③暗赤褐	口縁部と胴部の紋様帯を画す横位沈線を施し、区画紋上に貼付紋を貼付する。胴部にはレンズ状モチーフに斜位の集合沈線を充填する。	諸磯c式
24	深鉢 底部	埋没土中	①細礫少 ②良好 ③明赤褐	推定直径9.3cm。鋸歯状の集合沈線と貼付紋を施す。底部付近に平行沈線を2条横位に短く施す。	諸磯c式
25	深鉢 底部	床上15cm	①細礫少 ②ふつう ③にぶい黄橙	底部が張り出す器形。推定直径9.7cm。横位集合沈線を施した上から鋸歯状の集合沈線を施す。ボタン状貼付紋を貼付する。	諸磯c式
26	深鉢 口縁部	埋没土中	①細礫少 ②ふつう ③明赤褐	斜位に集合沈線を施す。縦位鋸歯状になるとと思われる。	諸磯c式
27	深鉢 口縁部	床上12cm	①細礫少 ②良好 ③明赤褐	斜位に集合沈線を施す。縦位鋸歯状になるとと思われる。内面研磨。	諸磯c式
28	深鉢 口縁部	埋没土中	①細礫少 ②良好 ③にぶい橙	大振りな波状口縁で、やや外反する。紋様帯内は集合沈線により左右対の渦巻紋を施すが、右側の渦巻紋は結節沈線で描く。渦巻紋と波頂部との空間には平行沈線でレンズ状を描き、さらに脇の空間には弧状の平行沈線を施す。	下鳥式
29	深鉢 胴部	埋没土中	①細礫少 ②良好 ③橙	横位集合沈線を施し、結節浮線を弧状、くの字状に施す。	下鳥式

II 縄紋時代の調査

III-1号住居 土器

番号	器種	出土位置	①胎土②焼成③色調	紋様の特徴等	備考
30	深鉢 胴部	埋没土中	①細礫少 ②ふつう ③橙	横位平行沈線により区画し、沈線間に横位鋸歯状の集合沈線を施す。	十三菩提式
31	深鉢 底部	埋没土中	①細砂少 ②ふつう ③にぶい橙	推定底径6.9cm。やや底部が張り出す器形。底部付近に平行沈線を2条めぐらせて区画。紋様帯内はV字状に平行沈線を施し、貝殻腹縁紋を沈線に直交させて充填押捺する。	十三菩提式？
32	深鉢 胴部	床直	①細礫少 ②良好 ③赤褐	地紋にRL縄紋を施し、横位、弧状の集合沈線を施す。内面研磨。	浮島式
33	深鉢 胴部	埋没土中	①細礫少 ②良好 ③暗赤褐	沈線を横位に施す。内面研磨。	浮島・興津系
34	深鉢 胴部	床上16cm	①細砂少 ②良好 ③にぶい黄橙	細く浅い沈線を斜格子目状に施す。施紋の後に部分的に縦位に磨きがかけられるため、沈線が途切れている。内面研磨。	浮島・興津系
35	深鉢 胴部	埋没土中	①細砂少 ②良好 ③にぶい黄橙	細く浅い沈線を斜位に施す。部分的に交差する。内面研磨。	浮島・興津系
36	深鉢 胴部	埋没土中	①細砂少 ②ふつう ③暗赤褐	横位のロッキングを施す。	浮島式
37	深鉢 胴部	床直	①細礫多、石英 ②ふつう ③暗赤褐	アナガラ属の貝殻背圧痕を横位に施す。	浮島・興津系
38	深鉢 胴部	埋没土中	①細礫少 ②良好 ③にぶい黄橙	貝殻腹縁紋と貝殻条痕を施し、沈線で帯状区画して幾何学状モチーフを描く。内面研磨。	興津式
39	深鉢 口縁部	埋没土中	①細礫多 ②ふつう ③赤褐	2個1単位の刺突列を横位多段にめぐらす。	興津式
40	深鉢 口縁部	埋没土中	①白色粒少 ②良好 ③にぶい黄橙	口唇外面に刻みを付す。口縁部に刺突列をめぐらせ、平行沈線を施す。	興津式
41	深鉢 口縁部	埋没土中	①細礫少 ②良好 ③にぶい橙	尖頭状の口唇部。口唇直下に半截竹管の押捺による刻みを付す。以下、横位平行沈線と刺突列を交互に配す。抉るように刺突を施すため、粘土が盛り上がっている。内面研磨。	興津式
42	深鉢 口縁部	埋没土中	①細礫少 ②良好 ③にぶい黄橙	口唇直下に半截竹管の押捺による縦位の刻みを付す。口縁部に半截竹管の刺突列をめぐらせ、以下は沈線が施されるようであるが判然としない。内面研磨。	興津式
43	深鉢 口縁部	埋没土中	①細礫少 ②ふつう ③にぶい橙	小波状の口縁。胴部上位に2条の沈線をめぐらせて紋様帯を区画し、紋様帯内は鋸歯状の沈線を施す。	興津式？
44	深鉢 口縁部	床直	①細砂少 ②ふつう ③橙	推定口径14.4cm。直立する器形。口縁部を外側に2段折り返す。無紋。	浮島・興津系
45	深鉢 口縁部	床上2cm	①細砂少 ②良好 ③にぶい黄橙	単節RL縄紋を横位施紋。口唇部に波状の隆線を貼付し、その上にも縄紋を施す。補修孔は貫通せず。内面研磨。	大木5式or 興津式
46	深鉢 胴部	埋没土中	①細礫少 ②良好 ③黒褐	単節RL縄紋を横位施紋する。	前期後半
47	深鉢 胴部	床直	①細砂少 ②ふつう ③黒褐	複節RLR縄紋を横位施紋する。	前期後半
48	深鉢 口縁部	埋没土中	①細礫少 ②ふつう ③暗赤褐	小波状の口縁。波頂部が内湾するようである。無紋。	前期後半

III-1号住居 石器

番号	器種	出土位置	法量(mm, g)	石材	備考	番号	器種	出土位置	法量(mm, g)	石材	備考
49	石鎌	埋没土中	長 20.1 幅 17.5 厚 3.1 重 0.7	黒曜石	諏訪産	50	石鎌	埋没土中	長 21.3 幅 13.6 厚 4.9 重 1.1	チャート	
51	楔形石器	床直	長 21.0 幅 31.3 厚 11.8 重 5.7	黒曜石		52	楔形石器	埋没土中	長 35.1 幅 30.1 厚 10.9 重 10.7	チャート	
53	楔形石器	埋没土中	長 21.5 幅 24.7 厚 8.0 重 3.3	黒曜石		54	石錐	埋没土中	長 26.3 幅 15.6 厚 5.6 重 1.8	黒曜石	
55	石錐	埋没土中	長 37.8 幅 14.6 厚 4.6 重 2.4	黒色頁岩		56	石錐	埋没土中	長 49.2 幅 22.3 厚 5.0 重 5.9	黒色頁岩	
57	石錐	埋没土中	長 45.4 幅 26.0 厚 10.9 重 10.2	チャート		58	スクレイパー	床上3cm	長 58.2 幅 82.8 厚 12.2 重 63.9	黒色頁岩	
59	スクレイパー	床上3cm	長 45.7 幅 81.6 厚 9.0 重 34.3	珪質頁岩		60	スクレイパー	床上6cm	長 59.7 幅 91.3 厚 13.2 重 78.9	黒色頁岩	
61	スクレイパー	床上6cm	長 91.7 幅 61.1 厚 15.3 重 97.5	ホルンフェルス		62	スクレイパー	P11内	長 88.5 幅 82.6 厚 20.0 重155.7	ホルンフェルス	
63	スクレイパー	床上3cm	長 87.7 幅 83.5 厚 21.3 重151.1	ホルンフェルス		64	打製石斧	床上14cm	長105.4 幅 63.9 厚 37.0 重276.5	黒色安山岩	
65	打製石斧	埋没土中	長 88.1 幅 62.7 厚 18.1 重106.7	黒色頁岩		66	打製石斧	埋没土中	長 90.0 幅 31.4 厚 10.7 重 37.0	黒色頁岩	
67	打製石斧	埋没土中	長 83.5 幅 42.9 厚 18.3 重 67.0	黒色頁岩		68	打製石斧	床上13cm	長107.1 幅 37.3 厚 17.1 重 63.4	黒色頁岩	

Ⅲ-1号住居 石器

番号	器種	出土位置	法量(mm, g)	石材	備考	番号	器種	出土位置	法量(mm, g)	石材	備考
69	打製石斧	床上24cm	長162.4 幅 78.6 厚 22.5 重322.2	黒色頁岩		70	石核	埋没土中	長 34.0 幅 28.5 厚 17.4 重 15.1	黒曜石	諏訪産
71	砥石	床直	長 67 幅 55 厚 12 重 48	牛伏砂岩		72	磨石	床直	長 43 幅 39 厚 37 重 55	粗粒輝石 安山岩	
73	磨・凹石	床下18cm	長 90 幅 76 厚 52 重 491	粗粒輝石 安山岩	P9内	74	磨・凹 敲石	埋没土中	長 131 幅 85 厚 52 重 856	粗粒輝石 安山岩	
75	敲石	埋没土中	長 74 幅 66 厚 43 重 298	粗粒輝石 安山岩		76	多孔石	床直	長 115 幅 99 厚 52 重 750	粗粒輝石 安山岩	
77	多孔石	床直	長 134 幅 94 厚 91 重 1449	粗粒輝石 安山岩							

Ⅲ-2号住居 土器

番号	器種	出土位置	①胎土②焼成③色調	紋様の特徴等	備考
1	深鉢 胴～底	1号埋堯 炉体土器	①細礫多 ②ふつう ③明赤褐	胴部下半に膨らみをもつ器形。横位集合沈線を施し、その下に三角形の沈線を施す。	諸磯c式
2	深鉢 胴部	2号埋堯 炉体土器	①細礫少 ②良好 ③明赤褐	頸部で外側に開く器形。頸部に横位集合沈線を施して紋様帯を区画。胴部紋様帯には縦位鋸歯状の集合沈線を施して貼付紋を貼付する。	諸磯c式
3	深鉢 口～胴	3号埋堯 炉体土器	①細砂少 ②ふつう ③浅黄橙	直線的に開く器形。口径24.0cm。無紋で、半截竹管内皮による刺突を施したボタン状貼付紋のみの紋様となる。	諸磯c式
4	深鉢 口縁～ 胴部	4号埋堯 炉体土器	①細礫少 ②ふつう ③にぶい橙	緩やかに外反しながら開く器形。推定口径32.5cm。頸部に段を有し、斜位の集合沈線で紋様帯を区画。口縁部紋様帯には横位集合沈線を施して棒状、ボタン状貼付紋を施す。口唇部にも貼付紋を貼付する。胴部紋様帯はX字状に集合沈線を配し、貼付紋を全面に施す。埋堯調査時には口縁部はない。	諸磯c式 Ⅲ-9住と接合
5	深鉢 胴部	5号埋堯 炉体土器	①細礫少 ②ふつう ③暗赤褐	単節LR縄紋を施紋。	前期後半
6	深鉢 胴部	埋没土中	①細礫少 ②ふつう ③にぶい橙	口縁部付近と頸部の部位。集合沈線による横帯構成。沈線間に斜位の集合沈線を施す。頸部の区画にはX字状の平行沈線を挟んだ縦位集合沈線を施す。	諸磯b式 Ⅲ-45土と接合
7	深鉢 胴部	埋没土中	①細礫少 ②良好 ③にぶい橙	横位集合沈線と斜位の集合沈線を施す。	諸磯b式
8	深鉢 胴部	86.34m	①白色粒少②ふつう ③にぶい黄橙	集合沈線による横帯構成。地紋に単節RL縄紋を横位施紋する。	諸磯b式
9	深鉢 頸部	埋没土中	①細礫少 ②ふつう ③にぶい橙	内側に屈曲する部位。横位集合沈線を幅広く施す。	諸磯b式
10	深鉢 口縁部	埋没土中	①細礫少 ②ふつう ③明赤褐	口唇部は平坦で外側に張り出し、張り出し部に刻みを付す。横位集合沈線を施し、貼付紋を施す。	諸磯c式
11	深鉢 口縁部	埋没土中	①白色粒少 ②良好 ③明赤褐	口縁部に横位集合沈線を施し、貼付紋を貼付する。以下は斜位の集合沈線を施す。地紋に無節LR縄紋を施紋。内面研磨。	諸磯c式
12	深鉢 胴部	埋没土中	①細礫少 ②良好 ③にぶい橙	縦位、矢羽根状、弧状の集合沈線を施す。	諸磯c式
13	深鉢 胴部	埋没土中	①細礫少 ②ふつう ③黒褐	縦位と弧状の集合沈線を施す。地紋に単節RL縄紋を施紋。	諸磯c式
14	深鉢 胴部	埋没土中	①細礫少 ②ふつう ③にぶい橙	斜位の集合沈線帯を挟み、縦位の集合沈線を施す。	諸磯c式
15	深鉢 胴部	埋没土中	①細礫少 ②ふつう ③にぶい橙	横位集合沈線で紋様帯下端を画し、紋様帯内は斜位の平行沈線を施す。	諸磯c式
16	深鉢 底部	86.67m	①細砂少 ②ふつう ③橙	底径9.6cm。集合沈線を横位鋸歯状に施す。	諸磯c式
17	深鉢 口縁部	埋没土中	①細礫少 ②ふつう ③にぶい黄橙	口縁部が開く器形。横位集合沈線を施し、棒状や縦長の貼付紋を施す。口唇部におそらく4単位に配されると思われる大振りな突起を付す。口縁内面の肥厚部にも、斜位の集合沈線とボタン状貼付紋を施す。	諸磯c式
18	深鉢 胴部	86.14m	①細礫少 ②ふつう ③暗赤褐	頸部に近い部位で外側に開く。横位集合沈線と貼付紋を施す。	諸磯c式
19	深鉢 胴部	86.29m	①細礫少 ②ふつう ③にぶい赤褐	横位鋸歯状に集合沈線を施し、貼付紋を貼付する。	諸磯c式
20	深鉢 胴部	埋没土中	①細砂少 ②ふつう ③にぶい赤褐	平行沈線を斜位、X字状に施し、貼付紋を貼付する。	諸磯c式
21	深鉢 胴部	86.28m	①細礫少 ②ふつう ③黄橙	平行沈線を縦位、斜位に施し、貼付紋を貼付する。	諸磯c式
22	深鉢 胴部	埋没土中	①細砂少 ②ふつう ③黒褐	平行沈線を縦位、斜位に施し、棒状、ボタン状貼付紋を貼付する。	諸磯c式
23	深鉢 胴部	86.31m	①細礫少 ②ふつう ③にぶい黄橙	縦位、斜位に集合沈線を施し、貼付紋を貼付する。	諸磯c式
24	深鉢 胴部	86.19～ 86.51m	①細礫少 ②ふつう ③にぶい黄橙	胴部紋様帯の部位で、区画紋の横位沈線が上部に見られる。斜位、X字状に集合沈線を施し、貼付紋を貼付する。	諸磯c式

II 縄紋時代の調査

III-2号住居 土器

番号	器種	出土位置	①胎土②焼成③色調	紋様の特徴等	備考
25	深鉢 胴部	埋没土中	①細礫少 ②ふつう ③暗赤褐	集合沈線を鋸歯状に施し、刺突を施した棒状貼付紋を貼付する。	諸磯c式
26	深鉢 胴部	86.29m	①細礫少 ②ふつう ③にぶい黄橙	縦位、斜位の浅い平行沈線と貼付紋を施す。紋様帯の下端と見られ、下半は無紋となる。紋様帯を区画する横位沈線等は施されない。	諸磯c式
27	深鉢 底部	86.31m	①細砂少、結晶片岩 ②ふつう③にぶい橙	縦位、斜位に集合沈線を施し、貼付紋を貼付する。	諸磯c式
28	深鉢 胴部	埋没土中	①細礫少 ②良好 ③橙	底部に近い部位で緩く外反して開く器形。集合沈線を縦位、斜位に施し、貼付紋を貼付する。紋様帯を区画する横位沈線等は描かれず、そのまま無紋となる。	諸磯c式
29	深鉢 胴部	埋没土中	①細礫少 ②ふつう ③にぶい橙	平行沈線により斜格子目状のモチーフを描く。	諸磯c式
30	深鉢 口縁部	埋没土中	①細礫、白色粒少 ②ふつう ③暗赤褐	集合沈線を横位、斜位に施すが、やや乱雑に感じられる。ボタン状貼付紋を施す。内面研磨。	諸磯c式
31	深鉢 口縁部	86.36m	①細砂少 ②ふつう ③橙	集合沈線を斜位に施して、幾何学状のモチーフを描く。器壁は1.0cmと厚め。	諸磯c式
32	深鉢 胴部	埋没土中	①細礫少 ②良好 ③明赤褐	平行沈線を縦位、斜位に施す。	諸磯c式
33	深鉢 胴部	埋没土中	①細砂少 ②ふつう ③にぶい橙	集合沈線を鋸歯状に施す。	諸磯c式
34	深鉢 口縁部	86.34~ 86.39m	①細砂少 ②ふつう ③にぶい黄橙	口縁部には無節R1、胴部には単節LR縄紋を施し、口縁下に2個一對の貼付紋、胴部にボタン状貼付紋を貼付する。	諸磯c式
35	深鉢 口縁部	埋没土中	①細礫少 ②ふつう ③にぶい橙	波状口縁。口縁部紋様帯は横位集合沈線、縦位結節浮線、ボタン状貼付紋を施す。部分的に剥落して判然としないが、波状素浮線も貼付されていたようである。胴部紋様帯には縦位の集合沈線を施す。	下鳥式
36	深鉢 胴部	86.28m	①細砂少 ②ふつう ③暗赤褐	地紋に横位集合沈線を施し、結節浮線により渦巻状モチーフを描く。	下鳥式
37	深鉢 底部	埋没土中	①細礫少 ②ふつう ③橙	集合沈線を斜位に施す。1本書きのようにも見えるが、半截竹管の片方のみを深く引いているようである。	下鳥式
38	深鉢 胴部	86.40m	①細礫少 ②良好 ③明赤褐	集合沈線により対向する連弧状モチーフを描く。下端には横位集合沈線が認識できる。無紋部に小さなボタン状貼付紋を貼付する。	十三菩提式
39	深鉢 口縁部	86.31m	①細礫少 ②良好 ③にぶい赤褐	折り返し状の肥厚口縁で、部分的に下端を三角形に彫り取る。集合沈線を横位、斜位、縦位に施し、無紋部に印刻を施す。	十三菩提式
40	深鉢 口縁部	埋没土中	①細礫少 ②ふつう ③暗赤褐	波状口縁。集合沈線を口縁に沿わせ、また横位、弧状に施し、無紋部に印刻を施す。	十三菩提式
41	深鉢 口縁部	埋没土中	①細礫少 ②良好 ③橙	推定口径15.5cm。緩やかに内湾する器形。平行沈線により菱形状や同心円状のモチーフを描く。同心円状モチーフは沈線間に半截竹管内皮による刺突を施す。断面三角形の高さのある貼付紋を貼付する。内面研磨。	興津式 諸磯c式の特徴ももつ
42	深鉢 胴部	埋没土中	①細砂少 ②ふつう ③暗赤褐	貝殻腹縁紋を横位に押し引く。内面研磨。	興津式
43	深鉢 胴部	埋没土中	①細砂少 ②ふつう ③暗赤褐	貝殻腹縁紋を横位、斜位に押し引く。内面研磨。	興津式
44	深鉢 胴部	埋没土中	①細砂少 ②ふつう ③黒褐	横位沈線を施し、貝殻腹縁紋を横位に押し引く。内面研磨。	興津式
45	深鉢 口縁部	埋没土中	①細礫少 ②ふつう ③黒褐	爪形状の刺突列を横位多段に施す。	興津式
46	深鉢 口縁部	埋没土中	①細砂少 ②良好 ③橙	口縁が短く外反する器形。口縁下に貝殻腹縁紋と刺突列をめぐらせ、単節RL縄紋を横位施紋する。	興津式
47	深鉢 口縁部	埋没土中	①細礫少 ②ふつう ③黒褐	口縁下に縄紋原体圧痕を横位に3条めぐらせ、単節RL縄紋を横位施紋する。	興津式
48	深鉢 口縁部	86.58m	①細礫多 ②ふつう ③浅黄橙	外反する口縁部。単節LR縄紋を横位施紋する。口唇部には竹管の押捺によると思われる刻みを付す。	前期後半
49	深鉢 口縁部	P7内	①細礫少 ②ふつう ③黒褐	無節LR縄紋を斜位施紋する。内面研磨。	前期後半
50	深鉢 胴部	埋没土中	①細砂少 ②ふつう ③にぶい黄橙	単節RL縄紋を横位、縦位に施紋する。	前期後半
51	深鉢 底部	86.38m	①細礫少 ②ふつう ③にぶい橙	底径5.9cm。単節RL縄紋を横位施紋する。	前期後半
52	深鉢 口縁部	埋没土中	①細砂少 ②ふつう ③にぶい黄橙	無紋。内面研磨。	前期後半
53	深鉢 底部	86.37m	①細礫少 ②ふつう ③明赤褐	推定底径9.0cm。底部が張り出す器形。無紋。	前期後半
54	深鉢 底部	86.34m	①細砂少 ②ふつう ③にぶい橙	底径10.8cm。底部が張り出す器形。無紋。	前期後半

Ⅲ-2号住居 石器

番号	器種	出土位置	法量(mm, g)	石材	備考	番号	器種	出土位置	法量(mm, g)	石材	備考
55	石鏃	埋没土中	長 11.5 幅 11.8 厚 3.9 重 0.3	黒曜石	諏訪産	56	石鏃	86.64m	長 13.4 幅 11.9 厚 4.1 重 0.6	黒曜石	諏訪産
57	石鏃	86.47m	長 14.2 幅 12.5 厚 3.8 重 0.5	黒曜石	諏訪産	58	石鏃	埋没土中	長 14.8 幅 15.8 厚 3.3 重 0.5	チャート	
59	石鏃	86.55m	長 16.6 幅 11.3 厚 3.5 重 0.4	黒曜石	諏訪産	60	石鏃	P24内	長 15.8 幅 15.8 厚 3.6 重 0.5	黒曜石	諏訪産
61	石鏃	埋没土中	長 13.1 幅 12.0 厚 2.7 重 0.2	黒曜石	諏訪産	62	石鏃	86.55m	長 15.0 幅 11.2 厚 4.7 重 0.4	黒曜石	諏訪産
63	石鏃	86.19m	長 15.0 幅 16.3 厚 2.8 重 0.4	黒曜石	諏訪産	64	石鏃	86.37m	長 13.4 幅 17.3 厚 3.2 重 0.6	黒曜石	諏訪産
65	石鏃	埋没土中	長 16.2 幅 19.2 厚 4.2 重 0.9	チャート		66	石鏃	埋没土中	長 18.0 幅 16.9 厚 3.7 重 0.8	黒曜石	諏訪産
67	石鏃	埋没土中	長 19.2 幅 12.2 厚 3.3 重 0.5	黒色安山岩		68	石鏃	86.20m	長 20.7 幅 11.5 厚 3.3 重 0.4	黒曜石	諏訪産
69	石鏃	86.59m	長 24.3 幅 13.4 厚 4.1 重 0.6	チャート		70	石鏃	86.19m	長 30.3 幅 18.1 厚 3.7 重 0.9	チャート	
71	石錐	86.43m	長 33.1 幅 20.5 厚 3.4 重 0.3	チャート		72	石錐	埋没土中	長 35.9 幅 21.2 厚 9.4 重 2.8	チャート	
73	石錐	86.40m	長 34.9 幅 15.0 厚 7.4 重 3.2	チャート		74	打製石斧	埋没土中	長 59.9 幅 41.0 厚 14.5 重 47.1	黒色頁岩	
75	打製石斧	埋没土中	長 67.4 幅 49.9 厚 12.3 重 47.9	黒色頁岩		76	スクレイパー	86.39m	長122.7 幅 59.6 厚 13.1 重 88.1	黒色頁岩	
77	石核	埋没土中	長 22.1 幅 47.2 厚 16.4 重 14.3	黒曜石	諏訪産	78	原石	86.31m	長 39.5 幅 19.7 厚 15.0 重 11.4	黒曜石	和田産
79	磨・敲石	86.34m	長 74 幅 51 厚 40 重 228	粗粒輝石 安山岩		80	石皿	埋没土中	長 117 幅 134 厚 55 重 1356	粗粒輝石 安山岩	
81	石核	86.19m	長 28.5 幅 23.8 厚 12.1 重 6.0	黒曜石	諏訪産	82	石核	86.20m	長 21.7 幅 31.7 厚 15.5 重 8.0	黒曜石	諏訪産
83	石核	86.20m	長 37.9 幅 26.5 厚 18.8 重 13.8	黒曜石	諏訪産	84	石核	86.18m	長 33.6 幅 17.9 厚 13.6 重 7.9	黒曜石	諏訪産
85	石核	86.20m	長 32.2 幅 23.4 厚 15.1 重 7.1	黒曜石	諏訪産	86	剥片	86.19m	長 17.9 幅 12.2 厚 6.7 重 0.9	黒曜石	諏訪産
87	剥片	86.20m	長 37.5 幅 24.4 厚 10.0 重 5.7	黒曜石	諏訪産	88	楔形石器	86.16m	長 40.7 幅 32.6 厚 13.7 重 17.7	チャート	P23内
89	石核	86.14m	長 32.1 幅 38.0 厚 15.3 重 15.1	チャート	P23内	90	石核	86.14m	長 39.3 幅 36.6 厚 18.8 重 27.8	チャート	P23内
91	石核	86.14m	長 39.3 幅 41.1 厚 18.8 重 31.2	チャート	P23内	92	石核	86.14m	長 36.6 幅 60.5 厚 13.6 重 32.2	チャート	P23内
93	剥片	86.15m	長 26.8 幅 33.0 厚 7.4 重 5.3	チャート	P23内	94	剥片	86.14m	長 17.9 幅 19.2 厚 5.3 重 1.1	チャート	P23内
95	剥片	86.17m	長 30.7 幅 46.8 厚 11.1 重 13.5	チャート	P23内	96	剥片	86.14m	長 42.8 幅 32.4 厚 11.1 重 9.1	チャート	P23内

Ⅲ-3号住居 土器

番号	器種	出土位置	①胎土②焼成③色調	紋様の特徴等	備考
1	深鉢 口縁部	埋没土中	①細砂少 ②ふつう ③にぶい赤褐	口縁が内折する器形。地紋に単節LR縄紋を施し、平行沈線を横位施紋する。	諸磯b式
2	深鉢 口縁部	埋没土中	①細礫少 ②良好 ③明赤褐	地紋に単節LR縄紋を施し、横位集合沈線を施す。内面研磨。	諸磯b式
3	深鉢 胴部	埋没土中	①細礫少 ②ふつう ③にぶい橙	集合沈線を横位、斜位に施す。	諸磯b式
4	深鉢 胴部	埋没土中	①細礫少 ②良好 ③橙	集合沈線による横帯構成。地紋に単節RL縄紋を施紋。	諸磯b式
5	深鉢 胴部	埋没土中	①細礫少 ②ふつう ③黒褐	集合沈線による横帯構成。	諸磯b式
6	深鉢 胴部	床直	①細礫少 ②ふつう ③黒褐	集合沈線による横帯構成。下部は鋸歯状になっており、集合沈線間に描かれるモチーフと思われる。地紋に単節RL縄紋を施紋。	諸磯b式
7	深鉢 胴部	床上4cm	①細礫少 ②ふつう ③黒褐	横位集合沈線を施す。	諸磯b式
8	深鉢 口縁部	床上9cm	①細礫少 ②良好 ③にぶい橙	緩やかに外反する器形。中心の小突起部を残して口縁部は欠損しており、対向する挟り込みを入れた口縁になると思われる。口縁に沿って集合沈線を施す。小突起下から矢羽根状集合沈線を挟んだ集合沈線で縦位区画し、区内にレンズ状、幾何学状集合沈線を施す。小突起下に2個一対の貼付紋を貼付する。	諸磯c式

II 縄紋時代の調査

III-3号住居 土器

番号	器種	出土位置	①胎土②焼成③色調	紋様の特徴等	備考
9	深鉢 口縁部	埋没土中	①細礫多 ②良好 ③明赤褐	波状口縁の突起部。外面の両側縁が張り出し、Y字状の断面形態を呈す。側面は側縁に沿わせた集合沈線で区画、区画内は鋸歯状の集合沈線を施す。	諸磯c式
10	深鉢 胴部	埋没土中	①細礫多 ②ふつう ③黒褐	集合沈線で縦位区画し、レンズ状、矢羽根状集合沈線を施す。上端には区画紋としての横位沈線が確認できる。	諸磯c式
11	深鉢 胴部	埋没土中	①細礫少 ②ふつう ③明赤褐	矢羽根状紋を挟んだ集合沈線により縦位区画。レンズ状モチーフを描く。	諸磯c式
12	深鉢 底部	床直	①細礫少 ②ふつう ③明赤褐	底径8.5cm。横位集合沈線によって胴部紋様帯の下端を区画。縦位区画、レンズ状集合沈線を施す。	諸磯c式
13	深鉢 口縁部	埋没土中	①細礫少 ②良好 ③にぶい橙	尖頭状の口唇。横位集合沈線を施す。剥落しているが、棒状貼付紋が貼付されていた痕跡が確認できる。口縁内面の肥厚部に、縦位集合沈線を施す。	諸磯c式
14	深鉢 胴部	埋没土中	①細礫少 ②ふつう ③橙	横位集合沈線と貼付紋を施す。	諸磯c式
15	深鉢 胴部	埋没土中	①細礫少 ②良好 ③にぶい橙	横位、縦位、斜位の集合沈線と貼付紋を施す。	諸磯c式
16	深鉢 胴部	埋没土中		No15と同一個体。	諸磯c式
17	深鉢 口縁部	埋没土中	①白色粒少②ふつう ③にぶい橙	単節RL縄紋を横位施紋し、ボタン状貼付紋を貼付する。口縁端部に刻みを付す。	諸磯c式
18	深鉢 胴部	床直	①細礫少 ②ふつう ③明赤褐	貝殻腹縁紋を横位に押し引く。	興津式
19	深鉢 口縁部	埋没土中	①細礫少 ②良好 ③橙	緩やかに外反する器形。口唇下に半截竹管による縦位短沈線を施し、横位刺突列で区画。刺突列下は貝殻背圧痕を施す。口唇部、内面ともに非常によく研磨される。	興津式
20	深鉢 口縁部	埋没土中	①細砂少 ②ふつう ③明赤褐	波状口縁。口縁に沿って刺突列を多段に施す。波頂部下に貼付紋を施し、その下から刺突列を垂下させる。	興津式
21	深鉢 口縁部	床上4cm	①細砂少 ②ふつう ③黒褐	口縁部に半截竹管による刺突列を2条めぐらす。	興津式
22	深鉢 口縁部	埋没土中	①白色粒少②ふつう ③にぶい橙	口縁部に刺突を施した隆線をめぐらす。	興津式
23	深鉢 胴部	埋没土中	①細礫多 ②ふつう ③にぶい橙	単節RL縄紋を横位施紋する。	前期後半
24	深鉢 胴部	床直	①細礫多 ②良好 ③にぶい橙	底部付近から内湾しながら立ち上がる器形。上端に細い沈線が横位施紋されているのが確認できる。	前期後半

III-3号住居 石器

番号	器種	出土位置	法量(mm, g)	石材	備考	番号	器種	出土位置	法量(mm, g)	石材	備考
25	石鏃	埋没土中	長 28.5 幅 25.0 厚 8.3 重 4.4	チャート	未製品	26	楔形石器	床下9cm	長 49.5 幅 35.1 厚 15.3 重 30.3	チャート	
27	スクレイパー	床上24cm	長 83.9 幅 91.7 厚 24.3 重211.5	黒色頁岩		28	スクレイパー	床直	長 86.5 幅 98.5 厚 22.2 重248.9	灰色安山岩	
29	打製石斧	床上13cm	長 64.5 幅 47.0 厚 8.6 重 29.8	黒色頁岩		30	石核	床上4cm	長104.3 幅 62.6 厚 32.8 重231.6	黒色安山岩	
31	磨・敲石	床上24cm	長 115 幅 59 厚 35 重 373	溶結凝灰岩		32	磨石	床直	長 96 幅 53 厚 39 重 290	粗粒輝石安山岩	
33	磨・凹敲石	床上4cm	長 83 幅 66 厚 50 重 363	粗粒輝石安山岩							

III-4号住居 土器

番号	器種	出土位置	①胎土②焼成③色調	紋様の特徴等	備考
1	深鉢 胴部	1号埋甕 炉体土器	①細礫多 ②ふつう ③にぶい橙	単節LR縄紋をまばらに横位施紋する。	前期後半
2	深鉢 口縁部	床上20cm	①細礫多 ②ふつう ③赤褐	波状口縁の突起部で、口縁部が内折する。地紋に単節RL縄紋を施紋し、集合沈線を施す。	諸磯b式
3	深鉢 胴部	埋没土中	①細礫少 ②ふつう ③黒褐	横位集合沈線と弧状の集合沈線を施す。	諸磯b式
4	深鉢 胴部	埋没土中	①細礫少 ②ふつう ③にぶい橙	横位集合沈線を施す。	諸磯b式
5	深鉢 胴部	埋没土中	①細礫多 ②ふつう ③橙	胴部下半の膨らむ部位と思われる。集合沈線による横帯構成。集合沈線間に菱形モチーフを描く。	諸磯b式
6	深鉢 口縁部	埋没土中	①細礫少 ②ふつう ③にぶい黄橙	口縁部が緩やかに外反する器形。集合沈線を横位、斜位に施す。口縁端部に刻みを付す。	諸磯c式
7	深鉢 口縁部	床上26cm	①細礫少 ②ふつう ③赤褐	推定口径18.3cm。口縁部が緩やかに外反する器形。口縁部に横位集合沈線を施し、以下は胴部紋様帯のモチーフが展開する。口縁端部に刻みを施し、4単位と思われる貼付紋を貼付する。内面研磨。	諸磯c式

Ⅲ-4号住居 土器

番号	器種	出土位置	①胎土②焼成③色調	紋様の特徴等	備考
8	深鉢 口縁部	埋没土中	①細砂少 ②良好 ③暗赤褐	口縁部に横位、以下、縦位、斜位に集合沈線を施し、中央に刺突を施した2個一対のボタン状貼付紋を貼付する。口縁端部に刻みを付す。内面研磨。	諸磯c式 Ⅲ-47土と接合 Ⅲ-5住11と同一
9	深鉢 口縁部	床上13cm	①細礫少 ②ふつう ③黄橙	口縁部が緩やかに外反する器形。口縁端部に刻みを付す。口縁部にも刻みを付した隆線をめぐらせ、その間に矢羽根状沈線を充填施紋する。隆線以下は横位集合沈線帯を成形し、以下、胴部紋様帯のモチーフが展開する。隆線下に2個一対のボタン状貼付紋を貼付する。内面研磨。	諸磯c式
10	深鉢 口縁部	埋没土中	①細礫少 ②ふつう ③黄橙	口縁部に横位、以下、縦位、斜位に集合沈線を施す。地紋に単節RL縄紋を施紋。	諸磯c式
11	深鉢 口縁部	埋没土中	①細礫少 ②良好 ③明赤褐	口縁部に横位、以下、縦位に集合沈線を施す。地紋に単節LR縄紋を施紋する。口唇部、内面研磨。	諸磯c式
12	深鉢 胴部	P6内	①細礫少 ②ふつう ③黒褐	縦位区画と弧状の集合沈線を施す。	諸磯c式
13	深鉢 胴部	埋没土中	①細礫少 ②ふつう ③赤褐	縦位区画と弧状の集合沈線を施す。	諸磯c式
14	深鉢 胴部	埋没土中	①細礫少 ②ふつう ③黒褐	縦位区画と弧状の集合沈線を施す。	諸磯c式
15	深鉢 胴部	埋没土中	①細礫少 ②良好 ③橙	縦位区画と弧状の集合沈線を施す。レンズ状紋内は鋸歯状の集合沈線を充填施紋する。	諸磯c式
16	深鉢 胴部	床上7cm	①細礫少 ②良好 ③黄橙	底部付近の湾曲する部位。横位集合沈線により胴部紋様帯下端を区画。紋様帯内は縦位区画と弧状の集合沈線を施す。	諸磯c式
17	深鉢 胴部	埋没土中	①細礫少 ②ふつう ③にぶい橙	底部付近の湾曲する部位。矢羽根状沈線を横位にめぐらす。	諸磯c式
18	深鉢 底部	埋没土中	①細礫少 ②良好 ③明赤褐	横位集合沈線により胴部紋様帯下端を区画。紋様帯内は縦位、斜位の集合沈線を施す。	諸磯c式
19	深鉢 口縁部	床上14cm	①細礫少 ②良好 ③赤褐	口縁部が強く内折する器形。斜位に集合沈線を施した後、素浮線とボタン状貼付紋を貼付する。単位紋としての貼付紋と弧状の隆線を貼付する。	諸磯c式
20	深鉢 頸部	床上14cm	①細礫少②やや不良 ③にぶい黄橙	頸部の屈曲する部位。斜位の集合沈線を施し、屈曲部下に大ききな縦長の貼付紋とボタン状貼付紋を施す。以下は小さきな貼付紋を多段に施す。	諸磯c式
21	深鉢 胴部	P5内	①細礫少 ②ふつう ③にぶい黄橙	集合沈線を斜位に施し、貼付紋を多段に貼付する。	諸磯c式
22	深鉢 底部	埋没土中	①細礫少 ②ふつう ③橙	推定底径12.8cm。集合沈線を鋸歯状に施し、貼付紋を貼付する。	諸磯c式
23	深鉢 口縁部	埋没土中	①白色粒少 ②良好 ③にぶい橙	斜位、弧状に集合沈線を施し、ボタン状貼付紋を貼付する。口唇部に斜位の刻みを付す。	諸磯c式
24	深鉢 胴部	床上7cm ~11cm	①細礫少 ②ふつう ③にぶい橙	平行沈線を斜位、菱形状、弧状にやや乱雑に施す。	諸磯c式
25	深鉢 胴部	埋没土中	①細砂少 ②ふつう ③黒褐	横位に貝殻腹縁紋を押し引いた後、部分的に横位沈線を施す。内面研磨。	興津式
26	深鉢 胴部	床上8cm	①細砂少 ②良好 ③暗赤褐	沈線で帯状の菱形モチーフを描き、貝殻腹縁紋を充填施紋する。	興津式
27	浅鉢 口縁部	埋没土中	①細礫少 ②ふつう ③明赤褐	口縁部がくの字状に屈曲して立ち上がる器形。	前期後半
28	浅鉢 胴部	埋没土中	①細砂少、金雲母 ②ふつう ③明赤褐	肩直下の部位。赤色塗彩の痕跡が確認できる。	前期後半
29	浅鉢 胴部	床上8cm	①細礫少 ②良好 ③にぶい橙	肩直下の部位。段を有する。	前期後半
30	深鉢 口縁部	床上13cm	①細砂少 ②良好 ③にぶい橙	単節RL縄紋を横位、斜位に施紋する。口唇部にも施紋が見られる。	前期後半
31	深鉢 胴部	埋没土中	①細礫少 ②良好 ③にぶい橙	単節RL縄紋を横位施紋する。	前期後半
32	深鉢 口縁部	床上10cm	①細礫少 ②ふつう ③暗赤褐	内湾する器形。調整痕が残る。	前期後半

Ⅲ-4号住居 石器

番号	器種	出土位置	法量(mm, g)	石材	備考	番号	器種	出土位置	法量(mm, g)	石材	備考
33	石鏃	埋没土中	長 15.1 幅 14.2 厚 3.6 重 0.5	黒曜石	諏訪産	34	石鏃	埋没土中	長 17.3 幅 17.9 厚 2.5 重 0.5	黒曜石	諏訪産
35	石鏃	埋没土中	長 22.9 幅 17.3 厚 4.5 重 1.1	黒色安山岩		36	石鏃	埋没土中	長 27.7 幅 22.0 厚 4.9 重 1.9	チャート	
37	楔形石器	埋没土中	長 16.4 幅 22.5 厚 9.5 重 2.8	黒曜石		38	楔形石器	埋没土中	長 22.9 幅 18.6 厚 7.1 重 2.1	黒曜石	
39	スクレイパー	埋没土中	長 65.5 幅 47.1 厚 11.8 重 35.1	黒色頁岩		40	スクレイパー	床上5cm	長 81.0 幅 35.1 厚 11.4 重 20.8	黒色頁岩	
41	石匙	床上19cm	長 37.3 幅 32.7 厚 9.5 重 6.6	黒曜石		42	磨・敲石	床直	長 60 幅 52 厚 39 重 175	粗粒輝石 安山岩	

II 縄紋時代の調査

III-5号住居 土器

番号	器種	出土位置	①胎土②焼成③色調	紋様の特徴等	備考
1	深鉢 胴部	1号埋堯 炉体土器	①細礫少 ②良好 ③橙	縦位区画とレンズ状、鋸歯状の集合沈線を施す。	諸磯 c 式
2	深鉢 底部	2号埋堯 炉体土器	①細礫少②やや不良 ③にぶい橙	底径10.2cm。横位沈線を施す。	諸磯 b 式?
3	深鉢 胴部	3号埋堯 炉体土器	①細礫少 ②ふつう ③にぶい橙	縦位区画とレンズ状、矢羽根状の集合沈線を施す。	諸磯 c 式
4	深鉢 胴部	P13内	①細礫少 ②ふつう ③にぶい橙	胴部下半で膨らみをもち、底部がすぼまる器形。膨らみ部下に横位集合沈線を施して胴部紋様帯下端を区画。紋様帯内は縦位区画とレンズ状、矢羽根状の集合沈線を施す。	諸磯 c 式
5	深鉢 口縁～ 胴部	床直～ 床上13cm	①細礫少 ②ふつう ③橙	キャリバー状で底部がすぼまる器形。口径21.3cm。横位平行沈線により紋様帯を区画。口縁部紋様帯には矢羽根状集合沈線と貼付紋を施す。口唇直下に刺突列をめぐらす。胴部紋様帯は縦位区画とレンズ状、鋸歯状、斜格子目状の集合沈線を施す。地紋に単節 R L 縄紋を施す。	諸磯 c 式
6	深鉢 口縁部	P23内	①細礫少 ②ふつう ③にぶい橙	波状口縁。集合沈線を口縁に沿って斜位に施す。	諸磯 b 式
7	深鉢 頸部	埋没土中	①細礫少 ②ふつう ③にぶい赤褐	強く外反する部位。集合沈線による横帯構成。沈線間に斜位の平行沈線を施す。	諸磯 b 式
8	深鉢 胴部	埋没土中	①細礫少 ②ふつう ③橙	屈曲する部位。横位集合沈線を施す。	諸磯 b 式
9	深鉢 胴部	埋没土中	①白色粒少②ふつう ③橙	屈曲する部位。横位集合沈線を施す。	諸磯 b 式
10	深鉢 口縁部	埋没土中	①細礫少 ②ふつう ③暗赤褐	波状口縁。内湾した波頂部に貼付紋を施す。単節 R L 縄紋を施す。	諸磯 b～c 式
11	深鉢 口縁部	埋没土中	①細礫少 ②ふつう ③暗赤褐	口縁部に横位、以下、縦位、斜位に集合沈線を施し、中央に刺突を施した2個一対のボタン状貼付紋を貼付する。口縁端部に刻みを付す。内面研磨。	諸磯 c 式 III-49土と接合 III-4住8と同一
12	深鉢 口縁部	埋没土中	①細礫少 ②ふつう ③橙	口縁部が内折する器形だが、内折部は欠損。口縁部に横位集合沈線を施し、以下胴部紋様が展開する。口縁部に貼付紋を施す。貫通していないが、焼成後に外面から穿たれた孔が2ヶ所認められる。	諸磯 c 式
13	深鉢 胴部	床上4cm	①細礫少 ②ふつう ③黒褐	外反する器形。上端に紋様帯を区画する横位沈線が確認できる。胴部紋様は斜格子目沈線帯を挟んだ縦位集合沈線で区画、区画内にレンズ状、X字状の集合沈線を施す。	諸磯 c 式 III-65土と接合
14	深鉢 胴部	埋没土中	①細砂少 ②良好 ③にぶい黄橙	縦位とX字状の集合沈線を施す。	諸磯 c 式
15	深鉢 胴部	床上5cm	①細砂少 ②良好 ③赤褐	縦位と鋸歯状の集合沈線を施す。	諸磯 c 式
16	深鉢 胴部	床上27cm	①細砂少 ②ふつう ③暗赤褐	胴部下半、底部に向かってすぼまる部位。縦位とレンズ状の集合沈線を施す。下端には胴部紋様帯を区画する横位集合沈線が施される。	諸磯 c 式
17	深鉢 胴部	埋没土中	①細礫少 ②ふつう ③赤褐	胴部下半、屈曲する部位。縦位、レンズ状集合沈線間に矢羽根状集合沈線を充填施す。	諸磯 c 式 III-2住と接合
18	深鉢 底部	埋没土中	①細砂少 ②ふつう ③暗赤褐	横位平行沈線を施す。	諸磯 c 式
19	深鉢 口縁部	埋没土中	①白色粒少②ふつう ③にぶい橙	口縁が強く内湾する器形。鋸歯状に集合沈線を施し、貼付紋を貼付する。大振りな貼付紋の両側縁には半截竹管内皮の押しきを施す。	諸磯 c 式
20	深鉢 口縁部	埋没土中	①細礫多 ②ふつう ③橙	口縁の貼付の部位。両側縁に刻みを施す。	諸磯 c 式
21	深鉢 口縁部	埋没土中	①細砂少 ②良好 ③赤褐	直線的に開く器形。口縁端部に刻みを施す。付加条縄紋を施し、口縁部に貼付紋を貼付する。	諸磯 c 式 III-2住と接合
22	深鉢 口縁部	埋没土中	①白色粒少②ふつう ③にぶい黄橙	半截竹管内皮による刺突列を2条と縦位鋸歯状の集合沈線を施す。口唇部にも半截竹管内皮による刺突を施す。	下鳥式
23	深鉢 胴部	埋没土中	①細礫少 ②ふつう ③にぶい黄橙	上端に紋様帯を区画する横位集合沈線。胴部紋様は横位鋸歯状の集合沈線を施す。	下鳥式
24	深鉢 口縁部	埋没土中	①細礫少 ②良好 ③黒褐	折り返し状の肥厚口縁で、部分的に下端を三角形に彫り取る。集合沈線と印刻を施す。	十三菩提式
25	深鉢 口縁部	埋没土中	①細礫少 ②良好 ③暗赤褐	波状口縁で口唇部は肥厚する。連弧状の集合沈線を施す。	十三菩提式
26	深鉢 胴部	埋没土中	①細礫少 ②ふつう ③暗赤褐	横位平行沈線で区画。上位に集合沈線による渦巻状モチーフを描き、下位に印刻を施す。	十三菩提式
27	深鉢 口縁部	床直	①細礫少 ②ふつう ③黒褐	波状口縁。胴部で膨らみをもち、口縁が緩く外反する器形。口唇直下に縦位短沈線帯をつくり、以下は帯状の貝殻腹縁紋で横位区画し、区画内に連結する菱形モチーフを描く。貝殻腹縁紋に平行沈線を沿わせている。	興津式
28	深鉢 胴部	埋没土中	①細礫少 ②良好 ③にぶい橙	貝殻腹縁紋を横位に施す。	興津式

Ⅲ-5号住居 土器

番号	器種	出土位置	①胎土②焼成③色調	紋様の特徴等	備考
29	深鉢 口縁部	床上5cm	①細砂少 ②ふつう ③にぶい橙	口縁部に2条の刺突列をめぐらす。	興津式
30	深鉢 胴部	埋没土中	①細礫少 ②ふつう ③にぶい橙	波状隆線を横位に2条貼付し、それに沿わせるように竹管外皮による押引紋を施す。	興津式?
31	浅鉢 口縁部	埋没土中	①細砂少、金雲母 ②良好 ③黒褐	口縁部はくの字状に屈曲する。外面、口縁内側研磨。	前期後半
32	浅鉢 肩部	埋没土中	①白色粒少、長石 ②良好 ③明赤褐	肩が張り出す器形。外面研磨。	前期後半
33	浅鉢 胴部	床上5cm	①細礫少 ②ふつう ③にぶい橙	肩直下の部位。段を有する。	前期後半
34	深鉢 口縁部	床下3cm	①細礫少 ②ふつう ③にぶい褐	付加条縄紋を横位施紋する。	前期後半
35	深鉢 口縁部	埋没土中	①白色粒少 ②良好 ③黒褐	単節RL縄紋を横位施紋する。口唇部にも施紋。	前期後半
36	深鉢 胴部	埋没土中	①細礫多 ②ふつう ③にぶい橙	単節RL、LRの結束羽状縄紋を横位施紋する。	前期後半
37	深鉢 底部	床上8cm	①細礫少②やや不良 ③赤褐	底部が張り出す器形。無節Lr縄紋を横位施紋する。	前期後半
38	深鉢 口縁部	埋没土中	①細礫少 ②ふつう ③にぶい黄橙	口唇を部分的に内湾させる。調整による横位の擦痕が認められる。	前期後半
39	深鉢 口縁部	埋没土中	①細砂少 ②ふつう ③橙	無紋。折り返し状口縁で口縁外面が肥厚する。	前期後半
40	深鉢 胴部	床上4cm	①細礫少 ②ふつう ③にぶい橙	無紋。	前期後半
41	深鉢 胴部	埋没土中	①細礫少 ②ふつう ③浅黄橙	胴部下半、底部に近い部位で底部に向かってすぼまる器形。無紋。	前期後半
42	深鉢 底部	床上3cm	①細砂少 ②ふつう ③橙	底径9.7cm。無紋。外面研磨。	前期後半
43	深鉢 底部	埋没土中	①細砂少 ②ふつう ③橙	底径5.3cm。無紋。	前期後半

Ⅲ-5号住居 石器

番号	器種	出土位置	法量(mm, g)	石材	備考	番号	器種	出土位置	法量(mm, g)	石材	備考
44	石鏃	床上22cm	長 11.9 幅 12.1 厚 2.3 重 0.2	黒曜石	諏訪産	45	石鏃	埋没土中	長 12.8 幅 15.2 厚 2.3 重 0.2	黒曜石	諏訪産
46	石鏃	埋没土中	長 17.1 幅 12.1 厚 3.0 重 0.4	黒曜石	諏訪産	47	石鏃	床直	長 19.0 幅 8.6 厚 2.0 重 0.2	黒曜石	和田産
48	石鏃	床直	長 25.5 幅 15.5 厚 4.3 重 1.0	黒曜石	和田産	49	石鏃	埋没土中	長 17.6 幅 16.7 厚 6.0 重 1.3	黒曜石	諏訪産 未製品
50	楔形石器	埋没土中	長 19.7 幅 32.7 厚 9.7 重 5.8	チャート		51	楔形石器	埋没土中	長 29.8 幅 23.2 厚 9.1 重 7.3	チャート	
52	石錐	焼土内	長 20.4 幅 14.0 厚 3.7 重 0.6	黒曜石		53	石錐	床下5cm	長 41.5 幅 8.9 厚 5.8 重 1.3	黒曜石	
54	石匙	床上2cm	長 98.6 幅 74.5 厚 11.6 重 57.4	黒色頁岩		55	スクレイパー	埋没土中	長 38.2 幅 54.6 厚 6.6 重 14.3	黒色頁岩	
56	スクレイパー	埋没土中	長 56.8 幅 114.8 厚 10.2 重 60.8	黒色頁岩		57	スクレイパー	床直	長 69.4 幅 102.8 厚 18.2 重 154.3	珪質頁岩	
58	スクレイパー	床直	長 95.5 幅 84.8 厚 10.8 重 61.5	黒色頁岩		59	打製石斧	埋没土中	長 91.3 幅 59.7 厚 12.3 重 68.1	黒色頁岩	
60	打製石斧	P23内	長 107.1 幅 52.4 厚 18.0 重 104.7	黒色頁岩		61	打製石斧	床直	長 73.4 幅 44.2 厚 17.8 重 63.9	黒色頁岩	
62	石核	1埋内	長 43.6 幅 48.0 厚 14.1 重 31.7	黒色頁岩		63	石核	床上26cm	長 78.2 幅 55.7 厚 41.8 重 219.1	黒色安山岩	
64	磨石	埋没土中	長 95 幅 85 厚 48 重 509	粗粒輝石 安山岩		65	凹・敲石	床直	長 100 幅 79 厚 42 重 338	粗粒輝石 安山岩	
66	凹石	埋没土中	長 66 幅 59 厚 37 重 178	粗粒輝石 安山岩		67	石皿 多孔石	床上12cm	長 124 幅 157 厚 76 重 1762	粗粒輝石 安山岩	
68	台石	P20内	長 116 幅 136 厚 68 重 1201	粗粒輝石 安山岩		69	台石 多孔石	P11内	長 235 幅 144 厚 99 重 3248	粗粒輝石 安山岩	
70	台石 多孔石	P11内	長 206 幅 170 厚 65 重 2177	粗粒輝石 安山岩							

II 縄紋時代の調査

III-6号住居 土器

番号	器種	出土位置	①胎土②焼成③色調	紋様の特徴等	備考
1	深鉢 口縁部	1号埋壺 炉体土器	①細礫少 ②良好 ③にぶい黄橙	推定口径30.2cm。緩やかに外反し、口縁が内湾する器形。横位集合沈線によって幅狭な口縁部紋様帯を区画し、鋸歯状集合沈線と貼付紋を施す。耳たぶ状貼付紋は胴部の縦位分割線上に2個一対で貼付される。胴部紋様帯は集合沈線によって縦位分割し、区画内にレンズ状、矢羽根状モチーフを描く。	諸磯c式
2	深鉢 口縁部	2号埋壺 炉体土器	①細礫少 ②良好 ③橙	推定口径25.3cm。外反する器形。口縁部が短く内折し、屈曲部に刺突列、貼付紋を施す。屈曲部下に横位集合沈線を施し、以下に胴部紋様が展開する。胴部紋様帯は集合沈線によって縦位分割し、区画内にレンズ状、X字状モチーフを描く。内面研磨。	諸磯c式
4	深鉢 底部	3号埋壺 8号埋壺 炉体土器	①細礫少 ②ふつう ③にぶい橙	底径10.8cm。底部付近に横位集合沈線を施して胴部紋様帯下端を区画。胴部紋様帯はレンズ状の集合沈線を施す。	諸磯c式
5	深鉢 胴部	4号埋壺 炉体土器	①細礫少 ②良好 ③橙	胴部下半で膨らみをもち、底部がすぼまる器形。膨らみ部下に横位集合沈線を施して胴部紋様帯下端を区画。胴部紋様帯は縦位区画やレンズ状集合沈線が展開する。底部付近にも横位集合沈線を施す。	諸磯c式
6	深鉢 胴部	5号埋壺 炉体土器	①細礫少 ②ふつう ③赤褐	胴部下半で屈曲する器形。無節Lr縄紋を横位施紋する。	前期後半
7	深鉢 胴部	6号埋壺 炉体土器	①細礫少 ②ふつう ③にぶい橙	頸部で屈曲する器形。屈曲部に斜位と横位の集合沈線を施して紋様帯を区画。胴部紋様帯は集合沈線によるレンズ状のモチーフを施す。	諸磯c式
8	深鉢 底部	7号埋壺 炉体土器	①細礫多②やや不良 ③明赤褐	底径10.6cm。無紋。調整時の横位擦痕が認められる。	前期後半
9	深鉢 口縁部 胴部	86.33m	①細礫少 ②良好 ③にぶい黄橙	胴部で膨らみをもち、頸部ですぼまってから強く外反し、口縁部は内折する器形。波状口縁で推定口径は26.2cmを測る。集合沈線による横帯構成で、地紋に単節RL縄紋を施紋。	諸磯b式 III-127土と接合 P33, P49内
10	深鉢 口縁部	86.65m	①細礫多、結晶片岩 ②良好 ③赤褐	波頂部は残っていないが、大波状口縁を呈すと考えられる。横位集合沈線によって紋様帯を区画。口縁部紋様帯は口縁に沿って三角形の集合沈線を施し、胴部紋様帯は縦位やレンズ状の集合沈線を施す。	諸磯c式 P26内
11	深鉢 胴部	86.55～ 86.96m	①細礫少 ②ふつう ③暗赤褐	横位集合沈線によって紋様帯を区画。胴部紋様帯に斜位やレンズ状の集合沈線を施すが、施紋がやや乱雑に見える。ボタン状貼付紋を施す。	諸磯c式 P32内
12	深鉢 胴部	86.46～ 86.71m	①細砂少 ②ふつう ③にぶい橙	平行沈線を斜格子目状に施すが、施紋が乱雑である。ボタン状貼付紋を施す。	諸磯c式
13	深鉢 胴部	86.51～ 86.55m	①細礫少 ②ふつう ③浅黄橙	胴部下半の部位。縦位や斜位の集合沈線を施すが、施紋がやや乱雑である。横位集合沈線によって胴部紋様帯下端を画すが、沈線は横につながっていない。	諸磯c式
14	深鉢 口縁部	86.49m	①細礫少 ②良好 ③にぶい橙	キャリバー状の器形。推定口径14.5cmで小形。横位集合沈線によって紋様帯を区画。幅狭な口縁部紋様帯には矢羽根状集合沈線とボタン状貼付紋を施す。胴部紋様帯は縦位区画やレンズ状の集合沈線を施す。内面研磨。	諸磯c式 II-4住と接合
15	深鉢 口縁～ 胴部	86.47～ 86.55m	①細礫少 ②良好 ③にぶい黄橙	胴部下半で膨らみをもち、底部がすぼまる器形。口縁部と膨らみ部下に横位集合沈線を施して紋様帯を区画。紋様帯内には縦位区画やレンズ状の集合沈線を施す。口縁部に棒状貼付紋を施す。	諸磯c式
16	深鉢 口縁部	86.49～ 86.80m	①細礫少 ②ふつう ③にぶい黄橙	推定口径30cm。直線的に開く器形。部分的に口縁部が内湾する。全面にロッキングを施す。	浮島式
17	深鉢 口縁部	86.69～ 86.72m	①細礫少 ②ふつう ③にぶい黄橙	地紋に単節RL縄紋を施し、貼付紋と波状素浮線を貼付する。口唇直下に半截竹管内皮の刺突をめぐらす。内面研磨。	大木5式
18	深鉢 口縁部	P33内	①細礫少 ②ふつう ③にぶい橙	内折する口縁部。集合沈線による横帯構成。	諸磯b式
19	深鉢 口縁部	埋没土中	①細礫少 ②ふつう ③にぶい黄橙	波状口縁。横位集合沈線で区画し、矢羽根状の集合沈線を充填施紋する。補修孔あり。	諸磯b式
20	深鉢 胴部	埋没土中	①細礫少 ②ふつう ③にぶい黄橙	集合沈線による横帯構成。無紋帯に渦巻紋を施す。	諸磯b式
21	深鉢 胴部	埋没土中	①細礫少 ②ふつう ③にぶい橙	集合沈線による横帯構成。	諸磯b式
22	深鉢 胴部	86.66m	①細礫少 ②ふつう ③明赤褐	集合沈線による横帯構成。沈線間に斜位の集合沈線を施す。	諸磯b式
23	深鉢 胴部	86.58m	①細礫少 ②良好 ③橙	集合沈線による横帯構成。地紋に無節Lr縄紋を施紋。内面研磨。	諸磯b式
24	深鉢 底部	86.44m	①細砂少 ②ふつう ③にぶい橙	推定底径7.0cm。集合沈線による横帯構成。	諸磯b式 P3内
25	深鉢 底部	86.50～ 86.52m	①細礫少 ②良好 ③橙	推定底径11.6cm。集合沈線による横帯構成。	諸磯b式
26	深鉢 口縁部	86.71～ 86.74m	①細礫少 ②ふつう ③にぶい黄橙	小波状口縁で、波頂部が内湾する。波頂部に貼付紋が貼付されていた痕跡が観察される。集合沈線による横帯構成で、口縁部の三角形区画には弧状の集合沈線を施す。	諸磯b～c式
27	深鉢 口縁部	埋没土中	①細礫多 ②良好 ③赤褐	小波状口縁で、波頂部が内湾する。横位集合沈線を施す。	諸磯b～c式

Ⅲ-6号住居 土器

番号	器種	出土位置	①胎土②焼成③色調	紋様の特徴等	備考
28	深鉢 口縁部	埋没土中	①細礫少 ②良好 ③にぶい黄橙	小波状口縁で、波頂部が強く内湾する。集合沈線による横帯構成。横位集合沈線と矢羽根状の集合沈線を施す。波頂部下に貼付紋を施す。	諸磯 b～c 式
29	深鉢 口縁部	86.53m	①細礫少 ②ふつう ③橙	波状口縁の突起部。口縁に沿った集合沈線と矢羽根状の集合沈線を施す。	諸磯 c 式
30	深鉢 口縁部	P63内	①細礫多 ②ふつう ③にぶい黄橙	波状口縁の突起部。上部に透かしを入れる。集合沈線とボタン状貼付紋を施す。	諸磯 c 式
31	深鉢 口縁部	埋没土中	①細礫少 ②良好 ③にぶい橙	口縁が内湾する器形。横位沈線で幅狭な口縁部紋様帯を区画し、矢羽根状集合沈線を充填施紋する。刻みを付した貼付紋を横位に貼付する。	諸磯 c 式
32	深鉢 頸部	埋没土中	①細礫少 ②良好 ③明赤褐	刻みを付した隆線を貼付。隆線の上下は集合沈線を施し、隆線の上位に円形刺突をめぐらす。	諸磯 c 式
33	深鉢 胴部	埋没土中	①細砂少 ②ふつう ③にぶい黄褐	外反する器形。横位沈線で紋様帯を区画。口縁部紋様帯には斜位の集合沈線を施し、貼付紋を貼付。胴部紋様帯は縦位区画やレンズ状の集合沈線を施す。	諸磯 c 式
34	深鉢 胴部	P32内	①白色粒少②ふつう ③にぶい橙	縦位区画紋の部位と思われる。矢羽根状集合沈線を挟んだ縦位集合沈線を施す。	諸磯 c 式
35	深鉢 胴部	埋没土中	①細礫少 ②良好 ③暗赤褐	縦位区画とレンズ状の集合沈線を施す。	諸磯 c 式
36	深鉢 胴部	86.69m	①細礫少 ②ふつう ③にぶい橙	縦位区画、レンズ状の集合沈線を施す。	諸磯 c 式
37	深鉢 胴部	埋没土中	①細礫少 ②ふつう ③浅黄	レンズ状区画の部位と思われる。V字状集合沈線を施す。	諸磯 c 式
38	深鉢 胴部	埋没土中	①細砂少 ②ふつう ③にぶい黄橙	斜格子目状の平行沈線を施す。	諸磯 c 式
39	深鉢 口縁部	埋没土中	①細礫少 ②良好 ③浅黄橙	斜位の集合沈線と貼付紋を施す。口縁内面の肥厚部にも斜位の集合沈線を施紋。	諸磯 c 式
40	深鉢 口縁部	埋没土中	①細礫少 ②ふつう ③にぶい橙	横位集合沈線と貼付紋を施す。口縁内面の肥厚部にも斜位の集合沈線を施紋。	諸磯 c 式
41	深鉢 口縁部	86.75～ 86.78m	①細礫少 ②ふつう ③暗赤褐	横位集合沈線と棒状貼付紋を施す。口縁内面の肥厚部にも斜位の集合沈線と貼付紋を施す。	諸磯 c 式
42	深鉢 頸部	埋没土中	①細砂少 ②良好 ③黄橙	頸部の屈曲する部位。縦位集合沈線と貼付紋を施す。	諸磯 c 式
43	深鉢 胴部	埋没土中	①細砂少 ②ふつう ③橙	斜位の集合沈線と貼付紋を施す。	諸磯 c 式
44	深鉢 底部	86.70m	①細礫少 ②ふつう ③黄橙	推定底径12cm。底部付近に横位集合沈線を施して胴部紋様帯下端を区画。胴部紋様帯には斜位の集合沈線が見られる。棒状貼付紋を貼付する。	諸磯 c 式
45	深鉢 胴部	埋没土中	①細砂少 ②ふつう ③橙	集合沈線によるモチーフを描き、貼付紋を施す。貼付紋には半截竹管外皮を押捺した刺突が施される。	諸磯 c 式
46	深鉢 口縁部	埋没土中	①白色粒少②ふつう ③にぶい黄橙	口縁が内折する器形。斜位の集合沈線を施し、棒状、弧状、ボタン状貼付紋を貼付する。口唇直下に半截竹管内皮による刺突を施した浮線を施す。	諸磯 c 式
47	深鉢 口縁部	埋没土中	①細礫少 ②ふつう ③にぶい赤褐	口縁部がやや外反する器形。集合沈線と円形刺突を押捺したボタン状貼付紋を施す。口縁端部に半截竹管内皮による刺突を施す。	諸磯 c 式
48	深鉢 口縁部	86.83m	①細礫少 ②ふつう ③橙	単節LR縄紋を横位施紋し、口縁部に貼付紋を貼付する。	諸磯 c 式
49	深鉢 口縁部	埋没土中	①細礫少 ②良好 ③明赤褐	直立する器形。縦位鋸歯状の集合沈線を施し、3条1単位の結節浮線とボタン状貼付紋を貼付する。	下鳥式
50	深鉢 胴部	埋没土中		No51と同一個体。	下鳥式
51	深鉢 胴部	86.73m	①細礫多 ②ふつう ③橙	地紋に横位集合沈線を施し、横位3条のヘラ切り浮線で紋様帯を区画。下部の紋様帯には4条1単位のヘラ切り浮線を縦位に貼付する。2個一対のボタン状貼付紋を施す。	下鳥式
52	深鉢 口縁部	埋没土中	①細礫少 ②ふつう ③明赤褐	波状口縁。地紋に横位集合沈線を施し、結節浮線でモチーフを描く。渦巻紋と思われる。	下鳥式
53	深鉢 口縁部	86.62m	①細礫少 ②ふつう ③にぶい橙	波状口縁。地紋に集合沈線を施し、結節浮線で弧状のモチーフを描く。	下鳥式
54	深鉢 口縁部	埋没土中	①細礫少 ②ふつう ③明赤褐	波状口縁。集合沈線で渦巻状のモチーフを描き、ボタン状と波状の貼付紋を貼付する。波頂部には3条の結節浮線を貼付する。	下鳥式
55	深鉢 口縁部	埋没土中	①細礫少 ②良好 ③明赤褐	地紋に集合沈線を施し、結節浮線で左右対の渦巻紋を施す。	下鳥式
56	深鉢 口縁部	86.64m	①細礫少 ②ふつう ③にぶい黄橙	地紋に横位集合沈線を施し、結節浮線による左右対の渦巻紋を施す。	下鳥式
57	深鉢 口縁部	86.61～ 86.69m	①細礫少 ②ふつう ③暗赤褐	波状口縁。胴部に膨らみをもち、くの字状に屈曲する器形。屈曲部に結節浮線を横位にめぐらせて紋様帯を区画し、紋様帯内には結節浮線による渦巻紋を上下2段に施す。	下鳥式
58	深鉢 口縁部	86.73～ 86.82m	①細礫少 ②良好 ③橙	波状口縁。結節沈線により、モチーフを描く。	下鳥式

II 縄紋時代の調査

III-6号住居 土器

番号	器種	出土位置	①胎土②焼成③色調	紋様の特徴等	備考
59	深鉢 胴部	86.60m	①細礫少 ②ふつう ③明赤褐	集合沈線により、渦巻状モチーフを描く。	下鳥式
60	深鉢 胴部	埋没土中	①細礫少 ②ふつう ③にぶい黄橙	集合沈線により、渦巻状モチーフを描く。	下鳥式
61	深鉢 胴部	埋没土中	①細礫少 ②良好 ③橙	沈線を1本垂下させて区画し、区画内に弧状の集合沈線を施す。部分的に縦位の短沈線によるヘラ切りの手法が見られる。	十三菩提式
62	深鉢 胴部	埋没土中	①細礫少 ②ふつう ③明赤褐	屈曲する器形。屈曲部に横位集合沈線を施して紋様帯を区画。紋様帯内には集合沈線によるモチーフを描く。上部の紋様帯には地紋に単節LR縄紋を施紋。	十三菩提式
63	深鉢 胴部	埋没土中	①細礫少 ②ふつう ③橙	底部に近い部位と思われ、くの字状に外反する器形を呈す。屈曲部に横位集合沈線を施して紋様帯を区画し、紋様帯内には集合沈線によるモチーフを描く。	十三菩提式
64	深鉢 胴部	埋没土中	①細礫少 ②ふつう ③赤褐	外反する器形。2帯の横位集合沈線によって区画。紋様帯内はM字状の集合沈線を施す。	十三菩提式?
65	深鉢 胴部	埋没土中	①細礫少 ②ふつう ③橙	横位集合沈線によって多段に分割し、区画内に鋸歯状集合沈線を施す。区画紋との間にできる三角形の空間に印刻を施す。	十三菩提式
66	深鉢 胴部	埋没土中	①細砂多、石英粒 ②ふつう ③橙	同心円状のモチーフを描く。余白に印刻を施す。石英粒多く含み、ざらつく胎土。	前期末葉 北陸系
67	深鉢 口縁部	埋没土中	①白色粒少 ②良好 ③赤褐	折り返し状口縁で口縁外面が肥厚する。横位にロッキングを施す。	浮鳥式
68	深鉢 胴部	86.69m	①細砂少 ②ふつう ③黒褐	横位にロッキングを施す。	浮鳥式
69	深鉢 胴部	埋没土中	①細礫少 ②ふつう ③にぶい黄橙	小形。貝殻腹縁紋や背圧痕紋、貝殻の先端の押し引きを施し、部分的に平行沈線を施す。	興津式 III-109土と接合
70	深鉢 口縁部	埋没土中	①細砂少 ②ふつう ③にぶい黄橙	口唇直下に粘土がめくれあがるような刺突をめぐらせ、以下に横位集合沈線を施す。爪形状刺突を2ないし3段めぐらす。	興津式
71	深鉢 口縁部	埋没土中	①細砂少 ②ふつう ③にぶい黄橙	口縁部に半截竹管内皮による刺突列を多段にめぐらす。口唇部に刻みを付す。	興津式
72	深鉢 口縁部	埋没土中	①細砂少 ②良好 ③明赤褐	緩やかに口縁が外反する。口縁部に縄紋原体圧痕を3条めぐらせ、以下は単節RL縄紋を横位施紋する。	興津式
73	深鉢 口縁部	埋没土中	①白色粒少②ふつう ③黒褐	口縁部を多段に外側に折り返して段を重ねる。残存している部分で、6段認められる。	浮鳥・興津系
74	深鉢 胴部	86.60m	①細礫少 ②ふつう ③黄橙	矢羽根状集合沈線を施し、波状貼付紋を貼付する。	大木5式
75	深鉢 胴部	埋没土中	①細礫少 ②良好 ③橙	単節RL、LRの結束羽状縄紋を横位施紋し、波状素浮線を貼付する。	大木5式
76	深鉢 胴部	埋没土中	①細礫少 ②良好 ③赤褐	単節LR縄紋を横位施紋し、平行沈線を弧状に施す。	前期末～中期初
77	有孔鉢 口縁部	埋没土中	①細礫少 ②ふつう ③橙	胴部で膨らみ、口縁部に向かってすぼまる器形。口縁は短く外反する。	前期後半
78	浅鉢 口縁部	埋没土中	①細砂少、金雲母 ②良好 ③赤褐	口縁部は直立。屈曲部から肩部の幅が狭く、開口部の広い器形を呈す。外面研磨。	前期後半
79	浅鉢 口縁部	埋没土中	①細砂少、金雲母 ②ふつう ③赤褐	口縁がくの字状に立ち上がる器形。外面研磨。	前期後半
80	浅鉢 胴部	86.58m	①細砂少、金雲母 ②良好 ③明赤褐	段を有する。外面研磨。	前期後半
81	浅鉢 肩部	86.62m	①細礫多 ②良好 ③明赤褐	肩直下に凹みを有する。外面研磨。	前期後半
82	深鉢 口縁部	埋没土中	①細礫少 ②ふつう ③暗赤褐	外反する器形。節の大きな単節RL縄紋を横位施紋する。	前期後半
83	深鉢 胴部	86.54m	①細砂少 ②ふつう ③にぶい橙	無節LR縄紋を横位施紋する。	前期後半
84	深鉢 胴部	86.52～ 86.70m	①細礫少 ②ふつう ③橙	単節RL縄紋を部分的に横位施紋する。	前期後半
85	深鉢 口縁部	86.51～ 86.66m	①細砂少 ②良好 ③橙	緩やかに外反しながら開く器形。内削ぎの口唇部形状を呈す。無紋だが、調整時による擦痕が認められる。	前期後半 P32内
86	深鉢 底部	86.83m	①細砂少 ②ふつう ③橙	底径8.2cm。無紋。外面研磨。	前期後半

Ⅲ-6号住居 石器

番号	器種	出土位置	法量 (mm, g)	石材	備考	番号	器種	出土位置	法量 (mm, g)	石材	備考
3	打製石斧	2埋内	長132.0 幅 88.6 厚 35.0 重545.9	ホルン フェルス		87	石鏃	埋没土中	長 15.5 幅 13.1 厚 2.3 重 0.2	黒曜石	諏訪産
88	石鏃	P43内	長 15.0 幅 14.7 厚 2.8 重 0.3	黒曜石	諏訪産	89	石鏃	86.46m	長 12.9 幅 11.0 厚 3.3 重 0.3	黒曜石	諏訪産 P55内
90	石鏃	埋没土中	長 12.9 幅 13.1 厚 2.6 重 0.4	黒曜石	諏訪産	91	石鏃	埋没土中	長 16.0 幅 13.2 厚 3.9 重 0.4	黒曜石	諏訪産
92	石鏃	埋没土中	長 16.5 幅 11.5 厚 2.8 重 0.3	チャート		93	石鏃	埋没土中	長 18.1 幅 11.3 厚 2.8 重 0.4	黒曜石	諏訪産
94	石鏃	埋没土中	長 16.5 幅 15.8 厚 2.5 重 0.5	黒曜石	諏訪産	95	石鏃	P32内	長 17.1 幅 14.6 厚 2.5 重 0.3	黒曜石	諏訪産
96	石鏃	埋没土中	長 17.8 幅 14.4 厚 2.8 重 0.5	黒曜石	諏訪産	97	石鏃	埋没土中	長 19.4 幅 14.4 厚 2.8 重 0.5	チャート	
98	石鏃	埋没土中	長 18.1 幅 15.4 厚 3.9 重 0.7	チャート		99	石鏃	埋没土中	長 18.7 幅 12.5 厚 3.1 重 0.4	黒曜石	諏訪産
100	石鏃	埋没土中	長 17.3 幅 14.9 厚 4.5 重 0.9	黒曜石	諏訪産	101	石鏃	埋没土中	長 19.5 幅 12.6 厚 3.8 重 0.7	黒色安山 岩	
102	石鏃	86.54m	長 17.5 幅 13.2 厚 2.8 重 0.6	黒曜石	諏訪産	103	石鏃	埋没土中	長 16.9 幅 12.8 厚 2.8 重 0.3	黒曜石	諏訪産
104	石鏃	埋没土中	長 18.1 幅 14.4 厚 3.3 重 0.6	チャート		105	石鏃	埋没土中	長 19.8 幅 14.4 厚 3.0 重 0.5	チャート	
106	石鏃	86.46m	長 20.3 幅 15.1 厚 4.2 重 0.7	チャート		107	石鏃	埋没土中	長 19.9 幅 14.4 厚 3.3 重 0.6	チャート	
108	石鏃	埋没土中	長 19.7 幅 14.7 厚 6.2 重 1.7	黒曜石	諏訪産	109	石鏃	埋没土中	長 19.6 幅 16.3 厚 2.5 重 0.5	黒曜石	諏訪産
110	石鏃	埋没土中	長 14.6 幅 15.8 厚 2.9 重 0.6	黒曜石	諏訪産	111	石鏃	埋没土中	長 20.8 幅 14.7 厚 3.5 重 0.6	黒曜石	諏訪産
112	石鏃	86.55m	長 18.2 幅 10.7 厚 3.7 重 0.6	黒曜石	和田産	113	石鏃	86.45m	長 24.2 幅 12.6 厚 3.3 重 0.6	黒曜石	諏訪産
114	石鏃	埋没土中	長 24.4 幅 13.7 厚 2.3 重 0.5	チャート		115	石鏃	埋没土中	長 33.1 幅 11.2 厚 3.3 重 1.2	チャート	
116	石鏃	埋没土中	長 24.8 幅 17.4 厚 3.6 重 1.4	黒色安山 岩		117	石鏃	P103内	長 28.4 幅 17.5 厚 6.6 重 2.9	チャート	
118	石鏃	埋没土中	長 25.6 幅 16.2 厚 4.5 重 1.5	黒曜石	諏訪産 未製品	119	石鏃	埋没土中	長 20.9 幅 14.3 厚 6.0 重 1.3	チャート	未製品
120	石鏃	埋没土中	長 20.2 幅 19.2 厚 5.8 重 2.0	チャート	未製品	121	石鏃	埋没土中	長 23.2 幅 14.4 厚 5.3 重 1.5	黒曜石	諏訪産
122	石鏃	埋没土中	長 36.6 幅 27.7 厚 12.9 重 10.1	チャート	未製品	123	楔形石器	86.51m	長 14.2 幅 21.0 厚 11.2 重 3.6	黒曜石	1号地床炉 内
124	楔形石器	埋没土中	長 24.2 幅 15.9 厚 10.2 重 4.3	チャート		125	楔形石器	埋没土中	長 21.7 幅 39.6 厚 13.6 重 9.1	黒曜石	
126	楔形石器	埋没土中	長 21.9 幅 18.7 厚 7.5 重 2.9	黒曜石		127	石錐	埋没土中	長 32.4 幅 11.0 厚 7.5 重 1.7	黒曜石	
128	石錐	86.64m	長 27.7 幅 22.2 厚 5.8 重 2.3	黒曜石		129	石錐	P117内	長 21.5 幅 10.3 厚 7.8 重 1.2	黒曜石	
130	石錐	埋没土中	長 41.3 幅 16.0 厚 6.2 重 2.6	黒色頁岩		131	石錐	埋没土中	長 67.8 幅 42.7 厚 12.7 重 27.2	黒色頁岩	
132	石匙	P32内	長 43.8 幅 30.5 厚 5.2 重 6.9	黒色安山 岩		133	石匙	埋没土中	長 70.2 幅 97.7 厚 16.4 重 98.5	黒色頁岩	
134	スクレイ パー	P41内	長 23.3 幅 53.1 厚 4.5 重 5.9	黒色頁岩		135	スクレイ パー	埋没土中	長 36.1 幅 73.2 厚 9.9 重 24.5	黒色頁岩	
136	スクレイ パー	P73内	長 66.8 幅 66.8 厚 19.7 重 82.3	黒色頁岩		137	スクレイ パー	P37内	長 37.6 幅 68.8 厚 15.2 重 31.2	黒色頁岩	
138	スクレイ パー	埋没土中	長 44.4 幅 64.2 厚 5.6 重 16.7	黒色頁岩		139	スクレイ パー	86.57m	長 65.5 幅 84.9 厚 11.8 重 78.8	黒色頁岩	
140	スクレイ パー	埋没土中	長 78.5 幅 129.1 厚 27.0 重 307.7	黒色頁岩		141	スクレイ パー	埋没土中	長 57.8 幅 40.3 厚 13.2 重 27.5	黒色頁岩	
142	スクレイ パー	埋没土中	長 70.2 幅 50.9 厚 17.9 重 52.0	黒色頁岩		143	スクレイ パー	P136内	長 98.6 幅 72.9 厚 12.8 重 108.2	黒色頁岩	
144	スクレイ パー	P121内	長 70.5 幅 31.9 厚 13.6 重 26.4	黒色頁岩		145	打製石斧	86.62m	長 62.1 幅 61.5 厚 24.9 重 106.4	黒色頁岩	
146	打製石斧	埋没土中	長 58.9 幅 49.1 厚 13.5 重 44.9	黒色頁岩		147	打製石斧	埋没土中	長 80.9 幅 38.4 厚 16.0 重 61.6	黒色頁岩	
148	打製石斧	86.52m	長 78.9 幅 47.7 厚 11.4 重 46.2	黒色頁岩		149	打製石斧	P99内	長 75.7 幅 60.0 厚 12.6 重 70.8	黒色頁岩	

II 縄紋時代の調査

III-6号住居 石器

番号	器種	出土位置	法量(mm, g)	石材	備考	番号	器種	出土位置	法量(mm, g)	石材	備考
150	打製石斧	86.71m	長 89.7 幅 52.5 厚 12.9 重 74.1	黒色頁岩		151	打製石斧	埋没土中	長 93.1 幅 46.6 厚 16.8 重 88.8	黒色頁岩	
152	打製石斧	埋没土中	長113.8 幅 34.2 厚 12.6 重 53.0	ホルン フェルス		153	打製石斧	86.61m	長129.1 幅 49.3 厚 17.5 重113.5	灰色安山 岩	
154	打製石斧	86.66m	長132.2 幅105.3 厚 41.5 重567.2	ホルン フェルス		155	石核	埋没土中	長 14.3 幅 20.3 厚 12.1 重 1.9	黒曜石	諏訪産
156	石核	埋没土中	長 15.6 幅 23.3 厚 12.1 重 2.7	黒曜石	諏訪産	157	石核	埋没土中	長 16.5 幅 13.3 厚 6.3 重 1.5	黒曜石	諏訪産
158	石核	埋没土中	長 17.4 幅 15.2 厚 11.3 重 2.6	黒曜石	諏訪産	159	石核	埋没土中	長 20.4 幅 31.5 厚 20.7 重 4.7	黒曜石	諏訪産
160	石核	埋没土中	長 49.7 幅 15.1 厚 10.6 重 7.0	黒曜石	諏訪産	161	石核	埋没土中	長 23.9 幅 17.4 厚 9.9 重 3.3	黒曜石	諏訪産
162	石核	埋没土中	長 57.9 幅 58.1 厚 38.7 重167.8	黒色安山 岩		163	石核	86.64m	長 74.0 幅 57.0 厚 28.7 重126.9	黒色安山 岩	
164	原石	P54内	長 33.5 幅 26.0 厚 16.5 重 11.3	黒曜石	諏訪産	165	原石	埋没土中	長 27.1 幅 18.3 厚 11.8 重 3.9	黒曜石	諏訪産
166	原石	P34内	長 43.7 幅 39.3 厚 26.3 重 32.1	黒曜石	諏訪産	167	砥石	埋没土中	長 105 幅 39 厚 17 重 61	牛伏砂岩	
168	砥石	埋没土中	長 68 幅 62 厚 9 重 57	牛伏砂岩		169	砥石	86.47m	長 55 幅 44 厚 13 重 44	牛伏砂岩	
170	砥石	埋没土中	長 60 幅 34 厚 14 重 32	牛伏砂岩		171	砥石	P39内	長 40 幅 60 厚 18 重 29	牛伏砂岩	
172	砥石	86.54m	長 85 幅 76 厚 16 重 103	牛伏砂岩		173	砥石	86.53~ 86.58m	長 114 幅 85 厚 18 重 216	粗粒輝石 安山岩	
174	敲石	86.47m	長 50 幅 42 厚 34 重 91	粗粒輝石 安山岩	P40内	175	敲石	埋没土中	長 114 幅 103 厚 64 重 1027	粗粒輝石 安山岩	
176	磨石	埋没土中	長 55 幅 44 厚 35 重 119	粗粒輝石 安山岩		177	磨石	埋没土中	長 65 幅 48 厚 16 重 74	砂質頁岩	
178	磨石	86.18m	長 170 幅 52 厚 49 重 449	凝灰質砂 岩	P34内	179	磨・凹石	P99内	長 88 幅 70 厚 37 重 358	粗粒輝石 安山岩	
180	磨・凹石	86.55m	長 55 幅 62 厚 50 重 247	粗粒輝石 安山岩		181	磨・凹 敲石	86.21m	長 77 幅 75 厚 48 重 394	粗粒輝石 安山岩	P152内
182	磨・凹 敲石	86.38m	長 130 幅 73 厚 30 重 441	石英閃緑 岩	P151内	183	凹石	86.51m	長 76 幅 67 厚 41 重 218	粗粒輝石 安山岩	
184	凹石	埋没土中	長 80 幅 64 厚 33 重 187	角閃石安 山岩		185	凹石	86.61m	長 114 幅 84 厚 40 重 459	粗粒輝石 安山岩	
186	凹石	86.58m	長 80 幅 80 厚 37 重 329	溶結凝灰 岩	被熱	187	凹石	86.28m	長 134 幅 105 厚 46 重 689	粗粒輝石 安山岩	P44内
188	凹石	86.54m	長 146 幅 105 厚 61 重 1178	粗粒輝石 安山岩		189	凹石	埋没土中	長 131 幅 126 厚 70 重 1359	粗粒輝石 安山岩	
190	凹・敲石	86.50m	長 84 幅 73 厚 46 重 340	粗粒輝石 安山岩	P145内	191	凹・敲石	埋没土中	長 110 幅 76 厚 33 重 323	粗粒輝石 安山岩	
192	石皿 多孔石	86.74m	長 129 幅 128 厚 74 重 1248	粗粒輝石 安山岩		193	台石	86.17m	長 173 幅 150 厚 80 重 2424	粗粒輝石 安山岩	P33内
194	台石 多孔石	85.95m	長 223 幅 199 厚 95 重 5949	粗粒輝石 安山岩	P104内	195	多孔石	86.13m	長 118 幅 140 厚 59 重 912	粗粒輝石 安山岩	P33内
196	石棒?	埋没土中	長 106 幅 31 厚 22 重 90	黒色片岩							

III-7号住居 土器

番号	器種	出土位置	①胎土②焼成③色調	紋様の特徴等	備考
1	深鉢 口縁部	1号埋壺 炉体土器	①細礫少 ②ふつう ③橙	波状口縁で、緩やかに外反する器形。横位集合沈線によって紋様帯を区画。口縁部紋様帯には縦位鋸歯状の集合沈線を施して、縦位の結節浮線とボタン状貼付紋を貼付。胴部紋様帯は縦位区画やレンズ状の集合沈線を施して、2個一對のボタン状貼付紋を貼付する。	下鳥式
2	深鉢 胴~底	2号埋壺 炉体土器	①細礫少、結晶片岩 ②ふつう ③明赤褐	底部付近に横位集合沈線を施して胴部紋様帯下端を区画。胴部紋様帯には縦位区画や弧状の集合沈線を施す。推定底径11.1cm。	諸磯c式
3	深鉢 胴部	3号埋壺 炉体土器	①細礫少 ②ふつう ③黄橙	集合沈線による横帯構成。地紋に単節RL縄紋を横位施紋。	諸磯b式
4	深鉢 胴部	4号埋壺 炉体土器	①細礫多 ②ふつう ③にぶい橙	緩やかに外反する器形。粘土がめくれあがるような刺突を器面全面に施す。区画紋はないが器面を縦位に分割し、横、縦と刺突の方向を変える。	興津式
5	深鉢 胴部	5号埋壺 炉体土器	①細礫多 ②ふつう ③橙	集合沈線による縦位区画とレンズ状モチーフを描く。	諸磯c式

Ⅲ-7号住居 土器

番号	器種	出土位置	①胎土②焼成③色調	紋様の特徴等	備考
6	深鉢 胴部	6号埋壘 炉体土器	①細礫少 ②ふつう ③にぶい黄橙	頸部で屈曲する器形。頸部に横位集合沈線を施して紋様帯を区画。胴部紋様帯には集合沈線による縦位区画やレンズ状モチーフを描き、貼付紋を貼付する。	諸磯c式
7	深鉢 胴部	7号埋壘 炉体土器	①細礫少 ②ふつう ③橙	胴部下半がすぼまる器形。集合沈線による縦位区画やレンズ状などのモチーフを描くが、やや乱雑な施紋である。2個一對のボタン状貼付紋を施すが、半截竹管内皮による刺突を施すものと施さないものがある。	諸磯c式
8	深鉢 胴部	8号埋壘 炉体土器	①細砂少 ②ふつう ③にぶい黄橙	緩やかに外反する器形。器面全面にまばらに無節Lr縄紋を施す。	前期後半
9	深鉢 口縁部	86.90m	①細礫少 ②ふつう ③にぶい黄橙	頸部でくの字状に屈曲する器形。縦位鋸歯状や斜位の集合沈線を施すが、やや乱れている。紋様帯を画す区画紋は見られない。貼付紋を施す。	諸磯c式
10	深鉢 口縁部	86.88m	①細礫少 ②良好 ③にぶい橙	口縁部の破片は小さいが、波状口縁と考えられる。集合沈線によって縦位区画し、区画内は斜格子目状の平行沈線を施す。全面に貼付紋を貼付する。	諸磯c式 Ⅱ-4住と接合
11	深鉢 口縁～ 底部	埋没土中	①細礫少 ②ふつう ③橙	大波状口縁で、大きく開く器形。胴部下半に横位集合沈線を施して紋様帯を区画。口縁部紋様帯は連弧状の集合沈線を対向させ、向かい合う部分にできるレンズ状区画に印刻を施す。波頂下にできる区画内にも縦位のレンズ状や三角形状の印刻を施す。胴部紋様帯には縦位鋸歯状の集合沈線を施す。	十三菩提式 Ⅱ-4住と接合
12	浅鉢 口縁部	埋没土中	①細礫多 ②ふつう ③黒褐	肩部が張り出す器形。肩部下に段を有する。外面研磨。	前期後半 Ⅲ-109, 111土 と接合
13	浅鉢 口縁部	埋没土中	①細礫少 ②ふつう ③橙	肩部下に段を有する。外面研磨。	前期後半 Ⅲ-9住と接合
14	深鉢 口縁部	86.83～ 86.88m	①細礫多 ②ふつう ③赤褐	推定口径39.4cm。口縁がやや内湾する器形。単節RL、LRの結束羽状縄紋を横位施紋する。	前期後半
15	深鉢 胴部	86.84m	①細礫少 ②良好 ③にぶい黄橙	集合沈線による横帯構成。沈線間に縦位集合沈線を充填施紋する。	諸磯b式
16	深鉢 胴部	埋没土中	①細礫少 ②ふつう ③にぶい黄橙	集合沈線による横帯構成。	諸磯b式
17	深鉢 胴部	埋没土中	①細礫多 ②ふつう ③明赤褐	集合沈線による横帯構成。	諸磯b式
18	深鉢 胴部	埋没土中	①細礫少、結晶片岩 ②ふつう ③明赤褐	集合沈線による横帯構成。地紋に単節RL縄紋を施す。	諸磯b式
19	深鉢 口縁部	埋没土中	①細礫少 ②ふつう ③にぶい赤褐	口縁部が部分的に内湾する部位。集合沈線による横帯構成。沈線間に菱形状モチーフを描く。	諸磯b～c式
20	深鉢 口縁部	埋没土中	①白色粒多②ふつう ③にぶい橙	波状口縁で外反する器形。横位集合沈線を施す。	諸磯b～c式
21	深鉢 口縁部	埋没土中	①細礫少 ②ふつう ③橙	波状口縁の突起部。集合沈線を施す。	諸磯c式
22	深鉢 口縁部	埋没土中	①細礫少、結晶片岩 ②ふつう ③にぶい赤褐	口縁が強く内湾する器形。先端に刻みを付した貼付紋を施し、横位沈線で口縁部紋様帯を区画。口縁部紋様帯には縦位の鋸歯状集合沈線を充填施紋する。	諸磯c式
23	深鉢 口縁部	埋没土中	①細礫少 ②ふつう ③にぶい黄橙	平行沈線により紋様帯を区画。口縁部紋様帯には縦位鋸歯状集合沈線を施し、口唇下に貼付紋を貼付。胴部紋様帯には斜位の集合沈線を施す。	諸磯c式
24	深鉢 胴部	埋没土中	①細礫少 ②ふつう ③橙	集合沈線によるレンズ状区画内に、縦位鋸歯状集合沈線を充填施紋する。	諸磯c式
25	深鉢 胴部	埋没土中	①白色粒少②ふつう ③にぶい黄橙	集合沈線によるレンズ状区画内に、斜格子目状平行沈線を施す。	諸磯c式
26	深鉢 胴部	86.86m	①白色粒少②ふつう ③にぶい黄橙	縦位や弧状の集合沈線を施す。	諸磯c式
27	深鉢 胴部	86.82m	①細礫少 ②ふつう ③浅黄橙	集合沈線によるレンズ状区画内に横位、矢羽根状集合沈線を施す。	諸磯c式 Ⅱ-4住と接合
28	深鉢 胴部	86.90～ 86.92m	①細礫少 ②ふつう ③橙	くの字状に屈曲する器形。屈曲部から上位は横位集合沈線、下位は縦位、斜位の集合沈線を施す。屈曲部下に貼付紋を貼付する。	諸磯c式 Ⅱ-4住と接合
29	深鉢 口縁部	埋没土中	①細礫少、結晶片岩 ②ふつう ③暗赤褐	横位集合沈線を施して棒状貼付紋を貼付する。口縁内面の肥厚部にも、斜位の沈線を施して貼付紋を貼付。	諸磯c式
30	深鉢 口縁部	埋没土中	①細礫少 ②ふつう ③橙	横位集合沈線と棒状貼付紋を施す。口縁内面の肥厚部にも貼付紋を貼付。	諸磯c式
31	深鉢 口縁部	埋没土中	①細砂少 ②良好 ③明赤褐	口唇部から貼付紋を施し、貼付を境に横位、縦位の集合沈線を施す。ボタン状貼付紋を貼付する。	諸磯c式
32	深鉢 胴部	埋没土中	①細礫少 ②ふつう ③橙	縦位、斜位の集合沈線を施し、貼付紋を貼付する。	諸磯c式
33	深鉢 胴部	埋没土中	①細礫少 ②ふつう ③橙	縦位、斜位の集合沈線を施し、貼付紋を貼付する。	諸磯c式
34	深鉢 胴部	2埋壘内	①細礫少 ②ふつう ③にぶい黄橙	縦位集合沈線、斜格子目状の平行沈線を施し、貼付紋を貼付する。	諸磯c式

II 縄紋時代の調査

Ⅲ-7号住居 土器

番号	器種	出土位置	①胎土②焼成③色調	紋様の特徴等	備考
35	深鉢 胴部	埋没土中	①細礫少、結晶片岩 ②ふつう③にぶい橙	集合沈線を縦位、斜位に施し、貼付紋を全面に貼付する。	諸磯c式
36	深鉢 胴部	86.81m	①細礫、結晶片岩多 ②ふつう③橙	縦位鋸歯状集合沈線を施し、貼付紋を貼付する。	諸磯c式
37	深鉢 底部	埋没土中	①細礫少②ふつう ③橙	推定底径13.6cm。横位集合沈線を施し、ボタン状貼付紋を貼付する。底部付近には無紋帯を残す。	諸磯c式
38	深鉢 口縁部	P35内	①細砂少②ふつう ③橙	斜位の集合沈線を施し、半截竹管内皮による刺突を押捺したボタン状貼付紋を貼付する。口唇内面に刻みを付す。	諸磯c式
39	深鉢 口縁部	埋没土中	①細礫少②ふつう ③にぶい黄橙	小波状口縁。集合沈線によるモチーフを描き、波頂部に2個一対の貼付紋を貼付する。	諸磯c式
40	深鉢 口縁部	86.77m	①細礫少②ふつう ③黄橙	集合沈線を斜位にやや乱雑に施して、棒状貼付紋を貼付する。貼付紋には先端の割れた三角形の刺突が施される。	諸磯c式
41	深鉢 口縁部	86.82m	①細礫少②ふつう ③にぶい橙	波状口縁。平行沈線を口縁から垂下させて区画するが、それにかまわず、やや乱雑に斜位に集合沈線を施している。波頂部に刺突を施したボタン状貼付紋を貼付する。	諸磯c式
42	深鉢 胴部	埋没土中	①細礫少、結晶片岩 ②ふつう③明赤褐	縦位鋸歯状の集合沈線を施し、粗大な結節浮線を縦位に貼付する。	下鳥式
43	深鉢 胴部	86.83m	①細礫少②良好 ③赤褐	横位集合沈線を施し、縦位の結節浮線を貼付する。内面研磨。	下鳥式
44	深鉢 胴部	埋没土中	①細礫少②良好 ③浅黄橙	横位集合沈線を施し、結節浮線により渦巻状モチーフを描く。	下鳥式
45	深鉢 胴部	埋没土中	①細礫少②ふつう ③黒褐	横位集合沈線を施し、結節浮線により渦巻紋を描く。	下鳥式
46	深鉢 口縁部	埋没土中	①細礫少②ふつう ③暗赤褐	結節沈線によるモチーフを描く。	下鳥式
47	深鉢 胴部	埋没土中		No46と同一個体。結節沈線により、幾何学状モチーフを描く。	下鳥式
48	深鉢 胴部	86.95m	①細礫少、結晶片岩 ②ふつう ③にぶい黄橙	集合沈線を施し、2個一対のボタン状貼付紋、結節浮線を貼付する。振幅の大きい鋸歯状素浮線も貼付され、大木5式の要素を併せもつ。	下鳥式
49	深鉢 口縁部	86.93m	①細礫少②ふつう ③黒褐	平行沈線により横位区画し、横位鋸歯状沈線を多段に施す。	十三菩提式
50	深鉢 胴部	埋没土中	①細礫多、結晶片岩 ②ふつう③にぶい橙	平行沈線により横位区画し、区画内にX字状モチーフを描く。	十三菩提式
51	深鉢 口縁部	埋没土中	①細礫多②ふつう ③橙	波状口縁。折り返し状の肥厚口縁で、肥厚部に鋸歯状沈線を施す。部分的に下端を三角形に彫り取っている。肥厚部下は平行沈線によるモチーフを描く。	十三菩提式
52	深鉢 口縁部	86.96m	①細礫少②ふつう ③赤褐	波状口縁。集合沈線により横位多段に区画し、区画内に鋸歯状の集合沈線を施す。沈線間にできた三角形区画に印刻を施す。	十三菩提式
53	深鉢 口縁部	埋没土中	①細礫少、結晶片岩 ②良好③明黄褐	大波状口縁。波頂下の部位で、縦位レンズ状や三角形の集合沈線を施し、印刻を施す。下は連弧状集合沈線と思われる。	十三菩提式
54	深鉢 胴部	埋没土中	①細礫多②良好 ③暗赤褐	横位集合沈線により紋様帯を区画、紋様帯内には集合沈線により同心円状のモチーフを描く。沈線間に印刻を施す。	十三菩提式
55	深鉢 胴部	埋没土中	①細礫少、結晶片岩 ②良好③明赤褐	集合沈線により横位、同心円状のモチーフを描く。沈線間に印刻を施す。	十三菩提式
56	深鉢 胴部	埋没土中	①細礫少②ふつう ③にぶい橙	集合沈線により横位区画し、横位鋸歯状に集合沈線を施す。沈線間にできた三角形区画に印刻を施す。	十三菩提式
57	深鉢 胴部	86.93m	①細礫少②ふつう ③橙	弧状の集合沈線によってできた菱形の空間にレンズ状、三角形の印刻を施す。	十三菩提式
58	深鉢 胴部	86.93m		No57と同一個体。	十三菩提式
59	深鉢 底部	埋没土中		No57と同一。底部が張り出す器形。	十三菩提式
60	深鉢 胴部～ 底部	埋没土中	①細礫少②ふつう ③橙	底部が少し張り出し、外反する器形。推定底径10.8cm。集合沈線を横位多段に施し、区画内に横位鋸歯状の集合沈線を施す。沈線間に三角形や鋸歯状の印刻を施す。	十三菩提式
61	深鉢 口縁部	埋没土中	①細礫少②良好 ③にぶい赤褐	台形状の波状口縁。側縁部が肥厚する。口縁に沿って集合沈線を施す。	真脇式
62	深鉢 口縁部	86.95m	①細砂少②良好 ③明赤褐	台形状の波状口縁で内湾する。波頂部は筒状になる。結節浮線により幾何学状のモチーフを描き、上部に三角形の透かしを2ヶ所入れる。地紋に単節LR縄紋を施紋。	真脇式
63	深鉢 胴部	埋没土中	①細礫少②良好 ③明赤褐	単節RL縄紋を施し、結節浮線を横位、縦位に貼付する。	前期末葉
64	深鉢 口縁部	埋没土中	①細礫少②ふつう ③黒褐	折り返し状の肥厚口縁。肥厚部下に沈線を斜格子目状に施す。	浮島・興津系

Ⅲ-7号住居 土器

番号	器種	出土位置	①胎土②焼成③色調	紋様の特徴等	備考
65	深鉢 胴部	埋没土中	①白色粒多②ふつう ③橙	平行沈線により幾何学状のモチーフを描く。	浮島・興津系
66	深鉢 口縁部	埋没土中	①白色粒多 ②良好 ③黒褐	緩やかに外反する器形。口縁部に2条の刺突列をめぐらせ、以下はロッキングを施す。	浮島・興津系
67	深鉢 胴部	86.84m	①細礫少 ②ふつう ③橙	横位ロッキングを施す。内外面研磨。	浮島式
68	深鉢 胴部	埋没土中	①細礫少 ②ふつう ③赤褐	横位ロッキングを施す。内面研磨。	浮島式
69	深鉢 胴部	埋没土中	①細礫少 ②ふつう ③黄橙	ロッキングを施し、沈線で囲む。内面研磨。	興津式 Ⅱ-4住と接合
70	深鉢 胴部	埋没土中		No69と同一個体。	興津式
71	深鉢 口縁部	86.82m	①細礫多 ②ふつう ③黒褐	頸部ですぼまり、口縁部が外に開く器形。折り返し状の肥厚口縁で、下端に半截竹管内皮による刺突をめぐらす。段以下は単節LR縄紋を横位施紋する。部分的に縄紋に直交させて、原体圧痕を施す。内面研磨。	興津式
72	深鉢 口縁部	86.73m	①細礫少 ②ふつう ③にぶい橙	折り返し状の肥厚口縁。2段確認できる。	浮島・興津系
73	深鉢 口縁部	埋没土中	①細礫少 ②ふつう ③にぶい橙	折り返し状の肥厚口縁。	浮島・興津系
74	深鉢 胴部	埋没土中	①細礫多 ②ふつう ③暗赤褐	単節LR、RLの結束羽状縄紋を施し、鋸歯状沈線を横位施紋する。	大木5式
75	深鉢 胴部	埋没土中	①細礫少 ②ふつう ③にぶい黄橙	集合沈線により、幾何学状モチーフを描く。集合沈線を施して、平行沈線で楕円状に囲んでいるようだ。	前期末～中期初
76	深鉢 胴部	埋没土中	①細礫少、結晶片岩 ②ふつう ③暗赤褐	斜位の集合沈線を施して、鋸歯状沈線で画す。	前期末～中期初
77	浅鉢 胴部	86.79m	①細礫少 ②ふつう ③黄橙	肩以下の部位。外面研磨。	前期後半
78	深鉢 口縁部	P98内	①白色粒多②ふつう ③にぶい黄橙	緩やかに外反する器形。単節RL縄紋を横位施紋し、平行沈線をまばらに施す。	前期後半
79	深鉢 口縁部	埋没土中	①細礫少、金雲母 ②ふつう ③明黄褐	内削ぎの口唇部で、肥厚する。単節LR縄紋を横位施紋する。	前期後半
80	深鉢 胴部	埋没土中	①細礫少 ②ふつう ③黒褐	RL、LRの結節縄紋を横位施紋する。	前期後半 Ⅱ-4住と接合
81	深鉢 胴部	86.82m		No74と同一個体。	大木5式
82	深鉢 胴部	86.78m	①細礫少 ②ふつう ③橙	RLの結節縄紋を横位施紋する。	前期後半
83	深鉢 胴部	1埋甕内	①細礫多、結晶片岩 ②ふつう ③橙	無紋。調整による凹凸が著しい。	前期後半
84	深鉢 胴部	埋没土中	①細礫少 ②ふつう ③橙	無紋。	前期後半
85	深鉢 胴部	P5内	①細礫少、長石 ②ふつう ③橙	無紋。厚手。	前期後半

Ⅲ-7号住居 石器

番号	器種	出土位置	量 (mm, g)	石材	備考	番号	器種	出土位置	量 (mm, g)	石材	備考
86	石鏃	87.00m	長 12.3 幅 12.2 厚 2.3 重 0.2	黒曜石	諏訪産	87	石鏃	埋没土中	長 13.8 幅 13.0 厚 2.2 重 0.3	黒曜石	諏訪産
88	石鏃	埋没土中	長 10.2 幅 11.9 厚 2.8 重 0.2	黒曜石	諏訪産	89	石鏃	埋没土中	長 12.1 幅 11.0 厚 2.5 重 0.2	黒曜石	諏訪産
90	石鏃	埋没土中	長 15.0 幅 13.6 厚 2.5 重 0.3	黒曜石	諏訪産	91	石鏃	埋没土中	長 15.1 幅 16.0 厚 2.8 重 0.4	黒曜石	諏訪産
92	石鏃	埋没土中	長 16.4 幅 12.6 厚 3.1 重 0.3	黒曜石	諏訪産	93	石鏃	埋没土中	長 14.2 幅 13.4 厚 2.5 重 0.4	黒曜石	諏訪産
94	石鏃	埋没土中	長 19.5 幅 17.9 厚 3.1 重 0.6	黒曜石	諏訪産	95	石鏃	埋没土中	長 19.0 幅 15.2 厚 4.0 重 0.8	チャート	
96	石鏃	埋没土中	長 21.7 幅 18.4 厚 4.0 重 1.0	黒色安山岩		97	石鏃	埋没土中	長 21.4 幅 14.4 厚 4.0 重 0.8	黒曜石	諏訪産
98	石鏃	埋没土中	長 16.8 幅 15.0 厚 4.0 重 0.8	黒曜石	諏訪産	99	石鏃	埋没土中	長 21.2 幅 16.6 厚 3.3 重 0.7	黒色頁岩	
100	石鏃	埋没土中	長 18.1 幅 19.1 厚 3.1 重 0.8	黒曜石	諏訪産	101	石鏃	埋没土中	長 27.0 幅 18.5 厚 4.6 重 1.5	黒色安山岩	
102	石鏃	86.79m	長 31.1 幅 20.5 厚 4.1 重 1.5	黒曜石	和田産	103	石鏃	埋没土中	長 26.1 幅 15.2 厚 4.5 重 1.1	チャート	

II 縄紋時代の調査

III-7号住居 石器

番号	器種	出土位置	法量(mm, g)	石材	備考	番号	器種	出土位置	法量(mm, g)	石材	備考
104	石鏃	埋没土中	長 22.4 幅 23.1 厚 4.1 重 1.4	珪質頁岩		105	石鏃	埋没土中	長 26.4 幅 18.8 厚 6.2 重 2.1	チャート	未製品
106	石鏃	埋没土中	長 15.5 幅 14.3 厚 5.9 重 1.0	黒曜石	諏訪産 未製品	107	楔形石器	埋没土中	長 18.4 幅 15.3 厚 8.9 重 1.9	黒曜石	
108	楔形石器	埋没土中	長 22.0 幅 18.6 厚 11.3 重 3.4	黒曜石		109	楔形石器	埋没土中	長 31.2 幅 27.1 厚 11.1 重 8.9	チャート	
110	楔形石器	埋没土中	長 32.9 幅 24.5 厚 10.3 重 8.2	チャート		111	石錐	86.78m	長 23.9 幅 17.1 厚 5.1 重 1.0	黒色安山岩	
112	石錐	埋没土中	長 32.3 幅 16.2 厚 6.9 重 2.1	黒色安山岩		113	石錐	埋没土中	長 37.4 幅 17.6 厚 6.0 重 3.4	黒色頁岩	
114	石錐	P36内	長 34.0 幅 11.4 厚 10.2 重 2.0	黒曜石		115	石匙	埋没土中	長 41.7 幅 21.3 厚 7.5 重 6.1	黒色安山岩	
116	スクレイパー	埋没土中	長 30.5 幅 68.6 厚 5.9 重 13.3	黒色頁岩		117	スクレイパー	P28内	長 33.5 幅 52.6 厚 8.9 重 14.5	黒色頁岩	
118	スクレイパー	埋没土中	長 52.9 幅 85.7 厚 9.9 重 45.7	黒色頁岩		119	スクレイパー	86.89m	長 51.1 幅 74.8 厚 15.6 重 50.8	黒色頁岩	
120	スクレイパー	86.90m	長 60.7 幅 86.1 厚 21.3 重103.5	黒色頁岩		121	スクレイパー	埋没土中	長 74.2 幅 55.2 厚 16.1 重 71.9	黒色頁岩	
122	スクレイパー	埋没土中	長 76.3 幅 36.9 厚 15.5 重 43.1	黒色安山岩		123	打製石斧	86.75m	長 63.6 幅 34.3 厚 9.0 重 22.4	黒色頁岩	
124	打製石斧	86.80m	長111.1 幅 65.4 厚 25.3 重259.5	ホルンフェルス		125	石核	埋没土中	長 16.8 幅 17.9 厚 13.9 重 4.0	黒曜石	諏訪産
126	石核	埋没土中	長 17.0 幅 22.4 厚 7.8 重 2.3	黒曜石	諏訪産	127	石核	埋没土中	長 26.7 幅 20.1 厚 10.1 重 3.5	黒曜石	諏訪産
128	石核	P3内	長 40.1 幅 22.5 厚 12.3 重 11.4	チャート		129	石核	埋没土中	長 31.3 幅 19.1 厚 12.8 重 6.7	チャート	
130	石核	埋没土中	長 26.6 幅 35.3 厚 15.5 重 10.6	チャート		131	石核	埋没土中	長 14.0 幅 29.2 厚 12.6 重 11.1	黒曜石	諏訪産
132	石核	86.98m	長 62.3 幅 64.9 厚 41.5 重119.2	黒曜石	諏訪産	133	石核	埋没土中	長 18.6 幅 30.8 厚 11.2 重 4.9	黒曜石	諏訪産
134	原石	埋没土中	長 30.2 幅 16.3 厚 13.6 重 7.2	黒曜石	諏訪産	135	砥石	P25内	長 44 幅 40 厚 12 重 22	牛伏砂岩	
136	敲石	埋没土中	長 81 幅 21 厚 22 重 53	珪質頁岩		137	敲石	埋没土中	長 88 幅 41 厚 16 重 55	流紋岩	
138	磨石	86.77m	長 86 幅 69 厚 42 重 388	粗粒輝石安山岩		139	磨石	埋没土中	長 89 幅 84 厚 50 重 486	粗粒輝石安山岩	
140	磨石	86.80m	長 94 幅 80 厚 37 重 439	輝緑岩		141	磨石	埋没土中	長 109 幅 91 厚 28 重 398	閃緑岩	
142	磨・凹石	86.82m	長 103 幅 81 厚 48 重 566	粗粒輝石安山岩		143	台石	86.21m	長 241 幅 182 厚 165 重 9210	溶結凝灰岩	P15内
144	台石	86.57m	長 319 幅 207 厚 147 重12640	粗粒輝石安山岩	P13内	145	塊状耳飾	86.96m	長 18 幅 9 厚 6 重 1.5	葉ろう石?	
146	石剣	86.75m	長 117 幅 29 厚 9 重 53	黒色片岩							

III-8号住居 土器

番号	器種	出土位置	①胎土②焼成③色調	紋様の特徴等	備考
1	深鉢 口縁～ 胴部	1号埋壺 炉体土器	①細礫少 ②良好 ③橙	口径28.2cm。波状口縁で、直線的に開く器形。口縁外側を肥厚させて幅広の沈線を施す。以下はRL、LRの結東羽状縄紋を施し、鋸歯状素浮線を貼付する。	大木5式
2	深鉢 胴部	2号埋壺 炉体土器	①細礫、白色粒少 ②ふつう ③にぶい橙	やや乱雑に斜位の集合沈線を施し、ボタン状貼付紋を貼付する。	諸磯c式
3	深鉢 胴部	3号埋壺 炉体土器	①白色粒少②ふつう ③明赤褐	集合沈線による横帯構成。沈線間に斜位や矢羽根状の集合沈線を充填施紋する。	諸磯b式
4	深鉢 口縁～ 胴部	86.37～ 86.75m	①細礫少 ②ふつう ③明赤褐	口縁が部分的に内湾する器形。口縁部紋様帯は、矢羽根状集合沈線を挟んだ集合沈線による横帯構成となる。以下は胴部紋様となり、レンズ状集合沈線など縦位展開する。口縁端部に刻みを施し、口縁の内湾する部分に2個一対の貼付紋を貼付する。	諸磯c式
5	深鉢 胴部～ 底部	86.59m	①細礫少 ②ふつう ③にぶい橙	球状の胴部に台がつく、いわゆる球形の器形。底径8.4cm。沈線により横位区画し、胴部上半は縦位、下半は横位の鋸歯状集合沈線を施す。沈線間にできる三角形の区画に印刻を施す。紋様の最下部は格子目状沈線を施し、台の部位は無紋となる。	十三菩提式
6	深鉢 胴部	86.43m	①細礫少 ②ふつう ③黒褐	集合沈線による横帯構成。	諸磯b式

Ⅲ-8号住居 土器

番号	器種	出土位置	①胎土②焼成③色調	紋様の特徴等	備考
7	深鉢 胴部	86.69m	①細礫少 ②良好 ③橙	横位集合沈線と弧状の集合沈線を施す。	諸磯 b 式
8	深鉢 口縁部	86.39m	①細礫少 ②良好 ③橙	キャリバー状の器形。波状口縁で、波頂部が内湾する。横位集合沈線を施し、波頂部に貼付紋を貼付する。内面研磨。	諸磯 b～c 式
9	深鉢 口縁部	埋没土中	①細礫多、結晶片岩 ②ふつう ③橙	平縁と思われるが、部分的に口縁部が内湾する器形を呈す。口縁部が緩く外反する。横位集合沈線を施し、その下に斜位の集合沈線を施す。半截竹管による C 字状刺突を施したボタン状貼付紋を貼付する。	諸磯 b～c 式
10	深鉢 口縁部	86.49m	①細礫少 ②ふつう ③にぶい黄橙	口唇直下に刺突列をめぐらせ、横位集合沈線を施す。	諸磯 c 式
11	深鉢 口縁部	86.36m	①白色粒少②ふつう ③にぶい黄橙	横位集合沈線を施し、口縁下に貼付紋を貼付する。	諸磯 c 式
12	深鉢 口縁部	86.61m	①細礫少 ②良好 ③橙	キャリバー状の器形。横位集合沈線で口縁部紋様帯を区画し、矢羽根状集合沈線を充填施紋する。貼付紋が貼付されていた痕跡が観察される。	諸磯 c 式
13	深鉢 胴部	埋没土中	①細礫多、結晶片岩 ②ふつう ③にぶい黄橙	矢羽根状沈線を挟んだ縦位集合沈線を施す。	諸磯 c 式
14	深鉢 胴部	86.52m	①細砂少 ②ふつう ③にぶい黄橙	縦位区画、斜位の集合沈線を施す。	諸磯 c 式
15	深鉢 胴部	埋没土中	①細礫少 ②ふつう ③橙	鋸歯状集合沈線を挟んだ縦位集合沈線を施す。下端に胴部紋様帯下端を区画する横位沈線が観察される。	諸磯 c 式
16	深鉢 胴部	86.39m		No15と同一個体。	諸磯 c 式
17	深鉢 胴部	86.83m	①細礫少 ②良好 ③にぶい黄橙	紋様帯を区画する横位集合沈線と縦位区画、レンズ状の集合沈線を施す。横位沈線下にボタン状貼付紋を貼付する。	諸磯 c 式
18	深鉢 胴部	86.61～ 86.73m	①細礫少 ②ふつう ③にぶい赤褐	縦位区画、レンズ状の集合沈線、斜格子目状の平行沈線を施す。地紋に無節 L r 縄紋を施紋。	諸磯 c 式
19	深鉢 胴部	埋没土中	①細礫少 ②ふつう ③にぶい橙	集合沈線によるレンズ状区画に、斜格子目状の平行沈線を充填施紋する。	諸磯 c 式
20	深鉢 胴部	86.56m	①細礫少 ②ふつう ③橙	縦位区画、レンズ状集合沈線と斜格子目状の平行沈線を施す。	諸磯 c 式
21	深鉢 胴部	86.50～ 86.68m	①細礫少 ②ふつう ③明赤褐	胴部下半で膨らみ、底部に向かってすぼまる部位。横位集合沈線で胴部紋様帯下端を区画。胴部紋様帯には縦位区画やレンズ状の集合沈線を施す。	諸磯 c 式 Ⅲ-34土と接合
22	深鉢 口縁部	86.49m	①細礫多、結晶片岩 ②良好 ③赤褐	口縁部が内湾する器形。口縁部に横位集合沈線を施して幅狭な口縁部紋様帯とし、以下、胴部紋様が展開する。胴部の貼付紋は剥落しているが、口縁部、胴部紋様帯ともに貼付紋が貼付される。	諸磯 c 式
23	深鉢 口縁部	86.46m	①細礫少 ②ふつう ③赤褐	口縁部の貼付紋の部位。幅広の貼付紋で、縦位の平行沈線を2条垂下させる。口縁部には半截竹管内皮の刺突が見られる。	諸磯 c 式
24	深鉢 底部	86.41m	①細礫少 ②ふつう ③にぶい橙	球形の底部と思われる。屈曲部に胴部紋様帯を区画する横位集合沈線が見られる。底径8.0cm。	十三菩提式
25	深鉢 口縁部	86.42m	①細礫少 ②ふつう ③暗赤褐	小波状口縁で緩く外反する。地紋に単節 R L 縄紋を施し、集合沈線を鋸歯状ないし菱形に施す。内面研磨。	浮島式
26	深鉢 胴部	埋没土中	①細砂少 ②良好 ③橙	端部を用いたと思われる幅狭なロッキングと刺突列を多段にめぐらす。	浮島式
27	深鉢 胴部	86.65m	①細礫多、石英 ②ふつう ③暗赤褐	貝殻背圧痕、先端部の圧痕を施す。	浮島・興津系
28	深鉢 胴部	埋没土中	①細礫少 ②良好 ③橙	刺突列を横位多段に施す。	興津式
29	深鉢 口縁部	86.40m	①細礫少 ②ふつう ③にぶい黄橙	小波状口縁。緩やかに外反する口縁部で、口縁下に2条の刺突列をめぐらす。縦位に集合沈線を施した上から重ねて、横位に集合沈線を施す。	興津式
30	浅鉢 肩部	86.33m	①細礫多 ②ふつう ③暗赤褐	肩が張り出す器形。	前期後半
31	深鉢 胴部	86.56m	①白色粒多②ふつう ③橙	単節 R L 縄紋を横位施紋する。	前期後半
32	深鉢 胴部	86.51m	①細礫少、石英 ②ふつう ③赤褐	単節 R L 縄紋を横位施紋する。	前期後半
33	深鉢 口縁部	埋没土中	①細礫少、結晶片岩 ②ふつう③にぶい橙	口縁が部分的に内湾する器形。無紋。	諸磯 b～c 式
34	深鉢 胴部	埋没土中	①白色粒多②ふつう ③橙	無紋。	前期後半
35	深鉢 胴部	86.64m	①細砂少 ②ふつう ③橙	無紋。外面研磨。	前期後半
36	深鉢 胴部	86.39m	①細礫多 ②ふつう ③赤褐	外反する器形。無紋。	前期後半
37	深鉢 胴部	86.49m	①細礫多、結晶片岩 ②ふつう ③明赤褐	横位平行沈線を施す。	前期後半

II 縄紋時代の調査

III-8号住居 石器

番号	器種	出土位置	法量(mm, g)	石材	備考	番号	器種	出土位置	法量(mm, g)	石材	備考
38	石鏃	埋没土中	長 15.3 幅 13.1 厚 4.2 重 0.5	黒曜石	諏訪産	39	石鏃	埋没土中	長 14.6 幅 13.7 厚 4.3 重 0.6	黒曜石	諏訪産
40	石鏃	埋没土中	長 18.1 幅 13.0 厚 5.4 重 0.9	黒曜石	諏訪産	41	石鏃	埋没土中	長 20.1 幅 13.9 厚 4.4 重 1.1	チャート	
42	石鏃	86.58m	長 25.1 幅 16.0 厚 3.6 重 0.8	黒曜石	諏訪産	43	石鏃	埋没土中	長 17.9 幅 13.6 厚 6.1 重 1.4	黒曜石	諏訪産 未製品
44	楔形石器	埋没土中	長 27.4 幅 33.9 厚 10.1 重 9.6	チャート		45	石錐	埋没土中	長 28.8 幅 11.2 厚 5.4 重 1.6	黒色頁岩	
46	石錐	86.44m	長 54.4 幅 18.9 厚 7.6 重 5.3	珪質頁岩		47	スクレイパー	86.51m	長 57.6 幅 45.1 厚 13.6 重 33.3	黒色頁岩	
48	スクレイパー	86.39m	長 85.6 幅 60.9 厚 17.9 重 83.3	黒色頁岩		49	スクレイパー	86.50m	長 55.0 幅 89.3 厚 12.4 重 63.2	黒色頁岩	
50	スクレイパー	埋没土中	長 42.9 幅 74.8 厚 11.8 重 40.8	黒色頁岩		51	打製石斧	埋没土中	長 61.8 幅 44.5 厚 11.3 重 36.6	黒色頁岩	
52	打製石斧	86.45m	長 62.3 幅 49.0 厚 22.6 重 77.6	黒色頁岩		53	打製石斧	86.65m	長 65.5 幅 44.1 厚 15.7 重 64.8	細粒輝石 安山岩	
54	石核	86.42m	長 47.2 幅 44.8 厚 22.9 重 46.3	黒色安山岩		55	石核	86.61m	長 66.8 幅 66.8 厚 25.0 重133.5	黒色頁岩	
56	原石	86.66m	長 47.5 幅 33.3 厚 22.2 重 32.6	黒曜石	諏訪産	57	磨石	86.25m	長 52 幅 41 厚 39 重 105	粗粒輝石 安山岩	P 6内
58	磨石?	埋没土中	長 56 幅 36 厚 29 重 83	粗粒輝石 安山岩		59	磨・凹石	86.90m	長 97 幅 71 厚 36 重 361	粗粒輝石 安山岩	
60	台石	85.98m	長 361 幅 216 厚 148 重13430	溶結凝灰岩	P 1内						

III-9号住居 土器

番号	器種	出土位置	①胎土②焼成③色調	紋様の特徴等	備考
1	深鉢 口縁～ 胴部	1号埋壘 炉体土器	①細礫、白色粒少 ②良好 ③にぶい橙	緩やかに外反しながら立ち上がる器形。口縁部に横位集合沈線を施し、以下は胴部紋様が展開する。胴部紋様帯は縦位区画紋によって4分割され、レンズ状区画内にさらに上下2段のレンズ状紋を集合沈線により描く。幅狭な1区画はレンズ状紋が乱れている。口縁部に大振りなボタン状貼付紋を貼付する。	諸磯c式 9a号出土
2	深鉢 胴部	4号埋壘 炉体土器	①細礫多 ②ふつう ③明赤褐	胴部下半がくの字状に張り出す器形。屈曲部上に横位集合沈線を施して胴部紋様帯下端を区画。胴部紋様帯には縦位区画、レンズ状の集合沈線を施す。地紋に単節RL縄紋を施紋。	諸磯c式 9a号出土
3	深鉢 口縁部	2号埋壘 炉体土器	①細礫多 ②ふつう ③橙	頸部で屈曲し、口縁部が開く器形。横位集合沈線を施して棒状、ボタン状貼付紋を貼付する。	諸磯c式 9b号出土
4	深鉢 胴部	2号埋壘 炉体土器	①細礫多 ②ふつう ③橙	縦位区画、レンズ状の集合沈線を施し、全面に貼付紋を貼付する。器面の摩滅が著しく、ところどころ紋様が消滅している。	諸磯c式 9b号出土
5	深鉢 胴部	3号埋壘 炉体土器	①細礫少 ②ふつう ③黒褐	1条の沈線を垂下させて縦位区画。区画内は乱れた矢羽根状集合沈線を施す。	諸磯c式 9b号出土
6	深鉢 胴部	3号埋壘 炉体土器		No.5と同一個体。	諸磯c式 9b号出土
7	浅鉢 胴部	3号埋壘 炉体土器	①細礫少、金雲母多 ②ふつう ③明赤褐	外面研磨。	前期後半 9b号出土
8	深鉢 口縁～ 胴部	86.29～ 86.50m	①細礫少 ②ふつう ③にぶい黄橙	大波状口縁で、頸部が屈曲する器形。集合沈線による横帯構成となり、沈線間に弧状、X字状、入組状の沈線を施す。屈曲部より下位には、地紋に単節RL縄紋を施紋。	諸磯b式 9a・9b号出土
9	深鉢 口～胴	埋没土中	①細礫少 ②ふつう ③明赤褐	胴部上位で屈曲をもち、一度すぼまって開く器形。口縁部に横位集合沈線を施すのみで、紋様帯内は器形に関係なく縦位に展開する。	諸磯c式
10	深鉢 胴部	86.39～ 86.45m	①細礫少 ②良好 ③にぶい橙	紋様帯を縦位に分割し、格子目状平行沈線帯と弧状を中心とした集合沈線帯を交互に3帯ずつ配す。明確な縦位区画紋は見られない。上位に横位平行沈線が見られ、区画紋の役割の可能性が考えられる。その上位には格子目状平行沈線が観察される。半截竹管内皮による刺突を施したボタン状貼付紋を全面に貼付する。	諸磯c式 9b号出土
11	深鉢 口縁～ 胴部	86.36～ 86.70m	①細礫少 ②ふつう ③明赤褐	胴部下半から緩やかに底部にすぼまる器形。紋様帯を縦位に分割し、斜格子目状平行沈線や弧状、X字状集合沈線を施す。上下の分帯は見られないが、2段重畳させる。全面に貼付紋を貼付する。口唇部は2個一対のやや大振りな貼付紋がおそらく4単位に配置されるようである。	諸磯c式 9b号出土
12	深鉢 口縁部	86.51m	①細礫少 ②良好 ③にぶい橙	波状口縁で、口縁が内折する。集合沈線によるモチーフを描く。	諸磯b式 9a号出土
13	深鉢 口縁部	埋没土中	①細礫少 ②ふつう ③暗赤褐	波状口縁で口縁が開く器形。集合沈線による横帯構成。内面研磨。	諸磯b式
14	深鉢 口縁部	埋没土中	①細礫少 ②ふつう ③暗赤褐	集合沈線による横帯構成。地紋に無節Lr縄紋を横位施紋する。口唇部にも縄紋を施紋。	諸磯b式

Ⅲ-9号住居 土器

番号	器種	出土位置	①胎土②焼成③色調	紋様の特徴等	備考
15	深鉢 胴部	86.41m	①細礫少 ②ふつう ③明赤褐	波状口縁の波頂部下の部位。口縁に沿って三角形の集合沈線を施す。	諸磯b式 9a号出土
16	深鉢 胴部	埋没土中	①細礫少 ②ふつう ③橙	集合沈線による横帯構成。地紋に単節RL縄紋を横位施紋する。	諸磯b式
17	深鉢 胴部	86.23m	①細礫少 ②良好 ③明赤褐	集合沈線による横帯構成。沈線間に斜位の集合沈線を充填施紋する。	諸磯b式 9b号出土
18	深鉢 胴部	埋没土中	①細砂多②やや不良 ③明赤褐	集合沈線による横帯区画内の紋様と考えられる。	諸磯b式
19	深鉢 胴部	86.29m	①細礫少 ②ふつう ③にぶい黄橙	集合沈線による横帯構成。	諸磯b式 9b号出土
20	深鉢 胴部	埋没土中	①細礫少 ②ふつう ③赤褐	集合沈線による横帯構成。	諸磯b式
21	深鉢 胴部	86.40m	①細礫少 ②ふつう ③暗赤褐	緩やかに外反する器形。集合沈線による横帯構成。地紋に無節LR縄紋を施紋。	諸磯b式 9b号出土
22	深鉢 胴部	86.42～ 86.57m	①細礫多、結晶片岩 ②ふつう ③橙	外反する器形。集合沈線による横帯構成。地紋に単節RL縄紋を施紋。	諸磯b式
23	深鉢 底部	86.41m	①細礫多 ②ふつう ③明赤褐	やや底部が張り出す器形。底径8.5cm。集合沈線による横帯構成。地紋に単節RL縄紋を施紋。	諸磯b式 9a号出土
24	深鉢 底部	86.57m	①細砂少 ②ふつう ③にぶい橙	やや底部が張り出す器形。底径9.2cm。集合沈線による横帯構成。	諸磯b式 9a号出土
25	深鉢 底部	86.42m	①細礫少 ②ふつう ③橙	やや底部が張り出す器形。底径9.0cm。横位集合沈線を施す。	諸磯b式 9b号出土
26	深鉢 底部	86.44m	①細礫少 ②ふつう ③暗赤褐	推定底径8.1cm。横位集合沈線を施す。	諸磯b式 9a号出土
27	深鉢 口縁部	86.23m	①細礫少 ②ふつう ③橙	波状口縁の突起部分。側縁に沿って集合沈線を施し、矢羽根状集合沈線を充填施紋する。	諸磯c式 9b号出土
28	深鉢 口縁部	86.26m	①細礫少 ②ふつう ③にぶい橙	口縁部に横位集合沈線を施して、以下、胴部紋様が展開する。口唇直下に刺突列をめぐらせ、貼付紋を貼付する。	諸磯c式 9b号出土
29	深鉢 口縁部	埋没土中	①細礫少 ②ふつう ③にぶい黄橙	口縁部に横位集合沈線を施し、以下、矢羽根状集合沈線を施す。補修孔あり。	諸磯c式
30	深鉢 口縁部	埋没土中	①細礫少 ②ふつう ③橙	横位集合沈線を施し、貼付紋を貼付する。	諸磯c式
31	深鉢 口縁部	埋没土中	①細礫少 ②ふつう ③橙	横位集合沈線を施し、口唇部に大・小の貼付紋を貼付する。	諸磯c式
32	深鉢 胴部	埋没土中	①細礫少 ②良好 ③橙	斜位に集合沈線を施し、貼付紋を貼付する。	諸磯c式
33	深鉢 胴部	埋没土中	①細礫少 ②良好 ③明赤褐	縦位に集合沈線を施し、貼付紋を貼付する。	諸磯c式
34	深鉢 胴部	86.63m	①細礫少 ②ふつう ③にぶい黄橙	縦位に集合沈線を施し、貼付紋を貼付する。	諸磯c式 9b号出土
35	深鉢 胴部	86.24m	①細礫少 ②ふつう ③橙	斜位に集合沈線を施し、貼付紋を貼付する。	諸磯c式 9b号出土
36	深鉢 胴部	埋没土中	①細礫少 ②良好 ③にぶい黄橙	集合沈線、平行沈線を斜位に施し、貼付紋を貼付する。	諸磯c式
37	深鉢 胴部	86.24m	①細砂少 ②ふつう ③黒褐	縦位、レンズ状の集合沈線を施し、ボタン状貼付紋を貼付する。	諸磯c式 9b号出土
38	深鉢 口縁部	埋没土中	①細礫多 ②ふつう ③赤褐	口縁下から縦位鋸歯状に集合沈線を施す。	諸磯c式
39	深鉢 胴部	86.66m	①細礫少 ②ふつう ③橙	斜位、斜格子目状に平行沈線を施す。	諸磯c式 9b号出土
40	深鉢 口縁部	埋没土中	①細砂少 ②ふつう ③にぶい橙	波状口縁。単節LR縄紋を施し、波頂部に貼付紋を貼付する。内面研磨。	諸磯c式
41	深鉢 口縁部	86.60m	①細礫多 ②ふつう ③にぶい黄橙	緩やかに外反しながら立ち上がり、口縁部は若干内湾する。無紋だが、調整による擦痕が顕著である。貼付紋を貼付する。	諸磯c式 9b号出土
42	深鉢 胴部	埋没土中		No43と同一個体。	下鳥式
43	深鉢 胴部	86.27～ 86.29m	①細礫少 ②ふつう ③にぶい橙	屈曲する器形。屈曲部に横位2条の結節浮線をめぐらせて紋様帯を区画。上位の紋様帯には横位集合沈線を施し、結節浮線による幾何学状モチーフを描く。下位の紋様帯には上位からの流れの横位集合沈線が残り、以下にレンズ状集合沈線を施す。さらに縦位の結節浮線と2個一対のボタン状貼付紋を貼付する。	下鳥式 9b号出土
44	深鉢 胴部	埋没土中	①細礫少 ②ふつう ③にぶい橙	縦位、レンズ状の集合沈線を施し、3条の結節浮線を縦位に貼付する。	下鳥式
45	深鉢 胴部	埋没土中	①細礫少 ②ふつう ③にぶい橙	縦位、斜位に集合沈線を施し、3条の結節浮線を縦位に貼付する。	下鳥式

II 縄紋時代の調査

III-9号住居 土器

番号	器種	出土位置	①胎土②焼成③色調	紋様の特徴等	備考
46	深鉢 胴部	埋没土中	①細礫少 ②良好 ③赤褐	集合沈線により、同心円状のモチーフを描く。	下鳥式?
47	深鉢 胴部	86.30m	①細砂少 ②ふつう ③にぶい黄橙	斜格子目状に細沈線を施す。	浮鳥式 9 b号出土
48	深鉢 胴部	埋没土中	①細礫少 ②ふつう ③にぶい黄橙	三角形の刺突列をめぐらせ、以下に細沈線を横位に施す。施紋後の縦位方向の調整のため、沈線が途切れている。	浮鳥式
49	深鉢 胴部	埋没土中	①細礫少 ②良好 ③橙	緩やかに外反する器形。ロッキングを横位に施したのち、横位の沈線を施す。内面研磨。	興津式
50	深鉢 胴部	埋没土中		No49と同一個体。	興津式
51	深鉢 胴部	埋没土中	①細砂少 ②ふつう ③にぶい黄橙	ロッキングと貝殻の先端を用いた背圧痕を施す。	興津式
52	深鉢 胴部	86.54m	①細礫少 ②良好 ③にぶい橙	半截竹管内皮による刺突列と貝殻の先端を用いた背圧痕を横位にめぐらせ、以下は無紋となる。無紋部は研磨される。	興津式 9 a号出土
53	深鉢 胴部	埋没土中	①細礫少 ②良好 ③にぶい黄橙	半截竹管内皮による刺突をめぐらせ、以下は無紋となる。	興津式
54	深鉢 口縁部	埋没土中	①細礫少 ②良好 ③橙	小波状口縁で緩やかに外反する器形。横位平行沈線により区画。口縁部に縦位短沈線を施し、区画紋下には刺突列をめぐらす。内面研磨。	興津式
55	深鉢 口縁部	埋没土中	①細礫少 ②良好 ③黄橙	波状口縁で若干外反する。沈線で区画し、口縁部に縦位の短沈線を施す。口唇部に刻みを付す。	興津式
56	深鉢 口縁部	埋没土中	①細礫少 ②ふつう ③明赤褐	波状口縁。口縁に沿って集合沈線を施し、鋸歯状素浮線を貼付する。口縁下に2条の結節浮線をめぐらせており、下鳥式の特徴も見える。	大木5式
57	深鉢 胴部	86.72m	①細礫少 ②ふつう ③明赤褐	縦位集合沈線を施し、鋸歯状素浮線を貼付する。	大木5式 9 b号出土
58	浅鉢 胴部	埋没土中	①細砂少、金雲母 ②良好 ③明赤褐	段を有する。内外面研磨。器壁4mmと薄い。	前期後半
59	浅鉢 胴部	86.49m		No58と同一個体。上端に段の痕跡が見られる。内外面研磨。	前期後半 9 b号出土
60	浅鉢 口縁部	埋没土中	①細礫少 ②良好 ③赤褐	くの字状に口縁が立ち上がる。外面研磨。	前期後半
61	浅鉢 肩部	埋没土中		No60と同一個体。肩が張り出す器形。段を有する。	前期後半
62	浅鉢 胴部	86.26m	①細砂少 ②ふつう ③赤褐	肩部下の部位。段を有する。内外面研磨。	前期後半 9 b号出土
63	深鉢 口縁部	埋没土中	①細礫多 ②ふつう ③にぶい橙	緩やかに外反する器形。折り返しによる段が3段認められる。単節LR縄紋を横位施紋する。	前期後半
64	深鉢 口縁部	埋没土中	①細礫少、長石 ②ふつう③にぶい橙	無節R1縄紋を縦位施紋する。	前期後半
65	深鉢 胴部	86.69m	①細礫多 ②ふつう ③にぶい黄橙	単節RL縄紋を施紋。	前期後半 9 b号出土
66	深鉢 胴部	86.32m	①細礫少 ②良好 ③暗赤褐	緩やかに外反する器形。単節RL縄紋を施紋。	前期後半 9 b号出土
67	深鉢 底部	86.65m	①細礫少 ②ふつう ③橙	直立する底部。推定底径9.4cm。無節Lr縄紋を横位施紋する。	前期後半 9 a号出土
68	深鉢 胴部	埋没土中	①細礫多 ②良好 ③にぶい黄橙	無紋。	前期後半
69	深鉢 胴部	埋没土中	①細礫少 ②ふつう ③橙	無紋。	前期後半
70	深鉢 胴部	86.26m	①細礫少 ②良好 ③にぶい黄橙	無紋。外面研磨。	前期後半 9 b号出土
71	深鉢 底部	86.47m	①細礫少 ②ふつう ③にぶい橙	直立する底部。無紋。外面研磨。	前期後半 9 b号出土

III-9号住居 石器

番号	器種	出土位置	法量(mm, g)	石材	備考	番号	器種	出土位置	法量(mm, g)	石材	備考
72	石鏃	埋没土中	長 9.6 幅 11.5 厚 2.5 重 0.2	黒曜石	諏訪産	73	石鏃	86.24m	長 18.7 幅 17.0 厚 5.2 重 1.1	チャート	
74	楔形石器	埋没土中	長 18.8 幅 16.5 厚 10.1 重 2.3	黒曜石		75	楔形石器	86.30m	長 21.3 幅 23.9 厚 9.5 重 3.8	黒曜石	
76	スクレイパー	86.31m	長 48.9 幅 76.2 厚 14.1 重 47.9	黒色頁岩		77	スクレイパー	86.46m	長 51.6 幅 84.0 厚 11.5 重 45.1	黒色頁岩	
78	スクレイパー	埋没土中	長 42.2 幅 17.1 厚 5.4 重 3.0	チャート		79	スクレイパー	86.33m	長 62.9 幅 64.4 厚 12.9 重 50.7	黒色頁岩	

Ⅲ-9号住居 石器

番号	器種	出土位置	法量(mm, g)	石材	備考	番号	器種	出土位置	法量(mm, g)	石材	備考
80	スクレイパー	86.43m	長 60.4 幅 21.0 厚 9.9 重 9.0	黒色頁岩		81	スクレイパー	埋没土中	長 93.0 幅 38.4 厚 17.3 重 43.7	黒色頁岩	
82	スクレイパー	埋没土中	長 98.0 幅 56.8 厚 21.0 重136.4	黒色頁岩		83	打製石斧	86.21m	長 96.5 幅 50.6 厚 12.0 重 51.5	黒色頁岩	
84	打製石斧	埋没土中	長 48.3 幅 35.5 厚 15.6 重 25.6	珪質頁岩		85	打製石斧	86.75m	長113.8 幅 59.9 厚 29.5 重223.0	黒色頁岩	
86	打製石斧	86.79m	長216.0 幅 82.2 厚 26.9 重579.0	ホルンフェルス		87	石核	埋没土中	長 20.8 幅 28.4 厚 12.4 重 7.3	黒曜石	諏訪産
88	磨石	埋没土中	長 58 幅 50 厚 40 重 43	粗粒輝石 安山岩		89	磨石	86.07m	長 93 幅 84 厚 59 重 631	溶結凝灰岩	P 1 内
90	磨石	86.50m	長 34 幅 36 厚 29 重 164	アプライト		91	磨石	埋没土中	長 78 幅 70 厚 40 重 349	粗粒輝石 安山岩	
92	磨石	埋没土中	長 85 幅 66 厚 32 重 278	粗粒輝石 安山岩		93	磨・敲石	埋没土中	長 37 幅 31 厚 17 重 28	粗粒輝石 安山岩	
94	磨・敲石	86.37m	長 89 幅 77 厚 58 重 557	石英閃緑岩		95	磨・敲石	埋没土中	長 155 幅 56 厚 32 重 332	細粒輝石 安山岩	
96	凹石	86.24m	長 96 幅 95 厚 53 重 509	粗粒輝石 安山岩		97	台石 多孔石	86.28m	長 202 幅 103 厚 105 重 2515	粗粒輝石 安山岩	

Ⅲ-10号住居 土器

番号	器種	出土位置	①胎土②焼成③色調	紋様の特徴等	備考
1	深鉢 口縁部	埋没土中	①細礫少 ②良好 ③にぶい橙	波状口縁で口縁部が内折する。集合沈線により幾何学状モチーフを描く。	諸磯 b 式
2	深鉢 胴部	埋没土中	①白色粒少②ふつう ③橙	斜位、横位の集合沈線を施す。	諸磯 b 式
3	深鉢 胴部	埋没土中	①細礫少 ②ふつう ③にぶい橙	縦位区画の集合沈線と斜格子目状の平行沈線を施す。	諸磯 c 式
4	深鉢 胴部	埋没土中	①細礫少 ②ふつう ③にぶい橙	胴部下半の部位。縦位鋸歯状に集合沈線を施し、下端を横位集合沈線で画す。	諸磯 c 式
5	深鉢 胴部	埋没土中	①細礫少 ②良好 ③橙	集合沈線により、幾何学状モチーフを描く。	十三菩提式?
6	深鉢 口縁部	埋没土中	①白色粒多②ふつう ③にぶい橙	緩やかに外反する器形。単節 L R 縄紋を横位施紋する。	前期後半
7	深鉢 胴部	埋没土中	①白色粒多 ②良好 ③にぶい橙	単節 R L 縄紋を施紋する。	前期後半
8	深鉢 胴部	埋没土中	①細礫少 ②ふつう ③橙	無節 L r 縄紋を横位施紋する。	前期後半

Ⅲ-10号住居 石器

番号	器種	出土位置	法量(mm, g)	石材	備考	番号	器種	出土位置	法量(mm, g)	石材	備考
9	石鏃	P 5 内	長 19.2 幅 13.7 厚 3.6 重 0.7	チャート		10	スクレイパー	埋没土中	長 59.7 幅 64.6 厚 13.6 重 54.0	黒色頁岩	
11	打製石斧	埋没土中	長 60.6 幅 58.1 厚 18.1 重 78.9	黒色頁岩		12	打製石斧	床上14cm	長 65.0 幅 54.1 厚 19.4 重 71.4	黒色頁岩	
13	打製石斧	床上11cm	長 69.3 幅 54.6 厚 20.5 重 60.3	黒色頁岩		14	石核	床上 6 cm	長 42.5 幅 34.2 厚 23.0 重 32.9	黒曜石	諏訪産
15	原石	床上13cm	長 46.5 幅 38.7 厚 15.9 重 27.5	黒曜石	諏訪産						

Ⅳ-1号住居 土器

番号	器種	出土位置	①胎土②焼成③色調	紋様の特徴等	備考
1	深鉢 胴部	1号埋甕 炉体土器	①細礫少 ②ふつう ③にぶい橙	胴部下半に膨らみもち、底部がすばまる器形。膨らみ部下に横位集合沈線を施して胴部紋様帯下端を区画。胴部紋様帯には縦位区画やレンズ状集合沈線を施す。	諸磯 c 式
2	深鉢 胴部	床上21cm	①細礫少 ②ふつう ③赤褐	集合沈線による横帯構成。沈線間に矢羽根状集合沈線を充填施紋する。	諸磯 b 式
3	深鉢 胴部	床上15cm	①細礫少 ②ふつう ③橙	斜位、横位の集合沈線を施す。	諸磯 b 式
4	深鉢 胴部	床上15cm	①細礫少 ②ふつう ③明赤褐	横位集合沈線を施す。	諸磯 b 式
5	深鉢 口縁部	床上10cm	①細礫少 ②ふつう ③橙	口縁部に横位集合沈線を施し、以下、斜位の集合沈線を施す。	諸磯 c 式
6	深鉢 胴部	床上 9 cm	①細礫少 ②ふつう ③暗赤褐	縦位区画の部位。矢羽根状集合沈線を挟んだ縦位集合沈線を施す。	諸磯 c 式

II 縄紋時代の調査

IV-1号住居 土器

番号	器種	出土位置	①胎土②焼成③色調	紋様の特徴等	備考
7	深鉢 胴部	床上11cm	①白色粒多②ふつう ③にぶい黄橙	斜位の集合沈線を施し、2個一対のボタン状貼付紋を貼付する。貼付紋には半截竹管によるC字状の刺突が施される。	諸磯c式
8	深鉢 胴部	床上14cm	①細礫少 ②ふつう ③橙	横位集合沈線で胴部紋様帯下端を区画。胴部紋様帯には縦位区画、矢羽根状集合沈線を施す。区画紋との境に貼付紋を貼付する。	諸磯c式
9	深鉢 底部	床上20cm	①細礫少 ②ふつう ③橙	推定底径8.0cm。斜位に平行沈線を施し、底部付近にボタン状貼付紋を貼付する。	諸磯c式
10	深鉢 口縁部	床上14cm	①細砂少 ②ふつう ③赤褐	横位鋸歯状に集合沈線を施し、短い結節浮線を口縁下に3条縦位に、胴部には斜位に貼付する。	下鳥式
11	深鉢 胴部	床上11cm		No.10と同一個体。	下鳥式
12	深鉢 底部	床上23cm	①細礫多 ②良好 ③赤褐	推定底径14.6cm。横位鋸歯状と横位の集合沈線を施し、沈線間にできる三角形状区画に印刻を施す。	十三菩提式
13	深鉢 口縁部	床上11cm	①細砂少 ②良好 ③明赤褐	小波状口縁で、口縁部が緩く外反する。貝殻腹縁紋を横位帯状に施紋する。口縁端部に刻みを付す。内面研磨。	興津式
14	深鉢 胴部	埋没土中	①細礫少 ②ふつう ③にぶい黄橙	横位平行沈線で区画し、区画内に波状の沈線を施す。	興津式
15	深鉢 胴部	埋没土中	①細礫少 ②ふつう ③にぶい橙	貝殻腹縁紋を施し、沈線で帯状に区画する。	興津式
16	浅鉢 口縁部	床上7～ 11cm	①細礫多 ②ふつう ③赤褐	口縁部が緩くくの字状に屈曲する器形を呈す。	前期後半
17	深鉢 胴部	埋没土中	①細礫少 ②ふつう ③にぶい黄橙	緩やかに外反する器形。単節RL縄紋を横位施紋する。	前期後半
18	深鉢 胴部	埋没土中	①細礫少 ②ふつう ③橙	無紋。	前期後半

IV-1号住居 石器

番号	器種	出土位置	法量(mm, g)	石材	備考	番号	器種	出土位置	法量(mm, g)	石材	備考
19	石鏃	埋没土中	長 13.0 幅 16.1 厚 2.2 重 0.3	黒曜石	諏訪産	20	石錐	埋没土中	長 25.0 幅 14.1 厚 8.6 重 2.3	黒曜石	
21	スクレイパー	床上4cm	長 48.8 幅 103.8 厚 10.7 重 45.8	黒色頁岩		22	スクレイパー	床上12cm	長 52.6 幅 82.8 厚 11.3 重 41.9	黒色頁岩	
23	スクレイパー	床上2cm	長 71.3 幅 52.6 厚 17.5 重 78.2	黒色頁岩		24	打製石斧	床上8cm	長 78.4 幅 45.4 厚 17.6 重 66.1	ホルンフェルス	
25	打製石斧	床上8cm	長105.4 幅 46.0 厚 22.2 重 96.2	黒色頁岩		26	磨・敲石	床上9cm	長 89 幅 60 厚 48 重 349	粗粒輝石 安山岩	

IV-2号住居 土器

番号	器種	出土位置	①胎土②焼成③色調	紋様の特徴等	備考
1	深鉢 底部	床上7cm	①細砂少 ②ふつう ③にぶい黄橙	底径15.9cm。底部から直立して、外反する器形を呈す。地紋に無節Lr縄紋を横位施紋し、斜位、横位の集合沈線を施す。	諸磯b式
2	深鉢 口縁部	埋没土中	①細礫少 ②ふつう ③にぶい橙	口縁部が強く内湾する器形。湾曲部上には矢羽根状集合沈線を施し、下位には横位集合沈線を施す。耳たぶ状、棒状、ボタン状などのさまざまな貼付紋を貼付する。横長の貼付紋には半截竹管内皮による刺突列が施される。	諸磯c式 IV-62土と接合
3	深鉢 口縁～ 底部	埋没土中	①細礫少 ②ふつう ③赤褐	頸部で屈曲する器形。屈曲部を境に口縁部と胴部の紋様帯に区画され、口縁部紋様帯には横位集合沈線を施し、貼付紋を貼付する。口唇部は残っていないが、内湾する痕跡が観察される。胴部紋様帯は集合沈線で縦位区画し、斜格子目状平行沈線を施す。口縁部紋様帯に貼付される貼付紋に加えて、円形刺突を施したボタン状貼付紋を全面に貼付する。	諸磯c式
4	深鉢 胴部	床上4cm	①細礫少 ②ふつう ③橙	集合沈線による横帯構成。地紋に単節RL縄紋を施す。	諸磯b式
5	深鉢 胴部	埋没土中	①細礫少 ②ふつう ③赤褐	横位集合沈線を施す。	諸磯b式
6	深鉢 口縁部	埋没土中	①細礫少 ②良好 ③明赤褐	口縁が内湾する器形。縦位鋸歯状の集合沈線を施して、貼付紋を横位に貼付する。口縁端部に刻みを付す。	諸磯c式
7	深鉢 胴部	埋没土中	①白色粒少 ②良好 ③明赤褐	口縁部紋様帯と胴部紋様帯の境の部位。横位集合沈線と縦位区画、レンズ状の集合沈線を施す。横位集合沈線上に貼付紋が剥落した痕跡が観察される。無紋部に単節RL縄紋を施紋。内面研磨。	諸磯c式
8	深鉢 胴部	埋没土中		No.7と同一個体。	諸磯c式
9	深鉢 胴部	床上7cm	①細砂少 ②ふつう ③明赤褐	横位集合沈線により紋様帯を区画。上位には斜位の集合沈線を施す。下位はレンズ状集合沈線を施し、斜格子目状平行沈線を施す。	諸磯c式
10	深鉢 胴部	埋没土中	①細礫少 ②ふつう ③にぶい橙	口縁に近い部位と思われ、器壁が急に薄くなる。横位集合沈線を施し、以下に縦位、斜位の集合沈線を施す。	諸磯c式

IV-2号住居 土器

番号	器種	出土位置	①胎土②焼成③色調	紋様の特徴等	備考
11	深鉢 胴部	埋没土中	①細礫少 ②ふつう ③にぶい橙	斜位の集合沈線を施す。	諸磯c式
12	深鉢 胴部	埋没土中	①細礫少 ②ふつう ③にぶい橙	集合沈線によるレンズ状区画に矢羽根状集合沈線を充填施紋する。	諸磯c式
13	深鉢 胴部	床上3cm	①細砂少 ②ふつう ③浅黄橙	縦位、レンズ状、弧状の集合沈線を施す。	下鳥式
14	深鉢 口縁部	埋没土中	①細砂少 ②ふつう ③にぶい黄橙	頸部で屈曲し、緩やかに外反する器形。横位集合沈線を施す。	興津式?
15	深鉢 胴部	埋没土中	①細礫少 ②良好 ③橙	単節LR縄紋を横位施紋する。	前期後半
16	深鉢 胴部	埋没土中	①細礫少、白色粒 ②ふつう ③明赤褐	無紋。	前期後半
17	土偶	床上21cm	①細砂少、白色粒 ②ふつう③にぶい橙	長さ6.5cm、幅4.0cm、厚さ1.6cm。頭部と思われる部分を除き、側縁が肥厚する。	前期後半

IV-2号住居 石器

番号	器種	出土位置	法量(mm, g)	石材	備考
18	磨・敲石	床上5cm	長 111 幅 90 厚 49 重 720	粗粒輝石 安山岩	

IV-3号住居 土器

番号	器種	出土位置	①胎土②焼成③色調	紋様の特徴等	備考
1	深鉢 口縁～ 胴部	86.56～ 86.60m	①細礫少 ②ふつう ③橙	底部がすぼまり、緩やかに開く器形。口唇直下に刺突列をめぐらす。集合沈線で縦位区画し、斜位、斜格子目状平行沈線を充填施紋したレンズ状紋を施す。紋様帯下端を画す区画紋は見られず、底部付近は無紋となる。	諸磯c式
2	深鉢 胴～底	86.57m	①細礫少 ②ふつう ③橙	菱形ないしX字状に集合沈線を施し、全面に貼付紋を貼付する。	諸磯c式
3	深鉢 口縁～ 胴部	86.57m	①細礫少 ②ふつう ③にぶい橙	球状の器形。推定口径9.3cm。口縁部がくの字状に屈曲する。斜位に集合沈線を施すが、特に意匠を意識しているようには見えない。口縁部に刺突を施したボタン状貼付紋と短めの棒状貼付紋を貼付する。口唇部にも平行沈線を施す。	諸磯c式 興津式の要素が強い
4	深鉢 胴部	埋没土中	①細礫少 ②良好 ③橙	胴部下半に膨らみをもち、頸部でややすぼまって緩やかに開く器形。全面に、粘土がめくれあがるような刺突を施す。	興津式
5	深鉢 口～胴	86.49m	①細礫少 ②ふつう ③暗赤褐	推定口径34cm。直線的に開く器形。無紋。	前期後半
6	鉢 底部	86.62m	①細礫少 ②ふつう ③にぶい黄橙	推定底径12.8cm。無紋。内外面研磨。	前期後半
7	深鉢 胴部	86.43m	①白色粒少②ふつう ③にぶい黄橙	集合沈線による横帯構成。地紋に単節RL縄紋を横位施紋。	諸磯b式
8	深鉢 胴部	埋没土中	①細砂少 ②ふつう ③にぶい黄橙	集合沈線による横帯構成。横位沈線間に斜位の沈線を施す。	諸磯b式
9	深鉢 胴部	86.49m	①細砂少 ②ふつう ③にぶい橙	横位、弧状の集合沈線を施す。	諸磯b式
10	深鉢 口縁部	埋没土中	①細礫少 ②ふつう ③明赤褐	小波状口縁で波頂部に対向する挟り込みを入れ、内湾させる。口唇直下に刺突列を施し、以下は集合沈線を施す。	諸磯b～c式
11	深鉢 口縁部	埋没土中	①細礫少 ②ふつう ③にぶい黄橙	口縁部に隆線をめぐらせて無紋帯を成形。以下、横位、斜位の集合沈線を施す。	諸磯c式
12	深鉢 胴部	埋没土中	①細礫少 ②ふつう ③橙	胴部下半の部位。縦位区画、斜位、鋸歯状の集合沈線を施す。	諸磯c式
13	深鉢 胴部	86.42m	①細礫少 ②ふつう ③にぶい橙	レンズ状に集合沈線を施す。	諸磯c式
14	深鉢 口縁部	埋没土中	①細礫少 ②ふつう ③橙	開く器形で、口縁部が内湾する。横位集合沈線を施し、貼付紋を貼付する。口唇部にも斜位の沈線を施して、貼付紋を貼付。	諸磯c式
15	深鉢 胴部	86.47m	①細礫少 ②ふつう ③橙	くの字状に内折する器形。屈曲部に横位集合沈線を施して、2個一対のボタン状貼付紋を貼付。横位集合沈線下には、矢羽根状集合沈線を施す。	諸磯c式
16	深鉢 胴部	埋没土中	①細礫少 ②ふつう ③にぶい黄橙	横位沈線で紋様帯を区画。レンズ状集合沈線を施す。区画紋下にボタン状貼付紋を貼付する。	諸磯c式
17	深鉢 底部	86.51m	①細砂少 ②良好 ③にぶい褐	推定底径10.2cm。斜位に集合沈線を施し、貼付紋を貼付する。	諸磯c式
18	深鉢 胴部	埋没土中	①細礫少 ②ふつう ③赤褐	平行沈線をやや乱雑に斜格子目状に施す。多くは平行する一方しか施紋されない。	諸磯c式
19	深鉢 胴部	86.58m	①細礫少 ②ふつう ③橙	縦位、斜位にやや乱雑に集合沈線を施す。	諸磯c式
20	深鉢 口縁部	埋没土中	①細礫少 ②ふつう ③にぶい黄橙	無節LR縄紋を横位施紋し、ボタン状貼付紋を貼付する。	諸磯c式

II 縄紋時代の調査

IV-3号住居 土器

番号	器種	出土位置	①胎土②焼成③色調	紋様の特徴等	備考
21	深鉢 口縁部	86.50m	①細砂少 ②良好 ③にぶい黄橙	波状口縁。地紋に集合沈線を施し、結節浮線による渦巻状モチーフを描く。	下鳥式
22	深鉢 口縁部	86.50～ 86.52m	①細砂少 ②良好 ③明赤褐	波状口縁で開く器形。地紋に横位集合沈線を施し、波頂部下に結節浮線による渦巻紋を大きく描く。モチーフ間には2個一対のボタン状貼付紋を施す。補修孔あり。	下鳥式
23	深鉢 胴部	埋没土中	①細砂少 ②良好 ③橙	地紋に横位集合沈線を施し、結節浮線により左右対の渦巻紋を描く。内面研磨。	下鳥式
24	深鉢 胴部	埋没土中	①細砂少 ②ふつう ③にぶい黄橙	地紋に横位集合沈線を施し、結節浮線によりレンズ状などの幾何学状モチーフを描く。ボタン状貼付紋を施す。	下鳥式
25	深鉢 口縁部	埋没土中	①細砂少 ②良好 ③明赤褐	波状口縁で口縁部が肥厚する。集合沈線を横位、鋸歯状に施し、沈線間の三角形状区画に印刻を施す。口縁の肥厚部に結節凹線を2条施す。	十三菩提式
26	深鉢 口縁部	埋没土中	①細砂少 ②ふつう ③橙	貝殻腹縁紋を横位に押し引く。	浮島・興津系
27	深鉢 口縁部	86.48m	①細砂少 ②ふつう ③明赤褐	折り返し状の肥厚口縁。全面にロッキングを施す。内面研磨。	浮島式
28	深鉢 口縁部	86.48m	①細砂多 ②ふつう ③黒褐	緩やかに外反する器形。折り返し状口縁で幅広の肥厚部をつくり、無紋帯とする。肥厚部下には単節RL縄紋を横位施紋し、横位鋸歯状の沈線を2条施す。	興津式
29	浅鉢 肩部	86.45m	①細砂少 ②良好 ③赤褐	明確な屈曲をもたない器形。外面研磨。	前期後半
30	深鉢 口縁部	86.47～ 86.49m	①細砂少 ②ふつう ③にぶい橙	頸部ですばまり、緩く外反する器形。無節Lr縄紋を斜位に施紋する。口唇部にも施紋。	前期後半
31	深鉢 口縁部	86.51m	①細砂少 ②ふつう ③にぶい橙	小波状口縁で頸部がややすばまる器形。単節LR縄紋を横位施紋する。補修孔あり。	前期後半
32	深鉢 口縁部	埋没土中	①細砂少 ②良好 ③暗赤褐	緩く外反する器形。単節RL縄紋を横位施紋する。	前期後半
33	深鉢 胴部	86.49m	①細砂少 ②良好 ③にぶい黄橙	無節Lr縄紋を斜位に施紋する。部分的に短沈線を重ねて施紋する。	前期後半
34	深鉢 底部	86.64m	①細砂多 ②ふつう ③橙	直立する器形。底径9.3cm。無紋。	前期後半

IV-3号住居 石器

番号	器種	出土位置	量法(mm, g)	石材	備考	番号	器種	出土位置	量法(mm, g)	石材	備考
35	石鏃	埋没土中	長 12.9 幅 15.5 厚 3.3 重 0.6	黒曜石	諏訪産	36	石鏃	埋没土中	長 14.1 幅 16.4 厚 3.1 重 0.5	黒曜石	諏訪産
37	石鏃	埋没土中	長 17.5 幅 16.0 厚 3.8 重 0.7	チャート		38	石鏃	86.52m	長 18.1 幅 13.9 厚 3.5 重 0.6	黒曜石	諏訪産
39	石鏃	86.32m	長 19.8 幅 17.3 厚 3.8 重 0.9	黒曜石	諏訪産	40	石鏃	埋没土中	長 22.1 幅 11.5 厚 3.3 重 0.5	チャート	
41	楔形石器	埋没土中	長 21.7 幅 19.6 厚 6.0 重 2.0	黒曜石		42	楔形石器	埋没土中	長 20.9 幅 13.4 厚 8.7 重 2.1	黒曜石	
43	石錐	P3内	長 23.5 幅 17.9 厚 5.5 重 1.7	黒曜石		44	スクレイパー	86.53m	長 48.7 幅 57.2 厚 11.5 重 23.8	黒色頁岩	
45	スクレイパー	86.62m	長101.0 幅 90.1 厚 25.3 重231.2	ホルンフェルス		46	スクレイパー	埋没土中	長 75.4 幅 48.1 厚 14.2 重 52.6	黒色頁岩	
47	打製石斧	86.53m	長 50.4 幅 73.6 厚 10.4 重 43.5	細粒輝石 安山岩		48	打製石斧	埋没土中	長 76.7 幅 53.1 厚 17.0 重 63.7	ホルンフェルス	
49	打製石斧	埋没土中	長 76.7 幅 65.0 厚 16.1 重 77.3	ホルンフェルス		50	石核	86.40m	長 19.9 幅 57.5 厚 17.9 重 19.5	黒曜石	諏訪産
51	石核	埋没土中	長 74.7 幅 87.2 厚 39.7 重304.5	黒色安山岩		52	原石	埋没土中	長 24.0 幅 12.3 厚 11.5 重 2.7	黒曜石	諏訪産
53	原石	埋没土中	長 38.5 幅 52.8 厚 39.6 重 93.1	黒曜石	諏訪産	54	磨石	埋没土中	長 116 幅 60 厚 36 重 316	粗粒輝石 安山岩	
55	磨石	埋没土中	長 73 幅 58 厚 39 重 235	粗粒輝石 安山岩		56	磨・凹石	86.65m	長 82 幅 59 厚 63 重 335	粗粒輝石 安山岩	
57	凹石	86.54m	長 108 幅 82 厚 73 重 753	角閃石安山岩		58	凹・敲石	埋没土中	長 96 幅 66 厚 44 重 292	粗粒輝石 安山岩	
59	凹・敲石	86.58m	長 111 幅 86 厚 43 重 403	粗粒輝石 安山岩		60	台石 多孔石	86.66m	長 162 幅 112 厚 43 重 712	粗粒輝石 安山岩	
61	多孔石	86.39m	長 237 幅 145 厚 107 重 4098	粗粒輝石 安山岩		62	多孔石	埋没土中	長 173 幅 118 厚 102 重 2705	溶結凝灰岩	被熱

Ⅱ-1号住居 土器

番号	器種	出土位置	①胎土②焼成③色調	紋様の特徴等	備考
1	深鉢 胴部	埋没土中	①細礫少 ②ふつう ③にぶい黄橙	屈曲する器形。地紋に単節RL縄紋を施し、横位集合沈線を施す。	諸磯b式
2	深鉢 胴部	埋没土中	①細礫少 ②ふつう ③橙	連弧状集合沈線を施す。	十三菩提式
3	深鉢 胴部	埋没土中	①細礫少 ②ふつう ③橙	横位集合沈線により紋様帯を区画。上位に曲線状、下位に斜位の集合沈線を施す。	十三菩提式
4	深鉢 胴部	床上2cm	①細礫少 ②ふつう ③にぶい橙	横位弧状の集合沈線を施す。	十三菩提式
5	深鉢 胴部	埋没土中	①細礫少 ②良好 ③明赤褐	斜位の集合沈線を施す。矢羽根状ないし鋸歯状になると思われる。破片下端に区画紋と思われる横位沈線が確認できる。	十三菩提式
6	深鉢 胴部	床上 4~9cm	①結晶片岩②ふつう ③赤褐	横位平行沈線で区画。区画内に横位鋸歯状に集合沈線を施す。	十三菩提式
7	深鉢 胴部	埋没土中	①細礫少 ②良好 ③橙	幾何学状に平行沈線を施す。	十三菩提式?
8	深鉢 底部	埋没土中	①細礫少 ②ふつう ③暗赤褐	矢羽根状集合沈線を施す。	前期末葉
9	深鉢 胴部	埋没土中	①細礫少 ②ふつう ③にぶい黄橙	横位集合沈線により多段に区画。区画内は上から横位鋸歯状、渦巻状(ワラビ手状)、横位鋸歯状の集合沈線を施す。それぞれ沈線間に印刻を施す。	十三菩提式
10	深鉢 胴部	埋没土中	①細礫少 ②ふつう ③にぶい赤褐	集合沈線によるレンズ状紋。内部に小さな三角形の印刻を施す。	十三菩提式
11	深鉢 胴部	床上13cm	①細礫多 ②ふつう ③明赤褐	曲線状の集合沈線を施す。沈線間に印刻を施す。	十三菩提式
12	深鉢 胴部	床上6cm	①石英 ②ふつう ③赤褐	曲線状の集合沈線を施す。沈線間に印刻を施す。上端に区画紋と思われる横位沈線が確認できる。ざらつく胎土。	前期末葉 北陸系
13	深鉢 胴部	埋没土中	①細礫少 ②ふつう ③にぶい黄橙	横位集合沈線で区画。区画内に横位鋸歯状集合沈線を施し、沈線間に印刻を施す。	十三菩提式
14	深鉢 胴部	床上14cm	①細礫少 ②ふつう ③にぶい橙	No11と同様の構成。	十三菩提式
15	深鉢 底部	埋没土中	①細礫少 ②ふつう ③赤褐	横位集合沈線により胴部紋様帯下端を区画。紋様帯内には斜位の集合沈線と三角形の印刻が確認できる。	十三菩提式
16	深鉢 底部	床上2cm	①細礫少 ②ふつう ③暗赤褐	横位集合沈線により、胴部紋様帯下端を区画。胴部紋様帯には縦位、レンズ状の集合沈線を施す。沈線の脇に印刻が見られる。	前期末葉
17	深鉢 口縁部	床上37cm	①石英、金雲母 ②ふつう ③橙	口縁部が内折する器形。口縁部に素浮線を鋸歯状に貼付し、屈曲部下に刻みを施した隆帯を1条めぐらす。隆帯以下は無紋帯となる。ざらつく胎土。	晴ヶ峯式
18	深鉢 胴部	床上6cm	①細礫少 ②ふつう ③暗赤褐	緩く屈曲する器形。屈曲部の上位に刺突列、下位に結節浮線、横位平行沈線を施す。	晴ヶ峯式
19	深鉢 胴部	床上26cm	①細礫少 ②ふつう ③にぶい黄橙	刺突列を横位2段施す。	興津式
20	深鉢 胴部	床上12cm	①細礫少 ②ふつう ③暗赤褐	太沈線により、渦巻状モチーフを描く。	大木6式
21	深鉢 胴部	埋没土中	①細礫少 ②良好 ③橙	平行沈線により幾何学状のモチーフを描き、モチーフ間に印刻を施す。	前期末~中期初
22	深鉢 胴部	床上27cm	①細砂少 ②ふつう ③明赤褐	無節LR縄紋を横位施紋する。	前期後半
23	深鉢 胴部	埋没土中	①細砂少 ②ふつう ③黒褐	単節RL縄紋を横位施紋する。	前期後半
24	深鉢 胴部	埋没土中	①細礫少 ②ふつう ③黒褐	単節LR、RLの結束羽状縄紋を横位施紋する。	前期後半
25	深鉢 胴部	埋没土中	①結晶片岩②ふつう ③明赤褐	コの字状に屈曲する器形。単節LR縄紋を横位施紋する。	前期後半
26	深鉢 底部	床上6cm	①細礫少 ②良好 ③明赤褐	底径8.5cm。無節LR縄紋を横位施紋する。	前期後半
27	深鉢 胴部	埋没土中	①細礫少 ②ふつう ③にぶい黄橙	単節RLの結節縄紋を縦位施紋する。	前期末~中期初

II 縄紋時代の調査

II-1号住居 石器

番号	器種	出土位置	法量(mm, g)	石材	備考	番号	器種	出土位置	法量(mm, g)	石材	備考
28	石鏃	床上6cm	長 21.8 幅 13.6 厚 3.2 重 0.7	チャート		29	石鏃	埋没土中	長 21.3 幅 17.2 厚 3.0 重 0.7	チャート	
30	石鏃	埋没土中	長 21.6 幅 17.1 厚 6.0 重 1.6	チャート	未製品	31	石鏃	埋没土中	長 20.7 幅 15.5 厚 6.4 重 1.7	チャート	未製品
32	石鏃	埋没土中	長 29.8 幅 15.4 厚 3.9 重 1.2	黒色頁岩		33	楔形石器	埋没土中	長 28.8 幅 25.8 厚 8.8 重 7.2	黒色頁岩	
34	スクレイパー	埋没土中	長 22.8 幅 17.7 厚 9.0 重 2.8	チャート		35	石核	埋没土中	長 19.9 幅 16.6 厚 16.1 重 4.8	黒曜石	諏訪産
36	石核	床上10cm	長 29.8 幅 14.1 厚 14.8 重 4.4	黒曜石	諏訪産	37	原石	埋没土中	長 26.2 幅 23.3 厚 12.3 重 4.6	黒曜石	諏訪産

II-2号住居 土器

番号	器種	出土位置	①胎土②焼成③色調	紋様の特徴等	備考
1	深鉢 口縁部	床下14cm	①細砂少 ②ふつう ③にぶい黄橙	口縁部の突起部。単節LR縄紋を施す。	称名寺I式
2	深鉢 口縁部	床上6cm	①細砂少 ②ふつう ③浅黄橙	口縁部の突起部。	称名寺I式
3	深鉢 口縁部	床下8cm	①細砂少 ②ふつう ③にぶい橙	口縁部の無紋帯部。	加曾利E式
4	深鉢 口縁部	埋没土中	①細砂少 ②ふつう ③明赤褐	小波状口縁。口縁部の無紋帯部。	加曾利E式
5	深鉢 胴部	床下6cm	①細砂少 ②ふつう ③にぶい黄橙	弧状の隆線を貼付し、単節LR縄紋を縦位施紋する。	加曾利E式
6	深鉢 胴部	床下6cm	①細砂少 ②ふつう ③にぶい黄橙	弧状の隆線を貼付し、単節LR縄紋を縦位施紋する。	加曾利E式
7	深鉢 胴部	床直～ 床上5cm	①細砂少 ②ふつう ③にぶい黄橙	弧状の隆線で区画。区画内は単節LR縄紋を縦位施紋する。	加曾利E式
8	深鉢 胴部	床下4cm	①細砂少 ②ふつう ③にぶい黄橙	隆線を垂下させる。無紋。	加曾利E式
9	深鉢 胴部	床下7cm	①細砂少 ②ふつう ③にぶい黄橙	単節LR縄紋を斜位施紋する。	加曾利E式
10	深鉢 胴部	床直	①細砂少 ②ふつう ③にぶい橙	無紋。	加曾利E式
11	深鉢 胴部	床下4cm	①細砂少 ②ふつう ③橙	無紋。	加曾利E式
12	深鉢 胴部	床下10cm	①細砂少 ②ふつう ③にぶい黄橙	無紋。	加曾利E式
13	深鉢 胴部	床下8cm	①細砂少 ②ふつう ③黒褐	沈線によりJ字状モチーフを描き、単節LR縄紋を充填施紋する。	称名寺I式
14	深鉢 胴部	床下5cm		No13と同一個体。	称名寺I式
15	深鉢 胴部	床下14cm P7内	①細砂少 ②ふつう ③にぶい黄橙	沈線により幾何学状モチーフを描き、単節LR縄紋を充填施紋する。	称名寺I式

II-2号住居 石器

番号	器種	出土位置	法量(mm, g)	石材	備考	番号	器種	出土位置	法量(mm, g)	石材	備考
16	石鏃	埋没土中	長 21.5 幅 17.5 厚 6.2 重 2.1	黒色安山岩		17	スクレイパー	床下7cm	長124.8 幅 88.0 厚 21.6 重228.1	黒色頁岩	
18	台石	床上9cm	長 196 幅 127 厚 60 重 2248	粗粒輝石 安山岩		19	台石	床下6cm	長 253 幅 235 厚 93 重 6210	角閃石安 山岩	
20	多孔石	床下6cm	長 214 幅 98 厚 127 重 6320	粗粒輝石 安山岩		21	多孔石	床下8～ 23cm	長 216 幅 188 厚 123 重 5485	角閃石安 山岩	炉内
22	台石 多孔石	床下6cm	長 218 幅 191 厚 140 重 6620	粗粒輝石 安山岩							

II-3号住居 土器

番号	器種	出土位置	①胎土②焼成③色調	紋様の特徴等	備考
1	深鉢 口縁部	床下5cm	①細礫少 ②ふつう ②にぶい黄橙	横位隆線により、口縁部無紋帯を区画。横位隆線の上に部分的に横長の突起を付す。以下は縦位隆線によって区画し、区画内に単節LR縄紋を充填施紋する。	後期加曾利E系
2	深鉢 口縁部	床上14cm	①細砂少 ②ふつう ③にぶい黄橙	横位隆線により、口縁部無紋帯を区画。以下は斜位隆線によって区画し、区画内に単節LR縄紋を充填施紋する。	後期加曾利E系
3	深鉢 口縁部	床直～ 床上14cm		No.2と同一個体。	後期加曾利E系
4	深鉢 胴部	床上2cm		No.2と同一個体。	後期加曾利E系
5	深鉢 口縁部	床上5cm	①細礫少 ②ふつう ③浅黄橙	内湾する口縁部。隆線を横位楕円状に貼付する。	後期加曾利E系
6	深鉢 胴部	床上2cm	①細礫少 ②ふつう ③橙	隆線により縦位区画し、単節LR縄紋を充填施紋する。	加曾利E式
7	深鉢 胴部	床上6cm	①細礫少 ②ふつう ③にぶい橙	隆線により縦位区画し、単節LR縄紋を充填施紋する。	加曾利E式
8	深鉢 胴部	床上4cm		No.7と同一個体。	後期加曾利E系
9	深鉢 胴部	床上9cm	①細礫少 ②ふつう ③にぶい黄橙	沈線により縦位区画し、単節LR縄紋を充填施紋する。	加曾利E式
10	深鉢 胴部	床上11cm		No.9と同一個体。	加曾利E式
11	深鉢 胴部	床上9cm	①細礫少 ②ふつう ③にぶい黄橙	無紋。	加曾利E式
12	深鉢 胴部	床上10cm	①細礫少 ②ふつう ③橙	撚糸紋Lを縦位施紋する。	加曾利E式
13	深鉢 口縁部	埋没土中	①細礫少 ②ふつう ③にぶい黄橙	口唇部が肥厚する。沈線で帯状区画し、単節LR縄紋を充填施紋する。	称名寺I式
14	深鉢 口縁部	床直～ 床上8cm	①細礫少 ②ふつう ③にぶい橙	口縁部が内湾する器形。沈線で帯状区画し、単節LR縄紋を充填施紋する。	称名寺I式
15	深鉢 口縁部	床下4cm	①細礫少 ②ふつう ③にぶい黄橙	口縁部が内湾する器形。波状口縁で突起が付き、波頂部に透かしが入る。刺突を施した隆線を口縁に沿って貼付、また波頂部下に垂下させる。沈線で帯状区画し、無節LR縄紋を充填施紋する。口縁端部に刻みを施し、口唇部に沈線、突起頂部と内面に円形刺突を施す。	称名寺I式 突起部のみ住居 内出土

II-3号住居 石器

番号	器種	出土位置	法量(mm, g)	石材	備考	番号	器種	出土位置	法量(mm, g)	石材	備考
16	石鏃	床直	長 43.5 幅 23.6 厚 5.7 重 4.5	黒曜石	諏訪産	17	スクレイパー	床上7cm	長 52.2 幅 51.3 長 22.1 長 67.1	黒色頁岩	
18	スクレイパー	埋没土中	長 51.3 幅 36.7 厚 12.2 重 21.3	黒色安山岩		19	打製石斧	埋没土中	長 52.0 幅 39.2 厚 9.6 重 18.8	黒色頁岩	
20	磨石	床上8cm	長 64 幅 64 厚 57 重 288	粗粒輝石 安山岩		21	磨石	床上8cm	長 74 幅 73 厚 54 重 370	粗粒輝石 安山岩	
22	磨石	床直	長 160 幅 129 厚 64 重 1954	粗粒輝石 安山岩		23	磨石	床直	長 105 幅 89 厚 34 重 488	粗粒輝石 安山岩	
24	磨・凹石	床直	長 105 幅 75 厚 56 重 613	粗粒輝石 安山岩		25	磨・凹石	床上4cm	長 131 幅 89 厚 64 重 1085	粗粒輝石 安山岩	
26	凹石	床上3cm	長 144 幅 88 厚 52 重 954	粗粒輝石 安山岩		27	台石	床直	長 186 幅 208 厚 107 重 5076	粗粒輝石 安山岩	
28	台石 多孔石	床直	長 220 幅 128 厚 71 重 2700	角閃石安 山岩		29	台石 多孔石	床直	長 202 幅 171 厚 74 重 3163	粗粒輝石 安山岩	
30	多孔石	床直	長 215 幅 214 厚 137 重 5381	粗粒輝石 安山岩		31	多孔石	床直	長 234 幅 189 厚 76 重 3127	角閃石安 山岩	
32	石棒	床下5cm	長 110 幅 85 厚 78 重 910	デイサイト							

II 縄紋時代の調査

住居別石器数量一覧

II-4号住居出土石器 器種別数量一覧

器種	石鏃	楔形	石錐	スクレ	打斧	二次	石核	原石	砥石	磨石	凹石	石皿	台石	多孔石	剥片
点数	19	6	3	25	14	19	18	2	2	7	1	4	3	2	466

各種石器の石材別数量・重量一覧

石鏃			楔形石器			石錐			スクレイパー			打製石斧				
石材	黒曜石	チャート	石材	黒曜石	チャート	石材	黒曜石	黒頁	石材	黒頁	石材	黒頁	ホルン	石材	黒頁	ホルン
点数	17	2	点数	1	5	点数	2	1	点数	25	点数	11	3	点数	11	3
重量	14.9	2.8	重量	2.6	51.4	重量	6.4	0.8	重量	944.8	重量	1243.7	189.2	重量	1243.7	189.2
二次加工				石核				原石			緑色片岩					
石材	黒曜石	チャート	黒頁	石材	黒曜石	チャート	黒頁	黒安	石材	黒曜石	チャート	点数	1	重量	12.7	
点数	8	1	10	点数	9	6	1	2	点数	1	1	重量	12.7			
重量	10.9	11.0	320.7	重量	32.4	114.6	6.6	24.4	重量	2.4	15.3					
砥石		磨石			凹石		石皿		台石		多孔石					
石材	牛伏砂岩	石材	粗輝安	ひん岩	未鑑定	石材	粗輝安	石材	粗輝安	未鑑定	石材	粗輝安	石材	未鑑定		
点数	2	点数	4	1	2	点数	1	点数	1	3	点数	3	点数	2		
重量	74	重量	1731	599	未計測	重量	404	重量	2260	未計測	重量	10920	重量	未計測		
剥片																
石材	黒曜石	チャート	黒頁	珪頁	黒安	灰安	ホルン									
点数	223	32	182	1	26	1	1									
重量	87.76	40.30	1332.6	28.1	182.4	1.6	2.3									
剥片(黒曜石)								剥片(チャート)								
	~1cm	1~2cm	2~3cm	3~4cm	4cm~		~1cm	1~2cm	2~3cm	3~4cm	4cm~					
点数	71	127	23	1	1	点数	6	12	12	2						
重量	5.55	43.40	28.93	1.58	8.30	重量	0.54	9.00	21.92	8.84						

III-1号住居出土石器 器種別数量一覧

器種	石鏃	楔形	石錐	スクレ	打斧	二次	石核	砥石	敲石	磨石	多孔石	剥片
点数	7	6	5	11	12	2	6	1	1	8	2	474

各種石器の石材別数量・重量一覧

石鏃			楔形石器			石錐			スクレイパー						
石材	黒曜石	チャート	石材	黒曜石	チャート	石材	黒曜石	チャート	黒頁	石材	黒頁	珪頁	黒安	ホルン	
点数	4	3	点数	3	3	点数	1	2	2	点数	4	2	1	4	
重量	2.4	3.7	重量	10.2	45.4	重量	1.8	14.1	8.3	重量	289.3	105.4	62.3	476.2	
打製石斧				二次加工			石核								
石材	黒頁	黒安	ホルン	石材	黒曜石	珪頁	石材	黒曜石	黒頁						
点数	10	1	1	点数	1	1	点数	4	2						
重量	813.4	276.5	25.5	重量	3.2	63.20	重量	23.0	164.0						
砥石		敲石		磨石		多孔石									
石材	牛伏砂岩	石材	粗輝安	石材	粗輝安	未鑑定	石材	粗輝安							
点数	1	点数	1	点数	3	5	点数	2							
重量	48	重量	298	重量	1402	未計測	重量	2199							
剥片															
石材	黒曜石	チャート	黒頁	黒安	灰安	ホルン									
点数	336	22	78	31	1	6									
重量	119.91	63.66	770.2	159.7	29.6	53.9									
剥片(黒曜石)							剥片(チャート)								
	~1cm	1~2cm	2~3cm	3~4cm	4cm~		~1cm	1~2cm	2~3cm	3~4cm	4cm~				
点数	157	141	29	6	3	点数	4	7	7	3	1				
重量	8.77	31.82	37.44	16.64	25.24	重量	0.31	2.87	17.39	14.94	28.15				

III-2号住居出土石器 器種別数量一覧

器種	石鏃	楔形	石錐	スクレ	打斧	二次	石核	原石	磨石	石皿	剥片
点数	21	7	4	3	3	8	23	1	3	1	647

各種石器の石材別数量・重量一覧

石鏃				楔形石器			石錐		スクレイパー		打製石斧	
石材	黒曜石	チャート	黒安	石材	黒曜石	チャート	石材	チャート	石材	黒頁	石材	黒頁
点数	16	4	1	点数	5	2	点数	4	点数	3	点数	3
重量	7.8	2.9	0.5	重量	16.4	34.7	重量	6.9	重量	360.8	重量	154.3

Ⅲ-2号住居各種石器の石材別数量・重量一覧

二次加工

石材	黒曜石	チャート
点数	7	1
重量	10.8	13.6

石核

石材	黒曜石	チャート
点数	12	11
重量	89.8	199.8

原石

石材	黒曜石
点数	1
重量	11.4

磨石

石材	粗輝安	未鑑定
点数	1	2
重量	228	未計測

石皿

石材	粗輝安
点数	1
重量	1356

剥片

石材	黒曜石	チャート	黒頁	珪頁	黒安	ホルン	その他
点数	514	26	77	2	15	8	2
重量	230.05	51.78	850.1	47.2	45.2	33.5	41.8

剥片（黒曜石）

	～1cm	1～2cm	2～3cm	3～4cm	4cm～
点数	255	197	51	9	2
重量	11.11	106.72	74.39	29.40	8.43

剥片（チャート）

	～1cm	1～2cm	2～3cm	4cm～
点数	2	14	7	3
重量	0.19	6.88	13.12	31.59

Ⅲ-3号住居出土石器 器種別数量一覧

器種	石鏃	楔形	スクレ	打斧	二次	石核	磨石	剥片
点数	2	2	2	1	1	2	5	84

各種石器の石材別数量・重量一覧

石鏃

石材	チャート
点数	2
重量	4.8

楔形石器

石材	チャート
点数	2
重量	32.4

スクレイパー

石材	黒頁	灰安
点数	1	1
重量	211.5	248.9

打製石斧

石材	黒頁
点数	1
重量	29.8

二次加工

石材	黒曜石
点数	1
重量	1.4

石核

石材	チャート	黒安
点数	1	1
重量	37.4	231.6

磨石

石材	粗輝安	溶結凝	未鑑定
点数	2	1	2
重量	653	373	未計測

緑色片岩

点数	2
重量	19.6

剥片

石材	黒曜石	チャート	黒頁	珪頁	黒安
点数	35	10	32	1	6
重量	7.80	18.72	533.8	35.5	67.1

剥片（黒曜石）

	～1cm	1～2cm	2～3cm
点数	14	19	2
重量	0.57	5.00	2.23

剥片（チャート）

	～1cm	1～2cm	2～3cm	3～4cm
点数	2	4	3	1
重量	0.18	2.73	11.04	4.77

Ⅲ-4号住居出土石器 器種別数量一覧

器種	石鏃	楔形	石匙	スクレ	打斧	二次	石核	磨石	石皿	剥片
点数	8	3	1	5	1	13	5	1	1	218

各種石器の石材別数量・重量一覧

石鏃

石材	黒曜石	チャート	黒安
点数	6	1	1
重量	2.3	1.9	1.1

楔形石器

石材	黒曜石	チャート
点数	2	1
重量	4.9	9.3

石匙

石材	黒曜石
点数	1
重量	6.6

スクレイパー

石材	黒頁	黒安
点数	2	3
重量	55.9	67.0

打製石斧

石材	黒頁
点数	1
重量	99.1

二次加工

石材	黒曜石	チャート	黒頁
点数	6	3	4
重量	7.8	8.5	268.6

石核

石材	黒曜石	チャート	黒頁
点数	3	1	1
重量	14.5	7.6	102.3

磨石

石材	粗輝安
点数	1
重量	175

石皿

石材	未鑑定
点数	1
重量	未計測

剥片

石材	黒曜石	チャート	黒頁	珪頁	黒安	灰安	ホルン
点数	105	13	83	3	11	2	1
重量	38.80	5.71	624.2	13.1	53.2	17.0	3.4

剥片（黒曜石）

	～1cm	1～2cm	2～3cm	3～4cm
点数	26	64	13	2
重量	1.24	19.49	14.60	3.47

剥片（チャート）

	～1cm	1～2cm	2～3cm
点数	2	8	3
重量	0.19	1.89	3.63

II 縄紋時代の調査

III-5号住居出土石器 器種別数量一覧

器種	石鏃	楔形	石錐	石匙	スクレ	打斧	二次	石核	磨石	凹石	石皿	台石	多孔石	剥片
点数	12	2	3	1	6	6	5	5	4	2	1	1	2	245

各種石器の石材別数量・重量一覧

石鏃		楔形石器		石錐		石匙		スクレイパー			打製石斧				
石材	黒曜石	石材	チャート	石材	黒曜石	石材	黒頁	石材	黒頁	珪頁	石材	黒頁	黒安	ホルン	
点数	12	点数	2	点数	3	点数	1	点数	5	1	点数	3	1	2	
重量	8.7	重量	13.1	重量	4.7	重量	57.4	重量	268.3	154.3	重量	170.7	28.2	165.8	
二次加工					石核										
石材	黒曜石	チャート	黒頁	黒安	石材	黒曜石	チャート	黒頁	黒安						
点数	2	1	1	1	点数	2	1	1	1						
重量	1.9	1.4	2.7	46.9	重量	9.8	12.1	31.7	219.1						
磨石			凹石		石皿		台石		多孔石						
石材	粗輝安	未鑑定	石材	粗輝安	石材	粗輝安	石材	粗輝安	石材	粗輝安	石材	粗輝安			
点数	1	3	点数	2	点数	1	点数	1	点数	1	点数	2			
重量	509	未計測	重量	515	重量	1762	重量	1201	重量	5425					
剥片															
石材	黒曜石	チャート	黒頁	珪頁	黒安	ホルン									
点数	100	19	96	2	26	2									
重量	41.93	56.48	1014.2	34.4	188.4	64.4									
剥片 (黒曜石)				剥片 (チャート)											
	~1cm	1~2cm	2~3cm	3~4cm		~1cm	1~2cm	2~3cm	3~4cm						
点数	39	40	17	4	点数	1	5	9	4						
重量	2.09	13.97	18.87	7.00	重量	0.05	3.63	15.69	37.11						

III-6号住居出土石器 器種別数量一覧

器種	石鏃	楔形	石錐	石匙	スクレ	打斧	二次	石核	原石	砥石	敲石	磨石	凹石	石皿	台石	多孔石
点数	41	9	8	2	23	20	41	27	3	7	2	17	9	3	2	1
器種	剥片															
点数	1276															

各種石器の石材別数量・重量一覧

石鏃		楔形石器		石錐		石匙			スクレイパー			打製石斧			二次加工									
石材	黒曜石	チャート	黒安	石材	黒曜石	チャート	石材	黒曜石	チャート	黒頁	石材	黒頁	黒安	その他	石材	黒頁	黒安	灰安	ホルン	石材	黒曜石	チャート	黒頁	珪頁
点数	25	14	2	点数	5	4	点数	4	1	3	点数	20	2	1	点数	11	3	1	5	点数	33	2	5	1
重量	17.3	24.2	2.1	重量	25.8	24.6	重量	5.7	1.8	33.7	重量	1055.0	70.6	59.6	重量	786.4	131.1	113.5	1258.5	重量	49.8	16.40	769.4	104.1
石核					原石					結晶片岩														
石材	黒曜石	チャート	黒頁	黒安	石材	黒曜石	点数	6																
点数	20	1	4	2	点数	3	重量	18.3																
重量	103.8	22.4	501.2	294.7	重量	47.3																		
砥石			敲石		磨石			凹石																
石材	牛伏砂岩	粗輝安	石材	粗輝安	石材	粗輝安	砂質頁	凝灰砂	石英閃緑	未鑑定	石材	粗輝安	溶結凝灰	角閃安										
点数	6	1	点数	2	点数	4	1	1	1	10	点数	7	1	1										
重量	326	216	重量	1118	重量	1118	74	449	441	未計測	重量	4566	329	187										
石皿			台石		多孔石		剥片																	
石材	粗輝安	未鑑定	石材	粗輝安	石材	粗輝安	石材	黒曜石	チャート	黒頁	珪頁	黒安	ホルン											
点数	1	2	点数	2	点数	1	点数	714	96	361	3	74	28											
重量	1248	未計測	重量	8373	重量	912	重量	339.55	184.60	2650.1	33.4	279.8	277.4											
剥片 (黒曜石)					剥片 (チャート)																			
	~1cm	1~2cm	2~3cm	3~4cm	4cm~		~1cm	1~2cm	2~3cm	3~4cm	4cm~													
点数	199	388	107	19	1	点数	4	52	28	9	3													
重量	11.87	130.81	145.90	46.58	4.39	重量	0.39	27.85	50.29	56.33	49.74													

Ⅲ-7号住居出土石器 器種別数量一覧

器種	石鏃	楔形	石錐	石匙	スクレ	打斧	二次	石核	原石	砥石	敲石	磨石	台石	耳飾	石剣	剥片
点数	32	8	5	2	17	6	19	22	1	1	2	11	2	1	1	1326

各種石器の石材別数量・重量一覧

石鏃					楔形石器			石錐				石匙		
石材	黒曜石	チャート	黒頁	珪頁	黒安	石材	黒曜石	チャート	石材	黒曜石	黒頁	黒安	石材	黒安
点数	25	3	1	1	2	点数	5	3	点数	2	1	2	点数	2
重量	12.9	4.0	0.7	1.4	2.5	重量	14.4	24.5	重量	2.8	3.4	3.1	重量	8.0
スクレイパー				打製石斧			二次加工				石核			
石材	チャート	黒頁	黒安	石材	黒頁	ホルン	石材	黒曜石	チャート	黒頁	石材	黒曜石	チャート	
点数	1	14	2	点数	3	3	点数	7	9	3	点数	13	9	
重量	4.4	653.7	69.2	重量	66.9	363.4	重量	10.0	32.0	154.1	重量	164.1	98.4	
原石		砥石		敲石		磨石				台石				
石材	黒曜石	石材	牛伏砂岩	石材	珪頁	流紋岩	石材	粗輝安	閃緑岩	輝緑岩	未鑑定	石材	粗輝安	溶結凝灰
点数	1	点数	1	点数	1	1	点数	3	1	1	6	点数	1	1
重量	7.2	重量	22	重量	53	55	重量	1440	398	439	未計測	重量	12640	9210
塊状耳飾		石剣		剥片										
石材	葉ろう?	石材	黒色片岩	石材	黒曜石	チャート	黒頁	珪頁	黒安	灰安	ホルン	その他		
点数	1	点数	1	点数	839	75	315	1	82	1	11	2		
重量	1.5	重量	53.0	重量	282.66	91.29	2883.7	61.5	609.5	1.3	273.9	14.5		
剥片 (黒曜石)					剥片 (チャート)									
	~1cm	1~2cm	2~3cm	3~4cm	4cm~		~1cm	1~2cm	2~3cm	3~4cm	4cm~			
点数	362	384	80	9	4	点数	29	28	9	8	1			
重量	17.02	118.18	87.74	32.78	26.94	重量	2.05	12.43	14.10	32.08	30.63			

Ⅲ-8号住居出土石器 器種別数量一覧

器種	石鏃	楔形	石錐	スクレ	打斧	二次	石核	原石	磨石	石皿	台石	剥片
点数	8	5	3	7	4	9	6	1	8	1	1	240

各種石器の石材別数量・重量一覧

石鏃				楔形石器			石錐				スクレイパー		
石材	黒曜石	チャート	黒安	石材	黒曜石	チャート	石材	チャート	黒頁	珪頁	石材	黒頁	
点数	6	1	1	点数	3	2	点数	1	1	1	点数	7	
重量	4.4	1.1	0.7	重量	9.6	12.8	重量	7.1	1.6	5.3	重量	272.9	
打製石斧				二次加工			石核				原石		
石材	黒頁	黒安	細輝安	石材	黒曜石	黒頁	黒安	石材	黒曜石	黒頁	黒安	石材	黒曜石
点数	2	1	1	点数	2	6	1	点数	1	3	2	点数	1
重量	114.2	70.0	64.8	重量	4.7	184.6	16.6	重量	3.6	188.1	74.5	重量	32.6
磨石		石皿		台石		結晶片岩							
石材	粗輝安	未鑑定	石材	未鑑定	石材	溶結凝灰	点数	1					
点数	3	5	点数	1	点数	1	重量	0.3					
重量	549	未計測	重量	未計測	重量	13430							
剥片													
石材	黒曜石	チャート	黒頁	珪頁	黒安	灰安	ホルン	その他					
点数	105	19	75	1	28	1	9	2					
重量	48.12	64.34	555.6	19.1	188.7	13.3	64.6	28.1					
剥片 (黒曜石)					剥片 (チャート)								
	~1cm	1~2cm	2~3cm	3~4cm		1~2cm	2~3cm	3~4cm	4cm~				
点数	29	63	11	2	点数	6	7	4	2				
重量	2.04	25.77	12.66	7.65	重量	1.97	22.48	24.53	15.36				

Ⅲ-9号住居出土石器 器種別数量一覧

器種	石鏃	楔形	スクレ	打斧	二次	石核	磨石	凹石	台石	剥片
点数	7	3	13	9	17	5	9	1	1	225

各種石器の石材別数量・重量一覧

石鏃			楔形石器		スクレイパー				打製石斧				
石材	黒曜石	チャート	石材	黒曜石	石材	チャート	黒頁	その他	石材	黒頁	ホルン	珪頁	その他
点数	6	1	点数	3	点数	1	11	1	点数	6	1	1	1
重量	2.8	1.1	重量	7.8	重量	3.0	499.2	14.0	重量	421.6	579.0	25.6	22.9

II 縄紋時代の調査

III-9号住居各種石器の石材別数量・重量一覧

二次加工					石核			結晶片岩		
石材	黒曜石	チャート	黒頁	ホルン	石材	黒曜石	チャート	点数	10	
点数	9	1	6	1	点数	3	2	重量	45.7	
重量	10.6	0.8	377.8	37.5	重量	14.2	12.4			
磨石						凹石		台石		
石材	粗輝安	細輝安	溶結凝灰	石英閃緑	アブライト	未鑑定	石材	粗輝安	石材	粗輝安
点数	4	1	1	1	1	1	点数	1	点数	1
重量	698	332	631	557	164	未計測	重量	509	重量	2515
剥片										
石材	黒曜石	チャート	黒頁	黒安	ホルン	その他				
点数	68	15	106	29	5	2				
重量	32.73	20.47	1725.8	218.1	136.6	71.8				
剥片 (黒曜石)					剥片 (チャート)					
	～1cm	1～2cm	2～3cm	3～4cm		1～2cm	2～3cm	3～4cm		
点数	18	32	15	3	点数	5	9	1		
重量	1.12	11.38	15.21	5.02	重量	3.21	14.84	2.42		

III-10号住居出土石器 器種別数量一覧

器種	石鏃	楔形	スクレ	打斧	二次	石核	原石	剥片
点数	2	1	1	4	2	1	1	67

各種石器の石材別数量・重量一覧

石鏃		楔形石器		スクレイパー		打製石斧		二次加工		石核		原石	
石材	チャート	石材	チャート	石材	黒頁	石材	黒頁	石材	黒曜石	石材	黒曜石	石材	黒曜石
点数	2	点数	1	点数	1	点数	4	点数	2	点数	1	点数	1
重量	1.3	重量	13.9	重量	54.0	重量	229.1	重量	0.8	重量	32.9	重量	27.5
剥片						剥片 (黒曜石)				剥片 (チャート)			
石材	黒曜石	チャート	黒頁	黒安	ホルン		～1cm	1～2cm	2～3cm	3～4cm		1～2cm	2～3cm
点数	27	2	25	11	2	点数	12	11	3	1	点数	1	1
重量	7.68	1.59	256.7	35.4	28.0	重量	0.74	1.61	4.44	0.89	重量	0.22	1.37

IV-1号住居出土石器 器種別数量一覧

器種	石鏃	楔形	石鏃	スクレ	打斧	二次	石核	磨石	剥片
点数	2	2	2	4	3	3	3	2	58

各種石器の石材別数量・重量一覧

石鏃		楔形石器		石鏃		スクレイパー		打製石斧			二次加工		
石材	黒曜石	石材	黒曜石	石材	黒曜石	チャート	石材	黒頁	石材	黒頁	ホルン	石材	黒曜石
点数	2	点数	2	点数	1	1	点数	4	点数	2	1	点数	3
重量	1.1	重量	3.9	重量	2.3	3.0	重量	199.9	重量	167.9	66.1	重量	5.1
石核				磨石			剥片						
石材	黒曜石	チャート	黒安	石材	粗輝安	未鑑定	石材	黒曜石	チャート	黒頁	黒安		
点数	1	1	1	点数	1	1	点数	29	1	26	2		
重量	7.7	46.0	104.6	重量	349	未計測	重量	25.73	27.21	155.3	32.1		
剥片 (黒曜石)				剥片 (チャート)									
	～1cm	1～2cm	2～3cm	3～4cm		4cm～							
点数	4	13	8	4	点数	1							
重量	0.22	4.54	6.57	14.40	重量	27.21							

IV-2号住居出土石器 器種別数量一覧

器種	二次	磨石	剥片
点数	1	1	8

各種石器の石材別数量・重量一覧

二次加工		磨石		剥片		剥片 (黒曜石)			
石材	黒頁	石材	粗輝安	石材	黒曜石	黒頁		～1cm	1～2cm
点数	1	点数	1	点数	4	4	点数	1	3
重量	117.3	重量	720	重量	1.01	3.0	重量	0.08	0.93

IV-3号住居出土石器 器種別数量一覧

器種	石鏃	楔形	石鏃	スクレ	打斧	二次	石核	原石	磨石	凹石	多孔石	剥片
点数	7	6	1	7	7	9	6	2	4	3	3	707

各種石器の石材別数量・重量一覧

石鏃			楔形石器		石鏃		スクレイパー							
石材	黒曜石	チャート	石材	黒曜石	石材	黒曜石	石材	黒頁	黒安	ホルン				
点数	5	2	点数	6	点数	1	点数	5	1	1				
重量	2.8	1.2	重量	9.2	重量	1.7	重量	142.2	25.5	231.2				
打製石斧				二次加工			石核		原石					
石材	黒頁	粗輝安	ホルン	その他	石材	黒曜石	黒頁	石材	黒曜石	黒安	石材	黒曜石		
点数	3	1	2	1	点数	7	2	点数	4	2	点数	2		
重量	130.8	43.5	141.0	4.7	重量	19.7	37.6	重量	27.3	372.5	重量	95.8		
磨石			凹石		多孔石			剥片(チャート)						
石材	粗輝安	未鑑定	石材	粗輝安	角閃安	石材	粗輝安	溶結凝灰	石材	黒曜石	石材	黒曜石		
点数	3	1	点数	2	1	点数	2	1	点数	7	4	4	1	
重量	886	未計測	重量	695	753	重量	4810	2705	重量	0.66	6.34	11.99	6.23	
剥片			剥片(黒曜石)				剥片(チャート)							
石材	黒曜石	チャート	黒頁	黒安	～1cm	1～2cm	2～3cm	3～4cm	～1cm	1～2cm	2～3cm	4cm～		
点数	605	16	81	5	点数	310	251	39	5	点数	7	4	4	1
重量	121.46	25.22	326.5	156.0	重量	13.44	54.10	40.05	13.87	重量	0.66	6.34	11.99	6.23

II-1号住居出土石器 器種別数量一覧

器種	石鏃	楔形	スクレ	二次	石核	原石	剥片
点数	5	2	5	3	7	1	79

各種石器の石材別数量・重量一覧

石鏃			楔形石器		スクレイパー			二次加工			石核				
石材	チャート	黒頁	石材	チャート	黒頁	石材	チャート	黒頁	石材	黒曜石	チャート	石材	黒曜石	チャート	
点数	4	1	点数	1	1	点数	2	3	点数	1	2	点数	6	1	
重量	4.7	1.2	重量	3.3	7.2	重量	22.5	41.4	重量	1.0	11.7	重量	24.0	5.0	
原石			剥片			剥片(黒曜石)			剥片(チャート)						
石材	黒曜石	石材	黒曜石	チャート	黒頁	～1cm	1～2cm	2～3cm	～1cm	1～2cm	2～3cm	3～4cm	4cm～		
点数	1	点数	25	20	34	点数	5	12	8	点数	6	7	5	1	1
重量	4.6	重量	18.54	59.81	120.0	重量	0.54	6.90	11.10	重量	0.81	5.88	8.85	24.28	19.99

II-2号住居出土石器 器種別数量一覧

器種	石鏃	スクレ	石核	石皿	台石	多孔石	剥片
点数	1	1	3	2	2	2	8

各種石器の石材別数量・重量一覧

石鏃		スクレイパー		石核			石皿		台石			
石材	黒安	石材	黒頁	石材	黒曜石	黒頁	ホルン	石材	未鑑定	石材	粗輝安	角閃安
点数	1	点数	1	点数	1	1	1	点数	2	点数	1	1
重量	2.1	重量	228.1	重量	7.1	19.2	1021.1	重量	未計測	重量	2248	6210
多孔石			剥片				剥片(黒曜石)		剥片(チャート)			
石材	粗輝安	角閃安	石材	黒曜石	チャート	黒頁	ホルン	～1cm	2～3cm	2～3cm		
点数	1	1	点数	3	1	3	1	点数	2	1	点数	1
重量	6320	5485	重量	1.71	0.89	189.6	0.7	重量	0.12	1.59	重量	0.89

II-3号住居出土石器 器種別数量一覧

器種	石鏃	スクレ	打斧	二次	磨石	凹石	台石	多孔石	石棒	剥片
点数	1	4	1	3	8	1	3	2	1	16

各種石器の石材別数量・重量一覧

石鏃		スクレイパー			打製石斧		二次加工			磨石		凹石	
石材	黒曜石	石材	黒頁	黒安	石材	黒頁	石材	チャート	ホルン	石材	粗輝安	石材	粗輝安
点数	1	点数	3	1	点数	1	点数	2	1	点数	6	点数	1
重量	4.5	重量	83.5	21.3	重量	18.8	重量	7.2	36.1	重量	4798	重量	954
台石			多孔石			石棒		剥片			剥片(チャート)		
石材	粗輝安	角閃安	石材	粗輝安	角閃安	石材	デイサイト	石材	チャート	黒頁	～1cm	1～2cm	
点数	2	1	点数	1	1	点数	1	点数	2	14	点数	2	
重量	8239	2700	重量	3163	3127	重量	910	重量	1.26	45.3	重量	1.26	

3 掘立柱建物

掘立柱建物は2棟が検出された。それぞれ1×1間の小形の建物である。

●Ⅲ-1号掘立

位置 835, 840-565, 570

形状 東西方向に長軸をもつ長方形を呈す。規模は長軸2.6~2.65m、短軸1.7~1.8mを測る。

柱穴 長・短軸各2本の4本柱構造である。各柱穴の規模(径×深さ)は、P1:36×24cm、P2:47×27cm、P3:45×20cm、P4:38×16cm。

遺物 出土しなかった。

時期 遺物の出土が皆無のため確定はできないが、住居に伴う時期(前期諸磯b~c式期)と考えるのが妥当であろう。

が妥当であろう。

●Ⅳ-1号掘立

位置 775-530

形状 北東-南西方向に長軸をもつ正方形に近い長方形を呈す。規模は長軸1.4~1.55m、短軸1.2~1.25mを測る。

柱穴 長・短軸各2本の4本柱構造である。各柱穴の規模(径×深さ)は、P1:34×11cm、P2:39×17cm、P3:32×15cm、P4:31×14cmを測る。

遺物 出土しなかった。

時期 遺物の出土が皆無のため確定はできないが、住居に伴う時期(前期諸磯b~c式期)と考えるのが妥当であろう。

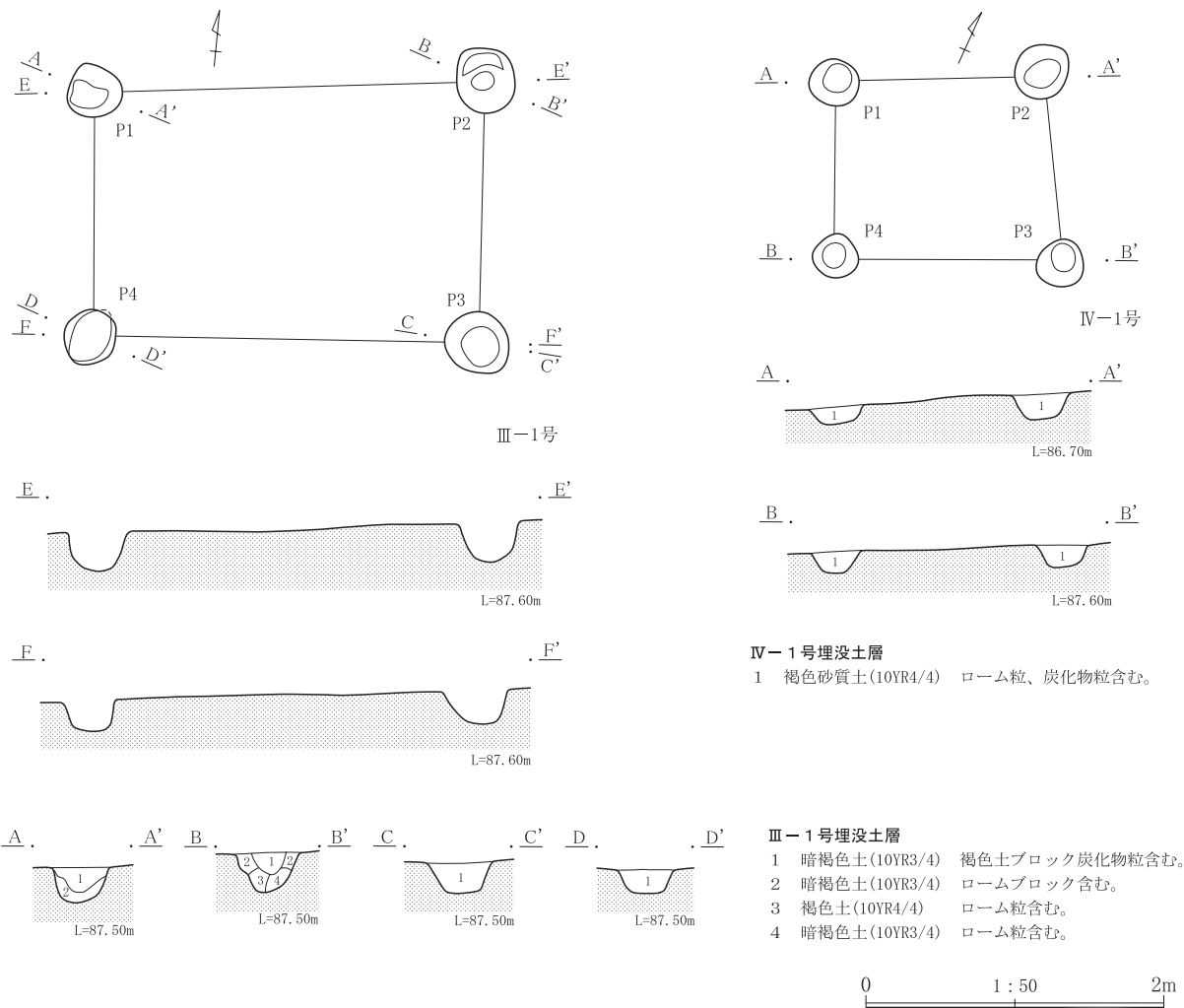

第145図 Ⅲ-1・Ⅳ-1号掘立柱建物

4 土坑

土坑は台地部において計341基が検出された。区毎ではⅡ区185基、Ⅲ区131基、Ⅳ区21基、Ⅵ区4基となる。Ⅱ区からの検出がもっとも多く、区全域にわたる分布を示す。それに対してⅢ区は、住居の周縁にのみ濃密な分布が見られ、住居が取り囲む中央の低地での検出は皆無である。Ⅳ区は検出数自体も少なく、分布も散在的である。Ⅵ区はⅡ区からの続きとしてとらえられるだろう。

時期別となると、出土する遺物が皆無であったり土器が小破片であったりと、帰属時期の判断が困難であるが、Ⅱ区の32号、79号、239号、242号、243号、246号、247号、293号、310号、323号、330号の11基については出土遺物から、中期末葉～後期初頭に位置づけることができるであろう。これらはⅡ区においても西方、台地縁辺部に近い位置に分布しており、同時期の住居の分布とも一致する。これら以外のものについては、若干、中期末葉～後期初頭に帰属するものもある可能性はあるが、多くは諸磯b式～前期末葉期に位置づけられるものである。また、さらに区によって時期差が見られ、Ⅲ、Ⅳ区は諸磯b式～諸磯c式が主体であるのに対し、Ⅱ区は前期末葉が多い傾向にある。

土坑の形状、規模については、別表の通りである。平面形は円形あるいは楕円形のものほとんどであるが、断面形状はいくつかのタイプが認められるため、以下の6タイプに分類を試みた。

播鉢状…その名の通り播鉢状を呈し、底面に明確な

平坦面をもたないもの

浅播鉢状…播鉢状のなかで、平面の長径に対して深

さが1/3以下の浅いもの

皿状…播鉢状のなかで、平面の長径に対して深さが

1/5以下のさらに浅いもの

円筒状…壁の立ち上がりが垂直に近く、底面に平坦

面をもつもの

浅円筒状…円筒状のなかで、平面の長径に対して深

さが1/3以下の浅いもの

袋状…開口部の径よりも、底面あるいは壁面の径が大きいもの

Ⅱ区については、浅円筒状が55基ともっとも多く、播鉢状33基、円筒状32基、浅播鉢状29基、皿状28基、袋状8基と続く。Ⅲ区は円筒状が44基ともっとも多く、浅円筒状39基、播鉢状20基、浅播鉢状15基、袋状8基、皿状5基となる。Ⅳ区は浅播鉢状9基、円筒状5基、浅円筒状4基、播鉢状2基、皿状1基、Ⅵ区は播鉢状3基、浅播鉢状1基である。ただしⅢ区の円筒状については、14号や20号、31号、46号、95号などのように、埋没土が底面付近は凸レンズ状に堆積し、その後ロームブロックを含む層が壁際に堆積する状況は、埋没途中においてオーバーハングしている壁が崩落したものと考えられるため、もともとは袋状だった可能性が高い。

また特筆すべき出土遺物として、Ⅱ-12号から変質蛇紋岩製の刀状石製品、Ⅱ-47号、Ⅱ-287号から垂飾、Ⅲ-50号から珧状耳飾が出土している。Ⅱ-12号からは花積下層式と諸磯c式の土器片が伴出しているが、本遺跡からは花積下層式期の住居や土坑は検出されておらず、遺物包含層から土器の散布が見られる程度であるため、花積下層式の土器片を混入ととらえ、諸磯c式期に帰属すると考えるのが妥当と思われる。Ⅱ-47号、Ⅱ-287号は前期末葉の土器が伴出しており、それが帰属時期を示しているとすれば前期末葉期だが確信は持てない。Ⅲ-50号は諸磯c式期ととらえられる。

谷地部であるⅠ区では、21基が検出された。形状は円筒状が8基でもっとも多く、浅円筒状5基、浅播鉢状4基、播鉢状3基、袋状1基となる。出土土器は諸磯c式や中期末葉～後期初頭で、住居と同時期を示している。出土土器は19号から打製石斧が出土したほかは、磨り石や凹石、台石など植物質食料加工のための道具が多い。2～4号、10号、12～14号からはクルミが出土していることや、谷地に構築されているという立地状況から、Ⅰ区の土坑は木の実をアク抜きするための水さらしや貯蔵の用途が考えられよう。

II 縄紋時代の調査

土坑規模一覧表

II区土坑一覧表

単位cm

番号	位置	平面形状	断面形状	長径	短径	深さ	備考	番号	位置	平面形状	断面形状	長径	短径	深さ	備考
12	860-700	円形	皿状	108	97	18	刀状石製品出土	124	860-690	円形	浅播鉢状	152	132	42	
47	845-680	円形	皿状	111	100	22	垂飾出土	251	870-700	円形	袋状	110	104	64	
287	875-695	円形	播鉢状	97	90	55	垂飾出土	84	835-690	円形	浅播鉢状	102	90	26	
229	800-640	円形	浅円筒状	66	59	20		79	855-675	楕円形	播鉢状	126	106	48	中期
231	800-650	円形	皿状	99	90	16		239	825-705	楕円形	袋状	129	107	168	中期
232	810-645	円形	浅円筒状	85	76	24		246	820-710	楕円形	浅円筒状	98	78	24	中期
255	805-645	円形	浅円筒状	120	114	24		247	820-715	円形	円筒状	49	44	19	中期
33	860-690	円形	播鉢状	116	110	47		310	870-680	円形	播鉢状	116	108	60	中期
105	830-670	楕円形	浅円筒状	139	114	30		32	855-695	円形	袋状	250	244	155	中期
107	825-655	円形	円筒状	139	131	54		293	875-700	円形	円筒状	150	142	67	中期
108	830-665	円形	浅円筒状	163	154	28		330	830-695	円形	円筒状	148	138	52	中期
158	830-660	楕円形	皿状	155	134	22		242	825-710	円形	円筒状	-	80	29	後期
169	805-660	円形	浅円筒状	72	65	26		243	825-710	円形	円筒状	118	116	64	後期
183	810-660	円形	皿状	92	83	11		323	830-700	円形	浅円筒状	70	68	22	後期
204	810-675	円形	浅円筒状	69	68	20		28	865-695	円形	播鉢状	135	125	56	底面小ピット
226	815-690	楕円形	円筒状	60	48	22		67	855-670	円形	播鉢状	142	131	57	
290	870-695	円形	皿状	134	120	18		69	850-660	円形	浅円筒状	93	84	26	
291	870-695	楕円形	浅播鉢状	102	86	24		78	840-665	円形	皿状	130	124	20	
294	880-690	円形	円筒状	96	89	61		103	830-665	円形	浅円筒状	138	133	27	
299	875-665	円形	播鉢状	94	86	47		250	815-715	楕円形	浅播鉢状	-	146	40	
308	865-690	円形	円筒状	97	96	50		263	820-705	円形	播鉢状	61	56	22	
312	865-680	楕円形	袋状	132	114	118		30	845-690	円形	浅円筒状	114	109	21	
270	815-705	楕円形	円筒状	138	120	51		31	845-690	円形	浅円筒状	111	106	24	
298	855-665	楕円形	円筒状	143	124	67		34	860-690	円形	浅円筒状	134	125	26	
338	865-675	楕円形	皿状	99	82	14		40	855-690	楕円形	円筒状	137	124	64	
314	880-685	円形	浅播鉢状	94	91	25		43	855-680	楕円形	皿状	126	106	22	
159	800-670	楕円形	浅播鉢状	76	64	21		44	855-680	楕円形	皿状	166	134	23	
26	840-690	楕円形	浅円筒状	196	153	36		45	855-680	楕円形	皿状	145	118	22	
109	825-665	円形	播鉢状	80	70	30		50	840-680	円形	浅円筒状	98	90	31	
117	845-670	円形	円筒状	70	66	31		52	845-680	円形	浅円筒状	114	113	30	
119	835-655	円形	浅円筒状	122	116	33		56	840-680	円形	浅円筒状	149	134	34	
321	830-710	円形	皿状	94	84	12		61	850-670	楕円形	浅播鉢状	158	146	42	
325	830-695	円形	浅播鉢状	127	122	30		62	850-670	楕円形	皿状	190	147	28	
309	870-680	楕円形	円筒状	150	121	52		63	850-665	楕円形	浅播鉢状	172	146	32	
41	840-685	円形	皿状	116	110	20		64	850-665	楕円形	浅円筒状	104	90	27	
82	840-670	円形	播鉢状	141	132	57	底面小ピット	65	850-665	円形	浅播鉢状	86	80	25	
89	835-680	円形	播鉢状	96	92	35		68	850-665	楕円形	浅円筒状	87	74	24	
295	865-665	円形	円筒状	71	70	34		70	845-675	楕円形	浅円筒状	127	102	28	
154	845-690	円形	袋状	91	89	65		71	840-675	楕円形	皿状	114	95	22	
191	810-670	楕円形	浅播鉢状	95	82	30		73	840-675	円形	浅円筒状	137	134	36	
289	885-705	円形	浅円筒状	118	108	29		80	840-670	楕円形	皿状	155	126	14	
306	875-680	楕円形	円筒状	-	145	64		81	840-670	円形	浅播鉢状	111	100	30	
307	875-680	楕円形	浅円筒状	176	-	34		83	840-660	楕円形	円筒状	104	89	43	
297	860-660	円形	浅円筒状	87	82	27		87	835-685	楕円形	浅円筒状	107	92	20	
182	810-680	楕円形	浅播鉢状	212	178	61		88	835-685	円形	浅円筒状	140	125	45	
286	885-690	楕円形	浅播鉢状	136	112	33		90	835-680	楕円形	浅円筒状	194	152	49	
305	865-680	円形	浅円筒状	168	157	52		91	835-670	円形	皿状	138	128	25	
14	840-695	楕円形	浅円筒状	112	84	21		92	835-665	円形	皿状	123	119	20	
126	840-690	円形	浅円筒状	112	102	28		93	840-670	円形	浅円筒状	72	67	18	
208	815-670	円形	播鉢状	95	89	47		94	830-660	円形	円筒状	76	72	33	
215	820-675	円形	皿状	82	76	16		95	830-660	円形	浅播鉢状	78	72	21	
234	815-705	楕円形	皿状	102	80	14		96	830-655	円形	浅円筒状	137	122	35	
48	840-680	円形	浅円筒状	72	66	18		97	830-665	円形	円筒状	71	62	28	
99	830-665	円形	播鉢状	80	69	31		101	825-655	円形	播鉢状	93	88	59	
114	845-685	円形	皿状	136	124	25		106	830-670	円形	浅円筒状	126	122	38	
240	825-695	楕円形	円筒状	126	96	43		112	845-685	円形	浅円筒状	74	65	24	
303	875-665	楕円形	浅播鉢状	137	106	40		116	850-665	円形	播鉢状	83	78	31	
46	840-695	円形	浅円筒状	70	57	18		118	840-665	円形	浅円筒状	154	136	26	
11	845-700	円形	円筒状	97	90	52		120	850-670	円形	浅播鉢状	113	104	32	
254	820-675	円形	皿状	92	90	21		121	855-670	円形	浅円筒状	103	95	24	
60	850-675	円形	浅円筒状	138	133	32		122	860-690	円形	浅円筒状	102	95	18	

Ⅱ区土坑一覧表

単位:cm

番号	位置	平面形状	断面形状	長径	短径	深さ	備考	番号	位置	平面形状	断面形状	長径	短径	深さ	備考
127	835-695	円形	浅掘鉢状	71	63	16		245	810-695	円形	浅掘鉢状	70	64	18	
156	830-670	円形	掘鉢状	76	74	37		248	820-715	円形	円筒状	72	68	30	
157	825-665	楕円形	浅掘鉢状	112	93	32		249	825-685	円形	円筒状	95	90	41	
170	800-650	不整楕円形	掘鉢状	114	96	62		252	845-680	円形	袋状	72	65	52	
173	810-685	円形	皿状	86	77	18		253	835-675	円形	掘鉢状	78	70	34	
176	815-655	円形	皿状	73	69	14		256	800-650	円形	浅円筒状	118	114	33	
180	810-680	円形	浅掘鉢状	103	95	20		258	800-660	楕円形	円筒状	107	88	36	
185	815-660	円形	皿状	103	97	14		261	800-655	楕円形	円筒状	96	62	58	
188	815-665	円形	浅掘鉢状	102	89	24		262	810-695	円形	浅円筒状	-	98	34	
190	810-665	円形	浅掘鉢状	73	64	22		265	820-685	不整円形	浅掘鉢状	108	102	26	
194	815-665	円形	掘鉢状	72	63	30		266	815-650	楕円形	円筒状	113	98	42	
197	815-670	楕円形	皿状	103	87	20		269	820-665	長楕円形	円筒状	190	110	74	陥穴?
200	820-670	円形	浅掘鉢状	80	75	18		272	815-715	円形	円筒状	88	80	30	
203	820-670	円形	皿状	90	84	10		273	820-715	楕円形	浅円筒状	96	80	28	
206	810-680	楕円形	掘鉢状	74	64	26		275	815-710	楕円形	浅円筒状	120	88	32	
209	815-660	楕円形	浅円筒状	134	100	40		276	810-685	円形	袋状	61	56	30	
210	820-665	楕円形	掘鉢状	112	96	44		284	875-695	円形	掘鉢状	63	56	30	
214	820-675	楕円形	円筒状	70	60	28		285	875-700	円形	掘鉢状	62	56	36	
216	815-685	円形	浅円筒状	77	74	15		288	870-690	円形	掘鉢状	91	80	46	
217	815-685	円形	皿状	88	86	15		292	865-690	楕円形	掘鉢状	127	97	64	
220	815-690	楕円形	掘鉢状	-	69	30		296	865-665	円形	掘鉢状	139	123	71	
222	815-700	円形	掘鉢状	52	51	26		300	880-700	円形	掘鉢状	55	52	27	
224	820-690	円形	掘鉢状	58	56	22		304	865-680	円形	浅掘鉢状	101	88	32	
225	820-690	円形	浅円筒状	106	93	27		313	865-685	円形	袋状	90	89	76	
227	825-695	円形	円筒状	80	74	30		315	870-665	円形	掘鉢状	64	60	24	
228	820-700	円形	円筒状	62	59	22		322	830-705	円形	浅掘鉢状	64	62	14	
230	800-645	円形	浅円筒状	100	92	26		326	825-685	円形	円筒状	58	54	22	
233	810-650	円形	掘鉢状	77	72	36		327	825-685	円形	掘鉢状	52	52	20	
235	815-705	楕円形	浅円筒状	82	66	24		329	830-685	楕円形	浅円筒状	70	58	14	
237	825-705	円形	浅円筒状	79	70	15		332	825-670	楕円形	浅円筒状	86	74	25	
238	820-685	円形	浅掘鉢状	72	66	20		334	825-670	楕円形	浅円筒状	122	97	35	
241	825-715	楕円形	浅掘鉢状	105	76	23									

Ⅲ区土坑一覧表

番号	位置	平面形状	断面形状	長径	短径	深さ	備考	番号	位置	平面形状	断面形状	長径	短径	深さ	備考
50	800-630	不整楕円形	浅掘鉢状	-	132	41	耳飾出土	64	800-630	楕円形	円筒状	188	-	104	
29	800-615	円形	浅掘鉢状	87	81	20		65	800-630	円形	円筒状	153	-	103	
32	845-585	円形	円筒状	132	118	64		66	800-630	長楕円形	円筒状	250	155	86	
44	790-625	円形	浅円筒状	172	157	39		69	800-630	楕円形	浅円筒状	-	135	45	
59	850-575	円形	円筒状	132	-	56		81	815-625	円形	浅掘鉢状	144	127	38	
60	850-575	円形	円筒状	147	-	56		90	815-635	楕円形	浅円筒状	133	106	45	
68	800-630	不明	浅円筒状	-	-	20		91	815-635	円形	円筒状	81	78	39	
99	825-635	円形	浅円筒状	146	138	37		92	825-630	円形	掘鉢状	112	112	38	
100	825-635	円形	袋状	146	138	79		93	820-635	円形	袋状	142	128	90	
128	835-630	円形	浅円筒状	131	123	42		97	830-630	円形	円筒状	118	110	41	
115	815-635	円形	掘鉢状	80	76	32		98	820-640	不整円形	浅円筒状	-	137	35	
136	840-635	円形	浅円筒状	143	135	33		101	805-635	円形	浅掘鉢状	106	83	25	
14	840-555	円形	円筒状	98	92	66		109	815-645	円形	円筒状	126	118	63	
15	845-565	円形	浅掘鉢状	134	117	38		110	810-645	円形	円筒状	136	134	57	
25	850-580	楕円形	浅円筒状	112	94	34		111	810-645	円形	円筒状	118	-	46	
31	850-575	円形	浅円筒状	189	185	56		117	810-620	円形	円筒状	123	114	59	
33	850-575	円形	円筒状	167	150	94		134	850-585	楕円形	浅円筒状	191	138	42	
39	795-610	円形	浅円筒状	141	126	46		151	845-645	円形	皿状	146	139	20	
40	800-620	楕円形	浅円筒状	128	110	30		155	855-590	円形	円筒状	115	105	42	
45	795-615	楕円形	円筒状	140	126	72		156	850-585	不整円形	円筒状	153	153	70	
46	800-620	楕円形	円筒状	197	136	80		157	850-585	不整円形	袋状	110	100	64	
47	795-620	楕円形	浅円筒状	206	175	52		165	855-625	楕円形	浅掘鉢状	150	-	39	
48	795-625	長楕円形	皿状	272	166	35		79	805-625	円形	円筒状	123	121	59	
49	795-625	円形	円筒状	188	179	94		95	825-630	円形	袋状	100	88	57	
51	805-620	楕円形	円筒状	193	153	118		18	835-565	円形	掘鉢状	92	89	54	
55	835-565	楕円形	掘鉢状	-	48	38		20	825-565	円形	円筒状	94	92	76	
62	800-625	円形	浅円筒状	141	-	52		135	845-595	不整円形	袋状	227	198	77	
63	800-630	円形	円筒状	157	139	116		42	795-625	楕円形	円筒状	139	118	47	

II 縄紋時代の調査

III区土坑一覧表

単位cm

番号	位置	平面形状	断面形状	長径	短径	深さ	備考	番号	位置	平面形状	断面形状	長径	短径	深さ	備考
94	825-630	円形	浅円筒状	57	57	15		88	815-635	不整楕円形	浅円筒状	118	97	20	
38	845-580	円形	円筒状	90	88	52		102	805-635	楕円形	浅円筒状	167	139	33	
43	800-610	円形	浅円筒状	128	120	35		103	815-645	円形	円筒状	114	110	46	
118	805-625	円形	円筒状	88	84	35		104	815-640	楕円形	浅円筒状	143	-	41	
34	795-615	楕円形	浅円筒状	175	123	40		105	815-640	円形	袋状	128	68	80	
56	790-615	楕円形	浅円筒状	127	88	24		107	830-630	円形	浅掘鉢状	85	80	27	
80	810-620	不整円形	皿状	148	125	15		108	840-650	不整円形	掘鉢状	78	73	28	
96	825-640	円形	浅円筒状	112	102	29		112	820-635	楕円形	掘鉢状	85	-	35	
114	840-640	円形	円筒状	103	99	62		113	840-645	円形	浅円筒状	80	78	32	
121	835-630	不整円形	袋状	108	105	55		116	830-645	円形	皿状	-	105	18	
122	830-635	不整楕円形	浅掘鉢状	260	130	66		119	835-630	不整円形	浅円筒状	102	93	29	
147	845-585	円形	浅円筒状	86	83	26		120	830-645	円形	円筒状	135	125	45	底面に礫群
127	830-635	不整円形	円筒状	90	88	47		123	830-640	不整円形	円筒状	80	77	38	
16	840-555	楕円形	掘鉢状	105	-	42		124	825-640	円形	浅円筒状	97	95	23	
19	830-565	楕円形	掘鉢状	96	82	34		125	825-635	楕円形	掘鉢状	77	67	43	
22	845-570	楕円形	浅掘鉢状	130	101	22		126	830-640	楕円形	円筒状	94	-	53	
23	835-570	円形	浅掘鉢状	74	70	20		129	830-645	楕円形	浅円筒状	-	115	30	
28	800-615	円形	円筒状	72	63	34		130	835-645	楕円形	浅円筒状	100	-	25	
30	790-615	円形	浅円筒状	99	92	19		137	850-630	楕円形	掘鉢状	80	58	28	
35	830-565	円形	浅掘鉢状	95	83	24		138	850-630	不整円形	掘鉢状	82	80	34	
36	830-565	楕円形	浅円筒状	114	98	27		139	860-635	楕円形	浅円筒状	215	191	23	
41	805-610	不整円形	円筒状	66	60	24		140	850-635	円形	浅円筒状	93	82	23	
52	805-620	楕円形	浅円筒状	129	111	22		141	850-635	楕円形	掘鉢状	68	55	26	
53	805-620	楕円形	浅掘鉢状	137	-	30		142	845-635	楕円形	浅掘鉢状	97	83	24	
54	785-610	円形	浅円筒状	124	110	38		143	840-625	楕円形	浅掘鉢状	127	83	31	
57	785-605	円形	掘鉢状	82	77	39		144	840-630	不整楕円形	浅掘鉢状	137	106	30	
58	845-575	円形	浅円筒状	127	118	29		145	840-635	円形	円筒状	90	83	53	クルミ出土
61	795-630	不明	円筒状	-	94	67		150	850-580	円形	浅円筒状	146	139	26	
67	800-625	長楕円形	浅円筒状	126	74	26		152	855-655	円形	掘鉢状	75	68	33	
70	800-625	不明	掘鉢状	-	152	42		154	840-640	不整円形	円筒状	82	80	71	
77	805-630	不整円形	円筒状	92	83	42		158	855-590	楕円形	掘鉢状	95	70	39	
78	810-630	楕円形	円筒状	110	85	42		159	855-590	楕円形	浅円筒状	-	66	21	
82	810-625	楕円形	掘鉢状	114	97	38		160	845-590	不整円形	円筒状	102	96	35	
83	805-625	隅丸方形	掘鉢状	107	104	54		161	845-595	不整円形	掘鉢状	67	61	27	
84	805-620	円形	袋状	98	92	58		162	850-585	楕円形	円筒状	75	60	26	
85	805-625	円形	浅円筒状	131	116	43		163	840-635	不整楕円形	掘鉢状	90	80	30	
86	805-625	不整円形	円筒状	120	108	85		164	850-630	円形	円筒状	90	81	60	
87	830-615	不整円形	円筒状	99	83	51									

IV区土坑一覧表

番号	位置	平面形状	断面形状	長径	短径	深さ	備考	番号	位置	平面形状	断面形状	長径	短径	深さ	備考
4	810-510	不整円形	円筒状	167	142	60		100	810-465	不整円形	浅円筒状	142	127	36	
5	800-515	楕円形	浅円筒状	200	182	62		23	790-530	不整円形	浅掘鉢状	136	111	27	
15	795-520	不整円形	浅掘鉢状	103	98	33		24	815-520	円形	掘鉢状	75	72	40	
16	800-520	楕円形	浅円筒状	255	206	57		64	815-495	円形	円筒状	92	90	37	
25	815-535	楕円形	浅円筒状	141	117	45		67	810-500	長楕円形	皿状	182	102	26	
62	820-485	不整円形	浅掘鉢状	214	199	46		69	805-500	楕円形	浅掘鉢状	-	97	32	
65	800-505	円形	浅掘鉢状	95	90	22		71	805-500	楕円形	掘鉢状	96	88	39	
66	800-500	楕円形	円筒状	82	71	32		72	820-480	不整円形	浅掘鉢状	136	132	29	
68	805-500	楕円形	浅掘鉢状	130	115	33		97	790-500	楕円形	浅掘鉢状	151	122	32	
70	810-500	不整円形	円筒状	104	100	57		99	775-530	不整楕円形	浅掘鉢状	226	117	56	
98	785-530	楕円形	円筒状	150	128	74									

V区土坑一覧表

番号	位置	平面形状	断面形状	長径	短径	深さ	備考	番号	位置	平面形状	断面形状	長径	短径	深さ	備考
2	880-660	楕円形	浅掘鉢状	142	117	38		4	880-665	円形	掘鉢状	152	145	103	
3	880-665	円形	掘鉢状	62	59	40		5	880-670	円形	掘鉢状	132	130	51	

I区土坑一覧表

番号	位置	平面形状	断面形状	長径	短径	深さ	備考	番号	位置	平面形状	断面形状	長径	短径	深さ	備考
1	880-760	円形	浅掘鉢状	113	114	30		4	885-760	円形	円筒状	158	155	68	クルミ出土
2	885-760	楕円形	浅掘鉢状	142	108	25	クルミ出土	21	885-755	円形	円筒状	66	64	32	
3	880-760	楕円形	袋状	154	122	50	クルミ出土	5	875-760	円形	浅円筒状	102	100	29	

I区土坑一覧表

単位:cm

番号	位置	平面形状	断面形状	長径	短径	深さ	備考	番号	位置	平面形状	断面形状	長径	短径	深さ	備考
6	875-765	不整円形	浅播鉢状	140	128	35		20	880-755	楕円形	播鉢状	-	79	49	
7	870-765	不整円形	円筒状	108	80	37		13	875-760	楕円形	浅円筒状	228	186	58	クルミ出土
8	880-760	不整円形	円筒状	92	83	40		14	875-760	不整円形	円筒状	215	175	58	クルミ出土
9	880-760	不整楕円形	播鉢状	203	120	78		16	880-760	円形	浅円筒状	128	126	32	
10	875-760	円形	円筒状	135	123	62	クルミ出土	17	875-755	不整円形	円筒状	117	94	43	
11	875-760	円形	浅円筒状	115	105	26		18	880-755	不整円形	浅播鉢状	156	148	47	
12	880-755	楕円形	円筒状	214	167	73	クルミ出土	19	875-755	不整楕円形	浅円筒状	194	165	56	
15	880-755	楕円形	播鉢状	120	94	44									

埋没土層については、以下のように類型化した。
 類型化できないものについては、個別に記載してあ
 る。

台地部（Ⅱ～Ⅵ区）

- 1 暗褐色土(10YR3/4) 褐色土ブロック、白色粒、炭化物粒を含む。
- 2 暗褐色土(10YR3/3) ローム粒、白色粒、炭化物粒を含む。黒色味強い。
- 3 暗褐色土(10YR3/4) ローム粒少量含む。白色粒、炭化物粒含む。
- 3' 褐色土(10YR4/4) 3層に同じ。
- 4 暗褐色土(10YR3/4) ローム粒多く含む。白色粒、炭化物粒含む。
- 4' 褐色土(10YR4/4) 4層に同じ。
- 5 褐色土(10YR4/6) ロームブロック多く含む。

谷地部（Ⅰ区）

- 1 黒色土 植物遺存体含む。
- 2 黒色土 灰色シルト粒含む。
- 3 黒色土 砂粒含む。
- 4 灰黄褐色土 シルト質土。
- 5 黒灰色土 砂粒含む。

II 縄文時代の調査

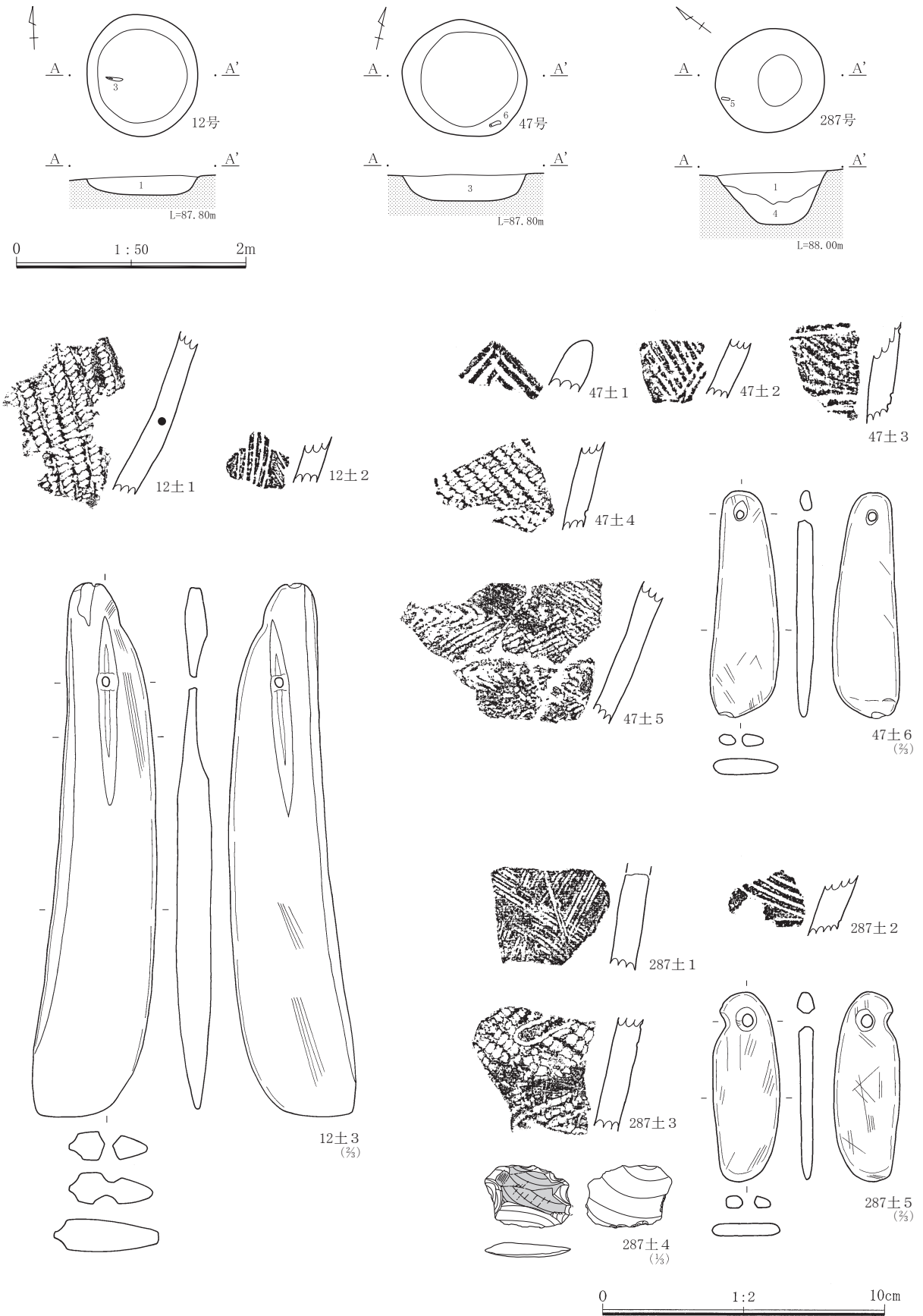

第146図 II - 12・47・287号土坑と出土遺物

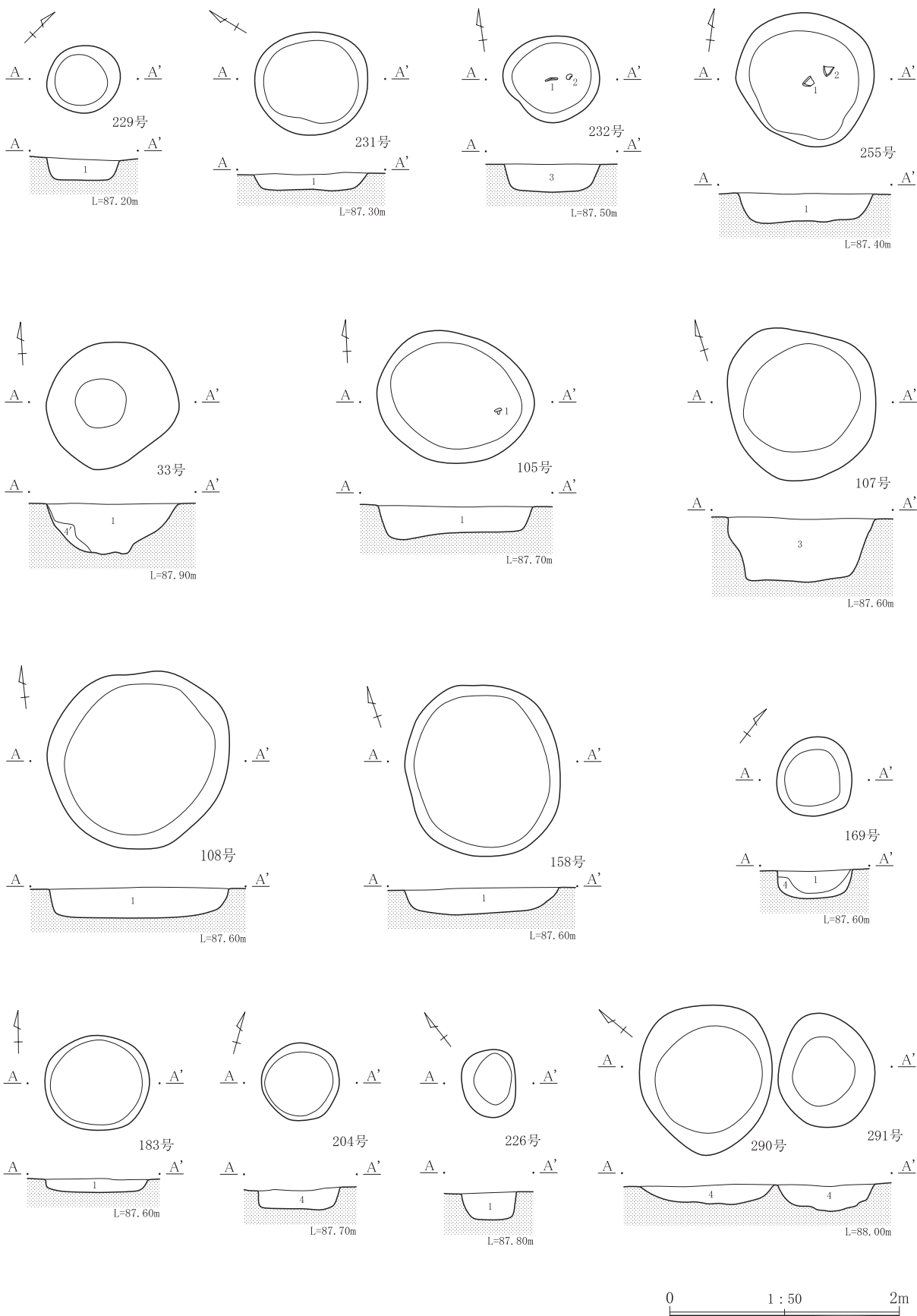

第147图 II区土坑(2)

II 縄文時代の調査

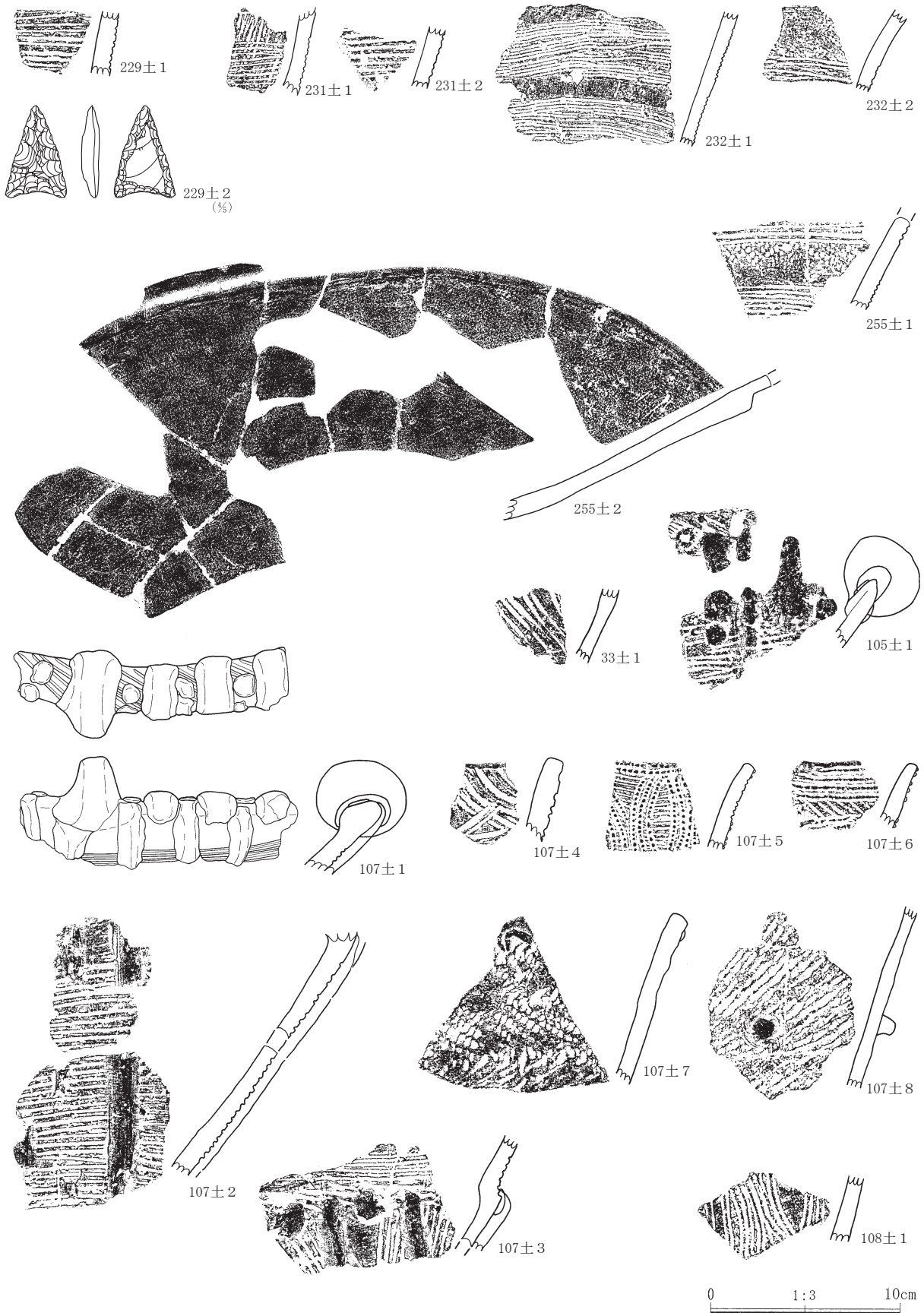

第148図 II区土坑出土遺物(1)

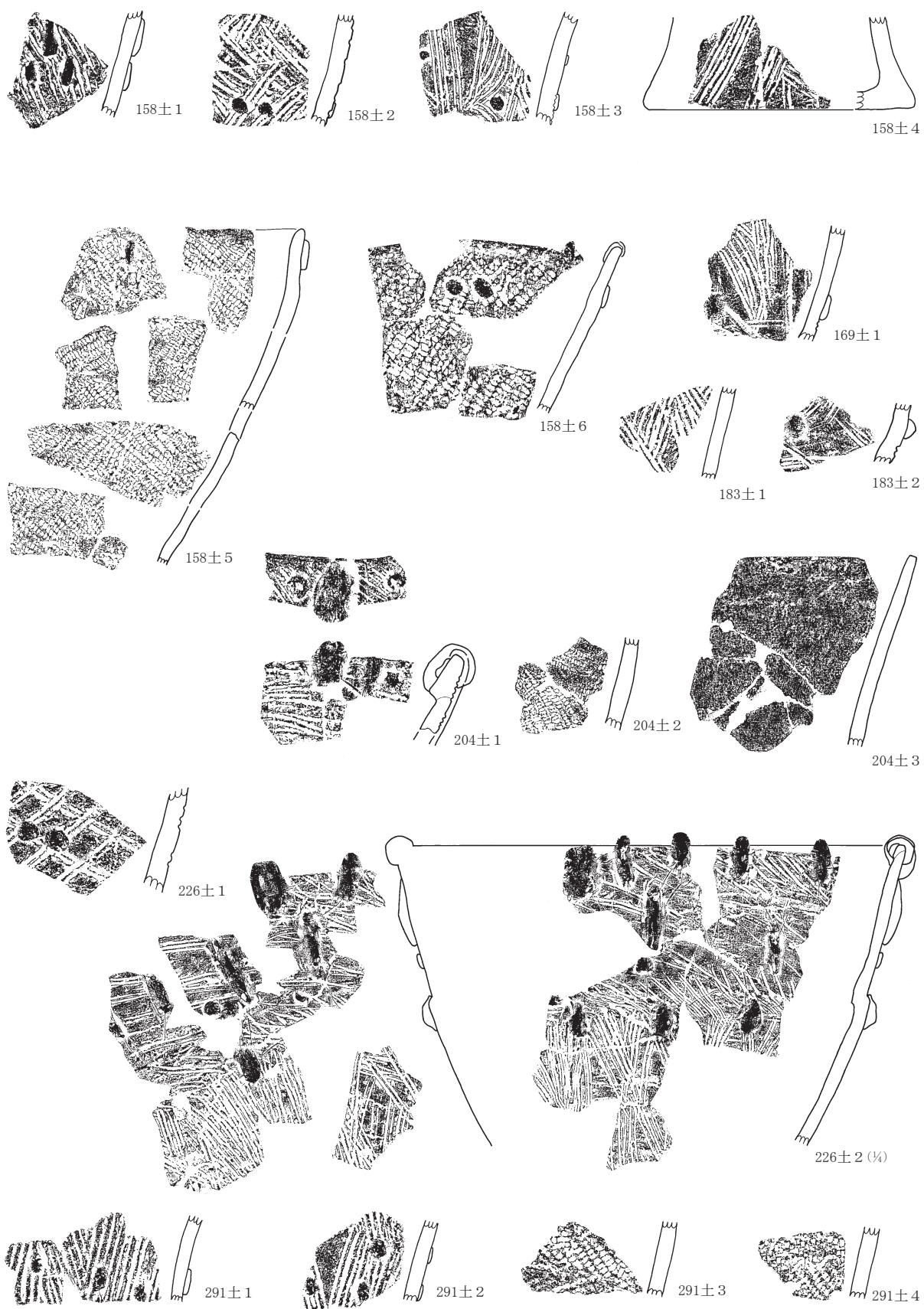

0 1:3 10cm

第149图 II区土坑出土遗物(2)

II 縄紋時代の調査

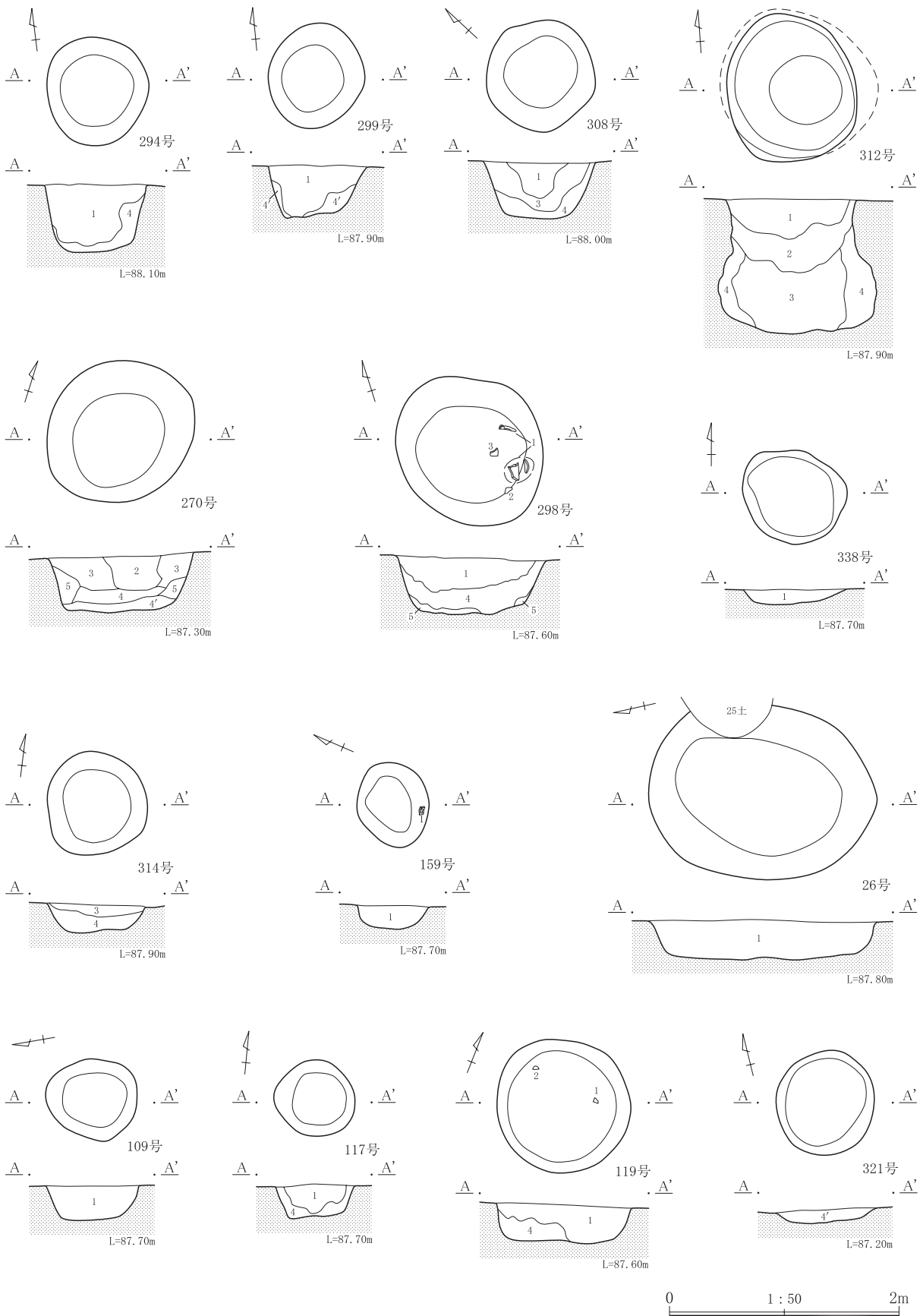

第150図 II区土坑(3)

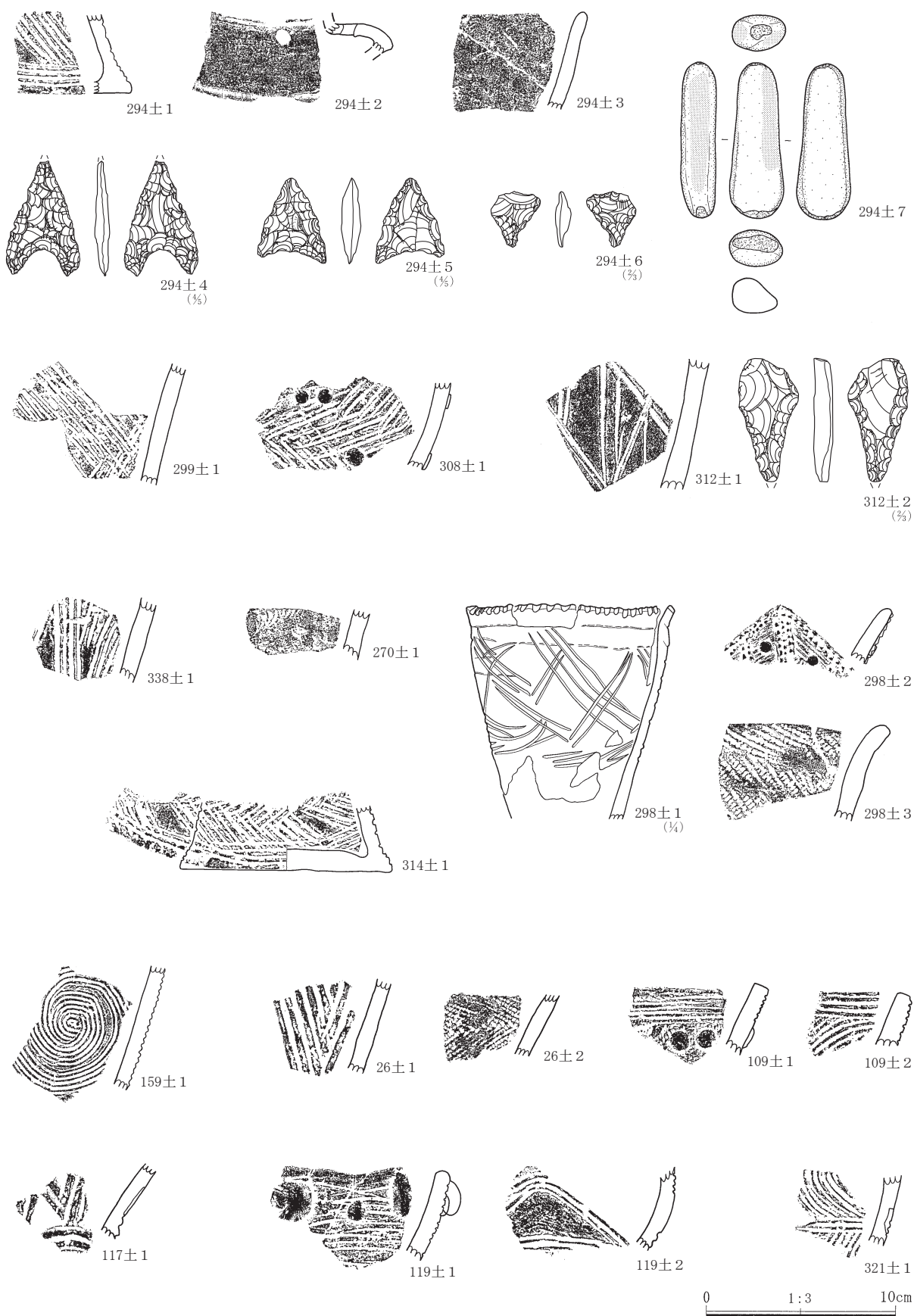

第151图 II区土坑出土遗物(3)

II 縄文時代の調査

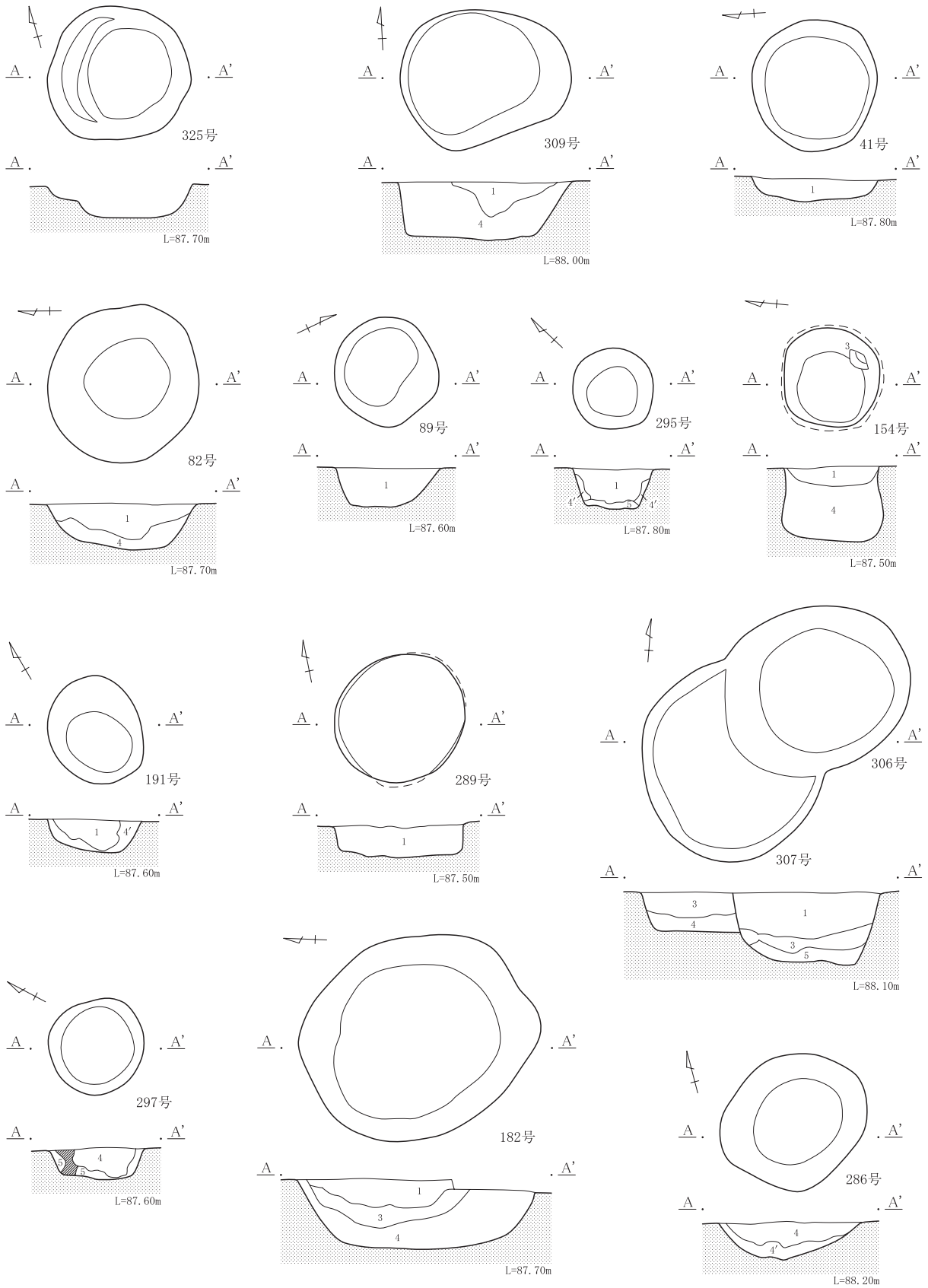

第152図 II区土坑(4)



第153图 II区土坑出土遗物(4)

II 縄紋時代の調査

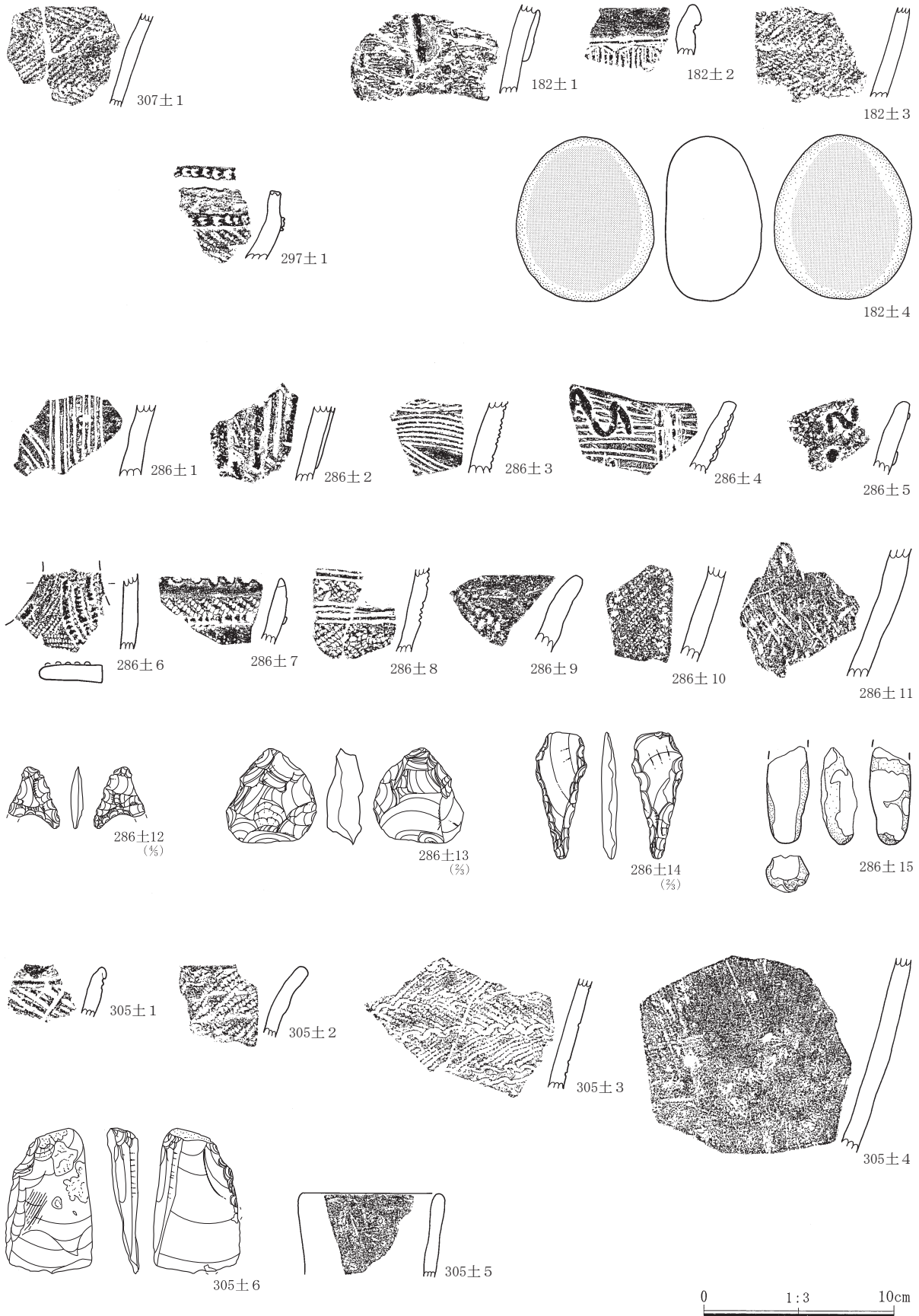

第154図 II区土坑出土遺物(5)

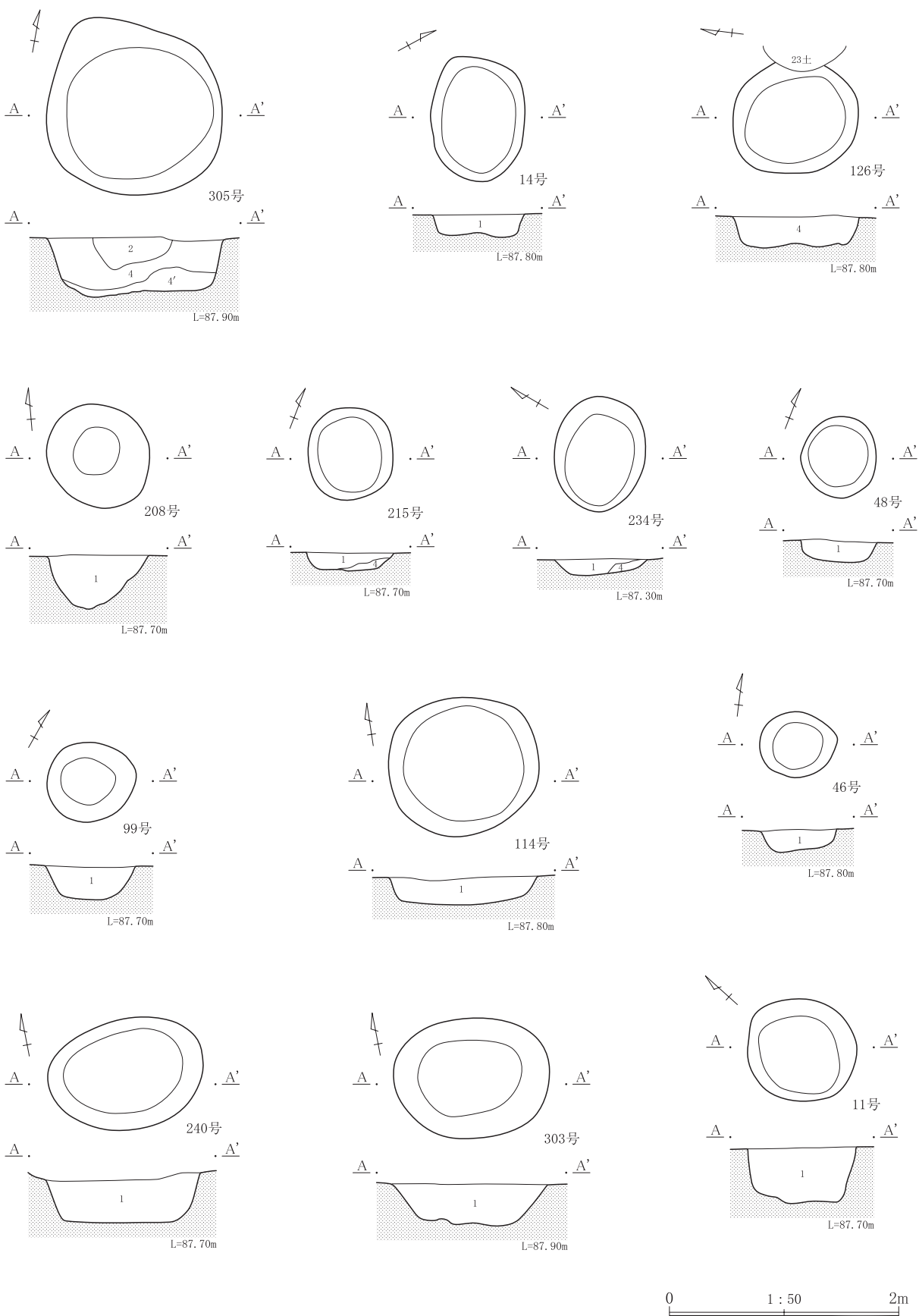

第155图 II区土坑(5)

II 縄紋時代の調査

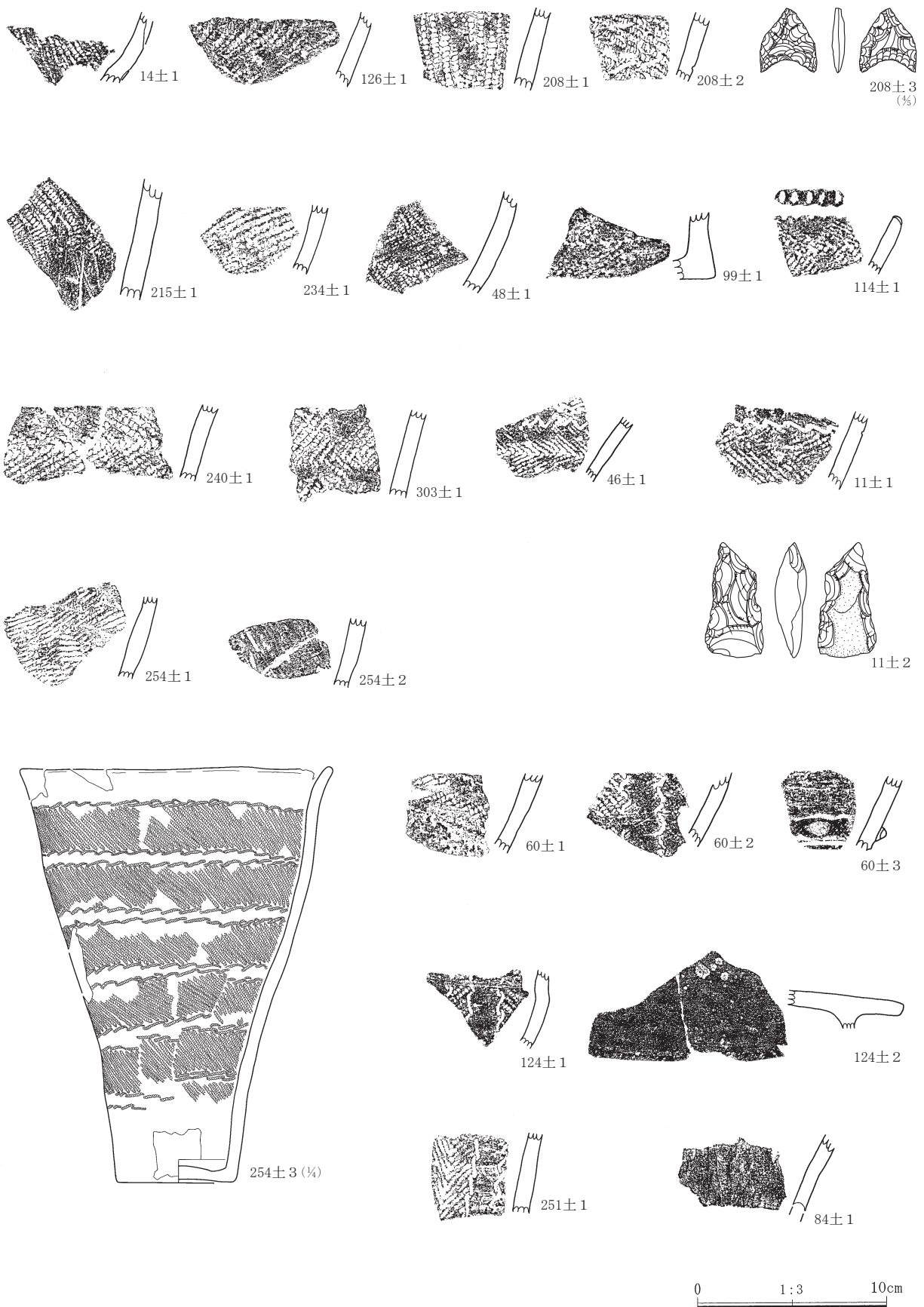

第156図 II区土坑出土遺物(6)

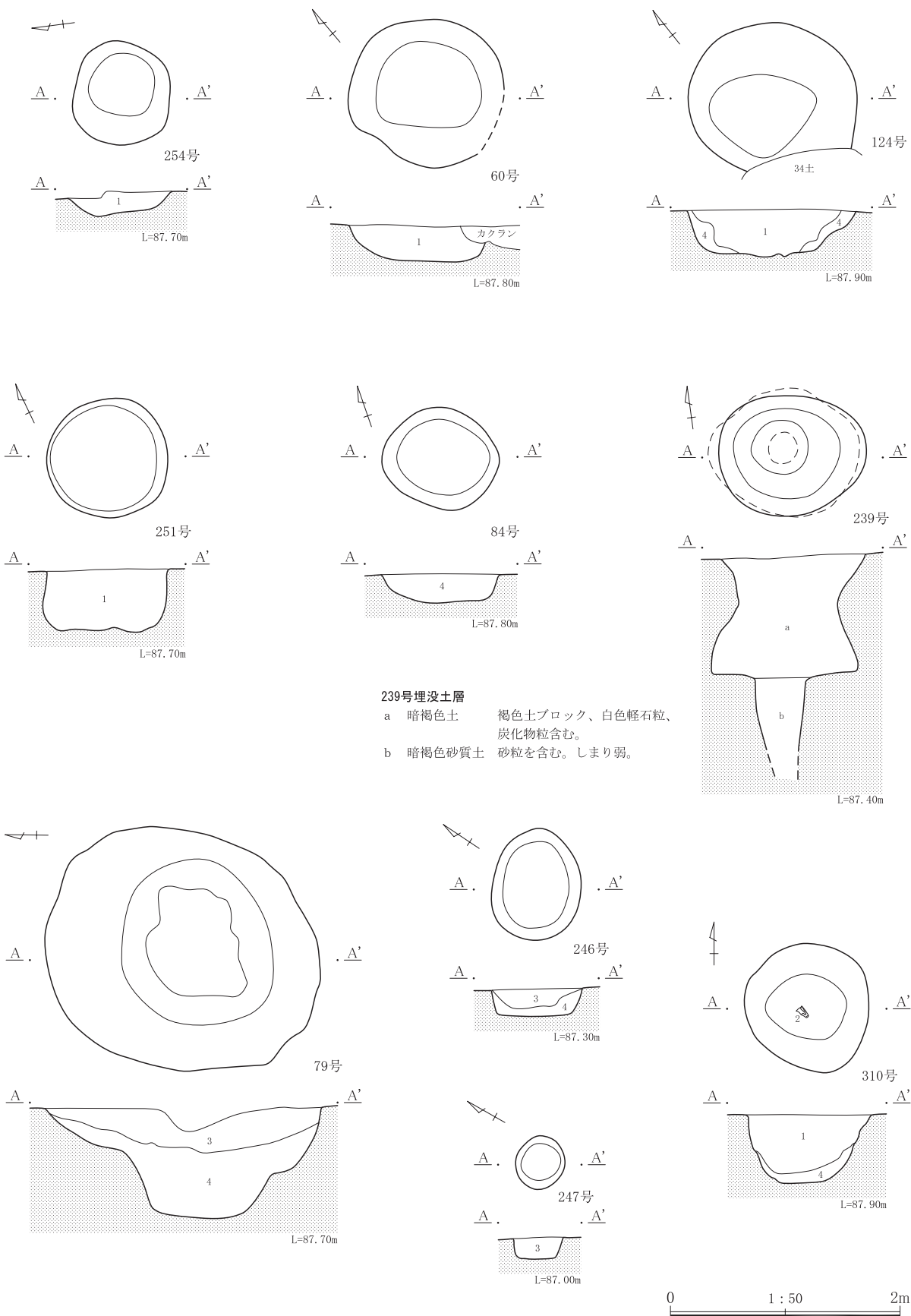

第157図 II区土坑(6)

II 縄紋時代の調査

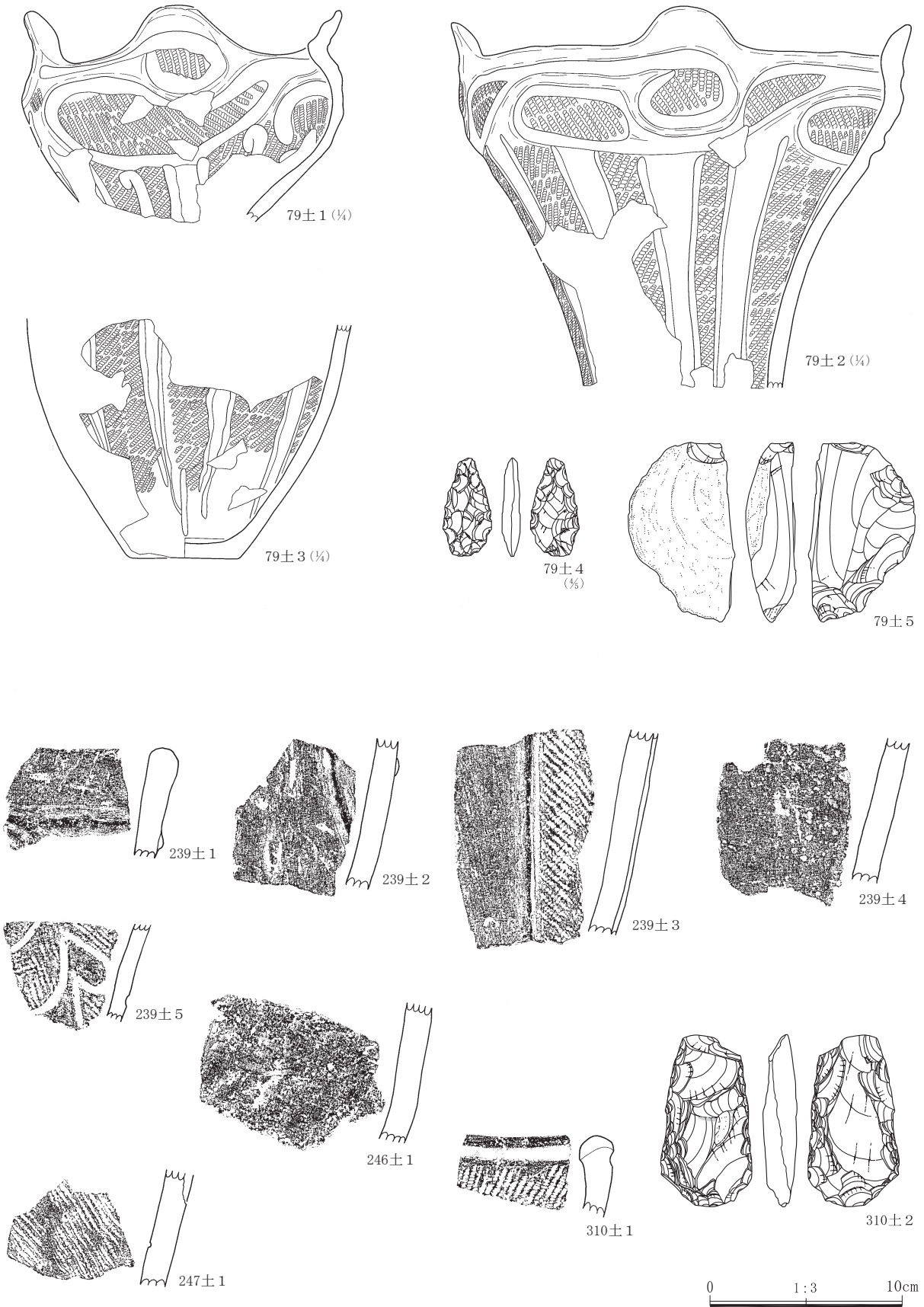

第158図 II区土坑出土遺物(7)

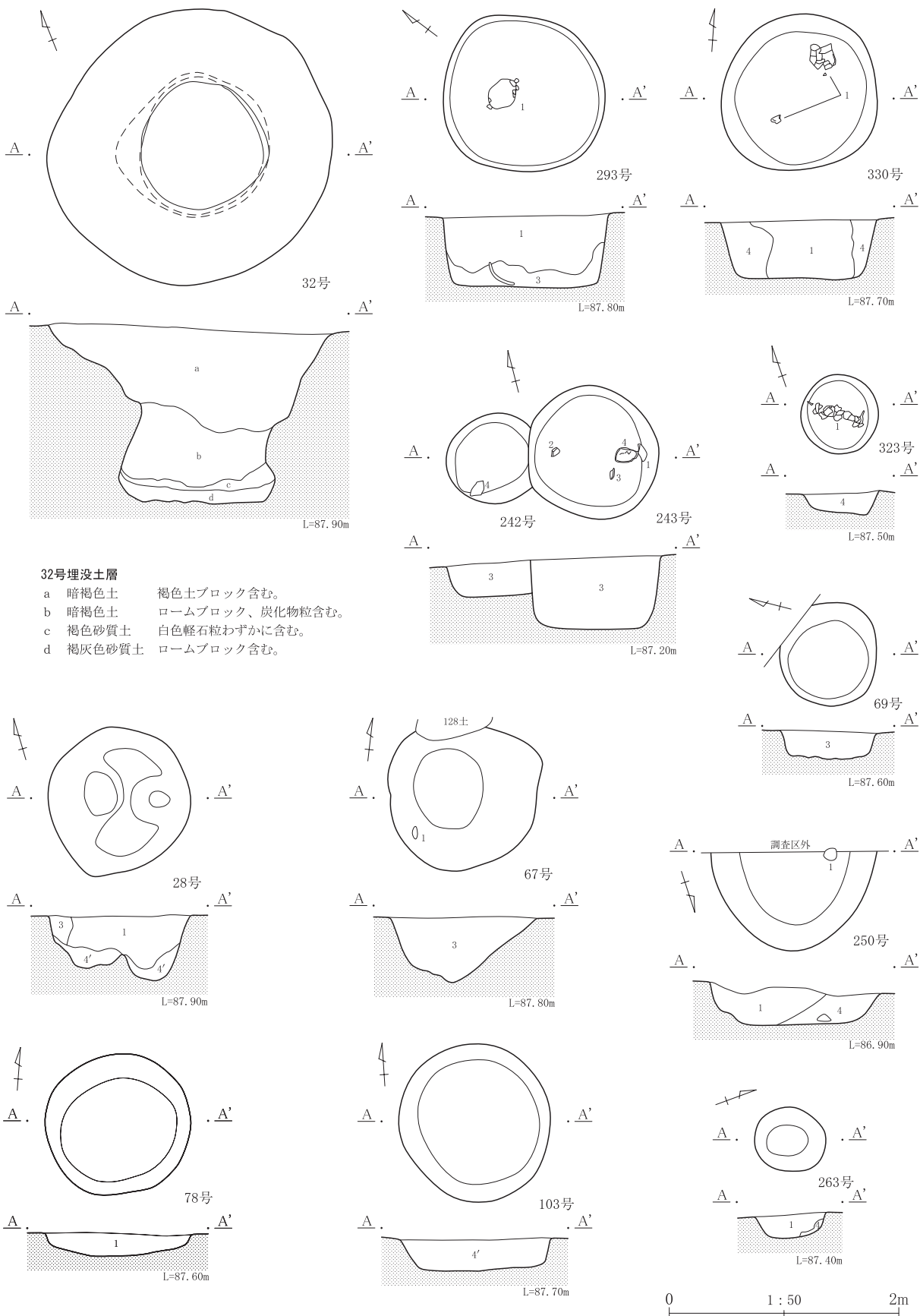

32号埋没土層

- a 暗褐色土 褐色土ブロック含む。
- b 暗褐色土 ロームブロック、炭化物粒含む。
- c 褐色砂質土 白色軽石粒わずかに含む。
- d 褐灰色砂質土 ロームブロック含む。

第159図 II区土坑(7)

II 縄文時代の調査

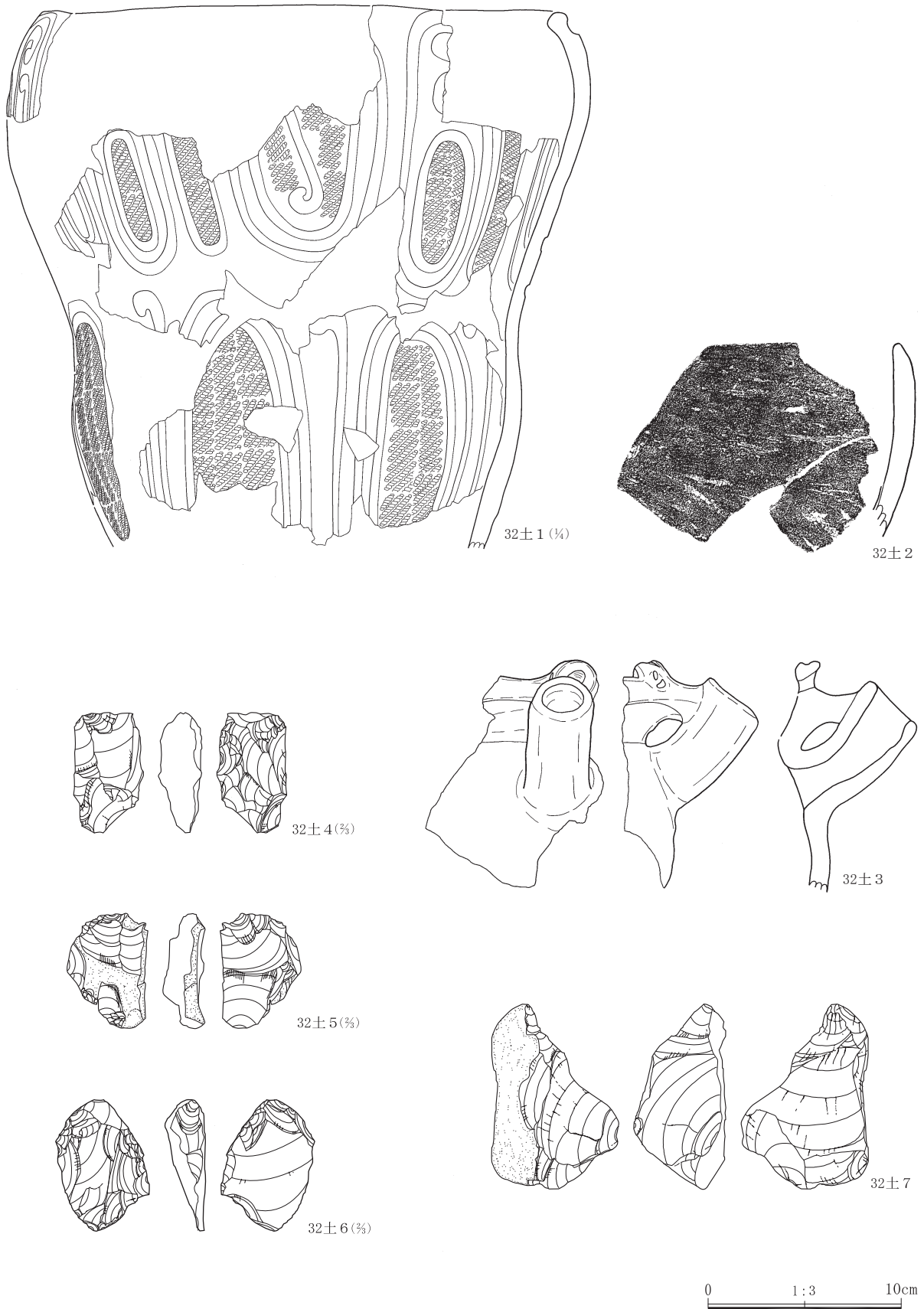

第160図 II区土坑出土遺物(8)

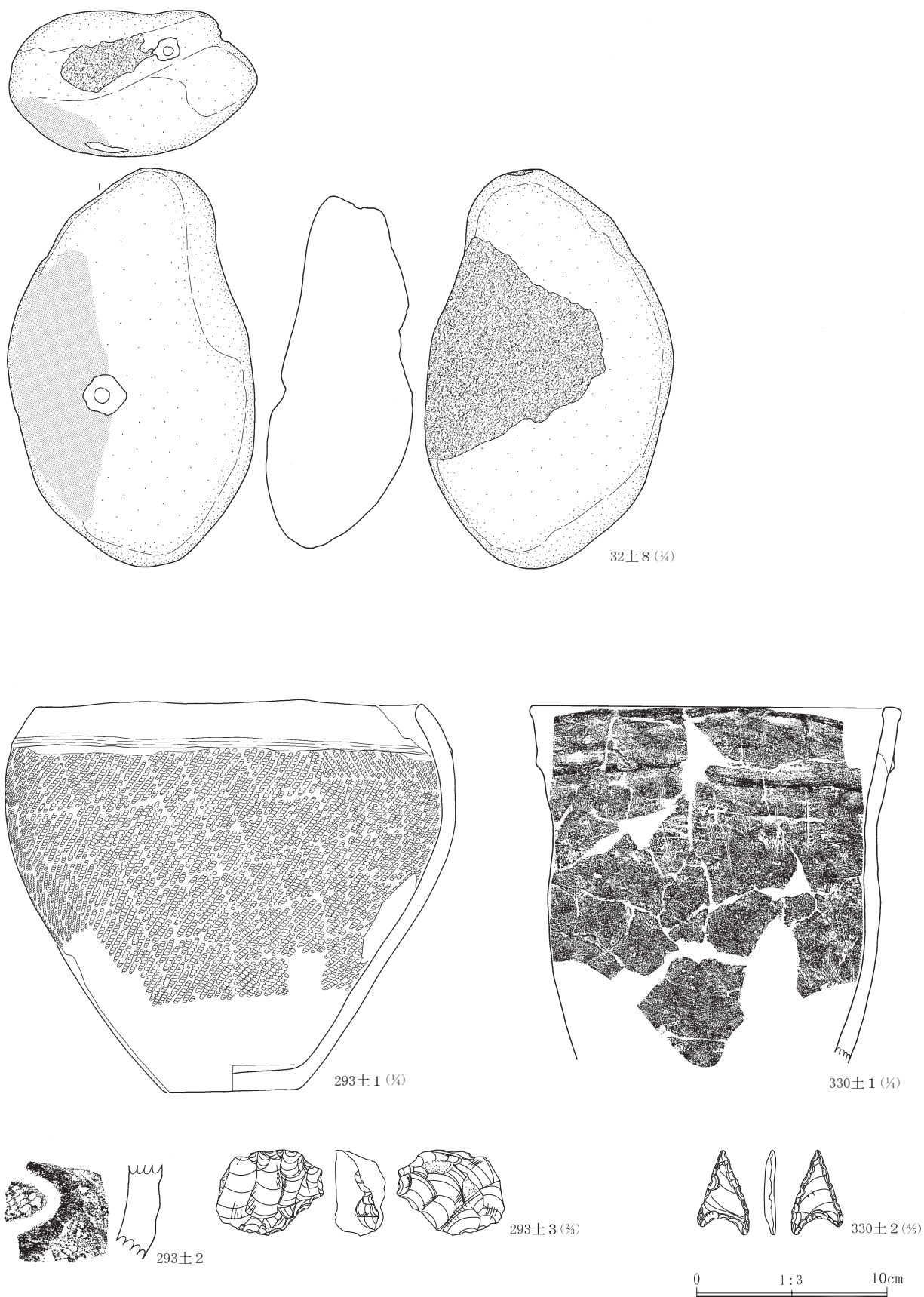

第161图 II区土坑出土遗物(9)

II 縄紋時代の調査

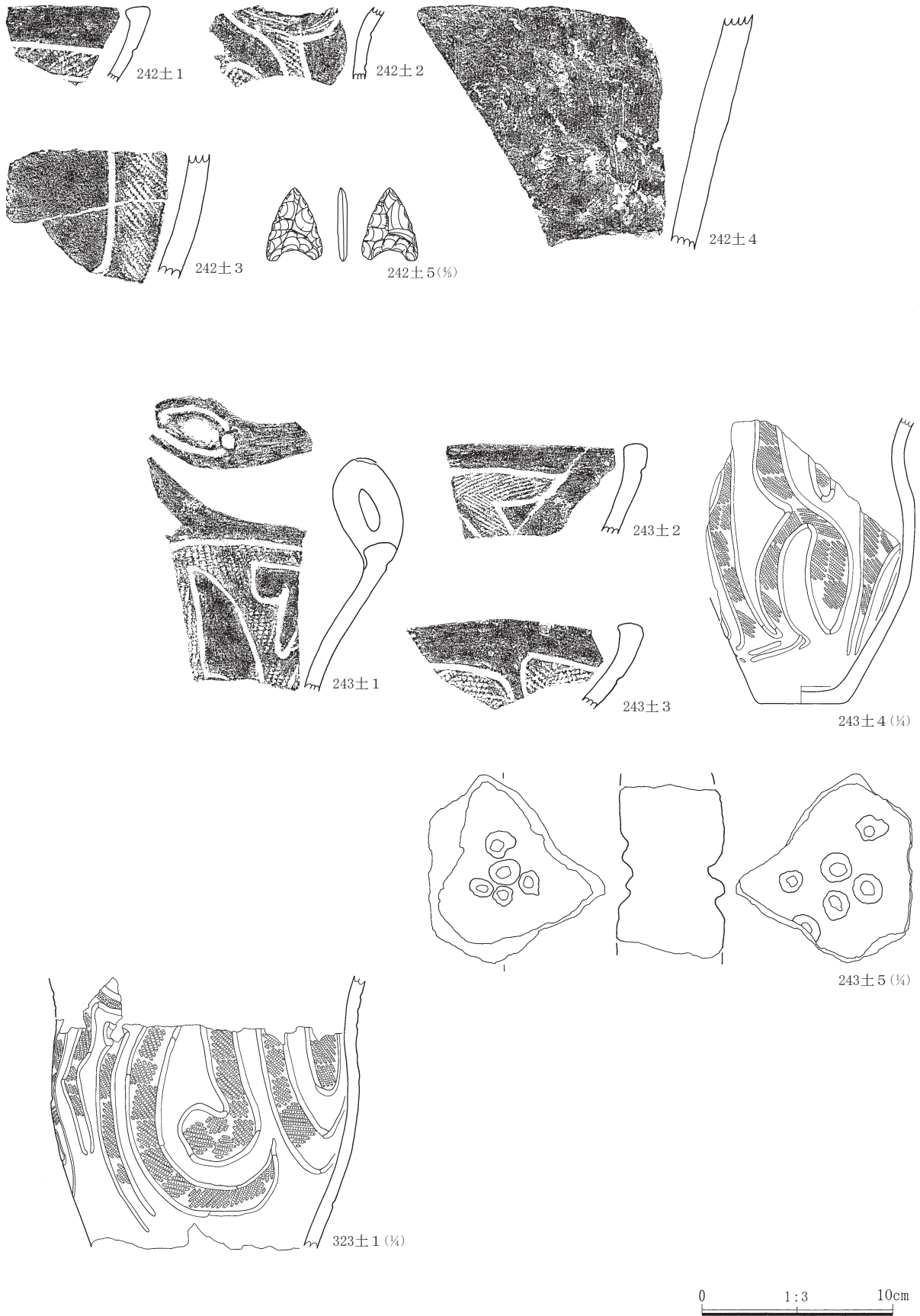

第162図 II区土坑出土遺物 (10)

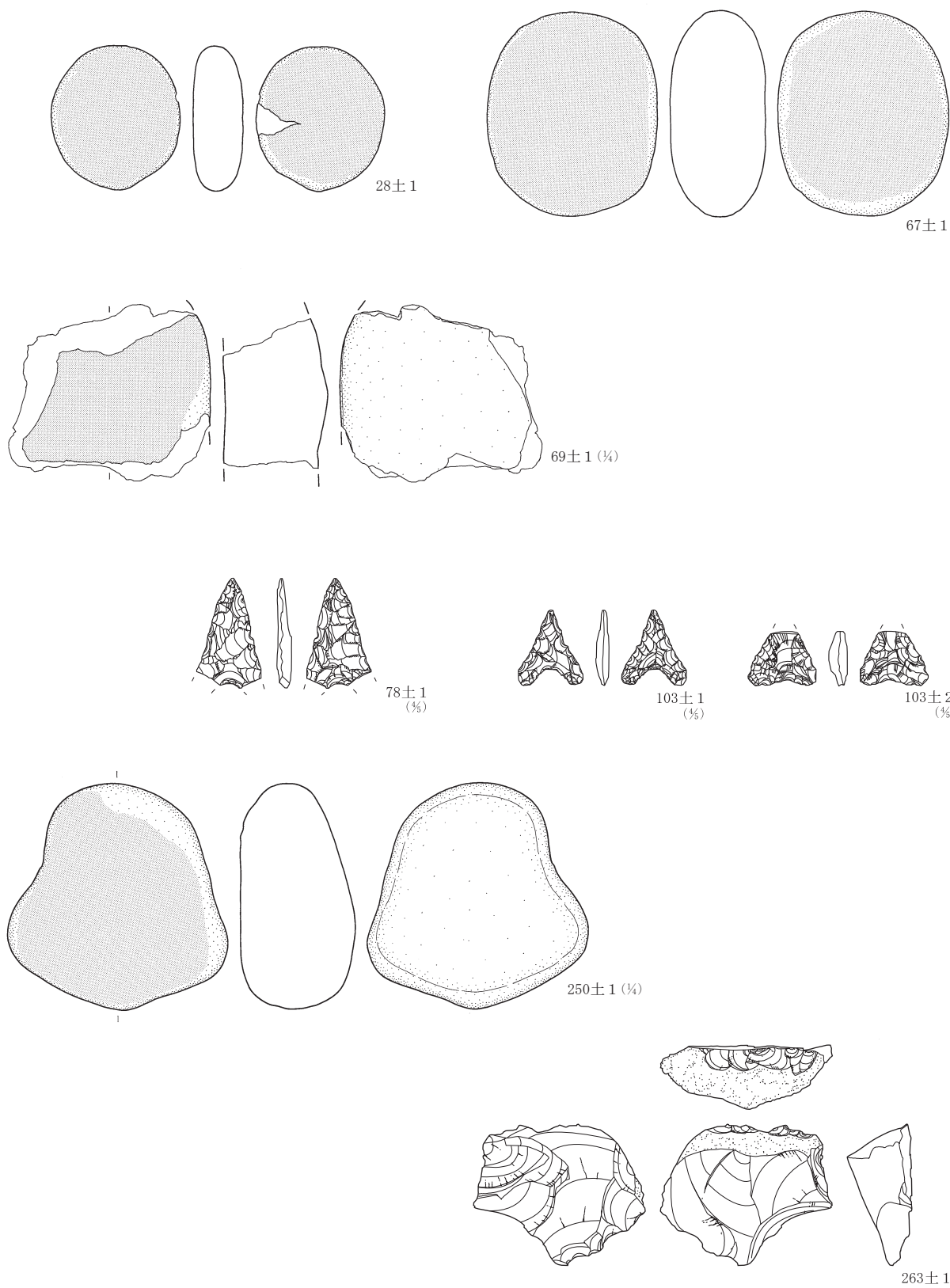

第163图 II区土坑出土遺物 (11)

II 縄文時代の調査

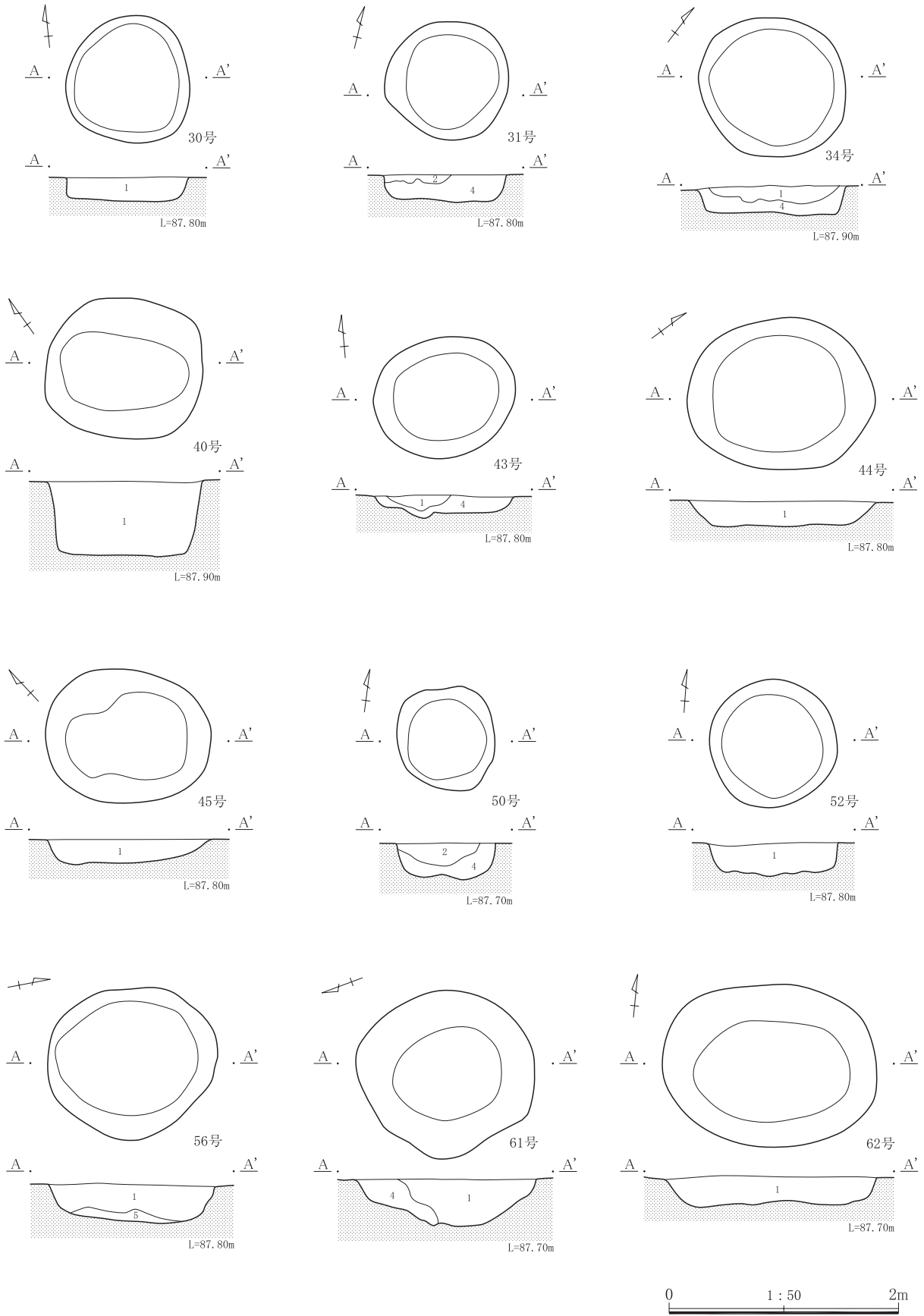

第164図 II区土坑(8)

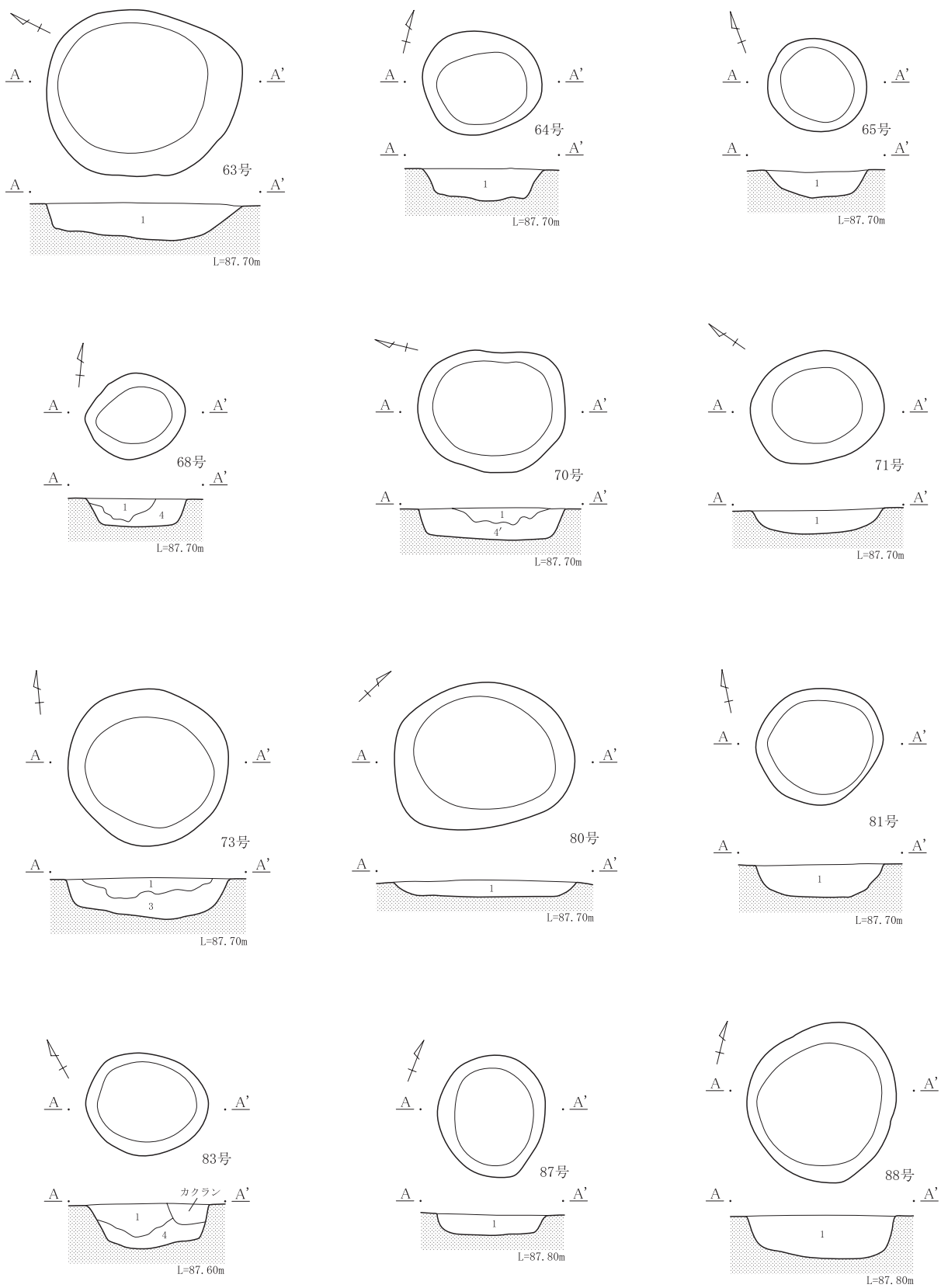

第165図 II区土坑(9)

II 縄文時代の調査

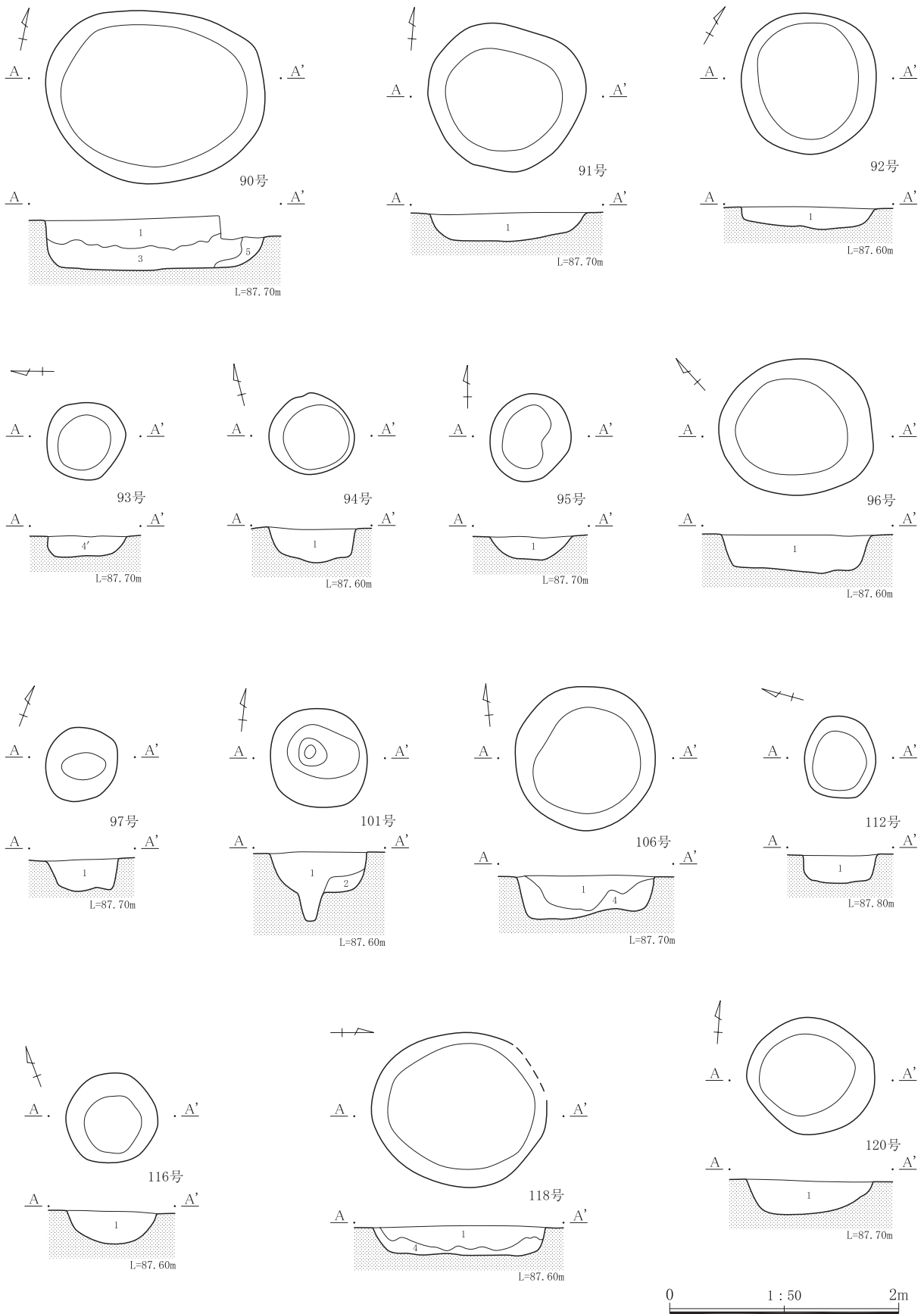

第166図 II区土坑 (10)

4 土坑

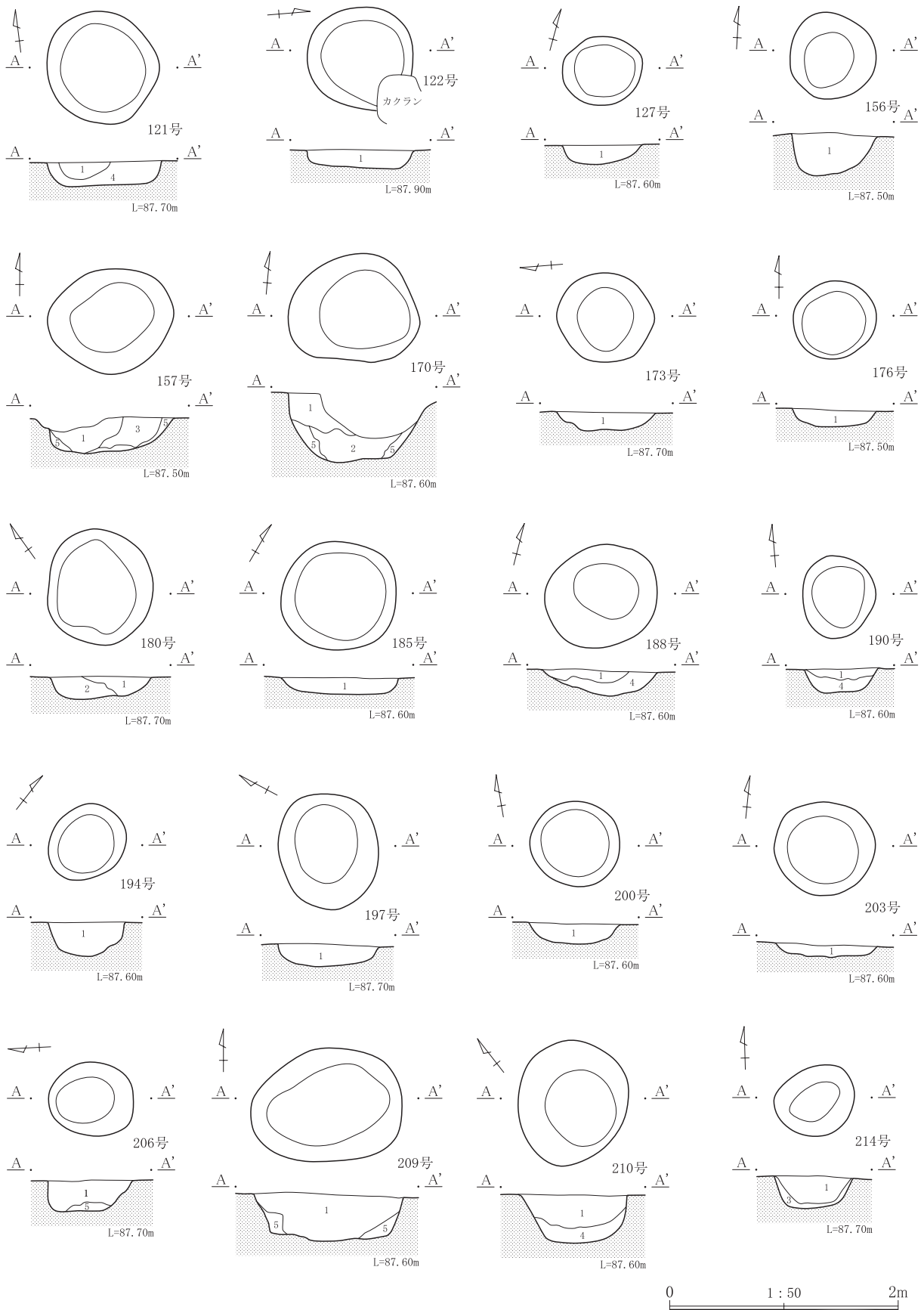

第167図 II区土坑 (11)

II 縄紋時代の調査

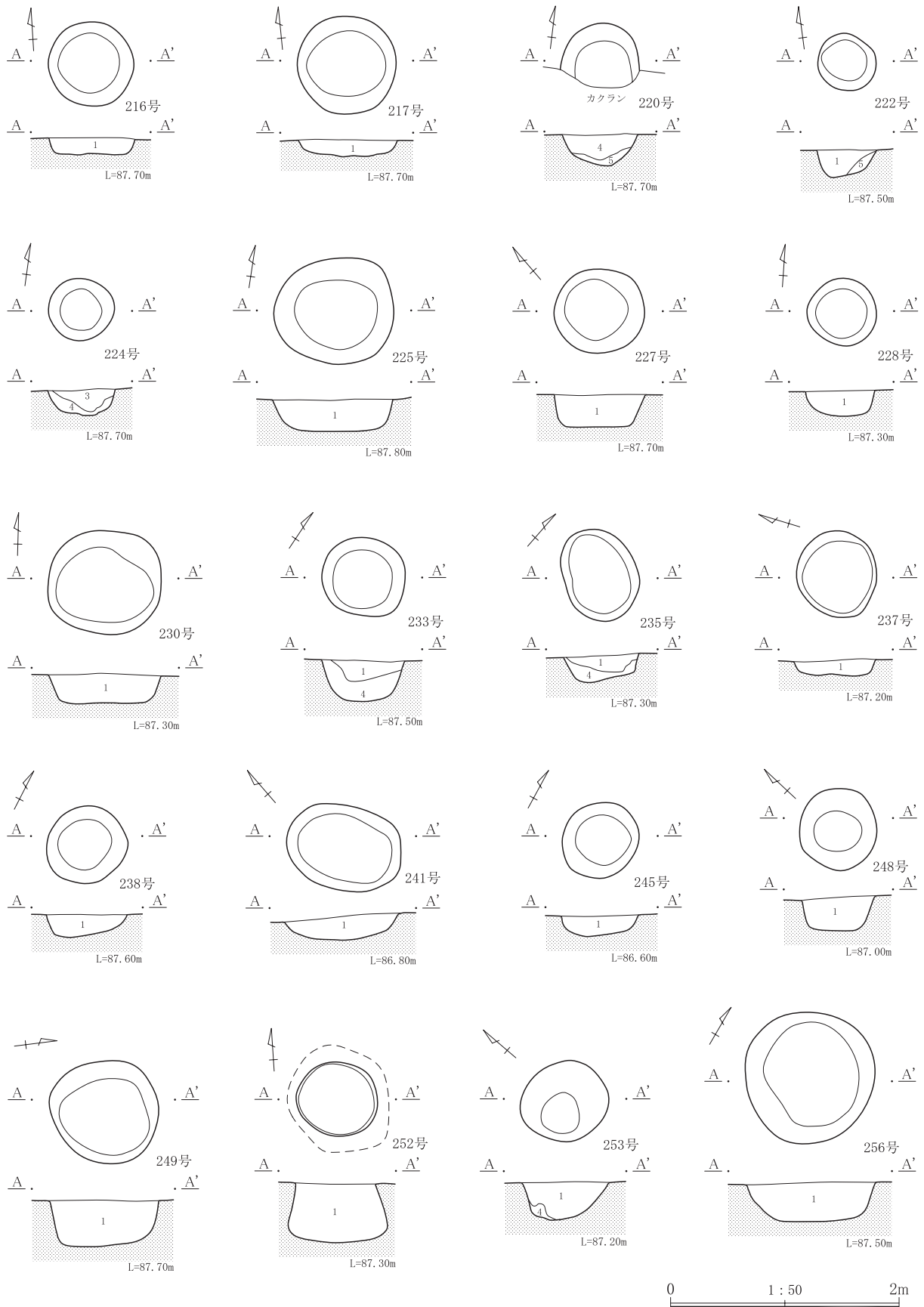

第168図 II区土坑 (12)

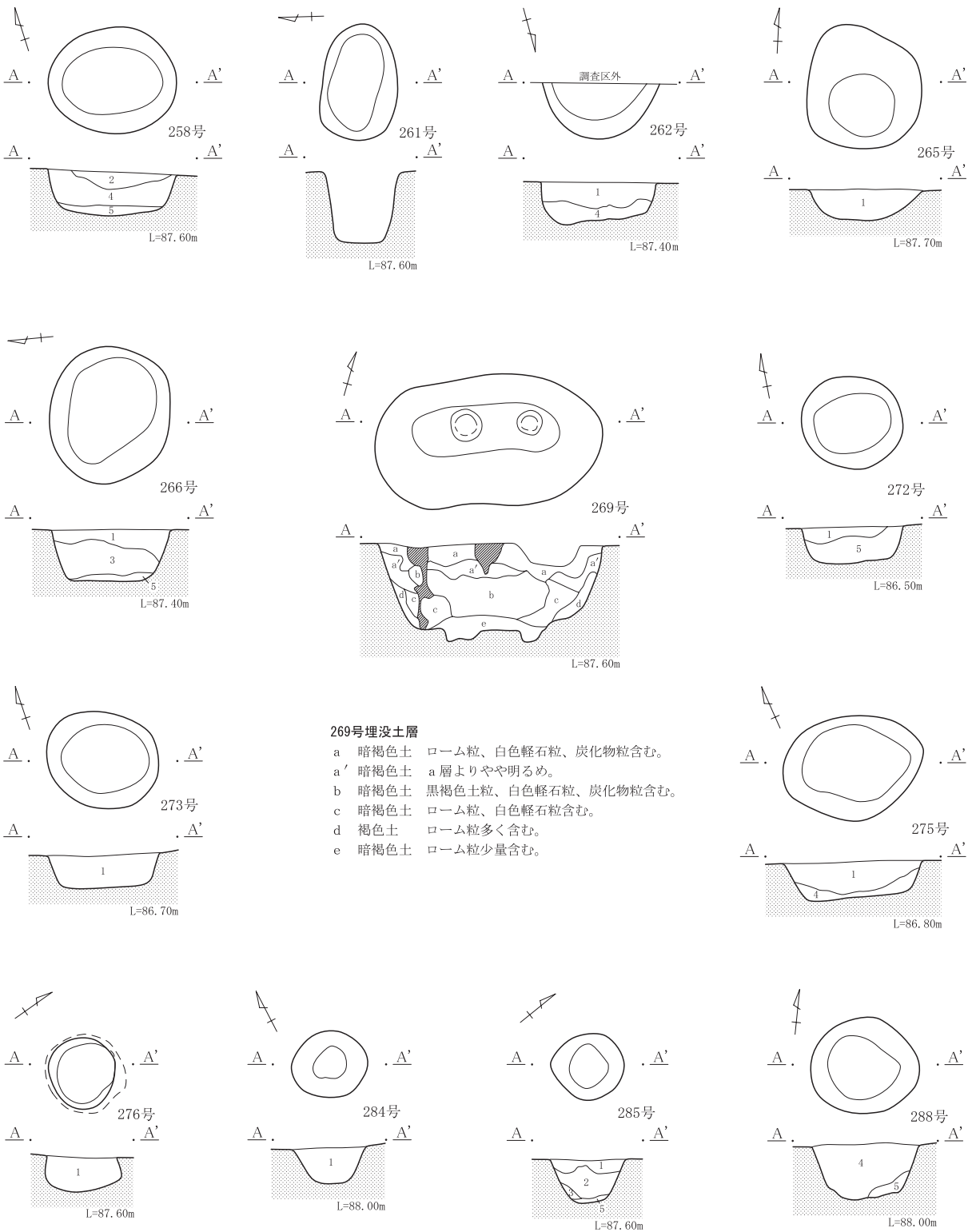

第169図 II区土坑 (13)

II 縄文時代の調査

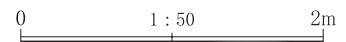
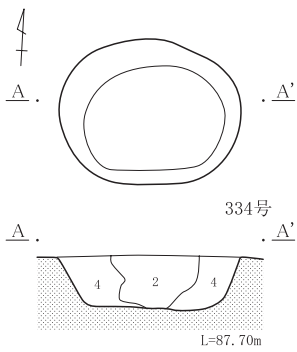
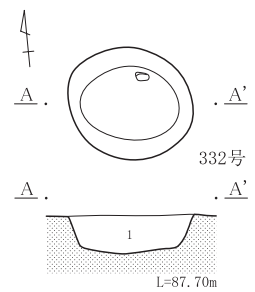
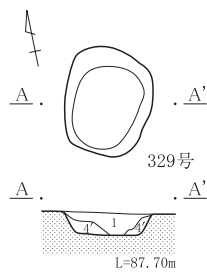
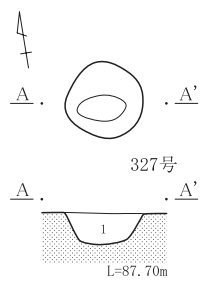
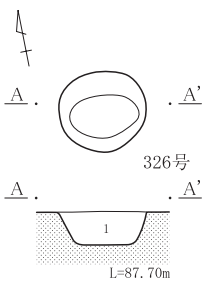
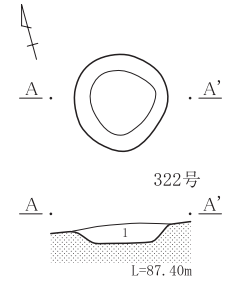
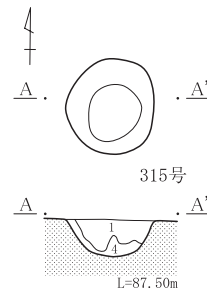
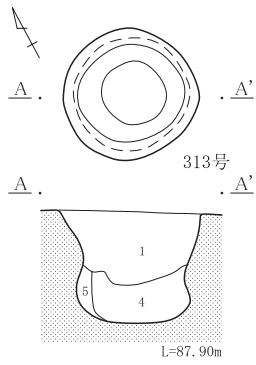
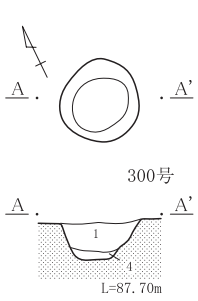
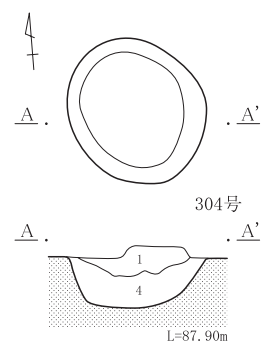
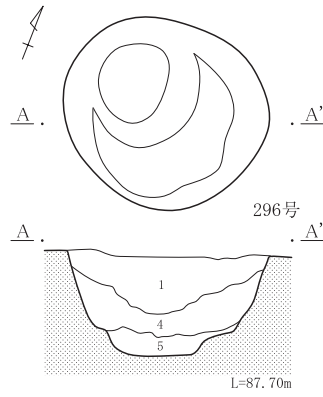
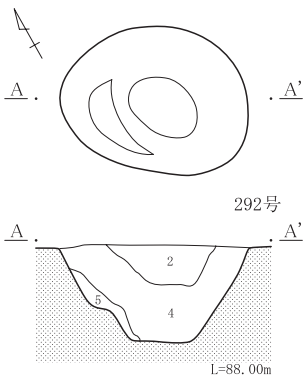

第170図 II区土坑 (14)

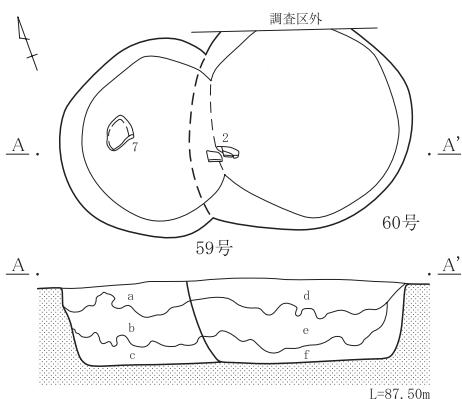
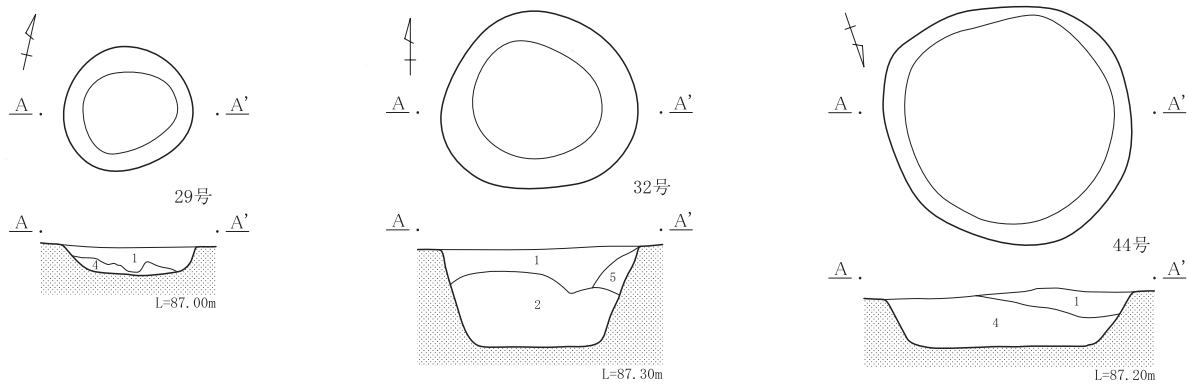
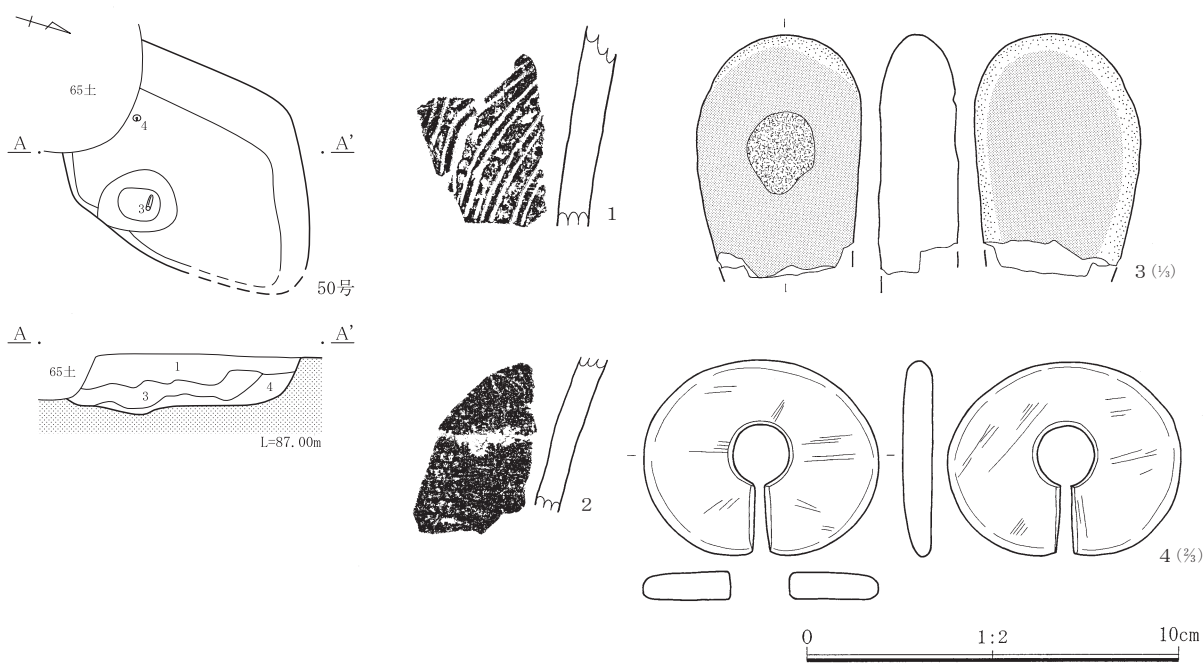

59号埋没土層

- a 暗褐色土(10YR3/4) 褐色土粒含む。
- b 暗褐色土(10YR3/4) 褐色土粒多く含む。
炭化物粒、焼土粒含む。
- c 暗褐色土(10YR3/4) ローム粒、炭化物粒、
焼土粒含む。

60号埋没土層

- d 暗褐色土(10YR3/4) 褐色土粒、炭化物粒含む。
- e 暗褐色土(10YR3/4) 褐色土粒多く含む。
炭化物粒含む。
- f 暗褐色土(10YR3/4) 褐色土粒、炭化物粒含む。

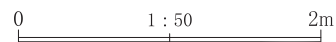
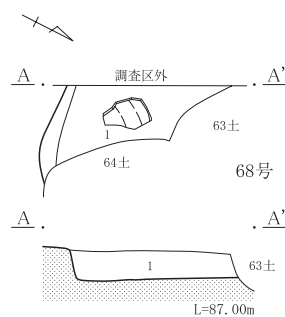

第171図 Ⅲ区土坑(1)

II 縄紋時代の調査

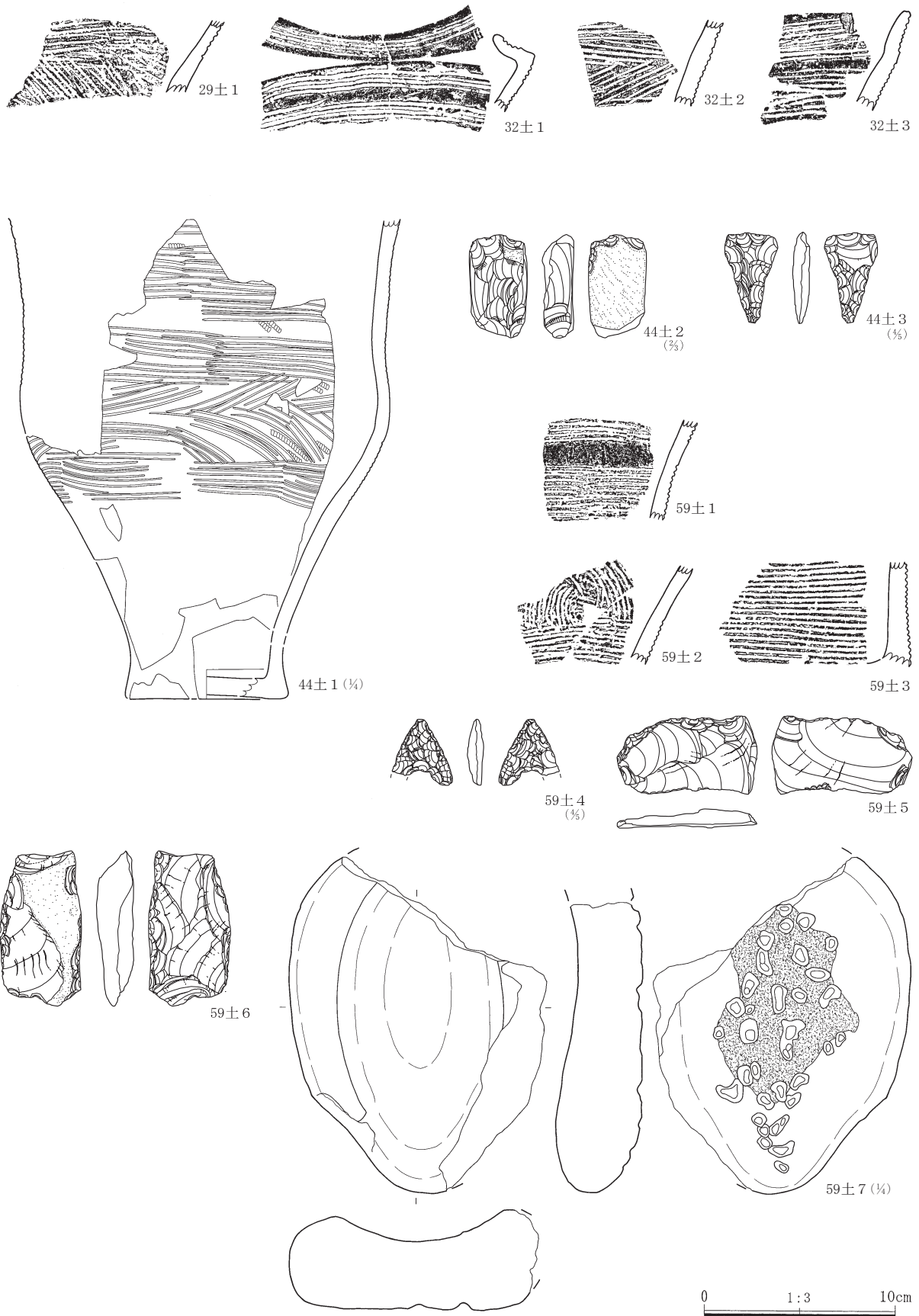

第172図 Ⅲ区土坑出土遺物 (1)

4 土坑

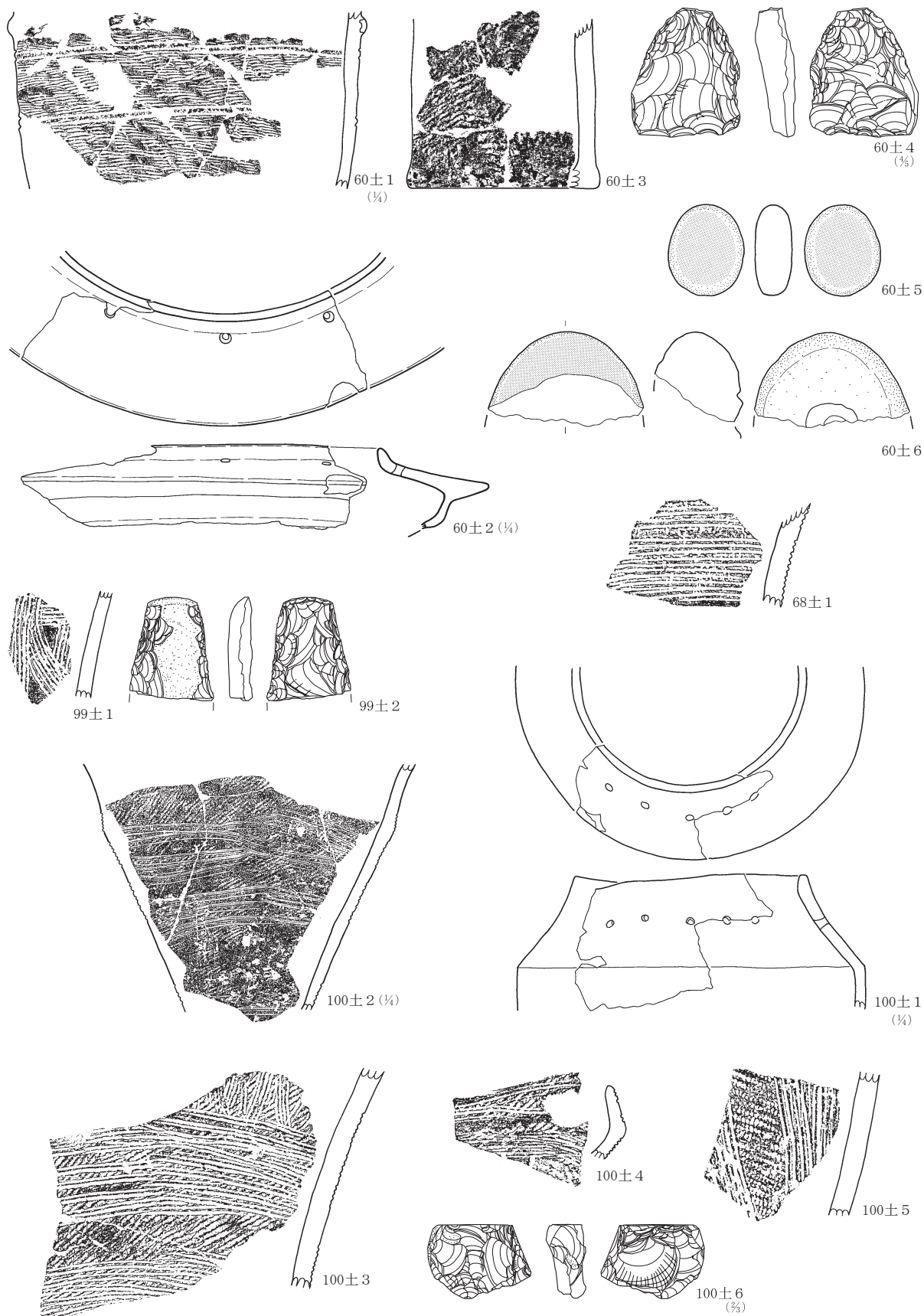

第173图 Ⅲ区土坑出土遗物(2)

II 縄文時代の調査

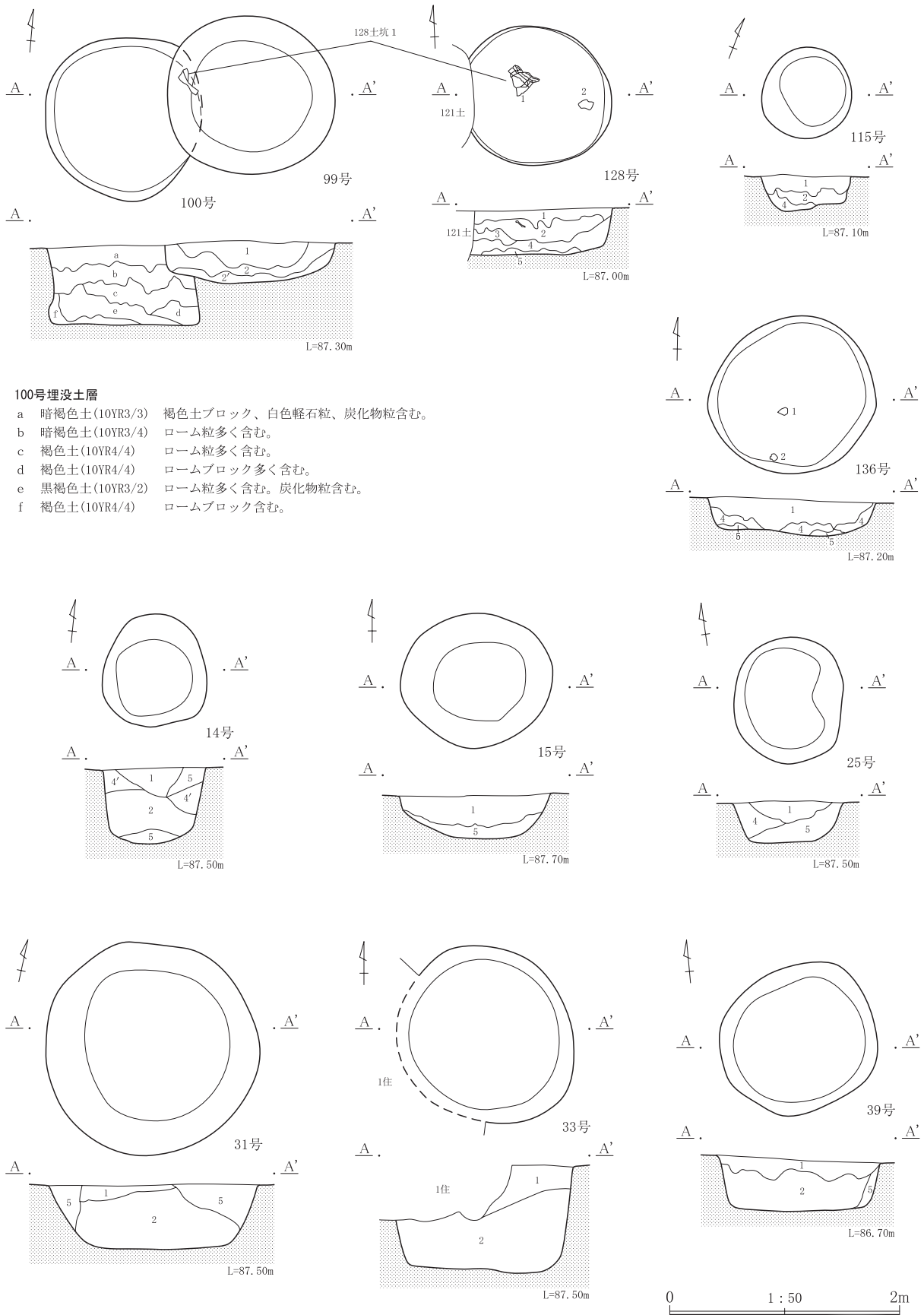

100号埋没土層

- a 暗褐色土(10YR3/3) 褐色土ブロック、白色軽石粒、炭化物粒含む。
- b 暗褐色土(10YR3/4) ローム粒多く含む。
- c 褐色土(10YR4/4) ローム粒多く含む。
- d 褐色土(10YR4/4) ロームブロック多く含む。
- e 黒褐色土(10YR3/2) ローム粒多く含む。炭化物粒含む。
- f 褐色土(10YR4/4) ロームブロック含む。

第174図 III区土坑(2)

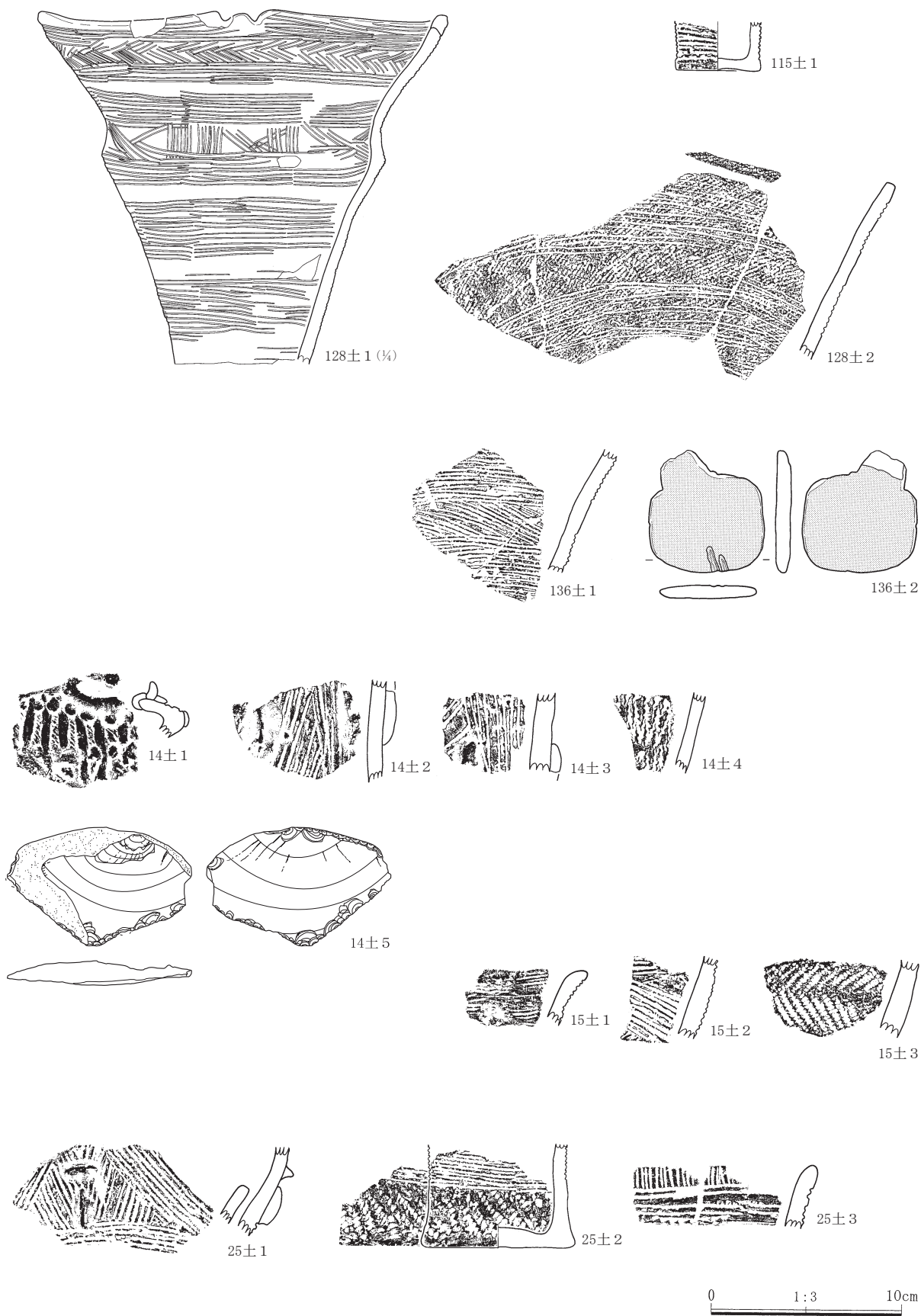

第175图 Ⅲ区土坑出土遗物(3)

II 縄紋時代の調査

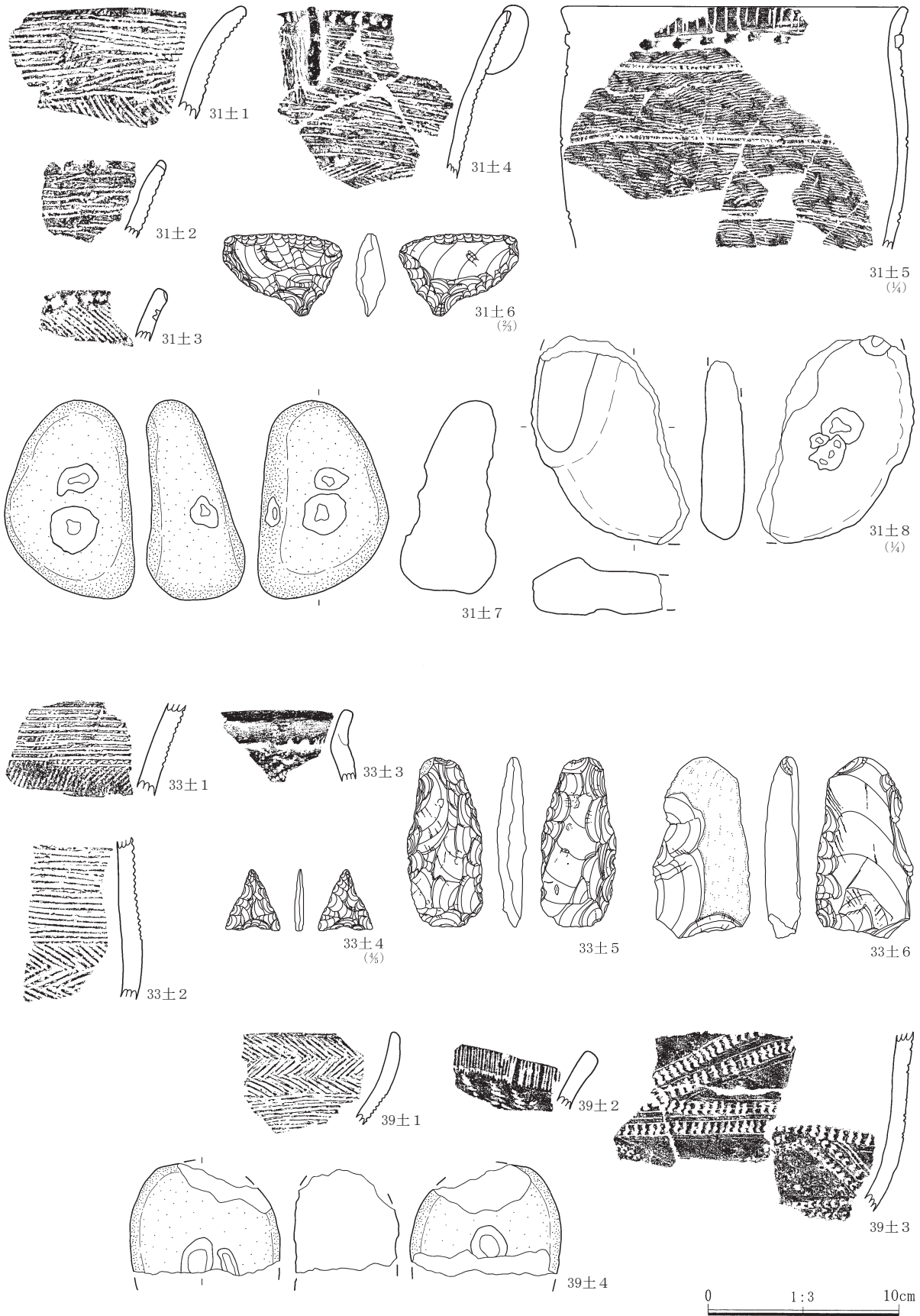

第176図 Ⅲ区土坑出土遺物 (4)

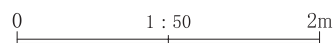
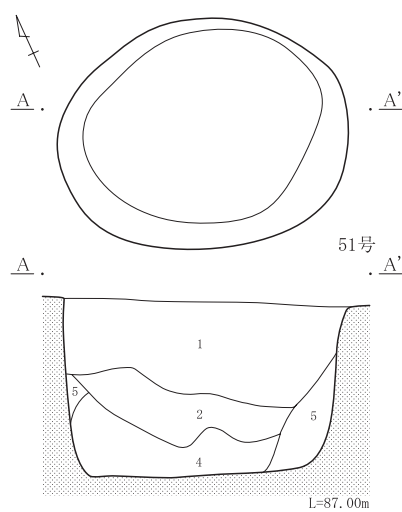
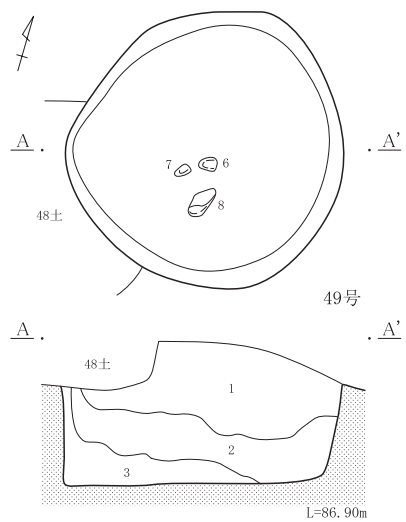
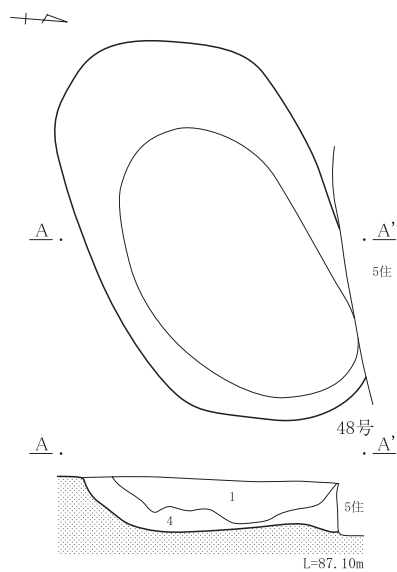
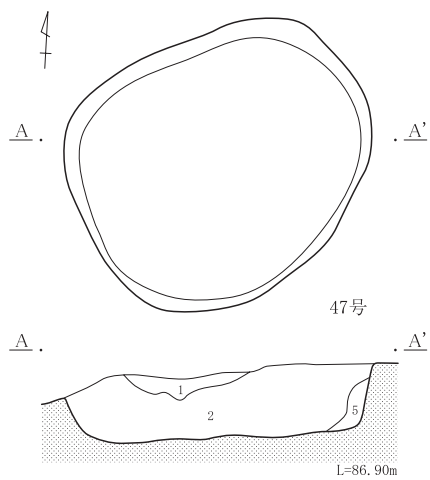
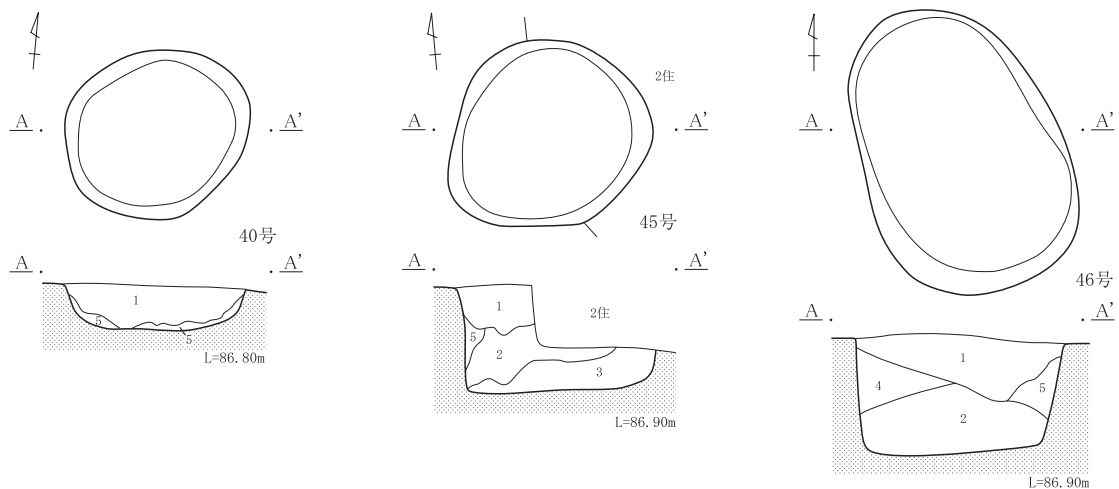

第177图 Ⅲ区土坑(3)

II 縄紋時代の調査

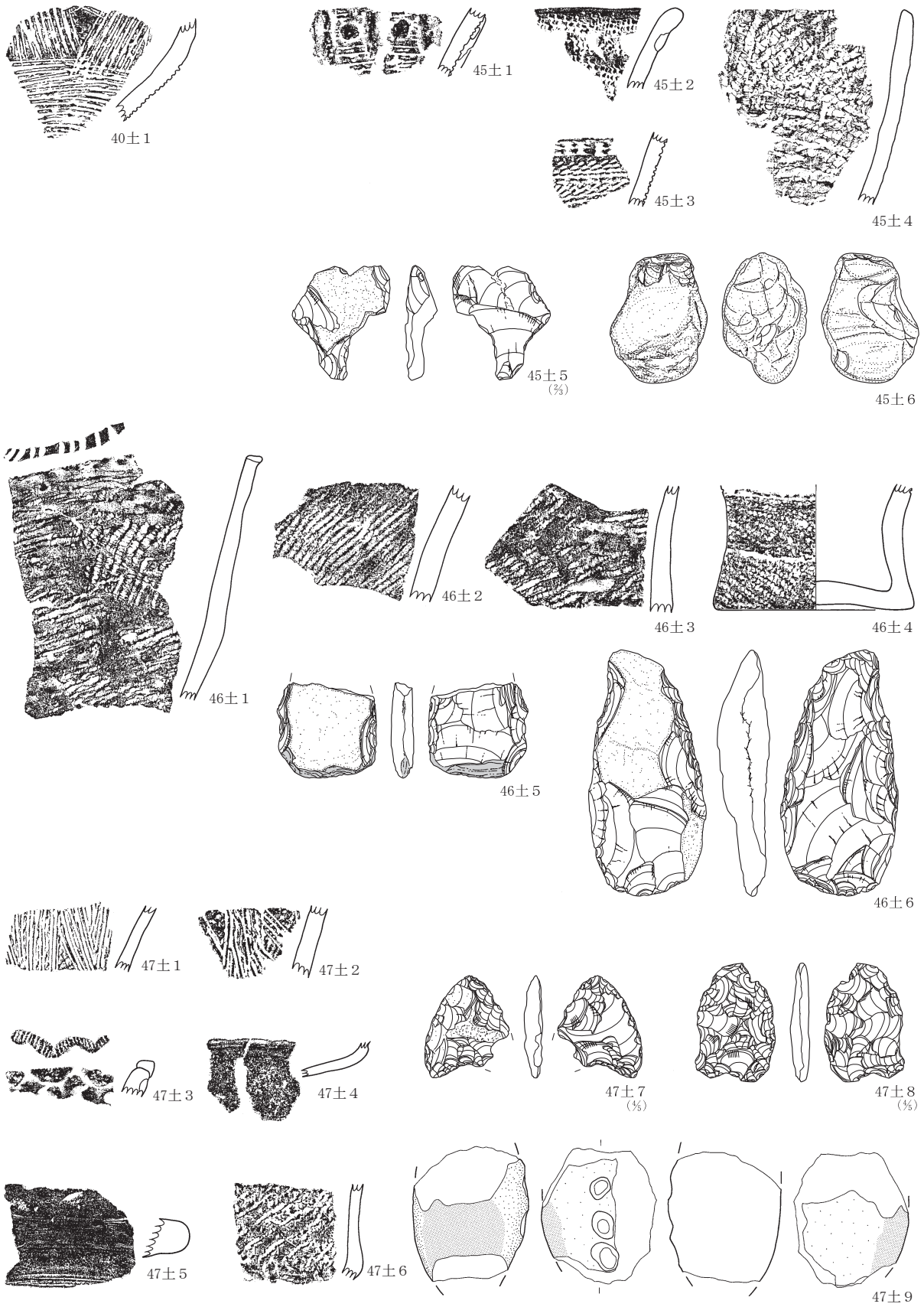

第178図 III区土坑出土遺物(5)



第179图 Ⅲ区土坑出土遗物(6)

II 縄文時代の調査



91号埋没土層

- a 暗褐色土(10YR3/3) 褐色土ブロック、白色軽石粒、炭化物粒含む。
- b 褐色土(10YR4/4) ローム粒多く含む。白色軽石粒、炭化物粒含む。
- c 褐色土(10YR4/6) ローム主体。
- d 暗褐色土(10YR3/4) 白色軽石粒含む。
- e 黄褐色土(10YR5/6) ローム主体。
- f 暗褐色土(10YR3/4) 白色軽石粒含む。
- g 暗褐色土(10YR3/4) ローム粒多く含む。

第180図 III区土坑(4)

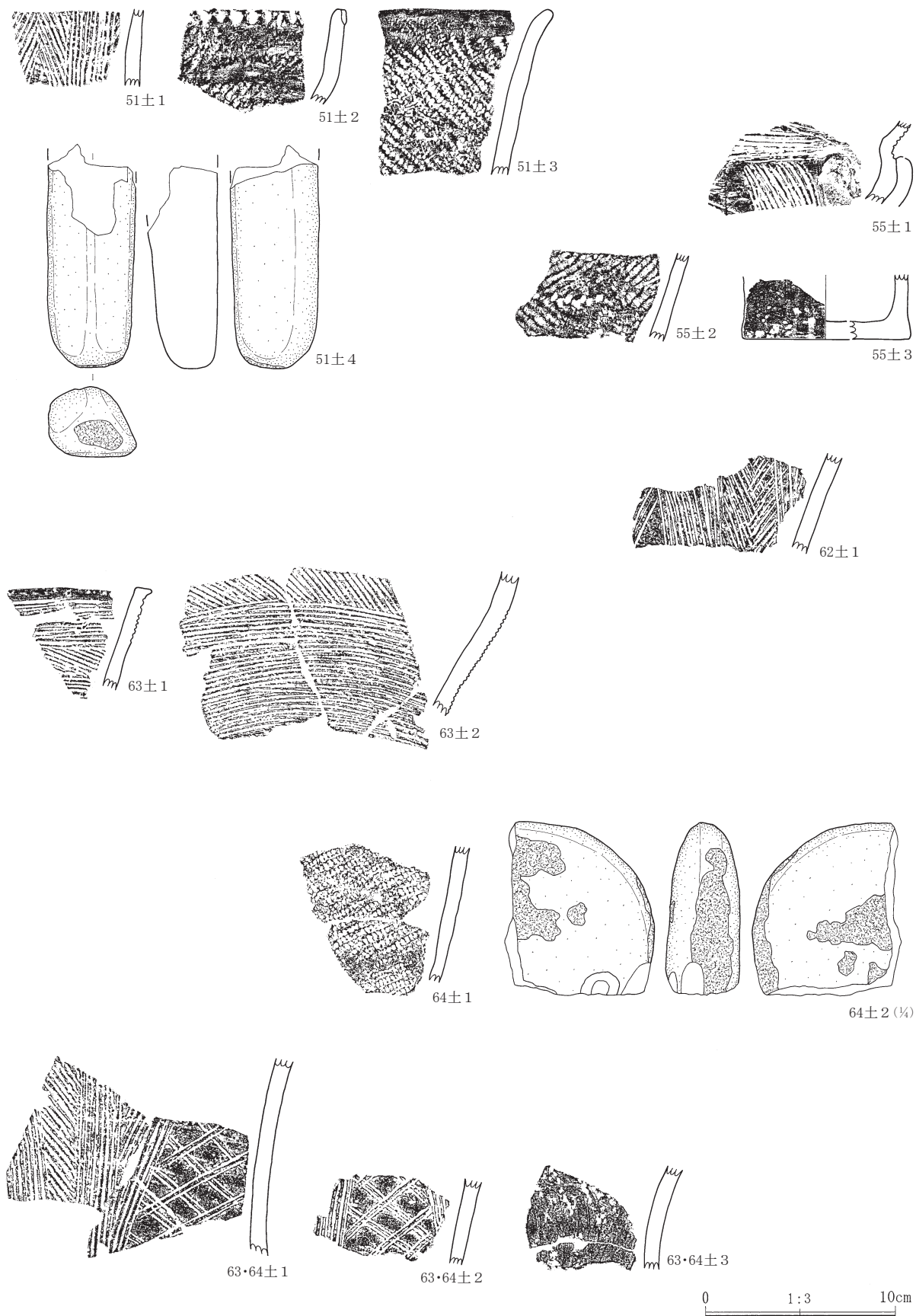

第181图 Ⅲ区土坑出土遺物 (7)

II 縄紋時代の調査

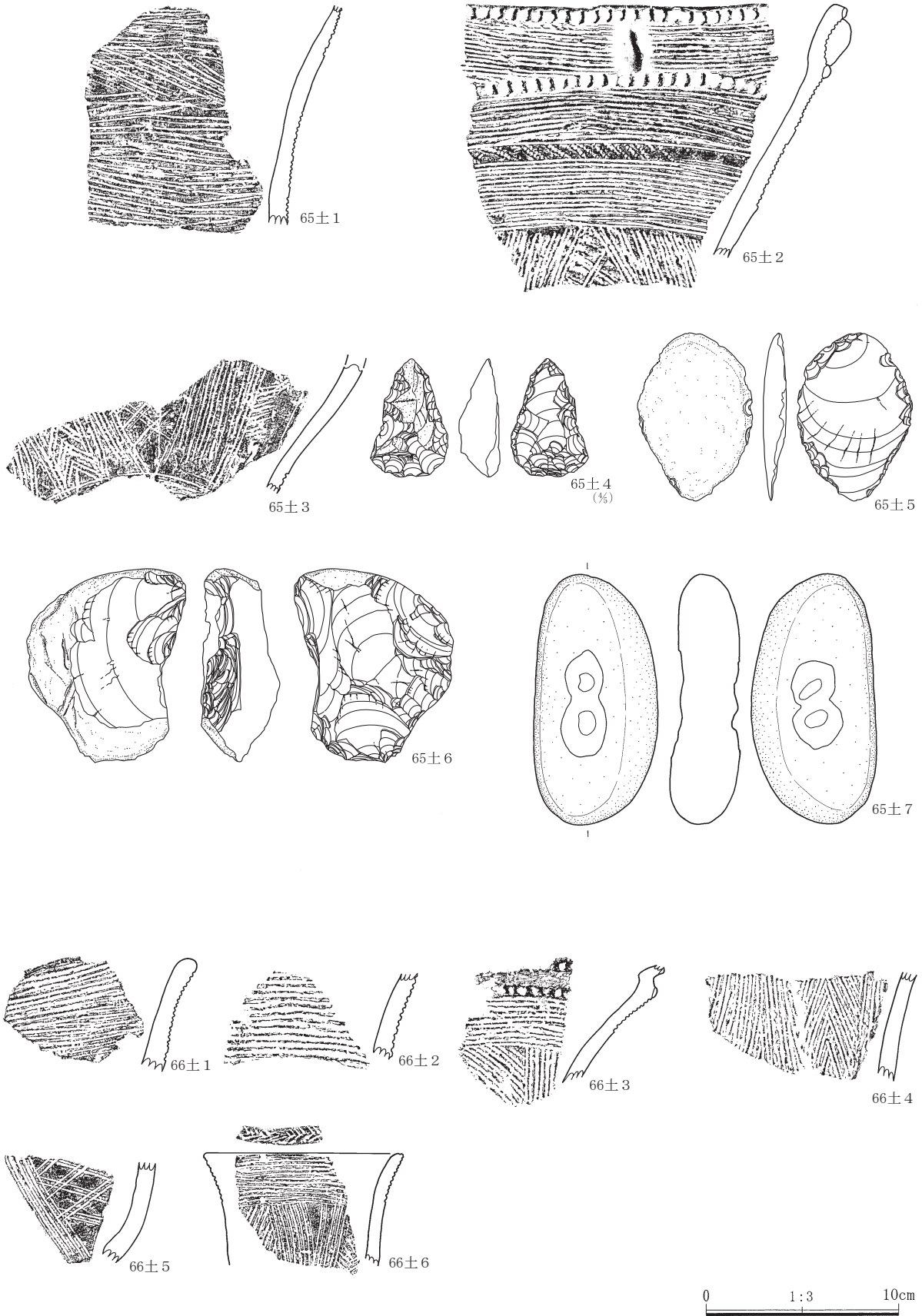

第182図 III区土坑出土遺物(8)

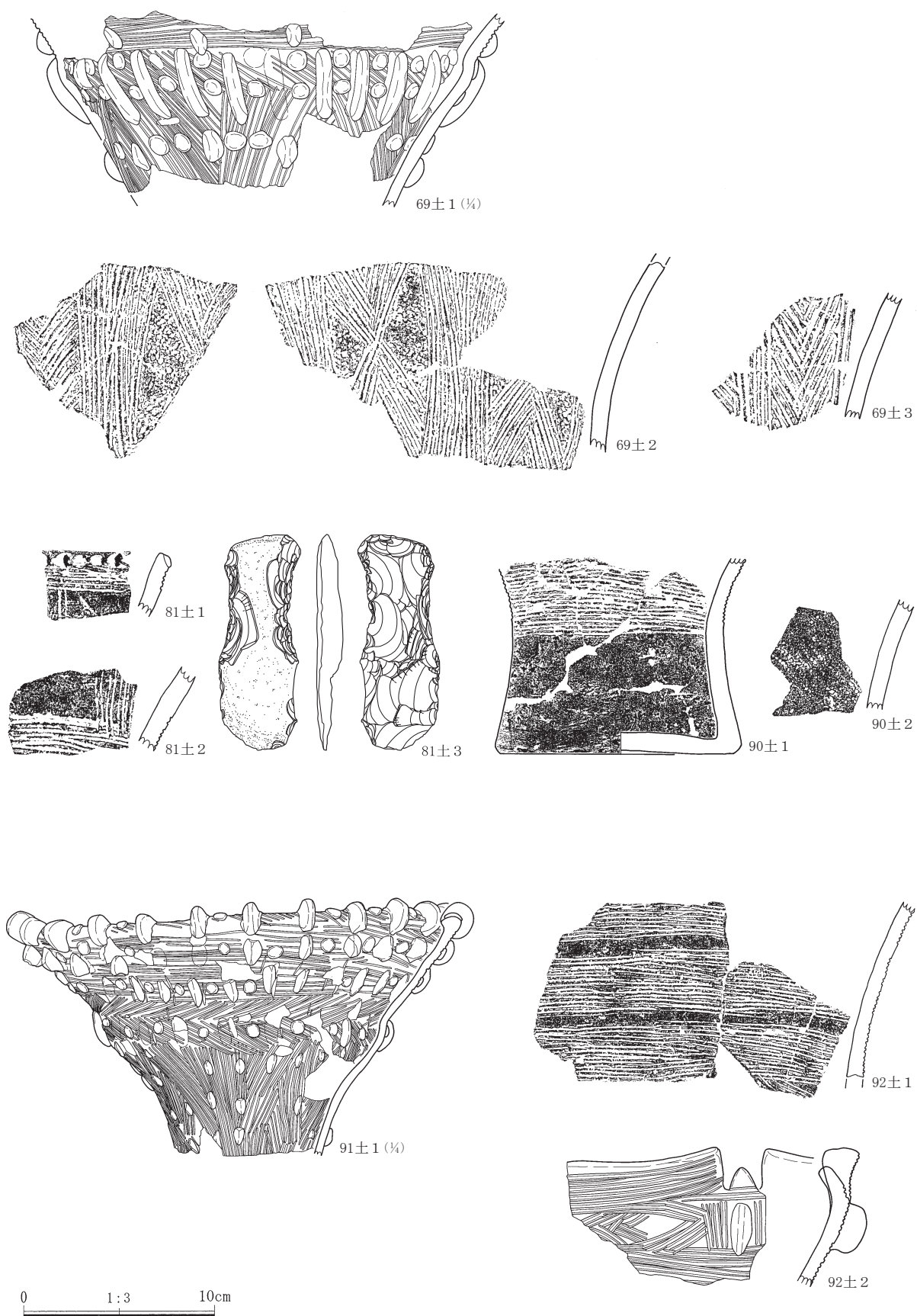

第183图 Ⅲ区土坑出土遗物(9)

II 縄文時代の調査

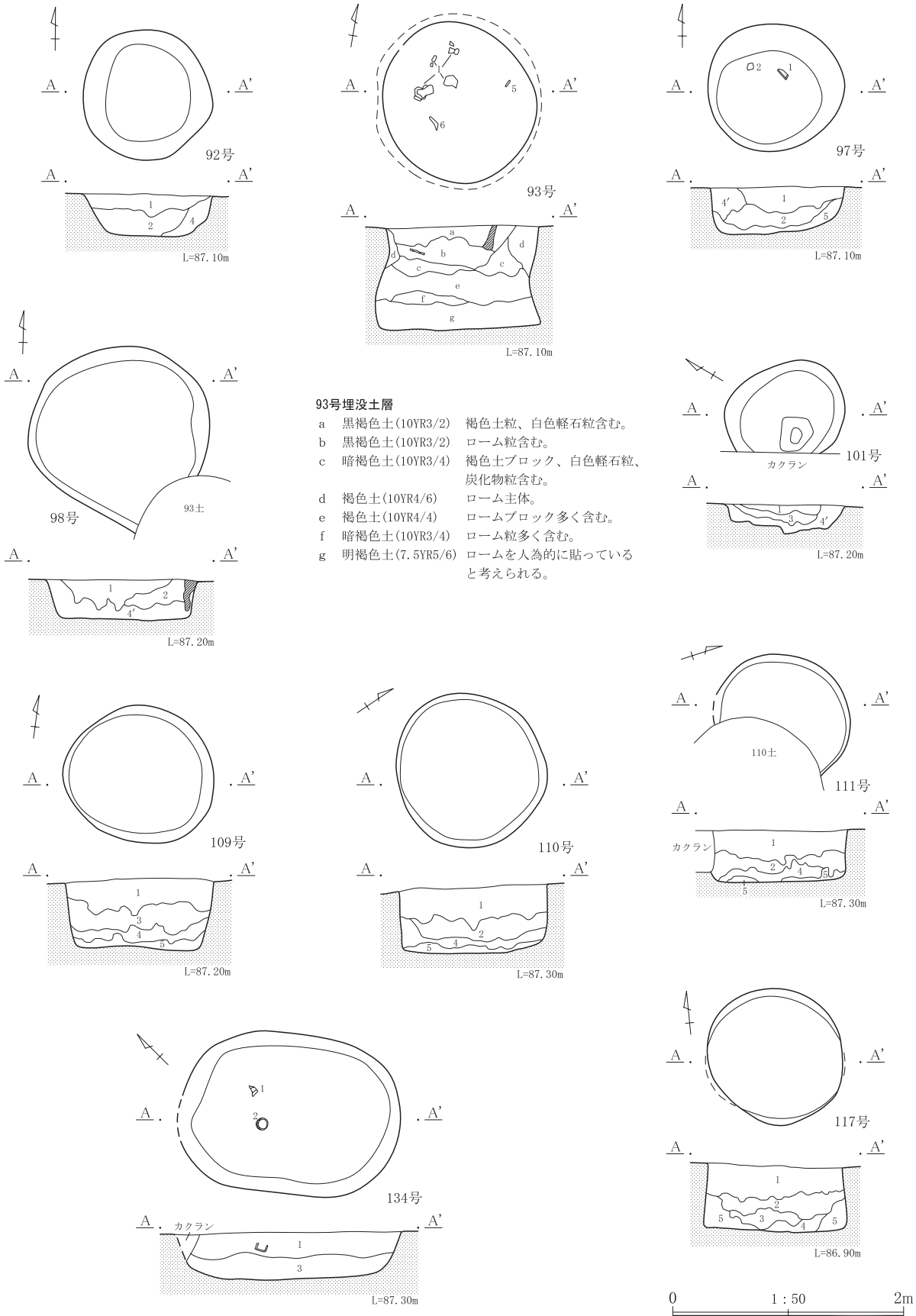

第184図 Ⅲ区土坑(5)

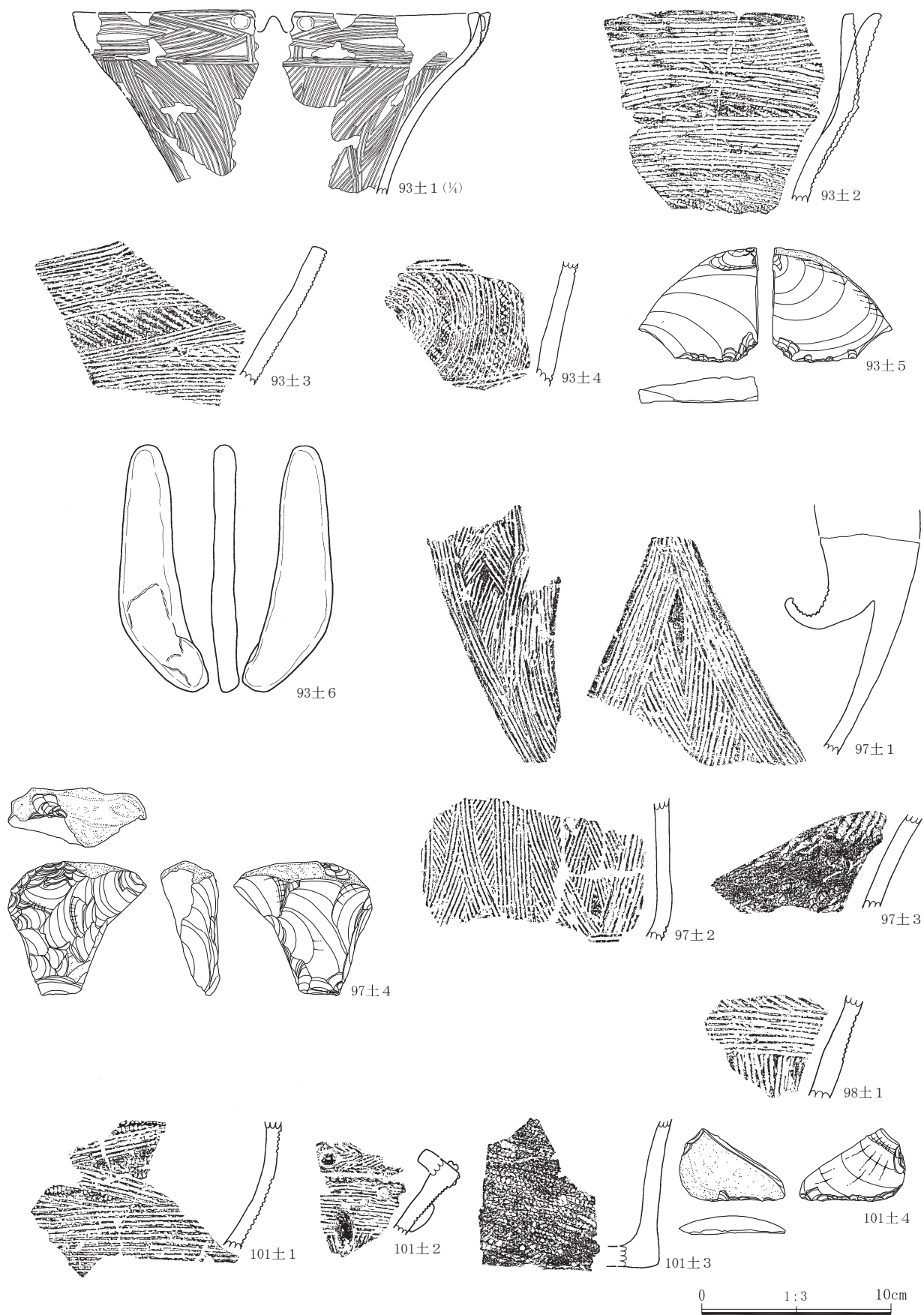

第185图 Ⅲ区土坑出土遗物 (10)

II 縄紋時代の調査

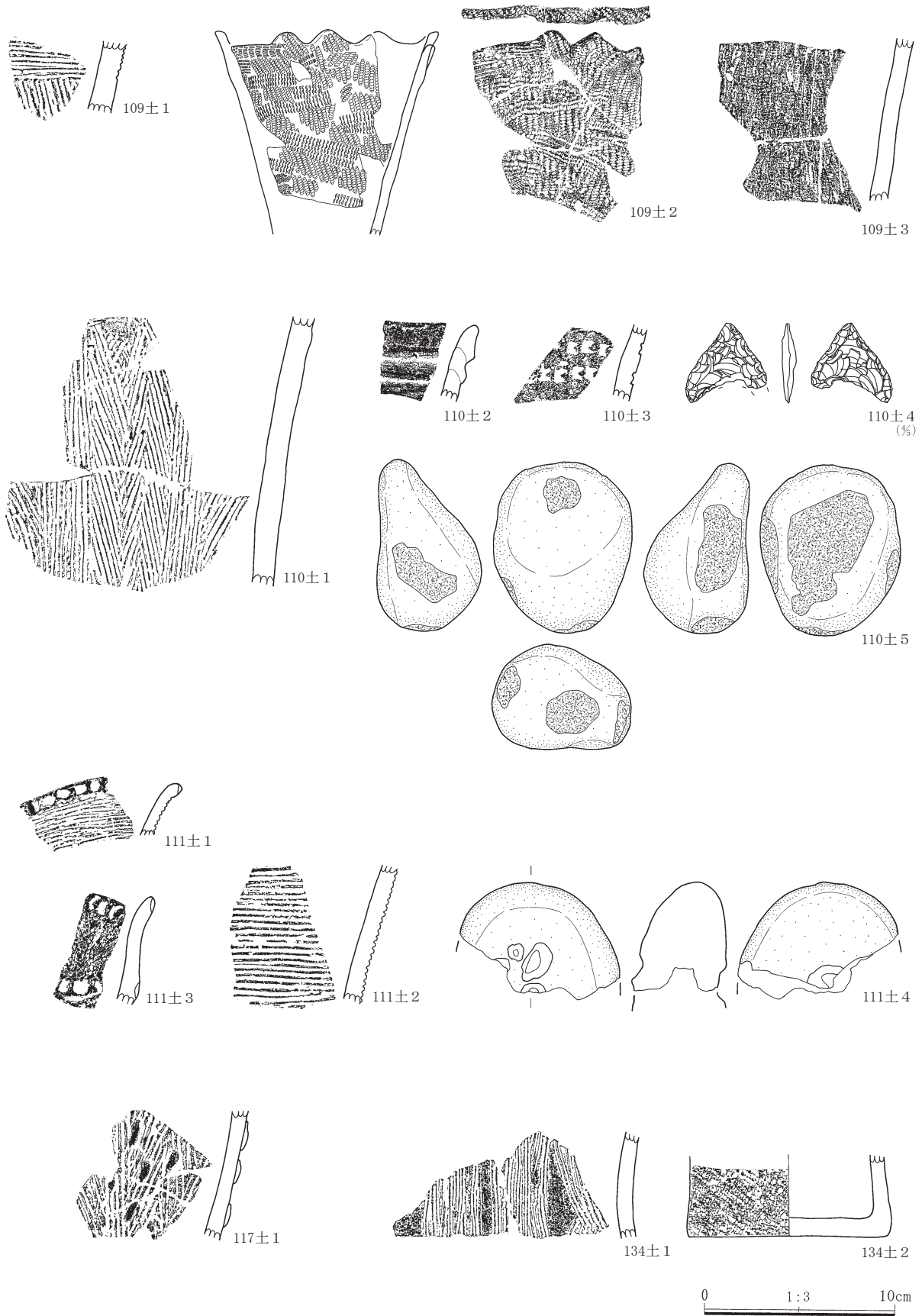

第186図 III区土坑出土遺物 (11)

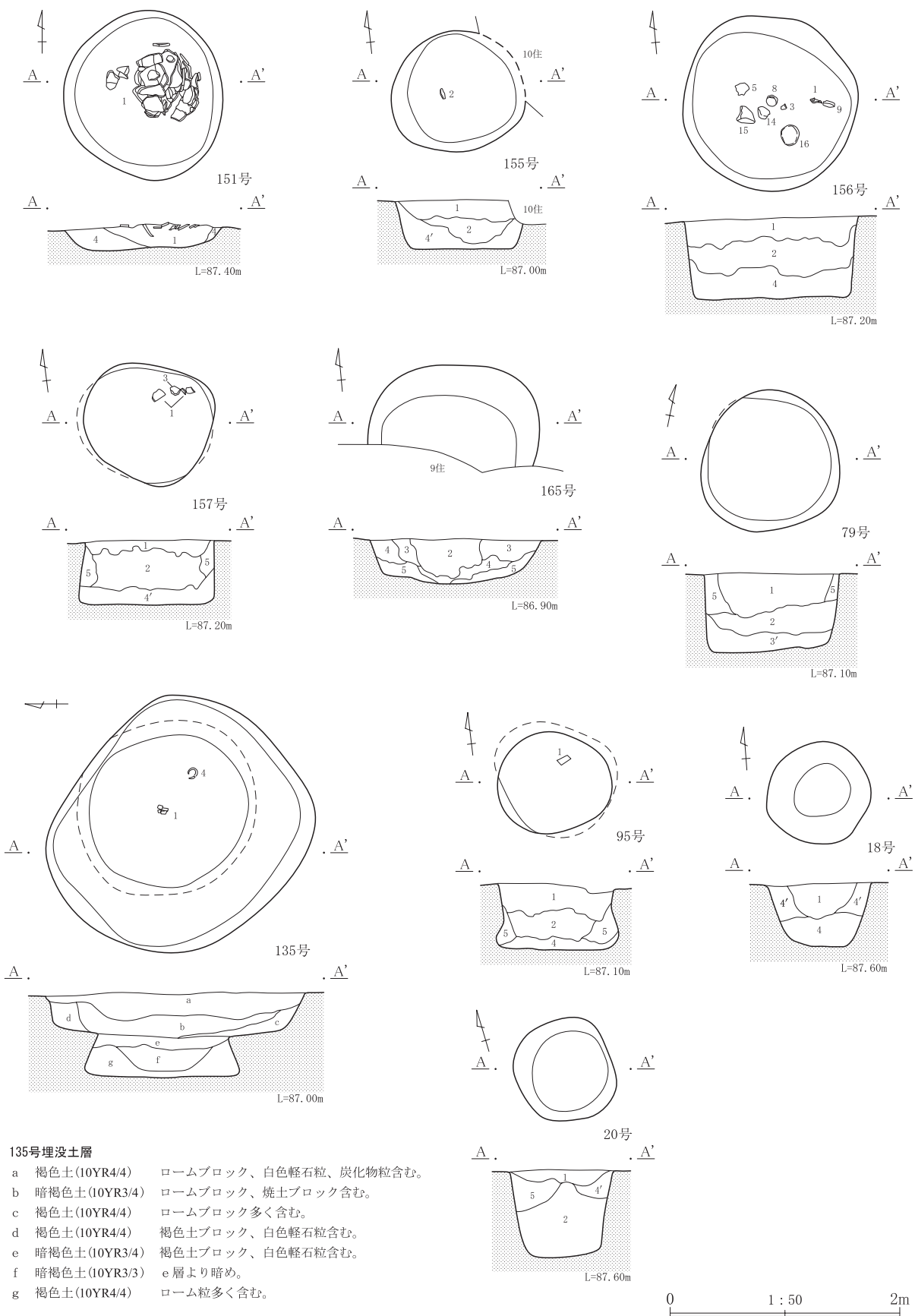

第187図 Ⅲ区土坑(6)

II 縄文時代の調査

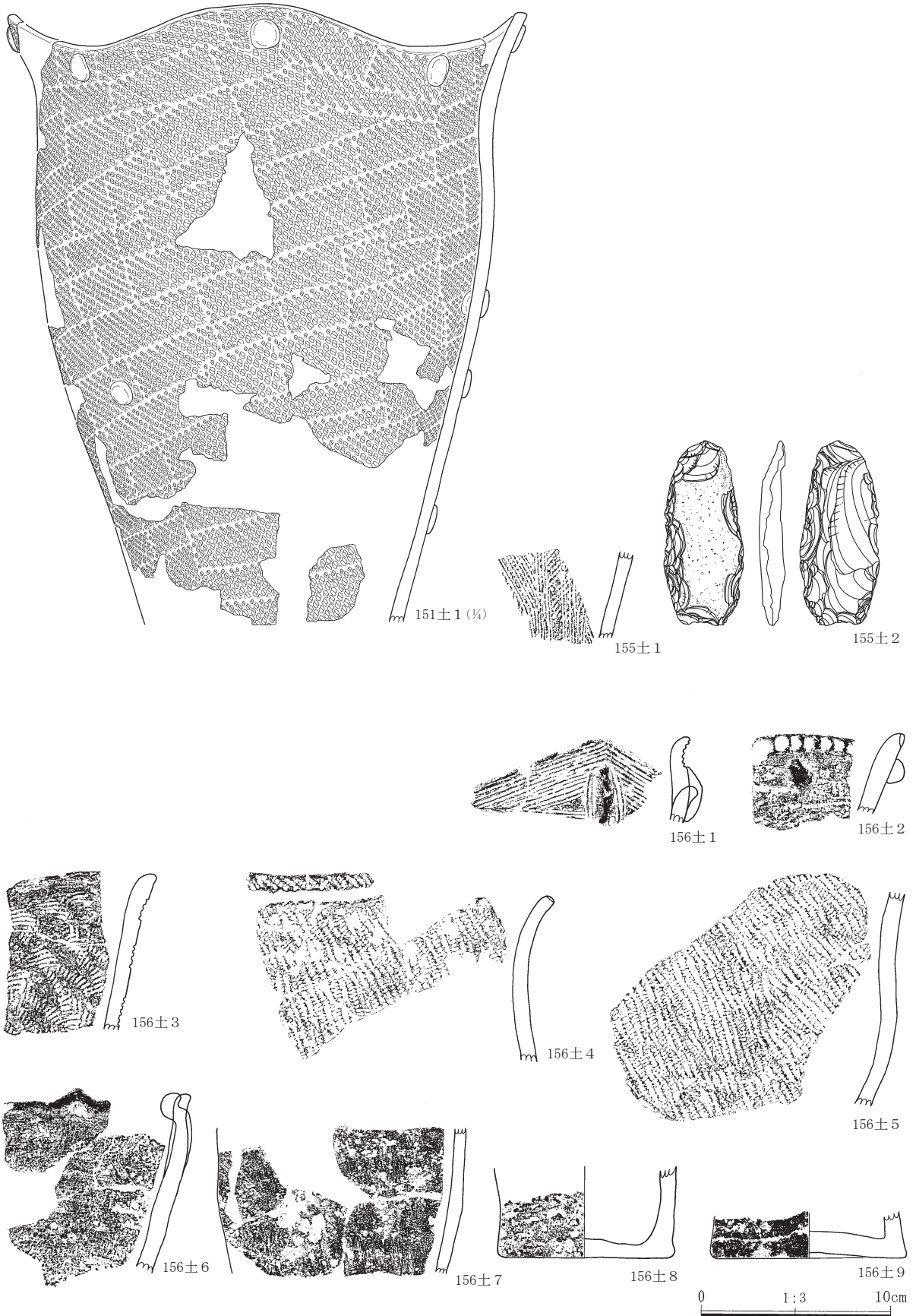

第188図 III区土坑出土遺物(12)

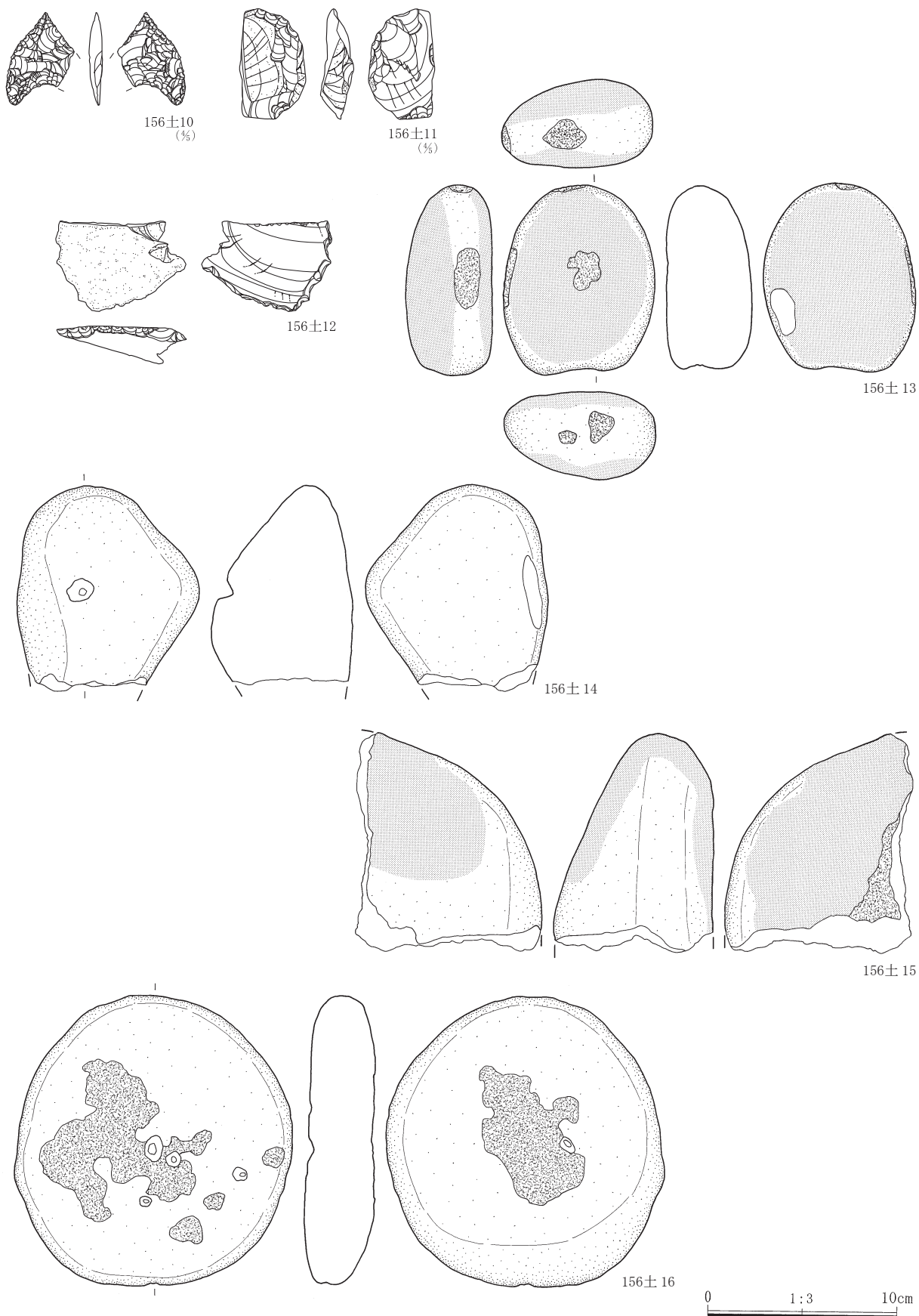

第189图 Ⅲ区土坑出土遗物 (13)

II 縄紋時代の調査

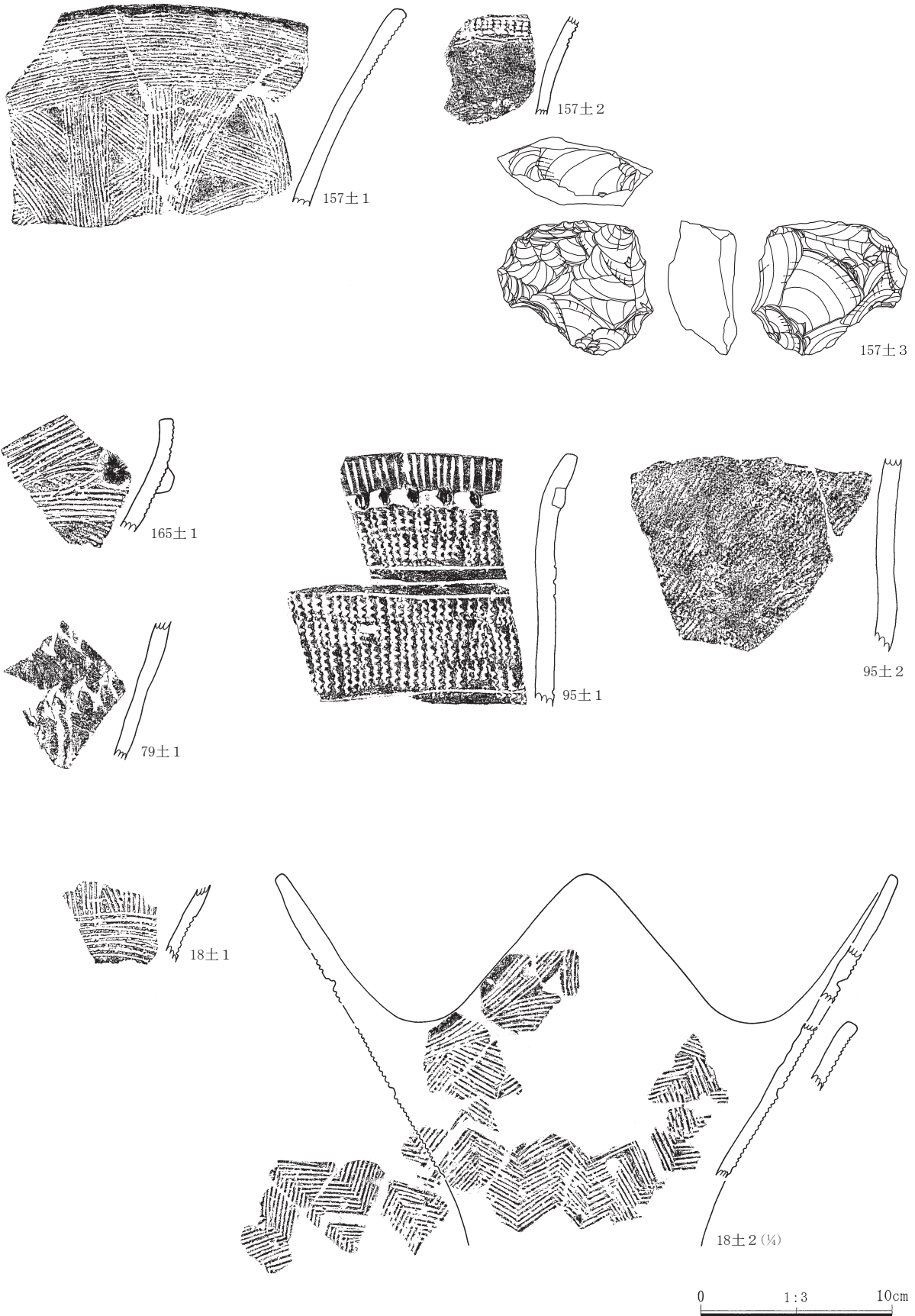

第190図 Ⅲ区土坑出土遺物 (14)

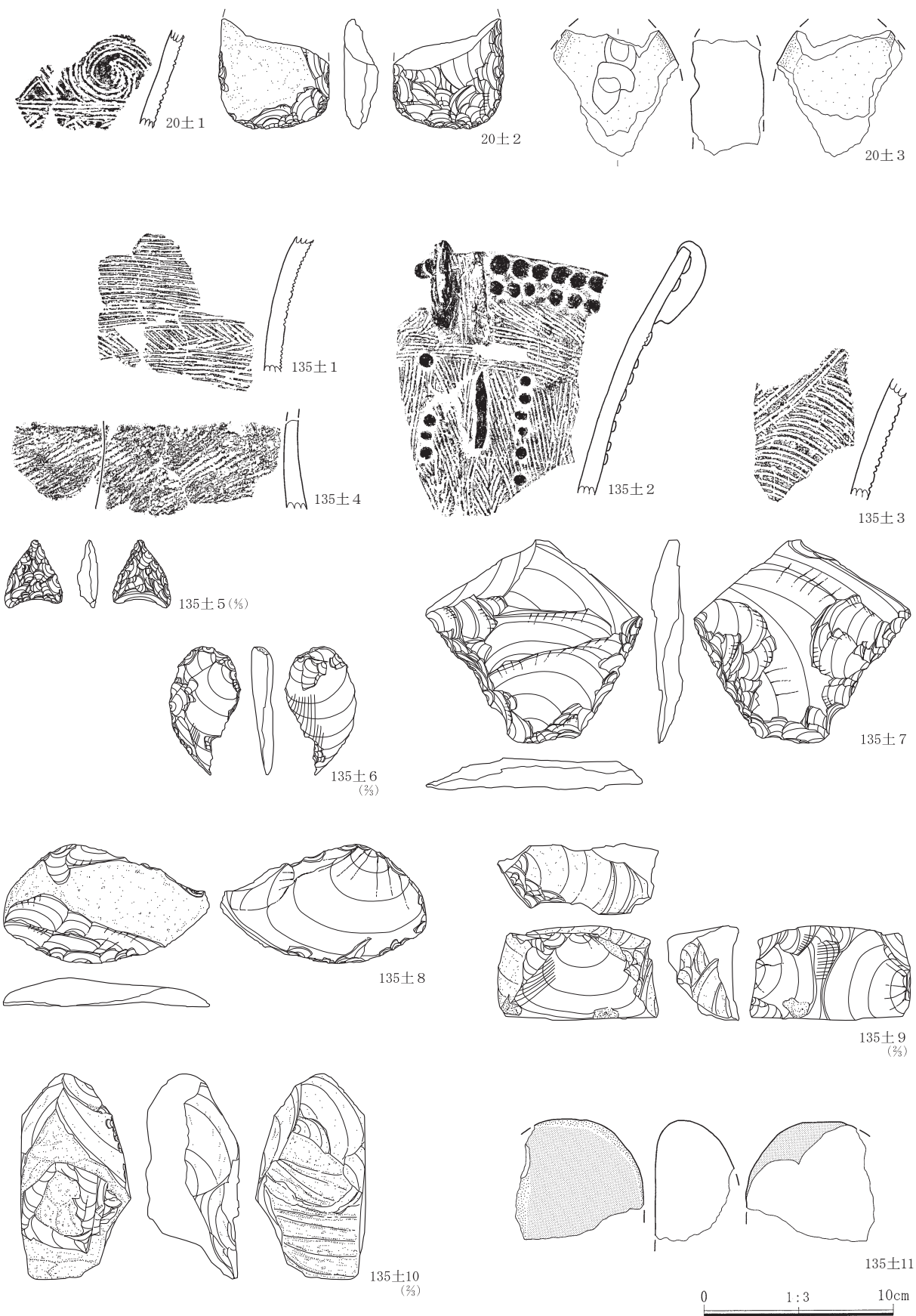

第191图 Ⅲ区土坑出土遗物 (15)

II 縄紋時代の調査

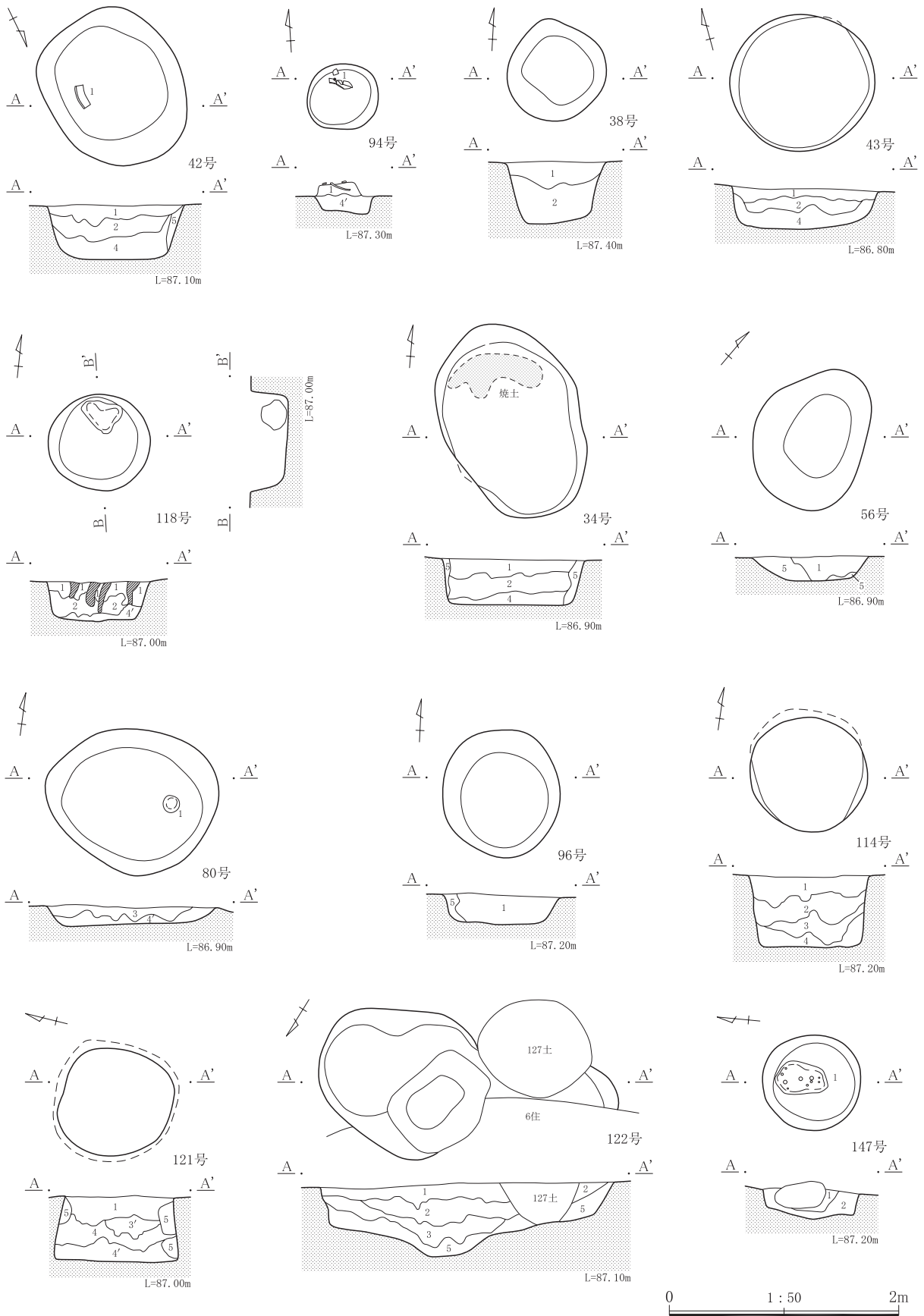

第192図 Ⅲ区土坑(7)

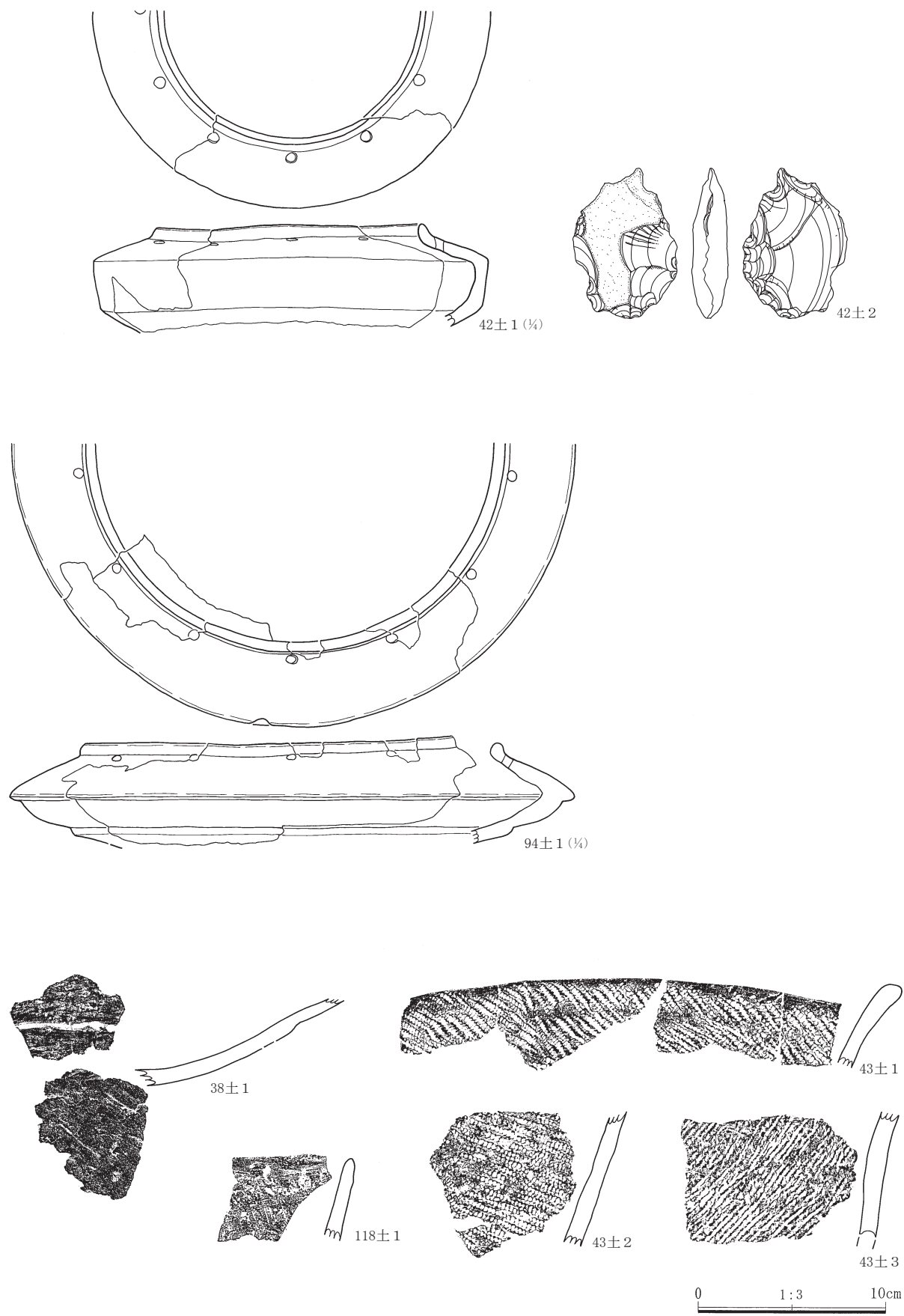

第193图 Ⅲ区土坑出土遗物 (16)

II 縄文時代の調査

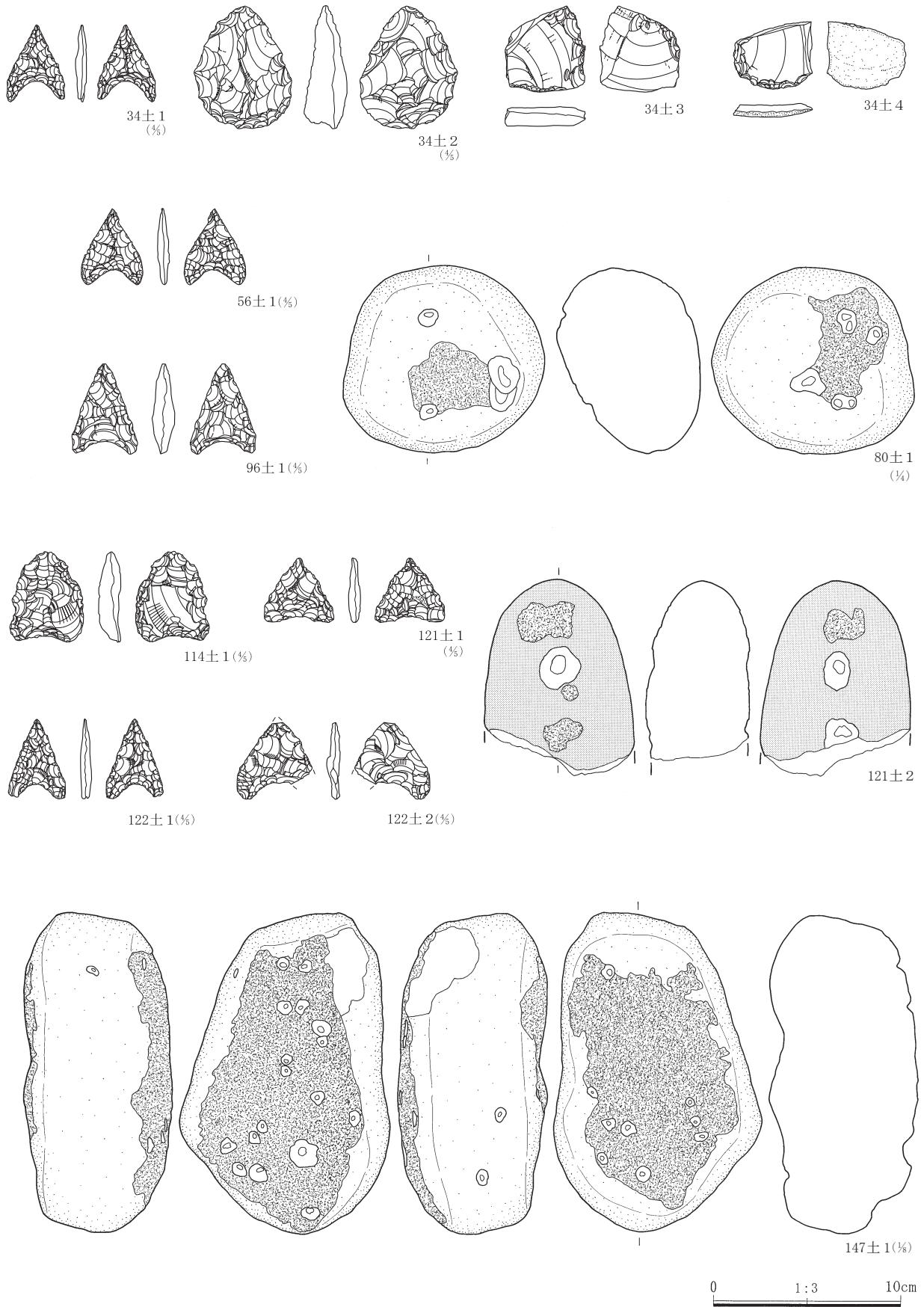

第194図 Ⅲ区土坑出土遺物 (17)

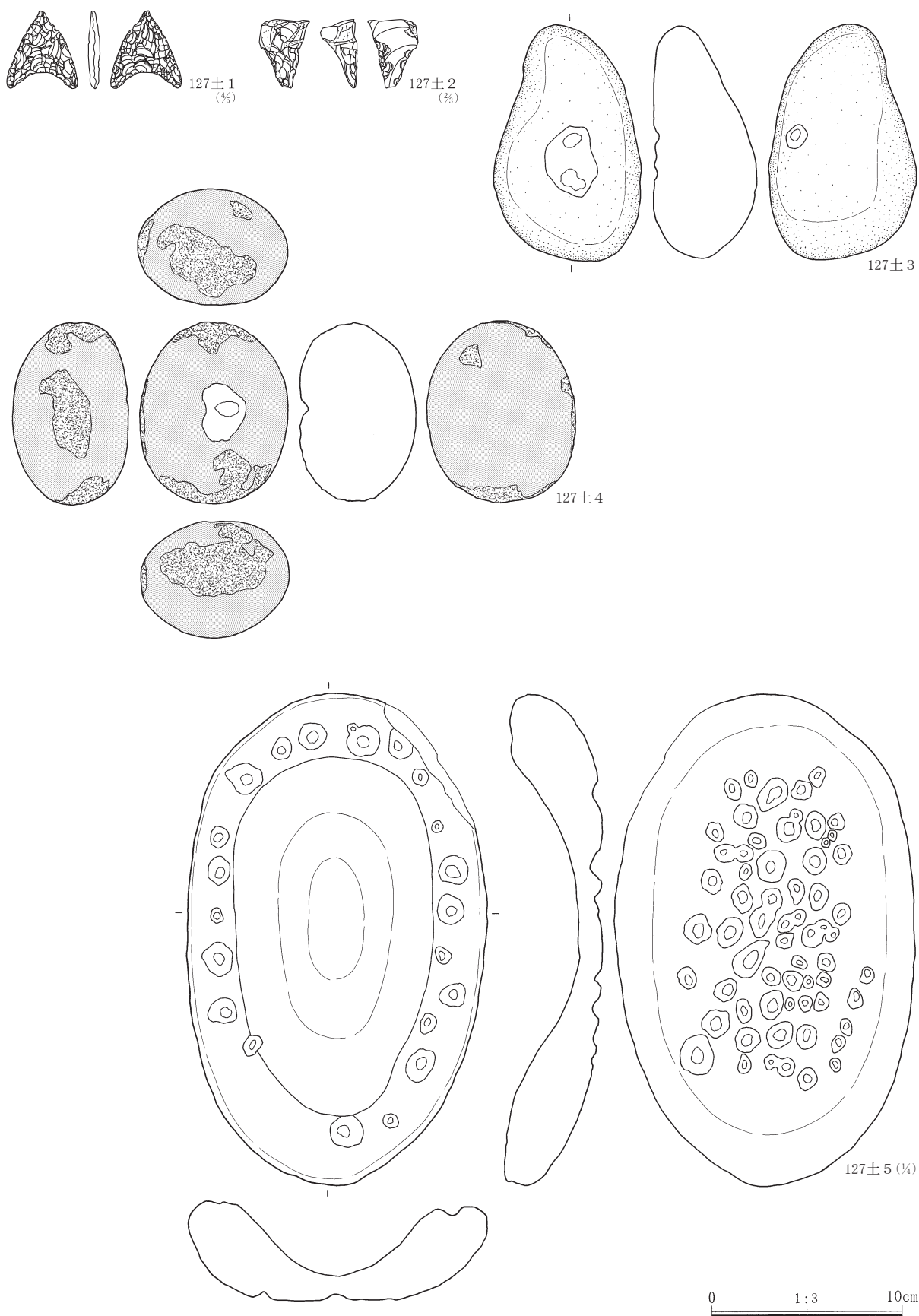

第195图 Ⅲ区土坑出土遗物 (18)

II 縄紋時代の調査

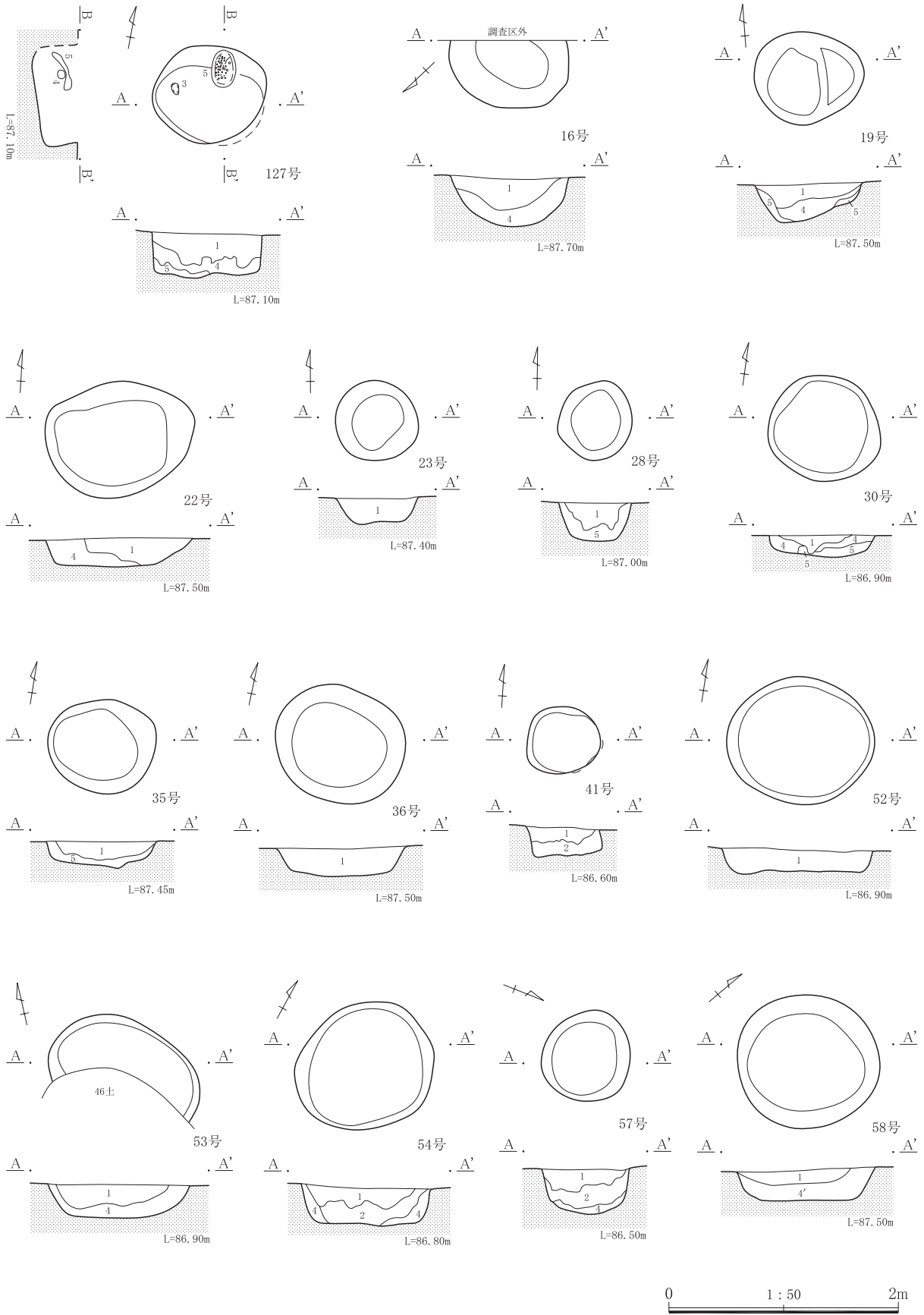

第196図 III区土坑(8)

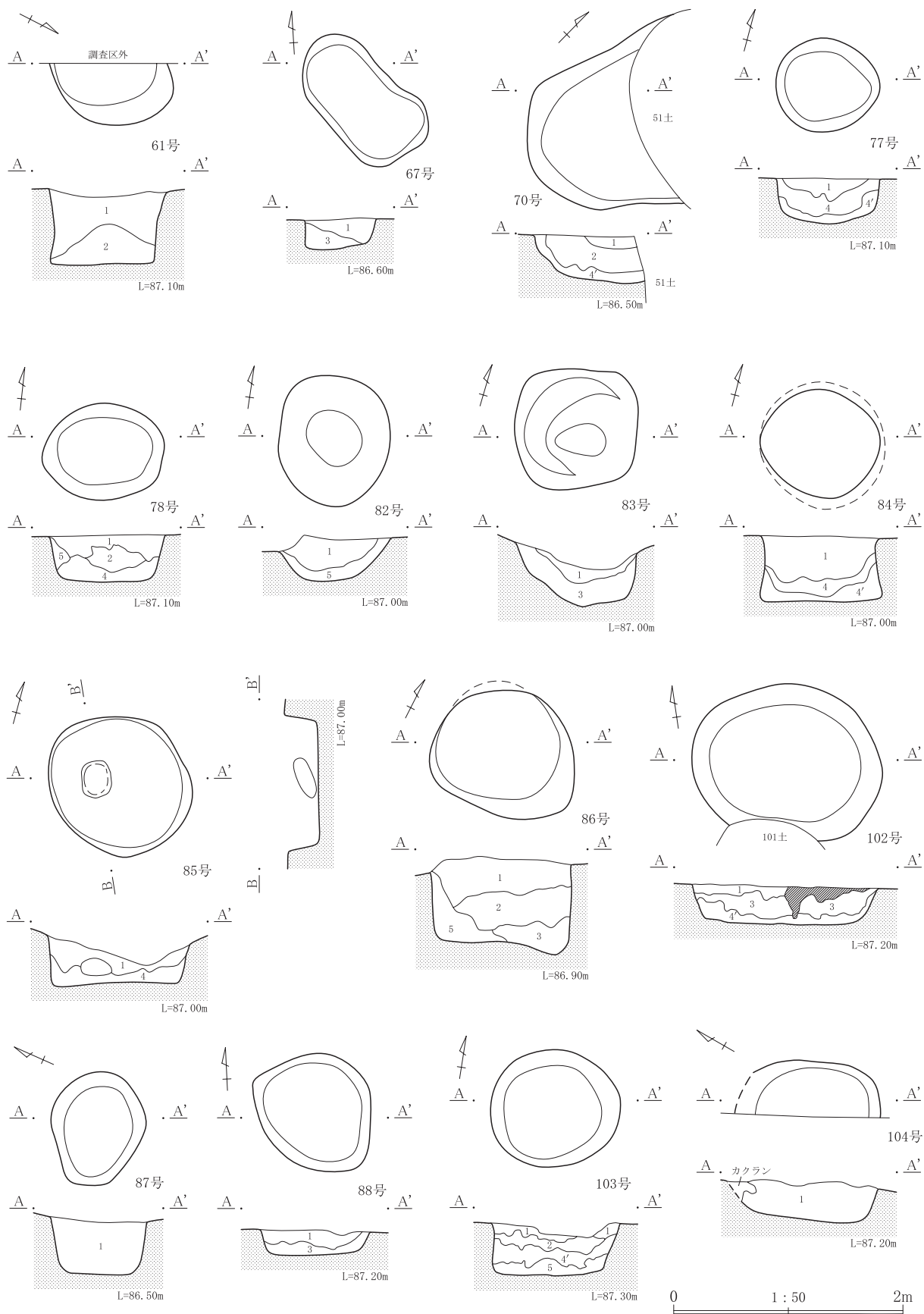

第197図 Ⅲ区土坑(9)

II 縄文時代の調査

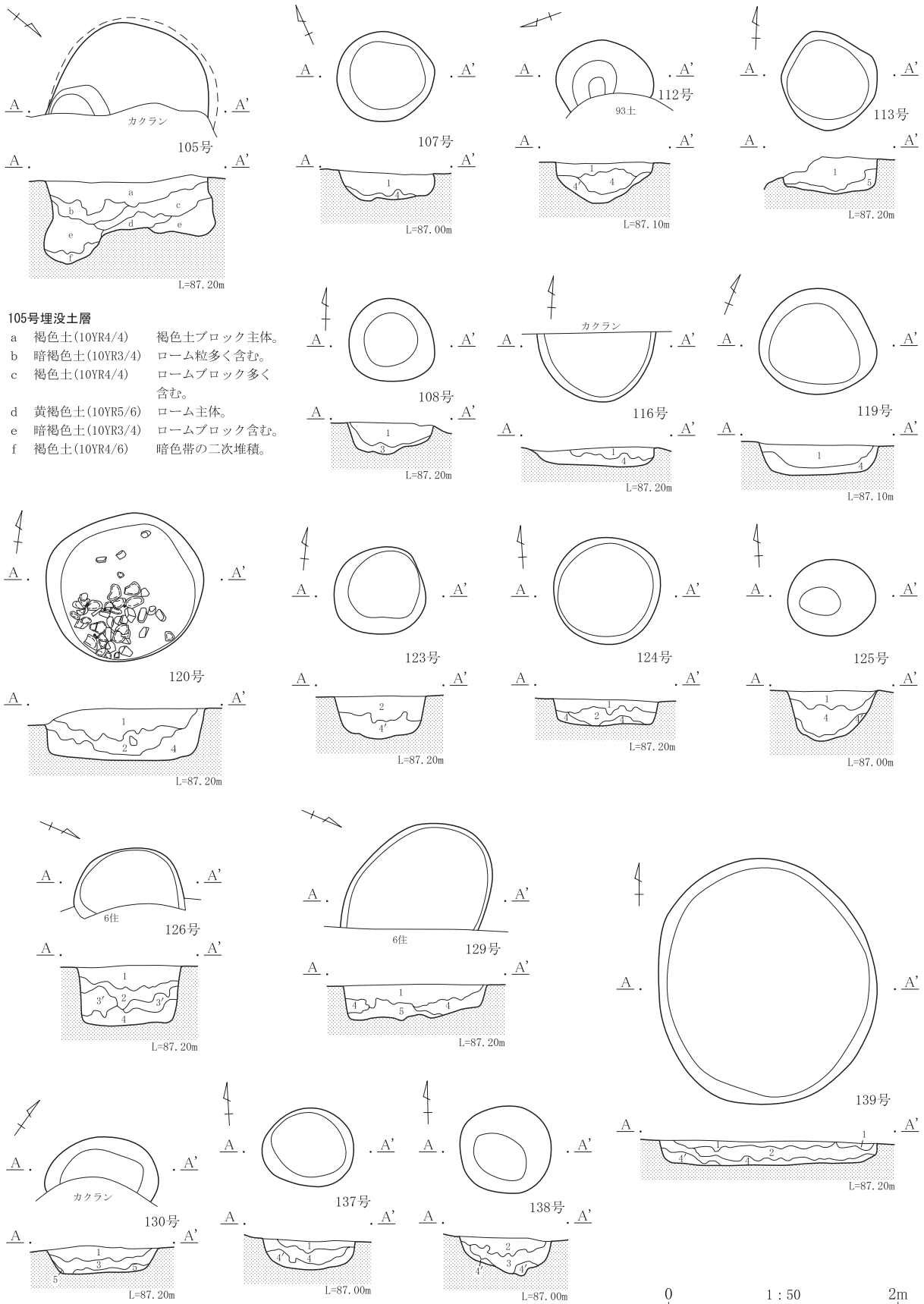

第198図 Ⅲ区土坑 (10)

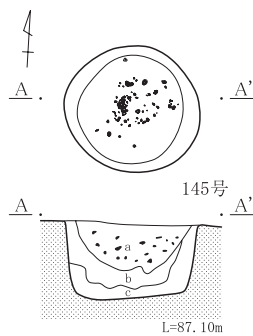
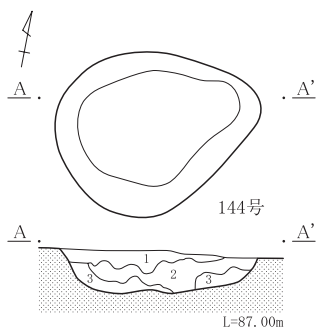
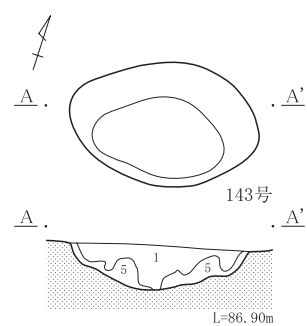
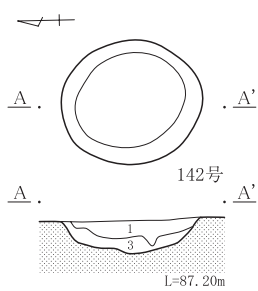
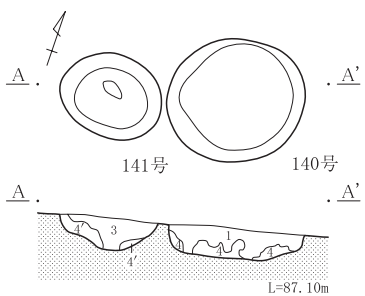

145号埋没土層

- a 暗褐色土(10YR3/4) 白色軽石粒含む。炭化クルミ片を多量に含む。
- b 暗褐色土(10YR3/4) ローム粒多く含む。炭化クルミ片含む。
- c 褐色土(10YR4/4) ローム粒多く含む。

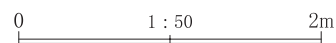
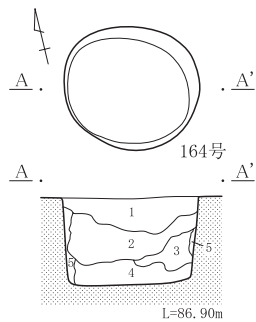
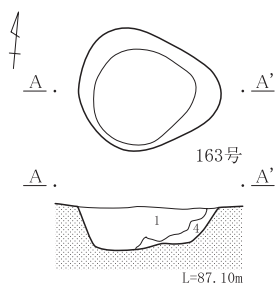
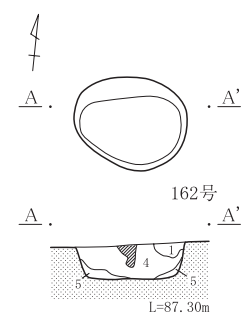
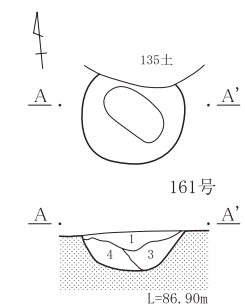
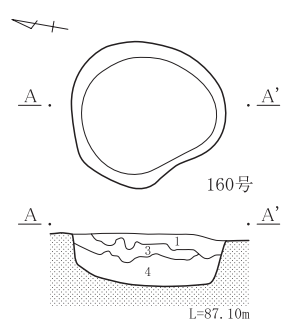
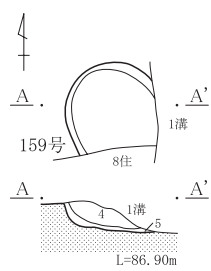
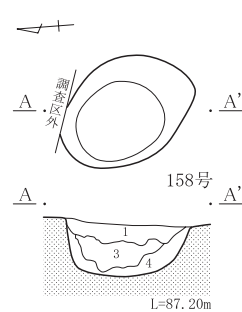
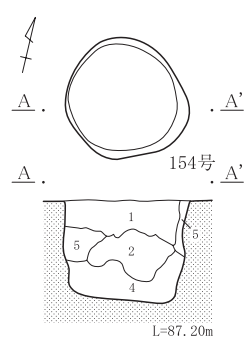
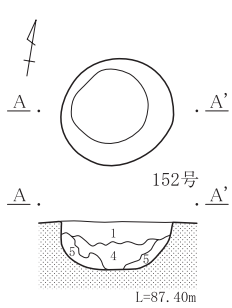
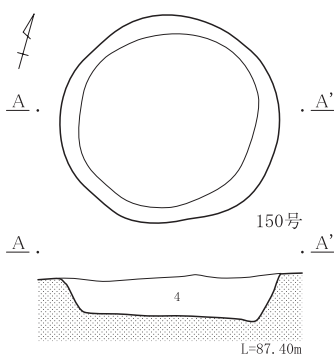

第199図 Ⅲ区土坑 (11)

II 縄文時代の調査

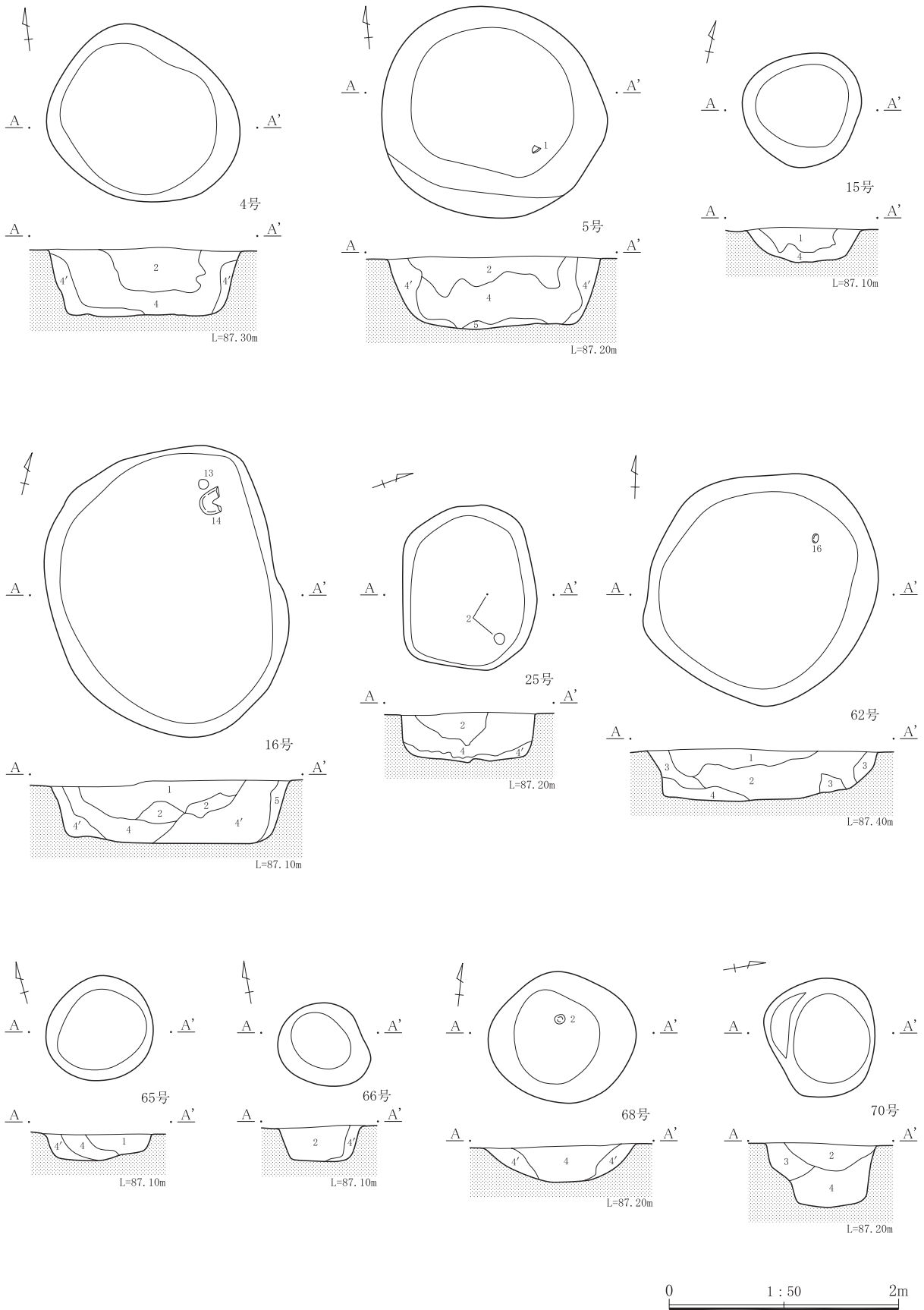

第200図 IV区土坑(1)

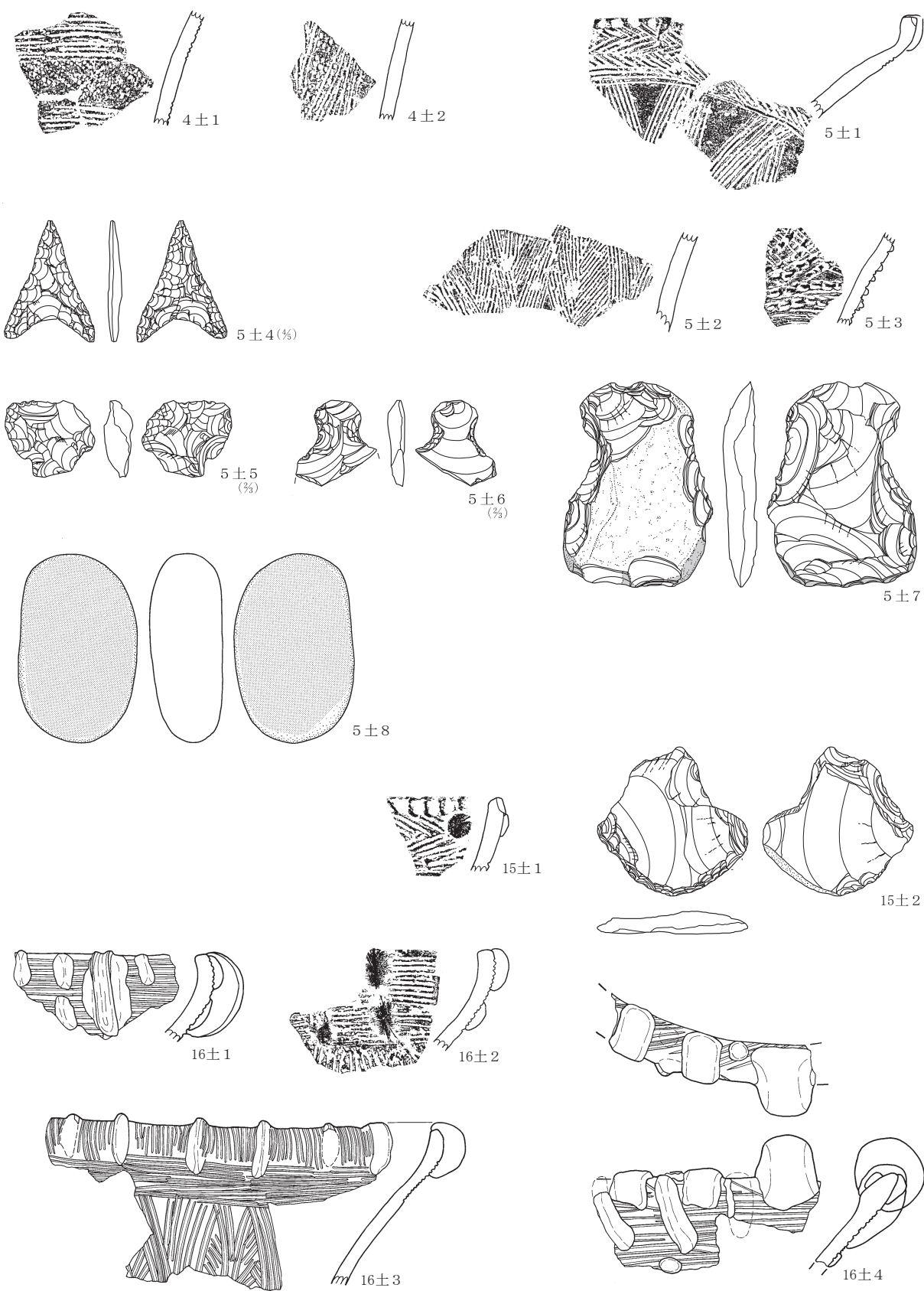

0 1:3 10cm

第201图 IV区土坑出土遗物(1)

II 縄文時代の調査

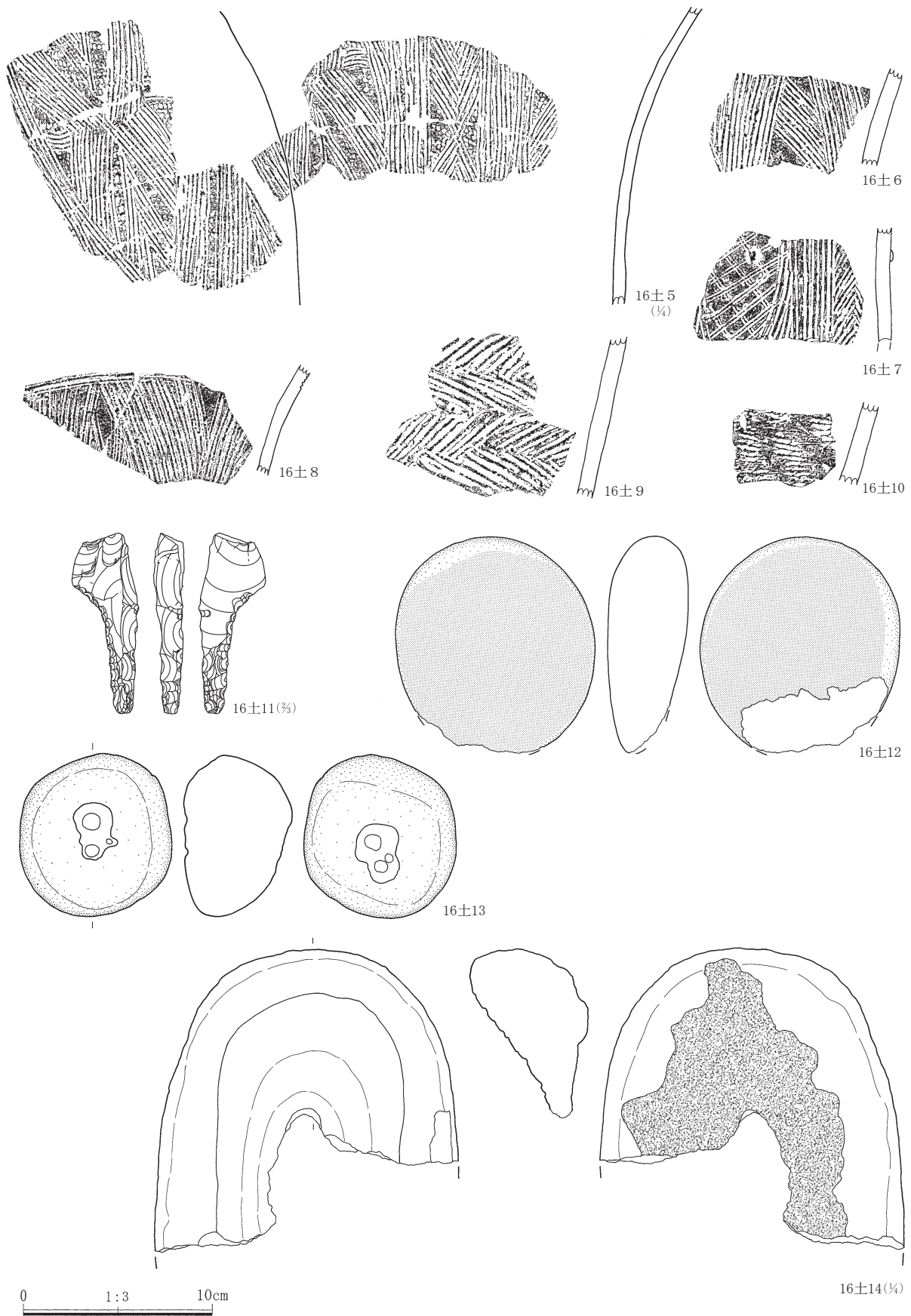

第202図 IV区土坑出土遺物(2)

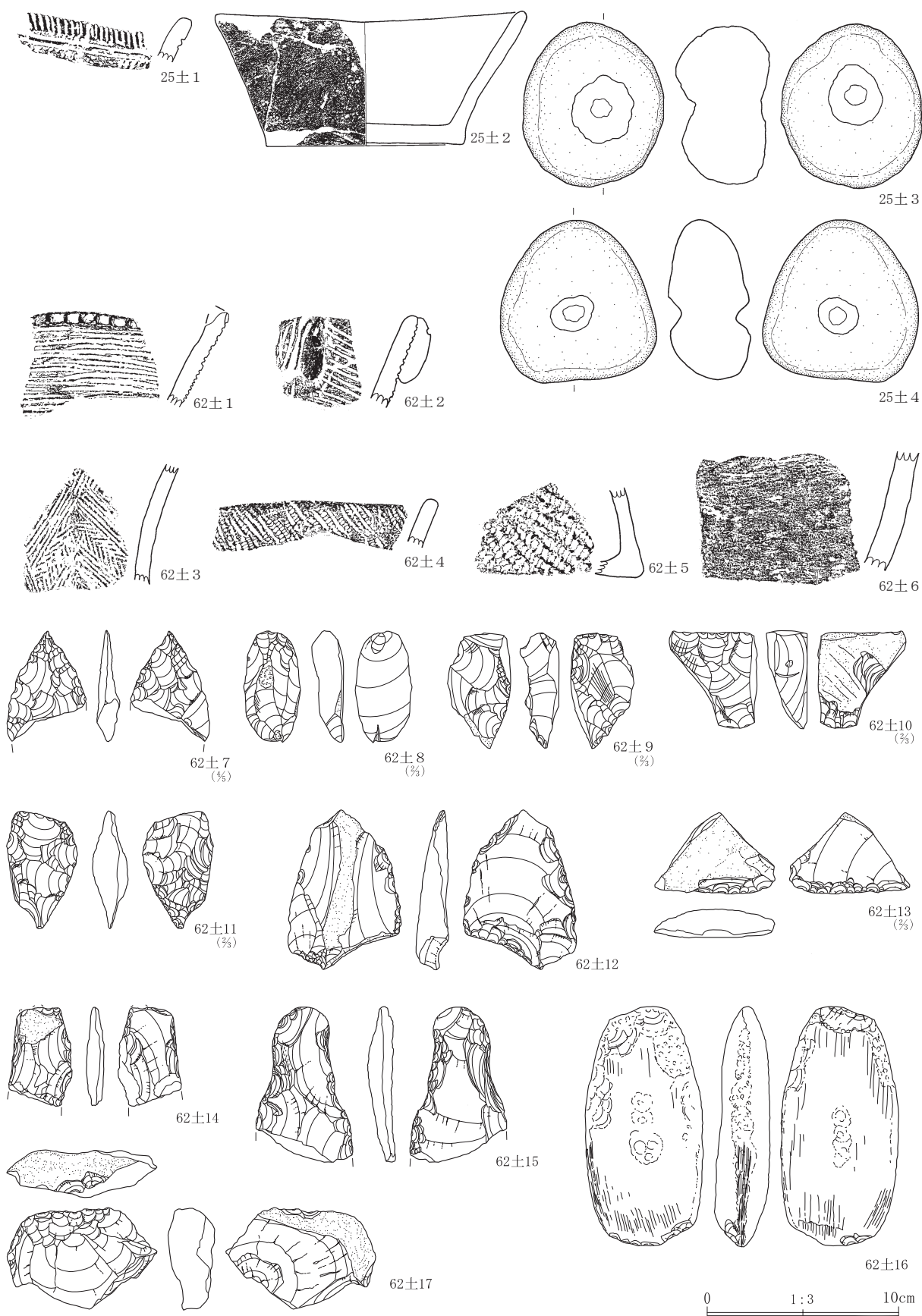

第203图 IV区土坑出土遗物(3)

II 縄文時代の調査

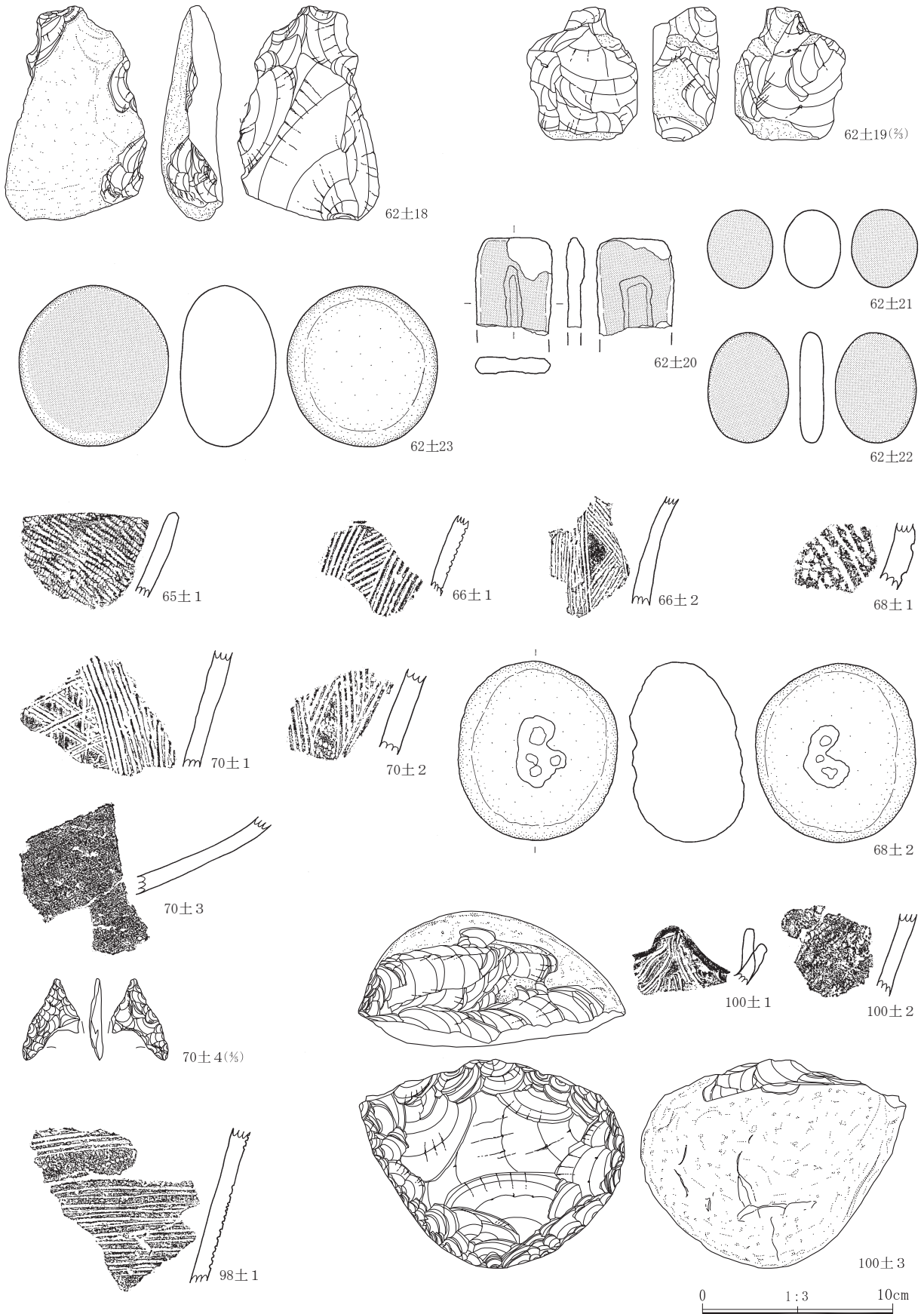

第204図 IV区土坑出土遺物(4)

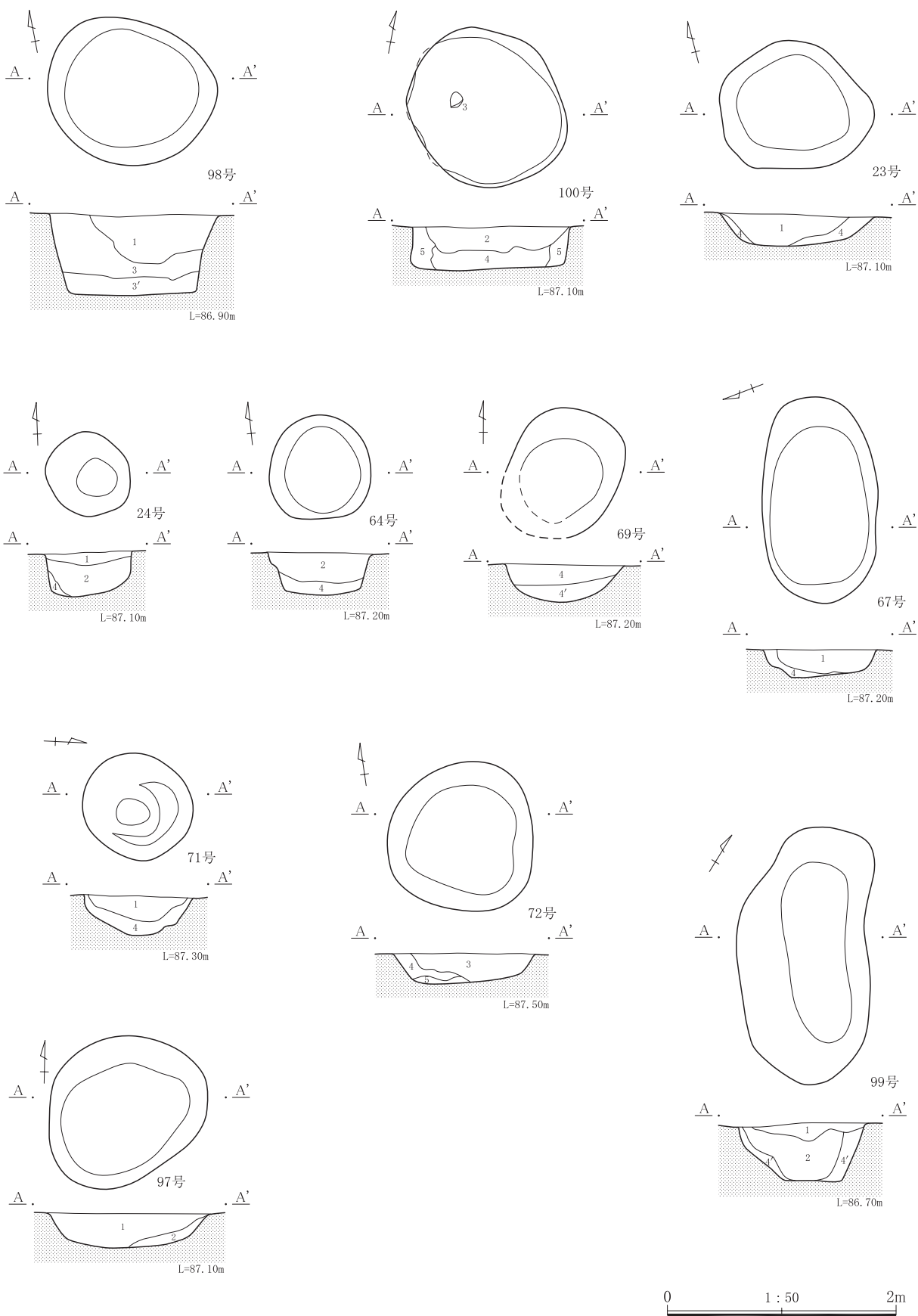

第205图 IV区土坑(2)

II 縄文時代の調査

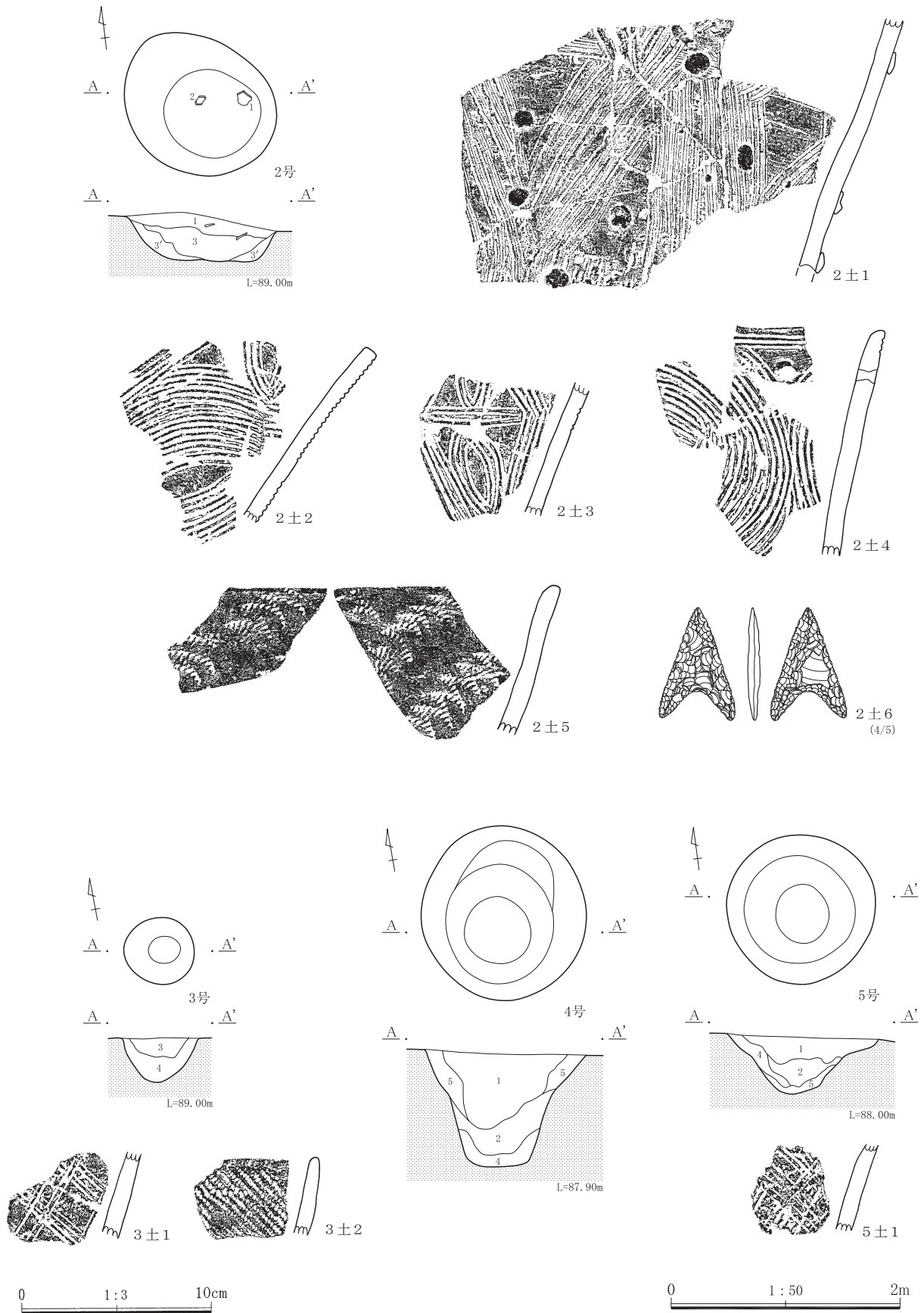

第206図 VI区土坑と出土遺物

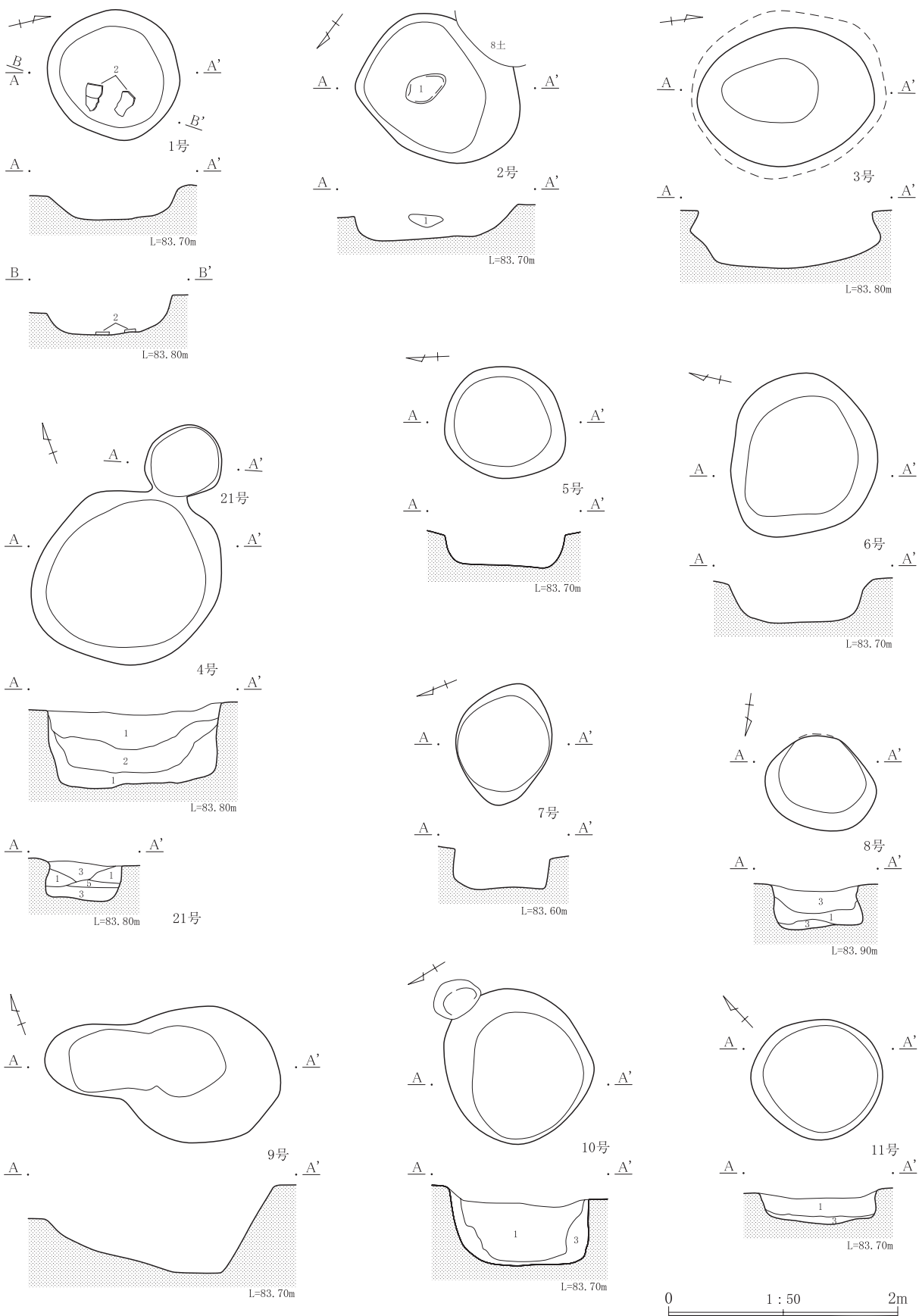

第207图 I区土坑(1)

II 縄文時代の調査

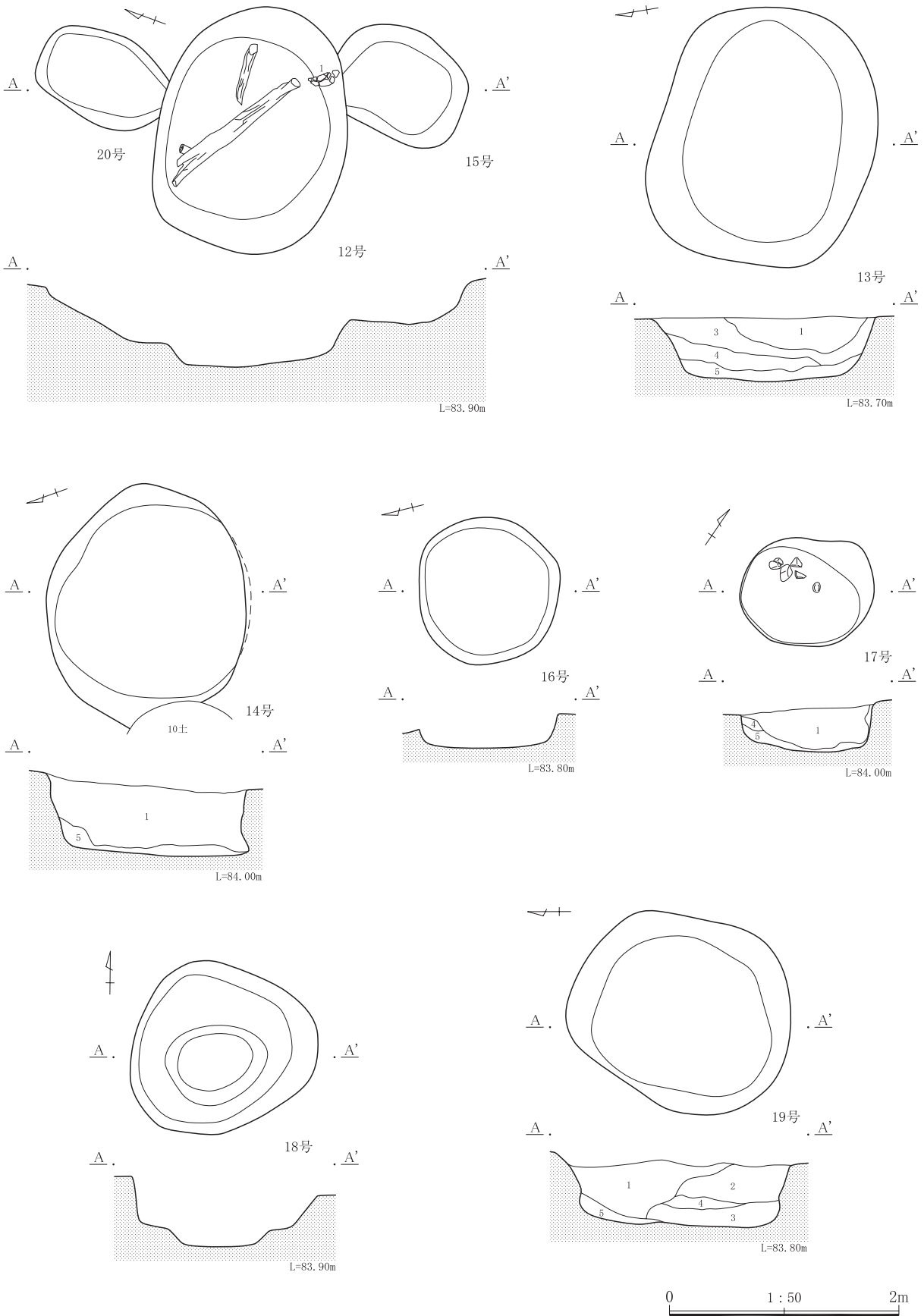

第208図 I区土坑(2)



第209图 I区土坑出土遗物(1)

II 縄紋時代の調査

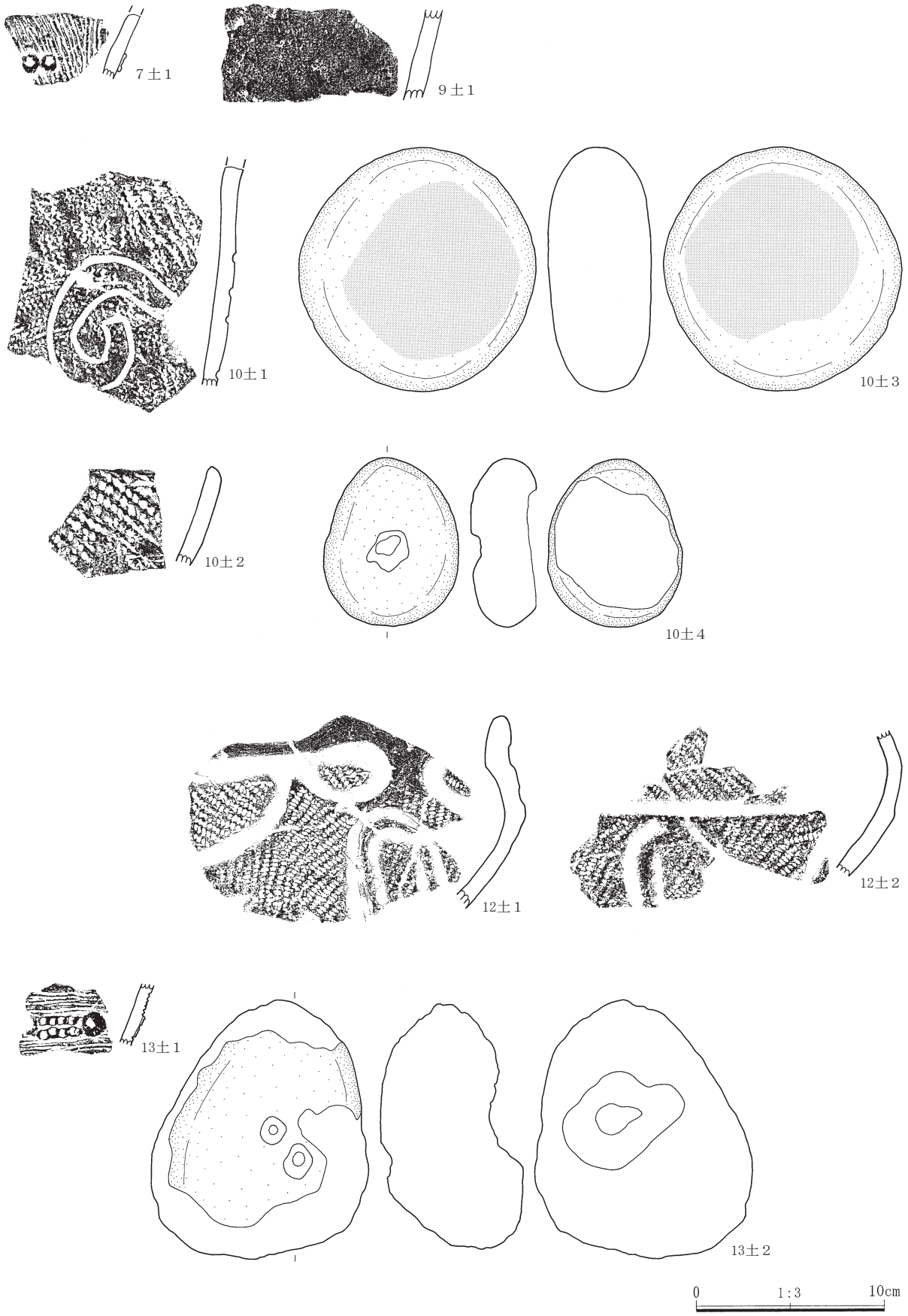

第210図 I区土坑出土遺物(2)

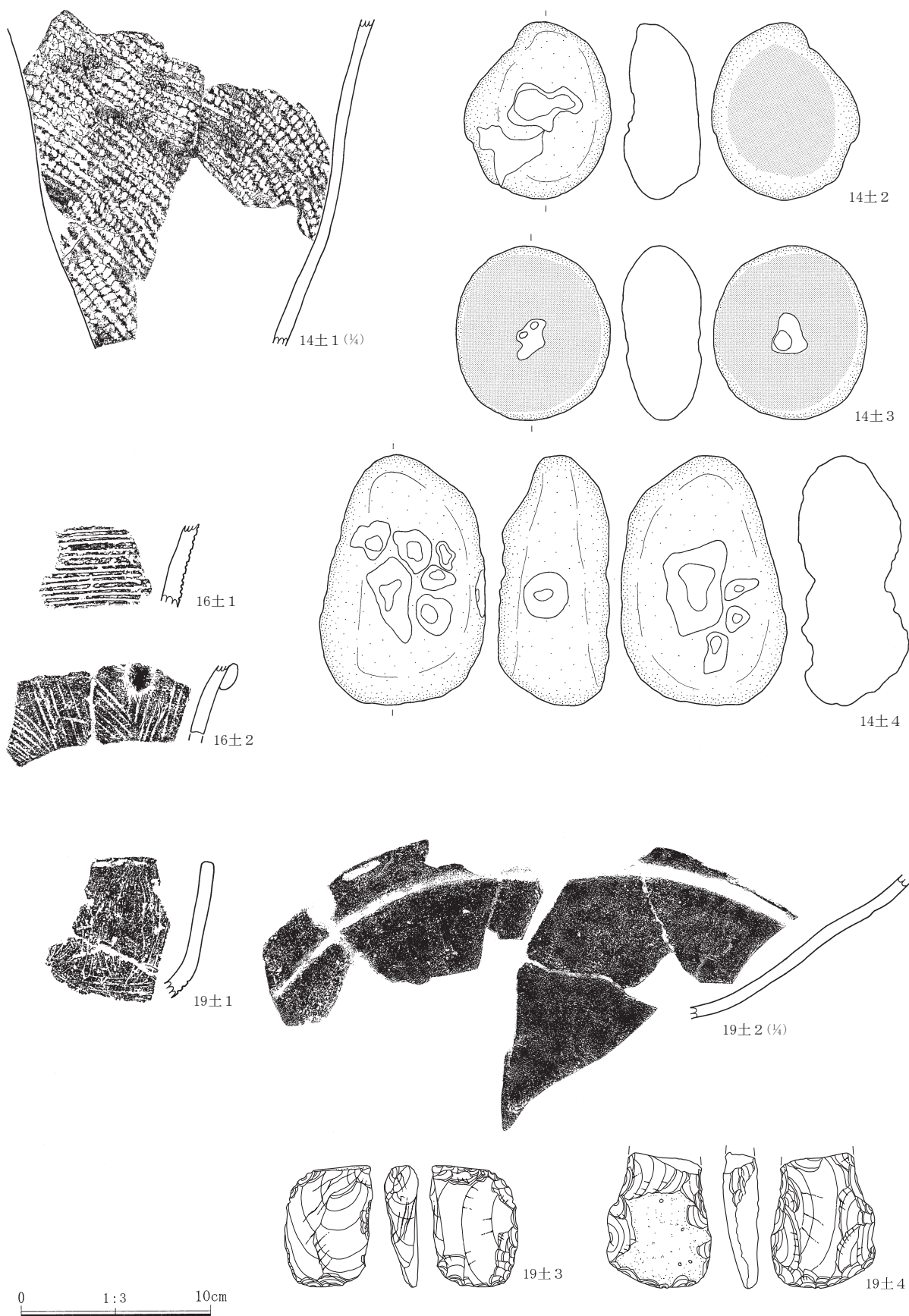

第211图 I区土坑出土遗物(3)

5 集石土坑

集石土坑は、2基が検出された。

II-1号は、II区南東隅で検出された。径80cmほどの範囲に特に礫が集中し、周囲に散在する礫を含めると径1.8mほどの広がりをもつ。素材は数cm～40cmほどの円礫や亜角礫を用いており、その多くに被熱による赤化が認められる。調査時には明瞭な掘り込みは確認されていない。遺物は、諸磯b式、縄紋施紋の土器片が出土していることから、諸磯b式期の所産と考えられようか。

IV-1号は、IV区中央北西寄りで検出された。径

1.5mほどの範囲に礫が分布するが、ややまとまりに欠ける。素材は数cm～40cmほどの円礫や亜角礫を用いている。礫は被熱による赤化が認められるものもあるが、ほとんどは熱を受けていないようであり、II-1号とはやや様相が異なる。礫の下部からは円筒状の掘り込みが確認されているが、礫の分布範囲とは一致せず、また掘り込みも深いことから集石に伴うものではなく、別の土坑の可能性が考えられよう。出土遺物は皆無であるため帰属時期は確定できないが、住居と同時期の前期後半諸磯b式～c式期と考えるのが妥当と思われる。

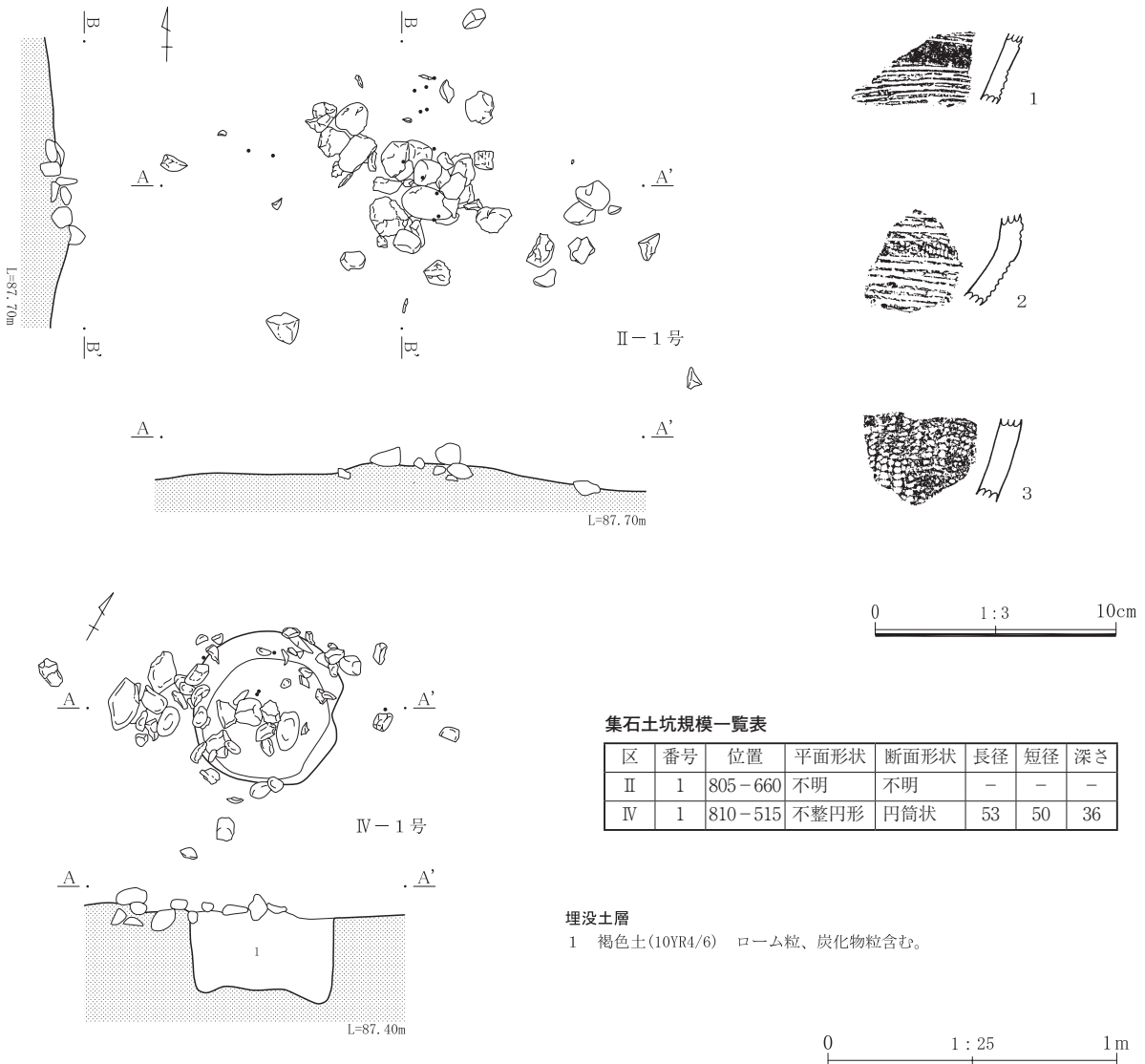

第212図 II-1・IV-1号集石と出土遺物

土坑出土遺物観察表

Ⅱ区土坑 土器		器種	①胎土②焼成③色調	紋様の特徵等	備考
12	1	深鉢 胴部	①繊維 ②ふつう ③橙	0段多条縄紋を横位施紋する。	花積下層式
	2	深鉢 胴部	①細砂少 ②ふつう ③にぶい橙	縦位、斜位に集合沈線を施す。	諸磯c式
47	1	深鉢 口縁部	①細礫少 ②良好 ③にぶい橙	波状口縁。口縁に沿って集合沈線を施す。	十三菩提式
	2	深鉢 胴部	①細礫少 ②ふつう ③にぶい赤褐	横位鋸歯状に集合沈線を施す。	十三菩提式
	3	深鉢 胴部	①細礫少 ②ふつう ③にぶい橙	横位に平行沈線を施し、沈線間に単節RL縄紋を横位施紋する。	前期末葉～ 中期初頭
	4	深鉢 胴部	①細礫少 ②ふつう ③橙	単節RLの結節縄紋を横位施紋する。	前期後半
	5	深鉢 胴部	①細礫少 ②ふつう ③にぶい橙	単節RL、LRの結末羽状縄紋を横位施紋する。	前期後半
287	1	深鉢 胴部	①細礫少 ②ふつう ③にぶい橙	条線を斜位に施す。	諸磯c式?
	2	深鉢 胴部	①細礫少 ②ふつう ③暗赤褐	平行沈線により横位区画し、紋様帯内に同心円状モチーフを描く。	十三菩提式
	3	深鉢 胴部	①細礫少 ②ふつう ③暗赤褐	単節RL、LRの羽状縄紋を施す。	前期後半
229	1	深鉢 胴部	①細礫少 ②ふつう ③浅黄橙	横位に集合沈線を施す。	諸磯b式
231	1	深鉢 胴部	①細礫少 ②ふつう ③赤褐	集合沈線による横帯構成。地紋に無節LR縄紋を施紋。	諸磯b式
	2	深鉢 胴部	①細礫多 ②良好 ③橙	横位に集合沈線を施す。	諸磯b式
232	1	深鉢 胴部	①細礫少 ②ふつう ③赤褐	集合沈線による横帯構成。	諸磯b式
	2	深鉢 胴部	①細礫少 ②ふつう ③橙	集合沈線による横帯構成。地紋に単節RL縄紋を施紋。	諸磯b式
255	1	深鉢 胴部	①細礫少 ②ふつう ③橙	集合沈線による横帯構成。地紋に単節RL縄紋を横位施紋する。	諸磯b式
	2	浅鉢 胴部	①細礫少 ②良好 ③明赤褐	肩部下の部位で段を有する。内外面研磨。	Ⅲ-81、93土 と接合
33	1	深鉢 胴部	①細礫少 ②ふつう ③橙	斜位に集合沈線を施す。	諸磯c式
105	1	深鉢 口縁部	①細礫少 ②ふつう ③赤褐	横位集合沈線を施し、貼付紋を貼付する。口縁内面の肥厚部にも斜位の集合沈線と貼付を施す。	諸磯c式
107	1	深鉢 口縁部	①細礫少 ②ふつう ③にぶい黄橙	横位集合沈線を施し、貼付紋を貼付する。口縁内面の肥厚部にも斜位の集合沈線と貼付を施す。	諸磯c式
	2	深鉢 胴部		No.1と同一個体。口縁下の部位。横位集合沈線を施し、棒状貼付紋を貼付する。	諸磯c式
	3	深鉢 頸部		No.1と同一個体。屈曲する部位。屈曲部下は斜位の集合沈線と棒状貼付紋を施す。	諸磯c式
	4	深鉢 口縁部	①細礫少 ②ふつう ③橙	平行沈線により幾何学状モチーフを描く。	諸磯c式?
	5	深鉢 口縁部	①細砂少 ②良好 ③にぶい黄橙	波状口縁。地紋に横位集合沈線を施し、結節浮線によりレンズ状モチーフを描く。内面研磨。	下鳥式
	6	深鉢 口縁部	①細礫少 ②ふつう ③赤褐	地紋に斜位の集合沈線を施し、結節浮線を横位多段に貼付する。	下鳥式
	7	深鉢 口縁部	①細砂少 ②ふつう ③暗赤褐	波状口縁。単節RL、LRの結末羽状縄紋を施し、口縁下に波状素浮線を貼付する。	大木5式
	8	深鉢 胴部	①細礫少 ②ふつう ③にぶい橙	無節LR縄紋を施し、瘤状の貼付紋を貼付する。	諸磯c式
108	1	深鉢 胴部	①細砂少 ②ふつう ③にぶい褐	レンズ状集合沈線を施す。	諸磯c式
158	1	深鉢 胴部	①細礫少 ②ふつう ③明赤褐	斜位に集合沈線を施し、貼付紋を貼付する。	諸磯c式
	2	深鉢 胴部	①細礫少 ②ふつう ③黒褐	縦位鋸歯状に集合沈線を施し、2個一対のボタン状貼付紋を貼付する。	諸磯c式
	3	深鉢 胴部	①細砂少 ②ふつう ③にぶい橙	縦位区画、弧状などの集合沈線を施し、ボタン状貼付紋を貼付する。	下鳥式

II 縄紋時代の調査

II 区土坑 土器

土坑番号	番号	器種	①胎土②焼成③色調	紋様の特徴等	備考
158	4	深鉢 底部	①細礫多 ②良好 ③赤褐	底部が張り出す器形。斜位に集合沈線を施す。	下鳥式
	5	深鉢 口縁部	①細礫多 ②良好 ③赤褐	単節LR、RLの結束羽状縄紋を横位施紋し、口縁部に短い素浮線状の貼付紋を貼付する。	諸磯c式
	6	深鉢 口縁部	①細礫少 ②ふつう ③にぶい黄橙	単節LR縄紋を横位施紋し、2個一対のボタン状貼付紋を貼付する。口唇部にも素浮線状の貼付紋を貼付。	諸磯c式
169	1	深鉢 胴部	①細礫少 ②良好 ③橙	縦位や弧状の集合沈線を施し、貼付紋を貼付する。	諸磯c式
183	1	深鉢 胴部	①細礫少 ②良好 ③にぶい赤褐	斜位、鋸歯状に集合沈線を施す。	諸磯c式
	2	深鉢 胴部	①細礫少 ②良好 ③橙	やや乱雑に斜位に集合沈線を施し、貼付紋を貼付する。	諸磯c式
204	1	深鉢 口縁部	①細礫少 ②ふつう ③暗赤褐	横位集合沈線を施し、貼付紋を貼付する。口縁内面の肥厚部にも斜位の集合沈線と貼付紋を施す。	諸磯c式
	2	深鉢 胴部	①細礫少 ②ふつう ③暗赤褐	単節RL縄紋を施紋する。	前期後半
	3	深鉢 口縁部	①細礫少 ②ふつう ③橙	無紋。	前期後半
226	1	深鉢 胴部	①細礫少 ②ふつう ③橙	平行沈線を斜格子目状に施し、2個一対のボタン状貼付紋を貼付する。	諸磯c式
	2	深鉢 口縁～ 胴部	①細礫少 ②ふつう ③赤褐	頸部で屈曲する器形。口縁部紋様帯は斜位の集合沈線を施し、貼付紋を貼付する。胴部紋様帯は縦位やレンズ状、X字状の集合沈線を施す。沈線は全体的にやや乱雑に見える。屈曲部にも貼付紋を貼付。	諸磯c式
291	1	深鉢 胴部	①細礫少 ②ふつう ③にぶい黄橙	横位鋸歯状に集合沈線を施し、貼付紋を貼付する。	諸磯c式
	2	深鉢 胴部	①細礫少 ②ふつう ③明黄褐	斜位に集合沈線を施し、貼付紋を貼付する。	諸磯c式
	3	深鉢 胴部	①細礫少 ②ふつう ③明赤褐	単節RL縄紋を横位施紋する。	前期後半
	4	深鉢 胴部	①細礫少 ②ふつう ③にぶい橙	単節RLの結節縄紋を横位施紋する。	前期後半
294	1	深鉢 底部	①細礫少 ②良好 ③明赤褐	底部が張り出す器形。底部付近に横位集合沈線を施して区画。紋様帯内は斜位の集合沈線を施す。	下鳥式
	2	浅鉢 肩部	①細砂少 ②ふつう ③明赤褐	外面研磨。	前期後半
	3	深鉢 口縁部	①細砂少 ②ふつう ③にぶい黄橙	無紋。	前期後半
299	1	深鉢 胴部	①細礫少 ②ふつう ③暗赤褐	斜位に集合沈線を施す。	諸磯c式
308	1	深鉢 胴部	①細礫少 ②ふつう ③にぶい橙	縦位鋸歯状に集合沈線を施し、2個一対の貼付紋を貼付する。	諸磯c式
312	1	深鉢 胴部	①細砂少 ②良好 ③にぶい黄橙	沈線を縦位、斜位に施す。内面研磨。	諸磯c式
338	1	深鉢 胴部	①細礫少 ②ふつう ③にぶい黄橙	縦位区画、斜位の集合沈線を施す。	諸磯c式
270	1	深鉢 胴部	①細砂少 ②ふつう ③にぶい黄橙	ロッキングを横位に施す。	浮鳥式
298	1	深鉢 口縁～ 胴部	①細砂少 ②良好 ③にぶい橙	推定口径14.5cm。直線的に立ち上がり、口縁部でややすぼまって口縁が開く器形。斜位にまばらに沈線を施す。口唇部に刻みを付す。口縁部に輪積み痕を4段ほど残している。	浮鳥式
	2	深鉢 口縁部	①細礫少 ②良好 ③暗赤褐	波状口縁。口縁に沿って集合沈線、結節浮線を施す。波頂部から3条の結節浮線を垂下させ、ボタン状貼付紋を貼付する。内面研磨。	下鳥式
	3	深鉢 口縁部	①細砂少 ②ふつう ③にぶい橙	口縁部が緩く外反する器形。単節RL縄紋を横位施紋する。	前期後半
314	1	深鉢 底部	①細礫多 ②ふつう ③明赤褐	底部が張り出す器形。縦位鋸歯状に集合沈線を施し、横位集合沈線で画す。	下鳥式 or 十三菩提式
159	1	深鉢 胴部	①細礫少 ②ふつう ③黒褐	集合沈線による渦巻紋を施す。	下鳥式
26	1	深鉢 胴部	①細礫少 ②ふつう ③赤褐	半隆起線を羽状に施す。印刻が見られる。	十三菩提式
	2	深鉢 胴部	①細礫少 ②良好 ③浅黄	単節RL、LRの結束羽状縄紋を横位施紋する。	前期後半
109	1	深鉢 口縁部	①細礫少 ②ふつう ③にぶい橙	口縁下に横位集合沈線を施し、2個一対のボタン状貼付紋を貼付する。	諸磯c式

Ⅱ区土坑 土器

土坑番号	番号	器種	①胎土②焼成③色調	紋様の特徴等	備考
109	2	深鉢 口縁部	①細礫少 ②良好 ③橙	集合沈線により同心円状モチーフを描く。内面研磨。	十三菩提式
117	1	深鉢 胴部	①細礫少 ②良好 ③橙	横位、鋸歯状に集合沈線を施し、沈線間に印刻を施す。	十三菩提式
119	1	深鉢 口縁部	①細礫少 ②ふつう ③橙	横位集合沈線を施し、貼付紋を貼付する。	諸磯c式
	2	深鉢 胴部	①細礫少、石英粒 ②良好 ③明赤褐	三角形に集合沈線を施す。破片上部に印刻が見られる。	前期末葉
321	1	深鉢 胴部	①白色粒少②ふつう ③赤褐	横位集合沈線により紋様帯を区画。上位には同心円状に集合沈線を施し、印刻を施す。	十三菩提式
325	1	深鉢 口縁部	①細礫少 ②ふつう ③明赤褐	斜位に集合沈線を施す。	前期末葉
309	1	深鉢 胴部	①細礫少 ②ふつう ③にぶい黄橙	斜位に半隆起線を施す。	前期末葉
	2	深鉢 胴部	①細礫少 ②ふつう ③橙	結節凹線を弧状に重畳させる。	晴ヶ峯式
	3	深鉢 胴部	①細礫少 ②ふつう ③赤褐	単節RL縄紋を横位施紋する。	前期後半
41	1	深鉢 胴部	①細礫少 ②良好 ③明赤褐	胴部下半の張り出す部位と思われる。地紋に単節LR縄紋を斜位に施し、結節浮線を横位に3条めぐらす。胴部紋様帯は縦位に結節浮線を貼付する。	真脇式
82	1	深鉢 胴部	①細礫多 ②良好 ③明赤褐	地紋に単節LR縄紋を施し、結節浮線を横位多段に貼付する。	前期末葉
	2	深鉢 胴部	①細礫少 ②良好 ③にぶい橙	単節LR、RLの結束羽状縄紋を横位施紋する。	前期後半
	3	深鉢 胴部	①細礫少 ②ふつう ③にぶい黄褐	単節LR、RLの結束羽状縄紋を横位施紋する。	前期後半
	4	深鉢 胴部	①細礫少 ②良好 ③明赤褐	無紋。	前期後半
89	1	深鉢 口縁部	①細礫少 ②ふつう ③にぶい橙	波状口縁の突起部で、透かしが入る筒状になると思われる。結節浮線を鋸歯状に重畳させる。	真脇式
295	1	深鉢 胴部	①細礫少 ②良好 ③橙	斜位に集合沈線を施し、素浮線をV字状に貼付する。	大木5式
154	1	深鉢 頸部	①細礫少 ②良好 ③黒褐	屈曲する部位。屈曲部に2条の結節浮線をめぐらせて紋様帯を区画。上位の紋様帯には横位集合沈線とボタン状貼付紋、下位の紋様帯には鋸歯状集合沈線とボタン状貼付紋を施す。	諸磯c式
	2	深鉢 口縁部	①細礫少 ②ふつう ③にぶい橙	口縁下が剥落しているが、太沈線を横位多段に深く施す。口唇部にも刻みが施されているようだ。	大木6式
191	1	深鉢 口縁部	①細礫少 ②ふつう ③にぶい橙	小突起を連ねる口縁部形状。太沈線を横位多段に深く施し、波状素浮線を貼付する。	大木6式
289	1	深鉢 胴部	①細礫少 ②良好 ③橙	球形の頸部下の部位。太沈線で渦巻状モチーフを描き、刺突を施す。	大木6式
	2	深鉢 胴部	①細礫少 ②ふつう ③にぶい黄橙	単節LR縄紋を横位施紋する。	前期後半
306	1	深鉢 胴部	①細砂少 ②良好 ③暗赤褐	半截竹管と思われる刺突列を横位多段に施す。内面研磨。	興津式
	2	深鉢 胴部	①細礫少 ②ふつう ③橙	太沈線を弧状に施し、半截竹管によるC字状刺突を沿わせる。	大木6式
	3	深鉢 口縁部	①細礫少 ②ふつう ③赤褐	折り返し状の肥厚口縁で、一部下端を三角形に彫り取る。単節LR、RLの結束羽状縄紋を施紋する。	前期末葉
	4	深鉢 胴部	①細礫少 ②ふつう ③にぶい橙	単節LR、RLの結束羽状縄紋を横位施紋する。	前期後半
307	1	深鉢 胴部	①石英、金雲母 ②ふつう③にぶい褐	単節LR、RLの結束羽状縄紋を横位施紋する。ざらつく胎土。	前期後半
297	1	深鉢 口縁部	①細礫少 ②ふつう ③赤褐	若干口縁部が内折する器形。単節RL縄紋を施し、結節浮線を横位にめぐらす。口唇部には半截竹管内皮による刺突を施す。	前期末葉
182	1	深鉢 胴部	①細礫少 ②ふつう ③赤褐	斜位に沈線を施し、貼付紋を貼付する。	諸磯c式
	2	深鉢 口縁部	①細礫少 ②良好 ③明赤褐	口唇部を肥厚させ、無紋帯として残す。平行沈線による雲形紋を施す。口縁内面に段を有する。	前期末葉～ 中期初頭
	3	深鉢 胴部	①細礫多 ②ふつう ③にぶい橙	単節LRの結節縄紋を横位施紋する。	前期後半
286	1	深鉢 胴部	①細礫少 ②良好 ③明赤褐	縦位、斜位の集合沈線を施す。	諸磯c式

II 縄紋時代の調査

II 区土坑 土器

土坑番号	番号	器種	①胎土②焼成③色調	紋様の特徴等	備考	
286	2	深鉢 胴部	①細礫少 ②ふつう ③明赤褐	縦位、斜位の平行沈線と縦位の棒状貼付紋を施す。	諸磯c式	
	3	深鉢 胴部	①細礫少 ②ふつう ③明黄褐	横位レンズ状に集合沈線を施す。	十三菩提式	
	4	深鉢 口縁部	①細礫少 ②ふつう ③にぶい黄橙	波状口縁。横位集合沈線を施し、結節浮線を縦位に2条と波状素浮線を貼付する。	下鳥式と大木5 式の折衷	
	5	深鉢 口縁部	①細礫少 ②ふつう ③にぶい黄褐	波状口縁。単節LR縄紋を施し、波状素浮線とボタン状貼付紋を貼付する。	大木5式	
	6	深鉢 口縁部	①細礫少 ②ふつう ③暗赤褐	波状口縁の突起部で、透かしが入ると思われる。地紋に単節RL縄紋を施し、結節浮線を貼付する。	真脇式	
	7	深鉢 口縁部	①細砂少、金雲母 ②ふつう ③暗赤褐	尖頭状の口唇部形状で刻みを付す。単節RL縄紋を施し、結節浮線を横位にめぐらす。	前期末葉	
	8	深鉢 胴部	①白色粒少 ②良好 ③暗赤褐	単節LRの結節縄紋と横位平行沈線を施す。沈線間にハの字状に刺突を施す。	前期末葉～ 中期初頭	
	9	深鉢 口縁部	①細礫少 ②ふつう ③橙	単節RL、LRの結束羽状縄紋を横位施紋する。	前期後半	
	10	深鉢 胴部	①細砂少 ②ふつう ③橙	単節LR、RLの結束羽状縄紋を縦位施紋する。	前期末葉～ 中期初頭	
	11	深鉢 胴部	①細礫少 ②ふつう ③明黄褐	横位にロッキングを施す。	浮島式	
	305	1	深鉢 口縁部	①細砂少、結晶片岩 ②ふつう ③明赤褐	折り返し口縁で口唇部が肥厚する。斜位の沈線を施す。	前期末葉～ 中期初頭
2		深鉢 口縁部	①細砂少 ②良好 ③にぶい橙	折り返しによる段が2段確認できる。単節LR縄紋を横位施紋する。内面研磨。	浮島式	
3		深鉢 胴部	①細礫少 ②良好 ③暗赤褐	単節RL、LRの結節縄紋を横位施紋する。	前期後半	
4		深鉢 胴部	①白色粒少②ふつう ③にぶい黄橙	無紋。	前期後半	
5		深鉢 口縁部	①白色粒少②ふつう ③にぶい黄橙	推定口径7.2cm。無紋。	ミニチュア	
14	1	深鉢 胴部	①細礫少 ②良好 ③橙	内面に段を有する器形。単節RL縄紋を横位施紋する。	前期後半	
126	1	深鉢 胴部	①細礫少 ②ふつう ③橙	単節LR縄紋を横位施紋する。	前期後半	
208	1	深鉢 胴部	①細礫少 ②ふつう ③にぶい黄橙	単節RL縄紋を斜位施紋する。	前期後半	
	2	深鉢 胴部	①細砂少 ②ふつう ③黒褐	単節RL縄紋を横位施紋する。	前期後半	
215	1	深鉢 胴部	①細砂少 ②良好 ③黄橙	単節RL縄紋を横位施紋する。	前期後半	
234	1	深鉢 胴部	①細礫多 ②ふつう ③にぶい褐	単節LR縄紋を横位施紋する。	前期後半	
48	1	深鉢 胴部	①細礫少 ②良好 ③橙	単節LR、RLの結束羽状縄紋を横位施紋する。内面研磨。	前期後半	
99	1	深鉢 底部	①細礫少 ②良好 ③橙	施紋が浅く判然としないが、結束羽状縄紋が施されているようだ。	前期後半	
114	1	深鉢 口縁部	①細礫少 ②良好 ③にぶい褐	単節RL、LRの結束羽状縄紋を横位施紋する。口唇部には原体圧痕のような刻みを施す。	前期後半	
240	1	深鉢 胴部	①細礫少 ②ふつう ③明赤褐	単節RL、LRの結束羽状縄紋を横位施紋する。	前期後半	
303	1	深鉢 胴部	①細礫少 ②良好 ③橙	単節LR、RLの結束羽状縄紋を横位施紋する。	前期後半	
46	1	深鉢 胴部	①細礫少 ②ふつう ③にぶい橙	単節RL、LRの結節、結束羽状縄紋を横位施紋する。無紋部には横位鋸歯状に意識的に原体を押し込んでいるようだ。	前期後半	
11	1	深鉢 胴部	①細礫少 ②良好 ③黒褐	単節LRの結節縄紋と単節RL縄紋を横位施紋する。	前期後半	
	254	1	深鉢 胴部	①細礫少 ②ふつう ③明赤褐	無節LR縄紋を横位施紋する。	前期後半
	2	深鉢 胴部	①細砂少 ②ふつう ③橙	無紋。	前期後半	
11	3	深鉢 口縁～ 底部	①細礫少 ②ふつう ③にぶい橙	推定口径21.9cm、底径8.3cm、器高29.0cm。やや胴部に膨らみをもち、直線的に立ち上がる器形。口縁部に無紋帯を残し、単節RLの結節縄紋を横位多段に施す。内面は丁寧に磨かれる。	前期末葉	

Ⅱ区土坑 土器

土坑番号	番号	器種	①胎土②焼成③色調	紋様の特徴等	備考
60	1	深鉢 胴部	①細礫少 ②ふつう ③にぶい橙	単節LR縄紋を横位施紋する。	前期後半
	2	深鉢 胴部	①細礫少 ②良好 ③橙	単節LRの結節縄紋を縦位帯状施紋する。	前期末葉～ 中期初頭
	3	深鉢 胴部	①細礫少、石英粒 ②ふつう ③橙	指頭によると思われる押捺を施した隆帯を横位に貼付し、その下に平行沈線を沿わせる。	晴ヶ峯式
124	1	深鉢 胴部	①細礫少 ②ふつう ③にぶい黄橙	緩い段を有する器形。単節RL、LRの結節縄紋を縦位帯状施紋する。	前期末葉～ 中期初頭
	2	浅鉢 肩部	①細砂少 ②ふつう ③橙	肩が張り出す器形。外面研磨。	前期後半
251	1	深鉢 胴部	①細砂少 ②良好 ③橙	単節LR、RLの結節、結束羽状縄紋を縦位帯状施紋する。	前期末葉～ 中期初頭
84	1	深鉢 胴部	①細礫少 ②ふつう ③橙	無紋。	前期後半
79	1	深鉢 口縁部	①細礫少 ②ふつう ③にぶい橙	4単位の波状口縁。口縁部に楕円状区画、以下は垂下沈線を施し、単節RL縄紋を充填施紋する。	加曾利E3式
	2	深鉢 口～胴	①細礫少 ②ふつう ③にぶい橙	No1と同様の構成。	加曾利E3式
	3	深鉢 底部	①細礫、白色粒 ②ふつう ③橙	垂下沈線と単節RL縄紋を縦位施紋する。	加曾利E3式
239	1	深鉢 口縁部	①細砂少 ②良好 ③にぶい黄橙	口縁部に隆線をめぐらせて無紋帯を成形。内面研磨。	加曾利E4式
	2	深鉢 胴部	①白色粒少②ふつう ③浅黄橙	隆線を弧状に貼付する。	加曾利E4式
	3	深鉢 胴部	①白色粒少②ふつう ③浅黄橙	隆線を垂下させ、単節LR縄紋を縦位施紋する。	加曾利E4式
	4	深鉢 胴部	①白色粒少②ふつう ③浅黄橙	無紋。	加曾利E4式
	5	深鉢 胴部	①細礫多 ②ふつう ③橙	沈線で幾何学状に区画し、単節LR縄紋を充填施紋する。	称名寺I式
246	1	深鉢 胴部	①白色粒少②ふつう ③明黄褐	無紋。	加曾利E4式
247	1	深鉢 胴部	①細礫少 ②良好 ③浅黄橙	単節LR縄紋を縦位施紋する。	加曾利E4式
310	1	深鉢 口縁部	①細礫少 ②ふつう ③橙	横位区画に単節LR縄紋を充填施紋する。	加曾利E3式
32	1	深鉢 口～胴	①細礫多 ②良好 ③浅黄橙	胴部上位で1度すぼまり、口縁が内湾する器形。くびれ部を境に縦位楕円区画を2段施し、単節RL縄紋を充填施紋する。	加曾利E4式
	2	深鉢 口縁部	①白色粒少②ふつう ③淡黄	やや内湾する器形。無紋。	加曾利E4式
	3	注口 口縁部	①白色粒少②ふつう ③淡黄	口縁部でくびれをもち、口縁が内折する。注口部上の口縁に透かしを入れた小突起を付す。	後期初頭
293	1	深鉢 口縁～ 底部	①細礫少 ②ふつう ③浅黄橙	推定口径27.2cm、推定底径9.4cm、器高27.1cm。鉢形で口縁が内湾する器形。口縁部に隆線を1条めぐらせて無紋帯をつくり、隆線以下は単節RL縄紋を縦位施紋する。	加曾利E4式
	2	深鉢 胴部	①細礫少 ②ふつう ③にぶい黄橙	口縁部紋様帯の部位。楕円状区画に単節RL縄紋を充填施紋する。	加曾利E3式
330	1	深鉢 口～胴	①細礫少 ②ふつう ③にぶい黄橙	推定口径25.9cm。口縁部に段を有する。無紋。	加曾利E式
242	1	深鉢 口縁部	①細砂少 ②良好 ③にぶい黄橙	口唇内側が肥厚する。沈線を横位帯状に区画し、単節LR縄紋を充填施紋する。	称名寺I式
	2	深鉢 胴部	①細礫少 ②良好 ③にぶい黄橙	すぼまる部位。沈線で帯状区画し、単節LR縄紋を充填施紋する。	称名寺I式
	3	深鉢 胴部	①細砂少 ②良好 ③橙	沈線で帯状区画し、単節LR縄紋を充填施紋する。	称名寺I式
	4	深鉢 胴部	①細礫少 ②ふつう ③橙	無紋。	加曾利E4式
243	1	深鉢 口縁部	①細礫少 ②ふつう ③にぶい橙	口縁部に橋状突起がつく。沈線で帯状区画し、単節RL縄紋を充填施紋する。	称名寺I式
	2	深鉢 口縁部	①細砂少 ②ふつう ③にぶい黄橙	沈線で帯状区画し、単節LR縄紋を充填施紋する。	称名寺I式
	3	深鉢 口縁部	①細礫少 ②良好 ③橙	口唇内側が肥厚する。沈線で帯状区画し、単節LR縄紋を充填施紋する。	称名寺I式

II 縄紋時代の調査

II 区土坑 土器

土坑番号	番号	器種	①胎土②焼成③色調	紋様の特徴等	備考
243	4	深鉢 胴～底	①細礫少 ②良好 ③にぶい黄橙	胴部上位ですばまり、胴部下半が膨らむ器形。沈線で帯状区画し、単節LR縄紋を充填施紋する。	称名寺I式
323	1	深鉢 胴部	①細礫多 ②ふつう ③にぶい橙	胴部上位ですばまり、胴部下半が膨らむ器形。沈線で帯状区画し、単節LR縄紋を充填施紋する。	称名寺I式
1集	1	深鉢 胴部	①細礫少 ②良好 ③明赤褐	集合沈線による横帯構成。	諸磯b式
	2	深鉢 胴部	①細礫少 ②ふつう ③橙	屈曲する部位。集合沈線による横帯構成で、地紋に単節RL縄紋を施紋。	諸磯b式
	3	深鉢 胴部	①細礫少 ②ふつう ③にぶい橙	単節RL縄紋を斜位施紋する。	前期後半

III 区土坑 土器

土坑番号	番号	器種	①胎土②焼成③色調	紋様の特徴等	備考
50	1	深鉢 胴部	①細礫少 ②ふつう ③黒褐	縦位区画、レンズ状の集合沈線を施す。	諸磯c式
	2	深鉢 胴部	①細礫少 ②ふつう ③にぶい橙	施紋が浅く判然としないが、部分的に貝殻縁紋を押し引いているようだ。	興津式
29	1	深鉢 胴部	①細礫少 ②ふつう ③橙	横位、斜位の集合沈線を施す。	諸磯b式
32	1	深鉢 口縁部	①細礫少 ②良好 ③にぶい褐	波状口縁で口縁が内折する。集合沈線による横帯構成。	諸磯b式
	2	深鉢 胴部	①白色粒少②ふつう ③黒褐	集合沈線による横帯構成。沈線間に矢羽根状集合沈線を充填施紋する。	諸磯b式
	3	深鉢 口縁部	①細礫少、結晶片岩 ②良好 ③暗赤褐	頸部で緩く内折する器形。部分的に口縁が内湾すると思われる。横位集合沈線を施す。	諸磯b～c式
44	1	深鉢 胴部～ 底部	①細礫、白色粒 ②ふつう ③にぶい橙	胴部下半に膨らみをもつ器形。集合沈線による横帯構成で、沈線間に矢羽根状集合沈線を充填施紋する。地紋に単節RL縄紋を施紋。	諸磯b式 Ⅲ-63, 64, 66, 68土と接合
59	1	深鉢 胴部	①細礫少 ②良好 ③橙	集合沈線による横帯構成。	諸磯b式
	2	深鉢 胴部	①白色粒少②ふつう ③黒褐	横位、入り組み状の集合沈線を施す。	諸磯b式
	3	深鉢 底部	①細礫少 ②ふつう ③にぶい黄橙	横位集合沈線を施す。	諸磯b式
60	1	深鉢 口～胴	①細砂少 ②ふつう ③黄橙	Ⅲ-31土5と同一個体と思われる。全面に貝殻背圧痕を施し、刻みを施した平行沈線を間隔を空けて横位にめぐらす。	興津式
	2	浅鉢 口～胴	①細礫少 ②良好 ③橙	肩が張り出す器形。外面研磨。	前期後半
	3	深鉢 底部	①白色粒少②ふつう ③にぶい黄橙	直立する器形。推定底径10cm。無節LR縄紋をまばらに施紋する。	前期後半
68	1	深鉢 胴部	①白色粒少②ふつう ③にぶい橙	集合沈線による横帯構成。地紋に単節RL縄紋を施紋する。	諸磯b式
99	1	深鉢 胴部	①細礫少 ②ふつう ③暗赤褐	縦位区画、レンズ状集合沈線を施す。	諸磯c式
100	1	有孔鉢 口縁部	①白色粒少②ふつう ③にぶい黄橙	くの字状に内折する器形。	前期後半 Ⅲ-95土と接合
	2	深鉢 胴部	①細砂少 ②ふつう ③にぶい橙	緩く屈曲する器形。集合沈線による横帯構成で、地紋に単節LR縄紋を横位施紋する。	諸磯b式 Ⅲ-95土と接合
	3	深鉢 胴部	①白色粒少②ふつう ③黒褐	集合沈線による横帯構成。沈線間に鋸歯状の集合沈線を施す。地紋に無節LR縄紋を施紋。	諸磯b式
	4	深鉢 口縁部	①細砂少 ②ふつう ③橙	波状口縁で口縁が内折する。集合沈線による横帯構成で、地紋に無節LR縄紋を施紋する。	諸磯b式
	5	深鉢 胴部	①細礫少 ②ふつう ③にぶい黄橙	レンズ状集合沈線を施す。地紋に単節RL縄紋を横位施紋する。	諸磯c式
115	1	深鉢 底部	①細礫多 ②ふつう ③にぶい橙	ミニチュア。底径4.4cm。横位集合沈線を施す。	諸磯b式
128	1	深鉢 口縁～ 胴部	①細礫少 ②ふつう ③にぶい黄橙	口径28.2cm。現存器高24.3cm。屈曲する器形。小波状口縁で、波頂部に挟りを入れる。集合沈線による横帯構成で、沈線間に矢羽根状集合沈線や縦位の集合沈線を施す。	諸磯b式 Ⅲ-100土と接 合
	2	深鉢 口縁部	①細礫少 ②良好 ③明褐	集合沈線による横帯構成。地紋に無節LR縄紋を横位施紋する。口唇部にも縄紋を施紋。	諸磯b式
136	1	深鉢 胴部	①細礫少 ②ふつう ③暗赤褐	集合沈線による横帯構成。沈線間に斜位の集合沈線を施す。	諸磯b式
14	1	深鉢 口縁部	①細礫少 ②ふつう ③暗赤褐	口縁部が強く内折する器形。斜位の集合沈線を施し、素浮線とボタン状貼付紋を貼付する。口唇部に弧状の貼付紋を貼付する。	諸磯c式

Ⅲ区土坑 土器

土坑番号	番号	器種	①胎土②焼成③色調	紋様の特徴等	備考
14	2	深鉢 胴部	①細礫少 ②ふつう ③橙	縦位区画、斜位の集合沈線を施し、貼付紋を貼付する。	諸磯 c 式
	3	深鉢 胴部	①細礫少 ②ふつう ③橙	縦位、斜位の集合沈線を施し、貼付紋を貼付する。	諸磯 c 式
	4	深鉢 胴部	①白色粒少 ②良好 ③橙	横位のロッキングを施す。	浮島式
15	1	深鉢 口縁部	①白色粒少②ふつう ③にぶい黄橙	緩く外反する器形。横位集合沈線を施す。	諸磯 b 式
	2	深鉢 胴部	①細礫少 ②ふつう ③黒褐	縦位鋸歯状の集合沈線を施す。	諸磯 c 式
	3	深鉢 胴部	①細礫少 ②良好 ③にぶい黄褐	単節 L R、R L の羽状縄紋を横位施紋する。	前期後半
25	1	深鉢 口縁部	①細礫少 ②良好 ③明黄褐	大波状口縁で、波頂部が内湾する。三角形に集合沈線を施し、内部を集合沈線でV字状に充填。貼付紋を横、縦に貼付する。	諸磯 c 式
	2	深鉢 底部	①細礫多 ②ふつう ③明赤褐	底径8.1cm。地紋に単節 R L 縄紋を横位施紋し、横位集合沈線を施す。	諸磯 b 式
	3	深鉢 口縁部	①細砂少 ②良好 ③赤褐	口縁下に縦位短沈線帯を設け、横位結節沈線を多段に施す。	興津式
31	1	深鉢 口縁部	①白色粒少②ふつう ③にぶい黄橙	口縁部が緩く外反する器形。口縁部に横位集合沈線を施し、以下、斜位の集合沈線を施す。	諸磯 b 式
	2	深鉢 口縁部	①細礫少 ②ふつう ③赤褐	横位集合沈線を施す。口唇部に部分的に深い刻みを付す。	諸磯 b 式
	3	深鉢 口縁部	①細礫少 ②ふつう ③明赤褐	斜位の集合沈線を施し、半截竹管によるC字状刺突を施す。口縁端部に刻みを付す。	諸磯 c 式
	4	深鉢 口縁部	①細礫少 ②ふつう ③橙	口縁部が緩く外反する器形。口縁部に横位集合沈線を施し、以下、矢羽根状集合沈線を施す。口縁端部に刻みを付し、貼付紋を貼付する。	諸磯 c 式
	5	深鉢 口縁～ 胴部	①細砂少 ②ふつう ③黄橙	小波状口縁。頸部ですぼまり、口縁が開く器形。口縁下に縦位短沈線帯を設け、挟むような刺突列を施す。以下は全面に貝殻背圧痕を施し、刻みを施した平行沈線を間隔を空けて横位にめぐらす。Ⅲ-60土1と同一個体と思われる。	興津式
33	1	深鉢 胴部	①細礫少 ②ふつう ③にぶい黄橙	集合沈線による横帯構成。地紋に無節 L r 縄紋を横位施紋する。	諸磯 b 式
	2	深鉢 胴部	①細礫少 ②良好 ③にぶい赤褐	横位、縦位鋸歯状の集合沈線を施す。	諸磯 c 式
	3	深鉢 口縁部	①細砂少 ②ふつう ③明赤褐	折り返し口縁で、口縁が外反する器形。肥厚部の下端を部分的に三角形に彫り取る。肥厚部下は単節 L R の結節縄紋を横位施紋する。内面研磨。	前期末葉
39	1	深鉢 口縁部	①細砂少 ②ふつう ③にぶい黄褐	キャリパー状の器形。横位集合沈線により幅狭な口縁部紋様帯を区画し、紋様帯内に縦位鋸歯状の集合沈線を施す。	諸磯 c 式
	2	深鉢 口縁部	①細礫少 ②良好 ③黒褐	口縁下に縦位短沈線帯を設け、同一工具による刺突を施して区画する。以下は、貝殻先端部の圧痕を施す。内面研磨。	興津式
	3	深鉢 胴部	①細礫少 ②ふつう ③赤褐	半截竹管による刺突列を幾何学状に施し、平行沈線で帯状区画する。半截竹管の刺突を横に連ねることによって、貝殻腹縁紋に似せている。	興津式
40	1	深鉢 胴部	①細礫少 ②良好 ③明赤褐	胴部紋様帯下端の部位。横位集合沈線で胴部紋様帯の下端を区画し、紋様帯内はレンズ状集合沈線を施す。	諸磯 c 式
45	1	深鉢 胴部	①細礫少 ②ふつう ③橙	横位集合沈線を施し、貼付紋を貼付する。	諸磯 c 式
	2	深鉢 口縁部	①細砂少 ②良好 ③にぶい橙	貝殻腹縁紋を密接施紋し、同一の貝殻によると思われる刺突を口縁部にめぐらす。内面研磨。	興津式
	3	深鉢 胴部	①細砂少 ②良好 ③黒褐	半截竹管内皮による刺突列と貝殻先端部の圧痕を施す。	興津式
	4	深鉢 口縁部	①細礫少 ②ふつう ③黒褐	無節 L r 縄紋を横位、斜位に施す。	前期後半
46	1	深鉢 口縁部	①白色粒少②ふつう ③黒褐	小波状口縁。無節 L r 縄紋をまばらに横位、斜位に施す。口唇部に刻みを付す。	前期後半
	2	深鉢 胴部	①白色粒少②ふつう ③黒褐	単節 L R 縄紋を横位施紋する。	前期後半
	3	深鉢 胴部	①白色粒少②ふつう ③淡黄	無節 L r 縄紋を横位施紋する。	前期後半
	4	深鉢 底部	①細礫多 ②ふつう ③にぶい橙	底部が張り出す器形。単節 R L 縄紋を横位施紋する。	前期後半
47	1	深鉢 胴部	①細砂少 ②良好 ③暗赤褐	縦位区画、レンズ状の集合沈線を施す。	諸磯 c 式
	2	深鉢 胴部	①白色粒少②ふつう ③明赤褐	縦位、斜位の集合沈線を施す。	諸磯 c 式

II 縄紋時代の調査

Ⅲ区土坑 土器

土坑番号	番号	器種	①胎土②焼成③色調	紋様の特徴等	備考
47	3	深鉢 口縁部	①細砂少 ②ふつう ③黒褐	口縁下に半截竹管による抉るような刺突列をめぐらす。口唇部に波状隆線を貼付し、隆線には貝殻腹縁紋を密接施紋する。	興津式
	4	浅鉢 胴部	①細砂少 ②ふつう ③明赤褐	肩直下の部位。内外面に赤色塗彩あり。	前期後半
	5	浅鉢 肩部	①細砂少、金雲母 ②良好 ③赤褐	肩が張り出す器形。外面研磨。赤色塗彩あり。	前期後半
	6	深鉢 胴部	①細礫少 ②良好 ③にぶい黄橙	屈曲する器形。無節L r 縄紋を横位施紋する。	前期後半
48	1	深鉢 胴部	①細礫少 ②ふつう ③明赤褐	胴部紋様帯下端の部位。縦位、レンズ状の集合沈線を施し、横位集合沈線で画す。	諸磯c式
49	1	深鉢 口縁部	①細礫少 ②ふつう ③暗赤褐	口縁が内湾する器形。無節L r 縄紋を施し、貼付紋を貼付する。内面研磨。	諸磯c式
51	1	深鉢 胴部	①細礫少 ②ふつう ③橙	縦位区画、矢羽根状の集合沈線を施す。	諸磯c式
	2	深鉢 口縁部	①白色粒少 ②良好 ③にぶい黄橙	緩く内折する器形。無節L r 縄紋をまばらに施す。口縁端部に刻みを付す。	前期後半
	3	深鉢 口縁部	①細礫少 ②良好 ③暗赤褐	口縁が緩く外反する器形。単節R L 縄紋を横位施紋する。内面研磨。	前期後半
55	1	深鉢 頸部	①細砂少 ②良好 ③にぶい黄橙	頸部で屈曲する器形。屈曲部に横位集合沈線を施し、以下、胴部紋様が展開する。屈曲部下に貼付紋を施す。内面研磨。	諸磯c式
	2	深鉢 胴部	①細砂少 ②良好 ③にぶい橙	無節L r、R l の結束羽状縄紋を横位施紋する。	前期後半
	3	深鉢 底部	①細礫少 ②良好 ③赤褐	推定底径8.8cm。無紋。外面研磨。	前期後半
62	1	深鉢 胴部	①細礫少 ②良好 ③にぶい赤褐	縦位区画、レンズ状の集合沈線を施す。	諸磯c式
63	1	深鉢 口縁部	①細礫少 ②良好 ③暗赤褐	口唇をやや肥厚させ、口唇部に平坦面をつくる。集合沈線による横帯構成で、沈線間に斜位の集合沈線を充填施紋する。	諸磯b式
	2	深鉢 胴部	①細礫少 ②ふつう ③にぶい橙	胴部下半の部位と思われ、緩く内湾する。斜位、横位の集合沈線を施す。	諸磯b式
64	1	深鉢 胴部	①細礫少 ②ふつう ③にぶい橙	単節L R 縄紋を横位施紋する。	前期後半
63・64	1	深鉢 胴部	①細砂少 ②ふつう ③橙	縦位区画、レンズ状の集合沈線を施す。レンズ状区画には斜格子目状平行沈線を充填施紋する。	諸磯c式
	2	深鉢 胴部		No.1 と同一個体。	諸磯c式
	3	深鉢 胴部	①細砂少 ②ふつう ③にぶい黄橙	単節R L 縄紋を横位施紋する。	前期後半
65	1	深鉢 胴部	①細礫少 ②ふつう ③にぶい橙	外反する器形。集合沈線による横帯構成で、沈線間に斜位の集合沈線を充填施紋する。	諸磯b式
	2	深鉢 口縁部	①細礫少 ②良好 ③にぶい褐	波状口縁で、口縁が緩く内折する器形。屈曲部と口縁端部に刺突列をめぐらす。集合沈線による横帯構成と縦位展開の紋様が複合する。波底部下に貼付紋を貼付する。	諸磯c式
	3	深鉢 胴部	①細礫少 ②ふつう ③橙	胴部紋様帯下端の部位。縦位区画、レンズ状紋を施し、横位集合沈線で画す。	諸磯c式 Ⅲ-64土と接合
66	1	深鉢 口縁部	①細砂少 ②良好 ③橙	波状口縁で、口縁が緩く外反する器形。斜位の集合沈線を施す。	諸磯c式
	2	深鉢 胴部	①細礫少 ②ふつう ③黒褐	横位集合沈線を施す。	諸磯c式
	3	深鉢 頸部	①細礫多、結晶片岩 ②ふつう ③橙	屈曲する器形。屈曲部に刺突列をめぐらせ、屈曲部下に横位、縦位区画、レンズ状の集合沈線を施す。	諸磯c式
	4	深鉢 胴部	①細礫少 ②良好 ③黒褐	レンズ状集合沈線を施す。内面研磨。	諸磯c式
	5	深鉢 胴部	①細礫少 ②良好 ③明赤褐	レンズ状区画に斜格子目状平行沈線を充填施紋する。	諸磯c式
	6	深鉢 口縁部	①細礫少 ②ふつう ③明赤褐	推定口径10.2cm。口縁部に横位集合沈線を施し、以下、縦位区画、レンズ状の集合沈線を施す。口唇部に矢羽根状集合沈線を施す。	諸磯c式
69	1	深鉢 頸部	①細礫多 ②ふつう ③にぶい橙	頸部で屈曲する器形。屈曲部に斜位の集合沈線を施して紋様帯を区画。口縁部紋様帯は横位集合沈線を施して貼付紋を貼付。胴部紋様帯はレンズ状集合沈線を施し、貼付紋を貼付する。	諸磯c式
	2	深鉢 胴部	①細砂少 ②良好 ③黒褐	緩く外反する器形。縦位区画、レンズ状、X字状の集合沈線を施す。内面研磨。	諸磯c式
	3	深鉢 胴部	①細礫少 ②ふつう ③橙	矢羽根状集合沈線を挟んだ縦位集合沈線を施す。	諸磯c式

Ⅲ区土坑 土器

土坑番号	番号	器種	①胎土②焼成③色調	紋様の特徴等	備考
81	1	深鉢 口縁部	①細礫少 ②良好 ③橙	口縁部に横位集合沈線を施し、以下、縦位に平行沈線を施す。口縁端部に刻みを付す。	諸磯 c 式
	2	深鉢 胴部	①細礫少 ②ふつう ③にぶい橙	縦位、横位の集合沈線を施す。	諸磯 b 式
90	1	深鉢 底部	①細礫少 ②良好 ③橙	底径12.1cm。横位集合沈線を施し、底部付近は無紋となる。	諸磯 b 式
	2	深鉢 胴部	①細礫少 ②良好 ③橙	単節 R L 縄紋を横位施紋する。	前期後半
91	1	深鉢 口縁～ 胴部	①細礫少 ②ふつう ③黒褐	頸部で屈曲する器形。屈曲部に矢羽根状集合沈線を施して紋様帯を区画。口縁部紋様帯は横位集合沈線を施して貼付紋を貼付する。胴部紋様帯は縦位区画、レンズ状集合沈線を施して貼付紋を貼付する。口唇部にも斜位の集合沈線と貼付紋を施す。	諸磯 c 式
92	1	深鉢 胴部	①細礫少 ②良好 ③明赤褐	緩く外反する器形。集合沈線による横帯構成。	諸磯 b 式
	2	深鉢 口縁部	①細礫少 ②良好 ③暗赤褐	小波状口縁で、波頂部に対向する挟りが入り、内湾する器形。集合沈線による横帯構成で、沈線間にレンズ状、矢羽根状集合沈線を充填施紋する。波頂部下に貼付紋を貼付する。	諸磯 b～c 式
93	1	深鉢 口縁～ 胴部	①白色粒多②ふつう ③黒褐	キャリバー状の器形で、口縁部に対向する挟りを入れる。幅狭な口縁部紋様帯には斜位の集合沈線を施し、挟りの脇にボタン状貼付紋を貼付する。胴部紋様帯は縦位区画やレンズ状集合沈線を施す。	諸磯 c 式
	2	深鉢 口縁部	①細礫少、結晶片岩 ②ふつう ③明赤褐	緩くくの字状に内折する器形で、口縁部が部分的に内湾する。集合沈線による横帯構成で、地紋に単節 R L 縄紋を横位施紋する。	諸磯 b 式
	3	深鉢 口縁部	①白色粒少②ふつう ③にぶい黄橙	波状口縁。集合沈線による横帯構成で、地紋に単節 R L 縄紋を横位施紋する。	諸磯 b 式
	4	深鉢 胴部	①白色粒少②ふつう ③にぶい赤褐	横位集合沈線間に同心円状、弧状集合沈線を施す。地紋に単節 R L 縄紋を横位施紋する。	諸磯 b 式
97	1	深鉢 口縁部	①細礫少 ②良好 ③明赤褐	大波状口縁の突起部で、口縁が内折する。口縁、側縁に沿わせて集合沈線を施し、矢羽根状集合沈線を充填施紋する。	諸磯 c 式
	2	深鉢 胴部	①細礫少 ②ふつう ③暗赤褐	胴部紋様帯下端の部位。横位集合沈線で区画し、紋様帯内は縦位区画、レンズ状集合沈線を施す。	諸磯 c 式
	3	深鉢 胴部	①細礫少 ②良好 ③明赤褐	無節 L r 縄紋をまばらに施す。内面研磨。	前期後半
98	1	深鉢 胴部	①白色粒少②ふつう ③黒褐	斜位、横位集合沈線を施し、以下、縦位、斜位の胴部紋様が展開する。	諸磯 c 式
101	1	深鉢 胴部	①白色粒少②ふつう ③にぶい橙	横位、斜位の集合沈線を施す。地紋に単節 L R 縄紋を施紋。	諸磯 b 式
	2	深鉢 口縁部	①細礫多 ②良好 ③橙	口縁が内折する器形。屈曲部に結節浮線を2条めぐらす。口縁部には矢羽根状集合沈線と貼付紋を施し、屈曲部下には横位集合沈線帯を設け、以下は胴部紋様が展開、貼付紋を貼付する。	諸磯 c 式
	3	深鉢 底部	①細礫少 ②ふつう ③にぶい橙	単節 R L 縄紋を横位施紋する。	前期後半
109	1	深鉢 胴部	①細礫少 ②ふつう ③暗赤褐	横位、斜位に集合沈線を施す。	諸磯 c 式
	2	深鉢 口縁部	①細礫少 ②ふつう ③にぶい橙	小突起をもつ口縁部。貝殻腹縁紋、貝殻先端部の圧痕を帯状に施す。地紋に単節 R L 縄紋を施紋。口唇部にも縄紋を施紋する。	興津式
	3	深鉢 胴部	①細礫少 ②ふつう ③にぶい橙	無紋。縦位の擦痕が見られる。	前期後半
110	1	深鉢 胴部	①細礫少 ②良好 ③赤褐	縦位区画、レンズ状の集合沈線を施す。	諸磯 c 式 Ⅲ-111土と接合
	2	深鉢 口縁部	①白色粒少②ふつう ③にぶい橙	折り返し口縁で、段をもつ器形。	浮島式
	3	深鉢 胴部	①細礫少 ②ふつう ③にぶい黄橙	半截竹管内皮による刺突列を横位多段に施す。	興津式
111	1	深鉢 口縁部	①細礫少 ②ふつう ③にぶい赤褐	小波状口縁。横位集合沈線を施す。口縁端部に刻みを付す。	諸磯 c 式
	2	深鉢 胴部	①細礫少 ②ふつう ③にぶい橙	横位集合沈線を施す。	諸磯 b 式
	3	深鉢 口縁部	①細礫少 ②ふつう ③にぶい橙	波状口縁。頸部で屈曲する器形。屈曲部と口縁下に刺突を施す。	興津式
117	1	深鉢 胴部	①細礫少、結晶片岩 ②ふつう ③黒褐	縦位区画、斜位の集合沈線を施し、貼付紋を貼付する。	諸磯 c 式
134	1	深鉢 胴部	①細礫少 ②良好 ③明赤褐	縦位区画、レンズ状の集合沈線を施す。	諸磯 c 式

II 縄紋時代の調査

Ⅲ区土坑 土器

土坑番号	番号	器種	①胎土②焼成③色調	紋様の特徴等	備考
134	2	深鉢 底部	①細礫少 ②ふつう ③明赤褐	底径10.4cm。単節R L縄紋を横位施紋する。	前期後半
151	1	深鉢 口縁～ 胴部	①細礫少 ②ふつう ③にぶい黄橙	4単位の波状口縁。推定口径36.2cm。現存器高43.2cm。頸部ですままり、口縁が開く器形。複節R L Rを全面に施紋し、波頂部下と波底部下に大振りなボタン状貼付紋を貼付する。胴部にも貼付が見られる。	諸磯c式
155	1	深鉢 胴部	①細礫少 ②良好 ③暗赤褐	縦位区画、レンズ状の集合沈線を施す。地紋に無節L r縄紋を施紋。	諸磯c式
156	1	深鉢 口縁部	①細礫多 ②ふつう ③明赤褐	波状口縁で、波頂部が内湾する器形。口縁に沿って三角形に集合沈線を施し、波頂部下に貼付紋を貼付する。	諸磯b～c式
	2	深鉢 口縁部	①細礫少 ②ふつう ③にぶい褐	無節L r縄紋を施し、貼付紋を貼付する。口縁端部に刻みを付す。	諸磯c式
	3	深鉢 口縁部	①細礫多 ②ふつう ③黒褐	小波状口縁。貝殻背圧痕を施す。	興津式
	4	深鉢 口縁部	①細礫少 ②良好 ③橙	口縁が緩く外反する器形。単節R L縄紋を横位施紋する。口唇部にも縄紋を施す。欠損して判然としないが、口唇部に波状隆線が貼付されていた痕跡が見られる。内面研磨。	興津式
	5	深鉢 胴部	①細礫少 ②ふつう ③暗赤褐	No.4と同一個体。単節R L縄紋を横位施紋する。	興津式
	6	深鉢 口縁部	①細礫少 ②ふつう ③暗赤褐	口縁が部分的に内湾する器形。無紋。	諸磯b～c式
	7	深鉢 胴部	①細砂少 ②ふつう ③にぶい橙	無紋。	前期後半
	8	深鉢 底部	①細礫少 ②ふつう ③明赤褐	底径9.1cm。無紋。	前期後半
	9	深鉢 底部	①細礫多 ②ふつう ③暗赤褐	底径10.1cm。無紋。	前期後半
157	1	深鉢 口縁部	①細礫少 ②良好 ③黒褐	直立する器形。口縁部に横位集合沈線帯を設け、以下、胴部紋様を展開する。胴部紋様帯には縦位区画やレンズ状の集合沈線を施す。	諸磯c式 Ⅲ-10住と接合
	2	深鉢 胴部	①細礫少 ②ふつう ③にぶい赤褐	半截竹管外皮による刺突を3段横位に連ね、平行沈線で帯状区画する。	興津式
165	1	深鉢 口縁部	①細礫多 ②良好 ③橙	波状口縁で、波頂部が内湾する器形。口縁に沿って三角形に集合沈線を施し、貼付紋を貼付する。貼付紋の脇にレンズ状沈線を施す。地紋に無節R l縄紋を施紋。	諸磯b～c式
79	1	深鉢 胴部	①白色粒少②ふつう ③黒褐	横位にロッキングを施す。	浮島式
95	1	深鉢 口縁部	①細礫少 ②良好 ③にぶい赤褐	口縁下に縦位短沈線帯を設け、半截竹管による抉るような刺突列をめぐらす。沈線で横位に区画し、貝殻腹縁紋を充填施紋する。内面研磨。	興津式 Ⅲ-93土と接合
	2	深鉢 胴部	①細礫少 ②ふつう ③にぶい橙	無節L r縄紋をまばらに施紋する。	前期後半
18	1	深鉢 胴部	①細礫少 ②ふつう ③明赤褐	胴部紋様帯の下端の部位。縦位、斜位の集合沈線を施して、横位集合沈線で画す。	諸磯c式
	2	深鉢 口縁部	①細礫多 ②ふつう ③にぶい橙	大波状口縁。横位鋸歯状に集合沈線を施し、沈線間に鋸歯状の印刻を施す。波頂部下の三角形区画には縦位レンズ状紋と印刻を施す。土坑内出土は破片1点のみで、ほとんどは周囲の包含層出土のものが接合した。	十三菩提式
20	1	深鉢 胴部	①細礫少 ②ふつう ③にぶい橙	横位沈線により紋様帯を区画し、上位にはワラビ手状、下位には横位鋸歯状と思われる集合沈線を施す。	十三菩提式
135	1	深鉢 胴部	①細礫少 ②ふつう ③明赤褐	集合沈線による横帯構成。沈線間に斜位、矢羽根状集合沈線を充填施紋する。	諸磯b式
	2	深鉢 口縁部	①細礫少 ②良好 ③赤褐	横位集合沈線により紋様帯を区画。口縁部紋様帯には斜位の集合沈線を施し、2個一対の貼付紋を縦位に、ボタン状貼付紋を口縁下に2段横位に貼付する。胴部紋様帯は縦位やレンズ状の集合沈線を施し、素浮線とボタン状貼付紋を縦位に貼付する。	諸磯c式
	3	深鉢 口縁部	①細礫少 ②良好 ③橙	大波状口縁。横位弧状に集合沈線を施す。部分的にヘラ切り手法を用いる。	十三菩提式
	4	深鉢 胴部	①細砂少 ②ふつう ③浅黄橙	無節L r縄紋を横位施紋する。	前期後半
42	1	浅鉢 口～胴	①細礫多 ②良好 ③にぶい黄褐	胴部がコの字状に屈曲する器形。丁寧に磨かれる。	前期後半 Ⅲ-45土と接合
94	1	浅鉢 口～胴	①細礫多 ②良好 ③明赤褐	口縁が緩く立ち上がり、肩が張り出す器形。肩部下に1段の段を有する。	前期後半
38	1	浅鉢 胴部	①細礫少 ②ふつう ③にぶい橙	肩部下の部位。段を有する。	前期後半
43	1	深鉢 口縁部	①細礫少 ②良好 ③にぶい黄橙	口縁が緩く外反する器形。単節R L縄紋を横位施紋する。内面研磨。	前期後半 Ⅲ-42土と接合

Ⅲ区土坑 土器

土坑番号	番号	器種	①胎土②焼成③色調	紋様の特徴等	備考
43	2	深鉢 胴部	①細礫少 ②ふつう ③明赤褐	単節 R L 縄紋を横位施紋する。	前期後半
	3	深鉢 胴部	①細礫少 ②ふつう ③にぶい橙	無節 L r 縄紋を横位施紋する。	前期後半
118	1	深鉢 口縁部	①白色粒少 ②良好 ③黒褐	無紋。	前期後半

Ⅳ区土坑 土器

土坑番号	番号	器種	①胎土②焼成③色調	紋様の特徴等	備考
4	1	深鉢 胴部	①細礫少 ②ふつう ③にぶい橙	集合沈線による横帯構成で、地紋に単節 R L 縄紋を横位施紋する。	諸磯 b 式
	2	深鉢 胴部	①細礫少 ②ふつう ③橙	縦位区画、レンズ状の集合沈線を施す。地紋に単節 R L 縄紋を施紋。	諸磯 c 式
5	1	深鉢 口縁部	①白色粒少②ふつう ③黒褐	キャリバー状の器形。幅狭な口縁部紋様帯には縦位鋸歯状の集合沈線を施し、以下は胴部紋様が展開する。口縁端部に刻みを付す。口縁部に貼付紋が貼付されていた痕跡が観察される。	諸磯 c 式
	2	深鉢 胴部	①白色粒少②ふつう ③にぶい赤褐	斜位、レンズ状、矢羽根状の集合沈線を施す。	諸磯 c 式
	3	深鉢 胴部	①細砂少 ②ふつう ③明赤褐	横位2条の結節浮線をめぐらせて紋様帯を区画。紋様帯内には結節浮線により渦巻状モチーフを描く。地紋に横位、斜位の集合沈線を施紋。	下鳥式
15	1	深鉢 口縁部	①細礫少、結晶片岩 ②ふつう ③赤褐	緩く内湾する器形。矢羽根状集合沈線を施し、貼付紋を貼付する。口縁端部に刻みを付す。	諸磯 c 式
16	1	深鉢 口縁部	①細砂少 ②ふつう ③にぶい黄橙	内湾する器形。横位集合沈線を施し、貼付紋を貼付する。	諸磯 c 式
	2	深鉢 口縁部		No.1 と同一個体。	諸磯 c 式
	3	深鉢 口縁部	①細礫少 ②良好 ③にぶい黄橙	口縁が緩く内湾する器形。横位集合沈線を施して幅狭な口縁部紋様帯を区画。口縁部紋様帯内は縦位集合沈線を施し、貼付紋を貼付する。胴部紋様帯はレンズ状集合沈線を施す。	諸磯 c 式
	4	深鉢 口縁部	①細礫少 ②良好 ③にぶい黄橙	横位集合沈線を施して貼付紋を貼付する。口縁内面の肥厚部にも斜位の集合沈線と貼付紋を貼付する。	諸磯 c 式
	5	深鉢 胴部	①細砂少 ②ふつう ③にぶい黄橙	外反する器形。縦位区画、レンズ状の集合沈線を施す。	諸磯 c 式
	6	深鉢 胴部	①細礫少 ②良好 ③橙	レンズ状集合沈線を施す。	諸磯 c 式
	7	深鉢 胴部	①細礫少、結晶片岩 ②良好 ③明赤褐	縦位区画、レンズ状の集合沈線を施し、貼付紋を貼付する。	諸磯 c 式
	8	深鉢 胴部	①細礫少 ②ふつう ③にぶい黄橙	胴部紋様帯上端の部位。横位集合沈線で紋様帯を区画。胴部紋様帯にはレンズ状集合沈線を施す。	諸磯 c 式
	9	深鉢 胴部	①細礫少 ②良好 ③明赤褐	縦位鋸歯状集合沈線を施す。	諸磯 c 式
	10	深鉢 胴部	①細砂少 ②ふつう ③黒褐	無節 L r 縄紋を斜位施紋する。	前期後半
25	1	深鉢 口縁部	①白色粒少 ②良好 ③にぶい黄橙	波状口縁。口縁下に縦位短沈線帯を設け、以下は貝殻腹縁紋を施し、平行沈線で画す。	興津式
	2	鉢 口～底	①細礫少 ②良好 ③にぶい橙	推定口径16.2cm、底径10.3cm、器高7.0cm。無紋。	前期後半
62	1	深鉢 口縁部	①細礫少 ②良好 ③赤褐	横位集合沈線を施す。口縁端部に刻みを付す。	諸磯 c 式
	2	深鉢 口縁部	①細礫少 ②良好 ③赤褐	縦位、斜位の集合沈線を施し、貼付紋を貼付する。	諸磯 c 式
	3	深鉢 胴部	①白色粒少②ふつう ③黒褐	斜位に集合沈線を施し、矢羽根状集合沈線を充填施紋する。	諸磯 c 式
	4	深鉢 口縁部	①細砂少 ②良好 ③黒褐	単節 R L 縄紋を横位施紋する。内面研磨。	前期後半
	5	深鉢 底部	①細礫少 ②ふつう ③橙	単節 R L 縄紋を横位施紋する。	前期後半
	6	深鉢 胴部	①白色粒多②ふつう ③にぶい黄橙	無紋。	前期後半
65	1	深鉢 口縁部	①細礫少 ②良好 ③暗赤褐	単節 R L 縄紋を横位施紋する。	前期後半
66	1	深鉢 胴部	①細礫少 ②ふつう ③明赤褐	斜位の集合沈線を施す。	諸磯 c 式

II 縄紋時代の調査

IV区土坑 土器

土坑番号	番号	器種	①胎土②焼成③色調	紋様の特徴等	備考
66	2	深鉢 胴部	①細礫少 ②ふつう ③にぶい橙	縦位区画、レンズ状の集合沈線を施す。	諸磯c式
68	1	深鉢 胴部	①細砂少 ②良好 ③明赤褐	弧状の平行沈線と刺突を施す。	興津式
70	1	深鉢 胴部	①白色粒少②ふつう ③黒褐	縦位区画、レンズ状の集合沈線を施す。	諸磯c式
	2	深鉢 胴部	①細礫少 ②良好 ③にぶい橙	レンズ状集合沈線を施す。単節RL縄紋を施す。	諸磯c式
	3	浅鉢 胴部	①細礫少 ②良好 ③暗赤褐	肩部下の部位。内外面研磨。	前期後半
98	1	深鉢 胴部	①細礫少 ②ふつう ③にぶい黄橙	集合沈線による横帯構成。	諸磯b式
100	1	深鉢 口縁部	①細礫少 ②良好 ③暗赤褐	波状口縁で、波頂部が内湾する。口縁に沿って集合沈線を施す。	諸磯b式
	2	深鉢 胴部	①細礫少 ②ふつう ③黒褐	無節Lr縄紋をまばらに施紋する。	前期後半

VI区土坑 土器

土坑番号	番号	器種	①胎土②焼成③色調	紋様の特徴等	備考
2	1	深鉢 胴部	①細砂少 ②ふつう ③にぶい橙	条線状の集合沈線を斜位や鋸歯状に施し、ボタン状貼付紋を貼付する。	諸磯c式
	2	深鉢 口縁部	①細礫少 ②ふつう ③にぶい赤褐	波状口縁。対向する連弧紋を重畳させる。波頂部下にレンズ状紋を施す。	十三菩提式
	3	深鉢 胴部	①細礫少 ②ふつう ③にぶい赤褐	集合沈線により菱形モチーフを描き、内部にレンズ状紋を上下に配置する。	十三菩提式
	4	深鉢 口縁部	①細礫少 ②良好 ③橙	集合沈線により、左右対の同心円紋状モチーフを描く。補修孔あり。	十三菩提式
	5	深鉢 口縁部	①細礫少 ②ふつう ③黒褐	斜位にロッキングを施す。	浮島式
3	1	深鉢 胴部	①細礫少 ②ふつう ③明赤褐	平行沈線により斜格子目状モチーフを描く。	諸磯c式
	2	深鉢 口縁部	①細礫少 ②ふつう ③明赤褐	単節RL縄紋を横位施紋する。	前期後半
5	1	深鉢 胴部	①細礫多、結晶片岩 ②ふつう ③明赤褐	斜格子目状に集合沈線を施す。	諸磯c式

I区土坑 土器

土坑番号	番号	器種	①胎土②焼成③色調	紋様の特徴等	備考
1	1	深鉢 胴部	①細礫多、結晶片岩 ②ふつう ③にぶい橙	縦位鋸歯状の集合沈線を施す。	諸磯c式
	2	深鉢 口縁部	①細礫多、結晶片岩 ②ふつう ③にぶい褐	無紋。口縁部に一部、沈線状の凹みが見られる。口唇部に刻みを付す。	前期後半
5	1	深鉢 胴部	①細礫少 ②良好 ③にぶい黄橙	横位集合沈線を施し、以下、胴部紋様が展開する。	諸磯c式
6	1	深鉢 胴部	①細礫少 ②ふつう ③にぶい黄褐	縦位、斜位の集合沈線を施し、2個一対のボタン状貼付紋を貼付する。貼付紋には円形竹管による刺突が押捺される。	諸磯c式
7	1	深鉢 胴部	①細砂少 ②ふつう ③にぶい黄橙	縦位、レンズ状の集合沈線を施し、2個一対のボタン状貼付紋を貼付する。	諸磯c式
9	1	深鉢 胴部	①細礫少 ②ふつう ③黒褐	無紋。	前期後半
10	1	深鉢 胴部	①細礫少 ②良好 ③黒褐	貝殻腹縁紋を全面に施し、太沈線でワラビ手状モチーフを描く。	興津式
	2	深鉢 口縁部	①細礫少 ②ふつう ③黒褐	若干内湾する器形。単節RL縄紋を横位施紋する。	前期後半
12	1	深鉢 口縁部	①細礫少、白色粒多 ②ふつう ③にぶい褐	波状口縁、キャリバー状の器形。口縁部に楕円状区画を施し、以下は沈線を垂下させる。単節RL縄紋を充填施紋する。	加曾利E3式
	2	深鉢 頸部		No.1と同一個体。	加曾利E3式
13	1	深鉢 胴部	①細砂少 ②ふつう ③にぶい橙	横位集合沈線を施し、ボタン状貼付紋、結節浮線を貼付する。ボタン状貼付紋を横位に並べ、間に横位2条の結節浮線を貼付して連結するように配置させる。	諸磯c式
14	1	深鉢 胴部	①細礫少 ②ふつう ③にぶい褐	単節RL縄紋を横位施紋する。	前期後半

I 区土坑 土器

土坑番号	番号	器種	①胎土②焼成③色調	紋様の特徴等	備考
16	1	深鉢 胴部	①細礫多 ②良好 ③におい黄橙	横位集合沈線を施す。	諸磯 b 式
	2	深鉢 胴部	①細礫少 ②ふつう ③におい橙	縦位、斜位の集合沈線を施し、貼付紋を貼付する。	諸磯 c 式
19	1	深鉢 口縁部	①細礫少 ②ふつう ③におい橙	屈曲する器形。あるいはそのまま底部へ移行するのかもしれない。横位集合沈線を施して紋様帯を区画し、紋様帯内にはレンズ状集合沈線を施す。浅く細い施紋である。	諸磯 c 式?
	2	浅鉢 胴部	①細礫多 ②良好 ③明赤褐	肩部下の部位。段を有する。外面研磨。	前期後半 I - 3土と接合

II 区土坑 石器

土坑番号	番号	器種	法量(mm, g)	石材	備考	土坑番号	番号	器種	法量(mm, g)	石材	備考			
12	3	刀状 石製品	長 138 幅 29 厚 9 重 59.5	変質蛇紋 岩		286	14	石錐	長 33.0 幅 13.3 厚 4.2 重 1.5	黒色頁岩				
	特徴							15	敲石	長 51 幅 22 厚 19 重 23	黒色頁岩			
	薄い緑色を帯び、全面が丁寧に研磨されて光沢がある。緩やかに反った小刀のような形状で、先端が幅広となっており、基部に小さな孔を穿つ。刀の背にあたる部分は製作した際の擦り切りの痕跡を意図的に残す。基部の孔は径2.5mmで、表裏両面から開けられている。孔の部分の表裏には、長軸に沿って溝状の切り込みが施される。この切り込みは断面V字状で最大幅5mm、擦り切り技法によってつけられたものと思われるが、孔とともに表面がよく磨き込まれており、擦痕などは残っていない。							305	6 スクレイ パー	長 75.5 幅 45.2 厚 16.7 重 44.6	黒色頁岩			
								208	3 石鏃	長 14.2 幅 12.6 厚 3.0 重 0.4	黒曜石	諏訪産		
								11	2 打製石斧	長 60.4 幅 30.4 厚 16.7 重 25.6	黒色頁岩			
								79	4 石鏃	長 21.6 幅 10.8 厚 4.3 重 1.0	チャート			
47	6	垂飾	長 59 幅 18 厚 4 重 7.5	変質蛇紋 岩?		310	5	石核	長 93.2 幅 55.5 厚 26.3 重 147.1	黒色頁岩				
	特徴							2	打製石斧	長 89.6 幅 47.9 厚 17.8 重 80.5	黒色頁岩			
287	4	スクレイ パー	長 32.8 幅 44.9 厚 7.6 重 11.7	黒色頁岩		32	4	楔形石器	長 31.2 幅 18.1 厚 11.2 重 5.5	チャート				
	5	垂飾	長 49 幅 17 厚 4 重 5.8	蛇紋岩			5	楔形石器	長 29.8 幅 21.0 厚 11.0 重 4.3	黒曜石				
	特徴							6	楔形石器	長 34.0 幅 24.4 厚 10.7 重 7.1	チャート			
229	2	石鏃	長 20.1 幅 13.4 厚 4.0 重 0.8	チャート		293	7	石核	長 95.4 幅 65.7 厚 47.8 重 222.6	黒色頁岩				
	294	4	石鏃	長 25.1 幅 16.2 厚 3.4 重 0.8	黒曜石		諏訪産	8	台石	長 279 幅 174 厚 103 重 5047	粗粒輝石 安山岩			
		5	石鏃	長 18.8 幅 15.0 厚 4.5 重 0.9	チャート				293	3	石核	長 22.6 幅 28.4 厚 13.4 重 7.6	黒曜石	諏訪産
		6	石錐	長 14.7 幅 13.1 厚 4.4 重 0.5	黒曜石					330	2	石鏃	長 18.6 幅 11.5 厚 2.8 重 0.5	黒色頁岩
7	磨・敲石	長 81 幅 23 厚 18 重 59	砂岩		242	5	石鏃	長 16.0 幅 12.3 厚 2.2 重 0.4	黒色安山 岩					
312	2	石錐	長 32.4 幅 15.9 厚 5.2 重 2.6	黒色頁岩		243	5	多孔石	長 130 幅 122 厚 78 重 1369	粗粒輝石 安山岩				
325	2	石鏃	長 20.2 幅 15.5 厚 3.4 重 0.8	チャート		28	1	磨石	長 71 幅 64 厚 25 重 168	粗粒輝石 安山岩				
	3	凹石	長 96 幅 45 厚 46 重 262	粗粒輝石 安山岩			67	1	磨石	長 101 幅 85 厚 47 重 642	溶結凝灰 岩			
154	3	石皿 多孔石	長 147 幅 225 厚 81 幅 2631	粗粒輝石 安山岩		69	1	石皿	長 117 幅 134 厚 74 重 1555	粗粒輝石 安山岩				
289	3	スクレイ パー	長 29.6 幅 46.7 厚 9.3 重 13.0	黒色頁岩		78	1	石鏃	長 23.1 幅 13.6 厚 3.3 重 0.8	チャート				
306	5	スクレイ パー	長 53.8 幅 83.2 厚 19.2 重 68.2	黒色頁岩		103	1	石鏃	長 15.9 幅 13.7 厚 3.0 重 0.4	チャート				
182	4	磨石	長 85 幅 71 厚 50 重 421	粗粒輝石 安山岩			2	石鏃	長 11.6 幅 14.4 厚 4.1 重 0.5	黒曜石	諏訪産			
286	12	石鏃	長 13.6 幅 11.2 厚 2.8 重 0.3	黒曜石	諏訪産	250	1	石皿	長 151 幅 146 厚 77 重 2270	粗粒輝石 安山岩				
	13	楔形石器	長 24.6 幅 23.6 厚 9.3 重 5.0	チャート		263	1	石核	長 70.5 幅 85.9 厚 32.1 重 161.6	黒色頁岩				

II 縄紋時代の調査

III 区土坑 石器

土坑番号	番号	器種	法量(mm, g)	石材	備考	土坑番号	番号	器種	法量(mm, g)	石材	備考
50	3	磨・敲石	長 95 幅 65 厚 32 重 309	粗粒輝石 安山岩		49	2	石鏃	長 13.7 幅 9.3 厚 1.9 重 0.2	黒曜石	諏訪産
	4	耳飾	長 38 幅 46 厚 6 重 17.9	ぎょくずい			3	スクレイパー	長 40.6 幅 49.0 厚 5.9 重 14.4	珪質粘板岩	
44	2	楔形石器	長 26.8 幅 15.2 厚 8.3 重 4.1	黒曜石		4	スクレイパー	長 45.8 幅 61.3 厚 7.8 重 15.9	黒色頁岩		
	3	石錐	長 19.8 幅 11.6 厚 3.8 重 0.8	チャート		5	磨・敲石	長 49 幅 46 厚 36 重 98	粗粒輝石 安山岩		
59	4	石鏃	長 14.4 幅 13.2 厚 3.6 重 0.5	黒曜石	諏訪産	6	磨・敲石	長 119 幅 87 厚 52 重 837	石英含有 安山岩		
	5	スクレイパー	長 40.7 幅 72.6 厚 10.0 重 27.8	黒色頁岩		7	凹・敲石	長 109 幅 55 厚 44 重 353	粗粒輝石 安山岩		
	6	打製石斧	長 80.5 幅 42.7 厚 19.4 重 76.6	黒色頁岩		8	台石 多孔石	長 220 幅 121 厚 66 重 1767	粗粒輝石 安山岩		
	7	石皿 多孔石	長 225 幅 180 厚 72 重 3039	粗粒輝石 安山岩		51	4	敲石	長 115 幅 46 厚 37 重 265	粗粒輝石 安山岩	
60	4	石鏃	長 28.0 幅 23.6 厚 8.8 重 6.1	チャート	未製品	64	2	台石	長 120 幅 104 厚 51 重 904	粗粒輝石 安山岩	
	5	磨石	長 47 幅 39 厚 19 重 57	閃緑岩		65	4	石鏃	長 25.5 幅 16.7 厚 8.9 重 2.9	黒曜石	諏訪産
	6	磨・凹石	長 49 幅 79 厚 47 重 158	粗粒輝石 安山岩		5	スクレイパー	長 86.3 幅 59.4 厚 12.0 重 66.5	ホルン フェルス		
99	2	打製石斧	長 53.6 幅 43.3 厚 12.5 重 38.2	灰色安山岩		6	石核	長 99.4 幅 82.2 厚 40.6 重 362.0	黒色安山岩		
100	6	楔形石器	長 19.3 幅 26.9 厚 10.4 重 5.1	黒曜石		7	凹石	長 128 幅 64 厚 40 重 378	粗粒輝石 安山岩		
136	2	砥石	長 63 幅 59 厚 8 重 33	牛伏砂岩		81	3	打製石斧	長112.1 幅 42.7 厚 13.9 重 64.9	黒色頁岩	
14	5	スクレイパー	長 61.7 幅 95.6 厚 12.9 重 59.9	黒色頁岩		93	5	スクレイパー	長 60.7 幅 63.1 厚 13.7 重 45.6	黒色頁岩	
31	6	石錐	長 21.5 幅 31.0 厚 7.7 重 4.4	チャート	未製品	6	垂飾	長 130 幅 47 厚 15 重 71.3	珪質準片岩	未製品	
	7	凹石	長 102 幅 68 厚 50 重 304	粗粒輝石 安山岩	被熱	97	4	石核	長 71.0 幅 72.8 厚 31.2 重132.6	黒色頁岩	
	8	石皿	長 143 幅 109 厚 40 重 594	粗粒輝石 安山岩		101	4	スクレイパー	長 38.3 幅 56.0 厚 10.0 重 19.2	黒色頁岩	
33	4	石鏃	長 13.4 幅 11.8 厚 2.0 重 0.3	チャート		110	4	石鏃	長 17.4 幅 17.7 厚 3.3 重 0.6	黒色安山岩	
	5	打製石斧	長 87.9 幅 39.0 厚 15.2 重 48.6	黒色頁岩		5	敲石	長 88 幅 72 厚 54 重 393	粗粒輝石 安山岩	被熱	
	6	打製石斧	長 93.8 幅 50.5 厚 18.8 重 93.7	黒色頁岩		111	4	凹石	長 60 幅 83 厚 50 重 214	粗粒輝石 安山岩	
39	4	凹石	長 57 幅 78 厚 56 重 316	粗粒輝石 安山岩		155	2	打製石斧	長 96.0 幅 41.3 厚 13.5 重 56.8	細粒輝石 安山岩	
45	5	石錐	長 29.7 幅 25.5 厚 8.4 重 3.5	黒曜石		156	10	石鏃	長 20.4 幅 15.1 厚 3.0 重 0.6	黒曜石	諏訪産
	6	原石	長 67.6 幅 50.6 厚 43.8 重175.5	チャート		11	石鏃	長 24.3 幅 14.7 厚 7.4 重 2.3	黒曜石	諏訪産 未製品	
46	5	打製石斧	長 49.4 幅 51.8 厚 11.8 重 46.0	ホルン フェルス		12	スクレイパー	長 47.4 幅 68.2 厚 20.0 重 46.3	黒色頁岩		
	6	打製石斧	長127.3 幅 61.0 厚 27.1 重197.6	灰色安山岩		13	磨・敲石	長 99 幅 79 厚 46 重 567	粗粒輝石 安山岩		
47	7	石鏃	長 22.2 幅 18.4 厚 4.1 重 1.3	黒曜石	諏訪産	14	凹石	長 108 幅 95 厚 75 重 1002	粗粒輝石 安山岩		
	8	石鏃	長 25.8 幅 17.4 厚 4.4 重 1.8	黒曜石	諏訪産 未製品	15	台石	長 153 幅 130 厚 112 重 2526	粗粒輝石 安山岩		
	9	磨・凹石	長 69 幅 59 厚 60 重 267	粗粒輝石 安山岩		16	台石	長 204 幅 194 厚 49 重 2437	粗粒輝石 安山岩		
48	2	スタンプ	長 53.3 幅 52.8 厚 46.7 重128.1	溶結凝灰岩		157	3	石核	長 69.7 幅 80.8 厚 35.8 重208.3	黒色頁岩	
	3	凹・敲石	長 115 幅 90 厚 60 重 582	粗粒輝石 安山岩		20	2	打製石斧	長 57.8 幅 58.1 厚 18.0 重 56.6	黒色頁岩	

Ⅲ区土坑 石器

土坑番号	番号	器種	法量 (mm, g)	石材	備考	土坑番号	番号	器種	法量 (mm, g)	石材	備考
20	3	凹石	長 65 幅 65 厚 40 重 167	溶結凝灰岩		80	1	台石 多孔石	長 132 幅 143 厚 102 重 2231	粗粒輝石 安山岩	
135	5	石鏃	長 15.0 幅 12.8 厚 4.6 重 0.6	黒曜石	諏訪産	96	1	石鏃	長 20.1 幅 14.7 厚 5.2 重 1.1	チャート	
	6	スクレイパー	長 33.7 幅 18.9 厚 6.0 重 2.3	黒曜石		114	1	石鏃	長 20.1 幅 16.5 厚 5.0 重 1.5	黒曜石	諏訪産
	7	スクレイパー	長106.6 幅113.4 厚 17.1 重162.4	砂質頁岩		121	1	石鏃	長 14.4 幅 15.5 厚 2.7 重 0.5	黒曜石	諏訪産
	8	スクレイパー	長 62.5 幅108.0 厚 15.2 重 89.1	黒色頁岩			2	磨・凹 敲石	長 103 幅 79 厚 55 重 605	粗粒輝石 安山岩	
	9	石核	長 25.0 幅 42.2 厚 18.8 重 19.0	黒曜石	諏訪産	122	1	石鏃	長 17.7 幅 12.7 厚 2.6 重 0.4	黒曜石	諏訪産
	10	原石	長 53.9 幅 29.0 厚 24.7 重 37.1	黒曜石	諏訪産		2	石鏃	長 17.1 幅 16.9 厚 3.1 重 0.5	黒曜石	諏訪産
		11	磨石	長 63 幅 66 厚 41 重 204	粗粒輝石 安山岩		147	1	台石 多孔石	長 454 幅 296 厚 220 重33170	粗粒輝石 安山岩
42	2	スクレイパー	長 79.5 幅 55.4 厚 19.5 重 89.1	黒色頁岩		127	1	石鏃	長 17.0 幅 15.5 厚 2.6 重 0.5	黒曜石	諏訪産
34	1	石鏃	長 17.1 幅 12.9 厚 2.6 重 0.3	黒曜石	諏訪産		2	石鏃	長 17.9 幅 13.2 厚 9.7 重 1.2	黒曜石	
	2	石鏃	長 27.2 幅 21.6 厚 9.6 重 4.5	チャート	未製品		3	凹石	長 122 幅 77 厚 54 重 618	粗粒輝石 安山岩	
	3	スクレイパー	長 45.5 幅 42.5 厚 10.5 重 24.0	黒色頁岩			4	磨・凹 敲石	長 94 幅 77 厚 60 重 606	粗粒輝石 安山岩	
	4	スクレイパー	長 35.8 幅 41.9 厚 7.3 重 12.2	黒色頁岩			5	石皿 多孔石	長 343 幅 208 厚 70 重 4985	粗粒輝石 安山岩	
56	1	石鏃	長 17.0 幅 13.7 厚 2.8 重 0.4	黒曜石	諏訪産						

Ⅳ区土坑 石器

土坑番号	番号	器種	法量 (mm, g)	石材	備考	土坑番号	番号	器種	法量 (mm, g)	石材	備考
5	4	石鏃	長 26.3 幅 19.6 厚 3.9 重 0.9	チャート		62	11	石鏃	長 30.7 幅 18.5 厚 9.4 重 3.9	チャート	
	5	楔形石器	長 20.1 幅 23.5 厚 7.7 重 2.8	黒曜石			12	スクレイパー	長 83.6 幅 59.4 厚 17.1 重 71.7	黒色頁岩	
	6	石匙	長 22.3 幅 21.0 厚 4.6 重 1.5	黒曜石			13	スクレイパー	長 21.3 幅 31.4 厚 7.6 重 4.7	黒色頁岩	
	7	打製石斧	長106.3 幅 77.1 厚 17.4 重151.9	黒色頁岩			14	打製石斧	長 51.6 幅 33.1 厚 9.1 重 18.3	黒色頁岩	
	8	磨石	長 92 幅 62 厚 38 重 336	角閃石安山岩			15	打製石斧	長 80.9 幅 50.9 厚 14.7 重 48.7	黒色頁岩	
15	2	スクレイパー	長 77.6 幅 77.9 厚 11.9 重 63.5	細粒輝石 安山岩		16	磨製石斧	長125.1 幅 61.6 厚 29.4 重372.7	変玄武岩		
16	11	石鏃	長 47.4 幅 17.6 厚 8.1 重 4.3	チャート		17	石核	長 53.1 幅 78.3 厚 24.6 重100.1	黒色安山岩		
	12	磨石	長 112 幅 104 厚 42 重 649	デイサイト		18	石核	長112.7 幅 74.3 厚 32.3 重283.5	黒色頁岩		
	13	凹石	長 84 幅 79 厚 58 重 543	粗粒輝石 安山岩		19	原石	長 35.2 幅 29.3 厚 17.5 重 16.3	黒曜石	諏訪産	
	14	石皿	長 211 幅 213 厚 85 重 2614	粗粒輝石 安山岩		20	砥石	長 51 幅 40 厚 10 重 29	牛伏砂岩		
25	3	凹石	長 85 幅 73 厚 53 重 317	粗粒輝石 安山岩		21	磨石	長 40 幅 34 厚 29 重 57	粗粒輝石 安山岩		
	4	凹石	長 83 幅 81 厚 43 重 337	粗粒輝石 安山岩		22	磨石	長 57 幅 42 厚 125 重 38	凝灰質砂岩		
62	7	石鏃	長 24.2 幅 17.4 厚 5.1 重 1.3	チャート		23	磨石	長 84 幅 78 厚 50 重 393	粗粒輝石 安山岩		
	8	楔形石器	長 29.1 幅 15.0 厚 8.5 重 3.1	黒曜石		68	2	凹石	長 93 幅 83 厚 61 重 573	粗粒輝石 安山岩	
	9	楔形石器	長 30.2 幅 16.7 厚 10.4 重 3.8	黒曜石		70	4	石鏃	長 17.9 幅 12.6 厚 3.2 重 0.3	黒曜石	諏訪産
	10	楔形石器	長 25.5 幅 23.1 厚 10.8 重 6.4	黒曜石		100	3	石核	長109.7 幅139.0 厚 72.2 重1195.2	黒色安山岩	

II 縄紋時代の調査

VI区土坑 石器

土坑番号	番号	器種	法量(mm, g)	石材	備考
2	6	石鏃	長 24.8 幅 16.7 厚 2.8 重 0.8	黒曜石	諏訪産

I区土坑 石器

土坑番号	番号	器種	法量(mm, g)	石材	備考	土坑番号	番号	器種	法量(mm, g)	石材	備考
2	1	台石	長 366 幅 242 厚 126 重 12970	粗粒輝石 安山岩		13	2	凹石	長 136 幅 114 厚 71 重 1260	粗粒輝石 安山岩	裏面人為的 調整
4	1	凹石	長 101 幅 75 厚 63 重 577	粗粒輝石 安山岩		14	2	磨・凹石	長 92 幅 77 厚 41 重 374	粗粒輝石 安山岩	
	2	凹石	長 125 幅 107 厚 83 重 1313	粗粒輝石 安山岩			3	磨・凹石	長 90 幅 80 厚 42 重 406	粗粒輝石 安山岩	
6	2	多孔石	長 124 幅 107 厚 74 重 1131	粗粒輝石 安山岩		19	4	多孔石	長 131 幅 86 厚 58 重 632	粗粒輝石 安山岩	
10	3	磨石	長 129 幅 125 厚 54 重 1095	角閃石安 山岩		3	打製石斧	長 63.6 幅 45.8 厚 18.0 重 49.3	黑色頁岩		
	4	凹石	長 88 幅 71 厚 35 重 290	粗粒輝石 安山岩		4	打製石斧	長 71.1 幅 54.6 厚 18.7 重 89.7	珪質頁岩		

6 木材集中

I区調査時、Hr - FA下の黒色土を掘り下げるなかで、北東部において木材が集中して検出された。黒色土を除去した2面上面では浅い溝状の落ち込みが確認でき、木材の多くはその落ち込みの範囲にあることが分かった。溝状の落ち込みは最大幅約6m、深さ10~20cmほどで、北東方向から南西方向へと緩やかに蛇行しながら走行する。おそらく、あまが池からの湧水が流れていた旧流路的な落ち込みなのであろう。

木材は総数120点ほどが検出されたが、人為的な加工が認められるものはなく、みな自然木であった。そのうちの12点について樹種同定を行ったところ、ハンノキ属ハンノキ節9点、トネリコ属1点、コナラ属コナラ節1点、コナラ属クヌギ節1点という結果が得られた（V-4参照）。これら木材が流れてきた時期は、縄紋時代から古墳時代にかけてのいずれかの時期といえる。



第213図 I区木材集中部