

元総社西川・塚田中原遺跡

一般県道前橋・足門線バイパス（西毛広域幹線道路）

建設工事に伴う埋蔵文化財発掘調査報告書

第二分冊 遺物図・観察表編

2003

群 馬 県 土 木 部

財団法人 群馬県埋蔵文化財調査事業団

元総社西川・塚田中原遺跡

一般県道前橋・足門線バイパス（西毛広域幹線道路）
建設工事に伴う埋蔵文化財発掘調査報告書

第二分冊 遺物図・観察表編

2003

群 馬 県 土 木 部
財団法人 群馬県埋蔵文化財調査事業団

插图目次 (第二分册)

第285图	1·2号住居跡出土遺物	1
第286图	3·4号住居跡出土遺物、5号住居跡出土遺物(1)	2
第287图	5号住居跡出土遺物(2)、 6·7·8号住居跡出土遺物	3
第288图	9·10·11号住居跡出土遺物	4
第289图	12·13·14·15·16号住居跡出土遺物	5
第290图	17·18·19·20号住居跡出土遺物	6
第291图	21·23·24号住居跡出土遺物	7
第292图	25·27·28号住居跡出土遺物、 29号住居跡出土遺物(1)	8
第293图	29号住居跡出土遺物(2)、30·31号住居跡出土遺物	9
第294图	32·33·34号住居跡出土遺物	10
第295图	35号住居跡出土遺物	11
第296图	36·37·38·39号住居跡出土遺物、 40号住居跡出土遺物(1)	12
第297图	40号住居跡出土遺物(2)	13
第298图	41号住居跡出土遺物、42号住居跡出土遺物(1)	14
第299图	42号住居跡出土遺物(2)、44·45号住居跡出土遺物	15
第300图	46号住居跡出土遺物	16
第301图	47号住居跡出土遺物(1)	17
第302图	47号住居跡出土遺物(2)、48·49号住居跡出土遺物	18
第303图	50·51号住居跡出土遺物	19
第304图	52·53号住居跡出土遺物	20
第305图	54·55·57号住居跡出土遺物、 58号住居跡出土遺物(1)	21
第306图	58号住居跡出土遺物(2)	22
第307图	59·60·61号住居跡出土遺物	23
第308图	62·64号住居跡出土遺物、65号住居跡出土遺物(1)	24
第309图	65号住居跡出土遺物(2)、66号住居跡出土遺物	25
第310图	67·68·69号住居跡出土遺物	26
第311图	71·73号住居跡出土遺物、74号住居跡出土遺物(1)	27
第312图	74号住居跡出土遺物(2)	28
第313图	75·76号住居跡出土遺物、77号住居跡出土遺物(1)	29
第314图	77号住居跡出土遺物(2)、78号住居跡出土遺物、 80号住居跡出土遺物(1)	30
第315图	80号住居跡出土遺物(2)	31
第316图	80号住居跡出土遺物(3)、81·82·83号住居跡出土 遺物、84号住居跡出土遺物(1)	32
第317图	84号住居跡出土遺物(2)、85号住居跡出土遺物	33
第318图	86号住居跡出土遺物	34
第319图	87号住居跡出土遺物	35
第320图	88·89号住居跡出土遺物	36
第321图	90·92号住居跡出土遺物	37
第322图	93号住居跡出土遺物(1)	38
第323图	93号住居跡出土遺物(2)、94号住居跡出土遺物、 95号住居跡出土遺物(1)	39
第324图	95号住居跡出土遺物(2)、96号住居跡出土遺物	40
第325图	97号住居跡出土遺物	41
第326图	98号住居跡出土遺物	42
第327图	99·100号住居跡出土遺物	43
第328图	101·102号住居跡出土遺物	44
第329图	103·104·105·106号住居跡出土遺物	45
第330图	107号住居跡出土遺物(1)	46
第331图	107号住居跡出土遺物(2)、108号住居跡出土遺物、 109号住居跡出土遺物(1)	47
第332图	109号住居跡出土遺物(2)、110·111号住居跡出土 遺物	48

第333图	112·113·114·115号住居跡出土遺物	49
第334图	116·117·118·119·120号住居跡出土遺物	50
第335图	121号住居跡出土遺物	51
第336图	122号住居跡出土遺物、123号住居跡出土遺物(2)	52
第337图	123号住居跡出土遺物(3)	53
第338图	123号住居跡出土遺物(4)	54
第339图	123号住居跡出土遺物(5)	55
第340图	123号住居跡出土遺物(6)、124号住居跡出土遺物(1)	56
第341图	124号住居跡出土遺物(2)	57
第342图	124号住居跡出土遺物(3)、125号住居跡出土遺物	58
第343图	126号住居跡出土遺物	59
第344图	127·128号住居跡出土遺物	60
第345图	129·130号住居跡出土遺物	61
第346图	131·132·133·134号住居跡出土遺物	62
第347图	135·136·137·138·139号住居跡出土遺物	63
第348图	140号住居跡出土遺物、141号住居跡出土遺物(1)	64
第349图	141号住居跡出土遺物(2)、142号住居跡出土遺物、 143号住居跡出土遺物(1)	65
第350图	143号住居跡出土遺物(2)、144号住居跡出土遺物	66
第351图	145·146号住居跡出土遺物、 147号住居跡出土遺物(1)	67
第352图	147号住居跡出土遺物(1)	68
第353图	147号住居跡出土遺物(3)、148号住居跡出土遺物(1)	69
第354图	148号住居跡出土遺物(2)、149号住居跡出土遺物(1)	70
第355图	149号住居跡出土遺物(2)、150号住居跡出土遺物	71
第356图	151号住居跡出土遺物(1)	72
第357图	151号住居跡出土遺物(2)	73
第358图	151号住居跡出土遺物(3)、152号住居跡出土遺物	74
第359图	154号住居跡出土遺物、155号住居跡出土遺物(1)	75
第360图	155号住居跡出土遺物(2)	76
第361图	155号住居跡出土遺物(3)、156号住居跡出土遺物(1)	77
第362图	156号住居跡出土遺物(2)、157号住居跡出土遺物	78
第363图	158号住居跡出土遺物、159号住居跡出土遺物(1)	79
第364图	159号住居跡出土遺物(2)、160·161号住居跡出土 遺物、162号住居跡出土遺物(1)	80
第365图	162号住居跡出土遺物(2)、163号住居跡出土遺物	81
第366图	164号住居跡出土遺物、165号住居跡出土遺物	82
第367图	166号住居跡出土遺物、167号住居跡出土遺物	83
第368图	168号住居跡出土遺物、169号住居跡出土遺物	84
第369图	170号住居跡出土遺物、170or 171号住居跡出土遺物	85
第370图	171号住居跡出土遺物	86
第371图	172号住居跡出土遺物、173号住居跡出土遺物	87
第372图	174·175·176·177·178号住居跡出土遺物	88
第373图	179号住居跡出土遺物(1)	89
第374图	179号住居跡出土遺物(2)、180号住居跡出土遺物	90
第375图	181·182·183号住居跡出土遺物	91
第376图	184·185号住居跡出土遺物、 186号住居跡出土遺物(1)	92
第377图	186号住居跡出土遺物(2)、187号住居跡出土遺物	93
第378图	188·189·190号住居跡出土遺物	94
第379图	191·192·193号住居跡出土遺物	95
第380图	194号住居跡出土遺物(1)	96
第381图	194号住居跡出土遺物(2)、196号住居跡出土遺物	97
第382图	197·198号住居跡出土遺物	98
第383图	199·200号住居跡出土遺物	99
第384图	3号溝出土遺物	100
第385图	7·8·9号溝出土遺物	101
第386图	10·11·12·13·15·16号溝出土遺物	102
第387图	17号溝出土遺物(1)	103

第388图	17号溝出土遺物(2)、21·22号溝出土遺物、 23号溝出土遺物(1)·····	104
第389图	23号溝出土遺物(2)、25·28号溝出土遺物、 30号溝出土遺物(1)·····	105
第390图	30号溝出土遺物(2)·····	106
第391图	30号溝出土遺物(2)·····	107
第392图	30号溝出土遺物(4)·····	108
第393图	30号溝出土遺物(5)·····	109
第394图	2·10号井戸出土遺物、11号井戸出土遺物(1)·····	110
第395图	11号井戸出土遺物(2)·····	111
第396图	11号井戸出土遺物(3)·····	112
第397图	14号井戸出土遺物、4·5·12·14·30·32·48· 49·86·91·93·114号土坑出土遺物·····	113
第398图	116·128·135·143·148·153·160·166·170号 土坑出土遺物、167号土坑出土遺物(1)·····	114
第399图	167号土坑出土遺物(2)、168·173·174·175号 土坑出土遺物·····	115
第400图	176·192·200·208·209·214号土坑出土遺物·····	116
第401图	210·219·220or221·222·227·228·229号 土坑出土遺物·····	117
第402图	226·233·235·236·245·247·248·249· 256or257号土坑出土遺物·····	118
第403图	254·256号土坑出土遺物、表土出土 遺物(1)·····	119
第404图	表土出土遺物(2)·····	120
第405图	表土出土遺物(3)·····	121
第406图	表土出土遺物(4)·····	122
第407图	10·25·29·34号住居跡出土瓦·····	123
第408图	35号住居跡出土瓦(1)·····	124
第409图	35号住居跡出土瓦(2)、33·40·45号住居跡 出土瓦·····	125
第410图	60·141号住居跡出土瓦、95·136·147·149号 住居跡出土瓦(1)·····	126
第411图	134·155号住居跡出土瓦(1)、149号住居跡出土瓦(2)、 169号住居跡出土瓦·····	127
第412图	92·97·124·156·184号住居跡出土瓦(1)·····	128
第413图	62·170·179号住居跡出土瓦、149号住居跡出土瓦(3) 159号住居跡出土瓦(1)·····	129
第414图	123号住居跡出土瓦(1)、132号住居跡出土瓦·····	130
第415图	92号住居跡出土瓦(2)、101号住居跡出土瓦(1)·····	131
第416图	97号住居跡出土瓦(2)、106号住居跡出土瓦、123号 住居跡出土瓦(2)·····	132
第417图	46·96号住居跡出土瓦、93号住居跡出土瓦(1)、 123号住居跡出土瓦(3)、147·155·156号住居跡 出土瓦(2)·····	133
第418图	88号住居跡出土瓦(1)、123号住居跡出土瓦(4)·····	134
第419图	88号住居跡出土瓦(2)、92号住居跡出土瓦(3)·····	135
第420图	88号住居跡出土瓦(3)、149号住居跡出土瓦(4)·····	136
第421图	123号住居跡出土瓦(5)、130号住居跡出土瓦(1)·····	137
第422图	98号住居跡出土瓦(1)、101号住居跡出土瓦(2)·····	138
第423图	98号住居跡出土瓦(2)、101号住居跡出土瓦(3)、 130号住居跡出土瓦(2)·····	139
第424图	130·147号住居跡出土瓦(3)·····	140
第425图	149号住居跡出土瓦(5)、157号住居跡出土瓦、184号 住居跡出土瓦(2)·····	141
第426图	47·82号住居跡出土瓦、93号住居跡出土瓦(2)、 194号住居跡出土瓦(1)·····	142
第427图	101号住居跡出土瓦(4)、124·134号住居跡 出土瓦(2)·····	143

第428图	48号住居跡出土瓦(1)、50·53号住居跡出土瓦、 88号住居跡出土瓦(4)、93号住居跡出土瓦(3)·····	144
第429图	134号住居跡出土瓦(3)、147号住居跡出土瓦(4)、 148·171号住居跡出土瓦·····	145
第430图	51号住居跡出土瓦(1)、95·136·159号住居跡 出土瓦(2)、97·184号住居跡出土瓦(3)·····	146
第431图	88号住居跡出土瓦(5)、194号住居跡出土瓦(2)·····	147
第432图	48·51号住居跡出土瓦(2)、93·134号住居跡 出土瓦(4)、142号住居跡出土瓦·····	148
第433图	8·9·10or11or12·16号溝出土遺物(瓦)、 17号溝出土遺物(瓦1)·····	149
第434图	17号溝出土遺物(瓦2)、23·25号溝出土遺物(瓦)、 6号井戸出土遺物(瓦)、10号井戸出土遺物(瓦1)·····	150
第435图	10号井戸出土遺物(瓦2)、11·12号井戸出土 遺物(瓦)、148·220or221号土坑出土遺物(瓦)·····	151
第436图	247·257号土坑出土遺物(瓦)、表土出土 遺物(瓦1)·····	152
第437图	表土出土遺物(瓦2)、出土繩文時代 土器(1)·····	153
第438图	出土繩文時代土器(2)、出土繩文時代石器(1)·····	154
第439图	出土繩文時代石器(2)·····	155
第440图	出土繩文時代石器(3)·····	156
第441图	出土繩文時代石器(4)·····	157
第442图	出土繩文時代石器(5)·····	158

出土した遺物

1号住居跡

2号住居跡

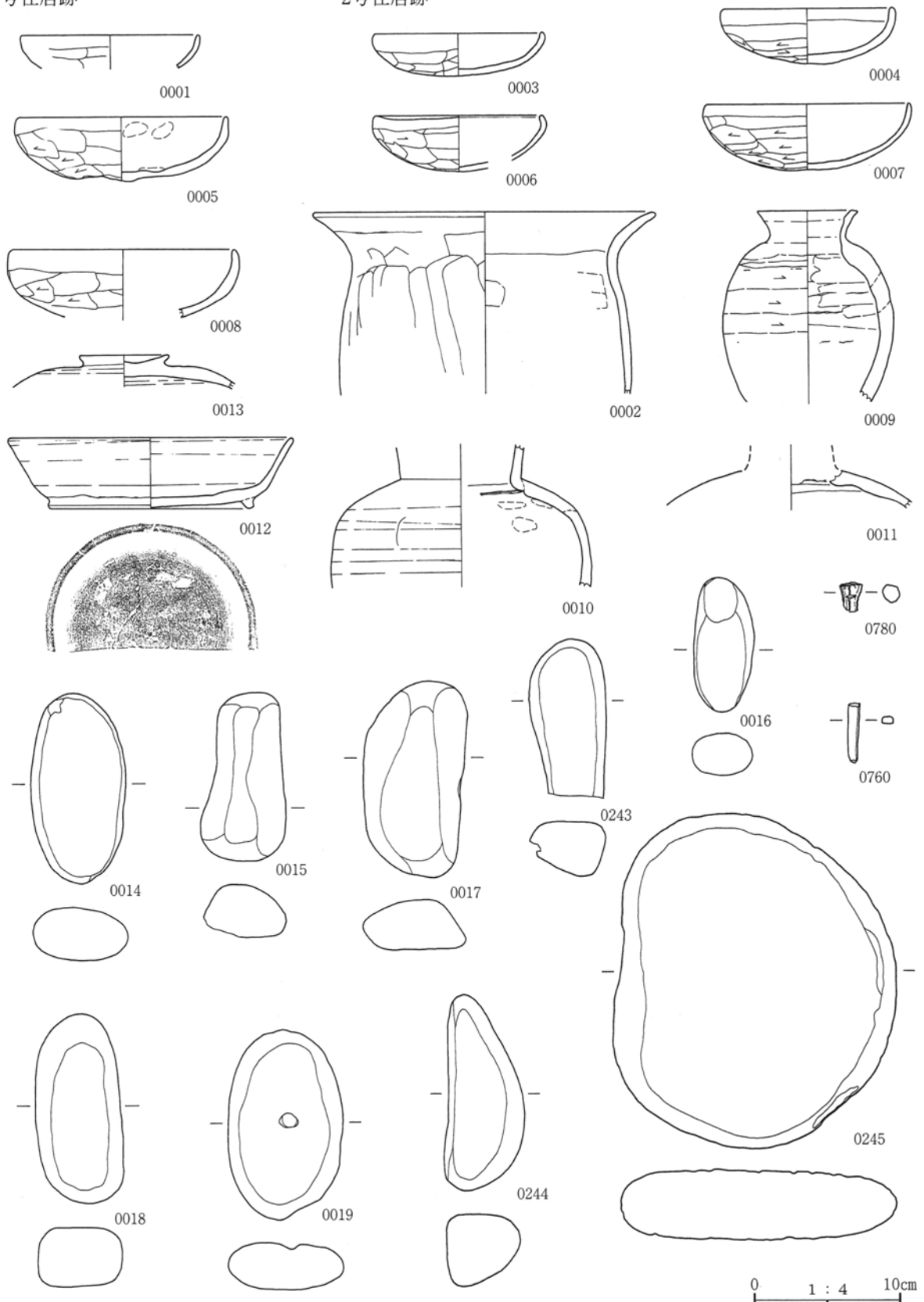

第285图 1·2号住居跡出土遺物

3号住居跡

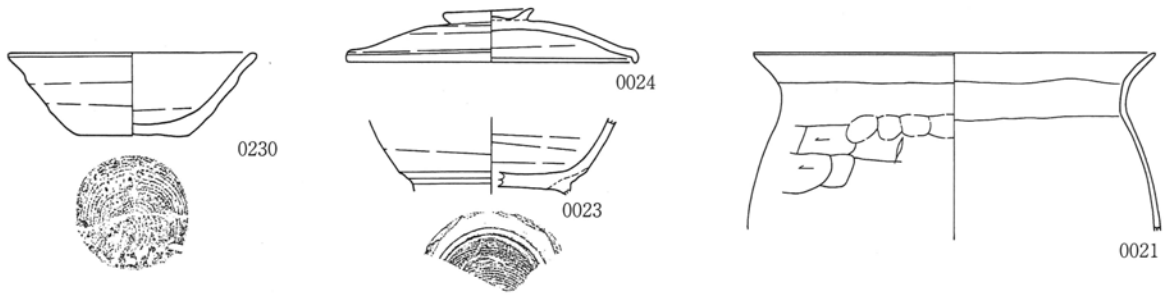

4号住居跡

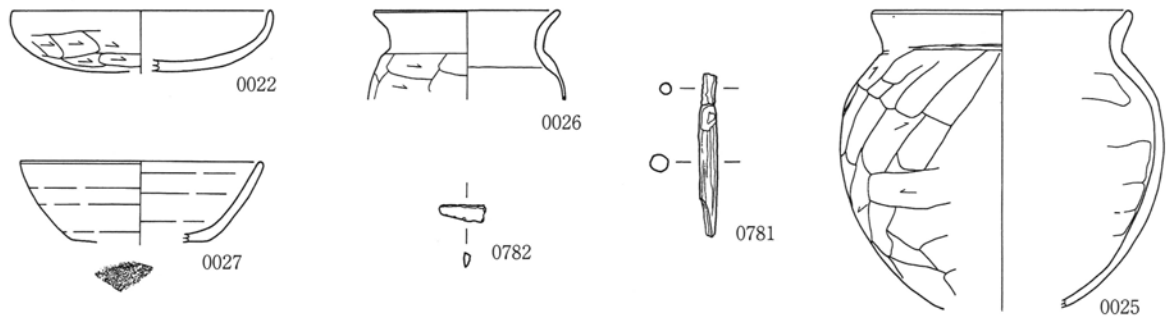

5号住居跡

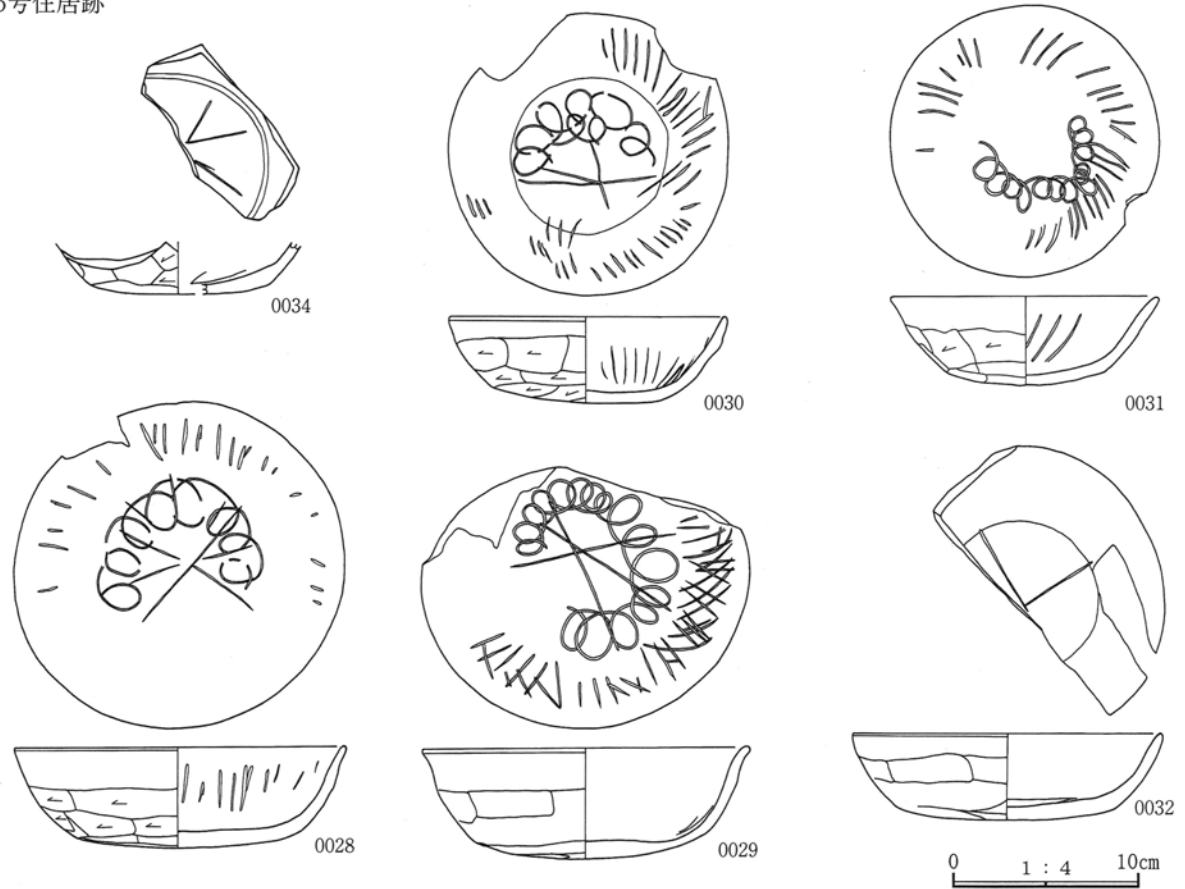

第286图 3·4号住居跡出土遺物、5号住居跡出土遺物(1)

5号住居跡

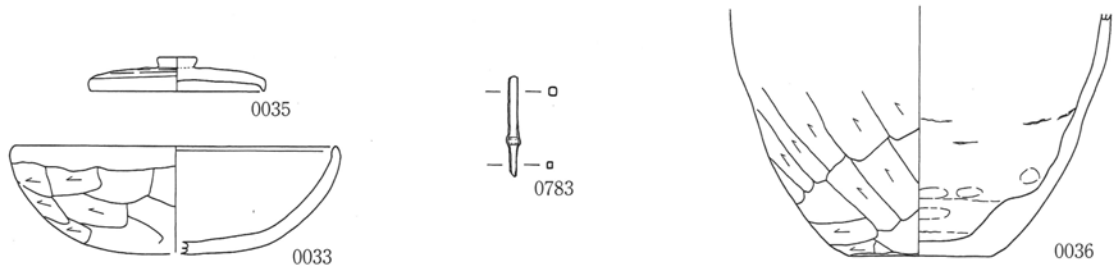

6号住居跡

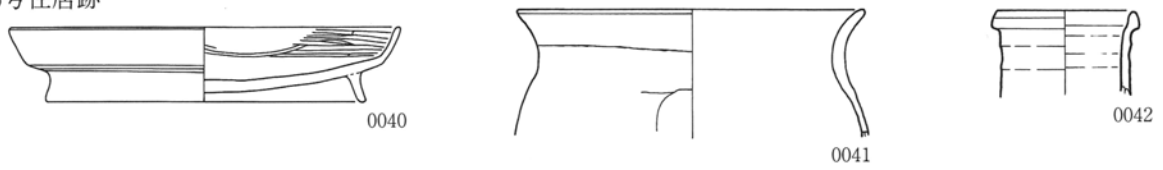

7号住居跡

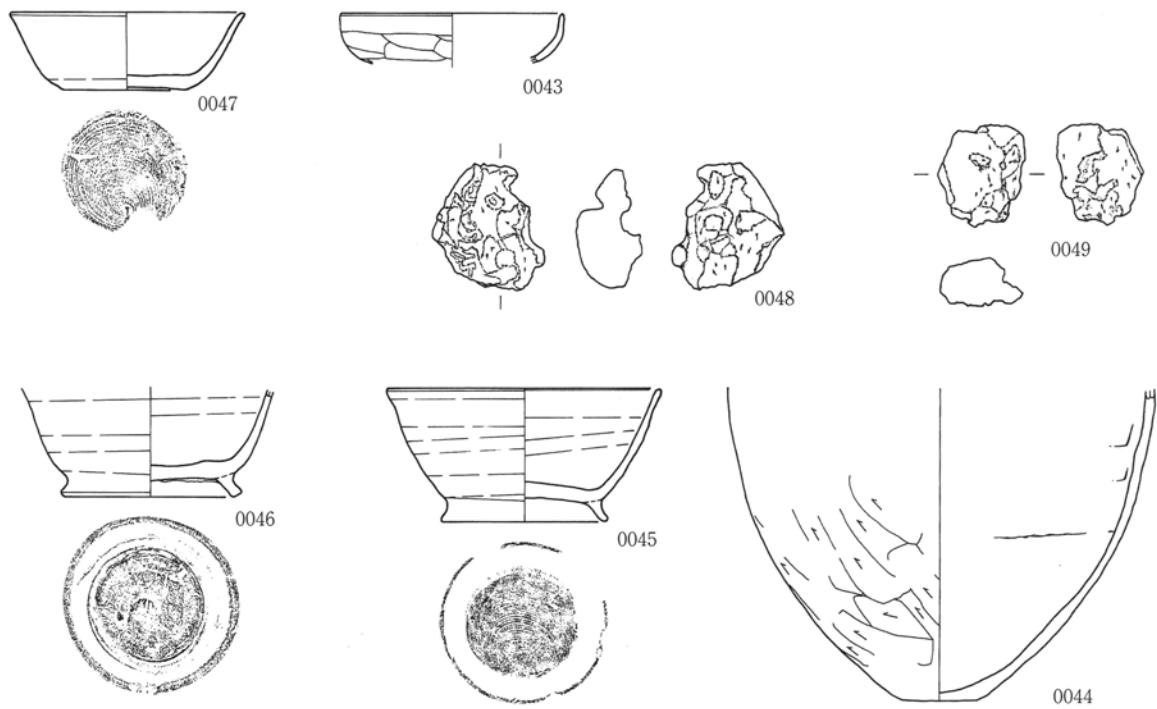

8号住居跡

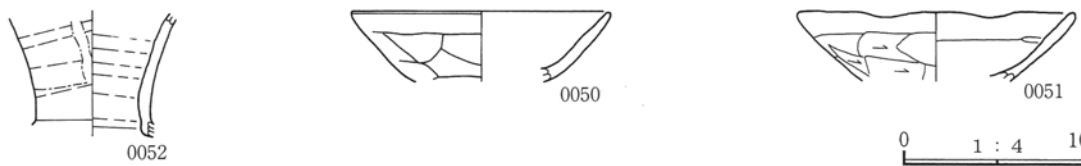

第287図 5号住居跡出土遺物(2)、6・7・8号住居跡出土遺物

9号住居跡

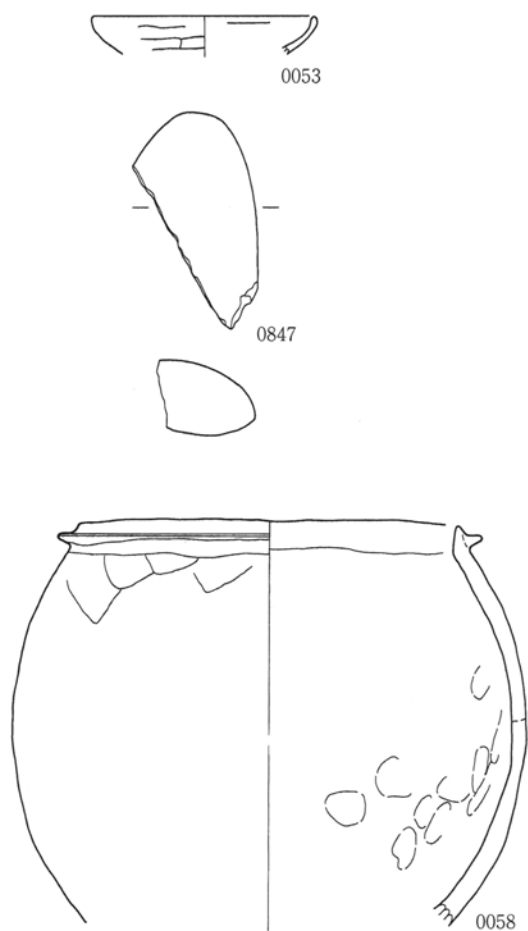

10号住居跡

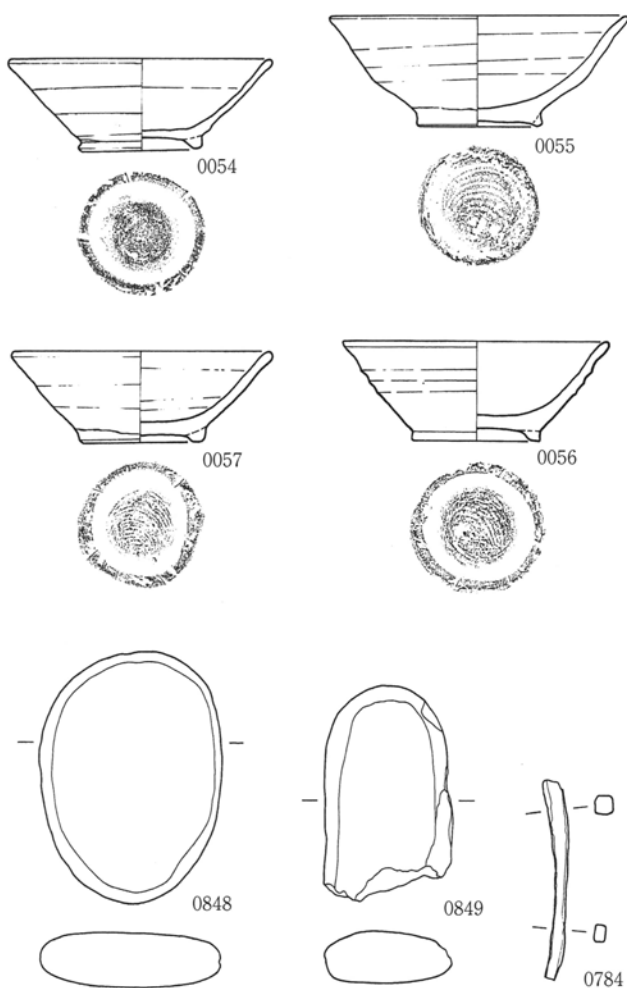

11号住居跡

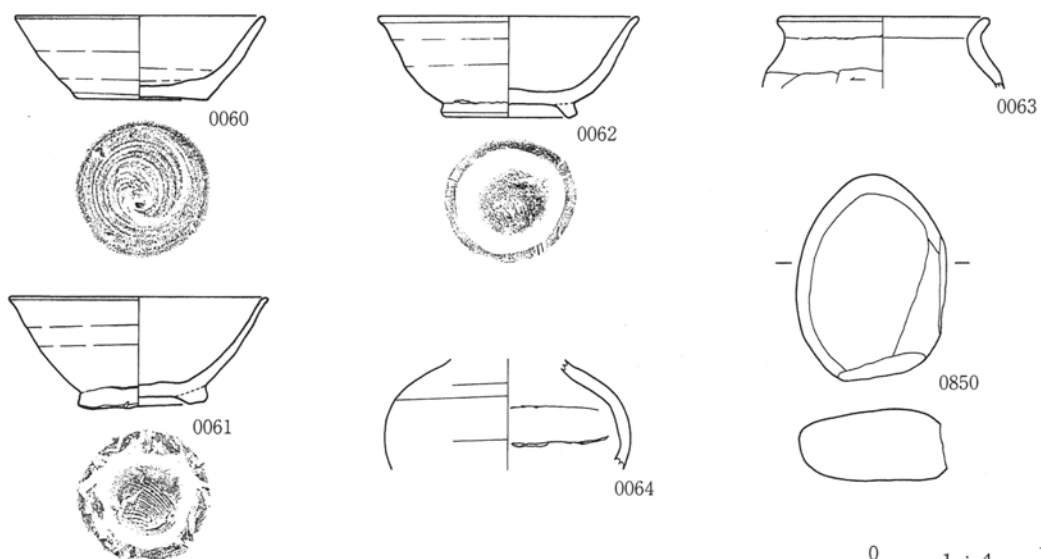

0 1 : 4 10cm

第288図 9・10・11号住居跡出土遺物

12号住居跡

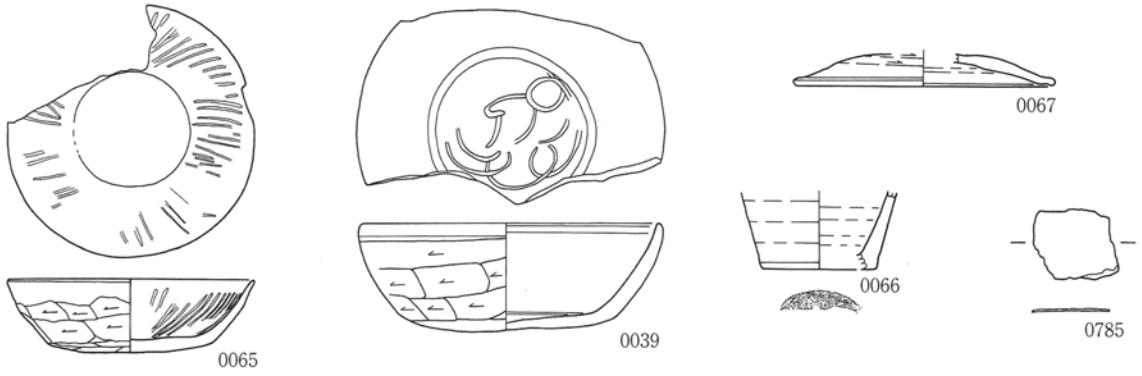

13号住居跡



14号住居跡

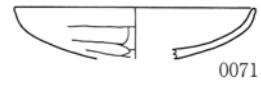

15号住居跡

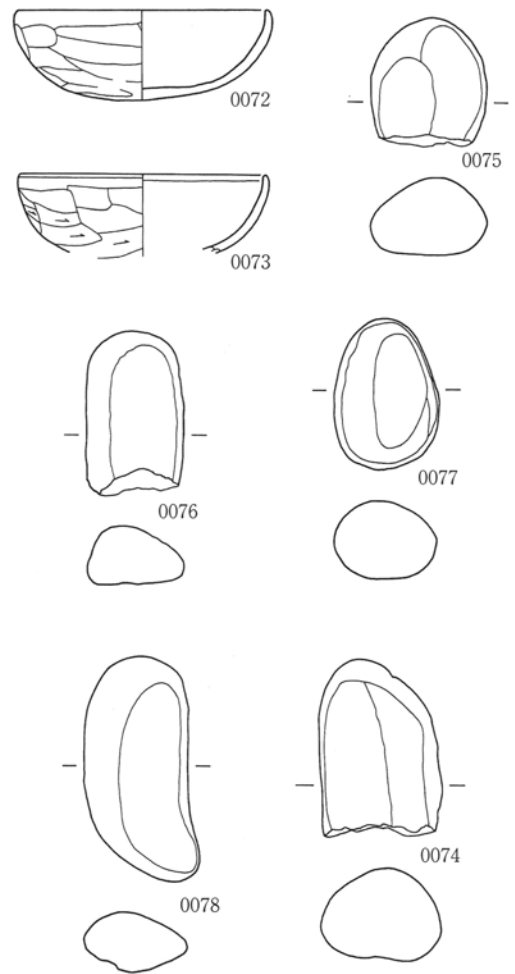

16号住居跡

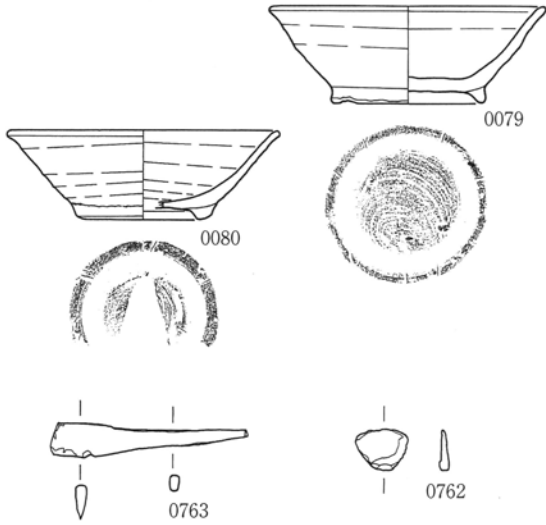

0 1 : 4 10cm

第289图 12·13·14·15·16号住居跡出土遺物

17号住居跡

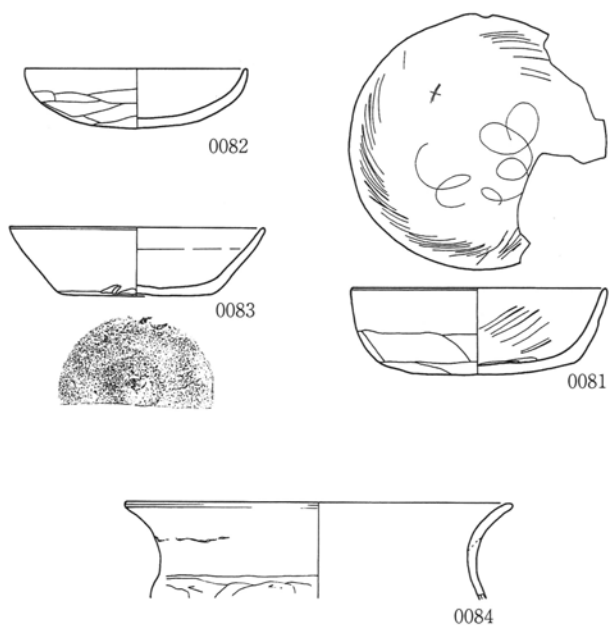

18号住居跡

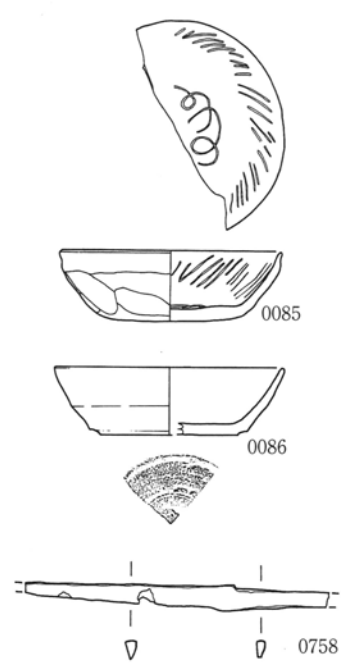

19号住居跡

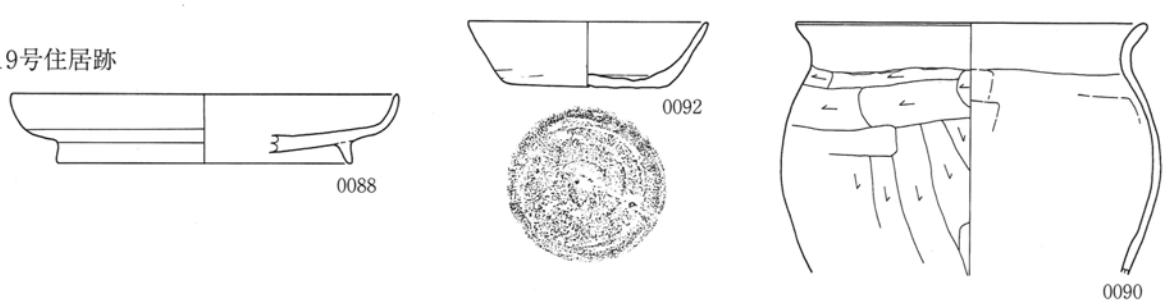

20号住居跡

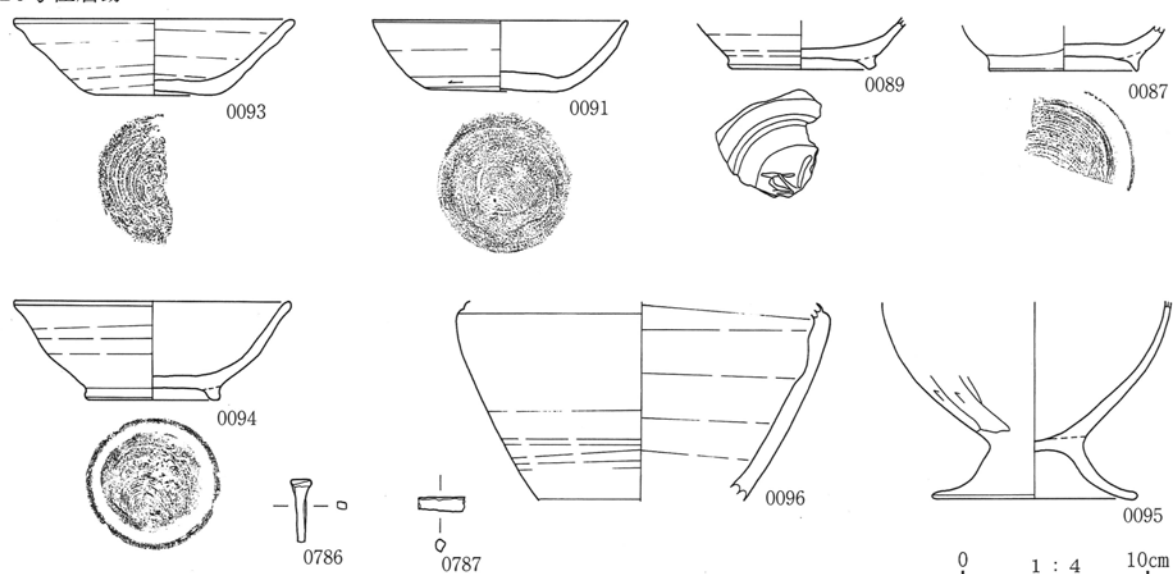

0 1 : 4 10cm

第290図 17・18・19・20号住居跡出土遺物

21号住居跡

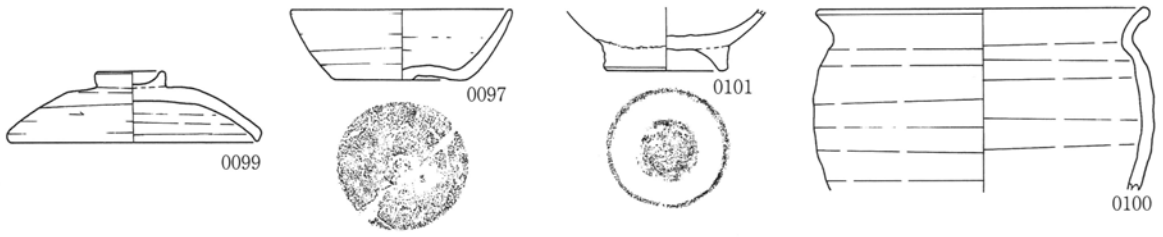

23号住居跡

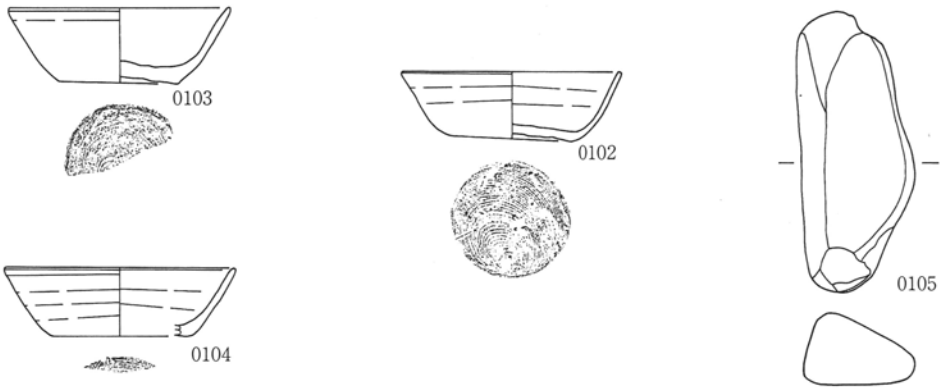

24号住居跡

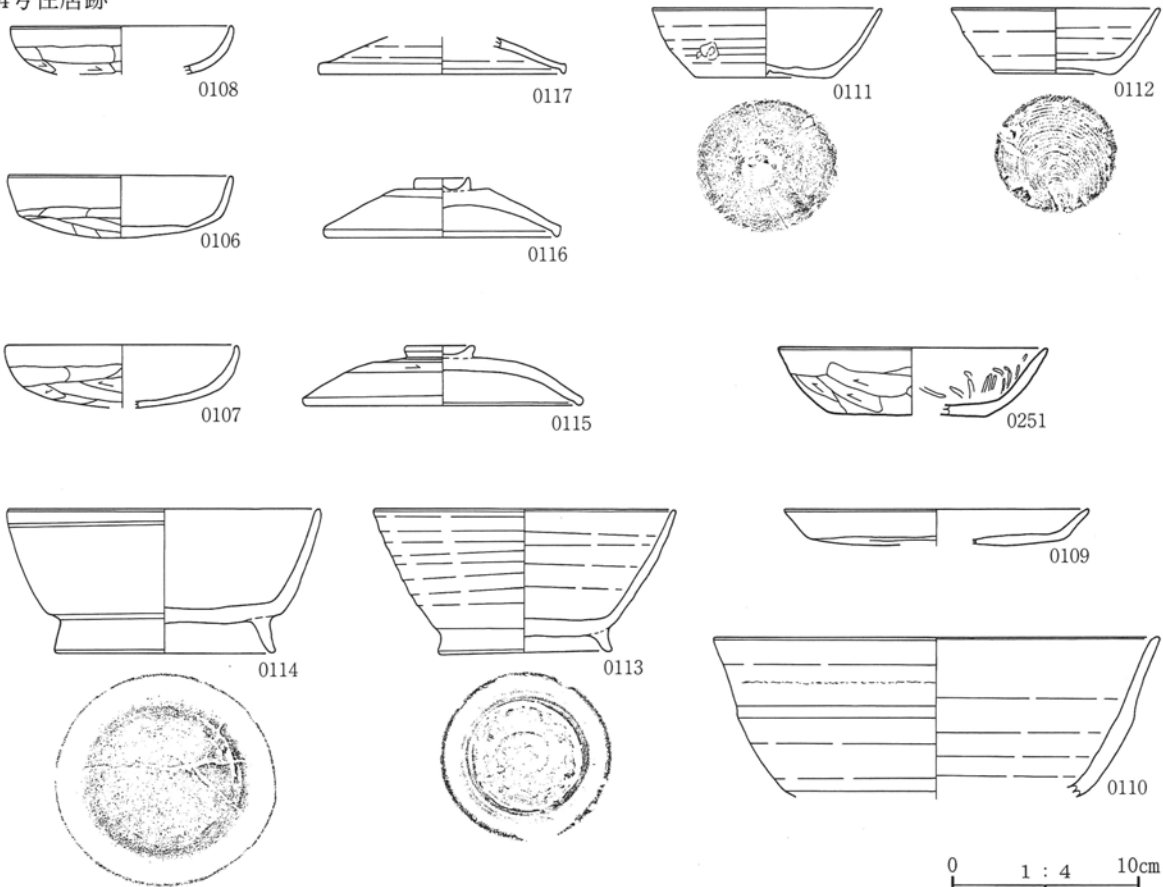

第291図 21・23・24号住居跡出土遺物

25号住居跡

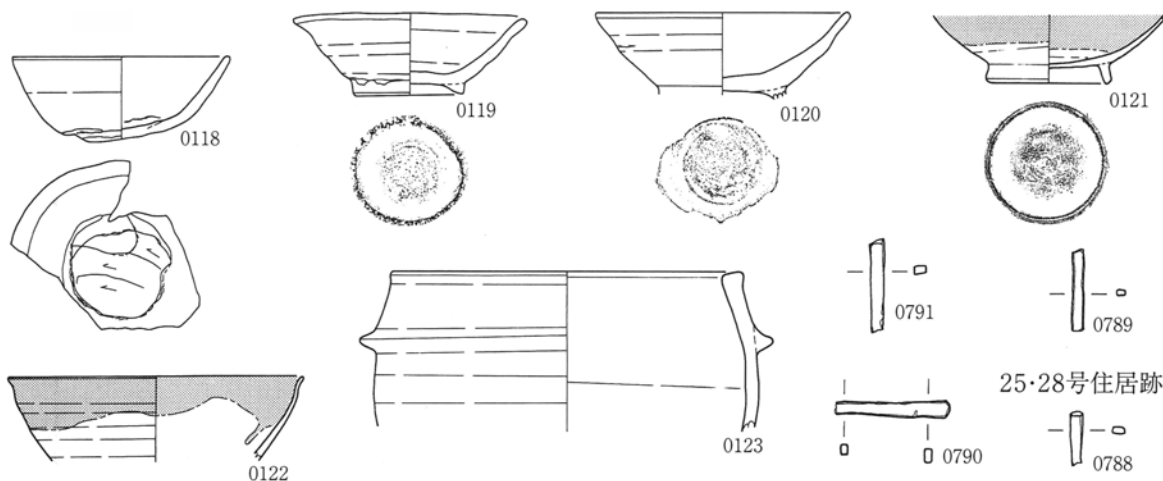

28号住居跡

27号住居跡

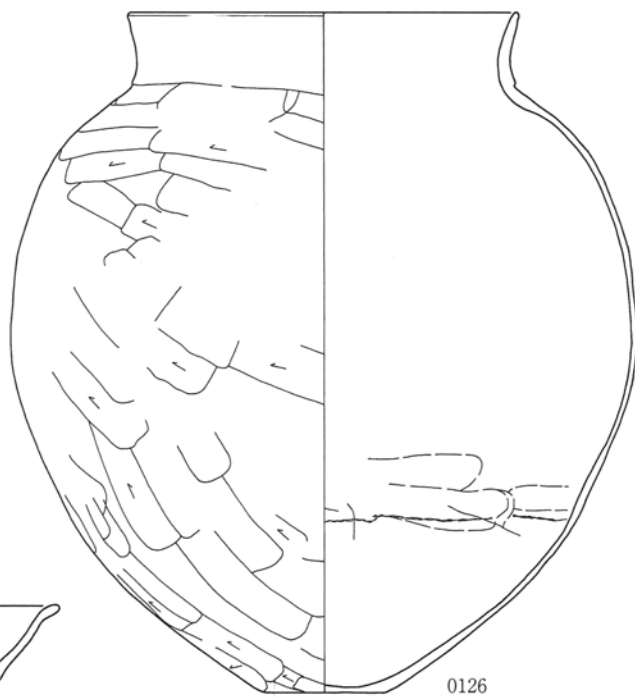
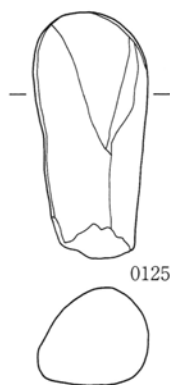

29号住居跡

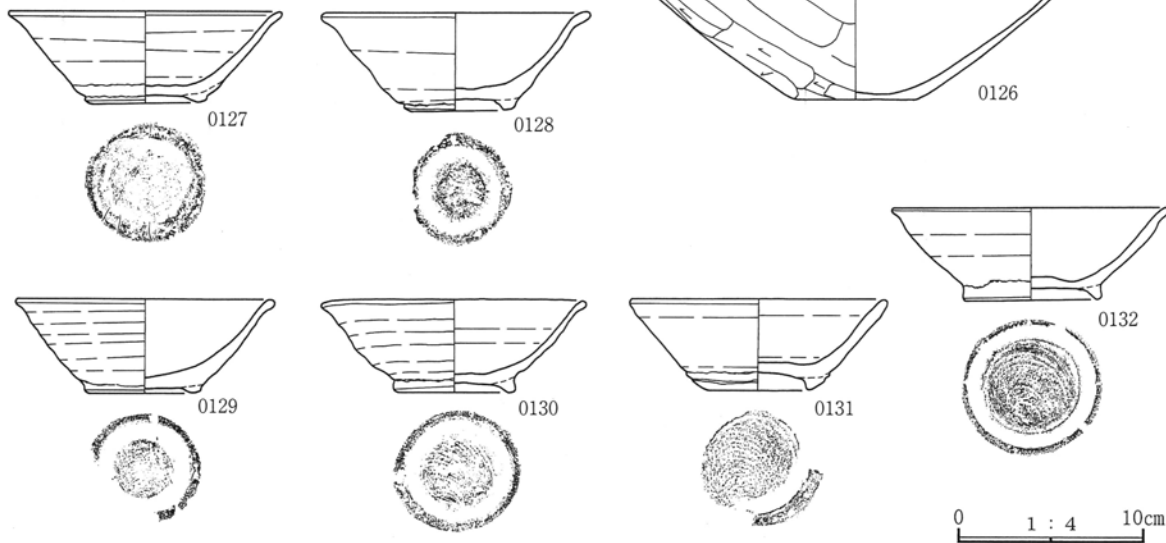

第292図 25・27・28号住居跡出土遺物、29号住居跡出土遺物(1)

29号住居跡

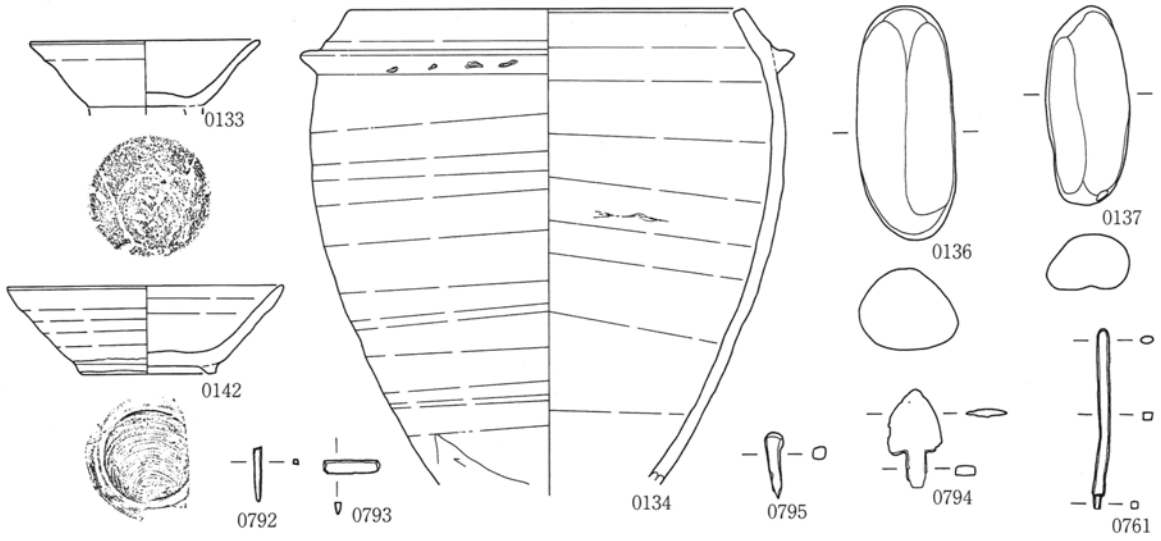

30号住居跡

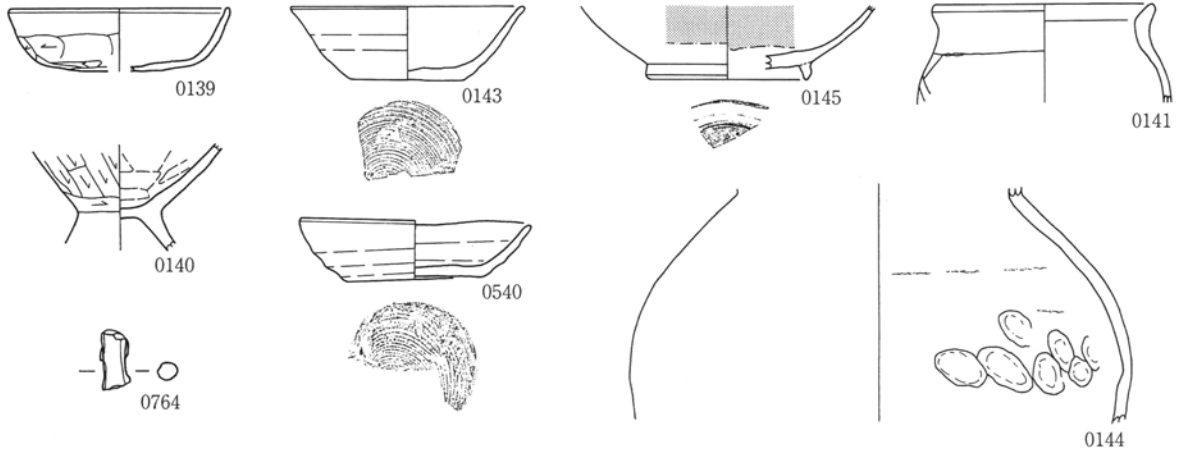

31号住居跡

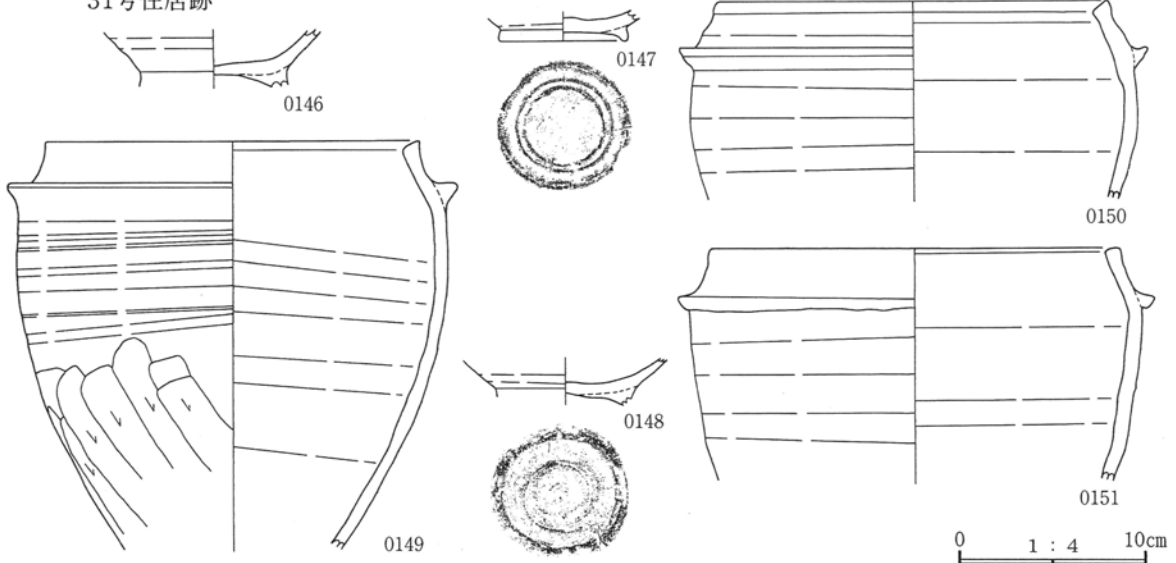

第293図 29号住居跡出土遺物(2)、30・31号住居跡出土遺物

32号住居跡

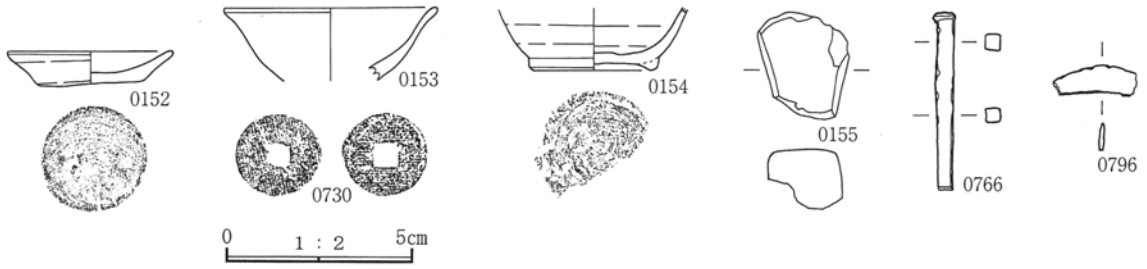

33号住居跡

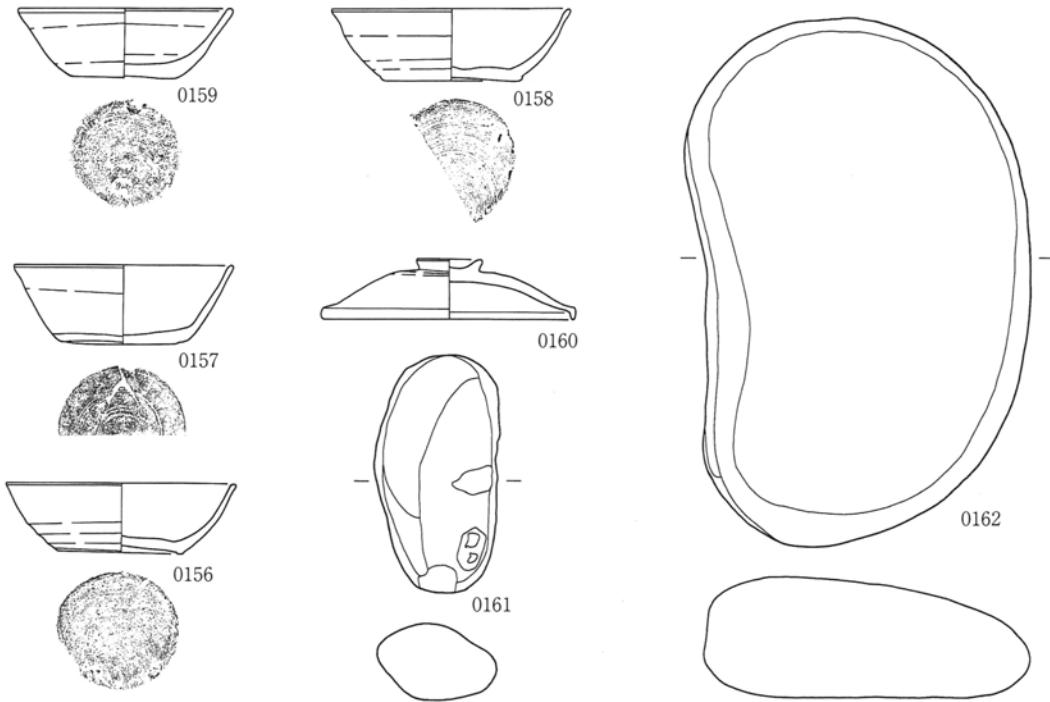

34号住居跡

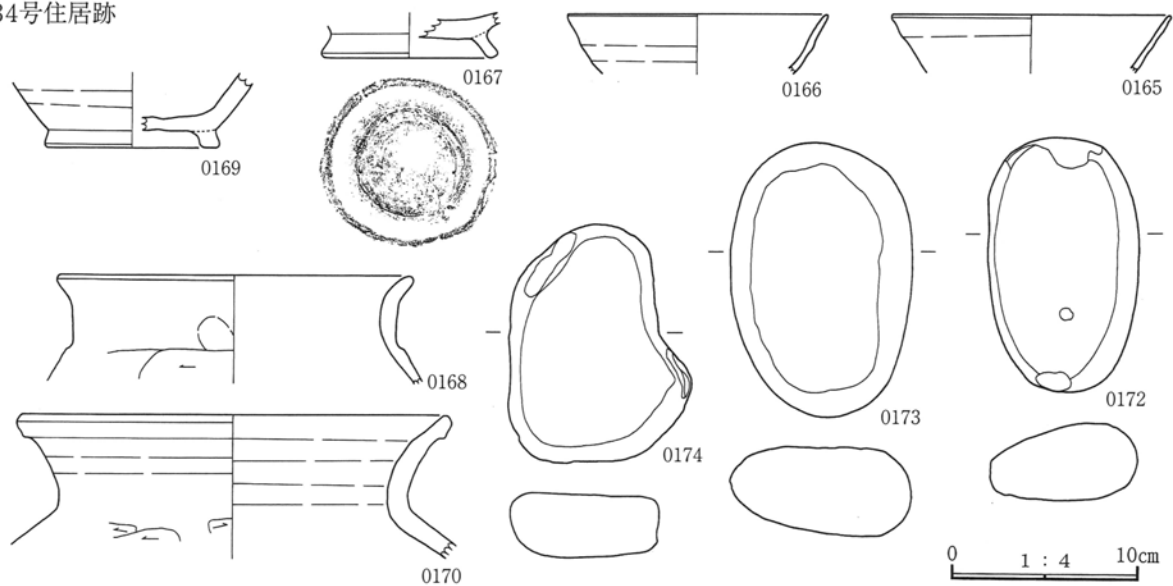

第294图 32・33・34号住居跡出土遺物

35号住居跡

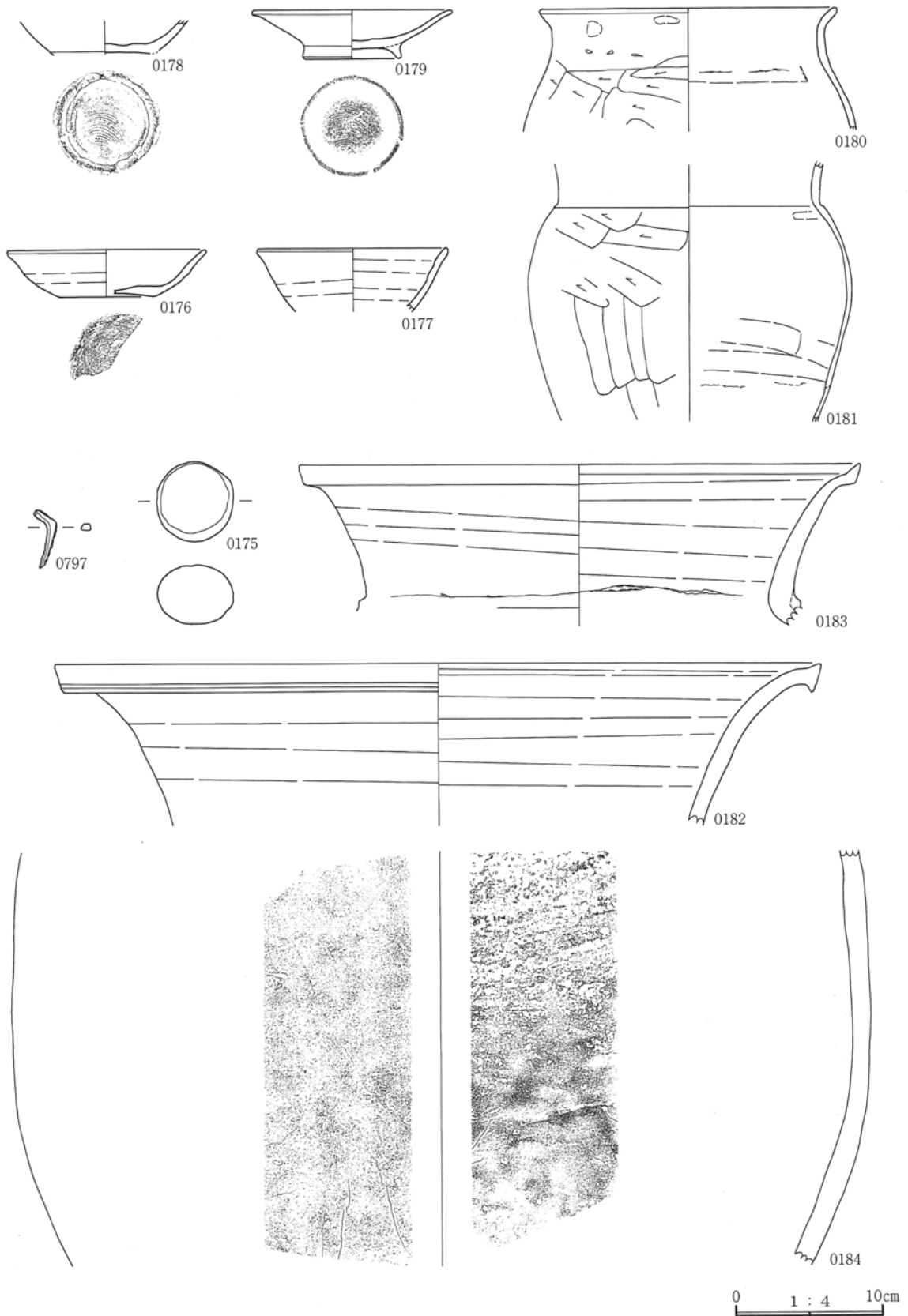

第295図 35号住居跡出土遺物

36号住居跡

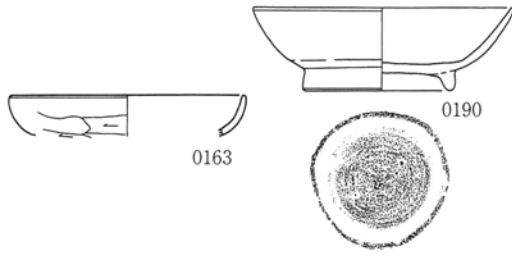

37号住居跡

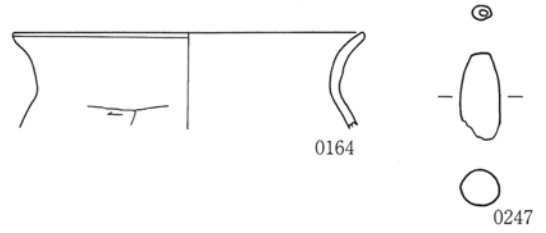

38号住居跡

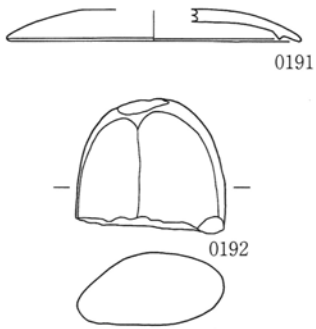

40号住居跡

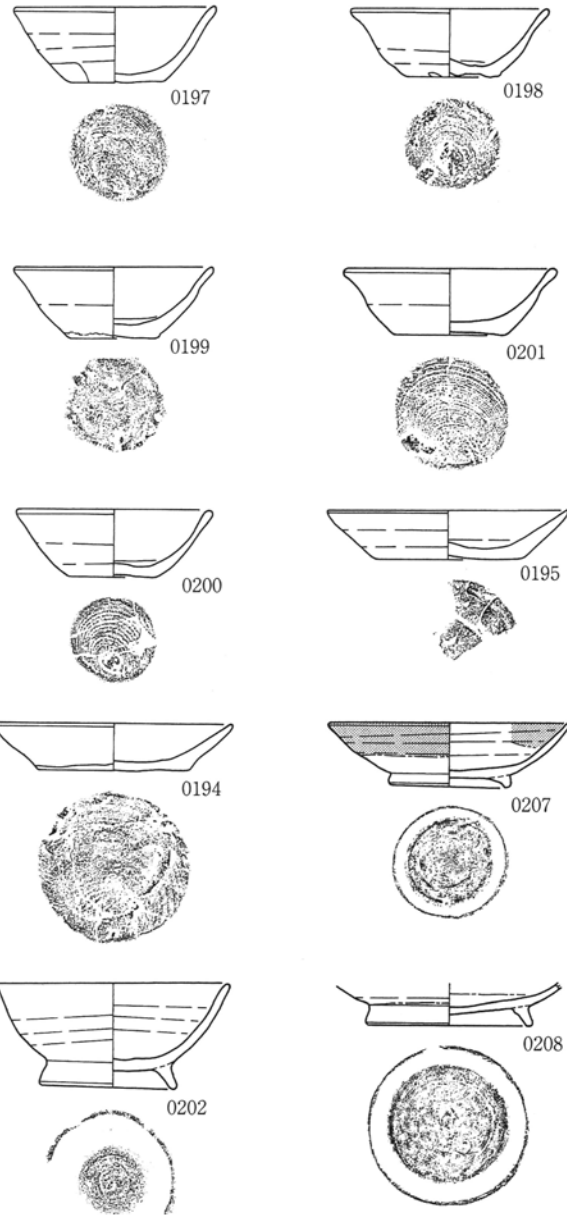

39号住居跡

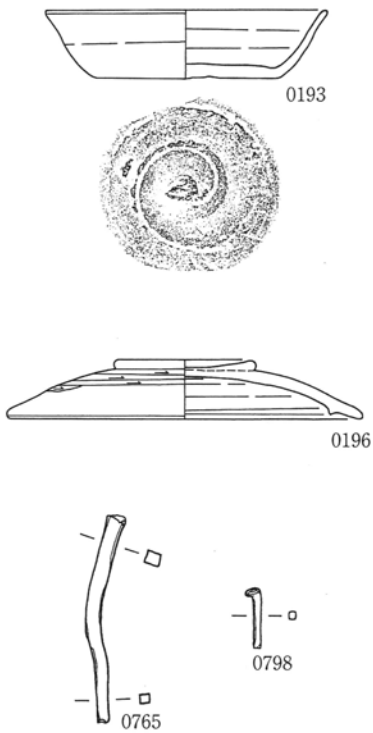

0 1 : 4 10cm

第296图 36·37·38·39号住居跡出土遺物、40号住居跡出土遺物(1)

40号住居跡

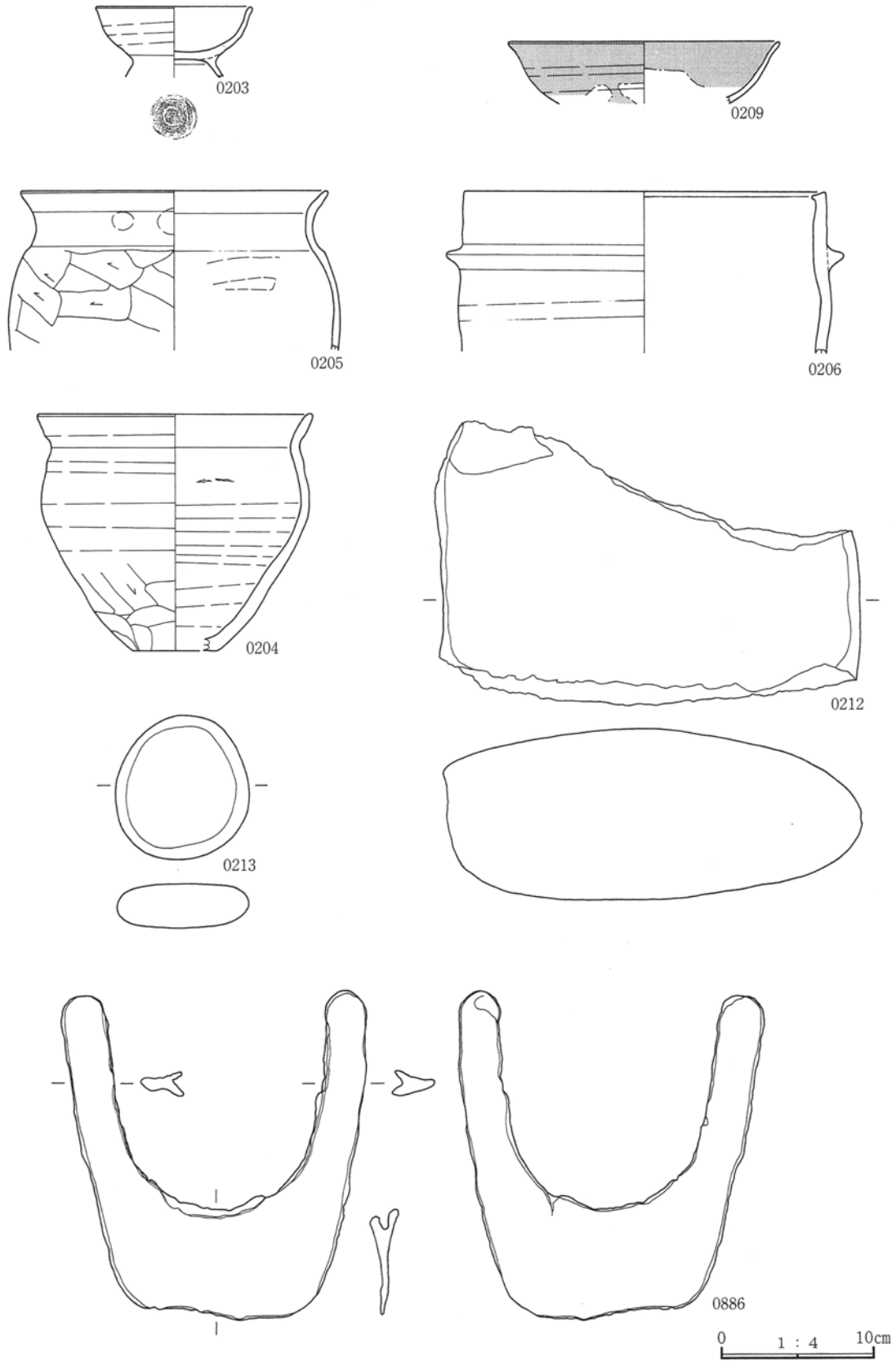

第297图 40号住居跡出土遺物(2)

41号住居跡

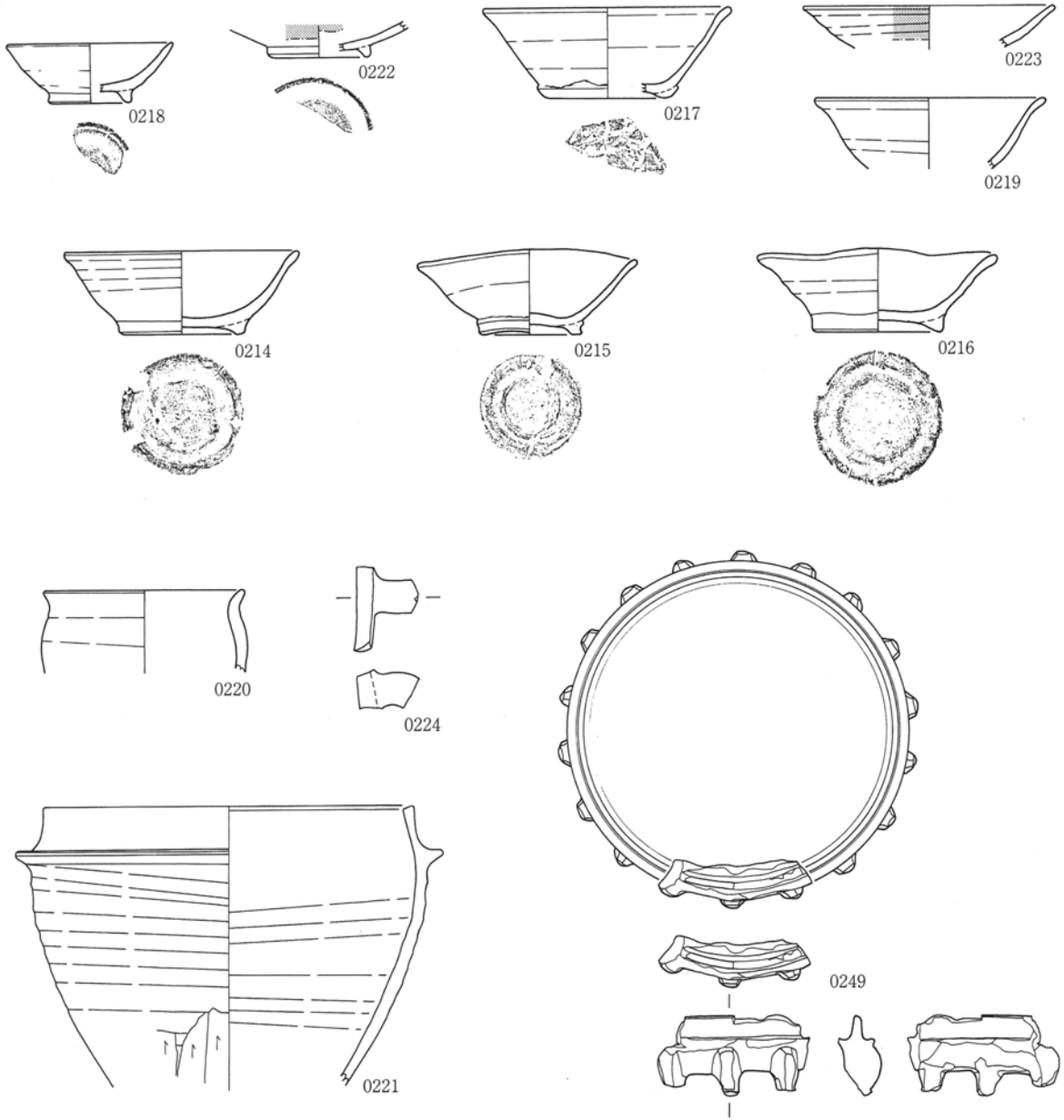

42号住居跡

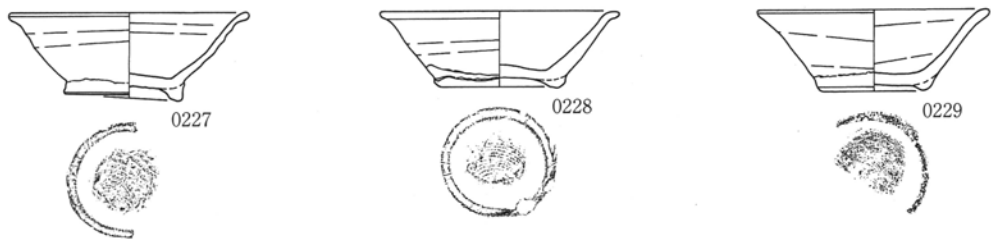

0 1 : 4 10cm

第298図 41号住居跡出土遺物、42号住居跡出土遺物(1)

42号住居跡

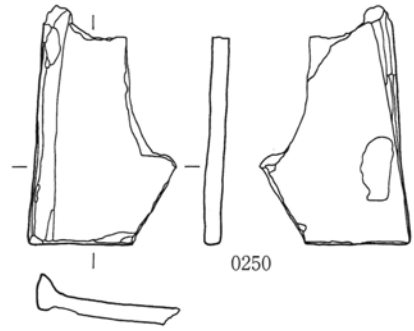
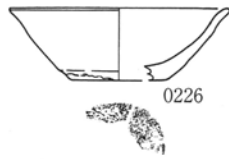
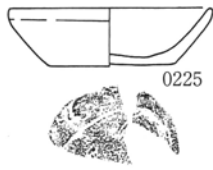

44号住居跡

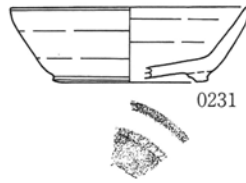

45号住居跡

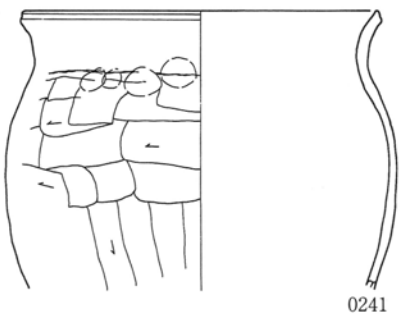
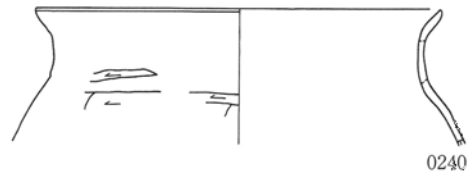
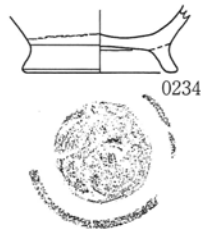
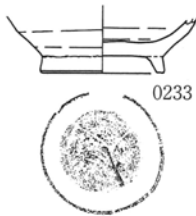
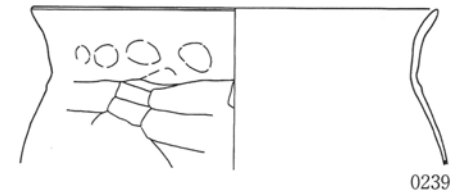
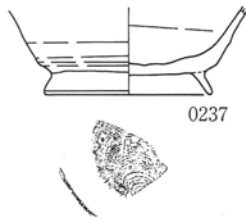
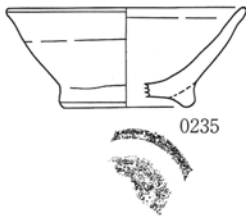
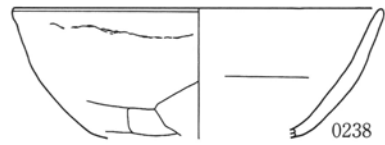
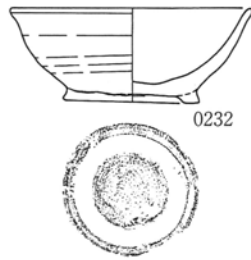
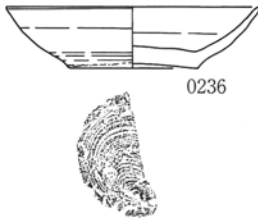

0 1 : 4 10cm

第299図 42号住居跡出土遺物(2)、44・45号住居跡出土遺物

46号住居跡

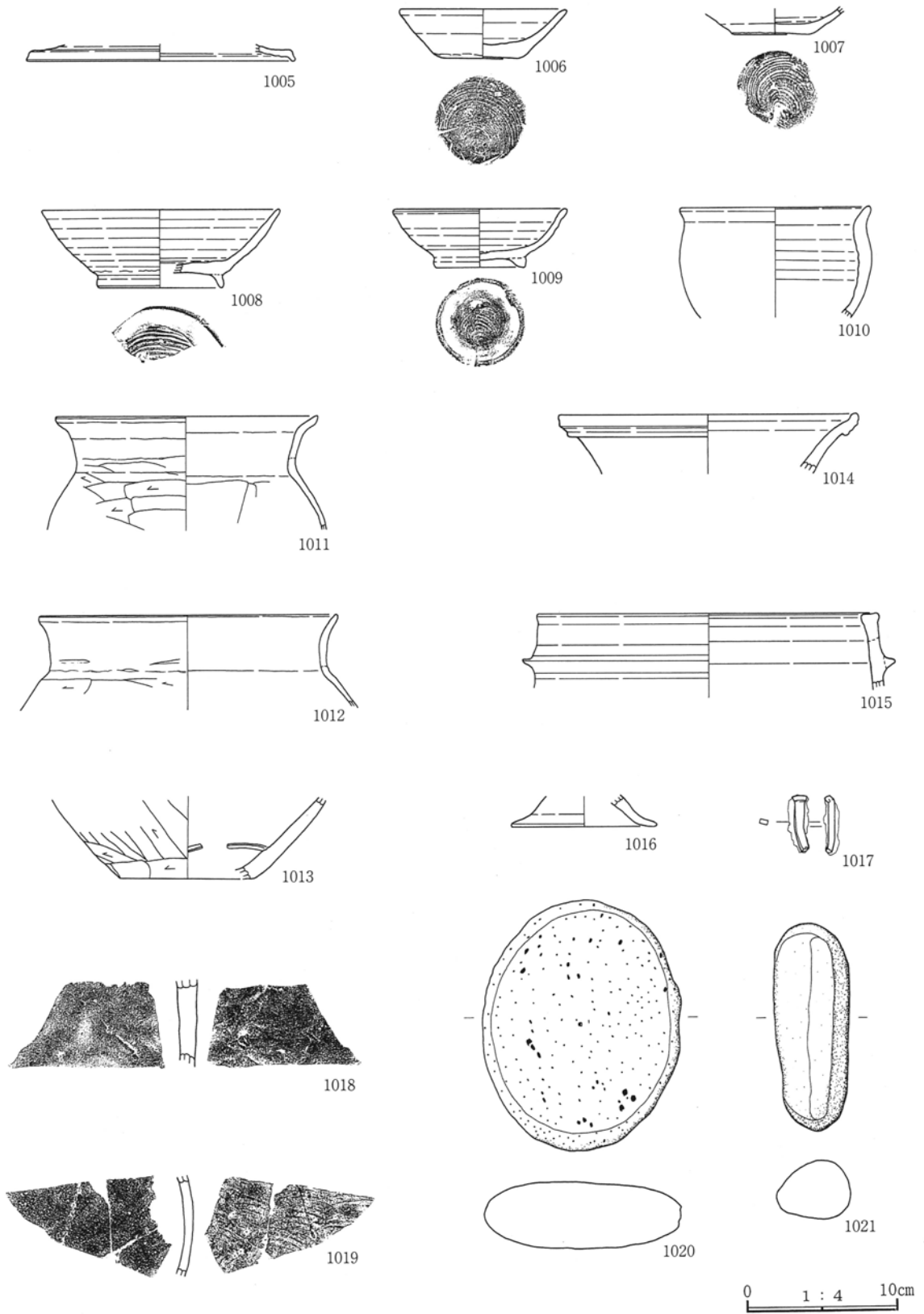

第300図 46号住居跡出土遺物

47号住居跡

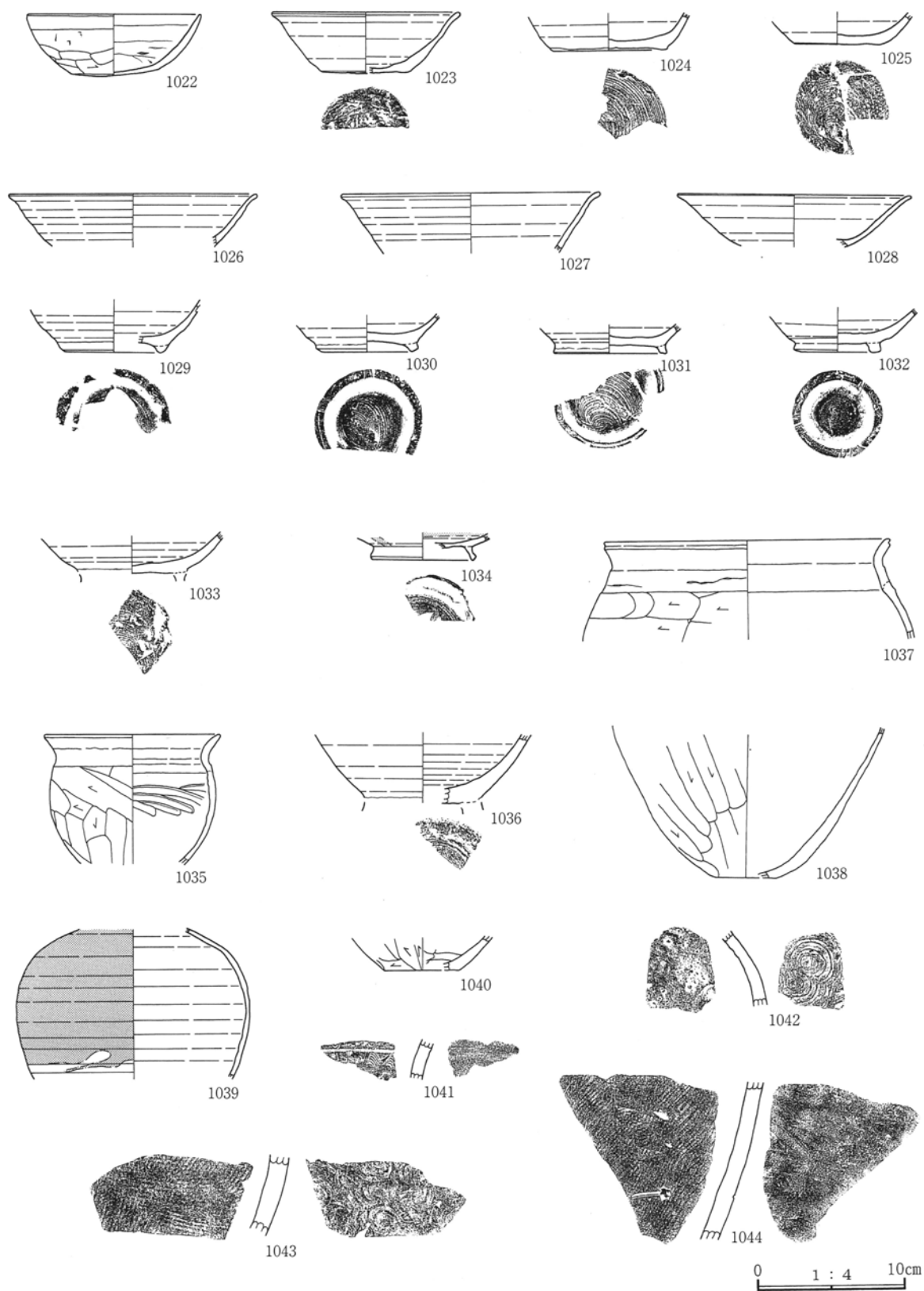

第301图 47号住居跡出土遺物(1)

47号住居跡

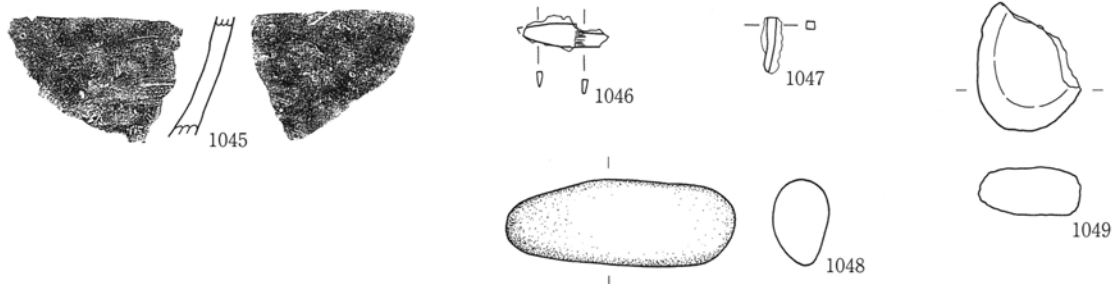

48号住居跡

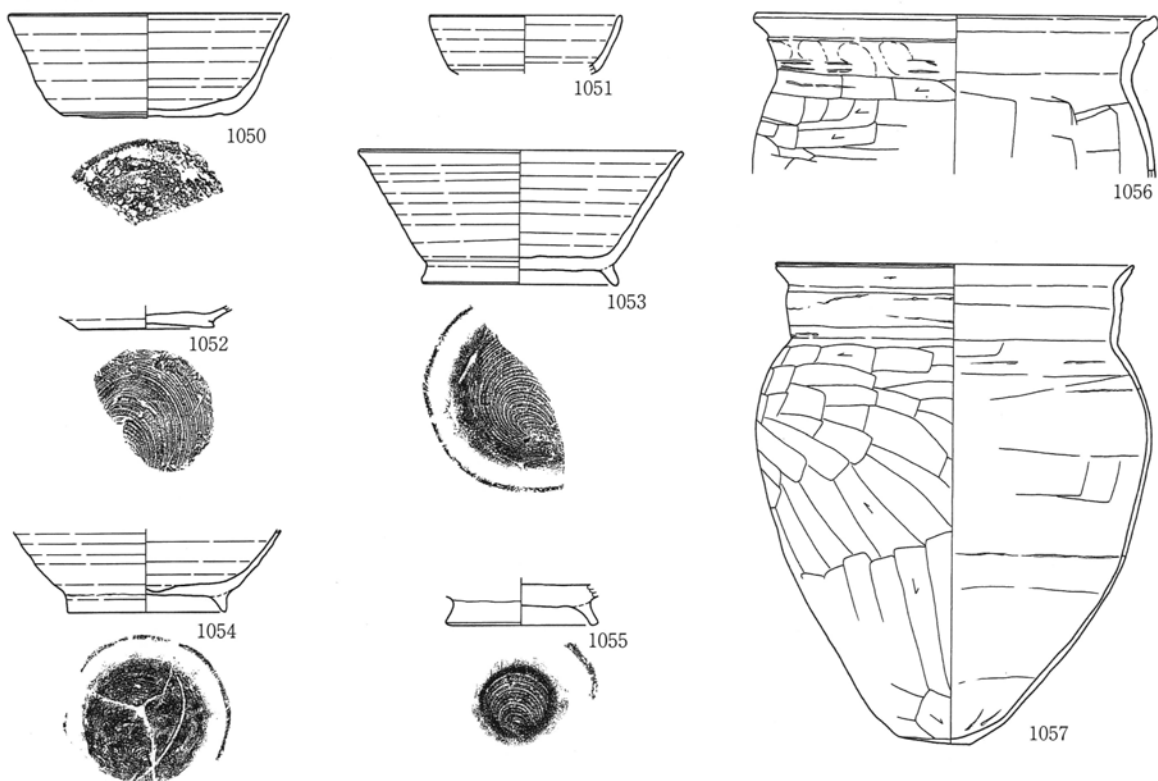

49号住居跡

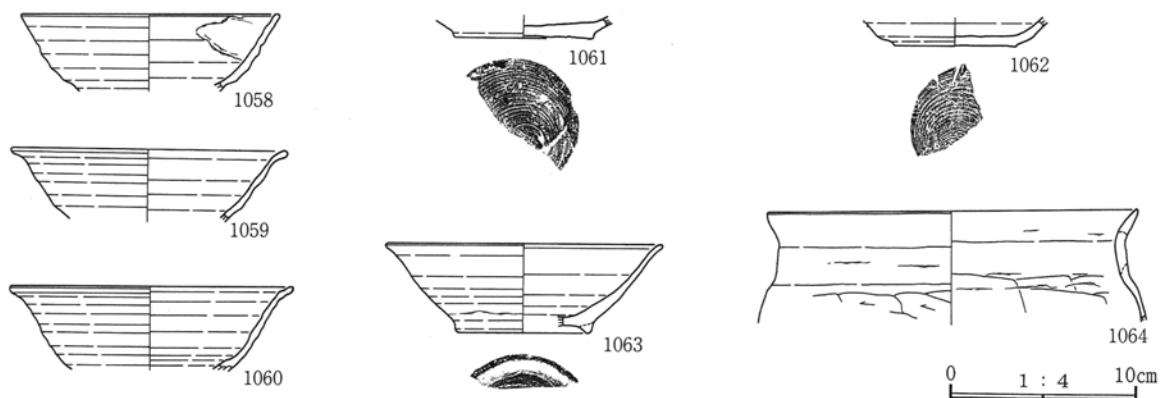

第302図 47号住居跡出土遺物(2)、48・49号住居跡出土遺物

50号住居跡

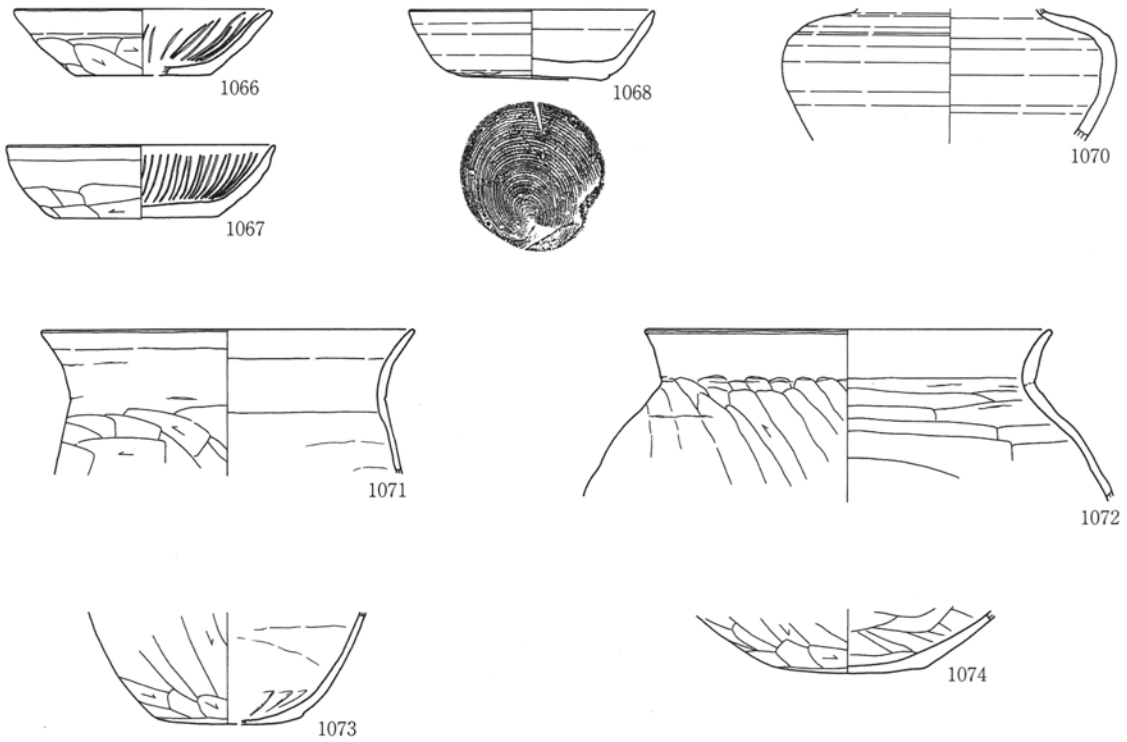

51号住居跡

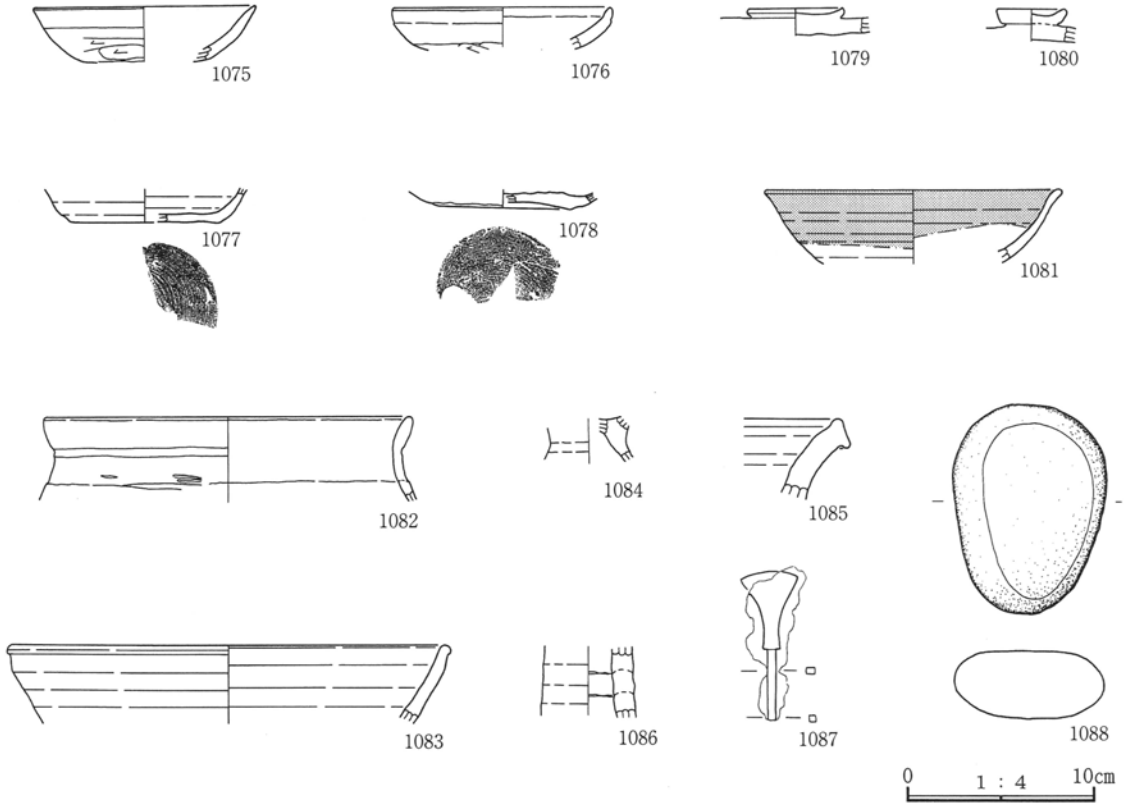

第303图 50・51号住居跡出土遺物

52号住居跡

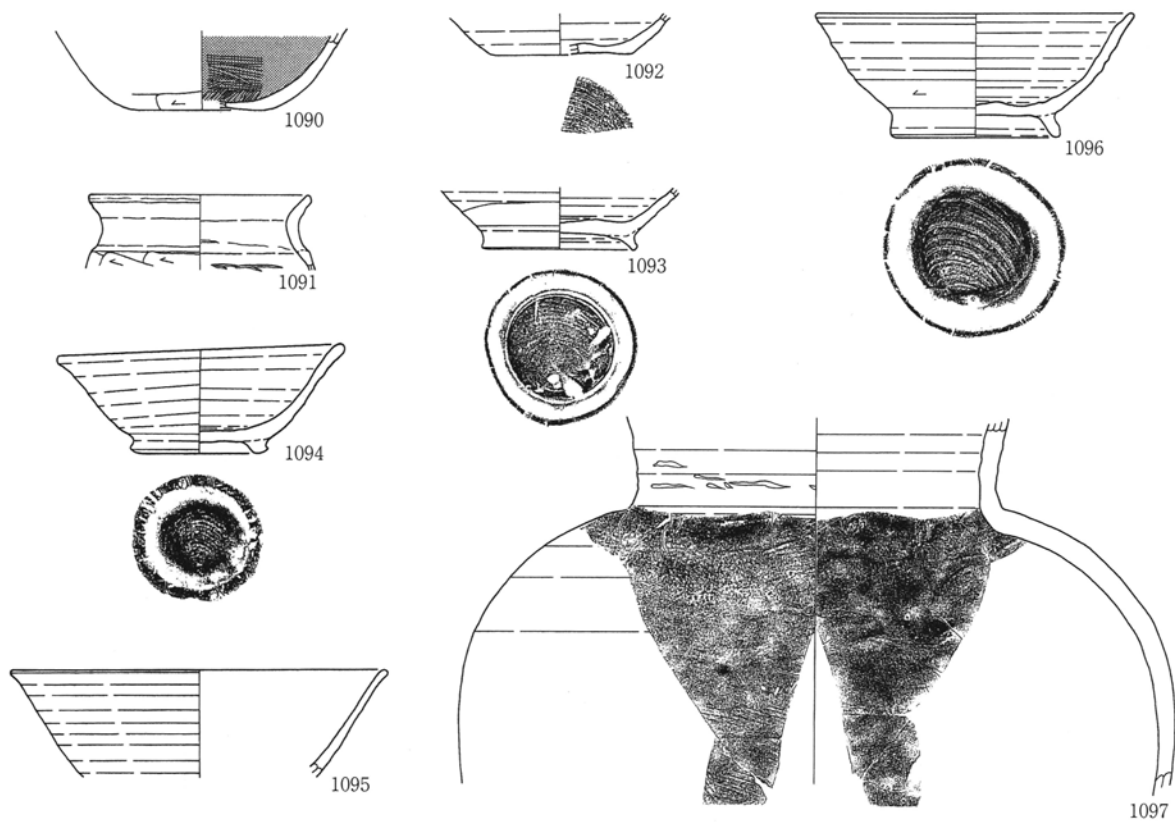

53号住居跡

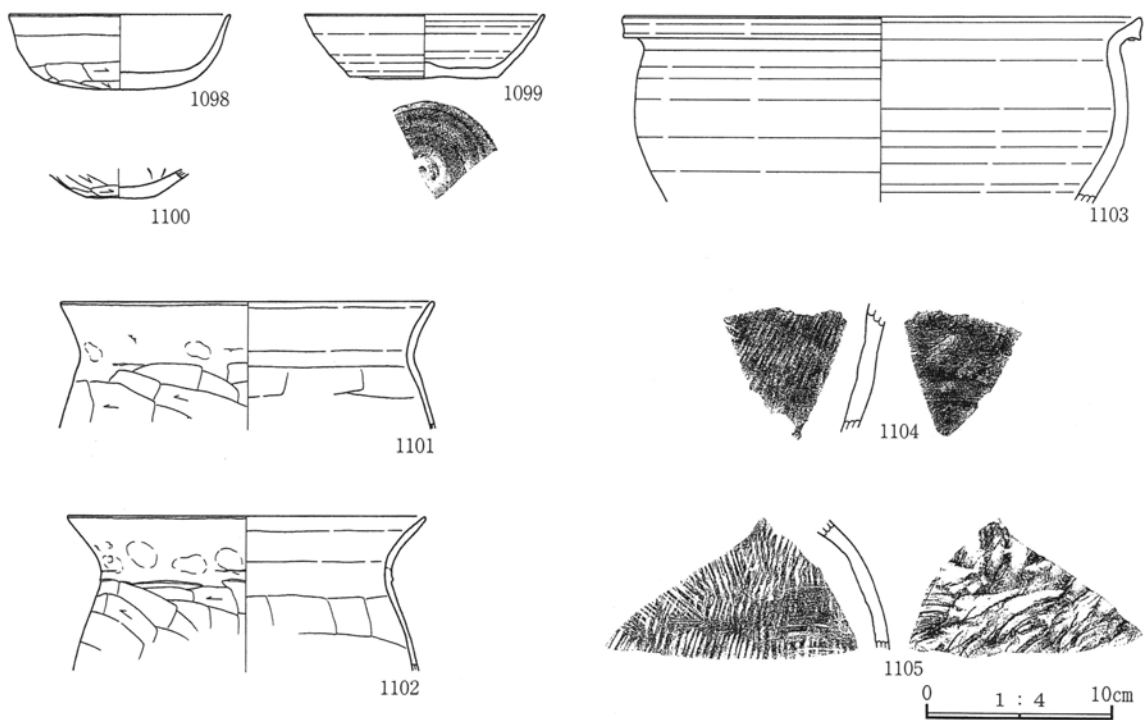

第304图 52・53号住居跡出土遺物

54号住居跡

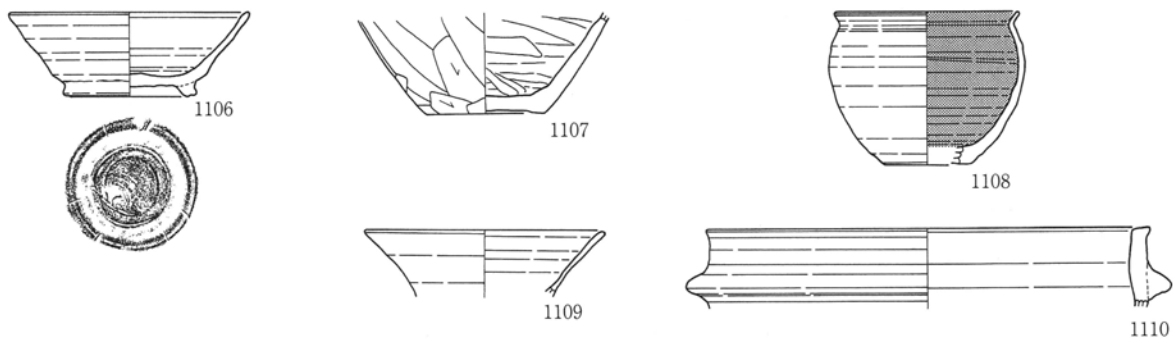

55号住居跡

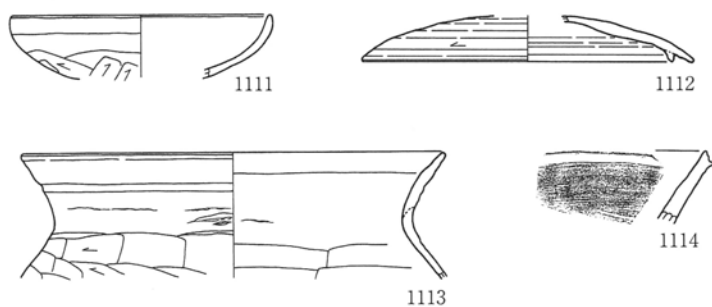

57号住居跡

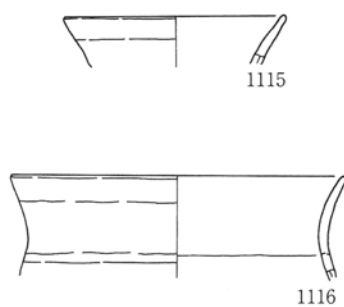

58号住居跡

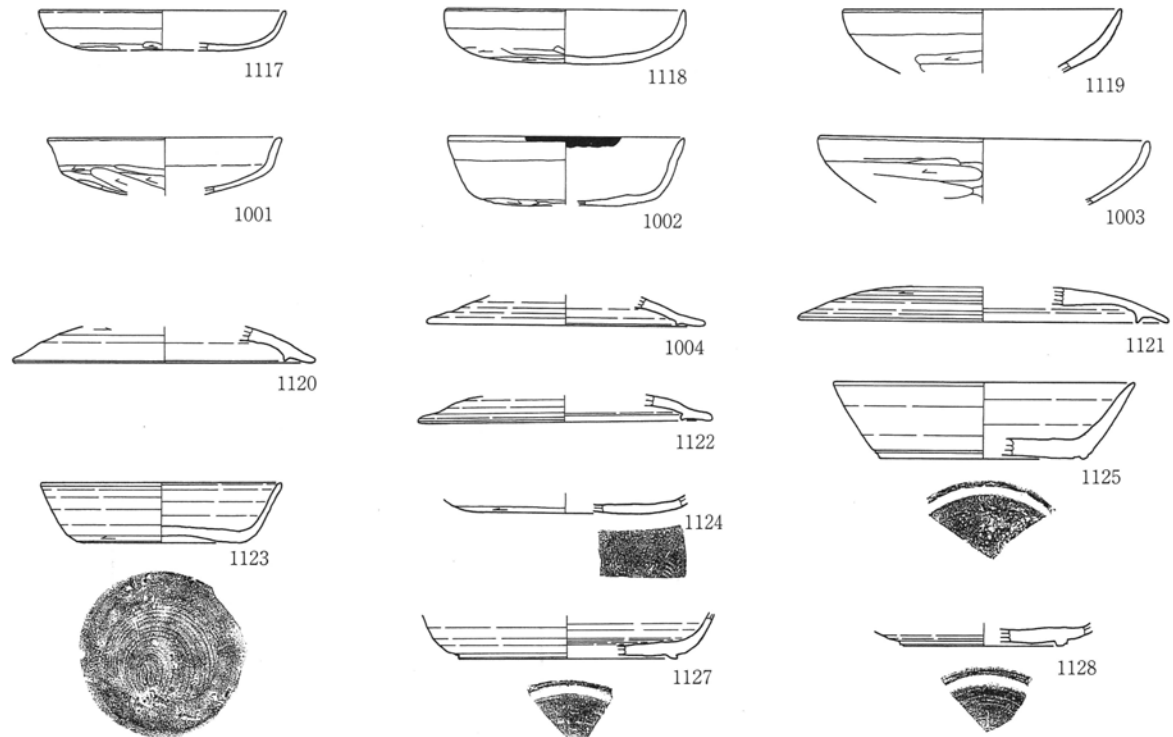

0 1 : 4 10cm

第305図 54・55・57号住居跡出土遺物、58号住居跡出土遺物(1)

58号住居跡

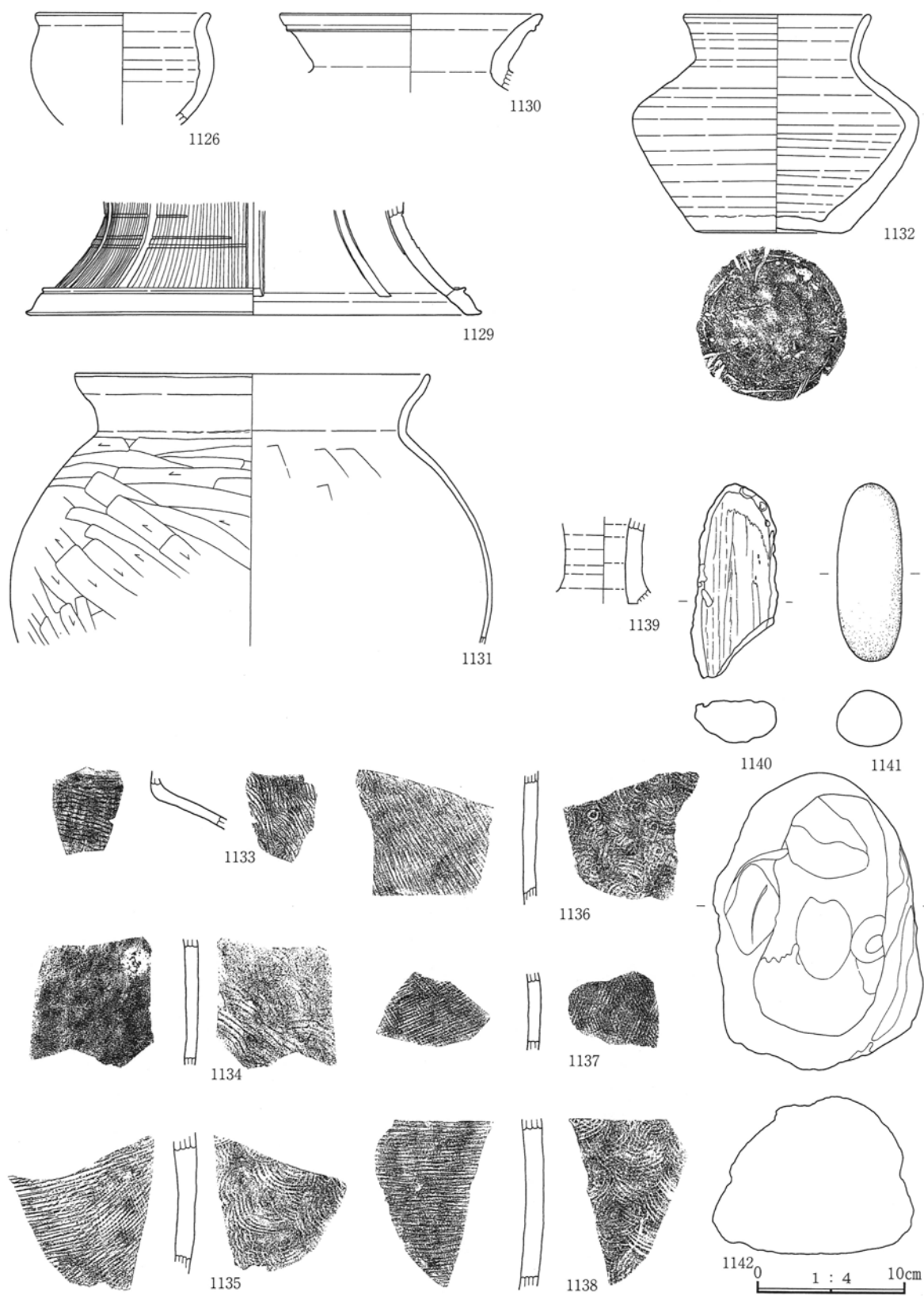

第306图 58号住居跡出土遺物(2)

59号住居跡

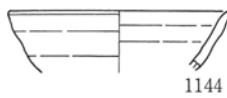
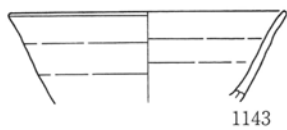

60号住居跡

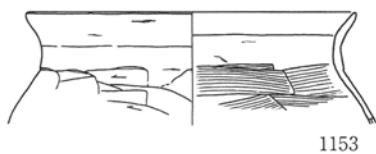
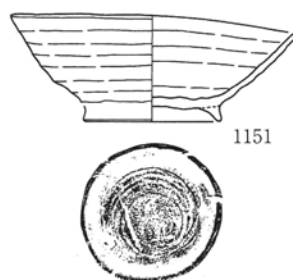
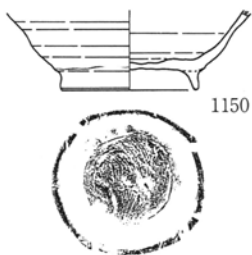
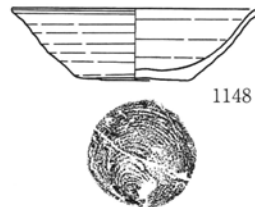
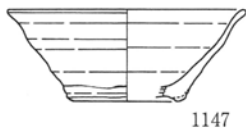

61号住居跡

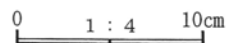
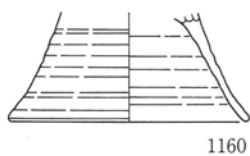
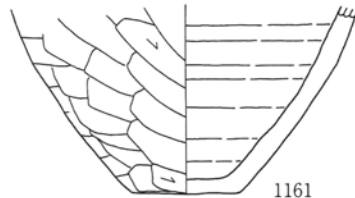
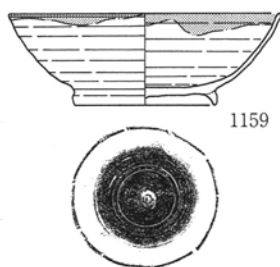
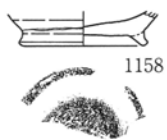
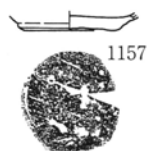
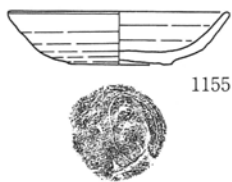
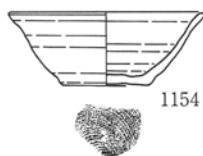

第307图 59·60·61号住居跡出土遺物

62号住居跡

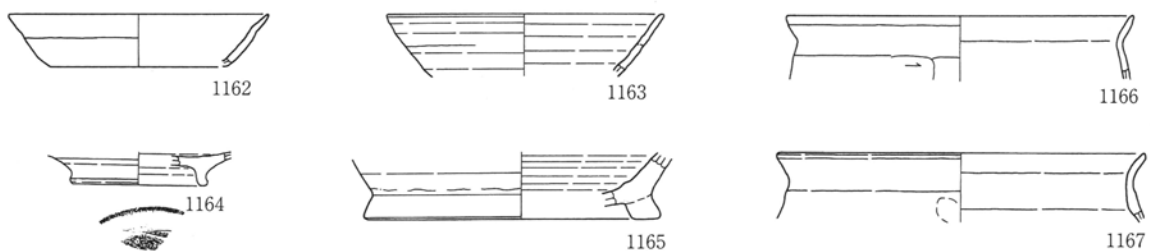

64号住居跡

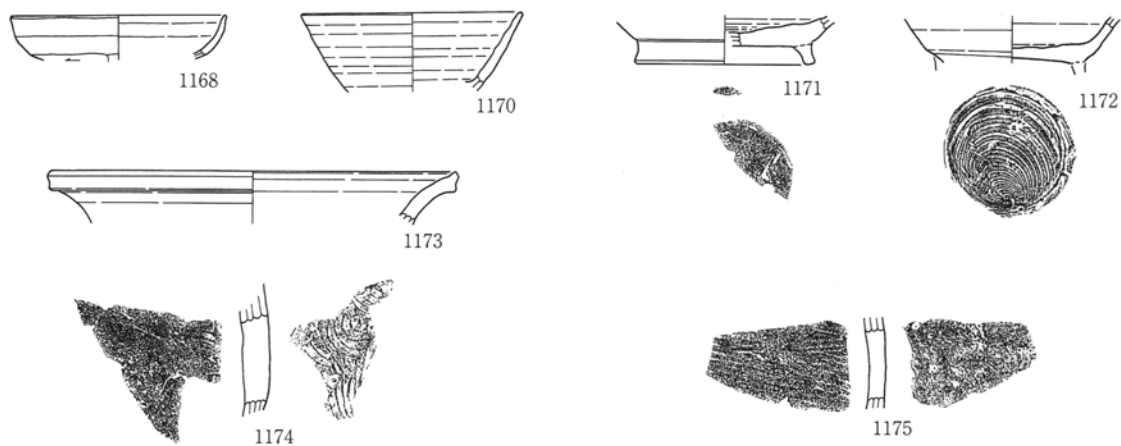

65号住居跡

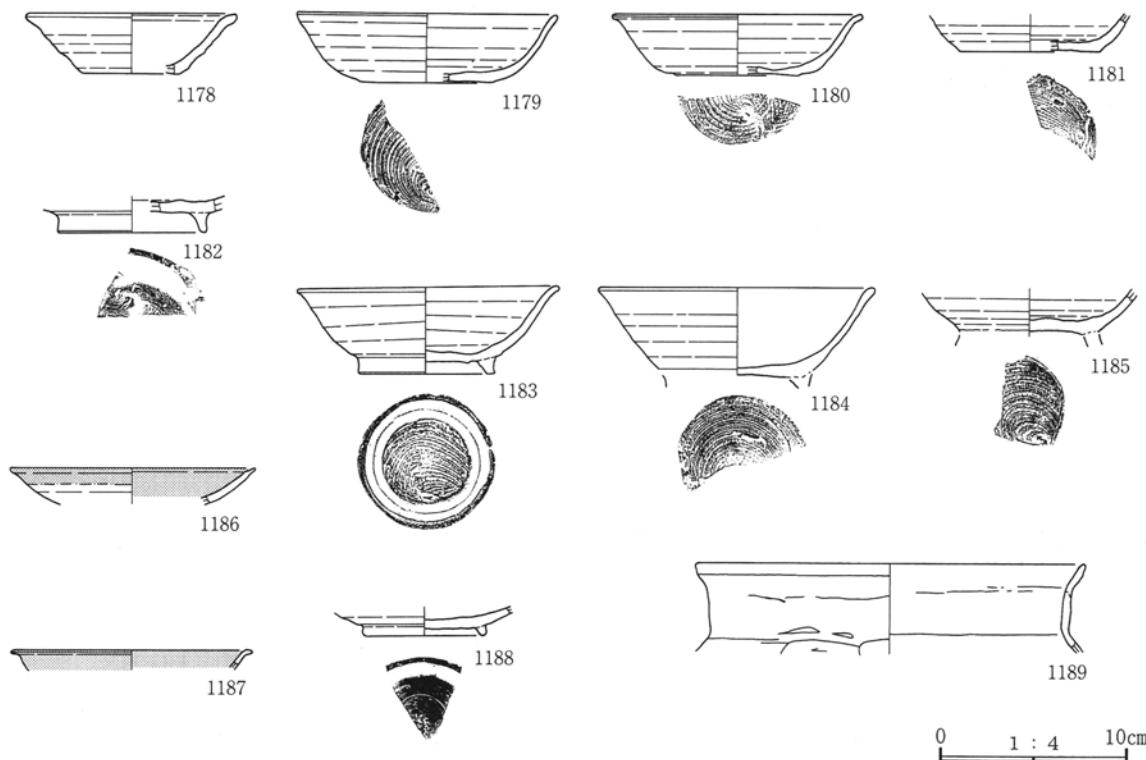

0 1 : 4 10cm

第308図 62・64号住居跡出土遺物、65号住居跡出土遺物(1)

65号住居跡

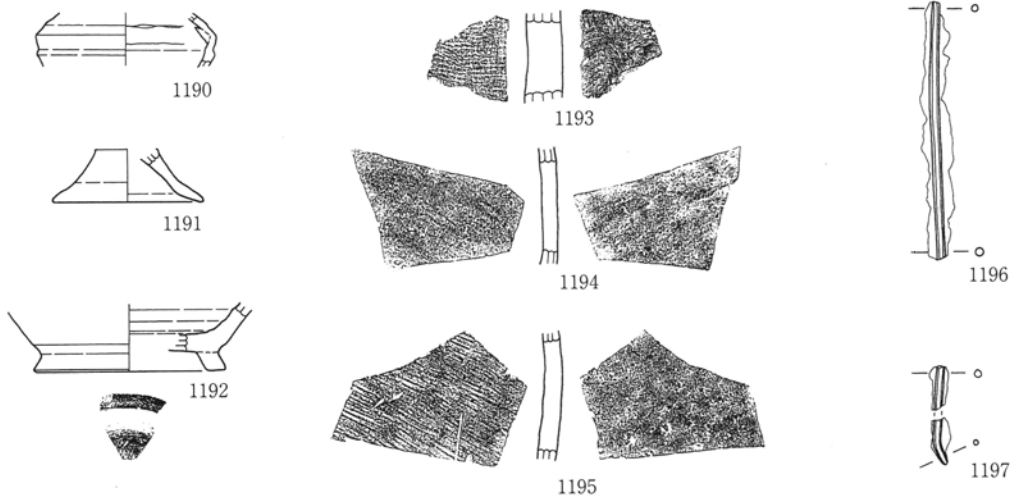

66号住居跡

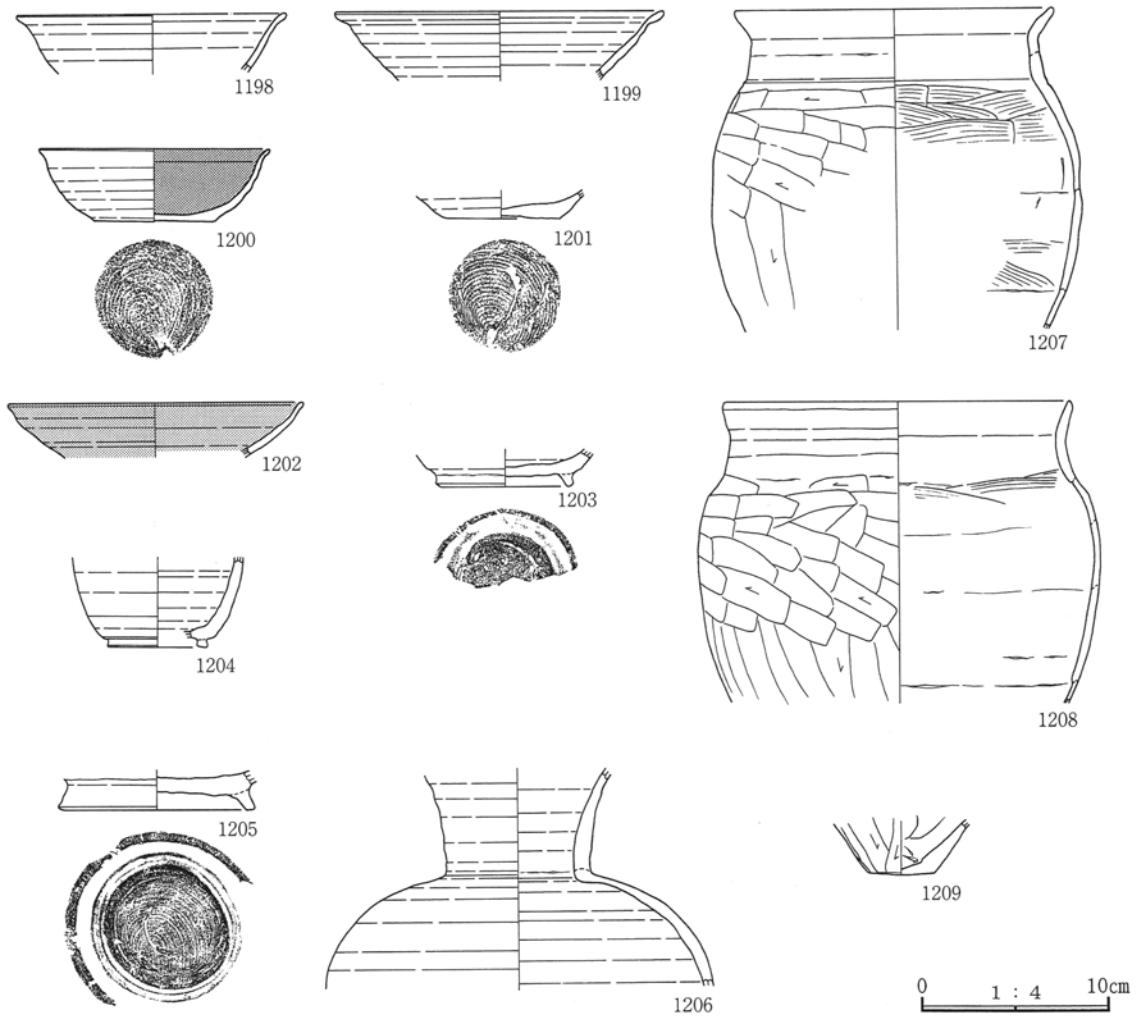

第309図 65号住居跡出土遺物(2)、66号住居跡出土遺物

67号住居跡

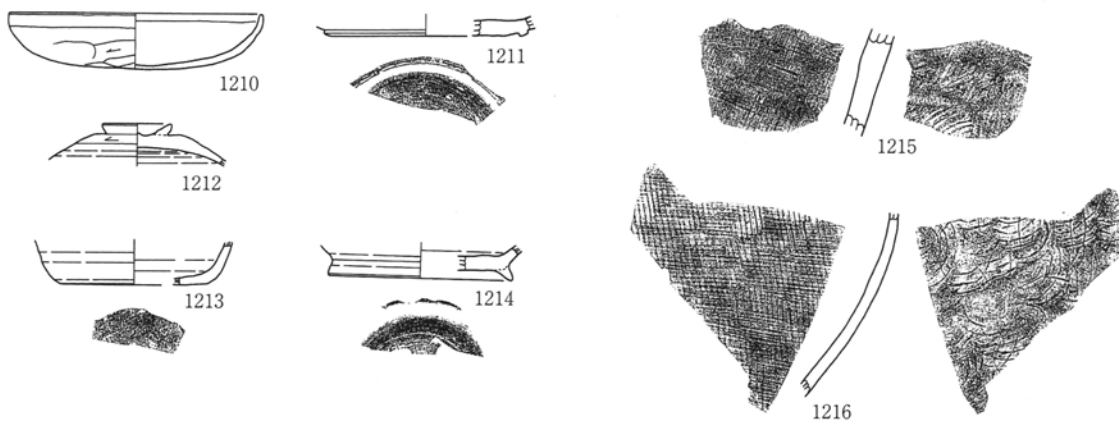

68号住居跡

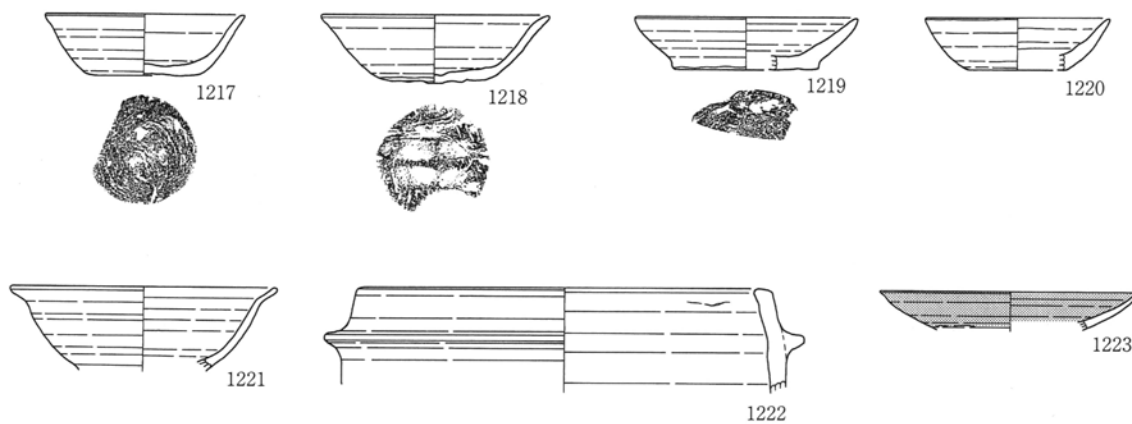

69号住居跡

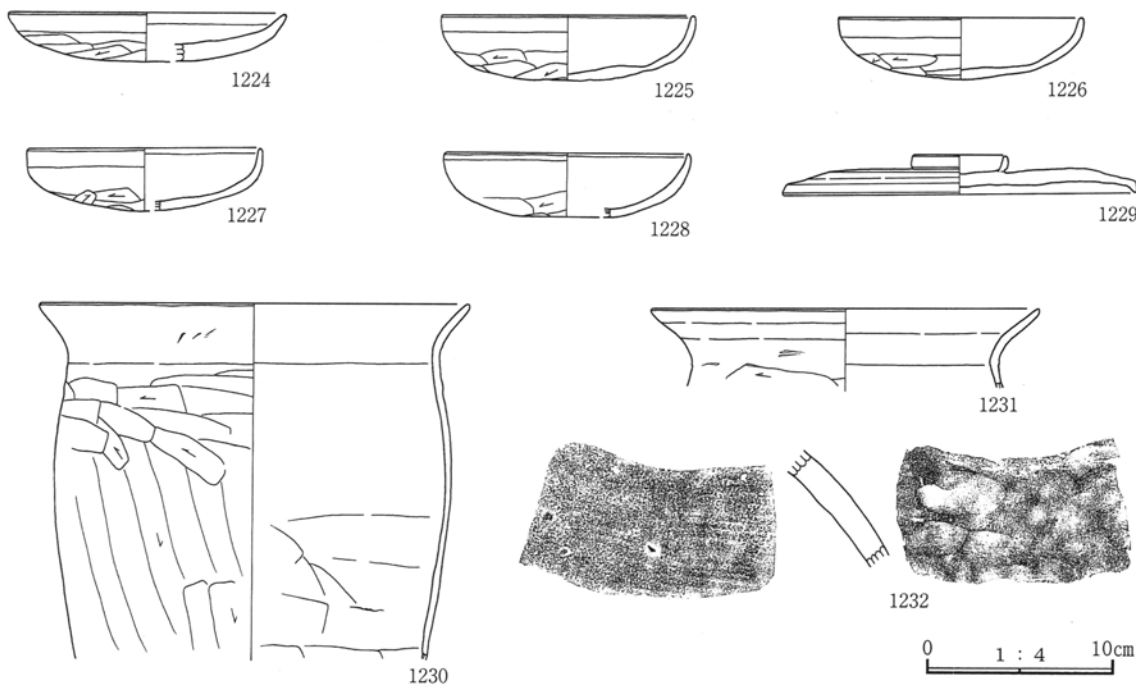

第310図 67・68・69号住居跡出土遺物

71号住居跡

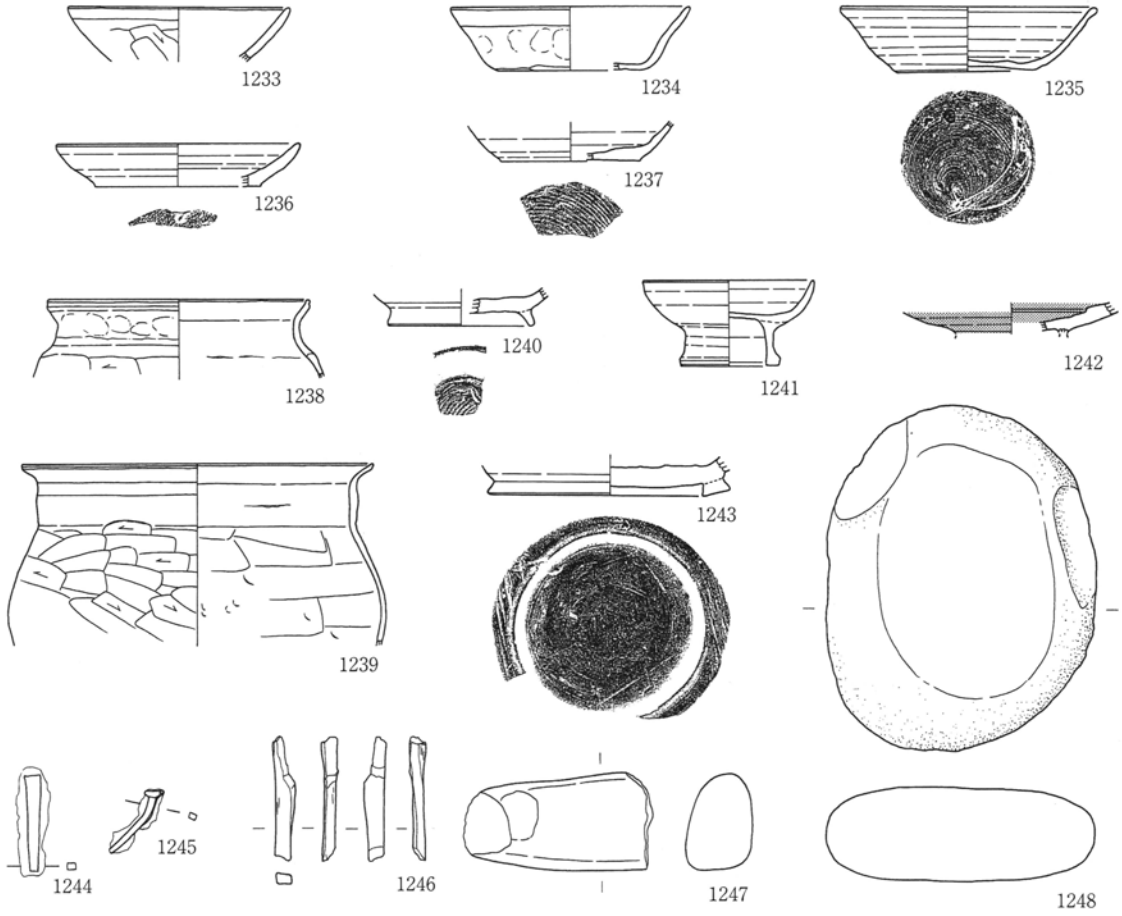

73号住居跡

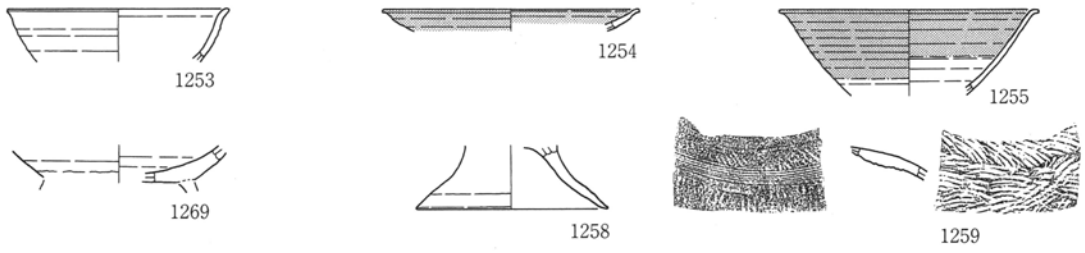

74号住居跡

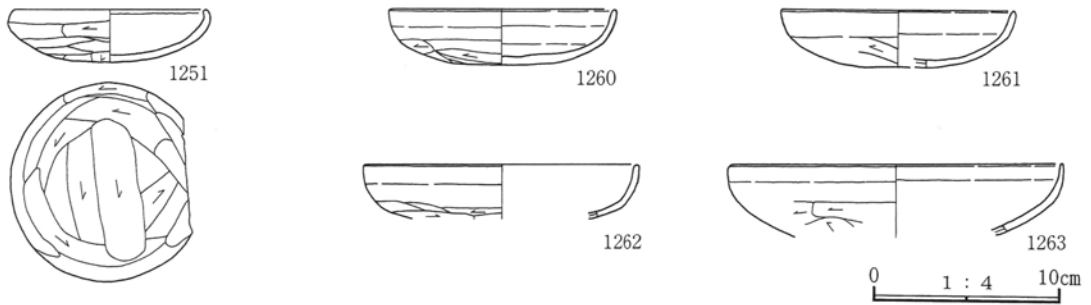

第311图 71・73号住居跡出土遺物、74号住居跡出土遺物(1)

74号住居跡

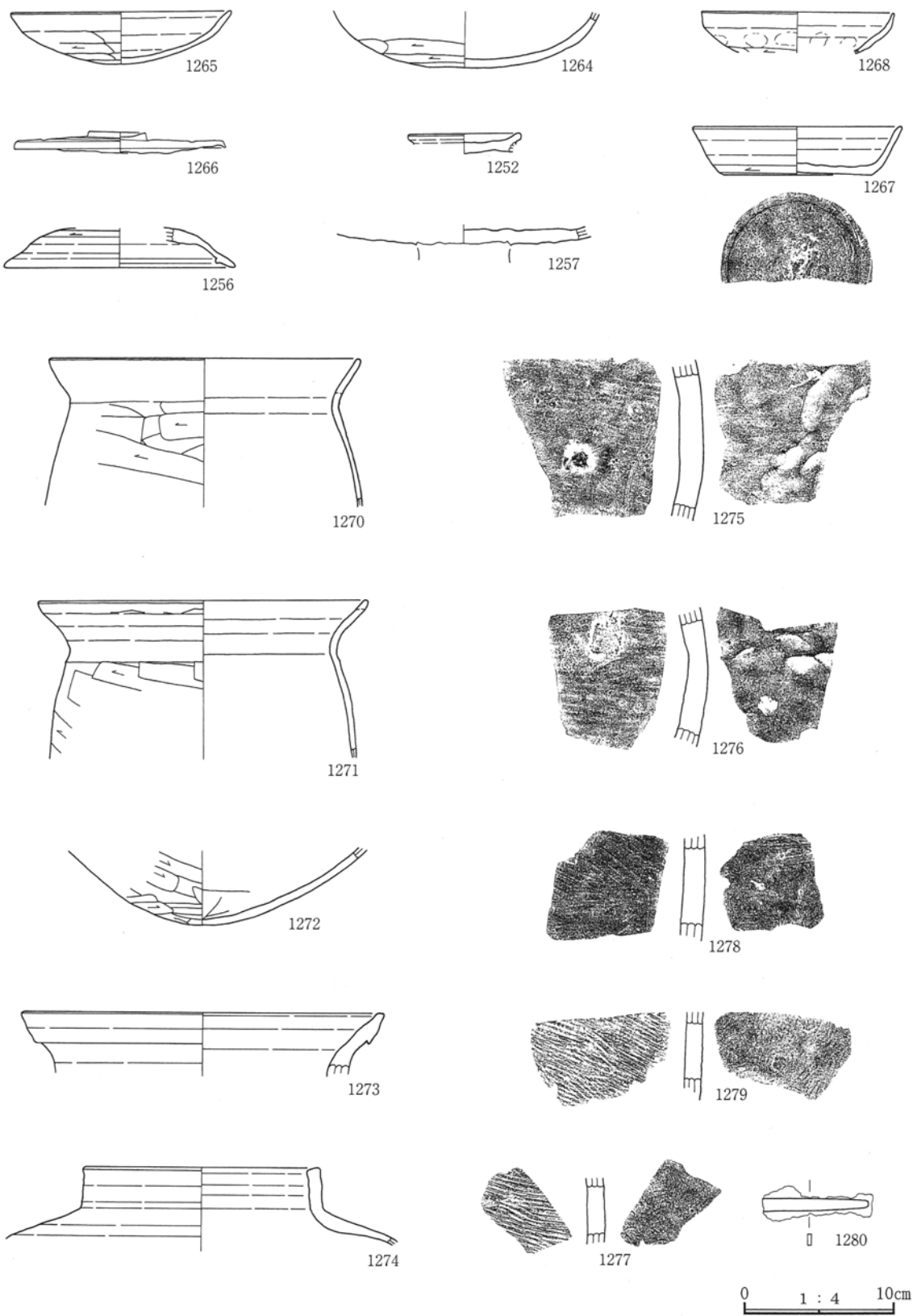

第312图 74号住居跡出土遺物(2)

75号住居跡

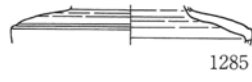
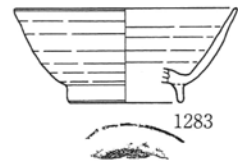

76号住居跡

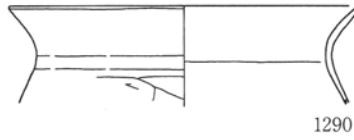
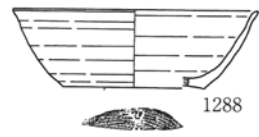
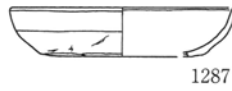
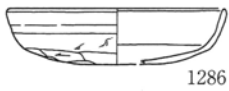

77号住居跡

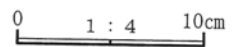
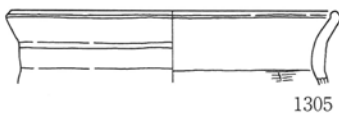
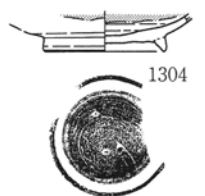
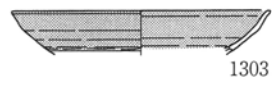
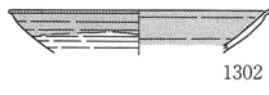
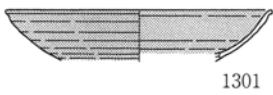
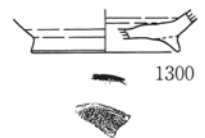
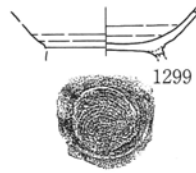
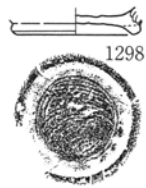
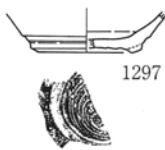
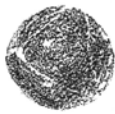
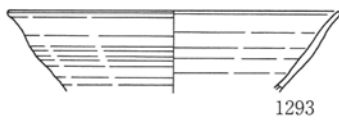
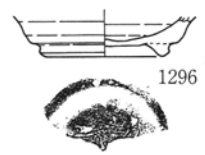

第313图 75·76号住居跡出土遺物、77号住居跡出土遺物(1)

77号住居跡

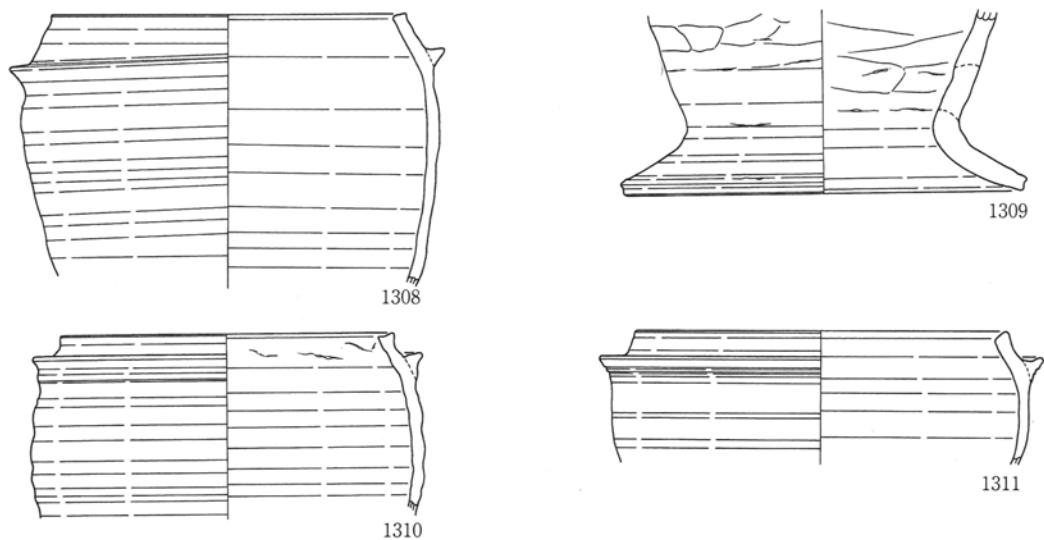

78号住居跡

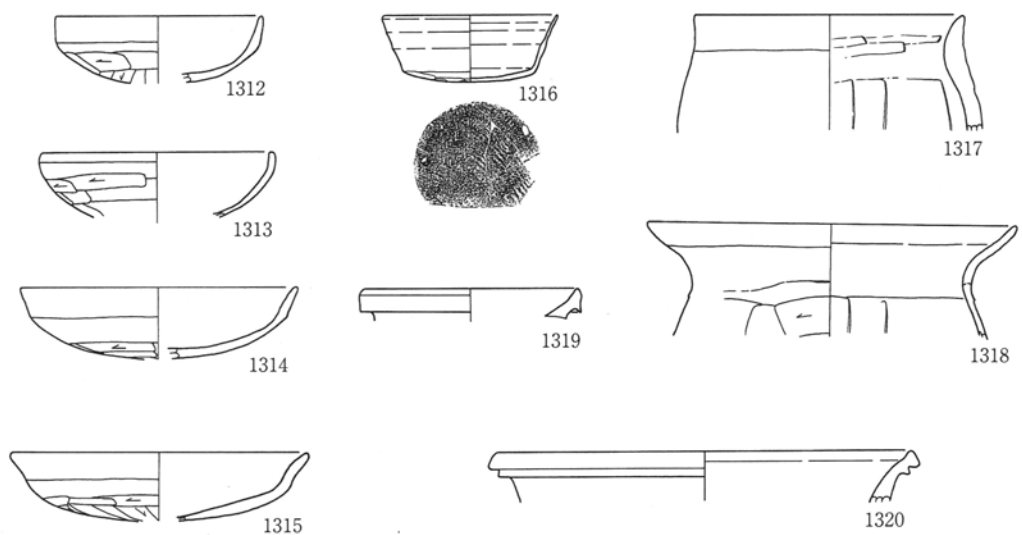

80号住居跡

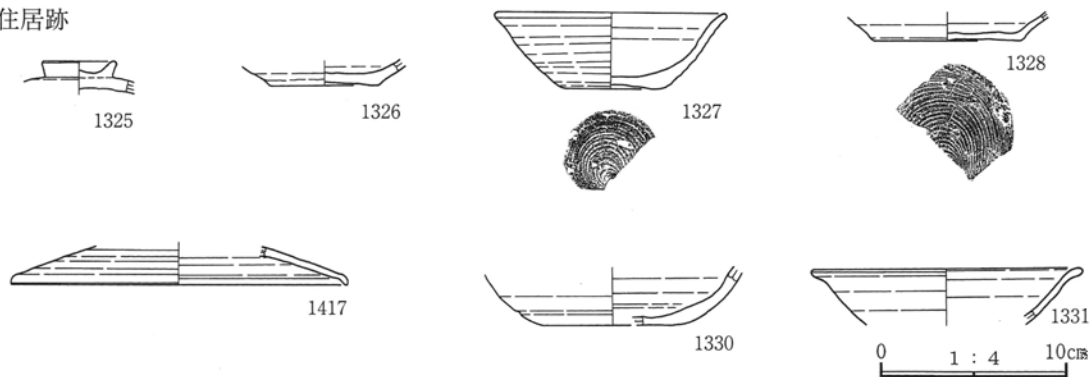

第314図 77号住居跡出土遺物(2)、78号住居跡出土遺物、80号住居跡出土遺物(1)

80号住居跡

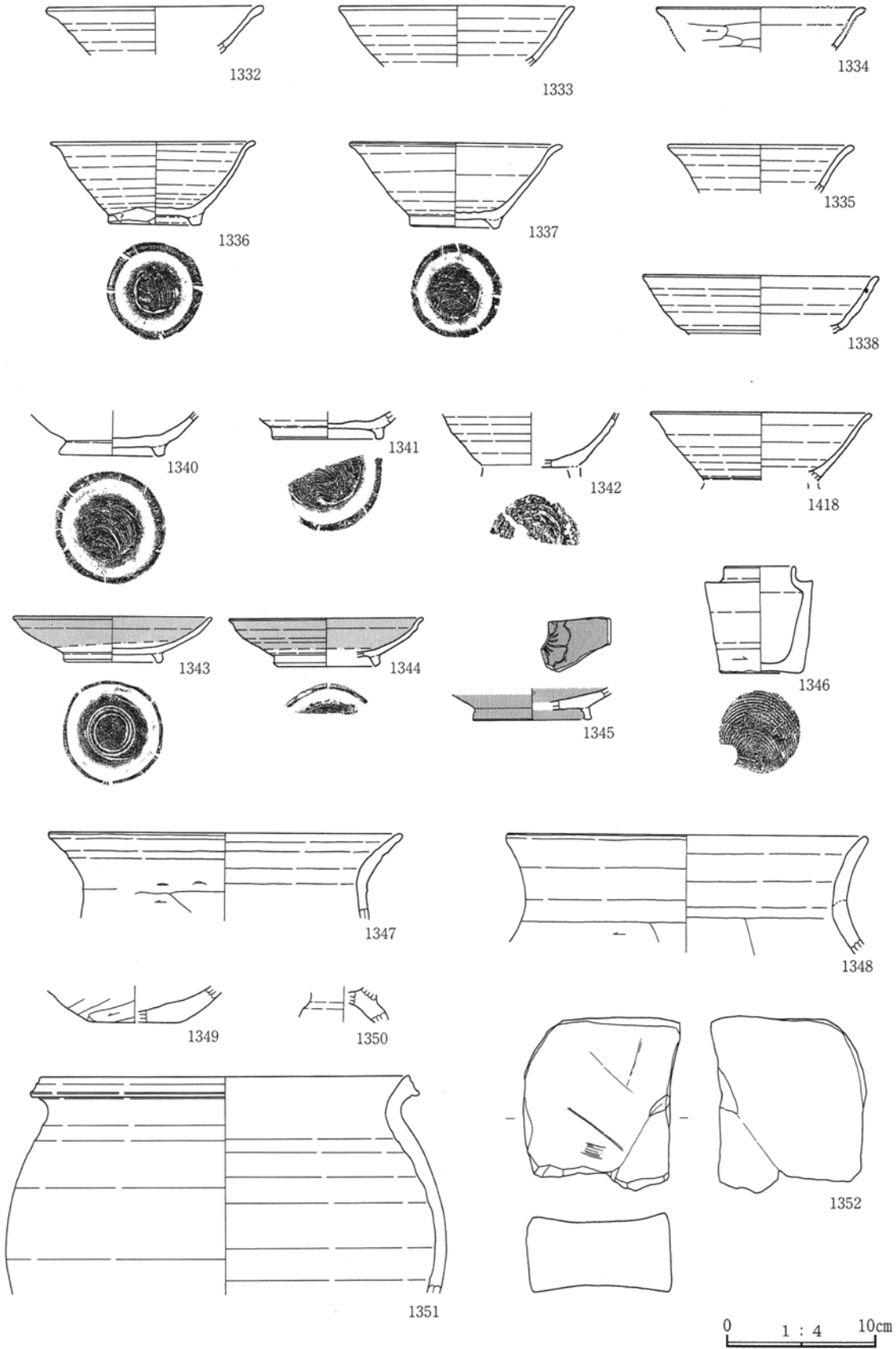

第315図 80号住居跡出土遺物(2)

80号住居跡

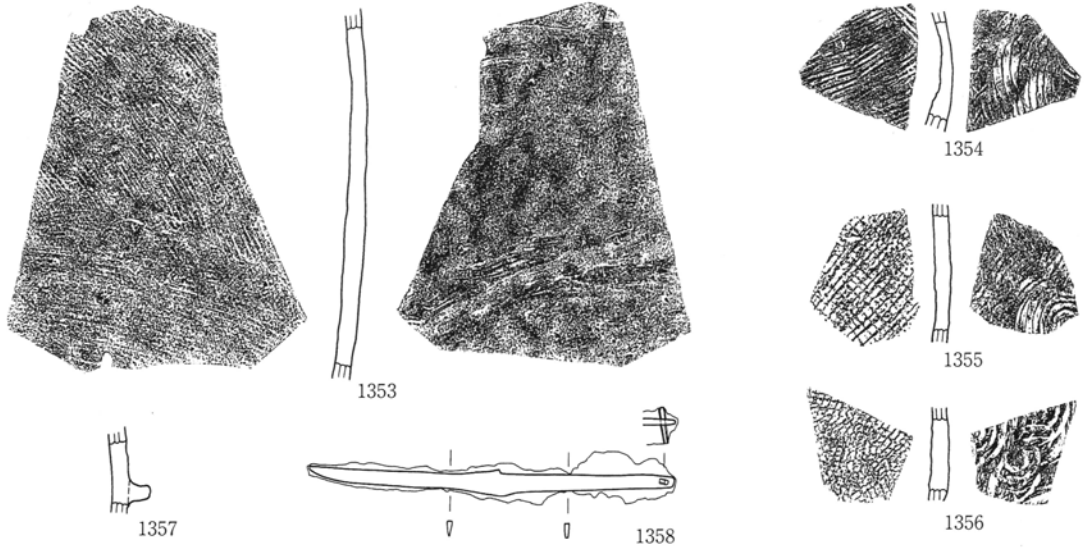

81号住居跡

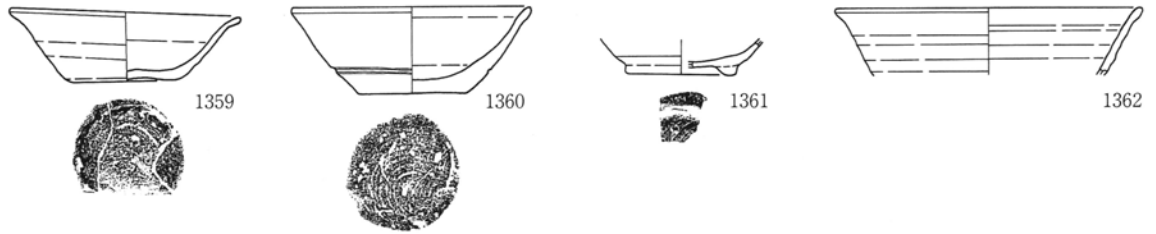

82号住居跡

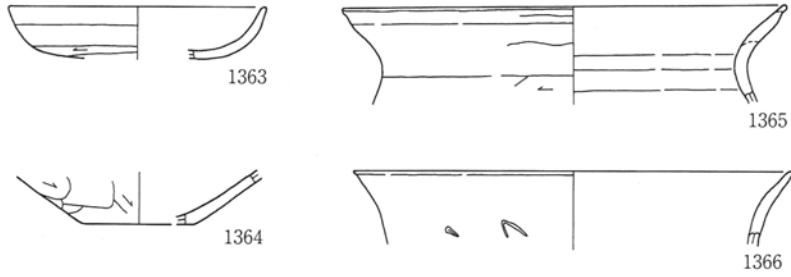

83号住居跡

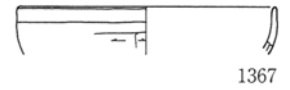

84号住居跡

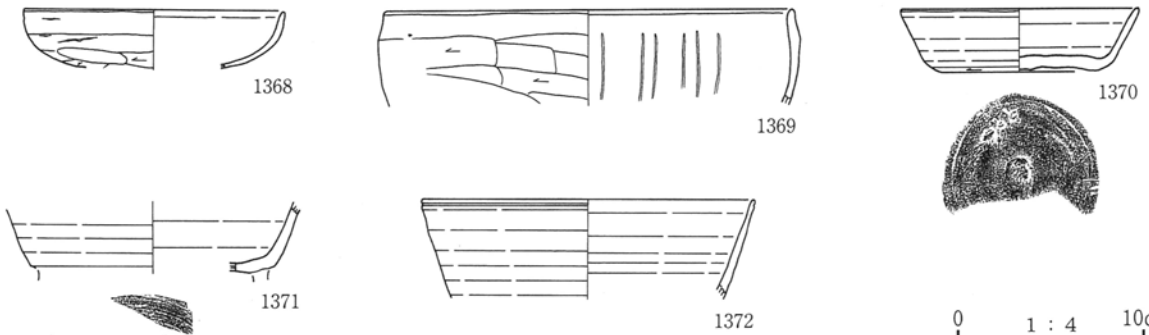

0 1 : 4 10cm

第316图 80号住居跡出土遺物(3)、81·82·83号住居跡出土遺物、84号住居跡出土遺物(1)

84号住居跡

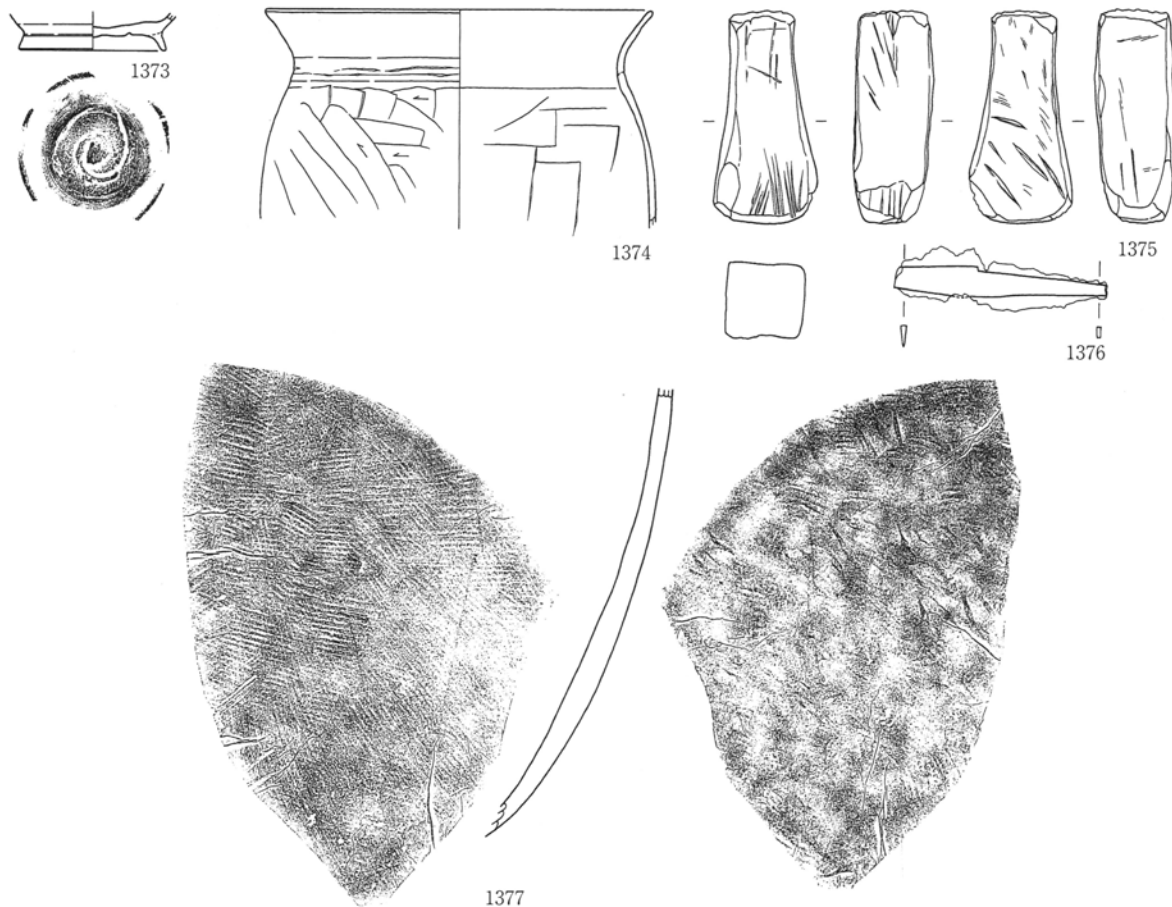

85号住居跡

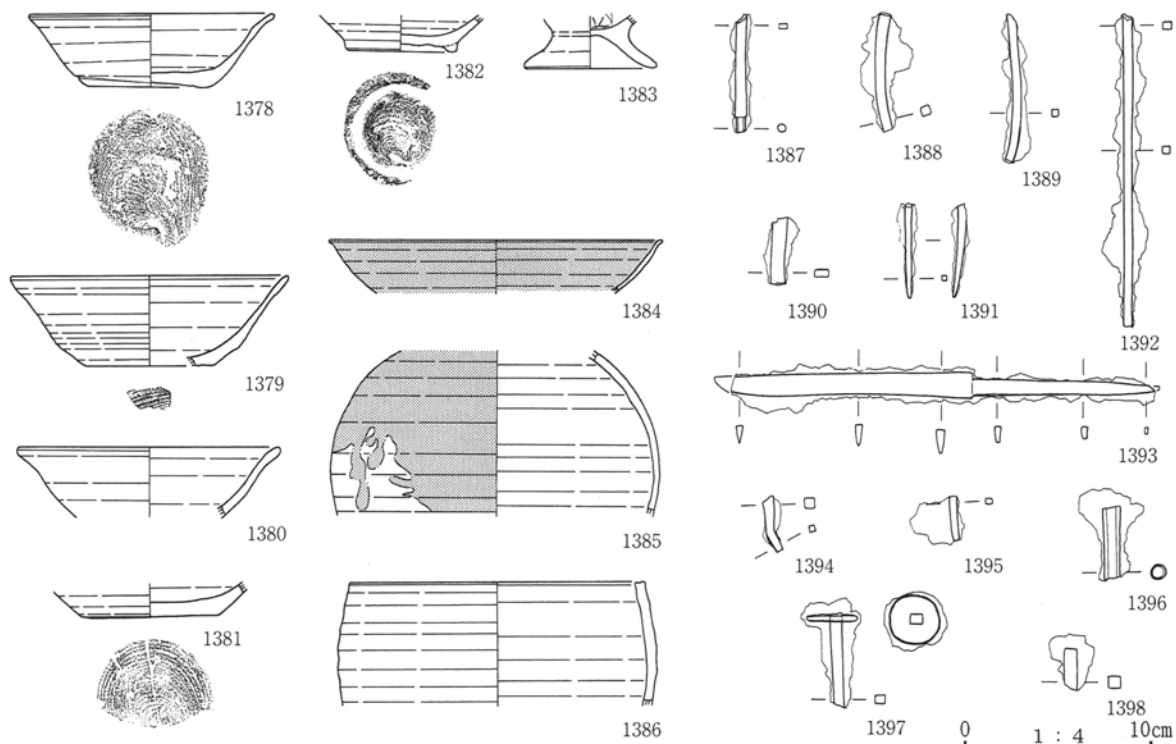

第317图 84号住居跡出土遺物(2)、85号住居跡出土遺物

86号住居跡

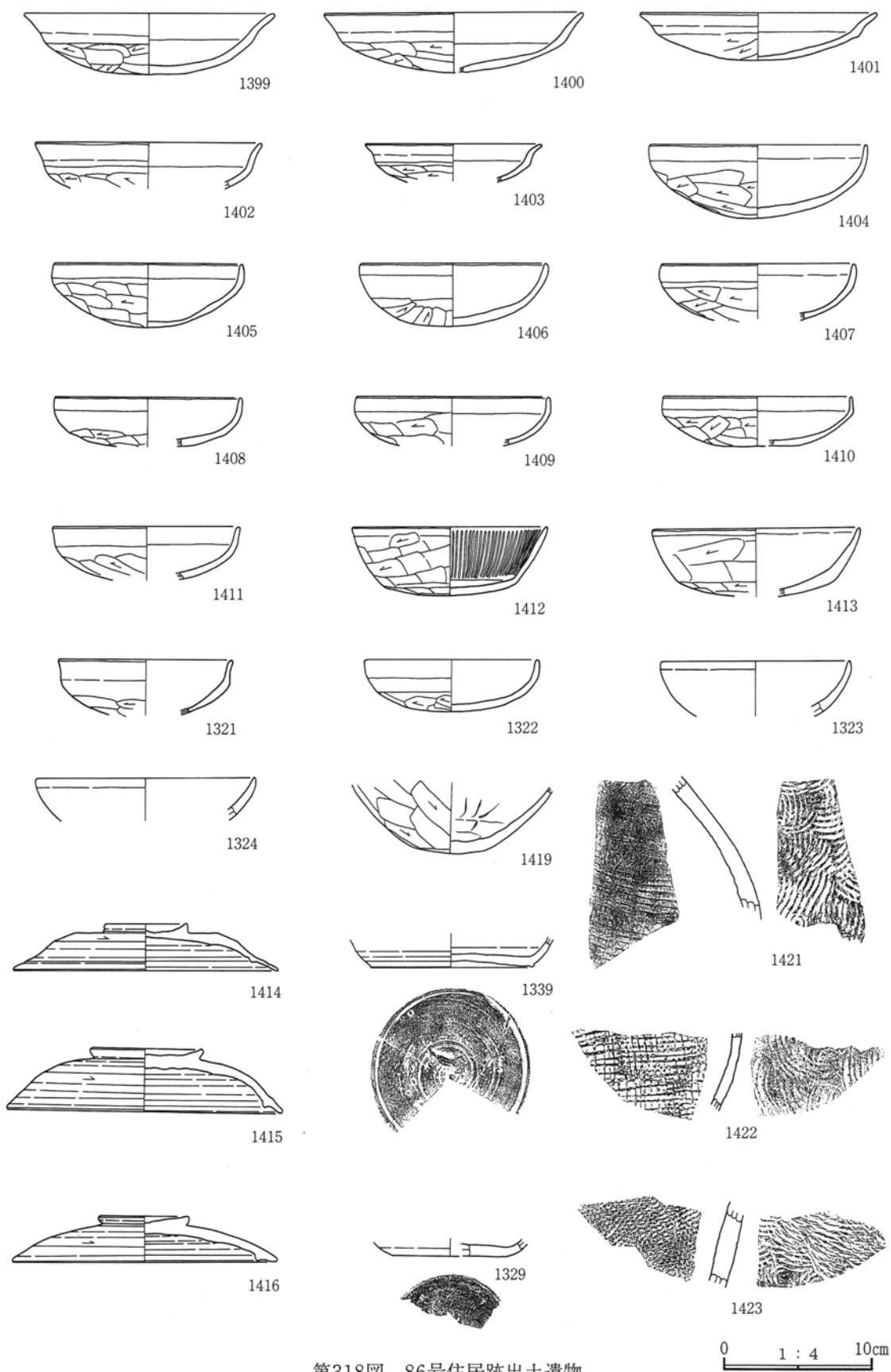

第318图 86号住居跡出土遺物

87号住居跡

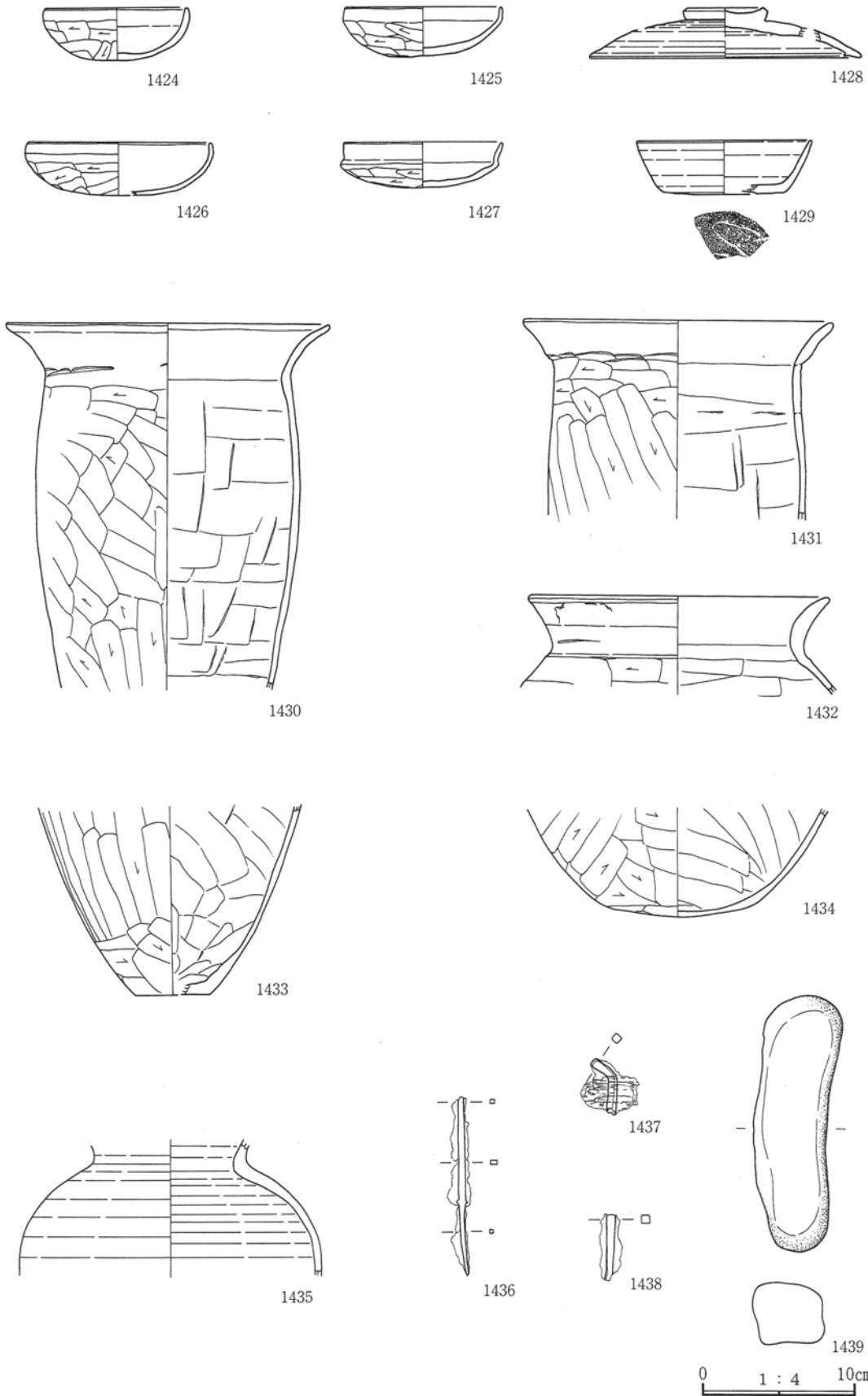

第319图 87号住居跡出土遺物

88号住居跡

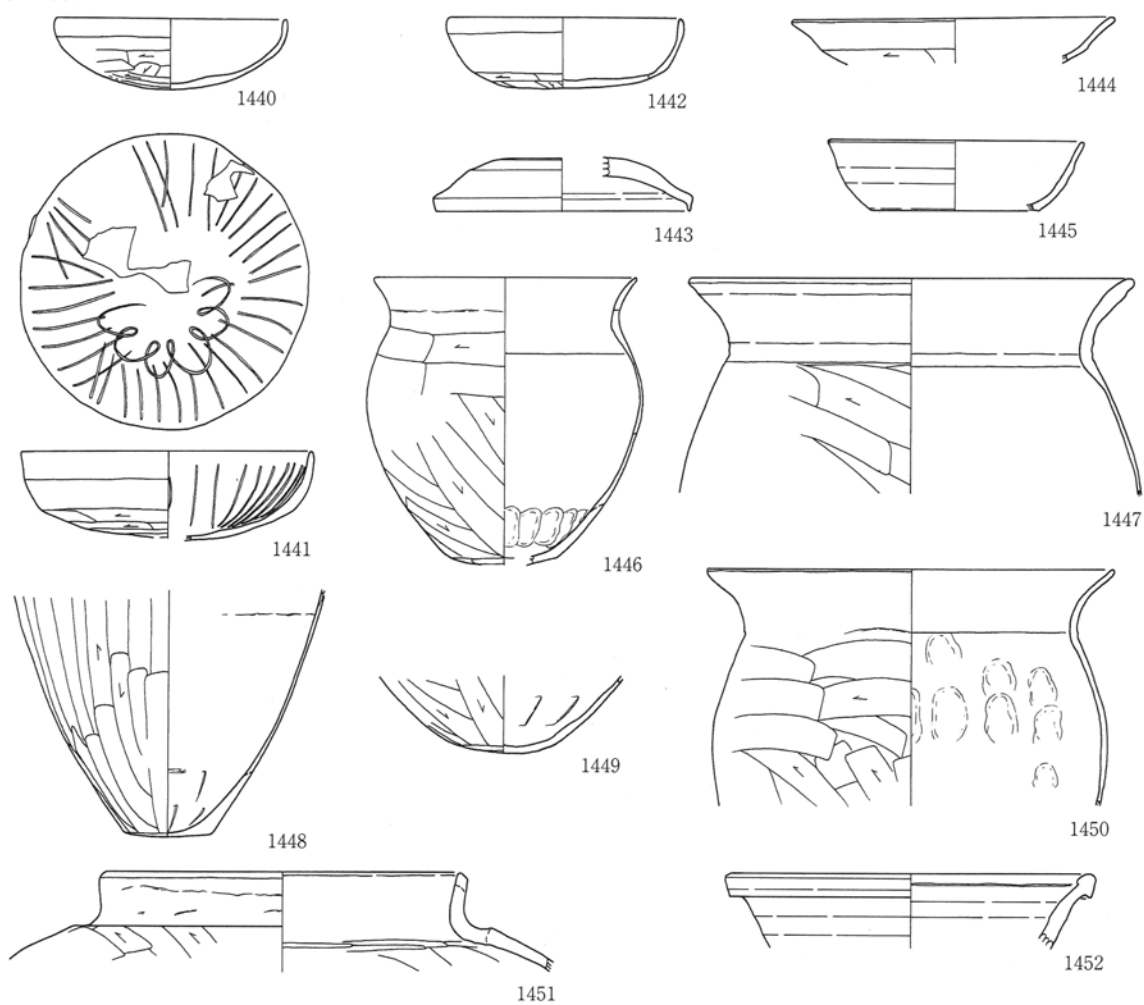

89号住居跡

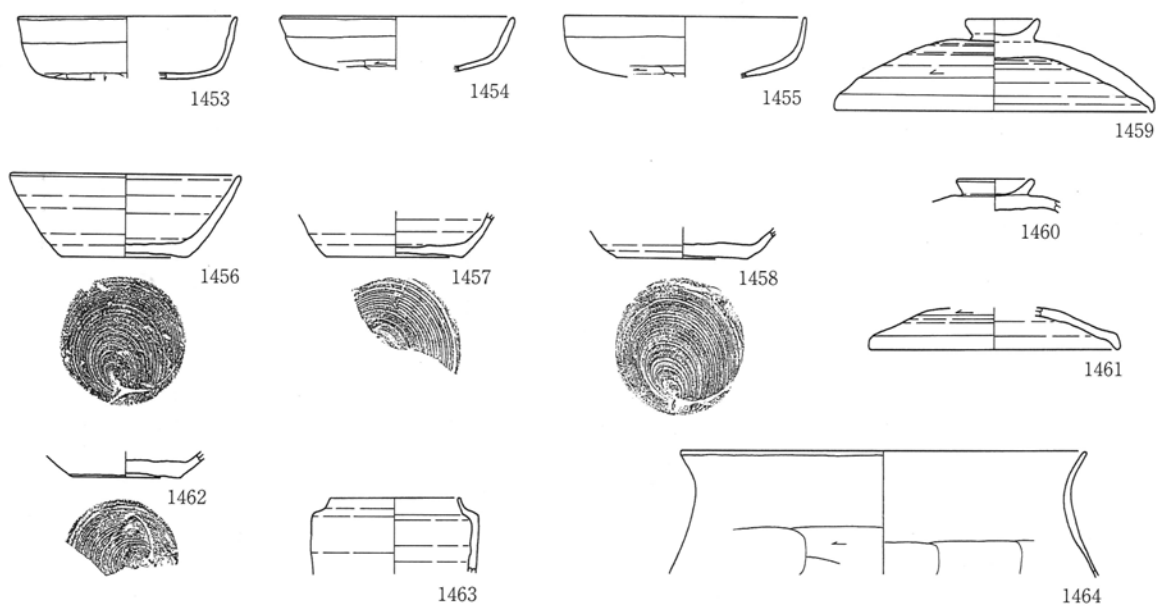

0 1 : 4 10cm

第320図 88・89号住居跡出土遺物

90号住居跡

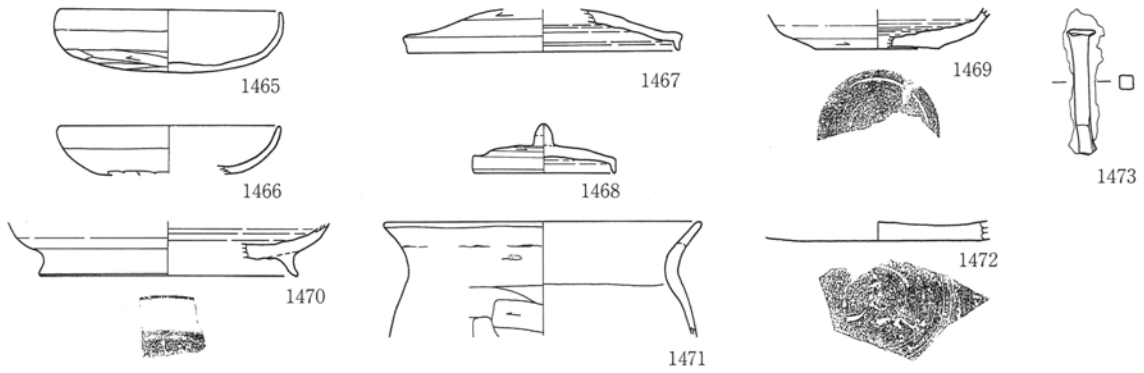

92号住居跡

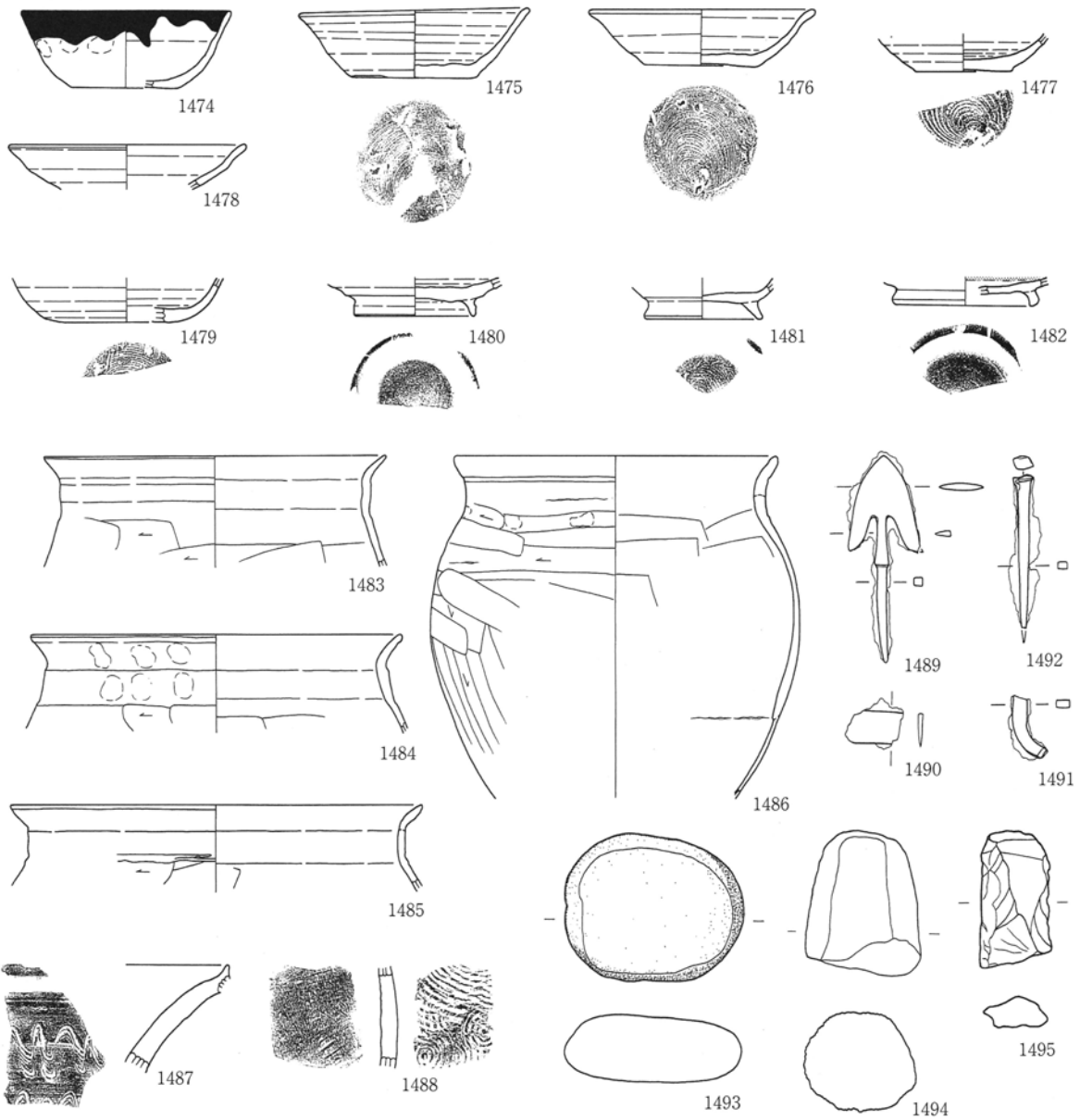

第321图 90・92号住居跡出土遺物

0 1 : 4 10cm

93号住居跡

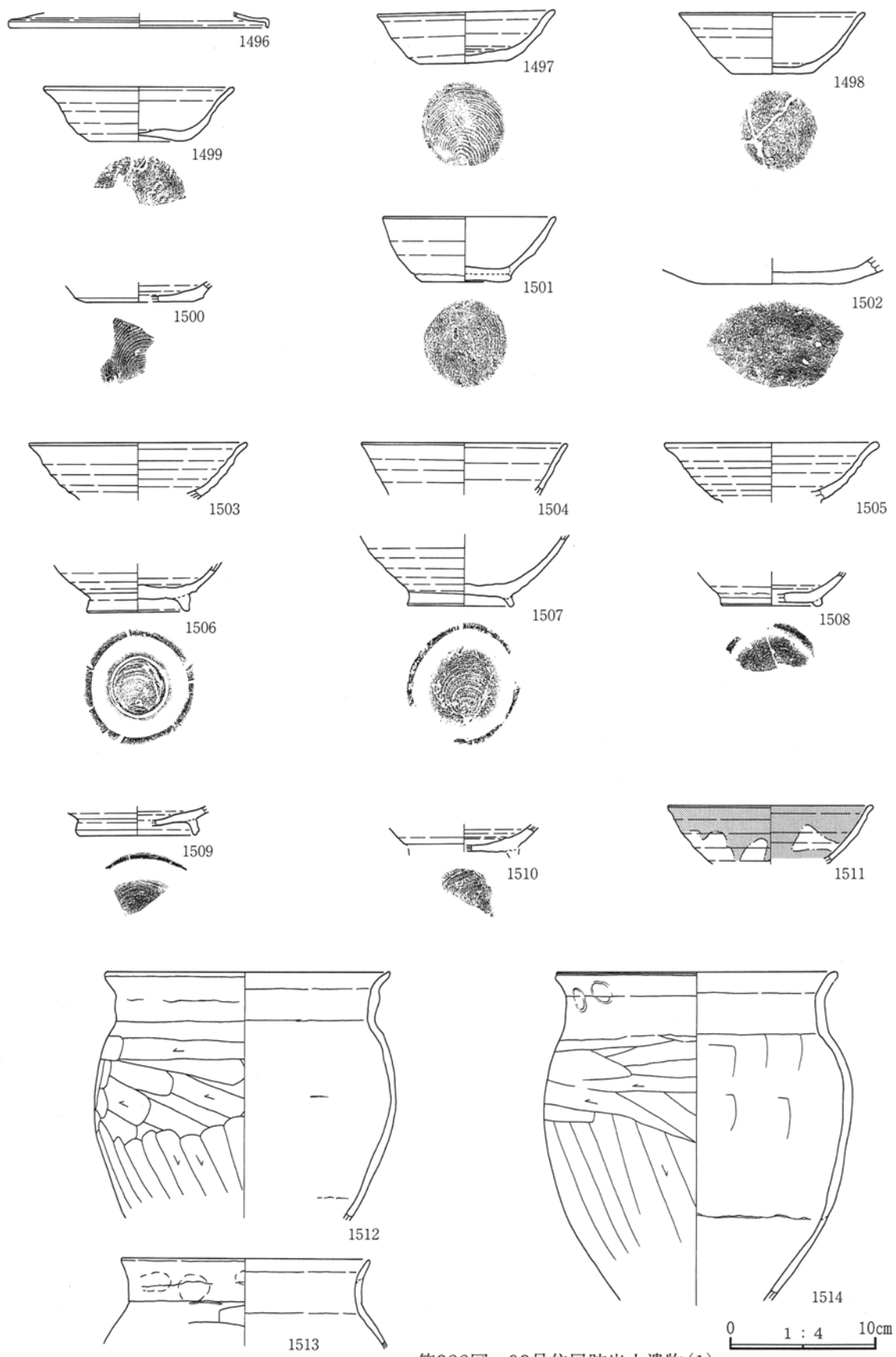

第322图 93号住居跡出土遺物(1)

93号住居跡

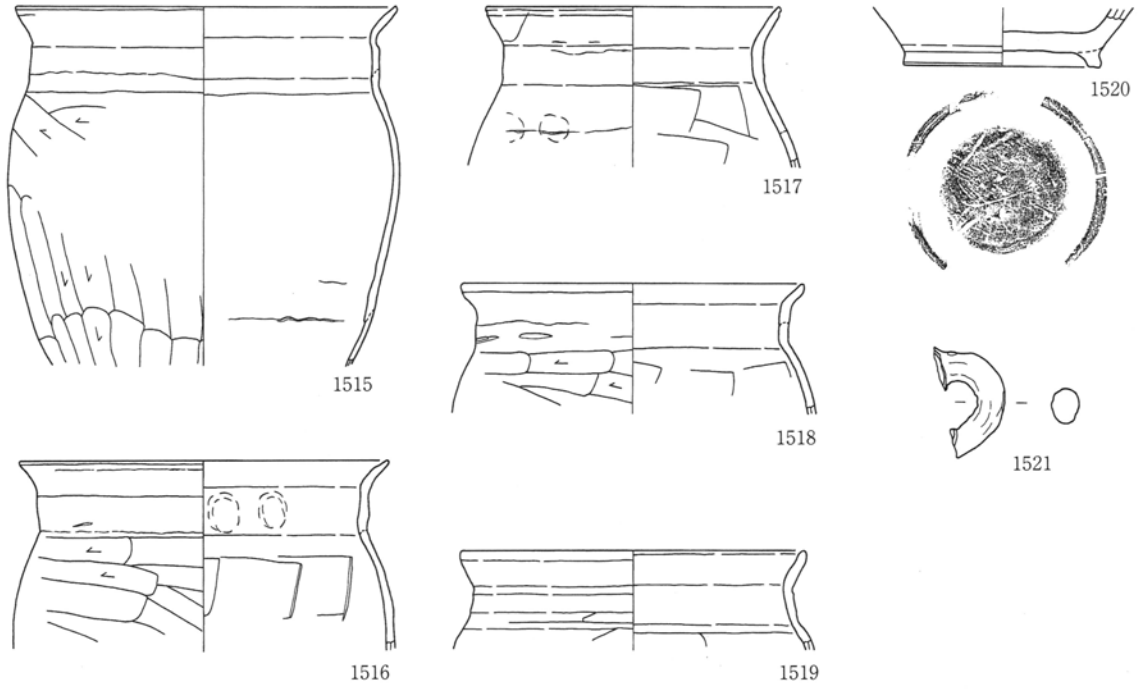

94号住居跡

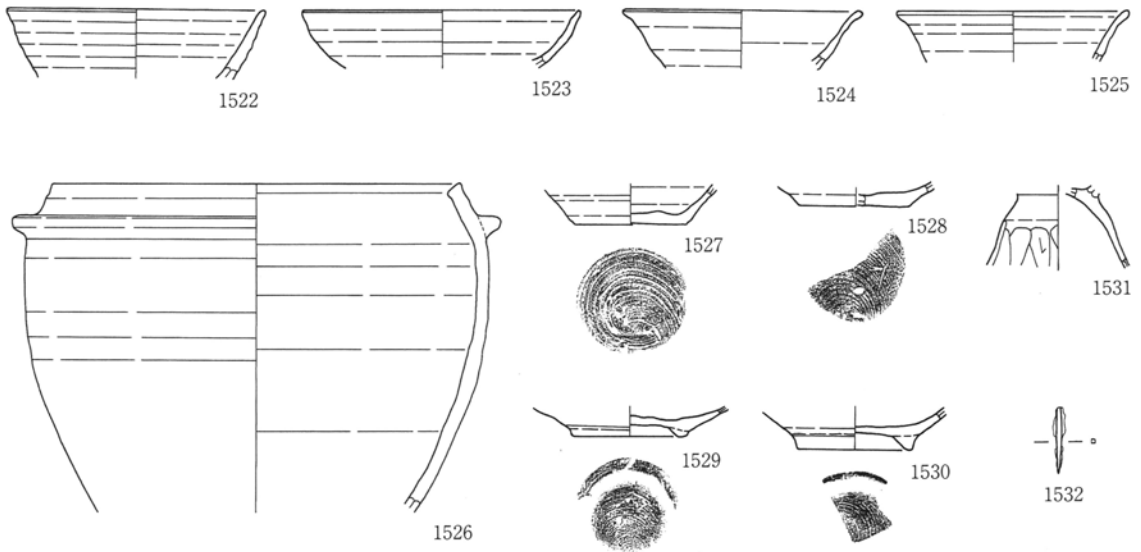

95号住居跡

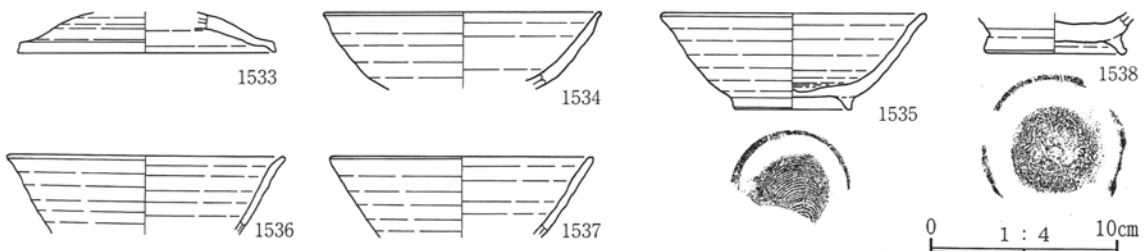

第323图 93号住居跡出土遺物(2)、94号住居跡出土遺物、95号住居跡出土遺物(1)

95号住居跡

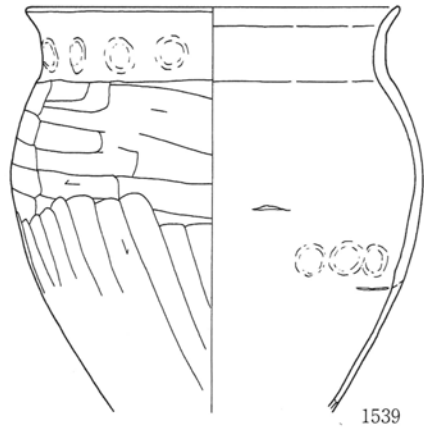

1539

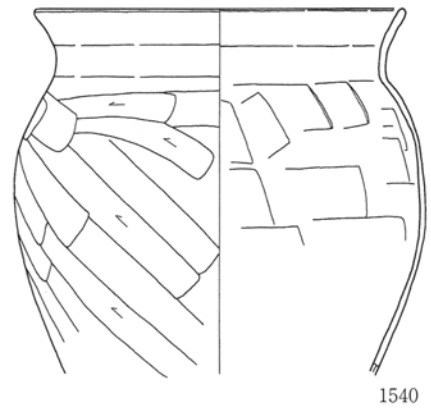

1540

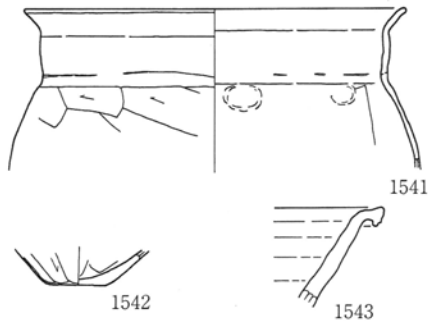

1541

1542

1543

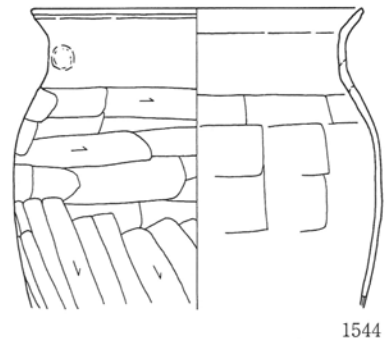

1544

96号住居跡

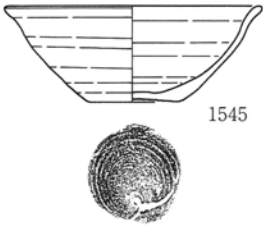

1545

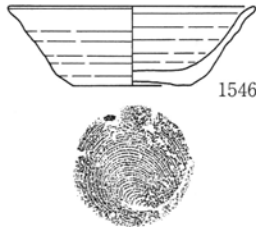

1546

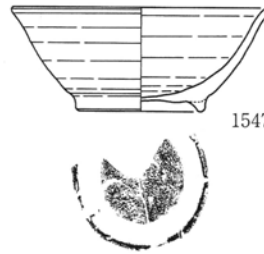

1547

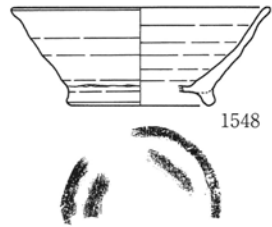

1548



1549

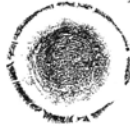

1550

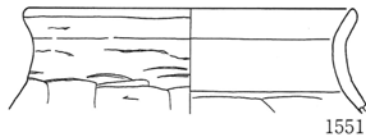

1551

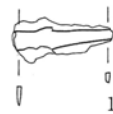

1553



1554



1555



1556



1557



1558



1559

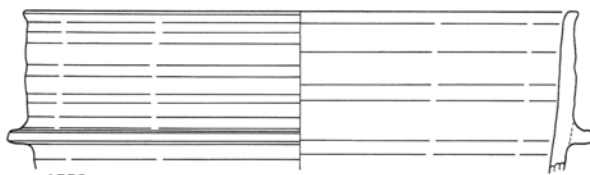

1552

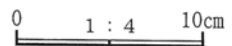

第324图 95号住居跡出土遺物(2)、96号住居跡出土遺物

97号住居跡

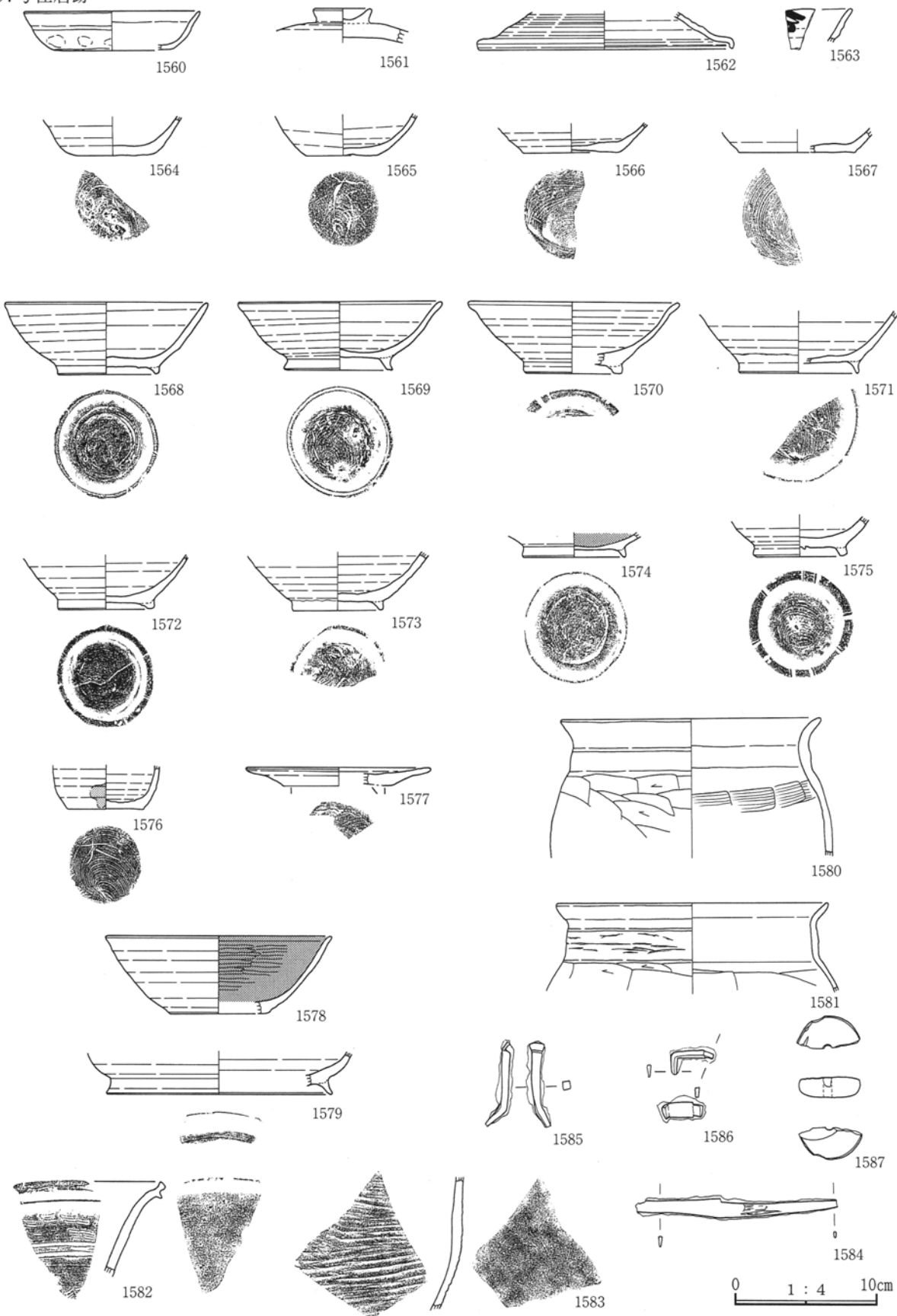

第325图 97号住居跡出土遺物

98号住居跡

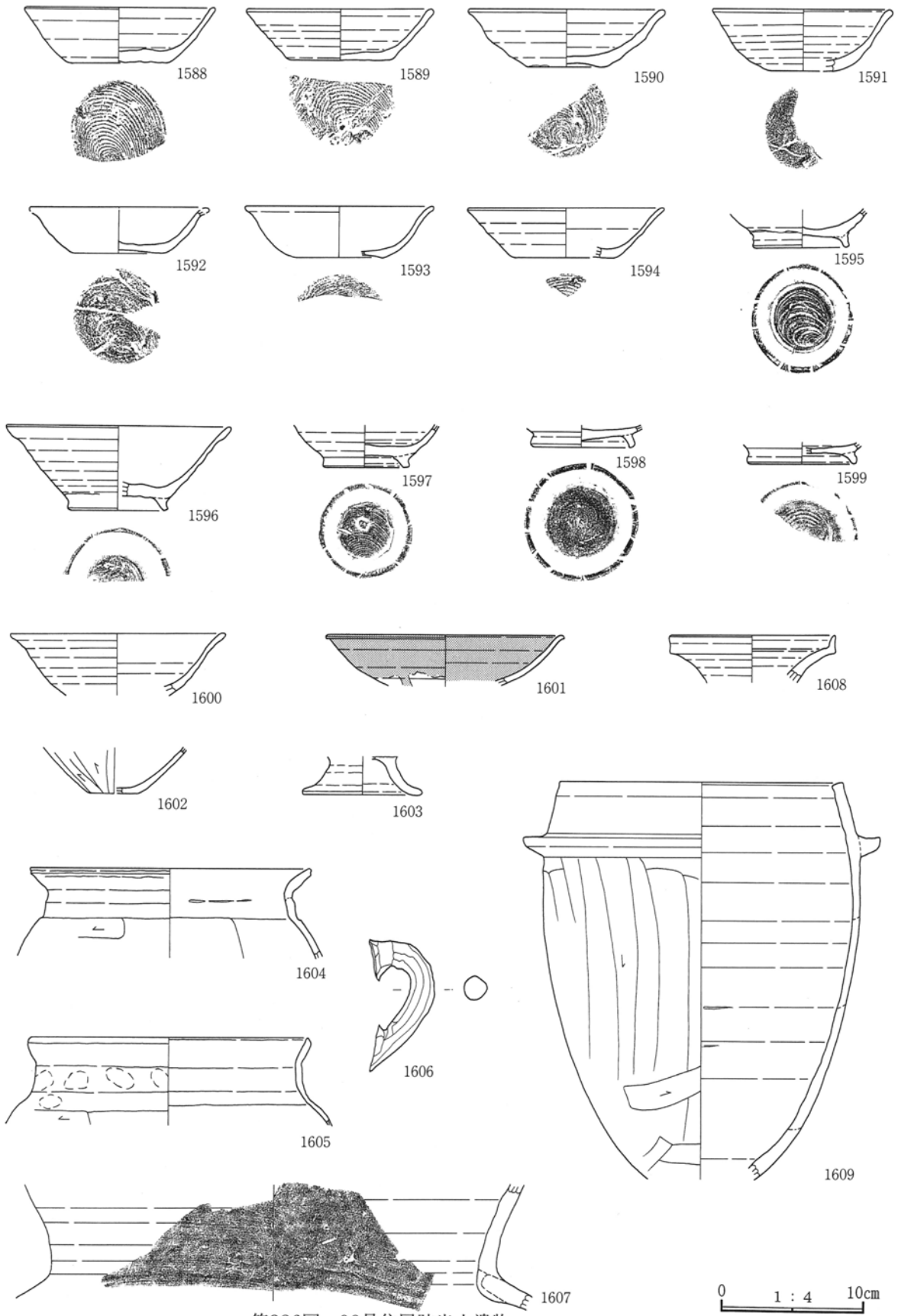

第326图 98号住居跡出土遺物

99号住居跡

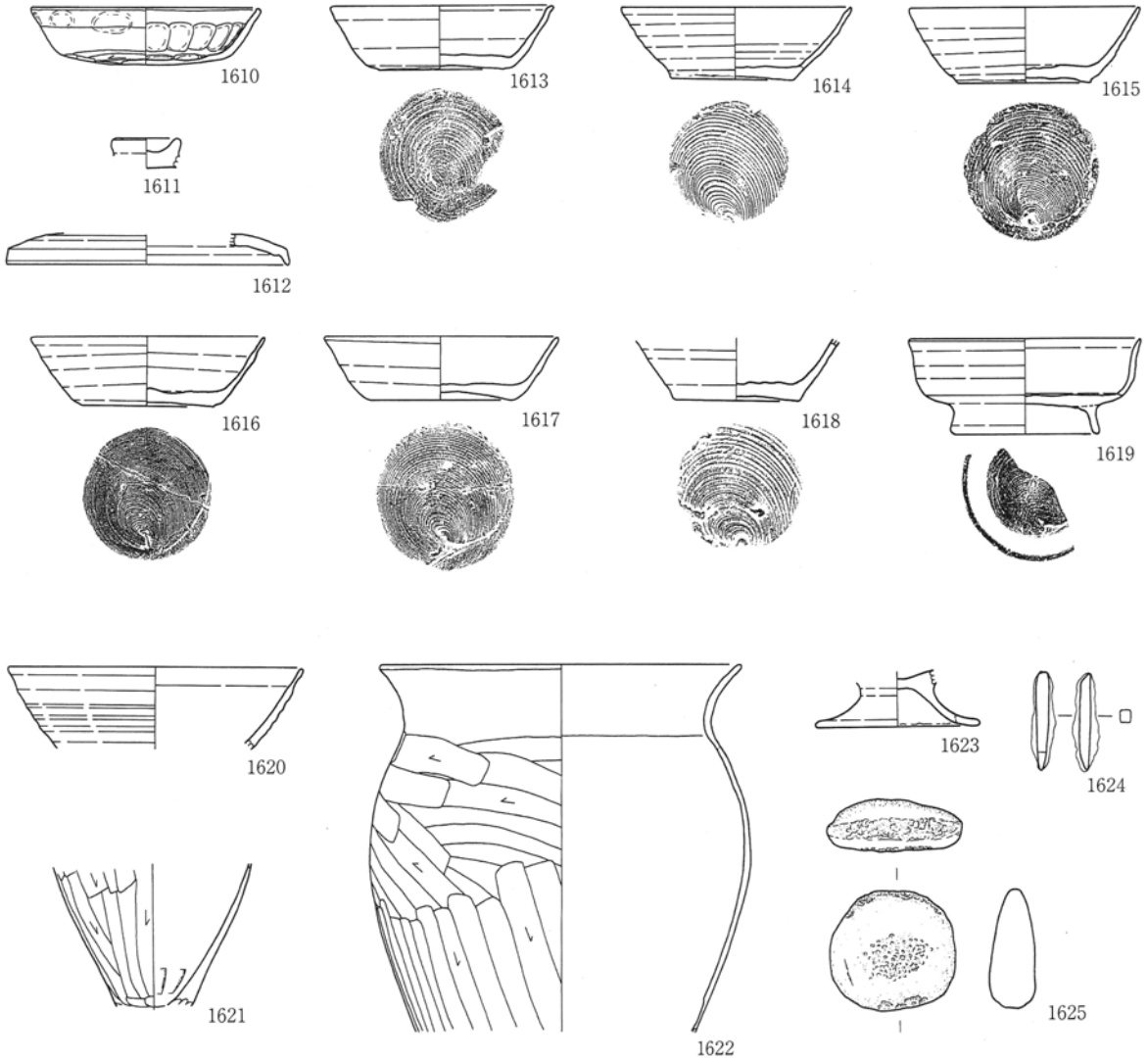

100号住居跡

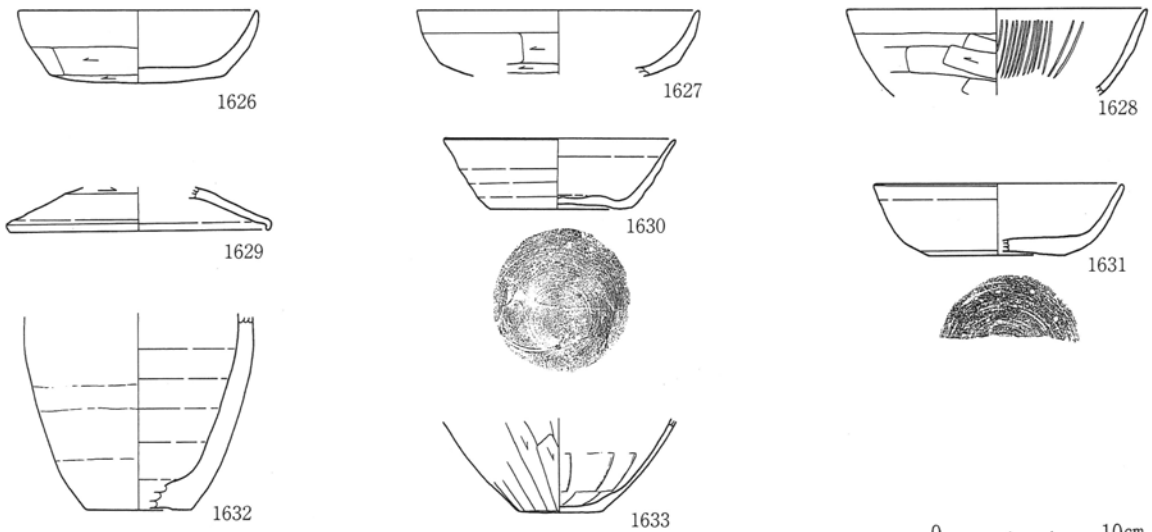

第327图 99・100号住居跡出土遺物

0 1 : 4 10cm

101号住居跡

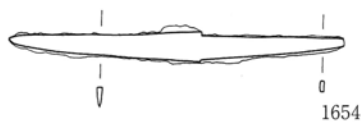
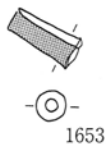
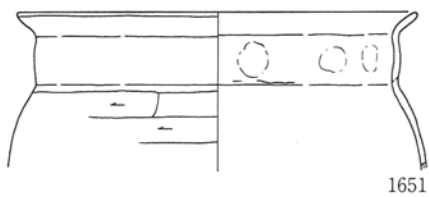
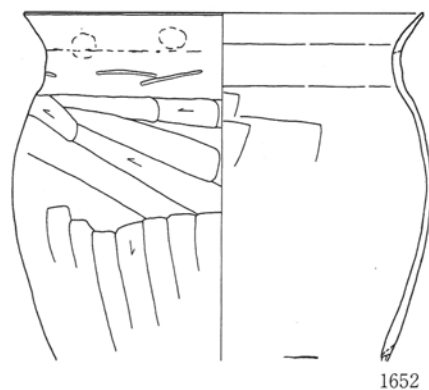
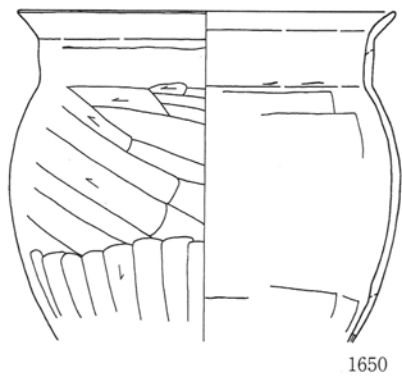
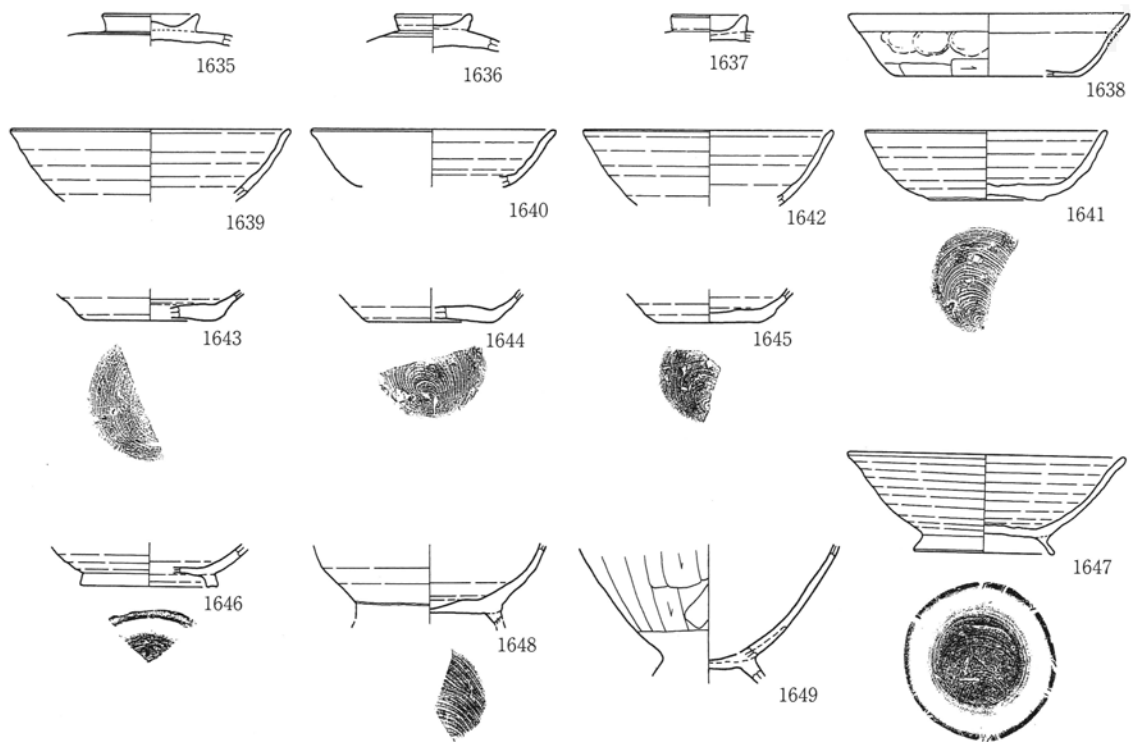

102号住居跡

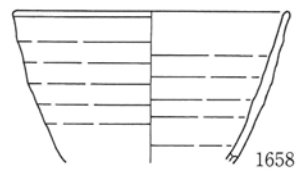
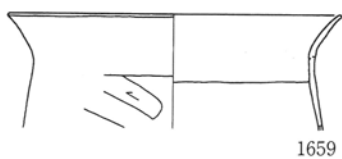

0 1 : 4 10cm

第328图 101・102号住居跡出土遺物

103号住居跡

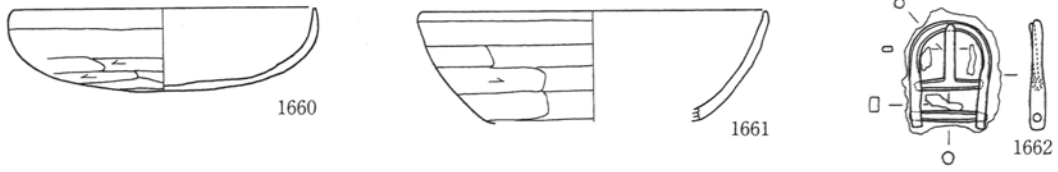

104号住居跡

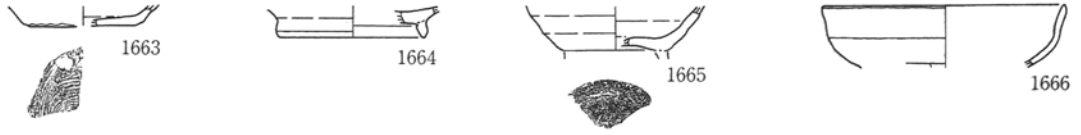

105号住居跡

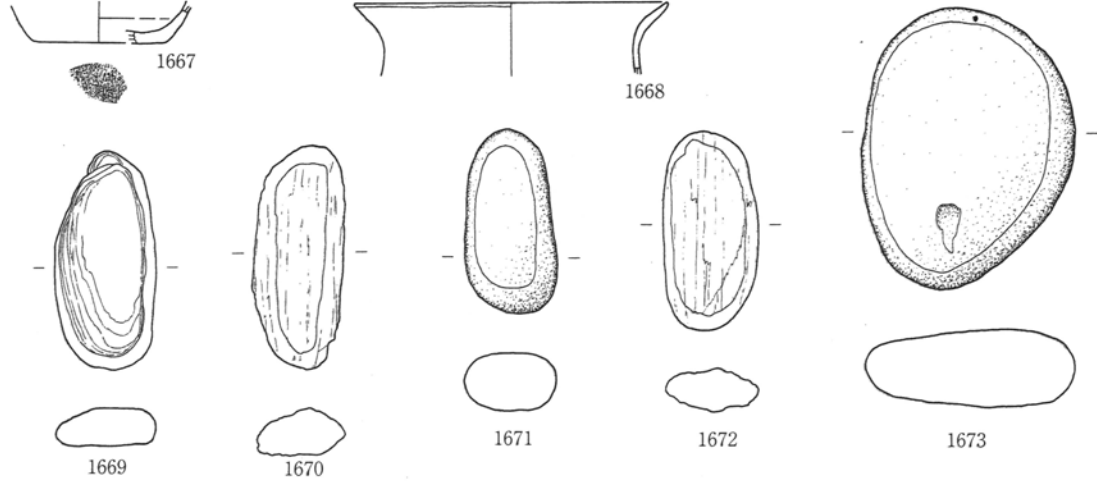

106号住居跡

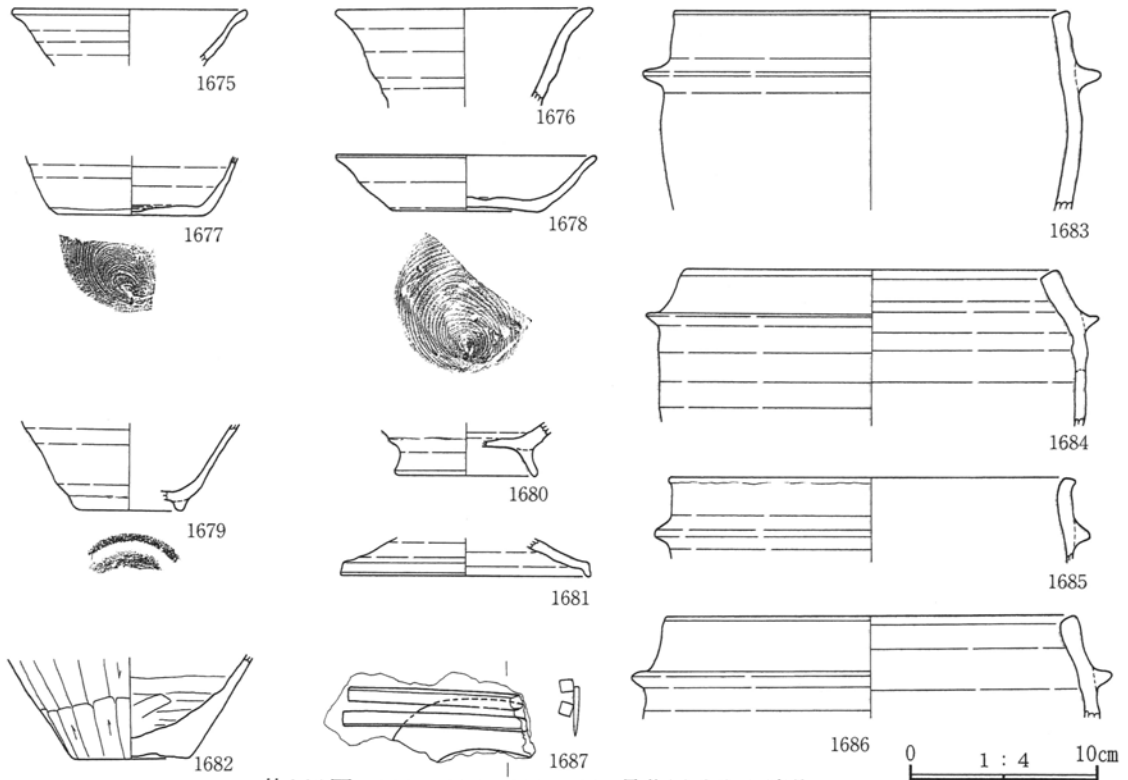

第329图 103·104·105·106号住居跡出土遺物

107号住居跡

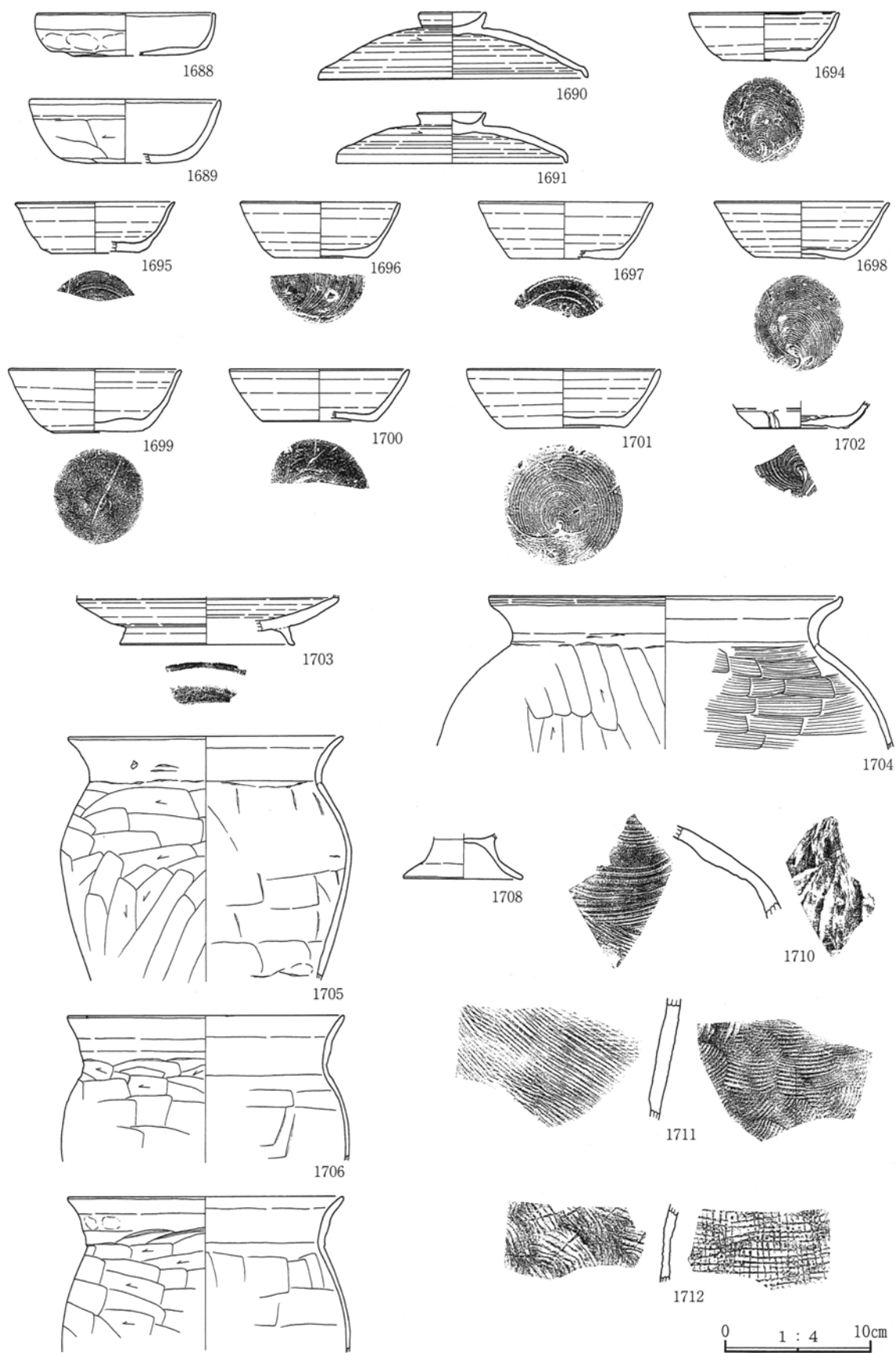

第330図 107号住居跡出土遺物(1)

107号住居跡

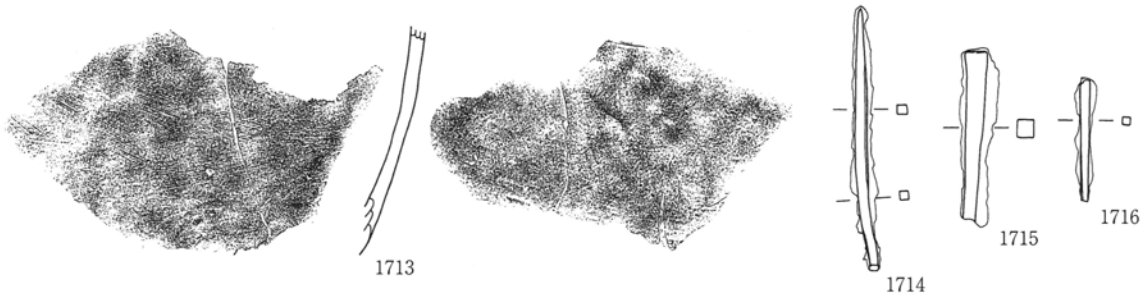

108号住居跡

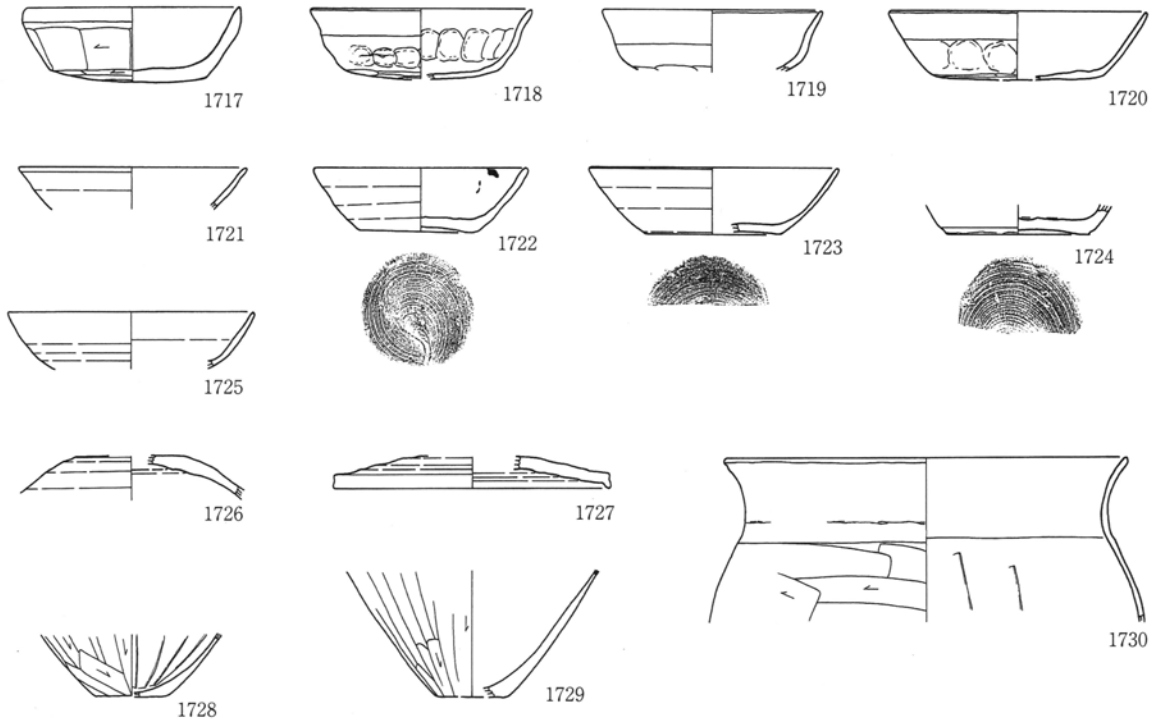

109号住居跡

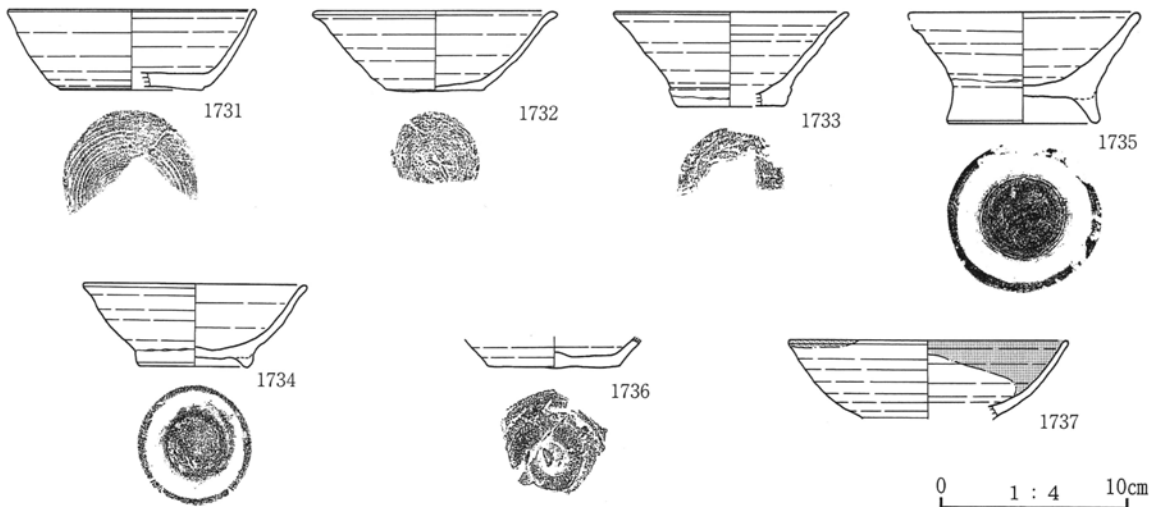

0 1 : 4 10cm

第331图 107号住居跡出土遺物(2)、108号住居跡出土遺物、109号住居跡出土遺物(1)

109号住居跡

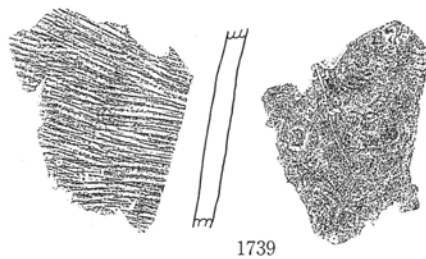
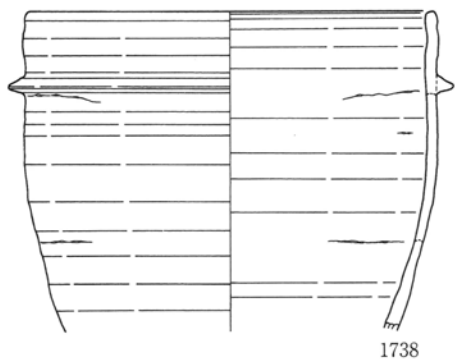

110号住居跡

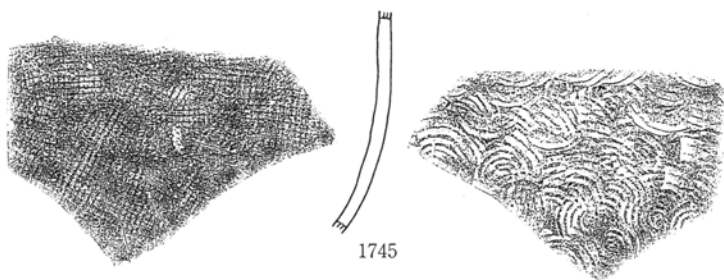
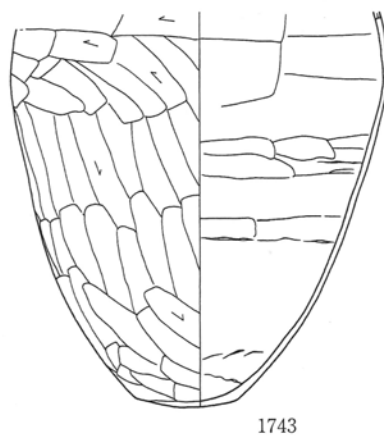
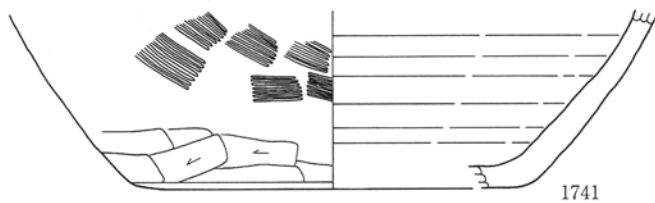
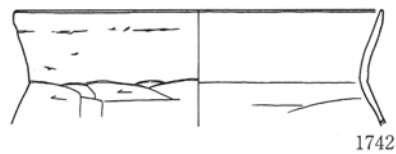
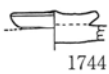
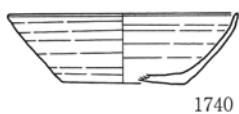

111号住居跡

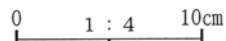
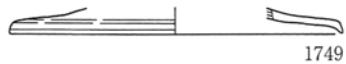
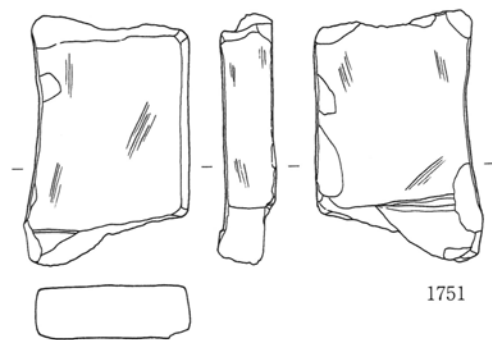
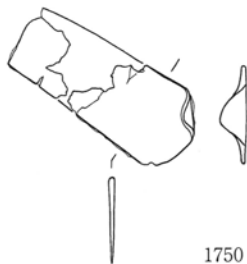
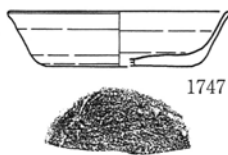
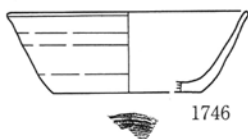

第332图 109号住居跡出土遺物(2)、110·111号住居跡出土遺物

112号住居跡

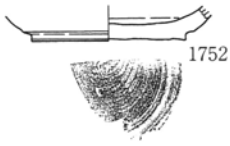

113号住居跡

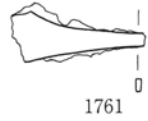
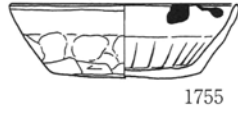
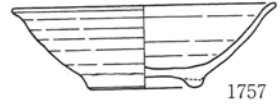

114号住居跡

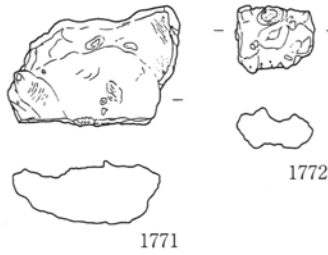
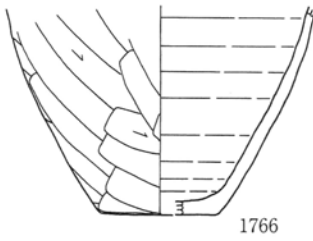
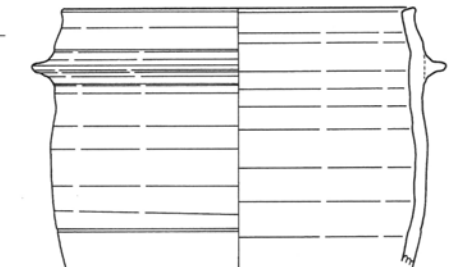
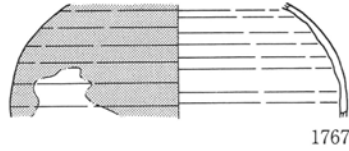
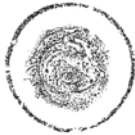
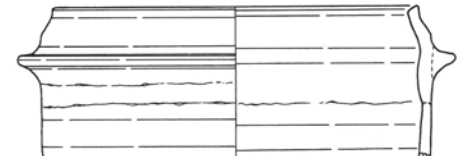
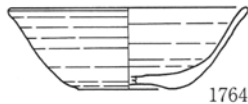

115号住居跡

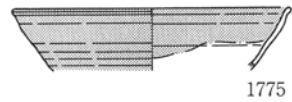
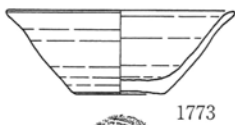

第333図 112・113・114・115号住居跡出土遺物

0 1 : 4 10cm

116号住居跡

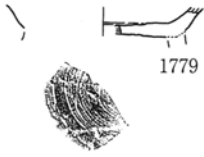
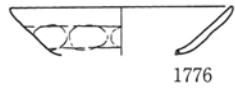

117号住居跡

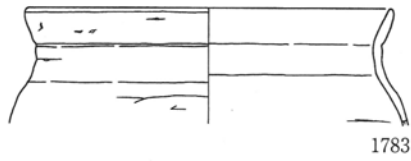
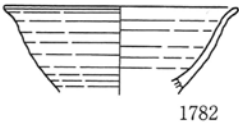

118号住居跡

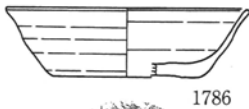
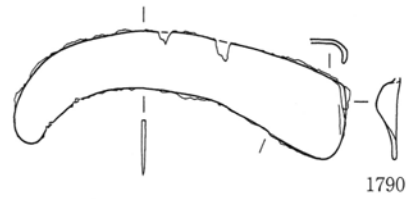
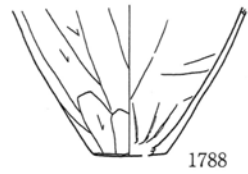
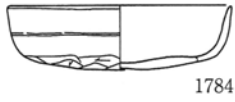

119号住居跡



120号住居跡

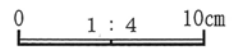

第334图 116·117·118·119·120号住居跡出土遺物

121号住居跡

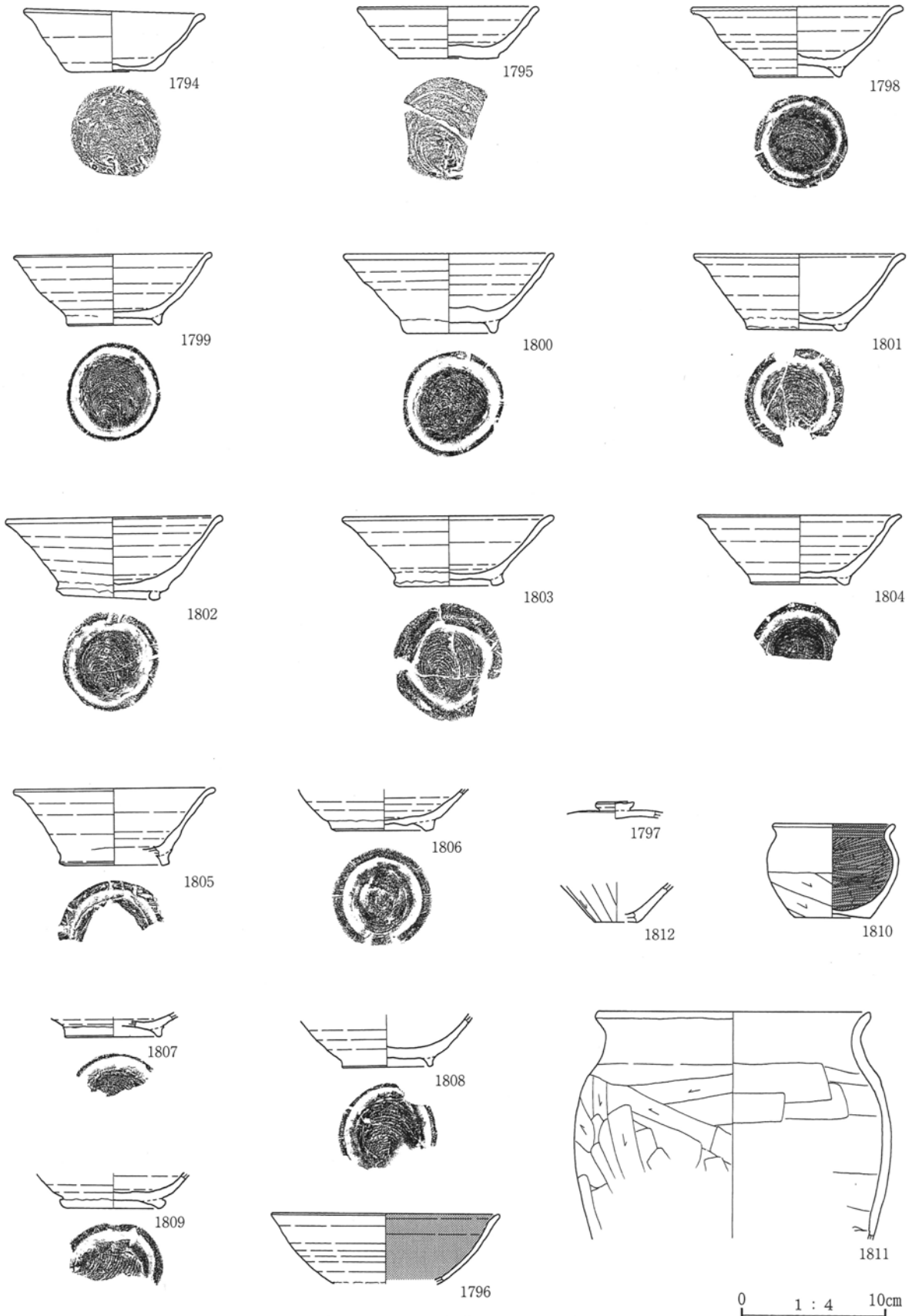

第335図 121号住居跡出土遺物

122号住居跡

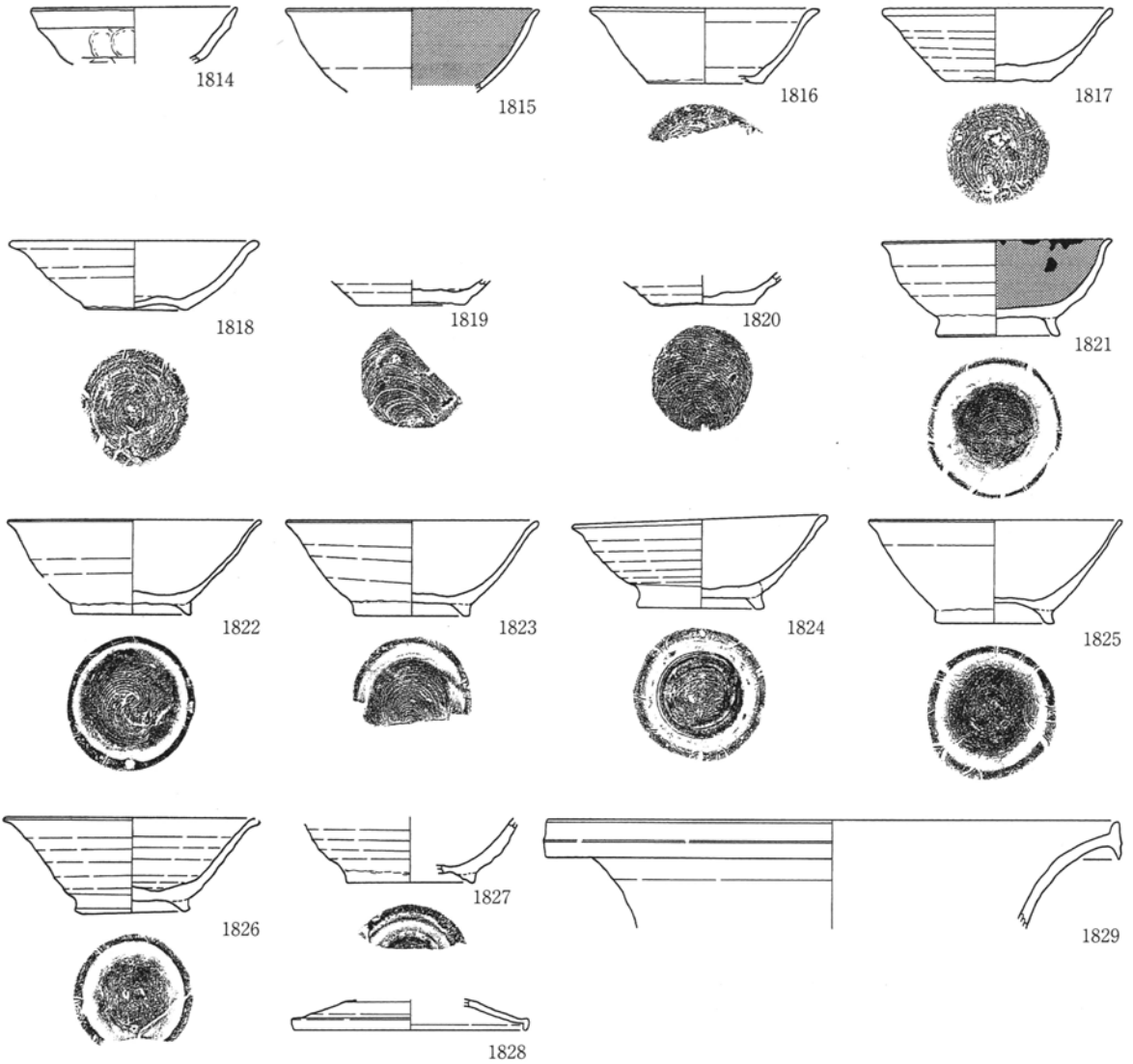

123号住居跡

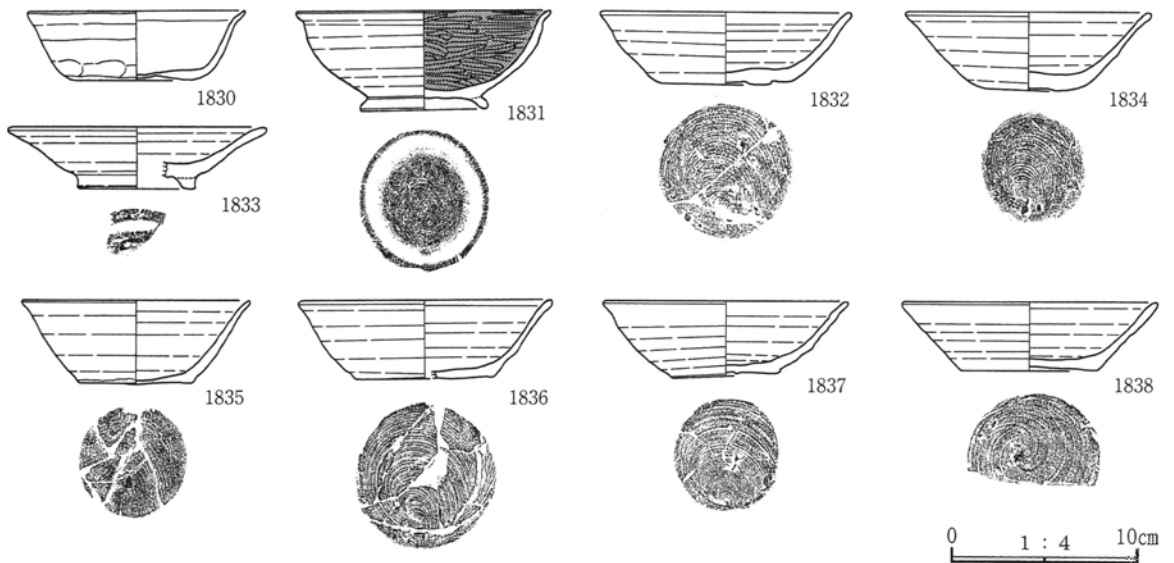

第336图 122号住居跡出土遺物、123号住居跡出土遺物(1)

0 1 : 4 10cm

123号住居跡

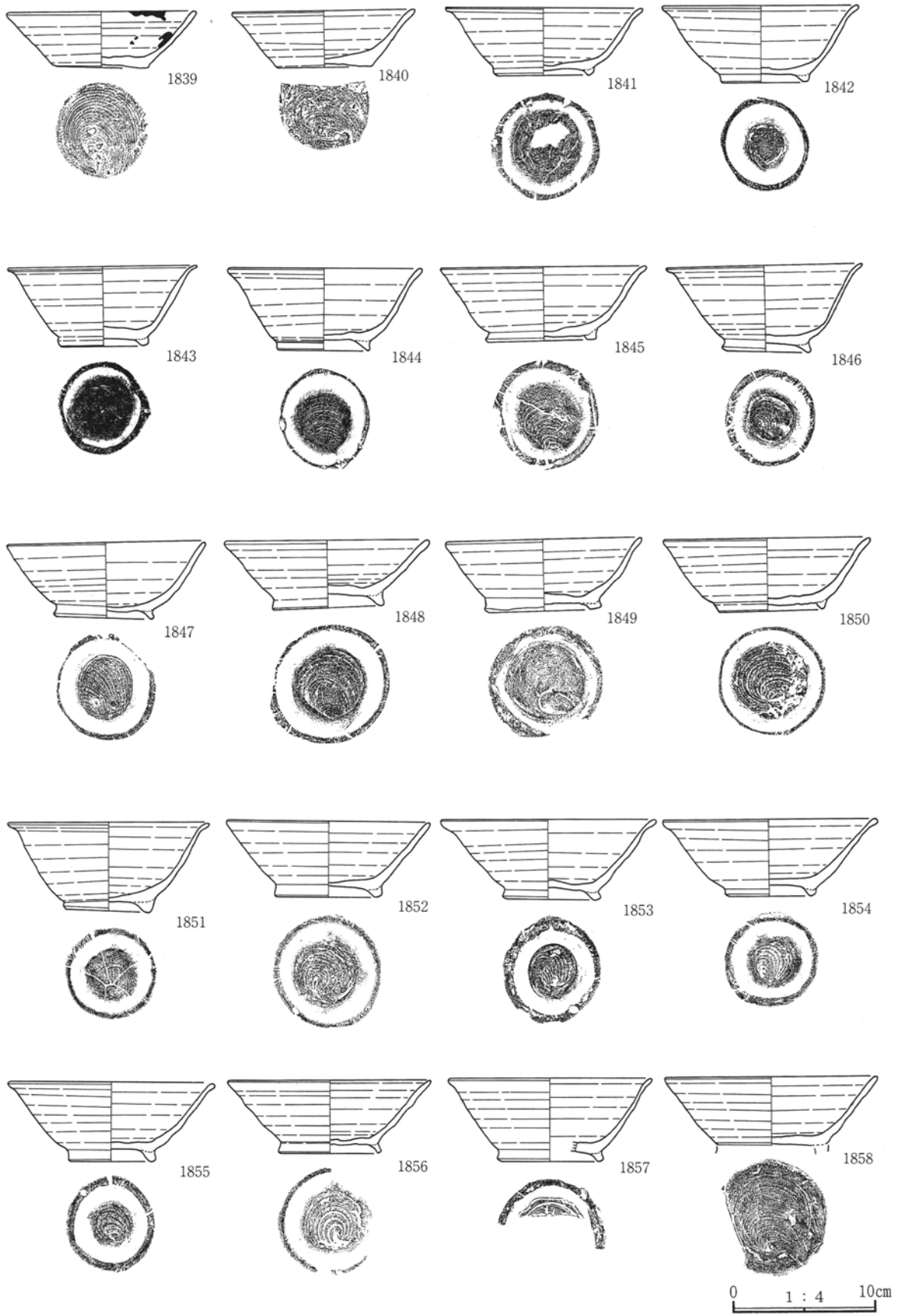

第337図 123号住居跡出土遺物(2)

123号住居跡

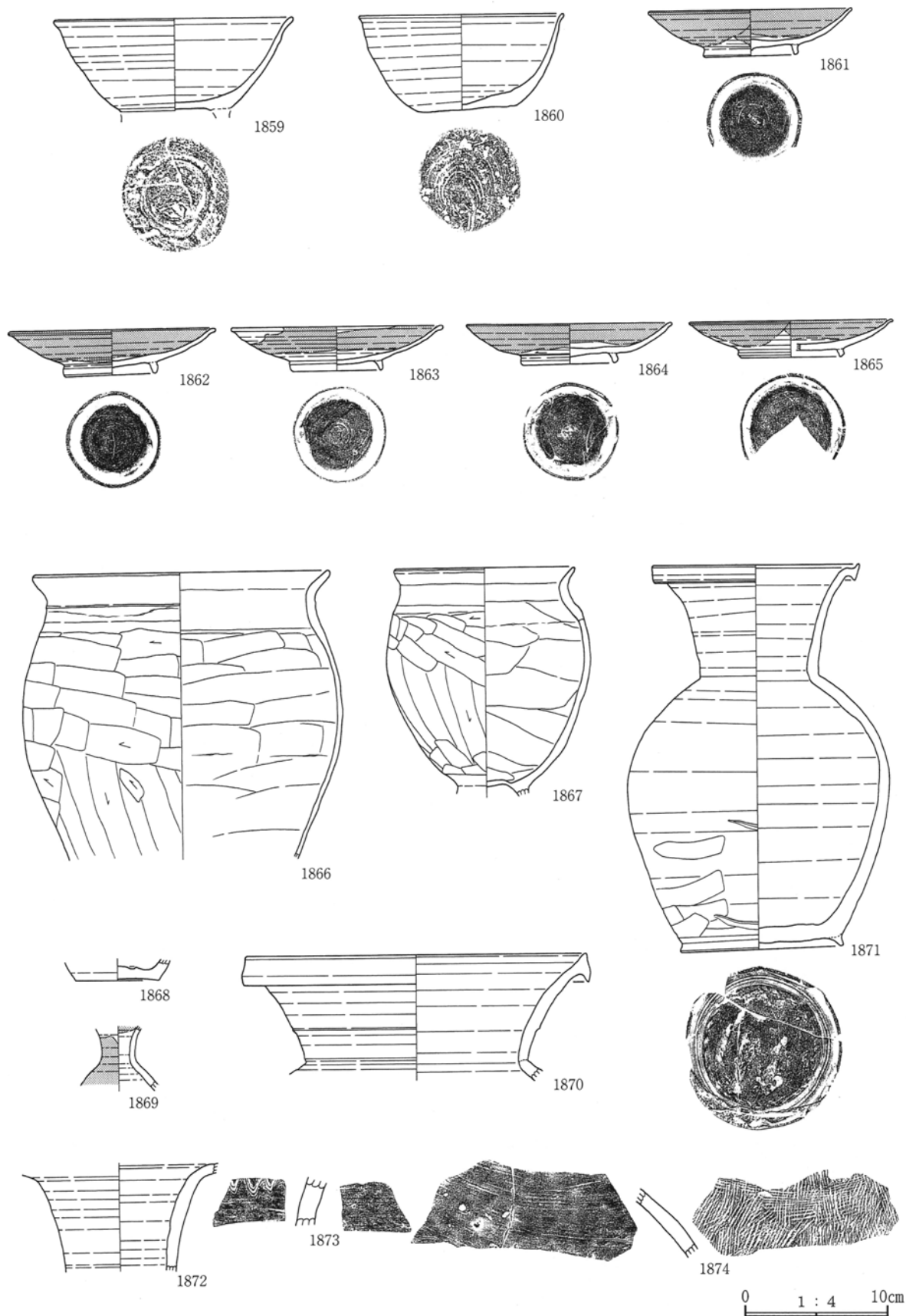

第338图 123号住居跡出土遺物(3)

123号住居跡

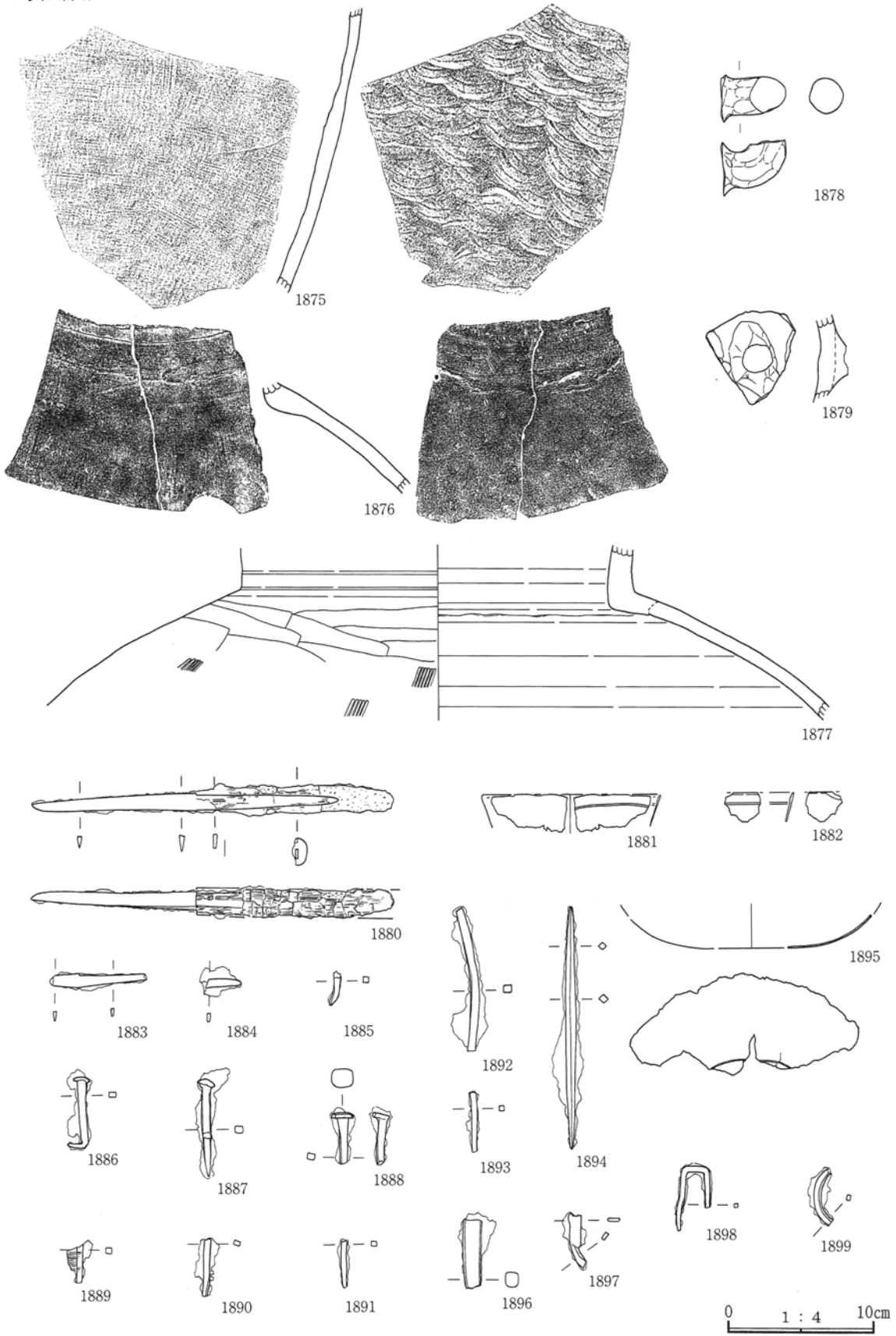

第339图 123号住居跡出土遺物(4)

123号住居跡

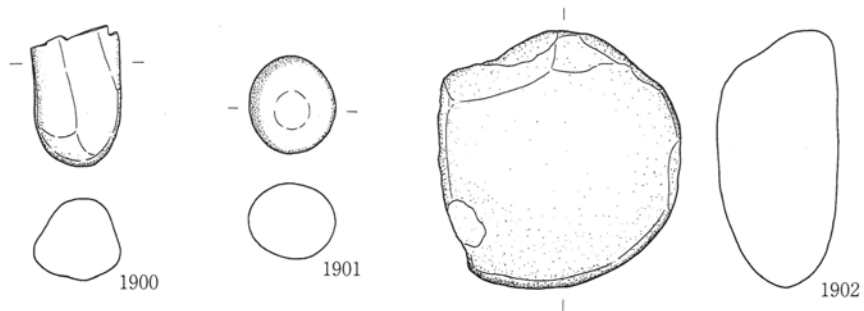

124号住居跡

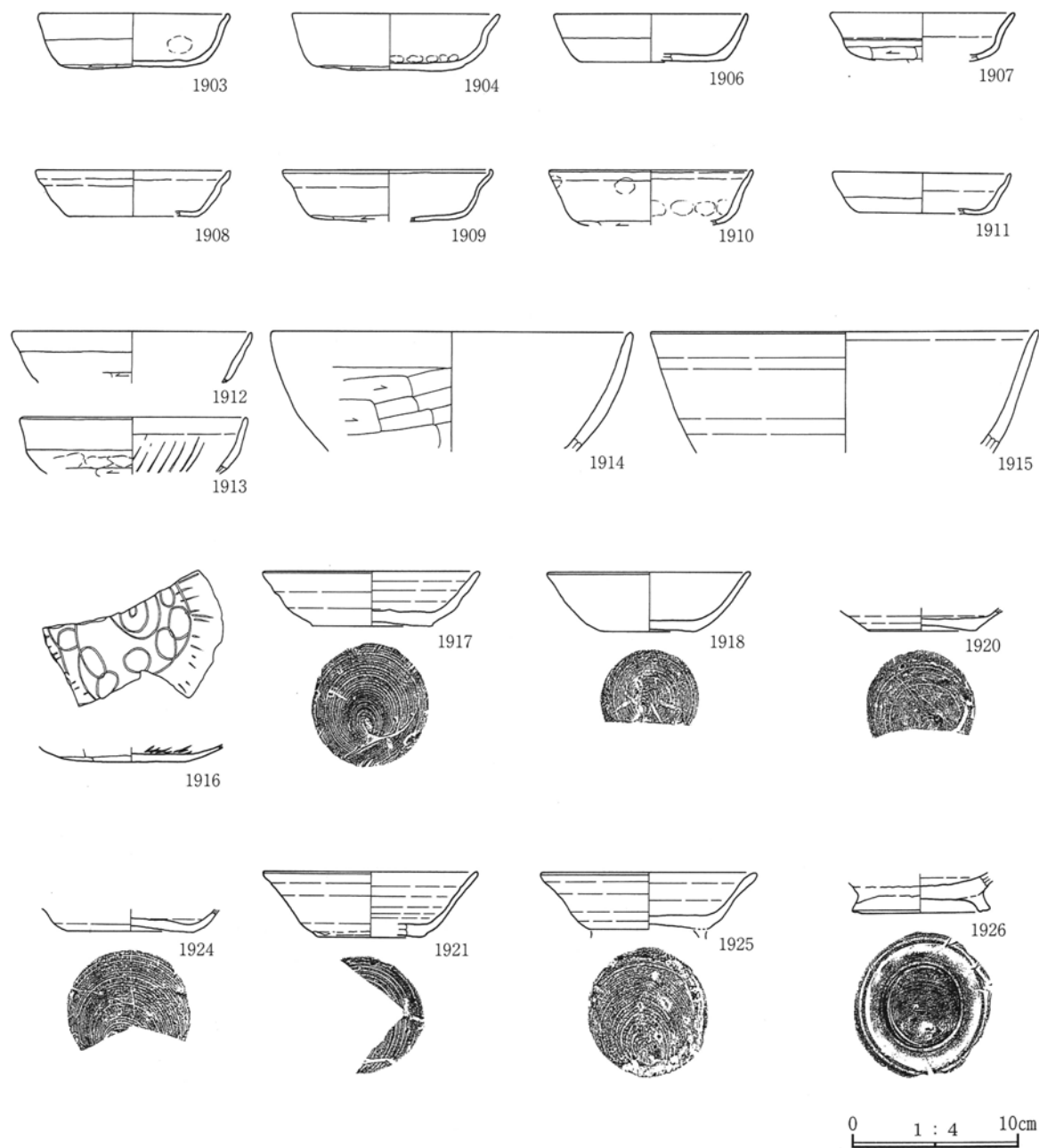

第340図 123号住居跡出土遺物(5)、124号住居跡出土遺物(1)

124号住居跡

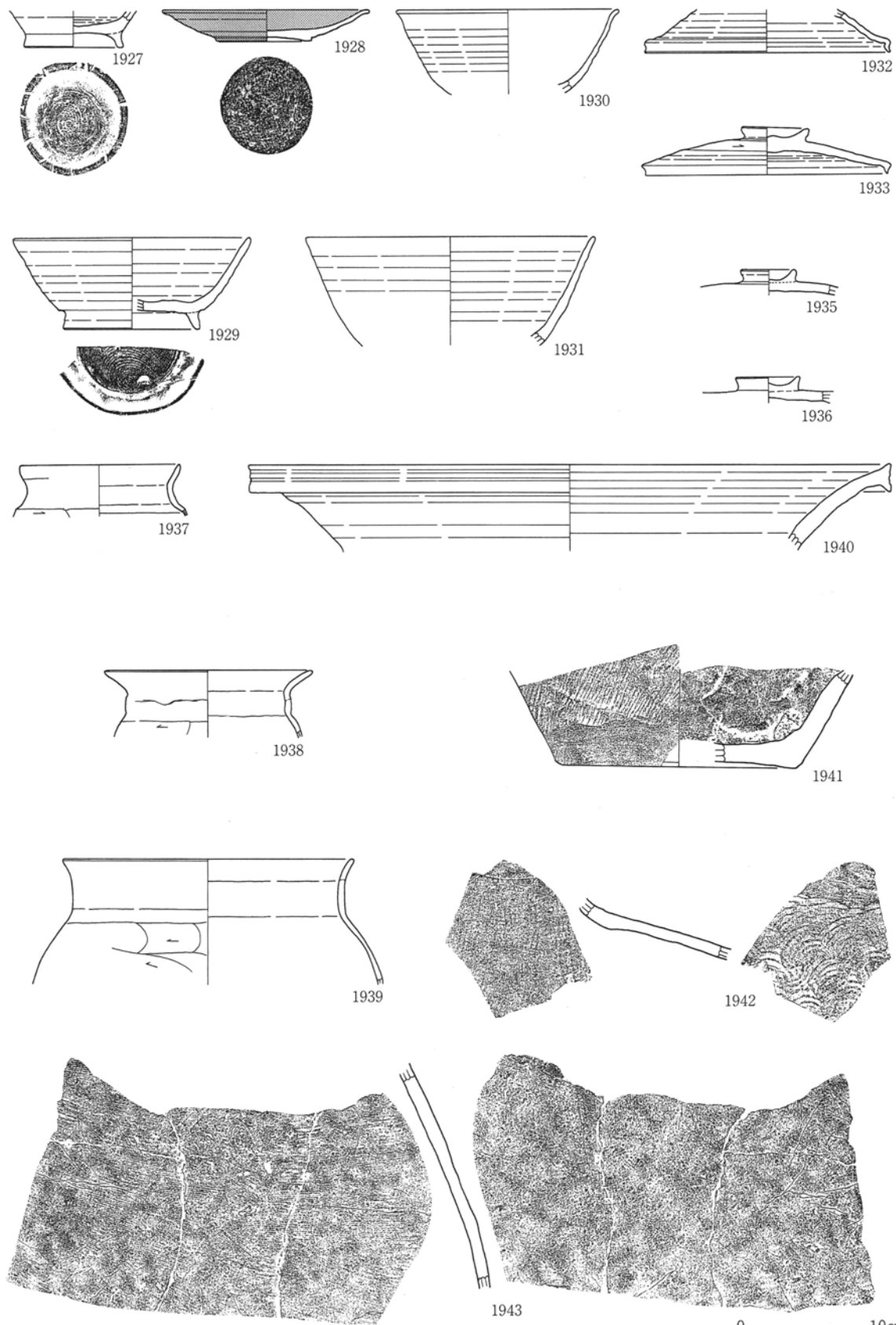

第341图 124号住居跡出土遺物(2)

124号住居跡

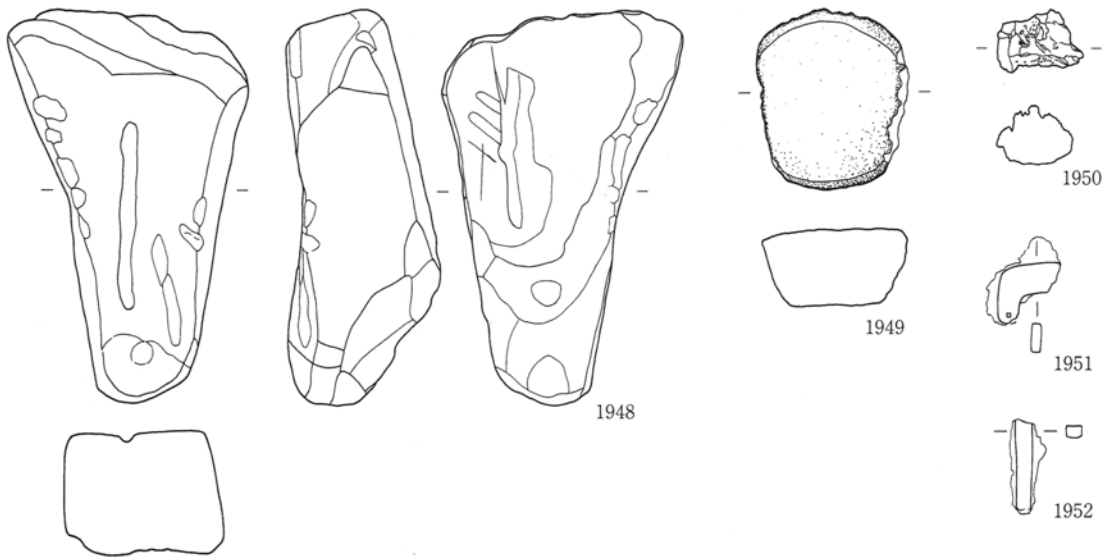
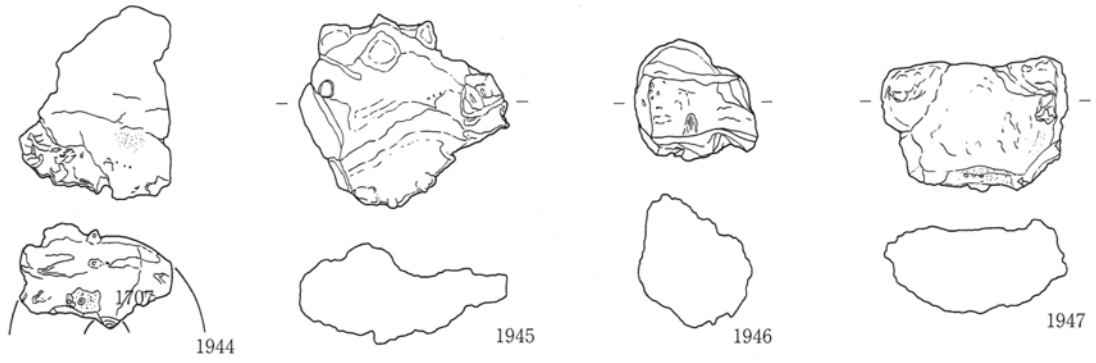

125号住居跡

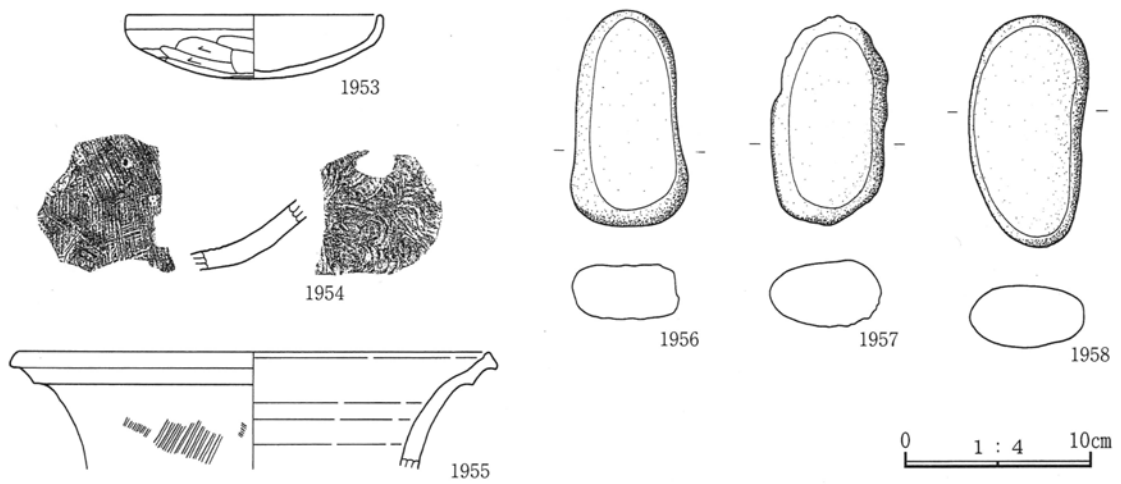

第342図 124号住居跡出土遺物(3)、125号住居跡出土遺物

126号住居跡

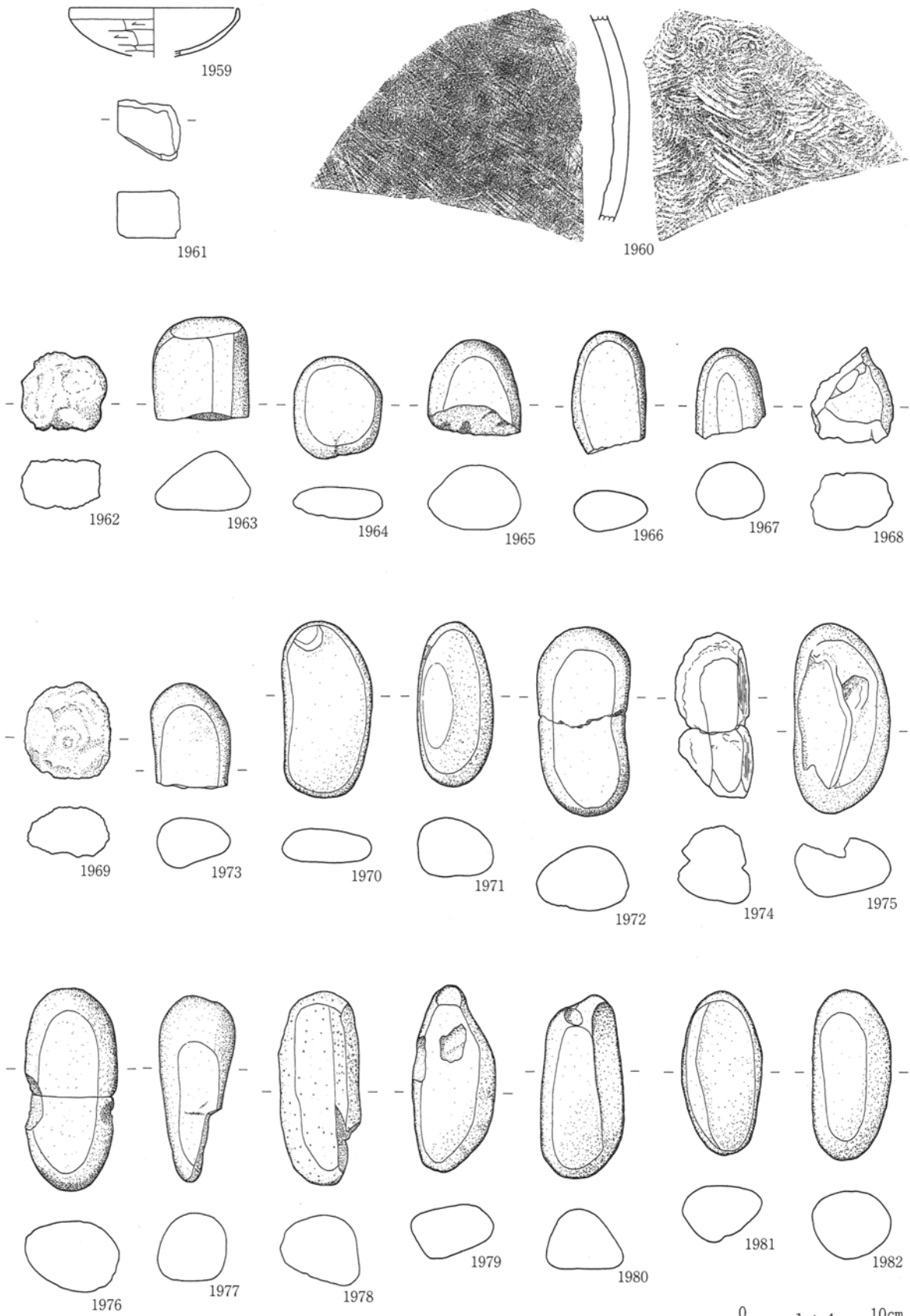

第343图 126号住居跡出土遺物

127号住居跡

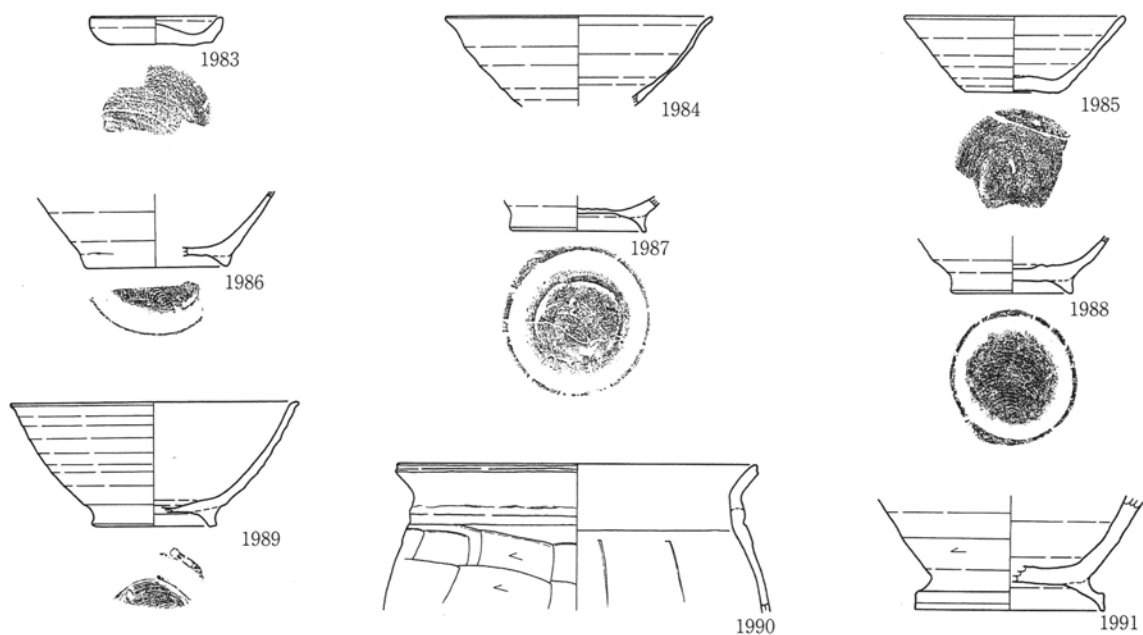

128号住居跡

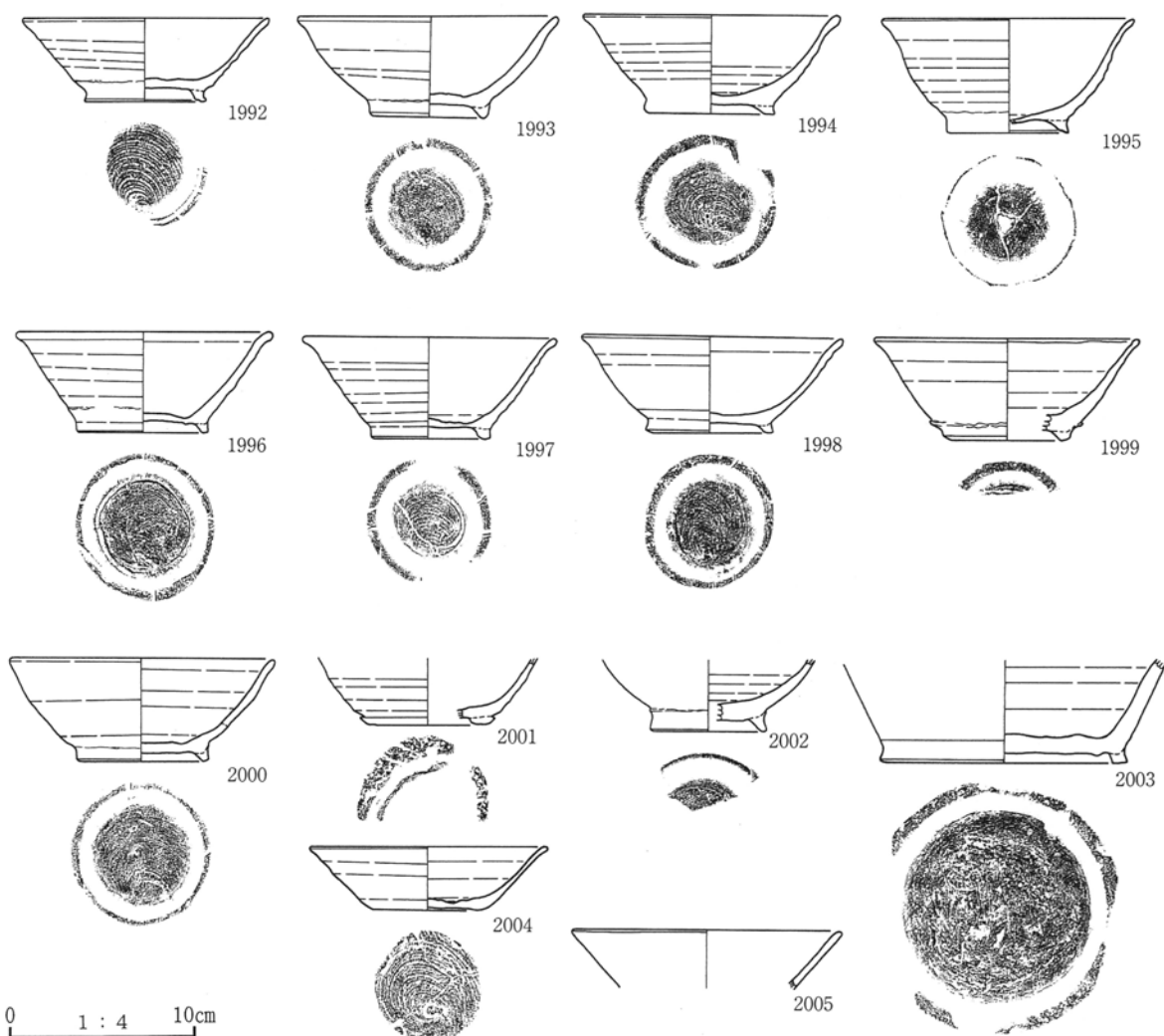

0 1 : 4 10cm

第344图 127・128号住居跡出土遺物

129号住居跡



130号住居跡

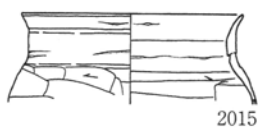
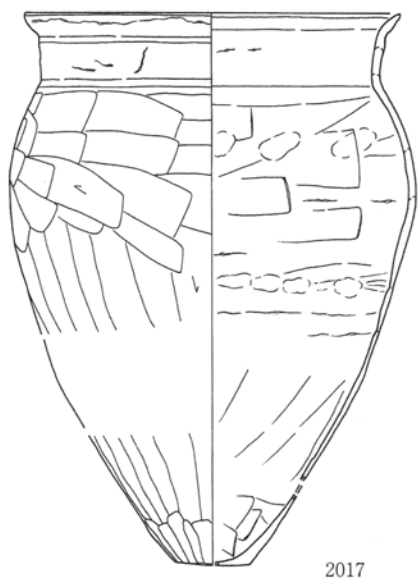
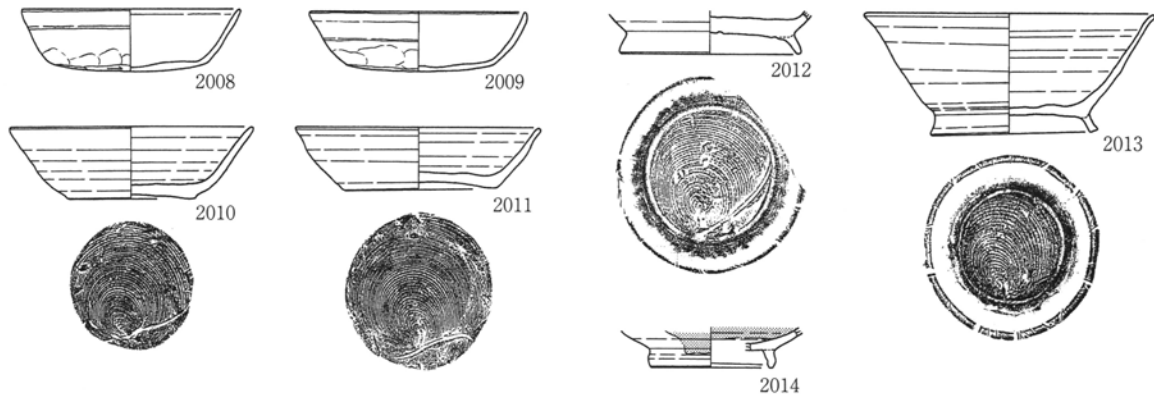

2021

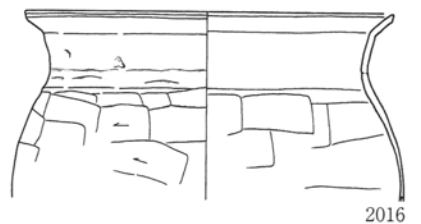

2016



2018

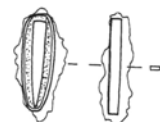

2022

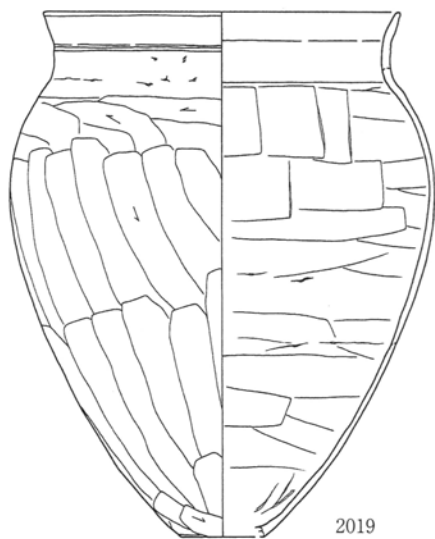

2019

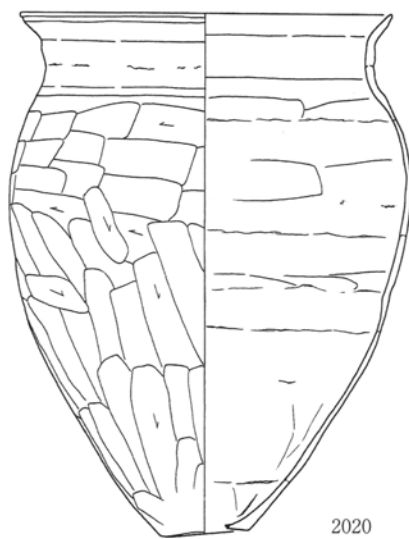

2020

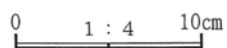

第345图 129·130号住居跡出土遺物

131号住居跡

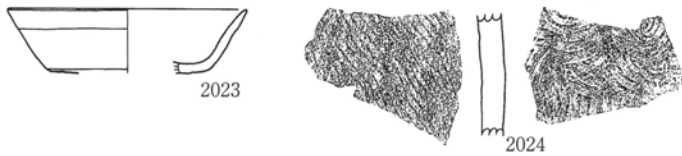

132号住居跡

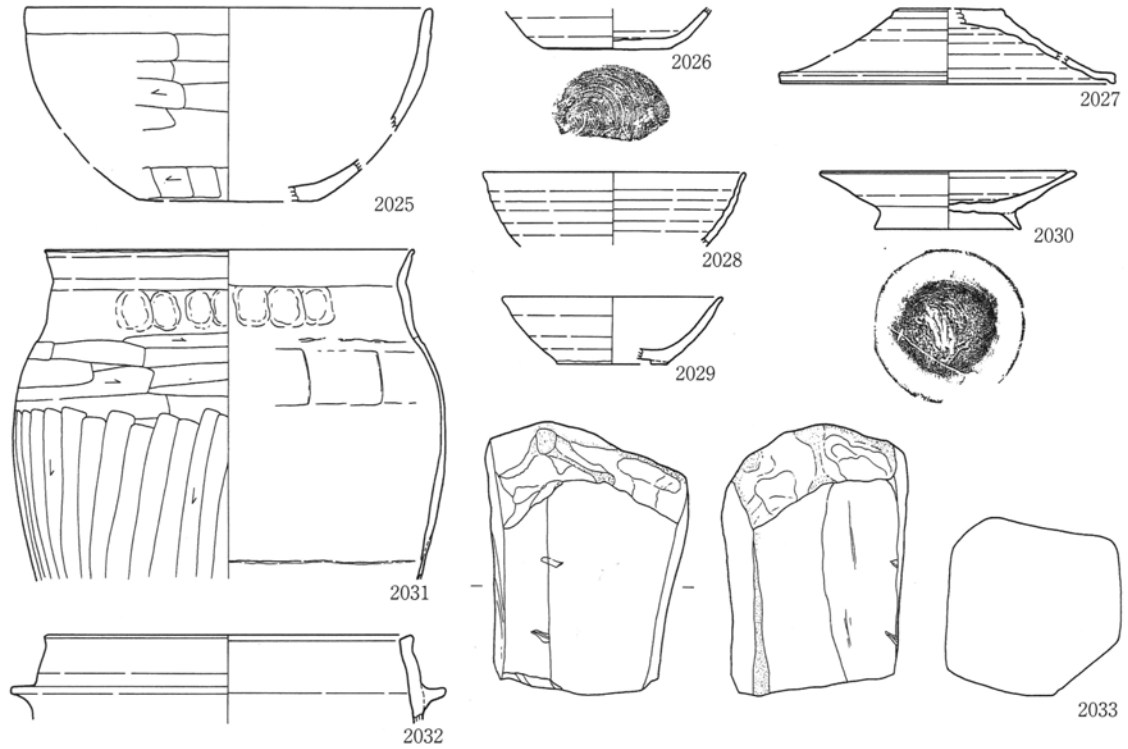

133号住居跡

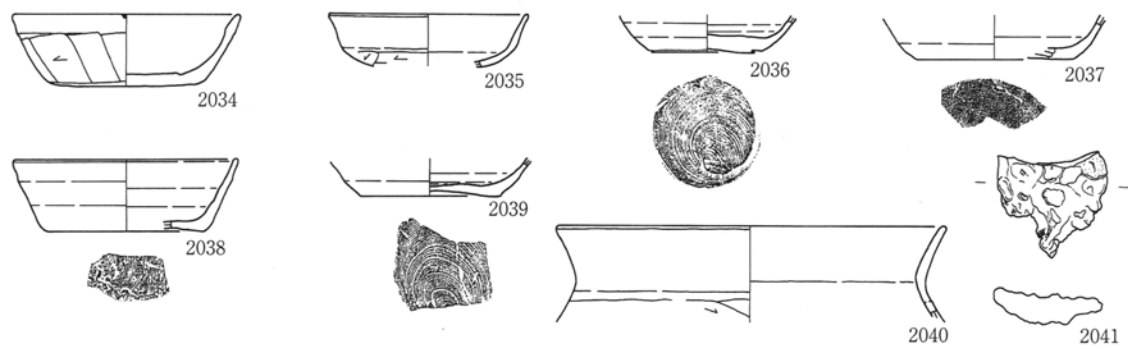

134号住居跡

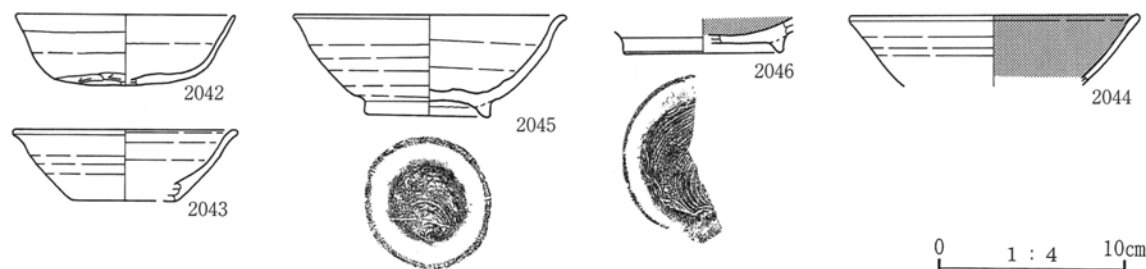

0 1 : 4 10cm

第346図 131・132・133・134号住居跡出土遺物

135号住居跡

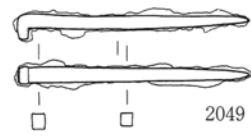
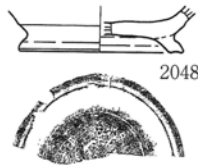

136号住居跡

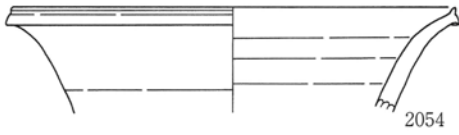
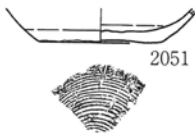
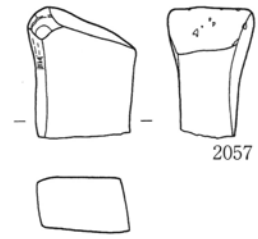
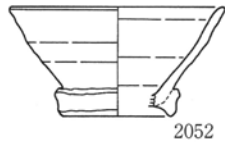
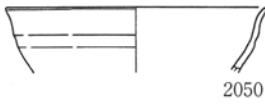

137号住居跡

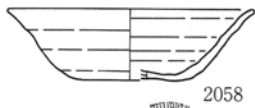

138号住居跡

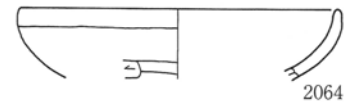
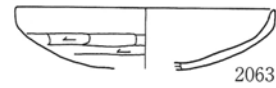
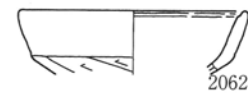

139号住居跡

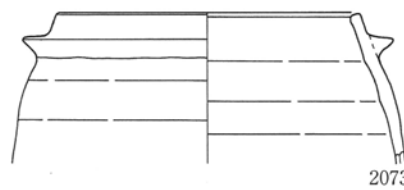
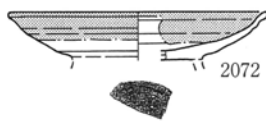
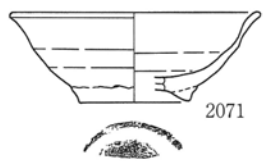
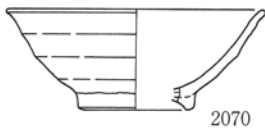
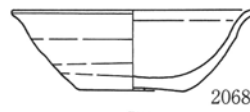
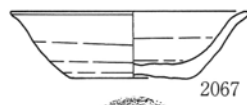
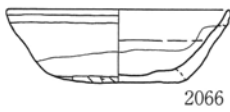

0 1 : 4 10cm

第347図 135・136・137・138・139号住居跡出土遺物

140号住居跡

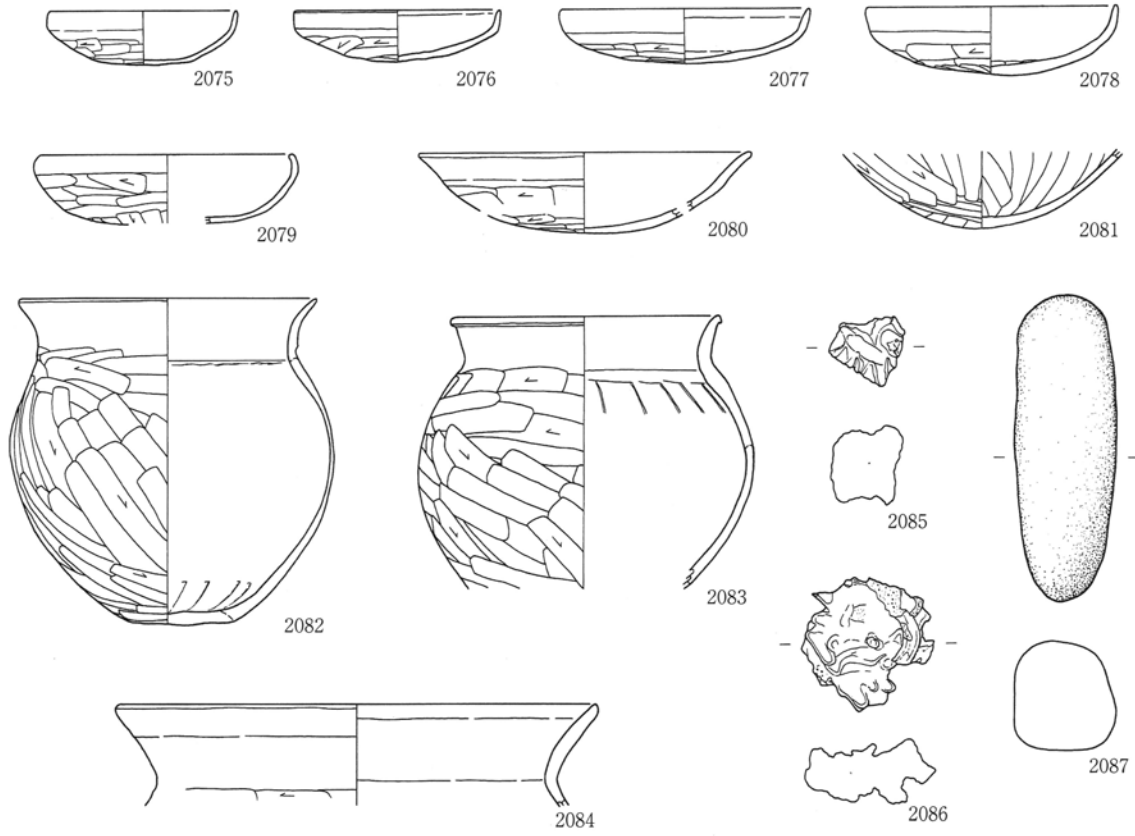

141号住居跡

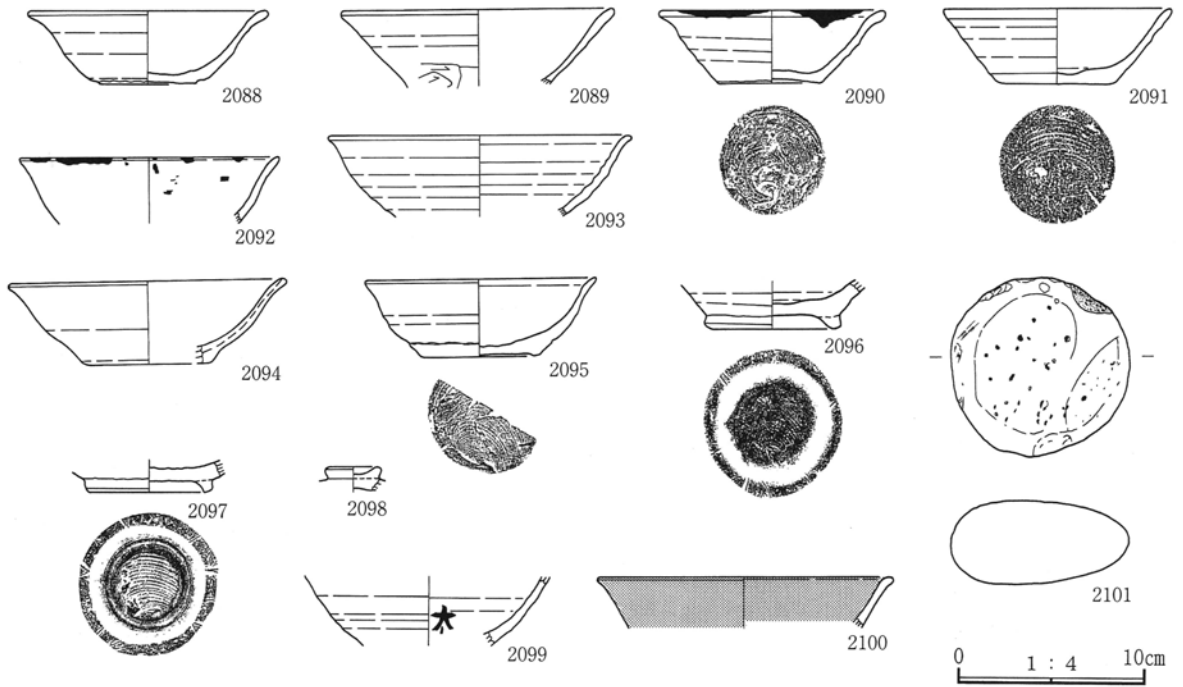

第348図 140号住居跡出土遺物、141号住居跡出土遺物(1)

141号住居跡

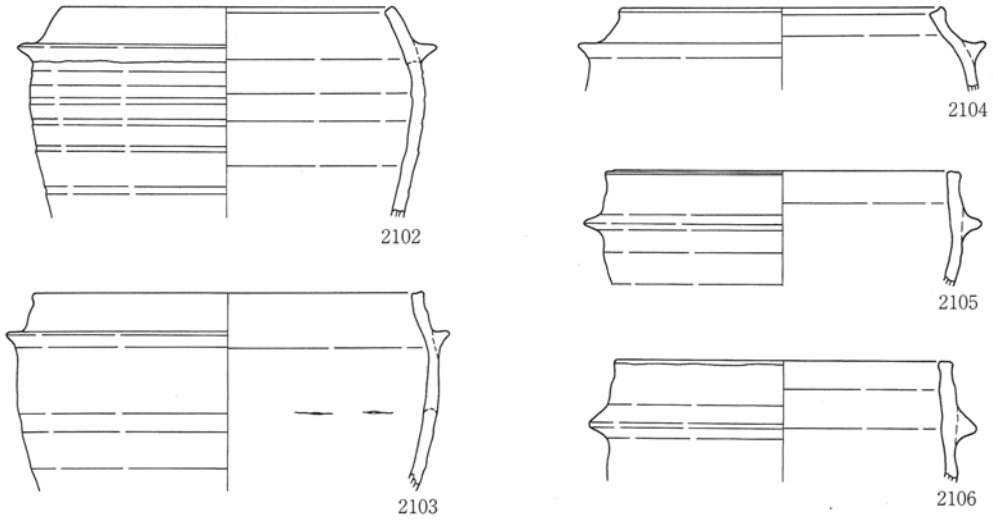

142号住居跡

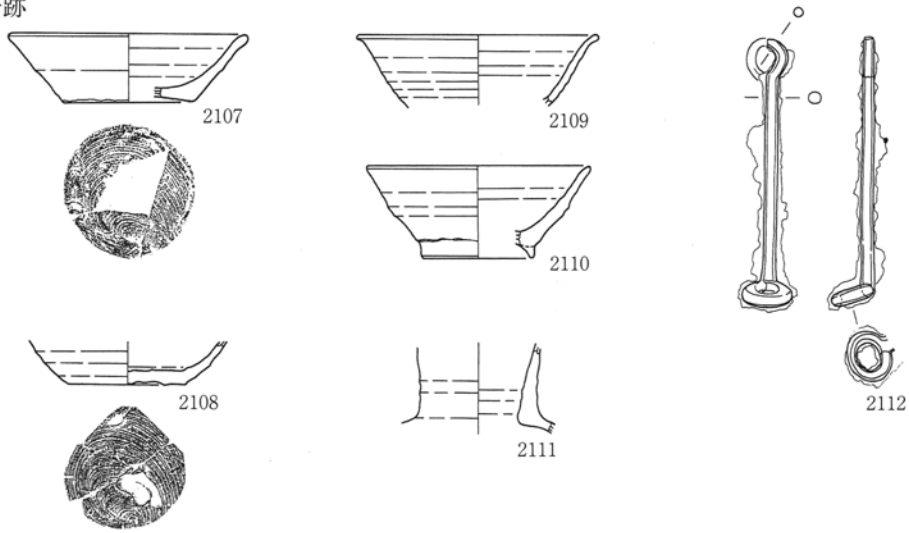

143号住居跡

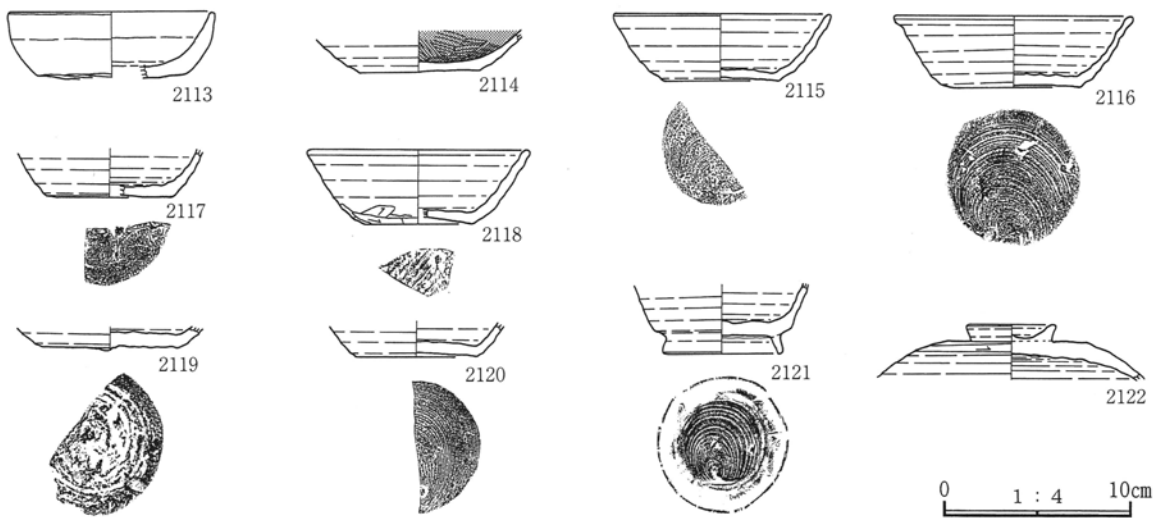

0 1 : 4 10cm

第349图 141号住居跡出土遺物(2)、142号住居跡出土遺物、143号住居跡出土遺物(1)

143号住居跡

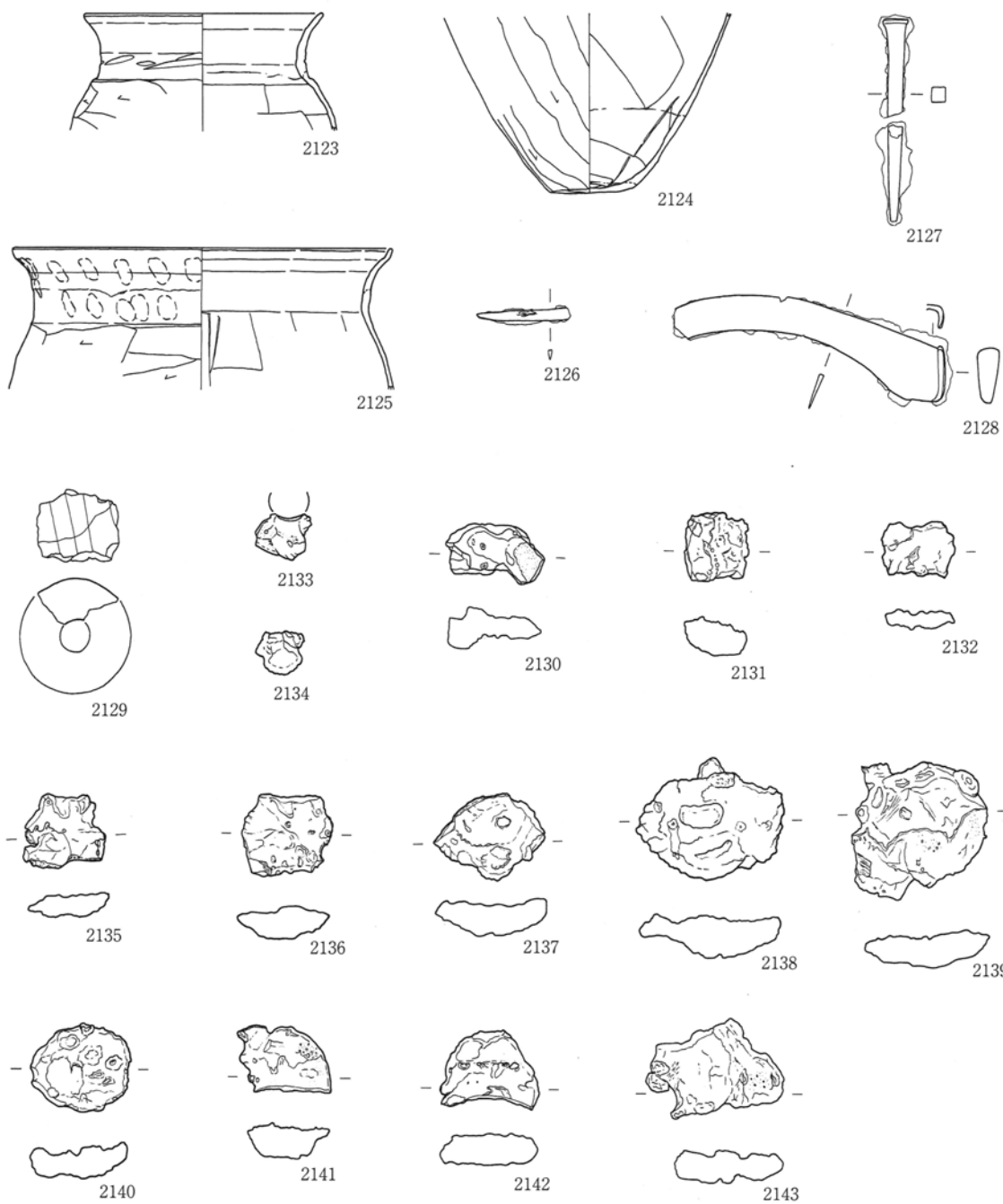

144号住居跡



0 1 : 4 10cm

第350図 143号住居跡出土遺物(2)、144号住居跡出土遺物

145号住居跡

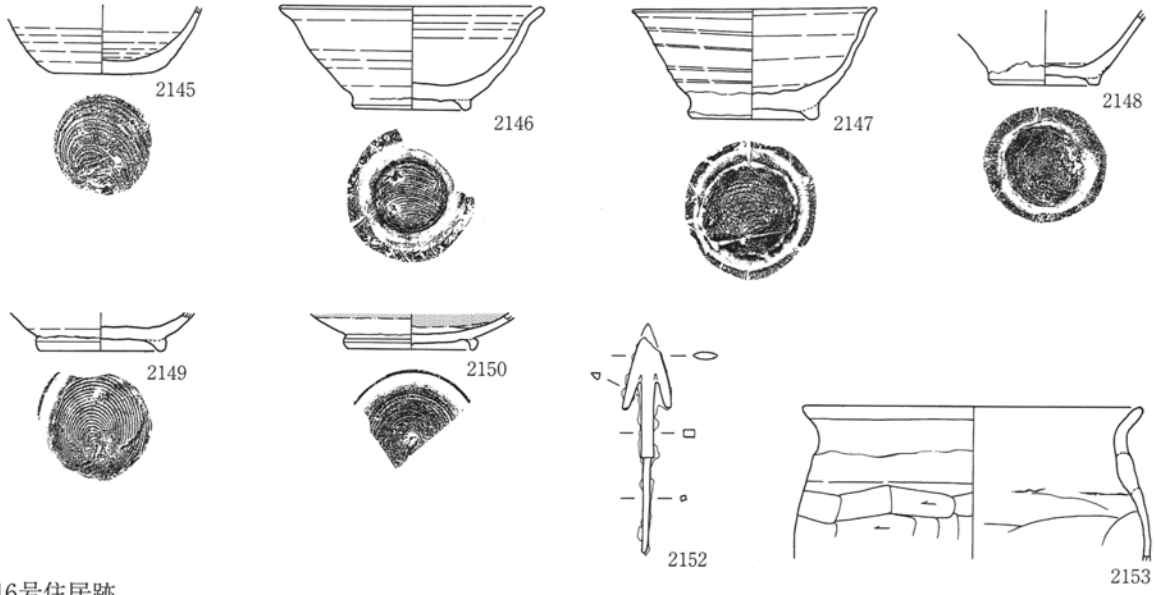

146号住居跡

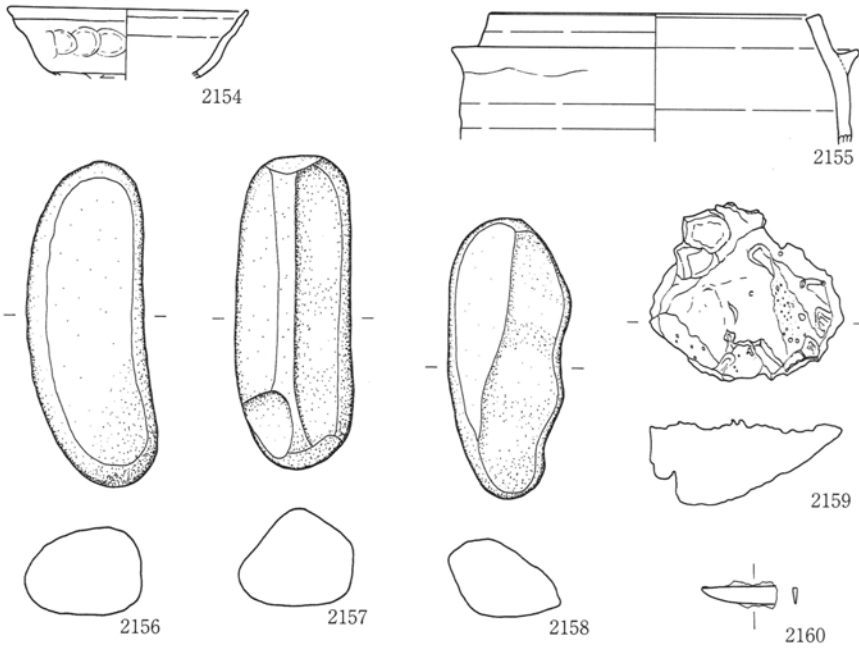

147号住居跡

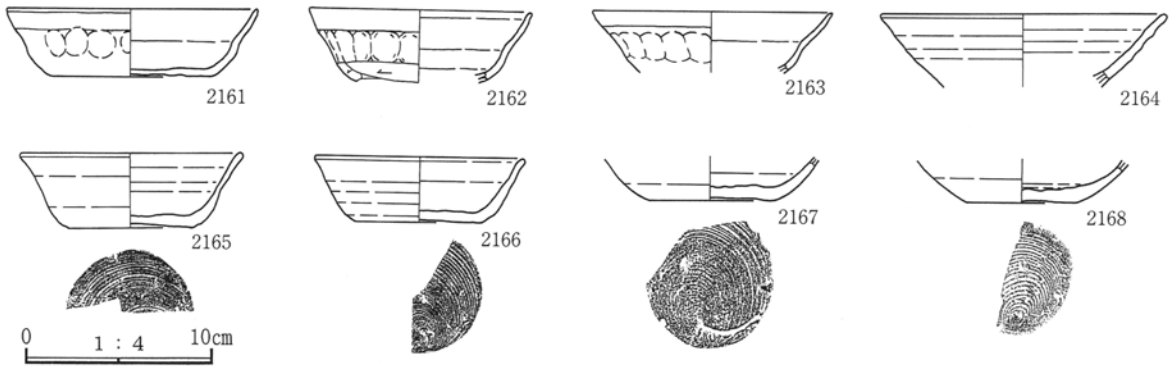

第351图 145·146号住居跡出土遺物、147号住居跡出土遺物(1)

147号住居跡

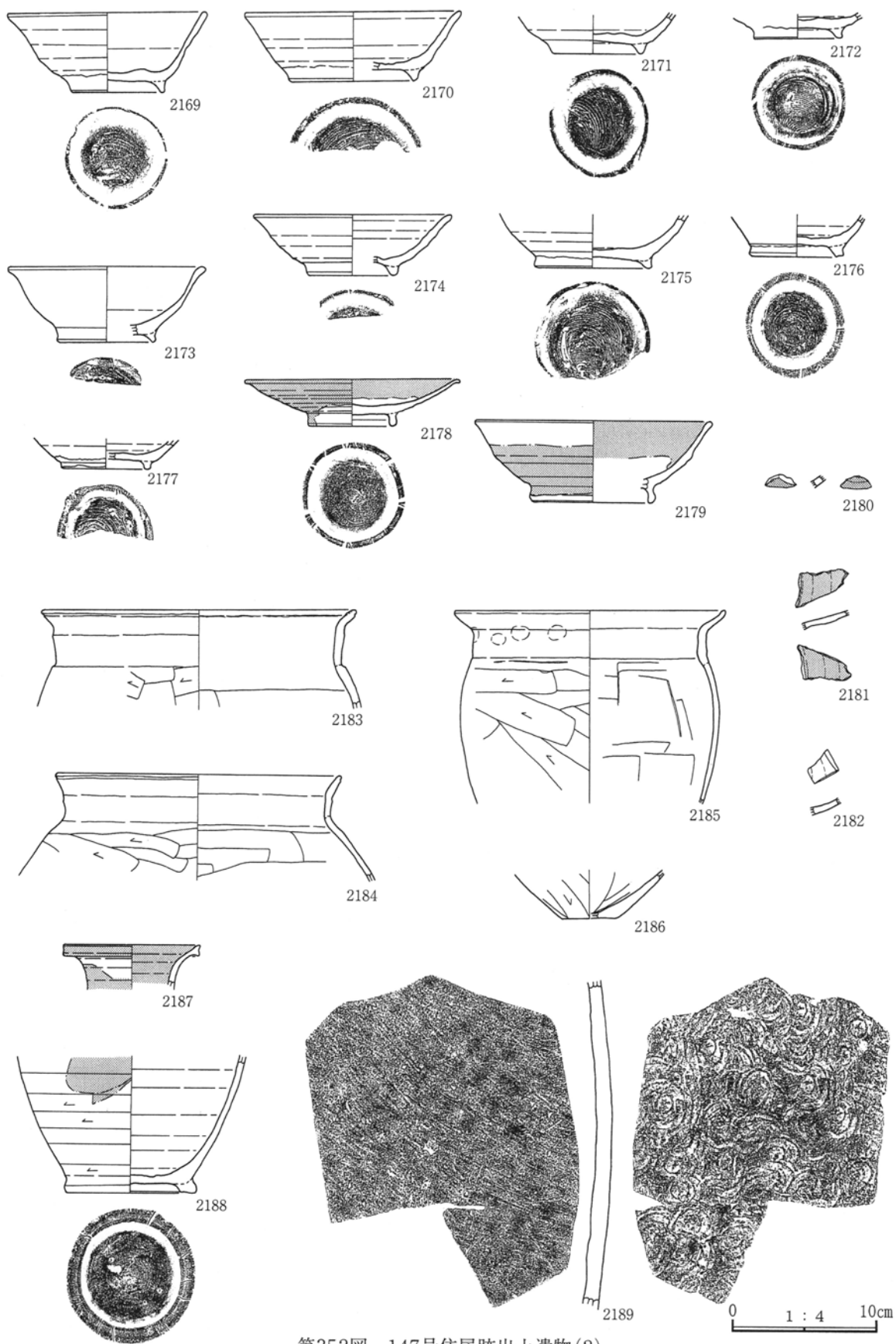

第352图 147号住居跡出土遺物(2)

147号住居跡

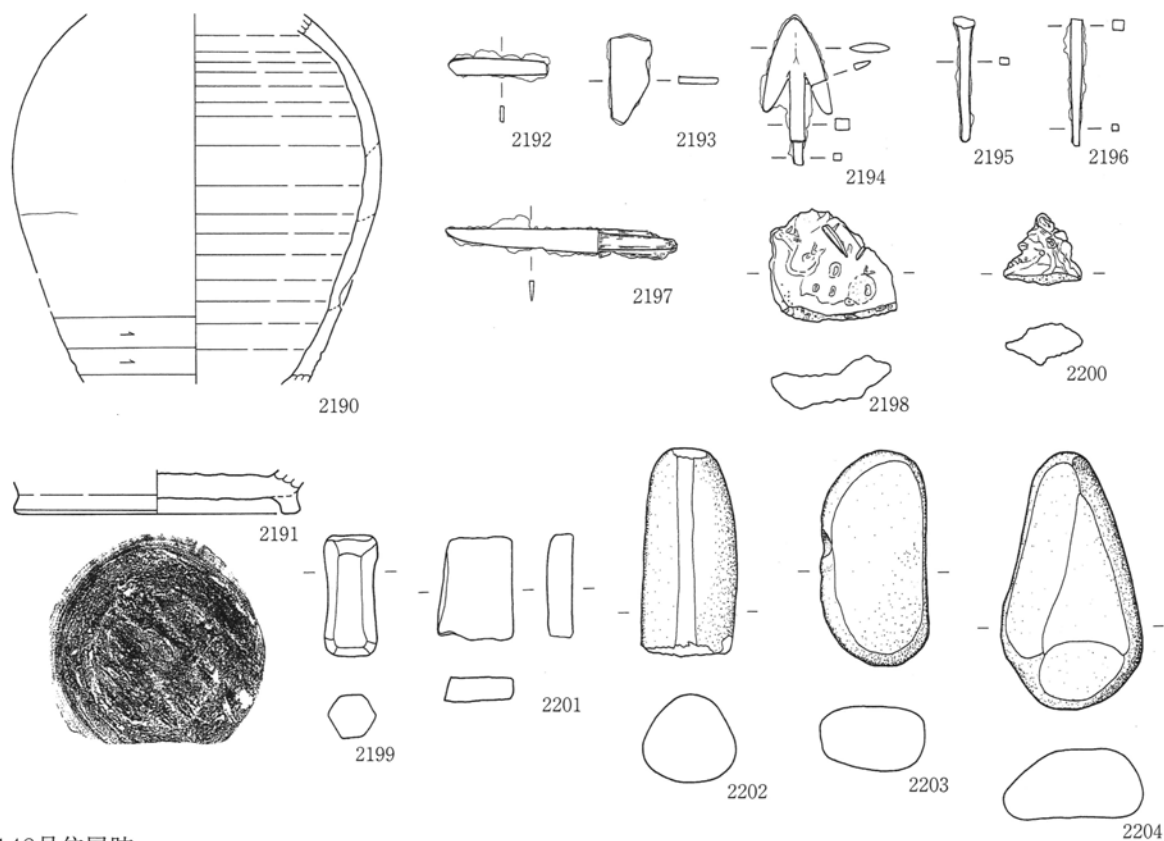

148号住居跡

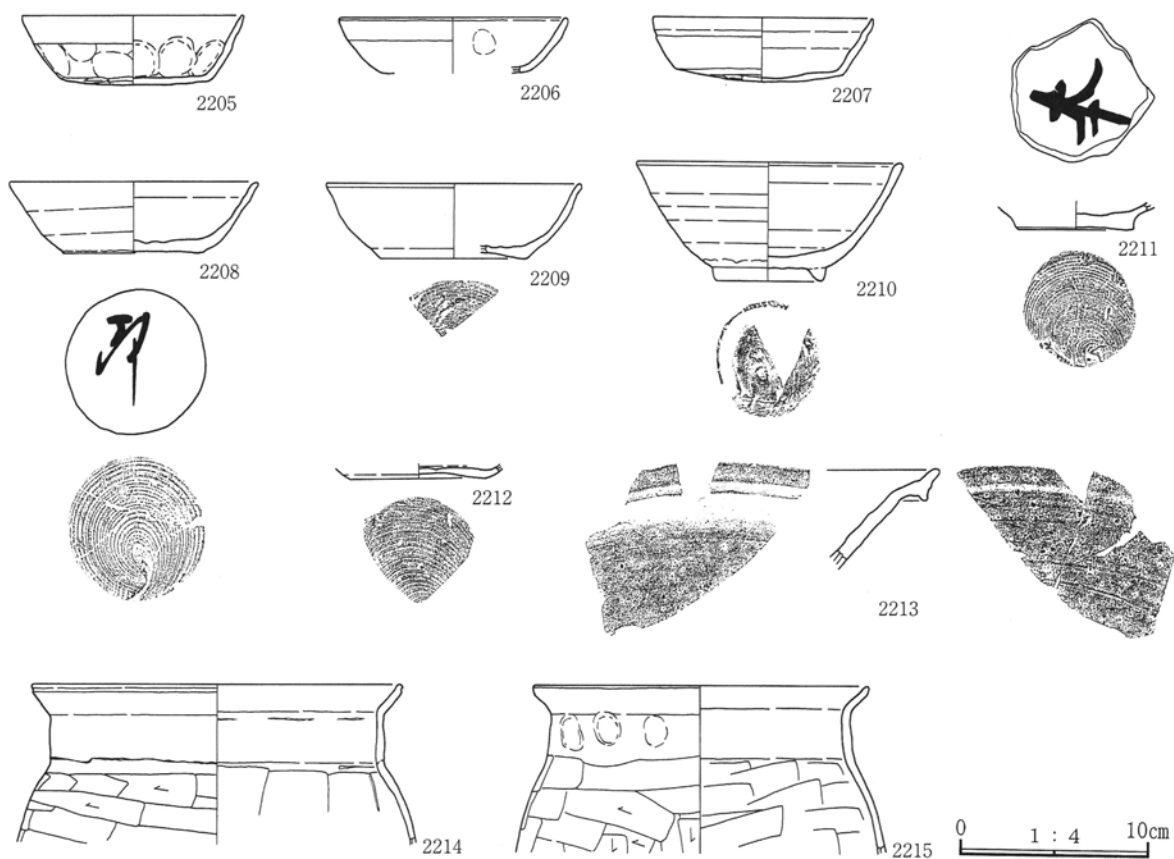

第353图 147号住居跡出土遺物(3)、148号住居跡出土遺物(1)

148号住居跡

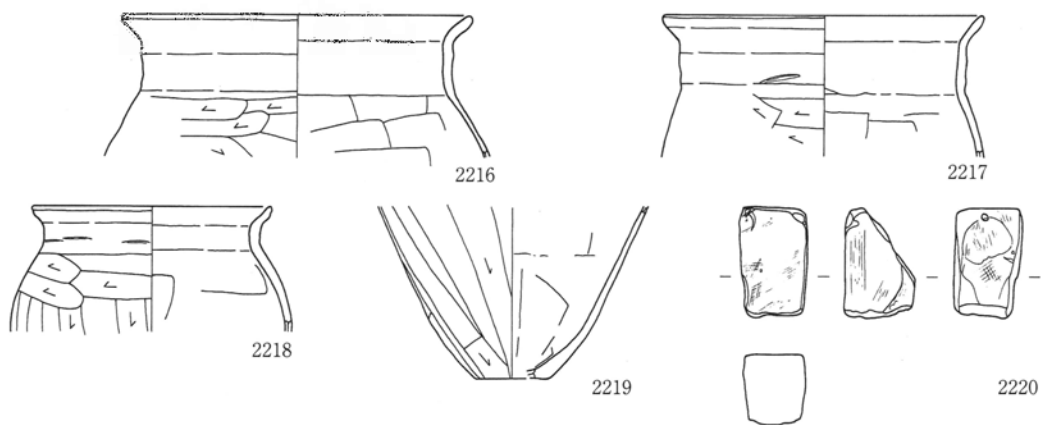

149号住居跡

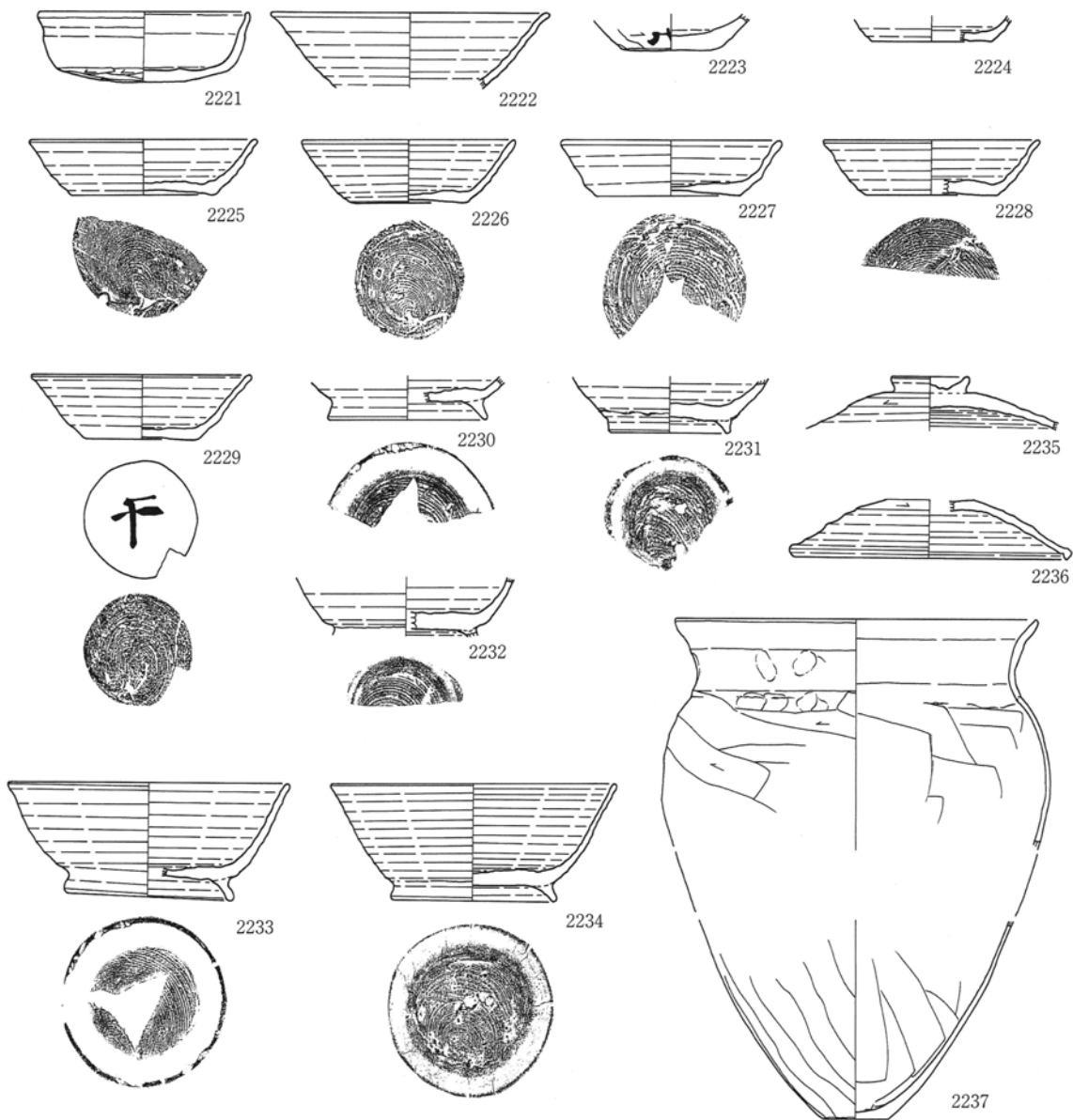

第354図 148号住居跡出土遺物(2)、149号住居跡出土遺物(1)

149号住居跡

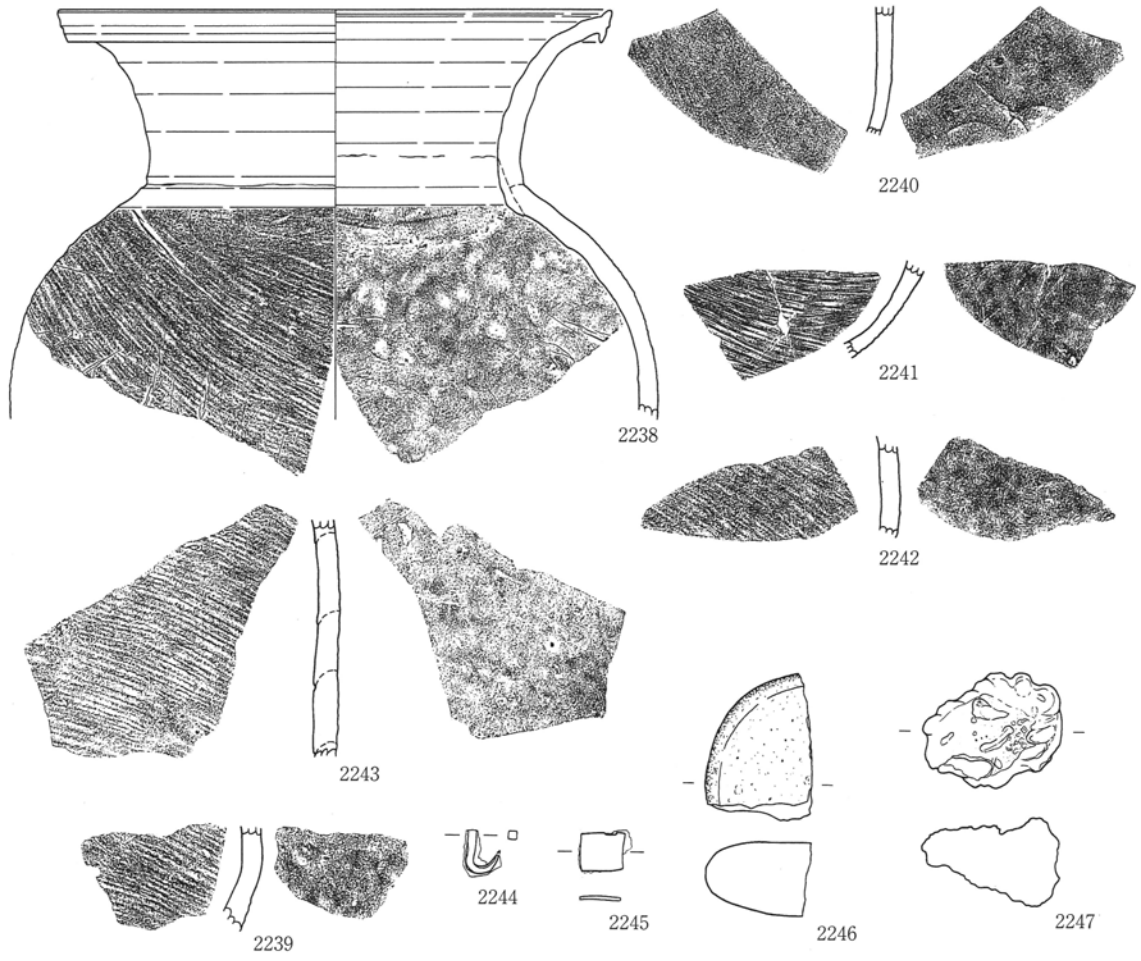

150号住居跡

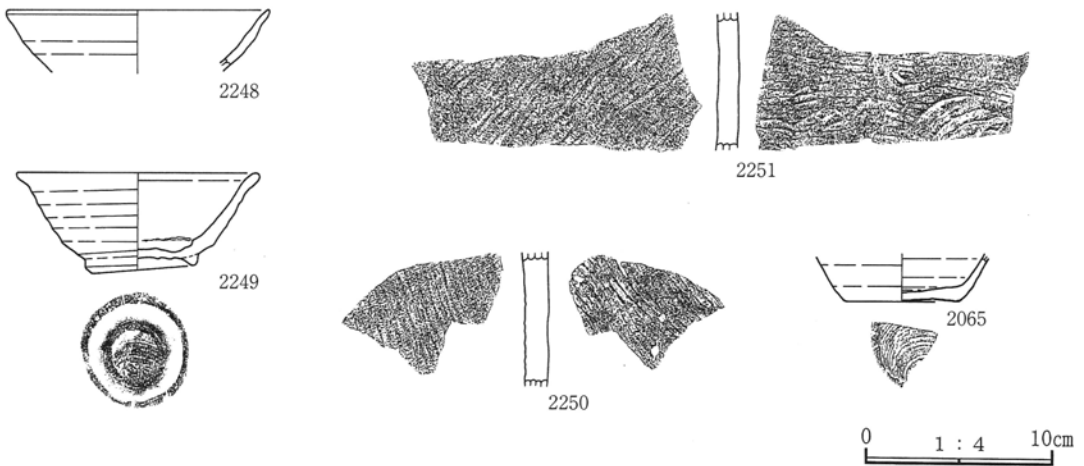

第355図 149号住居跡出土遺物(2)、150号住居跡出土遺物

151号住居跡

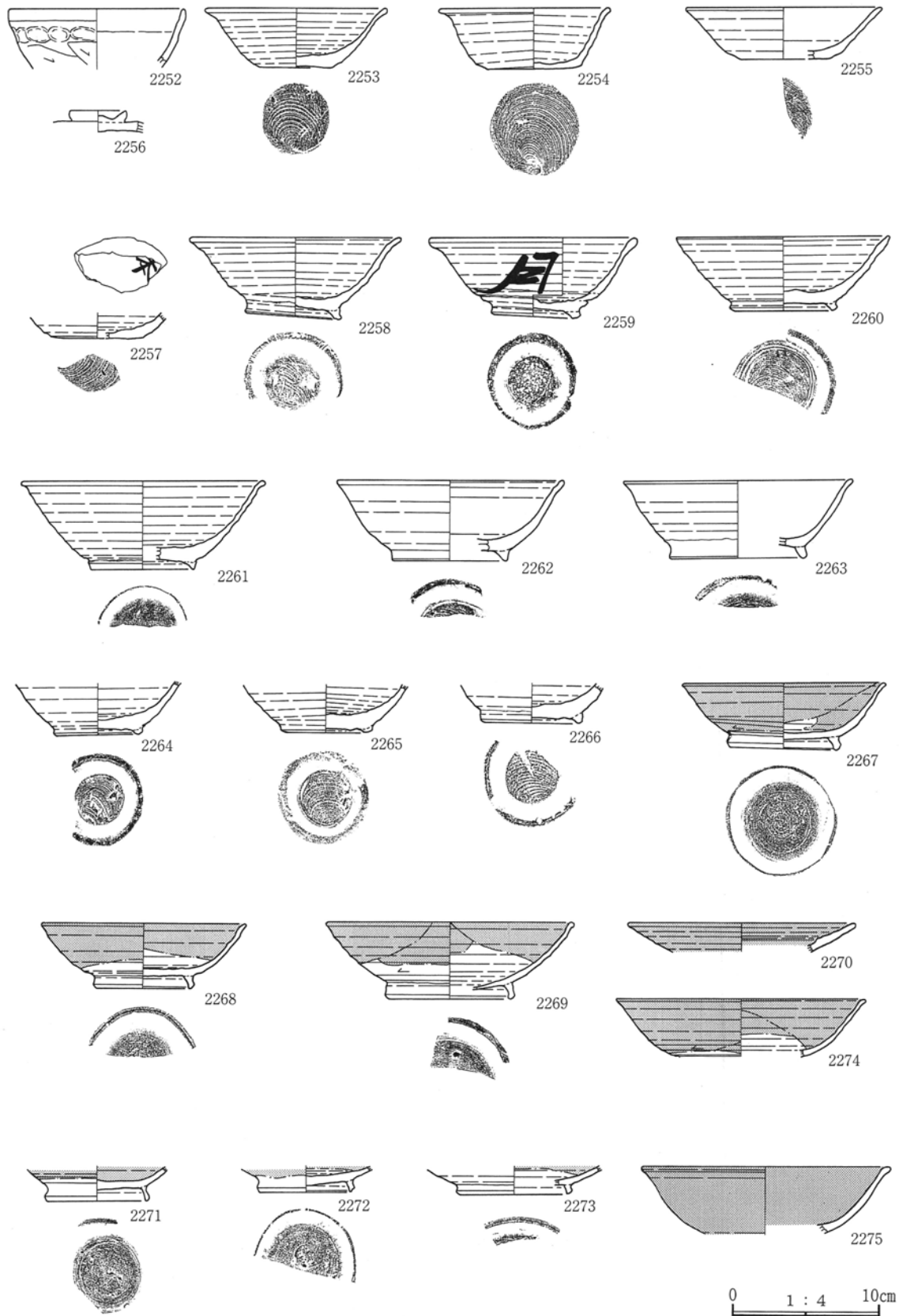

第356图 151号住居跡出土遺物(1)

151号住居跡

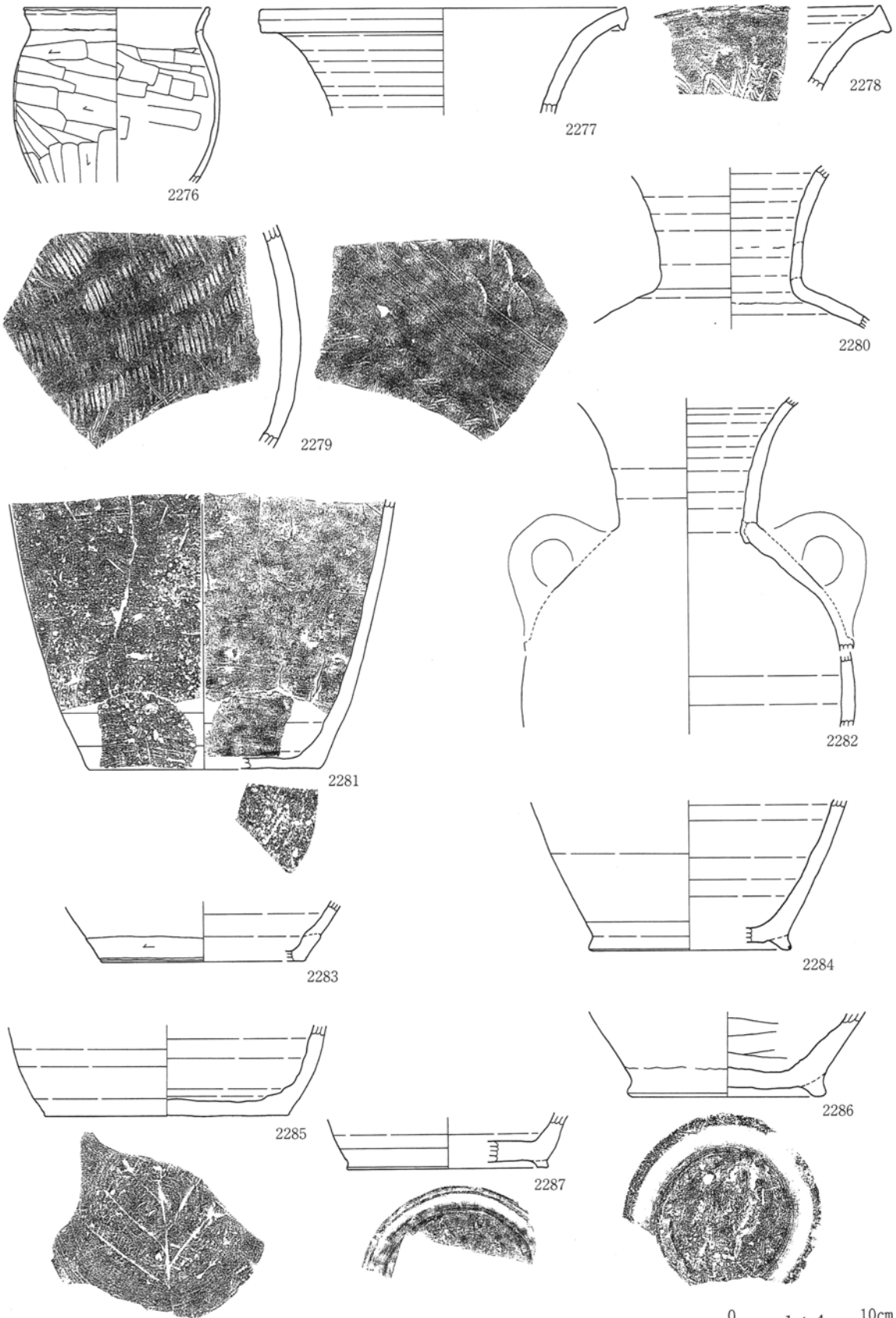

第357图 151号住居跡出土遺物(2)

151号住居跡

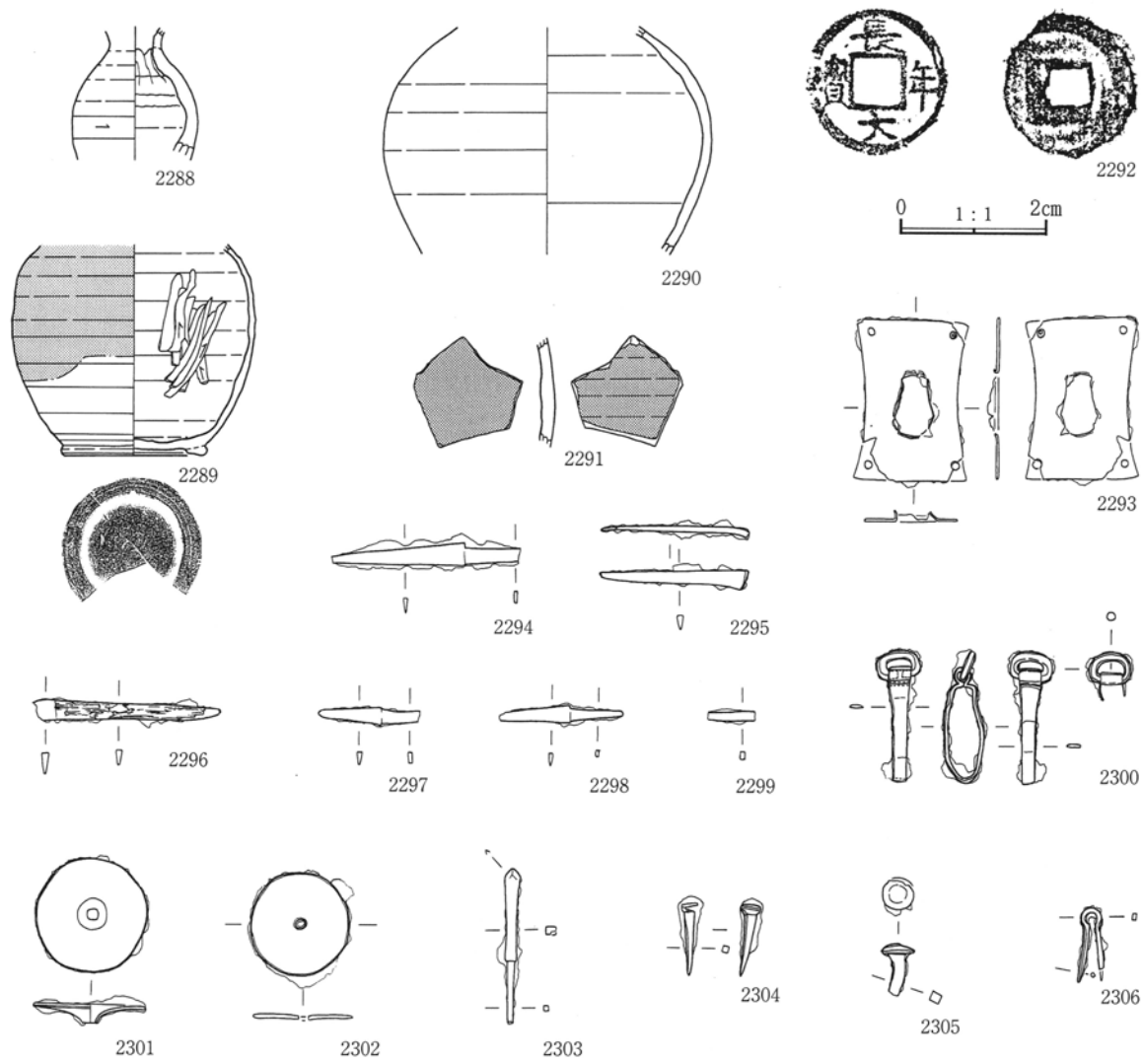

152号住居跡

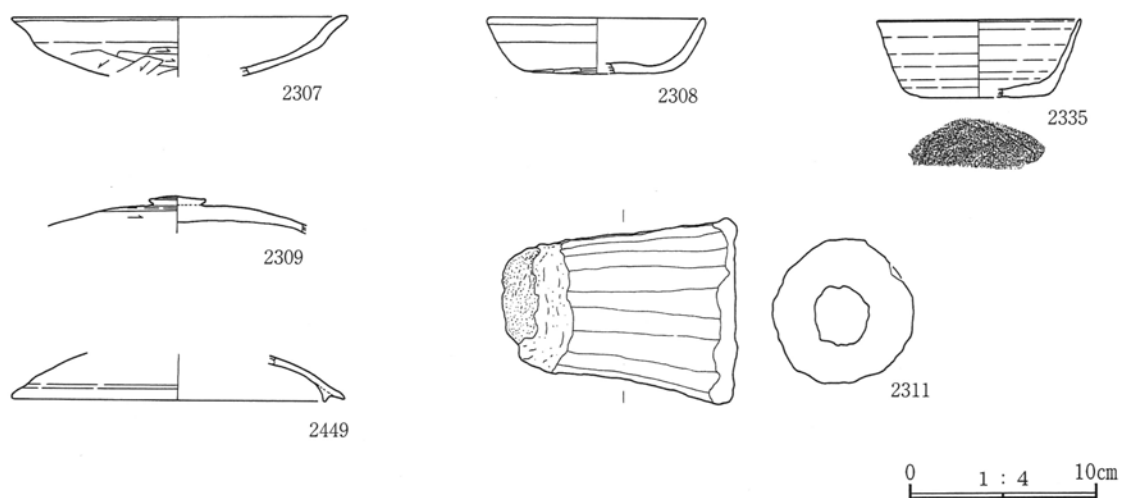

第358図 151号住居跡出土遺物(3)、152号住居跡出土遺物

154号住居跡

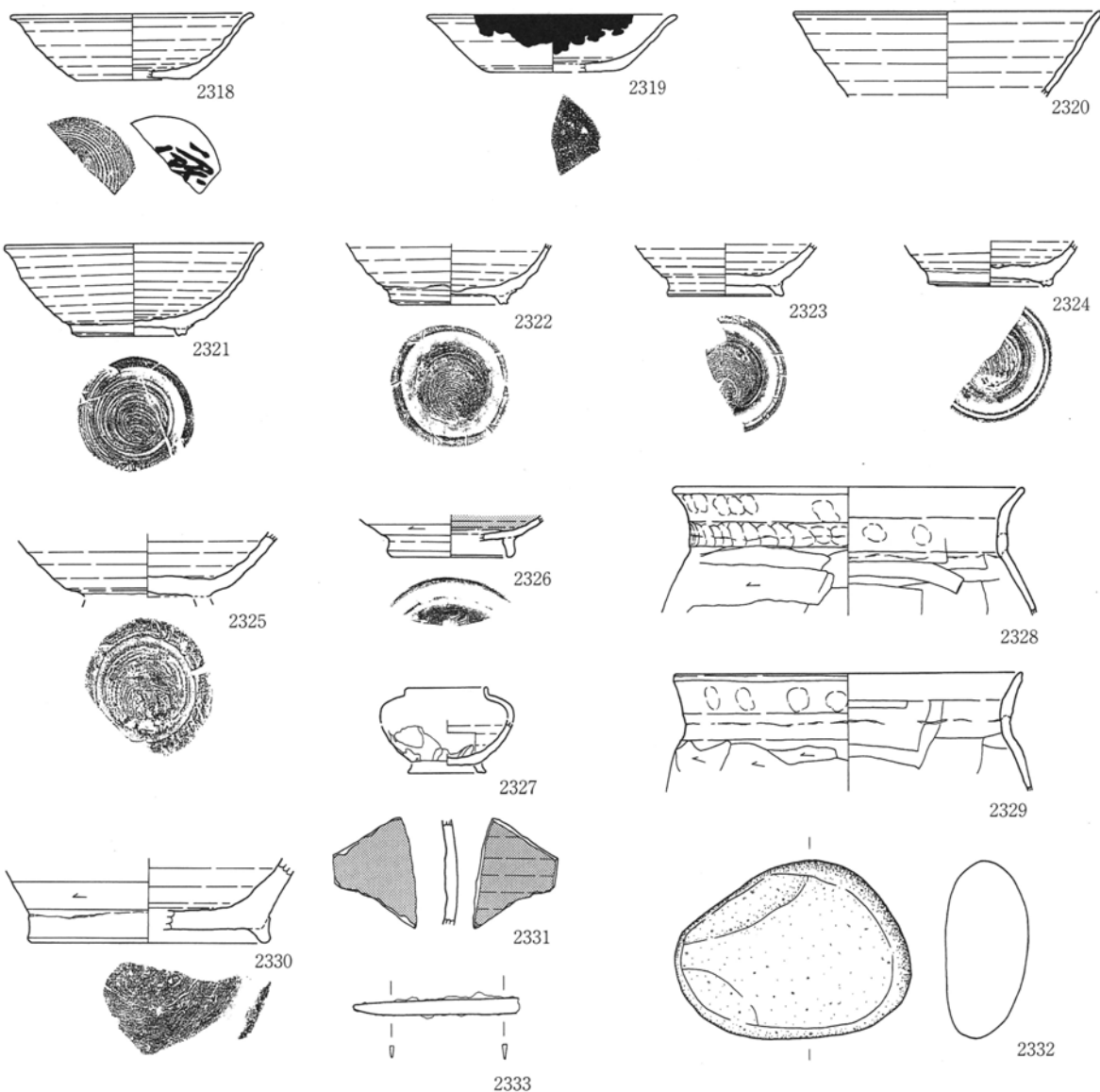

155号住居跡

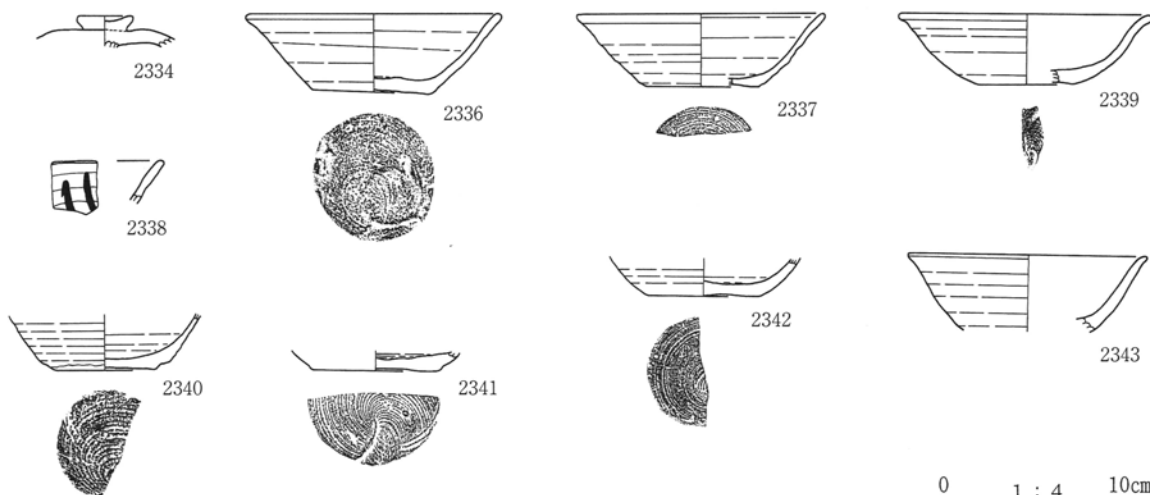

第359图 154号住居跡出土遺物、155号住居跡出土遺物(1)

0 1 : 4 10cm

155号住居跡

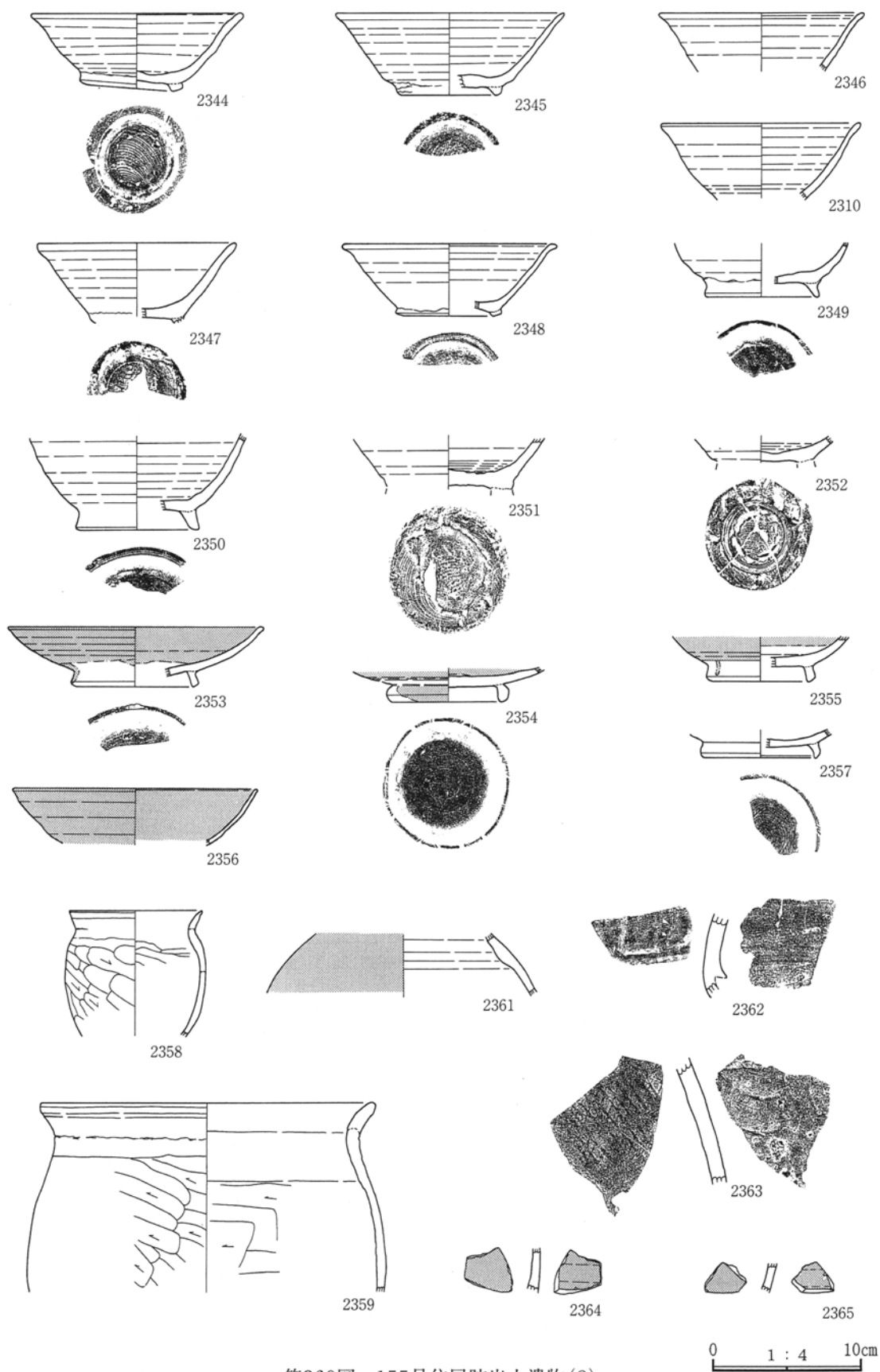

第360图 155号住居跡出土遺物(2)

155号住居跡

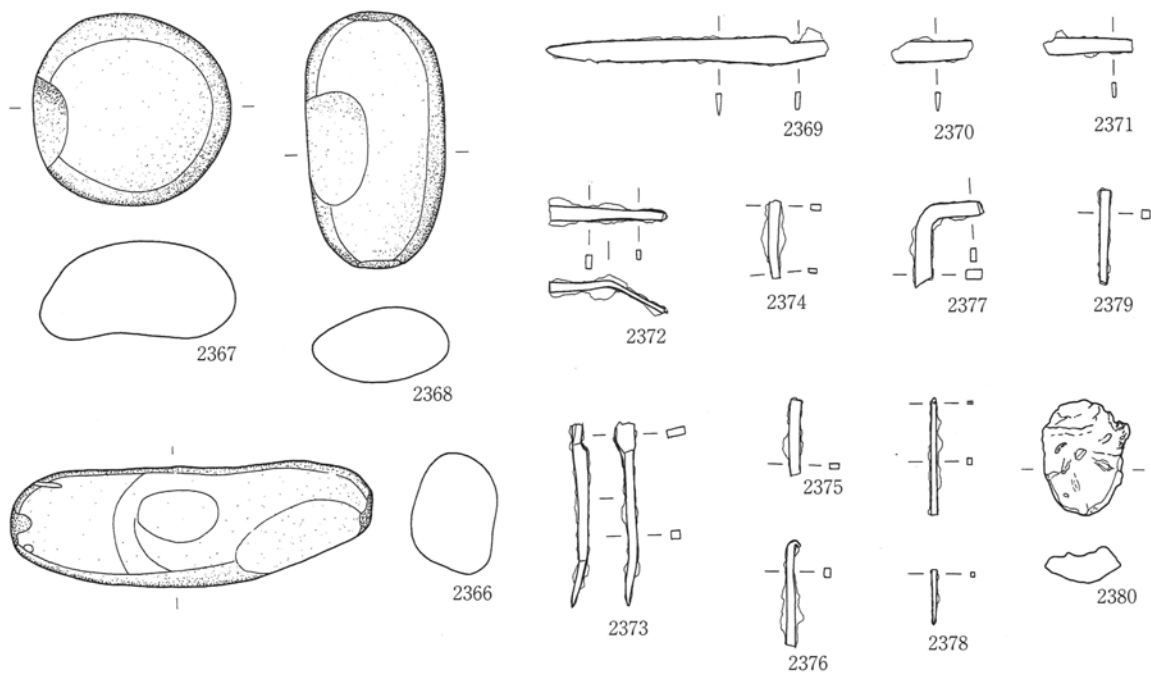

156号住居跡

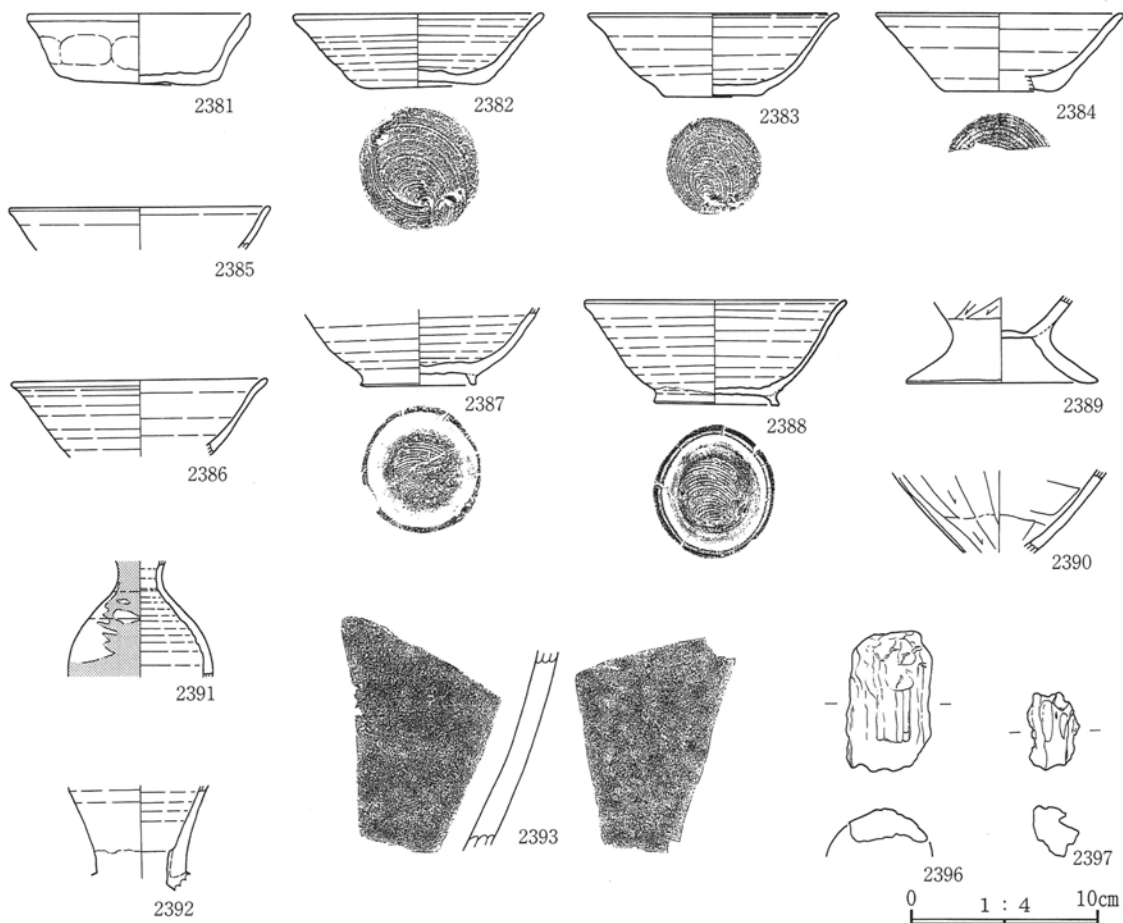

第361図 155号住居跡出土遺物(3)、156号住居跡出土遺物(1)

156号住居跡

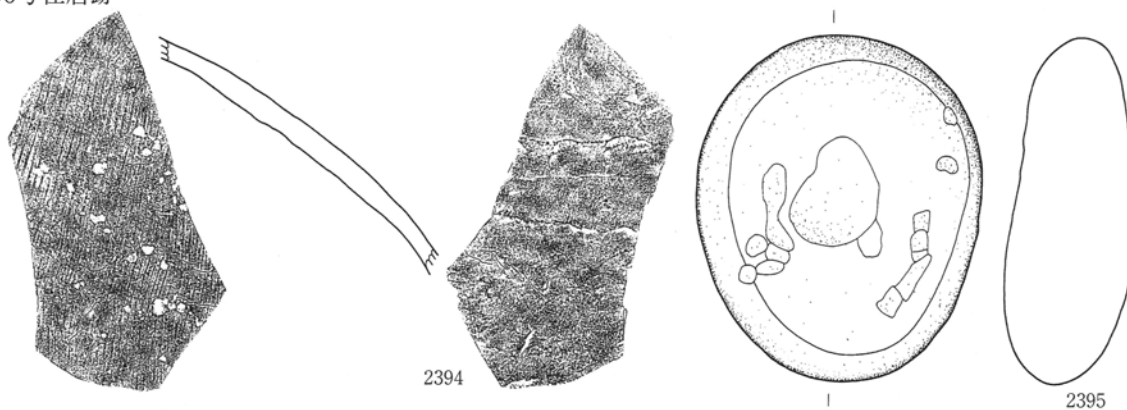

157号住居跡

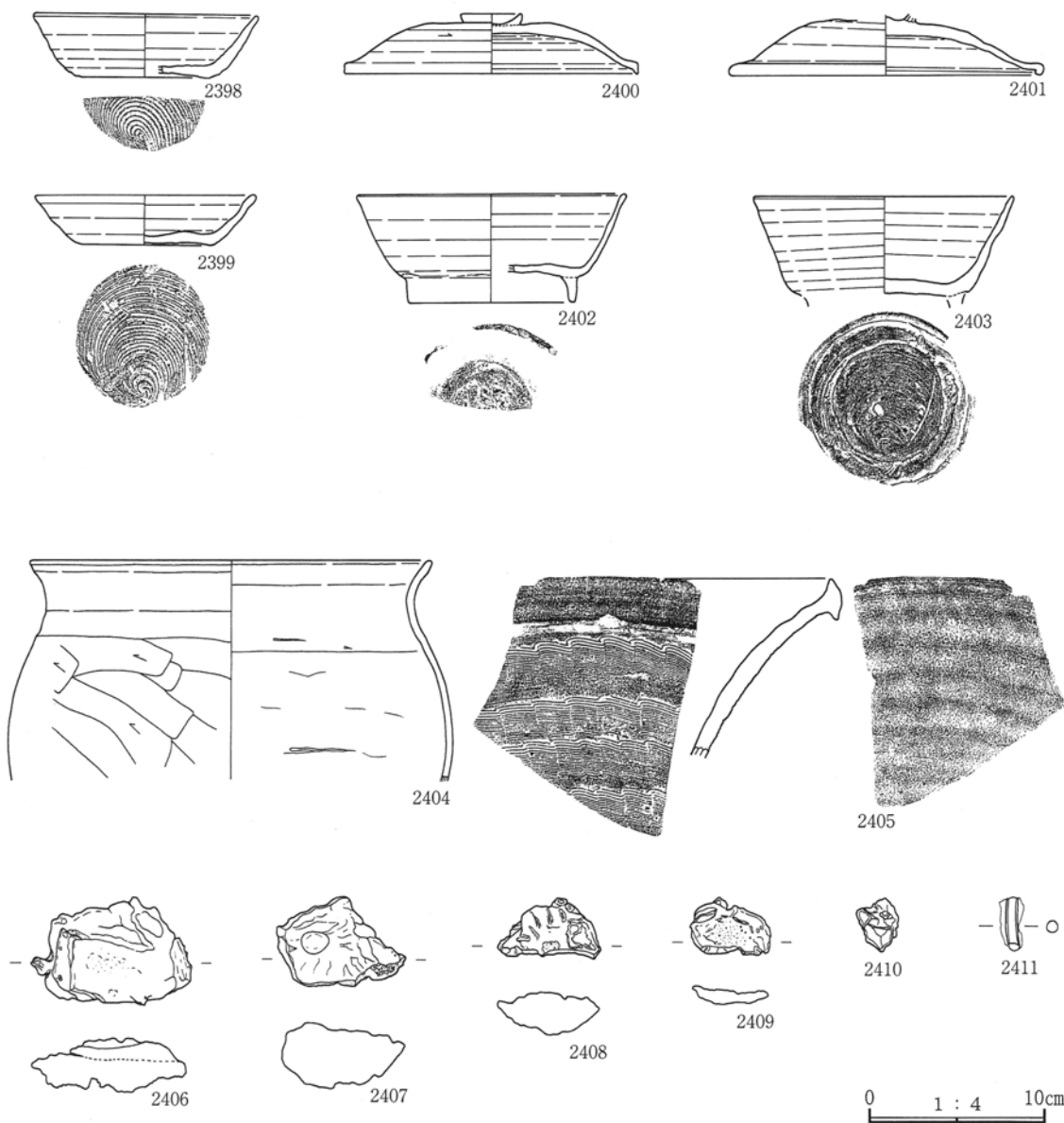

第362图 156号住居跡出土遺物(2)、157号住居跡出土遺物

158号住居跡

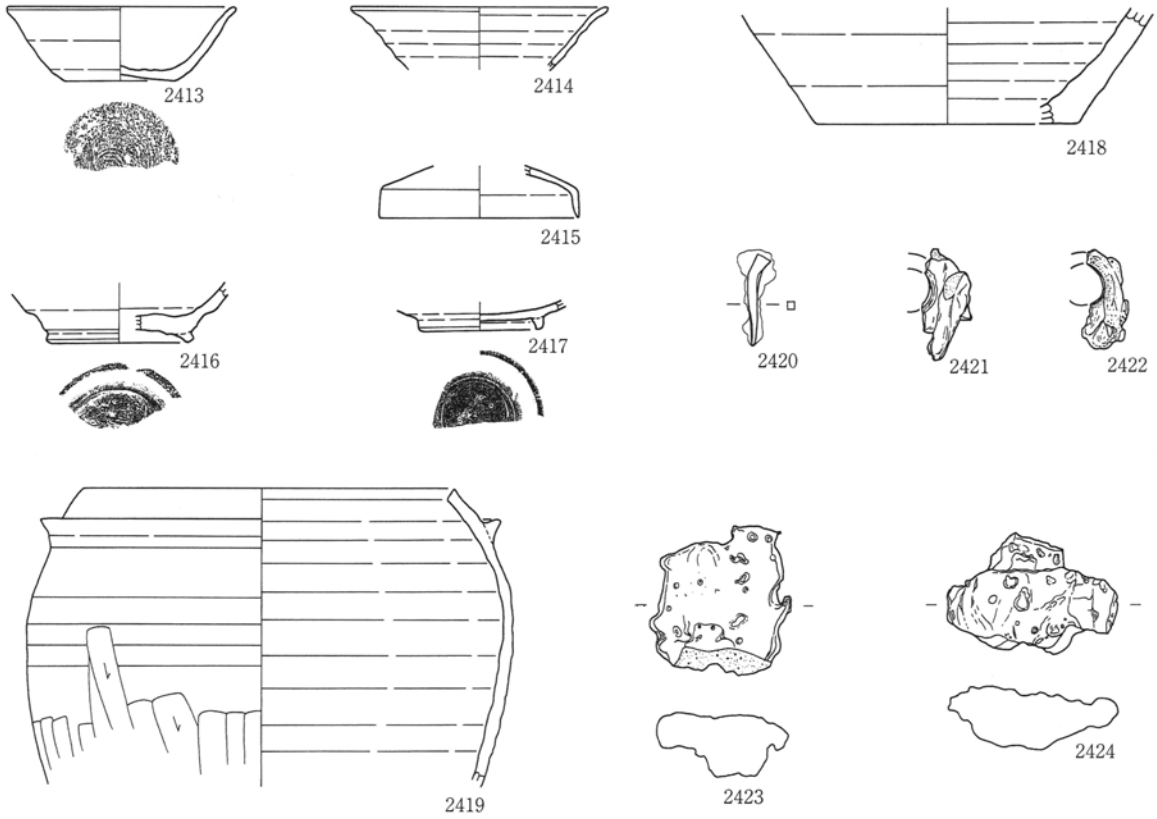

159号住居跡

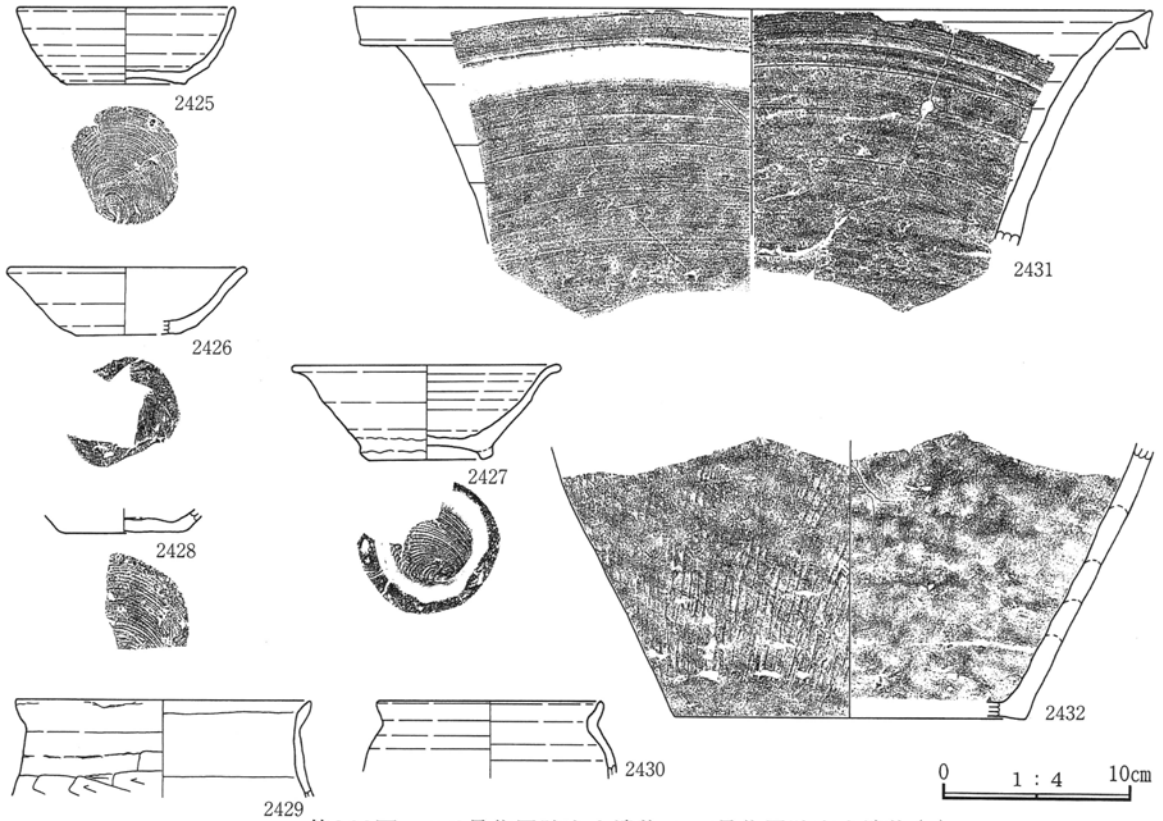

第363図 158号住居跡出土遺物、159号住居跡出土遺物(1)

159号住居跡

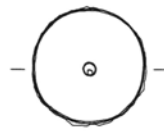
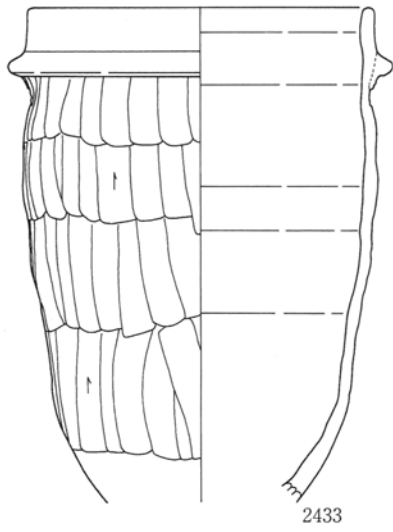

161号住居跡

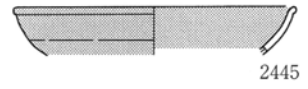

160号住居跡

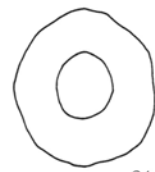
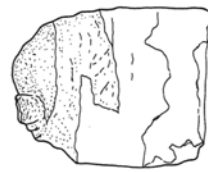
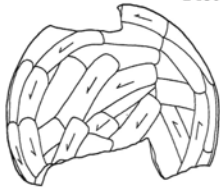
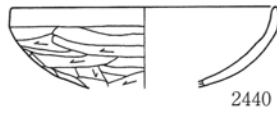

162号住居跡

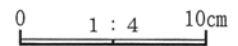
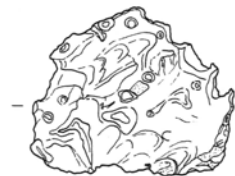
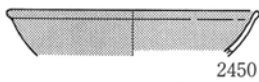
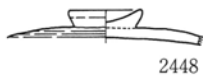
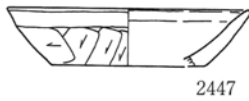

第364図 159号住居跡出土遺物(2)、160・161号住居跡出土遺物、162号住居跡出土遺物(1)

162号住居跡

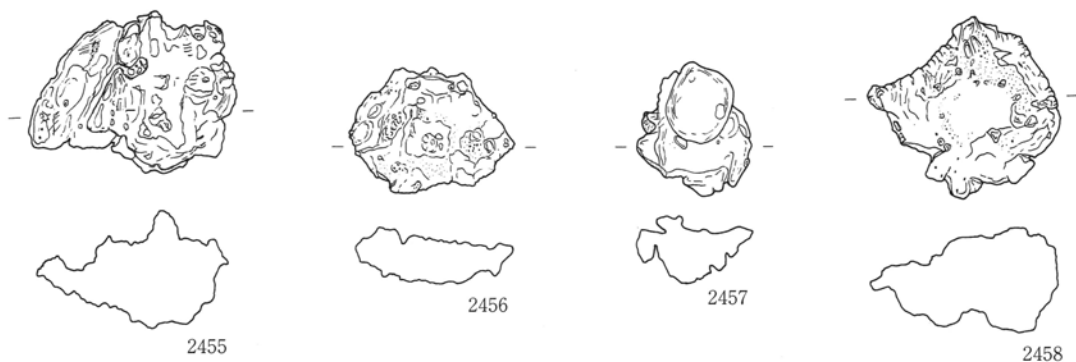

163号住居跡

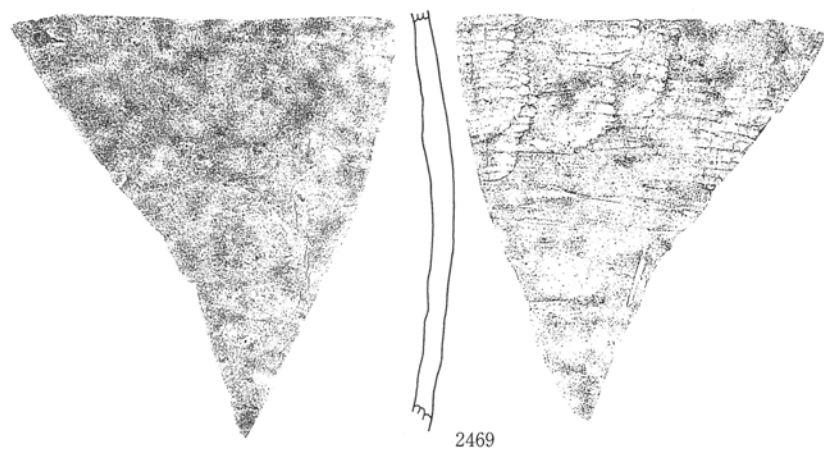
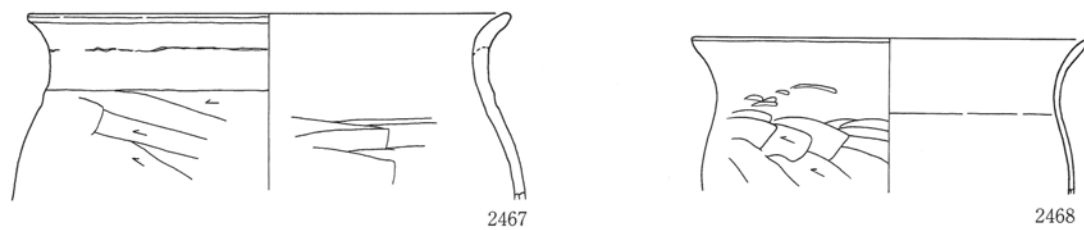
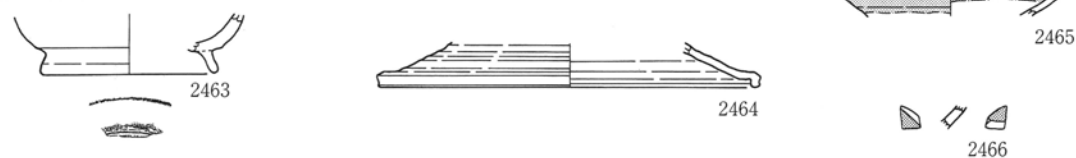

0 1 : 4 10cm

第365図 162号住居跡出土遺物(2)、163号住居跡出土遺物

164号住居跡

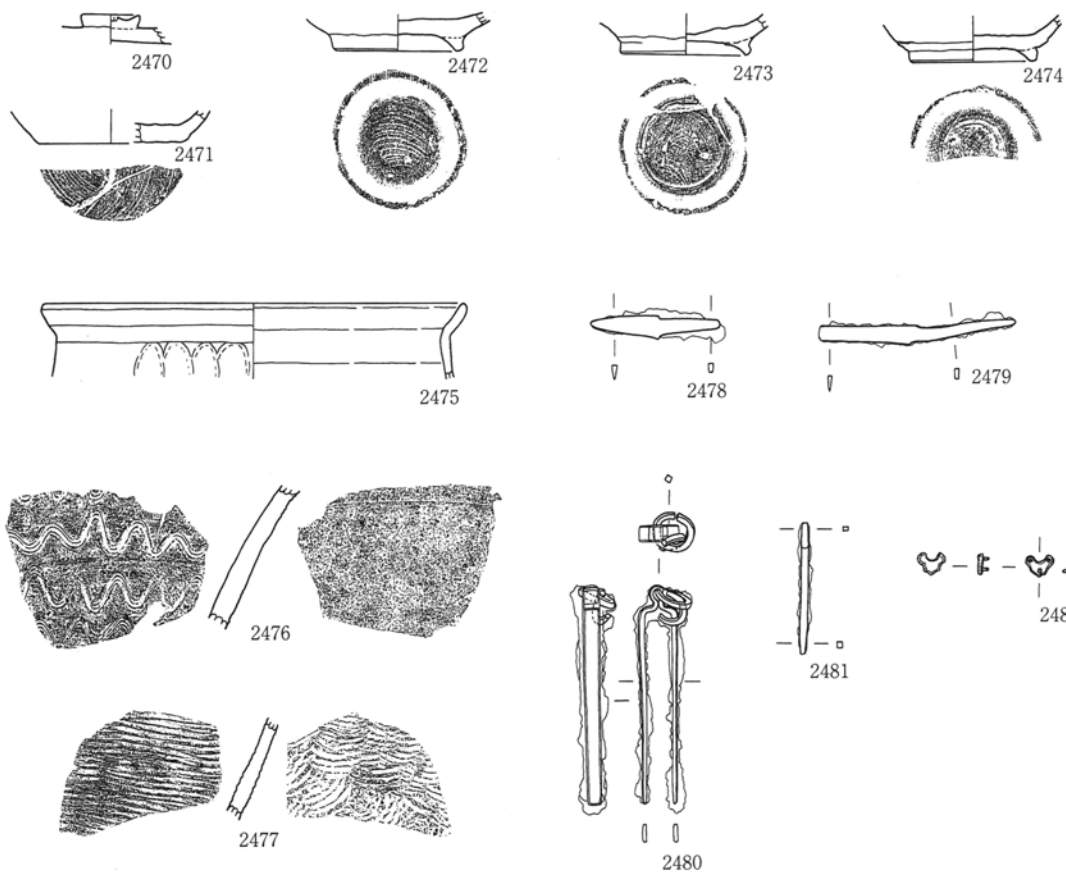

165号住居跡

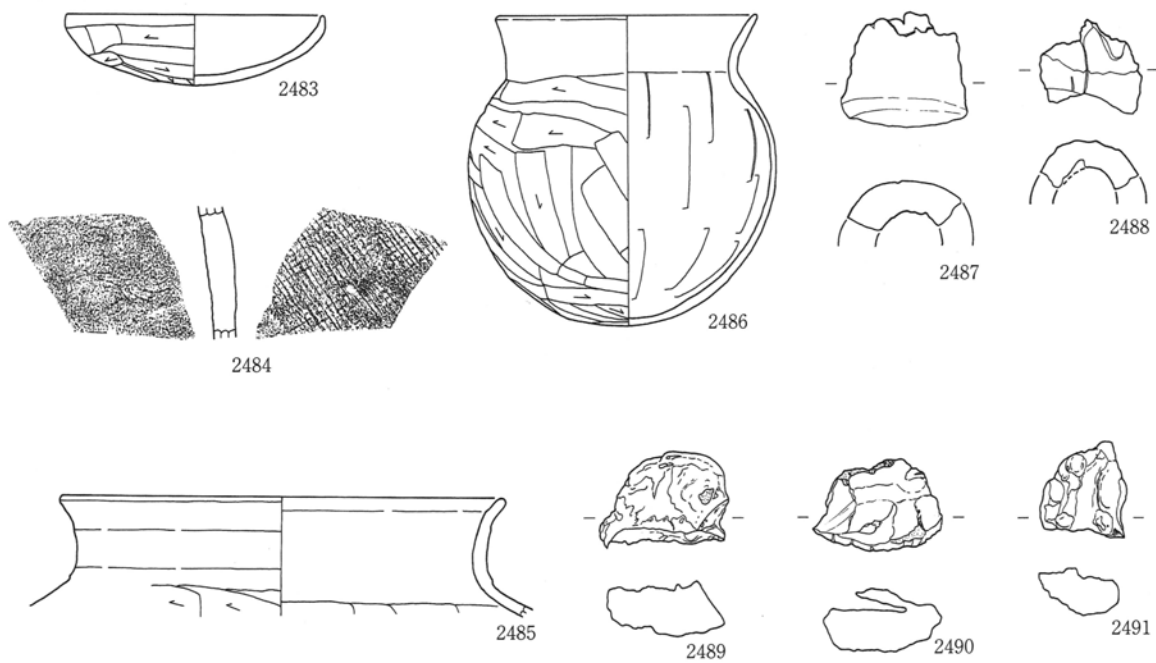

第366图 164号住居跡出土遺物、165号住居跡出土遺物

0 1 : 4 10cm

166号住居跡

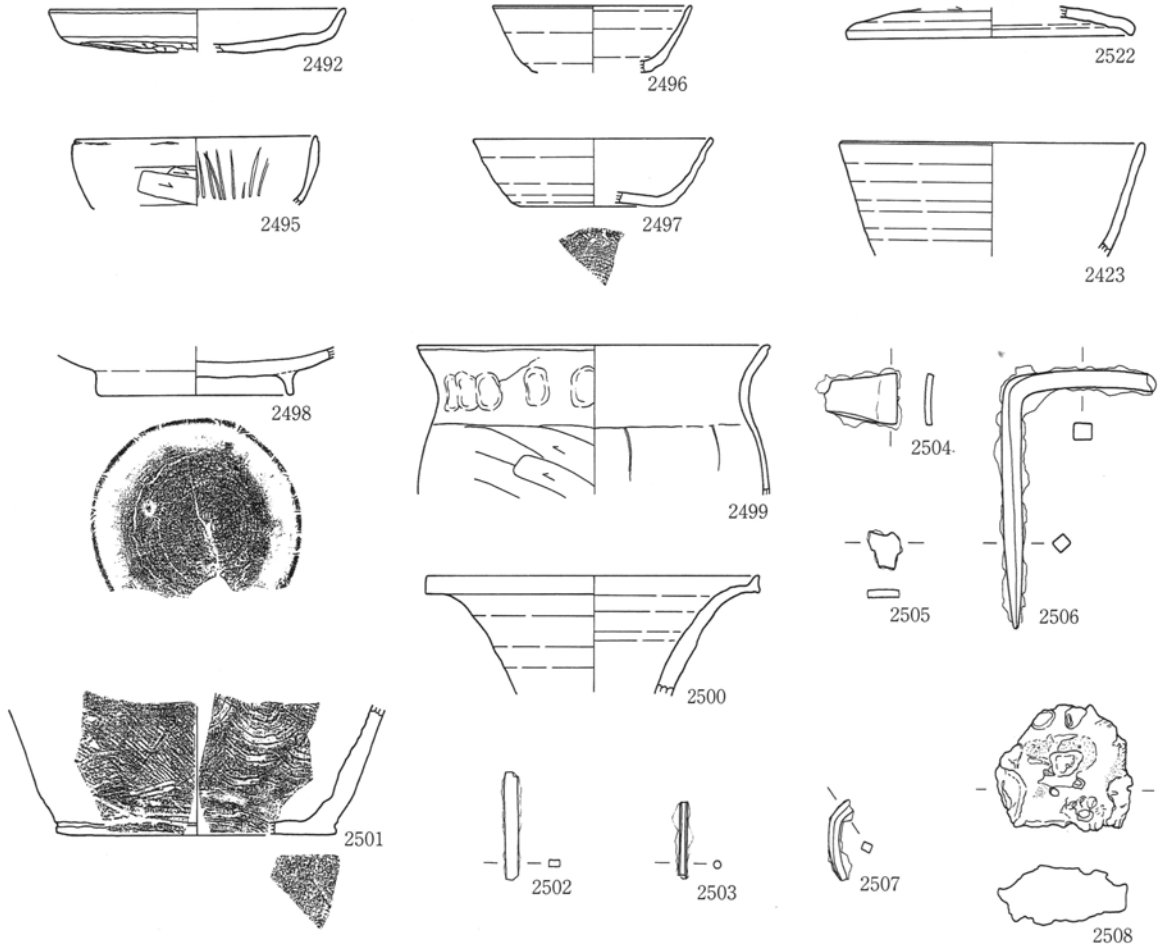

167号住居跡

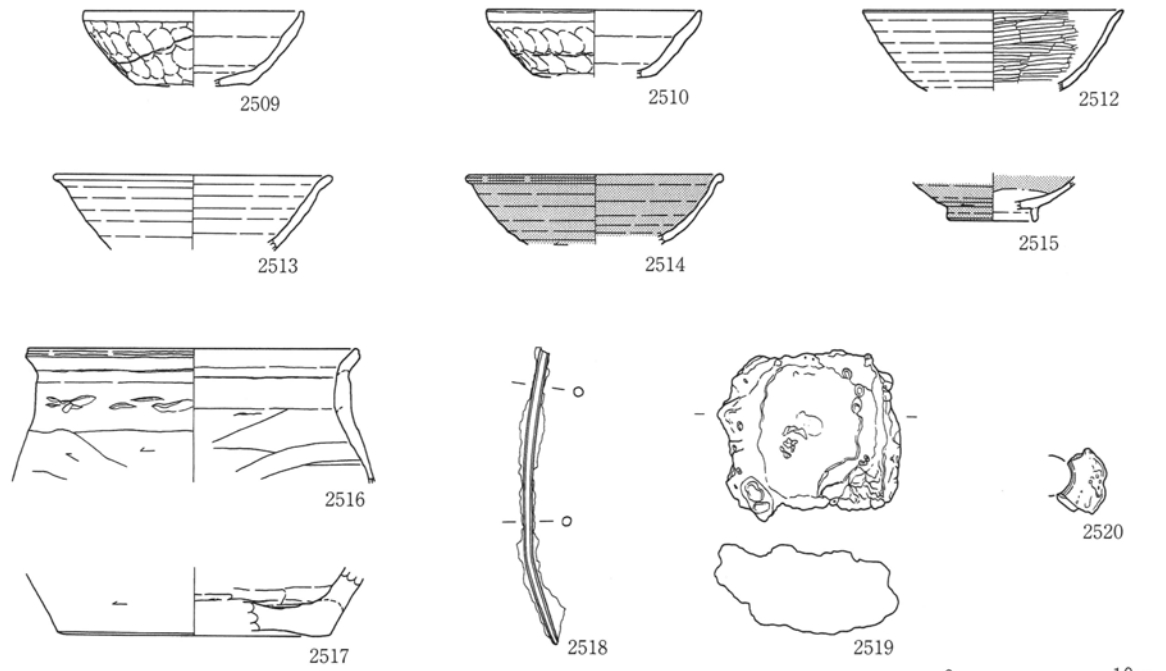

第367图 166号住居跡出土遺物、167号住居跡出土遺物

0 1 : 4 10cm

168号住居跡

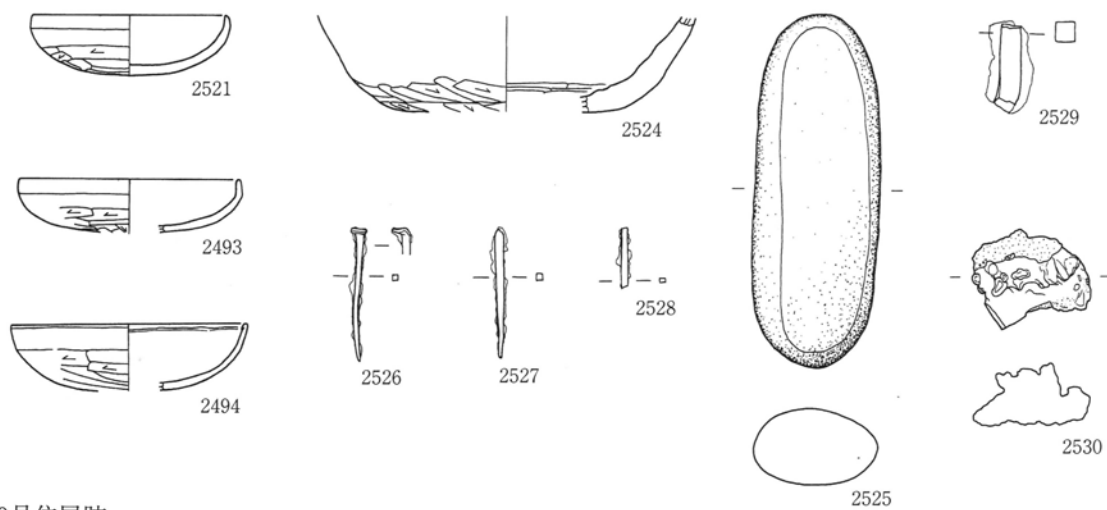

169号住居跡

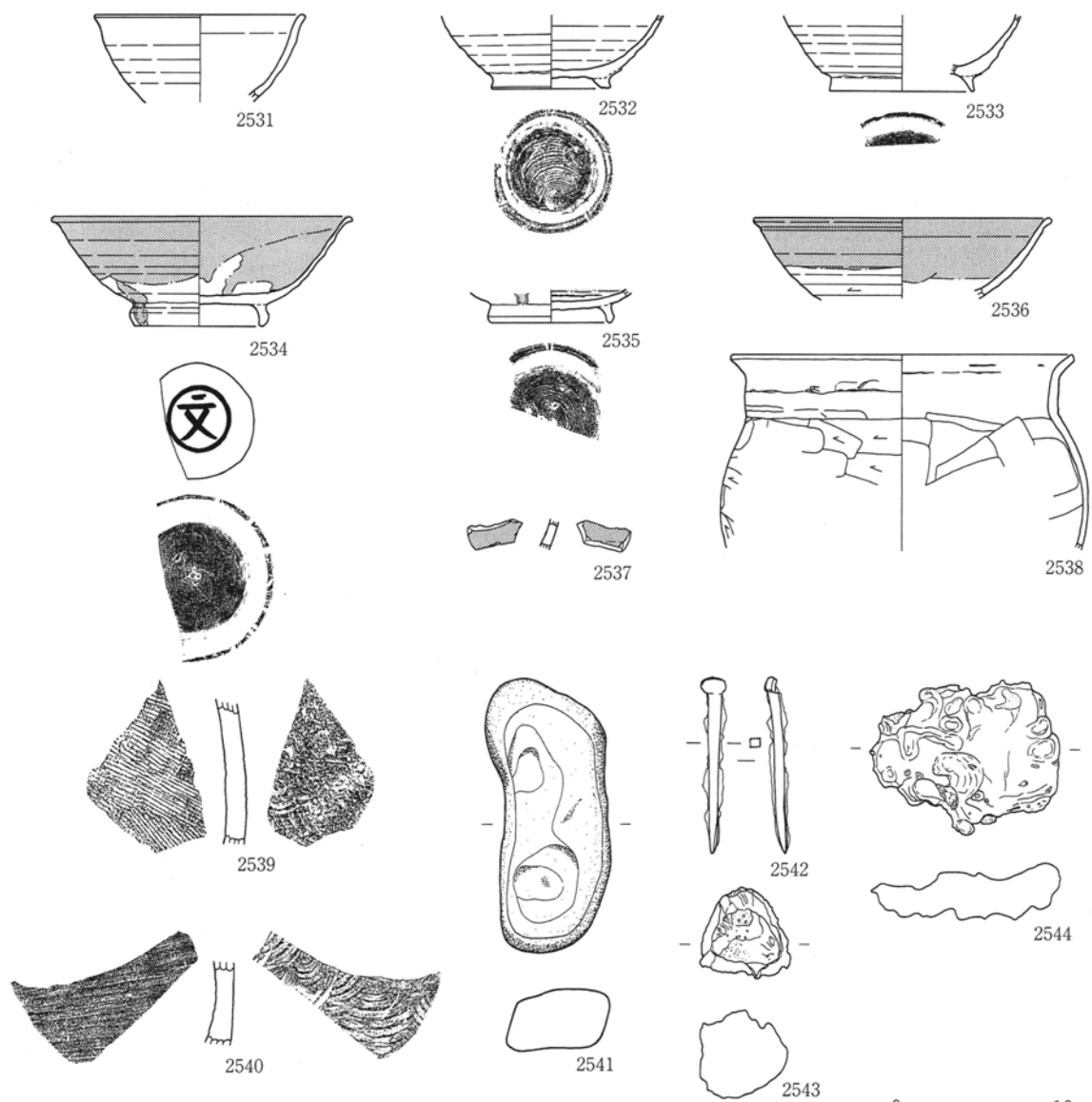

第368図 168号住居跡出土遺物、169号住居跡出土遺物

0 1 : 4 10cm

170号住居跡

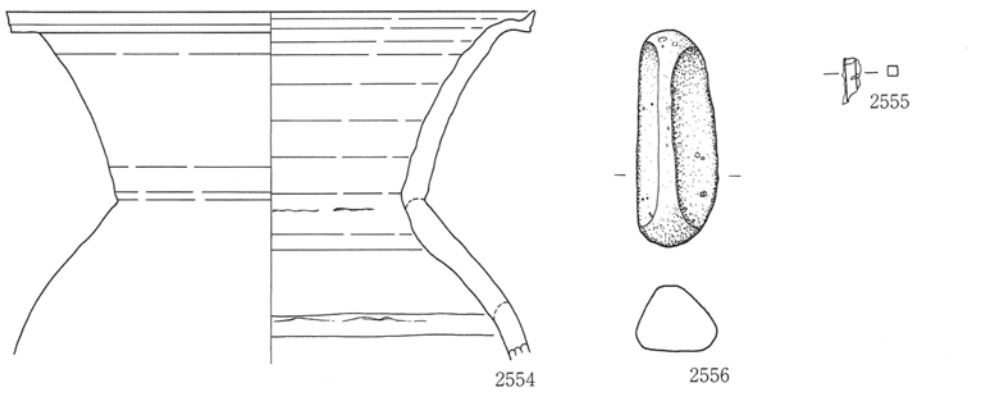
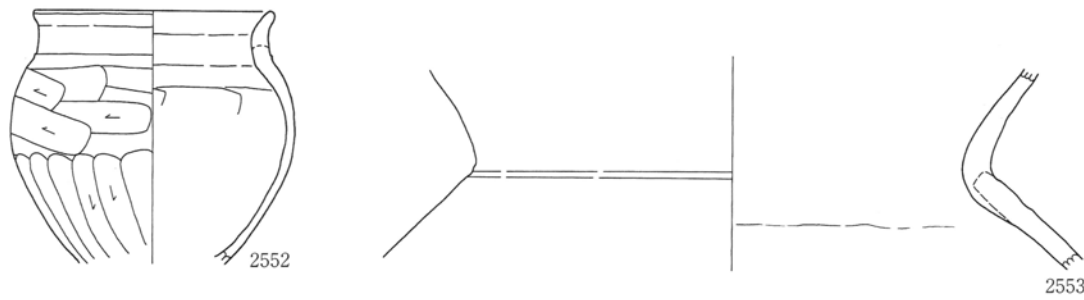
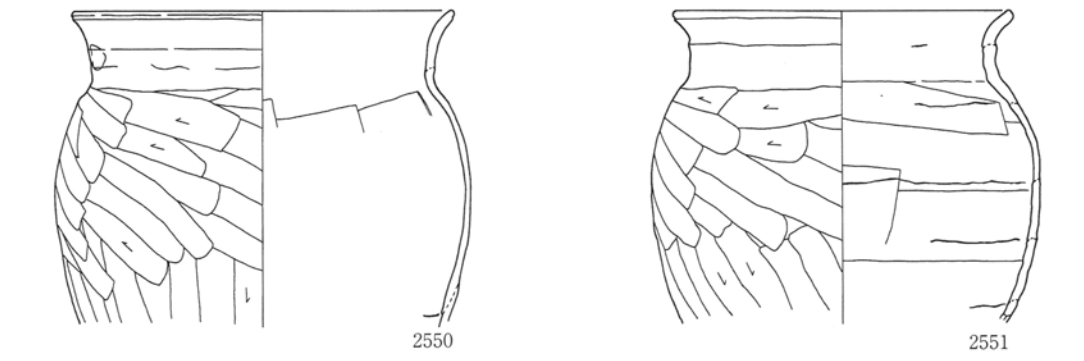
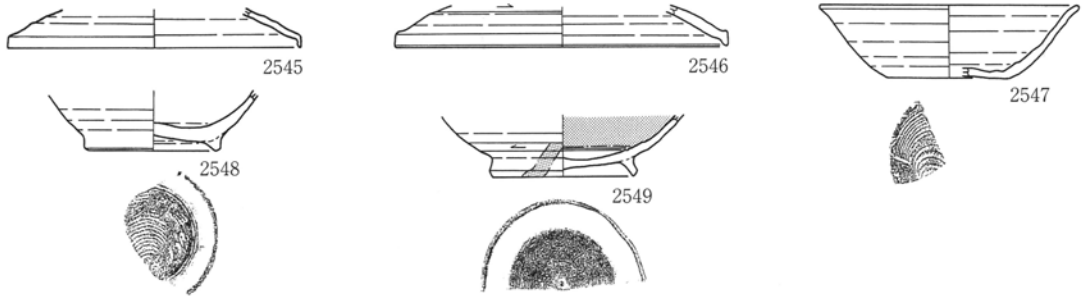

170or171号住居跡

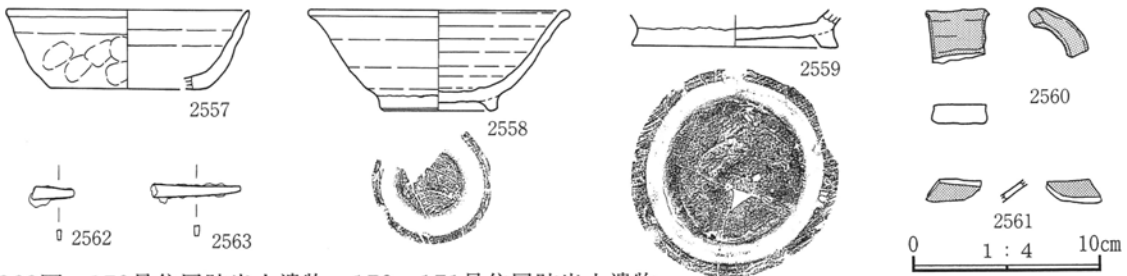

第369図 170号住居跡出土遺物、170or171号住居跡出土遺物

171号住居跡

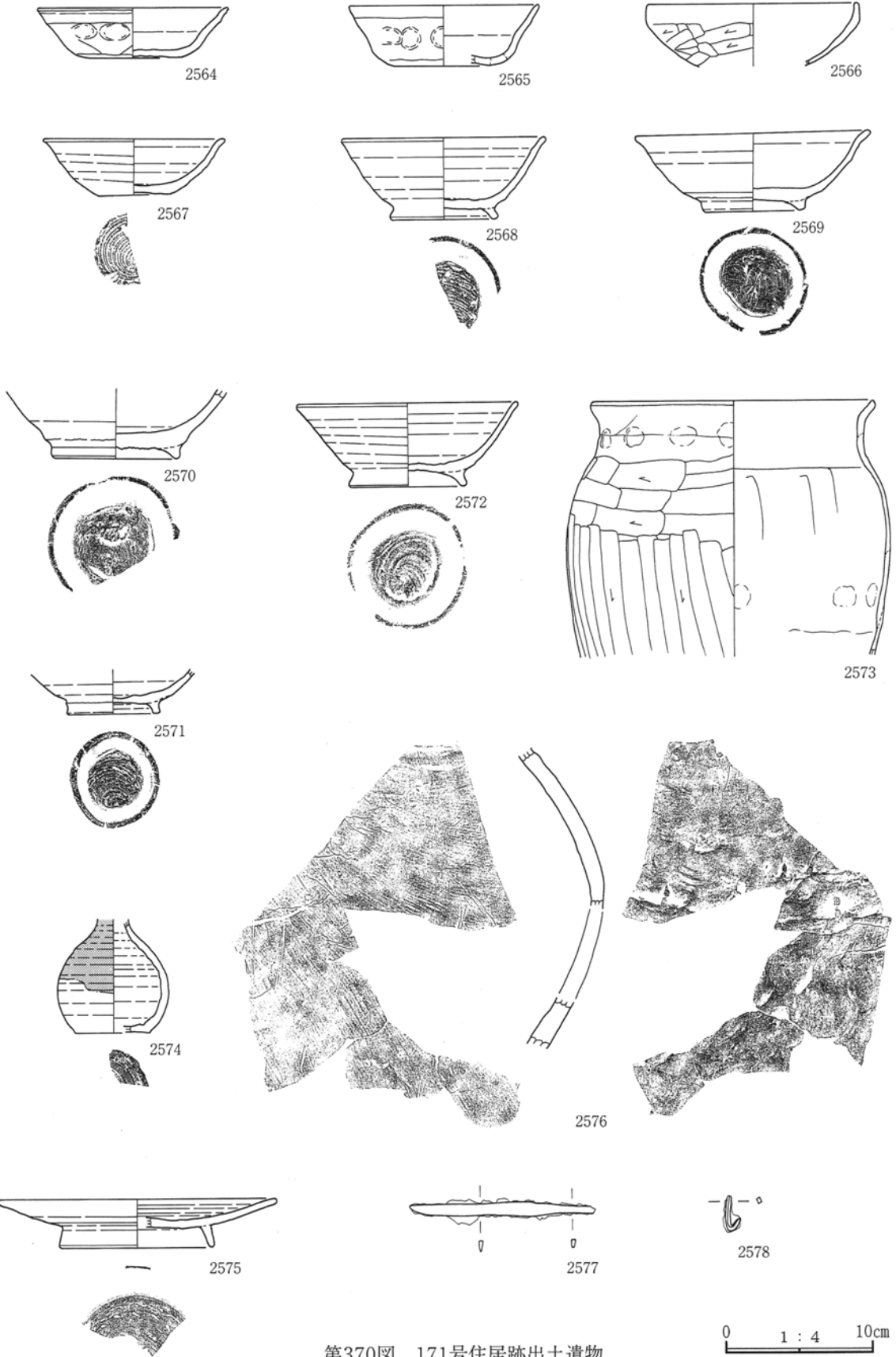

第370图 171号住居跡出土遺物

172号住居跡

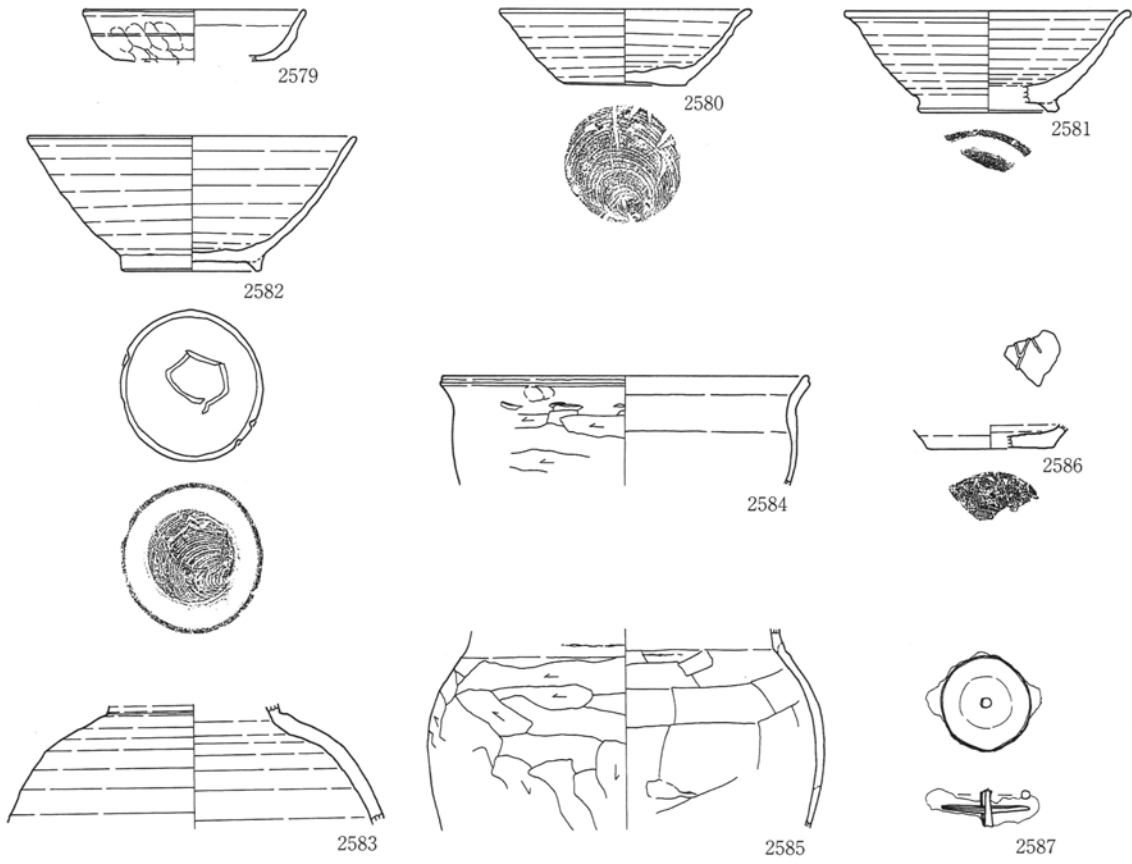

173号住居跡

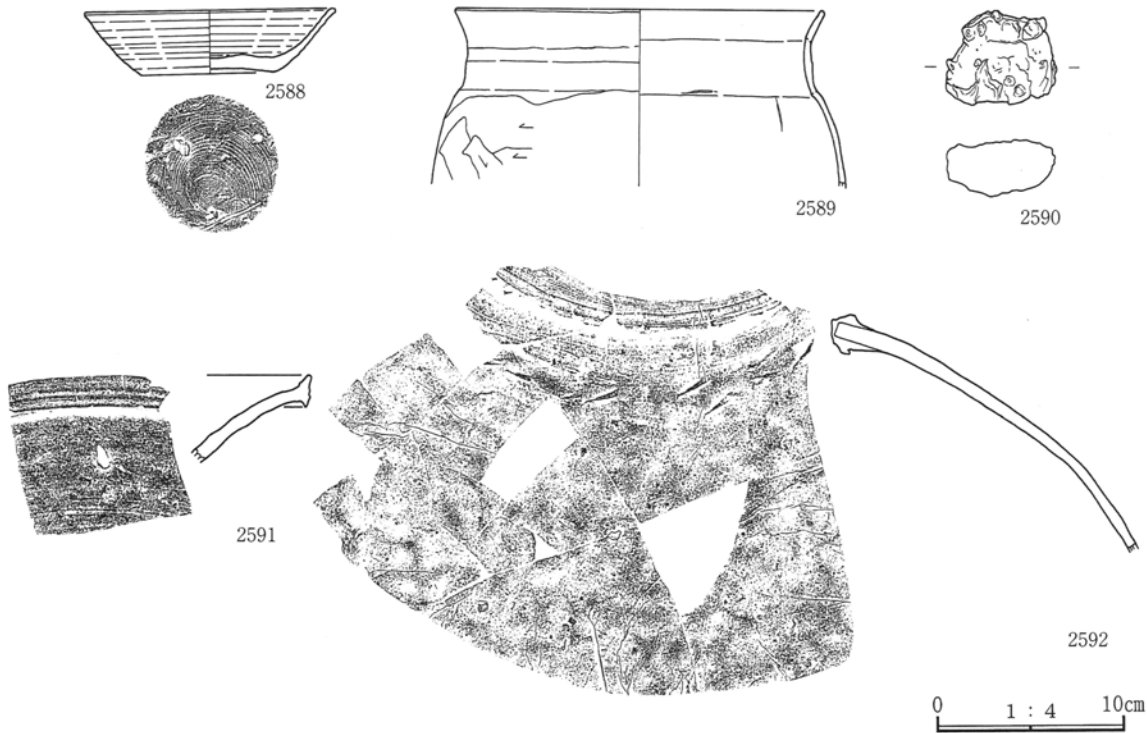

第371図 172号住居跡出土遺物、173号住居跡出土遺物

174号住居跡

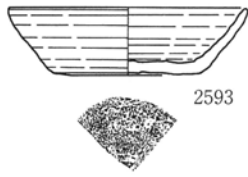

2593



2594



175号住居跡

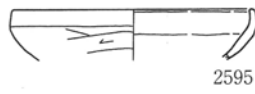

2595

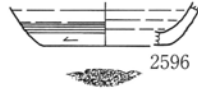

2596



2597

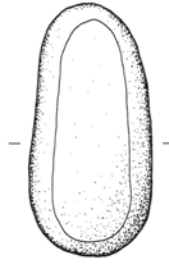

2598

176号住居跡

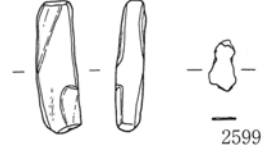

2599



2600



2602

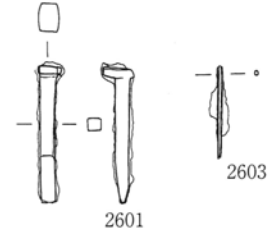

2601



2603

177号住居跡



2604

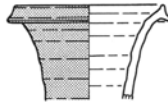

2605



2606

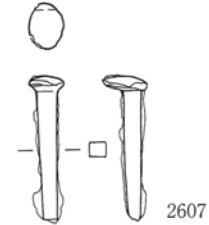

2607

178号住居跡

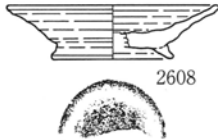

2608



2609

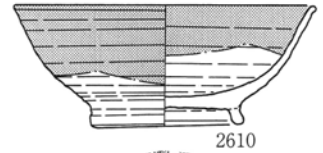

2610

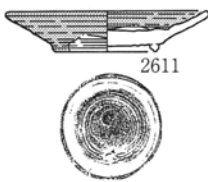

2611

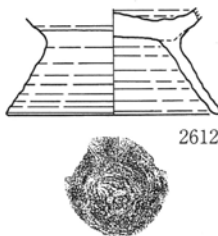

2612

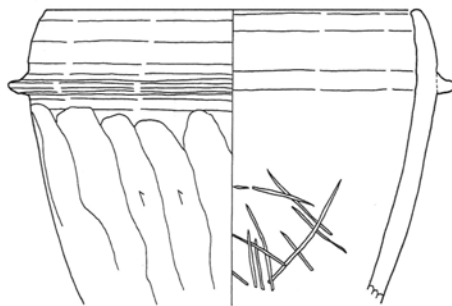

2613

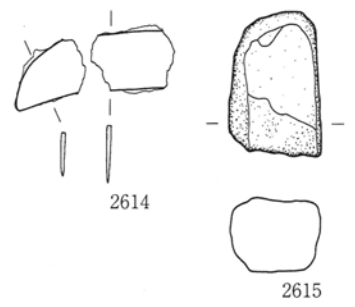

2614



2615

0 1 : 4 10cm

第372図 174・175・176・177・178号住居跡出土遺物

179号住居跡

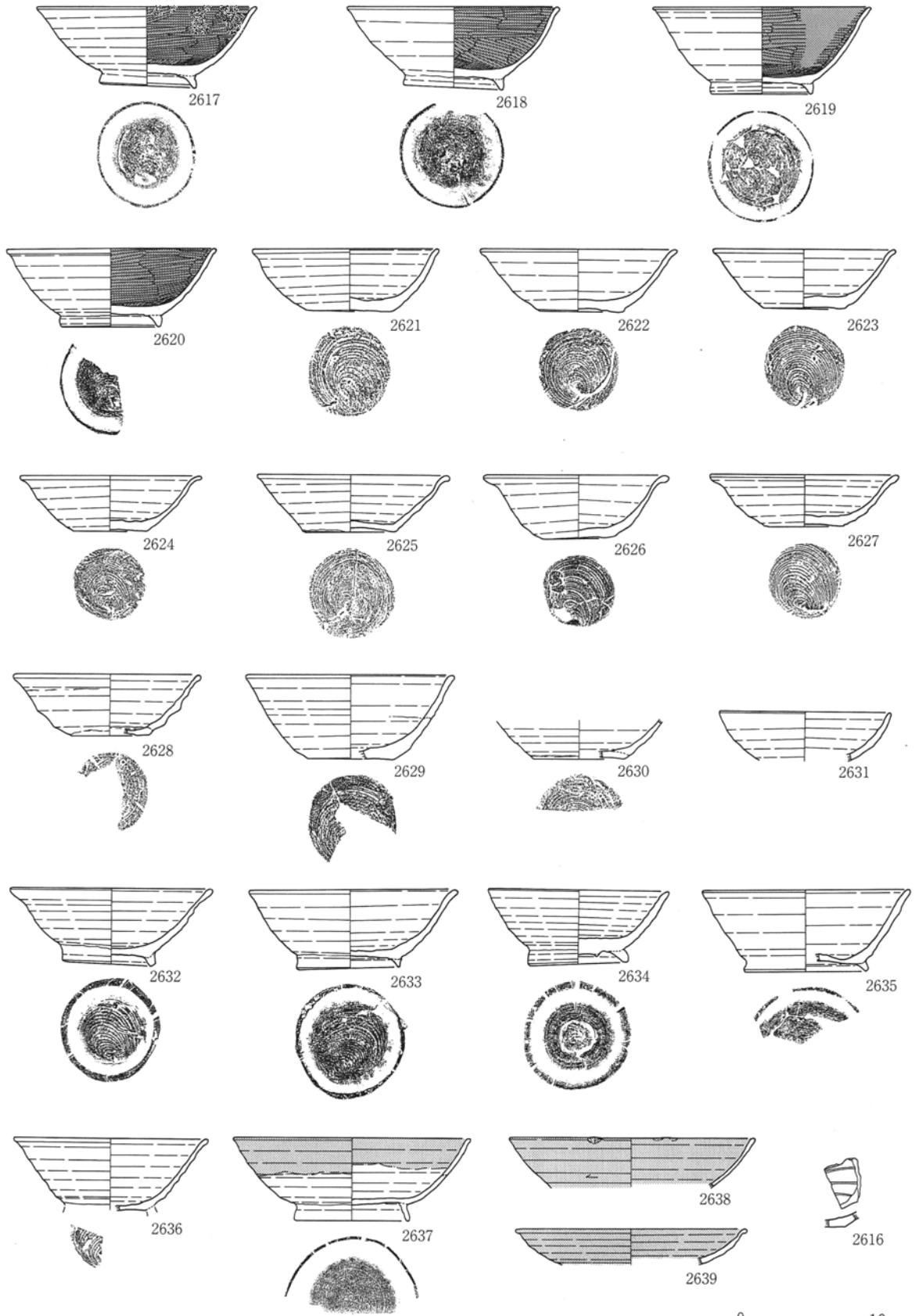

第373図 179号住居跡出土遺物(1)

179号住居跡

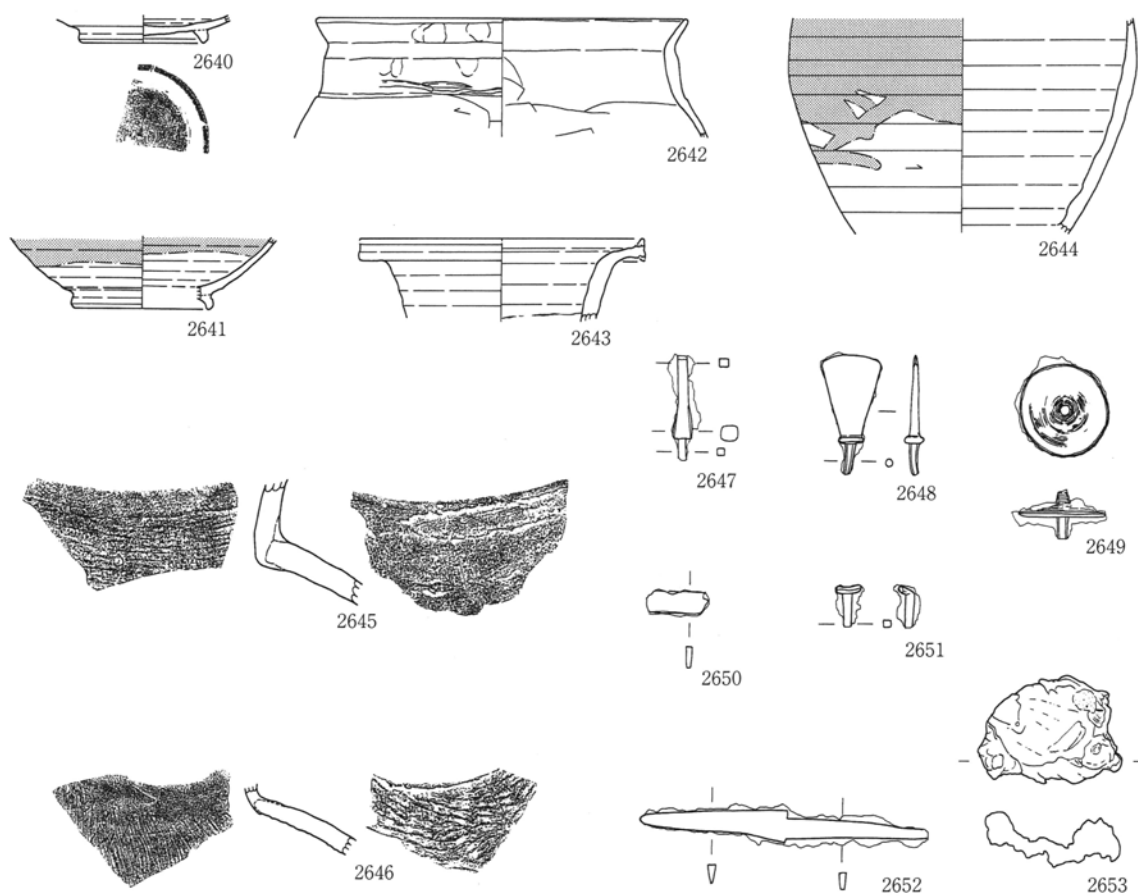

180号住居跡

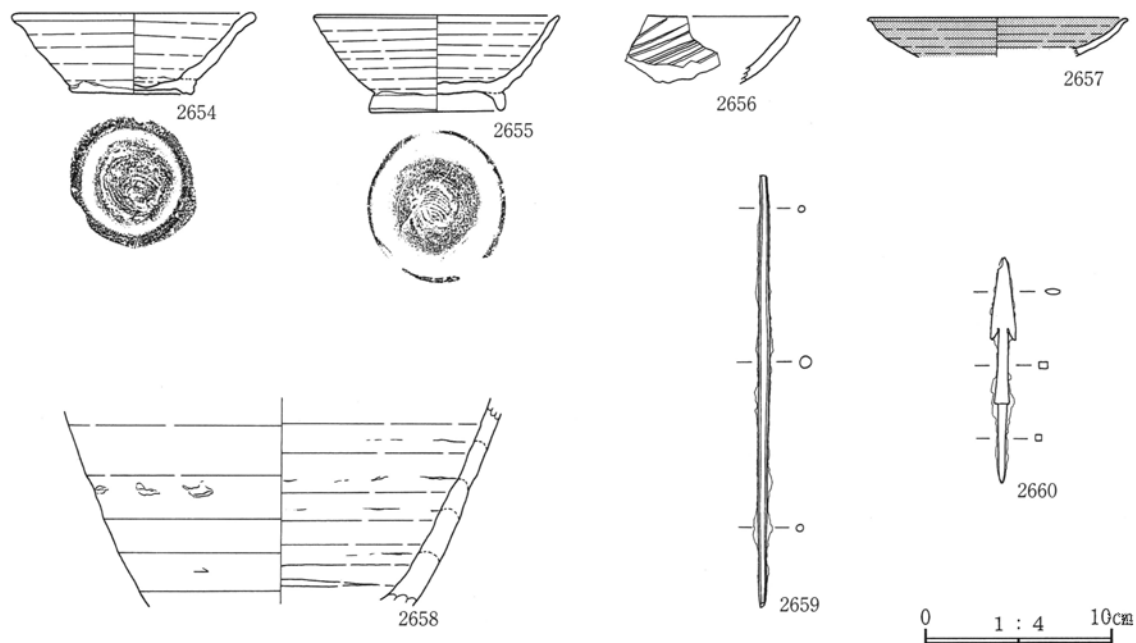

第374图 179号住居跡出土遺物(2)、180号住居跡出土遺物

0 1 : 4 10cm

181号住居跡

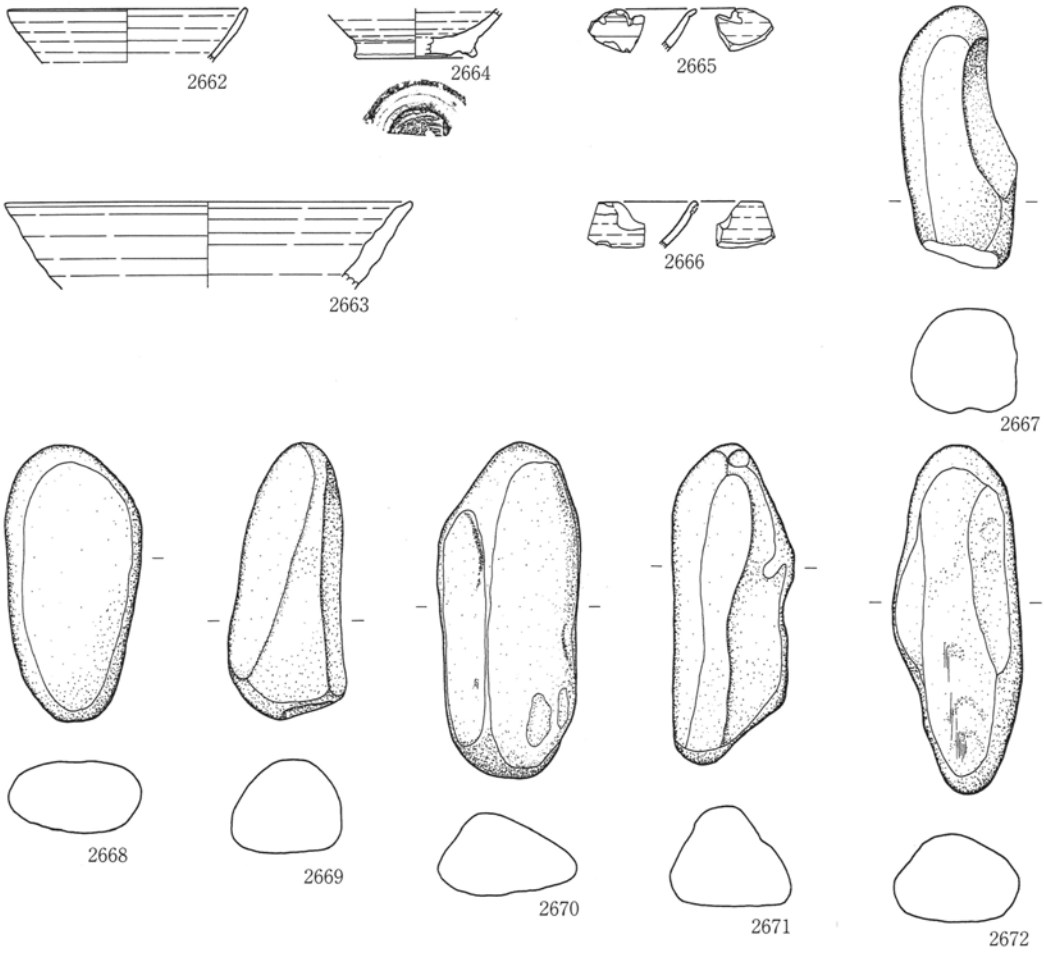

182号住居跡

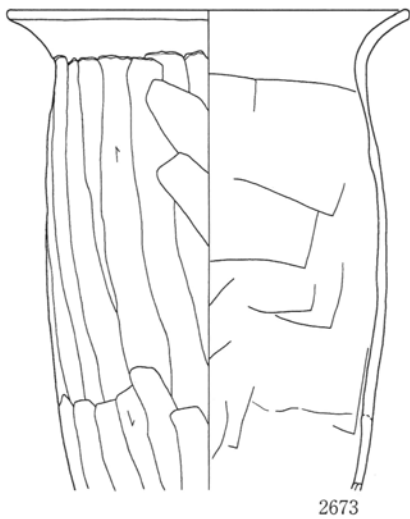

183号住居跡

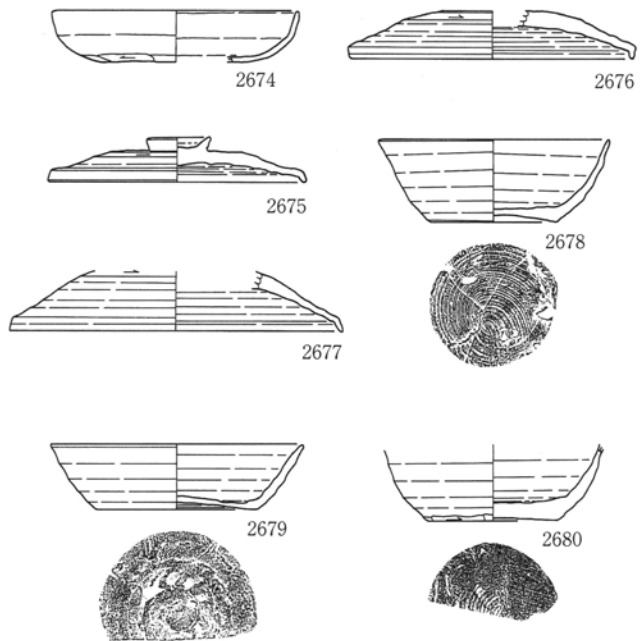

第375図 181・182・183号住居跡出土遺物

0 1 : 4 10cm

184号住居跡

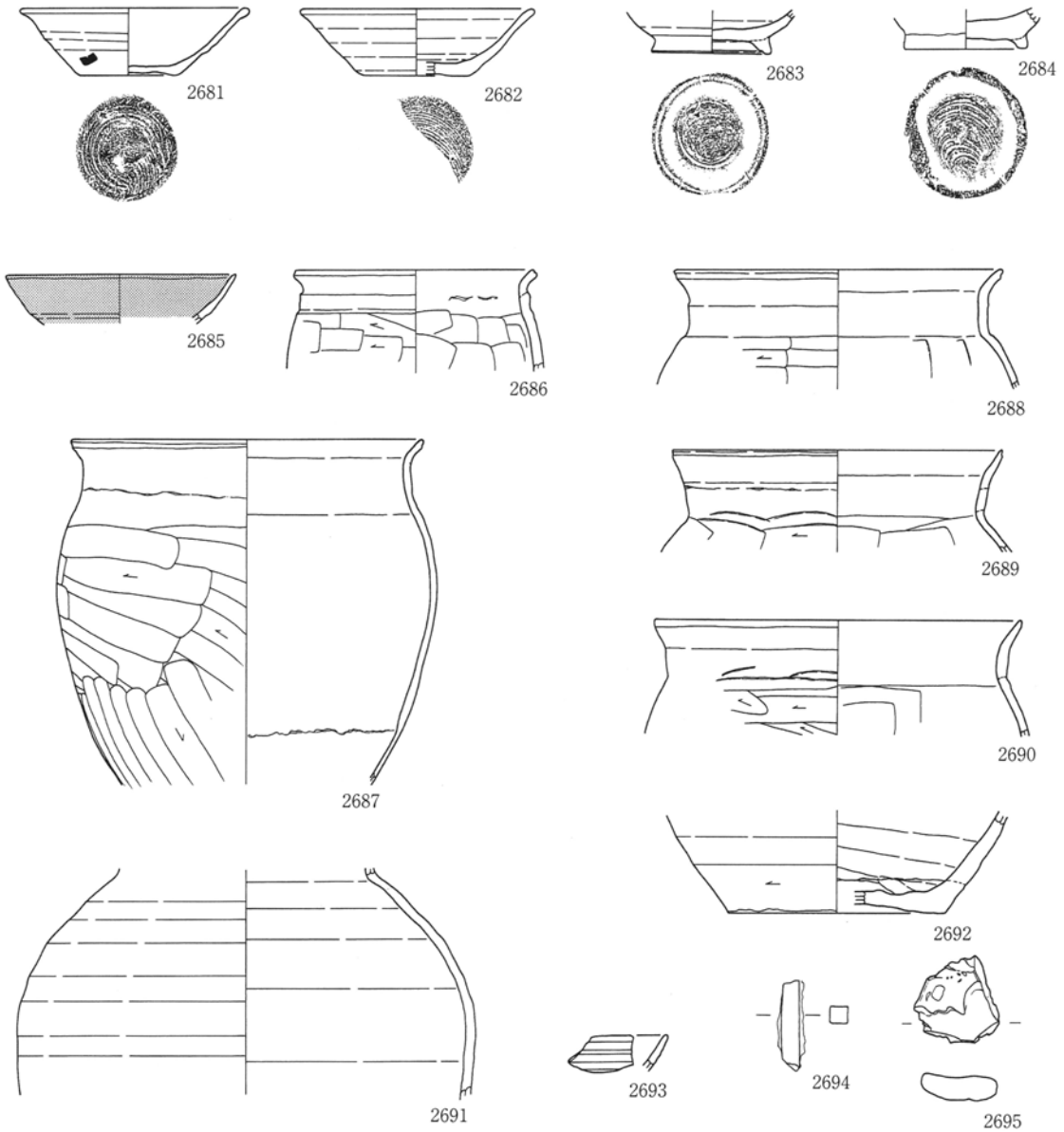

185号住居跡

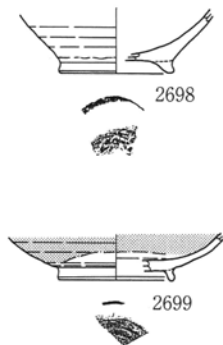

186号住居跡

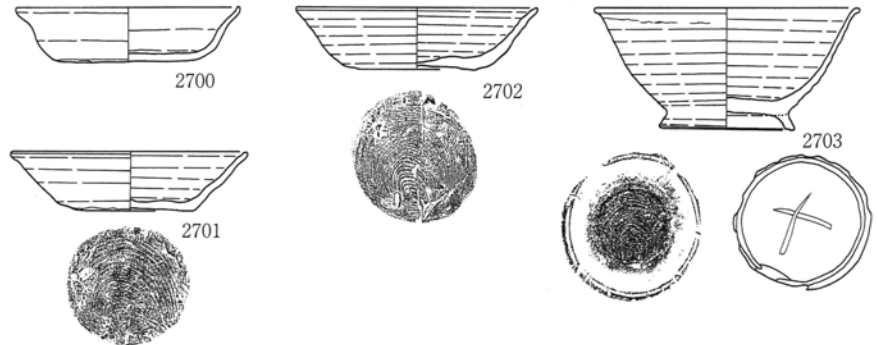

第376図 184・185号住居跡出土遺物、186号住居跡出土遺物(1)

0 1 : 4 10cm

186号住居跡

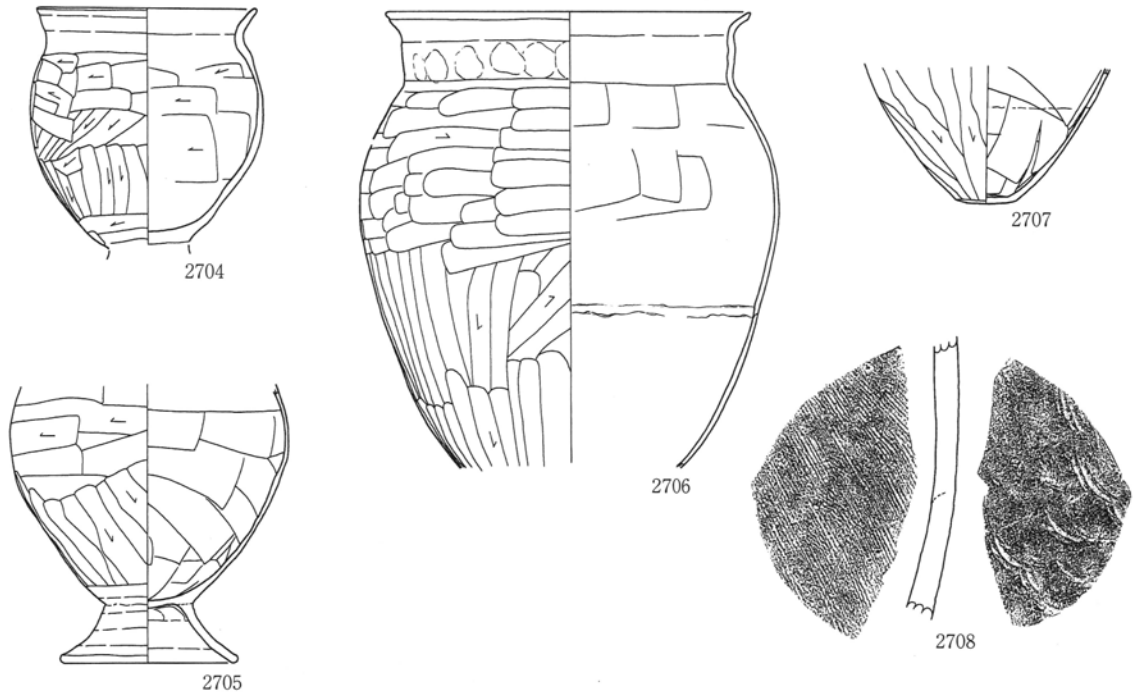

187号住居跡

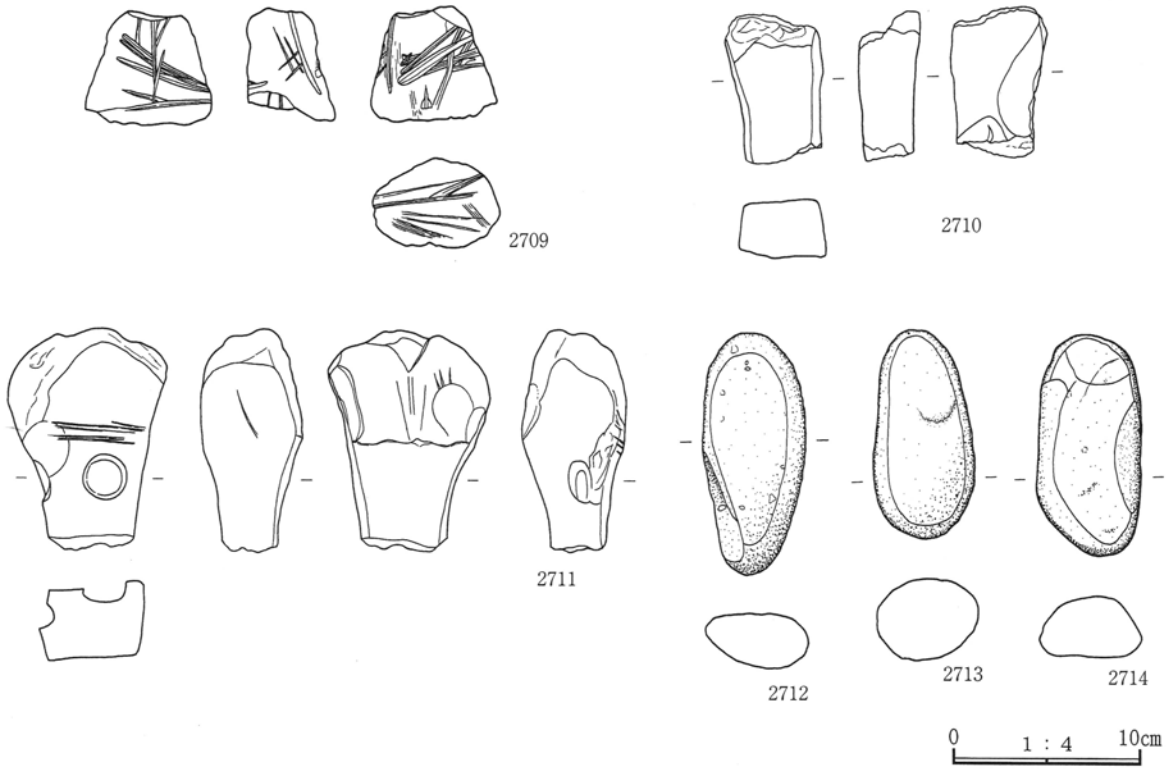

第377图 186号住居跡出土遺物(2)、187号住居跡出土遺物

188号住居跡

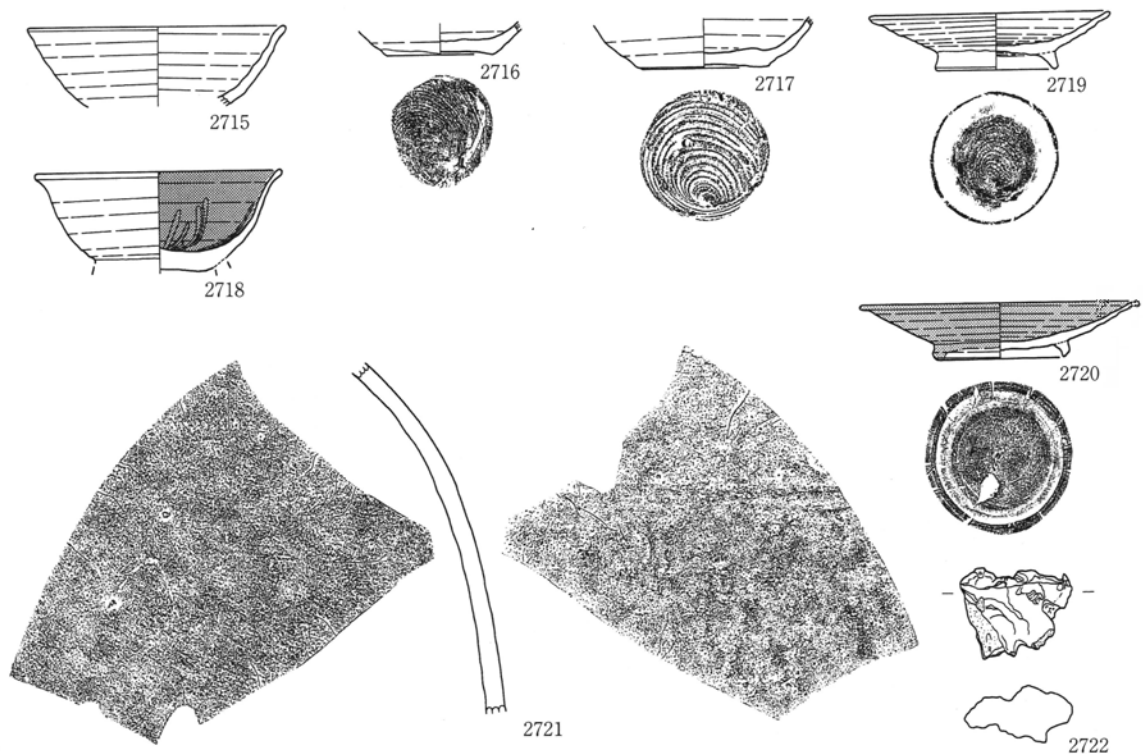

189号住居跡

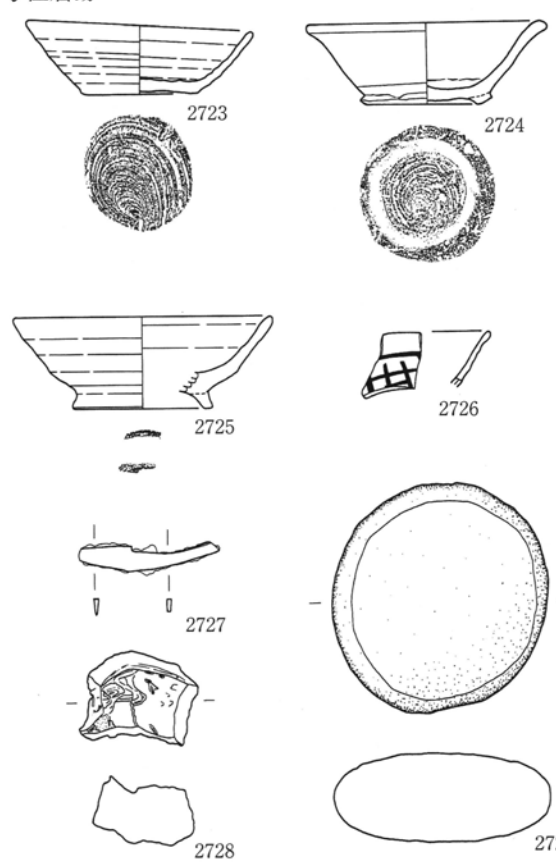

190号住居跡

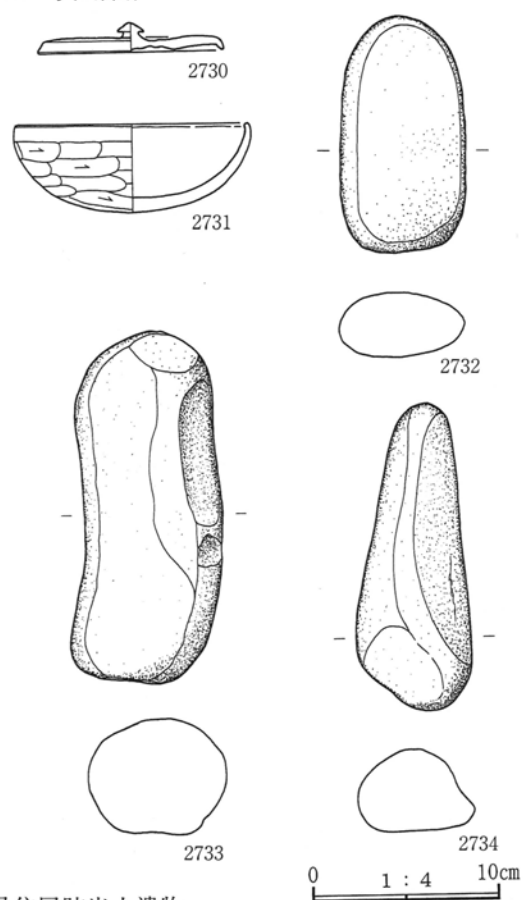

第378図 188・189・190号住居跡出土遺物

0 1 : 4 10cm

191号住居跡

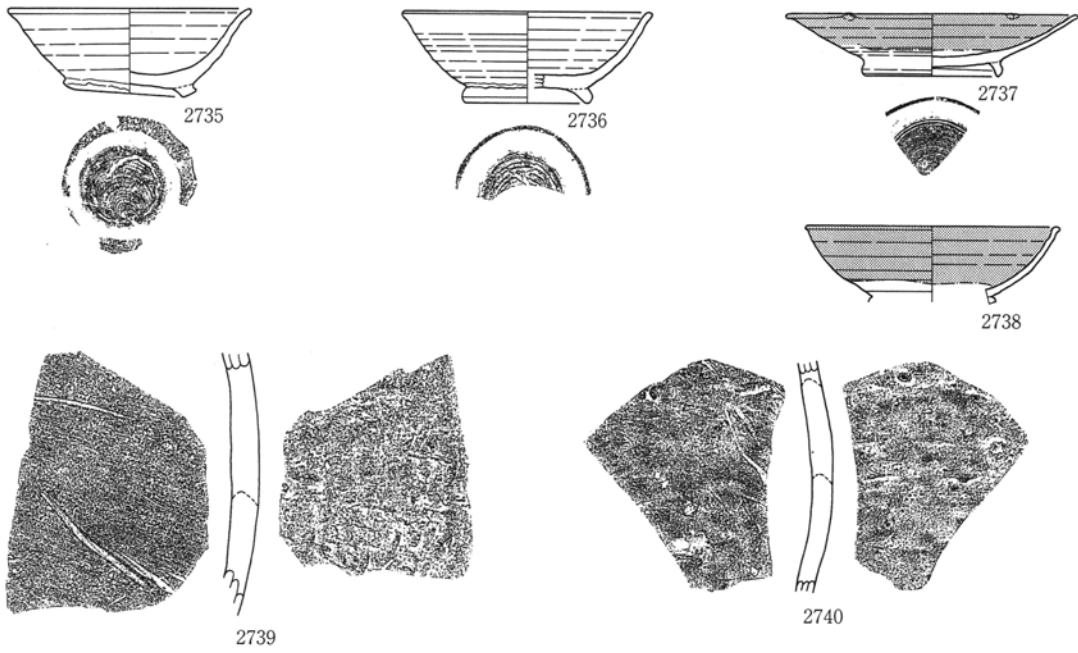

192号住居跡



193号住居跡

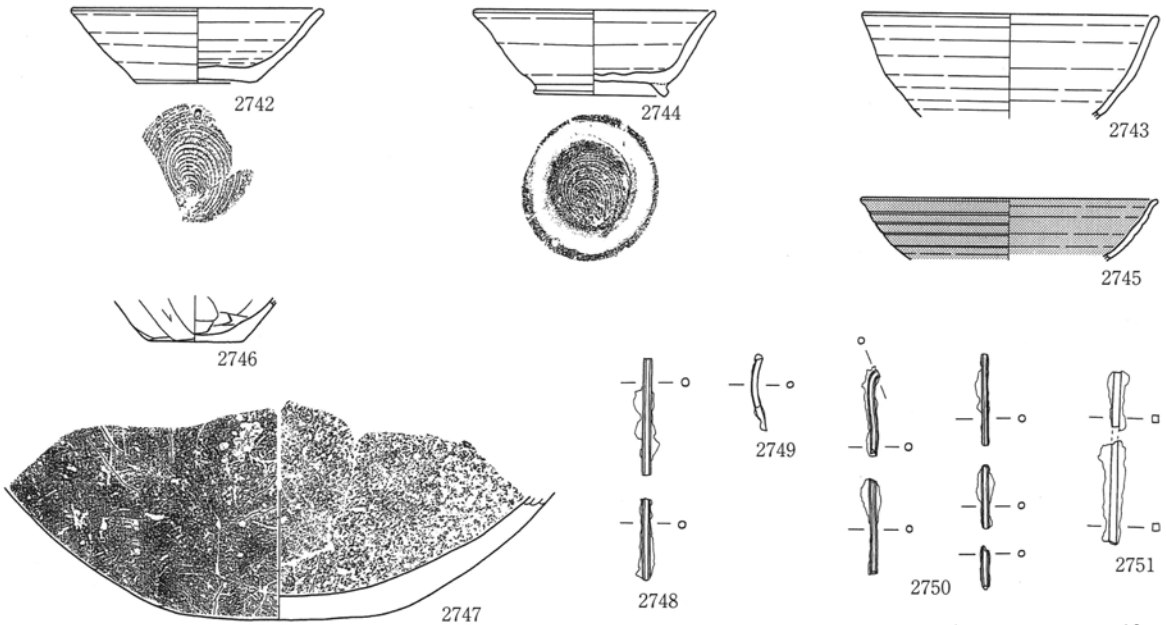

第379图 191・192・193号住居跡出土遺物

0 1 : 4 10cm

194号住居跡

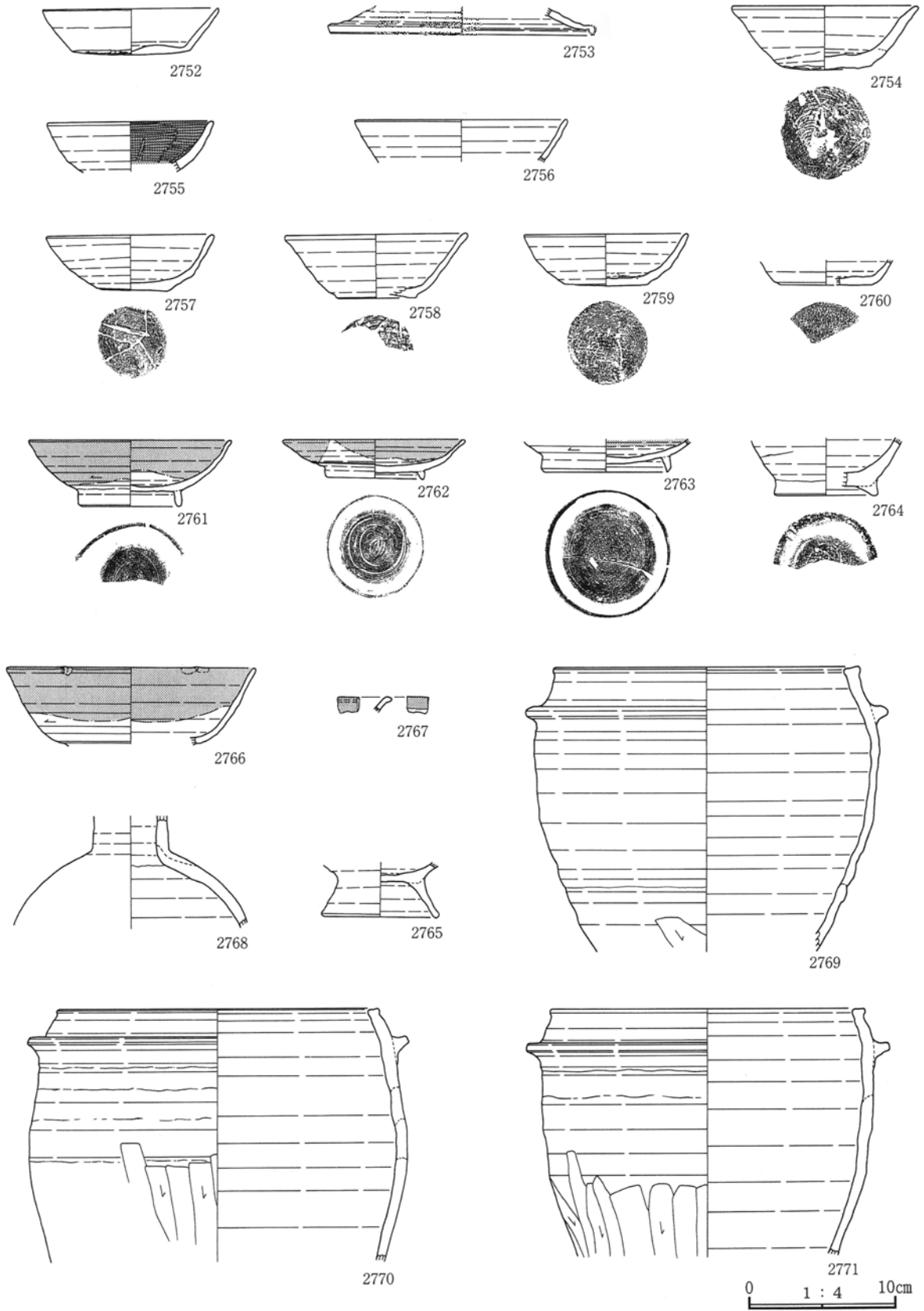

第380図 194号住居跡出土遺物(1)

194号住居跡

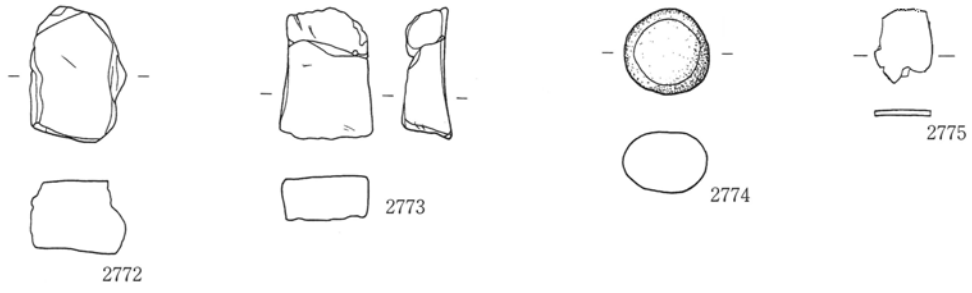

196号住居跡

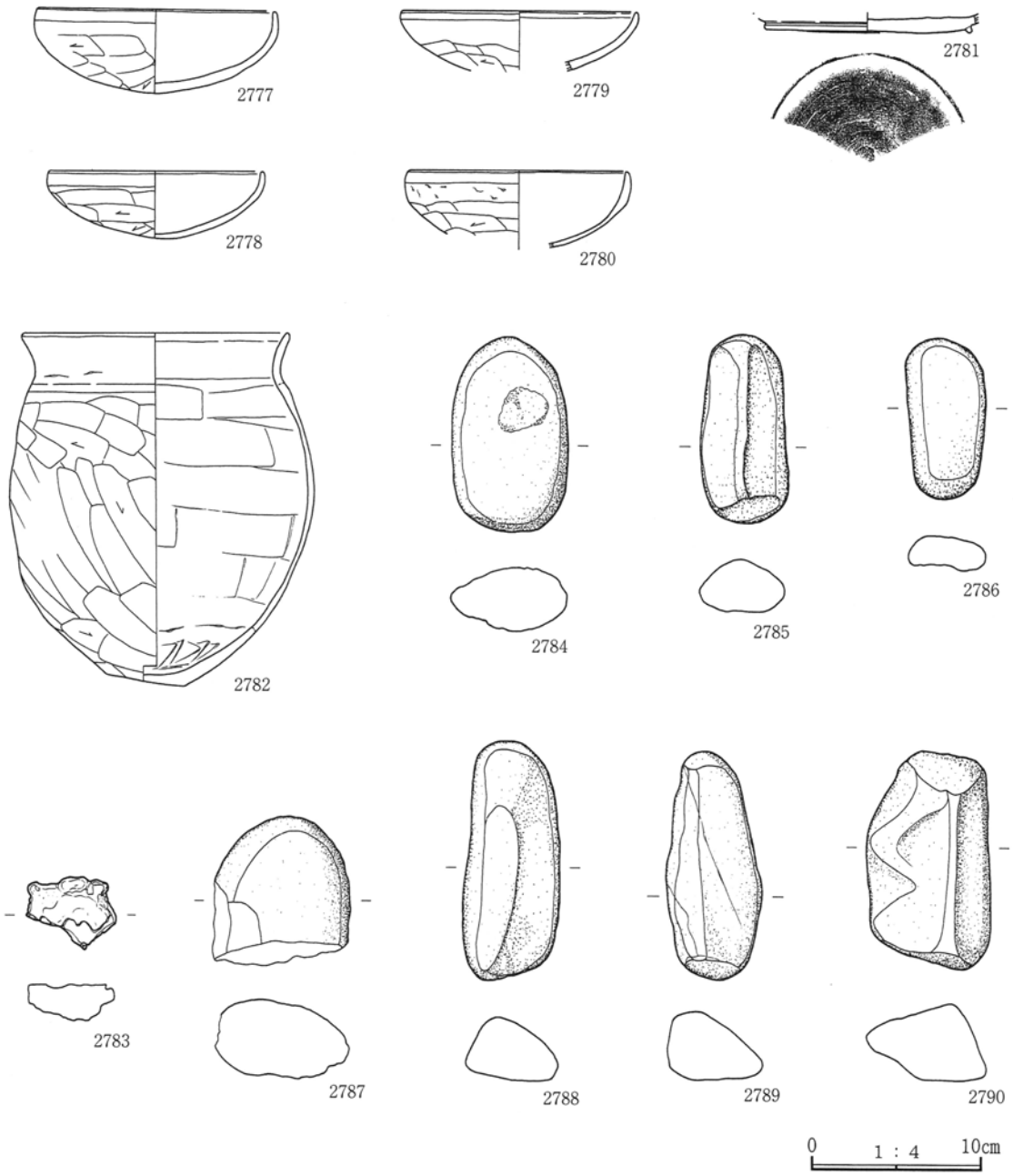

第381图 194号住居跡出土遺物(2)、196号住居跡出土遺物

197号住居跡

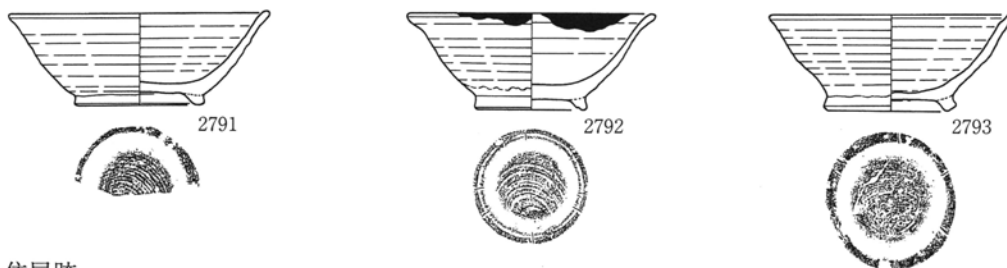

198号住居跡

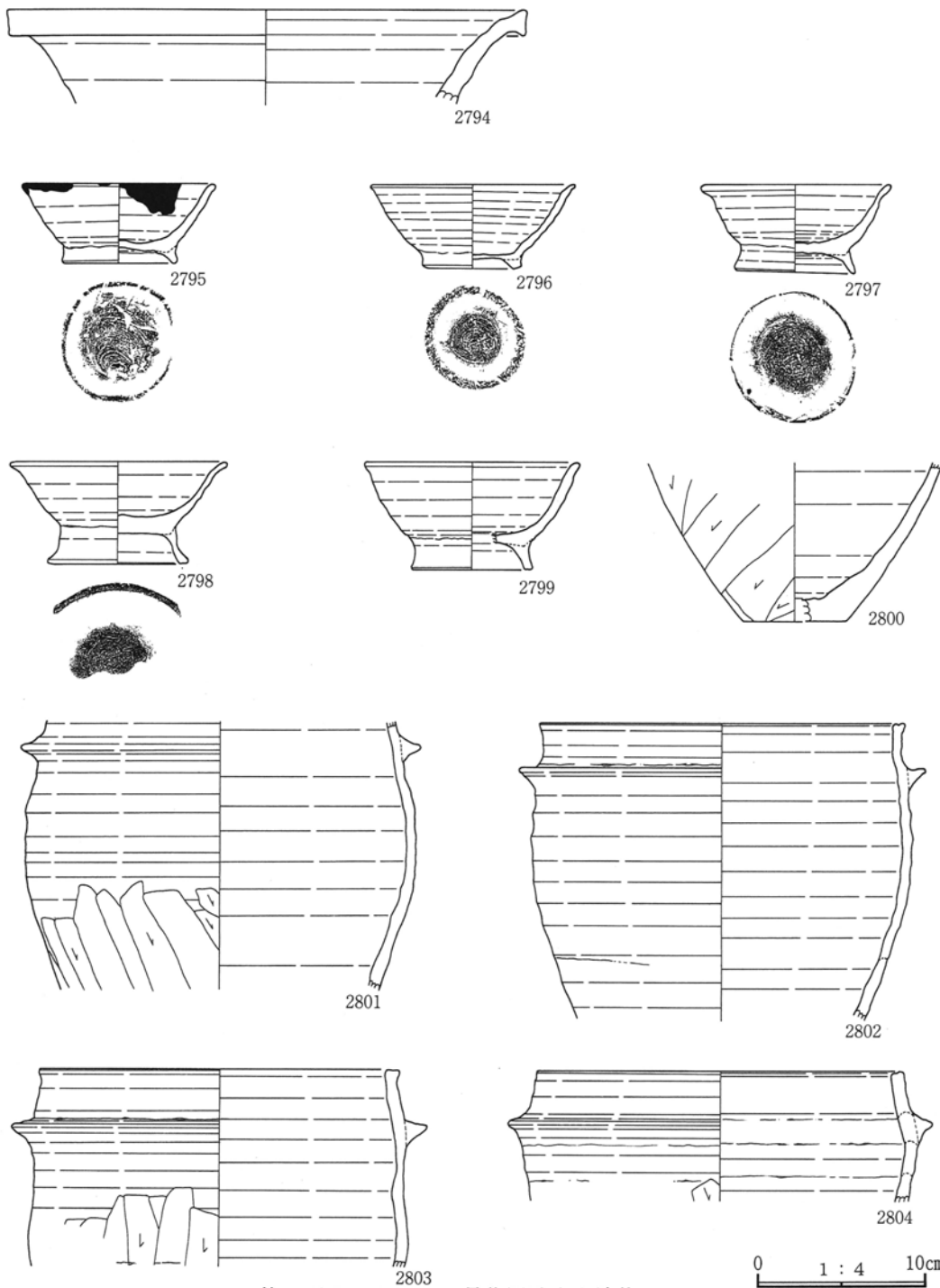

0 1 : 4 10cm

第382図 197・198号住居跡出土遺物

199号住居跡

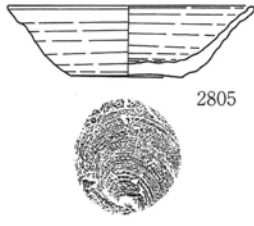

2805

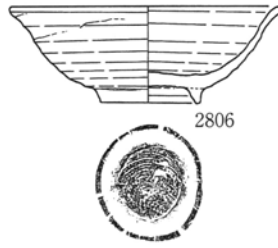

2806

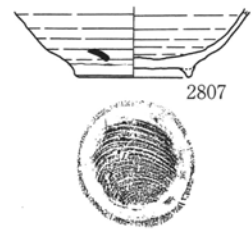

2807

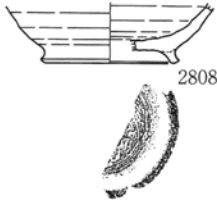

2808

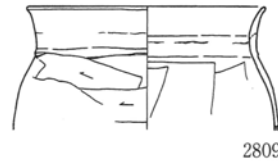

2809

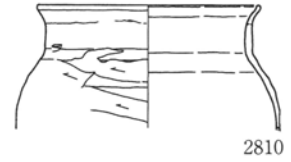

2810

200号住居跡

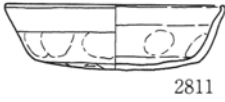

2811

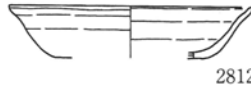

2812



2813

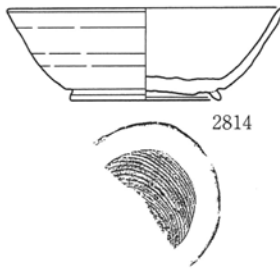

2814

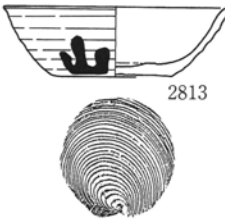

2815



2816

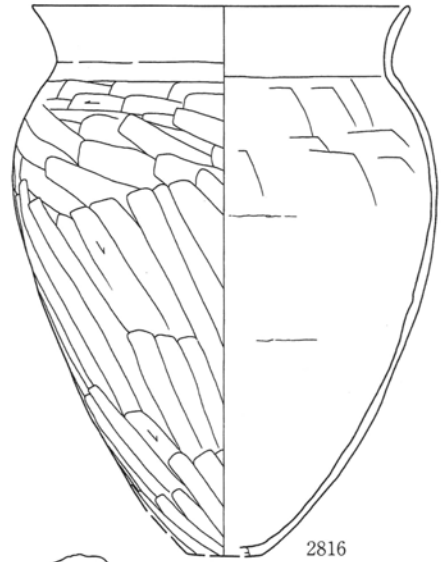

2817

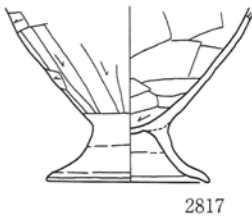

2818



2819



2820



2821

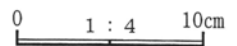

第383図 199・200号住居跡出土遺物

3号溝

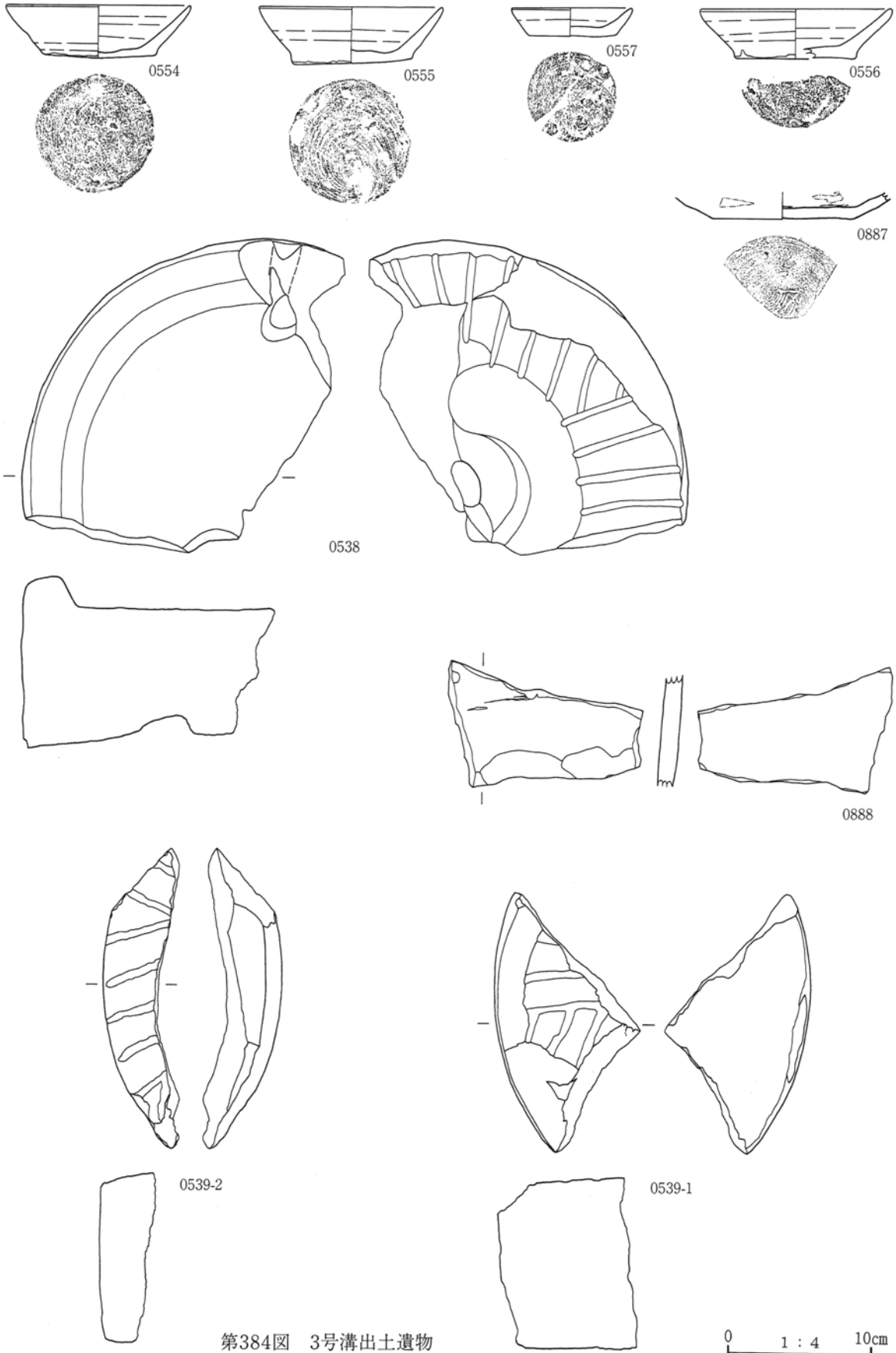

第384図 3号溝出土遺物

0 1 : 4 10cm

7号溝

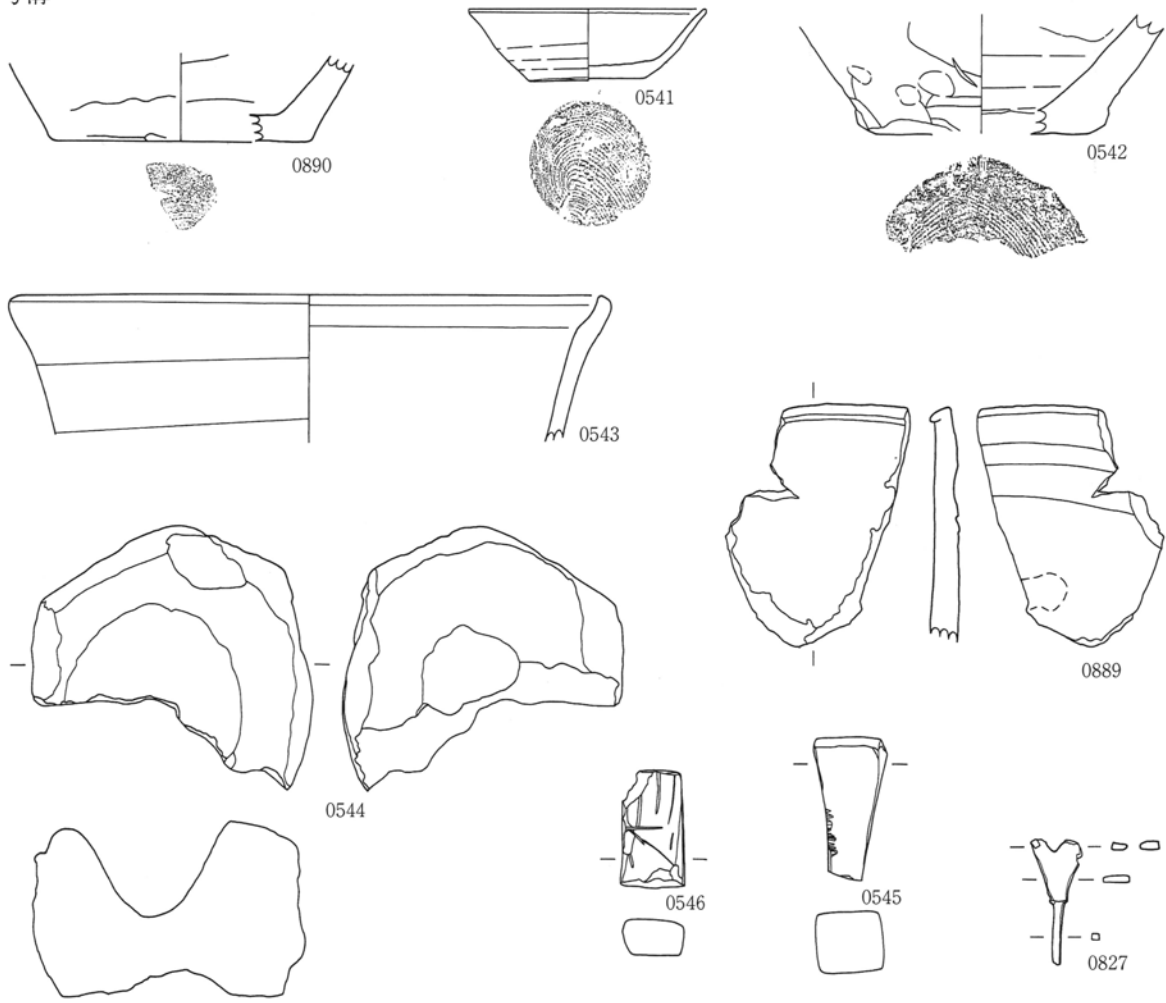

8号溝

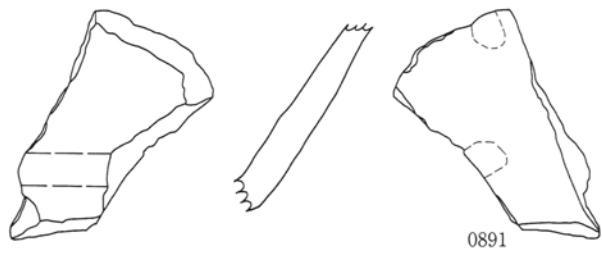
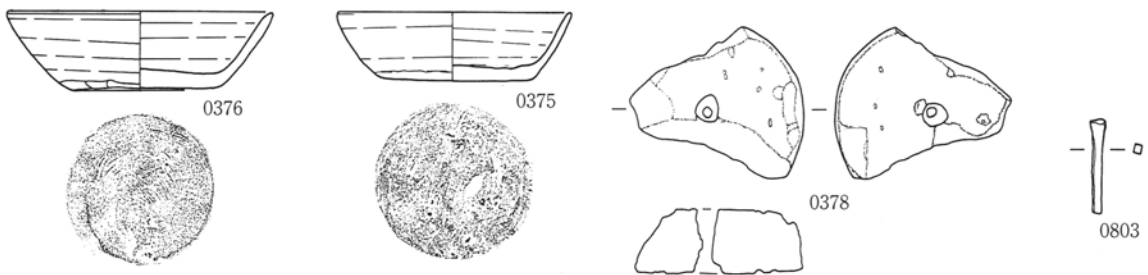

9号溝

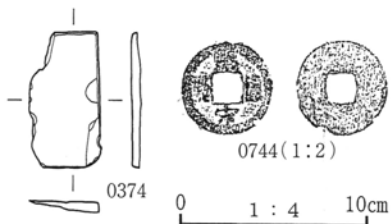

第385图 7·8·9号溝出土遺物

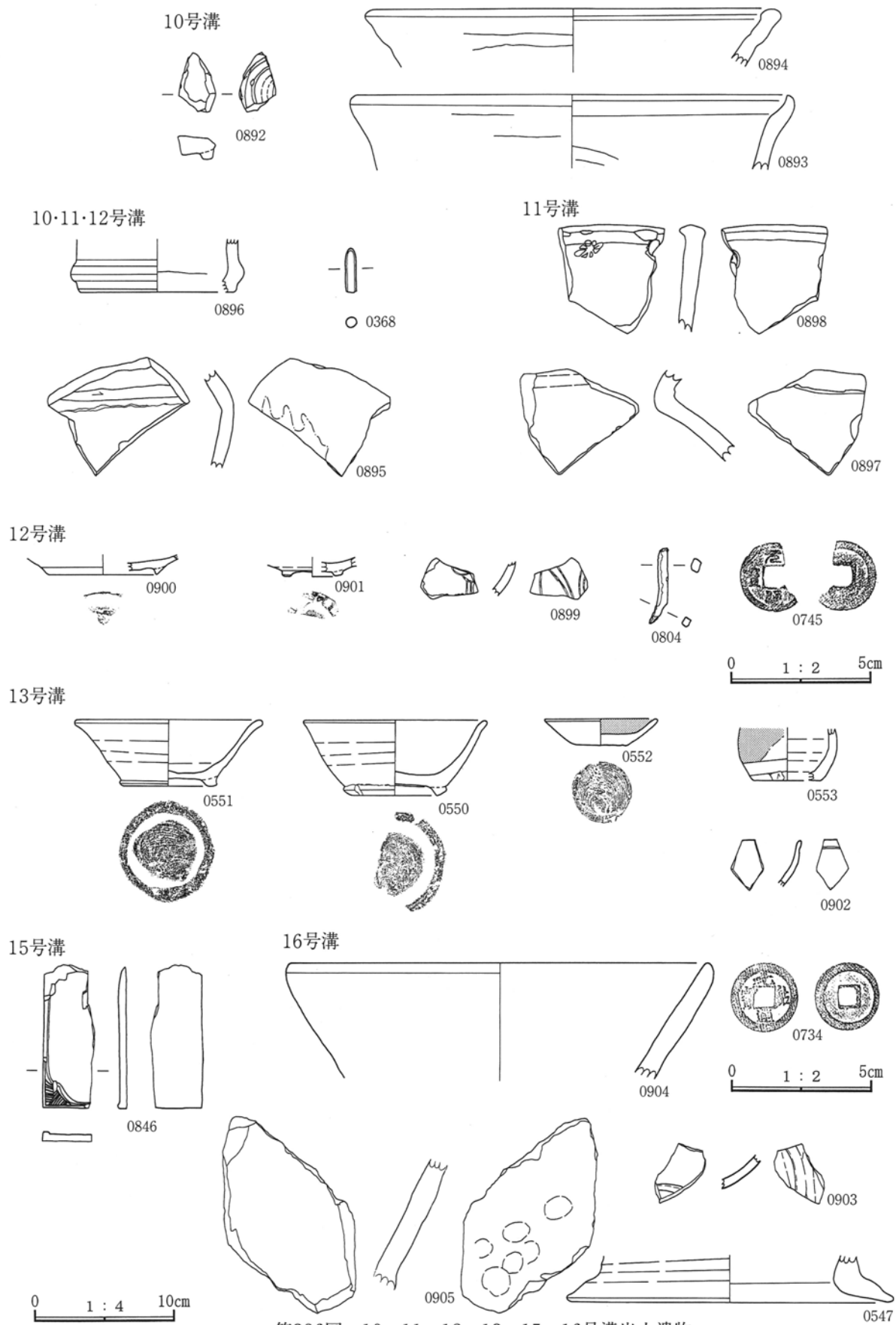

第386图 10·11·12·13·15·16号沟出土遗物

17号溝

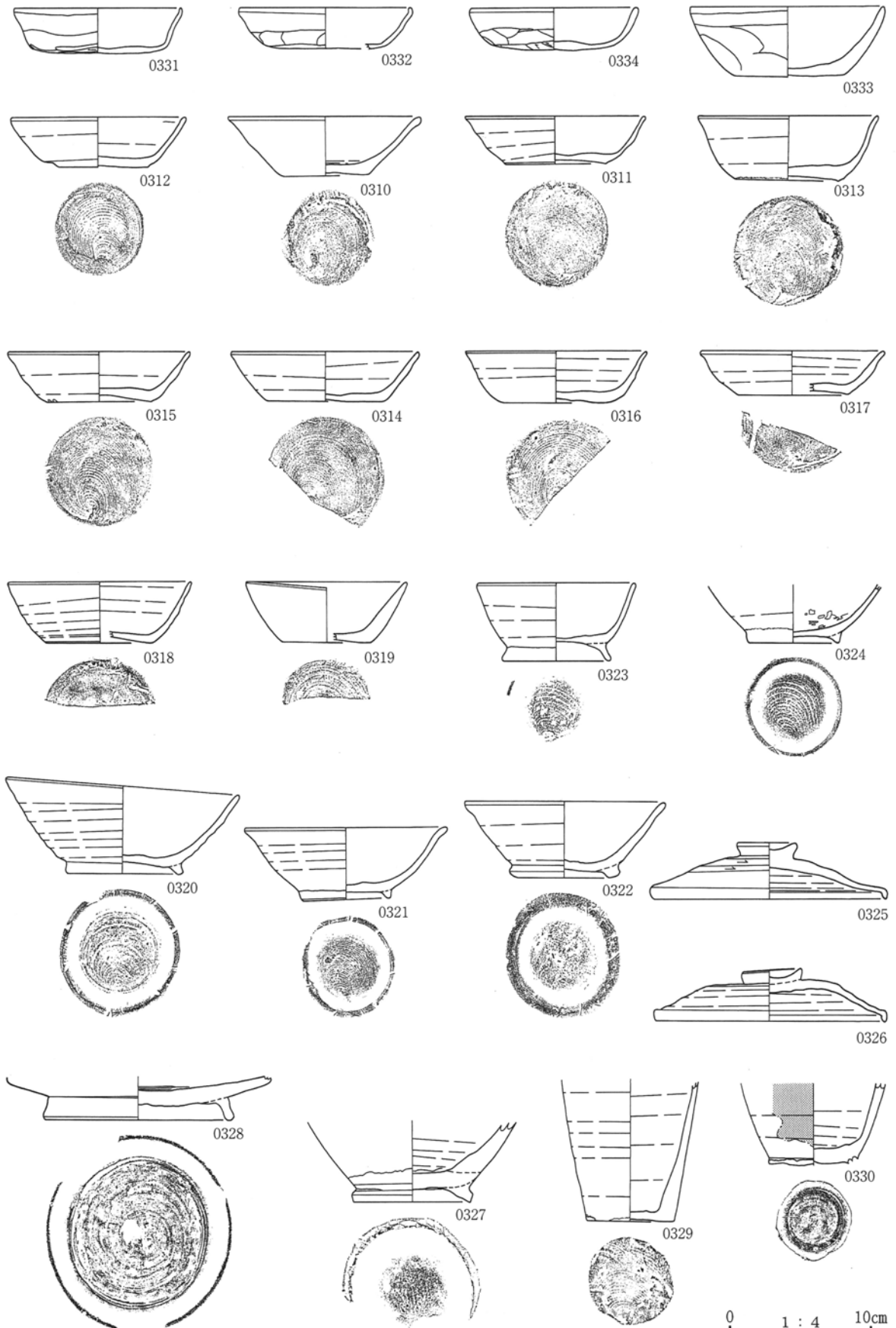

第387図 17号溝出土遺物(1)

17号溝

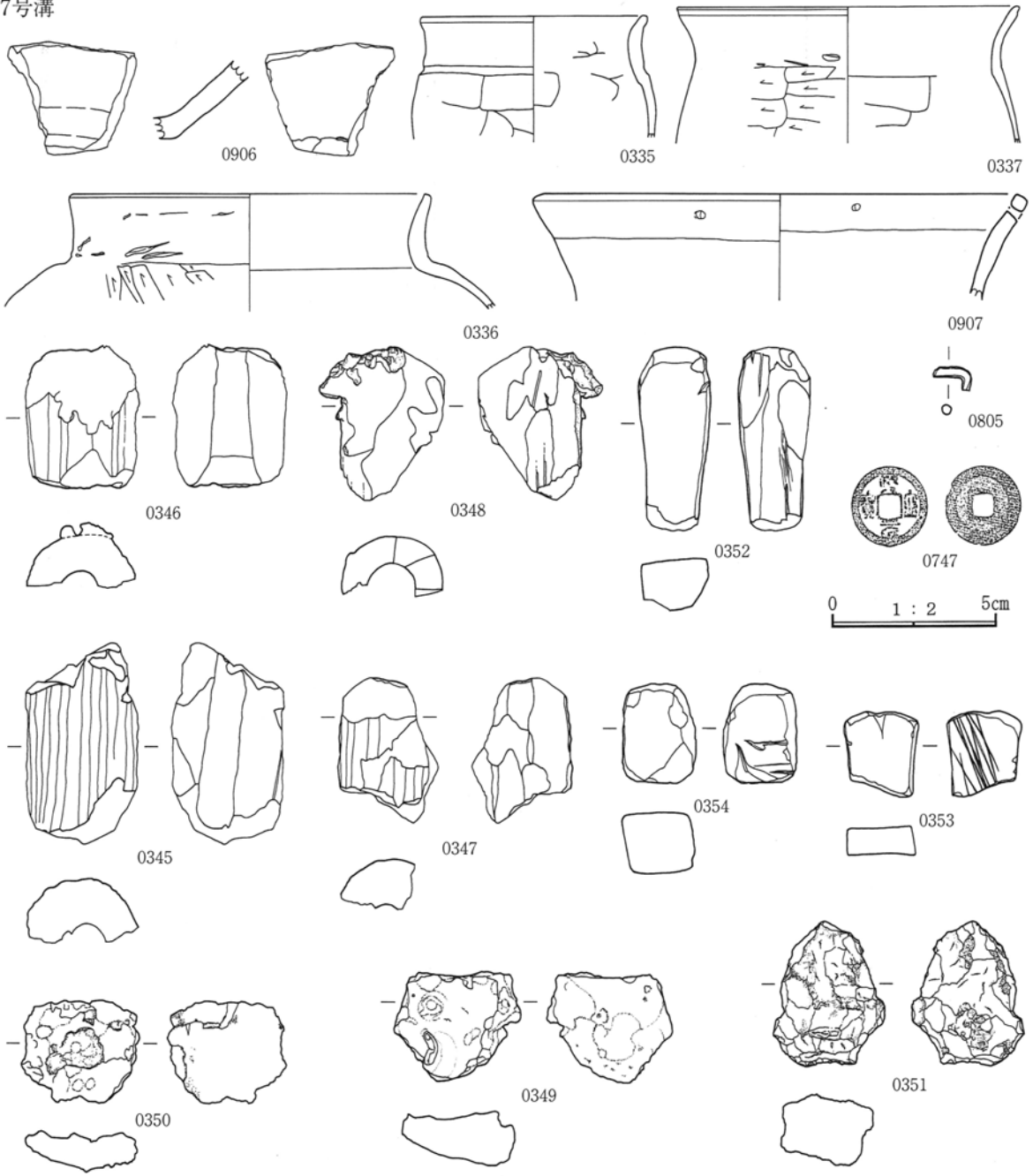

21号溝

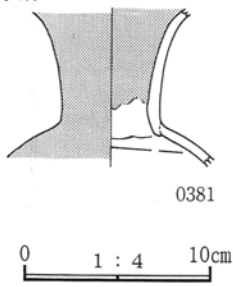

22号溝

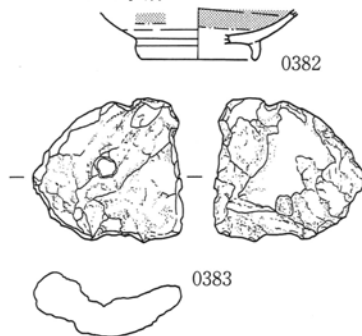

23号溝

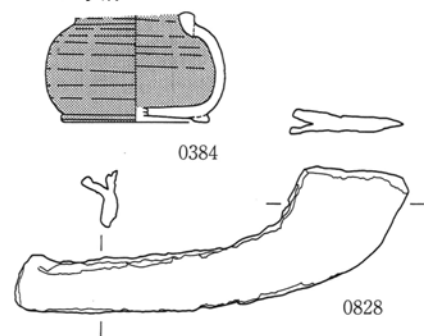

第388图 17号溝出土遺物(2)、21·22号溝出土遺物、23号溝出土遺物(1)

23号溝

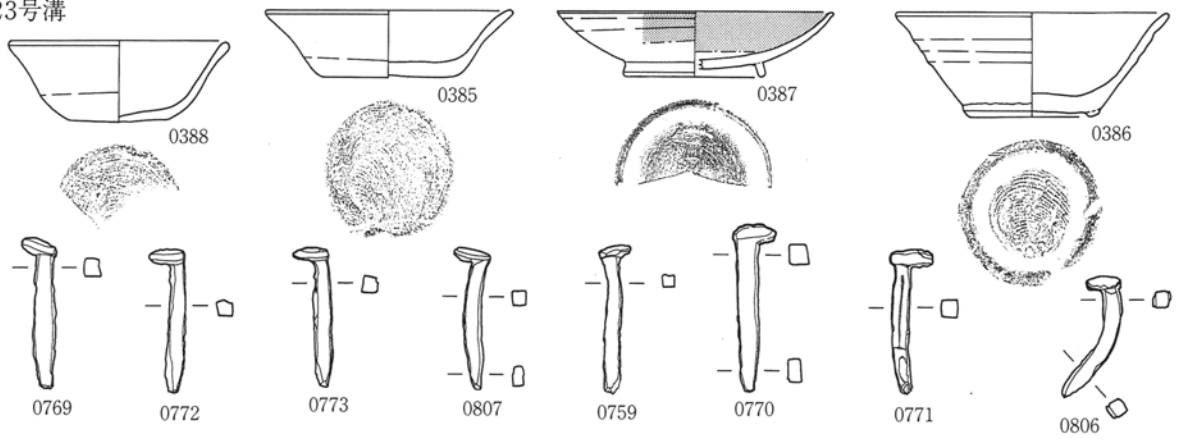

25号溝

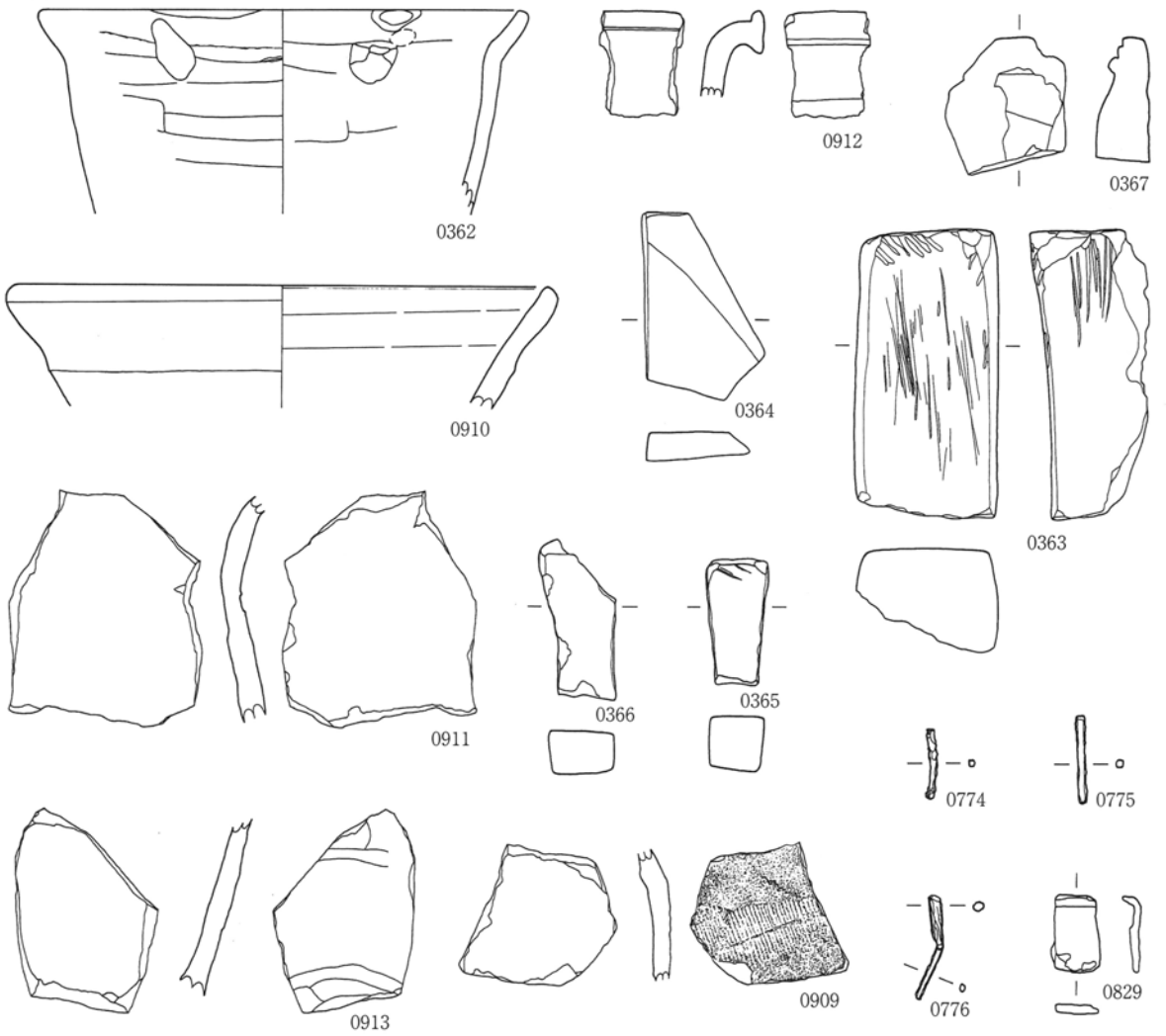

28号溝

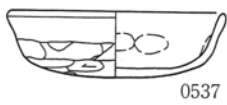

30号溝

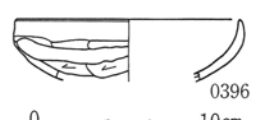
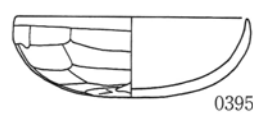
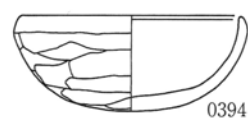

第389图 23号溝出土遺物(2)、25·28号溝出土遺物、30号溝出土遺物(1)

0 1 : 4 10cm

30号沟



第390图 30号沟出土遗物(2)

30号沟



第391图 30号沟出土遗物(3)

0 1 : 4 10cm

30号沟

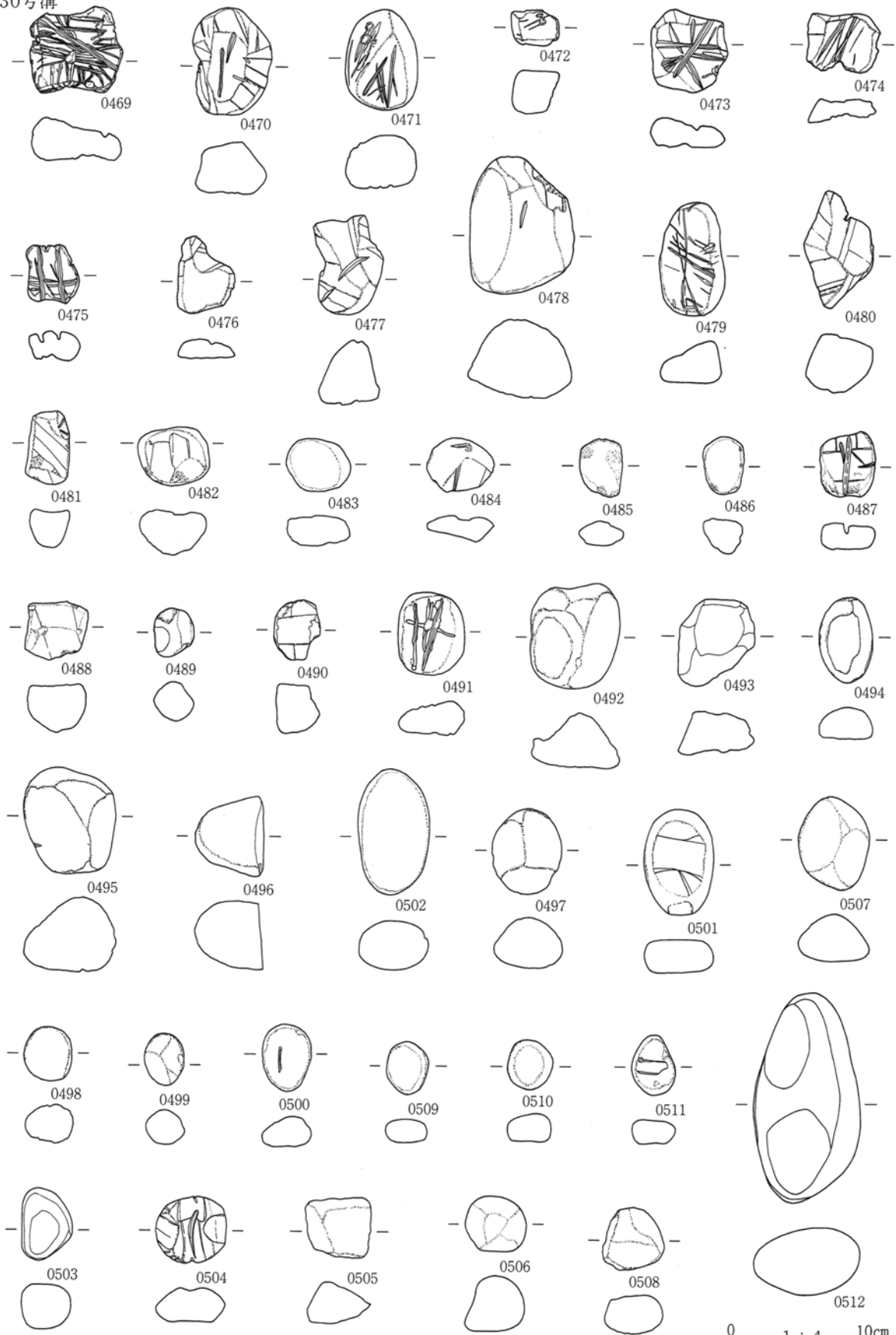

第392图 30号沟出土遗物(4)

0 1 : 4 10cm

30号溝

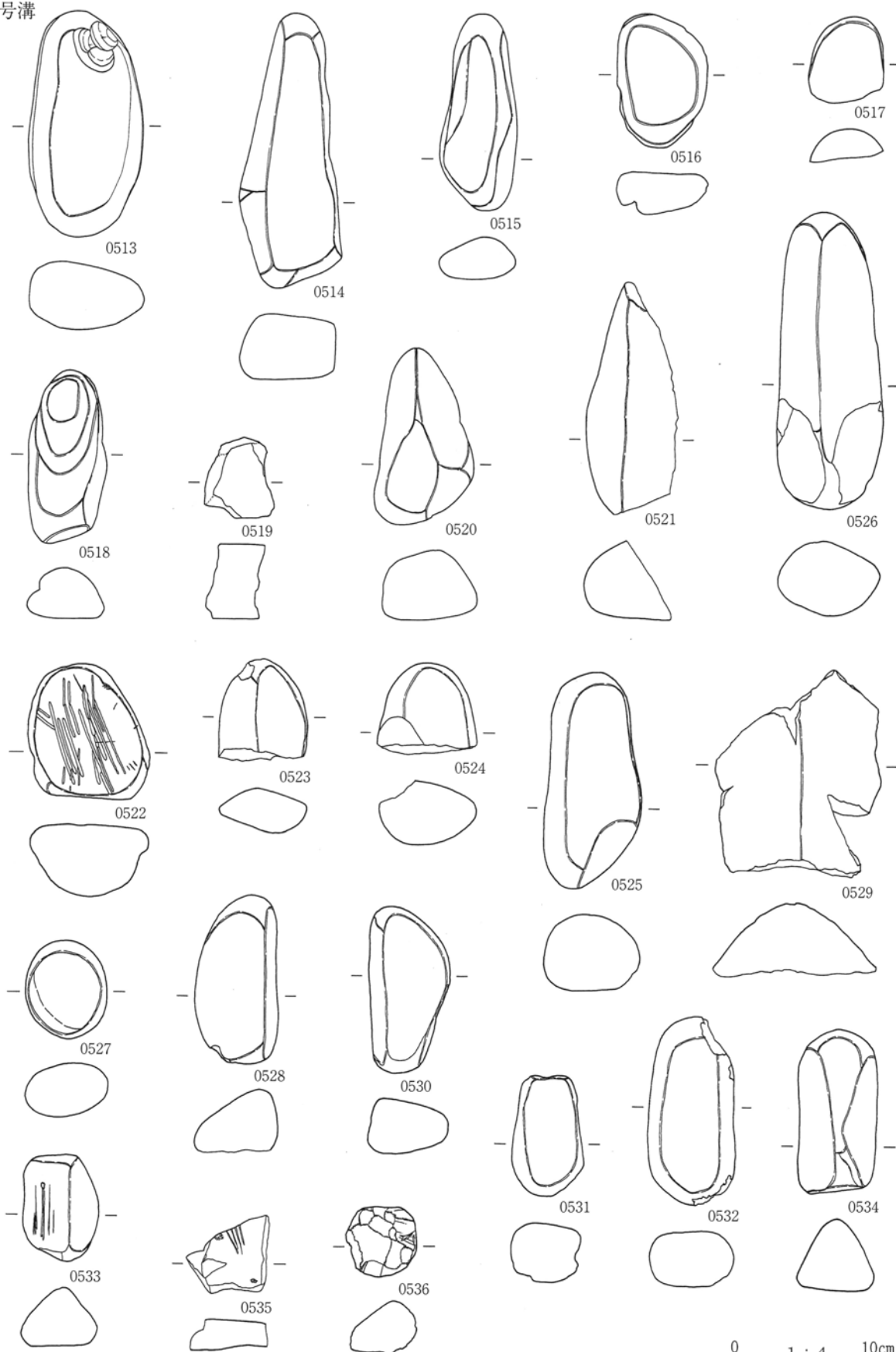

第393図 30号溝出土遺物(5)

2号井戸



10号井戸

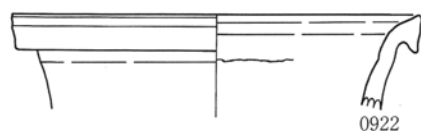
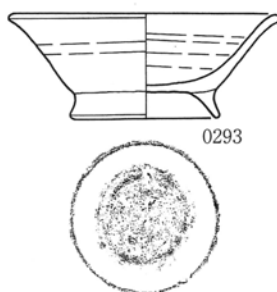
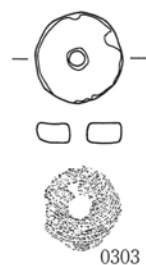
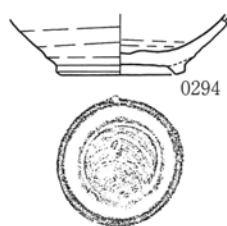
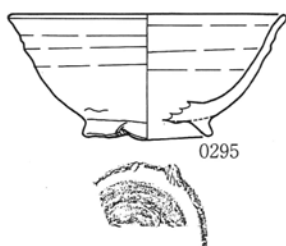
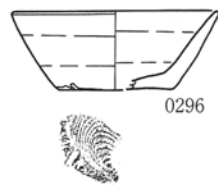
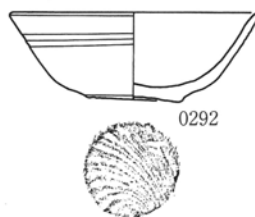
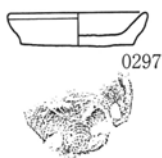

11号井戸

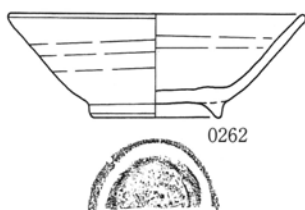
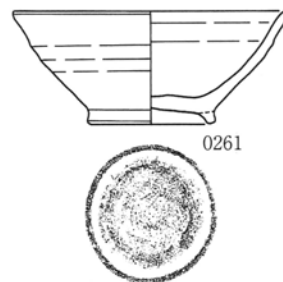
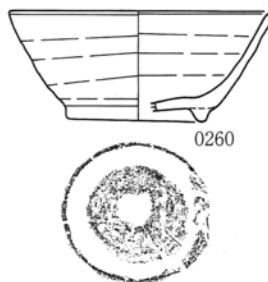
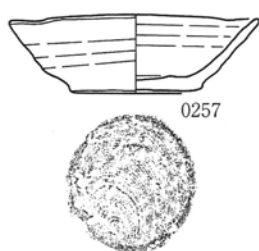
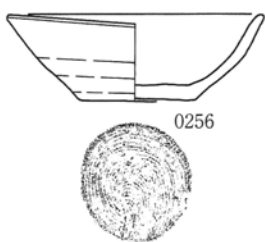
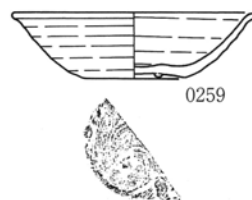
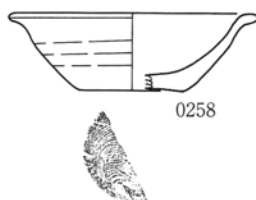
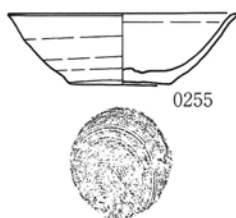
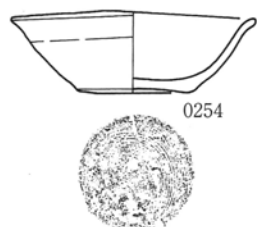

0 1 : 4 10cm

第394图 2·10号井戸出土遺物、11号井戸出土遺物(1)

11号井戸

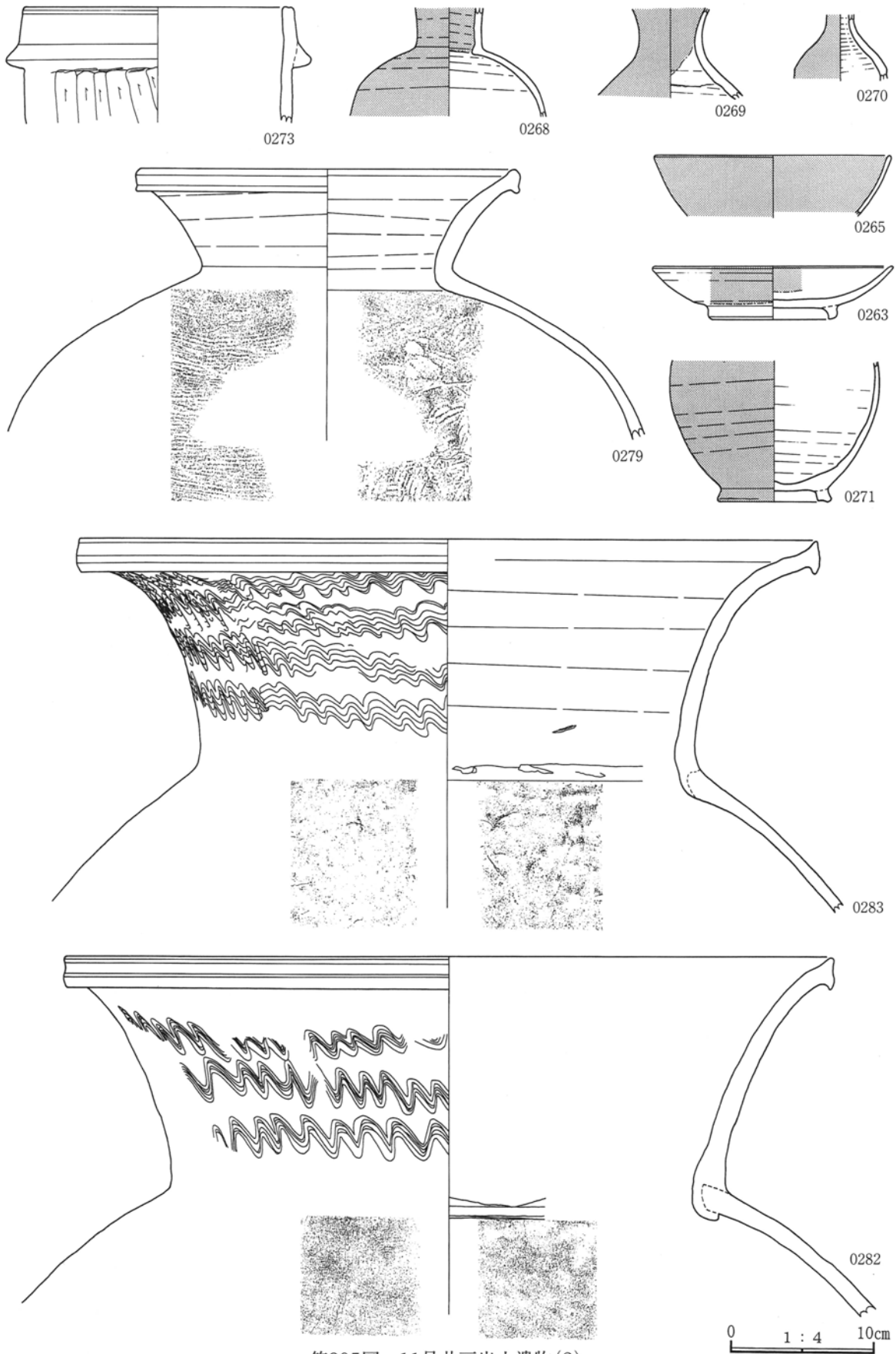

第395图 11号井戸出土遺物(2)

11号井戸

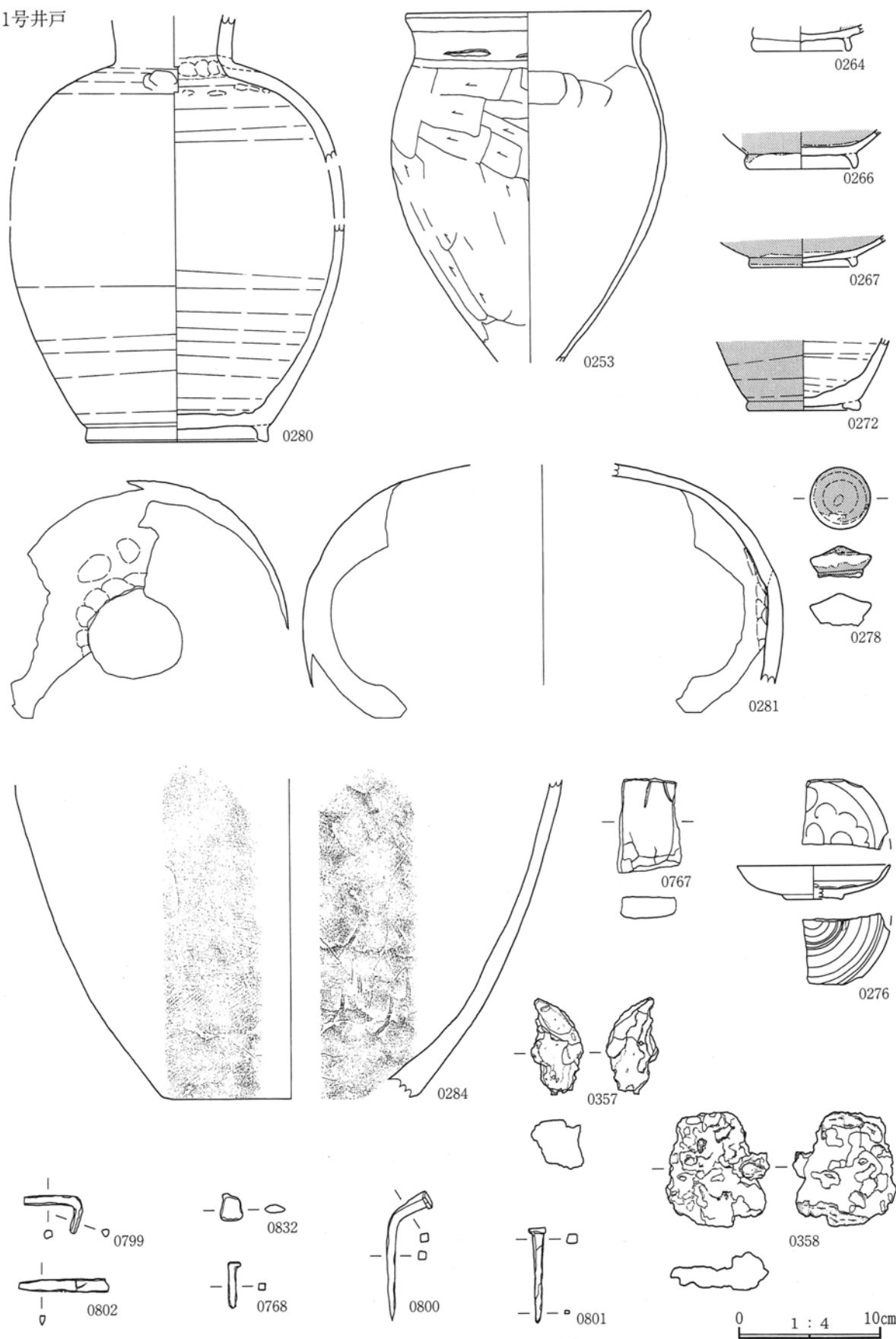

第396图 11号井戸出土遺物(3)

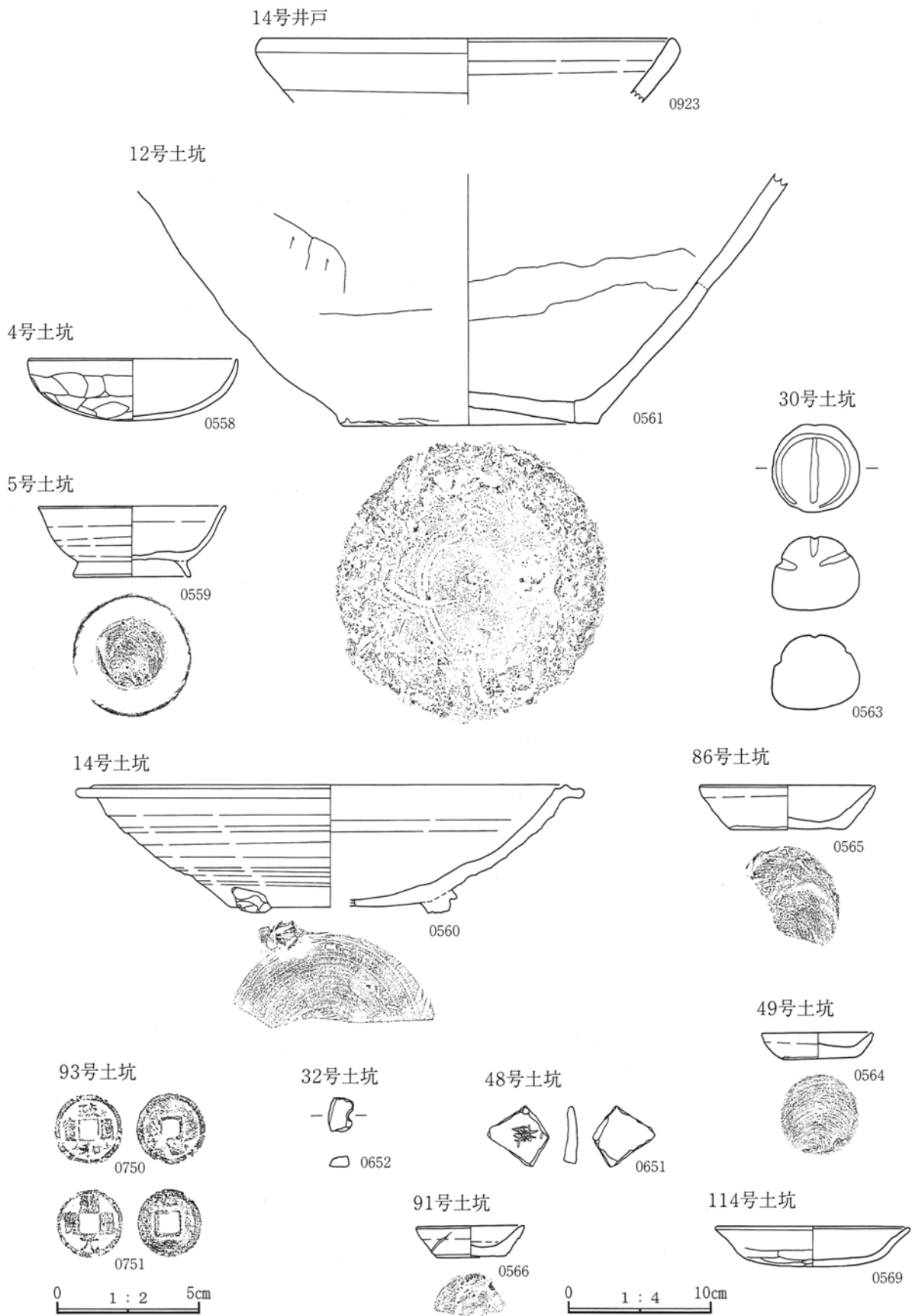

第397图 14号井戸出土遺物、4·5·12·14·30·32·48·49·86·91·93·114号土坑出土遺物

116号土坑

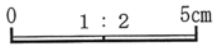

135号土坑



128号土坑

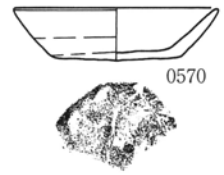
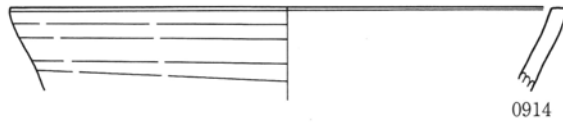

143号土坑



160号土坑

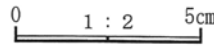

148号土坑

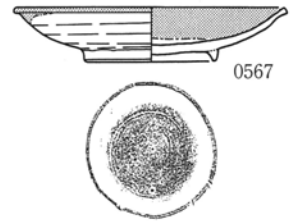
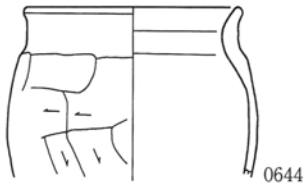
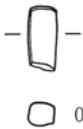
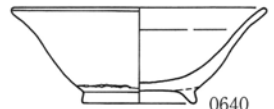
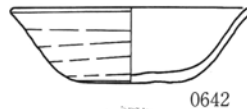
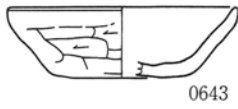

153号土坑

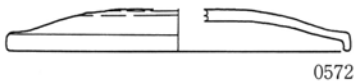

166号土坑

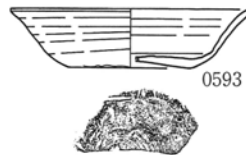

170号土坑

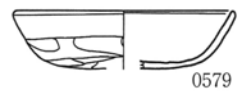

167号土坑

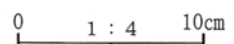
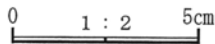
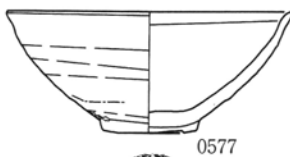
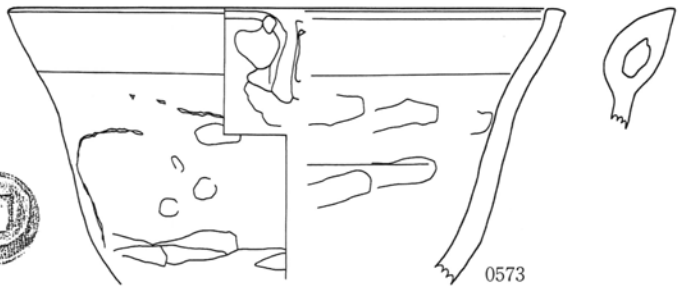
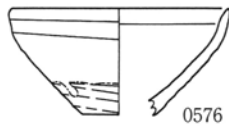

第398图 116·128·135·143·148·153·160·166·170号土坑出土遗物、167号土坑出土遗物(1)

167号土坑

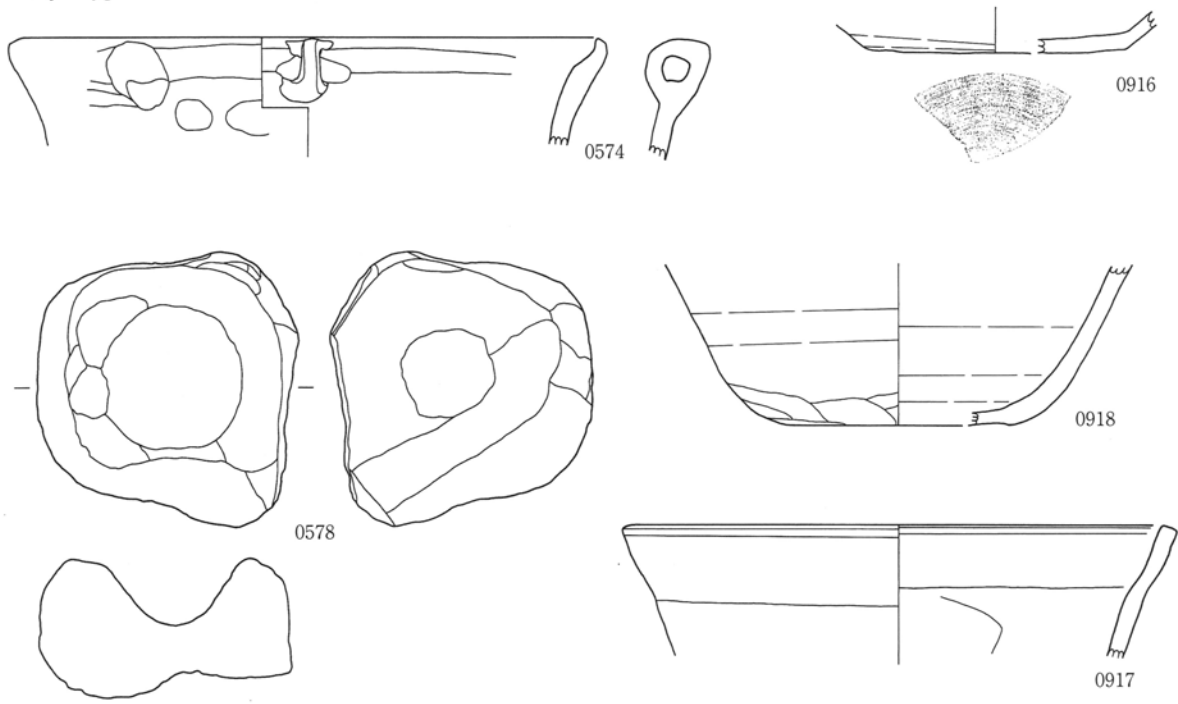

168号土坑

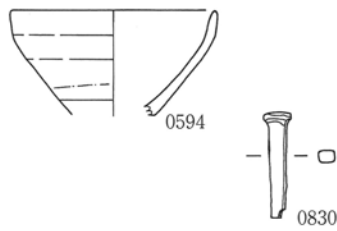

173号土坑

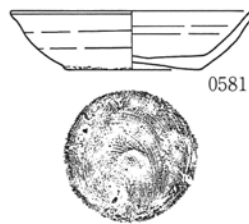

174号土坑

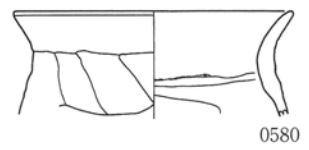

175号土坑

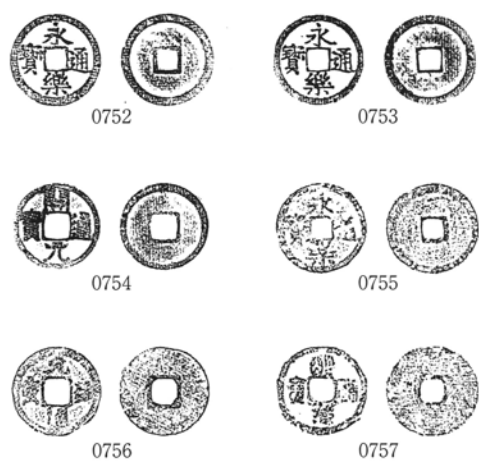
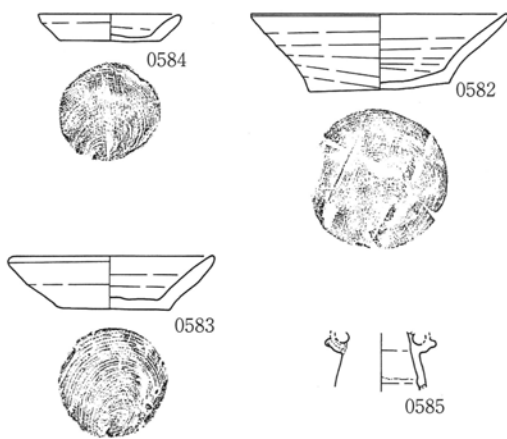

0 1 : 4 10cm

0 1 : 2 5cm

第399图 167号土坑出土遗物(2)、168·173·174·175号土坑出土遗物

176号土坑

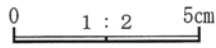
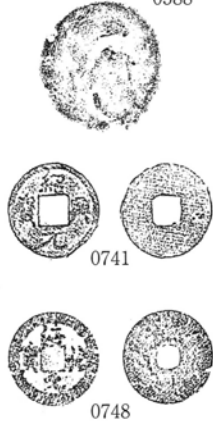
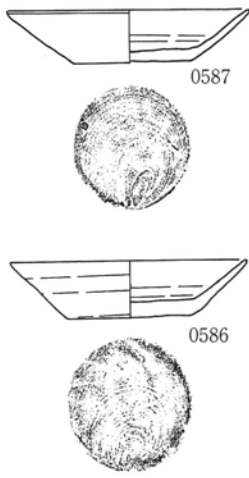

209号土坑

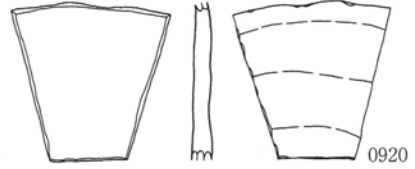
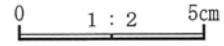

214号土坑

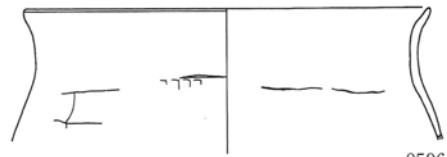
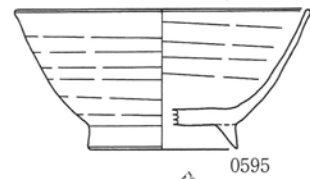

0596

192号土坑

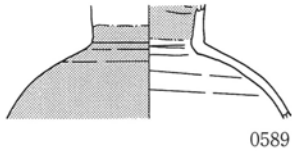

200号土坑

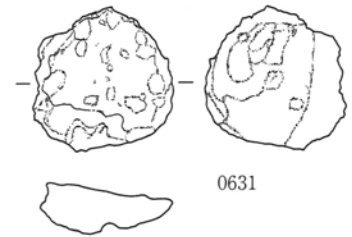
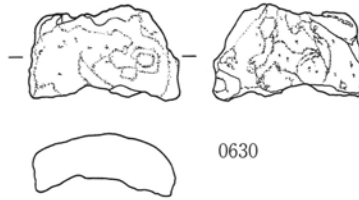
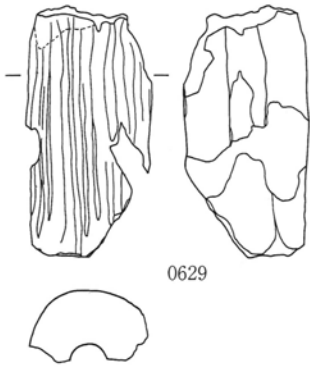

208号土坑

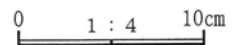
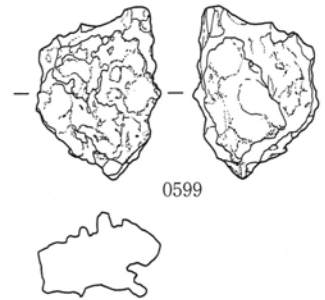
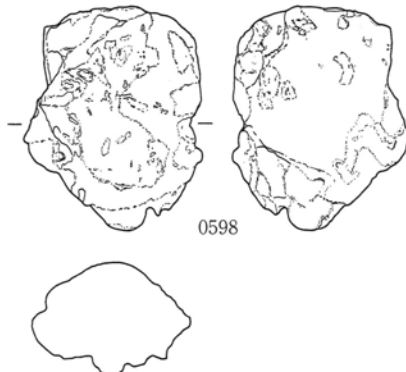
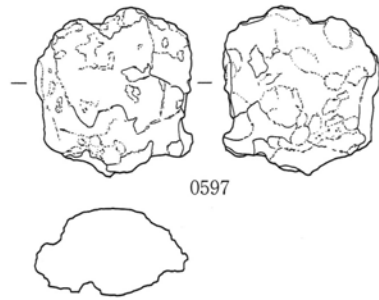

第400图 176·192·200·208·209·214号土坑出土遺物

210号土坑

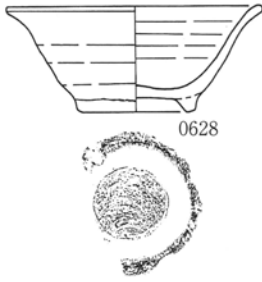

220or221号土坑

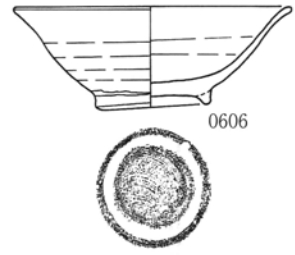
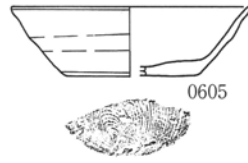

219号土坑

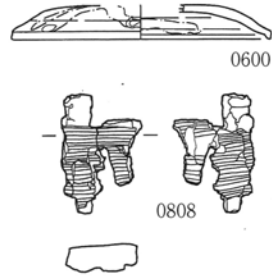
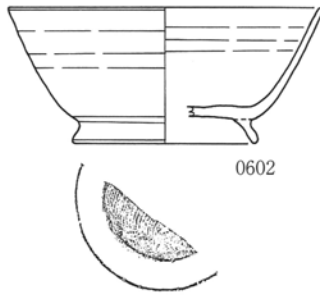
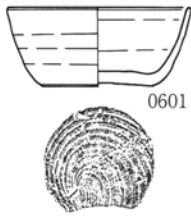

222号土坑

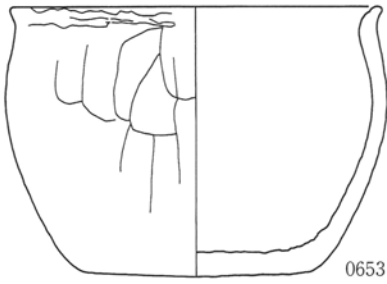

227号土坑

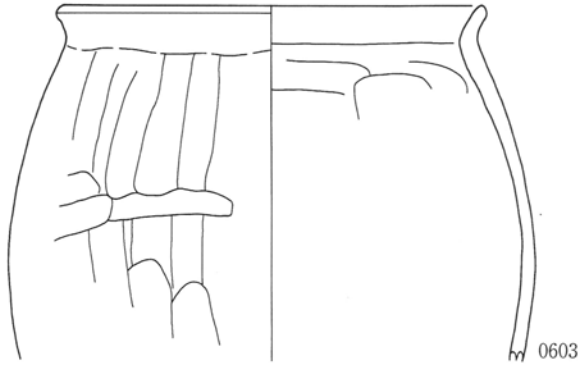
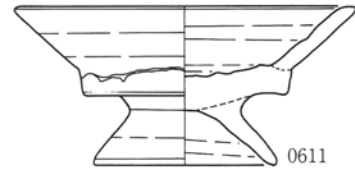
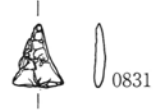

228号土坑

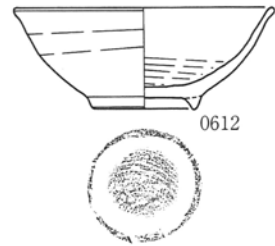

229号土坑

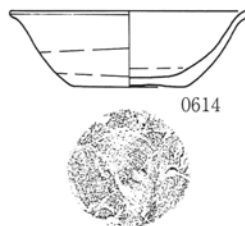
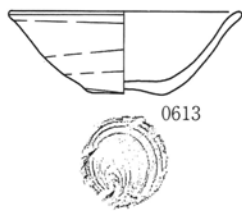

0 1 : 4 10cm

第401图 210·219·220or221·222·227·228·229号土坑出土遺物

226号土坑

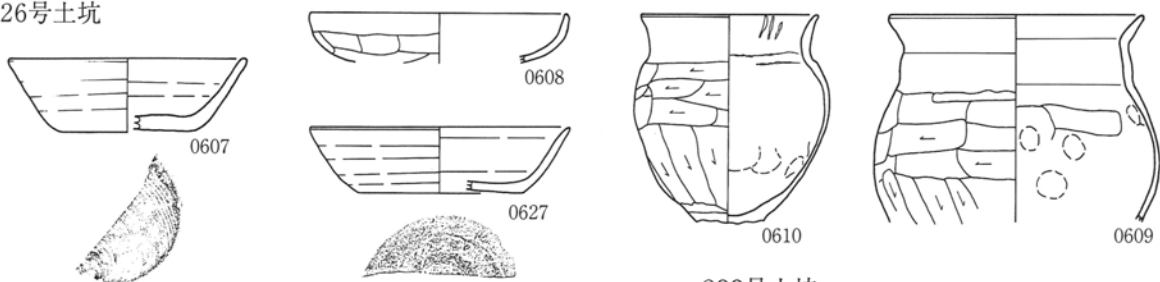

245号土坑



233号土坑

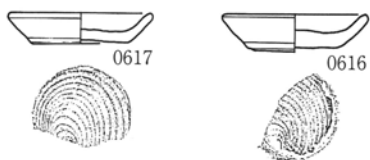

235号土坑



236号土坑

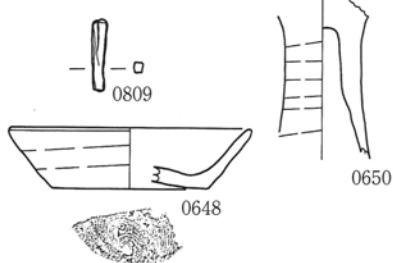

248号土坑



247号土坑

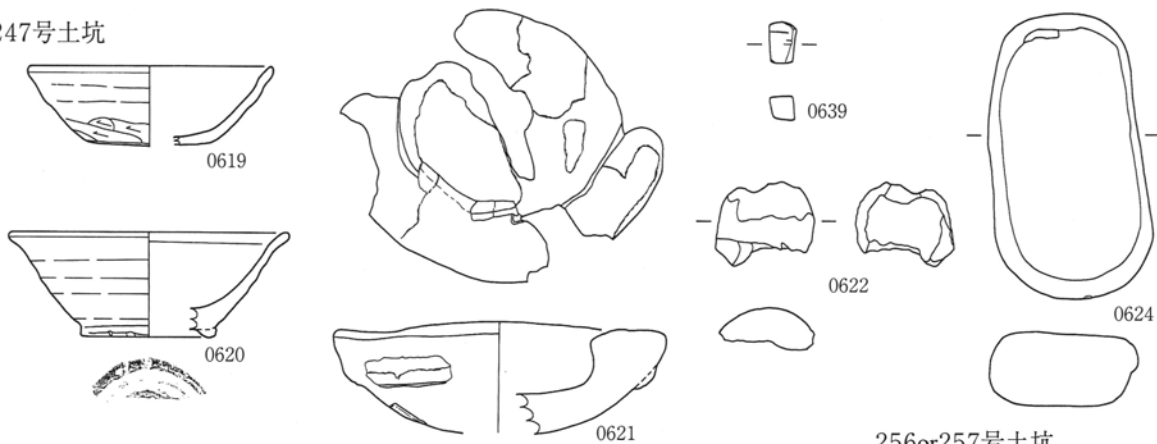

249号土坑

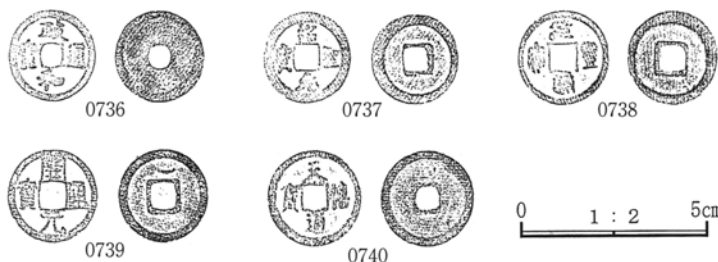

256or257号土坑

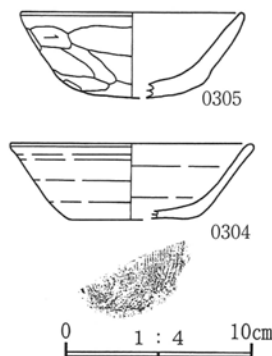

0 1 : 2 5cm

0 1 : 4 10cm

第402图 226 · 233 · 235 · 236 · 245 · 247 · 248 · 249 · 256or257号土坑出土遺物

254号土坑

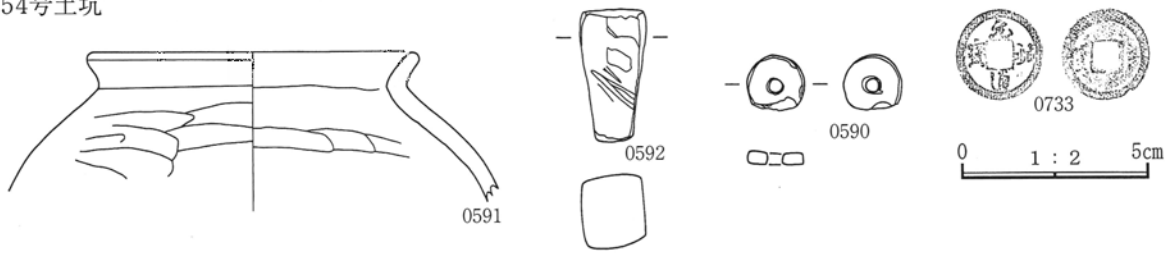

表土

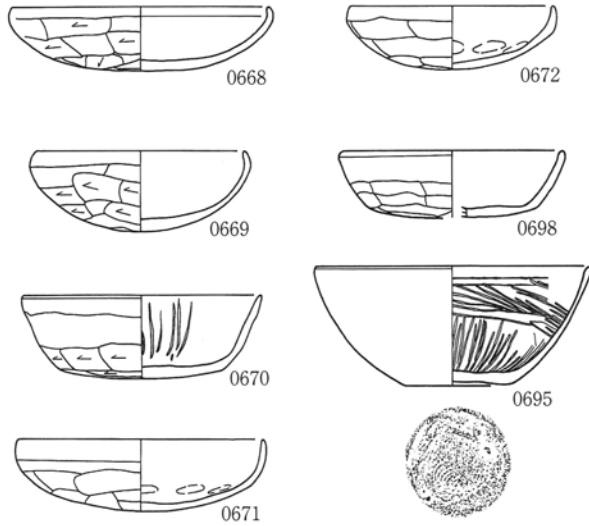

256号土坑

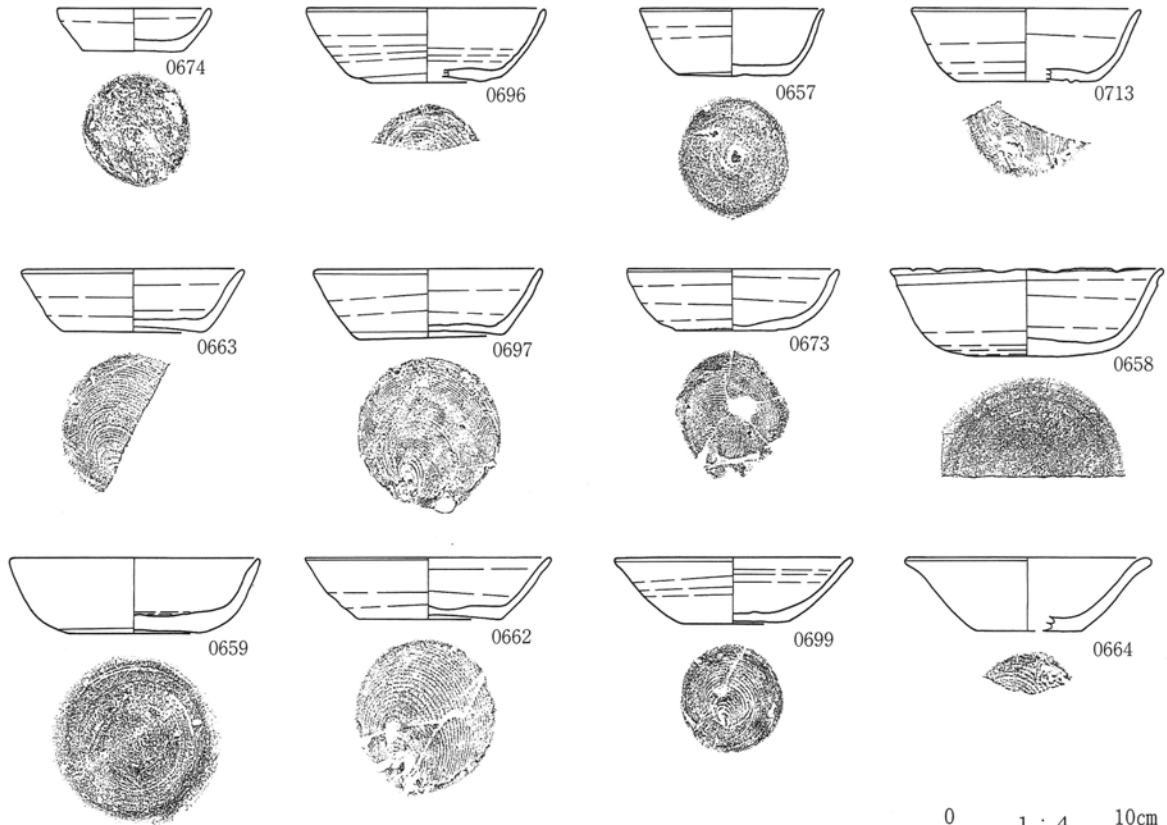
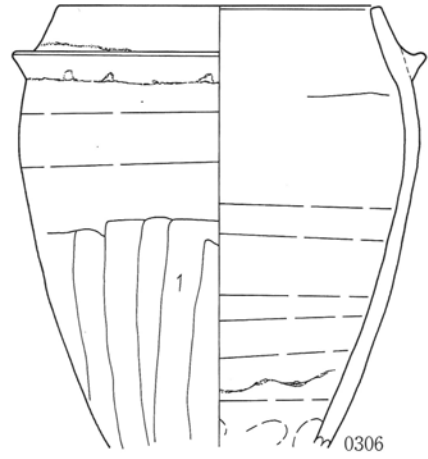

第403图 254·256号土坑出土遺物、表土出土遺物(1)

表土

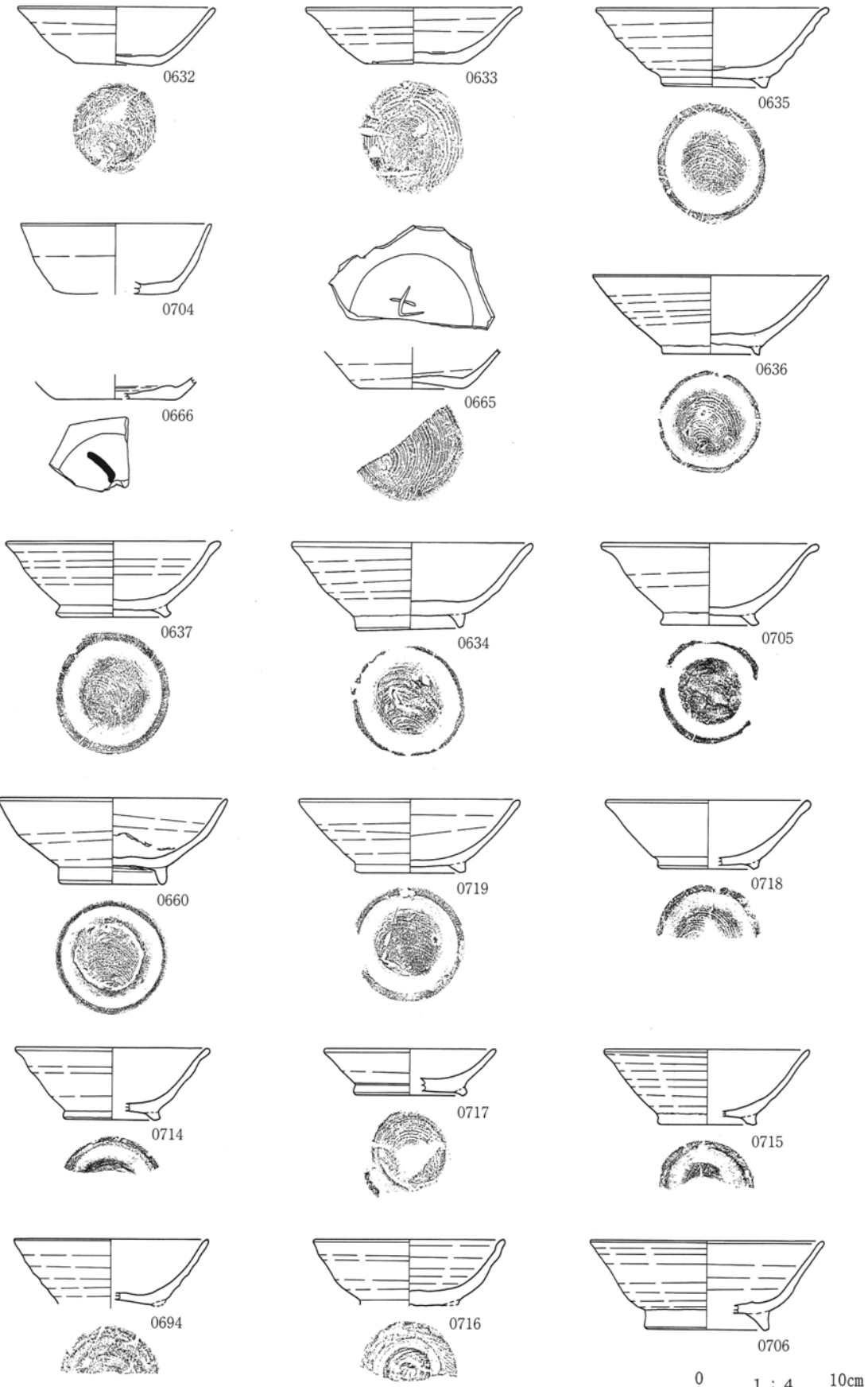

第404図 表土出土遺物(2)

表土

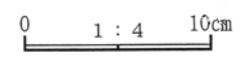
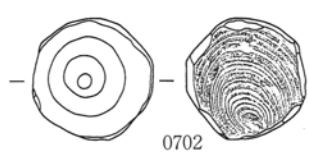
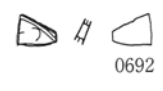
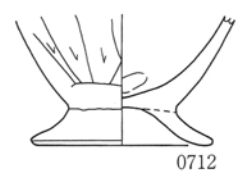
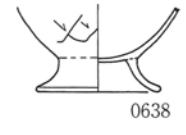
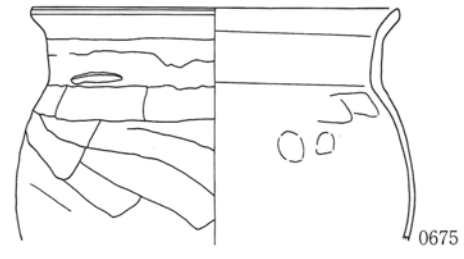
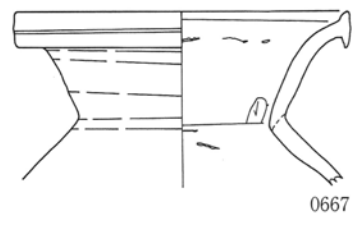
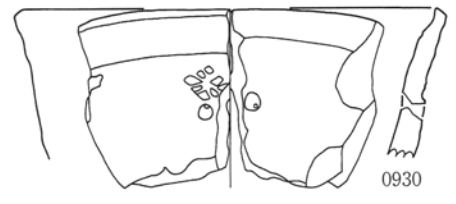
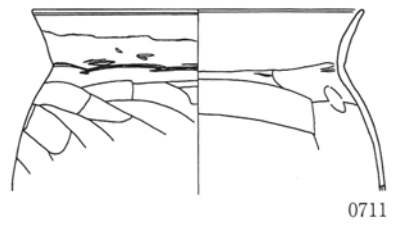
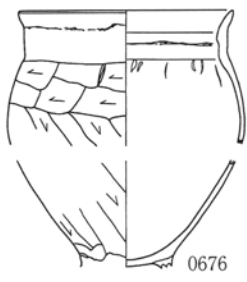
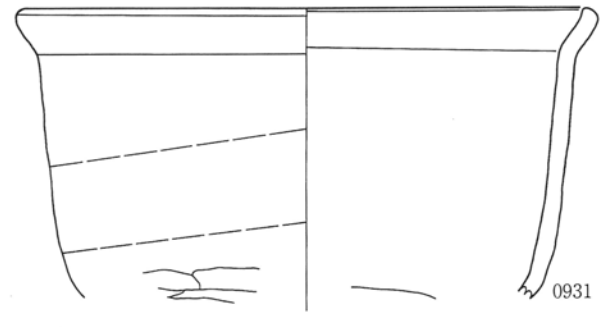
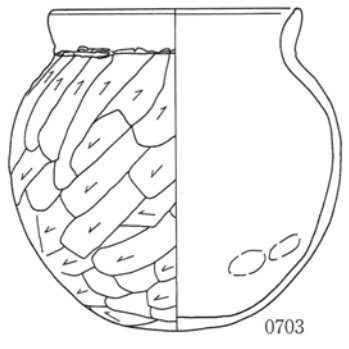
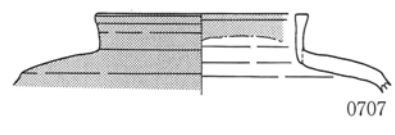
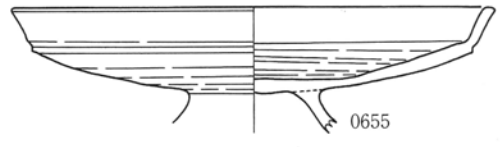
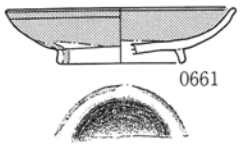
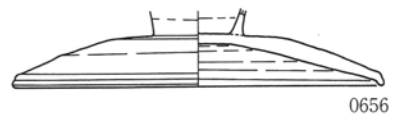
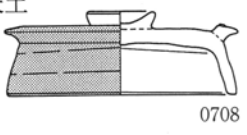

第405図 表土出土遺物(3)

表土

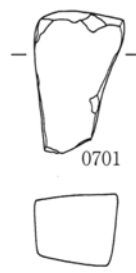
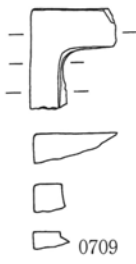
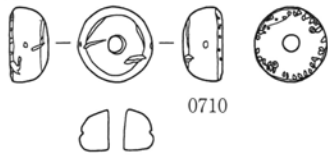

0 1 : 2 5cm

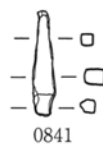
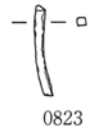
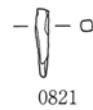
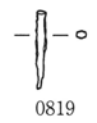
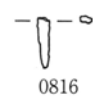
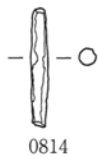
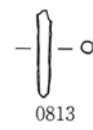
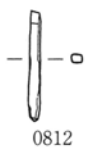
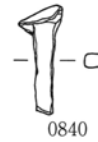
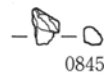
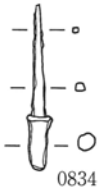
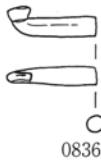

第406图 表土出土遺物(4)

0 1 : 4 10cm

25号住居

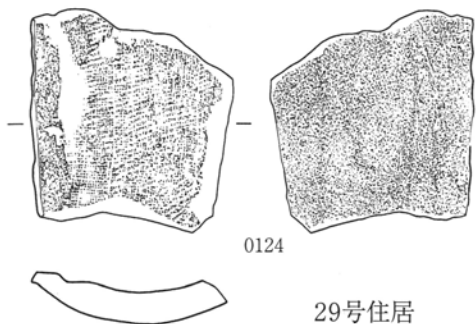

10号住居

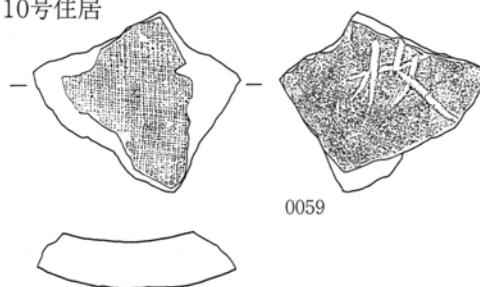

29号住居

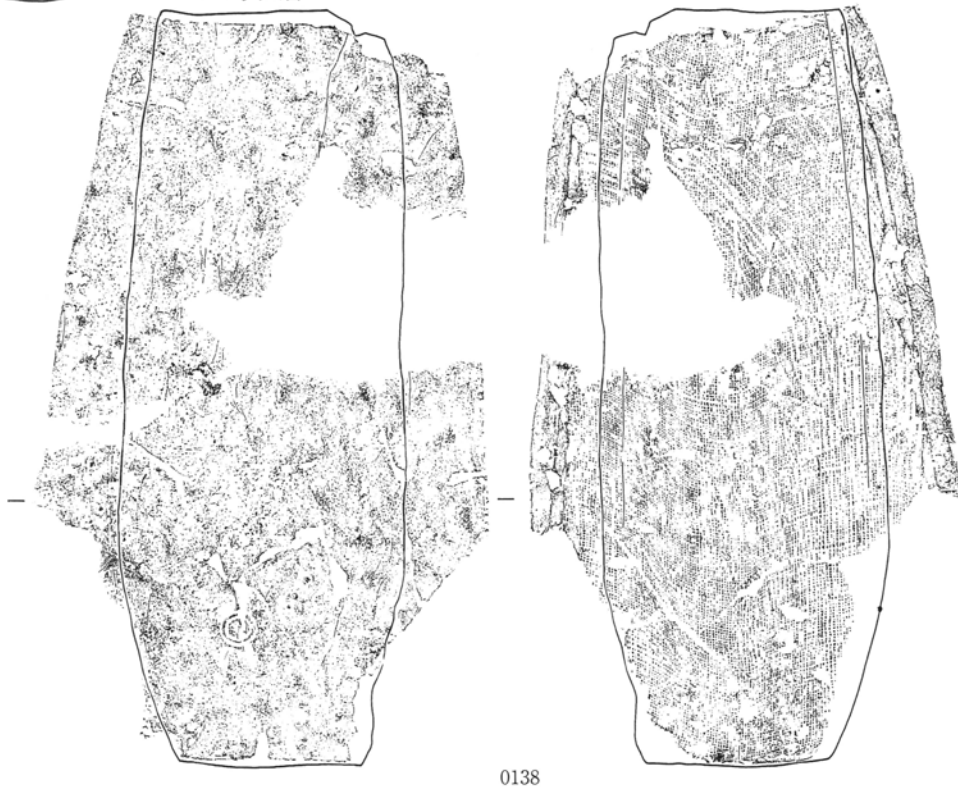

34号住居

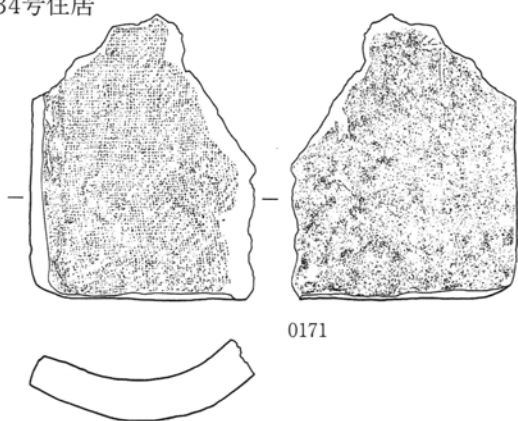

29号住居

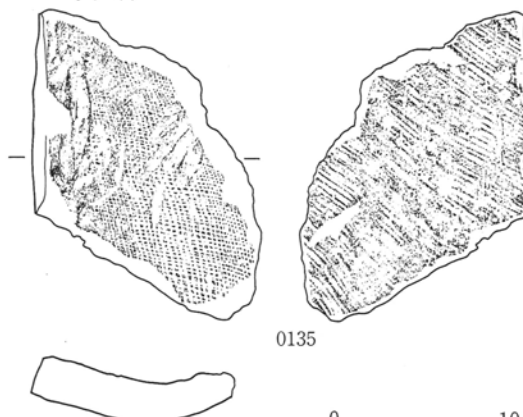

第407图 10·25·29·34号住居迹出土瓦

0 1 : 4 10cm

35号住居



0188



0186



0 1 : 4 10cm

第408图 35号住居跡出土瓦(1)

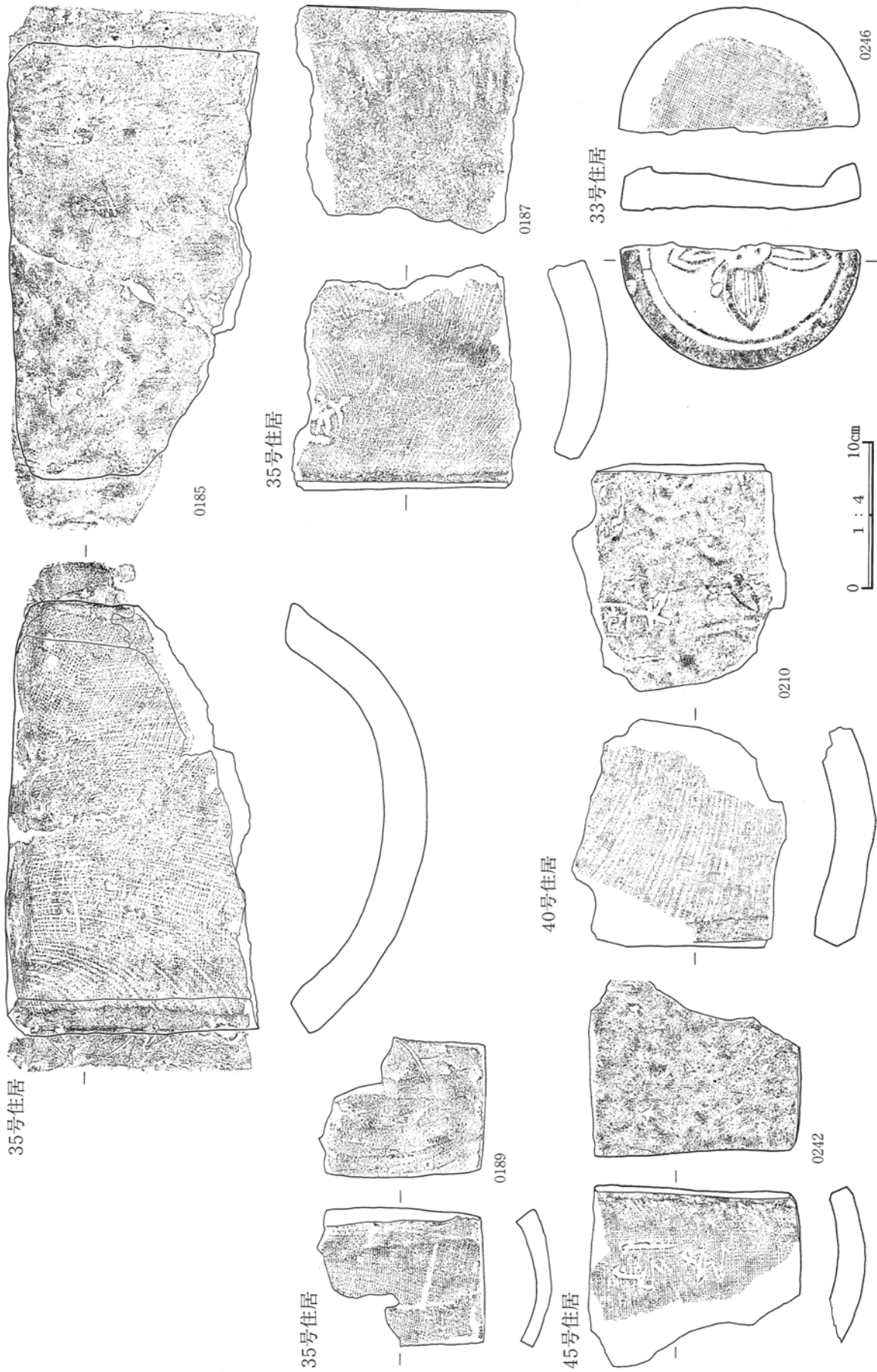

第409图 35号住居跡出土瓦(2)、33·40·45号住居跡出土瓦

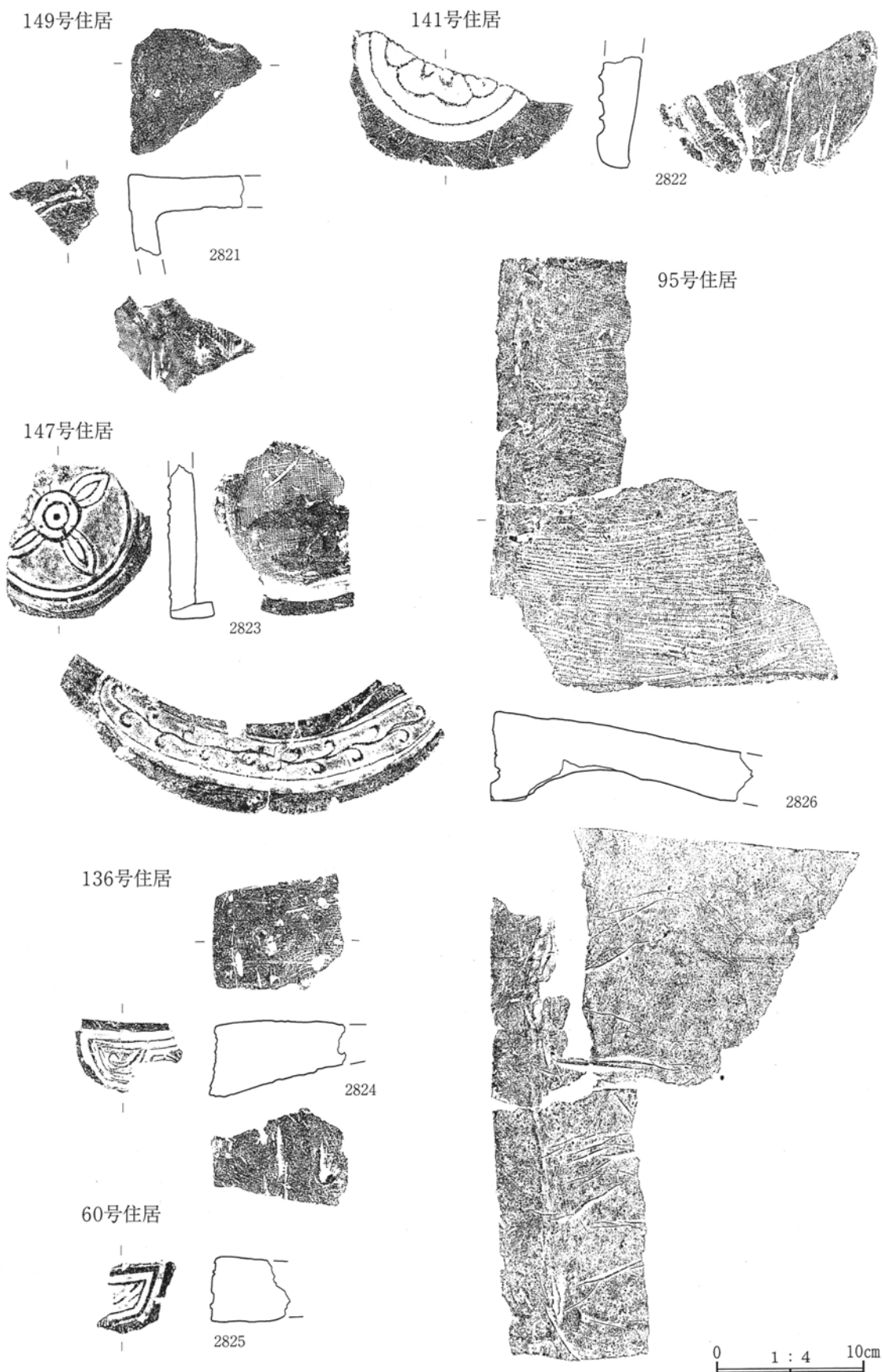

第410图 60·141号住居迹出土瓦、95·136·147·149号住居迹出土瓦(1)

149号住居

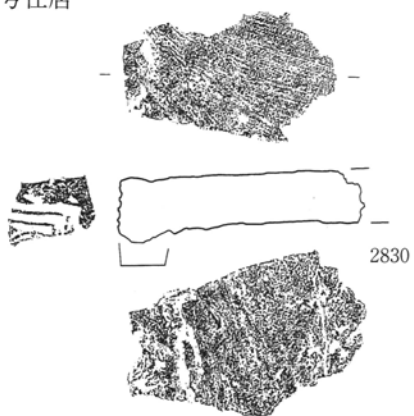

2830

134号住居

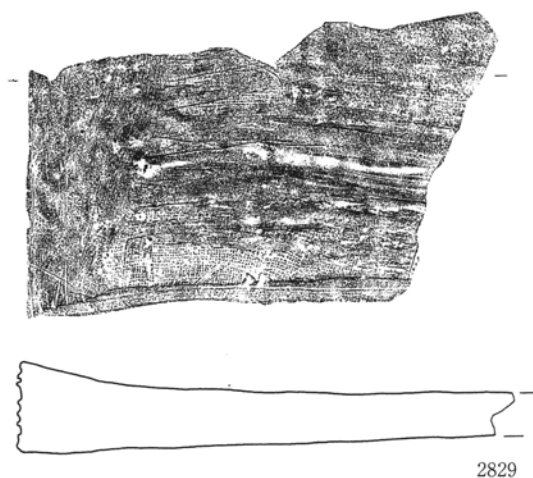

2829

169号住居

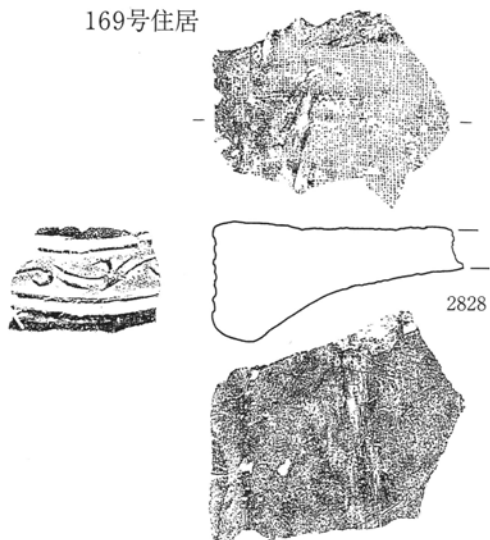

2828

155号住居

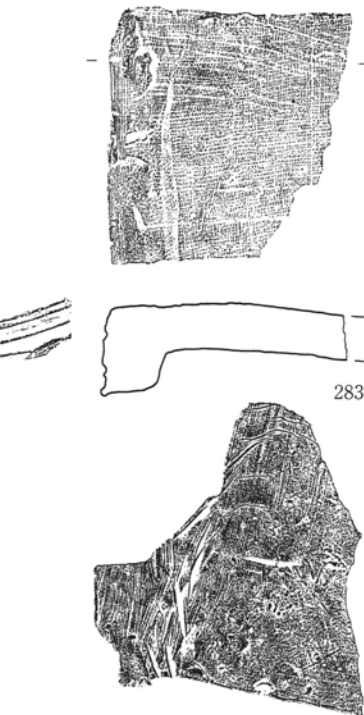

2831

169号住居

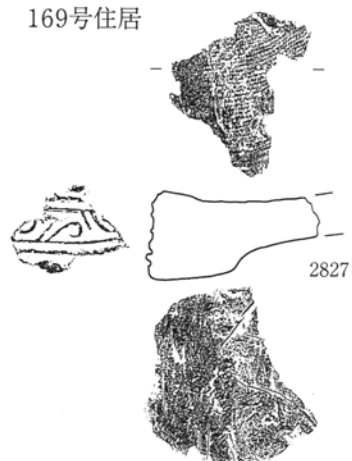

2827

0 1 : 4 10cm

第411图 134·155号住居迹出土瓦(1)、149号住居迹出土瓦(2)、169号住居迹出土瓦

97号住居

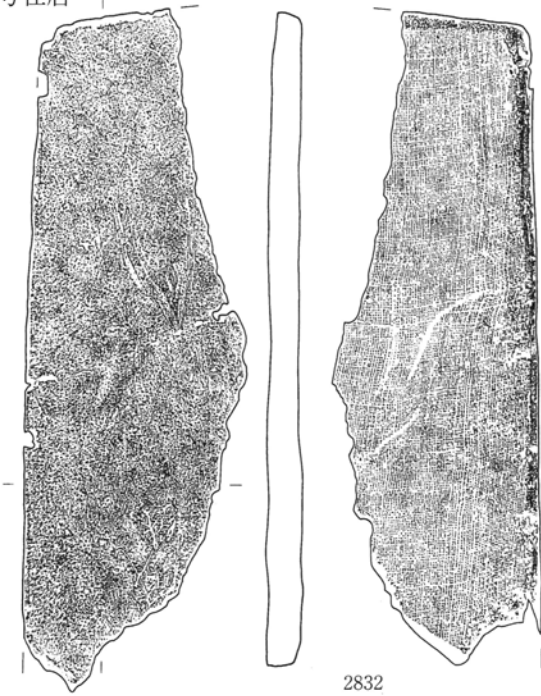

92号住居

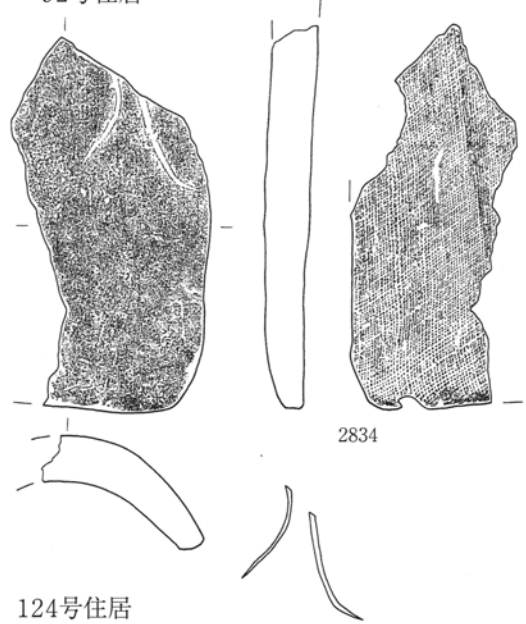

124号住居

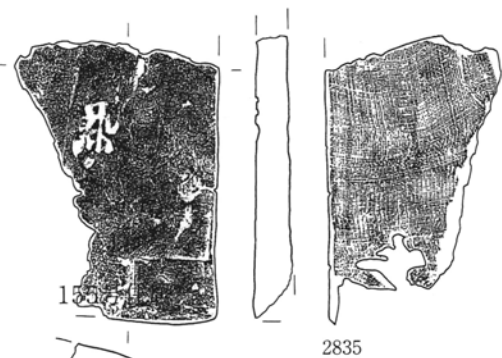

156号住居

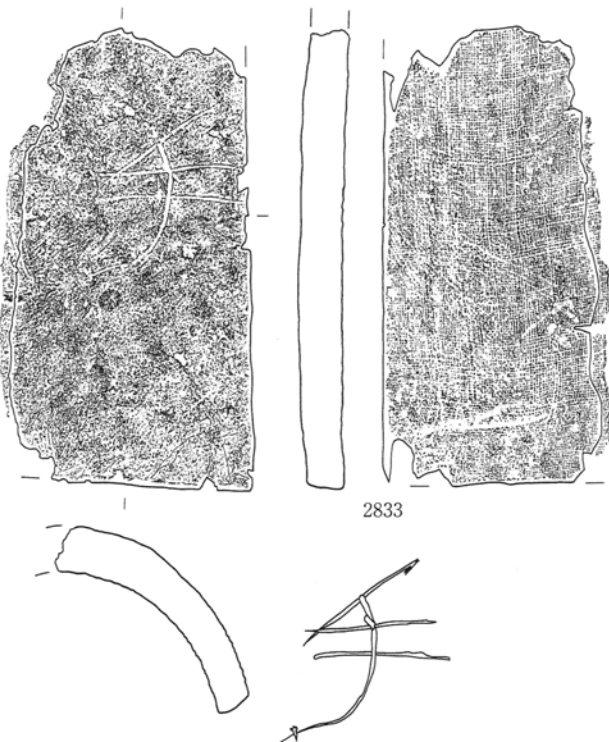

184号住居

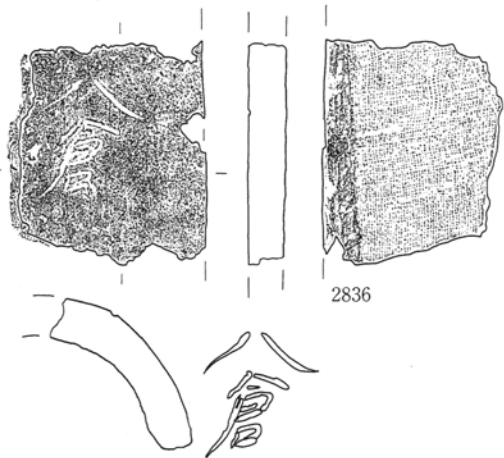

第412图 92·97·124·156·184号住居跡出土瓦(1)

0 1:4 10cm

159号住居

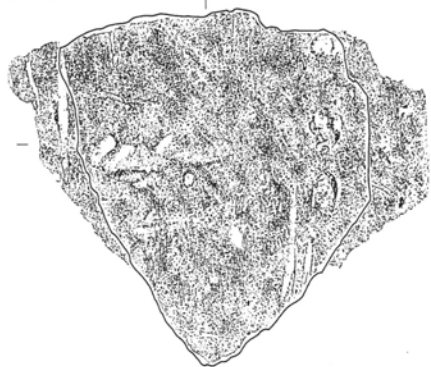

2837

179号住居



2838

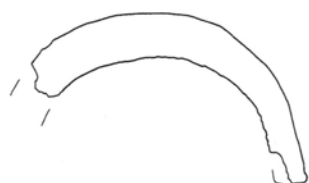

149号住居

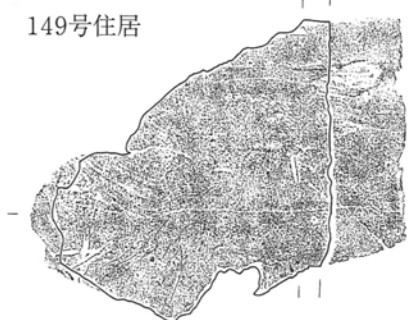

2839

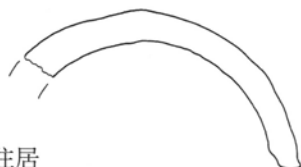

62号住居

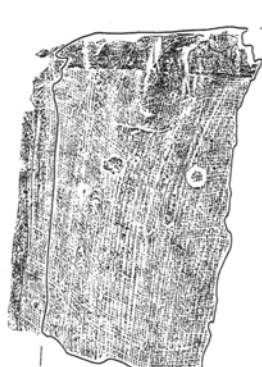

2840

170号住居



2841

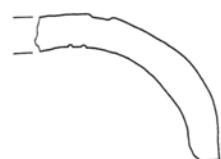

0 1 : 4 10cm

第413图 62·170·179号住居迹出土瓦、149号住居迹出土瓦(3)、159号住居迹出土瓦(1)

132号住居

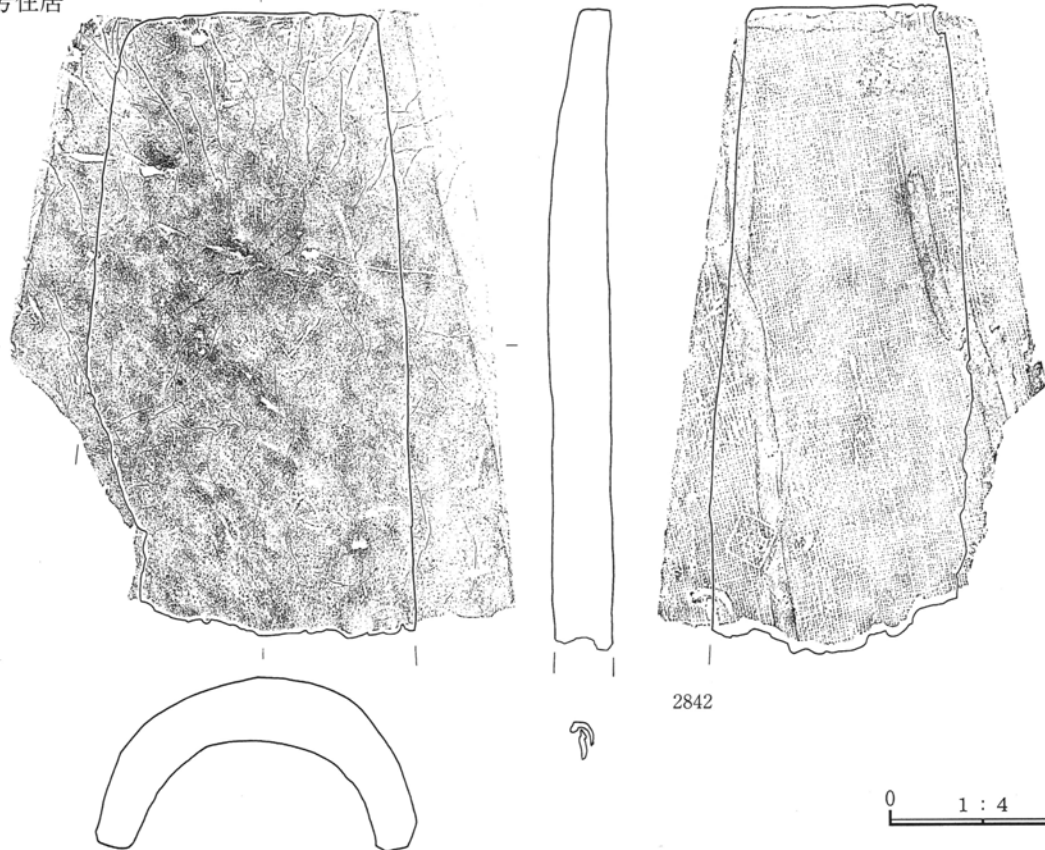

2842

123号住居

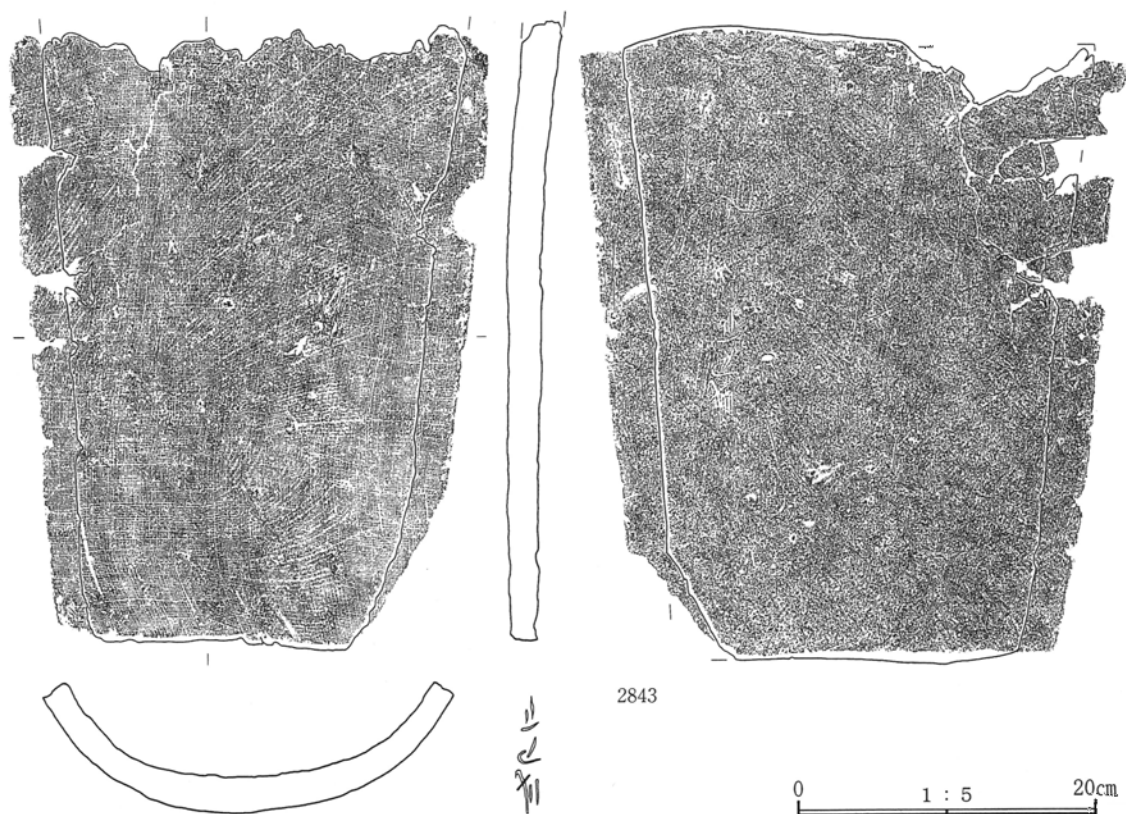

2843

第414图 123号住居跡出土瓦(1)、132号住居跡出土瓦

101号住居



2844

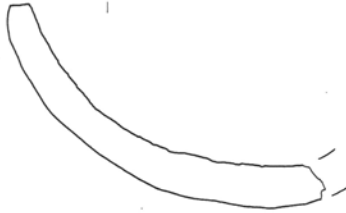

92号住居

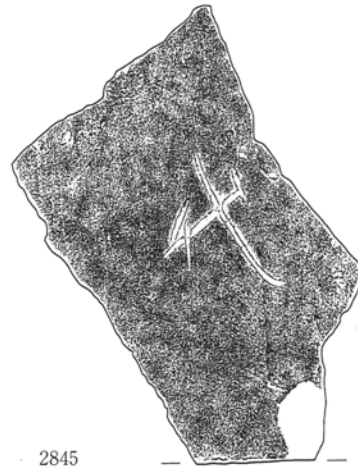

2845



0 1 : 4 10cm

第415図 92号住居跡出土瓦(2)、101号住居跡出土瓦(1)

97号住居

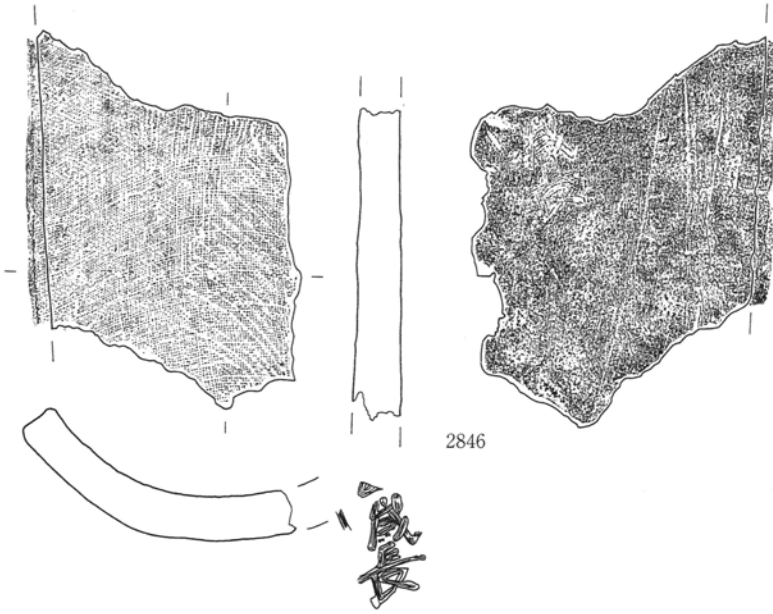

2846

123号住居

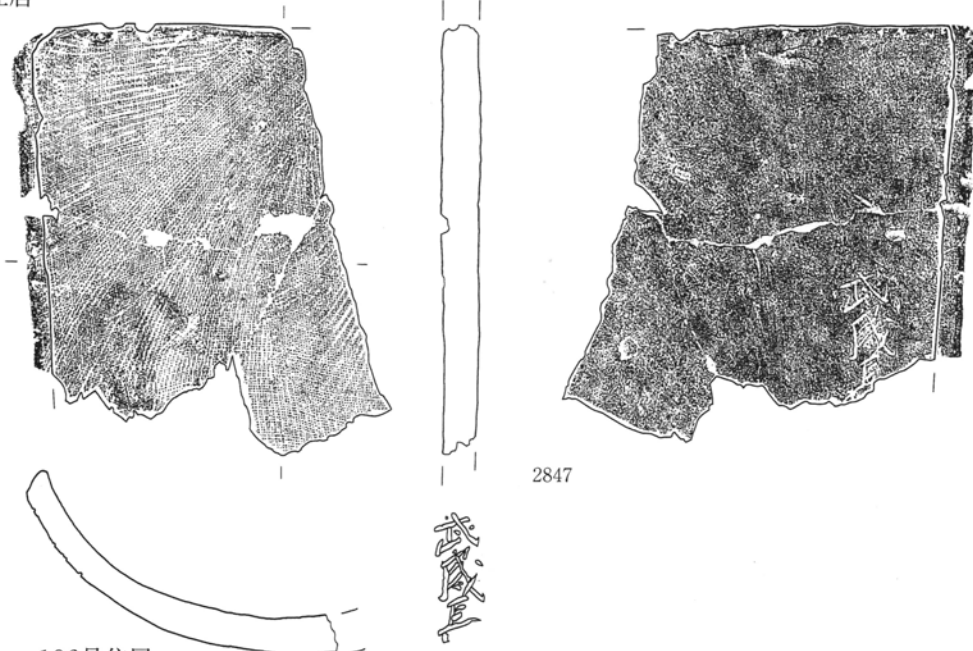

2847

106号住居

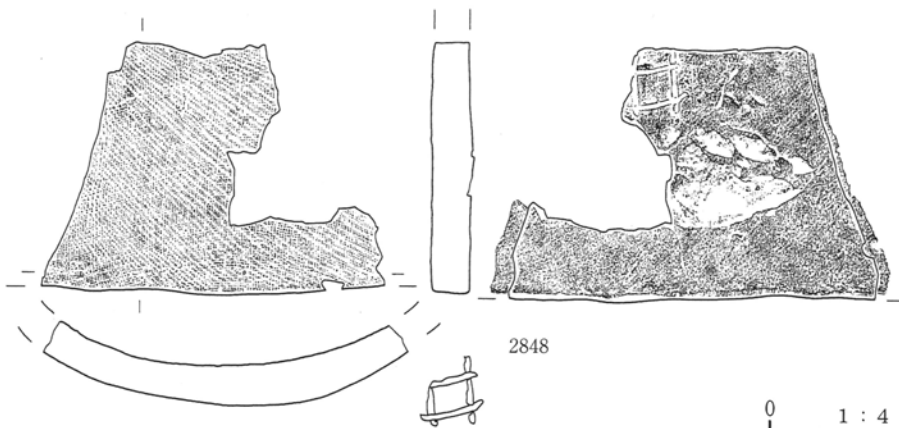

2848

0 1 : 4 10cm

第416图 97号住居跡出土瓦(2)、106号住居跡出土瓦、123号住居跡出土瓦(2)

96号住居

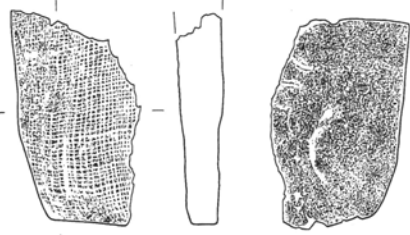

2849

46号住居

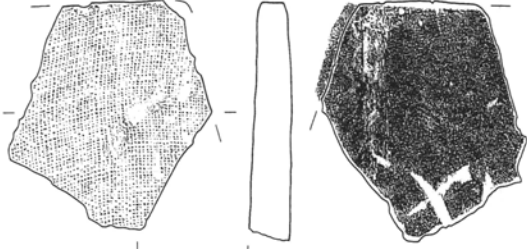

2852

93号住居

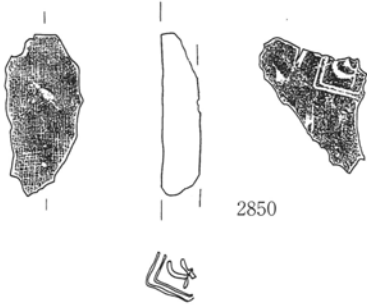

2850

147号住居

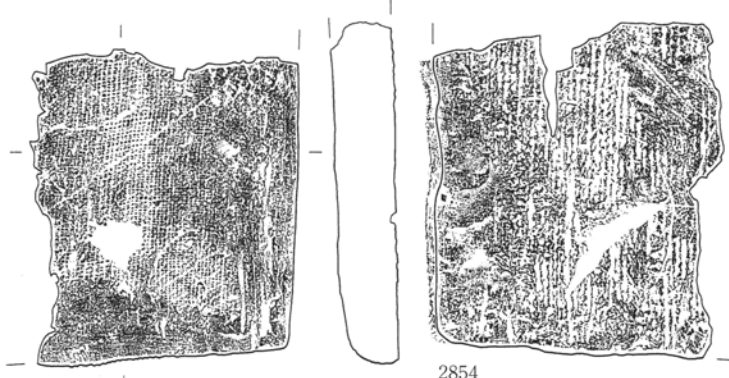

2854

155号住居



2851

156号住居

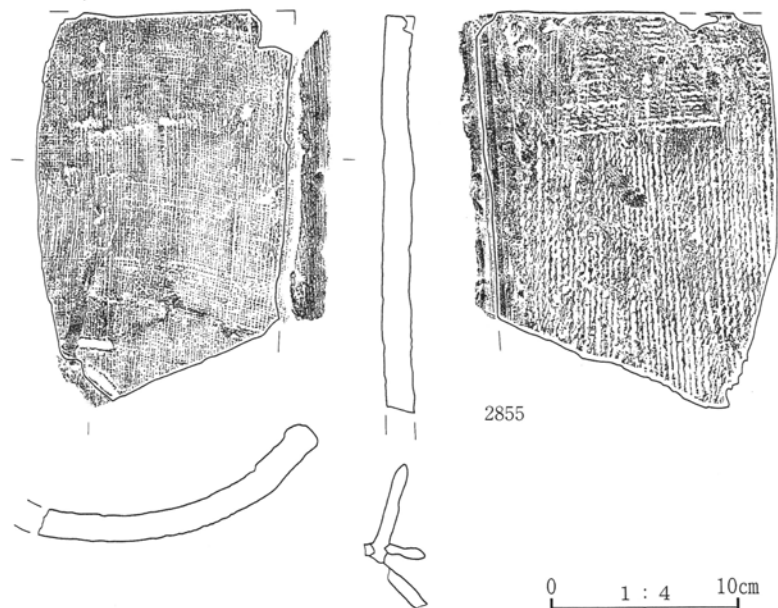

2855

123号住居



2853

0 1 : 4 10cm

第417图 46·96号住居迹出土瓦、93号住居迹出土瓦(1)、123号住居迹出土瓦(3)、147·155·156号住居迹出土瓦(2)

123号住居

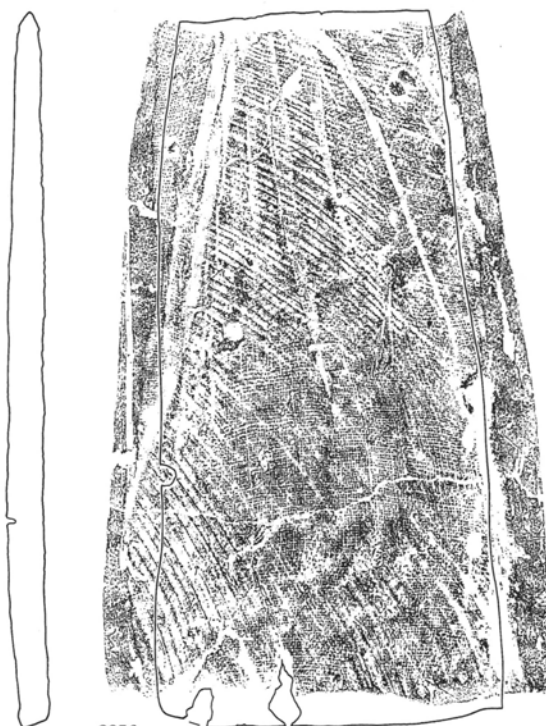
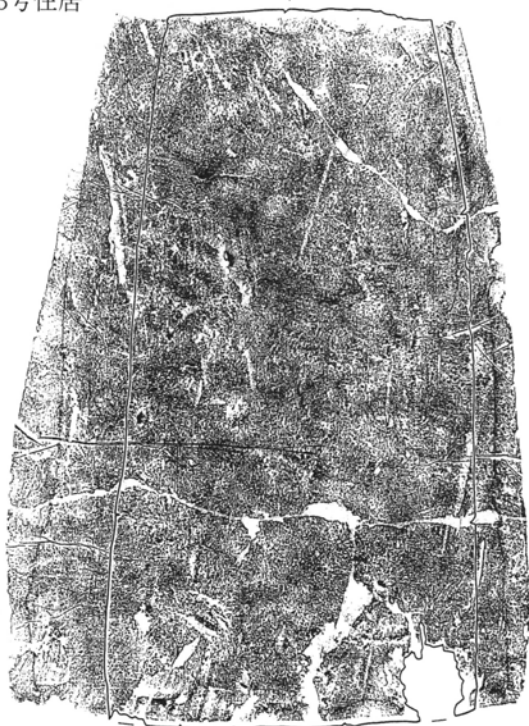

2856

88号住居

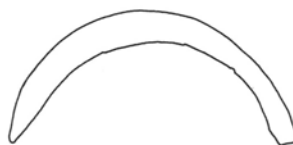
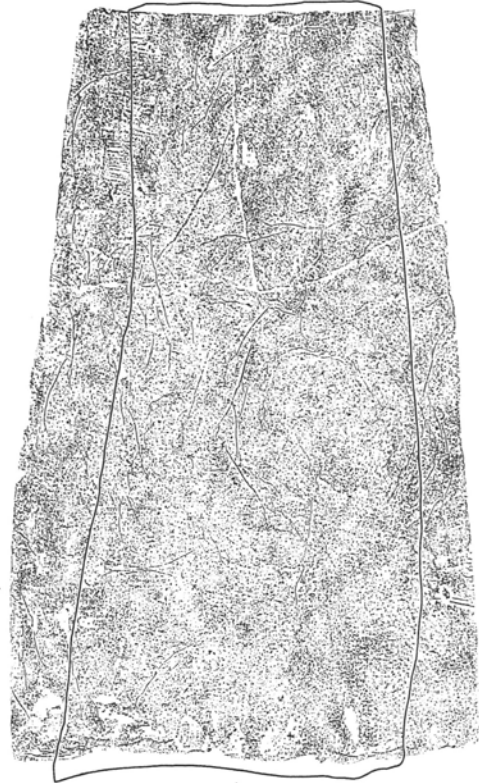
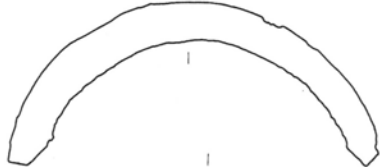

2857

0 1 : 4 10cm

第418图 88号住居跡出土瓦(1)、123号住居跡出土瓦(4)

92号住居

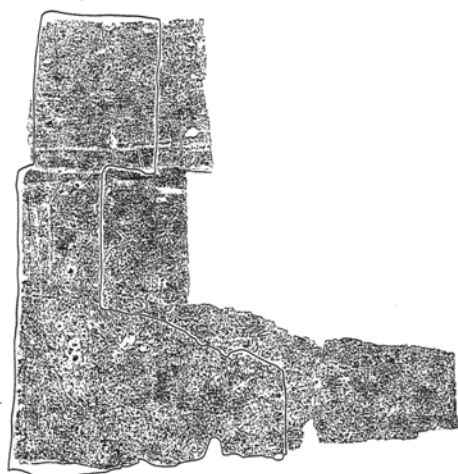

2858

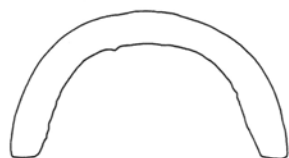

88号住居

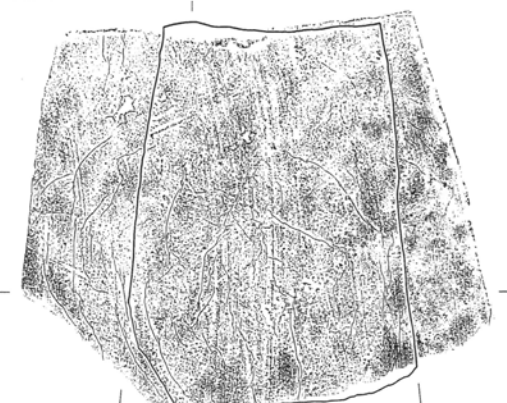

2859

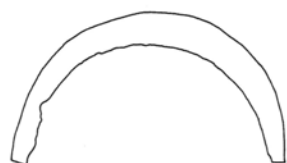

第419图 88号住居跡出土瓦(2)、92号住居跡出土瓦(3)

0 1 : 4 10cm

88号住居



2860

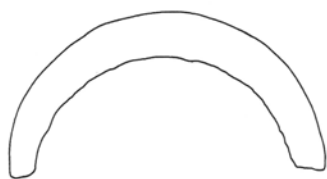

149号住居

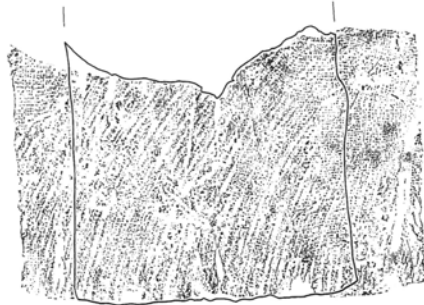

2861

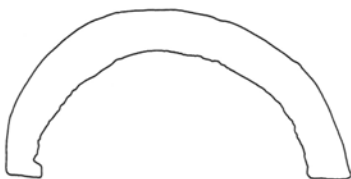

0 1 : 4 10cm

第420图 88号住居跡出土瓦(3)、149号住居跡出土瓦(4)

123号住居

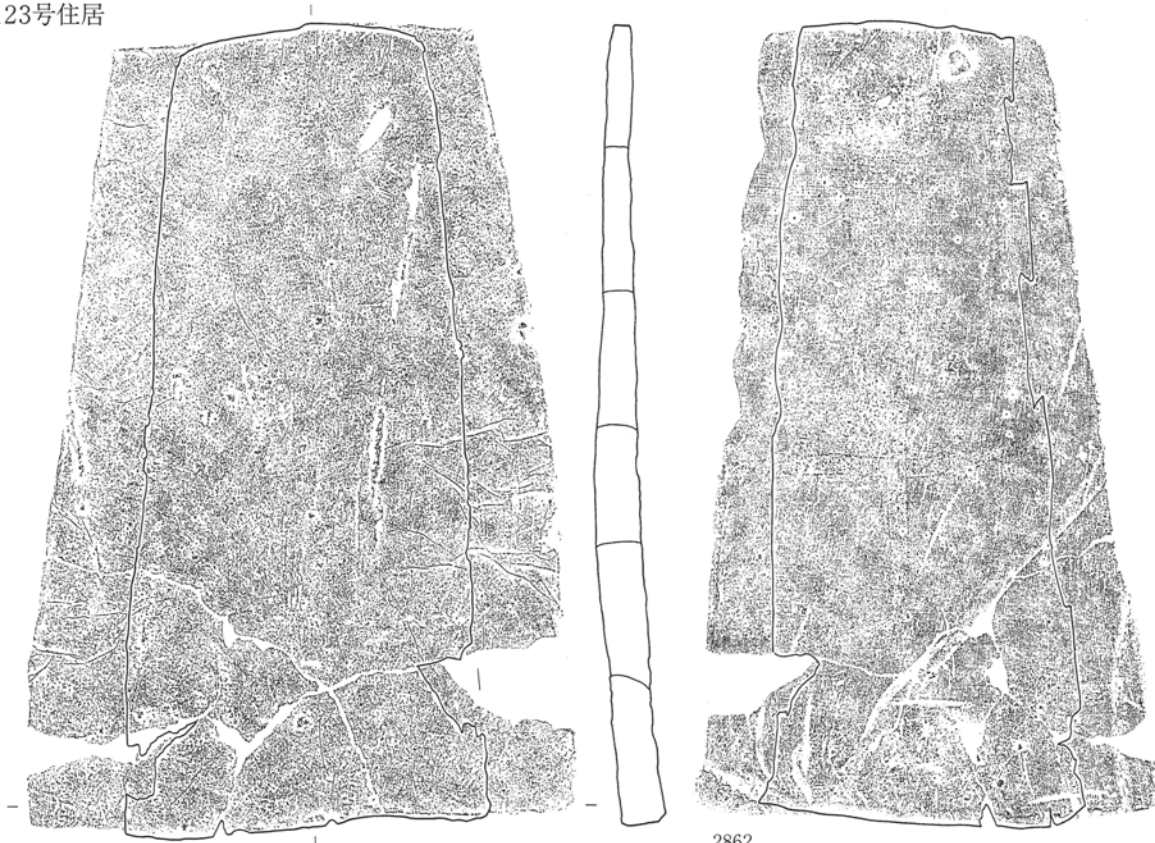

2862

130号住居

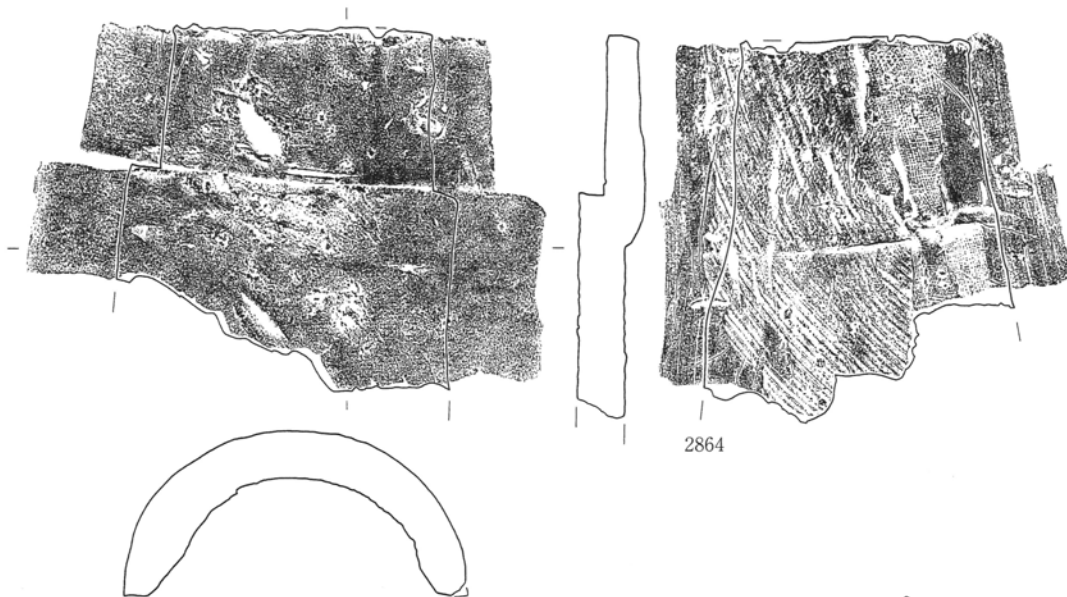

2864

第421图 123号住居跡出土瓦(5)、130号住居跡出土瓦(1)

0 1 : 4 10cm

101号住居

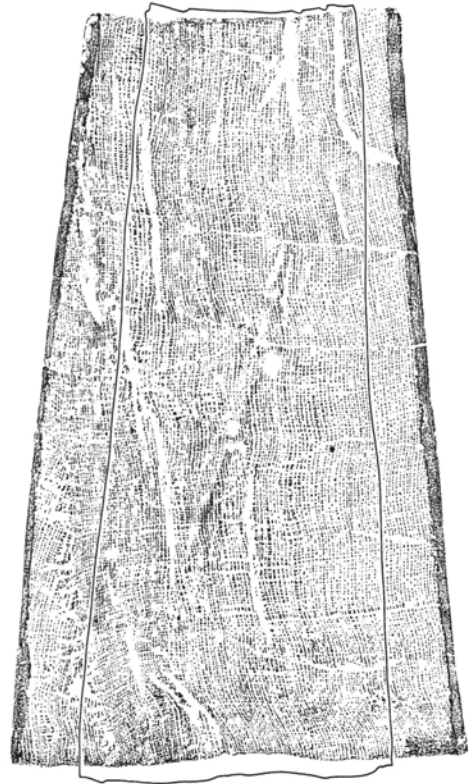

2863

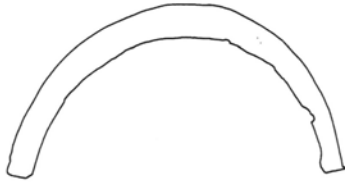

98号住居

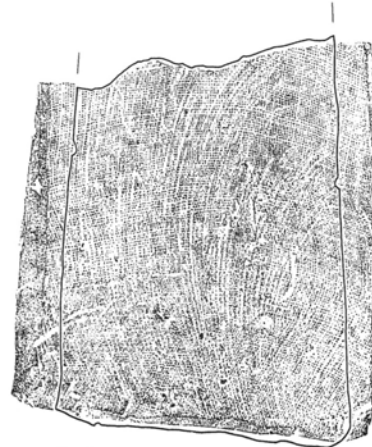

2865



0 1 : 4 10cm

第422图 98号住居跡出土瓦(1)、101号住居跡出土瓦(2)

98号住居

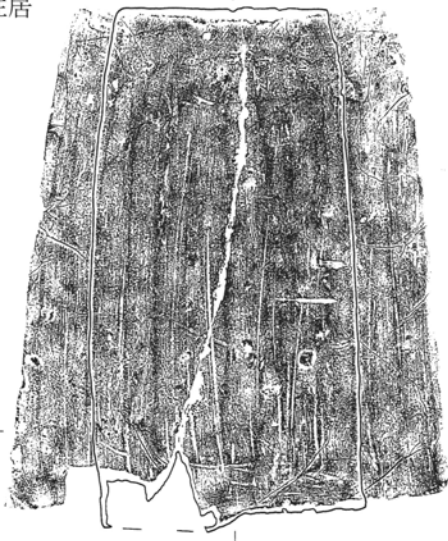

2866

101号住居



130号住居

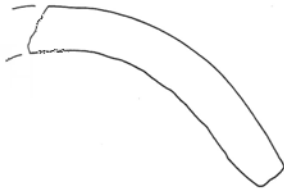

2867

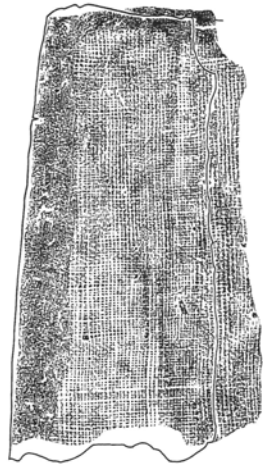

2868

0 1 : 4 10cm

第423图 98号住居跡出土瓦(2)、101号住居跡出土瓦(3)、130号住居跡出土瓦(2)

130号住居

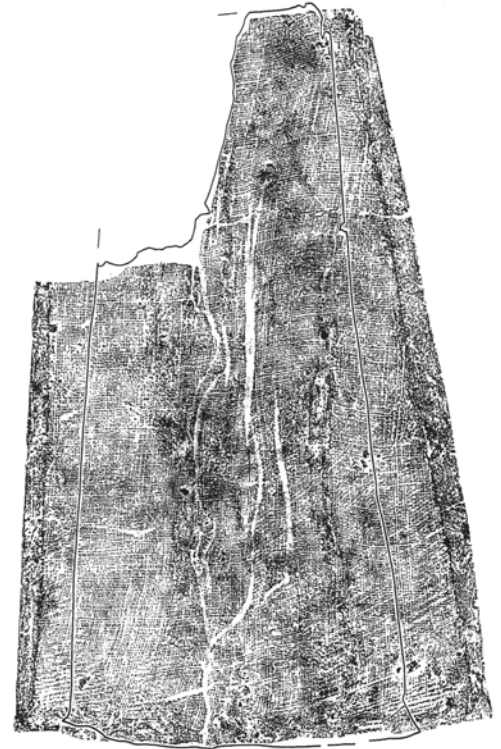
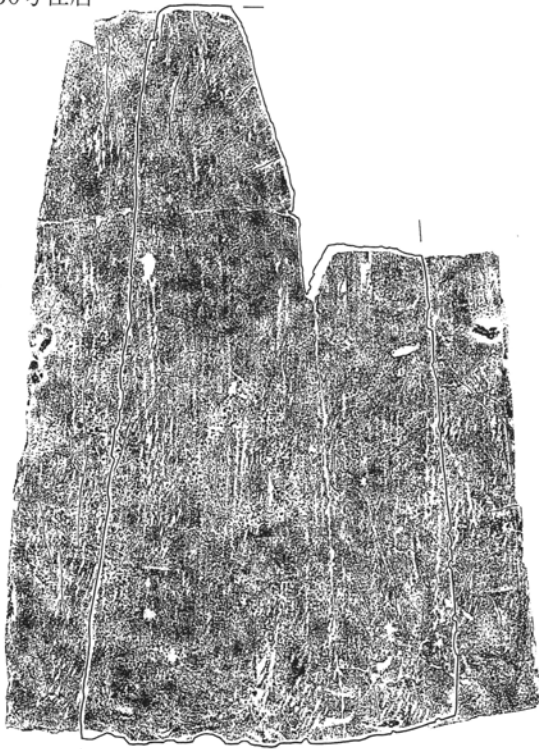

2869

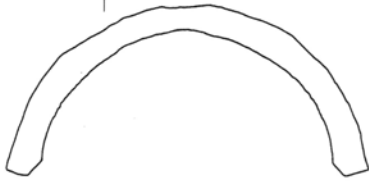

147号住居



2870



0 1 : 4 10cm

第424图 130・147号住居跡出土瓦(3)

184号住居

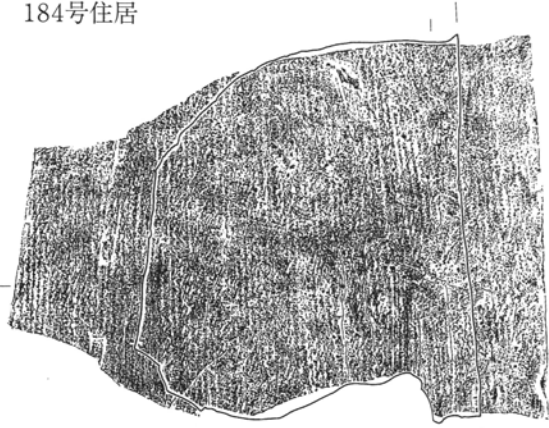

2871

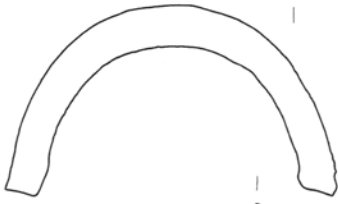

149号住居



2872

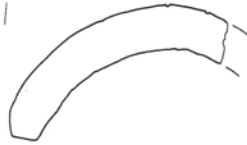

157号住居



2873

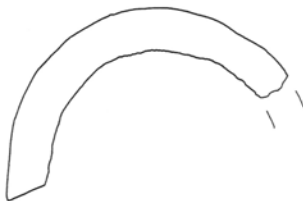

0 1 : 4 10cm

第425图 149号住居跡出土瓦(5)、157号住居跡出土瓦、184号住居跡出土瓦(2)

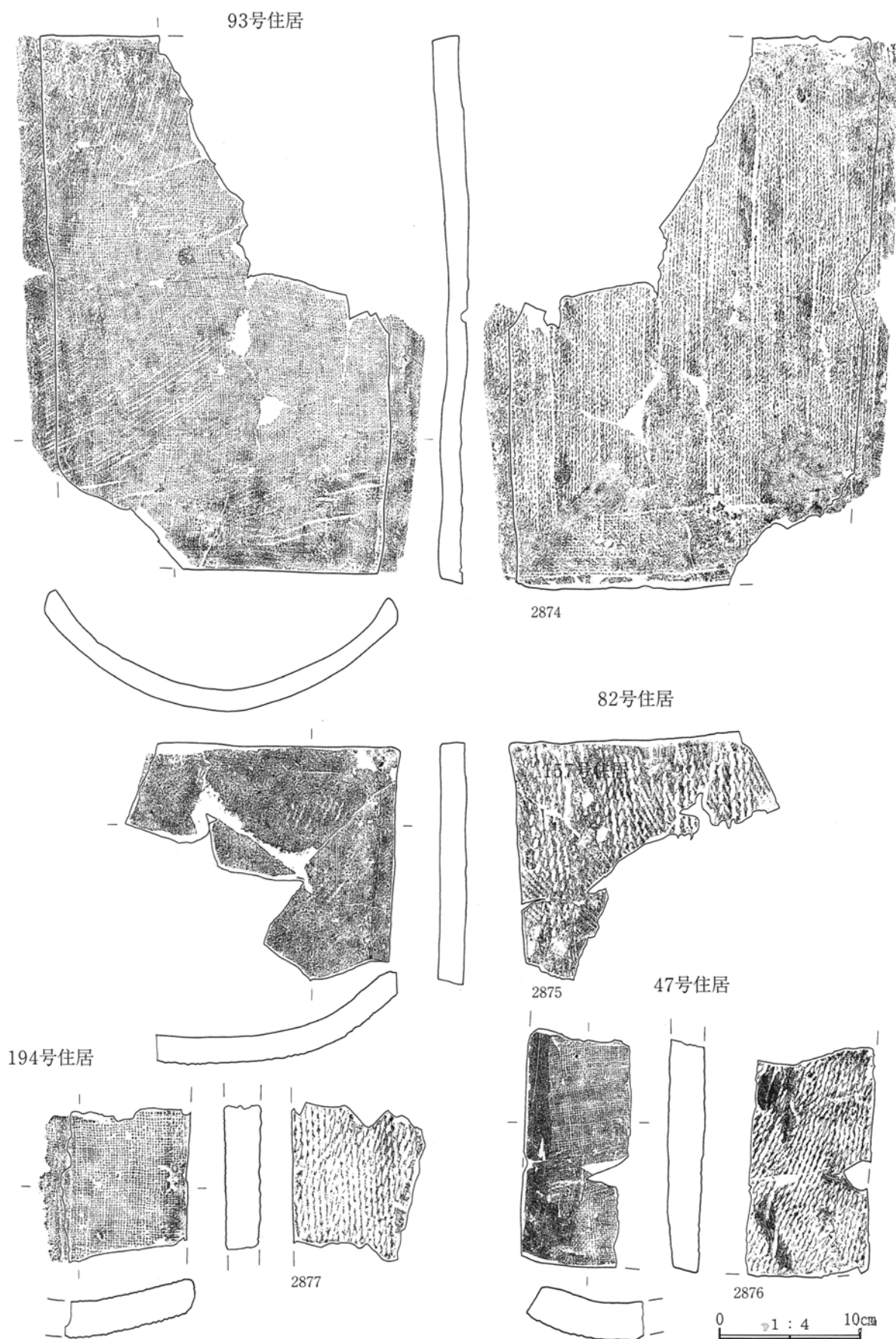

第426图 47·82号住居迹出土瓦、93号住居迹出土瓦(2)、194号住居迹出土瓦(1)

101号住居

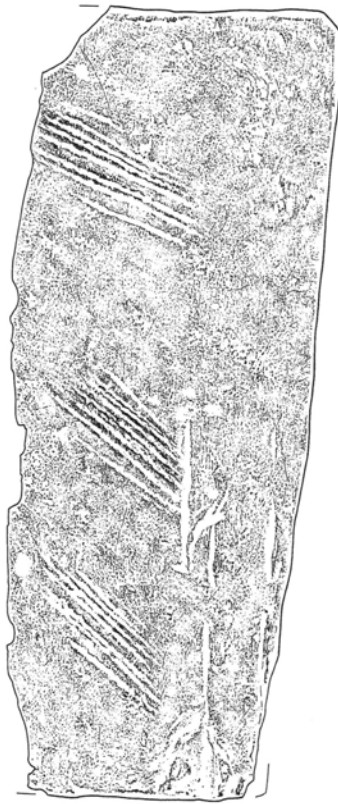

2879

124号住居

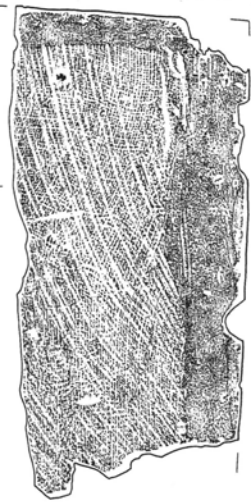

2880

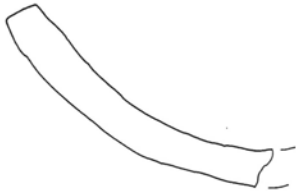

134号住居

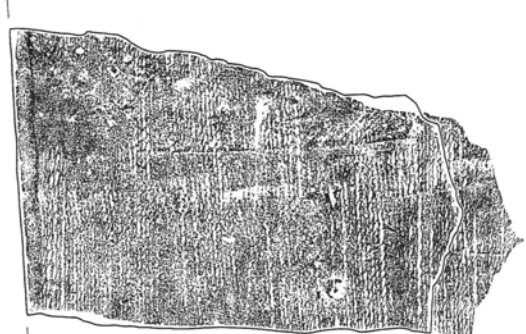
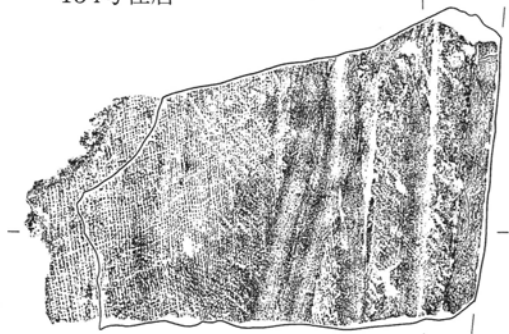

2878



第427图 101号住居迹出土瓦(4)、124·134号住居迹出土瓦(2)

0 1 : 4 10cm

93号住居

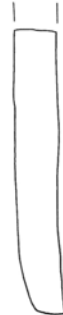

2881

88号住居

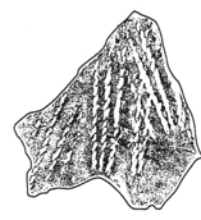

2882



48号住居



50号住居



2884



2883



93号住居



2885

53号住居

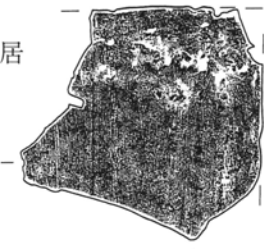

2886

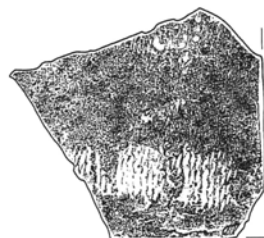

0 1 : 4 10cm

第428图 48号住居跡出土瓦(1)、50·53号住居跡出土瓦、88号住居跡出土瓦(4)、93号住居跡出土瓦(3)

171号住居



2887

134号住居



2888

148号住居

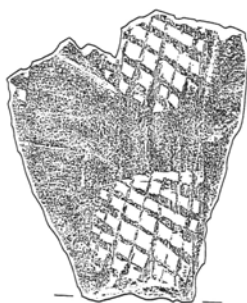

2889

147号住居

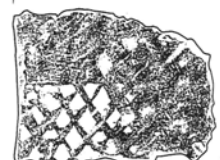
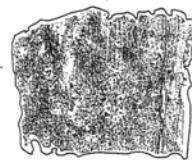

2890

0 1 : 4 10cm

第429图 134号住居跡出土瓦(3)、147号住居跡出土瓦(4)、148・171号住居跡出土瓦

97号住居



2891

184号住居



2894

51号住居



2896

136号住居

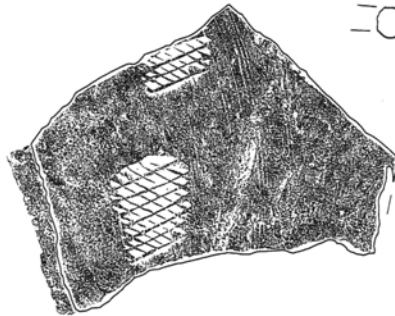
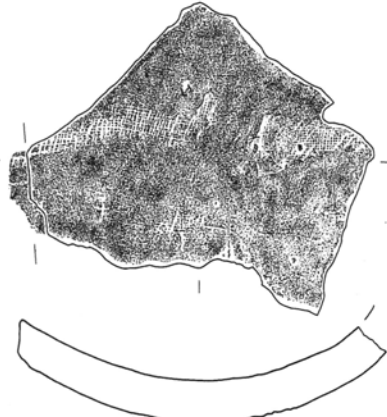

2892

97号住居

95号住居

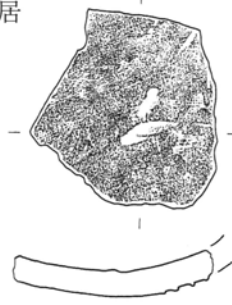

2893

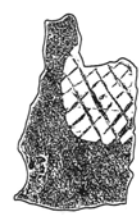

2897

159号住居



2895

51号住居

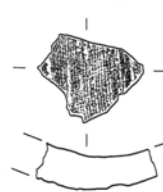

2898

0 1 : 4 10cm

第430图 51号住居跡出土瓦(1)、95·136·159号住居跡出土瓦(2)、97·184号住居跡出土瓦(3)

88号住居



2899



194号住居

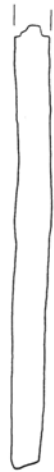

2900



0 1 : 4 10cm

第431图 88号住居跡出土瓦(5)、194号住居跡出土瓦(2)

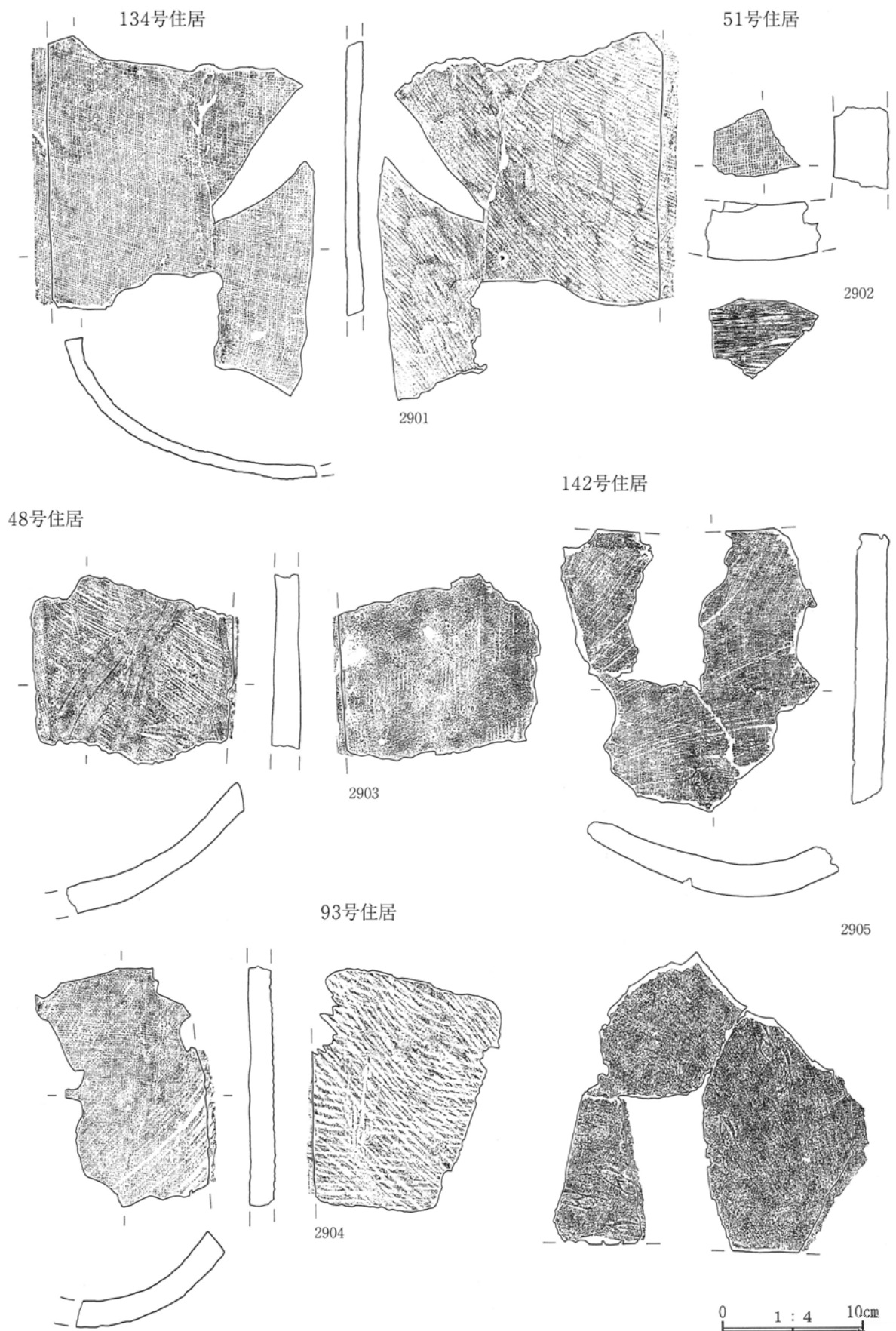

第432图 48·51号住居迹出土瓦(2)、93·134号住居迹出土瓦(4)、142号住居迹出土瓦

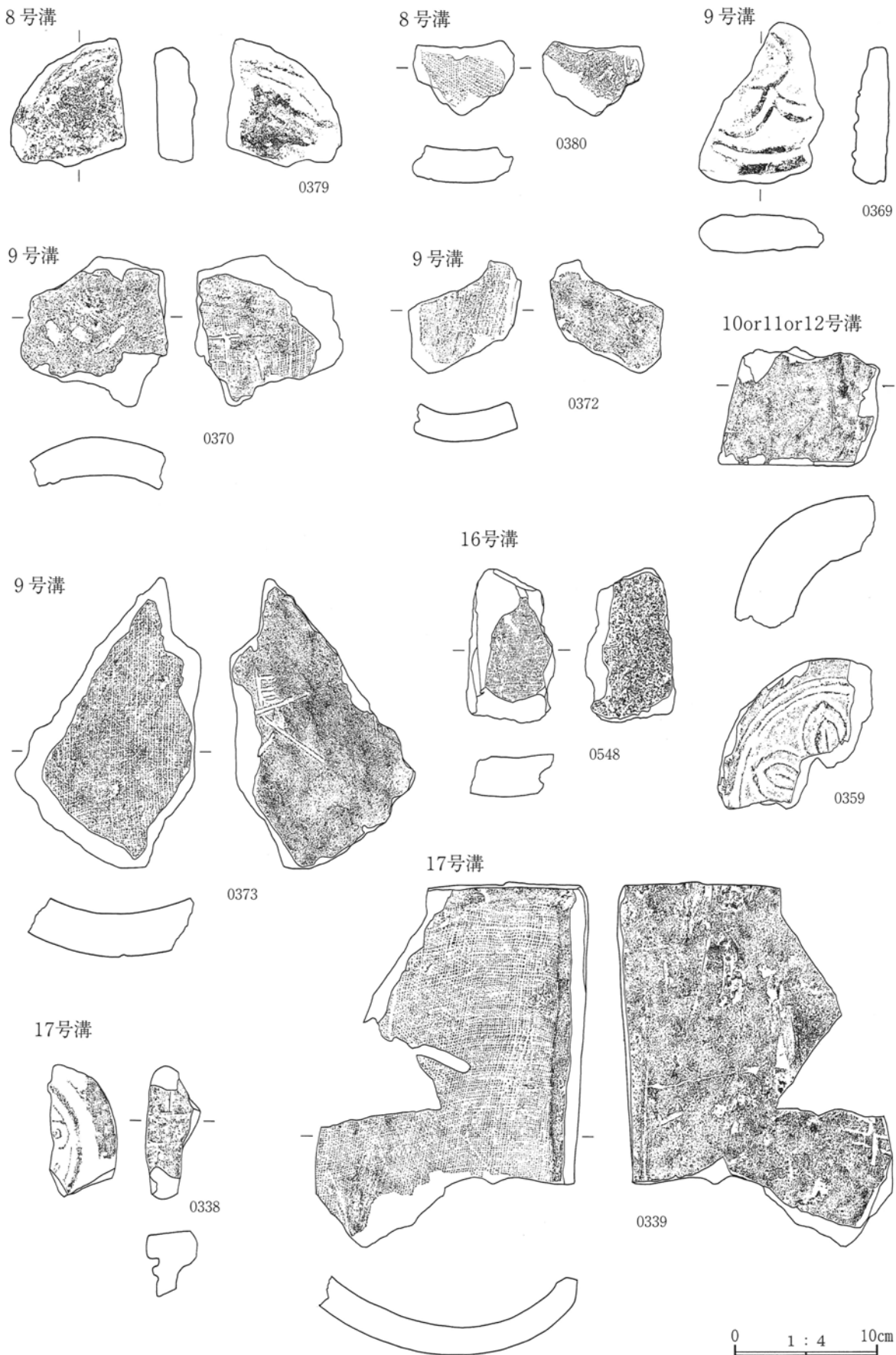

第433图 8·9·10or11or12·16号沟出土遗物(瓦)、17号沟出土遗物(瓦1)

17号溝

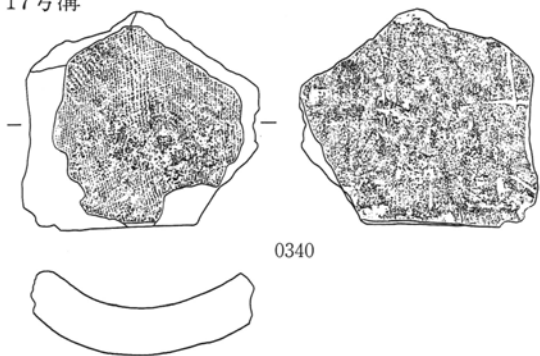

17号溝

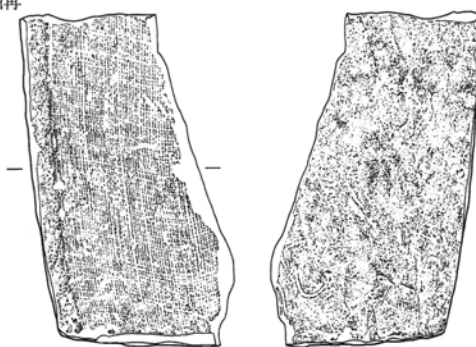

17号溝



25号溝

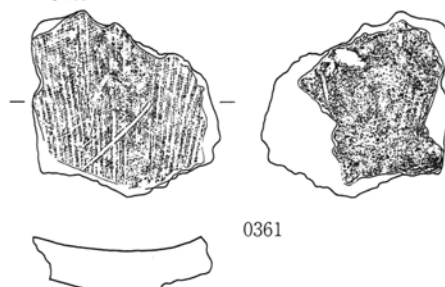

23号溝

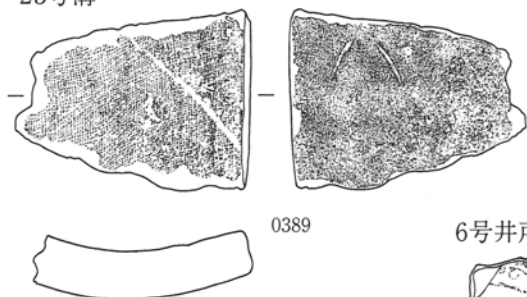

10号井戸



6号井戸



25号溝

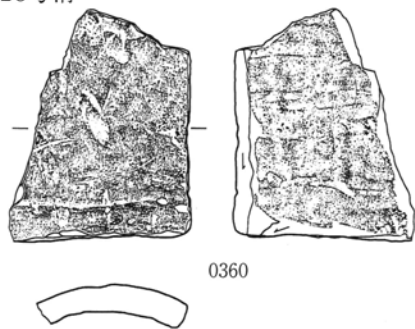

10号井戸



10号井戸

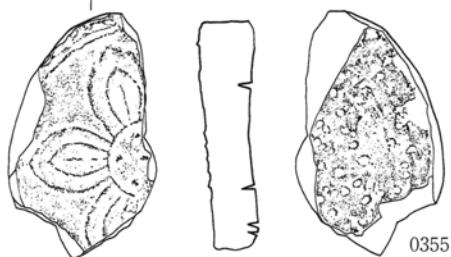

10号井戸

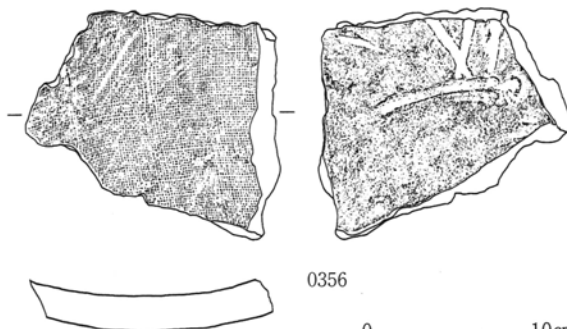

0 1:4 10cm

第434图 17号溝出土遺物(瓦2)、23·25号溝出土遺物(瓦)、6号井戸出土遺物(瓦)、10号井戸出土遺物(瓦1)

10号井戸

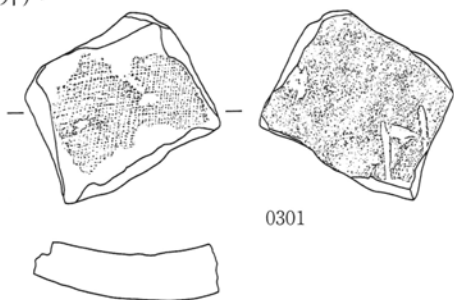

0301

10号井戸



0302

11号井戸

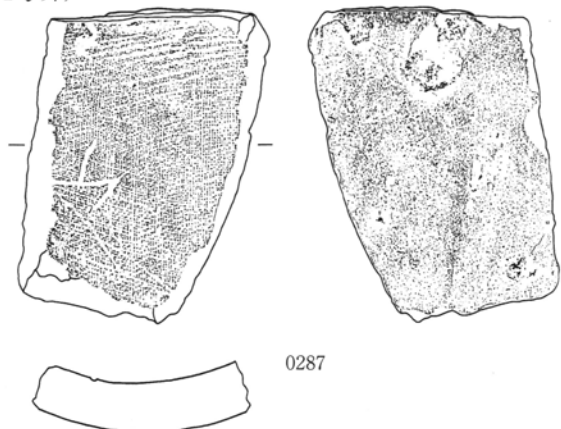

0287

11号井戸

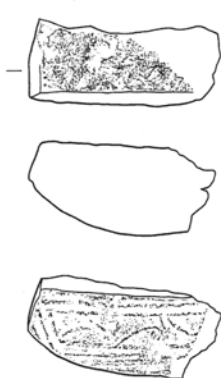

0286

12号井戸

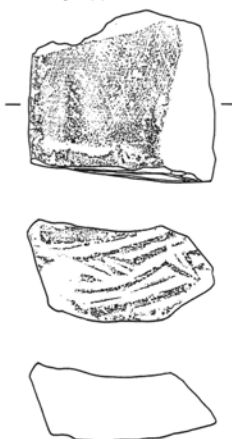

0307

220or221号土坑

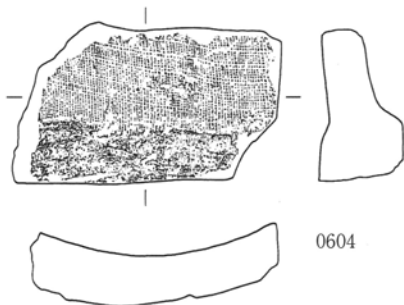

0604



11号井戸

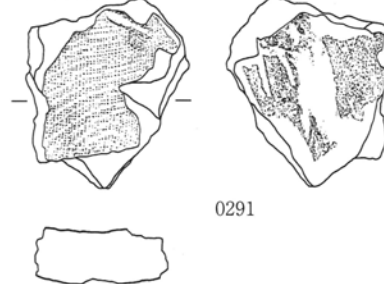

0291

148号土坑

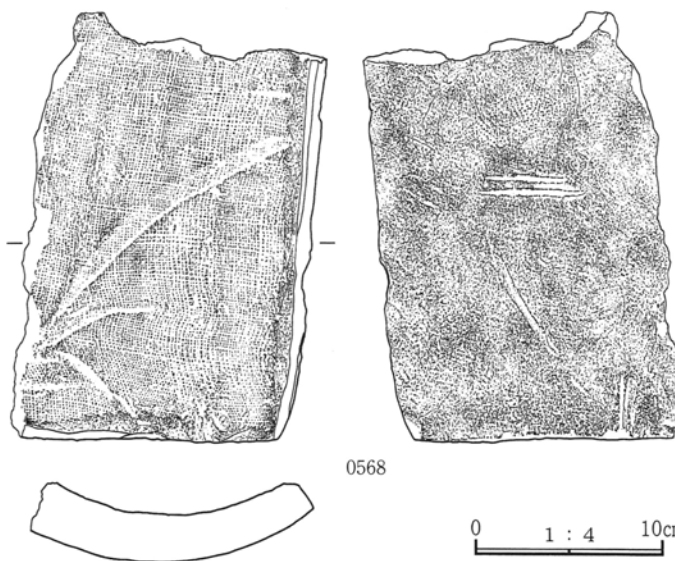

0568

11号井戸



0288

0 1 : 4 10cm

第435图 10号井戸出土遺物(瓦2)、11・12号井戸出土遺物(瓦)、148・220or221号土坑出土遺物(瓦)

247号土坑

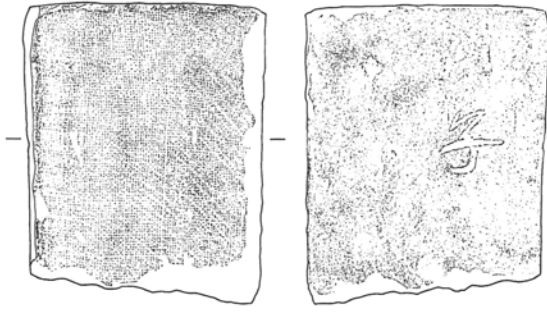

0623



表土

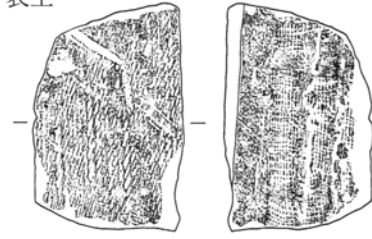

0678



257号土坑

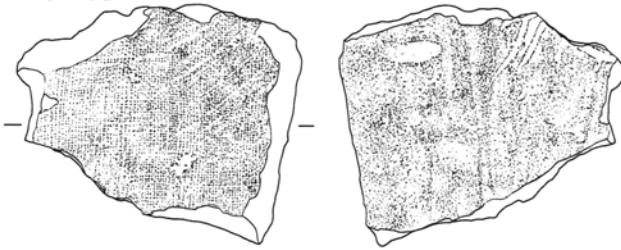

0309



表土



0679



表土

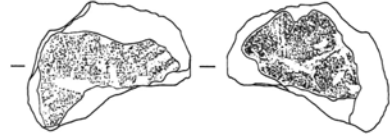

0681



表土

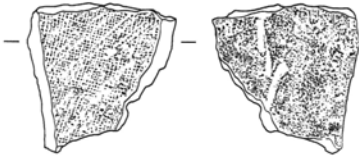

0684



表土



0686



表土



0687



表土



0723



0 1 : 4 10cm

第436图 247·257号土坑出土遺物(瓦)、表土出土遺物(瓦1)

表土

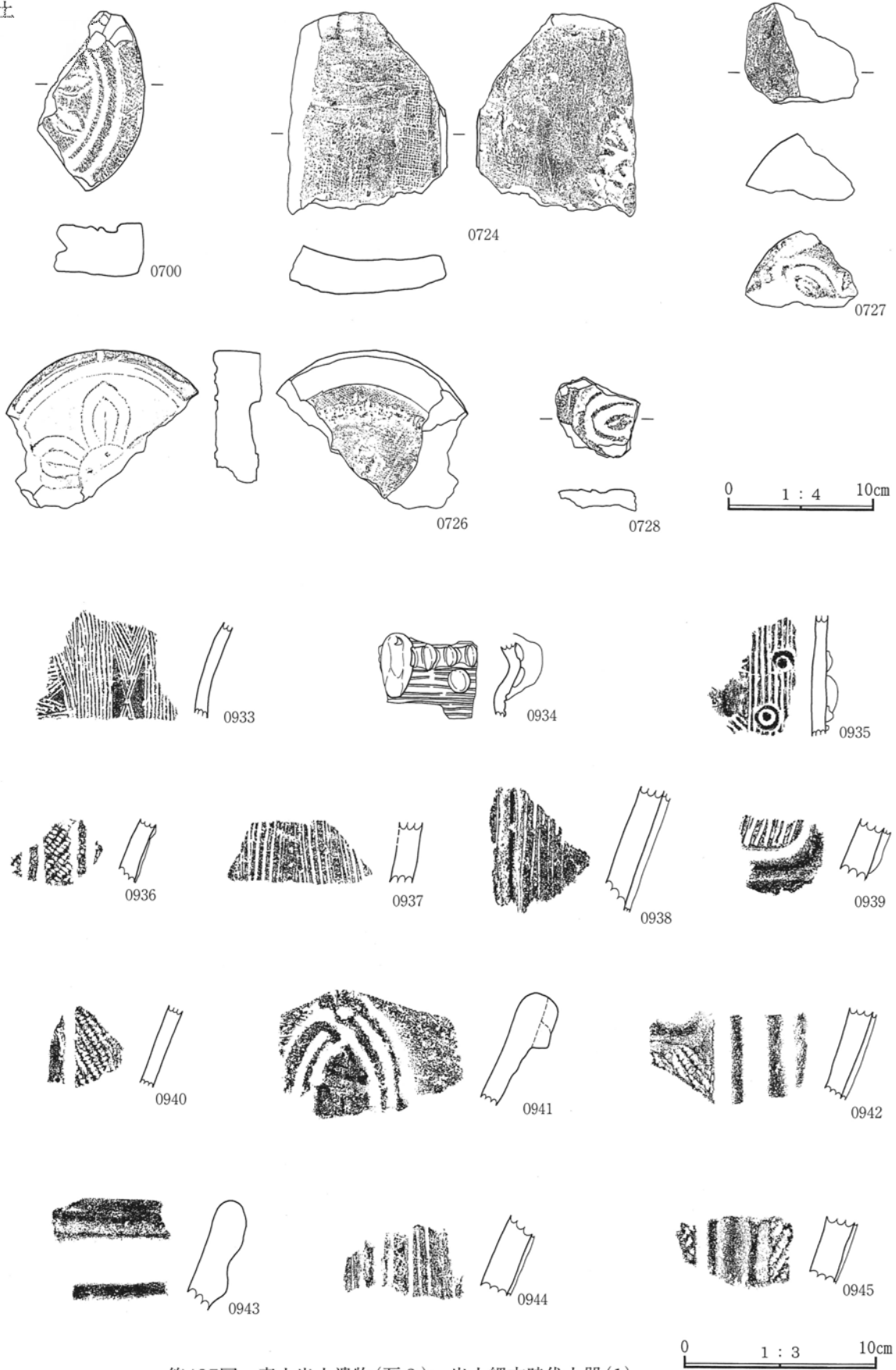

第437図 表土出土遺物(瓦2)、出土縄文時代土器(1)

66号土坑

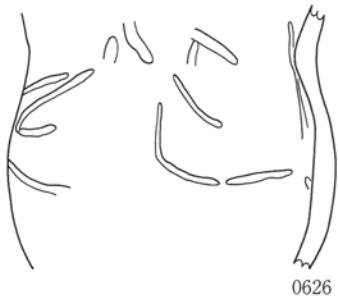

0626



0946



0947

66号土坑

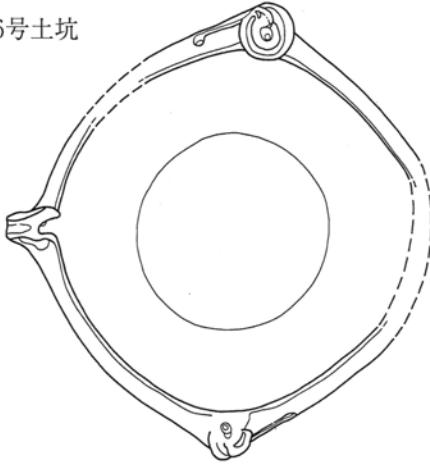

0625



0948

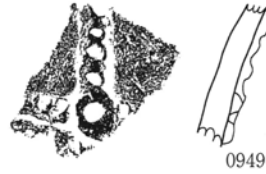

0949

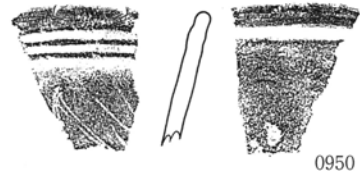
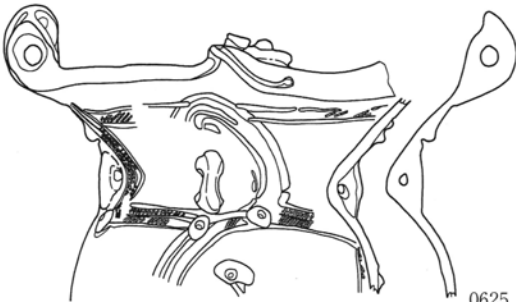

0950

0 1 : 4 10cm

0 1 : 3 10cm

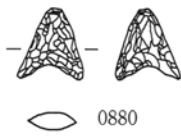

0880



0881



0882



0883



0884

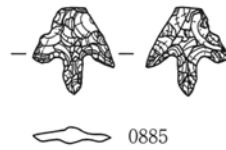

0885

0 1 : 2 5cm

第438图 出土縄文時代土器(2)、出土縄文時代石器(1)

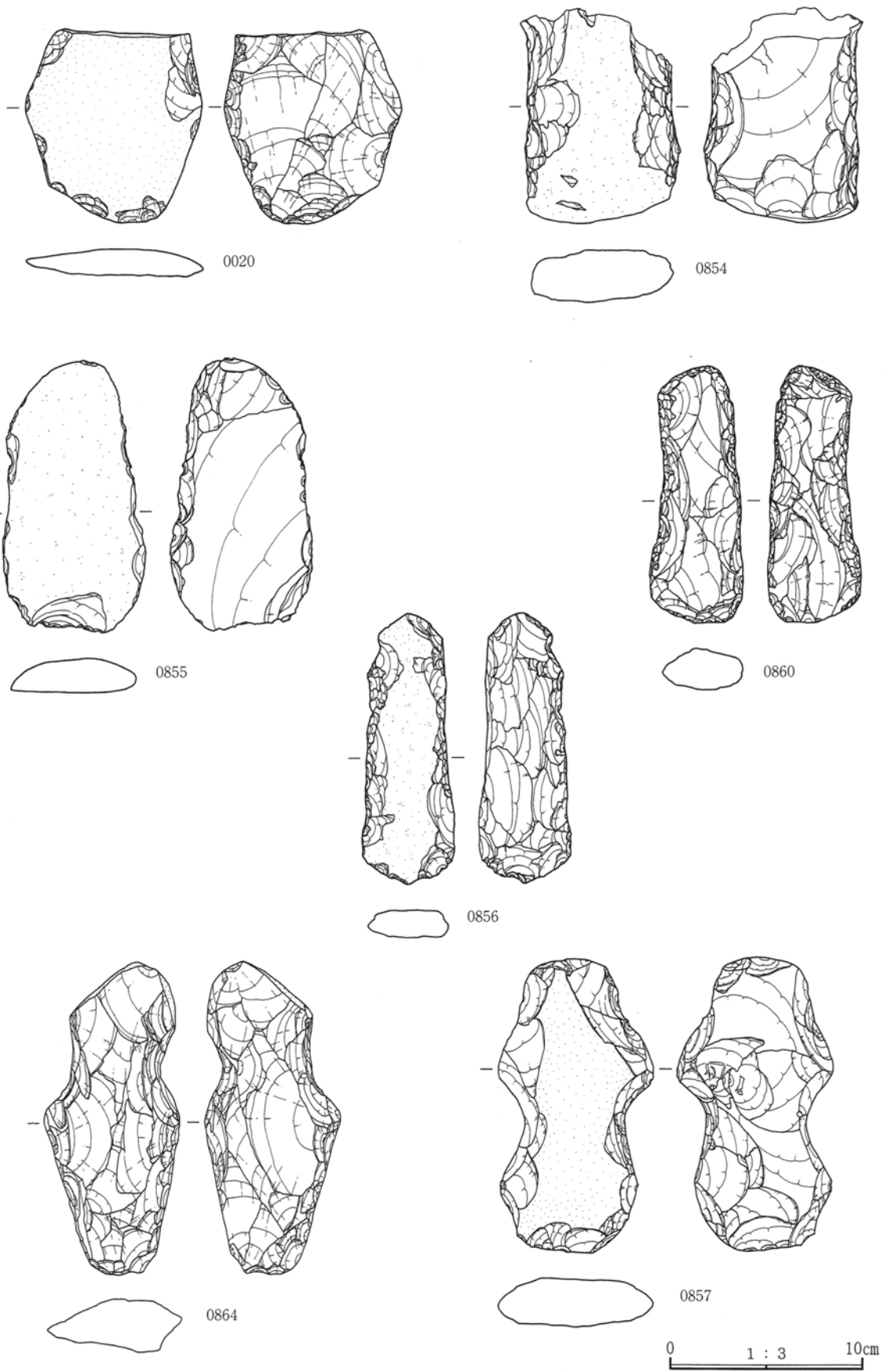

第439圖 出土縄文時代石器(2)

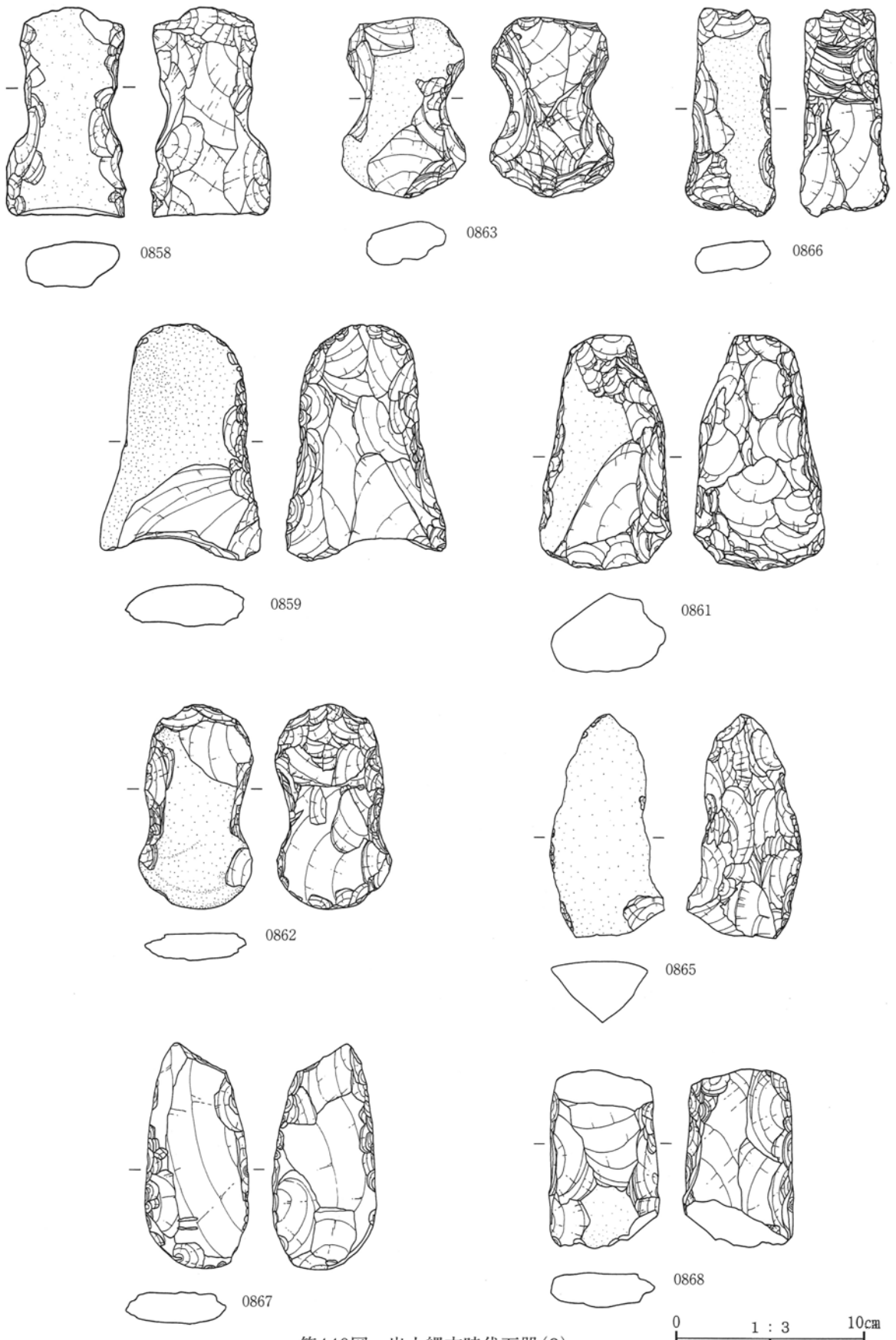

第440図 出土縄文時代石器(3)

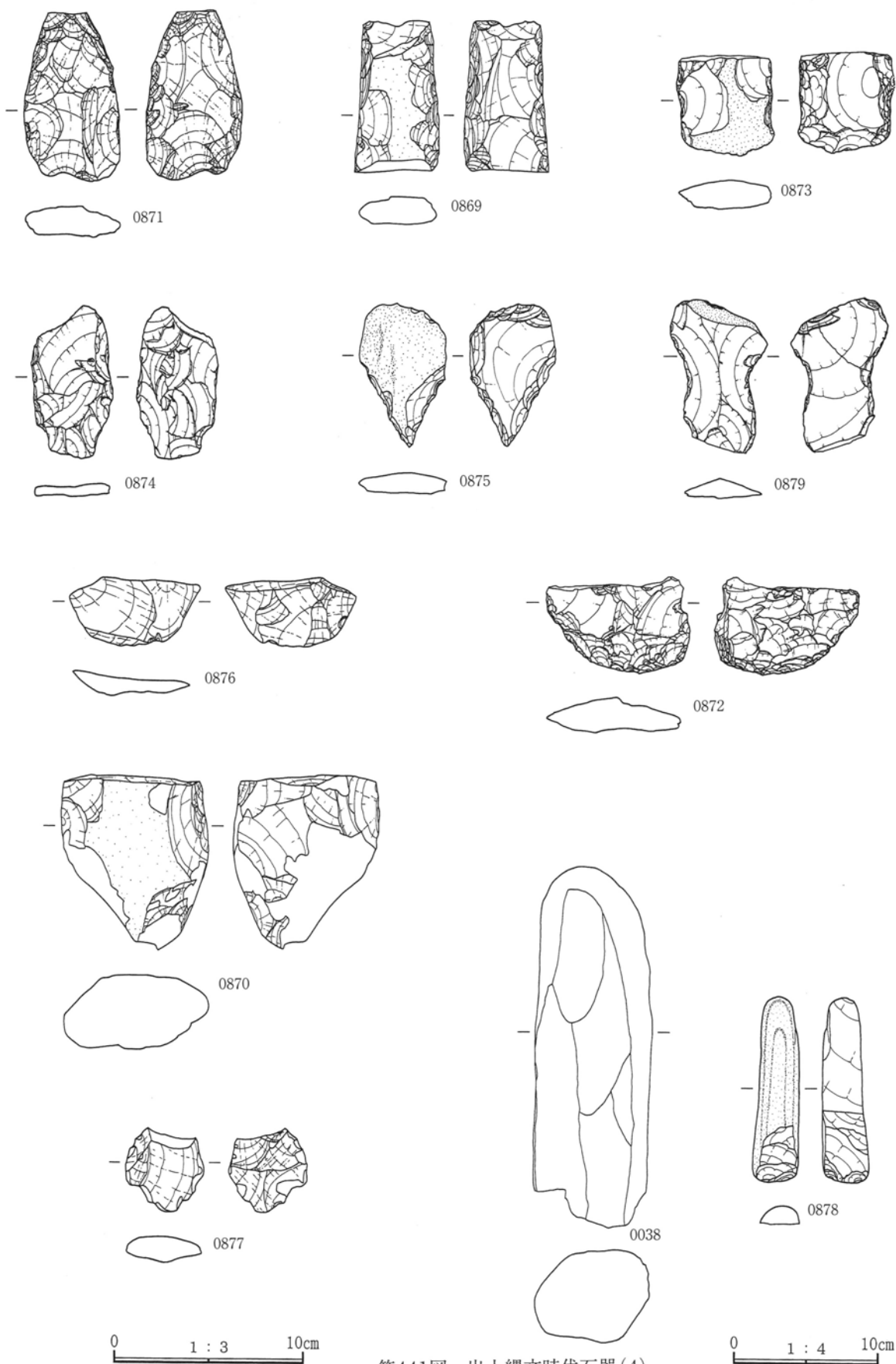

第441図 出土縄文時代石器(4)



第442図 出土縄文時代石器(5)

遺物觀察表

遺物番号	土器種・ 器種	遺構名称・遺 構番号・出土 状態	計測値(mm)・遺存状態	胎土・焼成・色調	器形・技法の特徴他
0001 第285図	土師器 杯	001号住居跡 覆土	器〔24〕口(120)底 - 小破片	黒色鈳物 白色鈳物 酸化 橙	外：口縁部横なで、胴部横篔削り。 内：口縁部～胴部なで。
0002 第285図 PL-81	土師器 甕	002号住居跡 No.2・32、ピッ ト1、覆土	器〔118〕口〔240〕底 - 口縁部～胴部上半 1/4	黒色鈳物 白色鈳物 酸化 鈍い橙	外：口縁部横なで、胴部上半縦篔削り。 内：横なで胴部上半横篔なで。
0003 第285図 PL-81	土師器 杯	002号住居跡 覆土	器 30 口 116 底 - ほぼ完形	白色鈳物 酸化 橙	外：口縁部横なで、胴部～底部篔削り。 内：口縁部横なで、胴部～底部なで。
0004 第285図 PL-81	土師器 杯	002号住居跡 No.15・16、 竈内、覆土	器 41 口 116 底 - ほぼ完形	白色鈳物 角閃石 酸化 橙	外：口縁部横なで、胴部～底部篔削り。 内：口縁部横なで、胴部～底部なで。
0005 第285図 PL-81	土師器 杯	002号住居跡 No.13	器 45 口 145 底 - ほぼ完形	白色鈳物 径2～4mmの 小石 酸化 橙	外：口縁部横なで、胴部～底部篔削り。内：口 縁部～底部なで、胴部上端・底部に一部指頭痕。 底部は、大まかな成形後、土を加えている。
0006 第285図 PL-81	土師器 杯	002号住居跡 No.13	器 39 口 117 底 - ほぼ完形	白色鈳物 角閃石 酸化 明赤褐	外：口縁部横なで、胴部～底部篔削り。 内：口縁部横なで、胴部～底部なで。
0007 第285図 PL-81	土師器 杯	002号住居跡 No.19	器 46 口 138 底 - ほぼ完形	黒色鈳物 白色鈳物 雲母 酸化 橙	外：口縁部横なで、胴部～底部篔削り。 内：口縁部横なで、胴部～底部なで。
0008 第285図 PL-81	土師器 杯	002号住居跡 No.9・10、竈	器〔47〕口 150 底 - 口縁部～胴部 1/2	白色鈳物 角閃石 酸化 明赤褐	外：口縁部横なで、胴部篔削り。内：口縁部横 なで、胴部なで。
0009 第285図 PL-81	須恵器 壺	002号住居跡 No.3、覆土	器〔134〕口 69 底 - 最大 118 頸部 54 口縁部～胴部 4/5	黒色鈳物 白色鈳物 径 2～3mmの小石 還元 灰	轆轤整形。内外面口縁部～胴部回転なで。胴部 に一部輪積痕が残り、口縁部～胴部に一部自然 釉。
0010 第285図 PL-81	須恵器 瓶	002号住居跡 No.17	器〔100〕口 - 底 - 頸部 83 口縁部～胴部上半 1/5	黒色鈳物 白色鈳物 径 2～3mmの小石 還元 灰白	轆轤整形。内外面口縁部～胴部回転なで。胴部 に一部輪積痕・指頭痕が残る。
0011 第285図	須恵器 瓶	002号住居跡 No.25	器〔28〕口 - 底 - 胴部上半 1/4	黒色鈳物 白色鈳物 径 2～3mmの小石 還元 灰	轆轤整形。胴部上端回転なで。外面胴部に自然 釉
0012 第285図 PL-81	須恵器 椀	002号住居跡 No.36	器 50 口 (194) 台 (136) 口縁部～高台部 2/5	白色鈳物 径2～3mmの 小石 還元 灰白	轆轤整形。高台部貼り付け。外：口縁部～胴部 回転なで、底部回転篔切り。内：口縁部～胴部 回転なで、底部なで。
0013 第285図	須恵器 蓋	002号住居跡 No.4	器〔24〕口 - 摘み 62 摘み～胴部上半 2/3	白色鈳物 細砂 還元 灰	轆轤整形。摘み部は貼り付け。外：天井部上半 回転篔削り、天井部下半回転なで。内：天井部 回転なで。
0014 第285図 PL-81	石製品 薦編石	002号住居跡 No.S12	長 133 幅 64 厚 37 重 467.0g ほぼ完形	安山岩	表裏磨られて滑らかになっている。

遺物番号	土器種・ 器種	遺構名称・遺 構番号・出土 状態	計測値(mm)・遺存状態	胎土・焼成・色調	器形・技法の特徴他
0015 第285図 PL-81	石製品 薦編石	002号住居跡 No.S10	長118 幅59 厚37 重388.9g ほぼ完形	安山岩	表裏磨られて滑らかになっている。
0016 第285図 PL-81	石製品 薦編石	002号住居跡 No.S22	長93 幅41 厚31 重175.1g ほぼ完形	安山岩	表面全体が磨られて滑らかになっている。
0017 第285図 PL-81	石製品 薦編石	002号住居跡 No.S15	長137 幅70 厚34 重480.8g ほぼ完形	安山岩	表面全体が磨られて滑らかになっている。
0018 第285図 PL-81	石製品 薦編石	002号住居跡 No.S1	長132 幅59 厚41 重585.5g ほぼ完形	流紋岩	表面全体が磨られて滑らかになっている。
0019 第285図 PL-81	石製品 薦編石	002号住居跡 No.S2	長132 幅79 厚33 重530.0g ほぼ完形	安山岩	表裏磨られて滑らかになっている。表面は熱を受け、赤化しており、一部油煙付着。(元は、縄文の凹石か。)
0020 第439図 HL-165	石器 打製石斧	002号住居跡	重168.2g	安山岩(緻密)	
0021 第286図 PL-81	土師器 甕	004号住居跡 No.2、覆土	器〔98〕口(217)底 - 最大 頸部(186) 口縁部~胴部上半1/4	黒色鈳物 白色鈳物 酸化 橙	口縁部は「コ」。外：口縁部は横なで、胴部上半は横篋削り。内：口縁部は横なで、一部指頭痕が残る。胴部上半はなで。
0022 第286図	土師器 杯	003号住居跡 覆土	器〔34〕口(140)底 - 口縁部~底部1/5	白色鈳物 径2~3mmの 細石 雲母 酸化 橙	外：口縁部横なで、胴部~底部篋削り。 内：口縁部~底部なで。
0023 第286図	須恵器 椀	003号住居跡 No.4、覆土	器〔43〕口 - 台 - 胴部~高台部1/3	黒色鈳物 白色鈳物 還元 灰白	轆轤整形。右回転。外：胴部~高台部回転なで。 内：胴部~底部回転なで。外面底部は回転糸切後高台貼り付け。
0024 第286図 PL-81	須恵器 蓋	003号住居跡 No.1・7	器30 口156 摘み49 摘み部~口縁部4/5	黒色鈳物 径2~3mmの 細砂 還元 灰白	轆轤整形。右回転。摘み部貼り付け。外：天井部上半回転篋削り、天井部下半~口縁部回転なで。内：天井部~口縁部回転なで。
0025 第286図 PL-82	土師器 甕	004号住居跡 No.7、覆土	器〔164〕口(140)底 - 最大(175)頸部(130) 口縁部~胴部1/3	白色鈳物 径2~3mmの 細石 角閃石 酸化 に ぶい赤褐	外：口縁部横なで、胴部上半斜め篋削り、胴部下半斜め・横篋削り。油煙付着。内：口縁部横なで、胴部篋横なで。
0026 第286図 PL-81	土師器 甕	004号住居跡 覆土	器〔50〕口112 底 - 頸部83 口縁部~胴部上端1/1	白色鈳物 角閃石 酸化 橙	外：口縁部横なで、胴部上端横篋削り。 内：口縁部横なで、胴部上端なで。
0027 第286図	須恵器 杯	004号住居跡 覆土	器〔45〕口(130)底72 口縁部~底部1/4	黒色鈳物 白色鈳物 径 3~4mmの細石 還元 灰	轆轤整形。外：口縁部~胴部回転なで、底部篋なで。内：口縁部~底部回転なで。
0028 第286図 PL-82	土師器 杯	005号住居跡 No.19・20	器56 口178 底 - ほぼ完形	黒色鈳物 白色鈳物 赤 色鈳物 角閃石 径2~3 mmの細石 酸化 にぶい橙	外：口縁部横なで、胴部~底部篋削り。内：口縁部~底部なで。胴部に放射状暗文、底部に螺旋状暗文・篋記号。

遺物番号	土器種・ 器種	遺構名称・遺 構番号・出土 状態	計測値(mm)・遺存状態	胎土・焼成・色調	器形・技法の特徴他
0029 第286図 PL-82	土師器 杯	005号住居跡 No.15・16・17	器 60 口 177 底 - 口縁部～底部 3/5	黒色鈳物 白色鈳物 赤 色鈳物 角閃石 径 2～ 3mmの細石 酸化 橙	外：口縁部横などで、胴部～底部篋削り。内：口 縁部横などで、胴部～底部まで。胴部に放射状暗 文、底部に螺旋状暗文・篋記号。
0030 第286図 PL-82	土師器 杯	005号住居跡 No.13・14	器 47 口 150 底 - ほぼ完形	黒色鈳物 白色鈳物 赤 色鈳物 角閃石 径 2～3 mmの細石 酸化 にぶい橙	外：口縁部横などで、胴部～底部篋削り。内：口 縁部横などで、胴部～底部まで。胴部に放射状暗 文、底部に螺旋状暗文・篋記号。
0031 第286図 PL-82	土師器 杯	005号住居跡 No.26	器 49 口 146 底 - ほぼ完形	黒色鈳物 白色鈳物 赤 色鈳物 角閃石 径 4～5 mmの細石 酸化 にぶい橙	外：口縁部横などで、胴部～底部篋削り。内：口 縁部横などで、胴部～底部まで。胴部に放射状暗 文、底部に螺旋状暗文。内外面に油煙付着。
0032 第286図 PL-82	土師器 杯	005号住居跡 No.5、覆土	器 47 口 (168) 底 - 口縁部～底部 1/3	黒色鈳物 白色鈳物 赤 色鈳物 径 2～3mmの小 石 酸化 にぶい黄橙	外：口縁部横などで、胴部～底部篋削り。内：摩 滅しており、観察不能。内面に篋記号有り。
0033 第287図 PL-82	土師器 杯	005号住居跡 No.4	器 (60) 口 (174) 底 - 口縁部～底部 1/4	黒色鈳物 白色鈳物 赤 色鈳物 角閃石 径 2～3 mmの細石 酸化 にぶい橙	外：口縁部横などで、胴部～底部篋削り。内：口 縁部横などで、胴部～底部まで。内外面に油煙付 着。
0034 第286図 PL-82	土師器 杯	005号住居跡 No.10	器 (29) 口 - 底 - 胴部下半～底部 1/3	白色鈳物 赤色鈳物 角 閃石 径 2～3mmの細石 酸化 にぶい橙	外：胴部下半～底部篋削り。内：胴部下半～底 部まで。内面底部に篋記号。
0035 第287図 PL-82	須恵器 蓋	005号住居跡 No.1	器 19 口 93 摘み 21 ほぼ完形	黒色鈳物 細砂 還元 灰	轆轤整形。外：天井部～口縁部回転篋削り。天 井部下端～口縁部回転まで。内：天井部～口縁 部回転まで。摘みは貼り付け。内外面に自然釉。
0036 第287図 PL-82	須恵器 羽釜	005号住居跡 No.12・30	器 (139) 口 - 底 75 胴部下半～底部 3/4	細砂 径 2～3mmの小石 角閃石 酸化 赤褐	内面に輪積痕。外：胴部下半は斜め篋削り、胴 部下端は横篋削り。内：篋などで、一部指頭痕が 残る。熱を受け、内外面に油煙付着。
0037 第442図 HL-166	縄文石器 多孔石	005号住居跡 No.S14	長 192 幅 156 厚 135 重 3,850g	安山岩	一面に凹穴 6 個ある。
0038 第441図 HL-165	縄文石器 石棒	005号住居跡 No.S16	長 [240] 幅 83 厚 61 重 2,300g	緑泥片岩	一部欠損している。
0039 第289図 PL-83	土師器 杯	006号住居跡 No.2・3・5、 覆土	器 (59) 口 162 底 116 口縁部～底部 2/3	白色鈳物 赤色鈳物 黒 色鈳物 径 2～3mmの細 石 酸化 橙	外：口縁部横などで、胴部～底部篋削り。内：口 縁部横などで、胴部～底部まで。底部に螺旋状暗 文。内外面に油煙付着。
0040 第287図 PL-82	須恵器 盤	006号住居跡 No.13・16・17・ 20・21・22・24・ 27・32	器 41 口 210 台 172 口縁部～高台部 4/5	白色鈳物 赤色鈳物 黒 色鈳物 径 2～3mmの細 石 酸化 にぶい橙	轆轤整形。外：口縁部～底部回転などで、高台部 は貼り付け。内黒。内：口縁部～高台部篋磨き。
0041 第287図 PL-82	土師器 甕	006号住居跡 No.29、覆土	器 [69] 口 (190) 底 - 頸部 166 口縁部～胴部上端 1/4	白色鈳物 黒色鈳物 角 閃石 酸化 明赤褐	外：口縁部は横などで、胴部上端横篋削り。一部 輪積痕が残る。内：口縁部は横などで、胴部上端 まで。
0042 第 287 図	須恵器 長頸甕	006号住居跡 覆土	器 [47] 口 [74] 底 - 口縁部～頸部破片	白色鈳物 黒色鈳物 還元 黄灰	轆轤整形。内外面口縁部～頸部回転まで。

遺物番号	土器種・ 器種	遺構名称・遺 構番号・出土 状態	計測値(mm)・遺存状態	胎土・焼成・色調	器形・技法の特徴他
0043 第287図 PL-82	土師器 杯	007号住居跡 覆土	器〔28〕口(120)底 - 口縁部~胴部 1/4	白色鈳物 黒色鈳物 角 閃石 酸化 橙	外：口縁部横なで、胴部横篔削り。内：口縁部 横なで、胴部なで。
0044 第287図 PL-82	土師器 甕	007号住居跡 竈No.2、竈内、 覆土	器〔174〕口 - 底 40 胴部中央~底部 2/3	白色鈳物 細砂 角閃石 酸化 褐	外：胴部斜め篔削り後なで、底部篔削り。内： 胴部~底部篔なで。一部輪積痕が残る。内外面 に油煙付着。
0045 第287図 PL-82	須恵器 椀	007号住居跡 No.6・10・27、 覆土	器 73 口 (150) 台 88 口縁部~高台部 3/5	黒色鈳物 径 2~3mmの 細石 還元 灰白	轆轤整形。右回転。外：口縁部~胴部回転なで、 底部回転糸切後高台貼り付け。内：口縁部~底 部回転なで。
0046 第287図 PL-82	須恵器 椀	007号住居跡 No.4・5、覆土	器〔63〕口 - 台 90 胴部~高台部 2/3	白色鈳物 黒色鈳物 径 2~3mmの細石 還元 灰	轆轤整形。外：胴部回転なで、底部回転糸切後 高台貼り付け。内：胴部~底部回転なで。
0047 第287図 PL-82	須恵器 杯	007号住居跡 No.28・29、覆 土	器 42 口 126 底 68 口縁部~底部 3/4	黒色鈳物 赤色鈳物 還元 灰白	轆轤整形。右回転。外：口縁部~底部回転なで、 底部回転糸切。内：口縁部~底部回転なで。
0048 第287図 PL-83	鉄滓	007号住居跡 覆土	長〔69〕幅〔61〕厚〔35〕 重 136.1g		鉄分を含有する。
0049 第287図 PL-83	鉄滓	007号住居跡 覆土	長〔56〕幅〔47〕厚〔25〕 重 53.1g		鉄分を含有する。
0050 第287図	土師器 杯	008号住居跡 覆土	器〔39〕口(140)底 - 口縁部~胴部 1/6	白色鈳物 黒色鈳物 酸化 橙	外：口縁部は横なで、胴部は篔削り。 内：口縁部~胴部横なで。
0051 第287図 PL-83	須恵器 椀	008号住居跡 No.9	器〔38〕口(150)底 - 口縁部~胴部 1/3	白色鈳物 角閃石 径 2 ~3mmの細石 還元 灰白	外：口縁部は横なで、胴部は横篔削り。 内：口縁部~胴部横なで。
0052 第287図	灰釉陶器 長頸壺	008号住居跡 No.2	器〔70〕口 - 底 - 頸(61) 頸部~肩部 1/5	黒色鈳物 還元 明紫灰	轆轤整形。内外面頸部~肩部は回転なで。
0053 第288図	土師器 杯	009号住居跡 No.1	器〔22〕口(120)底 - 口縁部~胴部破片	白色鈳物 黒色鈳物 酸化 橙	外：口縁部横なで、胴部横篔削り。 内：口縁部横なで、胴部なで。
0054 第288図 PL-83	須恵器 椀	010号住居跡 No.44・50	器 51 口 142 台 67 ほぼ完形	白色鈳物 径 2~3mmの 細石 半還元 褐灰・橙	轆轤整形。右回転。外：口縁部~底部回転なで、 底部回転糸切後高台貼り付け。内：口縁部~底 部回転なで。内外面に油煙付着。
0055 第288図 PL-83	須恵器 椀	010号住居跡 No.41	器 60 口 (160) 台 (67) 口縁部~高台部 3/5	白色鈳物 黒色鈳物 半 還元 灰黄・黄橙	轆轤整形。右回転。外：口縁部~胴部回転なで、 底部は回転糸切後高台貼り付け。内：口縁部~ 底部回転なで。内外面燻し。
0056 第288図 PL-83	須恵器 椀	010号住居跡 No.35・37、覆 土	器 54 口 (142) 台 70 口縁部~高台部 1/2	白色鈳物 黒色鈳物 径 4~5mmの細石 還元 褐灰	轆轤整形。右回転。外：口縁部~胴部回転なで。 底部は回転糸切後高台貼り付け。内：口縁部~ 底部回転なで。

遺物番号	土器種・ 器種	遺構名称・遺 構番号・出土 状態	計測値(mm)・遺存状態	胎土・焼成・色調	器形・技法の特徴他
0057 第288図 PL-83	須恵器 椀	010号住居跡 No.36	器 50 口 138 台 67 口縁部～高台部 3/4	白色鈳物 径 4～5mmの 細石 半還元 浅黄	轆轤整形。右回転。外：口縁部～胴部回転などで、 底部回転糸切後高台貼り付け。内：口縁部～底 部回転などで。内外面に油煙付着。
0058 第288図 PL-83	須恵器 羽釜	010号住居跡 No.49・58、掘 り方覆土	器〔225〕口(206)底 - 最大(276) 口縁部～ 胴部 1/3	白色鈳物 黑色鈳物 径 4～5mmの細石 還元 灰	外：口縁部鈳を貼り付け後横などで、胴部篋削り 後など。内：口縁部横などで、胴部などで、一部指 頭痕が残る。最大径は胴部中央。
0059 第407図 H-146	瓦 平瓦	010号住居跡 No.57	長〔95〕幅〔111〕厚 25 小破片	白色鈳物 径 4～5mmの 細石 還元 褐灰	凹：布目。凸：などで。ヘラ書き「枚」。
0060 第288図 PL-83	須恵器 杯	011号住居跡 No.9	器 45 口 135 底 72 ほぼ完形	白色鈳物 黑色鈳物 還元 灰白	轆轤整形。右回転。外：口縁部～胴部回転などで、 底部回転篋切り。内：口縁部～底部回転などで。 内外面に油煙付着。
0061 第288図 PL-83	須恵器 椀	011号住居跡 No.37・38、覆 土	器 60 口(140)台 70 口縁部～高台部 1/2	白色鈳物 黑色鈳物 径 2～3mmの細石 半還元 におい黄橙	轆轤整形。右回転。外：口縁部～胴部回転などで、 底部回転糸切後高台貼り付け。内：口縁部～底 部回転などで。内外面に油煙付着。
0062 第288図	須恵器 椀	011号住居跡 No.6、覆土	器 55 口(140)台 68 口縁部～高台部 1/4	黑色鈳物 径 2～3mmの 細石 還元 黄灰	轆轤整形。右回転。外：口縁部～胴部回転などで、 底部回転糸切後高台貼り付け。内：口縁部～底 部回転などで。内外面に油煙付着。
0063 第288図 PL-83	土師器 台付甕	011号住居跡 No.1・19、覆 土	器〔38〕口(114)底 - 頸(100) 口縁部～胴部上端 1/3	白色鈳物 黑色鈳物 雲 母 酸化 明赤褐	外：口縁部横などで、一部輪積痕が残り、胴部上 端横篋削り。内：口縁部上半横などで、口縁部下 半～胴部上端篋などで。内外面に油煙付着。
0064 第288図	須恵器 壺	011号住居跡 覆土	器〔65〕口 - 底 - 1/4	白色鈳物 黑色鈳物 径 2～3mmの細石 還元 灰白	轆轤整形。外：胴部上半回転篋削り、胴部下半 回転などで。内：同部回転などで、一部輪積痕が残る。
0065 第289図 PL-83	土師器 杯	012号住居跡 No.3・7	器 41 口 133 底 86 口縁部～底部 4/5	白色鈳物 径 2～3mmの 細石 酸化 橙	外：口縁部横などで、胴部～底部篋削り。内：口 縁部横などで、胴部～底部などで、胴部に放射状暗 文。
0066 第289図 PL-83	須恵器 (升)	012号住居跡 覆土	器〔43〕口 - 底(60) 胴部下半～底部上端 1/6	精製された胎土 白色鈳 物 黑色鈳物 還元 灰	轆轤整形。外：胴部下半回転などで、底部上端な で。内：胴部下半～底部上端回転などで。
0067 第289図	須恵器 蓋	012号住居跡 No.9	器〔17〕口(136) 天井部～口縁部 1/3	白色鈳物 黑色鈳物 径 2～3mmの細石 還元 灰白	轆轤整形。外：天井部上半回転篋削り、天井部 下半～底部回転などで。内：天井部～口縁部回転 などで。
0068 第289図 PL-83	土師器 杯	013号住居跡 覆土	器〔31〕口(140)底 - 口縁部～胴部 1/6	白色鈳物 径 2～3mmの 細石 酸化 におい赤褐	外：口縁部横などで、胴部横篋削り。内：口縁部 横などで、胴部などで。
0069 第 289 図 PL - 83	土師器 甕	013号住居跡 No.2・4・7、 貯蔵穴	器〔235〕口(240)底 - 頸(210) 口縁部～胴部 1/4	白色鈳物 黑色鈳物 径 2～3mmの細石 雲母 酸化 橙	外：口縁部横などで、一部輪積痕が残り、胴部上 端横篋削り、胴部斜め篋削り。内：口縁部横な で、胴部篋などで。内外面に油煙付着。
0070 第289図	須恵器 蓋	013号住居跡 貯蔵穴、掘り 方	器〔19〕口(150) 天井部～口縁部 1/3	白色鈳物 還元 灰白	外：天井部上半回転篋削り、天井部下半～口縁 部回転などで。内：天井部～口縁部回転などで。

遺物番号	土器種・器種	遺構名称・遺構番号・出土状態	計測値(mm)・遺存状態	胎土・焼成・色調	器形・技法の特徴他
0071 第289図	土師器 杯	014号住居跡 No 3	器〔28〕口(130)底 - 口縁部～底部上端破片	白色鈳物 黒色鈳物 角 閃石 酸化 にぶい橙	外：口縁部横などで、胴部～底部上端横篔削り。 内：口縁部横などで、胴部～底部上端まで。
0072 第289図 PL-83	土師器 杯	014号住居跡 No 7	器 49 口 136 底 - 口縁部～底部 4/5	白色鈳物 黒色鈳物 径 2～3mmの細石 角閃石 酸化 橙	外：口縁部横などで、胴部～底部篔削り。 内：口縁部横などで、胴部～底部まで。
0073 第289図 PL-83	土師器 杯	014号住居跡 No 7・8・9・ 10・11	器〔44〕口 136 底 - 口縁部～底部上端 4/5	白色鈳物 黒色鈳物 角 閃石 酸化 橙	外：口縁部横などで、胴部～底部上端篔削り。 内：口縁部横などで、胴部～底部上端まで。
0074 第289図 PL-84	石製品	015号住居跡 No S 9	長〔98〕幅 66 厚 50 重 443.6g	石英片岩	表面は磨れて滑らかになっている。
0075 第289図 PL-84	石製品 薦編石	015号住居跡 No S 8	長〔71〕幅 62 厚 42 重 243.7g	安山岩	表面は磨れて滑らかになっている。
0076 第289図 PL-84	石製品 薦編石	015号住居跡 No S 1	長〔91〕幅 53 厚 32 重 252.8g	安山岩	表面は磨れて滑らかになっている。
0077 第289図 PL-84	石製品 薦編石	015号住居跡 No S 5	長 83 幅 57 厚 43 重 257.7g	安山岩	表面は磨れて滑らかになっている。
0078 第289図 PL-84	石製品 薦編石	015号住居跡 No S 7	長 123 幅 62 厚 33 重 350.8g	安山岩	表面は磨れて滑らかになっている。
0079 第289図 PL-83	須恵器 椀	016号住居跡 No 10	器 53 口 (150) 台 83 口縁部～高台部 1/3	白色鈳物 黒色鈳物 径 2～3mmの細石 還元 灰	轆轤整形。右回転。外：口縁部～胴部回転などで、 底部回転糸切後高台貼り付け。内：口縁部～底 部回転まで。
0080 第289図 PL-83	須恵器 椀	016号居跡 No 11・14・ 16、覆土	器 49 口 (146) 台 72 口縁部～高台部 2/5	白色鈳物 黒色鈳物 角 閃石半還元 にぶい黄褐	轆轤整形。右回転。外：口縁部～胴部回転などで、 底部回転糸切後高台貼り付け。内：口縁部～底 部回転まで。
0081 第290図 PL-84	土師器 杯	017号住居跡 No 6・11・16、 覆土	器 47 口 138 底 106 口縁部～底部 4/5	白色鈳物 黒色鈳物 角 閃石 径 2～3mmの細石 酸化 橙	外：口縁部～胴部上半横などで、胴部下半～底部 篔削り。内：口縁部～胴部上半横などで、胴部下半 ～底部まで、胴部放射状暗文、底部螺旋状暗文。
0082 第290図 PL-84	土師器 杯	017号住居跡 No 33、覆土	器 33 口 (120) 底 - 口縁部～底部 1/4	白色鈳物 径 2～3mmの 細石 酸化 橙	外：口縁部横などで、胴部～底部篔削り。 内：口縁部横などで、胴部～底部まで。
0083 第290図 PL-84	須恵器 杯	017号住居跡 No 26、覆土	器 37 口 136 底 84 口縁部～底部 3/5	白色鈳物 黒色鈳物 径 2～3mmの細石 還元 灰	轆轤整形。外：口縁部～胴部回転などで。底部回 転篔切り後篔まで。内：口縁部～底部回転まで。
0084 第290図 PL-84	土師器 甕	017号住居跡 No 32	器〔55〕口 (210) 底 - 頸 (170) 口縁部～胴部上端 1/6	白色鈳物 黒色鈳物 角 閃石 酸化 にぶい橙	外：口縁部横などで、一部輪積痕が残り、胴部上 端は横篔削り。内：口縁部横などで、胴部上端まで。

遺物番号	土器種・器種	遺構名称・遺構番号・出土状態	計測値(mm)・遺存状態	胎土・焼成・色調	器形・技法の特徴他
0085 第290図 PL-84	土師器 杯	018号住居跡 No.1	器 39 口 (120) 底 (70) 口縁部～底部 2/5	白色鈳物 細石 角閃石 酸化 にぶい黄橙	外：口縁部横なで、胴部～底部篋削り。内：口縁部横なで胴部～底部なで。胴部放射状暗文、底部螺旋状暗文。油煙付着。
0086 第290図 PL-84	須恵器 杯	018号住居跡 No.2	器〔37〕口 (125) 底 (70) 口縁部～底部 1/5	黒色鈳物 還元 灰	轆轤整形。外：口縁部～胴部回転なで。底部回転篋切り。一部自然釉。内：口縁部～底部回転なで。
0087 第290図	須恵器 椀	020号住居跡 No.17	器〔25〕口 - 台 (80) 胴部～高台部 2/5	黒色鈳物 径2～3mmの 細石 還元 灰白	轆轤整形。右回転。外：胴部回転なで、底部回転糸切後高台貼り付け。内：胴部～底部回転なで。
0088 第290図 PL-84	須恵器 盤	020号住居跡 No.10、覆土	器 38 口 (210) 台 (160) 口縁部～高台部 1/10	黒色鈳物 細石 還元 灰白	轆轤整形。外：口縁部～胴部回転なで、底部回転篋なで後高台貼り付け。内：口縁部～底部回転なで。内面口縁部は燻し。
0089 第290図 PL-84	須恵器 椀	019号住居跡 No.20	器〔28〕口 - 台 (80) 胴部～高台部 1/6	白色鈳物 赤色鈳物 径 2～3mmの 細石 酸化 明黄褐	轆轤整形。右回転。外：胴部回転なで、底部回転糸切後高台貼り付け。内：胴部から底部回転なで。底部に篋書き？。
0090 第290図 PL-84	土師器 甕	019号住居跡 No.18、覆土	器〔143〕口 (190) 底 - 頸 (172) 口縁部～胴部	白色鈳物 黒色鈳物 細 石 酸化 橙	外：口縁部横なで、胴部上端横篋削り、胴部は斜め篋削り。内：口縁部横なで、胴部篋なで。外面に多量の油煙付着。
0091 第290図 PL-84	須恵器 杯	020号住居跡 No.34	器 39 口 138 底 70 口縁部～底部 5/6	黒色鈳物 径2～3mmの 細石 還元 灰白	轆轤整形。左回転。外：口縁部～胴部上半回転なで、胴部下半～底部上半回転篋削り。内面口縁部～底部回転なで。外面燻し。
0092 第290図 PL-84	須恵器 杯	019号住居跡 No.1	器 36 口 130 底 87 ほぼ完形	白色鈳物 石英 径2～ 3mmの細石 還元 灰白	轆轤整形。右回転。外：口縁部～胴部回転なで、底部回転篋切り後なで。内：口縁部～底部回転なで。内外面に一部油煙付着。
0093 第290図 PL-84	須恵器 杯	020号住居跡 No.16	器 42 口 (150) 底 (65) 口縁部～底部 1/3	黒色鈳物 径2～3mmの 細石 還元 灰黄	轆轤整形。右回転。外：口縁部～胴部回転なで、底部回転糸切。内：口縁部～底部回転なで。内面に油煙付着。
0094 第290図 PL-84	須恵器 椀	020号住居跡 No.4・5	器 54 口 (150) 台 73 口縁部～高台部 1/2	径3～4mmの細石 半還元 灰白	轆轤整形。右回転。外：口縁部～胴部回転なで、底部回転糸切後高台貼り付け。内：口縁部～底部回転なで。内面燻し。
0095 第290図 PL-84	土師器 台付甕	020号住居跡 No.30、覆土	器〔107〕口 - 台 106 胴部下半～台部 2/3	白色鈳物 雲母 径2～ 3mmの細石 酸化 橙	外面：胴部下半縦篋削り、台部横なで。内：胴部下半篋なで、一部指頭痕が残り、台部横なで。外面に油煙付着。
0096 第290図	須恵器 長頸壺	020号住居跡 No.32	器〔108〕口 - 底 - 肩部～胴部 1/6	白色鈳物 黒色鈳物 径 2～3mmの細石 還元 灰	轆轤整形。内外肩部～胴部回転なで。外面に一部自然釉。
0097 第291図 PL-84	須恵器 杯	021号住居跡 No.28	器 39 口 120 底 72 口縁部～底部 7/8	白色鈳物 黒色鈳物 径 3～5mmの細石 還元 灰黄	轆轤整形。左回転。外：口縁部～胴部回転なで、胴部回転篋切り。内：口縁部～底部回転なで。
0099 第291図 PL-84	須恵器 蓋	021号住居跡 No.26	器 39 口 134 摘み 38 ほぼ完形	白色鈳物 黒色鈳物 還元 灰	轆轤整形。右回転。外：天井部上半回転篋削り、天井部下半～口縁部回転なで。内：天井部～口縁部回転なで。摘み部貼り付け。

遺物番号	土器種・ 器種	遺構名称・遺 構番号・出土 状態	計測値(mm)・遺存状態	胎土・焼成・色調	器形・技法の特徴他
0100 第291図 PL-84	須恵器 甕	021号住居跡 No.36	器〔101〕口(190)底 - 最大(184) 口縁部~底部 1/6	白色鈳物 黒色鈳物 径 2~3mmの細石 半還元 にぶい橙	轆轤整形。内外口縁部~胴部回転まで。内外油 煙付着。
0101 第291図 PL-84	須恵器 碗	021号住居跡 No.5	器〔35〕口 - 台 68 胴部下半~高台部 1/4	白色鈳物 径2~3mmの 細石 半還元 にぶい褐	轆轤整形。外：胴部下半回転まで、底部回転糸 切後高台貼り付け。内：胴部下半~底部回転な で。二次炎を受けている。
0102 第291図 PL-84	須恵器 杯	023号住居跡 No.1	器 38 口 120 底 64 ほぼ完形	黒色鈳物 径2~3mmの 細石 還元(硬質) オリブ灰	轆轤整形。右回転。外：口縁部~胴部回転まで、 底部回転糸切。内：口縁部~底部回転まで。内 外に一部自然釉。
0103 第291図 PL-84	須恵器 杯	023号住居跡 No.2	器 42 口(120)底(64) 口縁部~底部 1/3	白色鈳物 黒色鈳物 径 2~3mmの細石 還元(硬 質) オリブ灰	轆轤整形。右回転。外：口縁部~胴部回転まで、 底部回転糸切。内：口縁部~底部回転まで。
0104 第291図 PL-84	須恵器 杯	023号住居跡 覆土	器〔38〕口(125)底(74) 口縁部~底部 1/3	白色鈳物 黒色鈳物 還元 灰	轆轤整形。外：口縁部~胴部回転まで、底部回 転糸切。内：口縁部~底部回転まで。
0105 第291図 PL-84	石製品 薦編石	023号住居跡 掘り方覆土	長 154 幅 63 厚 39 重 496.5g。	安山岩	表面は磨れて滑らかになっている。両端に打ち つけた痕有り。
0106 第291図 PL-84	土師器 杯	024号住居跡 2竈No.2	器 34 口(122)底 106 口縁部~底部 3/4	白色鈳物 径2~3mmの 細石 酸化 にぶい橙	外：口縁部~胴部上半横まで、胴部下半~底部 篋削り。内：口縁部~胴部横まで、底部まで。
0107 第291図 PL-84	土師器 杯	024号住居跡 No.24	器〔35〕口(126)底 - 口縁部~底部 1/4	白色鈳物 黒色鈳物 角 閃石 酸化 橙	外：口縁部横まで、胴部~底部篋削り。内：口 縁部横まで、胴部~底部まで。
0108 第291図 PL-84	土師器 杯	024号住居跡 覆土	器〔27〕口(120)底 - 口縁部~胴部 1/4	白色鈳物 黒色鈳物 径 2~3mmの細石 酸化 橙	外：口縁部横まで、胴部横篋削り。内：口縁部 横まで、胴部まで。
0109 第291図 PL-85	土師器 皿	024号住居跡 No.39、掘り方	器〔20〕口(164)底(135) 口縁部~底部 1/3	白色鈳物 黒色鈳物 角 閃石 酸化 橙	外：口縁部~胴部横まで、底部篋削り。内：口 縁部~胴部横まで、底部まで。
0110 第291図 PL-84	須恵器 鉢	024号住居跡 No.17	器〔88〕口(240)底 - 口縁部~胴部 1/4	白色鈳物 細石 酸化 橙	轆轤整形。内外：口縁部~胴部回転まで。外面 一部指頭痕。
0111 第291図 PL-85	須恵器 杯	024号住居跡 No.34・40、床下 土坑、掘り方	器 38 口 125 底 72 口縁部~底部 5/6	黒色鈳物 径4~5mmの 細石 還元 褐灰	轆轤整形。右回転。外：口縁部~胴部回転まで、 底部回転篋切り後まで。内：口縁部~底部回転 まで。胴部に細石が抜けた穴、内面油煙付着。
0112 第291図 PL-85	須恵器 杯	024号住居跡 No.1 竈No.2	器 35 口(112)底 64 口縁部~底部 1/2	黒色鈳物 細石 還元 灰黄褐	轆轤整形。右回転。外：口縁部~胴部回転まで、 底部回転糸切。内：口縁部~底部回転まで。
0113 第291図 PL-85	須恵器 碗	024号住居跡 No.12・14・31・ 32・33、竈他	器 80 口 164 台 92 口縁部~高台部 2/3	白色鈳物 黒色鈳物 径 2~3mmの細石 還元 灰	轆轤整形。外：口縁部~胴部回転まで、底部回 転糸切後高台貼り付け、中央部にも粘土貼り付 け。内：口縁部~底部回転まで。

遺物番号	土器種・器種	遺構名称・遺構番号・出土状態	計測値(mm)・遺存状態	胎土・焼成・色調	器形・技法の特徴他
0114 第291図 PL-85	須恵器 椀	024号住居跡 No 10・23・ 28、覆土	器 78 口 (170) 台 119 口縁部～高台部 2/5	白色鈳物 黑色鈳物 細 砂 還元 灰	轆轤整形。内黒。外：口縁部～胴部回転など、 底部回転糸切後高台貼り付け、など。内：口縁 部～底部回転など。
0115 第291図 PL-85	須恵器 蓋	024号住居跡 2 竈No 1	器 33 口 148 摘み 38 摘み部～口縁部 7/8	白色鈳物 黑色鈳物 径 4～5mmの細石 還元 オリープ灰	轆轤整形。左回転。外：摘み部貼付け。天井部 上半回転篋削り、天井部下半～口縁部回転など。 内：天井部～口縁部回転など。
0116 第291図 PL-85	須恵器 蓋	024号住居跡 No30、竈覆土、 掘り方覆土	器 33 口 (126) 摘み 31 摘み部～口縁部 3/5	白色鈳物 黑色鈳物 径 2～3mmの細石 還元 灰黄	轆轤整形。左回転。外：摘み部貼付け。天井 部上半回転篋削り、天井部下半～口縁部回転な で。内：天井部～口縁部回転など。
0117 第291図	須恵器 蓋	024号住居跡 No 10、覆土	器 (21) 口 134 天井部～口縁部 3/5	黑色鈳物 細砂 還元 黄灰	轆轤整形。外：天井部上半回転篋削り、天井部 下半～口縁部回転など。内：天井部～口縁部回 転など。
0118 第292図 PL-85	土師器 杯	025号住居跡 No 7・8	器 47 口 (118) 底 60 口縁部～底部 2/5	白色鈳物 角閃石 径 4 ～5mmの細石 酸化 に ぶい橙	底部は粘土を足している。外：口縁部横など、 胴部など、底部粘土貼り付け後篋削り。内：口 縁部横など、胴部など、底部粘土貼り付け後など。
0119 第292図 PL-85	須恵器 椀	025号住居跡 No 1	器 45 口 126 台 60 完形	黑色鈳物 径 4～5mmの 細石 半還元 浅黄	轆轤整形。外：口縁部～胴部回転など、底部回 転糸切後高台貼り付け。内：口縁部～底部回転 など。内外の口縁部に油煙付着。
0120 第292図 PL-85	須恵器 椀	025号住居跡 床下土坑 2 No 31	器 [48] 口 (138) 台 - 口縁部～高台部 2/3	白色鈳物 径 2～3mmの 細石 半還元 にぶい橙	轆轤整形。外：口縁部～胴部回転など、底部回 転糸切後高台貼り付け。内：口縁部～底部回転 など。内外に油煙付着。
0121 第292図 PL-85	灰釉陶器 椀	025号住居跡 No 13	器 [38] 口 - 台 68 胴部～高台部 3/4	白色鈳物 径 2～3mmの 細石 還元 灰黄	轆轤整形。外：胴部回転など、底部高台貼り付 け後など。内：胴部～底部回転など。
0122 第292図 PL-85	灰釉陶器 椀	025号住居跡 床下土坑 1 No24・28、覆土	器 [47] 口 (180) 台 - 口縁部～胴部 1/4	白色鈳物 黑色鈳物 細 砂 還元 灰白	轆轤整形。内外：口縁部～胴部回転など。
0123 第292図	須恵器 羽釜	025 号住居跡 No 5	器 [87] 口 (190) 底 - 口縁部～胴部上端 1/8	白色鈳物 径 2～3mmの 細石 半還元 灰黄褐	轆轤整形。外：口縁部～胴部上端回転など、鈔 部貼り付け。内：口縁部～胴部上端回転など。 外面油煙付着。
0124 第407図 PL-146	瓦 平瓦	025号住居跡 No 2	長 [114] 幅 [108] 厚 18 側端部破片	白色鈳物 径 4～5mmの 細石 還元 灰黄	凹：布目、側端部面取り。凸：など。ヘラ書き、 判読不能。一枚作り。
0125 第292図 PL-85	石製品 薦編石	025号住居跡 No 1	長 [134] 幅 62 厚 53 重 592.2g	閃緑岩	表面は磨れて滑らかになっている。
0126 第292図 PL-85	土師器 甕	028号住居跡 No 2、覆土	器 [370] 口 (212) 底 68 最大 (340) 口縁部～底 部 1/2	白色鈳物 角閃石 径 2 ～3mmの細石 酸化 明 赤褐	外：口縁部横など、胴部上端横篋削り、胴部上 半斜め篋削り、胴部下半縦篋削り。内：口縁部 横など、胴部篋など、一部輪積痕。内外面油煙 付着。
0127 第292図 PL-85	須恵器 椀	029号住居跡 No 24	器 51 口 147 台 64 口縁部～高台部 7/8	白色鈳物 黑色鈳物 径 2～3mmの細石 半還元 灰・灰黄褐	轆轤整形。右回転。外：口縁部～胴部回転など、 底部回転糸切後高台貼り付け。内：口縁部～底部 回転など。

遺物番号	土器種・器種	遺構名称・遺構番号・出土状態	計測値(mm)・遺存状態	胎土・焼成・色調	器形・技法の特徴他
0128 第292図 PL-85	須恵器 椀	029号住居跡 No.33	器 55 口 143 台 60 ほぼ完形	白色鈳物 黒色鈳物 径 2～3mmの細石 半還元 灰黄	轆轤整形。外：口縁部～胴部回転まで、底部高台貼り付け後まで。内：口縁部～底部回転まで。
0129 第292図 PL-85	須恵器 椀	029号住居跡 No.23	器 52 口 138 台 63 口縁部～高台部 7/8	黒色鈳物 径 4～5mmの 細石 半還元 にぶい黄橙	轆轤整形。右回転。外：口縁部～胴部回転まで、底部回転糸切後高台貼り付け。内：口縁部～底部回転まで。外面一部油煙付着。
0130 第292図 PL-85	須恵器 椀	029号住居跡 No.2、030号 住居跡覆土	器 51 口 143 台 66 ほぼ完形	白色鈳物 黒色鈳物 径 4～5mmの細石 半酸化 橙	轆轤整形。右回転。外：口縁部～胴部回転まで、底部回転糸切後高台貼り付け。内：口縁部～底部回転まで。
0131 第292図 PL-85	須恵器 椀	029号住居跡 No.2・30、覆 土	器 50 口 (139) 台 (56) 口縁部～高台部 3/5	白色鈳物 径 2～3mmの 細石 還元 灰	轆轤整形。右回転。外：口縁部～胴部回転まで、底部回転糸切後高台貼り付け。内：口縁部～底部回転まで。
0132 第292図 PL-85	須恵器 椀	029号住居跡 No.8、029・030 号住居跡覆土	器 51 口 150 台 76 口縁部～高台部 2/3	白色鈳物 黒色鈳物 径 4～5mmの細石 半還元 灰黄	轆轤整形。右回転。外：口縁部～胴部回転まで、底部回転糸切後高台貼り付け。内：口縁部～底部回転まで。内外面に油煙付着。
0133 第293図 PL-85	須恵器 椀	029号住居跡 No.41、覆土、 掘り方	器〔36〕口(124)台 - 口縁部～底部 1/2	白色鈳物 黒色鈳物 径 2～3mmの細石 還元 灰白	轆轤整形。右回転。外：口縁部～胴部回転まで、底部回転糸切後高台貼り付け。内：口縁部～底部回転まで。内外面燻し。
0134 第293図 PL-85	須恵器 羽釜	029号住居跡 8・34・35・ 36、覆土他	器〔264〕口(212)底 - 最大(266) 口縁部～胴部 2/5	黒色鈳物 径 4～5mmの 細石 還元 灰白	轆轤整形。最大径は鈳部。外：鈳部貼り付け。口縁部～胴部回転まで、胴部下端は篋削り。内：口縁部～胴部回転まで。内外面に油煙付着。030号住居跡 No.12、覆土破片接合。
0135 第407図 PL-146	瓦 平瓦	024号住居跡 覆土	器〔160〕幅〔123〕厚 22 側端部破片	白色鈳物 径 4～5mmの 細石 酸化 橙	凹：布目。凸：平行叩き。ヘラ書き「□生」。
0136 第293図 PL-86	石製品 鷹編石	029号住居跡 No.2	長 127 幅 52 厚 44 重 469.7g	安山岩	表面は磨れて滑らかになっている。両端に打ちつけた痕有り。
0137 第293図 PL-86	石製品 鷹編石	029号住居跡 覆土	長 109 幅 45 厚 29 重 234.7g	結晶片岩	表面は磨れて滑らかになっている。両端に打ちつけた痕有り。
0138 第407図 HL-146	瓦 丸瓦	029号住居跡 No.20・31・51・ 52・54、竈他	長 390 幅 154 厚 16 一部欠	白色鈳物 径 4～5mmの 細石 還元 灰	凸：押印「◎」。凹：糸切り痕、布目。行基式丸瓦。
0139 第293図 PL-86	土師器 杯	030号住居跡 No.4	器〔34〕口 120 底 85 口縁部～底部 2/3	白色鈳物 角閃石 酸化 橙	外：口縁部横まで、胴部～底部篋削り。内：口縁部横まで、胴部～底部まで。
0140 第293図 PL-86	土師器 台付甕	030号住居跡 No.8	器〔58〕口 - 底 45 胴部下半～台部上半 3/4	白色鈳物 角閃石 酸化 にぶい橙	外：胴部下半は斜め篋削り、胴部下端は横篋削り、台部は横まで。内：胴部下半は篋まで、台部は横まで。外面に油煙付着。
0141 第293図 PL-86	土師器 台付甕	030号住居跡 No.12、覆土	器〔55〕口(118)底 - 口縁部～胴部上端 1/3	白色鈳物 角閃石 径 2 ～3mmの細石 酸化 に ぶい赤褐	外：口縁部横まで、胴部上端横篋削り。一部輪積痕が残る。内：口縁部横まで、胴部上端篋まで。外面油煙付着。

遺物番号	土器種・器種	遺構名称・遺構番号・出土状態	計測値(mm)・遺存状態	胎土・焼成・色調	器形・技法の特徴他
0142 第293図 PL-86	須恵器 椀	029号住居跡 No.9、覆土	器 49 口 (150) 台 (74) 口縁部～高台部1/6	白色鈳物 黑色鈳物 径 2～3mmの細石 還元 黄灰	轆轤整形。右回転。外：口縁部～胴部回転まで、 底部回転糸切後高台貼り付け。内：口縁部～底 部回転まで。
0143 第293図 PL-86	須恵器 杯	029号住居跡 No.17、覆土	器 40 口 (126) 底 (60) 口縁部～底部1/4	白色鈳物 径2～3mmの細 石 還元 灰	轆轤整形。右回転。外：口縁部～胴部回転まで、 底部回転糸切。内：口縁部～底部回転まで。
0144 第293図	須恵器 甕	030号住居跡 No.3	器 (127) 口 - 底 - 頸 (133) 口縁部下端～ 胴部上半1/5	白色鈳物 黑色鈳物 径 4～5mmの細石 還元 灰	轆轤整形。内面一部輪積痕。外：口縁部下端は 回転まで、胴部上半は叩き後まで。内：まで、 一部指頭痕が残る。
0145 第293図	灰釉陶器 椀	030号住居跡 覆土	器 [45] 口 - 台 (90) 胴部～高台部1/8	白色鈳物 還元 灰白	轆轤整形。外：胴部回転まで、底部高台貼り付 け後まで。内：胴部～底部回転まで。
0146 第293図	須恵器 椀	031号住居跡 No.10、覆土	器 [31] 口 - 台 - 胴部下半～高台部上半 4/5	白色鈳物 黑色鈳物 細 石 酸化 橙	轆轤整形。外：胴部下半回転まで、底部高台貼 り付け後まで。内：胴部下半～底部回転まで。
0147 第293図	須恵器 椀	031号住居跡 No.5	器 [17] 口 - 台 70 胴部下端～高台部1/1	白色鈳物 黑色鈳物 細 石 還元 灰オリーブ	轆轤整形。右回転。外：胴部下端回転まで、底 部回転糸切後高台貼り付け。内：胴部下端～底 部回転まで。外面燻し。
0148 第293図	須恵器 椀	031号住居跡 No.22	器 [26] 口 - 台 - 胴部下半～高台部上半 3/4	白色鈳物 赤色鈳物 径 4～5mmの細石 半還元 にぶい橙	轆轤整形。外：胴部下半回転まで、底部回転糸 切後高台貼り付け。内：胴部下半～底部回転な で。
0149 第293図 PL-86	須恵器 羽釜	031号住居跡 No.17・19、覆土	器 [223] 口 (202) 底 - 最大 (243) 口縁部～胴部1/3	白色鈳物 黑色鈳物 径 4～5mmの細石 半還元 暗灰黄	轆轤整形。鈳部貼り付け。最大径は鈳部。外： 口縁部～胴部上半回転まで、胴部下半縦窪削り。 内：口縁部～胴部回転まで。内外面に油煙付着。
0150 第293図 PL-86	須恵器 羽釜	031号住居跡 No.21	器 [109] 口 (196) 底 - 最大 (251) 口縁部～胴部上半1/6	白色鈳物 石英 径4～5 mmの細石 酸化 橙	轆轤整形。鈳部貼り付け。最大径は鈳部。外： 口縁部～胴部上半回転まで。内：口縁部～胴部 上半回転まで。
0151 第293図 PL-86	須恵器 羽釜	031号住居跡 No.8、覆土	器 [127] 口 (220) 底 - 最大 (256) 口縁部～胴部上半1/6	白色鈳物 石英 径4～5 mmの細石 半還元 にぶい橙	轆轤整形。鈳部貼り付け。最大径は鈳部。外： 口縁部～胴部上半回転まで。内：口縁部～胴部 上半回転まで。内外面に油煙付着。
0152 第294図 PL-86	土師質 皿	032号住居跡 No.12	器 20 口 90 底 57 完形	白色鈳物 赤色鈳物 径 2～3mmの細石 酸化 にぶい黄橙	轆轤整形。右回転。外：口縁部～胴部回転まで、 底部回転糸切。内：口縁部～底部回転まで。
0153 第294図 PL-86	須恵器 椀	032号住居跡 掘り方覆土	器 [40] 口 (116) 口縁部～胴部1/3	白色鈳物 黑色鈳物 赤 色鈳物 径2～3mmの細石 酸化 明赤褐	轆轤整形。内外面口縁部～胴部回転まで。内面 油煙付着。
0154 第294図	須恵器 椀	032号住居跡 No.11	器 [35] 口 - 台 (70) 胴部～高台部2/3	黒色鈳物 径4～5mmの細 石 半還元 灰黄	轆轤整形。外：胴部回転まで。底部回転糸切後 高台貼り付け。内：胴部～底部回転まで。内面 油煙着。
0155 第294図 PL-86	石製品 砥石	032号住居跡 掘り方覆土	長 [59] 幅 [50] 厚 [32] 重 99.1g	流紋岩	使用面は4面。

遺物番号	土器種・器種	遺構名称・遺構番号・出土状態	計測値(mm)・遺存状態	胎土・焼成・色調	器形・技法の特徴他
0156 第294図 PL-86	須恵器 杯	033号住居跡 No 9	器 39 口 124 底 67 口縁部～底部3/4	黒色鈳物 径2～3mmの細石 還元 灰	轆轤整形。右回転。外：口縁部～胴部回転まで、底部回転糸切。内：口縁部～底部回転まで。
0157 第294図 PL-86	須恵器 杯	033号住居跡 No 4・24、覆土	器 44 口 (120) 底 (67) 口縁部～底部1/3	黒色鈳物 還元 灰	轆轤整形。右回転。外：口縁部～胴部回転まで、底部回転糸切。内：口縁部～底部回転まで。
0158 第294図 PL-86	須恵器 杯	033号住居跡 No 18	器 40 口 (130) 底 (76) 口縁部～底部1/3	白色鈳物 黒色鈳物 還元 灰白	轆轤整形。右回転。外：口縁部～胴部回転まで、底部回転糸切。内：口縁部～底部回転まで。
0159 第294図 PL-86	須恵器 杯	033号住居跡 覆土	器 38 口 116 底 60 ほぼ完形	白色鈳物 石英 径2～3mmの細石 半還元 におい黄褐	轆轤整形。右回転。外：口縁部～胴部回転まで、底部回転糸切。内：口縁部～底部回転まで。内外面燻し。内面口縁部一部油煙付着。
0160 第294図 PL-86	須恵器 蓋	033号住居跡 No14・16・25、 覆土	器 33 口 138 摘み 35 ほぼ完形	黒色鈳物 径2～3mmの細石 還元 灰	轆轤整形。左回転。摘み部貼り付け。外：天井部上半回転篋削り、天井部下半～口縁部回転まで。内：天井部～口縁部回転まで。
0161 第294図 PL-86	石製品 薦編石	037号住居跡 No S 1	長 129 幅 68 厚 42 重 431.2g	安山岩	表面は磨れている。両端に打ちつけた痕有り。
0162 第294図 PL-86	石製品	033号住居跡 No S 1	長 289 幅 187 厚 66 重 6,120g	安山岩	扁平。表面は磨れて滑らかになっている。
0163 第296図	土師器 杯	037号住居跡 No 6	器〔23〕口(126)底 - 口縁部～胴部破片	白色鈳物 黒色鈳物 雲母 酸化 におい橙	外：口縁部横まで、胴部横篋削り。内：口縁部横まで、胴部まで。
0164 第296図	土師器 甕	037号住居跡 覆土	器〔53〕口(190)底 - 頸(162) 口縁部～胴部上端破片	白色鈳物 黒色鈳物 角閃石 酸化 におい褐	外：口縁部横まで、胴部上端横篋削り。内：口縁部横まで、頸部～胴部上端篋まで。
0165 第294図	須恵器 椀	034号住居跡 覆土	器〔33〕口(150)底 - 口縁部～胴部1/4	白色鈳物 径2～3mmの細石 還元 灰	轆轤整形。内外：口縁部～胴部回転まで。
0166 第294図	須恵器 椀	034号住居跡 覆土、竈覆土	器〔33〕口(140)底 - 口縁部～胴部1/4	白色鈳物 細砂 半還元 褐	轆轤整形。内外：口縁部～胴部回転まで。内外面一部燻し。
0167 第294図	須恵器 椀	034号住居跡 No7・8	器〔25〕口 - 台 94 胴部下端～高台部1/1	黒色鈳物 径2～3mmの細石 半還元 におい黄橙	轆轤整形。右回転。外：胴部下端は回転まで、底部回転糸切後高台貼り付け。内：胴部下端～底部回転まで。
0168 第294図 PL-86	土師器 甕	034号住居跡 No 2	器〔58〕口(190)底 - 頸(174) 口縁部～胴部上端1/6	白色鈳物 角閃石 径2～3mmの細石 酸化 明赤褐	外：口縁部横まで、一部指頭痕が残り、胴部上端横篋削り。内：口縁部横まで、胴部上端篋まで。内外に一部油煙付着。
0169 第294図 PL-86	須恵器 長頸壺	034号住居跡 No 5	器〔41〕口 - 台 (94) 胴部下端～高台部1/3	白色鈳物 黒色鈳物 還元 灰	轆轤整形。外：胴部下端回転まで、底部高台貼り付け後まで。内：胴部下端～底部回転まで。内面胴部下端～底部一部自然釉。

遺物番号	土器種・ 器種	遺構名称・遺 構番号・出土 状態	計測値(mm)・遺存状態	胎土・焼成・色調	器形・技法の特徴他
0170 第294図 PL-86	須恵器 甕	034号住居跡 No.6	器〔79〕口(230)底- 頸(186) 口縁部~胴部上端1/6	黒色鈳物 還元 灰黄褐	轆轤整形。外：口縁部回転などで、頸部~胴部上 端一部筥などで。内：口縁部~頸部回転などで、胴 部上端叩き目。
0171 第407図 PL-145	瓦 平瓦	034号住居跡 No.17	長〔147〕幅〔121〕厚21 狭端隅部破片	細砂 径7~8mmの小石 還元 褐灰	凹：布目、側端面取り。凸：なで。ヘラ書き、 判読不能。
0172 第294図 PL-87	石製品	034号住居跡 No.S2	長139 幅82 厚41 重729.6g	安山岩	扁平。表面は磨れて滑らかになっている。両端 に打ちつけた痕有り。
0173 第294図 PL-87	石製品	034号住居跡 掘り方覆土	長150 幅98 厚48 重940.7g	流紋岩	扁平。表面は磨れて滑らかになっている。両端 に打ちつけた痕有り。
0174 第294図 PL-87	石製品	034号住居跡 No.S3	長130 幅99 厚34 重697.4g	安山岩	扁平。表面は磨れて滑らかになっている。先端 に打ちつけた痕有り。表面に油煙付着。
0175 第295図 PL-87	石製品	034号住居跡 No.S4	長56 幅53 厚41 重165.5g	安山岩	球形。表面は磨れて滑らかになっている。
0176 第295図 PL-87	須恵器 杯	035号住居跡 No.70	器32 口(136)底(65) 口縁部~底部1/4	黒色鈳物 径2~3mmの細 石 還元 灰白	轆轤整形。右回転。外：口縁部~胴部回転などで。 底部回転糸切。内：口縁部~底部回転などで。
0177 第295図 PL-86	須恵器 杯	035号住居跡 No.63	器〔44〕口(130)底- 口縁部~胴部1/3	黒色鈳物 細砂 還元 灰白	轆轤整形。外：口縁部~胴部回転などで。内：口 縁部~胴部回転などで。内外面一部油煙付着。
0178 第295図	須恵器 碗	035号住居跡 No.72	器〔23〕口-台- 胴部~底部2/3	黒色鈳物 径4~5mmの細 石 還元 灰オリーブ	轆轤整形。右回転。外：胴部回転などで。底部回 転糸切後高台貼り付け。内：胴部~底部回転な で。
0179 第295図 PL-87	須恵器 皿	035号住居跡 No.66	器34 口137 台67 口縁部~高台部5/6	白色鈳物 黒色鈳物 細 砂 還元 灰白	轆轤整形。右回転。外：口縁部~胴部回転などで。 底部回転糸切後高台貼り付け。内：口縁部~底 部回転などで。
0180 第295図	土師器 甕	035号住居跡 No.7	器〔85〕口(200)底- 頸(185) 口縁部~胴部上端1/5	白色鈳物 雲母 径2~3 mmの細石 酸化 にぶい橙	外：口縁部横などで、一部輪積痕・指頭痕が残り、 胴部上端横筥削り。内：口縁部横などで、胴部上 端などで・筥などで、一部輪積痕が残る。
0181 第295図 PL-87	土師器 甕	035号住居跡 No.27・87、覆土	器〔180〕口-底- 頸〔176〕最大〔220〕 口縁部下半~胴部1/3	白色鈳物 雲母 径2~3 mmの細石 酸化 明褐	外：口縁部下半横などで、胴部上半横筥削り、胴 部下半縦筥削り。内：口縁部下半横などで、胴部 筥などで、一部輪積痕。内外面に油煙付着。
0182 第295図 PL-87	須恵器 甕	035号住居跡 No.101	器〔112〕口(520)底- 口縁部破片	白色鈳物 径7~8mmの小 石 還元 灰	外：口縁端部に沈線一条、口縁部回転などで。 内：口縁部回転などで。
0183 第295図 PL-87	須恵器 甕	035号住居跡 No.5・8	器〔110〕口(380)底- 頸(290) 口縁部~頸部1/6	黒色鈳物 径4~5mmの細 石 還元 灰白	口縁部と胴部は貼り付け。内外：口縁部~頸部 回転などで、一部輪積痕が残る。内面に油煙付着。

遺物番号	土器種・ 器種	遺構名称・遺 構番号・出土 状態	計測値(mm)・遺存状態	胎土・焼成・色調	器形・技法の特徴他
0184 第295図	土師器 甕	035号住居跡 No.50	器〔288〕口－ 最大(584) 胴部破片	白色鈳物 細砂 径7～8 mmの小石 還元 灰	内外胴部は叩き後など。内面一部輪積痕。最大 径は胴部中央？。
0185 第409図 PL-147	瓦 平瓦	035号住居跡 No.39・48	長〔179〕幅298 厚31 広端部1/3	白色鈳物 黒色鈳物 細 砂 径7～8mmの小石 還元 灰オリーブ	凹：糸切り痕、布目。端部面取り。 凸：なで。ヘラ書き「東」。一枚作り。
0186 第408図 PL-147	瓦 平瓦	035号住居跡 No.35・37	長378 幅260 厚32 ほぼ完形	黒色鈳物 細砂 径5～6 mmの小石 還元 灰	凹：糸切り、布目。端部面取り。凸：なで。二 箇所に同じヘラ書き「里人」。一枚作り。
0187 第409図 PL-146	瓦 平瓦	035号住居跡 No.38	長〔162〕幅〔154〕厚29 側端部破片	白色鈳物 径5～6mmの小 石 酸化 橙	凹：糸切り痕、布目。ヘラ書き「成か」。 凸：なで。側端部凹凸とも面取り。
0188 第408図 PL-147	瓦 丸瓦	035号住居跡 No.14・15・25	長〔374〕幅〔194〕厚24 広端部欠	白色鈳物 細砂 径5～6 mmの小石 還元 灰	凸：なで。ヘラ書き、判読不能、記号か。 凹：布目。端部凹凸とも面取り。行基式丸瓦。
0189 第409図 PL-146	瓦 平瓦	035号住居跡 No.91	長〔120〕幅〔97〕厚13 狭端隅部	白色鈳物 径4～5mmの小 石 還元 黒褐	凹：布目。凸：なで。ヘラ書き、判読不能。
0190 第296図 PL-87	須恵器 椀	036号住居跡 No.2	器45 口140 台82 口縁部～底部5/6	白色鈳物 黒色鈳物 径 2～3mmの細石 還元 暗灰	轆轤整形。外：口縁部～胴部回転など、底部回 転糸切後高台貼り付け。内：口縁部～底部回転 など。
0191 第296図	須恵器 蓋	038号住居跡 No.1	器〔17〕口(160) 天井部～口縁部破片	白色鈳物 黒色鈳物 細 砂 還元 灰オリーブ	轆轤整形。内外：天井部～口縁部回転など。外 面に自然釉。
0192 第296図 PL-87	石製品	038号住居跡 No.S1	長〔73〕幅81 厚40 重367.6g	安山岩	扁平。表面は磨れて滑らかになっている。先端 に打ちつけた痕有り。
0193 第296図 PL-87	須恵器 杯	039号住居跡 No.13	器37 口(152)底100 口縁部～底部2/5	白色鈳物 黒色鈳物 石 英 細砂 還元 灰白	轆轤整形。右回転。外：口縁部～胴部回転など、 底部回転笠切り。内：口縁部～底部回転など。 外面燻し。
0194 第296図 PL-87	土師質 杯	040号住居跡 No.3	器26 口128 底82 口縁部～底部7/8	白色鈳物 細砂 酸化 淡黄	轆轤整形。右回転。外：口縁部～胴部回転など、 底部回転糸切。内：口縁部～底部回転など。
0195 第296図	土師質 杯	040号住居跡 No.2、覆土	器27 口(130)底(78) 口縁部～底部1/6	白色鈳物 細砂 酸化 灰白	轆轤整形。右回転。外：口縁部～胴部回転など、 底部回転糸切。内：口縁部～底部回転など。
0196 第296図 PL-87	須恵器 蓋	039号住居跡 No.5	器32 口194 摘み77 ほぼ完形	白色鈳物 黒色鈳物 径 3～4mmの細石 還元 灰白	轆轤整形。右回転。摘み部貼付け。外：天井部 上半回転笠削り、天井部下半～口縁部回転など。 天井部～口縁部回転など。
0197 第296図 PL-87	須恵器 杯	040号住居跡 竈No.8、覆土、 掘り方覆土	器41 口110 底50 ほぼ完形	白色鈳物 黒色鈳物 角 閃石 径3～4mmの細石 酸化 におい橙	轆轤整形。右回転。外：口縁部～胴部上半回転 など、胴部下半笠など、底部回転糸切。内：口 縁部～底部回転など。内面油煙付着。

遺物番号	土器種・器種	遺構名称・遺構番号・出土状態	計測値(mm)・遺存状態	胎土・焼成・色調	器形・技法の特徴他
0198 第296図 PL-87	須恵器 杯	040号住居跡 竈No.2	器 37 口 108 底 50 完形	白色鈳物 黒色鈳物 角 閃石 径3~4mmの細石 酸化 浅黄	轆轤整形。右回転。外：口縁部~胴部回転などで、 底部回転糸切。内：口縁部~底部回転などで。内 外面燻し？。
0199 第296図 PL-87	須恵器 杯	040号住居跡 No.3	器 39 口 109 底 47 口縁部~底部5/6	白色鈳物 径3~4mmの細 石 還元 灰白	轆轤整形。右回転。外：口縁部~胴部回転などで、 底部回転糸切。内：口縁部~底部回転などで。内 外面に一部油煙付着。
0200 第296図 PL-87	須恵器 杯	040号住居跡 No.14	器 37 口 106 底 46 口縁部~底部3/4	白色鈳物 黒色鈳物 径 3~4mmの細石 還元 オリーブ灰	轆轤整形。右回転。外：口縁部~胴部回転などで、 底部回転糸切。内：口縁部~底部回転などで。内 外面一部燻し。
0201 第296図 PL-87	須恵器 杯	040号住居跡 No.1	器 36 口 (116) 底 60 口縁部~底部2/3	白色鈳物 径3~4mmの細 石 酸化 赤褐	轆轤整形。右回転。外：口縁部~胴部回転などで、 底部回転糸切。内：口縁部~底部回転などで。内 外面口縁部~胴部上半油煙付着。
0202 第296図 PL-87	須恵器 椀	040号住居跡 竈No.7	器 57 口 126 台 72 口縁部~高台部7/8	白色鈳物 黒色鈳物 径 2~3mmの細石 酸化 黄橙	轆轤整形。外：口縁部~胴部回転などで、底部高 台貼付け後回転などで。内：口縁部~底部回転な で。
0203 第297図 PL-87	須恵器 椀	040号住居跡 No.15・21、掘り 方覆土	器〔48〕口 104 台 - 口縁部~高台部5/6	白色鈳物 径2~3mmの細 石 酸化 明赤褐	轆轤整形。外：口縁部~胴部回転などで、底部高 台貼付け後回転などで、口縁部燻し。内：内黒、 口縁部~底部回転などで後燻磨き。
0204 第297図 PL-87	須恵器 甕	040号住居跡 竈No.1	器〔158〕口(182)底(56) 頸(164) 口縁部~底部1/4	白色鈳物 径4~5mmの細 石 酸化 明赤褐	轆轤整形。外：口縁部~胴部上半回転などで、胴 部下半~底部篋削り。内：口縁部~底部回転な で。内外面に油煙付着。
0205 第297図 PL-87	土師器 甕	040号住居跡 竈No.8、覆土	器〔106〕口(202) 頸(184)最大(218) 口縁部~胴部上半1/4	白色鈳物 黒色鈳物 細 砂 酸化 にぶい褐	外：口縁部横などで、一部指頭痕、胴部上半横篋 削り。内：口縁部横などで、胴部篋などで、油煙付着。
0206 第297図 PL-87	須恵器 羽釜	040号住居跡 No.7、覆土竈 No.3、掘り方	器〔107〕口(240) 最大(262) 口縁部~胴部上半1/8	白色鈳物 黒色鈳物 径 4~5mmの細石 酸化 橙	鋳部貼付け。最大径鋳部。内外：口縁部~胴部 上半回転などで、油煙付着。
0207 第296図 PL-87	灰釉陶器 椀	040号住居跡 No.12・13	器 35 口 132 台 66 ほぼ完形	白色鈳物 細砂 還元 灰白	轆轤整形。右回転。漬け掛け。外：口縁部~胴 部回転などで、底部回転糸切後高台貼付け。内： 口縁部~底部回転などで。
0208 第296図 PL-87	灰釉陶器 椀	040号住居跡 No.5	器〔24〕口 - 台 90 胴部下半~高台部4/5	白色鈳物 細砂 還元 灰白	轆轤整形。漬け掛け。外：胴部下半回転などで、 底部回転糸切後高台貼付け。内：胴部下半~底 部回転などで。漬け掛け。
0209 第297図 PL-87	灰釉陶器 椀	040号住居跡 No.18・22	器〔42〕口(180)台 - 口縁部~胴部1/3	白色鈳物 黒色鈳物 径 1~2mmの細砂 還元 灰白	轆轤整形。漬け掛け。内外：口縁部~胴部回転 などで。
0210 第409図 PL-145	瓦 平瓦	040号住居跡 No.6	長〔152〕幅〔154〕厚 27 側端部破片	石英 径4~5mmの細石 半還元 灰白・にぶい黄橙	凹：糸切り痕、布目。凸：などで。ヘラ書き「大」、 押印「□當」。側面凹凸とも面取り。一枚作り。
0212 第297図 PL-88	石製品	040号住居跡 No.S1	長〔190〕幅 280 厚 114 重 8,670g	安山岩	扁平。表面は磨れて滑らかになっている。表面 に油煙付着。

遺物番号	土器種・ 器種	遺構名称・遺 構番号・出土 状態	計測値(mm)・遺存状態	胎土・焼成・色調	器形・技法の特徴他
0213 第297図 PL-88	石製品	040号住居跡 No S2	長 96 幅 88 厚 30 重 406.5g	安山岩	扁平。表面は磨れて滑らかになっている。
0214 第298図 PL-88	須恵器 椀	041号住居跡 No.30、覆土	器 50 口 (140) 台 74 口縁部～高台部3/5	白色鈳物 径4～5mmの細 石 酸化 橙	轆轤整形。右回転。外：口縁部～胴部回転まで、 底部回転糸切後高台貼付け。内：口縁部～底部 回転まで。
0215 第298図 PL-88	須恵器 椀	041号住居跡 No.30、覆土	器 51 口 132・112 台 61 口縁部～高台部5/6	白色鈳物 径4～5mmの細 石 還元 灰	轆轤整形。右回転。外：口縁部～胴部回転まで、 底部回転糸切後高台貼付け。内：口縁部～底部 回転まで。内面燻し。
0216 第298図 PL-88	須恵器 椀	041号住居跡 No.62	器 50 口 (140) 台 78 口縁部～高台部2/5	白色鈳物 石英 径4～5 mmの細石 半還元 褐灰・灰黄褐	轆轤整形。右回転。外：口縁部～胴部回転まで、 底部回転糸切後高台貼付け。内：口縁部～底部 回転まで。内外面一部燻し。
0217 第298図 PL-88	須恵器 椀	041号住居跡 No.48、覆土、 掘り方	器 55 口 (150) 台 (75) 口縁部～高台部1/6	白色鈳物 黑色鈳物 径 2～3mmの細石 半還元 灰黄褐・にぶい黄橙	轆轤整形。外：口縁部～胴部回転まで、底部回 転糸切後高台貼付け。内：口縁部～底部回転な で。
0218 第298図 PL-88	須恵器 椀	041号住居跡 No. 57	器 36 口 (100) 台 (50) 口縁部～高台部1/4	白色鈳物 黑色鈳物 酸化 にぶい黄橙	轆轤整形。内黒。外：口縁部～胴部回転まで、 底部高台貼付け後まで。内：口縁部～底部回転 まで。
0219 第298図 PL-88	須恵器 椀	041号住居跡 No.29・61、 覆土	器〔43〕口 (138) 台 - 口縁部～胴部1/3	白色鈳物 黑色鈳物 径 2～3mmの細石 還元 灰オリーブ	轆轤整形。内外：口縁部～胴部回転まで。一部 油煙付着。
0220 第298図	須恵器 甕	041号住居跡 No.35・52	器〔50〕口 (120) 頸 (112) 最大 (123) 口縁部～胴部上半1/5	黑色鈳物 径4～5mmの細 石 還元 灰黄	轆轤整形。最大径は胴部上半。内外：口縁部～ 胴部上半回転まで。
0221 第298図 PL-88	須恵器 羽釜	041号住居跡 No.11・17・29、 覆土	器〔169〕口 (220) 底 - 最大 (252) 口縁部～胴部1/5	白色鈳物 黑色鈳物 径 4～5mmの細石 還元 灰白	轆轤整形。最大径は鈳部。鈳部貼付け。外：口 縁部～胴部上半回転まで、胴部下半縦篋削り。 内：口縁部～胴部回転まで。内面一部油煙付着。
0222 第298図	灰釉陶器 椀	041号住居跡 覆土	器〔22〕口 - 台 (62) 胴部下半～高台部1/3	細砂 還元 灰白	轆轤整形。漬け掛け。外：胴部下半回転まで、 底部高台貼付け後まで。内：胴部下半～底部回 転まで。
0223 第298図	灰釉陶器 皿	042号住居跡 No.1、41号住 居跡 覆土	器〔26〕口 (150) 台 - 口縁部～胴部1/8	黑色鈳物 細砂 還元 灰白	轆轤整形。内外：口縁部～胴部回転まで。漬け 掛け。
0224 第298図 PL-87	須恵器 壺	041号住居跡 No.33	器 - 口 - 底 - 胴部～取っ手部破片	白色鈳物 細砂 還元 褐灰	轆轤整形。取っ手部貼付け。外面に自然釉。
0225 第299図 PL-88	土師質 杯	042号住居跡 No.8・26、 覆土	器 32 口 110 底 (66) 口縁部～底部1/2	黑色鈳物 径2～3mmの細 石 酸化 にぶい黄橙	轆轤整形。右回転。外：口縁部～胴部回転まで、 底部回転糸切。内：口縁部～底部回転まで。
0226 第299図 PL-	土師質 杯	042号住居跡 覆土、掘り方	器〔40〕口 (120) 底 (50) 口縁部～底部1/6	黑色鈳物 白色鈳物 径 2～3mmの細石 酸化 淡黄	轆轤整形。右回転。外：口縁部～胴部回転まで、 底部回転糸切。内：口縁部～底部回転まで。

遺物番号	土器種・ 器種	遺構名称・遺 構番号・出土 状態	計測値(mm)・遺存状態	胎土・焼成・色調	器形・技法の特徴他
0227 第298図 PL-88	須恵器 椀	042号住居跡 No.20	器 48 口 130 台 65 ほぼ完形	白色鈳物 石英 径2~3 mmの細石 酸化 にぶい橙	轆轤整形。右回転。外：口縁部~胴部回転まで、 底部回転糸切後高台貼付け。内：口縁部~底部 回転まで。内外面油煙付着。
0228 第298図 PL-88	須恵器 椀	042号住居跡 No.25	器 43 口 (130) 台 72 口縁部~高台部3/5	白色鈳物 径2~3mmの細 石 還元 灰白	轆轤整形。右回転。外：口縁部~胴部回転まで、 底部回転糸切後高台貼付け。内：口縁部~底部 回転まで。内外面燻し。
0229 第298図 PL-88	須恵器 椀	042号住居跡 No.6、覆土	器 45 口 (126) 台 60 口縁部~高台部1/3	石英 径4~5mmの細石 半還元 にぶい黄橙	轆轤整形。右回転。外：口縁部~胴部回転まで、 底部回転糸切後高台貼付け。内：口縁部~底部 回転まで。
0230 第286図 PL-88	須恵器 杯	044号住居跡 竈 No.2、 竈覆土	器 43 口 (130) 底 64 口縁部~底部1/3	白色鈳物 黒色鈳物 径 2~3mmの細石 半還元 にぶい黄橙	轆轤整形。右回転。外：口縁部~胴部回転まで、 底部回転糸切。内：口縁部~底部回転まで。内 面油煙付着。
0231 第299図	須恵器 椀	044号住居跡 掘り方、覆土	器 38 口 (130) 台 (86) 口縁部~高台部1/8	白色鈳物 黒色鈳物 径 4~5mmの細石 半還元 灰褐 にぶい橙	轆轤整形。外：口縁部~胴部回転まで、底部高 台貼付け後まで。内：口縁部~底部回転まで。
0232 第299図 PL-88	須恵器 椀	045号住居跡 No.6	器 52 口 131 台 73 ほぼ完形	白色鈳物 黒色鈳物 径 4~5mmの細石 半還元 浅黄	轆轤整形。右回転。外：口縁部~胴部回転まで、 底部回転糸切後高台貼付け。内：口縁部~底部 回転まで。
0233 第299図	須恵器 椀	045号住居跡 覆土	器 [31] 口 - 台 67 胴部下半~高台部4/5	白色鈳物 径2~3mmの細 石 酸化 橙	轆轤整形。右回転。外：胴部下半回転まで、底 部回転糸切後高台貼付け。内：胴部下半~底部 回転まで。
0234 第299図	須恵器 椀	045号住居跡 覆土	器 [34] 口 - 台 84 胴部下半~高台部2/3	白色鈳物 径2~3mmの細 石 酸化 にぶい褐	轆轤整形。右回転。外：胴部下半回転まで、底 部回転糸切後高台貼付け。内：胴部下半~底部 回転まで。
0235 第299図 PL-88	須恵器 椀	045号住居跡 覆土	器 55 口 (130) 台 (74) 口縁部~高台部1/5	白色鈳物 黒色鈳物 径 2~3mmの細石 酸化 にぶい黄橙	轆轤整形。外：口縁部~胴部回転まで、底部回 転糸切後高台貼付け。内：口縁部~底部回転な で。内面一部油煙付着。
0236 第299図	須恵器 杯	045号住居跡 覆土	器 33 口 (136) 台 68 口縁部~底部1/4	黒色鈳物 径2~3mmの細 石 半還元 にぶい黄橙	轆轤整形。右回転。外：口縁部~胴部回転まで、 底部回転糸切。内：口縁部~底部回転まで。
0237 第299図 PL-88	須恵器 椀	045号住居跡 No.19、覆土	器 [48] 口 - 台 (90) 胴部~高台部1/4	白色鈳物 径4~5mmの細 石 半還元 灰白・にぶい橙	轆轤整形。右回転。外：胴部回転まで、底部回 転糸切後高台貼付け。内：胴部~底部回転まで。
0238 第299図 PL-88	土師器 鉢	045号住居跡 覆土	器 [71] 口(200) 底(104) 口縁部~底部上端1/6	白色鈳物 角閃石 径2 ~3mmの細石 酸化 橙	外：口縁部横まで、一部指頭痕・輪積痕、胴部 まで、胴部下端~底部上端篋削り。内：口縁部 横まで、胴部~底部上端まで。
0239 第299図 PL-88	土師器 甕	045号住居跡 貯蔵穴、覆土	器 [88] 口 (220) 底 - 頸 (194) 口縁部~胴部上端1/4	白色鈳物 雲母 径2~3 mmの細石 酸化 明赤褐	外：口縁部横まで、一部指頭痕、胴部上端篋 削り。内：口縁部横まで、胴部まで。内面一部 油煙付着。
0240 第299図 PL-88	土師器 甕	045号住居跡 覆土、 掘り方覆土	器 [74] 口 (220) 底 - 頸 (200) 口縁部~胴部上端1/4	白色鈳物 角閃石 径2 ~3mmの細石 酸化 橙	外：口縁部横まで、一部輪積痕、胴部上端篋 削り。内：口縁部横まで、胴部上端まで。内外 面一部油煙付着。

遺物番号	土器種・ 器種	遺構名称・遺 構番号・出土 状態	計測値(mm)・遺存状態	胎土・焼成・色調	器形・技法の特徴他
0241 第299図 PL-88	土師器 甕	045号住居跡 覆土	器〔152〕口(192)底- 頸(180) 口縁部~胴部1/5	白色鈳物 雲母 径2~3 mmの細石 酸化 明赤褐	外：口縁部横なで、胴部上半横篋削り、胴部下 半縦篋削り、口縁部~胴部上端指頭痕。内：口 縁部横なで、胴部篋なで。内外面一部油煙付着。
0242 第409図 PL-146	瓦 平瓦	045号住居跡 竈No.1	長〔151〕幅〔124〕厚 20 狭端隅部	白色鈳物 黒色鈳物 径 7~8mmの小石 酸化 明褐	凹：布目。側端面取り。ヘラ書き「子浄」。 凸：なで。一枚作り。
0243 第285図 PL-81	石製品	002号住居跡 No. S9	長〔112〕幅 54 厚 38 重 301.8g	安山岩	表面は磨れて滑らかになっている。表面に一部 油煙付着。
0244 第285図 PL-81	石製品	002号住居跡 No. S8	長 136 幅 56 厚 50 重 483.5g	流紋岩	表面は磨れて滑らかになっている。
0245 第285図 PL-81	石製品	002号住居跡 No. S21	長 233 幅 195 厚 48 重 3,400g	安山岩	扁平。表面は磨れて滑らかになっている。面に 一部油煙付着。
0246 第409図 PL-145	瓦 軒丸瓦	033号住居跡 No. 22	長〔34〕幅〔171〕厚 23 瓦当径 171 瓦当部1/2	白色鈳物 径4~5mmの小 石 還元 灰	単弁五葉蓮華文。分類番号不明。蓮弁の1枚は 手描き。側面：なで。瓦当裏：布目。 縦置き型一本作り。
0247 第296図 PL-87	土製品 土錘	037号住居跡 No. 1	長〔48〕幅 21 孔径 3.5 重 15.23 g	白色鈳物 角閃石 径2 ~3mmの細石 酸化 明赤褐	両端及び表面は丁寧になでである。
0248 第405図 PL-144	白磁	表土	器 - 口 - 底 - 口縁部~胴部破片		中国製。口縁端面取り。口縁部内面凹む。 口縁部内面閉線 2 条。
0249 第298図 PL-88	須恵器 獸足円面 硯	041号住居跡 掘り方	器〔48〕口(186) 最大(212) 口縁部~脚部	白色鈳物 黒色鈳物 細 砂 還元 灰	轆轤整形。獸脚は18脚か。円面硯に脚部を貼付 け、篋で削りだし、獸脚を表現している。
0250 第299図 PL-88	須恵器 風字硯	042号住居跡 No. 24	長〔131〕幅〔80〕厚 9 1/3	白色鈳物 径4~5mmの小 石 還元 灰	表：側面は篋なで。裏：脚は 2 本。底面は篋な で、側面は篋削り。
0251 第291図 PL-84	土師器 杯	024号住居跡 No. 24	器〔37〕口 144 底 85 口縁部~底部1/2	白色鈳物 赤色鈳物 石 英 径2~3mmの細石 酸化 橙	外：口縁部横なで、胴部~底部篋削り。内：口 縁部横なで、胴部~底部なで後暗文。
0253 第396図 PL-138	土師器 甕	011号井戸 覆土	器〔237〕口(174) 頸(160)最大(196) 口縁部~胴部1/3	白色鈳物 黒色鈳物 径 4~5mmの小石 酸化 にぶい赤褐	外：口縁部横なで、胴部上半横篋削り、胴部下 半縦篋削り。内：口縁部横なで、胴部篋なで。 内外面油煙付着。
0254 第394図 PL-137	須恵器 杯	011号井戸 覆土	器 42 口 132 底 62 ほぼ完形	白色鈳物 径5~6mmの小 石 還元 灰オリーブ	轆轤整形。右回転。外：口縁部~胴部回転なで、 底部回転糸切。内：口縁部~底部回転なで。
0255 第394図 PL-137	須恵器 杯	011号井戸 覆土	器 37 口 123 底 56 ほぼ完形	白色鈳物 径2~3mmの細 石 還元 灰	轆轤整形。右回転。外：口縁部~胴部回転なで、 底部回転糸切。内：口縁部~底部回転なで。内 外面一部油煙付着。

遺物番号	土器種・器種	遺構名称・遺構番号・出土状態	計測値(mm)・遺存状態	胎土・焼成・色調	器形・技法の特徴他
0256 第394図 PL-137	須恵器 杯	011号井戸 覆土	器 45 口 138 底 62 口縁部～底部2/3	黒色鈹物 細砂 径4～5 mmの小石 還元 灰白	轆轤整形。右回転。外：口縁部～胴部回転などで、 底部回転糸切。内：口縁部～底部回転などで。内 外面油煙付着。
0257 第394図 PL-137	須恵器 杯	011号井戸 覆土	器 40 口 134 底 71 口縁部～底部7/8	白色鈹物 黒色鈹物 径 5～6mmの小石 還元 灰白	轆轤整形。右回転。外：口縁部～胴部回転などで、 底部回転糸切。内：口縁部～底部回転などで。内 外面一部油煙付着。
0258 第394図 PL-137	須恵器 杯	011号井戸 覆土	器〔40〕口〔134〕底〔56〕 口縁部～底部2/5	白色鈹物 径2～3mmの細 石 還元 灰白	轆轤整形。右回転。外：口縁部～胴部回転などで、 底部回転糸切。内：口縁部～底部回転などで。
0259 第394図 PL-137	須恵器 杯	011号井戸 覆土	器 34 口〔130〕底〔54〕	白色鈹物 黒色鈹物 径 2～3mmの細石 還元 灰	轆轤整形。右回転。外：口縁部～胴部回転などで。 底部回転糸切。内：口縁部～底部回転などで。
0260 第394図 PL-137	須恵器 椀	011号井戸 覆土	器 56 口 142 台 76 口縁部～高台部4/5	白色鈹物 黒色鈹物 径 4～5mmの小石 還元 灰	轆轤整形。右回転。外：口縁部～胴部回転などで、 底部回転糸切後高台貼付け。内：口縁部～底部 回転などで。
0261 第394図 PL-137	須恵器 椀	011号井戸 覆土	器 58 口〔148〕台 70 口縁部～高台部1/3	白色鈹物 径2～3mmの細 石 還元 におい黄橙	轆轤整形。外：口縁部～胴部回転などで、底部高 台貼付け後などで。内：口縁部～底部回転などで。 内外面口縁部～胴部燻し。
0262 第394図 PL-137	須恵器 椀	011号井戸 覆土	器 53 口〔160〕台 67 口縁部～高台部1/3	白色鈹物 黒色鈹物 径 4～5mmの小石 還元 オリーブ灰	轆轤整形。外：口縁部～胴部回転などで。底部回 転糸切後高台貼付け。内：口縁部～底部回転な で。
0263 第395図 PL-137	灰釉陶器 皿	011号井戸 覆土	器 35 口〔168〕台〔90〕 口縁部～高台部1/6	黒色鈹物 細砂 還元 灰黄	轆轤整形。外：口縁部～胴部回転などで、底部高 台貼付け後などで。内：口縁部～底部回転などで。 漬け掛け。内面油煙付着。
0264 第396図 PL-137	灰釉陶器 椀 転用碗	011号井戸 覆土	器〔18〕口 - 台 66 胴部下端～高台部1/1	黒色鈹物 細砂 還元 灰白	轆轤整形。外：胴部下端は回転などで、底部高台 貼付け後などで。内：胴部下端～底部回転などで。 内外面に油煙（墨？）付着。
0265 第395図 PL-137	灰釉陶器 椀	011号井戸 覆土	器〔40〕口〔160〕台 - 口縁部～胴部1/6	黒色鈹物 細砂 還元 灰	轆轤整形。漬け掛け。内外：口縁部～胴部回転 などで。
0266 第396図 PL-137	灰釉陶器 椀	011号井戸 覆土	器〔26〕口 - 台 76 胴部下半～高台部1/3	白色鈹物 細砂 還元 灰白	轆轤整形。漬け掛け。外：胴部下半回転などで、 底部高台貼り付け後などで。内：胴部下半～底部 回転などで。
0267 第396図 PL-137	灰釉陶器 椀	011号井戸 z 覆土	器〔21〕口 - 台〔76〕 胴部下半～高台部1/3	白色鈹物 細砂 還元 灰	轆轤整形。刷毛塗り。外：胴部下半回転などで、 底部高台貼付け後などで。内：胴部下半～底部回 転などで。
0268 第395図 PL-137	灰釉陶器 瓶	011号井戸 覆土	器〔73〕口 - 頸 45 頸部～胴部上半1/4	白色鈹物 黒色鈹物 細 砂 還元 灰	轆轤整形。頸部と胴部は貼付け。内外：頸部～ 胴部上半は回転などで。
0269 第395図 PL-137	灰釉陶器 瓶	011号井戸 覆土	器〔61〕口 - 頸 44 頸部～胴部上端	白色鈹物 黒色鈹物 細 砂 還元 灰白	轆轤整形。頸部と胴部は貼付け。内外：頸部～ 胴部上端は回転などで。

遺物番号	土器種・器種	遺構名称・遺構番号・出土状態	計測値(mm)・遺存状態	胎土・焼成・色調	器形・技法の特徴他
0270 第395図 PL-137	灰釉陶器 瓶	011号井戸 覆土	器〔45〕口 - 頸 (19) 頸部～胴部上半1/5	黒色鉾物 細砂 還元 灰白	轆轤整形。頸部と胴部は一体成形。内外：頸部～胴部上半回転まで。
0271 第395図 PL-137	灰釉陶器 瓶	011号井戸 覆土	器〔97〕口 - 台 80 最大 (147) 胴部下半～高台部	白色鉾物 黒色鉾物 径 2～3mmの細石 還元 灰オリーブ	轆轤整形。外：胴部下半は回転まで、底部高台貼付け後まで。内：胴部下半～底部回転まで。二次炎を受けている。内面油煙付着。
0272 第396図 PL-137	灰釉陶器 瓶	011号井戸 覆土	器〔49〕口 - 台 78 胴部下端～高台部1/1	黒色鉾物 径3～4mmの細 石 還元 灰	轆轤整形。外：胴部下端は回転まで、底部高台貼付け後まで。内：胴部下端～底部回転まで。
0273 第395図 PL-138	須恵器 羽釜	011号井戸 覆土	器〔78〕口 (190) 最大 (214) 口縁部～胴部上端1/8	白色鉾物 径3～4mmの細 石 酸化 にぶい黄橙	轆轤整形。鈿部貼付け。最大径鈿部。外：口縁部～鈿部回転まで、胴部上端縦篋削り。内：口縁部～胴部上端回転まで。内外面油煙付着。
0274 第394図 PL-137	須恵器 椀	011号井戸 覆土	器〔39〕口 (140) 口縁部～体部1/6	白色鉾物 径2～3mmの細 石 還元 灰	轆轤整形。内外：口縁部～胴部回転まで。外面胴部に墨書「?」。
0275 第394図 PL-137	須恵器 椀	011号井戸 覆土	器〔37〕口 - 台 (68) 胴部～高台部1/8	黒色鉾物 細砂 還元 灰	轆轤整形。外：胴部回転まで、底部回転糸切後高台貼付け。内：胴部～底部回転まで。外面胴部墨書「?」。
0276 第396図 PL-137	白磁 皿	011号井戸 覆土	器 23 口 (108) 台 (40) 口縁部～高台部	還元 灰白	中国製。高台は、蛇の目凹型。内面から高台外面施釉。13世紀。
0277 第394図 PL-137	緑釉陶器 皿	011号井戸 覆土	器 - 口 - 台 - 口縁部～胴部破片	細砂 還元 オリーブ 灰	轆轤整形。内外：口縁部～胴部回転まで。
0278 第396図 PL-137	灰釉陶器 蓋	011号井戸 覆土	器〔21〕摘み 43 摘み部1/1	白色鉾物 細砂 還元 灰黄	轆轤整形。摘み部貼付け、回転まで。
0279 第395図 PL-138	須恵器 甕	011号井戸 覆土	器〔181〕口 279 底 - 口縁部～胴部上半1/2	白色鉾物 径5～6mmの小 石 還元 灰	轆轤整形。頸部と胴部は貼付け。外：口縁部回転まで、胴部叩き目。内：口縁部回転まで、胴部青海波文。
0280 第396図 PL-138	須恵器 耳壺	011号井戸 覆土	器〔290〕台 (130) 頸 (83) 最大 (237) 頸部～高台部1/6	白色鉾物 黒色鉾物 径 5～6mmの小石 還元 褐灰	轆轤整形。頸部貼付け。外：頸部～胴部回転まで、一部指頭痕、底部高台貼付け後まで。内：頸部～底部回転まで。
0281 第396図 PL-138	須恵器 横瓶	011号井戸 覆土	器〔170〕口 - 最大 (340) 胴部上半1/8	黒色鉾物 径2～3mmの細 石 還元 灰	左右を中央で接合か。胴部の端は貼付け。外：胴部上半は叩き後まで。内：まで、一部指頭痕。
0282 第395図 PL-137	須恵器 甕	011号井戸 覆土	器〔241〕口 (538) 頸 (387) 口縁部～胴部上端1/3	白色鉾物 黒色鉾物 径 3～6mmの小石 還元 灰	輪積、轆轤整形。口縁部と胴部貼付け。外：口縁部回転まで後波状文、胴部上端叩き後まで。内：口縁部回転まで、胴部上右端叩き後まで。
0283 第395図 PL-137	須恵器 甕	011号井戸 覆土	器〔276〕口 (520) 頸 (345) 口縁部～胴部上端1/3	白色鉾物 黒色鉾物 径 3～8mmの小石 還元 黄灰	輪積、轆轤整形。口縁部と胴部貼付け。外：口縁部回転まで後波状文、胴部上端叩き後まで。内：口縁部回転まで、胴部上右端叩き後まで。

遺物番号	土器種・ 器種	遺構名称・遺 構番号・出土 状態	計測値(mm)・遺存状態	胎土・焼成・色調	器形・技法の特徴他
0284 第396図 PL-138	須恵器 甕	011号井戸 覆土	器〔218〕口-底(180) 胴部下半~底部1/4	白色鈳物 径3~6mmの小 石 還元 褐灰	輪積み。外:胴部下半叩き後などで、底部などで。内: 胴部下半叩き後などで。
0285 第394図 PL-137	須恵器 椀	011号井戸 覆土	器-口-台- 口縁部~胴部破片	白色鈳物 黑色鈳物 細 砂 還元 灰黄	轆轤整形。内外:口縁部~胴部回転などで。外面 胴部に墨書「?」。
0286 第435図 PL-161	瓦 軒平瓦	011号井戸 覆土	長〔45〕幅〔105〕厚 46 瓦当部左端	白色鈳物 径7~8mmの小 石 還元 灰	国分寺P008か。顎部:けずりの後、横などで。 平瓦部凹:などで、一部布目残る。
0287 第435図 PL-161	瓦 平瓦	011号井戸 覆土	長〔163〕幅〔135〕厚 26 端部破片	白色鈳物 径5~6mmの小 石 酸化 にぶい橙	凹:糸切り、布目。凸:などで。へら書き、判読 不能。一枚作り。
0288 第435図 PL-161	瓦 平瓦	011号井戸 覆土	長〔109〕幅〔77〕厚 22 狭端隅部破片	白色鈳物 径4~5mmの小 石 還元 褐灰	凹:糸切り、布目。凸:などで。へら書き「武口 (麻呂)」。
0291 第435図 PL-162	瓦 平瓦	011号井戸 覆土	長〔98〕幅〔88〕厚 28 小破片	白色鈳物 径5~6mmの小 石 還元 灰	凹:布目。凸:などで。刻字「?」。
0292 第394図 PL-136	須恵器 杯	010号井戸 No.2	器 47 口 132 底 51 ほぼ完形	白色鈳物 細砂 酸化 橙	轆轤整形。外:口縁部~胴部回転などで、底部静 止糸切。内:口縁部~底部回転などで。内外面一 部油煙付着。
0293 第394図 PL-136	須恵器 椀	010号井戸 覆土	器 54 口 144 台 80 完形	白色鈳物 黑色鈳物 径 4~5mmの小石 酸化 にぶい橙	轆轤整形。右回転。外:口縁部~胴部回転などで、 底部回転糸切後高台貼付け。内:口縁部~底部 回転などで。内外面に油煙付着。
0294 第394図 PL-136	須恵器 椀	010号井戸 覆土	器〔31〕口-台 68 胴部~高台部2/3	白色鈳物 径2~3mmの細 石 還元 灰黄	轆轤整形。右回転。外:胴部回転などで、底部回 転糸切後高台貼付け。内:胴部~底部回転などで。
0295 第394図 PL-136	須恵器 椀	010号井戸 覆土	器 65 口 (150) 台 (70) 口縁部~高台部1/5	白色鈳物 径2~3mmの細 石 半還元 灰黄・にぶ い黄橙	轆轤整形。外:口縁部~胴部回転などで、底部回 転糸切後高台貼付け。内:口縁部~底部回転な で。
0296 第394図 PL-136	須恵器 杯	010号井戸 覆土	器〔41〕口(112)底(62)	白色鈳物 径2~3mmの細 石 還元 灰オリーブ	轆轤整形。右回転。外:口縁部~胴部回転などで、 底部回転糸切。内:口縁部~底部回転などで。
0297 第394図 PL-136	土師質 皿	010号井戸 覆土	器 16 口 75 底 60 口縁部~底部2/3	黑色鈳物 径2~3mmの細 石 酸化 にぶい黄橙	轆轤整形。右回転。外:口縁部~胴部回転などで、 底部回転糸切。内:口縁部~底部回転などで。外 面口縁部一部油煙付着。
0298 第394図 PL-136	須恵器 壺	010号井戸 覆土	器〔52〕口-底(82) 胴部下端~底部1/3	白色鈳物 黑色鈳物 細 砂 還元 灰	轆轤整形。外:胴部下端回転などで、一部窺などで、 底部窺などで。内:胴部下端~底部回転などで。外 面一部自然釉。
0299 第434図 PL-161	瓦 軒平瓦	188号土坑 No 3	長〔34〕幅〔131〕厚- 顎部のみ	白色鈳物 黑色鈳物 径 4~5mmの小石 半還元 灰・にぶい褐	国分寺P201。顎面:横などで。

遺物番号	土器種・ 器種	遺構名称・遺 構番号・出土 状態	計測値(mm)・遺存状態	胎土・焼成・色調	器形・技法の特徴他
0300 第434図 PL-161	瓦 軒丸瓦	010号井戸 覆土	長 - 幅〔85〕厚 - 瓦当部1/4	白色鈳物 径4~5mmの 小石 半還元 にぶい黄 橙・にぶい橙	国分寺B103。瓦当裏:布目。縦置き型一本作り。
0301 第435図 PL-161	瓦 平瓦	010号井戸 覆土	長〔99〕幅〔105〕厚23 小破片	白色鈳物 黑色鈳物 径 4~5mmの小石 還元 灰	凹:布目。凸:なで。刻字「?」。
0302 第435図 PL-161	瓦 平瓦	010号井戸 覆土	長〔66〕幅〔100〕厚28 小破片	白色鈳物 径5~6mmの小 石 還元 灰	凹:布目。凸:なで。ヘラ書き、判読不能。
0303 第394図 PL-137	須恵器 紡錘車	010号井戸 覆土	直径47 孔径8 厚10 重26.05g ほぼ完形	黑色鈳物 細砂 酸化 にぶい黄橙	須恵器杯の底部の転用。轆轤整形。右回転。
0304 第402図 PL-142	須恵器 杯	256・257号 土坑覆土	器〔40〕口(130)底(68) 口縁部~底部1/4	白色鈳物 径4~5mmの小 石 酸化 橙	轆轤整形。右回転。外:口縁部~胴部回転まで、 底部回転糸切。内:口縁部~底部回転まで。
0305 第402図 PL-142	土師器 杯	256・257号 土坑覆土	器〔44〕口(120)底(60) 口縁部~底部1/6	白色鈳物 赤色鈳物 角 閃石 細砂 酸化 明赤 褐	外:口縁部横まで、胴部~底部篋削り。内:口 縁部~胴部横まで、底部まで。
0306 第403図 PL-142	須恵器 羽釜	256号土坑 覆土	器〔228〕口(174)底 - 最大(222) 口縁部~胴部1/3	白色鈳物 径4~5mmの小 石 還元 灰	轆轤整形。鏝部貼付け。最大径鏝部。外:口縁 部~胴部上半回転まで、胴部下半縦篋削り。内: 口縁部~胴部回転まで。内面油煙付着。
0307 第435図 PL-169	瓦 軒平瓦	012号井戸 覆土	長〔89〕幅〔101〕厚36 瓦当部左端小破片	黑色鈳物 白色鈳物 径 3~4mmの小石 還元 灰	国分寺S001。凹:布目。凸:なで。
0309 第436図 PL-169	瓦 平瓦	257号土坑 覆土	長〔124〕幅〔153〕厚25 中央部破片	白色鈳物 石英 径7~8 mmの小石 半還元 灰黄褐・橙	凹:糸切り痕、布目。凸:なで。ヘラ書き、判 読不能。一枚作り。
0310 第387図 PL-130	須恵器 杯	017号溝 覆土	器41 口136 底61 ほぼ完形	白色鈳物 径2~3mmの細 石 還元 褐灰	轆轤整形。右回転。外:口縁部~胴部回転まで、 底部回転糸切。内:口縁部~底部回転まで。
0311 第387図 PL-130	須恵器 杯	017号溝 覆土	器33 口128 底72 ほぼ完形	黑色鈳物 径2~3mmの細 石 還元 灰白	轆轤整形。右回転。外:口縁部~胴部回転まで、 底部回転糸切。内:口縁部~底部回転まで。内 外面一部自然釉。
0312 第387図 PL-131	須恵器 杯	017号溝 No.1	器34 口124 底63 ほぼ完形	白色鈳物 径3~4mmの小 石 還元 灰オリーブ	轆轤整形。右回転。外:口縁部~胴部回転まで、 底部回転糸切後、周囲を篋削り。内:口縁部~ 底部回転まで。
0313 第387図 PL-131	須恵器 杯	017号溝 覆土	器44 口(128)底74 口縁部~底部3/5	細砂 還元 灰白	轆轤整形。右回転。外:口縁部~胴部回転まで、 底部回転糸切。内:口縁部~底部回転まで。外 面口縁部~胴部燻し。
0314 第387図 PL-131	須恵器 杯	017号溝 覆土	器34 口(134)底84 口縁部~底部1/2	黑色鈳物 径2~3mmの細 石 還元 灰白	轆轤整形。右回転。外:口縁部~胴部回転まで、 底部回転糸切。内:口縁部~底部回転まで。内 外面に油煙付着。

遺物番号	土器種・器種	遺構名称・遺構番号・出土状態	計測値(mm)・遺存状態	胎土・焼成・色調	器形・技法の特徴他
0315 第387図 PL-131	須恵器 杯	017号溝 覆土	器 34 口 (130) 底 76 口縁部～底部3/5	白色鉾物 黒色鉾物 径 2～3mmの細石 還元 灰	轆轤整形。右回転。外：口縁部～胴部回転などで、 底部回転糸切。内：口縁部～底部回転まで。
0316 第387図 PL-131	須恵器 杯	017号溝 覆土	器 36 口 (130) 底 76 口縁部～底部2/5	黒色鉾物 径3～4mmの小 石 還元 灰白	轆轤整形。右回転。外：口縁部～胴部回転などで、 底部回転糸切。内：口縁部～底部回転まで。外 面口縁部～胴部燻し。
0317 第387図 PL-131	須恵器 杯	017号溝 覆土	器〔30〕口 (130) 底 (78) 口縁部～底部1/3	黒色鉾物 径2～3mmの細 石 還元 黄灰	轆轤整形。右回転。外：口縁部～胴部回転などで、 底部回転糸切。内：口縁部～底部回転まで。
0318 第387図 PL-131	須恵器 杯	017号溝 覆土	器〔42〕口 (130) 底 (74) 口縁部～底部1/3	黒色鉾物 細砂 還元 灰白	轆轤整形。外：口縁部～胴部回転などで、底部回 転笠切り。内：口縁部～底部回転まで。
0319 第387図 PL-131	須恵器 杯	017号溝 覆土	器〔40〕口 (114) 底 (62) 口縁部～底部1/3	白色鉾物 径2～3mmの細 石 還元 灰	轆轤整形。外：口縁部～胴部回転などで、底部回 転糸切。内：口縁部～底部回転まで。
0320 第387図 PL-131	須恵器 椀	017号溝 覆土	器 65 口 168 台 80 口縁部～高台部4/5	白色鉾物 黒色鉾物 径 2～3mmの細石 還元 灰	轆轤整形。右回転。外：口縁部～胴部回転などで、 底部回転糸切後高台貼付け。内：口縁部～底部 回転まで。
0321 第387図 PL-131	須恵器 椀	017号溝 覆土	器 49 口 (145) 台 64 口縁部～高台部2/3	白色鉾物 径3～4mmの小 石 還元 灰白	轆轤整形。右回転。外：口縁部～胴部回転などで、 底部回転糸切後高台貼付け。内：口縁部～底部 回転まで。
0322 第387図 PL-131	須恵器 椀	017号溝 覆土	器 52 口 (144) 台 80 口縁部～高台部1/2	白色鉾物 黒色鉾物 径 3～4mmの小石 還元 灰	轆轤整形。右回転。外：口縁部～胴部回転などで、 底部回転糸切後高台貼付け。内：口縁部～底部 回転まで。
0323 第387図 PL-131	須恵器 椀	017号溝 覆土	器 53 口 (114) 台 (78)	黒色鉾物 径3～4mmの小 石 還元 灰白	轆轤整形。右回転。外：口縁部～胴部回転などで、 底部回転糸切後高台貼付け。内：口縁部～底部 回転まで。
0324 第387図 PL-131	須恵器 椀	017号溝 覆土	器〔40〕口 - 台 66 胴部～高台部1/2	白色鉾物 細砂 還元 灰白	轆轤整形。右回転。外：胴部回転などで、底部回 転糸切後高台貼付け。内：胴部～底部回転まで。 内面油煙付着。
0325 第387図 PL-131	須恵器 蓋	017号溝 覆土	器 39 口 165 摘み 44 摘み部～口縁部2/3	黒色鉾物 径2～3mmの細 石 還元 灰白	轆轤整形。右回転。摘み部貼付け。外：天井部 上半回転笠削り、天井部下半～口縁部回転まで、 内：天井部～口縁部回転まで。
0326 第387図 PL-131	須恵器 蓋	017号溝 覆土	器 36 口 164 摘み 44 摘み部～口縁部3/5	白色鉾物 黒色鉾物 径 2～3mmの細石 還元 灰白	轆轤整形。摘み部貼付け。外：天井部上半回転 笠削り、天井部下半～口縁部回転まで。内：天 井部～口縁部回転まで。
0327 第387図 PL-131	須恵器 瓶	017号溝 覆土	器〔56〕口 - 台 84 胴部下半～高台部2/3	白色鉾物 径4～5mmの小 石 還元 暗灰黄	轆轤整形。外：胴部下半回転などで、底部高台貼 付け後など。内：胴部下半～底部回転まで。
0328 第387図 PL-131	須恵器 盤	017号溝 覆土	器〔30〕口 - 台 136 胴部下半～高台部2/3	白色鉾物 黒色鉾物 径 4～5mmの小石 還元 灰白	轆轤整形。右回転。外：胴部下半回転などで、底 部回転笠削り後高台貼付け。内：胴部下半～底 部回転まで。

遺物番号	土器種・ 器種	遺構名称・遺 構番号・出土 状態	計測値(mm)・遺存状態	胎土・焼成・色調	器形・技法の特徴他
0329 第387図 PL-131	須恵器 壺	017号溝 覆土	器〔97〕口 - 底 62 胴部下半～底部3/4	白色鈳物 黒色鈳物 細 砂 還元 灰白	轆轤整形。右回転。外：胴部下半回転など。底 部回転糸切。内：胴部下半～底部回転など。
0330 第387図 PL-131	灰釉陶器 瓶	017号溝 覆土	器〔57〕口 - 台 - 胴部下半～高台部上端 2/3	白色鈳物 黒色鈳物 細 砂 還元 灰白	轆轤整形。外：胴部下半回転など、底部高台貼 付け後など。内：胴部下半～底部回転など。
0331 第387図 PL-130	土師器 杯	017号溝 覆土	器 31 口 (120) 底 80 口縁部～底部3/5	白色鈳物 角閃石 酸化 橙	外：口縁部横など、胴部など、胴部下端～底部 篋削り。内：口縁部横など、胴部～底部など。
0332 第387図 PL-130	土師器 杯	017号溝 覆土	器〔28〕口 (122) 底 (70) 口縁部～底部	白色鈳物 角閃石 径2 ～3mmの細石 酸化 橙	外：口縁部横など、胴部～底部篋削り。内：口 縁部横など、胴部～底部など。
0333 第387図 PL-130	土師器 杯	017号溝 覆土	器 48 口 (138) 底 (78) 口縁部～底部1/3	白色鈳物 黒色鈳物 細 砂 酸化 橙	外：口縁部横など、胴部～底部篋削り。内：口 縁部横など、胴部～底部など。
0334 第387図 PL-130	土師器 杯	017号溝 覆土	器 29 口 (120) 底 88 口縁部～底部1/2	白色鈳物 角閃石 細砂 酸化 にぶい橙	外：口縁部横など、胴部～底部篋削り。内：口 縁部～胴部横など、底部など。内外面油煙付着。
0335 第388図 PL-131	土師器 台付甕	017号溝 覆土	器〔74〕口 (140) 台 - 最大 (150) 口縁部～胴部上半1/4	白色鈳物 角閃石 径2 ～3mmの細石 酸化 にぶい赤褐	最大径胴部上半。外：口縁部横など、胴部上半 横篋削り。内：口縁部横など、胴部篋削り。内 面油煙付着。
0336 第388図 PL-131	土師器 甕	017号溝 覆土	器〔68〕口 (220) 底 - 口縁部～胴部上端1/3	白色鈳物 角閃石 径2 ～3mmの細石 酸化 にぶい黄橙	外：口縁部横など、胴部上端斜め篋削り。内： 口縁部横など、胴部など。内外面油煙付着。
0337 第388図 PL-131	土師器 甕	017号溝 覆土	器〔80〕口 (210) 底 - 口縁部～胴部上端1/4	白色鈳物 角閃石 細砂 酸化 明赤褐	外：口縁部横など、胴部上端横篋削り。内：口 縁部横など、胴部上端篋削り。内外面油煙付着。
0338 第433図 PL-159	瓦 軒丸瓦	017号溝 覆土	長〔38〕幅〔90〕厚 14 瓦当部小破片	白色鈳物 黒色鈳物 径 4～5mmの小石 還元 灰白	国分寺B001aか。瓦当側面：篋削り。
0339 第433図 PL-160	瓦 平瓦	017号溝 覆土	長〔248〕幅〔191〕厚 21 広端隅部1/4	白色鈳物 石英 径7～8 mmの小石 還元 灰	凹：布目。凸：など。ヘラ書き、判読不能。側 面面取り。一枚作り。
0340 第434図 PL-160	瓦 平瓦	017号溝 覆土	長〔113〕幅〔128〕厚 24 端部破片	白色鈳物 黒色鈳物 石 英 径7～8mm 還元 灰・灰オリーブ	凹：布目。凸：など。端面面取り。ヘラ書き、 判読不能。
0343 第434図 PL-160	瓦 平瓦	017号溝 覆土	長〔172〕幅〔114〕厚 26 狭端隅部破片	白色鈳物 石英 径4～5 mmの小石 還元 灰黄	凹：布目。側端面面取り。凸：など。ヘラ書き、 判読不能。凹に油煙付着。一枚作り。
0344 第434図 PL-160	瓦 平瓦	017号溝 覆土	長〔70〕幅〔92〕厚 20 小破片	白色鈳物 径4～5mmの小 石 還元 灰	凹：布目。凸：など。ヘラ書き、判読不能。凹 に油煙付着。

遺物番号	土器種・ 器種	遺構名称・遺 構番号・出土 状態	計測値(mm)・遺存状態	胎土・焼成・色調	器形・技法の特徴他
0345 第388図 PL-131	土製品 羽口	017号溝 覆土	長〔117〕幅〔68〕厚29 孔径(22)	白色鈹物 石英 径4~5 mmの小石 酸化 淡黄	表：なで。先端に鉄滓が付着。
0346 第388図 PL-131	土製品 羽口	017号溝 覆土	長83 幅〔69〕厚21 孔径(21)	白色鈹物 細砂 酸化 灰褐・にぶい橙	表：なで。先端に鉄滓が付着。
0347 第388図 PL-131	土製品 羽口	017号溝 覆土	長〔85〕幅〔61〕厚27 孔径-	白色鈹物 石英 径2~3 mmの細石 酸化 にぶい黄橙	表：なで。先端に鉄滓が付着。
0348 第388図 PL-131	土製品 羽口	017号溝 覆土	長〔89〕幅〔70〕厚18	白色鈹物 径2~3mmの細 石 酸化 明赤褐	表：なで。先端に鉄滓が付着。
0349 第388図 PL-132	鉄滓	017号溝 覆土	長〔65〕幅〔77〕厚〔32〕 重125.3g		椀型滓の一部。
0350 第388図 PL-132	鉄滓	017号溝 覆土	長〔60〕幅〔72〕厚〔20〕 重124.4g		椀型滓の一部。
0351 第388図 PL-132	鉄滓	017号溝 覆土	長〔86〕幅〔68〕厚〔37〕 重308.7g		鉄分を多く含有する。
0352 第388図 PL-131	石製品 砥石	017号溝 覆土	長〔108〕幅44 厚29 重214.4g	流紋岩	使用面は5面。裏面と側面に幅0.5~1mmの溝有り。
0353 第388図 PL-131	石製品 砥石	017号溝 覆土	長〔50〕幅46 厚16 重61.4g	流紋岩	使用面は4面。裏面に幅0.5~1mmの溝有り。
0354 第388図 PL-131	石製品 砥石	017号溝 覆土	長58 幅45 厚36 重123.1g	流紋岩	使用面は6面。裏面に幅0.5~2mmの溝有り。
0355 第434図 PL-161	瓦 軒丸瓦	010号井戸 覆土	長- 幅〔96〕厚28 瓦当部1/3	白色鈹物 黒色鈹物 径 2~3mmの細石 酸化 にぶい黄橙	国分寺B201a。瓦当裏：径2~3mmの穴が多数。
0356 第434図 PL-161	瓦 平瓦	010号井戸 覆土	長〔118〕幅〔134〕厚18 小破片	白色鈹物 径4~5mmの小 石 酸化 にぶい黄橙	凹：糸切り痕、布目。凸：なで。ヘラ書き、判読不能。凹に油煙付着。一枚作り。
0357 第396図 PL-138	鉄滓	011号井戸 覆土	長〔66〕幅〔37〕厚〔30〕 重82.8g		椀型滓の一部。
0358 第396図 PL-138	鉄滓	011号井戸 覆土	長〔78〕幅〔72〕厚〔26〕 重109.9g		

遺物番号	土器種・ 器種	遺構名称・遺 構番号・出土 状態	計測値(mm)・遺存状態	胎土・焼成・色調	器形・技法の特徴他
0359 第433図 PL-159	瓦 軒丸瓦	011号井戸 覆土	長〔80〕幅〔101〕厚42 瓦当部1/4	白色鈳物 赤色鈳物 径 4~5mmの小石 半還元 浅黄橙	国分寺B201。丸瓦部凸：なで。凹：なで。
0360 第434図 PL-161	瓦 丸瓦	025号溝 覆土	長〔121〕幅〔97〕厚15 隅部破片	白色鈳物 黒色鈳物 径 2~3mmの細石 還元 灰	凸：なで。ヘラ書き、判読不能。凹：横方向指なで。
0361 第434図 PL-160	瓦 平瓦	025号溝 覆土	長〔96〕幅〔101〕厚21 小破片	白色鈳物 石英 径4~5 mmの小石 還元 灰	凹：糸切り痕、布目。ヘラ書き、判読不能。凸： なで。
0362 第389図 PL-132	軟質陶器 内耳鍋	025号溝 覆土	器〔107〕口〔270〕底- 口縁部~胴部1/8	白色鈳物 黒色鈳物 細 砂 半還元 黄褐	口縁部短く、耳も小型。器壁厚い。燻し焼成。
0363 第389図 PL-132	石製品 砥石	025号溝 覆土	長〔151〕幅〔78〕厚〔53〕 重 995.2g	流紋岩	使用面は残存3面。表面及び側面に幅0.5~2mm の溝有り。
0364 第389図 PL-132	石製品 砥石	025号溝 覆土	長〔99〕幅〔67〕厚〔14〕 重 114.5g	頁岩	使用面は残存3面。
0365 第389図 PL-132	石製品 砥石	025号溝 覆土	長〔66〕幅〔34〕厚29 重 107.7g	流紋岩	使用面は残存4面。表面に幅0.5~1.5mmの溝有 り。
0366 第389図 PL-132	石製品 砥石	025号溝 覆土	長〔84〕幅〔43〕厚23 重 98.0g	流紋岩	使用面は残存4面。
0367 第389図 PL-132	石製品 硯	025号溝 覆土	長〔72〕幅〔65〕厚29 重 137.9g	頁岩	長方形の硯か？。
0368 第386図 PL-130	石製品	010・011・012 号溝 覆土	長30 長軸8 短軸7 重 2.8g	滑石	先端がやや尖り、表面は磨れて滑らか。
0369 第433図 PL-159	瓦 軒丸瓦	009号溝 覆土	長〔24〕幅〔81〕厚24 瓦当部1/3	白色鈳物 径7~8mmの小 石 還元 灰	国分寺A301。瓦当裏：布目。縦置き型一本作り。
0370 第433図 PL-159	瓦 丸瓦	009号溝 覆土	長〔101〕幅〔104〕厚26 小破片	白色鈳物 径2~3mmの細 石 半還元 灰オリーブ・橙	凸：なで。凹：布目、窠なで。ヘラ書き「#」。
0372 第433図 PL-159	瓦 平瓦	009号溝 覆土	長〔75〕幅〔78〕厚19 小破片	白色鈳物 径5~6mmの小 石 還元 黄灰	凹：布目。凸：なで。押印「◎か」。
0373 第433図 PL-159	瓦 平瓦	009号溝 覆土	長〔196〕幅〔131〕厚29 中央部破片	白色鈳物 石英 径4~5 mmの小石 還元 灰黄	凹：布目。凸：なで。ヘラ書き「長」。凸面油 煙付着。一枚作り。

遺物番号	土器種・ 器種	遺構名称・遺 構番号・出土 状態	計測値(mm)・遺存状態	胎土・焼成・色調	器形・技法の特徴他
0374 第385図 PL-130	石製品 砥石	009号溝 覆土	長 70 幅 [39] 厚 [5] 重 18.0g	粘板岩	使用面は、残存 4 面。
0375 第385図 PL-130	須恵器 杯	008号溝 覆土	器 35 口 127 底 80 ほぼ完形	白色鈹物 径4~5mmの小 石 還元 灰黄	轆轤整形。外：口縁部~胴部回転など、底部窺 など。内：口縁部~底部回転など。
0376 第385図 PL-130	須恵器 杯	008号溝 覆土	器 41 口 143 底 78 ほぼ完形	白色鈹物 黒色鈹物 径 2~3mmの細石 還元 灰	轆轤整形。右回転。外：口縁部下端~胴部回転 など、胴部下端窺削り、底部回転糸切後一部窺 削り。内：口縁部~底部回転など。
0378 第385図 PL-130	石製品 紡錘車か	008号溝 覆土	長軸 (118) 短軸 (98) 厚 33 孔径 12・6 重 151.1g	角閃石安山岩	楕円形。中心に孔あり。表裏及び作面は磨られ ている。
0379 第433図 PL-159	瓦 軒丸瓦	008号溝 覆土	長 [28] 幅 [82] 厚 27 瓦当部1/4	白色鈹物 径5~6mmの小 石 還元 にぶい黄橙	瓦当表面摩滅のため文様不明。瓦当裏：なで。 丸瓦接合痕。
0380 第433図 PL-159	瓦 平瓦	008号溝 覆土	長 [51] 幅 [71] 厚 22 小破片	白色鈹物 径4~5mmの小 石 還元 灰	凹：布目。凸：なで。ヘラ書き、判読不能。
0381 第388図 PL-132	灰釉陶器 瓶	021号溝 覆土	器 [82] 口 - 底 - 頸 53 口縁部下半~肩部2/3	黒色鈹物 細砂 還元 灰白	轆轤整形。頸部貼付け。内外：口縁部下半~肩 部回転など。
0382 第388図 PL-132	灰釉陶器 碗	022号溝 覆土	器 [26] 口 - 台 (62) 胴部下半~高台部1/5	白色鈹物 細砂 還元 灰白	轆轤整形。外：胴部下半回転など、底部高台貼 付け後など。内：胴部下半~底部回転など。
0383 第388図 PL-132	鉄滓	022号溝 覆土	長 [75] 幅 [81] 厚 [21] 重 201.3g		碗型滓の一部。
0384 第388図 PL-132	緑釉陶器 唾壺	023号溝 No. 2	器 [57] 口 - 台 (80) 頸 (63) 頸部~高台部1/3	白色鈹物 細砂 還元 灰白	唾壺の頸部を丁寧削り、短頸壺として再利用。 頸部貼付け。外：頸部~胴部回転など、底部高 台貼付け後など。内：頸部~底部回転など。
0385 第389図 PL-132	須恵器 杯	023号溝 No. 8	器 35 口 (134) 底 70 口縁部~底部1/4	白色鈹物 径2~3mmの細 石 還元 灰	轆轤整形。右回転。外：口縁部~胴部回転など、 底部回転糸切。内：口縁部~底部回転など。
0386 第389図 PL-132	須恵器 碗	023号溝 No. 22・24	器 55 口 (148) 台 72 口縁部~高台部1/3	黒色鈹物 径2~3mmの細 石 半還元 にぶい黄橙	轆轤整形。右回転。外：口縁部~胴部回転など、 底部回転糸切後高台貼付け。内：口縁部~底部 回転など。外面油煙付着。
0387 第389図 PL-132	灰釉陶器 皿	023号溝 覆土	器 32 口 (150) 台 74 口縁部~高台部	黒色鈹物 細砂 還元 灰黄	轆轤整形。外：口縁部~胴部回転など、底部高 台貼付け後など。内：口縁部~底部回転など。
0388 第389図 PL-132	須恵器 杯	023号溝 覆土	器 42 口 (120) 底 (54) 口縁部~底部1/3	白色鈹物 黒色鈹物 径 4~5mmの小石 還元 灰	轆轤整形。右回転。外：口縁部~胴部回転など、 底部回転糸切。内：口縁部~底部回転など。

遺物番号	土器種・ 器種	遺構名称・遺 構番号・出土 状態	計測値(mm)・遺存状態	胎土・焼成・色調	器形・技法の特徴他
0389 第434図 PL-160	瓦 平瓦	023号溝 覆土	長〔94〕幅〔123〕厚25 側端部破片	白色鈹物 径6~7mmの小 石 還元 黒灰	凹：布目。凸：なで。ヘラ書き、判読不能。一 枚作り。
0394 第389図 PL-132	土師器 杯	030号溝 覆土	器50 口(118)底- 口縁部~底部1/2	白色鈹物 径3~4mmの小 石 酸化 橙	外：口縁部横なで、胴部~底部篔削り。内：口 縁部~胴部横なで、底部なで。
0395 第389図 PL-132	土師器 杯	030号溝 覆土	器42 口(136)底- 口縁部~底部2/5	白色鈹物 角閃石 径2 ~3mmの細石 酸化 明赤褐	外：口縁部横なで、胴部~底部篔削り。内：口 縁部~胴部横なで、底部なで。外面油煙付着。
0396 第389図 PL-132	土師器 杯	030号溝 覆土	器〔32〕口(120)底- 口縁部~胴部1/3	角閃石 細砂 酸化 明褐	外：口縁部横なで、胴部篔削り。内：口縁部横 なで、胴部なで。
0397 第390図 PL-133	石製品 砥石	030号溝 覆土	長44 幅56 厚32 重70.3g	角閃石安山岩	下面以外は表面が磨れており、上下2面に幅約 1.5~3.5mmの溝。
0398 第390図 PL-133	石製品 砥石	030号溝 覆土	長65 幅72 厚37 重109.8g	角閃石安山岩	表面全体が磨れており、全体に幅約1~15mmの 溝。
0399 第390図 PL-133	石製品 砥石	030号溝 覆土	長62 幅81 厚35 重112.2g	角閃石安山岩	表面全体が磨れており、全体に幅約1~15mmの 溝。溝の一部には鉄分付着。
0400 第390図 PL-133	石製品 砥石	030号溝 覆土	長58 幅46 厚25 重41.4g	角閃石安山岩	表面全体が磨れており、全体に幅約1~3mmの溝。
0401 第390図 PL-133	石製品 砥石	030号溝 覆土	長49 幅63 厚31 重50.8g	角閃石安山岩	表面全体が磨れており、全体に幅約1~15mmの 溝。
0402 第390図 PL-133	石製品 砥石	030号溝 覆土	長51 幅53 厚32 重63.7g	角閃石安山岩	表面全体が磨れており、全体に幅約1~17mmの 溝。
0403 第390図 PL-133	石製品 砥石	030号溝 覆土	長51 幅51 厚41 重85.3g	角閃石安山岩	表面全体が磨れており、全体に幅約1~17mmの 溝。
0404 第390図 PL-133	石製品 砥石	030号溝 覆土	長53 幅48 厚32 重44.9g	角閃石安山岩	表面全体が磨れており、全体に幅約1~18mmの 溝。溝の一部には鉄分付着。
0405 第390図 PL-133	石製品 砥石	030号溝 覆土	長57 幅49 厚23 重33.2g	角閃石安山岩	表面全体が磨れており、全体に幅約1~26mmの 溝。
0406 第390図 PL-133	石製品 砥石	030号溝 覆土	長37 幅38 厚19 重16.8g	角閃石安山岩	表面全体が磨れており、全体に幅約1~3mmの溝。

遺物番号	土器種・ 器種	遺構名称・遺 構番号・出土 状態	計測値(mm)・遺存状態	胎土・焼成・色調	器形・技法の特徴他
0407 第390図 PL-133	石製品 砥石	030号溝 覆土	長 50 幅 43 厚 23 重 30.0g	角閃石安山岩	表面全体が磨れており、全体に幅約1~24mmの溝。
0408 第390図 PL-133	石製品 砥石	030号溝 覆土	長 39 幅 51 厚 42 重 43.9g	角閃石安山岩	表面全体が磨れており、全体に幅約1~24mmの溝。
0409 第390図 PL-133	石製品 砥石	030号溝 覆土	長 50 幅 57 厚 43 重 54.0g	角閃石安山岩	表面全体が磨れており、全体に幅約1~13mmの溝。
0410 第390図 PL-133	石製品 砥石	030号溝 覆土	長 40 幅 43 厚 20 重 27.0g	角閃石安山岩	表面全体が磨れており、全体に幅約1~15mmの溝。
0411 第390図 PL-133	石製品 砥石	030号溝 覆土	長 61 幅 61 厚 50 重 98.1g	角閃石安山岩	表面全体が磨れており、全体に幅約1~3mmの溝。
0412 第390図 PL-133	石製品 砥石	030号溝 覆土	長 36 幅 67 厚 35 重 37.2g	角閃石安山岩	表面全体が磨れており、全体に幅約1~8mmの溝。
0413 第390図 PL-133	石製品 砥石	030号溝 覆土	長 43 幅 60 厚 18 重 23.9g	角閃石安山岩	表面全体が磨れており、一面に幅約1~12mmの溝。
0414 第390図 PL-133	石製品 砥石	030号溝 覆土	長 42 幅 39 厚 17 重 11.9g	角閃石安山岩	表面全体が磨れており、全体に幅約1~13mmの溝。
0415 第390図 PL-133	石製品 砥石	030号溝 覆土	長 51 幅 45 厚 28 重 48.7g	角閃石安山岩	表面全体が磨れており、全体に幅約1~25mmの溝。
0416 第390図 PL-133	石製品 砥石	030号溝 覆土	長 48 幅 58 厚 27 重 46.9g	角閃石安山岩	表面全体が磨れており、全体に幅約1~20mmの溝。
0417 第390図 PL-133	石製品 砥石	030号溝 覆土	長 53 幅 73 厚 30 重 68.9g	角閃石安山岩	表面全体が磨れており、表裏2面に幅約2~25mmの溝。
0418 第390図 PL-133	石製品 砥石	030号溝 覆土	長 79 幅 86 厚 58 重 165.3g	角閃石安山岩	表面全体が磨れており、全体に幅約1~25mmの溝。
0419 第390図 PL-133	石製品 砥石	030号溝 覆土	長 51 幅 51 厚 35 重 50.6g	角閃石安山岩	表面全体が磨れており、全体に幅約1~35mmの溝。
0420 第390図 PL-133	石製品 砥石	030号溝 覆土	長 44 幅 39 厚 28 重 25.0g	角閃石安山岩	表面全体が磨れており、全体に幅約1~20mmの溝。

遺物番号	土器種・ 器種	遺構名称・遺 構番号・出土 状態	計測値(mm)・遺存状態	胎土・焼成・色調	器形・技法の特徴他
0421 第390図 PL-133	石製品 砥石	030号溝 覆土	長 48 幅 47 厚 31 重 26.3g	角閃石安山岩	表面全体が磨れており、全体に幅約1~11mmの溝。
0422 第390図 PL-133	石製品 砥石	030号溝 覆土	長 59 幅 54 厚 46 重 75.9g	角閃石安山岩	表面全体が磨れており、全体に幅約1~25mmの溝。
0423 第390図 PL-133	石製品 砥石	030号溝 覆土	長 42 幅 35 厚 24 重 13.3g	角閃石安山岩	表面全体が磨れており、全体に幅約1~20mmの溝。
0424 第390図 PL-133	石製品 砥石	030号溝 覆土	長 53 幅 62 厚 40 重 65.8g	角閃石安山岩	表面全体が磨れており、全体に幅約1~24mmの溝。
0425 第390図 PL-133	石製品 砥石	030号溝 覆土	長 44 幅 38 厚 27 重 30.8g	角閃石安山岩	表面全体が磨れており、全体に幅約1~15mmの溝。溝の一部には鉄分付着。
0426 第390図 PL-133	石製品 砥石	030号溝 覆土	長 31 幅 39 厚 25 重 17.4g	角閃石安山岩	表面全体が磨れており、全体に幅約1~12mmの溝。
0427 第390図 PL-133	石製品 砥石	030号溝 覆土	長 73 幅 61 厚 58 重 150.3g	角閃石安山岩	表面全体が磨れており、全体に幅約1~20mmの溝。溝の一部には鉄分付着。
0428 第390図 PL-133	石製品 砥石	030号溝 覆土	長 88 幅 87 厚 45 重 186.0g	角閃石安山岩	表面全体が磨れており、全体に幅約1~5mmの溝。
0429 第390図 PL-133	石製品 砥石	030号溝 覆土	長 58 幅 53 厚 40 重 83.6g	角閃石安山岩	表面全体が磨れており、全体に幅約1~20mmの溝。
0430 第390図 PL-133	石製品 砥石	030号溝 覆土	長 50 幅 44 厚 27 重 38.6g	角閃石安山岩	表面全体が磨れており、全体に幅約1~3mmの溝。
0431 第391図 PL-133	石製品 砥石	030号溝 覆土	長 39 幅 38 厚 15 重 11.9g	角閃石安山岩	表面全体が磨れており、全体に幅約1~3mmの溝。
0432 第391図 PL-133	石製品 砥石	030号溝 覆土	長 31 幅 26 厚 23 重 7.2g	角閃石安山岩	表面全体が磨れており、2面に幅約1~3mmの溝。
0433 第391図 PL-133	石製品 砥石	030号溝 覆土	長 51 幅 46 厚 41 重 58.0g	角閃石安山岩	表面全体が磨れており、全体に幅約1~20mmの溝。
0434 第391図 PL-133	石製品 砥石	030号溝 覆土	長 54 幅 62 厚 25 重 46.2g	角閃石安山岩	表面全体が磨れており、全体に幅約1~23mmの溝。溝の一部には鉄分付着。

遺物番号	土器種・ 器種	遺構名称・遺 構番号・出土 状態	計測値(mm)・遺存状態	胎土・焼成・色調	器形・技法の特徴他
0435 第391図 PL-133	石製品 砥石	030号溝 覆土	長 43 幅 36 厚 28 重 12.8g	角閃石安山岩	表面全体が磨れており、全体に幅約1~20mmの溝。
0436 第391図 PL-133	石製品 砥石	030号溝 覆土	長 47 幅 54 厚 26 重 30.3g	角閃石安山岩	表面全体が磨れており、全体に幅約1~18mmの溝。
0437 第391図 PL-134	石製品 砥石	030号溝 覆土	長 54 幅 59 厚 37 重 74.1g	角閃石安山岩	表面全体が磨れており、全体に幅約1~20mmの溝。
0438 第391図 PL-134	石製品 砥石	030号溝 覆土	長 96 幅 74 厚 54 重 201.0g	角閃石安山岩	表面全体が磨れており、全体に幅約1~30mmの溝。
0439 第391図 PL-134	石製品 砥石	030号溝 覆土	長 44 幅 44 厚 30 重 53.3g	角閃石安山岩	表面全体が磨れており、全体に幅約1~3mmの溝。
0440 第391図 PL-134	石製品 砥石	030号溝 覆土	長 52 幅 59 厚 34 重 50.1g	角閃石安山岩	表面全体が磨れており、全体に幅約20~23mmの溝。
0441 第391図 PL-134	石製品 砥石	030号溝 覆土	長 41 幅 42 厚 22 重 11.4g	角閃石安山岩	表面全体が磨れており、全体に幅約1~3mmの溝。
0442 第391図 PL-134	石製品 砥石	030号溝 覆土	長 55 幅 52 厚 21 重 33.2g	角閃石安山岩	表面全体が磨れており、全体に幅約20~23mmの溝。溝の一部には鉄分付着。
0443 第391図 PL-134	石製品 砥石	030号溝 覆土	長 42 幅 37 厚 24 重 16.1g	角閃石安山岩	表面全体が磨れており、全体に幅約1~20mmの溝。
0444 第391図 PL-134	石製品 砥石	030号溝 覆土	長 45 幅 23 厚 21 重 10.8g	角閃石安山岩	表面全体が磨れており、全体に幅約18mmの溝。
0445 第391図 PL-134	石製品 砥石	030号溝 覆土	長 34 幅 36 厚 16 重 9.2g	角閃石安山岩	表面全体が磨れており、全体に幅約2~22mmの溝。
0446 第391図 PL-134	石製品 砥石	030号溝 覆土	長 32 幅 34 厚 16 重 11.6g	角閃石安山岩	表面全体が磨れており、全体に幅約1~20mmの溝。
0447 第391図 PL-134	石製品 砥石	030号溝 覆土	長 56 幅 55 厚 43 重 89.9g	角閃石安山岩	表面全体が磨れており、全体に幅約1~30mmの溝。溝の一部には鉄分付着。
0448 第391図 PL-134	石製品 砥石	030号溝 覆土	長 110 幅 58 厚 50 重 174.5g	角閃石安山岩	上面に幅約8mmの溝、下端面は磨れている。

遺物番号	土器種・ 器種	遺構名称・遺 構番号・出土 状態	計測値(mm)・遺存状態	胎土・焼成・色調	器形・技法の特徴他
0449 第391図 PL-134	石製品 砥石	030号溝 覆土	長 42 幅 45 厚 34 重 43.9g	角閃石安山岩	表面全体が磨れており、全体に幅約1~25mmの溝。
0450 第391図 PL-134	石製品 砥石	030号溝 覆土	長 63 幅 53 厚 32 重 47.7g	角閃石安山岩	表面全体が磨れており、全体に幅約1~25mmの溝。溝の一部には鉄分付着。
0451 第391図 PL-134	石製品 砥石	030号溝 覆土	長 46 幅 36 厚 38 重 32.8g	角閃石安山岩	表面全体が磨れており、一面は平らに磨れている。
0452 第391図 PL-134	石製品 砥石	030号溝 覆土	長 59 幅 29 厚 16 重 14.7g	角閃石安山岩	底面以外は磨れており、全体に幅約1~16mmの溝。溝の一部には鉄分付着。
0453 第391図 PL-134	石製品 砥石	030号溝 覆土	長 51 幅 34 厚 35 重 29.4g	角閃石安山岩	表面全体が磨れており、全体に幅約1~15mmの溝。
0454 第391図 PL-134	石製品 砥石	030号溝 覆土	長 42 幅 38 厚 35 重 30.8g	角閃石安山岩	表面全体が磨れており、全体に幅約1~25mmの溝。
0455 第391図 PL-134	石製品 砥石	030号溝 覆土	長 40 幅 33 厚 20 重 15.9g	角閃石安山岩	表面全体が磨れており、幅約20mmの溝。
0456 第391図 PL-134	石製品 砥石	030号溝 覆土	長 39 幅 45 厚 17 重 15.4g	角閃石安山岩	表面全体が磨れており、全体に幅約1~15mmの溝。
0457 第391図 PL-134	石製品 砥石	030号溝 覆土	長 62 幅 70 厚 55 重 138.7g	角閃石安山岩	表面全体が磨れており、全体に幅約1~3mmの溝。
0458 第391図 PL-134	石製品 砥石	030号溝 覆土	長 53 幅 71 厚 46 重 108.3g	角閃石安山岩	表面全体が磨れており、全体に幅約1~20mmの溝。
0459 第391図 PL-134	石製品 砥石	030号溝 覆土	長 61 幅 54 厚 25 重 56.4g	角閃石安山岩	表面全体が磨れており、全体に幅約1~22mmの溝。
0460 第391図 PL-134	石製品 砥石	030号溝 覆土	長 36 幅 52 厚 35 重 58.1g	角閃石安山岩	上面・側面は磨れており、一部に幅約1~2mmの溝。
0461 第391図 PL-134	石製品 砥石	030号溝 覆土	長 49 幅 52 厚 36 重 33.6g	角閃石安山岩	表面全体が磨れており、全体に幅約1~23mmの溝。
0462 第391図 PL-134	石製品 砥石	030号溝 覆土	長 46 幅 65 厚 43 重 42.8g	角閃石安山岩	表面全体が磨れており、全体に幅約1~20mmの溝。

遺物番号	土器種・ 器種	遺構名称・遺 構番号・出土 状態	計測値(mm)・遺存状態	胎土・焼成・色調	器形・技法の特徴他
0463 第391図 PL-134	石製品 砥石	030号溝 覆土	長 52 幅 37 厚 36 重 42.7g	角閃石安山岩	表面全体が磨れており、全体に幅約1~25mmの溝。
0464 第391図 PL-134	石製品 砥石	030号溝 覆土	長 41 幅 43 厚 32 重 38.9g	角閃石安山岩	表面全体が磨れており、全体に幅約1~27mmの溝。
0465 第391図 PL-134	石製品 砥石	030号溝 覆土	長 46 幅 40 厚 18 重 19.2g	角閃石安山岩	表面全体が磨れており、全体に幅約1~18mmの溝。
0466 第391図 PL-134	石製品 砥石	030号溝 覆土	長 32 幅 46 厚 14 重 10.1g	角閃石安山岩	表面全体が磨れており、幅約15mm位の溝。
0467 第391図 PL-134	石製品 砥石	030号溝 覆土	長 79 幅 57 厚 37 重 220.8g	角閃石安山岩	表面全体が磨れており、全体に幅約1~3mmの溝。
0468 第391図 PL-134	石製品 砥石	030号溝 覆土	長 61 幅 65 厚 57 重 136.1g	角閃石安山岩	表面全体が磨れており、全体に幅約1~4mmの溝。
0469 第392図 PL-134	石製品 砥石	030号溝 覆土	長 59 幅 65 厚 28 重 67.9g	角閃石安山岩	表面全体が磨れており、全体に幅約1~18mmの溝。
0470 第392図 PL-134	石製品 砥石	030号溝 覆土	長 72 幅 56 厚 35 重 70.7g	角閃石安山岩	表面全体が磨れており、全体に幅約1~22mmの溝。
0471 第392図 PL-134	石製品 砥石	030号溝 覆土	長 68 幅 51 厚 36 重 52.3g	角閃石安山岩	表面全体が磨れており、全体に幅約1~3mmの溝。
0472 第392図 PL-134	石製品 砥石	030号溝 覆土	長 24 幅 34 厚 29 重 18.9g	角閃石安山岩	3面が磨れており、2面に幅約1~2mmの溝。
0473 第392図 PL-134	石製品 砥石	030号溝 覆土	長 56 幅 54 厚 19 重 52.2g	角閃石安山岩	表面全体が磨れており、全体に幅約1~20mmの溝。溝の一部には鉄分付着。
0474 第392図 PL-134	石製品 砥石	030号溝 覆土	長 40 幅 51 厚 15 重 19.2g	角閃石安山岩	表面全体が磨れており、全体に幅約1~20mmの溝。
0475 第392図 PL-134	石製品 砥石	030号溝 覆土	長 40 幅 37 厚 19 重 15.2g	角閃石安山岩	表面全体が磨れており、全体に幅約1~20mmの溝。
0476 第392図 PL-134	石製品 砥石	030号溝 覆土	長 52 幅 40 厚 13 重 14.6g	角閃石安山岩	表面全体が磨れており、全体に幅約1~18mmの溝。

遺物番号	土器種・ 器種	遺構名称・遺 構番号・出土 状態	計測値(mm)・遺存状態	胎土・焼成・色調	器形・技法の特徴他
0477 第392図 PL-135	石製品 砥石	030号溝 覆土	長 66 幅 49 厚 43 重 61.4g	角閃石安山岩	表面全体が磨れており、全体に幅約1~25mmの溝。
0478 第392図 PL-135	石製品 砥石	030号溝 覆土	長 93 幅 73 厚 53 重 233.5g	角閃石安山岩	表面全体が磨れており、上面に幅約1~20mmの溝。
0479 第392図 PL-135	石製品 砥石	030号溝 覆土	長 76 幅 46 厚 29 重 124.6g	角閃石安山岩	表面全体が磨れており、全体に幅約1~3mmの溝。
0480 第392図 PL-135	石製品 砥石	030号溝 覆土	長 79 幅 49 厚 39 重 55.7g	角閃石安山岩	表面全体が磨れており、上面に幅約1~20mmの溝。
0481 第392図 PL-135	石製品 砥石	030号溝 覆土	長 50 幅 31 厚 24 重 23.3g	角閃石安山岩	表面全体が磨れており、上面に幅約1~13mmの溝。溝の一部には鉄分付着。
0482 第392図 PL-135	石製品 砥石	030号溝 覆土	長 40 幅 51 厚 29 重 31.4g	角閃石安山岩	表面全体が磨れており、上面に幅約13~16mmの溝。溝の一部には鉄分付着。
0483 第392図 PL-135	石製品 砥石	030号溝 覆土	長 36 幅 4 厚 20 重 21.1g	角閃石安山岩	表面全体が磨れている。
0484 第392図 PL-135	石製品 砥石	030号溝 覆土	長 36 幅 47 厚 16 重 16.0g	角閃石安山岩	下面以外は表面が磨れている。2面に幅約1~22mmの溝。
0485 第392図 PL-135	石製品 砥石	030号溝 覆土	長 39 幅 30 厚 16 重 9.6g	角閃石安山岩	下面以外は表面が磨れている。
0486 第392図 PL-135	石製品 砥石	030号溝 覆土	長 39 幅 29 厚 22 重 18.0g	角閃石安山岩	表面全体が磨れている。
0487 第392図 PL-135	石製品 砥石	030号溝 覆土	長 44 幅 39 厚 17 重 18.8g	角閃石安山岩	表面全体が磨れている。全体に幅約1~22mmの溝。
0488 第392図 PL-135	石製品 砥石	030号溝 覆土	長 40 幅 45 厚 31 重 36.1g	角閃石安山岩	表面全体が磨れている。全体に幅約20~25mmの溝。
0489 第392図 PL-135	石製品 砥石	030号溝 覆土	長 32 幅 28 厚 27 重 14.4g	角閃石安山岩	表面全体が磨れている。2面に幅約1~13mmの溝。
0490 第392図 PL-135	石製品 砥石	030号溝 覆土	長 40 幅 32 厚 33 重 28.0g	角閃石安山岩	表面全体が磨れている。2面に幅約1~18mmの溝。

遺物番号	土器種・ 器種	遺構名称・遺 構番号・出土 状態	計測値(mm)・遺存状態	胎土・焼成・色調	器形・技法の特徴他
0491 第392図 PL-135	石製品 砥石	030号溝 覆土	長 56 幅 47 厚 22 重 35.5g	角閃石安山岩	表面全体が磨れている。上下2面に幅約1~4mmの溝。溝の一部には鉄分付着。
0492 第392図 PL-135	石製品 砥石	030号溝 覆土	長 71 幅 63 厚 36 重 109.5g	角閃石安山岩	表面全体が磨れている。
0493 第392図 PL-135	石製品 砥石	030号溝 覆土	長 59 幅 54 厚 28 重 94.0g	流紋岩	表面が3面磨れている。
0494 第392図 PL-135	石製品 砥石	030号溝 覆土	長 58 幅 38 厚 21 重 20.0g	角閃石安山岩	表面全体が磨れている。
0495 第392図 PL-135	石製品 砥石	030号溝 覆土	長 72 幅 65 厚 50 重 146.9g	角閃石安山岩	表面全体が磨れている。側面に幅2.5mmの溝。
0496 第392図 PL-135	石製品 砥石	030号溝 覆土	長 54 幅 48 厚 45 重 66.8g	角閃石安山岩	表面全体が磨れている。側面に幅15mmの溝。
0497 第392図 PL-135	石製品 砥石	030号溝 覆土	長 58 幅 49 厚 35 重 74.3g	角閃石安山岩	表面全体が磨れている。
0498 第392図 PL-135	石製品 砥石	030号溝 覆土	長 36 幅 34 厚 35 重 23.5g	角閃石安山岩	表面全体が磨れている。
0499 第392図 PL-135	石製品 砥石	030号溝 覆土	長 35 幅 28 厚 23 重 17.8g	角閃石安山岩	表面全体が磨れている。
0500 第392図 PL-135	石製品 砥石	030号溝 覆土	長 45 幅 35 厚 20 重 16.9g	角閃石安山岩	表面全体が磨れている。上面に幅1mmの溝。
0501 第392図 PL-135	石製品 砥石	030号溝 覆土	長 71 幅 49 厚 22 重 84.3g	角閃石安山岩	表面全体が磨れている。3面に幅約2~20mmの溝。溝の一部には鉄分付着。
0502 第392図 PL-135	石製品 砥石	030号溝 覆土	長 85 幅 50 厚 33 重 89.8g	角閃石安山岩	表面全体が磨れている。
0503 第392図 PL-135	石製品 砥石	030号溝 覆土	長 49 幅 35 厚 30 重 77.7g	安山岩	表面全体が磨れている。
0504 第392図 PL-135	石製品 砥石	030号溝 覆土	長 45 幅 49 厚 23 重 29.2g	角閃石安山岩	表面全体が磨れている。全体に幅約1~20mmの溝。溝の一部には鉄分付着。

遺物番号	土器種・器種	遺構名称・遺構番号・出土状態	計測値(mm)・遺存状態	胎土・焼成・色調	器形・技法の特徴他
0505 第392図 PL-135	石製品 砥石	030号溝 覆土	長 41 幅 46 厚 28 重 29.6g	角閃石安山岩	表面全体が一部磨れている。
0506 第392図 PL-135	石製品 砥石	030号溝 覆土	長 39 幅 43 厚 37 重 64.6g	安山岩	表面全体が磨れている。一部には鉄分・油煙付着。
0507 第392図 PL-135	石製品 砥石	030号溝 覆土	長 63 幅 50 厚 32 重 74.8g	角閃石安山岩	表面全体が磨れている。
0508 第392図 PL-135	石製品 砥石	030号溝 覆土	長 42 幅 44 厚 26 重 38.3g	スコリア	表面全体が磨れている。
0509 第392図 PL-135	石製品 砥石	030号溝 覆土	長 35 幅 30 厚 16 重 10.9g	角閃石安山岩	表面全体が磨れている。
0510 第392図 PL-135	石製品 砥石	030号溝 覆土	長 34 幅 32 厚 19 重 12.5g	角閃石安山岩	表面全体が磨れている。
0511 第392図 PL-135	石製品 砥石	030号溝 覆土	長 41 幅 31 厚 16 重 12.3g	角閃石安山岩	表面全体が磨れている。上下2面に幅10mmの溝。
0512 第392図 PL-135	石製品 砥石か	030号溝 覆土	長 142 幅 76 厚 45 重 581.1g	流紋岩	表面全体が磨れている。
0513 第393図 PL-135	石製品 砥石か	030号溝 覆土	長 151 幅 81 厚 45 重 832.5g	流紋岩	表面全体が磨れている。炎を受けている。全体に油煙付着。
0514 第393図 PL-135	石製品 砥石か	030号溝 覆土	長 183 幅 72 厚 43 重 814.8g	緑色凝灰岩	表面全体が磨れている。
0515 第393図 PL-135	石製品 砥石か	030号溝 覆土	長 132 幅 55 厚 28 重 308.3g	安山岩	表面全体が磨れている。
0516 第393図 PL-135	石製品 砥石か	030号溝 覆土	長 90 幅 63 厚 28 重 205.9g	流紋岩	表面全体が磨れている。
0517 第393図 PL-135	石製品 砥石か	030号溝 覆土	長 [58] 幅 [52] 厚 [20] 重 78.5g	砂岩	1面が磨れている。0528と接合。
0518 第393図 PL-136	石製品 砥石か	030号溝 覆土	長 117 幅 55 厚 32 重 325.3g	橄欖岩	表面全体が磨れている。

遺物番号	土器種・ 器種	遺構名称・遺 構番号・出土 状態	計測値(mm)・遺存状態	胎土・焼成・色調	器形・技法の特徴他
0519 第393図 PL-136	石製品 砥石か	030号溝 覆土	長〔55〕幅〔48〕厚 50 重 195.6g	安山岩	上下2面が磨れている。
0520 第393図 PL-136	石製品 砥石か	030号溝 覆土	長 119 幅 70 厚 46 重 474.9g	緑色岩 or 緑色凝灰岩	表面全体が磨れている。
0521 第393図 PL-136	石製品 砥石か	030号溝 覆土	長〔155〕幅〔65〕厚〔51〕 重 567.7g	緑色凝灰岩	上下2面が磨れている。
0522 第393図 PL-136	石製品 砥石	030号溝 覆土	長 90 幅 86 厚 48 重 450.8g	安山岩	表面全体が磨れている。上面に幅約1~3mmの溝。
0523 第393図 PL-136	石製品 砥石か	030号溝 覆土	長〔68〕幅 62 厚 28 重 144.2g	安山岩	表面全体が磨れている。
0524 第393図 PL-136	石製品 砥石か	030号溝 覆土	長〔61〕幅 70 厚 43 重 234.7g	閃緑岩	表面全体が磨れている。
0525 第393図 PL-136	石製品 砥石か	030号溝 覆土	長 144 幅 68 厚 51 重 700.8g	流紋岩	表面全体が磨れている。
0526 第393図 PL-136	石製品 砥石か	030号溝 覆土	長 199 幅 74 厚 49 重 1,082g	緑色凝灰岩	表面全体が磨れている。
0527 第393図 PL-136	石製品 砥石か	030号溝 覆土	長 65 幅 57 厚 35 重 169.7g	砂岩	表面全体が磨れている。表面の一部には鉄分付着。
0528 第393図 PL-136	石製品 砥石か	030号溝 覆土	長 113 幅 58 厚 41 重 345.6g	砂岩	下面を除き、表面全体が磨れている。
0529 第393図 PL-136	石製品 砥石か	030号溝 覆土	長〔139〕幅〔116〕厚〔46〕 重 842.5g	花崗岩	上面が磨れている。
0530 第393図 PL-136	石製品 砥石か	030号溝 覆土	長 111 幅 57 厚 37 重 336.3g	石英片岩	表面全体が磨れている。
0531 第393図 PL-136	石製品 砥石か	030号溝 覆土	長 81 幅 50 厚 40 重 233.5g	安山岩	表面全体が磨れている。表面の一部には鉄分付着。
0532 第393図 PL-136	石製品 砥石か	030号溝 覆土	長 126 幅 61 厚 37 重 465.3g	閃緑岩	表面全体が磨れている。

遺物番号	土器種・器種	遺構名称・遺構番号・出土状態	計測値(mm)・遺存状態	胎土・焼成・色調	器形・技法の特徴他
0533 第393図 PL-136	石製品 砥石か	030号溝 覆土	長 71 幅 53 厚 39 重 213.1g	安山岩	表面全体が磨れている。上面に幅約1~20mmの溝。
0534 第393図 PL-136	石製品 砥石か	030号溝 覆土	長 110 幅 56 厚 48 重 465.0g	安山岩	表面全体が磨れている。
0535 第393図 PL-136	石製品 砥石か	030号溝 覆土	長 [52] 幅 [58] 厚 21 重 77.2g	安山岩	上下2面が磨れている。
0536 第393図 PL-136	石製品 砥石	030号溝 覆土	長 47 幅 49 厚 35 重 50.5g	角閃石安山岩	表面全体が磨れている。全体に幅約1~20mmの溝。
0537 第389図 PL-132	土師器 杯	030号溝 覆土	器 34 口 (114) 底 - 口縁部~底部1/3	白色鈳物 角閃石 細砂 酸化 明赤褐	外：口縁部横などで、胴部~底部篋削り。内：口縁部~胴部横などで、底部などで。
0538 第384図 PL-129	石製品 石臼	003号溝 覆土	直径 (330) 厚 114 重 6,000g	安山岩	上白。
0539 第384図 PL-129	石製品 石臼	003号溝 覆土	直径 (320) 厚 115 重 1,860+1,054g	安山岩	下白。
0540 第293図 PL-86	須恵器 杯	029・030号住居跡覆土、 030号住居 No2	器 34 口 124 底 72 口縁部~底部3/5	白色鈳物 黑色鈳物 径 2~3mmの細石 還元 暗緑灰	轆轤整形。右回転。外：口縁部~胴部回転などで、底部回転糸切。内：口縁部~底部回転などで。
0541 第385図 PL-129	須恵器 杯	007号溝 覆土	器 38 口 (128) 底 63 口縁部~底部2/3	白色鈳物 径3~5mmの小 石 還元 灰	轆轤整形。右回転。外：口縁部~胴部回転などで、底部回転糸切。内：口縁部~底部回転などで。
0542 第385図 PL-129	軟質陶器 播鉢	007号溝 覆土	器 [62] 口 - 底 (130) 胴部下半~底部1/4	赤色鈳物 径4~5mmの小 石 酸化 にぶい赤褐	底部回転糸切無調整。内面使用による摩滅著しい。中世。
0543 第385図 PL-129	軟質陶器 内耳鍋	007号溝 覆土	器 [76] 口 [324] 底 - 口縁部~胴部上半破片	黒色鈳物 細砂 還元 褐灰	器壁厚く、口縁部短い。口縁端部は小さく上方に立ち上がる。
0544 第385図 PL-129	石製品	007号溝 覆土	長 [137] 幅 150 厚 89 重 1,695g	安山岩	表に上幅80mm・深さ50mm、裏に上幅50mm・深さ15mmの孔有り。
0545 第385図 PL-129	石製品 砥石	007号溝 覆土	長 [74] 幅 40 厚 31 重 106.8g	流紋岩	使用面は4面。表面に幅0.5~2mmの溝有り。
0546 第385図 PL-129	石製品 砥石	007号溝 覆土	長 [61] 幅 35 厚 18 重 47.9g	流紋岩	使用面は4面。表裏面に幅0.5~1mmの溝有り。

遺物番号	土器種・器種	遺構名称・遺構番号・出土状態	計測値(mm)・遺存状態	胎土・焼成・色調	器形・技法の特徴他
0547 第386図 PL-130	須恵器 甌	016号溝 No.40、覆土	器〔33〕口 - 底 (225) 胴部下端～底部1/4	白色鈹物 径2～3mmの細石 還元 灰	轆轤整形。外：胴部下端まで、底部回転まで。内：胴部下端まで、底部回転まで。
0548 第433図 PL-159	瓦 平瓦	016号溝 覆土	長〔104〕幅〔63〕厚27 小破片	白色鈹物 径4～5mmの小石 酸化 におい赤褐	凹：布目。凸：まで。ヘラ書き「科郷□（宋か）宜家」。
0550 第386図 PL-130	須恵器 椀	013号溝 覆土	器 52 口 (132) 台 (62) 口縁部～高台部1/3	黒色鈹物 細砂 還元 灰白	轆轤整形。右回転。外：口縁部～胴部回転まで、底部回転糸切後高台貼付け。内：口縁部～底部回転まで。
0551 第386図 PL-130	須恵器 椀	013号溝 覆土	器 46 口 (136) 台 71 口縁部～高台部1/3	白色鈹物 径3～4mmの小石 酸化 橙	轆轤整形。右回転。外：口縁部～胴部回転まで、底部回転糸切後高台貼付け。内：口縁部～底部回転まで。
0552 第386図 PL-130	灰釉陶器 皿(山皿)	013号溝 覆土	器 19 口 81 底 37 ほぼ完形	黒色鈹物 細砂 還元 灰白	轆轤整形。右回転。外：口縁部～胴部回転まで、底部回転糸切。内：口縁部～底部回転まで。
0553 第386図 PL-130	灰釉陶器 壺	013号溝 覆土	器〔37〕口 - 底 (48) 胴部下半～底部1/3	黒色鈹物 細砂 還元 灰白	轆轤整形。外：胴部下半回転まで、胴部下端篋削り、底部回転糸切。内：胴部～底部回転まで。
0554 第384図 PL-129	土師質 杯	003号溝 No.14	器 36 口 131 底 80 ほぼ完形	白色鈹物 径2～3mmの細石 酸化 におい黄橙	轆轤整形。右回転。外：口縁部～胴部回転まで、底部回転糸切。内：口縁部～底部回転まで。
0555 第384図 PL-129	土師質 杯	003号溝 No.24	器 40 口 129 底 82 ほぼ完形	細砂 酸化 におい黄橙	轆轤整形。右回転。外：口縁部～胴部回転まで、底部回転糸切。内：口縁部～底部回転まで。
0556 第384図 PL-129	土師質 杯	003号溝 No.23	器〔34〕口 (135) 底 (86) 口縁部～底部	白色鈹物 細砂 酸化 におい黄橙	轆轤整形。右回転。外：口縁部～胴部回転まで、底部回転糸切。内：口縁部～底部回転まで。
0557 第384図 PL-129	土師質 皿	003号溝 覆土	器 20 口 84 底 60 ほぼ完形	細砂 酸化 におい黄橙	轆轤整形。右回転。外：口縁部～胴部回転まで、底部回転糸切。内：口縁部～底部回転まで。内外面口縁部に油煙付着。灯明皿として使用か。
0558 第397図 PL-138	土師器 杯	004号土坑 No.1	器 43 口 (150) 底 - 口縁部～底部3/4	細砂 角閃石 径2～3mm の細石 酸化 明赤褐	外：口縁部横まで、胴部～底部篋削り。内：口縁部～胴部横まで、底部まで。
0559 第397図 PL-138	須恵器 椀	005号土坑 No.1	器 49 口 (134) 台 84 口縁部～高台部2/5	黒色鈹物 径2～3mmの細石 還元 灰	轆轤整形。右回転。外：口縁部～胴部回転まで、底部回転糸切後高台貼付け。内：口縁部～底部回転まで。
0560 第397図 PL-139	陶器 大皿	014号土坑 No.1	器 87 口 (360) 底 (140) 脚 (178)	径2～3mmの細石 還元 灰白	古瀬戸。体部は内湾気味に開き口縁部は水平に開く。口縁端部は突帯を巡らす。底部周縁から外面体部下位に灰釉。外面底部周縁に団子状の脚を貼り付ける。15世紀。
0561 第397図 PL-138	陶器 甕	012号土坑 No.2～9・11・12	器〔170〕底 182 胴部下半～底部2/3	白色鈹物 径4～5mmの小石 半還元 褐灰 におい赤褐	常滑。外面体部下位に焼台による凹み2箇所。底部内面から体部下位の一部摩滅する。底部外面と体部の漆部分に布付着。中世。0888と同一個体の可能性高い。

遺物番号	土器種・ 器種	遺構名称・遺 構番号・出土 状態	計測値(mm)・遺存状態	胎土・焼成・色調	器形・技法の特徴他
0562 第394図 PL-136	石製品 砥石か	002号井戸 覆土	長 176 幅 71 厚 46 重 574.0g	安山岩	
0563 第397図 PL-139	土製品	012号土坑 No2~9・11・ 12	長 60 幅 62 厚 50 完形	細砂 半還元 灰白	おむすび形。上部に沈線による文様あり。周囲はなで。二次炎を受けている。
0564 第397図 PL-139	土師質 皿	049号土坑 覆土	器 18 口 78 底 52 口縁部~底部5/6	細砂 半還元 灰白	轆轤整形。右回転。外：口縁部~胴部回転などで、底部回転糸切。内：口縁部~底部回転などで。口縁部一箇所油煙付着。
0565 第397図 PL-139	土師質 杯	086号土坑 覆土	器 30 口 (124) 底 (80) 口縁部~底部1/3	白色鈹物 径2~3mmの細 石 酸化 黄橙	轆轤整形。右回転。外：口縁部~胴部回転などで、底部回転糸切。内：口縁部~底部回転などで。
0566 第397図 PL-139	土師質 皿	091号土坑 覆土	器 21 口 (76) 底 (51) 口縁部~底部1/3	細砂 酸化 にぶい橙	轆轤整形。外：口縁部~胴部回転などで、底部回転糸切後などで。内：口縁部~底部回転などで。
0567 第398図 PL-139	灰釉陶器 皿	148号土坑 No1	器 28 口 147 台 72 完形	黒色鈹物 白色鈹物 細 砂 還元 灰白	轆轤整形。外：口縁部~胴部回転などで、底部高台貼付け後などで。内：口縁部~底部回転などで。
0568 第435図 PL-162	瓦 平瓦	148号土坑 No 13	長 [222] 幅 [171] 厚26 狭端隅部1/3	白色鈹物 径4~5mmの小 石 還元 褐灰	凹：布目。側端・狭端面取り。凸：なで。ヘラ書き「二」。一枚作り。
0569 第397図 PL-139	土師器 杯	114号土坑 覆土	器 27 口 (136) 底 - 口縁部~底部1/5	白色鈹物 角閃石 径2 ~3mmの細石 酸化 橙	外：口縁部横などで、胴部~底部篋削り。内：口縁部~胴部横などで、底部などで。
0570 第398図 PL-139	土師質 杯	128号土坑 覆土	器 27 口 [110] 底 [70]	白色鈹物 径2~3mmの細 石 酸化 にぶい黄橙	轆轤整形。外：口縁部~胴部回転などで、底部回転糸切後篋などで。内：口縁部~底部回転などで。
0572 第398図 PL-139	須恵器 蓋	153号土坑 No 3、覆土	器 [21] 口 (184) 天井部~口縁部1/8	黒色鈹物 径2~3mmの細 石 還元 灰	轆轤整形。外：天井部上半回転篋削り、天井部下半~回転などで。内：天井部~口縁部回転などで。
0573 第398図 PL-140	軟質陶器 内耳鍋	167号土坑 No 2、覆土	器 [143] 口 (300) 底 - 口縁部~胴部1/3	白色鈹物 径5~6mmの小 石 半還元 黄灰	器壁厚く、口縁部短く外反する。丸底。
0574 第399図 PL-139	軟質陶器 内耳鍋	167号土坑 No 3	器 [67] 口 (320) 底 - 口縁部~胴部上半1/8	白色鈹物 黒色鈹物 径 5~6mmの小石 酸化 にぶい黄橙	器壁は厚く、耳は小さい。口縁部は短い。燻し焼成。
0575 第398図 PL-140	青磁 皿	167号土坑 覆土	器 [34] 口 - 底 - 口縁部~胴部上半破片		
0576 第398図 PL-140	陶器 天目茶碗	167号土坑 覆土	器 [55] 口 (118) 台 - 口縁部~胴部1/4		瀬戸・美濃陶器。体部は直線的で口縁部は直立気味に外反する。内面から体部外面鉄釉。口縁部は柿釉的な発色。0594と同一個体か。

遺物番号	土器種・器種	遺構名称・遺構番号・出土状態	計測値(mm)・遺存状態	胎土・焼成・色調	器形・技法の特徴他
0577 第398図 PL-140	陶器 平椀	167号土坑 覆土	器 63 口 (154) 台 51 口縁部～高台部1/8		瀬戸・美濃陶器。古瀬戸。体部は内湾して開き、口縁部は外反する。体部内面目痕1箇所残存。内面から体部外面下位施釉。15世紀。
0578 第399図 PL-140	石製品	167号土坑 覆土	長 150 幅 142 厚 73 重 1.565g	安山岩	表に上幅75mm・深さ35mm、裏に上幅40mm・深さ10mmの孔有り。
0579 第398図 PL-140	土師器 杯	170号土坑 覆土	器〔30〕口(120)底 - 口縁部～底部1/4	白色鈹物 角閃石 径2 ～3mmの細石 酸化 橙	外：口縁部横なで、胴部～底部篋削り。内：口縁部～胴部横なで、底部なで、一部指頭痕。
0580 第399図 PL-140	土師器 甕	174号土坑 No 3	器〔57〕口(150) 頸(130) 口縁部～胴部上端1/4	白色鈹物 角閃石 径2 ～3mmの細石 酸化 にぶい橙	
0581 第399図 PL-140	須恵器 杯	173号土坑 No 1	器 32 口 (132) 底 72 口縁部～底部2/3	白色鈹物 径5～6mmの小 石 還元 灰白	轆轤整形。右回転。外：口縁部～胴部回転なで、底部回転糸切。内：口縁部～底部回転なで。
0582 第399図 PL-140	土師質 杯	175号土坑 No 2	器 43 口 140 底 76 ほぼ完形	赤色鈹物 径2～3mmの細 石 酸化 にぶい橙	轆轤整形。右回転。外：口縁部～胴部回転なで、底部回転糸切。内：口縁部～底部回転なで、底部に一部指頭痕。
0583 第399図 PL-140	土師質 杯	175号土坑 No 2・4・5、 覆土	器 30 口 110 底 60 ほぼ完形	赤色鈹物 径2～3mmの細 石 酸化 にぶい黄橙	轆轤整形。右回転。外：口縁部～胴部回転なで、底部回転糸切。内：口縁部～底部回転なで。
0584 第399図 PL-140	土師質 皿	175号土坑 No 3	器 15 口 77 底 54 完形	細石 角閃石 酸化 にぶい黄橙	轆轤整形。右回転。外：口縁部～胴部回転なで、底部回転糸切。内：口縁部～底部回転なで。
0585 第399図 PL-140	白磁	175号土坑 No 7	器〔34〕口 -		中国製。景德鎮。器種不詳。釉は青磁的な発色。内面無釉。内面下端底部の貼付け痕残る。13世紀。
0586 第400図 PL-140	土師質 杯	176号土坑 No 1	器 30 口 129 底 66 ほぼ完形	白色鈹物 細石 酸化 にぶい橙	轆轤整形。右回転。外：口縁部～胴部回転なで、底部回転糸切。内：口縁部～底部回転なで。
0587 第400図 PL-140	土師質 杯	176号土坑 No 3	器 28 口 132 底 64 ほぼ完形	径2～3mmの細石 酸化 にぶい橙	轆轤整形。右回転。外：口縁部～胴部回転なで、底部回転糸切。内：口縁部～底部回転なで。
0588 第400図 PL-140	土師質 皿	176号土坑 No 2	器 16 口 84 底 62 ほぼ完形	径4～5mmの小石 酸化 にぶい橙	轆轤整形。外：口縁部～胴部回転なで、底部回転糸切後なで。内：口縁部～底部回転なで。
0589 第400図 PL-140	灰釉陶器 長頸壺	192号土坑 No 2	器〔60〕口 - 頸 60 頸部～胴部上半1/5	黒色鈹物 細石 還元 灰白	轆轤整形。頸部と胴部は貼付け。外：頸部～胴部上半回転なで。内：頸部～胴部上半回転なで。
0590 第403図 PL-142	土製品 紡錘車か	254号土坑 覆土	径 31 孔 8 厚 6 重 6.24g	径4～5mmの小石 酸化 にぶい黄橙	焼成前穿孔。回転糸切後なで。

遺物番号	土器種・ 器種	遺構名称・遺 構番号・出土 状態	計測値(mm)・遺存状態	胎土・焼成・色調	器形・技法の特徴他
0591 第403図 PL-142	陶器か 甕	254号土坑 覆土	器〔78〕口(179) 頸(167) 口縁部～胴部上端1/4	白色鈳物 黒色鈳物 径 2～3mmの細石 半還元 橙・灰黄褐	口縁部は「く」の字状。内外面：口縁部～胴部 上端横まで、胴部上半部まで。
0592 第403図 PL-142	石製品 砥石	254号土坑 覆土	長〔69〕幅36 厚37 重115.7g	流紋岩	使用面は4面。表裏面に幅0.5～2mmの溝有り。
0593 第398図 PL-139	須恵器 杯	166号土坑 覆土	器〔31〕口(130)底(65) 口縁部～底部1/4	白色鈳物 細砂 還元 灰白	轆轤整形。右回転。外：口縁部～胴部回転まで、 底部回転糸切。内：口縁部～底部回転まで。外 面口縁部～胴部、内面口縁部～底部燻し。
0594 第399図 PL-140	陶器 天目茶碗	168号土坑 覆土	器〔57〕口(112)台 - 口縁部～底部1/5		瀬戸・美濃陶器。体部は直線的で口縁部は直立 気味に外反する。内面から体部外面鉄釉。口縁 部は柿釉的な発色。0576と同一個体か。
0595 第400図 PL-141	須恵器 碗	214号土坑 覆土	器73 口(160)台(80) 口縁部～高台部	白色鈳物 径2～3mmの細 石 還元 灰	轆轤整形。右回転。外：口縁部～胴部回転まで、 底部回転糸切後高台貼付け。内：口縁部～底部 回転まで。
0596 第400図 PL-141	土師器 甕	214号土坑 覆土	器〔70〕口(220) 頸(206) 口縁部～胴部上端1/6	白色鈳物 赤色鈳物 角 閃石 酸化 橙	外：口縁部横まで、胴部上端横削り。内：口 縁部横まで、胴部上端部まで。
0597 第400図 PL-141	鉄滓	208号土坑 覆土	幅〔88〕長〔85〕厚〔44〕 重271.5g		碗型滓の一部。鉄分を多く含有。
0598 第400図 PL-141	鉄滓	208号土坑 覆土	長〔117〕幅〔96〕厚〔59〕 重621.6g		碗型滓。
0599 第400図 PL-141	鉄滓	208号土坑 覆土	長〔90〕幅〔68〕厚〔38〕 重264.1g		碗型滓の一部？。
0600 第401図 PL-141	三彩陶器 蓋	219号土坑 覆土	器〔18〕口(138) 天井部～口縁部1/6	よく精製された土 還元 灰白	轆轤整形。外：天井部～口縁部回転まで。内： 天井部～口縁部回転まで。
0601 第401図 PL-141	須恵器 杯	219号土坑 覆土	器40 口(100)底58 口縁部～底部1/2	白色鈳物 径2～3mmの細 石 還元 灰	轆轤整形。右回転。外：口縁部～胴部回転まで、 底部回転糸切。内：口縁部～底部回転まで。
0602 第401図 PL-141	須恵器 碗	219号土坑 覆土	器70 口(170)台(100) 口縁部～高台部1/3	黒色鈳物 径4～5mmの小 石 還元 灰白	轆轤整形。右回転。外：口縁部～胴部回転まで、 底部回転糸切後高台貼付け。内：口縁部～底部 回転まで。
0603 第401図 PL-141	土師質 土釜	222号土坑 No.6	器〔186〕口(230) 頸(220)最大(282) 口縁部～1/4	白色鈳物 径4～5mmの小 石 酸化 赤褐	外：口縁部横まで、胴部縦削り。内：口縁部 横まで、胴部部まで。最大径は胴部中央。内外 面に油煙付着。
0604 第435図 PL-162	瓦 軒平瓦	220・221号土 坑 覆土	長〔84〕幅〔145〕厚27 瓦当部1/3	白色鈳物 径7～8mmの小 石 還元 灰	国分寺P006。凹：布目。凸：なで。頸部は貼 り付け。

遺物番号	土器種・器種	遺構名称・遺構番号・出土状態	計測値(mm)・遺存状態	胎土・焼成・色調	器形・技法の特徴他
0605 第401図 PL-141	須恵器 杯	220・221号土坑 覆土	器〔36〕口(130)底(70) 口縁部～底部1/4	黒色鈳物 径2～3mmの細石 還元 灰白	轆轤整形。右回転。外：口縁部～胴部回転などで、底部回転糸切。内：口縁部～底部回転などで。外面口縁部～胴部回転などで。
0606 第401図 PL-141	須恵器 椀	221号土坑 覆土	器 53 口 150 台 62 口縁部～高台部2/3	白色鈳物 径2～3mmの細石 還元 灰黄	轆轤整形。右回転。外：口縁部～胴部回転などで、底部回転糸切後高台貼付け。内：口縁部～底部回転などで。内外面一部油煙付着。
0607 第402図 PL-141	須恵器 杯	226号土坑 No 3	器〔38〕口(130)底(70) 口縁部～底部1/3	黒色鈳物 径2～3mmの細石 還元 灰白	轆轤整形。右回転。外：口縁部～胴部回転などで、底部回転糸切。内：口縁部～底部回転などで。
0608 第402図 PL-141	土師器 杯	226号土坑 覆土	器〔26〕口(140)底 - 口縁部～胴部1/4	白色鈳物 角閃石 細砂 酸化 橙	外：口縁部横などで、胴部筺削り。内：口縁部～胴部横などで。
0609 第402図 PL-141	土師器 甕	226号土坑 覆土	器〔107〕口138 頸122 最大155 口縁部～胴部 下半3/4	白色鈳物 角閃石 径2～3mmの細石 酸化 橙	外：一部輪積痕、口縁部横などで、胴部上半横筺削り、胴部下半縦筺削り。内：口縁部横などで、胴部筺などで、一部指頭痕。内外面油煙付着。
0610 第402図 PL-141	土師器 台付甕	226号土坑 No 1	器〔107〕口97 底37 頸86 最大106 口縁部～底部1/1	白色鈳物 角閃石 細砂 酸化 におい赤褐	外：一部輪積痕、口縁部横などで、胴部上半横筺削り、胴部下半縦筺削り。内：一部輪積痕、口縁部横などで、胴部などで、一部指頭痕。内外面油煙付着。
0611 第401図 PL-141	須恵器 椀	227号土坑 No12・15、 覆土	器 82 口(184)底(110) 台(98)	白色鈳物 径2～3mmの細石 酸化 橙	轆轤整形。外：口縁部～胴部横などで、凸帯部貼付け、底部と高台部貼付け後回転などで。内：口縁部～底部回転などで。台部などで。
0612 第401図 PL-141	須恵器 椀	228号土坑 No 2	器 52 口(142)台(56) 口縁部～高台部2/5	黒色鈳物 径2～3mmの細石 半還元 におい黄橙	轆轤整形。外：口縁部～胴部回転などで。底部回転糸切後高台貼付け。内：口縁部～底部回転などで。内外面一部油煙付着。
0613 第401図 PL-141	須恵器 杯	229号土坑 No 4	器 43 口 126 底 43 口縁部～底部4/5	黒色鈳物 径2～3mmの細石 半還元 灰黄	轆轤整形。右回転。外：口縁部～胴部回転などで、底部回転糸切。内：口縁部～底部回転などで。内外面一部油煙付着。
0614 第401図 PL-141	須恵器 杯	229号土坑 No 7・11	器 39 口(130)底60 口縁部～底部1/2	白色鈳物 径2～3mmの細石 半還元 におい橙	轆轤整形。外：口縁部～胴部回転などで、底部回転糸切後などで。内：口縁部～底部回転などで。
0615 第401図 PL-141	須恵器 杯	229号土坑 No 2	器〔22〕口 - 底60 胴部～底部1/1	白色鈳物 径4～5mmの小石 還元 黄灰	胴部が揃えて割られており、転用されている。轆轤整形。右回転。外：胴部回転などで、底部回転糸切。内：胴部～底部回転などで。外面油煙付着。
0616 第402図 PL-141	土師質 皿	233号土坑 No 2	器 19 口 80 底 45 口縁部～底部3/5	白色鈳物 細砂 酸化 におい橙	轆轤整形。右回転。外：口縁部～胴部回転などで、底部回転糸切。内：口縁部～底部回転などで。
0617 第402図 PL-141	土師質 皿	233号土坑 No 1	器 16 口 79 底 53 口縁部～底部2/3	白色鈳物 赤色鈳物 細砂 酸化 におい橙	轆轤整形。右回転。外：口縁部～胴部回転などで、底部回転糸切。内：口縁部～底部回転などで。
0618 第402図 PL-142	石製品 砥石	248号土坑	長〔52〕幅29 厚19 重45.1g	流紋岩	使用面は4面。表面に幅0.5～1mmの溝有り。

遺物番号	土器種・器種	遺構名称・遺構番号・出土状態	計測値(mm)・遺存状態	胎土・焼成・色調	器形・技法の特徴他
0619 第402図 PL-142	土師器 杯	247号土坑 覆土	器〔41〕口(134)底(65) 口縁部～底部1/5	白色鈳物 黑色鈳物 径 2～3mmの細石 酸化 に ぶい赤褐	外：口縁部横などで、胴部上半などで、胴部下半～ 底部篋削り。内：口縁部横などで、胴部～底部まで。
0620 第402図 PL-142	須恵器 碗	247号土坑 覆土	器 54 口(152)台(72) 口縁部～高台部1/5	白色鈳物 黑色鈳物 径 2～3mmの細石 半還元 にぶい黄橙	轆轤整形。外：口縁部～胴部回転などで、底部高 台貼付け後など。内面：口縁部～底部回転まで。
0621 第402図 PL-142	土製品 埴塼	247号土坑 覆土	器〔57〕口(180)底 - 口縁部～胴部1/2	赤色鈳物 径3～4mmの小 石 酸化 にぶい黄橙・ 橙	外：口縁部などで、胴部上半に凸帯、胴部～底部 まで。内：口縁部～底部まで。
0622 第402図 PL-142	土製品 羽口	247号土坑 覆土	長〔44〕幅〔54〕厚 19	酸化 にぶい橙	先端に鉄滓が付着。
0623 第436図 PL-162	瓦 鬘斗瓦か	247号土坑 覆土	長〔156〕幅〔132〕厚 23	石英 径7～8mmの小石 酸化 橙	凹：糸切り痕、布目。凸：などで。ヘラ書き「子」。 一枚作り。平瓦を半裁した割り鬘斗瓦か。
0624 第402図 PL-142	石製品	247号土坑 覆土	長 148 幅 89 厚 38 重 818.3g	砂岩	扁平。表面は磨れて滑らかになっている。
0625 第438図 PL-164	縄文土器 深鉢	066号土坑No1 ～6・10・11・17 096号土坑No1	器〔153〕口(236)底 - 口縁部～胴部5/6	雲母 径2～3mmの細石 酸化 橙	口縁部に把手。口縁から胴部にかけて沈線。R LとLRの縄文施文。貼り付け。
0626 第438図 PL-164	縄文土器 深鉢	066号土坑 No2～4・8・9・11 ～13・15・17・18	器〔154〕口 - 底 - 口縁部下半～胴部4/5	雲母 径2～3mmの細石 酸化 にぶい黄橙	内外面荒れている。沈線による文様。
0627 第402図 PL-141	須恵器 杯	225号土坑 覆土	器〔34〕口(140)底(88) 口縁部～底部1/4	黑色鈳物 径2～3mmの細 石 還元 灰白	轆轤整形。外：口縁部～胴部回転などで、底部回 転篋削り。内：口縁部～底部回転まで。
0628 第401図 PL-141	須恵器 碗	210号土坑 No 1	器 55 口(138)台(4) 口縁部～高台部2/5	径2～3mmの細石 半還元 にぶい黄橙	轆轤整形。右回転。外：口縁部～胴部回転などで、 底部回転糸切後高台貼付け。内：口縁部～底部 回転まで。
0629 第400図 PL-140	土製品 羽口	200号土坑 No 4	長〔131〕幅〔68〕厚 28 孔径(20)	細砂 酸化 にぶい黄橙	内外面などで。先端に鉄滓付着。
0630 第400図 PL-140	鉄滓	200号土坑	長〔50〕幅〔81〕厚〔24〕 重 172.7g		碗型滓の一部。
0631 第400図 PL-140	鉄滓	200号土坑	長〔75〕幅〔77〕厚〔24〕 重 99.3g		碗型滓の一部。
0632 第404図 PL-142	須恵器 杯	表土	器 38 口 135 底 53 ほぼ完形	白色鈳物 径2～3mmの細 石 還元 灰白	轆轤整形。右回転。外：口縁部～胴部回転などで、 底部回転糸切。内：口縁部～底部回転などで。内 外面一部油煙付着。

遺物番号	土器種・ 器種	遺構名称・遺 構番号・出土 状態	計測値(mm)・遺存状態	胎土・焼成・色調	器形・技法の特徴他
0633 第404図 PL-143	須恵器 杯	表土	器 37 口 147 底 63 完形	白色鈳物 径2~3mmの細 石 還元 黄灰	轆轤整形。右回転。外：口縁部~胴部回転まで、 底部回転糸切。内：口縁部~底部回転まで。
0634 第404図 PL-143	須恵器 碗	表土	器 58 口 164 台 73 ほぼ完形	白色鈳物 黒色鈳物 径 4~5mmの小石 還元 灰黄	轆轤整形。右回転。外：口縁部~胴部回転まで、 底部回転糸切後高台貼付け。内：口縁部~底部 回転まで。内面口縁部~胴部に油煙付着。
0635 第404図 PL-143	須恵器 碗	表土	器 52 口 158 台 72 ほぼ完形	白色鈳物 径2~3mmの細 石 還元 灰黄	轆轤整形。右回転。外：口縁部~胴部回転まで、 底部回転糸切後高台貼付け。内：口縁部~底部 回転まで。
0636 第404図 PL-143	須恵器 碗	表土	器 52 口 (160) 台 67 口縁部~高台部3/5	白色鈳物 径4~5mmの小 石 半還元 灰・にぶい褐	轆轤整形。右回転。外：口縁部~胴部回転まで、 底部回転糸切後高台貼付け。内：口縁部~底部 回転まで。
0637 第404図 PL-143	須恵器 碗	表土	器 50 口 (146) 台 77 口縁部~高台部1/1	径1~4mmの小石 還元 灰白	轆轤整形。右回転。外：口縁部~胴部回転まで、 底部回転糸切後高台貼付け。内：口縁部~底部 回転まで。
0638 第405図 PL-144	土師器 台付甕	表土	器 [44] 口 - 台 66 胴部下端~台部2/3	白色鈳物 細砂 酸化 にぶい褐	外：胴部下端窪削り、底部~台部まで。内：胴 部下端~底部まで、台部横まで。内外面油煙付 着。
0639 第402図 PL-142	石製品 砥石	247号土坑 覆土	長 [22] 幅 15 厚 12 重 5.9g	流紋岩	使用面は3面。表面に幅約0.5mmの溝有り。
0640 第398図 PL-139	須恵器 碗	148号土坑 No.3・5、覆土	器 50 口 (138) 台 62 口縁部~高台部3/5	白色鈳物 黒色鈳物 径 1~3mmの細石 還元 灰	轆轤整形。右回転。外：口縁部~胴部回転まで、 底部回転糸切後高台貼付け。内：口縁部~底部 回転まで。
0641 第398図 PL-139	須恵器 杯	148号土坑 No.4・10、 覆土	器 42 口 123 底 59 口縁部~底部2/3	径1~4mmの小石 還元 灰白	轆轤整形。右回転。外：口縁部~胴部回転まで、 底部回転糸切。内：口縁部~底部回転まで。内 外面油煙付着。
0642 第398図 PL-139	須恵器 杯	148号土坑 No.20・21、 覆土	器 39 口 130 底 55 口縁部~底部2/3	径1~3mmの細石 酸化 浅黄橙	轆轤整形。外：口縁部~胴部回転まで、底部回 転糸切後まで。内：口縁部~底部回転まで。
0643 第398図 PL-139	土師器 杯	148号土坑 No.9	器 36 口 (124) 底 (72) 口縁部~底部1/2	角閃石 径1~3mmの細石 酸化 明赤褐	外：口縁部横まで、胴部~底部窪削り。内：口 縁部~胴部横まで、底部まで。
0644 第398図 PL-139	土師器 台付甕	148号土坑 No.14、覆土	器 (88) 口 118 底 - 頸 113 最大 134 口縁部~胴部中央2/3	角閃石 径1~3mmの細石 酸化 赤褐	外：口縁部横まで、胴部上半横窪削り、胴部中 央縦窪削り。内：口縁部横まで、胴部窪まで。 外面強い炎を受けている。
0645 第398図 PL-139	土製品 羽口	148号土坑 覆土	長 [65] 幅 [57] 厚 [25]	径1~4mmの小石 酸化 褐灰	外：まで。
0646 第398図 PL-139	石製品 砥石	148号土坑	長 [33] 幅 16 厚 12 重 9.6g	流紋岩	使用面は4面。

遺物番号	土器種・ 器種	遺構名称・遺 構番号・出土 状態	計測値(mm)・遺存状態	胎土・焼成・色調	器形・技法の特徴他
0647 第402図 PL-141	石製品 砥石	235号土坑	長〔74〕幅46厚20 重103.9g	流紋岩	使用面は1面。
0648 第402図 PL-141	須恵器 杯	236号土坑 No1	器〔31〕口(130)底(82) 口縁部～底部1/4	径1～3mmの細石 還元 褐灰	轆轤整形。右回転。外：口縁部～底部回転まで、 底部回転糸切。内：口縁部～底部回転まで。
0649 第402図 PL-141	須恵器 椀	236号土坑 覆土	器〔57〕口 - 台(80) 胴部～高台部1/3	白色鈹物 径1～3mmの細 石 還元 灰白	轆轤整形。右回転。外：胴部回転まで、底部回 転糸切後高台貼付け。内：胴部～底部回転まで。
0650 第402図 PL-142	須恵器 高杯	236号土坑 No5	器95口 - 脚 - 底部～脚部3/4	黒色鈹物 径1～3mmの細 石 還元 灰	轆轤整形。外：脚部は回転まで。内：底部まで、 脚部回転まで。
0651 第397図 PL-139	須恵器 杯	048号土坑 覆土	器 - 口 - 底 - 胴部破片	径1～3mmの細石 還元 灰	轆轤整形。内外：胴部まで。内面に刻字「藤」。
0652 第397図 PL-139	土製品 紡錘車	032号土坑 覆土	径(50)孔径(8)厚〔7〕	細砂 酸化 明赤褐	焼成前に穿孔。表及び側面はなで。
0653 第401図 PL-141	土師質 土釜	222号土坑 No1・6・8、 覆土	器140口(200)底(120) 頸(194) 口縁部～底部1/4	白色鈹物 径5～6mmの小 石 酸化 赤褐	外：口縁部横まで、胴部～底部篋削り。内：口 縁部横まで、胴部～底部まで。内外面一部油煙 附着。
0654 第405図 PL-143	須恵器 盤	表土	器〔32〕口(240)台 - 口縁部～底部1/4	白色鈹物 径1～3mmの細 石 還元 灰	轆轤整形。外：口縁部回転まで、胴部～底部回 転篋削り。内：口縁部～底部回転まで。
0655 第405図 PL-143	須恵器 盤	表土	器80口(260)底70 台(128)	赤色鈹物 径1～3mmの細 石 還元 明緑灰	轆轤整形。外：口縁部～胴部上端回転まで、胴 部～底部回転篋削り、台部貼付け後回転まで。 内：口縁部～底部回転まで。
0656 第405図 PL-144	須恵器 蓋	表土	器〔40〕口200 摘み - 摘み部～口縁部5/6	白色鈹物 径1～4mmの小 石 還元 灰白	轆轤整形。外：摘み部貼付け、天井部上半回転 篋削り、天井部下半～口縁部回転まで。内：天 井部～口縁部回転まで。
0657 第403図 PL-143	須恵器 杯	表土	器35口99底57 口縁部～底部4/5	白色鈹物 径1～4mmの小 石 還元 灰	轆轤整形。外：口縁部～胴部回転まで、底部回 転篋削り。内：口縁部～底部回転まで。
0658 第403図 PL-143	須恵器 杯	表土	器45口(146)底(80) 口縁部～底部1/3	白色鈹物 径1～3mmの細 石 還元 褐灰	轆轤整形。外：口縁部～胴部回転まで、胴部下 端～底部上端回転篋削り、底部まで。内：口縁 部～底部回転まで。
0659 第403図 PL-143	須恵器 杯	表土	器39口135底72 口縁部～底部4/5	石英 径2～7mmの小石 還元 黄灰	轆轤整形。外：口縁部～胴部回転まで、胴部下 端回転篋削り、底部回転篋削り。内：口縁部～ 底部回転まで。
0660 第404図 PL-143	須恵器 椀	表土	器56口(155)台73 口縁部～高台部1/2	黒色鈹物 径1～3mmの細 石 還元 黄灰	轆轤整形。右回転。外：口縁部～胴部回転まで、 底部回転糸切後高台貼付け。内：口縁部～底部 回転まで。

遺物番号	土器種・ 器種	遺構名称・遺 構番号・出土 状態	計測値(mm)・遺存状態	胎土・焼成・色調	器形・技法の特徴他
0661 第405図 PL-143	灰釉陶器 皿	表土	器 29 口 (124) 台 (70) 口縁部～高台部2/5	細砂 還元 におい黄橙	轆轤整形。外：口縁部～胴部回転などで、底部高台貼付け後など。内：口縁部～底部回転など。
0662 第403図 PL-143	須恵器 杯	表土	器 32 口 133 底 76 口縁部～底部3/4	黒色鈹物 細砂 還元 灰白	轆轤整形。右回転。外：口縁部～胴部回転などで、底部回転糸切。内：口縁部～底部回転など。
0663 第403図 PL-143	須恵器 杯	表土	器 33 口 (120) 底 (75) 口縁部～底部2/5	径1～3mmの細石 還元 灰	轆轤整形。右回転。外：口縁部～胴部回転などで、底部回転糸切。内：口縁部～底部回転など。
0664 第403図 PL-143	須恵器 杯	表土	器〔39〕口 (132) 底 (54) 口縁部～底部1/3	石英 径1～3mmの細石 還元 灰白	轆轤整形。右回転。外：口縁部～胴部回転などで、底部回転糸切。内：口縁部～底部回転など。内外胴部下半～底部燻し。
0665 第404図 PL-143	須恵器 杯	表土	器〔27〕口 - 底 68 胴部～底部1/2	黒色鈹物 白色鈹物 細 砂 還元 灰	轆轤整形。右回転。外：胴部回転などで、底部回転糸切。内：胴部～底部回転など。内面底部に刻書「七」。
0666 第404図 PL-143	須恵器 杯	表土	器〔16〕口 - 底 (80) 胴部下半～底部1/4	黒色鈹物 径1～3mmの細 石 還元 灰	轆轤整形。右回転。外：胴部下半回転などで、底部回転糸切。内：胴部下半～底部回転など。外面底部墨書「一?」。
0667 第405図 PL-144	須恵器 甕	表土	器〔91〕口〔180〕底 - 頸〔110〕口縁部～胴部 上端1/3	黒色鈹物 石英 径1～3 mmの細石 還元 灰黄褐	轆轤整形。外：口縁部回転などで、胴部上端など。内：口縁部上半回転などで、口縁部下半～胴部上端など、一部輪積痕。
0668 第403図 PL-142	土師器 杯	表土	器 33 口 (140) 底 - 口縁部～底部1/4	白色鈹物 角閃石 細砂 酸化 におい赤褐	外：口縁部横などで、胴部～底部篋削り。内：口縁部～胴部横などで、底部など。
0669 第403図 PL-142	土師器 杯	表土	器 43 口 (114) 底 - 口縁部～底部1/2	角閃石 細砂 酸化 におい赤褐	外：口縁部横などで、胴部～底部篋削り。内：口縁部～胴部横などで、底部など。
0670 第403図 PL-142	土師器 杯	表土	器 43 口 (130) 底 85 口縁部～底部1/2	角閃石 細砂 酸化 におい橙	外：口縁部横などで、胴部上半などで、胴部下半～底部回転など。内：口縁部～胴部横などで放射状暗文、底部など。内外面底部油煙付着。
0671 第403図 PL-142	土師器 杯	表土	器 37 口 134 底 - 口縁部～底部4/5	白色鈹物 角閃石 細砂 酸化 におい赤褐	外：口縁部横などで、胴部～底部篋削り。内：口縁部～胴部横などで、一部指頭痕、底部など。
0672 第403図 PL-142	土師器 杯	表土	器 33 口 111 底 - ほぼ完形	角閃石 細砂 酸化 橙	外：口縁部横などで、胴部～底部篋削り。内：口縁部～胴部横などで、一部指頭痕、底部など。
0673 第403図 PL-143	須恵器 杯	表土	器 32 口 115 底 54 口縁部～底部4/5	黒色鈹物 細石 酸化 におい黄橙	轆轤整形。右回転。外：口縁部～胴部回転などで、底部回転糸切。内：口縁部～底部回転など。
0674 第403図 PL-142	土師質 杯	表土	器 22 口 83 底 52 口縁部～底部4/5	細砂 酸化 におい橙	轆轤整形。右回転。外：口縁部～胴部回転などで、底部回転糸切。内：口縁部～底部回転など。

遺物番号	土器種・器種	遺構名称・遺構番号・出土状態	計測値(mm)・遺存状態	胎土・焼成・色調	器形・技法の特徴他
0675 第405図 PL-144	土師器 甕	表土	器〔121〕口(200) 頸(180)最大(216) 口縁部～胴部上半2/5	白色鈳物 角閃石 径1 ～3mmの細石 酸化 にぶい黄橙	外：口縁部横なで、一部輪積痕、胴部上端横窺 削り、胴部上半斜め窺削り。内：口縁部横なで、 胴部窺なで、一部指頭痕。外面一部油煙付着。
0676 第405図 PL-144	土師器 台付甕	表土	器〔135〕口116 底(50) 頸109 最大128 口縁部～底部1/2	角閃石 細砂 酸化 にぶい赤褐	外：口縁部横なで、一部輪積痕、胴部上半横窺 削り、胴部下半斜め窺削り。内：口縁部横なで、 一部輪積痕、胴部窺なで。内外面油煙付着。
0678 第436図 PL-162	瓦 丸瓦	表土	長〔119〕幅〔81〕厚20 側端部破片	石英 径4～5mmの小石 還元 浅黄	凸：縄叩き。ヘラ書き、判読不能。凹：布目。
0679 第436図 PL-162	瓦 平瓦	表土	長〔51〕幅〔64〕厚12 小破片	白色鈳物 石英 径1～3 mmの細石 還元 浅黄	凹：布目。凸：縄叩き。ヘラ書き、判読不能。
0681 第436図 PL-163	瓦 平瓦	表土	長〔67〕幅〔87〕厚21 小破片	白色鈳物 石英 径4～5 mmの小石 酸化 赤褐	凹：布目。凸：なで。ヘラ書き、判読不能。
0684 第436図 PL-162	瓦 平瓦	表土	長〔77〕幅〔80〕厚18 小破片	白色鈳物 径4～5mmの小 石 半還元 にぶい黄橙	凹：糸切り痕、布目。凸：なで。ヘラ書き、判 読不能。
0686 第436図 PL-162	瓦 平瓦	表土	長〔27〕幅〔36〕厚15 小破片	白色鈳物 還元 灰	凹：布目。凸：なで。ヘラ書き、判読不能。
0687 第436図 PL-163	瓦 軒平瓦	表土	長〔36〕幅〔57〕厚33 頸部のみ小破片	白色鈳物 径4～5mmの小 石 酸化 にぶい黄橙	右偏行唐草文。分類番号不明。
0690 第434図 PL-161	瓦 軒丸瓦	006号井戸 覆土	長〔31〕幅〔122〕厚29 瓦当部1/3	白色鈳物 石英 径5～6 mmの小石 還元 灰	国分寺B206。瓦当裏面に丸瓦差し込み用溝が 残る。
0691 第405図 PL-144	白磁	表土	器〔16〕口 - 底 - 胴部破片	還元 灰白	中国製。見込み蛇の目釉剥ぎ。高台欠損。古代 末～中世初。
0692 第405図 PL-144	白磁 皿	表土	器〔18〕口 - 台 - 胴部～高台部上端破片		中国製白磁皿の体部。
0693 第405図 PL-144	白磁 碗又は皿	表土	器〔16〕口 - 底 - 胴部破片		中国製白磁。使用による釉のスレあり。古代末 ～中世初。
0694 第404図 PL-143	須恵器 碗	表土	器〔44〕口〔132〕台 - 口縁部～高台部上端1/4	黒色鈳物 細砂 還元 灰白	轆轤整形。右回転。外：口縁部～胴部回転なで、 底部回転糸切後高台貼付け。内：口縁部～底部 回転なで。
0695 第403図 PL-143	須恵器 杯	表土	器 62 口148 底56 口縁部～底部3/4	白色鈳物 径1～3mmの細 石 還元 灰	轆轤整形。外：口縁部～胴部回転なで、底部回 転糸切後なで。内：口縁部～底部回転なで後窺 磨き。

遺物番号	土器種・ 器種	遺構名称・遺 構番号・出土 状態	計測値(mm)・遺存状態	胎土・焼成・色調	器形・技法の特徴他
0696 第403図 PL-143	須恵器 杯	表土	器〔38〕口(130)底(60) 口縁部～底部1/3	径1～3mmの細石 還元 にぶい褐	轆轤整形。右回転。外：口縁部～胴部回転で、 底部回転糸切。内：口縁部～底部回転で。
0697 第403図 PL-143	須恵器 杯	表土	器 36 口 123 底 77 口縁部～底部5/6	黒色鈹物 径1～3mmの細 石 還元 灰	轆轤整形。右回転。外：口縁部～胴部回転で、 底部回転糸切。内：口縁部～底部回転で。
0698 第403図 PL-142	土師器 杯	表土	器〔34〕口(120)底(80) 口縁部～底部1/2	白色鈹物 角閃石 細砂 酸化 橙	外：口縁部横などで、胴部～底部篋削り。内：口 縁部～胴部横などで、底部などで、一部指頭痕が残 る。
0699 第403図 PL-143	須恵器 杯	表土	器 34 口 128 底 58 口縁部～底部5/6	白色鈹物 細砂 還元 灰白	轆轤整形。右回転。外：口縁部～胴部回転で、 底部回転糸切。内：口縁部～底部回転で。
0700 第437図 PL-163	瓦 軒丸瓦	表土	長〔43〕幅〔118〕厚 35 瓦当部小破片	白色鈹物 径4～5mmの小 石 還元 灰	国分寺E101か。側面：などで。瓦当裏：などで。
0701 第406図 PL-144	石製品 砥石	表土	長〔74〕幅 49 厚 37 重 182.2g	流紋岩	使用面は3面。
0702 第405図 PL-144	須恵器 転用	表土	長 63 幅 66 厚 6	黒色鈹物 細砂 還元 灰白	杯底部の転用形態。轆轤整形。右回転。回転糸 切。口縁部～胴部を打ち欠いた後、割れ口を丁寧 に磨っている。底部は滑らかに磨かれている。
0703 第405図 PL-144	土師器 甕	表土	器 167 口 136 底 65 頸 130 最大 179 口縁部～底部2/3	角閃石 径1～3mmの細石 酸化 明褐	最大径は胴部中央。外：口縁部横などで、胴部～ 底部篋削り。内：口縁部横などで、胴部～底部な で、一部指頭痕。内外面油煙付着。
0704 第404図 PL-143	須恵器 杯	表土	器〔46〕口(130)底(86) 口縁部～底部1/4	黒色鈹物 細砂 還元 灰	轆轤整形。外：口縁部～胴部回転で、底部回 転糸切後などで。内：口縁部～底部回転で。
0705 第404図 PL-143	須恵器 椀	表土	器 54 口 148 台 67 口縁部～高台部2/3	黒色鈹物 径1～3mmの細 石 還元 灰黄	轆轤整形。右回転。外：口縁部～胴部回転で、 底部回転糸切後高台貼付け。内：口縁部～底部 回転などで。外面胴部～底部油煙付着。
0706 第404図 PL-143	須恵器 椀	表土	器 58 口 (160) 台 (84) 口縁部～高台部1/4	細砂 還元 にぶい黄橙	轆轤整形。右回転。外：口縁部～胴部回転で、 底部回転糸切後高台貼付け。内：口縁部～底部 回転などで。内外面油煙付着。
0707 第405図 PL-144	灰釉陶器 短頸壺	表土	器〔42〕口〔114〕底 - 頸〔110〕 口縁部～胴部上端1/5	黒色鈹物 細砂 還元 灰黄	轆轤整形。口縁部と胴部は貼付け。外：口縁部 ～胴部上端回転などで。内：口縁部～胴部上端回 転などで。外面及び内面口縁部施釉。
0708 第405図 PL-143	灰釉陶器 蓋	表土	器 43 口 (124) 摘み 38 摘み部～口縁部1/2	黒色鈹物 白色鈹物 細 砂 還元 灰赤	轆轤整形。摘み部、返り部貼付け。外：天井部 回転篋削り、口縁部回転などで。内：天井部～口 縁部回転などで。
0709 第406図 PL-144	石製品 硯	表土	長〔52〕幅〔47〕厚〔15〕 重 38.5g	粘板岩	左上部の破片。表面は丁寧に磨かれている。

遺物番号	土器種・器種	遺構名称・遺構番号・出土状態	計測値(mm)・遺存状態	胎土・焼成・色調	器形・技法の特徴他
0710 第406図 PL-144	石製品 紡錘車	表土	直径 39 厚 21 孔径 7 重 54.0g	滑石	裏面と側面に各2孔あり。直径約2~3.5mm、深さ約3mm。裏面の周囲に刻み有り。
0711 第405図 PL-144	土師器 甕	表土	器〔94〕口(180) 頸(157) 口縁部~胴部上半1/4	黒色鉾物 角閃石 径1~3mmの細石 酸化 明赤褐	外：口縁部横などで、胴部上半横篔削り。内：口縁部横などで、胴部篔などで、一部指頭痕。内面一部油煙付着。
0712 第405図 PL-144	土師器 台付甕	表土	器〔67〕底 58 台 98 胴部下半~台部2/3	白色鉾物 径1~3mmの細石 酸化 におい橙	外：胴部下半横篔削り、台部横などで。内：胴部下半などで、一部指頭痕、台部横などで。外面多量の油煙付着。
0713 第403図 PL-143	須恵器 杯	表土	器〔38〕口(122)底(70) 口縁部~底部1/3	黒色鉾物 径1~3mmの細石 還元 灰	轆轤整形。右回転。外：口縁部~胴部回転などで、底部回転糸切。内：口縁部~底部回転などで。
0714 第404図 PL-143	須恵器 椀	表土	器 47 口(132)台(66) 口縁部~高台部2/5	白色鉾物 径1~3mmの細石 還元 オリーブ灰	轆轤整形。外：口縁部~胴部回転などで、底部高台貼付け後などで。内：口縁部~底部回転などで。
0715 第404図 PL-143	須恵器 椀	表土	器 49 口(140)台(66) 口縁部~高台部1/6	白色鉾物 径1~3mmの細石 半還元 灰黄	轆轤整形。内：口縁部~胴部回転などで、底部回転糸切後高台貼付け。内：口縁部~底部回転などで。
0716 第404図 PL-143	須恵器 椀	表土	器〔43〕口(130)台 - 口縁部~高台部上半1/4	赤色鉾物 白色鉾物 細砂 酸化 におい橙	轆轤整形。内：口縁部~胴部回転などで、底部回転糸切後高台貼付け。内：口縁部~底部回転などで。
0717 第404図 PL-143	須恵器 椀	表土	器 31 口(116)台(76) 口縁部~高台部1/3	黒色鉾物 径1~3mmの細石 酸化 黄橙	轆轤整形。右回転。外：口縁部~胴部回転などで、底部回転糸切後高台貼付け。内：口縁部~底部回転などで。内黒。
0718 第404図 PL-143	須恵器 椀	表土	器 45 口(140)台(70) 口縁部~高台部1/4	石英 白色鉾物 径1~3mmの細石 還元 灰	轆轤整形。右回転。外：口縁部~胴部回転などで、底部回転糸切後高台貼付け。内：口縁部~底部回転などで。内外面口縁部~胴部一部油煙付着。
0719 第404図 PL-143	須恵器 椀	表土	器 48 口(150)台 76 口縁部~高台部1/2	黒色鉾物 径1~4mmの細石 還元 灰	轆轤整形。右回転。外：口縁部~胴部回転などで、底部回転糸切後高台貼付け。内：口縁部~底部回転などで。内外面一部油煙付着。
0720 第405図 PL-144	三彩陶器 壺	表土	器〔21〕口 - 底 - 胴部破片	白色鉾物 還元 灰白	轆轤整形。内外：胴部は回転などで。
0721 第406図 PL-144	石製品 砥石	表土	長〔57〕幅 39 厚〔18〕 重59.6g	流紋岩	残存部の使用面は3面。
0722 第406図 PL-144	石製品 砥石	表土	長 54 幅 39 厚 13 重 25.6g	角閃石安山岩	表面全体が磨れている。全体に幅約0.5~2.5mmの溝。
0723 第436図 PL-163	瓦 平瓦	表土	長〔173〕幅〔245〕厚22 狭端部1/2	白色鉾物 石英 径4~5mmの小石 半還元 黄灰・におい赤褐	凹：糸切り痕、布目。側端面取り。凸：平行叩きの後、などで。ヘラ書き「三」。一枚作り。

遺物番号	土器種・ 器種	遺構名称・遺 構番号・出土 状態	計測値(mm)・遺存状態	胎土・焼成・色調	器形・技法の特徴他
0724 第437図 PL-163	瓦 平瓦	表土	長〔134〕幅〔110〕厚25 側端部破片	白色鈹物 黒色鈹物 径 3~4mmの小石 酸化 橙	凹：布目。凸：なで。押印、判読不能。
0726 第437図 PL-163	瓦 軒丸瓦	表土	長〔37〕幅〔132〕厚 33 瓦当部1/3	黒色鈹物 径4~5mmの小 石半 還元 にぶい橙・ にぶい黄灰	国分寺B201c。瓦当側面：篋削り。瓦当裏：布目。 縦置き型一本作り。
0727 第437図 PL-163	瓦 軒丸瓦	表土	長〔67〕幅〔78〕厚 35 瓦当部小破片	白色鈹物 径4~5mmの小 石 半還元 にぶい黄橙	国分寺B201a。瓦当側面：なで。瓦当裏：なで。
0728 第437図 PL-163	瓦 軒丸瓦	表土	長〔15〕幅〔58〕厚 10 瓦当部小破片	白色鈹物 径3~4mmの小 石 還元 灰白	国分寺B105。瓦当裏：布目。縦置き型一本作り。
0729 第406図 PL-144	銭	表土	直径 19.0 厚 1.8 孔径 4.8 重 1.69g		皇朝銭、「貞観永寶」。
0730 第294図 PL-86	銭	032号住居跡 No K1	直径 23.4 厚 1.2 孔径 5.9 重 2.21g		判読不能。
0731 第400図 PL-141	銭	209号土坑 覆土	直径 24.7 厚 1.15 孔径 7.4 重 2.74g		北宋、「皇宋通寶」、真書。
0732 第398図 PL-140	銭	167号土坑 No 1	直径 24.5 厚 1.4 孔径 6.2 重 3.70g		北宋、「治平元寶」、真書。
0733 第403図 PL-142	銭	254号土坑 覆土	直径 23.9 厚 1.2 孔径 6.7 重 2.62g		北宋、「元祐通寶」、真書。
0734 第386図 PL-130	銭	016号溝 No 37	直径 24.4 厚 1.2 孔径 6.7 重 3.18g		北宋、「元祐通寶」、真書。
0735 第398図 PL-139	銭	166号土坑 覆土	直径 24.5 厚 1.2 孔径 6.1 重 2.95g		明、「永樂通寶」、鑄銭。
0736 第402図 PL-142	銭	249号土坑 No 5	直径 24.2 厚 1.3 孔径 5.8 重 3.75g		北宋、「政和通寶」、真書。
0737 第402図 PL-142	銭	249号土坑 No 4	直径 24.1 厚 1.3 孔径 6.1 重 3.62g		北宋、「紹聖元寶」、真書。
0738 第402図 PL-142	銭	249号土坑 No 3	直径 25.0 厚 1.3 孔径 6.6 重 3.47g		北宋、「元豊通寶」、篆書。

遺物番号	土器種・ 器種	遺構名称・遺 構番号・出土 状態	計測値(mm)・遺存状態	胎土・焼成・色調	器形・技法の特徴他
0739 第402図 PL-142	銭	249号土坑 No 2	直径 24.5 厚 1.1 孔径 7.0 重 2.63g		唐、「開元通寶」。
0740 第402図 PL-142	銭	249号土坑 No 1	直径 25.1 厚 1.2 孔径 6.1 重 3.11g		北宋、「天禧通寶」。
0741 第400図 PL-140	銭	176号土坑 No 6	直径 23.0 厚 1.0 孔径 7.2 重 2.15g		南宋、「紹興元寶」、真書。
0742 第398図 PL-139	銭	160号土坑 No 2	直径 24.2 厚 1.3 孔径 6.2 重 3.24g		北宋、「元豐通寶」、真書。
0743 第406図 PL-144	銭	表土	直径 23.8 厚 1.2 孔径 6.0 重 2.84g		北宋、「熙寧元寶」、篆書。
0744 第385図 PL-130	銭	009号溝 覆土	直径 25.0 厚 1.1 孔径 7.8 重 2.64g		北宋、「皇宋通寶」、真書。
0745 第386図 PL-130	銭	012号溝 覆土	直径 24.6 厚 1.2 孔径 7.0 重 2.30g		北宋、「元×通寶」、篆書。
0746 第398図 PL-139	銭	143号土坑 覆土	直径 23.8 厚 1.3 孔径6.3 重 2.44g		北宋、「熙寧元寶」、篆書。
0747 第388図 PL-131	銭	017号溝 覆土	直径 23.9 厚 1.3 孔径 6.3 重 3.86g		北宋、「熙寧元寶」、篆書。
0748 第400図 PL-140	銭	176号土坑 No 5	直径 24.6 厚 1.3 孔径 5.8 重 2.37g		北宋、「紹聖元寶」、真書。
0749 第398図 PL-139	銭	160号土坑 No 1	直径 23.3 厚 1.2 孔径 6.5 重 1.54g		「××元寶」、真書。
0750 第397図 PL-139	銭	093号土坑 No K1-②	直径 24.5 厚 1.3 孔径 6.4 重 2.62g		北宋、「政和通寶」、真書。
0751 第397図 PL-139	銭	093号土坑 No K1-①	直径 23.5 厚 1.2 孔径 6.6 重 2.13g		唐、「開元通寶」。
0752 第399図 PL-140	銭	175号土坑 No.1-①	直径 25.4 厚 1.2 孔径 5.3 重 3.25g		明、「永樂通寶」。

遺物番号	土器種・ 器種	遺構名称・遺 構番号・出土 状態	計測値(mm)・遺存状態	胎土・焼成・色調	器形・技法の特徴他
0753 第399図 PL-140	銭	175号土坑 No1-②	直径 25.1 厚 1.4 孔径 5.6 重 3.73g		明、「永樂通寶」。
0754 第399図 PL-140	銭	175号土坑 No1-③	直径 24.1 厚 1.1 孔径 6.8 重 2.88g		唐、「開元通寶」。
0755 第399図 PL-140	銭	175号土坑 No9-①	直径 25.0 厚 1.4 孔径 5.2 重 2.86g		明、「永樂通寶」。
0756 第399図 PL-140	銭	175号土坑 No9-②	直径 24.4 厚 1.2 孔径 7.0 重 3.24g		北宋、「元×通寶」、真書。
0757 第399図 PL-140	銭	175号土坑 No9-③	直径 25.0 厚 1.4 孔径 6.2 重 3.17g		北宋、「熙寧元寶」、篆書。
0758 第290図 PL-84	鉄製品 刀子	018号住居跡 No9 K1	長 [164] 幅 14 厚 6 重 13.6g		鍛造。身の先端及び茎の先端は欠落している。
0759 第389図 PL-132	鉄製品 釘	023号溝 No34	長 [77] 頭幅 17 身幅 8 重 27.1g		鍛造。打込み釘。
0760 第285図 PL-81	鉄製品	002号住居跡 No K2	長 [42] 幅 7.5 厚 4.5 重 4.08g		鍛造。打込み釘の一部か。
0761 第293図 PL-85	鉄製品	029号住居跡 覆土	長 [99] 幅 6.35 厚 4 重 7.1g		鍛造。断面形は上端楕円形、中央角形。下端に 段があり断面形は、中央より一回り小さい角形。
0762 第289図 PL-84	鉄製品	016号住居跡 No K1	長 [28] 幅 22 厚 5 重 3.15g		鍛造。鎌の一部か。
0763 第289図 PL-83	鉄製品 刀子	016号住居跡 No K1	長 [116] 幅 18.5 厚 6 重 13.3g		鍛造。身の大部分、茎の先端は欠落している。
0764 第293図 PL-86	鉄製品	030号住居跡 覆土	長 [33] 幅 14 厚 10 重 7.55g		断面は円形。
0765 第296図 PL-87	鉄製品	039号住居跡 No K1	長 [111] 幅 8.5・6 厚 7・5 重 22.3g		鍛造。打込み釘の一部か。
0766 第294図 PL-86	鉄製品 釘	032号住居跡 No K2	長 [97] 頭幅 12 身幅 9 身厚 9~7 重 30.8g		鍛造。打込み釘。身の先端欠落。

遺物番号	土器種・ 器種	遺構名称・遺 構番号・出土 状態	計測値(mm)・遺存状態	胎土・焼成・色調	器形・技法の特徴他
0767 第396図 PL-138	鉄製品	011号井戸 覆土	長〔64〕幅〔46〕厚14 重103.9g		鍛造。
0768 第396図 PL-138	鉄製品 釘	011号井戸 覆土	長〔31〕頭幅8.5 身幅3~5 重2.04g		鍛造。打込み釘。身の先端欠落。
0769 第389図 PL-132	鉄製品 釘	023号溝 No.K31	長〔79〕頭幅19 身幅5~9 重30.8g		鍛造。打込み釘。身の先端欠落。
0770 第389図 PL-132	鉄製品 釘	023号溝 覆土	長〔86〕頭幅22 身幅4~9 重43.6g		鍛造。打込み釘。身の先端欠落。
0771 第389図 PL-132	鉄製品 釘	023号溝 No.K30	長〔75〕頭幅23 身幅3~9 重30.4g		鍛造。打込み釘。身の先端欠落。
0772 第389図 PL-132	鉄製品 釘	023号溝 No.K32	長〔74〕頭幅19 身幅2~8 重30.2g		鍛造。打込み釘。身の先端欠落。
0773 第389図 PL-132	鉄製品 釘	023号溝 No.K33	長〔72〕頭幅19 身幅1.5~9 重31.1g		鍛造。打込み釘。身の先端欠落。
0774 第389図 PL-132	鉄製品	025号溝 覆土	長〔36〕幅4.5厚3.5 重1.75g		鍛造。角棒状。
0775 第389図 PL-132	鉄製品	025号溝 覆土	長〔46〕幅2~4 厚2~4 重2.61g		鍛造。角棒状。釘の一部か。
0776 第389図 PL-132	鉄製品	025号溝 覆土	長〔54〕幅1.5~5 厚1.5~5 重3.21g		鍛造。角棒状。釘の一部か。
0777 第406図 PL-145	鉄製品	表土	長〔47〕幅2~4 厚2~4 重1.62g		鍛造。角棒状。釘の一部か。
0778 第406図 PL-145	鉄製品	表土	長〔85〕幅〔41〕 厚1~4.5 重28.9g		鍛造。端は折り曲げている。
0779 第406図 PL-145	鉄製品 釘か	表土	長〔36〕頭幅5 身幅1~3 重1.01g		鍛造。打ち込釘か。先端欠落。
0780 第285図 PL-81	鉄製品 釘	002号住居跡 覆土	長〔21〕頭幅16 身幅9 重3.41g		鍛造。打ち込釘。身は頭付近を除き欠落。

遺物番号	土器種・ 器種	遺構名称・遺 構番号・出土 状態	計測値(mm)・遺存状態	胎土・焼成・色調	器形・技法の特徴他
0781 第286図 PL-81	鉄製品	004号住居跡 NoK1	長 87 幅 1 厚 0.9 重 7.83g		
0782 第286図 PL-81	鉄製品 刀子	004号住居跡 覆土	長 [25] 幅 4~9.5 厚 1~3 重 1.28g		鍛造。刀子の身の一部か。
0783 第287図 PL-82	鉄製品	005号住居跡 覆土	長 [55] 幅 6.5・3・4 厚 6.5・3・4 重 4.01g		鍛造。太い角棒状の部分と、細い角棒状の部分の間が凸帯状に膨らむ。
0784 第288図 PL-83	鉄製品	010号住居跡 NoK1	長 [109] 幅 4~9.5 厚 10 重 30.5g		鍛造。角棒状。釘の一部か。
0785 第289図	鉄製品	012号住居跡 覆土	長 [38] 幅 [46] 厚 1 重 3.6g		鍛造。
0786 第290図 PL-84	鉄製品 釘	020号住居跡 覆土	長 [34] 頭幅 11.5 幅 4~6 重 3.23g		鍛造。打ち込釘か。先端欠落。
0787 第290図 PL-84	鉄製品	020号住居跡 覆土	長 [25] 幅 6~8 厚 1~5.5 重 1.37g		鍛造。刀子の身の一部か。
0788 第292図 PL-85	鉄製品	025・026号住 居跡 覆土	長 [29] 幅 4.5~6 厚 4 重 1.9g		鍛造。釘の一部か。
0789 第292図 PL-85	鉄製品	025号住居跡 覆土	長 [44] 幅 5.5 厚 3.5 重 2.04g		鍛造。釘の一部か。
0790 第292図 PL-85	鉄製品	025号住居跡 覆土	長 [61] 幅 5.5~8.5 厚 4 重 4.92g		鍛造。釘の一部か。
0791 第292図 PL-85	鉄製品	025号住居跡 覆土	長 [51] 幅 5~6 厚 4.5 重 3.75g		鍛造。釘の一部か。
0792 第293図 PL-85	鉄製品	029号住居跡 覆土	長 [30] 幅 1.5~3.5 厚 1.5~3 重 0.58g		鍛造。釘の一部か。
0793 第293図 PL-85	鉄製品	029号住居跡 覆土	長 [31] 幅 6~7 厚 1~3 重 1.37g		鍛造。刀子の身の一部か。
0794 第293図 PL-85	鉄製品 鏃	029・030号住 居跡 覆土	長 [54] 身幅 [28] 茎幅 10 身厚 5 茎厚 6 重 12.4g		鍛造。平根鏃。

遺物番号	土器種・ 器種	遺構名称・遺 構番号・出土 状態	計測値(mm)・遺存状態	胎土・焼成・色調	器形・技法の特徴他
0795 第293図 PL-85	鉄製品 釘	029・030号住 居跡 覆土	長〔36〕頭幅 9.5 身幅 4~6.5 厚 4~7 重 3.35g		鍛造。釘の一部か。
0796 第294図 PL-86	鉄製品	032号住居跡 覆土	長〔45〕幅〔15〕厚 2.5 重 2.79g		鍛造。鎌の一部か。
0797 第295図 PL-86	鉄製品	035号住居跡 覆土	長〔40〕幅 5.4~5.5 厚 4.5 重 2.36g		鍛造。釘の一部か。
0798 第296図 PL-87	鉄製品 釘	039号住居跡 覆土	長〔33〕頭幅 8 身幅 4 厚 4 重 2.12g		鍛造。打ち込釘。先端欠落。
0799 第396図 PL-138	鉄製品	011号井戸 覆土	長〔42〕幅 5.5~6.5 厚 5.5~6 重 6.99g		鍛造。鏝の一部か。
0800 第396図 PL-138	鉄製品 釘	011号井戸 覆土	長 89 頭幅 9.5 身幅 4~6 厚 5.5~6 重 15.6g		鍛造。打ち込釘。
0801 第396図 PL-138	鉄製品 釘	011号井戸 覆土	長〔64〕頭幅 12 身幅 3~8 厚 2.5~6 重 6.71g		鍛造。打ち込釘。先端欠落。
0802 第396図 PL-138	鉄製品	011号井戸 覆土	長〔64〕幅 4~9 厚 1~3.5 重 4.79g		鍛造。刀子の身の一部か。
0803 第385図 PL-130	鉄製品 釘	008号溝 覆土	長〔49〕頭幅〔8〕 身幅 6 厚 3~6 重 2.38g		鍛造。打ち込釘。頭の一部及び身の先端欠落。
0804 第386図 PL-130	鉄製品	012号溝 覆土	長〔52〕幅 3~8 厚 4~6 重 4.51g		鍛造。釘の一部か。
0805 第388図 PL-131	鉄製品	017号溝 覆土	長〔23〕幅 3.5~6 厚 3.5~6 重 2.62g		鍛造。鏝の一部か。
0806 第389図 PL-132	鉄製品 釘	023号溝 No.29	長〔63〕頭幅 19 身幅 1~9 厚 8.5 重 28.9g		鍛造。打ち込釘。身の先端欠落。
0807 第389図 PL-132	鉄製品 釘	023号溝 No.20	長〔73〕頭幅 20 身幅 7.5~10 厚 6~7.5 重 29.7g		鍛造。打ち込釘。身の先端欠落。
0808 第401図 PL-141	鉄製品 釘	219号土坑 覆土	長〔61・34〕頭幅 5.5・20 身幅 8・10 厚 11・12 重 35.5g		鍛造の打ち込釘 2 本が材に打ち込まれている状態か。一部木質部が残っている。

遺物番号	土器種・ 器種	遺構名称・遺 構番号・出土 状態	計測値(mm)・遺存状態	胎土・焼成・色調	器形・技法の特徴他
0809 第402図 PL-141	鉄製品	236号土坑 覆土	長〔37〕幅 5.5~7 厚 5.5 重 4.96g		鍛造。釘の一部か。
0810 第406図 PL-144	鉄製品	3区表土	長〔47〕幅 4~8.5 厚 1~3 重 1.69g		鍛造。刀子の身の一部分か。
0811 第406図 PL-145	鉄製品	3区表土	長〔39〕幅 3.5~4 厚 3.5 重 1.0g		鍛造。釘の一部か。
0812 第406図 PL-145	鉄製品	表土	長〔57〕幅 4~5.5 厚 4 重 4.48g		鍛造。釘の一部か。
0813 第406図 PL-145	鉄製品	表土	長〔45〕幅 4.5~6.5 厚 6.5 重 4.78g		鍛造。釘の一部か。
0814 第406図 PL-145	鉄製品	表土	長〔61〕幅 7~9.5 厚 8.5 重 8.72g		鍛造。釘の一部か。
0815 第406図 PL-145	鉄製品	2区表土	長〔57〕幅 2~6 厚 2~5.5 重 5.33g		鍛造。釘の一部か。
0816 第406図 PL-145	鉄製品	表土	長〔26〕幅 1.5~6.5 厚 2~3 重 1.13g		鍛造。刀子の茎の一部か。
0817 第406図 PL-145	鉄製品 釘	表土	長〔71〕頭幅 10 身幅 2~9 厚 4~6.5 重 10.0g		鍛造。打ち込釘。身の先端欠落。
0818 第406図 PL-145	鉄製品	表土	長〔70〕幅〔22〕厚 9 重 23.3g		鍛造。
0819 第406図 PL-145	鉄製品 釘	2区表土	長〔41〕頭幅 5 身幅 2~5 厚 4 重 1.42g		鍛造。打ち込釘。頭の一部及び身の先端欠落。
0820 第406図 PL-145	鉄製品	表土	長〔29〕幅 6.5~10 厚 6.5 重 4.85g		鍛造。
0821 第406図 PL-145	鉄製品	表土	長〔36〕幅 3~6.5 厚 3~6 重 3.08g		鍛造。釘の一部か。
0822 第406図 PL-145	鉄製品	表土	長〔39〕幅 3.5~7 厚 4 重 2.92g		鍛造。釘の一部か。

遺物番号	土器種・ 器種	遺構名称・遺 構番号・出土 状態	計測値(mm)・遺存状態	胎土・焼成・色調	器形・技法の特徴他
0823 第406図 PL-145	鉄製品	表土	長〔47〕幅4~5.5 厚4 重1.81g		鍛造。釘の一部か。
0824 第406図 PL-145	鉄製品	3区表土	長〔25〕幅3~4.5 厚4 重1.43g		鍛造。釘の一部か。
0825 第406図 PL-145	鉄製品 釘	3区表土	長76 頭幅23 身幅4~10 厚9~10 重32.0g		鍛造。打ち込釘。
0826 第406図 PL-145	鉄製品	3区表土	長〔61〕幅3~5 厚4 重2.37g		鍛造。
0827 第385図 PL-129	鉄製品 鏃	007号溝	長〔65〕身幅〔28〕 茎幅4 厚3.5~4.5 重9.4g		鍛造。雁股鏃。
0828 第388図 PL-132	鉄製品	023号溝 No.4	長212 幅23~62 厚6~12 重226.4g		鍛造。鋤先か。
0829 第389図 PL-132	鉄製品	025号溝 覆土	長41 幅22~24 厚3.5~5 重14.2g		鍛造。短辺の一端が折り曲げられている。
0830 第399図 PL-140	鉄製品 釘	168号土坑 覆土	長〔58〕頭幅15 身幅7~9 厚7 重10.8g		鍛造。打ち込釘。身の先端欠落。
0831 第401図 PL-131	鉄製品	227号土坑 No.3	長33 幅2~27 厚3.5~5.5 重4.59g		鍛造。
0832 第396図 PL-138	銅製品	011号井戸 覆土	長19 幅16.5 厚6 重5.63g		銅滓か。
0833 第406図 PL-145	鉄製品	3区表土	長〔67〕身幅12~16 茎幅7~8.5 身厚4 茎厚5 重11.0g		鍛造。鏃か。
0834 第406図	鉄製品	2区表土	長〔86〕身幅8.5~14 茎幅1.5~8 身厚9 茎厚2.5~4 重17.2g		鍛造。鏃か。
0835 第406図 PL-145	鉄製品	2区表土	長34 幅7~10 厚4~5 重7.45g		鍛造。細板状の鉄が折り曲げられている。
0836 第406図 PL-144	銅製品 雁首	表土	長48 幅6.5~10 厚0.5 重7.75g		薄板を折り曲げている。

遺物番号	土器種・ 器種	遺構名称・遺 構番号・出土 状態	計測値(mm)・遺存状態	胎土・焼成・色調	器形・技法の特徴他
0837 第406図 PL-145	鉄製品 釘	表土	長〔45〕頭幅 12.5 身幅 5~6.5 厚 6.5 重 6.7g		鍛造。打ち込釘。頭の一部及び身の先端欠落。
0838 第406図	鉄製品	2区表土	長〔101〕幅 4.5~8 厚 5.5~7 重 11.8g		鍛造。
0839 第406図 PL-145	鉄製品	表土	長〔33〕幅 3.5~6 厚 4.5 重 1.6g		鍛造。
0840 第406図 PL-144	鉄製品 釘	表土	長〔57〕頭幅 24 身幅 8.5~12 厚 7 重 22.1g		鍛造。打ち込釘。身の先端欠落。
0841 第406図 PL-145	鉄製品	表土	長〔55〕幅 5~12 厚 6~8 重 17.4g		鍛造。
0842 第406図 PL-144	鉄製品 刀子	表土	長〔54〕身幅 10~13 茎幅 7~10 厚 2~5 重 7.79g		鍛造。刀子の身、茎の一部か。
0843 第406図 PL-145	鉄製品	表土	長〔30〕幅 3~5.5 厚 2.5 重 1.3g		鍛造。刀子の茎の一部か。
0844 第406図 PL-145	鉄製品	表土	長 29.5 幅 36 厚 2.5~4 重 11.9g		鍛造。板状の鉄を曲げて製作。刀の鞘の石突か。
0845 第406図 PL-144	鉄製品 釘	表土	長〔19〕頭幅 18 身幅 9 厚 9 重 7.84g		鍛造。打ち込釘。身の大部分欠落。
0846 第386図	石製品 硯	015号溝 No 1	長〔99〕幅〔37〕厚 7 重 36.4g	粘板岩	表面に線刻による模様有り。
0847 第288図 PL-83	石製品	009号住居跡 No S3	長〔119〕幅〔68〕厚 39 重 342.7g	細粒斑レイ岩	表面全体が磨れて滑らか。
0848 第288図 PL-83	石製品	010号住居跡 No S3	長 138 幅 98 厚 30 重 658.6g	安山岩	表面全体が磨れて滑らか。
0849 第288図 PL-83	石製品	010号住居跡 No S1	長〔118〕幅 69 厚 28 重 434.7g	緑色片岩	表面全体が磨れて滑らか。
0850 第288図 PL-83	石製品	011号住居跡 No S1	長〔112〕幅〔81〕厚 39 重 509.5g	砂岩	表面全体が磨れて滑らか。一部に油煙付着。

遺物番号	土器種・ 器種	遺構名称・遺 構番号・出土 状態	計測値(mm)・遺存状態	胎土・焼成・色調	器形・技法の特徴他
0851 第442図 PL-166	縄文石器 多孔石	031号住居跡 NoS2	長 243 幅 202 厚 123 重 4,400g	安山岩	両面に無数の凹穴を有する。凹は深い。
0852 第442図 PL-166	縄文石器 凹石	002号土坑 NoS3	長 147 幅 133 厚 95 重 1,417g	安山岩	砥石として転用されている。
0853 第442図 PL-165	縄文石器	066号土坑 覆土	長 132 幅 91 厚 72 重 899.0g	安山岩	両面と側面に凹穴を有する。
0854 第439図 PL-164	縄文石器 打製石斧	009号住居跡 覆土	長 [106] 幅 81 厚 26 重 329.8g	安山岩 (緻密)	短冊形。
0855 第439図 PL-164	縄文石器 打製石斧	2区表土	長 134 幅 72 厚 17 重 249.3g	黒色頁岩	撥形。
0856 第439図 PL-164	縄文石器 打製石斧	2区表土	長 133 幅 47 厚 13 重 124.6g	安山岩 (緻密)	短冊形。
0857 第439図 PL-165	縄文石器 打製石斧	016号溝 覆土	長 144 幅 80 厚 23 重 352.2g	砂岩	分銅形。
0858 第440図 PL-165	縄文石器 打製石斧	024号溝 覆土	長 [105] 幅 63 厚 23 重 219.3g	安山岩	撥形。
0859 第440図 PL-165	縄文石器 打製石斧	015号住居跡 NoS2	長 [119] 幅 84 厚 21 重 248.8g	安山岩	撥形。
0860 第439図 PL-165	縄文石器 打製石斧	表土	長 126 幅 47 厚 20 重 158.2g	流紋岩	短冊形。
0861 第440図 PL-165	縄文石器 打製石斧	012号溝 覆土	長 119 幅 69 厚 39 重 360.4g	緑色岩	撥形。
0862 第440図 PL-165	縄文石器 打製石斧	2区表土	長 104 幅 61 厚 14 重 116.2g	安山岩	分銅形。
0863 第440図 PL-165	縄文石器 打製石斧	017号溝 覆土	長 91 幅 65 厚 18 重 133.6g	安山岩	分銅形。
0864 第439図 PL-165	縄文石器 打製石斧	表土	長 154 幅 70 厚 25 重 329.3g	頁岩	分銅形。

遺物番号	土器種・ 器種	遺構名称・遺 構番号・出土 状態	計測値(mm)・遺存状態	胎土・焼成・色調	器形・技法の特徴他
0865 第440図 PL-165	縄文石器 打製石斧	表土	長 113 幅 60 厚 31 重 183.1g	黒色頁岩	
0866 第440図 PL-165	縄文石器 打製石斧	016号溝 覆土	長〔105〕幅 47 厚 14 重 101.1g	安山岩(緻密)	短冊形。
0867 第440図 PL-165	縄文石器 打製石斧	044号住居跡 NoS4	長〔114〕幅 53 厚 16 重 132.5g	安山岩	撥形。
0868 第440図 PL-165	縄文石器 打製石斧	045号住居跡 覆土	長〔90〕幅 58 厚 17 重 136.0g	頁岩	短冊形。
0869 第441図 PL-165	縄文石器 打製石斧	008号溝 覆土	長〔75〕幅 44 厚 14 重 74.4g	頁岩	短冊形。
0870 第441図 PL-165	縄文石打 製石斧	表土	長〔87〕幅 76 厚 37 重 322.1g	安山岩	
0871 第441図 PL-165	縄文石器 打製石斧	008号溝 覆土	長〔84〕幅 50 厚 15 重 79.4g	安山岩	撥形。
0872 第441図 PL-165	縄文石器 打製石斧	012号溝 覆土	長〔48〕幅 75 厚 16 重 68.9g	安山岩	
0873 第441図 PL-165	縄文石器 打製石斧	188号土坑 覆土	長〔51〕幅 50 厚 14 重 53.8g	安山岩	短冊形。
0874 第441図 PL-165	縄文石器 石匙	037号住居跡 NoS3	長 75 幅 41 厚 5 重 21.2g	黒色頁岩	
0875 第441図 PL-165	縄文石 石錐	表土	長 71 幅 45 厚 10 重 40.2g	黒色頁岩	
0876 第441図 PL-165	縄文石器 剥片	010号住居跡 覆土	長 23 幅 46 厚 6 重 6.8g	頁岩	
0877 第441図 PL-165	縄文石器 剥片	表土	長 42 幅 41 厚 13 重 20.7g	黒色頁岩	
0878 第441図 PL-165	縄文石器 石棒	008号溝 覆土	長〔124〕幅 32 厚〔12〕 重 97.9g	緑色片岩	

遺物番号	土器種・ 器種	遺構名称・遺 構番号・出土 状態	計測値(mm)・遺存状態	胎土・焼成・色調	器形・技法の特徴他
0879 第441図 PL-165	縄文石器 剥片	020号住居跡 覆土	長 77 幅 50 厚 10 重 34.9g	安山岩 (緻密)	
0880 第438図 PL-164	縄文石器 石鏃	表土	長 [18.5] 幅 18 厚 5 重 1.1g	チャート	先端欠損。
0881 第438図 PL-165	縄文石器 剥片	009号住居跡 覆土	長 24 幅 17.5 厚 5 重 2.1g	ガラス質安山岩	
0882 第438図 PL-164	縄文石器 石鏃	表土	長 17.5 幅 [12.5] 厚 2 重 0.3g	黒曜石	脚部欠損。
0883 第438図 PL-164	縄文石器 石鏃	174号土坑 No.1	長 35 幅 10.5 厚 3.5 重 1.2g	チャート	有舌。
0884 第438図 PL-164	縄文石器 石鏃	256号土坑 周辺 No.3	長 [33] 幅 [13.5] 厚 3.5 重 1.2g	ガラス質流紋岩	有舌。
0885 第438図 PL-164	縄文石器 石鏃	017号住居跡 覆土	長 [23] 幅 22 厚 4 重 1.3g	チャート	有舌。
0886 第297図 PL-88	鉄製品 鋤先	040号住居跡 No.K1	長 220 幅 200 厚 18 重 446.0g		「U」字形の鋤先。刃部の先端が一部かけている。
0887 第384図 PL-129	陶器 皿	003号溝 覆土	器 [18] 口 - 底 (98) 胴部下端～底部1/5	石英 黒色鈹物 径1～3 mmの細石 還元 におい黄橙	古瀬戸。皿底部破片。底部外面回転糸切後、中央を除き、回転篋削り。体部内面から体部外面下位に灰釉。
0888 第384図 PL-129	陶器 甕	003号溝 覆土	器 - 口 - 底 - 胴部破片	白色鈹物 径3～5mmの小 石 半還元 におい赤褐・灰褐	常滑。体部下位片。0561と同一個体の可能性高い。
0889 第385図 PL-129	軟質陶器 播鉢	007号溝 覆土	器 - 口 - 底 - 口縁部～胴部上半破片	白色鈹物 径3～5mmの小 石 半還元 におい赤褐・灰褐	胎土中央酸化炎、器表付近還元炎焼成。内面体部下位、使用による摩滅。中世。
0890 第385図 PL-129	軟質陶器 播鉢	007号溝 覆土	器 [51] 口 - 底 (138) 胴部下端～底部1/8	白色鈹物 径1～3mmの細 石 還元 灰	底部回転糸切無調整。底部周縁の屈曲部を除き、回転運動による摩滅あり。中世。
0891 第385図 PL-130	軟質陶器 播鉢	008号溝 覆土	器 [98] 口 - 底 - 胴部～底部上端破片	白色鈹物 径1～3mmの細 石 酸化 におい赤褐	燻し焼成。器壁厚い。残存部にすり目は認められない。内面使用により、器表摩滅する。
0892 第386図 PL-130	青磁 碗又は皿	010号溝 覆土	器 [16] 口 - 台 - 底部～高台部破片	細砂 還元 緑灰	中国製青磁。内面から高台外面施釉。中世。

遺物番号	土器種・ 器種	遺構名称・遺 構番号・出土 状態	計測値(mm)・遺存状態	胎土・焼成・色調	器形・技法の特徴他
0893 第386図 PL-130	軟質陶器 内耳鍋	010号溝 覆土	器〔52〕口(320)底 - 口縁部～胴部上端1/10	白色鉍物 径1～3mmの細 石 酸化 におい黄橙	器壁厚く、口縁部短い。口縁端部は上方に小さく立ち上がる。燻し焼成。中世。
0894 第386図 PL-130	軟質陶器 播鉢	010号溝 覆土	器〔40〕口(300)底 - 口縁部～胴部上端1/10	赤色鉍物 径1～3mmの細 石 酸化 におい橙	内面に折り返した口縁端部内面は摩滅する。使用痕であろう。中世。
0895 第386図 PL-130	陶器 壺	010・011・012 号溝 交点 覆土	器 - 口 - 底 - 胴部破片	黒色鉍物 細砂 還元 灰白	常滑。径が小さめで壺の肩部片か。灰釉が厚くかかり、下方に流れる。中世。
0896 第386図 PL-130	陶器	010・011・012 号溝 覆土	器〔40〕口 - 底 (114) 胴部下端～底部1/8	白色鉍物 細砂 還元 灰白	古瀬戸。外面に突帯を貼付け、外面から端部に施釉。内面無釉。
0897 第386図 PL-130	須恵器 甕	011号溝 覆土	器 - 口 - 底 - 頸部～胴部上端破片	黒色鉍物 径1～3mmの細 石 還元 灰黄	口縁部と胴部貼付け。外面：口縁部下端回転などで、胴部上半叩き目、灰釉。内面：口縁部下端～胴部上端回転などで。胴部上半青海波文。
0898 第386図 PL-130	軟質陶器 火鉢	011号溝 覆土	器 - 口 - 底 - 口縁部～胴部上半破片	白色鉍物 細砂 酸化 におい橙	内面ひし形の押印1箇所。口縁部に内側から開けた焼成前の小孔1箇所残る。中世。
0899 第386図 PL-130	青磁 碗	012号溝 覆土	器 - 口 - 底 - 胴部破片	還元 灰白	中国製。内外面に篋による施文があるが、釉が厚く、不明瞭。15～16世紀。
0900 第386図 PL-130	陶器 皿	012号溝 覆土	器〔14〕口 - 台〔78〕 胴部下端～高台部1/8	還元 オリーブ黄	瀬戸・美濃陶器、大窯期。内面から高台内に灰釉。高台内に輪状の目痕残る。
0901 第386図 PL-130	白磁 皿	012号溝 覆土	器〔14〕口 - 台〔43〕 胴部下端～高台部1/4	還元 灰白	中国製。高台はアーチ状に狹まる。高台端部を除き施釉。焼成不良により陶器質になっている。底部内面重ね焼き痕。
0902 第386図 PL-130	白磁 皿	013号溝 覆土	器 - 口 - 底 - 口縁部～胴部破片	還元 灰白	中国製。焼成不良により陶器質。口縁部下は内湾する。外面口縁部下は無釉。
0903 第386図 PL-130	青磁 碗	016号溝 覆土	器 - 口 - 底 - 胴部破片	細砂 還元 灰白	中国製。龍泉窯系。鎬蓮弁文碗体部片。内面に片彫による施文あり。
0904 第386図 PL-130	軟質陶器 播鉢	016号溝 覆土	器〔80〕口(306)底 - 口縁部～胴部1/10	赤色鉍物 白色鉍物 細 砂 酸化 におい黄橙	外面器表と口縁部内面剥離。内面体部下位使用による摩滅。中世。
0905 第386図 PL-130	軟質陶器 播鉢	016号溝 覆土	器 - 口 - 底 - 胴部破片	白色鉍物 径2～5mmの小 石 酸化 におい褐	内面使用により摩滅するが、底部周縁は特に著しく、胎土中央の酸化炎部分が露出する。中世。
0906 第388図 PL-131	軟質陶器 播鉢	017号溝 覆土	器 - 口 - 底 - 胴部下半～底部破片	白色鉍物 赤色鉍物 径 2～4mmの小石 酸化 におい赤褐	口縁部から体部下位片。器壁厚い。体部内面使用による摩滅。中世。

遺物番号	土器種・器種	遺構名称・遺構番号・出土状態	計測値(mm)・遺存状態	胎土・焼成・色調	器形・技法の特徴他
0907 第388図 PL-131	軟質陶器 内耳鍋	017号溝 覆土	器〔61〕口(300)底 - 口縁部~胴部上端破片	径1~3mmの細石 還元 黒褐	口縁部に1箇所補修孔あり。器壁やや厚く、口縁部は短い。中世。
0909 第389図 PL-132	陶器 甕	025号溝 覆土	器 - 口 - 底 - 胴部破片	白色鈳物 黒色鈳物 径 1~3mmの細石 酸化 におい橙	常滑。外面上部に自然釉かかる。粘土紐接合部に叩き目入る。中世。
0910 第389図 PL-132	軟質陶器 搦鉢	025号溝 覆土	器〔64〕口(300)底 - 口縁部~胴部上端1/8	赤色鈳物 白色鈳物 径 1~3mmの細石 酸化 におい褐	口縁端部内面摩滅する。器表灰黒色。中世。
0911 第389図 PL-132	陶器 甕	025号溝 覆土	器 - 口 - 底 - 胴部破片	白色鈳物 径2~4mmの小 石 還元 灰白	常滑。頸部~肩部片。中世。
0912 第389図 PL-132	陶器 甕	025号溝 覆土	器 - 口 - 底 - 口縁部破片	白色鈳物 径1~3mmの細 石 還元 灰・灰黄褐	常滑。13世紀中葉。
0913 第389図	軟質陶器 搦鉢	025号溝 覆土	器 - 口 - 底 - 胴部下半破片	赤色鈳物 白色鈳物 径 1~3mmの細石 酸化 におい赤褐	内面使用により摩滅。底部周縁~体部下端の摩滅著しい。中世。
0914 第398図	軟質陶器 内耳鍋	128号土坑 覆土	器〔43〕口(300)底 - 口縁部~胴部上端破片	白色鈳物 赤色鈳物 径 2~4mmの小石 酸化 明褐	内耳付近の凹み残る。中世。
0915 第398図 PL-139	陶器 天目茶碗	135号土坑 覆土	器 - 口 - 底 - 口縁部~胴部上端破片	細砂 還元 灰	製作地不詳。口縁部は内湾気味に立ち上がる。端部は外反しない。釉調は良好でのぎ目となる。中世か。
0916 第399図 PL-140	陶器 深皿	167号土坑 覆土	器〔23〕口 - 底〔136〕 胴部下端~底部1/6	黒色鈳物 径1~3mmの細 石 還元 灰黄	古瀬戸。内面灰釉。外面回転篋削り。
0917 第399図 PL-140	軟質陶器 内耳鍋	167号土坑 覆土	器〔74〕口(298)底 - 口縁部~胴部上端1/10	赤色鈳物 白色鈳物 径 1~3mmの細石 酸化 橙	器壁やや厚い。断面、器表共に橙色。中世。
0918 第399図 PL-139	軟質陶器 内耳鍋	167号土坑 覆土	器〔87〕口 - 底(120) 胴部下半~底部1/6	白色鈳物 径3~8mmの小 石 酸化 灰黄褐	丸底。底部外面砂付着。体部外面煤付着。中世。
0919 第394図 PL-137	白磁	010号井戸 覆土	器 - 口 - 底 - 胴部破片	還元 灰白	中国製。12世紀。
0920 第400図 PL-141	陶器 片口鉢	209号土坑 覆土	器 - 口 - 底 - 胴部破片	白色鈳物 細砂 還元 におい黄橙	常滑。片口鉢体部片。中世。
0921 第402図 PL-142	陶器 甕	145号土坑 覆土	器 - 口 - 底 - 口縁部破片	黒色鈳物 細砂 還元 灰黄	口縁部片。12世紀。

遺物番号	土器種・器種	遺構名称・遺構番号・出土状態	計測値(mm)・遺存状態	胎土・焼成・色調	器形・技法の特徴他
0922 第394図 PL-137	陶器 甕	010号井戸 覆土	器〔49〕口(220)底 - 口縁部破片	白色鈳物 黒色鈳物 径 2~4mmの小石 還元 灰褐	常滑系。13世紀。
0923 第397図 PL-138	軟質陶器 播鉢	014号井戸 覆土	器〔44〕口(300)底 - 口縁部~胴部上端破片	白色鈳物 黒色鈳物 径 2~4mmの小石 還元 灰	口縁端部内面摩滅する。中世。
0924 第405図 PL-144	白磁 碗	表土	器 - 口 - 底 - 口縁部~胴部上端破片	還元 灰白	中国製。口縁端部面取りする。口縁部内面浅い 圈1条巡る。12世紀。
0925 第405図 PL-144	白磁 皿	表土	器 - 口 - 底 - 口縁部~胴部上端破片	還元 灰白	中国製。口縁端部から端部内面釉を削る。口禿 げ皿。
0926 第405図 PL-144	白磁 碗	表土	器 - 口 - 底 - 口縁部~胴部上端破片	還元 灰白	中国製。景德镇。玉縁口縁。13世紀。
0927 第405図 PL-144	白磁 碗	表土	器 - 口 - 底 - 口縁部~胴部上端破片	還元 灰白	中国製。胎土はガラス質ではなく、釉調も柔ら か味を有する。10世紀。
0928 第405図 PL-144	青磁 碗	表土	器 - 口 - 底 - 胴部破片	還元 灰白	中国製。同安窯系。体部上位片。
0929 第405図 PL-144	陶器 甕	表土	器 - 口 - 底 - 口縁部破片	還元 褐灰	常滑。16世紀。
0930 第405図 PL-144	軟質陶器 内耳鉢	表土	器〔92〕口(230)底 - 口縁部~胴部上半破片	白色鈳物 径1~3mmの細 石 還元 褐灰	外面にひし形押印1箇所。押印下に補修孔一箇 所残存。器壁厚く、口縁部短い。丸底か。中世。
0931 第405図	軟質陶器 内耳鍋	表土	器〔150〕口(314) 底(240) 口縁部~底部上端1/10	白色鈳物 径2~4mmの小 石 還元 黄灰	器壁やや厚い。口縁部はやや崩れるが端部を上 方に立ち上げる。丸底。中世。
0932 第406図 PL-145	鉄製品	3区表土	長〔32〕幅3.5~5.5 厚4 重1.69g		鍛造。釘の一部か。
0933 第437図 PL-165	縄文土器 深鉢	2区071号 住居跡 覆土	胴部片	良 10YR褐4/4	竹管による文様。諸磯C。
0934 第437図 PL-165	縄文土器 深鉢	2区120号 住居跡 覆土	口縁部片	良 7.5YR明褐5/6	諸磯C。
0935 第437図 PL-165	縄文土器 深鉢	2区091号 住居跡 覆土	胴部片	良 10YR にぶい黄橙6/4	竹管と貼り付け。諸磯C。

遺物番号	土器種・ 器種	遺構名称・遺 構番号・出土 状態	計測値(mm)・遺存状態	胎土・焼成・色調	器形・技法の特徴他
0936 第437図 PL-165	縄文土器 深鉢	2区表土	胴部片	良 7.5YR/明褐5/6	R L縦位施文。加曾利EⅢ。
0937 第437図 PL-165	縄文土器 深鉢	2区149号住 居跡 覆土	胴部片	良 10YRにぶい黄橙6/4	沈線。加曾利EⅢ。
0938 第437図 PL-165	縄文土器 深鉢	2区070号住 居跡 No.34	胴部片	良 10YRにぶい黄橙7/3	隆帯。加曾利EⅢ。
0939 第437図 PL-165	縄文土器 深鉢	2区071号住 居跡 No.35	口縁部片	良 10YRにぶい黄橙6/3	隆帯による区画、沈線。加曾利EⅢ。
0940 第437図 PL-165	縄文土器 深鉢	2区073号住 居跡 掘り方 覆土	胴部片	良 7.5YR橙6/6	L R縦位施文。加曾利EⅢ。
0941 第437図 PL-165	縄文土器 深鉢	2区066号土 坑 覆土	口縁部片	良 10YRにぶい黄橙7/3	加曾利EⅢ。
0942 第437図 PL-165	縄文土器 深鉢	3区表土	胴部片	良 10YR明黄褐7/6	R L横位施文。加曾利EⅢ。
0943 第437図 PL-165	縄文土器 深鉢	表土	口縁部片	良 10YRにぶい黄褐5/4	加曾利EⅢ。
0944 第437図 PL-165	縄文土器 深鉢	2区032号住 居跡 覆土	胴部片	良 10YRにぶい黄褐5/4	加曾利EⅢ。
0945 第437図 PL-165	縄文土器 深鉢	2区表土	胴部片	良 10YR明黄褐6/6	L R横位施文。加曾利EⅢ。
0946 第438図 PL-165	縄文土器 深鉢	2区014号住 居跡 覆土	胴部片	良 7.5YRにぶい褐5/4	堀之内。
0947 第438図 PL-165	縄文土器 深鉢	3区表土			堀之内。
0948 第438図 PL-165	縄文土器 深鉢	2区136号住 居跡 覆土	胴部片	良 7.5YRにぶい橙6/4	R L施文、沈線。堀之内。
0949 第438図 PL-165	縄文土器 深鉢	2区122号住 居跡 覆土	胴部片	良 7.5YRにぶい褐5/4	

遺物番号	土器種・ 器種	遺構名称・遺 構番号・出土 状態	計測値(mm)・遺存状態	胎土・焼成・色調	器形・技法の特徴他
0950 第438図 PL-165	縄文土器 深鉢	表土	口縁部片	良 7.5YRにぶい褐5/4	沈線。堀之内。
1001 第305図 PL-91	土師器 杯	058号住居跡 覆土	器 31 口 (126) 底 - 口縁部~体部1/3	雲母 角閃石 石英 赤色細粒子 白色細粒子 酸化 明赤褐	外：口縁部横などで、体部上半未調整、体部下半 斲削り。内：口縁部横などで、体部などで。
1002 第305図 PL-91	土師器 杯	058号住居跡 Na p 36	器 38 口 128 底 - 口縁部~底部1/10	雲母 角閃石 赤色細粒 子 白色細粒子 酸化 にぶい赤褐	外：口縁部横などで、体部未調整、底部斲削り。 内：口縁部横などで、体部~底部などで。内外面共 口縁部の一部に黒油煙付着。
1003 第305図	土師器 杯	058号住居跡 覆土	器 [36] 口 (178) 底 - 口縁部~体部1/8	雲母 角閃石 白色細粒 子 酸化 褐灰	外：口縁部横などで、体部斲削り。内：口縁部横 などで、体部などで。
1004 第305図	須恵器 蓋	058号住居跡 覆土	器 [15] 口 (150) 体部~口縁部1/8	雲母 黒色細粒子 白色 細粒子 還元 黄灰	轆轤整形。右回転。内外：体部~口縁部回転な で。かえり貼り付け。
1005 第300図	須恵器 蓋	046号住居跡 覆土	器 [10] 口 (178) 体部~口縁部1/10	雲母 黒色細粒子 白色 細粒子 還元 褐灰	轆轤整形。右回転。内外：体部下端~口縁部回 転などで。
1006 第300図 PL-89	須恵器 杯	046号住居跡 Na p 22	器 32 口 112 底 50 ほぼ完形	雲母 角閃石 白色細粒 子 還元 灰	轆轤整形。右回転。外：口縁部~底部回転など、 底部回転糸切。内：口縁部~底部回転などで。角 閃石多い。
1007 第300図	須恵器 杯	046号住居跡 Na p 27	器 [17] 口 - 底 51 底部完形	雲母 角閃石 赤色細粒 子 白色細粒子 酸化 にぶい黄橙	轆轤整形。右回転。外：底部回転糸切。内：底 部回転などで。
1008 第300図 PL-89	須恵器 碗	046号住居跡 Na p 13	器 53 口 (159) 台 (83) 口縁部~高台部1/2	雲母 黒色細粒子 白色 細粒子 礫少 還元 黄灰	轆轤整形。右回転。外：口縁部~底部回転など、 底部回転糸切後高台貼り付け。内：口縁部~底 部回転などで。
1009 第300図 PL-89	須恵器 碗	046号住居跡 竈Na p 5	器 40 口 (116) 台 60 口縁部~高台部1/2	雲母 角閃石 赤色細粒 子 白色細粒子 酸化 浅黄橙	轆轤整形。右回転。外：口縁部~底部回転など、 底部回転糸切後高台貼り付け。内：口縁部~底 部回転などで。角閃石多い。
1010 第300図 PL-89	土師器 小型鉢	046号住居跡 竈Na p 12	器 [75] 口 (128) 底 - 口縁部~胴部1/4	雲母 角閃石 石英 砂 粒子 白色細粒子 酸化 にぶい黄褐	轆轤整形。右回転。内：口縁部~胴部回転など、 指頭幅のロクロ目が目立つ。外：口縁部~胴 部回転などで。
1011 第300図 PL-89	土師器 甕	46号住居跡 Na p 32	器 [78] 口 (174) 底 - 口縁部~胴部1/8	雲母 角閃石多くキラキ ラする。砂粒子 白色細 粒子 酸化 にぶい赤褐	外：口縁部横などで、胴部上端横方向斲削り、口 縁部に粘土接合痕。内：口縁部横などで、胴部上 端斲などで。
1012 第300図 PL-89	土師器 甕	046号住居跡 Na p 34	器 [64] 口 (199) 底 - 口縁部~肩部1/6	雲母 角閃石 黒色細粒 子 石英 白色細粒子 酸化 にぶい赤褐	外：口縁部横などで、胴部上端横方向斲削り、口 縁部に粘土接合痕・工具痕。内：口縁部横などで、 胴部上端部斲などで。
1013 第300図	土師器 甕	046号住居跡 Na p 10 (竈内)	器 [56] 口 - 底 (90) 胴部上半~底部1/5	雲母 石英 砂粒子 白 色細粒子 酸化 浅黄橙	外：胴部下端斜方向斲削り、底部横方向斲削り。 内：胴部下端~底部などで、当具痕。

遺物番号	土器種・器種	遺構名称・遺構番号・出土状態	計測値(mm)・遺存状態	胎土・焼成・色調	器形・技法の特徴他
1014 第300図	須恵器 甕	046号住居跡 覆土	器〔41〕口(200)底 - 口縁部1/10	雲母 石英 砂粒子 白 色細粒子 還元 黄灰	轆轤整形。右回転。内外：口縁部回転まで。
1015 第300図 PL-89	須恵器 羽釜	046号住居跡 覆土	器〔52〕口(228)底 - 口縁部～胴部上半1/10	雲母 石英 砂粒子 白 色細粒子 酸化 橙	轆轤整形。右回転。外：口縁部～胴部上端回転 まで、鈿部貼り付け。内：口縁部～胴部上端回 転まで。
1016 第300図	土師器 台付甕	046号住居跡 覆土	器〔21〕口 - 台(98) 台部1/8	雲母 角閃石 砂粒子 白色細粒子 酸化 明赤褐	内外：台部横まで。
1017 第300図	鉄製品 頭巻釘	046号住居跡 覆土	長〔38〕幅10 厚3		
1018 第300図	須恵器 甕	046号住居跡 竈Na p 9	器 - 口 - 底 - 胴部破片	石英 白色細粒子 還元 黄灰	轆轤整形。外：回転まで。内：無文の当て具。
1019 第300図	須恵器 甕	046号住居跡 覆土	器 - 口 - 底 - 胴部破片	黒色細粒子 白色細粒子 還元 オリーブ灰	轆轤整形。外：自然釉付着。内：回転まで。
1020 第300図 PL-89	石製品	046号住居跡 Na52	長171 幅131 厚46 重1630.7g 完存	安山岩	
1021 第300図 PL-89	石製品 薦編石	046号住居跡 NaS3	長141 幅51 厚39 重463.4g 完存	砂岩	
1022 第301図 PL-89	土師器 杯	047号住居跡 Na p 27、Na p 32	器43 口118 底60 完形	黒色細粒子 白色鉱物 石英 砂粒子 酸化 にぶい褐	外：口縁部横まで。体部下半～底部鋭削り、体 部上半未調整。内：口縁部横まで、体部～底部 木口状工具によるまで。黒色付着物有り。
1023 第301図 PL-89	須恵器 杯	047号住居跡 覆土	器42 口(130)底(62) 口縁部～底部1/3	砂粒子 白色細粒子 還元 灰	轆轤整形。右回転。外：口縁部～底部回転まで、 底部回転糸切、一部指まで。内：口縁部～底部 回転まで。
1024 第301図	須恵器 杯	047号住居跡 Na p 10	器〔25〕口 - 底(80) 体部～底部1/4	黒色細粒子 砂粒子 白 色細粒子 還元 灰	轆轤整形。右回転。外：体部～底部回転まで、 底部回転糸切。内：体部～底部回転まで。
1025 第301図	須恵器 杯	047号住居跡 Na p 20 掘り 方覆土	器〔22〕口 - 底62 体部～底部3/4	砂粒子 還元 黄灰	轆轤整形。右回転。外：底部回転まで、底部回 転糸切。内：体部～底部回転まで。
1026 第301図	須恵器 椀	047号住居跡 竈、掘り方覆 土	器〔36〕口(170)底 - 口縁部～体部1/5	雲母 砂粒子 赤色細粒 子 還元 灰	轆轤整形。右回転。内外：口縁部～体部回転まで。
1027 第301図	須恵器 椀	047号住居跡 床下土坑1、 覆土	器〔42〕口(178)底 - 口縁部～体部1/5	白色細粒子 還元 灰	轆轤整形。右回転。内外：口縁部～体部回転まで。

遺物番号	土器種・ 器種	遺構名称・遺 構番号・出土 状態	計測値(mm)・遺存状態	胎土・焼成・色調	器形・技法の特徴他
1028 第301図	須恵器 椀	047号住居跡 No p 30	器〔36〕口(160)底 - 口縁部～体部1/5	雲母 砂粒子 赤色細粒 子 還元 灰黄	轆轤整形。右回転。外：口縁部～体部回転まで。 あまり明瞭でないが高台部が剥落したような痕 跡有り。内：口縁部回転まで。
1029 第301図	須恵器 椀	047号住居跡 No p 25 覆土	器〔37〕口 - 台(74) 体部～高台部1/3	雲母 片岩 砂粒子 白 色細粒子 還元 灰	轆轤整形。右回転。外：体部～底部回転まで、 底部回転糸切後高台貼り付け。内：体部回転な で。
1030 第301図	須恵器 椀	047号住居跡 No p 37	器〔26〕口 - 台 70 体部～高台部2/3	雲母 砂粒子 還元 灰黄	轆轤整形。右回転。外：体部～底部回転まで。 底部回転糸切後高台貼り付け。内：体部～底部 回転まで。
1031 第301図	須恵器 椀	047号住居跡 掘り方覆土	器〔20〕口 - 台(78) 高台部1/3	雲母 砂粒子 還元 灰白	轆轤整形。右回転。外：底部回転まで、回転糸 切後高台貼り付け。内：底部回転まで。
1032 第301図 PL-89	須恵器 椀	047号住居跡 No p 28	器〔31〕口 - 台 60 体部～高台部2/3 底部完存	白色細粒子 還元 灰	轆轤整形。右回転。外：体部～底部回転まで、 底部まで、高台部貼り付け。内：体部～底部回 転まで。
1033 第301図	須恵器 椀	047号住居跡 No p 11 (又は No p 31)	器〔29〕口 - 底 - 体部～底部1/4	白色鈹物 砂粒子 白色 細粒子 還元 灰	轆轤整形。右回転。外：体部～底部回転まで、 高台部欠損。底部回転糸切。内：体部～底部回 転まで。
1034 第301図	灰釉陶器 皿	047号住居跡 覆土	器〔19〕口 - 台(70) 高台部1/5	白色細粒子 還元 灰黄	轆轤整形。右回転。外：底部調整不明、高台部 貼り付け。内：底部回転まで。全面施釉。
1035 第301図 PL-89	土師器 小型台付 甕	047号住居跡 No p 20・38	器〔90〕口(118)台 - 口縁部～胴部1/4	雲母 石英 砂粒子 白 色細粒子 礫少 酸化 黒褐	外：口縁部横まで、胴部上半斜方向篋削り、胴 部下半縦方向篋削り、口縁部に粘土接合痕。内： 口縁部横まで、胴部上半篋まで、胴部下半まで。
1036 第301図	須恵器 壺	047号住居跡 No p 15	器〔49〕口 - 底 - 胴部～底部1/5	白色鈹物 砂粒子 白色 細粒子 還元 灰	轆轤整形。右回転。外：胴部下半回転まで、底 部回転篋削り、高台部欠損。内：胴部～底部回 転まで。
1037 第301図 PL-89	土師器 甕	047号住居跡 No p 16	器〔69〕口(194)底 - 口縁部～胴部上半1/6	雲母 角閃石 赤色細粒 子 白色細粒子 酸化 橙	外：口縁部横まで、胴部上端横方向篋削り、口 唇部に沈線、口縁部に粘土接合痕。内：口縁部 横まで、胴部上端篋まで。
1038 第301図	土師器 甕	047号住居跡 No p 1・2	器〔106〕口 - 底(42) 胴部下半～底部1/3	雲母 角閃石 赤色細粒 子 酸化 にぶい赤褐	外：胴部下半～底部斜方向篋削り。内：胴部下 半～底部篋まで。
1039 第301図	灰釉陶器 壺	047号住居跡 No p 29	器〔104〕口 - 底 - 頸部～胴部1/5	黒色細粒子 還元 灰白	轆轤整形。右回転。外：胴部上半回転まで、胴 部下半回転篋削り。肩部～胴部施釉。内：胴部 回転まで。
1040 第301図	土師器 甕	047号住居跡 No p 38、床下 土坑2	器〔23〕口 - 底(52) 胴部下半～底部1/2	雲母 角閃石 石英 還元 灰褐	外：底部縦・横方向篋削り。内：底部篋まで。
1041 第301図	須恵器 甕	047号住居跡 覆土	器 - 口 - 底 - 胴部破片	砂粒子 白色細粒子 還元 褐灰	轆轤整形。外：横位の沈線区画文と施文の後、 櫛歯状工具による波状文。一部まで消される。 内：回転まで。

遺物番号	土器種・ 器種	遺構名称・遺 構番号・出土 状態	計測値(mm)・遺存状態	胎土・焼成・色調	器形・技法の特徴他
1042 第301図	須恵器 甕	047号住居跡 覆土	器 - 口 - 底 - 胴部破片	砂粒子 赤色細粒子 白 色細粒子 還元 灰	轆轤整形。外：自然釉付着。内：青海波文。
1043 第301図	須恵器 甕	047号住居跡 No p 14	器 - 口 - 底 - 胴部破片	砂粒子 白色細粒子 還元 灰白	轆轤整形。外：平行叩き。内：青海波文。
1044 第301図	須恵器 甕	047号住居跡 No p 17	器 - 口 - 底 - 胴部破片	砂粒子 白色細粒子 還元 灰	轆轤整形。外：平行叩き。内：なで。
1045 第302図	須恵器 甕	047号住居跡 No p 23	器 - 口 - 底 - 胴部破片	白色鈹物 砂粒子 赤色 細粒子 白色細粒子 還元 灰	轆轤整形。内：下半指なでか？。
1046 第302図 PL-89	鉄製品 刀子	047号住居跡 竈掘り方覆土	長〔44〕幅13 厚3		
1047 第302図 PL-89	鉄製品 釘	047号住居跡 No59	長〔30〕幅5 厚5		
1048 第302図 PL-89	石製品 薦編石	047号住居跡 NoS6	長126 幅47 厚31 重333g 完存	砂岩	
1049 第302図 PL-89	石製品 軽石	047号住居跡 NoS7	長〔71〕幅56 厚26 重83g 1/2存	安山岩	
1050 第302図 PL-89	須恵器 杯	048号住居跡 No p 29	器57 口(152)底(96) 口縁部～底部1/3	白色鈹物 砂粒子 白色 細粒子 還元 灰黄褐	轆轤整形。右回転。外：口縁部～底部回転なで、 底部回転糸切？。内：口縁部～底部回転なで。
1051 第302図	須恵器 杯	048号住居跡 No p 23	器33 口(104)底 - 口縁部～体部1/4	砂粒子 白色細粒子 還元 灰	轆轤整形。右回転。外：口縁部～体部上半回転 なで、体部下端回転鋭削り。内：口縁部～体部 回転なで。
1052 第302図	須恵器 杯	048号住居跡 No p 19	器〔12〕口 - 底74 底部2/3	砂粒子 還元 灰白	轆轤整形。右回転。外：底部回転糸切。内：底 部回転なで。
1053 第302図 PL-89	須恵器 椀	048号住居跡 竈No p 10	器74 口(176)台(106) 口縁部～高台部1/3	石英 砂粒子 白色細粒 子 還元 褐灰	轆轤整形。右回転。外：口縁部～底部回転なで、 底部回転糸切後高台貼り付け。内：口縁部～底 部回転なで。
1054 第302図 PL-89	須恵器 椀	048号住居跡 No p 24	器〔45〕口 - 台(88) 体部～高台部2/3	白色鈹物 砂粒子 還元 灰白	轆轤整形。右回転。外：体部～底部回転なで、 底部回転糸切後高台貼り付け。内：体部～底部 回転なで。
1055 第302図	須恵器 椀	048号住居跡 No p 38	器23 口 - 台(82) 高台部4/5	砂粒子 還元 灰	轆轤整形。右回転。外：底部回転糸切後高台貼 り付け。内：底部回転なで。