

(財)群馬県埋蔵文化財調査事業団調査報告書第204集

白川傘松遺跡

北陸新幹線建設工事に伴う
埋蔵文化財発掘調査報告書第4集

(遺物編・本文図版)

1997

群馬県教育委員会
(財)群馬県埋蔵文化財調査事業団
日本鉄道建設公団

(財)群馬県埋蔵文化財調査事業団調査報告書第204集

白川傘松遺跡

北陸新幹線建設工事に伴う
埋蔵文化財発掘調査報告書第4集

(遺物編・本文図版)

1997

群馬県教育委員会
(財)群馬県埋蔵文化財調査事業団
日本鉄道建設公団

例 言

- 1 本書は、北陸新幹線建設事業にともなう事前調査として、日本鉄道建設公団群馬県教育委員会に委託し、財団法人群馬県埋蔵文化財調査事業団が平成4年度から平成6年度にかけて発掘調査を実施した遺跡の報告書である。本報告書は、先に刊行した遺構編に続くもので、縄文時代の遺物と旧石器時代の調査報告、平成6年度に行った北陸新幹線に並行する町道部分の調査についてまとめたものである。
- 2 整理事業は平成6年度から4カ年計画で日本鉄道建設公団が群馬県教育委員会に委託し、財団法人群馬県埋蔵文化財調査事業団が実施した。
- 3 本報告書の整理期間は、平成6年4月1日から平成10年3月31日である。平成8年度末に縄文時代遺構編を刊行している。
- 4 整理関係職員は以下の通りである。

事務担当職員

常務理事 菅野清

事務局長 原田恒弘

副事務局長兼調査研究第一部長 赤山谷造

管理部長 蜂巢 実、渡辺 健

調査研究第3課長 真下高幸

総務課長 小淵 淳

事務担当 国定 均、笠原秀樹、井上 剛、須田朋子、吉田有光、柳岡良宏、宮崎忠司、岡嶋伸昌、大友友治、吉田恵子、並木綾子、今井もと子、松井美智代、内山佳子、星野美智子、羽鳥京子、菅原淑子、若田 誠、山口陽子、佐藤美佐子、本間久美子、北原かおり、安藤友美、狩野真子

整理担当 関根慎二

福島恵理子、中野秀子、原島弘子、新谷さか江、田中精子、大島 緑、鶴岡真希子、勅使川原操子、酒井史恵、大友美代子（機械実測）田所順子、木原幸子

- 5 本書の編集・執筆は関根慎二が担当した。
- 6 平安時代の遺物を神谷佳明、旧石器時代を麻生敏隆、黒曜石分析を立教大学鈴木正男に依頼し原稿執筆いただいた。
- 7 遺物写真撮影は佐藤元彦がおこなった。
- 8 出土遺物及び記録図・写真などの記録類は、すべて群馬県埋蔵文化財調査センターで保管している。
- 9 発掘調査にあたっては地元箕郷町をはじめとして、高崎市、安中市、群馬町、榛名町、前橋市等から多くの方々に発掘作業に従事していただいた。
- 10 本書において下記の方々にご教授をいただいた。

鬼形芳夫 恩田 勇 金子直行 川崎 保 木下哲夫 小林達雄 下平博之 鈴木徳雄 早田 勉

田口一郎 大工原豊 高橋 勉 寺崎裕助 土肥 孝 戸田哲也 長岡史起 賛田 明 原田昌幸

細田 勝 宮崎朝雄 山下歳信 山本輝久 綿田弘実

凡 例

- 1 挿図中に使用した方位は、座標北を表示している。
- 2 本書での地区番号、遺構番号は発掘調査時のままとし、遺構編に倣った。
- 3 遺物編に使用したスクリーントーンは以下の内容を示している。また、それ以外のスクリーントーンは図中に内容を表示した。

地山… 

焼土・灰… 

磨面・塗彩… 

旧石器トレンチ… 

- 4 遺物の縮尺は、原則として土器は4分の1、それ以外の遺物については図中に記しスケールを掲載した。
- 5 遺物観察表、グラフはボーランド社、パラドックスを使用した。
- 6 写真図版巻頭カラーの遺跡景観図は国土地理院の数値地図50mメッシュデータをカシミール（杉本氏作成）で作画した。

目 次

例 言
凡 例
目 次
挿図目次

| | |
|--|-----|
| 第1章 出土遺物の概要 | 1 |
| 第1節 I地区の出土遺物 | 2 |
| 第2節 II地区の出土遺物 | 265 |
| 第3節 遺構外の出土遺物 | 447 |
| 第4節 町道拡幅部・その他の出土遺物 | 585 |
| 第2章 町道拡幅部・その他の調査 | 631 |
| 第1節 町道拡幅部から検出された住居址 | 635 |
| 第2節 町道拡幅部の検出された土坑 | 645 |
| 第3節 その他の遺構（補遺） | 646 |
| 第3章 旧石器の調査 | 652 |
| 第1節 調査の方法 | 653 |
| 第2節 調査の概要 | 653 |
| 第3節 出土石器群のまとめ | 677 |
| 第4章 調査の成果とまとめ | 679 |
| 第1節 出土土器と住居址の相対的時間の推移について | 680 |
| 第2節 出土遺物の統計的傾向 | 686 |
| 第3節 行沢大竹、北中道Ⅱ、吹屋犬子塚Ⅰ・Ⅲ・Ⅳ・Ⅴ、吹屋中原Ⅰ・Ⅱ・Ⅲ、 白川傘松、三和工業団地の各遺跡出土黒曜石の分析 | 693 |
| 第4節 硬玉製大珠の分析について | 699 |
| 抄 録 | 701 |

插图目次

I 地区

| | | | | | | | | |
|--------|----------------|----|---------|----------------|-----|---------|--|-----|
| 第 1 图 | 1 号住居址出土遗物 | 4 | 第 60 图 | 15 号住居址出土遗物-2 | 97 | 第 120 图 | 78 号住居址出土遗物-1 | 193 |
| 第 2 图 | 2 号住居址出土遗物-1 | 6 | 第 61 图 | 15 号住居址出土遗物-3 | 98 | 第 121 图 | 78 号住居址出土遗物-2 | 195 |
| 第 3 图 | 2 号住居址出土遗物-2 | 7 | 第 62 图 | 15 号住居址出土遗物-4 | 99 | 第 122 图 | 80 号住居址出土遗物-1 | 198 |
| 第 4 图 | 3 号住居址出土遗物-1 | 9 | 第 63 图 | 15 号住居址出土遗物-5 | 100 | 第 123 图 | 80 号住居址出土遗物-2 | 199 |
| 第 5 图 | 3 号住居址出土遗物-2 | 10 | 第 64 图 | 15 号住居址出土遗物-6 | 101 | 第 124 图 | 80 号住居址出土遗物-3 | 200 |
| 第 6 图 | 4 号住居址出土遗物-1 | 16 | 第 65 图 | 15 号住居址出土遗物-7 | 103 | 第 125 图 | 80 号住居址出土遗物-4 | 202 |
| 第 7 图 | 4 号住居址出土遗物-2 | 17 | 第 66 图 | 15 号住居址出土遗物-8 | 104 | 第 126 图 | 94 号住居址出土遗物-1 | 204 |
| 第 8 图 | 4 号住居址出土遗物-3 | 18 | 第 67 图 | 15 号住居址出土遗物-9 | 105 | 第 127 图 | 94 号住居址出土遗物-2 | 205 |
| 第 9 图 | 4 号住居址出土遗物-4 | 19 | 第 68 图 | 16 号住居址出土遗物-1 | 108 | 第 128 图 | 94 号住居址出土遗物-3 | 206 |
| 第 10 图 | 4 号住居址出土遗物-5 | 20 | 第 69 图 | 16 号住居址出土遗物-2 | 109 | 第 129 图 | 136 号住居址出土遗物 | 208 |
| 第 11 图 | 4 号住居址出土遗物-6 | 21 | 第 70 图 | 16 号住居址出土遗物-3 | 110 | 第 130 图 | 6 号土坑出土遗物 | 226 |
| 第 12 图 | 4 号住居址出土遗物-7 | 24 | 第 71 图 | 17 号住居址出土遗物-1 | 115 | 第 131 图 | 13·14·19·34 号土坑出土遗物 | 227 |
| 第 13 图 | 4 号住居址出土遗物-8 | 25 | 第 72 图 | 17 号住居址出土遗物-2 | 116 | 第 132 图 | 35·36·40·43·63 64 号土坑出土遗物 | 228 |
| 第 14 图 | 4 号住居址出土遗物-9 | 26 | 第 73 图 | 17 号住居址出土遗物-3 | 117 | 第 133 图 | 70·75·81·110·112·131 140 号土坑出土遗物 | 229 |
| 第 15 图 | 4 号住居址出土遗物-10 | 27 | 第 74 图 | 17 号住居址出土遗物-4 | 118 | 第 134 图 | 75·127·128 140 号土坑出土遗物 | 230 |
| 第 16 图 | 5·6 号住居址出土遗物 | 28 | 第 75 图 | 17 号住居址出土遗物-5 | 119 | 第 135 图 | 110·129 号土坑出土遗物 | 231 |
| 第 17 图 | 6 号住居址出土遗物 | 30 | 第 76 图 | 17 号住居址出土遗物-6 | 121 | 第 136 图 | 110·129 号土坑出土遗物 | 232 |
| 第 18 图 | 7 号住居址出土遗物-1 | 32 | 第 77 图 | 17 号住居址出土遗物-7 | 122 | 第 137 图 | 1·7·8 10~14 号土坑出土遗物 | 233 |
| 第 19 图 | 7 号住居址出土遗物-2 | 33 | 第 78 图 | 18 号住居址出土遗物-1 | 126 | 第 138 图 | 16·17·19~21·23·25 26·28·29 号土坑出土遗物 | 234 |
| 第 20 图 | 7 号住居址出土遗物-3 | 34 | 第 79 图 | 18 号住居址出土遗物-2 | 127 | 第 139 图 | 30·31·37·38 号土坑出土遗物 | 235 |
| 第 21 图 | 8 号住居址出土遗物-1 | 36 | 第 80 图 | 18 号住居址出土遗物-3 | 128 | 第 140 图 | 39 号土坑出土遗物 | 236 |
| 第 22 图 | 8 号住居址出土遗物-2 | 37 | 第 81 图 | 18 号住居址出土遗物-4 | 129 | 第 141 图 | 39·41·42·45~47 50~52 号土坑出土遗物 | 237 |
| 第 23 图 | 8 号住居址出土遗物-3 | 38 | 第 82 图 | 18 号住居址出土遗物-5 | 131 | 第 142 图 | 56·61·63 65~69 号土坑出土遗物 | 238 |
| 第 24 图 | 9 号住居址出土遗物-1 | 40 | 第 83 图 | 19 号住居址出土遗物-1 | 134 | 第 143 图 | 70·73·75·76 号土坑出土遗物 | 239 |
| 第 25 图 | 9 号住居址出土遗物-2 | 41 | 第 84 图 | 19 号住居址出土遗物-2 | 135 | 第 144 图 | 79·82·83 85~92 号土坑出土遗物 | 240 |
| 第 26 图 | 9 号住居址出土遗物-3 | 42 | 第 85 图 | 19 号住居址出土遗物-3 | 136 | 第 145 图 | 92·93·97 号土坑出土遗物 | 241 |
| 第 27 图 | 10 号住居址出土遗物 | 43 | 第 86 图 | 20 号住居址出土遗物-1 | 139 | 第 146 图 | 97·99~103 109·110 号土坑出土遗物 | 242 |
| 第 28 图 | 11 号住居址出土遗物-1 | 46 | 第 87 图 | 20 号住居址出土遗物-2 | 140 | 第 147 图 | 110·113·114·121~124 126·127 号土坑出土遗物 | 243 |
| 第 29 图 | 11 号住居址出土遗物-2 | 47 | 第 88 图 | 20 号住居址出土遗物-3 | 141 | 第 148 图 | 128~133 号土坑出土遗物 | 244 |
| 第 30 图 | 11 号住居址出土遗物-3 | 49 | 第 89 图 | 21 号住居址出土遗物-1 | 143 | 第 149 图 | 133~135 139~141 号土坑出土遗物 | 245 |
| 第 31 图 | 12 号住居址出土遗物-1 | 52 | 第 90 图 | 21 号住居址出土遗物-2 | 144 | 第 150 图 | 141·144·145·147~150 153·154·156 号土坑出土遗物 | 246 |
| 第 32 图 | 12 号住居址出土遗物-2 | 53 | 第 91 图 | 22 号住居址出土遗物-1 | 148 | 第 151 图 | 158·159·163·165·167·168 170·173·174 号土坑出土遗物 | 247 |
| 第 33 图 | 12 号住居址出土遗物-3 | 54 | 第 92 图 | 22 号住居址出土遗物-2 | 149 | 第 152 图 | 174·175·178 号土坑出土遗物 | 248 |
| 第 34 图 | 12 号住居址出土遗物-4 | 56 | 第 93 图 | 22 号住居址出土遗物-3 | 150 | 第 153 图 | 1·10·11 号土坑出土遗物 | 253 |
| 第 35 图 | 13 号住居址出土遗物-1 | 59 | 第 94 图 | 22 号住居址出土遗物-4 | 151 | 第 154 图 | 12~14·17·19 21·30 号土坑出土遗物 | 254 |
| 第 36 图 | 13 号住居址出土遗物-2 | 60 | 第 95 图 | 22 号住居址出土遗物-5 | 152 | 第 155 图 | 29·30·32·35 37·39·48 号土坑出土遗物 | 255 |
| 第 37 图 | 13 号住居址出土遗物-3 | 61 | 第 96 图 | 22 号住居址出土遗物-6 | 154 | 第 156 图 | 38·52·65 66·67 号土坑出土遗物 | 256 |
| 第 38 图 | 13 号住居址出土遗物-4 | 62 | 第 97 图 | 22 号住居址出土遗物-7 | 155 | 第 157 图 | 68~70·75·76·81·88 89·91·92 号土坑出土遗物 | 257 |
| 第 39 图 | 14 号住居址出土遗物-1 | 71 | 第 98 图 | 23 号住居址出土遗物-1 | 158 | 第 158 图 | 93·97·99·101 号土坑出土遗物 | 258 |
| 第 40 图 | 14 号住居址出土遗物-2 | 72 | 第 99 图 | 23 号住居址出土遗物-2 | 159 | 第 159 图 | 99·111~113·121 123·124 号土坑出土遗物 | 259 |
| 第 41 图 | 14 号住居址出土遗物-3 | 73 | 第 100 图 | 23 号住居址出土遗物-3 | 161 | 第 160 图 | 126·128·129·131 133·134·139 号土坑出土遗物 | 260 |
| 第 42 图 | 14 号住居址出土遗物-4 | 74 | 第 101 图 | 23 号住居址出土遗物-4 | 162 | | | |
| 第 43 图 | 14 号住居址出土遗物-5 | 75 | 第 102 图 | 24 号住居址出土遗物-1 | 165 | | | |
| 第 44 图 | 14 号住居址出土遗物-6 | 76 | 第 103 图 | 24 号住居址出土遗物-2 | 166 | | | |
| 第 45 图 | 14 号住居址出土遗物-7 | 77 | 第 104 图 | 24 号住居址出土遗物-3 | 167 | | | |
| 第 46 图 | 14 号住居址出土遗物-8 | 78 | 第 105 图 | 25 号住居址出土遗物-1 | 169 | | | |
| 第 47 图 | 14 号住居址出土遗物-9 | 79 | 第 106 图 | 25 号住居址出土遗物-2 | 171 | | | |
| 第 48 图 | 14 号住居址出土遗物-10 | 80 | 第 107 图 | 26 号住居址出土遗物-1 | 174 | | | |
| 第 49 图 | 14 号住居址出土遗物-11 | 81 | 第 108 图 | 26 号住居址出土遗物-2 | 175 | | | |
| 第 50 图 | 14 号住居址出土遗物-12 | 82 | 第 109 图 | 26 号住居址出土遗物-3 | 176 | | | |
| 第 51 图 | 14 号住居址出土遗物-13 | 83 | 第 110 图 | 26 号住居址出土遗物-4 | 177 | | | |
| 第 52 图 | 14 号住居址出土遗物-14 | 84 | 第 111 图 | 27 号住居址出土遗物-1 | 180 | | | |
| 第 53 图 | 14 号住居址出土遗物-15 | 85 | 第 112 图 | 27 号住居址出土遗物-2 | 181 | | | |
| 第 54 图 | 14 号住居址出土遗物-16 | 88 | 第 113 图 | 27 号住居址出土遗物-3 | 182 | | | |
| 第 55 图 | 14 号住居址出土遗物-17 | 89 | 第 114 图 | 27 号住居址出土遗物-4 | 183 | | | |
| 第 56 图 | 14 号住居址出土遗物-18 | 90 | 第 115 图 | 72 号住居址出土遗物 | 185 | | | |
| 第 57 图 | 14 号住居址出土遗物-19 | 91 | 第 116 图 | 72·77 号住居址出土遗物 | 186 | | | |
| 第 58 图 | 14 号住居址出土遗物-20 | 92 | 第 117 图 | 77 号住居址出土遗物-1 | 189 | | | |
| 第 59 图 | 15 号住居址出土遗物-1 | 96 | 第 118 图 | 77 号住居址出土遗物-2 | 190 | | | |
| | | | 第 119 图 | 77 号住居址出土遗物-3 | 191 | | | |

| | | |
|-------|---------------------------------------|-----|
| 第161図 | 140・141・144・146 149・153・154号土坑出土遺物 | 261 |
| 第162図 | 156・157・160号土坑出土遺物 | 262 |
| 第163図 | 169・171・173号土坑出土遺物 | 263 |
| 第164図 | 174・176・179号土坑出土遺物 | 264 |
| II 地区 | | |
| 第165図 | 1号住居址出土遺物-1 | 267 |
| 第166図 | 1号住居址出土遺物-2 | 268 |
| 第167図 | 1号住居址出土遺物-3 | 269 |
| 第168図 | 1号住居址出土遺物-4 | 270 |
| 第169図 | 2号住居址出土遺物 | 272 |
| 第170図 | 4号住居址出土遺物 | 274 |
| 第171図 | 5号住居址出土遺物 | 275 |
| 第172図 | 6号住居址出土遺物 | 277 |
| 第173図 | 7号住居址出土遺物-1 | 279 |
| 第174図 | 7号住居址出土遺物-2 | 280 |
| 第175図 | 7号住居址出土遺物-3 | 281 |
| 第176図 | 7号住居址出土遺物-4 | 282 |
| 第177図 | 8号住居址出土遺物-1 | 284 |
| 第178図 | 8号住居址出土遺物-2 | 285 |
| 第179図 | 9号住居址出土遺物-1 | 287 |
| 第180図 | 9号住居址出土遺物-2 | 289 |
| 第181図 | 9号住居址出土遺物-3 | 290 |
| 第182図 | 9号住居址出土遺物-4 | 291 |
| 第183図 | 10号住居址出土遺物-1 | 293 |
| 第184図 | 10号住居址出土遺物-2 | 294 |
| 第185図 | 10号住居址出土遺物-3 | 295 |
| 第186図 | 11号住居址出土遺物-1 | 297 |
| 第187図 | 11号住居址出土遺物-2 | 298 |
| 第188図 | 12号住居址出土遺物-1 | 300 |
| 第189図 | 12号住居址出土遺物-2 | 301 |
| 第190図 | 13号住居址出土遺物 | 303 |
| 第191図 | 14号住居址出土遺物-1 | 305 |
| 第192図 | 14号住居址出土遺物-2 | 306 |
| 第193図 | 14号住居址出土遺物-3 | 308 |
| 第194図 | 15号住居址出土遺物 | 310 |
| 第195図 | 16号住居址出土遺物-1 | 312 |
| 第196図 | 16号住居址出土遺物-2 | 313 |
| 第197図 | 16号住居址出土遺物-3 | 314 |
| 第198図 | 17号住居址出土遺物-1 | 316 |
| 第199図 | 17号住居址出土遺物-2 | 317 |
| 第200図 | 18号住居址出土遺物-1 | 320 |
| 第201図 | 18号住居址出土遺物-2 | 321 |
| 第202図 | 18号住居址出土遺物-3 | 322 |
| 第203図 | 18号住居址出土遺物-4 | 324 |
| 第204図 | 18号住居址出土遺物-5 | 325 |
| 第205図 | 19号住居址出土遺物-1 | 328 |
| 第206図 | 19号住居址出土遺物-2 | 329 |
| 第207図 | 19号住居址出土遺物-3 | 330 |
| 第208図 | 19号住居址出土遺物-4 | 331 |
| 第209図 | 20号住居址出土遺物-1 | 333 |
| 第210図 | 20号住居址出土遺物-2 | 334 |
| 第211図 | 21号住居址出土遺物-1 | 336 |
| 第212図 | 21号住居址出土遺物-2 | 337 |
| 第213図 | 21号住居址出土遺物-3 | 339 |
| 第214図 | 22号住居址出土遺物-1 | 341 |
| 第215図 | 22号住居址出土遺物-2 | 342 |
| 第216図 | 23号住居址出土遺物-1 | 344 |
| 第217図 | 23号住居址出土遺物-2 | 346 |
| 第218図 | 24号住居址出土遺物-1 | 348 |
| 第219図 | 24号住居址出土遺物-2 | 349 |

| | | |
|-------|---|-----|
| 第220図 | 24号住居址出土遺物-3 | 350 |
| 第221図 | 24号住居址出土遺物-4 | 352 |
| 第222図 | 25号住居址出土遺物-1 | 354 |
| 第223図 | 25号住居址出土遺物-2 | 355 |
| 第224図 | 26号住居址出土遺物-1 | 357 |
| 第225図 | 26号住居址出土遺物-2 | 358 |
| 第226図 | 26号住居址出土遺物-3 | 359 |
| 第227図 | 27・29号住居址出土遺物-1 | 362 |
| 第228図 | 27・29号住居址出土遺物-2 | 363 |
| 第229図 | 27・29号住居址出土遺物-3 | 364 |
| 第230図 | 27・29号住居址出土遺物-4 | 365 |
| 第231図 | 27・29号住居址出土遺物-5 | 366 |
| 第232図 | 28号住居址出土遺物 | 368 |
| 第233図 | 30号住居址出土遺物-1 | 371 |
| 第234図 | 30号住居址出土遺物-2 | 372 |
| 第235図 | 30号住居址出土遺物-3 | 373 |
| 第236図 | 30号住居址出土遺物-4 | 374 |
| 第237図 | 30号住居址出土遺物-5 | 375 |
| 第238図 | 31号住居址出土遺物-1 | 377 |
| 第239図 | 31号住居址出土遺物-2 | 379 |
| 第240図 | 32号住居址出土遺物-1 | 381 |
| 第241図 | 32号住居址出土遺物-2 | 382 |
| 第242図 | 32号住居址出土遺物-3 | 383 |
| 第243図 | 32号住居址出土遺物-4 | 384 |
| 第244図 | 34号住居址出土遺物-1 | 386 |
| 第245図 | 34号住居址出土遺物-2 | 387 |
| 第246図 | 35号住居址出土遺物 | 389 |
| 第247図 | 36号住居址出土遺物 | 391 |
| 第248図 | 1・2号土坑出土遺物 | 409 |
| 第249図 | 7・20・36号土坑出土遺物 | 410 |
| 第250図 | 4・32・34号土坑出土遺物 | 411 |
| 第251図 | 37号土坑出土遺物 | 412 |
| 第252図 | 48・97号土坑出土遺物 | 413 |
| 第253図 | 38・76・80号土坑出土遺物 | 414 |
| 第254図 | 38号土坑出土遺物 | 415 |
| 第255図 | 50・135・140 170号土坑出土遺物 | 416 |
| 第256図 | 121・125号土坑出土遺物 | 417 |
| 第257図 | 125・167号土坑出土遺物 | 418 |
| 第258図 | 1・4～6・8～11 13～18号土坑出土遺物 | 419 |
| 第259図 | 21・25～33号土坑出土遺物 | 420 |
| 第260図 | 34・35・39～47 49号土坑出土遺物 | 421 |
| 第261図 | 48・50・51・53・56～58・60・62 64・65・68・69号土坑出土遺物 | 422 |
| 第262図 | 69・71～76・78・81・82・90 93～96号土坑出土遺物 | 423 |
| 第263図 | 97～102・104・105 108～110号土坑出土遺物 | 424 |
| 第264図 | 110・112・113・115・116・118・119 121・122・124号土坑出土遺物 | 425 |
| 第265図 | 124～126号土坑出土遺物 | 426 |
| 第266図 | 127～130号土坑出土遺物 | 427 |
| 第267図 | 130・132～138号土坑出土遺物 | 428 |
| 第268図 | 139～142・144・146～151 154号土坑出土遺物 | 429 |
| 第269図 | 154～159・161・162 164号土坑出土遺物 | 430 |
| 第270図 | 164・165・169～171・173 175～177号土坑出土遺物 | 431 |
| 第271図 | 177～179・182～184・186～189 | |

| | | |
|--|---|-----|
| 191～193・196・198・202・204 205・207・208・210 211号土坑出土遺物 | 432 | |
| 第272図 | 212・213・215～219・225 229号土坑出土遺物 | 433 |
| 第273図 | 1・3・6・8～10・14 18・19号土坑出土遺物 | 438 |
| 第274図 | 25・26・28・29・31・35・37 41・45・46号土坑出土遺物 | 439 |
| 第275図 | 52～55・59・60・62・65 68・70・72号土坑出土遺物 | 440 |
| 第276図 | 73・75・76・90・93・94 109号土坑出土遺物 | 441 |
| 第277図 | 118・124～126号土坑出土遺物 | 442 |
| 第278図 | 127・130・133～137 144号土坑出土遺物 | 443 |
| 第279図 | 146・151・154号土坑出土遺物 | 444 |
| 第280図 | 156～158・164・166・169 173・174号土坑出土遺物 | 445 |
| 第281図 | 176・178～180・185・186・193・194 196・207・212号土坑出土遺物 | 446 |
| 遺構外 | | |
| 第282図 | 遺構外出土土器-1 | 469 |
| 第283図 | 遺構外出土土器-2 | 470 |
| 第284図 | 遺構外出土土器-3 | 471 |
| 第285図 | 遺構外出土土器-4 | 472 |
| 第286図 | 遺構外出土土器-5 | 473 |
| 第287図 | 遺構外出土土器-6 | 474 |
| 第288図 | 遺構外出土土器-7 | 475 |
| 第289図 | 遺構外出土土器-8 | 476 |
| 第290図 | 遺構外出土土器-9 | 477 |
| 第291図 | 遺構外出土土器-10 | 478 |
| 第292図 | 遺構外出土土器-11 | 479 |
| 第293図 | 遺構外出土土器-12 | 480 |
| 第294図 | 遺構外出土土器-13 | 481 |
| 第295図 | 遺構外出土土器-14 | 482 |
| 第296図 | 遺構外出土土器-15 | 483 |
| 第297図 | 遺構外出土土器-16 | 484 |
| 第298図 | 遺構外出土土器-17 | 485 |
| 第299図 | 遺構外出土土器-18 | 486 |
| 第300図 | 遺構外出土土器-19 | 487 |
| 第301図 | 遺構外出土土器-20 | 488 |
| 第302図 | 遺構外出土土器-21 | 489 |
| 第303図 | 遺構外出土土器-22 | 490 |
| 第304図 | 遺構外出土土器-23 | 491 |
| 第305図 | 遺構外出土土器-24 | 492 |
| 第306図 | 遺構外出土土器-25 | 493 |
| 第307図 | 遺構外出土土器 土製品-26 | 494 |
| 第308図 | 遺構外出土土製品-27 | 495 |
| 第309図 | 遺構外出土耳飾り 土製品-28 | 496 |
| 第310図 | 遺構外出土土偶 土製品-29 | 497 |
| 第311図 | グリッド13区F・K・L | 510 |
| 第312図 | グリッド13区M | 511 |
| 第313図 | グリッド13区N-1 | 512 |
| 第314図 | グリッド13区N-2 | 513 |
| 第315図 | グリッド13区N-3 | 514 |
| 第316図 | グリッド13区O-1 | 515 |
| 第317図 | グリッド13区O-2 | 516 |

| | | | | | | | | |
|----------|------------------|-----|----------------------|-------------------|-------------|-------------------|-------------|-----|
| 第318図 | グリッド13区O-3 | 517 | 出土遺物 | 592 | 第423図 | 46・156・159・173号土坑 | 651 | |
| 第319図 | グリッド13区O-4 | 518 | 第376図 | 町道拡幅6号住居址 | | 旧石器 | | |
| 第320図 | グリッド13区P-1 | 519 | 出土遺物 | 593 | 第424図 | I地区 | | |
| 第321図 | グリッド13区P-2 | 520 | 第377図 | 町道拡幅7号住居址 | | 旧石器試掘トレンチ図 | 654 | |
| 第322図 | グリッド13区P-3 | 521 | 出土遺物 | 594 | 第425図 | II地区 | | |
| 第323図 | グリッド13区P-4 | 522 | 第378図 | 町道拡幅 19・20・22・23 | | 旧石器試掘トレンチ図 | 655 | |
| 第324図 | グリッド13区P-5 | 523 | 26・31・33・34・36・37・45 | | 第426図 | I地区 | | |
| 第325図 | グリッド13区Q-1 | 524 | 56・59・61号土坑出土遺物 | 595 | 旧石器試掘グリッド-1 | 656 | | |
| 第326図 | グリッド13区Q-2 | 525 | 第379図 | 町道拡幅 14・15・21・28 | | 第427図 | II地区 | |
| 第327図 | グリッド13区Q-3 | 526 | 29号ピット出土遺物 | 596 | 旧石器試掘グリッド-2 | 657 | | |
| 第328図 | グリッド13区Q-4 | 527 | 第380図 | 町道拡幅2号住居址1 | | 旧石器遺物出土図 | 658 | |
| 第329図 | グリッド13区Q-5 | 528 | 4・6号土坑出土遺物 | 597 | 第428図 | 出土遺物-1 | 659 | |
| 第330図 | グリッド13区R-1 | 529 | 第381図 | 1・4～7・12号配石 | | 第429図 | 出土遺物-2 | 660 |
| 第331図 | グリッド13区R-2 | 530 | 2号石組列 | | 第430図 | 出土遺物-3 | 661 | |
| 第332図 | グリッド13区S | 531 | 3号溝 包含層出土遺物 | 598 | 第431図 | 出土遺物 | 661 | |
| 第333図 | グリッド13区S・T | 532 | 第382図 | 町道拡幅 3・7号住居址 | | 第432図 | 接合資料-1・2(1) | 662 |
| 第334図 | グリッド13区T | 533 | 20・23・31・35号土坑 | | 第433図 | 接合資料-1・2(2) | 663 | |
| 第335図 | グリッド14区A-1 | 540 | 町道拡幅1-149 6号土坑 | | 第434図 | 接合資料-3・4 | 664 | |
| 第336図 | グリッド14区A-2 | 541 | 17・21号ピット出土遺物 | 602 | 第435図 | 接合資料-5・6 | 665 | |
| 第337図 | グリッド14区B | 542 | 第383図 | 町道拡幅包含層出土遺物-1 | 603 | 第436図 | 接合資料-7・8 | 666 |
| 第338図 | グリッド14区C | 543 | 第384図 | 町道拡幅包含層出土遺物-2 | 604 | 第437図 | 接合資料-9・10 | 667 |
| 第339図 | グリッド14区C・D | 544 | 第385図 | 町道拡幅包含層出土遺物-3 | 605 | 第438図 | 接合資料-11・12 | 668 |
| 第340図 | グリッド14区D・E | 545 | 第386図 | 1・6・7号配石 | | 第439図 | 接合資料-13(1) | 669 |
| 第341図 | グリッド14区G | 546 | 2号石組列出土遺物 | 606 | 第440図 | 接合資料-13(2) | 670 | |
| 第342図 | グリッド14区F・H・J | 547 | 第387図 | 2号石組列出土遺物-1 | 607 | まとめ | | |
| 第343図 | グリッド14区I・K | 548 | 第388図 | 2号石組列出土遺物-2 | 608 | 第441図 | I地区住居変遷図 | 684 |
| 第344図 | グリッド14区L・M・N | 549 | 第389図 | 8～10号配石出土遺物 | 609 | 第442図 | II地区住居変遷図 | 685 |
| 第345図 | グリッド14区O・P | 550 | 第390図 | 10～12号配石出土遺物 | 610 | 第443図 | 石器別石材組成 | 688 |
| 第346図 | グリッド14区P・Q | 551 | 第391図 | 13号配石出土遺物 | 611 | 第444図 | 石器別石材組成 | 689 |
| 第347図 | グリッド14区Q | 552 | 第392図 | 1～3・5号溝出土遺物 | 612 | 第445図 | 石器別石材組成・ | |
| 第348図 | グリッド14区R・S | 553 | 第393図 | 1～4号溝出土遺物 | 613 | 石材別石器組成 | 690 | |
| 第349図 | グリッド14区S-1 | 554 | 第394図 | 包含層出土遺物-1 | 617 | 第446図 | 石材別石器組成 | 691 |
| 第350図 | グリッド14区S-2 | 555 | 第395図 | 包含層出土遺物-2 | 618 | 第447図 | 石器種別平均重量 | 692 |
| 第351図 | グリッド14区S-3 | 556 | 第396図 | 包含層出土遺物-3 | 619 | 第448図 | ひすい分析図 | 700 |
| 第352図 | グリッド14区T-1 | 557 | 第397図 | 包含層出土遺物-4 | 620 | | | |
| 第353図 | グリッド14区T-2 | 558 | 第398図 | 包含層出土遺物-5 | 621 | | | |
| 第354図 | グリッド14区T-3 | 559 | 第399図 | 包含層出土遺物-6 | 622 | | | |
| 第355図 | グリッド15区A | 567 | 第400図 | 包含層出土遺物-7 | 623 | | | |
| 第356図 | グリッド15区B・C | 568 | 第401図 | 包含層出土遺物-8 | 624 | | | |
| 第357図 | グリッド15区C | 569 | 第402図 | 包含層出土遺物-9 | 625 | | | |
| 第358図 | グリッド15区D・E | 570 | 第403図 | 包含層出土遺物-10 | 626 | | | |
| 第359図 | グリッド15区F | 571 | 第404図 | 包含層出土遺物-11 | 627 | | | |
| 第360図 | グリッド15区G-1 | 572 | 第405図 | 遺構外出土遺物-1 | 629 | | | |
| 第361図 | グリッド15区G-2 | 573 | 第406図 | 遺構外出土遺物-2 | 630 | | | |
| 第362図 | グリッド15区G-3 | 574 | 第407図 | 町道拡幅遺構図-1 | 632 | | | |
| 第363図 | グリッド15区G-4 | 575 | 第408図 | 町道拡幅遺構図-2 | 633 | | | |
| 第364図 | グリッド15区G-5 | 576 | 第409図 | 町道拡幅遺構図-3 | 634 | | | |
| 第365図 | グリッド15区G-6 | 577 | 第410図 | 町道拡幅3・6号住居址 | 636 | | | |
| 第366図 | グリッド15区G-7 | 578 | 第411図 | 町道拡幅7号住居址・炉址 | 637 | | | |
| 第367図 | グリッド15区G・H | 579 | 第412図 | 町道拡幅2号住居址 | | | | |
| 第368図 | グリッド15区H | 580 | 1～6号土坑 | 638 | | | | |
| 第369図 | グリッド15区I | 581 | 第413図 | 町道拡幅7～14号土坑 | 639 | | | |
| 第370図 | グリッド15区K-1 | 582 | 第414図 | 町道拡幅15～22号土坑 | 640 | | | |
| 第371図 | グリッド15区K-2 | 583 | 第415図 | 町道拡幅23～30号土坑 | 641 | | | |
| 第372図 | グリッド15区J・L・O・P・S | 584 | 第416図 | 町道拡幅31～37・40号土坑 | 642 | | | |
| | | | 第417図 | 町道拡幅41～49号土坑 | 643 | | | |
| | | | 第418図 | 町道拡幅50～56 | | | | |
| | | | 58～61号土坑 | 644 | | | | |
| | | | 第419図 | 3・4・8号配石 | 647 | | | |
| | | | 第420図 | 1・2号溝 | 648 | | | |
| | | | 第421図 | 3～5号溝 | 649 | | | |
| | | | 第422図 | 25・149・154・174号土坑 | 650 | | | |
| 町道拡幅・その他 | | | | | | | | |
| 第373図 | 町道拡幅19・28号土坑 | | | | | | | |
| | 出土遺物 | 590 | | | | | | |
| 第374図 | 町道拡幅6号住居址 | | | | | | | |
| | 19・26・27号土坑出土遺物 | 591 | | | | | | |
| 第375図 | 町道拡幅3号住居址 | | | | | | | |

第1章 出土遺物の概要

1 I地区の出土遺物

I地区からの出土遺物は、縄文時代前期から中期のものが、遺跡の西側傾斜面にある遺物包含層と平坦部にある遺構から出土している。包含層から出土した遺物の時期は、平坦部にある遺構の時期と矛盾が無く、集落から廃棄された土器が、傾斜面の包含層から出土することを示している。

出土土器は、時期別の割合を見ると前期中葉の繊維土器が2パーセント、前期後葉の土器が1パーセント、中期後葉の土器が88パーセント、前期中葉の土器が3パーセント、不明が6パーセントである。

中期後葉の土器を文様施文の地文別に分けると次の通りである。

縄文41.2パーセント、撚糸文11.6パーセント、沈線文19.9パーセント、その他となる。

次に原体の撚りであるが、RL 22.4パーセント、LR 12.9パーセント、Rl 4.5パーセント、Lr 8パーセントで、地文無しや不明、その他が40パーセントである。

前期中葉の加曾利E式土器では、縄文地文の物が多く4割を占める。撚糸文が約1割で、沈線文系の土器が約2割を示すのである事から主体は、縄文地文で、それに沈線地文、撚糸文地文の土器が続くことになる。

石器の器種別の出土傾向は、打製石斧32.6パーセント、磨製石斧1.6パーセント、石鏃4パーセント、石匙・スクレイパー11.6パーセント、磨石・凹石等の加工具22パーセント、多孔石・台石・石皿20パーセント、丸石・石棒1.5パーセントである。

石器の器種別の傾向を見ると、食料生産の為の道具と食料加工用の道具がほぼ同じくらいの割合で各4割程である。また、直接生活とは関わり合いのないいわゆる第二の道具と言われる物が、1.5パーセント程である。

2 II地区の出土遺物

II地区の出土遺物の時期は、縄文時代前期中葉と前期中葉から後葉、弥生時代等である。本地区の遺構は、縄文前期と弥生時代の土坑が少数検出された以外は、中期後葉のものである。本地区の東側斜面には、I地区と同様に遺物の廃棄された包含層が検出された。

土器の時期別の割合は次の通りである。

弥生時代0.7パーセント、縄文時代前期中葉5.1パーセント、前期後葉0.3パーセント、前期中葉8.9パーセント、中期後葉59.1パーセント、不明・その他12.8パーセントとなっている。I地区と比較すると前期前葉と前期中葉の割合が高いのが解る。

前期中葉の縄文土器の地文別割合では、縄文41.6パーセント、撚糸6パーセント、沈線11.4パーセントになる。

次に原体の撚りの方向であるが、RL 27.9パーセント、Rl 1.5パーセント、LR 11.4パーセント、Lr 7.7パーセントとなっている。地文無し、不明、その他が約50パーセント程ある。

石器の器種別の出土傾向は、打製石斧31.7パーセント、磨製石斧1.7パーセント、石鏃4.6パーセント、石匙・スクレイパー11.7パーセント、磨石・凹石等の加工具23パーセント、多孔石・台石・石皿15パーセント、丸石・石棒1.2パーセントである。

第1章 出土遺物の概要

第1節 I地区の出土遺物



第1節 I地区の出土遺物

I区 1号住居土器観察表

| 番号 | 胎土 | 色記号 | 色調 | 焼成 | 地文 原体 | 施文 方向 | 地文 分類 | 文様 分類 | 文様の特徴 | 時期・備考 |
|----|--------------|-------|--------|----|----------|----------|----------|----------|--|-------|
| 1 | 1mmの小石・黒雲母 | 10YR | 灰黄褐色 | 良好 | | | | 沈線 | 口縁に沿って鈎状の突帯が廻る。口縁は弧状の沈線。胴部は垂下する沈線。弧状の沈線の交点に突起。 | |
| 2 | 細かい砂粒 | 5YR | 明赤褐色 | 良好 | | | | 沈線 | 口縁に沿って隆帯がまわる。口縁は弧状の沈線。弧状の沈線の交点に双円状の突起。 | |
| 3 | 細かい砂粒・雲母 | 5YR | にぶい赤褐色 | 良好 | | | | 沈線 | 口縁に沿って鈎状の突帯が廻る。口縁は弧状の沈線。胴部は垂下する沈線。弧状の沈線の交点に把手。 | |
| 4 | 細かい砂粒 | 5YR | にぶい赤褐色 | 良好 | | | 爪形 | 隆線 | 太い沈線を隆帯の上下に施文。 | |
| 5 | 細かい砂粒・雲母 | 5YR | 明赤褐色 | 良好 | | | 爪形 | 沈線 | 太い沈線を隆帯の上下に施文。 | |
| 6 | φ1~3mmの小石 | 5YR | にぶい橙色 | 不良 | | | 爪形 | 沈線 | 粘土紐の隆帯により双円状の突起を作る。 | |
| 7 | φ1~2mmの砂粒 | 5YR | にぶい赤褐色 | 良好 | | | 爪形 | 沈線 | 波状口縁土器の波頂部、沈線により波状口縁にそって施文される。 | |
| 8 | 砂粒・雲母少量 | 5YR | 橙色 | 良好 | | | 爪形 | 沈線 | 隆帯と沈線によって渦巻き状に施文。渦巻きの中心に刺突が加えられる。 | |
| 9 | 細かい砂粒極少量 | 5YR | 橙色 | 良好 | | | 爪形 | 沈線 | 隆帯により円形の突起を付け楕円区画内を巾6mm程の太い沈線が充填される。 | |
| 10 | φ1~3mmの小石 | 10YR | 黄褐色 | 良好 | | | 爪形 | 沈線 | 隆帯を挟むように巾9mmの竹管文による押し引き文が施文される。 | |
| 11 | φ1~2mmの砂粒 | 7.5YR | 灰褐色 | 普通 | RL | 横位 | 縄文 | 沈線 | 楕円区画内を縄文が充填される。鋸歯状の沈線。 | |
| 12 | φ1~2mmの砂粒 | 10YR | にぶい黄褐色 | 普通 | | | | 沈線 | 隆線が2条1組で垂下し沈線が平行して施文。内面スス付着。 | |
| 13 | φ1~2mmの砂粒・雲母 | 10YR | 黒褐色 | 普通 | RL | 横位 | 爪形 | 沈線 | 刻みを持つ隆帯が口縁を廻る。隆帯と沈線が平行して波状に施文されるその中を縄文が充填される。 | |
| 14 | φ1~2mmの小石 | 10YR | にぶい黄褐色 | 不良 | | | 爪形 | 沈線 | 隆帯と太さ5mm程の沈線が楕円を描き、垂線が引かれる。 | |
| 15 | φ1~2mmの砂粒多量 | 10YR | 黄褐色 | 普通 | | | | 無文 | 大きく外反する口縁になる。浅鉢。 | |
| 16 | φ1~2mmの砂粒多量 | 7.5YR | にぶい褐色 | 普通 | | | | 無文 | 浅鉢。 | |

I区 1号住居石器観察表

| 遺物 番号 | 種類 | 形状 | 石材 | 特徴 | 縦 | 横 | 厚さ | 重量 | その他 |
|----------|--------|------|---------|---------------|------|-----|-----|------|-----|
| 1 | 磨石 | 隅丸方形 | 粗粒輝石安山岩 | 裏面に磨面。 | 17.7 | 7.7 | 5 | 1100 | |
| 2 | 磨石 | 楕円形 | 粗粒輝石安山岩 | 裏面に磨面。 | 11.1 | 8.1 | 3.7 | 480 | |
| 3 | 磨石 | 楕円形 | 砂岩 | 裏面に磨面。 | 9.5 | 6.4 | 1.8 | 180 | |
| 4 | スクレイパー | 横長 | 黒色頁岩 | 側面に使用によるはこぼれ。 | 5.6 | 9.3 | 0.9 | 40 | |

第1章 出土遺物の概要

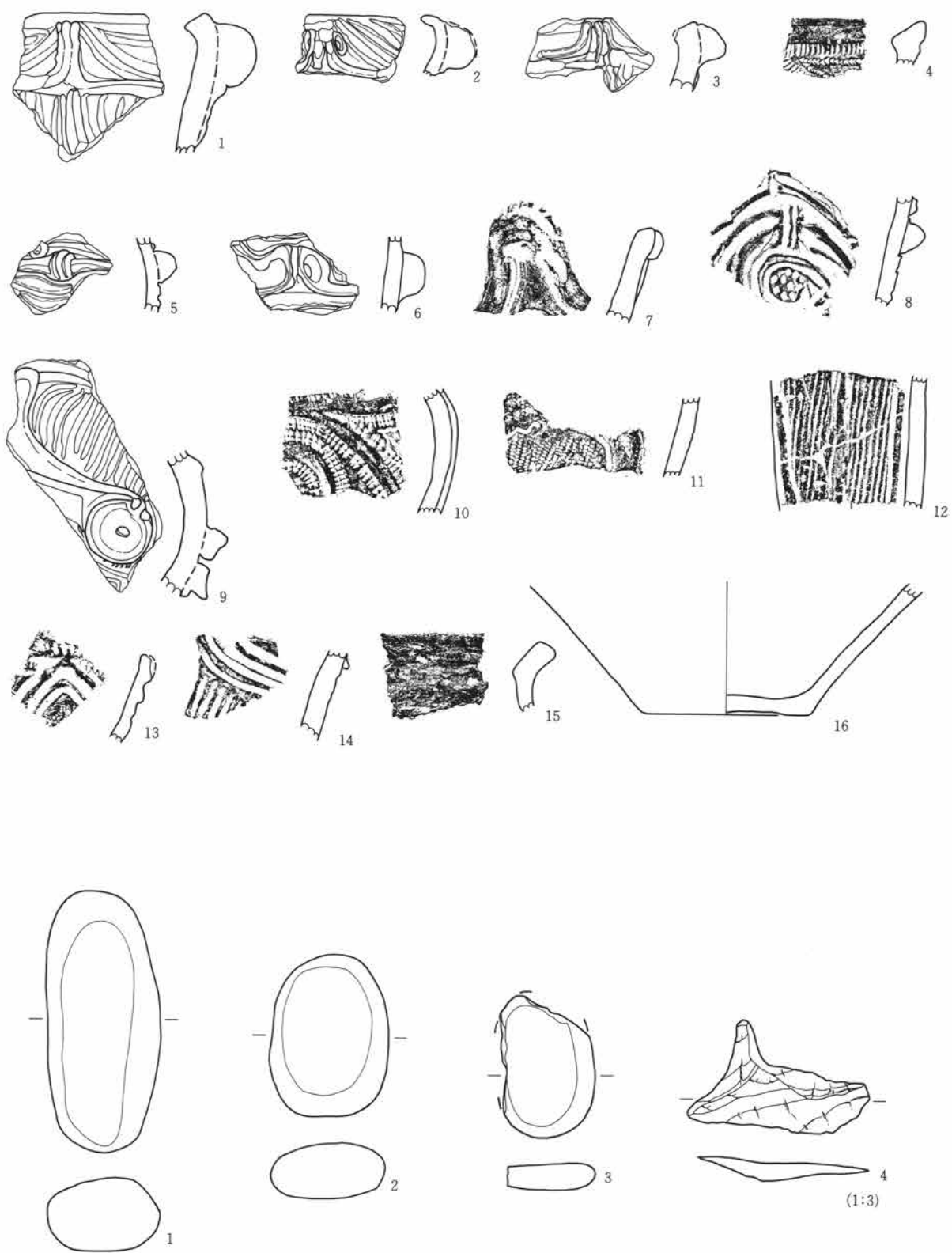

第1図 1号住居址出土遺物

第1節 I地区の出土遺物

I区 2号住居土器観察表

| 番号 | 胎土 | 色記号 | 色調 | 焼成 | 地文 原体 | 施文 方向 | 地文 分類 | 文様 分類 | 文様の 特徴 | 時期・備考 |
|----|--------------|-------|--------|----|----------|----------|----------|----------|------------------------------------|-------|
| 1 | φ1~2mmの小石 | 10YR | 灰黄褐色 | 普通 | RL | | 縄文 | 隆線 | 隆帯で楕円区画・渦巻き文をつくる。頸部は無文帯。 | |
| 2 | φ1~2mmの小石 | 7.5YR | にぶい褐色 | 普通 | | | 沈線 | 隆線 | 隆帯で弧状区画し沈線が充填。 | |
| 3 | 細かい砂粒 | 2.5YR | 暗灰黄色 | 良好 | RL | 縦位 | 縄文 | 隆線 | 隆帯による双円文に垂下する沈線。 | |
| 4 | φ1~3mmの小石 | 10YR | にぶい黄褐色 | 良好 | Lr | 横位 | 燃糸 | 隆線 | 口縁に平行に隆帯がめぐる。隆帯下燃糸文。 | |
| 5 | φ1~2mmの小石 | 2.5YR | 暗灰黄色 | 普通 | Lr | 縦位 | 燃糸 | 沈線 | 巾4~7mmの沈線を横位に施文。地文は燃糸文。 | |
| 6 | φ1~2mmの小石・雲母 | 2.5YR | 黄褐色 | 普通 | RL | 横位 | 縄文 | 隆線 | 隆帯による渦巻き文。頸部は無文帯。 | |
| 7 | φ1~3mmの小石 | 2.5YR | 灰黄色 | 良好 | | | 沈線 | 隆線 | 隆帯による渦巻き文。口縁に沿ってコンパス状の刺突文。口縁部は無文帯。 | |
| 8 | φ1~2mmの小石 | 10YR | 灰黄褐色 | 良好 | | | 無文 | | 無文。 | |
| 9 | φ1~2mmの砂粒 | 10YR | 明黄褐色 | 良好 | l | 縦位 | 燃糸 | | lの燃糸施文。 | |
| 10 | φ1~2mmの小石多量 | 7.5YR | にぶい褐色 | 不良 | | | 爪形 | 沈線 | 隆帯に刻み。沈線が縦位に施文。 | |
| 11 | 細かい砂粒 | 7.5YR | 橙色 | 不良 | LR | 横位 | 縄文 | 沈線 | 太さ2mmの沈線を垂下。 | |
| 12 | 細かい砂粒 | 7.5YR | 灰褐色 | 良好 | l | 縦位 | 縄文 | 沈線 | 地文燃糸上を太さ6mmの沈線が垂下。 | |
| 13 | 細かい砂粒 | 10YR | にぶい黄橙色 | 良好 | | | 縄文 | 隆線 | 巾5~7mmの隆帯2条を垂下。隆帯の上を竹管による沈線を施す。 | |
| 14 | φ1mm以下の小石 | 10YR | にぶい黄橙色 | 良好 | | | 無文 | | 無文の浅鉢底部。 | |
| 15 | φ1~3mmの小石 | | | 普通 | RL | 横位 | 縄文 | 隆・沈 | 太さ10~12mmの隆線とそれに沿う沈線で文様を施文。 | |
| 16 | φ1~3mmの小石 | | | 普通 | RL | 縦位 | 縄文 | | 内面スス付着。 | |

I区 2号住居石器観察表

| 遺物 番号 | 種類 | 形状 | 石材 | 特徴 | 縦 | 横 | 厚さ | 重量 | その他 |
|----------|--------|------|---------|-------------------------|-----|------|------|-------|-----|
| 1 | 石皿・多孔石 | 楕円形 | 粗粒輝石安山岩 | 表面石皿で、作業面は凹面。裏面に円錐形の凹み。 | 14 | 25.3 | 7.3 | 4100 | 欠損 |
| 2 | 多孔石 | 長楕円形 | 角閃石安山岩 | 表面に円錐形の凹み。裏面に浅い凹みと磨面。 | 39 | 14.4 | 14.3 | 12800 | |
| 3 | 石皿 | — | 粗粒輝石安山岩 | 作業面は凹面になる。 | 9.3 | 8.2 | 5.9 | 420 | |
| 4 | スクレイパー | 縦長 | 黒色頁岩 | 両側面を両面調整している。 | 6.4 | 3.4 | 0.9 | 30 | |
| 5 | スクレイパー | 縦長 | 黒色頁岩 | 下端を片面調整の刃部としている。 | 7.3 | 5.7 | 1.6 | 40 | |

I区 3号住居石器観察表

| 遺物 番号 | 種類 | 形状 | 石材 | 特徴 | 縦 | 横 | 厚さ | 重量 | その他 |
|----------|--------|------|---------|------------------------|------|------|------|-------|------|
| 1 | 台石 | 長楕円形 | 粗粒輝石安山岩 | 表面は平坦で磨面を持つ。 | 39.5 | 21.7 | 12.5 | 16000 | |
| 2 | 石皿・多孔石 | — | 粗粒輝石安山岩 | 石皿作業面は平坦。円錐形の凹み。 | 26.3 | 16.4 | 8.4 | 5100 | |
| 3 | 多孔石 | 不定形 | 粗粒輝石安山岩 | 両面に凹みを持つ。 | 7.4 | 10.3 | 6.8 | 520 | 欠損 |
| 4 | 打製石斧 | 短冊形 | 粗粒輝石安山岩 | 両面調整。横断面レンズ状。 | 11.4 | 4.4 | 2.5 | 120 | |
| 5 | 打製石斧 | 撥形 | 粗粒輝石安山岩 | 両面調整・両側に挟りが入る。横断面レンズ状。 | 9.5 | 5.1 | 1.3 | 70 | |
| 6 | 丸石 | 球形 | | 全体に滑らか。 | 14.9 | 12.6 | 11.5 | 3110 | |
| 7 | 多孔石 | 不定形 | 粗粒輝石安山岩 | 両面に凹みを持つ。 | 13.7 | 9.9 | 5.9 | 590 | 欠損 |
| 8 | 打製石斧 | 短冊形 | 変玄武岩 | 両面調整。横断面レンズ状。 | 5.9 | 2.1 | 0.7 | 10 | |
| 9 | 打製石斧 | 短冊形 | 砂岩 | 両面調整。横断面レンズ状。 | 8 | 5 | 2.1 | 100 | 両端欠損 |
| 10 | スクレイパー | 横長 | 黒色頁岩 | 一側面に使用によるはこぼれ。 | 4.7 | 6.8 | 1.1 | 30 | |



第2図 2号住居址出土遺物-1

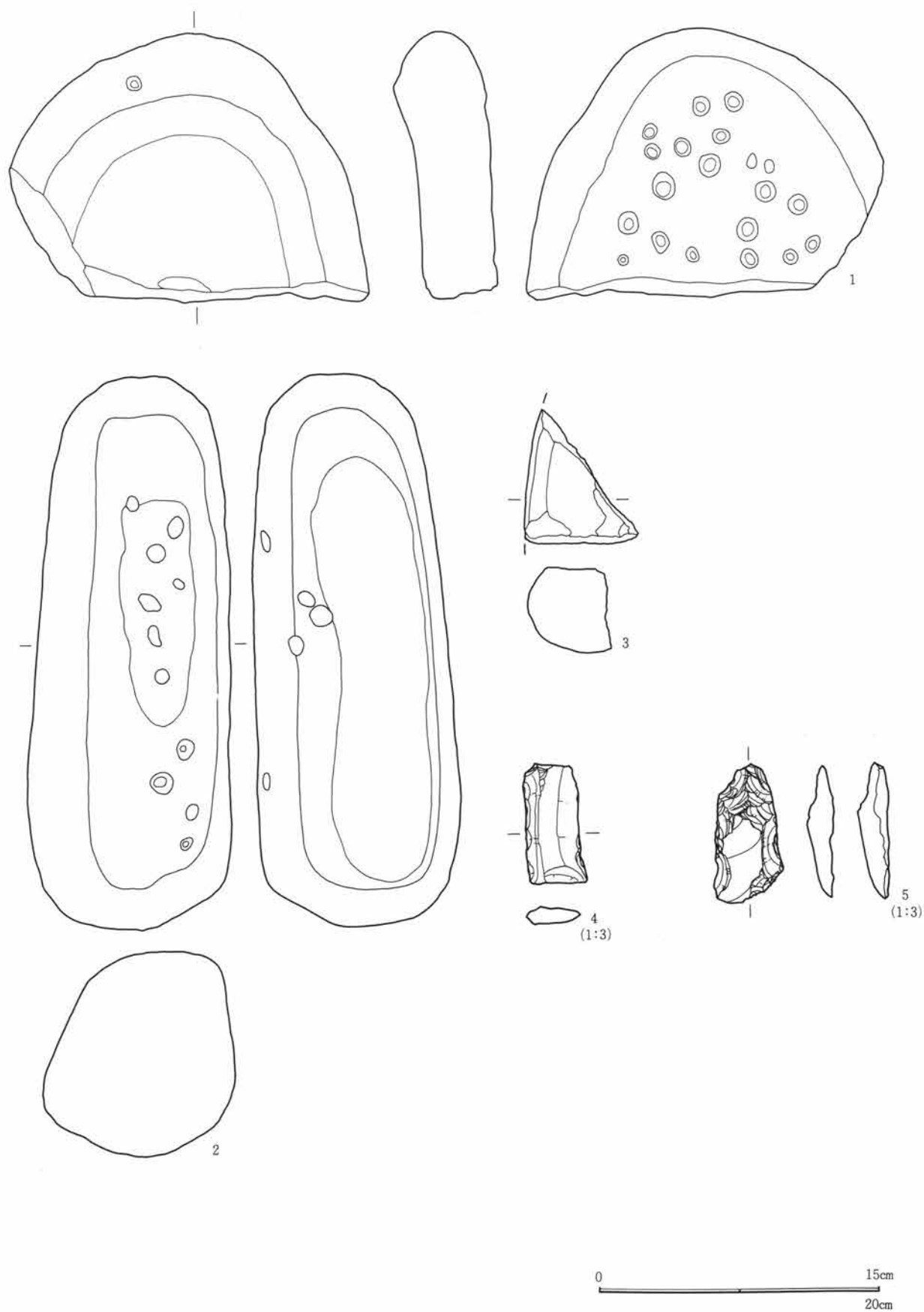

第3図 2号住居址出土遺物-2

第1章 出土遺物の概要

I区 3号住居土器観察表

| 番号 | 胎土 | 色記号 | 色調 | 焼成 | 地文 原体 | 施文 方向 | 地文 分類 | 文様 分類 | 文様の 特徴 | 時期・備考 |
|----|----------------|-------|--------|----|----------|----------|----------|----------|---|--------|
| 1 | φ1mm以下の小石 | 7.5YR | にぶい褐色 | 良好 | | | | 沈線 | 口縁が鋭角に内折。口縁に沿って沈線が1条廻る。太さ2mmの沈線が5mm間隔で施文。頸部に巾7mmの粘土紐を鋸歯状に施文。 | 2と同一個体 |
| 2 | φ1mm以下の小石 | 7.5YR | にぶい褐色 | 良好 | | | | 沈線 | 口縁が鋭角に内折。口縁に沿って沈線が1条廻る。太さ2mmの沈線が5mm間隔で施文。頸部に巾7mmの粘土紐を鋸歯状に施文。 | 1と同一個体 |
| 3 | φ1mmの小石 | 7.5YR | にぶい褐色 | 良好 | Lr | | | 燃糸 隆線 | 口縁部文様帯に隆帯による楕円区画と渦巻き文をつくる。渦巻き文下から太さ6mmの沈線が2条垂下。楕円区画内は細い沈線が充填。 | |
| 4 | 細かい砂粒 | 5YR | にぶい赤褐色 | 良好 | | | | 沈線 隆線 | 太さ6~8mmの隆帯で2重に楕円区画をつくる。楕円区画内は太さ3mmの沈線が充填。頸部は無文。 | |
| 5 | φ1~2mmの小石 | 5YR | 灰褐色 | 良好 | | | | 沈線 隆線 | 頸部に粘土紐を鋸歯状に貼付。口縁部は無文。 | |
| 6 | φ1mmの小石・雲母 | 10YR | 暗赤褐色 | 良好 | RL | | | 縄文 沈線 | 口縁に沿って交互に刺突を加え鋸歯状のモチーフをつくる。口縁部文様を沈線で区画し、それ以外を縄文が施文。 | |
| 7 | φ1~2mmの小石 | 10R | 赤黒色 | 良好 | LR | 斜位 | | 縄文 沈線 | 太さ7mmの沈線が口縁に沿って2条廻る。 | |
| 8 | φ1~2mmの小石 | 2.5YR | にぶい赤褐色 | 良好 | LR | 縦位 | | 縄文 | 原体の長さ43mm程のものを縦位に施文。 | |
| 9 | φ1~2mm程の砂粒・雲母 | 7.5YR | にぶい褐色 | 普通 | | | | 爪形 | 隆帯を2条貼り付け刻みを施す。 | |
| 10 | φ1~2mmの小石・雲母 | 7.5YR | 灰褐色 | 普通 | RL | 縦位 | | 縄文 沈線 | 巾5mmの平行沈線を頸部に横位に廻らせ間隔をおいて縦位に施文。 | |
| 11 | φ1~5mmの小石・雲母 | 7.5YR | 黒褐色 | 普通 | LR | 斜位 | | 縄文 沈線 | 太さ3mmの沈線を頸部に廻し弧状に施文。 | |
| 12 | | 7.5YR | 灰褐色 | 普通 | Lr | | | 燃糸 沈線 | 地文に燃糸を施文、細かい沈線を擦痕状に施文。 | |
| 13 | φ1~3mmの小石多量 | 7.5YR | 黒褐色 | 普通 | LR | 斜位 | | 縄文 沈線 | 太さ5mmの工具で垂下する線と弧状の沈線を施文。 | |
| 14 | φ1~2mmの小石多量 | 7.5YR | にぶい褐色 | 不良 | | | | 沈線 | 太さ4mmの工具により垂下させる沈線を引く。 | |
| 15 | 細かい砂粒 | 7.5YR | 黒褐色 | 良好 | LR | 斜位 | | 縄文 沈線 | 太さ2~3mmの沈線を垂下。 | |
| 16 | 細かい砂粒 | 7.5YR | にぶい褐色 | 普通 | LR | 横位 | | 縄文 沈線 | 巾5mmの平行沈線を鉤状に施文。 | |
| 17 | φ1~3mmの小石・砂粒 | 7.5YR | にぶい橙色 | 良好 | RL | 横位 | | 縄文 沈線 | 太さ4mmの沈線を垂下。内面黒色で良く研磨。 | |
| 18 | φ1~3mmの小石 | 2.5YR | 暗赤褐色 | 良好 | LR | 横位 | | 縄文 隆線 | 太さ3mmの沈線を垂下。 | |
| 19 | φ1mm程の小石 | 7.5YR | 褐灰色 | 良好 | LR | 横位 | | 縄文 | LRを横位施文。 | |
| 20 | φ1~2mmの小石多量 | 5YR | にぶい赤褐色 | 普通 | RL | 縦位 | | 縄文 | 内面に輪積痕。RLを縦位方向に施文。 | |
| 21 | φ1mm以下の細かい砂粒 | 7.5YR | 褐色 | 良好 | | | | 無文 | 内外面ともに良く磨き痕が残る。 | |
| 22 | φ1mmの砂粒多量 | 7.5YR | にぶい橙色 | 不良 | | | | 無文 | 表面磨滅。 | |
| 23 | 細かい砂粒多量 | 7.5YR | にぶい褐色 | 普通 | | | | 無文 | 内外面ともに良く磨かれる。 | |
| 24 | 砂粒・雲母多量 | 7.5YR | にぶい橙色 | 普通 | | | | 無文 | 内外面ともに良く磨かれる。内面にスス附着。 | |
| 25 | 砂粒 | 5YR | 黒褐色 | 良好 | | | | 沈線 隆線 | 太さ4mmの沈線を横位に施文。 | |
| 26 | φ1~3mmの小石 | 5YR | 赤褐色 | 普通 | | | | 沈線 隆線 | 表面まで残る。内面黒色。 | |
| 27 | φ1~3mmの黒色の小石 | 5YR | にぶい橙色 | 普通 | RL | 斜位 | | 縄文 沈線 | 太さ3mmの沈線を垂下。 | |
| 28 | φ1~3mmの小石 | 5YR | にぶい赤褐色 | 良好 | LR | | | 縄文 沈線 | 太さ3~4mmの沈線を垂下。縄文は薄くよく分からない。 | |
| 29 | φ1~3mmの小石 | 5YR | 明赤褐色 | 良好 | | | | 無文 | 全体に良く磨かれる。 | |
| 30 | φ1~5mmの小石・砂粒多量 | 7.5YR | 明褐色 | 普通 | RL | 縦位 | | 縄文 沈線 | 太さ6~8mmの沈線を3条単位で縦位の区画をつくる。底面スス附着。 | |
| 31 | φ1~3mmの小石 | 2.5YR | 暗赤褐色 | 良好 | | | | 無文 | 外面は良く研磨された痕跡がある。 | |
| 32 | φ1~3mmの小石 | 5YR | 赤褐色 | 不良 | 条線 | | | 沈線 隆線 | 太さ1mm程の細い条線が垂下する。 | |

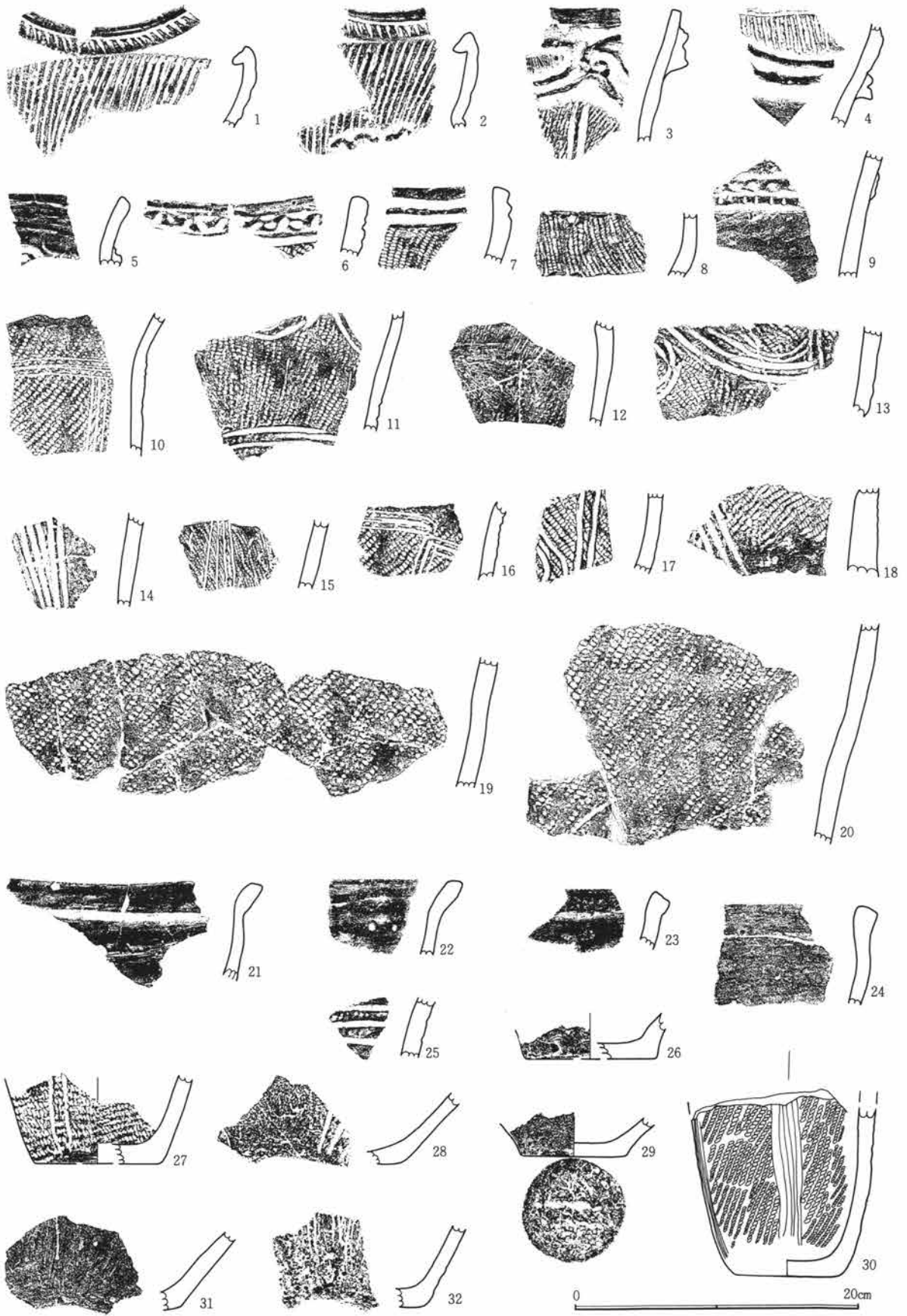

第4図 3号住居址出土遺物-1

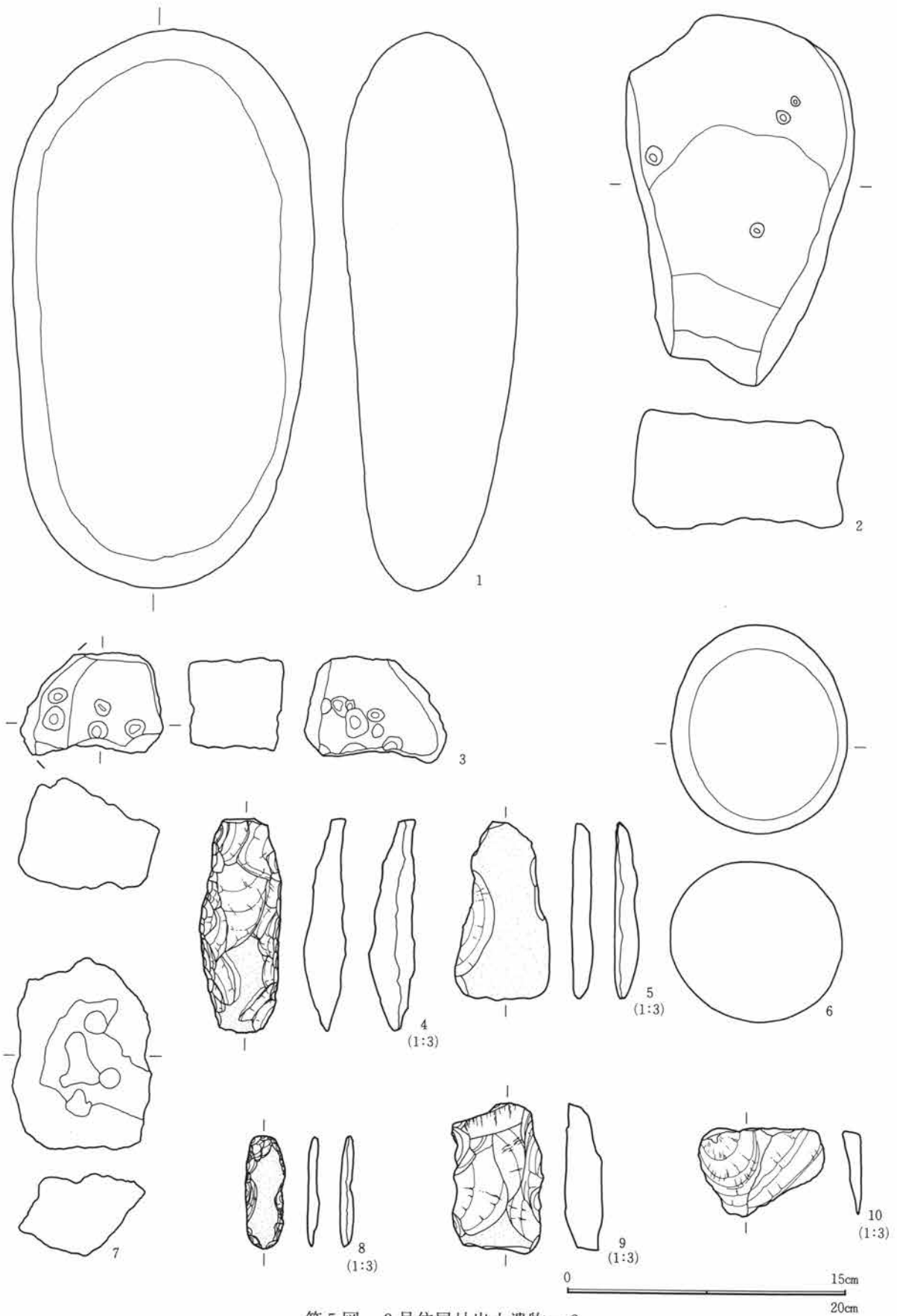

第5図 3号住居址出土遺物-2

I区 4号住居土器観察表

| 番号 | 胎土 | 色記号 | 色調 | 焼成 | 地文 原体 | 施文 方向 | 地文 分類 | 文様 分類 | 文様の 特徴 | 時期・備考 |
|----|-----------------|-------|--------|----|----------|----------|----------|----------|--|-------|
| 1 | 細かい砂粒 | 5YR | 橙色 | 良好 | Lr | 縦位 | 燃糸 | 隆線 | 頸部を太さ12mmの隆線で横位に区画し、無文帯をつくる。胴部は、燃糸を施文。 | |
| 2 | φ1~3mmの小石 | 7.5YR | | 良好 | Lr | 縦位 | 燃糸 | 隆・沈 | 太さ8mmの隆線で口縁部文様を半円状に区画する。区画内は、燃糸文が充填される。頸部に無文帯を持つ。胴部文様は、沈線による縦位の区画と曲線による文様。口縁部に突起を持つが破損しているため形状は不明。 | |
| 3 | φ1~3mmの小石 | 5YR | 暗赤褐色 | 普通 | Lr | 縦位 | 燃糸 | 隆線 | 太さ10~14mmの隆線で頸部を横位に区画する。胴部には同じ隆線で文様を描く。 | |
| 4 | φ1~5mmの小石・細かい雲母 | 7.5YR | 橙色 | 普通 | Rl | 左巻 | 燃糸 | | 全面に燃糸を縦位に施文。底部近くは施文なし。 | |
| 5 | φ1~3mmの小石 | 5YR | 暗赤褐色 | 普通 | RL | 縦位 | 縄文 | 隆・沈 | 口縁部に隆線と沈線によりワラビ手状の文様を描く。頸部に無文帯を持つ。 | |
| 6 | φ1mm程の細かい砂粒 | 5YR | 明赤褐色 | 普通 | RL | 縦位 | 縄文 | 隆線 | 口縁部を太さ8~10mmの隆線で半円状に区画する。区画内は、縄文が充填される。口唇部には、口縁部文様からつながら突起が付けられる。 | |
| 7 | 細かい雲母 | 7.5YR | にぶい橙色 | 良好 | Lr | | 燃糸 | 沈線 | 太さ6mmの沈線が胴部中央に廻る。その沈線から下方へ垂線と曲線が引かれる。底部近くはヘラ状のもので磨かれている。内面黒色。 | |
| 8 | φ1mm以下の砂粒・雲母 | 5YR | にぶい橙色 | 良好 | Lr | | 燃糸 | 沈線 | 太さ4mmの沈線の垂直線と鋸歯状の垂線が交互に施文。内面黒色。 | |
| 9 | φ1~2mmの小石 | 7.5YR | にぶい橙色 | 良好 | Rl | 右巻 | 燃糸 | 隆線 | 太さ7mmの隆線がワラビ手状の文様を施文。内面黒色、スス附着。 | |
| 10 | φ1~2mmの黒色粒多量 | 5YR | 明赤褐色 | 普通 | Rl | 右巻 | 燃糸 | 隆線 | 全面に燃糸を施文。内面黒色。 | |
| 11 | φ1mm程の細かい砂粒 | 5YR | 灰褐色 | 良好 | RL | 横位 | 縄文 | 隆線 | 口縁文様は太さ10mmの隆線が2本で頸部文様と区画。区画内を巾8mmの平行沈線と鋸歯状文が施文。鋸歯文は交互に刺突することで行われる。隆線-平行線-鋸歯状文の順で刺突し施文。 | |
| 12 | φ1~2mmの砂粒 | 5YR | にぶい赤褐色 | 普通 | | | 沈線 | 隆線 | 口縁部文様帯は巾6mmの平行沈線と交互刺突による連続コの字文が施文。隆帯に刻みが施される。頸部は無文。 | |
| 13 | φ1~2mmの石英・小石多量 | 7.5YR | にぶい橙色 | 良好 | | | 沈線 | 隆線 | 口縁部文様帯を巾3mmの沈線が施文。その上を隆帯が施文。 | |
| 14 | φ1mm以下の砂粒多量 | 10YR | 灰黄褐色 | 普通 | | | 沈線 | 隆線 | 口縁部無文でくびれ部下を巾2~3mmの沈線で渦巻き状に施文。くびれ部に交互刺突がある。隆線は弧状をえがき刻みを持つ。 | |
| 15 | φ1~2mmの砂粒・石英 | 10YR | にぶい黄褐色 | 普通 | | | 沈線 | 隆線 | 太さ8mmの隆線の曲線文。口唇部は無文。 | |
| 16 | φ1mm以下の細かい黒色粒 | 7.5YR | にぶい橙色 | 良好 | | | 沈線 | 隆線 | 口縁に粘土による双円状の貼り付けを施す。内面黒色。 | |
| 17 | φ1mm以下の砂粒・雲母 | 7.5YR | 橙色 | 普通 | LR | 縦位 | 縄文 | 隆線 | 巾8mmの平行沈線と曲線と爪形文が施文。 | |
| 18 | φ1mm以下の白色雲母 | 7.5YR | 橙色 | 普通 | Lr | | 燃糸 | 隆線 | 口縁部文様帯は隆帯が鋸状に廻る。隆帯は太さ5mmの沈線が弧状・直線に施文。頸部は巾6mmの平行沈線が縦位にコンパス状に施文。地文に燃糸を持つ。 | |
| 19 | φ1mmの小石 | 10YR | にぶい黄褐色 | 良好 | | | 爪形 | | 隆線が口縁に鶏頭状につけられる。頸部は橋状把手。隆帯上は巾7mm太さ1mmの沈線が施文。 | |
| 20 | φ1mmの白色雲母 | 7.5YR | にぶい橙色 | 良好 | | | 沈線 | 隆線 | 波状の把手。太い沈線で渦巻き。側縁部に径15mmの穴があく。頸部は無文。 | |
| 21 | φ1~2mmの砂粒・雲母 | 10YE | にぶい黄褐色 | 普通 | | | 沈線 | 隆線 | 巾6mmの平行沈線と交互刺突で連続コの字文。隆帯による突起。 | |
| 22 | φ1~2mmの黒色雲母・小石 | 7.5YR | 橙色 | 普通 | | | 沈線 | 隆線 | 隆帯による双円突起。 | |

第1章 出土遺物の概要

I区 4号住居土器観察表

| 番号 | 胎土 | 色記号 | 色調 | 焼成 | 地文 原体 | 施文 方向 | 地文 分類 | 文様 分類 | 文様の 特徴 | 時期・備考 | |
|----|-------------------|-------|--------|----|----------|----------|----------|----------|---|---|--|
| 23 | φ1~2mmの白色 粒・雲母 | 7.5YR | 灰褐色 | 良好 | | | | 爪形 | 巾8mmの隆線の渦巻きに刻みを施す。 | | |
| 24 | φ1mm以下の小石 | 7.5YR | 黒褐色 | 良好 | | | | 爪形 | 太さ2mmの沈線で口縁波頂部を円形に 囲い、その中を太さ10mmの隆線が円形 に貼付。 | | |
| 25 | φ1mm以下の黒雲 母多量 | 10YR | にぶい黄橙色 | 普通 | | | | 隆線 | 太さ10mmの隆線は渦巻きをもつ横線。 頸部に巾10mmの刻みを付けた隆線が横 位に廻る。内面に黒斑。 | | |
| 26 | φ1~3mmの小石・ 黒雲母 | 10YR | 明黄褐色 | 不良 | R1 | | | 燃糸 | 隆線 | 口縁部は太さ10mmの隆線で楕円区画。 区画間に渦巻きの突起が付けられる。 | |
| 27 | φ1~2mmの小石・ 黒雲母 | 7.5YR | にぶい橙色 | 良好 | Lr | | | 燃糸 | 隆線 | 太さ1~2mmの隆線で口縁部文様帯を楕 円区画。楕円区画間を渦巻きによる隆 線の突起が2段に貼付され波状口縁を つくる。内面に敲打痕。 | |
| 28 | φ1~2mmの小石・ 雲母 | 7.5YR | 暗褐色 | 良好 | | | | 隆線 | 太さ5mmの隆線が口縁波頂部から直線・ 曲線をもって垂下。頸部くびれ部に太 さ10mmの隆帯が廻る。 | | |
| 29 | φ1~2mmの砂粒多 量 | 7.5YR | 褐色 | 不良 | Lr | | | 燃糸 | 隆線 | 太さ6mmの隆線が弧状に貼付。隆線の 交点に粘土溜が貼付。 | |
| 30 | φ1mm以下の砂粒 | 10YR | にぶい黄褐色 | 良好 | R1 | | | 燃糸 | 隆線 | 太さ10mmの隆線で渦巻き。R1の燃糸が 施文されているが磨り消される。 | |
| 31 | φ1~2mmの砂粒・ 雲母 | 5YR | にぶい橙色 | 普通 | | | | 沈線 | 隆線 | 太さ15mmの隆線で楕円区画。区画内を 太さ3mmの沈線が縦位に充填。内面黒 色。 | |
| 32 | φ1mm以下の砂粒 | 5YR | 褐灰色 | 良好 | RL | 横位 | | 縄文 | 隆線 | 太さ6~8mmの隆線で口縁部に長方形区 画。区画間に渦巻きを施文。 | |
| 33 | φ1mm以下の黒雲 母・砂粒 | 5YR | にぶい赤褐色 | 普通 | | | | 沈線 | 隆線 | 太さ3mmの沈線が縦位区画内を横線に 充填。突起部は渦巻きが沈線により施 文。 | |
| 34 | φ1~3mmの砂粒・ 小石 | 7.5YR | にぶい橙色 | 不良 | | | | 沈線 | 隆線 | 口縁部文様帯を太さ7mmの隆線が斜格 子目状に施文。頸部以下を沈線が縦位 に施文。内面黒色。 | |
| 35 | φ1mmの黒雲母 | 7.5YR | にぶい橙色 | 普通 | | | | 沈線 | 隆線 | 太さ6mmの隆線で楕円区画。楕円区画 間には渦巻きから垂下する隆線が施 文。区画内は巾2mmの半截竹管による 沈線が充填。 | |
| 36 | φ1~2mmの小石・ 雲母 | 2.5YR | 明赤褐色 | 良好 | R1 | 渦右 巻 | | 燃糸 | 隆線 | 太さ10mmの隆線で楕円区画・渦巻き文 をつくる。区画内は燃糸の横位施文。 頸部無文。 | |
| 37 | φ1mm以下の砂 粒・雲母 | 5YR | 赤褐色 | 良好 | R1 | 左巻 | | 燃糸 | 隆線 | 太さ8mmの隆線で楕円区画。口縁部に 地文の燃糸が施文。頸部に無文帯を持 つ。くびれ部に太さ12mmの隆線が廻り 刻みが施される。 | |
| 38 | φ1~2mmの小石 | 7.5YR | 明褐色 | 良好 | LR | 横位 | | 縄文 | 隆線 | 太さ12mmの隆線で楕円区画。区画間と 突起部下に渦巻き文。区画内は太さ 2mmの沈線が充填。頸部は無文帯。胴 部以下は太さ2mmの沈線で横位区画さ れ垂下。沈線を施文。内面黒色。渦右 巻き。 | |
| 39 | φ1~2mmの砂粒 | 5YR | にぶい赤褐色 | 普通 | RL | 横位 | | 縄文 | 隆線 | 太さ8mmの隆線で楕円区画。区画間に 渦巻き文による突起。頸部は無文。胴 部は太さ3mmの沈線が廻る。 | |
| 40 | φ1mm以下の砂粒 | 5YR | 明赤褐色 | 普通 | r | | | 燃糸 | 隆線 | 太さ12mmの隆線で楕円区画。区画間に 渦巻きの突起を持つ。区画内は燃糸が 充填。頸部は無文。胴部に太さ4mmの 沈線が廻る。内面黒色。渦右巻き。 | |
| 41 | φ1mm以下の砂粒 | 7.5YR | 褐色 | 良好 | RL | 横位 | | 燃糸 | 隆線 | 太さ12mmの隆線で楕円区画。区画間に 渦巻きの突起を貼付。頸部は無文。渦 右巻き。 | |
| 42 | φ1mmの砂粒・雲 母 | 7.5YR | にぶい褐色 | 良好 | Lr | | | 燃糸 | 隆線 | 太さ8mmの隆線で楕円区画。「U」状 の施文。内面良く磨かれる。 | |

第1節 I地区の出土遺物

I区 4号住居土器観察表

| 番号 | 胎土 | 色記号 | 色調 | 焼成 | 地文 原体 | 施文 方向 | 地文 分類 | 文様 分類 | 文様の 特徴 | 時期・備考 |
|----|-----------------|-------|--------|----|----------|----------|----------|----------|--|-------|
| 43 | φ1mm以下の細かい砂粒・雲母 | 5YR | 明赤褐色 | 良好 | RI | 右巻 | 燃糸 | 隆線 | 太さ8mmの隆線で楕円区画。区画間に渦巻きの突起が貼付。隆線に刻みあり。頸部無文。渦右巻き。 | |
| 44 | φ1mm以下の細かい雲母 | 5YR | にぶい赤褐色 | 良好 | | 渦右巻 | 沈線 | 隆線 | 太さ6mmの沈線で渦巻きをつくる。 | |
| 45 | φ1~3mmの小石 | 5YR | 明赤褐色 | 普通 | Lr | 左巻 | 燃糸 | 隆線 | 太さ8mmの隆線で楕円区画。口縁に沿って巾7mmの刻みのある平行沈線が廻る。 | |
| 46 | φ1mmの小石 | 7.5YR | にぶい橙色 | 不良 | RL | 縦位 | 縄文 | 沈線 | 口縁部を太さ6mmの隆線が弧状に区画。区画間には双円の渦巻き文の突起がつくられる。頸部下は太さ4mmの垂線。内面良く磨かれる。 | |
| 47 | φ1~2mmの砂粒 | 2.5YR | にぶい赤褐色 | 不良 | | | 燃糸 | 隆線 | 太さ10mmの隆線で楕円区画。地文に燃糸施文。内面黒色、磨き。 | |
| 48 | φ1~2mmの小石・雲母 | 5YR | にぶい赤褐色 | 良好 | RL | 横位 | 縄文 | 隆線 | 太さ8mmの隆線で楕円区画。区画間に渦巻きの貼付。頸部は無文。胴部に太さ3mmの沈線が廻る。 | |
| 49 | φ1mm以下の砂粒 | 7.5YR | にぶい褐色 | 良好 | Lr | 渦右巻 | 燃糸 | 隆線 | 太さ8mmの隆線で渦巻き。内面黒色。 | |
| 50 | φ1mm以下の細かい砂粒・雲母 | 5YR | 明赤褐色 | 普通 | LR | 横位 | 縄文 | 隆線 | 太さ6~8mmの隆線で楕円区画。胴部は区画交点から太さ5mmの垂下する線を引く。内面黒色。外面スス付着。 | |
| 51 | 細かい砂粒 | 5YR | 灰褐色 | 良好 | RL | 横位 | 縄文 | 隆線 | 太さ4~6mmの粘土紐で弧状の区画。区画の交点から太さ4mmの沈線が垂下。内面良く磨かれる。 | |
| 52 | 細かい砂粒・雲母 | 5YR | 明赤褐色 | 良好 | | | | 隆線 | 太さ12mmの隆線により「□」状に施文。内面良く磨かれる。 | |
| 53 | φ1~2mmの小石 | 7.5YR | 灰褐色 | 良好 | | | 沈線 | 隆線 | 頸部片で口縁から頸部に至る屈曲部に沈線・刺突による施文。屈曲部以下無文。 | |
| 54 | 細かい砂粒 | 10YR | にぶい黄橙色 | 普通 | Lr | 横位 | 縄文 | 沈線 | 太さ5mmの隆線を口縁部に弧状に施文。弧・隆線の交点から太さ3mmの沈線が2条垂下。内面スス付着。 | |
| 55 | φ1~2mmの小石・雲母 | 7.5YR | 褐色 | 普通 | RL | 縦位 | 縄文 | 隆線 | 太さ8mmの隆線が2条で弧状の区画。区画交点に渦巻き文施文。内面良く磨かれる。渦右巻き。 | |
| 56 | φ1~2mmの小石 | 7.5YR | 橙色 | 良好 | Lr | | 燃糸 | 隆線 | 頸部に無文帯。胴部は太さ8mmの隆線で横位に区画され2本の隆線が垂下。横位隆線下に太さ5mmの沈線が3条平行に廻る。垂下する隆線に刻みあり。 | |
| 57 | φ1~2mmの小石 | 5YR | 明赤褐色 | 普通 | Lr | 右巻 | 燃糸 | 沈線 | 太さ4mmの沈線が3条頸部に廻る。内面黒色、剝落。 | |
| 58 | φ1~2mmの小石 | 7.5YR | にぶい褐色 | 普通 | RI | | 燃糸 | 隆線 | 太さ12mmの隆線が頸部に横位に廻る。内面に敲打痕のような丸い剝離あり。燃糸地文下部は無文。内面黒色。 | |
| 59 | φ1~2mmの小石多量 | 7.5YR | 橙色 | 普通 | Lr | 右巻 | 燃糸 | | | |
| 60 | φ1~2mmの小石・雲母 | 7.5YR | 明赤褐色 | 普通 | Lr | 左巻 | 燃糸 | | 燃糸を全面に施文。胴下部片で底部に続く。内面良く磨かれる。 | |
| 61 | φ1~2mmの小石 | 5YR | にぶい赤褐色 | 普通 | Lr | 左巻 | 燃糸 | 隆線 | 頸部に太さ8mmの隆線が廻る。以下は燃糸文施文。内面良く磨かれる。 | |
| 62 | φ1~3mmの小石 | 5YR | にぶい赤褐色 | 普通 | Lr | 左巻 | 燃糸 | | 全面に燃糸施文。外面スス付着。 | |
| 63 | φ1mmの砂粒 | 5YR | 橙色 | 普通 | Lr | 右巻 | 沈線 | 隆線 | 燃糸を施文。 | |
| 64 | φ1mmの黒雲母 | 7.5YR | にぶい褐色 | 普通 | Lr | 右巻 | 燃糸 | 沈線 | 太さ6mmの沈線が4条横位に施文。同じ工具による垂線が3条施文。 | |
| 65 | φ1mmの砂粒・雲母多量 | 7.5YR | にぶい褐色 | 普通 | Lr | | 燃糸 | 沈線 | 太さ6mmの沈線が3条頸部に廻る。胴部には同じ工具による沈線が曲線を施文。 | |
| 66 | φ1mmの小石 | 5YR | にぶい赤褐色 | 普通 | Lr | 右巻 | 燃糸 | | 内面黒色、炭火物付着。 | |
| 67 | φ1~2mmの小石 | 5YR | にぶい赤褐色 | 普通 | Lr | 右巻 | | | 太さ3mmの沈線が直線的・曲線に垂下。 | |
| 68 | φ1~2mmの小石・雲母多量 | 5YR | 灰褐色 | 普通 | Lr | 右巻 | 燃糸 | 沈線 | 太さ6mmの沈線が3条横位に廻る。同じ工具による沈線が3条垂下。 | |
| 69 | φ1mmの砂粒多量 | 10YR | にぶい黄橙色 | 普通 | Lr | 右巻 | 燃糸 | 隆線 | 太さ3mmの沈線が3条横位に廻る。表面スス付着。縄巻きの燃糸? | |

第1章 出土遺物の概要

I区 4号住居土器観察表

| 番号 | 胎土 | 色記号 | 色調 | 焼成 | 地文 原体 | 施文 方向 | 地文 分類 | 文様 分類 | 文様の 特徴 | 時期・備考 |
|----|-----------------|-------|---------|----|----------|----------|----------|----------|---|-------|
| 70 | φ1mmの砂粒・雲母 | 5YR | 明赤褐色 | 普通 | Lr | 右巻 | 燃糸 | 沈線 | 太さ3mmの3条の沈線が連弧状に施文。内面磨き。 | |
| 71 | φ1mm以下の砂粒・雲母 | 7.5YR | にぶい橙色 | 普通 | Lr | 右巻 | 燃糸 | 隆線 | 太さ3mmの沈線で横線・曲線。 | |
| 72 | φ1~2mmの白色小石多量 | 7.5YR | 褐色 | 普通 | Lr | 右巻 | 燃糸 | 隆線 | 巾6mmの横位の平行沈線。交互刺突による連続コの字文。 | |
| 73 | φ1mmの砂粒・雲母 | 7.5YR | 明褐色 | 普通 | RI | 右巻 | 燃糸 | | 全面燃糸。内面スス付着。 | |
| 74 | φ1mmの黒雲母 | 7.5YR | 明褐色 | 普通 | | | | 沈線 | 太さ1mmの沈線が頸部に横位に施文。頸部以下は縦位に施文。内外面スス付着。 | |
| 75 | φ1mmの小石 | 7.5YR | にぶい橙色 | 普通 | | | | 沈線 | 太さ1mmの沈線が縦位に施文。内外面スス付着。 | |
| 76 | φ1~2mmの黒色砂粒 | 5YR | 明赤褐色 | 普通 | | | | 沈線 | 巾7mmの平行沈線が横位に廻る。太さ2mmの沈線が縦位に施文。内面黒色、スス付着。 | |
| 77 | φ1mmの砂粒 | 7.5YR | にぶい橙色 | 普通 | RI | 左巻 | 燃糸 | | 燃糸をまばらに施文。内面黒色。 | |
| 78 | φ1mmの砂粒・雲母多量 | 5YR | 橙色 | 普通 | | | | 沈線 | 隆線 巾10mmの隆帯を3段につくり、巾6mmの平行沈線を隆帯以下に施文。内面黒色。 | |
| 79 | φ1mmの小石・砂粒多量 | 7.5YR | にぶい橙色 | 普通 | RL | 縦位 | 縄文 | 沈線 | 巾3mmの沈線を横位に回し、同じ工具で垂線を3条施す。内面黒色。 | |
| 80 | φ1mmの小石 | 5YR | 橙色 | 普通 | LR | 横位 | 縄文 | | 胴下部は縄文がまばらになる。内面黒色、磨き。 | |
| 81 | φ1mm以下の細かい雲母 | 5YR | 明赤褐色 | 不良 | | | | 沈線 | 隆線 屈曲部に巾10mmの隆帯が廻る。隆帯上・下部とも細かい沈線が施文。内面黒色。 | |
| 82 | φ1~2mmの小石・雲母 | 5YR | にぶい明赤褐色 | 不良 | | | | 沈線 | 隆線 口縁に沿って太さ12mmの隆線が廻る。 | |
| 83 | φ1mmの白色粒多量 | 5YR | にぶい赤褐色 | 普通 | LR | 横位 | 縄文 | 沈線 | 巾6mmの平行沈線が横位に廻る。胴部に弧線を描く。 | |
| 84 | φ1mmの小石・雲母 | 7.5YR | にぶい褐色 | 普通 | LR | | 縄文 | 沈線 | 太さ3mmの沈線をくびれ部に横位に施文。以下を垂線・曲線が施文。 | |
| 85 | φ1mm以下の小石・雲母多量 | 7.5YR | にぶい橙色 | 不良 | | | | 沈線 | 巾6mmの平行沈線で縦位に施文。底部近くは無文。内面黒色。 | |
| 86 | φ1mmの砂粒・雲母多量 | 10YR | 灰黄褐色 | 良好 | | | | 隆線 | 印刻により隆線の文様を作り出す。外面スス付着。 | |
| 87 | φ1mm以下の砂粒・雲母 | 10YR | 灰黄褐色 | 普通 | | | | 沈線 | 隆線 太さ10mmの隆帯の曲線の両側に巾9mmの平行沈線が施文。 | |
| 88 | φ1mm以下の砂粒・雲母 | 7.5YR | にぶい橙色 | 普通 | Lr | 右巻 | 燃糸 | | Lrの燃糸が縦に施文されるが、無文部を縦方向と底部側面に持つ。外面スス付着。 | |
| 89 | φ1mmの砂粒 | 7.5YR | にぶい褐色 | 良好 | | | | 無文 | 全体にヘラ状のもので、縦位に磨きが施される。 | |
| 90 | φ1mmの小石 | 7.5YR | にぶい橙色 | 普通 | LR | 横位 | 縄文 | 沈線 | 太さ2mmの沈線が3条垂下。垂線間を曲線が充填。 | |
| 91 | φ1mm以下の細かい砂粒 | 5YR | にぶい橙色 | 良好 | | | 縄文 | 燃糸 | 軸繩に燃糸。内面黒色。 | |
| 92 | φ1mmの小石・砂粒 | 5YR | 明赤褐色 | 普通 | RI | 左巻 | 燃糸 | | 燃糸施文。内面黒色。 | |
| 93 | φ1mm以下の砂粒・雲母多量 | 7.5YR | にぶい橙色 | 普通 | Lr | | 燃糸 | | 底面に網代痕。 | |
| 94 | φ1mm以下の小石・雲母 | 5YR | にぶい赤褐色 | 普通 | | | | 爪形 | 巾6mmの爪形文が施文。内外面黒色。 | |
| 95 | φ1mm以下の砂粒 | 5YR | 明赤褐色 | 不良 | | | | 無文 | 内面黒色。 | |
| 96 | φ1mm以下の砂粒・雲母 | 5YR | にぶい赤褐色 | 良好 | | | | 無文 | 内面スス付着。 | |
| 97 | φ1~3mmの小石 | 7.5YR | にぶい褐色 | 良好 | | | | 無文 | 内外面とも良く磨かれる。外面に円形の剝離。口縁・内面赤色塗彩。浅鉢。 | |
| 98 | φ1~3mmの小石 | 7.5YR | 橙色 | 良好 | | | | 無文 | 内外面とも横位に磨かれる。外面に円形の剝離。内面赤色塗彩。浅鉢。 | |
| 99 | φ1~2mmの砂粒・小石・雲母 | 7.5YR | 橙色 | 良好 | | | | 無文 | 内外面良く磨かれる。 | |

I区 4号住居土器観察表

| 番号 | 胎土 | 色記号 | 色調 | 焼成 | 地文 原体 | 施文 方向 | 地文 分類 | 文様 分類 | 文様の特徴 | 時期・備考 |
|-----|-----------------|-------|--------|----|----------|----------|----------|----------|--|-------|
| 100 | φ1mm以下の白色粒 | 10YR | にぶい橙色 | 良好 | | | 無文 | | 巾18mmの断面三角の鐳がつく。鐳の上部にφ6mmの穿孔が2箇所認められる。内外面良く磨かれる。有孔鐳付き土器。 | |
| 101 | φ1~3mmの小石 | 7.5YR | にぶい橙色 | 良好 | | | 無文 | | 内外面とも横位に磨かれる。内外面に赤色塗彩。浅鉢。 | |
| 102 | φ1~2mmの砂粒・雲母 | 10YR | 褐灰色 | 良好 | | | 無文 | | 内外面とも横位に磨かれる。浅鉢。 | |
| 103 | φ1mm以下の小石・雲母 | 7.5YR | にぶい橙色 | 普通 | | | 無文 | | 内外面横位の磨き。外面スス付着。浅鉢。 | |
| 104 | φ1~2mmの小石・雲母 | 10YR | 浅黄橙色 | 普通 | | | 無文 | | 内外面磨き。浅鉢。 | |
| 105 | φ1~3mmの小石 | 7.5YR | にぶい橙色 | 普通 | | | 無文 | | 内外面横位の磨き。浅鉢。 | |
| 106 | φ1mm以下の細かい砂粒・雲母 | 7.5YR | にぶい褐色 | 普通 | | | 無文 | | 内外面横位の磨き。内面円形の剝離。外面スス付着。浅鉢。 | |
| 107 | φ1~3mmの小石・雲母 | 10YR | にぶい黄橙色 | 普通 | | | 無文 | | 横位の擦痕を持つ。内面口縁スス付着。 | |
| 108 | φ1~2mmの小石・砂粒多量 | 5YR | 赤褐色 | 良好 | RL | 横位 | 縄文 | 隆線 | 巾6mmの隆帯で曲線文。頸部に無文帯を持ち太さ4mmの沈線を2条廻す。 | |
| 109 | φ1~2mmの砂粒・雲母 | 2.5YR | 明赤褐色 | 普通 | LR | 横位 | 縄文 | 沈線 | 頸部に無文帯を持つ。太さ3mmの沈線で頸部を区画。胴部は鉤状に同じ原体で沈線施文。内面黒色。 | |
| 110 | φ1~2mmの小石・雲母 | 5YR | にぶい赤褐色 | 良好 | | | 無文 | | 内外面横位の磨き。浅鉢。 | |
| 111 | φ1mm程の砂粒多量 | 7.5YR | 橙色 | 不良 | | | 沈線 | 隆線 | 頸部に太さ7mmの隆線で斜格子。胴部は太さ2mmの沈線が縦位に施文。 | |
| 112 | φ1~2mmの小石・雲母 | 5YR | 明赤褐色 | 不良 | LR | 横位 | 縄文 | 沈線 | 太さ3mmの沈線が鋸歯状に垂下。内面黒色。 | |
| 113 | φ1mmの砂粒・雲母 | 7.5YR | 橙色 | 普通 | | | 無文 | 隆線 | 太さ8mmの隆線に刻み持つ。 | |
| 114 | φ1mm以下の砂粒 | 5YR | 橙色 | 普通 | Lr | 縦位 | 撚糸 | | 撚糸を底部付近まで、縦位に施文。 | |
| 115 | φ1mm以下の細かい砂粒・雲母 | 7.5YR | 橙色 | 普通 | | | 無文 | 隆線 | 口縁部にφ14mm程の円形の粘土紐と太さ8mmの刻みを持つ棒状を貼付。内面黒色。ミニチュア土器。 | |
| 116 | φ1mm以下の砂粒 | 10YR | にぶい黄橙色 | 良好 | | | | | 耳飾り。全面無文。 | |
| 117 | 細かい砂粒 | 5YR | にぶい橙色 | 良好 | | | | | 縦位方向にナデ。土製品。 | |

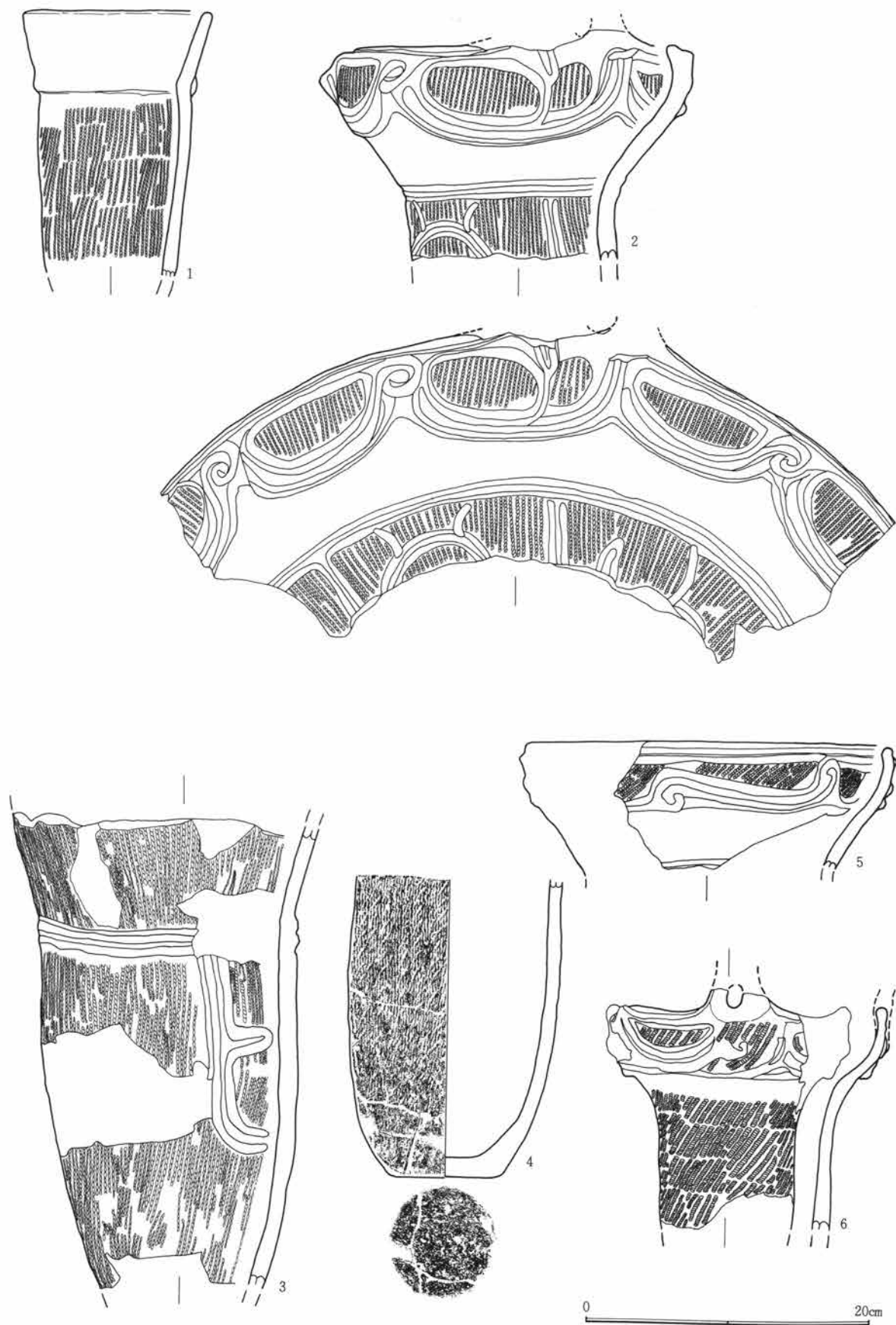

第6図 4号住居址出土遺物-1

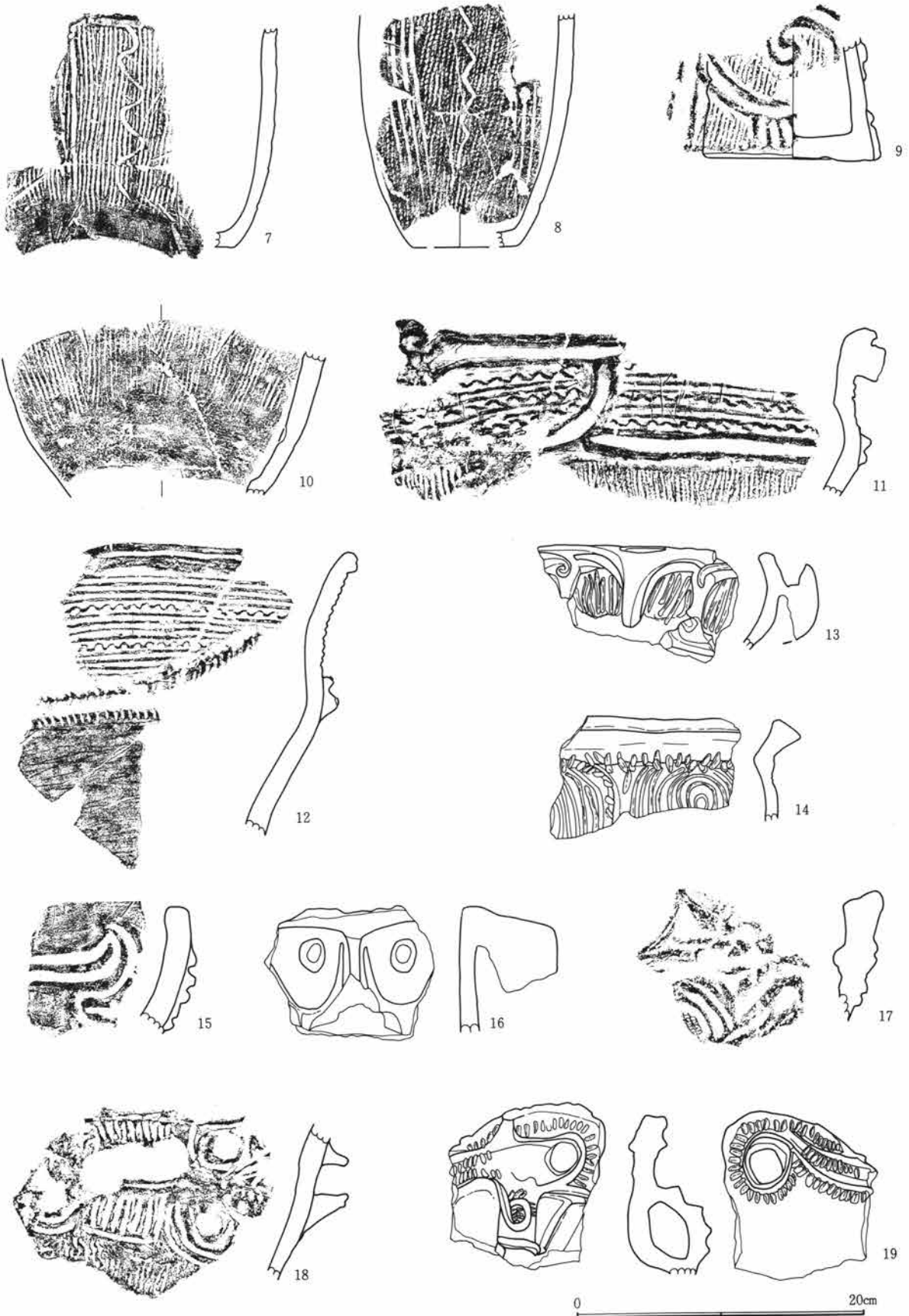

第7図 4号住居址出土遺物-2

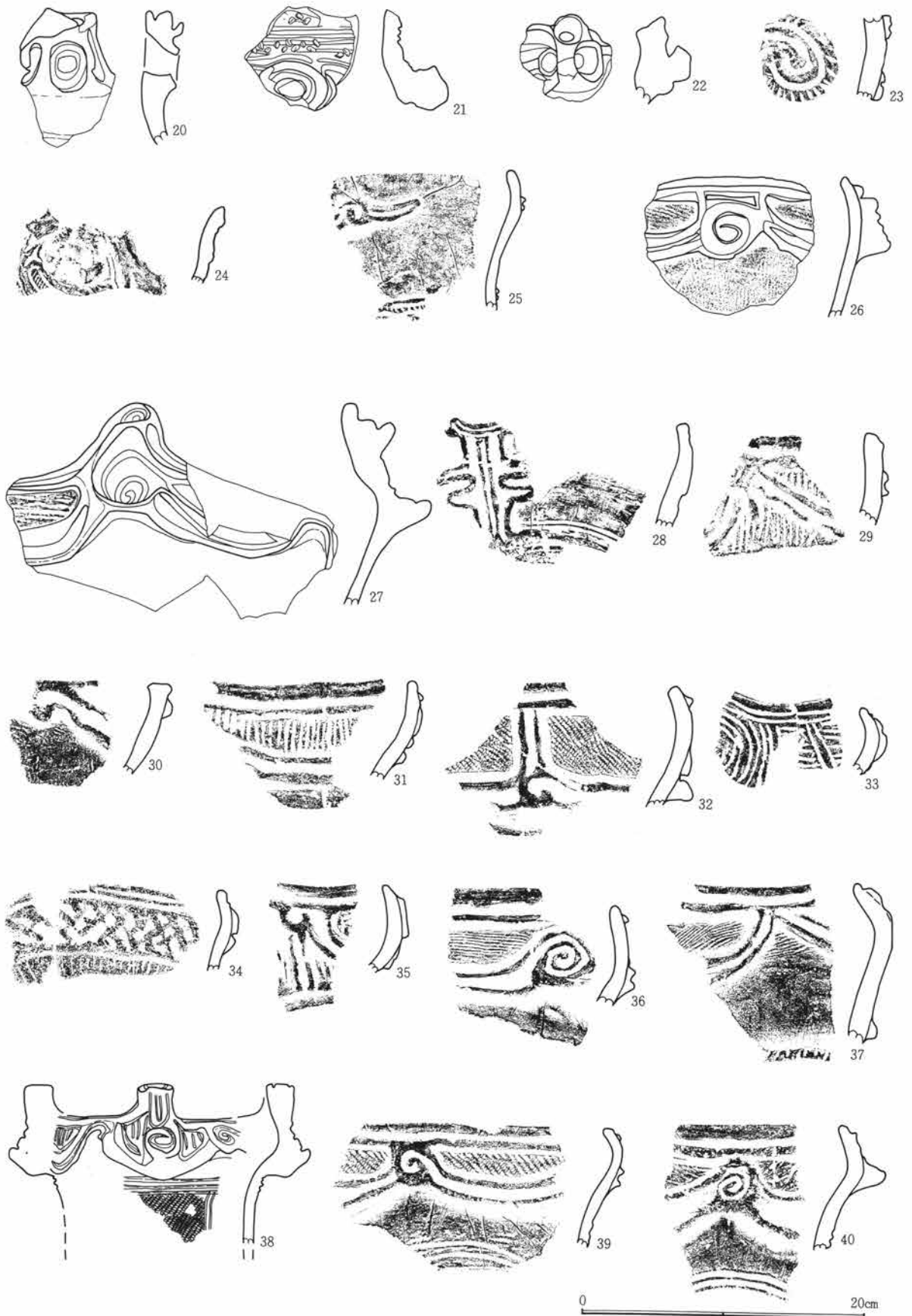

第8図 4号住居址出土遺物-3

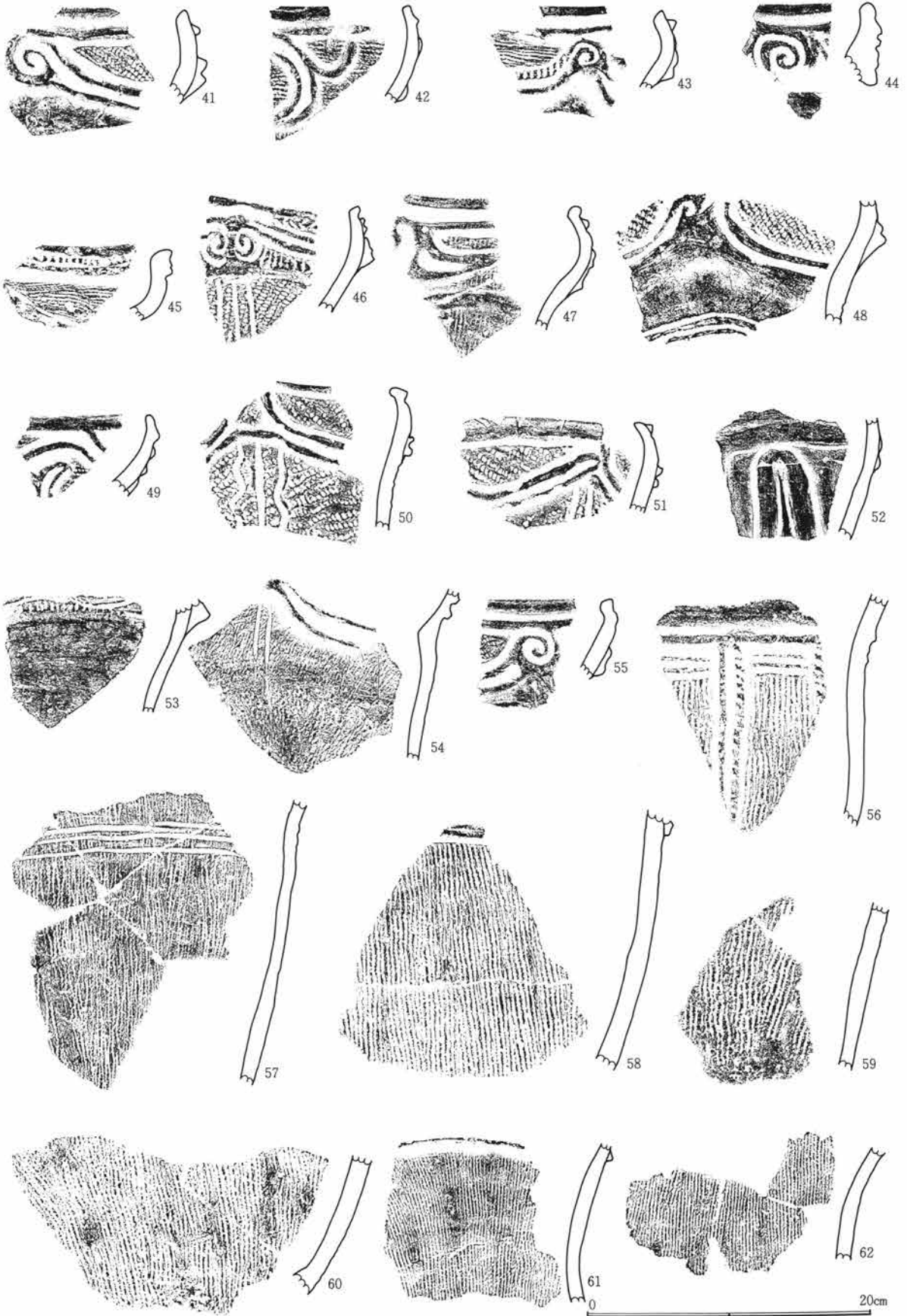

第9図 4号住居址出土遺物-4

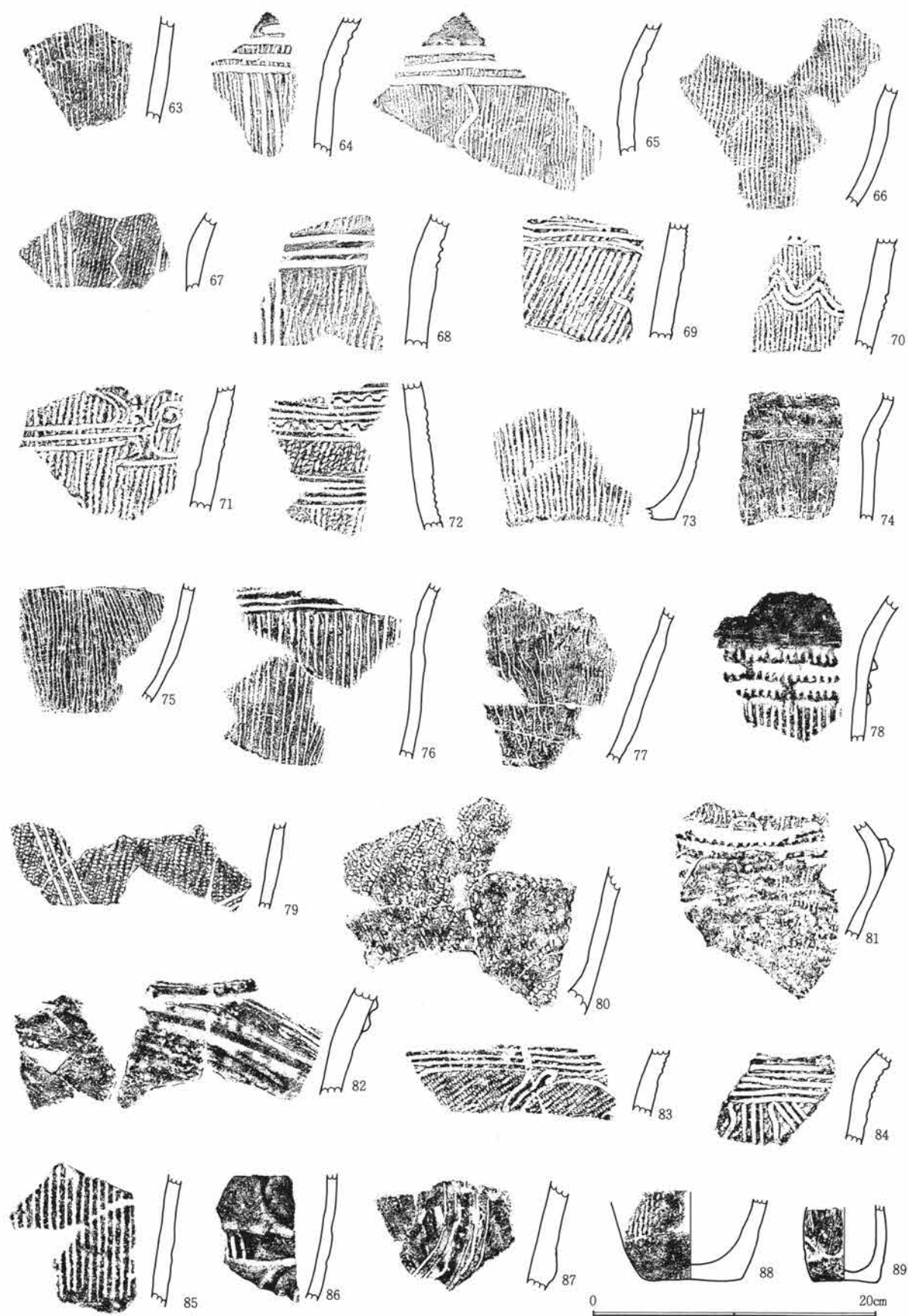

第10図 4号住居址出土遺物-5

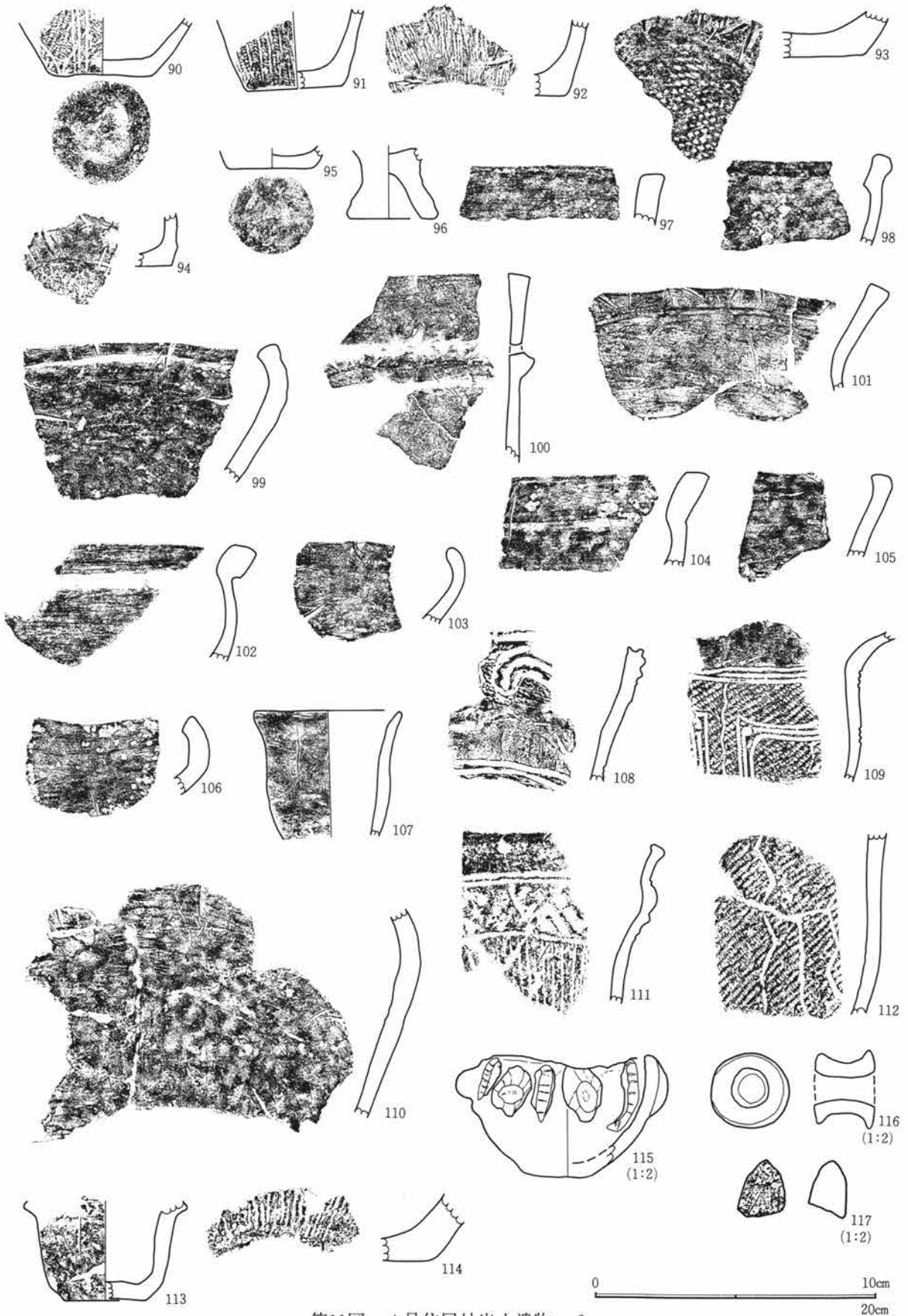

第11図 4号住居址出土遺物-6

第1章 出土遺物の概要

I区 4号住居石器観察表

| 遺物番号 | 種類 | 形状 | 石材 | 特徴 | 縦 | 横 | 厚さ | 重量 | その他 |
|------|------|-------|---------|---------------------------|------|------|-----|-------|---------|
| 1 | 台石 | 楕円形 | 角閃石安山岩 | 表面は平坦で磨面。 | 23.8 | 17.5 | 7 | 4600 | |
| 2 | 台石 | 不定形 | 粗粒輝石安山岩 | 表面は平坦で磨面。 | 16.5 | 20.2 | 9.6 | 4300 | 欠損 |
| 3 | 台石 | 不定形 | 粗粒輝石安山岩 | 表面は平坦で磨面。 | 33.5 | 14.1 | 7.5 | 5600 | |
| 4 | 台石 | 隅丸長方形 | 粗粒輝石安山岩 | 表面は平坦で磨面。 | 26.3 | 10.5 | 9.5 | 4800 | 欠損 |
| 5 | 多孔石 | 不定形 | 粗粒輝石安山岩 | 円錐形の凹み多数。 | 28.7 | 21 | 15 | 10700 | |
| 6 | 台石 | 楕円形 | 角閃石安山岩 | 表面は平坦で磨面。 | 23.5 | 18 | 6.5 | 4650 | |
| 7 | 磨石 | 楕円形 | 粗粒輝石安山岩 | 表裏に磨面。 | 10.7 | 8.2 | 3.1 | 440 | |
| 8 | 磨石 | 隅丸方形 | 粗粒輝石安山岩 | 表裏に磨面と敲打痕。磨→敲。 | 9.9 | 7.8 | 4.6 | 540 | |
| 9 | 凹石 | 楕円形 | 粗粒輝石安山岩 | 表裏に磨面。 | 8.8 | 7.1 | 3.9 | 320 | |
| 10 | 台石 | 棒形 | 粗粒輝石安山岩 | 表裏に磨面を持つ。 | 25.8 | 10.4 | 8.7 | 3620 | |
| 11 | 台石 | 棒形 | 粗粒輝石安山岩 | 表面に敲打痕。 | 18.4 | 10.4 | 8.1 | 2160 | 欠損 |
| 12 | 磨石 | 隅丸長方形 | 粗粒輝石安山岩 | 表面は平坦で磨面。 | 18 | 6.5 | 7.8 | 1600 | |
| 13 | 台石 | 長楕円形 | 粗粒輝石安山岩 | 表に敲打痕。裏に磨面。 | 21.3 | 13 | 6 | 2500 | |
| 14 | 石皿 | 楕円形 | デイサイト | 表面石皿で、作業面は凹面。裏面に円錐形の凹み多数。 | 14.6 | 13.8 | 5.7 | 1360 | 欠損 |
| 15 | 磨石 | 三角柱形 | 粗粒輝石安山岩 | 各面に磨面を持つ。 | 12.6 | 5.2 | 5.1 | 360 | |
| 16 | 磨・凹石 | 長楕円形 | 粗粒輝石安山岩 | 表裏、側面に浅い凹み。表裏に磨面。凹→磨。 | 15.5 | 9.7 | 4.9 | 850 | |
| 17 | 台石 | 長楕円形 | 粗粒輝石安山岩 | 表面に磨面。 | 19.9 | 13.9 | 6.6 | 2760 | |
| 18 | 磨石 | 隅丸長方形 | 粗粒輝石安山岩 | 全面磨面。敲打による剥離。 | 13.7 | 8.5 | 5.5 | 1030 | 一部欠損 |
| 19 | 磨石 | 棒形 | 粗粒輝石安山岩 | 各面に磨面を持つ。表面に敲打痕。 | 10.5 | 7.5 | 5.1 | 640 | 欠損 |
| 20 | 磨・敲石 | 長楕円形 | 粗粒輝石安山岩 | 表面に敲打痕、表裏に磨面。 | 13.2 | 7.3 | 3.1 | 450 | |
| 21 | 磨石 | 長楕円形 | 粗粒輝石安山岩 | 表裏に磨面。 | 10.9 | 7.4 | 4.8 | 530 | |
| 22 | 磨・凹石 | 長楕円形 | 粗粒輝石安山岩 | 表裏に凹みと磨面。凹→磨。 | 11.7 | 7.6 | 5.1 | 570 | |
| 23 | 凹石 | 長楕円形 | 粗粒輝石安山岩 | 表面に浅い凹み。 | 8.2 | 6.3 | 6.4 | 320 | 欠損 |
| 24 | 凹石 | 棒形 | 粗粒輝石安山岩 | 表面に浅い凹み。裏に敲打痕。 | 13.9 | 6.5 | 5 | 640 | |
| 25 | 磨・凹石 | 長楕円形 | 粗粒輝石安山岩 | 表裏に凹みと磨面。磨→凹。 | 12.9 | 7.7 | 4.2 | 460 | 欠損 |
| 26 | 磨石 | 棒形 | 粗粒輝石安山岩 | 磨面を持つ。 | 4.2 | 5.2 | 3.9 | 160 | 欠損 |
| 27 | 敲石 | 扁平な棒形 | 黒色片岩 | 両側面に敲打痕。 | 10.2 | 4.2 | 1.4 | 80 | 先端欠損 |
| 28 | 敲石 | 棒形 | 黒色片岩 | 両側面に敲打痕。 | 10.3 | 1.9 | 2.1 | 90 | 先端欠損 |
| 29 | 丸石 | 卵形 | 粗粒輝石安山岩 | | 6.7 | 4.5 | 4 | 140 | |
| 30 | 打製石斧 | 短冊形 | 砂質頁岩 | 両面調整。横断面レンズ状。 | 17.9 | 6.4 | 3.1 | 370 | |
| 31 | 打製石斧 | 撥形 | 砂質頁岩 | 両面調整。刃部はこぼれ。横断面レンズ状。 | 17.1 | 6.4 | 2.7 | 270 | |
| 32 | 打製石斧 | 撥形 | 珪質頁岩 | 両面調整。刃部磨減。側面折り。横断面レンズ状。 | 13 | 5.1 | 1.3 | 100 | |
| 33 | 打製石斧 | 短冊形 | 粗粒輝石安山岩 | 両面調整。刃部はこぼれ。横断面レンズ状。 | 8.6 | 5.2 | 1.7 | 100 | 刃部欠損 |
| 34 | 打製石斧 | 短冊形 | 珪質頁岩 | 両面調整。横断面レンズ状。 | 8.3 | 4.3 | 1.5 | 70 | 刃部欠損 |
| 35 | 打製石斧 | 短冊形 | 珪質頁岩 | 両面調整。刃部はこぼれ。横断面レンズ状。 | 10.6 | 4.3 | 2 | 110 | |
| 36 | 打製石斧 | 撥形 | 黒色頁岩 | 両面調整。刃部片面調整。横断面カマボコ状。 | 10 | 4.7 | 2.1 | 90 | |
| 37 | 打製石斧 | 短冊形 | 頁岩 | 両面調整。刃部磨減はこぼれ。横断面レンズ状。 | 9.6 | 4.4 | 2.1 | 90 | 基部、刃部欠損 |
| 38 | 打製石斧 | 撥形 | 砂質頁岩 | 両面調整。刃部はこぼれ。横断面レンズ状。 | 10.1 | 4.6 | 2.1 | 100 | 刃部欠損 |
| 39 | 打製石斧 | 撥形 | 珪質頁岩 | 両面調整。刃部磨減。横断面レンズ状。 | 8.3 | 6.3 | 0.9 | 90 | 基部欠損 |
| 40 | 打製石斧 | 撥形 | 黒色頁岩 | 両面調整。刃部はこぼれ。横断面レンズ状。 | 10.2 | 6.6 | 3.6 | 230 | 基部、刃部欠損 |

I区 4号住居石器観察表

| 遺物番号 | 種類 | 形状 | 石材 | 特徴 | 縦 | 横 | 厚さ | 重量 | その他 |
|------|--------|-------|---------|---------------------------------|------|------|-----|-----|---------|
| 41 | 打製石斧 | 撥形 | 砂質頁岩 | 両面調整。刃部磨減。横断面カマボコ状。 | 11.8 | 5.1 | 2 | 110 | 基部、刃部欠損 |
| 42 | 打製石斧 | 短冊形 | 黒色頁岩 | 両面調整。横断面レンズ状。 | 7.4 | 4.1 | 2 | 60 | 両端欠損 |
| 43 | 打製石斧 | 撥形 | 黒色頁岩 | 両面調整。刃部片面調整。横断面カマボコ状。 | 10.2 | 4.2 | 2 | 70 | |
| 44 | 打製石斧 | 短冊形 | 黒色頁岩 | 両面調整。横断面レンズ状。 | 8.9 | 4.7 | 3.3 | 150 | 基部欠損 |
| 45 | 打製石斧 | 短冊形 | 珪質頁岩 | 両面調整。刃部はこぼれ。横断面レンズ状。 | 7.1 | 3.8 | 1.8 | 60 | |
| 46 | 打製石斧 | 撥形 | 細粒輝石安山岩 | 両面調整。横断面レンズ状。 | 6.6 | 4.8 | 1.4 | 40 | 刃部欠損 |
| 47 | 打製石斧 | 撥形 | 黒色頁岩 | 両面調整。横断面レンズ状。 | 5.5 | 4.1 | 2.1 | 50 | 刃部欠損 |
| 48 | スクレイパー | 縦長 | 頁岩 | 側面に片面刃部調整。 | 6.7 | 3.7 | 0.9 | 30 | |
| 49 | スクレイパー | 縦長 | 黒色頁岩 | 一側面に片面刃部調整。 | 4.6 | 4.8 | 1.2 | 30 | |
| 50 | スクレイパー | 横長 | 細粒輝石安山岩 | 一側面使用によるはこぼれ。 | 4 | 6.5 | 0.7 | 20 | |
| 51 | スクレイパー | 横長 | 硬質泥岩 | 一側面に使用によるはこぼれ。 | 6.9 | 7.8 | 1.8 | 80 | |
| 52 | スクレイパー | 縦長 | 黒色頁岩 | 側面に両面刃部調整。 | 9.9 | 4.5 | 1.2 | 50 | |
| 53 | スクレイパー | 横長 | 珪質頁岩 | 一側面に両面刃部調整。 | 4.8 | 11.3 | 1.1 | 50 | |
| 54 | スクレイパー | 縦長 | 黒色頁岩 | 両面調整。把手部に挟りが入る。 | 9.7 | 2.7 | 0.9 | 20 | |
| 55 | スクレイパー | 縦長 | 黒色頁岩 | 側面に使用によるはこぼれ。 | 7.6 | 4.1 | 1.5 | 40 | |
| 56 | スクレイパー | 横長 | 硬質泥岩 | 側面に両面刃部調整。 | 7.7 | 8.1 | 1.7 | 80 | |
| 57 | スクレイパー | 横長 | 黒色頁岩 | 側面に両面刃部調整。 | 5.2 | 6.1 | 1 | 40 | |
| 58 | スクレイパー | 横長 | 黒色頁岩 | 一側面に使用によるはこぼれ。 | 5.5 | 7.9 | 1.7 | 70 | |
| 59 | スクレイパー | 縦長 | 珪質頁岩 | 一側面に使用によるはこぼれ。 | 6.8 | 6.3 | 1.6 | 60 | |
| 60 | スクレイパー | 横長 | 黒色頁岩 | 一側面使用によるはこぼれ。 | 4.7 | 6.1 | 0.8 | 20 | |
| 61 | スクレイパー | 縦長 | 硬質泥岩 | 一側面使用によるはこぼれ。 | 3.9 | 4 | 0.8 | 10 | |
| 62 | 石鏃 | 平基無茎鏃 | 黒曜石 | 側面に押圧剝離。横断面カマボコ状。 | 3 | 2.2 | 0.8 | 3.8 | 基部欠損 |
| 63 | 石鏃 | 凹基無茎鏃 | 黒曜石 | 側面に押圧剝離。横断面カマボコ状。 | 2.1 | 1.6 | 0.4 | 0.8 | 基部欠損 |
| 64 | 石鏃 | 凹基無茎鏃 | 黒色頁岩 | 側面に押圧剝離。横断面カマボコ状。 | 2.3 | 1.6 | 0.4 | 1 | |
| 65 | 磨製石斧 | 定角式 | 蛇紋岩 | 表裏側面を研磨して稜をもつ。横断面隅丸長方形。 | 9.7 | 4.9 | 2.2 | 170 | 刃部欠損 |
| 66 | 磨製石斧 | 定角式 | 変質蛇紋岩 | 両側、頭部に研磨・稜をつくる。刃部はこぼれ。横断面隅丸長方形。 | 5.7 | 3.6 | 1.4 | 50 | |

I区 5号住居土器観察表

| 番号 | 胎土 | 色記号 | 色調 | 焼成 | 地文原体 | 施文方向 | 地文分類 | 文様分類 | 文様の特徵 | 時期・備考 |
|----|------------------|-------|------|----|------|------|------|------|---------------------------------------|-------|
| 1 | 細砂粒・黒色雲母 | 2.5YR | 灰赤色 | 普通 | | | 爪形 | | 半截竹管による爪形文。粘土紐による隆帯に刻みを持つ。 | |
| 2 | 細砂粒少量 | 2.5YR | 暗赤褐色 | 普通 | R1 | 右巻 | 燃糸 | | 口唇部折り返している。無文帯を持つ。内面スス附着。 | |
| 3 | φ1~2mmの小石・黒雲母・長石 | 5YR | 明赤褐色 | 普通 | | | 爪形 | 沈線 | 半截竹管の平行沈線。縦位区画内に横位の平行線。波状線を施文。内面スス附着。 | |
| 4 | φ1mmの白色石・黒雲母 | 5YR | 橙色 | 普通 | | | 爪形 | | 巾10mmの大型爪形文。巾4mmの刺突文。 | |

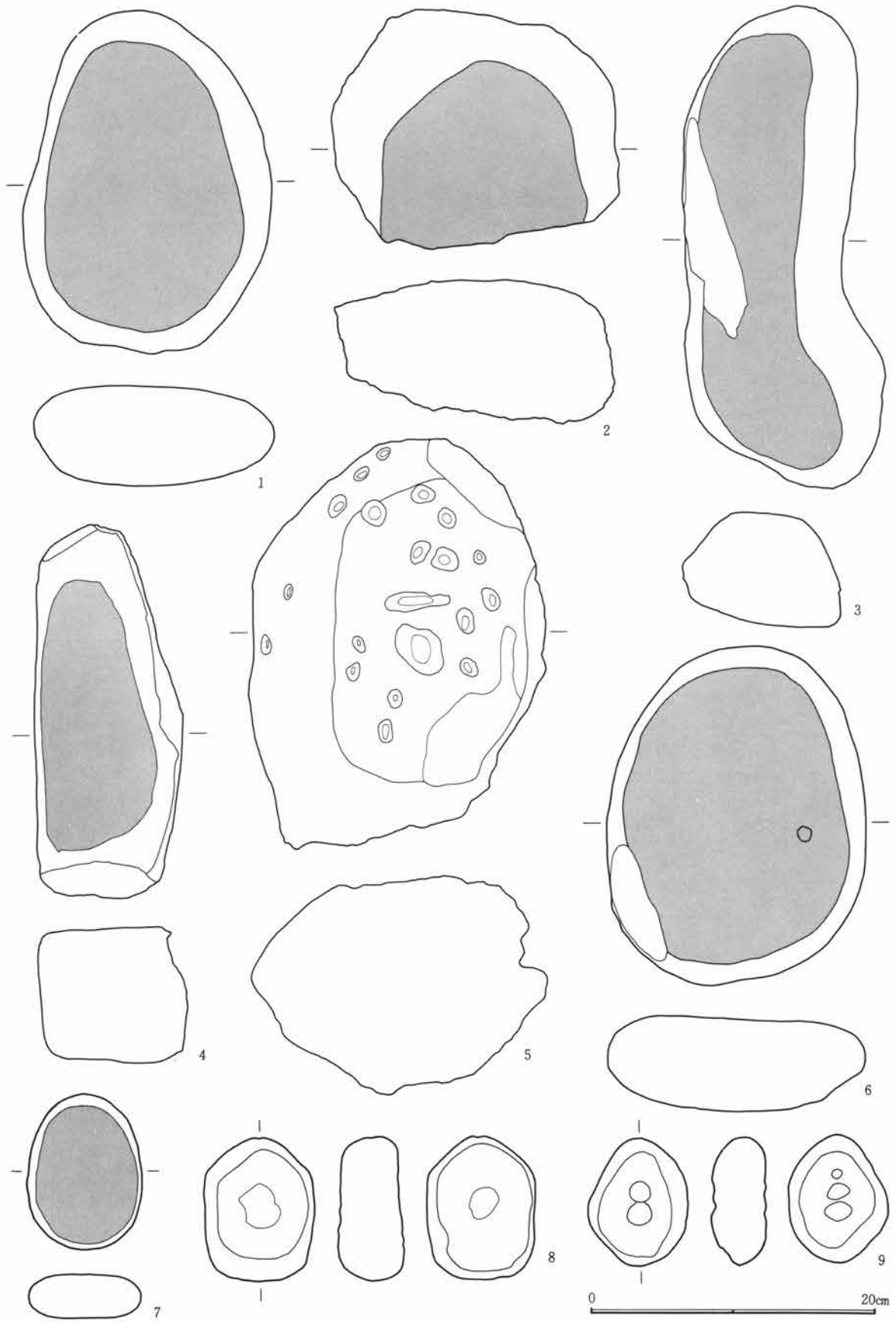

第12図 4号住居址出土遺物-7

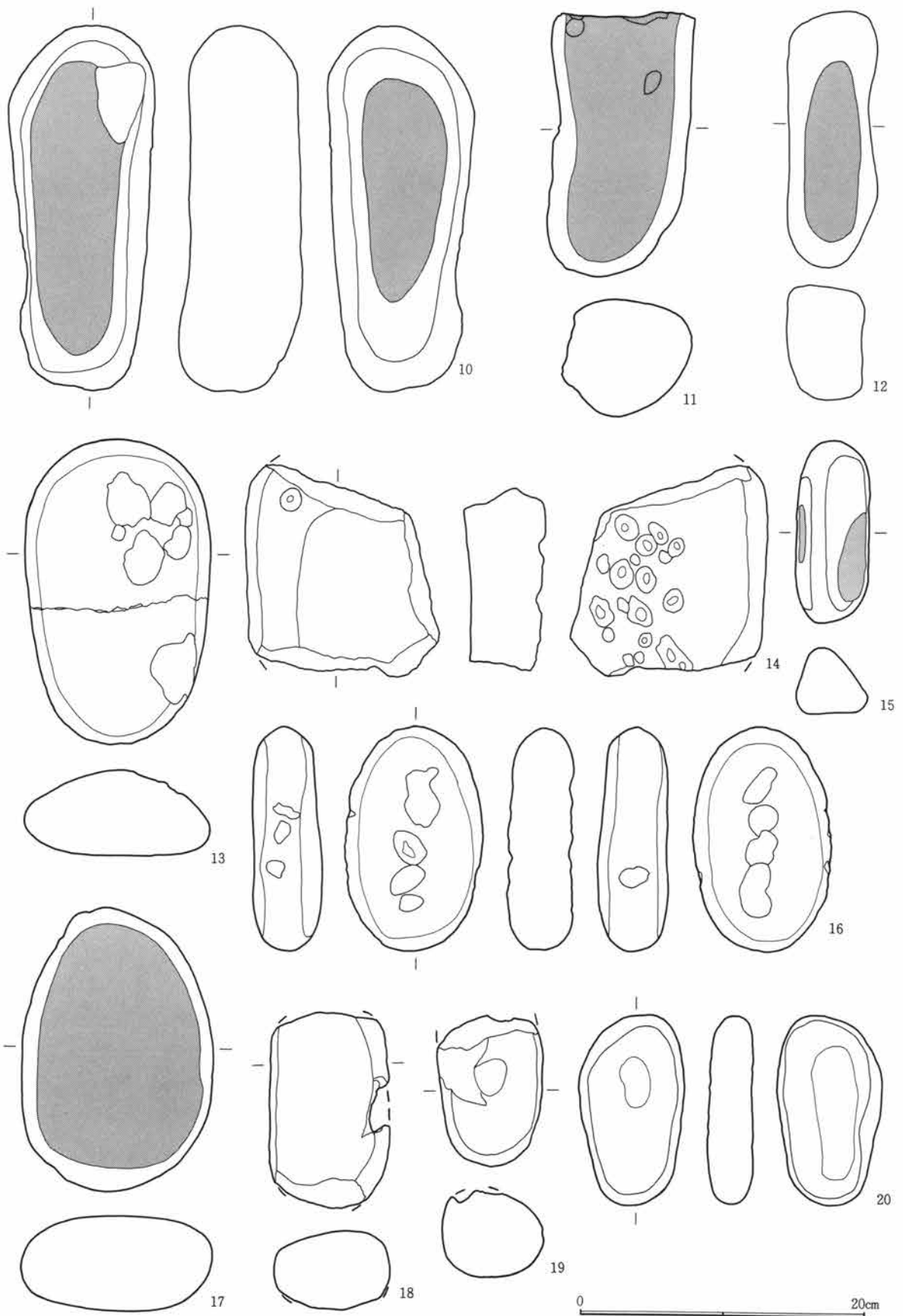

第13図 4号住居址出土遺物-8

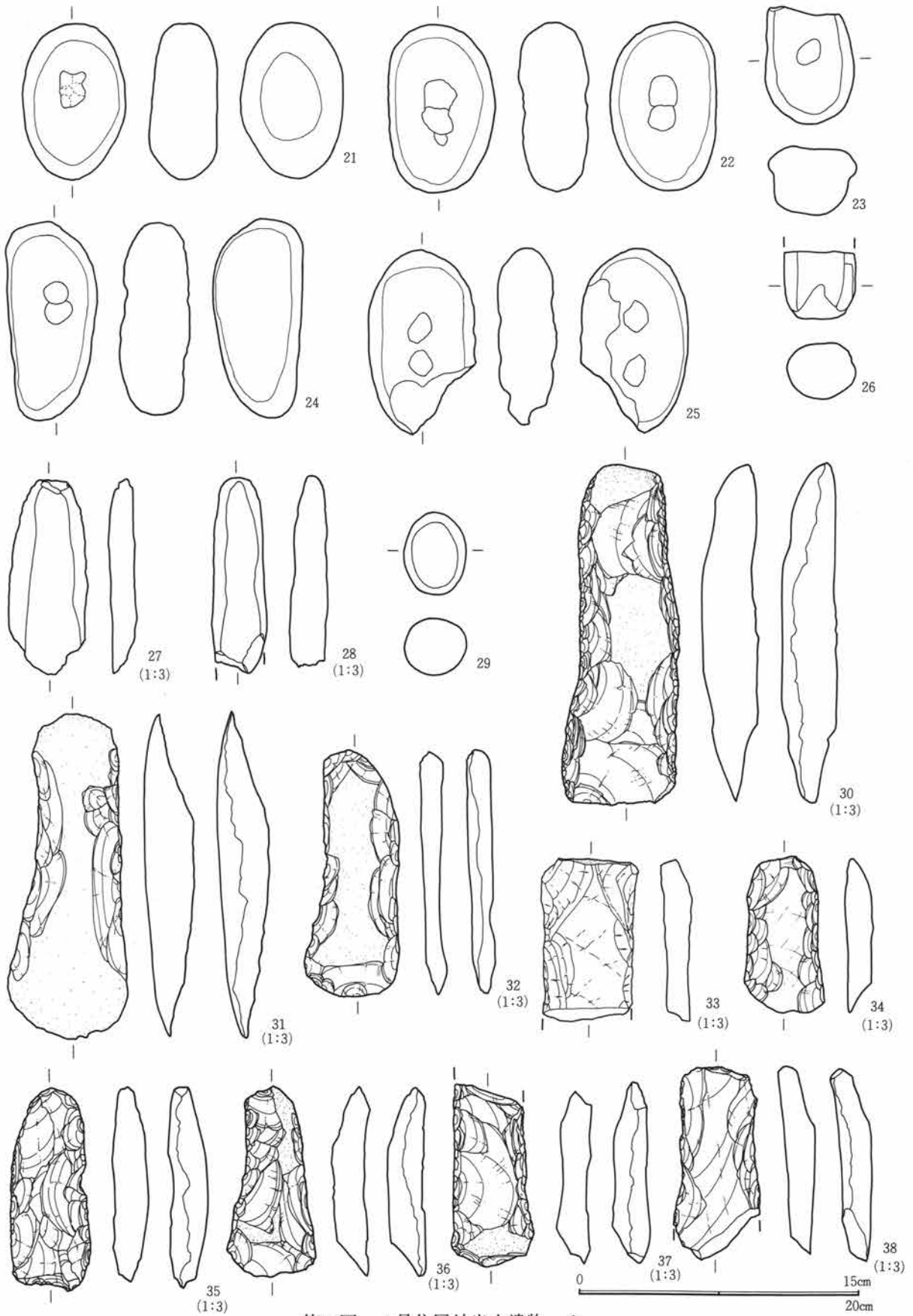

第14図 4号住居址出土遺物-9

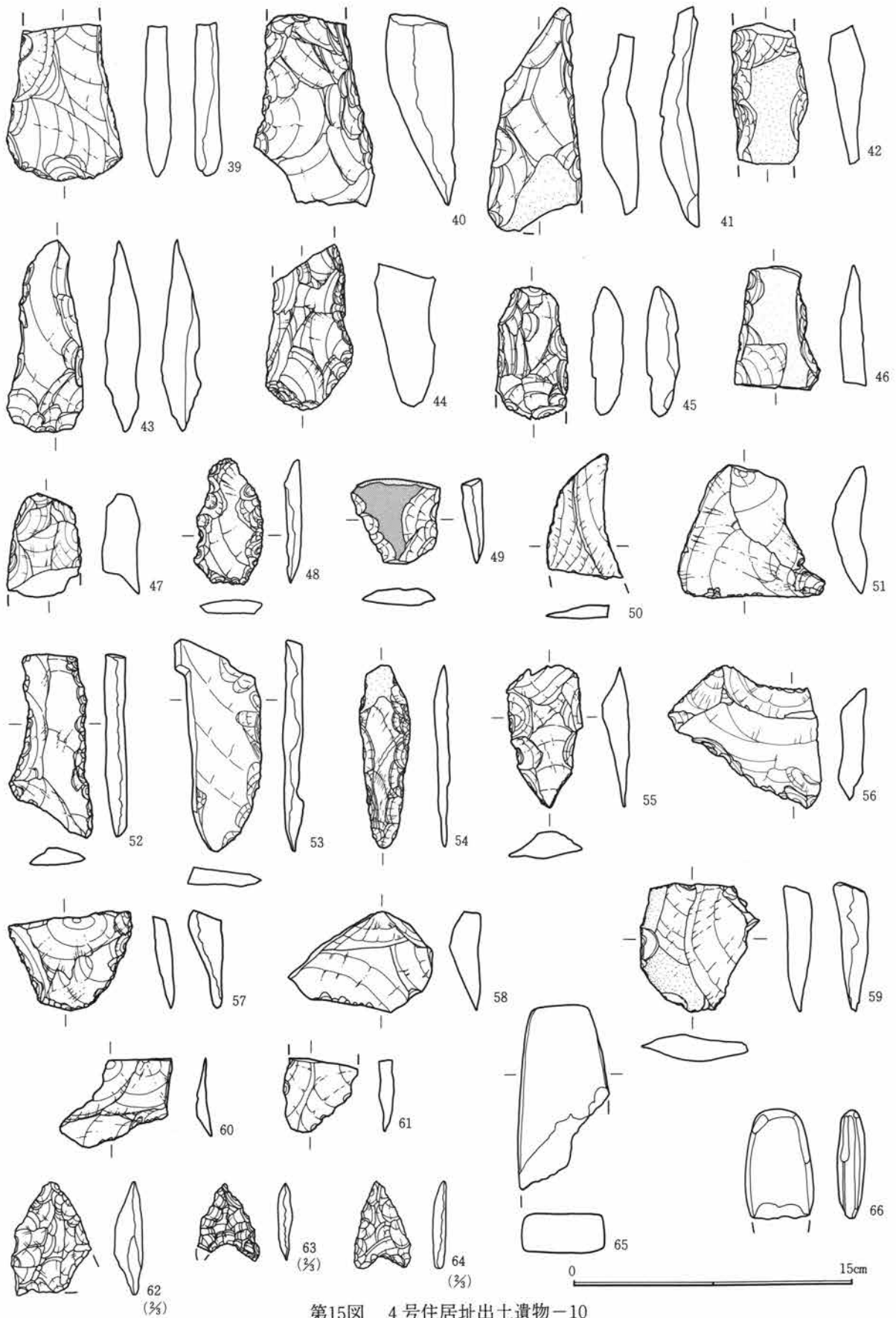

第15図 4号住居址出土遺物-10

第1章 出土遺物の概要

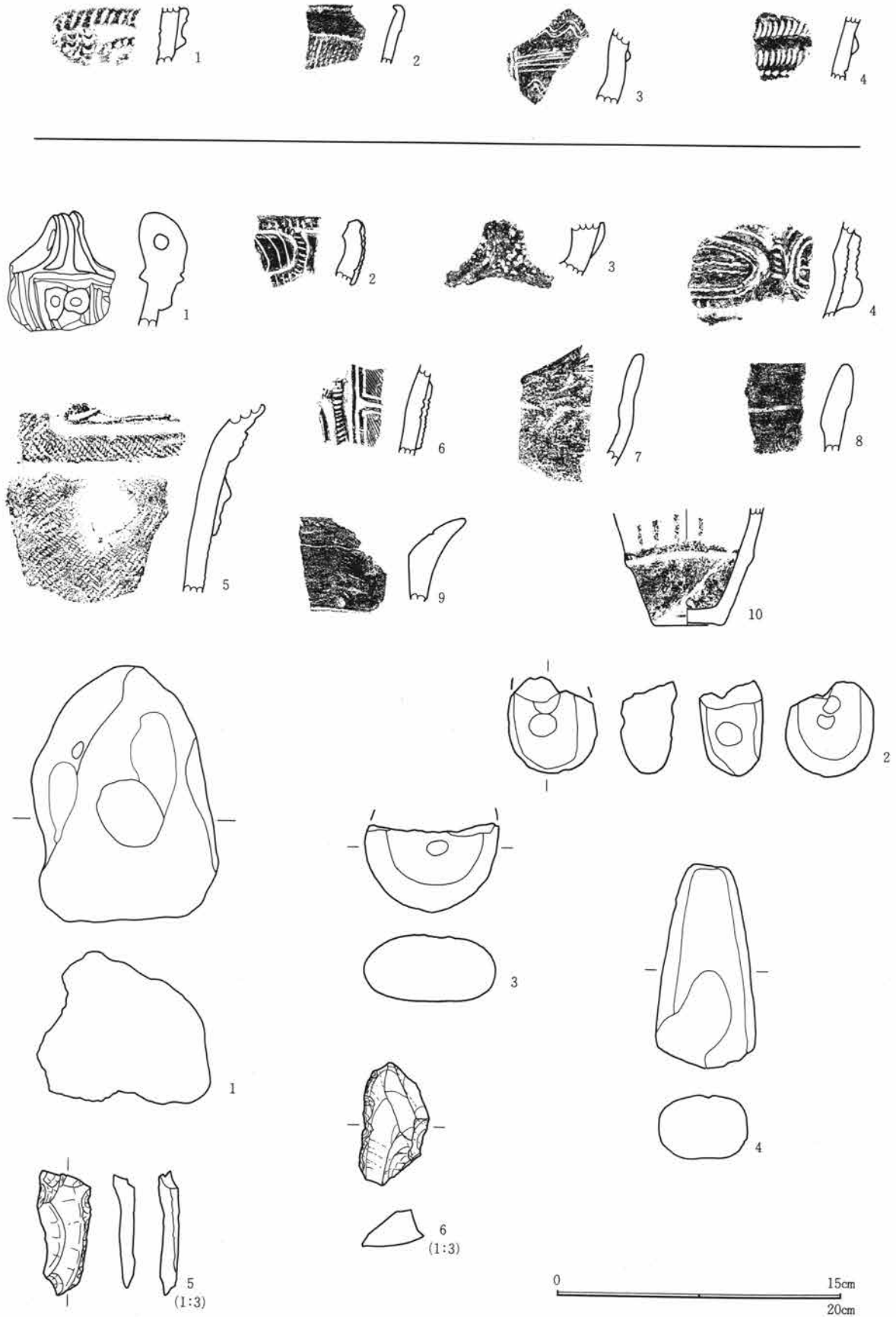

第16図 5・6号住居址出土遺物

第1節 I地区の出土遺物

I区 6号住居土器観察表

| 番号 | 胎土 | 色記号 | 色調 | 焼成 | 地文 原体 | 施文 方向 | 地文 分類 | 文様 分類 | 文様の 特徴 | 時期・備考 |
|----|---------------|-------|--------|----|----------|----------|----------|----------|--|-------|
| 1 | 砂粒・雲母 | 2.5YR | 明赤褐色 | 普通 | | | 爪形 | 沈線 | 太さ4mm程の沈線が施文。把手は透かしが入る。把手下に粘土紐による双円貼付。 | 阿玉台 |
| 2 | φ1mmの砂粒 | 5YR | 橙色 | 普通 | | | 爪形 | | 隆帯上に刻み。隆帯で楕円状に区画した内を沈線で充填。 | |
| 3 | φ1~2mmの砂粒 | 2.5Y | 黒褐色 | 普通 | LR | | 爪形 | 無文 | 表面は無文。内面は縄文施文。 | |
| 4 | φ1~2mmの砂粒・白雲母 | 10YR | 黒褐色 | 普通 | | | 爪形 | | 隆帯で楕円区画。区画内に沿って半截竹管の押し引き文と波状文が施文。 | |
| 5 | 砂粒多量 | 2.5YR | 暗赤褐色 | 普通 | RL・L | | 縄文 | | 太さ7mmの沈線で楕円区画。羽状縄文。 | |
| 6 | φ2~3mmの小石 | 5YR | 明赤褐色 | 良好 | | | 爪形 | 沈線 | 縦の隆帯に刻み。平行沈線の長方形の区画内を沈線が斜位に充填。 | |
| 7 | 砂粒・雲母多量 | 10YR | にぶい黄褐色 | 良好 | | | 爪形 | | 無文。若干横位の捺痕。 | |
| 8 | φ1~2mmの小石 | 7.5YR | 明褐色 | 普通 | | | 無文 | | 無文。口縁部肥厚。 | |
| 9 | 細かい砂粒 | 7.5YR | にぶい褐色 | 普通 | | | 無文 | | 無文。表面丁寧整形。 | |
| 10 | 細かい砂粒・黒雲母 | 2.5YR | 赤褐色 | 普通 | | | 爪形 | 沈線 | 縦位の隆帯間に平行して沈線を施文。底部付近に無文帯。 | |
| 11 | φ1~3mmの小石 | 5YR | 黒褐色 | 普通 | RL | 縦・横 | 縄文 | 沈線 | 太さ4mmの沈線で方形・渦巻き文様を描く。外面スス付着。 | |
| 12 | φ1~3mmの小石・雲母 | 5YR | 暗赤褐色 | 良好 | | | | 隆・沈 | 口縁部に隆線でえら状に張った橋状の把手を持つ。把手の間を沈線が縦位に充填される。頸部は無文帯になる。 | |

I区 6号住居石器観察表

| 遺物 番号 | 種類 | 形状 | 石材 | 特徴 | 縦 | 横 | 厚さ | 重量 | その他 |
|----------|--------|------|---------|-------------------------|------|------|------|------|------|
| 1 | 多孔石 | 不定形 | 粗粒輝石安山岩 | 不定形の凹みが付く。 | 17.8 | 13.5 | 10.5 | 2200 | |
| 2 | 磨・凹石 | 長楕円形 | 粗粒輝石安山岩 | 表裏・側面に円錐状の凹み。表裏に磨面。凹→磨。 | 6.6 | 6.3 | 3.9 | 210 | 欠損 |
| 3 | 磨・凹石 | 楕円形 | 粗粒輝石安山岩 | 表面に浅い凹み。表裏に磨面。凹→磨。 | 6.2 | 9.4 | 4.7 | 340 | 欠損 |
| 4 | 磨製石斧 | 定角式 | 変輝緑岩 | 両面研磨し稜をつくる。横断面隅丸方形。 | 10.6 | 5.3 | 4.6 | 270 | 刃部欠損 |
| 5 | スクレイパー | 横長 | 黒色頁岩 | 一側辺に片面刃部調整。 | 6.4 | 2.8 | 1.1 | 20 | |
| 6 | スクレイパー | 縦長 | 硬質泥岩 | 一側辺に片面刃部調整。 | 6.3 | 3.5 | 2 | 40 | |

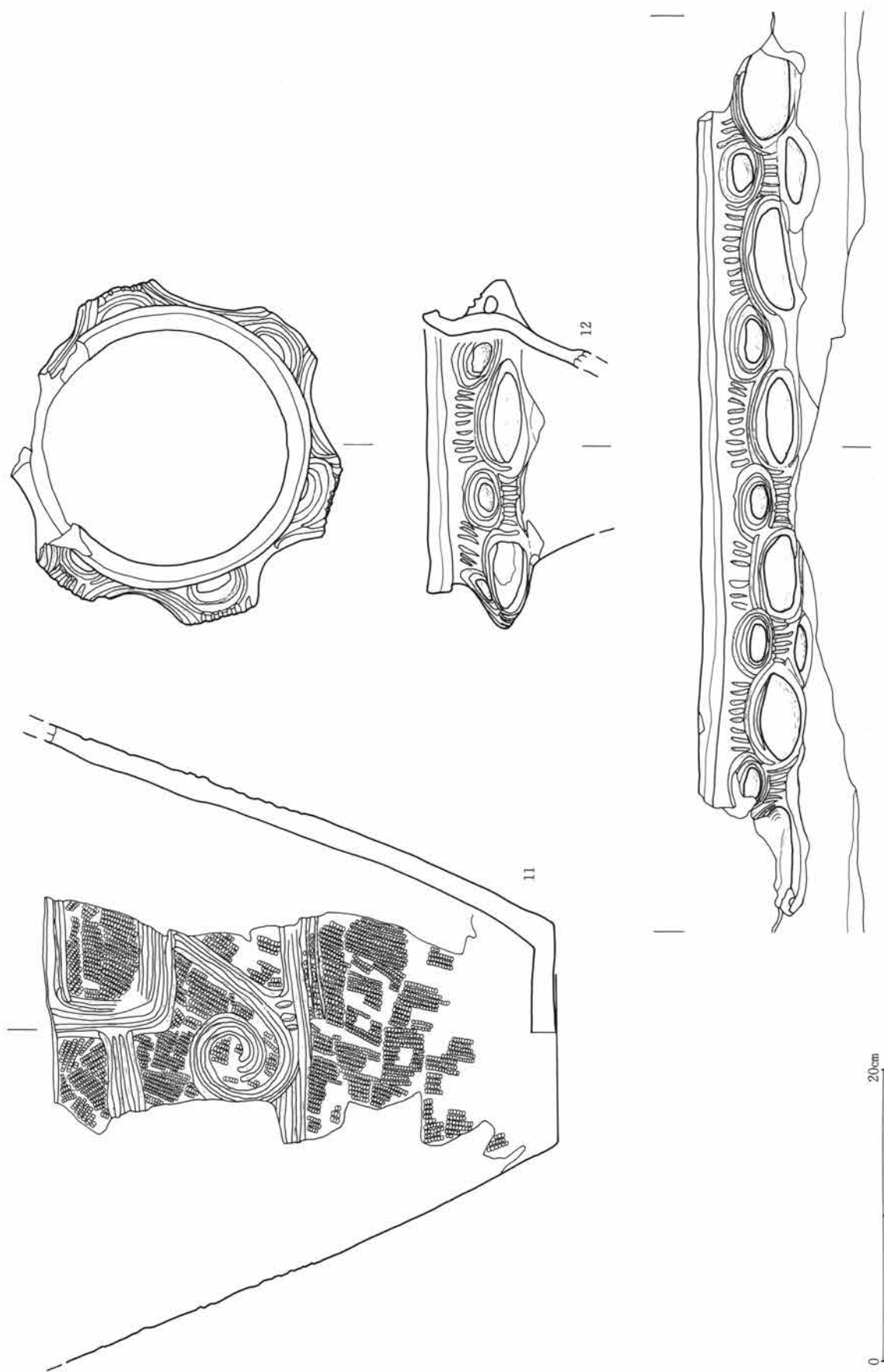

第17図 6号住居址出土遺物

第1節 I地区の出土遺物

I区 7号住居土器観察表

| 番号 | 胎土 | 色記号 | 色調 | 焼成 | 地文 原体 | 施文 方向 | 地文 分類 | 文様 分類 | 文様の 特徴 | 時期・備考 |
|----|----------------|-------|--------|----|----------|----------|----------|----------|--|------------|
| 1 | φ1~3mmの小石 | 5YR | 橙色 | 普通 | RL | 縦位 | 縄文 | 隆線 | 口縁部は無文帯。頸部に隆線で楕円区画。橋状把手が付く。 | 加曾利E式土器出土。 |
| 2 | φ1~5mmの小石・雲母 | 10YR | にぶい黄橙色 | 不良 | LRL | | 縄文 | 沈線 | 太さ12mmの沈線で渦巻き、楕円状に施文。縄文の燃りは表面が磨滅しL燃りとしか分からない。全体に磨滅激しい。 | |
| 3 | φ1mmの砂粒・雲母 | 2.5Y | 浅黄色 | 良好 | Lr | 縦位 | 縄文 | 隆線 | 太さ8mmの隆帯を口縁に沿って廻らし垂下。隆帯に刻みを持つ。内面スス付着。 | |
| 4 | 細かい砂粒 | 5YR | にぶい赤褐色 | 普通 | LR | 横位 | 縄文 | 隆線 | 粘土紐による渦巻き。口唇部に1条の沈線。 | |
| 5 | φ1~3mmの砂粒 | 10YR | にぶい黄褐色 | 普通 | LR | 横・斜 | 縄文 | 隆線 | 巾の太い沈線の下に縄文が施文される。 | |
| 6 | φ1~2mmの小石 | 10YR | にぶい黄褐色 | 不良 | | | 沈線 | 隆線 | 巾10mmの平行沈線で渦巻き状に施文。中心部に粘土溜を貼付。文様内に沈線を施すが磨滅が激しくよくわからない。 | |
| 7 | 砂粒・雲母 | 5YR | にぶい赤褐色 | 普通 | RL | 縦位 | 縄文 | 沈線 | 太さ7mmの沈線を35mm間隔で縦位に施文。沈線間は縄文を磨り消している。 | |
| 8 | φ1mmの砂粒 | 7.5YR | にぶい褐色 | 良好 | l | 縦位 | 燃糸 | 隆線 | 燃糸を縦位に施文。太さ12mmの隆帯を横位に施文。 | |
| 9 | φ1~3mmの小石・黄色軽石 | 2.5YR | 橙色 | 良好 | Lr | 縦位 | 燃糸 | 隆・沈 | 太さ6mmの隆線で胴部を縦位に区画。沈線による文様を施文。内面スス付着。 | |
| 10 | φ1mmの砂粒 | 5YR | にぶい赤褐色 | 良好 | | | 沈線 | | 集合条線化した沈線を縦位の施文。太さ3mmの沈線弧状に施文。 | |
| 11 | φ1~2mmの小石多量 | 5YR | にぶい赤褐色 | 良好 | | | 爪形 | 沈線 | 巾6mm間隔の平行沈線が垂下。沈線間にコンパス状の交互刺突を加える。 | |

I区 7号住居石器観察表

| 遺物 番号 | 種類 | 形状 | 石材 | 特徴 | 縦 | 横 | 厚さ | 重量 | その他 |
|----------|--------|------|---------|--------------|------|------|------|------|-----|
| 1 | 多孔石 | 不定形 | 粗粒輝石安山岩 | 円錐形の凹み。 | 21.5 | 27.8 | 14.3 | 8800 | |
| 2 | 多孔石 | 長楕円形 | 粗粒輝石安山岩 | 円錐形の凹み。 | 22.7 | 11 | 7.8 | 2500 | |
| 3 | 凹石 | 不定形 | 粗粒輝石安山岩 | ほぼ中央に円錐形の凹み。 | 14.3 | 14 | 8.2 | 2050 | |
| 4 | 多孔石 | 長楕円形 | 粗粒輝石安山岩 | 円錐形の凹み多数。 | 14.5 | 19.3 | 6.5 | 1900 | |
| 5 | 多孔石 | 不定形 | 粗粒輝石安山岩 | 円錐形の凹み。 | 21.8 | 17.5 | 6.8 | 3100 | |
| 6 | 台石 | 楕円形 | 粗粒輝石安山岩 | 敲打痕の浅い凹み。 | 13 | 10 | 4.6 | 950 | |
| 7 | スクレイパー | 縦長 | 頁岩 | 一側面に片面刃部調整。 | 5.4 | 4.9 | 1.3 | 40 | |

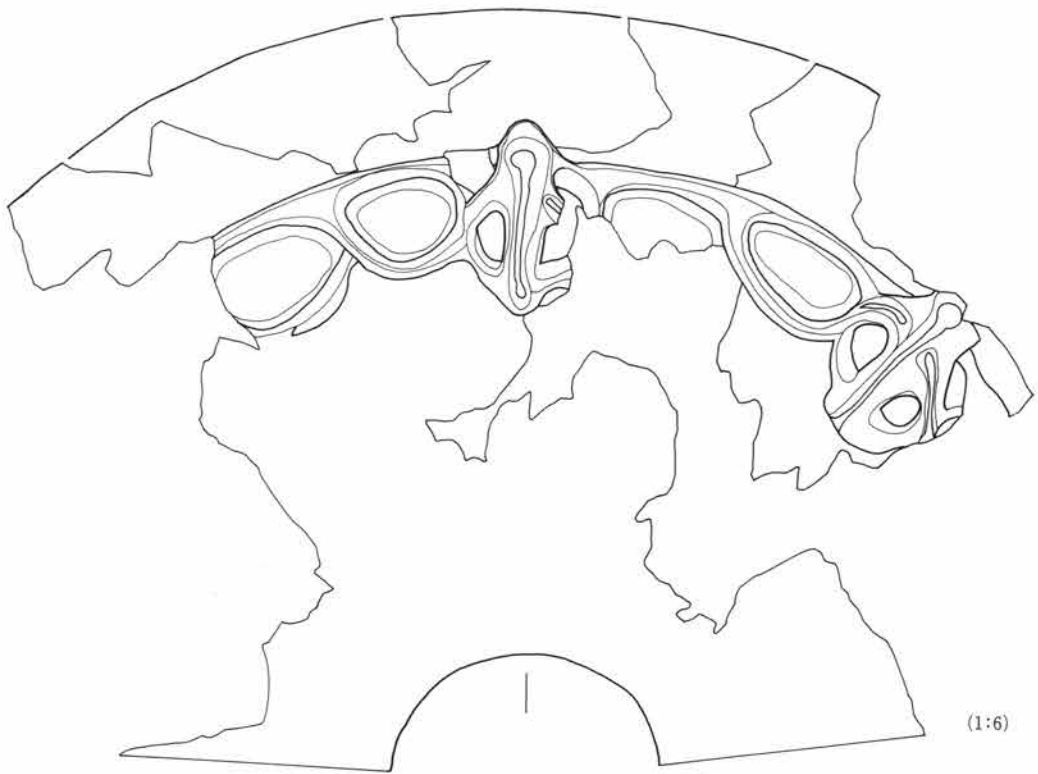
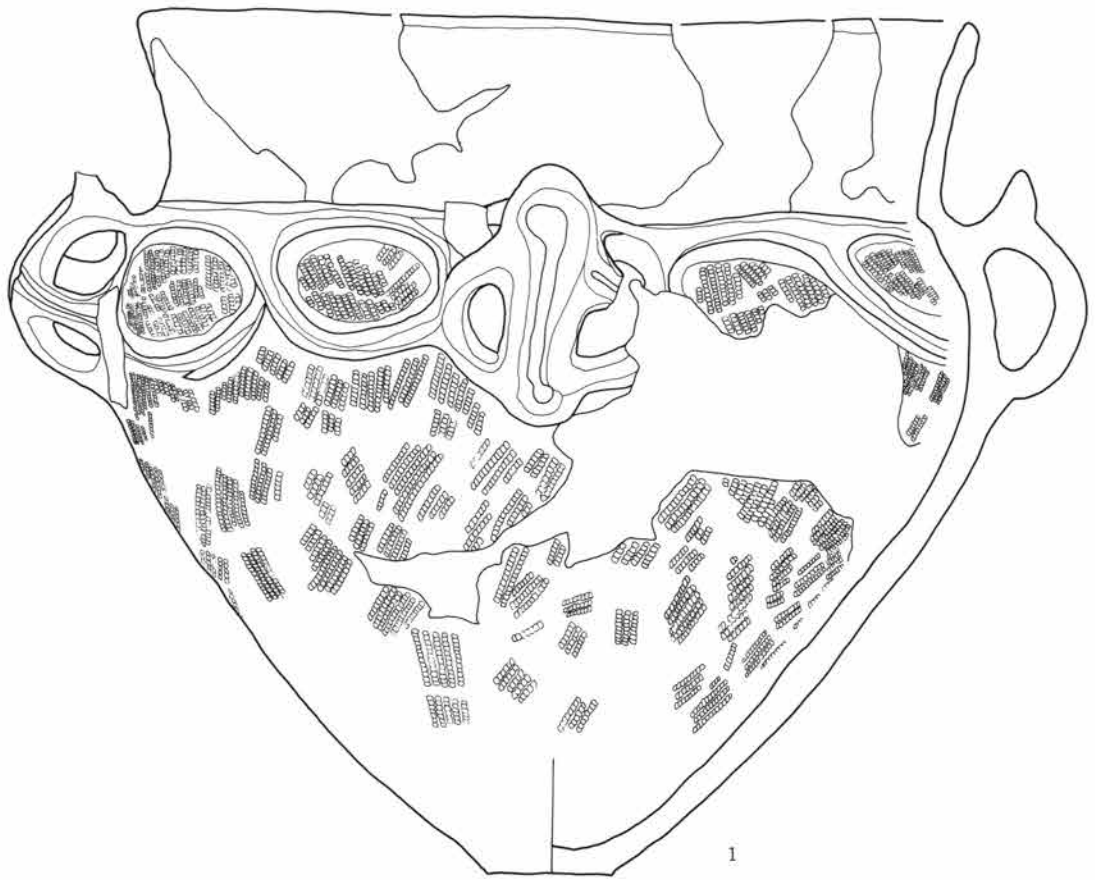

第18図 7号住居址出土遺物-1

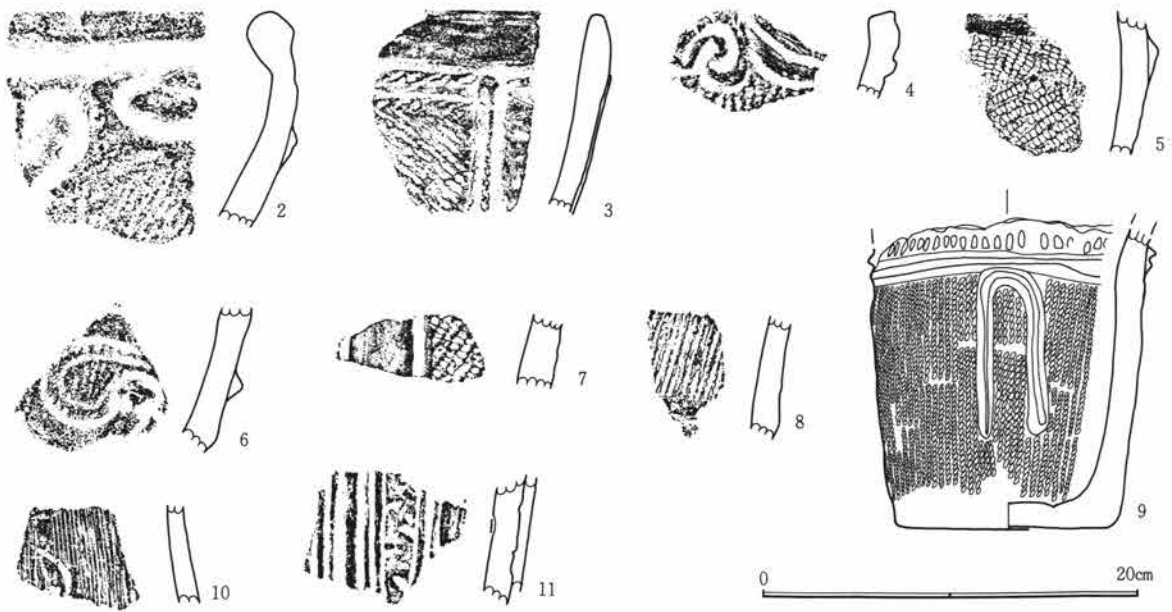

第19図 7号住居址出土遺物-2

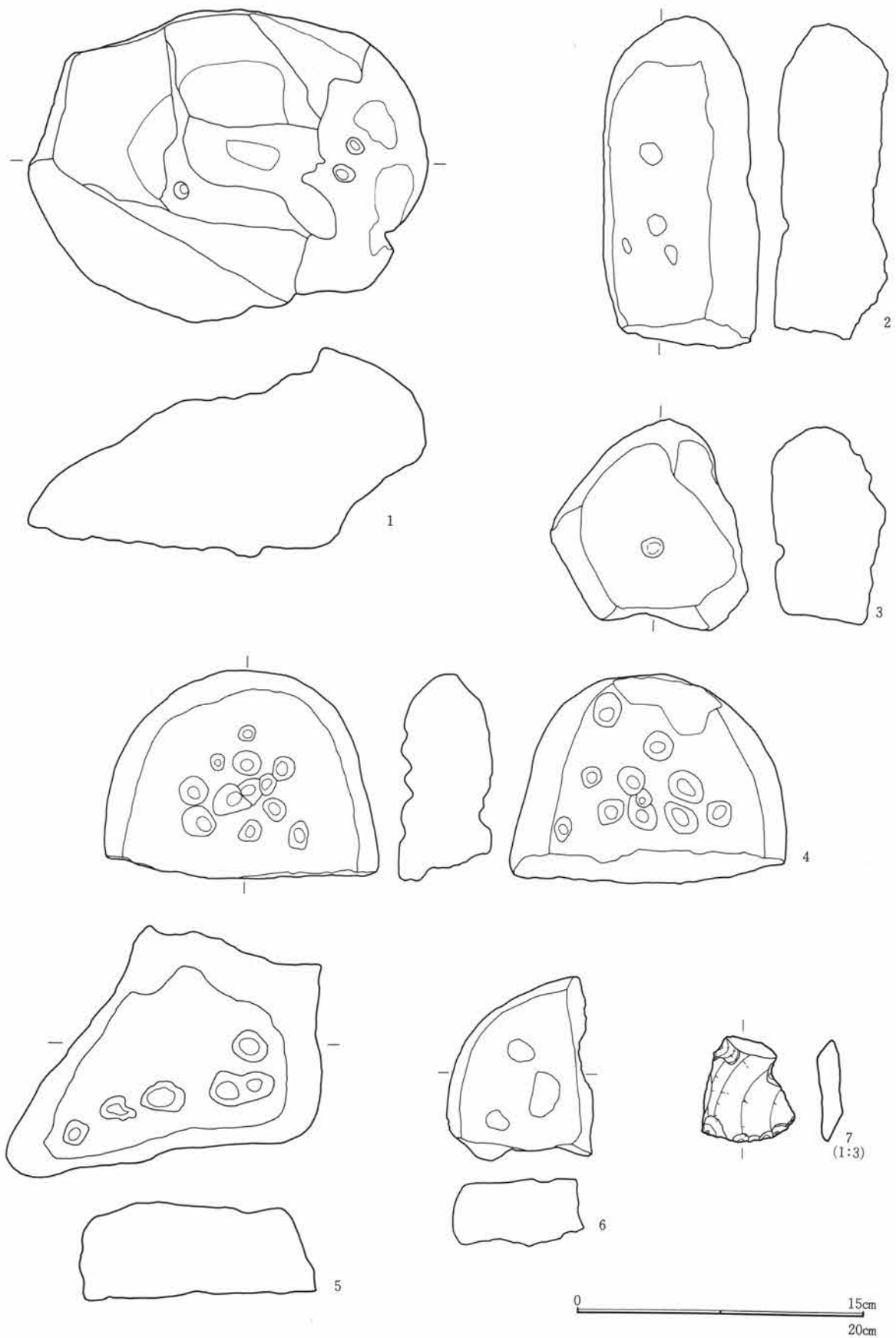

第20図 7号住居址出土遺物-3

I区 8号住居土器観察表

| 番号 | 胎土 | 色記号 | 色調 | 焼成 | 地文 原体 | 施文 方向 | 地文 分類 | 文様 分類 | 文様の 特徴 | 時期・備考 |
|----|----------------|-------|--------|----|----------|----------|----------|----------|---|-------|
| 1 | φ1mmの小石多量 | 5YR | 灰褐色 | 普通 | RI | 横位 | 縄文 | 隆・沈 | 太さ12mmの隆帯を口縁に対し弧状に貼付。隆帯の両側をナデる。頸部は10mm位の沈線を弧状に施文。沈線間が隆帯状に盛り上がる。 | |
| 2 | φ1~3mmの小石 | 5YR | 灰褐色 | 良好 | | | 沈線 | 隆線 | 巾8mmの隆帯が口縁に弧状に貼付。垂下する隆帯で文様帯を区画。区画内は連続して弧状の沈線が充填。 | |
| 3 | φ1~7mmの小石 | 5YR | にぶい橙色 | 良好 | | | 沈線 | 隆線 | 粘土紐による渦巻き文。口縁との区画内には太さ4mmの沈線が施文。内面スス附着。 | |
| 4 | 砂粒 | 7.5YR | 灰褐色 | 良好 | LR | | 縄文 | 隆線 | 隆帯を渦巻き状に施文。隆帯内外を縄文が施文。 | |
| 5 | φ1~2mmの小石 | 10YR | にぶい黄橙色 | 普通 | LR | 縦位 | 縄文 | 沈線 | 橋状把手上に縄文施文。波状口縁。内面スス附着。 | |
| 6 | 細かい砂粒 | 7.5YR | にぶい橙色 | 普通 | | | 沈線 | | 口縁に平行に沈線が3条引かれる。口縁より2条の沈線にはφ5mmの円形刺突。内面に黒斑。 | |
| 7 | φ1~3mmの砂粒 | 7.5YR | 褐灰色 | 普通 | RL | 縦・横 | 縄文 | 沈線 | 太さ8mmの沈線で渦巻き文。 | |
| 8 | φ1~2mmの細かい小石 | 2.5YR | にぶい赤褐色 | 良好 | LR | | 縄文 | 隆線 | 太さ6mmの沈線が垂下。沈線間は磨消縄文。内外面良く磨かれる。内面黒色。 | |
| 9 | φ1~2mmの砂粒 | 5YR | にぶい赤褐色 | 不良 | | | 縄文 | 沈線 | 頸部に太さ3mmの沈線が3条廻り、それ以下に縄文を施す。磨滅が多く縄文の燃り不明。 | |
| 10 | φ1~2mmの砂粒 | 7.5YR | にぶい褐色 | 不良 | l | | 撚糸 | 沈線 | 太さ2~3mmの沈線が鋸歯状に垂下。内面良く磨かれる。 | |
| 11 | φ1~2mmの小石多量 | 5YR | にぶい赤褐色 | 不良 | Lr | | 縄文 | 沈線 | 巾6mmの平行沈線を垂下させ「U」字状波状に施文。地文の縄文磨滅が多くはっきりしないが多くのLr。内面黒色、良く磨かれる。 | |
| 12 | φ1~2mmの小石 | 5YR | にぶい赤褐色 | 不良 | Lr | 縦位 | 縄文 | 隆線 | 巾5~6mmの平行沈線を胴部に1周させ、間隔を持ち垂下。内面磨き、刺離。 | |
| 13 | φ1~3mmの小石・黒雲母 | 7.5YR | 灰褐色 | 良好 | RL・LR | 横位 | 縄文 | 隆・沈 | 太さ20mmの隆帯が頸部に廻る。口縁部は楕円区画。胴部は太さ12mmの沈線が「∩」字状に施文。頸部下に磨消縄文の無文帯。内面磨き。 | |
| 14 | 砂粒・黒雲母 | 7.5YR | にぶい褐色 | 普通 | | | 沈線 | | 太さ2~3mmの沈線を直線や波状に垂下。その間を弧状に沈線が充填。 | |
| 15 | φ1~3mmの小石・緑泥片岩 | 5YR | にぶい赤褐色 | 良好 | | | 沈線 | 隆線 | 太さ8mmの隆帯が弧状に貼付、その間に波状に隆帯が垂下。隆帯間は太さ3mmの沈線が充填。 | |
| 16 | 細かい砂粒 | 5YR | にぶい赤褐色 | 普通 | | | 爪形 | | 隆帯に連続爪形文。巾6mmの半載竹管による刺突。 | |
| 17 | φ1~2mmの砂粒 | 5YR | にぶい赤褐色 | 普通 | | | 爪形 | | 巾12mmの隆帯を弧状にうねらせ貼付。隆帯に刻み。太さ6mmの沈線。内面黒色。 | |
| 18 | φ1~3mmの小石多量 | 5YR | にぶい赤褐色 | 不良 | | | 沈線 | 隆線 | 巾10mmの隆帯を貼付。太さ5mmの沈線が弧状に充填。内面良く磨かれる。 | |
| 19 | φ1~2mmの小石 | 5YR | にぶい赤褐色 | 良好 | | | 無文 | | 頸部に巾12mmの隆帯が貼付。内外面横方向に擦痕あり。 | |
| 20 | φ1~2mmの小石 | 5YR | 褐灰色 | 良好 | | | 無文 | | 内外面横方向にナデ。 | |
| 21 | φ1~2mmの砂粒 | 5YR | にぶい赤褐色 | 普通 | | | 無文 | | 頸部に太さ3mmの沈線が廻る。横方向にナデがみられる。 | |
| 22 | φ1~2mmの砂粒多・雲母 | 5YR | にぶい橙色 | 普通 | | | 無文 | | 表面は良くナデられる。赤色塗彩の部分あり。内面灰黒色。 | |
| 23 | φ1~2mmの砂粒多量 | 5YR | にぶい赤褐色 | 普通 | | | 無文 | | 太さ2mmの沈線が廻る。表面良く磨かれる。内面黒色。 | |
| 24 | φ1~3mmの小石・雲母 | 7.5YR | 橙色 | 良好 | RL | 縦位 | 縄文 | 隆線 | 太さ6mmの隆線が横位にまわり波状の隆線が垂下。内面スス附着。 | |
| 25 | φ1~3mmの小石 | 5YR | にぶい赤褐色 | 良好 | r | | 撚糸 | | 撚糸施文。内外面にスス附着。 | |

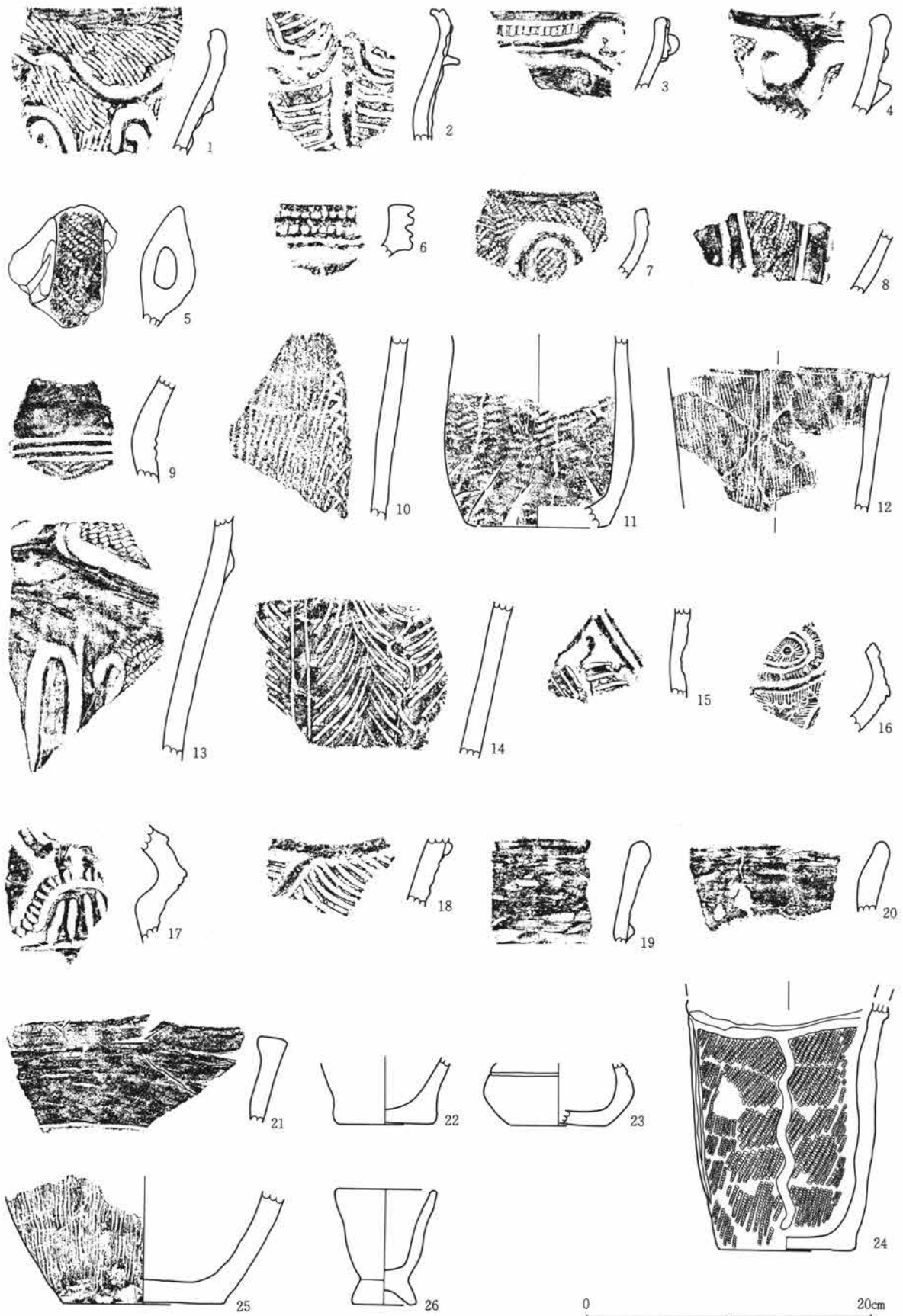

第21図 8号住居址出土遺物-1

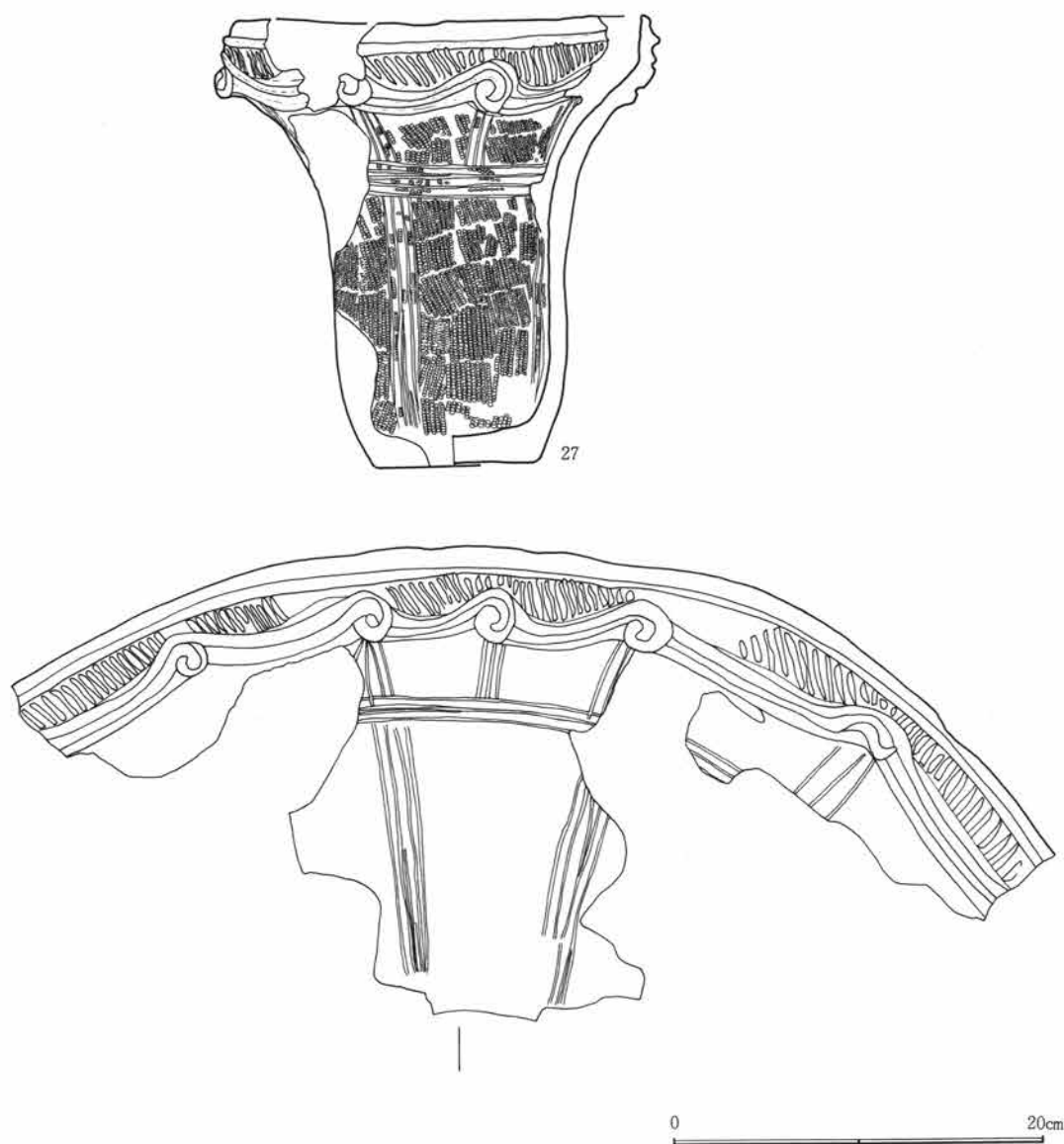

第22図 8号住居址出土遺物-2

I区 8号住居土器観察表

| 番号 | 胎土 | 色記号 | 色調 | 焼成 | 地文 原体 | 施文 方向 | 地文 分類 | 文様 分類 | 文様の 特徴 | 時期・備考 |
|----|-------------------|-----|--------|----|----------|----------|----------|----------|--|-------|
| 26 | φ1~2mmの小石 | 5YR | にぶい赤褐色 | 良好 | | | 無文 | | 指頭による圧痕。内面横位のナデ。外部に一部黒斑あり。底部上げ底、ミニチュア土器。 | |
| 27 | φ1~3mmの小石・雲母・黄色軽石 | 5YR | 橙色 | 普通 | RL | 斜位 | 縄文 | 隆・沈 | 太さ8mmの隆線で口縁部に半円状の区画と渦巻きをつくる。区画内に沈線が充填。頸部と胴部は巾6mmの平行沈線で区画しそれぞれ縦位に分割される。 | |

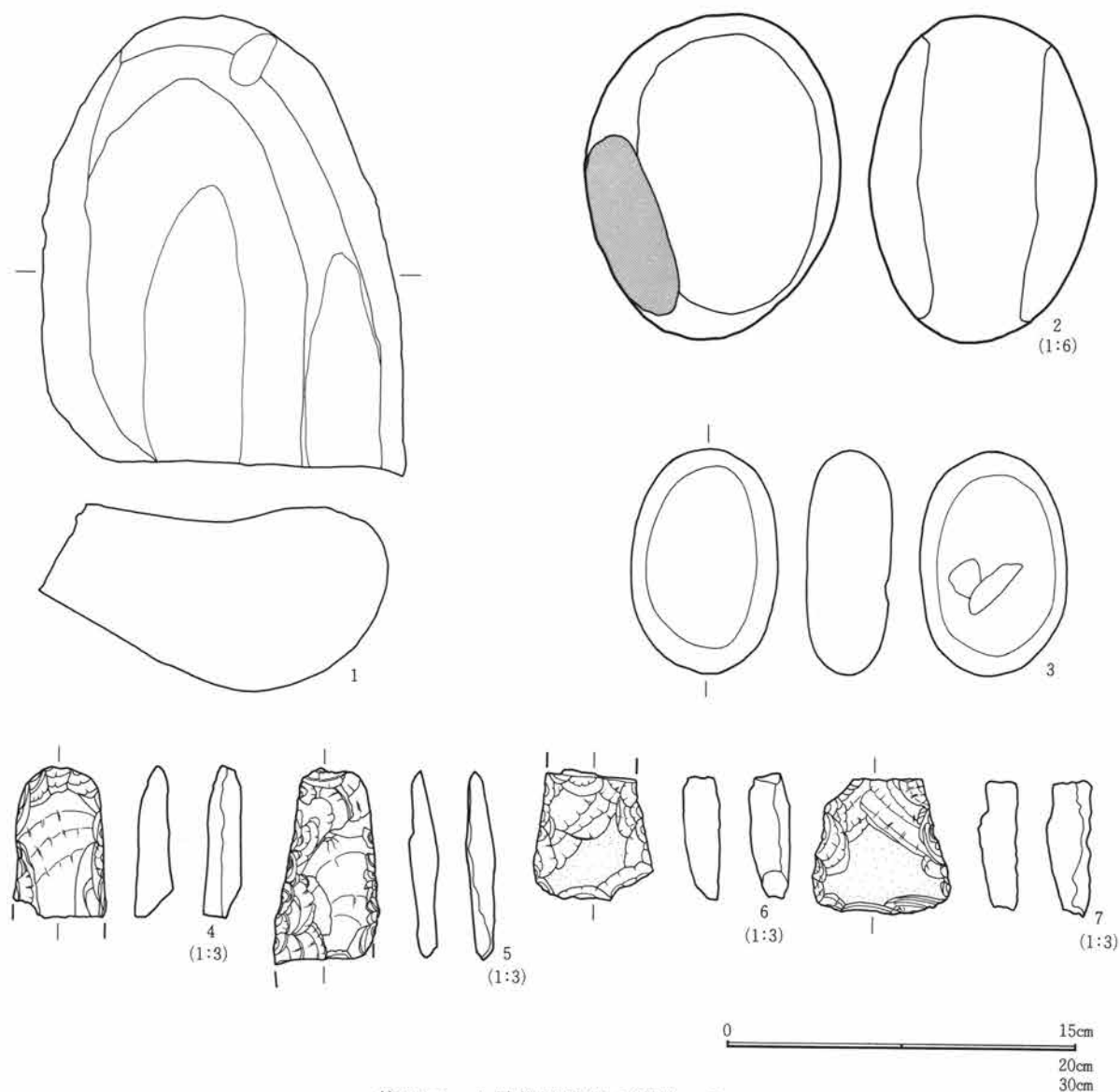

第23図 8号住居址出土遺物-3

I区 8号住居石器観察表

| 遺物番号 | 種類 | 形状 | 石材 | 特徴 | 縦 | 横 | 厚さ | 重量 | その他 |
|------|------|------|---------|----------------------|------|-----|------|-------|------|
| 1 | 石皿 | 楕円形 | 粗粒輝石安山岩 | 石皿作業面は凹面。 | 26 | 21 | 10.5 | 8500 | 欠損 |
| 2 | 丸石 | 球形 | 角閃石安山岩 | 表面に磨面。 | 27.5 | 22 | 19.5 | 13400 | |
| 3 | 磨石 | 長楕円形 | 粗粒輝石安山岩 | 表面に磨面。 | 12.7 | 8.5 | 4.8 | 790 | |
| 4 | 打製石斧 | 短冊形 | 粗粒輝石安山岩 | 両面調整。横断面レンズ状。 | 6.4 | 4 | 1.6 | 50 | 刃部欠損 |
| 5 | 打製石斧 | 短冊形 | 黑色頁岩 | 片面調整。横断面レンズ状。 | 8.9 | 4.6 | 1.2 | 50 | 刃部欠損 |
| 6 | 打製石斧 | 撥形 | 粗粒輝石安山岩 | 両面調整。刃部はこぼれ。横断面レンズ状。 | 5.3 | 5.1 | 1.5 | 60 | 基部欠損 |
| 7 | 打製石斧 | 撥形 | 粗粒輝石安山岩 | 両面調整。刃部はこぼれ。横断面レンズ状。 | 5.7 | 5.9 | 1.8 | 70 | 基部欠損 |

I区 9号住居土器観察表

| 番号 | 胎土 | 色記号 | 色調 | 焼成 | 地文 原体 | 施文 方向 | 地文 分類 | 文様 分類 | 文様の 特徴 | 時期・備考 |
|----|-----------------|-------|--------|----|----------|----------|----------|----------|---|--------|
| 1 | φ1~5mmの小石 | 10YR | 暗褐色 | 普通 | RL・LRL | | 縄文 | 隆線 | 巾12mmの隆帯を弧状に口縁部に貼付。 | |
| 2 | φ1mm以下の細かい砂粒 | 10YR | にぶい黄褐色 | 普通 | | | 沈線 | 隆線 | 太さ4mmの沈線を口縁部に垂下。その下に隆帯を廻らす。 | |
| 3 | φ1~2mmの小石 | 7.5YR | 明褐色 | 不良 | RL | 縦・横 | 縄文 | | 全体に磨減多い。原体はRL・LR。内面スス多量付着。 | 7・8と同一 |
| 4 | φ1mm以下の砂粒 | 7.5YR | 褐色 | 不良 | | | 爪形 | | 太さ1mm以下の鋭利な工具による連続した爪形文。文様体内を3又状に印刻。内面スス付着。 | |
| 5 | φ1~2mmの小石 | 10YR | にぶい黄褐色 | 不良 | RL | | 縄文 | 隆線 | 口縁部文様帯に上下2条の隆帯を廻す。中に渦巻き状の隆線。縄文を充填。 | |
| 6 | φ1~5mmの小石 | 7.5YR | にぶい褐色 | 不良 | | | 沈線 | 隆線 | 隆線で楕円状区画、φ6mmの丸棒状工具による刺突が充填。 | |
| 7 | φ1~2mmの小石 | 7.5YR | 明褐色 | 不良 | RL | 縦・横 | 縄文 | | 全体に磨減多い。原体はRL・LR。内面スス多量付着。 | 3・8と同一 |
| 8 | φ1~2mmの小石 | 7.5YR | 明褐色 | 不良 | RL | 縦・横 | 縄文 | | 全体に磨減多い。原体はRL・LR。内面スス多量付着。 | 3・7と同一 |
| 9 | φ1mmの小石・黒雲母 | 7.5YR | 橙色 | 不良 | RL | 縦・横 | 縄文 | 沈線 | 全面に縄文。20mm間隔で沈線垂下。胴下半にスス付着。 | 10と同一 |
| 10 | φ1mmの小石・黒雲母 | 7.5YR | 橙色 | 不良 | RL | 縦・横 | 縄文 | 隆線 | 全面に縄文。20mm間隔で沈線垂下。胴下半にスス付着。 | 9と同一 |
| 11 | φ1~2mmの小石 | 10YR | 褐色 | 不良 | | | 沈線 | | 巾10mmの5条単位の櫛状による流水文。 | |
| 12 | φ1~2mmの小石 | 10YR | にぶい黄褐色 | 普通 | RL | | 縄文 | 沈線 | 太さ7mmの太い沈線垂下。 | |
| 13 | φ1~3mmの小石・雲母 | 7.5YR | 褐色 | 不良 | RL | | 縄文 | 隆線 | 巾10mmの隆帯が楕円状に貼付。内側に縄文充填。 | |
| 14 | φ1~3mmの小石・雲母 | 10YR | 灰黄褐色 | 不良 | LR | | 縄文 | 沈線 | 20mmの間隔で平行沈線が垂下。隆帯が横位に貼付。 | |
| 15 | φ1~3mmの小石 | 5YR | 赤褐色 | 不良 | RL | 縦位 | 縄文 | 隆線 | 巾20mmの隆帯が楕円状区画。全面に縄文が施文。外面スス付着。 | |
| 16 | φ1~5mmの小石・雲母 | 7.5YR | 褐色 | 普通 | RL | 横位 | 縄文 | 隆線 | 口縁部に無文帯を持つ。その下に隆線で楕円区画。区画内は縄文が施文。 | |
| 17 | φ1mm程の砂粒・雲母 | 5YR | 明赤褐色 | 普通 | LR | 横位 | 縄文 | 隆線 | 口縁部に無文帯を持ち隆線で無文帯を区画。文様は楕円区画と思われ縄文が充填。 | |
| 18 | φ1mm程の砂粒 | 10YR | 褐色 | 普通 | RL | 横位 | 縄文 | 隆線 | 隆線により渦巻き文。 | |
| 19 | φ1~3mmの小石・砂粒 | 7.5YR | 褐色 | 普通 | RL | 横位 | 縄文 | 隆線 | 太さ7mmの隆線で楕円区画・渦巻きをつくる。区画内は縄文が充填。渦左巻き。 | |
| 20 | φ1~2mmの砂粒多量 | 7.5YR | 明褐色 | 不良 | | | 沈線 | 隆線 | 太さ10mmの隆線が2条貼付。地文に矢羽根状の沈線。内面スス付着。 | |
| 21 | φ1~2mmの小石・細かい雲母 | 5YR | 赤褐色 | 良好 | | | 無文 | | ヘラ状のものでナデた痕跡あり。 | |
| 22 | φ1~2mmの小石 | 5YR | 明赤褐色 | 普通 | | | 無文 | | 無文。 | |

I区 9号住居石器観察表

| 遺物 番号 | 種類 | 形状 | 石材 | 特徴 | 縦 | 横 | 厚さ | 重量 | その他 |
|----------|--------|-------|---------|---------------------|------|------|-----|-------|-----|
| 1 | 台石 | 隅丸長方形 | 粗粒輝石安山岩 | 表面に磨面。 | 37.5 | 19.3 | | 18400 | 欠損 |
| 2 | 石皿 | 楕円形 | 粗粒輝石安山岩 | 石皿作業面はわずかに凹面。 | 14.2 | 21.7 | 8 | 2800 | 欠損 |
| 3 | 石皿・多孔石 | 楕円形 | 粗粒輝石安山岩 | 石皿作業面は凹面。裏面に浅い凹み多数。 | 15 | 28 | 7.3 | 4400 | 欠損 |
| 4 | 多孔石 | 三角形 | 粗粒輝石安山岩 | 表裏・側面に円錐形の凹み。 | 10.3 | 10.2 | 4.8 | 410 | |
| 5 | 磨石 | 隅丸長方形 | 粗粒輝石安山岩 | 表裏・側面に磨面と稜を持つ。 | 8.2 | 8.5 | 4.8 | 420 | 欠損 |
| 6 | 石棒 | — | デイサイト | 無頭で基部にくびれを持つ。横断面円形。 | 19.8 | 9.1 | 8.6 | 1680 | |

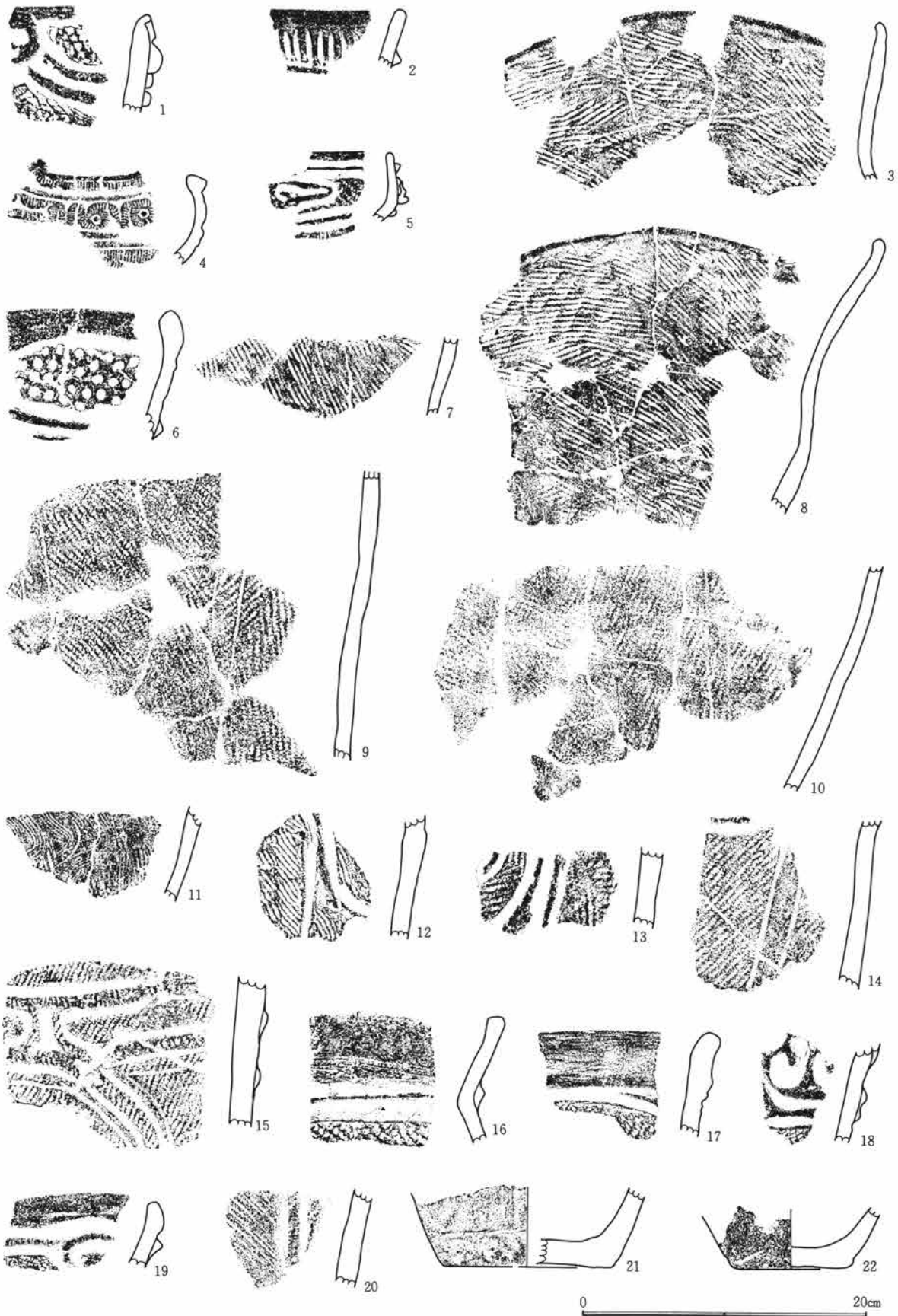

第24図 9号住居址出土遺物-1

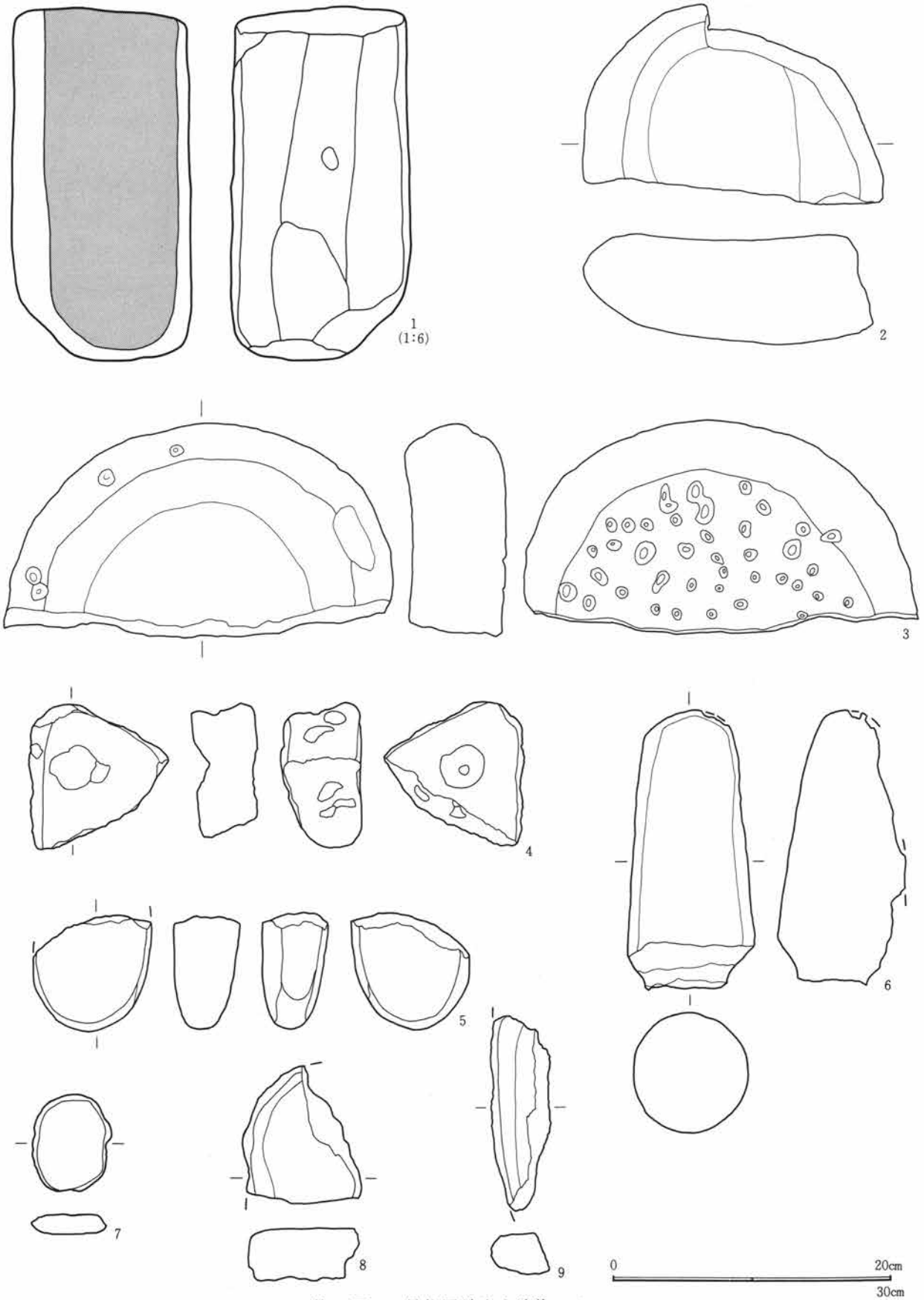

第25図 9号住居址出土遺物-2

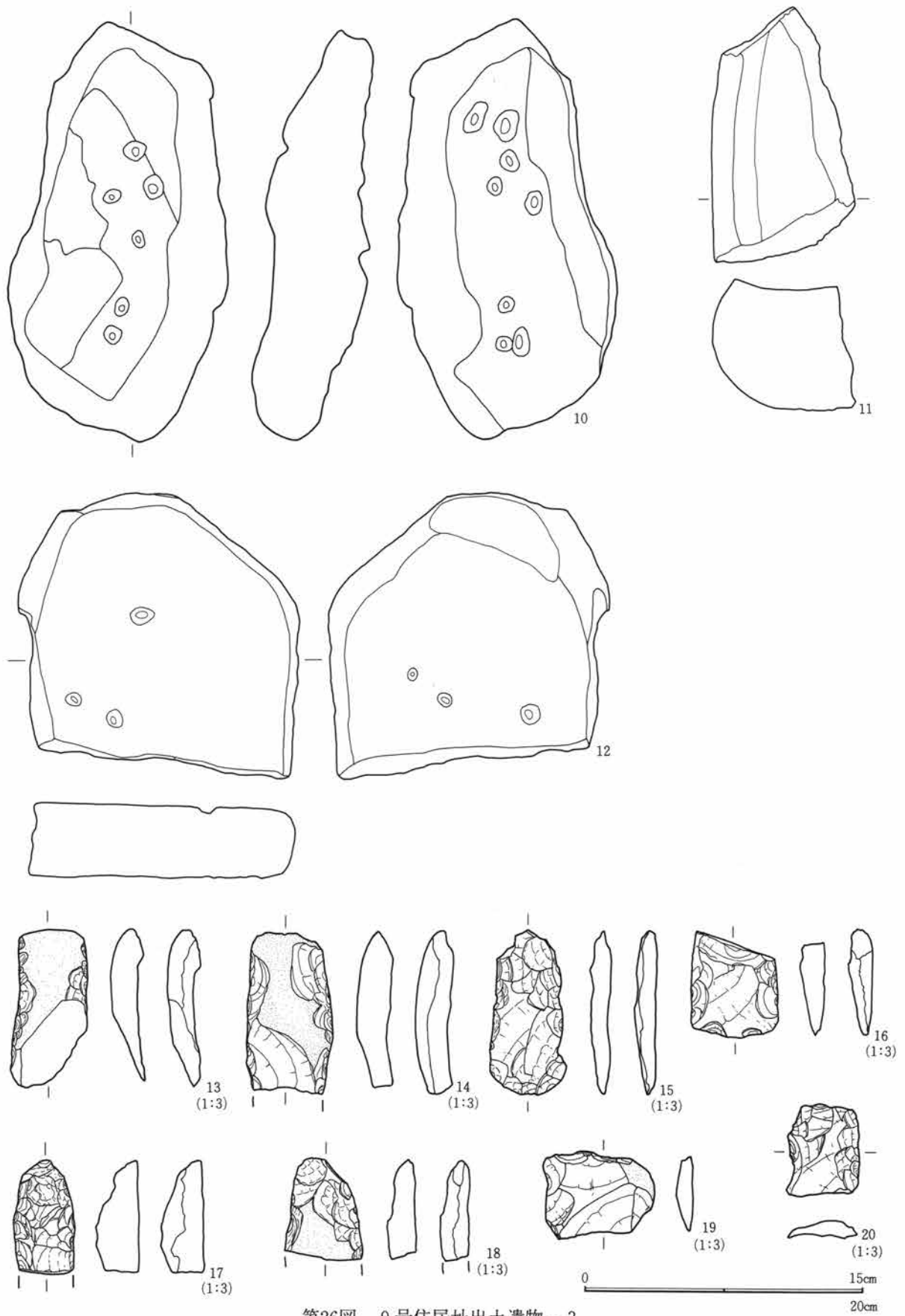

第26図 9号住居址出土遺物-3

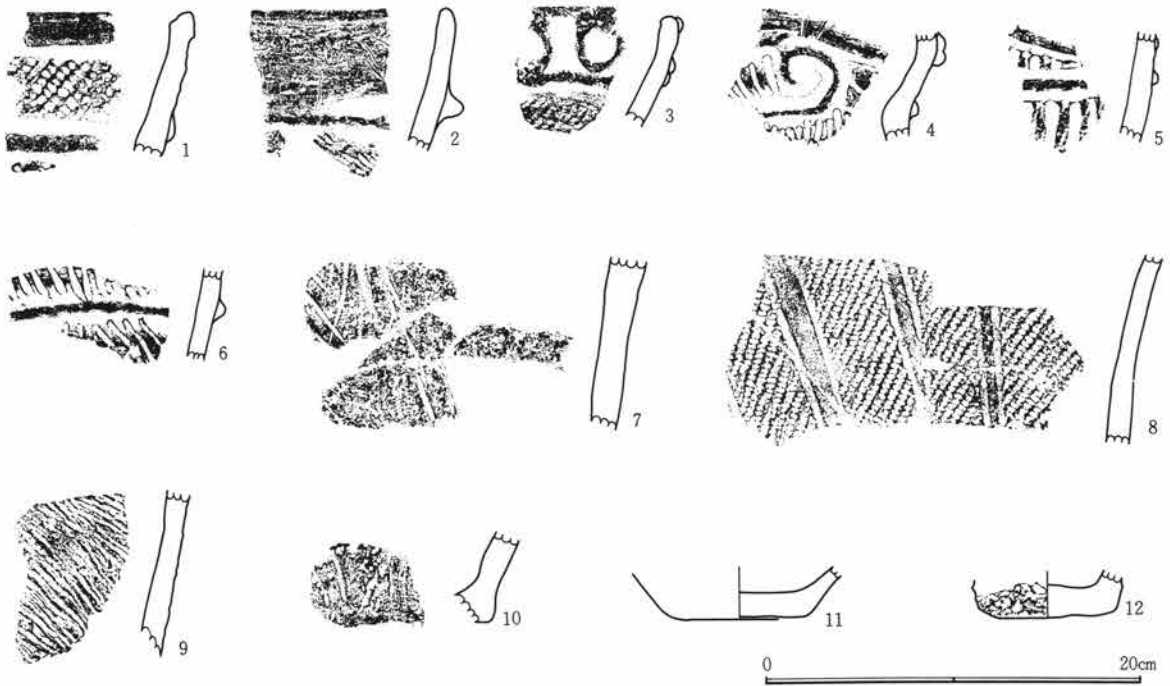

第27図 10号住居址出土遺物

I区 10号住居土器観察表

| 番号 | 胎土 | 色記号 | 色調 | 焼成 | 地文 原体 | 施文 方向 | 地文 分類 | 文様 分類 | 文様の特徴 | 時期・備考 |
|----|---------------|-------|--------|----|----------|----------|----------|----------|------------------------------------|-------|
| 1 | φ1~2mmの小石・雲母 | 5YR | にぶい赤褐色 | 不良 | LR | 横位 | 縄文 | 隆線 | 口縁部に上下2条の隆帯により区画。区画に縄文が充填。外面スス付着。 | |
| 2 | φ1mm程の小石・雲母 | 10YR | にぶい黄橙色 | 不良 | LR | 縦位 | 縄文 | 隆線 | 口縁部に無文帯。その下に隆帯を廻す。隆帯以下に縄文施文。 | |
| 3 | 砂粒多量 | 10YR | にぶい黄褐色 | 不良 | LR | | 縄文 | 隆線 | 巾9mmの隆帯で双円状に貼付。それ以下を縄文が施文。 | |
| 4 | φ1~2mmの小石・雲母 | 7.5YR | 褐色 | 良好 | | | 沈線 | 隆線 | 巾9mmの隆帯が渦巻き状に貼付。隆線の間に太さ3mmの沈線が施文。 | |
| 5 | φ1mm程の小石 | 5YR | にぶい赤褐色 | 普通 | | | 沈線 | 隆線 | 巾8mmの隆線と太さ6mmの沈線が施文。 | |
| 6 | φ1mm程の砂粒・石英多量 | 10YR | にぶい黄橙色 | 普通 | | | 沈線 | 隆線 | 巾10mmの隆線を挟んで太さ4mmの沈線が施文。内面黒色。 | |
| 7 | φ1~5mmの小石 | 7.5YR | 明褐色 | 普通 | | | 沈線 | 隆線 | 巾10mmの隆線垂下し太さ2mmの沈線が「U」字状に施文。内面黒色。 | |
| 8 | φ1~3mmの小石・石英 | 5YR | 明赤褐色 | 普通 | RL | 縦位 | 縄文 | 沈線 | 巾12mmの間隔で太さ5mmの沈線を垂下。沈線間に縄文施文なし。 | |
| 9 | φ1mm程の砂粒 | 5YR | 赤褐色 | 普通 | RI | | 縄文 | | RIの縄文施文。 | |
| 10 | φ1~3mmの小石・雲母 | 5YR | 赤褐色 | 普通 | | | 沈線 | | 太さ3mmの沈線が垂下。 | |
| 11 | φ1~2mmの小石・石英 | 5YR | 明赤褐色 | 不良 | | | 無文 | 無文 | 無文。 | |
| 12 | φ1~3mmの小石・石英 | 5YR | 赤褐色 | 普通 | | | 無文 | 無文 | 無文。 | |

第1章 出土遺物の概要

I区 11号住居土器観察表

| 番号 | 胎土 | 色記号 | 色調 | 焼成 | 地文 原体 | 施文 方向 | 地文 分類 | 文様 分類 | 文様の 特徴 | 時期・備考 |
|----|-----------------|-------|-------|----|----------|----------|----------|----------|--|-------|
| 1 | φ1~2mmの砂粒多量 | 7.5YR | 黒褐色 | 不良 | LR | | 縄文 | 隆線 | 太さ6mmの隆線で口縁部に長楕円形に施文。頸部以下は巾7mmの平行沈線が垂下。表面が剥落している。 | |
| 2 | φ1mm以下の砂粒多量 | 10YR | 灰黄褐色 | 普通 | Lr | | 縄文 | 隆線 | 口縁部文様帯は地文に縄文が施文され、太さ10mmの隆線も施文。頸部に無文帯。内外面に剝離痕あり。外面口縁部スス附着。 | |
| 3 | φ1mm以下の細かい砂粒・雲母 | 5YR | 赤褐色 | 普通 | RL | | 縄文 | 隆線 | 太さ8mmの隆帯が口縁部に施文。頸部は無文。 | |
| 4 | φ1~3mmの小石・雲母 | 7.5YR | 褐色 | 普通 | | | 沈線 | 隆線 | 口縁部文様帯の上下に太い隆線が区画。口縁に沿って巾5mmの平行沈線を施文。沈線間に交互刺突。内面良く磨かれる。 | |
| 5 | φ1~3mmの砂粒・雲母 | 7.5YR | にぶい橙色 | 普通 | RL | 斜位 | 縄文 | 沈線 | 太さ4mmの沈線で口縁部文様帯を楕円区画。その間を渦巻き文のモチーフを彫り込み、隆帯上に浮き上がらせる。 | |
| 6 | φ1mm以下の砂粒・雲母・石英 | 7.5YR | 褐色 | 普通 | RL | | 縄文 | 隆線 | 太さ12mmの粘土紐の隆線で口縁部文様帯を楕円区画。区画内はRLの縄文が施文。内面丁寧な磨き。 | |
| 7 | φ1mm以下の細かい砂粒・雲母 | 7.5YR | にぶい褐色 | 良好 | Lr | | 捺糸 | 隆線 | 口縁部文様帯に太さ8mmの隆帯が施文。地文は捺糸。内外面とも良く磨かれる。外面の隆帯上にスス附着。 | |
| 8 | φ1~3mmの砂粒・雲母 | 7.5YR | 褐色 | 不良 | RI | | 縄文 | 隆線 | 口縁部文様帯を太さ8mmの粘土紐で区画。その中を渦巻き・弧状に貼付。地文は捺糸で撚りははっきりしない。頸部は無文帯。 | |
| 9 | φ1~2mmの小石 | 7.5YR | 褐色 | 普通 | RL | 縦位 | 縄文 | 隆線 | 口縁部文様帯を太さ10mmの隆帯で楕円区画。内面φ6~8mmの円形に剥落。 | |
| 10 | φ1mm以下の砂粒多量・黒雲母 | 7.5YR | 褐色 | 普通 | RL | | 縄文 | 隆線 | 口縁部文様帯に太さ7mmの粘土紐の隆帯で楕円区画・渦巻きをつくる。頸部に無文帯。沈線で胴部と区画。 | |
| 11 | φ1~3mmの砂粒・黒雲母多量 | 7.5YR | 明褐色 | 不良 | LR | | 縄文 | 隆線 | 口縁部文様帯に太さ6mmの粘土紐で楕円形に区画。胴部には巾7mmの平行沈線が垂下。 | |
| 12 | φ1~3mmの砂粒・雲母 | 7.5YR | 褐色 | 普通 | | | 沈線 | 隆線 | 口縁に沿って低い隆帯が廻る。口縁に巾9mmの平行沈線が曲線状に施文。表面一部スス附着。 | |
| 13 | 細かい砂粒 | 7.5YR | 褐色 | 良好 | | | 縄文 | 隆線 | 口縁部文様帯に太さ6mmの粘土紐で格子目状に貼付。把手は双円状に粘土紐を付ける。内面黒色。 | |
| 14 | φ1mm以下の細かい砂粒・雲母 | 7.5YR | にぶい褐色 | 良好 | | | 沈線 | 隆線 | 波状口縁でこれに平行するように太さ4mmの沈線が2条施される。三角印刻が施文。 | |
| 15 | φ1mm以下の細かい砂粒 | 5YR | 赤褐色 | 良好 | | | 沈線 | 隆線 | 口縁部は無文。頸部に交互刺突による「∩」字状の文様がつく。内外面良く磨かれる。 | |
| 16 | φ1mmの砂粒多量 | 7.5YR | 褐色 | 不良 | Lr | | 捺糸 | 隆線 | 巾8mm程の隆線が胴部に横位に廻る。同じ隆線がこれから2条平行して胴部に4単位で垂下。地文にLrの捺糸文を施文。内面黒色、外面胴部スス附着。 | |
| 17 | φ1~3mmの小石・雲母 | 7.5YR | 褐色 | 不良 | | | 沈線 | 隆線 | 太さ3mmの沈線を胴部に横位に廻し2段に文様を分割。同じ工具で縦位に施文。巾6mmの隆線が2条平行して垂下。内面黒色、黒斑。 | |
| 18 | φ1mmの砂粒・雲母多量 | 7.5YR | 明褐色 | 普通 | LR | | 縄文 | 沈線 | 巾3mmの平行沈線が胴部に鉤状に施文。内面黒色。 | |
| 19 | φ1~2mmの砂粒・雲母 | 7.5YR | 褐色 | 普通 | | | 沈線 | 隆線 | 太さ3mmの沈線が3条胴部に廻る。それ以下を縦位に同じ工具で施文。内面黒色。 | |
| 20 | φ1~2mmの小石・雲母多量 | 7.5YR | 明褐色 | 良好 | RL | 縦位 | 縄文 | | 縄文を縦位に施文。内面良く磨かれている。 | |
| 21 | φ1~2mmの小石 | | | 不良 | Lr | 縦位 | 捺糸 | | 捺糸縦位に施文。 | |

I区 11号住居土器観察表

| 番号 | 胎土 | 色記号 | 色調 | 焼成 | 地文 原体 | 施文 方向 | 地文 分類 | 文様 分類 | 文様の 特徴 | 時期・備考 |
|----|-----------------|-------|--------|----|----------|----------|----------|----------|---|-------|
| 22 | φ1mmの砂粒・雲母 | 7.5YR | 褐色 | 普通 | LR | 斜位 | 縄文 | | 単節LRが施文。内面良く磨かれている。 | |
| 23 | φ1~3mmの小石 | 10YR | にぶい黄橙色 | 不良 | | | 沈線 | 沈線 | 太さ4mmの工具で胴部を横位区画・渦巻き文を加える。上下に沈線垂下。内面剝離。 | |
| 24 | φ1mmの白色砂粒多量 | 10YR | 灰黄褐色 | 良好 | | | 沈線 | | 表面を削りだして文様をつくる。(中期?)内面磨き。 | |
| 25 | φ1mm以下の砂粒 | 7.5YR | 明褐色 | 普通 | Lr | | 燃糸 | | 巾6mmの平行沈線で施文。地文は燃糸。 | |
| 26 | φ1mmの砂粒・雲母多量 | 7.5YR | 明褐色 | 普通 | LR | | 縄文 | 沈線 | 巾3mmの平行沈線が胴部に鉤形に施文。内面黒色。 | |
| 27 | φ1mmの砂粒・雲母多量 | 7.5YR | 明褐色 | 普通 | Lr | | 燃糸 | 沈線 | 太さ5mmの沈線を横位に施文。 | |
| 28 | φ1mm以下の砂粒・雲母 | 5YR | 橙色 | 普通 | Lr | | 燃糸 | 沈線 | 太さ3mmの沈線で弧線文。内面黒色。 | |
| 29 | φ1mmの砂粒 | 5YR | 明赤褐色 | 普通 | RL | 縦位 | 縄文 | 沈線 | 太さ3mmの沈線で胴部にワラビ手状に施文。内面黒色。 | |
| 30 | 細かい砂粒 | 7.5YR | 暗褐色 | 良好 | | | 沈線 | | 太さ2mmの沈線を縦位に施文。内面にφ2~3mmの剝離。 | |
| 31 | φ1mm以下の砂粒 | 5YR | 赤褐色 | 良好 | | | 沈線 | | 太さ3mmの沈線で弧線と垂下する沈線。 | |
| 32 | φ1mmの砂粒 | 5YR | 橙色 | 不良 | | | 沈線 | | 太さ3mmの沈線で渦巻き文。口縁部に突起。 | |
| 33 | φ1~2mmの小石 | 5YR | 赤褐色 | 良好 | | | 沈線 | | 巾5mmの平行沈線で渦巻き文。口縁部に突起。 | |
| 34 | φ1~3mmの小石 | 5YR | 橙色 | 普通 | | | 沈線 | 隆線 | 太さ1mmの鋭利な工具で沈線を引く。粘土紐を6単位に貼付、爪形文を施文。内面良く磨かれ一部にスス附着。 | |
| 35 | φ1~2mmの小石・雲母 | 5YR | 明赤褐色 | 普通 | LR | 横位 | 縄文 | | 単節縄文を横位に施文。内面黒色。 | |
| 36 | φ1mm以下の砂粒・雲母 | 5YR | 橙色 | 良好 | RL | 縦位 | 縄文 | 隆線 | 太さ6mmの粘土紐が垂直に貼付。内面黒色。 | |
| 37 | φ1~2mmの砂粒 | 5YR | 明赤褐色 | 不良 | Lr | 縦位 | 燃糸 | | 燃糸縦位に施文。 | |
| 38 | φ1mmの砂粒 | 5YR | 赤褐色 | 良好 | | | 無文 | | 外面良く磨かれる。内面黒色。 | |
| 39 | φ1~3mmの小石・雲母 | 5YR | 赤褐色 | 普通 | LR | 横位 | 縄文 | | 縄文を横位に施文。φ5mm前後の斑点状に剝離。内面黒色。 | |
| 40 | φ1mm以下の細かい砂粒 | 7.5YR | 橙色 | 良好 | | | 無文 | | 橋状把手つく。内外面良く磨かれる。浅鉢。 | |
| 41 | φ1~2mmの小石 | 7.5YR | 橙色 | 普通 | | | 沈線 | | 太さ2mmの沈線が口縁に3条施文。外面に黒斑。浅鉢。 | |
| 42 | φ1~4mmの小石・金雲母多量 | 2.5YR | 明赤褐色 | 良好 | | | 無文 | | 内外面良く磨かれる。浅鉢。 | |
| 43 | φ1mmの砂粒・雲母 | 5YR | 赤褐色 | 普通 | | | 無文 | | 内外面良く磨かれる。浅鉢。 | |
| 44 | φ1~3mmの小石 | 2.5YR | 明赤褐色 | 良好 | | | 無文 | | 内外面良く磨かれる。内面やや灰色を帯びる。浅鉢。 | |
| 45 | φ1mmの砂粒 | 5YR | 赤褐色 | 良好 | | | 無文 | | 内外面良く磨かれる。黒色部分あり。浅鉢。 | |
| 46 | φ1~3mmの小石 | 5YR | 赤褐色 | 普通 | | | 沈線 | | 太さ3mmの沈線が弧状に施文。内外面良く磨かれる。浅鉢。 | |



第28図 11号住居址出土遺物-1

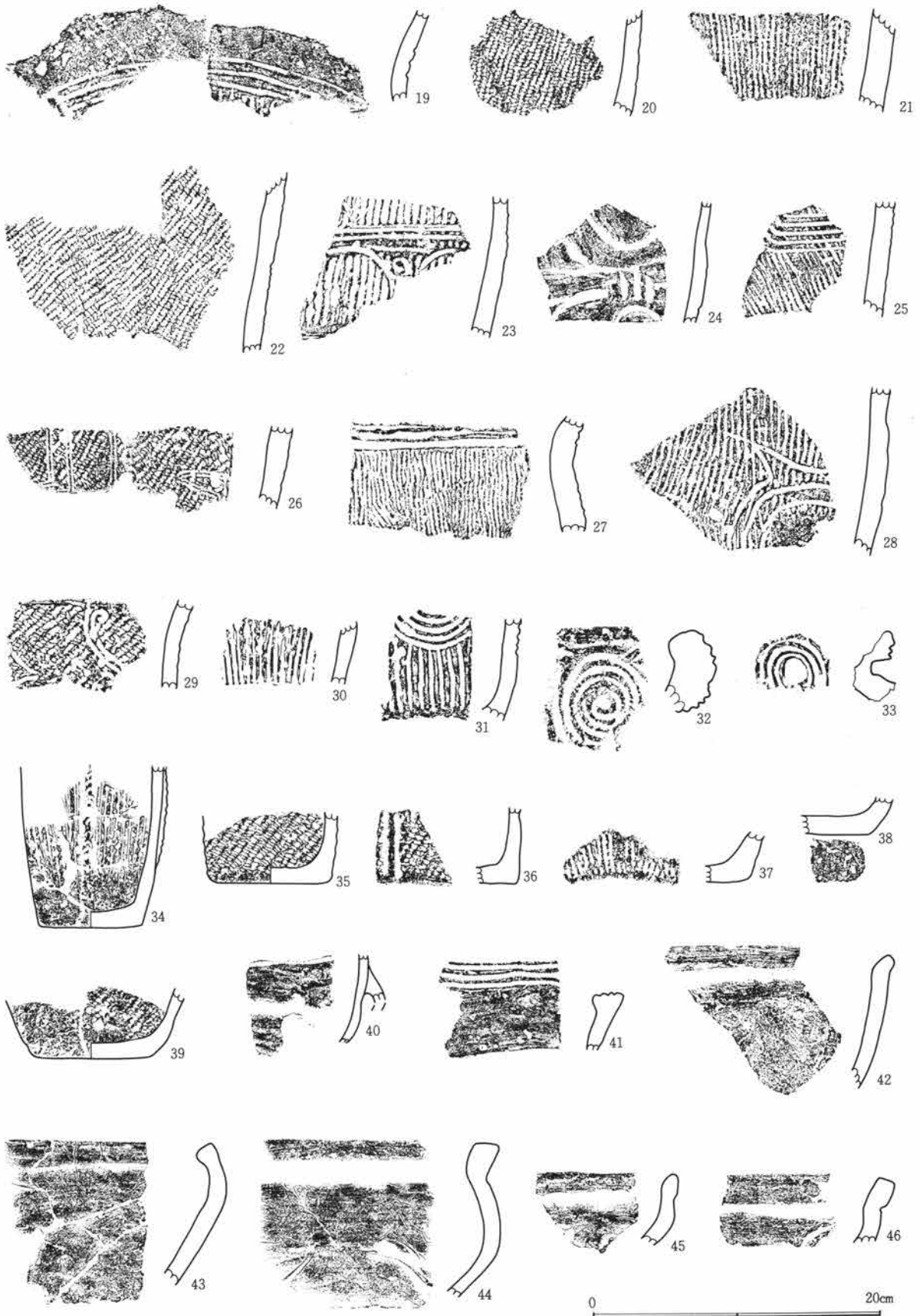

第29図 11号住居址出土遺物-2

第1章 出土遺物の概要

I区 9号住居石器観察表

| 遺物番号 | 種類 | 形状 | 石材 | 特徴 | 縦 | 横 | 厚さ | 重量 | その他 |
|------|--------|------|---------|---------------|------|------|-----|------|------|
| 7 | 磨石 | 隅丸方形 | 粗粒輝石安山岩 | 表面に磨面。 | 6.9 | 5.6 | 1.5 | 80 | |
| 8 | 磨石 | 楕円形 | デイサイト | 表面に磨面。 | 9.8 | 8.6 | 3.7 | 310 | 欠損 |
| 9 | 石皿 | 長楕円形 | 緑色片岩 | 作業面は凹面になる。 | 13.8 | 4.4 | 2.9 | 250 | 欠損 |
| 10 | 多孔石 | 不定形 | 粗粒輝石安山岩 | 円錐形の凹み多数。 | 29.6 | 15.9 | 8.8 | 3150 | |
| 11 | 石皿 | — | 粗粒輝石安山岩 | 石皿作業面は凹面。 | 18.2 | 10.3 | 9.2 | 2200 | 欠損 |
| 12 | 台石 | 不定形 | 粗粒輝石安山岩 | 作業面は平坦で浅い凹み。 | 21.4 | 20.2 | 5 | 3300 | 欠損 |
| 13 | 打製石斧 | 短冊形 | 頁岩 | 両面調整。横断面レンズ状。 | 8.4 | 4.1 | 1.8 | 60 | 刃部欠損 |
| 14 | 打製石斧 | 短冊形 | 灰色安山岩 | 両面調整。横断面レンズ状。 | 9.1 | 4.7 | 2 | 100 | 刃部欠損 |
| 15 | 打製石斧 | 短冊形 | 黒色頁岩 | 両面調整。横断面レンズ状。 | 9.1 | 4.1 | 1.1 | 40 | |
| 16 | 打製石斧 | 短冊形 | 頁岩 | 両面調整。横断面レンズ状。 | 5.7 | 4.7 | 1.8 | 40 | 基部欠損 |
| 17 | 打製石斧 | 短冊形 | 黒色頁岩 | 両面調整。横断面レンズ状。 | 6.5 | 3.3 | 2.3 | 50 | 刃部欠損 |
| 18 | 打製石斧 | 短冊形 | 灰色安山岩 | 両面調整。横断面レンズ状。 | 5.5 | 4.2 | 1.5 | 40 | 刃部欠損 |
| 19 | スクレイパー | 横長 | 頁岩 | 一側面に片面刃部調整。 | 4.6 | 5.9 | 0.9 | 30 | |
| 20 | スクレイパー | 横長 | 頁岩 | 一側面に片面刃部調整。 | 4.9 | 4 | 1 | 20 | |

I区 11号住居石器観察表

| 遺物番号 | 種類 | 形状 | 石材 | 特徴 | 縦 | 横 | 厚さ | 重量 | その他 |
|------|--------|--------|---------|------------------|------|------|-----|-------|------|
| 1 | 多孔石 | 円形 | 角閃石安山岩 | 扁平な板状の表裏に円錐形の凹み。 | 41.5 | 36.2 | | 22500 | |
| 2 | 磨石 | 長楕円形 | 角閃石安山岩 | 表面に磨面。 | 15.2 | 11 | 9.2 | 2200 | |
| 3 | 磨石 | 隅丸長方形 | 粗粒輝石安山岩 | 表裏に磨面。側面に敲打痕。 | 12.1 | 8.8 | 4.7 | 680 | |
| 4 | 磨石 | 卵形 | 粗粒輝石安山岩 | 表面に磨面。 | 9.2 | 7.5 | 6 | 550 | |
| 5 | 磨石 | 隅丸長方形 | 粗粒輝石安山岩 | 表面に磨面と敲打痕。磨→敲。 | 10.2 | 7.6 | 6 | 410 | |
| 6 | 磨・凹石 | 隅丸方形 | 粗粒輝石安山岩 | 表裏面に凹みと磨面。凹→磨。 | 12.6 | 7.7 | 5.4 | 870 | |
| 7 | 不明石製品 | 隅丸三角形 | 軽石 | 円形の孔が2カ所あく。 | 9.6 | 10.1 | 2.1 | 70 | 浮子? |
| 8 | 磨製石斧 | 乳棒形 | 変玄武岩 | 刃部はこぼれ。横断面偏楕円形。 | 16.2 | 6.1 | 3.8 | 560 | 刃部欠損 |
| 9 | 敲石 | 扁平長楕円形 | 雲母石英片岩 | 両側面に敲打痕。 | 16 | 4.9 | 1.7 | 220 | |
| 10 | スクレイパー | 縦長 | 砂岩 | 一側面に使用によるはこぼれ。 | 7.8 | 4.4 | 1.5 | 40 | |
| 11 | スクレイパー | 横長 | 黒色頁岩 | 一側面に刃部調整。 | 3.6 | 7 | 1.1 | 30 | |
| 12 | 打製石斧 | 短冊形 | 砂岩 | 両面調整。横断面レンズ状。 | 5.2 | 4.3 | 1 | 50 | |
| 13 | スクレイパー | 縦長 | 珪質頁岩 | 一側面に刃部調整。 | 6.9 | 3.5 | 1.9 | 30 | |

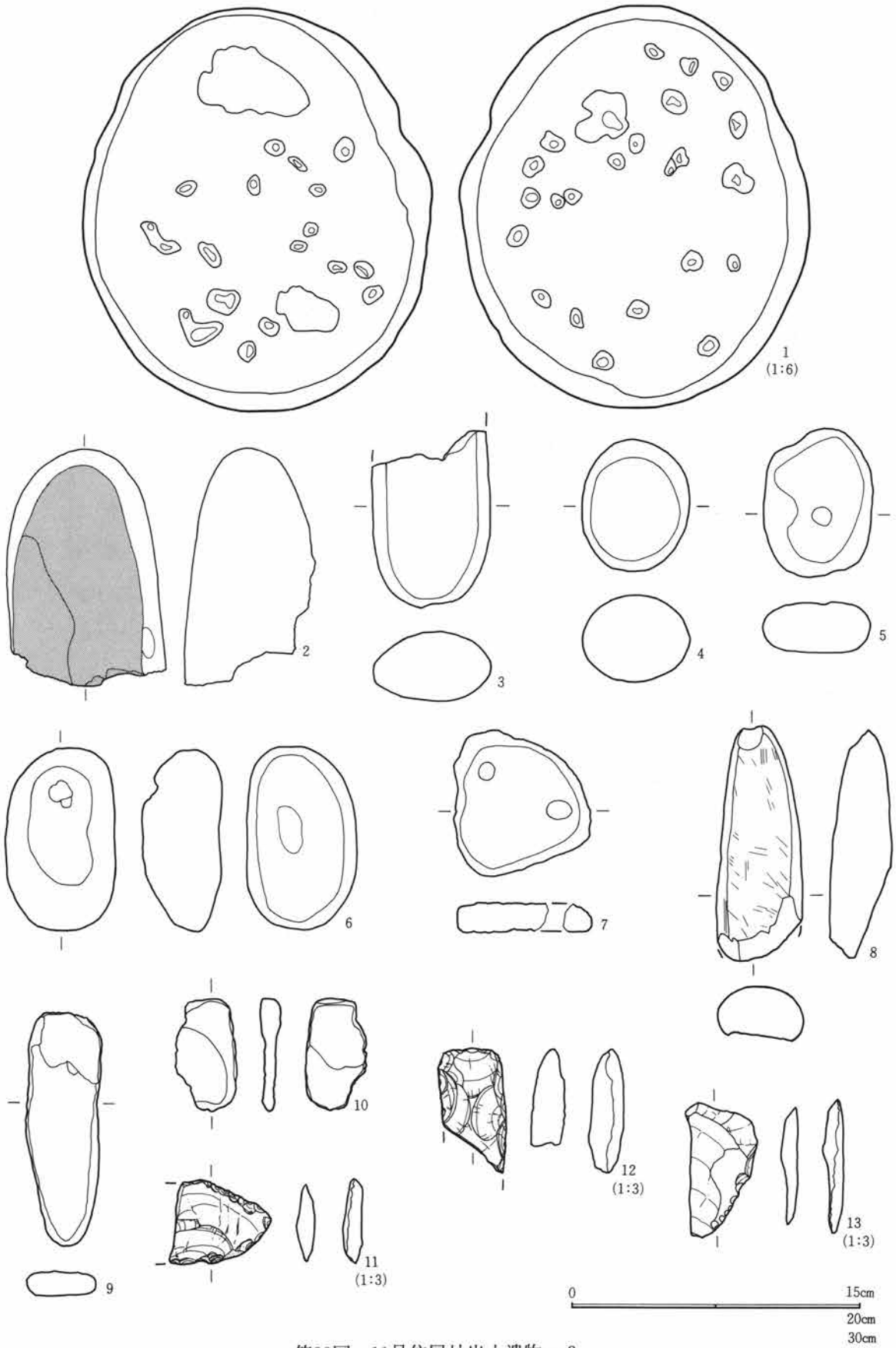

第30図 11号住居址出土遺物-3

第1章 出土遺物の概要

I区 12号住居土器観察表

| 番号 | 胎土 | 色記号 | 色調 | 焼成 | 地文 原体 | 施文 方向 | 地文 分類 | 文様 分類 | 文様の 特徴 | 時期・備考 |
|----|----------------|-------|--------|----|----------|----------|----------|----------|--|-------|
| 1 | φ1~3mmの小石 | 7.5YR | にぶい赤褐色 | 普通 | 沈線 | 横位 | 沈線 | 隆線 | 太さ4mmの沈線が連弧状に施文。隆線は太さ5mmで縦位の区画や波状に垂下。頸部に横位に鋸歯状の粘土紐を貼付。外面スス付着。 | |
| 2 | φ1~3mmの小石・雲母 | 7.5YR | 褐色 | 普通 | LR | 縦・斜 | 縄文 | 沈線 | 太さ4mmの浅い沈線3条で縦位に区画。区画間は沈線で渦巻き文を描く。 | |
| 3 | φ1~2mmの小石・雲母 | 7.5YR | にぶい褐色 | 普通 | LR | 横位 | 縄文 | 沈線 | 太さ15mmの沈線で口縁を楕円区画・渦巻きをつくる。渦巻きにより器面を隆起。胴部は太さ5mmの沈線が2条対で垂下。その間は無文。渦左巻き。内面スス付着。 | |
| 4 | φ1~3mmの小石・砂粒多量 | 5YR | 赤褐色 | 普通 | RL | 縦位 | 縄文 | 沈線 | 太さ8mmの沈線で楕円区画。太さ8mmの隆線で渦巻き。口縁部文様帯から太さ5mmの沈線が2条対で垂下。沈線間は無文。渦右巻き。 | |
| 5 | φ1~5mmの小石・砂粒 | 5YR | にぶい赤褐色 | 不良 | RL | 縦位 | 縄文 | 沈線 | 太さ6mmの沈線で楕円区画。渦巻きは太さ15mmの隆帯でつくられる。口縁部文様帯以下は太さ3mmの沈線が2条対に垂下。沈線間は無文。渦右巻き。内面磨き。 | |
| 6 | φ1~3mmの小石・雲母 | 5YR | 極暗赤褐色 | 良好 | Lr | 縦位 | 縄文 | 隆線 | 太さ10mmの隆線が渦巻きをつくる。口縁部文様帯以下はLrの縄文施文。渦右巻き。 | |
| 7 | φ1mm以下の細砂粒・雲母 | 5YR | にぶい赤褐色 | 普通 | | | 沈線 | 隆線 | 太さ6mmの隆線で口縁を楕円区画。頸部は無文帯。 | |
| 8 | φ1~2mmの砂粒・雲母 | 5YR | にぶい赤褐色 | 普通 | RL | 横位 | 縄文 | 沈線 | 太さ6mmの沈線で楕円区画し器面を隆起させる。 | |
| 9 | φ1~3mmの小石 | 7.5YR | にぶい褐色 | 普通 | LR | 横位 | 縄文 | 沈線 | 太さ6mmの沈線で楕円区画し器面を隆起させる。 | |
| 10 | φ1~5mmの小石・砂粒多量 | 7.5YR | にぶい褐色 | 不良 | RL | 縦・横 | 縄文 | 沈線 | 口縁折り返して厚くなる。太さ4mmの沈線が垂下。縄文は横位・縦位に施文し羽状をつくる。 | |
| 11 | φ1mm以下の砂粒・雲母 | 7.5YR | にぶい橙色 | 普通 | RL | 横位 | 縄文 | 隆線 | 口縁に沿って鉤状の隆帯が廻る。撚りはRL・0段多条。 | |
| 12 | φ1mm以下の細かい砂粒 | 7.5YR | 褐色 | 良好 | | | | 隆線 | 太さ7mmの隆線で楕円区画・渦巻きをつくる。楕円区画内はφ4mmの円形刺突。渦右巻き。 | |
| 13 | φ1mm程の小石・雲母 | 2.5YR | にぶい赤褐色 | 普通 | | | 沈線 | | 太さ3mmの沈線が口縁部区画内に縦位に施文。隆帯貼付。 | |
| 14 | φ1~2mmの小石 | 5YR | 赤褐色 | 普通 | | | | 隆線 | 太さ5mmの隆線で楕円区画。楕円区画内はφ4mmの円形刺突。内面黒色。口縁部が肥厚。表面丁寧な磨き。 | 17と同一 |
| 15 | φ1~3mmの小石 | 7.5YR | にぶい褐色 | 普通 | | | 無文 | | 巾2mmの4条の平行沈線を流水状に施文し、地文の縄文を磨り消している。 | |
| 16 | φ1mm以下の細かい砂粒 | 7.5YR | にぶい橙色 | 普通 | RL | 横位 | 縄文 | 沈線 | 内面黒色。 | |
| 17 | φ1~2mmの小石 | 5YR | 赤褐色 | 普通 | | | | 隆線 | 太さ5mmの隆線で楕円区画・渦巻きをつくる。楕円区画内はφ4mmの円形刺突。 | 14と同一 |
| 18 | φ1~2mmの砂粒・雲母 | 7.5YR | にぶい橙色 | 普通 | RL | 横位 | 縄文 | 沈線 | 太さ7mmの沈線で楕円区画し器面を隆起。 | |
| 19 | φ1~2mmの砂粒・小石多量 | 7.5YR | にぶい橙色 | 不良 | | | 沈線 | 沈線 | 太さ4mmの隆線で楕円区画し器面を隆起。区画内は矢羽根状の沈線が充填。全面良く磨かれる。 | |
| 20 | φ1mm以下の砂粒・雲母 | 7.5YR | 暗褐色 | 良好 | | | 無文 | | | |
| 21 | φ1~3mmの小石 | 5YR | にぶい赤褐色 | 普通 | LR | 縦位 | 縄文 | 隆線 | 太さ12mmの隆線で楕円区画。区画内を太さ4mmの沈線が縦位に施文。 | |
| 22 | φ1~2mmの小石・雲母 | 2.5YR | 明赤褐色 | 普通 | RL | 縦・横 | 縄文 | 隆線 | 太さ15mmの隆線で楕円区画。区画内を横位に、区画下を縦位に施文。 | |
| 23 | φ1~3mmの小石 | 5YR | 灰褐色 | 普通 | LR | 横位 | 縄文 | 隆線 | 太さ8mmの隆線で楕円区画。区画上は隆横線と交互刺突が施文。 | |

I区 12号住居土器観察表

| 番号 | 胎土 | 色記号 | 色調 | 焼成 | 地文 原体 | 施文 方向 | 地文 分類 | 文様 分類 | 文様の 特徴 | 時期・備考 |
|----|----------------|-------|--------|----|----------|----------|----------|----------|---|-------|
| 24 | φ1~5mmの小石 | 5YR | にぶい赤褐色 | 普通 | | | 沈線 | 沈線 | 太さ8mmの隆線で口縁部に楕円区画・渦巻きをつくる。胴部は太さ4mmの沈線が2条対で垂下。沈線間は無文。区画部分は矢羽根状・渦巻き状に沈線施文。渦は左・右巻き。外面スス付着。 | |
| 25 | φ1~2mmの小石 | 5YR | にぶい赤褐色 | 普通 | LR | 横位 | 縄文 | 沈線 | 太さ4mmの沈線で口縁部文様帯を区画。胴部は2条対で垂下、弧線が引かれる。沈線間にφ6mmの円形刺突。 | |
| 26 | φ1~3mmの小石多量・雲母 | 5YR | にぶい赤褐色 | 不良 | | | 沈線 | 沈線 | 細かい沈線が横位に施文。太さ3mmの沈線垂下。 | |
| 27 | φ1mmの砂粒・雲母 | 5YR | 赤褐色 | 普通 | RI | 横位 | 縄文 | 隆線 | 太さ12mmの隆線で口縁部を楕円区画。内面スス付着。 | |
| 28 | φ1~2mmの砂粒 | 7.5YR | 暗褐色 | 良好 | RL | 縦位 | 縄文 | 隆線 | 太さ8mmの隆線で口縁を楕円区画。胴部に2条の垂線施文。 | |
| 29 | φ1~2mmの小石 | 5YR | 黒褐色 | 良好 | RI | 横位 | 縄文 | 隆線 | 全面に縄文施文。内面良く磨かれる。 | |
| 30 | φ1mm以下の細かい砂粒 | 7.5YR | 褐色 | 不良 | LR | 横位 | 縄文 | 隆線 | 太さ12mmの隆線が垂下。その線と頭部を廻る線画が施文。垂下する線に刻みあり。 | |
| 31 | φ1~2mmの小石・砂粒 | 7.5YR | 暗褐色 | 普通 | RI | 横位 | 縄文 | 隆線 | 太さ8mmの隆線で楕円区画。 | |
| 32 | φ1mm以下の細かい砂粒 | 5YR | 明赤褐色 | 普通 | RI | 左巻 | 撚糸 | 沈線 | 撚糸を施文。縦方向に無文帯をつくる。内面スス付着。 | |
| 33 | φ1mm以下の細かい砂粒 | 7.5YR | 暗褐色 | 良好 | Lr | 右巻 | 撚糸 | 隆線 | 太さ8mmの隆線が2条胴部に廻る。内面黒色。 | |
| 34 | φ1~3mmの小石・砂粒 | 7.5YR | にぶい褐色 | 普通 | LR | 斜位 | 縄文 | 沈線 | 太さ6mmの沈線を2条対にして垂下。沈線間は擦消して無文。 | |
| 35 | φ1mm以下の細かい砂粒 | 7.5YR | にぶい褐色 | 普通 | | | 条痕 | 沈線 | 細かい条線が縦位に施文。太さ3mmの沈線が2条対で垂下。 | |
| 36 | φ1~2mmの細かい砂粒 | 7.5YR | 明褐色 | 不良 | RL | 横位 | 縄文 | 隆線 | 太さ7mmの隆線で楕円区画。区画内を太さ7mmの沈線が隆帯に沿って施文。頭部には太さ20~30mmの隆線が2段になって廻る。 | |
| 37 | φ1mm以下の砂粒 | 7.5YR | 暗褐色 | 普通 | RI | 横位 | 縄文 | 沈線 | 太さ5mmの沈線が2条対で垂下。沈線間は無文。 | |
| 38 | φ1~2mmの小石 | 7.5YR | 褐色 | 普通 | RL | | 縄文 | 沈線 | 縄文まばらに施文。 | |
| 39 | φ1mm以下の砂粒・雲母 | 7.5YR | 褐灰色 | 普通 | RL | 縦位 | 縄文 | 沈線 | 太さ3mmの沈線が2条対で垂下。沈線間は無文。 | |
| 40 | φ1mm前後の細かい砂粒 | 2.5YR | 灰白色 | 普通 | | | 無文 | | 口唇部に太さ6mmの沈線廻る。全体に良く磨かれる。浅鉢。口唇部が黒色。 | |
| 41 | φ1~2mmの小石 | 5YR | 赤褐色 | 不良 | | | 無文 | | 全体に良く磨かれる。スス付着。 | |
| 42 | φ1~2mmの小石・雲母 | 5YR | 明赤褐色 | 普通 | | | 無文 | | 全体に磨き。赤色塗彩。 | |
| 43 | φ1mm以下の砂粒 | 5YR | にぶい赤褐色 | 普通 | Lr | 横位 | 縄文 | 沈線 | 太さ2mmの沈線が2条対で垂下。沈線間は無文区画部分は地文に縄文を持ち、その上に太さ1mmの沈線が稜杉状に施文。 | |
| 44 | φ1~2mmの小石 | 5YR | にぶい赤褐色 | 普通 | RL | 横位 | 縄文 | | 胴下部片で良く磨かれる。 | |
| 45 | φ1~2mmの小石・雲母 | 5YR | にぶい赤褐色 | 普通 | | | | 沈線 | 太さ3mmの沈線が2条対で垂下。沈線区画内を曲線が垂下。 | |
| 46 | φ1~2mmの小石 | 7.5YR | 黒褐色 | 良好 | | | 無文 | | 全面良く磨かれる。内面スス付着。 | |
| 47 | φ1~2mmの小石 | 7.5YR | にぶい橙色 | 良好 | RL | 横位 | 縄文 | | 胴下部から底面は良く磨かれている。内面スス付着。 | |

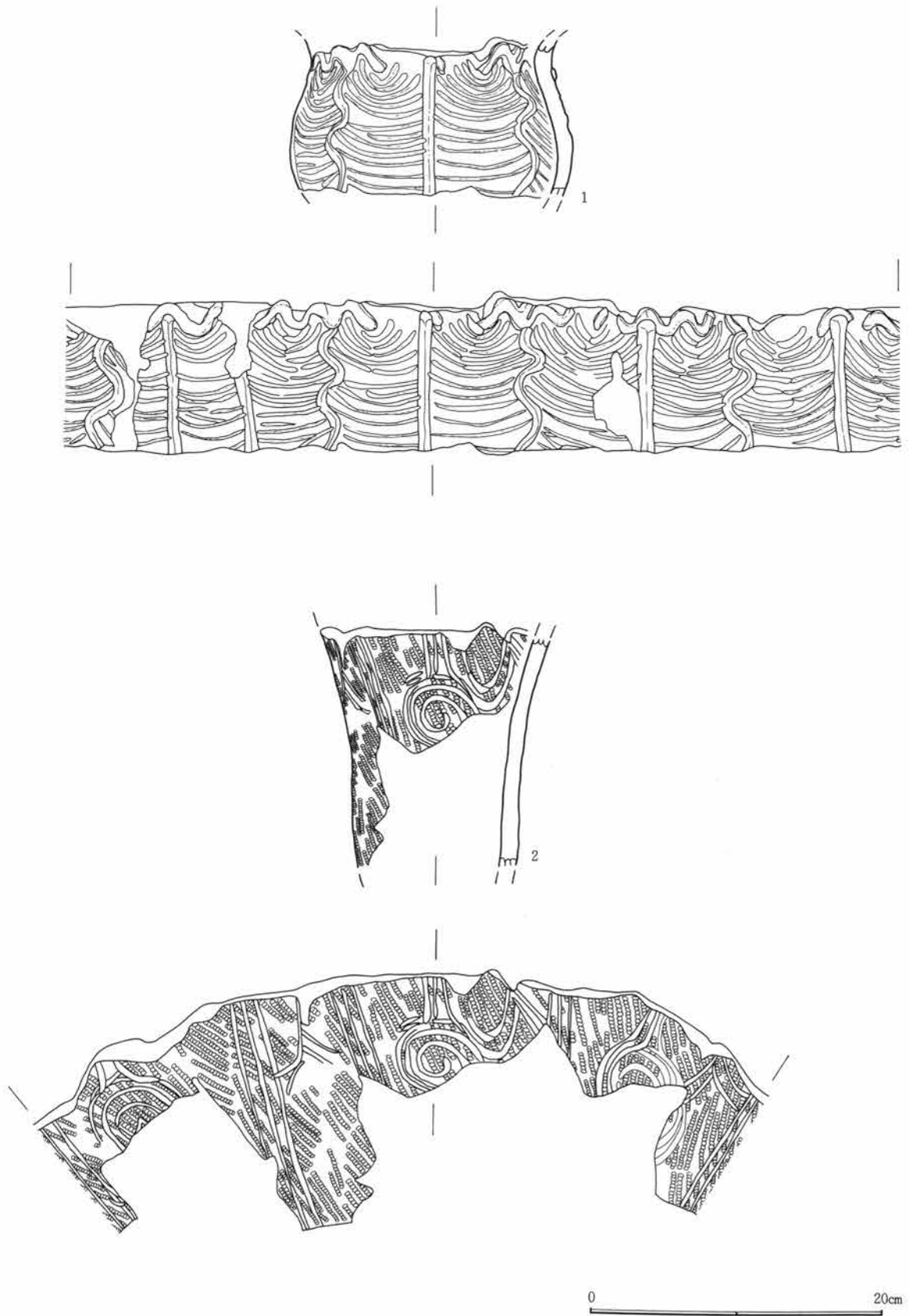

第31図 12号住居址出土遺物-1

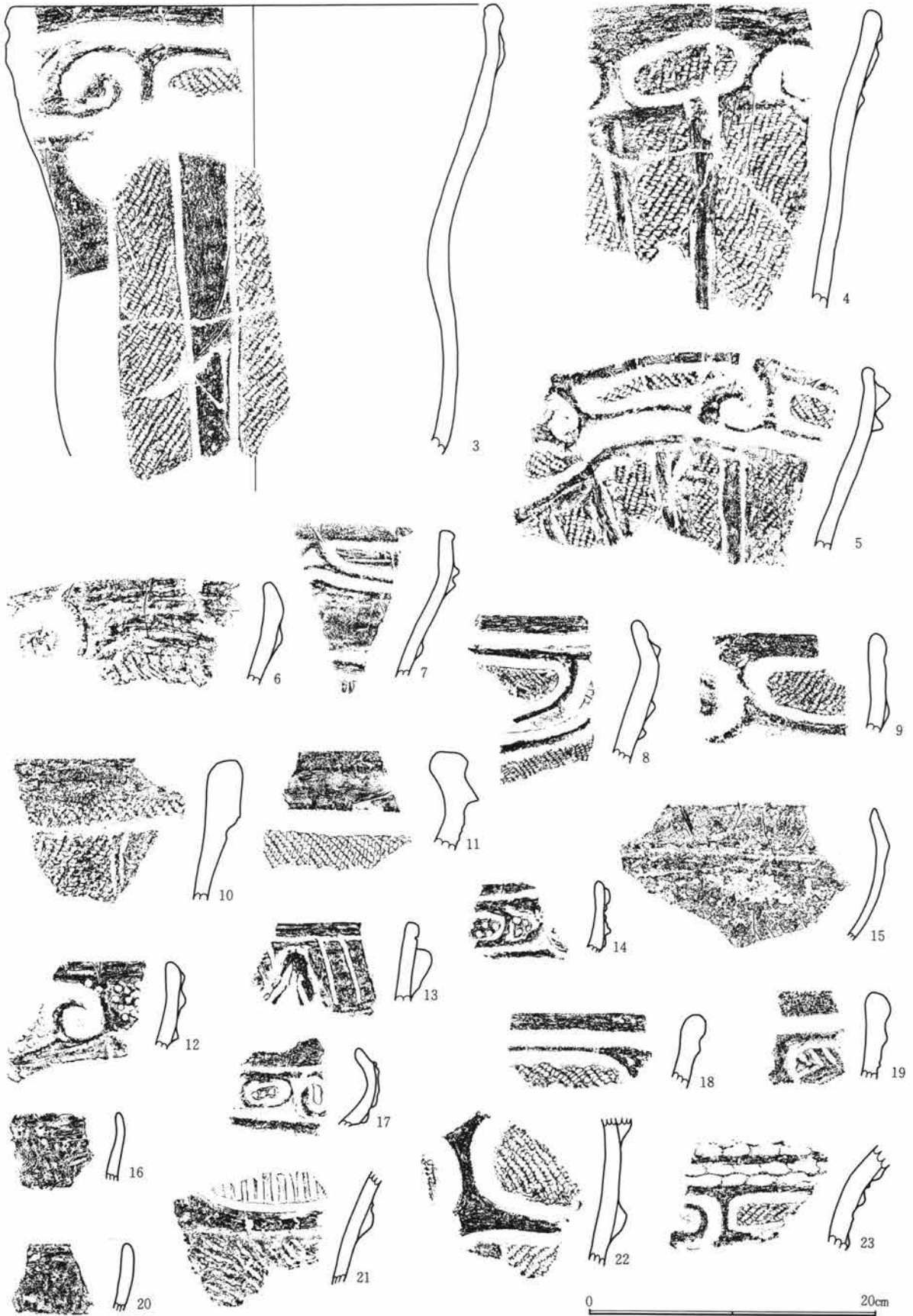

第32図 12号住居址出土遺物-2

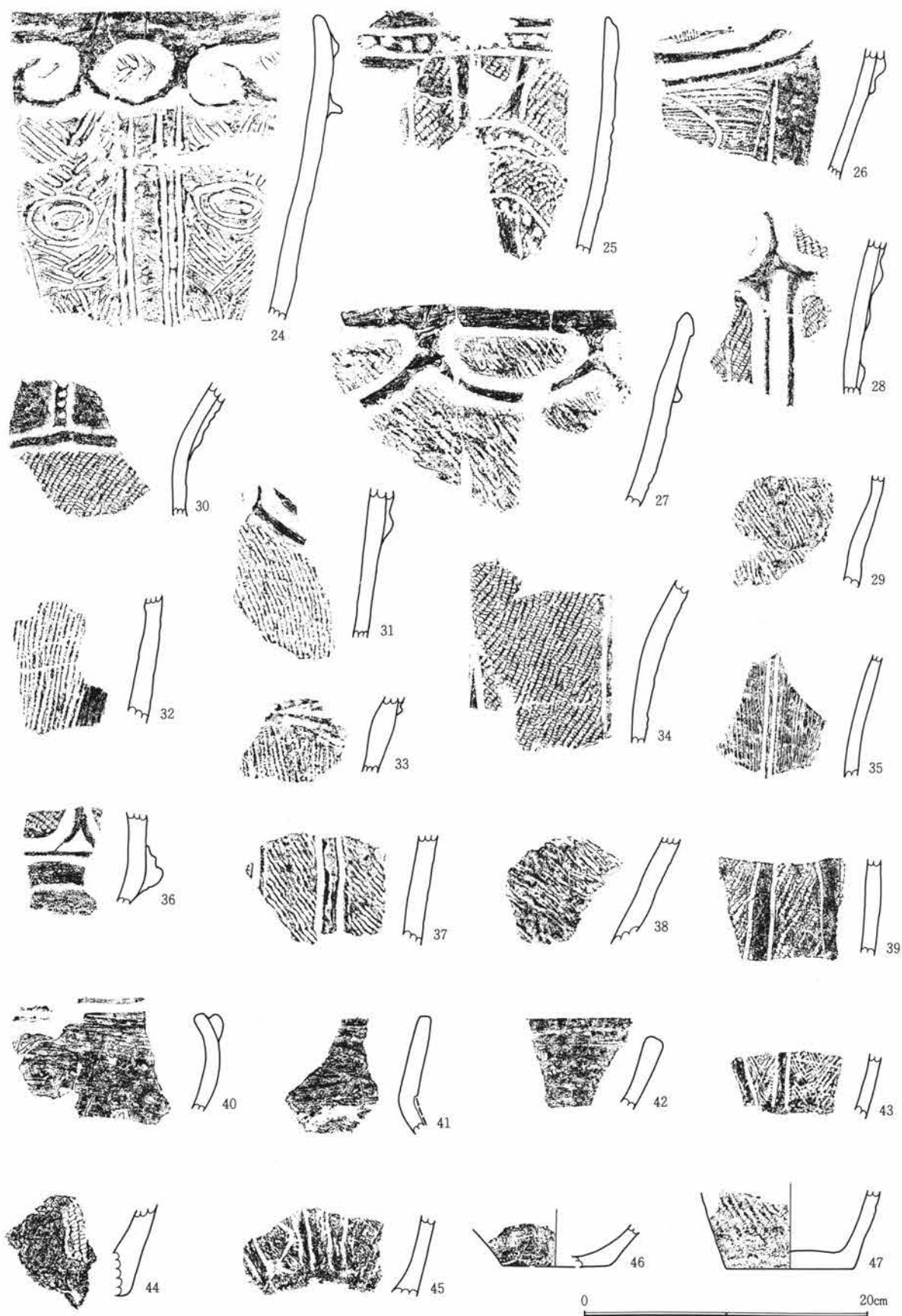

第33図 12号住居址出土遺物-3

I区 12号住居石器観察表

| 遺物番号 | 種類 | 形状 | 石材 | 特徴 | 縦 | 横 | 厚さ | 重量 | その他 |
|------|--------|-------|---------|-------------------------------|------|------|-----|------|------|
| 1 | 凹石 | 不定形 | 粗粒輝石安山岩 | 表裏に凹み。 | 13.7 | 10.6 | 7 | 1020 | |
| 2 | 敲石 | 隅丸長方形 | 粗粒輝石安山岩 | 表裏に敲打痕。 | 10.4 | 7.4 | 5.2 | 620 | |
| 3 | 磨・凹石 | 楕円形 | 粗粒輝石安山岩 | 表裏に円錐形の凹みと磨面。 | 10.2 | 7.8 | 5 | 490 | |
| 4 | 磨・凹石 | 楕円形 | 粗粒輝石安山岩 | 表裏に浅い凹みと磨面。 | 8 | 8.2 | 3.7 | 280 | 欠損 |
| 5 | 砥石 | 方形 | 牛伏砂岩 | 中央部がやや凹む。側面に沿って細い溝がある。 | 8 | 9.4 | 2.1 | 180 | 欠損 |
| 6 | 磨・凹石 | 隅丸長方形 | 粗粒輝石安山岩 | 表裏に浅い凹み。表裏・側面に磨面と稜を持つ。凹→磨 | 10.9 | 5.6 | 3.9 | 370 | |
| 7 | 敲石 | 不定形 | 粗粒輝石安山岩 | 表面に敲打痕。 | 8.5 | 5.6 | 4.7 | 280 | |
| 8 | 磨石 | 卵形 | 粗粒輝石安山岩 | 表面に敲打痕と磨面。 | 6.3 | 5.8 | 4.5 | 210 | |
| 9 | 砥石 | 棒形 | 砂岩 | 全面に作業面が付く。 | 7.6 | 1.8 | 1.7 | 40 | |
| 10 | 打製石斧 | 短冊形 | 変玄武岩 | 両面調整。横断面レンズ状。 | 13.5 | 5.8 | 3.8 | 300 | |
| 11 | 打製石斧 | 撥形 | 頁岩 | 両面調整。両側に抉り。横断面レンズ状。 | 9.6 | 6.1 | 2.6 | 160 | 上端欠損 |
| 12 | 打製石斧 | 撥形 | 頁岩 | 両面調整。横断面レンズ状。 | 7.6 | 5.8 | 2.1 | 120 | 基部欠損 |
| 13 | 打製石斧 | 短冊形 | 細粒輝石安山岩 | 両面調整。刃部はこぼれ。横断面レンズ状。 | 7.9 | 4.5 | 2.1 | 70 | 基部欠損 |
| 14 | 打製石斧 | 撥形 | 黒色頁岩 | 両面調整。刃部はこぼれ。横断面レンズ状。 | 10 | 4.1 | 1.3 | 70 | |
| 15 | 打製石斧 | 撥形 | 粗粒輝石安山岩 | 両面調整。横断面レンズ状。 | 9.9 | 5.7 | 2.8 | 160 | 刃部欠損 |
| 16 | 打製石斧 | 短冊形 | 黒色頁岩 | 両面調整。刃部はこぼれ。横断面レンズ状。 | 9.9 | 4.2 | 2.1 | 100 | 刃部欠損 |
| 17 | 磨製石斧 | 定角式 | 変玄武岩 | 両面研磨し稜をつくる。表面が全体に荒れる。横断面隅丸方形。 | 10.1 | 4.9 | 2.7 | 220 | |
| 18 | 打製石斧 | 短冊形 | 珪質頁岩 | 両面調整。刃部はこぼれ。横断面レンズ状。 | 7.2 | 4.4 | 1.5 | 60 | 両端欠損 |
| 19 | 打製石斧 | 短冊形 | 細粒輝石安山岩 | 両面調整。刃部磨面。横断面レンズ状。 | 6.5 | 4.1 | 1.3 | 50 | 基部欠損 |
| 20 | 打製石斧 | 短冊形 | 細粒輝石安山岩 | 両面調整。横断面レンズ状。 | 5.3 | 3.8 | 1.5 | 60 | 基部欠損 |
| 21 | 打製石斧 | 短冊形 | 細粒輝石安山岩 | 両面調整。横断面レンズ状。 | 5.7 | 4.7 | 1.7 | 40 | 刃部欠損 |
| 22 | 打製石斧 | 短冊形 | 頁岩 | 両面調整。横断面レンズ状。 | 7 | 3.9 | 1.4 | 40 | |
| 23 | スクレイパー | 横長 | 硬質泥岩 | 一側面に両面調整の刃部。 | 5.6 | 7 | 1.7 | 50 | |
| 24 | 石鏃 | 凹基無茎鏃 | 黒曜石 | 側面に押圧剝離。横断面レンズ状。 | 2.8 | 1.9 | 0.3 | 1.1 | |
| 25 | 石鏃 | 凹基無茎鏃 | 黒曜石 | 側面に押圧剝離。横断面レンズ状。 | 2.2 | 1.6 | 0.3 | 0.6 | |
| 26 | 打製石斧 | 短冊形 | 硬質泥岩 | 両面調整。横断面レンズ状。 | 2.8 | 2.6 | 1.2 | 10 | 刃部欠損 |

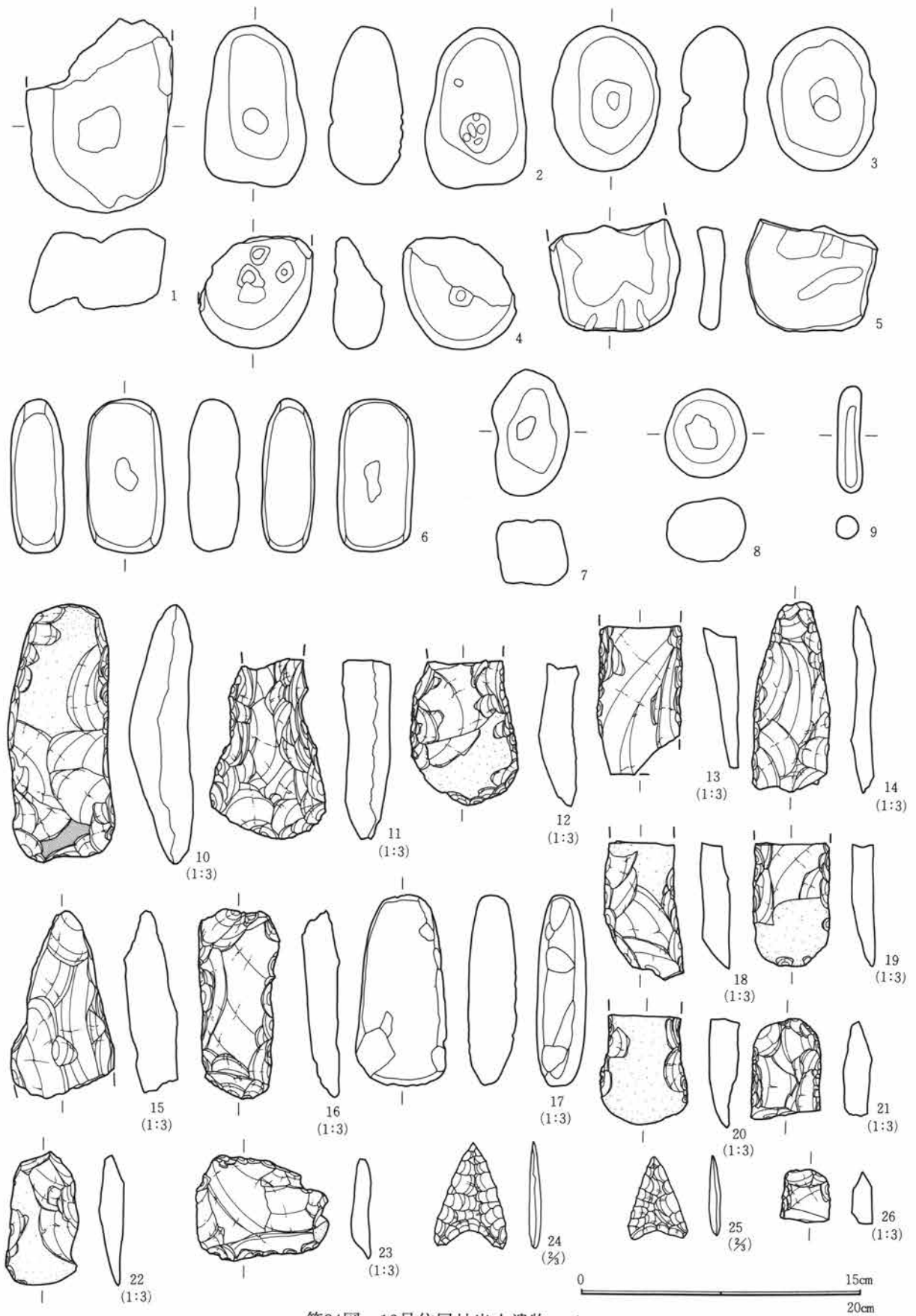

第34図 12号住居址出土遺物-4

I区 13号住居土器観察表

| 番号 | 胎土 | 色記号 | 色調 | 焼成 | 地文 原体 | 施文 方向 | 地文 分類 | 文様 分類 | 文様の 特徴 | 時期・備考 |
|----|--------------|-------|--------|----|----------|----------|----------|----------|---|-------|
| 1 | φ1~3mmの小石 | 5YR | 明赤褐色 | 普通 | | | | 隆線 | 太さ8mmの隆線が口縁部文様帯を区画。区画内は太さ3mmの沈線が充填。渦右巻き。内外面スス付着。 | |
| 2 | φ1~2mmの砂粒・雲母 | 2.5YR | 明赤褐色 | 不良 | RL | 縦・横 | 縄文 | 隆線 | 太さ4mmの隆線で楕円区画・渦巻き文をつくる。区画内は縄文が充填。胴部の縄文は施文方向を変える。口縁部スス付着。 | |
| 3 | φ1mm前後の砂粒 | 7.5YR | 暗褐色 | 普通 | LR | 横位 | 縄文 | 沈線 | 太さ5mmの沈線が口縁に2条廻る。その間に同一工具と思われるφ5mmの刺突。口縁以下は弧状の沈線が数条加えられる。 | |
| 4 | φ1mmの砂粒 | 10YR | 灰黄褐色 | 普通 | RI | | 捺糸 | 沈線 | 太さ8mmの沈線で楕円区画・渦巻き文をつくる。沈線による区画で器面より隆起する。渦左巻き。 | |
| 5 | φ1mmの細かい砂粒 | 7.5YR | 黒褐色 | 良好 | Lr | 右巻 | 捺糸 | 沈線 | 口縁部は無文。頸部に太さ5mmの沈線を2条廻す。内外面良く磨かれる。 | |
| 6 | φ1~2mmの小石 | 2.5Y | 灰黄色 | 良好 | LR | 横位 | 縄文 | 隆線 | 隆線により渦巻きをつくる。隆線は良くなでられる。渦左巻き。 | |
| 7 | φ1mm以下の細かい砂粒 | 2.5Y | 浅黄色 | 普通 | | | | 隆線 | 太さ10mmの隆線で弧状の区画・把手をつくる。区画内・隆線に太さ4mm長さ10mmの沈線を施文。渦右巻き。 | |
| 8 | φ1mmの小石 | 2.5YR | 明赤褐色 | 良好 | RI | 横位 | 縄文 | 沈線 | 太さ6mmの楕円区画。 | |
| 9 | φ1mm以下の細かい砂粒 | 7.5YR | 明褐色 | 普通 | | | | 隆線 | 太さ6mmの隆線で斜格子目文がつけられる。 | |
| 10 | φ1~2mmの小石 | 2.5YR | 赤褐色 | 良好 | LR | | 縄文 | 隆線 | 太さ12mmの隆線で楕円区画。 | |
| 11 | φ1~2mmの砂粒多量 | 2.5YR | 赤褐色 | 普通 | | | 沈線 | 隆線 | 太さ12mmの隆線が半円状に口縁部文様帯を区画。区画内は太さ4mmの沈線が充填。 | |
| 12 | φ1~3mmの小石多量 | 5YR | 明赤褐色 | 普通 | | | 沈線 | 隆線 | 太さ10mmの隆線が口縁部文様帯に半円状・渦巻きをつくる。区画内は太さ3mmの沈線が充填。渦右巻き。 | |
| 13 | φ1~2mmの小石多量 | 2.5YR | にぶい赤褐色 | 不良 | | | | 沈線 | 太さ6mmの沈線で把手部に渦巻きが施文。渦左巻き。 | |
| 14 | φ1mm以下の細かい砂粒 | 5YR | 橙色 | 普通 | | | | 沈線 | 太さ3mmの沈線が口縁部文様帯を区画。頸部も同様の沈線が3条廻る。区画内は太さ1mmの沈線が矢羽根状に充填。外面スス付着。 | |
| 15 | φ1mmの小石多量 | 7.5YR | にぶい褐色 | 良好 | | | | 沈線 | 太さ5mmの沈線が渦巻き状に施文。外面良く磨かれる。 | |
| 16 | φ1~2mmの小石 | 5YR | 橙色 | 不良 | RI | | 捺糸 | 沈線 | 太さ5mmの沈線が連弧状に施文。 | |
| 17 | φ1~3mmの小石 | 7.5YR | 橙色 | 普通 | | | 沈線 | 隆線 | 太さ8mmの隆線で楕円区画・渦巻きをつくる。区画内は太さ2mmの沈線が充填。 | |
| 18 | φ1mm以下の細かい砂粒 | 10YR | にぶい黄橙色 | 普通 | | | | 沈線 | 太さ2mmの沈線が渦巻きをつくる。渦右巻き。 | |
| 19 | φ1mmの小石 | 7.5YR | 灰褐色 | 普通 | RL | 横位 | 縄文 | 隆線 | 太さ12mmの隆線が文様帯を楕円状に区画。区画内は縄文が施文。区画下は太さ1mm以下の条線が施文。 | |
| 20 | φ1~3mmの小石 | 5YR | 赤褐色 | 普通 | Lr | 横位 | 縄文 | 隆線 | 太さ10mmの隆線が2条胴部に廻る。 | |
| 21 | φ1mm以下の砂粒 | 5YR | にぶい赤褐色 | 良好 | | | | 沈線 | 太さ4mmの沈線で曲線区画。区画内は同一の工具で刺突が施文。 | |
| 22 | φ1mm以下の細かい砂粒 | 5YR | 暗赤褐色 | 良好 | | | | 沈線 | 太さ1mmの沈線が条線になり施文。 | |
| 23 | φ1mm以下の砂粒 | 2.5YR | 明赤褐色 | 良好 | | | 沈線 | 隆線 | 太さ2mmの沈線が縦位に施文。太さ5mmの隆線が2条対になり垂下。隆線間を太さ2mmの沈線が充填。内面黒色。 | |
| 24 | φ1mm以下の砂粒・雲母 | 7.5YR | 橙色 | 良好 | RL | 縦位 | 縄文 | 沈線 | 太さ5mmの沈線垂下。 | |
| 25 | φ1~5mmの砂粒・雲母 | 5YR | 明赤褐色 | 不良 | LR | 横位 | 縄文 | 沈線 | 太さ4mmの沈線が2条対で垂下。沈線間は無文。 | |
| 26 | φ1~5mmの小石・雲母 | 5YR | 明赤褐色 | 良好 | | | 沈線 | 隆線 | 太さ7mmの隆線が2条垂下。隆線に沿って「ハ」字状に施文。 | |

第1章 出土遺物の概要

I区 13号住居土器観察表

| 番号 | 胎土 | 色記号 | 色調 | 焼成 | 地文 原体 | 施文 方向 | 地文 分類 | 文様 分類 | 文様の 特徴 | 時期・備考 |
|----|-----------------|-------|--------|----|----------|----------|----------|----------|------------------------------------|-------|
| 27 | φ1~3mmの小石 | 10YR | にぶい黄褐色 | 普通 | | | 沈線 | 隆線 | 太さ18mmの隆線が垂下。隆線に太さ7mmの刻み。 | |
| 28 | φ1mm以下の砂粒 多量 | 5YR | 灰褐色 | 普通 | LR | 横位 | 縄文 | 隆線 | 太さ6mmの隆線が渦巻きをつくる。 | |
| 29 | φ1mm程の小石・ 雲母 | 5YR | にぶい赤褐色 | 普通 | Lr | 縦位 | 撚糸 | | Lrの撚糸が施文。 | |
| 30 | φ1mm以下の砂粒 | 10YR | 黒褐色 | 良好 | | | 沈線 | 隆線 | 太さ7mmの隆線が垂下。隆線から太さ3mmの沈線が「ハ」字状に施文。 | |
| 31 | φ1mm以下の砂粒 | 7.5YR | 明褐色 | | | | 沈線 | 沈線 | 太さ2mmの沈線が渦巻き文様をつくる。 | |
| 32 | φ1~2mmの小石 | 2.5YR | 明赤褐色 | 良好 | LR | 横位 | 縄文 | 沈線 | 太さ2mmの沈線が垂下。 | |
| 33 | φ1~2mmの小石 | 7.5YR | 橙色 | 良好 | | | 無文 | | 全体に良く磨かれる。台付き甕。 | |
| 34 | φ1mm以下の砂粒 | 7.5YR | 橙色 | 普通 | | | 無文 | | 内外面磨き。器台。 | |
| 35 | φ1~3mmの小石 | 5YR | 明赤褐色 | 普通 | | | 沈線 | 隆線 | 太さ1~2mmの沈線が垂下。 | |
| 36 | φ1~5mmの小石 | 7.5YR | にぶい橙色 | 普通 | | | 爪形 | | 太さ3mmの刻みが底部に施文。 | |
| 37 | φ1~2mmの小石 | 2.5YR | にぶい赤褐色 | 普通 | | | 無文 | | 無文。土製品。 | |

I区 13号住居石器観察表

| 遺物 番号 | 種類 | 形状 | 石材 | 特徴 | 縦 | 横 | 厚さ | 重量 | その他 |
|----------|------------|-------|---------|------------------------------|------|------|------|-------|------|
| 1 | 多孔石 | 不定形 | 粗粒輝石安山岩 | 表裏は平坦で円錐形の凹み。 | 33.2 | 21.8 | 10.9 | 11300 | |
| 2 | 石皿・多孔 石 | 不定形 | 粗粒輝石安山岩 | 石皿作業面は凹面。裏面に円錐形の凹み。 | 27.2 | 23.5 | 10.7 | 5800 | |
| 3 | 台石 | 長楕円形 | 石英閃緑岩 | 表裏に磨面と凹み。 | 37 | 21 | 13.8 | 16200 | |
| 4 | 石皿・多孔 石 | 楕円形 | 粗粒輝石安山岩 | 石皿作業面は凹面。裏面に円錐形の凹み。 | 30 | 24 | 9.5 | 8600 | 欠損 |
| 5 | 磨石 | 楕円形 | 粗粒輝石安山岩 | 表裏に磨面。 | 5.9 | 8.7 | 4.7 | 290 | 欠損 |
| 6 | 磨・凹石 | 隅丸長方形 | 粗粒輝石安山岩 | 表面に円錐形の凹み。表裏両側面に磨面と稜を持つ。凹→磨。 | 8.9 | 6.3 | 4 | 400 | 欠損 |
| 7 | 石皿・多孔 石 | 不定形 | 粗粒輝石安山岩 | 石皿作業面は平坦。裏面に不定形の凹み。 | 16.5 | 19.2 | 6 | 2300 | 欠損 |
| 8 | 石皿・多孔 石 | 不定形 | 粗粒輝石安山岩 | 石皿作業面は平坦。裏面に円錐形の凹み。 | 19.5 | 19.2 | 4.5 | 2000 | 欠損 |
| 9 | 磨・凹石 | 隅丸長方形 | 粗粒輝石安山岩 | 表面に浅い凹み。表裏両側面に磨面と稜を持つ。凹→磨。 | 11.5 | 8.4 | 5.4 | 810 | 欠損 |
| 10 | 台石 | 不定形 | 粗粒輝石安山岩 | 表面に凹みと敲打痕。裏面は磨面。 | 12.7 | 11.4 | 8 | 1420 | 欠損 |
| 11 | 磨石 | 円形 | 粗粒輝石安山岩 | 表裏面に円錐形の凹みと磨面。磨→凹。 | 8 | 7.4 | 4.8 | 320 | |
| 12 | 磨・凹石 | 長楕円形 | 粗粒輝石安山岩 | 表裏に凹みと磨面。側面に敲打痕。凹→磨。 | 13.5 | 6.7 | 3.7 | 440 | |
| 13 | 凹・敲石 | 楕円形 | 粗粒輝石安山岩 | 表裏に敲打痕と磨面。磨→敲。 | 12.1 | 9.3 | 4.6 | 670 | |
| 14 | 磨石 | 隅丸長方形 | 粗粒輝石安山岩 | 表面に磨面。 | 8.4 | 8.4 | 5 | 510 | 欠損 |
| 15 | 凹・敲石 | 長楕円形 | 粗粒輝石安山岩 | 表裏に磨面。側面に敲打痕。 | 10.9 | 6.4 | 3.7 | 350 | |
| 16 | 打製石斧 | 撥形 | 灰色安山岩 | 両面調整。刃部片面調整。横断面カマボコ状。 | 16.7 | 6 | 2.9 | 280 | |
| 17 | 打製石斧 | 短冊形 | 黒色頁岩 | 両面調整。横断面レンズ状。 | 9.5 | 4.3 | 1.7 | 80 | |
| 18 | 打製石斧 | 短冊形 | 黒色頁岩 | 両面調整。刃部片面調整。横断面カマボコ状。 | 10 | 3.7 | 0.8 | 40 | 刃部欠損 |
| 19 | 打製石斧 | 撥形 | 頁岩 | 両面調整。横断面レンズ状。 | 4.2 | 3.9 | 1.6 | 30 | 刃部欠損 |
| 20 | 打製石斧 | 短冊形 | 粗粒輝石安山岩 | 両面調整。横断面レンズ状。 | 4.6 | 4.6 | 1.3 | 30 | 刃部欠損 |
| 21 | 打製石斧 | 短冊形 | 黒色頁岩 | 両面調整。横断面レンズ状。 | 6.6 | 5.9 | 1.2 | 50 | 基部欠損 |
| 22 | スクレイパー | 横長 | 黒色頁岩 | 一側面に使用によるはこぼれ。 | 4.5 | 8.2 | 0.7 | 30 | |
| 23 | スクレイパー | 横長 | 珪質頁岩 | 一側面に使用によるはこぼれ。 | 4.9 | 5.9 | 1.4 | 40 | |
| 24 | 石錐 | — | 黒色頁岩 | つまみ部を持つ。先端部を押圧剥離し、錐部は細長い。 | 4.3 | 2 | 0.8 | 4.4 | |
| 25 | 石錐 | — | 粗粒輝石安山岩 | 先端部を押圧剥離し、錐部は短い。 | 2.1 | 1.5 | 0.6 | 1.1 | 欠損 |
| 26 | 石鎌 | 凹基無茎鎌 | 黒色安山岩 | 側面に押圧剥離。横断面レンズ状。 | 2.9 | 2.3 | 0.3 | 1.3 | |
| 27 | 石鎌 | 凹基無茎鎌 | チャート | 側面に押圧剥離。横断面レンズ状。 | 2 | 1.5 | 0.3 | 0.7 | 基部欠損 |

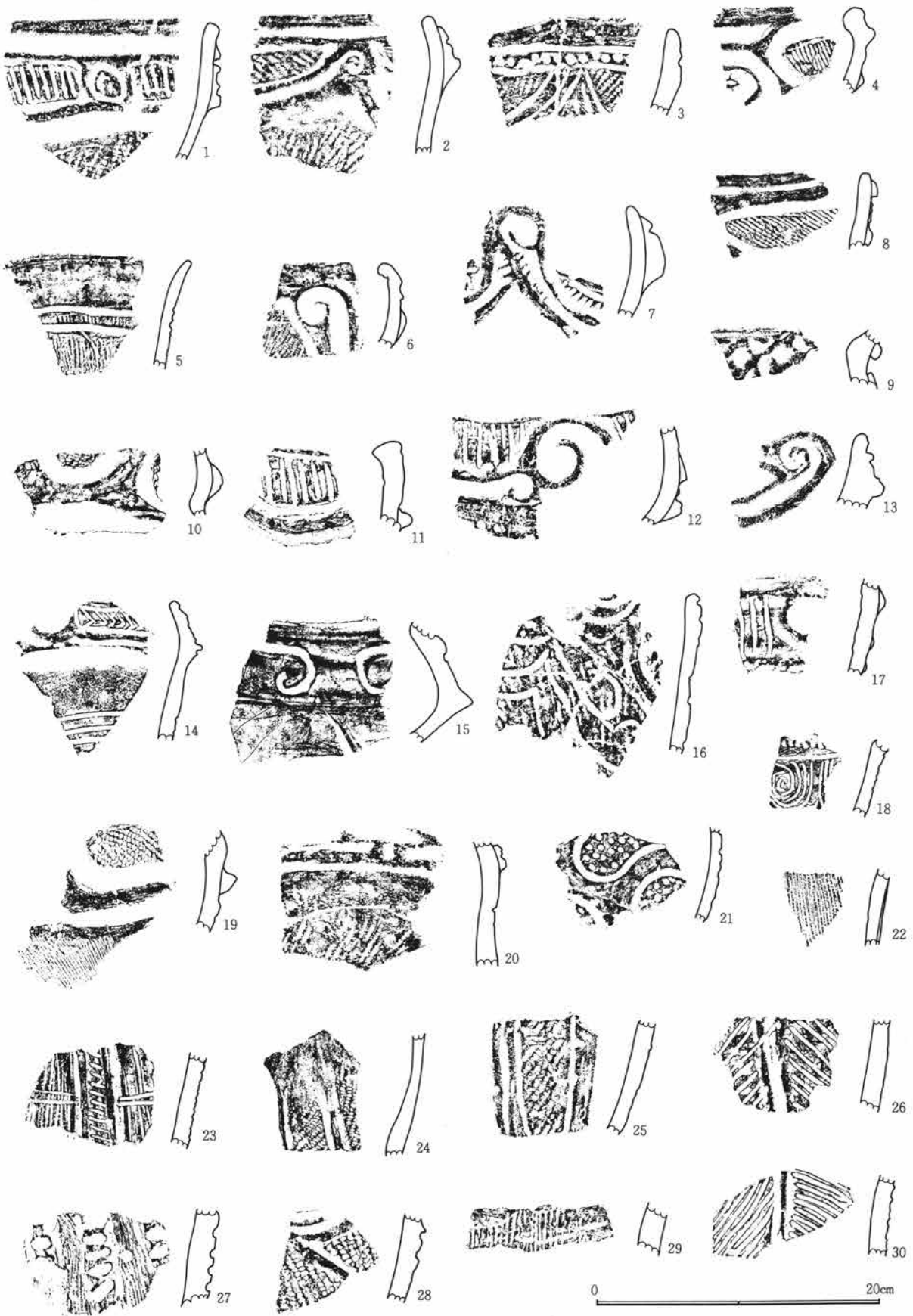

第35図 13号住居址出土遺物-1

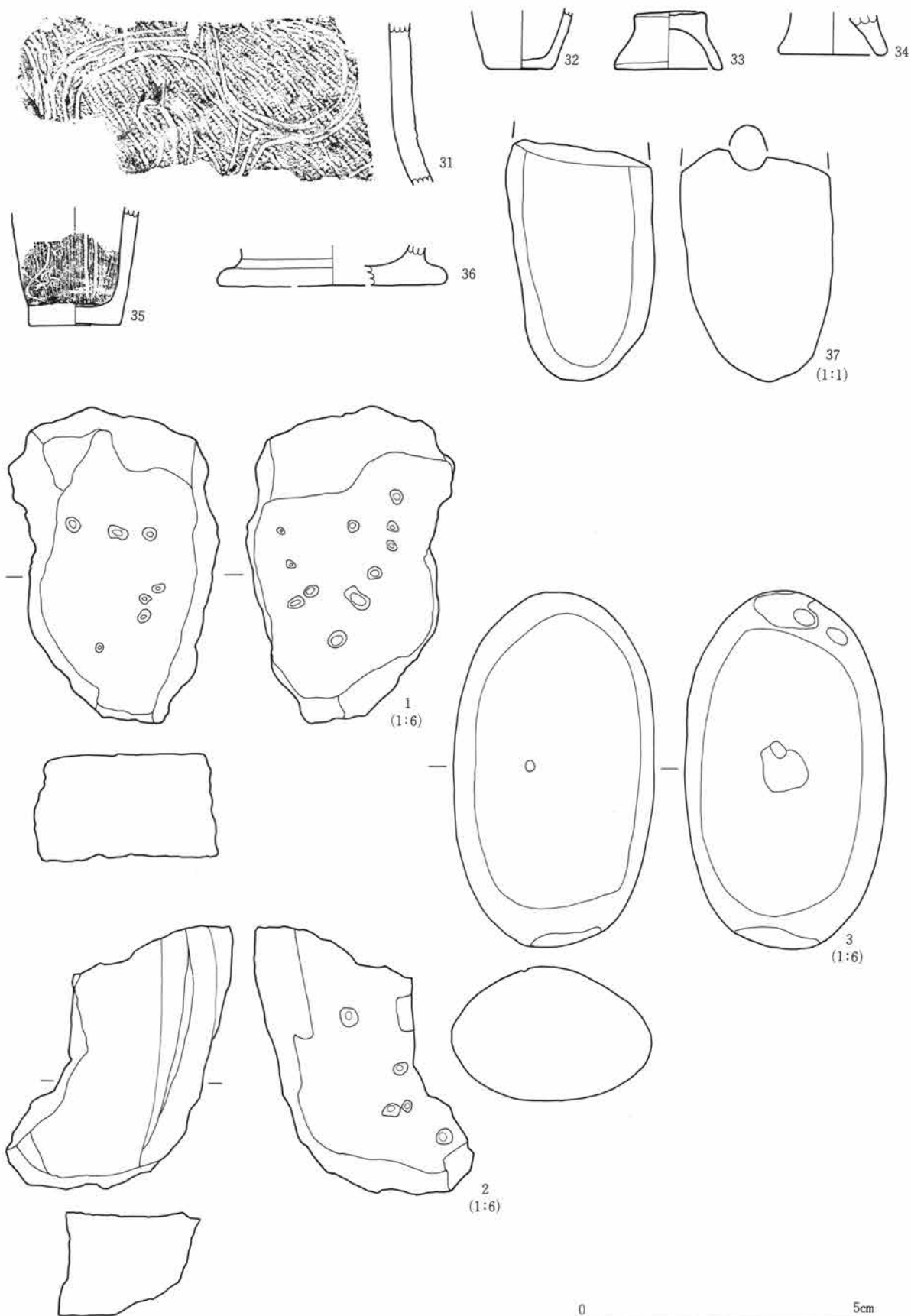

第36図 13号住居址出土遺物-2

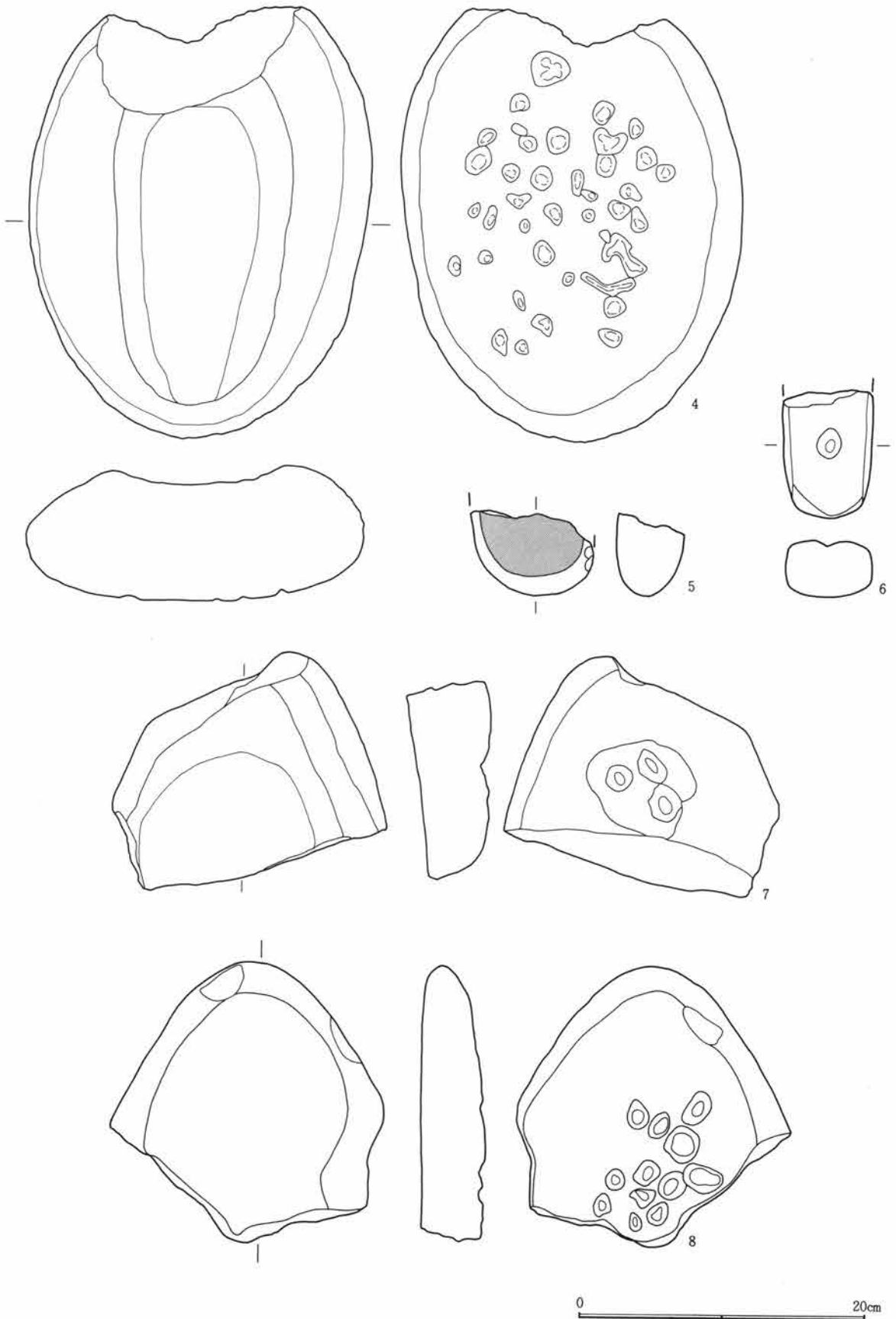

第37図 13号住居址出土遺物-3

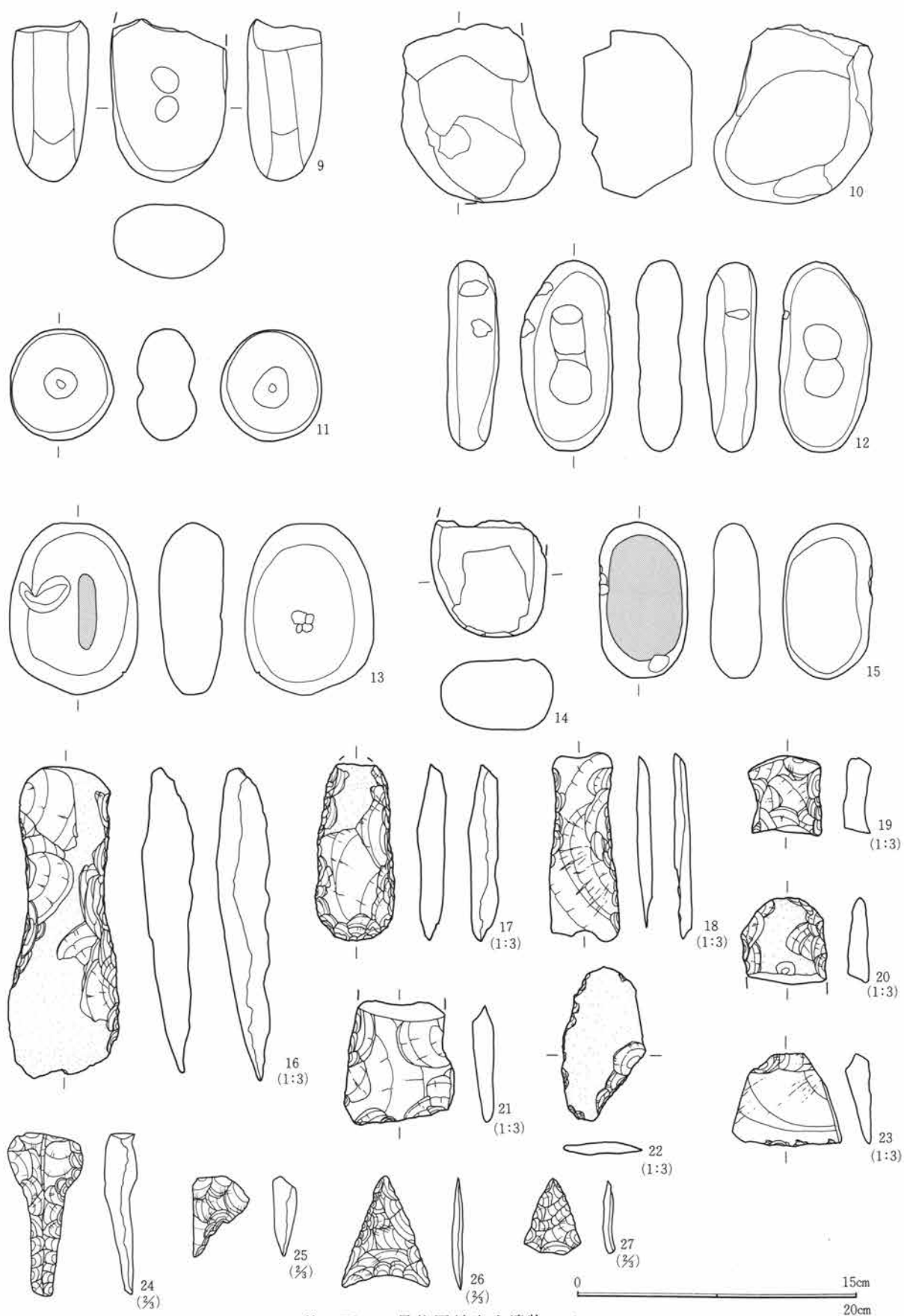

第38図 13号住居址出土遺物-4

I区 14号住居土器観察表

| 番号 | 胎土 | 色記号 | 色調 | 焼成 | 地文 原体 | 施文 方向 | 地文 分類 | 文様 分類 | 文様の 特徴 | 時期・備考 |
|----|-----------------------|-------|--------|----|----------|----------|----------|----------|--|-------|
| 1 | φ1~3mmの小石・ 黄色軽石 | 7.5YR | 褐色 | 良好 | Lr | 縦位 | 縄文 | 隆・沈 | 口縁部は粘土を貼付し肥厚させ、沈線で楕円区画を作る。胴部は太さ4mmの沈線で縦位区画。 | |
| 2 | φ1~3mmの小石・ 雲母 | 7.5YR | にぶい橙色 | 良好 | 条線 | 縦位 | 沈線 | 隆線 | 太さ4mmの沈線3条が口縁にまわる。胴部は太さ5mmの隆線で長楕円形の区画。口唇部に小突起が出来る。内面スス附着。 | |
| 3 | φ1~3mmの小石・ 雲母・黄色軽石 | 2.5YR | 暗赤褐色 | 良好 | RL | 横位 | 縄文 | 隆・沈 | 口縁部に太さ7mmの隆線で半円状の区画。区画内は太さ4mmの沈線が充填。胴部は太さ4mmの沈線で縦位の区画。 | |
| 4 | 細かい砂粒 | 10YR | 灰白色 | 良好 | 条線 | 縦・横 | 沈線 | 沈線 | 口縁部は太さ5mmの沈線で連弧文。胴部は長方形の区画。内面スス附着。 | |
| 5 | 細かい砂粒 | 7.5YR | 浅黄橙色 | 普通 | LR | 縦位 | 縄文 | 隆・沈 | 太さ8mmの隆線が2条対で縦位の区画。区画間は太さ4mmの沈線が波状に垂下。内面スス附着。 | |
| 6 | φ1~3mmの小石 | 2.5YR | 赤褐色 | 普通 | Lr | 縦位 | 縄文 | 沈線 | 胴部に太さ6mmの沈線2条が連弧文を描く。内面スス附着。 | |
| 7 | φ1~3mmの小石・ 雲母 | 5YR | にぶい赤褐色 | 良好 | Lr | 縦位 | 捺糸 | | 捺糸施文後、口唇部を横位に撫でる。 | |
| 8 | φ1~5mmの小石・ 黄色軽石 | 2.5YR | 赤褐色 | 良好 | | | 無文 | | 内外面横位の磨き、スス附着。 | |
| 9 | φ1~5mmの小石・ 黄色軽石 | 5YR | 明赤褐色 | 普通 | RL | 縦位 | 縄文 | 隆・沈 | 口縁部は太い隆線で渦巻き・楕円区画を作る。胴部は太さ6mmの沈線で縦位の区画と波状の垂線。 | |
| 10 | 細かい砂粒 | 2.5YR | 赤褐色 | 普通 | Lr | 縦位 | 捺糸 | 沈線 | 頸部は太さ5mmの沈線で横位に区画し、3条の沈線で連弧文を描く。 | |
| 11 | φ1~3mmの小石・ 雲母 | 2.5YR | 暗赤褐色 | 良好 | RL | 縦位 | 縄文 | 隆・沈 | 口縁部はわずかに肥厚させ隆線と沈線で楕円区画と渦巻きを作る。胴部は太さ5mmの沈線が2条対で縦位の区画。区画間に文様を描く部分あり。 | |
| 12 | φ1~3mmの小石・ 黄色軽石 | 5YR | 暗赤褐色 | 普通 | Lr | 斜位 | 捺糸 | 隆・沈 | 口縁部は太さ8mmの隆線で半円状の区画。区画内は沈線が楕円形に区画。区画内は縦位に沈線が充填。胴部は隆線で縦位の区画。 | |
| 13 | φ1~3mmの小石・ 黄色軽石 | 5YR | 暗赤褐色 | 不良 | LRL | 横位 | 縄文 | 隆・沈 | 口縁部は太さ8mmの隆線が2条対で半円状の区画を作る。区画内は沈線が充填。胴部は太さ6mmの浅い沈線で区画し渦巻き文を描く。 | |
| 14 | φ1~5mmの小石・ 黄色軽石 | 7.5YR | 褐色 | 良好 | 条線 | | 沈線 | 沈線 | 口縁部に太さ5mmの沈線3条を横位にまわし連弧文を描く。 | |
| 15 | | 10YR | にぶい黄褐色 | 普通 | Lr | 縦位 | 捺糸 | 沈線 | 太さ6mmの沈線で口縁部と胴部に連弧文を描く。頸部のくびれ部は横位の区画。 | |
| 16 | φ1~5mmの小石・ 黄色軽石 | 5YR | 明赤褐色 | 良好 | 条線 | | 沈線 | 隆・沈 | 太さ8mmの沈線で連弧文を描き、太さ10mmの隆線で縦位の区画と波状垂線を作る。内外面スス附着。 | |
| 17 | φ1~3mmの小石多 量 | 7.5YR | にぶい橙色 | 普通 | RL | 縦位 | 縄文 | 沈線 | 巾6mmの隆線で楕円区画・渦巻きをつくる。胴部は太さ4mmの沈線が2条対で垂下。沈線間は無文。内面良く磨かれる。 | |
| 18 | φ1~2mmの小石・ 雲母 | 5YR | 明赤褐色 | 普通 | 沈線 | | 沈線 | 隆線 | 太さ2mmの沈線を「ハ」字、肋骨状に施文。太さ7mmの隆線で楕円区画。区画内は矢羽根状に沈線が施文。内面スス附着。 | |
| 19 | φ1mm前後の小石 | 7.5YR | にぶい橙色 | 普通 | RI | 斜位 | 縄文 | 沈線 | 太さ3mmの沈線で楕円区画・渦巻きをつくる。胴部は2条対で垂下。沈線間は無文。内面良く磨かれる。 | |
| 20 | φ1~2mmの小石 | 2.5YR | にぶい赤褐色 | 良好 | | | | 隆線 | 太さ10mmの隆線で楕円区画・渦巻きをつくる。区画内は捺糸が充填。頸部は無文。渦巻き。内面良く磨かれる。 | |
| 21 | φ1~3mmの小石 | 5YR | 暗赤褐色 | 良好 | 条線 | 縦位 | 沈線 | 隆・沈 | 口縁部は、太さ6~8mmの隆線で半円状に区画し、沈線が充填される。胴部は巾8mmに4本の条線。 | |

第1章 出土遺物の概要

I区 14号住居土器観察表

| 番号 | 胎土 | 色記号 | 色調 | 焼成 | 地文 原体 | 施文 方向 | 地文 分類 | 文様 分類 | 文様の 特徴 | 時期・備考 |
|----|---------------------|-------|--------|----|----------|----------|----------|----------|---|-------|
| 22 | φ1~3mmの小石・雲母 | 7.5YR | 黒褐色 | 普通 | 沈線 | | 沈線 | 沈線 | 太さ15mmの隆線で口縁部文様帯を弧状に区画。区画内は太さ4mmの沈線で文様を描く。頸部に刻みを持つ隆線が廻る。胴部に平行沈線が条線状に施文。 | 53と同一 |
| 23 | φ1~3mmの小石・細かい雲母 | 5YR | にぶい赤褐色 | 普通 | RL | 横位 | 縄文 | 隆線 | 太さ15mmの隆線で弧状区画。胴部は同じ隆線が曲線を持ち垂下。区画内は太さ3mmの沈線が充填。外面にスス附着。 | |
| 24 | φ1~3mmの小石 | 7.5YR | 灰褐色 | 普通 | 沈線 | | 沈線 | 隆線 | 太さ5mmの隆線で楕円区画。太さ1mmの沈線が条線状に引かれる。地文に細かい沈線を施文。内外面スス附着。 | |
| 25 | φ1~5mmの小石・雲母 | 2.5YR | にぶい赤褐色 | 良好 | Lr | 右・横 | 燃糸 | 沈線 | 外面口縁部に燃糸が施文。内面5mmの沈線施文。体部は良く磨かれている。浅鉢。 | 53と同一 |
| 26 | φ1~2mmの小石 | 7.5YR | にぶい褐色 | 普通 | RI | 右巻 | 燃糸 | 沈線 | 太さ2mmの沈線で口縁部文様帯に楕円区画。区画内はφ3mmの円形刺突が充填。太さ2mmの沈線が波頂部から垂下。渦左巻き。 | |
| 27 | φ1~2mmの小石・雲母 | 5YR | にぶい赤褐色 | 普通 | Lr | 左巻 | 燃糸 | 沈線 | 太さ3mmの沈線が口縁に沿って2条廻る。波頂部に双円の透かし。 | |
| 28 | φ1~3mmの小石 | 10YR | にぶい黄褐色 | 普通 | RL | 横位 | 縄文 | 沈線 | 太さ12mmの沈線で楕円区画・渦巻きをつくる。口縁部文様帯は胴部より肥厚。胴部は太さ4mmの沈線が2条対で垂下。沈線間は無文。垂線の間に「S」字状の沈線が施文。内面良く磨かれる。 | 32と同一 |
| 29 | φ1~3mmの小石多量 | 7.5YR | にぶい褐色 | 普通 | RL | 横位 | 縄文 | 隆・沈 | 太さ8mmの隆線で口縁部文様帯を半円状に区画する。区画内を沈線が充填する。胴部は、太さ4mmの沈線が縦位の区画と波状文を描く。 | |
| 30 | φ1~3mmの小石・φ1mm以下の砂粒 | 7.5YR | 橙色 | 普通 | LRL | 縦位 | 縄文 | 沈線 | 太さ10mmの沈線で楕円区画・渦巻きをつくる。胴部は太さ5mmの沈線が2条対で垂下。内面黒斑。 | |
| 31 | φ1~5mmの小石 | 5YR | 赤褐色 | 普通 | RL | 縦位 | 燃糸 | 燃糸 | 燃糸を施文後、口縁部をナデて無文帯をつくる。内面良く磨かれる。 | 31と同一 |
| 32 | φ1~5mmの小石 | 5YR | 赤褐色 | 普通 | RL | 縦位 | 燃糸 | 燃糸 | 燃糸を施文後、口縁部をナデて無文帯をつくる。内面良く磨かれる。 | |
| 33 | φ1mm以下の砂粒 | 5YR | 赤褐色 | 良好 | | | 無文 | | 外面良く磨かれる。内面下半黒色。 | 31と同一 |
| 34 | φ1~5mmの小石 | 10YR | にぶい黄褐色 | 普通 | RL | 横位 | 縄文 | 隆線 | 太さ8mmの隆線で口縁部文様帯に楕円区画・渦巻きをつくる。胴部は曲線が垂下。区画内は太さ3mmの沈線が施文。 | |
| 35 | φ1~3mmの小石 | 2.5YR | オリーブ褐色 | 普通 | Lr | 左巻 | 燃糸 | 隆線 | 太さ8mmの隆線で楕円区画・渦巻きをつくる。区画内は燃糸が充填。頸部は無文。 | 31と同一 |
| 36 | φ1~3mmの砂粒 | 5YR | 暗赤褐色 | 普通 | LR | 横位 | 縄文 | 沈線 | 太さ5mmの沈線で楕円区画。沈線により文様帯部分が肥厚。 | |
| 37 | φ1~2mmの砂粒 | 10YR | 灰黄褐色 | 普通 | RL | 横位 | 縄文 | 隆線 | 太さ10mmの隆線で口縁部文様帯に楕円区画。内面黒色。 | 31と同一 |
| 38 | φ1mm以下の砂粒 | 10YR | 褐灰色 | 普通 | LR | 斜位 | 縄文 | 隆線 | 太さ10mmの隆線で楕円区画・渦巻きをつくる。渦左巻き。 | |
| 39 | φ1~3mmの小石 | 7.5YR | にぶい褐色 | 普通 | RL | 横位 | 縄文 | 沈線 | 太さ2mmの沈線で楕円区画・渦巻きをつくる。区画内は沈線が充填。頸部以下は太さ2mmの沈線が波頂部から垂下。渦右巻き。内面良く磨かれる。 | 31と同一 |
| 40 | φ1~3mmの小石多量 | 5YR | 褐灰色 | 普通 | 条線 | 縦位 | 沈線 | 隆・沈 | 太さ12mmの隆線で弧状の区画。区画内は太さ1mmの沈線充填。沈線間の渦巻きは太さ5mmの沈線。内面良く磨かれる。外面スス附着。条線は、巾5mm。 | |
| 41 | φ1~5mmの小石 | 7.5YR | にぶい褐色 | 良好 | LR | 横位 | 縄文 | 隆線 | 太さ7mmの沈線で楕円区画・渦巻きをつくる。沈線により区画を器面から隆起。 | 31と同一 |
| 42 | φ1~3mmの砂粒 | 7.5YR | 橙色 | 不良 | | | 沈線 | 沈線 | 太さ4mmの沈線で渦巻きをつくる。内面スス附着。 | |

第1節 I地区の出土遺物

I区 14号住居土器観察表

| 番号 | 胎土 | 色記号 | 色調 | 焼成 | 地文 原体 | 施文 方向 | 地文 分類 | 文様 分類 | 文様の 特徴 | 時期・備考 |
|----|-----------------|-------|--------|----|----------|----------|----------|----------|--|-------|
| 43 | φ1~2mmの小石 | 5YR | にぶい赤褐色 | 良好 | LR | 横・斜 | 縄文 | 沈線 | 太さ5mmの沈線で楕円区画・渦巻きをつくる。沈線により区画を器面から隆起。渦巻き。 | |
| 44 | φ1mm以下の砂粒 | 7.5YR | 褐色 | 普通 | | | | 隆線 | 太さ10mmの隆線で渦巻きをつくる。内面黒色。外面スス附着。 | |
| 45 | φ1~2mmの小石 | 7.5YR | にぶい褐色 | 普通 | RI | 横位 | 縄文 | 隆線 | 太さ7mmの隆線で半円状の区画。区画内は太さ3mmの沈線が充填。 | |
| 46 | | 7.5YR | 黒褐色 | 良好 | | | | 隆線 | 太さ10mmの隆線で半円状の区画。区画内は太さ7mmの沈線が充填。 | |
| 47 | φ1mmの砂粒・金雲母 | 7.5YR | にぶい褐色 | 普通 | RL | 横位 | 縄文 | 沈線 | 太さ7mmの隆線で半円状の区画。区画内は太さ3mmの沈線が充填。区画の交点部から太さ4mmの沈線が2条垂下。外面スス附着。 | |
| 48 | φ1~2mmの小石・雲母 | 5YR | にぶい赤褐色 | 不良 | 条線 | 縦位 | 沈線 | 沈線 | 太さ4mmの沈線で渦巻きをつくる。巾2~3mmの条線施文。 | |
| 49 | φ1mm以下の細かい砂粒 | 7.5YR | にぶい褐色 | 普通 | 条線 | 縦位 | 沈線 | 隆線 | 太さ6mmの沈線が口縁に廻る。胴部には地文に条線を施文。内面良く磨かれる。 | |
| 50 | φ1~3mmの小石 | 2.5YR | 赤褐色 | 普通 | RI | 横位 | 縄文 | 隆・沈 | 太さ10mmの隆線が弧状に区画。区画内は太さ2mmの沈線が斜位に充填。外面スス附着。 | 57と同一 |
| 51 | φ1~2mmの砂粒 | 7.5YR | にぶい褐色 | 普通 | 条線 | 縦位 | 沈線 | 沈線 | 2mm間隔の条線を施文。太さ6mmの沈線が口縁に2条廻る。胴部に太さ5mmの沈線が波状に施文。 | |
| 52 | φ1~2mmの砂粒・雲母 | 7.5YR | 灰褐色 | 良好 | RLR | 縦位 | 縄文 | 沈線 | 太さ10mmの沈線が2条で楕円区画。沈線間は器面より隆起。原体はRLRの複節。 | |
| 53 | φ1~3mmの小石・細かい雲母 | 7.5YR | 黒褐色 | 普通 | RL | 横位 | 縄文 | 隆線 | 太さ15mmの隆線で弧状区画。胴部は同じ隆線が曲線を持ち垂下。区画内は太さ3mmの沈線が充填。 | 23と同一 |
| 54 | φ1~2mmの小石 | 5YR | にぶい赤褐色 | 普通 | Lr | 左巻 | 捺糸 | 沈線 | 太さ3mmの沈線が口縁に3条廻る。沈線間に「D」字爪形文が施文。内面良く磨かれる。 | |
| 55 | φ1~2mmの砂粒 | 2.5YR | にぶい赤褐色 | 普通 | RL | 縦位 | 縄文 | 沈線 | 太さ15mmの隆線で楕円区画。 | |
| 56 | φ1~2mmの小石 | 5YR | にぶい赤褐色 | 普通 | | | | 隆線 | 太さ6mmの隆線で楕円区画・渦巻きをつくる。区画内は2mmの沈線が充填。頸部以下は沈線が2条対で垂下。 | |
| 57 | φ1~3mmの小石 | 2.5YR | 赤褐色 | 普通 | RI | 横位 | 縄文 | 隆・沈 | 太さ10mmの隆線が弧状に区画。区画内は太さ2mmの沈線が斜位に充填。外面スス附着。 | 50と同一 |
| 58 | φ1~2mmの砂粒 | 7.5YR | にぶい褐色 | 普通 | LR | 縦位 | 縄文 | 隆線 | 太さ15mmの隆線で口縁部に楕円区画。区画内は太さ3mmの沈線が充填。区画下は太さ3mmの沈線が3条対で施文。胴部に沈線が3条垂下。 | |
| 59 | φ1~3mmの小石・雲母 | 7.5YR | にぶい橙色 | 不良 | 条線 | | 沈線 | 隆線 | 太さ1mmの沈線が胴部に綾杉状に施文。口縁部に太さ8mmの隆線が波状に施文。 | |
| 60 | φ1~3mmの小石 | 7.5YR | 灰褐色 | 良好 | | | | 沈線 | 太さ3mmの沈線が口縁に沿って2条廻る。胴部に沈線が3条垂下。 | |
| 61 | φ1mm程の砂粒 | 5YR | にぶい赤褐色 | 良好 | | | | 沈線 | 太さ12mmの隆線で楕円区画。区画内は太さ3mmの沈線が充填。 | |
| 62 | φ1mm以下の小石多量 | 5YR | にぶい赤褐色 | 良好 | LR | 横位 | 縄文 | 沈線 | 太さ13mmの隆線で楕円区画。隆線状に7mmの沈線を施文し、隆線を2条に分ける。区画内、胴部は太さ3mmの沈線が施文。 | |
| 63 | φ1~2mmの砂粒 | 7.5YR | にぶい褐色 | 普通 | | | | 沈線 | 太さ8mmの隆線が2条で区画。その内を太さ2mmの沈線が充填。 | |
| 64 | φ1mmの小石・雲母 | 7.5YR | にぶい褐色 | 普通 | | | | 沈線 | 太さ5mmの隆線が口縁に2条廻る。口縁部に太さ1mmの沈線が矢羽根状に施文。胴部に太さ3mmの沈線が綾杉状に施文。内面スス附着。 | |
| 65 | φ1~2mmの小石 | 5YR | にぶい赤褐色 | 良好 | | | | 沈線 | 太さ4mmの沈線が重弧状に施文。口縁の折り返し部分は太さ7mmの沈線が斜位に施文。 | |

第1章 出土遺物の概要

I区 14号住居土器観察表

| 番号 | 胎土 | 色記号 | 色調 | 焼成 | 地文 原体 | 施文 方向 | 地文 分類 | 文様 分類 | 文様の 特徴 | 時期・備考 |
|----|----------------|-------|--------|----|----------|----------|----------|----------|--|-------|
| 66 | φ1~3mmの小石 | 5YR | にぶい赤褐色 | 良好 | | | 沈線 | 隆・沈 | 太さ12mmの隆線で楕円区画。区画内は太さ3mmの沈線が充填。 | |
| 67 | φ1~2mmの砂粒 | 7.5YR | にぶい褐色 | 普通 | 沈線 | | 沈線 | 隆線 | 太さ8mmの隆線で楕円区画・渦巻きをつくる。太さ2mmの沈線が充填。内面スス付着。 | |
| 68 | φ1mm以下の砂粒・雲母 | 5YR | にぶい赤褐色 | 普通 | 沈線 | | 沈線 | 隆線 | 太さ10mmの隆線が口縁に沿って廻る。口縁に条線が施文。 | |
| 69 | φ1mmの小石 | 5YR | 灰褐色 | 普通 | 沈線 | | 沈線 | 沈線 | 太さ10mmの隆線で楕円区画。区画内は太さ5mmの沈線が矢羽根状に施文。 | |
| 70 | φ1~2mmの砂粒 | 7.5YR | 灰褐色 | 普通 | RL | 横位 | 縄文 | 隆線 | 太さ6mmの隆線で楕円区画。隆線に沿って太さ4mmの沈線を施文。 | |
| 71 | φ1mmの白色小石多量・雲母 | 7.5YR | 黒褐色 | 普通 | | | | 沈線 | 太さ5mmの沈線が2条平行に波状をつくる。 | |
| 72 | φ1~2mmの小石・雲母 | 7.5YR | にぶい褐色 | 普通 | | | | 沈線 | 太さ2mmの沈線が矢羽根状に施文。頸部に太さ8mmの隆線が施文。 | |
| 73 | φ1~2mmの砂粒 | 5YR | にぶい橙色 | 普通 | Lr | | | 燃糸 | 口縁部ナデで無文部をつくる。胴部に燃糸施文。 | |
| 74 | φ1mmの白色砂粒多量 | 7.5YR | にぶい褐色 | 不良 | | | | 爪形 | 巾15mm、太さ2mmの沈線が口縁に沿って横位・弧状に施文。 | |
| 75 | φ1mm以下の砂粒 | 5YR | にぶい橙色 | 普通 | LR | 横位 | 縄文 | 沈線 | 太さ4~8mmの沈線で楕円区画・渦巻きをつくる。沈線により区画内の器面を隆起。楕円区画内は太さ1mmの沈線が充填。内面横位磨き。 | |
| 76 | φ1~2mmの砂粒・雲母 | 5YR | にぶい赤褐色 | 良好 | Lr | 縦位 | 縄文 | 隆線 | 太さ8mmの隆線で楕円区画・渦巻きをつくる。 | |
| 77 | φ1~2mmの小石 | 7.5YR | 灰褐色 | 普通 | | | | 沈線 | 太さ4mmの沈線が重弧状に施文。 | |
| 78 | φ1mmの砂粒 | 5YR | にぶい赤褐色 | 普通 | Lr | 縦位 | 縄文 | 隆線 | 口縁部は粘土を貼付し渦巻きをつくる。胴部に太さ4mmの沈線が2条垂下。渦巻き。 | |
| 79 | φ1mm以下の砂粒・雲母 | 7.5YR | にぶい赤褐色 | 良好 | | | | 沈線 | 太さ10mmの隆線で渦巻きをつくる。渦巻き。 | |
| 80 | φ1mmの砂粒・雲母 | 7.5YR | にぶい橙色 | 良好 | 沈線 | | | 沈線 | 太さ3mmの沈線が口縁部文様帯を区画、矢羽根状に施文。太さ6mmの隆線で渦巻きをつくる。内面に隆線を持つ。渦巻き。 | |
| 81 | φ1~2mmの小石 | 5YR | にぶい赤褐色 | 普通 | LR | 縦位 | 縄文 | 沈線 | 太さ5~8mmの沈線で楕円区画・渦巻きをつくる。区画部分は器面より隆起する。胴部に沈線が2条垂下。渦巻き。 | |
| 82 | φ1~2mmの小石 | 7.5YR | 灰褐色 | 普通 | | | | 沈線 | 太さ4mmの沈線が口縁に2条廻る。胴部に同じ原体が垂下。 | |
| 83 | φ1mmの白色砂粒多量 | 7.5YR | 灰褐色 | 普通 | | | | 沈線 | 太さ5mmの沈線が波状に施文。橋状把手。 | |
| 84 | φ1~3mmの小石・石英 | 7.5YR | にぶい橙色 | 普通 | RL | 縦位 | 縄文 | 沈線 | 太さ6mmの沈線が縦位に施文。渦巻き。橋状把手。 | |
| 85 | φ1~2mmの小石・雲母 | 5YR | にぶい赤褐色 | 普通 | LR | 右巻 | 燃糸 | 沈線 | 頸部に突帯が廻る。胴部に太さ4mmの沈線が弧状に施文。 | |
| 86 | φ1~3mmの砂粒 | 7.5YR | 褐色 | 普通 | | | | 沈線 | 太さ2mmの沈線が口縁部に縦位に施文。 | |
| 87 | φ1~2mmの小石・砂粒 | 7.5YR | にぶい黄橙色 | 普通 | 沈線 | | | 沈線 | 太さ5mmの沈線が口縁に沿って廻る。補修孔はφ8mm。 | |
| 88 | φ1mm以下の細かい砂粒 | 7.5YR | 灰褐色 | 良好 | | | | 沈線 | 太さ8mmの沈線が口縁部に縦位に施文。下半部は良く磨かれる。 | |
| 89 | φ1mm以下の細かい砂粒 | 5YR | 灰褐色 | 普通 | | | | 爪形 | 太さ6~8mmの隆線で楕円区画。隆線の中を太さ2mmの沈線が施文。 | |
| 90 | φ1mm以下の細かい砂粒 | 5YR | にぶい赤褐色 | 普通 | LR | 横位 | 縄文 | 沈線 | 太さ6mmの沈線で楕円区画・渦巻きをつくる。胴部に2条対で垂下。 | |
| 91 | φ1mm以下の砂粒多量 | 5YR | にぶい橙色 | 普通 | | | | 沈線 | 太さ5~6mmの隆線で渦巻き区画をつくる。区画間は太さ4mmの沈線が充填。 | |
| 92 | φ1~3mmの小石 | 2.5YR | 暗赤褐色 | 良好 | | | | 無文 | 太さ12mmの隆線を持つ。器面丁寧な磨き。 | |
| 93 | φ1mm以下の細かい砂粒 | 2.5YR | 黒褐色 | 普通 | | | | 爪形 | 太さ2mmの沈線で幾何学文。 | |

I区 14号住居土器観察表

| 番号 | 胎土 | 色記号 | 色調 | 焼成 | 地文 原体 | 施文 方向 | 地文 分類 | 文様 分類 | 文様の 特徴 | 時期・備考 |
|-----|--------------------|-------|--------|----|----------|----------|----------|----------|---|--------|
| 94 | φ1~2mmの小石・ 砂粒 | 2.5YR | にぶい赤褐色 | 普通 | Lr | 縦位 | 燃糸 | 沈線 | 太さ4mmの沈線で渦巻き・波状の文様をつくる。渦左巻き。内面スス付着。 | 98と同一 |
| 95 | φ1~3mmの小石 | 7.5YR | 灰褐色 | 普通 | | | 沈線 | 縄文 | 太さ8mmの隆線が文様帯を区画。その間に太さ4mmの沈線が充填。内面黒色。 | |
| 96 | φ1~2mmの小石 | 5YR | にぶい赤褐色 | 普通 | Lr | 左巻 | 燃糸 | 隆線 | 太さ8mmの隆線で幾何学文。内面削り痕あり。 | |
| 97 | φ1mmの砂粒・雲母 多量 | 5YR | 明赤褐色 | 不良 | Lr | 左巻 | 燃糸 | 隆線 | 太さ6mmの隆線が貼付。 | 96と同一 |
| 98 | φ1~2mmの小石 | 7.5YR | 褐色 | 普通 | Lr | 左巻 | 燃糸 | 隆線 | 太さ8mmの隆線で幾何学文。内面削り痕あり。 | |
| 99 | φ1~5mmの小石 | 2.5YR | 赤褐色 | 良好 | 沈線 | | 沈線 | 隆線 | 太さ8mmの隆線が垂下。条線は、巾10mm内に5本で矢羽根状に施文。渦巻きを描く。渦左巻き。内面良く磨かれる。 | |
| 100 | φ1~3mmの小石多 量 | 5YR | にぶい赤褐色 | 普通 | | | 沈線 | 隆線 | 太さ6mmの隆線が弧線・曲線に施文。その間を太さ4mmの沈線が充填。内面良く磨かれる。 | 96と同一 |
| 101 | φ1~3mmの砂粒・ 雲母多量 | 5YR | 赤褐色 | 普通 | Rl | 左巻 | 燃糸 | 沈線 | 太さ4mmの沈線が弧状に施文。 | |
| 102 | φ1~3mmの砂粒 | 2.5YR | 赤褐色 | 良好 | 条線 | 縦位 | 沈線 | 隆・沈 | 巾8mmに4本の条線。太さ7mmの沈線が弧状に施文。太さ8mmの隆線も一部みられる。内外面スス付着。 | |
| 103 | φ1~5mmの小石 | 2.5YR | 暗赤褐色 | 良好 | 条線 | | 沈線 | 隆線 | 太さ8mmの隆線が垂下。条線は、巾10mm内に5本で矢羽根状に施文。渦巻きを描く。渦左巻き。内面良く磨かれる。 | 111と同一 |
| 104 | φ1mmの砂粒・雲 母 | 5YR | 暗赤褐色 | 普通 | RL | 縦位 | 縄文 | 沈線 | 太さ8mmの隆線が胴部を廻る。太さ3mmに沈線が隆線上に縦位に、胴部に曲線を持ち施文。 | |
| 105 | φ1mmの砂粒 | 2.5YR | にぶい赤褐色 | 良好 | | | 沈線 | 隆線 | 太さ4mmの沈線で楕円区画。区画内は太さ4mmの円形刺突。 | |
| 106 | φ1mmの小石 | 5YR | 暗赤褐色 | 良好 | Lr | 右巻 | 燃糸 | 隆線 | 内面良く磨かれる。 | 105と同一 |
| 107 | φ1~3mmの砂粒・ 小石 | 7.5YR | 橙色 | 普通 | LR | 横位 | 縄文 | 沈線 | 太さ5mmの沈線で縦位区画。内面スス付着。 | |
| 108 | φ1~2mmの小石多 量 | 5YR | 赤褐色 | 良好 | Lr | 右巻 | 燃糸 | 沈線 | 太さ4mmの沈線が「コ」字状に施文。沈線間は無文。内面良く磨かれる。 | |
| 109 | φ1mm以下の細か い砂粒 | 7.5YR | 橙色 | 普通 | RL | 縦位 | 縄文 | 沈線 | 太さ3mmの沈線が2条対で直線・曲線になり垂下。沈線間は無文。 | 105と同一 |
| 110 | φ1~3mmの細かい 砂粒 | 7.5YR | にぶい褐色 | 普通 | RL | 横位 | 縄文 | 沈線 | 太さ5mmの沈線で楕円・波状の文様をつくる。 | |
| 111 | φ1mmの砂粒 | 5YR | 赤褐色 | 良好 | | | 沈線 | 隆線 | 太さ4mmの沈線で楕円区画。区画内は太さ4mmの円形刺突。 | |
| 112 | φ1~3mmの砂粒多 量 | 2.5YR | 明赤褐色 | 普通 | 条線 | 縦位 | 沈線 | 隆線 | 巾6mmに3本の条線。全面に条線が引かれる。 | 105と同一 |
| 113 | φ1~5mmの小石・ 砂粒 | 5YR | にぶい赤褐色 | 良好 | RL | 縦位 | 縄文 | 沈線 | 太さ7mmの沈線が2条対で直線を垂下させ縦位区画。直線間は無文。縦位区画内は同じ太さの沈線を波状に垂下。 | |
| 114 | φ1mmの砂粒・雲 母 | 2.5YR | 明赤褐色 | 普通 | RL | 縦位 | 縄文 | 隆線 | 太さ6mmの隆線が波状に垂下。 | |
| 115 | φ1~3mmの小石 | 7.5YR | 黒褐色 | 普通 | | | 沈線 | 隆線 | 太さ8mmの隆線で曲線・渦巻きをつくる。隆線の中に太さ5mmの沈線が充填。 | 105と同一 |
| 116 | φ1~2mmの砂粒 | 5YR | 赤褐色 | 普通 | RLR | 縦位 | 縄文 | 隆線 | 太さ6mmの沈線が直線・曲線で垂下。沈線間は無文。内面良く磨かれる。 | |
| 117 | φ1mm以下の細か い砂粒 | 2.5YR | 赤褐色 | 良好 | LR | 縦位 | 縄文 | 沈線 | 太さ5mmの沈線が垂下。 | |
| 118 | φ1~3mmの小石 | 5YR | にぶい橙色 | 不良 | LR | 斜位 | 縄文 | 沈線 | 太さ6mmの沈線で楕円区画・縦位区画をつくる。楕円区画は沈線により器面が隆起。縦位区画の沈線間は無文。 | 105と同一 |
| 119 | φ1~3mmの小石 | 5YR | 暗赤褐色 | 普通 | LR | 縦位 | 縄文 | 沈線 | 太さ3mmの沈線が3条垂下。 | |
| 120 | φ1mm程の砂粒・ 雲母 | 5YR | にぶい赤褐色 | 普通 | Lr | 縦位 | 燃糸 | 沈線 | 太さ3mmの沈線が渦巻きをつくり、沈線が充填。内面良く磨かれる。 | |

第1章 出土遺物の概要

I区 14号住居土器観察表

| 番号 | 胎土 | 色記号 | 色調 | 焼成 | 地文原体 | 施文方向 | 地文分類 | 文様分類 | 文様の特徴 | 時期・備考 |
|-----|---------------|-------|--------|----|------|------|------|--|---|--------|
| 121 | φ1~3mmの砂粒 | 7.5YR | にぶい橙色 | 普通 | RL | 横位 | 縄文 | 沈線 | 太さ3mmの沈線が2条対で縦位区画。沈線間は無文。縦位区画内は波状の沈線が施文。 | 126と同一 |
| 122 | φ1~3mmの小石 | 7.5YR | 明褐色 | 普通 | 条線 | | 沈線 | 太さ3mmの沈線が曲線を持ち垂下。条線は巾10mmで5本ある。内面スス付着。 | | |
| 123 | φ1~3mmの小石 | 5YR | 明赤褐色 | 良好 | RL | 縦位 | 縄文 | 隆・沈 | 太さ8mmの隆線が波状に垂下。巾6mm4本の条線が波状に垂下。内外面黒色部多い。 | 123と同一 |
| 124 | φ1~2mmの砂粒・雲母 | 7.5YR | 橙色 | 不良 | LR | 縦位 | 縄文 | 沈線 | 太さ3mmの沈線が2条対で縦位区画。沈線間は波状の沈線。 | |
| 125 | φ1~2mmの小石 | 5YR | 明赤褐色 | 不良 | Lr | 縦位 | 撚糸 | 隆線 | 太さ8mmの隆線を弧状に貼付。内面に黒斑あり。 | 123と同一 |
| 126 | φ1~3mmの小石 | 5YR | 赤褐色 | 良好 | RL | 縦位 | 縄文 | 隆・沈 | 太さ8mmの隆線が波状に垂下。巾6mm4条の沈線が波状に垂下。内外面黒色部多い。 | |
| 127 | φ1~3mmの小石・砂粒 | 7.5YR | にぶい橙色 | 普通 | RL | 縦位 | 縄文 | 隆線 | 太さ8mmの隆線で弧状・渦巻きをつくる。 | 123と同一 |
| 128 | φ1mm以下の砂粒・雲母 | 7.5YR | にぶい褐色 | 普通 | LR | 縦位 | 縄文 | 沈線 | 太さ7mmの沈線で縦位区画・楕円区画をつくる。縦位区画は沈線が2条対になる。沈線間は無文。 | |
| 129 | φ1mm以下の砂粒 | 5YR | 明赤褐色 | 普通 | RL | 縦位 | 縄文 | 沈線 | 太さ4mmの沈線が2条対で垂下。内面黒色。 | 123と同一 |
| 130 | φ1~5mmの小石 | 7.5YR | 褐色 | 普通 | | | 沈線 | 隆線 | 太さ3mmの隆線により縦位区画。それを中心に太さ3mmの沈線が綾杉状に施文。内面スス付着。 | |
| 131 | φ1mm前後の砂粒・雲母 | 10YR | にぶい黄橙色 | 不良 | RL | 横位 | 縄文 | 隆・沈 | 太さ4mmの沈線で胴部を縦位区画。区画間は波状の沈線。 | 138と同一 |
| 132 | φ1~3mmの小石多量 | 7.5YR | 褐色 | 普通 | | | 沈線 | 沈線 | 巾10mmの6本の条線による波状文。内外面スス付着。 | |
| 133 | φ1~3mmの小石・雲母 | 7.5YR | 明褐色 | 普通 | RL | 縦位 | 縄文 | 隆線 | 太さ7mmの隆線が2条で縦位区画。 | 132と同一 |
| 134 | φ1~3mmの砂粒・雲母 | 7.5YR | 黒褐色 | 普通 | LR | 横位 | 縄文 | 隆・沈 | 巾7mmの4条の沈線が波状に垂下。これに平行するように7mmの隆線が波状に垂下。 | |
| 135 | φ1~2mmの砂粒多量 | 5YR | 暗赤褐色 | 不良 | Lr | 縦位 | | 沈線 | 太さ4mmの沈線が幾何学文・渦巻きをつくる。 | 132と同一 |
| 136 | φ1~3mmの小石 | 7.5YR | 橙色 | 良好 | | | 沈線 | 隆線 | 太さ6mmの隆線により縦位区画。それを中心に太さ4mmの沈線が綾杉状に施文。内面黒色。 | |
| 137 | φ1~3mmの砂粒・雲母 | 10YR | にぶい黄橙色 | 不良 | LR | 縦位 | 縄文 | 沈線 | 太さ3mmの沈線が2条対で垂下し縦位区画。垂線間は無文。区画間は波状の沈線が施文。 | 132と同一 |
| 138 | φ1~3mmの小石多量 | 7.5YR | 明褐色 | 普通 | | | 沈線 | 沈線 | 巾10mmの6本の条線による波状文。内外面スス付着。 | |
| 139 | φ1mmの砂粒 | 7.5YR | 明褐色 | 不良 | Lr | 右巻 | 沈線 | 沈線 | 太さ3mmの沈線が縦位に施文。 | 132と同一 |
| 140 | φ1mm以下の細かい砂粒 | 5YR | にぶい赤褐色 | 普通 | RL | 縦位 | 縄文 | 沈線 | 太さ7mmの沈線が垂下し縦位区画。沈線間は無文。 | |
| 141 | φ1mm以下の砂粒 | 7.5YR | にぶい褐色 | 普通 | | | 沈線 | 隆線 | 太さ8mmの隆線で楕円区画・渦巻きをつくる。区画内を太さ2mmの沈線が充填。 | 132と同一 |
| 142 | φ1mm以下の砂粒 | 7.5YR | 暗褐色 | 普通 | RL | 縦位 | 縄文 | 沈線 | 太さ5mmの沈線で弧状に文様を区画。 | |
| 143 | φ1mm以下の砂粒・雲母 | 2.5YR | 赤褐色 | 良好 | | | 沈線 | 隆線 | 太さ6mmの隆線を弧状に施文。巾6mmの4本の条線が弧状に施文。 | 132と同一 |
| 144 | φ1mmの細かい砂粒・雲母 | 5YR | 赤褐色 | 普通 | LR | 横位 | 縄文 | 沈線 | 太さ5mmの沈線で縦位区画。 | |
| 145 | φ1~2mmの細かい砂粒 | 2.5YR | 赤褐色 | 不良 | Lr | | 撚糸 | | まばらに撚糸が施文。 | 132と同一 |
| 146 | φ1~5mmの小石・雲母 | 5YR | 明赤褐色 | 良好 | | | 沈線 | | 太さ4mmの沈線により幾何学文。区画内は沈線が充填。 | |
| 147 | φ1~3mmの小石 | 5YR | 明赤褐色 | 普通 | | | 無文 | | 外面磨き、指頭圧痕が残る。内外面に朱のようなものが塗られる。浅鉢。 | 132と同一 |
| 148 | φ1mmの砂粒多量 | 7.5YR | にぶい褐色 | 良好 | | | 沈線 | | 太さ10mmの沈線が弧状に施文。薄手の土器。 | |

I区 14号住居土器観察表

| 番号 | 胎土 | 色記号 | 色調 | 焼成 | 地文 原体 | 施文 方向 | 地文 分類 | 文様 分類 | 文様の 特徴 | 時期・備考 |
|-----|--------------|-------|--------|----|----------|----------|----------|----------|--|-------|
| 149 | φ1~3mmの砂粒 | 2.5YR | にぶい赤褐色 | 普通 | | | 沈線 | 隆線 | 太さ6mmの隆線が2条対で垂下。内面スス付着。 | |
| 150 | φ1mmの砂粒・雲母 | 5YR | 明赤褐色 | 普通 | RL | 斜位 | 縄文 | 沈線 | 太さ5mmの沈線が2条対で波状に施文。内面良く磨かれる。 | |
| 151 | φ1~2mmの砂粒・雲母 | 5YR | 暗赤褐色 | 普通 | Lr | 右巻 | 沈線 | | | |
| 152 | φ1~3mmの砂粒・雲母 | 7.5YR | にぶい橙色 | 普通 | RLR | 斜位 | 縄文 | 隆線 | 太さ7mmの隆線が波状に垂下。 | |
| 153 | φ1~5mmの小石 | 5YR | にぶい赤褐色 | 良好 | | | 無文 | | 無文。内外面とも良く磨かれる。浅鉢。 | |
| 154 | φ1~3mmの小石 | 7.5YR | 褐色 | 普通 | RL | 横位 | 縄文 | 沈線 | 太さ3mmの沈線が楕円区画。内外面良く磨かれる。浅鉢。 | |
| 155 | φ1~3mmの小石 | 5YR | 褐灰色 | 良好 | | | 無文 | | 無文。内面黒色。内外面とも良く磨かれる。浅鉢。 | |
| 156 | φ1~3mmの砂粒・小石 | 10YR | にぶい黄橙色 | 良好 | | | 無文 | | 横位の磨き。浅鉢。 | |
| 157 | φ1~5mmの小石 | 2.5YR | 明赤褐色 | 良好 | | | 無文 | | 内面赤色塗彩。内外面とも良く磨かれる。浅鉢。 | |
| 158 | φ1~3mmの小石・雲母 | 10YR | にぶい黄橙色 | 良好 | | | 無文 | | 内外面横位の施文。外面スス付着。浅鉢。 | |
| 159 | φ1~5mmの小石多量 | 7.5YR | にぶい褐色 | 不良 | | | 無文 | | 無文。内面赤色塗彩。内外面良く磨かれる。 | |
| 160 | φ1~5mmの小石 | 5YR | にぶい赤褐色 | 良好 | | | 無文 | | 内外面とも横位磨き。 | |
| 161 | φ1~5mmの小石 | 10YR | にぶい黄褐色 | 普通 | | | 無文 | | 頸部にφ6mmの孔あり。内面良く磨かれる。浅鉢。 | |
| 162 | φ1mm以下の細かい砂粒 | 5YR | にぶい赤褐色 | 良好 | | | 無文 | | 無文。内外面とも良く磨かれる。浅鉢。 | |
| 163 | φ1~3mmの小石 | 5YR | 橙色 | 良好 | | | 無文 | | 頸部にφ6mmの孔あり。内外面良く磨かれる。浅鉢。 | |
| 164 | φ1mm前後の砂粒 | 2.5YR | 明赤褐色 | 良好 | | | 無文 | | 内外面とも横位磨き。外面赤色塗彩。浅鉢。 | |
| 165 | φ1~2mmの小石 | 5YR | にぶい赤褐色 | 良好 | | | 無文 | | 内外面とも横位磨き。浅鉢。 | |
| 166 | φ1~3mmの小石 | 10YR | にぶい黄褐色 | 良好 | | | 無文 | | 内外面横位の磨き。浅鉢。 | |
| 167 | φ1mm以下の細かい小石 | 10YR | にぶい黄褐色 | 普通 | | | 無文 | | 内外面とも横位磨き。 | |
| 168 | φ1~3mmの小石・雲母 | 7.5YR | にぶい褐色 | 普通 | | | 無文 | | 内外面とも横位磨き。 | |
| 169 | φ1mm以下の砂粒 | 2.5YR | 明赤褐色 | 良好 | | | 無文 | | 無文。内外面とも良く磨かれる。内外面スス付着。浅鉢。 | |
| 170 | φ1mm以下の小石・雲母 | 10YR | 灰黄褐色 | 良好 | | | 無文 | | 内外面横位の磨き。内外面スス付着。浅鉢。 | |
| 171 | φ1~2mmの砂粒・雲母 | 10YR | にぶい褐色 | 普通 | | | 無文 | | 内外面横位の磨き。内面黒色。浅鉢。 | |
| 172 | φ1mm以下の砂粒 | 5YR | にぶい赤褐色 | 良好 | | | 無文 | | 内外面横位の磨き。浅鉢。 | |
| 173 | φ1~5mmの小石 | 5YR | にぶい赤褐色 | 不良 | | | 無文 | | 外面良く磨かれる。外面黒色。浅鉢。 | |
| 174 | φ1~5mmの小石 | 10YR | 明黄褐色 | 不良 | | | 無文 | | 表面が磨減。浅鉢。 | |
| 175 | φ1mm程の砂粒 | 2.5YR | にぶい赤褐色 | 良好 | | | 沈線 | 隆線 | 太さ8mmの隆線が楕円区画・渦巻きをつくる。楕円区画内は太さ4mmの沈線が充填。 | |
| 176 | φ1mmの砂粒・雲母 | 5YR | 暗赤褐色 | 良好 | | | 無文 | | 内外面縦位に磨き。 | |
| 177 | φ1~3mmの小石 | 7.5YR | 黒褐色 | 良好 | | | 無文 | | 内外面とも丁寧な磨かれる。 | |
| 178 | φ1~3mmの小石・雲母 | 5YR | 赤褐色 | 普通 | | | 無文 | | 底面網代。 | |
| 179 | φ1~3mmの小石・雲母 | 5YR | 明赤褐色 | 不良 | | | | 沈線 | 太さ2mmの沈線が縦位区画・波状に施文。外面良く磨かれる。 | |
| 180 | φ1~3mmの砂粒 | 5YR | にぶい橙色 | 不良 | | | 無文 | | 外面良く磨かれる。 | |
| 181 | φ1~3mmの小石 | 7.5YR | にぶい橙色 | 不良 | RL | 縦位 | 縄文 | 隆線 | 太さ8mmの隆線が弧状に施文。 | |
| 182 | φ1~5mmの小石 | 7.5YR | 橙色 | 不良 | RL | 横位 | 縄文 | 沈線 | 太さ3mmの沈線が縦位区画・波状をつくる。内面黒色。磨減多い。 | |
| 183 | φ1~5mmの小石 | 5YR | 赤褐色 | 普通 | | | 沈線 | | 太さ2mmの沈線が垂下。 | |
| 184 | φ1~3mmの小石 | 10YR | にぶい黄褐色 | 普通 | LR | 縦位 | 縄文 | | 外面磨き。 | |
| 185 | φ1~5mmの小石 | 5YR | にぶい赤褐色 | 良好 | | | 無文 | | 外面縦位にナデ。 | |
| 186 | φ1~3mmの小石 | 7.5YR | 褐色 | 普通 | | | 無文 | | 外面良く磨かれる。 | |

第1章 出土遺物の概要

I区 14号住居土器観察表

| 番号 | 胎土 | 色記号 | 色調 | 焼成 | 地文 原体 | 施文 方向 | 地文 分類 | 文様 分類 | 文様の 特徴 | 時期・備考 |
|-----|------------------|-------|--------|----|----------|----------|----------|----------|------------------------------------|-------|
| 187 | φ1~5mmの小石・ 雲母 | 5YR | 暗赤褐色 | 良好 | | | 無文 | | 外面縦位に良く磨かれる。 | |
| 188 | φ1mm以下の細かい 砂粒 | 7.5YR | 褐色 | 良好 | | | 無文 | | 内外面とも斜位に磨かれる。外面黒色。 | |
| 189 | φ1~3mmの小石 | 5YR | 明赤褐色 | 普通 | Lr | 縦位 | 縄文 | | 内面スス付着。 | |
| 190 | φ1~3mmの小石・ 雲母 | 5YR | にぶい赤褐色 | 良好 | | | 無文 | | 内外面とも良く磨かれる。外面黒色。 | |
| 191 | φ1~3mmの小石 | 5YR | にぶい赤褐色 | 良好 | | | 無文 | | 内面黒色。 | |
| 192 | φ1~3mmの小石 | 2.5YR | 明赤褐色 | 普通 | | | 無文 | | | |
| 193 | φ1~3mmの小石 | 5YR | 暗赤褐色 | 良好 | | | 無文 | | | |
| 194 | φ1~3mmの小石 | 10YR | にぶい黄橙色 | 良好 | | | 無文 | | 内外面良く磨かれる。 | |
| 195 | φ1~5mmの小石 | 5YR | 赤褐色 | 普通 | RL | 斜位 | 縄文 | | 内面良く磨かれる。 | |
| 196 | φ1~3mmの小石多 量 | 5YR | 赤褐色 | 良好 | | | 沈線 | 隆線 | 太さ1mmの沈線が縦位に施文。太さ 8mmの隆線が縦位に施文。 | |
| 197 | φ1~3mmの小石 | 5YR | 明赤褐色 | 良好 | RL | 横位 | 縄文 | | 底面丁寧に磨かれる。 | |
| 198 | φ1~3mmの砂粒・ 雲母 | 5YR | 暗赤褐色 | 普通 | RL | 斜位 | 縄文 | | 底面網代。 | |
| 199 | φ1~3mmの小石 | 5YR | 赤褐色 | 普通 | | | 無文 | | 土製円盤。底部破片の転用。 | |
| 200 | φ1~3mmの小石 | 2.5YR | にぶい赤褐色 | 普通 | | | 無文 | | | |
| 201 | φ1~3mmの小石 | 7.5YR | 褐色 | 普通 | | | 無文 | | 土製円盤。底部破片の転用。 | |
| 202 | φ1~3mmの小石 | 2.5YR | 明赤褐色 | 普通 | | | 無文 | | 太さ1mmの沈線に対弧状に施文。耳飾 り。 | |
| 203 | φ1~3mmの小石 | 2.5YR | にぶい赤褐色 | 良好 | | | 無文 | | 内外面丁寧な磨き。内面黒色。浅鉢。 | |

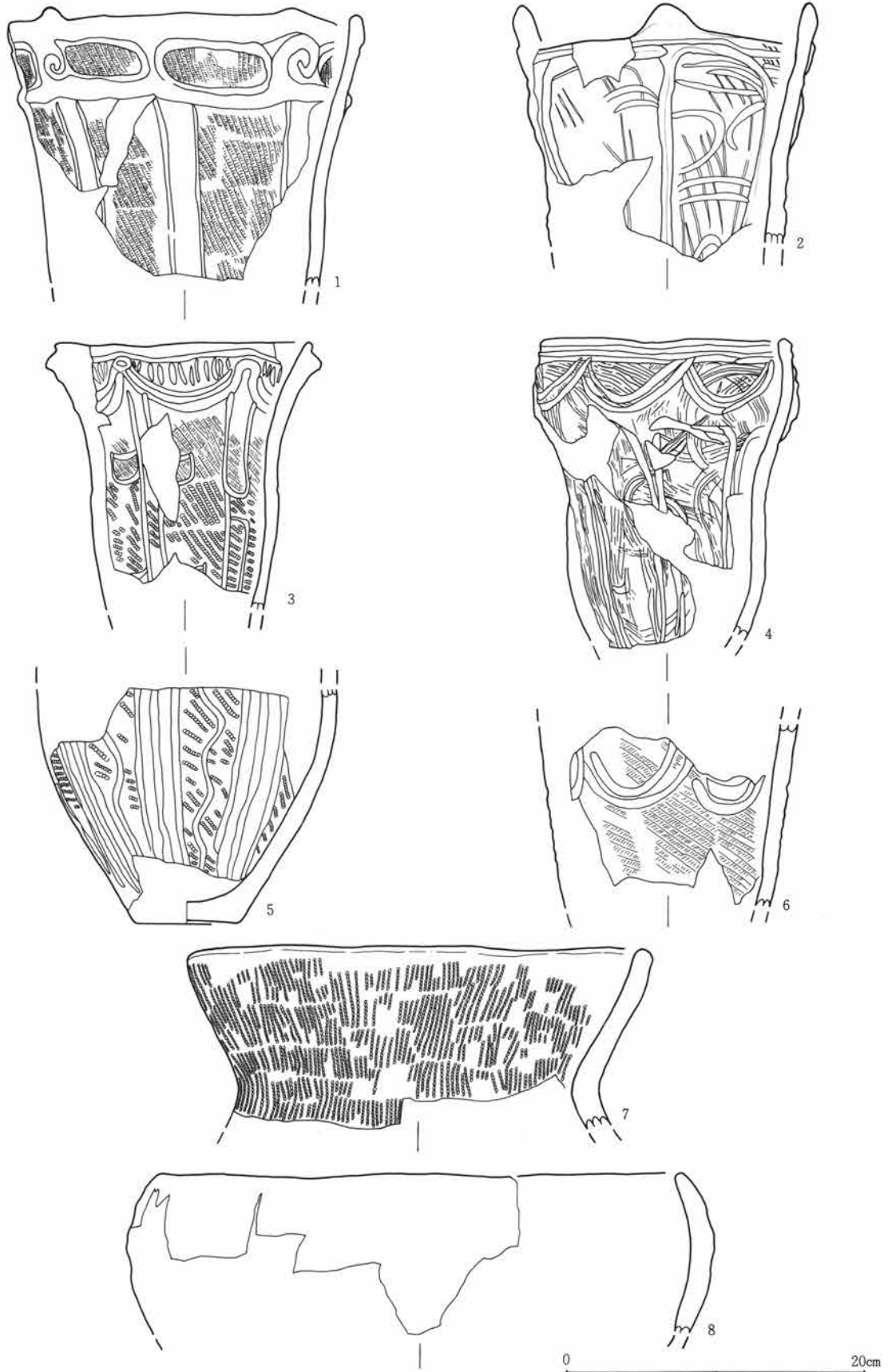

第39図 14号住居址出土遺物-1

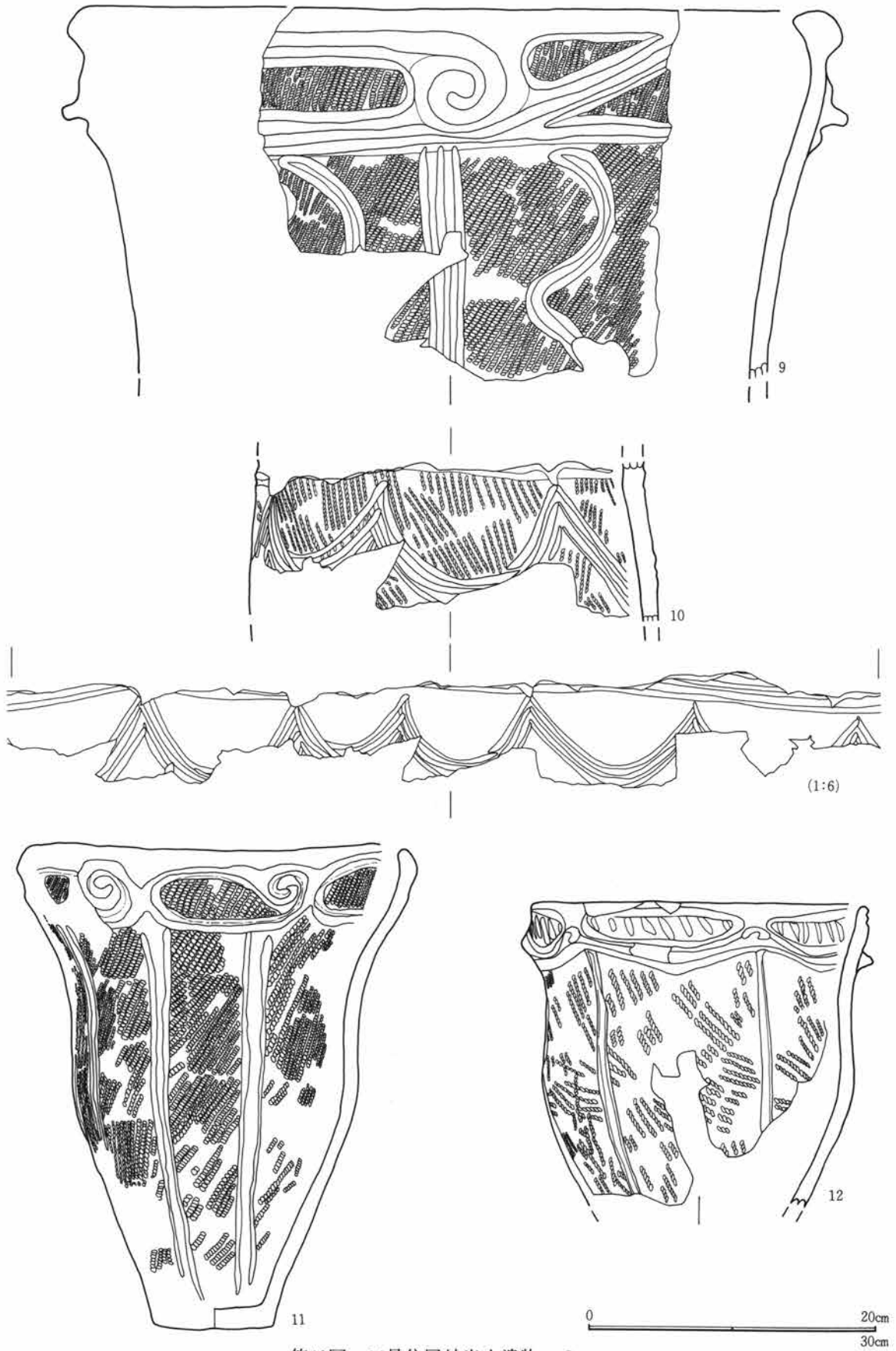

第40図 14号住居址出土遺物- 2



13

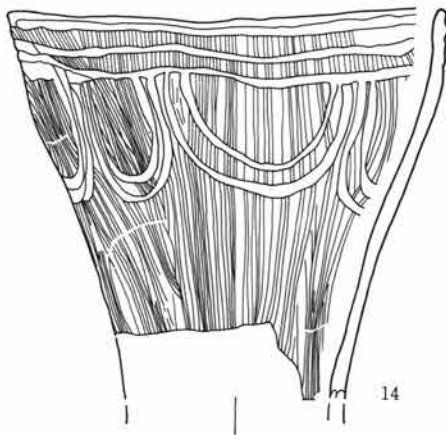

14



第41図 14号住居址出土遺物-3



第42図 14号住居址出土遺物-4

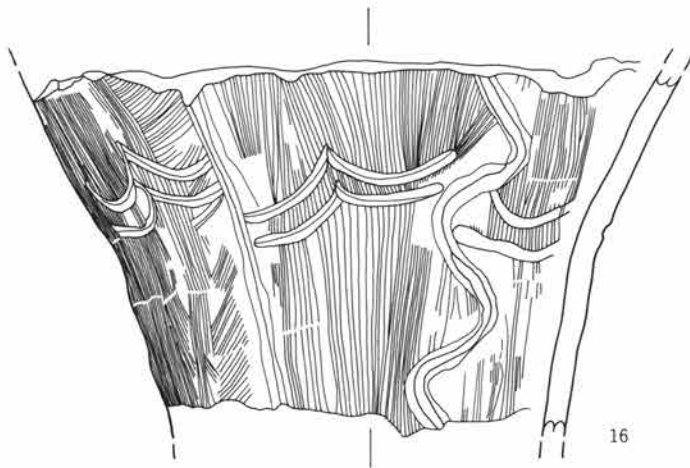
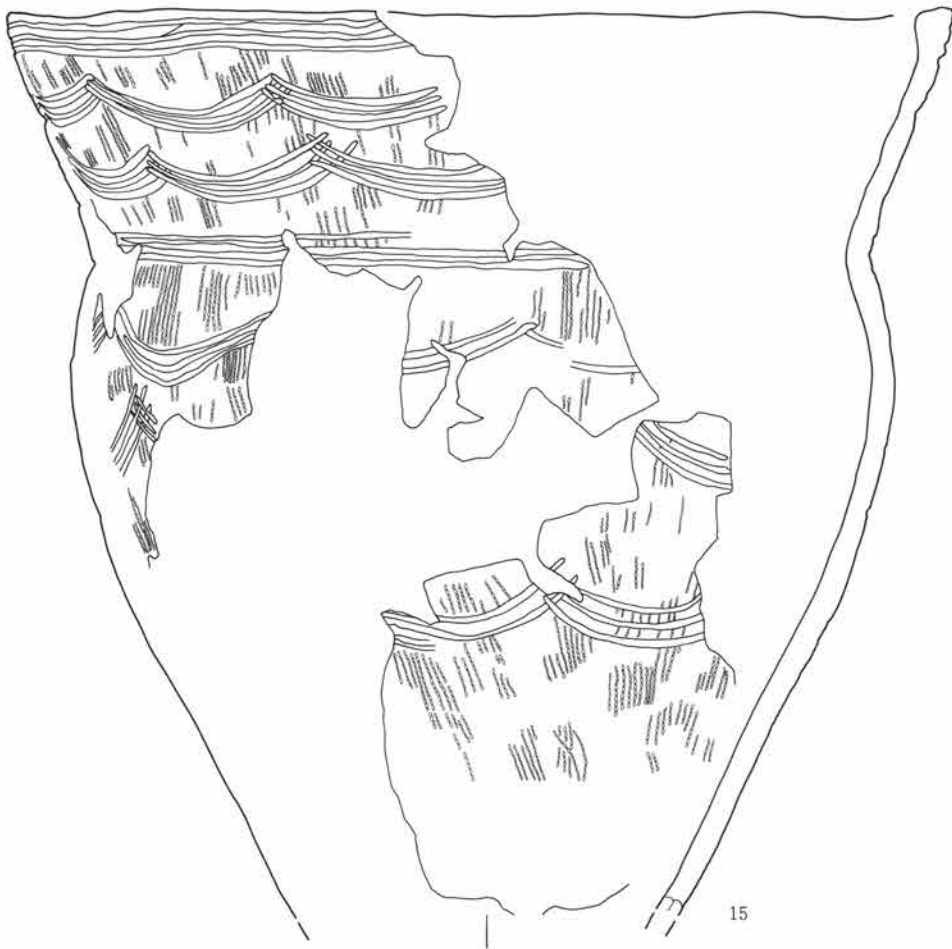

0 20cm

第43図 14号住居址出土遺物-5



第44図 14号住居址出土遺物-6

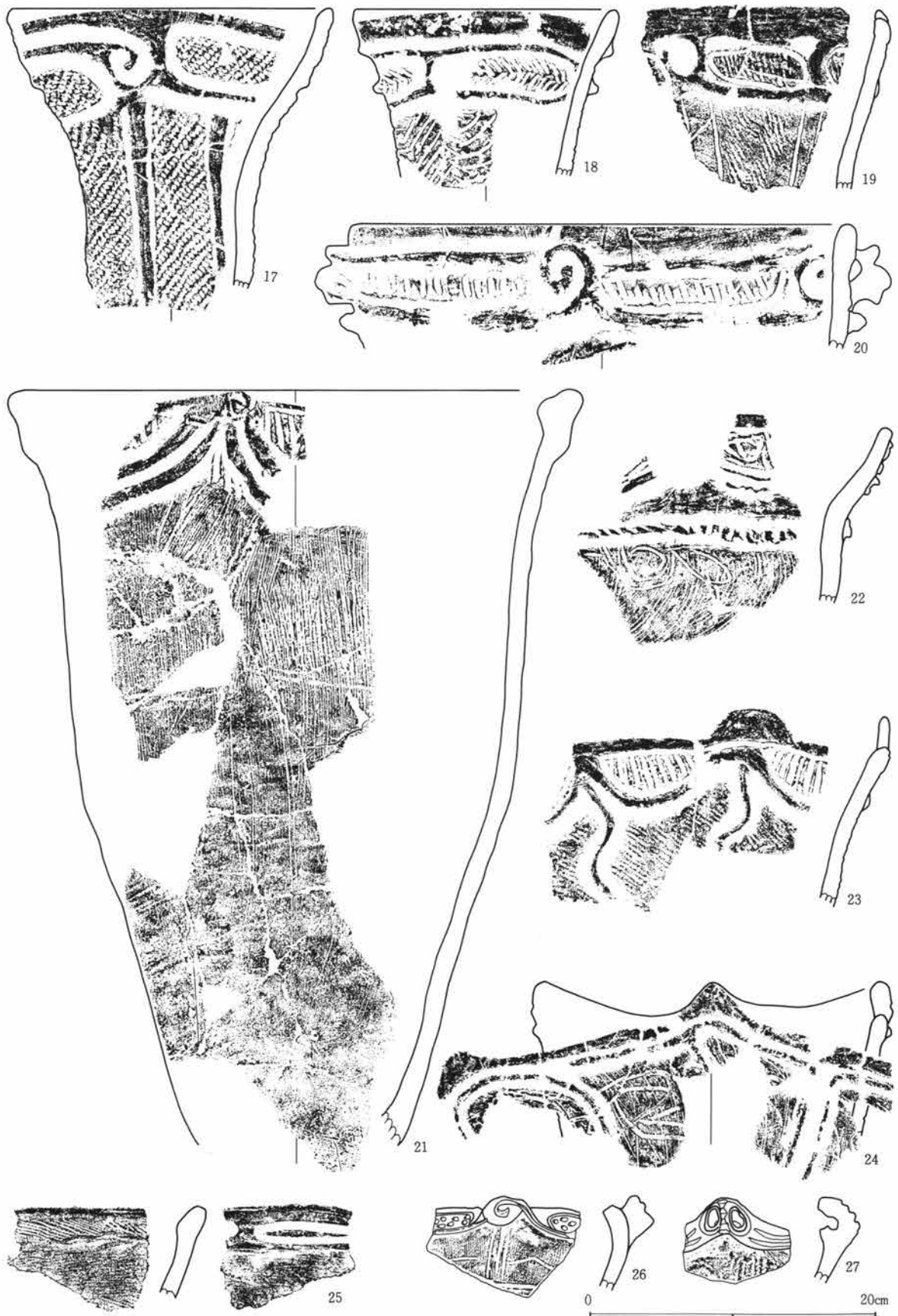

第45図 14号住居址出土遺物-7

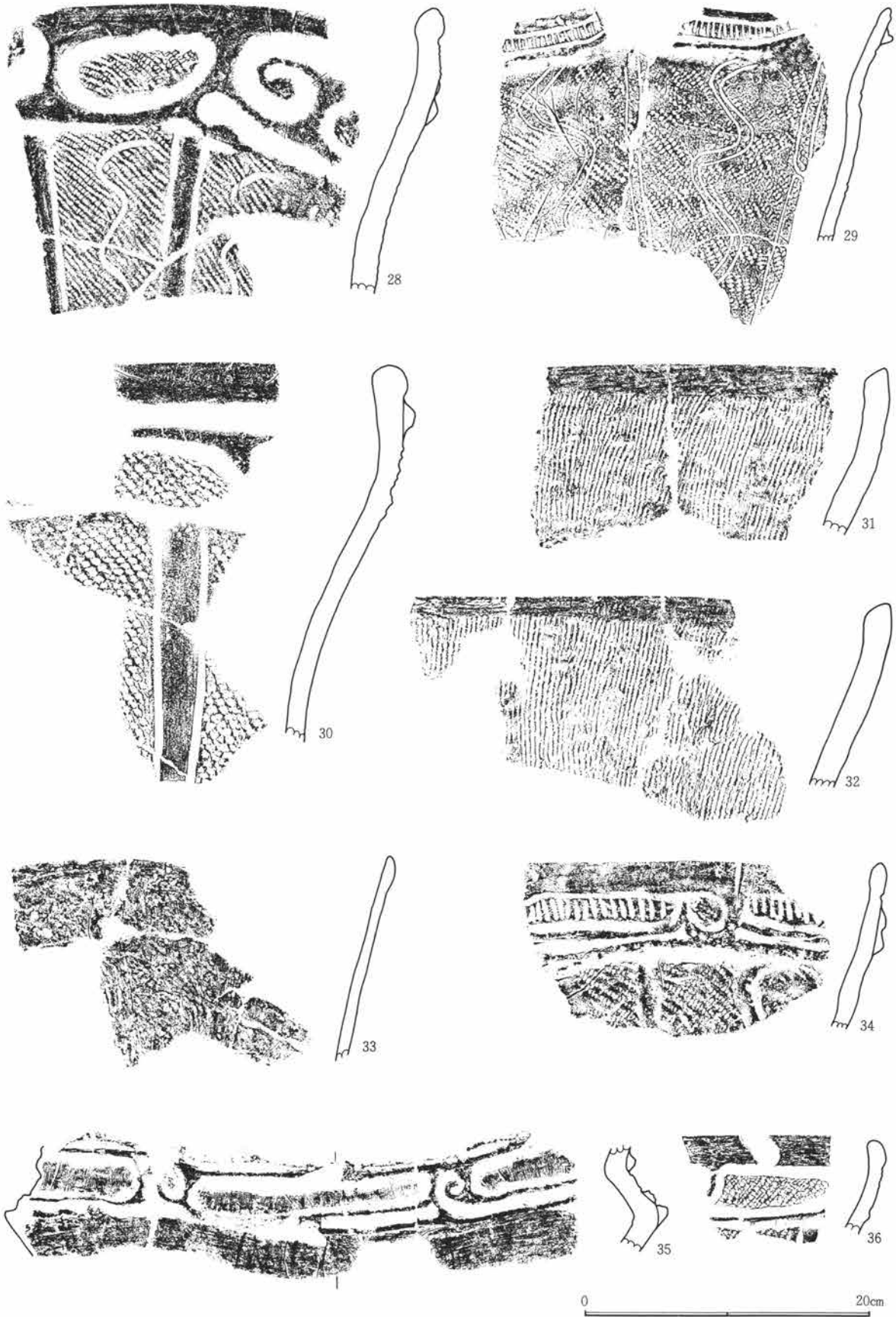

第46図 14号住居址出土遺物-8

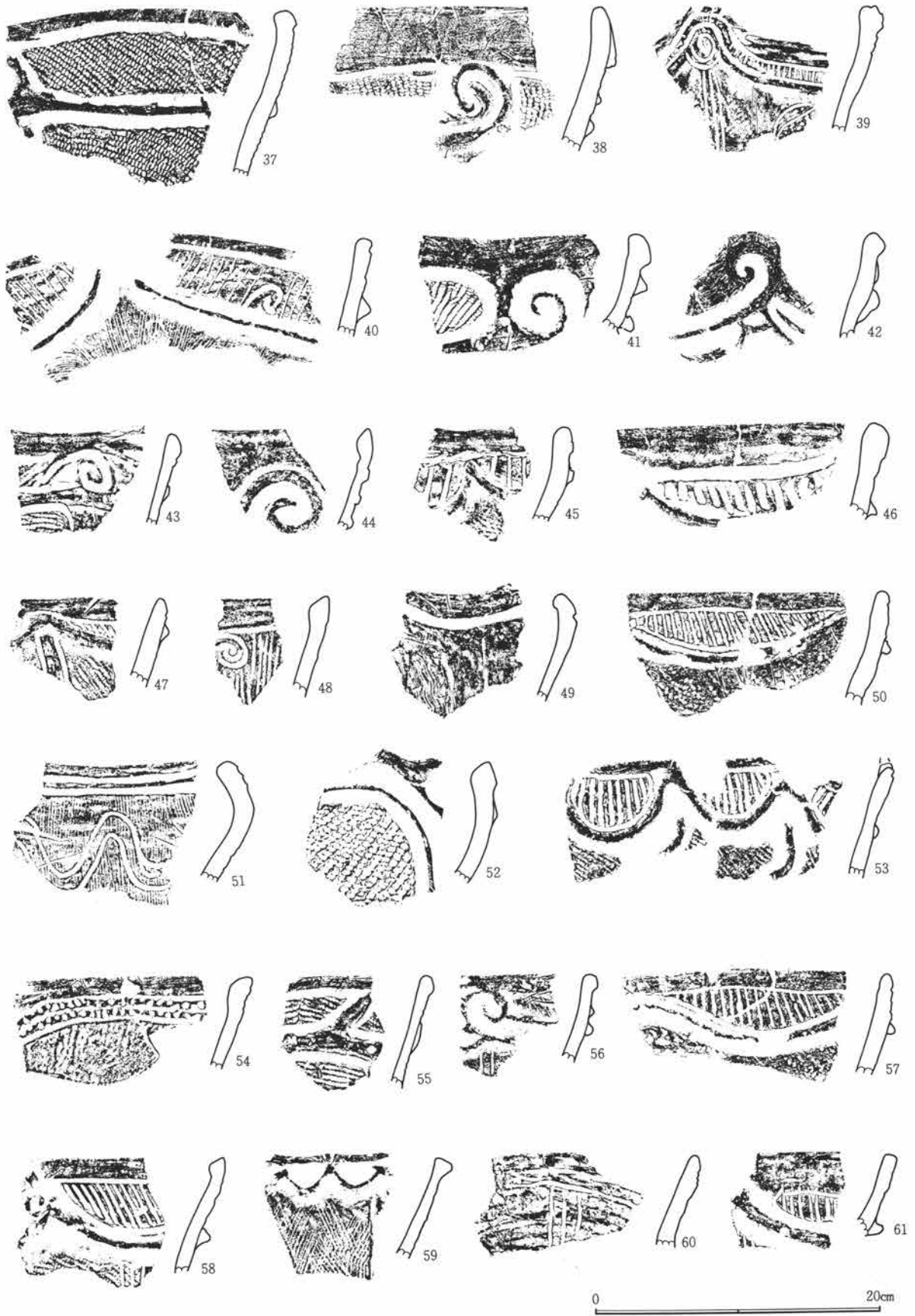

第47図 14号住居址出土遺物-9



第48図 14号住居址出土遺物-10

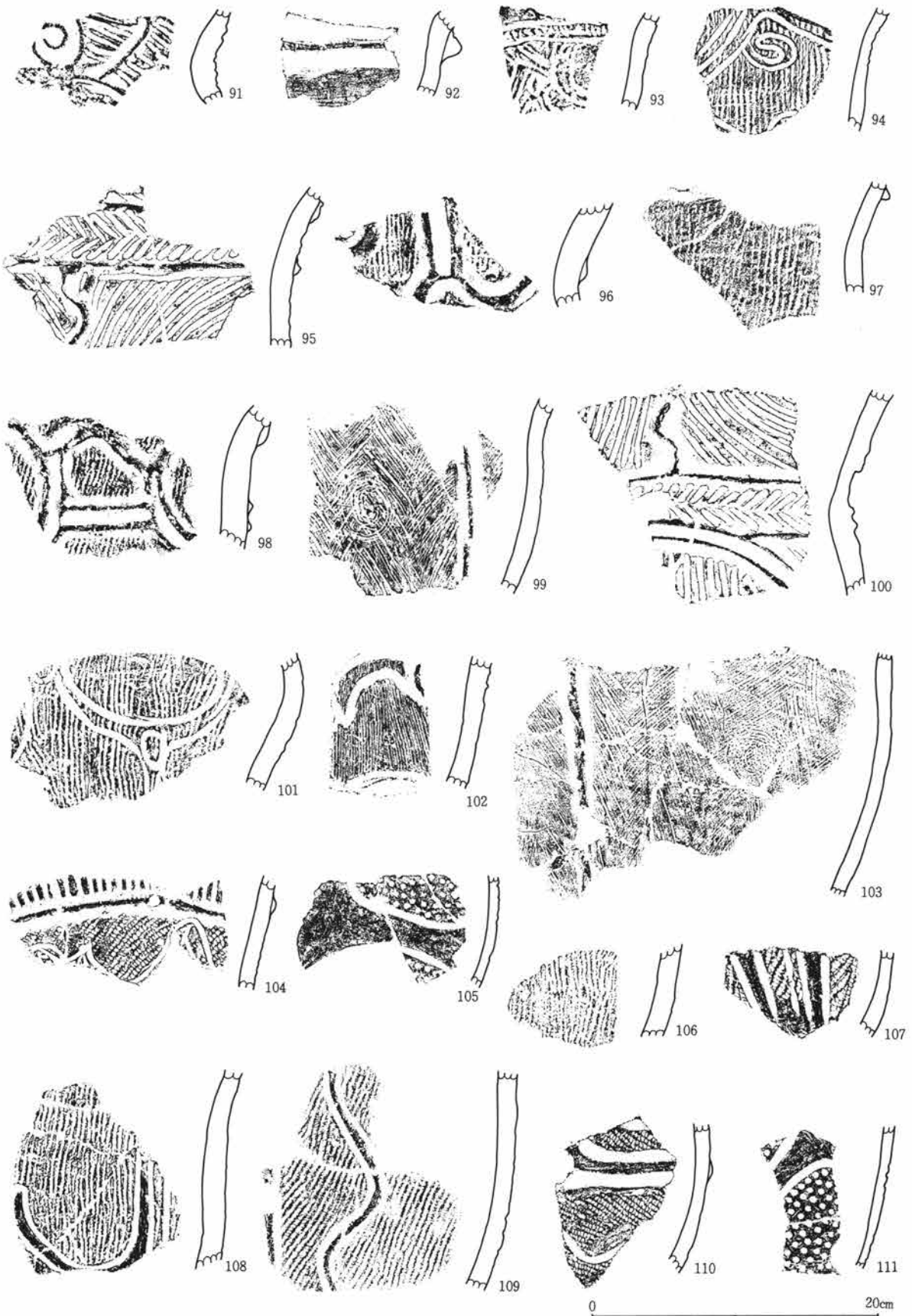

第49図 14号住居址出土遺物-11

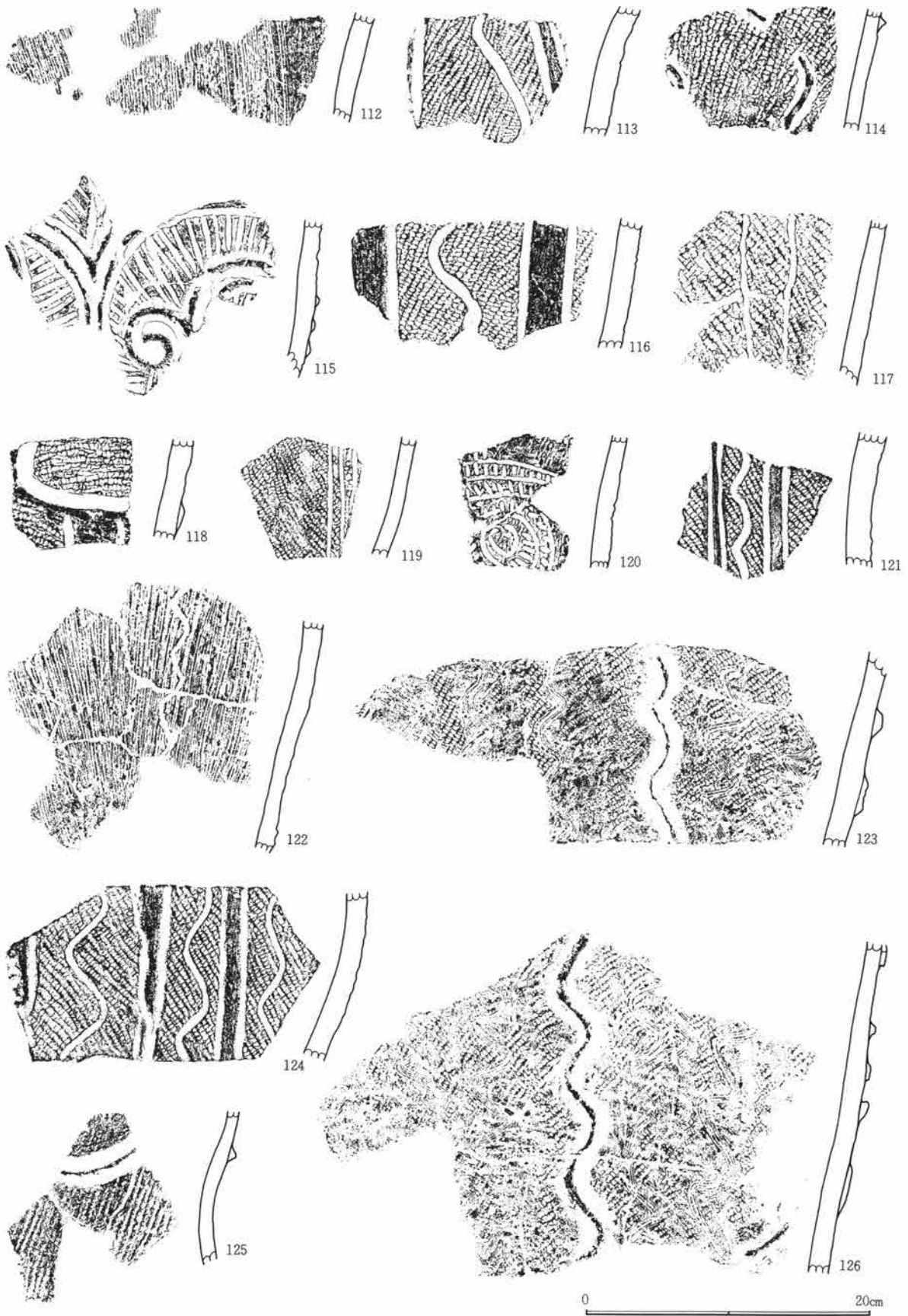

第50図 14号住居址出土遺物-12

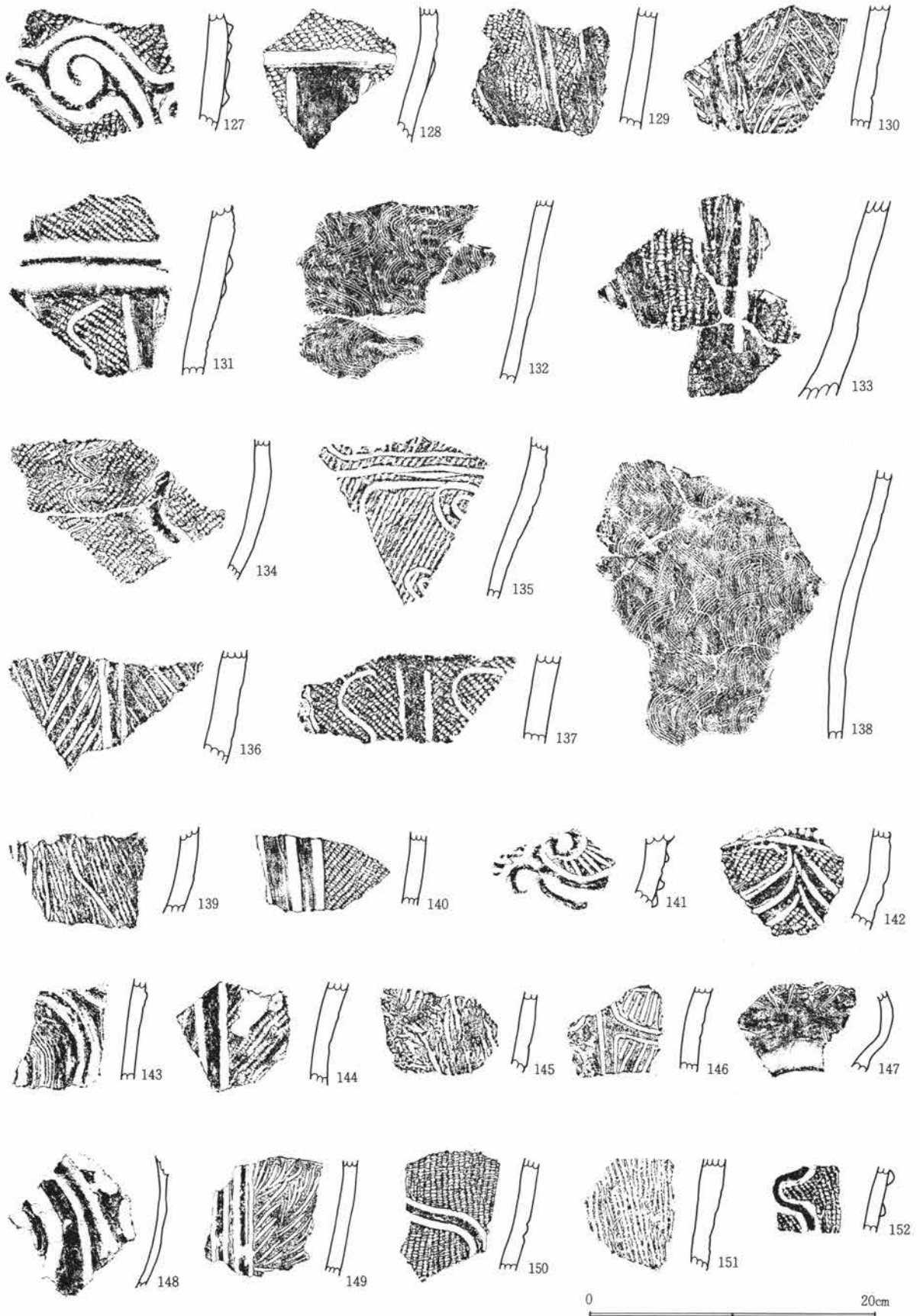

第51図 14号住居址出土遺物-13

第1章 出土遺物の概要

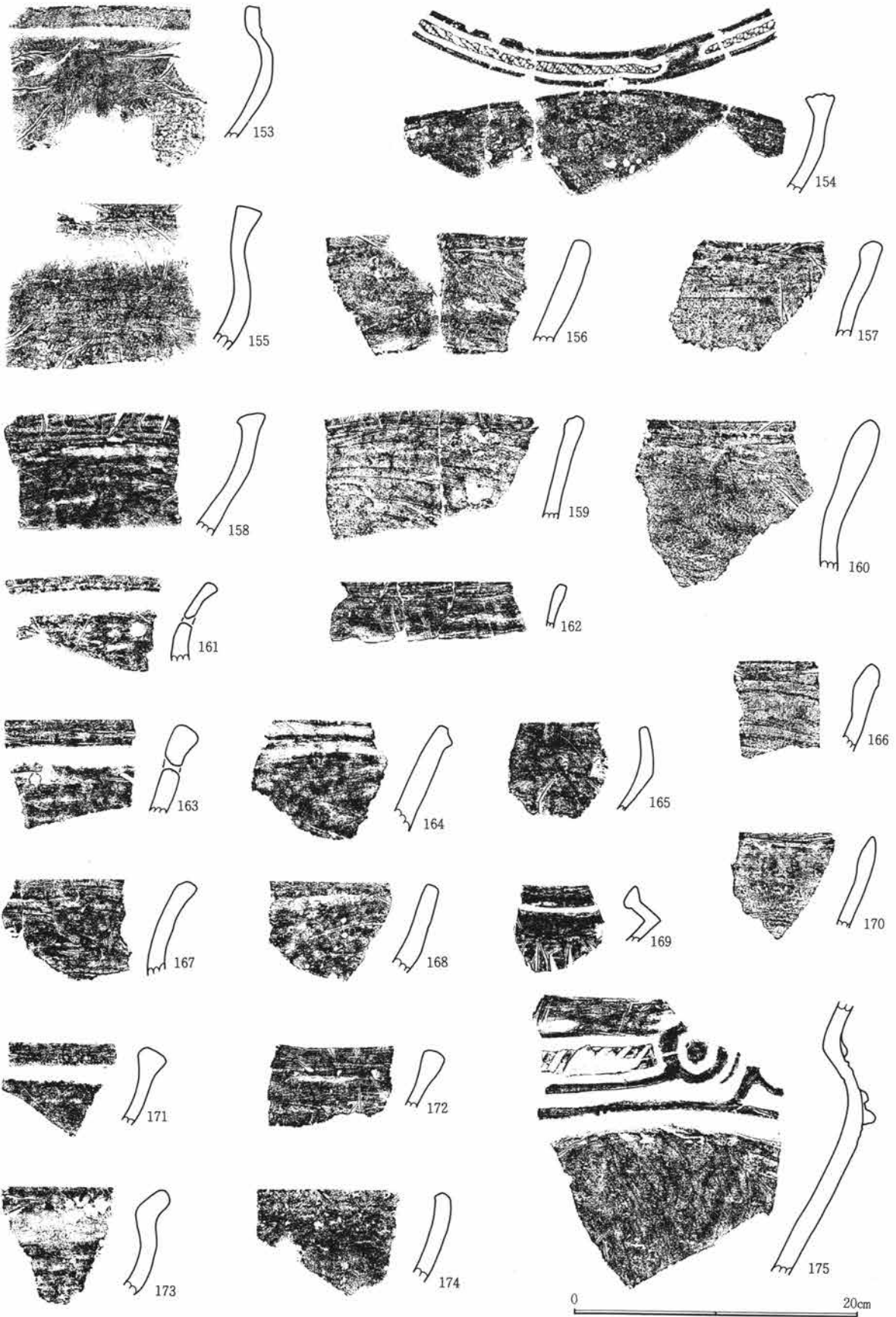

第52図 14号住居址出土遺物-14

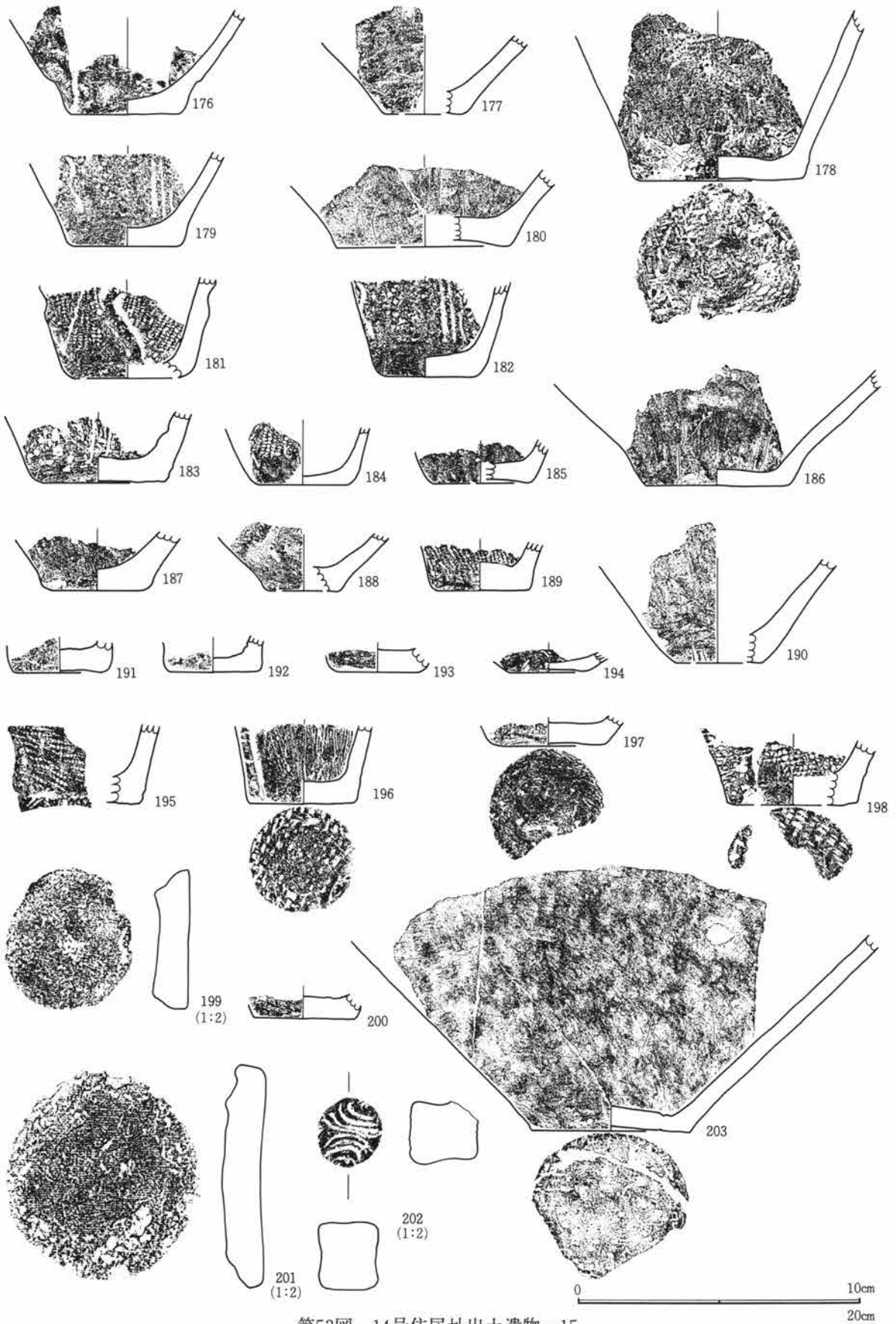

第53図 14号住居址出土遺物-15

第1章 出土遺物の概要

I区 14号住居石器観察表

| 遺物番号 | 種類 | 形状 | 石材 | 特徴 | 縦 | 横 | 厚さ | 重量 | その他 |
|------|--------|-------|---------|----------------------------|------|------|------|------|------|
| 1 | 多孔石 | 不定形 | 角閃石安山岩 | 表裏側面に円錐形・不定形の凹み。 | 34.5 | 17.5 | 11.6 | 5550 | |
| 2 | 石皿 | — | 粗粒輝石安山岩 | 作業面は凹面。 | 9.8 | 5.1 | 5.4 | 280 | 欠損 |
| 3 | 乳鉢状凹石 | 円形 | 粗粒輝石安山岩 | 作業面は大きな円錐形の凹みを持つ。 | 10.5 | 6.6 | 5.7 | 450 | 欠損 |
| 4 | 多孔石 | 不定形 | 粗粒輝石安山岩 | 表裏に円錐形の凹みを持つ。 | 7.9 | 14.4 | 6.1 | 810 | |
| 5 | 石皿 | — | 粗粒輝石安山岩 | 作業面は凹面。 | 11.5 | 9.4 | 7.9 | 940 | 欠損 |
| 6 | 石皿・多孔石 | — | 緑色片岩 | 石皿作業面は凹面。表裏に円錐形の凹み。 | 22.4 | 12 | 4.3 | 1550 | 欠損 |
| 7 | 石皿・多孔石 | 不定形 | 粗粒輝石安山岩 | 石皿作業面は凹面。表裏の円錐形の凹み。磨→凹。 | 13 | 7.1 | 5.6 | 490 | 欠損 |
| 8 | 石皿 | — | 粗粒輝石安山岩 | 作業面は凹面。 | 11.1 | 9.1 | 4.9 | 460 | 欠損 |
| 9 | 多孔石 | 方形 | 粗粒輝石安山岩 | 表裏・両側面に円錐形の凹みを持つ。 | 11.6 | 11.4 | 7 | 840 | |
| 10 | 磨・敲石 | 棒形 | 粗粒輝石安山岩 | 表裏に磨面。裏に敲打痕。磨→敲。 | 7.4 | 6 | 3.7 | 280 | |
| 11 | 多孔石 | 不定形 | 粗粒輝石安山岩 | 表裏に円錐形の凹みを持つ。 | 13.2 | 10.1 | 7.1 | 810 | |
| 12 | 石皿 | — | 粗粒輝石安山岩 | 作業面は凹面。 | 7.3 | 7.1 | 5 | 300 | 欠損 |
| 13 | 磨・敲石 | 不定形 | 粗粒輝石安山岩 | 表裏側面に磨面で稜を持つ。表に敲打痕。磨→敲。 | 10.5 | 8 | 4.1 | 500 | |
| 14 | 磨・敲石 | 楕円形 | 粗粒輝石安山岩 | 表裏に磨面と敲打痕。裏は敲打による剥落。磨→敲。 | 10.9 | 8.1 | 4.4 | 590 | |
| 15 | 磨石 | 楕円形 | 粗粒輝石安山岩 | 表裏に磨面。 | 11.1 | 7.3 | 3.8 | 500 | |
| 16 | 磨・凹石 | 長楕円形 | 粗粒輝石安山岩 | 表面に円錐形の凹みと磨面。 | 10.2 | 6.9 | 12.7 | 240 | 欠損 |
| 17 | 磨石 | 隅丸長方形 | 粗粒輝石安山岩 | 表裏側面に磨面で稜を持つ。 | 12.3 | 7 | 4.4 | 620 | |
| 18 | 磨・凹石 | 棒形 | 粗粒輝石安山岩 | 表裏面に浅い凹み。凹→磨。 | 7.3 | 6.5 | 5.1 | 300 | |
| 19 | 磨石 | 隅丸長方形 | 粗粒輝石安山岩 | 表裏側面に磨面・稜を持つ。 | 8.5 | 6.5 | 4.3 | 300 | 欠損 |
| 20 | 磨石 | 長楕円形 | 粗粒輝石安山岩 | 表裏側面に磨面。表に擦痕。 | 9.3 | 5 | 2.8 | 190 | |
| 21 | 敲石 | 棒形 | 緑色片岩 | 両側面に敲打痕。 | 10.7 | 3 | 1.9 | 110 | |
| 22 | 磨石 | 乳棒形 | 粗粒輝石安山岩 | 表裏側面に磨面。下端に敲打痕。 | 9.9 | 4.1 | 3.5 | 190 | |
| 23 | 投弾 | 卵形 | 粗粒輝石安山岩 | 表面に磨面。 | 6.2 | 5.5 | 4.2 | 210 | |
| 24 | 投弾 | 卵形 | 粗粒輝石安山岩 | 表面に磨面。 | 4.6 | 3.7 | 3 | 70 | |
| 25 | 投弾 | 楕円形 | 粗粒輝石安山岩 | 表面に磨面。 | 5.1 | 5.2 | 2.9 | 90 | |
| 26 | 磨・凹石 | 隅丸長方形 | 粗粒輝石安山岩 | 表裏面に浅い凹み。表裏側面に磨面・稜を持つ。凹→磨。 | 7.5 | 7.4 | 4.8 | 310 | |
| 27 | 磨石 | 棒形 | 粗粒輝石安山岩 | 表面に磨面。 | 4.6 | 2.6 | 1.9 | 40 | 欠損 |
| 28 | 打製石斧 | 短冊形 | 黒色頁岩 | 両面調整。横断面レンズ状。 | 5.8 | 4.5 | 1.6 | 60 | 刃部欠損 |
| 29 | 打製石斧 | 短冊形 | 変質玄武岩 | 両面調整。横断面レンズ状。 | 6.1 | 4.8 | 2.7 | 90 | 刃部欠損 |
| 30 | 打製石斧 | 短冊形 | 黒色頁岩 | 両面調整。刃部磨減。横断面レンズ状。 | 13.9 | 4.5 | 2.2 | 130 | |
| 31 | 打製石斧 | 短冊形 | 粗粒輝石安山岩 | 両面調整。刃部磨減。横断面レンズ状。 | 12.2 | 5.2 | 2.6 | 190 | |
| 32 | 打製石斧 | 短冊形 | 粗粒輝石安山岩 | 両面調整。刃部片面調整。鋭角。横断面カマボコ状。 | 10.2 | 4.1 | 1.6 | 90 | |
| 33 | 打製石斧 | 短冊形 | 黒色頁岩 | 両面調整。刃部はこぼれ。横断面レンズ状。 | 9.4 | 4.2 | 1.9 | 90 | |
| 34 | 打製石斧 | 撥形 | 硬質泥岩 | 両面調整。刃部磨減。横断面レンズ状。 | 11.7 | 5 | 2 | 120 | |
| 35 | 打製石斧 | 撥形 | 粗粒輝石安山岩 | 両面調整。刃部片面調整。鋭角。横断面カマボコ状。 | 10.1 | 3.9 | 1.6 | 70 | |
| 36 | 打製石斧 | 短冊形 | 変質玄武岩 | 両面調整。刃部鋭角。横断面カマボコ状。 | 12 | 4.3 | 2.7 | 200 | |
| 37 | 打製石斧 | 短冊形 | 黒色頁岩 | 両面調整。横断面レンズ状。 | 11.3 | 4.9 | 2.3 | 140 | |
| 38 | 打製石斧 | 短冊形 | 黒色頁岩 | 両面調整。刃部磨減。横断面レンズ状。 | 9.7 | 5.7 | 1.7 | 120 | |
| 39 | 打製石斧 | 短冊形 | 黒色頁岩 | 両面調整。刃部はこぼれ。横断面レンズ状。 | 9.6 | 4 | 1.5 | 70 | |
| 40 | 打製石斧 | 短冊形 | 硬質泥岩 | 両面調整。刃部磨減。横断面レンズ状。 | 9.7 | 4.6 | 2 | 100 | |
| 41 | 打製石斧 | 短冊形 | 黒色頁岩 | 両面調整。横断面レンズ状。 | 8.9 | 3.8 | 1.8 | 80 | |
| 42 | 打製石斧 | 短冊形 | 黒色頁岩 | 両面調整。横断面レンズ状。 | 8.5 | 4.4 | 1.9 | 90 | |
| 43 | 打製石斧 | 短冊形 | 黒色頁岩 | 両面調整。刃部はこぼれ。横断面レンズ状。 | 8.6 | 3.8 | 1.4 | 60 | |
| 44 | 打製石斧 | 撥形 | 粗粒輝石安山岩 | 両面調整。刃部磨減。横断面レンズ状。 | 9.6 | 5.2 | 3 | 140 | |
| 45 | 打製石斧 | 短冊形 | 硬質泥岩 | 片面調整。刃部はこぼれ。横断面カマボコ状。 | 8.6 | 3.8 | 1.4 | 40 | |
| 46 | 打製石斧 | 短冊形 | 黒色頁岩 | 両面調整。刃部磨減。横断面レンズ状。 | 7.9 | 3.9 | 1.6 | 50 | |
| 47 | 打製石斧 | 短冊形 | 珪質頁岩 | 両面調整。刃部はこぼれ。横断面カマボコ状。 | 8.4 | 4 | 1.5 | 60 | |
| 48 | 打製石斧 | 短冊形 | 珪質頁岩 | 両面調整。横断面レンズ状。 | 9.2 | 4.7 | 1.1 | 60 | 刃部欠損 |
| 49 | 打製石斧 | 短冊形 | 細粒輝石安山岩 | 両面調整。横断面レンズ状。 | 8.5 | 5.7 | 2.3 | 130 | 刃部欠損 |

I区 14号住居石器観察表

| 遺物番号 | 種類 | 形状 | 石材 | 特徴 | 縦 | 横 | 厚さ | 重量 | その他 |
|------|--------|-------|---------|-------------------------------|-----|-----|-----|-----|--------|
| 50 | 打製石斧 | 短冊形 | 灰色安山岩 | 両面調整。刃部はこぼれ。横断面レンズ状。 | 8.7 | 6.2 | 1.3 | 140 | 両端欠損 |
| 51 | 打製石斧 | 短冊形 | 細粒輝石安山岩 | 両面調整。横断面レンズ状。 | 6.5 | 3.7 | 1.6 | 50 | 刃部欠損 |
| 52 | 打製石斧 | 短冊形 | 粗粒輝石安山岩 | 両面調整。横断面レンズ状。 | 5.7 | 4.1 | 1.4 | 40 | 刃部欠損 |
| 53 | 打製石斧 | 短冊形 | 粗粒輝石安山岩 | 両面調整。横断面レンズ状。 | 6.7 | 4.4 | 2.2 | 60 | 刃部欠損 |
| 54 | 打製石斧 | 短冊形 | 輝緑岩 | 両面調整。横断面レンズ状。 | 5.7 | 4.2 | 1.7 | 60 | 刃部欠損 |
| 55 | 打製石斧 | 短冊形 | 黒色頁岩 | 両面調整。横断面レンズ状。 | 6.1 | 3.6 | 2 | 40 | 基部欠損 |
| 56 | 打製石斧 | 短冊形 | 細粒輝石安山岩 | 両面調整。横断面レンズ状。 | 6.2 | 3.9 | 2.2 | 50 | 刃部欠損 |
| 57 | 打製石斧 | 短冊形 | 黒色頁岩 | 両面調整。横断面レンズ状。 | 8.1 | 4.7 | 1.8 | 70 | 刃部欠損 |
| 58 | 打製石斧 | 短冊形 | 黒色頁岩 | 両面調整。横断面レンズ状。 | 5.5 | 3.6 | 1.5 | 30 | 刃部欠損 |
| 59 | 打製石斧 | 短冊形 | 珪質頁岩 | 両面調整。横断面レンズ状。 | 6.1 | 4.2 | 1.2 | 50 | 刃部欠損 |
| 60 | 打製石斧 | 短冊形 | 黒色頁岩 | 両面調整。横断面レンズ状。 | 6.8 | 5 | 2.7 | 120 | 両端欠損 |
| 61 | 打製石斧 | 短冊形 | 黒色頁岩 | 両面調整。横断面レンズ状。 | 6.5 | 4.1 | 1.5 | 50 | 刃部欠損 |
| 62 | 打製石斧 | 短冊形 | 珪質頁岩 | 片面調整。刃部片面調整・鋭角。横断面カマボコ状。 | 7.3 | 4.3 | 1.3 | 50 | 基部欠損 |
| 63 | 打製石斧 | 短冊形 | 変玄武岩 | 両面調整。刃部片面調整・鋭角。表面剝離。横断面カマボコ状。 | 8 | 5.1 | 1.7 | 120 | 基部欠損 |
| 64 | 打製石斧 | 短冊形 | 粗粒輝石安山岩 | 両面調整。刃部はこぼれ。横断面レンズ状。 | 8.5 | 5.1 | 2.2 | 100 | 基部欠損 |
| 65 | 打製石斧 | 短冊形 | 頁岩 | 両面調整。刃部磨滅。横断面レンズ状。 | 9.1 | 4.2 | 1.4 | 70 | 基部欠損 |
| 66 | 打製石斧 | 短冊形 | 頁岩 | 両面調整。横断面レンズ状。 | 7.2 | 4.3 | 1.7 | 70 | 刃部欠損 |
| 67 | 打製石斧 | 短冊形 | 細粒輝石安山岩 | 片面調整。刃部鋭角。横断面カマボコ状。 | 5.5 | 4.6 | 1.5 | 40 | 基部欠損 |
| 68 | 打製石斧 | 撥形 | 灰色安山岩 | 両面調整。横断面レンズ状。 | 6.5 | 4.4 | 2 | 70 | 両端欠損 |
| 69 | 打製石斧 | 短冊形 | 灰色安山岩 | 両面調整。横断面レンズ状。 | 6.5 | 4.8 | 1.6 | 70 | 両端欠損 |
| 70 | 打製石斧 | 短冊形 | 細粒輝石安山岩 | 両面調整。横断面レンズ状。 | 7 | 4.2 | 1.4 | 50 | 刃部欠損 |
| 71 | 打製石斧 | 撥形 | 点紋頁岩 | 両面調整。刃部片面調整・鋭角・はこぼれ。横断面カマボコ状。 | 7.6 | 4.9 | 2.2 | 80 | 基部欠損 |
| 72 | 打製石斧 | 撥形 | 黒色頁岩 | 両面調整。刃部磨滅。横断面レンズ状。 | 6.9 | 5.1 | 1.6 | 60 | 基部欠損 |
| 73 | 打製石斧 | 短冊形 | 灰色安山岩 | 両面調整。横断面レンズ状。 | 7.3 | 4.5 | 2.1 | 90 | 両端欠損 |
| 74 | 打製石斧 | 撥形 | 細粒輝石安山岩 | 両面調整。刃部片面調整・鋭角。横断面カマボコ状。 | 6.8 | 5 | 2 | 70 | |
| 75 | 打製石斧 | 短冊形 | 細粒輝石安山岩 | 両面調整。横断面レンズ状。 | 4 | 6.7 | 2 | 70 | 両端欠損 |
| 76 | 打製石斧 | 短冊形 | 細粒輝石安山岩 | 両面調整。横断面レンズ状。 | 3.4 | 4.6 | 2 | 50 | 両端欠損 |
| 77 | 打製石斧 | 撥形 | 粗粒輝石安山岩 | 片面調整。横断面カマボコ状。 | 4.5 | 5.2 | 1.4 | 40 | 両端欠損 |
| 78 | 打製石斧 | 短冊形 | 粗粒輝石安山岩 | 両面調整。横断面レンズ状。 | 3.2 | 4.3 | 1.6 | 40 | 両端欠損 |
| 79 | 打製石斧 | 短冊形 | 硬質泥岩 | 両面調整。横断面カマボコ状。 | 3.8 | 5 | 1 | 40 | |
| 80 | スクレイパー | 横長 | 黒色頁岩 | 側面に押圧剝離。 | 2.1 | 3.9 | 0.6 | 4.5 | |
| 81 | スクレイパー | 横長 | 黒色頁岩 | 一側辺の使用によるはこぼれ。 | 3.3 | 6.4 | 1.2 | 20 | |
| 82 | スクレイパー | 横長 | 黒色頁岩 | 一側辺の使用によるはこぼれ。 | 4 | 9.3 | 1.1 | 40 | |
| 83 | スクレイパー | 横長 | 黒色頁岩 | 一側辺の使用によるはこぼれ。 | 4.5 | 7 | 0.9 | 30 | |
| 84 | スクレイパー | 縦長 | 黒色頁岩 | 一側辺の使用によるはこぼれ。 | 4.8 | 3.3 | 1.2 | 20 | |
| 85 | スクレイパー | 縦長 | 黒色頁岩 | 一側辺の使用によるはこぼれ。 | 7.9 | 4.3 | 1.1 | 40 | |
| 86 | スクレイパー | 縦長 | 硬質泥岩 | 一側辺の使用によるはこぼれ。 | 5.7 | 8 | 1.1 | 30 | |
| 87 | スクレイパー | 縦長 | 黒色頁岩 | 一側辺の使用によるはこぼれ。 | 7.7 | 5.8 | 1.3 | 60 | |
| 88 | 石鏃 | 凹基無茎鏃 | 黒曜石 | 側面に押圧剝離。基部は方形。横断面レンズ状。 | 1.5 | 1.8 | 0.3 | 0.6 | 先端基部欠損 |
| 89 | 石鏃 | 平基無茎鏃 | 黒色安山岩 | 側面に押圧剝離。横断面レンズ状。 | 2.9 | 2.8 | 0.7 | 5.4 | |
| 90 | 石鏃 | 平基無茎鏃 | 細粒輝石安山岩 | 側面に押圧剝離。横断面レンズ状。 | 2.5 | 1.7 | 0.4 | 1.9 | |
| 91 | 石鏃 | 凹基無茎鏃 | 黒曜石 | 側面に押圧剝離。横断面レンズ状。 | 1.5 | 1.4 | 0.3 | 0.4 | 基部欠損 |
| 92 | 石鏃 | 凹基無茎鏃 | 黒色安山岩 | 側面に押圧剝離。横断面レンズ状。 | 2.4 | 1.9 | 0.3 | 1 | |
| 93 | 石鏃 | 平基無茎鏃 | 黒色頁岩 | 側面に押圧剝離。横断面レンズ状。 | 2.4 | 2 | 0.4 | 1.8 | |
| 94 | 石鏃 | 平基無茎鏃 | 黒色安山岩 | 側面に押圧剝離。横断面レンズ状。 | 3.3 | 2.5 | 1 | 8 | |
| 95 | 石鏃 | 凹基無茎鏃 | 黒曜石 | 側面に押圧剝離。横断面カマボコ状。 | 1.8 | 1.5 | 0.5 | 0.7 | |
| 96 | 石匙 | 縦長 | 黒色頁岩 | 側面に押圧剝離。つまみ部に抉り。横断面カマボコ状。 | 5.7 | 2.2 | 0.7 | 7.3 | |

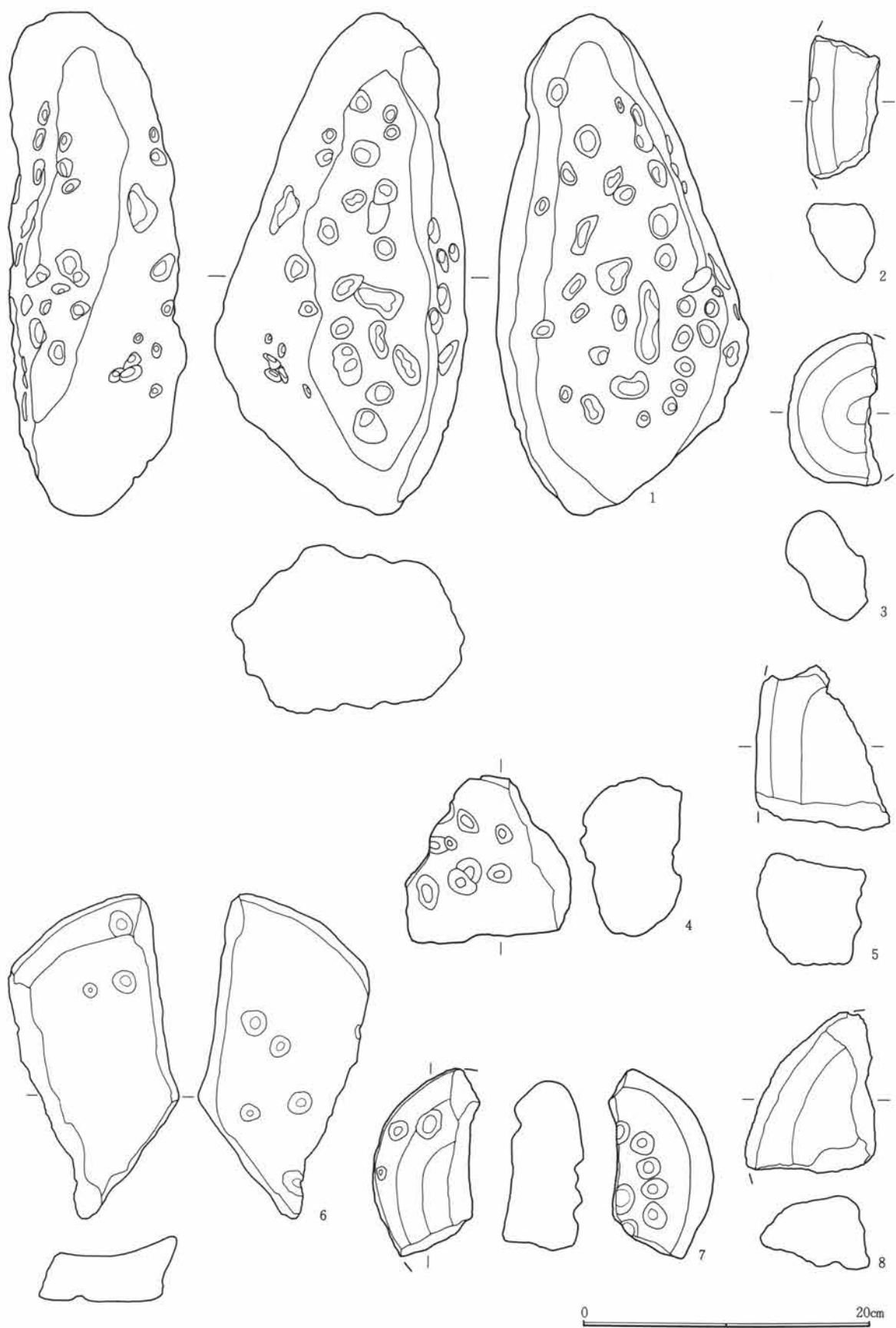

第54図 14号住居址出土遺物-16

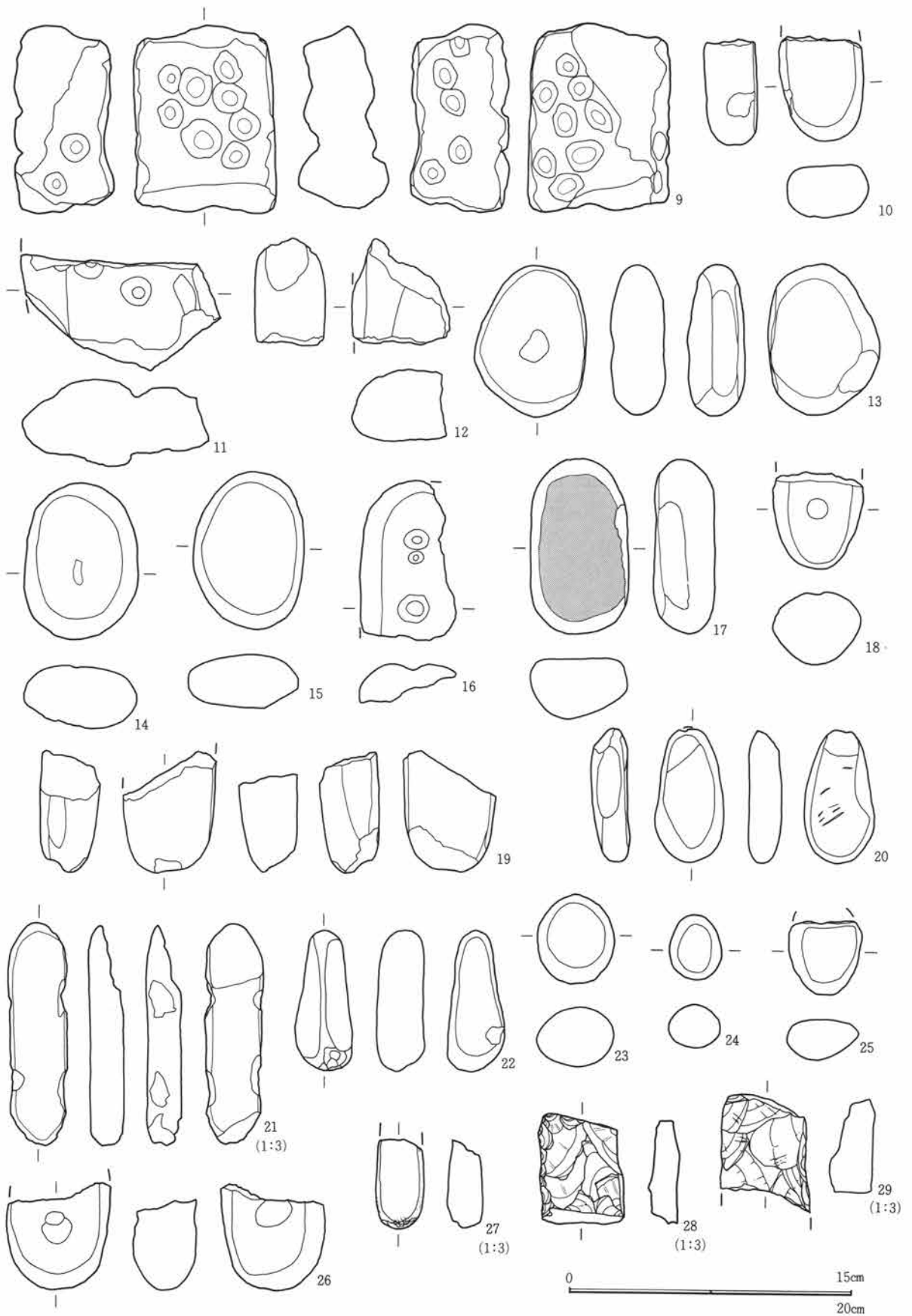

第55図 14号住居址出土遺物-17

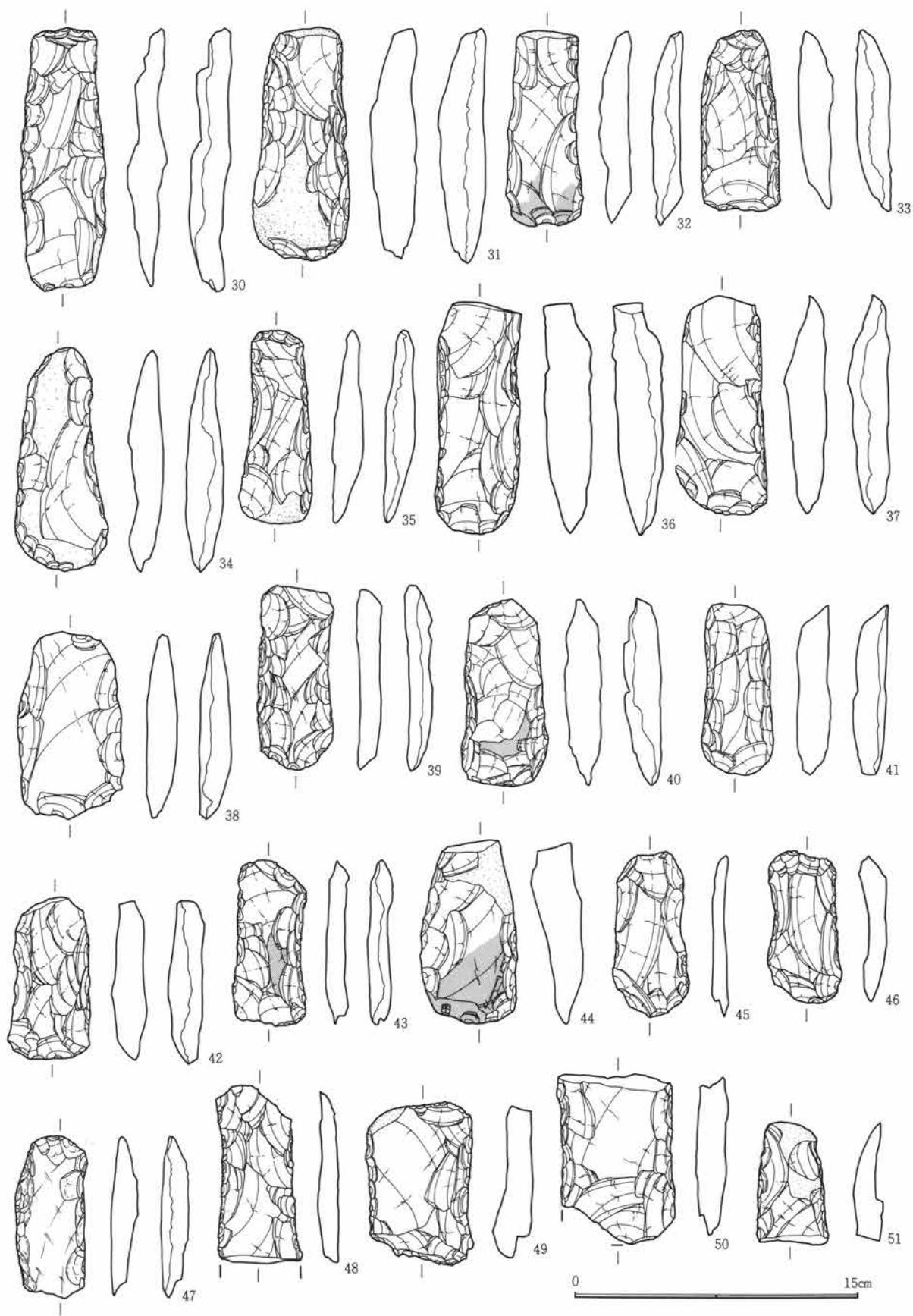

第56図 14号住居址出土遺物-18

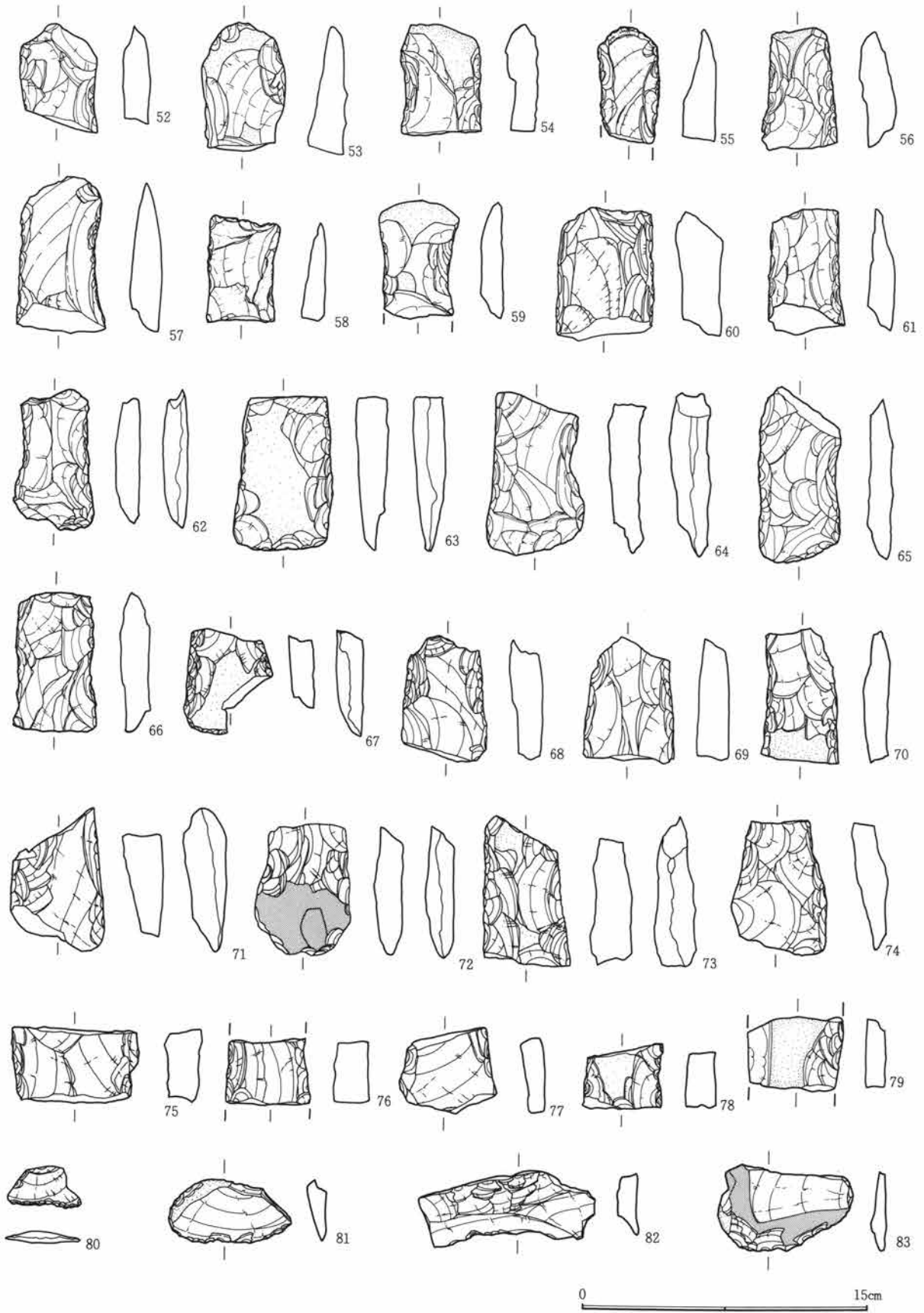

第57図 14号住居址出土遺物-19

第1章 出土遺物の概要

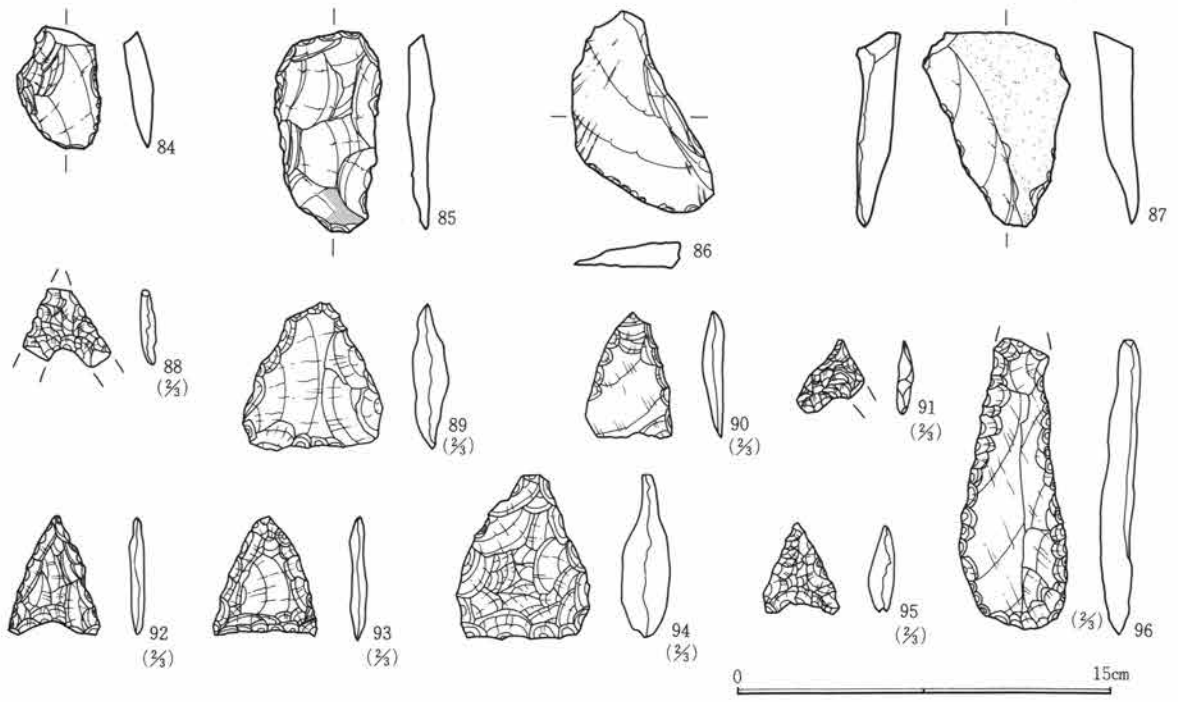

第58図 14号住居址出土遺物-20

I区 15号住居土器観察表

| 番号 | 胎土 | 色記号 | 色調 | 焼成 | 地文 原体 | 施文 方向 | 地文 分類 | 文様 分類 | 文様の 特徴 | 時期・備考 |
|----|----------------|-------|--------|----|----------|----------|----------|----------|---|-------|
| 1 | φ1~3mmの小石・雲母 | 7.5YR | 暗褐色 | 良好 | | | 沈線 | 隆・沈 | 太さ4mmの沈線を「ハ」の字状に施文し、隆線で口縁部と胴部を区画する。沈線が胴部を垂下する。口縁部は無文。 | |
| 2 | φ1~3mmの小石・雲母 | 7.5YR | 暗褐色 | 良好 | RL | 縦位 | 縄文 | 隆・沈 | 口縁部に太さ5mmの隆線で楕円区画と渦巻きを作る。胴部は太さ4mmの隆線で文様を描くが反面のみの施文。内外面スス付着。 | |
| 3 | φ1~3mmの小石・雲母 | 7.5YR | 橙色 | 良好 | RL | 縦・横 | 縄文 | 沈線 | 口縁部は無文帯。頸部に太さ5mmの沈線と交互刺突がまわる。胴部は沈線による連弧文と渦巻き文に縦位の交互刺突の沈線が加えられる。 | |
| 4 | φ1~3mmの小石 | 5YR | 橙色 | 普通 | RL | 横位 | 縄文 | 沈線 | 太さ10mmの隆線で半円区画・渦巻きをつくる。頸部以下は渦巻き部より太さ3mmの沈線が3条垂下、内外面スス付着。 | |
| 5 | φ1mm以下の砂粒 | 7.5YR | にぶい橙色 | 普通 | LR | 横位 | 縄文 | 沈線 | 口縁部は交互刺突による連続「コ」字文と巾6mmの平行沈線で渦巻きが施文。頸部に無文帯。胴部に巾6mmの平行沈線が廻る。口縁外面にスス付着。 | |
| 6 | φ1~5mmの小石・雲母 | 10YR | にぶい黄褐色 | 良好 | RL | 横位 | 縄文 | 沈線 | 太さ11mmの沈線で口縁部に楕円区画。 | |
| 7 | φ1~2mmの砂粒・雲母 | 10YR | にぶい黄褐色 | 普通 | | | | 隆線 | 太さ8mmの隆線が波状に施文。外面スス付着。 | |
| 8 | φ1~2mmの砂粒 | 5YR | 明赤褐色 | 普通 | | | | 沈線 | 太さ8~12mmの隆線で楕円区画。区画内は太さ2mmの沈線が矢羽根状に充填。 | |
| 9 | φ1mmの砂粒 | 5YR | にぶい赤褐色 | 普通 | | | | 沈線 | 太さ8mmの隆線が楕円に施文。胴部は太さ4mmの沈線が垂下。 | |
| 10 | φ1mm以下の砂粒多量 | 2.5YR | 明赤褐色 | 良好 | | | | 隆線 | 太さ10mmの隆線で半円区画。区画内は太さ3mmの沈線が充填。 | |
| 11 | φ1~2mmの砂粒多量 | 5YR | 明赤褐色 | 良好 | RL | 斜位 | 縄文 | 隆線 | 太さ6mmの隆線が半円に貼付。 | |
| 12 | φ1~2mmの砂粒多量 | 7.5YR | 褐色 | 良好 | RL | 横位 | 縄文 | 隆線 | 太さ6mmの隆線で半円区画。頸部無文帯を持つ。内面横位に磨き。 | |
| 13 | φ1mm以下の細かい砂粒 | 5YR | にぶい赤褐色 | 良好 | | | | 隆線 | 太さ6mmの隆線で半円区画・渦巻きをつくる。頸部無文。外面スス付着。 | |
| 14 | φ1~2mmの砂粒 | 10YR | 黒褐色 | 良好 | | | | 沈線 | 太さ7mmの隆線が曲線状に施文。隆線間は太さ2mmの沈線が施文。 | |
| 15 | φ1mmの砂粒 | 10YR | にぶい黄橙色 | 良好 | RL | 横位 | 縄文 | 沈線 | 太さ12mmの太い沈線が口縁部に施文。 | |
| 16 | φ1~3mmの小石 | 5YR | にぶい黄褐色 | 良好 | LR | 横位 | 縄文 | 隆線 | 太さ8mmの隆線が渦巻き状に貼付。内面横位に磨き。 | |
| 17 | φ1~2mmの砂粒 | 5YR | にぶい赤褐色 | 良好 | LR | 右巻 | 燃糸 | 沈線 | 太さ3mmの沈線が半円状に区画。区画内は燃糸文が施文。頸部は無文帯。 | |
| 18 | φ1mmの細かい砂粒・雲母 | 5YR | 赤褐色 | 良好 | LR | 縦位 | 縄文 | 隆線 | 太さ6mmの隆線で半円区画・渦巻きをつくる。半円区画内は縄文が充填。 | |
| 19 | φ1~2mmの小石 | 5YR | 赤褐色 | 良好 | | | | 沈線 | 太さ12mmの沈線で楕円区画・渦巻きをつくる。 | |
| 20 | φ1~3mmの小石 | 5YR | 赤褐色 | 普通 | LR | 横位 | 縄文 | 隆線 | 太さ7mmの隆線で楕円・渦巻きをつくる。 | |
| 21 | φ1~3mmの小石・雲母多量 | 10YR | 黒褐色 | 普通 | | | | 沈線 | 太い沈線で器面に渦巻きをつくる。 | |
| 22 | φ1~3mmの小石・砂粒多量 | 10YR | にぶい黄褐色 | 普通 | | | | 沈線 | 太さ10mmの沈線で渦巻きをつくる。 | |
| 23 | φ1mm以下の砂粒 | 7.5YR | にぶい褐色 | 良好 | | | | 沈線 | 太さ6~8mmの隆線で楕円区画。区画内は太さ3mmの沈線が施文。 | |
| 24 | φ1~3mmの小石 | 7.5YR | にぶい褐色 | 普通 | | | | 沈線 | 太さ4mmの沈線で渦巻きを描く。口縁部を肥厚。 | |
| 25 | φ1~2mmの砂粒・雲母 | 5YR | にぶい橙色 | 普通 | RL | 横位 | 縄文 | | 口唇部に巾10mmの無文部をつくり縄文を施文。 | |
| 26 | φ1~2mmの砂粒 | 2.5YR | 明赤褐色 | 普通 | | | | 燃糸 | 口唇部に巾10mmの無文部をつくり燃糸を施文。 | |
| 27 | φ1~3mmの小石・雲母 | 2.5YR | 明赤褐色 | 普通 | | | | 燃糸 | 太さ3mmの沈線で綾杉状に施文。太さ8mmの隆帯が口縁部文様帯を区画。 | |

第1章 出土遺物の概要

I区 15号住居土器観察表

| 番号 | 胎土 | 色記号 | 色調 | 焼成 | 地文 原体 | 施文 方向 | 地文 分類 | 文様 分類 | 文様の 特徴 | 時期・備考 |
|----|------------------|-------|--------|----|----------|----------|----------|----------|--|-------|
| 28 | φ1mm前後の砂粒 多量 | 5YR | 橙色 | 普通 | Lr | | 撚糸 | 隆線 | 太い隆線で口縁部文様帯に楕円区画・渦巻きをつくる。頭部に太さ6mmの沈線が2条廻る。胴部は撚糸を施文。内面スス付着。 | |
| 29 | φ1mm前後の砂粒 多量 | 7.5YR | にぶい橙色 | 普通 | RL | 横位 | 縄文 | 隆線 | 太さ25mmの隆線に太さ8mmの沈線を2条加える。 | |
| 30 | φ1~3mmの小石・ 雲母 | 5YR | 赤褐色 | 普通 | RL | 右巻 | 撚糸 | 隆線 | 太さ3mmの隆線を波状に横位・縦位に施文。 | |
| 31 | φ1~3mmの小石 | 2.5YR | 赤褐色 | 不良 | | | | 沈線 | 太さ4mmの沈線で楕円区画・渦巻きをつくる。口縁部は肥厚。胴部に縦位の施文。 | |
| 32 | φ1~3mmの小石・ 雲母 | 7.5YR | 黒褐色 | 良好 | | | | 沈線 | 太さ5mmの沈線が3条で縦位区画。区画内は刺突・沈線が施文。沈線間は無文。 | |
| 33 | φ1~2mmの砂粒多 量 | 2.5YR | 明赤褐色 | 普通 | Lr | 右巻 | 撚糸 | | 内面黒色。 | |
| 34 | φ1mm以下の細か い砂粒 | 2.5YR | 暗赤褐色 | 良好 | Lr | 縦位 | 撚糸 | 隆線 | 太さ7mmの隆線が横位に施文。隆線に刺突あり。 | |
| 35 | φ1~2mmの砂粒多 量 | 7.5YR | にぶい褐色 | 普通 | Lr | 縦位 | 撚糸 | | 地文に右巻きの撚糸文を縦位に施文。 | |
| 36 | φ1~3mmの小石 | 2.5YR | 明赤褐色 | 普通 | Lr | 縦位 | 撚糸 | | 地文に右巻きの撚糸文をまばらに縦位に施文。 | |
| 37 | φ1~3mmの小石 | 5YR | にぶい橙色 | 普通 | Lr | 縦位 | 撚糸 | 沈線 | 地文の撚糸は、右巻きで、文様は、太さ4mmの沈線が3条横位に施文。 | |
| 38 | φ1~3mmの小石 | 2.5YR | 明赤褐色 | 普通 | Lr | 縦位 | 撚糸 | 沈線 | 地文の撚糸文は、右巻きで縦位に施文。太さ3mmの沈線が垂下。内面黒色。 | |
| 39 | φ1mm前後の砂粒 | 5YR | 橙色 | 良好 | LRL | 横位 | 縄文 | 沈線 | 太さ4mmの沈線を頭部くびれ部に2条施文。沈線間にφ7mmの円形刺突。外面に赤色塗彩? | |
| 40 | φ1mm以下の砂粒 | 2.5YR | 橙色 | 良好 | LR | 横位 | 縄文 | 沈線 | 内面黒色。 | |
| 41 | φ1~3mmの小石 | 5YR | 明赤褐色 | 普通 | RI | | 撚糸 | 沈線 | 巾6mmの平行沈線を頭部に廻す。 | |
| 42 | φ1mmの砂粒多量 | 7.5YR | 褐色 | 普通 | RI | 縦位 | 撚糸 | | | |
| 43 | φ1~3mmの小石・ 雲母 | 5YR | 明赤褐色 | 良好 | | | | 沈線 | 太さ1mmの沈線を縦位に施文。 | |
| 44 | φ1~3mmの小石多 量 | 5YR | 赤褐色 | 良好 | Lr | 縦位 | 左巻 | 沈線 | 地文の撚糸文は、右巻きで縦位に施文。太さ4mmの沈線で幾何学文。 | |
| 45 | φ1~3mmの小石 | 5YR | 黒褐色 | 良好 | | | | 沈線 | 太さ4mmの沈線が鋸歯状に施文。地文に太さ1mmの沈線が条線状に施文。 | |
| 46 | φ1~3mmの小石・ 雲母 | 5YR | 明赤褐色 | 普通 | LR | 横位 | 縄文 | 沈線 | 太さ3mmの沈線で胴部に幾何学文・渦巻きを描く。外面の一部黒色。 | |
| 47 | φ1~3mmの小石多 量 | 7.5YR | 褐色 | 普通 | Lr | | 縄文 | 沈線 | 太さ3mmの沈線が縦位に施文。磨滅多くはつきりしない。外面の一部黒色。 | |
| 48 | φ1~2mmの砂粒多 量 | 5YR | 明赤褐色 | 普通 | Lr | 縦位 | 撚糸 | | 地文の撚糸文は、右巻きで縦位に施文。 | |
| 49 | φ1mmの砂粒多量 | 5YR | 明赤褐色 | 不良 | RL | 縦位 | 縄文 | | 内面黒色。 | |
| 50 | φ1mmの砂粒・雲 母 | 5YR | 赤褐色 | 普通 | RL | 縦位 | 縄文 | | 内面黒色。 | |
| 51 | φ1~2mmの砂粒多 量 | 5YR | 赤褐色 | 不良 | Lr | 縦位 | 撚糸 | | 地文の撚糸文は、右巻きで縦位に施文。内面黒色。 | |
| 52 | φ1mmの砂粒 | 5YR | 暗赤褐色 | 良好 | 条線 | | | 隆線 | 地文は太さ1mmの条線。太さ10mmの隆線で口縁部文様帯をつくる。その中を太さ4mmの沈線が充填。内面良く磨かれる。 | |
| 53 | φ1mmの砂粒・雲 母 | 7.5YR | 橙色 | 良好 | RL | 縦位 | 縄文 | 沈線 | 太さ6mmの沈線が2条で縦位区画。沈線間は無文。 | |
| 54 | φ1~2mmの小石 | 5YR | 明赤褐色 | 普通 | | | | 沈線 | 太さ2mmの沈線で施文。屈曲部は爪形文が施文。 | |
| 55 | φ1~3mmの小石多 量 | 5YR | にぶい赤褐色 | 良好 | RL | 縦・横 | 縄文 | 沈線 | 太さ4mmの沈線で曲線文。内面剝離が多い。 | |
| 56 | φ1mmの小石 | 5YR | 暗赤褐色 | 普通 | | | | 爪形 | 太さ7mmの隆線に爪形文を施文。 | |
| 57 | φ1~3mmの小石 | 2.5YR | 橙色 | 普通 | | | | 爪形 | 太さ12mmの隆線で渦巻きをつくる。隆線上に爪形文を施文。 | |
| 58 | φ1~3mmの小石 | 5YR | にぶい赤褐色 | 普通 | | | | 無文 | 粘土紐による把手が貼付。 | |

第1節 I地区の出土遺物

I区 15号住居土器観察表

| 番号 | 胎土 | 色記号 | 色調 | 焼成 | 地文 原体 | 施文 方向 | 地文 分類 | 文様 分類 | 文様の 特徴 | 時期・備考 |
|----|------------------|-------|--------|----|----------|----------|----------|----------|---|-------|
| 59 | φ1~3mmの小石 | 7.5YR | 褐色 | 良好 | | | 沈線 | 隆線 | 太さ7mmの隆線で楕円区画。区画内は太さ1mmの沈線が充填。粘土紐による把手が貼付。 | |
| 60 | φ1mm以下の細かい砂粒・金雲母 | 2.5YR | 明赤褐色 | 良好 | | | 沈線 | | 太さ3mmの沈線で施文。把手は双円状。 | |
| 61 | φ1mm以下の細かい砂粒 | 7.5YR | 橙色 | 不良 | | | 沈線 | | 太さ12mmの沈線で渦巻き。 | |
| 62 | φ1mmの細かい砂粒 | 7.5YR | 橙色 | 不良 | | | 沈線 | | 太さ10mmの沈線で渦巻き。 | |
| 63 | φ1mm以下の細かい砂粒 | 5YR | にぶい赤褐色 | 良好 | | | 無文 | | 内外面とも横位に丁寧な磨き。浅鉢。 | |
| 64 | φ1mmの細かい砂粒 | 7.5YR | 橙色 | 良好 | | | 無文 | | 内外面とも横位に丁寧な磨き。内面黒色。浅鉢。 | |
| 65 | φ1mmの細かい砂粒 | 2.5YR | 明赤褐色 | 良好 | | | 無文 | | 内外面とも横位に丁寧な磨き。外面塗彩。浅鉢。 | |
| 66 | φ1~2mmの小石 | 5YR | 橙色 | 普通 | | | 無文 | | 体部下半に縦位の磨き。内外面スス付着。浅鉢。 | |
| 67 | φ1~2mmの小石 | 2.5YR | 明赤褐色 | 良好 | | | 無文 | | 内外面とも横位に丁寧な磨き。浅鉢。 | |
| 68 | φ1~2mmの小石 | 5YR | にぶい赤褐色 | 普通 | | | 沈線 | | 太さ5mmの沈線が口唇部に2条施文。沈線間はφ5mmの円形刺突。体部は内外面とも横位に丁寧な磨き。浅鉢。 | |
| 69 | φ1mmの砂粒・雲母 | 7.5YR | にぶい褐色 | 良好 | | | 無文 | | 内外面とも横位に丁寧な磨き。浅鉢。 | |
| 70 | φ1~3mmの小石多量 | 2.5YR | 赤褐色 | 良好 | | | 無文 | | 内外面とも横位に丁寧な磨き。内面黒色。外面赤色塗彩。浅鉢。 | |
| 71 | φ1mm以下の細かい砂粒 | 7.5YR | 黒色 | 良好 | | | 無文 | | 内外面とも横位に丁寧な磨き。浅鉢。 | |
| 72 | φ1mm以下の砂粒 | 5YR | にぶい赤褐色 | 普通 | | | 無文 | | 内外面スス付着。 | |
| 73 | φ1~3mmの小石・繊維 | 7.5YR | にぶい褐色 | 良好 | | | 繊維 | | 巾18mmの5条単位の櫛条工具で刺突、巾2mmの平行沈線で菱形をつくる。 | |
| 74 | φ1~3mmの小石 | 5YR | 極暗赤褐色 | 普通 | RI | 横位 | 縄文 | 隆線 | 太さ6mmの隆線で半円状区画。区画内は太さ2mmの沈線が充填。胴部は隆線が垂下し渦巻きをつくる。内部は縦位に良く磨かれる。 | 76と同一 |
| 75 | φ1~3mmの小石 | 5YR | 橙色 | 良好 | LR | 横位 | 縄文 | 沈線 | 太さ5mmの沈線で頸部に楕円区画。口縁部に無文帯。 | |
| 76 | φ1~3mmの小石 | 5YR | 極暗赤褐色 | 普通 | RI | 横位 | 縄文 | 隆線 | 太さ6mmの隆線で半円状区画。区画内は太さ2mmの沈線が充填。胴部は隆線が垂下し渦巻きをつくる。内部は縦位に良く磨かれる。 | 74と同一 |
| 77 | φ1~3mmの砂粒 | 7.5YR | にぶい褐色 | 普通 | | | 繊維 | | 半截竹管内側の両端で爪形を刺突。 | |
| 78 | φ1mmの砂粒 | 10YR | にぶい黄褐色 | 普通 | | | 繊維 | | 櫛状工具による施文。 | |
| 79 | φ1~3mmの小石・雲母 | 2.5YR | 明赤褐色 | 良好 | Lr | 縦位 | 燃糸 | 沈線 | 胴部に太さ4mmの沈線が横位に廻る。胴部内面下半にスス付着。 | |
| 80 | φ1~2mmの小石多量 | 2.5YR | 赤褐色 | 良好 | RL | 縦位 | 縄文 | 沈線 | 太さ3mmの沈線が垂下。底部近くに無文部をつくる。 | |
| 81 | φ1~2mmの砂粒 | 7.5YR | 橙色 | 普通 | | | 無文 | | 内面黒色。 | |
| 82 | φ1~3mmの小石 | 2.5YR | にぶい赤褐色 | 普通 | LR | 横位 | 縄文 | | 底部近くは横位に磨かれる。 | |
| 83 | φ1~3mmの小石 | 2.5YR | 赤褐色 | 良好 | RI | | 燃糸 | | 地文の燃糸文は、右巻きで縦位に施文。 | |
| 84 | φ1mm以下の細かい砂粒 | 7.5YR | 橙色 | 普通 | Lr | 縦位 | 燃糸 | | 底部近くは無文帯。 | |
| 85 | φ1~3mmの小石多量 | 2.5YR | 明赤褐色 | 不良 | | | 無文 | | | |
| 86 | φ1~3mmの小石 | 5YR | 明赤褐色 | 普通 | Lr | | 燃糸 | | 内面黒色。 | |
| 87 | φ1~3mmの小石 | 5YR | 明赤褐色 | 普通 | Lr | 縦位 | 燃糸 | 隆線 | 地文の燃糸文は、右巻きで縦位に施文。底部近くは無文帯。 | |

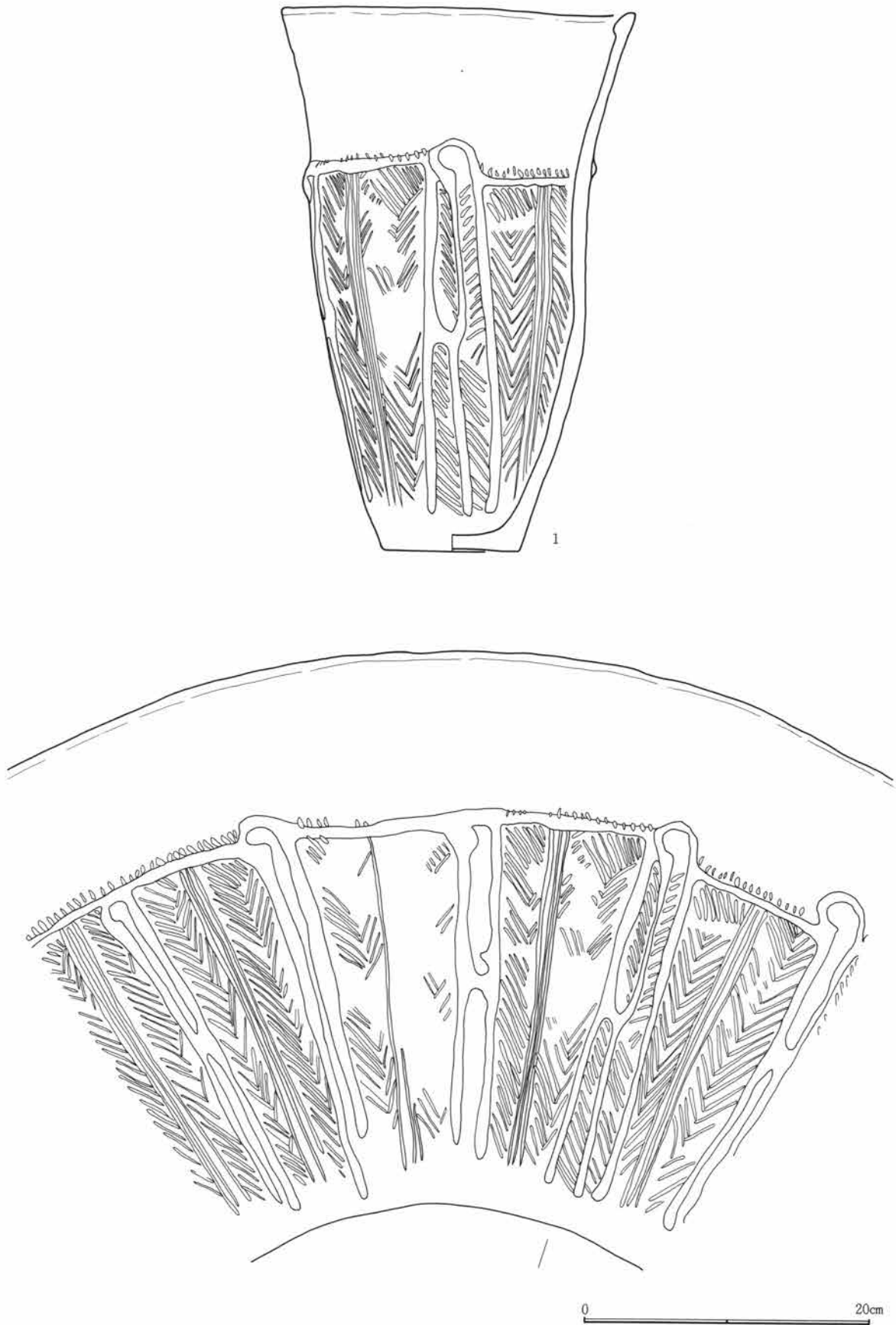

第59図 15号住居址出土遺物-1

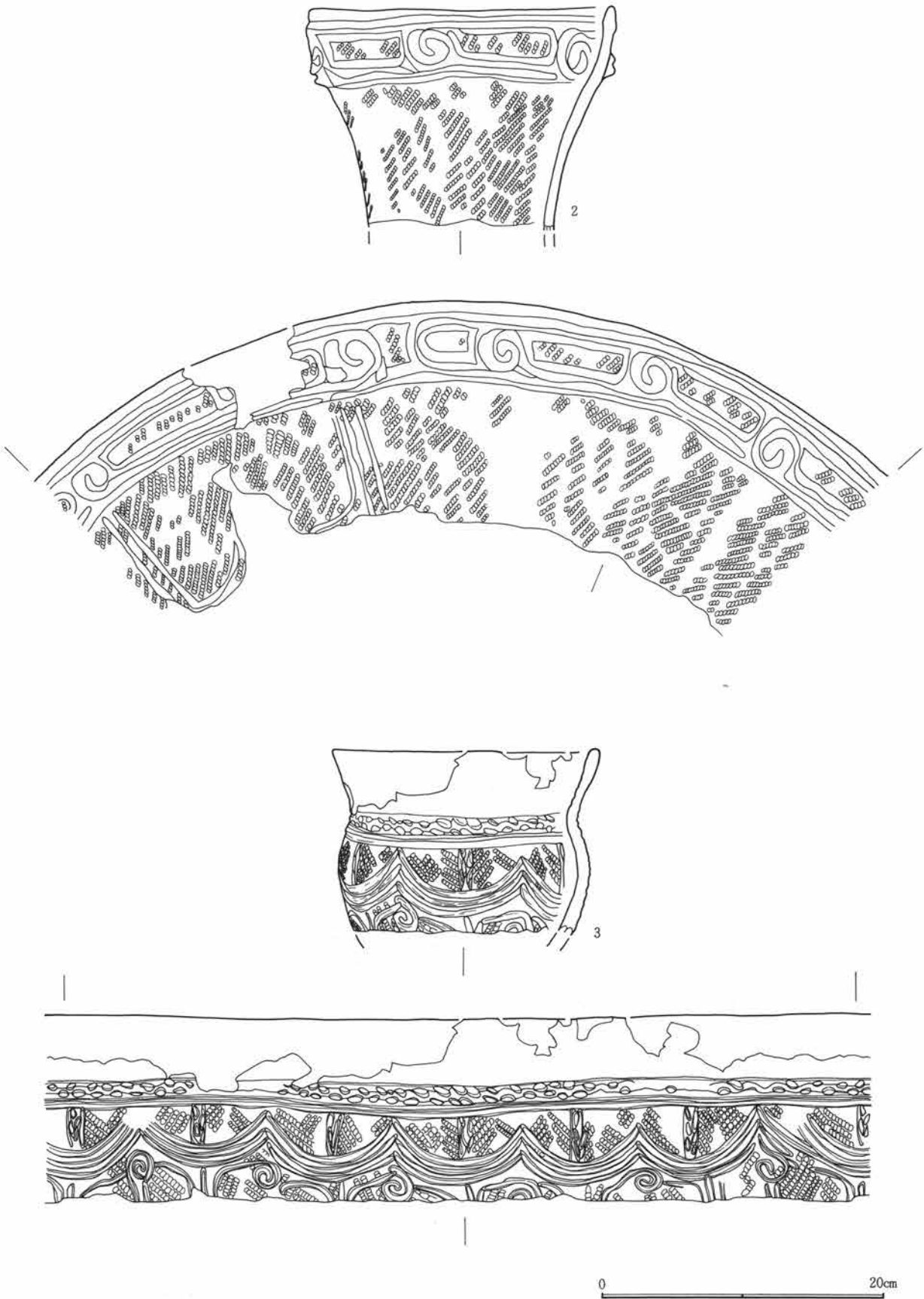

第60図 15号住居址出土遺物-2



第61図 15号住居址出土遺物-3

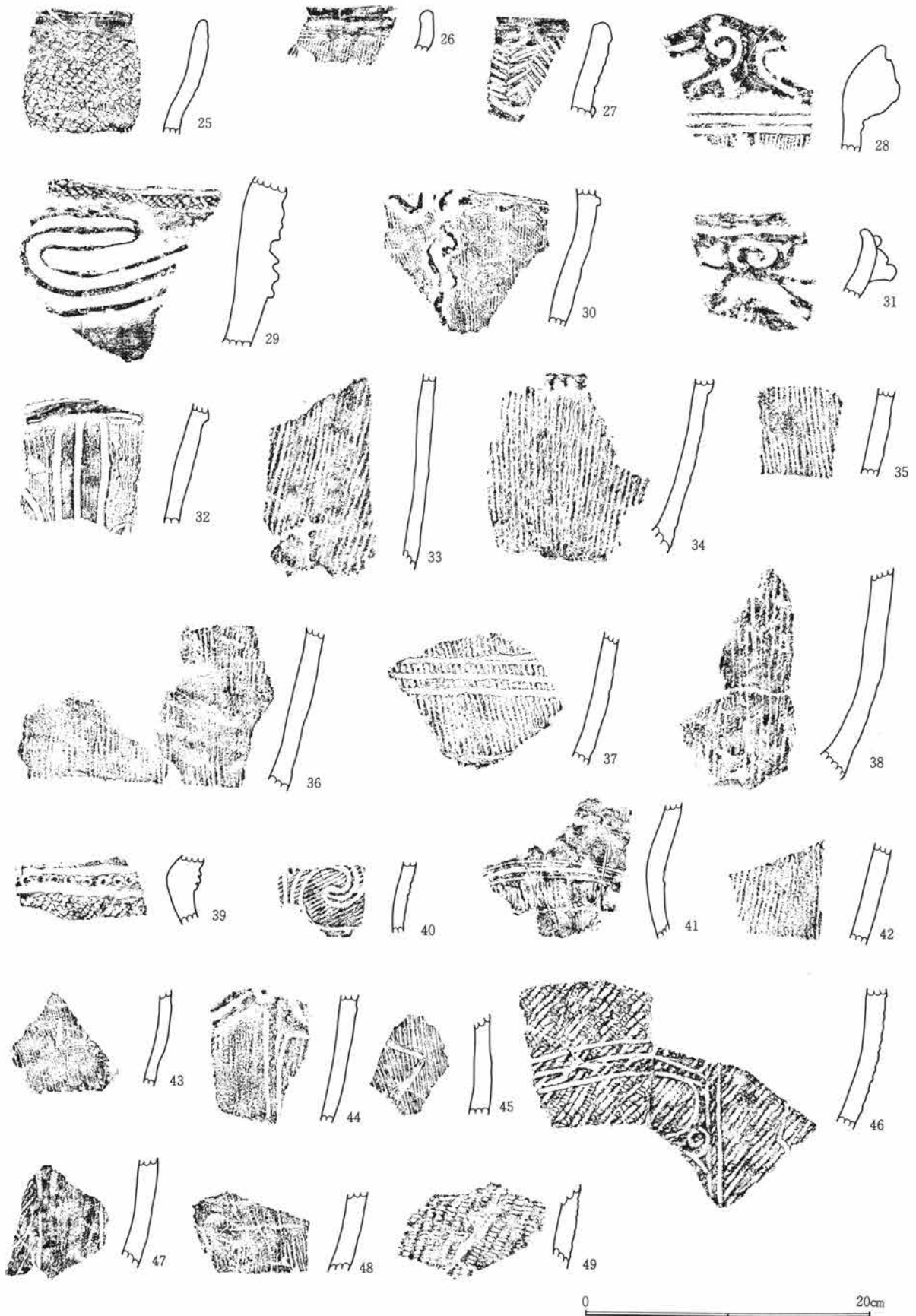

第62図 15号住居址出土遺物-4

第1章 出土遺物の概要



第63図 15号住居址出土遺物-5

第1節 I地区の出土遺物

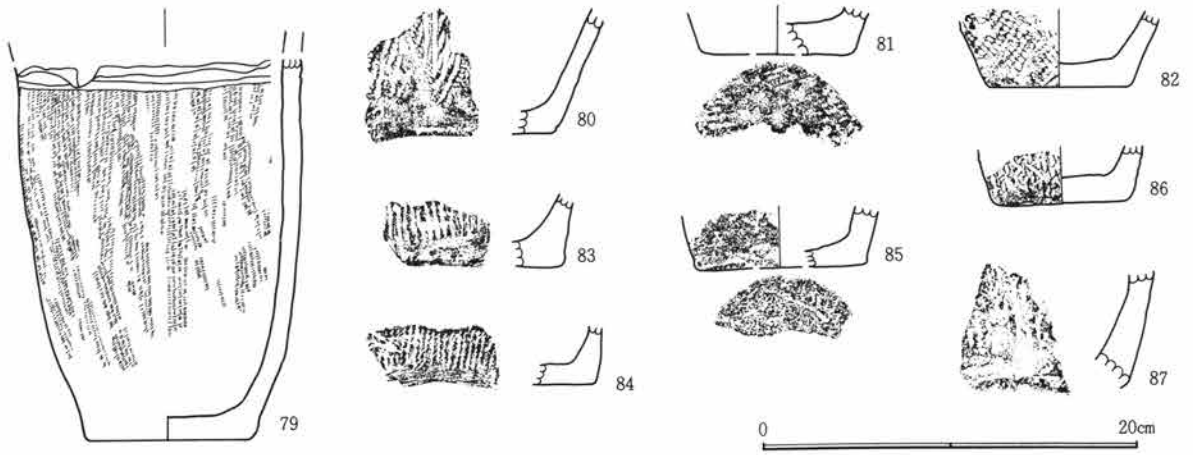

第64図 15号住居址出土遺物-6

第1章 出土遺物の概要

I区 15号住居石器観察表

| 遺物番号 | 種類 | 形状 | 石材 | 特徴 | 縦 | 横 | 厚さ | 重量 | その他 |
|------|--------|-------|---------|------------------------------|------|------|------|------|------|
| 1 | 石皿・多孔石 | 楕円形 | 緑色片岩 | 石皿作業面は凹面。裏面に円錐形の凹み。 | 25.8 | 12.1 | 4.8 | 1850 | 欠損 |
| 2 | 石皿 | 楕円形 | 角閃石安山岩 | 石皿作業面は凹面。 | 25.2 | 28 | 9.8 | 8900 | 欠損 |
| 3 | 石皿・多孔石 | 長楕円形 | 緑色片岩 | 石皿作業面は凹面で円錐形の凹み。 | 32.1 | 10.7 | 4.1 | 1300 | 欠損 |
| 4 | 石皿 | 隅丸長方形 | 粗粒輝石安山岩 | 石皿作業面は凹面。 | 16.5 | 27.6 | 5.2 | 2950 | 欠損 |
| 5 | 石皿 | 長方形 | 緑色片岩 | 石皿作業面は平坦。 | 17.5 | 12.2 | 2.9 | 1000 | 欠損 |
| 6 | 石皿・多孔石 | — | 緑色片岩 | 石皿作業面は凹面で、円錐形の凹み。 | 21.7 | 11.2 | 3 | 1200 | 欠損 |
| 7 | 石皿 | — | 牛伏砂岩 | 表裏の石皿作業面は凹面。 | 11.9 | 14.9 | 6.6 | 1100 | 欠損 |
| 8 | 台石 | 長楕円形 | 角閃石安山岩 | 表裏に作業面。 | 22.2 | 16.8 | | 6200 | |
| 9 | 台石 | 長楕円形 | 粗粒輝石安山岩 | 表面に使用痕。 | 26 | 17.8 | 9.5 | 5700 | 欠損 |
| 10 | 台石 | 長楕円形 | 粗粒輝石安山岩 | 表裏に使用痕と磨面。 | 19.8 | 10.2 | 6.5 | 2100 | |
| 11 | 台石 | 長楕円形 | 粗粒輝石安山岩 | 表裏は平坦な磨面。 | 14.2 | 12.1 | 8 | 2150 | 欠損 |
| 12 | 台石 | 長楕円形 | 角閃石安山岩 | 表面は平坦な磨面。 | 23.6 | 13.6 | 12.8 | 5550 | 欠損 |
| 13 | 磨石 | 長楕円形 | 粗粒輝石安山岩 | 表面は平坦な磨面。 | 17.9 | 7.6 | 6 | 1300 | |
| 14 | 磨石 | 長楕円形 | 粗粒輝石安山岩 | 表面に磨面。 | 11.6 | 5.7 | 3.3 | 350 | |
| 15 | 多孔石 | 楕円形 | 粗粒輝石安山岩 | 表裏に円錐形の凹み。 | 18.5 | 10.4 | 7.8 | 1100 | 欠損 |
| 16 | 多孔石 | 不定形 | 緑色片岩 | 表面に円錐形の凹み。 | 14.8 | 8.2 | 1.9 | 370 | |
| 17 | 石皿 | — | 緑色片岩 | 作業面は凹面。 | 8.5 | 8.2 | 3.8 | 320 | |
| 18 | 多孔石 | 不定形 | 粗粒輝石安山岩 | 表面に円錐形の凹み。 | 8.2 | 7 | 3 | 150 | |
| 19 | 磨・凹石 | 長楕円形 | 粗粒輝石安山岩 | 表裏に凹みと磨面。側面に敲打痕。凹→磨。 | 12.1 | 9 | 4.5 | 640 | |
| 20 | 磨石 | 卵形 | 粗粒輝石安山岩 | 表面に磨面。 | 7.5 | 4.8 | 4.4 | 200 | |
| 21 | 磨・凹石 | 長楕円形 | 粗粒輝石安山岩 | 表裏に凹みと磨面。凹→磨。 | 12.1 | 7.5 | 6 | 740 | |
| 22 | 磨・凹石 | 楕円形 | 粗粒輝石安山岩 | 表裏・側面に凹みと敲打痕。表裏に磨面。磨→凹。 | 9.9 | 7.8 | 2.9 | 250 | |
| 23 | 磨石 | 円形 | 粗粒輝石安山岩 | 表裏に磨面。 | 5.5 | 5.7 | 1.7 | 60 | |
| 24 | 磨・凹石 | 円形 | 粗粒輝石安山岩 | 表裏に浅い凹みと磨面。側面に敲打痕。凹→磨。 | 8.6 | 9 | 4.9 | 560 | |
| 25 | 磨石 | 円形 | 粗粒輝石安山岩 | 表裏に磨面。側面に溝状の凹み。 | 6.7 | 6.3 | 3.4 | 220 | |
| 26 | 砥石 | 不定形 | 牛伏砂岩 | | 11.7 | 7.4 | 1.9 | 180 | |
| 27 | スクレイパー | 縦長 | 頁岩 | 両側面に両面調整。 | 9.5 | 3 | 0.7 | 30 | |
| 28 | 打製石斧 | 短冊形 | 灰色安山岩 | 両面調整。刃部磨滅。横断面レンズ状。 | 11.6 | 4.5 | 1.8 | 120 | |
| 29 | 打製石斧 | 短冊形 | 灰色安山岩 | 両面調整。刃部はこぼれ。横断面レンズ状。 | 11 | 4.5 | 1.9 | 120 | |
| 30 | 打製石斧 | 短冊形 | ホルンフェルス | 両面調整。横断面レンズ状。 | 10.1 | 4.2 | 2.5 | 100 | 刃部欠損 |
| 31 | 打製石斧 | 短冊形 | 灰色安山岩 | 両面調整。横断面レンズ状。 | 6.3 | 4 | 1.5 | 60 | 刃部欠損 |
| 32 | 打製石斧 | 短冊形 | 黒色頁岩 | 両面調整。刃部はこぼれ。横断面レンズ状。 | 6.2 | 3.7 | 1.7 | 50 | 基部欠損 |
| 33 | スクレイパー | 横長 | 灰色安山岩 | 一側面に使用によるはこぼれ。 | 5 | 6.4 | 0.7 | 20 | |
| 34 | 打製石斧 | 短冊形 | 黒色頁岩 | 両面調整。横断面レンズ状。 | 5 | 4.5 | 0.9 | 30 | 基部欠損 |
| 35 | 磨製石斧 | 定角式 | かんらん岩 | 表裏・側面研磨し稜をつくる。敲打痕多い。横断面隅丸方形。 | 11.9 | 5.5 | 3 | 360 | |
| 36 | 打製石斧 | 短冊形 | 黒色頁岩 | 両面調整。刃部磨滅。横断面レンズ状。 | 10.1 | 4 | 2 | 100 | |
| 37 | スクレイパー | 横長 | 硬質泥岩 | 一側面に片面調整の刃部。 | 3.2 | 9 | 1.1 | 40 | |
| 38 | 石匙 | 横長 | 黒色頁岩 | つまみ部にくびれが入る。片面調整の刃部。 | 5.9 | 10.3 | 0.5 | 50 | |
| 39 | スクレイパー | 横長 | 黒色頁岩 | 一側面に両面調整の刃部。 | 7.3 | 11.5 | 1.8 | 180 | |
| 40 | スクレイパー | 横長 | 灰色安山岩 | 一側面に片面調整の刃部。 | 7.8 | 10.3 | 1.6 | 150 | |

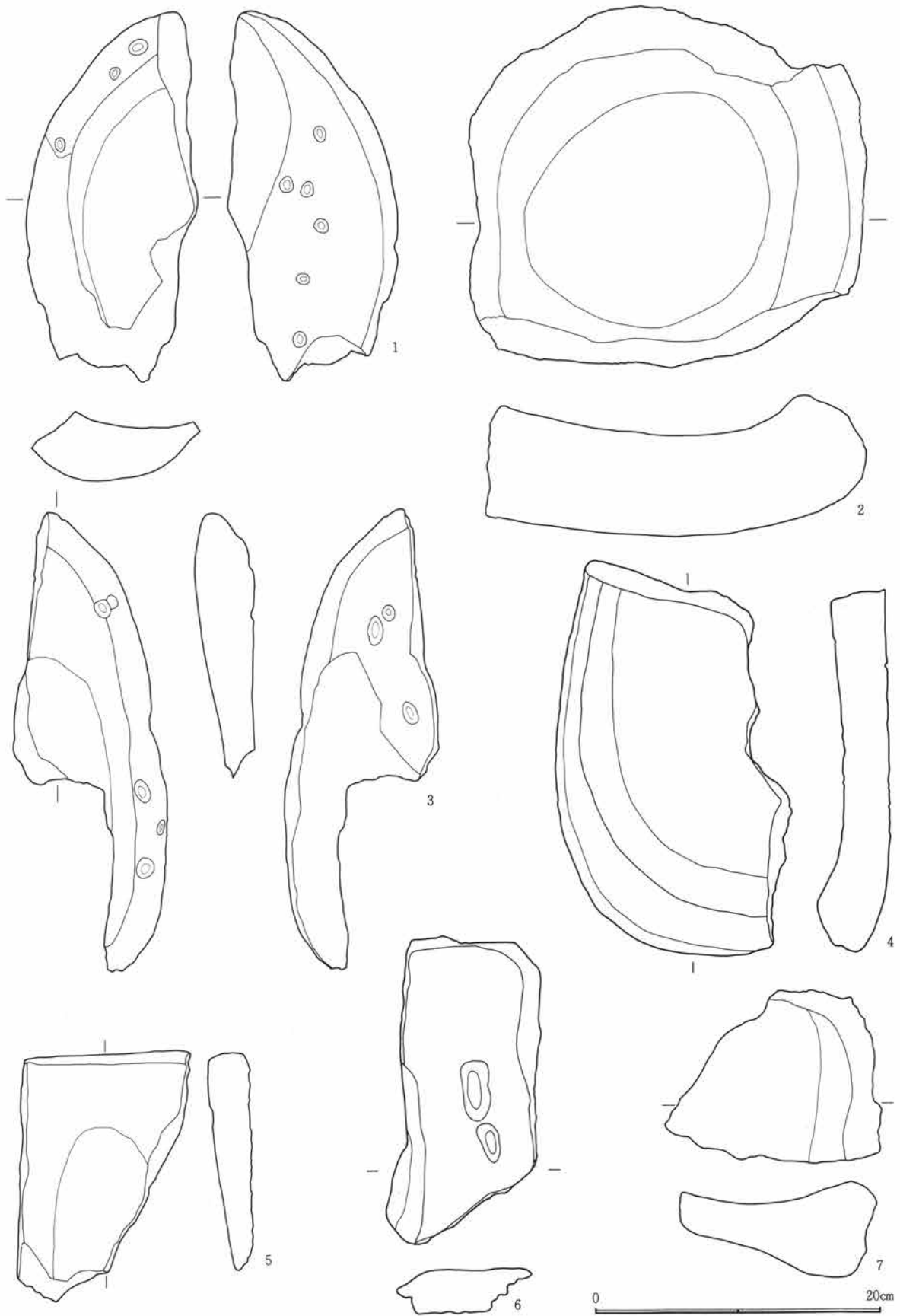

第65図 15号住居址出土遺物-7

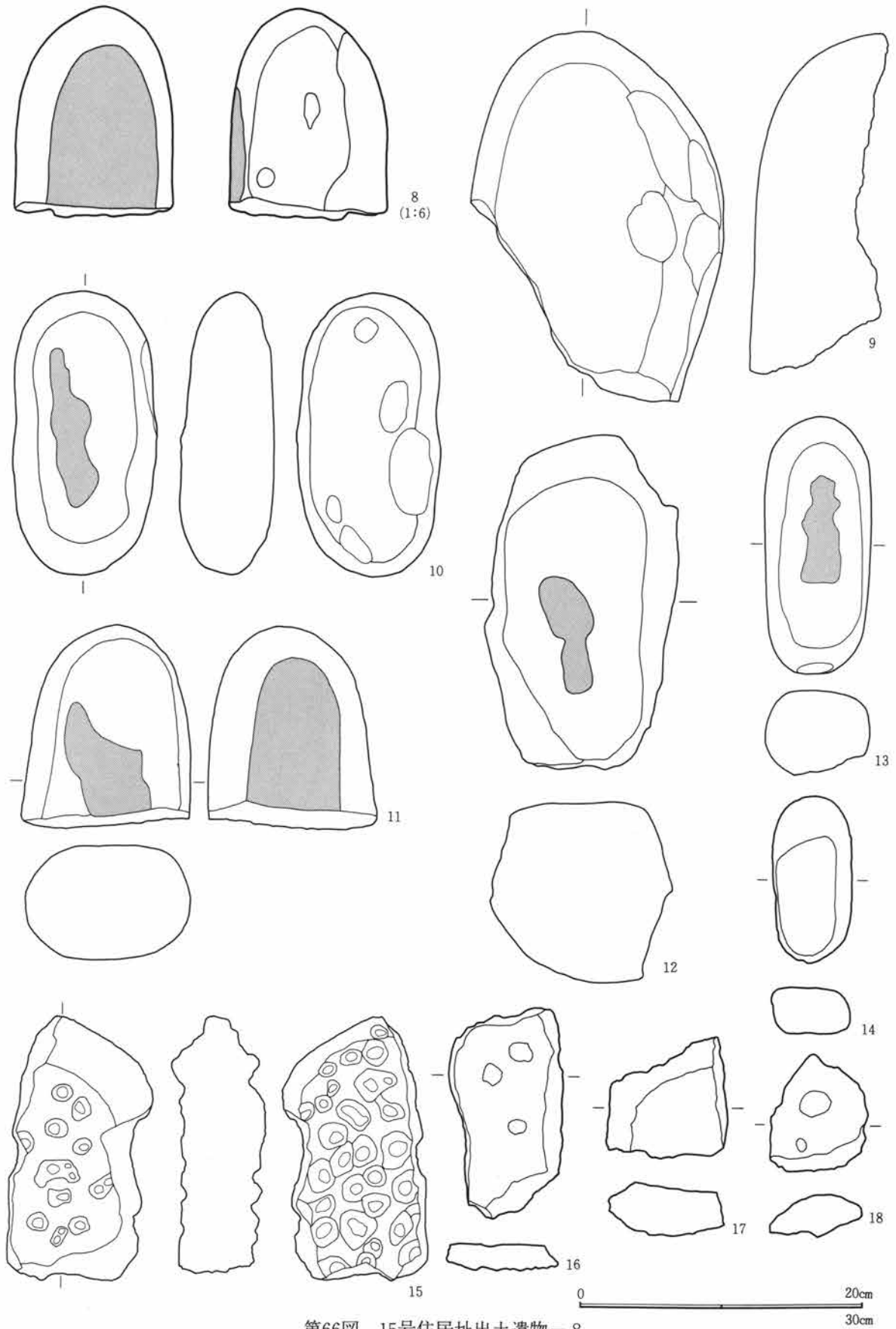

第66図 15号住居址出土遺物-8

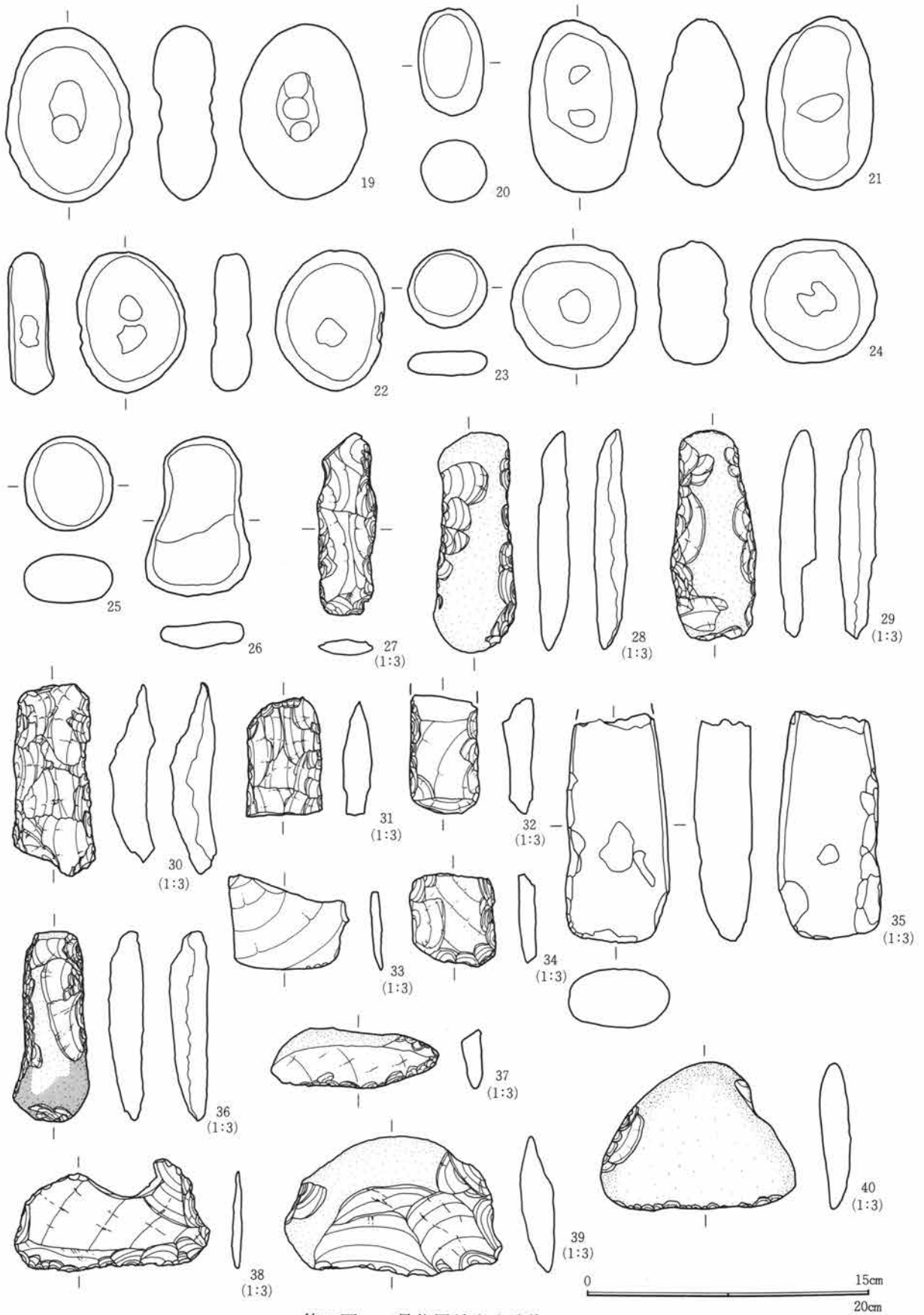

第67図 15号住居址出土遺物-9

第1章 出土遺物の概要

I区 16号住居土器観察表

| 番号 | 胎土 | 色記号 | 色調 | 焼成 | 地文 原体 | 施文 方向 | 地文 分類 | 文様 分類 | 文様の 特徴 | 時期・備考 |
|----|--------------|-------|--------|----|----------|----------|----------|----------|---|--------------|
| 1 | φ1~3mmの小石 | 7.5YR | にぶい褐色 | 良好 | RI | | 撚糸 | 沈線 | 太さ5mmの沈線で楕円区画・渦巻きをつくる。頸部に無文帯。渦左巻き。 | |
| 2 | φ1~3mmの小石・雲母 | 10YR | にぶい黄褐色 | 普通 | RL | 横位 | 縄文 | 沈線 | 太さ6mmの沈線で楕円区画・渦巻きをつくる。渦右巻き。スス附着。 | |
| 3 | φ1~3mmの小石多量 | 10YR | 暗褐色 | 良好 | LR | 横位 | 縄文 | 隆線 | 太さ10mmの隆線が2条で楕円区画。区画内は太さ2mmの沈線が充填。 | |
| 4 | φ1~2mmの小石 | 10YR | 灰黄褐色 | 良好 | 条線 | | 沈線 | 隆線 | 太さ9mmの隆線が口縁に廻る。太さ2mmの条線が施文。 | |
| 5 | φ1~3mmの小石 | 7.5YR | にぶい褐色 | 良好 | | | | 沈線 | 太さ6mmの沈線が口唇部内側に廻る。内外面とも良く磨かれる。外面赤色塗彩。浅鉢。 | |
| 6 | φ1~3mmの小石 | 2.5YR | 黄灰色 | 良好 | RL | 縦位 | 縄文 | | 内面横位に磨かれる。 | |
| 7 | φ1~3mmの砂粒・小石 | 5YR | にぶい赤褐色 | 普通 | RL・LR | 縦位 | 縄文 | 隆線 | 太さ6mmの隆線が2条垂下。内外面スス附着。 | 8・9・11と同一? |
| 8 | φ1~3mmの砂粒・小石 | 7.5YR | にぶい褐色 | 普通 | RL・LR | 縦位 | 縄文 | 隆線 | 太さ6mmの隆線が2条垂下。外面スス附着。 | 7・9・11と同一? |
| 9 | φ1~3mmの砂粒・小石 | 7.5YR | にぶい褐色 | 普通 | RL・LR | 縦位 | 縄文 | 隆線 | 太さ6mmの隆線が3条垂下。内外面スス附着。 | 7・8・11と同一? |
| 10 | φ1~3mmの砂粒・小石 | 10YR | にぶい黄褐色 | 普通 | RL | 横位 | 縄文 | | 内面黒色。外面スス附着。 | |
| 11 | φ1~3mmの砂粒・小石 | 7.5YR | にぶい褐色 | 普通 | RL・LR | 縦位 | 縄文 | 隆線 | 太さ6mmの隆線が2条垂下。外面スス附着。 | 7・8・9と同一? |
| 12 | φ1~5mmの小石 | 10YR | にぶい黄褐色 | 不良 | RI | 左巻 | 撚糸 | | 太さ3mmの沈線が垂下。内面スス附着。 | 13・14・15と同一? |
| 13 | φ1~5mmの小石 | 7.5YR | にぶい橙色 | 不良 | RI | 左巻 | 撚糸 | | 太さ3mmの沈線が垂下。内面スス附着。 | 12・14・15と同一? |
| 14 | φ1~5mmの小石 | 10YR | にぶい黄褐色 | 不良 | RI | 左巻 | 撚糸 | | 太さ3mmの沈線が垂下。内面スス附着。 | 12・13・15と同一? |
| 15 | φ1~5mmの小石 | 10YR | にぶい黄褐色 | 不良 | RI | 左巻 | 撚糸 | | 太さ3mmの沈線が垂下。内面スス附着。 | 12・13・14と同一? |
| 16 | φ1~3mmの小石多量 | 7.5YR | にぶい褐色 | 普通 | Lr | | 撚糸 | 沈線 | 太さ3mmの沈線が弧状に廻る。 | |
| 17 | φ1mmの砂粒 | 5YR | にぶい赤褐色 | 良好 | RL | 横位 | 縄文 | 隆・沈 | 太さ2mmの沈線と太さ5mmの沈線が垂下。内面黒色。 | |
| 18 | φ1mmの小石・雲母 | 5YR | にぶい赤褐色 | 普通 | LR | 横位 | 縄文 | 沈線 | 太さ3mmの沈線が波状に施文。内面黒色。 | |
| 19 | φ1mmの砂粒 | 5YR | にぶい赤褐色 | 良好 | | | 爪形 | | 太さ7mmの隆線に爪形を施文。地文にも爪形を施文。 | |
| 20 | φ1mm以下の細かい砂粒 | 7.5YR | 橙色 | 良好 | RL | 縦位 | 縄文 | | 縄文施文後縄文を磨り消す。 | |
| 21 | φ1~3mmの小石 | 5YR | 明赤褐色 | 良好 | RL | 縦位 | 縄文 | 沈線 | 太さ3mmの沈線が縦位に施文。内面横位に丁寧な磨き。 | |
| 22 | φ1~2mmの小石 | 7.5YR | にぶい橙色 | 普通 | Lr | 右巻 | 撚糸 | | 内面丁寧な磨き。 | |
| 23 | φ1~3mmの小石多量 | 7.5YR | にぶい褐色 | 普通 | RL・LR | 縦位 | 縄文 | 隆線 | 太さ6mmの隆線が2条対で垂下し縦位区画。 | |
| 24 | φ1~3mmの小石 | 7.5YR | にぶい褐色 | 普通 | Lr | 右巻 | 撚糸 | | | |
| 25 | φ1~3mmの小石 | 5YR | 明赤褐色 | 普通 | Lr | | 撚糸 | 沈線 | 口縁部文様帯は、隆線で弧状区画され橋状把手がつくられる。胴部に太さ4mmの沈線が渦巻き弧線上に施文。 | |
| 26 | φ1~3mmの小石 | 2.5YR | 暗赤褐色 | 良好 | | | | 沈線 | 太さ4mmの沈線で楕円区画・渦巻きをつくる。深鉢把手。 | |
| 27 | φ1mm以下の細かい砂粒 | 7.5YR | 橙色 | 普通 | RI | | 撚糸 | 沈線 | 口縁部にφ36mmの孔がかけられる。頸部以下は太さ4mmの沈線が2条胴部文様との区画として引かれる。渦右巻き。 | 28・29・30と同一 |
| 28 | φ1mm以下の細かい砂粒 | 10YR | 明黄褐色 | 普通 | RI | | 撚糸 | 沈線 | 波頂部に太さ4mmの沈線で渦巻き。渦右巻き。 | 27・29・30と同一 |
| 29 | φ1mm以下の細かい砂粒 | 7.5YR | にぶい橙色 | 普通 | RI | | 撚糸 | 沈線 | 波頂部に太さ4mmの沈線で渦巻き。渦右巻き。 | 27・28・30と同一 |
| 30 | φ1mm以下の細かい砂粒 | 7.5YR | 橙色 | 普通 | RI | | 撚糸 | 沈線 | 波頂部に太さ4mmの沈線で渦巻き。渦右巻き。 | 27・28・29と同一 |
| 31 | φ1~3mmの小石 | 5YR | 橙色 | 普通 | Lr | 左巻 | 撚糸 | 沈線 | 太さ5mmの沈線で弧状に施文。内面横位に施文。 | |

第1節 I地区の出土遺物

I区 16号住居土器観察表

| 番号 | 胎土 | 色記号 | 色調 | 焼成 | 地文 原体 | 施文 方向 | 地文 分類 | 文様 分類 | 文様の 特徴 | 時期・備考 |
|----|-------------------|-----|-----|----|----------|----------|----------|----------|-------------------------|-------|
| 32 | φ1~3mmの小石・ 雲母 | 5YR | 橙色 | 普通 | RL | 横位 | 縄文 | | 台付き深鉢の脚部。 | |
| 33 | φ1~3mmの白色小 石 | 5YR | 橙色 | 良好 | Lr | | 然糸 | 沈線 | 太さ6mmの沈線で渦巻き・弧状に施 文。 | |
| 34 | φ1~2mmの白色小 石多量 | 5YR | 赤褐色 | 普通 | RL | 縦位 | 縄文 | | | |

I区 16号住居石器観察表

| 遺物 番号 | 種類 | 形状 | 石材 | 特徴 | 縦 | 横 | 厚さ | 重量 | その他 |
|----------|------|-------|---------|---------------------------|------|------|------|------|------|
| 1 | 台石 | 長方形 | 粗粒輝石安山岩 | 作業面は平坦で敲打痕。 | 16.6 | 16.3 | 10.1 | 3850 | 欠損 |
| 2 | 多孔石 | 不定形 | 角閃石安山岩 | 円錐形の凹み。 | 17.1 | 20.5 | 8.5 | 3100 | 欠損 |
| 3 | 磨石 | 隅丸長方形 | 粗粒輝石安山岩 | 表面に磨面。 | 13.2 | 9.6 | 3.8 | 820 | |
| 4 | 石皿 | — | 粗粒輝石安山岩 | 石皿作業面は平坦。 | 12.5 | 6.2 | 4.3 | 450 | 欠損 |
| 5 | 凹石 | 長楕円形 | 粗粒輝石安山岩 | 表裏・側面に深い凹み。 | 16.4 | 7 | 4.5 | 550 | |
| 6 | 磨石 | 乳棒形 | 粗粒輝石安山岩 | 表面に磨面。 | 12.4 | 4.7 | 4.2 | 440 | |
| 7 | 磨・凹石 | 円形 | 粗粒輝石安山岩 | 表裏に浅い凹みと磨面。凹→磨。 | 8.8 | 8.3 | 4.3 | 440 | 欠損 |
| 8 | 磨・凹石 | 隅丸長方形 | 粗粒輝石安山岩 | 表裏両側面に凹みと磨面で稜を持つ。 凹→磨。 | 12.2 | 6.2 | 4.5 | 510 | |
| 9 | 磨・凹石 | 円形 | 粗粒輝石安山岩 | 表裏に円錐形の凹みと磨面。磨→凹。 | 7.9 | 8 | 3.6 | 290 | |
| 10 | 打製石斧 | 短冊形 | 黒色頁岩 | 両面調整。 | 5.6 | 4.2 | 2.2 | 50 | 刃部欠損 |

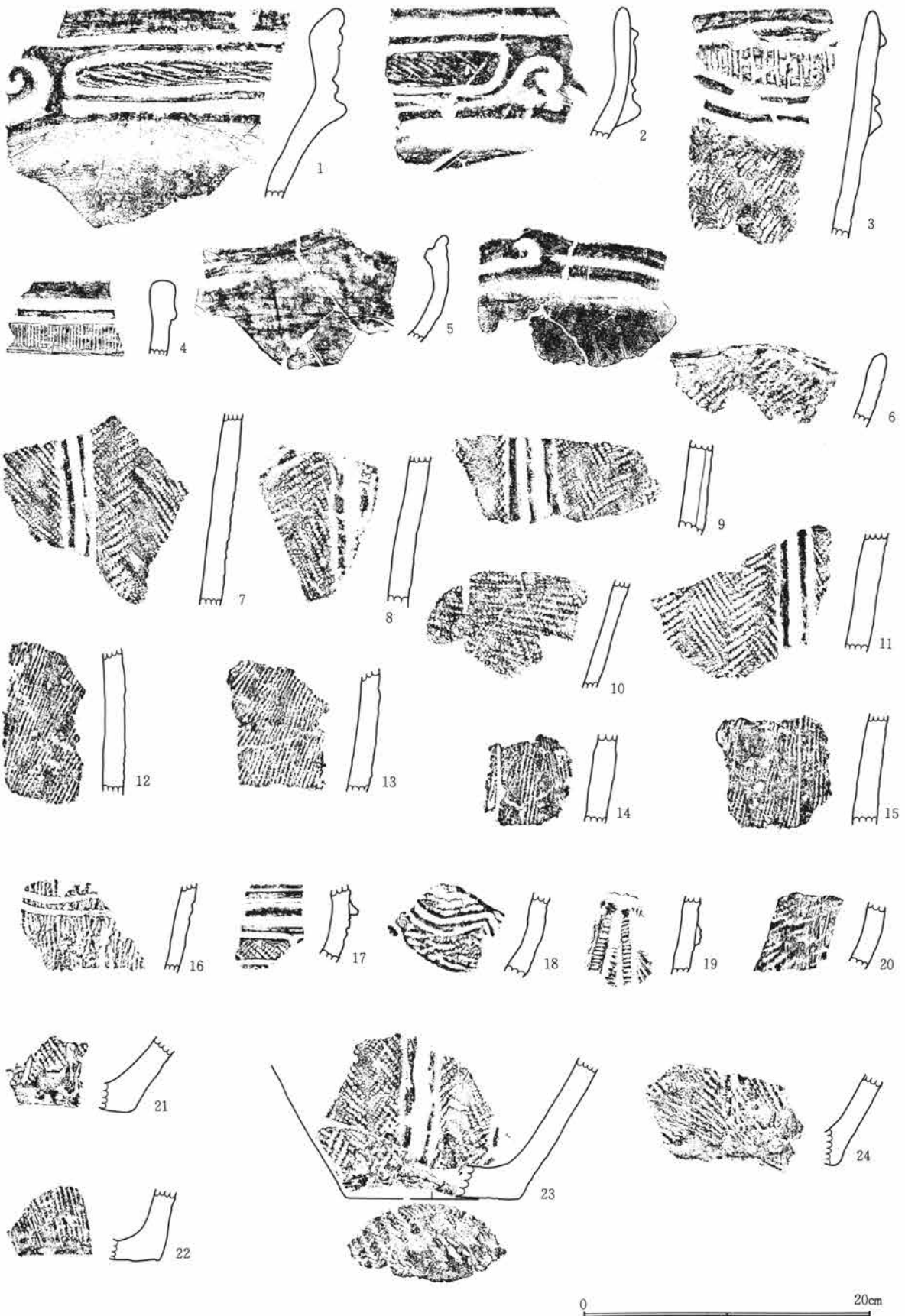

第68図 16号住居址出土遺物-1

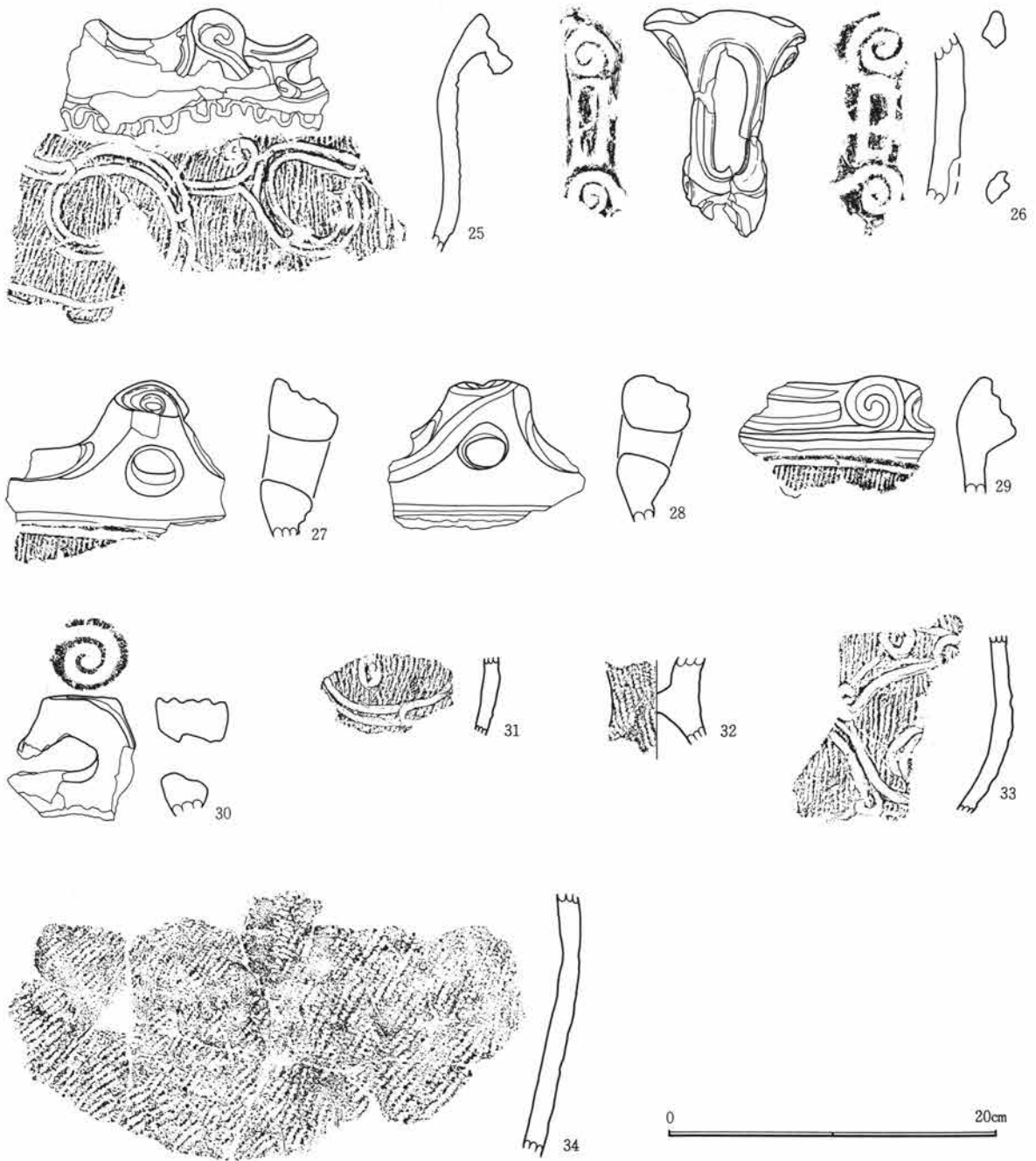

第69図 16号住居址出土遺物-2

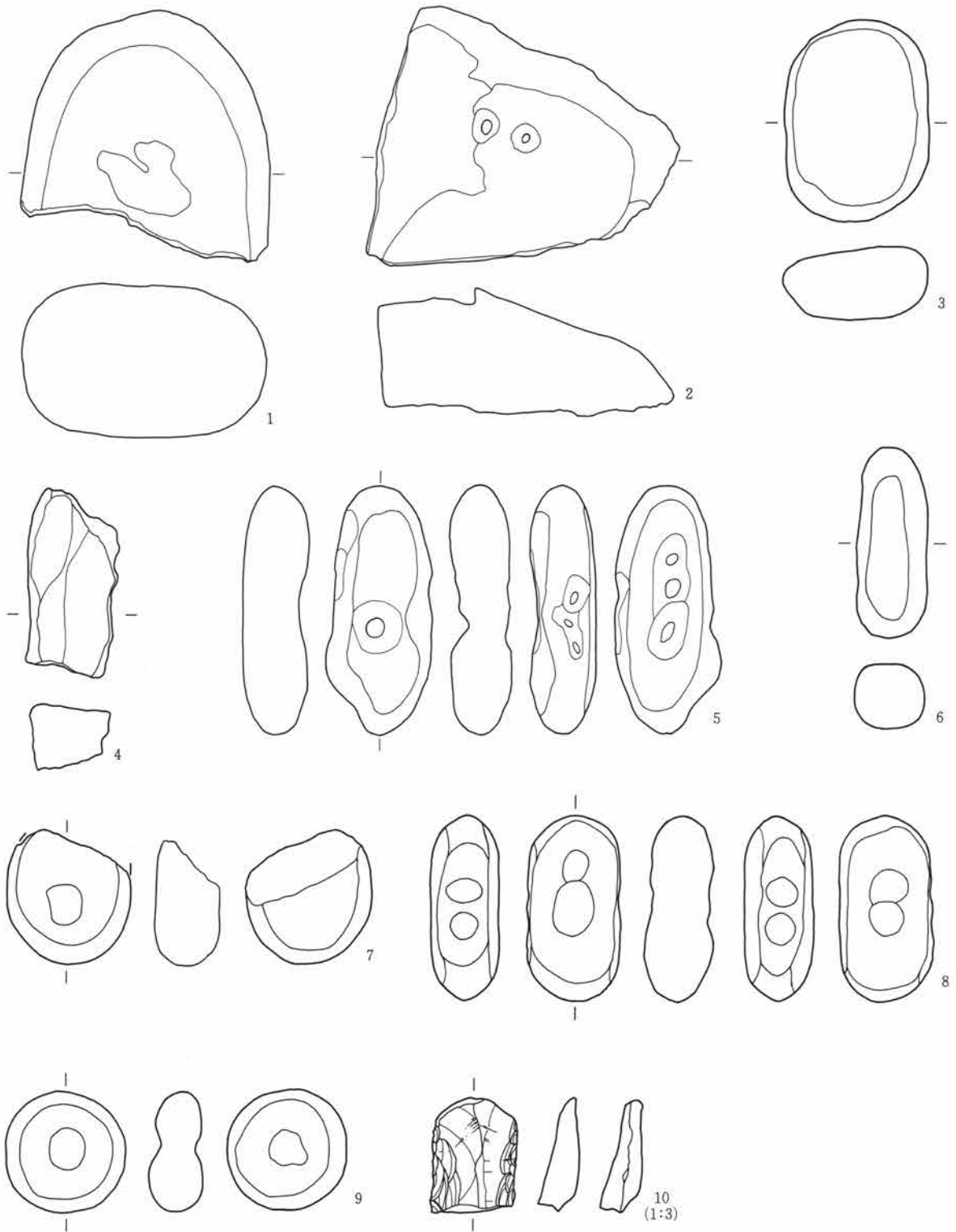

第70図 16号住居址出土遺物-3

0 15cm 20cm

第1節 I地区の出土遺物

I区 17号住居土器観察表

| 番号 | 胎土 | 色記号 | 色調 | 焼成 | 地文 原体 | 施文 方向 | 地文 分類 | 文様 分類 | 文様の 特徴 | 時期・備考 |
|----|-----------------|-------|--------|----|----------|----------|----------|----------|--|-------------------|
| 1 | φ1~3mmの砂粒多量 | 2.5YR | 赤褐色 | 普通 | RI | 横位 | 縄文 | 隆線 | 太さ10mmの隆線で楕円区画・渦巻きをつくる。 | 8と同一 |
| 2 | φ1~2mmの砂粒 | 2.5YR | にぶい赤褐色 | 良好 | | | | | ヘラ上の削り痕がある。不明土製品。 | |
| 3 | φ1~5mmの小石・雲母・石英 | 5YR | 橙色 | 普通 | 沈線 | | 沈線 | 沈線 | 巾2mmの沈線。太さ12mmの沈線が口縁に廻る。内面横位の磨き。 | |
| 4 | φ1~3mmの小石多量 | 7.5YR | 橙色 | 不良 | RL | 縦位 | 縄文 | 沈線 | 太さ3mmの沈線が2条対で「□」状の文様をつくる。 | |
| 5 | φ1~3mmの砂粒 | 5YR | 赤褐色 | 良好 | RL | 縦位 | 縄文 | 沈線 | 太さ8mmの沈線が2条対で口縁部に波状に施文。胴部は縦位区画されワラビ手状の沈線が施文。沈線間は磨消縄文。 | |
| 6 | φ1~3mmの小石 | 7.5YR | 橙色 | 普通 | LR | 縦位 | 縄文 | 隆線 | 太さ6mmの隆線で楕円区画。そこから縦位の区画線を貼付。内面横位の磨き。 | |
| 7 | φ1~2mmの小石・雲母・石英 | 2.5YR | 暗赤褐色 | 良好 | LR | 横位 | 縄文 | 沈線 | 太さ5mmの沈線で楕円区画。頸部に磨消縄文。 | |
| 8 | φ1~3mmの砂粒多量 | 2.5YR | 赤褐色 | 普通 | RI | 横位 | 縄文 | 隆線 | 太さ10mmの隆線で楕円区画・渦巻きをつくる。 | 1と同一 |
| 9 | φ1~3mmの小石 | 7.5YR | にぶい橙色 | 良好 | LR | 横位 | 縄文 | 沈線 | 太さ10mmの浅い沈線で楕円区画・渦巻きをつくる。 | |
| 10 | φ1~3mmの小石 | 5YR | 橙色 | 普通 | RL | 横位 | 縄文 | 沈線 | 太さ7~20mmの沈線で楕円区画・渦巻きをつくる。口縁部は器面より肥厚。 | |
| 11 | φ1~5mmの砂粒 | 10YR | 明黄褐色 | 不良 | RLR | 横位 | 縄文 | 隆・沈 | 太さ5mmの沈線で楕円区画・渦巻きをつくる。区画内は太さ3mmの沈線が充填。口縁部は器面が肥厚。胴部は沈線で縦位区画。渦巻き。 | |
| 12 | φ1~5mmの小石多量 | 5YR | 明赤褐色 | 普通 | 沈線 | | | | 巾2mmの平行沈線。太さ4mmの沈線が4条連弧状に施文。 | 20・26・62・89・94と同一 |
| 13 | φ1mm以下の砂粒 | 5YR | 橙色 | 良好 | | | | | 太さ13mmの隆線で半円区画。区画内は太さ3mmの沈線が施文。胴部は太さ7mmの隆線が垂下し太さ3mmの沈線が施文。 | 16と同一 |
| 14 | φ1~3mmの小石多量 | 5YR | 暗赤褐色 | 普通 | RL | 横位 | 縄文 | 隆線 | 太さ10mmの隆線がワラビ手状に貼付。内面横位に施文。 | 19と同一 |
| 15 | φ1mmの砂粒多量・小石・雲母 | 5YR | 橙色 | 普通 | LR | 縦位 | 縄文 | 沈線 | 太さ4mmの沈線で楕円区画・渦巻きをつくる。区画部は器面より肥厚。区画内は沈線が充填。同じ沈線が2条対で縦位区画。 | |
| 16 | φ1mm以下の砂粒 | 5YR | 橙色 | 良好 | | | 沈線 | 隆線 | 太さ13mmの隆線で半円区画。区画内は太さ3mmの沈線が施文。胴部は太さ7mmの隆線が垂下し太さ3mmの沈線が施文。 | 13と同一 |
| 17 | φ1~5mmの小石・石英 | 5YR | 暗赤褐色 | 良好 | 条線 | | 沈線 | 隆線 | 巾10mm4条の条線。太さ8mmの隆線で楕円区画・渦巻きをつくる。渦巻き部から条線が流水状に施文。渦巻き。太さ10mmの隆線で区画。 | |
| 18 | φ1~3mmの白色小石・雲母 | 5YR | にぶい赤褐色 | 良好 | RL | 横位 | 縄文 | 隆線 | | |
| 19 | φ1~3mmの小石多量 | 5YR | 暗赤褐色 | 普通 | LR | 横位 | 縄文 | 隆線 | 太さ10mmの隆線がワラビ手状に貼付。内面横位に施文。 | 14と同一 |
| 20 | φ1~3mmの小石 | 5YR | 明赤褐色 | 普通 | 沈線 | | 沈線 | 沈線 | 巾2mmの平行沈線。太さ4mmの沈線が重連弧状に施文。 | 12・26・62・89・94と同一 |
| 21 | φ1~3mmの小石・雲母 | 7.5YR | にぶい橙色 | 不良 | RL | 縦位 | 縄文 | 隆線 | 太さ10mmの隆線で楕円区画。区画内は縄文が充填。 | |
| 22 | φ1~3mmの小石 | 5YR | 明赤褐色 | 普通 | RI | | 撚糸 | | 巾15mmの無文帯を口縁につくる。 | 23と同一 |
| 23 | φ1~3mmの小石 | 5YR | 明赤褐色 | 普通 | RI | | 撚糸 | | 巾15mmの無文帯を口縁につくる。 | 22と同一 |
| 24 | φ1~2mmの砂粒・雲母・石英 | 2.5YR | 明赤褐色 | 普通 | 沈線 | | 沈線 | 隆線 | 巾3mmの平行沈線。太さ10mmの隆線が弧状に貼付。沈線は稜杉状に施文。 | |
| 25 | φ1~3mmの砂粒多量 | 7.5YR | 褐色 | 普通 | | | 縄文 | 隆線 | 原体不明。太さ7mmの隆線を貼付。 | |
| 26 | φ1~3mmの小石 | 5YR | 明赤褐色 | 普通 | 沈線 | | 沈線 | 沈線 | 太さ4mmの沈線が重連弧状に施文。 | 12・20・62・89・94と同一 |
| 27 | φ1~2mmの砂粒・雲母 | 5YR | 明赤褐色 | 普通 | 条線 | | 沈線 | | 巾10mm5条の条線が間隔を持ち施文。 | |
| 28 | φ1~3mmの小石 | 10YR | 褐灰色 | 不良 | 条線 | | 沈線 | | 2mm間隔の条線が全面に施文。 | |

第1章 出土遺物の概要

I区 17号住居土器観察表

| 番号 | 胎土 | 色記号 | 色調 | 焼成 | 地文 原体 | 施文 方向 | 地文 分類 | 文様 分類 | 文様の 特徴 | 時期・備考 |
|----|----------------|-------|--------|----|----------|----------|----------|----------|--|--------|
| 29 | φ1~3mmの小石 | 7.5YR | にぶい橙色 | 良好 | 条線 | | 沈線 | 沈線 | 2mm間隔の条線。太さ6mmの沈線が2条対で縦位区画。沈線間は無文。 | |
| 30 | φ1~2mmの砂粒・雲母 | 2.5YR | にぶい赤褐色 | 普通 | 条線 | | 沈線 | 隆線 | 巾6mmで4条の条線。内外面スス付着。 | |
| 31 | φ1~3mmの小石・雲母 | 2.5YR | にぶい赤褐色 | 普通 | 沈線 | | 沈線 | 隆線 | 巾6mmで4条の条線。太さ10mmの隆線が貼付。内面横位に磨き。 | |
| 32 | φ1~3mmの砂粒多量 | 7.5YR | にぶい褐色 | 不良 | Lr | 縦位 | 縄文 | 隆線 | 口縁部に太さ3mmの微隆起線を貼付。口縁部は無文帯。胴部に太さ12mmの隆線が垂下。 | |
| 33 | φ1~2mmの小石・雲母多量 | 7.5YR | にぶい褐色 | 普通 | Lr | 縦位 | 縄文 | 隆・沈 | 太さ12mmの隆線で口縁部文様帯を区画。区画内は太さ3mmの沈線が充填。 | |
| 34 | φ1~2mmの小石・雲母多量 | 7.5YR | にぶい橙色 | 普通 | | | 沈線 | 隆・沈 | 太さ5mmの沈線で楕円区画・渦巻きをつくる。区画内は太さ3mmの沈線が充填。 | |
| 35 | φ1~3mmの小石多量 | 7.5YR | にぶい橙色 | 不良 | Lr | 縦位 | 撚糸 | 隆線 | 太さ6mmの隆線で楕円区画・波状垂線。区画内は太さ2mmの沈線が充填。表面磨滅多く、原体不明。 | |
| 36 | φ1mm以下の砂粒・雲母 | 7.5YR | にぶい褐色 | 良好 | | | 沈線 | 隆線 | 太さ8mmの隆線で楕円区画。区画内は太さ6mmの浅い沈線が充填。胴部も同じ沈線が施文。 | |
| 37 | φ1~3mmの小石・雲母 | 5YR | 灰褐色 | 良好 | | | 沈線 | | 太さ5mmの沈線が口唇部に廻る。太さ6~8mmの隆線が貼付。内面横位磨き。 | |
| 38 | φ1mmの細かい砂粒 | 10YR | にぶい黄褐色 | 不良 | LR | 横位 | 縄文 | 隆・沈 | 太さ8mmの隆線で楕円区画・渦巻きをつくる。胴部は太さ3mmの沈線が2条対で垂下。沈線間は無文。 | |
| 39 | φ1~3mmの小石 | 10YR | にぶい黄褐色 | 良好 | | | 沈線 | 隆線 | 巾6mmの平行沈線が山形・横位に施文。頸部は太さ5mmの隆線が鋸歯状に貼付。頸部は無文。内面横位に磨き。 | |
| 40 | φ1~3mmの小石・雲母 | 5YR | にぶい赤褐色 | 良好 | | | 沈線 | 隆線 | 太さ6mmの隆線で楕円区画。区画内は太さ3mmの沈線が充填。内面横位に磨き。 | |
| 41 | φ1mmの砂粒・雲母 | 7.5YR | 褐色 | 良好 | RI | 横位 | 縄文 | 隆線 | 太さ6mmの隆線で楕円区画。内面横位に磨き。 | |
| 42 | φ1~3mmの小石 | 7.5YR | にぶい褐色 | 普通 | LR | 縦位 | 縄文 | 沈線 | 太さ5mmの沈線で楕円区画。区画内は縄文が充填。 | |
| 43 | φ1~3mmの小石 | 10YR | にぶい黄褐色 | 普通 | 条線 | | 沈線 | 沈線 | 地文に巾5mmの平行沈線が施文。巾7mmの平行沈線が横位・弧状に施文。 | |
| 44 | φ1mm以下の砂粒・雲母 | 2.5YR | 暗灰褐色 | 良好 | RL | 横位 | 縄文 | 沈線 | 太さ10mmの沈線で楕円区画。区画内は縄文が充填。 | |
| 45 | φ1~2mmの小石 | 7.5YR | にぶい褐色 | 良好 | RLR | 縦・横 | 縄文 | 沈線 | 太さ7mmの沈線がワラビ手状に施文。外面スス付着。 | |
| 46 | φ1~2mmの砂粒 | 5YR | 赤褐色 | 良好 | RI | 右巻 | 撚糸 | 沈線 | 太さ7mmの浅い沈線が横位に施文。内面横位に磨き。 | |
| 47 | φ1~5mmの小石・雲母 | 10YR | にぶい黄褐色 | 不良 | | | 沈線 | 隆線 | 太さ8mmの隆線で楕円区画・渦巻きをつくる。区画内は太さ3mmの沈線が充填。 | |
| 48 | φ1mm以下の細かい砂粒 | 7.5YR | にぶい褐色 | 良好 | | | 沈線 | 隆線 | 太さ10mmの隆線で半円状に区画。区画内は太さ3mmの沈線が充填。 | |
| 49 | φ1~2mmの砂粒・雲母 | 10YR | にぶい黄褐色 | 良好 | | | 沈線 | 隆線 | 太さ5mmの沈線と太さ8mmの隆線で楕円区画。区画内は沈線が充填。 | |
| 50 | φ1~3mmの小石 | 7.5YR | にぶい橙色 | 不良 | | | 沈線 | | 太さ5mmの沈線が縦位に施文。 | |
| 51 | φ1~3mmの小石 | 10YR | にぶい黄褐色 | 普通 | 条線 | | 沈線 | 沈線 | 太さ10mmの沈線で楕円区画。区画内を太さ2mmの沈線が充填。太さ2mmの条線が胴部に施文。 | |
| 52 | φ1~2mmの砂粒 | 5YR | にぶい赤褐色 | 良好 | 条線 | | 沈線 | | 巾8mm4条の条線が鋸歯状に間隔をあけて施文。 | |
| 53 | φ1~2mmの砂粒・雲母 | 5YR | にぶい赤褐色 | 良好 | 条線 | | 沈線 | | 巾2mm間隔の条線が綾杉状に施文。 | |
| 54 | φ1~3mmの小石 | 5YR | にぶい赤褐色 | 普通 | 条線 | | 沈線 | | 巾7mmの条線が流水文状に施文。 | 88と同一? |
| 55 | φ1mm以下の細かい砂粒 | 5YR | にぶい赤褐色 | 普通 | Lr | | 撚糸 | 沈線 | 太さ2mmの沈線が方形状に区画。 | |
| 56 | φ1~3mmの小石 | 7.5YR | にぶい褐色 | 普通 | | | 沈線 | 隆線 | 太さ12mmの隆線で横位区画。区画内は太さ4mmの沈線が斜位に施文。 | |

第1節 I地区の出土遺物

I区 17号住居土器観察表

| 番号 | 胎土 | 色記号 | 色調 | 焼成 | 地文 原体 | 施文 方向 | 地文 分類 | 文様 分類 | 文様の 特徴 | 時期・備考 |
|----|----------------|-------|--------|----|----------|----------|----------|----------|---|-----------------------|
| 57 | φ1~3mmの小石 | 5YR | にぶい赤褐色 | 普通 | | | 沈線 | 隆線 | 太さ8mmの隆線が巴状に貼付。それに平行するように太さ4mmの沈線が施文。 | |
| 58 | φ1mmの砂粒 | 5YR | にぶい橙色 | 良好 | 条線 | | 沈線 | 隆線 | 太さ6mmの隆線が2条対で縦位区画。内面スス付着。 | |
| 59 | φ1~3mmの小石・雲母 | 2.5YR | 明赤褐色 | 普通 | Lr | 縦位 | 縄文 | | 縄文がまばらに施文。 | |
| 60 | φ1~3mmの小石 | 10YR | にぶい黄褐色 | 良好 | LR | 縦位 | 縄文 | 沈線 | 太さ9mmの浅い沈線で縦位区画。沈線間は磨消縄文。内面横位の磨き。 | |
| 61 | φ1~2mmの砂粒 | 10YR | 明黄褐色 | 不良 | RL | 横位 | 縄文 | | | |
| 62 | φ1~3mmの小石 | 5YR | 明赤褐色 | 普通 | | 沈線 | 沈線 | 隆線 | 太さ4mmの沈線が重連弧状に施文。巾2mmの平行沈線。 | 12・20・26・89 ・94と同一 |
| 63 | φ1~3mmの小石・雲母 | 5YR | 暗赤褐色 | 普通 | | | 縄文 | 隆線 | 太さ8mmの隆線が弧状に貼付。原体不明。 | 67と同一 |
| 64 | φ1~3mmの砂粒 | 7.5YR | 橙色 | 普通 | LR | 縦位 | 縄文 | 沈線 | 太さ8mmの沈線で縦位区画。内面横位の磨き。 | |
| 65 | φ1~2mmの砂粒 | 7.5YR | 褐色 | 普通 | | | 無文 | | 外面縦位の磨き。 | |
| 66 | φ1~3mmの小石 | 5YR | 橙色 | 普通 | | 沈線 | 沈線 | | 巾2mmの平行沈線。 | |
| 67 | φ1~3mmの小石・雲母 | 5YR | 暗赤褐色 | 普通 | | | 縄文 | 隆線 | 太さ8mmの隆線が弧状に貼付。原体不明。 | 63と同一 |
| 68 | φ1~3mmの砂粒・雲母 | 7.5YR | 橙色 | 普通 | | | 縄文 | 沈線 | 太さ3mmの沈線で縦位区画。原体不明。 | |
| 69 | φ1~3mmの小石・雲母 | 5YR | にぶい赤褐色 | 普通 | RL | 縦位 | 縄文 | | | |
| 70 | φ1~3mmの小石・雲母 | 7.5YR | にぶい橙色 | 普通 | RI | 縦位 | 縄文 | 沈線 | 太さ4mmの沈線で区画。区画内は縄文が充填。内面縦位に磨き。 | |
| 71 | φ1~2mmの小石・雲母 | 5YR | にぶい赤褐色 | 良好 | | | 縄文 | 沈線 | 太さ2mmの沈線が2条曲線に施文。縄文は磨滅して不明。 | |
| 72 | φ1mm以下の砂粒 | 2.5YR | 明赤褐色 | 良好 | RL | 縦位 | 縄文 | 沈線 | 太さ4mmの沈線が2条対で縦位区画。区画内は縄文が充填。沈線間は無文。 | |
| 73 | φ1~3mmの小石 | 7.5YR | にぶい橙色 | 普通 | LR | 縦位 | 縄文 | 沈線 | 太さ3mmの沈線で縦位区画。内面横位に磨き。 | |
| 74 | φ1~5mmの小石 | 5YR | にぶい赤褐色 | 良好 | LR | 横位 | 縄文 | 沈線 | 太さ12mmの浅い沈線で文様帯を区画。内面横位に磨き。 | |
| 75 | φ1~2mmの小石 | 5YR | にぶい赤褐色 | 普通 | Lr | 縦位 | 捺糸 | 沈線 | 太さ3mmの沈線が2条縦位に施文。 | |
| 76 | φ1~2mmの小石多量 | 5YR | にぶい橙色 | 不良 | LR | 横位 | 縄文 | 隆線 | 太さ8mmの隆線が2条対で縦位に施文。 | |
| 77 | φ1~3mmの小石 | 10YR | にぶい黄橙色 | 不良 | RL | 縦位 | 縄文 | 沈線 | 太さ7mmの沈線で縦位区画。 | |
| 78 | φ1~5mmの小石・雲母 | 7.5YR | にぶい褐色 | 普通 | LR | 縦位 | 縄文 | 沈線 | 太さ5mmの沈線が2条対で縦位区画。沈線間は無文。 | |
| 79 | φ1mm以下の細かい砂粒 | 5YR | にぶい赤褐色 | 普通 | Lr | | 縄文 | 隆・沈 | 太さ10mmの隆線で文様区画。区画内はφ4mmの円形刺突。胴部に太さ4mmの沈線が波状に施文。 | |
| 80 | φ1~3mmの砂粒 | 7.5YR | 明褐色 | 普通 | LR | 横位 | 縄文 | 沈線 | 太さ9mmの浅い沈線が3条対で縦位区画。内面横位の磨き。 | |
| 81 | φ1~2mmの小石多量 | 7.5YR | 明褐色 | 不良 | 沈線 | | 沈線 | 隆線 | 太さ1mmの沈線。太さ8mmの隆線が縦位に施文。 | |
| 82 | φ1~3mmの小石 | 5YR | にぶい赤褐色 | 普通 | 条線 | | 沈線 | | 巾8mm4本の条線が流水文状に施文。 | |
| 83 | φ1~3mmの小石・雲母 | 5YR | にぶい赤褐色 | 不良 | 条線 | | 沈線 | | 2mm間隔の条線が全面に施文。 | |
| 84 | φ1~2mmの小石 | 2.5YR | 明赤褐色 | 普通 | 沈線 | | 沈線 | | 巾3mmの平行沈線が数回重ねて綾杉状に施文。 | |
| 85 | φ1~3mmの小石・雲母 | 5YR | にぶい赤褐色 | 普通 | 条線 | | 沈線 | 隆線 | 巾12mmの4本条線で流水状に施文。太さ4mmの沈線で縦位区画。 | |
| 86 | φ1~5mmの小石多量・雲母 | 2.5YR | 明赤褐色 | 不良 | 条線 | | 沈線 | | 巾8mm4本の条線。条線で流水状に施文。 | |
| 87 | φ1mmの砂粒・雲母 | 5YR | にぶい赤褐色 | 良好 | 条線 | | 沈線 | | 巾7mm3本の条線が青灰波状に施文。 | |
| 88 | φ1~3mmの小石 | 5YR | にぶい赤褐色 | 普通 | 条線 | | 沈線 | | 巾7mm4本の条線が流水文状に施文。 | 54と同一? |
| 89 | φ1~3mmの小石 | 5YR | 明赤褐色 | 普通 | 沈線 | | 沈線 | 隆線 | 巾2mmの平行沈線。太さ4mmの沈線が重連弧状に施文。 | 12・20・26・62 ・94と同一 |
| 90 | φ1~5mmの小石 | 7.5YR | 褐色 | 普通 | RI | 左巻 | 捺糸 | 隆線 | 太さ14mmの隆線による渦巻き・波状を貼付。内面横位に施文。 | |

第1章 出土遺物の概要

I区 17号住居土器観察表

| 番号 | 胎土 | 色記号 | 色調 | 焼成 | 地文 原体 | 施文 方向 | 地文 分類 | 文様 分類 | 文様の 特徴 | 時期・備考 |
|-----|-----------------|-------|--------|----|----------|----------|----------|----------|----------------------------------|-------------------|
| 91 | φ1~2mmの砂粒多量 | 5YR | 明赤褐色 | 普通 | RI | 左巻 | 撚糸 | 隆線 | 太さ12~14mmの隆線が波状垂線に貼付。内面横位に施文。 | 12・20・26・62・89と同一 |
| 92 | φ1~2mmの砂粒・雲母 | 7.5YR | にぶい褐色 | 普通 | RLR | 縦位 | 縄文 | 沈線 | 太さ3mmの沈線が3条対で縦位区画。 | |
| 93 | φ1~5mmの小石 | 7.5YR | 橙色 | 不良 | | | 撚糸 | 隆線 | 太さ12mmの隆線で渦巻き。磨滅が多く原体不明。 | |
| 94 | φ1~5mmの小石多量 | 7.5YR | 明褐色 | 普通 | 沈線 | | | | 巾2mmの平行沈線。太さ4mmの沈線が4条連弧状に施文。 | |
| 95 | φ1~5mmの小石 | 2.5YR | 赤褐色 | 普通 | 条線 | | 沈線 | | 巾10mm4条の条線。条線より流水状に施文。 | |
| 96 | φ1~2mmの砂粒・雲母 | 7.5YR | 橙色 | 良好 | LR | 縦位 | 縄文 | 沈線 | 太さ10mmの浅い沈線が2条で縦位区画。沈線間は磨消縄文。 | |
| 97 | φ1~5mmの小石 | 5YR | 橙色 | 普通 | | | 撚糸 | 隆線 | 太さ12mmの隆線で渦巻き。磨滅が多く原体不明。 | |
| 98 | φ1~5mmの小石 | 7.5YR | 橙色 | 不良 | RL | 斜位 | 縄文 | 沈線 | 太さ3mmの沈線が2条対で縦位区画。 | |
| 99 | φ1~2mmの白色小石多量 | 7.5YR | にぶい褐色 | 普通 | RL | 横位 | 縄文 | 沈線 | 太さ7mmの沈線で楕円区画。 | |
| 100 | φ1~3mmの小石 | 7.5YR | にぶい橙色 | 普通 | LRL | 縦位 | 縄文 | 沈線 | 太さ8mmの沈線が2条対で縦位区画。沈線間は無文。 | |
| 101 | φ1~2mmの砂粒・雲母 | 7.5YR | 橙色 | 良好 | LR | 縦位 | 縄文 | 沈線 | 太さ8mmの沈線で縦位区画。沈線間は無文。内面横位の磨き。 | |
| 102 | φ1~2mmの砂粒 | 10YR | 灰黄褐色 | | | | 無文 | | 深鉢の把手。 | |
| 103 | φ1~3mmの小石 | 2.5YR | にぶい赤褐色 | 普通 | 条線 | | 沈線 | | 巾6mm3条の条線が間隔をもち縦位に施文。 | |
| 104 | φ1~5mmの小石多量 | 5YR | にぶい橙色 | 普通 | RI | | 撚糸 | 隆線 | 太さ6mmの隆線が縦位区画。底面近くは擦痕。 | |
| 105 | φ1~2mmの小石 | 7.5YR | 橙色 | 不良 | | | 縄文 | 沈線 | 太さ3mmの沈線が2条対で縦位区画。内面スス付着。縄文原体不明。 | |
| 106 | φ1~3mmの小石・雲母・石英 | 2.5YR | 赤褐色 | 良好 | 沈線 | | 沈線 | | 巾3mmの平行沈線で条線状に施文。 | |
| 107 | φ1~3mmの小石 | 5YR | にぶい赤褐色 | 良好 | | | 無文 | | 外面丁寧に磨かれる。 | |
| 108 | φ1~3mmの砂粒・雲母 | 7.5YR | にぶい橙色 | 普通 | | | 無文 | | 外面良く磨かれる。 | |
| 109 | φ1~3mmの小石 | 2.5YR | 橙色 | 普通 | | | 無文 | | 底面スス付着。 | |
| 110 | φ1~3mmの小石多量 | 7.5YR | にぶい橙色 | 普通 | | | 無文 | | 底部片を磨き土製円盤にしている。 | |
| 111 | φ1~3mmの小石・雲母 | 5YR | にぶい赤褐色 | 不良 | | | | 沈線 | 太さ3mmの沈線が緩杉状に施文。 | |
| 112 | φ1~5mmの小石 | 5YR | 赤褐色 | 普通 | | | 無文 | | 内面スス付着。 | |
| 113 | φ1~5mmの小石 | 10YR | にぶい黄橙色 | 良好 | | | 無文 | | 表面に擦痕。底面に網代痕。 | |
| 114 | φ1~3mmの小石多量・雲母 | 5YR | にぶい赤褐色 | 良好 | | | 無文 | | 外面良く磨かれる。 | |
| 115 | φ1~5mmの小石・雲母 | 5YR | にぶい赤褐色 | 良好 | | | 無文 | | 内面横位の磨き。浅鉢。 | |
| 116 | φ1~5mmの小石 | 5YR | にぶい橙色 | 普通 | | | 無文 | | 内外面横位の磨き。内面赤色塗彩。浅鉢。 | |
| 117 | φ1~3mmの小石 | 5YR | にぶい橙色 | 普通 | | | 無文 | | 内面横位の磨き。外面赤色塗彩。浅鉢。 | |
| 118 | φ1~5mmの小石 | 5YR | 明赤褐色 | 普通 | | | 無文 | | 内外面磨き。外面スス付着。浅鉢。 | |

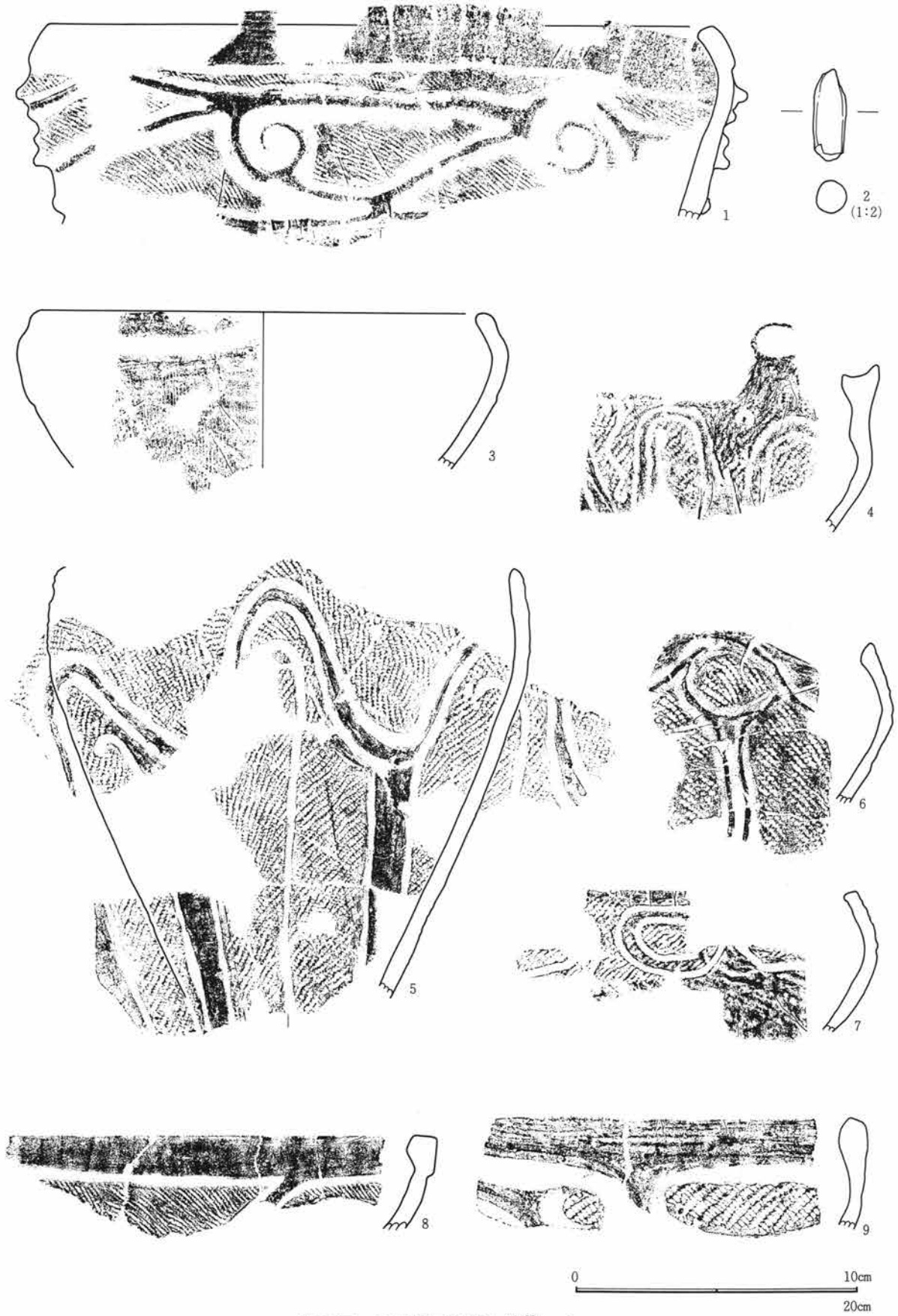

第71図 17号住居址出土遺物-1



第72図 17号住居址出土遺物-2



第73図 17号住居址出土遺物-3

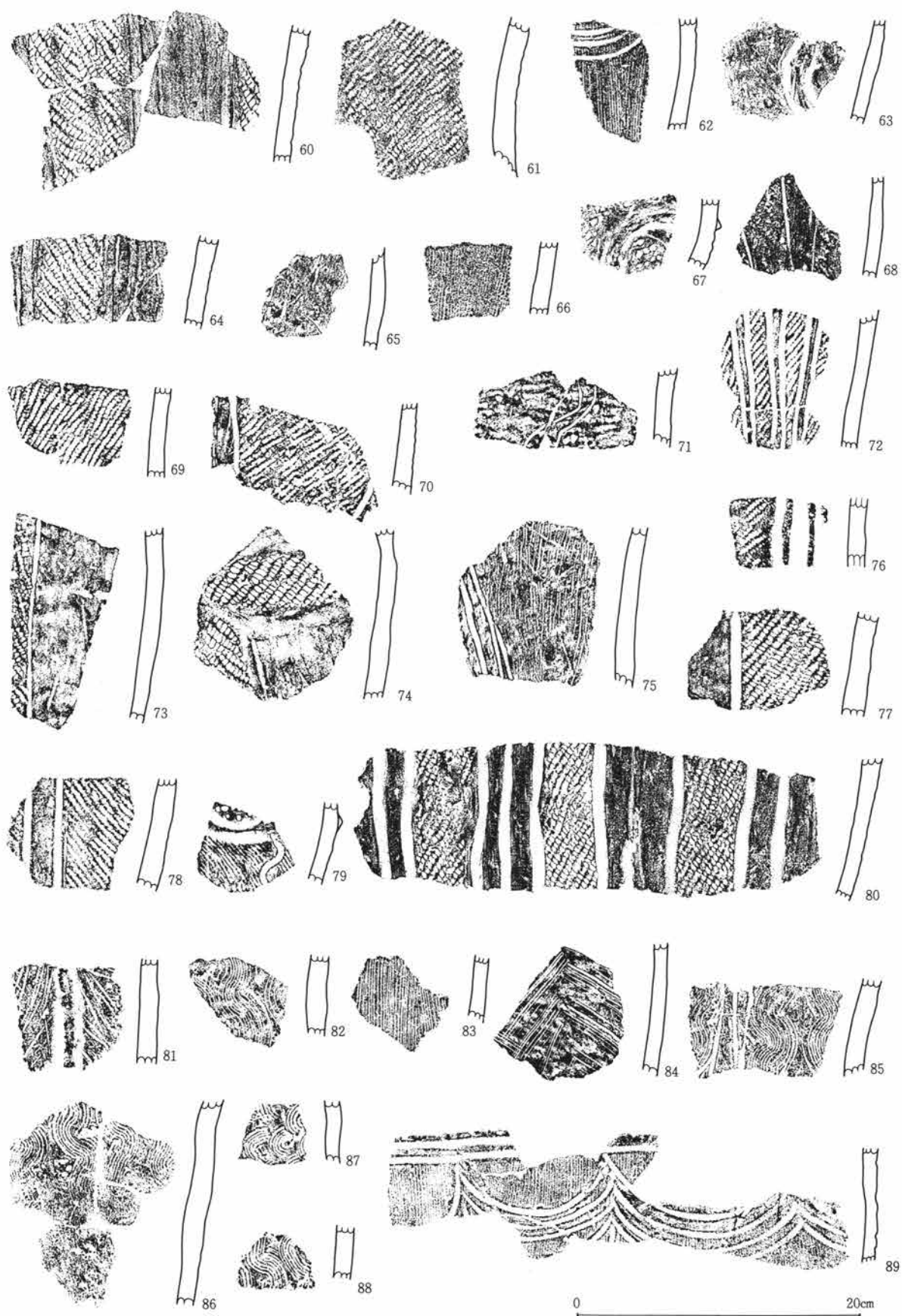

第74図 17号住居址出土遺物-4

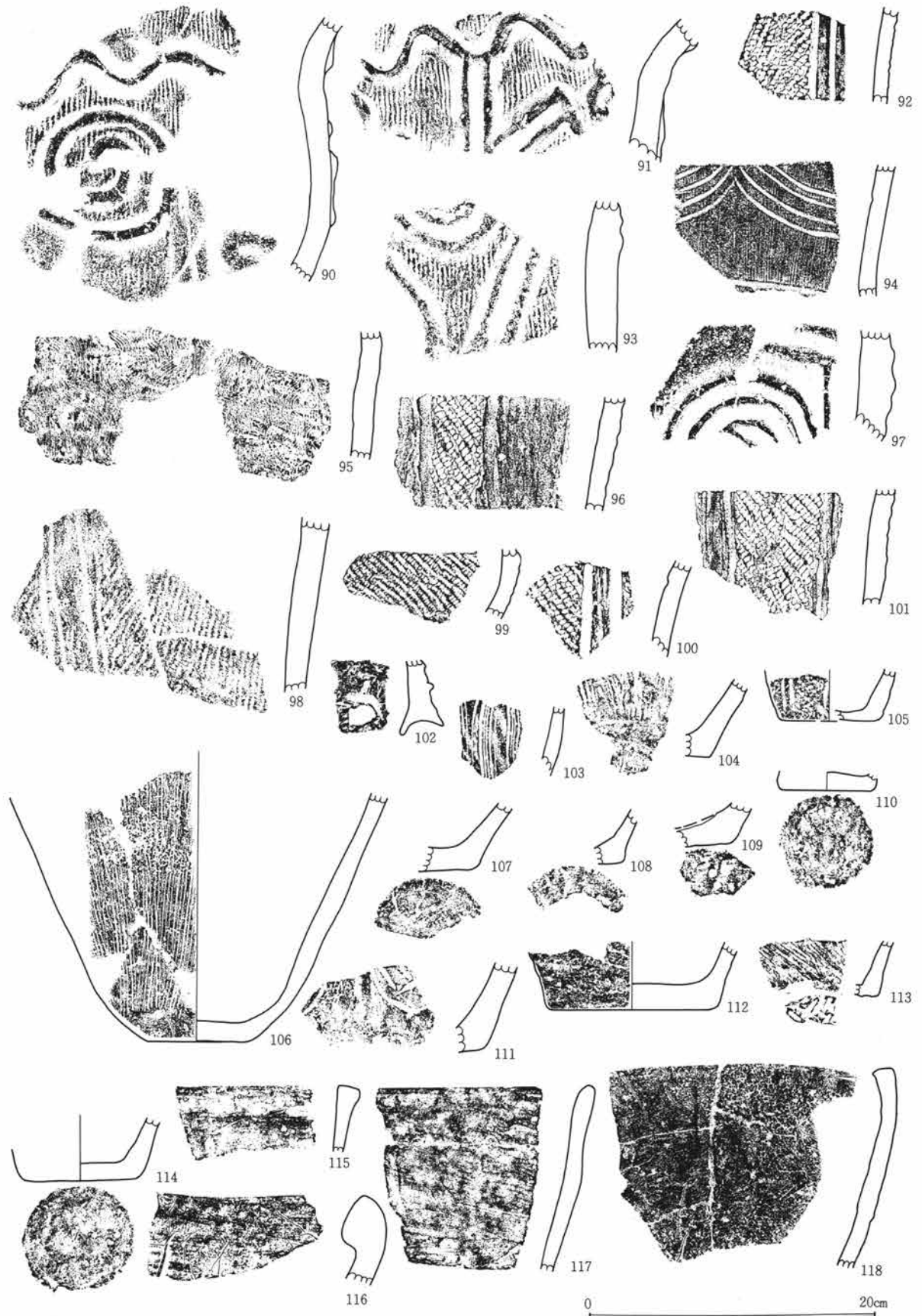

第75図 17号住居址出土遺物-5

第1章 出土遺物の概要

I区 17号住居石器観察表

| 遺物番号 | 種類 | 形状 | 石材 | 特徴 | 縦 | 横 | 厚さ | 重量 | その他 |
|------|--------|-------|---------|-----------------------------|------|------|------|------|---------|
| 1 | 石皿・多孔石 | 隅丸長方形 | 粗粒輝石安山岩 | 石皿作業面は浅い凹面。裏面は円錐形の凹み。 | 16.6 | 14.5 | 4.8 | 1700 | 欠損 |
| 2 | 多孔石 | 不定形 | 粗粒輝石安山岩 | 平坦面に円錐形の凹み。 | 12.7 | 12 | 7.7 | 1850 | 欠損 |
| 3 | 石皿・多孔石 | — | 粗粒輝石安山岩 | 石皿作業面は浅い凹面。裏面は円錐形の凹み。 | 17.5 | 18.3 | 11.6 | 4800 | 欠損 |
| 4 | 多孔石 | 不定形 | 粗粒輝石安山岩 | 円錐形の凹み。 | 23.3 | 15.2 | 8 | 2000 | 欠損 |
| 5 | 多孔石 | 不定形 | 角閃石安山岩 | 平坦面に円錐形の凹み。 | 20.1 | 15.4 | 9.8 | 3650 | 欠損 |
| 6 | 石皿 | 不定形 | 粗粒輝石安山岩 | 石皿作業面はわずかに凹む。 | 27.2 | 13.8 | 8.5 | 3250 | 欠損 |
| 7 | 丸石 | 球形 | 粗粒輝石安山岩 | 表面に敲打痕。 | 15.4 | 15 | 12.1 | 3900 | |
| 8 | 台石 | — | 粗粒輝石安山岩 | 台石作業面は平坦。 | 14.7 | 17.4 | 10.6 | 3500 | 欠損 |
| 9 | 石棒 | 円筒形 | デイサイト | | 15.2 | 9.2 | 8.2 | 1750 | |
| 10 | 磨・凹石 | 長楕円形 | 粗粒輝石安山岩 | 表裏に敲打による凹み。表裏・側辺とも稜を持つ。凹→磨。 | 9.8 | 6.6 | 4 | 530 | 1/3欠損 |
| 11 | 磨・凹石 | 長楕円形 | 粗粒輝石安山岩 | 表裏に敲打による凹み。凹→磨。 | 11.5 | 6.3 | 4 | 430 | |
| 12 | 乳鉢状凹石 | 円形 | 粗粒輝石安山岩 | 中央に大きく磨鉢状の凹みを持つ。 | 8.3 | 4.7 | 5.2 | 70 | 3/4欠損 |
| 13 | 磨・凹石 | 楕円形 | 粗粒輝石安山岩 | 表裏に敲打による凹み。磨→凹。 | 7.8 | 6.2 | 3.6 | 210 | |
| 14 | 打製石斧 | 短冊形 | 粗粒輝石安山岩 | 両面調整。横断面レンズ状。 | 8.7 | 4.9 | 1.9 | 100 | 先端部欠損 |
| 15 | 打製石斧 | 撥形 | 硬質頁岩 | 両面調整。刃部磨減。先端部磨減。横断面レンズ状。 | 9.1 | 5.4 | 1.9 | 90 | |
| 16 | 打製石斧 | 撥形 | 黒色頁岩 | 両面調整。先端部磨減。横断面レンズ状。 | 10.8 | 6.5 | 1.5 | 110 | |
| 17 | 打製石斧 | 短冊形 | 粗粒輝石安山岩 | 両面調整。横断面レンズ状。 | 8 | 6.4 | 1.6 | 80 | 先端部欠損 |
| 18 | 打製石斧 | 短冊形 | 黒色頁岩 | 両面調整。横断面レンズ状。 | 7.7 | 3.9 | 1.5 | 60 | 先端部欠損 |
| 19 | 打製石斧 | 短冊形 | 頁岩 | 両面調整。横断面レンズ状。 | 5.8 | 4.4 | 1 | 50 | 基部欠損 |
| 20 | 打製石斧 | 短冊形 | 黒色頁岩 | 両面調整。横断面レンズ状。 | 6.9 | 4.4 | 1.9 | 60 | 先端部欠損 |
| 21 | 打製石斧 | 短冊形 | 粗粒輝石安山岩 | 両面調整。横断面レンズ状。 | 5.3 | 4.8 | 2 | 70 | 基・先端部欠損 |
| 22 | 打製石斧 | 短冊形 | 頁岩 | 両面調整。横断面レンズ状。 | 5.4 | 3.4 | 1.3 | 30 | 先端部欠損 |
| 23 | 石匙 | 縦長 | 黒色頁岩 | 内面は一回の剝離。 | 4.3 | 3.9 | 0.8 | 10 | |
| 24 | 石鏃 | — | 黒曜石 | 側辺に押圧剝離。横断面レンズ状。 | 1.7 | 1.3 | 0.3 | 0.4 | 基部欠損 |

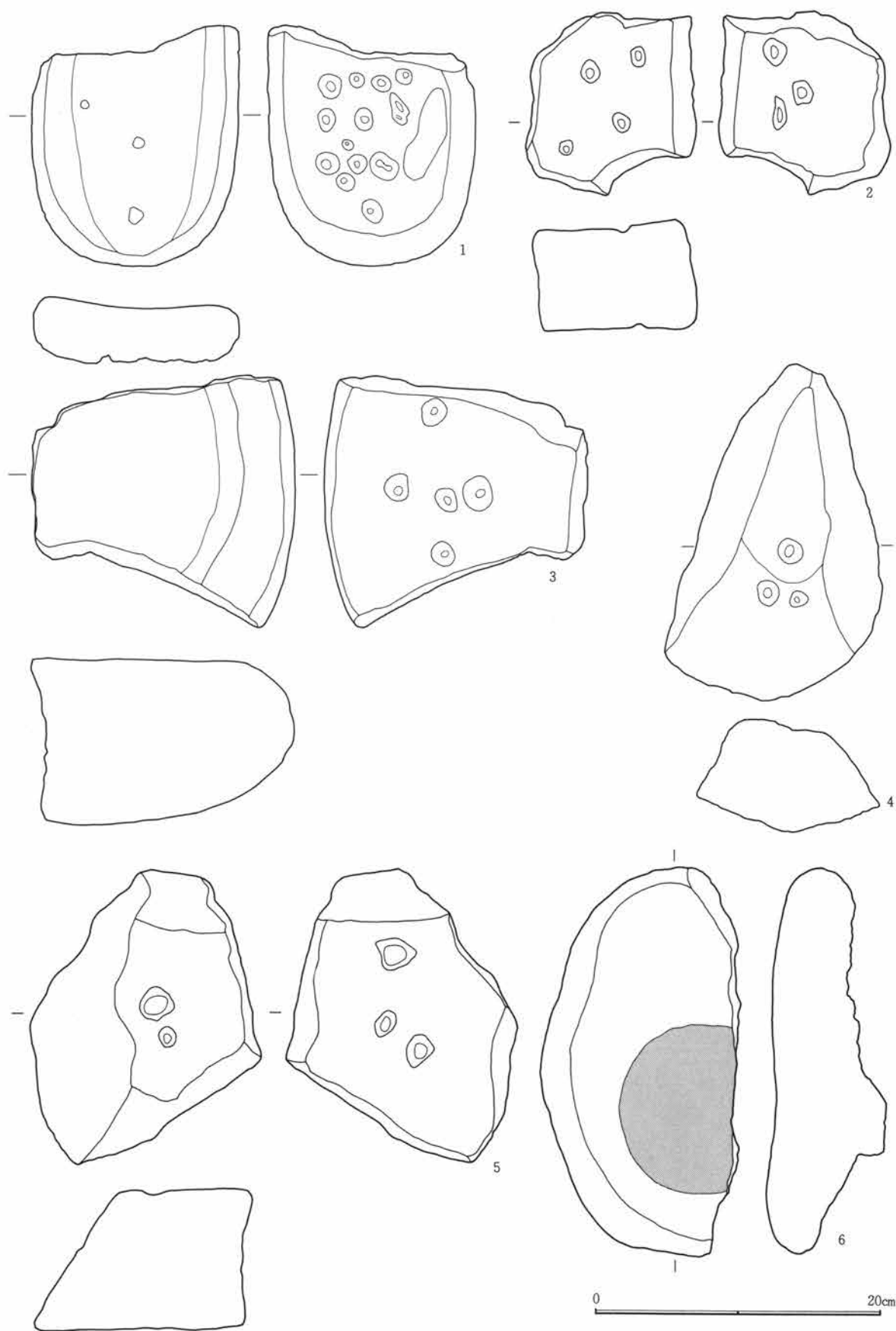

第76図 17号住居址出土遺物-6

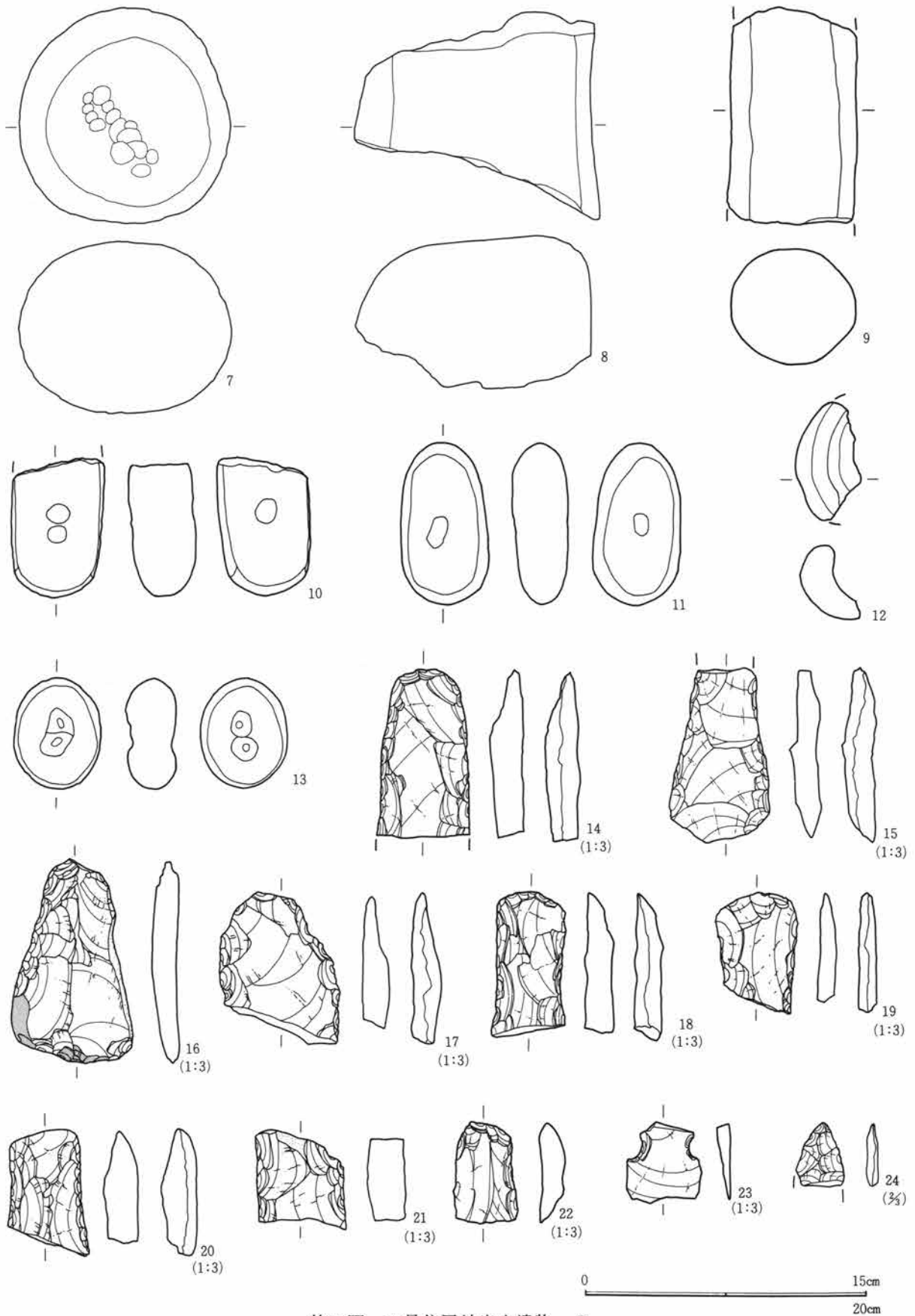

第77図 17号住居址出土遺物-7

第1節 I地区の出土遺物

I区 18号住居土器観察表

| 番号 | 胎土 | 色記号 | 色調 | 焼成 | 地文 原体 | 施文 方向 | 地文 分類 | 文様 分類 | 文様の 特徴 | 時期・備考 |
|----|----------------------|-------|--------|----|----------|----------|----------|----------|---|-------|
| 1 | φ1~5mmの小石・ 黄色軽石 | 7.5YR | にぶい橙色 | 不良 | Lr | 縦位 | 燃糸 | 隆線 | 口唇に4単位の突起。口縁部に太さ8mmの隆線で渦巻きと楕円区画をつくる。区画内は沈線が縦位に充填。頸部に横位に隆線が廻り無文帯をつくる。胴部は隆線で縦位の区画。内外面スス付着。太さ2mmの沈線の渦巻き。 | |
| 2 | φ1~3mmの小石・ 雲母 | 10YR | 灰黄褐色 | 不良 | | | | 沈線 | | |
| 3 | φ1mm以下の細かい 砂粒 | 7.5YR | にぶい橙色 | 普通 | | | | 沈線 | 太さ3mmの沈線で楕円区画。区画内は太さ3mmの沈線が充填。内面スス付着。太さ10mmの沈線の渦巻き。 | |
| 4 | φ1~2mmの小石・ 雲母 | 5YR | 橙色 | 良好 | | | | 沈線 | | |
| 5 | φ1~2mmの小石・ 雲母 | 7.5YR | にぶい橙色 | 良好 | | | | 隆線 | 太さ8mmの隆線の渦巻き。 | |
| 6 | φ1~3mmの小石 | 5YR | 褐灰色 | 良好 | | | 沈線 | 隆線 | 太さ10mmの隆線で半円状の区画。区画内は太さ1mmの隆線が縦位に充填。太さ10mmの隆線で楕円区画・渦巻きをつくる。区画内は7mmの沈線が矢羽根状に充填。 | |
| 7 | φ1~3mmの小石 | 5YR | にぶい橙色 | 良好 | | | | 隆線 | | |
| 8 | φ1~2mmの砂粒 | 5YR | 灰褐色 | 普通 | | | 沈線 | 隆線 | 太さ8mmの隆線で連弧状の区画。区画内は太さ3mmの沈線・渦巻き・刺突を加える。 | |
| 9 | φ1~2mmの砂粒 | 7.5YR | にぶい橙色 | 良好 | Lr | | 縄文 | 隆・沈 | 太さ8mmの隆線で楕円区画・縦位区画をつくる。隆線に爪形文が加えられる。区画内は太さ2mmの沈線が充填。太さ10mmの隆線で楕円区画。太さ13mmの沈線で「□」状をつくる。内面横位の磨き。 | |
| 10 | φ1~5mmの小石 | 10YR | 灰黄褐色 | 普通 | RL | 縦位 | 縄文 | 隆・沈 | | |
| 11 | φ1~3mmの砂粒・ 軽石粒・雲母 | 10YR | にぶい黄褐色 | 不良 | RL | 斜位 | 縄文 | | | |
| 12 | φ1mm以下の細かい 砂粒 | 5YR | 橙色 | 普通 | RL | 斜位 | 縄文 | 隆・沈 | 太さ6mmの隆線で縦位区画。太さ4mmの沈線が横位に引かれる。 | |
| 13 | φ1~3mmの小石 | 7.5YR | にぶい褐色 | 普通 | RL | 縦位 | 縄文 | 沈線 | 太さ4mmの沈線で縦位区画。外面スス付着。 | |
| 14 | φ1~3mmの小石・ 雲母 | 7.5YR | 灰褐色 | 普通 | LRL | 縦位 | 縄文 | 沈線 | 巾4mmの平行沈線で胴部文様帯を縦位区画。頸部は無文。 | |
| 15 | φ1~5mmの小石 | 5YR | 褐灰色 | 普通 | RL | 縦位 | 縄文 | 沈線 | 太さ7mmの沈線が2条対で縦位区画。 | |
| 16 | φ1~2mmの小石・ 軽石・雲母 | 2.5YR | にぶい赤褐色 | 良好 | 沈線 | | 沈線 | 隆線 | 巾2mmの沈線。太さ2mmの沈線で緩形状線。太さ7mmの隆線3本で縦位区画。内面スス付着。 | |
| 17 | φ1~3mmの小石 | 5YR | にぶい褐色 | 不良 | RI | | 燃糸 | 沈線 | 太さ4mmの沈線が2条対で頸部と胴部を区画、胴部に縦位区画をつくる。 | |
| 18 | φ1~3mmの砂粒・ 雲母 | 5YR | にぶい褐色 | 普通 | RL | 横位 | 縄文 | 沈線 | 太さ4mmの沈線が3条で縦位区画。 | |
| 19 | φ1~3mmの小石 | 7.5YR | 橙色 | 不良 | Lr | | 燃糸 | | 燃糸。 | |
| 20 | φ1mmの砂粒・雲 母 | 7.5YR | 灰褐色 | 普通 | | | 沈線 | 隆線 | 太さ6mmの隆線で楕円区画。区画内は太さ4mmの沈線が充填。 | |
| 21 | φ1mm以下の砂粒 多量 | 7.5YR | にぶい褐色 | 不良 | RL | 縦位 | 縄文 | 沈線 | 太さ4mmの沈線で縦位区画・波状。 | |
| 22 | φ1~2mmの砂粒・ 軽石 | 5YR | にぶい赤褐色 | 良好 | 沈線 | | 沈線 | 隆線 | 太さ4mmの隆線が波状に廻る。胴部は縦位に区画され沈線が縦位に施文。 | |
| 23 | φ1~3mmの砂粒・ 雲母 | 5YR | にぶい橙色 | 普通 | LR | 縦位 | 縄文 | 沈線 | 太さ2mmの浅い沈線が2条で縦位区画。区画内は磨消縄文。 | |
| 24 | φ1~3mmの小石 | 7.5YR | にぶい褐色 | 普通 | | | 爪形 | | 巾10mmの爪形文を施文した隆線を円形に貼付。その中に突起を付ける。 | |
| 25 | φ1mm以下の細かい 砂粒 | 2.5YR | にぶい赤褐色 | 普通 | RL | 縦位 | 縄文 | 沈線 | 巾4mmの平行沈線が2条対で縦位区画。太さ4mmの沈線が縦位区画線を横位に切る。 | |
| 26 | φ1~2mmの細かい 砂粒・雲母 | 5Y | オリーブ黒色 | 良好 | LR | 縦位 | 縄文 | 隆線 | 太さ8mmの隆線で楕円区画。内面横位の細かい磨き。 | |
| 27 | φ1~2mmの砂粒・ 雲母 | 5YR | 明赤褐色 | 普通 | LR | 縦・横 | 縄文 | | | |
| 28 | φ1~3mmの小石・ 軽石・雲母 | 5YR | にぶい赤褐色 | 良好 | Lr | 縦位 | 縄文 | 沈線 | 太さ3mmの沈線が2条で縦位区画。沈線間は無文。 | |

第1章 出土遺物の概要

I区 18号住居土器観察表

| 番号 | 胎土 | 色記号 | 色調 | 焼成 | 地文 原体 | 施文 方向 | 地文 分類 | 文様 分類 | 文様の 特徴 | 時期・備考 |
|----|-----------------|-------|--------|----|----------|----------|----------|----------|---|----------|
| 29 | φ1mm以下の細かい砂粒・雲母 | 5YR | 明赤褐色 | 良好 | RI | | 撚糸 | 沈線 | 太さ3mmの沈線で縦位区画。内面縦位の磨き。 | |
| 30 | φ1~2mmの砂粒・雲母 | 5YR | にぶい赤褐色 | 良好 | 沈線 | | 沈線 | 沈線 | 太さ2mmの沈線。巾6mmの沈線が縦位方向に鋸歯状に施文。 | |
| 31 | φ1~3mmの小石・雲母 | 5YR | にぶい赤褐色 | 普通 | | | 無文 | | 内外面とも横位の磨き、赤色塗彩。 | |
| 32 | φ1mm以下の細かい砂粒 | 5YR | 橙色 | 良好 | | | 無文 | | 内外面横位の細かい磨き。浅鉢。 | |
| 33 | φ1~3mmの小石 | 10YR | にぶい黄褐色 | 良好 | | | 無文 | | 内外面横位の磨き。内面黒色。 | |
| 34 | φ1~2mmの砂粒 | 7.5YR | にぶい褐色 | 普通 | | | 沈線 | | 口縁に太さ4mmの沈線で楕円状・渦巻きをつくる。赤色塗彩。 | |
| 35 | φ1~2mmの小石 | 5YR | 橙色 | 普通 | | | 無文 | | 内外面横位の磨き。外面やや剝離。内面黒色。 | |
| 36 | φ1~2mmの砂粒・雲母 | 5YR | 橙色 | 普通 | | | 無文 | | 浅鉢。 | |
| 37 | φ1~2mmの砂粒多量 | 2.5YR | にぶい赤褐色 | 普通 | | | 無文 | | 内外面横位の磨き。浅鉢。 | |
| 38 | φ1~3mmの小石 | 7.5YR | にぶい褐色 | 良好 | | | 無文 | | 内面細かい磨き。外面巾4mmの横位の磨き。 | |
| 39 | φ1~2mmの砂粒・雲母 | 5YR | にぶい橙色 | 普通 | | | 沈線 | | 太さ3mmの沈線で楕円区画・渦巻きをつくる。口縁把手部。 | |
| 40 | φ1~2mmの砂粒 | 2.5YR | にぶい赤褐色 | 良好 | | | 無文 | | 内外面横位の細かい磨き。 | |
| 41 | φ1~3mmの小石・軽石・雲母 | 5YR | 橙色 | 良好 | | | 無文 | | 内外面横位の細かい磨き。赤色塗彩。浅鉢。 | |
| 42 | φ1~2mmの砂粒 | 5YR | にぶい橙色 | 普通 | | | 無文 | | 底面に木葉痕。内面黒色。 | |
| 43 | φ1~2mmの砂粒・雲母 | 7.5YR | にぶい褐色 | 普通 | | | 無文 | | 縦位の磨き。 | |
| 44 | φ1mmの砂粒多量 | 5YR | にぶい赤褐色 | 普通 | | | 無文 | | | |
| 45 | φ1~3mmの砂粒 | 5YR | にぶい赤褐色 | 普通 | LR | 横位 | 縄文 | 沈線 | 太さ2mmの沈線で縦位区画。内面スス付着。 | |
| 46 | φ1mmの砂粒 | 7.5YR | 褐灰色 | 良好 | | | 無文 | | | |
| 47 | φ1~2mmの砂粒 | 7.5YR | にぶい褐色 | 良好 | | | 無文 | | 橋状把手の一部?外面丁寧な磨き。 | |
| 48 | φ1~3mmの小石 | 5YR | 橙色 | 普通 | RL | 縦位 | 縄文 | 隆・沈 | 口縁部に太さ12mmの隆線で楕円区画・渦巻きをつくる。胴部は太さ3mmの沈線が2条対で縦位区画。沈線間は無文。 | |
| 49 | φ1~3mmの小石 | 7.5YR | にぶい褐色 | 普通 | 沈線 | | 沈線 | | 太さ3mmの沈線施文。口縁把手部。 | |
| 50 | φ1~3mmの小石 | 7.5YR | にぶい褐色 | 普通 | RL | 斜位 | 縄文 | 隆・沈 | 口縁部は太さ6mmの隆線で楕円区画。区画内は太さ5mmの沈線が充填。胴部は巾4mmの平行沈線で区画。 | 51・55と同一 |
| 51 | φ1~3mmの小石 | 7.5YR | にぶい褐色 | 普通 | RL | 斜位 | 縄文 | 隆・沈 | 口縁部は太さ6mmの隆線で楕円区画。区画内は太さ5mmの沈線が充填。胴部は巾4mmの平行沈線で区画。 | 50・55と同一 |
| 52 | φ1~3mmの砂粒多量 | 7.5YR | にぶい橙色 | 良好 | | | | 隆・沈 | 太さ8mmの隆線で半円区画。区画内は3mmの沈線が縦位に充填。頸部は無文。 | |
| 53 | φ1mmの砂粒 | 7.5YR | にぶい褐色 | 良好 | | | 無文 | | 内外面丁寧な磨き。外面スス付着。浅鉢。 | |
| 54 | φ1~3mmの小石多量 | 7.5YR | にぶい橙色 | 不良 | | | | 隆・沈 | 太さ7mmの隆線で楕円区画。区画内は太さ2mmの沈線が縦位に充填。 | |
| 55 | φ1~3mmの小石 | 7.5YR | にぶい橙色 | 普通 | RL | 斜位 | 縄文 | 隆・沈 | 口縁部は太さ6mmの隆線で楕円区画。区画内は太さ5mmの沈線が充填。胴部は巾4mmの平行沈線で区画。 | 50・51と同一 |
| 56 | φ1~3mmの小石・雲母 | 7.5YR | にぶい褐色 | 普通 | LR | 横位 | 縄文 | 隆線 | 太さ8mmの隆線で楕円区画・渦巻きをつくる。頸部は無文。 | |
| 57 | φ1mmの砂粒 | 7.5YR | 浅黄褐色 | 不良 | LR | 横位 | 縄文 | 沈線 | 太さ3mmの沈線で口縁部を区画。胴部は縦位区画と波状線を施文。内面スス付着。 | |
| 58 | φ1~3mmの小石 | 7.5YR | 橙色 | 良好 | | | | 隆・沈 | 太さ10mmの隆線で半円状の区画。その中を太さ3mmの沈線が充填。 | |
| 59 | φ1~3mmの小石多量 | 7.5YR | にぶい橙色 | 不良 | RL | 縦位 | 縄文 | 沈線 | 太さ3mmの沈線で文様区画。 | |
| 60 | φ1~2mmの砂粒 | 5YR | 橙色 | 普通 | LR | 縦位 | 縄文 | 沈線 | 太さ5mmの沈線で口縁部に楕円区画。胴部は沈線が3条で縦位区画。 | |

I区 18号住居土器観察表

| 番号 | 胎土 | 色記号 | 色調 | 焼成 | 地文 原体 | 施文 方向 | 地文 分類 | 文様 分類 | 文様の特徴 | 時期・備考 |
|----|--------------|-------|--------|----|----------|----------|----------|----------|---|-------|
| 61 | φ1~3mmの小石 | 7.5YR | 橙色 | 不良 | | | 沈線 | | 太さ2mmの沈線で渦巻きなどの文様をつくる。頸部は太さ10mmの隆帯が廻る。頸部は無文。 | |
| 62 | φ1~3mmの砂粒 | 5YR | 明赤褐色 | 普通 | RI | | 燃糸 | 隆線 | 太さ7mmの隆線で半円区画・渦巻きをつくる。内面スス付着。 | |
| 63 | φ1~2mmの砂粒 | 5YR | にぶい褐色 | 普通 | RLR | 縦位 | 縄文 | 隆線 | 頸部に太さ8mmの刺突を持つ隆線が廻る。内面スス付着。 | |
| 64 | φ1mmの砂粒 | 5YR | 明赤褐色 | 良好 | LR | 縦位 | 縄文 | 隆線 | 太さ8mmの隆線が2本廻る。外面赤色塗彩。 | |
| 65 | φ1~2mmの小石・雲母 | 7.5YR | にぶい褐色 | 普通 | RI | 左巻 | 燃糸 | 隆・沈 | 太さ8~12mmの隆線で半円区画・渦巻きをつくる。頸部は無文。胴部の区画に太さ5mmの沈線が廻る。 | |
| 66 | φ1mmの砂粒 | 10YR | にぶい黄橙色 | 普通 | RL | 横位 | 縄文 | 沈線 | 太さ2mmの沈線で胴部文様帯を区画。口縁部は無文。 | |
| 67 | φ1~2mmの小石多量 | 7.5YR | 褐色 | 不良 | LR | 横位 | 縄文 | 隆線 | 太さ5mmの隆線で楕円区画・渦巻きをつくる。頸部は無文。 | |
| 68 | φ1mmの細かい砂粒 | 7.5YR | 褐灰色 | 普通 | LR | 横位 | 縄文 | 隆・沈 | 口縁部は太さ7mmの隆線で文様帯を区画。頸部は無文で胴部と太さ3mmの沈線を廻し区画。 | |
| 69 | φ1~3mmの小石 | 10YR | 黒褐色 | 良好 | LR | 横位 | 縄文 | 隆・沈 | 太さ10mmの隆線で楕円区画・渦巻きをつくる。区画内は太さ2mmの沈線が充填。 | |
| 70 | φ1~2mmの砂粒多量 | 5YR | 明赤褐色 | 不良 | RL | 縦位 | 縄文 | 沈線 | 太さ3mmの沈線が胴部を廻る。 | 72と同一 |
| 71 | φ1~2mmの砂粒・雲母 | 5YR | 明赤褐色 | 普通 | LR | 横位 | 縄文 | 沈線 | 太さ2mmの浅い沈線が3~4条で縦位区画。区画内は波状の沈線が施文。 | |
| 72 | φ1~2mmの砂粒多量 | 5YR | 赤褐色 | 不良 | RL | 縦位 | 縄文 | 沈線 | 太さ3mmの沈線が胴部を廻る。 | 70と同一 |
| 73 | φ1~2mmの小石・軽石 | 5YR | にぶい橙色 | 普通 | RL | 縦位 | 縄文 | | 底面に木葉痕。 | |
| 74 | φ1~2mmの砂粒多量 | 7.5YR | 橙色 | 不良 | LR | 横位 | 縄文 | | | |
| 75 | φ1~5mmの小石・軽石 | 7.5YR | 黒褐色 | 普通 | | | 無文 | | 内外面良く磨かれる。底面網代痕。浅鉢。 | |
| 76 | φ1~2mm | 5YR | 橙色 | 普通 | | | 無文 | | | |
| 77 | φ1mmの砂粒多量 | 7.5YR | にぶい褐色 | 普通 | | | 無文 | | | |
| 78 | φ1~2mmの砂粒 | 10YR | にぶい黄橙色 | 不良 | RL | 縦位 | 縄文 | 沈線 | 太さ4mmの沈線で縦位区画。 | |
| 79 | φ1mm以下の砂粒・雲母 | 2.5YR | 橙色 | 良好 | RL | 縦位 | 縄文 | 沈線 | 太さ3mmの沈線が垂直線・波状線に施文。内面黒色。 | |
| 80 | φ1~3mmの砂粒 | 2.5YR | 明赤褐色 | 良好 | | | 沈線 | | 太さ1mmの沈線が縦位に施文。 | |
| 81 | φ1~3mmの砂粒 | 5YR | 赤褐色 | 不良 | RL | 横位 | 縄文 | | 内面黒色。原体磨滅のため不明。 | |
| 82 | φ1~5mmの小石・軽石 | 5YR | 橙色 | 不良 | | | 無文 | | 横位の磨き。内面黒色。浅鉢。 | |
| 83 | φ1~5mmの小石 | 5YR | 明赤褐色 | 普通 | | | 無文 | | 底面にヘラ状工具の削り痕。 | |
| 84 | φ1~3mmの小石・雲母 | 5YR | 明赤褐色 | 普通 | | | 無文 | | 外面斜位の磨き。 | |



0 20cm

第78図 18号住居址出土遺物-1

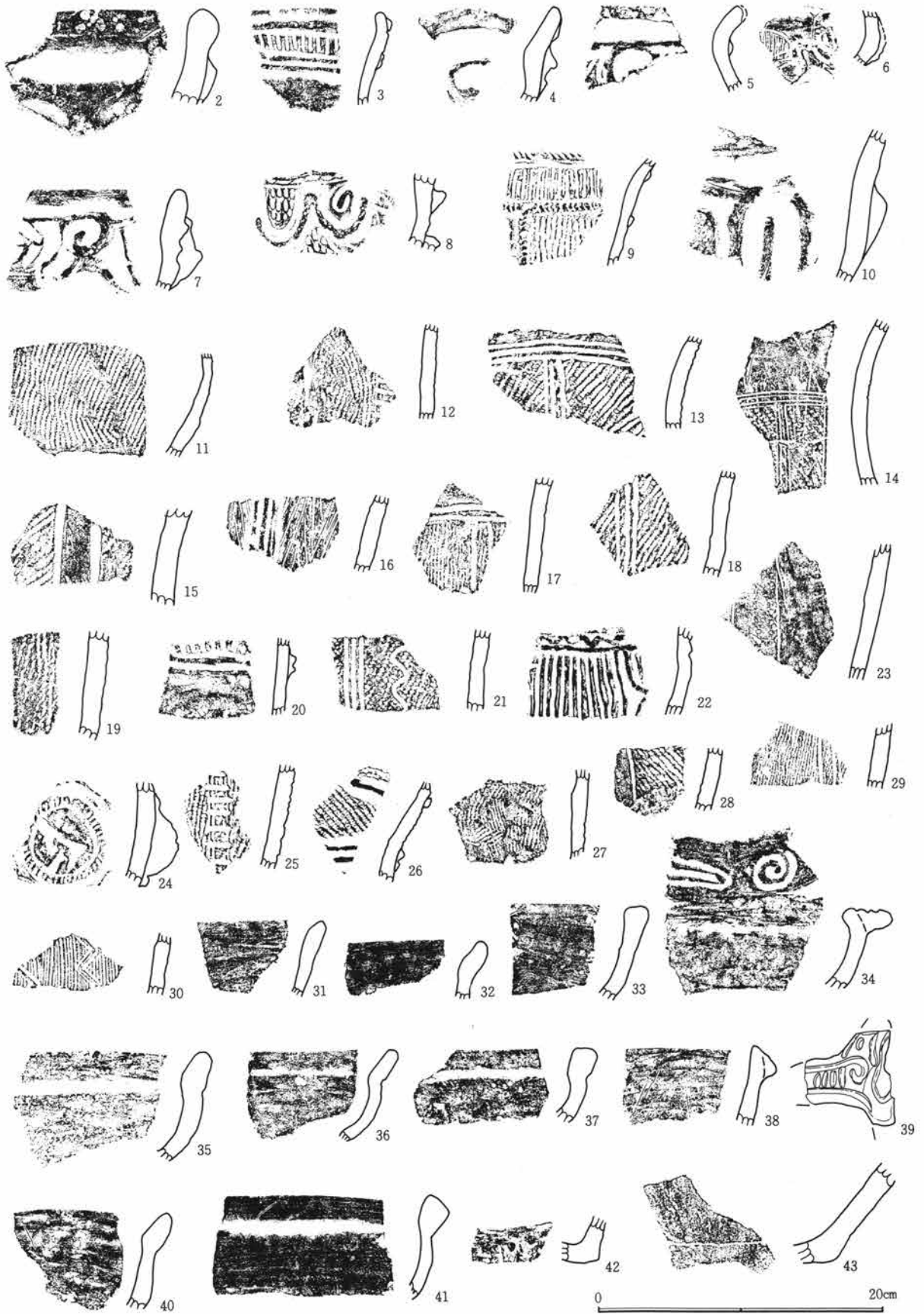

第79図 18号住居址出土遺物-2

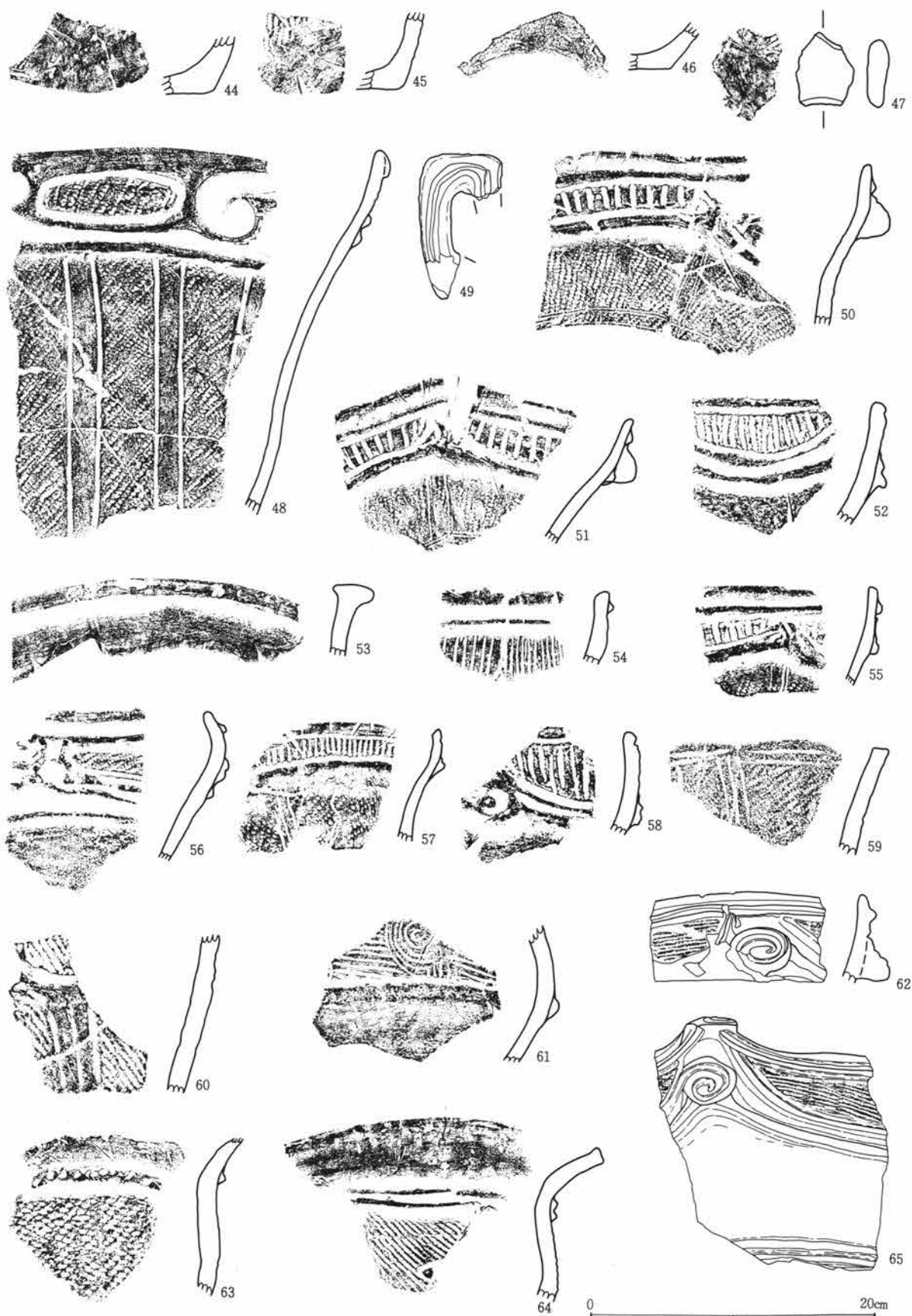

第80図 18号住居址出土遺物-3

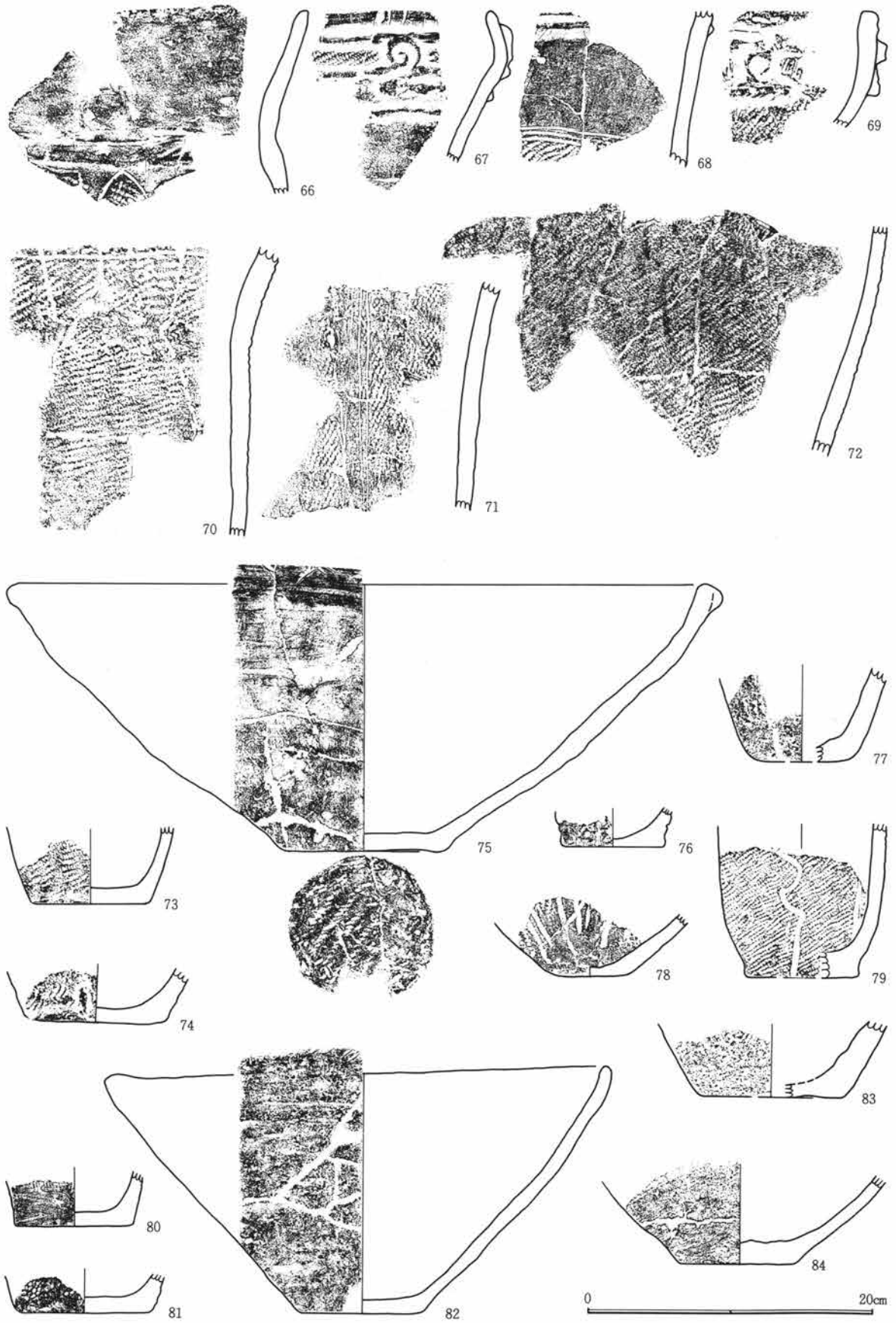

第81図 18号住居址出土遺物-4

第1章 出土遺物の概要

I区 18号住居石器観察表

| 遺物番号 | 種類 | 形状 | 石材 | 特徴 | 縦 | 横 | 厚さ | 重量 | その他 |
|------|--------|-------|---------|-------------------------------|------|------|-----|------|-------|
| 1 | 磨・凹石 | 長楕円形 | 粗粒輝石安山岩 | 表裏に敲打による凹み。表裏・側辺に磨面と稜を持つ。凹→磨。 | 14.7 | 7.9 | 4.5 | 770 | |
| 2 | 磨・凹石 | 楕円形 | 粗粒輝石安山岩 | 片面に凹みと両面に磨面。凹→磨。 | 10.3 | 7.4 | 5.1 | 570 | 1/3欠損 |
| 3 | 磨・凹石 | 長楕円形 | 粗粒輝石安山岩 | 表に凹み。三面に磨面。凹→磨。 | 6.7 | 6 | 5.4 | 250 | 1/2欠損 |
| 4 | 石皿 | — | 粗粒輝石安山岩 | 周辺欠損し磨面が一部残る。 | 9.7 | 8.8 | 5.5 | 510 | 欠損 |
| 5 | 磨・凹石 | 楕円形 | 粗粒輝石安山岩 | 表裏・側面に凹み。表裏に磨面。磨→凹。 | 9.7 | 7 | 4 | 250 | |
| 6 | 磨・凹石 | 長方形 | 粗粒輝石安山岩 | 表裏に凹みと、表裏・両側辺に稜を持つ。全面に磨面。磨→凹。 | 7.1 | 6.2 | 4 | 250 | 1/2欠損 |
| 7 | 磨・凹石 | 楕円形 | 粗粒輝石安山岩 | 表裏に凹みと磨面。磨→凹。 | 9.7 | 8.1 | 4.8 | 470 | |
| 8 | 磨・凹石 | 楕円形 | 粗粒輝石安山岩 | 表裏に凹みと磨面。凹→磨。 | 7.4 | 8.3 | 4.5 | 330 | 1/3欠損 |
| 9 | 磨・凹石 | 長楕円形 | 粗粒輝石安山岩 | 片面に凹みと磨面。凹→磨。 | 14.6 | 5.7 | 4.6 | 560 | |
| 10 | 磨・凹石 | 長楕円形 | 粗粒輝石安山岩 | 片面に凹みと磨面。凹→磨。 | 10.9 | 5.3 | 4.7 | 340 | |
| 11 | 磨・敲石 | 長楕円形 | 粗粒輝石安山岩 | 表面は側辺に敲打痕。表裏に磨面。磨→敲。 | 15 | 8.5 | 4.5 | 1000 | |
| 12 | 磨・凹石 | 楕円形 | 粗粒輝石安山岩 | 表裏に凹みと磨面。磨→凹。 | 9 | 11.4 | 4 | 550 | |
| 13 | 打製石斧 | 短冊形 | 細粒輝石安山岩 | 両面調整。横断面レンズ状。 | 11.1 | 4.8 | 2.3 | 150 | |
| 14 | 打製石斧 | 短冊形 | 灰色安山岩 | 両面調整。横断面レンズ状。 | 10.8 | 5.7 | 1.9 | 130 | |
| 15 | 敲石 | 棒形 | 黒色片岩 | 両側縁に敲打痕を持つ。 | 12.2 | 3.9 | 1.9 | 130 | |
| 16 | 打製石斧 | 撥形 | 細粒輝石安山岩 | 両面調整。横断面レンズ状。 | 10.7 | 4.8 | 1.5 | 80 | 刃部欠損 |
| 17 | スクレイパー | 横長 | 黒色頁岩 | 一側辺に刃部を持つ。 | 5.5 | 12.7 | 1.4 | 90 | |
| 18 | スクレイパー | 縦長 | 黒色頁岩 | 一側辺に刃部を持つ。 | 6.2 | 8.2 | 1.5 | 90 | |
| 19 | スクレイパー | 縦長 | 黒色頁岩 | 一側辺に刃部を持つ。 | 3.1 | 5 | 0.6 | 10 | |
| 20 | 石鏃 | 平基無茎鏃 | 黒曜石 | 側辺に押圧剝離。横断面レンズ状。 | 2.3 | 2.2 | 0.8 | 3 | |
| 21 | 石鏃 | 平基無茎鏃 | 黒曜石 | 側辺に押圧剝離。横断面カマボコ状。 | 1.8 | 1.8 | 0.4 | 1 | |
| 22 | 石鏃 | 平基無茎鏃 | 黒色安山岩 | 側辺に押圧剝離。横断面カマボコ状。 | 2 | 1.4 | 0.4 | 0.8 | |

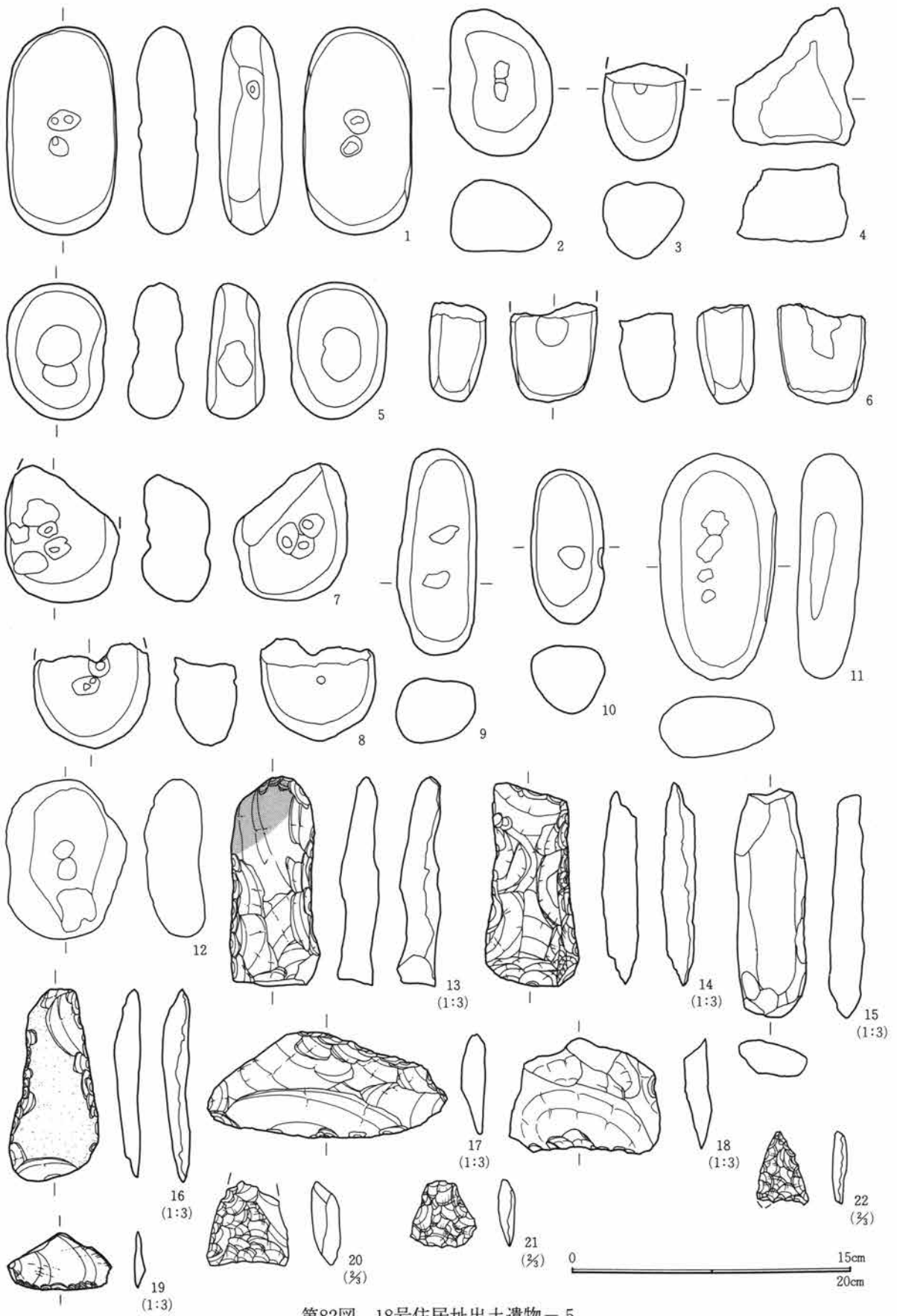

第82図 18号住居址出土遺物-5

第1章 出土遺物の概要

I区 19号住居土器観察表

| 番号 | 胎土 | 色記号 | 色調 | 焼成 | 地文 原体 | 施文 方向 | 地文 分類 | 文様 分類 | 文様の 特徴 | 時期・備考 |
|----|---------------------|-------|--------|----|-----------|----------|----------|----------|---|-------|
| 1 | φ1~3mmの小石・ 繊維 | 7.5YR | 橙色 | 普通 | RL・ LR | 横位 | 繊維 | | 波状を呈し波頂部からφ5mmの粘土溜 が3段に貼付。縄文により菱形を構成。 LR・RLの付加条1種。繊維土器。 | |
| 2 | φ1~3mmの小石・ 繊維 | 10YR | 明赤褐色 | 普通 | RL・ LR | 横位 | 繊維 | | 縄文により菱形を構成。φ7mmの孔が ある。繊維土器。 | |
| 3 | φ1~3mmの小石・ 繊維 | 7.5YR | 橙色 | 普通 | RL・ LR | 横位 | 繊維 | | RL・0段多条のLR。縄文により菱形を 構成。繊維土器。 | |
| 4 | φ1~2mmの砂粒・ 繊維 | 7.5YR | 橙色 | 普通 | RL・ LR | 横位 | 繊維 | | 縄文により菱形を構成。繊維土器。 | |
| 5 | φ1~5mmの小石・ 雲母・繊維 | 7.5YR | 黒褐色 | 普通 | RL・ LR | 横位 | 繊維 | | L<R・Lの直前段合然とRL。縄文に より菱形を構成。繊維土器。 | |
| 6 | φ1~2mmの小石・ 繊維 | 7.5YR | 橙色 | 普通 | | | 繊維 | | 巾18mm 3本の歯状工具の刺突。繊維 土器。 | |
| 7 | φ1~2mmの砂粒・ 繊維 | 7.5YR | にぶい褐色 | 普通 | RL・ LR | 横位 | 繊維 | | 縄文により菱形を構成。LRにrの附加 条1種とRLで羽状縄文をつくる。繊 維土器。 | |
| 8 | φ1mm以下の砂 粒・繊維 | 7.5YR | 橙色 | 普通 | RL・ LR | 横位 | 繊維 | | 縄文を施文して菱形を構成する。 | |
| 9 | φ1~2mmの小石多 量・繊維 | 7.5YR | 明褐色 | 普通 | RL | 横位 | 繊維 | | 繊維土器。 | |
| 10 | φ1~3mmの小石・ 繊維 | 7.5YR | 橙色 | 普通 | | 横位 | 繊維 | | 巾5mmの竹管による爪形文が頸部くび れ部に廻る。燃糸文を施文。原体不明。 繊維土器。 | |
| 11 | φ1~3mmの砂粒・ 片岩・繊維 | 5YR | 明赤褐色 | 普通 | RL・ LR | 横位 | 繊維 | | 0段多条の羽状縄文。縄文で菱形を構 成。繊維土器。 | |
| 12 | φ1~2mmの小石・ 繊維 | 10YR | にぶい黄橙色 | 普通 | LR | 横位 | 繊維 | | 巾6mmの半載竹管で平行沈線を引く。 間隔をあけて刺突。繊維土器。 | |
| 13 | φ1mmの砂粒・繊 維 | 10YR | にぶい黄褐色 | 普通 | LR | 横位 | 繊維 | | 繊維土器。 | |
| 14 | φ1mmの砂粒・繊 維 | 2.5Y | 黒褐色 | 普通 | RL・ LR | 横位 | 繊維 | | 0段多条の羽状縄文。縄文で菱形を構 成。繊維土器。 | |
| 15 | φ1mmの砂粒・繊 維 | 10YR | にぶい黄褐色 | 普通 | RL・ LR | 横位 | 繊維 | | 0段多条の羽状縄文。縄文で菱形を構 成。繊維土器。 | |
| 16 | φ1~3mmの砂粒・ 繊維 | 7.5YR | 暗褐色 | 普通 | | | 繊維 | | 巾6mmの平行沈線で鋸歯状に施文。繊 維土器。 | |
| 17 | φ1mmの砂粒・繊 維 | 5YR | 明赤褐色 | 普通 | RL・ LR | 横位 | 繊維 | | 0段多条の羽状縄文。縄文で菱形を構 成。繊維土器。 | |
| 18 | φ1~5mmの小石多 量 | 10YR | にぶい黄褐色 | 良好 | | | 沈線 | 沈線 | 太さ2~3mmの沈線が口縁部文様帯区 画内に充填。 | |
| 19 | φ1~5mmの小石・ 繊維 | 5YR | 赤褐色 | 普通 | Lr | | 繊維 | | 縄文がまばらに施文。内面スス付着。 繊維土器。 | |
| 20 | φ1~3mmの小石 | 2.5YR | 明赤褐色 | 良好 | | | 沈線 | 隆線 | 太さ8mmの隆線で口縁部文様帯を楕円 区画。区画内は太さ2mmの沈線が充填。 口縁部は無文。 | |
| 21 | φ1~2mmの砂粒多 量 | 5YR | にぶい赤褐色 | 良好 | Rl | 左巻 | 燃糸 | 隆・沈 | 太さ15mmの隆線で半円区画・渦巻き。 区画内は太さ3mmの沈線が充填。 | |
| 22 | φ1~5mmの小石 | 7.5YR | 橙色 | 不良 | | | 沈線 | 隆線 | 太さ6~8mmの隆線で楕円区画・渦巻 き。区画内は巾2mmの平行沈線が充填。 巾6mmの原体で矢羽根状に刺突を加え る。 | |
| 23 | φ1mmの砂粒 | 7.5YR | 橙色 | 良好 | | | 爪形 | | 巾6mmの平行沈線が縦位に施文。 | |
| 24 | φ1mmの砂粒 | 5YR | 明赤褐色 | 良好 | | | 爪形 | | 巾6mmの竹管で押し引き文。 | |
| 25 | φ1mmの砂粒・金 雲母多量 | 7.5YR | にぶい褐色 | 良好 | | | 爪形 | | | |
| 26 | φ1~3mmの小石 | 10YR | 褐色 | 普通 | Rl | | 燃糸 | | | |
| 27 | φ1~3mmの小石 | 7.5YR | 褐色 | 普通 | Lr | | 燃糸 | | | |
| 28 | φ1~2mmの砂粒 | 7.5YR | 明赤褐色 | 普通 | Rl | 右巻 | 燃糸 | | 内面黒色。 | |
| 29 | φ1~2mmの小石・ 雲母 | 5YR | にぶい赤褐色 | 良好 | Rl | 左巻 | 燃糸 | 沈線 | 太さ4mmの沈線が2条対で渦巻き。 | |
| 30 | φ1~3mmの小石・ 繊維 | 7.5YR | 橙色 | 普通 | | | 繊維 | | 巾6mmの半載竹管による爪形文を横位 に施文。 | |
| 31 | φ1~3mmの小石・ 繊維 | 7.5YR | にぶい褐色 | 普通 | RL | 横位 | 繊維 | | | |

I区 19号住居土器観察表

| 番号 | 胎土 | 色記号 | 色調 | 焼成 | 地文 原体 | 施文 方向 | 地文 分類 | 文様 分類 | 文様の 特徴 | 時期・備考 |
|----|------------------|-------|--------|----|-----------|----------|----------|----------|------------------------|-------|
| 32 | φ1~3mmの小石・ 繊維 | 10YR | にぶい黄橙色 | 普通 | RL | 縦・横 | 繊維 | | 付加条1種の縄文で羽状に施文し菱形を構成。 | |
| 33 | φ1~5mmの小石・ 繊維 | 5YR | 明赤褐色 | 普通 | RL・ LR | | 繊維 | | 0段多条の羽状縄文。上げ底。繊維土器。 | |
| 34 | φ1~3mmの小石・ 繊維 | 7.5YR | にぶい褐色 | 普通 | RL・ LR | 横位 | 繊維 | | 羽状縄文で菱形を構成。 | |
| 35 | φ1~3mmの小石・ 繊維 | 7.5YR | 橙色 | 不良 | | | 繊維 | | 無文の土器。器面があれいている。 | |
| 36 | 細かい砂粒 | 10YR | にぶい黄褐色 | 普通 | | | 繊維 | | 無文の土器。器面があれいている。 | |
| 37 | φ1mmの砂粒多量 | 5YR | にぶい赤褐色 | 普通 | | | 繊維 | | 原体不明。縄文施文。若干の上げ底。繊維土器。 | |
| 38 | φ1~3mmの小石・ 繊維 | 5YR | 明赤褐色 | 普通 | RL・ LR | 横位 | 繊維 | | 0段多条の羽状縄文。繊維土器。 | |
| 39 | φ1~3mmの小石・ 繊維 | 7.5YR | 橙色 | 普通 | | | 繊維 | | 上げ底土器の高台部。繊維土器。 | |
| 40 | φ1~3mmの砂粒・ 繊維 | 2.5YR | 赤褐色 | 普通 | RL・ LR | 横位 | 繊維 | | 0段多条の羽状文。若干の上げ底。繊維土器。 | |

I区 19号住居石器観察表

| 遺物 番号 | 種類 | 形状 | 石材 | 特徴 | 縦 | 横 | 厚さ | 重量 | その他 |
|----------|--------|-------|---------|---------------------------|------|------|-----|------|------|
| 1 | 石皿 | 楕円形 | 粗粒輝石安山岩 | 石皿作業面は凹面。 | 22.8 | 15.2 | 7 | 3400 | 欠損 |
| 2 | 磨石 | 楕円形 | 粗粒輝石安山岩 | 表裏に磨面。 | 14.6 | 11.1 | 5.3 | 1300 | |
| 3 | 磨石 | 長楕円形 | 粗粒輝石安山岩 | 表裏に磨面。 | 14.1 | 8.5 | 4.4 | 840 | |
| 4 | 磨石 | 長楕円形 | 粗粒輝石安山岩 | 表裏に磨面。 | 11.9 | 7.7 | 5.1 | 830 | 欠損 |
| 5 | 磨・凹石 | 楕円形 | 粗粒輝石安山岩 | 表裏に凹みと磨面。両側に敲打痕。磨→凹。 | 9.3 | 6.7 | 3.4 | 250 | |
| 6 | 凹石 | 楕円形 | 粗粒輝石安山岩 | 表裏に凹み。 | 13.1 | 8.8 | 5.3 | 850 | |
| 7 | 磨・凹石 | 長楕円形 | 粗粒輝石安山岩 | 片面に凹み。表裏に磨面。凹→磨。横断面カマボコ状。 | 11.3 | 6.3 | 4.7 | 500 | |
| 8 | 磨・凹石 | 楕円形 | 粗粒輝石安山岩 | 片面に凹み。表裏に磨面。凹→磨。 | 11.2 | 7.8 | 4.7 | 580 | |
| 9 | 磨・凹石 | 長楕円形 | 粗粒輝石安山岩 | 表裏に凹みと磨面。磨→凹。 | 11.3 | 6.6 | 2.9 | 350 | |
| 10 | 磨・凹石 | 長楕円形 | 粗粒輝石安山岩 | 表裏に凹みと磨面。磨→凹。 | 11 | 7 | 4.1 | 470 | |
| 11 | 磨石 | 卵形 | 粗粒輝石安山岩 | 表面に磨面。 | 6.7 | 4.9 | 3.6 | 140 | |
| 12 | 磨石 | 長楕円形 | 緑色片岩 | 表裏に磨面。 | 8.1 | 3.4 | 1.2 | 60 | |
| 13 | 磨・凹石 | 楕円形 | 粗粒輝石安山岩 | 表裏に凹みと磨面。両側に敲打痕。磨→凹。 | 8.5 | 7 | 4.4 | 260 | |
| 14 | 磨石 | 卵形 | 粗粒輝石安山岩 | 表裏に細長い擦痕がある。 | 7.1 | 5.5 | 5.1 | 220 | |
| 15 | 磨石 | 長方形 | 粗粒輝石安山岩 | 表裏・側面に磨面と稜を持つ。片面に敲打痕。 | 10.7 | 8.4 | 5.1 | 690 | |
| 16 | 磨石 | 楕円形 | 粗粒輝石安山岩 | 表裏に磨面。 | 8.4 | 7.2 | 4.2 | 350 | |
| 17 | 磨石 | 楕円形 | 粗粒輝石安山岩 | 表裏に磨面。 | 6.4 | 7.6 | 4.8 | 280 | |
| 18 | 磨石 | 長方形 | 変玄武岩 | 一側縁に擦痕。 | 10.6 | 3.8 | 1.3 | 80 | |
| 19 | 打製石斧 | 短冊形 | 黒色頁岩 | 両面調整。横断面レンズ状。 | 6.4 | 4.9 | 2.9 | 80 | 基部欠損 |
| 20 | スクレイパー | 縦長 | 黒色頁岩 | 一側辺に刃部。 | 7.6 | 4.5 | 1.9 | 70 | |
| 21 | スクレイパー | 縦長 | 硬質泥岩 | 両側辺に調整。 | 8.5 | 4.1 | 2.3 | 80 | |
| 22 | スクレイパー | 縦長 | 黒色頁岩 | 両側辺に片面調整。 | 5.1 | 2.7 | 0.8 | 10 | |
| 23 | スクレイパー | 縦長 | 黒色頁岩 | 三側辺に片面調整。 | 4.9 | 3.6 | 0.9 | 20 | |
| 24 | 石匙 | 三角形 | 珪質頁岩 | つまみ部と2側辺に片面調整。 | 4.9 | 5.1 | 0.8 | 10 | |
| 25 | スクレイパー | 三角形 | 黒色頁岩 | 一側辺に片面調整。 | 3.6 | 5.4 | 0.8 | 20 | |
| 26 | 磨製石斧 | 乳棒形 | 変玄武岩 | | 13.2 | 2.9 | 2 | 110 | 刃部欠損 |
| 27 | スクレイパー | 縦形三角形 | 硬質泥岩 | 一側辺に刃部 | 5.2 | 6.9 | 0.8 | 40 | |
| 28 | スクレイパー | 縦長 | 黒色頁岩 | 両側辺に両面調整。 | 4.9 | 1.8 | 0.8 | 10 | |
| 29 | スクレイパー | 三角形 | 黒色頁岩 | 片面調整。 | 7.1 | 3.2 | 1.8 | 40 | |

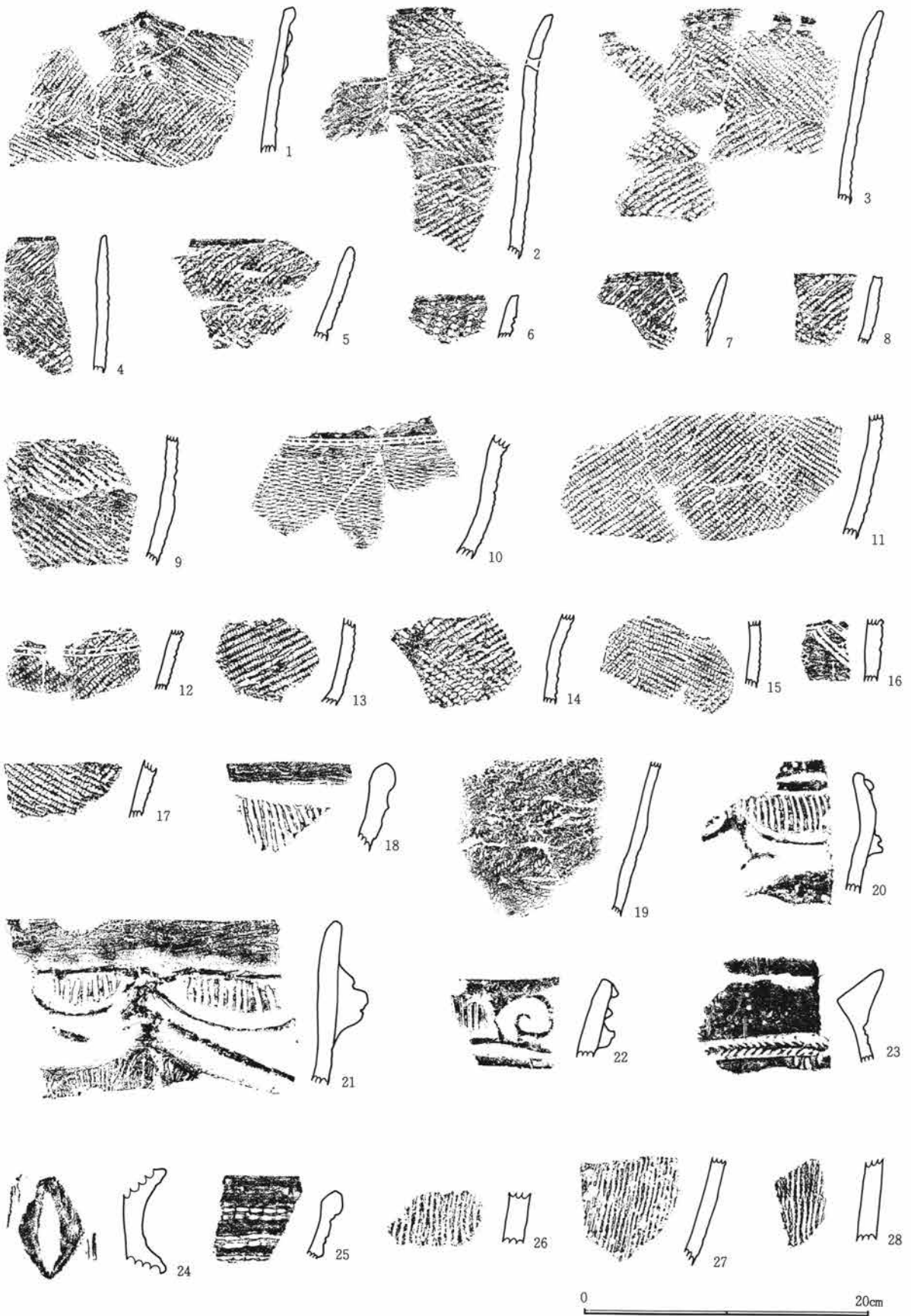

第83図 19号住居址出土遺物-1

第1節 I地区の出土遺物

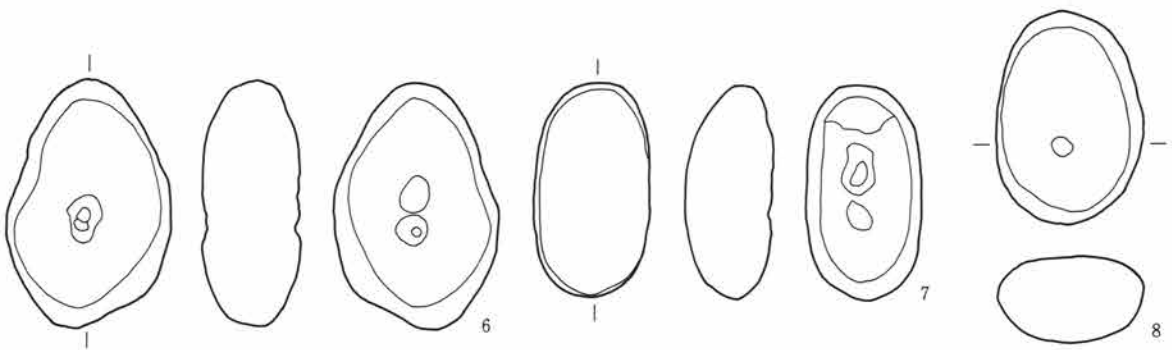
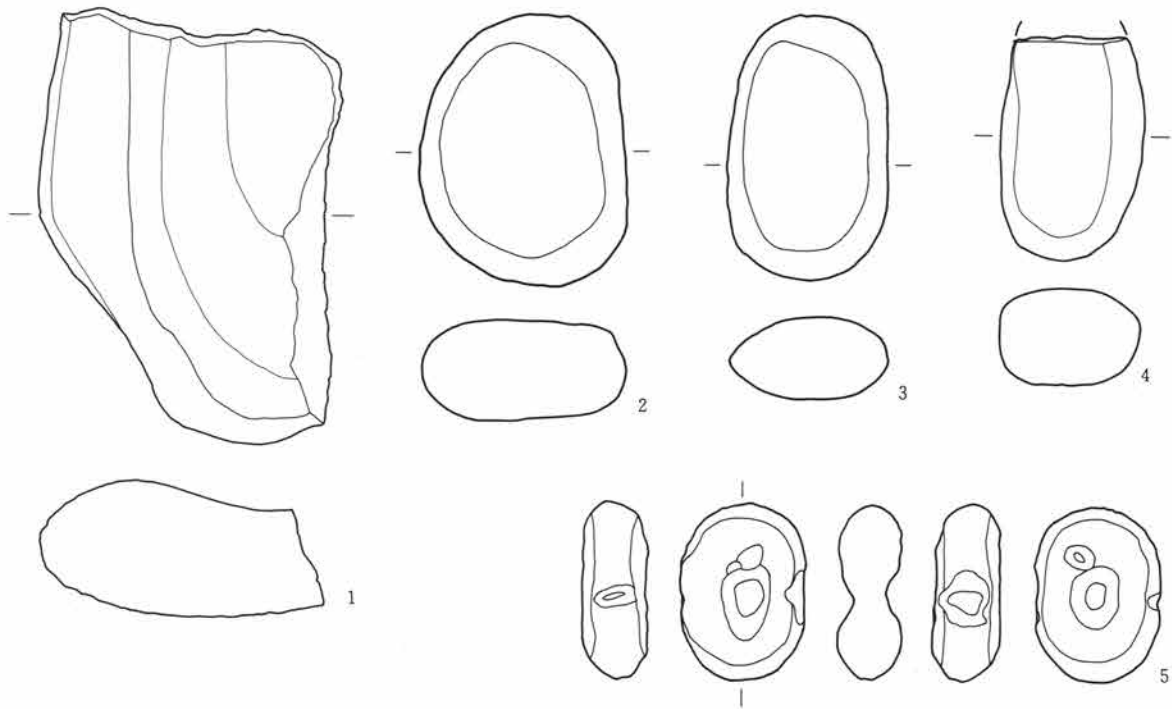
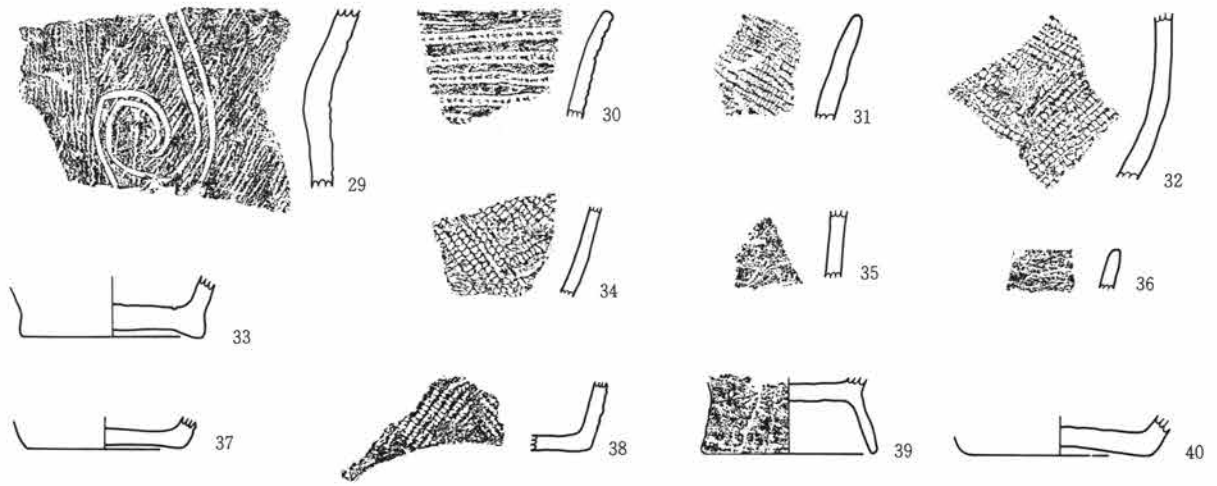

0 20cm

第84図 19号住居址出土遺物-2

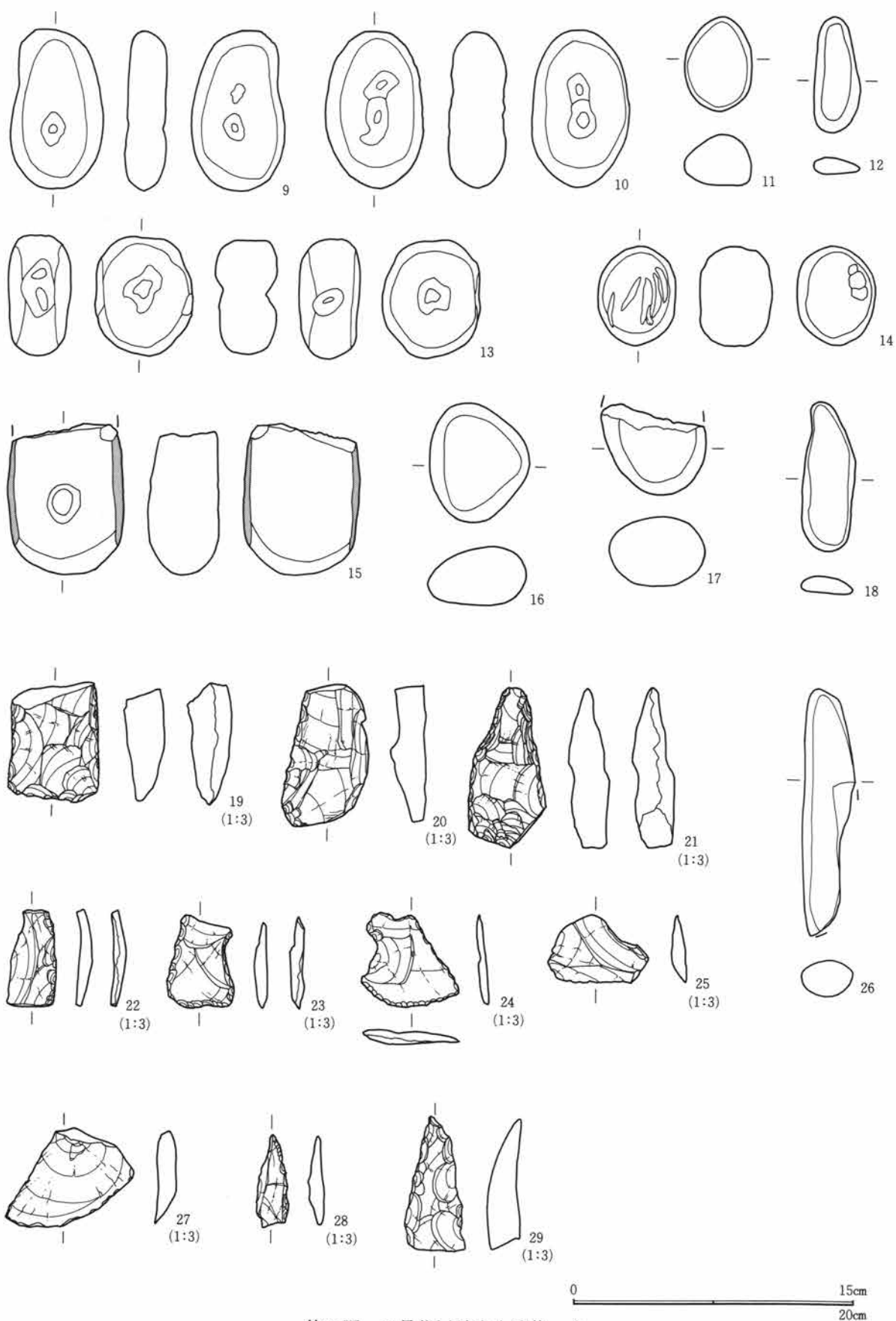

第85図 19号住居址出土遺物-3

第1節 I地区の出土遺物

I区 20号住居土器観察表

| 番号 | 胎土 | 色記号 | 色調 | 焼成 | 地文 原体 | 施文 方向 | 地文 分類 | 文様 分類 | 文様の 特徴 | 時期・備考 |
|----|-----------------|-------|--------|----|----------|----------|----------|----------|--|-------|
| 1 | φ1~3mmの小石・雲母 | 10YR | 浅黄橙色 | 普通 | LR | 縦位 | 縄文 | 隆・沈 | 口唇部と口縁部に無文帯を持つ。間は交互刺突が沈線と交互に施文され、4単位の橋状把手が付く。胴部は太さ4mmの沈線による文様区画。 | |
| 2 | φ1~3mmの小石・雲母 | 7.5YR | にぶい褐色 | 良好 | RLR | 縦位 | 縄文 | 沈線 | 太さ8~10mmの沈線で楕円区画。胴部は太さ5mmの沈線が3条で縦位区画。沈線間は磨消縄文。 | |
| 3 | φ1~3mmの小石 | 10YR | 灰黄褐色 | 良好 | RL | 縦位 | 縄文 | 沈線 | 巾6mmの浅い沈線で文様帯をつくる。沈線間は磨消縄文。 | |
| 4 | φ1~3mmの小石・雲母 | 10YR | にぶい黄橙色 | 良好 | RLR | 縦位 | 縄文 | 沈線 | 太さ7mmの沈線で楕円区画・渦巻きをつくる。渦左巻き。 | |
| 5 | φ1~3mmの小石多量 | 10YR | にぶい黄橙色 | 普通 | LR | 縦位 | 縄文 | 沈線 | 太さ12mmの沈線で楕円区画。区画部は厚くなる。 | |
| 6 | φ1~3mmの小石・軽石・雲母 | 2.5YR | にぶい黄色 | 普通 | RL | 横位 | 縄文 | 沈線 | 太さ8mmの沈線が2条対で渦巻き文。沈線間は磨消縄文。 | |
| 7 | φ1~3mmの小石・軽石 | 7.5YR | 橙色 | 不良 | | | | 沈線 | 太さ10mmの沈線で渦巻き。 | |
| 8 | φ1~3mmの小石多量 | 10YR | にぶい黄橙色 | 良好 | LR | 横位 | 縄文 | 沈線 | 太さ5mmの浅い沈線で「∩」状に施文。文様間は磨消縄文。 | |
| 9 | φ1mmの砂粒・雲母 | 7.5YR | にぶい褐色 | 良好 | RL | 縦位 | 縄文 | 沈線 | 太さ6mmの浅い沈線で渦巻き。内外面スス付着。 | |
| 10 | φ1~3mmの小石・雲母 | 10YR | にぶい黄橙色 | 不良 | LR | 縦位 | 縄文 | 沈線 | 太さ3~6mmの沈線で弧状・渦巻きを施文。 | |
| 11 | φ1~3mmの小石・雲母多量 | 10YR | 灰黄褐色 | 普通 | LR | 縦位 | 縄文 | 隆線 | 太さ3~6mmの隆線で弧状・渦巻きを施文。 | |
| 12 | φ1mm以下の砂粒 | 7.5YR | にぶい褐色 | 良好 | | | | 沈線 | 太さ2mmの沈線と太さ15mmの隆線で半円状区画。区画内は沈線が充填。 | |
| 13 | φ1~3mmの小石・軽石 | 7.5YR | にぶい褐色 | 良好 | RL | 横位 | 縄文 | 沈線 | 太さ5mmの沈線でワラビ手状・「∩」状の文様をつくる。赤色塗彩。 | |
| 14 | φ1~5mmの小石 | 10YR | 灰黄褐色 | 良好 | | | | 沈線 | 太さ10mmの浅い沈線で渦巻き。 | |
| 15 | φ1~3mmの小石・軽石 | 2.5YR | 灰黄色 | 良好 | RL | 横位 | 縄文 | 沈線 | 太さ7mmの沈線で楕円区画。 | |
| 16 | φ1~3mmの小石・軽石 | 7.5YR | にぶい橙色 | 普通 | | | | 無文 | 外面磨き。 | |
| 17 | φ1mmの砂粒・雲母多量 | 10YR | 灰黄褐色 | 良好 | RL | 斜位 | 縄文 | 隆線 | 太さ9mmの浅い隆線で渦巻き・弧状文様。 | |
| 18 | φ1~5mmの小石 | 10YR | にぶい黄橙色 | 良好 | RL | 縦位 | 縄文 | 沈線 | 太さ7mmの沈線が2条対で縦位区画。沈線間は無文。 | |
| 19 | φ1~3mmの小石・軽石・雲母 | 10YR | 灰黄褐色 | 普通 | RLR | 縦位 | 縄文 | 沈線 | 太さ5mmの沈線を縦位に施文し区画する。沈線間は無文。内面横位の磨き。 | |
| 20 | φ1~3mmの砂粒・雲母 | 2.5YR | にぶい黄色 | 普通 | RL | 横・斜 | 縄文 | 沈線 | 太さ5mmの沈線で楕円区画。胴部は「∩」状の文様。 | |
| 21 | φ1~3mmの小石・雲母 | 10YR | にぶい黄橙色 | 良好 | RLR | 縦位 | 縄文 | 隆・沈 | 口縁部は太さ8mmの隆線で楕円区画。胴部は太さ5mmの沈線が縦位区画。沈線間は無文。 | |
| 22 | φ1~2mmの小石 | 10YR | にぶい黄橙色 | 良好 | RL | 縦位 | 縄文 | 隆線 | 太さ6mmの隆線で楕円・縦位区画をつくる。 | |
| 23 | φ1~3mmの小石・雲母 | 10YR | にぶい黄橙色 | 普通 | | | | 隆線 | 太さ5mmの隆線を2条を長楕円状に貼付し胴部と区画。頸部は無文。 | |
| 24 | φ1~2mmの砂粒・雲母 | 5Y | 灰色 | 良好 | LR | 縦位 | 縄文 | 沈線 | 太さ12mmの沈線で横位区画。太さ5mmの沈線で縦位区画。区画内は磨消縄文、ワラビ手状の沈線が施文。 | |
| 25 | φ1~3mmの小石多量・雲母 | 7.5YR | にぶい褐色 | 普通 | | | | 無文 | 外面は塗彩。浅鉢。 | |
| 26 | φ1~3mmの小石・雲母 | 7.5YR | にぶい褐色 | 良好 | | | | 無文 | 浅鉢。 | |
| 27 | φ1~3mmの小石・軽石・雲母 | 10YR | 灰褐色 | 普通 | LR | 縦位 | 縄文 | 隆線 | 太さ5mmの隆線が2条で縦位区画。隆線間は磨消縄文。 | |
| 28 | φ1~3mmの砂粒 | 10YR | にぶい黄橙色 | 普通 | RL | 横位 | 縄文 | 沈線 | 太さ6~10mmの沈線で楕円区画。 | |
| 29 | φ1~3mmの小石・雲母 | 10YR | にぶい黄橙色 | 普通 | RL | 横位 | 縄文 | 沈線 | 太さ9mmの沈線で縦位区画。内面横位の磨き。 | |
| 30 | φ1~3mmの小石 | 10YR | にぶい黄橙色 | 普通 | Lr | 横位 | 縄文 | 沈線 | 太さ5mmの沈線が縦位区画。 | |

第1章 出土遺物の概要

I区 20号住居土器観察表

| 番号 | 胎土 | 色記号 | 色調 | 焼成 | 地文 原体 | 施文 方向 | 地文 分類 | 文様 分類 | 文様の 特徴 | 時期・備考 |
|----|---------------|-------|--------|----|----------|----------|----------|----------|------------------------------------|-------|
| 31 | φ1~3mmの小石・雲母 | 2.5YR | 灰黄色 | 良好 | LR | 横位 | 縄文 | 隆線 | 太さ8mmの隆線で楕円区画・渦巻きをつくる。 | |
| 32 | φ1~5mmの小石・軽石 | 10YR | にぶい黄橙色 | 普通 | Lr | 縦位 | 縄文 | | 内面横位の磨き。 | |
| 33 | φ1mmの細かい砂粒 | 7.5YR | にぶい褐色 | 良好 | RL | 斜位 | 縄文 | 隆・沈 | 太さ5mmの沈線と隆線で縦位区画。 | |
| 34 | φ1~2mmの砂粒 | 7.5YR | にぶい褐色 | 良好 | 沈線 | | 沈線 | 沈線 | 巾5mmの3条の沈線が条線状に施文。 | |
| 35 | φ1~2mmの砂粒 | 2.5YR | にぶい黄色 | 不良 | 条線 | | 沈線 | 沈線 | 巾2mmの条線。太さ4mmの沈線が頸部に3条廻る。胴部は条線が施文。 | |
| 36 | φ1~2mmの小石 | 7.5YR | 明褐色 | 良好 | | | | 沈線 | 沈線で文様帯を区画。φ6mmの刺突が施文。 | |
| 37 | φ1~5mmの小石・軽石 | 7.5YR | 灰褐色 | 普通 | 条線 | | | 沈線 | 巾10mm4条の条線が施文。 | |
| 38 | φ1~3mmの小石 | 7.5YR | にぶい褐色 | 不良 | | | 無文 | | 内面塗彩。鐙付き土器。 | |
| 39 | φ1~3mmの小石多量 | 10YR | にぶい黄橙色 | 不良 | | | 無文 | | | |
| 40 | φ1~3mmの小石 | 10YR | にぶい黄橙色 | 不良 | | | 無文 | | | |
| 41 | φ1mmの砂粒・雲母 | 7.5YR | にぶい橙色 | 良好 | | | 無文 | | | |
| 42 | φ1~3mmの小石・金雲母 | 2.5YR | 黄褐色 | 普通 | 条線 | | 沈線 | | 巾2mmの条線。 | |
| 43 | φ1mmの砂粒 | 7.5YR | にぶい橙色 | 良好 | | | 無文 | | 内面横位の磨き。外面縦位の磨き。 | |
| 44 | φ1~3mmの小石多量 | 10YR | にぶい黄褐色 | 不良 | | | 無文 | | 高台状になる。内面黒色。 | |

I区 20号住居石器観察表

| 遺物 番号 | 種類 | 形状 | 石材 | 特徴 | 縦 | 横 | 厚さ | 重量 | その他 |
|----------|------|------|---------|-------------------------------|------|------|-----|------|--------|
| 1 | 石皿 | 楕円形 | 粗粒輝石安山岩 | 作業面は凹面。表裏面に凹み。 | 22.5 | 13.5 | 7.6 | 2310 | 左半上部欠損 |
| 2 | 打製石斧 | 短冊形 | 灰色安山岩 | 両面調整。刃部磨減。横断面レンズ状。 | 5.4 | 5.1 | 1.8 | 60 | 基部欠損 |
| 3 | 打製石斧 | 短冊形 | 粗粒輝石安山岩 | 両面調整。横断面レンズ状。 | 6.5 | 5 | 2 | 80 | 両端部欠損 |
| 4 | 磨・凹石 | 長楕円形 | 粗粒輝石安山岩 | 片面凹み。表裏・側面は磨面と稜を持つ。側面敲打痕。磨→凹。 | 10.7 | 6.7 | 4 | 440 | |
| 5 | 磨石 | 乳棒形 | 粗粒輝石安山岩 | 表面に細長い擦痕。 | 8.7 | 3.6 | 2.8 | 140 | 欠損 |
| 6 | 磨石 | 卵形 | 粗粒輝石安山岩 | 表面に磨面。 | 7.1 | 5.9 | 5.2 | 260 | |

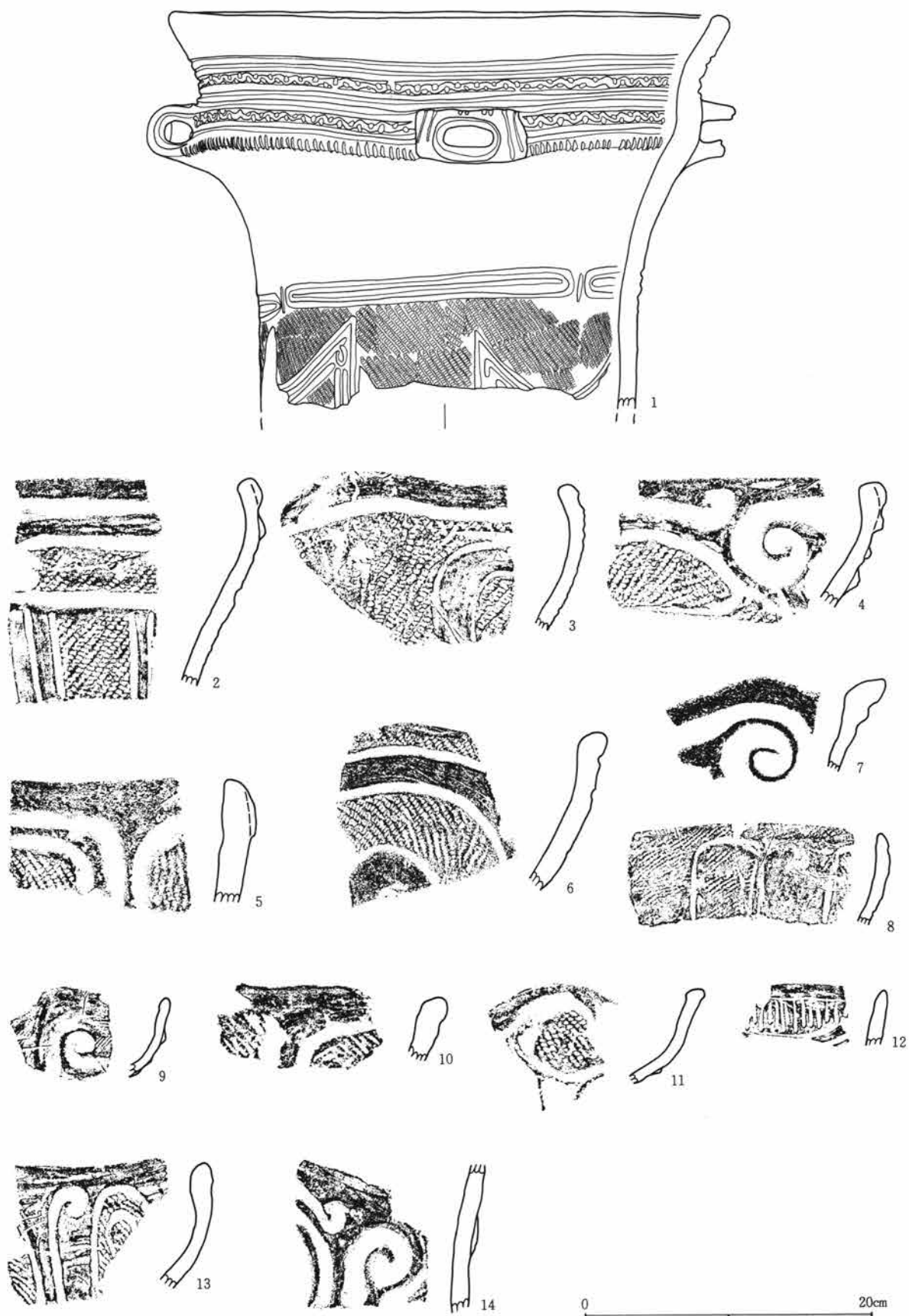

第86図 20号住居址出土遺物-1

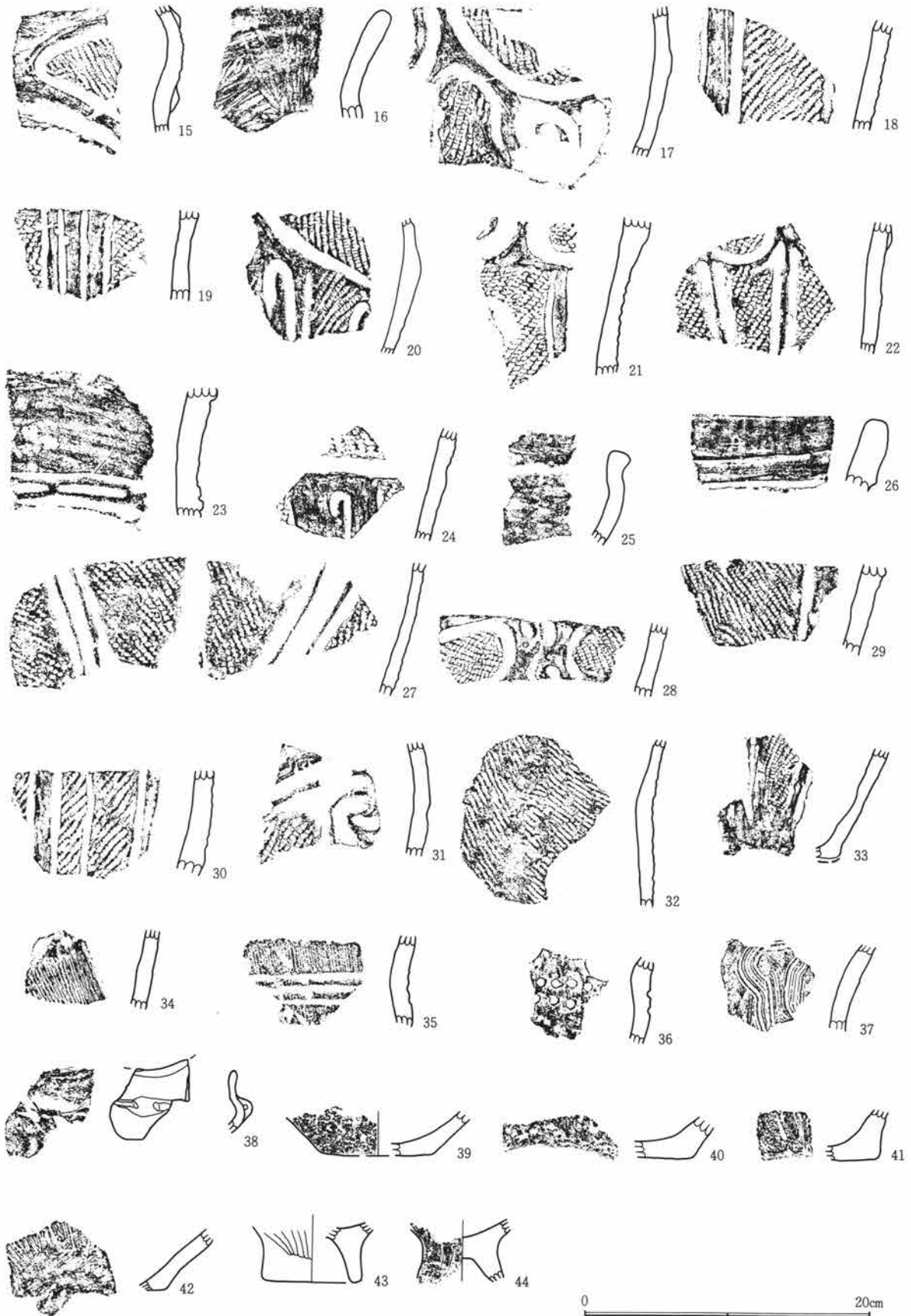

第87図 20号住居址出土遺物-2

第1節 I地区の出土遺物

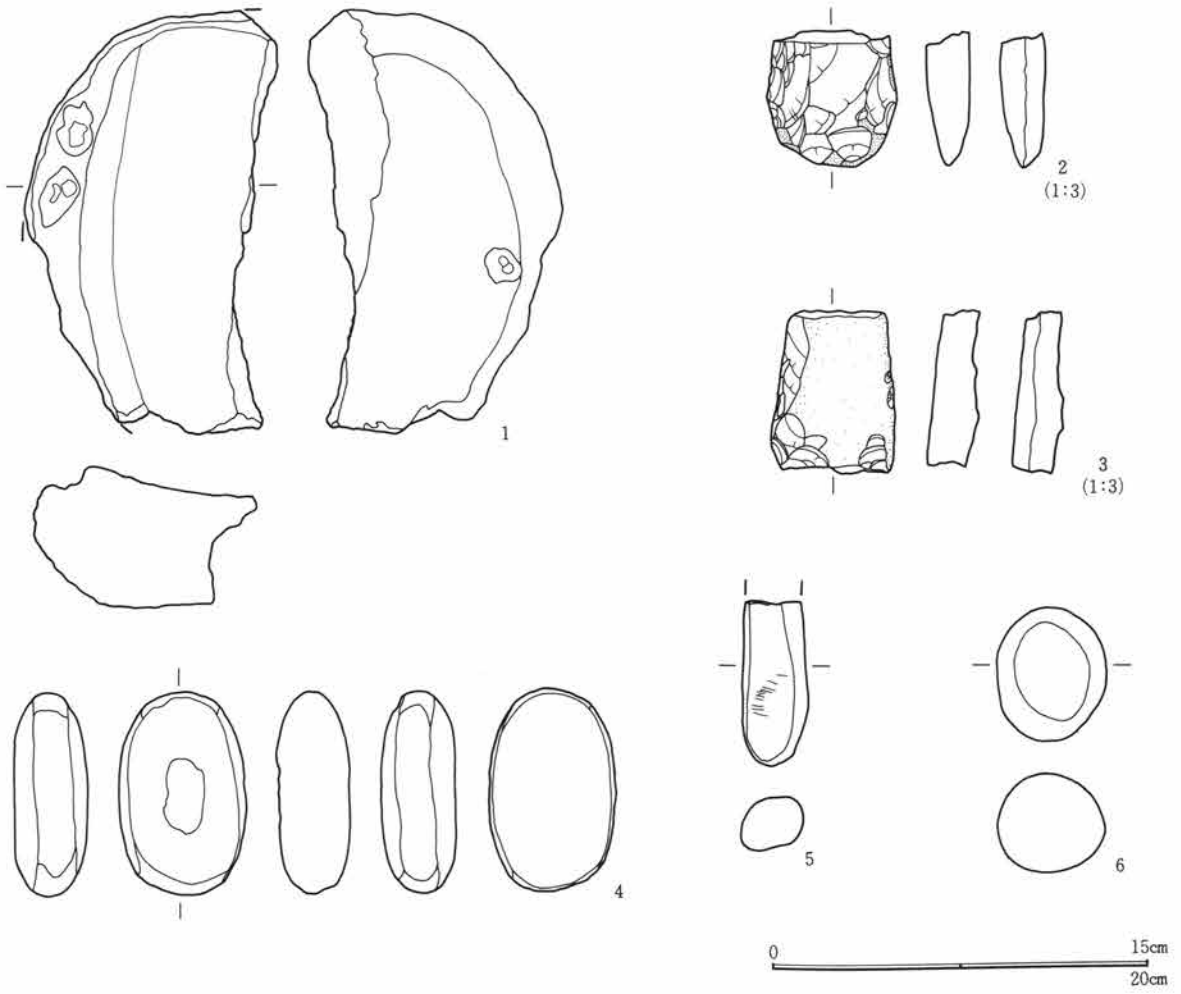

第88図 20号住居址出土遺物-3

第1章 出土遺物の概要

I区 21号住居土器観察表

| 番号 | 胎土 | 色記号 | 色調 | 焼成 | 地文 原体 | 施文 方向 | 地文 分類 | 文様 分類 | 文様の 特徴 | 時期・備考 |
|----|--------------|-------|--------|----|----------|----------|----------|----------|--|-------|
| 1 | φ1~3mmの小石・雲母 | 5YR | にぶい赤褐色 | 良好 | 条線 | 縦位 | 沈線 | 沈線 | 器面全体を条線が縦位に施文。 | |
| 2 | φ1~3mmの小石 | 5YR | にぶい赤褐色 | 普通 | 条線 | | 沈線 | 沈線 | 口縁部は太さ5mmの沈線が横位に区画。区画内を交互刺突と連弧文が施文。胴部は縦位の区画と波状の沈線が垂下する。内面スス付着。 | |
| 3 | φ1mm前後の砂粒 | 7.5YR | 黒褐色 | 良好 | | | 沈線 | 隆線 | 隆線で楕円区画。太さ2mmの沈線が充填。 | |
| 4 | φ1mmの砂粒・雲母 | 7.5YR | にぶい橙色 | 良好 | RL | 縦位 | 縄文 | 沈線 | 太さ3mmの沈線で胴部に長楕円区画。その中に縄文が充填。 | |
| 5 | φ1~3mmの砂粒 | 7.5YR | 褐色 | 普通 | RL | 縦位 | 縄文 | 沈線 | 太さ3mmの浅い沈線が2条対で垂下。 | |
| 6 | φ1~3mmの小石 | 5YR | にぶい橙色 | 普通 | LRL | 縦位 | 縄文 | 隆・沈 | 太さ5mmの沈線で楕円区画。区画内は縄文が充填。 | |
| 7 | φ1~2mmの小石・雲母 | 10YR | にぶい黄橙色 | 普通 | | | | 無文 | | |
| 8 | φ1mmの砂粒多量 | 5YR | にぶい赤褐色 | 普通 | RL | 斜位 | 縄文 | | | |
| 9 | φ1~3mmの小石 | 5YR | にぶい橙色 | 不良 | Lr | 左巻 | 撚糸 | | 撚糸がまばらに施文。 | |
| 10 | φ1~2mmの小石 | 2.5YR | 赤灰色 | 良好 | | | | | 撚糸部分がφ4mm孔あり。有孔鑄付き土器。 | |
| 11 | φ1~3mmの小石 | 10YR | にぶい黄橙色 | 良好 | | | | 無文 | 頸部に太さ6mmの浅い沈線。内外面横位の磨き。 | |
| 12 | φ1~5mmの小石・軽石 | 5YR | 橙色 | 不良 | | | | 無文 | | |
| 13 | φ1~3mmの小石・雲母 | 2.5YR | にぶい赤褐色 | 普通 | | | | 無文 | | |
| 14 | φ1~2mmの砂粒 | 5YR | 明赤褐色 | 良好 | | | | 無文 | | |
| 15 | φ1mmの砂粒 | 7.5YR | にぶい橙色 | 普通 | | | | | 太さ4~7mmの粘土紐で渦巻き。土製品。 | |

I区 21号住居石器観察表

| 遺物 番号 | 種類 | 形状 | 石材 | 特徴 | 縦 | 横 | 厚さ | 重量 | その他 |
|----------|--------|-----|---------|---------------|------|------|-----|------|-----|
| 1 | 台石 | 不定形 | 粗粒輝石安山岩 | 作業面は平坦で敲打痕。 | 18 | 20.6 | 6 | 3950 | |
| 2 | 石皿 | 楕円形 | 粗粒輝石安山岩 | 作業面は両面で凹面になる。 | 15.7 | 14.7 | 5.5 | 1370 | |
| 3 | 多孔石 | 不定形 | 粗粒輝石安山岩 | 平坦面に円錐形の凹み。 | 21.4 | 17.5 | 8.2 | 3800 | |
| 4 | 多孔石 | 不定形 | 粗粒輝石安山岩 | 両面に凹みを持つ。 | 18.3 | 15.3 | 8.3 | 2270 | |
| 5 | スクレイパー | 縦長 | 黒色頁岩 | 一側辺に片面調整。 | 5.3 | 5.1 | 0.9 | 30 | |

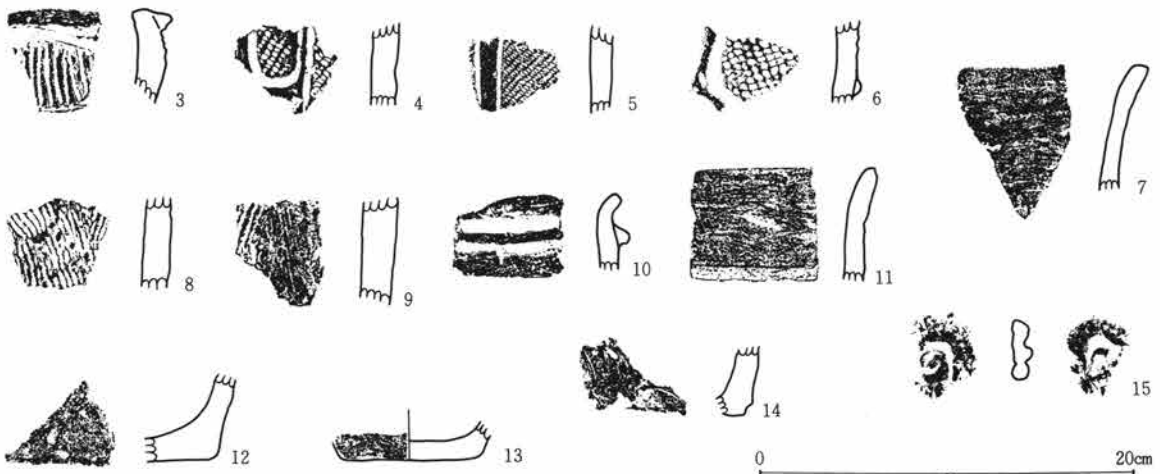
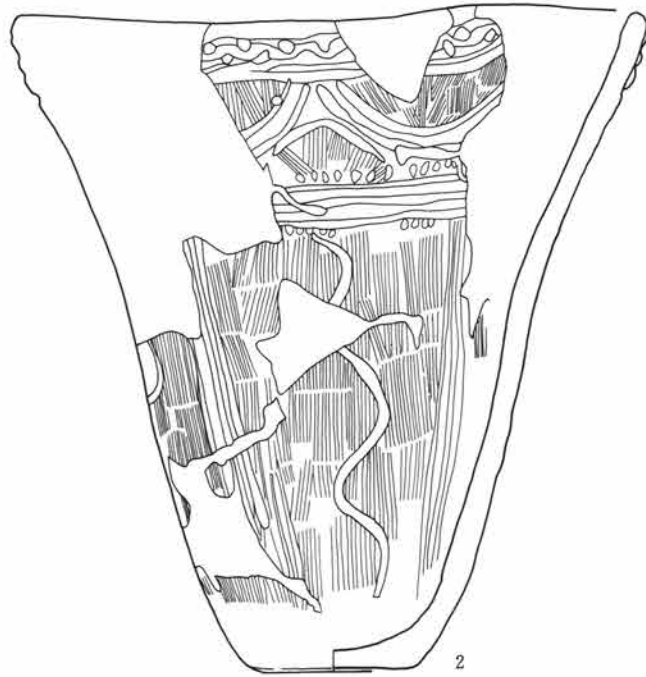
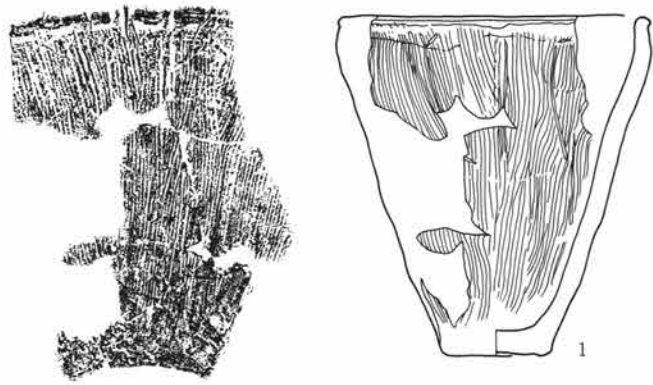

第89図 21号住居址出土遺物-1

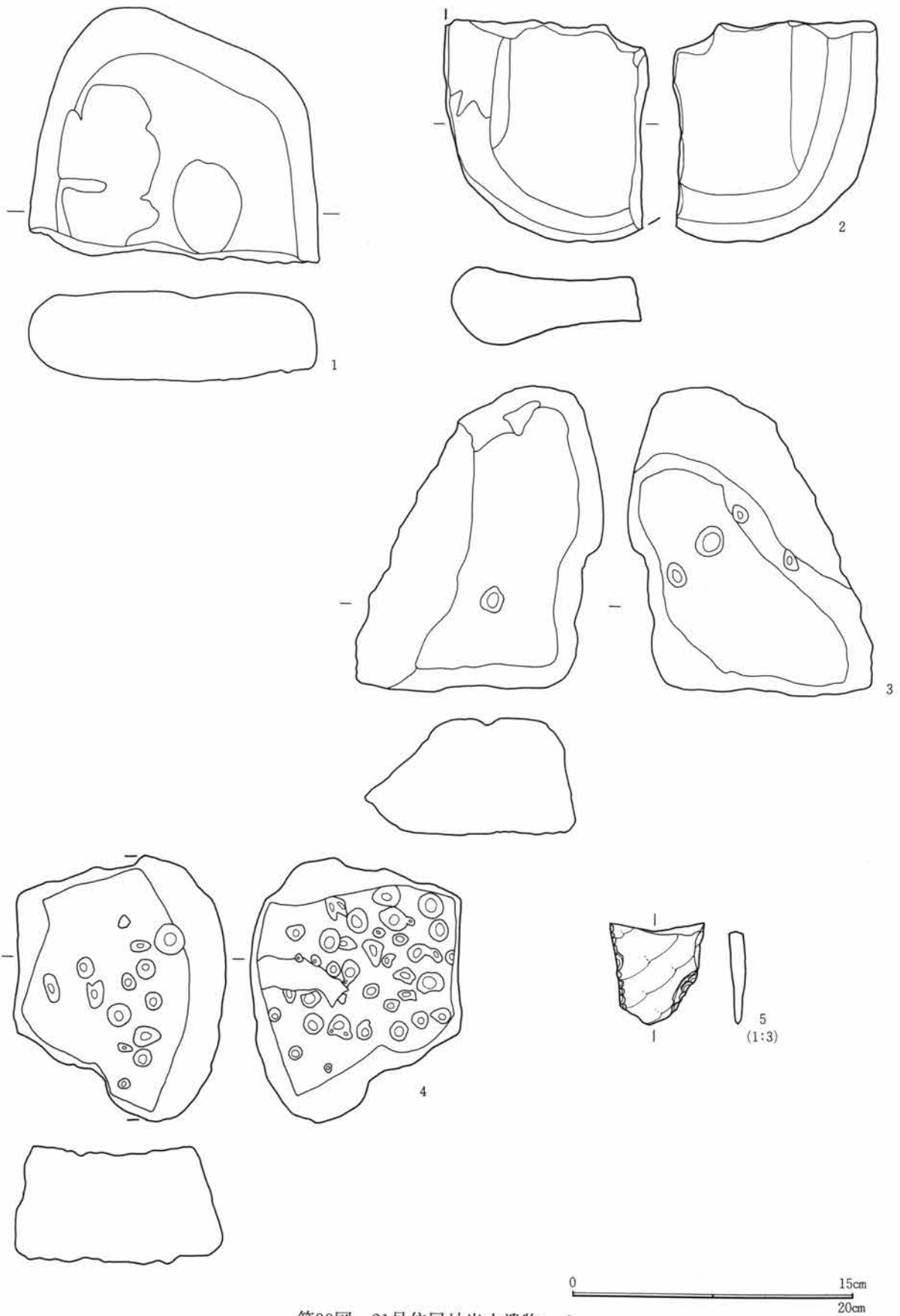

第90図 21号住居址出土遺物-2

第1節 I地区の出土遺物

I区 22号住居土器観察表

| 番号 | 胎土 | 色記号 | 色調 | 焼成 | 地文 原体 | 施文 方向 | 地文 分類 | 文様 分類 | 文様の 特徴 | 時期・備考 |
|----|-----------------|-------|--------|----|----------|----------|----------|----------|--|-------|
| 1 | φ1~3mmの小石 | 5YR | にぶい赤褐色 | 不良 | LR | 横位 | 縄文 | 沈線 | 太さ3mmの沈線で口頸部と胴部の文様帯を区画。頸部は無文。胴部は弧状と直線で文様を描く。 | 30と同一 |
| 2 | φ1~3mmの小石・雲母 | 7.5YR | にぶい褐色 | 良好 | LR | | 燃糸 | 隆・沈 | 頸部に太さ6~7mmの隆線が2条廻り文様帯を区画。胴部は太さ3mmの沈線が3条垂下し4単位に縦位区画。口縁部は無文帯。 | |
| 3 | φ1~3mmの小石・軽石 | 10YR | 黄褐色 | 不良 | RL | 横位 | 縄文 | 沈線 | 太さ3mmの沈線が2条対で縦位区画し口縁を連弧状に施文。 | |
| 4 | φ1mmの砂粒多量 | 7.5YR | 灰褐色 | 普通 | | | 無文 | 隆線 | 口唇部に3mm程の刺突。頸部に隆線を持つ。 | |
| 5 | φ1~3mmの小石・雲母 | 5YR | にぶい赤褐色 | 不良 | RL | 縦位 | 縄文 | 隆・沈 | 口縁部に太さ8mmの隆線が2条で半円状の区画と、渦巻き状の突起を付ける。頸部は太さ4mmの沈線が2条で区画し無文帯になる。胴部は縄文の施文のみ。全体に磨滅。 | |
| 6 | φ1~3mmの砂粒・小石・軽石 | 5YR | にぶい赤褐色 | 良好 | RI | 左巻 | 燃糸 | | 口縁部に巾3mmの無文帯。胴部は燃糸が施文。底面近くも燃糸を磨り消している。内面スス付着。 | |
| 7 | φ1~3mmの小石・軽石 | 2.5YR | 明赤褐色 | 普通 | Lr | 縦位 | 縄文 | 隆線 | 口縁部に太さ6~8mmの隆線を連弧状に貼付。内面黒色、スス付着。 | |
| 8 | φ1~3mmの小石・砂粒 | 7.5YR | にぶい橙色 | 普通 | LR | 横位 | 縄文 | 隆・沈 | 太さ6~8mmの隆線で楕円区画。区画内は太さ3mmの沈線が充填。頸部は無文帯。胴部は太さ3mmの沈線が横位に廻り縦位に区画。 | |
| 9 | φ1~3mmの小石 | 5YR | 明赤褐色 | 普通 | | | | 隆・沈 | 太さ7mmの隆線で半円区画・渦巻きをつくる。区画内は太さ3mmの沈線が充填。頸部は無文。外面スス付着。 | |
| 10 | φ1~2mmの砂粒 | 5YR | 明赤褐色 | 普通 | RL | 縦位 | 縄文 | 沈線 | 太さ5mmの沈線が口唇部に廻る。内面横位の磨き。内外面スス付着。 | |
| 11 | φ1mmの砂粒 | 5YR | 暗赤褐色 | 良好 | RI | 左巻 | 燃糸 | 隆線 | 太さ8mmの隆線が頸部に廻る。口縁部は無文。外面スス付着。 | |
| 12 | φ1~3mmの小石 | 7.5YR | 明褐色 | 不良 | | | | 隆・沈 | 太さ5~6mmの隆線で渦巻き・弧状をつくる。隆線間は太さ2mmの沈線が充填。頸部は無文。 | |
| 13 | φ1~5mmの小石・軽石 | 7.5YR | 明褐色 | 普通 | | | | 沈線 | 太さ6~9mmの隆線で楕円区画・渦巻きをつくる。区画内は太さ2mmの沈線が充填。頸部は無文。外面スス付着。まばらに施文。 | |
| 14 | φ1~3mmの小石 | 7.5YR | にぶい褐色 | 普通 | RI | 縦位 | 燃糸 | | 太さ7mmの隆線で楕円区画。区画内は縦位に施文。胴部に縄文が施文。 | |
| 15 | φ1mmの砂粒 | 5YR | にぶい橙色 | 不良 | LR | | 縄文 | 隆・沈 | 太さ8mmの隆線で口縁部文様帯を区画。区画内は太さ3mmの沈線が渦巻き・斜位に充填。 | |
| 16 | φ1~3mmの小石・軽石・雲母 | 10YR | 黒褐色 | 普通 | | 沈線 | 隆線 | 隆線 | 太さ6~8mmの隆線で楕円区画。区画内は太さ6mmの沈線が充填。 | |
| 17 | φ1~3mmの小石多量 | 7.5YR | 褐色 | 不良 | LR | 横位 | 縄文 | 隆・沈 | 太さ7mmの隆線で楕円区画・渦巻きをつくる。 | |
| 18 | φ1mmの砂粒 | 5YR | 橙色 | 普通 | RI | 左巻 | 燃糸 | 隆線 | 太さ8mmの隆線で楕円区画。区画内は太さ2mmの沈線が充填。頸部は無文。 | |
| 19 | φ1~5mmの小石多量 | 7.5YR | にぶい橙色 | 普通 | | | 沈線 | 隆線 | 太さ6~8mmの隆線で楕円区画・渦巻きをつくる。区画内は太さ4mmの縄文が充填。 | |
| 20 | φ1~3mmの小石・雲母 | 7.5YR | 褐色 | 普通 | | | 沈線 | 隆線 | 巾7mmの隆線で渦巻き。 | |
| 21 | φ1~3mmの小石・石英 | 5YR | 赤褐色 | 普通 | Lr | | 燃糸 | 隆線 | 太さ5mmの隆線で楕円区画・渦巻きをつくる。区画内は太さ2mmの沈線が充填。内面黒色。内外面スス付着。 | |
| 22 | φ1mmの砂粒 | 5YR | 赤褐色 | 良好 | | | | 沈線 | 太さ3mmの沈線で渦巻き。 | |
| 23 | φ1mmの砂粒 | 5YR | 赤褐色 | 良好 | | | | 沈線 | 太さ5~10mmの隆線で楕円区画・渦巻きをつくる。頸部は無文。 | |
| 24 | φ1~3mmの砂粒多量 | 5YR | にぶい赤褐色 | 不良 | | | | 隆線 | 太さ6~8mmの隆線で楕円区画。区画内は縄文が施文。頸部無文帯。 | |
| 25 | φ1~2mmの砂粒 | 2.5YR | 明赤褐色 | 良好 | RL | 横位 | 縄文 | 隆線 | | |

第1章 出土遺物の概要

I区 22号住居土器観察表

| 番号 | 胎土 | 色記号 | 色調 | 焼成 | 地文 原体 | 施文 方向 | 地文 分類 | 文様 分類 | 文様の 特徴 | 時期・備考 |
|----|-----------------|-------|--------|----|----------|----------|----------|----------|---|--|
| 26 | φ1~3mmの小石 | 7.5YR | 黒褐色 | 普通 | RL | 縦位 | 縄文 | 隆線 | 太さ3~6mmの隆線で口縁部を区画。区画内は縄文が充填。 | 15と同一 |
| 27 | φ1~3mmの小石 | 7.5YR | 褐色 | 良好 | Lr | 右巻 | 捺糸 | 沈線 | 太さ4mmの沈線で口頸部を区画。胴部は縦位区画・渦巻き文。頸部は無文。内面黒色。 | |
| 28 | φ1~2mmの小石多量 | 2.5YR | にぶい赤褐色 | 普通 | RL | 縦位 | 縄文 | 隆・沈 | 太さ6~7mmの隆線で半円区画。区画内は太さ1mmの沈線が充填。胴部は太さ4mmの沈線が垂下。 | |
| 29 | φ1mmの砂粒 | 7.5YR | 褐色 | 普通 | RL | 横位 | 縄文 | 隆線 | 太さ8mmの隆線で半円区画。 | |
| 30 | φ1mmの砂粒 | 5YR | 橙色 | 不良 | | | | 隆・沈 | 太さ7mmの隆線で楕円区画。区画内は縦位の沈線が充填される。 | |
| 31 | φ1~3mmの小石・雲母 | 5YR | 明赤褐色 | 普通 | LR | 横位 | 縄文 | 隆線 | 太さ6~7mmの隆線で口頸部を区画。胴部は縦位区画・波状区画。 | |
| 32 | φ1~3mmの小石 | 7.5YR | にぶい褐色 | 良好 | RI | | 捺糸 | 隆線 | 太さ7mmの隆線で口縁部文様帯を区画。内面良く磨く。 | |
| 33 | φ1~2mmの小石 | 5YR | 赤褐色 | 良好 | | 条線 | | 沈線 | 巾7mm4条の条線。断面山形の楕円区画内に曲線が流水状に引かれる。 | |
| 34 | φ1~3mmの小石 | 2.5YR | 赤褐色 | 良好 | LR | 横位 | 縄文 | 隆・沈 | 太さ7mmの隆線で円形・波状の垂線。太さ2mmの沈線で文様を区画。 | |
| 35 | φ1~3mmの小石・雲母 | 5YR | にぶい赤褐色 | 普通 | RI | 右巻 | 捺糸 | 沈線 | 巾6mmの平行沈線が横位に廻る。 | |
| 36 | φ1~3mmの小石 | 7.5YR | 褐色 | 不良 | RL | 縦位 | 縄文 | 沈線 | 太さ3mmの沈線が3条で縦位区画。区画間に沈線が波状に施文。 | |
| 37 | φ1~5mmの小石・軽石 | 7.5YR | 褐色 | 普通 | RL | 縦位 | 縄文 | 沈線 | 太さ8~10mmの沈線が縦位区画。内面磨き。 | |
| 38 | φ1mmの砂粒多量・雲母 | 10YR | 褐色 | 普通 | LR | 斜位 | 縄文 | 沈線 | 太さ5mmの沈線で文様区画。 | |
| 39 | φ1~3mmの小石・雲母 | 7.5YR | 橙色 | 普通 | RL | 縦位 | 縄文 | 沈線 | 太さ4mmの沈線が3条廻る。内面黒色、スス付着。 | |
| 40 | φ1~3mmの小石・雲母 | 5YR | 明赤褐色 | 普通 | RL | 縦位 | 縄文 | 沈線 | 太さ4mmの沈線で縦位・渦巻きの沈線を施文。 | |
| 41 | φ1~3mmの小石・軽石 | 7.5YR | 黒褐色 | 普通 | LR | 横位 | 縄文 | 沈線 | 太さ5mmの沈線で文様を区画。 | |
| 42 | φ1~3mmの小石・雲母 | 7.5YR | にぶい褐色 | 普通 | | 沈線 | | 隆線 | 太さ6~8mmの隆線が弧状に貼付。地文に沈線が充填。 | |
| 43 | φ1~3mmの小石 | 5YR | にぶい赤褐色 | 普通 | RL | 斜位 | 縄文 | 隆線 | 太さ7~8mmの隆線が2条対で文様帯を区画。 | |
| 44 | φ1~3mmの小石多量 | 5YR | 明赤褐色 | 普通 | RL | 縦位 | 縄文 | 隆線 | 太さ7mmの隆線が「J」状に貼付。 | |
| 45 | φ1~3mmの小石 | 5YR | 暗赤褐色 | 普通 | | | 沈線 | 隆線 | 巾4~5mmの沈線が斜位に施文。太さ5mmの隆線が貼付。 | |
| 46 | φ1mmの砂粒 | 2.5YR | 明赤褐色 | 普通 | | | 沈線 | 隆線 | 太さ7mmの隆線で縦位区画。その間を太さ2mmの沈線と巾7mmの結節を持つ沈線が施文。 | |
| 47 | φ1~3mmの砂粒・雲母 | 7.5YR | 褐色 | 普通 | | | 沈線 | 隆線 | 太さ4mmの沈線で弧を描く。太さ7mmの隆線が弧状に貼付。 | |
| 48 | φ1~3mmの小石・雲母 | 5YR | にぶい赤褐色 | 普通 | RL | 縦位 | 縄文 | 沈線 | 太さ5mmの沈線が2条対で縦位区画。 | |
| 49 | φ1mmの砂粒多量 | 5YR | 黒褐色 | 普通 | Lr | 左巻 | 縄文 | 沈線 | 巾6mmの平行沈線が縦位に施文。 | |
| 50 | φ1~3mmの砂粒・軽石・雲母 | 5YR | 赤褐色 | 良好 | Lr | 左巻 | | | 捺糸。内面黒色。 | |
| 51 | φ1~2mmの小石・軽石 | 10YR | にぶい黄褐色 | 不良 | | | | 隆線 | 交互刺突で連続刺突文。 | |
| 52 | φ1~3mmの小石多量 | 7.5YR | にぶい褐色 | 普通 | | 条線 | 縦位 | 爪形 | 沈線 | |
| 53 | φ1~3mmの小石・金雲母 | 7.5YR | にぶい褐色 | 普通 | | 沈線 | | 沈線 | 隆線 | 胴部は太さ3mmの沈線と隆線による縦位区画。頸部と胴部は太さ8mmの隆線で区画。 |
| 54 | φ1~3mmの砂粒・軽石・雲母 | 5YR | 灰褐色 | 普通 | | 条線 | | 沈線 | 沈線 | 巾8mmの沈線2条で縦位区画。区画間は条線が矢羽根状に施文。 |
| 55 | φ1~3mmの小石・雲母 | 5YR | 明赤褐色 | 不良 | LR | 横位 | 縄文 | 隆線 | 太さ6mmの隆線で文様を描く。 | |

I区 22号住居土器観察表

| 番号 | 胎土 | 色記号 | 色調 | 焼成 | 地文 原体 | 施文 方向 | 地文 分類 | 文様 分類 | 文様の特徴 | 時期・備考 |
|----|--------------------|-------|--------|----|-----------|----------|----------|----------|--|-------|
| 56 | φ1~3mmの小石・ 軽石 | 7.5YR | にぶい褐色 | 不良 | Lr | 右巻 | 燃糸 | | 内面スス付着。 | |
| 57 | φ1~3mmの砂粒・ 軽石 | 7.5YR | にぶい褐色 | 普通 | 条線 | | 沈線 | 沈線 | 太さ4mmの沈線が波状に施文。地文に 太さ2mmの条線が施文。 | |
| 58 | φ1~2mmの砂粒 | 7.5YR | にぶい褐色 | 普通 | LR | 横位 | 縄文 | | 胴下半は無文で縦位の磨き。内面丁寧 な磨き。外面スス付着。 | |
| 59 | φ1~3mmの小石・ 軽石 | 10YR | にぶい黄褐色 | 不良 | RL | 縦位 | 縄文 | 沈線 | 太さ4mmの沈線で波状に施文。内面黒 色、スス付着。 | |
| 60 | φ1mmの砂粒 | 7.5YR | 橙色 | 普通 | | | 縄文 | | 縄文磨滅のため不明。胴部下半は磨か れて無文。内面良く磨かれる。 | |
| 61 | φ1~2mmの小石・ 金雲母 | 7.5YR | にぶい褐色 | 良好 | | | 沈線 | 隆線 | 太さ4mmの沈線が菱形に施文。胴部 上半は太さ10mmの隆線が弧状に施文。 | |
| 62 | φ1~2mmの小石・ 軽石 | 5YR | 明赤褐色 | 良好 | RL | 縦位 | 縄文 | 沈線 | 太さ3mmの沈線が3条で3単位の縦位 区画。 | |
| 63 | φ1~3mmの小石 | 2.5YR | にぶい赤褐色 | 良好 | | | 沈線 | 隆線 | 太さ4mmの隆線が2条対で縦位区画。 区画間は太さ2mmの沈線が充填。 | |
| 64 | φ1~2mmの砂粒多 量 | 7.5YR | にぶい褐色 | 普通 | | | 縄文 | | 縄文原体磨滅のため不明。底面ヘラ状 の整形痕あり。 | |
| 65 | φ1~3mmの小石 | 7.5YR | にぶい橙色 | 不良 | Lr | | 燃糸 | 隆線 | 太さ8mmの隆線で縦位区画。内面黒色。 | |
| 66 | φ1~3mmの小石・ 軽石 | 5YR | 明赤褐色 | 良好 | Lr | 左巻 | 燃糸 | 沈線 | 太さ2mmの沈線で縦位区画。内面黒色。 | |
| 67 | φ1~3mmの小石・ 軽石 | 5YR | にぶい赤褐色 | 普通 | RL | 縦位 | 縄文 | | 内面黒色、スス付着。底面に擦痕あり。 | |
| 68 | φ1~3mmの小石 | 5YR | 明赤褐色 | 普通 | Lr | | 燃糸 | | 底面スス付着。 | |
| 69 | φ1~2mmの小石多 量 | 10YR | にぶい黄褐色 | 普通 | | | | 隆線 | 隆線で双円・渦巻き文様の。 | |
| 70 | φ1~2mmの砂粒 | 5YR | 橙色 | 良好 | Lr | 縦位 | 燃糸 | | | |
| 71 | φ1mmの砂粒 | 5YR | 橙色 | 普通 | | | 無文 | | 浅鉢。 | |
| 72 | φ1mmの砂粒 | 10YR | にぶい黄褐色 | 普通 | | | 無文 | | 浅鉢。 | |
| 73 | φ1~2mmの小石・ 繊維 | 10YR | 黒褐色 | 普通 | RL・ LR | | 縄文 | | RL・LRの羽状文。土製品。 | |
| 74 | φ1~3mmの小石・ 雲母 | 7.5YR | 灰褐色 | 良好 | | | 無文 | | 内面スス付着。外面横位の擦痕、ナデ。 器面がややあれている。 | |
| 75 | φ1~3mmの小石 | 10YR | にぶい黄褐色 | 良好 | | | 無文 | | 胴部は縦位の磨き。内外面口縁部に横 位の磨き。 | |
| 76 | φ1~5mmの小石・ 軽石 | 2.5YR | にぶい赤褐色 | 良好 | | | 無文 | | 口縁部内外面に塗彩、横位の磨き。浅 鉢。 | |
| 77 | φ1~5mmの小石 | 2.5YR | 赤褐色 | 良好 | | | 無文 | | 内外面横位の磨き。赤色塗彩。浅鉢。 | |
| 78 | φ1mm前後の砂粒 | 7.5YR | にぶい橙色 | 普通 | | | 無文 | | 内外面横位の磨き。内面黒色。外面赤 色塗彩。浅鉢。 | |
| 79 | φ1~2mmの小石多 量・雲母 | 10YR | 明黄褐色 | 普通 | | | 無文 | | 外面赤色塗彩。浅鉢。 | |
| 80 | φ1~3mmの小石・ 雲母 | 5YR | にぶい橙色 | 良好 | | | 無文 | | 内外面横位の施文。内面黒色。浅鉢。 | |
| 81 | φ1~3mmの小石多 量 | 5YR | 明赤褐色 | 良好 | | | 無文 | | 内外面横位の磨き。赤色塗彩。浅鉢。 | |
| 82 | φ1~3mmの小石 | 5YR | にぶい赤褐色 | 良好 | | | 無文 | | 内外面に横位の擦痕あり。外面スス付 着。浅鉢。 | |
| 83 | φ1~3mmの小石 | 5YR | 明赤褐色 | 良好 | | | 無文 | | 内外面横位の磨き。赤色塗彩。浅鉢。 | |
| 84 | φ1mmの砂粒・雲 母 | 5YR | 赤褐色 | 良好 | | | 無文 | | 内外面横位の磨き。浅鉢。 | |
| 85 | φ1~2mmの砂粒・ 雲母 | 5YR | 明赤褐色 | 良好 | | | 無文 | | 内外面横位の磨き。浅鉢。 | |
| 86 | φ1mmの砂粒・雲 母 | 7.5YR | にぶい橙色 | 不良 | | | 無文 | | 浅鉢。 | |
| 87 | φ1~3mmの小石 | 7.5YR | にぶい褐色 | 良好 | | | 無文 | | 内外面横位の磨き。内面黒色。浅鉢。 | |
| 88 | φ1~2mmの砂粒・ 小石 | 7.5YR | 褐色 | 普通 | | | 無文 | | 内面横位の磨き。浅鉢。 | |
| 89 | φ1~3mmの小石 | 5YR | にぶい赤褐色 | 普通 | | | 無文 | | 外面ヘラ状工具の縦位の擦痕。スス付 着。 | |
| 90 | φ1~2mmの砂粒 | 5YR | 明赤褐色 | 不良 | LR | 横位 | 縄文 | | 全体に磨滅。内面黒色。 | |
| 91 | φ1~3mmの小石 | 10YR | にぶい黄褐色 | 普通 | | | 無文 | | | |

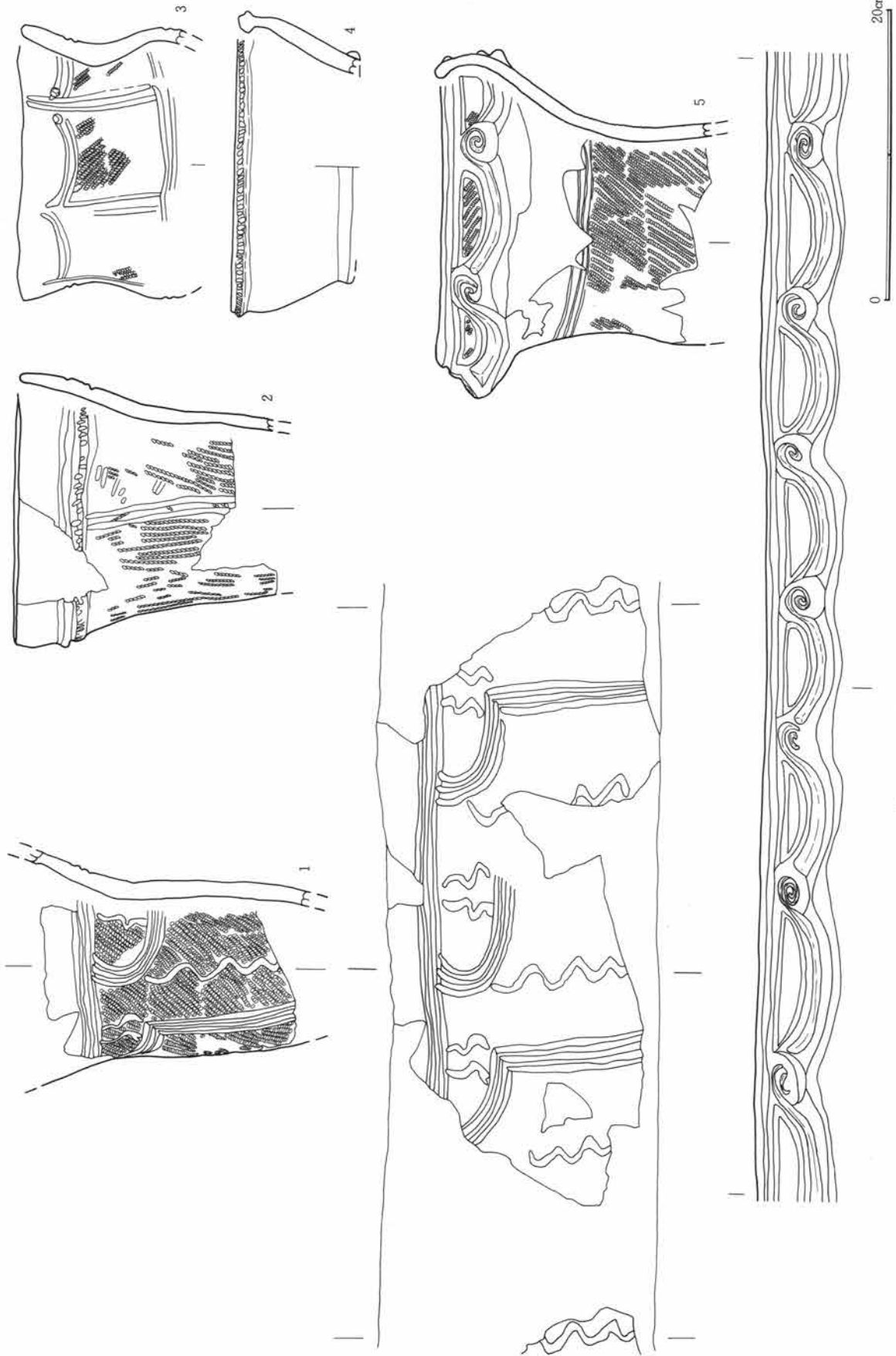

第91図 22号住居址出土遺物-1

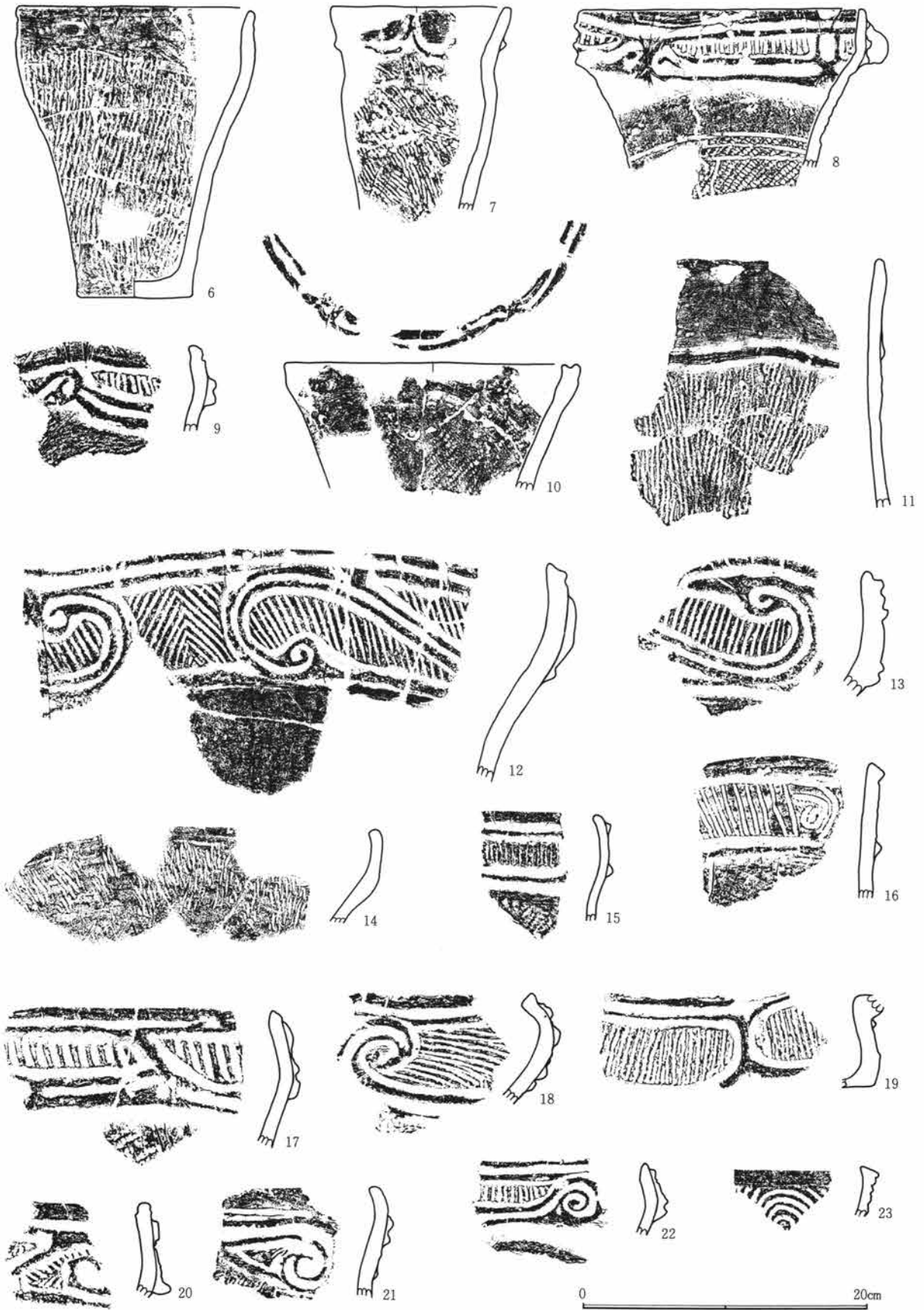

第92図 22号住居址出土遺物-2

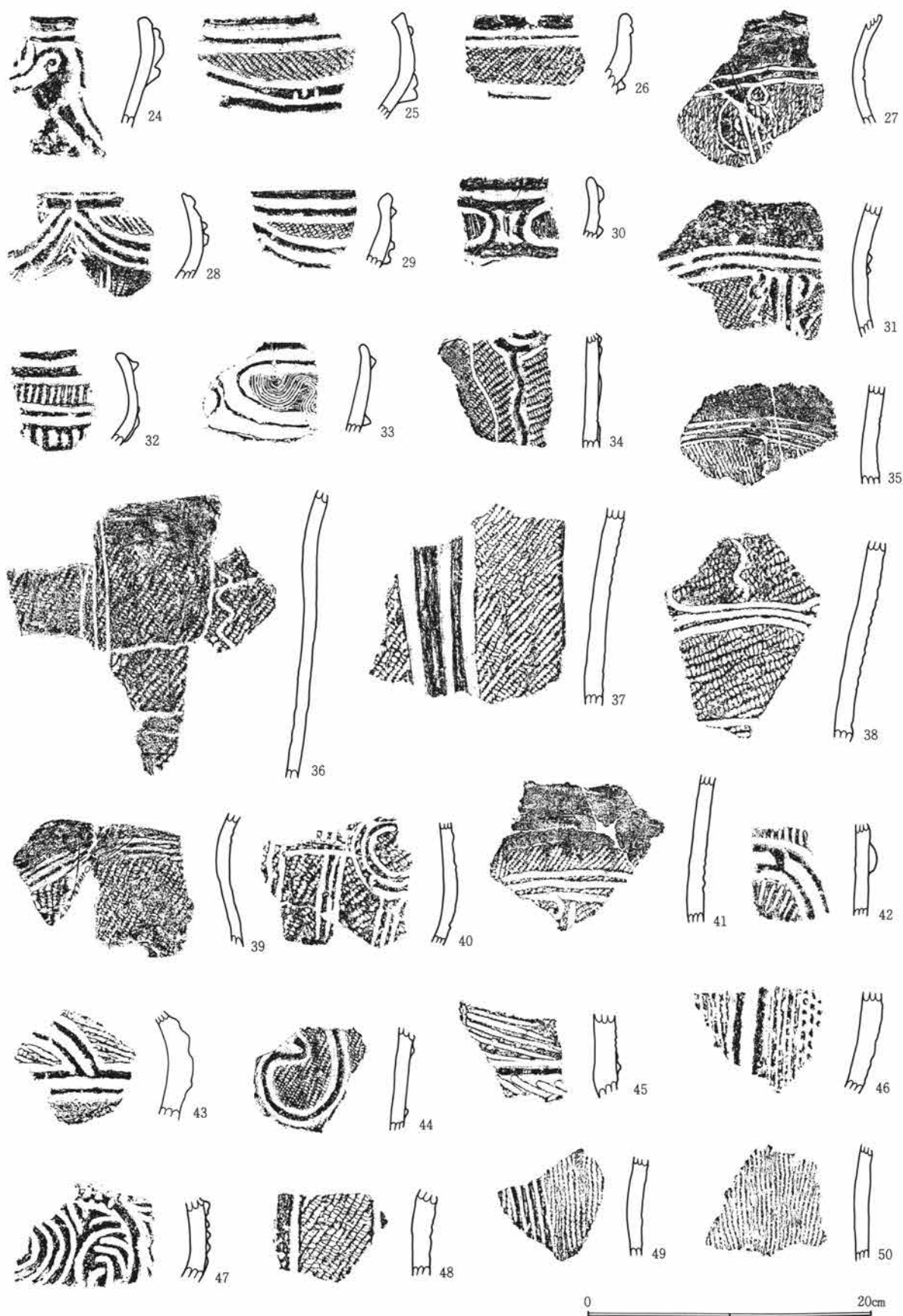

第93図 22号住居址出土遺物-3

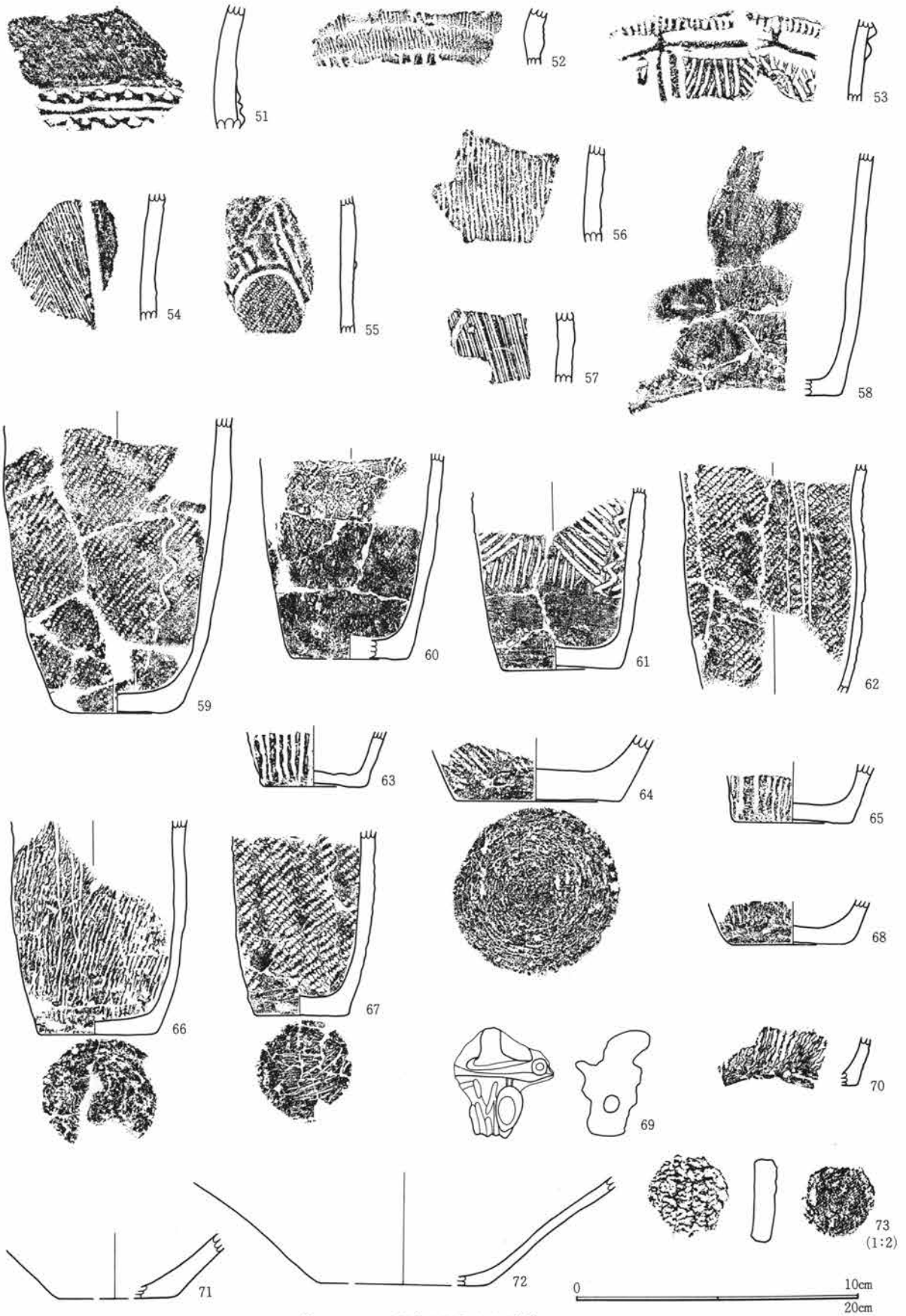

第94図 22号住居址出土遺物-4

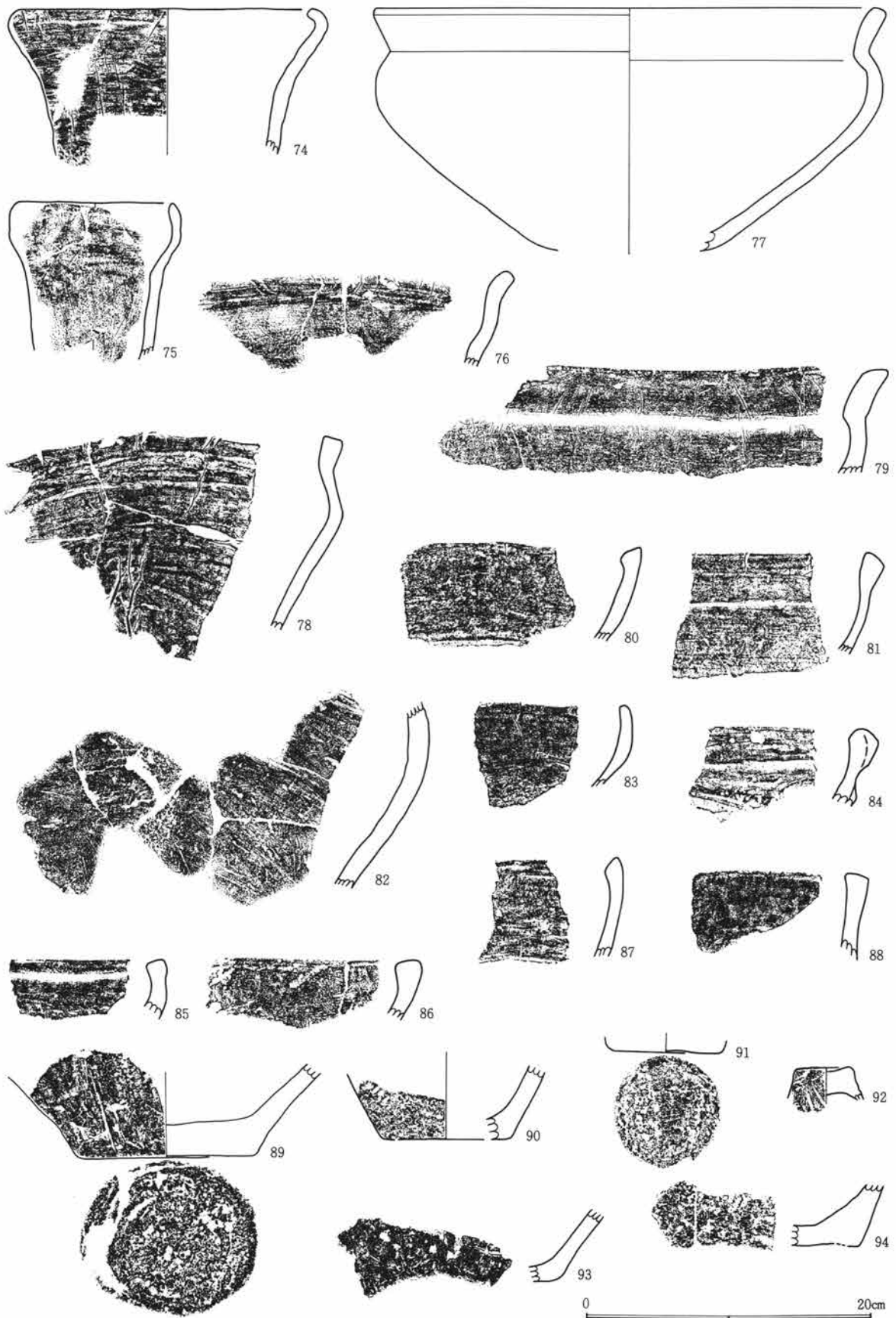

第95図 22号住居址出土遺物-5

第1節 I地区の出土遺物

I区 22号住居土器観察表

| 番号 | 胎土 | 色記号 | 色調 | 焼成 | 地文 原体 | 施文 方向 | 地文 分類 | 文様 分類 | 文様の特徴 | 時期・備考 |
|----|------------------|-------|--------|----|----------|----------|----------|----------|-----------------|-------|
| 92 | φ1~2mmの小石・ 雲母 | 10YR | にぶい黄橙色 | 不良 | | | 沈線 | | 太さ3mmの沈線で文様を描く。 | |
| 93 | φ1~3mmの小石・ 軽石 | 7.5YR | 黒色 | 普通 | | | 無文 | | | |
| 94 | φ1~3mmの小石 | 5YR | 橙色 | 普通 | | | 縄文 | | 内面スス付着。 | |

I区 22号住居石器観察表

| 遺物 番号 | 種類 | 形状 | 石材 | 特徴 | 縦 | 横 | 厚さ | 重量 | その他 |
|----------|--------|-------|---------|----------------------------|------|------|-----|-------|------|
| 1 | 台石 | 楕円形 | 角閃石安山岩 | 作業面は平坦。 | 39.5 | 30 | | 13600 | |
| 2 | 敲石 | 棒形 | 粗粒輝石安山岩 | 縁辺にわずかに敲打痕がある。 | 14.4 | 2.8 | 4 | 220 | |
| 3 | 多孔石 | 不定形 | 角閃石安山岩 | 円錐形の凹み。 | 11.4 | 17.5 | 7.5 | 1900 | |
| 4 | 磨・凹石 | 楕円形 | 粗粒輝石安山岩 | 表裏・両側に凹み。縁辺に敲打痕。表裏に磨面。磨→凹。 | 10.4 | 8.2 | 5.2 | 580 | |
| 5 | 磨・凹石 | 長楕円形 | 粗粒輝石安山岩 | 表裏に浅い凹みと磨面。凹→磨。 | 8.2 | 9.1 | 4.7 | 420 | 欠損 |
| 6 | 磨石 | 楕円形 | 粗粒輝石安山岩 | 表裏に磨面。 | 4.4 | 7.3 | 4.2 | 150 | 欠損 |
| 7 | 多孔石 | 不定形 | 粗粒輝石安山岩 | 表裏に凹みを持つ。 | 10.5 | 10.5 | 4.7 | 600 | 欠損 |
| 8 | 多孔石 | 楕円形 | 粗粒輝石安山岩 | 表裏に多数の凹みを持つ。 | 10.2 | 8.6 | 5.4 | 410 | 欠損 |
| 9 | 敲石 | 棒形 | 雲母石英片岩 | 両側面に敲打痕。 | 8.1 | 4.1 | 1.6 | 80 | 欠損 |
| 10 | 敲石 | 棒形 | 黒色頁岩 | 両側面に敲打痕あり。 | 9.5 | 2.8 | 1.5 | 70 | 欠損 |
| 11 | 石皿・多孔石 | 楕円形 | 粗粒輝石安山岩 | 表裏に凹みを持つ。表面は石皿の磨面。磨→凹。 | 7.8 | 8.8 | 4.6 | 340 | 欠損 |
| 12 | 砥石 | 不定形 | 牛伏砂岩 | 細長い砥面が数条ある。 | 3.9 | 4.4 | 1 | 20 | 欠損 |
| 13 | 打製石斧 | 短冊形 | 黒色頁岩 | 両面調整。刃部磨減。横断面レンズ状。 | 12.8 | 4.2 | 1.8 | 130 | |
| 14 | 打製石斧 | 短冊形 | 灰色頁岩 | 両面調整。横断面カマボコ状。 | 9.4 | 6.8 | 3.3 | 230 | 基部欠損 |
| 15 | 打製石斧 | 短冊形 | 粗粒輝石安山岩 | 両面調整。刃部はこぼれ。横断面レンズ状。 | 11.3 | 3.8 | 1.9 | 80 | 刃部欠損 |
| 16 | 打製石斧 | 撥形 | 黒色頁岩 | 両面調整。刃部はこぼれ。横断面レンズ状。 | 10.9 | 4.9 | 2.1 | 100 | 刃部欠損 |
| 17 | 打製石斧 | 撥形 | 黒色頁岩 | 両面調整。刃部磨減。横断面レンズ状。 | 11.4 | 5.2 | 2.1 | 110 | |
| 18 | 打製石斧 | 短冊形 | 黒色頁岩 | 両面調整。刃部はこぼれ。横断面レンズ状。 | 11.4 | 4.6 | 2.7 | 150 | |
| 19 | 打製石斧 | 短冊形 | 頁岩 | 両面調整。横断面レンズ状。 | 6.8 | 4.4 | 1.4 | 50 | 欠損 |
| 20 | 打製石斧 | 短冊形 | 灰色安山岩 | 両面調整。横断面レンズ状。 | 7.1 | 4.6 | 2 | 80 | 基部欠損 |
| 21 | 打製石斧 | 撥形 | 黒色頁岩 | 両面調整。刃部磨減。横断面レンズ状。 | 9.9 | 5 | 1.4 | 80 | |
| 22 | 打製石斧 | 短冊形 | 頁岩 | 両面調整。横断面レンズ状。 | 6.3 | 4.2 | 1.6 | 50 | 刃部欠損 |
| 23 | 打製石斧 | 短冊形 | 黒色頁岩 | 両面調整。横断面レンズ状。 | 6.7 | 4.3 | 2.4 | 70 | 刃部欠損 |
| 24 | 打製石斧 | 撥形 | 黒色頁岩 | 片面調整。横断面カマボコ状。 | 7.5 | 4.3 | 1.4 | 50 | 刃部欠損 |
| 25 | 打製石斧 | 短冊形 | 細粒輝石安山岩 | 両面調整。横断面レンズ状。 | 5.8 | 4.3 | 1.6 | 60 | 刃部欠損 |
| 26 | 打製石斧 | 短冊形 | 粗粒輝石安山岩 | 両面調整。横断面レンズ状。 | 4.9 | 3.9 | 1.8 | 40 | 刃部欠損 |
| 27 | 打製石斧 | 短冊形 | 黒色頁岩 | 両面調整。横断面レンズ状。 | 4 | 3.4 | 1.2 | 20 | 刃部欠損 |
| 28 | 打製石斧 | 短冊形 | 黒色頁岩 | 両面調整。片面に挟りがはいる。横断面レンズ状。 | 5.1 | 6 | 1.9 | 80 | 両端欠損 |
| 29 | 打製石斧 | 短冊形 | 黒色頁岩 | 両面調整。横断面レンズ状。 | 6.3 | 4.4 | 1.9 | 50 | 基部欠損 |
| 30 | 打製石斧 | 短冊形 | 粗粒輝石安山岩 | 両面調整。刃部磨減。横断面レンズ状。 | 6.9 | 5 | 1.6 | 70 | 基部欠損 |
| 31 | スクレイパー | 縦長 | 黒色頁岩 | 両側面に両面調整の刃部。 | 8.8 | 3.7 | 0.7 | 30 | |
| 32 | 不明石製品 | — | 黒色頁岩 | 動物の爪先状の形をし磨面がある。 | 4.5 | 2.1 | 1.6 | 20 | |
| 33 | スクレイパー | 横長 | 黒色頁岩 | 一側面に両面調整の刃部。 | 4.5 | 6.7 | 1.6 | 50 | |
| 34 | スクレイパー | 横長 | 黒色頁岩 | 三角形の2側面に両面調整の刃部。 | 4.5 | 6.9 | 0.9 | 20 | |
| 35 | 石鏃 | 凹基無茎鏃 | 黒曜石 | 側面に押圧剝離。横断面レンズ状。 | 2.3 | 1.5 | 0.4 | 1 | 基部欠損 |

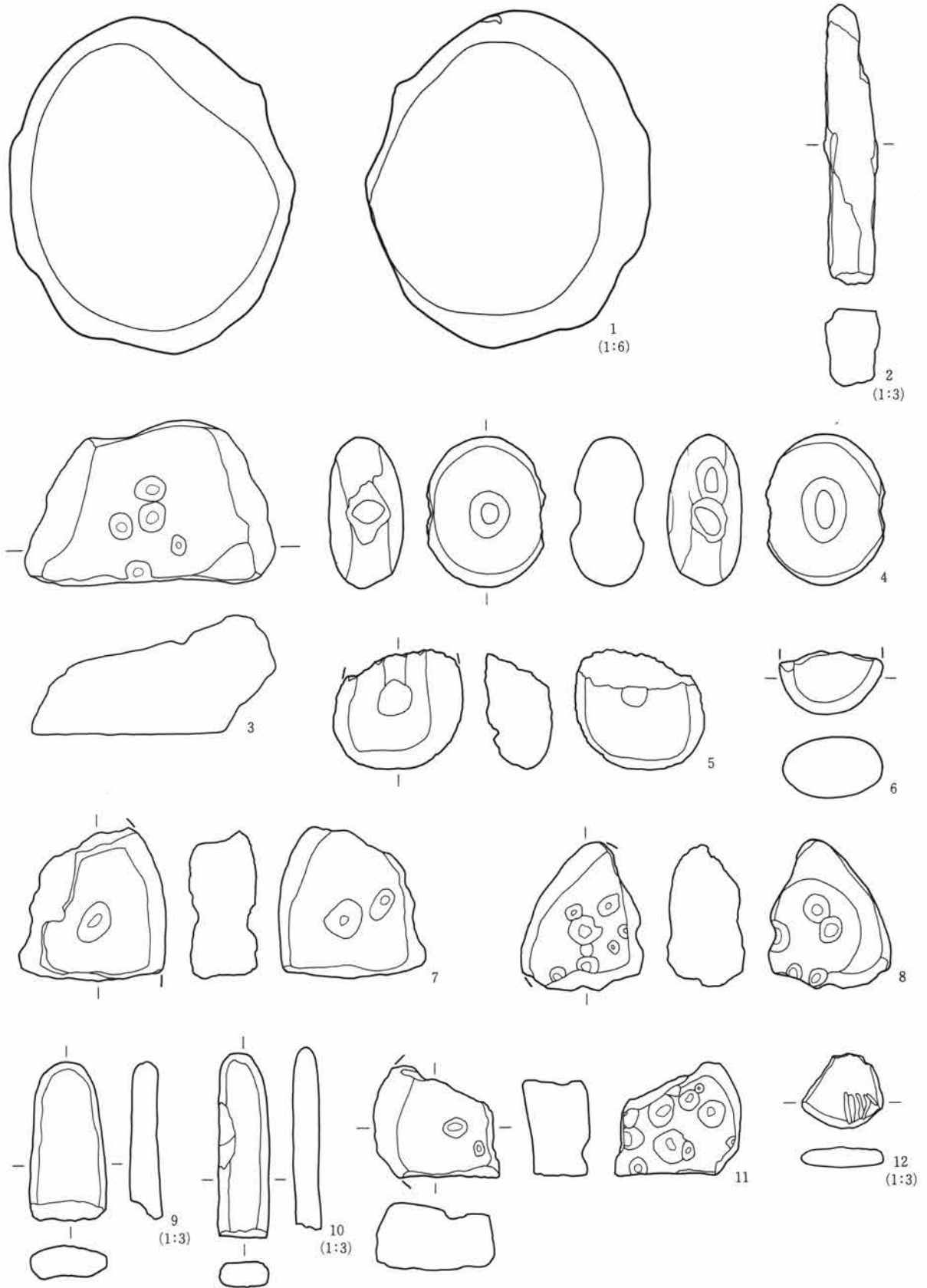

第96図 22号住居址出土遺物-6

0 15cm
20cm
30cm

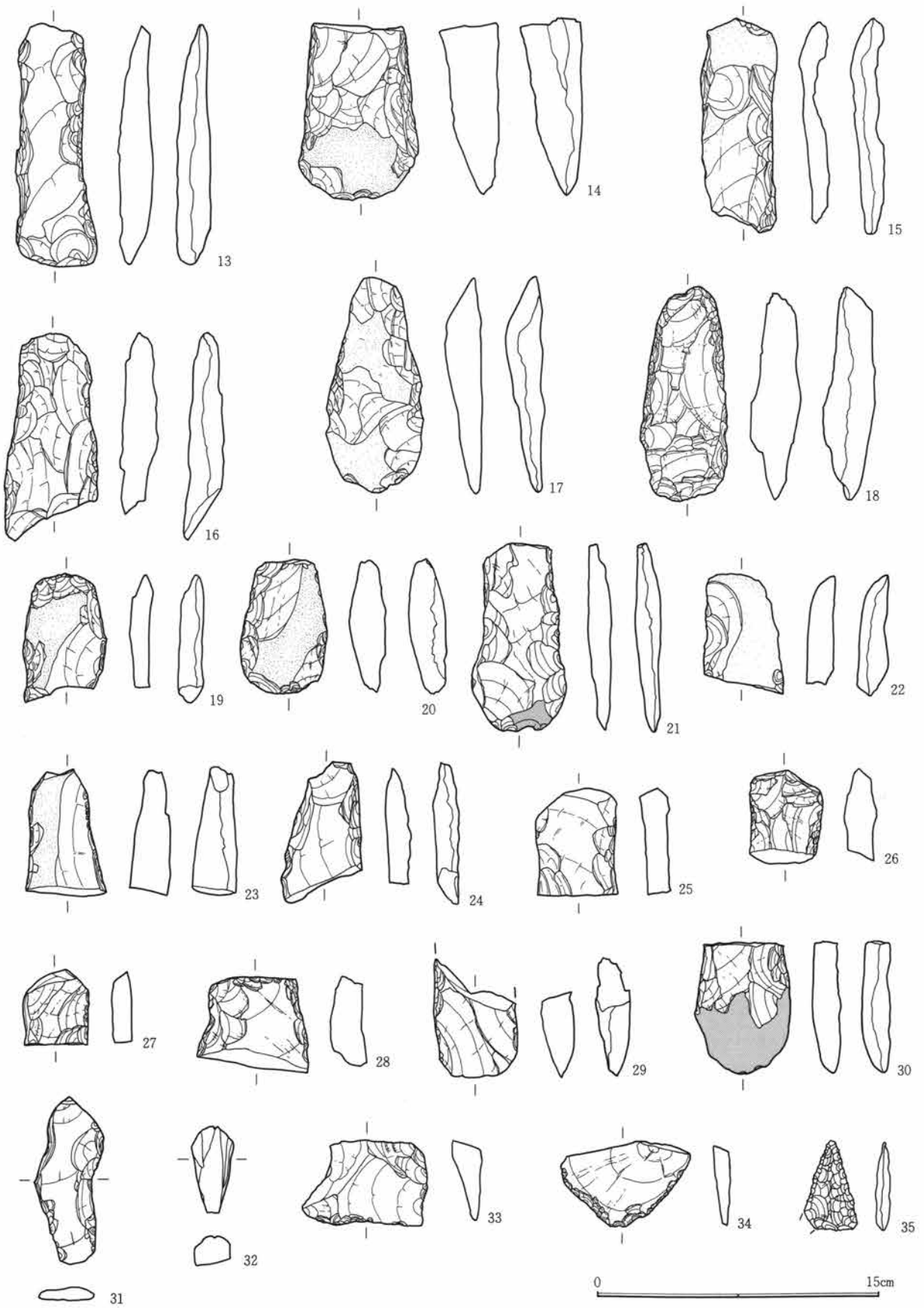

第97図 22号住居址出土遺物-7

第1章 出土遺物の概要

I区 23号住居土器観察表

| 番号 | 胎土 | 色記号 | 色調 | 焼成 | 地文 原体 | 施文 方向 | 地文 分類 | 文様 分類 | 文様の 特徴 | 時期・備考 |
|----|--------------------|-------|--------|----|-----------|----------|----------|----------|---|-------|
| 1 | φ1~5mmの小石・ 軽石 | 7.5YR | にぶい橙色 | 良好 | RL | 斜位 | 縄文 | 沈線 | 太さ10mmの沈線で楕円区画。口縁部の 区画は肥厚する。 | |
| 2 | φ1~3mmの小石・ 軽石 | 2.5YR | 黒褐色 | 良好 | LR | 横・縦 | 縄文 | 沈線 | 太さ3mmの沈線で弧状・渦巻きをつく る。沈線間は磨消縄文。内面横位の磨 き。 | |
| 3 | φ1~3mmの小石・ 軽石多量 | 7.5YR | にぶい褐色 | 普通 | | | 沈線 | 隆線 | 太さ5mmの沈線と太さ15mmの半円状と で区画。区画内は縄文が縦位に充填。 頸部は無文。 | |
| 4 | φ1~3mmの小石 | 2.5YR | 暗灰黄色 | 良好 | RL | 縦位 | 縄文 | 沈線 | 太さ7mmの沈線で楕円区画。口縁区画 は肥厚。 | |
| 5 | φ1~3mmの小石・ 軽石 | 10YR | にぶい黄褐色 | 普通 | RLR | 縦位 | 縄文 | 隆・沈 | 太さ7mmの沈線と太さ7~13mmの隆線 で楕円区画・渦巻きをつくる。 | |
| 6 | φ1~2mmの砂粒多 量 | 7.5YR | にぶい褐色 | 普通 | RL | 縦位 | 縄文 | 隆線 | 太さ10mmの隆線で楕円区画・渦巻きを つくる。 | |
| 7 | φ1~2mmの小石・ 雲母 | 5YR | にぶい赤褐色 | 良好 | LR | 横位 | 縄文 | 隆・沈 | 太さ8mmの沈線と隆線で文様を区画。 口縁部を肥厚。 | |
| 8 | φ1~5mmの小石 | 10YR | にぶい黄褐色 | 普通 | RI | 左巻 | 燃糸 | 隆線 | 太さ7mmの隆線を2条対で渦巻き。 | |
| 9 | φ1~2mmの小石・ 雲母 | 10YR | にぶい黄褐色 | 良好 | RL | 縦・横 | 縄文 | 沈線 | 太さ5mmの沈線で楕円区画。 | |
| 10 | φ1~2mmの小石・ 雲母 | 7.5YR | にぶい褐色 | 良好 | LR | 横・斜 | 縄文 | 隆・沈 | 太さ10mmの沈線と隆線で楕円区画。 | |
| 11 | φ1~2mmの小石・ 雲母 | 7.5YR | 灰褐色 | 良好 | RI | | 燃糸 | 沈線 | 太さ7mmの沈線が2条対で曲線。 | |
| 12 | φ1~2mmの小石・ 軽石 | 7.5YR | にぶい橙色 | 不良 | | | 沈線 | 隆線 | 太さ5mmの沈線で半円状区画。太さ 1mmの沈線が充填。 | |
| 13 | φ1~3mmの小石 | 7.5YR | にぶい橙色 | 良好 | | | 沈線 | 隆線 | 太さ10mmの沈線で渦巻き。 | |
| 14 | φ1~3mmの小石・ 軽石 | 2.5Y | 暗灰黄色 | 普通 | | | 隆・沈 | 隆線 | 太さ8mmの沈線と太さ6mmの隆線で楕 円区画。口縁部は肥厚。 | |
| 15 | φ1~3mmの小石・ 軽石 | 2.5YR | にぶい黄色 | 不良 | RL | 縦・斜 | 縄文 | 隆・沈 | 太さ10mmの沈線と隆線で楕円区画。口 縁部は肥厚。 | |
| 16 | φ1~3mmの小石・ 軽石 | 7.5YR | にぶい褐色 | 良好 | | | 沈線 | 隆線 | 太さ4mmの沈線で口縁部文様帯を区 画。 | |
| 17 | φ1~3mmの小石 | 7.5YR | にぶい褐色 | 良好 | | | 沈線 | 隆線 | 太さ7mmの隆線で楕円区画。区画内は 太さ5mmの沈線が充填。 | |
| 18 | φ1~2mmの小石多 量 | 5YR | 橙色 | 不良 | RL | 縦位 | 縄文 | 沈線 | 太さ5mmの沈線が2条対で縦位区画。 沈線間は無文。 | |
| 19 | φ1~5mmの小石・ 軽石 | 2.5Y | 黄褐色 | 普通 | RL | 縦位 | 縄文 | 隆線 | 太さ6mmの隆線が弧状に施文。 | |
| 20 | φ1~3mmの砂粒 | 10YR | にぶい黄褐色 | 普通 | RL・ LR | 横位 | 縄文 | 沈線 | 太さ6mmの沈線で縦位区画。「∩」状 の文様あり。 | |
| 21 | φ1~3mmの小石・ 雲母 | 5Y | オリーブ黒色 | 不良 | | | 縄文 | 隆線 | 太さ6mmの隆線で渦巻き。縄文原体不 明。 | |
| 22 | φ1~3mmの小石 | 7.5YR | にぶい褐色 | 良好 | LR | 縦位 | 縄文 | 隆線 | 太さ5mmの隆線が縦位に施文。 | |
| 23 | φ1~3mmの小石・ 雲母 | 7.5YR | にぶい褐色 | 良好 | 沈線 | | 沈線 | 隆線 | 巾3mmの平行沈線。太さ6mmの沈線で 楕円区画。区画内は渦巻き状に沈線が 充填。 | |
| 24 | φ1~3mmの小石・ パミス | 7.5YR | 灰褐色 | 良好 | RL | 縦・横 | 縄文 | 隆・沈 | 口縁部は太さ10mmの沈線と隆線で楕円 区画。胴部は沈線が縦位に施文。 | |
| 25 | φ1~3mmの小石・ 雲母 | 10YR | にぶい黄褐色 | 不良 | LR | 縦位 | 縄文 | 隆線 | 太さ6mmの低い隆線で縦位区画。隆線 間は無文。 | |
| 26 | φ1~3mmの小石 | 5YR | にぶい赤褐色 | 普通 | RL | 縦位 | 縄文 | 沈線 | 太さ6mmの沈線で縦位区画・弧線。区 画内は磨消縄文。 | |
| 27 | φ1~5mmの小石多 量 | 7.5YR | 灰褐色 | 良好 | 沈線 | | 沈線 | 隆線 | 太さ4mmの沈線。 | |
| 28 | φ1~5mmの小石 | 2.5YR | 暗灰黄色 | 普通 | 沈線 | | 沈線 | 隆線 | 巾4mmの平行沈線。沈線が縦位に施文。 | |
| 29 | φ1~2mmの小石 | 7.5YR | にぶい褐色 | 普通 | RL | 縦位 | 縄文 | 沈線 | 太さ4mmの沈線で文様をつくる。 | |
| 30 | φ1mmの砂粒 | 7.5YR | にぶい褐色 | 良好 | 条線 | | 沈線 | 隆線 | 全面に3mm間隔の条線が施文。 | |
| 31 | φ1~3mmの小石 | 7.5YR | にぶい橙色 | 良好 | | | 沈線 | 隆線 | 太さ3mmの沈線で弧状・渦巻き文様。 | |
| 32 | φ1~5mmの小石・ 軽石 | 10YR | にぶい黄褐色 | 良好 | 沈線 | | 沈線 | 隆線 | 太さ5mmの沈線。刻みを持つ太さ10~ 12mmの隆線が「T」状に貼付。貼付後 沈線を縦位に施文。 | |
| 33 | φ1~3mmの小石・ 軽石 | 7.5YR | にぶい橙色 | 普通 | RL | 縦位 | 縄文 | 沈線 | 太さ4mmの沈線が2条対で縦位区画。 | |

第1節 I地区の出土遺物

I区 23号住居土器観察表

| 番号 | 胎土 | 色記号 | 色調 | 焼成 | 地文 原体 | 施文 方向 | 地文 分類 | 文様 分類 | 文様の 特徴 | 時期・備考 |
|----|-----------------|-------|--------|----|----------|----------|----------|----------|---|-------|
| 34 | φ1~5mmの小石・雲母 | 7.5YR | にぶい橙色 | 不良 | RL | 縦位 | 縄文 | 沈線 | 太さ6mmの沈線で文様を縦位区画。区画内は曲線が施文。沈線間は磨消縄文。3mm間隔の条線。 | |
| 35 | φ1~5mmの小石・軽石・雲母 | 5Y | オリーブ黒色 | 良好 | | | | 沈線 | | |
| 36 | φ1~2mmの砂粒 | 7.5YR | にぶい橙色 | 普通 | | | | 縄文 | 太さ3mmの沈線が鋸歯状に貼付。縄文原体不明。 | |
| 37 | φ1mmの砂粒・雲母 | 7.5YR | にぶい褐色 | 良好 | LR | 縦位 | 縄文 | 沈線 | 太さ4mmの沈線が3条で縦位の区画。区画内は無文。 | |
| 38 | φ1mmの砂粒 | 2.5YR | 黄褐色 | 良好 | LR | 横位 | 縄文 | 沈線 | 太さ6mmの沈線で縦位に施文。内面スス附着。 | |
| 39 | φ1~5mmの小石・軽石 | 7.5YR | 黒褐色 | 普通 | LR | 縦位 | 縄文 | 沈線 | 太さ6mmの沈線で縦位の区画をつくる。 | |
| 40 | φ1~3mmの小石 | 7.5YR | 灰褐色 | 良好 | | | | 沈線 | 太さ6mmの沈線が2条縦位に施文。 | |
| 41 | φ1~2mmの砂粒 | 7.5YR | にぶい褐色 | 普通 | | 条線 | | | 2mm間隔の条線。太さ2mmの沈線が縦位に施文。 | |
| 42 | φ1~2mmの小石 | 10YR | にぶい黄橙色 | 普通 | RL | 縦・斜 | 縄文 | 沈線 | 太さ6mmの沈線で文様帯を区画。沈線間は無文。 | |
| 43 | φ1mmの砂粒・軽石 | 10YR | 暗褐色 | 普通 | Lr | 縦位 | 縄文 | 沈線 | 太さ4mmの沈線が2条縦位に施文。 | |
| 44 | φ1~2mmの小石 | 5YR | にぶい赤褐色 | 普通 | RL | 縦位 | 縄文 | 沈線 | 太さ9mmの沈線が弧状に文様帯をつくる。 | |
| 45 | φ1~2mmの小石 | 10YR | にぶい黄橙色 | 不良 | RL | 縦位 | 縄文 | 沈線 | 太さ9mmの沈線で縦位区画。 | |
| 46 | φ1mmの砂粒多量 | 7.5YR | 褐色 | 普通 | | | | 沈線 隆線 | 太さ6mmの隆線と太さ4mmの沈線で口縁部文様帯を区画。文様体内は沈線が充填。 | |
| 47 | φ1~2mmの砂粒・軽石 | 10YR | にぶい黄橙色 | 良好 | RL | 縦位 | 縄文 | 沈線 | 太さ6mmの沈線が2条で縦位区画。沈線間は磨消縄文。 | |
| 48 | φ1~2mmの小石 | 5YR | にぶい赤褐色 | 普通 | LR | 縦位 | 縄文 | 沈線 | 太さ6mmの沈線が2条で縦位区画。沈線間は無文。 | |
| 49 | φ1~2mmの小石・軽石 | 7.5YR | 橙色 | 普通 | LR | 縦位 | 縄文 | 隆・沈 | 太さ4mmの沈線と太さ10mmの隆線で縦位区画。 | |
| 50 | φ1~2mmの砂粒・軽石 | 7.5YR | 明褐色 | 不良 | LR | 縦位 | 縄文 | 沈線 | 太さ5mmの沈線が3条で縦位区画。沈線間は磨消縄文。 | |
| 51 | φ1~2mmの小石・軽石・雲母 | 10YR | 灰黄褐色 | 普通 | | | | 無文 | 内外面とも横位に擦痕。 | |
| 52 | φ1~5mmの小石 | 10YR | 明黄褐色 | 不良 | | | | 無文 | 内面黒色。底面スス附着。 | |
| 53 | φ1~3mmの小石・軽石 | 5YR | にぶい赤褐色 | 不良 | | | | 無文 | 内面黒色。 | |
| 54 | φ1~5mmの小石・軽石 | 7.5YR | 明褐色 | 普通 | | | | 無文 | 内面黒色。 | |
| 55 | φ1mmの砂粒 | 5YR | 明赤褐色 | 普通 | RL | 縦位 | 縄文 | | 外面スス附着。 | |
| 56 | φ1mmの砂粒 | 5YR | 明赤褐色 | 普通 | RL | 縦位 | 縄文 | | 外面スス附着。 | |
| 57 | φ1~5mmの小石・軽石 | 7.5YR | にぶい褐色 | 普通 | | | | 無文 | | |
| 58 | φ1~5mmの小石 | 10YR | にぶい黄橙色 | 普通 | | | | 無文 | 内面黒色。 | |
| 59 | φ1~3mmの小石・軽石 | 10YR | 灰黄褐色 | 良好 | RL | 斜位 | 縄文 | | 内面に擦痕。 | |
| 60 | φ1~3mmの小石・雲母 | 5YR | にぶい赤褐色 | 普通 | | | | 沈線 | 太さ8mmの沈線の渦巻き。口縁部突起。 | |
| 61 | φ1mmの砂粒 | 10YR | 灰黄褐色 | 良好 | | | | | φ2mmの刺突が加えられる。耳飾り。 | |
| 62 | φ1mmの砂粒 | 5YR | にぶい赤褐色 | 良好 | | | | | φ1mmの刺突・弧線が加えられる。耳飾り。 | |



第98図 23号住居址出土遺物-1

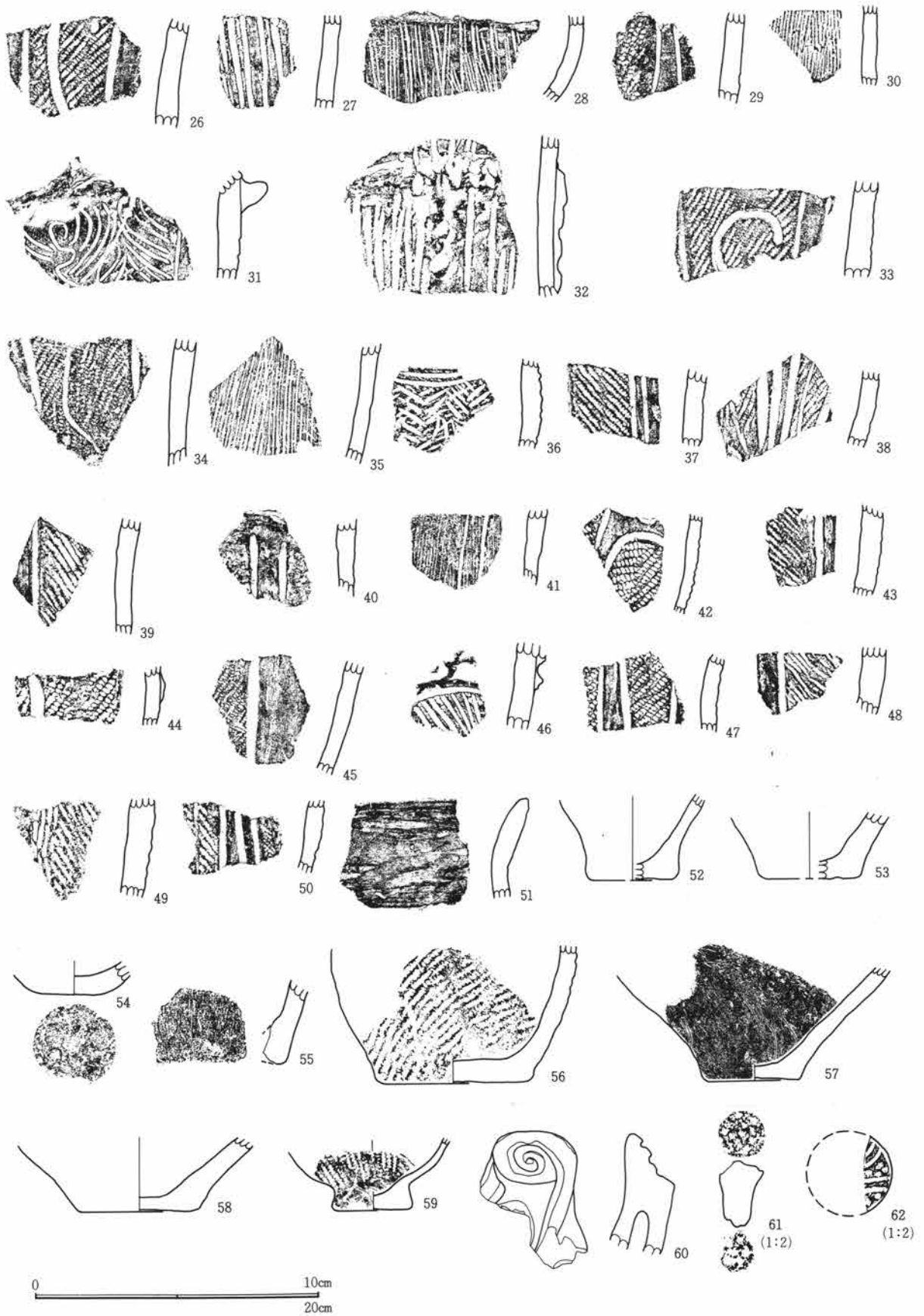

第99図 23号住居址出土遺物-2

第1章 出土遺物の概要

I区 23号住居石器観察表

| 遺物 番号 | 種 類 | 形 状 | 石 材 | 特 徴 | 縦 | 横 | 厚さ | 重量 | そ の 他 |
|----------|--------|-------|---------|-------------------------|------|------|------|-------|-------|
| 1 | 台石 | 隅丸長方形 | 粗粒輝石安山岩 | 作業面は平坦な磨面で円錐形の凹み。 | 46.4 | 25.6 | 9.6 | 15500 | |
| 2 | 台石 | 不定形 | 粗粒輝石安山岩 | 作業面は平坦で円錐形の凹みと敲打痕。 | 36.6 | 19.6 | 8.8 | 8950 | |
| 3 | 多孔石 | 不定形 | 粗粒輝石安山岩 | 円錐形の凹み。 | 21.8 | 18.2 | 14.2 | 6900 | |
| 4 | 石皿 | — | 粗粒輝石安山岩 | 石皿作業面はわずかに凹む。 | 19.8 | 11.2 | 5.3 | 1450 | 欠損 |
| 5 | 多孔石 | 不定形 | 粗粒輝石安山岩 | 表裏に磨面。円錐状の凹みを多数つくる。磨→凹。 | 13.6 | 18.7 | 8.6 | 2040 | |
| 6 | 磨石 | 長方形 | 粗粒輝石安山岩 | 表面に磨面。 | 8.7 | 6.8 | 4.2 | 400 | |
| 7 | 磨・凹石 | 長方形 | 粗粒輝石安山岩 | 表裏に凹み。表裏・両側に磨面。凹→磨。 | 12 | 7.9 | 5.6 | 920 | 欠損 |
| 8 | 磨石 | 長楕円形 | 粗粒輝石安山岩 | 表面に磨面。 | 12.5 | 8.4 | 3.7 | 600 | |
| 9 | 砥石 | 撥形 | 砂岩 | 表面が平坦な磨面。 | 12.1 | 6.7 | 1.2 | 140 | |
| 10 | 石皿・多孔石 | 不定形 | 粗粒輝石安山岩 | 作業面が凹面。表面に円錐形の凹み。 | 9.7 | 4.7 | 7 | 430 | 欠損 |
| 11 | 磨・凹石 | 楕円形 | 粗粒輝石安山岩 | 表裏面に凹みと磨面。側辺部に敲打痕。磨→凹。 | 11.4 | 9.6 | 4.4 | 650 | |
| 12 | 磨・凹石 | 長楕円形 | 粗粒輝石安山岩 | 表裏に凹みと磨面。側辺部に敲打痕。磨→凹。 | 7.1 | 7.6 | 3.9 | 280 | 欠損 |
| 13 | 打製石斧 | 短冊形 | 黒色頁岩 | 両面調整。横断面レンズ状。 | 7.3 | 4.3 | 1.5 | 60 | |
| 14 | 打製石斧 | 撥形 | 黒色頁岩 | 両面調整。刃部はこぼれ。横断面レンズ状。 | 12.7 | 3.6 | 1.8 | 70 | 刃部欠損 |
| 15 | 打製石斧 | 撥形 | 細粒輝石安山岩 | 両面調整。刃部はこぼれ。横断面レンズ状。 | 11.1 | 5.6 | 1.6 | 100 | 刃部欠損 |
| 16 | 打製石斧 | 短冊形 | 黒色頁岩 | 両面調整。刃部磨滅。横断面レンズ状。 | 11.8 | 4.2 | 2.1 | 110 | |
| 17 | 打製石斧 | 短冊形 | 粗粒輝石安山岩 | 片面調整。刃部はこぼれ。横断面レンズ状。 | 7.3 | 4.6 | 0.7 | 50 | 刃部欠損 |
| 18 | 打製石斧 | 短冊形 | 細粒輝石安山岩 | 両面調整。横断面レンズ状。 | 6.2 | 4.3 | 1.5 | 50 | 刃部欠損 |
| 19 | 打製石斧 | 短冊形 | 黒色頁岩 | 両面調整。横断面レンズ状。 | 6.5 | 4.8 | 0.8 | 60 | 刃部欠損 |
| 20 | スクレイパー | 横長 | 黒色頁岩 | 両面調整。一側辺に刃部。 | 4.7 | 8.5 | 2 | 80 | |
| 21 | 石鏃 | — | 黒曜石 | 側辺に押圧剝離。横断面レンズ状。 | 1.3 | 1.4 | 0.3 | 0.3 | |
| 22 | 石鏃 | 平基無茎鏃 | 黒曜石 | 側辺に押圧剝離。横断面レンズ状。 | 2.3 | 1.5 | 0.3 | 0.7 | |

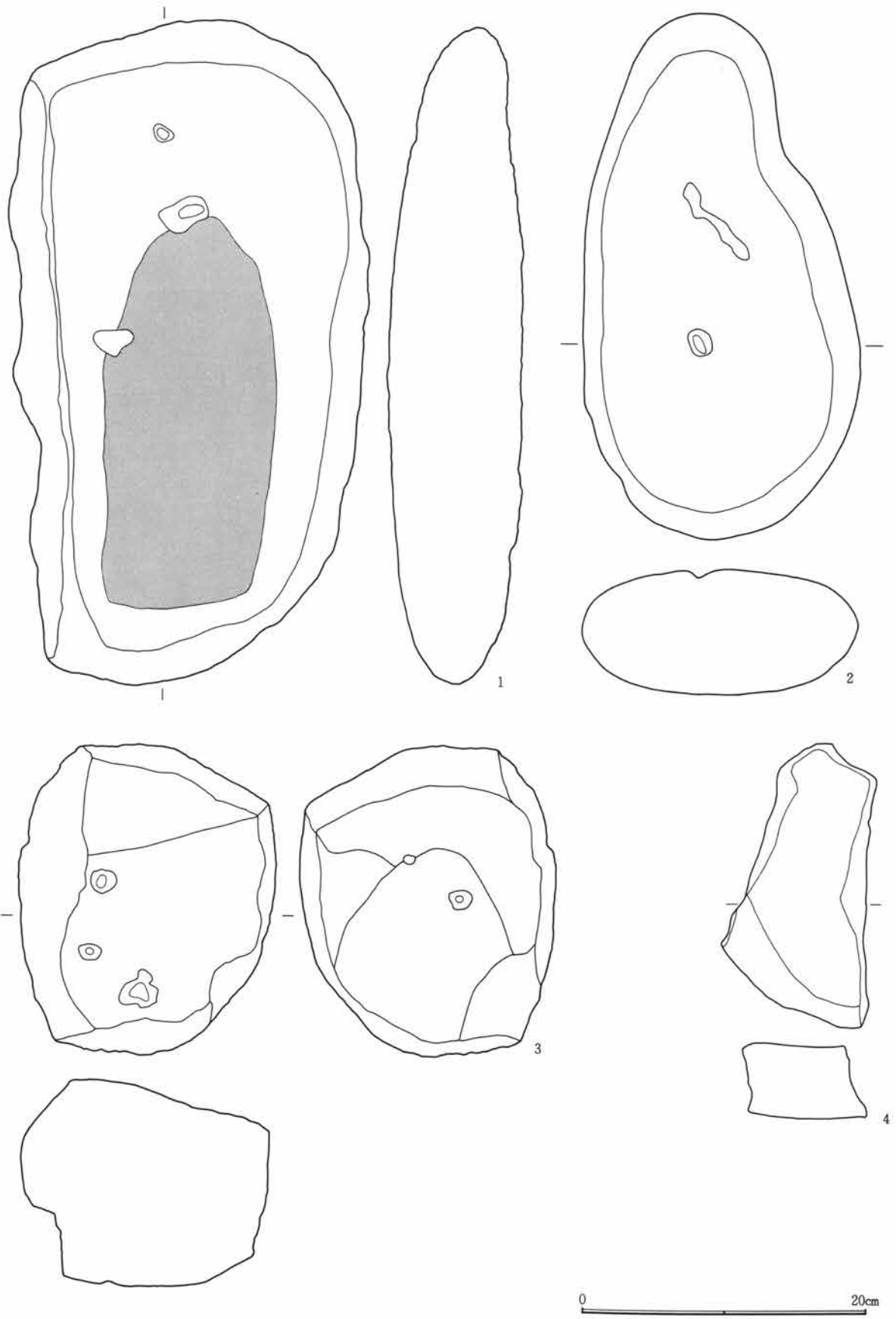

第100図 23号住居址出土遺物-3

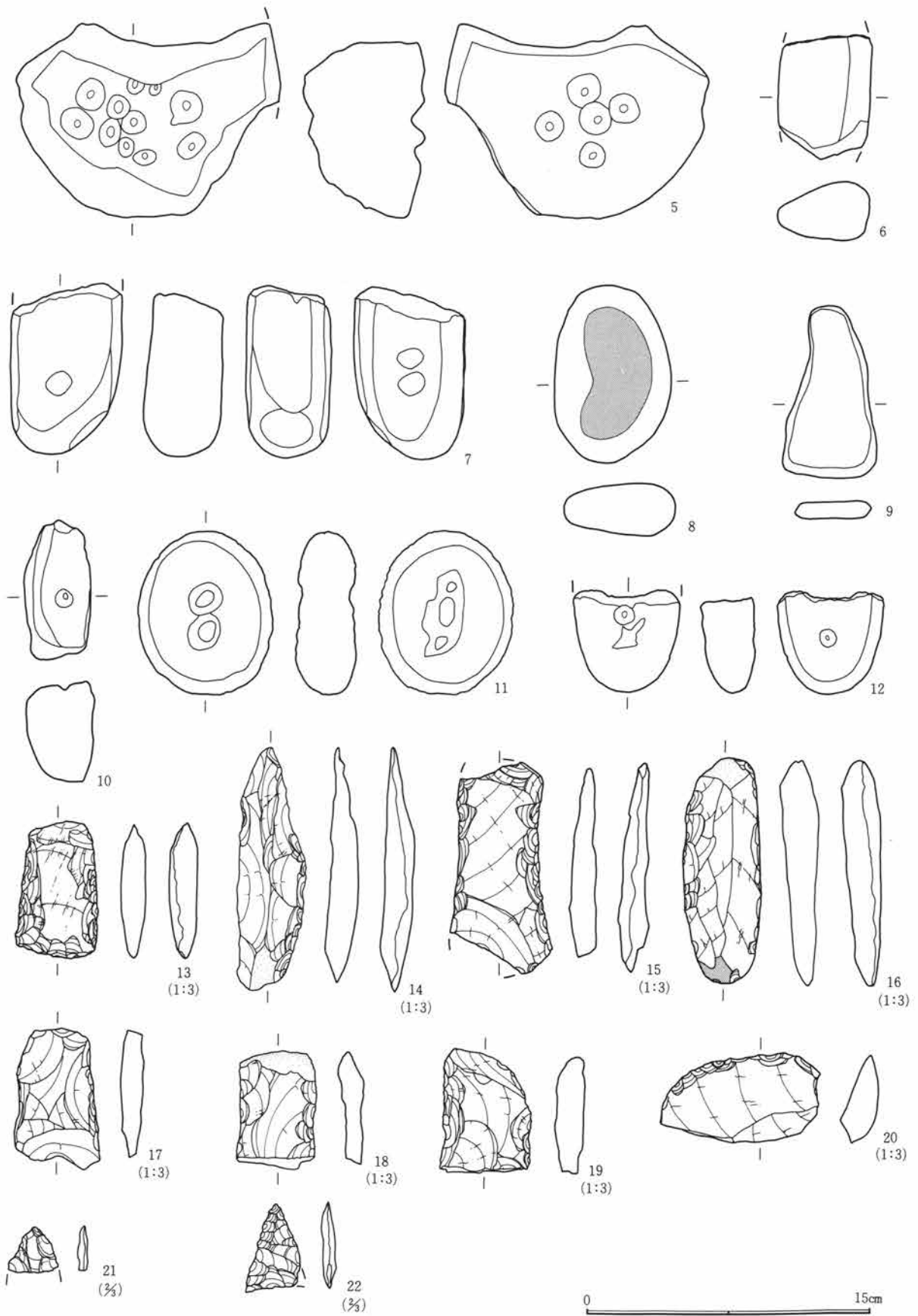

第101図 23号住居址出土遺物 - 4

第1節 I地区の出土遺物

I区 24号住居土器観察表

| 番号 | 胎土 | 色記号 | 色調 | 焼成 | 地文原体 | 施文方向 | 地文分類 | 文様分類 | 文様の特徵 | 時期・備考 |
|----|-----------------|-------|--------|----|-------|------|------|------|--|-------|
| 1 | φ1~3mmの小石・軽石 | 5YR | 明赤褐色 | 普通 | RL・LR | 横位 | 縄文 | 沈線 | 太さ4mmの沈線で文様を区画。沈線間は磨消縄文。内面スス付着。 | |
| 2 | φ1~3mmの小石・軽石 | 10YR | にぶい黄橙色 | 不良 | LR | | 縄文 | 沈線 | 太さ4mmの沈線で文様を施文。磨滅多い。内面スス付着。 | |
| 3 | φ1mmの砂粒 | 2.5YR | 明赤褐色 | 不良 | RL | 横位 | 縄文 | 隆線 | 太さ10mmの隆線で楕円区画。 | |
| 4 | φ1~5mmの小石 | 5YR | 明赤褐色 | 普通 | Lr | 横位 | 縄文 | 隆・沈 | 太さ10mmの隆線で楕円区画・渦巻きをつくる。胴部は太さ8mmの沈線が2条で縦位区画。沈線間は磨消縄文。 | |
| 5 | φ1mmの砂粒・雲母 | 7.5YR | 橙色 | 普通 | RL | 横位 | 縄文 | 隆・沈 | 太さ6mmの沈線と太さ8~10mmの隆線で文様を施文。 | |
| 6 | φ1mmの砂粒・雲母 | 7.5YR | 橙色 | 普通 | RLR | 縦位 | 縄文 | 隆・沈 | 太さ8~10mmの沈線と太さ8~10mmの隆線で楕円区画。 | |
| 7 | φ1mm以下の細かい砂粒 | 2.5Y | 淡黄色 | 良好 | | | | 隆線 | 太さ8mmの隆線で文様を区画。 | |
| 8 | φ1~3mmの小石・雲母多量 | 10YR | にぶい黄褐色 | 普通 | | | | 沈線 | 太さ5mmの沈線で縦位区画。 | |
| 9 | φ1mm以下の小石 | 10YR | にぶい黄褐色 | 良好 | RI | | 縄文 | 沈線 | 太さ2mmの沈線で長楕円区画。区画内は無文。口縁部は太さ6mmの沈線が廻る。内面スス付着。橋状把手。 | |
| 10 | φ1~3mmの小石・雲母 | 10YR | にぶい黄褐色 | 普通 | LR | 縦位 | 縄文 | 隆線 | 太さ12mmの隆線で文様を区画。区画内は縄文を施文。 | |
| 11 | φ1~3mmの小石・雲母 | 10YR | にぶい黄褐色 | 良好 | LR | 縦位 | 縄文 | 隆線 | 太さ7mmの隆線を縦位に廻す。隆線以下を縄文が施文。 | |
| 12 | φ1~3mmの小石 | 10YR | にぶい黄褐色 | 良好 | RL | | 縄文 | 沈線 | 太さ2mmの沈線が口縁部に波状に施文。橋状把手。 | |
| 13 | φ1~3mmの小石・雲母 | 7.5YR | にぶい褐色 | 良好 | RL | 横位 | 縄文 | 沈線 | 太さ12mmの沈線が口縁部に廻る。沈線部以下を縄文が施文。 | |
| 14 | φ1mm以下の細かい砂粒 | 5YR | 明赤褐色 | 普通 | LRL | 縦位 | 縄文 | 沈線 | 太さ12mmと9mmの沈線が2条口縁部に廻る。沈線間は隆起し隆線状になる。口頸部は縄文を施文。 | |
| 15 | φ1~3mmの小石多量 | 10YR | にぶい黄橙色 | 普通 | LR | 縦位 | 縄文 | 隆線 | 太さ7mmの隆線で口縁、胴部を楕円区画・渦巻きをつくる。区画内を縄文が充填。 | |
| 16 | φ1~2mmの小石・雲母 | 5YR | 橙色 | 普通 | 沈線 | | 沈線 | 沈線 | 太さ6mmの沈線で胴部を縦位区画。地文は巾3mmの平行沈線が条線状に施文。 | |
| 17 | φ1~3mmの小石・雲母 | 7.5YR | にぶい褐色 | 普通 | Lr | 縦位 | 縄文 | | 縄文を縦位に施文し胴部を縦位に区画。 | |
| 18 | φ1~3mmの小石・雲母 | 10YR | にぶい黄褐色 | 普通 | Lr | 縦位 | 縄文 | 沈線 | 巾2mmの沈線で胴部に文様帯を区画。 | |
| 19 | φ1~5mmの小石 | 10YR | にぶい黄褐色 | 不良 | | | | 沈線 | 太さ1~2mmの沈線が2~3mm間隔で条線状に施文。 | |
| 20 | φ1~3mmの砂粒・雲母 | 2.5YR | 明赤褐色 | 普通 | | | | 沈線 | 太さ10mmの隆線で文様帯を区画。区画内は太さ4mmの沈線が矢羽根状に充填。 | |
| 21 | φ1~2mmの小石・雲母・砂粒 | 2.5YR | にぶい赤褐色 | 普通 | 条線 | | | 沈線 | 巾12mmに6本の条線が流水状に施文。 | |
| 22 | φ1~3mmの小石・雲母 | 5YR | にぶい赤褐色 | 普通 | LRL | 縦位 | 縄文 | 沈線 | 太さ4mmの沈線が2条対で巾12mmで胴部を縦位区画。区画内は縄文を施文。沈線間は無文。 | |
| 23 | φ1~2mmの砂粒・雲母 | 2.5YR | 赤褐色 | 普通 | 沈線 | | | 隆線 | 太さ2mmの沈線による条線。太さ5mmの隆線が3条で縦位に施文。条線は「ハ」字状に施文。 | |
| 24 | φ1~3mmの小石・雲母 | 5YR | 橙色 | 普通 | LR | 縦位 | 縄文 | 沈線 | 太さ2mmの沈線で楕円区画。区画内を縄文が充填。 | |
| 25 | φ1~2mmの砂粒 | 7.5YR | にぶい褐色 | 普通 | LR | | 縄文 | 沈線 | 太さ2~3mmの沈線で文様を区画。区画内は縄文が施文。内面黒色。 | |
| 26 | φ1~2mmの砂粒・雲母 | 5YR | 橙色 | 普通 | LR | 縦位 | 縄文 | 沈線 | 太さ7mmの沈線が2条対で巾4mmほどの無文の縦位区画。区画内は縄文を施文。 | |
| 27 | φ1~3mmの小石・黄色軽石 | 2.5YR | 橙色 | 普通 | | | | 無文 | 底面ヘラによる調整。 | |
| 28 | φ1~5mmの小石 | 2.5YR | にぶい赤褐色 | 普通 | | | | 無文 | 外面ヘラによるナデ痕。 | |

第1章 出土遺物の概要

I区 24号住居土器観察表

| 番号 | 胎土 | 色記号 | 色調 | 焼成 | 地文原体 | 施文方向 | 地文分類 | 文様分類 | 文様の特徵 | 時期・備考 |
|----|----------------|-------|--------|----|------|------|------|------|--------------|-------|
| 29 | φ1~2mmの砂粒・雲母 | 5YR | 明赤褐色 | 普通 | | | 無文 | | 外面ヘラによるナデ痕。 | |
| 30 | φ1~3mmの小石・黄色軽石 | 5YR | にぶい赤褐色 | 良好 | | | 無文 | | 内外面ヘラによるナデ痕。 | |
| 31 | φ1~2mmの砂粒・雲母 | 2.5YR | 明赤褐色 | 良好 | RL | | 縄文 | | 底面ヘラによるナデ痕。 | |
| 32 | φ1~3mmの小石・黄色軽石 | 5YR | にぶい橙色 | 良好 | | | 無文 | | 内外面ヘラによるナデ痕。 | |
| 33 | φ1~2mmの砂粒・小石 | 10YR | にぶい黄橙色 | 普通 | | | 無文 | | ヘラによるナデ痕。 | |
| 34 | 細かい砂粒 | 7.5YR | 明褐色 | 普通 | | | | | 土製円盤。 | |

I区 24号住居石器観察表

| 遺物番号 | 種類 | 形状 | 石材 | 特徴 | 縦 | 横 | 厚さ | 重量 | その他 |
|------|--------|-------|---------|-------------------------|------|------|-----|------|------|
| 1 | 石棒 | 円筒形 | 緑色片岩 | 石棒に円錐形の凹み。 | 26.6 | 13 | 8.6 | 4950 | 両端欠損 |
| 2 | 台石 | 不定形 | 粗粒輝石安山岩 | 表面に磨面。 | 19.4 | 15.8 | 9.4 | 4400 | 欠損 |
| 3 | 多孔石 | 不定形 | 粗粒輝石安山岩 | 表裏に円錐形の凹み。 | 16.6 | 17.8 | 7 | 2500 | |
| 4 | 磨石 | 楕円形 | 粗粒輝石安山岩 | 表面に磨面。 | 10.4 | 8.2 | 3.5 | 410 | |
| 5 | 磨石 | 乳棒形 | 粗粒輝石安山岩 | 表裏・両側・下面に磨面。敲打による剝離。 | 6.7 | 5.5 | 4.4 | 230 | 欠損 |
| 6 | 磨・凹石 | 長楕円形 | 粗粒輝石安山岩 | 表裏に凹み。表裏側面に磨面で稜を持つ。凹→磨。 | 6 | 6.7 | 4.4 | 280 | |
| 7 | 磨・凹石 | 長楕円形 | 粗粒輝石安山岩 | 表裏に凹み。表裏側面に磨面で稜を持つ。凹→磨。 | 11.4 | 7.1 | 4.2 | 490 | |
| 8 | 打製石斧 | 短冊形 | 細粒輝石安山岩 | 両面調整。刃部はこぼれ。横断面レンズ状。 | 11 | 5.5 | 2.5 | 140 | 刃部欠損 |
| 9 | 打製石斧 | 短冊形 | 黒色頁岩 | 両面調整。横断面レンズ状。 | 9.2 | 4.8 | 1.8 | 90 | 刃部欠損 |
| 10 | 打製石斧 | 短冊形 | 黒色頁岩 | 両面調整。刃部丸ノミ状。横断面カマボコ状。 | 15.2 | 6.1 | 3.8 | 410 | |
| 11 | 打製石斧 | 短冊形 | 細粒輝石安山岩 | 両面調整。横断面レンズ状。 | 6.1 | 4.4 | 1.4 | 40 | 基部欠損 |
| 12 | 打製石斧 | 短冊形 | 珪質頁岩 | 両面調整。横断面レンズ状。 | 5.1 | 4.4 | 1.2 | 30 | 基部欠損 |
| 13 | 打製石斧 | 短冊形 | 灰色安山岩 | 両面調整。横断面レンズ状。 | 6.4 | 4.7 | 1.7 | 50 | 基部欠損 |
| 14 | スクレイパー | 縦長 | 細粒輝石安山岩 | 両面調整。 | 5.5 | 3.6 | 1.2 | 30 | |
| 15 | 石鏃 | 凹基無茎鏃 | 黒曜石 | 側辺に押圧剝離。横断面レンズ状。 | 2 | 1.5 | 0.3 | 0.7 | |
| 16 | 石鏃 | 凹基無茎鏃 | 黒曜石 | 側辺に押圧剝離。横断面レンズ状。 | 1.8 | 1.2 | 0.2 | 0.5 | |
| 17 | 石鏃 | 凹基無茎鏃 | 黒曜石 | 側辺に押圧剝離。横断面カマボコ状。 | 1.9 | 1.7 | 0.2 | 0.7 | |



第102図 24号住居址出土遺物-1

第1章 出土遺物の概要

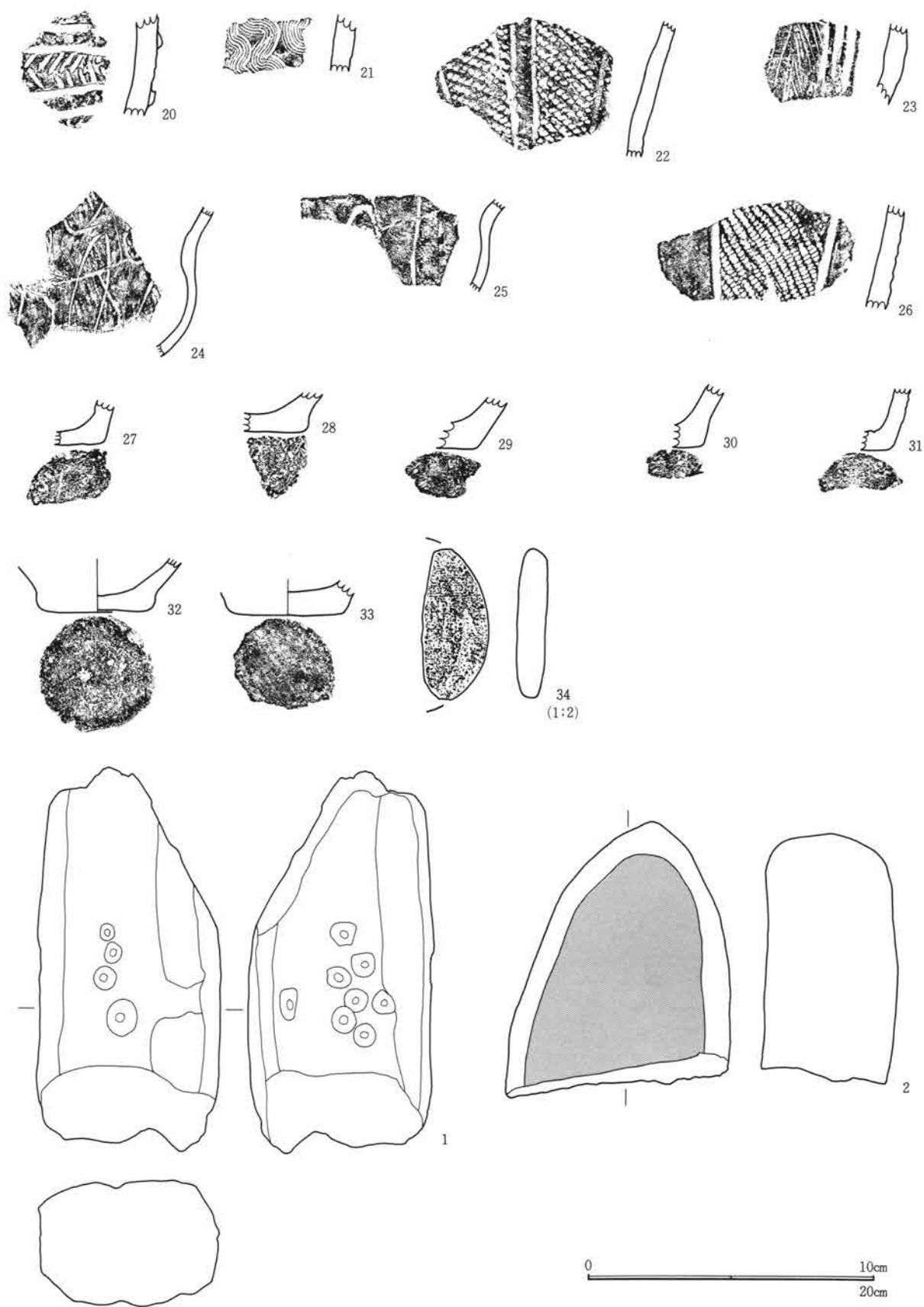

第103図 24号住居址出土遺物-2

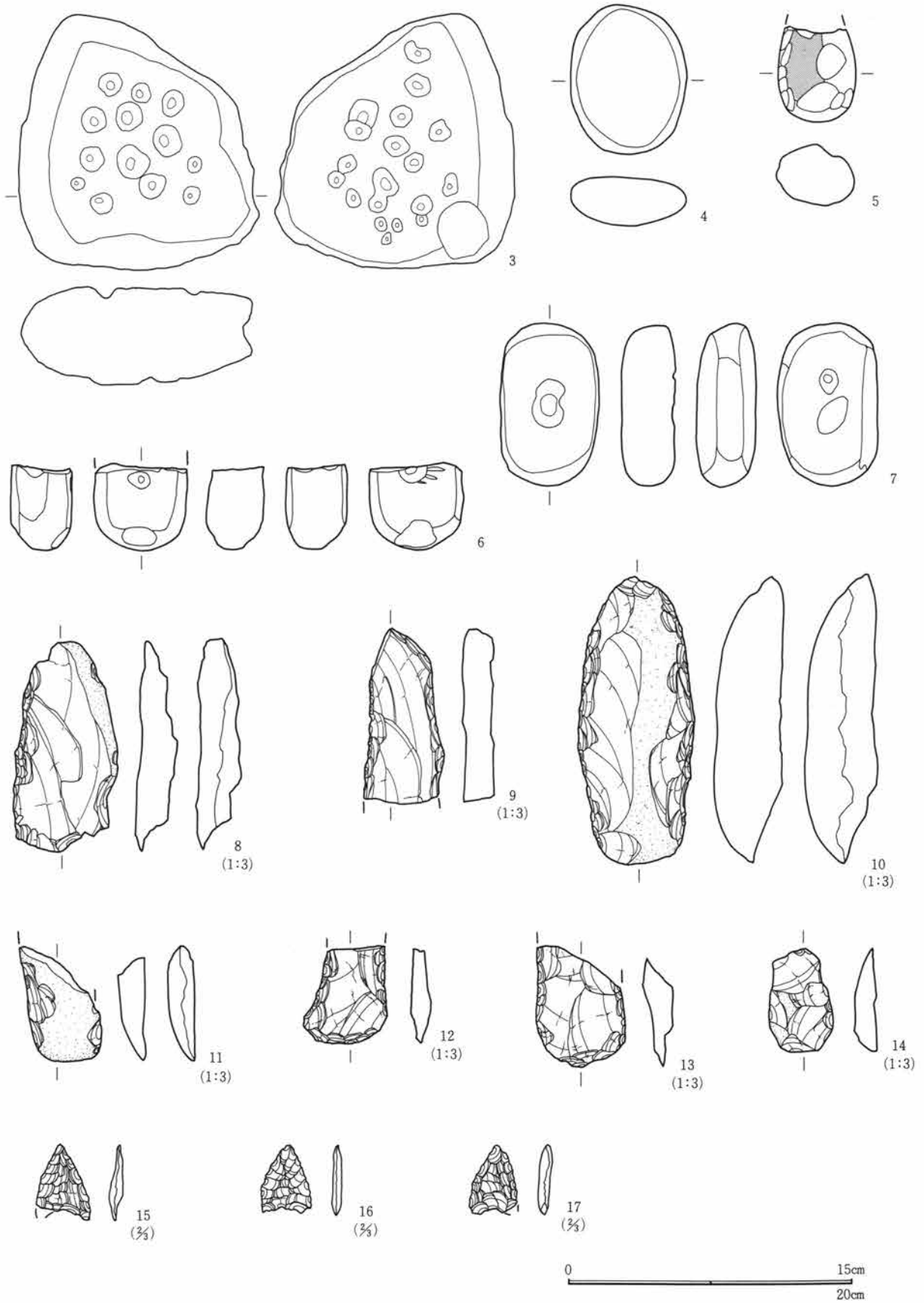

第104図 24号住居址出土遺物-3

第1章 出土遺物の概要

I区 25号住居土器観察表

| 番号 | 胎土 | 色記号 | 色調 | 焼成 | 地文 原体 | 施文 方向 | 地文 分類 | 文様 分類 | 文様の 特徴 | 時期・備考 |
|----|---------------------|-------|--------|----|-----------|----------|----------|----------|--|-------|
| 1 | φ1~3mmの小石・ 雲母・軽石 | 7.5YR | にぶい橙色 | 良好 | LR | 横位 | 縄文 | 隆線 | 太さ7mmの隆線で口縁部文様帯を楕円 区画。区画内は縄文が充填。楕円区画 内側は太さ5mmの沈線が廻る。 | |
| 2 | φ1~2mmの小石・ 雲母 | 10YR | 灰黄褐色 | 良好 | LR | | 縄文 | 沈線 | 太さ7mmの沈線で楕円区画。沈線の外 側は隆起する。 | |
| 3 | φ1~3mmの小石・ 軽石・雲母 | 10YR | 灰黄褐色 | 不良 | | | 沈線 | 隆線 | 太さ12mmの隆線が2重で半円区画。太 さ4mmの沈線が充填。 | |
| 4 | φ1~2mmの小石 | 2.5YR | にぶい赤褐色 | 良好 | | | 沈線 | | 太さ6mmの沈線で楕円区画。区画内は 沈線が充填。内面良く磨かれる。 | |
| 5 | φ1~3mmの小石 | 7.5YR | 灰褐色 | 良好 | RL・ LR | | 縄文 | 隆線 | 太さ10mmの隆線が口縁に廻る。頸部に 縄文が施文。 | |
| 6 | φ1~2mmの小石・ 雲母 | 7.5YR | 褐灰色 | 普通 | LR | 横位 | 縄文 | 沈線 | 太さ6mmの沈線で渦巻き文。φ6mmの 円形竹管による刺突。内面黒色。 | |
| 7 | φ1~3mmの砂粒 | 5YR | にぶい赤褐色 | 普通 | | | 沈線 | 隆線 | 太さ5mmの沈線で楕円区画・渦巻き文 をつくる。区画内は縦位に沈線が施文。 頸部に太い隆線が貼付。 | |
| 8 | φ1~2mmの砂粒・ 軽石 | 10YR | 灰黄褐色 | 普通 | 条線 | | 沈線 | 隆線 | 1~2mm間隔の条線。太さ18mmの刻み を持つ隆線が廻り条線が施文。 | |
| 9 | φ1~5mmの小石・ 軽石 | 10YR | にぶい黄褐色 | 良好 | RL | 縦・横 | 縄文 | 沈線 | 太さ10mmの沈線で文様区画。 | |
| 10 | φ1~3mmの小石・ 軽石・雲母 | 10YR | 灰黄褐色 | 普通 | RL | 縦位 | 縄文 | 沈線 | 太さ5mmの沈線が縦位に施文。 | |
| 11 | φ1~6mmの小石・ 雲母・軽石 | 10YR | 灰黄褐色 | 普通 | RL | 縦位 | 縄文 | 沈線 | 太さ7mmの沈線が曲線になり垂下。 | |
| 12 | φ1~2mmの小石 | 7.5YR | にぶい褐色 | 普通 | | | 沈線 | 隆線 | 太さ7mmの沈線が縦位に施文。太さ 2mmの刻みを持つ隆線が縦位に貼付。 | |
| 13 | φ1mm以下の細かい 砂粒 | 7.5YR | にぶい褐色 | 普通 | LR | 縦位 | 縄文 | 沈線 | 太さ5mmの沈線が2条で垂下した縦位 区画。区画内は無文。内面スス付着。 | |
| 14 | φ1~2mmの砂粒・ 雲母 | 5YR | にぶい赤褐色 | 良好 | RL | 縦位 | 縄文 | 沈線 | 太さ6mmの沈線が2条で縦位区画。 | |
| 15 | φ1mmの砂粒 | 7.5YR | にぶい橙色 | 普通 | | | 沈線 | | 太さ3mmの沈線が「ハ」の字状に施文。 | |
| 16 | φ1~2mmの細かい 砂粒・雲母 | 7.5YR | にぶい褐色 | 普通 | RL | 横位 | 縄文 | 沈線 | 太さ2mmの沈線で文様を区画。 | |
| 17 | φ1~2mmの小石・ 雲母 | 5YR | にぶい赤褐色 | 普通 | RI | 横位 | 縄文 | 沈線 | 太さ4mmの沈線が波状に垂下。 | |
| 18 | φ1~2mmの砂粒多 量 | 7.5YR | 明褐色 | 不良 | 沈線 | | 沈線 | | 沈線が条線状に施文。 | |
| 19 | φ1~5mmの小石 | 7.5YR | にぶい褐色 | 不良 | 沈線 | | 沈線 | | 太さ4mmの沈線で縦位区画、綾杉状の 施文。 | |
| 20 | φ1~3mmの小石・ 雲母 | 7.5YR | にぶい褐色 | 普通 | LR | 横位 | 縄文 | 沈線 | 太さ6mmの沈線が2条波状に垂下。 | |
| 21 | φ1~2mmの小石 | 2.5YR | 暗灰黄色 | 普通 | 沈線 | | 沈線 | | 太さ4mmの沈線で縦位区画。斜位の沈 線が垂下。外面スス付着。 | |
| 22 | φ1~3mmの小石・ 雲母・石英 | 5YR | にぶい橙色 | 普通 | 条線 | | 沈線 | 隆線 | 巾5mm4本の条線。条線が波状に施文。 太さ7mmの隆線が波状に垂下。 | |
| 23 | φ1~3mmの小石・ 軽石 | 5YR | にぶい赤褐色 | 普通 | 条線 | | 沈線 | 隆線 | 巾5mm4本の条線。条線が波状に施文。 太さ7mmの隆線が波状に垂下。内面ス ス付着。 | |
| 24 | φ1~3mmの砂粒・ 軽石 | 7.5YR | にぶい橙色 | 普通 | 沈線 | | 沈線 | | 太さ2mmの沈線が乱雑に施文。内面ス ス付着。 | |
| 25 | φ1mm以下の細かい 砂粒・雲母 | 2.5YR | にぶい赤褐色 | 良好 | | | 無文 | | 内外面良く磨かれる。 | |
| 26 | φ1~3mmの小石 | 7.5YR | 橙色 | 普通 | | | | 隆線 | 太さ4mmの隆線が貼付。 | |
| 27 | φ1~3mmの小石・ 雲母 | 5YR | にぶい赤褐色 | 良好 | | | 無文 | | 内外面横位に磨き。底面網代。 | |
| 28 | φ1mm以下の砂粒 | 10YR | にぶい黄褐色 | 良好 | | | 無文 | | 土製円盤。 | |

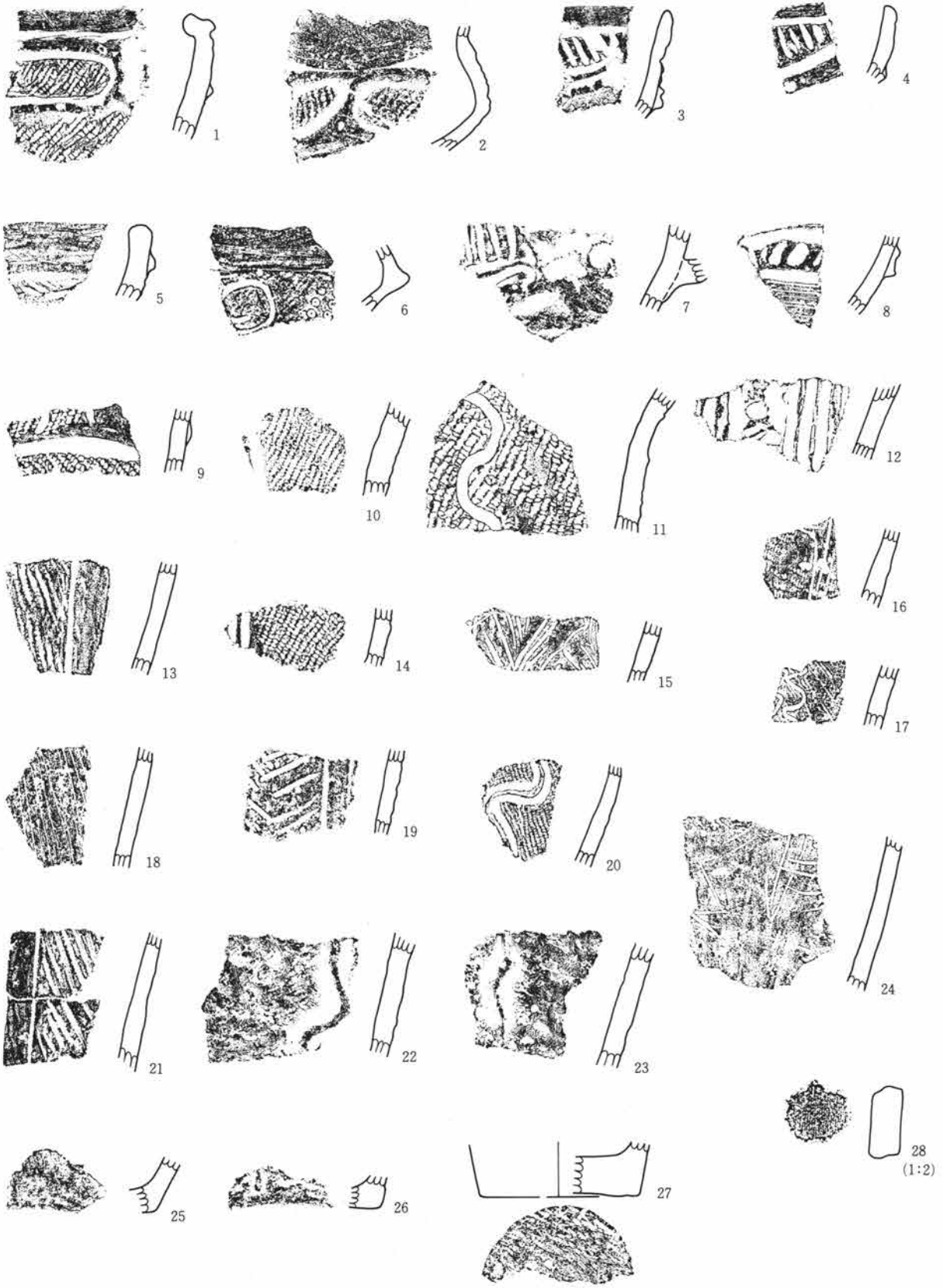

第105図 25号住居址出土遺物-1

第1章 出土遺物の概要

I区 25号住居石器観察表

| 遺物番号 | 種類 | 形状 | 石材 | 特徴 | 縦 | 横 | 厚さ | 重量 | その他 |
|------|--------|-----|---------|----------------------|------|------|-----|------|--------|
| 1 | 石皿 | — | 粗粒輝石安山岩 | 作業面はほぼ平坦。裏面は円錐形の凹み。 | 20 | 17.1 | 9.3 | 3760 | 欠損 |
| 2 | 磨製石斧 | 定角式 | 緑色片岩 | 刃部はこぼれ。 | 9.3 | 7.7 | 4.9 | 380 | 基・刃部欠損 |
| 3 | 凹石 | 不定形 | 粗粒輝石安山岩 | 表裏に凹み。表裏の平坦面に磨面と敲打痕。 | 14.7 | 10.3 | 7 | 1460 | |
| 4 | 打製石斧 | 短冊形 | 硬質泥岩 | 両面調整。横断面レンズ状。 | 11 | 4 | 1.8 | 90 | |
| 5 | 打製石斧 | 短冊形 | 細粒輝石安山岩 | 両面調整。刃部磨減。横断面レンズ状。 | 9.3 | 4.2 | 1 | 50 | 基部欠損 |
| 6 | 打製石斧 | 短冊形 | 黒色頁岩 | 両面調整。横断面レンズ状。 | 9.5 | 4.7 | 2 | 90 | 刃部欠損 |
| 7 | 打製石斧 | 短冊形 | 変玄武岩 | 両面調整。刃部はこぼれ。横断面レンズ状。 | 8.2 | 3.9 | 1.4 | 60 | |
| 8 | 打製石斧 | 短冊形 | 黒色頁岩 | 両面調整。横断面レンズ状。 | 5.1 | 3.8 | 1.4 | 40 | 刃部欠損 |
| 9 | 打製石斧 | 短冊形 | 黒色頁岩 | 両面調整。横断面レンズ状。 | 7.2 | 4.3 | 2.1 | 70 | 刃部欠損 |
| 10 | 打製石斧 | 短冊形 | 粗粒輝石安山岩 | 両面調整。横断面レンズ状。 | 5.9 | 5.4 | 2.3 | 80 | 基部欠損 |
| 11 | 打製石斧 | 短冊形 | 黒色頁岩 | 両面調整。横断面レンズ状。 | 7.3 | 6.6 | 2.2 | 120 | 基部欠損 |
| 12 | 磨製石斧 | — | 変輝緑岩 | 刃部はこぼれ。刃部両刃。 | 7.9 | 4.7 | 2.3 | 150 | 基部欠損 |
| 13 | スクレイパー | 横長 | 珪質頁岩 | 片面調整。一側面に刃部。 | 5.8 | 6.2 | 1.2 | 40 | |
| 14 | スクレイパー | 横長 | 黒色頁岩 | 一側面に使用痕はこぼれ。 | 4.7 | 5.1 | 0.5 | 10 | |

I区 26号住居土器観察表

| 番号 | 胎土 | 色記号 | 色調 | 焼成 | 地文原体 | 施文方向 | 地文分類 | 文様分類 | 文様の特徴 | 時期・備考 |
|----|--------------|-------|--------|----|------|------|------|------|---|-------|
| 1 | φ1~3mmの小石・雲母 | 2.5YR | 赤褐色 | 普通 | | | | | 3単位の橋状把手に沈線による渦巻きと爪形文が施文。胴部にも橋状把手が付けられていたが欠損している。内外面スス附着。香炉形土器。 | |
| 2 | 細かい砂粒 | 5YR | にぶい赤褐色 | 良好 | RL | 縦・横 | 縄文 | 隆・沈 | 口縁部は太い隆線で渦巻きと楕円区画をつくる。頸部に太さ4mmの沈線で横位の区画。胴部は沈線が縦位に区画。内面スス附着。 | |
| 3 | 細かい砂粒・雲母 | 7.5YR | 明褐色 | 普通 | RL | 斜位 | 縄文 | 沈線 | 縄文施文。内外面スス附着。太さ4mmの沈線で縦位の区画と曲線を描く。内外面スス附着。 | |
| 4 | φ1~3mmの小石 | 7.5YR | 褐色 | 普通 | RL | 斜位 | 縄文 | 隆線 | 太さ6~15mmの隆線で楕円区画・渦巻きをつくる。頸部は無文。 | |
| 5 | φ1~3mmの小石 | 7.5YR | にぶい褐色 | 普通 | RL | 縦・横 | 縄文 | 隆線 | 太さ3~5mmの隆線で文様帯を区画。頸部は無文。口縁部は横位、胴部は縦位方向。 | |
| 6 | φ1~3mmの小石 | 10YR | にぶい黄橙色 | 良好 | RL | 縦・横 | 縄文 | 隆線 | 太さ10~20mmの隆線で渦巻き文。 | |
| 7 | φ1mm前後の砂粒・雲母 | 2.5YR | にぶい赤褐色 | 良好 | RL | 横位 | 縄文 | 隆線 | 太さ12mmの隆線で文様帯をつくる。外面スス附着。 | |
| 8 | φ1mmの雲母多量 | 7.5YR | にぶい橙色 | 良好 | | | | 隆線 | 太さ6mmの隆線で口縁部に楕円区画。 | |
| 9 | | 7.5YR | にぶい褐色 | 良好 | RL | 横位 | 縄文 | 隆線 | 太さ7mmの隆線で口縁部に文様帯をつくる。 | |
| 10 | φ1~3mmの小石・軽石 | 7.5YR | 橙色 | 普通 | RL | 横位 | 縄文 | 隆線 | 太さ7mmの隆線で楕円区画・渦巻きをつくる。頸部は無文。内面丁寧な磨き。 | |
| 11 | φ1~3mmの小石 | 5YR | にぶい橙色 | 良好 | | | | 沈線 | 太さ5mmの隆線で口縁部文様帯をつくる。文様帯内は沈線が充填。 | |
| 12 | φ1~2mmの小石 | 2.5YR | 明赤褐色 | 普通 | | | | 沈線 | 太さ6mmの隆線で楕円区画。地文に縄文。 | |
| 13 | | 5YR | にぶい赤褐色 | 普通 | RL | 横位 | 縄文 | 隆線 | 太さ4mmの隆線で口縁部文様帯をつくる。胴部は太さ3mmの沈線が縦位区画。 | |
| 14 | φ1mmの砂粒・雲母 | 7.5YR | 褐色 | 普通 | RL | 縦位 | 縄文 | 隆・沈 | 太さ5mmの沈線が口縁部に廻る。 | |
| 15 | φ1~2mmの砂粒 | 7.5YR | にぶい橙色 | 普通 | RI | 横位 | 縄文 | 沈線 | | |

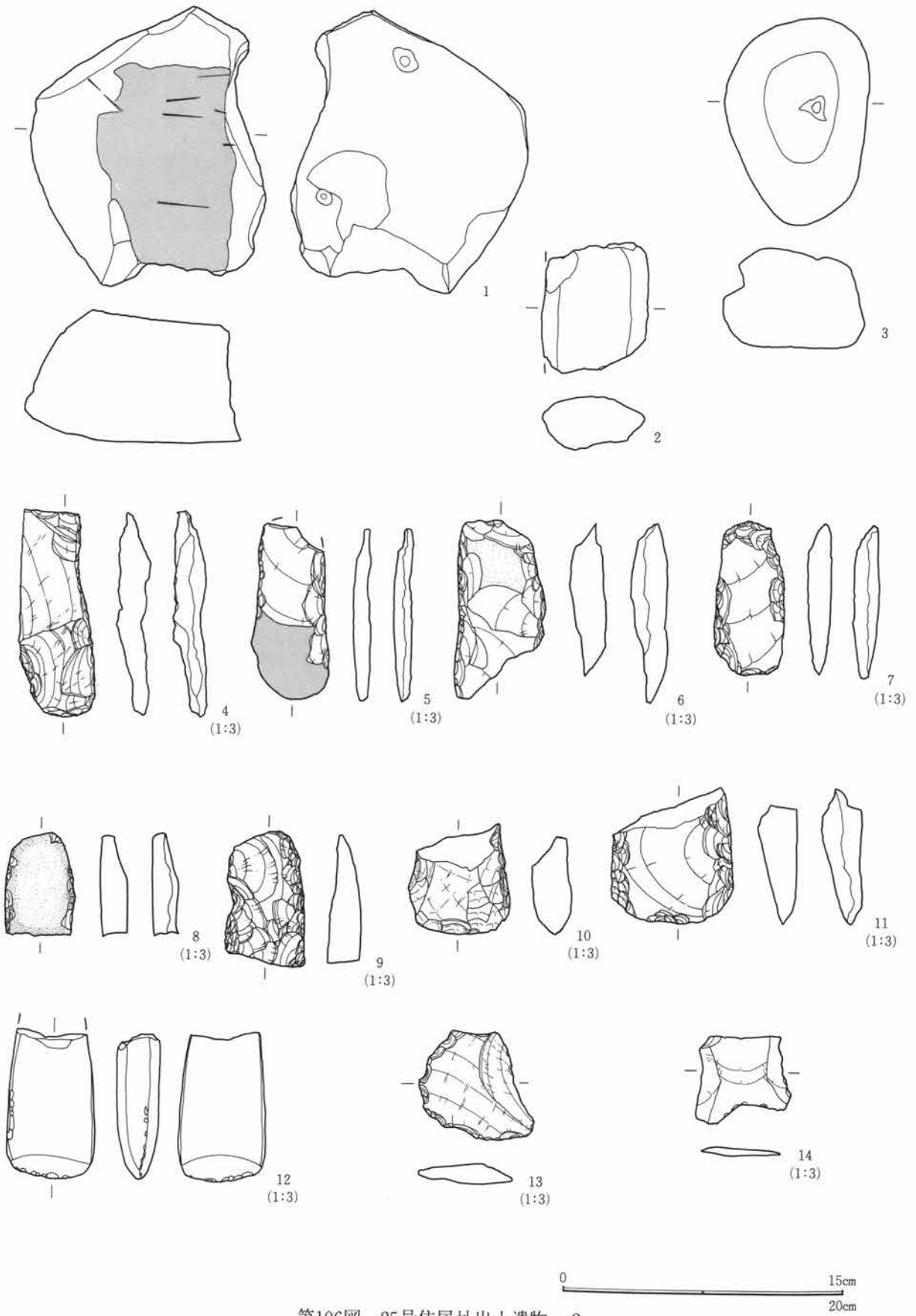

第106図 25号住居址出土遺物-2

第1章 出土遺物の概要

I区 26号住居土器観察表

| 番号 | 胎土 | 色記号 | 色調 | 焼成 | 地文 原体 | 施文 方向 | 地文 分類 | 文様 分類 | 文様の 特徴 | 時期・備考 |
|----|----------------|-------|--------|----|----------|----------|----------|----------|---|-------|
| 16 | φ1~2mmの小石 | 5YR | 明赤褐色 | 不良 | RL | 横位 | 縄文 | 隆線 | 太さ6mmの隆線で楕円区画・渦巻きをつくる。頸部は無文。 | |
| 17 | φ1~3mmの小石・軽石 | 5YR | にぶい赤褐色 | 不良 | RL | 横位 | 縄文 | 隆線 | 太さ10mmの隆線で半円状区画・渦巻きをつくる。頸部は無文。 | |
| 18 | φ1mm以下の細かい砂粒 | 5YR | 明赤褐色 | 普通 | LR | 横位 | 縄文 | 隆線 | 太さ10mmの隆線で楕円区画。区画内は縄文が施文。 | |
| 19 | φ1~2mmの小石多量 | 5YR | にぶい赤褐色 | 不良 | RL | 横位 | 縄文 | 隆線 | 太さ8mmの隆線で楕円区画・渦巻きをつくる。 | |
| 20 | φ1~3mmの小石 | 7.5YR | 褐色 | 普通 | RL | 縦・横 | 縄文 | 隆線 | 太さ8mmの隆線で口縁部文様帯を楕円区画。 | |
| 21 | φ1~5mmの小石 | 7.5YR | 褐色 | 良好 | RL | 縦・横 | 縄文 | 隆線 | 太さ7mmの隆線で頸部と胴部を縦位に区画。頸部は無文。渦右巻き。 | |
| 22 | φ1~3mmの小石 | 5YR | にぶい赤褐色 | 良好 | RL | 縦・横 | 縄文 | 隆線 | 太さ8~10mmの隆線で楕円区画・渦巻きをつくる。頸部は無文。渦左巻き。 | |
| 23 | φ1~3mmの小石・石英 | 10YR | にぶい黄褐色 | 良好 | | 条線 | | 沈線 | 巾6mm4条の条線が波状に施文。 | |
| 24 | φ1~2mmの小石多量 | 7.5YR | 褐色 | 普通 | Lr | | | 撚糸 | 太さ5mmの沈線が横位に廻る。 | |
| 25 | φ1mm以下の細かい砂粒 | 7.5YR | にぶい橙色 | 普通 | LR | 横位 | 縄文 | 沈線 | 太さ6mmの沈線で文様を施文。 | |
| 26 | φ1mm以下の細かい砂粒 | 5YR | 明赤褐色 | 良好 | | | | 沈線 | 巾5mmの平行沈線が縦位に施文。同じ原体で押し引きの爪形文を施文。 | |
| 27 | φ1~3mmの小石 | 5YR | にぶい橙色 | 普通 | | | | 隆線 | 太さ10mmの隆線で楕円区画。区画内は太さ5mmの沈線が充填。 | |
| 28 | φ1~3mmの小石・雲母 | 10YR | 黒褐色 | 普通 | LR | 横位 | 縄文 | 隆線 | 太さ10mmの刻みを持つ隆線が横位に廻る。太さ7mmの隆線が胴部に縦位に施文。 | |
| 29 | φ1~3mmの小石 | 10YR | にぶい黄橙色 | 良好 | RL | 縦位 | 縄文 | 隆線 | 太さ7mmの隆線で楕円区画。区画内は縄文を施文。 | |
| 30 | φ1~3mmの小石・雲母 | 5YR | 暗赤褐色 | 普通 | LR | 縦位 | 縄文 | 沈線 | 太さ3mmの沈線が縦位区画し施文。 | |
| 31 | φ1~3mmの小石多量 | 10YR | 灰黄褐色 | 普通 | Lr | | | 撚糸 | 太さ5mmの沈線を2条弧状に施文。 | |
| 32 | φ1~2mmの砂粒・雲母多量 | 10YR | 灰黄褐色 | 普通 | RI | | | 撚糸 | 太さ6~7mmの隆線が縦位に施文。 | |
| 33 | φ1~3mmの小石・雲母 | 7.5YR | 灰褐色 | 普通 | RI | | | 撚糸 | 太さ6mmの沈線が弧状に引かれる。 | |
| 34 | φ1~2mmの砂粒・雲母 | 7.5YR | にぶい橙色 | 普通 | RL | 横位 | 縄文 | 隆線 | 太さ7mmの隆線で半円状に区画。頸部は太さ16mmの隆線で区画。頸部は無文。渦右巻き。 | |
| 35 | φ1mmの砂粒・雲母 | 10YR | にぶい黄橙色 | 良好 | RL | 縦位 | 縄文 | 沈線 | 太さ7mmの沈線が2条で垂下し縦位区画。沈線間は無文。区画間は縄文を施文。 | |
| 36 | φ1~5mmの小石 | 7.5YR | 明黄褐色 | 良好 | RL | 縦・横 | 縄文 | 隆線 | 太さ6mmの隆線が2条垂下し縦位区画。隆線で曲線文。RLを縦位、横位に施文し羽状をつくる。 | |
| 37 | φ1~3mmの小石・砂粒 | 7.5YR | 橙色 | 普通 | LR | 横位 | 縄文 | 隆線 | 太さ7mmの隆線が2条垂下し縦位に文様を区画。 | |
| 38 | φ1~3mmの小石 | 7.5YR | 褐色 | 普通 | LR | 横位 | 縄文 | | | |
| 39 | φ1~3mmの小石 | 7.5YR | にぶい褐色 | 普通 | LR | 縦・横 | 縄文 | 隆線 | 太さ6mmの隆線が2条対で垂下。RLを横位、縦位に施文し羽状をつくる。 | 40と同一 |
| 40 | φ1~3mmの小石 | 7.5YR | にぶい褐色 | 普通 | RL | 縦・横 | 縄文 | | 太さ6mmの隆線が2条対で垂下。RLを横位、縦位に施文し羽状をつくる。 | 39と同一 |
| 41 | φ1~2mmの小石・雲母 | 5YR | 黒褐色 | 良好 | RL | 縦位 | 縄文 | 沈線 | 太さ3mmの沈線が対で垂下。内面横位の磨き。 | |
| 42 | φ1~3mmの小石・軽石 | 7.5YR | にぶい褐色 | 良好 | RL | 縦位 | 縄文 | 隆線 | 太さ5~8mmの隆線で縦位区画。 | |
| 43 | φ1mm以下の細かい砂粒 | 7.5YR | にぶい褐色 | 良好 | | | | 無文 | 内外面横位の磨き。浅鉢。 | |
| 44 | φ1~2mmの砂粒 | 10YR | にぶい黄橙色 | 良好 | | | | 無文 | 内外面横位の磨き。内面に黒斑。浅鉢。 | |
| 45 | φ1~2mmの小石 | 5YR | 明赤褐色 | 普通 | | | | 無文 | 内外面横位の磨き。外面に黒色塗彩。浅鉢。 | |
| 46 | φ1~2mmの小石 | 5YR | 赤褐色 | 良好 | | | | 無文 | 表面に赤色塗彩。浅鉢。 | |

I区 26号住居土器観察表

| 番号 | 胎土 | 色記号 | 色調 | 焼成 | 地文 原体 | 施文 方向 | 地文 分類 | 文様 分類 | 文様の 特徴 | 時期・備考 |
|----|------------------|------|--------|----|----------|----------|----------|----------|--------------------|-------|
| 47 | φ1~3mmの小石 | 5YR | にぶい赤褐色 | 良好 | RL | 縦位 | 縄文 | | 内面良く磨かれる。 | |
| 48 | φ1~3mmの小石・ 雲母 | 5YR | 明赤褐色 | 良好 | RL | 縦位 | 縄文 | 沈線 | 3mmの沈線を3条対で縦位区画。 | |
| 49 | φ1~3mmの小石・ 軽石 | 5YR | 赤褐色 | 普通 | RL | 縦位 | 縄文 | 隆線 | 太さ5mmの隆線が2条対で垂下。 | |
| 50 | φ1~3mmの小石・ 雲母 | 5YR | にぶい赤褐色 | 普通 | RL | 縦位 | 縄文 | | 内面黒色。 | |
| 51 | φ1mm以下の細かい 砂粒 | 5YR | 赤褐色 | 良好 | | | 無文 | | 内外面良く磨かれる。内面黒色。浅鉢。 | |
| 52 | φ1~2mmの小石多 量 | 10YR | にぶい黄橙色 | 不良 | RL | 縦位 | 縄文 | | まばらに縄文が施文されている。 | |
| 53 | φ1~2mmの小石 | 5YR | 赤褐色 | 普通 | RI | | 燃糸 | | 内面黒色、スス付着。 | |
| 54 | φ1~3mmの小石 | 10YR | にぶい黄橙色 | 良好 | | | 無文 | | 内外面丁寧な磨き。浅鉢。 | |

I区 26号住居石器観察表

| 遺物 番号 | 種類 | 形状 | 石材 | 特徴 | 縦 | 横 | 厚さ | 重量 | その他 |
|----------|------------|------|---------|------------------------|------|------|-----|------|-------|
| 1 | 石皿 | 楕円形 | 粗粒輝石安山岩 | 石皿作業面は凹面。縁辺に円錐形の凹み。 | 35.4 | 32 | 8.9 | 9800 | 欠損 |
| 2 | 石皿 | 楕円形 | 粗粒輝石安山岩 | 石皿作業面は表裏が凹面。 | 18.8 | 16.5 | 6.3 | 2200 | 欠損 |
| 3 | 石皿 | — | 粗粒輝石安山岩 | 石皿作業面は凹面。欠損後凹石に転用。 | 9.4 | 11.9 | 8 | 1000 | 欠損 |
| 4 | 石皿・多孔 石 | — | 粗粒輝石安山岩 | 石皿作業面は浅い凹面。裏面は円錐形の凹み。 | 15 | 10.8 | 8.2 | 1500 | |
| 5 | 磨石 | 乳棒形 | 粗粒輝石安山岩 | 表裏・側面に磨面。 | 7.6 | 6.2 | 4.5 | 440 | |
| 6 | 磨・凹石 | 楕円形 | 粗粒輝石安山岩 | 表裏に凹みと磨面。凹→磨。 | 11 | 7.9 | 4.7 | 610 | |
| 7 | 石皿 | — | 粗粒輝石安山岩 | 作業面は凹面。 | 7.2 | 10.3 | 5.7 | 530 | 欠損 |
| 8 | 磨・凹石 | 楕円形 | 粗粒輝石安山岩 | 表裏に浅い凹みと磨面。凹→磨。 | 10.4 | 8.2 | 5.3 | 690 | |
| 9 | 砥石 | 隅丸方形 | 牛伏砂岩 | 砥面は平坦で一部に細長い溝状の砥面がある。 | 9.7 | 8 | 1.2 | 100 | |
| 10 | 磨製石斧 | 定角式 | 変玄武岩 | 刃部は両刃。 | 6.7 | 3.1 | 1.2 | 50 | |
| 11 | 打製石斧 | 短冊形 | 珪質頁岩 | 両面調整。刃部はこぼれ。横断面レンズ状。 | 9.6 | 3.7 | 1.8 | 80 | |
| 12 | 打製石斧 | 短冊形 | 灰色安山岩 | 両面調整。刃部はこぼれ。横断面レンズ状。 | 8.5 | 5 | 1.9 | 90 | |
| 13 | 打製石斧 | 撥形 | 珪質頁岩 | 両面調整。両側に挟りが入る。横断面レンズ状。 | 8.1 | 4.2 | 1.2 | 60 | |
| 14 | スクレイパー | 縦長 | 硬質泥岩 | 一側辺に片面調整。 | 7.6 | 5 | 1.4 | 40 | |
| 15 | 打製石斧 | 短冊形 | 黒色頁岩 | 両面調整。横断面レンズ状。 | 6.1 | 3.8 | 2 | 60 | 刃部欠損 |
| 16 | スクレイパー | 縦長 | 珪質凝灰岩 | 両側辺に両面調整の刃部。 | 4.7 | 4 | 0.9 | 30 | 下半部欠損 |
| 17 | スクレイパー | 縦長 | 黒色頁岩 | 一側辺に片面調整。 | 4 | 3.4 | 0.9 | 20 | |

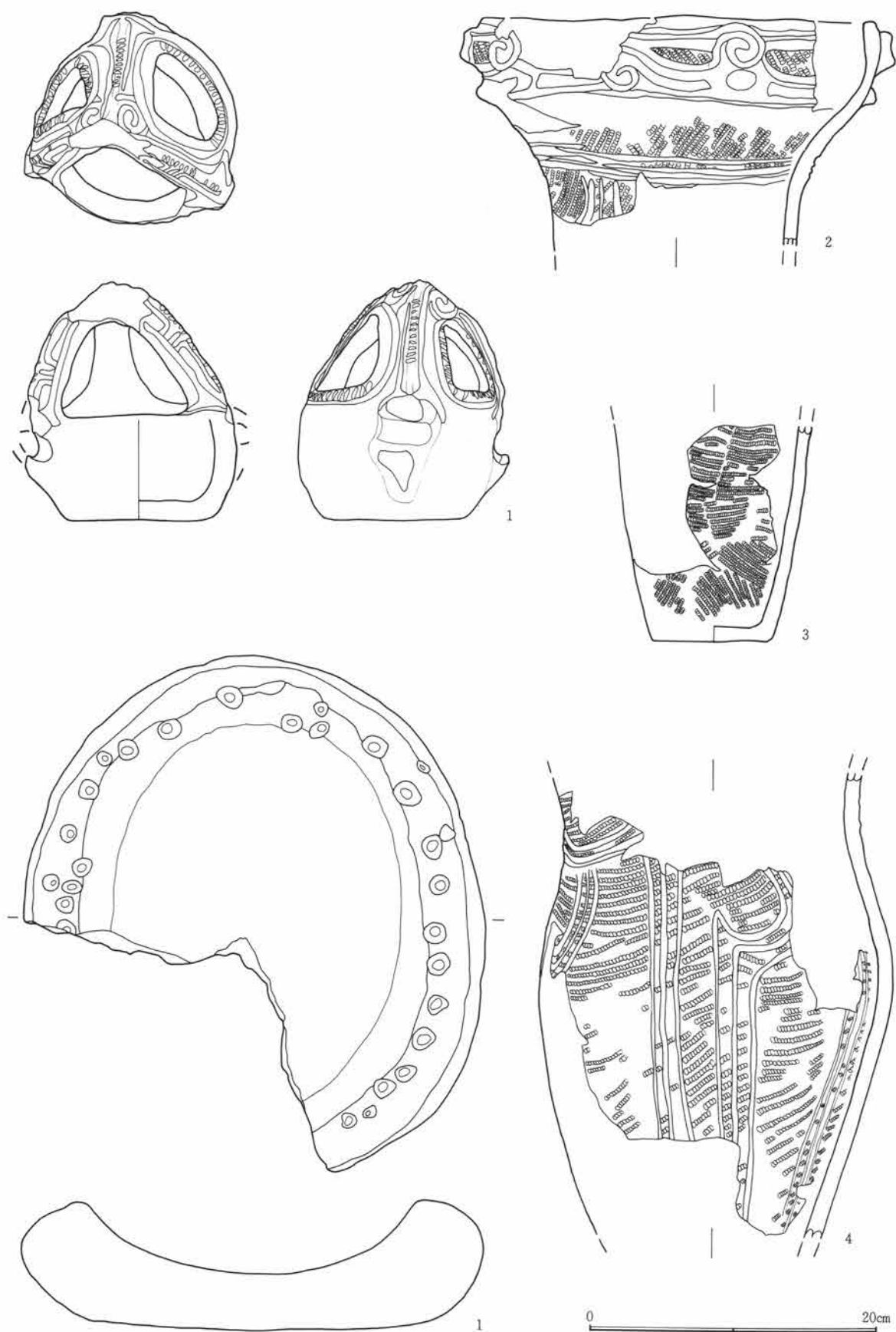

第107図 26号住居址出土遺物-1



第108図 26号住居址出土遺物-2

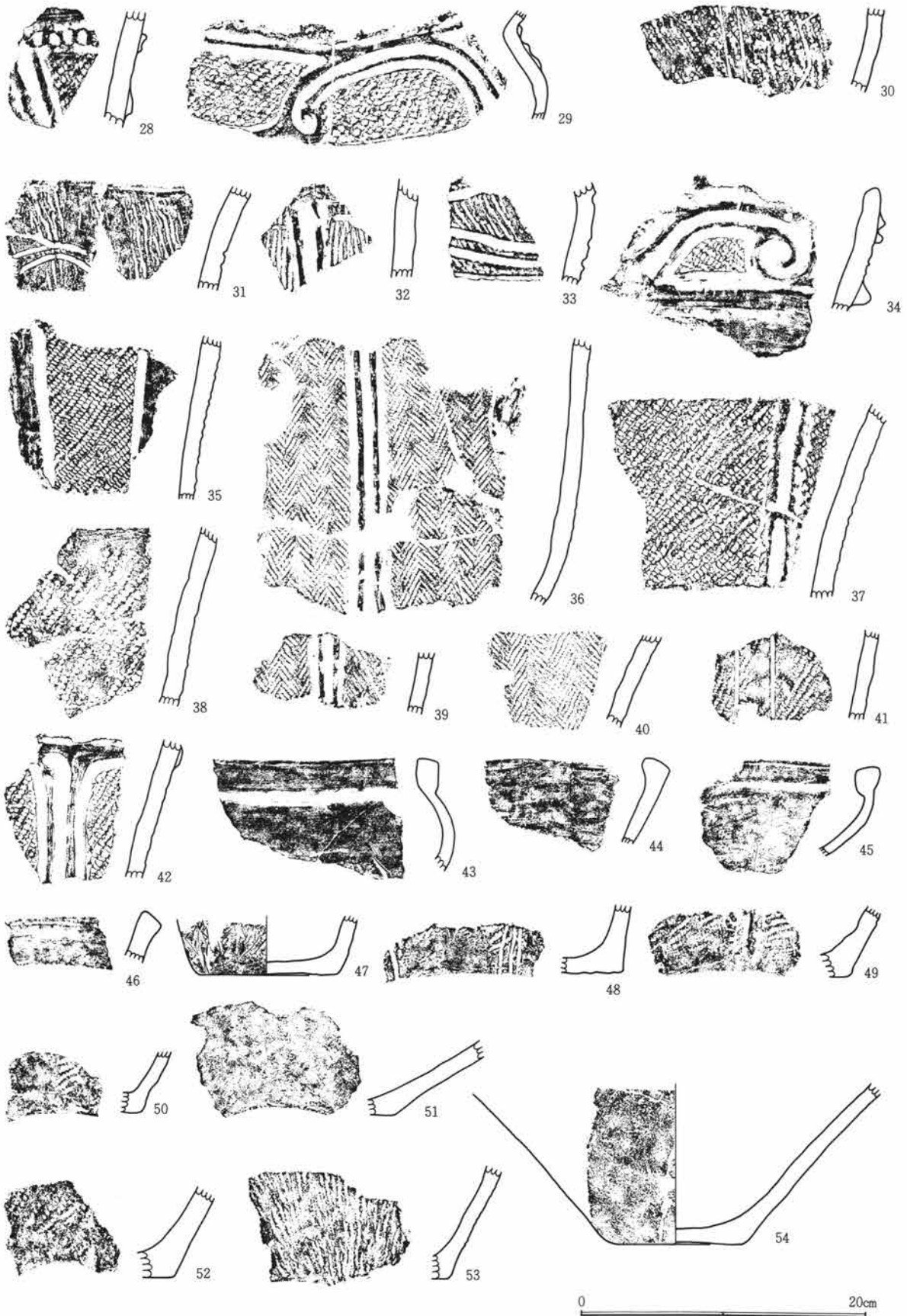

第109図 26号住居址出土遺物-3



第110図 26号住居址出土遺物-4

第1章 出土遺物の概要

I区 27号住居土器観察表

| 番号 | 胎土 | 色記号 | 色調 | 焼成 | 地文 原体 | 施文 方向 | 地文 分類 | 文様 分類 | 文様の 特徴 | 時期・備考 |
|----|---------------------|-------|---------|----|----------|----------|----------|----------|--|-------|
| 1 | φ1~2mmの小石・ 石英・繊維 | 5YR | にぶい赤褐色 | 普通 | RL | 横位 | 繊維 | | 縄文を横位に施文。内面良く磨かれています。 | |
| 2 | φ1~3mmの小石・ 軽石・繊維 | 7.5YR | にぶい橙色 | 普通 | RL | 横位 | 繊維 | | 器面が荒れている。 | |
| 3 | φ1~3mmの小石 | 10YR | にぶい黄褐色 | 良好 | | | 竹管 | 浮線文 | 波状口縁。縦8mm、横12mmの粘土溜を貼付。太さ4mmの浮線で渦巻き文。 | |
| 4 | φ1~2mmの砂粒 | 10YR | にぶい黄褐色 | 良好 | | | 竹管 | 浮線文 | 波状口縁に獣面状の突起が付く。太さ4mmの浮線で弧状の入り組み文。内面横位の磨き。 | |
| 5 | φ1~3mmの小石 | 7.5YR | にぶい橙色 | 良好 | | | 竹管 | 浮線文 | 太さ4mmの浮線文に刺突が加えられ弧状、平行に施文。 | |
| 6 | φ1~2mmの小石・ 石英 | 7.5YR | にぶい橙色 | 良好 | | | 竹管 | 浮線文 | 波状口縁。φ12mmの粘土溜を貼付。浮線に刻みを持つ。 | |
| 7 | φ1~3mmの小石 | 7.5YR | 灰褐色 | 良好 | | | 竹管 | 浮線文 | 太さ4mmの浮線で弧状・渦巻き文の施文。浮線に刺突が加えられる。 | |
| 8 | φ1~2mmの小石 | 10YR | にぶい黄褐色 | 普通 | | | 竹管 | 浮線文 | 巾5mmの平行沈線が弧状に施文。 | |
| 9 | φ1~2mmの小石 | 5YR | にぶい橙色 | 普通 | RL | 横位 | 竹管 | 浮線文 | 太さ3mmの浮線で横位の施文。 | |
| 10 | φ1~3mmの小石・ 雲母 | 10YR | にぶい灰黄褐色 | 良好 | RL | 横位 | 竹管 | 浮線文 | 太さ4mmの浮線で横位・弧状の施文。内面横位の磨き。 | |
| 11 | φ1~2mmの小石 | 2.5YR | にぶい赤褐色 | 良好 | RL | 横位 | 竹管 | 浮線文 | 太さ4mmの浮線で横位に施文。 | |
| 12 | φ1~3mmの小石・ 雲母 | 7.5YR | にぶい橙色 | 良好 | RL | 横位 | 竹管 | 浮線文 | 横位に施文。 | |
| 13 | φ1~3mmの金雲母 多量 | 7.5YR | にぶい褐色 | 普通 | | | 爪形 | | 太さ7mmの隆線で楕円区画。巾7mmの連続する爪形文。 | |
| 14 | φ1~3mmの小石・ 金雲母 | 5YR | にぶい赤褐色 | 普通 | | | 爪形 | | 太さ10mmの隆線で三角区画。隆線に沿ってキョウビラ文が施文。 | |
| 15 | φ1~3mmの小石・ 雲母 | 7.5YR | にぶい褐色 | 普通 | | | 沈線 | 隆線 | 太さ6mmの隆線で文様を区画。太さ3mmの沈線が充填。 | |
| 16 | φ1~2mmの砂粒 | 2.5YR | にぶい赤褐色 | 良好 | | | | 隆線 | 太さ7mmの隆線で楕円区画。 | |
| 17 | φ1~2mmの砂粒 | 7.5YR | にぶい褐色 | 良好 | | | 爪形 | | 太さ7mmの隆線が垂下し弧状に貼付。太さ2mmの沈線がそれに沿う。隆線上と器面に爪形文が施文。 | |
| 18 | φ1~2mmの小石・ 雲母 | 7.5YR | にぶい橙色 | 良好 | | | 爪形 | | 口縁を肥厚させる。それにそって結節の沈線が施文。 | |
| 19 | φ1~2mmの金雲母 | 7.5YR | 黒褐色 | 良好 | | | 爪形 | | 太さ7mmの隆線を「Y」字状に貼付し楕円区画。区画内は巾6mmの平行沈線が充填。 | |
| 20 | φ1~2mmの小石 | 10YR | にぶい黄褐色 | 良好 | RL | | 竹管 | 隆線 | 太さ4mmの隆線を横位に施文した後円形刺突を加える。胸部は斜行沈線。 | |
| 21 | φ1~2mmの砂粒・ 雲母 | 10YR | にぶい黄褐色 | 普通 | RL | 縦位 | 縄文 | 沈線 | 太さ5mmの沈線2条が口縁にそって廻る。 | |
| 22 | φ1~3mmの小石・ 金雲母 | 7.5YR | 灰褐色 | 良好 | | | 爪形 | | 太さ8mmの隆線で三角区画。結節沈線が2条組で隆線にそって施文。 | |
| 23 | φ1~3mmの小石・ 金雲母多量 | 7.5YR | 灰褐色 | 良好 | RL | 縦位 | 縄文 | | 縄文を施文。 | |
| 24 | φ1~2mmの小石 | 10YR | 灰黄褐色 | 良好 | RL | 縦位 | 縄文 | 沈線 | 口縁部は肥厚する。太さ6mmの沈線が口縁から垂下。 | |
| 25 | φ1~3mmの小石 | 7.5YR | にぶい褐色 | 良好 | | | 竹管 | 浮線文 | 太さ4mmの浮線で平行弧状に施文。 | |
| 26 | φ1~3mmの小石 | 10YR | 灰黄褐色 | 普通 | RL | 斜位 | 縄文 | 沈線 | 太さ5mmの沈線2条が横位に施文。 | |
| 27 | φ1~3mmの小石 | 10YR | にぶい黄褐色 | 普通 | | | 沈線 | 隆線 | 太さ15mmの隆線で弧状に文様を区画。隆線にそって太さ6mmの沈線を施文し渦巻き文をつくる。弧状区画内は太さ4mmの沈線が充填。頸部は隆線が垂下し沈線を施文。外面スス付着。 | |
| 28 | φ1~3mmの小石 | 7.5YR | 灰褐色 | 良好 | | | 沈線 | | 太さ3mmの沈線が口縁に沿って波状に施文。口縁部突起。 | |
| 29 | φ1~3mmの小石・ 金雲母 | 10YR | にぶい黄褐色 | 良好 | | | 爪形 | | 底部近くにベン先状の爪形文が横位に施文。 | |
| 30 | φ1~3mmの小石 | 10YR | にぶい黄褐色 | 不良 | RL | | 縄文 | 沈線 | 太さ4mmの沈線が2条で縦位区画。 | |
| 31 | φ1mmの砂粒 | 7.5YR | 橙色 | 良好 | | | | 無文 | 高台形の底部になる。 | |
| 32 | φ1~3mmの小石 | 7.5YR | 灰褐色 | 良好 | | | 無文 | | 内外面磨き。浅鉢。 | |

I区 27号住居土器観察表

| 番号 | 胎土 | 色記号 | 色調 | 焼成 | 地文 原体 | 施文 方向 | 地文 分類 | 文様 分類 | 文様の特徴 | 時期・備考 |
|----|--------------|-------|--------|----|----------|----------|----------|----------|--|-------|
| 33 | φ1~3mmの小石 | 7.5YR | にぶい褐色 | 良好 | | | | 無文 | 太さ12mmの粘土紐がくびれ部に巻かれる。脚部にφ12mmの孔が両側からあけられる。 | |
| 34 | φ1~2mmの砂粒・雲母 | 7.5YR | にぶい橙色 | 普通 | | | | | 無文。土製円盤。 | |
| 35 | φ1mmの砂粒 | 5YR | 明赤褐色 | 良好 | | | | 無文 | 内湾している不明土製品。外面磨き痕あり。 | |
| 36 | φ1~3mmの小石 | 5YR | 明赤褐色 | 普通 | | | | | 巾50mm太さ2mmの沈線が目の廻りに描かれる。鼻筋、鼻孔あり。赤色塗彩。 | |
| 37 | φ1mmの砂粒 | 5YR | にぶい赤褐色 | 良好 | | | | | 土偶。 器面全体が丁寧な磨き。土製品。 | |

I区 27号住居石器観察表

| 遺物 番号 | 種類 | 形状 | 石材 | 特徴 | 縦 | 横 | 厚さ | 重量 | その他 |
|----------|--------|-------|---------|----------------------------|------|------|------|------|--------|
| 1 | 台石 | 長方形 | 粗粒輝石安山岩 | 作業面は平坦。 | 38 | 15.6 | 4 | 3900 | |
| 2 | 石皿・多孔石 | 楕円形 | 粗粒輝石安山岩 | 石皿作業面は凹面。表裏に円錐形の凹み。 | 17.4 | 16.2 | 8.9 | 1700 | 欠損 |
| 3 | 多孔石 | — | 粗粒輝石安山岩 | 円錐形の凹みと磨面。 | 12.5 | 14.4 | 10.8 | 2500 | 欠損 |
| 4 | 多孔石 | 隅丸長方形 | 角閃石安山岩 | 表裏に円錐形の凹み。 | 21.8 | 15.8 | 11.2 | 5200 | |
| 5 | 丸石 | 卵形 | 石英閃緑岩 | 表面に磨面。 | 15.4 | 12 | 10 | 2650 | |
| 6 | 丸石 | 卵形 | 粗粒輝石安山岩 | 表面に磨面。 | 11.8 | 15.2 | 12.5 | 4500 | |
| 7 | 石皿 | 楕円形 | 緑色片岩 | 石皿作業面は浅い凹面。 | 25 | 10.5 | 4.6 | 1450 | |
| 8 | 磨・凹石 | 隅丸長方形 | 角閃石安山岩 | 表裏に浅い凹み。凹→磨。 | 13.6 | 8.4 | 4.5 | 800 | |
| 9 | 磨・凹石 | 隅丸長方形 | 粗粒輝石安山岩 | 表裏に浅い凹み。表裏側面に磨面。凹→磨。 | 13.6 | 5.8 | 4 | 600 | |
| 10 | 台石 | 隅丸長方形 | 角閃石安山岩 | 表裏の作業面は平坦で円錐形の凹み。 | 18.4 | 13.4 | 10.2 | 3650 | |
| 11 | 磨石 | 隅丸長方形 | 粗粒輝石安山岩 | 表裏に磨面。 | 10.6 | 8.6 | 5.7 | 850 | |
| 12 | 磨・凹石 | 長楕円形 | 粗粒輝石安山岩 | 表裏に深い凹みと磨面。側縁下面に細長い凹み。磨→凹。 | 11.7 | 7 | 4.7 | 600 | |
| 13 | 磨・凹石 | 楕円形 | 粗粒輝石安山岩 | 表裏に凹みと磨面。側縁に敲打痕。磨→凹。 | 10.3 | 7.6 | 5.1 | 480 | |
| 14 | 磨石 | 楕円形 | 粗粒輝石安山岩 | 表裏に磨面。 | 7.8 | 6.9 | 3 | 220 | |
| 15 | 磨・凹石 | 長楕円形 | 粗粒輝石安山岩 | 表面に浅い凹み。表裏に磨面。磨→凹。 | 6 | 6.5 | 3 | 190 | |
| 16 | 磨・凹石 | 楕円形 | 粗粒輝石安山岩 | 表裏に浅い凹みと磨面。凹→磨。 | 9.1 | 7.8 | 4.2 | 380 | |
| 17 | 凹石 | 長楕円形 | 粗粒輝石安山岩 | 浅い凹みを持つ。 | 15.4 | 6.7 | 4.5 | 720 | |
| 18 | 磨石 | 卵形 | 粗粒輝石安山岩 | 表裏に磨面。表面に敲打痕。 | 7 | 5.8 | 5.1 | 270 | |
| 19 | 磨石 | 棒形 | 頁岩 | 表面に磨面。 | 8.8 | 4 | 2.1 | 80 | 裏面一部欠損 |
| 20 | 打製石斧 | 短冊形 | 変質玄武岩 | 両面調整。横断面レンズ状。 | 10.2 | 4 | 2.4 | 100 | |
| 21 | 打製石斧 | 短冊形 | 細粒輝石安山岩 | 両面調整。横断面レンズ状。 | 7.2 | 4.7 | 2 | 80 | 基部欠損 |
| 22 | 打製石斧 | 短冊形 | 細粒輝石安山岩 | 両面調整。刃部はこぼれ。横断面レンズ状。 | 6.9 | 4.1 | 2 | 80 | |
| 23 | 打製石斧 | 短冊形 | 細粒輝石安山岩 | 両面調整。横断面レンズ状。 | 8.1 | 5.4 | 2.1 | 140 | 刃部欠損 |
| 24 | 打製石斧 | 短冊形 | ホルンフェルス | 両面調整。横断面レンズ状。 | 5.7 | 4.1 | 1.1 | 30 | 刃部欠損 |
| 25 | 打製石斧 | 短冊形 | 黒色頁岩 | 両面調整。横断面レンズ状。 | 6.1 | 3.8 | 1.9 | 50 | 刃部欠損 |
| 26 | 打製石斧 | 短冊形 | 黒色頁岩 | 両面調整。横断面レンズ状。 | 5.7 | 3.2 | 1.2 | 30 | 刃部欠損 |
| 27 | スクレイパー | 横長 | 黒色頁岩 | 一側面に片面調整。 | 2.9 | 5 | 3.1 | 20 | |

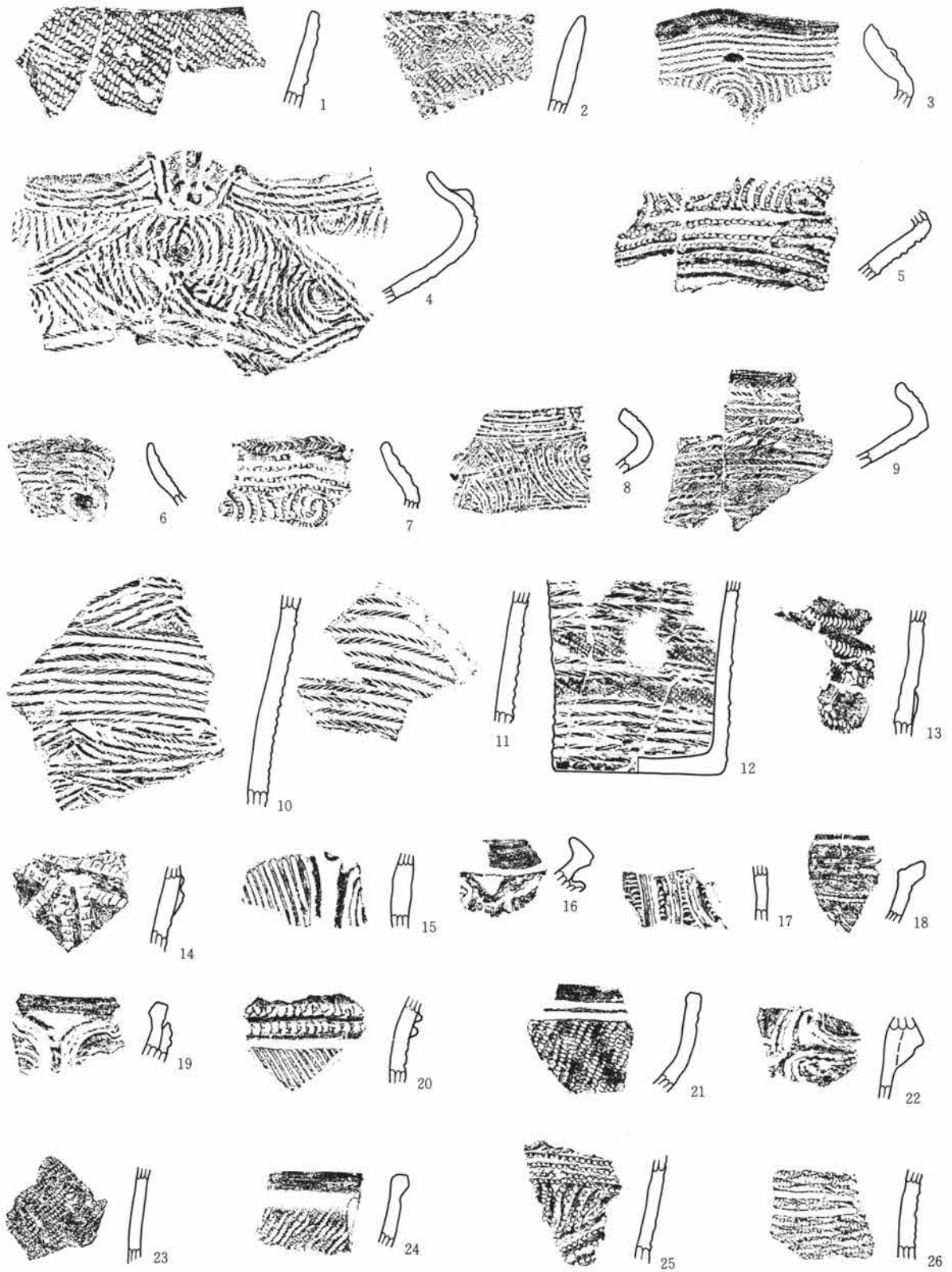

第111図 27号住居址出土遺物-1

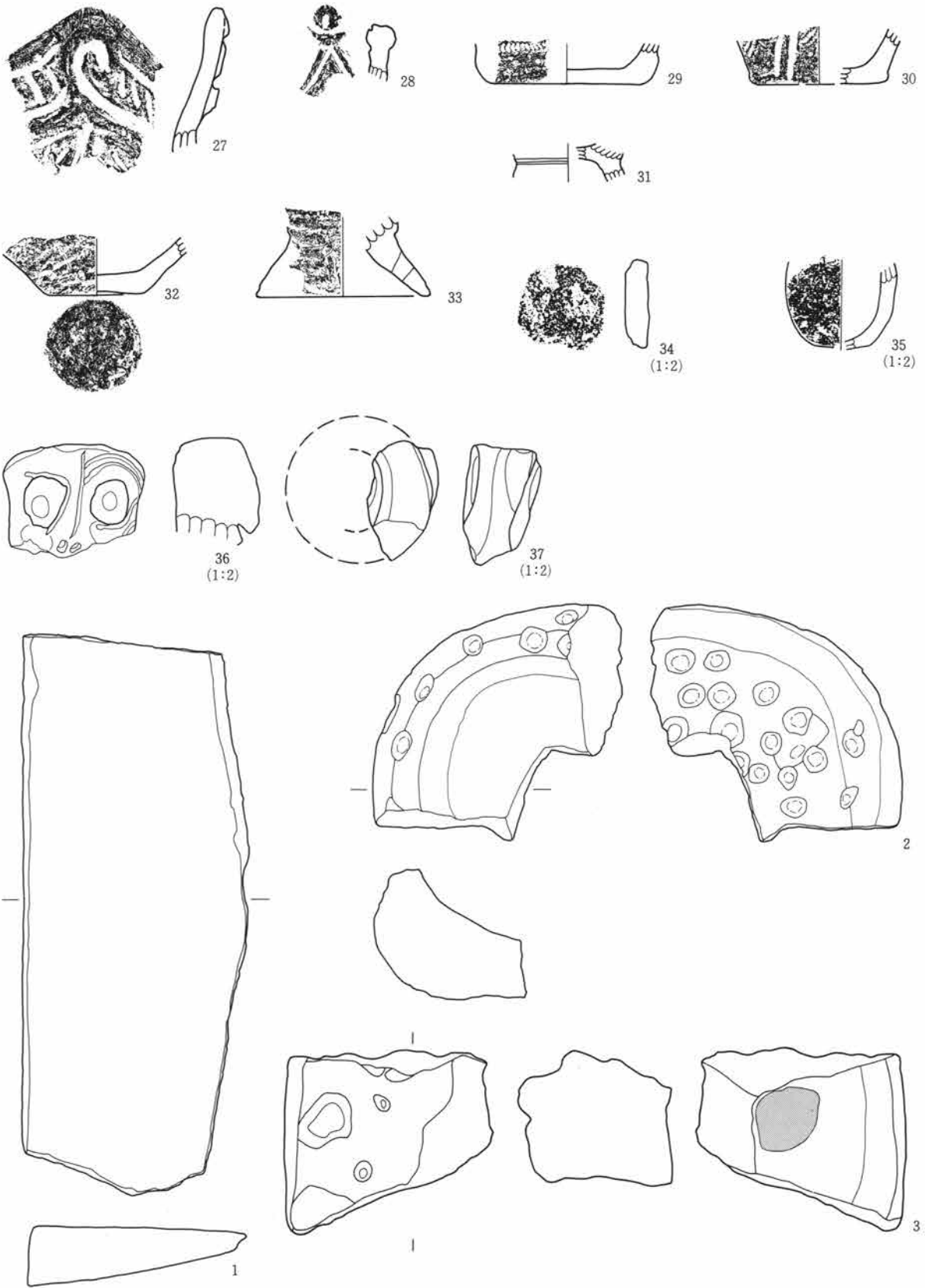

第112図 27号住居址出土遺物-2

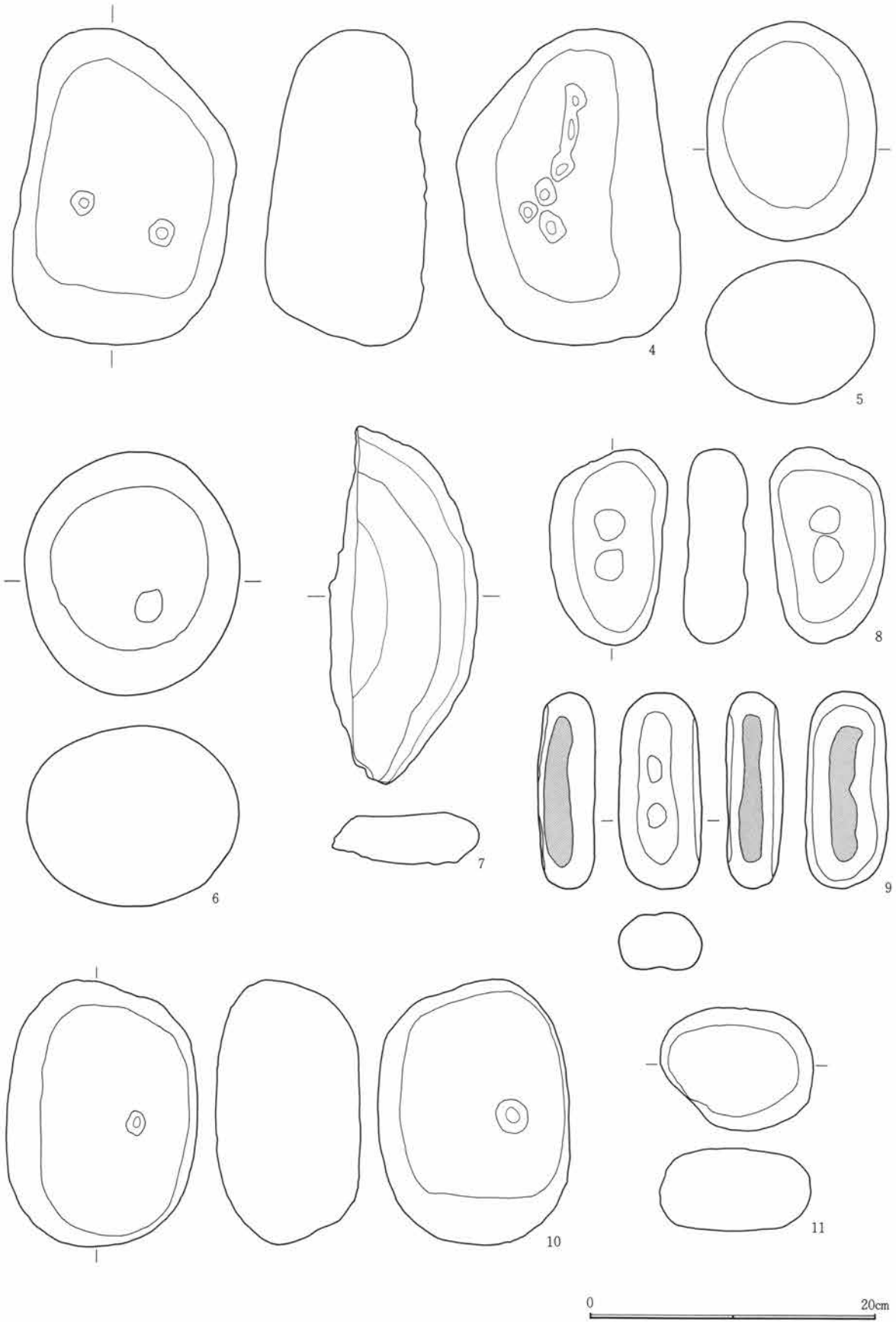

第113図 27号住居址出土遺物-3

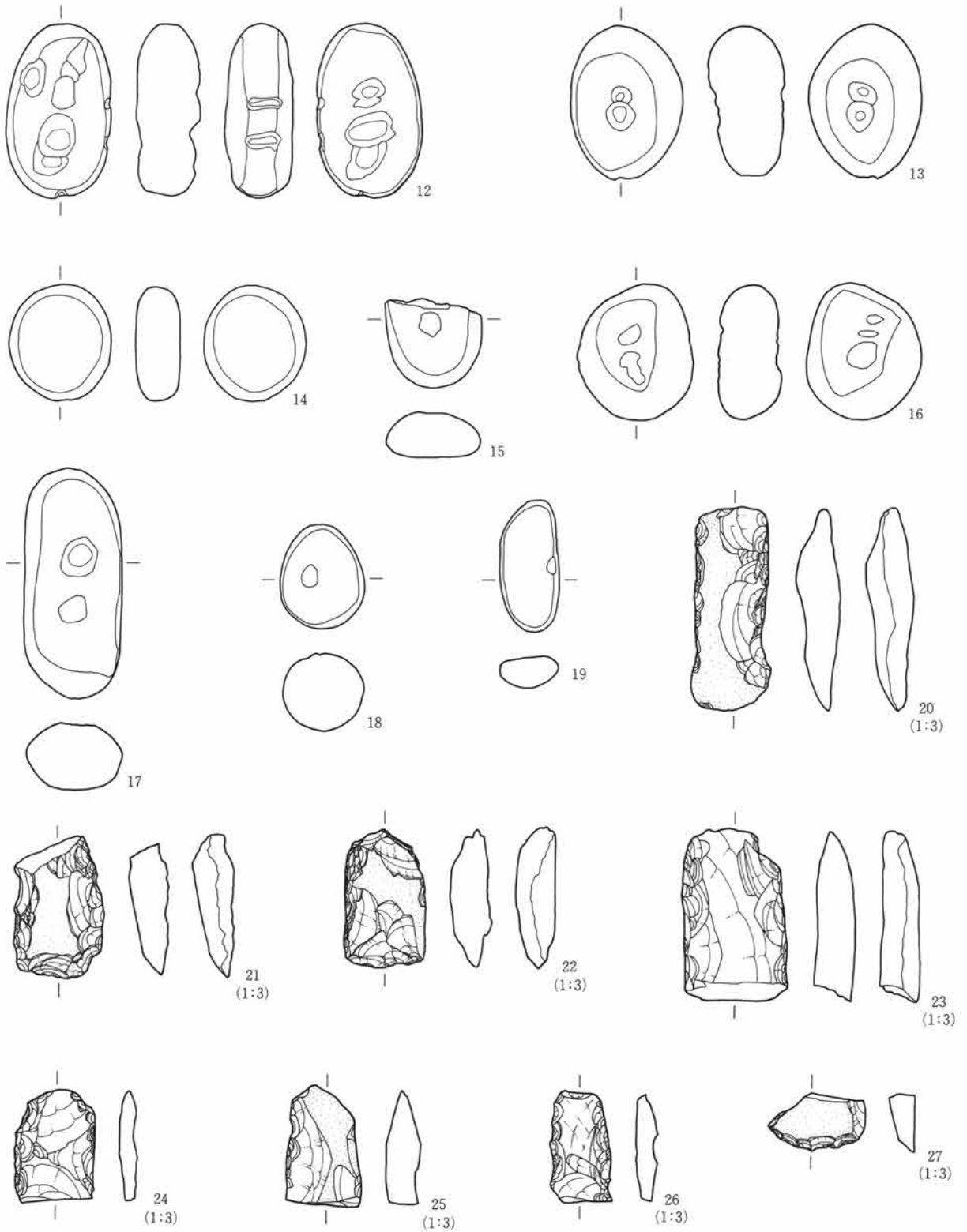

第114図 27号住居址出土遺物-4

第1章 出土遺物の概要

I区 72号住居土器観察表

| 番号 | 胎土 | 色記号 | 色調 | 焼成 | 地文 原体 | 施文 方向 | 地文 分類 | 文様 分類 | 文様の 特徴 | 時期・備考 |
|----|----------------|-------|--------|----|----------|----------|----------|----------|--|-------|
| 1 | φ1~3mmの小石・雲母多量 | 7.5YR | 褐色 | 不良 | | | 縄文 | 沈線 | 口縁部文様帯を肥厚させる。太さ3mmの沈線で楕円区画。区画は縄文が施文。原体は磨滅する。 | |
| 2 | φ1~2mmの砂粒 | 7.5YR | にぶい橙色 | 普通 | | | | 沈線 | 太さ5mmの沈線が口縁部文様帯に曲線・渦巻きを描く。 | |
| 3 | φ1~3mmの小石・砂粒 | 5YR | にぶい赤褐色 | 普通 | LR | 縦・横 | 縄文 | 沈線 | 太さ3mmの沈線が2条口縁にそって廻る。 | |
| 4 | φ1~3mmの小石 | 5YR | 明赤褐色 | 普通 | | | | 沈線 | 太さ5mmの沈線で口縁を弧状に区画。区画内は沈線が斜位に充填。太さ12mmの隆線を波状に貼付し口縁と頸部を区画。 | |
| 5 | φ1~3mmの小石 | 2.5YR | 明赤褐色 | 普通 | | | | 沈線 | 太さ7~9mmの隆線を波頂部にそって波状に貼付。 | |
| 6 | φ1~2mmの小石・雲母 | 5YR | 明赤褐色 | 普通 | | | 縄文 | 隆線 | 太さ8mmの隆線が弧状に貼付。区画内は太さ4mmの沈線が充填。頸部に縄文を施文。 | |
| 7 | φ1~2mmの小石 | 5YR | 明赤褐色 | 普通 | LR | 横位 | 縄文 | 隆線 | 太さ4~7mmの隆線で楕円区画・渦巻きをつくる。区画内は縄文が充填。隆線にそって沈線が施文。 | |
| 8 | φ1~3mmの砂粒・雲母 | 10YR | にぶい黄褐色 | 不良 | | | | 沈線 | 太さ8mmの隆線が貼付。沈線で文様をつくる。原体磨滅多い。 | |
| 9 | φ1~3mmの小石 | 5YR | 灰褐色 | 良好 | | | | 沈線 | 口縁に沿って連続「コ」字文が施文。頸部は太さ2mmの沈線が鋸歯状に施文。 | |
| 10 | φ1~3mmの小石・雲母 | 5YR | 赤褐色 | 普通 | LR | 縦位 | 縄文 | 沈線 | 太さ4mmの沈線が口縁に沿って廻る。口縁部は肥厚する。 | |
| 11 | φ1~3mmの小石 | 7.5YR | にぶい橙色 | 普通 | RL | 横位 | 縄文 | 隆線 | 太さ12mmの隆線が弧状に貼付。 | |
| 12 | φ1~3mmの小石 | 2.5YR | にぶい赤褐色 | 普通 | RL | 縦位 | 縄文 | 沈線 | 太さ3mmの沈線が3条対で縦位区画。 | |
| 13 | φ1~3mmの小石 | 5YR | にぶい赤褐色 | 普通 | | | | 沈線 | 太さ4mmの沈線で文様を施文。 | |
| 14 | φ1~5mmの小石 | 5YR | 暗赤褐色 | 普通 | RL | 縦位 | 縄文 | 沈線 | 太さ6mmの沈線で胴部に楕円区画。胴部は2条対で縦位区画し沈線を波状に垂下。 | |
| 15 | φ1~3mmの小石 | 5YR | にぶい赤褐色 | 普通 | RL | 横位 | 縄文 | 隆線 | 太さ6mmの隆線で縦位の施文、円形区画をつくる。 | |
| 16 | φ1~3mmの小石・雲母 | 5YR | にぶい赤褐色 | 普通 | LR | 縦位 | 縄文 | 沈線 | 太さ5mmの沈線で文様を区画。区画内は縄文が施文。 | |
| 17 | φ1~3mmの小石多量 | 2.5YR | 赤褐色 | 普通 | | | | 沈線 | 太さ3mmの沈線が施文。太さ6mmの隆線が貼付。 | |
| 18 | φ1~5mmの小石 | 5YR | にぶい赤褐色 | 普通 | | | | 沈線 | 太さ4mmの沈線が2条口縁内側に廻る。下半部に太さ2mmの沈線が条線状に廻る。 | |
| 19 | φ1~5mmの小石 | 2.5YR | 明赤褐色 | 普通 | LRL | 縦位 | 縄文 | 隆線 | 太さ9mmの隆線が垂下。隆線にそって太さ3mmの沈線が施文。 | |
| 20 | φ1~2mmの小石 | 7.5YR | 暗褐色 | 良好 | | | | 沈線 | 太さ5mmの沈線が口縁に1条廻る。内面黒色。 | |
| 21 | φ1~3mmの小石 | 7.5YR | にぶい褐色 | 普通 | 条線 | | | 沈線 | 原体は太さ2mm、2mm間隔の条線。太さ5mmの沈線が2条対で縦位区画。区画内は波状の垂線も施文。 | |
| 22 | φ1~2mmの砂粒 | 2.5YR | 赤褐色 | 普通 | Lr | 縦位 | 縄文 | 沈線 | 内面黒色、スス付着。 | |
| 23 | φ1~2mmの小石・雲母 | 5YR | にぶい赤褐色 | 普通 | LR | 縦位 | 縄文 | 沈線 | 太さ3mmの沈線が3条対で縦位区画。内面黒色、スス付着。 | |
| 24 | φ1~3mmの小石・雲母 | 7.5YR | 明褐色 | 不良 | | | 無文 | | 内面黒色、スス付着。 | |
| 25 | φ1~2mmの砂粒 | 5YR | 赤褐色 | 良好 | | | | | 太さ1mmの沈線が弧状に施文。耳飾り。 | |

I区 72号住居石器観察表

| 遺物 番号 | 種 類 | 形 状 | 石 材 | 特 徴 | 縦 | 横 | 厚さ | 重量 | そ の 他 |
|----------|--------|-----|---------|------------------|------|------|------|------|-------|
| 1 | 多孔石 | 不定形 | 粗粒輝石安山岩 | 表裏面に円錐形の凹み。 | 14 | 10.4 | 10.4 | 1000 | |
| 2 | 石皿・多孔石 | — | 粗粒輝石安山岩 | 石皿作業面は凹面。円錐形の凹み。 | 13.8 | 12.4 | 10.5 | 1950 | |
| 3 | 凹石 | 不定形 | 粗粒輝石安山岩 | 表面に円錐形の凹み。 | 10.8 | 13.8 | 5.8 | 600 | |
| 4 | 打製石斧 | 短冊形 | 黒色頁岩 | 両面調整。横断面レンズ状。 | 7.6 | 3.9 | 1.2 | 50 | |
| 5 | 打製石斧 | 短冊形 | 灰色安山岩 | 両面調整。横断面レンズ状。 | 7.3 | 4.2 | 2.5 | 100 | 両端欠損 |
| 6 | スクレイパー | 横長 | 黒色頁岩 | 一側辺に片面調整の刃部。 | 6.4 | 3.5 | 1 | 30 | |

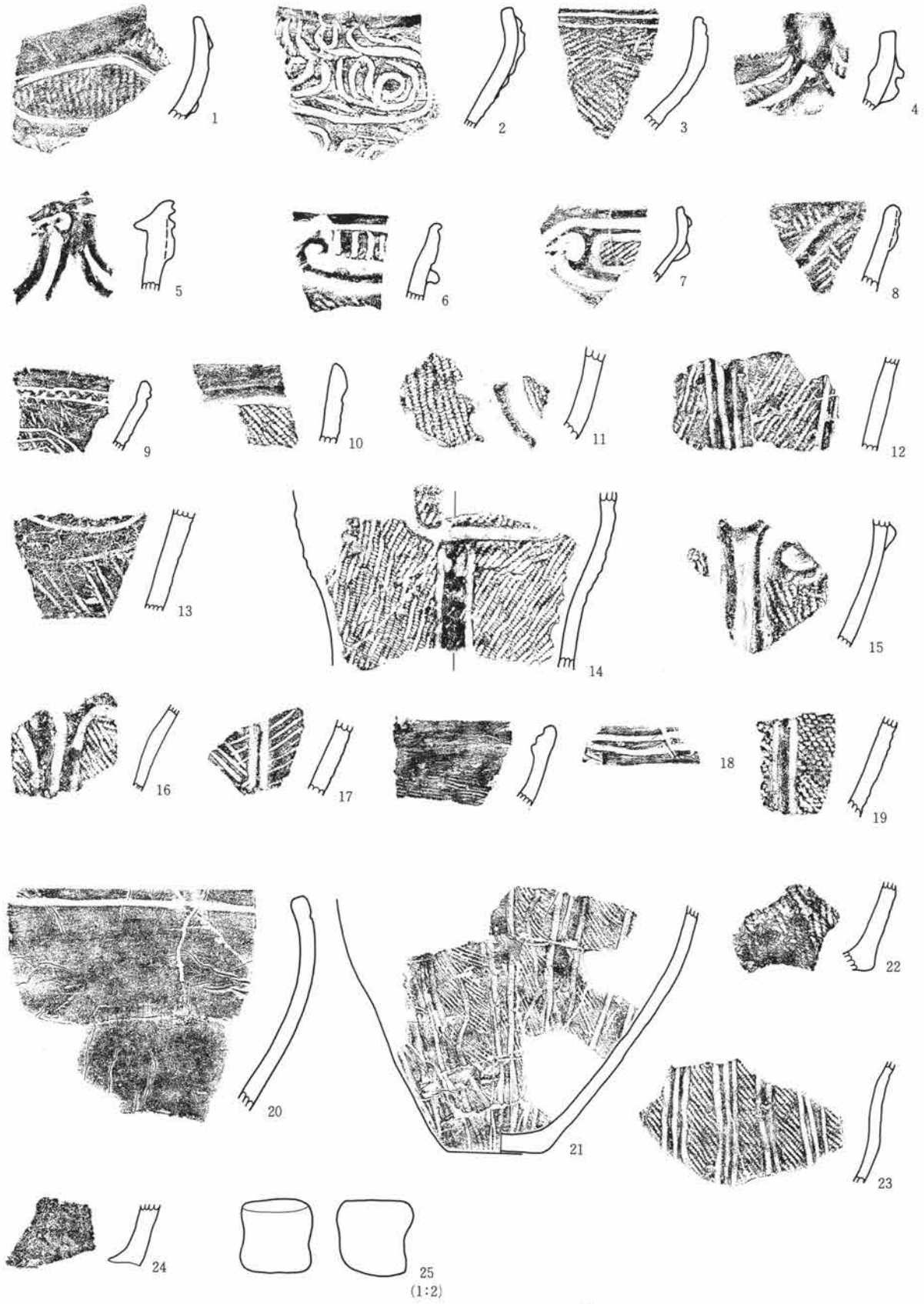

第115図 72号住居址出土遺物

第1章 出土遺物の概要

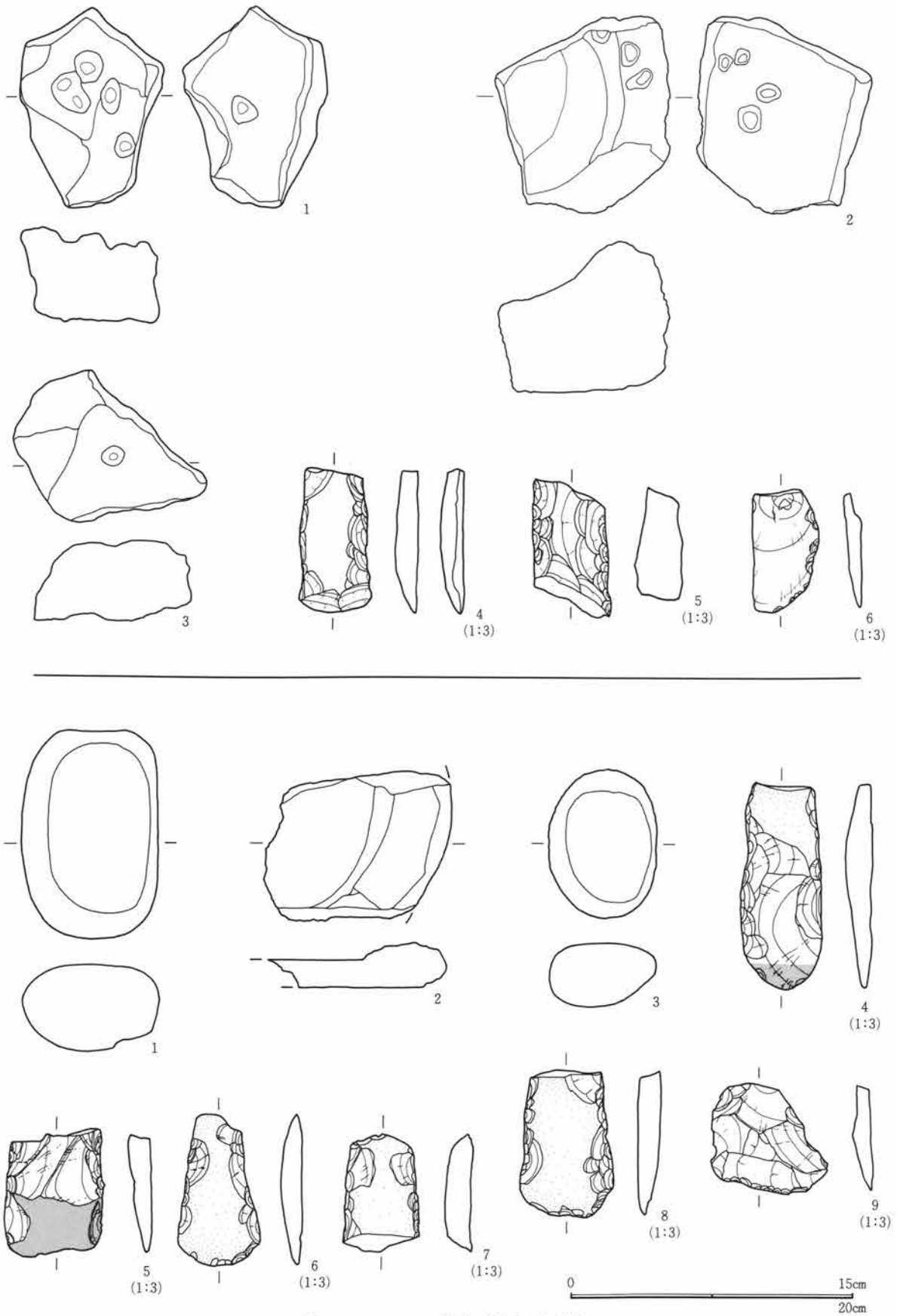

第116図 72・77号住居址出土遺物

第1節 I地区の出土遺物

I区 77号住居土器観察表

| 番号 | 胎土 | 色記号 | 色調 | 焼成 | 地文 原体 | 施文 方向 | 地文 分類 | 文様 分類 | 文様の 特徴 | 時期・備考 |
|----|---------------------|-------|--------|----|----------|----------|----------|----------|--|-------|
| 1 | φ1~2mmの砂粒・ 雲母多量 | 5YR | にぶい赤褐色 | 不良 | RL | 縦位 | 縄文 | 隆・沈 | 太さ5~10mmの隆線で口縁部に楕円区 画・渦巻きをつくる。隆線にそって沈 線が加えられる。胴部は太さ6mmの沈 線が2条対で縦位区画。 | |
| 2 | φ1~3mmの砂粒・ 雲母多量 | 5YR | にぶい赤褐色 | 普通 | r | 斜位 | 捺糸 | 隆線 | 太さ8~10mmの隆線で渦巻きを中心に 文様を区画。区画内は沈線が充填。 太さ6mmの沈線を口縁部に廻す。 | 11と同一 |
| 3 | φ1~2mmの砂粒 | 5YR | 明赤褐色 | 不良 | LR | 斜位 | | | 太さ6mmの沈線を口縁部に廻す。 | 14と同一 |
| 4 | φ1mm前後の砂粒・ 雲母 | 7.5YR | にぶい橙色 | 普通 | | | 沈線 | 隆線 | 太さ8mmの隆線で楕円区画・渦巻きを つくる。区画内は縄文が充填。 | |
| 5 | φ1mmの砂粒多量 | 2.5YR | 赤褐色 | 普通 | RRL | | 縄文 | 沈線 | 太さ4mmの沈線で楕円区画。直前段反 撚り。 | |
| 6 | φ1~3mmの小石多 量 | 2.5YR | 明赤褐色 | 不良 | RL | 縦・横 | 縄文 | 隆・沈 | 太さ6~8mmの隆線とそれにそって施 文する沈線で楕円区画・渦巻きをつく る。胴部は太さ5~8mmの沈線で縦位 区画。 | |
| 7 | φ1~3mmの小石 | 7.5YR | にぶい橙色 | 普通 | RL | 縦位 | 縄文 | 隆・沈 | 隆線と沈線で楕円区画・渦巻きをつく る。胴部は太さ5mmの沈線が2条対で 縦位区画。 | |
| 8 | φ1~3mmの小石 | 7.5YR | 橙色 | 不良 | | | 沈線 | 隆線 | 口縁部は太さ6mmの隆線で楕円区画・ 渦巻きをつくる。胴部は太さ4mmの沈 線が2条対で縦位区画。区画間は矢羽 根状の沈線が施文。 | |
| 9 | φ1~2mmの小石多 量 | 2.5YR | 赤褐色 | 不良 | RL | 縦位 | 縄文 | 隆線 | 太さ6~8mmの隆線で口縁部に文様を つくる。隆線にそって沈線が施文。 | |
| 10 | φ1~3mmの小石 | 10YR | にぶい黄橙色 | 良好 | RL | 縦位 | 縄文 | 隆・沈 | 口縁部は太さ6mmの隆線で渦巻き、太 さ7mmの沈線で楕円区画をつくる。胴 部は太さ4mmの沈線が波状に垂下。 | |
| 11 | φ1~3mmの砂粒・ 雲母多量 | 5YR | 明赤褐色 | 普通 | r | 斜位 | 捺糸 | 隆線 | 太さ8~10mmの隆線で渦巻きを中心に 文様を区画。区画内は沈線が充填。 | 2と同一 |
| 12 | φ1~2mmの小石 | 10YR | にぶい黄橙色 | 普通 | RL | 縦位 | 縄文 | 隆・沈 | 太さ8~12mmの隆線で楕円区画・渦巻 きをつくる。胴部は太さ5mmの沈線が 2条対で縦位区画。 | |
| 13 | φ1~2mmの小石・ 雲母 | 5YR | 橙色 | 普通 | RL | 横位 | 縄文 | 隆・沈 | 太さ10mmの隆線を頸部に貼付し渦巻 きをつくり口縁部を区画。胴部は太さ 5mmの沈線が2条対で縦位区画。 | |
| 14 | φ1~2mmの砂粒 | 2.5YR | 赤褐色 | 不良 | LR | 斜位 | 縄文 | 沈線 | 太さ6mmの沈線を口縁部に廻す。 | 3と同一 |
| 15 | φ1~2mmの小石 | 5YR | 明赤褐色 | 良好 | | | 沈線 | | 把手部は渦巻き状になる。 | |
| 16 | φ1~2mmの小石 | 7.5YR | にぶい褐色 | 良好 | RL | 縦・横 | 縄文 | 隆線 | 太さ8~10mmの隆線で楕円区画・渦巻 きをつくる。 | |
| 17 | φ1~2mmの小石 | 7.5YR | 褐色 | 普通 | | | 沈線 | 隆線 | 太さ8mmの隆線で縦位区画。区画内は 太さ2mmの沈線が斜位に施文。 | |
| 18 | φ1~2mmの小石・ 軽石 | 5YR | 赤褐色 | 普通 | | | 沈線 | 隆線 | 太さ12mmの隆線で口縁と胴部を区画。 口縁部文様は隆線の渦巻きと太さ4mm の沈線の矢羽根状の施文からなる。胴 部は沈線が2条対で縦位区画。 | |
| 19 | φ1~3mmの小石 | 7.5YR | 明褐色 | 普通 | LR | 横位 | 縄文 | 隆線 | 太さ4mmの沈線で縦位区画。区画間は 縄文と太さ1mmの沈線の条線が充填。 | |
| 20 | φ1~2mmの小石多 量 | 10YR | にぶい黄橙色 | 不良 | RL | 縦位 | 縄文 | 沈線 | 太さ12mmの沈線を縦位に施文し胴部を 区画。 | |
| 21 | φ1mmの砂粒多量 | 5YR | 赤褐色 | 普通 | | | 沈線 | | 太さ4mmの沈線で横位区画。区画間に 太さ3mmの沈線が縦位に施文。 | |
| 22 | φ1~2mmの小石・ 軽石・雲母 | 2.5YR | 暗赤褐色 | 普通 | LRL | 縦位 | 縄文 | 沈線 | 太さ5mmの沈線が2条対で縦位区画。 区画間に長楕円区画をつくる。区画間 に縄文を施文する部分としない部分が ある。 | |
| 23 | φ1~2mmの小石 | 7.5YR | にぶい橙色 | 普通 | RR | | 縄文 | 隆線 | 太さ8mmの隆線が垂下し縦位区画。原 体反撚り。外面スス付着。 | |
| 24 | φ1~3mmの小石・ 雲母 | 7.5YR | にぶい橙色 | 不良 | RL | 縦位 | 縄文 | 沈線 | 太さ2mmの沈線で縦位区画。外面黒色。 | |
| 25 | φ1mmの砂粒・軽 石 | 7.5YR | にぶい橙色 | 普通 | | | 沈線 | 隆線 | 太さ8mmの隆線が波状に垂下し胴部 に貼付。隆線間は太さ3mmの沈線が矢羽 根状に施文。内面黒色。 | 26と同一 |

第1章 出土遺物の概要

I区 77号住居土器観察表

| 番号 | 胎土 | 色記号 | 色調 | 焼成 | 地文 原体 | 施文 方向 | 地文 分類 | 文様 分類 | 文様の 特徴 | 時期・備考 |
|----|----------------|-------|--------|----|----------|----------|----------|----------|---|-------|
| 26 | φ1mmの砂粒・軽石 | 7.5YR | にぶい橙色 | 普通 | | | | | 太さ8mmの隆線が波状に垂下し胴部に貼付。隆線間は太さ3mmの沈線が矢羽根状に施文。内面黒色。 | 25と同一 |
| 27 | φ1~2mmの砂粒 | 2.5YR | 赤褐色 | 普通 | LL | 縦位 | 縄文 | 沈線 | 太さ4mmの沈線が3条対で縦位区画。原体反燃り。 | |
| 28 | φ1~2mmの砂粒多量 | 7.5YR | 明褐色 | 普通 | RL | | 縄文 | 沈線 | 太さ5mmの沈線で縦位区画。交互に縄文と無文部をつくる。縄文原体は、0段多条。 | |
| 29 | φ1~2mmの砂粒・軽石 | 7.5YR | にぶい褐色 | 普通 | LR | 縦位 | 縄文 | 沈線 | 太さ6mmの沈線が2条対で縦位区画。原体縄文多条。 | |
| 30 | φ1~2mmの小石 | 5YR | 明赤褐色 | 普通 | LR | 縦位 | 縄文 | 沈線 | 太さ4mmの沈線で縦位区画。 | |
| 31 | φ1mmの砂粒多量 | 5YR | 赤褐色 | 不良 | RL | 縦位 | 縄文 | | | |
| 32 | φ1~3mmの小石 | 5YR | 明赤褐色 | 普通 | LR | 横位 | 縄文 | 沈線 | 太さ4mmの沈線で縦位区画。区画間は縄文と太さ1mmの沈線の条線が充填。原体は縄文多条。内面黒色。 | |
| 33 | φ1~2mmの小石 | 2.5YR | 明赤褐色 | 普通 | Lr | 縦位 | 縄文 | | | |
| 34 | φ1~2mmの小石・雲母多量 | 5YR | にぶい赤褐色 | 普通 | RL | 縦位 | 縄文 | 沈線 | 太さ4mmの沈線が2条対で縦位区画。区画間に波状の沈線が施文。 | |
| 35 | φ1~2mmの小石多量 | 7.5YR | にぶい褐色 | 不良 | RL | 横位 | 縄文 | 隆線 | 太さ6mmの隆線が波状に貼付。内面黒色。 | |
| 36 | φ1mmの砂粒 | 7.5YR | 橙色 | 普通 | LRL | 縦位 | 縄文 | 沈線 | 太さ6mmの沈線が2条対で縦位区画。原体複節。 | |
| 37 | φ1~3mmの小石多量 | 5YR | 明赤褐色 | 普通 | RL | 縦位 | 縄文 | 沈線 | 太さ6mmの沈線が2条対で縦位区画。外面スス付着。 | |
| 38 | φ1~3mmの小石・軽石 | 5YR | 明赤褐色 | 普通 | LRL | | 縄文 | 沈線 | 太さ3mmの沈線2条対で縦位区画。原体複節。内面黒色。 | |
| 39 | φ1~2mmの小石・雲母 | 5YR | 明赤褐色 | 普通 | LRL | | 縄文 | 沈線 | 太さ5mmの沈線で縦位区画・長楕円形区画。縄文原体は複節。 | |
| 40 | φ1~2mmの小石多量 | 5YR | にぶい赤褐色 | 普通 | RL | 縦位 | 縄文 | 沈線 | 口縁隆線で楕円区画・渦巻きをつくる。胴部は太さ4mmの沈線が2条対で縦位区画。 | |
| 41 | φ1~5mmの小石・黄色軽石 | 2.5YR | 明赤褐色 | 普通 | RL | 横位 | 縄文 | 隆・沈 | | |
| 42 | φ1~2mmの砂粒 | 2.5YR | 赤褐色 | 普通 | RL | 縦位 | 縄文 | 沈線 | 太さ4mmの沈線が2条対で縦位区画。内面スス付着。 | |
| 43 | φ1~5mmの小石・黄色軽石 | 5YR | 明赤褐色 | 普通 | RI | 横位 | 縄文 | 隆・沈 | 口縁部は太さ8mmの隆線による渦巻きと楕円区画。胴部は太さ4mmの沈線が2条対で縦位の区画。 | |
| 44 | φ1~3mmの小石 | 5YR | にぶい赤褐色 | 普通 | RL | 縦位 | 縄文 | | | |
| 45 | φ1~3mmの小石多量 | 10YR | 明黄褐色 | 不良 | | | 無文 | | 原体0段多条のRL。内外面スス付着。磨滅多く文様不明。内面スス付着。 | |
| 46 | φ1~2mmの砂粒 | 5YR | 明赤褐色 | 普通 | Lr | 縦位 | 縄文 | | 内面黒色。 | |
| 47 | φ1~2mmの砂粒多量 | 10YR | にぶい黄褐色 | 不良 | | | 無文 | | 全体に磨滅多く不明。 | |
| 48 | φ1~3mmの小石 | 7.5YR | にぶい褐色 | 不良 | | | 沈線 | | 太さ4~6mmの沈線で縦位区画。 | |
| 49 | φ1~5mmの小石 | 5YR | 橙色 | 普通 | RL | 縦位 | 縄文 | 沈線 | 太さ5mmの沈線で縦位区画。 | |
| 50 | φ1~2mmの砂粒多量 | 5YR | 明赤褐色 | 普通 | RL | 縦位 | 縄文 | 沈線 | 太さ3mmの沈線が2条対で縦位区画。 | |
| 51 | φ1~2mmの小石多量 | 10YR | にぶい黄褐色 | 普通 | | | | 沈線 | 太さ4mmの沈線で縦位区画。 | |

I区 77号住居石器観察表

| 遺物 番号 | 種類 | 形状 | 石材 | 特徴 | 縦 | 横 | 厚さ | 重量 | その他 |
|----------|--------|-----|---------|--------------------|------|------|-----|------|------|
| 1 | 磨石 | 長方形 | 粗粒輝石安山岩 | 表面に磨面。 | 14.7 | 9.6 | 6.2 | 1480 | |
| 2 | 石皿 | — | 緑色片岩 | 作業面は凹面。 | 10.6 | 13.2 | 3.2 | 600 | 欠損 |
| 3 | 磨石 | 長方形 | 粗粒輝石安山岩 | 表面に磨面。 | 10.4 | 7.7 | 4.5 | 530 | |
| 4 | 打製石斧 | 短冊形 | 細粒輝石安山岩 | 両面調整。刃部磨滅。横断面レンズ状。 | 10.9 | 4.3 | 1.5 | 90 | |
| 5 | 打製石斧 | 短冊形 | 粗粒輝石安山岩 | 両面調整。横断面レンズ状。 | 6.8 | 5.2 | 1.3 | 60 | 基部欠損 |
| 6 | 打製石斧 | 撥形 | 砂岩 | 両面調整。横断面レンズ状。 | 7.9 | 4.4 | 1.1 | 40 | |
| 7 | 打製石斧 | 短冊形 | 黒色頁岩 | 両面調整。横断面レンズ状。 | 6.1 | 4 | 1.5 | 50 | 刃部欠損 |
| 8 | 打製石斧 | 短冊形 | 細粒輝石安山岩 | 両面調整。横断面レンズ状。 | 7.7 | 5 | 1.2 | 70 | 基部欠損 |
| 9 | スクレイパー | 横長 | 細粒輝石安山岩 | 一側辺に片面調整の刃部。 | 5.9 | 6.2 | 1.1 | 40 | 刃部欠損 |



第117図 77号住居址出土遺物-1

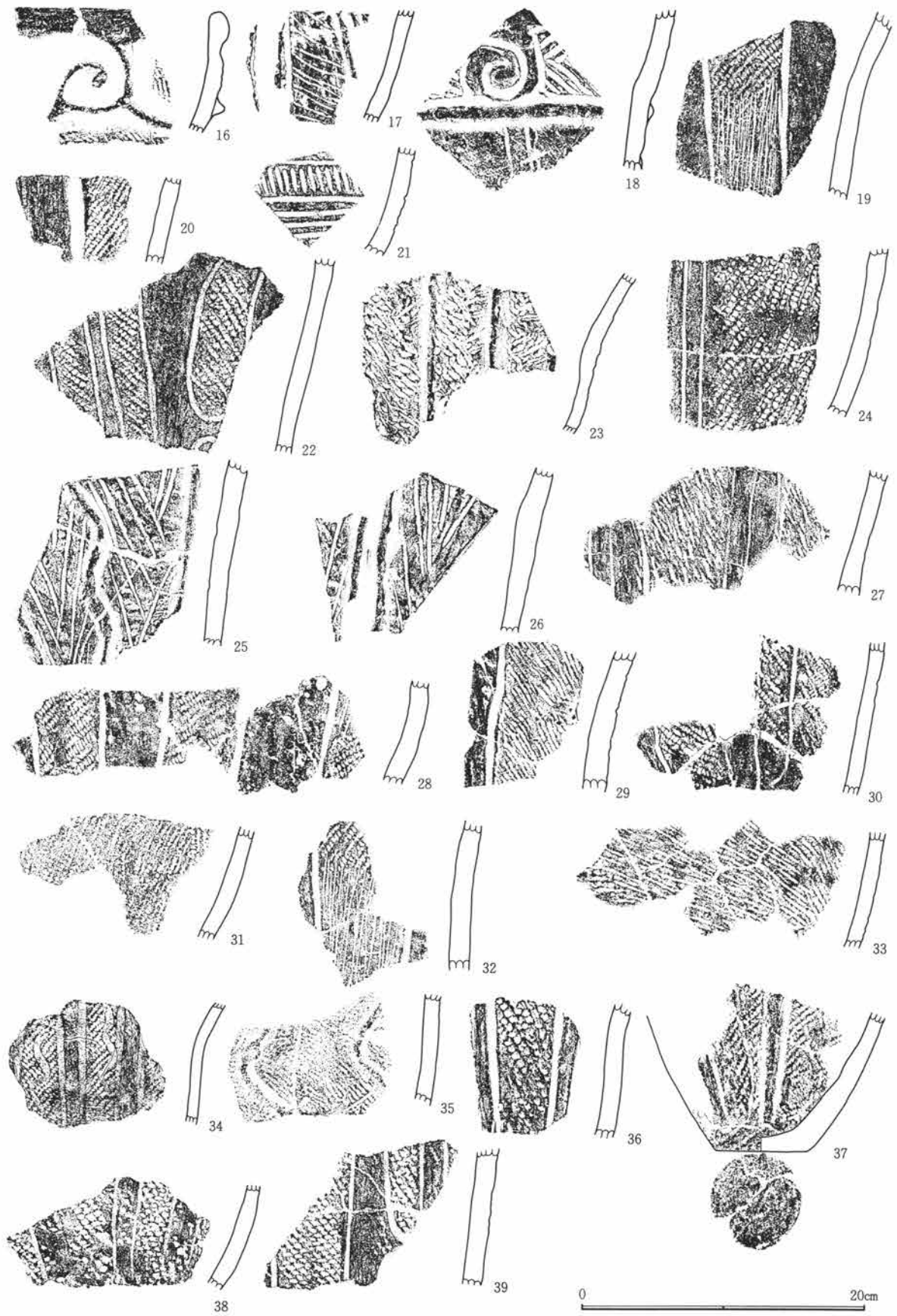

第118図 77号住居址出土遺物-2

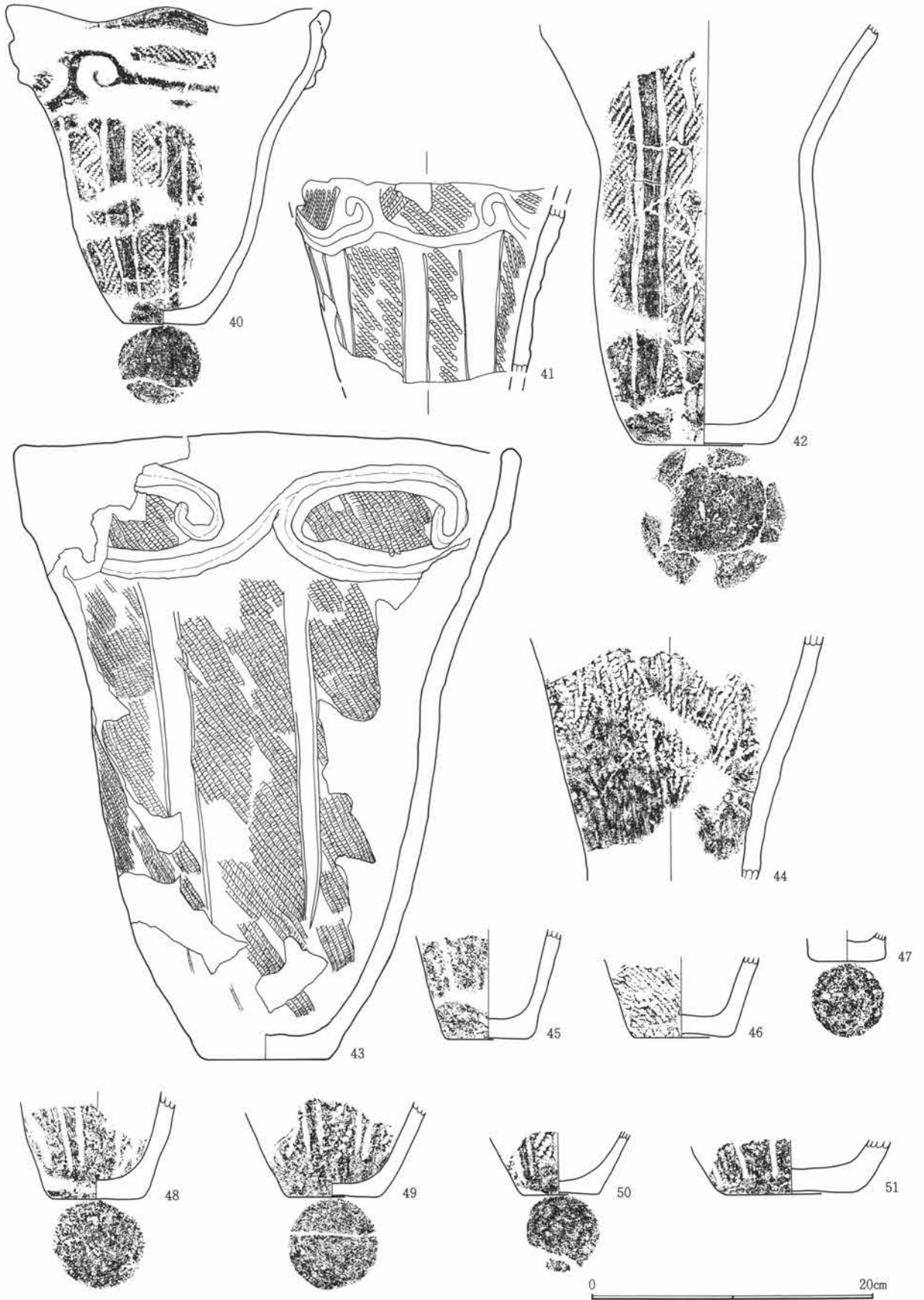

第119図 77号住居址出土遺物-3

第1章 出土遺物の概要

I区 78号住居土器観察表

| 番号 | 胎土 | 色記号 | 色調 | 焼成 | 地文 原体 | 施文 方向 | 地文 分類 | 文様 分類 | 文様の 特徴 | 時期・備考 |
|----|---------------------|-------|--------|----|-----------|----------|----------|----------|--|-------|
| 1 | φ1~3mmの小石・ 雲母・軽石 | 5YR | 暗赤褐色 | 普通 | RL・ LI | 縦位 | 縄文 | 隆・沈 | 原体RLにLrの附加条1種。口縁部は 太さ7~10mmの隆線で楕円区画・渦巻 きをつくる。隆線にそって太さ10mmの 沈線が廻る。胴部は太さ7mmの沈線が 2条対で縦位区画。沈線間は無文。 | |
| 2 | φ1mmの砂粒多量 | 10YR | 暗褐色 | 普通 | RL | 縦位 | 縄文 | 沈線 | 口縁部に太さ4mmの沈線で楕円区画。 区画内は沈線が縦位に充填。頸部と胴 部に太さ7mmの隆線が貼付。 | |
| 3 | φ1~3mmの小石・ 砂粒 | 7.5YR | 褐色 | 普通 | LR | 横位 | 縄文 | 沈線 | 口縁に沿って沈線が2条施文。沈線間 は太さ7mmの隆線を施文。 | |
| 4 | φ1~2mmの砂粒多 量 | 10YR | 黒褐色 | 不良 | RL | 縦・横 | 縄文 | 隆・沈 | 太さ4~7mmの隆線で楕円区画・渦巻 きをつくる。太さ7mmの沈線が隆線に そって廻る。胴部は太さ6mmの沈線に よる文様。 | |
| 5 | φ1~2mmの砂粒・ 雲母 | 2.5Y | 黒褐色 | 不良 | RL | 斜位 | 縄文 | 沈線 | 口縁部は肥厚する。太さ7mmの沈線を 楕円形に施文。 | |
| 6 | φ1~2mmの砂粒 | 10YR | にぶい黄褐色 | 普通 | LRL | 横位 | 縄文 | 隆・沈 | 太さ7mmの隆線で楕円区画。隆線に そって沈線が廻る。 | |
| 7 | φ1~3mmの砂粒・ 雲母 | 5YR | にぶい赤褐色 | 良好 | RL | 横位 | 縄文 | 沈線 | 太さ7mmの沈線で縦位区画。沈線間は 無文。 | |
| 8 | φ1~3mmの小石・ 軽石 | 10YR | にぶい黄褐色 | 不良 | LR | 横位 | 縄文 | 隆・沈 | 口縁に太さ6mmの隆線で楕円・渦巻 きの文様をつくる。隆線にそって太さ 3mmの沈線が施文。 | |
| 9 | φ1~2mmの砂粒多 量 | 2.5Y | 黒褐色 | 普通 | LR | 縦位 | 縄文 | 隆・沈 | 太さ5~6mmの隆線で楕円区画。隆線 にそって沈線が施文。胴部は太さ5mm の沈線が施文。内面スス附着。 | |
| 10 | φ1~3mmの小石 | 10YR | にぶい黄橙色 | 普通 | LR | 縦位 | 縄文 | 沈線 | 口縁を太さ6mmの隆線で区画。胴部は 太さ4mmの沈線が縦位に施文。 | |
| 11 | φ1~2mmの小石・ 雲母 | 7.5YR | 黒褐色 | 普通 | RL | 縦位 | 縄文 | 沈線 | 太さ6mmの沈線が2条対で縦位区画。 | |
| 12 | φ1~2mmの砂粒多 量 | 7.5YR | 褐色 | 普通 | RL | 縦位 | 縄文 | 隆・沈 | 太さ10mmの隆線で楕円区画。隆線に そって太さ4mmの沈線が楕円区画。 | |
| 13 | φ1~3mmの砂粒多 量 | 10YR | 黒褐色 | 普通 | | | | 沈線 | 沈線で楕円・渦巻きの文様をつくる。 | |
| 14 | φ1~2mmの砂粒多 量 | 2.5Y | 黄褐色 | 普通 | | | | 無文 | 頸部に沈線が1条廻る。 | |
| 15 | φ1~2mmの砂粒多 量 | 2.5Y | 黒褐色 | 不良 | RL | 縦位 | 縄文 | 沈線 | 太さ6mmの沈線で文様を区画。 | |
| 16 | φ1~2mmの砂粒・ 雲母 | 10YR | 暗褐色 | 普通 | RL | 横位 | 縄文 | 隆線 | 太さ12mmの隆線で文様を区画。 | |
| 17 | φ1~2mmの砂粒多 量 | 5YR | 橙色 | 普通 | RL | 縦位 | 縄文 | 沈線 | 太さ6mmの沈線が2条対で縦位区画。 | |
| 18 | φ1~2mmの砂粒・ 雲母 | 7.5YR | 灰褐色 | 普通 | RL | 縦位 | 縄文 | 沈線 | 太さ4mmの沈線で縦位区画。 | |
| 19 | φ1~2mmの砂粒・ 雲母 | 5YR | にぶい赤褐色 | 良好 | RL | 縦位 | 縄文 | 沈線 | 太さ7mmの沈線で縦位区画。 | |
| 20 | φ1~3mmの小石・ 雲母・軽石 | 5YR | 赤褐色 | 普通 | RL | 斜位 | 縄文 | 隆・沈 | 口縁部は太さ6mmの沈線と太さ8mmの 隆線で文様を区画。胴部は太さ6mmの 沈線が2条対で縦位区画。区画間は波 状の沈線が垂下。 | |
| 21 | φ1~2mmの砂粒・ 雲母 | 10YR | 褐色 | 不良 | RLR | 縦位 | 縄文 | 沈線 | 太さ7mmの沈線が2条対で縦位区画。 区画間に波状の垂線を施文。 | |
| 22 | φ1~3mmの小石 | 10YR | にぶい黄褐色 | 不良 | | | | 無文 | | |

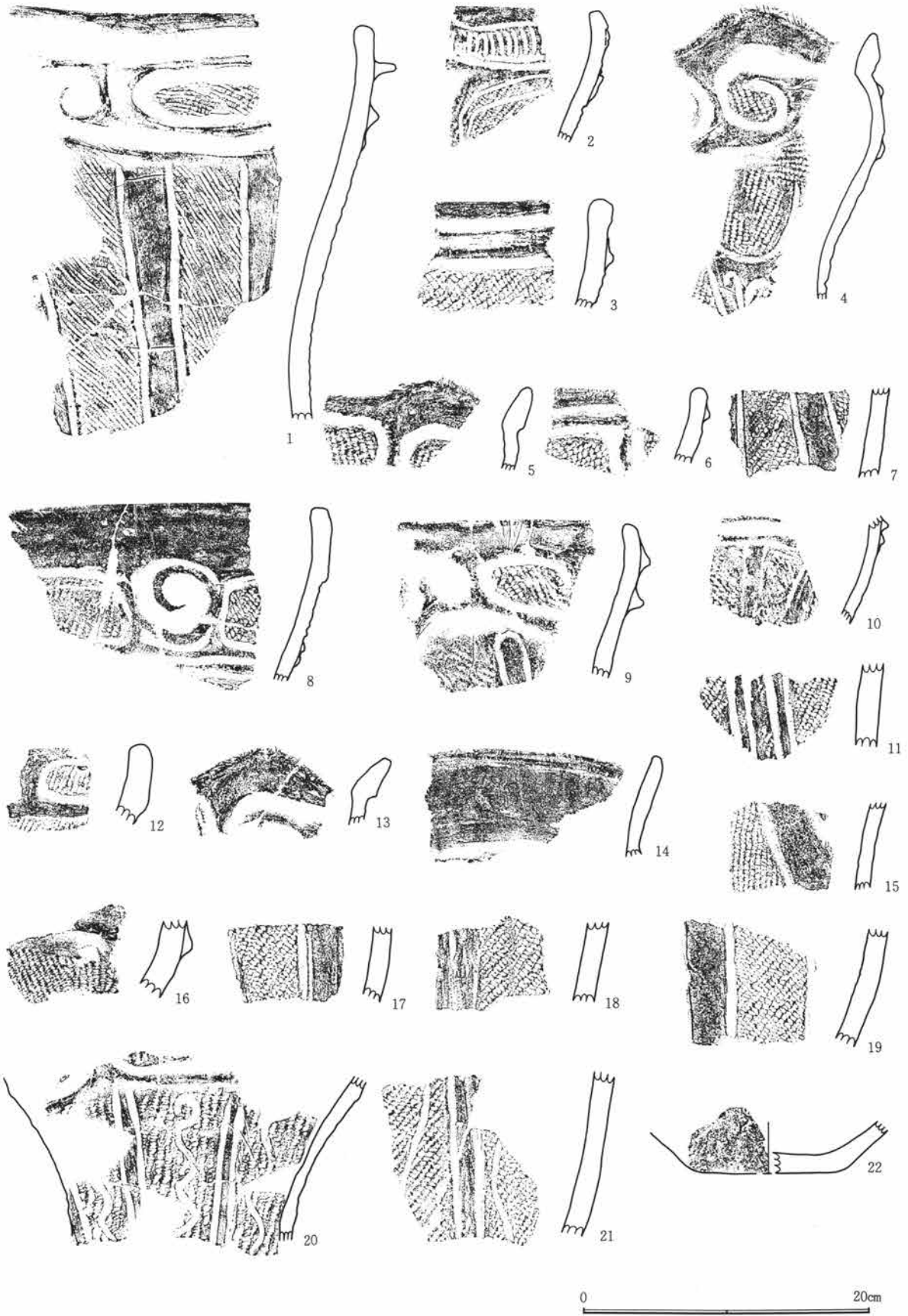

第120図 78号住居址出土遺物 - 1

第1章 出土遺物の概要

I区 78号住居石器観察表

| 遺物 番号 | 種 類 | 形 状 | 石 材 | 特 徴 | 縦 | 横 | 厚さ | 重量 | そ の 他 |
|----------|--------|------|---------|--------------------------------|------|------|-----|------|-------|
| 1 | 石皿 | 楕円形 | 粗粒輝石安山岩 | 作業面は凹面。 | 17.4 | 10.5 | 5.2 | 1250 | 欠損 |
| 2 | 磨石 | 卵形 | 粗粒輝石安山岩 | 表面に磨面。 | 9.2 | 8.3 | 7.1 | 770 | |
| 3 | 磨・凹石 | 隅丸方形 | 粗粒輝石安山岩 | 表裏・側面にやや浅い凹み。表裏に磨面。側面に敲打痕。凹→磨。 | 11.2 | 7.6 | 5.5 | 730 | |
| 4 | 乳鉢状凹石 | 乳鉢形 | 粗粒輝石安山岩 | 表面に乳鉢状の大きな凹み。裏面に円錐形の凹み。 | 10.9 | 9.5 | 8.2 | 660 | |
| 5 | 凹石 | 棒形 | 粗粒輝石安山岩 | 表面に凹み。 | 6.8 | 5.6 | 4.4 | 220 | 欠損 |
| 6 | 石皿 | 楕円形 | 緑色片岩 | 作業面は凹面。 | 8.2 | 8.8 | 3.8 | 340 | 欠損 |
| 7 | 凹石 | 隅丸方形 | 粗粒輝石安山岩 | 表裏に浅い凹み。側面に敲打痕。 | 9.6 | 6.1 | 4.1 | 340 | |
| 8 | 打製石斧 | 短冊形 | 粗粒輝石安山岩 | 両面調整。刃部磨減。横断面レンズ状。 | 12.2 | 4.6 | 2.4 | 160 | |
| 9 | 打製石斧 | 短冊形 | 黒色頁岩 | 両面調整。刃部はこぼれ。横断面レンズ状。 | 9.9 | 4.3 | 1.2 | 60 | |
| 10 | 打製石斧 | 短冊形 | 細粒輝石安山岩 | 両面調整。刃部はこぼれ。横断面レンズ状。 | 9.7 | 4.3 | 2.2 | 100 | 刃部欠損 |
| 11 | 打製石斧 | 短冊形 | 黒色頁岩 | 両面調整。刃部はこぼれ。横断面レンズ状。 | 7 | 2.9 | 1 | 30 | 基部欠損 |
| 12 | 打製石斧 | 短冊形 | 黒色頁岩 | 両面調整。刃部はこぼれ。横断面レンズ状。 | 6.8 | 3.9 | 1.3 | 50 | |
| 13 | 打製石斧 | 短冊形 | 砂岩 | 両面調整。横断面レンズ状。 | 6 | 4.4 | 2.2 | 90 | 刃部欠損 |
| 14 | 打製石斧 | 短冊形 | 硬質泥岩 | 両面調整。刃部はこぼれ。横断面レンズ状。 | 9 | 6.1 | 2.7 | 120 | 両端部欠損 |
| 15 | スクレイパー | 横長 | 細粒輝石安山岩 | 一側辺に両面調整の刃部。 | 4.8 | 8.1 | 1.4 | 60 | |
| 16 | スクレイパー | 横長 | 黒色頁岩 | 一側辺に両面調整の刃部。 | 5.9 | 9.6 | 2.1 | 130 | |

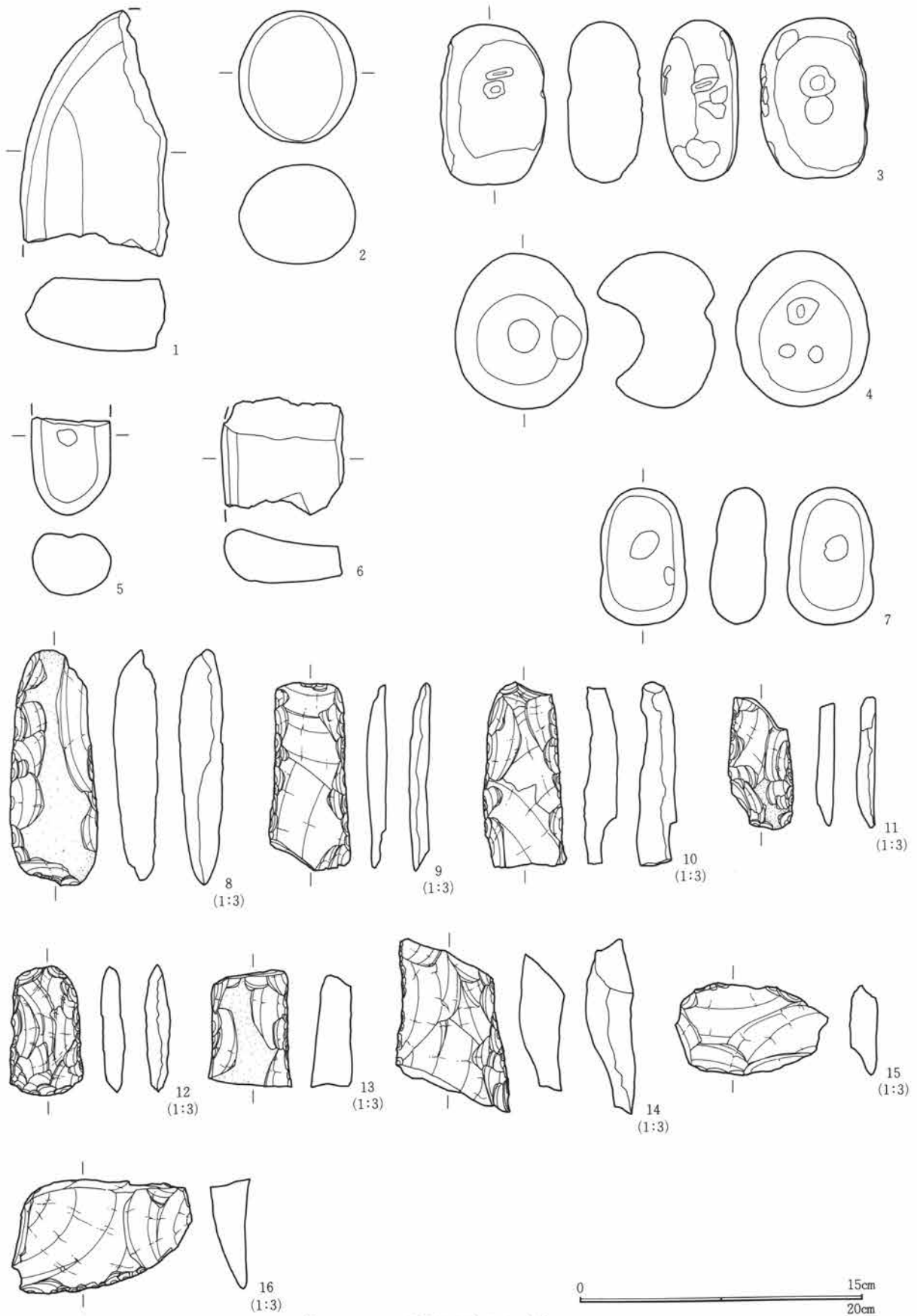

第121図 78号住居址出土遺物-2

第1章 出土遺物の概要

I区 80号住居土器観察表

| 番号 | 胎土 | 色記号 | 色調 | 焼成 | 地文 原体 | 施文 方向 | 地文 分類 | 文様 分類 | 文様の 特徴 | 時期・備考 |
|----|----------------|-------|--------|----|----------|----------|----------|----------------|---|-------|
| 1 | φ1~2mmの小石 | 10YR | 褐色 | 普通 | | | | 隆・沈 | 太さ6mmの隆線で楕円区画・渦巻きをつくる。区画内は太さ3mmの沈線が縦位に充填。頸部は太さ10mmの隆線で区画。頸部は無文。 | |
| 2 | φ1~3mmの小石多量 | 10YR | にぶい黄褐色 | 普通 | | | | 隆・沈 | 太さ7mmの隆線で楕円区画・渦巻きをつくる。区画内は太さ3mmの沈線が縦位に施文。頸部は無文。 | |
| 3 | φ1~3mmの砂粒 | 7.5YR | 褐色 | 普通 | LR | 横位 | 縄文 | 隆線 | 太さ8mmの隆線で楕円区画・渦巻きをつくる。頸部は無文。 | |
| 4 | φ1~3mmの砂粒・小石 | 7.5YR | 褐色 | 不良 | RL | 縦・横 | 縄文 | 沈線 | 太さ3mmの沈線で頸部以下を区画。口縁部に太さ10mmの隆線が廻る。内面黒色。 | |
| 5 | φ1~3mmの小石 | 10YR | にぶい黄褐色 | 良好 | RL | 横位 | 縄文 | 隆・沈 | 太さ7mmの隆線で把手・口縁部文様を区画。太さ5mmの沈線が隆線にそって廻る。頸部は無文で太さ6mmの沈線で区画。 | |
| 6 | φ1~3mmの小石 | 10YR | 黒褐色 | 良好 | | | | 沈線 隆線 | 太さ6mmの隆線で口縁部文様区画・渦巻きをつくる。区画内は太さ3mmの沈線が充填。頸部は太さ10mmの隆線が廻る。 | |
| 7 | φ1~2mmの砂粒多量 | 5YR | 暗赤褐色 | 普通 | RI | 縦位 | 縄文 | 沈線 | 太さ4mmの沈線が2条頸部に廻る。胴部は縄文が施文。 | |
| 8 | φ1~3mmの小石多量 | 5YR | にぶい赤褐色 | 普通 | | | | 無文 | 口縁部が巾30mmほど肥厚する。浅鉢。 | |
| 9 | φ1~3mmの小石多量 | 2.5YR | 黄褐色 | 普通 | RL | 横位 | 縄文 | 沈線 | 太さ12mmの沈線で楕円区画・渦巻きをつくる。区画内は縄文を施文。内面も渦巻きを施文。 | |
| 10 | φ1~3mmの砂粒 | 5YR | にぶい赤褐色 | 良好 | | | | 沈線 隆線 | 口縁部に太さ8mmの隆線が廻る。それ以下は太さ8mmの沈線が矢羽根状に施文。 | |
| 11 | φ1~3mmの砂粒 | 5YR | 明赤褐色 | 良好 | | | | 沈線 | 太さ5mmの沈線で渦巻き・双円の文様をつくる。 | |
| 12 | φ1~3mmの小石 | 5YR | 暗赤褐色 | 良好 | | | | 沈線 隆線 | 太さ8mmの隆線が2条対で楕円形の文様を区画。区画内は太さ4mmの沈線が充填。内面横位の磨き。 | |
| 13 | φ1~3mmの小石・雲母 | 7.5YR | にぶい褐色 | 不良 | | | | 沈線 隆線 | 太さ10mmの隆線で口縁部に文様区画・小突起をつくる。区画内は太さ2mmの沈線が充填。 | |
| 14 | φ1~3mmの小石 | 5YR | にぶい赤褐色 | 良好 | RL | 斜位 | 縄文 | 隆線 | 太さ6mmの隆線で楕円区画。区画内は縄文を施文。 | |
| 15 | φ1~3mmの小石・雲母 | 7.5YR | 褐色 | 普通 | | | | 沈線 隆線 | 太さ4~8mmの隆線で楕円区画・渦巻きをつくる。区画内は太さ6mmの沈線が矢羽根状に施文。 | |
| 16 | φ1~3mmの小石・雲母 | 7.5YR | 暗褐色 | 良好 | RL | 縦位 | 縄文 | | 小波状口縁の土器。 | |
| 17 | φ1~3mmの小石多量 | 2.5YR | 赤褐色 | 不良 | RL | 縦・横 | 縄文 | 隆線 | 太さ5~7mmの隆線で楕円区画・渦巻きをつくる。隆線にそって太さ5mmの沈線が施文。区画内は縄文が充填。 | |
| 18 | φ1~2mmの小石多量・雲母 | 10YR | にぶい黄褐色 | 不良 | LR | 横位 | 縄文 | 沈線 | 巾9mmの平行沈線で弧状区画。 | |
| 19 | φ1~2mmの小石 | 7.5YR | 褐色 | 普通 | | | | 条線 沈線 隆線 | 巾6mm4本の条線。太さ6mmの隆線と巾3mmの平行沈線で楕円区画。区画内は原体の沈線が充填。胴部は間をあけて条線を施文。 | |
| 20 | φ1~3mmの小石多量 | 10YR | にぶい黄褐色 | 不良 | | | | 条線 沈線 隆線 | 口縁部を太さ7~8mmの隆線で横位に区画。区画内を太さ4mmの沈線が矢羽根状に施文。口縁部に粘土紐が縦位に貼付。2~3mm間隔の条線。 | |
| 21 | φ1~2mmの小石多量 | 5YR | にぶい赤褐色 | 普通 | | | | 沈線 隆線 | 太さ7mmの隆線で楕円区画。区画内は太さ10mmの沈線が矢羽根状に充填。頸部は無文。内面スス付着。 | |
| 22 | φ1~2mmの砂粒 | 5YR | 明赤褐色 | 普通 | LR | 横位 | 縄文 | | 縄文を乱雑に施文。 | |

I区 80号住居土器観察表

| 番号 | 胎土 | 色記号 | 色調 | 焼成 | 地文 原体 | 施文 方向 | 地文 分類 | 文様 分類 | 文様の 特徴 | 時期・備考 |
|----|----------------|-------|--------|----|----------|----------|----------|----------|--|-------|
| 23 | φ1~2mmの砂粒多量・雲母 | 7.5YR | 明褐色 | 不良 | RL | 横位 | 縄文 | 隆線 | 太さ8mmの隆線で渦巻き・弧状の区画をつくる。区画内は縄文が施文。 | |
| 24 | φ1~2mmの砂粒・雲母 | 5YR | にぶい赤褐色 | 普通 | RL | 斜位 | 縄文 | 沈線 | 太さ10mmの沈線で渦巻き。胴部は太さ3mmの沈線が2条対で垂下。 | |
| 25 | φ1~3mmの砂粒多量 | 10YR | にぶい黄褐色 | 普通 | LR | 横位 | 縄文 | 沈線 | 口縁部を肥厚させ太さ8mmの沈線で楕円区画。 | |
| 26 | φ1~5mmの砂粒 | 5YR | にぶい赤褐色 | 良好 | | | 無文 | | 外面に縦位の磨き。 | |
| 27 | φ1~5mmの小石 | 5YR | 暗赤褐色 | 普通 | | | 無文 | | 内外面横位の磨き。 | |
| 28 | φ1~2mmの砂粒・雲母 | 7.5YR | 褐色 | 良好 | | | 無文 | | 内外面横位の磨き。 | |
| 29 | φ1mmの砂粒・雲母 | 7.5YR | にぶい褐色 | 普通 | RL | 横位 | 縄文 | 隆線 | 太さ6~12mmの隆線で楕円区画。区画内は縄文が施文。頸部は無文。 | |
| 30 | φ1~3mmの砂粒多量 | 5YR | 赤褐色 | 普通 | LR | 縦位 | 縄文 | 隆・沈 | 口縁部は太さ8mmの沈・隆線で渦巻き。胴部は太さ4mmの沈線が縦位に垂下。 | |
| 31 | φ1~2mmの小石・雲母 | 2.5YR | 赤褐色 | 良好 | RL | 横位 | 縄文 | 沈線 | 口縁部屈曲部に沈線が横位に廻す。太さ3mmの沈線で渦巻き文。口縁部に無文帯。 | |
| 32 | φ1~2mmの砂粒・雲母 | 5YR | 赤褐色 | 普通 | LR | 横位 | 縄文 | 沈線 | 太さ3mmの沈線が2条対で弧状の文様をつくる。 | |
| 33 | φ1~3mmの小石・雲母 | 10YR | にぶい黄褐色 | 普通 | RL | 縦位 | 縄文 | 隆線 | 太さ6mmの隆線が2条横位に廻る。波状の隆線が縦位に貼付。 | |
| 34 | φ1~3mmの砂粒多量 | 10YR | にぶい黄褐色 | 不良 | RL | 横位 | 縄文 | 隆線 | 太さ10mmの隆線で楕円区画。 | |
| 35 | φ1~3mmの小石 | 5YR | 赤褐色 | 普通 | RL | 縦位 | 縄文 | 沈線 | 太さ4mmの沈線が施文。 | |
| 36 | φ1~3mmの砂粒多量 | 7.5YR | 褐色 | 不良 | LR | 横位 | 縄文 | 沈線 | 太さ3mmの沈線が3条対で文様をつくる。 | |
| 37 | φ1~2mmの砂粒・雲母 | 10YR | 黒褐色 | 普通 | RL | 縦位 | | | 太さ4mmの沈線で渦巻き・文様を施文。 | |
| 38 | φ1~2mmの砂粒多量 | 10YR | 褐色 | 不良 | RL | 縦位 | 縄文 | 隆線 | 太さ5mmの隆線で頸部と胴部を区画、胴部に縦位に貼付。 | |
| 39 | φ1~3mmの小石多量 | 7.5YR | 褐色 | 普通 | Lr | 横位 | 縄文 | 隆線 | 太さ7mmの隆線が2条貼付。 | |
| 40 | φ1~2mmの砂粒多量 | 5YR | にぶい赤褐色 | 普通 | | | 沈線 | 隆線 | 太さ6mmの隆線と太さ3mmの沈線で幾何学文。 | |
| 41 | φ1~5mmの砂粒 | 7.5YR | にぶい褐色 | 良好 | LR | 横位 | 縄文 | 隆・沈 | 太さ5mmの沈線で横位の施文。太さ5mmの隆帯を貼付。 | |
| 42 | φ1~3mmの小石・軽石 | 5YR | にぶい赤褐色 | 普通 | | 条線 | | 沈線 | 巾10mm4本の条線が間隔をもって施文。 | |
| 43 | φ1~2mmの砂粒・雲母 | 10YR | にぶい黄褐色 | 普通 | LR | 縦位 | 縄文 | 沈線 | 太さ4mmの沈線が3条対で方形区画・渦巻きをつくる。 | |
| 44 | φ1~3mmの小石多量 | 7.5YR | 褐色 | 普通 | RL | 縦位 | 縄文 | 沈線 | 太さ4mmの沈線で縦位区画・弧線をつくる。 | |
| 45 | φ1~2mmの小石 | 5YR | 明赤褐色 | 良好 | | | 沈線 | | 太さ6mmの沈線で渦巻き。 | |
| 46 | φ1~2mmの砂粒・雲母多量 | 10YR | 暗褐色 | 普通 | LR | 斜位 | 縄文 | 沈線 | 太さ4mmの沈線が施文。 | |
| 47 | φ1~2mmの砂粒・雲母 | 10YR | にぶい黄褐色 | 良好 | RL | 横位 | 縄文 | 隆線 | 太さ6mmの隆線で渦巻き。 | |
| 48 | φ1~2mmの砂粒多量 | 10YR | 黒褐色 | 不良 | | | 燃糸 | | 磨滅多く不明。 | |
| 49 | φ1~2mmの砂粒多量 | 7.5YR | 褐色 | 普通 | Lr | | 燃糸 | 隆線 | 太さ6mmの隆線が波状に貼付。 | |
| 50 | φ1~3mmの小石多量 | 2.5YR | 赤褐色 | 普通 | Lr | 左巻 | 燃糸 | 沈線 | 太さ3mmの沈線で横位区画。波状の沈線を施文。 | |
| 51 | φ1~2mmの砂粒 | 7.5YR | 褐色 | 良好 | LR | 横位 | 縄文 | 隆線 | 太さ10mmの隆線で頸部を区画、渦巻き文を施文。渦巻きに刻みあり。 | |
| 52 | φ1~3mmの小石・雲母 | 7.5YR | 褐色 | 普通 | | | 無文 | | 内外面横位の磨き。赤色塗彩。浅鉢。 | |
| 53 | φ1~2mmの砂粒・雲母 | 5YR | 橙色 | 良好 | | | 無文 | | 内外面横位の磨き。浅鉢。 | |
| 54 | φ1~2mmの砂粒・雲母 | 10YR | にぶい黄褐色 | 良好 | | | 無文 | | 内外面丁寧な磨き。浅鉢。 | |

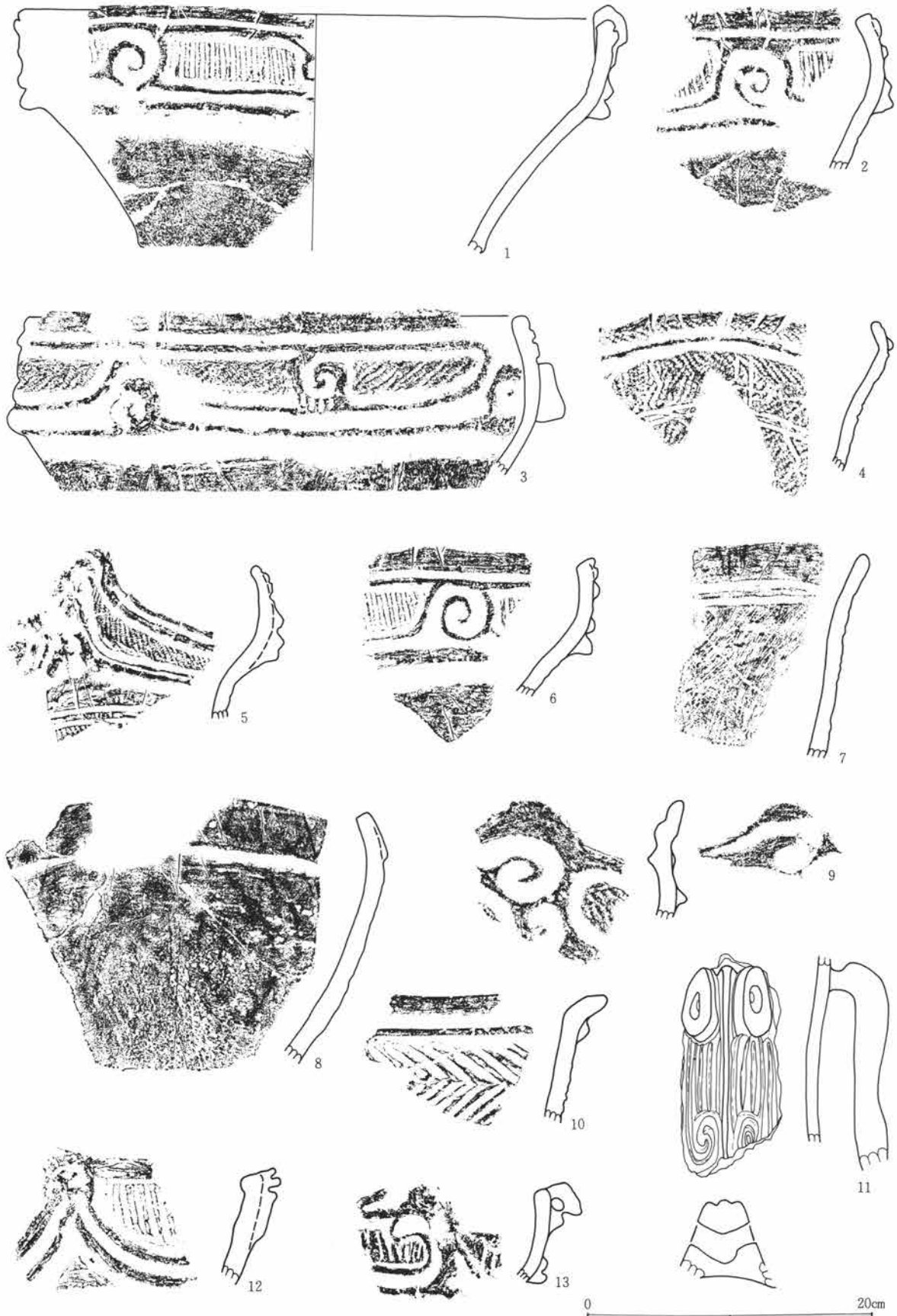

第122図 80号住居址出土遺物-1

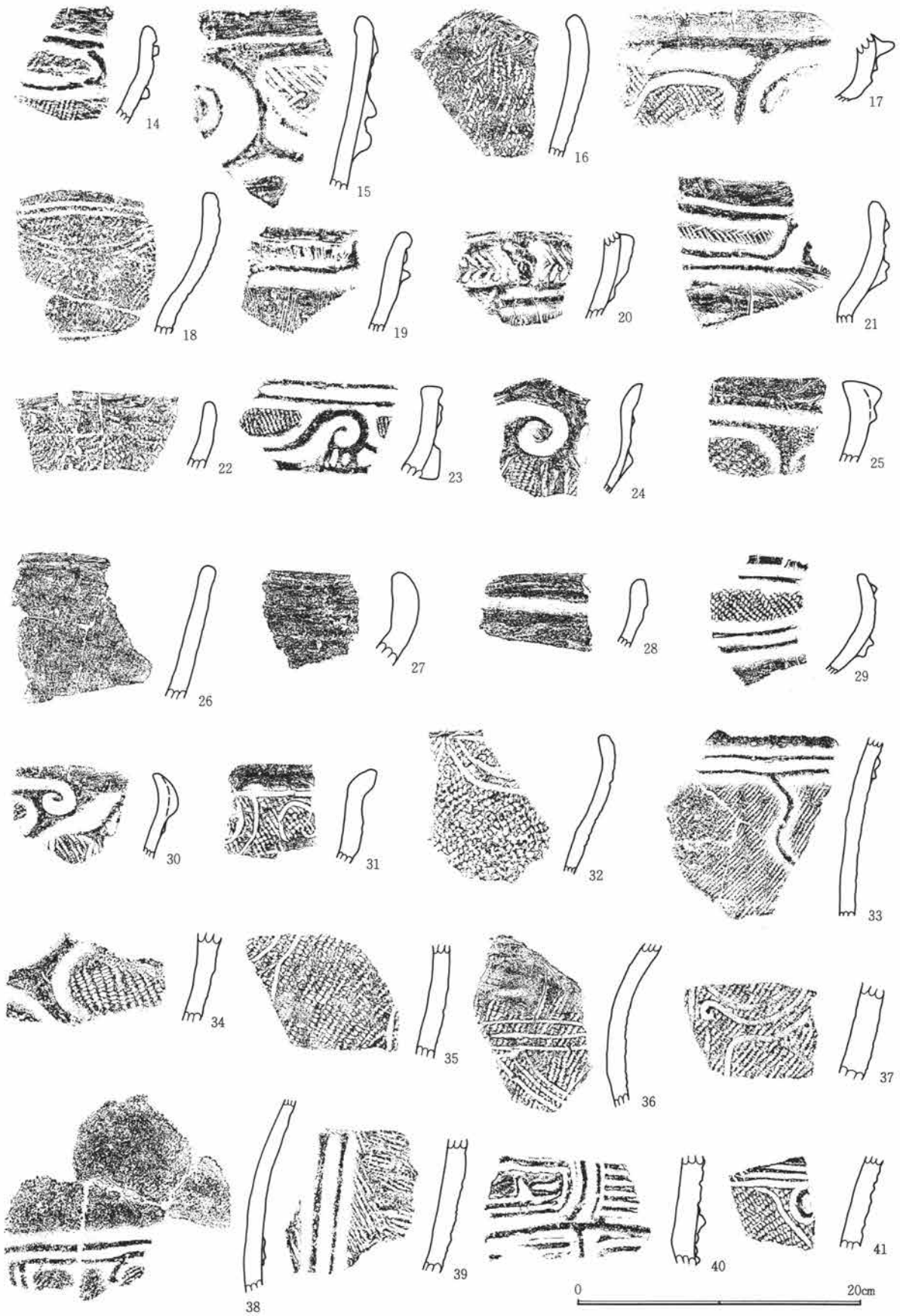

第123図 80号住居址出土遺物-2

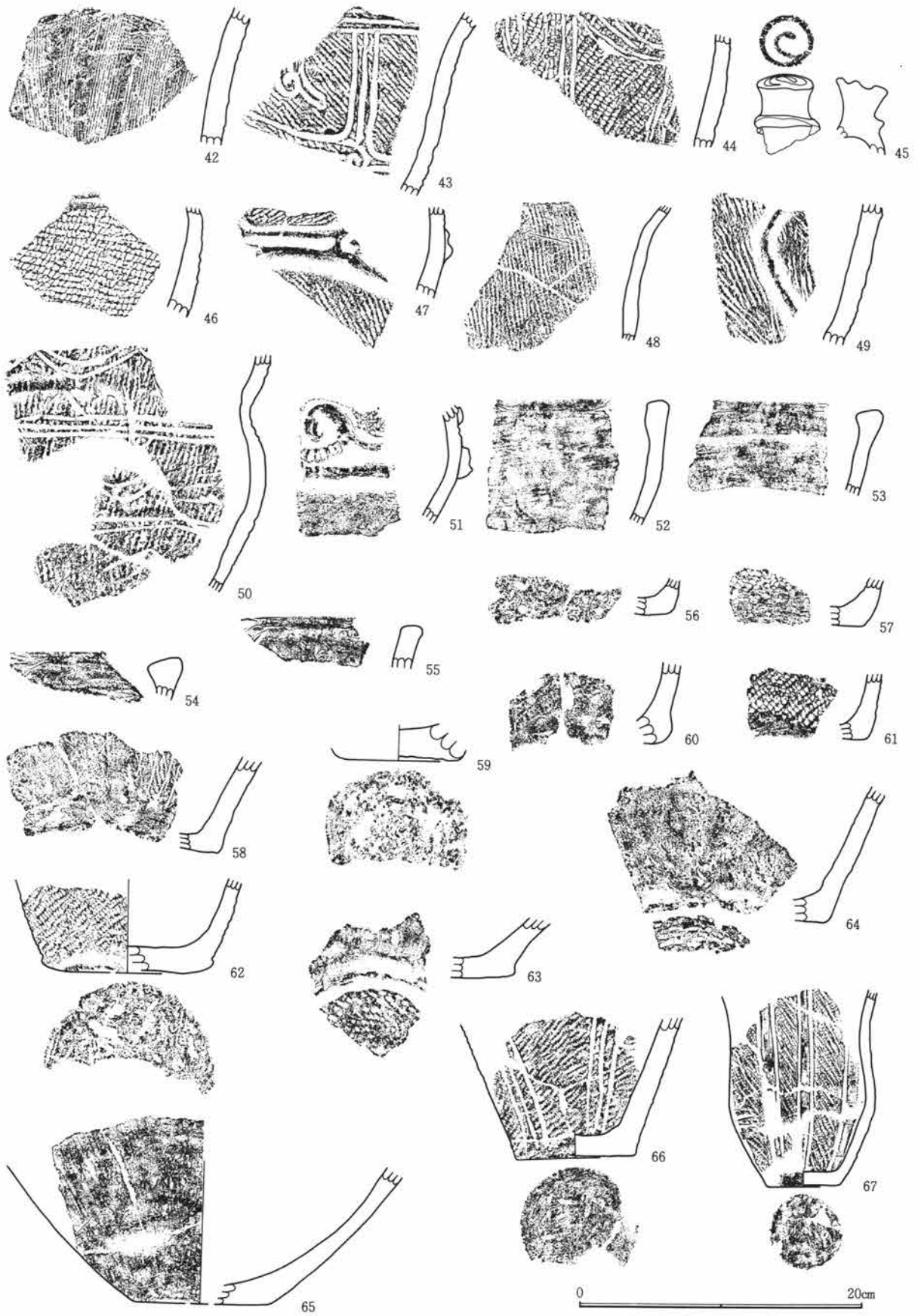

第124図 80号住居址出土遺物-3

I区 80号住居土器観察表

| 番号 | 胎土 | 色記号 | 色調 | 焼成 | 地文 原体 | 施文 方向 | 地文 分類 | 文様 分類 | 文様の 特徴 | 時期・備考 |
|----|-----------------|-------|--------|----|----------|----------|----------|----------|---------------------------|-------|
| 55 | φ1~3mmの小石・石英・雲母 | 10YR | にぶい黄褐色 | 良好 | | | | 無文 | 内外面丁寧な磨き、黒斑。浅鉢。 | |
| 56 | φ1~3mmの小石 | 7.5YR | 褐色 | 普通 | | | | 無文 | 全体に磨減。 | |
| 57 | φ1~2mmの小石 | 2.5YR | 赤褐色 | 普通 | RL | 縦位 | 縄文 | | 下部側面近く横ナデ。内面黒色。 | |
| 58 | φ1~2mmの小石・雲母 | 5YR | 橙色 | 普通 | Lr | 縦位 | 縄文 | 沈線 | 太さ2mmの沈線を縦位に施文。内面黒色、スス付着。 | |
| 59 | φ1~2mmの砂粒・雲母 | 5YR | 橙色 | 良好 | | | | 無文 | 内面一部に黒色がみられる。 | |
| 60 | φ1~3mmの小石・軽石 | 5YR | 橙色 | 不良 | LR | | | 縄文 | 全体に磨減多い。内面黒色。 | |
| 61 | φ1mmの細かい砂粒 | 5YR | 橙色 | 良好 | LR | 横位 | 縄文 | | 下部側面近く横の磨き。 | |
| 62 | φ1~3mmの小石多量 | 5YR | 明赤褐色 | 普通 | RL | 縦位 | 縄文 | | 内面黒色。 | |
| 63 | φ1~2mmの砂粒 | 5YR | 赤褐色 | 良好 | | | | 無文 | 底面に網代痕あり。 | |
| 64 | φ1~3mmの小石・雲母 | 5YR | 赤褐色 | 良好 | | | | 無文 | 外面磨き。 | |
| 65 | φ1~3mmの小石・雲母 | 7.5YR | にぶい褐色 | 普通 | | | | 無文 | 外面縦位の磨き。 | |
| 66 | φ1~2mmの小石 | 5YR | 明赤褐色 | 普通 | RL | 縦位 | 縄文 | 沈線 | 太さ3mmの沈線が3条対で縦位文様を区画。 | |
| 67 | φ1~5mmの小石・軽石 | 2.5YR | 赤褐色 | 良好 | LR | 縦位 | 縄文 | 沈線 | 太さ3mmの沈線が2条対で縦位区画。内面黒色。 | |

I区 80号住居石器観察表

| 遺物 番号 | 種類 | 形状 | 石材 | 特徴 | 縦 | 横 | 厚さ | 重量 | その他 |
|----------|--------|-------|---------|-------------------------------|------|------|------|------|------|
| 1 | 台石 | — | 角閃石安山岩 | 表面に磨面。 | 22.8 | 15.3 | 13.2 | 7000 | 欠損 |
| 2 | 石皿・多孔石 | — | 粗粒輝石安山岩 | 石皿作業面は凹面。裏面に円錐形の凹み。 | 17.8 | 16.8 | 8 | 2350 | |
| 3 | 磨石 | 楕円形 | 粗粒輝石安山岩 | 表面に磨面。 | 6.7 | 6.1 | 4.1 | 260 | |
| 4 | 磨・凹石 | 長楕円形 | 粗粒輝石安山岩 | 表裏に浅い凹み。 | 6.1 | 7 | 3.1 | 250 | 欠損 |
| 5 | 磨・凹石 | 隅丸長方形 | 粗粒輝石安山岩 | 表面に浅い凹み。表裏・両側面に磨面。下端に敲打痕。凹→磨。 | 8.3 | 7.8 | 5.5 | 400 | 欠損 |
| 6 | 磨・凹石 | 隅丸長方形 | 粗粒輝石安山岩 | 表面に浅い凹み。表裏・両側面に磨面。下端に敲打痕。凹→磨。 | 7.5 | 7 | 4.1 | 350 | |
| 7 | 多孔石 | 不定形 | 粗粒輝石安山岩 | 円錐状の凹みを持つ。 | 8.1 | 9.4 | 2.2 | 200 | |
| 8 | 凹石 | 隅丸長方形 | 粗粒輝石安山岩 | 表裏・両側面に横長の凹み。 | 11.7 | 7.2 | 5.5 | 610 | |
| 9 | 磨石 | 隅丸長方形 | 閃緑岩 | 表面に磨面。 | 16 | 9.4 | 2.8 | 800 | |
| 10 | 打製石斧 | 撥形 | 黒色頁岩 | 両面調整。横断面レンズ状。 | 6.5 | 5 | 2 | 60 | 両端欠損 |
| 11 | 打製石斧 | 短冊形 | 珪質頁岩 | 両面調整。横断面レンズ状。 | 4.5 | 4.9 | 1.3 | 30 | 基部欠損 |
| 12 | 打製石斧 | 撥形 | 硬質泥岩 | 両面調整。横断面レンズ状。 | 9.2 | 5.7 | 2.5 | 150 | 基部欠損 |
| 13 | 打製石斧 | 短冊形 | 黒色頁岩 | 両面調整。横断面レンズ状。 | 5 | 3.5 | 1.3 | 30 | 刃部欠損 |
| 14 | 打製石斧 | 短冊形 | 細粒輝石安山岩 | 両面調整。刃部はこぼれ。横断面レンズ状。 | 18.9 | 7.1 | 2.6 | 450 | |
| 15 | 打製石斧 | 短冊形 | 珪質頁岩 | 両面調整。刃部はこぼれ。横断面レンズ状。 | 11.8 | 4.7 | 2.3 | 120 | |
| 16 | スクレイパー | 横長 | 黒色頁岩 | 一側面に片面調整の刃部。 | 7.4 | 6.6 | 1.3 | 70 | |
| 17 | 打製石斧 | 短冊形 | 硬質泥岩 | 両面調整。刃部はこぼれ。横断面レンズ状。 | 8 | 5.1 | 2.3 | 110 | 刃部欠損 |
| 18 | 打製石斧 | 短冊形 | 硬質泥岩 | 両面調整。刃部はこぼれ。横断面レンズ状。 | 9.6 | 5.1 | 2.4 | 160 | 刃部欠損 |

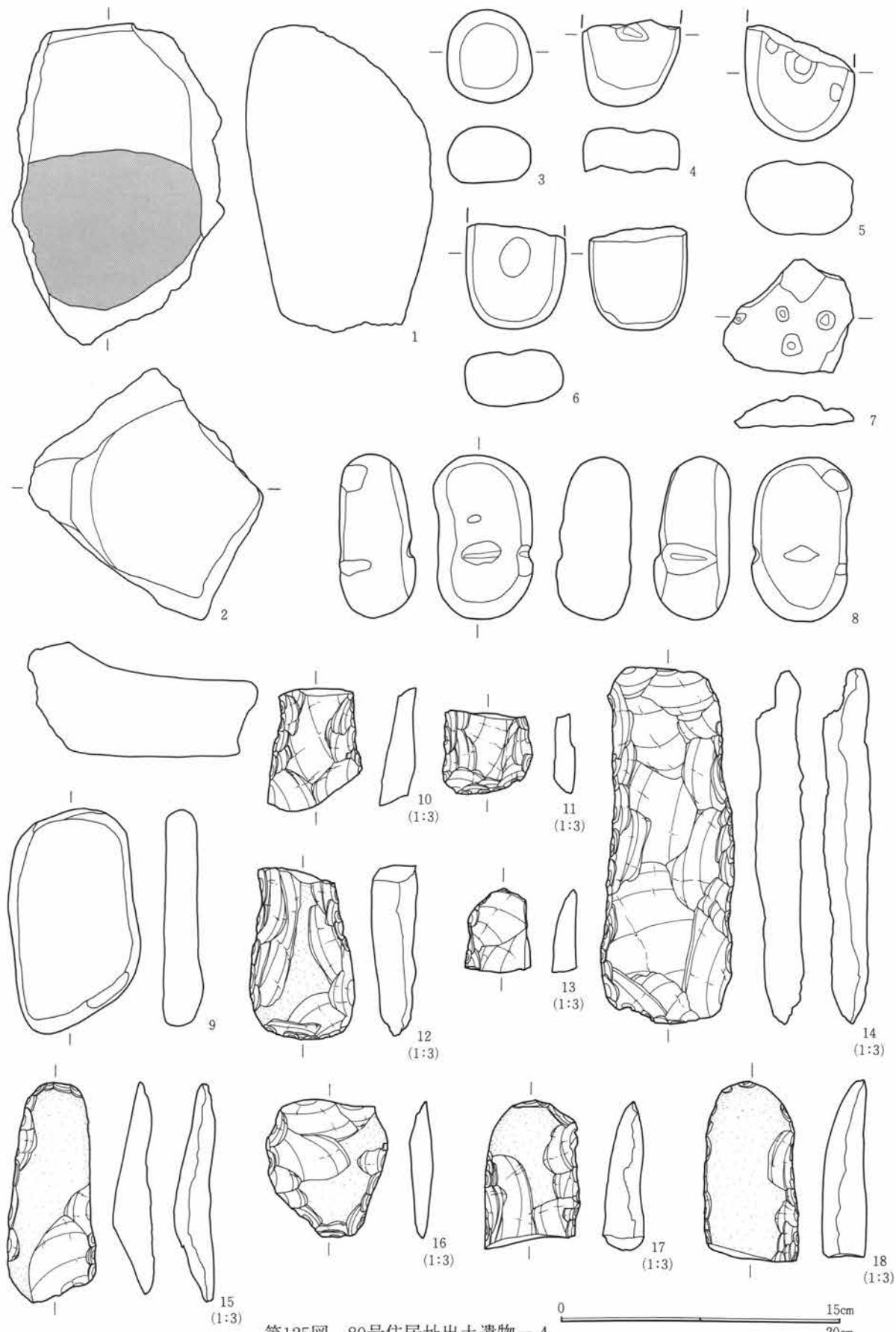

第125図 80号住居址出土遺物-4

第1節 I地区の出土遺物

I区 94号住居土器観察表

| 番号 | 胎土 | 色記号 | 色調 | 焼成 | 地文 原体 | 施文 方向 | 地文 分類 | 文様 分類 | 文様の 特徴 | 時期・備考 |
|----|--------------|-------|--------|----|----------|----------|----------|----------|--|--------|
| 1 | φ1~2mmの砂粒・小石 | 5YR | にぶい赤褐色 | 良好 | | | | 隆線 | 口縁部は無文帯。太さ8~12mmの隆線が胴部ふくらみ部に楕円・渦巻きを施文。 | |
| 2 | φ1~3mmの小石 | 7.5YR | 橙色 | 普通 | LR | 横位 | 縄文 | 沈線 | 太さ5mmの沈線が2条対で楕円区画。 | 3・6と同一 |
| 3 | φ1~3mmの小石 | 7.5YR | にぶい橙色 | 普通 | LR | 横位 | 縄文 | 沈線 | 太さ5mmの沈線が2条対で楕円区画。口縁の内外にスス附着。 | 2・6と同一 |
| 4 | φ1~2mmの砂粒・雲母 | 5YR | 暗赤褐色 | 良好 | LR | 縦位 | 縄文 | 沈線 | 太さ10mmの沈線が口縁に廻る。 | |
| 5 | φ1~2mmの小石・雲母 | 5YR | にぶい赤褐色 | 良好 | LR | 横位 | 縄文 | 隆線 | 太さ18mmの隆線で楕円区画・渦巻きをつくる。隆線に太さ6mmの沈線が施文。 | |
| 6 | φ1~3mmの小石 | 7.5YR | 橙色 | 普通 | LR | 横位 | 縄文 | 沈線 | 太さ5mmの沈線が2条対で楕円区画。内面スス附着。 | 2・3と同一 |
| 7 | φ1mmの細かい砂粒 | 5YR | にぶい赤褐色 | 良好 | LRL | 横位 | 縄文 | 沈線 | 太さ12mmの沈線が口縁部を廻る。 | |
| 8 | φ1~3mmの小石・雲母 | 7.5YR | 橙色 | 不良 | | | | 無文 | 内外面横位の磨き。外面赤色塗彩。 | |
| 9 | φ1~2mmの小石・雲母 | 2.5YR | 赤褐色 | 良好 | RI | 斜位 | 捺糸 | | | |
| 10 | φ1~2mmの砂粒・軽石 | 10YR | にぶい黄橙色 | 不良 | RL | | 縄文 | 沈線 | 太さ6mmの沈線で楕円区画。区画内は縄文が施文。 | |
| 11 | φ1~3mmの小石多量 | 2.5YR | にぶい黄色 | 普通 | RL | 横・斜 | 縄文 | 隆線 | わずかに隆起させた隆線が胴部に廻る。それ以下は縄文が施文。 | |
| 12 | φ1~3mmの小石・雲母 | 7.5YR | 褐色 | 良好 | Lr | | | 捺糸 | 太さ9mmの隆線で文様。 | |
| 13 | φ1~3mmの小石 | 10YR | にぶい黄橙色 | 不良 | RL | 縦・横 | 縄文 | 沈線 | 太さ8mmの浅い沈線で巾45mmの無文帯を縦位につくる。 | |
| 14 | φ1~2mmの砂粒・雲母 | 5YR | 赤褐色 | 不良 | RL | 縦位 | 縄文 | 沈線 | 太さ3mmの沈線で縦位区画・渦巻きをつくる。 | |
| 15 | φ1~3mmの小石 | 10YR | にぶい黄橙色 | 不良 | RL | 縦位 | 縄文 | 沈線 | 巾4mmの縦位の無文部で区画。沈線は浅い。 | |
| 16 | φ1~3mmの小石 | 5YR | にぶい赤褐色 | 良好 | | | | 無文 | 内外面丁寧な磨き。 | |
| 17 | φ1~3mmの軽石 | 7.5YR | にぶい褐色 | 良好 | RL | 縦位 | 縄文 | 沈線 | 太さ4mmの沈線が2条対で縦位区画。内面黒色。 | |
| 18 | φ1~5mmの小石 | 5YR | 赤褐色 | 良好 | | | | 沈線 | 太さ4mmの沈線で綾杉状に施文。太さ6mmの隆線が縦位区画。 | |

I区 94号住居石器観察表

| 遺物 番号 | 種類 | 形状 | 石材 | 特徴 | 縦 | 横 | 厚さ | 重量 | その他 |
|----------|--------|-------|---------|---------------------|------|------|------|------|--------|
| 1 | 石皿 | 楕円形 | 角閃石安山岩 | 石皿作業面は浅い凹面。 | 17.8 | 20.9 | 6.8 | 3300 | 欠損 |
| 2 | 石皿・多孔石 | 楕円形 | 粗粒輝石安山岩 | 石皿作業面は凹面。裏面は円錐形の凹み。 | 14.4 | 19.6 | 6.8 | 1850 | 欠損 |
| 3 | 多孔石 | 不定形 | 粗粒輝石安山岩 | 表面に円錐形の凹み。 | 21.3 | 16.7 | 11.6 | 5300 | 欠損 |
| 4 | 磨石 | 長楕円形 | 粗粒輝石安山岩 | 表面に磨面。 | 14.4 | 8.5 | 4.8 | 850 | |
| 5 | 磨石 | 隅丸長方形 | 角閃石安山岩 | 表裏・側面に磨面で稜を持つ。 | 16.2 | 8.4 | 5.4 | 1350 | |
| 6 | 磨・敲石 | 隅丸長方形 | 角閃石安山岩 | 表裏・側面に磨面と敲打痕。磨→敲。 | 10 | 7 | 4.8 | 600 | |
| 7 | 多孔石 | 楕円形 | 粗粒輝石安山岩 | 表裏に円錐形の凹み。 | 17.4 | 13.8 | 6.8 | 1900 | |
| 8 | 磨石 | 長楕円形 | 角閃石安山岩 | 表裏に磨面。 | 11 | 7.8 | 5.2 | 700 | |
| 9 | 打製石斧 | 分銅形 | 珪質頁岩 | 両面調整。両刃部はこぼれ。 | 10 | 4.6 | 1 | 60 | |
| 10 | 打製石斧 | 短冊形 | 粗粒輝石安山岩 | 両面調整。 | 7.4 | 3.7 | 1.5 | 50 | 刃部欠損 |
| 11 | 打製石斧 | 分銅形 | 細粒輝石安山岩 | 両面調整。中央部に挟り。 | 11.6 | 6.3 | 2.6 | 210 | 片方刃部欠損 |
| 12 | スクレイパー | 縦長 | 黒色安山岩 | 一側面に片面調整の刃部。 | 4.1 | 8.2 | 1.6 | 50 | |
| 13 | スクレイパー | 横長 | 珪質頁岩 | 一側面に片面調整の刃部。 | 3.9 | 11.1 | 1.4 | 50 | |

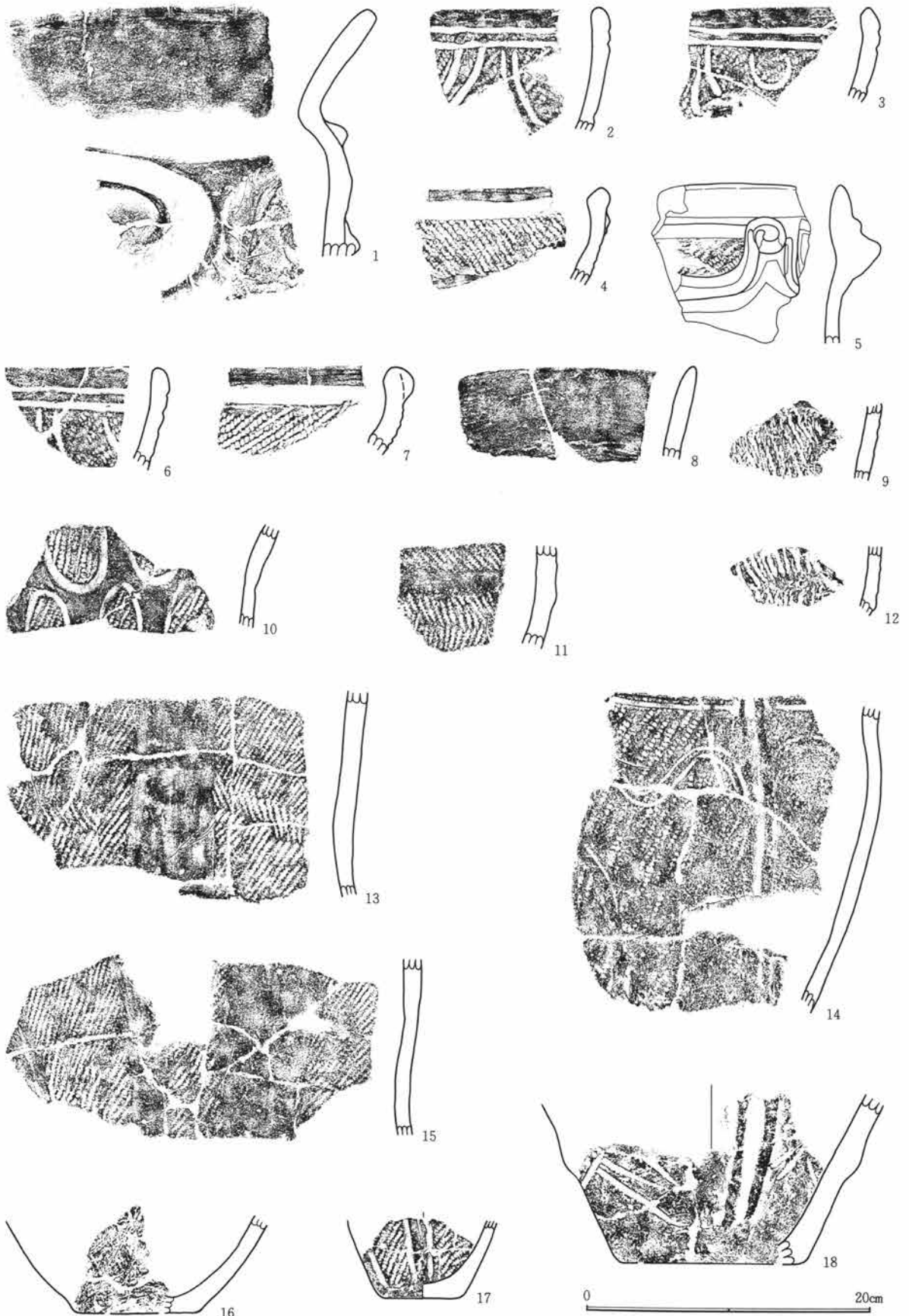

第126図 94号住居址出土遺物-1

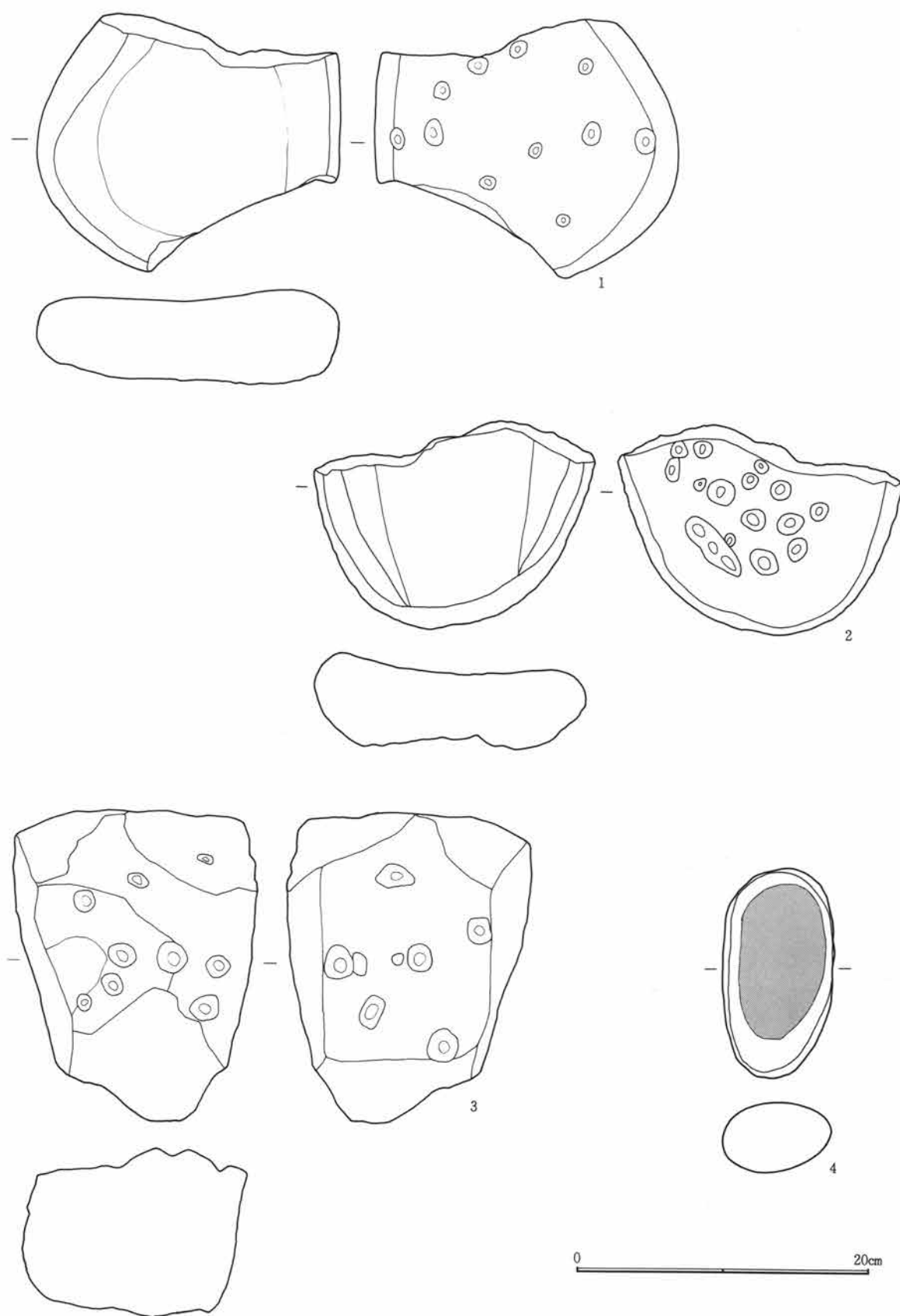

第127図 94号住居址出土遺物-2

第1章 出土遺物の概要

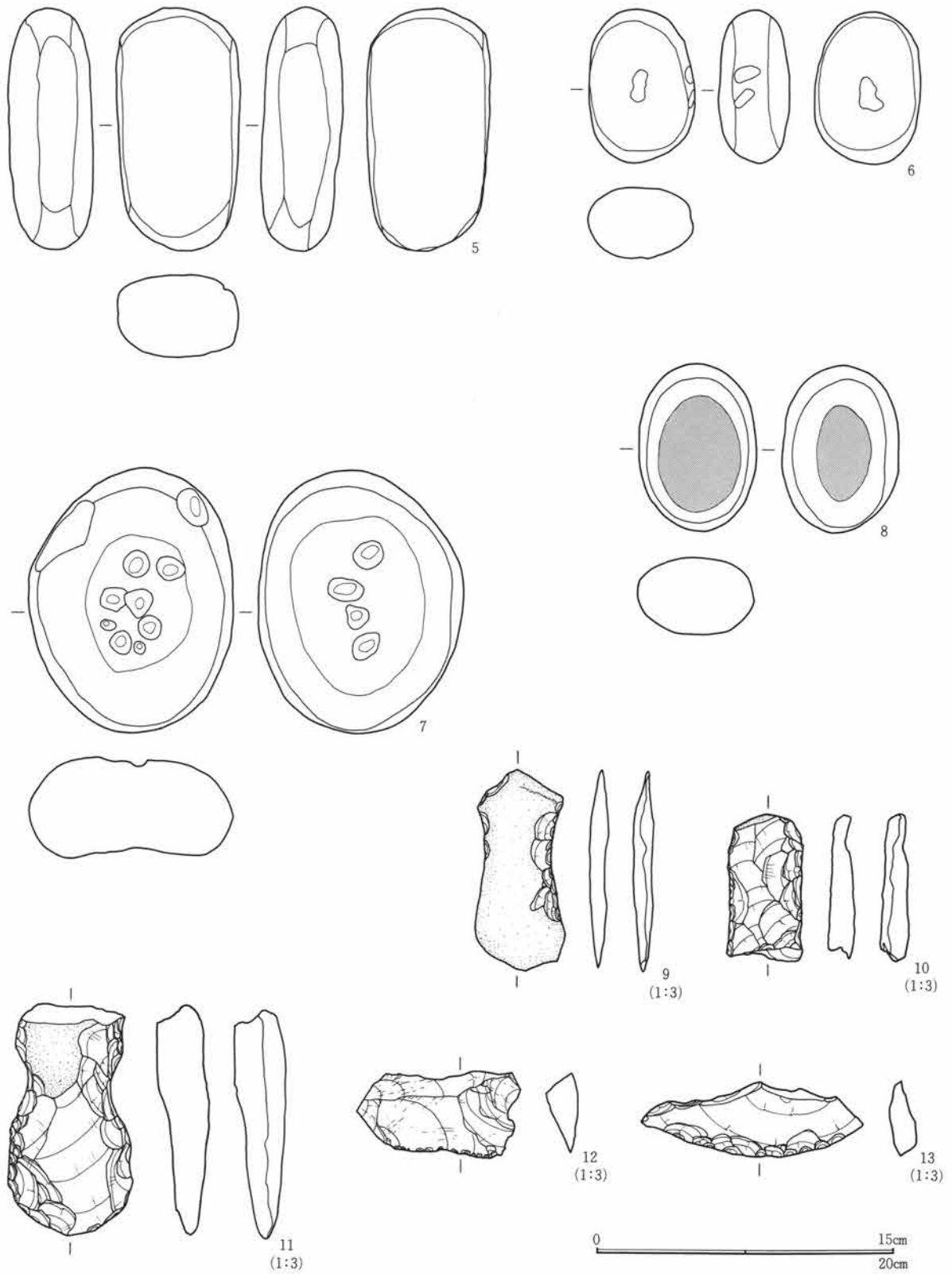

第128図 94号住居址出土遺物-3

I区 136号住居土器観察表

| 番号 | 胎土 | 色記号 | 色調 | 焼成 | 地文原体 | 施文方向 | 地文分類 | 文様分類 | 文様の特徵 | 時期・備考 |
|----|-----------------|-------|--------|----|------|------|------|------|---|-------|
| 1 | φ1~5mmの砂粒・雲母 | 5YR | 褐灰色 | 良好 | | | | 隆・沈 | 太さ7mmの隆線で半円状の区画。隆線の内側、区画内は太さ3mmの沈線が施文。半円区画内は渦巻き状の文様が把手状につく。口縁部以下は無文帯。 | |
| 2 | φ1~3mmの砂粒・雲母 | 2.5YR | にぶい赤褐色 | 普通 | | | | 隆・沈 | 太さ7mmの隆線で楕円区画・渦巻きをつくる。区画内は太さ3mmの沈線が充填。口縁部以下は無文。 | |
| 3 | φ1~2mmの砂粒 | 7.5YR | にぶい褐色 | 普通 | | | | 隆線 | 太さ10mmの隆線で文様を区画。 | |
| 4 | φ1~2mmの砂粒・雲母 | 5YR | にぶい赤褐色 | 良好 | | | | 無文 | 浅鉢。 | |
| 5 | φ1~3mmの砂粒 | 10YR | にぶい黄褐色 | 普通 | RL | 縦位 | 縄文 | 隆・沈 | 太さ8mmの隆線が鋸歯状に貼付。胴部は太さ3mmの沈線が垂下。 | |
| 6 | φ1~5mmの小石・黄色軽石粒 | 7.5YR | にぶい橙色 | 普通 | | | | 無文 | 頭部は無文帯。上部に隆線が廻る。 | |
| 7 | φ1~5mmの小石・雲母 | 5YR | 橙色 | 普通 | Lr | | 撚糸 | | 内面黒色。 | |
| 8 | φ1~3mmの砂粒 | 7.5YR | にぶい褐色 | 良好 | RL | 縦位 | 縄文 | 隆線 | 頭部と胴部の間に2条の隆線が引かれる。胴部は渦巻き状の貼付。 | |
| 9 | φ1~5mmの砂粒多量 | 5YR | 灰褐色 | 普通 | LR | 横位 | 縄文 | | | |
| 10 | φ1~3mmの砂粒・石英 | 5YR | 赤褐色 | 良好 | | | | 無文 | 表面に擦痕状のものが認められる。内面黒色。 | |
| 11 | φ1~6mmの小石・砂粒多量 | 5YR | 橙色 | 普通 | RL | 縦位 | 縄文 | 隆線 | 太さ8mmの隆線が2条対で垂下。隆線の左右は縄文が磨り消される。 | |
| 12 | φ1~2mmの砂粒多量 | 7.5YR | にぶい褐色 | 良好 | | | | 無文 | 外面磨き。 | |
| 13 | φ1~5mmの小石 | 5YR | にぶい赤褐色 | 普通 | RL | 斜位 | 縄文 | 沈線 | 太さ3mmの沈線で施文。内面黒色。 | |
| 14 | φ1~3mmの小石 | 5YR | にぶい赤褐色 | 良好 | RL | 縦位 | 縄文 | | | |

I区 136号住居石器観察表

| 遺物番号 | 種類 | 形状 | 石材 | 特徴 | 縦 | 横 | 厚さ | 重量 | その他 |
|------|----|----|---------|----------|------|-----|-----|-----|-----|
| 1 | 凹石 | 棒形 | 粗粒輝石安山岩 | 表面に浅い凹み。 | 12.2 | 6.5 | 4.9 | 570 | |
| 2 | 磨石 | 卵形 | 粗粒輝石安山岩 | 表面に磨面。 | 5.4 | 3.9 | 3.3 | 80 | |

第1章 出土遺物の概要



第129図 136号住居址出土遺物

I地区 土坑土器観察表

| 土坑番号 | 番号 | 胎土 | 色記号 | 色調 | 焼成 | 地文原体 | 施文方向 | 地文分類 | 文様分類 | 文様の特徵 | 時期・備考 |
|------|----|----------------|-------|--------|----|-------|------|------|------|---|-------|
| 1 | 1 | φ1~3mmの砂粒多量 | 15YR | にぶい赤褐色 | 普通 | RL | 縦位 | | | 太さ5mmの隆線が垂下。内面黒色。 | |
| 6 | 1 | φ1~3mmの小石・黄色軽石 | 2.5Y | 明黄褐色 | 不良 | RL | 縦位 | | | 太さ4mmの沈線で楕円形を描く。全体に磨減。 | |
| 7 | 1 | φ1~3mmの小石・繊維 | 7.5YR | 灰褐色 | 不良 | 組紐 | | 繊維 | | 巾9mmの平行沈線で渦巻き、口縁部は鋸歯状になる。 | |
| 7 | 2 | φ1~5mmの小石・繊維 | 5YR | にぶい赤褐色 | 不良 | RL・LR | | 繊維 | | 波状縄文で菱形をつくる。 | |
| 7 | 3 | φ1~3mmの小石・繊維 | 7.5YR | 灰褐色 | 不良 | RL・LR | | 繊維 | | 巾10mmの平行沈線と爪形文を交互に施文。 | |
| 7 | 4 | φ1~3mmの砂粒・繊維 | 5YR | にぶい赤褐色 | 不良 | RL・LR | | 繊維 | | 波状縄文。若干上げ底になる。内面黒色。 | |
| 7 | 5 | 細かい砂粒・若干の繊維 | 10YR | にぶい黄褐色 | 良好 | | | 繊維 | | 巾6mmの平行沈線と刺突状の爪形文。 | |
| 8 | 1 | φ1mm以下の砂粒・繊維 | 10YR | 灰黄褐色 | 不良 | Lr | 横位 | 繊維 | | | |
| 8 | 2 | φ1~3mmの砂粒 | 5YR | にぶい赤褐色 | 不良 | RL・LR | | 繊維 | | 内面スス付着。 | |
| 8 | 3 | φ1~3mmの小石 | 7.5YR | 明褐色 | 普通 | | | 沈線 | | 巾8mmの平行沈線で楕円区画。区画内は沈線が縦位に充填。 | |
| 10 | 1 | φ1~2mmの砂粒・雲母 | 5YR | 赤褐色 | 良好 | LR | 横位 | 縄文 | 沈線 | 太さ5mmの沈線が口縁を廻る。波状沈線を施文。 | |
| 10 | 2 | φ1~3mmの砂粒 | 2.5YR | 赤褐色 | 良好 | | | 隆・沈 | 隆線 | 太さ8mmの隆線で半円区画。区画内は太さ3mmの沈線が充填。 | |
| 10 | 3 | φ1~5mmの小石・軽石 | 5YR | 明赤褐色 | 良好 | | | 沈線 | 隆線 | 頸部に隆線が廻る。胴部は太さ3~4mmの沈線で縦位区画・矢羽根状に施文。 | |
| 10 | 4 | φ1~3mmの小石・軽石 | 5YR | 橙色 | 不良 | LR | 横位 | | | 太さ8mmの隆線が垂下。 | |
| 10 | 5 | φ1~3mmの砂粒 | 2.5YR | 赤褐色 | 普通 | Lr | | 燃糸 | 隆線 | 太さ6mmの隆線が2本で垂下。内面黒色。 | |
| 10 | 6 | φ1~2mmの砂粒・雲母 | 5YR | にぶい赤褐色 | 良好 | Lr | | 燃糸 | 沈線 | 太さ2mmの波状沈線が施文。 | |
| 10 | 7 | φ1~3mmの小石・軽石 | 5YR | 明赤褐色 | 良好 | 沈線 | | | | 巾5mm3本の櫛歯状工具の沈線で曲線を施文。 | |
| 10 | 8 | φ1~3mmの砂粒多量・雲母 | 7.5YR | にぶい橙色 | 普通 | | | 無文 | | 内面黒色、横位の磨き。浅鉢。 | |
| 11 | 1 | φ1mm前後の砂粒・雲母 | 5YR | 灰褐色 | 普通 | | | 隆・沈 | 隆線 | 太さ7mmの隆線で半円状の区画。区画内は太さ2mmの沈線が充填。 | |
| 11 | 2 | φ1~2mmの砂粒・雲母 | 5YR | にぶい赤褐色 | 普通 | | | 沈線 | 沈線 | 太さ5mmの沈線で渦巻き、隆線で渦巻きを貼付。 | |
| 12 | 1 | φ1~2mmの砂粒・雲母 | 7.5YR | にぶい褐色 | 普通 | Lr | | 燃糸 | 隆線 | 太さ7~8mmの隆線が2本縦位に貼付。 | 2と同一 |
| 12 | 2 | φ1~2mmの砂粒・雲母 | 10YR | にぶい黄褐色 | 普通 | Lr | | 燃糸 | 隆線 | 太さ7~8mmの隆線が2本縦位に貼付。 | 1と同一 |
| 12 | 3 | φ1~2mmの砂粒・雲母多量 | 5YR | にぶい赤褐色 | 普通 | | | 無文 | | 内外面横位の磨き。浅鉢。 | |
| 13 | 1 | φ1~5mmの小石・黄色軽石 | 7.5YR | にぶい橙色 | 普通 | | | 隆・沈 | 隆線 | 口頸部は無文帯。口縁部は隆線による渦巻き文、沈線が充填。 | |
| 13 | 2 | φ1~2mmの小石多量 | 5YR | にぶい赤褐色 | 普通 | 条線 | | 沈線 | 隆線 | 巾1mm間隔の細かい条線を地文に持ち、太さ5mmの沈線が横位に施文。 | 3と同一 |
| 13 | 3 | φ1~2mmの小石多量 | 5YR | にぶい赤褐色 | 普通 | 条線 | | 沈線 | 隆線 | 巾1mm間隔の細かい条線を地文に持ち、太さ5mmの沈線が横位に施文。 | 2と同一 |
| 14 | 1 | φ1~3mmの小石 | 5YR | にぶい橙色 | 普通 | | | 爪形 | | 口縁部は巾7mmの爪形文で方形の区画を作る。頸部は無文帯。太い隆線で区画し、胴部は沈線と竹管の外側による連続刺突の文様を施文。 | |

第1章 出土遺物の概要

I地区 土坑土器観察表

| 土坑番号 | 番号 | 胎土 | 色記号 | 色調 | 焼成 | 地文原体 | 施文方向 | 地文分類 | 文様分類 | 文様の特徵 | 時期・備考 |
|------|----|-----------------|-------|--------|----|------|------|------|------|--|--------|
| 14 | 2 | φ1~2mmの砂粒・雲母 | 5YR | 明赤褐色 | 普通 | | | 無文 | | 外面スス付着、調整の擦痕。 | |
| 14 | 3 | 金雲母多量 | 10YR | 黒褐色 | 良好 | | | 爪形 | | 巾7mmの半載竹管で細かい押し引きの爪形文。 | |
| 14 | 4 | φ1~3mmの軽石・雲母 | 5YR | にぶい赤褐色 | 良好 | | | 無文 | | 外面丁寧な磨き。浅鉢。 | |
| 16 | 1 | φ1mm前後の細かい砂粒 | 2.5Y | 黄褐色 | 良好 | | | | 隆・沈 | 太さ14mmの隆線で半円形の区画。区画内は太さ3mmの沈線が充填。区画にそってφ4mmの刺突、太さ6mmの隆線が縦位に施文。内外面スス付着。 | |
| 16 | 2 | φ1~4mmの小石 | 7.5YR | にぶい褐色 | 普通 | 条線 | | 沈線 | 沈線 | 太さ5mmの沈線で施文。 | |
| 16 | 3 | φ1~3mmの砂粒・雲母 | 5YR | にぶい赤褐色 | 普通 | LR | 横位 | 縄文 | | | |
| 16 | 4 | φ1~3mmの小石・雲母 | 7.5YR | 明褐色 | 普通 | | | 無文 | | 内面黒色。 | |
| 17 | 1 | φ1~3mmの小石・石英 | 5Y | 灰オリーブ色 | 良好 | | | 爪形 | | 太さ12mmの粘土紐を貼付。粘土紐に綾杉状の刻み。赤色塗彩。外面スス付着。 | |
| 17 | 2 | φ1~2mmの砂粒・雲母 | 5YR | 明赤褐色 | 良好 | | | 爪形 | | 口縁部は無文。頸部に粘土紐で文様を施文。 | |
| 17 | 3 | φ1mmの細かい砂粒 | 10YR | 暗褐色 | 良好 | | | 爪形 | | 太さ12mmの隆線が垂下。巾7mmの爪形文が波状口縁に沿って施文。 | |
| 17 | 4 | φ1~2mmの砂粒多量 | 5YR | 明赤褐色 | 普通 | | | 爪形 | | 隆線で文様。綾杉状の沈線。 | |
| 19 | 1 | 細かい砂粒 | 7.5YR | 浅黄橙色 | 不良 | | | | 沈線 | 口縁は無文。胴部に太さ4mmの沈線が渦巻き状の文様をつくる。鐙付きの浅鉢。 | |
| 19 | 2 | φ1~3mmの小石多量 | 5YR | 赤褐色 | 普通 | RL | 縦位 | 縄文 | 隆・沈 | 太さ6~8mmの隆線で半円状区画・渦巻きをつくる。胴部は太さ3mmの沈線が2条対で縦位区画。沈線間は無文。 | |
| 20 | 1 | φ1~3mmの小石 | 10YR | にぶい黄橙色 | 良好 | | | 沈線 | | 口縁部に太さ3mmの沈線が施文。内面横位の磨き。浅鉢。 | |
| 21 | 1 | φ1~2mmの小石 | 7.5YR | 暗褐色 | 普通 | | | | 隆・沈 | 口縁部に太さ2mmの沈線と太さ5mmの隆線が2条施文。 | |
| 21 | 2 | φ1mmの砂粒多量 | 10YR | にぶい黄橙色 | 不良 | LR | 縦位 | 縄文 | 沈線 | 太さ4mmの沈線で縦位区画。 | |
| 23 | 1 | φ1~3mmの小石 | 5YR | 橙色 | 普通 | RL | 縦位 | 縄文 | 沈線 | 太さ5mmの沈線で鋸歯・弧状に施文。 | |
| 25 | 1 | φ1~2mmの砂粒・雲母 | 5YR | にぶい赤褐色 | 普通 | LR | 縦位 | 縄文 | 沈線 | 口縁部に太さ6mmの沈線が廻る。 | 報告書未掲載 |
| 25 | 2 | φ1~3mmの小石・軽石 | 2.5Y | 暗灰黄色 | 良好 | 条線 | | 沈線 | | 巾2~3mmの条線が縦位に施文。 | 報告書未掲載 |
| 25 | 3 | φ1~3mmの砂粒多量 | 5YR | 明赤褐色 | 不良 | | | 縄文 | 沈線 | 太さ3mmの沈線が2条対で縦位区画。 | 報告書未掲載 |
| 25 | 4 | φ1~3mmの小石・軽石・雲母 | 5YR | 赤褐色 | 不良 | | | | 隆線 | 口縁部は肥厚させ隆線で楕円区画・渦巻きをつくる。隆線に沿って太さ6~8mmの沈線が施文。 | 報告書未掲載 |
| 25 | 5 | φ1~2mmの砂粒・雲母多量 | 7.5YR | 褐色 | 不良 | | | 無文 | | | 報告書未掲載 |
| 26 | 1 | φ1mm前後の小石・軽石 | 5YR | にぶい赤褐色 | 良好 | LR | 横位 | 縄文 | 隆・沈 | 太さ6mmの隆線が弧状に施文。頸部は巾7mmの沈線が廻る。 | |
| 26 | 2 | φ1~2mmの砂粒・雲母多量 | 7.5YR | 褐色 | 普通 | | | | 隆・沈 | 太さ3mmの隆線が2条対で胴部に縦位に貼付。地文に太さ2mmの沈線が斜位に施文。 | |
| 26 | 3 | φ1~2mmの小石 | 7.5YR | 褐色 | 不良 | LR | | 撚糸 | | 太さ4mmの沈線が弧状に施文。 | |
| 28 | 1 | φ1~3mmの小石・雲母 | 5YR | にぶい赤褐色 | 良好 | | | 爪形 | | 巾12mmの隆線が頸部に廻る。隆線に刻み。口縁部は無文。 | |

I地区 土坑土器観察表

| 土坑 番号 | 番号 | 胎土 | 色記号 | 色調 | 焼成 | 地文 原体 | 施文 方向 | 地文 分類 | 文様 分類 | 文様の 特徴 | 時期・備考 | |
|----------|----|-----------------|-------|--------|----|----------|----------|----------|----------|---|--|--|
| 28 | 2 | φ1~3mmの小石・軽石 | 5YR | にぶい赤褐色 | 良好 | | | | 無文 | 口縁部に段を持つ。内外面横位の磨き、スス附着。 | | |
| 28 | 3 | φ1~3mmの小石 | 5YR | 暗赤褐色 | 良好 | | | | 爪形 | 太さ4mmの沈線と太さ8mmの刻みを持つ隆線。 | | |
| 28 | 4 | φ1~3mmの小石 | 5YR | 赤褐色 | 不良 | 条線 | | | 沈線 | 巾2mmの条線。 | | |
| 29 | 1 | φ1~2mmの小石・雲母 | 5YR | にぶい赤褐色 | 普通 | Rl | | | 燃糸 | 太さ5mmの沈線が縦位に施文。 | | |
| 29 | 2 | φ1~3mmの小石 | 5YR | 赤褐色 | 不良 | Lr | | | 燃糸 | | | |
| 30 | 1 | φ1~3mmの小石多量・雲母 | 5YR | にぶい赤褐色 | 普通 | | | | 隆線 | 太さ5~12mmの隆線で楕円区画。 | | |
| 30 | 2 | φ1~2mmの砂粒・軽石 | 10YR | にぶい黄橙色 | 普通 | RL・LR | | | 縄文 | 途中段を持つ胴部に太さ4mmの沈線で渦巻き。 | | |
| 30 | 3 | φ1~3mmの小石 | 10YR | にぶい黄橙色 | 不良 | | | | 無文 | φ10mmの刺突がつく。 | | |
| 30 | 4 | φ1~2mmの小石・軽石 | 5YR | 赤褐色 | 良好 | LR | 横位 | | 縄文 | 太さ5mmの沈線を縦位に施文。内面黒色。 | | |
| 30 | 5 | φ1~3mmの小石 | 5YR | にぶい赤褐色 | 普通 | 条線 | | | 沈線 | 巾2mmの条線を持ち太さ5mmの沈線で縦位区画。内面黒色。 | | |
| 30 | 6 | φ1~2mmの砂粒 | 10YR | 暗褐色 | 良好 | RL | | | 縄文 | 太さ6mmの沈線で文様。同じ原体で刺突。 | | |
| 30 | 7 | φ1mm以下の砂粒 | 10YR | 灰黄褐色 | 良好 | LR | | | | | | |
| 31 | 1 | φ1~3mmの砂粒多量 | 10YR | 暗褐色 | 不明 | RL | 縦位 | | 縄文 | 太さ6mmの隆線が縦位に貼付し縦位区画。 | | |
| 34 | 1 | φ1~3mmの小石・黄色軽石 | 2.5YR | 橙色 | 良好 | LR | 横位 | | 縄文 | 隆・沈 | 口縁部は太さ8mmの隆線で半円形の区画と渦巻き。区画内は沈線が充填。胴部は太さ3mmの沈線が3条対で縦位の区画と弧線で波状線を描く。 | |
| 35 | 1 | φ1~3mmの小石・雲母 | 7.5YR | にぶい橙色 | 普通 | Lr | 縦・横 | | 縄文 | | 全面に無節の縄文を施文。内面にスス附着。 | |
| 36 | 1 | φ1~2mmの小石・軽石 | 7.5YR | 明褐色 | 普通 | Lr | | | 爪形 | 太さ3mmの沈線が4条で縦位区画。胴下部で太さ15mmの刻みのある粘土紐を廻す。Lrの燃糸の地文。 | | |
| 37 | 1 | φ1~2mmの小石多量 | 7.5YR | 褐色 | 不良 | 条線 | | | 隆・沈 | 地文に2~3mm間隔の条線。口縁に太さ8mmの隆線が廻る。口縁部に条線が施文。 | | |
| 37 | 2 | φ1~2mmの砂粒 | 7.5YR | 暗褐色 | 良好 | | | | 隆・沈 | 太さ9mmの隆線が口縁に廻る。口縁部に太さ3mmの沈線が施文。 | | |
| 37 | 3 | φ1~3mmの小石・軽石・雲母 | 5YR | にぶい赤褐色 | 良好 | RL | 縦位 | | 縄文 | 沈線 | 太さ4mmの沈線が2条対で縦位区画。 | |
| 37 | 4 | φ1mm前後の細かい砂粒 | 10YR | にぶい黄橙色 | 普通 | | | | 無文 | | 丁寧な磨き。浅鉢。 | |
| 37 | 5 | φ1~3mmの小石 | 10YR | にぶい黄橙色 | 普通 | | | | 無文 | | 内外面磨き。浅鉢。 | |
| 38 | 1 | φ1~2mmの小石・雲母 | 7.5YR | 褐色 | 普通 | LRL | 縦位 | | 縄文 | 隆・沈 | 口縁部は太さ12mmの隆線で上下区画・渦巻きをつくる。 | |
| 38 | 2 | φ1~3mmの小石 | 7.5YR | 橙色 | 不良 | RL | 縦位 | | 縄文 | 隆・沈 | 口縁部は太さ7~8mmの隆線で楕円区画・渦巻きをつくる。胴部は太さ6mmの沈線が2条対で縦位区画。 | |
| 38 | 3 | φ1~2mmの小石・軽石・雲母 | 5YR | 赤褐色 | 良好 | | | | 沈線 | | 太さ6mmの沈線で口縁部文様帯を区画。区画内は太さ4mmの沈線が施文。 | |
| 38 | 4 | φ1~3mmの小石 | 5YR | 暗赤褐色 | 良好 | | | | 隆・沈 | | 太さ8mmの沈線で楕円区画。区画内を太さ5mmの沈線が充填。胴部に同じ工具で沈線が波状に施文。内面黒色。 | |
| 38 | 5 | φ1~2mmの小石・雲母 | 5YR | 赤褐色 | 普通 | | | | 沈線 | | 巾2mmの平行沈線を条線状に縦位に施文。 | |
| 38 | 6 | φ1~2mmの小石・雲母 | 7.5YR | 橙色 | 普通 | LR | 縦位 | | 縄文 | 隆線 | 太さ6mmの隆線で弧状区画・渦巻き文をつくる。 | |

第1章 出土遺物の概要

I地区 土坑土器観察表

| 土坑番号 | 番号 | 胎土 | 色記号 | 色調 | 焼成 | 地文原体 | 施文方向 | 地文分類 | 文様分類 | 文様の特徵 | 時期・備考 |
|------|----|-------------------|-------|--------|----|------|------|------|------|--|-----------------|
| 38 | 7 | φ1mmの砂粒・雲母多量 | 7.5YR | 黄橙色 | 不良 | RL | 横位 | 縄文 | 沈線 | 太さ4mmの沈線が2条対で縦位区画。区画間に太さ6mmの沈線が波状に垂下。内面黒色。 | |
| 38 | 8 | φ1mm以下の細かい砂粒・雲母 | 5YR | 明赤褐色 | 良好 | | | | 隆線 | 太さ10~12mmの隆線で渦巻き文。隆線は沈線で2条に分けられる。口唇にスス付着。 | |
| 38 | 9 | φ1~2mmの小石・雲母・片岩多量 | 7.5YR | 橙色 | 普通 | | | 爪形 | | 巾9mmの平行沈線が横位に施文。横位の隆線下に巾10mmのキャタピラ文・ベン先刺突文が沿う。 | |
| 38 | 10 | φ1~2mmの小石・雲母 | 2.5YR | 明赤褐色 | 普通 | RL | 縦位 | 縄文 | 隆線 | 太さ7mmの隆線が波状に貼付。 | |
| 38 | 11 | φ1~2mmの小石・雲母多量 | 10YR | 明黄褐色 | 普通 | | | 無文 | | 内外面磨き。浅鉢。 | |
| 39 | 1 | φ1~3mmの小石・砂粒 | 5YR | 赤褐色 | 普通 | RL | 横位 | 縄文 | 隆・沈 | 口頸部を太さ16mmの隆帯で区画し太さ7mmの沈線で楕円文様区画をつくる。胴部は太さ5mmの沈線が渦巻き状の文様を施文。 | 2・3・4・10 と同一 |
| 39 | 2 | φ1~3mmの小石・砂粒 | 5YR | 明赤褐色 | 普通 | RL | 横位 | 縄文 | 隆・沈 | 口縁部を太さ16mmの隆帯で区画し太さ7mmの沈線で楕円文様区画をつくる。胴部は太さ5mmの沈線が渦巻き状の文様を施文。 | 1・3・4・10 と同一 |
| 39 | 3 | φ1~3mmの小石・砂粒 | 7.5YR | 褐色 | 普通 | RL | 横位 | 縄文 | 隆・沈 | 口頸部を太さ16mmの隆帯で区画し太さ7mmの沈線で楕円文様区画をつくる。胴部は太さ5mmの沈線が渦巻き状の文様を施文。 | 1・2・4・10 と同一 |
| 39 | 4 | φ1~3mmの小石・砂粒 | 5YR | 赤褐色 | 普通 | RL | 横位 | 縄文 | 隆・沈 | 口頸部を太さ16mmの隆帯で区画し太さ7mmの沈線で楕円文様区画をつくる。胴部は太さ5mmの沈線が渦巻き状の文様を施文。 | 1・2・3・10 と同一 |
| 39 | 5 | φ1~2mmの細かい小石・雲母 | 10YR | 暗褐色 | 良好 | RL | 斜位 | 縄文 | 隆・沈 | 口縁部と頸部を太さ15mmの隆線で区画。口縁部は太さ4mmの沈線で区画しその中を太さ4mmの沈線が充填。胴部は縄文。 | |
| 39 | 6 | φ1~3mmの小石 | 7.5YR | にぶい橙色 | 普通 | 沈線 | | | 沈線 | 巾4mmの平行沈線の条線。 | |
| 39 | 7 | φ1~3mmの小石多量 | 10YR | 黒褐色 | 普通 | RL | 縦位 | 縄文 | | | |
| 39 | 8 | | 7.5YR | 橙色 | | | | | | | |
| 39 | 9 | φ1~3mmの小石・軽石 | 10YR | にぶい黄褐色 | 不良 | LR | 横位 | 縄文 | 沈線 | 太さ5mmの沈線が3条対で縦位区画。 | |
| 39 | 10 | φ1~3mmの小石・砂粒 | 10YR | にぶい黄褐色 | 普通 | RL | 横位 | 縄文 | 隆・沈 | 口縁部を太さ16mmの隆帯で区画し太さ7mmの沈線で楕円文様区画をつくる。胴部は太さ5mmの沈線が渦巻き状の文様を施文。 | 1・2・3・4 と同一 |
| 39 | 11 | φ1~3mmの小石・軽石 | 7.5YR | 褐色 | 普通 | RL | 縦位 | 縄文 | 沈線 | 太さ3mmの沈線が3条対で胴部に縦位区画。 | |
| 39 | 12 | | 7.5YR | にぶい褐色 | | | | | | | |
| 39 | 13 | φ1~2mmの小石 | 5YR | 灰褐色 | 普通 | RL | 斜位 | 縄文 | | | |
| 39 | 14 | φ1~3mmの小石・軽石 | 7.5YR | 橙色 | 普通 | | | 縄文 | 隆・沈 | 太さ20mmの隆線で口縁部文様帯を区画。隆線に沿って沈線が楕円区画。胴部は太さ5mmの沈線が縦位に施文。 | |
| 39 | 15 | φ1~3mmの小石多量 | 7.5YR | 橙色 | 不良 | | | 無文 | | 内面黒色。浅鉢。 | |
| 40 | 1 | φ1~3mmの小石多量 | 2.5YR | 赤褐色 | 普通 | RL | 縦位 | 縄文 | 沈線 | 巾4mmの沈線が2条対で縦位区画。 | |
| 41 | 1 | φ1~2mmの小石・雲母 | 5YR | にぶい赤褐色 | 良好 | Lr | | 然糸 | 隆・沈 | 太さ12mmの隆線を頸部に廻して区画。胴部は太さ7mmの沈線が3条対で縦位区画。 | |

I地区 土坑土器観察表

| 土坑番号 | 番号 | 胎土 | 色記号 | 色調 | 焼成 | 地文原体 | 施文方向 | 地文分類 | 文様分類 | 文様の特徵 | 時期・備考 |
|------|----|-----------------|-------|--------|----|------|------|------|------|---|--------|
| 41 | 2 | φ1~2mmの小石・雲母 | 7.5YR | にぶい褐色 | 不良 | | | | 隆・沈 | 隆線で横位の文様帯。その間を太さ6mmの沈線が施文。 | |
| 41 | 3 | φ1~2mmの砂粒 | 5YR | にぶい赤褐色 | 普通 | | | 沈線 | | 巾5mmの沈線が条線状に施文。 | |
| 42 | 1 | φ1mm前後の細かい砂粒 | 7.5YR | 褐色 | 良好 | RL | 縦位 | 縄文 | 隆線 | 太さ6mmの隆線が2条頸部に廻り胴部に波状に垂下。 | |
| 42 | 2 | φ1mmの砂粒・雲母 | 5YR | 赤褐色 | 良好 | Lr | 横位 | 縄文 | 沈線 | 太さ3mmの沈線が頸部に廻り胴部を縦位に区画。 | |
| 42 | 3 | φ1mm前後の細かい砂粒 | 7.5YR | にぶい橙色 | 良好 | | | | | 口縁内側に太さ3mmの沈線を2条引きその間に刻みを施す。浅鉢。 | |
| 43 | 1 | φ1mm前後の砂粒 | 7.5YR | にぶい褐色 | 不良 | RL | 横位 | 縄文 | 沈線 | 太さ5mmの沈線が2条対で縦位区画。外面スス付着。 | |
| 45 | 1 | φ1~2mmの小石 | 5YR | 黒褐色 | 良好 | Lr | | 撚糸 | 沈線 | 太さ5mmの沈線が頸部に廻る。胴部は方形区画。 | |
| 46 | 1 | φ1mm前後の砂粒・雲母 | 7.5YR | 暗褐色 | 良好 | | | | 隆・沈 | 太さ7mmの隆線が口縁を上下に区画。その中を太さ4mmの沈線が充填。 | 報告書未掲載 |
| 46 | 2 | φ1~2mmの小石 | 7.5YR | にぶい褐色 | 普通 | RL | 縦位 | 縄文 | 沈線 | 太さ3mmの沈線が2条対で縦位区画。 | 報告書未掲載 |
| 47 | 1 | φ1~2mmの小石多量 | 7.5YR | 褐色 | 不良 | RL | 縦位 | 縄文 | 沈線 | 太さ4mmの沈線で縦位区画。 | |
| 50 | 1 | φ1~2mmの小石多量 | 5YR | 暗赤褐色 | 普通 | | | 縄文 | 沈線 | 太さ3~4mmの沈線で渦巻き。縄文薄く不明。 | |
| 51 | 1 | φ1~2mmの小石・繊維 | 5YR | にぶい赤褐色 | 良好 | | | 繊維 | | 太さ4mmの竹管で沈線と爪形文の菱形。 | |
| 52 | 1 | φ1~5mmの小石・軽石 | 7.5YR | にぶい褐色 | 不良 | | | 無文 | | 横位の磨き。浅鉢。 | |
| 56 | 1 | φ1mm前後の砂粒多量 | 5YR | にぶい赤褐色 | 良好 | RL | 斜位 | 縄文 | 隆線 | 太さ7mmの隆線で渦巻き・文様区画。 | 2と同一個体 |
| 56 | 2 | φ1mm前後の砂粒多量 | 5YR | にぶい赤褐色 | 良好 | RL | 斜位 | 縄文 | 隆線 | 太さ7mmの隆線で渦巻き・文様区画。 | 1と同一個体 |
| 61 | 1 | φ1mmの細かい砂粒・繊維 | 5YR | 黒褐色 | 良好 | LR | 横位 | 繊維 | 繊維土器 | 縄文と擦痕を帯状に交互に施文。 | |
| 63 | 1 | φ1~5mmの小石・軽石 | 5YR | 明赤褐色 | 良好 | | | 無文 | | 内外面丁寧な磨き。浅鉢。 | |
| 63 | 2 | φ1~2mmの小石 | 7.5YR | 褐色 | 良好 | | | | 隆線 | 隆線で渦巻き・双円文様を口縁部に施文。 | |
| 63 | 3 | φ1~3mmの小石 | 7.5YR | 明褐色 | 良好 | LR | 縦位 | 縄文 | 沈線 | 太さ4mmの沈線が2条対で縦位区画。区画間に波状の沈線が施文。内面丁寧な磨き。 | |
| 64 | 1 | φ1~5mmの小石 | 5YR | 暗赤褐色 | 良好 | RI | 横位 | 縄文 | 隆・沈 | 口縁部に太さ8mmの隆線で楕円区画と渦巻きをつくる。区画内は縄文施文の区画としない区画がある。φ4mmの円形突起が加えられる。胴部は沈線による縦位の区画。 | |
| 65 | 1 | φ1~3mmの砂粒多量 | 5YR | 明赤褐色 | 不良 | | | | 隆・沈 | 隆線で渦巻き。 | |
| 66 | 1 | φ1~3mmの小石・軽石 | 7.5YR | 褐灰色 | 良好 | | | 沈線 | | 口縁部に太さ8mmの隆線が付きφ4mmの孔が2ヶ単位であけられる。胴部は太さ4mmの沈線が施文。有孔鋳付き土器。 | |
| 66 | 2 | φ1~3mmの石英・小石・軽石 | 7.5YR | 褐色 | 良好 | | | 沈線 | | 太さ4mmの沈線で楕円区画・渦巻きをつくる。区画内は沈線が縦位に施文。 | |
| 67 | 1 | φ1~3mmの小石多量 | 5YR | にぶい赤褐色 | 普通 | | | | 隆・沈 | 隆線で楕円区画・双円状の文様を付ける。隆線に巾4mmの半截竹管で爪形文が施文。胴部は太さ4mmの沈線が横位に廻る。 | |
| 67 | 2 | φ1~2mmの砂粒 | 7.5YR | にぶい褐色 | 普通 | RL | 縦位 | 縄文 | 隆線 | 太さ6mmの隆線が波状に貼付。 | |

第1章 出土遺物の概要

I地区 土坑土器観察表

| 土坑番号 | 番号 | 胎土 | 色記号 | 色調 | 焼成 | 地文原体 | 施文方向 | 地文分類 | 文様分類 | 文様の特徵 | 時期・備考 |
|------|----|-------------------|-------|--------|----|------|------|------|------|--|-------|
| 67 | 3 | φ1~3mmの小石・軽石 | 5YR | 明赤褐色 | 普通 | R1 | 横位 | 縄文 | | 内面丁寧な磨き。 | |
| 68 | 1 | φ1~2mmの小石・雲母 | 7.5YR | 褐色 | 不良 | | | 沈線 | | 巾7mmの平行沈線が縦位区画後横位に施文。 | |
| 68 | 2 | φ1~2mmの小石・雲母 | 7.5YR | 褐色 | 不良 | Lr | | 撚糸 | 沈線 | 太さ4mmの沈線で横位区画。その間を波状沈線が施文。 | |
| 69 | 1 | φ1~2mmの小石・雲母 | 5YR | 赤褐色 | 良好 | | | 沈線 | | 太さ4mmの沈線が弧状に文様区画。その中を沈線が縦位に充填。内面横位の磨き。 | |
| 69 | 2 | φ1~2mmの小石・雲母 | 5YR | 暗赤褐色 | 良好 | | | 沈線 | | 太さ4mmの沈線で乱雑に横位区画。その中を沈線が縦位に施文。 | |
| 69 | 3 | φ1mm前後の細かい砂粒 | 10YR | にぶい黄橙色 | 良好 | | | 隆・沈 | | 太さ8mmの隆線で半円状区画。区画内は太さ3mmの沈線が矢羽根状に施文。 | |
| 69 | 4 | φ1~3mmの小石 | 2.5YR | 赤褐色 | 良好 | 沈線 | | 沈線 | | 巾2mmの平行沈線を条線状に施文。 | |
| 69 | 5 | φ1~3mmの小石・軽石 | 7.5YR | 黒褐色 | 普通 | LR | 縦位 | 縄文 | 沈線 | 太さ4mmの沈線が2条対で縦位区画。 | |
| 69 | 6 | φ1mm前後の砂粒・雲母 | 5YR | 暗赤褐色 | 良好 | RL | 縦位 | 縄文 | 沈線 | 巾6mm4本の条線を波状に施文。 | |
| 69 | 7 | φ1~5mmの小石・雲母 | 7.5YR | 橙色 | 普通 | | | 無文 | | | |
| 69 | 8 | φ1~3mmの小石・雲母 | 7.5YR | 黒褐色 | 良好 | | | 無文 | | 底面に網代痕。 | |
| 70 | 1 | φ1~3mmの小石・雲母・黄色軽石 | 2.5YR | 赤褐色 | 普通 | 条線 | | 沈線 | 沈線 | 太さ6mmの沈線で口縁部文様帯と胴部文様帯を区画。胴部は沈線の縦位区画間に条線が施文。 | |
| 70 | 2 | | 7.5YR | 褐色 | | | | | | 三角柱状土製品 | |
| 70 | 3 | φ1~3mmの小石・片岩・金雲母 | 7.5YR | 褐色 | 良好 | RL | 縦位 | 爪形 | | 太さ10mmの隆線が横位に廻り口縁部と胴部を区画。区画内は太さ3mmの沈線を波状に施文し部分的に爪形文が加えられる。胴部に太さ8mmの隆線が縦位に施文。 | |
| 70 | 4 | φ1~3mmの小石・雲母多量 | 7.5YR | 橙色 | 不良 | | | 爪形 | | 太さ5mmの隆線と5mmの平行沈線で弧状文様。 | |
| 70 | 5 | φ1~3mmの小石 | 7.5YR | 褐色 | 普通 | RL | 縦位 | 縄文 | 隆線 | 太さ8mmの隆線を縦位に貼付し胴部を区画。 | |
| 70 | 6 | φ1~2mmの小石・金雲母 | 7.5YR | にぶい橙色 | 良好 | RL | 縦位 | 爪形 | | 太さ4mmの沈線が口唇に沿って廻り口縁部に弧状に施文。 | |
| 70 | 7 | φ1mm前後の砂粒 | 10YR | にぶい黄橙色 | 良好 | | | 爪形 | | 太さ6mmの隆線と3mmの結節沈線で渦巻き・幾何学文をつくる。 | |
| 70 | 8 | φ1~3mmの小石・雲母 | 7.5YR | 橙色 | 普通 | | | 爪形 | | 太さ3mmの沈線が横位・斜位に施文。 | |
| 70 | 9 | φ1mm以下の細かい砂粒 | 7.5YR | 橙色 | 良好 | | | 無文 | | 外面スス付着。 | |
| 73 | 1 | φ1~2mmの小石・雲母 | 5YR | にぶい赤褐色 | 良好 | | | | 隆・沈 | 太さ12mmの隆線が横位に廻る。太さ2mmの沈線が縦位に施文。 | |
| 73 | 2 | φ1mmの細かい砂粒 | 10YR | にぶい黄橙色 | 普通 | RL | 縦位 | 縄文 | 沈線 | 口縁部に太さ4mmの沈線を2条引く。その間をφ6mmの円形刺突が施文。 | |
| 73 | 3 | φ1~2mmの小石多量 | 7.5YR | 暗褐色 | 不良 | RL | 縦位 | | | 結節条文が2条縦位に施文。 | 中期初頭 |
| 73 | 4 | φ1~3mmの小石 | 7.5YR | にぶい橙色 | 普通 | RL | 縦位 | 縄文 | 隆線 | 太さ8mmの隆線が横位に廻り2条対で縦位区画。 | |
| 75 | 1 | φ1~5mmの小石 | | 橙色 | 普通 | R1 | | 撚糸 | 沈線 | 太さ4mmの沈線を口頸部に廻し口縁部と胴部の文様帯を区画。口頸部は沈線が2条対で波状に、胴部は沈線が縦位に施文。 | |

I地区 土坑土器観察表

| 土坑番号 | 番号 | 胎土 | 色記号 | 色調 | 焼成 | 地文原体 | 施文方向 | 地文分類 | 文様分類 | 文様の特徵 | 時期・備考 |
|------|----|----------------|-------|--------|----|-------|------|------|------|---|-------|
| 75 | 2 | φ1~3mmの小石 | 5YR | にぶい赤褐色 | 良好 | | | 沈線 | | 太さ4mmの沈線で口縁部に渦巻き・弧線文を施文。内外面良く磨かれる。内面スス付着。浅鉢。 | 6と同一 |
| 75 | 3 | 細かい砂粒 | 5YR | 橙色 | 良好 | RL | 横・斜 | 縄文 | 隆線 | 口縁部文様帯は太さ8mmの隆線が2条で半円状の区画と渦巻き。区画内は沈線が縦位に充填。内外面スス付着。 | |
| 75 | 4 | φ1~3mmの砂粒・小石 | 5YR | 明赤褐色 | 良好 | LR | 横位 | 縄文 | 隆線 | 口縁を肥厚させ太さ10mmの沈線で削り込むように楕円区画する。区画内は縄文が施文。 | |
| 75 | 5 | φ1~2mmの小石 | 5YR | にぶい赤褐色 | 普通 | RL | 横位 | 縄文 | 隆・沈 | 口縁部は太さ7mmの隆線で弧状区画・太さ6mmの沈線で渦巻きをつくる。そこから沈線が2条対で胴部を縦位区画。内面黒色。 | |
| 75 | 6 | φ1~3mmの小石 | 5YR | にぶい赤褐色 | 良好 | | | 沈線 | | 太さ4mmの沈線で口縁部に渦巻き・弧線文を施文。内外面良く磨かれる。内面スス付着。浅鉢。 | 2と同一 |
| 75 | 7 | φ1~2mmの砂粒・小石 | 7.5YR | 橙色 | 良好 | | | 爪形 | | 太さ10~14mmの隆線を弧状に貼付。隆線は刻み・連続「コ」字状の刻みがある。スス付着。 | |
| 75 | 8 | φ1~3mmの小石・軽石 | 5YR | 橙色 | 不良 | | | 縄文 | 沈線 | 太さ4mmの沈線が連弧状に施文。弧の接点に渦巻きが施文。内面黒色、スス付着。 | |
| 75 | 9 | φ1~3mmの軽石 | 5YR | 明赤褐色 | 良好 | | | 沈線 | 沈線 | 太さ3mmの沈線が3条対で縦位区画。区画内は沈線が矢羽根状に充填。口縁付近にスス付着。浅鉢。 | |
| 75 | 10 | φ1~2mmの砂粒・雲母 | 10YR | にぶい黄橙色 | 普通 | | | 無文 | | 内外面スス付着。浅鉢。 | |
| 75 | 11 | φ1mm前後の砂粒 | 10YR | にぶい黄橙色 | 普通 | | | 無文 | | 内外面スス付着。浅鉢。 | |
| 76 | 1 | φ1~3mmの小石・軽石多量 | 7.5YR | 橙色 | 不良 | RL | 縦位 | 縄文 | 沈線 | 太さ3mmの沈線で縦位区画。内面丁寧な磨き。 | |
| 76 | 2 | φ1mm以下の細かい砂粒 | 2.5YR | 明赤褐色 | 良好 | | | 沈線 | 沈線 | 全面に2~3mm間隔の沈線が条線状に施文。内面黒色。 | |
| 79 | 1 | φ1~3mmの小石多量 | 5YR | 赤褐色 | 普通 | | | 縄文 | 隆・沈 | 太さ12mmの隆線が口縁部を廻る。それ以下を太さ4mmの沈線が施文。 | |
| 79 | 2 | φ1~3mmの小石 | 10YR | 明黄褐色 | 不良 | RL | 横位 | 縄文 | 隆・沈 | 太さ8mmの隆線で弧状区画。 | |
| 81 | 1 | φ1~3mmの小石・雲母 | 2.5YR | 明赤褐色 | 良好 | | 沈線 | 沈線 | 沈線 | 太さ2mmの沈線が縦位の区画。区画間を沈線が横位に施文。 | |
| 82 | 1 | 細かい砂粒・雲母 | 2.5YR | 明赤褐色 | 良好 | | | 爪形 | | ベン先状の刺突。 | |
| 82 | 2 | φ1~2mmの小石・雲母 | 7.5YR | にぶい褐色 | 良好 | | | 爪形 | | 巾6mmの平行沈線を縦位に施文。沈線間に隆線を貼付し爪形に刻みを付ける。 | |
| 82 | 3 | φ1~2mmの小石・金雲母 | 7.5YR | にぶい褐色 | 良好 | | | 爪形 | | 巾7mmの平行沈線を施文。巾8mmの隆線を貼付し半載竹管の爪形文を施文。 | |
| 83 | 1 | φ1~2mmの小石・繊維 | 7.5YR | 明褐色 | 良好 | | | 繊維 | | φ15mmの注口を持つ。注口の廻りに粘土紐を貼付。粘土紐のまわりは爪形文を施文。注口土器。(関山) | |
| 85 | 1 | φ1~2mmの砂粒・繊維 | 7.5YR | にぶい褐色 | 普通 | RL・LR | 横位 | 繊維 | | RL・LRの羽状縄文を施文。底部若干上げ底になる。 | |
| 86 | 1 | φ1~2mmの砂粒・繊維 | 10YR | にぶい黄橙色 | 普通 | RL・LR | 横位 | 繊維 | | 底部若干上げ底になる。 | |
| 87 | 1 | φ1~2mmの小石・繊維 | 7.5YR | 黒褐色 | 普通 | RL・LR | 横位 | 繊維 | | RL・LRの羽状縄文を施文。 | |
| 87 | 2 | φ1~2mmの小石・繊維 | 7.5YR | にぶい褐色 | 不良 | RL・LR | 横位 | 繊維 | | RL・LRの羽状縄文を施文。 | |
| 88 | 1 | φ1~2mmの砂粒・繊維 | 10YR | 暗褐色 | 普通 | | | 繊維 | | 巾5mmの半載竹管の平行沈線と爪形文が交互に施文。 | |

第1章 出土遺物の概要

I地区 土坑土器観察表

| 土坑番号 | 番号 | 胎土 | 色記号 | 色調 | 焼成 | 地文原体 | 施文方向 | 地文分類 | 文様分類 | 文様の特徴 | 時期・備考 |
|------|----|------------------|-------|--------|----|-------|------|------|------|---|--------|
| 88 | 2 | φ1~5mmの小石・繊維 | 10YR | にぶい黄褐色 | 不良 | | | | 繊維 | 巾6mmの半載竹管で爪形文・菱形をつくる。 | |
| 88 | 3 | φ1~3mmの小石・繊維 | 10YR | 黄褐色 | 普通 | | | | 繊維 | 巾7mmの半載竹管で爪形文・菱形をつくる。 | |
| 88 | 4 | φ1~3mmの小石・繊維 | 7.5YR | 明褐色 | 普通 | RL・LR | 横位 | | 繊維 | 羽状縄文で菱形をつくる。 | |
| 88 | 5 | φ1~5mmの砂粒・繊維 | 7.5YR | にぶい褐色 | 普通 | LR | 横位 | | 繊維 | 斜行縄文。表面やや磨滅している。 | |
| 88 | 6 | φ1~5mmの砂粒・繊維 | 7.5YR | 暗褐色 | 普通 | RL・LR | 横位 | | 繊維 | 附加条2種の撚りと単節LRの縄文を羽状縄文ふうに施文。 | |
| 88 | 7 | φ1~5mmの小石・繊維 | 10YR | にぶい黄橙色 | 普通 | RL・LR | | | 繊維 | RL・LRの羽状縄文で菱形をつくる。 | |
| 89 | 1 | φ1~2mmの小石・繊維 | 7.5YR | にぶい褐色 | 普通 | | | | 繊維 | 口縁に櫛歯状工具で刺突。その下に巾8mmの半載竹管で爪形文を施文。 | |
| 89 | 2 | φ1~2mmの細かい砂粒・繊維 | 7.5YR | にぶい褐色 | 普通 | | | | 繊維 | 巾7mmの半載竹管で爪形文を施文。 | |
| 89 | 3 | φ1~2mmの砂粒・繊維 | 7.5YR | 褐色 | 普通 | LR | 横位 | | 繊維 | 地文にLRの縄文を施文。その後巾9mmの半載竹管で爪形文を施文。 | |
| 89 | 4 | φ1~2mmの砂粒・繊維 | 10YR | 褐色 | 普通 | | | | 繊維 | 無文で表面に擦痕あり。 | |
| 89 | 5 | φ1~2mmの小石・繊維 | 7.5YR | 暗褐色 | 普通 | RL・LR | 横位 | | 繊維 | RL・LRの羽状縄文で菱形をつくる。 | |
| 89 | 6 | φ1~3mmの小石・繊維 | 7.5YR | 褐色 | 普通 | RL・LR | 横位 | | 繊維 | RL・LRの羽状縄文で菱形をつくる。 | |
| 89 | 7 | φ1~3mmの小石・繊維 | 7.5YR | 暗褐色 | 不良 | | | | 繊維 | 無文。表面に擦痕多く器面が荒れている。 | |
| 89 | 8 | φ1~2mmの小石・繊維 | 7.5YR | にぶい褐色 | 普通 | RL | 横位 | | 繊維 | 斜行縄文。底部若干上げ底になる。 | |
| 89 | 9 | φ1~2mmの細かい砂粒・繊維 | 7.5YR | 明褐色 | 普通 | | | | 繊維 | 無文。表面に擦痕がある。土製品。 | |
| 90 | 1 | φ1~3mmの小石・繊維 | 7.5YR | 橙色 | 普通 | | | | 繊維 | 巾8mmの半載竹管で爪形文・菱形をつくる。爪形文の交点にも粘土溜が貼付。 | 報告書未掲載 |
| 90 | 2 | φ1~3mmの小石・繊維 | 7.5YR | 褐色 | 普通 | | | | 繊維 | 巾10mmの半載竹管で爪形文・菱形をつくる。 | 報告書未掲載 |
| 90 | 3 | φ1~3mmの小石多量 | 5YR | 赤褐色 | 普通 | | | | 無文 | | 報告書未掲載 |
| 91 | 1 | φ1~2mmの細かい砂粒多量 | 5YR | にぶい赤褐色 | 普通 | | | | 縄文 | 隆線による突起。 | |
| 91 | 2 | φ1~3mmの小石・黒雲母 | 7.5YR | にぶい橙色 | 普通 | | | | 縄文 | 太さ5mm程の隆線で楕円状文様。隆線は低く厚みない。 | |
| 91 | 3 | φ1~3mmの小石・黒雲母・軽石 | 5YR | にぶい赤褐色 | 普通 | LR | | | 縄文 | 縄文を施文後太さ8mmの沈線で楕円区画。 | |
| 91 | 4 | φ1~2mmの細かい砂粒 | 10YR | にぶい黄褐色 | 普通 | | | | 無文 | 外面スス付着。表面丁寧な磨き。器台。 | |
| 92 | 1 | φ1~3mmの砂粒 | 7.5YR | にぶい褐色 | 不良 | RL | 縦位 | | 縄文 | 太さ10mmの沈線で楕円区画。沈線間は肥厚。縄文が縦位に施文。 | |
| 92 | 2 | φ1~2mmの砂粒・雲母 | 7.5YR | にぶい褐色 | 普通 | LR | 横位 | | 縄文 | 太さ15mmの沈線で楕円区画。沈線間は肥厚し磨かれる。縄文が横位に施文。 | |
| 92 | 3 | φ1~2mmの小石 | 7.5YR | にぶい橙色 | 普通 | RL | 横位 | | 縄文 | 太さ10~15mmの沈線で楕円区画。区画内は縄文が縦位に施文。 | |
| 92 | 4 | φ1~2mmの小石・黄色軽石 | 5YR | 明赤褐色 | 普通 | RL | 縦位 | | 縄文 | 太さ10~15mmの沈線で楕円区画。区画内は縄文が縦位に施文。 | |
| 92 | 5 | φ1~3mmの砂粒・黄色軽石粒 | 5YR | にぶい赤褐色 | 普通 | RL | 縦・横 | | 縄文 | φ7~10mmの刺突が口縁にそう。太さ4mmの沈線が口縁を半円状に区画。区画内に「∩」形の文様を施文。 | |

I地区 土坑土器観察表

| 土坑番号 | 番号 | 胎土 | 色記号 | 色調 | 焼成 | 地文原体 | 施文方向 | 地文分類 | 文様分類 | 文様の特徵 | 時期・備考 |
|------|----|-------------------|-------|--------|----|------|------|------|------|---|-------|
| 92 | 6 | φ1~2mmの小石・雲母 | 5YR | にぶい赤褐色 | 普通 | RL | 横位 | 縄文 | 沈線 | 太さ12mmの沈線で楕円区画。沈線間は肥厚。 | |
| 92 | 7 | φ1~3mmの砂粒・黄色軽石粒 | 5YR | 明赤褐色 | 普通 | LR | 縦位 | 縄文 | 沈線 | 太さ8mmの沈線が口縁に平行して廻る。沈線の両側は肥厚。 | |
| 92 | 8 | φ1~2mmの砂粒・黄色軽石 | 5YR | 赤褐色 | 普通 | | | 沈線 | 隆・沈 | 太さ7mmの隆線で口縁を半円状に区画。区画内は太さ4mmの沈線が充填。頸部以下に同じ沈線が垂下。太さ4mmの沈線が縦位に施文。 | |
| 92 | 9 | φ1~2mmの砂粒・雲母 | 5YR | 明赤褐色 | 普通 | RL | 縦位 | 縄文 | 沈線 | 太さ10mmの沈線が垂下。沈線間は良く磨かれる。 | |
| 92 | 10 | φ1~2mmの砂粒多量 | 5YR | にぶい橙色 | 普通 | | | | 沈線 | 太さ10mmの沈線が2条対で垂下。沈線間は無文帯。 | |
| 92 | 11 | φ1~2mmの砂粒 | 7.5YR | にぶい橙色 | 普通 | RL | 縦位 | 縄文 | 沈線 | 太さ12mmの沈線が垂下。 | |
| 92 | 12 | φ1~2mmの砂粒・黒雲母 | 5YR | 赤褐色 | 普通 | LR | 縦位 | 縄文 | 沈線 | 太さ7mmの隆線で文様を区画。その間を太さ5mmの沈線が充填。 | |
| 92 | 13 | φ1~2mmの砂粒多量 | 5YR | にぶい赤褐色 | 普通 | | | 沈線 | 隆・沈 | 巾10mm 6本のハケ状の工具で条線を引く。 | |
| 92 | 14 | φ1~2mmの砂粒・小石 | 2.5Y | 黒褐色 | 普通 | | | 沈線 | 隆・沈 | 内面黒色。外面磨かれる。 | |
| 92 | 15 | φ1~2mmの砂粒 | 2.5Y | 黒褐色 | 普通 | | | | 無文 | 内面黒色。 | |
| 92 | 16 | φ1~2mmの砂粒・雲母 | 5YR | 明赤褐色 | 不良 | | | | 無文 | | |
| 92 | 17 | φ1~2mmの砂粒・繊維 | 7.5YR | 橙色 | 不良 | | | | 繊維 | 巾5mmの半截竹管の爪形文を菱形に文様をつくる。 | |
| 93 | 1 | φ1~2mmの砂粒多量 | 5YR | にぶい赤褐色 | 普通 | | | | 沈線 | 太さ4mmの沈線で口縁部を半円状に区画。区画内を同じ沈線が充填。区画外側は太さ12mmの隆線が貼付。 | |
| 93 | 2 | φ1~2mmの砂粒 | 5YR | 暗赤褐色 | 良好 | | | | 隆・沈 | 口縁部を隆線と沈線で半円状に区画。区画内胴部に太さ3mmの沈線が施文。 | |
| 93 | 3 | φ1~2mmの砂粒・黄色パミス | 5YR | 赤褐色 | 良好 | RL | 横位 | 縄文 | 隆・沈 | 口縁部を隆線と沈線で半円状に区画。区画内は縄文が充填。 | |
| 93 | 4 | φ1~2mmの砂粒 | 7.5YR | にぶい橙色 | 普通 | LR | 横位 | 縄文 | 沈線 | 太さ4mmの沈線で口縁部に半円状の文様区画。 | |
| 93 | 5 | φ1~2mmの砂粒多量・雲母・軽石 | 7.5YR | 褐色 | 不良 | RL | 縦位 | 縄文 | 沈線 | 口縁に沿って太さ4mmの沈線が2条横位に廻る。 | |
| 93 | 6 | φ1~2mmの砂粒多量・雲母・軽石 | 10YR | 褐色 | 不良 | Lr | 右巻 | 撚糸 | 沈線 | 口縁に太さ5mmの沈線が2条廻る。沈線間にφ3mmの円形刺突を施す。 | |
| 93 | 7 | φ1~3mmの砂粒・黄色軽石 | 10YR | 浅黄橙色 | 普通 | | | | 隆・沈 | 太さ7mmの隆線が垂下。太さ4mmの沈線が縦位・弧状に施文。 | |
| 93 | 8 | φ1~2mmの砂粒・雲母・黄色軽石 | 5YR | 赤褐色 | 普通 | | 条線 | | 沈線 | 地文に条線を持ち太さ7mmの沈線が弧状に施文。 | |
| 93 | 9 | φ1~2mmの砂粒・雲母 | 10YR | にぶい黄褐色 | 普通 | RLR | 縦位 | 縄文 | 沈線 | 太さ10mmの沈線が縦位に施文。沈線間は無文帯。縄文原体複節。 | |
| 93 | 10 | φ1~2mmの砂粒多量 | 7.5YR | 褐色 | 普通 | RL | 縦・斜 | 縄文 | 沈線 | 太さ4mmの沈線が縦位に施文。 | |
| 93 | 11 | φ1~3mmの砂粒・黄色軽石 | 5YR | 極暗赤褐色 | 普通 | Rl | | 撚糸 | 沈線 | 太さ5mmの沈線を横位に施文。 | |
| 93 | 12 | φ1~2mmの砂粒多量・黄色軽石 | 5YR | にぶい赤褐色 | 普通 | | | | 隆線 | 太さ30mmの粘土紐を横位に貼付。太さ8mmの沈線を2条引く。 | |
| 93 | 13 | φ1~2mmの砂粒・黄色軽石粒 | 7.5YR | にぶい橙色 | 普通 | LR | 縦位 | 縄文 | 隆・沈 | 太さ10mmの沈線で渦巻き。口縁部は肥厚。 | |
| 93 | 14 | φ1~2mmの砂粒・黄色軽石 | 7.5YR | 暗褐色 | 普通 | | | | 爪形 | 巾14mmの爪形文で渦巻きをつくる。 | |
| 93 | 15 | φ1~5mmの小石 | 10YR | にぶい黄橙色 | 普通 | | | | 無文 | 内面黒色。浅鉢。 | |

第1章 出土遺物の概要

I地区 土坑土器観察表

| 土坑番号 | 番号 | 胎土 | 色記号 | 色調 | 焼成 | 地文原体 | 施文方向 | 地文分類 | 文様分類 | 文様の特徵 | 時期・備考 |
|------|----|-------------------|-------|--------|----|------|------|------|------|--|-------|
| 93 | 16 | φ1~5mmの小石・石英・黄色軽石 | 7.5YR | にぶい橙色 | 良好 | | | | 無文 | 内外面丁寧な磨き。黒斑を持つ。浅鉢。 | |
| 97 | 1 | φ1~3mmの砂粒多量 | 2.5YR | 暗赤灰色 | 不良 | RL | 横位 | 縄文 | 隆・沈 | 太さ10~15mmの沈線で口縁部を楕円区画。沈線間は肥厚。 | |
| 97 | 2 | φ1~2mmの砂粒・黒雲母 | 5YR | 明赤褐色 | 普通 | | | | 沈線 | 太さ6mmの沈線で文様帯を区画。区画内は斜位の沈線が充填。 | |
| 97 | 3 | φ1~3mmの砂粒 | 5YR | にぶい赤褐色 | 普通 | | | | 沈線 | 口縁に沿って太さ8mmの隆線が貼付。隆線以下は巾4mmの平行沈線が縦位に施文。 | |
| 97 | 4 | φ1~3mmの砂粒・黄色軽石 | 5YR | にぶい橙色 | 普通 | | | | 隆線 | 太さ8~15mmの隆線で渦巻きを描く。 | |
| 97 | 5 | φ1~3mmの砂粒 | 10YR | にぶい黄橙色 | 普通 | RL | 縦位 | 縄文 | | 胴部全体に縄文を斜位に施文。 | |
| 97 | 6 | φ1~2mmの砂粒 | 5YR | にぶい橙色 | 普通 | | | | 隆・沈 | 太さ7mmの隆線と太さ2mmの沈線で文様。 | |
| 97 | 7 | φ1~2mmの砂粒 | 5YR | にぶい赤褐色 | 良好 | | 条線 | | 沈線 | 巾12mm6本の櫛歯状の条線の曲線。 | |
| 97 | 8 | φ1~2mmの砂粒 | 10YR | 灰黄褐色 | 良好 | | | | 隆・沈 | 太さ9mmの沈線が縦位に貼付。隆線間を太さ2mmの沈線が綾杉状に施文。 | |
| 97 | 9 | φ1~2mmの砂粒・雲母・黄色軽石 | 5YR | 明赤褐色 | 普通 | Lr | 縦・斜 | 縄文 | 沈線 | 太さ6mmの浅い沈線が縦位に施文。沈線間は無文部と縄文施文部が交互につくられる。底部近くは全体に磨かれ無文。 | |
| 97 | 10 | φ1~3mmの砂粒・黄色軽石粒 | 7.5YR | 橙色 | 普通 | RL | | 縄文 | 隆・沈 | 太さ6mmの隆線で長楕円の区画。区画内は隆線に沿って太さ6mmの沈線が廻る。 | |
| 97 | 11 | φ1~3mmの砂粒・黄色軽石粒 | 7.5YR | 橙色 | 普通 | Lr | 縦・斜 | 縄文 | 沈線 | 太さ8mmの沈線で胴部無文部と縄文施文部の文様をつくる。 | |
| 97 | 12 | φ1~3mmの小石・黄色軽石粒 | 10YR | 明黄褐色 | 不良 | | | | 隆線 | 太さ10~20mmの隆線で渦巻き文。 | |
| 97 | 13 | φ1~5mmの砂粒・小石 | 10YR | にぶい黄橙色 | 普通 | RL | 縦位 | 縄文 | 沈線 | 太さ7mmの沈線が垂下し縄文部と無文部を区画。 | |
| 97 | 14 | φ1~2mmの砂粒多量 | 7.5YR | にぶい褐色 | 普通 | LR | | 縄文 | 沈線 | 太さ7~10mmの沈線で文様を区画。 | |
| 99 | 1 | φ1~5mmの砂粒・黒雲母多量 | 2.5YR | にぶい赤褐色 | 普通 | | | | 隆線 | 太さ15mmの隆線が横位に口縁を廻る。 | |
| 99 | 2 | φ1~2mmの砂粒多量 | 5YR | にぶい赤褐色 | 普通 | | | | 爪形 | 隆線と太さ2mmの沈線で幾何学文をつくる。 | |
| 99 | 3 | φ1~3mmの砂粒・黒雲母 | 10YR | にぶい黄橙色 | 良好 | | | | 無文 | | |
| 99 | 4 | φ1~2mmの砂粒・黄色軽石粒 | 5YR | 橙色 | 普通 | | | | 無文 | | |
| 100 | 1 | φ1~2mmの砂粒 | 2.5Y | 浅黄色 | 良好 | RLR | 縦位 | 縄文 | 沈線 | 太さ10mmの沈線が2条対で垂下。沈線間は無文部。 | |
| 101 | 1 | φ1~3mmの小石・繊維 | 10YR | にぶい黄橙色 | 普通 | RL | 横位 | 繊維 | | ループ文が帯状に施文。 | |
| 101 | 2 | φ1~2mmの小石・繊維 | 10YR | にぶい黄橙色 | 普通 | | | 繊維 | | 巾9mmの半截竹管で爪形文。 | |
| 102 | 1 | φ1~3mmの砂粒 | 5YR | 明赤褐色 | 不良 | | | | | 渦巻き状の文様を持つ把手。 | |
| 102 | 2 | φ1~3mmの砂粒・雲母多量 | 10YR | にぶい黄橙色 | 普通 | | | | 隆線 | 太さ8mmの隆線が弧状に施文。 | |
| 102 | 3 | φ1~2mmの砂粒・黒雲母 | 5YR | 明赤褐色 | 普通 | LR | 横位 | 縄文 | 沈線 | 太さ4mmの沈線が2条対で垂下。 | |
| 102 | 4 | 礫・軽石 | 10YR | 黄橙色 | | | | | | 軽石製品。 | |
| 102 | 5 | φ1~2mmの砂粒多量 | 5YR | にぶい橙色 | 不良 | | | | 無文 | | |
| 103 | 1 | φ1~3mmの小石多量 | 5YR | にぶい橙色 | 普通 | Lr | | 捺糸 | 隆線 | 太さ7mmの隆線が横位に廻る。 | |

I地区 土坑土器観察表

| 土坑番号 | 番号 | 胎土 | 色記号 | 色調 | 焼成 | 地文原体 | 施文方向 | 地文分類 | 文様分類 | 文様の特徴 | 時期・備考 |
|------|----|-----------------|-------|--------|----|------|------|------|------|--|-------|
| 103 | 2 | φ1~2mmの砂粒 | 7.5YR | にぶい橙色 | 普通 | | | 撚糸 | 沈線 | 巾13mmの平行沈線間に刺突を加える。 | |
| 103 | 3 | φ1~2mmの砂粒 | 10YR | にぶい黄橙色 | 普通 | LR | 斜位 | 縄文 | 沈線 | 太さ5~12mmの沈線が縦位に施文。 | |
| 103 | 4 | φ1~2mmの砂粒・繊維 | 7.5YR | 橙色 | 普通 | 組紐 | | 繊維 | 繊維 | 組み紐縄文が施文。 | |
| 109 | 1 | φ1~3mmの小石・雲母 | 7.5YR | にぶい橙色 | 普通 | | | | 沈線 | 太さ10~15mmの沈線で渦巻き。 | |
| 110 | 1 | φ1~3mmの小石・雲母・砂粒 | 10YR | 褐色 | 普通 | LR | 縦位 | 縄文 | 隆・沈 | 口縁部は隆線と沈線で楕円区画・渦巻き状の文様をつくる。胴部は太さ7mmの沈線が縦位区画し波状に垂下する。 | |
| 110 | 2 | φ1~3mmの小石・黄色軽石 | 10YR | にぶい黄橙色 | 良好 | LR | 縦・横 | 縄文 | 隆線 | 口縁部に太い隆線で楕円区画を作り、橋状把手を付ける。区画内は刺突が充填。 | |
| 110 | 3 | φ1~3mmの砂粒・黄色軽石 | 2.5Y | 暗オリーブ色 | 普通 | 条線 | | 沈線 | 沈線 | 口縁部に太さ8mmの沈線を横位に廻しφ7mmの刺突を施す。 | |
| 110 | 4 | φ1~5mmの小石多量 | 10YR | 暗褐色 | 普通 | 条線 | | | 隆・沈 | 太さ15mmの隆線が縦位に貼付。隆線上に刻みあり。 | |
| 110 | 5 | φ1~2mmの砂粒・雲母 | 7.5YR | 褐色 | 普通 | RL | 縦位 | 縄文 | 隆・沈 | 太さ10mmの隆線で渦巻き文。頸部以下は太さ4mmの沈線が縦位に施文。 | |
| 110 | 6 | φ1~3mmの小石・雲母 | 7.5YR | にぶい褐色 | 普通 | | | | 隆・沈 | 隆帯で頸部に橋状把手をつくる。口縁部は無文。 | |
| 110 | 7 | φ1~3mmの砂粒・雲母 | 2.5Y | 黒褐色 | 良好 | 条線 | | 沈線 | 沈線 | 巾15mm 6本の条線が全面に引かれる。 | |
| 110 | 8 | φ1~3mmの小石多量 | 7.5YR | 褐色 | 不良 | | | | 無文 | 内面黒色。 | |
| 112 | 1 | φ1~3mmの小石・黄色軽石 | 5YR | 明赤褐色 | 良好 | RL | 縦・横 | 縄文 | 隆線 | 口縁部に太さ8mmの隆線で渦巻きと楕円区画を作る。胴部は縄文施文の間隔をあけ縦位の区画を作る。内面黒色付着。 | |
| 113 | 1 | φ1~3mmの小石多量・雲母 | 7.5YR | 褐色 | 普通 | | | | 爪形 | 太さ12mmの隆線と太さ4mmの沈線で弧状の文様をつくる。 | |
| 113 | 2 | φ1~3mmの砂粒・雲母 | 7.5YR | にぶい褐色 | 良好 | | | | 爪形 | 太さ5~6mmの沈線が弧状・方形に施文。区画間に粘土紐の隆帯がみられる。 | |
| 113 | 3 | φ1~3mmの砂粒・雲母 | 7.5YR | 橙色 | 良好 | | | | 爪形 | 太さ5~6mmの沈線で弧状に文様が描かれる。 | |
| 113 | 4 | φ1~3mmの砂粒・雲母 | 7.5YR | 明褐色 | 良好 | | | | 爪形 | 太さ5~6mmの沈線で胴部文様帯を方形に区画。区画内は太さ3~4mmの沈線が矢羽根状に充填。口縁部に粘土紐の円形刺突がつく。 | |
| 113 | 5 | φ1~3mmの砂粒・雲母 | 7.5YR | にぶい褐色 | 不良 | | | | 爪形 | 太さ5~10mmの沈線が施文。 | |
| 113 | 6 | φ1~5mmの小石・雲母 | 5YR | にぶい赤褐色 | 良好 | | | | 爪形 | 太さ4mmの沈線と太さ6mmの隆線で弧状の文様をつくる。 | |
| 113 | 7 | φ1~2mmの砂粒 | 5YR | にぶい赤褐色 | 良好 | | | | 爪形 | 太さ6mmの沈線が弧状に引かれる。 | |
| 113 | 8 | φ1~2mmの砂粒 | 5YR | にぶい赤褐色 | 普通 | RL | | | 爪形 | 太さ4mmの沈線が横位・弧状に文様をつくる。 | |
| 113 | 9 | φ1~2mmの砂粒 | 10YR | 黒褐色 | 良好 | | | | 爪形 | 巾6mmの平行沈線が横位に施文。突起に刻みが施文。 | |
| 113 | 10 | φ1~2mmの砂粒多量 | 7.5YR | 橙色 | 普通 | | | | 沈線 | 太さ4mmの沈線が縦位に施文。 | |
| 113 | 11 | φ1~2mmの砂粒・雲母 | 5YR | にぶい赤褐色 | 普通 | | | | 無文 | 内外面磨き。 | |
| 113 | 12 | φ1~3mmの砂粒・黄色軽石 | 10YR | にぶい黄橙色 | 普通 | | | | 無文 | | |
| 114 | 1 | φ1~3mmの砂粒 | 10YR | にぶい黄褐色 | 良好 | | | | 沈線 | 隆線と沈線を組み合わせ楕円状・渦巻き状の文様をつくる。深鉢突起。 | |

第1章 出土遺物の概要

I地区 土坑土器観察表

| 土坑番号 | 番号 | 胎土 | 色記号 | 色調 | 焼成 | 地文原体 | 施文方向 | 地文分類 | 文様分類 | 文様の特徵 | 時期・備考 |
|------|----|-------------------|-------|--------|----|------|------|------|------|--|-------|
| 121 | 1 | φ1~3mmの小石・雲母 | 5YR | にぶい赤褐色 | 普通 | | | 沈線 | 隆線 | 巾18mmの隆線が縦位に垂下。隆線上は沈線が2条縦位に引かれる。 | |
| 121 | 2 | φ1~2mmの砂粒・雲母多量 | 7.5YR | にぶい褐色 | 不良 | LR | 縦位 | 縄文 | 沈線 | 太さ3mmの沈線で渦巻き。 | |
| 122 | 1 | φ1~5mmの小石 | 7.5YR | にぶい褐色 | 普通 | Lr | 縦位 | 縄文 | 沈線 | 太さ7~9mmの浅い沈線を縦位に施文。 | |
| 123 | 1 | φ1~2mmの砂粒 | 5YR | 赤褐色 | 良好 | RI | | 縄文 | 沈線 | 太さ7mmの沈線で縦位区画・渦巻きをつくる。 | |
| 123 | 2 | φ1~5mmの小石多量 | 7.5YR | 橙色 | 不良 | | | 沈線 | 沈線 | 太さ5mmで2~3mmの間隔を持つ浅い沈線で縦位区画。 | |
| 123 | 3 | φ1~5mmの小石多量 | 10YR | にぶい黄褐色 | 普通 | 沈線 | | | | 巾2~3mmの平行沈線。 | |
| 124 | 1 | φ1~2mmの砂粒・小石 | 7.5YR | 褐色 | 普通 | RL | 横位 | 縄文 | 沈線 | 太さ10mmの沈線が横位に廻る。 | |
| 124 | 2 | φ1~3mmの小石・砂粒多量 | 7.5YR | 暗褐色 | 良好 | | | | 隆・沈 | 巾6mmの隆線が3本で弧状に貼付。地文は太さ2mmの沈線が施文。 | |
| 124 | 3 | φ1~2mmの砂粒 | 5YR | にぶい赤褐色 | 不良 | RI | | | 捻糸 | 太さ5mmの沈線が3条施文。 | |
| 124 | 4 | φ1~5mmの砂粒・小石・雲母 | 10YR | にぶい黄褐色 | 普通 | LR | 横位 | 縄文 | 沈線 | 縄文施文部と2mm間隔の沈線が縦位に施文。 | |
| 126 | 1 | φ1~2mmの砂粒 | 5YR | にぶい赤褐色 | 普通 | | | | 隆線 | 有孔鈔付き土器。口縁は、ほぼ垂直に立ち上がる。頸部に鈔が廻り2単位の橋状の把手を持つ。鈔には、把手間を2分する位置に2対の孔があげられる。胴部は、太さ7mmの隆線が弧状に貼付。 | |
| 127 | 1 | φ1~2mmの砂粒多量 | 5YR | にぶい赤褐色 | 普通 | RL | 縦位 | 縄文 | 隆・沈 | 口縁部は太さ10~20mmの隆線で渦巻き状の文様。胴部は太さ5mmの沈線が2条対で垂下。沈線間は無文帯。 | |
| 127 | 2 | φ1~5mmの小石 | 5YR | にぶい赤褐色 | 普通 | | | 無文 | | 内外面良く磨かれる。 | |
| 128 | 1 | φ1~3mmの小石・黄色軽石粒 | 5YR | にぶい赤褐色 | 普通 | RL | 縦位 | 縄文 | 沈線 | 太さ12~16mmの沈線が2条対で縦位区画。内面下半黒色。 | |
| 128 | 2 | φ1~5mmの小石・黄色軽石・雲母 | 7.5YR | 灰褐色 | 普通 | RL | 横位 | 縄文 | 沈線 | 太さ12mmの沈線が口縁に沿って1条廻る。 | |
| 128 | 3 | φ1~2mmの砂粒 | 2.5YR | 灰赤色 | 良好 | RL | | 縄文 | 沈線 | 口縁部は小波状を呈する。口唇部は無文。太さ10mmの沈線が口縁に沿って廻る。 | |
| 128 | 4 | φ1~5mmの砂粒・小石 | 7.5YR | にぶい橙色 | 普通 | RLR | | 縄文 | 隆線 | 太さ10mmの隆線が胴部文様を方形に区画。 | |
| 128 | 5 | φ1~5mmの砂粒・小石・黄色軽石 | 7.5YR | にぶい橙色 | 不良 | RL | | 縄文 | 隆線 | 太さ15mmの隆線が口縁部文様帯を楕円形に区画。 | |
| 129 | 1 | φ1~3mmの砂粒 | 5YR | にぶい赤褐色 | 普通 | LR | | 縄文 | 隆・沈 | 太さ10~20mmの隆線で口縁、胴部に渦巻き文様をつくる。隆線の両側に太さ10mmの沈線が施文。 | |
| 129 | 2 | φ1~2mmの砂粒・雲母 | 5YR | にぶい赤褐色 | 普通 | RL | 横位 | 縄文 | 沈線 | 太さ6mmの沈線で楕円区画。 | |
| 129 | 3 | φ1~2mmの砂粒・雲母 | 7.5YR | にぶい褐色 | 普通 | LRL | 縦位 | 縄文 | 沈線 | 太さ10mmの沈線が2条対で垂下。 | |
| 129 | 4 | φ1~3mmの小石・雲母 | 2.5YR | にぶい赤褐色 | 普通 | LR | | 縄文 | 隆・沈 | 太さ5~10mmの沈線で渦巻き文様。沈線間は隆線になる。 | |
| 130 | 1 | φ1~5mmの砂粒・雲母 | 10YR | 灰黄褐色 | 不良 | | | | 隆・沈 | 沈線と隆線で渦巻き。口縁部に橋状の把手がつく。浅鉢型土器。 | |
| 130 | 2 | φ1~5mmの小石・砂粒 | 10YR | 灰黄褐色 | 普通 | RL | | 縄文 | 沈線 | 太さ8mmの沈線で口縁部に楕円形の区画。 | |
| 130 | 3 | φ1~2mmの砂粒 | 7.5YR | にぶい褐色 | 普通 | | | | 沈線 | 太い沈線で口縁部に文様帯を区画。 | |
| 130 | 4 | φ1~3mmの砂粒・雲母 | 5YR | にぶい赤褐色 | 普通 | | | 無文 | | 指頭による横位のナデ。内面黒斑。 | |
| 131 | 1 | φ1~5mmの砂粒多量 | 2.5YR | 明赤褐色 | 普通 | RL | 縦位 | 縄文 | 沈線 | 巾6mmの平行沈線がくびれ部に施文。内面黒色。 | |

I地区 土坑土器観察表

| 土坑 番号 | 番号 | 胎土 | 色記号 | 色調 | 焼成 | 地文 原体 | 施文 方向 | 地文 分類 | 文様 分類 | 文様の 特徴 | 時期・備考 | |
|----------|----|----------------|-------|--------|----|----------|----------|----------|----------|---|--------------------------------------|--|
| 131 | 2 | φ1~2mmの砂粒・雲母 | 5YR | にぶい赤褐色 | 普通 | LR | 縦位 | 縄文 | 沈線 | 太さ8mmの沈線が口縁に平行に廻る。 | | |
| 131 | 3 | φ1mm以下の細かい砂粒多量 | 7.5YR | 灰褐色 | 普通 | | | | 沈線 | 太さ10mmの沈線が口縁下に廻る。 | | |
| 131 | 4 | φ1~6mmの小石・雲母 | 5YR | にぶい橙色 | 普通 | 条線 | | | 沈線 | 巾2mmの平行沈線の条線。 | | |
| 131 | 5 | φ1~2mmの砂粒多量 | 7.5YR | 橙色 | 普通 | LR | 縦位 | 縄文 | 沈線 | 太さ6mmの沈線が2条対で縦位区画。沈線間に無文と縄文帯をつくる。 | | |
| 131 | 6 | φ1~2mmの砂粒・雲母 | 10YR | 灰黄褐色 | 良好 | RL | 縦位 | 縄文 | 沈線 | 太さ10mmの太い沈線で胴部文様帯を区画。 | | |
| 131 | 7 | φ1~5mmの砂粒・小石 | 7.5YR | 橙色 | 普通 | LR | 縦位 | 縄文 | 沈線 | 太さ7mmの沈線が縦位に施文。沈線間は無文。 | | |
| 131 | 8 | φ1~5mmの小石多量 | 7.5YR | にぶい橙色 | 不良 | LR | 縦位 | 縄文 | 沈線 | 太さ6mmの沈線で縦位区画・波状をつくる。 | | |
| 131 | 9 | φ1~2mmの砂粒 | 10YR | にぶい黄橙色 | 普通 | RL | 縦位 | 縄文 | 沈線 | 太さ6mmの沈線で縦位区画。 | | |
| 131 | 10 | φ1~2mmの砂粒多量 | 10YR | にぶい黄橙色 | 普通 | LR | 縦位 | 縄文 | 沈線 | 太さ7mmの沈線で縦位区画。 | | |
| 131 | 11 | φ1~2mmの砂粒・雲母 | 7.5YR | にぶい褐色 | 良好 | LR | 縦位 | 縄文 | 隆線 | | | |
| 131 | 12 | φ1~2mmの砂粒 | 2.5YR | にぶい赤褐色 | 良好 | 条線 | | | 沈線 | 巾6mmのハケ状の原体が横位に施文。ハケ状の沈線は浅い。φ5~10mmの孔が表裏から穿たれるが貫通しない。 | | |
| 131 | 13 | φ1~2mmの砂粒 | 2.5YR | にぶい赤褐色 | 良好 | | | | 無文 | 内外面良く磨かれる。 | | |
| 131 | 14 | φ1~2mmの砂粒 | 2.5YR | にぶい赤褐色 | 良好 | | | | 無文 | 無文。内外面良く磨かれる。 | | |
| 132 | 1 | φ1~2mmの砂粒・雲母 | 5YR | 明赤褐色 | 良好 | | | | 沈線 | 太さ4mmの沈線で縦位に文様を区画。 | | |
| 132 | 2 | φ1~2mmの砂粒 | 10YR | 灰黄褐色 | 普通 | RL | 縦位 | 縄文 | 沈線 | 太さ6mmの沈線が対で縦位区画。沈線間に無文帯を持つ。 | | |
| 132 | 3 | φ1~2mmの砂粒 | 5YR | 灰褐色 | 普通 | RL | 縦位 | 縄文 | 沈線 | 太さ8mmの沈線で文様を区画。 | | |
| 132 | 4 | φ1~6mmの小石多量 | 10YR | にぶい黄橙色 | 不良 | 条線 | | | 沈線 | 太さ5mmの沈線が2条対で縦位区画。 | | |
| 132 | 5 | φ1~2mmの砂粒 | 10YR | にぶい黄橙色 | 普通 | RL | 縦位 | 縄文 | 隆・沈 | 太さ8mmの沈線が3条対で垂下し縦位区画。沈線間は隆起する。 | | |
| 133 | 1 | φ1~3mmの砂粒・雲母 | 5YR | にぶい赤褐色 | 良好 | 条線 | | | 沈線 | 隆線 | 巾3mmの沈線を条線状にする。巾広の隆線で楕円区画。区画内を条線が充填。 | |
| 133 | 2 | φ1~2mmの砂粒・雲母 | 10YR | 灰黄褐色 | 良好 | 条線 | | | 沈線 | 巾3mmの条線を施文。 | | |
| 133 | 3 | φ1~3mmの小石・黄色軽石 | 5YR | にぶい橙色 | 良好 | RL | 縦位 | 縄文 | 沈線 | 太さ8mmの沈線で文様を区画。 | | |
| 133 | 4 | φ1~3mmの小石・黄色軽石 | 7.5YR | にぶい橙色 | 普通 | 条線 | | | 沈線 | 巾6mmの平行沈線の条線。太さ12mmの沈線が2条対で縦位区画。 | | |
| 134 | 1 | φ1~5mmの小石 | 7.5YR | にぶい橙色 | 不良 | | | | 沈線 | 太さ18mmの沈線で渦巻き文様。渦巻き内に赤色塗彩。 | 2と同一 | |
| 134 | 2 | φ1~5mmの小石 | 7.5YR | にぶい橙色 | 不良 | | | | 沈線 | 太さ18mmの沈線で渦巻き文様。渦巻き内に赤色塗彩。 | 1と同一 | |
| 135 | 1 | φ1~5mmの砂粒・黄色軽石 | 7.5YR | 橙色 | 不良 | LR | 縦位 | 縄文 | 隆・沈 | 隆線と沈線で口縁部を楕円区画。口縁部文様下に太さ18mmの沈線が廻る。 | | |
| 135 | 2 | φ1~2mmの砂粒・雲母 | 10YR | にぶい黄橙色 | 普通 | RLR | 縦位 | 縄文 | 隆線 | 太さ10mmの沈線で楕円区画・渦巻き文様をつくる。縄文原体は複節。 | | |
| 135 | 3 | φ1~3mmの砂粒 | 2.5YR | にぶい黄色 | 普通 | RL | 縦位 | 縄文 | 隆・沈 | 太さ10mmの隆線に沈線が沿うように半円区画・渦巻き文様をつくる。 | | |
| 135 | 4 | φ1~5mmの小石・黄色軽石 | 5YR | にぶい橙色 | 普通 | LR | 縦位 | 縄文 | 隆・沈 | 口縁部に太さ6mmの沈線で楕円・渦巻き文様をつくる。頸部以下は同じ太さの沈線が波状・直線に垂下。 | | |

第1章 出土遺物の概要

I地区 土坑土器観察表

| 土坑番号 | 番号 | 胎土 | 色記号 | 色調 | 焼成 | 地文原体 | 施文方向 | 地文分類 | 文様分類 | 文様の特徵 | 時期・備考 |
|------|----|-------------------|-------|--------|----|------|------|------|------|---|-------|
| 135 | 5 | φ1~5mmの砂粒・小石 | 7.5YR | 橙色 | 不良 | RL | 縦位 | 縄文 | 隆・沈 | 太さ18mmの隆線で口縁部に渦巻き状の文様。口縁部以下に太さ6mmの沈線が2条垂下。 | |
| 135 | 6 | φ1~3mmの小石 | 7.5YR | 橙色 | 不良 | 条線 | | 沈線 | 沈線 | 巾2mmの平行沈線の条線。太さ4mmの沈線が2条対で縦位区画。 | |
| 135 | 7 | φ1~3mmの小石・雲母 | 10YR | にぶい黄橙色 | 良好 | LR | 縦位 | 縄文 | 沈線 | 太さ5mmの沈線が3条対で胴部を垂下。 | |
| 135 | 8 | φ1~5mmの小石多量 | 7.5YR | にぶい橙色 | 不良 | LRL | 縦位 | 縄文 | | 縄文原体は複節。 | |
| 139 | 1 | φ1~3mmの細かい砂粒・雲母 | 7.5YR | 灰褐色 | 普通 | | | | 隆・沈 | 太さ8mmの隆線で文様を区画。区画内は太さ3mmの沈線が充填。頸部との区画に太さ12mmの隆線が廻る。頸部は無文帯をつくる。 | |
| 139 | 2 | φ1~2mmの砂粒・雲母 | 7.5YR | 灰褐色 | 良好 | RL | 横位 | 縄文 | 沈線 | 太さ5mmの沈線が2条対で口縁部を廻る。沈線間はφ9mmの円形刺突が加えられる。 | |
| 139 | 3 | φ1~4mmの小石多量 | 7.5YR | 灰褐色 | 良好 | 条線 | | 沈線 | 沈線 | 巾2mmの沈線を条線状に施文。口縁下に太さ9mmの沈線が1条施文。 | |
| 139 | 4 | φ1~2mmの砂粒・雲母 | 5YR | 褐灰色 | 良好 | LR | 横位 | 縄文 | 沈線 | 太さ7mmの沈線で口縁部文様帯を区画。口縁に沿って沈線が廻る。沈線内は刺突が加えられる。 | |
| 139 | 5 | φ1~2mmの砂粒・黄色軽石 | 2.5YR | にぶい赤褐色 | 普通 | Lr | 斜位 | 縄文 | 沈線 | 太さ3mmの沈線が横位に廻る。 | |
| 139 | 6 | φ1~3mmの砂粒・黄色軽石 | 5YR | にぶい赤褐色 | 良好 | RL | 縦位 | 縄文 | 隆線 | 太さ8mmの隆線が垂下。 | |
| 139 | 7 | φ1~3mmの砂粒・雲母 | 7.5YR | にぶい橙色 | 良好 | LR | 縦位 | 縄文 | 沈線 | 太さ5mmの沈線が2条対で垂下。 | |
| 139 | 8 | φ1~3mmの小石 | 7.5YR | にぶい褐色 | 良好 | RL | 横位 | 縄文 | 沈線 | 太さ4mmの沈線で文様を施文。 | |
| 140 | 1 | φ1~3mmの小石・雲母 | 2.5YR | 赤褐色 | 普通 | RL | 縦位 | 縄文 | 隆・沈 | 口縁を太い隆線で楕円区画し、渦巻きを付ける。区画内は縄文を充填。胴部は太さ3mmの沈線が縦位に区画。 | |
| 140 | 2 | φ1~3mmの小石・雲母 | 7.5YR | 明褐色 | 普通 | RL | 縦位 | 縄文 | 沈線 | 太さ2mmの沈線が2条対で縦位区画。区画間は無文。 | |
| 140 | 3 | φ1~2mmの砂粒 | 5YR | 赤褐色 | 良好 | LR | 縦位 | 縄文 | 隆・沈 | 太さ6mmの隆線で半円状の文様区画。隆線の両側に太さ5mmの沈線が施文。 | |
| 140 | 4 | φ1~3mmの砂粒・雲母・黄色軽石 | 5YR | 暗赤褐色 | 普通 | RL | 縦位 | 縄文 | 沈線 | 太さ5~7mmの沈線で長楕円の文様。区画内は縄文が充填。内面黒色。 | |
| 140 | 5 | φ1~2mmの砂粒・雲母 | 7.5YR | 明褐色 | 普通 | | | | 隆・沈 | 太さ10mmの沈線と隆線で渦巻き状の文様。 | |
| 140 | 6 | φ1~2mmの砂粒・雲母 | 5YR | にぶい赤褐色 | 普通 | | | 無文 | 沈線 | 太さ10mmの沈線が2条で横位に廻し沈線間を隆起させる。 | |
| 141 | 1 | φ1~5mmの砂粒・小石・黄色軽石 | 5YR | 明赤褐色 | 普通 | RL | 横位 | 縄文 | 隆・沈 | 太さ10mmの沈線と隆線で楕円区画・渦巻き文様をつくる。内外面樹液付着。 | |
| 141 | 2 | φ1~5mmの小石多量 | 7.5YR | にぶい褐色 | 良好 | | | | 隆・沈 | 隆線で橋状把手をつくる。 | |
| 141 | 3 | φ1~2mmの砂粒 | 5YR | 橙色 | 良好 | | | | 隆線 | 太さ10mm以上の隆線で渦巻き・把手などをつくる。 | |
| 141 | 4 | φ1~2mmの砂粒・雲母 | 5YR | にぶい赤褐色 | 普通 | RL | 縦・横 | 縄文 | 隆・沈 | 口縁部文様帯は太さ8~10mmの沈線と隆線により楕円区画・渦巻きをつくる。口縁部に沈線が1条廻る。胴部は太さ6mmの沈線が2条対で縦位区画。内面良く磨かれる。 | |
| 141 | 5 | φ1~3mmの砂粒多量 | 5YR | 明赤褐色 | 普通 | RLR | 縦位 | 縄文 | 沈線 | 太さ6mmの沈線が2条対で縦位に施文。沈線間は無文。内面スス付着。 | |
| 141 | 6 | φ1~5mmの小石多量 | 7.5YR | 橙色 | 不良 | | | 無文 | | | |

I地区 土坑土器観察表

| 土坑番号 | 番号 | 胎土 | 色記号 | 色調 | 焼成 | 地文原体 | 施文方向 | 地文分類 | 文様分類 | 文様の特徵 | 時期・備考 |
|------|----|-------------------|-------|--------|----|-------|------|------|------|--|-----------|
| 144 | 1 | φ1~3mmの小石・繊維 | 7.5YR | 明褐色 | 良好 | RL・LR | | 繊維 | 繊維土器 | RL・LRの羽状縄文。巾6mmの平行沈線と巾2mmの半截竹管を2本合わせた条線でコンパス文を交互に施文。口縁部以下を羽状縄文が施文。 | 2・3・4 と同一 |
| 144 | 2 | φ1~3mmの小石・繊維 | 7.5YR | 暗褐色 | 良好 | RL・LR | | 繊維 | 繊維土器 | RL・LRの羽状縄文。巾6mmの平行沈線と巾2mmの半截竹管を2本合わせた条線でコンパス文を交互に施文。口縁部以下を羽状縄文が施文。 | 1・3・4 と同一 |
| 144 | 3 | φ1~3mmの小石・繊維 | 7.5YR | 暗褐色 | 良好 | RL・LR | | 繊維 | 繊維土器 | RL・LRの羽状縄文。巾6mmの平行沈線と巾2mmの半截竹管を2本合わせた条線でコンパス文を交互に施文。口縁部以下を羽状縄文が施文。 | 1・2・4 と同一 |
| 144 | 4 | φ1~3mmの小石・繊維 | 7.5YR | 暗褐色 | 良好 | RL・LR | | 繊維 | 繊維土器 | RL・LRの羽状縄文。巾6mmの平行沈線と巾2mmの半截竹管を2本合わせた条線でコンパス文を交互に施文。口縁部以下を羽状縄文が施文。 | 1・2・3 と同一 |
| 145 | 1 | φ1~2mmの砂粒・雲母 | 2.5YR | 赤褐色 | 普通 | RL | 横位 | 縄文 | 隆・沈 | 太さ4mmの沈線で口縁を楕円状に区画。区画内は沈線が縦位に施文し充填。頸部との区画に太さ10mmの隆帯が横位に廻る。 | |
| 145 | 2 | φ1~5mmの小石・砂粒 | 5YR | 黒褐色 | 良好 | LR | 横位 | 縄文 | 沈線 | 太さ3mmの沈線で文様を区画。内面黒色。 | |
| 145 | 3 | φ1~3mmの砂粒 | 5YR | 暗赤褐色 | 良好 | | | 無文 | | 内外面丁寧な磨き。浅鉢。 | |
| 145 | 4 | φ1~2mmの砂粒 | 5YR | 赤褐色 | 良好 | | | 無文 | | 内外面丁寧な磨き。 | |
| 147 | 1 | φ1~3mmの砂粒 | 7.5YR | 明褐色 | 普通 | Lr | 縦位 | 捻糸 | 隆線 | 太さ6mmの隆線で渦巻き文様。内面スス付着。 | |
| 147 | 2 | φ1~3mmの砂粒・雲母・黄色軽石 | 5YR | にぶい褐色 | 普通 | RL | 横位 | 縄文 | 隆線 | 太さ6~8mmの隆線が2条対で縦位に施文。 | |
| 147 | 3 | φ1~3mmの砂粒・黄色軽石 | 5YR | 明赤褐色 | 不良 | RL | | 縄文 | 隆線 | 太さ6~8mmの隆線が2条対で縦位に施文。 | |
| 148 | 1 | φ1~5mmの砂粒・黄色軽石 | 5YR | にぶい赤褐色 | 良好 | RL | 縦位 | 縄文 | 沈線 | 太さ6mmの沈線が3条で縦位に施文。内面良く磨かれる、スス付着。 | |
| 148 | 2 | φ1~3mmの砂粒 | 5YR | にぶい赤褐色 | 良好 | | | | 沈線 | 太さ4mmの沈線が渦巻き状になる。 | |
| 148 | 3 | φ1~3mmの小石・雲母 | 7.5YR | にぶい褐色 | 良好 | RL | 縦位 | 縄文 | 隆・沈 | 口縁部は太さ8~18mmの隆線で文様。胴部に太さ9mmの沈線が縦位に文様を施文。 | |
| 149 | 1 | φ1~3mmの砂粒・雲母 | 5YR | 赤褐色 | 普通 | 条線 | | 沈線 | 沈線 | 巾2mmの平行沈線で地文を条線状に施文。太さ5mmの沈線で半円状に文様を施文。内面スス付着。 | 報告書未掲載 |
| 149 | 2 | φ1~2mmの砂粒多量 | 5YR | にぶい赤褐色 | 不良 | LR | 縦位 | 縄文 | 隆線 | 太さ6~8mmの隆線が2条対で弧状に縦位に貼付。 | 報告書未掲載 |
| 149 | 3 | φ1~5mmの砂粒・小石 | 5YR | にぶい橙色 | 良好 | | | 縄文 | 沈線 | 太さ4mmの沈線で文様。内面スス付着。 | 報告書未掲載 |
| 149 | 4 | φ1~3mmの砂粒・小石 | 5YR | にぶい赤褐色 | 普通 | RL | 縦位 | 縄文 | | 内面良く磨かれる。 | 報告書未掲載 |
| 149 | 5 | φ1~2mmの砂粒・雲母 | 5YR | 暗赤褐色 | 良好 | | | 無文 | | 内外面横位の磨き。 | 報告書未掲載 |
| 150 | 1 | φ1~3mmの小石・黄色軽石 | 10YR | にぶい黄橙色 | 不良 | RL | 縦位 | 縄文 | 沈線 | 口縁部に太さ12mmの沈線が横位に廻る。 | |
| 150 | 2 | φ1~3mmの小石 | 10YR | 明赤褐色 | 不良 | RL | 縦位 | 縄文 | 沈線 | 太さ3mmの沈線が2条で「U」字状に文様を描く。 | |
| 153 | 1 | φ1~2mmの砂粒・繊維 | 7.5YR | にぶい橙色 | 普通 | RL・LR | | 縄文 | | 羽状縄文を施文し菱形をつくる。内面黒斑。 | |
| 154 | 1 | φ1~3mmの砂粒・雲母 | 5YR | 赤褐色 | 良好 | RL | 縦位 | 縄文 | 沈線 | 太さ6~8mmの沈線が垂下し縦位の区画。沈線間は無文帯。 | 報告書未掲載 |
| 156 | 1 | φ1~2mmの砂粒 | 5YR | 灰褐色 | 良好 | RL | 横位 | 縄文 | 沈線 | 太さ7mmの沈線が3重で口唇に沿って波状に施文。 | 報告書未掲載 |

第1章 出土遺物の概要

I地区 土坑土器観察表

| 土坑番号 | 番号 | 胎土 | 色記号 | 色調 | 焼成 | 地文原体 | 施文方向 | 地文分類 | 文様分類 | 文様の特徴 | 時期・備考 |
|------|----|--------------------|-------|--------|----|-------|------|------|------|--|--------|
| 156 | 2 | φ1~3mmの小石・雲母 | 10YR | にぶい黄褐色 | 普通 | RL | 横位 | 縄文 | | 縄文を乱雑に施文。 | 報告書未掲載 |
| 158 | 1 | φ1~5mmの小石・雲母 | 5YR | にぶい赤褐色 | 良好 | | | 無文 | | 縦位にヘラ削り状のナデ。内面スス付着。 | |
| 159 | 1 | φ1~3mmの小石・雲母 | 5YR | 赤褐色 | 普通 | RL | 縦位 | 縄文 | 沈線 | 太さ4~6mmの沈線で楕円の区画。区画内に縄文が充填。口唇に把起を持つ。 | 報告書未掲載 |
| 159 | 2 | φ1~2mmの砂粒・雲母 | 10YR | にぶい黄褐色 | 普通 | RL | 縦位 | 縄文 | 沈線 | 太さ5mmの沈線で胴部に縦位の区画。区画間にワラビ手状の文様。 | 報告書未掲載 |
| 159 | 3 | φ1~2mmの砂粒 | 5YR | 明赤褐色 | 普通 | | | 無文 | | | 報告書未掲載 |
| 163 | 1 | φ1~5mmの小石・黄色軽石 | 5YR | にぶい赤褐色 | 普通 | RL | 縦・横 | 縄文 | 隆線 | 縄文を羽状に施文。太さ7mmの隆線で縦位・渦巻き状の文様を貼付。内面スス付着。 | |
| 165 | 1 | φ1~2mmの砂粒 | 7.5YR | にぶい橙色 | 普通 | Lr | 縦位 | 捺糸 | | 全体に良く磨かれる。内面黒色。浅鉢。 | |
| 167 | 1 | φ1~2mmの砂粒・黄色軽石 | 2.5YR | 明赤褐色 | 良好 | | | 無文 | | | |
| 167 | 2 | φ1~2mmの砂粒・雲母 | 5YR | にぶい赤褐色 | 普通 | LR | 縦位 | 縄文 | 沈線 | 太さ7mmの沈線で縦位区画。 | |
| 168 | 1 | φ1~2mmの砂粒・雲母・繊維 | 7.5YR | 褐色 | 普通 | RL+ | 横位 | 繊維 | | 付加糸1種の縄文が施文。 | |
| 168 | 2 | φ1~2mmの砂粒・石英・雲母・繊維 | 7.5YR | 褐色 | 普通 | RL・LR | 横位 | 繊維 | | 羽状縄文で菱形をつくる。内面良く磨かれる。 | |
| 168 | 3 | φ1~3mmの砂粒・繊維 | 5YR | 明赤褐色 | 不良 | RL・LR | 横位 | 繊維 | | 羽状縄文で菱形をつくる。内面黒色。 | |
| 170 | 1 | φ1~3mmの砂粒・雲母・繊維 | 10YR | にぶい黄褐色 | 普通 | | | 繊維 | 繊維土器 | 巾8mmの櫛状工具で刺突。口唇に垂直、口縁に菱形をつくる。 | |
| 170 | 2 | φ1~2mmの砂粒・雲母 | 5YR | にぶい赤褐色 | 普通 | | 条線 | | 沈線 | 巾2mmの平行沈線を条線状に施文。 | |
| 170 | 3 | φ1~2mmの砂粒・石英・繊維 | 10YR | にぶい黄褐色 | 普通 | RL・LR | | 繊維 | 繊維土器 | 羽状縄文で菱形をつくる。 | |
| 170 | 4 | φ1~3mmの砂粒 | 5YR | 赤褐色 | 不良 | RL | 横位 | 縄文 | 隆線 | 太さ6~9mmの隆線で口縁を楕円区画・渦巻き文様をつくる。区画内は太さ7mmの沈線が充填。頸部以下は隆線が2本で垂下し縦位区画。 | |
| 173 | 1 | φ1~2mmの砂粒・雲母 | 2.5YR | 暗赤褐色 | 良好 | | | 無文 | | 口唇直下に太さ15mmの沈線が廻る。内外面横位に良く磨かれる。浅鉢。 | 報告書未掲載 |
| 173 | 2 | φ1~2mmの砂粒・雲母 | 5YR | 赤褐色 | 普通 | RL | 縦位 | 縄文 | 隆線 | 太さ8~10mmの隆線で楕円・渦巻きをつくる。 | 報告書未掲載 |
| 173 | 3 | φ1~3mmの砂粒・雲母 | 5YR | 暗赤褐色 | 普通 | RL | 縦位 | 縄文 | 沈線 | 太さ5~6mmの沈線が2条垂下し縦位の区画。 | 報告書未掲載 |
| 173 | 4 | φ1~3mmの小石 | 7.5YR | 橙色 | 不良 | LR | 横位 | 縄文 | 隆線 | 太さ8mmの隆線を波状に貼付し垂下。 | 報告書未掲載 |
| 173 | 5 | φ1~3mmの砂粒多量 | 7.5YR | にぶい褐色 | 不良 | LR | 縦位 | 縄文 | 沈線 | 太さ3mmの沈線が2条垂下し縦位の区画。沈線間は無文。 | 報告書未掲載 |
| 173 | 6 | φ1~3mmの砂粒・雲母 | 5YR | 暗赤褐色 | 普通 | RL | 縦位 | 縄文 | 沈線 | 太さ4mmの沈線が3条垂下し縦位の区画。 | 報告書未掲載 |
| 173 | 7 | φ1~3mmの砂粒・黄色軽石 | 7.5YR | 明褐色 | 不良 | | | 無文 | | 全体に磨滅している。 | 報告書未掲載 |
| 174 | 1 | φ1~2mmの砂粒 | 7.5YR | 明褐色 | 良好 | | | | 沈線 | 太さ10mmの沈線で渦巻き文。内面黒色。 | 報告書未掲載 |
| 174 | 2 | φ1~2mmの小石 | 10YR | にぶい黄褐色 | 普通 | LR | 縦位 | 縄文 | 沈線 | 太さ3mmの沈線が2条対で垂下し縦位の区画。沈線間は無文。 | 報告書未掲載 |
| 174 | 3 | φ1~2mmの砂粒・雲母 | 2.5Y | 黒褐色 | 良好 | RL | 横位 | 縄文 | 沈線 | 太さ10mmの沈線が口縁部に廻る。 | 報告書未掲載 |
| 174 | 4 | φ1~2mmの砂粒 | 5YR | にぶい赤褐色 | 良好 | | | | 沈線 | 沈線による渦巻き。 | 報告書未掲載 |
| 174 | 5 | φ1~5mmの小石多量 | 10YR | 黄褐色 | 不良 | RL | 縦位 | 縄文 | 沈線 | 太さ5mmの沈線が2条対で垂下し縦位の区画。沈線間は無文。 | 報告書未掲載 |

第1節 I地区の出土遺物

I地区 土坑土器観察表

| 土坑番号 | 番号 | 胎土 | 色記号 | 色調 | 焼成 | 地文原体 | 施文方向 | 地文分類 | 文様分類 | 文様の特徵 | 時期・備考 |
|------|----|-------------------|-------|--------|----|------|------|------|------|---|--------|
| 174 | 6 | φ1~3mmの小石 | 10YR | 黄褐色 | 不良 | RL | 縦位 | 縄文 | 沈線 | 太さ10mmの沈線で口縁部に文様を区画。胴部は太さ8mmの沈線が2条対で垂下し縦位の区画。 | 報告書未掲載 |
| 174 | 7 | φ1~3mmの小石 | 10YR | 明黄褐色 | 不良 | | | | 隆線 | 太さ10~15mmの隆線で楕円区画。全体に磨滅が多い。 | 報告書未掲載 |
| 174 | 8 | φ1~3mmの砂粒・雲母 | 5YR | にぶい赤褐色 | 良好 | RL | 縦位 | 縄文 | 沈線 | 太さ6mmの沈線が垂下し縦位の区画。 | 報告書未掲載 |
| 175 | 1 | φ1~2mmの砂粒・雲母 | 7.5YR | 明褐色 | 良好 | RL | 縦位 | 縄文 | 隆線 | 太さ8mmの隆線が波状に貼付され垂下。内面スス付着。 | 報告書未掲載 |
| 178 | 1 | φ1~2mmの砂粒 | 7.5YR | 褐色 | 良好 | LR | 縦位 | 縄文 | 沈線 | 太さ6mmの沈線で口縁部に楕円の文様帯区画。胴部は2条対で垂下し縦位の区画。外面スス付着。 | 報告書未掲載 |
| 178 | 2 | φ1~3mmの小石・雲母 | 2.5YR | にぶい赤褐色 | 良好 | | | | 沈線 | 太さ3mmの沈線が斜位・波状に施文。 | 報告書未掲載 |
| 178 | 3 | 細かい砂粒多量 | 10YR | にぶい黄橙色 | 普通 | LR | 縦位 | 縄文 | 沈線 | 太さ6mmの沈線が2条対で垂下し縦位の区画。区画内は波状の沈線が垂下。内外面に黒斑。4・6と同一個体。 | 報告書未掲載 |
| 178 | 4 | 細かい砂粒多量 | 10YR | にぶい黄橙色 | 普通 | LR | 縦位 | 縄文 | 沈線 | 太さ6mmの沈線が2条対で垂下し縦位の区画。区画内は波状の沈線が垂下。内外面に黒斑。5・6と同一個体。 | 報告書未掲載 |
| 178 | 5 | φ1~5mmの小石多量 | 7.5YR | 褐色 | 不良 | | | | 縄文・沈 | 沈線と隆線で口縁部文様帯を区画。全体に磨滅が多く撚り不明。 | 報告書未掲載 |
| 178 | 6 | 細かい砂粒多量 | 10YR | にぶい黄橙色 | 普通 | LR | 縦位 | 縄文 | 沈線 | 太さ6mmの沈線が2条対で垂下し縦位の区画。区画内は波状の沈線が垂下。内外面に黒斑。4・5と同一個体。 | 報告書未掲載 |
| 178 | 7 | φ1~3mmの小石・雲母・黄色軽石 | 7.5YR | にぶい褐色 | 良好 | | | | 無文 | 内面良く磨かれる。底外面中心部は擦っているような感じ。 | 報告書未掲載 |

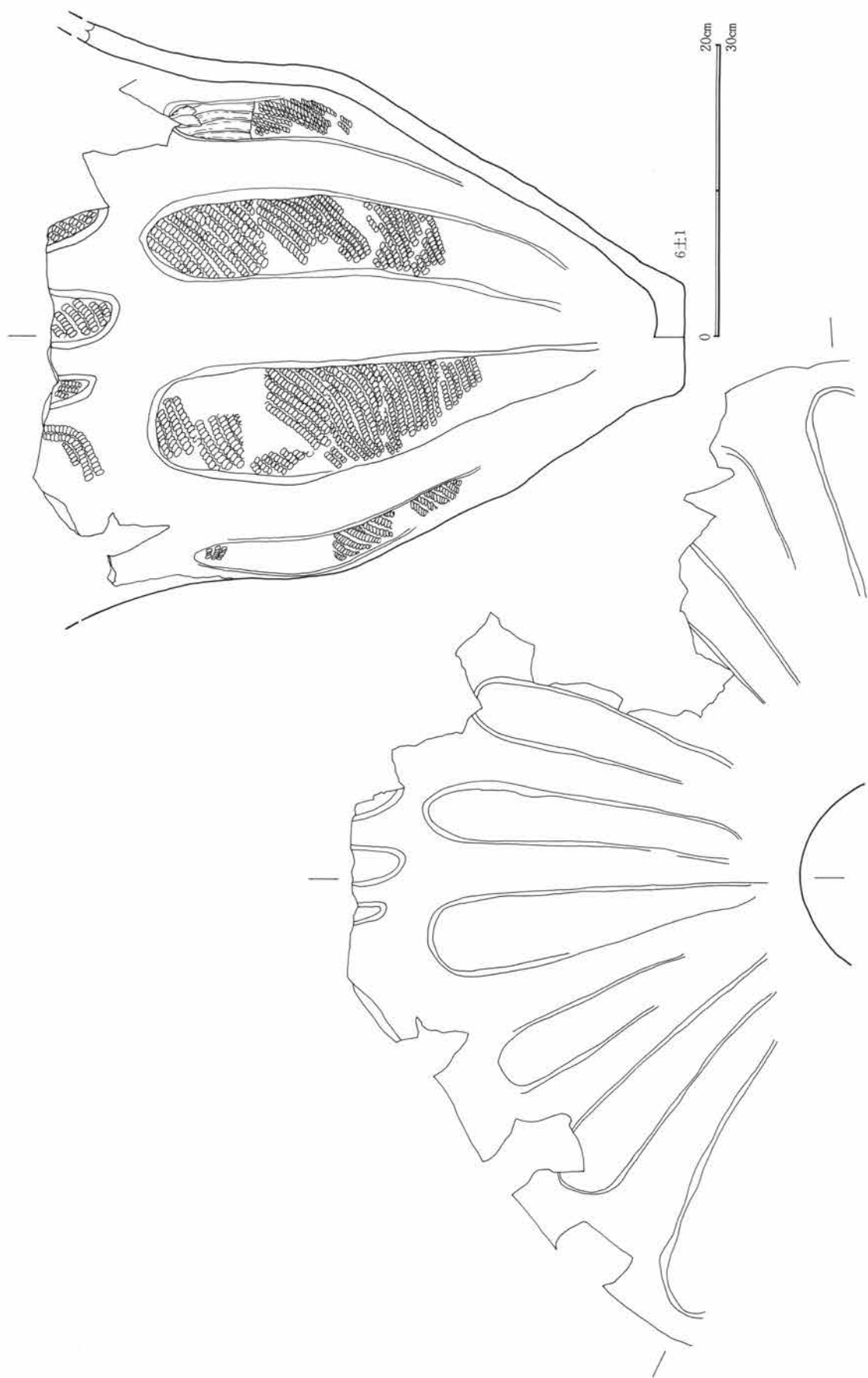

第130図 6号土坑出土遺物

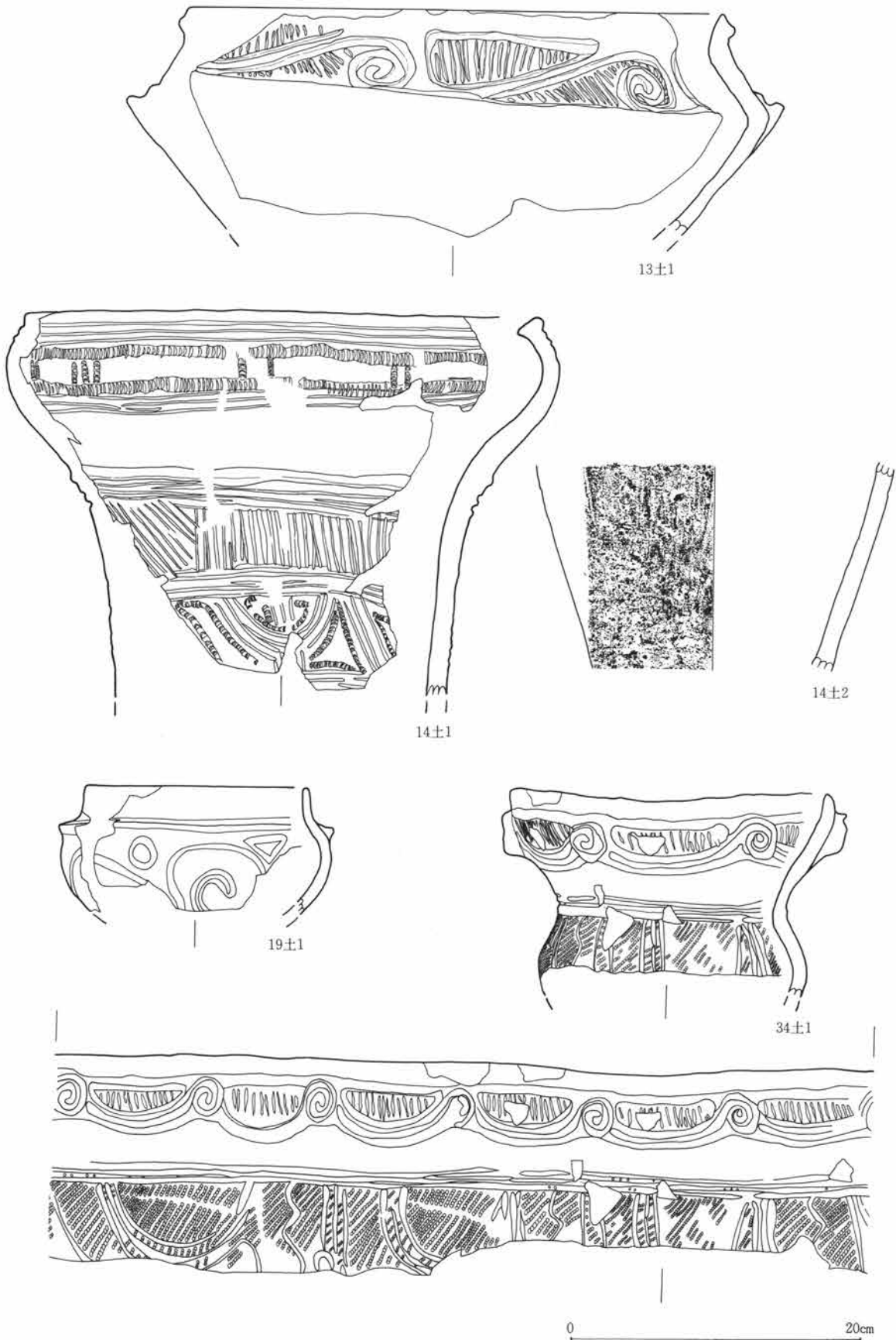

第131図 13・14・19・34号土坑出土遺物

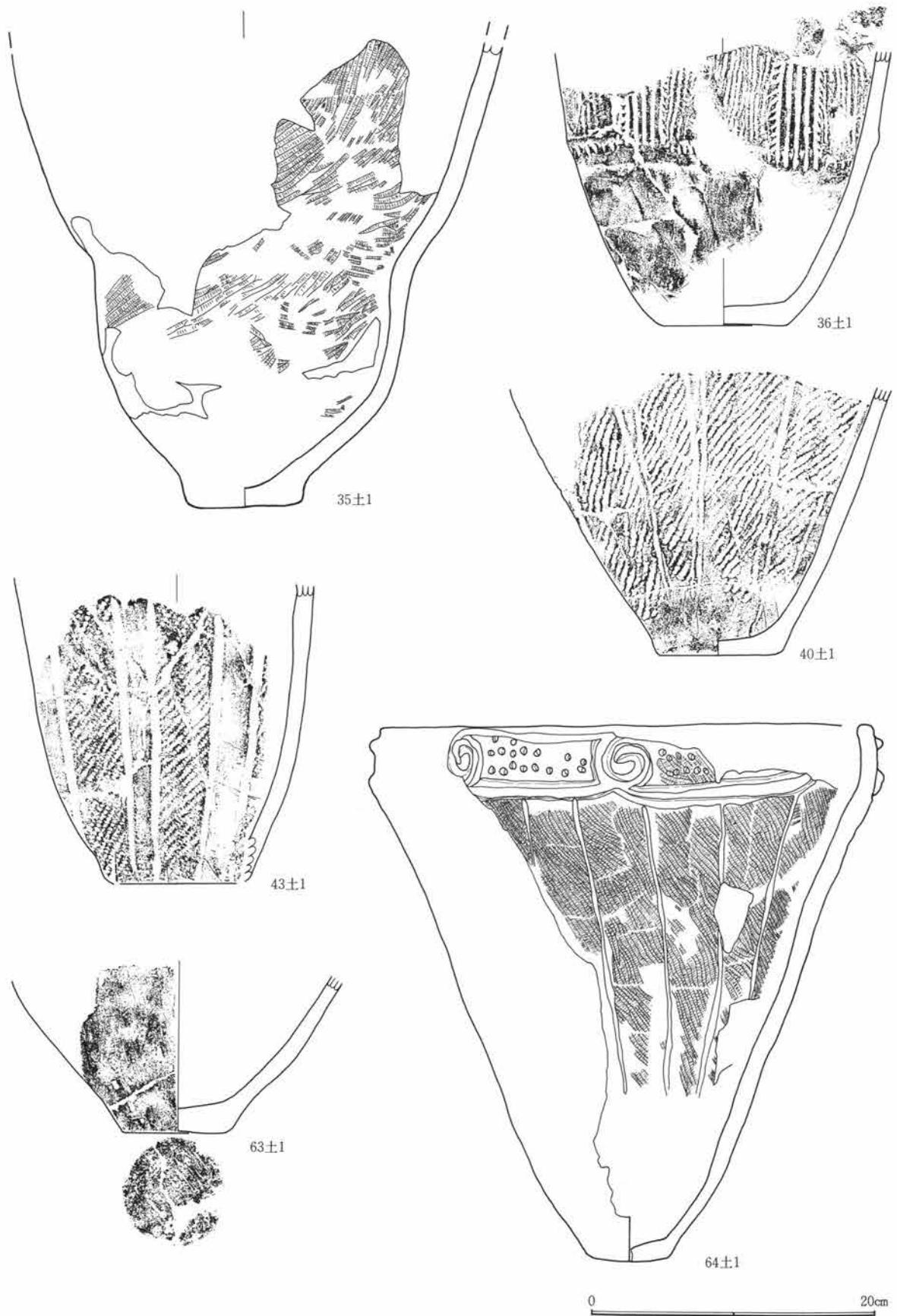

第132図 35・36・40・43・63・64号土坑出土遺物

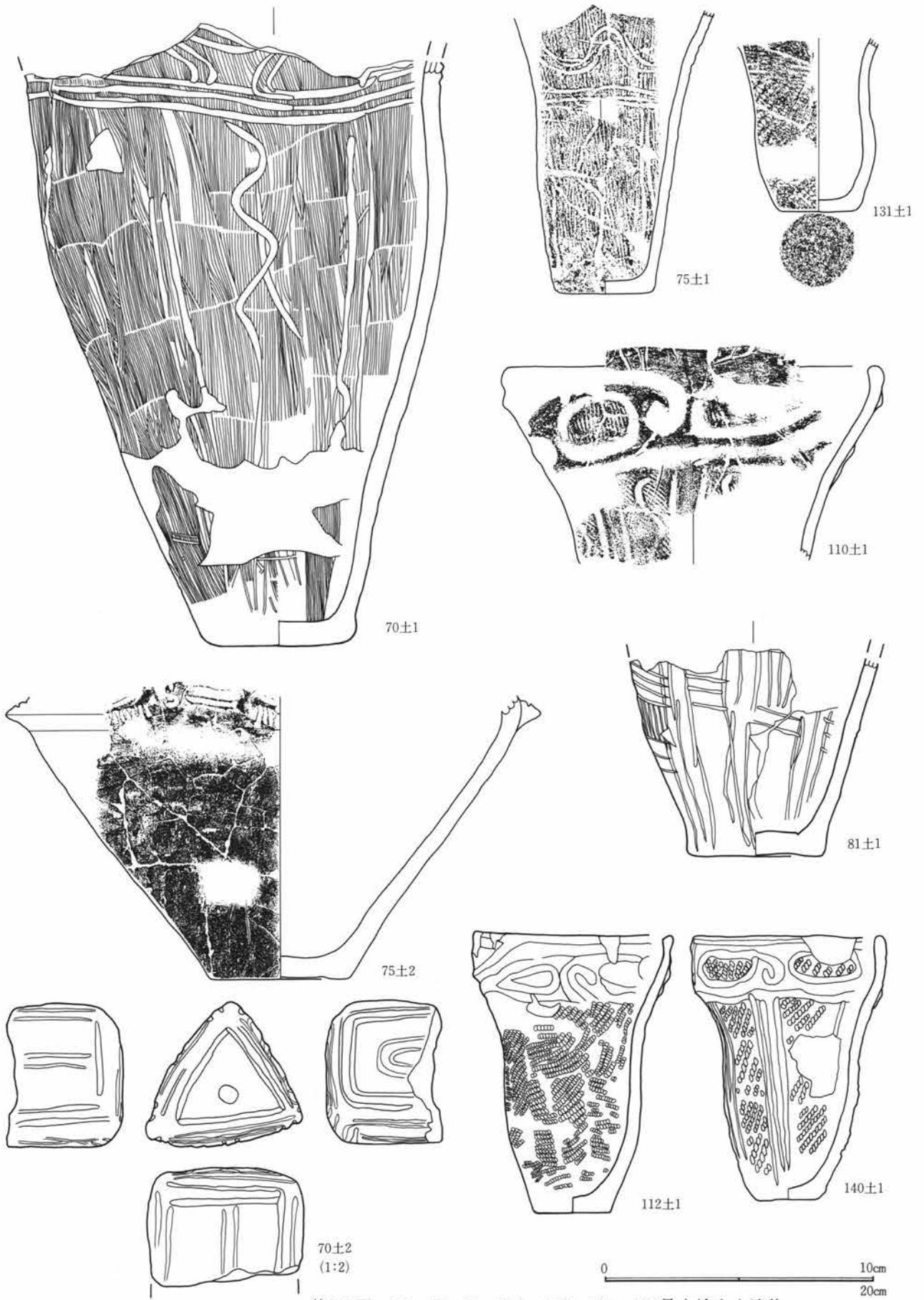

第133图 70·75·81·110·112·131·140号土坑出土遗物



第134図 75・127・128・140号土坑出土遺物

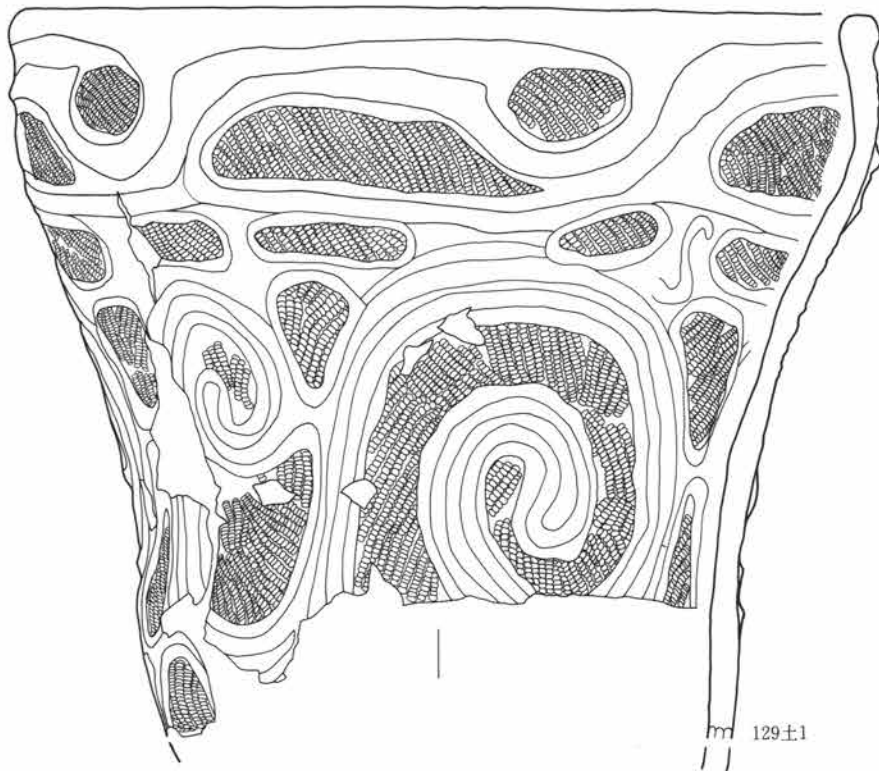
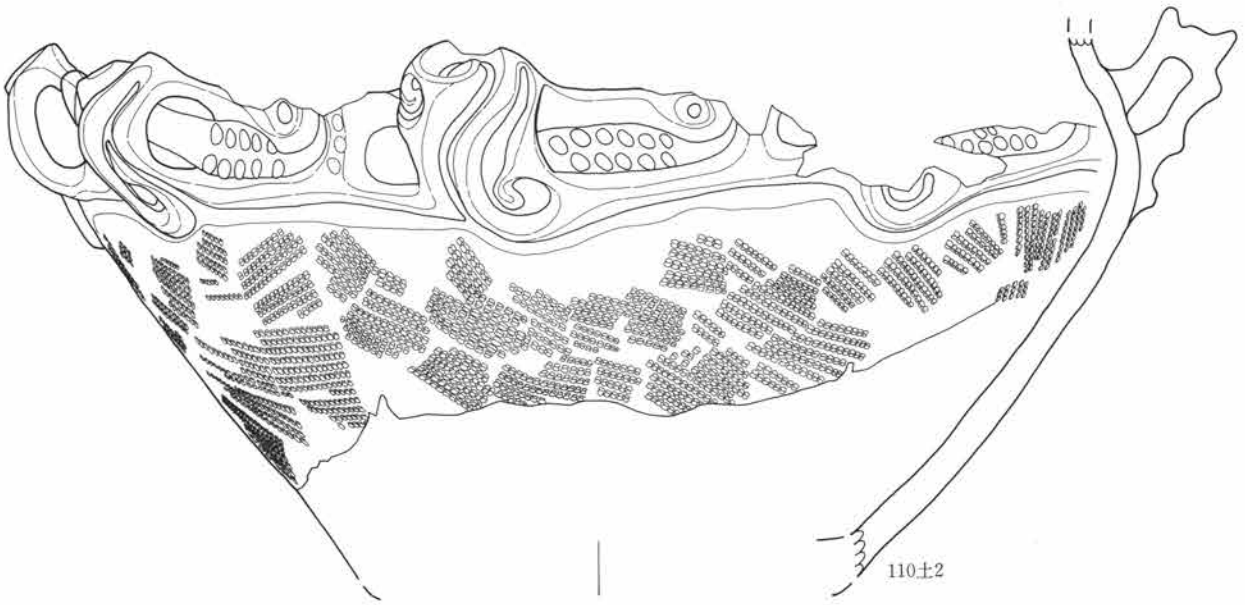

0 20cm

第135図 110・129号土坑出土遺物

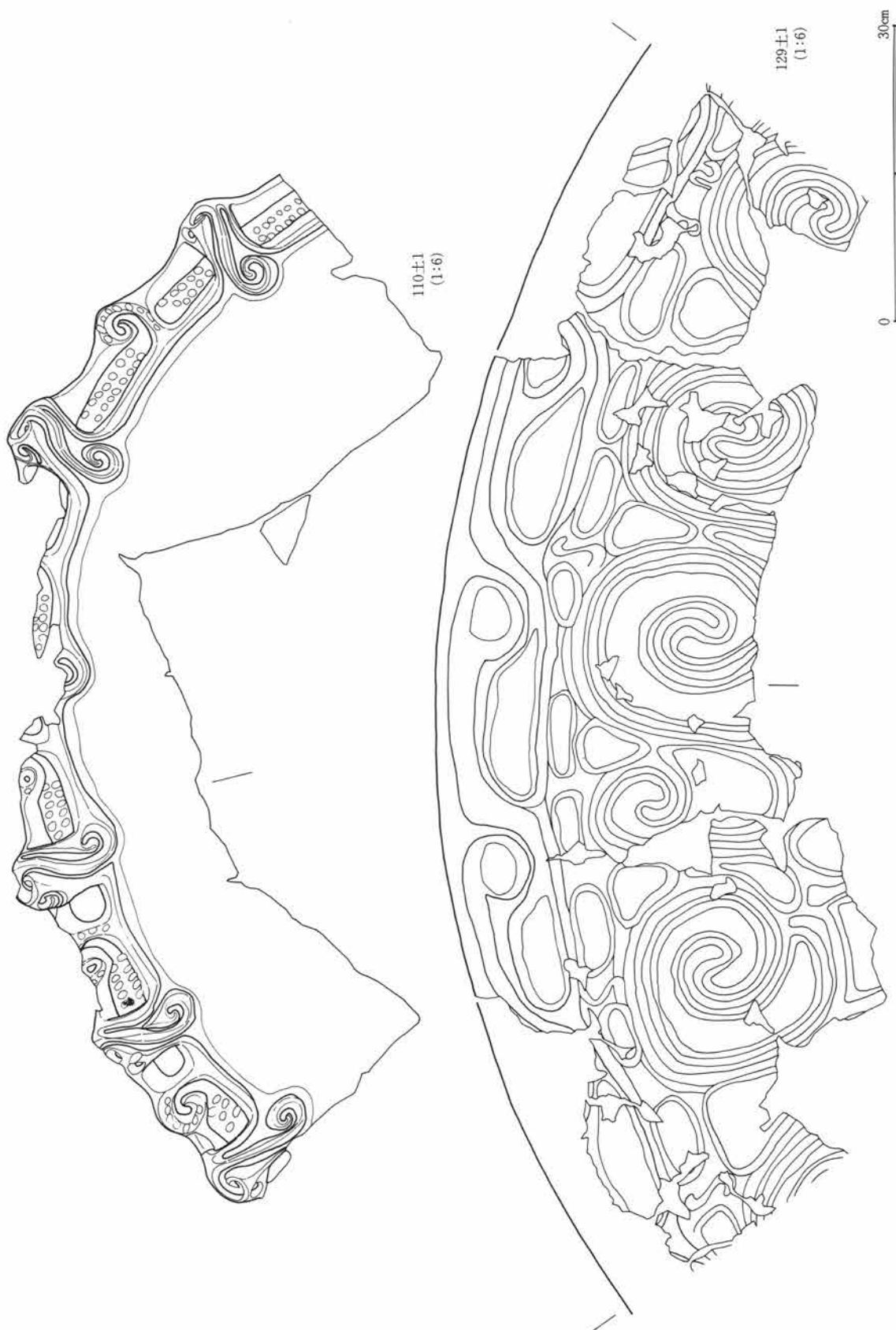

第136図 110・129号土坑出土遺物

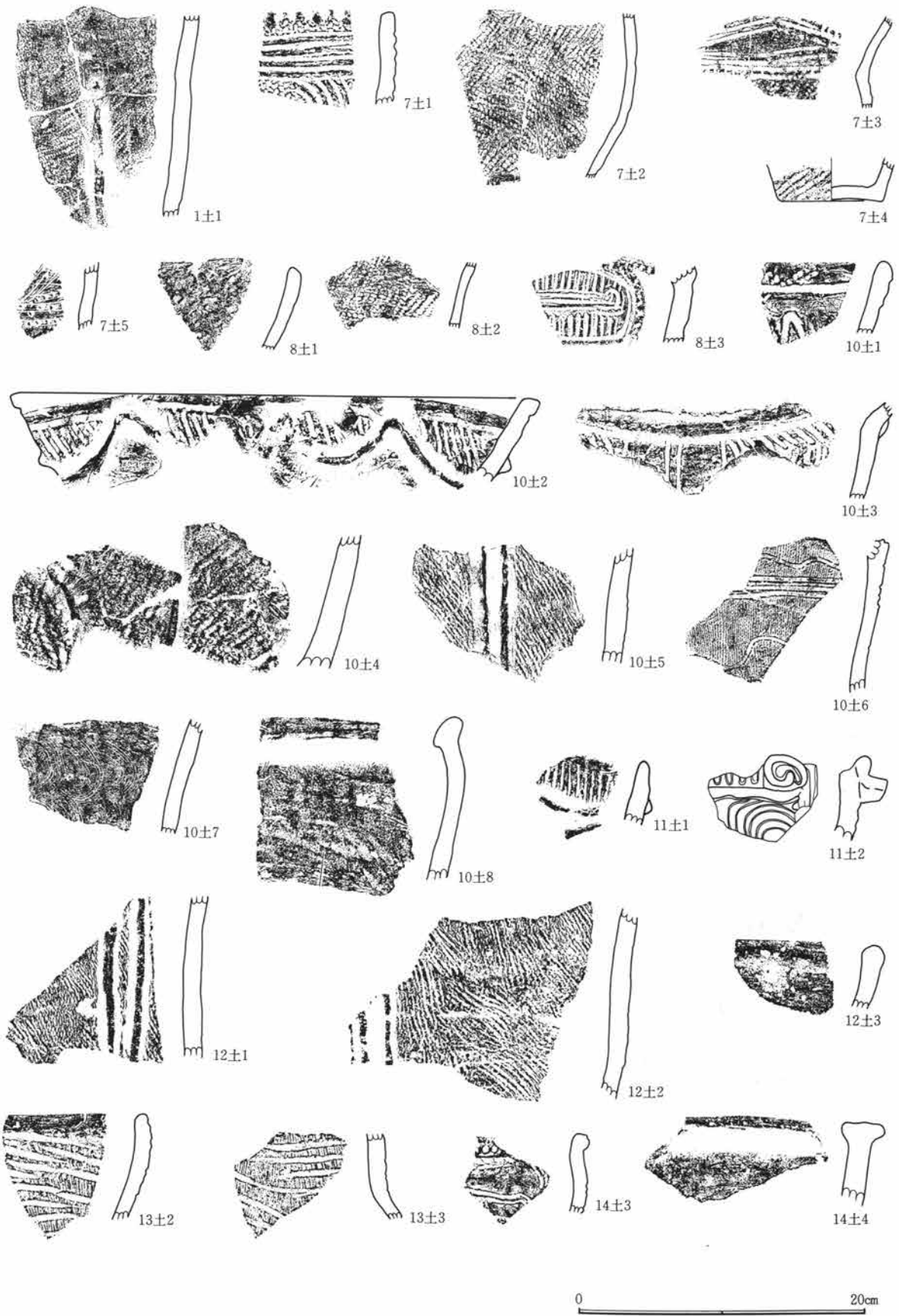

第137図 1・7・8・10~14号土坑出土遺物

第1章 出土遺物の概要

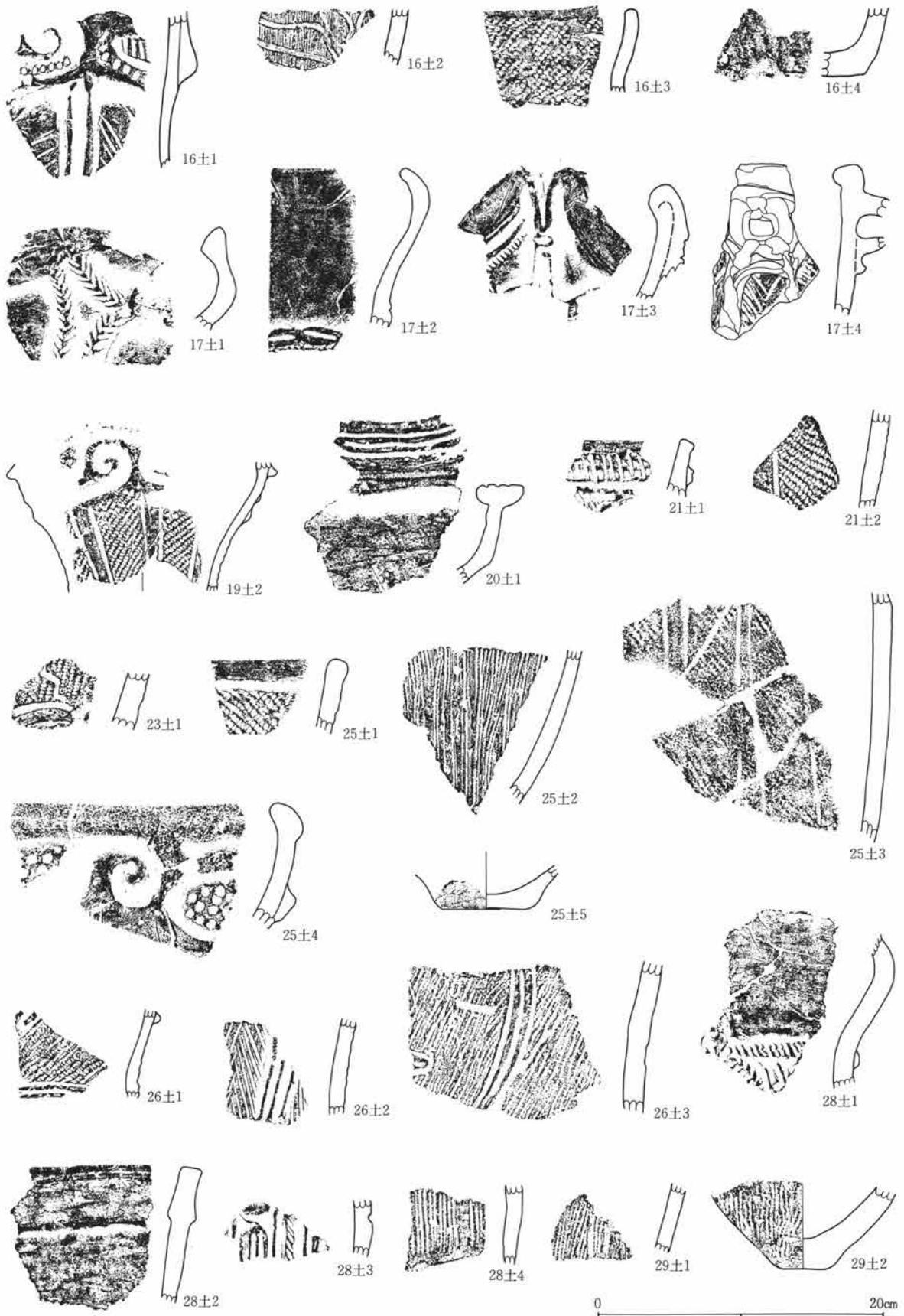

第138図 16・17・19～21・23・25・26・28・29号土坑出土遺物

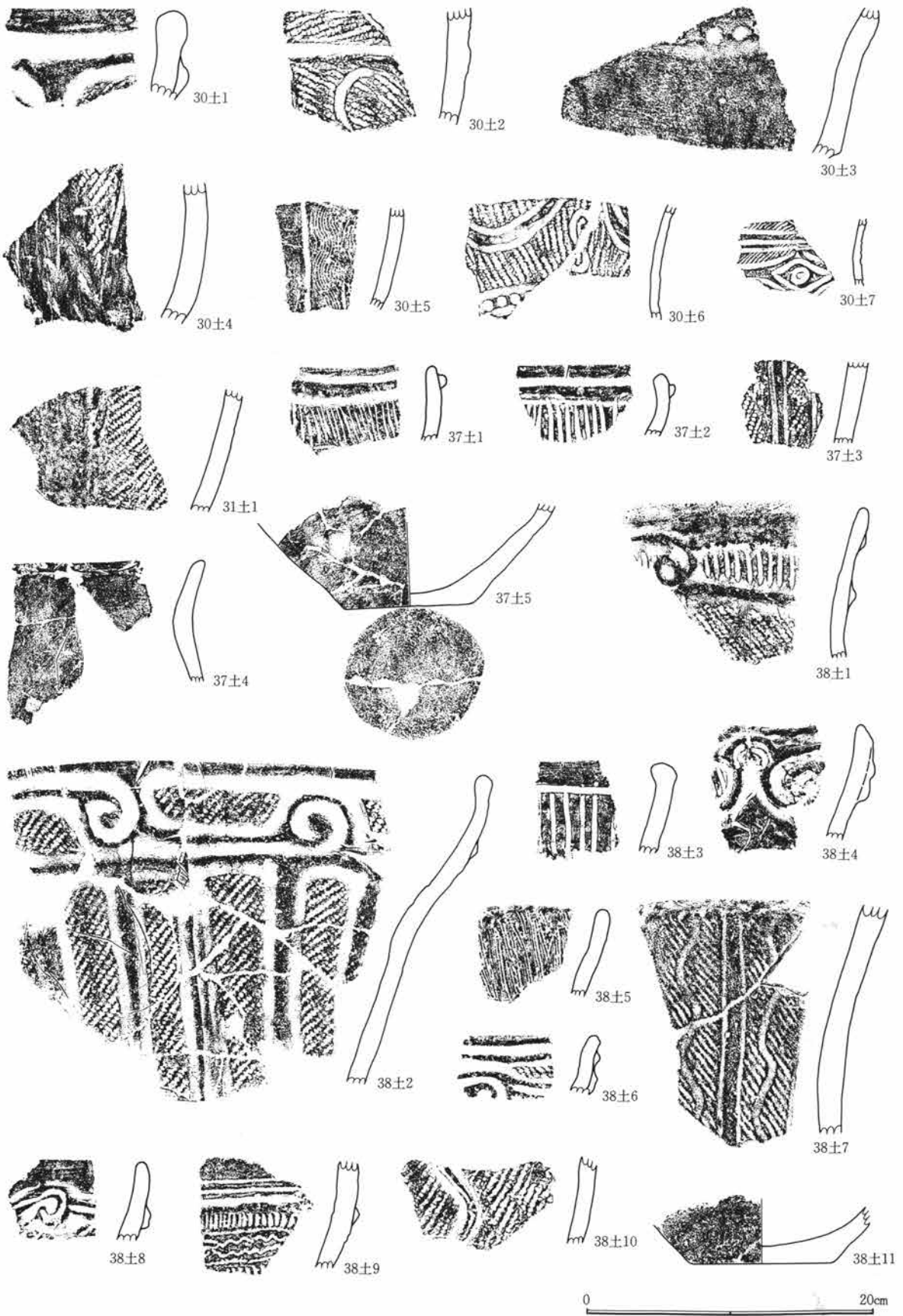

第139図 30・31・37・38号土坑出土遺物

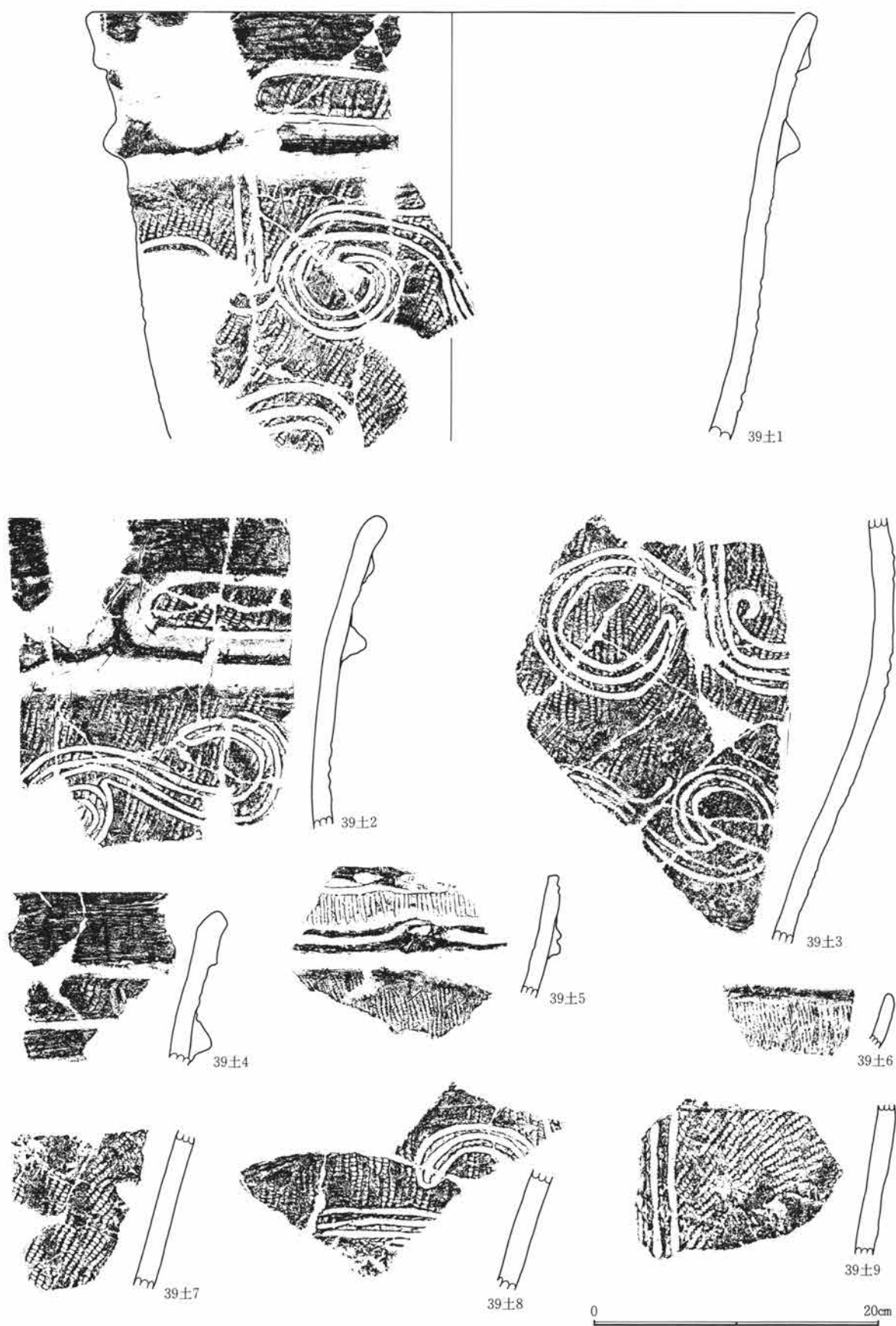

第140図 39号土坑出土遺物



0 20cm

第141図 39・41・42・45～47・50～52号土坑出土遺物

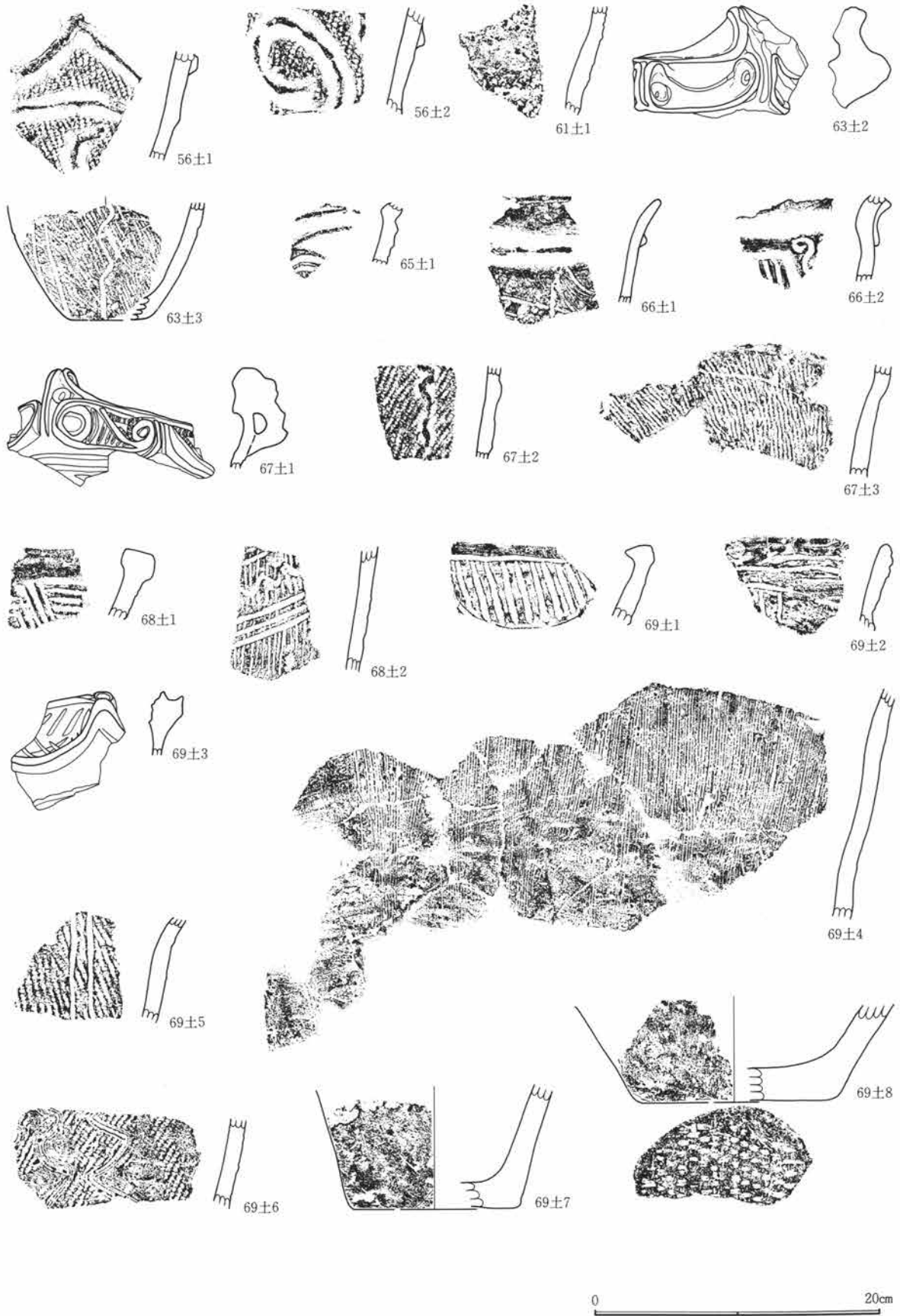

第142図 56・61・63・65～69号土坑出土遺物

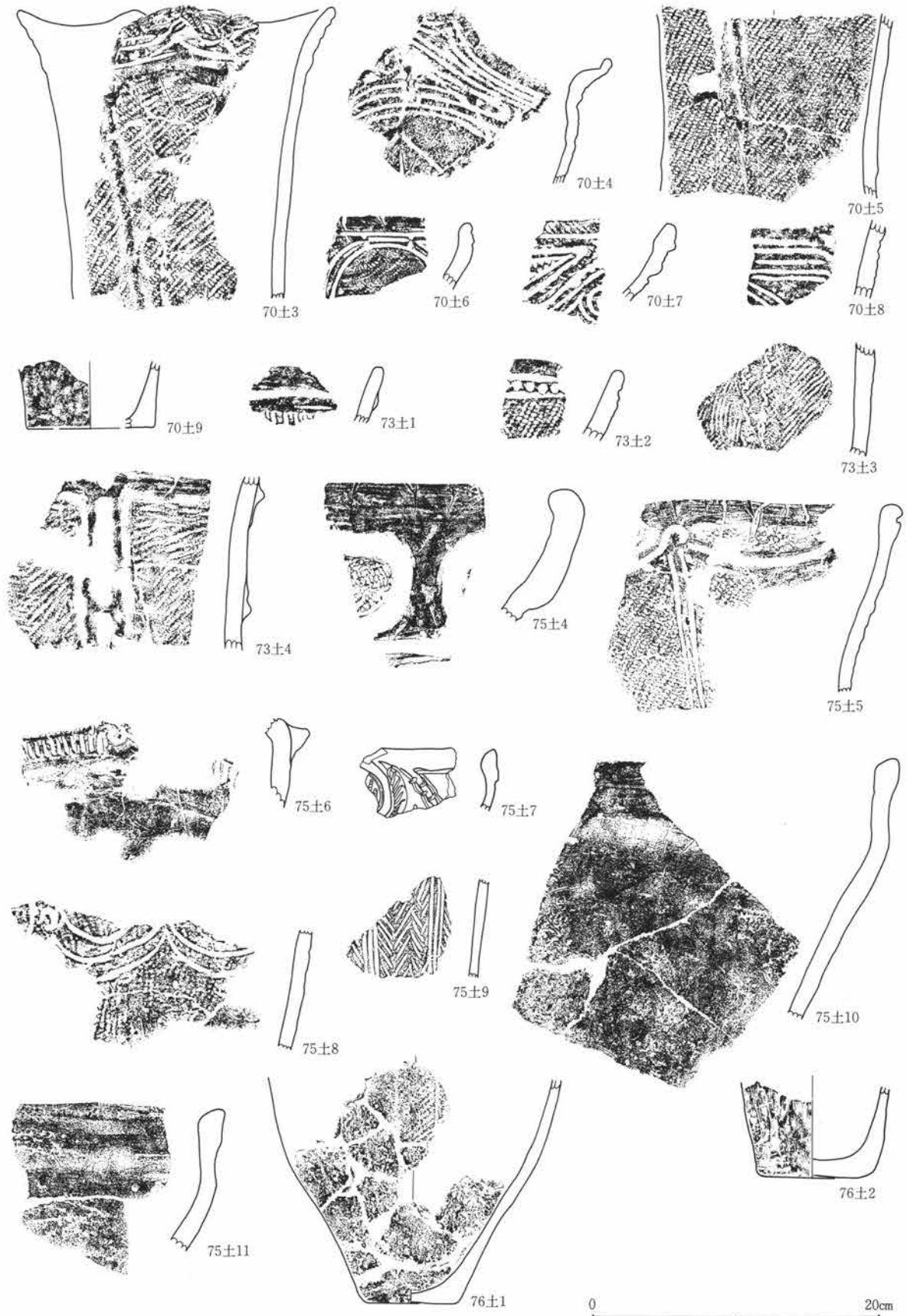

第143図 70・73・75・76号土坑出土遺物

第1章 出土遺物の概要

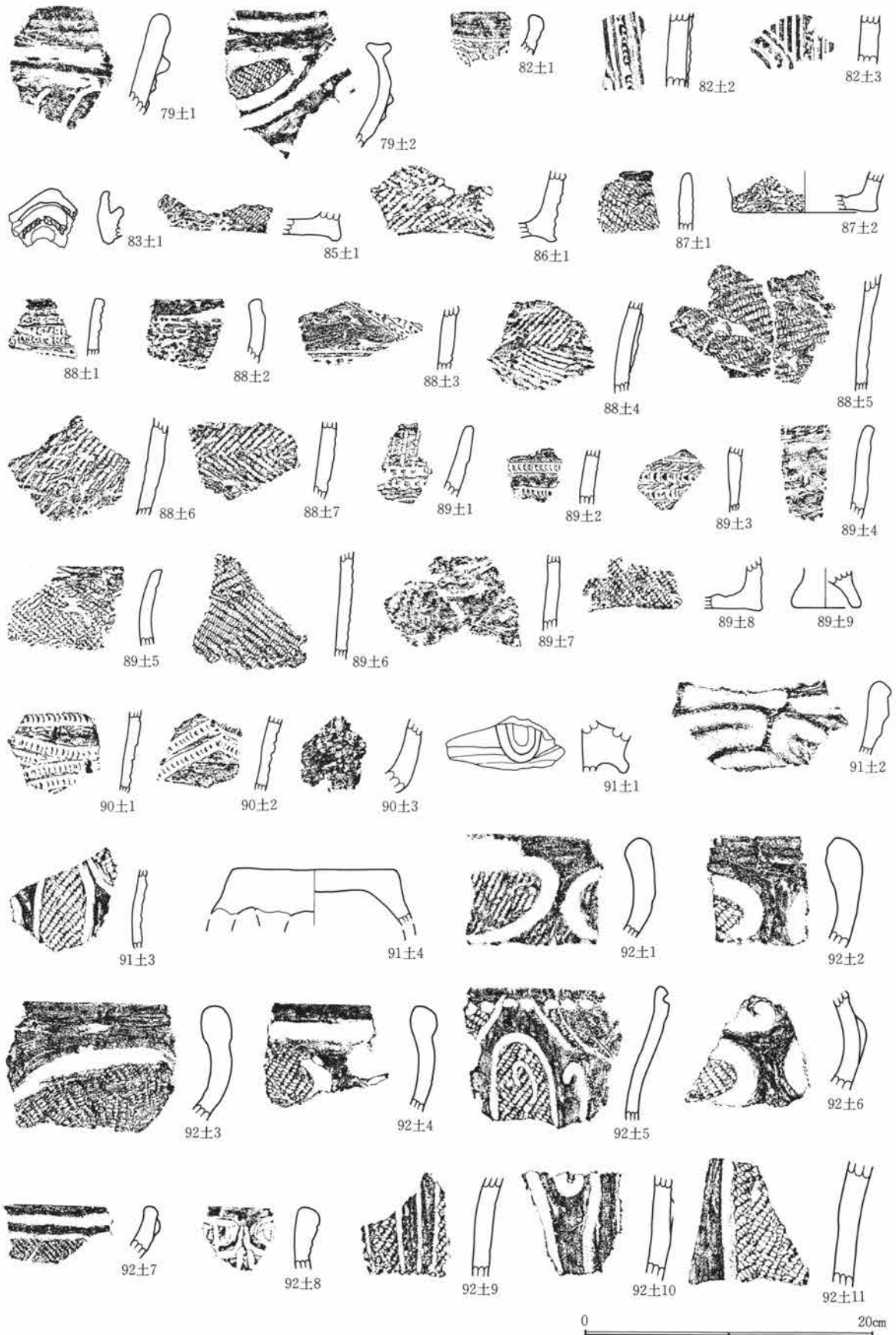

第144図 79・82・83・85~92号土坑出土遺物

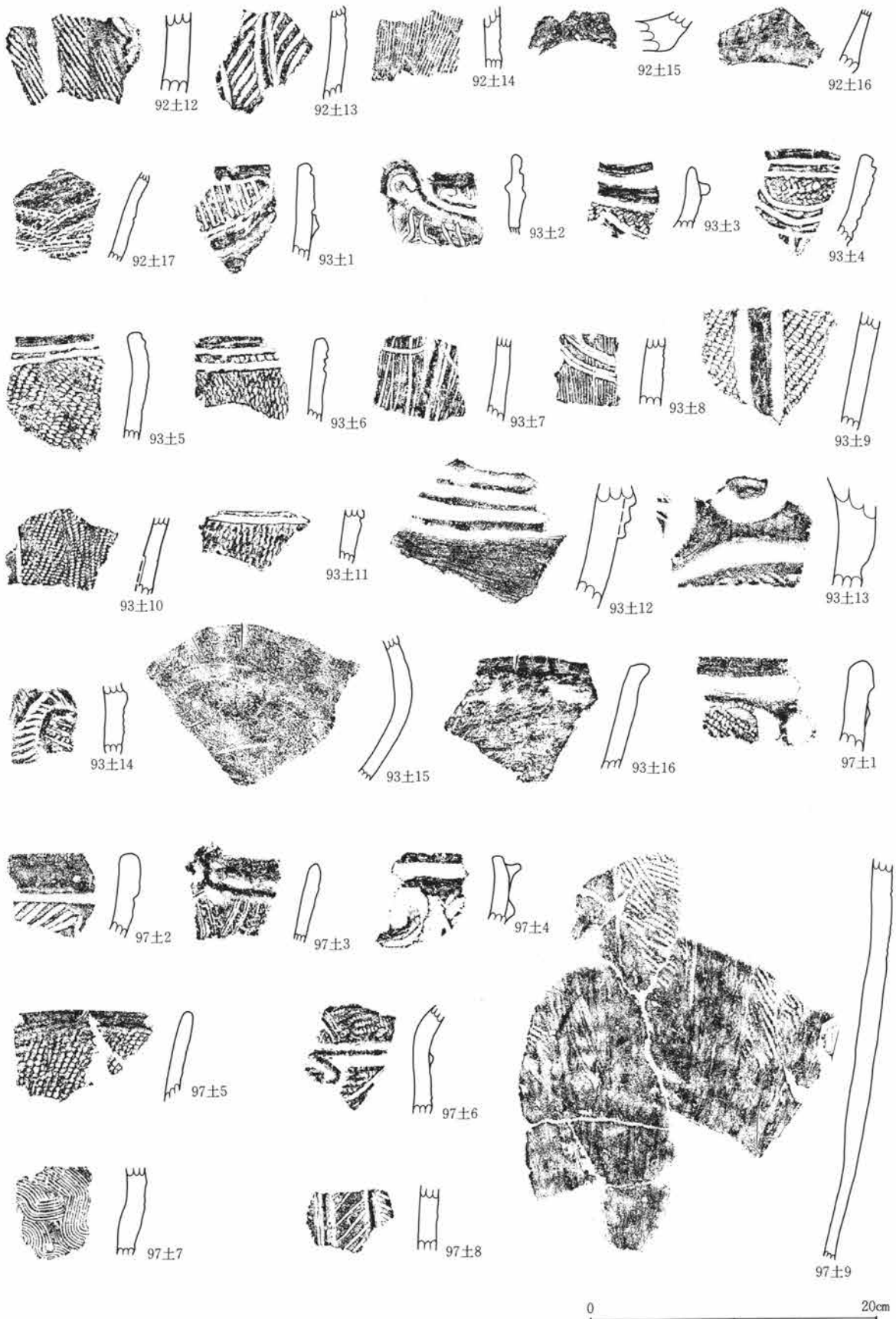

第145図 92・93・97号土坑出土遺物

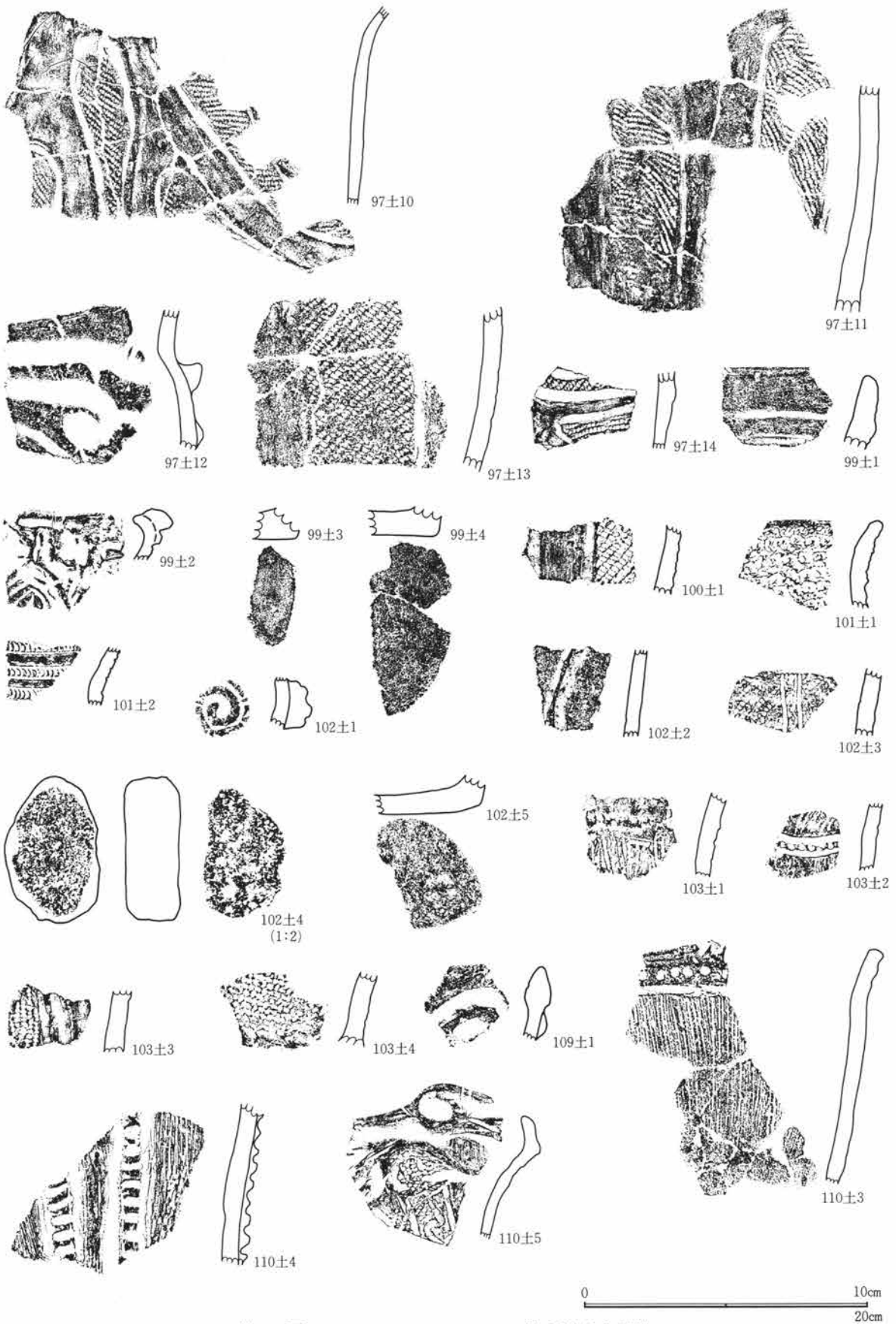

第146図 97・99～103・109・110号土坑出土遺物



第147図 110・113・114・121～124・126・127号土坑出土遺物

第1章 出土遺物の概要

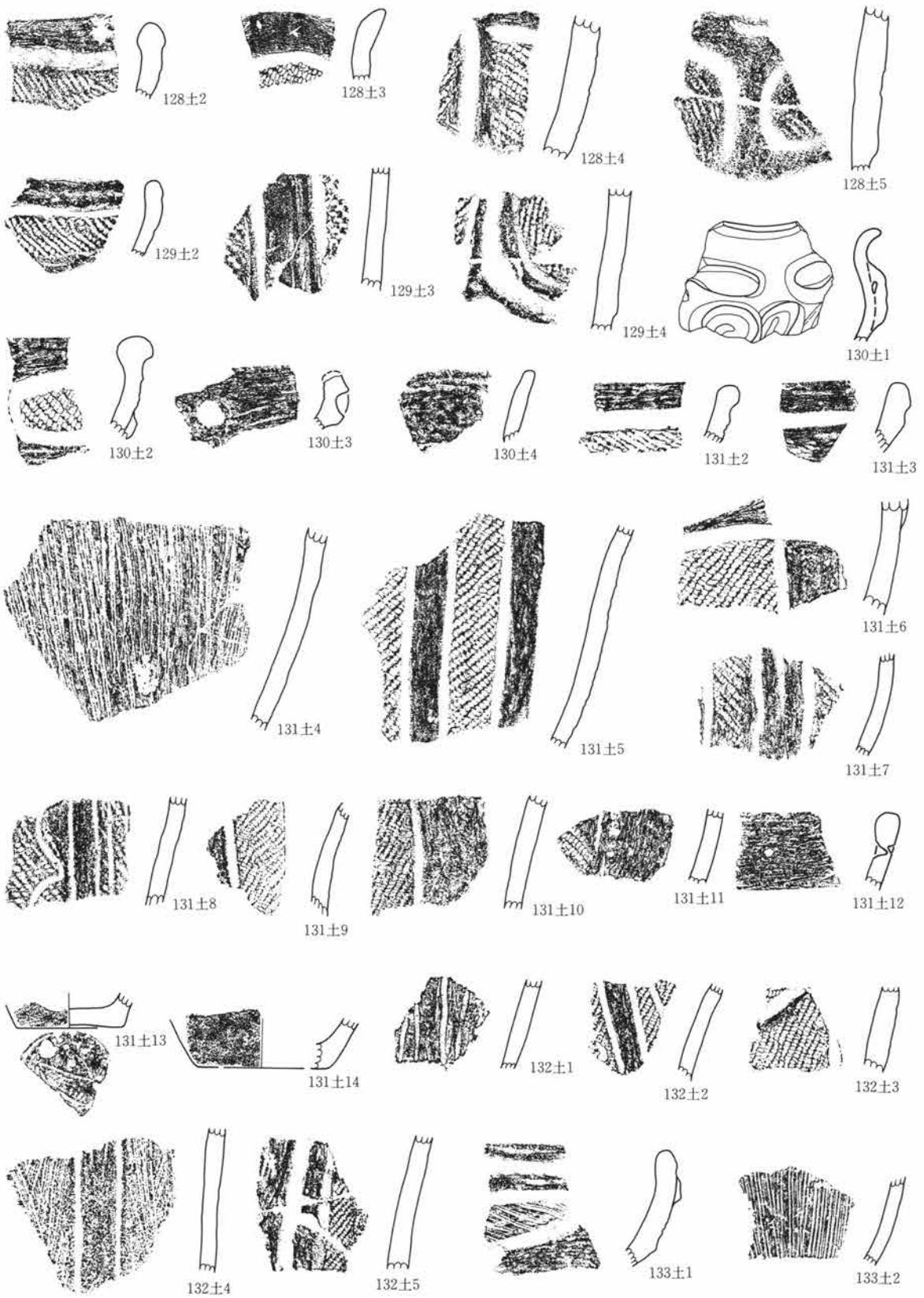

0 20cm

第148図 128~133号土坑出土遺物

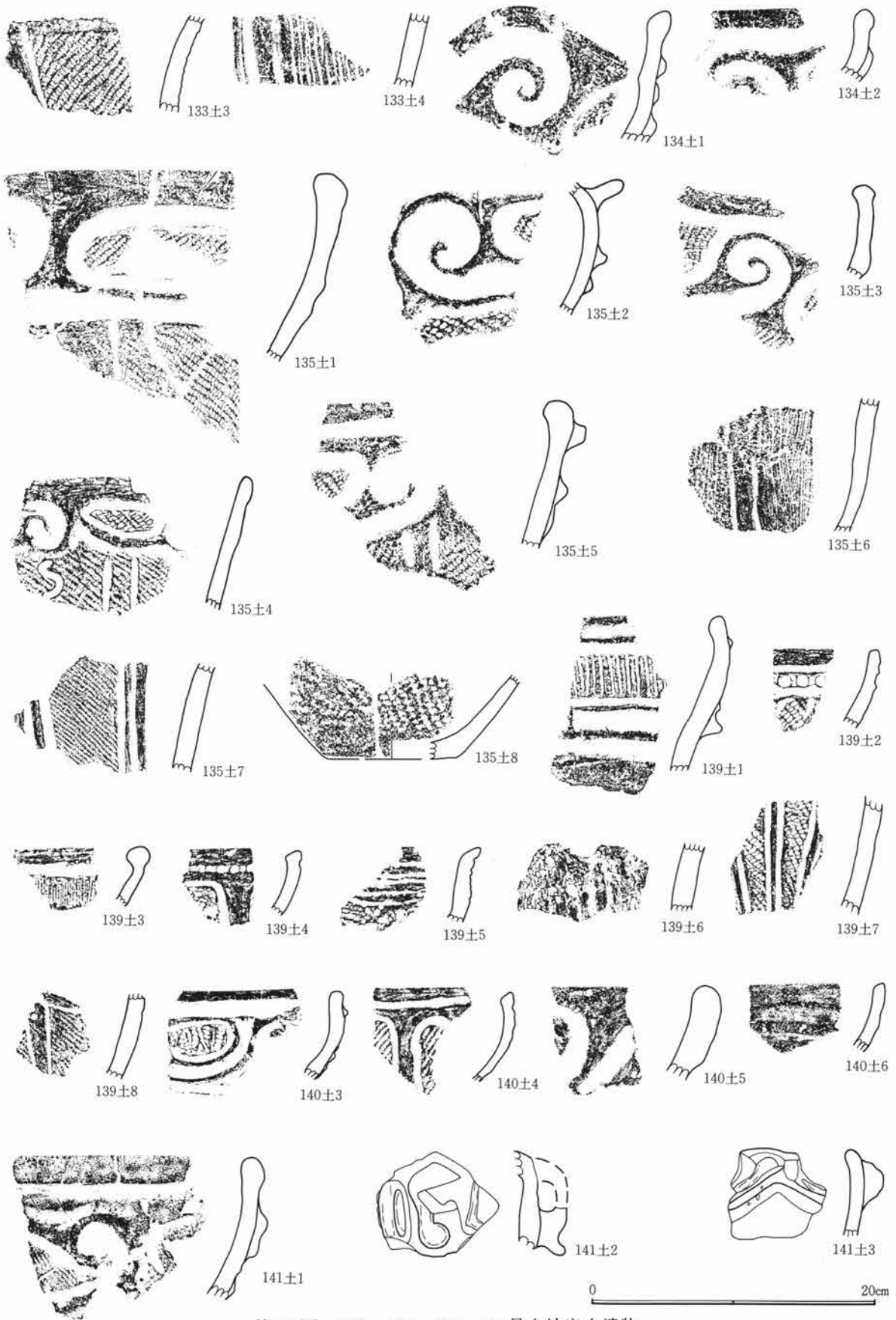

第149図 133~135・139~141号土坑出土遺物

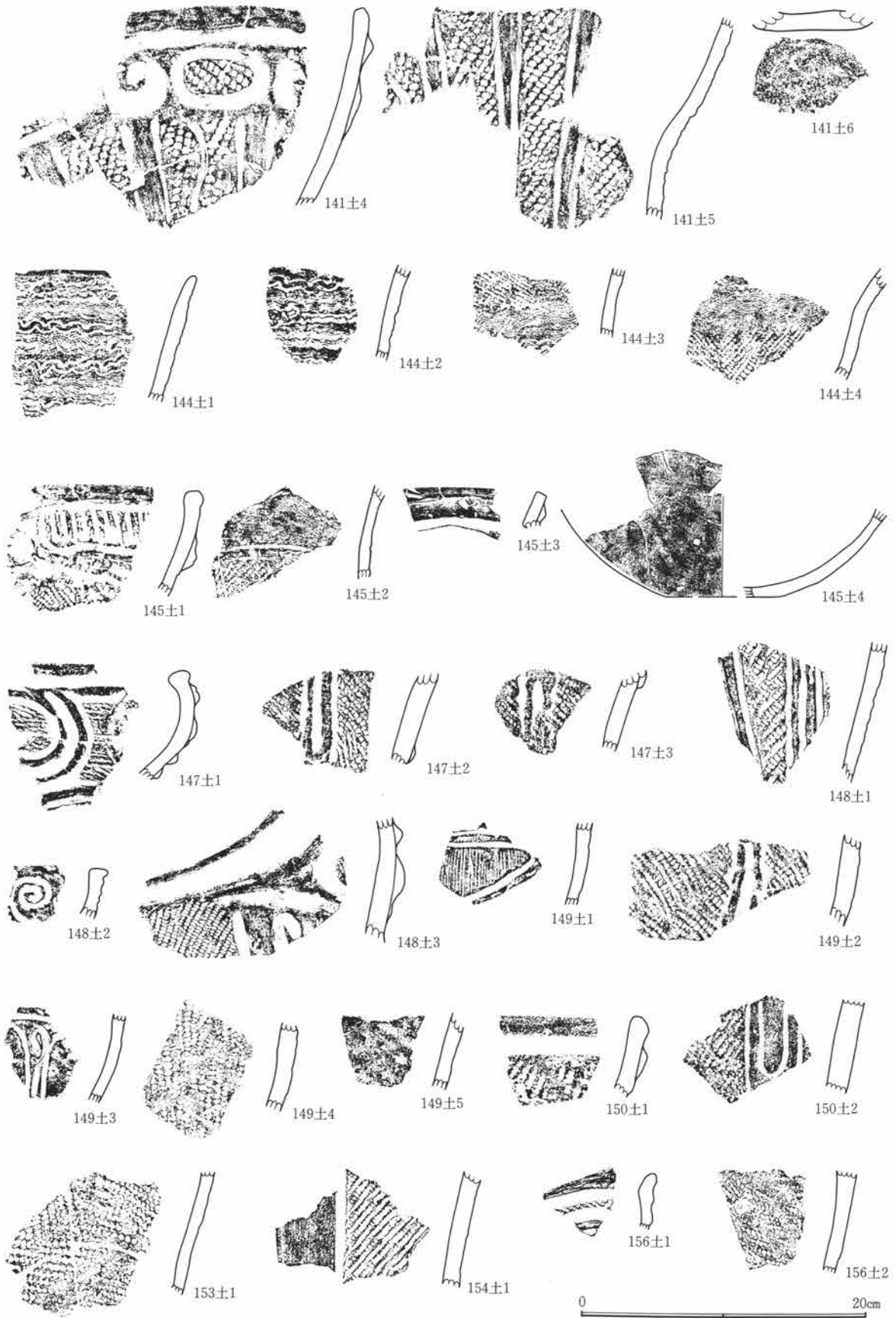

第150図 141・144・145・147～150・153・154・156号土坑出土遺物

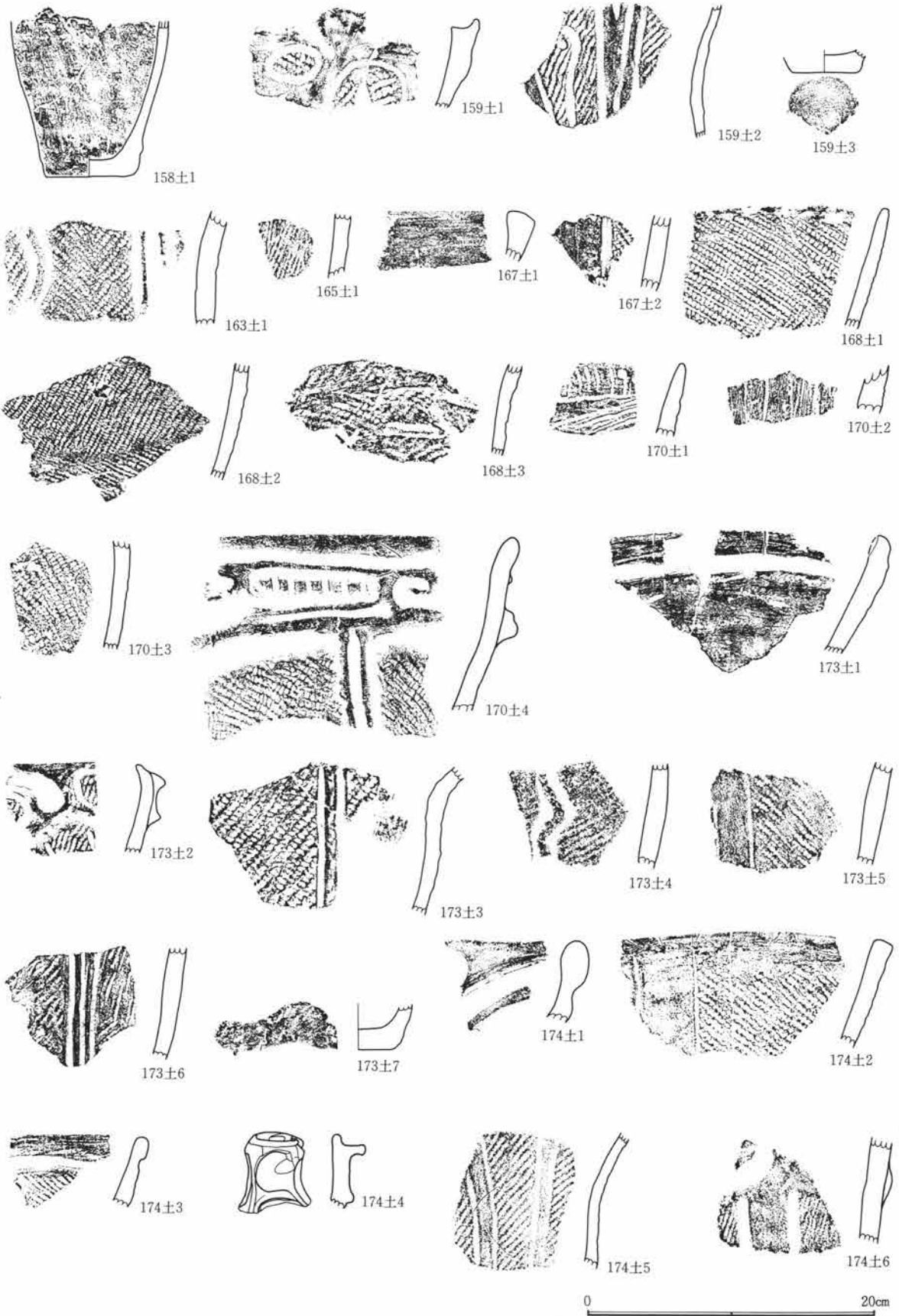

第151図 158・159・163・165・167・168・170・173・174号土坑出土遺物

第1章 出土遺物の概要

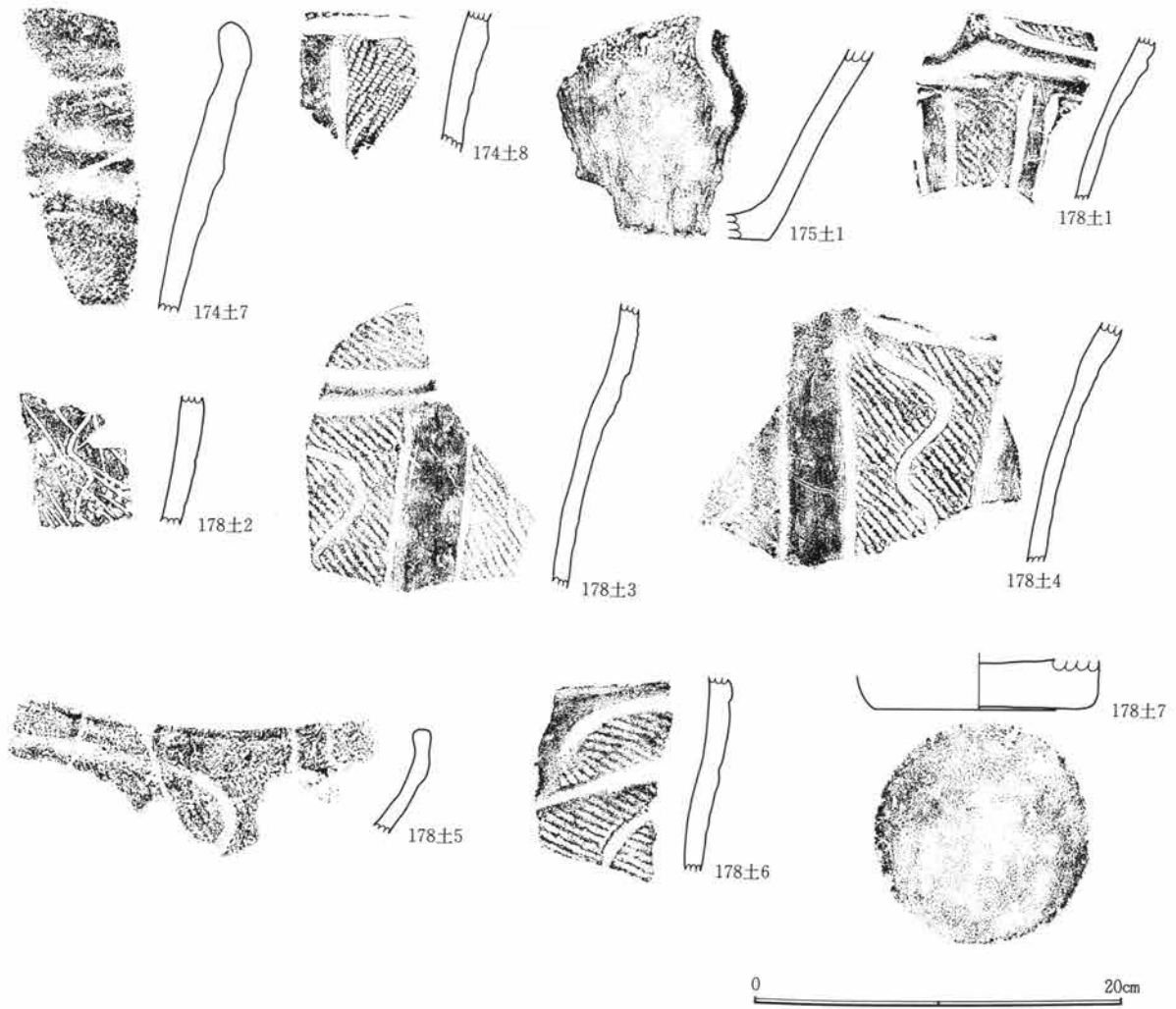

第152図 174・175・178号土坑出土遺物

I地区 土坑石器観察表

| 土坑番号 | 遺物番号 | 種類 | 形状 | 石材 | 特徴 | 縦 | 横 | 厚さ | 重量 | その他 |
|------|------|--------|-------|---------|----------------------|------|------|-----|------|------|
| 1 | 1 | 磨・凹石 | 楕円形 | 粗粒輝石安山岩 | 表裏に凹み・磨面。 | 10.9 | 7.8 | 4.3 | 460 | |
| 10 | 1 | 磨石 | 棒形 | 粗粒輝石安山岩 | 表面に磨面。 | 15.7 | 7.7 | 7.1 | 1300 | |
| 10 | 2 | 石皿・多孔石 | 楕円形 | 緑色片岩 | 石皿作業面は凹面。裏面に円錐形の凹み。 | 29.8 | 14.5 | 5.2 | 2800 | |
| 10 | 3 | 磨・凹石 | 不定形 | 粗粒輝石安山岩 | 表裏に浅い凹みと磨面。 | 11 | 7.7 | 4.6 | 510 | |
| 10 | 4 | 多孔石 | 不定形 | 粗粒輝石安山岩 | 表裏に円錐形の凹み。 | 15.4 | 15.1 | 7.2 | 2150 | |
| 10 | 5 | 磨・凹石 | 楕円形 | 粗粒輝石安山岩 | 表裏に浅い凹みと磨面。 | 5.3 | 7.5 | 5.3 | 250 | 欠損 |
| 10 | 6 | スクレイパー | 横長 | 珪質頁岩 | 一側辺に使用によるこぼれ。 | 4.8 | 6.8 | 1.6 | 60 | |
| 10 | 7 | 打製石斧 | 撥形 | 珪質頁岩 | 両面調整。 | 10.2 | 6.4 | 1.4 | 120 | |
| 11 | 1 | 磨・敲石 | 長楕円形 | 粗粒輝石安山岩 | 表面に敲打痕。側辺に磨面と稜を持つ。 | 12.6 | 5.8 | 6.3 | 660 | |
| 12 | 1 | 石皿・多孔石 | — | 粗粒輝石安山岩 | 石皿作業面は凹面。表裏に円錐形の凹み。 | 20.9 | 18.6 | 8.6 | 2600 | 欠損 |
| 12 | 2 | 磨・凹石 | 隅丸長方形 | 粗粒輝石安山岩 | 表裏に浅い凹み。表裏・側辺に磨面。 | 13 | 8.8 | 4.6 | 800 | |
| 13 | 1 | 磨製石斧 | 乳棒形 | 変輝緑岩 | 刃部はこぼれ。横断面楕円形。 | 13 | 4.9 | 3.1 | 310 | |
| 14 | 1 | 打製石斧 | 短冊形 | 黒色頁岩 | 両面調整。横断面レンズ状。 | 5.6 | 4.7 | 1.7 | 50 | 両端欠損 |
| 17 | 1 | スクレイパー | 縦長 | 粗粒輝石安山岩 | 両側辺に使用による歯こぼれ | 7.2 | 3.1 | 1.1 | 20 | |
| 19 | 1 | 砥石 | 不定形 | 牛伏砂岩 | 細長い溝状の擦痕。 | 13.6 | 4.1 | 2.4 | 150 | |
| 19 | 2 | 磨石 | 長楕円形 | 雲母石英片岩 | 表面に磨面。 | 10.5 | 10.5 | 6.5 | 1000 | 欠損 |
| 21 | 1 | 打製石斧 | 短冊形 | 粗粒輝石安山岩 | 両面調整。横断面レンズ状。 | 7.6 | 4.8 | 1.7 | 70 | 刃部欠損 |
| 29 | 1 | 磨・凹石 | 長楕円形 | 粗粒輝石安山岩 | 表面に円錐形の凹みと磨面。磨→凹。 | 28 | 9.4 | 7.4 | 3000 | |
| 30 | 1 | 打製石斧 | 撥形 | 珪質頁岩 | 両面調整。刃部はこぼれ。横断面レンズ状。 | 10.2 | 4.5 | 1.5 | 60 | |
| 30 | 2 | 打製石斧 | 短冊形 | 珪質頁岩 | 両面調整。横断面レンズ状。 | 8.6 | 3.6 | 1.3 | 50 | |
| 30 | 3 | 打製石斧 | 撥形 | 黒色頁岩 | 両面調整。刃部はこぼれ。横断面レンズ状。 | 9.3 | 5.4 | 1.1 | 40 | |
| 30 | 4 | 打製石斧 | 撥形 | 頁岩 | 両面調整。横断面レンズ状。 | 8.9 | 4.6 | 2.2 | 100 | 基部欠損 |
| 30 | 5 | 打製石斧 | 撥形 | 黒色頁岩 | 両面調整。横断面レンズ状。 | 7.5 | 4.6 | 1.3 | 50 | |
| 30 | 6 | 打製石斧 | 短冊形 | 黒色頁岩 | 両面調整。横断面レンズ状。 | 6.1 | 4.1 | 1.7 | 50 | 刃部欠損 |
| 30 | 7 | 石鏃 | 凹基無茎鏃 | 黒曜石 | 側辺に押圧剝離。横断面レンズ状。 | 2 | 1.5 | 0.5 | 0.6 | |
| 30 | 8 | 台石 | 楕円形 | 粗粒輝石安山岩 | 表面に磨面。 | 12.3 | 18.6 | 4.8 | 1750 | 欠損 |
| 30 | 9 | 台石 | 不定形 | 緑色片岩 | 表面に磨面。 | 17.9 | 13.5 | 7 | 1850 | 欠損 |
| 30 | 10 | 台石 | 楕円形 | 粗粒輝石安山岩 | 表面に磨面。 | 18.4 | 24.3 | 8.6 | 5200 | 欠損 |
| 30 | 11 | 凹石 | 不定形 | 粗粒輝石安山岩 | 表面に浅い凹み。 | 11.6 | 7.3 | 3.6 | 500 | |
| 32 | 1 | 磨・凹石 | 長楕円形 | 粗粒輝石安山岩 | 表面に浅い凹み。凹→磨。 | 12.4 | 7.2 | 4.2 | 540 | |
| 35 | 1 | 打製石斧 | 撥形 | 黒色頁岩 | 両面調整。刃部はこぼれ。横断面レンズ状。 | 9.2 | 5.1 | 0.9 | 50 | |
| 37 | 1 | 打製石斧 | 撥形 | 黒色頁岩 | 両面調整。刃部磨減。 | 11 | 5.1 | 2 | 120 | |
| 37 | 2 | 打製石斧 | 短冊形 | 細粒輝石安山岩 | 両面調整。刃部はこぼれ。 | 10.2 | 5.3 | 2.9 | 190 | |
| 37 | 3 | 磨石 | 隅丸長方形 | 粗粒輝石安山岩 | 表裏・側辺は磨面による稜を持つ。 | 8.6 | 6.8 | 4.3 | 400 | 欠損 |
| 37 | 4 | 磨石 | 楕円形 | 粗粒輝石安山岩 | 表面に磨面。 | 9.1 | 7.9 | 4.3 | 350 | |
| 38 | 1 | 台石 | 隅丸長方形 | 粗粒輝石安山岩 | 表・側辺に敲打痕と凹み。 | 16.5 | 13 | 7.8 | 2850 | 欠損 |
| 38 | 2 | 多孔石 | 不定形 | 粗粒輝石安山岩 | 表・側辺に円錐形の凹み。 | 10.6 | 14.2 | 7.6 | 1300 | 欠損 |
| 38 | 3 | 打製石斧 | 短冊形 | 細粒輝石安山岩 | 両面調整。刃部磨減。横断面レンズ状。 | 12 | 4.7 | 1.6 | 100 | |
| 39 | 1 | 石錐 | — | 黒色頁岩 | つまみ部を持つ。 | 7.7 | 2.1 | 0.8 | 10 | |
| 48 | 1 | 台石 | 楕円形 | 粗粒輝石安山岩 | 中央部に敲打痕。 | 14.2 | 14.1 | 5.6 | 1210 | 欠損 |

第1章 出土遺物の概要

I地区 土坑石器観察表

| 土坑番号 | 遺物番号 | 種類 | 形状 | 石材 | 特徴 | 縦 | 横 | 厚さ | 重量 | その他 |
|------|------|--------|-------|---------|-----------------------------|------|------|-----|------|------|
| 52 | 1 | 多孔石 | 隅丸長方形 | 角閃石安山岩 | 表面に円錐形の凹み。 | 16.4 | 16.5 | 11 | 4600 | 欠損 |
| 65 | 1 | 台石 | 楕円形 | 粗粒輝石安山岩 | 表面に磨面。 | 22.2 | 23.1 | 5.9 | 5000 | |
| 66 | 1 | 打製石斧 | 短冊形 | 黒色頁岩 | 両面調整。横断面レンズ状。 | 11.1 | 4.2 | 1.6 | 60 | 裏面剥離 |
| 66 | 2 | 打製石斧 | 短冊形 | 細粒輝石安山岩 | 両面調整。横断面レンズ状。 | 7.5 | 4.9 | 0.7 | 70 | 刃部欠損 |
| 66 | 3 | スクレイパー | 横長 | 黒色頁岩 | 一側辺の刃部両面調整。 | 6.2 | 8.8 | 1.4 | 70 | |
| 67 | 1 | 磨石 | 卵形 | 粗粒輝石安山岩 | 表面に磨面。 | 6.8 | 5.4 | 3.6 | 170 | |
| 67 | 2 | 磨石 | 隅丸長方形 | 粗粒輝石安山岩 | 表・側辺に磨面。 | 8.8 | 7.9 | 4.2 | 370 | 裏面欠損 |
| 67 | 3 | スクレイパー | 横長 | 黒色頁岩 | 一側辺の刃部片面調整。 | 9.9 | 5 | 2.5 | 100 | |
| 68 | 1 | 台石 | 不定形 | 粗粒輝石安山岩 | 表面に敲打痕。 | 22 | 19 | 5.6 | 3050 | |
| 68 | 2 | 打製石斧 | 撥形 | 砂岩 | 両面調整。横断面レンズ状。 | 10.1 | 5.8 | 2 | 110 | |
| 69 | 1 | 打製石斧 | 短冊形 | 黒色頁岩 | 両面調整。横断面レンズ状。 | 8.4 | 3.3 | 0.9 | 20 | |
| 69 | 2 | 磨・凹石 | 楕円形 | 粗粒輝石安山岩 | 表裏に浅い凹みと磨面。磨→凹。 | 10.3 | 7.7 | 4.2 | 550 | |
| 70 | 1 | スクレイパー | 横長 | 頁岩 | 一側辺に刃部は使用によるはこぼれ。 | 2.9 | 4.9 | 0.8 | 10 | |
| 70 | 2 | 磨石 | 楕円形 | 粗粒輝石安山岩 | 表裏に磨面。 | 11.2 | 9 | 5.7 | 830 | |
| 70 | 3 | 石匙 | 縦形 | 黒色頁岩 | つまみ部を直接打撃。右側辺に使用によるはこぼれ。 | 12.4 | 8.3 | 2.6 | 220 | |
| 75 | 1 | 磨・凹石 | 長楕円形 | 粗粒輝石安山岩 | 表裏に浅い凹みと磨面。凹→磨。 | 15.2 | 8.7 | 6.3 | 1220 | |
| 76 | 1 | 打製石斧 | 短冊形 | 黒色頁岩 | 両面調整。 | 6.8 | 4.5 | 1.8 | 60 | 刃部欠損 |
| 81 | 1 | 多孔石 | 方形 | 粗粒輝石安山岩 | 円錐状の凹み。 | 16.1 | 10.1 | 7 | 1410 | 欠損 |
| 88 | 1 | 凹・敲石 | 乳棒形 | 粗粒輝石安山岩 | 表面に凹み。両端に敲打痕。 | 11 | 4.7 | 3.3 | 220 | |
| 89 | 1 | スクレイパー | 横長 | 黒色頁岩 | 一側辺に片面調整の刃部。 | 6.6 | 5 | 1.1 | 40 | |
| 91 | 1 | 打製石斧 | 撥形 | 変質玄武岩 | 両面調整。 | 6.5 | 4.5 | 1.7 | 70 | 茎部調整 |
| 91 | 2 | スクレイパー | 横長 | 細粒輝石安山岩 | 一側辺の刃部使用によるはこぼれ。 | 3.4 | 6.6 | 0.8 | 20 | |
| 92 | 1 | 打製石斧 | 撥形 | 黒色頁岩 | 両面調整。刃部鋭角。横断面カマボコ状。 | 7.6 | 5.3 | 1.7 | 50 | |
| 92 | 2 | 石匙 | 縦形 | 黒色頁岩 | つまみ部両面調整。刃部は片面調整の押圧剥離。 | 3.6 | 4.3 | 0.8 | 10 | |
| 92 | 3 | スクレイパー | 横長 | 珪質頁岩 | 一側辺に使用によるはこぼれ。 | 4.8 | 5.6 | 1.5 | 40 | |
| 92 | 4 | スクレイパー | 横長 | 細粒輝石安山岩 | 片面調整。 | 5.4 | 8 | 1.4 | 60 | |
| 92 | 5 | 磨製石斧 | 定角式 | 変玄武岩 | 両側辺研磨し稜を持つ。刃部はこぼれ。横断面隅丸長方形。 | 7 | 4.1 | 2.4 | 120 | |
| 92 | 6 | 石鏃 | 凹基無茎鏃 | 黒色安山岩 | 側辺に押圧剥離。横断面カマボコ状。 | 1.8 | 1.5 | 0.4 | 0.9 | |
| 92 | 7 | 石鏃 | 凹基無茎鏃 | 黒曜石 | 側辺に押圧剥離。横断面レンズ状。 | 2 | 1.6 | 0.3 | 0.8 | |
| 92 | 8 | 石鏃 | 凹基無茎鏃 | 黒曜石 | 側辺に押圧剥離。横断面レンズ状。 | 1.6 | 1.7 | 0.3 | 0.9 | 先端欠損 |
| 92 | 9 | 石鏃 | — | 黒曜石 | 側辺に押圧剥離。横断面レンズ状。 | 2.1 | 1.3 | 0.3 | 0.8 | 基部欠損 |
| 92 | 10 | 石鏃 | — | 黒曜石 | 側辺に押圧剥離。横断面レンズ状。 | 1.5 | 1.2 | 0.2 | 0.3 | 基部欠損 |
| 92 | 11 | 石鏃 | 凹基無茎鏃 | 黒曜石 | 側辺に押圧剥離。横断面レンズ状。 | 1.7 | 2.2 | 0.3 | 0.8 | 先端欠損 |
| 93 | 1 | 多孔石 | 不定形 | 粗粒輝石安山岩 | 表裏に円錐形の凹み。 | 20.2 | 13.6 | 11 | 3250 | |
| 93 | 2 | 打製石斧 | 短冊形 | 緑色片岩 | 両面調整。横断面レンズ状。 | 10.2 | 4.2 | 1.7 | 90 | 刃部欠損 |
| 93 | 3 | 打製石斧 | 短冊形 | 珪質頁岩 | 両面調整。横断面レンズ状。 | 6.2 | 3.6 | 1.6 | 50 | 刃部欠損 |

I地区 土坑石器観察表

| 土坑 番号 | 遺物 番号 | 種 類 | 形 状 | 石 材 | 特 徴 | 縦 | 横 | 厚さ | 重量 | その他 |
|----------|----------|--------|-------|---------|-----------------------------|------|------|------|-------|------|
| 93 | 4 | 磨・凹石 | 楕円形 | 粗粒輝石安山岩 | 表裏に浅い凹みと磨面。側面に磨面の稜をつくる。凹→磨。 | 8.3 | 8.4 | 4.1 | 390 | |
| 97 | 1 | 磨・凹石 | 長楕円形 | 粗粒輝石安山岩 | 表裏に浅い凹みと磨面。 | 13.8 | 6.7 | 4.3 | 560 | |
| 97 | 2 | 打製石斧 | 短冊形 | 黒色頁岩 | 両面調整。横断面レンズ状。 | 10.9 | 4.7 | 1.9 | 160 | |
| 97 | 3 | 石鏃 | 平基無茎鏃 | 珪質頁岩 | 側面に押圧剝離。横断面レンズ状。 | 2.9 | 2.3 | 0.5 | 3.7 | |
| 99 | 1 | 敲石 | 卵形 | 粗粒輝石安山岩 | 表裏に敲打痕。 | 9.6 | 8.5 | 5.7 | 580 | |
| 99 | 2 | 台石 | 楕円形 | 粗粒輝石安山岩 | 表面に敲打痕。 | 11 | 9 | 5.9 | 620 | |
| 99 | 3 | 多孔石 | 不定形 | 粗粒輝石安山岩 | 表面に凹み。 | 18.6 | 17 | 14.5 | 5900 | |
| 99 | 4 | 台石 | 隅丸長方形 | 粗粒輝石安山岩 | 表裏に磨面。 | 18.2 | 14 | 8.5 | 3450 | 欠損 |
| 101 | 1 | 石鏃 | 凹基無茎鏃 | チャート | 側面に押圧剝離。 | 2.4 | 2 | 0.5 | 1.9 | 先端欠損 |
| 111 | 1 | 台石 | 長楕円形 | 粗粒輝石安山岩 | 表面に磨面。 | 21 | 15.6 | 9.2 | 3920 | 欠損 |
| 112 | 1 | 石鏃 | 凹基無茎鏃 | 黒曜石 | 側面に押圧剝離。横断面レンズ状。 | 2.6 | 2 | 0.4 | 1.3 | |
| 113 | 1 | 打製石斧 | 短冊形 | 珪質頁岩 | 両面調整。横断面レンズ状。 | 12.7 | 6 | 3.1 | 350 | |
| 113 | 2 | 打製石斧 | 短冊形 | 細粒輝石安山岩 | 両面調整。横断面レンズ状。 | 7.5 | 4.2 | 1.1 | 40 | 刃部欠損 |
| 121 | 1 | 打製石斧 | 短冊形 | 珪質頁岩 | 両面調整。横断面レンズ状。 | 8.1 | 4.2 | 1.4 | 50 | 刃部欠損 |
| 121 | 2 | 打製石斧 | 短冊形 | 頁岩 | 両面調整。横断面レンズ状。 | 5.3 | 3.5 | 1.6 | 30 | 基部欠損 |
| 121 | 3 | 打製石斧 | 短冊形 | 珪質頁岩 | 両面調整。刃部片面調整で鋭角。横断面カマボコ状。 | 10.9 | 4.3 | 1.7 | 100 | |
| 121 | 4 | 石皿・多孔石 | 楕円形 | 粗粒輝石安山岩 | 石皿作業面は凹面。表裏に円錐形の凹み。 | 13.5 | 11.1 | 5.6 | 780 | 欠損 |
| 123 | 1 | 打製石斧 | 分銅形 | 黒色頁岩 | 両面調整。側面に抉り。刃部はこぼれ。横断面レンズ状。 | 9.4 | 4.3 | 1.8 | 80 | |
| 123 | 2 | 石皿 | — | 粗粒輝石安山岩 | 石皿作業面は凹面。 | 15.6 | 16.4 | 4 | 1500 | 欠損 |
| 124 | 1 | 台石 | 不定形 | 粗粒輝石安山岩 | 表面に磨面と円錐形の凹み。 | 27 | 21.6 | 10.8 | 9500 | |
| 126 | 1 | 石皿 | 隅丸長方形 | 角閃石安山岩 | 石皿作業面は凹面。円錐形の凹み。 | 37.3 | 21 | 10 | 12900 | |
| 128 | 1 | 磨・凹石 | 隅丸長方形 | 粗粒輝石安山岩 | 表裏・両側面に磨面で稜を持つ。表面に浅い凹み。凹→磨。 | 10.7 | 6.8 | 5.2 | 580 | 欠損 |
| 128 | 2 | 磨・凹石 | 長楕円形 | 粗粒輝石安山岩 | 表面に浅い凹みと磨面。凹→磨。 | 9.1 | 6.2 | 3.6 | 330 | 欠損 |
| 128 | 3 | 磨石 | 扁平な棒形 | 緑色片岩 | 表裏に磨面。 | 10.6 | 3.3 | 1.1 | 50 | |
| 129 | 1 | 打製石斧 | 短冊形 | 細粒輝石安山岩 | 両面調整。横断面レンズ状。 | 6.9 | 4.2 | 2.4 | 90 | 刃部欠損 |
| 131 | 1 | 磨・敲石 | 隅丸長方形 | 粗粒輝石安山岩 | 表裏に磨面。表・側面に敲打痕。敲→磨。 | 11.4 | 7.8 | 4 | 580 | |
| 131 | 2 | 打製石斧 | 短冊形 | 黒色頁岩 | 両面調整。横断面レンズ状。 | 8.2 | 3.3 | 1.4 | 30 | |
| 131 | 3 | 打製石斧 | 短冊形 | 細粒輝石安山岩 | 両面調整。横断面レンズ状。 | 7.1 | 4.3 | 1.9 | 80 | 刃部欠損 |
| 131 | 4 | 打製石斧 | 短冊形 | 黒色頁岩 | 両面調整。横断面レンズ状。 | 4.7 | 3.5 | 0.9 | 20 | 刃部欠損 |
| 131 | 5 | 打製石斧 | 短冊形 | 黒色頁岩 | 両面調整。横断面レンズ状。 | 5.6 | 3.4 | 1.4 | 30 | 両端欠損 |
| 133 | 1 | スクレイパー | 縦長 | 黒色頁岩 | 一側面に使用によるはこぼれ。 | 6.2 | 4.5 | 1.4 | 50 | |
| 134 | 1 | 磨・凹石 | 長楕円形 | 粗粒輝石安山岩 | 表裏に凹みと磨面。凹→磨。 | 10.3 | 6.3 | 5 | 500 | |
| 134 | 2 | スクレイパー | 横長 | 黒色頁岩 | 左右・下側面に使用によるはこぼれ。 | 5.1 | 4.8 | 0.7 | 20 | |
| 139 | 1 | 台石 | 隅丸長方形 | 粗粒輝石安山岩 | 作業面は平坦な磨面。 | 28.5 | 18.2 | 7 | 5900 | |
| 140 | 1 | 石皿 | — | 粗粒輝石安山岩 | 作業面は凹面。 | 10.5 | 11 | 6.3 | 1050 | 欠損 |
| 140 | 2 | 磨・凹石 | 隅丸長方形 | 粗粒輝石安山岩 | 表裏に凹みと磨面。凹→磨。 | 5.7 | 7.5 | 4.1 | 220 | 欠損 |
| 140 | 3 | 打製石斧 | 短冊形 | 黒色頁岩 | 両面調整。横断面レンズ状。 | 11.4 | 4.4 | 2.1 | 130 | |
| 141 | 1 | 打製石斧 | 撥形 | 黒色頁岩 | 両面調整。刃部磨減。側面に抉り。横断面レンズ状。 | 11.9 | 5.4 | 1.8 | 100 | |

第1章 出土遺物の概要

I地区 土坑石器観察表

| 土坑番号 | 遺物番号 | 種類 | 形状 | 石材 | 特徴 | 縦 | 横 | 厚さ | 重量 | その他 |
|------|------|--------|------|---------|----------------------------|------|------|------|------|------|
| 144 | 1 | 磨・凹石 | 楕円形 | 粗粒輝石安山岩 | 表に円錐形の凹み。表裏に磨面。凹→磨。 | 8.5 | 6.8 | 3.4 | 270 | |
| 146 | 1 | 磨・敲石 | 楕円形 | 粗粒輝石安山岩 | 表面に磨面。表・側面に敲打痕。磨→敲。 | 10.5 | 7.3 | 4.7 | 500 | |
| 149 | 1 | 打製石斧 | 短冊形 | 粗粒輝石安山岩 | 両面調整。横断面レンズ状。 | 10.7 | 3.3 | 1.2 | 60 | |
| 153 | 1 | 磨製石斧 | 乳棒状 | 変玄武岩 | 表裏でいねいな研磨 | 8.8 | 3.7 | 3.3 | 130 | 刃部欠損 |
| 154 | 1 | 磨石 | 長楕円形 | 粗粒輝石安山岩 | 表裏に磨面。 | 6.6 | 7.1 | 4.2 | 280 | |
| 154 | 2 | 多孔石 | 不定形 | 角閃石安山岩 | 表裏・側面に円錐形の凹み。 | 20.4 | 18.2 | 19 | 7400 | |
| 154 | 3 | 石皿・多孔石 | 不定形 | 粗粒輝石安山岩 | 表面に磨面。裏面は円錐形の凹み。 | 23.8 | 25 | | 5600 | |
| 154 | 4 | 多孔石 | 不定形 | 粗粒輝石安山岩 | 円錐形の凹み。 | 17.4 | 14 | 8 | 2200 | |
| 156 | 1 | 多孔石 | 円形 | 角閃石安山岩 | 表裏に円錐形の凹み。 | 27.2 | 23.5 | 7.2 | 6500 | |
| 156 | 2 | 投弾 | 卵形 | 粗粒輝石安山岩 | | 4.7 | 3.7 | 3.1 | 70 | |
| 156 | 3 | 砥石 | 不定形 | 牛伏砂岩 | | 6.9 | 5.5 | 1.1 | 50 | |
| 156 | 4 | 打製石斧 | 分銅形 | 粗粒輝石安山岩 | 両面調整。左右側面に抉り。 | 8.7 | 5.3 | 2.1 | 120 | 欠損 |
| 156 | 5 | 打製石斧 | 短冊形 | 頁岩 | 両面調整。刃部はこぼれ。側面に抉り。横断面レンズ状。 | 10.2 | 4.7 | 1.6 | 70 | |
| 157 | 1 | 多孔石 | 不定形 | 角閃石安山岩 | 表裏に円錐形の凹み。 | 13.4 | 16.8 | 9.4 | 2300 | |
| 160 | 1 | 凹石 | 不定形 | 粗粒輝石安山岩 | 円錐形の凹み。 | 19.8 | 20.6 | 15.0 | 7400 | 欠損 |
| 169 | 1 | 磨・敲石 | 長楕円形 | 粗粒輝石安山岩 | 表裏に磨面と敲痕。 | 16 | 8.6 | 6.3 | 1270 | |
| 169 | 2 | 石皿・多孔石 | 楕円形 | 粗粒輝石安山岩 | 表面は石皿で作業面は凹面。裏面は円錐形の凹み。 | 14.1 | 13.8 | 8 | 1550 | 欠損 |
| 171 | 1 | 台石 | 長楕円形 | 粗粒輝石安山岩 | 作業面は平坦な磨面。 | 16.4 | 13.8 | 6.7 | 2500 | 欠損 |
| 173 | 1 | 石皿 | — | 粗粒輝石安山岩 | 石皿作業面は凹面。 | 18.8 | 15 | 6.4 | 2200 | 欠損 |
| 173 | 2 | 多孔石 | 不定形 | 粗粒輝石安山岩 | 表裏に円錐形の凹み。 | 24.6 | 25.8 | 11.4 | 7000 | |
| 174 | 1 | 多孔石 | 不定形 | 粗粒輝石安山岩 | 表裏・側面に円錐形の凹み。 | 15 | 16 | 10.2 | 2250 | 欠損 |
| 174 | 2 | 磨・凹・敲石 | 楕円形 | 粗粒輝石安山岩 | 表裏に円錐形の凹みと磨面。側面に敲打痕。磨→凹。 | 9.6 | 6.7 | 4 | 340 | |
| 174 | 3 | 磨・凹・敲石 | 棒形 | 粗粒輝石安山岩 | 表面に磨面。側面に細長いV字溝状の凹み。磨→凹。 | 13.8 | 5.6 | 4.3 | 500 | 欠損 |
| 174 | 4 | 磨石 | 不定形 | 粗粒輝石安山岩 | 表面に平坦な磨面。 | 19.2 | 7.8 | 5.5 | 1250 | 欠損 |
| 176 | 1 | 磨・凹石 | 楕円形 | 粗粒輝石安山岩 | 表裏に浅い凹みと磨面。凹→磨。 | 11.8 | 7.9 | 4.4 | 620 | |
| 179 | 1 | 石皿 | 長楕円形 | 角閃石安山岩 | 石皿作業面は凹面。 | 18.2 | 14 | 12.8 | 5600 | 欠損 |

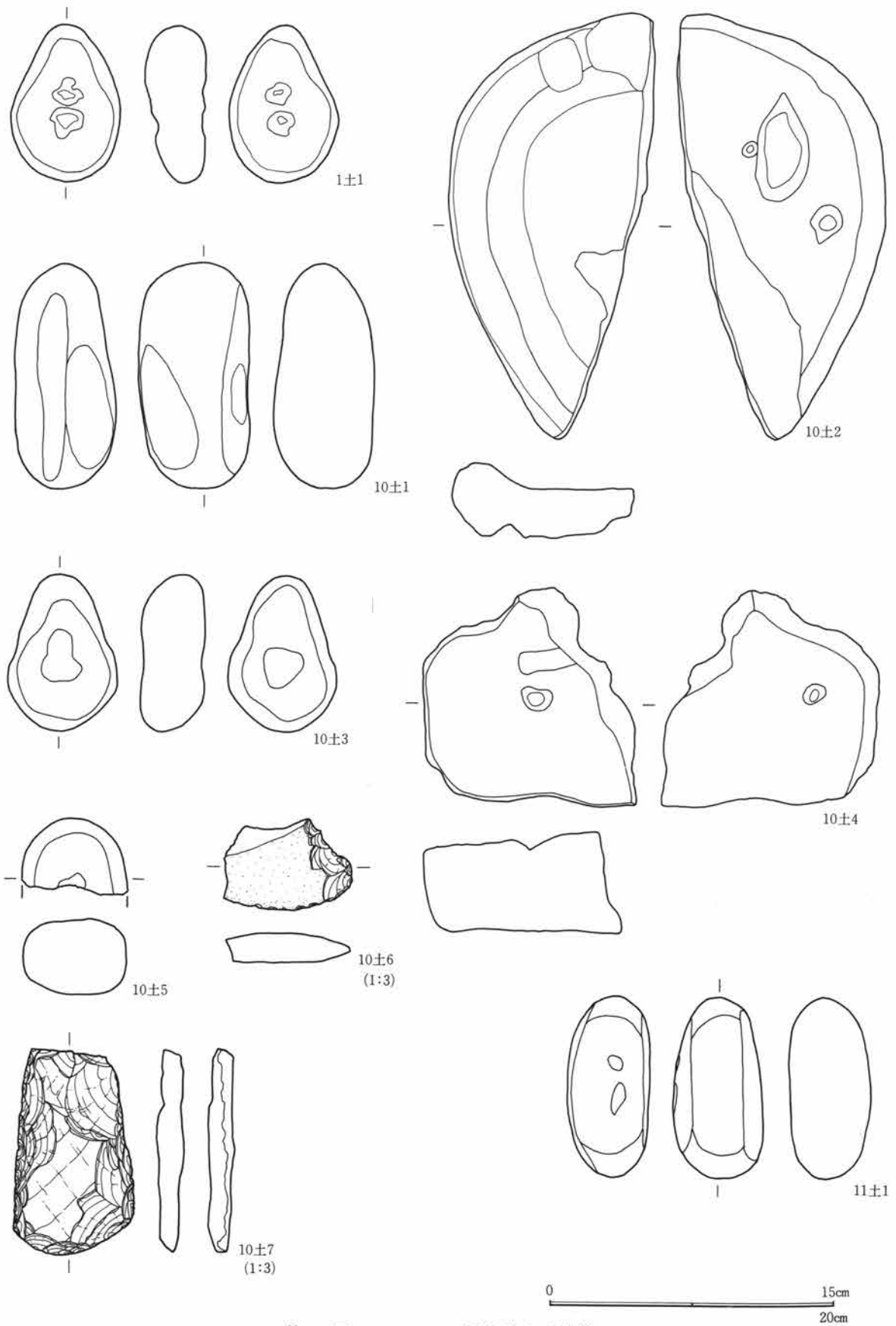

第153図 1・10・11号土坑出土遺物

第1章 出土遺物の概要

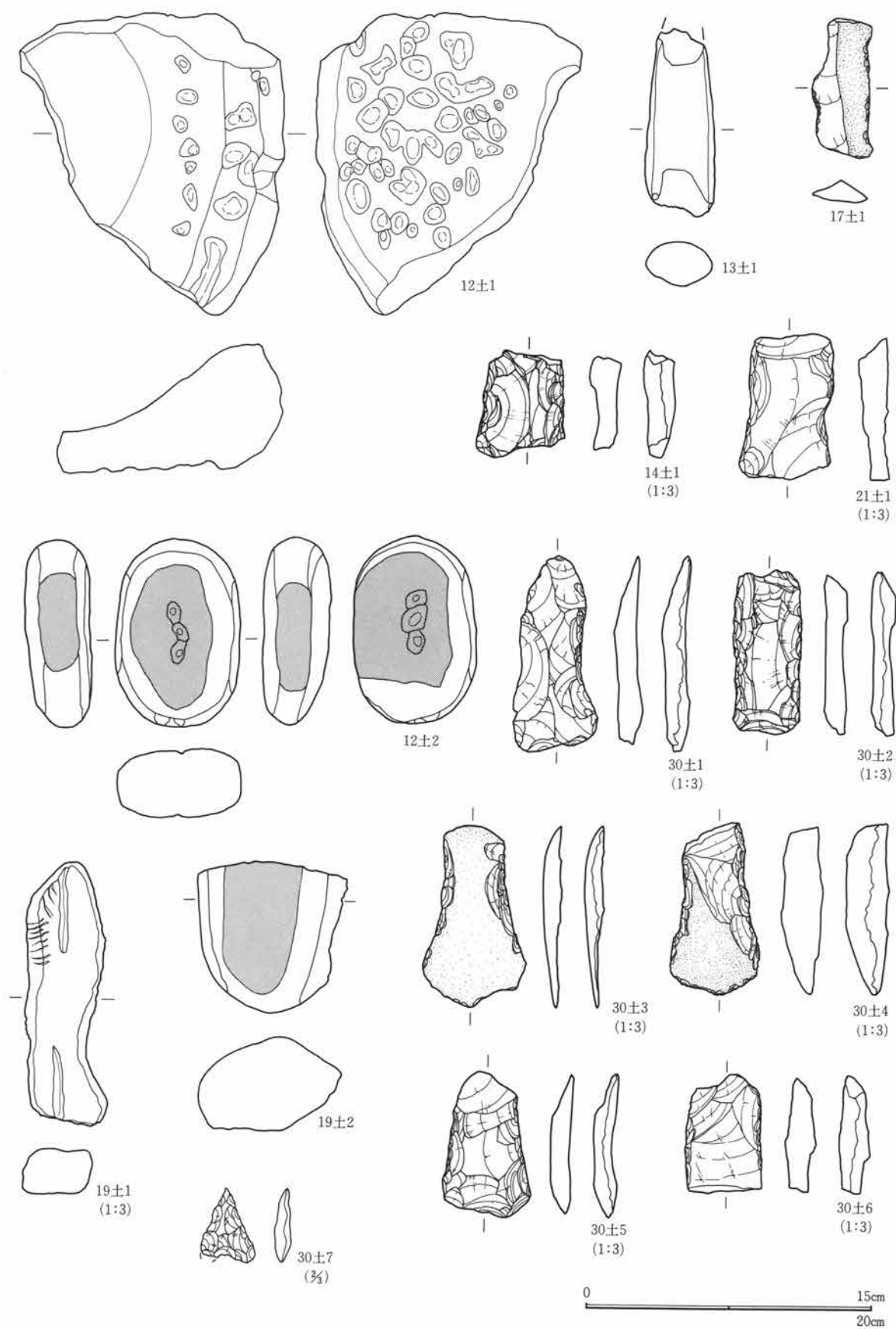

第154図 12~14・17・19・21・30号土坑出土遺物

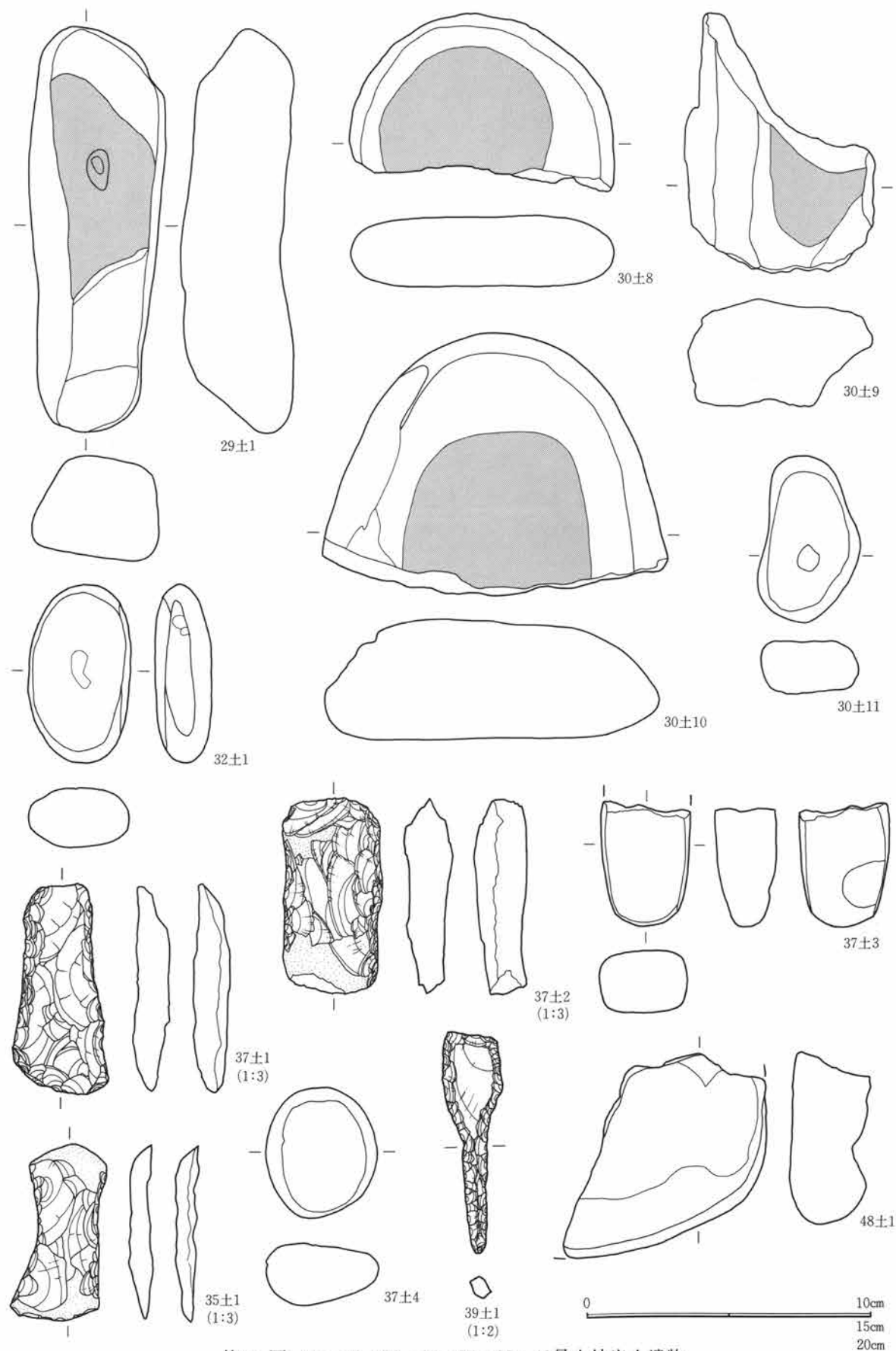

第155図 29・30・32・35・37・39・48号土坑出土遺物

第1章 出土遺物の概要

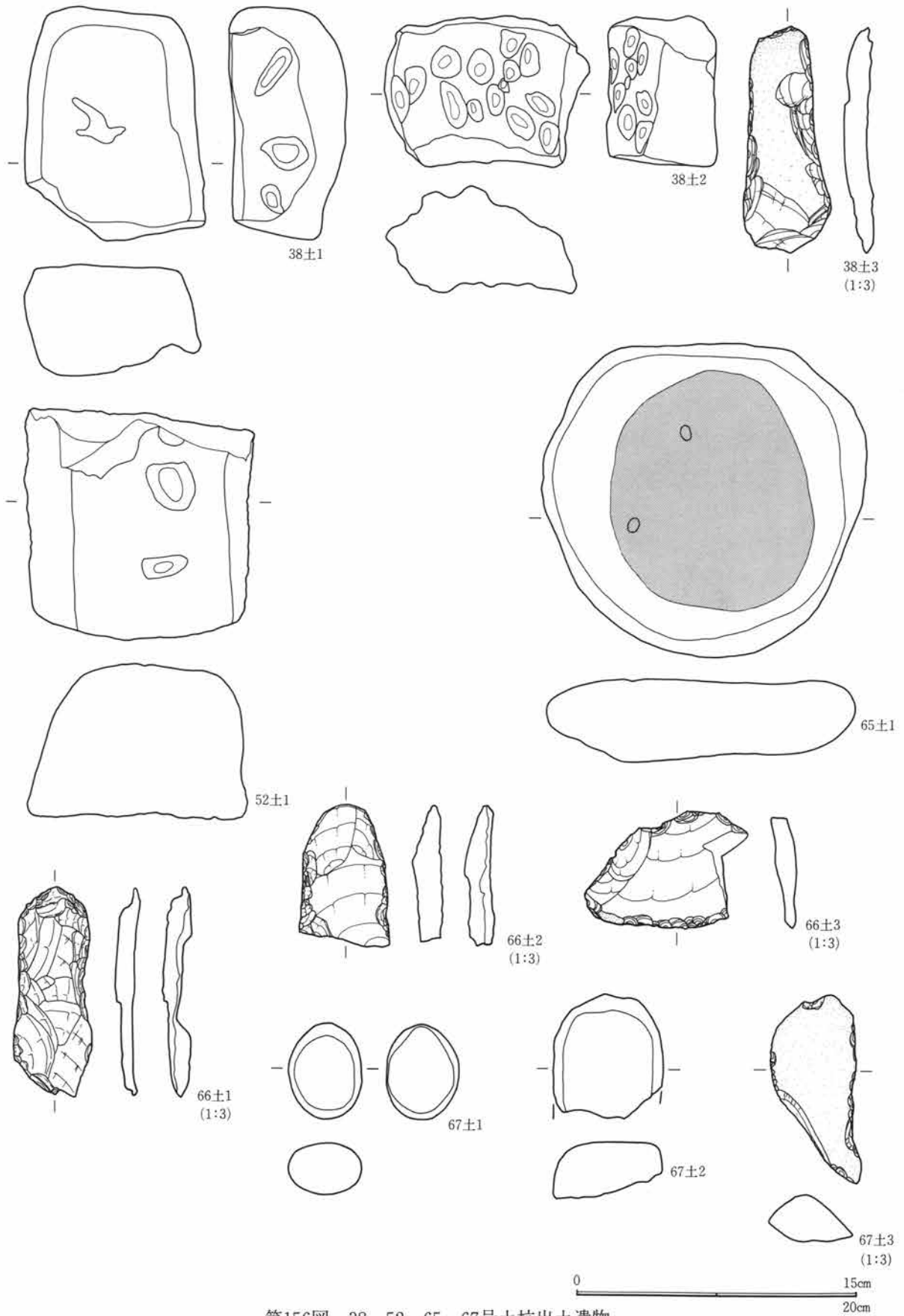

第156図 38・52・65～67号土坑出土遺物

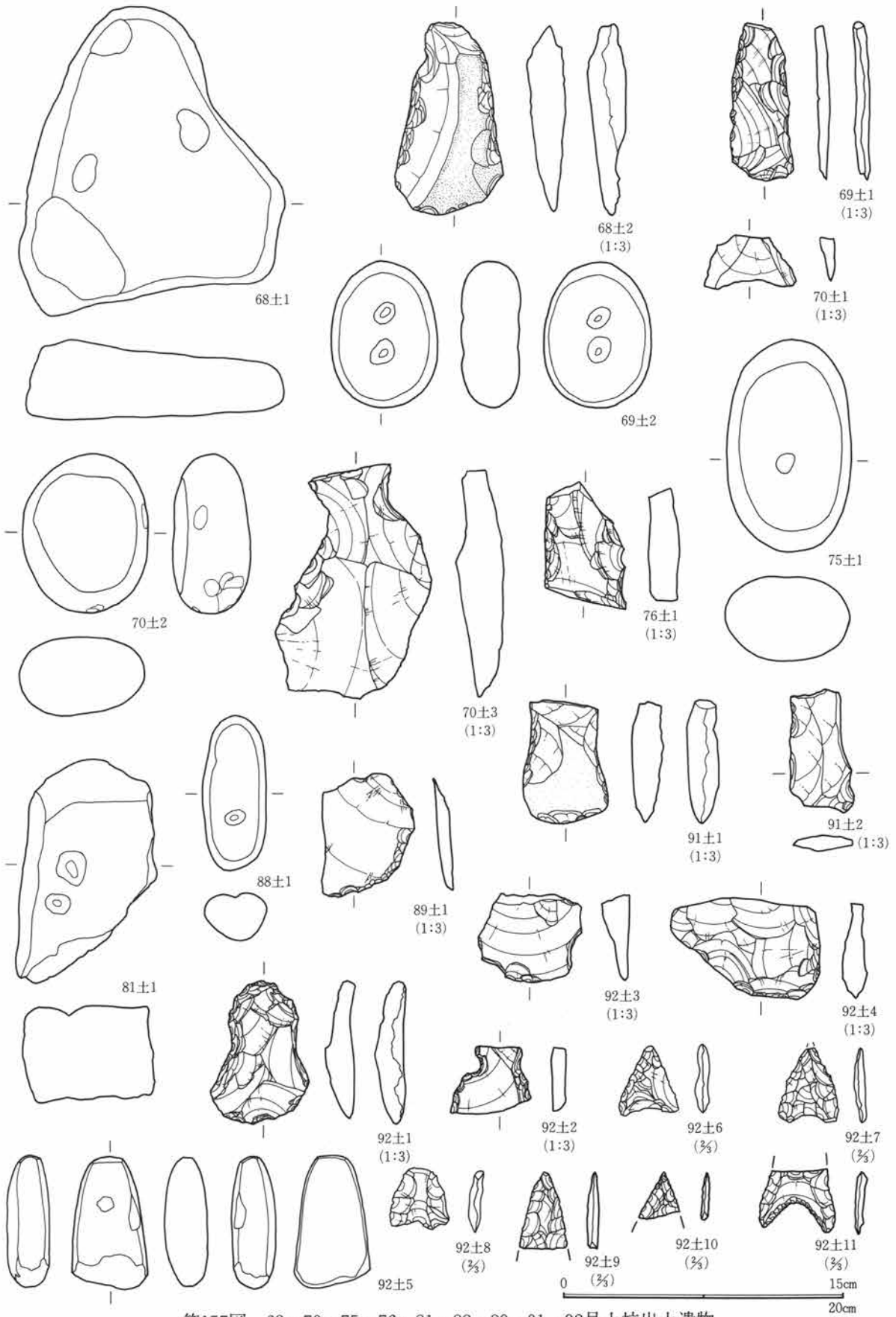

第157図 68~70・75・76・81・88・89・91・92号土坑出土遺物

第1章 出土遺物の概要

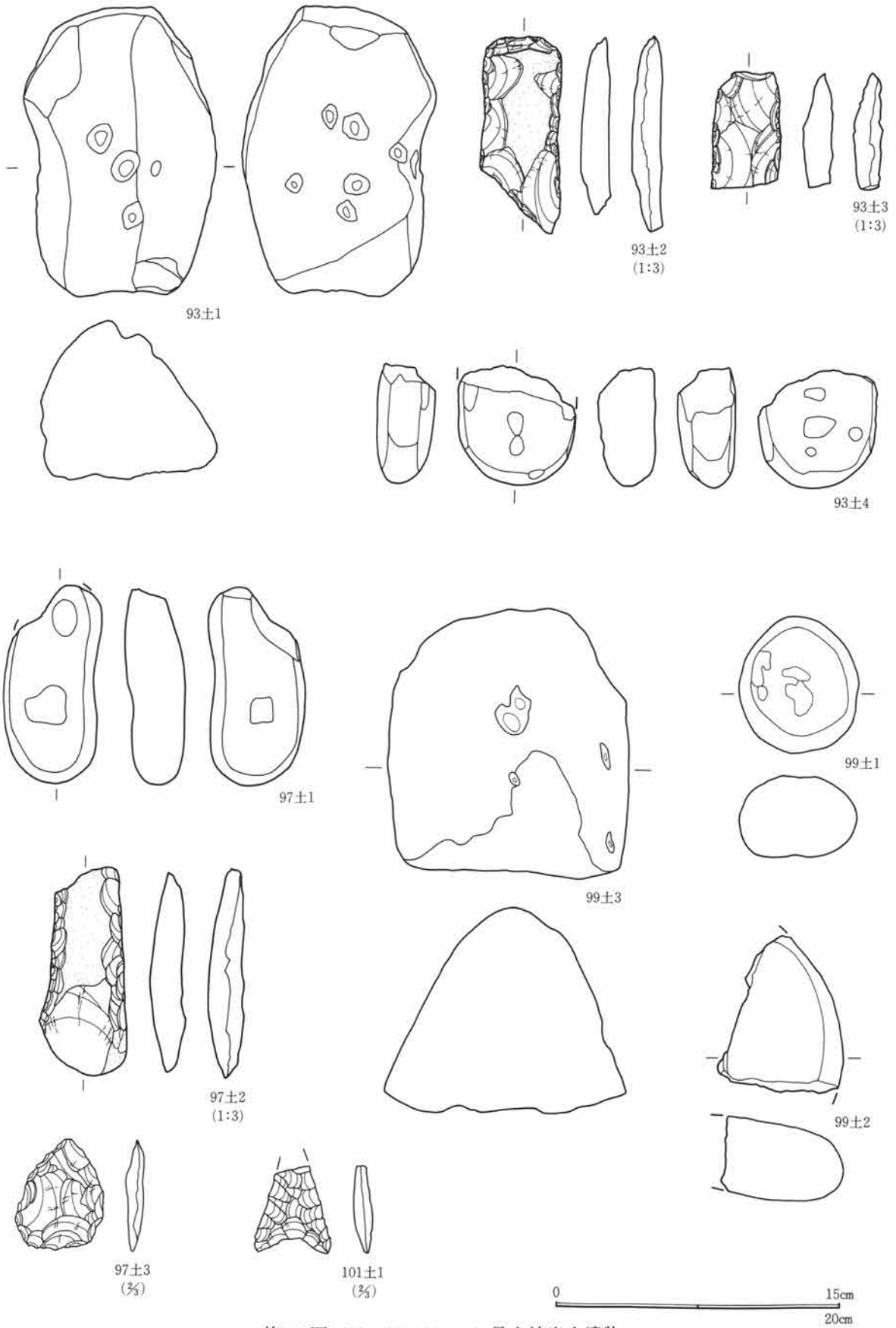

第158図 93・97・99・101号土坑出土遺物

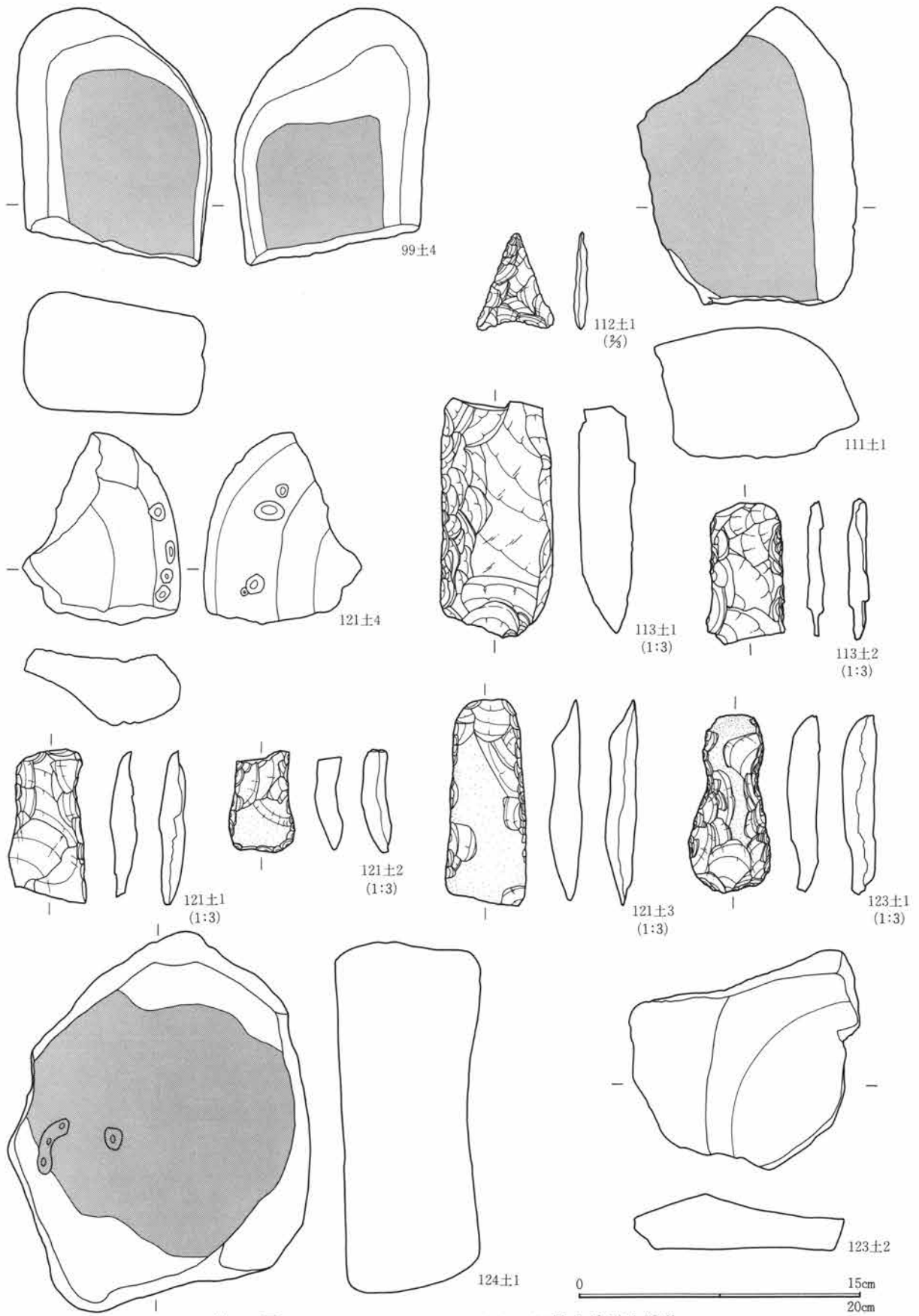

第159図 99・111~113・121・123・124号土坑出土遺物

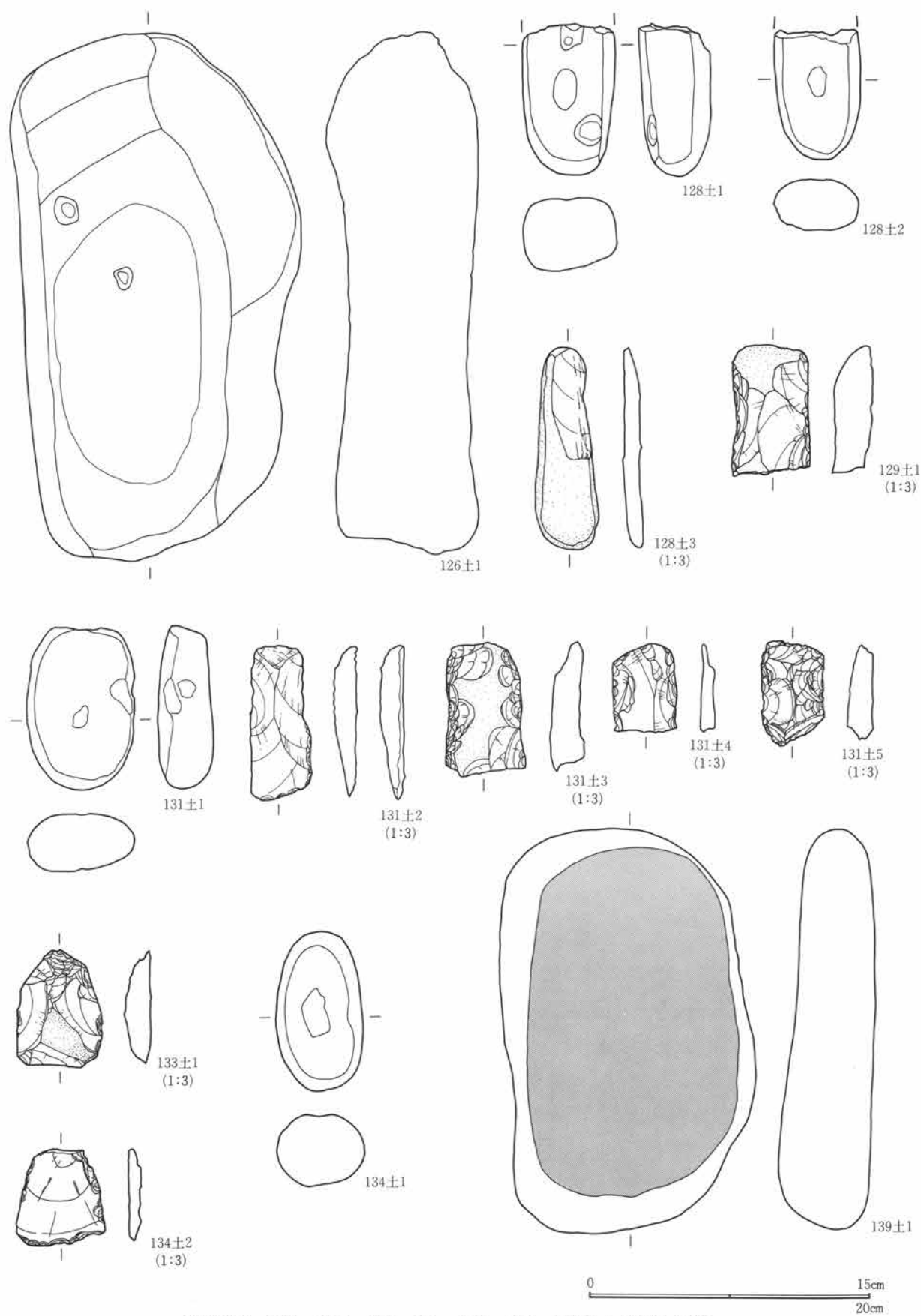

第160図 126・128・129・131・133・134・139号土坑出土遺物

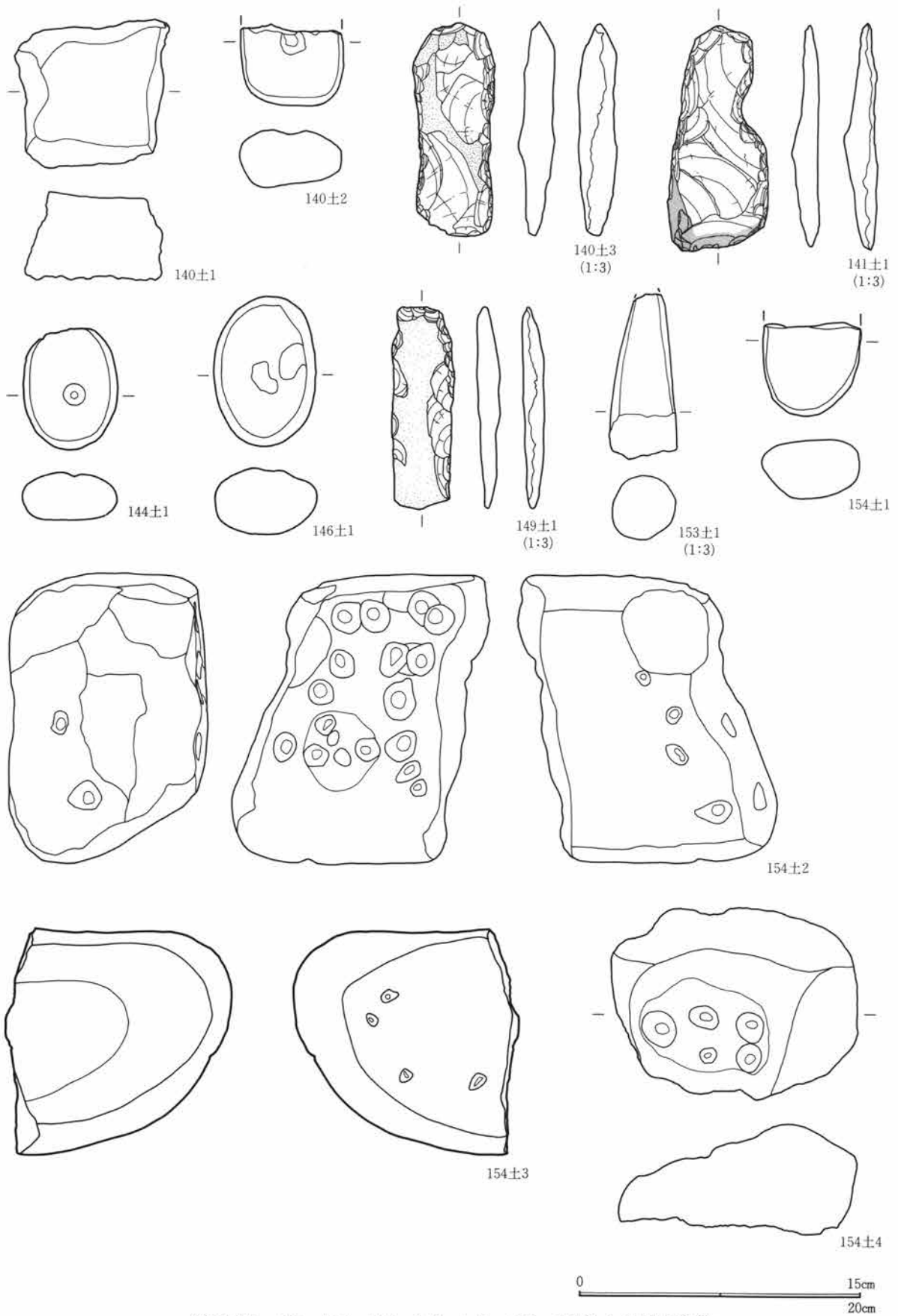

第161図 140・141・144・146・149・153・154号土坑出土遺物

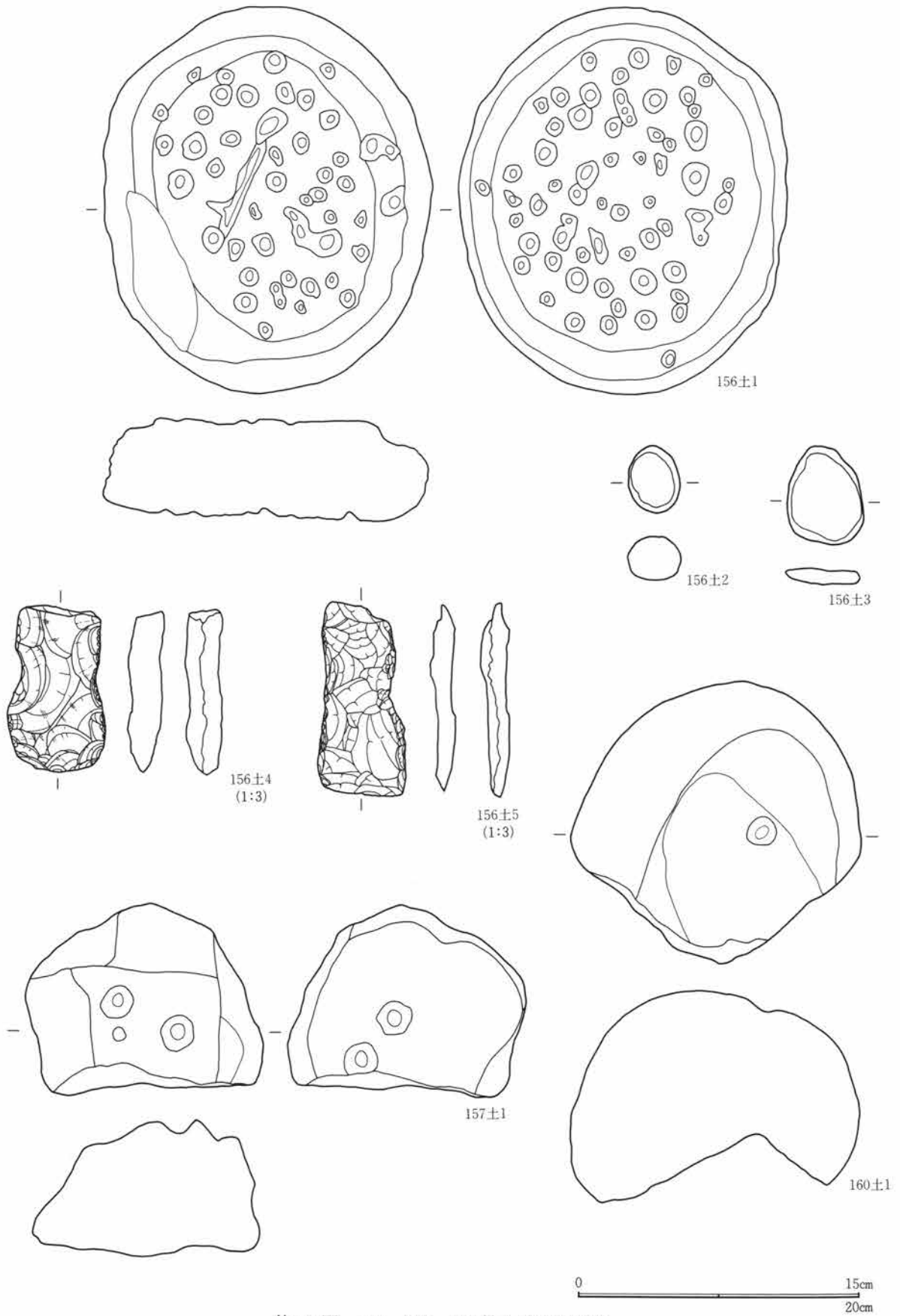

第162図 156・157・160号土坑出土遺物

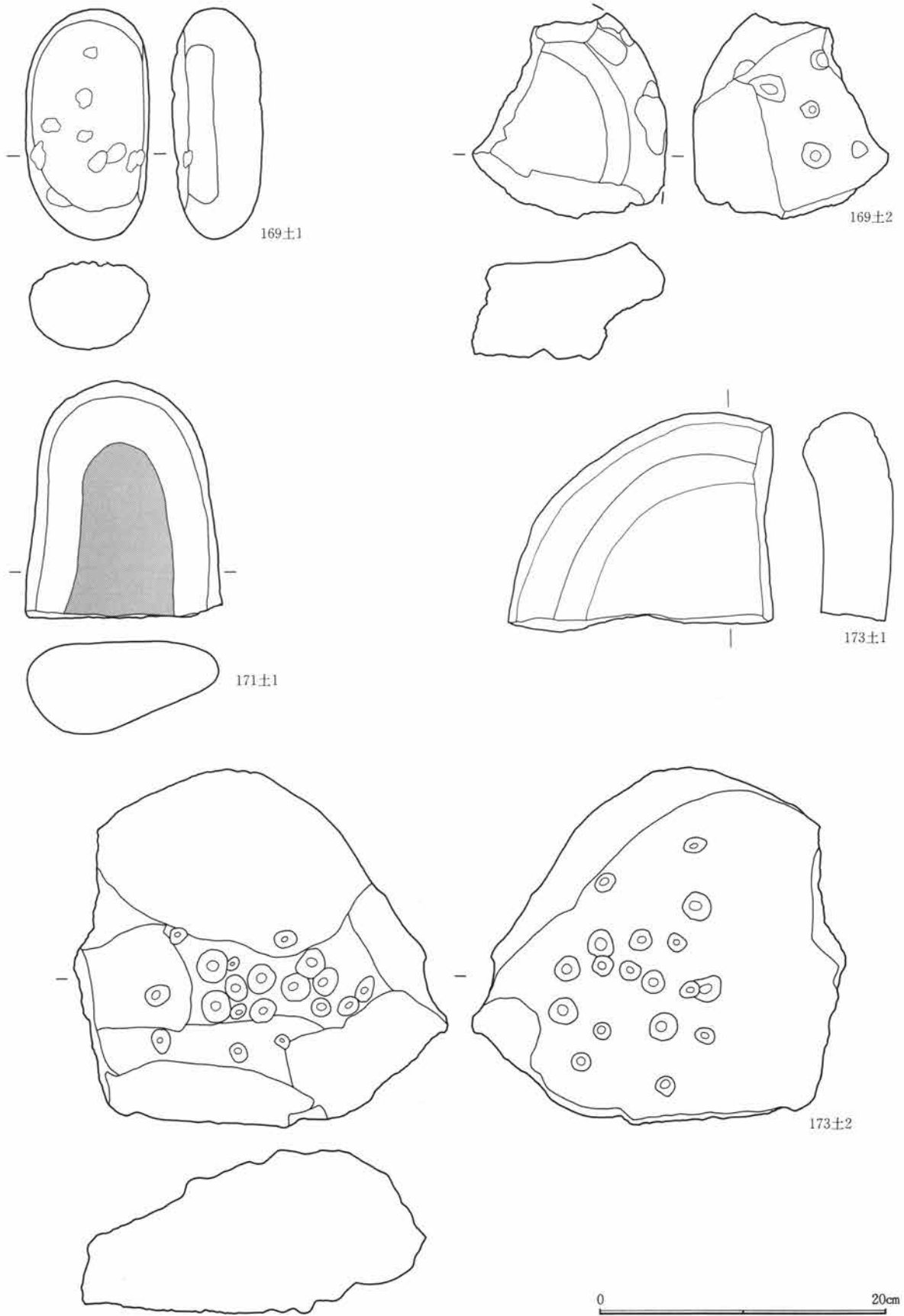

第163図 169・171・173号土坑出土遺物

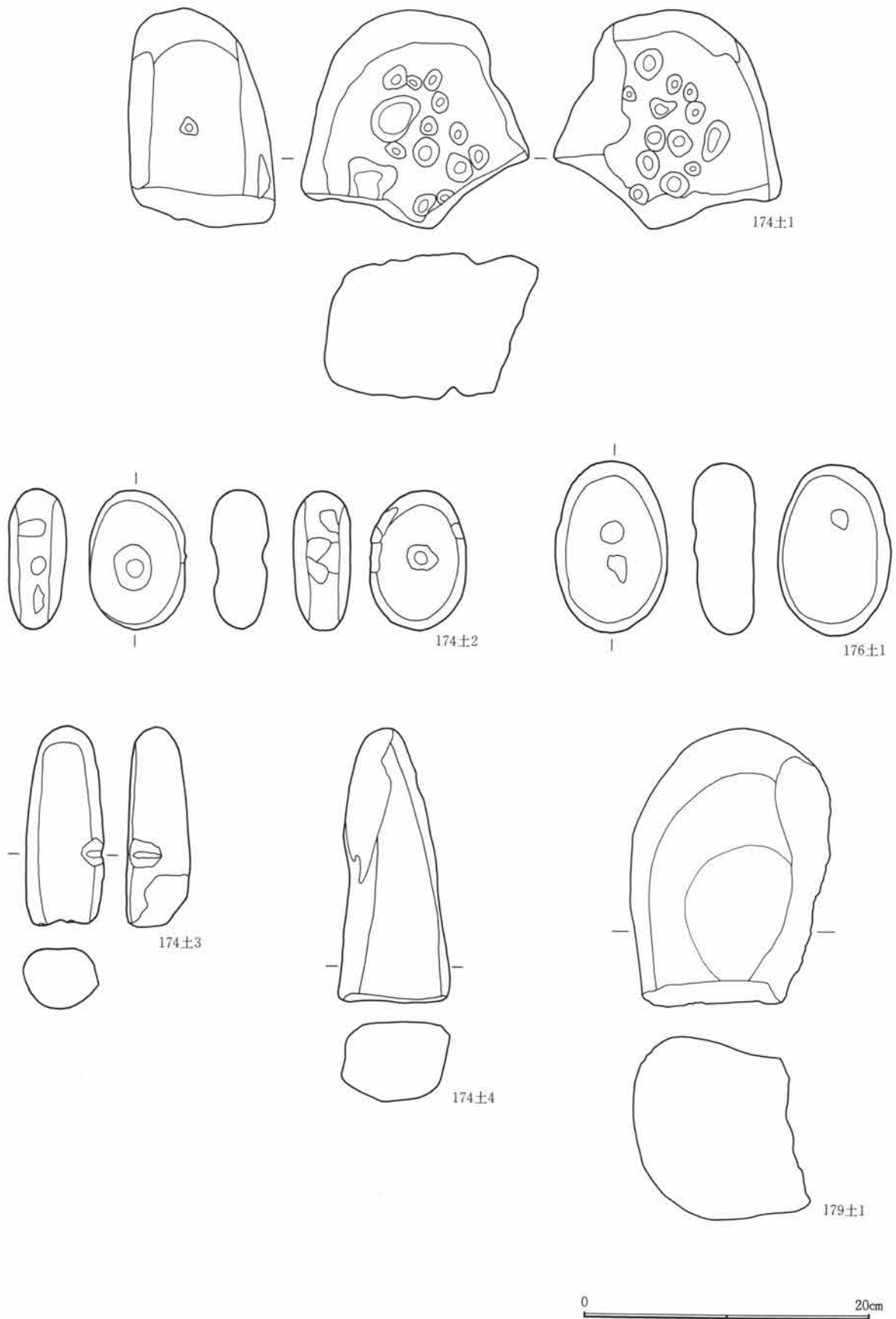

第164図 174・176・179号土坑出土遺物

第2節 II地区の出土遺物



第1章 出土遺物の概要

Ⅱ区 1号住居土器観察表

| 番号 | 胎土 | 色記号 | 色調 | 焼成 | 地文原体 | 施文方向 | 地文分類 | 文様分類 | 文様の特徵 | 時期・備考 |
|----|-------------------|-------|--------|----|------|------|------|-------|--|-------|
| 1 | φ1~3mmの小石・雲母 | 10YR | にぶい黄橙色 | 普通 | RL | 斜位 | 縄文 | 隆線 | 口縁部に太さ2~3mmの隆線で廻す。口縁は4単位の波状口縁で橋状把手を2対にして持つ。 | |
| 2 | φ1~3mmの小石・黄色軽石 | 10YR | にぶい黄橙色 | 不良 | LR | 縦位 | 縄文 | 沈線 | 口縁部に隆線が廻り、口縁部と胴部を区画する。胴部は太さ3mmの沈線で縦位の区画。頸部は橋状把手が付く。全体に磨滅が多い。 | |
| 3 | φ1~2mmの砂粒・雲母 | 5YR | 赤褐色 | 良好 | 条線 | | | 沈線 | 巾2~3mmの平行沈線を4~6条単位で条線化して曲線を描く。 | |
| 4 | φ1~5mmの小石・黄色軽石 | 7.5YR | にぶい褐色 | 普通 | LR | | | 燃糸 沈線 | 太さ2mmの沈線。 | |
| 5 | φ1~3mmの砂粒・黄褐色土 | 5YR | 赤褐色 | 普通 | LR | 縦位 | 縄文 | | | |
| 6 | φ1~3mmの小石 | 7.5YR | にぶい褐色 | 良好 | RL | 縦位 | 縄文 | 隆線 | 太さ8mmの隆線で文様を区画。 | |
| 7 | φ1~2mmの砂粒・雲母・黄色軽石 | 7.5YR | にぶい褐色 | 良好 | 条線 | | | 沈線 | 巾2mmの平行沈線を条線状に施文。 | |
| 8 | φ1~5mmの小石・雲母・黄色軽石 | 5YR | 明赤褐色 | 普通 | LR | 縦位 | 縄文 | | | |
| 9 | φ1~2mmの砂粒 | 10YR | にぶい黄橙色 | 良好 | RLR | | 縄文 | 沈線 | 太さ7mmの沈線が垂下し縦位の区画。 | |
| 10 | φ1~2mmの砂粒・雲母 | 10YR | にぶい黄褐色 | 良好 | Lr | | | 隆線 | 太さ7mmの隆線が2条対で垂下し縦位の区画。 | |
| 11 | φ1~3mmの小石・黄色軽石 | | | 不良 | | | | 隆線 | 深鉢の橋状把手。 | |
| 12 | φ1~2mmの砂粒・雲母 | 10YR | 明黄褐色 | 普通 | | | | 無文 | 内外面磨き。 | |
| 13 | φ1~3mmの小石・黄色軽石 | 10YR | 明黄褐色 | 不良 | | | | 無文 | 全体に磨滅。 | |

Ⅱ区 1号住居石器観察表

| 遺物番号 | 種類 | 形状 | 石材 | 特徴 | 縦 | 横 | 厚さ | 重量 | その他 |
|------|------|-------|---------|---------------------------------|------|------|------|-------|------|
| 1 | 多孔石 | 不定形 | 粗粒輝石安山岩 | 表裏・側面に円錐形の凹み。 | 24 | 14.8 | 14.2 | 6000 | 欠損 |
| 2 | 多孔石 | 不定形 | 粗粒輝石安山岩 | 表裏に円錐形の凹み。 | 26.2 | 23.8 | 7 | 4400 | |
| 3 | 台石 | 長方形 | 粗粒輝石安山岩 | 作業面は平坦。 | 15 | 16.2 | 5.4 | 2600 | |
| 4 | 磨石 | 長楕円形 | 粗粒輝石安山岩 | 表面に磨面。 | 16 | 9 | 4.4 | 1100 | |
| 5 | 台石 | 隅丸長方形 | 角閃石安山岩 | 作業面は平坦。 | 29 | 17 | 5.4 | 3300 | |
| 6 | 台石 | 隅丸長方形 | 粗粒輝石安山岩 | 作業面は平坦。 | 40.2 | 19.8 | 12.2 | 46700 | |
| 7 | 台石 | 隅丸長方形 | 角閃石安山岩 | 作業面は平坦。円錐形の凹み。 | 38 | 27 | | 12600 | |
| 8 | 台石 | 隅丸長方形 | 粗粒輝石安山岩 | 作業面は平坦。 | 26 | 29 | | 12500 | 欠損 |
| 9 | 台石 | 楕円形 | 粗粒輝石安山岩 | 作業面は平坦で磨面と円錐形の凹み。 | 20 | 18 | 7.6 | 4700 | |
| 10 | 台石 | 不定形 | 角閃石安山岩 | 表面と側面に磨面。 | 20 | 12.2 | 7.2 | 2800 | |
| 11 | 砥石 | 不定形 | 粗粒輝石安山岩 | 砥面は扁平。 | 8.2 | 9.6 | 4.2 | 320 | |
| 12 | 磨石 | 隅丸長方形 | 粗粒輝石安山岩 | 表裏・側面に磨面と稜を持つ。 | 8.8 | 7.7 | 4.2 | 460 | 欠損 |
| 13 | 磨石 | 長楕円形 | 粗粒輝石安山岩 | 表裏に磨面。 | 9.2 | 5.5 | 4 | 290 | |
| 14 | 敲石 | 長方形 | 粗粒輝石安山岩 | 先端部に敲打痕。 | 24.6 | 10 | 6 | 1900 | 欠損 |
| 15 | 磨・敲石 | 長楕円形 | 粗粒輝石安山岩 | 表裏に磨面と敲打痕。磨→敲。 | 12.6 | 7.6 | 3.7 | 520 | |
| 16 | 石棒 | 棒形 | 雲母石英片岩 | 両側面に敲打痕。 | 14.4 | 3.2 | 2.1 | 150 | 両端欠損 |
| 17 | 磨製石斧 | 定角式 | 変玄武岩 | 両側面・頭部を研磨し稜を持つ。刃部はこぼれ。横断面隅丸長方形。 | 6.6 | 3.6 | 1.4 | 60 | |
| 18 | 打製石斧 | 短冊形 | 珪質頁岩 | 両面調整。刃部鋭角。横断面レンズ状。 | 9.4 | 5.2 | 2.7 | 150 | |
| 19 | 打製石斧 | 短冊形 | 細粒輝石安山岩 | 両面調整。刃部磨滅。横断面レンズ状。 | 8.2 | 3.9 | 1.4 | 50 | |
| 20 | 石鏃 | 平基無茎鏃 | 黒曜石 | 側面に押圧剝離。横断面レンズ状。 | 1.3 | 1.9 | 0.6 | 1.7 | 欠損 |
| 21 | 石鏃 | 凹基無茎鏃 | 黒色頁岩 | 側面に押圧剝離。横断面レンズ状。 | 2.9 | 2 | 0.7 | 3.3 | |

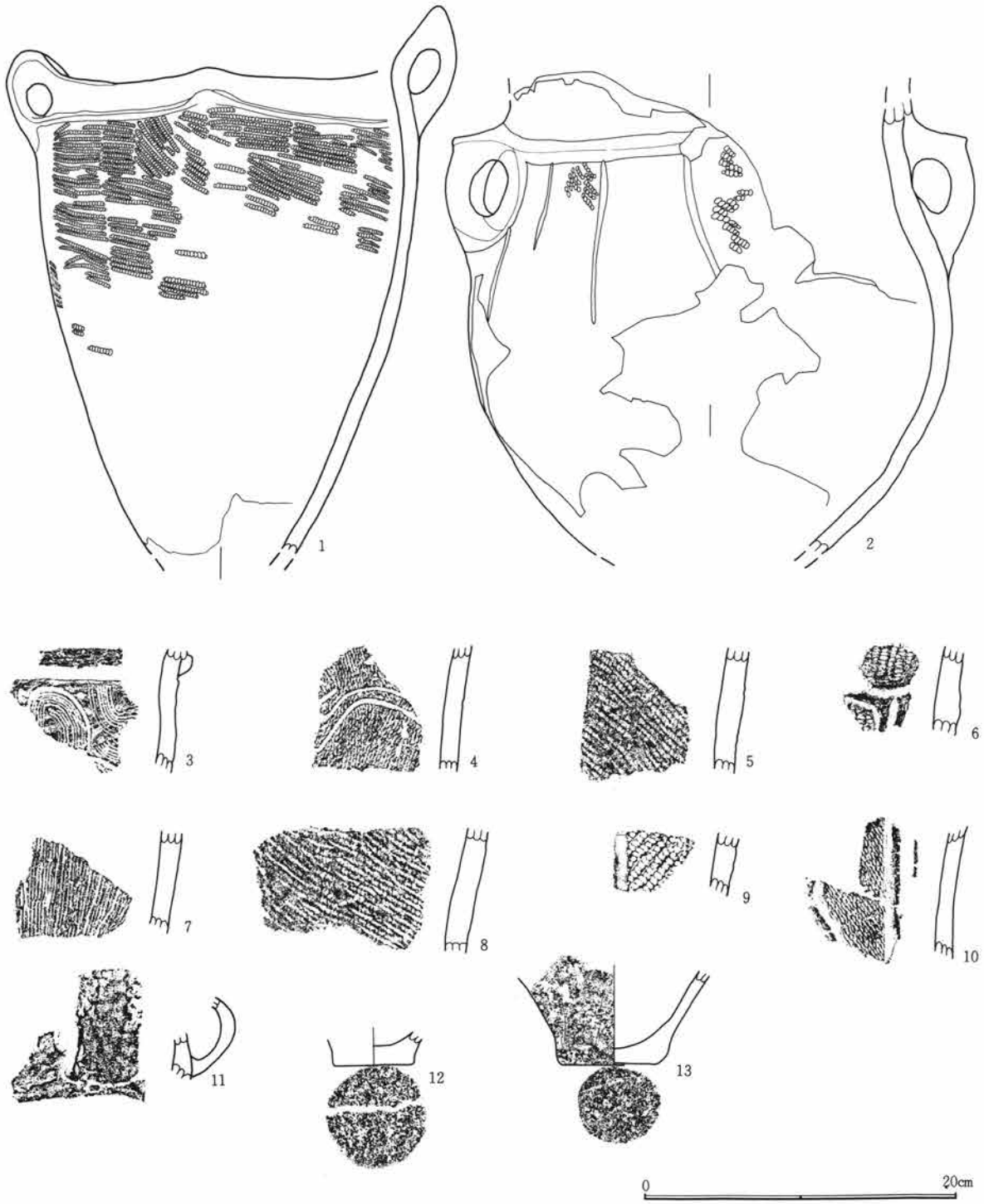

第165図 1号住居址出土遺物-1

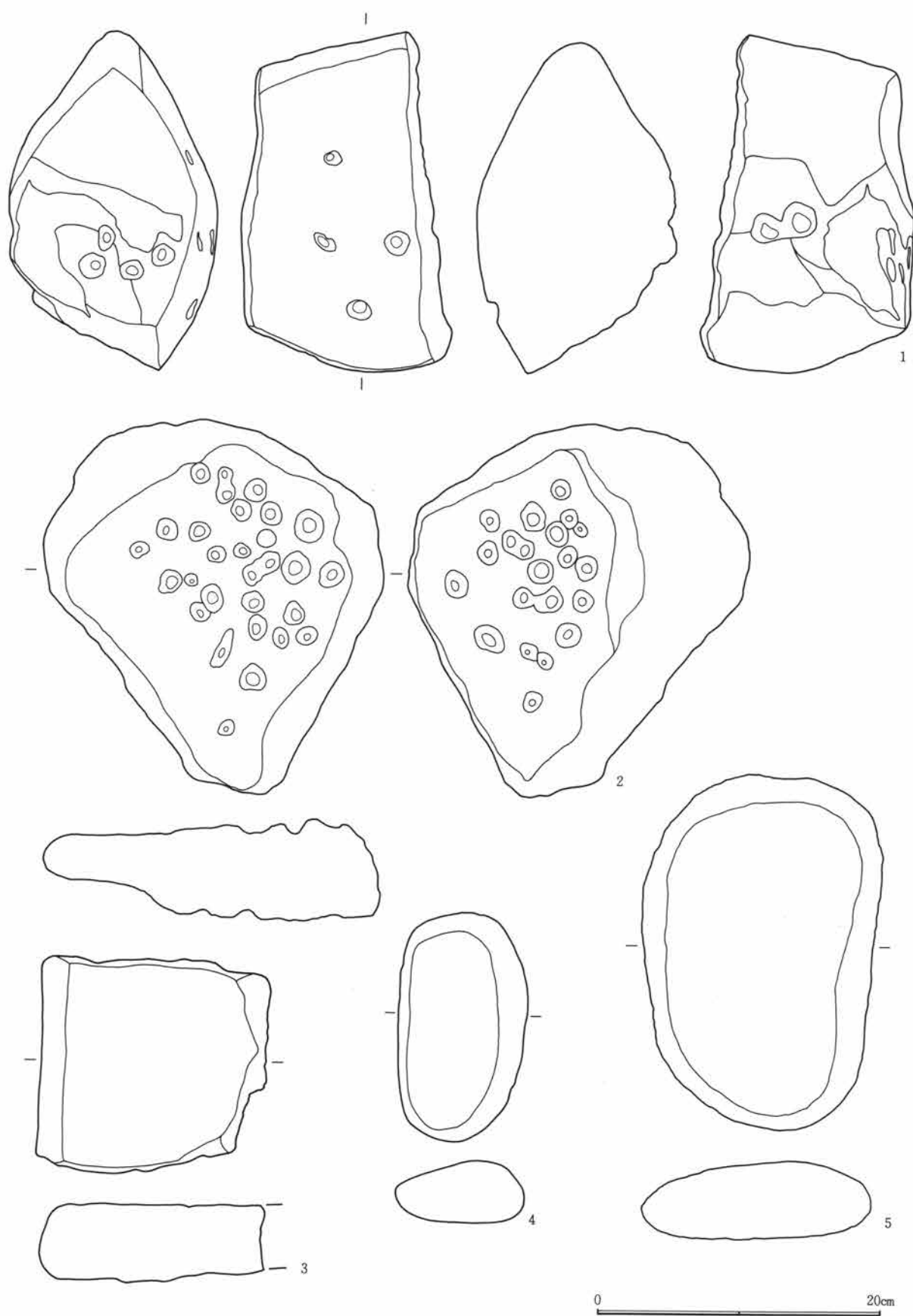

第166図 1号住居址出土遺物-2

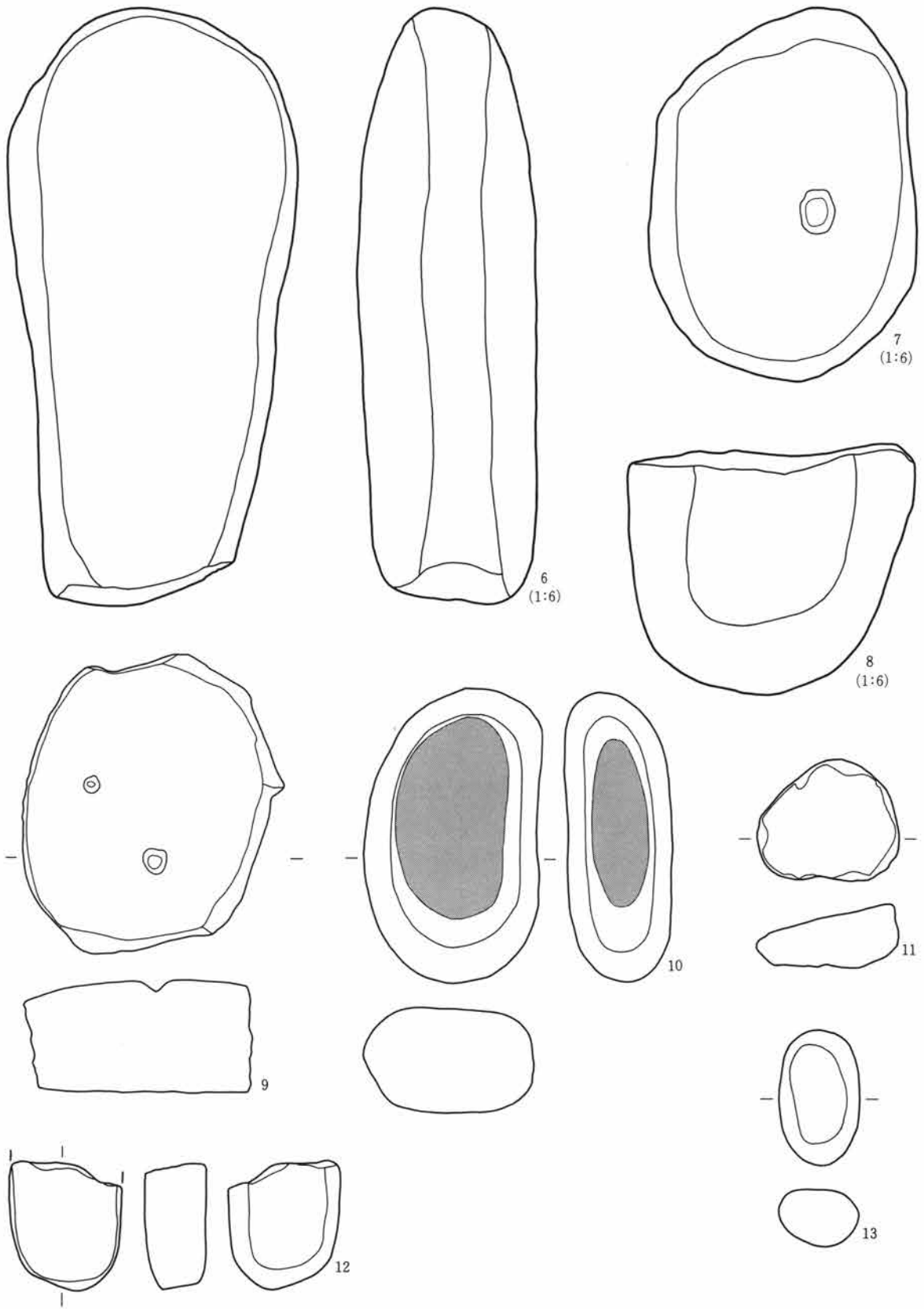

0 20cm 30cm

第167図 1号住居址出土遺物-3

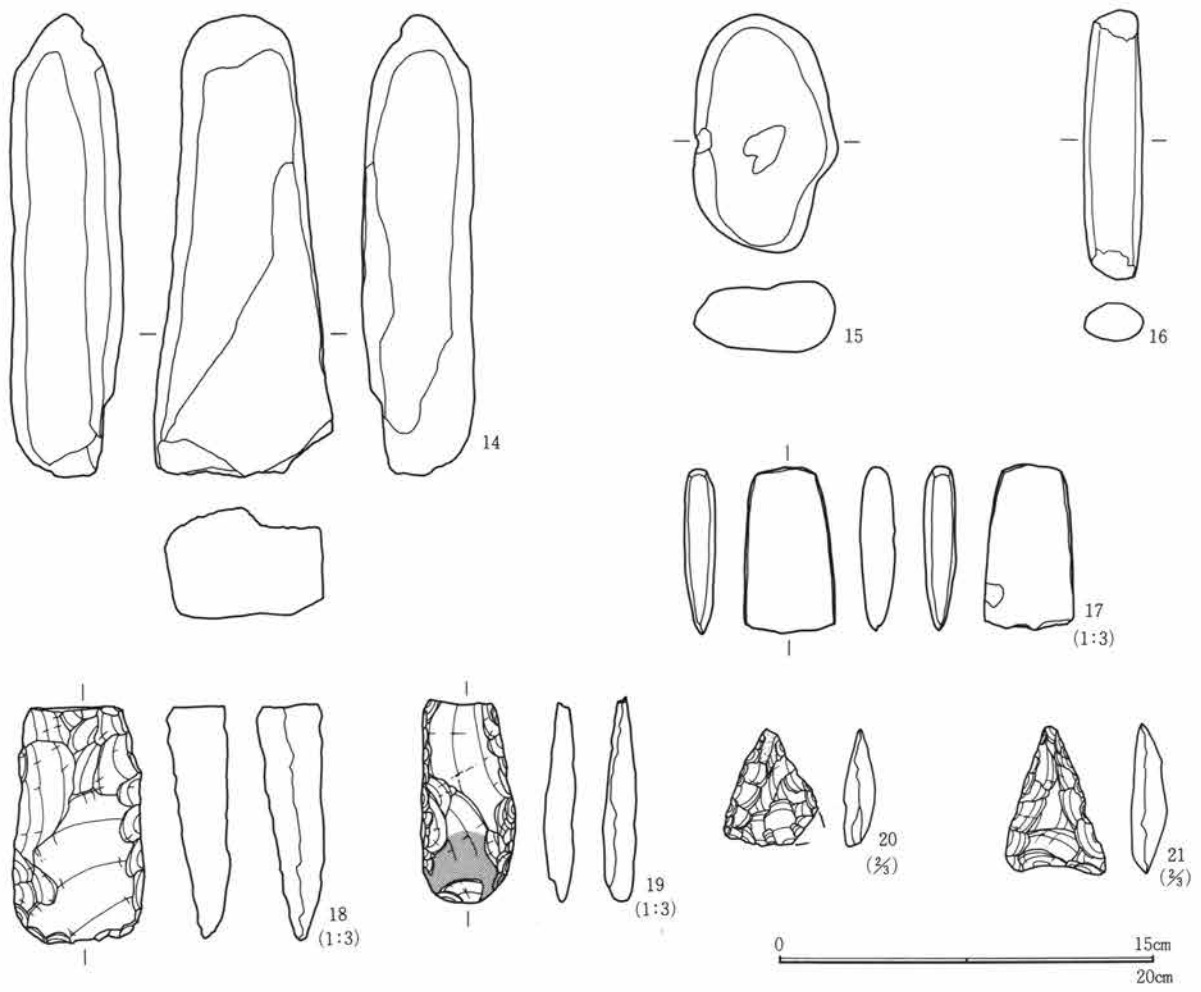

第168図 1号住居址出土遺物-4

II区 2号住居土器観察表

| 番号 | 胎土 | 色記号 | 色調 | 焼成 | 地文 原体 | 施文 方向 | 地文 分類 | 文様 分類 | 文様の 特徴 | 時期・備考 |
|----|--------------|-------|--------|----|----------|----------|----------|----------|---|-------|
| 1 | φ1~2mmの砂粒・雲母 | 7.5YR | 褐灰色 | 良好 | RL | 縦位 | 縄文 | 沈線 | 太さ10mm程の沈線で口縁部に渦巻き文様を描く。沈線間は器壁が隆起。太さ6mmの沈線で胴部に縦位区画・ワラビ手文。 | |
| 2 | φ1~5mmの小石 | 7.5YR | 褐色 | 普通 | | | 無文 | | 内外面横位の磨き。表面に黒色塗彩。浅鉢。 | |
| 3 | φ1~2mmの砂粒 | 10YR | にぶい黄褐色 | 不良 | Lr | | 撚糸 | 沈線 | 太さ8mmの沈線で渦巻き文。 | |
| 4 | φ1~2mmの砂粒 | 5YR | 灰褐色 | 良好 | LR | 斜位 | 縄文 | 隆・沈 | 太さ8mmの沈線で渦巻き文。沈線間は隆線が施文。 | |
| 5 | φ1~2mmの砂粒・雲母 | 7.5YR | 灰褐色 | 良好 | RL | 縦・横 | 縄文 | 隆・沈 | 太さ7~8mmの沈線で渦巻き文。胴部は沈線で縦位区画・ワラビ手文を施文。 | |
| 6 | φ1~3mmの砂粒 | 2.5YR | 黄灰色 | 良好 | RL | 縦位 | 縄文 | 沈線 | 太さ7~10mmの沈線で渦巻き文。胴部は沈線が垂下し縦位の区画。区画内は沈線がワラビ手状に施文。 | |
| 7 | φ1~2mmの砂粒 | 2.5YR | 黄灰色 | 良好 | LR | 斜位 | 縄文 | 沈線 | 太さ5mmの沈線が3条対で垂下し縦位の区画。 | |
| 8 | φ1~3mmの砂粒・雲母 | 10YR | にぶい黄橙色 | 良好 | RL | 縦位 | 縄文 | 沈線 | 太さ25mmの沈線で口縁部に弧状の文様。太さ7mmの沈線が胴部に垂下し縦位の区画。 | |
| 9 | φ1~3mmの砂粒・石英 | 10YR | にぶい黄橙色 | 普通 | | | 沈線 | 沈線 | 太さ3mmの沈線で縦位の区画、綾杉状の施文。 | |
| 10 | φ1~2mmの砂粒 | 7.5YR | にぶい橙色 | 普通 | Lr | | 撚糸 | | 内面黒色。 | |

II区 2号住居石器観察表

| 遺物 番号 | 種類 | 形状 | 石材 | 特徴 | 縦 | 横 | 厚さ | 重量 | その他 |
|----------|--------|-----|---------|--------------------|------|------|------|------|------|
| 1 | 多孔石 | 不定形 | 粗粒輝石安山岩 | 円錐形の凹み。 | 29.2 | 15.8 | 5.5 | 2920 | |
| 2 | 台石 | 棒形 | 粗粒輝石安山岩 | 表裏に磨面。表に敲打痕。磨→敲。 | 20.1 | 8.6 | 7 | 1850 | |
| 3 | 石皿・多孔石 | 長方形 | 緑色片岩 | 石皿作業面は凹面。裏は円錐形の凹み。 | 20.7 | 17.6 | 10.9 | 3940 | 欠損 |
| 4 | 打製石斧 | 短冊形 | 黒色頁岩 | 両面調整。 | 5 | 3.7 | 1.4 | 30 | 基部欠損 |
| 5 | 磨・凹石 | 楕円形 | 粗粒輝石安山岩 | 表裏に凹みと磨面。凹→磨。 | 10.9 | 9.4 | 5.6 | 820 | |



第169図 2号住居址出土遺物

II区 4号住居土器観察表

| 番号 | 胎土 | 色記号 | 色調 | 焼成 | 地文 原体 | 施文 方向 | 地文 分類 | 文様 分類 | 文様の 特徴 | 時期・備考 |
|----|-----------------------|-------|--------|----|----------|----------|----------|----------|-------------------------------------|-------|
| 1 | φ1~3mmの砂粒・ 黄色軽石 | 7.5YR | 褐色 | 良好 | | | | 隆・沈 | 太さ12mmの沈線が2条対で弧状の文様。 沈線間は器面が隆起。 | |
| 2 | φ1~3mmの砂粒・ 黄色軽石粒 | 7.5YR | にぶい褐色 | 普通 | LR | 横位 | 縄文 | 隆線 | 太さ5~15mmの隆線で楕円区画。 | |
| 3 | φ1~5mmの小石 | 5YR | にぶい褐色 | 普通 | | | | 沈線 | くびれ部にφ5mmの円形の刺突。太さ 4mmの沈線で胴部に文様。 | |
| 4 | φ1~5mmの小石・ 雲母・黄色軽石 | 5YR | 暗赤褐色 | 普通 | RL | | | | 附加条1種。 | |
| 5 | φ1~3mmの砂粒 | 10YR | にぶい黄褐色 | 普通 | 条線 | | 沈線 | 隆線 | 太さ15mmの隆線は刻みを持つ。地文は 2~3mm間隔の条線。 | |

II区 4号住居石器観察表

| 遺物 番号 | 種類 | 形状 | 石材 | 特徴 | 縦 | 横 | 厚さ | 重量 | その他 |
|----------|------|------|---------|--------------------------|------|------|------|-------|-----|
| 1 | 多孔石 | 不定形 | 角閃石安山岩 | 表裏に円錐形の凹み。 | 25.6 | 24.6 | 17.2 | 12400 | |
| 2 | 打製石斧 | 撥形 | 硬質泥岩 | 両面調整。刃部磨減。横断面レンズ状。 | 8.3 | 3.5 | 1 | 20 | |
| 3 | 打製石斧 | 短冊形 | 黒色頁岩 | 両面調整。刃部磨減。横断面レンズ状。 | 13.1 | 5.1 | 1.8 | 160 | |
| 4 | 磨・凹石 | 長楕円形 | 粗粒輝石安山岩 | 表裏・両側辺に凹み。表裏に磨面。磨 →凹。 | 11.9 | 8.6 | 4.7 | 710 | |
| 5 | 石匙 | 横形 | チャート | 二側辺に押圧剝離の刃部。 | 2.4 | 4.2 | 0.7 | 4.2 | |

第1章 出土遺物の概要

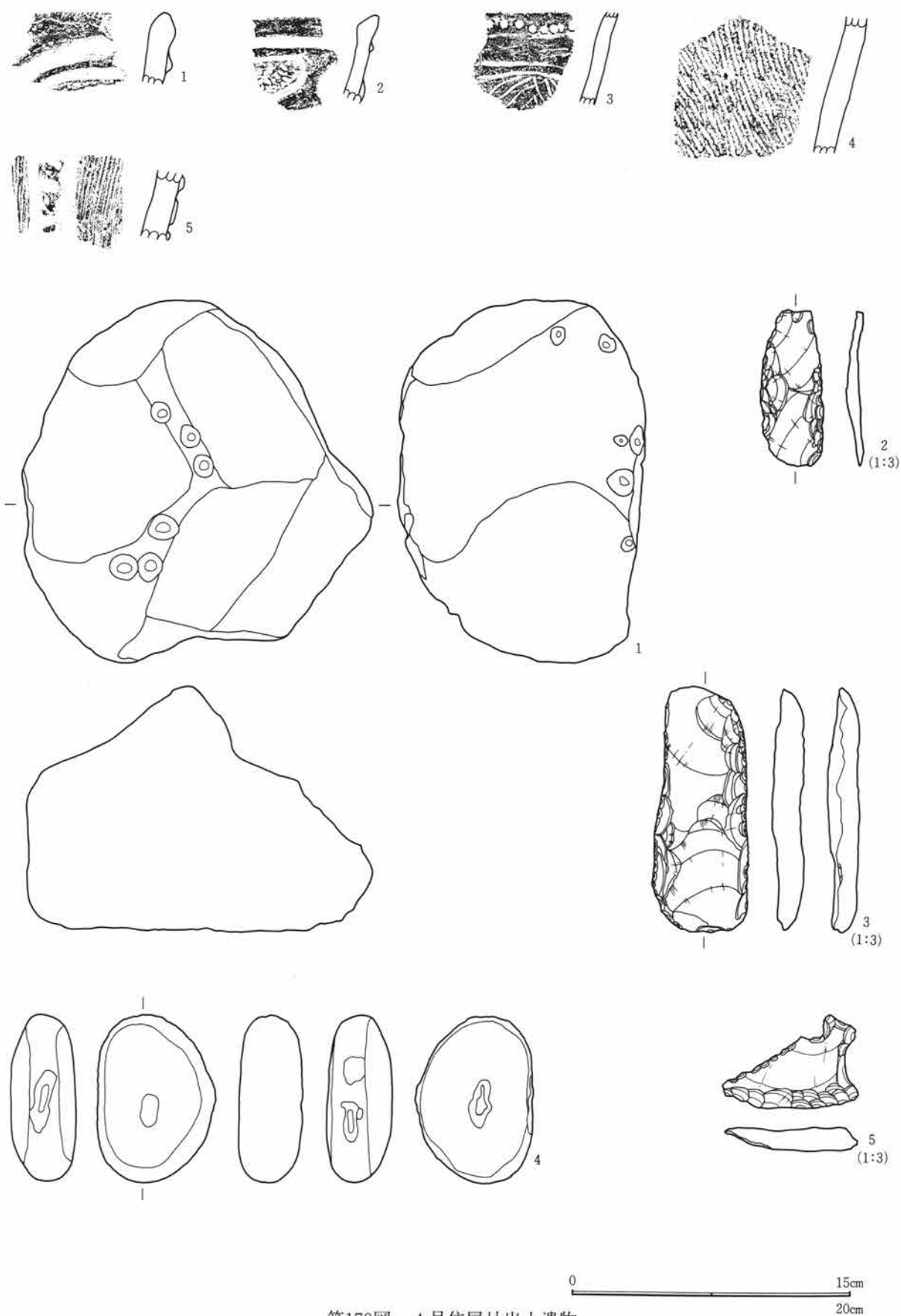

第170図 4号住居址出土遺物

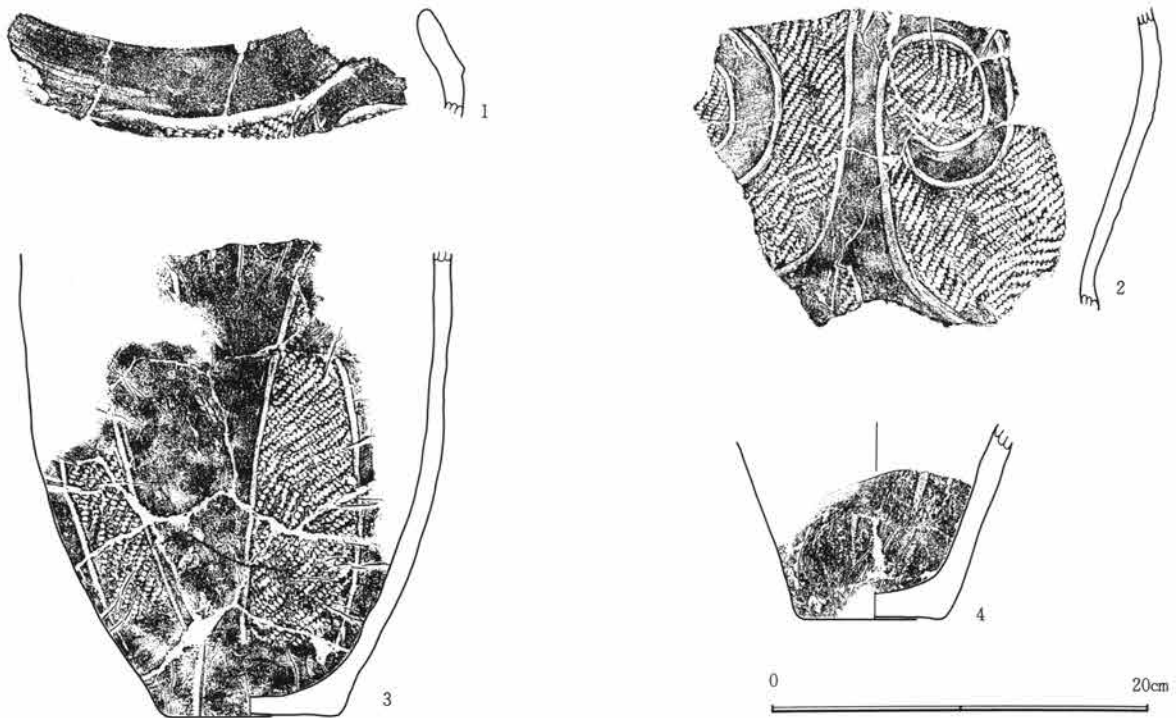

第171図 5号住居址出土遺物

II区 5号住居土器観察表

| 番号 | 胎土 | 色記号 | 色調 | 焼成 | 地文 原体 | 施文 方向 | 地文 分類 | 文様 分類 | 文様の特徴 | 時期・備考 |
|----|----------------|-------|--------|----|----------|----------|----------|----------|----------------------------------|-------|
| 1 | φ1~3mmの小石・雲母 | 10YR | 灰黄褐色 | 普通 | RL | 横位 | 縄文 | 沈線 | 太さ7mmの沈線で弧状の文様。口縁部に無文帯を持つ。 | |
| 2 | φ1~5mmの小石 | 10YR | にぶい黄褐色 | 普通 | RL | 縦位 | 縄文 | 沈線 | 太さ4mmの沈線で曲線文。沈線間は無文。 | |
| 3 | φ1~5mmの小石・黄色軽石 | 7.5YR | 褐色 | 普通 | RL | 縦位 | 縄文 | 沈線 | 太さ4mmの沈線で弧状の文様を区画し、区画外の縄文を消している。 | |
| 4 | φ1~5mmの小石多量 | 7.5YR | 明褐色 | 不良 | | | | 沈線 | 太さ5mmの沈線が垂下し縦位の区画。 | |

第1章 出土遺物の概要

Ⅱ区 6号住居土器観察表

| 番号 | 胎土 | 色記号 | 色調 | 焼成 | 地文 原体 | 施文 方向 | 地文 分類 | 文様 分類 | 文様の 特徴 | 時期・備考 |
|----|----------------|-------|--------|----|----------|----------|----------|----------|---|-------|
| 1 | φ1~2mmの砂粒・雲母 | 7.5YR | 褐色 | 良好 | RL | 横位 | 縄文 | 隆・沈 | 太さ6mmの隆線と5mmの沈線で口縁部に楕円形の区画。胴部に縦長の文様を区画。 | |
| 2 | φ1~3mmの砂粒多量 | 10YR | 明黄褐色 | 普通 | RL | | 縄文 | 隆線 | 太さ12mmの隆線が横位に廻る。 | |
| 3 | φ1~3mmの砂粒・黄色軽石 | 5YR | 暗赤褐色 | 良好 | RI | | 捺糸 | 沈線 | 口縁部に太さ5~8mmの沈線で渦巻き文様。胴部は縦位に捺糸文が施文。 | |
| 4 | φ1~3mmの砂粒多量 | 10YR | にぶい黄橙色 | 不良 | LR | 縦位 | 縄文 | 沈線 | 太さ3mmの沈線で文様を区画。橋状の把手がつく。 | |
| 5 | φ1~5mmの小石多量 | 5YR | 明赤褐色 | 不良 | RL | | 縄文 | 沈線 | 太さ7mmの楕円区画。 | |
| 6 | φ1~5mmの小石・雲母 | 10YR | にぶい黄橙色 | 普通 | LR | 縦位 | 縄文 | 隆線 | 太さ12mmの隆線で文様を区画。 | |
| 7 | φ1~2mmの小石多量 | 7.5YR | 橙色 | 不良 | RL | 縦位 | 縄文 | 沈線 | 太さ3mmの沈線が2条対で垂下し、縦位の区画。 | |
| 8 | φ1~2mmの砂粒・雲母 | 10YR | にぶい黄橙色 | 普通 | LR | 縦位 | 縄文 | 隆線 | 太さ7mmの隆線でV字状の文様。 | |
| 9 | φ1~3mmの小石 | 7.5YR | 橙色 | 普通 | RL | 縦位 | 縄文 | 沈線 | 太さ5mmの沈線が2条対で縦位の区画。 | |
| 10 | φ1~3mmの小石 | 2.5Y | にぶい黄色 | 不良 | LR | 縦位 | 縄文 | 隆線 | 太さ15mmの隆線が縦位に貼付。 | |
| 11 | φ1~3mmの小石多量 | 10YR | にぶい黄橙色 | 不良 | LR | 縦位 | 縄文 | | | |
| 12 | φ1~3mmの小石多量 | 10YR | にぶい黄褐色 | 普通 | | | 縄文 | 沈線 | 太さ2mmの沈線で楕円区画。区画内は縄文を充填。 | |
| 13 | φ1~5mmの小石多量 | 10YR | にぶい黄褐色 | 不良 | | | | 隆線 | 口縁部は太さ10mmの隆線が横位に1条廻り、ここから縦位区画する隆線が貼付。 | |
| 14 | φ1~3mmの小石多量 | 10YR | にぶい黄褐色 | 普通 | | | | 隆線 | 太さ10mmの隆線が口縁部に横位に廻る。 | |
| 15 | φ1~3mmの小石 | 10YR | にぶい黄褐色 | 不良 | LR | 縦位 | 縄文 | 隆線 | 太さ7mmの隆線が2条対で縦位の区画。 | |
| 16 | φ1~5mmの小石多量 | 10YR | 明黄褐色 | 不良 | | | | 無文 | | |
| 17 | φ1~3mmの小石多量 | 10YR | 明黄褐色 | 不良 | | | | 無文 | | |

Ⅱ区 6号住居石器観察表

| 遺物 番号 | 種類 | 形状 | 石材 | 特徴 | 縦 | 横 | 厚さ | 重量 | その他 |
|----------|------|-----|------|------------------------------|-----|-----|-----|----|-------|
| 1 | 磨製石斧 | 定角式 | 変玄武岩 | 両側面を研磨し稜を持つ。刃部はこぼれ。横断面隅丸長方形。 | 4.5 | 3.3 | 1.2 | 30 | 基部欠損 |
| 2 | 打製石斧 | 短冊形 | 頁岩 | 両面調整。横断面レンズ状。 | 6.6 | 3.5 | 1.6 | 50 | 両端部欠損 |
| 3 | 打製石斧 | 短冊形 | 黒色頁岩 | 両面調整。横断面レンズ状。 | 10 | 6.5 | 1.8 | 80 | 基部欠損 |

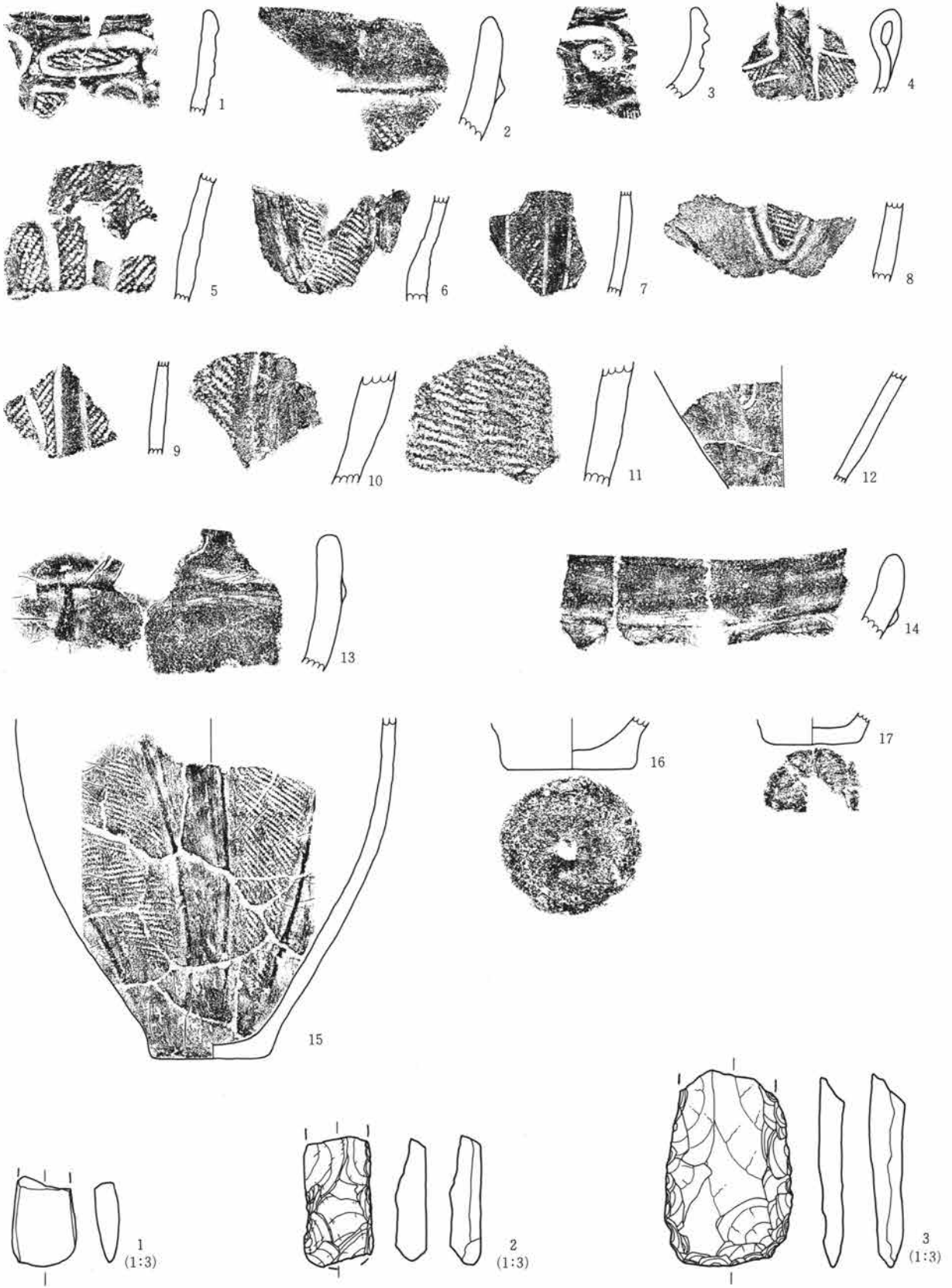

0 15cm
20cm

第172図 6号住居址出土遺物

第1章 出土遺物の概要

Ⅱ区 7号住居土器観察表

| 番号 | 胎土 | 色記号 | 色調 | 焼成 | 地文原体 | 施文方向 | 地文分類 | 文様分類 | 文様の特徵 | 時期・備考 |
|----|----------------|-------|---------|----|------|------|------|------|---|-------|
| 1 | φ1~5mmの小石・黄色軽石 | 7.5YR | 褐色 | 良好 | RL | 縦・横 | 縄文 | 沈線 | 太さ15~20mmの沈線で口縁部に渦巻き・長楕円形の文様を区画。沈線間が一部隆起し隆線になる。胴部は太さ6mmの沈線が2条対で垂下し縦位の区画。沈線間はワラビ手状の文様。 | 5と同一 |
| 2 | φ1~2mmの砂粒・雲母 | 2.5Y | 暗オリーブ褐色 | 良好 | RL | 横位 | 縄文 | 沈線 | 太さ5mmの沈線が2条対で渦巻き状の文様。 | |
| 3 | φ1~3mmの砂粒・黄色軽石 | 10YR | にぶい黄橙色 | 普通 | RL | 横位 | 縄文 | 沈線 | 太さ6mmの沈線が口縁部に廻る。胴部に弧状の曲線。 | |
| 4 | φ1~3mmの砂粒・雲母 | 10YR | にぶい黄褐色 | 良好 | RL | 斜位 | 縄文 | 隆線 | 太さ10mmの隆線で渦巻き状の文様。 | |
| 5 | φ1~5mmの小石・黄色軽石 | 7.5YR | 褐色 | 良好 | RL | 縦・横 | 縄文 | 沈線 | 太さ15~20mmの沈線で口縁部に渦巻き・長楕円形の文様を区画。沈線間が一部隆起し隆線になる。胴部は太さ6mmの沈線が2条対で垂下し縦位の区画。沈線間はワラビ手状の文様。 | 1と同一 |
| 6 | φ1~3mmの砂粒・雲母 | 2.5Y | にぶい黄色 | 良好 | LR | 縦位 | 縄文 | 隆線 | 太さ10mmの隆線で渦巻き・楕円状の文様。 | |
| 7 | φ1~3mmの小石・石英 | 10YR | にぶい黄褐色 | 良好 | RL | 縦位 | 縄文 | 隆線 | 太さ10mmの隆線で縦位の区画。 | |
| 8 | φ1~5mmの小石・雲母 | 10YR | にぶい黄褐色 | 不良 | 条線 | | 沈線 | 隆線 | 地文は巾3mmの平行沈線の条線。口縁部に太さ10mmの隆線で楕円の区画。 | |
| 9 | φ1~3mmの砂粒・雲母 | 10YR | にぶい黄褐色 | 普通 | LR | 縦位 | 縄文 | 隆線 | 太さ7mmの隆線が2条対で渦巻き状の文様。 | |
| 10 | φ1~3mmの小石・黄色軽石 | 10YR | にぶい黄褐色 | 不良 | RL | 縦位 | 縄文 | 沈線 | 太さ5mmの沈線で縦位の区画。 | |
| 11 | φ1~3mmの小石 | 10YR | にぶい黄褐色 | 良好 | | | 無文 | | 内外面良く磨く。 | |
| 12 | φ1~3mmの小石・黄色軽石 | 7.5YR | 橙色 | 良好 | RL | 横・斜 | 縄文 | 隆線 | 太さ8~10mmの隆線を2条対にして渦巻き文様を描く。くびれ部に無文帯を作り下段に同様の文様を描く。 | |

Ⅱ区 7号住居石器観察表

| 遺物番号 | 種類 | 形状 | 石材 | 特徴 | 縦 | 横 | 厚さ | 重量 | その他 |
|------|--------|-------|---------|--------------------------|------|------|-----|------|------|
| 1 | 石皿・多孔石 | 楕円形 | 粗粒輝石安山岩 | 石皿作業面は浅い凹面。裏面に円錐形の凹み。 | 24 | 16.8 | 6.2 | 3600 | |
| 2 | 多孔石 | 不定形 | 角閃石安山岩 | 円錐形の凹み。 | 17.8 | 13.8 | 8.6 | 2600 | |
| 3 | 石皿・多孔石 | 楕円形 | 牛伏砂岩 | 石皿作業面は凹面。裏面に円錐形の凹み。 | 20 | 16.2 | 6.8 | 2200 | |
| 4 | 多孔石 | 不定形 | 粗粒輝石安山岩 | 円錐形の凹み。 | 15.2 | 17.2 | 7.4 | 2900 | |
| 5 | 磨・凹・敲石 | 隅丸長方形 | 粗粒輝石安山岩 | 表・両側面に敲打による凹み。表裏に磨面。磨→凹。 | 14.5 | 9.1 | 5.2 | 1110 | |
| 6 | 丸石 | 球形 | 粗粒輝石安山岩 | | 9.4 | 9.4 | 8.2 | 940 | |
| 7 | 台石 | 不定形 | 粗粒輝石安山岩 | 作業面は平坦で円錐形の凹み。 | 13.8 | 15.2 | 3 | 1100 | |
| 8 | 磨・凹石 | 棒形 | 粗粒輝石安山岩 | 表裏に浅い凹みと磨面。凹→磨。 | 12 | 5.6 | 3.7 | 390 | |
| 9 | 磨・敲石 | 棒形 | 粗粒輝石安山岩 | 表裏に敲打痕。磨→敲。 | 13.5 | 7.8 | 5.5 | 850 | |
| 10 | 打製石斧 | 撥形 | 頁岩 | 両面調整。横断面レンズ状。 | 13.2 | 7.4 | 2.1 | 180 | |
| 11 | 打製石斧 | 短冊形 | 細粒輝石安山岩 | 両面調整。横断面レンズ状。 | 4.5 | 4.2 | 1.5 | 40 | 刃部欠損 |
| 12 | 不明石製品 | 不定形 | 軽石 | 側面を面取りしている。浮子か？。 | 7.8 | 5.8 | 1.6 | 50 | |



第173図 7号住居址出土遺物-1

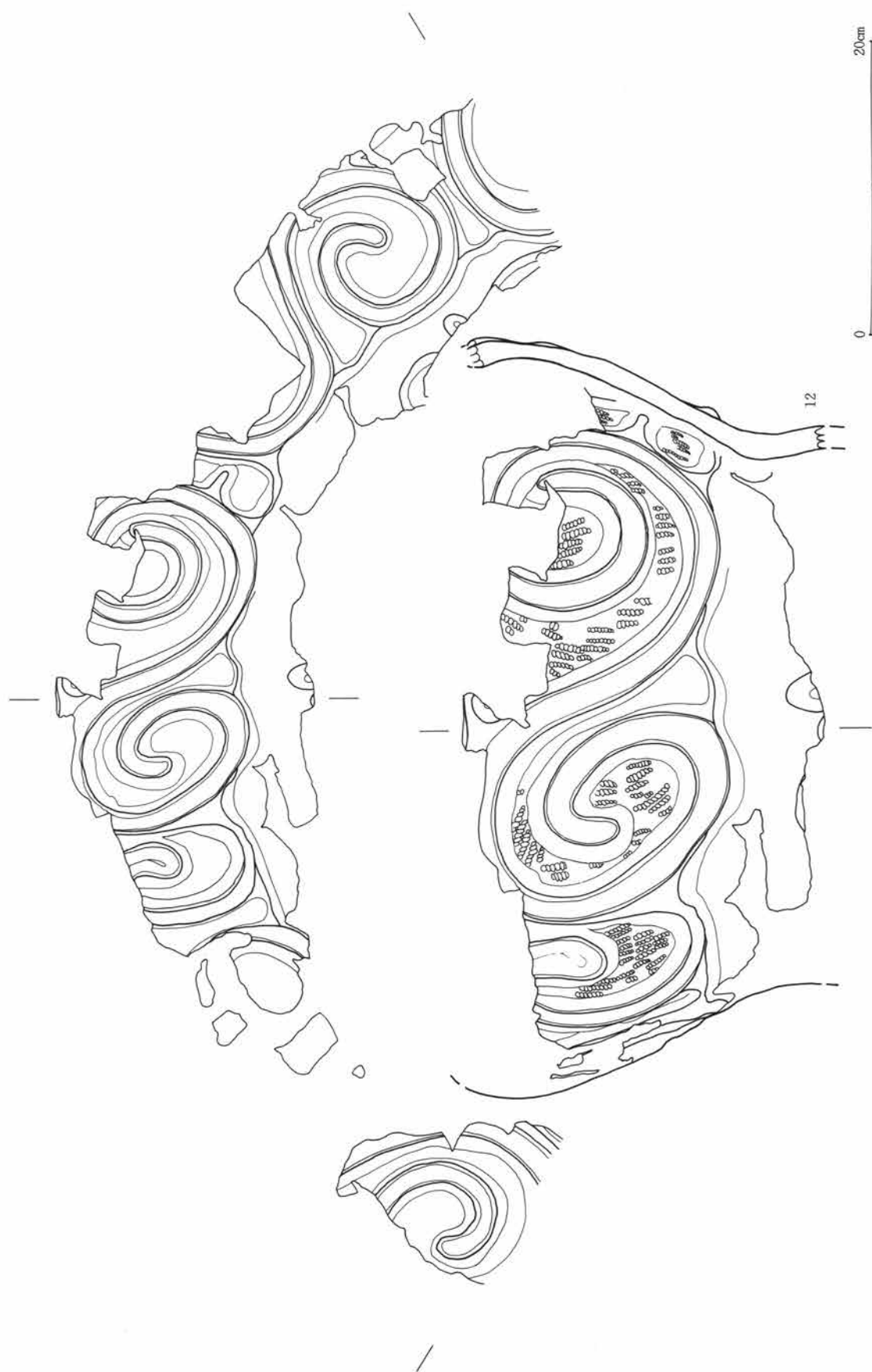

第174図 7号住居址出土遺物-2

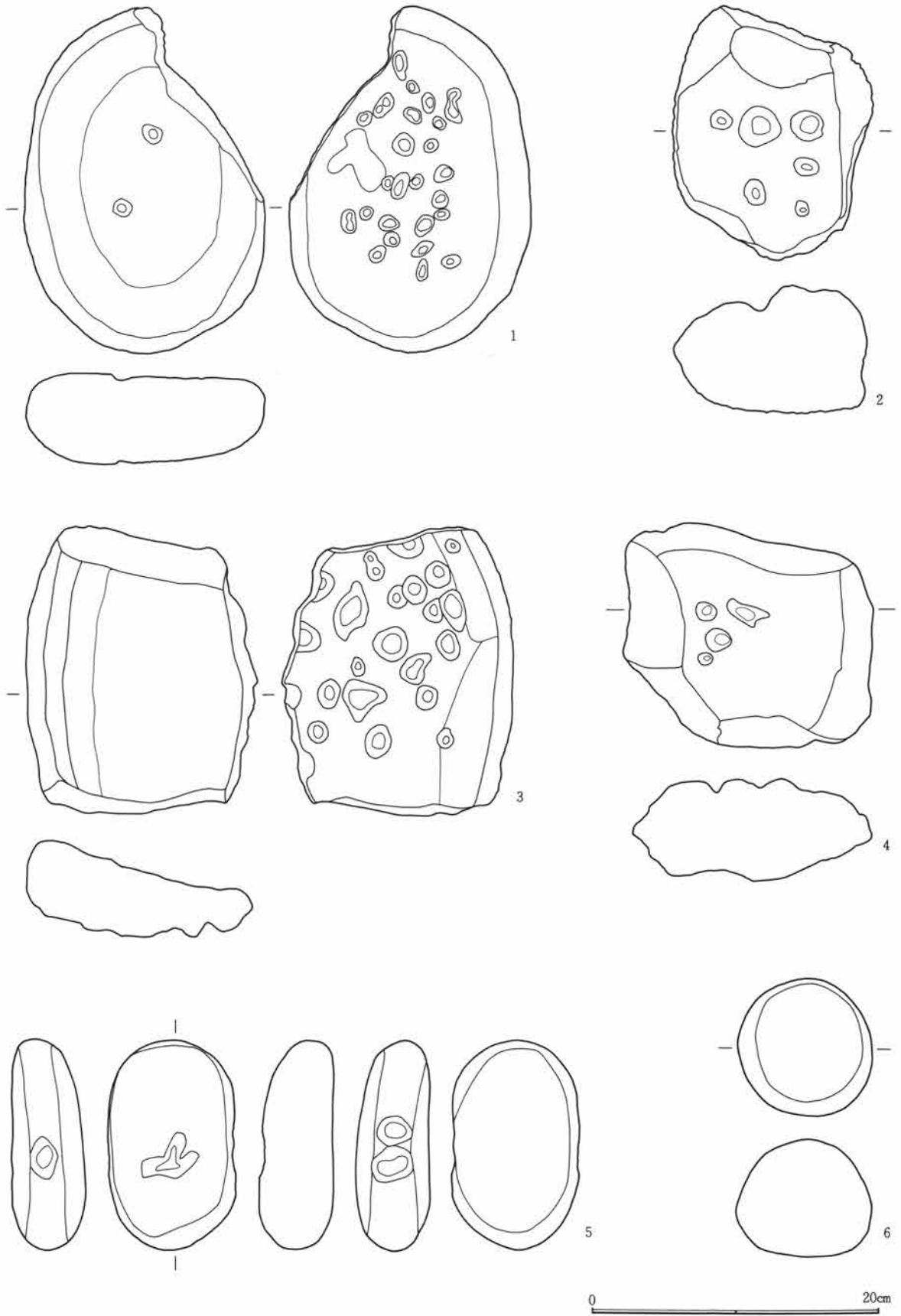

第175図 7号住居址出土遺物-3

第1章 出土遺物の概要

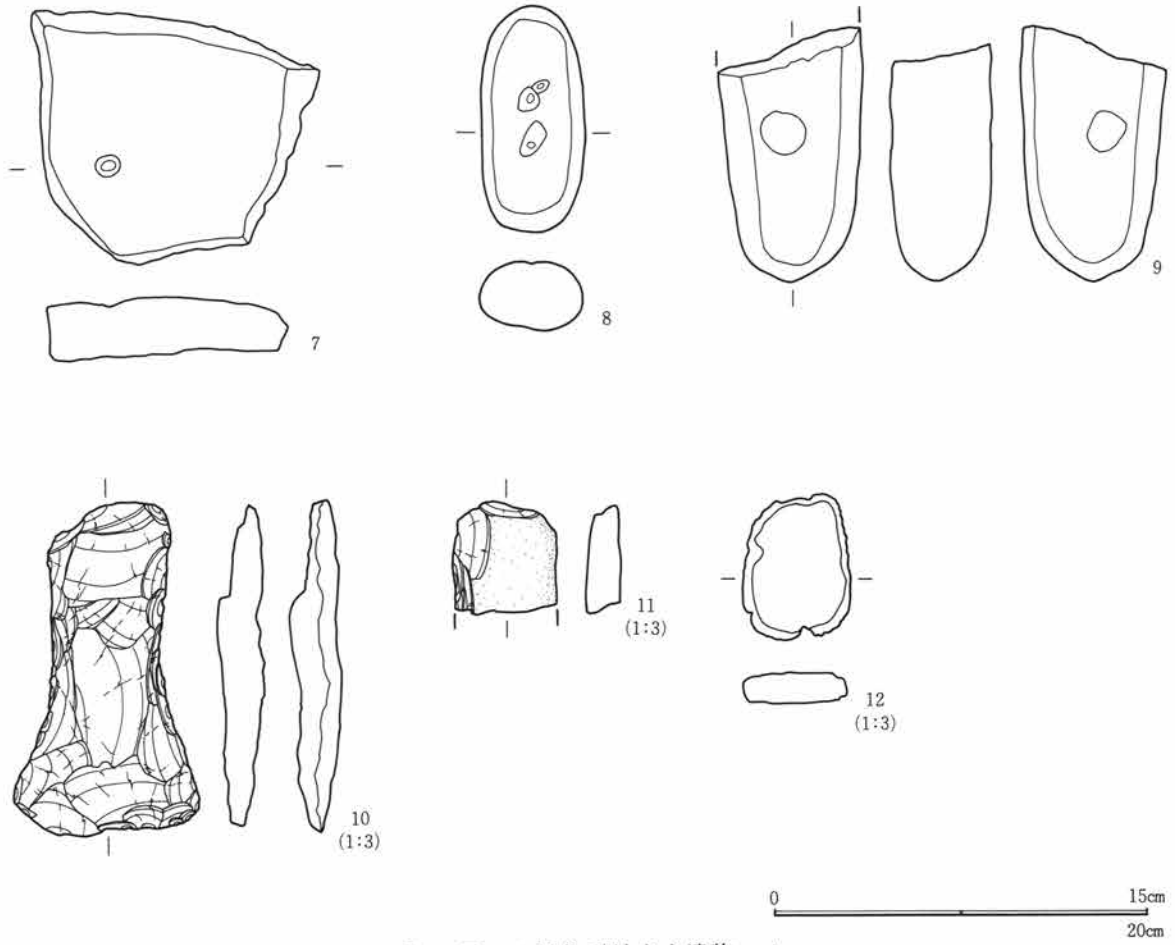

第176図 7号住居址出土遺物-4

II区 8号住居土器観察表

| 番号 | 胎土 | 色記号 | 色調 | 焼成 | 地文 原体 | 施文 方向 | 地文 分類 | 文様 分類 | 文様の 特徴 | 時期・備考 |
|----|----------------|-------|--------|----|----------|----------|----------|----------|--|-------|
| 1 | φ1~3mmの砂粒 | 5YR | にぶい赤褐色 | 良好 | RI | | 燃糸 | 隆線 | 太さ10mmの隆線で口縁部に楕円形の文様を区画。区画内は太さ6mmの沈線が充填。 | |
| 2 | φ1~3mmの砂粒・雲母 | 7.5YR | にぶい褐色 | 普通 | LR | 横位 | 縄文 | 沈線 | 太さ5mmの沈線で楕円形の区画。 | |
| 3 | φ1~3mmの砂粒・雲母 | 7.5YR | 橙色 | 不良 | RL | 横位 | 縄文 | 沈線 | 太さ4mmの沈線で弧状の文様。 | 4と同一 |
| 4 | φ1~3mmの砂粒・雲母 | 10YR | にぶい黄褐色 | 不良 | RL | 横位 | 縄文 | 沈線 | 太さ4mmの沈線で弧状の文様。 | 3と同一 |
| 5 | φ1~3mmの小石・黄色軽石 | 10YR | にぶい黄褐色 | 良好 | LR | 縦位 | 縄文 | | 橋状把手部。 | |
| 6 | φ1~5mmの小石多量 | 10YR | にぶい黄褐色 | 普通 | 条線 | 縦位 | 沈線 | 沈線 | 巾2mmの平行沈線を数条まとめ条線状にする。 | |
| 7 | φ1~5mmの小石 | 10YR | にぶい黄褐色 | 良好 | LR | 縦位 | 縄文 | 隆線 | 太さ7mmの隆線を2条対で渦巻き状の文様。 | |
| 8 | φ1~3mmの砂粒・雲母 | 7.5YR | にぶい褐色 | 良好 | LRr | 横位 | 縄文 | | 頸部に稜をもち、上半部を無文帯、下半部に縄文施文帯とする。燃り注意。 | |
| 9 | φ1~2mmの砂粒・黄色軽石 | 10YR | にぶい黄褐色 | 普通 | LRr | 横位 | 縄文 | | 1段のゆるい反燃りを2段の正燃りにする。燃りに注意。 | |
| 10 | φ1~2mmの砂粒・雲母 | 10YR | にぶい黄褐色 | 普通 | RL | 横位 | 縄文 | 沈線 | 太さ5mmの沈線で文様を区画。 | |
| 11 | φ1~3mmの小石 | 10YR | にぶい黄褐色 | 普通 | 条線 | | 沈線 | 沈線 | 太さ5mmの沈線が3条平行に施文。 | |
| 12 | φ1~3mmの小石 | 10YR | にぶい黄褐色 | 普通 | LRr | 横位 | 縄文 | | 内面黒色。 | 17と同一 |
| 13 | φ1~5mmの小石・雲母 | 10YR | 褐灰色 | 普通 | RL | 横位 | 縄文 | 隆線 | 太さ15mmの隆線で楕円の区画。 | |
| 14 | φ1~5mmの小石・黄色軽石 | 10YR | にぶい黄褐色 | 普通 | Lr | | 燃糸 | | | |
| 15 | φ1~2mmの砂粒 | 10YR | にぶい黄褐色 | 普通 | | | | 沈線 | 太さ5mmの沈線で文様を区画。区画内をφ4mmの円形の刺突が充填。 | |
| 16 | φ1~5mmの小石 | 7.5YR | 褐色 | 普通 | LR | 横位 | 縄文 | 隆線 | 太さ8mmの隆線が口縁部に廻る。 | |
| 17 | φ1~3mmの小石 | 5YR | 赤褐色 | 普通 | LRr | 横位 | 縄文 | | 内面黒色。 | 12と同一 |
| 18 | φ1~3mmの砂粒・雲母 | 7.5YR | にぶい褐色 | 良好 | | | 無文 | | 外面良く磨かれる。顔料による塗彩が見られる。内面スス付着。 | |
| 19 | φ1~3mmの砂粒・雲母 | 7.5YR | 褐色 | 不良 | | | 無文 | | | |
| 20 | φ1~3mmの砂粒多量 | 7.5YR | 褐色 | 普通 | | | 無文 | | 割れ口を磨いている。 | 土製円盤 |
| 21 | φ1~2mmの砂粒多量 | 2.5YR | 黄灰色 | 良好 | RL | 縦位 | 縄文 | 沈線 | 太さ8~10mmの沈線で縦位の区画。割れ口を磨いている。 | 土製円盤 |

II区 8号住居石器観察表

| 遺物 番号 | 種類 | 形状 | 石材 | 特徴 | 縦 | 横 | 厚さ | 重量 | その他 |
|----------|--------|-------|---------|-----------------------------|------|------|------|-------|------|
| 1 | 石皿 | 楕円形 | 緑色片岩 | 作業面は凹面。 | 11.6 | 16.6 | 5.6 | 1130 | 欠損 |
| 2 | 石皿 | — | 緑色片岩 | 石皿作業面は凹面。 | 15 | 13.6 | 4.8 | 1300 | |
| 3 | 石皿・多孔石 | 楕円形 | 粗粒輝石安山岩 | 石皿作業面は凹面。円錐形の凹み。石皿から多孔石へ転用。 | 19.8 | 12 | 8.2 | 2100 | |
| 4 | 多孔石 | 不定形 | 粗粒輝石安山岩 | 表裏・側面に円錐形の凹み。 | 29.2 | 25.5 | | 8000 | |
| 5 | 多孔石 | 不定形 | 粗粒輝石安山岩 | 円錐形の凹み。 | 20 | 24.4 | 10.2 | 5500 | |
| 6 | 台石・多孔石 | 楕円形 | 粗粒輝石安山岩 | 表面に凹み。裏面に敲打痕。作業面は平坦。 | 28.5 | 20 | | 12300 | |
| 7 | 磨・凹石 | 隅丸長方形 | 粗粒輝石安山岩 | 表裏・側面に凹みと磨面。磨→凹。 | 15 | 12.4 | 12.2 | 1500 | |
| 8 | 台石・多孔石 | 不定形 | 粗粒輝石安山岩 | 表裏に円錐形の凹み。作業面は平坦。 | 28.6 | 26.5 | | 9700 | 欠損 |
| 9 | 丸石 | 卵形 | 粗粒輝石安山岩 | 表中央に円錐形の凹みを持つ。 | 15.2 | 12.4 | 12.1 | 2890 | |
| 10 | 打製石斧 | 短冊形 | 灰色安山岩 | 両面調整。刃部はこぼれ。横断面レンズ状。 | 13.1 | 7.7 | 3.3 | 410 | |
| 11 | 打製石斧 | 短冊形 | 変輝緑岩 | 片面調整。裏に自然面を残す。刃部磨減。横断面レンズ状。 | 9.7 | 4.1 | 1.1 | 60 | |
| 12 | 磨・敲石 | 楕円形 | 粗粒輝石安山岩 | 表裏に磨面と敲打痕を持つ。 | 7.6 | 9.5 | 3.5 | 360 | |
| 13 | 磨製石斧 | 定角式 | 変玄武岩 | 両側面・頭部を研磨し稜を持つ。横断面隅丸長方形。 | 5.9 | 4.1 | 2.8 | 90 | 刃部欠損 |

第1章 出土遺物の概要

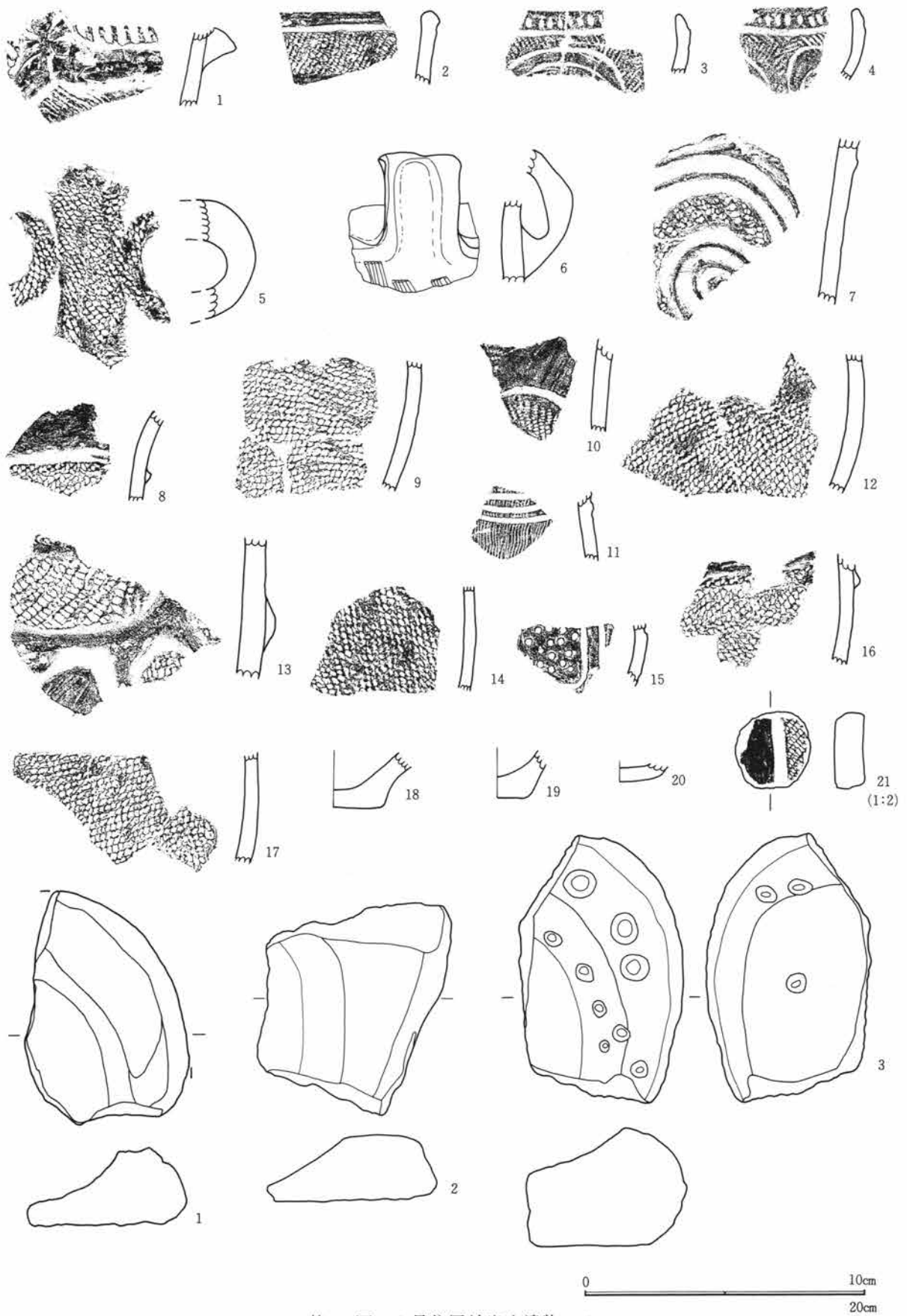

第177図 8号住居址出土遺物-1

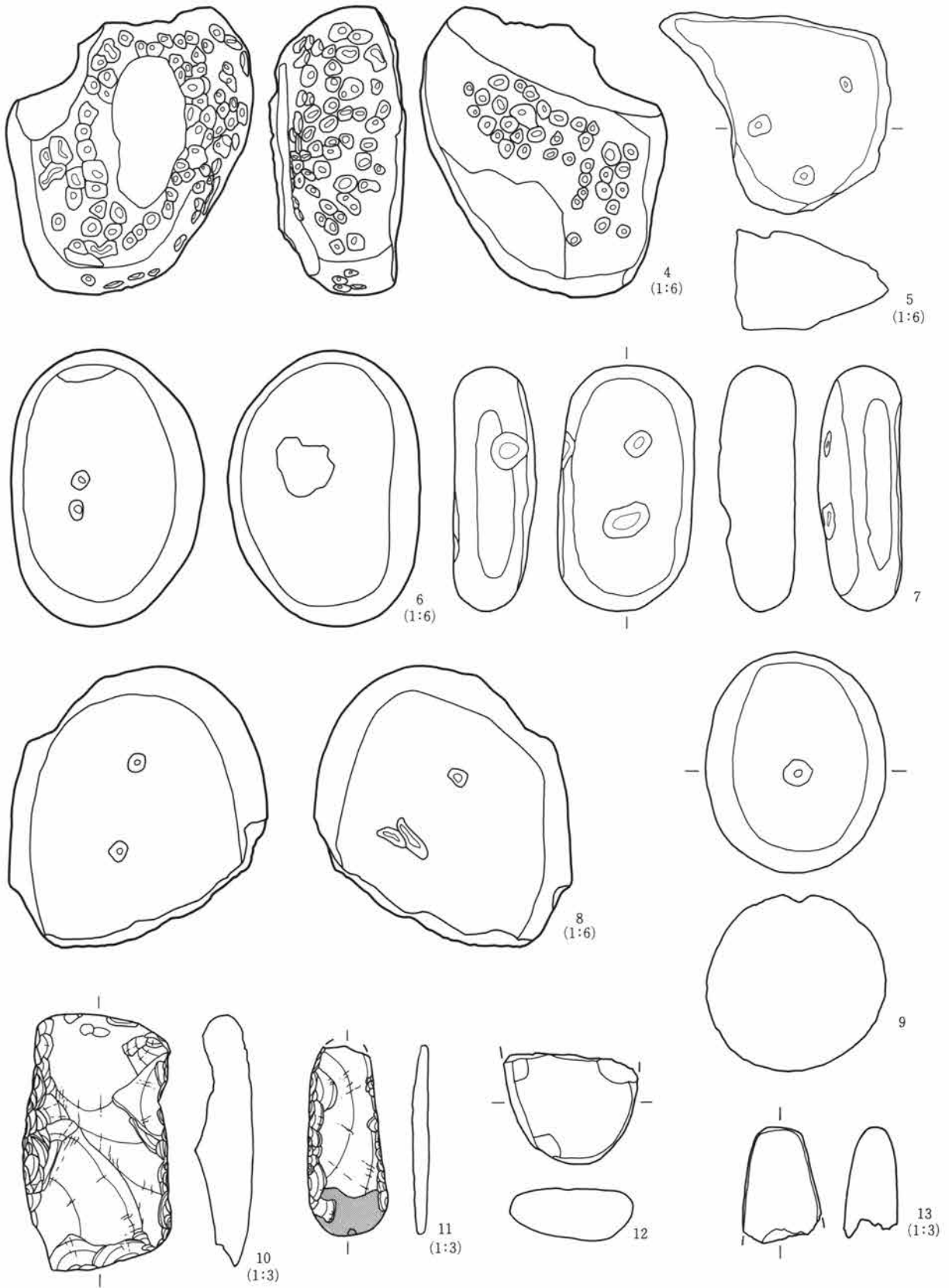

第178図 8号住居址出土遺物-2

第1章 出土遺物の概要

Ⅱ区 9号住居土器観察表

| 番号 | 胎土 | 色記号 | 色調 | 焼成 | 地文 原体 | 施文 方向 | 地文 分類 | 文様 分類 | 文様の 特徴 | 時期・備考 |
|----|--------------------|-------|--------|----|----------|----------|----------|----------|--|-------|
| 1 | φ1~5mmの小石・ 雲母多量 | 7.5YR | 褐色 | 不良 | LR | 縦位 | 縄文 | 沈線 | 太さ5mmの隆線が頸部に1条廻る。口縁部は無文。太さ3mmの沈線が胴部に渦巻き状の曲線を描く。沈線内に縄文が充填。 | 13と同一 |
| 2 | φ1~3mmの小石 | 7.5YR | 暗褐色 | 良好 | 条線 | 縦位 | 沈線 | 隆・沈 | 地文は巾2mmの平行沈線が条線状に施文。口縁部は太さ6~8mmの隆線が2条対で弧状の区画。区画内は太さ3mmの沈線が鋭く施文。頸部は太さ5mmの沈線が2条対で連弧状に施文。 | |
| 3 | φ1~5mmの小石 | 10YR | 褐灰色 | 良好 | LR | 横位 | 縄文 | 沈線 | 太さ4mmの浅い沈線が口縁部に廻る。 | |
| 4 | φ1~3mmの小石 | 5YR | にぶい赤褐色 | 普通 | 条線 | 縦位 | 沈線 | 隆線 | 巾3mmの平行沈線が数条単位で条線化する。 | |
| 5 | φ1~3mmの小石・ 黄色軽石 | 10YR | にぶい黄褐色 | 良好 | RL | 縦・横 | 縄文 | 沈線 | 太さ10mmの沈線が口縁部に楕円の区画。口縁部全体に粘土を貼付し肥厚させる。 | |
| 6 | φ1~3mmの小石 | 10YR | 暗褐色 | 普通 | RL | 横位 | 縄文 | 隆線 | 太さ5mmの隆線が頸部に廻る。 | |
| 7 | φ1~3mmの小石・ 黄色軽石 | 5YR | にぶい赤褐色 | 良好 | 条線 | 縦位 | 沈線 | 隆線 | 太さ7mmの隆線が2条垂下し縦位の区画。 | |
| 8 | φ1~5mmの小石 | 5YR | 赤褐色 | 普通 | RL | 縦位 | 縄文 | 沈線 | 太さ6mmの沈線が3条対で垂下し縦位の区画。 | |
| 9 | φ1~2mmの砂粒多 量・雲母 | 5YR | 暗褐色 | 普通 | RL | 横位 | 縄文 | | 口縁部無文帯で頸部との境が若干隆起する。橋状把手が剥離。 | |
| 10 | φ1~3mmの砂粒・ 黒曜石 | 5YR | にぶい赤褐色 | 普通 | LR | 縦位 | 縄文 | 隆・沈 | 太さ7mmの隆線で口縁部に楕円の区画。胴部は太さ3mmの沈線が2条対で垂下し縦位の区画。 | |
| 11 | φ1~3mmの小石 | 10YR | にぶい黄褐色 | 普通 | LR | 横位 | 縄文 | 沈線 | 太さ3mmの沈線が弧状に施文。 | |
| 12 | φ1~5mmの小石・ 黄色軽石 | 5YR | 赤褐色 | 普通 | LR | 斜位 | 縄文 | | | |
| 13 | φ1~5mmの小石・ 雲母多量 | 10YR | にぶい黄褐色 | 不良 | LR | 縦位 | 縄文 | 沈線 | 太さ5mmの隆線が頸部に1条廻る。口縁部は無文。太さ3mmの沈線が胴部に渦巻き状の曲線を描く。沈線内に縄文が充填。 | 1と同一 |
| 14 | φ1~3mmの砂粒 | 10YR | にぶい黄褐色 | 普通 | RL | 斜位 | 縄文 | 沈線 | 太さ4mmの沈線が縦位に施文。 | |
| 15 | φ1~3mmの砂粒・ 雲母 | 7.5YR | 褐色 | 普通 | LR | 縦位 | 縄文 | 沈線 | 太さ4mmの沈線が2条対で垂下し縦位の区画。 | |
| 16 | φ1~3mmの砂粒多 量 | 5YR | にぶい赤褐色 | 不良 | 条線 | 縦位 | 沈線 | | 巾2mmの平行沈線の条線。内面黒色。 | |
| 17 | φ1~3mmの小石・ 黄色軽石 | 5YR | にぶい赤褐色 | 普通 | | | 無文 | | 内面スス附着。 | |

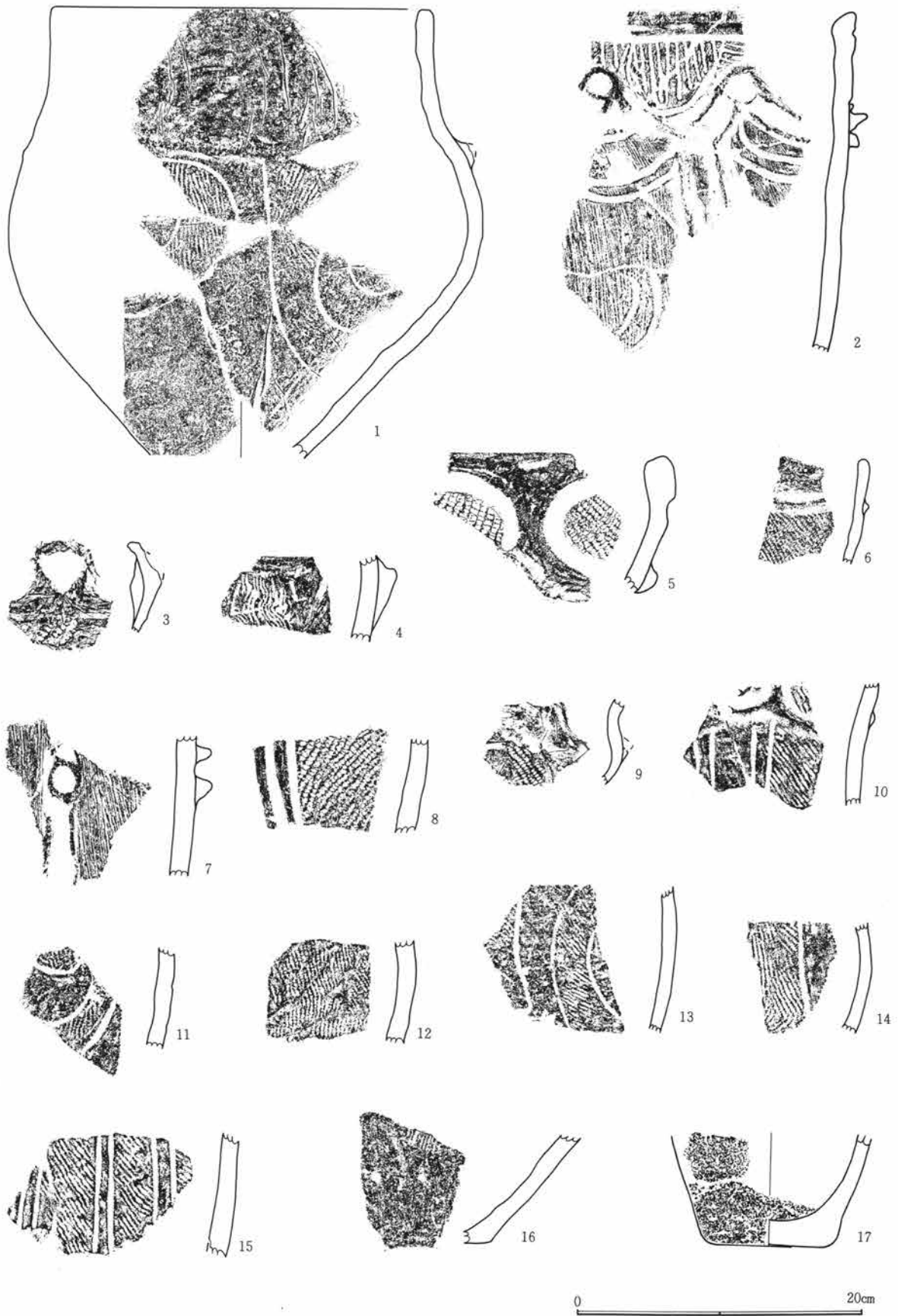

第179図 9号住居址出土遺物-1

第1章 出土遺物の概要

Ⅱ区 9号住居石器観察表

| 遺物番号 | 種類 | 形状 | 石材 | 特徴 | 縦 | 横 | 厚さ | 重量 | その他 |
|------|--------|-------|---------|---------------------|------|------|------|-------|-------|
| 1 | 多孔石 | 不定形 | 粗粒輝石安山岩 | 表裏に円錐形の凹み。 | 25 | 45 | | 17000 | |
| 2 | 台石 | 不定形 | 粗粒輝石安山岩 | 作業面は平坦で磨面。 | 22.5 | 18 | 8.5 | 4500 | 欠損 |
| 3 | 台石 | 不定形 | 粗粒輝石安山岩 | 台石作業面は平坦で磨面。 | 17 | 20.5 | 8.5 | 4400 | |
| 4 | 台石 | 不定形 | 粗粒輝石安山岩 | 作業面に磨面と円錐形の凹み。 | 25 | 16.8 | | 5800 | |
| 5 | 凹石 | 不定形 | 粗粒輝石安山岩 | 円錐形の凹み。 | 20 | 17.5 | 10 | 5200 | |
| 6 | 丸石 | 卵形 | 粗粒輝石安山岩 | | 12.8 | 11 | 9.3 | 1870 | |
| 7 | 石皿・多孔石 | — | 緑色片岩 | 石皿作業面は凹面。裏に円錐形の凹み。 | 24.3 | 15.6 | 6.5 | 3300 | |
| 8 | 台石 | 不定形 | 粗粒輝石安山岩 | 作業面は平坦で敲打痕。 | 32.8 | 27 | 8.5 | 10500 | |
| 9 | 磨石 | 不定形 | 粗粒輝石安山岩 | 研磨により磨面に稜を持つ。 | 11.1 | 12.8 | 12.2 | 2600 | 欠損 |
| 10 | 石皿 | — | 緑色片岩 | 石皿作業面は凹面。 | 16.3 | 12 | 5.6 | 1800 | 欠損 |
| 11 | 石皿・多孔石 | 楕円形 | 粗粒輝石安山岩 | 石皿作業面は凹面。裏面に円錐形の凹み。 | 12.7 | 15.6 | 5 | 1120 | |
| 12 | 石皿・多孔石 | 不定形 | 粗粒輝石安山岩 | 石皿作業面は凹面。凹→磨。 | 11.9 | 11.2 | 5.1 | 630 | |
| 13 | 石皿 | — | 緑色片岩 | 作業面は凹面。 | 13.6 | 10.4 | 3.7 | 850 | |
| 14 | 磨・凹石 | 隅丸長方形 | 粗粒輝石安山岩 | 表裏に磨面と凹みを持つ。 | 10.1 | 10.2 | 6 | 1060 | 欠損 |
| 15 | 磨・凹石 | 棒形 | 粗粒輝石安山岩 | 表面に浅い凹みと磨面。凹→磨。 | 13.1 | 6.9 | 5.1 | 720 | |
| 16 | 凹石 | 長楕円形 | 粗粒輝石安山岩 | 表中央に浅い凹み。 | 9.5 | 5 | 3.8 | 250 | |
| 17 | 磨石 | 角棒形 | 粗粒輝石安山岩 | 表裏に磨面。 | 16.6 | 6.9 | 3.9 | 790 | |
| 18 | 敲石 | 棒形 | 雲母石英片岩 | 側面に敲打痕。 | 13.8 | 4 | 2.4 | 220 | |
| 19 | 石棒 | — | 緑色片岩 | 基部抉り。 | 16 | 6.4 | 6.3 | 1100 | |
| 20 | 敲石 | 扁平な棒形 | 雲母石英片岩 | 両側面に敲打痕。 | 12.4 | 3.2 | 1.5 | 100 | 欠損 |
| 21 | 凹石 | 扁平楕円形 | 雲母石英片岩 | 表中央に浅い凹み。 | 11.8 | 7.7 | 2.3 | 340 | |
| 22 | 多孔石 | 不定形 | 粗粒輝石安山岩 | 表面に凹み。 | 8.8 | 9.5 | 5.9 | 510 | |
| 23 | 磨・凹石 | 長楕円形 | 粗粒輝石安山岩 | 表裏に浅い凹みと磨面。凹→磨。 | 11.8 | 7.1 | 4.5 | 560 | |
| 24 | 凹石 | 不定形 | 粗粒輝石安山岩 | 表中央に円錐形の凹み。 | 9.4 | 7.1 | 4.1 | 330 | |
| 25 | 凹石 | 不定形 | 粗粒輝石安山岩 | 表中央に円錐形の凹み。 | 8.5 | 8.1 | 5.7 | 470 | |
| 26 | 磨・凹石 | 楕円形 | 粗粒輝石安山岩 | 表裏に凹みと磨面。凹→磨。 | 11.4 | 8.4 | 4.5 | 560 | |
| 27 | 磨・凹石 | 隅丸長方形 | 粗粒輝石安山岩 | 表裏に浅い凹み。凹→磨。 | 9.9 | 7.3 | 4 | 470 | |
| 28 | 打製石斧 | 短冊形 | 硬質泥岩 | 両面調整。刃部磨減。横断面レンズ状。 | 9.2 | 4.4 | 1.7 | 80 | |
| 29 | 打製石斧 | 短冊形 | 黒色頁岩 | 両面調整。刃部磨減。横断面レンズ状。 | 10.7 | 4.5 | 1.3 | 60 | 裏面剥離。 |
| 30 | 打製石斧 | 短冊形 | 黒色頁岩 | 両面調整。刃部磨減。横断面レンズ状。 | 11.8 | 4.4 | 1.8 | 110 | |
| 31 | 石核 | 横長 | 黒色安山岩 | 両面調整。 | 11.3 | 8.1 | 2.6 | 290 | |
| 32 | スクレイパー | 横長 | 黒色頁岩 | 一側面に片面調整の刃部。 | 2.9 | 7.7 | 1 | 20 | |
| 33 | スクレイパー | 横長 | 黒色頁岩 | 両側面に片面調整の刃部。 | 4.1 | 8.6 | 0.9 | 30 | |
| 34 | スクレイパー | 横長 | 黒色頁岩 | 両側面に使用によるはこぼれ。 | 5 | 5.5 | 0.9 | 20 | |
| 35 | 石鏃 | 凹基無茎鏃 | 黒曜石 | 側面に押圧剥離。横断面レンズ状。 | 1.9 | 1.6 | 0.4 | 0.7 | |
| 36 | 石鏃 | 平基無茎鏃 | 細粒輝石安山岩 | 側面に押圧剥離。横断面レンズ状。 | 4.2 | 2.7 | 0.6 | 4.9 | |

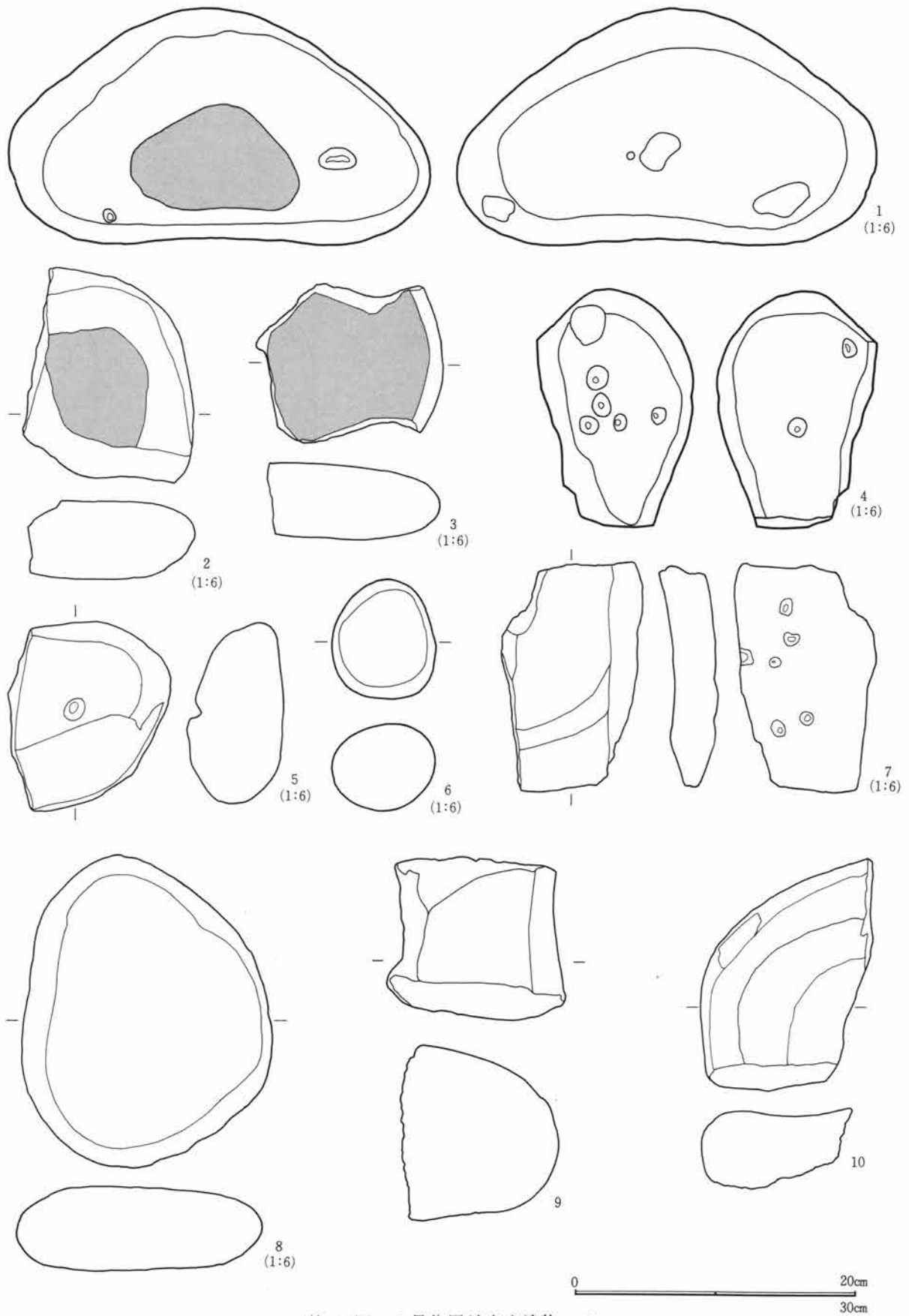

第180図 9号住居址出土遺物-2

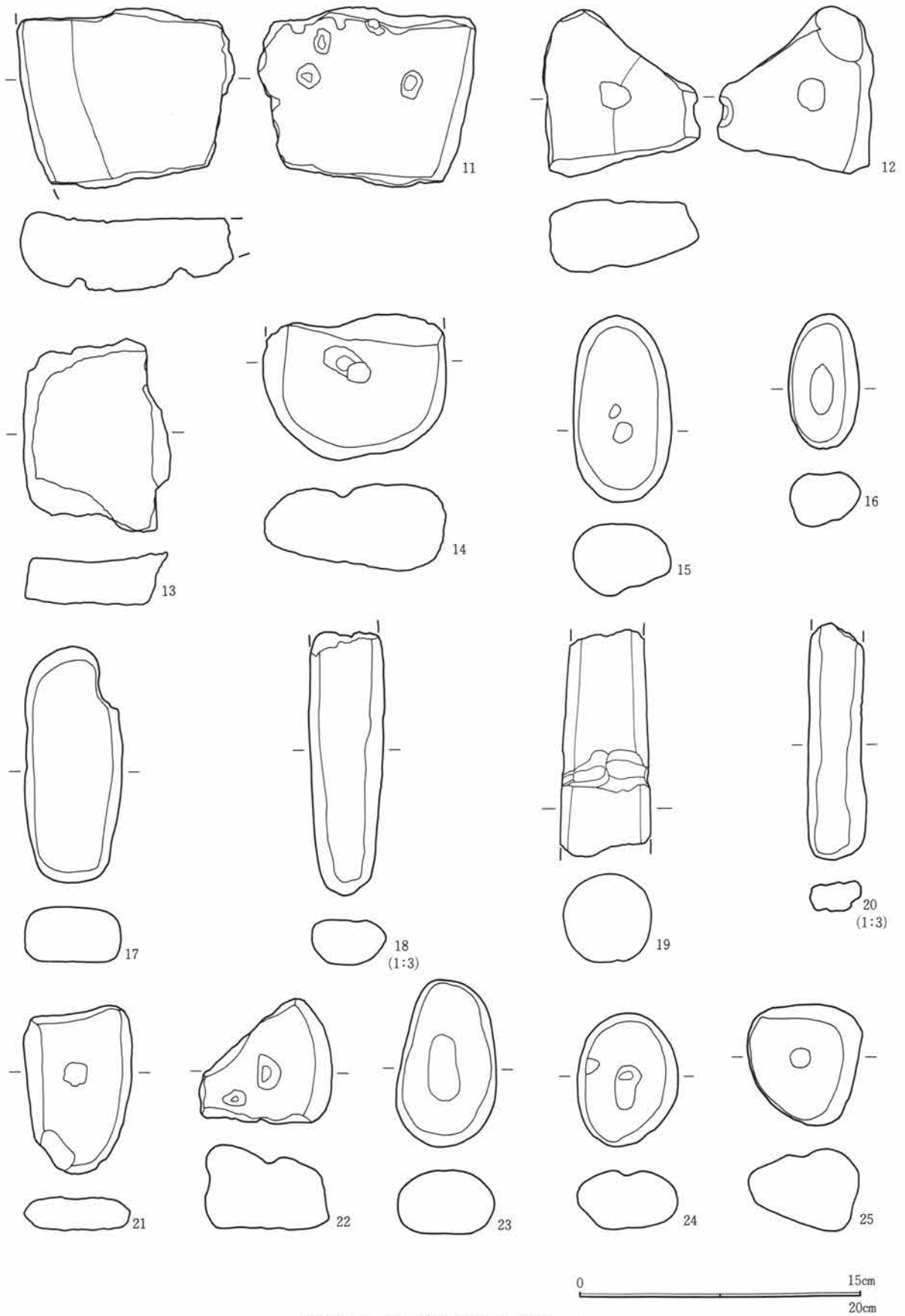

第181図 9号住居址出土遺物-3

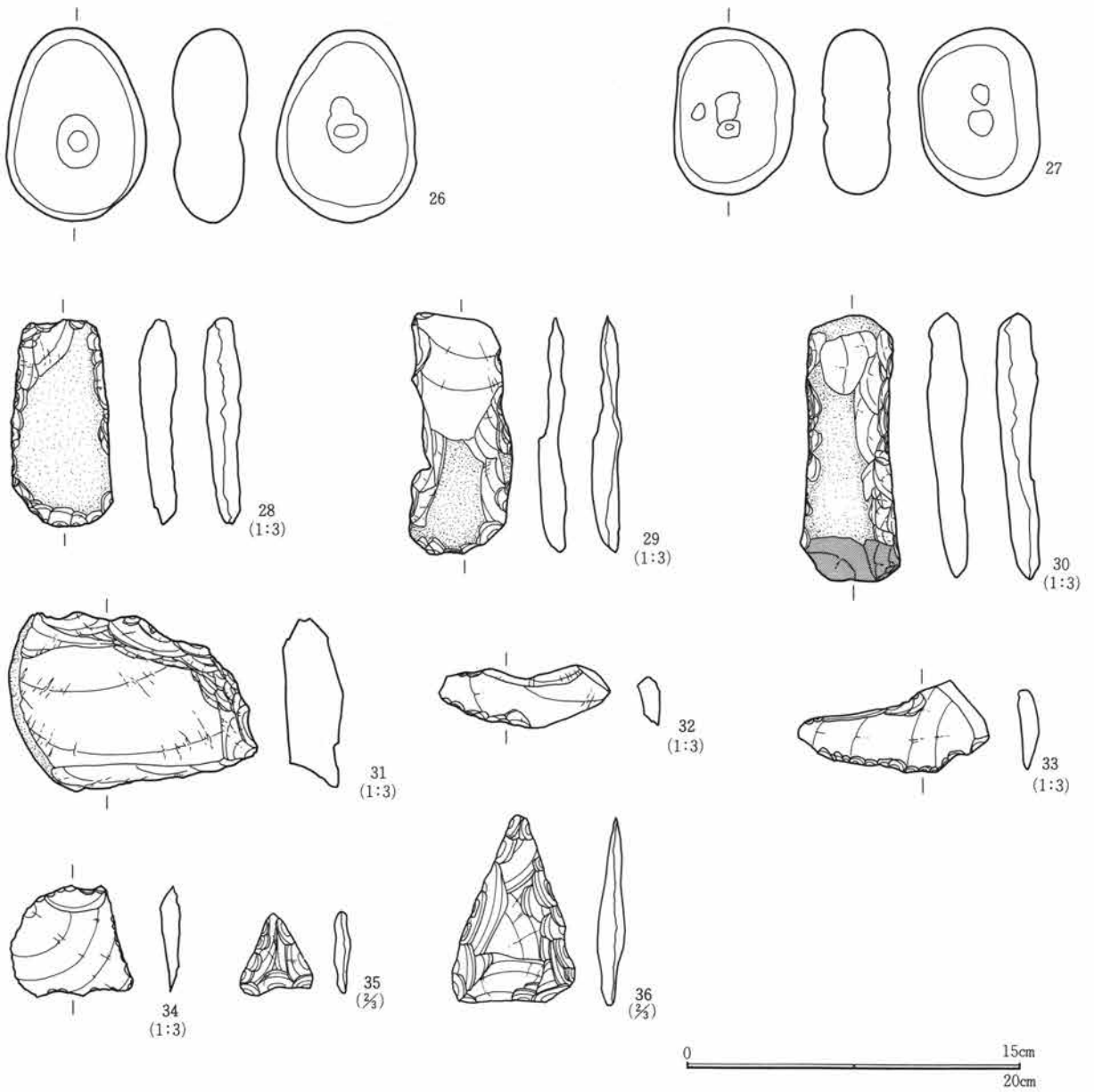

第182図 9号住居址出土遺物-4

第1章 出土遺物の概要

II区 10号住居土器観察表

| 番号 | 胎土 | 色記号 | 色調 | 焼成 | 地文 原体 | 施文 方向 | 地文 分類 | 文様 分類 | 文様の 特徴 | 時期・備考 |
|----|------------------|-------|--------|----|----------|----------|----------|----------|--|-------|
| 1 | φ1~3mmの小石 | 10YR | にぶい黄橙色 | 不良 | RL | 縦位 | 縄文 | 沈線 | 太さ5mmの沈線で「U」状の文様を描く。縄文施文部と無文を沈線で区画。 | |
| 2 | φ1~3mmの小石 | 2.5YR | 灰黄色 | 普通 | Lr | 縦・横 | 縄文 | 沈線 | 太さ4mmの沈線で「∩」状文様。口縁部に無文帯をつくる。 | |
| 3 | φ1~3mmの小石 | 10YR | にぶい黄橙色 | 普通 | RL | 縦・横 | 縄文 | 沈線 | 太さ10mmの沈線が1条口縁に廻る。太さ6mmの沈線で胴部に文様を区画。 | |
| 4 | φ1~5mmの小石・黄色軽石多量 | 10YR | 明黄褐色 | 不良 | RL | 縦位 | 縄文 | 隆・沈 | 太さ10mmの隆線が縦位に施文。全体に磨滅。 | |
| 5 | φ1~3mmの小石多量 | 10YR | にぶい黄橙色 | 不良 | | | 無文 | 隆線 | 深鉢突起部で頂部は「8」字状。 | |
| 6 | φ1~5mmの小石 | 7.5YR | 橙色 | 普通 | LR | 縦位 | 縄文 | 沈線 | 太さ4mmの沈線で縦位の区画と「∩」「U」状の文様。内面スス付着。 | |
| 7 | φ1~3mmの小石 | 7.5YR | 橙色 | 普通 | RL | 縦位 | 縄文 | 隆・沈 | 太さ5mmの隆線で縦位区画・渦巻き状の文様。太さ3mmの沈線が隆線に沿って施文。 | |
| 8 | φ1~5mmの小石・黄色軽石 | 5YR | にぶい赤褐色 | 不良 | LR | 縦位 | 縄文 | 沈線 | 太さ4mmの沈線で縦位の区画「U」「∩」状の文様。 | |
| 9 | φ1~3mmの小石多量 | 7.5YR | 橙色 | 不良 | RL | 縦位 | 縄文 | 沈線 | 太さ5mmの隆線で縦位の区画。 | |
| 10 | φ1~3mmの砂粒多量 | 2.5Y | 黄褐色 | 普通 | | | | 沈線 | 太さ10mmの沈線が縦位に施文。 | |
| 11 | φ1~2mmの砂粒 | 10YR | 灰黄褐色 | 良好 | 条線 | 縦位 | 沈線 | | 巾2~3mmの平行沈線を数条単位で条線にし波状に施文。 | |
| 12 | φ1~5mmの小石 | 7.5YR | 橙色 | 普通 | RL | 縦位 | 縄文 | 沈線 | 太さ6~8mmの沈線が2条対で縦位の区画。 | |
| 13 | φ1~5mmの小石 | 7.5YR | にぶい橙色 | 普通 | RL | 縦位 | 縄文 | 沈線 | 太さ7mmの沈線が2~3条対で垂下し縦位の区画。内面赤色塗彩。外面磨きの痕跡あり。磨滅多い。 | |
| 14 | φ1~3mmの小石 | 10YR | にぶい黄褐色 | 良好 | | | 無文 | | | |
| 15 | φ1~3mmの小石 | 10YR | 黄褐色 | 不良 | | | 無文 | | | |
| 16 | φ1~3mmの小石 | 7.5YR | 橙色 | 良好 | | | 無文 | | | |
| 17 | φ1~3mmの小石 | 7.5YR | にぶい橙色 | 普通 | | | | 沈線 | 太さ3mmの沈線で縦位の区画。全体に磨滅する。 | |
| 18 | φ1~3mmの小石 | 10YR | にぶい黄褐色 | 不良 | | | 無文 | | 縦位の磨き。内面黒色。 | |

II区 10号住居石器観察表

| 遺物 番号 | 種類 | 形状 | 石材 | 特徴 | 縦 | 横 | 厚さ | 重量 | その他 |
|----------|--------|-------|---------|-----------------------------|------|------|------|-------|------|
| 1 | 台石 | 長楕円形 | 角閃石安山岩 | 表面に磨面と凹み。裏面に磨面。 | 25.7 | 18.6 | 15.8 | 36100 | 欠損 |
| 2 | 台石 | 不定形 | 粗粒輝石安山岩 | 表裏に円錐形の凹み。 | 26 | 19.8 | | 18700 | |
| 3 | 台石 | 長楕円形 | 石英閃緑岩 | 表裏に敲打痕。 | 17.2 | 10.3 | | 8100 | |
| 4 | 丸石 | 球形 | 角閃石安山岩 | | 10.3 | 9.8 | 7.1 | 3300 | |
| 5 | 台石 | 長楕円形 | 角閃石安山岩 | 表面に凹み。 | 15 | 9.8 | 6.8 | 4500 | |
| 6 | 台石 | 不定形 | 粗粒輝石安山岩 | 表面に磨面。 | 14.2 | 14.2 | 11.2 | 9500 | |
| 7 | 不明石製品 | 楕円形 | 軽石 | 上端に孔を持つ。浮子? | 5.3 | 4.5 | 1.4 | 10 | |
| 8 | 多孔石 | 不定形 | 粗粒輝石安山岩 | 表裏に円錐形の凹み。 | 20 | 17.2 | 10.4 | 3700 | |
| 9 | 多孔石 | 不定形 | 角閃石安山岩 | 表裏に円錐形の凹み。 | 17 | 17.4 | | 4400 | |
| 10 | 磨・凹石 | 楕円形 | 粗粒輝石安山岩 | 表裏に浅い凹み。表裏・両側面に磨面と稜を持つ。凹→磨。 | 12.7 | 9.4 | 4.4 | 800 | |
| 11 | 砥石 | 撥形 | 牛伏砂岩 | 砥面に半円状の浅い凹みを持つ。 | 13.2 | 6.9 | 2 | 210 | |
| 12 | 台石 | 楕円形 | 粗粒輝石安山岩 | 作業面は平坦。表面に敲打痕。 | 12.1 | 17.1 | 6.2 | 1800 | |
| 13 | 打製石斧 | 短冊形 | 砂岩 | 両面調整。横断面カマボコ状。 | 8.8 | 3.9 | 1.9 | 70 | 刃部欠損 |
| 14 | 打製石斧 | 短冊形 | 黒色頁岩 | 両面調整。横断面カマボコ状。 | 8.2 | 4 | 1.5 | 50 | 刃部欠損 |
| 15 | 打製石斧 | 短冊形 | 黒色頁岩 | 両面調整。横断面レンズ状。 | 7.5 | 5.2 | 1.1 | 50 | 刃部欠損 |
| 16 | スクレイパー | 横長 | 変質玄武岩 | 一側面に刃部片面調整。 | 4.7 | 8.2 | 1.4 | 60 | |
| 17 | 打製石斧 | 撥形 | 黒色頁岩 | 両面調整。刃部に押圧剝離の調整。横断面カマボコ状。 | 7.3 | 3.4 | 1 | 20 | |
| 18 | 打製石斧 | 短冊形 | 黒色頁岩 | 両面調整。横断面レンズ状。 | 5.9 | 4.3 | 2.7 | 80 | 刃部欠損 |
| 19 | スクレイパー | 横長 | 黒色頁岩 | 一側面に刃部片面調整。 | 4.3 | 4.6 | 0.8 | 10 | |
| 20 | 石鏃 | 凹基無茎鏃 | 黒色安山岩 | 側面に押圧剝離。横断面レンズ状。 | 2.8 | 1.7 | 0.5 | 1.4 | |

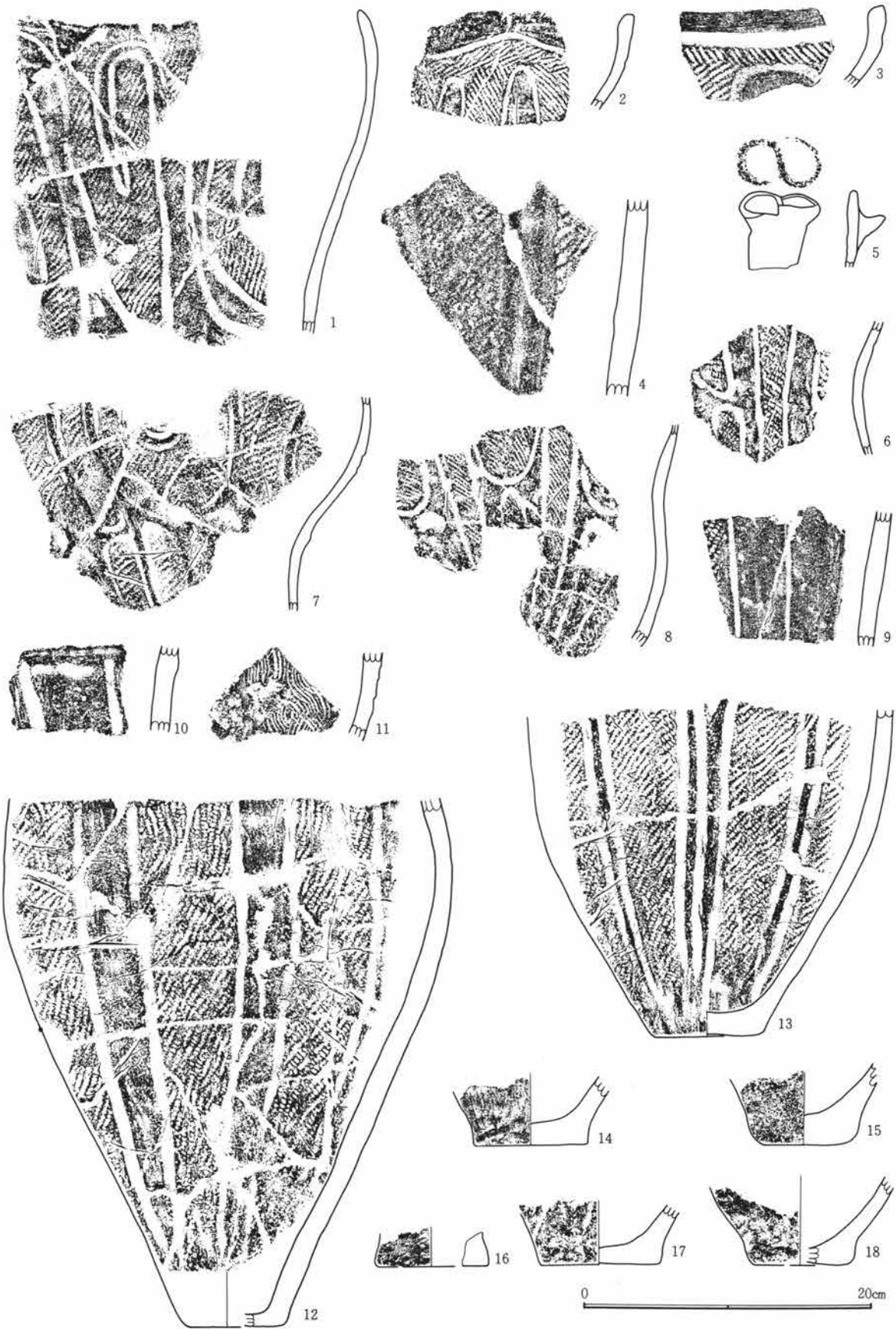

第183図 10号住居址出土遺物-1

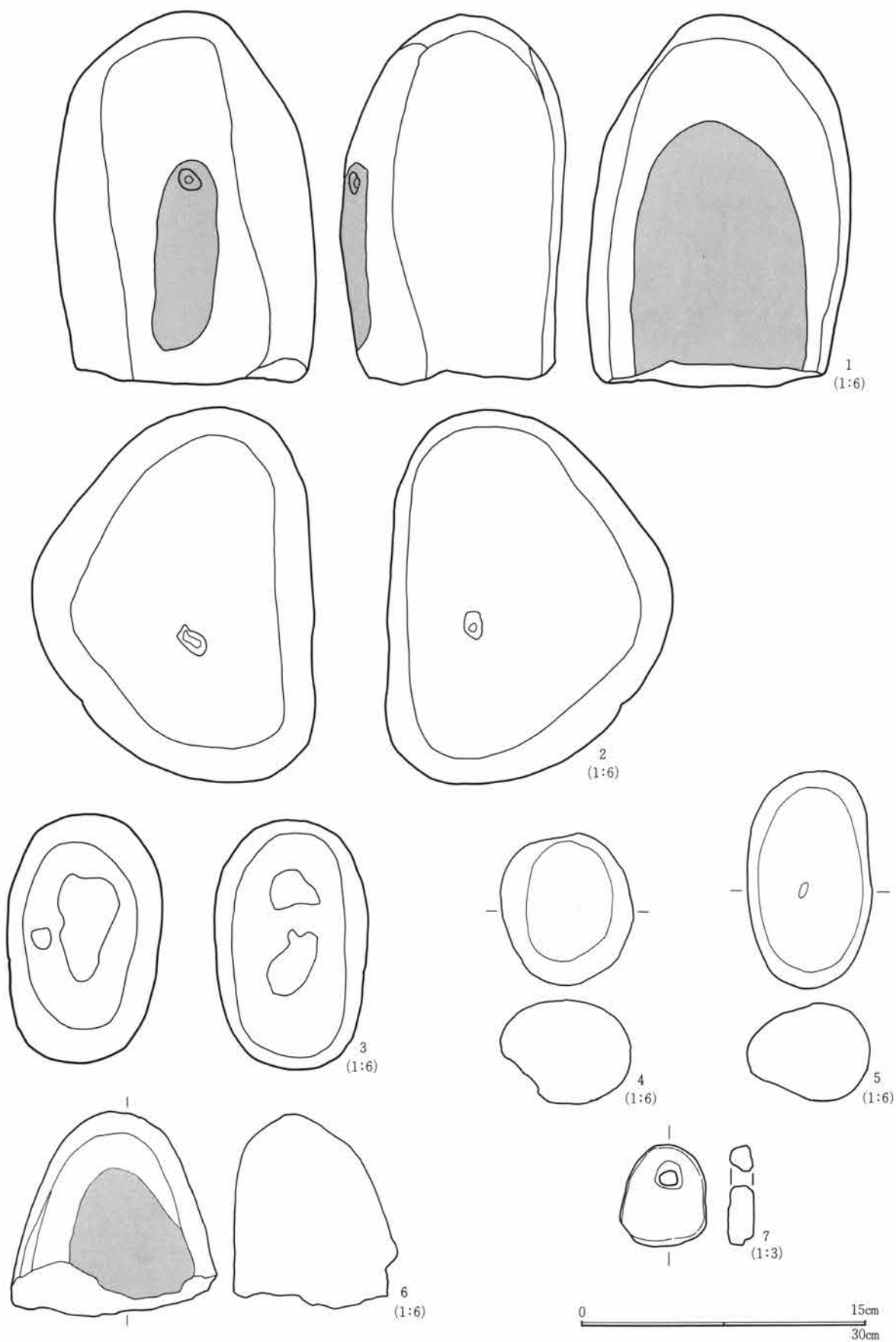

第184図 10号住居址出土遺物-2



第185図 10号住居址出土遺物-3

第1章 出土遺物の概要

Ⅱ区 11号住居土器観察表

| 番号 | 胎土 | 色記号 | 色調 | 焼成 | 地文 原体 | 施文 方向 | 地文 分類 | 文様 分類 | 文様の 特徴 | 時期・備考 |
|----|----------------|-------|--------|----|----------|----------|----------|----------|--------------------------------------|-------|
| 1 | φ1~3mmの小石 | 10YR | にぶい黄橙色 | 普通 | LR | 縦位 | 縄文 | 隆線 | 太さ10mmの隆線が貼付。 | |
| 2 | φ1~5mmの小石多量 | 10YR | 暗褐色 | 普通 | LR | 横位 | 縄文 | 隆・沈 | 太さ8mmの沈線で楕円の区画。 | |
| 3 | φ1~3mmの小石・黄色軽石 | 2.5Y | にぶい黄色 | 良好 | RL | 縦・斜 | 縄文 | 隆線 | 太さ8mmの隆線が2条対で区画。 | |
| 4 | φ1~3mmの小石・黄色軽石 | 10YR | にぶい黄橙色 | 普通 | RL | 縦位 | 縄文 | 隆線 | 太さ10mmの隆線が2条対で縦位に貼付。 | |
| 5 | φ1~3mmの小石多量 | 10YR | にぶい黄橙色 | 普通 | RL | 縦位 | 縄文 | 隆線 | 太さ6mmの隆線で縦位の区画。 | |
| 6 | φ1~3mmの砂粒 | 10YR | 褐色 | 普通 | RL | 縦位 | 縄文 | 沈線 | 太さ5mmの沈線が2条対で文様を区画。 | |
| 7 | φ1~3mmの砂粒多量 | 10YR | にぶい黄橙色 | 普通 | RL | 縦位 | 縄文 | 隆線 | 太さ8mmの隆線が2条対で垂下するように貼付。 | |
| 8 | φ1~3mmの小石・雲母 | 2.5Y | にぶい黄色 | 普通 | RL | 縦位 | 縄文 | 隆線 | 太さ8mmの隆線が2条対で渦巻き。 | |
| 9 | φ1~3mmの小石多量 | 7.5YR | 橙色 | 不良 | LR | 縦位 | 縄文 | 沈線 | 太さ2mmの沈線で鋸歯状の文様を区画。沈線で縄文充填部と無文部に分ける。 | |

Ⅱ区 11号住居石器観察表

| 遺物 番号 | 種類 | 形状 | 石材 | 特徴 | 縦 | 横 | 厚さ | 重量 | その他 |
|----------|--------|-------|---------|--------------------------------|------|------|------|------|------|
| 1 | 台石 | 不定形 | 粗粒輝石安山岩 | 作業面は平坦で磨面。 | 28.8 | 15 | | 4600 | |
| 2 | 多孔石 | 不定形 | 粗粒輝石安山岩 | 表面に円錐形の凹み。 | 19 | 19 | 12.3 | 5800 | |
| 3 | 多孔石 | 不定形 | 角閃石安山岩 | 表面に円錐形の凹み。 | 23.3 | 26.4 | 9 | 4700 | |
| 4 | 台石 | 長方形 | 粗粒輝石安山岩 | 作業面は平坦。 | 35.5 | 13 | 6.5 | 4700 | |
| 5 | 多孔石 | 楕円形 | 角閃石安山岩 | 表裏に円錐形の凹み。 | 20.5 | 13 | 4 | 1600 | |
| 6 | 多孔石 | 不定形 | 粗粒輝石安山岩 | 作業面は平坦で円錐形の凹み。 | 12.6 | 9.2 | 6.8 | 1200 | |
| 7 | 石皿 | — | 緑色片岩 | 作業面は凹面。 | 14.7 | 10.5 | 3.4 | 570 | |
| 8 | 磨・凹石 | 長楕円形 | 粗粒輝石安山岩 | 表面に浅い凹みと磨面。凹→磨。 | 13.2 | 6.8 | 3.9 | 570 | |
| 9 | 磨・凹石 | 隅丸長方形 | 粗粒輝石安山岩 | 表裏に磨面と凹面。磨→凹。 | 10 | 6.7 | 4 | 390 | |
| 10 | 磨・凹石 | 隅丸長方形 | 粗粒輝石安山岩 | 表裏・両側面に凹み。表裏に磨面。磨→凹。 | 12.3 | 8.8 | 3.7 | 560 | |
| 11 | 打製石斧 | 短冊形 | 黑色頁岩 | 片面調整。刃部はこぼれ。横断面レンズ状。 | 6.1 | 3.3 | 1.5 | 30 | |
| 12 | 打製石斧 | 短冊形 | 黑色頁岩 | 両面調整。刃部磨減。横断面レンズ状。 | 4.4 | 5.4 | 2.5 | 80 | 基部欠損 |
| 13 | 打製石斧 | 短冊形 | 細粒輝石安山岩 | 両面調整。刃部はこぼれ。横断面レンズ状。 | 9.2 | 4.6 | 1.5 | 70 | 裏面剥離 |
| 14 | スクレイパー | 横長 | 珪質頁岩 | 一側面に片面調整の刃部。 | 9.5 | 4.4 | 1.5 | 50 | |
| 15 | スクレイパー | 縦長 | 黑色頁岩 | 側面両面調整と押圧剥離。 | 6.3 | 2.3 | 0.9 | 20 | |
| 16 | 磨製石斧 | 定角式 | 変玄武岩 | 表裏・側面を研磨し稜をもつ。刃部はこぼれ。横断面隅丸長方形。 | 6.6 | 3.4 | 1.3 | 50 | |

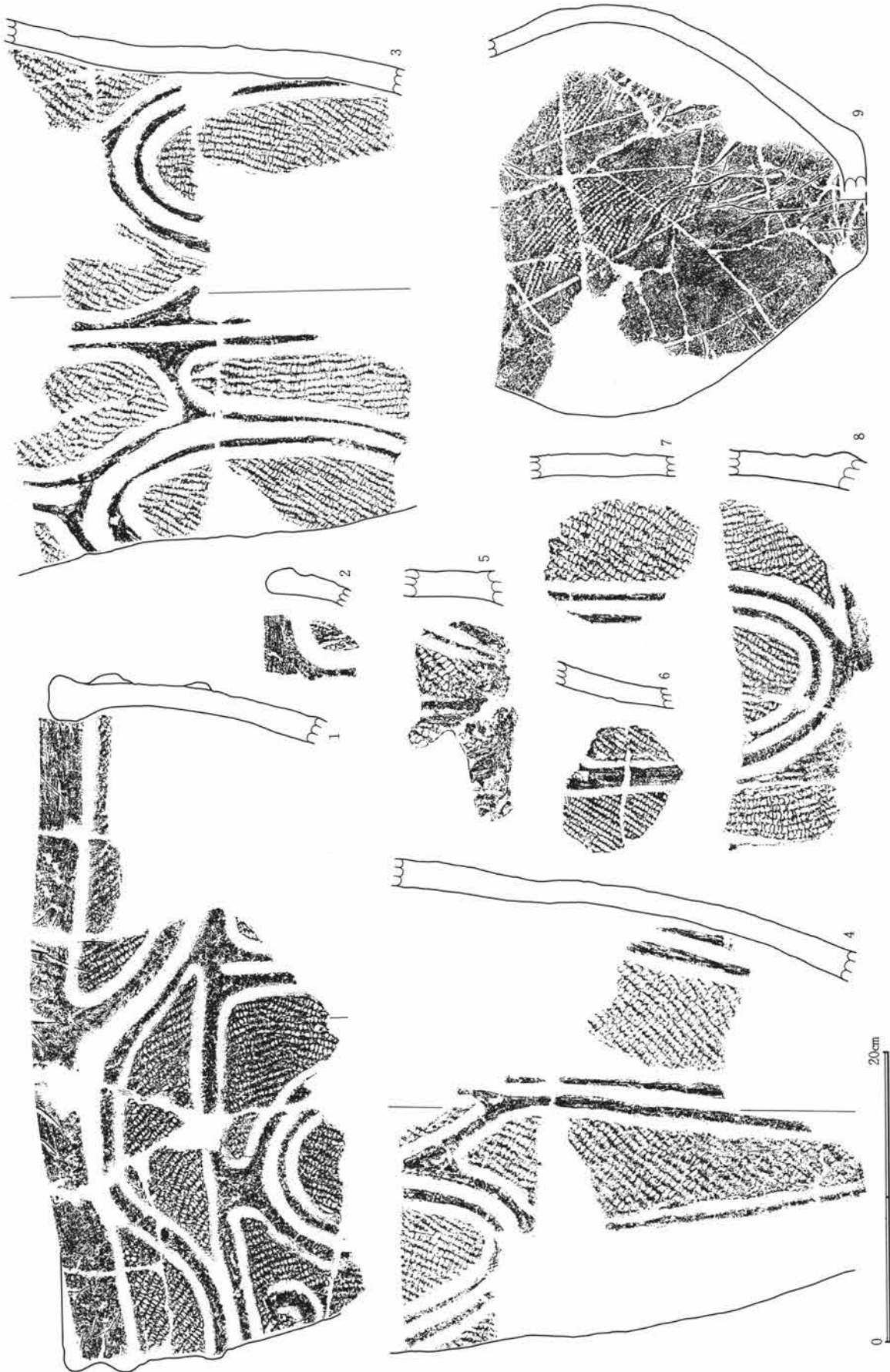

第186図 11号住居址出土遺物一1



第187図 11号住居址出土遺物 - 2

II区 12号住居土器観察表

| 番号 | 胎土 | 色記号 | 色調 | 焼成 | 地文 原体 | 施文 方向 | 地文 分類 | 文様 分類 | 文様の 特徴 | 時期・備考 |
|----|--------------------|-------|--------|----|----------|----------|----------|----------|--|-------|
| 1 | φ1~2mmの砂粒・ 雲母 | 7.5YR | にぶい褐色 | 普通 | RL | 縦位 | 縄文 | 隆・沈 | 太さ8~12mmの隆線と沈線で口縁部文様を楕円区画。胴部は太さ7mmの沈線が2条対で垂下し縦位の区画。 | |
| 2 | φ1~3mmの雲母・ 小石 | 2.5Y | 暗灰黄色 | 普通 | Lr | 縦・斜 | 縄文 | 沈線 | 太さ6mmの沈線が口縁部に廻る。 | |
| 3 | φ1~3mmの小石 | 5YR | 明赤褐色 | 普通 | RL | 縦位 | 縄文 | 沈線 | 太さ4mmの沈線が3条口縁に廻る。表面塗彩、剝離。 | |
| 4 | φ1~3mmの砂粒・ 雲母 | 5YR | にぶい赤褐色 | 良好 | RL | | 縄文 | 隆・沈 | 太さ7mmの隆線で半円状の区画。太さ4mmの沈線が隆線に沿って半円状に胴部を縦位区画。 | |
| 5 | φ1~3mmの小石 | 2.5Y | にぶい黄色 | 普通 | RL | 縦位 | 縄文 | 沈線 | 口縁上端に巾10mmの爪形文が1列施文。以下胴部は太さ8mmの沈線が2条対で「∩」状の文様を施文。 | |
| 6 | φ1~3mmの小石 | 7.5YR | 暗褐色 | 普通 | 条線 | 斜位 | 沈線 | 隆・沈 | 太さ3~4mmの沈線と5~8mmの隆線で口縁部を楕円区画。区画内は沈線が矢羽根状に充填。楕円区画間はφ5mmの円形刺突。 | |
| 7 | φ1~3mmの小石・ 雲母 | 7.5YR | 褐色 | 良好 | Lr | 縦位 | 縄文 | 隆・沈 | 隆線で楕円区画。隆線に沿って太さ5mmの沈線が施文。 | |
| 8 | φ1~2mmの砂粒 | 7.5YR | 褐色 | 不良 | | | 縄文 | 沈線 | 太さ3mmの沈線と交互刺突文。縄文原体不明。 | |
| 9 | φ1~5mmの小石 | 10YR | にぶい黄褐色 | 普通 | RL | 縦・横 | 縄文 | 隆線 | 太さ6mmの隆線で楕円の区画。 | |
| 10 | φ1~2mmの砂粒 | 5YR | にぶい赤褐色 | 良好 | RL | 横位 | 縄文 | 隆・沈 | 太さ8~10mmの隆線で半円状の区画。隆線に沿って沈線が施文。胴部は沈線で縦位の区画。 | |
| 11 | φ1~3mmの砂粒・ 小石 | 2.5Y | にぶい黄色 | 不良 | RL | 縦位 | 縄文 | 沈線 | 太さ7mmの沈線で縦位の区画。 | |
| 12 | φ1~2mmの砂粒多 量 | 10YR | にぶい黄橙色 | 普通 | 条線 | 縦位 | 沈線 | 沈線 | 地文は巾2mmの平行沈線を条線化。太さ4mmの沈線が垂下し縦位の区画。 | |
| 13 | φ1~2mmの小石 | 10YR | にぶい黄褐色 | 普通 | LR | | 縄文 | 隆・沈 | 太さ8mmの隆線で文様を区画。隆線に沿って沈線が施文。 | |
| 14 | φ1~3mmの小石・ 雲母 | 5YR | 赤褐色 | 良好 | | | 無文 | | 外面は上下に整形痕。内面スス付着。 | |
| 15 | φ1~3mmの小石・ 黄色軽石 | 2.5Y | にぶい黄色 | 良好 | RL | 縦位 | 縄文 | | 沈線が縦位に施文。 | |
| 16 | φ1~5mmの小石・ 雲母 | 2.5Y | にぶい黄色 | 普通 | RL | 縦位 | 縄文 | 沈線 | 太さ8mmの沈線が2条対で縦位の区画。区画間は波状沈線が施文。 | |
| 17 | φ1~2mmの砂粒 | 10YR | にぶい黄橙色 | 良好 | LR | 縦位 | 縄文 | | 縄文を縦位に磨り消し縦位区画をつくる。内面スス付着。 | |
| 18 | φ1~5mmの小石・ 雲母 | 7.5YR | にぶい褐色 | 良好 | | | 無文 | | 内外面横位の磨き。浅鉢。 | |
| 19 | φ1~3mmの小石多 量 | 7.5YR | 褐色 | 不良 | | | 爪形 文 | | 太さ3mmの沈線で横位に文様を区画。区画内を交互に刺突。 | |
| 20 | φ1~3mmの小石 | 10YR | にぶい黄橙色 | 良好 | 条線 | 縦位 | 沈線 | | 巾4mmの平行沈線の条線。 | |
| 21 | φ1~5mmの小石・ 雲母 | 7.5YR | 褐色 | 普通 | RL | 縦位 | 縄文 | | 内面黒色、スス付着。 | |
| 22 | φ1~3mmの小石多 量 | 7.5YR | にぶい褐色 | 普通 | 条線 | 斜位 | 沈線 | 隆線 | 太さ15mmの隆線で楕円区画。内面にφ10mm程の円形の敲打痕。 | |
| 23 | φ1~5mmの小石 | 5YR | 赤褐色 | 良好 | | | 無文 | | 内外面横位の磨き。内面黒色。外面赤色塗彩。浅鉢。 | |
| 24 | φ1~3mmの小石多 量 | 10YR | にぶい黄橙色 | 普通 | | | 無文 | | 口縁部に補修孔あり。 | |
| 25 | φ1~3mmの小石 | 7.5YR | 橙色 | 普通 | | | 無文 | | 内面黒色、スス付着。浅鉢。 | |
| 26 | φ1~3mmの小石多 量・雲母 | 5YR | 赤褐色 | 良好 | | | 無文 | | 内面黒色。浅鉢。 | |
| 27 | φ1~2mmの砂粒 | 7.5YR | 橙色 | 不良 | | | 無文 | | 内面黒色。浅鉢。 | |
| 28 | φ1~3mmの小石・ 黄色軽石 | 7.5YR | にぶい褐色 | 普通 | LR | 縦位 | 縄文 | 沈線 | 太さ5mmの沈線で縦位の区画。内面黒色。 | |

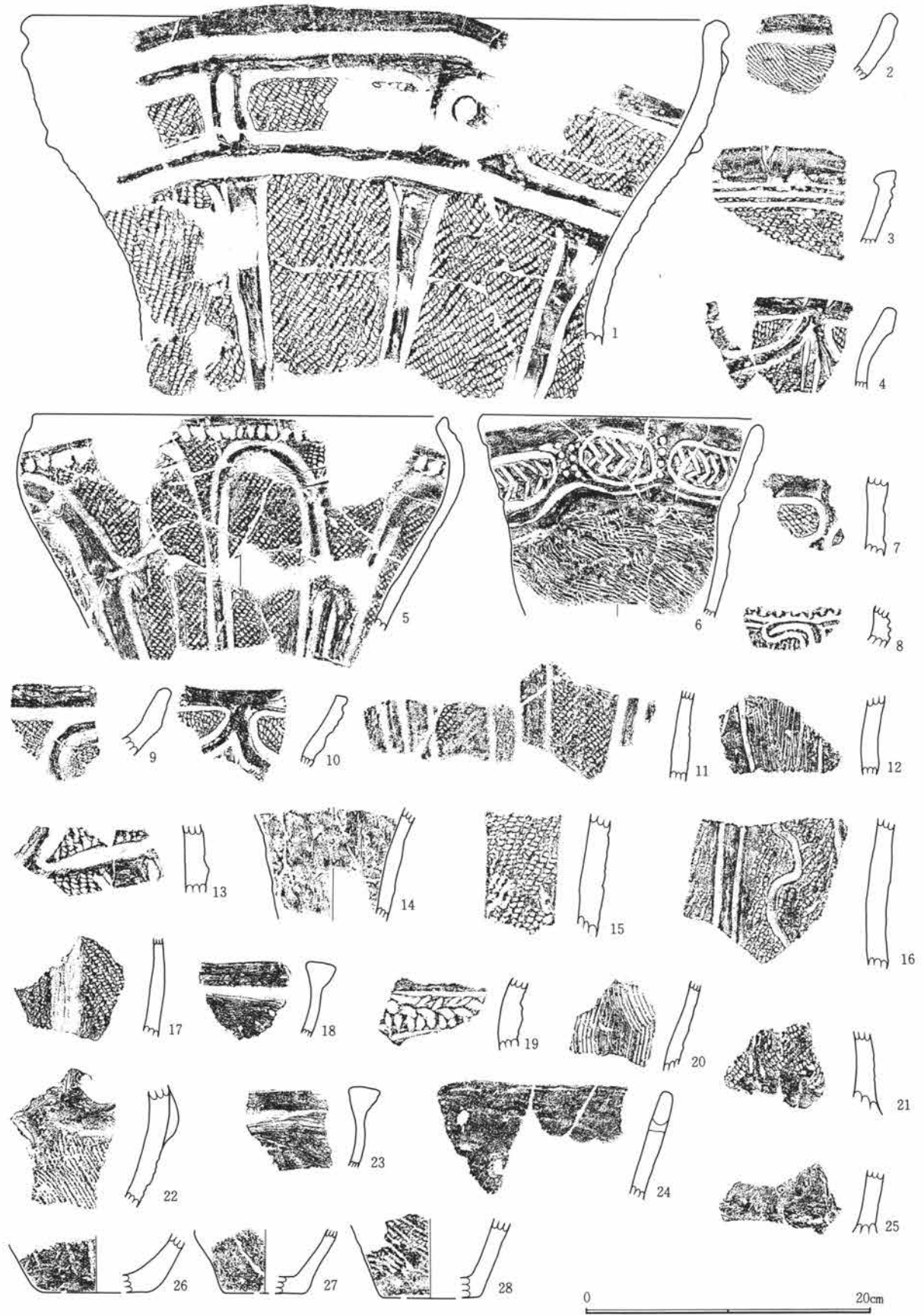

第188図 12号住居址出土遺物-1

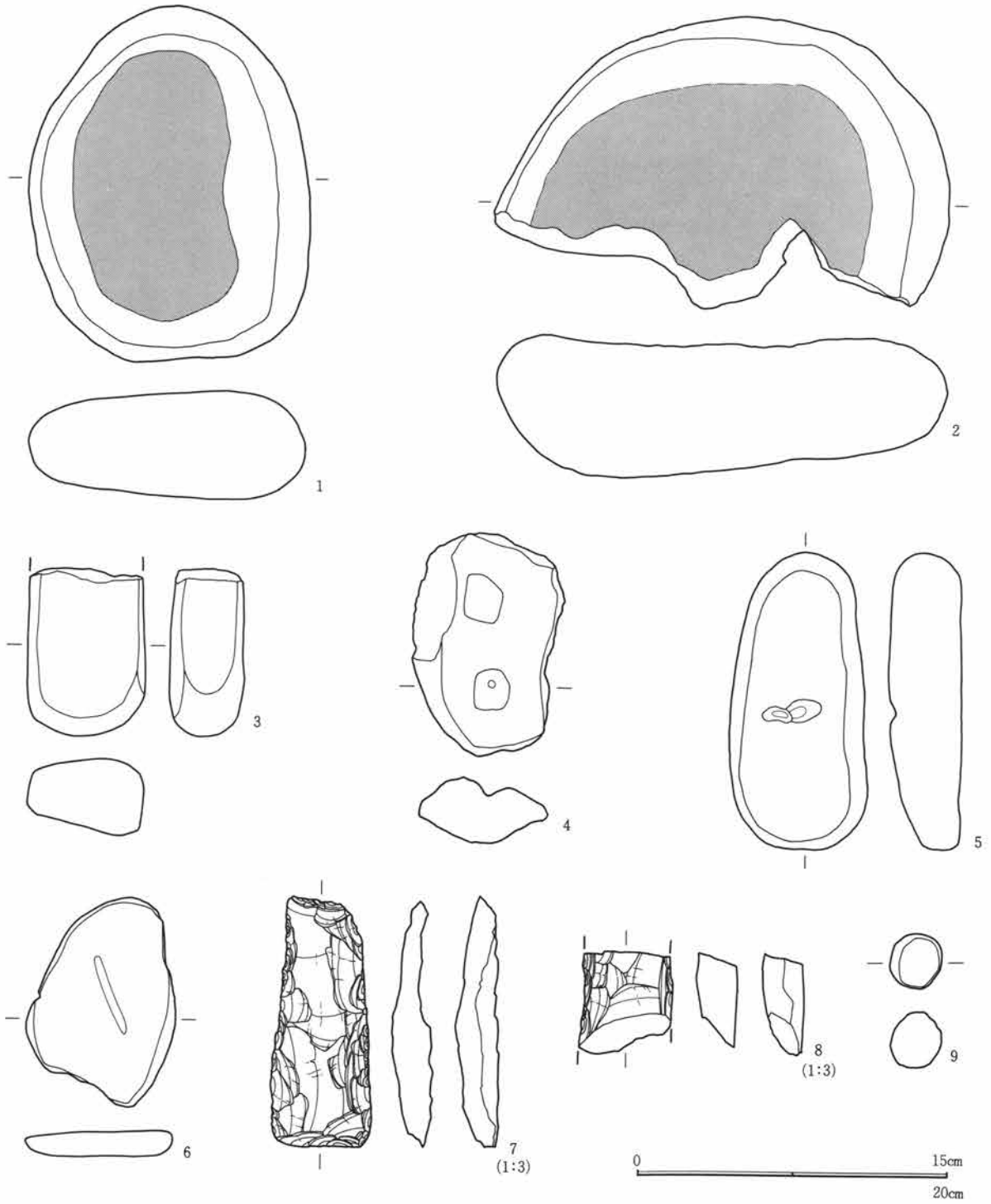

第189図 12号住居址出土遺物-2

第1章 出土遺物の概要

Ⅱ区 12号住居石器観察表

| 遺物番号 | 種類 | 形状 | 石材 | 特徴 | 縦 | 横 | 厚さ | 重量 | その他 |
|------|------|-------|---------|-----------------|------|------|-----|------|------|
| 1 | 台石 | 楕円形 | 角閃石安山岩 | 作業面は平坦で磨面。 | 22.8 | 18 | 7 | 4800 | 欠損 |
| 2 | 台石 | 楕円形 | 角閃石安山岩 | 作業面は平坦で磨面。 | 18.6 | 29.3 | 9.3 | 6200 | |
| 3 | 磨石 | 隅丸長方形 | 粗粒輝石安山岩 | 表裏・両側面に磨面と稜を持つ。 | 10.8 | 7.6 | 4.9 | 720 | 欠損 |
| 4 | 凹石 | 不定形 | 粗粒輝石安山岩 | 中央に円錐状の凹み。 | 14.3 | 9.9 | 4.2 | 580 | |
| 5 | 磨・凹石 | 長楕円形 | 粗粒輝石安山岩 | 表面に凹みと磨面。磨→凹。 | 19 | 14 | 4.8 | 1200 | 両端欠損 |
| 6 | 砥石 | 不定形 | 牛伏砂岩 | 中央に細長い溝状の磨面。 | 13.4 | 9.6 | 1.7 | 210 | |
| 7 | 打製石斧 | 短冊形 | 粗粒輝石安山岩 | 両面調整。横断面レンズ状。 | 12 | 4.9 | 2.1 | 120 | |
| 8 | 打製石斧 | 短冊形 | 粗粒輝石安山岩 | 両面調整。横断面レンズ状。 | 5 | 4.4 | 2 | 50 | |
| 9 | 投弾 | 球形 | 粗粒輝石安山岩 | | 3.5 | 3.3 | 3.6 | 40 | |

Ⅱ区 13号住居土器観察表

| 番号 | 胎土 | 色記号 | 色調 | 焼成 | 地文原体 | 施文方向 | 地文分類 | 文様分類 | 文様の特徵 | 時期・備考 |
|----|----------------|-------|--------|----|------|------|------|------|--|-------|
| 1 | φ1~3mmの小石 | 7.5YR | 橙色 | 不良 | RL | 縦位 | 縄文 | 隆・沈 | 太さ6mmの隆線で口縁部に楕円区画。隆線内側に沈線を引く。内面スス付着。 | |
| 2 | φ1~3mmの小石・黄色軽石 | 7.5YR | 橙色 | 不良 | RL | 横位 | 縄文 | 隆線 | 太さ10mmの隆線が横位に廻る。 | |
| 3 | φ1~2mmの細かい砂粒 | 10YR | にぶい黄褐色 | 良好 | RL | 縦位 | 縄文 | 隆・沈 | 太さ8mmの隆線が弧状に施文。隆線間に沈線を引く。 | |
| 4 | φ1~2mmの細かい砂粒 | 10YR | にぶい黄褐色 | 良好 | | | 無文 | | 太さ3mmの沈線が頸部に廻る。内外面とも横位に磨き。浅鉢。 | |
| 5 | φ1~3mmの小石・雲母 | 10YR | にぶい黄褐色 | 普通 | | | | 隆・沈 | 太さ3mmの沈線で施文。隆線で楕円区画。 | |
| 6 | φ1~3mmの砂粒 | 10YR | 灰黄褐色 | 良好 | | | 無文 | | 内外面丁寧な磨き。浅鉢。 | |
| 7 | φ1~3mmの小石 | 5YR | 赤褐色 | 良好 | | | 沈線 | 沈線 | 太さ2mmの沈線で縦位の区画。区画間は「ハ」字状に施文。内面黒色、スス付着。 | |
| 8 | φ1~2mmの砂粒多量 | 7.5YR | 暗褐色 | 普通 | | | | 沈線 | 巾4mmの平行沈線が斜位に深く施文。 | |
| 9 | φ1~3mmの砂粒 | 10YR | にぶい黄褐色 | 普通 | Lr | 縦位 | 捺糸 | | | |
| 10 | φ1~3mmの小石・雲母 | 7.5YR | 褐色 | 普通 | LR | 縦位 | 縄文 | 隆・沈 | 太さ6mmの隆線と平行沈線で縦位の区画。 | |
| 11 | φ1~3mmの小石・砂粒 | 5YR | 赤褐色 | 普通 | | | 無文 | | 内面丁寧な磨き。 | |
| 12 | φ1~3mmの小石・黄色軽石 | 5YR | 橙色 | 良好 | RL | 縦位 | 縄文 | | 縄文をまばらに施文。 | |
| 13 | φ1~3mmの小石 | 7.5YR | 明褐色 | 普通 | RL | 縦位 | 縄文 | | | |

Ⅱ区 13号住居石器観察表

| 遺物番号 | 種類 | 形状 | 石材 | 特徴 | 縦 | 横 | 厚さ | 重量 | その他 |
|------|--------|-------|---------|-----------------------|------|------|------|------|------|
| 1 | 多孔石 | 不定形 | 粗粒輝石安山岩 | 円錐状の凹み。 | 16.5 | 10.3 | 7 | 1220 | 欠損 |
| 2 | 石皿 | 楕円形 | 粗粒輝石安山岩 | 作業面は平面。 | 11.1 | 10.7 | 4.8 | 590 | |
| 3 | 凹・敲石 | 角棒形 | 雲母石英片岩 | 表面に浅い凹み。両側面に敲打痕。 | 14.4 | 5.9 | 3.9 | 540 | |
| 4 | 石皿 | - | 粗粒輝石安山岩 | 石皿作業面は凹面。 | 20.4 | 19.8 | 11.2 | 7400 | |
| 5 | 打製石斧 | 短冊形 | 粗粒輝石安山岩 | 両面調整。横断面レンズ状。 | 10.5 | 4.7 | 2.4 | 90 | |
| 6 | 打製石斧 | 短冊形 | 細粒輝石安山岩 | 両面調整。刃部はこぼれ。横断面レンズ状。 | 14.2 | 5.5 | 2 | 170 | |
| 7 | 打製石斧 | 短冊形 | 細粒輝石安山岩 | 両面調整。刃部磨滅。横断面レンズ状。 | 9 | 3.9 | 1.5 | 60 | 両端欠損 |
| 8 | スクレイパー | 縦長 | 黒色頁岩 | 両面調整。 | 3.5 | 3.6 | 1.4 | 20 | |
| 9 | 打製石斧 | 撥形 | 黒色頁岩 | 両面調整。刃部片面調整。横断面カマボコ状。 | 8.3 | 5.3 | 2.5 | 130 | 基部欠損 |
| 10 | 打製石斧 | 撥形 | 細粒輝石安山岩 | 両面調整。横断面レンズ状。 | 5.1 | 5.3 | 2.4 | 60 | 両端欠損 |
| 11 | 打製石斧 | 短冊形 | 黒色頁岩 | 両面調整。刃部磨滅。 | 5.3 | 6.2 | 1.7 | 60 | 基部欠損 |
| 12 | 打製石斧 | 撥形 | 黒色安山岩 | 両面調整。横断面レンズ状。 | 6.2 | 4.9 | 1.9 | 60 | 刃部欠損 |
| 13 | スクレイパー | 横長 | 黒色頁岩 | 一側面に使用によるはこぼれ。 | 4.4 | 7 | 1.3 | 40 | |
| 14 | 石鏃 | 凹基無茎鏃 | 黒曜石 | 側面に押圧剝離。横断面レンズ状。 | 1.2 | 1.4 | 0.3 | 0.1 | |



第190図 13号住居址出土遺物

第1章 出土遺物の概要

Ⅱ区 14号住居土器観察表

| 番号 | 胎土 | 色記号 | 色調 | 焼成 | 地文 原体 | 施文 方向 | 地文 分類 | 文様 分類 | 文様の 特徴 | 時期・備考 |
|----|--------------------|-------|--------|----|----------|----------|----------|----------|--|-------|
| 1 | φ1~3mmの小石・雲母 | 5YR | 橙色 | 良好 | 沈線 | | 沈線 | 隆線 | 太さ4mmの沈線を綾杉状の施文。口縁部は太さ8mmの隆線で半円状に区画し、沈線が充填。胴部は隆線が垂下し縦位の区画をつくる。 | |
| 2 | φ1~3mmの小石・黄色軽石 | 10YR | 明黄褐色 | 不良 | RL | 縦位 | 縄文 | 隆・沈 | 口縁部は太さ6~8mmの沈線で楕円区画し、渦巻き状の文様を描く。区画内は太さ3~5mmの沈線が充填。胴部は沈線が2条対で縦位の区画。 | |
| 3 | φ1~3mmの小石・黄色軽石 | 10YR | にぶい黄褐色 | 不良 | RL | 縦位 | 縄文 | 沈線 | 太さ3mmの沈線が2条対で縦位の区画。内面スス付着。 | |
| 4 | φ1~3mmの小石・黄色軽石 | 5YR | にぶい橙色 | 良好 | RL | 縦・横 | 縄文 | 隆・沈 | 太さ7~8mmの隆線で楕円区画・渦巻きをつくる。太さ6mmの沈線が隆線に沿って施文。胴部は沈線が2条対で縦位の区画。 | |
| 5 | φ1~3mmの小石・雲母・黄色軽石 | 10YR | にぶい黄褐色 | 普通 | I | 斜位 | 捺糸 | 隆線 | 太さ6mmの隆線で縦位の区画。地文の捺糸を矢羽根状に施文。 | |
| 6 | φ1~3mm砂粒多量・雲母・黄色軽石 | 10YR | にぶい黄褐色 | 普通 | | | | 隆線 | 太さ5mmの隆線が2条対で渦巻き状の文様。頸部無文。 | |
| 7 | φ1~3mmの小石 | 10YR | にぶい黄褐色 | 普通 | | | | 沈線 | 太さ6~10mmの隆線で楕円区画。区画内の胴部地文は太さ4mmの沈線が施文。 | |
| 8 | φ1~3mmの小石・雲母 | 7.5YR | 橙色 | 普通 | LR | 横・斜 | 縄文 | 隆線 | 口縁部に太さ6~8mmの隆線が2条対で半円状の区画。胴部は隆線が1条で縦位の区画。渦巻き。 | |
| 9 | φ1~3mmの小石多量 | 7.5YR | にぶい橙色 | 不良 | | | | 縄文 | 太さ3mmの沈線が2条対で縦位の区画。内面スス付着。 | |
| 10 | φ1~2mmの砂粒・雲母 | 7.5YR | 橙色 | 良好 | 条線 | 縦位 | 沈線 | 隆・沈 | 太さ12mmの隆線が口縁に半円状に貼付。隆線内を太さ5mmの沈線が半円に区画。渦巻き。 | |
| 11 | φ1~3mmの小石 | 5YR | にぶい橙色 | 普通 | RL | 斜位 | 縄文 | 隆・沈 | 太さ2mmの隆線で半円状に区画。区画内は太さ4mmの沈線が充填。内面スス付着。 | |
| 12 | φ1~2mmの砂粒 | 10YR | 明黄褐色 | 不良 | RL | 横位 | 縄文 | 隆・沈 | 太さ4~6mmの隆線と沈線で渦巻き状の文様。鐙状の突帯にφ7mmの孔が1つあり。内面黒色。渦巻き。 | |
| 13 | φ1~2mmの砂粒 | 2.5YR | にぶい黄色 | 良好 | | | | 隆・沈 | 太さ7mmの隆線が半円状の区画。区画内は太さ5mmの沈線が縦位に充填。内面スス付着。 | |
| 14 | φ1~3mmの小石・雲母 | 7.5YR | にぶい橙色 | 普通 | LRL | 縦位 | 縄文 | 隆・沈 | 太さ10mm前後の沈線と隆線が横位に施文。 | |
| 15 | φ1~2mmの砂粒・黄色軽石 | 5YR | 明赤褐色 | 良好 | LR | 横位 | 縄文 | 隆・沈 | 口縁部文様帯は太さ5~8mmの沈線と隆線で区画。 | |
| 16 | φ1~3mmの砂粒・雲母 | 7.5YR | にぶい橙色 | 普通 | | | | 沈線 | 地文は太さ3mmの沈線を矢羽根状に施文。同じ沈線で半円状区画・縦位区画。内面黒色。 | |
| 17 | φ1~3mmの小石・雲母・黄色軽石 | 7.5YR | 橙色 | 良好 | | | | 隆・沈 | 太さ4mmの沈線で口縁部文様帯を区画。区画内はφ4mmの刺突が充填。頸部は太さ8mmの隆線が廻る。内面黒色。 | |
| 18 | φ1~3mmの小石・黄色軽石 | 7.5YR | 浅黄褐色 | 不良 | | | | 沈線 | 太さ6mmの隆線で渦巻き・半円状区画。区画内は太さ4mmの沈線が充填。渦巻き。 | |
| 19 | φ1~3mmの小石 | 10YR | にぶい黄褐色 | 不良 | | | | 沈線 | 太さ3mmの沈線で縦位の区画。 | |
| 20 | φ1~2mmの砂粒・雲母 | 7.5YR | 橙色 | 良好 | | | | 隆・沈 | 太さ4~6mmの沈線と隆線で半円状区画。 | |
| 21 | φ1~2mmの砂粒多量 | 7.5YR | にぶい橙色 | 普通 | Lr | 縦位 | 捺糸 | 沈線 | 太さ4mmの沈線が横位に施文。沈線間は交互刺突。 | |
| 22 | φ1~5mmの小石・雲母 | 7.5YR | にぶい橙色 | 良好 | | | | 隆・沈 | 太さ6~8mmの隆線で弧状文様。区画内は太さ4mmの沈線が充填。 | |
| 23 | φ1~3mmの小石多量 | 10YR | にぶい黄褐色 | 普通 | LR | 縦位 | 縄文 | 沈線 | 太さ2mmの沈線が2条対で縦位の区画。沈線間は無文。 | |
| 24 | φ1~3mmの小石 | 10YR | 灰黄褐色 | 普通 | | | | 沈線 | 太さ4mmの沈線で縦位の区画。沈線が矢羽根状に充填。 | |
| 25 | φ1~2mmの砂粒・雲母 | 7.5YR | 褐色 | 良好 | | | | 沈線 | 太さ3mmの沈線を直線・弧線に引く。 | |

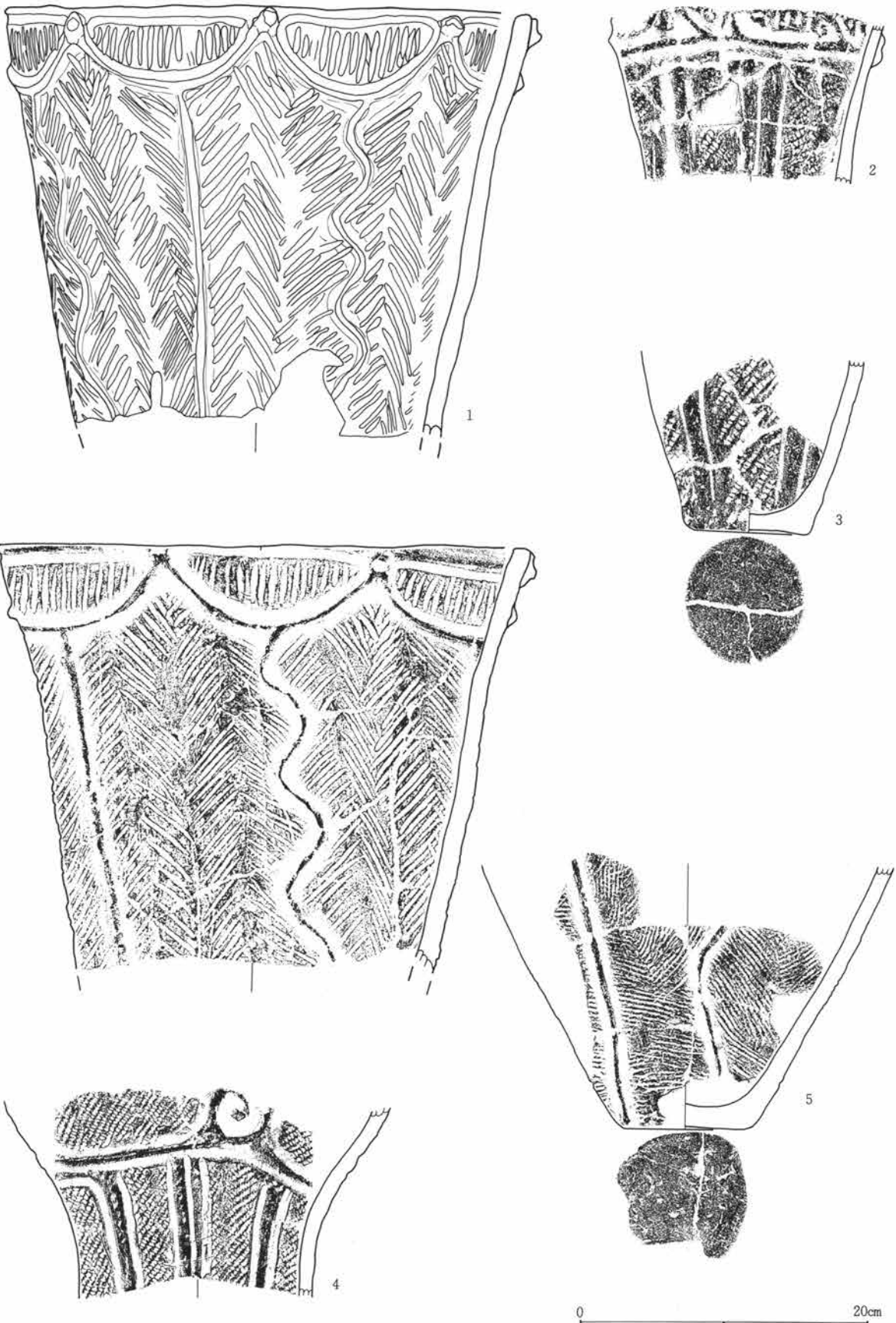

第191図 14号住居址出土遺物-1

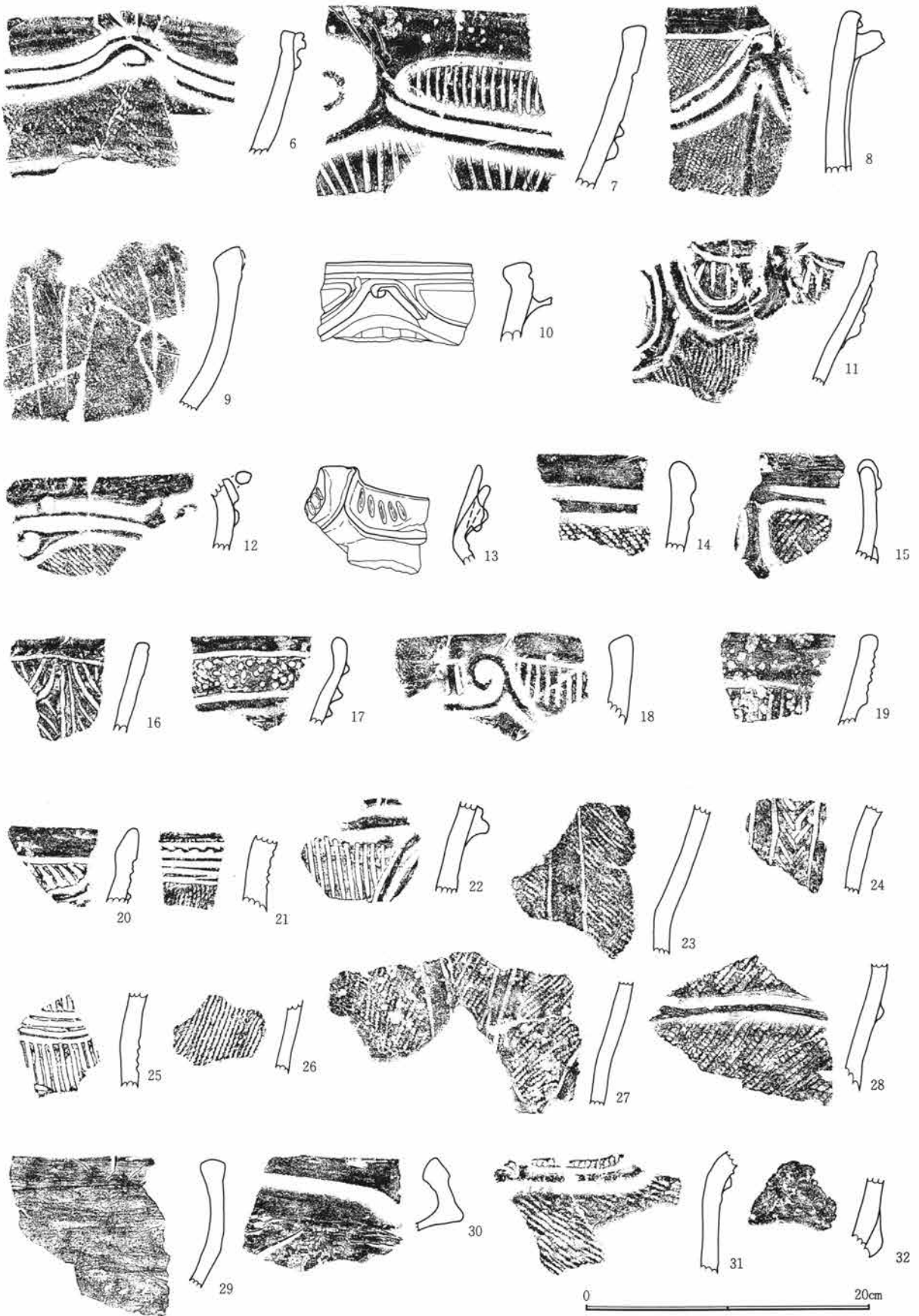

第192図 14号住居址出土遺物-2

II区 14号住居土器観察表

| 番号 | 胎土 | 色記号 | 色調 | 焼成 | 地文 原体 | 施文 方向 | 地文 分類 | 文様 分類 | 文様の 特徴 | 時期・備考 |
|----|-----------------------|-------|--------|----|----------|----------|----------|----------|--|-------|
| 26 | φ1~3mmの小石 | 7.5YR | 橙色 | 普通 | Lr | 斜位 | 捺糸 | 沈線 | 太さ4mmの沈線が2条対で縦位の区画。 内面黒色、スス付着。 | |
| 27 | φ1~3mmの小石 | 5YR | 橙色 | 普通 | RL | 縦位 | 縄文 | | | |
| 28 | φ1~3mmの小石・ 黄色軽石・雲母 | 5YR | 明赤褐色 | 良好 | LR | 横位 | 縄文 | 隆線 | 太さ7mmの隆線が横位に廻る。 | |
| 29 | φ1~2mmの砂粒・ 雲母 | 7.5YR | にぶい褐色 | 良好 | | | 無文 | | 内外面横位の磨き。内面黒色。浅鉢。 | |
| 30 | 細かい砂粒 | 5YR | にぶい赤褐色 | 良好 | | | 無文 | | 赤色塗彩。内外面横位の磨き。内面黒色。 | |
| 31 | φ1~3mmの砂粒多 量 | 7.5YR | 橙色 | 普通 | RL | 横位 | 縄文 | 隆線 | 太さ10mmの隆線が2条対で横位に廻る。 | |
| 32 | φ1~3mmの小石 | 7.5YR | 橙色 | 普通 | | | 無文 | | 内外面丁寧な横位の磨き。内面黒色。 赤色塗彩。内外面横位の磨き。内面黒色。 | |
| 33 | 細かい砂粒 | 5Y | オリーブ黒色 | 良好 | | | 無文 | | | |
| 34 | φ1~3mmの小石 | 10YR | 黒褐色 | 良好 | | | 無文 | | | |
| 35 | φ1~3mmの小石・ 雲母 | 5YR | 明赤褐色 | 普通 | | | | 沈線 | 太さ2mmの沈線が垂下し縦位の区画。 内面にφ8mmの円形敲打痕あり。 | |
| 36 | φ1~3mmの小石 | 5YR | 明赤褐色 | 良好 | | | | | 底面に木葉痕あり。 | |
| 37 | φ1~5mmの小石・ 黄色軽石 | 5YR | にぶい赤褐色 | 良好 | | | | 沈線 | 太さ4mmの沈線が縦位に引かれる。内 外面丁寧な磨き。 | |
| 38 | φ1~2mmの砂粒・ 雲母 | 5YR | にぶい赤褐色 | 良好 | | | | 沈線 | 太さ3mmの沈線で縦位の区画。内面黒 色。 | |
| 39 | φ1~3mmの小石・ 黄色軽石 | 5YR | 明赤褐色 | 良好 | | | | 沈線 | 太さ2mmの沈線で縦位の区画。内面黒 色。 | |
| 40 | φ1~3mmの小石 | 10YR | にぶい黄褐色 | 不良 | | | | | 底面に木葉痕あり。 | |
| 41 | φ1~3mmの小石 | 5YR | 明赤褐色 | 良好 | | | 無文 | | 内面に剝離部あり。 | |
| 42 | φ1~3mmの小石 | 7.5YR | にぶい橙色 | 普通 | | | | | 内面スス付着。 | |
| 43 | 細かい砂粒 | 7.5YR | 橙色 | 良好 | | | 無文 | | 外面丁寧な磨き。内面スス付着。 | |
| 44 | 細かい砂粒・雲母 | 5YR | 明赤褐色 | 良好 | | | 無文 | | 内外面丁寧な磨き。 | |

II区 14号住居石器観察表

| 遺物 番号 | 種 類 | 形 状 | 石 材 | 特 徴 | 縦 | 横 | 厚さ | 重量 | そ の 他 |
|----------|--------|-------|---------|-----------------------------------|------|------|-----|------|-------|
| 1 | 磨・凹・敲石 | 隅丸長方形 | 粗粒輝石安山岩 | 表裏に凹み。表裏・側面に磨面の稜と 敲打痕。磨→凹。 | 10.8 | 6.8 | 4.9 | 500 | |
| 2 | 磨・凹・敲石 | 長楕円形 | 粗粒輝石安山岩 | 表面に円錐形の凹み。裏・側面に敲打 痕。表裏に磨面。磨→凹。 | 14.4 | 10 | 4.7 | 980 | |
| 3 | 凹石 | 卵形 | 粗粒輝石安山岩 | 表面に凹み。 | 7.3 | 5.6 | 4.9 | 220 | |
| 4 | 石皿 | 隅丸長方形 | 雲母石英片岩 | 作業面は平面。 | 10.7 | 14.6 | 3.8 | 710 | |
| 5 | 石皿 | — | 粗粒輝石安山岩 | 石皿作業面は浅い凹み。 | 10.6 | 13.2 | 6.2 | 1100 | |
| 6 | 打製石斧 | 短冊形 | 灰色安山岩 | 両面調整。刃部磨滅。横断面レンズ状。 | 7.8 | 5.1 | 1.7 | 80 | 基部欠損 |
| 7 | 打製石斧 | 短冊形 | 黒色頁岩 | 両面調整。横断面レンズ状。 | 8.2 | 4.5 | 1.9 | 70 | 刃部欠損 |
| 8 | 打製石斧 | 短冊形 | 黒色頁岩 | 両面調整。刃部はこぼれ。横断面レン ズ状。 | 8.2 | 4.4 | 1.2 | 50 | 基部欠損 |
| 9 | 打製石斧 | 短冊形 | 粗粒輝石安山岩 | 両面調整。横断面レンズ状。 | 5.2 | 5.6 | 2.1 | 70 | 刃部欠損 |
| 10 | 打製石斧 | 短冊形 | 黒色頁岩 | 両面調整。横断面レンズ状。 | 5.3 | 3.6 | 1.8 | 40 | 刃部欠損 |
| 11 | 打製石斧 | 短冊形 | 黒色頁岩 | 両面調整。刃部はこぼれ。横断面レン ズ状。 | 8.1 | 4.2 | 1.9 | 70 | 刃部欠損 |
| 12 | 打製石斧 | 撥形 | 黒色頁岩 | 両面調整。横断面レンズ状。 | 6.5 | 4.7 | 1.8 | 50 | 基部欠損 |
| 13 | 打製石斧 | 短冊形 | 黒色頁岩 | 両面調整。刃部はこぼれ。横断面レン ズ状。 | 7 | 4.7 | 2.9 | 100 | 刃部欠損 |
| 14 | 打製石斧 | 短冊形 | 黒色頁岩 | 両面調整。横断面レンズ状。 | 4.1 | 4.2 | 1 | 20 | 基部欠損 |
| 15 | 打製石斧 | 短冊形 | 黒色頁岩 | 両面調整。横断面レンズ状。 | 3.3 | 5.7 | 1 | 20 | 基部欠損 |

第1章 出土遺物の概要



第193図 14号住居址出土遺物-3

II区 15号住居土器観察表

| 番号 | 胎土 | 色記号 | 色調 | 焼成 | 地文 原体 | 施文 方向 | 地文 分類 | 文様 分類 | 文様の 特徴 | 時期・備考 |
|----|-------------------|-------|--------|----|----------|----------|----------|----------|--|-------|
| 1 | φ1~3mmの小石 | 10YR | にぶい黄褐色 | 普通 | 条線 | 縦位 | 沈線 | 沈線 | 太さ5mmの沈線を口縁部に廻す。沈線より上は無文帯。胴部は巾2~3mmの条線を施文。 | |
| 2 | φ1~3mmの小石 | 5YR | 橙色 | 良好 | | | | 隆線 | 太さ8mmの隆線が貼付。 | |
| 3 | φ1~3mmの砂粒・雲母 | 7.5YR | にぶい褐色 | 普通 | LR | 横位 | 縄文 | 隆・沈 | 隆線で口縁部に突起がつく。口縁部の文様区画は楕円形。区画間は橋状で口縁頂部の突起とつながる。 | |
| 4 | φ1~3mmの小石多量 | 10YR | にぶい黄褐色 | 良好 | | | | 無文 | 頸部に2重の鐙が廻る。橋状把手なる部分あり。 | |
| 5 | 細かい砂粒 | 10YR | にぶい黄褐色 | 良好 | LR | 横位 | 縄文 | 隆・沈 | 太さ5~6mmの沈線と隆線が楕円区画。 | |
| 6 | φ1~3mmの小石 | 5YR | にぶい赤褐色 | 普通 | RL | 縦位 | 縄文 | 沈線 | 太さ4mmの沈線が2条対で縦位の区画。沈線間は無文。内面黒色。 | |
| 7 | φ1~3mmの砂粒多量・雲母 | 2.5YR | 黄褐色 | 普通 | 条線 | 縦位 | 沈線 | 沈線 | 口縁部に無文帯。巾8mmの浅い沈線を胴部との区画部分に巡らす。胴部は巾3mmの条線が施文。 | |
| 8 | φ1~3mmの小石・雲母・黄色軽石 | 5YR | にぶい赤褐色 | 良好 | | | | 無文 | 浅鉢口縁部。内面黒色。 | |

II区 15号住居石器観察表

| 遺物 番号 | 種類 | 形状 | 石材 | 特徴 | 縦 | 横 | 厚さ | 重量 | その他 |
|----------|--------|-------|---------|----------------------------|------|-----|-----|------|------|
| 1 | 磨石 | 棒形 | 粗粒輝石安山岩 | 表面に磨面。 | 7 | 16 | 5.7 | 1020 | |
| 2 | 磨・凹石 | 隅丸長方形 | 閃緑岩 | 表面に浅い凹み。表・両側面に磨面と稜を持つ。凹→磨。 | 9.9 | 6.6 | 4 | 450 | 欠損 |
| 3 | 打製石斧 | 撥形 | 細粒輝石安山岩 | 両面調整。刃部磨減。横断面レンズ状。 | 11 | 5.2 | 1.3 | 90 | |
| 4 | 投弾 | 卵形 | 粗粒輝石安山岩 | | 4.7 | 4.1 | 3.2 | 40 | |
| 5 | 打製石斧 | 撥形 | 粗粒輝石安山岩 | 両面調整。刃部片面調整。横断面カマボコ状。 | 11.7 | 5.3 | 1.8 | 120 | |
| 6 | 打製石斧 | 撥形 | 粗粒輝石安山岩 | 両面調整。刃部片面調整。横断面カマボコ状。 | 10 | 3.9 | 1.8 | 80 | |
| 7 | 打製石斧 | 撥形 | 緑色片岩 | 両面調整。横断面カマボコ状。 | 9.7 | 3.8 | 1.5 | 80 | 刃部欠損 |
| 8 | スクレイパー | 縦長 | 黒色頁岩 | 両面調整。 | 6.7 | 2.6 | 1 | 20 | |
| 9 | 石核 | 横長 | 黒色頁岩 | 両面から横長の剥片を取る。 | 10 | 6.8 | 3.6 | 280 | |
| 10 | 打製石斧 | 短冊形 | 黒色頁岩 | 両面調整。 | 6.2 | 4.7 | 2.2 | 90 | 刃部欠損 |
| 11 | 打製石斧 | 縦長 | 黒色頁岩 | 両面調整。 | 4.6 | 3.6 | 1.4 | 20 | 刃部欠損 |
| 12 | スクレイパー | 縦長 | 硬質泥岩 | 一側面に使用によるはこぼれ。 | 7 | 3.1 | 1.3 | 20 | |
| 13 | 石錐 | — | 黒色頁岩 | つまみ部を持つ。錐部は両面調整。 | 5.9 | 4.1 | 0.8 | 20 | |

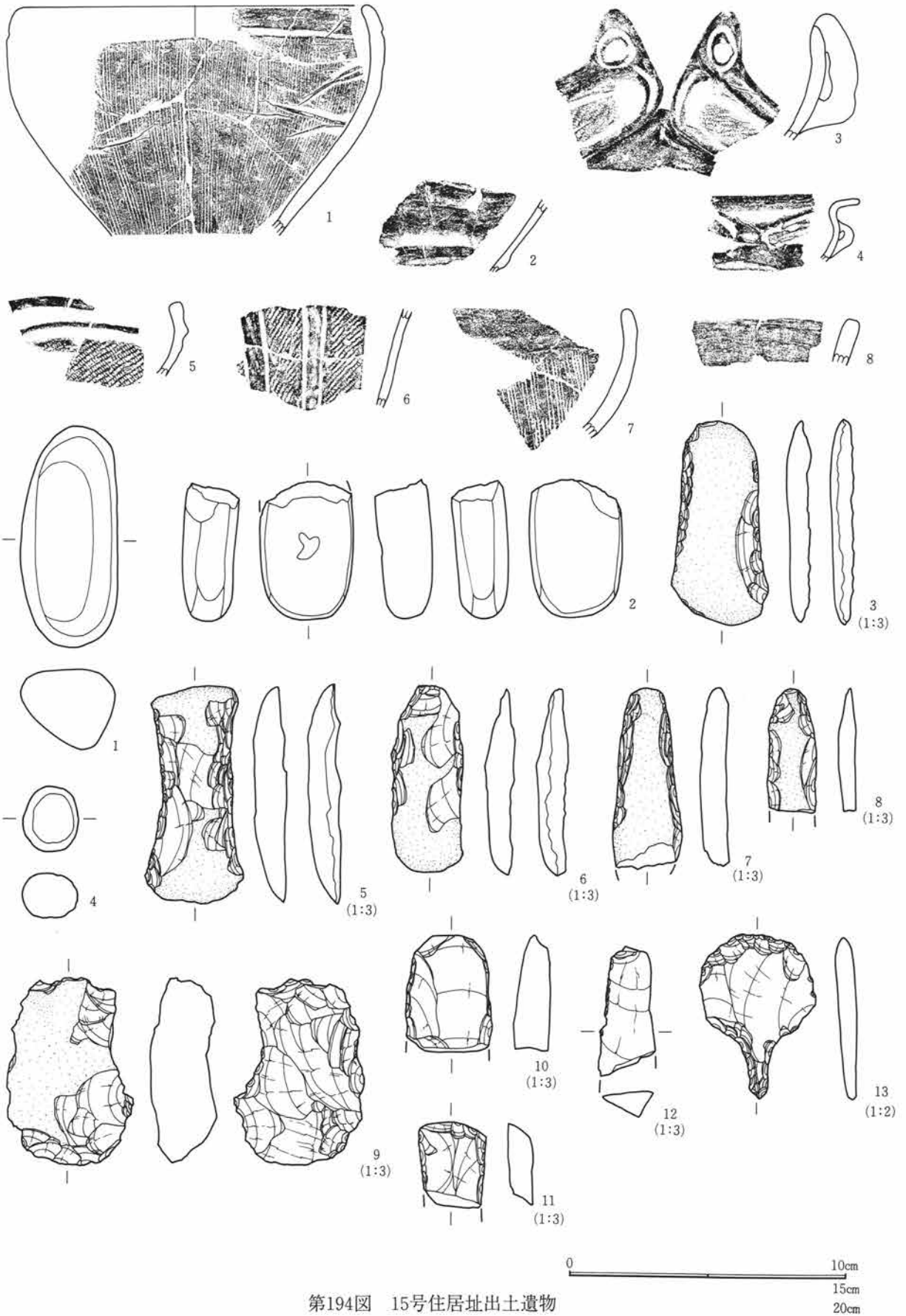

第194図 15号住居址出土遺物

第2節 II地区の出土遺物

II区 16号住居土器観察表

| 番号 | 胎土 | 色記号 | 色調 | 焼成 | 地文 原体 | 施文 方向 | 地文 分類 | 文様 分類 | 文様の 特徴 | 時期・備考 |
|----|--------------------|-------|---------|----|----------|----------|----------|----------|---|-------|
| 1 | φ1~3mmの小石・ 黄色軽石 | 7.5YR | 褐色 | 良好 | RL | 斜位 | 縄文 | 隆・沈 | 口縁部は太い隆線と沈線で文様を区画し、縄文を充填する。胴部は太さ8mmの沈線で縦位の区画とワラビ手状の文様を描く。 | |
| 2 | φ1~5mmの小石・ 軽石多い | 7.5YR | にぶい褐色 | 普通 | RL | 縦・横 | 縄文 | 沈線 | 口縁部は太さ8mmの沈線が渦巻きと楕円区画をつくる。胴部は沈線が2条対で縦位の区画。 | |
| 3 | φ1~3mmの小石 | 10YR | にぶい黄褐色 | 普通 | RL・Lr | | 縄文 | 隆・沈 | 隆線で楕円区画。隆線に沿って沈線が施文。附加条。 | |
| 4 | φ1~2mmの砂粒 | 2.5Y | 暗オリーブ褐色 | 良好 | 条線 | 横位 | 弥生 | | 口縁に刻みを持つ。頸部以下は巾3mmの平行沈線が横位に施文。弥生式土器。 | |
| 5 | φ1~2mmの砂粒 | 5YR | にぶい赤褐色 | 良好 | RLR | 横位 | 縄文 | 隆・沈 | 口縁部文様帯に隆線と沈線で楕円区画。 | |
| 6 | φ1~2mmの砂粒・ 雲母 | 10YR | にぶい黄褐色 | 良好 | | | 無文 | | 外面に指頭状の横位ナデ。 | |
| 7 | φ1~2mmの砂粒・ 雲母 | 5YR | 赤褐色 | 良好 | | | | 隆・沈 | 隆線の渦巻きと太さ4mmの沈線で楕円区画。 | |
| 8 | φ1~2mmの砂粒・ 小石 | 10YR | にぶい黄褐色 | 良好 | RL | 横位 | 縄文 | 隆・沈 | 口縁部文様帯に隆線と沈線で楕円区画。 | |
| 9 | φ1~3mmの小石・ 黄色軽石 | 5YR | にぶい赤褐色 | 普通 | | | 無文 | | 内外面横位の磨き。 | |
| 10 | φ1~3mmの小石 | 7.5YR | 灰色 | 不良 | | | | 沈線 | 太さ7~8mmの沈線で口縁部に楕円区画。全体に磨滅。 | |
| 11 | 細かい砂粒 | 10YR | にぶい黄褐色 | 良好 | | | 無文 | | 内外面横位の磨き。 | |
| 12 | φ1mmの小石多量 | 10YR | 灰黄褐色 | 良好 | LRL | 縦位 | 縄文 | 沈線 | 太さ5mmの沈線で渦巻き・方形の区画。 | |
| 13 | φ1~3mmの小石 | 10YR | 灰黄褐色 | 普通 | LRL | 縦位 | 縄文 | 沈線 | 太さ5~7mmの沈線が2条対で縦位の区画。 | |
| 14 | φ1~3mmの小石 | 10YR | にぶい黄褐色 | 普通 | RL | 縦位 | 縄文 | 沈線 | 太さ5mmの沈線が2条対で縦位の区画。 | |
| 15 | 細かい砂粒 | 7.5YR | 褐色 | 良好 | | | 沈線 | 隆・沈 | 隆線で楕円区画。太さ3mmの沈線が縦位に施文。 | |
| 16 | φ1~3mmの小石 | 5YR | 赤褐色 | 普通 | RL | 縦位 | 縄文 | 沈線 | 太さ7mmの沈線が2条対で縦位の区画。 | |
| 17 | φ1~3mmの小石多 量 | 10YR | にぶい黄褐色 | 普通 | RL | 縦位 | 縄文 | 沈線 | 太さ8mmの沈線が2条対で縦位の区画。 | |

II区 16号住居石器観察表

| 遺物 番号 | 種類 | 形状 | 石材 | 特徴 | 縦 | 横 | 厚さ | 重量 | その他 |
|----------|------|------|---------|----------------------|------|-----|-----|-----|------|
| 1 | 凹・敲石 | 長楕円形 | 粗粒輝石安山岩 | 表裏に凹み。側面に敲打痕。 | 11.9 | 6.1 | 4 | 380 | |
| 2 | 打製石斧 | 撥形 | 黒色頁岩 | 両面調整。刃部はこぼれ。横断面レンズ状。 | 7 | 5 | 1.8 | 80 | 基部欠損 |
| 3 | 打製石斧 | 短冊形 | 細粒輝石安山岩 | 両面調整。横断面レンズ状。 | 4.8 | 5.5 | 1.7 | 50 | 両端欠損 |

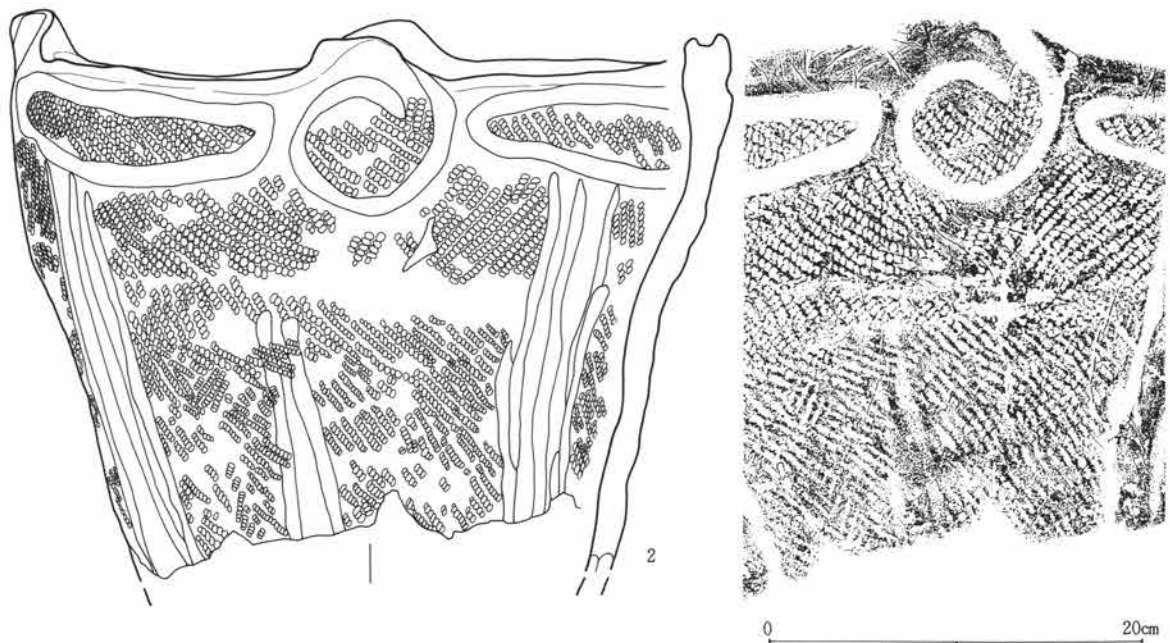
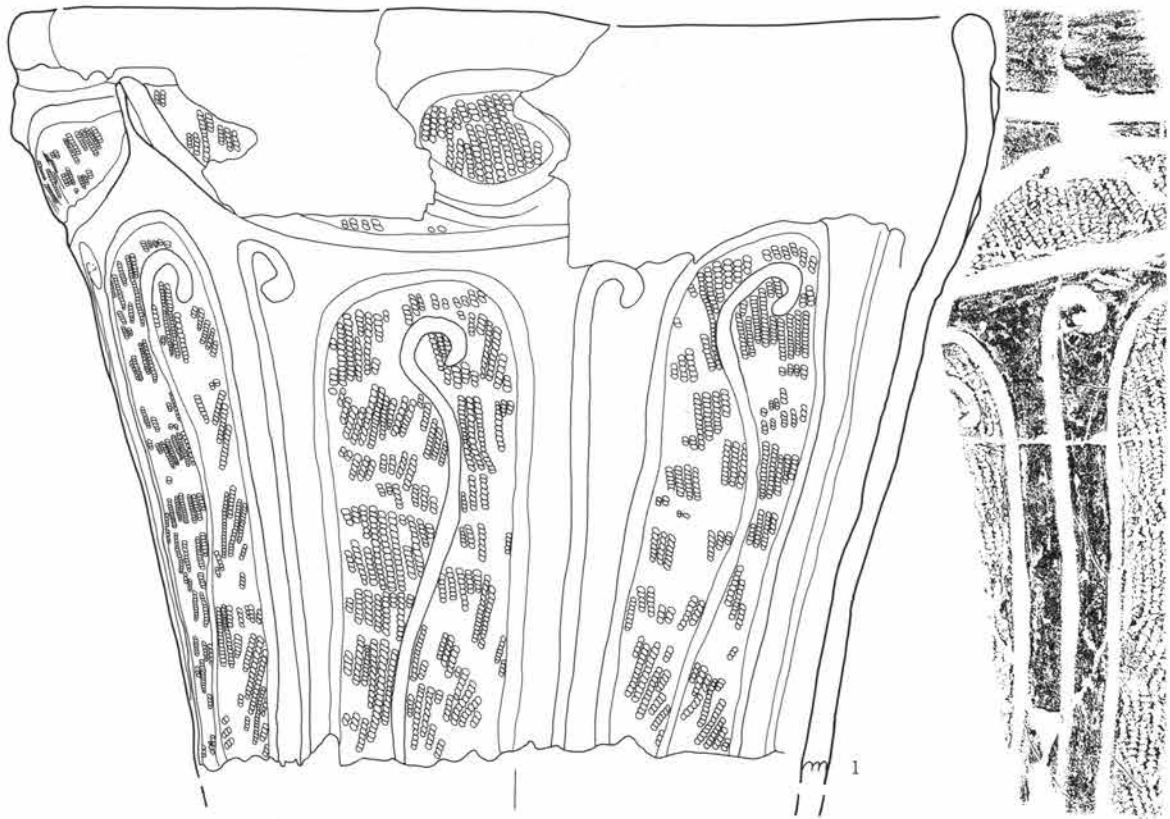

第195図 16号住居址出土遺物-1

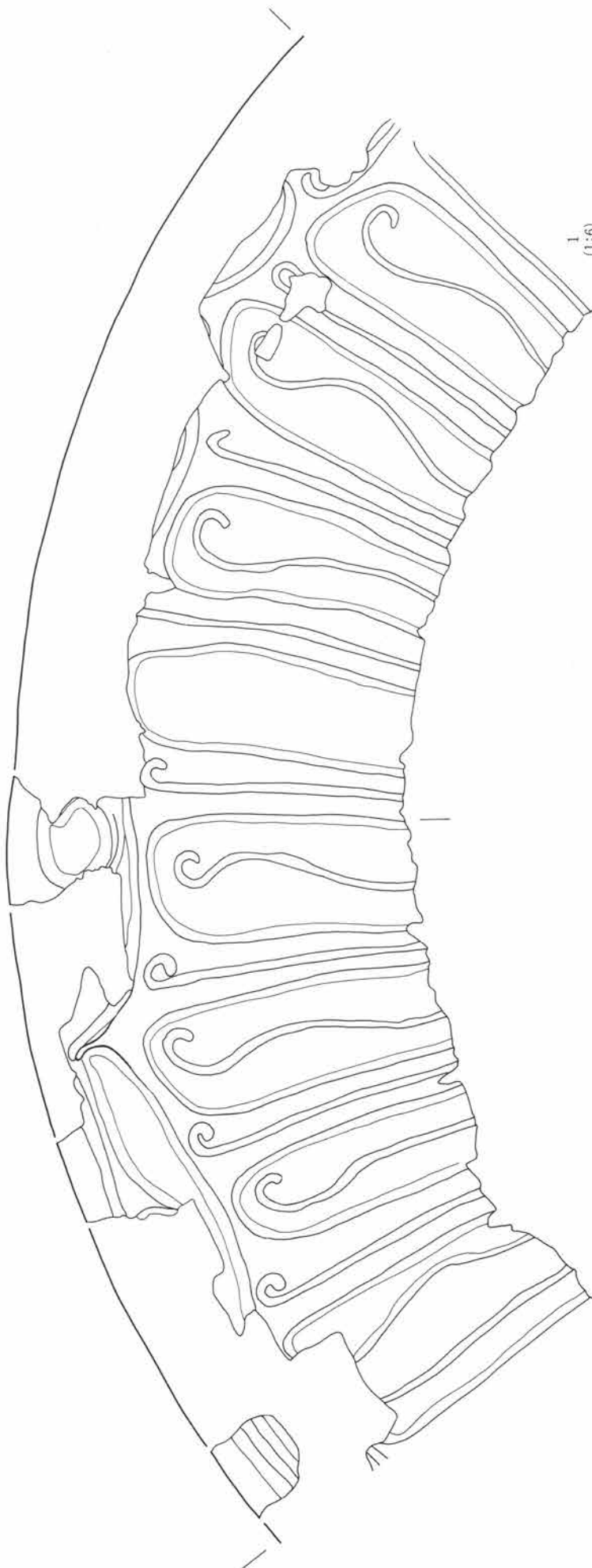

第196図 16号住居址出土遺物-2

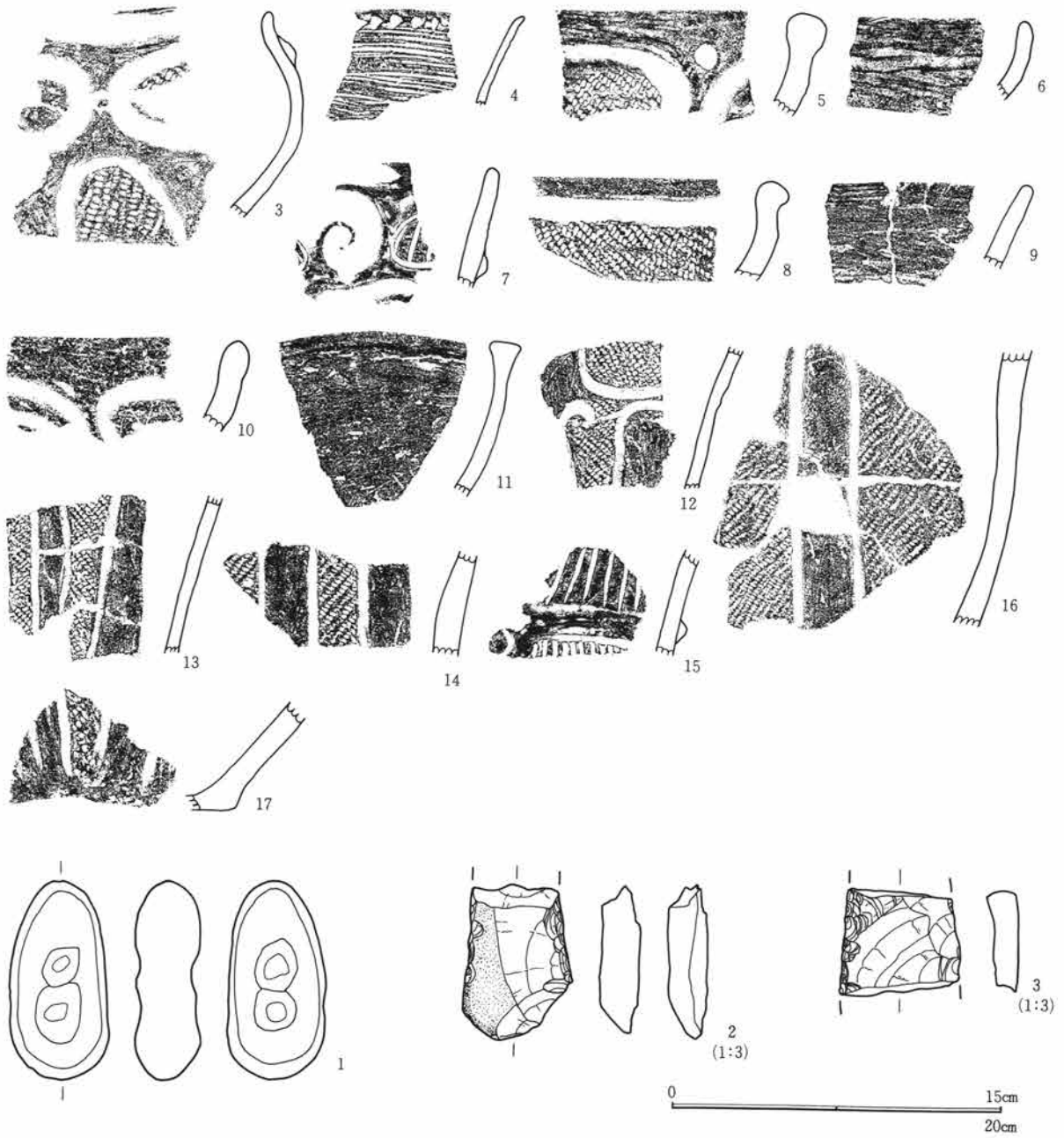

第197図 16号住居址出土遺物-3

II区 17号住居土器観察表

| 番号 | 胎土 | 色記号 | 色調 | 焼成 | 地文 原体 | 施文 方向 | 地文 分類 | 文様 分類 | 文様の 特徴 | 時期・備考 |
|----|--------------------|-------|--------|----|----------|----------|----------|----------|--|-------|
| 1 | φ1~3mmの小石・ 黄色軽石 | 10YR | にぶい黄橙色 | 普通 | RL | 縦・横 | 縄文 | 沈線 | 太さ12mmの沈線で口縁部を楕円区画。 胴部は太さ10mmの沈線が2条対で縦位の 区画。 | |
| 2 | φ1~3mmの小石・ 雲母 | 2.5Y | 黄灰色 | 普通 | RL | 横位 | 縄文 | 沈線 | 太さ10mmの浅い沈線が口縁部に廻る。 | |
| 3 | φ1~2mmの砂粒・ 雲母 | 10YR | にぶい黄橙色 | 普通 | LR | 縦・横 | 縄文 | 沈線 | 太さ7mmの沈線が「冂」状に施文。 | |
| 4 | φ1~3mmの小石多 量 | 10YR | にぶい黄褐色 | 普通 | RL・Lr | | 縄文 | 沈線 | 太さ6mmの沈線で縦位の区画。区画内 を附加条の縄文が施文。 | |
| 5 | φ1~3mmの小石多 量・雲母 | 2.5Y | 浅黄色 | 普通 | RL | 斜位 | 縄文 | 隆・沈 | 太さ8mmの沈線と隆線で文様を区画。 | |
| 6 | 細かい砂粒・雲母 | 5YR | にぶい赤褐色 | 良好 | | | 沈線 | 隆・沈 | 口縁部に太さ3~4mmの沈線が斜位に施 文。頸部は太さ12mmの隆線が廻る。 橋状把手部分に沈線が施文。 | |
| 7 | φ1~3mmの小石・ 雲母 | 10YR | にぶい黄褐色 | 普通 | | | | 沈線 | | |
| 8 | φ1~3mmの小石 | 7.5YR | にぶい褐色 | 不良 | | | 爪形 | | 太さ2mmの沈線で渦巻き状の文様。 | |
| 9 | φ1~3mmの小石・ 雲母 | 10YR | にぶい黄橙色 | 普通 | LR | 縦位 | 縄文 | 沈線 | 太さ7mmの隆線で文様を区画。 | |
| 10 | φ1~3mmの小石 | 10YR | にぶい黄褐色 | 良好 | RL | 横位 | 縄文 | 沈線 | 太さ8mmの沈線で楕円区画。器厚は薄 い。 | |
| 11 | φ1~3mmの小石 | 7.5YR | 橙色 | 不良 | RL | 斜位 | 縄文 | 沈線 | 太さ6mmの沈線で縦位の区画。 | |
| 12 | φ1~3mmの小石・ 雲母 | 5YR | 明赤褐色 | 普通 | Lr | 縦位 | 燃糸 | | | |
| 13 | φ1~3mmの小石 | 7.5YR | 橙色 | 不良 | | | 無文 | | 全体に磨滅。 | |
| 14 | φ1~3mmの小石多 量 | 7.5YR | 橙色 | 普通 | | | 無文 | | 内面磨かれる。内面黒色。 | |
| 15 | φ1~5mmの小石・ 黄色軽石 | 10YR | にぶい黄橙色 | 不良 | | | | 沈線 | 太さ9mmの沈線が2条口頸部に廻る。胴 部に垂線。 | |
| 16 | φ1~3mmの小石・ 雲母 | 5YR | 橙色 | 良好 | | 条線 | 縦位 | 沈線 | 巾2~3mmの平行沈線の条線。 | |
| 17 | φ1~2mmの砂粒多 量・雲母 | 7.5YR | 褐色 | 普通 | RL | 縦位 | 縄文 | 沈線 | 太さ7mmの沈線が2条対で縦位の区画。 区画間には波状の沈線が施文。器厚は薄 い。 | |
| 18 | φ1~3mmの小石・ 黄色軽石 | 7.5YR | 橙色 | 良好 | | | 無文 | | 縦位の磨き痕。 | |

II区 17号住居石器観察表

| 遺物 番号 | 種類 | 形状 | 石材 | 特徴 | 縦 | 横 | 厚さ | 重量 | その他 |
|----------|------|------|---------|--------------------------|------|------|-----|-------|------|
| 1 | 多孔石 | 楕円形 | 角閃石安山岩 | 表裏に円錐形の凹み。 | 39.5 | 32.8 | 33 | 39600 | |
| 2 | 台石 | 楕円形 | 粗粒輝石安山岩 | 作業面は平坦で磨面。 | 29.5 | 25 | | 13000 | |
| 3 | 磨・敲石 | 長楕円形 | 粗粒輝石安山岩 | 表面に磨面と中央に敲打痕がある。磨 →敲。 | 11.2 | 7.2 | 3.2 | 390 | |
| 4 | 磨石 | 楕円形 | 粗粒輝石安山岩 | 表面に磨面。 | 5.2 | 5.4 | 2.8 | 110 | |
| 5 | 多孔石 | 不定形 | 粗粒輝石安山岩 | 表面に円錐形の凹み。 | 10.1 | 10.2 | 3.8 | 370 | |
| 6 | 打製石斧 | 撥形 | 灰色安山岩 | 両面調整。右側辺に抉り。横断面レン ズ状。 | 9.9 | 5.4 | 1.7 | 120 | 刃部欠損 |
| 7 | 打製石斧 | 撥形 | 黒色頁岩 | 両面調整。横断面レンズ状。 | 7.1 | 4.5 | 1.4 | 50 | 両端欠損 |
| 8 | 打製石斧 | 短冊形 | 粗粒輝石安山岩 | 両面調整。刃部磨滅。横断面レンズ状。 | 4.5 | 5.7 | 1.5 | 60 | 基部欠損 |
| 9 | 打製石斧 | 撥形 | 粗粒輝石安山岩 | 両面調整。横断面レンズ状。 | 5.7 | 4.6 | 1.4 | 40 | 両端欠損 |

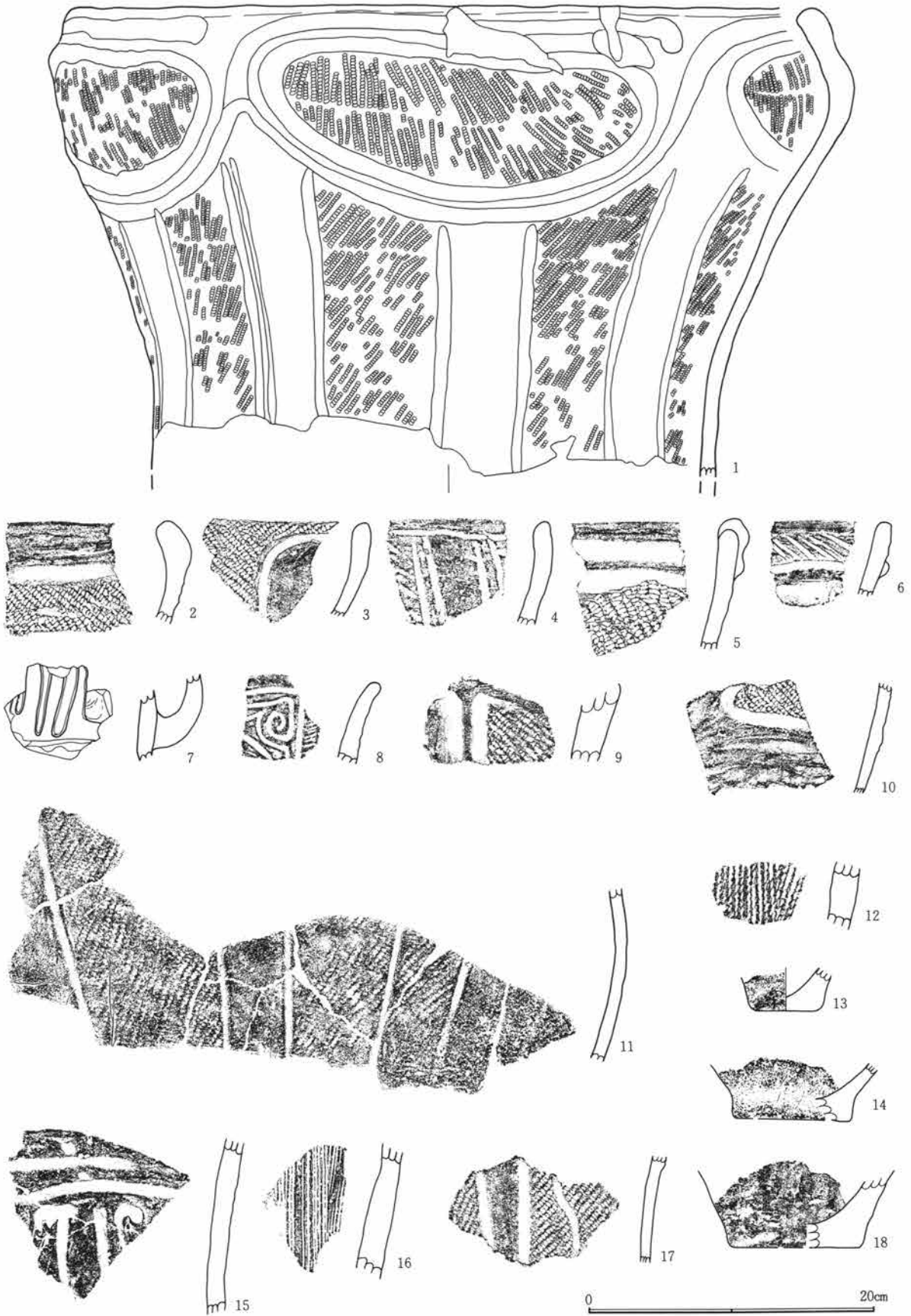

第198図 17号住居址出土遺物-1

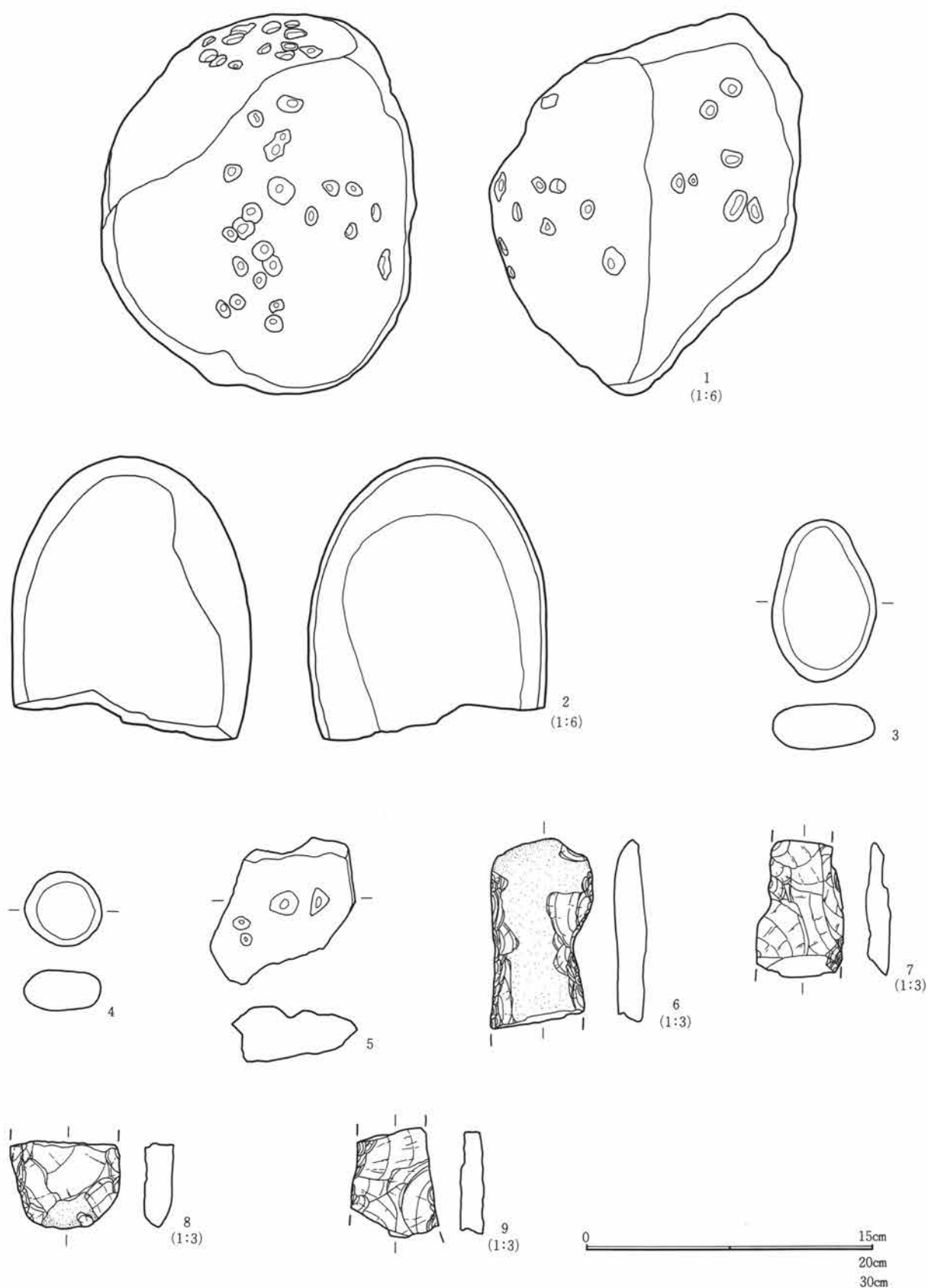

第199図 17号住居址出土遺物-2

第1章 出土遺物の概要

Ⅱ区 18号住居土器観察表

| 番号 | 胎土 | 色記号 | 色調 | 焼成 | 地文原体 | 施文方向 | 地文分類 | 文様分類 | 文様の特徵 | 時期・備考 |
|----|------------------|-------|--------|----|------|------|------|------|---|-------|
| 1 | φ1~3mmの小石多量 | 5YR | にぶい橙色 | 良好 | 沈線 | 斜位 | 沈線 | 隆・沈 | 地文は太さ5mmの沈線が矢羽根状に施文。太さ7mmの隆線で縦位の区画。 | |
| 2 | φ1~5mmの小石・黄色軽石多量 | 5YR | 明赤褐色 | 不良 | LR | 縦位 | 縄文 | 隆・沈 | 口縁部は太さ7mmの隆線で渦巻き、太さ3mmの沈線で楕円区画。胴部は縦位の区画。 | |
| 3 | φ1~3mmの小石多量 | 7.5YR | 褐色 | 普通 | RL | 縦位 | 縄文 | 沈線 | 太さ5mmの沈線で弧状の文様・縦位区画。内面スス付着。 | |
| 4 | φ1~3mmの小石 | 5YR | 橙色 | 不良 | LR | 縦位 | 縄文 | 隆・沈 | 口縁文様は楕円区画。頸部は太さ6mmの隆線で区画。胴部は太さ3mmの沈線で区画。 | |
| 5 | φ1~3mmの小石 | 10YR | にぶい黄橙色 | 普通 | RL | 縦・横 | 縄文 | 隆・沈 | 太さ6mmの隆線で楕円区画。胴部は太さ4mmの沈線が波状に垂下。 | |
| 6 | φ1~2mmの砂粒・雲母 | 7.5YR | にぶい橙色 | 普通 | | | | 隆線 | 太さ10mmの隆線で頸部を区画。内面黒色部分あり。 | |
| 7 | φ1~2mmの小石多量 | 7.5YR | 褐色 | 普通 | RL | 縦位 | 縄文 | 沈線 | 太さ5mmの沈線が連弧状に施文。内面スス付着。 | |
| 8 | φ1~2mmの砂粒・雲母 | 5YR | にぶい赤褐色 | 良好 | RL | 縦位 | 縄文 | 隆・沈 | 口縁部は太さ5mmの隆線で渦巻き、太さ3mmの沈線の文様。頸部は太さ10mmの隆線が廻る。 | |
| 9 | φ1~3mmの小石多量 | 7.5YR | にぶい褐色 | 普通 | RL | 横位 | 縄文 | 隆・沈 | 太さ10mmの隆線で楕円区画。 | |
| 10 | φ1~3mmの小石多量 | 10YR | にぶい黄褐色 | 不良 | LR | 横位 | 縄文 | 隆線 | 太さ10mmの隆線で渦巻き・楕円区画。 | |
| 11 | φ1~3mmの小石・雲母 | 10YR | 暗褐色 | 普通 | Lr | 縦位 | 縄文 | 沈線 | 太さ6mmの沈線で楕円区画。 | |
| 12 | φ1~3mmの小石 | 7.5YR | 褐色 | 普通 | RL | 横位 | 縄文 | | | |
| 13 | φ1~5mmの小石 | 7.5YR | 褐色 | 普通 | RL | 縦位 | 縄文 | 沈線 | 口縁部に太さ2mmの沈線で横位の区画。胴部は縦位の区画。 | |
| 14 | φ1~3mmの小石・雲母 | 7.5YR | にぶい褐色 | 普通 | RL | 縦位 | 縄文 | 沈線 | 太さ7mmの沈線で口縁部文様を楕円区画。 | |
| 15 | 細かい砂粒・雲母 | 7.5YR | 暗褐色 | 普通 | | | | 隆線 | 太さ3~8mmの隆線で渦巻き文。 | |
| 16 | φ1~3mmの小石 | 2.5YR | 明赤褐色 | 普通 | LR | 横位 | 縄文 | 沈線 | 口縁部は太さ8mmの沈線で楕円区画。 | |
| 17 | φ1~3mmの小石 | 10YR | にぶい黄橙色 | 良好 | | | | 沈線 | 口縁部突起。 | |
| 18 | φ1~3mmの小石多量 | 7.5YR | 明褐色 | 普通 | LR | 斜位 | 縄文 | 隆・沈 | 口縁部に太さ8mmの隆線と太さ5mmの沈線で楕円区画。 | |
| 19 | φ1~3mmの小石 | 7.5YR | 褐色 | 普通 | RL | 縦位 | 縄文 | 沈線 | 口縁部は太さ3mmの沈線で区画。胴部は縦位の区画。 | |
| 20 | φ1~3mmの小石 | 10YR | にぶい黄橙色 | 普通 | RL | 横位 | 縄文 | 隆・沈 | 太さ5mmの隆線で渦巻き。太さ4mmの沈線で楕円区画。 | |
| 21 | φ1~3mmの小石 | 7.5YR | にぶい橙色 | 良好 | 沈線 | 斜位 | 沈線 | 隆線 | 太さ5mmの沈線が矢羽根状に施文。胴部は太さ12mmの隆線で縦位の区画。 | |
| 22 | φ1~3mmの小石 | 5YR | 暗赤褐色 | 良好 | R1 | 横位 | 縄文 | 沈線 | 太さ5mmの沈線で楕円区画。 | |
| 23 | φ1~3mmの小石 | 7.5YR | 明褐色 | 不良 | RL | 横位 | 縄文 | | | |
| 24 | φ1~3mmの小石 | 10YR | にぶい黄橙色 | 普通 | RL | 横位 | 縄文 | | | |
| 25 | φ1~3mmの小石・軽石 | 7.5YR | 橙色 | 不良 | RL | 横位 | 縄文 | | | |
| 26 | φ1~3mmの小石・黄色軽石 | 7.5YR | 橙色 | 普通 | RL | 横位 | 縄文 | | 内面黒色。 | |
| 27 | φ1~3mmの小石多量 | 7.5YR | にぶい褐色 | 良好 | 沈線 | 斜位 | 沈線 | 隆線 | 太さ5mmの沈線を矢羽根状に施文。胴部は太さ12mmの隆線で縦位の区画。内面丁寧な横位の磨き。 | |
| 28 | φ1~5mmの小石多量 | 10YR | にぶい黄褐色 | 不良 | LR | 縦位 | 縄文 | 沈線 | 太さ2mmの沈線が2条対で縦位の区画。内面スス付着。全体に磨減多い。 | |
| 29 | φ1~3mmの小石多量 | 5YR | にぶい赤褐色 | 普通 | LR | 縦位 | 縄文 | | 内面スス付着。 | |
| 30 | φ1~3mmの小石・雲母 | 10YR | にぶい黄褐色 | 普通 | RL | 縦位 | 縄文 | 沈線 | 太さ5mmの沈線が2条対で縦位の区画。 | |
| 31 | φ1~3mmの小石 | 10YR | 明黄褐色 | 不良 | LR | 縦位 | 縄文 | | | |
| 32 | φ1~3mmの小石・雲母 | 7.5YR | 暗褐色 | 良好 | RL | 縦位 | 縄文 | 沈線 | 太さ3mmの沈線が2~3条対で縦位の区画。区画間は波状の沈線が垂下。内面スス付着。 | |

II区 18号住居土器観察表

| 番号 | 胎土 | 色記号 | 色調 | 焼成 | 地文 原体 | 施文 方向 | 地文 分類 | 文様 分類 | 文様の特徴 | 時期・備考 |
|----|----------------|-------|--------|----|----------|----------|----------|----------|---|-------|
| 33 | φ1~3mmの小石多量 | 7.5YR | にぶい褐色 | 不良 | | | 沈線 | 隆線 | 太さ3mmの沈線が条線状に施文。口縁部は太さ6mmの隆線で渦巻き状・楕円状の文様。 | |
| 34 | φ1~3mmの小石多量 | 7.5YR | 褐色 | 普通 | | | 沈線 | 隆・沈 | 太さ3~6mmの隆線で渦巻き・楕円区画。区画内は太さ3mmの沈線が充填。 | |
| 35 | φ1~3mmの小石・雲母 | 5YR | 赤褐色 | 良好 | | | 沈線 | | 太さ4mmの沈線が縦位に施文。 | |
| 36 | φ1~3mmの砂粒多量 | 7.5YR | 褐色 | 不良 | | | 沈線 | 隆・沈 | 太さ2mmの沈線で楕円区画し、沈線を充填。 | |
| 37 | φ1~2mmの砂粒多量 | 7.5YR | 黒色 | 良好 | | | 沈線 | 隆・沈 | 口縁部文様帯を太さ5~10mmの隆線で区画。区画内は太さ4mmの沈線が充填。内面スス付着。 | |
| 38 | φ1~3mmの小石 | 10YR | にぶい黄橙色 | 普通 | LR | 縦位 | 縄文 | 隆線 | 太さ7mmの隆線で楕円区画。 | |
| 39 | φ1~3mmの小石 | 7.5YR | 褐色 | 普通 | Lr | | 撚糸 | 沈線 | 口唇部に太さ4mmの沈線が2条廻る。口縁部以下に楕円文様。口唇部にスス付着。 | |
| 40 | φ1~3mmの小石・黄色軽石 | 7.5YR | にぶい褐色 | 良好 | RL | 縦位 | 縄文 | 沈線 | 太さ7mmの沈線で楕円区画。 | |
| 41 | φ1~3mmの小石・黄色軽石 | 7.5YR | 灰褐色 | 良好 | | | | 隆・沈 | 隆線の渦巻き。太さ5mmの沈線で楕円区画。 | |
| 42 | φ1~2mmの小石・雲母 | 10YR | にぶい黄橙色 | 普通 | | | 沈線 | 隆線 | 太さ10mmの隆線を弧状に貼付。隆線間を太さ2mmの沈線が斜位に施文。 | |
| 43 | φ1~2mmの小石・雲母 | 7.5YR | 橙色 | 不良 | | | 沈線 | 隆線 | 太さ4mmの沈線が弧状に施文。隆線が貼付。赤色塗彩。 | |
| 44 | φ1~2mmの砂粒・雲母 | 10YR | にぶい黄褐色 | 普通 | | | 沈線 | | 太さ3mmの沈線が条線状に施文。 | |
| 45 | φ1~3mmの小石 | 10YR | 黒褐色 | 普通 | 条線 | 縦位 | 沈線 | 隆線 | 太さ6mmの隆線が弧状に貼付。太さ3mmの沈線を条線状に施文。 | |
| 46 | φ1~3mmの小石・雲母 | 10YR | 黒色 | 普通 | 条線 | 縦位 | 沈線 | | 巾2~3mmの平行沈線が条線状に施文。 | |
| 47 | φ1~3mmの小石多量 | 10YR | 黒褐色 | 普通 | 条線 | | 沈線 | 隆線 | 太さ8mmの隆線が弧状に施文。太さ3mmの沈線が条線状になる。 | |
| 48 | φ1~3mmの小石・雲母 | 10YR | にぶい黄褐色 | 普通 | RL | 縦位 | 縄文 | 沈線 | 太さ5mmの沈線が2条対で縦位の区画。 | |
| 49 | φ1~3mmの小石・黄色軽石 | 2.5Y | 黄褐色 | 普通 | RL | 縦位 | 縄文 | 沈線 | 太さ7mmの沈線が2条対で縦位の区画。 | |
| 50 | φ1~3mmの小石 | 7.5YR | 橙色 | 普通 | | | 無文 | | 全体に磨減多い。 | |
| 51 | φ1~3mmの小石・雲母 | 5YR | 赤褐色 | 良好 | | | 無文 | | 内面横位の磨き。 | |
| 52 | φ1~2mmの小石・雲母 | 5YR | 暗赤褐色 | 普通 | | | 無文 | | 外面に指頭圧痕あり。 | |
| 53 | 細かい砂粒 | 7.5YR | 明褐色 | 普通 | | | 無文 | | 赤色塗彩。 | |
| 54 | φ1~3mmの小石多量・雲母 | 7.5YR | にぶい橙色 | 不良 | | | 無文 | | | |
| 55 | φ1~3mmの小石多量・雲母 | 5YR | 明赤褐色 | 普通 | | | 無文 | | | |
| 56 | φ1~2mmの砂粒・雲母 | 5YR | 赤褐色 | 普通 | Lr | 縦位 | 撚糸 | | 内面黒色。 | |
| 57 | φ1~2mmの小石・雲母 | 7.5YR | 橙色 | 普通 | Lr | 縦位 | 撚糸 | | 内面黒色。 | |
| 58 | φ1~3mmの小石・雲母 | 5YR | 赤褐色 | 普通 | | | 無文 | | 内面良く磨かれる。外面敲打痕。 | |
| 59 | φ1~2mmの砂粒・雲母 | 10YR | にぶい黄褐色 | 普通 | | | 無文 | | | |
| 60 | φ1~3mmの小石多量 | 5YR | にぶい赤褐色 | 普通 | | | 無文 | | | |
| 61 | φ1~5mmの小石 | 5YR | 暗赤褐色 | 普通 | | | 無文 | | | |

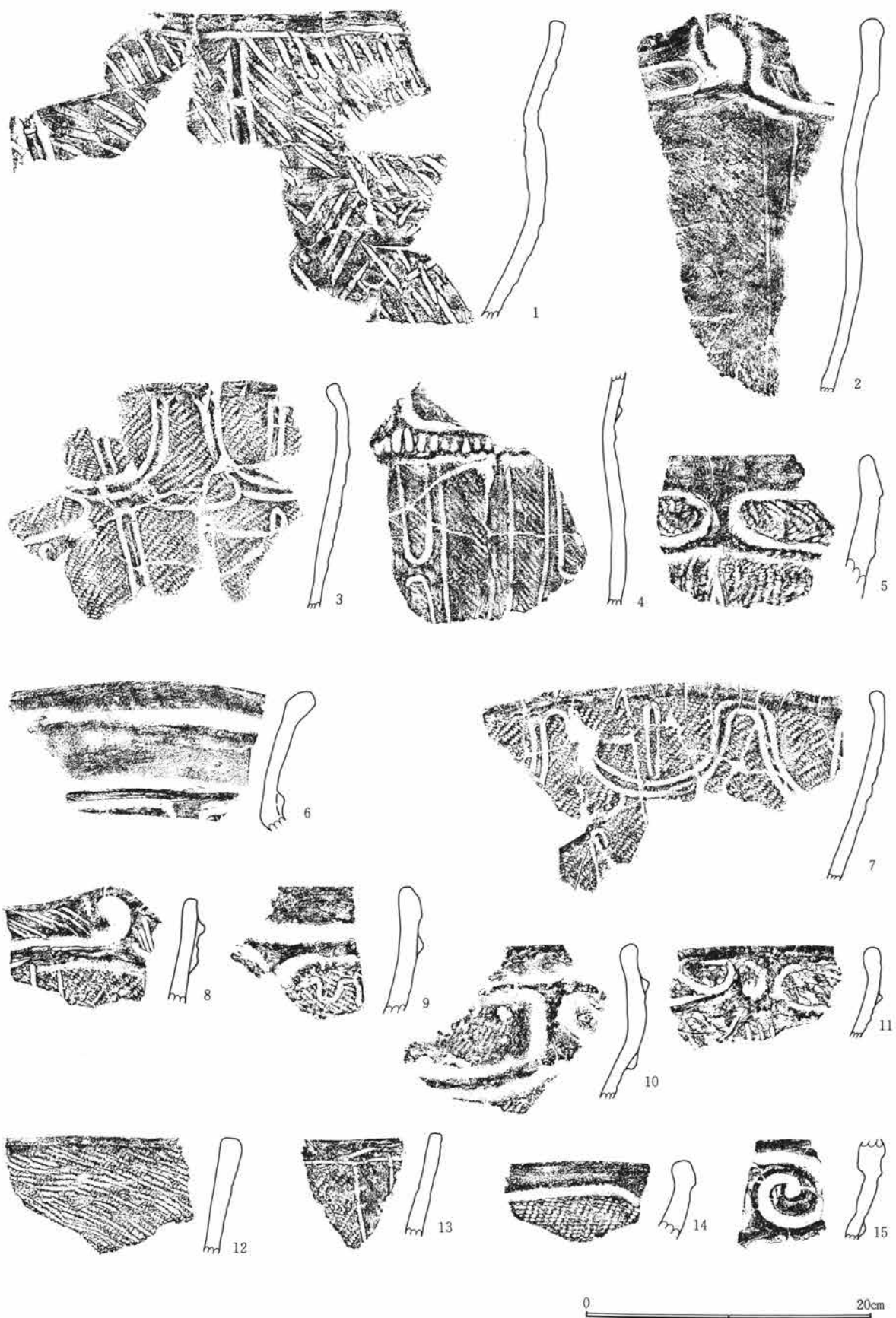

第200図 18号住居址出土遺物-1

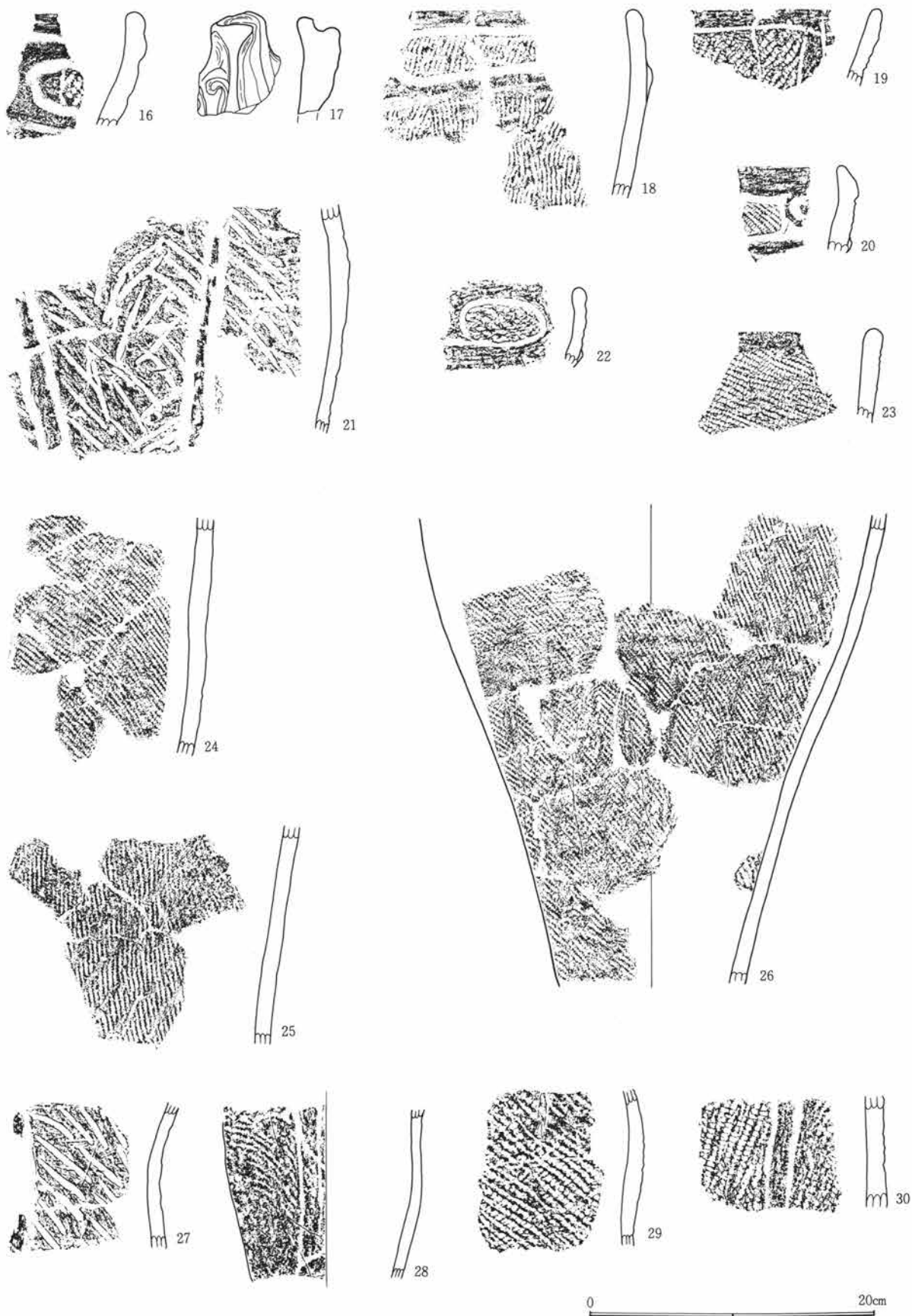

第201図 18号住居址出土遺物-2

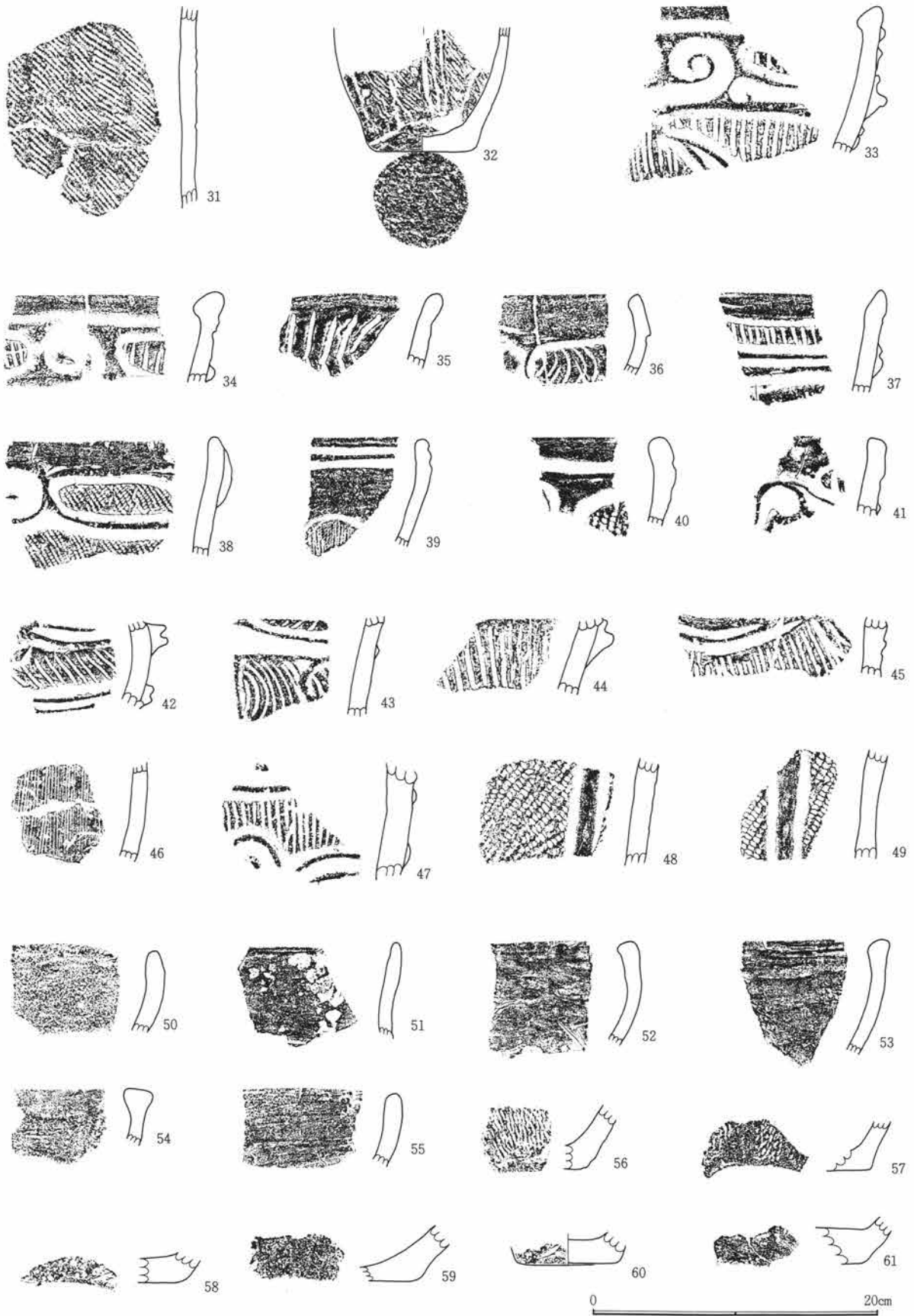

第202図 18号住居址出土遺物-3

II区 18号住居石器観察表

| 遺物 番号 | 種 類 | 形 状 | 石 材 | 特 徴 | 縦 | 横 | 厚さ | 重量 | そ の 他 |
|----------|--------|-------|---------|--|------|------|------|------|-------|
| 1 | 石棒 | 円筒形 | 緑色片岩 | 表面に磨面。 | 39.2 | 12.7 | 9.2 | 9400 | 欠損 |
| 2 | 石棒 | 円筒形 | デイサイト | | 23.6 | 11.6 | 10.8 | 4700 | 両端欠損 |
| 3 | 石皿 | 楕円形 | 粗粒輝石安山岩 | 石皿作業面は凹面。縁辺に円錐形の凹み。 | 19.6 | 14.3 | 7.6 | 2500 | 欠損 |
| 4 | 石皿・多孔石 | — | 粗粒輝石安山岩 | 石皿作業面は凹面。裏に円錐形の凹み。 | 10.2 | 7.3 | 6.3 | 510 | |
| 5 | 石皿・多孔石 | — | 粗粒輝石安山岩 | 石皿作業面は凹面。裏に円錐形の凹み。 | 16 | 8.6 | 7.3 | 1070 | 欠損 |
| 6 | 多孔石 | 不定形 | 粗粒輝石安山岩 | 表面に円錐形の凹み。 | 17.6 | 13.8 | 13.2 | 2500 | |
| 7 | 多孔石 | 不定形 | 粗粒輝石安山岩 | 表裏に円錐形の凹み。 | 14.8 | 11 | 7.2 | 1350 | |
| 8 | 石皿・多孔石 | — | 粗粒輝石安山岩 | 石皿作業面は浅い凹み。裏面は円錐形の凹み。 | 12 | 10.8 | 6.2 | 900 | 欠損 |
| 9 | 磨・凹石 | 隅丸長方形 | 粗粒輝石安山岩 | 表面に円錐形の凹み。裏・側辺に細長い凹み。表裏・両側辺に磨面と稜を持つ。凹→磨。 | 13.6 | 5.7 | 4 | 560 | |
| 10 | 磨・凹石 | 隅丸長方形 | 粗粒輝石安山岩 | 表裏・両側に凹みと磨面と稜を持つ。凹→磨。 | 11.6 | 5.7 | 4.1 | 450 | |
| 11 | 磨・凹・敲石 | 長楕円形 | 粗粒輝石安山岩 | 表裏に凹みと磨面。側辺に敲打痕。磨→凹。 | 12.2 | 7.8 | 6 | 800 | |
| 12 | 多孔石 | 不定形 | 粗粒輝石安山岩 | 表裏に円錐形の凹み。 | 13.5 | 13.8 | 9.8 | 2000 | |
| 13 | 凹石 | 隅丸方形 | 粗粒輝石安山岩 | 表面に円錐形の凹み。 | 9 | 8.1 | 2.7 | 190 | |
| 14 | 凹石 | 長楕円形 | 粗粒輝石安山岩 | 表裏に円錐形の凹み。 | 7.2 | 7.1 | 3.1 | 180 | |
| 15 | 敲石 | 扁平な棒形 | 雲母石英片岩 | 両側辺に敲打痕。 | 9.3 | 2.9 | 1.2 | 50 | 下半欠損 |
| 16 | 打製石斧 | 撥形 | 灰色安山岩 | 両面調整。刃部はこぼれ。横断面レンズ状。 | 12.4 | 5.2 | 2.2 | 170 | 刃部欠損 |
| 17 | 打製石斧 | 撥形 | 黒色頁岩 | 両面調整。刃部磨滅。横断面レンズ状。 | 10.1 | 4.4 | 1.6 | 70 | |
| 18 | 打製石斧 | 撥形 | 黒色頁岩 | 両面調整。刃部磨滅。横断面レンズ状。 | 10.3 | 4.5 | 1.8 | 110 | |
| 19 | 打製石斧 | 短冊形 | 黒色頁岩 | 両面調整。刃部片面調整、はこぼれ。横断面カマボコ状。 | 9.4 | 5 | 1.4 | 90 | |
| 20 | 打製石斧 | 短冊形 | 細粒輝石安山岩 | 両面調整。刃部片面調整、はこぼれ。横断面レンズ状。 | 6.2 | 3.7 | 1.2 | 40 | 刃部欠損 |
| 21 | 打製石斧 | 短冊形 | 黒色頁岩 | 両面調整。横断面レンズ状。 | 7.9 | 4.6 | 1.8 | 70 | 刃部欠損 |
| 22 | 打製石斧 | 撥形 | 粗粒輝石安山岩 | 両面調整。刃部はこぼれ。横断面レンズ状。 | 11.5 | 5.6 | 1.4 | 110 | |
| 23 | 打製石斧 | 撥形 | 細粒輝石安山岩 | 両面調整。刃部磨滅。横断面レンズ状。 | 9.5 | 4.3 | 1.6 | 60 | |
| 24 | 打製石斧 | 短冊形 | 黒色頁岩 | 両面調整。刃部はこぼれ。横断面レンズ状。 | 9.6 | 4.1 | 0.9 | 60 | |
| 25 | 打製石斧 | 短冊形 | 黒色頁岩 | 両面調整。横断面カマボコ状。 | 9.5 | 5.1 | 2 | 120 | 刃部欠損 |
| 26 | 打製石斧 | 撥形 | 粗粒輝石安山岩 | 両面調整。横断面レンズ状。 | 10.1 | 6.1 | 1.5 | 120 | 刃部欠損 |



第203図 18号住居址出土遺物-4



第204図 18号住居址出土遺物-5

第1章 出土遺物の概要

Ⅱ区 19号住居土器観察表

| 番号 | 胎土 | 色記号 | 色調 | 焼成 | 地文 原体 | 施文 方向 | 地文 分類 | 文様 分類 | 文様の 特徴 | 時期・備考 |
|----|----------------|-------|--------|----|----------|----------|----------|----------|--|-------|
| 1 | φ1~3mmの小石 | 2.5Y | 黄褐色 | 不良 | LR | 縦・横 | 縄文 | 隆・沈 | 口縁部文様帯は太さ6mmの隆線と沈線で渦巻き・楕円区画。胴部は太さ5mmの沈線で「冂」状の区画。 | |
| 2 | φ1~3mmの小石多量 | 10YR | にぶい黄褐色 | 不良 | RL | 縦位 | 縄文 | 隆・沈 | 沈線と隆線で渦巻き状の文様。内面黒色。 | |
| 3 | φ1~2mmの小石多量 | 5Y | 灰オリーブ色 | 普通 | | | 沈線 | 隆線 | 口縁部文様帯は太さ5~10mmの沈線と隆線で楕円区画。 | |
| 4 | φ1~3mmの小石多量 | 7.5YR | 褐色 | 不良 | RL | 縦・横 | 縄文 | 隆・沈 | 太さ6~8mmの隆線で渦巻き・弧状の文様。胴部は太さ3mmの沈線で縦位の区画。 | |
| 5 | φ1~3mmの小石・雲母 | 2.5Y | 暗灰黄色 | 良好 | LR | 斜位 | 縄文 | 隆線 | 太さ6mmの隆線で渦巻き文様。胴部は縦位の区画。 | |
| 6 | φ1~3mmの小石・雲母 | 7.5YR | にぶい褐色 | 普通 | | | 沈線 | 隆線 | 太さ4~10mmの隆線で楕円区画。区画内は太さ4mmの沈線が充填。 | |
| 7 | φ1~3mmの砂粒 | 5YR | 赤褐色 | 普通 | RL | 横位 | 縄文 | 隆・沈 | 太さ4~5mmの沈線と隆線で楕円区画。 | |
| 8 | φ1~3mmの小石・雲母 | 7.5YR | 橙色 | 良好 | RL | 横位 | 縄文 | 隆線 | 太さ15mmの隆線で楕円区画。 | |
| 9 | φ1~2mmの小石・雲母 | 10YR | 灰黄褐色 | 普通 | Rl | 斜位 | 縄文 | 隆線 | 太さ8mmの隆線で渦巻き。 | |
| 10 | φ1~3mmの小石 | 5Y | 灰オリーブ色 | 不良 | | | 縄文 | 隆・沈 | 口縁は太さ5~10mmの沈線と隆線で楕円区画。 | |
| 11 | φ1~3mmの小石 | 10YR | にぶい黄褐色 | 普通 | | | 沈線 | 沈線 | 太さ6~10mmの沈線で文様。外面スス附着。 | |
| 12 | φ1~3mmの小石・雲母 | 2.5Y | 暗灰黄色 | 普通 | | | | 隆線 | 隆線で双円の橋状把手。 | |
| 13 | φ1~2mmの小石・雲母 | 7.5YR | 黒褐色 | 普通 | RL | 縦位 | 縄文 | 沈線 | 太さ6mmの沈線で楕円区画。 | |
| 14 | φ1~3mmの小石 | 5YR | 赤褐色 | 普通 | Lr | 横位 | 捺糸 | 沈線 | 口縁部は太さ4mmの沈線で横位の区画。胴部は「冂」状の文様と縦位の区画。内面スス附着。 | |
| 15 | φ1~3mmの小石 | 10YR | にぶい黄褐色 | 普通 | Lr | 横位 | 捺糸 | 隆線 | 太さ8~10mmの隆線で渦巻き。 | |
| 16 | φ1~3mmの小石 | 7.5YR | 褐色 | 普通 | | 条線 | 縦位 | 沈線 | 巾3mmの平行沈線を条線状に施文。口縁部に太さ10mmの隆線が廻る。 | |
| 17 | φ1~3mmの小石 | 2.5Y | 黄褐色 | 不良 | LR | 縦位 | 縄文 | 沈線 | 太さ3mmの沈線で縦位の区画。 | |
| 18 | φ1~2mmの小石 | 10YR | にぶい黄褐色 | 普通 | LR | 横位 | 縄文 | 沈線 | 太さ3mmの沈線が2条対で縦位の区画。内面スス附着。 | |
| 19 | φ1~3mmの小石・黄色軽石 | 7.5YR | 明褐色 | 不良 | | 沈線 | 斜位 | 沈線 | 太さ3mmの沈線の文様。 | |
| 20 | φ1~3mmの小石・雲母 | 10YR | にぶい黄褐色 | 不良 | LR | 横位 | 縄文 | 沈線 | 太さ4mmの沈線で渦巻き状の文様。 | |
| 21 | φ1~3mmの小石 | 10YR | にぶい黄褐色 | 普通 | RL | 縦位 | 縄文 | 沈線 | 太さ3mmの沈線で縦位の区画。 | |
| 22 | φ1~3mmの小石多量 | 7.5YR | 褐色 | 普通 | RL | 縦位 | 縄文 | 沈線 | 頸部は太さ4mmの沈線で横位の区画。胴部は2条対で縦位の区画。 | |
| 23 | φ1~3mmの小石多量 | 7.5YR | 褐色 | 不良 | Lr | 縦位 | 捺糸 | 沈線 | 口縁部・頸部・胴部に太さ4mmの沈線が横位に施文。 | |
| 24 | φ1~3mmの小石・黄色軽石 | 10YR | 黒色 | | Lr | 縦位 | 縄文 | 沈線 | 太さ4mmの沈線が2条対で縦位の区画。内面スス附着。 | |
| 25 | φ1~3mmの小石・黄色軽石 | 7.5YR | 褐色 | 普通 | RL | 縦位 | 縄文 | 沈線 | 太さ4mmの沈線が2条対で縦位の区画。外面スス附着。 | |
| 26 | φ1~3mmの小石・雲母 | 10YR | 黄褐色 | 普通 | LR | 斜位 | 縄文 | 隆線 | 太さ8~10mmの隆線が2条対で縦位の区画。内面スス附着。 | |
| 27 | φ1~3mmの小石・雲母 | 10YR | にぶい黄褐色 | 普通 | RL | 縦位 | 縄文 | 沈線 | 太さ4mmの沈線が2条対で縦位の区画。 | |
| 28 | φ1~3mmの小石 | 10YR | にぶい黄褐色 | 普通 | | 沈線 | 斜位 | 隆線 | 隆線と沈線で渦巻き状の突起。 | |
| 29 | φ1~3mmの小石 | 10YR | にぶい黄褐色 | 普通 | | 沈線 | 斜位 | 隆線 | 太さ5mmの沈線で矢羽根状に施文。太さ13mmの隆線で縦位の区画。隆線上に刺突。 | |
| 30 | φ1~3mmの小石・雲母多量 | 10YR | にぶい黄褐色 | 不良 | | 沈線 | 斜位 | 隆線 | 太さ10mmの隆線に刺突を加え縦位の区画。区画間は太さ7mmの沈線が斜位に施文。 | |
| 31 | φ1~3mmの小石・黄色軽石 | 7.5YR | 褐色 | 普通 | RL | 縦位 | 縄文 | 沈線 | 太さ4mmの沈線が2条対で縦位の区画。 | |

II区 19号住居土器観察表

| 番号 | 胎土 | 色記号 | 色調 | 焼成 | 地文 原体 | 施文 方向 | 地文 分類 | 文様 分類 | 文様の 特徴 | 時期・備考 |
|----|-----------------------|-------|--------|----|----------|----------|----------|----------|---|-------|
| 32 | φ1~3mmの小石・ 黄色軽石 | 5YR | 赤褐色 | 普通 | 条線 | 縦位 | 沈線 | 隆線 | 地文は巾2~3mmの平行沈線の条線。太 さ6mmの隆線を縦位に波状に貼付。 | |
| 33 | φ1~3mmの小石多 量 | 7.5YR | 灰褐色 | 普通 | 沈線 | | 沈線 | 沈線 | 太さ5mmの沈線が弧状に施文。 | |
| 34 | φ1~3mmの小石・ 雲母 | 10YR | にぶい黄褐色 | 普通 | RL | 縦位 | 縄文 | 沈線 | 太さ4mmの沈線で縦位の区画。 | |
| 35 | φ1~3mmの小石 | 5YR | 明赤褐色 | 良好 | 沈線 | 斜位 | 沈線 | 隆線 | 地文は太さ2~3mmの沈線が矢羽根状に 施文。太さ6mmの隆線で縦長の楕円区 画。 | |
| 36 | φ1~3mmの小石・ 雲母 | 7.5YR | 橙色 | 普通 | RL | 斜位 | 縄文 | | | |
| 37 | φ1~5mmの小石多 量 | 7.5YR | 褐色 | 普通 | RL | 縦・横 | 縄文 | | 縄文を乱雑に施文。 | |
| 38 | 細かい砂粒 | 10YR | にぶい黄褐色 | 不良 | | | | 爪形 文 | パン先状の刺突が施文。 | |
| 39 | 細かい砂粒多量 | 7.5YR | 橙色 | 不良 | Lr | 縦位 | 捺糸 | | 内面スス付着。 | |
| 40 | 細かい砂粒 | 7.5YR | 橙色 | 普通 | Lr | 縦位 | 捺糸 | 沈線 | 太さ5mmの沈線で楕円形の文様。内外 面に塗彩。 | |
| 41 | 細かい砂粒・雲母 | 10YR | にぶい黄褐色 | 普通 | | | | 無文 | 内外面横位の磨き。 | |
| 42 | 細かい砂粒 | 10YR | にぶい黄橙色 | 良好 | | | | 無文 | 内外面横位の磨き。 | |
| 43 | φ1~3mmの小石 | 10YR | にぶい黄橙色 | 良好 | | | | 無文 | 内外面横位の磨き。内外面少量スス付 着。 | |
| 44 | φ1~3mmの小石多 量 | 5YR | 赤褐色 | 普通 | | | | 無文 | 内外面横位の磨き。 | |
| 45 | φ1~3mmの小石・ 黄色軽石 | 10YR | にぶい黄橙色 | 普通 | | | | 無文 | 外面丁寧な磨き。 | |
| 46 | φ1~3mmの小石・ 雲母 | 7.5YR | にぶい褐色 | 普通 | RL | 縦位 | 縄文 | 沈線 | 太さ3mmの沈線で縦位の区画。内面ス ス付着。 | |
| 47 | φ1~3mmの小石 | 10YR | にぶい黄褐色 | 普通 | | | | 無文 | 外面スス付着。 | |
| 48 | φ1~3mmの小石多 量 | 10YR | 黄褐色 | 不良 | RL | 縦位 | 縄文 | 沈線 | 太さ4mmの沈線が2条対で縦位の区画。 内面スス付着。 | |
| 49 | φ1~3mmの小石 | 7.5YR | 褐色 | 普通 | LR | 縦位 | 縄文 | 沈線 | 太さ4mmの沈線が2条対で縦位の区画。 敲打痕により器表面が円形に剝落。 外面縦位の磨き。 | |
| 50 | φ1~3mmの小石・ 雲母 | 10YR | にぶい黄褐色 | 良好 | | | | 無文 | | |
| 51 | φ1~2mmの小石・ 雲母 | 5YR | にぶい赤褐色 | 普通 | | | | 縄文 | 沈線で縦位の区画。内面スス付着。 | |
| 52 | φ1~2mmの小石 | 10YR | にぶい黄橙色 | 普通 | | | | 無文 | 内面丁寧な磨き。 | |
| 53 | φ1~3mmの小石・ 雲母・黄色軽石 | 10YR | にぶい黄褐色 | 普通 | RL | 縦位 | 縄文 | 沈線 | 太さ5mmの沈線が2条対で縦位の区画。 | |

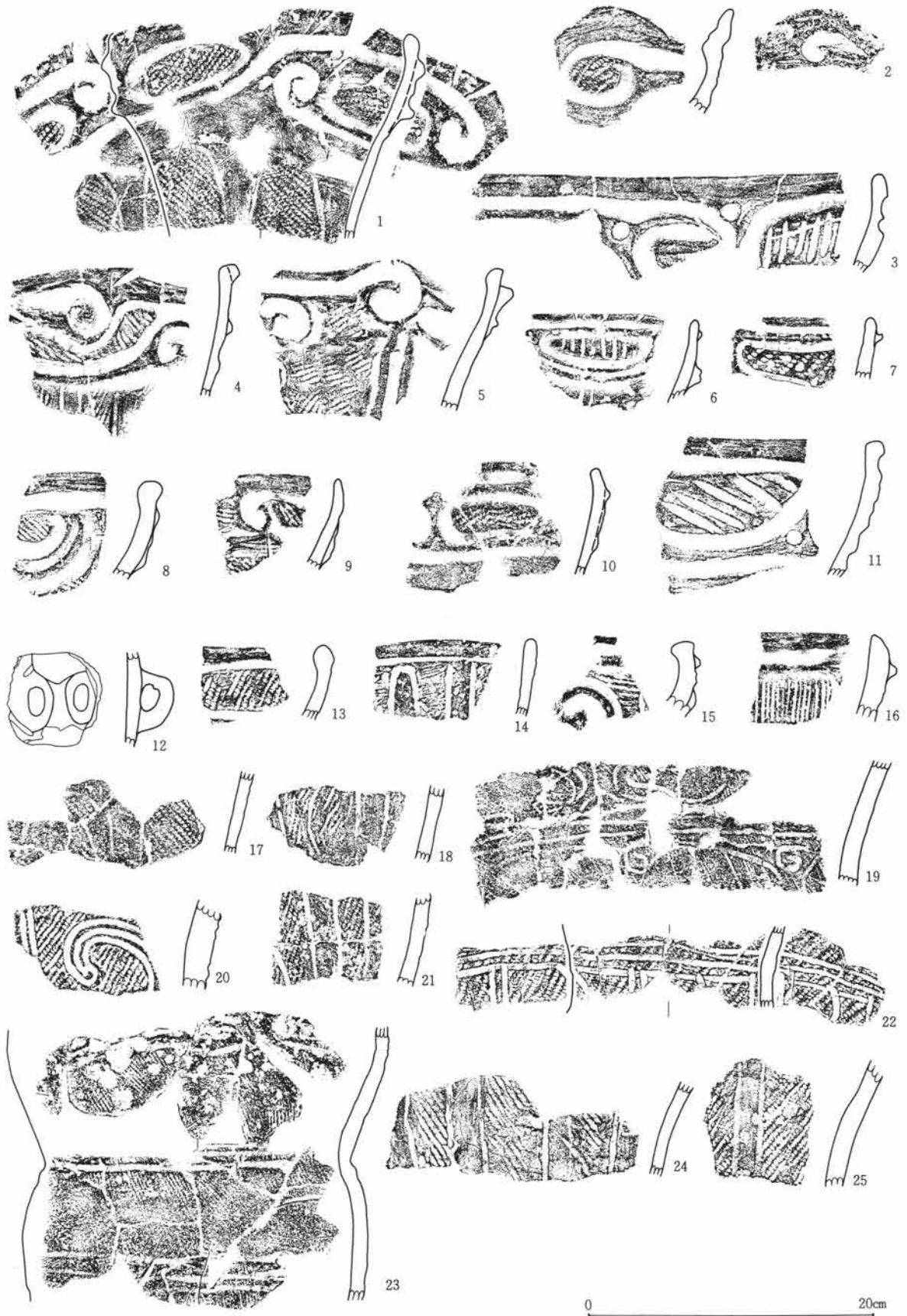

第205図 19号住居址出土遺物-1

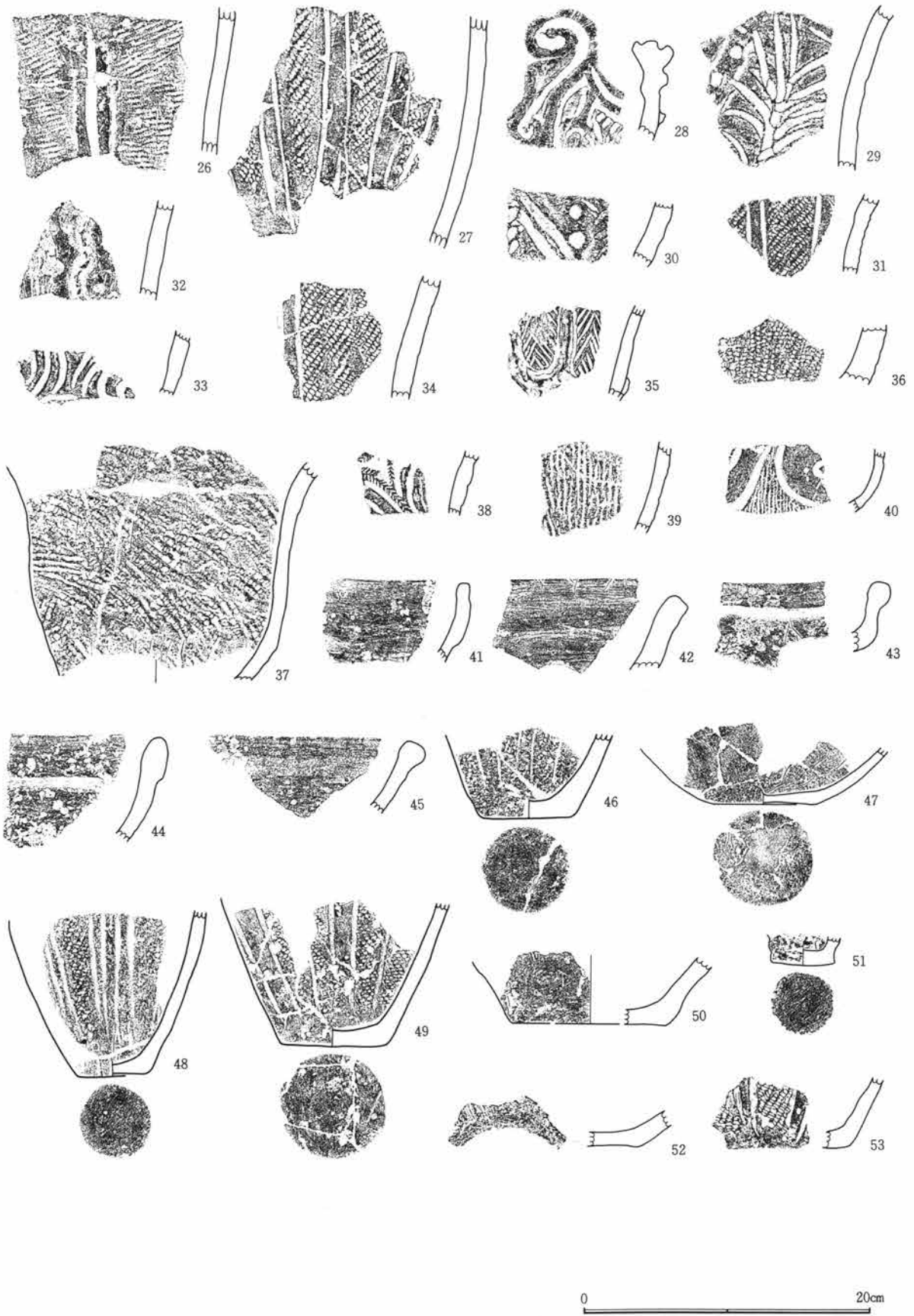

第206図 19号住居址出土遺物-2

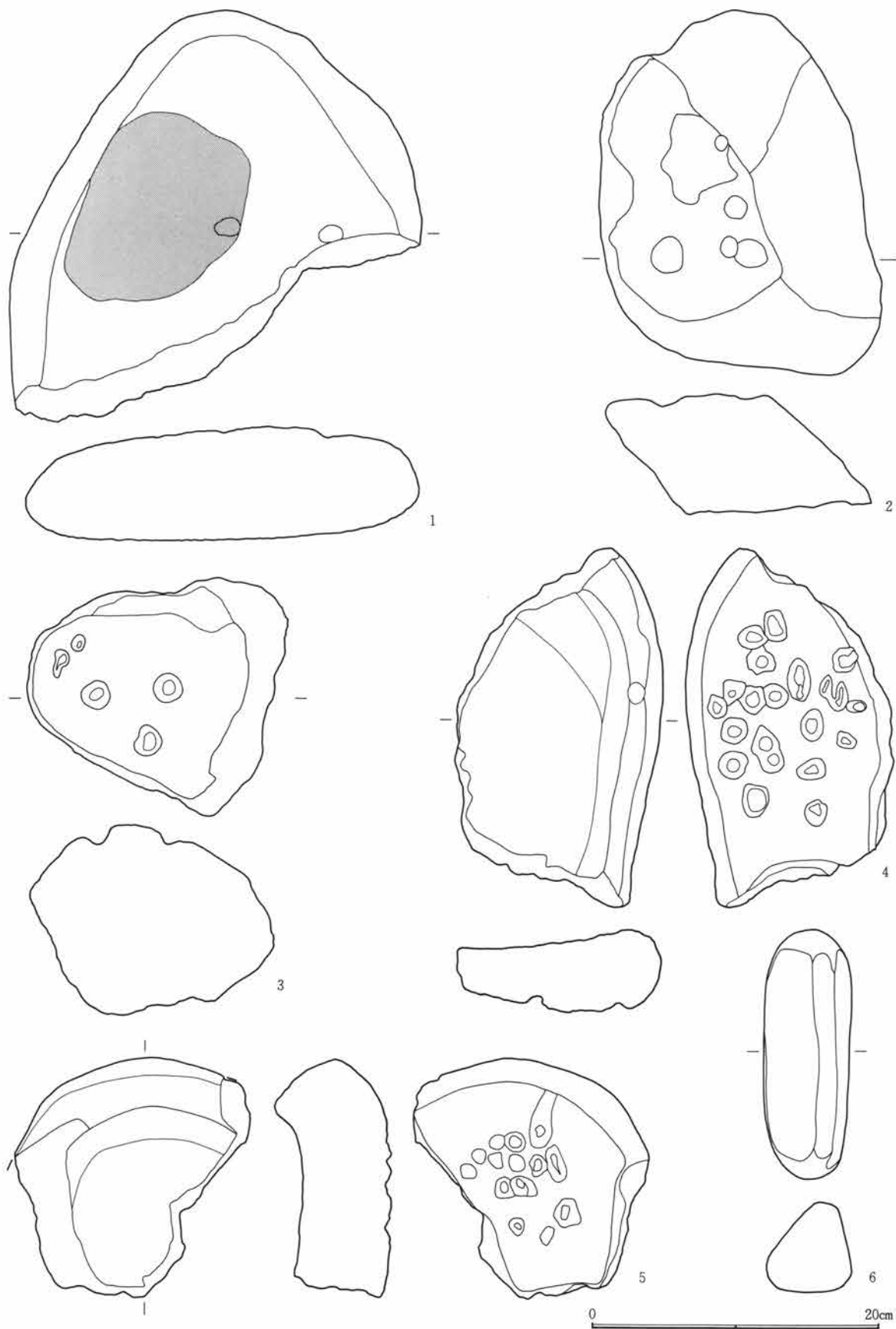

第207図 19号住居址出土遺物-3

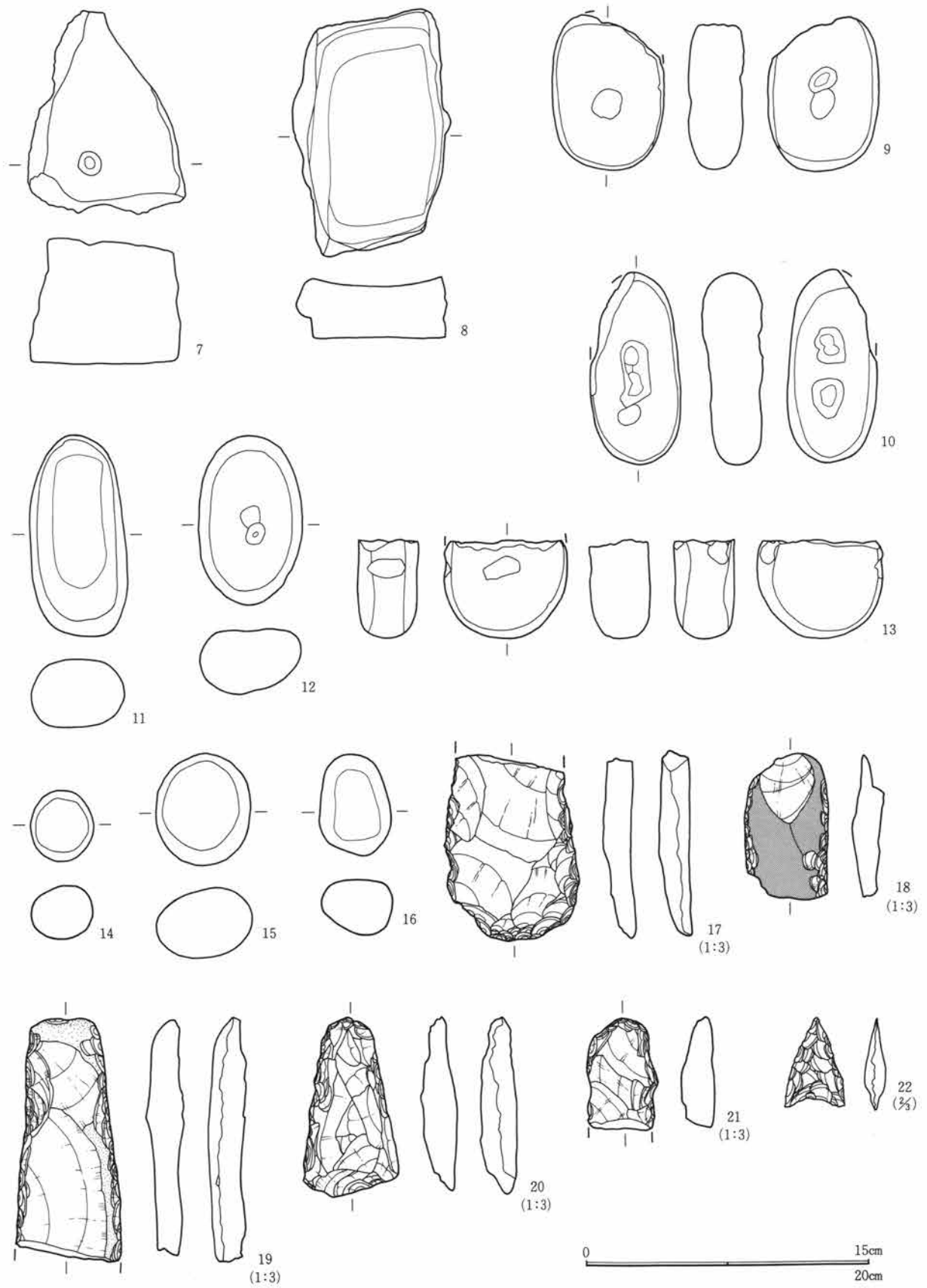

第208図 19号住居址出土遺物 - 4

第1章 出土遺物の概要

Ⅱ区 19号住居石器観察表

| 遺物番号 | 種類 | 形状 | 石材 | 特徴 | 縦 | 横 | 厚さ | 重量 | その他 |
|------|--------|-------|---------|--------------------------|------|------|-----|------|------|
| 1 | 台石 | 不定形 | 粗粒輝石安山岩 | 作業面は平坦で磨面と凹み。 | 38 | 29 | 7.5 | 7400 | |
| 2 | 多孔石 | 不定形 | 粗粒輝石安山岩 | 表面に円錐形の凹み。 | 25 | 19.8 | 8.4 | 4300 | |
| 3 | 多孔石 | 不定形 | 粗粒輝石安山岩 | 表面に円錐形の凹み。 | 16 | 18.2 | 13 | 4600 | |
| 4 | 石皿・多孔石 | 楕円形 | 粗粒輝石安山岩 | 石皿作業面は凹面。裏面に円錐形の凹面。 | 24.8 | 14.6 | 5.7 | 1940 | 欠損 |
| 5 | 石皿・多孔石 | 楕円形 | 粗粒輝石安山岩 | 石皿作業面は凹面。裏面に円錐形の凹面。 | 16.5 | 16.4 | 8.1 | 2160 | 欠損 |
| 6 | 磨石 | 三角柱形 | 粗粒輝石安山岩 | 両側・中央に磨面と稜を持つ。 | 6.1 | 17.3 | 6.2 | 970 | |
| 7 | 多孔石 | 不定形 | 粗粒輝石安山岩 | 表面に円錐形の凹み。 | 14.4 | 11 | 9 | 2000 | |
| 8 | 石皿 | 方形 | 粗粒輝石安山岩 | 作業面は凹面。 | 17.4 | 11.2 | 4.3 | 1300 | 欠損 |
| 9 | 磨・凹・敲石 | 隅丸長方形 | 粗粒輝石安山岩 | 表裏に凹みと磨面。側面に敲打痕。凹→磨。 | 10.9 | 7.9 | 3.9 | 540 | 欠損 |
| 10 | 磨・凹石 | 長楕円形 | 粗粒輝石安山岩 | 表裏に凹みと磨面。磨→凹。 | 13.6 | 6.4 | 4.3 | 460 | 欠損 |
| 11 | 磨石 | 隅丸長方形 | 粗粒輝石安山岩 | 表面に磨面。 | 14.1 | 7 | 4.7 | 710 | |
| 12 | 凹石 | 長楕円形 | 粗粒輝石安山岩 | 表裏に浅い凹みを持つ。 | 12 | 7 | 4.5 | 530 | |
| 13 | 磨・凹石 | 隅丸長方形 | 粗粒輝石安山岩 | 表裏に浅い凹みと磨面。側面に細長い凹み。磨→凹。 | 6.9 | 8.9 | 4.3 | 450 | 欠損 |
| 14 | 投弾 | 卵形 | 粗粒輝石安山岩 | | 5 | 4.5 | 4.7 | 110 | |
| 15 | 磨石 | 卵形 | 粗粒輝石安山岩 | 表面に磨面。 | 8 | 6.7 | 4.9 | 390 | |
| 16 | 磨石 | 不定形 | 粗粒輝石安山岩 | 表面に扁平な磨面。 | 7.1 | 5.1 | 3.9 | 180 | |
| 17 | 打製石斧 | 撥形 | 粗粒輝石安山岩 | 両面調整。刃部片面調整。横断面カマボコ状。 | 9.8 | 7.3 | 1.7 | 150 | 基部欠損 |
| 18 | 打製石斧 | 短冊形 | 頁岩 | 両面調整。横断面レンズ状。 | 7.8 | 4.5 | 1.7 | 60 | 刃部欠損 |
| 19 | 打製石斧 | 撥形 | 粗粒輝石安山岩 | 両面調整。横断面レンズ状。 | 12.8 | 5.6 | 2.1 | 180 | 刃部欠損 |
| 20 | 打製石斧 | 撥形 | 細粒輝石安山岩 | 両面調整。刃部片面調整。横断面カマボコ状。 | 9.4 | 5 | 2 | 90 | |
| 21 | 打製石斧 | 短冊形 | 灰色安山岩 | 両面調整。 | 5.8 | 3.7 | 1.8 | 50 | 刃部欠損 |
| 22 | 石鏃 | 凹基無茎鏃 | 黒色頁岩 | 側面に押圧剝離。横断面レンズ状。 | 2.4 | 1.6 | 0.6 | 1.3 | |

Ⅱ区 20号住居土器観察表

| 番号 | 胎土 | 色記号 | 色調 | 焼成 | 地文 原体 | 施文 方向 | 地文 分類 | 文様 分類 | 文様の 特徴 | 時期・備考 |
|----|-------------------|-------|--------|----|----------|----------|----------|----------|---|-------|
| 1 | φ1~3mmの小石・雲母・黄色軽石 | 5YR | 橙色 | 良好 | 沈線 | | 沈線 | 隆・沈 | 口縁部に太さ8mmの沈線が横位に廻り文様帯を区画する。口縁部文様帯は隆線の渦巻き文と縦位の沈線。胴部は太さ5mmの沈線で縦位区画し、横位の沈線が施文。 | |
| 2 | φ1~3mmの小石・雲母 | 7.5YR | にぶい褐色 | 良好 | 沈線 | 横位 | 沈線 | 隆線 | 口縁部文様帯を太さ10~12mmの隆線で区画し太さ4mmの沈線が縦位に充填。胴部は沈線で弧状に施文。内面横位に丁寧な磨き。 | |
| 3 | φ1~3mmの小石・雲母 | 5YR | 明赤褐色 | 良好 | | | | 隆・沈 | 口縁部は太さ10mmの隆線で渦巻き・楕円区画。区画内は太さ4mmの沈線が縦位に充填。 | |
| 4 | φ1~3mmの砂粒多量 | 5YR | にぶい橙色 | 普通 | LR | 縦位 | 縄文 | 沈線 | 太さ6mmの沈線で縦位の区画。 | |
| 5 | φ1~3mmの小石・黄色軽石 | 7.5YR | 褐色 | 良好 | | | | 隆・沈 | 口縁部文様は隆線で楕円区画。区画内は太さ3mmの沈線が充填。 | |
| 6 | φ1~2mmの小石 | 10YR | 明黄褐色 | 普通 | RL | 縦位 | 縄文 | 沈線 | 太さ7mmの沈線で縦位の区画。 | |
| 7 | φ1~2mmの小石・雲母 | 7.5YR | 橙色 | 普通 | RL | 縦位 | 縄文 | 沈線 | 太さ7mmの沈線で縦位の区画。 | |
| 8 | φ1~3mmの小石・黄色軽石 | 10YR | にぶい黄褐色 | 普通 | 条線 | 縦位 | 沈線 | | 巾6mmの平行沈線を条線状に施文。 | |
| 9 | φ1~3mmの小石・黄色軽石 | 7.5YR | 橙色 | 普通 | 条線 | 縦位 | 沈線 | 沈線 | くびれ部に太さ4mmの沈線を横位に廻し刺突を加える。胴部は巾4mmの平行沈線を条線状に施文。 | |
| 10 | φ1~3mmの小石・黄色軽石 | 5YR | 明赤褐色 | 普通 | | | 無文 | | 内外面ふくらみ部にスス付着。 | |

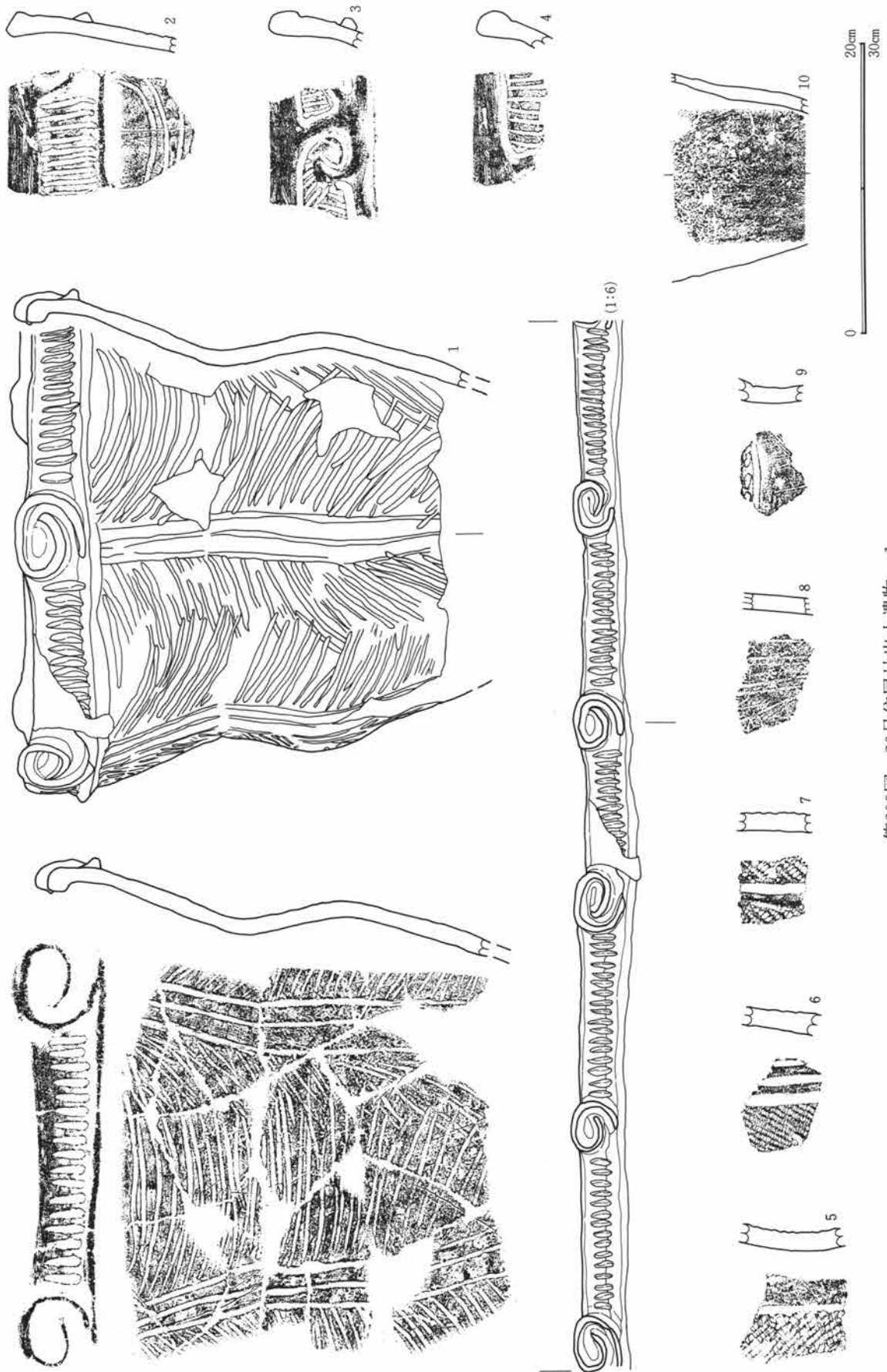

第209図 20号住居址出土遺物—1

第1章 出土遺物の概要

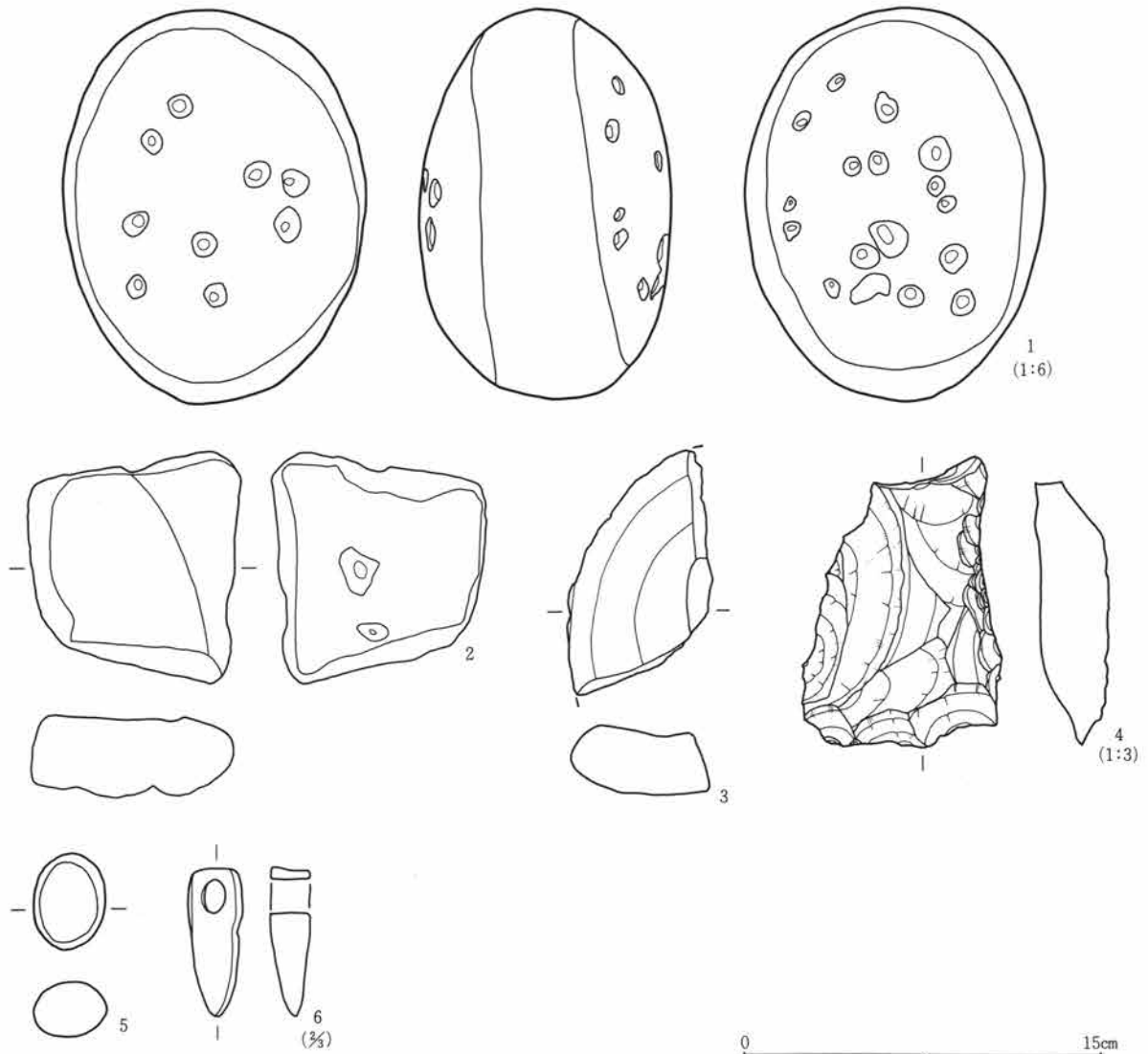

第210図 20号住居址出土遺物-2

II区 20号住居石器観察表

| 遺物番号 | 種類 | 形状 | 石材 | 特徴 | 縦 | 横 | 厚さ | 重量 | その他 |
|------|--------|-----|---------|----------------------|------|------|-----|-------|-----|
| 1 | 多孔石・丸石 | 球形 | 角閃石安山岩 | 表裏に円錐形の凹み。 | 33.5 | 25.5 | 21 | 21500 | |
| 2 | 石皿・多孔石 | — | 粗粒輝石安山岩 | 石皿作業面は凹面。裏面に円錐形の凹み。 | 12.8 | 12 | 4.4 | 970 | 欠損 |
| 3 | 石皿 | — | 粗粒輝石安山岩 | 作業面は凹面。 | 13.5 | 8.2 | 4.8 | 510 | 欠損 |
| 4 | 石核 | 不定形 | 点紋頁岩 | 横長の剝離を取る。 | 12 | 8.3 | 3 | 330 | |
| 5 | 投弾 | 卵形 | 粗粒輝石安山岩 | | 5.3 | 4.1 | 3 | 70 | |
| 6 | 垂飾 | 勾玉形 | ようろう石 | 頭部にφ7mmの穿孔を片側からしている。 | 3.1 | 1.2 | 0.9 | 5 | |

II区 21号住居土器観察表

| 番号 | 胎土 | 色記号 | 色調 | 焼成 | 地文 原体 | 施文 方向 | 地文 分類 | 文様 分類 | 文様の 特徴 | 時期・備考 |
|----|----------------|-------|--------|----|----------|----------|----------|----------|---|---|
| 1 | φ1~3mmの小石・雲母 | 5YR | にぶい赤褐色 | 普通 | RL | 縦位 | 縄文 | 隆・沈 | 口縁部文様帯は太さ6mmの刻みを持つ隆線で横位区画・渦巻き。区画内は交互刺突の波状隆線が2条貼付。頸部は無文帯。胴部は巾6mmの平行沈線が2条対で縦位の区画。区画間は渦巻きが施文。内面スス付着。 | |
| 2 | φ1~3mmの小石・雲母 | 7.5YR | 橙色 | 普通 | RL | 縦位 | 縄文 | 隆・沈 | 口縁部は太さ8~12mmの隆線が楕円・渦巻きの区画。区画内は円形の刺突。胴部は太さ6mmの沈線が2条対で縦位区画。区画間は沈線が波状に施文。内面に円形の敲打痕あり。外面スス付着。 | |
| 3 | φ1~3mmの砂粒 | 5YR | 灰褐色 | 良好 | RL | 横位 | 縄文 | 隆・沈 | 太さ6~8mmの隆線・沈線で楕円区画。区画間波状文が充填。突起頂部に渦巻き文様が施文。 | |
| 4 | φ1~2mmの小石多量 | 10YR | にぶい黄橙色 | 不良 | RL | 縦位 | 縄文 | 隆・沈 | 口縁部文様帯は太さ8~10mmの沈線と隆線で楕円区画。区画内は縄文が充填。胴部に縦位の区画。磨滅多い。 | |
| 5 | φ1~3mmの小石多量 | 7.5YR | 橙色 | 不良 | RL | 横位 | 縄文 | 隆・沈 | 太さ8mmの隆線で楕円区画。胴部は太さ5mmの沈線で縦位の区画。 | |
| 6 | φ1~2mmの小石多量 | 5YR | にぶい赤褐色 | 普通 | LR | 横位 | 縄文 | 隆・沈 | 口縁部文様は太さ8~12mmの隆線で楕円区画。区画間に橋状把手が貼付。 | |
| 7 | φ1~2mmの小石・黄色軽石 | 7.5YR | にぶい褐色 | 普通 | RL | 横位 | 縄文 | 隆・沈 | 口縁部に太さ10~20mmの隆線で楕円区画。 | |
| 8 | φ1~3mmの小石多量 | 2.5Y | にぶい黄色 | 不良 | 条線 | 縦位 | 沈線 | 隆線 | 太さ7~8mmの隆線で唐草状の文様。 | |
| 9 | φ1~3mmの小石多量 | 5YR | 橙色 | 普通 | | | 沈線 | 隆線 | 口唇部下に太さ12mmの隆線が廻る。口縁部は太さ5mmの沈線が縦位に条線状に施文。 | |
| 10 | φ1~2mmの小石・雲母 | 7.5YR | 暗褐色 | 普通 | | | | 隆・沈 | 太さ8~10mmの隆線で楕円区画。隆線に沿って太さ5mmの沈線が施文。 | |
| 11 | 細かい砂粒 | 7.5YR | にぶい褐色 | 良好 | | | | 隆・沈 | 太い沈線で橋状把手部に渦巻き状の文様。 | |
| 12 | φ1~3mmの小石・黄色軽石 | 10YR | にぶい黄橙色 | 良好 | RL | 縦・横 | 縄文 | 隆・沈 | 太さ10mm前後の隆線で楕円区画。隆線に沿って沈線が施文。 | |
| 13 | φ1~3mmの砂粒 | 5YR | にぶい赤褐色 | 普通 | LR | 横位 | 縄文 | 隆・沈 | 太さ8mmの隆線で楕円区画。区画内は太さ5mmの沈線が縦位に施文。 | |
| 14 | 細かい砂粒 | 7.5YR | にぶい褐色 | 良好 | | | | 沈線 | 口縁部に沈線で楕円・渦巻きの文様を区画。 | |
| 15 | φ1~3mmの小石 | 5YR | 赤褐色 | 普通 | LR | 横位 | 縄文 | 沈線 | 口唇直下に太さ8mmの沈線が2条廻る。 | |
| 16 | φ1~3mmの小石 | 5YR | 褐灰色 | 普通 | | | | 隆・沈 | 太さ8~20mmの隆線で楕円区画。 | |
| 17 | φ1~3mmの小石 | 7.5YR | にぶい褐色 | 普通 | | | | 隆線 | 隆線の突起。 | |
| 18 | φ1~3mmの小石多量 | 7.5YR | 灰褐色 | 良好 | | | | 爪形 | 沈線と横位の刻み目沈線。 | |
| 19 | φ1~3mmの小石・雲母 | 7.5YR | 橙色 | 普通 | | | | 隆線 | 口縁と胴くびれ部の境界に太さ8mmの隆線が廻る。外面丁寧な磨き。表面剥落。 | |
| 20 | φ1~3mmの小石 | 7.5YR | にぶい褐色 | 普通 | | | | 隆線 | 口縁と胴くびれ部の境界に太さ8mmの隆線が廻る。外面丁寧な磨き。表面剥落。 | |
| 21 | φ1~3mmの小石・金雲母 | 7.5YR | 黒褐色 | 良好 | | | | 爪形 | 太さ6~12mmの押圧を施した隆線を貼付。区画内に横位の刻み目文。 | |
| 22 | φ1~3mmの小石多量 | 7.5YR | 褐色 | 普通 | | | | 無文 | 内外面横位の磨き。表面剥落。 | |
| 23 | φ1~5mmの小石 | 10YR | にぶい黄橙色 | 不良 | LR | 斜位 | 縄文 | 沈線 | 太さ3mmの沈線で横位の区画。 | |
| 24 | φ1~5mmの小石 | 7.5YR | にぶい褐色 | 普通 | LR | 斜位 | 縄文 | | | |
| 25 | φ1~3mmの小石多量 | 7.5YR | にぶい褐色 | 不良 | | | | 隆線 | 胴部に太さ6~8mmの隆線が2条廻る。内面にφ10mm程の円形の凹みが乱雑に付けられる。 | |
| 26 | φ1~5mmの小石多量 | 7.5YR | 橙色 | 普通 | | | | 沈線 | 隆線 | 地文は太さ3mmの沈線を矢羽根状に施文。太さ8mmの隆線で渦を描くように貼付。 |
| 27 | φ1~3mmの小石多量 | 7.5YR | にぶい橙色 | 不良 | LR | 縦位 | 縄文 | 沈線 | 太さ4mmの沈線で弧状の文様。 | |

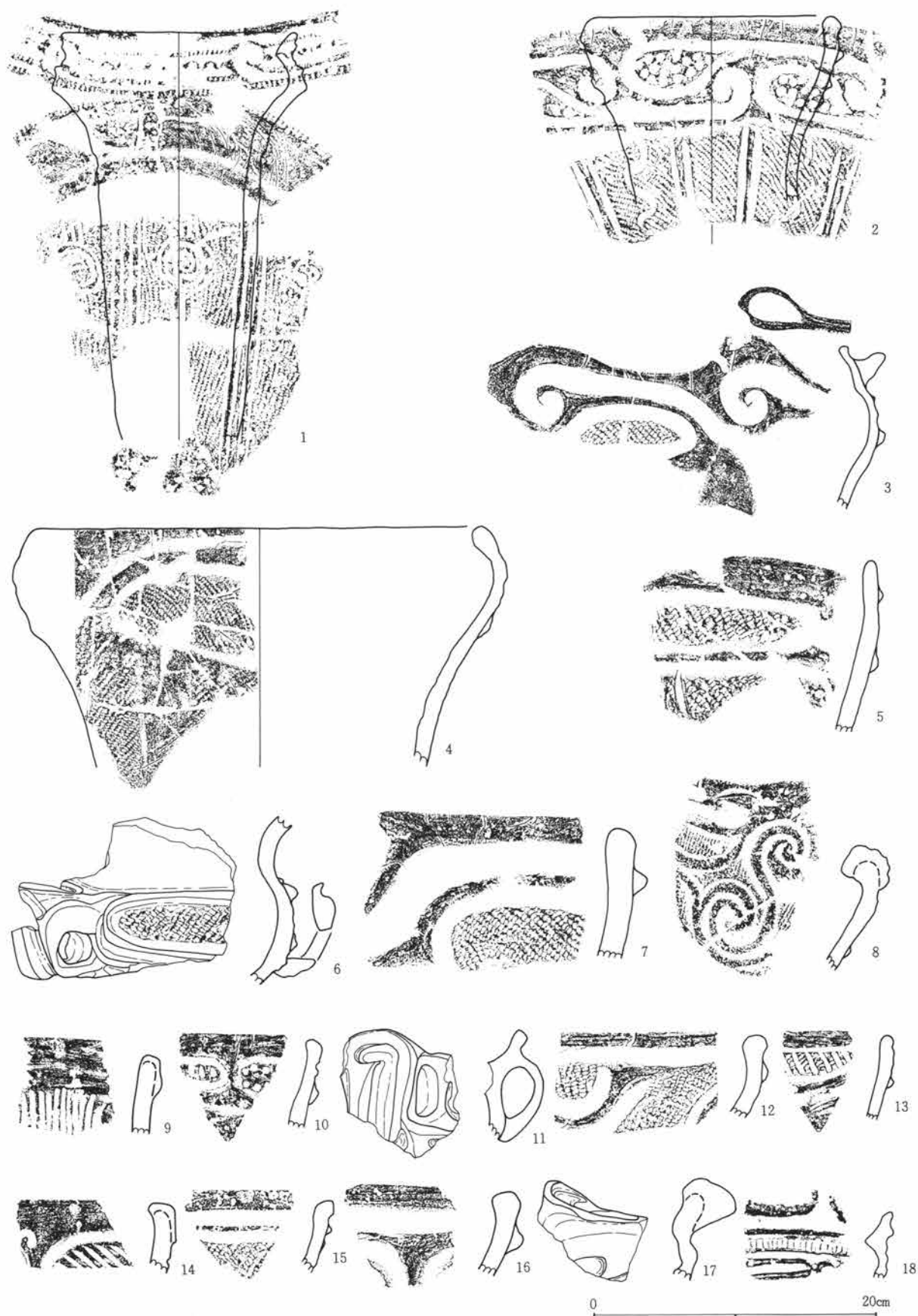

第211図 21号住居址出土遺物-1

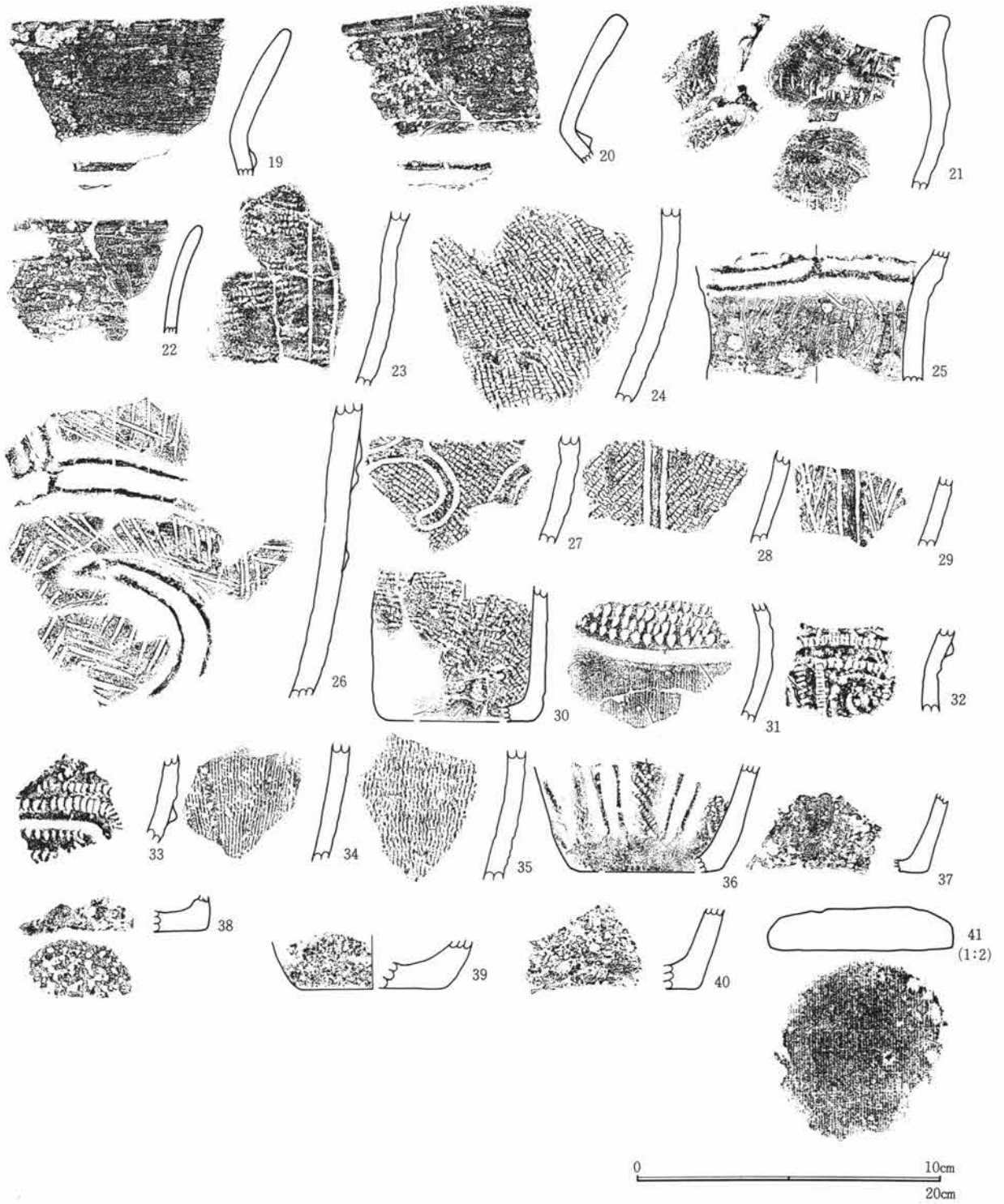

第212図 21号住居址出土遺物-2

第1章 出土遺物の概要

Ⅱ区 21号住居土器観察表

| 番号 | 胎土 | 色記号 | 色調 | 焼成 | 地文 原体 | 施文 方向 | 地文 分類 | 文様 分類 | 文様の 特徴 | 時期・備考 |
|----|-----------------|-------|--------|----|----------|----------|----------|----------|---|-------|
| 28 | φ1~3mmの小石 | 10YR | 暗褐色 | 普通 | RL | 縦位 | 縄文 | 沈線 | 太さ5mmの沈線が2条対で縦位の区画。 地文は太さ3mmの沈線を矢羽根状に施 文し2条対で縦位の区画。 内面スス付着。 口縁部に太さ10mmの沈線が廻り文様帯 を区画。区画内に半円状の刺突。 巾6mmの半截竹管外側による押し引き 文。 太さ8mmの隆線に沿って巾7~9mmの半 截竹管外側の刺突。 然り特殊。 太さ6mmの隆線が2条対で縦位の区画。 内面黒色。 外面スス付着。 | |
| 29 | φ1~3mmの小石 | 5YR | にぶい赤褐色 | 普通 | | | 沈線 | | | |
| 30 | φ1~3mmの小石 | 5YR | にぶい赤褐色 | 普通 | Lr | 斜位 | 縄文 | | | |
| 31 | 細かい砂粒 | 10YR | にぶい黄褐色 | 普通 | 条線 | 縦位 | 沈線 | | | |
| 32 | φ1~2mmの小石多 量 | 7.5YR | にぶい褐色 | 不良 | | | 爪形 | | | |
| 33 | φ1~3mmの小石 | 5YR | 明赤褐色 | 普通 | | | 爪形 | | | |
| 34 | φ1~3mmの小石 | 7.5YR | にぶい橙色 | 普通 | Lr | 縦位 | 撚糸 | | | |
| 35 | 細かい砂粒 | 5YR | にぶい赤褐色 | 普通 | Lr | 斜位 | 撚糸 | | | |
| 36 | φ1~3mmの小石 | 10YR | にぶい黄褐色 | 不良 | LR | 縦位 | 縄文 | | | |
| 37 | φ1~3mmの小石 | 7.5YR | にぶい橙色 | 普通 | | | 隆線 | | | |
| 38 | φ1~3mmの小石 | 5YR | にぶい赤褐色 | 普通 | | | 無文 | | | |
| 39 | φ1~3mmの小石 | 7.5YR | にぶい褐色 | 不良 | | | 無文 | | | |
| 40 | φ1~3mmの小石 | 10YR | 灰黄褐色 | 普通 | | | 無文 | | | |
| 41 | φ1~3mmの小石 | 5YR | 明赤褐色 | 良好 | | | 無文 | | | |

Ⅱ区 21号住居石器観察表

| 遺物 番号 | 種類 | 形状 | 石材 | 特徴 | 縦 | 横 | 厚さ | 重量 | その他 |
|----------|--------|-------|---------|------------------------------------|------|-----|-----|-------|------|
| 1 | 台石 | 楕円形 | 粗粒輝石安山岩 | 作業面に磨面。表裏に円錐形の凹み。 | 28.8 | 26 | | 15800 | 欠損 |
| 2 | 磨石 | 丸棒形 | 粗粒輝石安山岩 | 磨面の稜を持つ。 | 12 | 6.2 | 5.2 | 630 | |
| 3 | 磨・凹・敲石 | 隅丸長方形 | 粗粒輝石安山岩 | 表面に浅い凹み。表裏に磨面。両側に 敲打痕と稜を持つ。磨→凹。 | 10.1 | 6.9 | 4.5 | 550 | 欠損 |
| 4 | 凹石 | 円形 | 粗粒輝石安山岩 | 中央に円錐状の凹み。 | 7.4 | 7.3 | 5.5 | 340 | |
| 5 | 凹石 | 長楕円形 | 粗粒輝石安山岩 | 中央に凹み。 | 7.6 | 6.5 | 3.6 | 230 | 両端欠損 |
| 6 | 石皿 | — | 粗粒輝石安山岩 | 作業面は凹面。 | 9.5 | 9.7 | 5.5 | 310 | 欠損 |
| 7 | 敲石 | 棒形 | 緑色片岩 | 側面に敲打痕。 | 12.1 | 2.5 | 2.3 | 110 | |
| 8 | 打製石斧 | 短冊形 | 黒色頁岩 | 両面調整。刃部はこぼれ。横断面レン ズ状。 | 9.6 | 5.5 | 2 | 160 | |
| 9 | 打製石斧 | 短冊形 | 黒色頁岩 | 両面調整。刃部はこぼれ。横断面レン ズ状。 | 8.3 | 4 | 1 | 50 | |
| 10 | 打製石斧 | 撥形 | 黒色頁岩 | 両面調整。横断面レンズ状。 | 9.8 | 4.9 | 0.8 | 40 | |
| 11 | 打製石斧 | 短冊形 | 灰色安山岩 | 両面調整。横断面レンズ状。 | 6.8 | 5 | 2.1 | 110 | 両端欠損 |
| 12 | 打製石斧 | 短冊形 | 黒色頁岩 | 両面調整。横断面レンズ状。 | 6 | 5 | 1.4 | 50 | 基部欠損 |
| 13 | 打製石斧 | 撥形 | 黒色頁岩 | 両面調整。横断面レンズ状。 | 6.6 | 4.1 | 2.6 | 80 | 刃部欠損 |

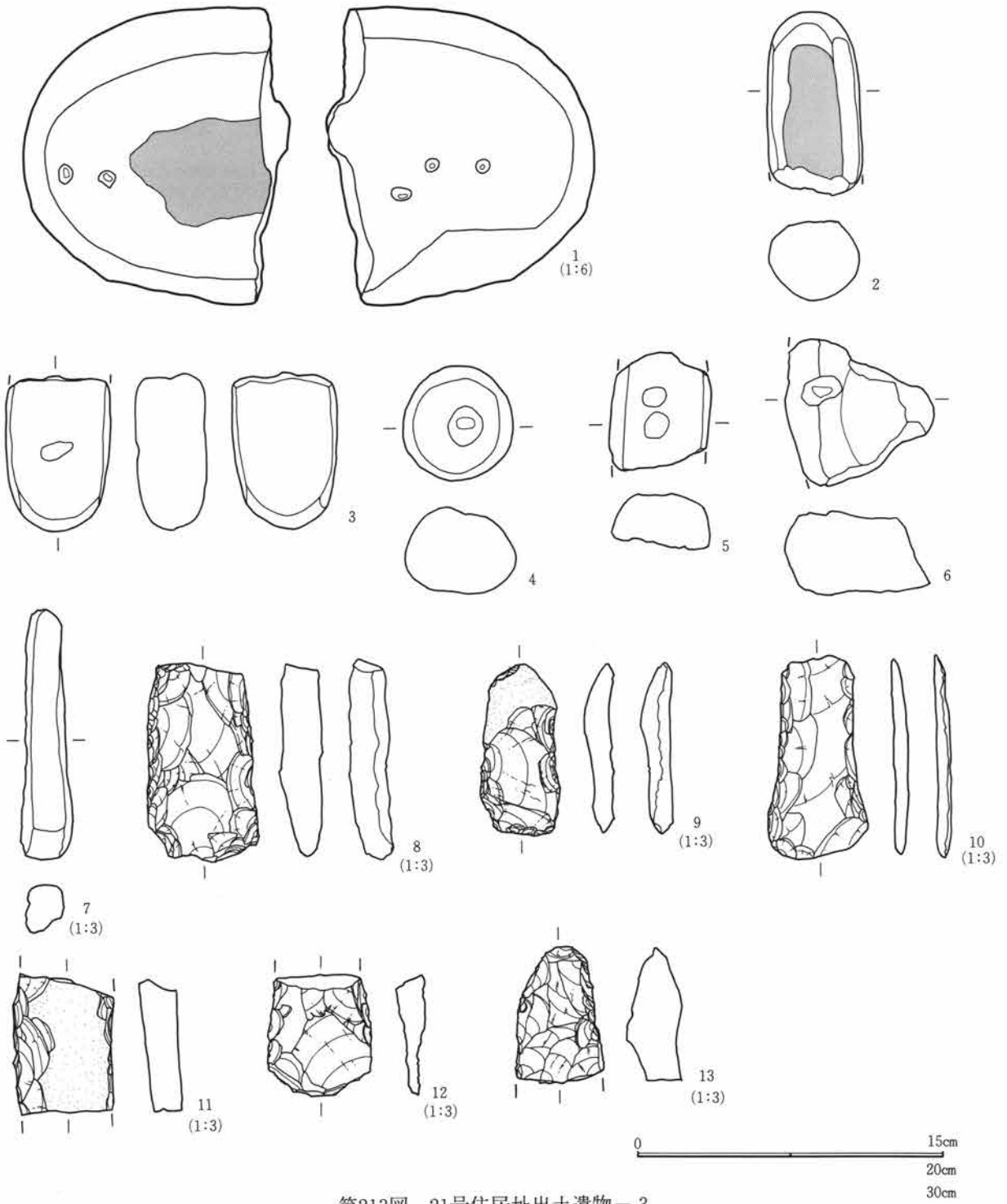

第213図 21号住居址出土遺物-3

第1章 出土遺物の概要

Ⅱ区 22号住居土器観察表

| 番号 | 胎土 | 色記号 | 色調 | 焼成 | 地文原体 | 施文方向 | 地文分類 | 文様分類 | 文様の特徵 | 時期・備考 |
|----|---------------|-------|--------|----|------|------|------|------|---|-------|
| 1 | φ1~3mmの小石 | 7.5YR | にぶい褐色 | 普通 | Lr | 縦位 | 捺糸 | 隆線 | 太さ5mmの隆線の文様。 | |
| 2 | φ1~2mmの小石 | 7.5YR | にぶい褐色 | 普通 | Lr | 縦位 | 捺糸 | 隆線 | 太さ5mmの隆線の文様。 | |
| 3 | 細かい砂粒 | 7.5YR | にぶい橙色 | 良好 | Lr | 横位 | 捺糸 | 隆線 | 太さ6~8mmの刻目の隆線が貼付。赤色塗彩。 | |
| 4 | φ1~3mmの小石 | 7.5YR | 褐灰色 | 良好 | | | | 隆線 | 口縁は波状。太さ5mmの隆線で渦巻き。頸部に鐙が付き2単位の孔が穿たれる。有孔鐙付き土器。 | |
| 5 | 細かい砂粒 | 2.5YR | 黄褐色 | 良好 | RI | 横位 | 縄文 | 隆線 | 太さ5mmの隆線で弧状の文様。内外面スス附着。 | |
| 6 | φ1~3mmの小石・雲母 | 7.5YR | 橙色 | 良好 | | | | 沈線 | 口唇直下に太さ4mmの沈線が2条廻り、口縁部に弧状に施文。 | |
| 7 | φ1~3mmの小石多量 | 7.5YR | 橙色 | 不良 | | | 爪形 | | 巾12mmの半截竹管文外面による爪形にペン先状の刺突が加えられる。 | |
| 8 | 細かい砂粒 | 7.5YR | 明褐色 | 良好 | 条線 | 縦位 | 沈線 | 隆・沈 | 口縁は太さ5~8mmの隆線が弧状に区画。口縁文様区画内に巾3mmの隆線を条線状に施文。胴部は沈線が縦位の区画。 | |
| 9 | φ1~2mmの砂粒 | 10YR | 明黄褐色 | 良好 | | | | 隆線 | 太さ10mmの隆線が弧状に貼付。 | |
| 10 | φ1~3mmの小石 | 7.5YR | 褐色 | 良好 | Lr | 縦位 | 捺糸 | 隆線 | 太さ7mmの隆線2条が縦位に貼付。 | |
| 11 | 細かい砂粒 | 5YR | 明赤褐色 | 良好 | | | 爪形 | | 粘土紐による双円状の文様。孔が貫通する。深鉢の突起。 | |
| 12 | 細かい砂粒 | 7.5YR | にぶい橙色 | 良好 | | | 爪形 | | 刻みを持つ太い隆線で楕円区画。橋状の把手がつく。 | |
| 13 | φ1~5mmの小石多量 | 5YR | 橙色 | 普通 | RL | 縦位 | 捺糸 | 隆線 | 太さ9mmの隆線が2条対で貼付。 | |
| 14 | φ1~2mmの小石多量 | 10YR | 黄橙色 | 不良 | Lr | 縦位 | 捺糸 | 隆線 | 太さ10mmの隆線が貼付。 | |
| 15 | 細かい砂粒・金雲母 | 10YR | にぶい黄褐色 | 良好 | | | 爪形 | | 巾3mmの竹管を2条対で押し引き文を施文。 | |
| 16 | φ1~3mmの小石多量 | 2.5YR | 暗灰黄色 | 良好 | LR | 横位 | 縄文 | 隆・沈 | 太さ6~8mmの隆線を貼付。 | |
| 17 | φ1~3mmの小石 | 7.5YR | にぶい褐色 | 普通 | Lr | 縦位 | 捺糸 | | 太さ4mmの沈線が3条対で横位に施文。 | |
| 18 | φ1~3mmの小石・金雲母 | 5YR | 灰褐色 | 良好 | | | 爪形 | | 口唇は丸く肥厚。口縁部は太さ2mmの沈線が弧状を描く。 | |
| 19 | φ1~3mmの小石多量 | 7.5YR | 黄橙色 | 不良 | RL | 縦位 | 縄文 | 沈線 | 中程に巾2~3mmの条線が施文。 | |
| 20 | φ1~3mmの小石 | 2.5YR | 黄灰色 | 不良 | | | 無文 | | 内面黒色。 | |
| 21 | 細かい砂粒 | 7.5YR | にぶい褐色 | 良好 | | | 無文 | | 内外面磨き。浅鉢口縁。赤色塗彩。 | |
| 22 | φ1~3mmの小石 | 10YR | 灰黄褐色 | 良好 | | | 無文 | | 内外面横位の磨き。 | |
| 23 | φ1~3mmの小石 | 10YR | にぶい黄褐色 | 普通 | | | 無文 | | 内面スス附着。 | |
| 24 | φ1~3mmの小石 | 7.5YR | 橙色 | 不良 | Lr | 縦位 | 捺糸 | | | |
| 25 | 細かい砂粒 | 10YR | にぶい黄褐色 | 良好 | | | 無文 | | 内外面横位に磨き。内面黒色。 | |
| 26 | φ1~3mmの小石・金雲母 | 2.5YR | 暗黄灰色 | 良好 | | | 爪形 | | 太さ10mmの隆線を「Y」字状に貼付。垂下する隆線は押圧が加えられる。 | |
| 27 | φ1~3mmの小石 | 7.5YR | 橙色 | 普通 | RL | 縦位 | 縄文 | | 内面スス附着。 | |
| 28 | φ1~3mmの小石 | 7.5YR | 橙色 | 普通 | Lr | 縦位 | 捺糸 | | 内面スス附着。 | |

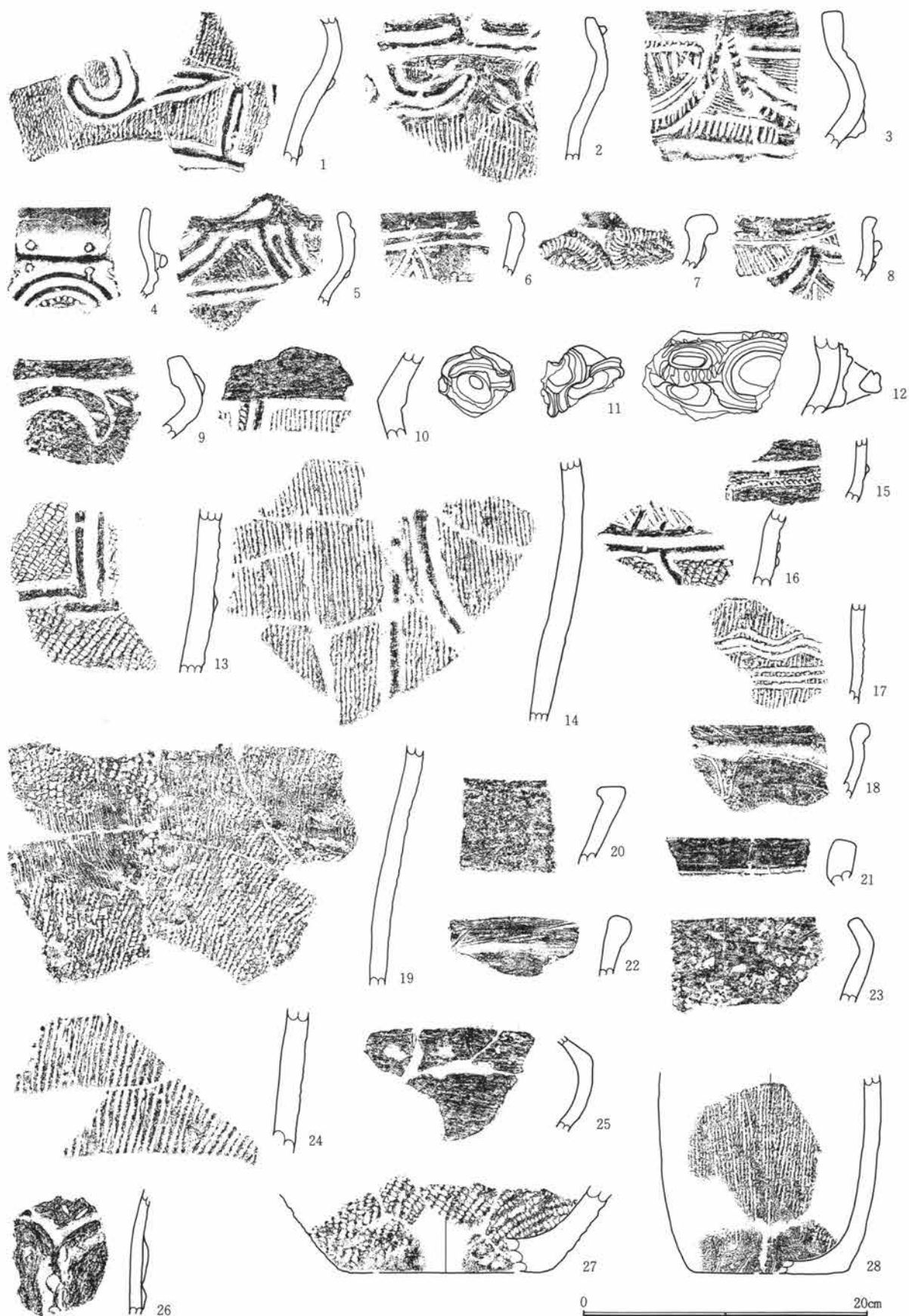

第214図 22号住居址出土遺物-1

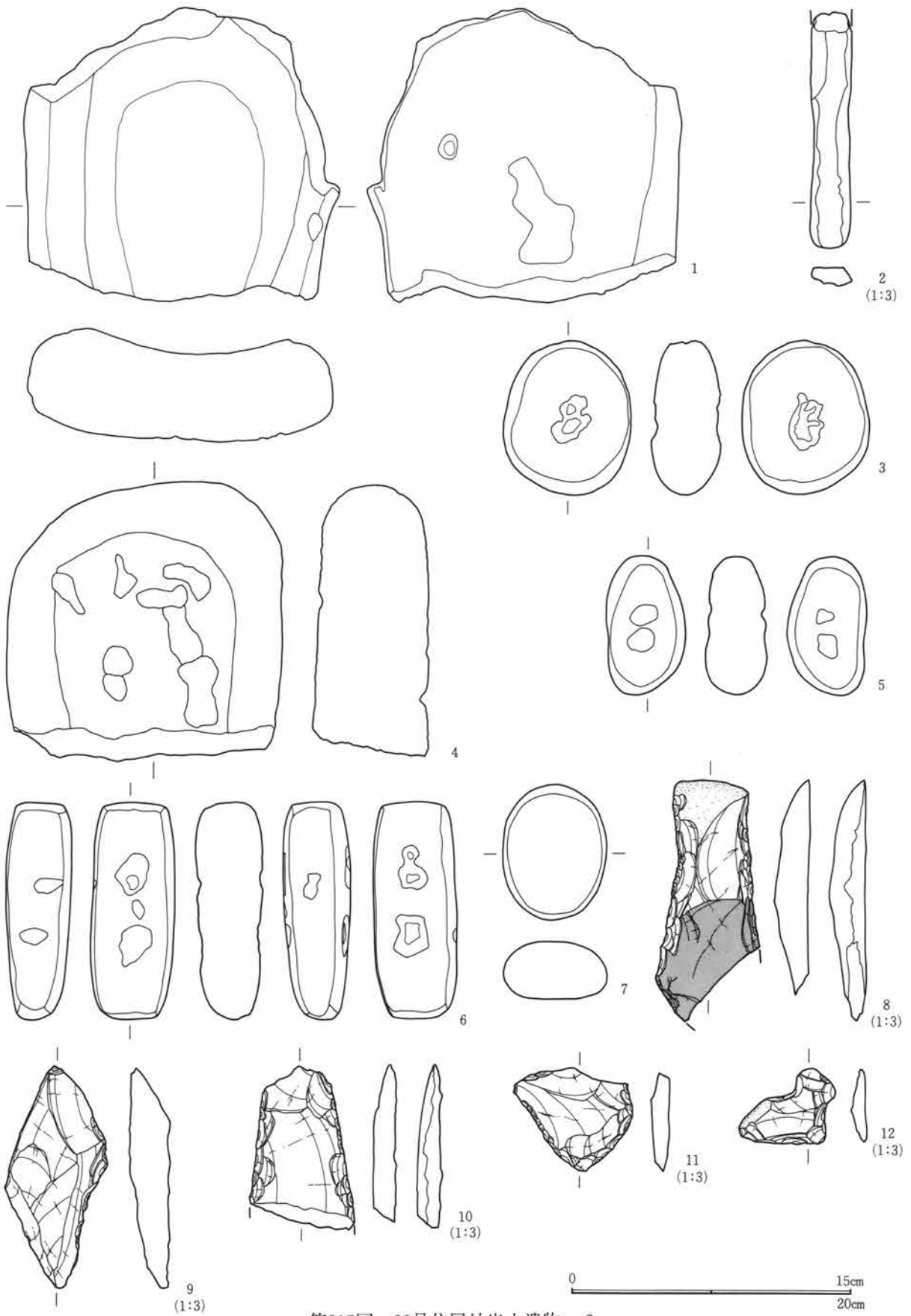

第215図 22号住居址出土遺物-2

II区 22号住居石器観察表

| 遺物番号 | 種類 | 形状 | 石材 | 特徴 | 縦 | 横 | 厚さ | 重量 | その他 |
|------|--------|-------|---------|-------------------------|------|------|------|------|------|
| 1 | 石皿 | — | 粗粒輝石安山岩 | 石皿作業面は凹面。裏面に円錐形の凹みと敲打痕。 | 20.7 | 22.3 | 7.8 | 5400 | 欠損 |
| 2 | 敲石 | 扁平な棒形 | 緑色片岩 | 両側面に敲打痕。 | 12.4 | 2.2 | 1 | 50 | |
| 3 | 磨・凹・敲石 | 楕円形 | 粗粒輝石安山岩 | 表裏に凹みと磨面。側面に敲打痕。磨→凹。 | 10.9 | 9.2 | 5 | 720 | |
| 4 | 台石 | 隅丸長方形 | 粗粒輝石安山岩 | 作業面に敲打痕。 | 19.8 | 19.6 | 13.3 | 5700 | 欠損 |
| 5 | 凹石 | 不定形 | 粗粒輝石安山岩 | 表裏に浅い凹み。 | 10 | 5.8 | 4.3 | 320 | |
| 6 | 磨・凹石 | 隅丸長方形 | 粗粒輝石安山岩 | 表裏・両側面に凹み。表裏に磨きと稜を持つ。 | 15.4 | 6 | 4.9 | 720 | |
| 7 | 磨石 | 楕円形 | 粗粒輝石安山岩 | 表裏に磨面。 | 9.6 | 7.5 | 4.2 | 460 | |
| 8 | 打製石斧 | 撥形 | 細粒輝石安山岩 | 両面調整。横断面カマボコ状。 | 12.8 | 5.5 | 2.1 | 120 | 刃部欠損 |
| 9 | スクレイパー | 縦長 | 黒色頁岩 | 右側面の刃部を両面調整。 | 11.7 | 5.4 | 2.1 | 140 | |
| 10 | 打製石斧 | 撥形 | 緑色片岩 | 両面調整。横断面レンズ状。 | 8.2 | 5.6 | 1.4 | 90 | 刃部欠損 |
| 11 | スクレイパー | 横長 | 黒色頁岩 | 左側面の刃部を押圧剥離で両面調整。 | 5.4 | 6.3 | 1 | 40 | |
| 12 | 石匙 | 横形 | 黒色頁岩 | 刃部両面調整。 | 4 | 5.2 | 0.8 | 20 | |

II区 23号住居土器観察表

| 番号 | 胎土 | 色記号 | 色調 | 焼成 | 地文 原体 | 施文 方向 | 地文 分類 | 文様 分類 | 文様の 特徴 | 時期・備考 |
|----|----------------|-------|--------|----|----------|----------|----------|----------|--|-------|
| 1 | φ1~3mmの小石 | 7.5YR | 褐色 | 良好 | | | | 隆線 | 太さ5mmの隆線を貼付。外面スス付着。 | |
| 2 | φ1~3mmの小石多量 | 7.5YR | 褐色 | 普通 | | | 爪形 | | 太さ10mmの隆線が縦位に貼付され刻みが施される。 | |
| 3 | φ1~3mmの小石・雲母 | 10YR | にぶい黄褐色 | 普通 | | | 爪形 | | 双環状把手が貼付。深鉢の突起。 | |
| 4 | φ1~3mmの小石 | 7.5YR | 黒褐色 | 良好 | | | | 隆・沈 | 太さ8mmの隆線が縦位に貼付。口頸部は巾5mmの平行沈線が横位に廻り上列に刺突が加えられる。 | |
| 5 | φ1~3mmの小石 | 2.5YR | にぶい赤褐色 | 普通 | R1 | 縦位 | 無文 撚糸 | | 内外面横位の磨き。 | |
| 6 | φ1~2mmの小石 | 7.5YR | にぶい褐色 | 普通 | R1 | 縦位 | 撚糸 | | 外面スス付着。 | |
| 7 | 細かい砂粒 | 7.5YR | 灰褐色 | 良好 | Lr | 縦位 | 撚糸 | 隆線 | 頸部横位方向に半截竹管内側による刺突。胴部は太さ8mmの隆線が縦位区画。 | |
| 8 | φ1~3mmの小石 | 7.5YR | 褐色 | 普通 | | | 爪形 | | 内外面スス付着。 | |
| 9 | φ1~3mmの小石 | 7.5YR | 褐色 | 普通 | | | 爪形 | | 隆線が双円状に貼付。 | |
| 10 | φ1~3mmの小石・雲母 | 10YR | 黒褐色 | 普通 | LR | | 縄文 | 隆・沈 | 双円状の太い隆線が把手状に貼付。 | |
| 11 | 細かい砂粒 | 5YR | にぶい赤褐色 | 良好 | | | 爪形 | | 太さ14mmの隆線が弧状に施文。巾7mmの平行沈線が施文。 | |
| 12 | 細かい砂粒 | 5YR | 暗赤褐色 | 良好 | | | 爪形 | | 太さ10mmの隆線で刺突。その下に半截竹管外側で連続刺突。 | |
| 13 | φ1~3mmの小石・雲母 | 7.5YR | 黒褐色 | 不良 | | | | 隆線 | 刻みを持つ太さ8mmの隆線と巾5mmの平行沈線が縦位に施文。 | |
| 14 | φ1~5mmの小石 | 5YR | 赤褐色 | 普通 | | | 爪形 | | 太さ5mmの隆線が貼付。深鉢の突起？ | |
| 15 | φ1~3mmの小石 | 10YR | 黒褐色 | 普通 | RL | 横位 | 縄文 | 隆・沈 | 太さ7mmの隆線と平行沈線の文様。隆線上に半截竹管内側の刺突が加えられる。 | |
| 16 | φ1~3mmの小石 | 7.5YR | にぶい橙色 | 不良 | | | | 隆・沈 | 太さ17mmの隆線が弧状に施文。 | |
| 17 | φ1~3mmの小石多量 | 7.5YR | 褐色 | 普通 | RL | 横位 | 縄文 | 隆・沈 | 太い隆線で突起がつく。隆線間は巾7mmの沈線が充填。 | |
| 18 | 細かい砂粒多量 | 5YR | 褐色 | 普通 | | | | 隆線 | 太さ20mmの隆線が弧状に貼付。 | |
| 19 | φ1~3mmの小石・黄色軽石 | 7.5YR | 褐色 | 普通 | | | | 隆線 | 太さ12mmの隆線が縦位に貼付。 | |
| | | | | | | | | 隆線 | 太さ14mmの隆線が弧状に貼付。隆線の上に縄文が施文。隆線に沿って太さ4mmの沈線が施文。 | |

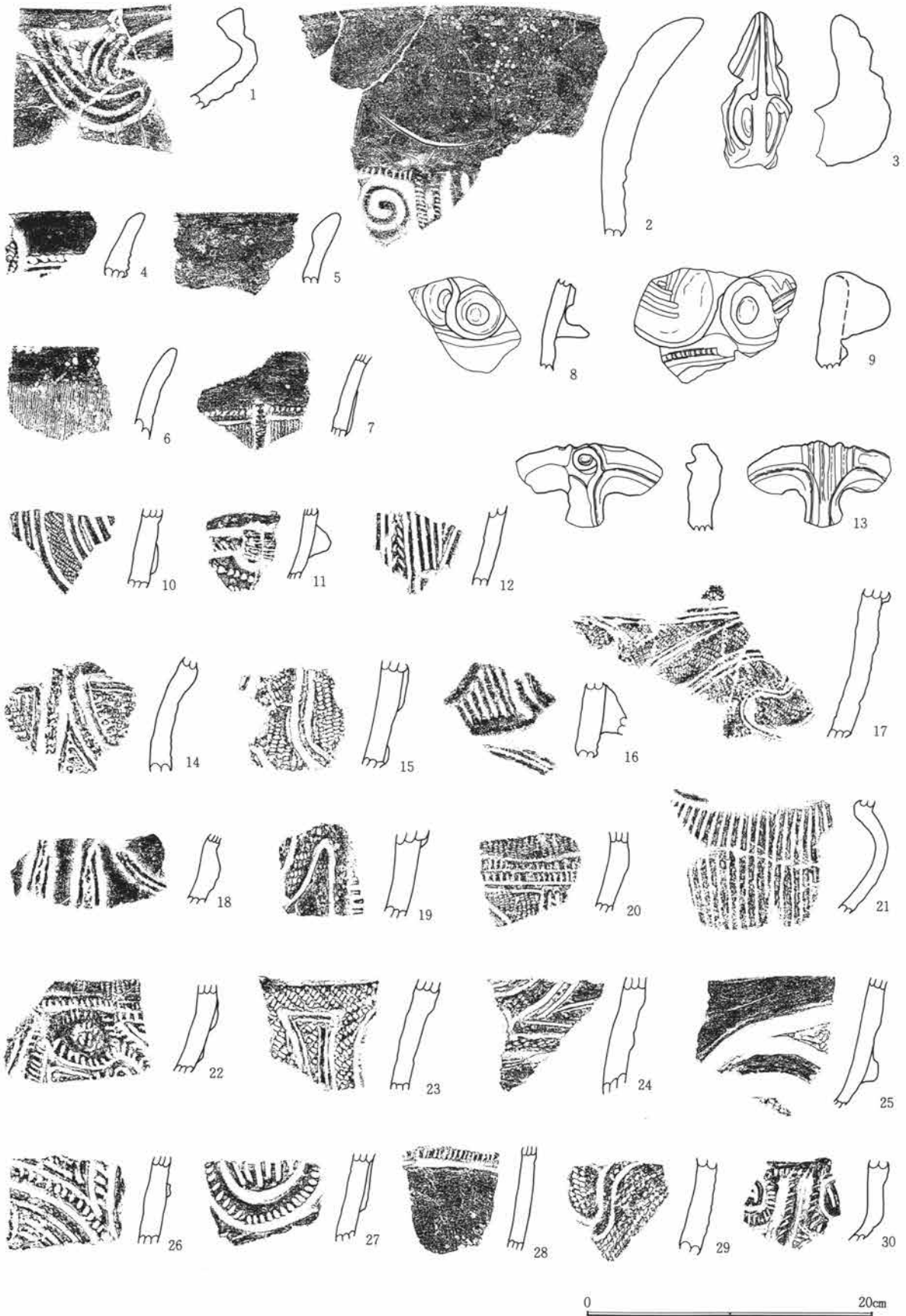

第216図 23号住居址出土遺物-1

II区 23号住居土器観察表

| 番号 | 胎土 | 色記号 | 色調 | 焼成 | 地文原体 | 施文方向 | 地文分類 | 文様分類 | 文様の特徴 | 時期・備考 |
|----|----------------|-------|--------|----|------|------|------|-----------------------------|--------------------------------------|-------|
| 20 | φ1~2mmの小石多量 | 5YR | にぶい赤褐色 | 不良 | RL | 斜位 | 縄文 | 沈線 | 刻みを持つ巾7mmの平行沈線が2条対で横位に施文。胴部は方形の区画。 | |
| 21 | φ1~3mmの小石 | 7.5YR | 褐色 | 不良 | | | 沈線 | 巾7mmの平行沈線が縦位に連続して施文。内面スス附着。 | | |
| 22 | φ1~3mmの小石・雲母 | 7.5YR | 黒褐色 | 普通 | | | 爪形 | 刻みのある太さ10mmの隆線が貼付。 | | |
| 23 | φ1~3mmの小石・黄色軽石 | 7.5YR | 褐色 | 普通 | RL | 縦・横 | 縄文 | 隆・沈 | 太さ14mmの隆線。 | |
| 24 | φ1~2mmの小石 | 5YR | にぶい赤褐色 | 良好 | | | | 隆・沈 | 太さ8~12mmの隆線と太さ4mmの沈線を施文。 | |
| 25 | φ1~2mmの小石多量 | 7.5YR | 黒褐色 | 良好 | RL | 横位 | 縄文 | 隆・沈 | 太さ14mmの隆線が弧状に貼付。太さ12mmの沈線が隆線に沿って施文。 | |
| 26 | φ1~3mmの小石・雲母 | 5YR | 黒褐色 | 普通 | | | 爪形 | | 太さ10mmの隆線に刻みが付けられる。太さ5mmの沈線で弧状に施文。 | |
| 27 | φ1~3mmの小石・雲母 | 7.5YR | 褐色 | 普通 | | | 爪形 | | 太さ16mmの隆線で弧状に施文。区画内は太さ4mmの沈線が充填。 | |
| 28 | 細かい砂粒 | 5YR | にぶい赤褐色 | 良好 | | | 爪形 | | 刻みのある太さ10mmの隆線が横位に施文。 | |
| 29 | φ1~3mmの小石 | 7.5YR | 黒褐色 | 普通 | LRL | 横位 | 縄文 | 隆・沈 | 太さ17mmの隆線を弧状に貼付。隆線に沿って太さ4mmの沈線が引かれる。 | |
| 30 | 細かい砂粒 | 2.5YR | 暗赤灰色 | 良好 | | | 爪形 | | 刻みを持つ太さ8mmの隆線が貼付。 | |
| 31 | φ1~3mmの小石多量 | 5YR | にぶい赤褐色 | 普通 | LR | 縦位 | 縄文 | | 内外面円形の剥落多い。内面底部近くにスス附着。 | |
| 32 | φ1~3mmの小石多量 | 7.5YR | 褐色 | 不良 | | | 無文 | | 外面剥落多い。 | |
| 33 | φ1~3mmの小石・黄色軽石 | 5YR | にぶい赤褐色 | 不良 | 条線 | 縦位 | 沈線 | | 太さ2~3mmの沈線が条線状に施文。外面スス附着。 | |
| 34 | φ1~3mmの小石 | 7.5YR | 褐色 | 普通 | | | 無文 | | 内外面円形の剥落。 | |
| 35 | φ1~2mmの砂粒多量 | 7.5YR | にぶい褐色 | 普通 | | | | | 底部を再加工し外縁部をゆるく磨く。土製円盤。 | |

II区 23号住居石器観察表

| 遺物番号 | 種類 | 形状 | 石材 | 特徴 | 縦 | 横 | 厚さ | 重量 | その他 |
|------|--------|------|---------|------------------|------|------|-----|-------|------|
| 1 | 多孔石 | 隅丸方形 | 角閃石安山岩 | 表裏に円錐形の凹み。 | 22 | 24.6 | | 16900 | |
| 2 | 磨石 | 長楕円形 | 粗粒輝石安山岩 | 表面に磨面。 | 13 | 5.4 | 4.6 | 370 | |
| 3 | 磨・凹石 | 不定形 | 粗粒輝石安山岩 | 表面に凹みと磨面。 | 8.5 | 7.5 | 3.7 | 330 | |
| 4 | 石皿・多孔石 | 不定形 | 牛伏砂岩 | 石皿作業面は凹面。円錐形の凹み。 | 22 | 21.6 | 9.5 | 3440 | 欠損 |
| 5 | 打製石斧 | 短冊形 | 粗粒輝石安山岩 | 両面調整。横断面レンズ状。 | 4.9 | 4.9 | 1.9 | 50 | 刃部欠損 |
| 6 | 打製石斧 | 短冊形 | 灰色安山岩 | 両面調整。横断面レンズ状。 | 5.3 | 4.1 | 1.4 | 50 | 刃部欠損 |
| 7 | 打製石斧 | 撥形 | 黒色頁岩 | 両面調整。横断面レンズ状。 | 4.8 | 4.8 | 0.9 | 20 | 基部欠損 |
| 8 | スクレイパー | 撥形 | 黒色頁岩 | 両面調整。 | 6.1 | 3.7 | 1 | 20 | |
| 9 | 石匙 | 横形 | 黒色頁岩 | 刃部両面調整。 | 5.6 | 6.8 | 0.8 | 30 | |
| 10 | 凹石 | 長楕円形 | 粗粒輝石安山岩 | 表裏・両側面に凹み。 | 12.5 | 7.3 | 5 | 470 | |
| 11 | スクレイパー | 横長 | 黒色頁岩 | 一側面に片面押圧剝離の刃部。 | 5.2 | 5.7 | 0.9 | 20 | |



0 10cm 15cm 20cm 30cm

第217図 23号住居址出土遺物-2

第2節 II地区の出土遺物

II区 24号住居土器観察表

| 番号 | 胎土 | 色記号 | 色調 | 焼成 | 地文 原体 | 施文 方向 | 地文 分類 | 文様 分類 | 文様の 特徴 | 時期・備考 |
|----|--------------------|-------|--------|----|-----------|----------|----------|----------|--|-----------------|
| 1 | φ1~3mmの小石 | 5YR | にぶい赤褐色 | 良好 | 条線 | | 沈線 | 隆線 | 太さ18mmの沈線で口縁部を楕円区画。区画内を矢羽根状の沈線が充填。胴部は巾16mmの条線が垂下。内面スス付着。 | 21・23・24と 同一 |
| 2 | φ1~5mmの小石 | 2.5YR | 明赤褐色 | 良好 | RL | 縦位 | 縄文 | 隆線 | 口縁部は太さ10~12mmの隆線で文様を描く。胴部に縄文施文。内面スス付着。 | |
| 3 | φ1~3mmの小石・ 黄色軽石 | 2.5YR | 明赤褐色 | 普通 | Lr | 縦位 | 捺糸 | 沈線 | 太さ4mmの沈線が3条対で縦位の区画。区画内は「∩」「U」状の文様。 | |
| 4 | φ1~3mmの小石・ 黄色軽石 | 7.5YR | 暗褐色 | 普通 | 条線 | 縦位 | 沈線 | 沈線 | 口唇直下に太さ4mmの沈線が2条廻る。地文は巾2mmの平行沈線が条線状に施文。 | |
| 5 | φ1~3mmの小石・ 黄色軽石 | 7.5YR | 褐色 | 普通 | 沈線 | | 沈線 | 沈線 | 口縁に太さ5mmの沈線が重弧状に施文。 | |
| 6 | φ1~3mmの小石・ 黄色軽石 | 5YR | 明赤褐色 | 普通 | Lr | 縦位 | 捺糸 | | | |
| 7 | φ1~3mmの小石多 量・雲母 | 5YR | にぶい橙色 | 不良 | | | | 隆・沈 | 頸部くびれ部に太さ8mmの隆線が上下に2条廻る。橋状把手を持つ。地文は太さ4mmの沈線を縦位に引く。外面横位に削り。 | |
| 8 | φ1~5mmの小石・ 雲母 | 5YR | 明赤褐色 | 良好 | | | | 無文 | | |
| 9 | φ1~3mmの砂粒・ 雲母 | 5YR | にぶい赤褐色 | 良好 | RI | 横位 | 縄文 | 隆・沈 | 口縁部文様帯を太さ14mmの隆線で半円状に区画。区画内は太さ5mmの沈線が充填。胴部は沈線が垂下。 | |
| 10 | 細かい砂粒 | 5YR | にぶい赤褐色 | 良好 | LR | 横位 | 縄文 | 沈線 | 太さ7mmの沈線が「∩」状に施文。 | |
| 11 | 細かい砂粒・雲母 | 5YR | 赤褐色 | 良好 | RL | 縦・斜 | 縄文 | 沈線 | 口唇直下に太さ5mmの沈線が2条廻る。 | |
| 12 | φ1~2mmの小石 | 5YR | 暗赤褐色 | 良好 | | | | 沈線 | 口縁に巾9mmの平行沈線が連弧状に施文。 | |
| 13 | φ1~3mmの小石・ 雲母 | 5YR | 明赤褐色 | 普通 | | | | 隆・沈 | 口縁部に太さ7mmの隆線と沈線で楕円区画。区画内は沈線が充填。胴部は沈線が垂下。 | |
| 14 | φ1~3mmの小石多 量 | 5YR | 明赤褐色 | 普通 | | | | 無文 | 内外面横位の磨き。 | |
| 15 | φ1~3mmの小石・ 黄色軽石 | 5YR | 暗赤褐色 | 普通 | RL・ LR | 縦・横 | 縄文 | 沈線 | 太さ7mmの沈線が「∩」状に施文。 | |
| 16 | φ1~3mmの小石 | 5YR | にぶい橙色 | 普通 | RL | 横位 | 縄文 | 沈線 | 太さ8mmの沈線が2条横位に施文。 | |
| 17 | φ1~3mmの小石・ 雲母 | 5YR | 赤褐色 | 普通 | | | | 隆・沈 | 太さ8mmの隆線で文様を楕円区画。区画内は太さ4mmの沈線が充填。 | |
| 18 | φ1~3mmの小石・ 雲母 | 5YR | 明褐色 | 良好 | | | | 無文 | 内外面横位の磨き。 | |
| 19 | 細かい砂粒・雲母 | 2.5YR | 橙色 | 普通 | | | | 無文 | 内外面横位の磨き。内面スス付着。 | |
| 20 | φ1~3mmの小石 | 2.5YR | 明赤褐色 | 普通 | Lr | 縦位 | 捺糸 | 隆線 | 太さ8mmの隆線が横位に施文。内面黒色。 | |
| 21 | φ1~3mmの小石・ 黄色軽石 | 2.5YR | 赤褐色 | 普通 | Lr | 縦位 | 捺糸 | 沈線 | 太さ4mmの沈線が3条対で縦位の区画。区画内は「∩」「U」状の文様。 | |
| 22 | φ1~3mmの小石・ 雲母 | 5YR | にぶい赤褐色 | 不良 | Lr | 縦位 | 捺糸 | 沈線 | 太さ2mmの沈線で縦位の区画。 | |
| 23 | φ1~3mmの小石・ 黄色軽石 | 5YR | にぶい赤褐色 | 普通 | Lr | 縦位 | 捺糸 | 沈線 | 太さ4mmの沈線が3条対で縦位の区画。区画内は「∩」「U」状の文様。 | |
| 24 | φ1~3mmの小石・ 黄色軽石 | 5YR | にぶい赤褐色 | 普通 | Lr | 縦位 | 捺糸 | 沈線 | 太さ4mmの沈線が3条対で縦位の区画。区画内は「∩」「U」状の文様。 | |
| 25 | φ1~3mmの砂粒・ 雲母多量 | 10YR | 黄褐色 | 不良 | | | | 隆・沈 | 頸部くびれ部に太さ8mmの隆線が2条上下に廻る。橋状把手を持つ。地文は太さ4mmの沈線を縦位に引く。 | |
| 26 | φ1~3mmの小石・ 雲母 | 7.5YR | 明褐色 | 普通 | LR | 斜位 | 縄文 | 沈線 | 太さ4mmの沈線が3条で波状に施文。 | |
| 27 | φ1~3mmの小石多 量・雲母 | 5YR | にぶい黄橙色 | 普通 | LR | 縦位 | 縄文 | 隆線 | 太さ12mmの隆線が縦位に貼付。 | |
| 28 | φ1~5mmの小石・ 軽石 | 2.5YR | 明赤褐色 | 普通 | Lr | 縦位 | 捺糸 | 隆・沈 | 口縁部文様帯を太さ10mmの隆線で楕円区画。区画連結部に渦巻き状の突起を持つ。 | |
| 29 | φ1~3mmの小石・ 雲母 | 7.5YR | 暗褐色 | 普通 | RL・ LR | 縦・横 | 縄文 | | 内面横位の磨き。外面スス付着。 | |

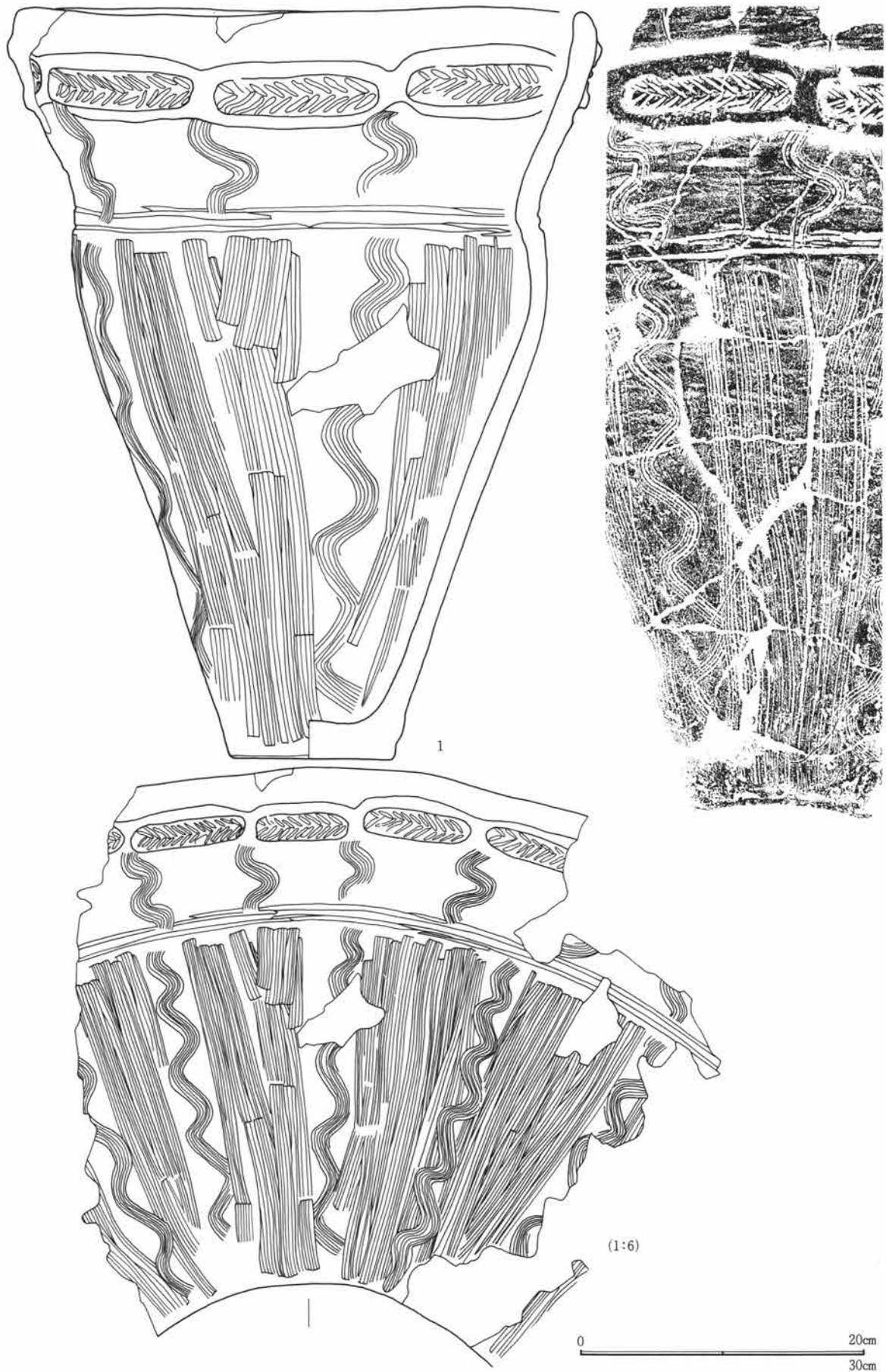

第218图 24号住居址出土遺物-1



第219図 24号住居址出土遺物-2

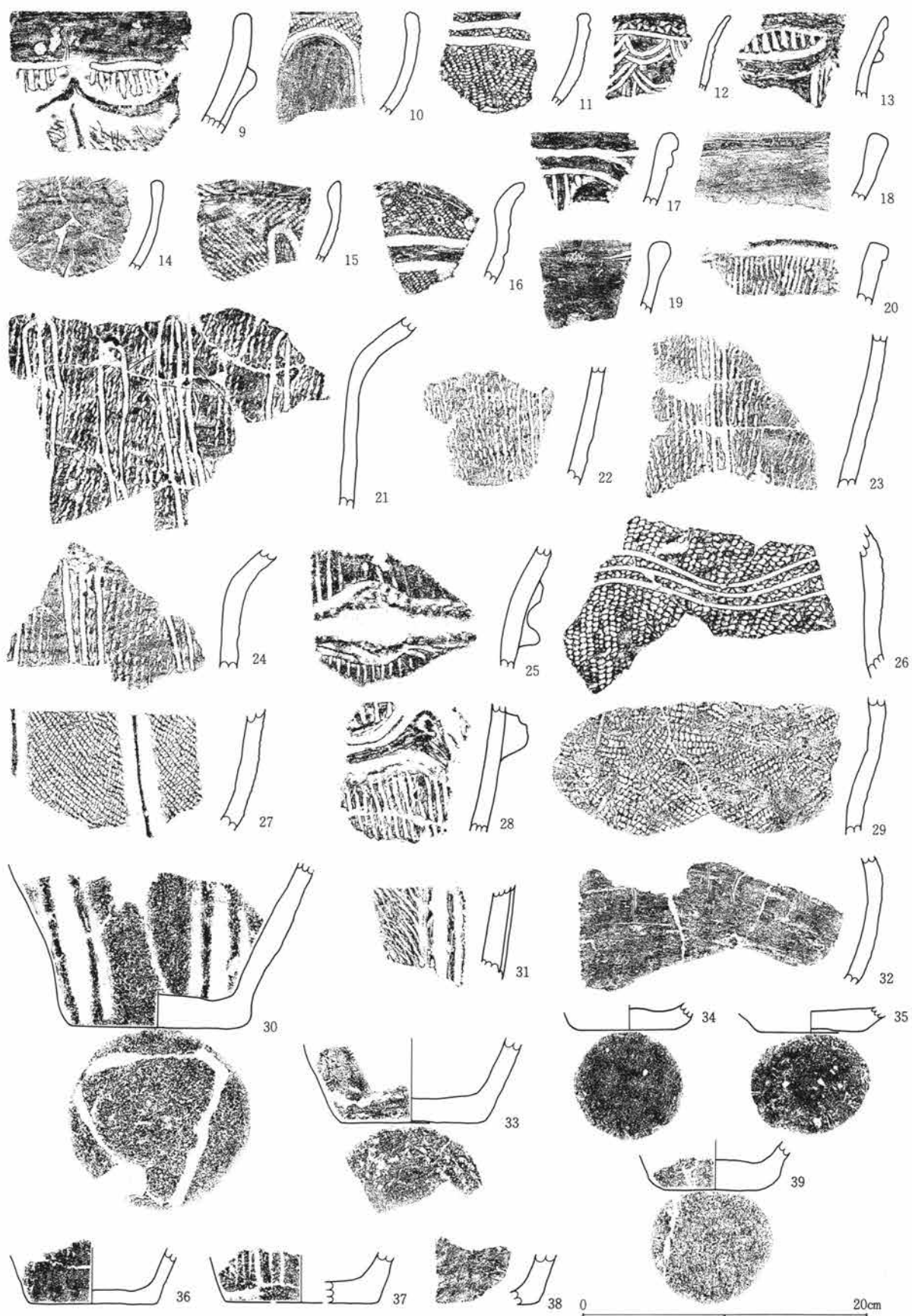

第220図 24号住居址出土遺物-3

II区 24号住居土器観察表

| 番号 | 胎土 | 色記号 | 色調 | 焼成 | 地文 原体 | 施文 方向 | 地文 分類 | 文様 分類 | 文様の 特徴 | 時期・備考 |
|----|------------------|-------|-------|----|----------|----------|----------|----------|------------------------|-------|
| 30 | φ1~3mmの小石多量 | 5YR | 赤褐色 | 不良 | Lr | 縦位 | 撚糸 | 隆線 | 太さ10mmの隆線が2条対で縦位の区画。 | |
| 31 | φ1~3mmの小石・雲母 | 2.5YR | 明赤褐色 | 普通 | Lr | 斜位 | 撚糸 | 隆線 | 太さ8mmの隆線が2条対で縦位の区画。 | |
| 32 | φ1~3mmの小石多量 | 2.5YR | 明赤褐色 | 普通 | | | 無文 | | 内外面横位の磨き。内面スス付着。 | |
| 33 | φ1~3mmの小石多量 | 2.5YR | 赤褐色 | 普通 | | | 無文 | | 内面スス付着。 | |
| 34 | φ1~3mmの小石・雲母 | 5YR | にぶい橙色 | 良好 | | | 無文 | | | |
| 35 | φ1~3mmの小石・黄色軽石 | 10YR | 明黄褐色 | 普通 | Rl | 横位 | 縄文 | | | |
| 36 | φ1~3mmの小石 | 10YR | 褐色 | 普通 | | | | 沈線 | 太さ3mmの沈線で縦位の区画。内面スス付着。 | |
| 37 | φ1~3mmの小石多量 | 10YR | 褐色 | 普通 | | | | 沈線 | 太さ4mmの沈線で縦位の区画。 | |
| 38 | φ1~3mmの小石多量 | 10YR | 褐色 | 普通 | | | 無文 | | | |
| 39 | φ1~3mmの小石多量・黄色軽石 | 5YR | 赤褐色 | 普通 | | | 無文 | | | |

II区 24号住居石器観察表

| 遺物 番号 | 種類 | 形状 | 石材 | 特徴 | 縦 | 横 | 厚さ | 重量 | その他 |
|----------|--------|-----|---------|------------------------|------|------|-----|------|------|
| 1 | 石皿・多孔石 | 楕円形 | 粗粒輝石安山岩 | 表裏は凹面。作業面の縁に円錐形の凹み。 | 23.4 | 15.4 | 9.2 | 2500 | |
| 2 | 石皿 | — | — | 石皿作業面は凹面。裏面に円錐形の凹み。 | 20.6 | 19.8 | 7.4 | | 欠損 |
| 3 | 多孔石 | 不定形 | 角閃石安山岩 | 円錐形の凹み。 | 16.7 | 15 | 6.4 | 1700 | |
| 4 | 凹石 | 不定形 | 角閃石安山岩 | 円錐形の凹み。 | 20.3 | 18.2 | 6.8 | 2600 | |
| 5 | 石皿 | — | 粗粒輝石安山岩 | 石皿作業面は浅い凹面。 | 12 | 16 | 4.8 | 900 | 欠損 |
| 6 | 磨・凹石 | 不定形 | 粗粒輝石安山岩 | 表面に浅い凹み。表裏に磨面。凹→磨。 | 11.6 | 7.5 | 5.2 | 640 | |
| 7 | 磨製石斧 | 乳棒形 | 変玄武岩 | 全体に良く研磨される。横断面楕円形。 | 12.3 | 4.9 | 2.9 | 290 | 刃部欠損 |
| 8 | 打製石斧 | 短冊形 | 緑色頁岩 | 両面調整。刃部磨減。横断面レンズ状。 | 12.6 | 4.4 | 1.6 | 100 | |
| 9 | 打製石斧 | 撥形 | 黒色頁岩 | 両面調整。刃部は片面調整。横断面カマボコ状。 | 10.7 | 4.7 | 1.7 | 70 | |
| 10 | 石錐 | — | 黒色頁岩 | 錐部両面から押圧剝離。 | 4.8 | 2.1 | 0.8 | 10 | |
| 11 | スクレイパー | 横長 | 黒色頁岩 | 一側辺に使用によるはこぼれ。 | 4.4 | 7.7 | 1.3 | 50 | |



第221図 24号住居址出土遺物-4

II区 25号住居土器観察表

| 番号 | 胎土 | 色記号 | 色調 | 焼成 | 地文原体 | 施文方向 | 地文分類 | 文様分類 | 文様の特徵 | 時期・備考 |
|----|--------------|-------|--------|----|------|------|------|------|---|-------|
| 1 | 金雲母多量 | 7.5YR | にぶい褐色 | 良好 | | | 爪形 | | 隆線で波状口縁を区画。波頂部は小またに分かれる。隆帯に刻みが施文。結節沈線が隆線に沿って施文。区画内は波状沈線。 | |
| 2 | 金雲母多量 | 7.5YR | 灰褐色 | 良好 | | | 爪形 | | 太さ5mmの結節沈線が口縁に沿って施文。口縁部は太さ7mmの押し引きの爪形文が波状に施文。 | |
| 3 | 金雲母多量 | 10YR | にぶい黄褐色 | 良好 | | | 爪形 | | 口唇に長さ6mm、口縁部に長さ13mmの刻みを施す。口縁部の刻みの長さが一定のことからヘラ状工具で一度に刺し切っていると考え。 | |
| 4 | 金雲母多量 | 10YR | にぶい黄褐色 | 良好 | | | 爪形 | | 刻みを持つ隆線で文様を区画。区画内は巾6mmの平行沈線が波状に施文。隆線に沿って同じ平行沈線が施文。 | |
| 5 | 細かい砂粒 | 5YR | にぶい橙色 | 良好 | | | 爪形 | | 深鉢の双円状の突起。 | |
| 6 | φ3mmの小石・金雲母 | 5YR | 灰褐色 | 良好 | | | 爪形 | | 胴部に「X」字状の隆線が貼付。 | |
| 7 | φ1~3mmの小石 | 5YR | 橙色 | 不良 | | | 爪形 | | 隆線で文様を区画。隆線に沿ってキャタピラ文とベン先状刺突文。内面スス附着。 | |
| 8 | 金雲母 | 7.5YR | にぶい褐色 | 普通 | | | 爪形 | | 太さ4mmの沈線が波状に施文。 | |
| 9 | 金雲母 | 10YR | にぶい黄褐色 | 良好 | | | 爪形 | | 「Y」字状の隆線が貼付。 | |
| 10 | 金雲母 | 7.5YR | 褐色 | 良好 | | | 爪形 | | 巾7mmの平行沈線が波状に施文。 | |
| 11 | φ1~3mmの小石 | 7.5YR | にぶい橙色 | 良好 | Lr | 縦位 | 撚糸 | 沈線 | 太さ4mmの沈線で縦位の区画。 | |
| 12 | φ1~3mmの砂粒 | 10YR | にぶい黄褐色 | 良好 | | | 爪形 | | 太さ4mmの沈線で文様。 | |
| 13 | 細かい砂粒 | 7.5YR | 橙色 | 良好 | | | 竹管 | | 巾3mmの結節沈線で文様。 | |
| 14 | 細かい砂粒 | 7.5YR | 橙色 | 良好 | | | 竹管 | | 巾6mmの結節沈線が横位に付く。 | |
| 15 | 細かい砂粒 | 10YR | 黄褐色 | 良好 | | | 竹管 | | 巾3mmの結節沈線で文様。半円状の印刻を持つ。 | |
| 16 | φ1~3mmの小石・雲母 | 7.5YR | にぶい褐色 | 普通 | | | 爪形 | | 巾6mmの平行沈線で鋸歯状文。 | |
| 17 | φ1~5mmの小石・雲母 | 7.5YR | 橙色 | 普通 | | | 無文 | | | |
| 18 | φ1~3mmの小石 | 7.5YR | にぶい褐色 | 良好 | | | 無文 | | 内外面丁寧な磨き。外面ヘラ状の擦痕付く。 | |
| 19 | φ1~5mmの小石 | 10YR | 明黄褐色 | 普通 | | | 無文 | | 外面横位の擦痕。内面スス附着。 | |
| 20 | φ1~5mmの小石 | 7.5YR | 橙色 | 普通 | Rl | 縦位 | 撚糸 | | | |

II区 25号住居石器観察表

| 遺物番号 | 種類 | 形状 | 石材 | 特徴 | 縦 | 横 | 厚さ | 重量 | その他 |
|------|--------|-------|---------|-------------------------|------|------|-----|-------|------|
| 1 | 台石 | 隅丸長方形 | 石英閃緑岩 | 表裏の作業面は平坦で磨面。 | 25.5 | 14.4 | | 19600 | |
| 2 | 磨・凹石 | 不定形 | 粗粒輝石安山岩 | 表裏に凹みと磨面。凹→磨。 | 14.6 | 9.2 | 5 | 870 | |
| 3 | 磨・凹石 | 隅丸長方形 | 粗粒輝石安山岩 | 表裏に浅い凹み。表裏・両側辺の磨面と稜を持つ。 | 10.3 | 7.7 | 5 | 630 | |
| 4 | スクレイパー | 横長 | 黒色頁岩 | 一側辺に両面調整。 | 4.6 | 8.4 | 1.3 | 60 | |
| 5 | 打製石斧 | 撥形 | 細粒輝石安山岩 | 両面調整。横断面レンズ状。 | 8.9 | 4.5 | 2.2 | 110 | 刃部欠損 |
| 6 | 打製石斧 | 撥形 | 黒色頁岩 | 片面調整。横断面カマボコ状。 | 8.4 | 4.5 | 1.8 | 60 | |
| 7 | 磨製石斧 | 定角式 | 蛇紋岩 | 表裏・側辺を研磨し稜をもつ。横断面隅丸長方形。 | 12.1 | 5.7 | 3.3 | 350 | |
| 8 | 磨・凹石 | 楕円形 | 粗粒輝石安山岩 | 表面に浅い凹みと磨面。 | 8.1 | 5.9 | 3.7 | 210 | |

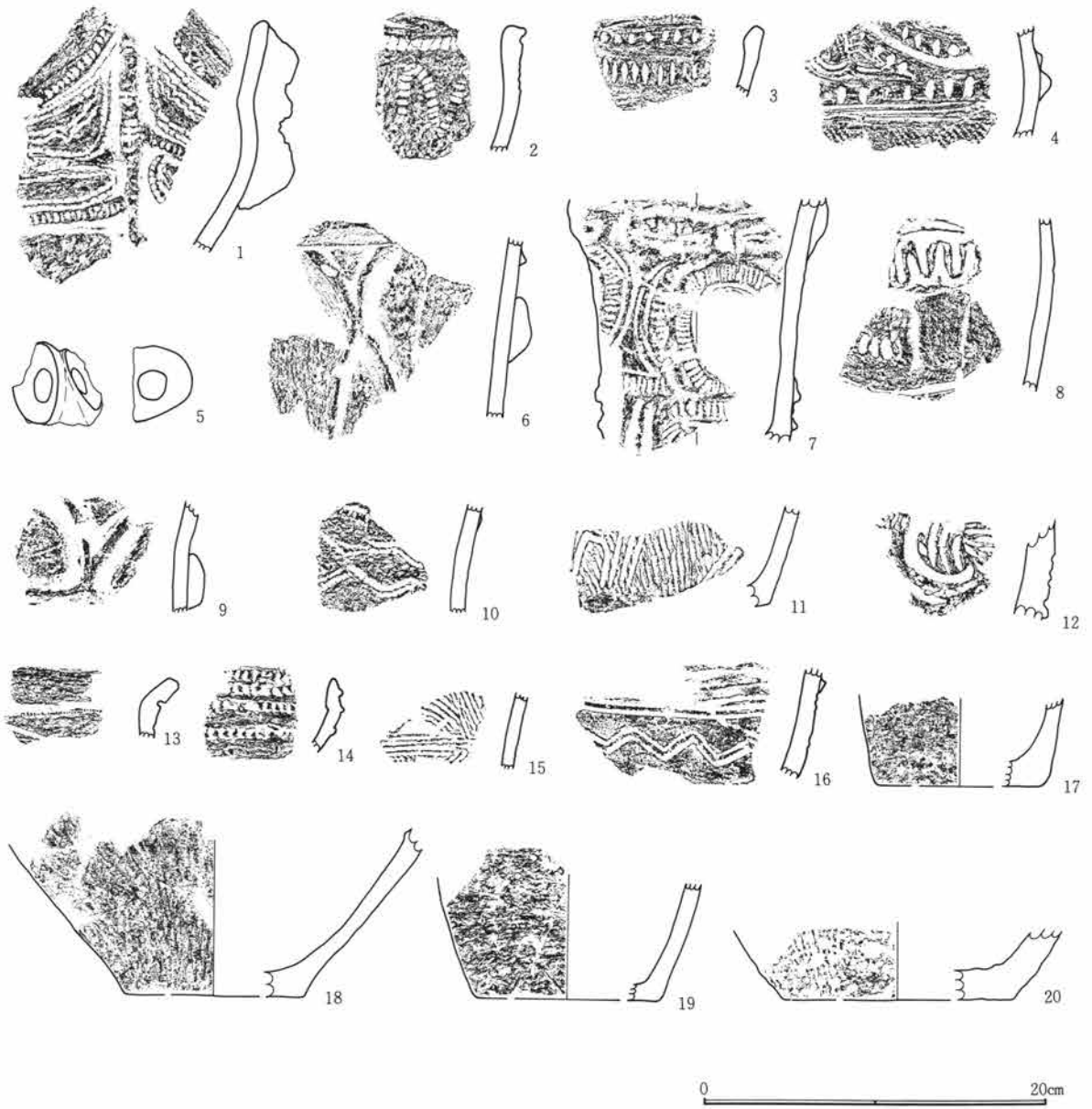

第222図 25号住居址出土遺物-1

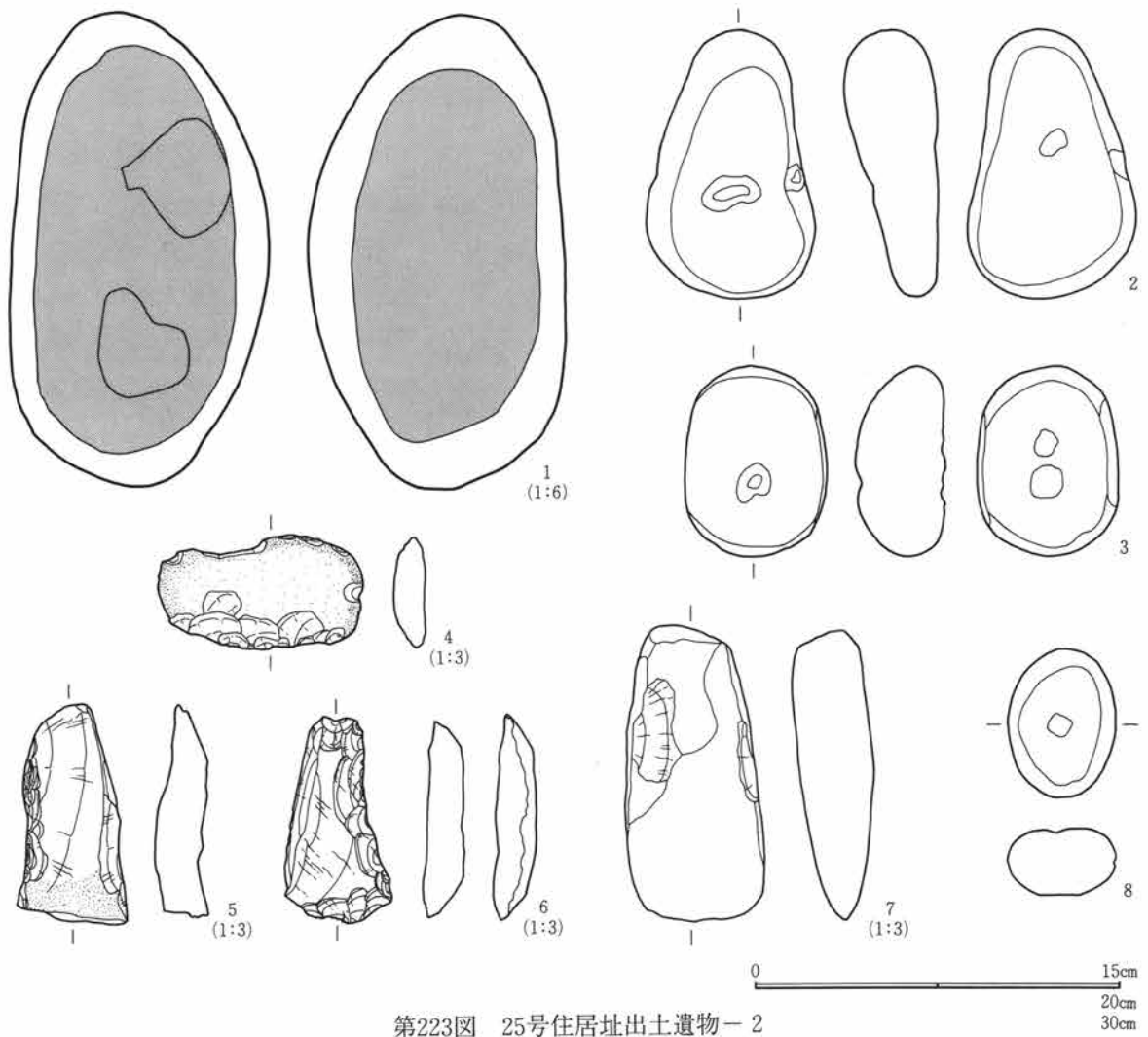

第223図 25号住居址出土遺物-2

第1章 出土遺物の概要

Ⅱ区 26号住居土器観察表

| 番号 | 胎土 | 色記号 | 色調 | 焼成 | 地文 原体 | 施文 方向 | 地文 分類 | 文様 分類 | 文様の 特徴 | 時期・備考 |
|----|----------------|-------|--------|----|----------|----------|----------|----------|--|-------|
| 1 | φ1~3mmの小石・黄色軽石 | 10YR | 明黄褐色 | 普通 | LR | 縦位 | 縄文 | 沈線 | 口縁部に太さ2mmの沈線を2条廻す。胴部は「凵」「U」状に施文。 | |
| 2 | φ1~3mmの小石・黄色軽石 | 7.5YR | 橙色 | 普通 | RL | | 縄文 | 沈線 | 太さ5~15mmの沈線と隆線で渦巻き文様。 | |
| 3 | φ1~3mmの小石・黄色軽石 | 7.5YR | 橙色 | 普通 | | | | 隆・沈 | 太さ5~6mmの沈線で文様を施文。 | |
| 4 | φ1~5mmの小石・繊維 | 2.5YR | 黄灰色 | 普通 | Lr | 横位 | 繊維 | | | |
| 5 | φ1~3mmの小石 | 7.5YR | にぶい褐色 | 良好 | 沈線 | 斜位 | 沈線 | | くびれ部に「ハ」字状に刻みを持つ。胴部は縦位区画。 | |
| 6 | φ1~3mmの小石・雲母 | 7.5YR | 橙色 | 普通 | 条線 | | 沈線 | 隆線 | 巾2~3mmの条線と太さ7mmの隆線が縦位に貼付。 | |
| 7 | 細かい砂粒 | 7.5YR | 橙色 | 普通 | 沈線 | 斜位 | 沈線 | 隆線 | 太さ3mmの沈線が斜位に施文。太さ7mmの隆線が2条縦位に貼付。 | |
| 8 | φ1~3mmの小石 | 10YR | にぶい黄褐色 | 普通 | RL | 縦位 | 縄文 | 沈線 | 太さ7mmの沈線が2条縦位に貼付。 | |
| 9 | φ1~3mmの小石・金雲母 | 7.5YR | にぶい橙色 | 普通 | RL | 縦位 | 縄文 | 沈線 | 太さ2mmの沈線が2条縦位に貼付。 | |
| 10 | 細かい砂粒・雲母 | 5YR | 明赤褐色 | 良好 | 条線 | 斜位 | 沈線 | 沈線 | 巾2~3mmの沈線を条線状に施文。太さ10mmの隆線が横位に廻る。 | |
| 11 | φ1~5mmの小石 | 7.5YR | にぶい橙色 | 普通 | | | 無文 | | 内面黒色。 | |
| 12 | φ1~5mmの小石・黄色軽石 | 10YR | にぶい黄褐色 | 普通 | RL | 縦・横 | 縄文 | 隆・沈 | 口縁部は沈線と隆線で楕円区画と渦巻き文をつくる。胴部は3条と2条の沈線で縦位の区画。 | |
| 13 | φ1~3mmの小石・雲母 | 7.5YR | 暗褐色 | 良好 | | | 無文 | | 表裏とも丁寧な磨き。内面スス附着。 | |
| 14 | φ1~3mmの小石多量 | 10YR | にぶい黄褐色 | 不良 | | | 爪形 | | 隆線で渦巻き状の文様を区画。区画内は太さ2~3mmの沈線で刻みを付ける。 | |
| 15 | φ1~3mmの小石・雲母 | 10YR | にぶい黄褐色 | 普通 | RL | 横位 | 縄文 | 隆線 | 太さ7~8mmの隆線で半円状の文様を区画。 | |
| 16 | φ1~3mmの小石・雲母 | 5YR | にぶい赤褐色 | 普通 | LR | 横位 | 縄文 | 沈線 | 太さ6mmの沈線で楕円区画。 | |
| 17 | φ1~3mmの小石・雲母 | 7.5YR | にぶい褐色 | 良好 | | | 無文 | | 内外面横位の磨き。 | |
| 18 | φ1~3mmの小石・雲母 | 5YR | にぶい赤褐色 | 普通 | 条線 | | 沈線 | 隆線 | 太さ2~3mmの沈線で綾杉状の地文。太さ6~8mmの隆線で縦位の区画。 | |
| 19 | φ1~3mmの小石 | 7.5YR | 明褐色 | 不良 | | | | 沈線 | 太さ3mmの沈線で横位の区画。刺突が施文。 | |
| 20 | φ1~3mmの小石・黄色軽石 | 7.5YR | 褐色 | 普通 | RI | 横位 | | | 表面に円形の剝離痕。 | |

Ⅱ区 26号住居石器観察表

| 遺物 番号 | 種類 | 形状 | 石材 | 特徴 | 縦 | 横 | 厚さ | 重量 | その他 |
|----------|--------|-------|---------|--------------------------|------|------|------|-------|-----|
| 1 | 石皿・多孔石 | 隅丸長方形 | 粗粒輝石安山岩 | 石皿作業面は凹面。裏面に円錐形の凹み。 | 32.2 | 20.2 | 8 | 7900 | |
| 2 | 多孔石 | 不定形 | 粗粒輝石安山岩 | 表面に円錐形の凹み。 | 7.2 | 8.4 | 6.6 | 400 | |
| 3 | 台石 | 楕円形 | 角閃石安山岩 | 作業面は平坦で磨面。 | 17.6 | 14.8 | 4.6 | 2100 | |
| 4 | 多孔石 | 隅丸長方形 | 粗粒輝石安山岩 | 表裏に円錐形の凹み。 | 24.8 | 20 | 7.2 | 6000 | |
| 5 | 多孔石 | 不定形 | 粗粒輝石安山岩 | 表面に円錐形の凹み。 | 14.8 | 14.4 | 6 | 1400 | |
| 6 | 石皿 | — | 角閃石安山岩 | 石皿作業面は浅い凹み。 | 20 | 30 | 13.7 | 10000 | 欠損 |
| 7 | 台石 | 不定形 | 粗粒輝石安山岩 | 作業面は平坦。 | 15 | 18.3 | 6.7 | 2800 | 欠損 |
| 8 | 石皿 | 不定形 | 粗粒輝石安山岩 | 表面に浅い凹み。 | 12 | 13.8 | 6.4 | 1300 | |
| 9 | 台石 | 楕円形 | 粗粒輝石安山岩 | 表面に磨面。 | 14.6 | 23.4 | 7.2 | 3800 | 欠損 |
| 10 | 石皿 | — | 粗粒輝石安山岩 | 作業面は浅い凹み。 | 11.2 | 11.2 | 6.4 | 1500 | 欠損 |
| 11 | 磨・凹石 | 隅丸長方形 | 粗粒輝石安山岩 | 表裏に凹み。表裏・側面に磨面と稜を持つ。 | 12.8 | 6.4 | 4.6 | 600 | 欠損 |
| 12 | 砥石 | 楕円形 | 牛伏砂岩 | 砥石作業面は平坦。 | 9.8 | 8.6 | 2.4 | 140 | |
| 13 | 磨製石斧 | 定角式 | 変玄武岩 | 両側・頭部を研磨し稜を持つ。 | 9.7 | 4.5 | 2.8 | 160 | |
| 14 | 磨・凹石 | 長楕円形 | 粗粒輝石安山岩 | 表裏に凹み。表裏・両側に磨面と稜を持つ。凹→磨。 | 11.9 | 7 | 4.7 | 540 | |

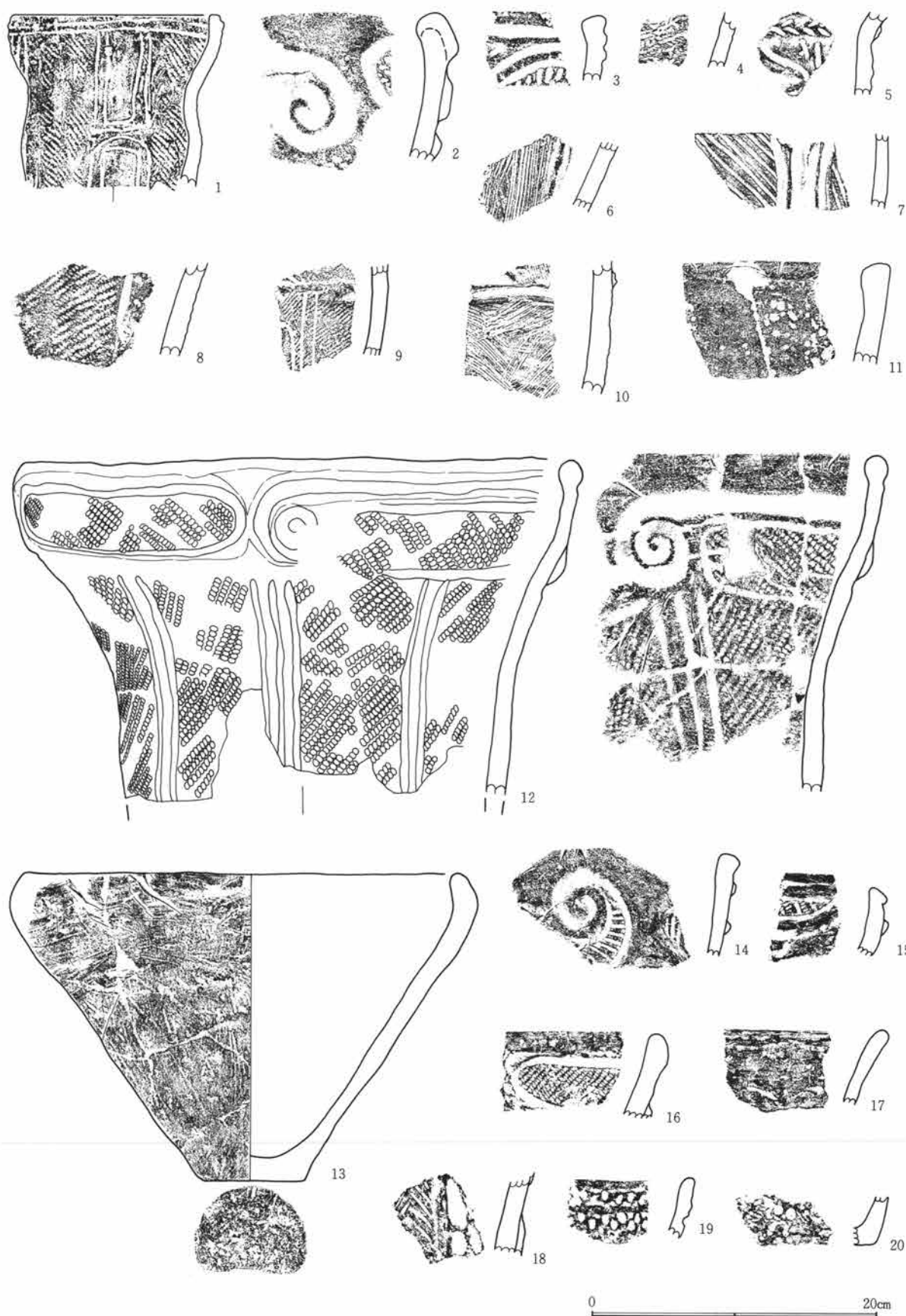

第224図 26号住居址出土遺物-1

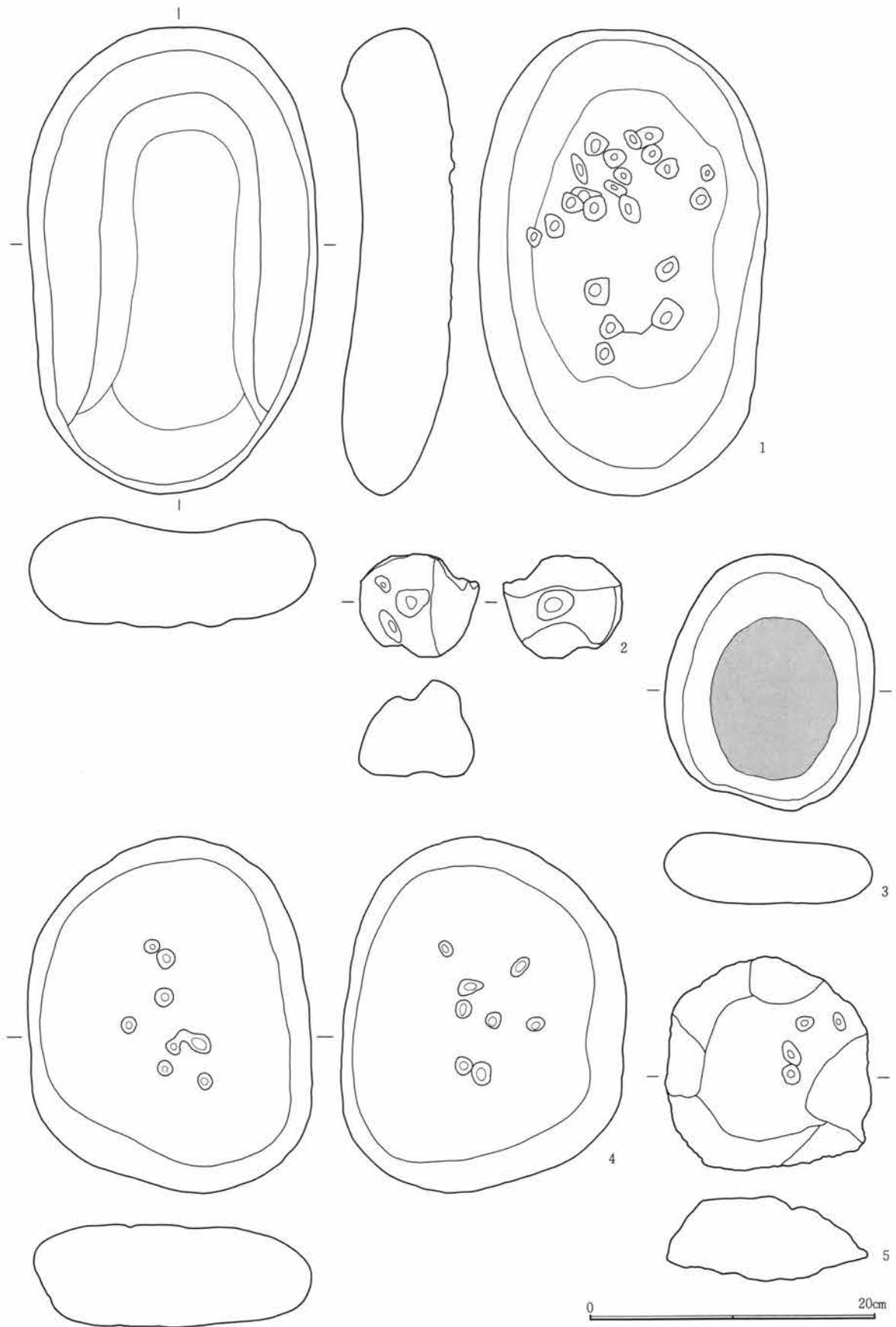

第225図 26号住居址出土遺物-2

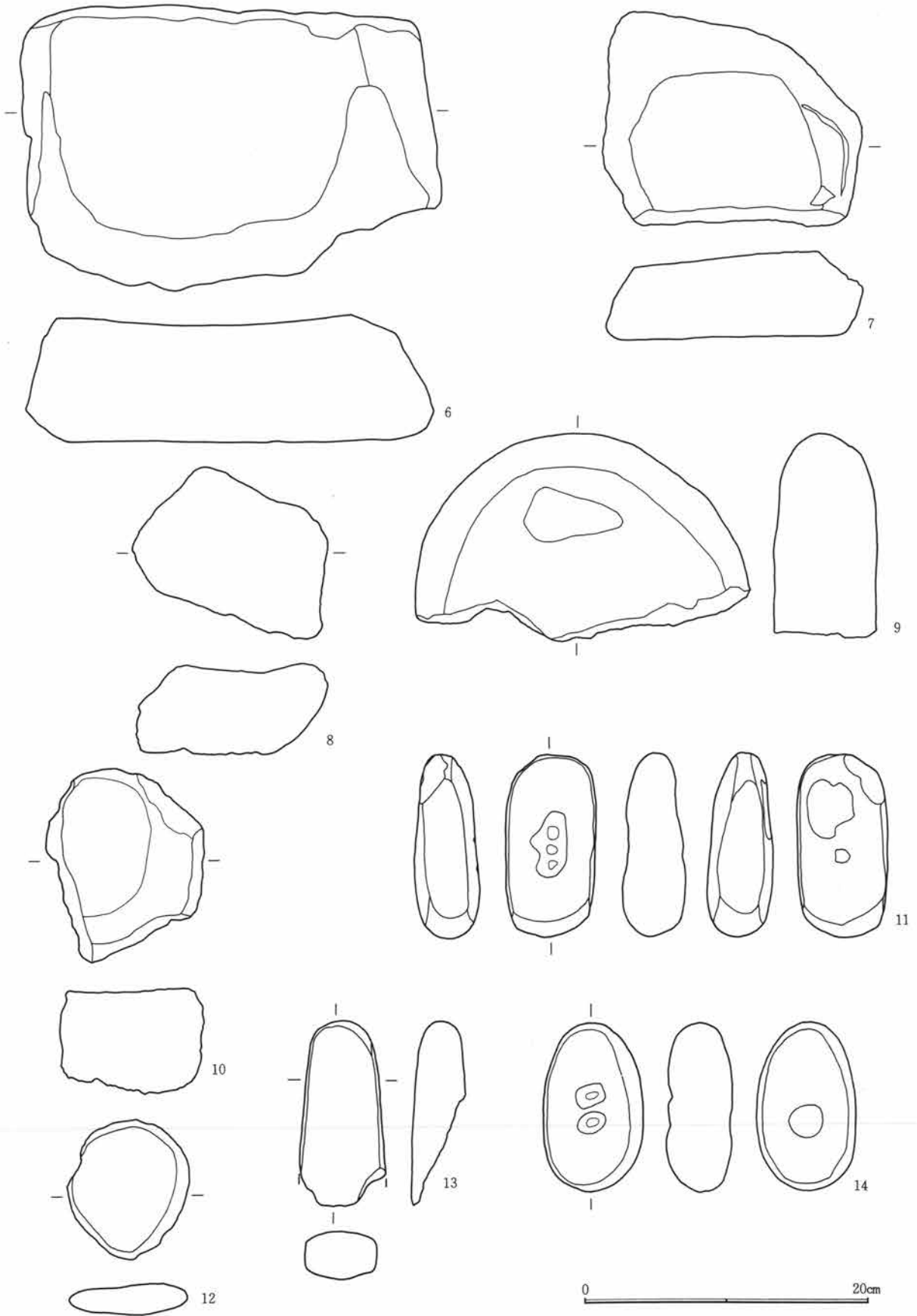

第226図 26号住居址出土遺物-3

第1章 出土遺物の概要

Ⅱ区 27・29号住居土器観察表

| 番号 | 胎土 | 色記号 | 色調 | 焼成 | 地文 原体 | 施文 方向 | 地文 分類 | 文様 分類 | 文様の 特徴 | 時期・備考 |
|----|-----------------------|-------|--------|----|----------|----------|----------|----------|--|-------|
| 1 | φ1~5mmの小石・ 黄色軽石 | 7.5YR | にぶい褐色 | 不良 | RL | 横位 | 縄文 | 隆線 | 口縁部は太さ8~10mmの隆線で楕円区 画。内面スス付着。 内外面丁寧な磨き。 | |
| 2 | φ1~3mmの小石・ 雲母 | 5YR | にぶい赤褐色 | 良好 | | | 無文 | | | |
| 3 | φ1~3mmの小石 | 10YR | にぶい黄褐色 | 不良 | | | 無文 | | 内外面横位の磨き。 | |
| 4 | φ1~3mmの小石 | 7.5YR | にぶい褐色 | 良好 | | | 無文 | | 内外面横位の丁寧な磨き。 | |
| 5 | φ1~3mmの小石 | 7.5YR | にぶい橙色 | 良好 | | | 無文 | | 口縁が「く」字状に外反。内外面横位 の磨き。 | |
| 6 | 細かい砂粒 | 10YR | 明黄褐色 | 良好 | RLR | 縦位 | 縄文 | 隆線 | 口縁部は太さ8mmの隆線の文様。 | |
| 7 | φ1~3mmの砂粒多 量 | 2.5YR | にぶい赤褐色 | 良好 | | | 無文 | | 口縁に太さ7mmの沈線が横位に巡る。 | |
| 8 | φ1~5mmの小石 | 7.5YR | にぶい橙色 | 普通 | RL | 斜位 | 縄文 | 隆・沈 | 太さ7~15mmの隆線により口縁部に長 楕円形の区画。胴部に縦位の区画する 隆線。 | |
| 9 | φ1~5mmの小石・ 雲母 | 10YR | にぶい黄褐色 | 良好 | RL | 横位 | 縄文 | 隆・沈 | 口縁部文様帯を太さ10~20mmの隆線と 沈線で楕円状に区画。 | |
| 10 | 細かい砂粒 | 7.5YR | 褐色 | 良好 | | | 爪形 | | 巾10mmの半截竹管外側の爪形文。 | |
| 11 | φ1~5mmの小石 | 10YR | にぶい黄褐色 | 普通 | RL | 斜位 | 縄文 | 隆線 | 太さ7~8mmの隆線で文様。 | |
| 12 | 細かい砂粒 | 5YR | にぶい赤褐色 | 良好 | | | 無文 | | 口縁が「く」字状に外反。太さ4mmの 浅線が横位に巡る。 | |
| 13 | φ1~5mmの小石・ 黄色軽石 | 7.5YR | にぶい褐色 | 不良 | RL | 横位 | 縄文 | 隆・沈 | 太さ8mmの隆線で長楕円形区画・渦巻 きをつくる。胴部は太さ7mmの沈線で 縦位の区画。 | |
| 14 | φ1~3mmの小石 | 7.5YR | にぶい褐色 | 良好 | Lr | 横位 | 捺糸 | 隆線 | 太さ7~8mmの隆線で横位「S」字状の文 様。頭部は無文帯。 | 15と同一 |
| 15 | φ1~3mmの小石 | 5YR | 明赤褐色 | 良好 | Lr | 横位 | 捺糸 | 隆線 | 太さ7~8mmの隆線で横位「S」字状の文 様。頭部は無文帯。 | 14と同一 |
| 16 | φ1~3mmの小石・ 雲母 | 7.5YR | にぶい褐色 | 普通 | LR | 横位 | 縄文 | 隆線 | 口縁部は太さ10~15mmの隆線で長楕円 に文様を区画。胴部は2条対で縦位の 区画。隆線間は無文。内側器面に指頭 位の剝離が多い。 | |
| 17 | 細かい砂粒 | 10YR | にぶい黄褐色 | 普通 | | | | 隆・沈 | 口縁部は太さ8mmの隆線で楕円区画・渦 巻きをつくる。区画内は太さ5mmの沈 線が縦位に充填。 | |
| 18 | φ1~3mmの小石・ 雲母 | 10YR | 灰黄褐色 | 普通 | 条線 | 縦位 | 沈線 | 沈線 | 地文は巾2mmの平行沈線が条線状に施 文。口縁部文様帯は太さ4mmの沈線で 渦巻き・方形状の文様。 | |
| 19 | φ1~3mmの小石・ 雲母 | 7.5YR | にぶい褐色 | 普通 | 条線 | 縦位 | 沈線 | 隆線 | 口縁部は太さ8mmの隆線で文様を区画 し太さ3mmの沈線で文様を描く。 | |
| 20 | φ1~3mmの小石・ 雲母・石英 | 7.5YR | にぶい褐色 | 普通 | | | | 隆・沈 | 太さ6mmの隆線で文様。 | |
| 21 | φ1~3mmの小石・ 雲母多量 | 10YR | 灰黄褐色 | 良好 | | | 爪形 | | 巾6mmの結節沈線で施文。 | |
| 22 | φ1~3mmの小石多 量 | 7.5YR | 明褐色 | 不良 | Lr | 縦位 | 縄文 | 沈線 | 胴部は太さ4~6mmの沈線が3条対で区 画。 | |
| 23 | φ1~3mmの小石多 量 | 5YR | にぶい赤褐色 | 良好 | 条線 | 縦位 | 沈線 | | 2mm間隔の条線。 | |
| 24 | φ1~3mmの小石・ 砂粒多量 | 7.5YR | にぶい褐色 | 不良 | RL | 縦位 | 縄文 | 沈線 | 胴部に太さ4mmの沈線が3条巡る。内面 にφ6~10mmの円形の剝落痕。 | |
| 25 | φ1~3mmの小石・ 雲母・黄色軽石 | 5YR | にぶい赤褐色 | 普通 | Lr | | 捺糸 | | 内面黒色。 | |
| 26 | 細かい砂粒多量 | 7.5YR | にぶい褐色 | 普通 | RL | 縦位 | 縄文 | 沈線 | 太さ4mmの沈線が2条対で横位に施文。 0段多条。 | |
| 27 | φ1~5mmの小石多 量 | 7.5YR | 灰褐色 | 普通 | LR | 縦位 | 縄文 | 沈線 | 太さ4mmの沈線が2条対で縦位の区画。 | |
| 28 | 細かい砂粒 | 10YR | にぶい黄褐色 | 普通 | 条線 | 縦位 | 沈線 | | 地文は巾2mmの沈線が条線状に施文。 | |
| 29 | φ1~5mmの小石多 量 | 7.5YR | 明褐色 | 普通 | RL | 縦位 | 縄文 | | 内面剝落痕あり。 | |
| 30 | φ1~3mmの小石・ 黄色軽石 | 5YR | 明赤褐色 | 普通 | Lr | | 捺糸 | | 内面スス付着。 | |
| 31 | φ1~3mmの小石多 量 | 10YR | にぶい黄褐色 | 不良 | | 縦位 | 捺糸 | | 縄文原体磨滅のため不明。 | |

II区 27・29号住居土器観察表

| 番号 | 胎土 | 色記号 | 色調 | 焼成 | 地文原体 | 施文方向 | 地文分類 | 文様分類 | 文様の特徵 | 時期・備考 | |
|----|-----------------|-------|--------|----|------|------|------|------|--|-----------------------------|--|
| 32 | φ1~3mmの小石 | 5YR | 明赤褐色 | 普通 | 条線 | 縦位 | 沈線 | | 太さ2mmの沈線をまばらに縦位に条線状に施文。 | | |
| 33 | φ1~3mmの小石 | 10YR | にぶい黄橙色 | 普通 | RL | 横位 | 縄文 | 沈線 | 太さ12mmの隆線で楕円区画。区画内は縄文が充填。胴部は太さ5mmの沈線で縦位の区画。 | | |
| 34 | φ1~3mmの小石多量 | 10YR | にぶい黄褐色 | 不良 | RL | 縦位 | 縄文 | 沈線 | 太さ7mmの沈線が垂下し縦位の区画。 | | |
| 35 | φ1~3mmの小石・雲母 | 10YR | にぶい黄橙色 | 普通 | LR | 縦位 | 縄文 | 隆・沈 | 太さ5mmの隆線が2条対で渦巻き文様。 | | |
| 36 | φ1~5mmの小石多量 | 7.5YR | にぶい橙色 | 不良 | | | | 沈線 | 太さ3mmの沈線が2条対で縦位の区画。 | | |
| 37 | φ1~3mmの小石・黄色軽石 | 5YR | 明赤褐色 | 普通 | | | | 沈線 | 太さ4mmの沈線が縦位に施文。 | | |
| 38 | φ1~3mmの小石多量 | 10YR | にぶい黄橙色 | 普通 | | | | 無文 | 外面に擦痕状の条線が付く。 | | |
| 39 | 細かい砂粒 | 10YR | にぶい黄橙色 | 良好 | LR | 縦位 | 縄文 | 隆線 | 太さ8mmの隆線を縦位に施文。内面黒色。 | | |
| 40 | φ1~3mmの小石・黄色軽石 | 7.5YR | にぶい褐色 | 普通 | Lr | 縦位 | 縄文 | 隆線 | 太さ7mmの隆線で縦位の区画。 | | |
| 41 | 細かい砂粒多量 | 7.5YR | にぶい橙色 | 普通 | 条線 | 縦位 | 沈線 | 隆・沈 | 地文に条線が施文。太さ4mmの沈線が2条対で縦位の区画。 | | |
| 42 | 細かい砂粒多量 | 10YR | にぶい黄橙色 | 普通 | | | | 沈線 | 太さ1mmの沈線が条線状に施文。 | | |
| 43 | φ1~3mmの小石 | 7.5YR | にぶい褐色 | 普通 | | | | 隆線 | 口縁部は太さ7mmの隆線が2条対で楕円区画状の文様。 | | |
| 44 | φ1~3mmの小石・金雲母多量 | 5YR | にぶい赤褐色 | 良好 | | | | 爪形 | 太さ12mmの隆線を横位に貼付。巾5mmの結節沈線を横位に貼付。 | | |
| 45 | 細かい砂粒 | 5YR | にぶい赤褐色 | 良好 | | | | 爪形 | 隆線で縦位の区画。下段の隆線にベン先状の刺突と爪形の刻みが付く。 | | |
| 46 | 細かい砂粒 | 10YR | にぶい黄橙色 | 良好 | | | | 沈線 | 隆線 | 地文は太さ3mmの沈線。太さ5mmの隆線が波状に貼付。 | |
| 47 | φ1~3mmの小石・雲母 | 7.5YR | にぶい褐色 | 普通 | RL | 縦位 | 縄文 | 隆線 | 太さ6~8mmの隆線で楕円区画。区画内に縄文を充填。 | | |
| 48 | φ1~3mmの小石・金雲母 | 5YR | にぶい赤褐色 | 良好 | | | | 爪形 | 胴部は太さ8mmの隆線で楕円形に文様を区画。隆線に沿って巾7mmの結節沈線を施文。胴上部は沈線で波状文。爪形状の刻みが付く。 | | |
| 49 | φ1~3mmの小石・雲母多量 | 7.5YR | にぶい褐色 | 良好 | | | | 爪形 | 太さ10mmの隆線の上に爪形の刻みが付く。 | | |
| 50 | 細かい砂粒多量 | 7.5YR | 灰褐色 | 普通 | RL | 縦位 | 縄文 | 沈線 | 太さ3mmの沈線で文様を区画。0段多条。 | 51と同一 | |
| 51 | 細かい砂粒多量 | 7.5YR | 灰褐色 | 普通 | RL | 縦位 | 縄文 | 沈線 | 太さ3mmの沈線で文様を区画。0段多条。 | 50と同一 | |
| 52 | φ1~3mmの小石・黄色軽石 | 7.5YR | にぶい褐色 | 普通 | | | | 爪形 | 巾6mmの平行沈線が弧状に施文。 | | |
| 53 | 細かい砂粒 | 7.5YR | 灰褐色 | 良好 | | | | 爪形 | 隆線を横位に貼付し上下にキャタピラ文を施文。 | | |
| 54 | φ1~3mmの小石多量 | 7.5YR | にぶい褐色 | 普通 | | | | 隆・沈 | 口縁部は太さ15mmの隆線で長楕円区画。区画内は太さ4mmの沈線が縦位に充填。 | | |
| 55 | φ1~3mmの小石 | 7.5YR | にぶい褐色 | 良好 | | | | 隆線 | 口縁部文様帯に太い沈線で楕円状の突起を付ける。 | | |
| 56 | φ1~3mmの小石 | 10YR | にぶい黄橙色 | 普通 | | | | 無文 | 外面に指頭圧痕あり。 | | |
| 57 | φ1~3mmの小石 | 10YR | 黒褐色 | 普通 | | | | | 底面に制作時の粘土シワが残る。 | | |
| 58 | φ1~3mmの小石多量 | 7.5YR | 橙色 | 不良 | | | | | 器面全体が摩滅。 | | |
| 59 | φ1~3mmの小石多量 | 10YR | にぶい黄橙色 | 不良 | | | | 無文 | 内外面とも剥離多い。 | | |
| 60 | φ1~3mmの小石 | 10YR | 灰黄褐色 | 良好 | RL | 縦位 | 縄文 | | 外面下半を磨く。内面黒色。 | | |
| 61 | 金雲母多量 | 5YR | にぶい赤褐色 | 良好 | | | | 爪形 | 竹管で浅い刺突。 | | |

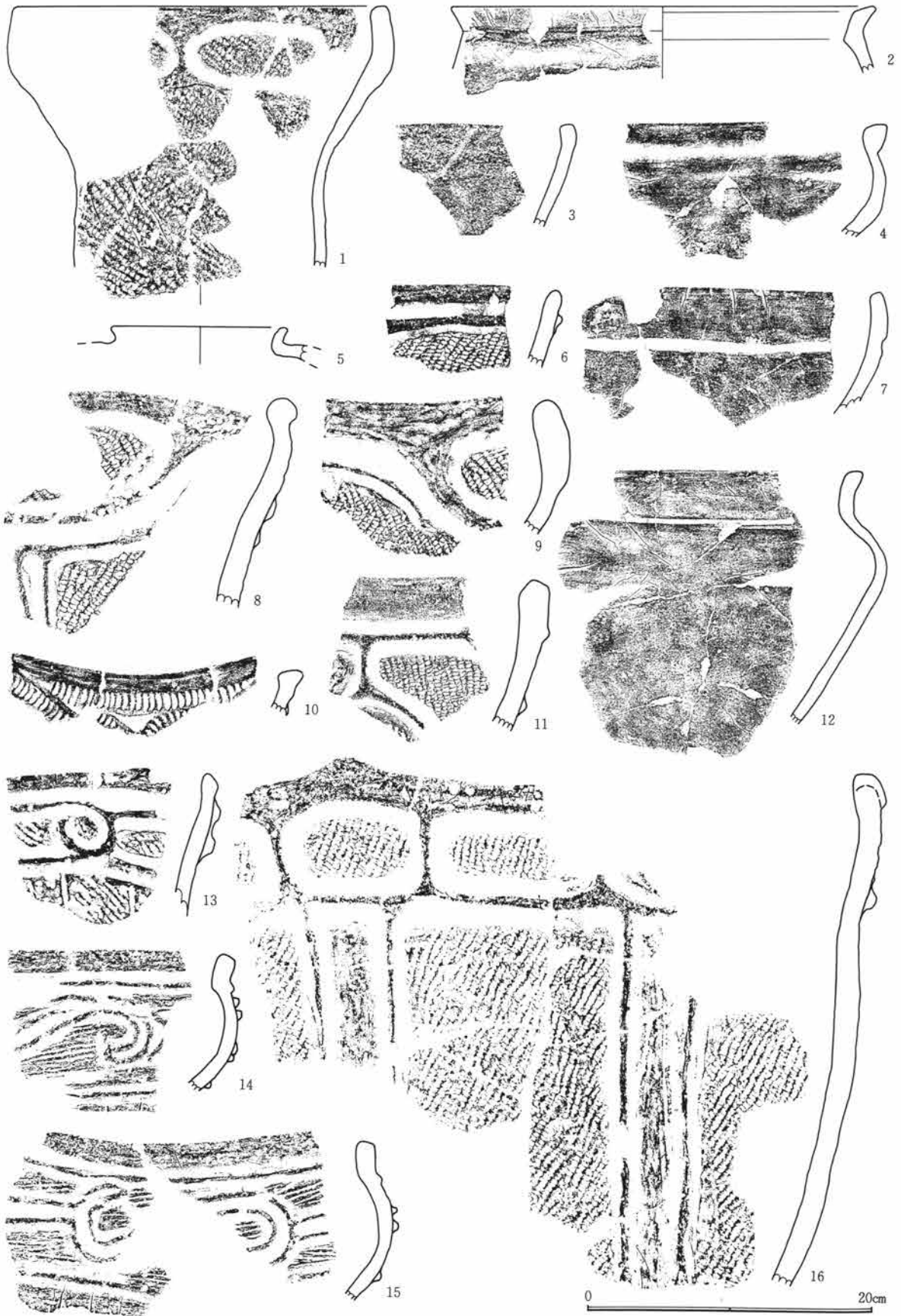

第227図 27・29号住居址出土遺物-1

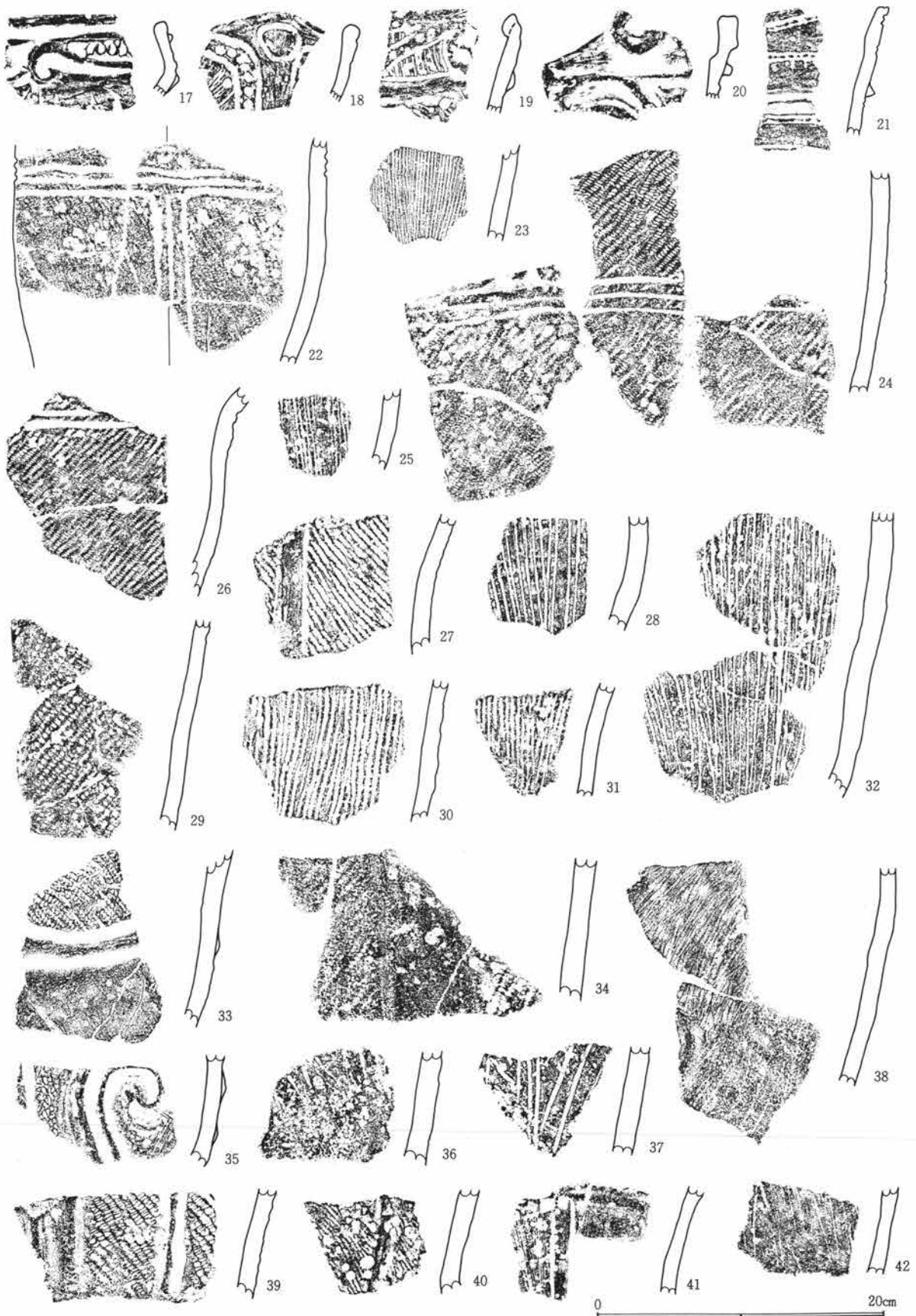

第228図 27・29号住居址出土遺物-2

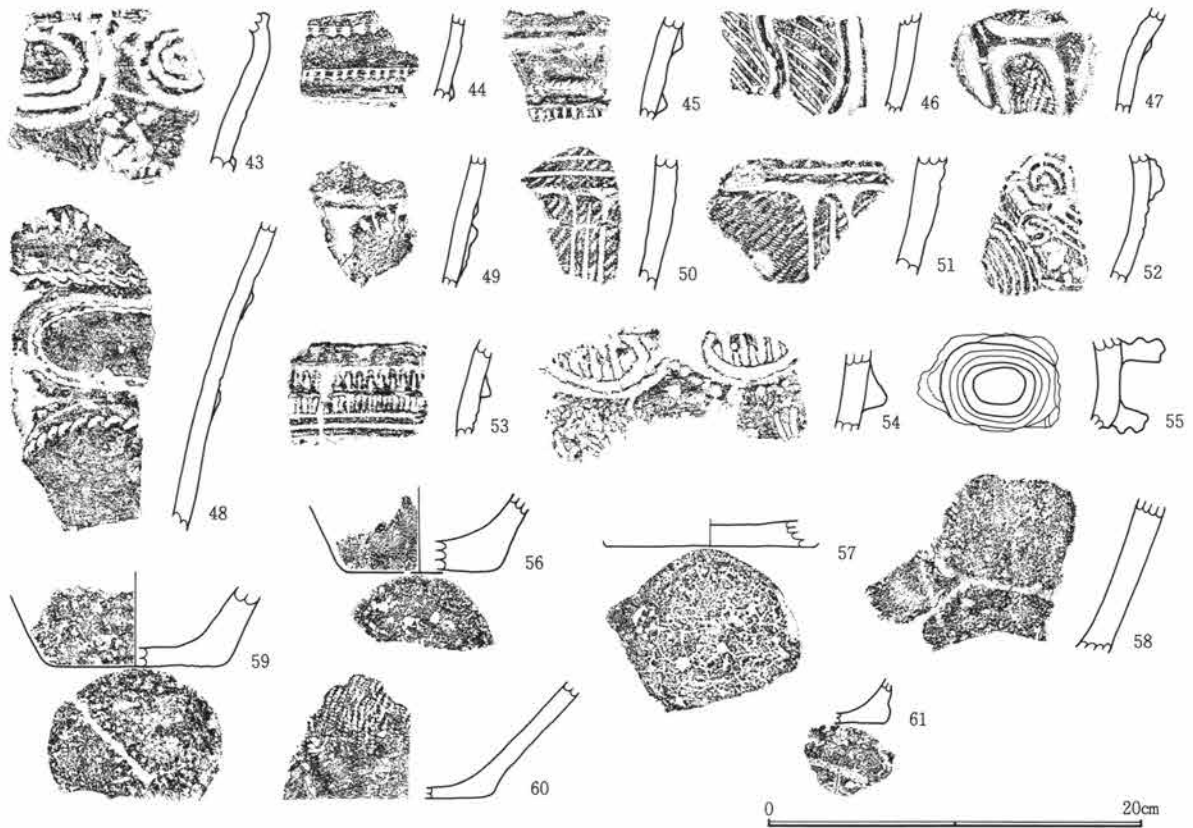

第229図 27・29号住居址出土遺物-3

Ⅱ区 27・29号住居石器観察表

| 遺物番号 | 種類 | 形状 | 石材 | 特徴 | 縦 | 横 | 厚さ | 重量 | その他 |
|------|--------|-------|---------|----------------------|------|------|-----|-------|---------|
| 1 | 台石 | 長楕円形 | 角閃石安山岩 | 作業面は平坦で磨面。 | 33.5 | 19.8 | | 14500 | 29住 |
| 2 | 台石 | 楕円形 | 角閃石安山岩 | 作業面は平坦で磨面と凹み。 | 26.8 | 19.5 | | 6600 | 29住 |
| 3 | 石皿・多孔石 | 楕円形 | 粗粒輝石安山岩 | 石皿作業面は凹面で円錐形の凹み。 | 24 | 22.5 | | 5500 | 29住 |
| 4 | 多孔石 | 長楕円形 | 粗粒輝石安山岩 | 表裏に円錐形の凹み。 | 31 | 17.8 | | 9900 | 29住 |
| 5 | 丸石 | 球形 | 角閃石安山岩 | | 16.3 | 15.2 | | 3500 | 29住 |
| 6 | 多孔石 | 不定形 | 角閃石安山岩 | 表裏に円錐形の凹み。 | 20 | 13.8 | | 3800 | 29住 |
| 7 | 多孔石 | 不定形 | 角閃石安山岩 | 円錐形の凹み。 | 15.9 | 16.8 | 8.4 | 2400 | 27住 |
| 8 | 多孔石 | 不定形 | 角閃石安山岩 | 円錐形の凹み。 | 13.4 | 10.2 | 14 | 1900 | 27住 |
| 9 | 石皿 | — | 緑色片岩 | 石皿作業面は凹面。 | 15.9 | 8.6 | 5.2 | 900 | 27住 |
| 10 | 磨石 | 楕円形 | 粗粒輝石安山岩 | 表面に磨面。 | 8.9 | 7.6 | 5.1 | 420 | 29住 |
| 11 | 磨・凹石 | 隅丸長方形 | 粗粒輝石安山岩 | 表裏に凹みと磨面。 | 13.1 | 8 | 4.8 | 750 | 27住 |
| 12 | 磨・凹石 | 不定形 | 粗粒輝石安山岩 | 三面に凹みと磨面。横断面三角形。凹→磨。 | 13.1 | 6.7 | 5.5 | 620 | 29住 |
| 13 | 凹石 | 楕円形 | 粗粒輝石安山岩 | 中央に磨鉢状の凹み。 | 10.5 | 8 | 3.3 | 360 | 29住 |
| 14 | 磨・凹石 | 隅丸長方形 | 粗粒輝石安山岩 | 表裏に浅い凹みと磨面。凹→磨。 | 9.6 | 6.9 | 3.8 | 410 | 29住 |
| 15 | 凹石 | 長楕円形 | 粗粒輝石安山岩 | 表裏に凹み。 | 15.3 | 7.8 | 5.5 | 870 | 27住 |
| 16 | 磨石 | 楕円形 | 粗粒輝石安山岩 | 表裏に磨面。 | 8.2 | 8.6 | 5 | 470 | 27住 |
| 17 | 打製石斧 | 撥形 | 珪質頁岩 | 両面調整。横断面レンズ状。 | 15.8 | 6.9 | 3 | 310 | 27住 |
| 18 | 打製石斧 | 短冊形 | 黑色頁岩 | 両面調整。横断面レンズ状。 | 11.9 | 4.7 | 2.5 | 120 | 29住 |
| 19 | スクレイパー | 縦長 | 珪質頁岩 | 両側辺刃部両面調整。 | 11.9 | 4.2 | 1.9 | 100 | 27住 |
| 20 | スクレイパー | 縦長 | 珪質頁岩 | 両側辺刃部両面調整。 | 11.1 | 4.4 | 1.6 | 90 | 27住 |
| 21 | 打製石斧 | 撥形 | 黑色頁岩 | 両面調整。横断面レンズ状。 | 7.5 | 4.9 | 1.2 | 40 | 29住刃部欠損 |
| 22 | 磨製石斧 | 乳棒形 | 変玄武岩 | 刃部欠損後敲打している。 | 11.2 | 5 | 3.2 | 330 | 29住 |
| 23 | 楔形石器 | 横長 | 黑色頁岩 | 上下両辺に使用痕。 | 5.7 | 4.3 | 1.9 | 50 | 29住 |
| 24 | 石匙 | 縦長 | 黑色頁岩 | 刃部両面調整。 | 6.3 | 4.6 | 1 | 20 | 29住 |
| 25 | 石鏃 | 平基無茎鏃 | チャート | 側辺に押圧刻離。横断面レンズ状。 | 2.2 | 1.8 | 0.4 | 1.3 | 29住 |

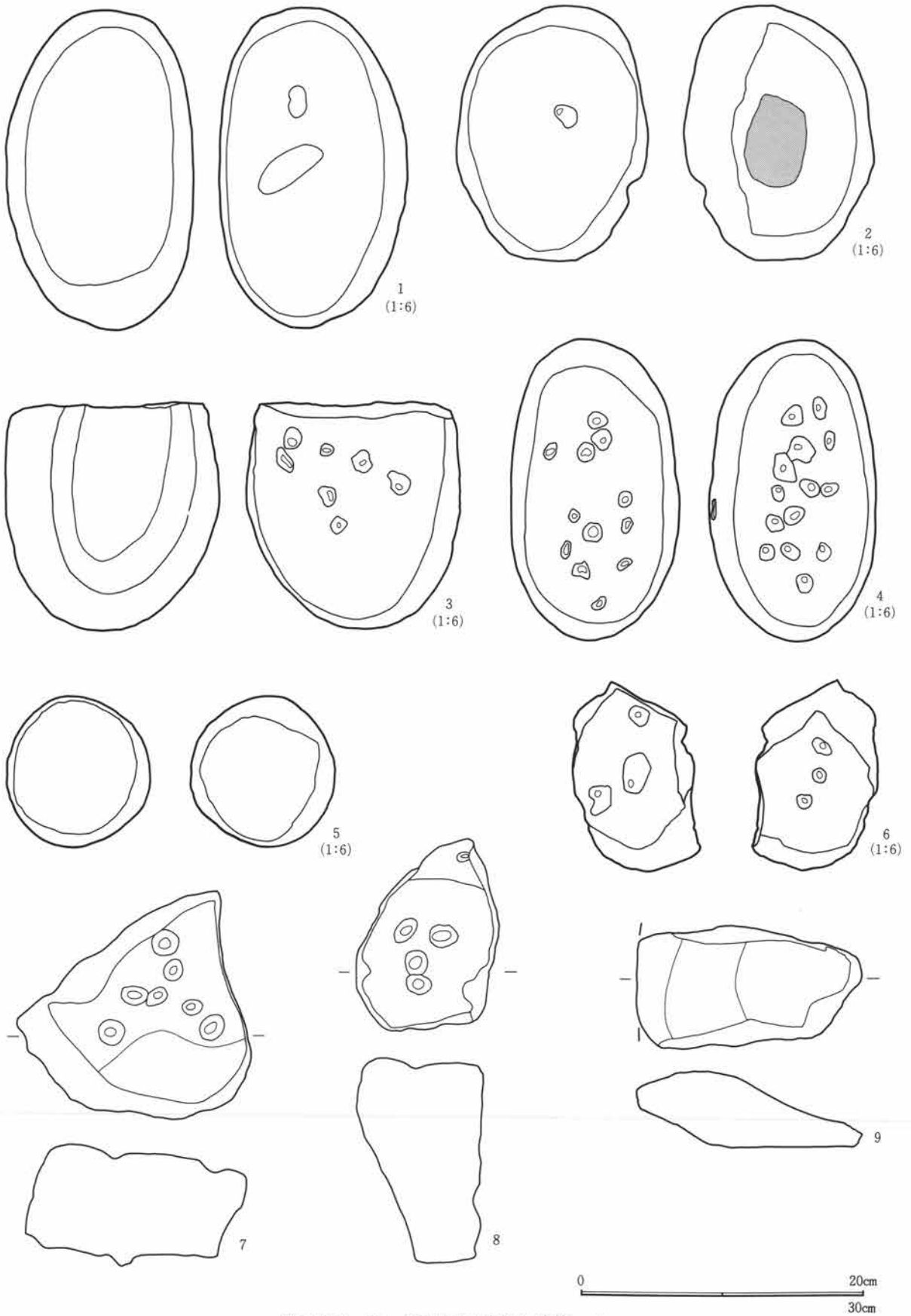

第230図 27・29号住居址出土遺物-4

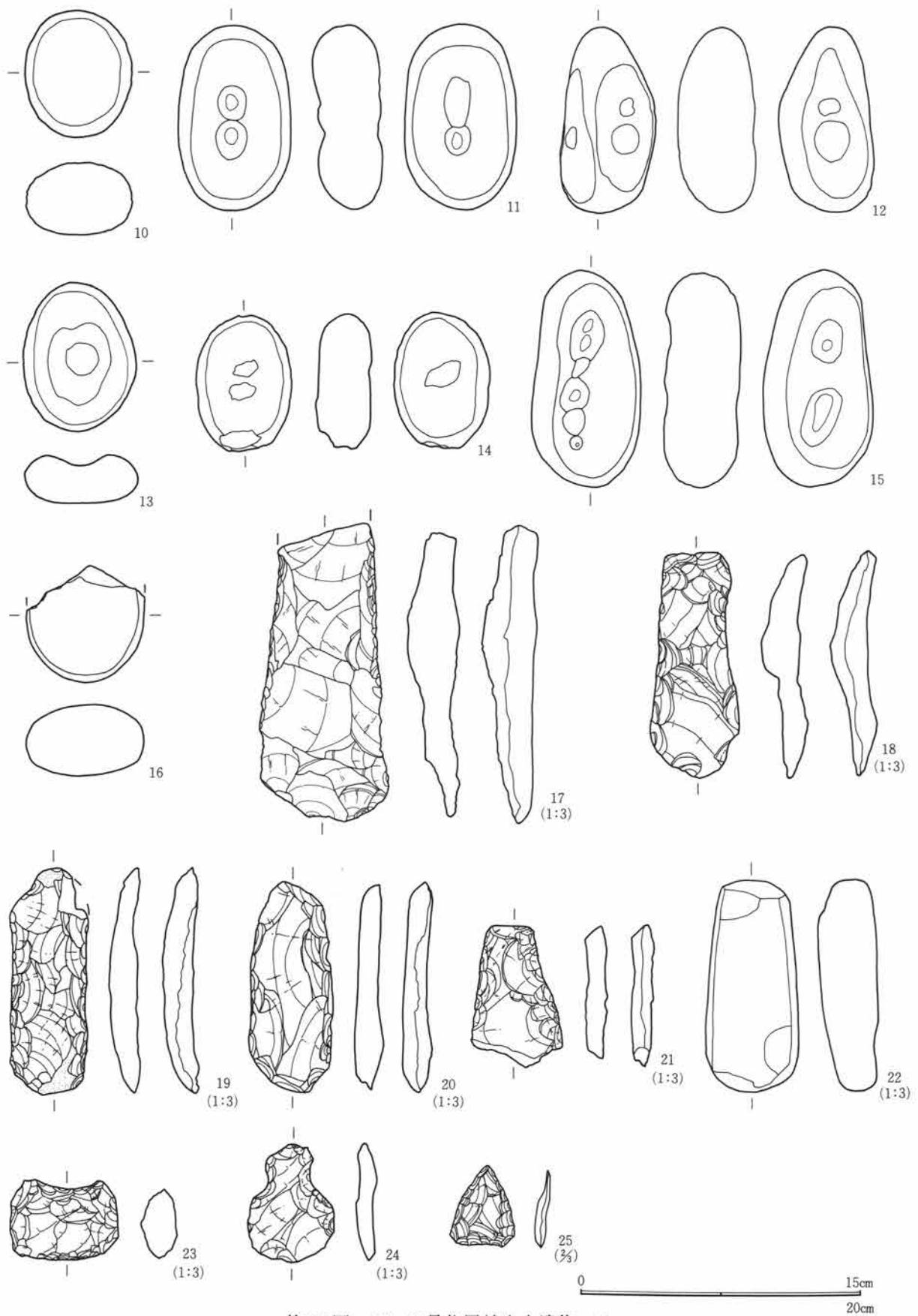

第231図 27・29号住居址出土遺物-5

II区 28号住居土器観察表

| 番号 | 胎土 | 色記号 | 色調 | 焼成 | 地文 原体 | 施文 方向 | 地文 分類 | 文様 分類 | 文様の 特徴 | 時期・備考 |
|----|--------------------|-------|--------|----|----------|----------|----------|----------|---|-------|
| 1 | φ1~5mmの小石・ 黄色軽石 | 7.5YR | にぶい橙色 | 普通 | Lr | 縦位 | 撚糸 | 隆・沈 | 口縁部に太さ8~10mmの隆線を貼付。5 単位の長楕円形区画。区画内は太さ3mm の沈線が縦位に充填。内面下半部黒色 スス付着。 | |
| 2 | φ1~3mmの小石・ 雲母 | 7.5YR | にぶい褐色 | 良好 | RL | 横位 | 縄文 | 隆線 | 口縁部に太さ12mmの隆線が横位に廻 る。 | |
| 3 | 金雲母 | 5YR | にぶい赤褐色 | 良好 | | | 爪形 | | 隆線に沿って巾6mmの竹管外側による 爪形文を施文。 | |
| 4 | φ1~3mmの小石・ 雲母 | 5YR | にぶい赤褐色 | 普通 | LR | 横位 | 縄文 | 隆線 | 口縁部を太さ8mmの隆線で区画。 | |
| 5 | φ1~3mmの小石 | 2.5YR | 黄灰色 | 普通 | | | 沈線 | 隆線 | 頸部無文帯。胴部に巾4mmの斜線を引 く。斜格子状に太さ5mmの隆線が貼付。 | |
| 6 | φ1~5mmの小石 | 5YR | にぶい赤褐色 | 良好 | 条線 | 縦位 | 沈線 | 隆線 | 巾3mmの沈線が条線状に施文。太さ8mm の隆線が波状に貼付。 | |
| 7 | 細かい砂粒・雲母 | 7.5YR | にぶい橙色 | 普通 | Lr | 縦位 | 縄文 | 沈線 | 太さ3mmの沈線が3条対で縦位の区画。 区画間に波状の沈線が施文。 | |
| 8 | φ1~3mmの小石・ 黄色軽石 | 10YR | にぶい黄褐色 | 不良 | RL | 縦位 | 縄文 | 沈線 | 太さ4mmの沈線が2条対で縦位の区画。 | |
| 9 | φ1~3mmの小石 | 7.5YR | にぶい橙色 | 普通 | Lr | 縦位 | 縄文 | 沈線 | 太さ3mmの沈線が3条対で縦位の区画。 区画間に波状の沈線が垂下。 | |
| 10 | φ1~5mmの小石 | 5YR | 暗赤褐色 | 良好 | | | 無文 | | 内外面横位の磨き。表面一部剥落。 | |
| 11 | φ1~5mmの小石 | 5YR | にぶい赤褐色 | 良好 | | | 無文 | | 内外面横位の磨き。 | |
| 12 | φ1~3mmの小石 | 10YR | にぶい黄橙色 | 普通 | RL | 縦位 | 縄文 | | 太さ7mmの沈線が3条対で縦位に垂下。 内面スス付着。 | |
| 13 | 細かい砂粒 | 7.5YR | 褐色 | 良好 | | | 無文 | | 内外面横位の磨き。 | |
| 14 | φ1~3mmの小石 | 5YR | にぶい赤褐色 | 普通 | RL | 縦位 | 縄文 | 沈線 | 太さ7mmの沈線が3条対で縦位に垂下。 内面スス付着。 | |
| 15 | φ1~2mmの小石 | 5YR | 明赤褐色 | 良好 | | | 爪形 | | 粘土紐を渦巻き状に巻き上げ、刻みが 施文。深鉢の突起。 | |

II区 28号住居石器観察表

| 遺物 番号 | 種類 | 形状 | 石材 | 特徴 | 縦 | 横 | 厚さ | 重量 | その他 |
|----------|------------|------|---------|-------------------------------|------|-----|-----|------|-----|
| 1 | 磨・凹石 | 長楕円形 | 粗粒輝石安山岩 | 表裏に浅い凹み。表裏・側面に磨面で 稜をつくる。 | 14.8 | 6.8 | 5.1 | 860 | |
| 2 | 石皿・多孔 石 | 楕円形 | 粗粒輝石安山岩 | 石皿作業面は凹面。表裏に円錐形の凹 み。石皿の転用。 | 16.9 | 15 | 6 | 1900 | 欠損 |
| 3 | 台石 | 長楕円形 | 角閃石安山岩 | 作業面は平坦で磨面。 | 21 | 8.7 | 5 | 1600 | |

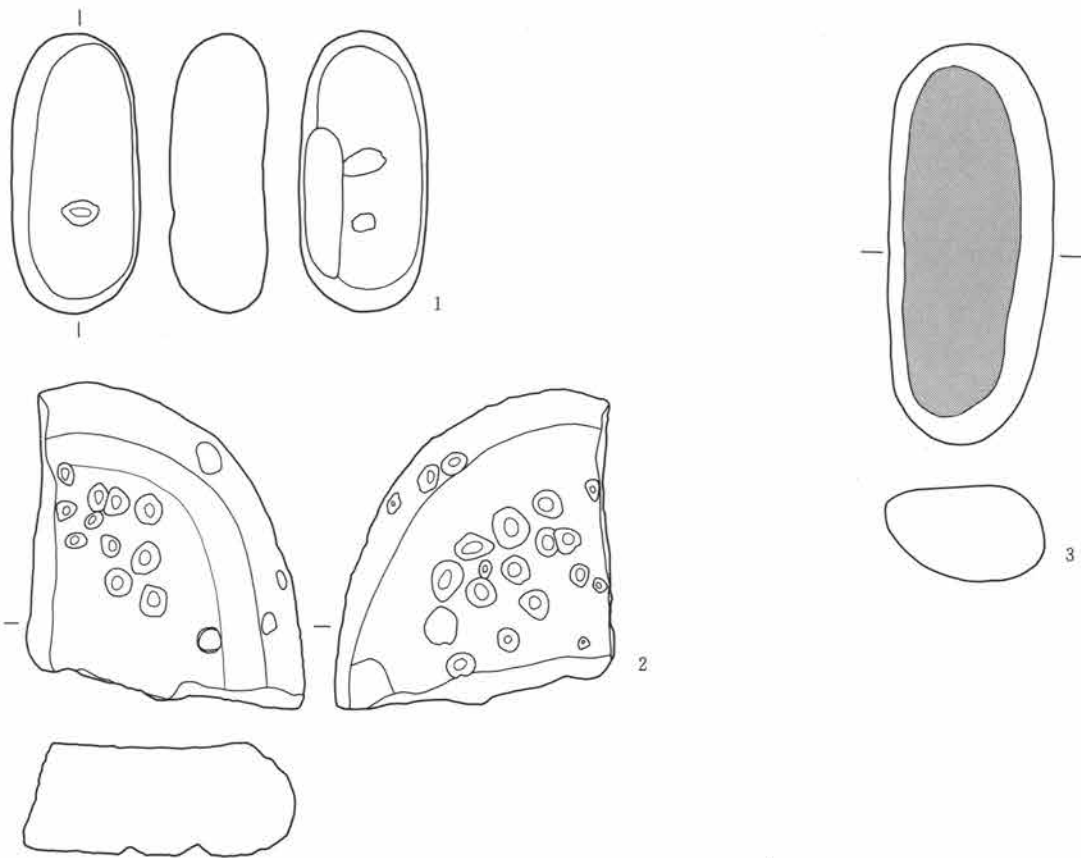
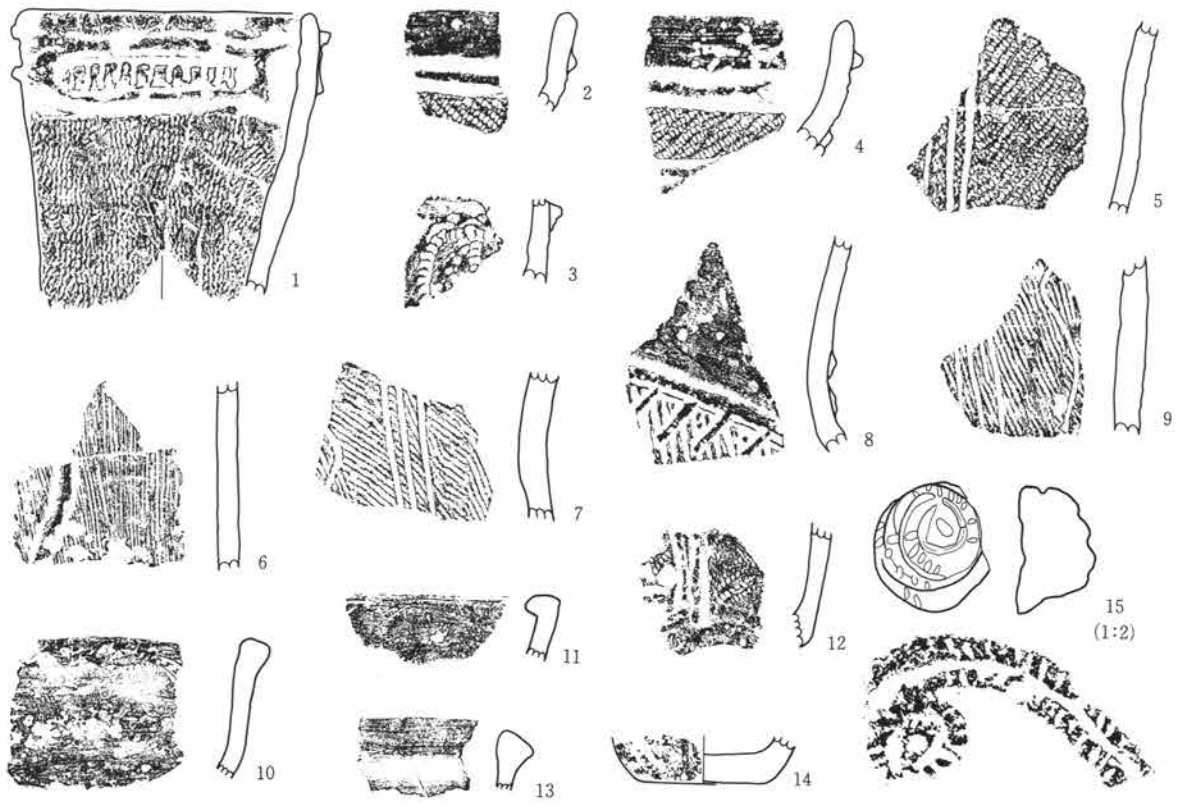

0 10cm 20cm

第232図 28号住居址出土遺物

II区 30号住居土器観察表

| 番号 | 胎土 | 色記号 | 色調 | 焼成 | 地文原体 | 施文方向 | 地文分類 | 文様分類 | 文様の特徵 | 時期・備考 |
|----|----------------|-------|--------|----|------|------|------|------|--|-------|
| 1 | φ1~2mmの細かい砂粒 | 10YR | にぶい黄橙色 | 良好 | RL | 縦・横 | 縄文 | 隆線 | 太さ4~6mmの隆線が2条対で曲線と楕円区画を描く。くびれ部位下に内面スス附着。 | 25と同一 |
| 2 | φ1~3mmの小石・黄色軽石 | 7.5YR | 灰褐色 | 普通 | RL | 縦位 | 縄文 | 沈線 | 太さ7mmの沈線が2条対で縦位の区画。沈線間は無文。 | |
| 3 | φ1~3mmの小石・黄色軽石 | 10YR | 黒褐色 | 普通 | RL | 縦位 | 縄文 | 沈線 | 太さ8mmの沈線が2条対で大波状の文様。内面横位の磨き。 | |
| 4 | φ1~3mmの砂粒・小石 | 2.5Y | にぶい黄色 | 不良 | RL | 縦位 | 縄文 | 沈線 | 太さ6mmの沈線で縦位区画「□」状の文様。内外面スス附着。 | |
| 5 | φ1~3mmの小石・黄色軽石 | 10YR | にぶい黄橙色 | 良好 | RL | 斜位 | 縄文 | 隆・沈 | 太さ10~15mmの沈線と隆線で楕円文様の区画。 | |
| 6 | φ1~3mmの小石・黄色軽石 | 10YR | 褐色 | 普通 | RL | 縦位 | 縄文 | 隆線 | 太さ7~8mmの隆線で渦巻き文様。隆線両側を指頭状のものでなでる。 | |
| 7 | φ1~3mmの小石 | 7.5YR | にぶい褐色 | 良好 | | | | 爪形 | 太さ5mmの沈線で方形の文様を区画。隆線で縦位区画し押し引きの刺突が加えられる。 | |
| 8 | φ1~3mmの小石多量 | 10YR | 灰黄褐色 | 普通 | RL | 縦位 | 縄文 | 沈線 | 太さ7mmの沈線で縦位の区画。ワラビ手状の文様。 | |
| 9 | φ1~3mmの小石 | 10YR | にぶい黄橙色 | 良好 | RL | 横位 | 縄文 | 沈線 | 太さ5mmの沈線が口唇に廻る。口縁部から胴部はワラビ手状の文様。 | |
| 10 | φ1~3mmの小石・黄色軽石 | 10YR | にぶい黄褐色 | 普通 | RL | 斜位 | 縄文 | 隆線 | 太さ5~10mmの隆線で楕円区画。隆線両側を指頭状のものでなでる。 | |
| 11 | φ1~5mmの小石・雲母 | 5YR | にぶい赤褐色 | 普通 | RL | 横位 | 縄文 | 隆・沈 | 太さ6~10mmの隆線と平行沈線で楕円区画。 | |
| 12 | φ1~3mmの小石・雲母 | 10YR | 褐色 | 普通 | RL | 横位 | 縄文 | 隆線 | 太さ7mmの隆線で文様を区画。 | |
| 13 | φ1~3mmの小石 | 10YR | にぶい黄橙色 | 普通 | RL | 斜位 | 縄文 | 隆・沈 | 太さ5~8mmの沈線と隆線で渦巻き状の文様。 | |
| 14 | φ1~3mmの小石 | 7.5YR | にぶい褐色 | 良好 | RL | 横位 | 縄文 | 隆・沈 | 太さ3~5mmの微隆起線で渦巻き状の文様。 | |
| 15 | φ1~3mmの小石多量 | 7.5YR | 明褐色 | 普通 | RL | 横位 | 縄文 | 沈線 | 口縁部に太さ6mmの沈線が廻る。沈線区画より上は無文。 | |
| 16 | φ1~3mmの砂粒多量 | 10YR | にぶい黄褐色 | 普通 | RL | 斜位 | 縄文 | 沈線 | 太さ5~6mmの沈線でワラビ手文。 | |
| 17 | φ1~3mmの小石・雲母 | 7.5YR | にぶい褐色 | 普通 | Lr | 横位 | 撚糸 | 隆線 | 太さ7mmの隆線の文様。 | |
| 18 | φ1~3mmの小石多量 | 7.5YR | 褐色 | 普通 | RL | 縦位 | 縄文 | 沈線 | 口縁部に太さ10mmの沈線が廻る。沈線区画より上は無文。 | |
| 19 | φ1~3mmの小石 | 7.5YR | にぶい褐色 | 良好 | RL | 横位 | 縄文 | 沈線 | 口縁直下に太さ10mmの沈線が横位に廻る。 | |
| 20 | 細かい砂粒・雲母 | 10YR | 黒褐色 | 良好 | RL | 縦位 | 縄文 | 沈線 | 口縁に太さ5mmの沈線が廻る。沈線区画より上は無文。 | |
| 21 | φ1~3mmの小石・雲母 | 10YR | にぶい黄橙色 | 良好 | RL | 横位 | 縄文 | 沈線 | 太さ7mmの沈線で楕円区画。 | |
| 22 | φ1~3mmの小石 | 10YR | にぶい黄褐色 | 普通 | | | | 沈線 | 橋状の把手。 | |
| 23 | φ1~3mmの小石 | 7.5YR | 橙色 | 普通 | RL | 縦・横 | 縄文 | 沈線 | 太さ6~8mmの沈線で「□」状のワラビ手文。 | |
| 24 | 細かい砂粒・雲母 | 7.5YR | 明褐色 | 良好 | RL | 横位 | 縄文 | 沈線 | 口唇部直下に太さ10mmの沈線が横位に廻る。口縁部に沈線で楕円区画。 | |
| 25 | φ1~3mmの小石 | 7.5YR | にぶい褐色 | 良好 | | | | 爪形文 | 太さ5mmの沈線で方形の文様を区画。隆線で縦位区画し押し引きの刺突が加えられる。 | |
| 26 | φ1~3mmの小石多量 | 10YR | にぶい黄褐色 | 良好 | | | | 無文 | 内外面横位の磨き。 | |
| 27 | φ1~3mmの小石 | 10YR | にぶい黄褐色 | 普通 | | | | 隆・沈 | 太さ7~8mmの隆線が渦巻き状に施文。 | |
| 28 | φ1~3mmの小石 | 7.5YR | 灰褐色 | 普通 | RL | 横位 | 縄文 | 隆・沈 | 太さ10~15mmの沈線と隆線で横位の区画。 | |
| 29 | 砂粒多量 | 2.5Y | にぶい黄色 | 不良 | | | | 沈線 | 太さ8mmの沈線で楕円区画。全体に磨減。 | |
| 30 | φ1~3mmの小石 | 10YR | にぶい黄褐色 | 普通 | | | | 無文 | 深鉢の口縁がゆるやかに外反。 | |
| 31 | φ1~3mmの小石多量 | 10YR | にぶい黄褐色 | 良好 | | | | 無文 | 内外面横位の磨き。 | |

第1章 出土遺物の概要

Ⅱ区 30号住居土器観察表

| 番号 | 胎土 | 色記号 | 色調 | 焼成 | 地文原体 | 施文方向 | 地文分類 | 文様分類 | 文様の特徵 | 時期・備考 |
|----|----------------|-------|--------|----|------|------|------|------|---|-------|
| 32 | φ1~3mmの小石 | 10YR | にぶい黄褐色 | 良好 | | | | 隆・沈 | 太さ8~12mmの沈線と隆線で渦巻きをつくる。 | |
| 33 | φ1~3mmの小石 | 10YR | にぶい黄橙色 | 普通 | RL | 横位 | 縄文 | 沈線 | 口縁部直下に太さ10mmの沈線が廻る。0段多条。 | |
| 34 | φ1~3mmの小石・黄色軽石 | 7.5YR | 橙色 | 不良 | | | | 隆・沈 | 太さ10mmの隆線で文様を区画。区画内は太さ4mmの沈線で渦巻き等の文様を描く。 | |
| 35 | φ1~3mmの小石多量 | 7.5YR | にぶい褐色 | 良好 | | | | 隆・沈 | 太さ7mmの隆線で文様を区画。区画内は涙滴状の刺突が加えられる。 | |
| 36 | φ1~5mmの小石 | 7.5YR | 明褐色 | 普通 | RL | 縦位 | 縄文 | 隆・沈 | 口縁部は太さ10~15mmの隆線で楕円区画。胴部は太さ10mmの沈線が2条対で縦位の区画。 | |
| 37 | φ1~5mmの小石・雲母 | 10YR | にぶい黄褐色 | 良好 | RL | 斜位 | 縄文 | 隆・沈 | 口縁部は太さ8~15mmの沈線と隆線で楕円区画。 | |
| 38 | φ1~3mmの小石 | 2.5Y | 暗灰黄色 | 普通 | 条線 | 縦位 | 沈線 | 隆線 | 隆線で楕円区画。地文は巾2~3mmの間隔で沈線が条線状に施文。橋状把手が付く。 | |
| 39 | φ1~3mmの小石多量 | 10YR | にぶい黄褐色 | 普通 | LR | 縦位 | 縄文 | 隆線 | 隆線で楕円区画・渦巻きをつくる。 | |
| 40 | φ1~3mmの小石・黄色軽石 | 10YR | にぶい黄褐色 | 普通 | RL | 縦位 | 縄文 | 沈線 | 太さ6mmの沈線で縦位の区画。 | |
| 41 | φ1~3mmの砂粒 | 7.5YR | にぶい褐色 | 普通 | RL | 縦位 | 縄文 | 隆線 | 太さ4~8mmの隆線で文様を区画。 | |
| 42 | φ1~3mmの小石 | 10YR | にぶい黄褐色 | 良好 | RL | 縦位 | 縄文 | 沈線 | 太さ10mmの沈線で縦位の区画。沈線間は縄文を磨り消している。 | |
| 43 | φ1~3mmの小石・雲母 | 7.5YR | 褐色 | 普通 | RL | 縦位 | 縄文 | 沈線 | 太さ8mmの沈線で縦位の区画。 | |
| 44 | φ1~3mmの砂粒・雲母 | 10YR | にぶい黄褐色 | 普通 | RL | 横位 | 縄文 | 沈線 | 口縁部に沈線が横位に廻る。 | |
| 45 | φ1~3mmの小石 | 10YR | にぶい黄褐色 | 普通 | RL | 横位 | 縄文 | | | |
| 46 | φ1~3mmの小石多量 | 10YR | にぶい黄褐色 | 普通 | RL | 縦位 | 縄文 | 沈線 | 太さ6mmの沈線で縦位の区画。 | |
| 47 | 細かい砂粒 | 10YR | にぶい黄褐色 | 普通 | RL | 斜位 | 縄文 | 沈線 | 太さ6~8mmの沈線で縦位の区画。 | |
| 48 | φ1~3mmの小石 | 2.5Y | 黄褐色 | 普通 | RL | 縦位 | 縄文 | 沈線 | 太さ5mmの沈線が2条対で縦位の区画。内面黒色。 | |
| 49 | 細かい砂粒 | 10YR | にぶい黄褐色 | 良好 | RL | 縦位 | 縄文 | 沈線 | 太さ7mmの沈線が「∩」状・ワラビ手状をつくる。 | |
| 50 | φ1~3mmの小石多量 | 5Y | 黒色 | 不良 | RL | 縦位 | 縄文 | 沈線 | 太さ4~6mmの沈線で縦位の区画。内面黒色。全体に磨滅。 | |
| 51 | φ1~3mmの小石・雲母 | 10YR | 灰黄褐色 | 良好 | RL | 縦位 | 縄文 | 沈線 | 太さ7mmの沈線で縦位の区画。 | |
| 52 | φ1~3mmの小石・雲母 | 5YR | 赤褐色 | 普通 | RL | 縦位 | 縄文 | | 太さ8mmの沈線で縦位の区画。内面スス附着。 | |
| 53 | φ1~3mmの小石 | 7.5YR | 褐色 | 普通 | RL | 縦位 | 縄文 | 沈線 | 太さ10mmの沈線が縦位に付く。 | |
| 54 | 細かい砂粒・雲母 | 10YR | にぶい黄褐色 | 普通 | RL | 縦位 | 縄文 | 沈線 | 太さ7mmの沈線で縦位の区画。 | |
| 55 | φ1~3mmの小石 | 7.5YR | 褐色 | 普通 | 沈線 | | 沈線 | | 太さ4mmの沈線が間隔をあげ縦位に施文。 | |
| 56 | φ1~5mmの小石 | 10YR | にぶい黄褐色 | 不良 | RL | 縦位 | 縄文 | 沈線 | 太さ6mmの沈線で縦位の区画。 | |
| 57 | 細かい砂粒・雲母 | 2.5Y | オリーブ褐色 | 良好 | | | 爪形 | | 太さ5~6mmの隆線で円形・方形の文様。隆線は竹管外側による押し引き文が付く。 | |
| 58 | φ1~5mmの小石多量 | 10YR | 黄褐色 | 普通 | | | 無文 | | | |
| 59 | φ1~3mmの小石・雲母 | 10YR | にぶい黄褐色 | 良好 | | | 無文 | | 外面縦位の磨き。 | |
| 60 | φ1~3mmの小石・雲母 | 7.5YR | にぶい褐色 | 良好 | | | 無文 | | | |
| 61 | 細かい砂粒 | 10YR | にぶい黄褐色 | 良好 | | | 無文 | | 内外面横位の磨き。 | |
| 62 | 細かい砂粒 | 7.5YR | 橙色 | 普通 | | | 沈線 | | 太さ6mmの沈線が縦位に施文。 | |
| 63 | φ1~3mmの小石 | 10YR | にぶい黄褐色 | 不良 | | | 無文 | | 台付き深鉢の高台部。内面黒色。 | |
| 64 | 細かい砂粒多量・雲母 | 10YR | にぶい黄褐色 | 普通 | | | 無文 | | 外面縦位の磨き。 | |
| 65 | φ1~3mmの小石 | 10YR | にぶい黄褐色 | 良好 | | | | 隆線 | 太さ4mmの隆線で楕円区画。 | |



第233図 30号住居址出土遺物 - 1

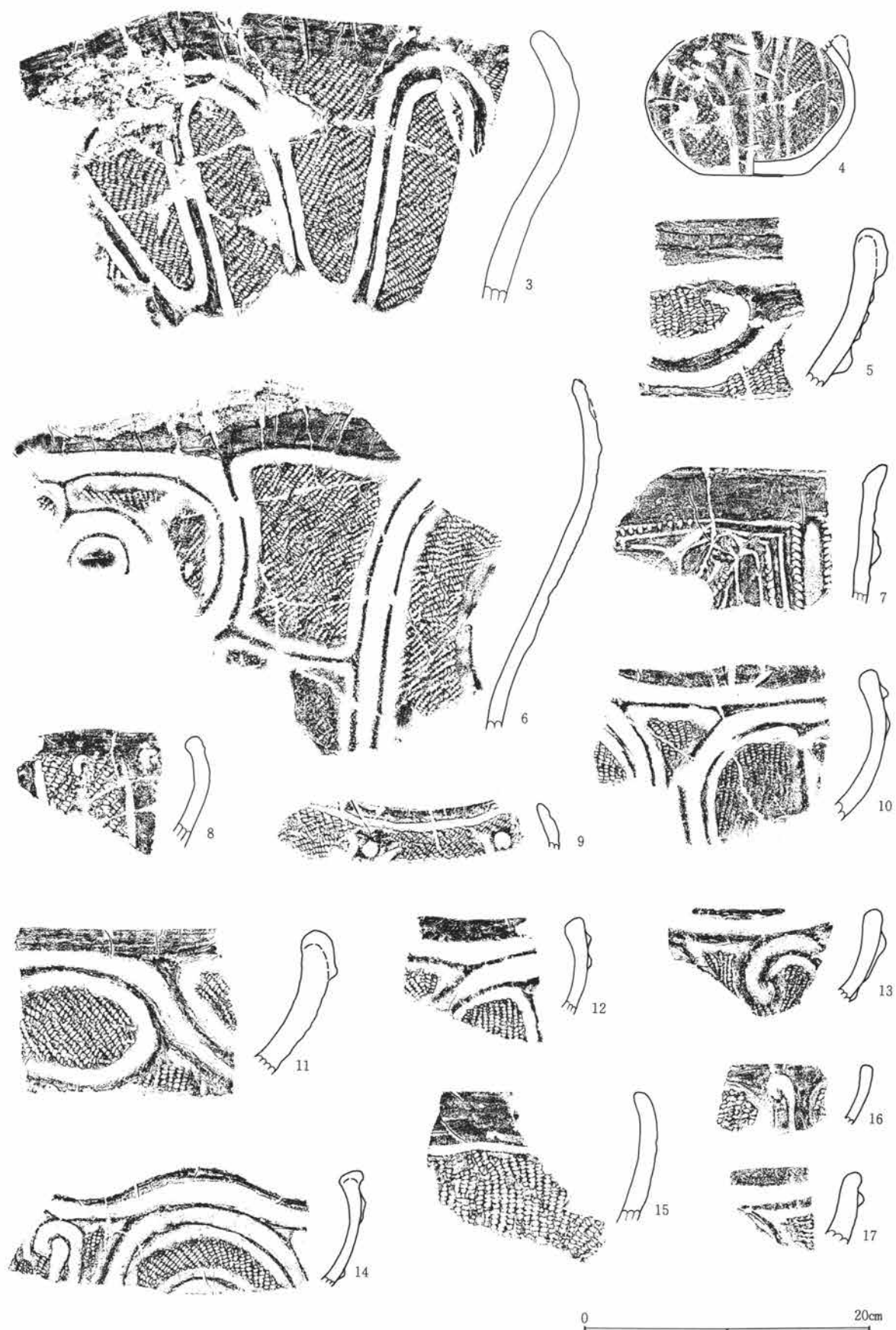

第234図 30号住居址出土遺物-2

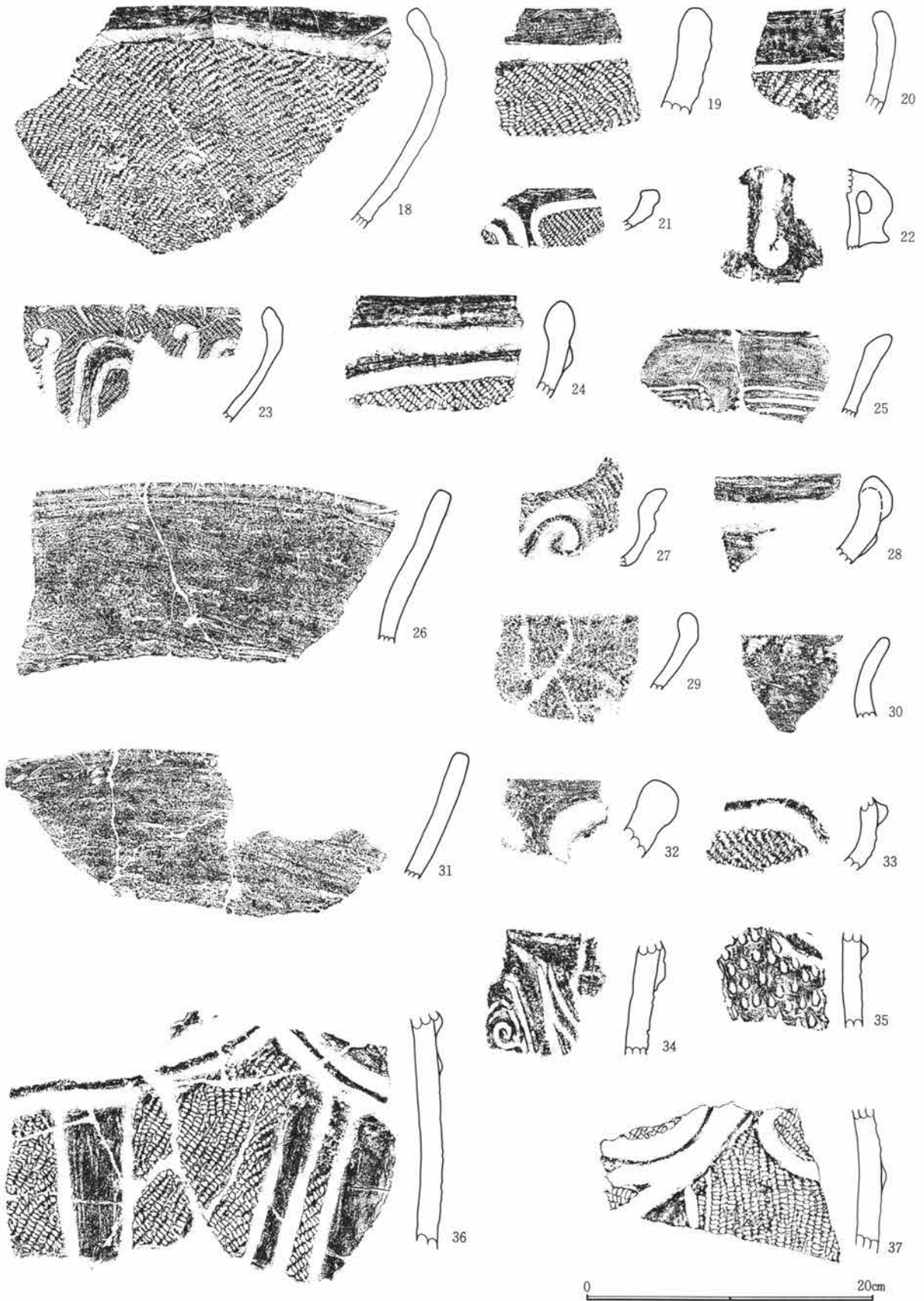

第235図 30号住居址出土遺物-3

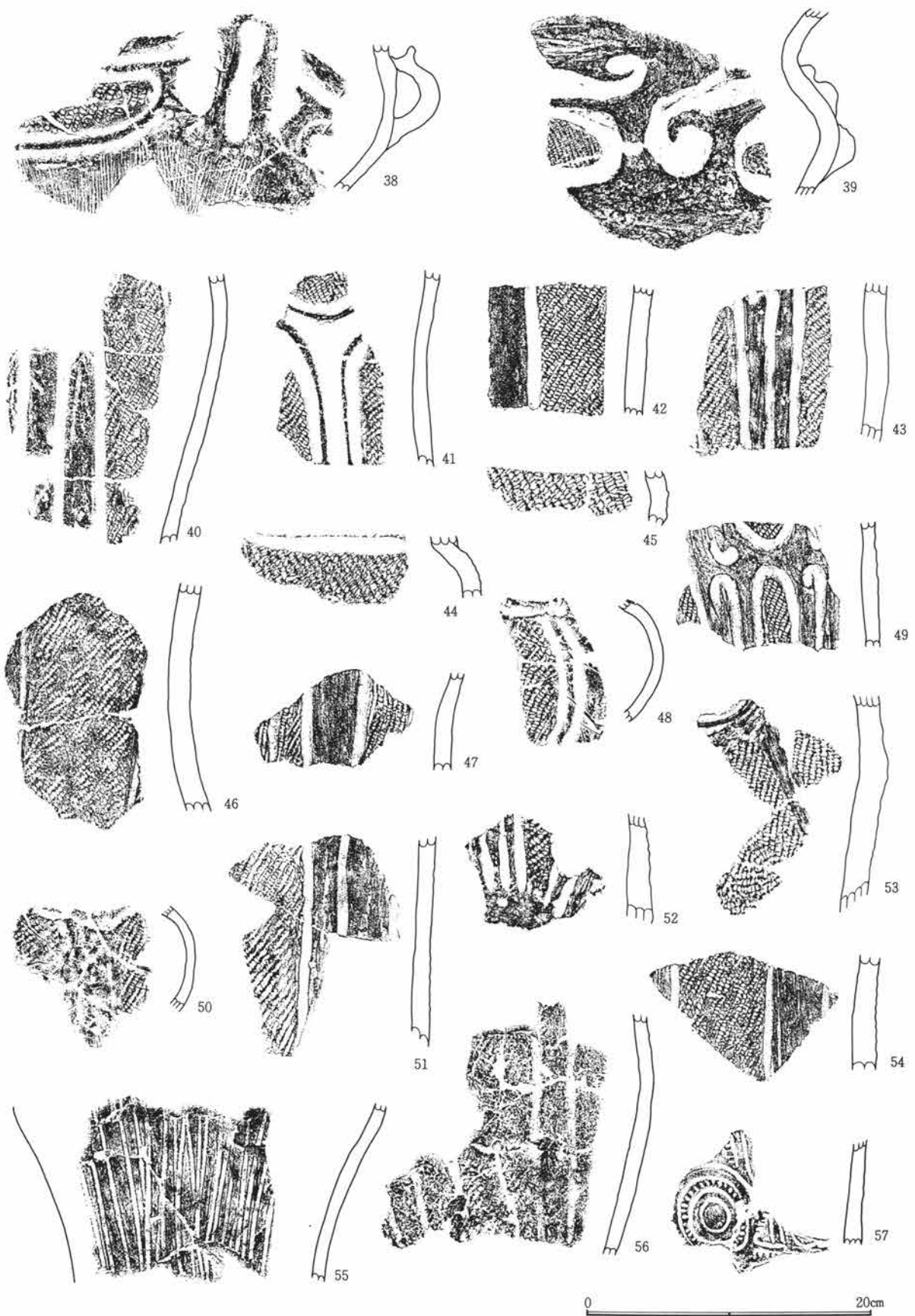

第236図 30号住居址出土遺物-4

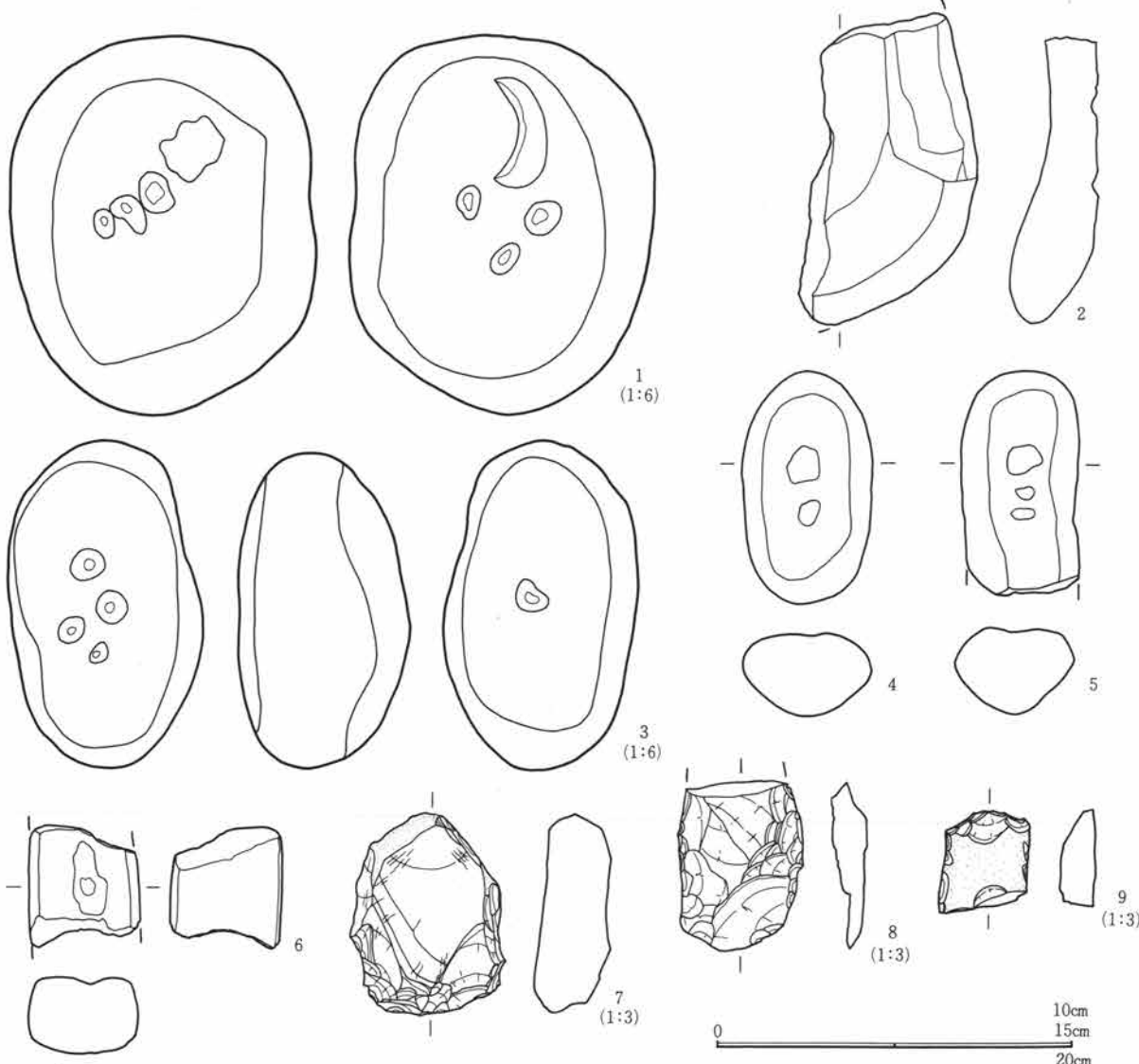
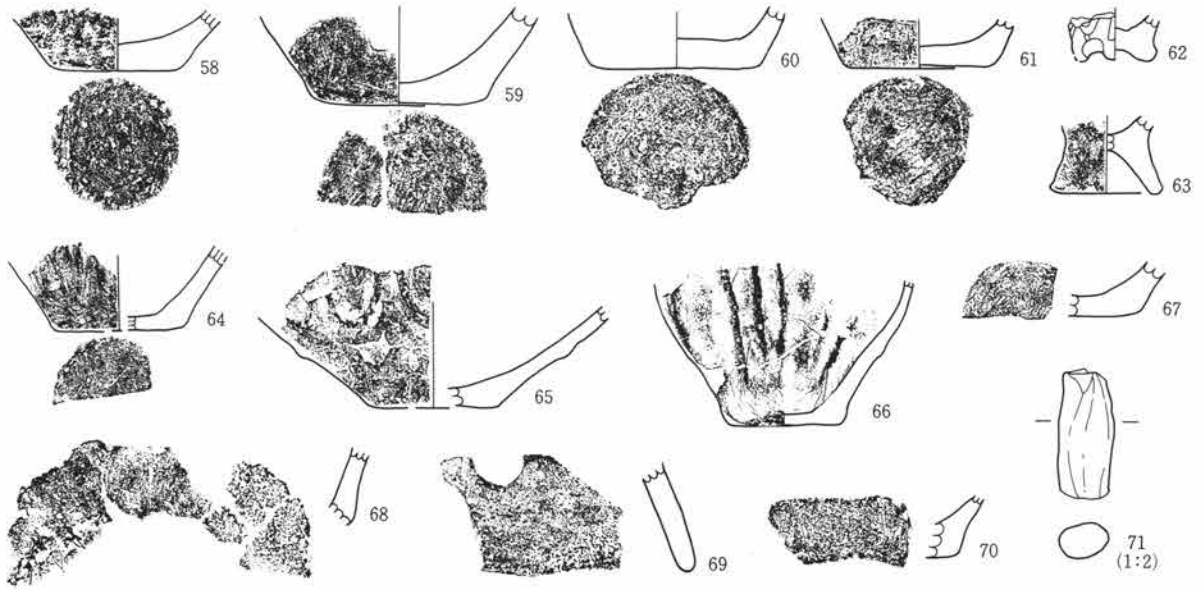

第237図 30号住居址出土遺物-5

第1章 出土遺物の概要

II区 30号住居土器観察表

| 番号 | 胎土 | 色記号 | 色調 | 焼成 | 地文 原体 | 施文 方向 | 地文 分類 | 文様 分類 | 文様の特徴 | 時期・備考 |
|----|-----------------------|-------|--------|----|----------|----------|----------|------------------|---|-------|
| 66 | φ1~3mmの小石・ 雲母・黄色軽石 | 2.5Y | 黒褐色 | 良好 | | | | 隆線 | 太さ6~8mmの隆線が2~3条対で縦位の 区画。内面に指頭圧痕あり。内面黒色。 外面はヘラ削り。 内面磨き。 内外面横位の磨き。内面黒色。 | |
| 67 | 細かい砂粒多量 | 10YR | にぶい黄褐色 | 良好 | | | 無文 | | | |
| 68 | φ1~3mmの小石 | 2.5YR | 黄褐色 | 普通 | | | 無文 | | | |
| 69 | φ1~5mmの小石・ 黄色軽石 | 2.5Y | 黄褐色 | 普通 | | | 無文 | | | |
| 70 | φ1~3mmの小石・ 黄色軽石 | 10YR | 黄褐色 | 不良 | | | 無文 | | | |
| 71 | 細かい砂粒 | 7.5YR | 明褐色 | 普通 | | | | 円筒状の土製品。表面が磨かれる。 | | |

II区 30号住居石器観察表

| 遺物 番号 | 種類 | 形状 | 石材 | 特徴 | 縦 | 横 | 厚さ | 重量 | その他 |
|----------|--------|-------|---------|-----------------------------|------|-----|-----|-------|------|
| 1 | 多孔石 | 楕円形 | 粗粒輝石安山岩 | 表裏に円錐形の凹み。 | 21 | 17 | | 14100 | |
| 2 | 石皿 | 楕円形 | 粗粒輝石安山岩 | 石皿作業面は凹面。縁どりがあがる。 | 6.6 | 6.3 | 4.2 | 970 | |
| 3 | 多孔石 | 長楕円形 | 粗粒輝石安山岩 | 表裏に円錐形の凹み。 | 18.2 | 11 | 9.8 | 7900 | |
| 4 | 磨・凹石 | 長楕円形 | 粗粒輝石安山岩 | 表面に浅い凹みと磨面。凹→磨。 | 13 | 7.4 | 4.6 | 630 | |
| 5 | 凹・敲石 | 棒形 | 粗粒輝石安山岩 | 表面に凹み。側面に敲打痕。 | 17.5 | 10 | 5 | 560 | |
| 6 | 磨・凹石 | 隅丸長方形 | 粗粒輝石安山岩 | 表面に浅い凹み。表裏・両側面に磨面 で稜を持つ。 | 4.3 | 3.8 | 1.6 | 250 | |
| 7 | 石核 | 縦長 | 黒色頁岩 | 横長の剝片を取る。 | 8.5 | 6.5 | 3.3 | 240 | |
| 8 | スクレイパー | 縦長 | 灰色安山岩 | 側面に刃部片面調整。 | 7.1 | 5.2 | 1.5 | 60 | |
| 9 | 打製石斧 | 短冊形 | 珪質頁岩 | 両面調整。刃部磨滅。 | 8.6 | 6.5 | 3.2 | 30 | 基部欠損 |

II区 31号住居土器観察表

| 番号 | 胎土 | 色記号 | 色調 | 焼成 | 地文 原体 | 施文 方向 | 地文 分類 | 文様 分類 | 文様の特徴 | 時期・備考 |
|----|------------------|-------|--------|----|----------|----------|----------|--|---|-------|
| 1 | φ1~3mmの小石 | 10YR | にぶい黄褐色 | 普通 | LR | 縦位 | 縄文 | 隆・沈 | 口縁部は隆線で渦巻きと4単位の橋状 把手が付く。胴部は太さ5mmの沈線が2 条対で縦位の区画。 | |
| 2 | 細かい砂粒・雲母 | 7.5YR | にぶい褐色 | 普通 | 沈線 | 縦位 | 隆・沈 | 隆線で文様を区画。区画内は太さ2~ 3mmの沈線が縦位に充填。橋状把手が 付く。 | | |
| 3 | 細かい砂粒・黒雲 母 | 5YR | にぶい赤褐色 | 良好 | Lr | 縦位 | 撚糸 | 隆・沈 | 口縁部は太さ7mmの隆線で半円状に区 画。区画内は太さ4mmの沈線が縦位に 充填。胴部は太さ4mmの沈線が2条対で 縦位の区画。 | |
| 4 | 細かい砂粒 | 5YR | 黒褐色 | 良好 | RL | 横位 | 縄文 | 沈線 | 口縁部は太さ4mmの沈線が半円状に区 画。 | |
| 5 | φ1~3mmの小石多 量 | 10YR | 黄褐色 | 普通 | | | | 隆・沈 | 口唇直下に太さ7~8mmの隆線を廻す。 口縁部に楕円文様の区画。 | |
| 6 | φ1~3mmの小石・ 雲母 | 10YR | 黒褐色 | 良好 | | | | | 口縁部突起。隆線で渦巻き状にする。 | |
| 7 | φ1~2mmの小石・ 雲母 | 5YR | 明赤褐色 | 普通 | | | | 沈線 | 口唇直下に太さ5mmの沈線が3条施文。 口縁部は太さ5mmの沈線が波状に施文。 | |

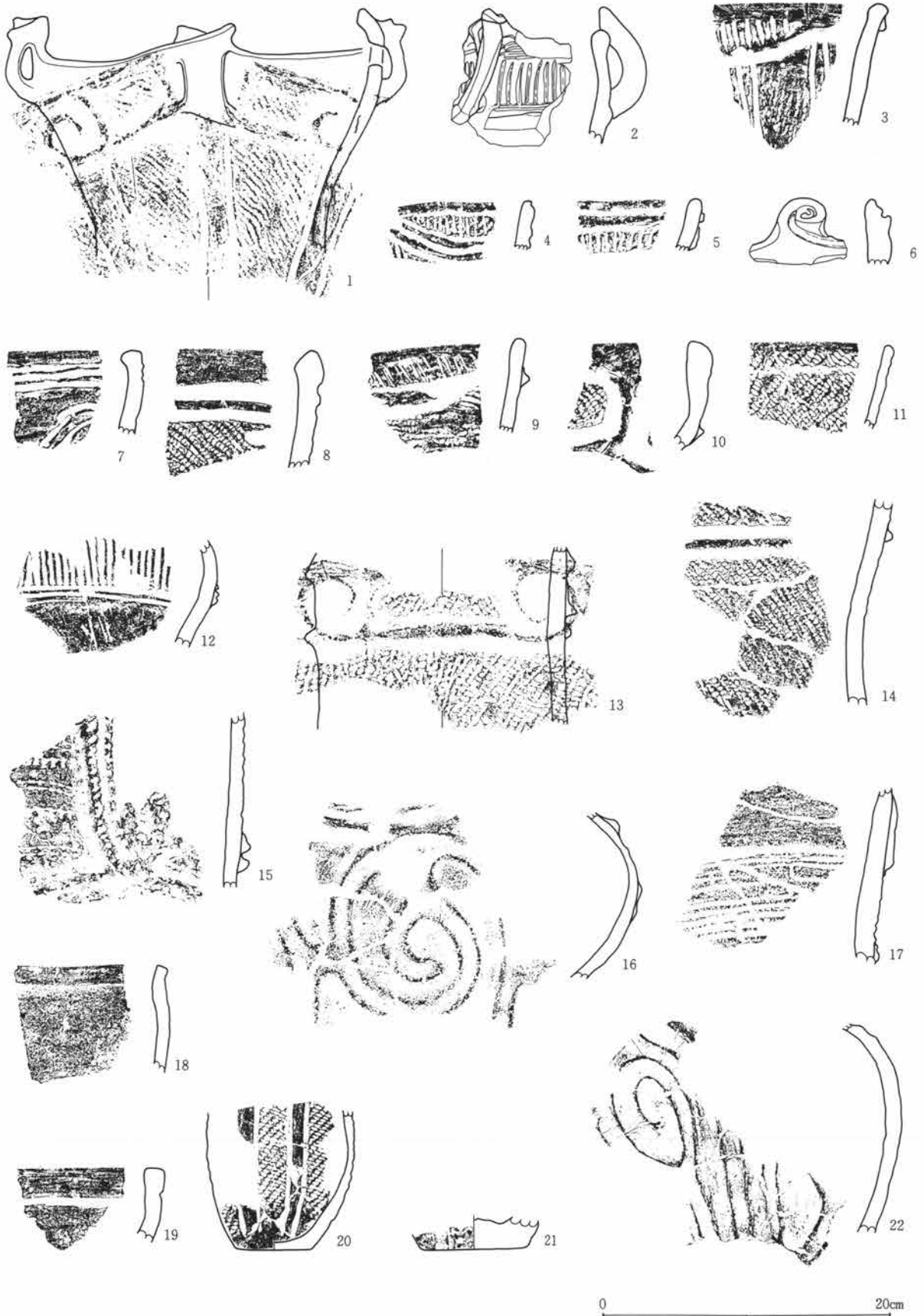

第238図 31号住居址出土遺物-1

第1章 出土遺物の概要

Ⅱ区 31号住居土器観察表

| 番号 | 胎土 | 色記号 | 色調 | 焼成 | 地文原体 | 施文方向 | 地文分類 | 文様分類 | 文様の特徵 | 時期・備考 |
|----|----------------|-------|--------|----|-------|------|------|------|--|-------|
| 8 | φ1~3mmの小石 | 10YR | にぶい黄褐色 | 普通 | LR | 縦位 | 縄文 | 沈線 | 口唇直下に太さ7mmの沈線が廻る。口縁部は楕円形の文様を区画。 | |
| 9 | φ1~5mmの小石 | 10YR | 黒褐色 | 普通 | RL | 横位 | 縄文 | 隆・沈 | 口縁はゆるい波状になる。太さ10mmの隆線で半円状の文様を区画。区画内は太さ3mmの沈線が充填。 | |
| 10 | φ1~3mmの小石 | 5YR | にぶい赤褐色 | 普通 | RL | 横位 | 縄文 | 隆線 | 太さ8~10mmの隆線で楕円区画。 | |
| 11 | 細かい砂粒 | 10YR | 黒色 | 普通 | LR | 横位 | 縄文 | | 口縁を折り返した2重口縁。全体に縄文を施文。 | |
| 12 | 細かい砂粒 | 5YR | にぶい赤褐色 | 良好 | | | | 沈線 | 巾6mmの平行沈線の片側を重ねるように縦位に施文し、頸部は横位の区画。 | |
| 13 | φ1~3mmの小石・黄色軽石 | 5YR | にぶい赤褐色 | 普通 | RL+RI | | 縄文 | 隆線 | 太さ8~12mmの隆線で楕円区画・渦巻きをつくる。附加条。 | |
| 14 | φ1~3mmの小石 | 7.5YR | 褐色 | 普通 | LR | 縦位 | 縄文 | 隆線 | 太さ7mmの隆線が1条巡る。 | |
| 15 | φ1~5mmの小石・雲母多量 | 5YR | にぶい赤褐色 | 普通 | | | 爪形 | | 太さ8mmの隆線で文様を区画。隆線に刻みあり。区画内は半截竹管内側による押し引き沈線と爪形文が施文。 | |
| 16 | φ1~3mmの小石多量 | 7.5YR | 明褐色 | 不良 | | | | 隆線 | 太さ6~8mmの隆線で渦巻き文様。 | |
| 17 | φ1~5mmの小石・黄色軽石 | 10YR | にぶい黄褐色 | 普通 | | | | 沈線 | 太さ3mmの沈線で横位の文様。 | |
| 18 | φ1~3mmの小石・雲母 | 10YR | にぶい黄褐色 | 普通 | | | 無文 | | 外面赤色塗彩。 | |
| 19 | φ1~3mmの小石多量 | 5YR | にぶい赤褐色 | 良好 | | | 無文 | | 内面横位の磨き、黒色。 | |
| 20 | 細かい砂粒 | 5YR | 暗赤褐色 | 良好 | RL | 縦位 | 縄文 | 沈線 | 太さ4mmの沈線が2条対で縦位の区画。0段多条。 | |
| 21 | φ1~3mmの小石 | 5YR | 暗赤褐色 | 普通 | | | | 沈線 | 沈線が縦位に施文。 | |
| 22 | φ1~3mmの小石多量 | 7.5YR | にぶい褐色 | 良好 | | | | 隆線 | 太さ3~4mmの隆線で「の」字状のワラビ手の文様。 | |

Ⅱ区 31号住居石器観察表

| 遺物番号 | 種類 | 形状 | 石材 | 特徴 | 縦 | 横 | 厚さ | 重量 | その他 |
|------|------|-------|---------|----------------------|------|------|-----|-----|------|
| 1 | 凹石 | 楕円形 | 粗粒輝石安山岩 | 円錐形の凹み。 | 9.5 | 11.6 | 4.5 | 610 | |
| 2 | 敲石 | 長楕円形 | 粗粒輝石安山岩 | 表・中央と側面に敲打痕。 | 13.5 | 7.3 | 4.3 | 610 | |
| 3 | 凹・敲石 | 隅丸長方形 | 粗粒輝石安山岩 | 表裏・側面に凹みと敲打痕。 | 11.1 | 7 | 4 | 490 | |
| 4 | 磨石 | 楕円形 | 粗粒輝石安山岩 | 表面に磨面。 | 8.6 | 6.4 | 2 | 180 | |
| 5 | 磨石 | 楕円形 | 緑色片岩 | 表面に磨面。 | 13.1 | 10.3 | 1.4 | 380 | |
| 6 | 砥石 | 楕円形 | 牛伏砂岩 | 砥石作業面は扁平。 | 5.3 | 5.6 | 1.8 | 60 | |
| 7 | 打製石斧 | 撥形 | 黒色頁岩 | 両面調整。両側面に抉り。横断面レンズ状。 | 12.8 | 6.1 | 3 | 220 | |
| 8 | 打製石斧 | 短冊形 | 粗粒輝石安山岩 | 両面調整。刃部はこぼれ。横断面レンズ状。 | 10.5 | 4.2 | 1.8 | 80 | |
| 9 | 打製石斧 | 短冊形 | 黒色頁岩 | 両面調整。刃部はこぼれ。横断面レンズ状。 | 10.3 | 5.1 | 2.5 | 140 | |
| 10 | 打製石斧 | 短冊形 | 細粒輝石安山岩 | 両面調整。横断面レンズ状。 | 11.2 | 6.7 | 3.5 | 320 | 刃部欠損 |
| 11 | 打製石斧 | 短冊形 | 黒色頁岩 | 両面調整。横断面コマボコ状。 | 13.3 | 5.6 | 3.4 | 280 | 刃部欠損 |
| 12 | 打製石斧 | 撥形 | 灰色安山岩 | 両面調整。横断面レンズ状。 | 6.4 | 5.5 | 1.6 | 60 | 基部欠損 |
| 13 | 打製石斧 | 短冊形 | 細粒輝石安山岩 | 両面調整。横断面レンズ状。 | 6.9 | 4.5 | 1.8 | 70 | 刃部欠損 |
| 14 | 打製石斧 | 短冊形 | 細粒輝石安山岩 | 両面調整。横断面レンズ状。 | 8.8 | 4.6 | 2.5 | 130 | 基部欠損 |
| 15 | 打製石斧 | 短冊形 | 粗粒輝石安山岩 | 両面調整。横断面レンズ状。 | 8.4 | 6.4 | 2.8 | 210 | 刃部欠損 |

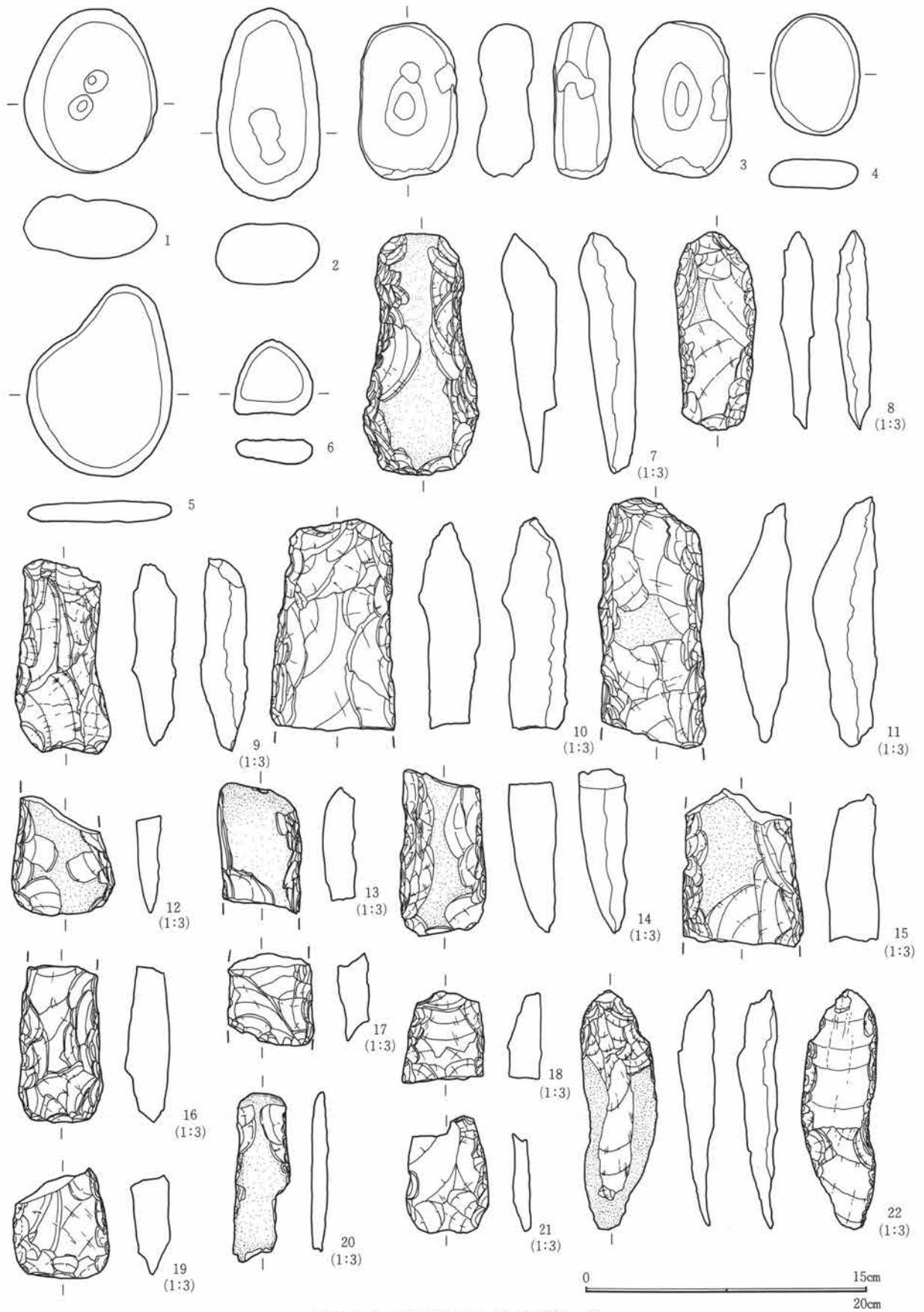

第239図 31号住居址出土遺物-2

第1章 出土遺物の概要

II区 31号住居石器観察表

| 遺物番号 | 種類 | 形状 | 石材 | 特徴 | 縦 | 横 | 厚さ | 重量 | その他 |
|------|--------|-----|---------|----------------|------|-----|-----|-----|------|
| 16 | 打製石斧 | 短冊形 | 粗粒輝石安山岩 | 両面調整。横断面レンズ状。 | 8.3 | 4.5 | 2.3 | 120 | 基部欠損 |
| 17 | 打製石斧 | 短冊形 | 黒色頁岩 | 両面調整。横断面レンズ状。 | 4.8 | 4.6 | 1.9 | 40 | 両端欠損 |
| 18 | 打製石斧 | 短冊形 | 黒色頁岩 | 両面調整。横断面レンズ状。 | 5 | 4.3 | 1.8 | 50 | 刃部欠損 |
| 19 | 打製石斧 | 短冊形 | 黒色頁岩 | 両面調整。横断面レンズ状。 | 5.8 | 5 | 2.1 | 60 | 基部欠損 |
| 20 | スクレイパー | 縦長 | 黒色頁岩 | 両側辺に刃部調整。 | 8.8 | 3 | 0.8 | 30 | |
| 21 | 打製石斧 | 短冊形 | 黒色頁岩 | 両面調整。 | 6.3 | 4.4 | 0.9 | 30 | |
| 22 | スクレイパー | 縦長 | 黒色頁岩 | 両側辺に片面からの押圧剥離。 | 12.6 | 3.9 | 2.1 | 90 | |

II区 32号住居土器観察表

| 番号 | 胎土 | 色記号 | 色調 | 焼成 | 地文原体 | 施文方向 | 地文分類 | 文様分類 | 文様の特徵 | 時期・備考 |
|----|-----------------|-------|--------|----|------|------|------|------|---|-------|
| 1 | φ1~3mmの小石・黄色軽石 | 5YR | 暗赤褐色 | 不良 | LR | 縦・横 | 縄文 | 隆・沈 | 口縁部は太さ8~12mmの隆線で楕円区画。胴部は太さ7mmの沈線で縦位の区画。内面スス附着。 | |
| 2 | φ1~3mmの小石多量 | 7.5YR | 褐色 | 普通 | LR | 横位 | 縄文 | 沈線 | 口縁部文様帯を太さ6mmの沈線で楕円区画。胴部文様帯は太さ4mmの沈線が2条対で縦位の区画。 | |
| 3 | 細かい砂粒・黄色軽石 | 7.5YR | 橙色 | 良好 | RL | 縦・横 | 縄文 | 沈線 | 太さ8~12mmの沈線で渦巻き状の文様を描く。 | |
| 4 | φ1~3mmの小石・黄色軽石 | 7.5YR | にぶい褐色 | 普通 | RL | 縦・横 | 縄文 | 隆・沈 | 口縁部は太い隆線と沈線で楕円区画。胴部は太さ8mmの沈線が2条対で縦位の区画。 | |
| 5 | φ1~5mmの小石・金雲母 | 10YR | 黒褐色 | 良好 | | | 爪形 | | 太さ6~10mmの隆線で楕円区画。口縁に突起が付く。隆線に沿って押し引き結節沈線が引かれる。 | |
| 6 | φ1~3mmの小石・金雲母 | 10YR | にぶい黄橙色 | 良好 | | | 爪形 | | 太さ6~8mmの隆線で楕円区画。隆線に沿って太さ4mmの押し引きの結節沈線が引かれる。 | |
| 7 | φ1~3mmの小石・黄色軽石 | 5YR | にぶい橙色 | 良好 | | | 無文 | | 口縁部直下に太さ10mmの沈線が廻る。 | |
| 8 | 細かい砂粒多量 | 7.5YR | 橙色 | 不良 | | | 無文 | | 内面黒色。 | |
| 9 | φ1~3mmの小石・金雲母多量 | 10YR | 褐灰色 | 良好 | | | 爪形 | | 太さ8~10mmの隆線で楕円区画。口縁は2単位の突起が付く。隆線に沿って巾5mmの平行沈線が施文。胴部は横位に竹管外側の爪形文が付く。 | |
| 10 | φ1~3mmの小石・金雲母 | 7.5YR | にぶい褐色 | 良好 | LR | 横位 | 爪形 | | 波状口縁を呈する。太さ10mmの隆線を「T」字状に貼付。隆線に沿って太さ5mmの沈線が施文。 | |
| 11 | φ1~3mmの小石多量 | 10YR | 明赤褐色 | 不良 | | | 無文 | | 口縁部無文の土器。横位に擦痕あり。 | |
| 12 | φ1~3mmの小石 | 7.5YR | にぶい褐色 | 良好 | | | 爪形 | | 太さ10mmの隆線と巾8mmの平行沈線の文様。沈線に沿ってペン先状の刺突が加えられる。 | |
| 13 | 細かい砂粒 | 10YR | にぶい黄橙色 | 普通 | | | 無文 | | 内面スス附着。 | |
| 14 | φ1~3mmの小石多量 | 5YR | 橙色 | 不良 | Lr | 縦位 | 縄文 | 隆・沈 | 口縁部文様帯は太さ7~8mmの隆線で楕円区画・渦巻きをつくる。胴部は太さ2mmの沈線が縦位区画・波状に施文。 | |
| 15 | φ1~3mmの小石・雲母 | 2.5Y | にぶい黄色 | 良好 | 沈線 | | 沈線 | 隆・沈 | 太さ10mmの隆線と太さ5mmの沈線を2条対にし縦位の区画。地文は緩杉状の沈線を施文。 | |

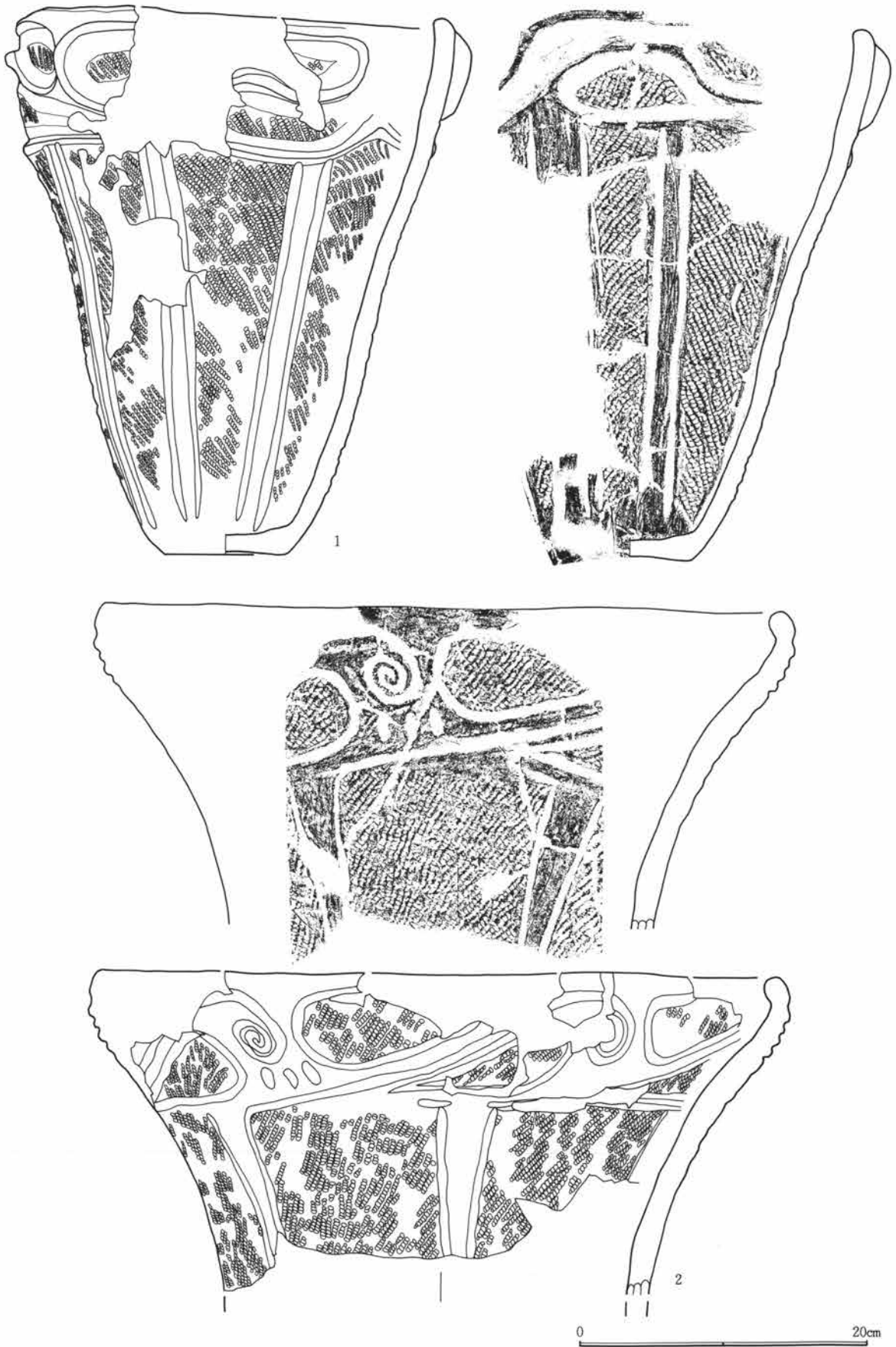

第240図 32号住居址出土遺物-1

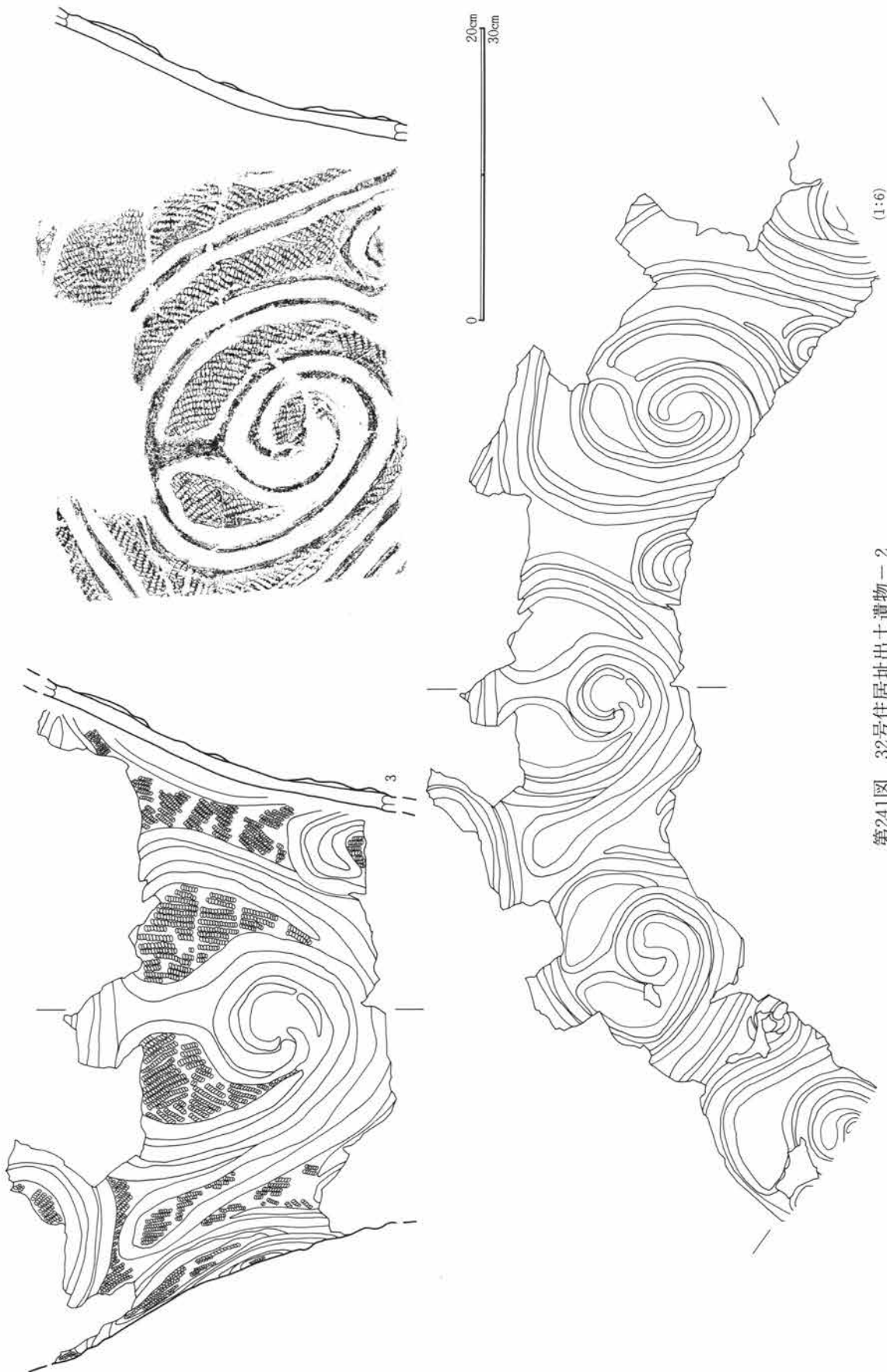

第241図 32号住居址出土遺物-2

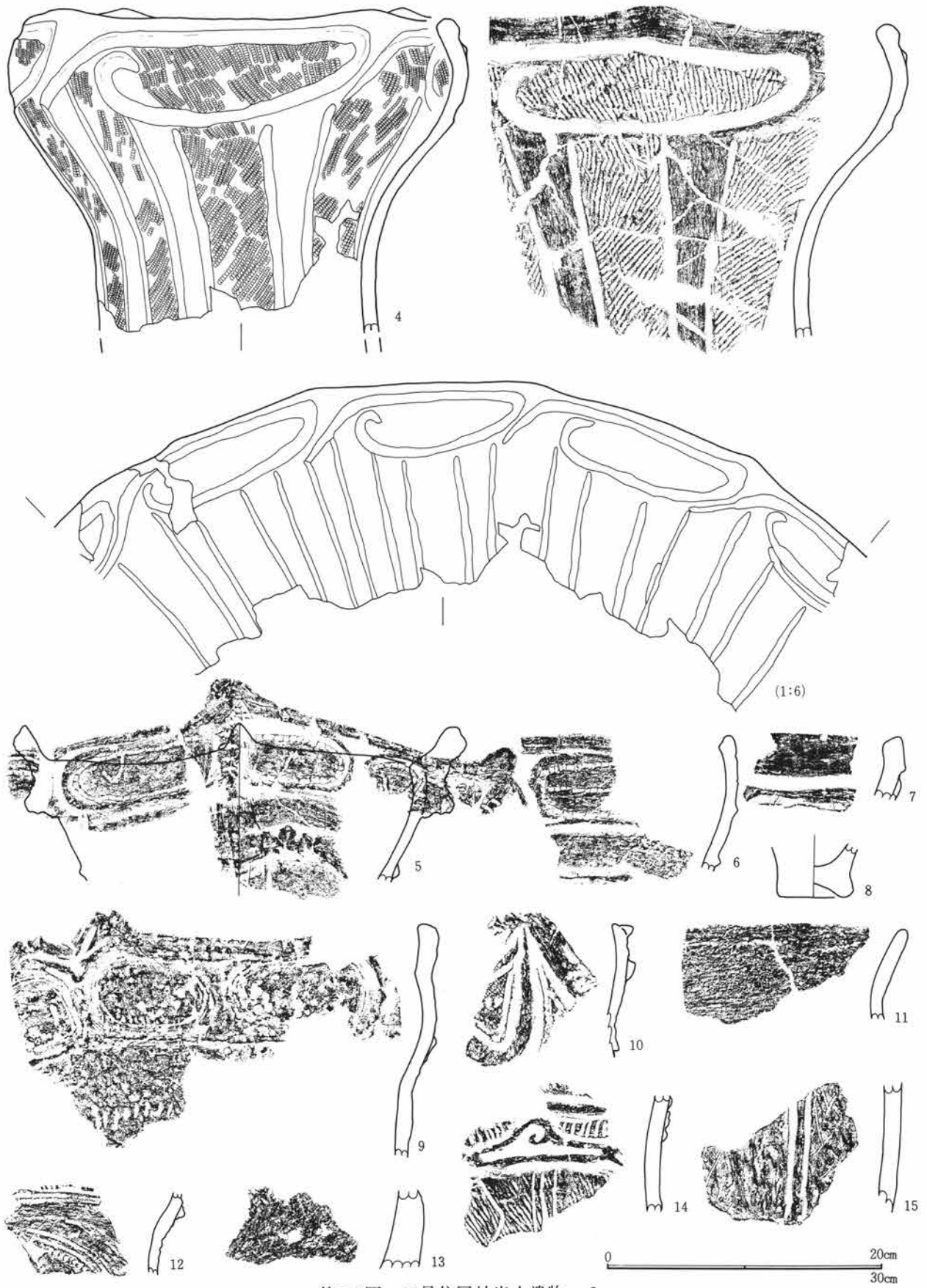

第242図 32号住居址出土遺物-3

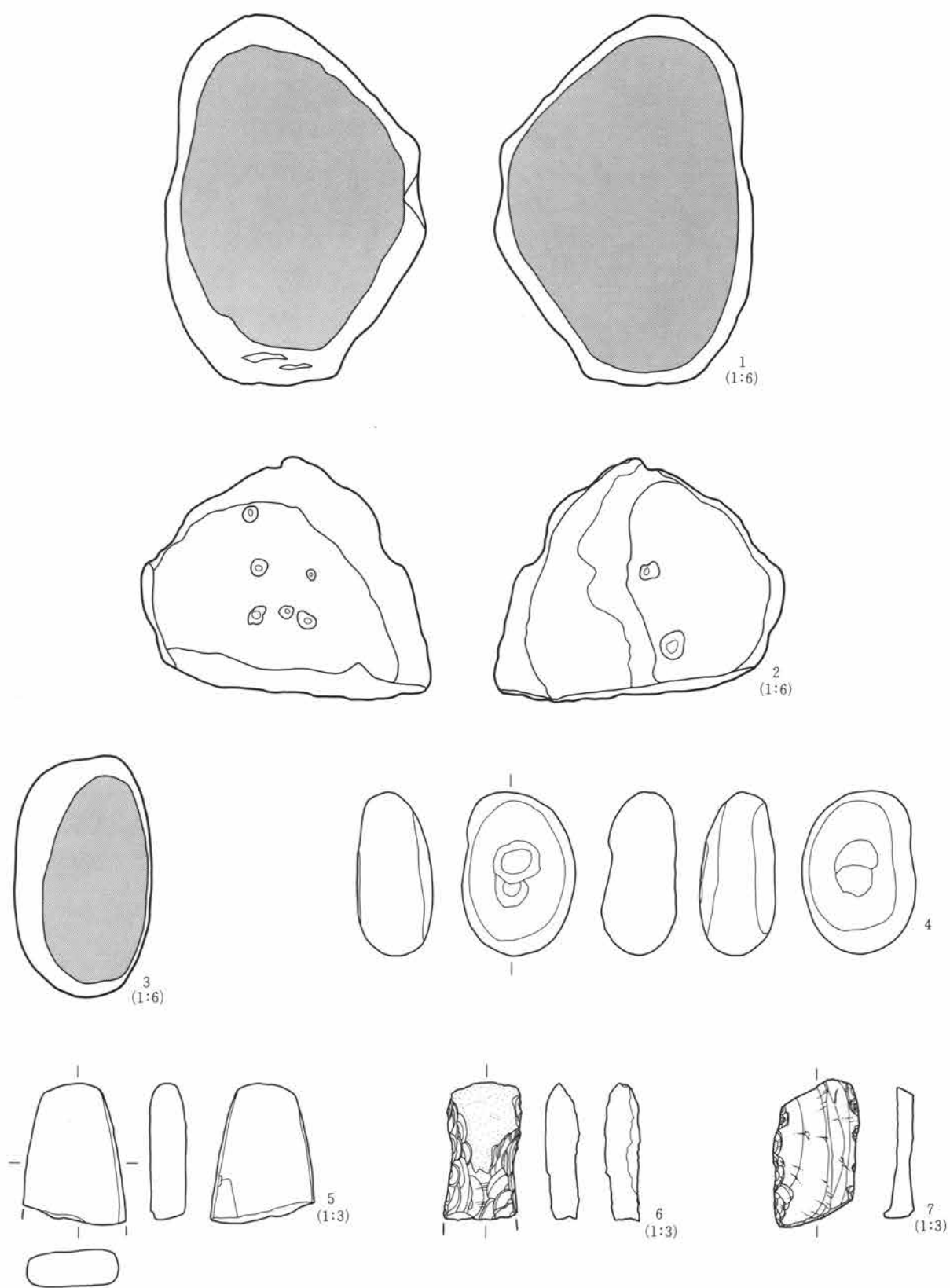

第243図 32号住居址出土遺物-4

II区 32号住居石器観察表

| 遺物番号 | 種類 | 形状 | 石材 | 特徴 | 縦 | 横 | 厚さ | 重量 | その他 |
|------|--------|-------|---------|---------------------------|------|------|-----|-------|------|
| 1 | 台石 | 不定形 | 角閃石安山岩 | 作業面は平坦で磨面。 | 37.2 | 26.5 | | 16900 | |
| 2 | 多孔石 | 不定形 | 角閃石安山岩 | 表裏に円錐形の凹み。 | 24.2 | 29.8 | | 11700 | |
| 3 | 台石 | 隅丸長方形 | ひん岩 | 作業面は平坦で磨面。 | 24.3 | 14 | | 5400 | |
| 4 | 凹石 | 楕円形 | 粗粒輝石安山岩 | 表裏に凹み。 | 11.1 | 7.3 | 5 | 580 | |
| 5 | 磨製石斧 | 定角式 | 変玄武岩 | 両側辺・頭部を研磨し稜をつくる。横断面隅丸長方形。 | 7.1 | 5.3 | 1.9 | 140 | 刃部欠損 |
| 6 | 打製石斧 | 撥形 | 硬質泥岩 | 両面調整。 | 7 | 3.8 | 1.8 | 60 | 刃部欠損 |
| 7 | スクレイパー | 縦長 | 黒色安山岩 | 側辺に使用によるはこぼれ。 | 7.6 | 4.3 | 1.6 | 40 | |

II区 34号住居土器観察表

| 番号 | 胎土 | 色記号 | 色調 | 焼成 | 地文原体 | 施文方向 | 地文分類 | 文様分類 | 文様の特徴 | 時期・備考 |
|----|----------------|-------|--------|----|------|------|------|------|--|-------|
| 1 | φ1~3mmの小石多量 | 10YR | にぶい黄橙色 | 不良 | RL | 縦・横 | 縄文 | 沈線 | 太さ6~8mmの沈線で楕円区画と縦位区画。 | |
| 2 | φ1~3mmの小石・黄色軽石 | 5YR | 赤褐色 | 良好 | Lr | 縦位 | 捺糸 | | 全面に捺糸を施文。 | |
| 3 | φ1~3mmの小石・雲母 | 5YR | 灰褐色 | 普通 | | 条線 | 縦位 | 沈線 | 2~3mm間隔の条線5~6条単位で波状に施文。太さ5mmの沈線で縦位の区画。 | |
| 4 | φ1~3mmの小石・雲母 | 5YR | 灰褐色 | 普通 | RL | 横位 | 縄文 | 沈線 | 太さ5~8mmの隆線と太さ5mmの沈線で楕円区画。区画内は沈線が充填。 | |
| 5 | φ1~3mmの小石・黄色軽石 | 5YR | 極暗赤褐色 | 普通 | | 条線 | 縦位 | 沈線 | 口唇直下に太さ2mmの沈線が2条廻る。縦位区画は太さ2mmの沈線が2条対で施文。 | |
| 6 | 細かい砂粒 | 7.5YR | 明褐色 | 普通 | RL | 縦位 | 縄文 | 沈線 | 太さ4mmの沈線が2条対で縦位の区画。 | |
| 7 | φ1~3mmの小石・雲母 | 5YR | 赤褐色 | 普通 | LR | 横位 | 縄文 | 隆線 | 太さ6~8mmの隆線が波状に垂下。 | |
| 8 | 細かい砂粒 | 2.5YR | 赤褐色 | 良好 | Lr | 縦位 | 捺糸 | 隆・沈 | 口縁部文様帯を太さ4~10mmの隆線で区画。胴部は太さ4mmの沈線が2条対で縦位の区画。 | |
| 9 | φ1~3mmの小石・雲母 | 5YR | 赤褐色 | 普通 | | | 無文 | | 内面黒色。 | |
| 10 | 細かい砂粒・雲母 | 10YR | 灰褐色 | 普通 | | | 無文 | | 内面横位の磨き。器台。 | |
| 11 | φ1~5mmの小石・黄色軽石 | 7.5YR | 褐色 | 不良 | | 沈線 | 横位 | 沈線 | 太さ6~8mmの隆線で縦位の区画。区画間は太さ3mmの沈線が弧状に施文。 | |
| 12 | φ1~3mmの小石・黄色軽石 | 5YR | 赤褐色 | 不良 | RL | 縦位 | 縄文 | 沈線 | 太さ3mmの沈線が2条対で縦位の区画。全体に磨滅。 | |

II区 34号住居石器観察表

| 遺物番号 | 種類 | 形状 | 石材 | 特徴 | 縦 | 横 | 厚さ | 重量 | その他 |
|------|------|-----|---------|-------------------|------|------|------|------|-----|
| 1 | 台石 | — | 緑色片岩 | 石棒の欠損品の表面を磨面にし転用。 | 22.6 | 11.2 | 4.4 | 1700 | 欠損 |
| 2 | 多孔石 | 不定形 | 粗粒輝石安山岩 | 円錐形の凹み。 | 15.6 | 23.6 | 8.4 | 2200 | |
| 3 | 打製石斧 | 撥形 | 粗粒輝石安山岩 | 両面調整。横断面レンズ状。 | 12.7 | 6 | 1.7 | 140 | |
| 4 | 多孔石 | 不定形 | 角閃石安山岩 | 円錐形の凹み。 | 14.8 | 11.2 | 14.5 | 2400 | |

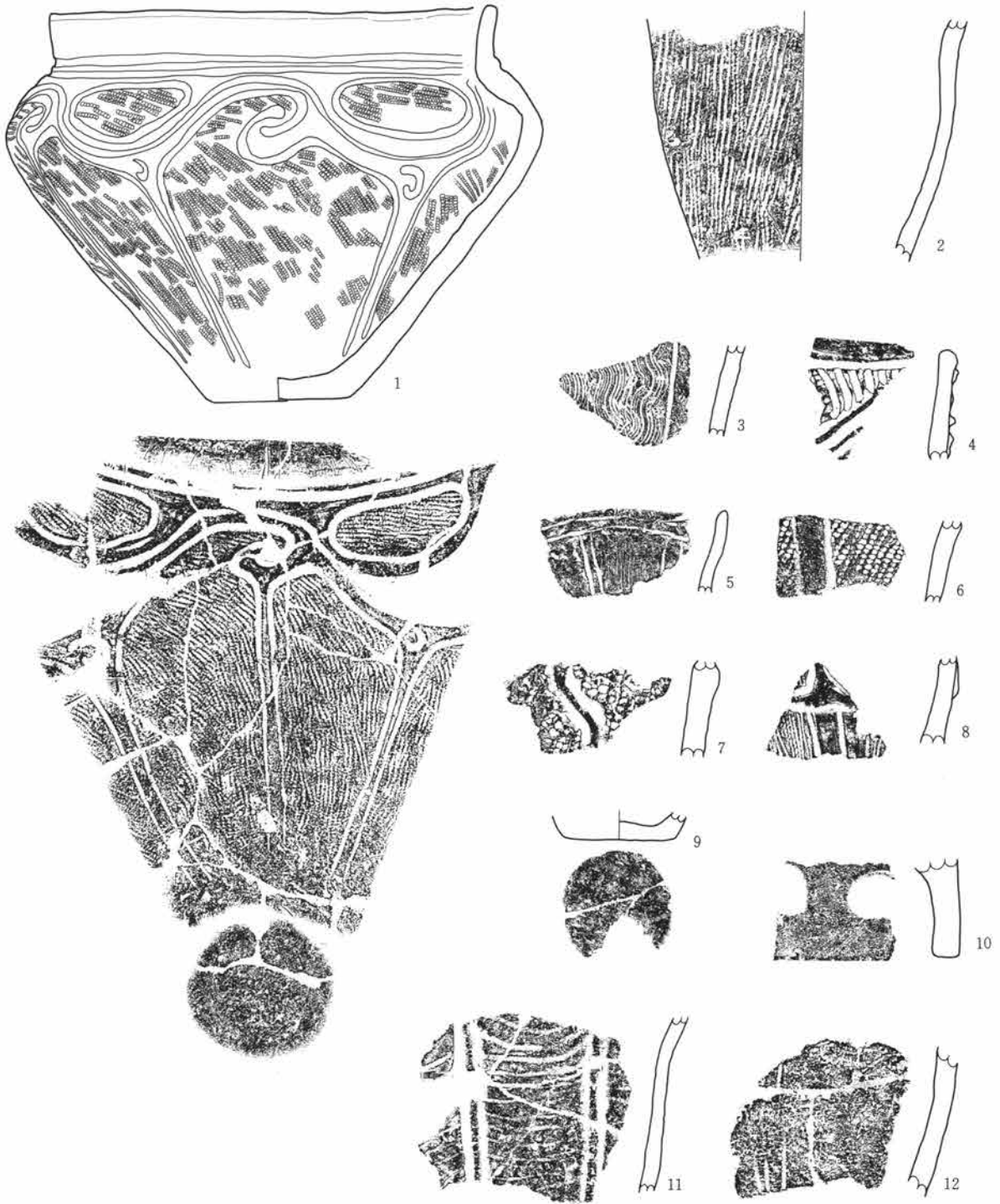

第244図 34号住居址出土遺物-1

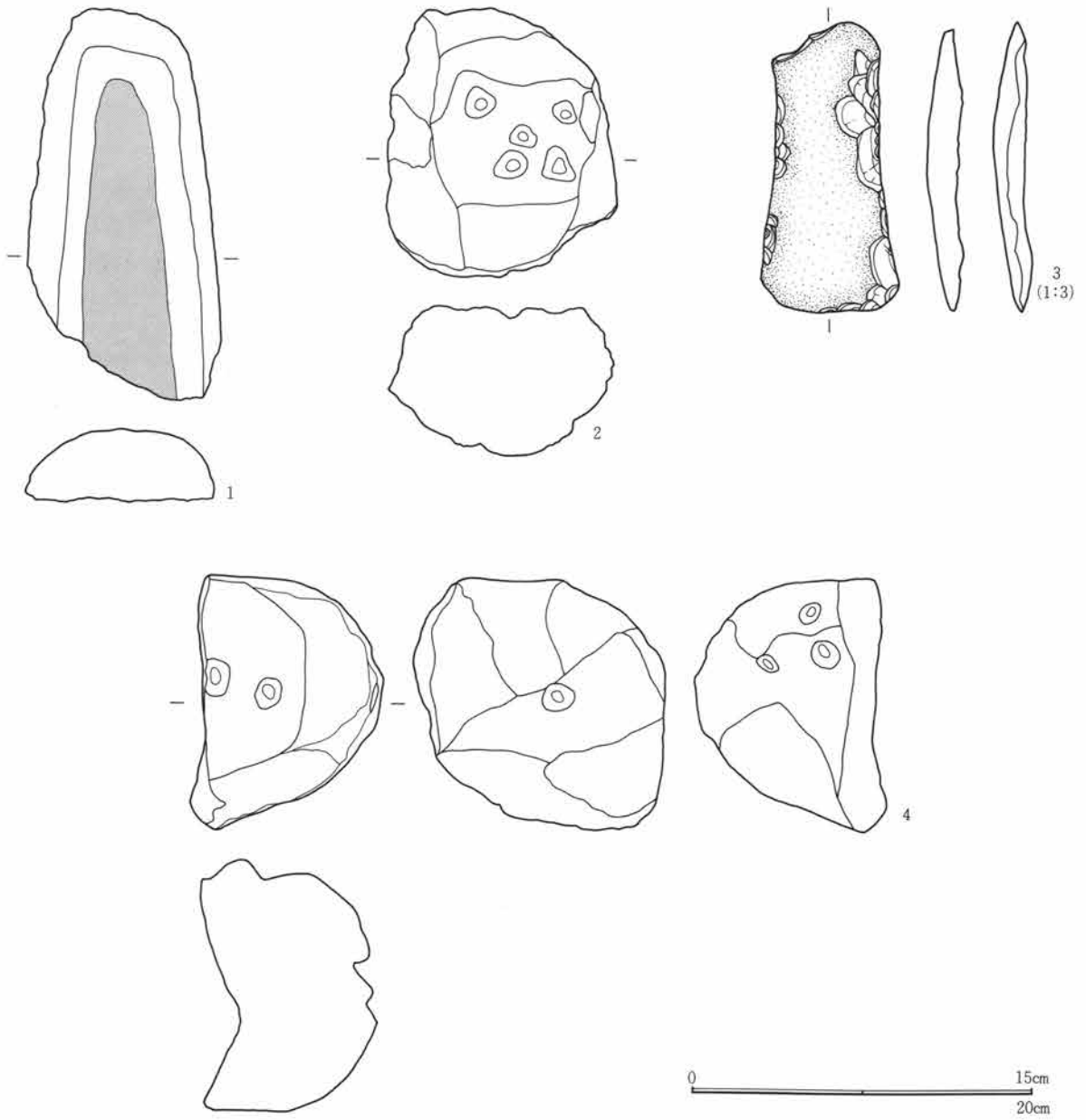

第245図 34号住居址出土遺物-2

第1章 出土遺物の概要

Ⅱ区 35号住居土器観察表

| 番号 | 胎土 | 色記号 | 色調 | 焼成 | 地文原体 | 施文方向 | 地文分類 | 文様分類 | 文様の特徵 | 時期・備考 |
|----|----------------|-------|--------|----|------|------|------|------|--|-------|
| 1 | φ1~3mmの小石・黄色軽石 | 10YR | 明黄褐色 | 普通 | 条線 | 縦位 | 沈線 | 沈線 | 口唇直下に太さ3mmの沈線が2条廻る。沈線間に波状の文様を描く。口縁から胴部にかけて3条の沈線が連弧文を2段に描く。 | |
| 2 | φ1~3mmの小石 | 10YR | 灰黄褐色 | 普通 | LR | 縦・横 | 縄文 | 隆線 | 口縁部文様帯に太さ5mmの微隆起線が横位に廻る。胴部に文様を描く微隆起線が貼付。 | |
| 3 | 細かい砂粒 | 10YR | にぶい黄橙色 | 良好 | Lr | 縦位 | 捺糸 | 隆・沈 | 口縁部文様帯を太さ10mmの隆線で半円状に区画。区画内は太さ4mmの沈線が充填。 | |
| 4 | φ1~3mmの小石・黄色軽石 | 10YR | 明赤褐色 | 良好 | | | | 隆・沈 | 口縁部に太さ5~10mmの隆線が2重で半円状の区画。区画内は太さ3mmの沈線が充填。口頸部に無文帯を持つ。 | |
| 5 | φ1~3mmの小石・黄色軽石 | 10YR | にぶい黄橙色 | 良好 | RL | 縦位 | 縄文 | 沈線 | 太さ4mmの沈線で弧状の文様を描く。磨り消し縄文部を持つ。 | |
| 6 | 細かい砂粒 | 10YR | にぶい黄橙色 | 普通 | | | | 沈線 | 太さ3mmの沈線が縦位に施文。 | |
| 7 | φ1~3mmの小石・黄色軽石 | 10YR | にぶい黄橙色 | 普通 | | | | 沈線 | 太さ3mmの沈線の文様。 | |
| 8 | φ1~3mmの小石・金雲母 | 10YR | にぶい黄橙色 | 普通 | | | 爪形 | | 隆線と押し引きの沈線で幾何学文様を描く。 | |
| 9 | φ1~3mmの小石 | 7.5YR | にぶい橙色 | 普通 | Lr | 縦位 | 縄文 | 隆・沈 | 太さ7mmの隆線と太さ2~3mmの沈線で方形の文様を区画。 | |

Ⅱ区 35号住居石器観察表

| 遺物番号 | 種類 | 形状 | 石材 | 特徴 | 縦 | 横 | 厚さ | 重量 | その他 |
|------|------|------|---------|-----------------|------|------|-----|------|------|
| 1 | 台石 | 楕円形 | 粗粒輝石安山岩 | 作業面は平坦で表裏に磨面。 | 20.5 | 25.8 | | 6200 | |
| 2 | 砥石 | 不定形 | 牛伏砂岩 | 砥石作業面は平坦。 | 10.8 | 10.5 | 2.4 | 300 | |
| 3 | 磨・凹石 | 長楕円形 | 粗粒輝石安山岩 | 表裏に浅い凹みと磨面。 | 13.9 | 7.2 | 4.2 | 590 | |
| 4 | 磨・凹石 | 不定形 | 牛伏砂岩 | 表・中央に円錐形の凹みと磨面。 | 11.6 | 9.5 | 3.4 | 350 | |
| 5 | 磨石 | 卵形 | 粗粒輝石安山岩 | 表面に磨面。 | 7.5 | 6.1 | 4.6 | 300 | |
| 6 | 打製石斧 | 短冊形 | 粗粒輝石安山岩 | 両面調整。横断面レンズ状。 | 7 | 5.4 | 2 | 100 | 基部欠損 |
| 7 | 打製石斧 | 短冊形 | 黒色頁岩 | 両面調整。横断面レンズ状。 | 5.7 | 4.5 | 1.3 | 40 | 基部欠損 |
| 8 | 打製石斧 | 短冊形 | 灰色安山岩 | 両面調整。横断面レンズ状。 | 5.2 | 3.9 | 1.2 | 30 | 基部欠損 |
| 9 | 打製石斧 | 短冊形 | 細粒輝石安山岩 | 両面調整。横断面レンズ状。 | 5.8 | 4.9 | 2 | 60 | 基部欠損 |
| 10 | 石錐 | 棒形 | 黒曜石 | 作業面は細身の棒状で押圧剥離。 | 3.8 | 1.2 | 0.7 | 1.8 | 基部欠損 |

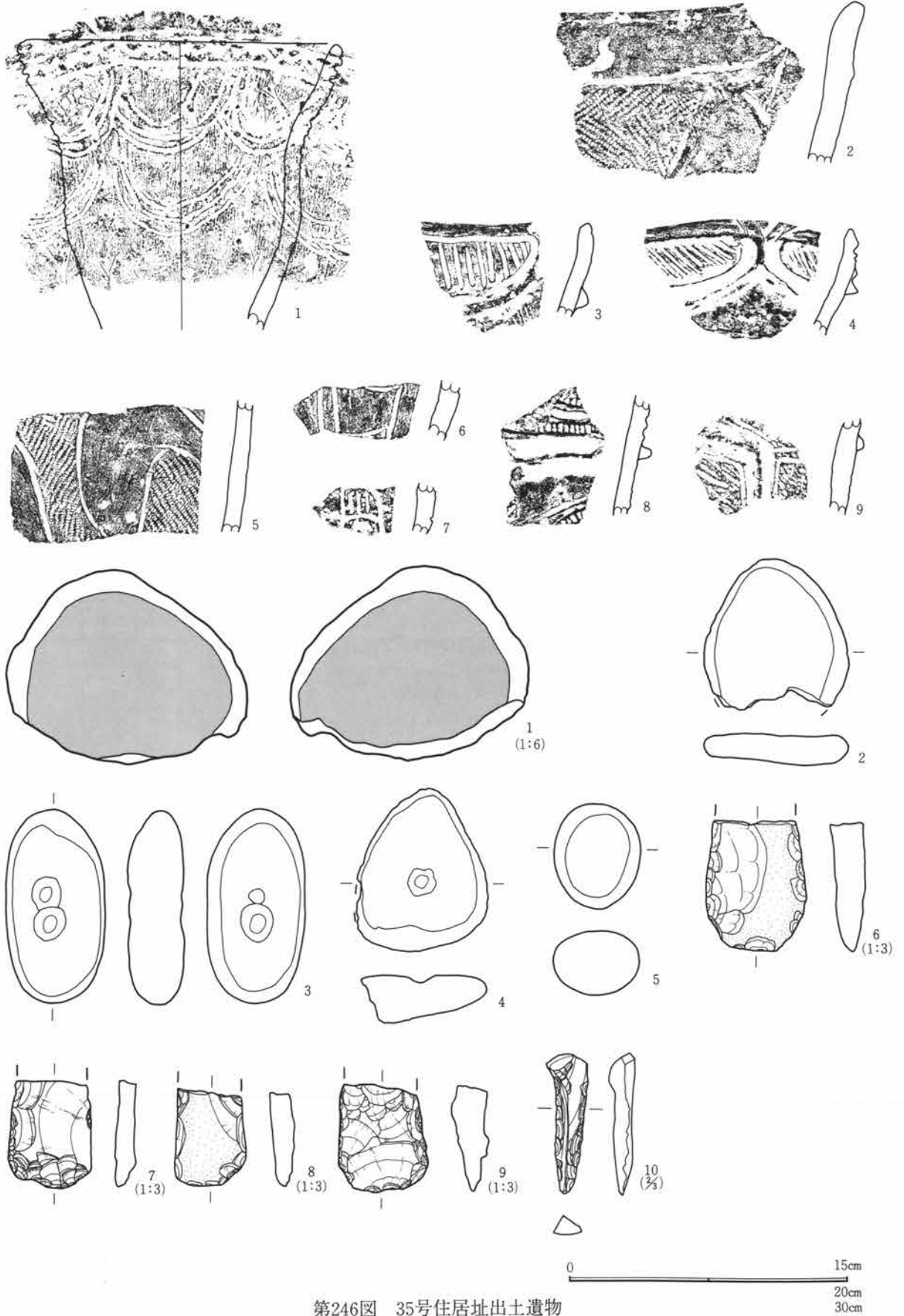

第246図 35号住居址出土遺物

第1章 出土遺物の概要

II区 36号住居土器観察表

| 番号 | 胎土 | 色記号 | 色調 | 焼成 | 地文 原体 | 施文 方向 | 地文 分類 | 文様 分類 | 文様の 特徴 | 時期・備考 |
|----|--------------------|-------|--------|----|----------|----------|----------|----------|--|-------|
| 1 | φ1~3mmの小石・ 黄色軽石 | 5YR | にぶい赤褐色 | 普通 | RL | 縦位 | 縄文 | 隆・沈 | 口縁部はゆるいキャリバー状で胴部に膨らみを持つ。口縁部文様帯は太さ8~10mmの沈線と隆線で長楕円区画・渦巻きをつくる。胴部は太さ5mmの沈線が2条対で縦位の区画。 | |
| 2 | 細かい砂粒・雲母 | 5YR | 暗赤褐色 | 普通 | RL | 縦位 | 縄文 | 隆・沈 | 口縁部は太さ5mmの沈線で長楕円の文様を区画。 | |
| 3 | φ1~3mmの小石 | 7.5YR | にぶい褐色 | 普通 | Lr | 縦位 | 捺糸 | 沈線 | 口縁部は太さ4mmの沈線が2条波状に廻り、口縁直下に1条巡る。頸部に沈線が引かれる。 | |
| 4 | φ1~3mmの小石 | 10YR | にぶい黄橙色 | 良好 | | | 無文 | | 内外面横位の磨き。 | |
| 5 | φ1~3mmの小石多 量 | 7.5YR | にぶい褐色 | 良好 | RL | 縦位 | 縄文 | 沈線 | 太さ4mmの沈線が2条対で縦位の区画。 | |
| 6 | φ1~3mmの小石・ 雲母 | 5YR | にぶい赤褐色 | 普通 | RL | 縦位 | 縄文 | 沈線 | 太さ5mmの沈線が2条対で縦位の区画。 | |
| 7 | φ1~3mmの小石・ 雲母 | 7.5YR | 褐色 | 普通 | | | | 沈線 | 太さ4mmの沈線が縦位に引かれる。 | |
| 8 | φ1~3mmの小石・ 雲母 | 2.5YR | にぶい赤褐色 | 良好 | RI | 縦位 | 捺糸 | | 附加条縄文を施文。 | |
| 9 | φ1~3mmの小石・ 雲母 | 5YR | 暗赤褐色 | 良好 | | | | 隆線 | 太さ10mmの隆線が貼付。 | |

II区 36号住居石器観察表

| 遺物 番号 | 種類 | 形状 | 石材 | 特徴 | 縦 | 横 | 厚さ | 重量 | その他 |
|----------|------|-------|---------|-----------------------------|------|------|------|-------|------|
| 1 | 磨・凹石 | 隅丸長方形 | 粗粒輝石安山岩 | 表裏・側面に横長の凹みをもち磨面で稜をつくる。凹→磨。 | 24.3 | 11.6 | 10.4 | 3440 | |
| 2 | 多孔石 | 楕円形 | 粗粒輝石安山岩 | 表裏に円錐形の凹み。 | 23.5 | 23.8 | | 12800 | |
| 3 | 多孔石 | 長楕円形 | 粗粒輝石安山岩 | 円錐形の凹みをもつ。 | 14.6 | 6.8 | 5.4 | 920 | |
| 4 | 打製石斧 | 短冊形 | 黒色頁岩 | 両面調整。横断面レンズ状。 | 7.2 | 4.5 | 2.1 | 70 | 刃部欠損 |
| 5 | 打製石斧 | 短冊形 | 細粒輝石安山岩 | 両面調整。横断面レンズ状。 | 6.6 | 4.6 | 1.9 | 50 | 刃部欠損 |
| 6 | 多孔石 | 長楕円形 | 角閃石安山岩 | 表裏・側面に円錐形の凹み。 | 35.5 | 19.5 | 13.5 | 10100 | |

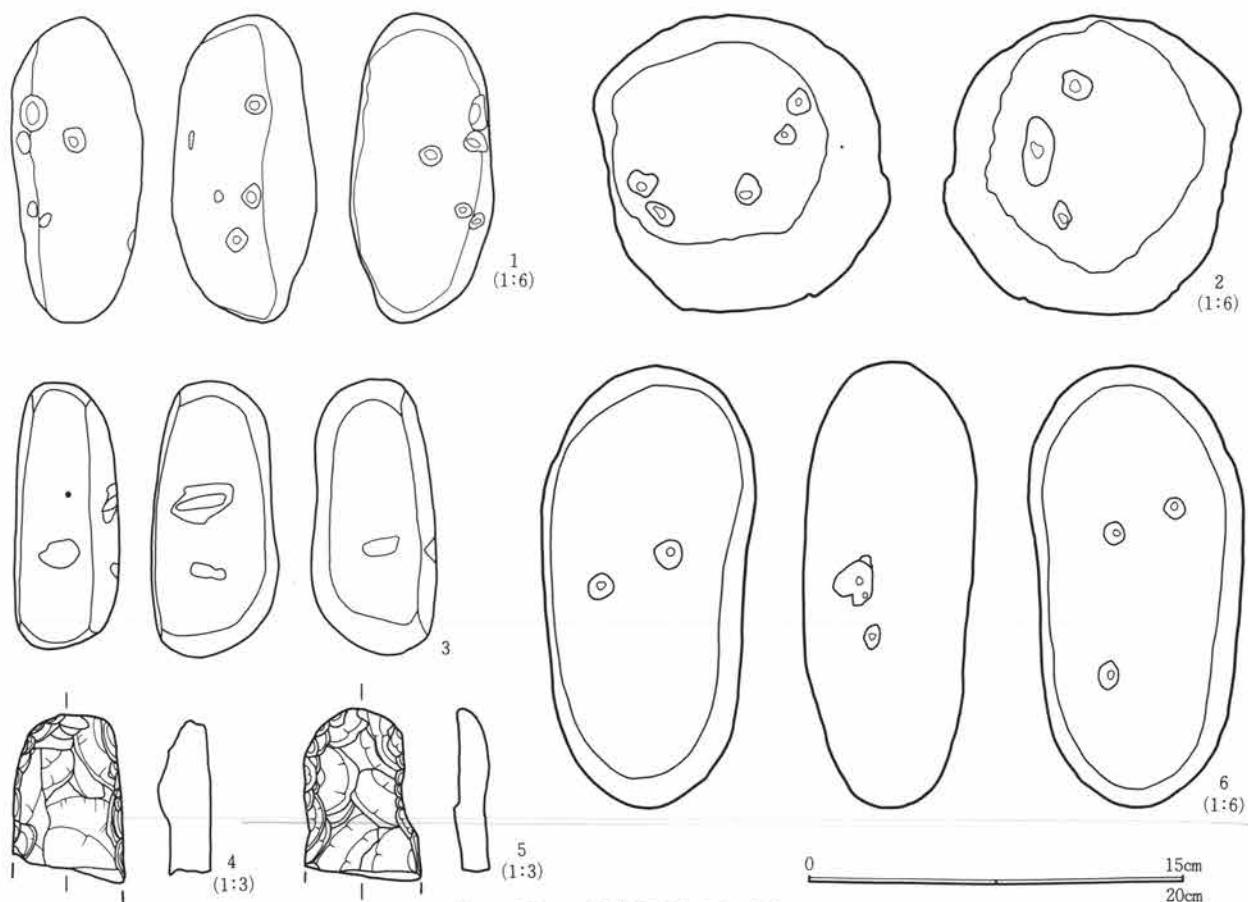
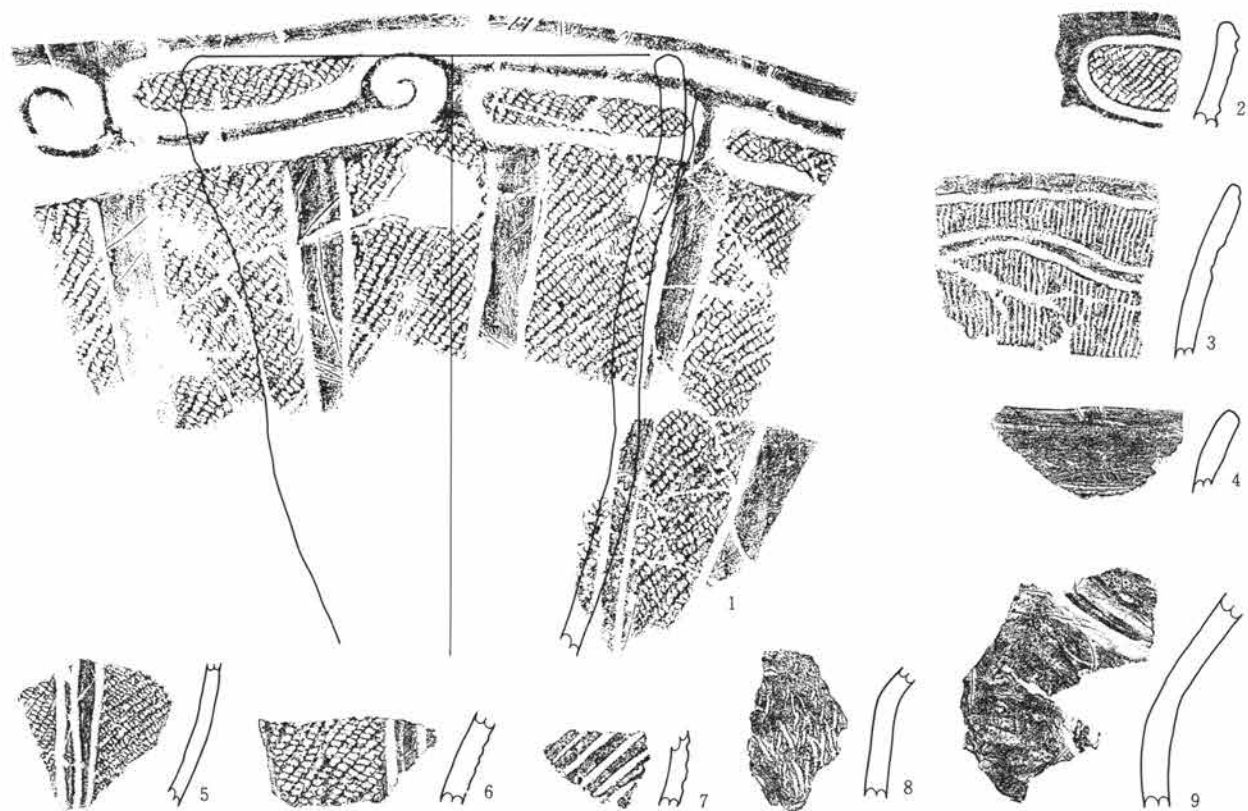

第247図 36号住居址出土遺物

第1章 出土遺物の概要

II地区 土坑土器観察表

| 土坑番号 | 番号 | 胎土 | 色記号 | 色調 | 焼成 | 地文原体 | 施文方向 | 地文分類 | 文様分類 | 文様の特徵 | 時期・備考 |
|------|----|-------------------|-------|--------|----|------|------|------|------|--|-------|
| 1 | 1 | φ1~3mmの小石・雲母 | 10YR | 暗褐色 | 普通 | RL | 縦・横 | 縄文 | 隆・沈 | 口縁部は太い隆線と沈線でワラビ手状文や楕円形の文様を描く。口縁と胴部の境に浅い沈線がまわる。胴部は縦位の区画と楕円区画。 | |
| | 2 | φ1~3mmの小石 | | | 普通 | RL | 横位 | 縄文 | 隆・沈 | 太い隆線と沈線で楕円区画。区画内は縄文が充填。 | |
| 2 | 1 | φ1~3mmの小石・黄色軽石 | 10YR | 暗褐色 | 良好 | RL | 縦・横 | 縄文 | 隆・沈 | 口縁部は太い沈線と隆線で半円状の区画。胴部は沈線が3条対で縦位の区画。 | |
| 4 | 1 | φ1~3mmの小石 | | | 普通 | RL | 横位 | 縄文 | 沈線 | 太さ5mmの沈線で縦位の区画。 | |
| 4 | 2 | φ1~3mmの小石・雲母 | | | 普通 | RL | 縦・横 | 縄文 | 沈線 | 口縁部文様帯を太い沈線で施文。区画内は縄文が充填。 | |
| 4 | 3 | φ1~3mmの小石 | | | 普通 | RL | 縦・横 | 縄文 | 隆・沈 | 太さ5mmの沈線で文様を施文。沈線間に無文帯。 | |
| 5 | 1 | φ1~3mmの小石 | | | 普通 | 条線 | 縦位 | 沈線 | 沈線 | 巾2mm間隔の沈線が条線状に施文。 | |
| 6 | 1 | φ1~3mmの小石・砂粒 | 7.5YR | にぶい褐色 | 普通 | RL | 縦位 | 縄文 | 沈線 | 太さ5mmの沈線で縦位の区画。 | |
| 6 | 2 | φ1~5mmの小石多量・石英 | 7.5YR | 褐色 | 良好 | | | 無文 | | | 3と同一 |
| 6 | 3 | φ1~5mmの小石多量・石英 | 7.5YR | 褐色 | 良好 | | | 無文 | | | 2と同一 |
| 7 | 1 | φ1~3mmの小石・雲母 | 7.5YR | 明褐色 | 普通 | LR | 縦位 | 縄文 | | 底面近くは縄文がナデにより消される。 | |
| 8 | 1 | φ1~3mmの小石・雲母 | 10YR | にぶい褐色 | 普通 | RL | 縦位 | 縄文 | 沈線 | 太さ7mmの沈線で縦位の区画。 | |
| 8 | 2 | 細かい砂粒 | 10YR | にぶい褐色 | 普通 | RL | 縦位 | 縄文 | | | |
| 9 | 1 | φ1~5mmの小石・黄色軽石 | 7.5YR | 褐色 | 普通 | RL | 縦位 | 縄文 | 沈線 | 太さ5~7mmの沈線で縦位の区画。 | |
| 9 | 2 | φ1~3mmの小石多量・黄色軽石 | 10YR | 黒褐色 | 普通 | LR | 縦位 | 縄文 | 沈線 | 太さ6mmの沈線で縦位の区画。 | |
| 10 | 1 | φ1~3mmの砂粒・雲母 | 5YR | 赤褐色 | 普通 | Lr | 縦位 | 縄文 | 隆・沈 | 太さ6~8mmの隆線で楕円区画・渦巻きを作る。区画内は太さ3mmの沈線が充填。 | |
| 10 | 2 | 細かい砂粒・雲母 | 10YR | にぶい黄褐色 | 普通 | | | | 隆・沈 | 渦巻き状に施文された深鉢の突起部。 | |
| 11 | 1 | 細かい砂粒 | 7.5YR | 褐色 | 普通 | 条線 | 縦位 | 沈線 | 沈線 | 口縁直下は沈線が2条廻る。胴部に地文で条線が施文。 | |
| 11 | 2 | φ1~3mmの小石 | 7.5YR | 橙色 | 普通 | RL | 縦位 | 縄文 | 沈線 | 太さ2~3mmの沈線で縦位の区画。 | |
| 13 | 1 | φ1~5mmの小石・黄色軽石・雲母 | 7.5YR | 明褐色 | 普通 | LR | 縦位 | 縄文 | 沈線 | 太さ2mmの沈線で縦位の区画。区画間は波状沈線が施文。 | |
| 13 | 2 | φ1~8mmの小石・黄色軽石 | 7.5YR | 橙色 | 普通 | LR | 縦位 | 縄文 | 沈線 | 太さ6mmの沈線が縦位に施文。 | |
| 13 | 3 | φ1~3mmの小石・黄色軽石 | 7.5YR | 橙色 | 普通 | | | | 隆線 | 太さ8mmの隆線が半円状・渦巻き状に施文。 | |
| 14 | 1 | φ1~3mmの砂粒多量 | 7.5YR | 暗褐色 | 普通 | RL | 縦位 | 縄文 | 沈線 | 太さ5mmの沈線が2条対で縦位の区画。 | |
| 14 | 2 | φ1~3mmの小石・雲母 | 7.5YR | 暗褐色 | 普通 | RL | 縦位 | 縄文 | 沈線 | 太さ5mmの沈線が2条対で縦位の区画。 | |
| 15 | 1 | φ1~3mmの小石多量 | 5YR | 赤褐色 | 不良 | LR | 縦位 | 縄文 | 沈線 | 太さ3mmの沈線が2条対で縦位の区画。 | |
| 16 | 1 | φ1~3mmの小石多量 | 10YR | にぶい黄褐色 | 不良 | RL | 縦位 | 縄文 | 沈線 | 太さ7mmの沈線で縦位の区画。 | |
| 17 | 1 | φ1~3mmの小石・黄色軽石 | 5YR | にぶい赤褐色 | 普通 | RL | 縦位 | 縄文 | 沈線 | 太さ8mmの沈線で縦位の区画。 | |
| 18 | 1 | φ1~5mmの小石・黄色軽石 | 5YR | 明赤褐色 | 良好 | | | | 隆線 | 隆線で深鉢の突起。 | |
| 18 | 2 | φ1~3mmの小石 | 7.5YR | 橙色 | 普通 | RL | 横位 | 縄文 | 隆・沈 | 隆線と沈線で渦巻き文。 | |
| 18 | 3 | φ1~3mmの砂粒 | 5YR | 橙色 | 普通 | | | | 沈線 | 太さ3~5mmの沈線と隆線で幾何学文様。 | |

II地区 土坑土器観察表

| 土坑番号 | 番号 | 胎土 | 色記号 | 色調 | 焼成 | 地文原体 | 施文方向 | 地文分類 | 文様分類 | 文様の特徵 | 時期・備考 |
|------|----|-----------------|-------|--------|----|-------|------|------|------|--|-------|
| 18 | 4 | φ1~3mmの小石・雲母 | 5YR | 明赤褐色 | 普通 | RL | 縦位 | 縄文 | 沈線 | 太さ3~5mmの沈線が2条対で縦位の区画。 | |
| 20 | 1 | φ1~3mmの小石・黄色軽石 | 5YR | 橙色 | 不良 | RL | 縦位 | 縄文 | 隆・沈 | 口縁部文様帯は太さ5~6mmの隆線を2条弧状に貼付。弧は5単位で口縁を廻り、弧と弧の交点に渦巻き文。弧状の区画内は太さ1mmの沈線が縦位に充填。胴部に縄文が全体に施文。 | |
| 21 | 1 | 細かい砂粒 | 7.5YR | 明褐色 | 良好 | 沈線 | 横位 | 沈線 | 沈線 | 太さ2mmの沈線2条が垂下し縦位の区画。これに接して弧状の沈線が施文。 | |
| 25 | 1 | φ1~3mmの小石 | 10YR | 明黄褐色 | 良好 | | | 沈線 | 隆線 | 隆線の深鉢の橋状把手部。隆線上は沈線で渦巻き文様を施文。 | |
| 25 | 2 | φ1~3mmの小石 | 10YR | 暗褐色 | 不良 | 沈線 | 縦位 | 沈線 | | 巾6mmの平行沈線が縦位に施文。 | |
| 25 | 3 | φ1~3mmの小石 | 7.5YR | 褐色 | 普通 | RL | 縦位 | 縄文 | 沈線 | 太さ6mmの沈線が2条対で縦位に施文し縦位の区画。 | |
| 25 | 4 | φ1~3mmの小石・繊維 | 7.5YR | 明褐色 | 普通 | LR | 横位 | 繊維 | | 0段多条。 | |
| 25 | 5 | φ1~3mmの小石・繊維 | 7.5YR | 明褐色 | 不良 | LR | 横位 | 繊維 | | 縄文施文の継ぎ目に粘土のシワで微隆線ができる。 | |
| 25 | 6 | 細かい砂粒・繊維 | 7.5YR | 褐色 | 普通 | RL・Lr | 横位 | 繊維 | | 撚りの異なる縄文で羽状縄文をつくる。 | |
| 26 | 1 | φ1~3mmの小石・黄色軽石 | 7.5YR | 橙色 | 良好 | | | 沈線 | 隆線 | 地文は太さ3mmの沈線が縦位に施文。隆線は太さ10mmで渦巻き状になる。 | |
| 26 | 2 | φ1~3mmの小石・雲母・繊維 | 7.5YR | 褐色 | 不良 | RL | 横位 | 繊維 | | 巾5mmの竹管で爪形文が9段横位に施文。 | |
| 26 | 3 | φ1~3mmの砂粒多量 | 2.5YR | 黄褐色 | 不良 | RL | 横位 | 縄文 | 隆・沈 | 太さ10mmの沈線と隆線で渦巻き状の文様。 | |
| 27 | 1 | φ1~3mmの小石・繊維 | 7.5YR | 橙色 | 普通 | LR | 横位 | 繊維 | | | |
| 27 | 2 | φ1~3mmの小石・繊維 | 10YR | にぶい黄褐色 | 普通 | RL・LR | 横位 | 繊維 | | 羽状縄文で菱形を構成する。 | |
| 28 | 1 | φ1~3mmの小石・雲母 | 5YR | 明赤褐色 | 良好 | | | | 隆・沈 | 太さ5mmの隆線で文様。 | |
| 29 | 1 | φ2~3mmの小石 | 10YR | 褐色 | 良好 | | | | 隆・沈 | 口縁に太さ4mmの隆線が渦巻き状に貼付。区画内は沈線が充填。 | |
| 29 | 2 | φ1~2mmの砂粒 | 7.5YR | 褐色 | 普通 | RL・Lr | 横位 | 縄文 | 沈線 | 地文は羽状縄文で太さ2mmの沈線で弧を描く。 | |
| 29 | 3 | φ1~3mmの小石 | 10YR | にぶい黄褐色 | 普通 | LR | 横位 | 縄文 | 沈線 | 太さ8mmの沈線が横位に廻る。沈線上部に縦位に刻みを施す。 | |
| 29 | 4 | φ1~3mmの小石 | 10YR | にぶい黄褐色 | 普通 | Lr | 縦・横 | 縄文 | 沈線 | 太さ3mmの沈線で「□」状に施文。 | |
| 29 | 5 | φ1~5mmの小石 | 10YR | 灰黄褐色 | 普通 | 条線 | 縦位 | 沈線 | | 巾2~4mmの平行沈線を条線状に施文。 | |
| 29 | 6 | φ2~3mmの小石 | 10YR | にぶい黄褐色 | 普通 | | | | 隆・沈 | 口縁部文様帯は太さ4~8mmの文様。文様区画内には、沈線が充填される。 | |
| 29 | 7 | φ2~5mmの小石 | 10YR | 黄褐色 | 普通 | | | | 沈線 | 太さ8mmの沈線で渦巻き文。 | |
| 29 | 8 | φ2~3mmの小石 | 10YR | 暗褐色 | 普通 | RL | 縦位 | 縄文 | 沈線 | 太さ6mmの沈線で縦位の区画。区画間に沈線を施文。 | |
| 29 | 9 | φ1~3mmの小石 | 10YR | にぶい黄褐色 | 良好 | RLR | 縦位 | 縄文 | 沈線 | 太さ4mmの沈線で縦位の区画。 | |
| 30 | 1 | φ2~3mmの小石 | 7.5YR | 明褐色 | 不良 | | | | 沈線 | 太さ5mmの沈線の文様。 | |
| 31 | 1 | φ1~3mmの小石 | 10YR | 明黄褐色 | 良好 | 条線 | 縦位 | 沈線 | | 巾2~3mmの平行沈線の条線。底面に網代痕が残る。 | |
| 32 | 1 | φ1~5mmの小石多量 | 7.5YR | 橙色 | 不良 | RL | 横位 | 縄文 | 沈線 | 全体に摩滅が多い。沈線で縦位の区画。区画内は縄文が施文。 | |
| 32 | 2 | φ1~3mmの小石・雲母 | 5YR | 明赤褐色 | 普通 | LR | 縦・横 | 縄文 | 隆線 | 頸部は太さ4mmの沈線が廻る。胴部に同じ隆線の文様。 | |
| 32 | 3 | φ1~3mmの小石多量 | 7.5YR | 明褐色 | 不良 | LR | 縦位 | 縄文 | 沈線 | 太さ2mmの沈線が2条対で「J」字状の文様を描く。 | |
| 32 | 4 | φ1~5mmの小石 | 10YR | 明黄褐色 | 不良 | RL | 横位 | 縄文 | 沈線 | 全体に磨滅。沈線で文様を描く。 | |

第1章 出土遺物の概要

II地区 土坑土器観察表

| 土坑番号 | 番号 | 胎土 | 色記号 | 色調 | 焼成 | 地文原体 | 施文方向 | 地文分類 | 文様分類 | 文様の特徴 | 時期・備考 |
|------|----|-------------------|-------|--------|----|------|------|------|------|---|-------|
| 33 | 1 | φ1~5mmの小石・黄色軽石 | 7.5YR | 褐色 | 普通 | | | | 隆線 | 太さ7mmの隆線で文様。 | |
| 33 | 2 | φ1~5mmの小石・黄色軽石 | 5YR | 明赤褐色 | 良好 | | | | 隆線 | 太さ7mmの隆線の文様。 | |
| 33 | 3 | φ1~3mmの小石多量 | 10YR | 褐色 | 不良 | LR | 縦位 | 縄文 | 沈線 | 太さ3mmの沈線が2条対で文様。 | |
| 34 | 1 | φ1~3mmの小石・黄色軽石 | 7.5YR | 明褐色 | 普通 | RL | 縦位 | 縄文 | 沈線 | 巾6mmの平行沈線が2条対で胴部に6単位の縦位の区画をつくる。 | |
| 34 | 2 | φ1~2mmの小石 | 7.5YR | 褐色 | 普通 | RL | 縦位 | 縄文 | 沈線 | 口縁部は太さ3mmの沈線が3条廻る。 | |
| 35 | 1 | φ1~3mmの小石 | 7.5YR | 黒色 | 良好 | LR | 横位 | 弥生 | | 口縁を折り返し縄文を施文した後太さ3mmの沈線が波状に施文。頸部は沈線を横位に区画し縄文部と無文部を交互につくる。 | |
| 35 | 2 | φ1~3mmの小石 | 7.5YR | 黒褐色 | 良好 | 縄文 | 横位 | 弥生 | | 条線が横位に施文。 | |
| 35 | 3 | φ1~3mmの小石 | 7.5YR | 黒褐色 | 良好 | 縄文 | 横位 | 弥生 | | 条線が横位に施文。 | |
| 35 | 4 | 細かい砂粒・雲母 | 2.5Y | 暗灰褐色 | 普通 | 縄文 | 横位 | 弥生 | | 太さ4mmの沈線が横位に施文。 | |
| 35 | 5 | φ1~3mmの小石 | 7.5YR | にぶい褐色 | 良好 | 縄文 | 横位 | 弥生 | | 条線が横位に施文。 | |
| 35 | 6 | φ1~3mmの小石 | 7.5YR | にぶい褐色 | 良好 | | | | 沈線 | 口縁に太さ5mmの沈線が廻る。 | |
| 35 | 7 | φ1~3mmの小石 | 7.5YR | 褐色 | 普通 | | | | 沈線 | 太さ8~10mmの指頭状の浅い沈線の文様。 | |
| 35 | 8 | φ1~3mmの小石 | 10YR | にぶい黄褐色 | 普通 | | | | 弥生 | 底面に網代痕。 | |
| 36 | 1 | φ1~3mmの小石・雲母 | 5YR | 赤褐色 | 良好 | 沈線 | 斜位 | 沈線 | 沈線 | 太さ4mmの沈線で縦位の区画。区画間を沈線の弧線で充填。 | |
| 37 | 1 | φ1~5mmの小石 | 5YR | 明赤褐色 | 良好 | Lr | 縦位 | 縄文 | 隆・沈 | 口縁部は太さ12mmの隆線で楕円区画と渦巻き。胴部は太さ6mmの沈線が2条対で縦位の区画。内面スス付着。 | |
| 38 | 1 | φ1~3mmの小石・黄色軽石 | 10YR | 褐色 | 普通 | RL | 縦・横 | 縄文 | 隆・沈 | 口縁部は太さ10mmの隆線で楕円区画。胴部は太さ6~8mmの沈線で縦位の区画をつくり、縄文部と無文部を交互にしている。内外面スス付着。 | |
| 39 | 1 | φ1~3mmの小石 | 10YR | 暗褐色 | 普通 | 沈線 | 縦位 | 沈線 | | 巾5mmの平行沈線と隆線で弧状の文様。 | |
| 39 | 2 | φ1~3mmの小石 | 7.5YR | 明褐色 | 普通 | 沈線 | 横位 | 沈線 | | 太さ3mmの沈線の文様。内面黒色。 | |
| 40 | 1 | φ1~3mmの小石・雲母 | 5YR | にぶい赤褐色 | 良好 | LR | 横位 | 縄文 | 沈線 | 太さ6mmの浅い沈線の文様を区画。区画内は縄文が充填。 | |
| 40 | 2 | φ1~3mmの小石 | 7.5YR | 暗褐色 | 普通 | 条線 | 縦位 | 沈線 | 沈線 | 太さ3mmの沈線が横位に廻る。 | |
| 41 | 1 | φ1~3mmの小石 | 10YR | 褐灰色 | 良好 | | | | 沈線 | 太さ12mmの沈線で渦巻き。 | |
| 42 | 1 | φ1~3mmの小石・繊維 | 10YR | にぶい黄褐色 | 普通 | | | | 繊維 | 巾6mmの竹管の平行沈線と爪形文。 | |
| 42 | 2 | φ1~3mmの小石・雲母 | 10YR | 黒褐色 | 普通 | RL | 横位 | 縄文 | 沈線 | 口縁部は太さ12mmの沈線が廻る。胴部に太さ6mmの沈線が「∩」状に施文。 | |
| 42 | 3 | φ1~3mmの小石・黄色軽石 | 10YR | 黒褐色 | 良好 | 条線 | 縦位 | 沈線 | | 条線状に巾4mmの平行沈線が波状に施文。 | |
| 43 | 1 | φ1~3mmの砂粒・雲母 | 10YR | 明黄褐色 | 普通 | LR | 横位 | 縄文 | 沈線 | 口縁部は太さ8mmの沈線が廻る。胴部に太さ6mmの沈線で「∩」状の文様。 | |
| 43 | 2 | φ1~3mmの小石・黄色軽石・雲母 | 5YR | 明赤褐色 | 普通 | RL | 縦位 | 縄文 | 沈線 | 太さ6mmの沈線が2条対で縦位の区画。 | |
| 45 | 1 | 細かい砂粒多量 | 10YR | にぶい黄褐色 | 普通 | LR | 横位 | 縄文 | 沈線 | 口縁部に無文帯を持つ。胴部は太さ3mmの沈線の文様。 | |
| 45 | 2 | 細かい砂粒・雲母 | 10YR | 黒褐色 | 普通 | Lr | 横位 | 縄文 | 沈線 | 口縁部に太さ3mmの沈線が廻る。 | |
| 45 | 3 | φ1~3mmの小石・黄色軽石 | 10YR | にぶい黄褐色 | 普通 | | | | 沈線 | 太さ4mmの沈線が縦位に施文。 | |
| 45 | 4 | 細かい砂粒 | 7.5YR | 灰褐色 | 良好 | Rl | 縦位 | 撚糸 | | | |
| 45 | 5 | 細かい砂粒 | 5YR | にぶい赤褐色 | 良好 | 条線 | 横位 | 沈線 | | 条線が乱雑に施文。 | |
| 45 | 6 | φ1~4mmの小石・黄色軽石 | 7.5YR | 橙色 | 不良 | | | | 無文 | 表裏面に補修孔状の凹みを持つが貫通していない。 | |
| 45 | 7 | φ1~3mmの小石・砂粒・雲母 | 5YR | にぶい橙色 | 普通 | | | | 沈線 | | |

II地区 土坑土器観察表

| 土坑 番号 | 番 号 | 胎 土 | 色記号 | 色 調 | 焼成 | 地文 原体 | 施文 方向 | 地文 分類 | 文様 分類 | 文 様 の 特 徴 | 時期・備考 |
|----------|--------|-----------------------|-------|--------|----|-----------|----------|----------|----------|--|-------|
| 46 | 1 | φ1~5mmの小石 ・雲母 | 5YR | にぶい赤褐色 | 良好 | | | 爪形 | | 巾10mmの爪形文とベン先状の刺突が 加えられる。 | |
| 46 | 2 | φ1~3mmの小石 | 7.5YR | 橙色 | 不良 | RL | 縦・横 | 縄文 | 沈線 | 口縁部にφ3mmの刺突が上下2列加え られる。頸部以下は沈線で文様。把 手が付く。内面スス付着。 | |
| 46 | 3 | φ1~3mmの小石 | 10YR | にぶい黄褐色 | 普通 | RL | 縦位 | 縄文 | | | |
| 46 | 4 | φ1~3mmの小石 | 5YR | にぶい赤褐色 | 普通 | RL | 斜位 | 縄文 | 沈線 | 太さ3mmの沈線が2条対で縦位に施 文。 | |
| 46 | 5 | φ1~3mmの小石 | 10YR | 黒褐色 | 普通 | RL | 縦位 | 縄文 | 沈線 | 太さ5mmの沈線が3条で横位に施 文。 | |
| 46 | 6 | φ1~3mmの小石 ・雲母 | 5YR | 赤褐色 | 普通 | Lr | 縦位 | 捺糸 | | 捺糸を施文。 | |
| 47 | 1 | φ1~5mmの小石 | 5YR | 明赤褐色 | 不良 | RL | 横位 | 縄文 | 隆・沈 | 口縁部に太さ8mmの隆線で渦巻き・楕 円文様を区画。胴部は太さ2~3mmの 沈線が垂下。全体に磨減多い。 | |
| 47 | 2 | φ1~5mmの小石 | 10YR | にぶい黄褐色 | 不良 | RL | 横位 | 縄文 | 隆線 | 口縁部に太さ7mmの隆線で渦巻き・楕 円文様を区画。 | |
| 48 | 1 | φ1~3mmの小石 多量 | 5YR | 暗赤褐色 | 不良 | | | 爪形 | | 口縁部は太さ8mmの隆線とベン先状 に刺突で文様を描く。頸部に無文帯。 胴部文様帯も口縁部と同様に施文。 | |
| 48 | 2 | φ1~3mmの小石 ・雲母 | 5YR | にぶい赤褐色 | 普通 | | | 爪形 | | 口縁部文様は隆線とベン先状の刺突 で描かれる。 | |
| 49 | 1 | φ1~3mmの小石 | 5YR | にぶい赤褐色 | 普通 | RL | 縦位 | 縄文 | 沈線 | 太さ5mmの沈線を対で縦位の区画。 沈線間は無文。 | |
| 50 | 1 | φ1~3mmの小石 ・雲母 | 2.5YR | にぶい赤褐色 | 良好 | RL | 横位 | 縄文 | 隆・沈 | 胴部文様は太さ5~8mmの隆線で渦巻 きやS字状の文様を描く。地文に太 さ3mmの沈線が施文。 | |
| 50 | 2 | φ1~3mmの小石 | 5YR | にぶい赤褐色 | 普通 | | 沈線 | | 隆線 | 地文は太さ3mmの沈線が施文。胴部 は太さ5~8mmの隆線で渦巻き・「S」 字状の文様を描く。 | |
| 51 | 1 | φ1~3mmの小石 ・繊維 | 7.5YR | 褐色 | 普通 | Lr | 横位 | 繊維 | | | |
| 51 | 2 | φ1~3mmの小石 ・繊維 | 10YR | 明黄褐色 | 普通 | RL・ LR | 横位 | 繊維 | | 羽状縄文で、菱形を構成する。内面 黒色。 | |
| 53 | 1 | φ1~3mmの小石 ・雲母 | 7.5YR | 橙色 | 普通 | | | | 沈線 | 太さ1mmの沈線が施文。 | |
| 56 | 1 | φ1~3mmの黄色 軽石 | 10YR | 明黄褐色 | 普通 | RL | 横・斜 | 縄文 | 隆・沈 | 太さ5~10mmの沈線と隆線で文様。 | |
| 57 | 1 | φ1~3mmの小石 ・繊維 | 7.5YR | 褐色 | 不良 | RI | 横位 | 繊維 | | 巾6mmの平行沈線が横位に施文。 | |
| 57 | 2 | φ1~3mmの小石 ・繊維 | 7.5YR | 明褐色 | 不良 | LR | 横位 | 繊維 | | 縄文を施文。 | |
| 57 | 3 | φ1~5mmの小石 ・金雲母多量 | 7.5YR | 明褐色 | 不良 | | | 爪形 | | 口縁部文様帯を太さ3mmの沈線で区 画し弧線を引く。 | |
| 57 | 4 | φ1~5mmの小石 ・雲母 | 7.5YR | 明褐色 | 不良 | LR | 縦・横 | 縄文 | | 口縁直下に屈曲を持つ。 | |
| 57 | 5 | φ1~3mmの小石 | 5YR | 赤褐色 | 良好 | | | 爪形 | | 巾8mmの平行沈線・隆線・ベン先状の 刺突で幾何学文様をつくる。 | |
| 58 | 1 | φ1~3mmの小石 ・雲母 | 7.5YR | 明褐色 | 良好 | RLR | | 縄文 | 沈線 | 太さ5mmの沈線で縦位区画・波状に垂 下。 | |
| 60 | 1 | φ1~3mmの砂粒 | 10YR | にぶい黄褐色 | 普通 | LR | 縦位 | 縄文 | 沈線 | 太さ4mmの沈線で縦位区画と波状の 垂線。 | |
| 60 | 2 | 細かい砂粒 | 2.5Y | 黒褐色 | 良好 | Lr | 横位 | 弥生 | | 太さ4mmの沈線で横位区画と波状の 文様。 | |
| 60 | 3 | φ1~3mmの小石 | 5YR | にぶい赤褐色 | 良好 | LR | 横位 | 弥生 | | 太さ3mmの沈線で長楕円区画。 | |
| 60 | 4 | φ1~3mmの小石 | 5YR | 赤褐色 | 良好 | RL | 縦位 | 弥生 | | 頸部に太さ4mmの沈線が横位に施文。 | |
| 62 | 1 | φ1~3mmの小石 ・繊維 | 7.5YR | 橙色 | 普通 | RL・ LR | 横位 | 繊維 | | 羽状縄文を重ねて菱形を構成。 | |
| 64 | 1 | φ1~3mmの小石 ・黄色軽石・繊維 | 7.5YR | 褐色 | 良好 | | | 繊維 | | 巾6mmの半截竹管の爪形文を横位に 施文。口唇部に小突起が付く。 | |

第1章 出土遺物の概要

II地区 土坑土器観察表

| 土坑番号 | 番号 | 胎土 | 色記号 | 色調 | 焼成 | 地文原体 | 施文方向 | 地文分類 | 文様分類 | 文様の特徴 | 時期・備考 |
|------|----|-----------------|-------|--------|----|-------|------|------|------|---|-------|
| 64 | 2 | 細かい砂粒・繊維 | 7.5YR | 明褐色 | 良好 | RL | 横位 | 繊維 | | | |
| 65 | 1 | φ1~3mmの小石 | 7.5YR | 褐色 | 良好 | | | 爪形 | | 口縁部文様帯を太さ10~12mmの隆線と平行沈線、連続刺突の爪形文で構成。頸部は無文帯。 | |
| 65 | 2 | φ1~3mmの小石 | 5YR | 赤褐色 | 良好 | | | 爪形 | | 巾10mmの隆線と平行沈線とペン先状の刺突で文様を描く。 | |
| 65 | 3 | φ1~3mmの小石・黄色軽石 | 7.5YR | 褐色 | 良好 | Lr | 縦位 | 燃糸 | | 巾8mmの隆線と平行沈線が施文。 | |
| 65 | 4 | φ1~3mmの小石 | 7.5YR | 明褐色 | 普通 | | | 爪形 | | 底部は無文。 | |
| 68 | 1 | φ1~3mmの小石・雲母 | 7.5YR | 黒色 | 普通 | LR | 縦位 | 縄文 | 隆・沈 | 口縁部文様帯は太さ5~10mmの隆線で渦巻き・楕円等の文様を描く。胴部は太さ5mmの沈線が2条対で縦位の区画。 | |
| 68 | 2 | φ1~3mmの小石・黄色軽石 | 7.5YR | 橙色 | 普通 | | | | 隆・沈 | 口縁部文様帯に渦巻き。 | |
| 68 | 3 | φ1~3mmの小石 | 7.5YR | にぶい褐色 | 普通 | RL | 縦位 | 縄文 | 沈線 | 太さ6mmの沈線が2条対で縦位の区画。 | |
| 68 | 4 | φ1~3mmの小石・雲母 | 10YR | 灰黄褐色 | 普通 | 沈線 | 沈線 | 沈線 | 沈線 | 巾5mmの平行沈線で弧線を描く。 | |
| 69 | 1 | φ1~3mmの小石・雲母 | 7.5YR | にぶい褐色 | 普通 | 沈線 | 縦位 | 沈線 | 隆線 | 口縁部は太さ8mmの隆線で渦巻き、波状の沈線が垂下。 | |
| 69 | 2 | 細かい砂粒・繊維 | 7.5YR | 褐色 | 普通 | Lr | 縦位 | 繊維 | | 縄文を施文。 | |
| 69 | 3 | φ1~3mmの小石 | 7.5YR | 橙色 | 不良 | | | | 沈線 | 口縁部文様帯は太さ4mmの沈線で横位の区画、刺突を加える。 | |
| 69 | 4 | φ1~3mmの小石・黄色軽石 | 7.5YR | 明褐色 | 不良 | | | 爪形 | | 巾7mmの平行沈線で弧状の文様。 | |
| 69 | 5 | φ1~3mmの小石 | 7.5YR | 褐色 | 不良 | | | 無文 | | | |
| 71 | 1 | 細かい砂粒・繊維 | | | 良好 | | | 繊維 | | 巾7mmの平行沈線。 | |
| 71 | 2 | 細かい砂粒・繊維 | | | 良好 | | | 繊維 | | 巾7mmの平行沈線。 | |
| 71 | 3 | 細かい砂粒・繊維 | | | 良好 | RL | 斜位 | 繊維 | | 縄文を施文。 | |
| 71 | 4 | 細かい砂粒・繊維 | 10YR | 黒褐色 | 普通 | RL・LR | 横位 | 繊維 | | 羽状縄文。 | |
| 71 | 5 | φ1~3mmの小石・繊維 | | | 普通 | Lr | 横位 | 繊維 | | 縄文を施文。 | |
| 72 | 1 | φ1~3mmの小石・雲母・繊維 | 7.5YR | 明褐色 | 普通 | RL | 横位 | 繊維 | | 0段多条の縄文を施文。 | |
| 72 | 2 | φ1~3mmの小石・繊維 | 10YR | 黒褐色 | 普通 | RL・LR | 横位 | 繊維 | | 0段多条の羽状縄文を施文。 | |
| 72 | 3 | 細かい砂粒・雲母・繊維 | 5YR | 赤褐色 | 良好 | LR | 横位 | 繊維 | | 縄文を施文。 | |
| 72 | 4 | 細かい砂粒・繊維 | 5YR | にぶい赤褐色 | 良好 | RL・LR | 横位 | 繊維 | | 0段多条の羽状縄文を施文。 | |
| 72 | 5 | 細かい砂粒・繊維 | 5YR | 明赤褐色 | 普通 | LR | 横位 | 繊維 | | 縄文を施文。 | |
| 73 | 1 | φ1~3mmの小石・繊維 | 10YR | にぶい黄褐色 | 普通 | RL・LR | 横位 | 繊維 | | 0段多条の羽状縄文を施文。 | |
| 73 | 2 | 細かい砂粒・繊維 | 7.5YR | 明褐色 | 普通 | | | 繊維 | | 平行沈線と楕円状の工具の刺突で文様。 | |
| 73 | 3 | 細かい砂粒・雲母・繊維 | 10YR | 黒褐色 | 良好 | RI・Lr | 横位 | 繊維 | | 羽状縄文を交互に施文し菱形をつくる。 | |
| 73 | 4 | 細かい砂粒・雲母・繊維 | 10YR | にぶい黄褐色 | 普通 | RL・LR | 横位 | 繊維 | | 0段多条の羽状縄文を施文。 | |
| 74 | 1 | 細かい砂粒・繊維 | 10YR | にぶい黄褐色 | 良好 | RL | 横位 | 繊維 | | 縄文を浅く施文。 | |

II地区 土坑土器観察表

| 土坑番号 | 番号 | 胎土 | 色記号 | 色調 | 焼成 | 地文原体 | 施文方向 | 地文分類 | 文様分類 | 文様の特徴 | 時期・備考 |
|------|----|-------------------|-------|--------|----|-------|------|------|------|--|----------------|
| 74 | 2 | 細かい砂粒・繊維 | 10YR | にぶい黄褐色 | 普通 | | | | 繊維 | 巾5mmの半載竹管で爪形文・菱形をつくる。 | |
| 75 | 1 | 細かい砂粒・繊維 | 7.5YR | 褐色 | 普通 | LR | 横位 | | 繊維 | 0段多条の縄文を浅く施文。 | |
| 75 | 2 | 細かい砂粒・繊維 | 5YR | 赤褐色 | 普通 | RL・LR | 横位 | | 繊維 | 0段多条の羽状縄文を施文し菱形をつくる。 | |
| 76 | 1 | 細かい砂粒・繊維 | 10YR | 褐色 | 普通 | Lr | 横位 | | 繊維 | 巾6mmの半載竹管の平行沈線で鋸歯状に施文し菱形をつくる。 | 2と同一 |
| 76 | 2 | 細かい砂粒・繊維 | 10YR | にぶい黄褐色 | 良好 | Lr | 横位 | | 繊維 | 巾6mmの半載竹管の平行沈線で鋸歯状に施文し菱形をつくる。 | 1と同一 |
| 76 | 3 | 細かい砂粒・繊維 | 7.5YR | 明褐色 | 普通 | RI | 横位 | | 繊維 | 底部上げ底。内面黒色。 | |
| 78 | 1 | 細かい砂粒・繊維 | 7.5YR | 明褐色 | 普通 | RL・LR | 横位 | | 繊維 | RLと0段多条のLRによる羽状縄文で菱形をつくる。 | |
| 78 | 2 | 細かい砂粒・繊維 | 7.5YR | 橙色 | 普通 | | | | 繊維 | 巾8mmの半載竹管の平行沈線と爪形文。 | |
| 80 | 1 | φ1~3mmの小石・雲母 | 2.5YR | 赤褐色 | 普通 | RL | 斜位 | 縄文 | 隆・沈 | 口縁部は太さ6mmの粘土紐を貼付し文様帯を7単位に区画。区画内は太さ2mmの沈線が充填。胴部は太さ3mmの沈線で縦位区画し波状の沈線が垂下。 | |
| 81 | 1 | 細かい砂粒・繊維 | 10YR | 黒褐色 | 普通 | | | | 繊維 | 巾8mmの平行沈線と爪形文で菱形をつくる。 | |
| 81 | 2 | φ1~3mmの小石・繊維 | 10YR | 暗褐色 | 普通 | | | | 繊維 | 巾5mmの平行沈線と爪形文。 | |
| 82 | 1 | φ1~3mmの小石・黄色軽石・繊維 | 7.5YR | 褐色 | 普通 | RL・LR | 横位 | | 繊維 | 0段多条の羽状縄文で菱形を構成。 | |
| 82 | 2 | φ1~3mmの小石・繊維 | 7.5YR | 黒褐色 | 普通 | RL・LR | 横位 | | 繊維 | 0段多条の羽状縄文で菱形を構成。 | |
| 82 | 3 | φ1~3mmの小石・繊維 | 7.5YR | 褐色 | 普通 | RL | 横位 | | 繊維 | 底部上げ底。内面黒色。 | |
| 90 | 1 | φ1~3mmの小石・黄色軽石 | 10YR | にぶい黄褐色 | 普通 | RL | 縦位 | 縄文 | | 口縁部は無文帯。 | |
| 90 | 2 | φ1~3mmの小石・黄色軽石 | 10YR | 黄褐色 | 不良 | RL | 縦位 | 縄文 | 沈線 | 太さ8mmの沈線が2条対で縦位の区画。 | |
| 93 | 1 | 細かい砂粒 | 5YR | 暗赤褐色 | 普通 | | | 爪形 | | 口縁部に横位の爪形文が施文。 | |
| 93 | 2 | φ1~3mmの小石 | 5YR | にぶい赤褐色 | 普通 | | | 爪形 | | 隆線と印刻で幾何学文様をつくる。 | |
| 94 | 1 | φ1~3mmの小石・雲母 | 5YR | 明赤褐色 | 不良 | RL | 縦位 | 縄文 | 沈線 | 太さ6mmの沈線で縦位の区画。 | |
| 94 | 2 | φ1~3mmの小石・雲母 | 7.5YR | 明褐色 | 普通 | | 条線 | | 縦位 | 沈線 | 巾2mmの沈線が波状に施文。 |
| 94 | 3 | φ1~3mmの小石・雲母 | 5YR | にぶい赤褐色 | 普通 | RL | 縦位 | 縄文 | 沈線 | 太さ4mmの沈線の文様。沈線間は無文。 | |
| 95 | 1 | 細かい砂粒 | 10YR | にぶい黄褐色 | 普通 | RL | 縦位 | 縄文 | 沈線 | 太さ6mmの沈線が縦位に垂下。 | |
| 96 | 1 | φ1~3mmの小石 | 10YR | にぶい黄褐色 | 良好 | LR | 斜位 | 縄文 | | | |
| 96 | 2 | φ1~3mmの小石 | 7.5YR | 黒色 | 良好 | Lr | 縦位 | 捺糸 | | | |
| 96 | 3 | φ1~3mmの小石多量 | 7.5YR | 橙色 | 不良 | | | 無文 | | 全体に磨滅。土製円盤。 | |
| 97 | 1 | φ1~3mmの小石 | 10YR | 明黄褐色 | 良好 | RL | 横位 | 縄文 | | | |
| 97 | 2 | φ1~5mmの小石・黄色軽石 | 5YR | 明赤褐色 | 普通 | LR | 横位 | 縄文 | 隆線 | 口縁部は太さ10~20mmの隆線で半円状の文様を区画。胴部に隆線が垂下。 | |
| 97 | 3 | φ1~3mmの小石・雲母 | 5YR | 明赤褐色 | 良好 | LR | 横位 | 縄文 | 隆線 | 太さ10~20mmの隆線で半円状の文様を区画。胴部は隆線が2条対で垂下。 | |
| 97 | 4 | φ1~3mmの小石 | 7.5YR | 明褐色 | 普通 | LR | 縦位 | 縄文 | 隆・沈 | 口縁部文様帯は太さ4mmの沈線で楕円区画。頸部は無文。口頸部の区画線に刺突あり。 | |
| 97 | 5 | φ1~3mmの小石・黄色軽石 | 10YR | 黄褐色 | 普通 | LR | 横位 | 縄文 | 沈線 | 頸部に太さ5~6mmの沈線が施文。 | |

第1章 出土遺物の概要

II地区 土坑土器観察表

| 土坑番号 | 番号 | 胎土 | 色記号 | 色調 | 焼成 | 地文原体 | 施文方向 | 地文分類 | 文様分類 | 文様の特徴 | 時期・備考 | |
|------|----|-------------------|-------|--------|----|------|------|------|------|--|--|--|
| 97 | 6 | φ1~3mmの小石・黄色軽石 | 5YR | 赤褐色 | 普通 | Lr | 縦位 | 燃糸 | 沈線 | 頸部は太さ2mmの沈線が横位に廻る。胴部に沈線が2条対で縦位の区画。区画間は沈線が波状に施文。内面スス付着。 | | |
| 97 | 7 | φ1~3mmの小石・雲母・黄色軽石 | 5YR | 明赤褐色 | 良好 | LR | 横位 | 縄文 | 隆線 | 太さ10mmの隆線が波状に垂下。 | | |
| 98 | 1 | φ1~3mmの小石・雲母 | 10YR | 黒褐色 | 不良 | RL | 縦位 | 縄文 | 沈線 | 口縁部に太さ8mmの沈線が1条廻る。 | | |
| 98 | 2 | φ1~3mmの小石 | 7.5YR | 褐色 | 不良 | | | | 沈線 | 太さ5mmの沈線の文様。内面黒色。 | | |
| 98 | 3 | φ1~3mmの小石・雲母 | 7.5YR | 暗褐色 | 不良 | RL | 横位 | 縄文 | 隆線 | 太さ6~8mmの隆線を貼付。 | | |
| 98 | 4 | 細かい砂粒 | 7.5YR | 橙色 | 良好 | | | 爪形 | | 太さ2~3mmの沈線と爪形文。内面黒色。 | | |
| 99 | 1 | φ1~3mmの小石 | 10YR | 黒褐色 | 不良 | RL | 横位 | 縄文 | 隆・沈 | 太さ7mmの沈線と隆線の文様。 | | |
| 99 | 2 | φ1~3mmの小石 | 7.5YR | にぶい褐色 | 不良 | Lr | 縦位 | 燃糸 | 沈線 | 巾7mmの平行沈線の文様。 | | |
| 99 | 3 | φ1~3mmの小石・雲母 | 5YR | にぶい赤褐色 | 普通 | RL | 縦位 | 縄文 | 隆線 | 太さ7mmの隆線が弧状に貼付。 | | |
| 99 | 4 | φ1~3mmの小石・雲母 | 5YR | にぶい赤褐色 | 普通 | | | | 隆・沈 | 太さ5mmの隆線で縦位の区画。区画間は刺突が加えられる。 | | |
| 100 | 1 | φ1~3mmの小石・雲母 | 2.5YR | 暗赤褐色 | 良好 | | | | 沈線 | 隆線 | 口縁部は太さ7~8mmの隆線が楕円区画・渦巻きをつくる。胴部は太さ4mmの沈線が2条対で縦位の区画。 | |
| 101 | 1 | φ1~3mmの小石・砂粒 | 2.5YR | にぶい赤褐色 | 良好 | | | | 沈線 | 隆線 | 口縁部文様帯は太さ3mmの沈線で半円状の区画。区画内は沈線が縦位に充填。胴部は沈線で文様を施文。 | |
| 102 | 1 | φ1~3mmの小石・黄色軽石 | 5YR | 暗赤褐色 | 普通 | LR | 横位 | 縄文 | 隆・沈 | 太さ5~10mmの沈線と隆線で渦巻き状の文様。 | | |
| 102 | 2 | φ1~3mmの小石 | 7.5YR | 黒褐色 | 普通 | Lr | 縦位 | 燃糸 | 沈線 | 太さ3mmの沈線を弧状に引く。 | | |
| 104 | 1 | φ1~3mmの小石・黄色軽石 | 10YR | にぶい黄褐色 | 普通 | Lr | 縦位 | 縄文 | 沈線 | 口縁部は太さ3mmの沈線が1条廻り胴部と区画。口縁部は無文帯。胴部は波状の沈線が施文。 | | |
| 104 | 2 | φ1~3mmの小石多量 | 7.5YR | 褐色 | 不良 | | | 爪形 | | 太さ3mmの沈線が施文。 | | |
| 105 | 1 | φ1~3mmの小石・雲母 | 10YR | 黄褐色 | 不良 | 条線 | 縦位 | | 沈線 | 巾2~3mmの沈線を条線状に施文。 | | |
| 108 | 1 | φ1~3mmの小石・雲母 | 7.5YR | 灰褐色 | 不良 | LR | 横位 | 縄文 | 沈線 | 太さ7~9mmの沈線で弧線を引く。 | | |
| 109 | 1 | φ1~3mmの小石・雲母 | 5YR | 明赤褐色 | 普通 | RL | 横位 | 縄文 | | 把手部が剝離。 | | |
| 109 | 2 | φ1~3mmの小石・黄色軽石 | 2.5YR | 黄褐色 | 良好 | Lr | 縦位 | 燃糸 | | | | |
| 109 | 3 | φ1~3mmの小石 | 7.5YR | にぶい橙色 | 普通 | LR | 縦位 | 縄文 | 隆線 | 太さ10mmの隆線が楕円区画。区画間に渦巻き。 | | |
| 109 | 4 | φ1~3mmの小石・雲母 | 5YR | 暗赤褐色 | 普通 | 沈線 | 斜位 | 沈線 | 隆・沈 | 太さ2~3mmの沈線が矢羽根状に施文し隆線を垂下。 | | |
| 109 | 5 | φ1~3mmの小石・雲母 | 2.5YR | 明赤褐色 | 普通 | RL | 縦位 | 縄文 | 沈線 | 太さ6mmの沈線が2条対で縦位の区画。 | | |
| 109 | 6 | φ1~3mmの小石 | 2.5YR | 明赤褐色 | 普通 | LR | 縦位 | 縄文 | | 太さに異なる燃糸を合わせ2段の単節斜縄文とする。 | | |
| 110 | 1 | φ1~3mmの小石 | 2.5YR | 明赤褐色 | 良好 | | | 無文 | | 内外面をへら状のもので横位に磨く。内面黒色。 | | |
| 110 | 2 | φ1~3mmの小石多量 | 2.5YR | 明赤褐色 | 良好 | 条線 | 縦位 | 沈線 | 沈線 | 太さ2mmの沈線が縦位に施文。 | | |
| 110 | 3 | 細かい砂粒・雲母 | 5YR | 黒褐色 | 良好 | RL | 縦位 | 縄文 | 沈線 | 口唇部と口縁部の間に太さ6mmの沈線が横位に廻りφ6mmの刺突が加えられる。口縁部は楕円区画。 | | |
| 110 | 4 | φ1~3mmの小石・雲母 | 5YR | 黒褐色 | 良好 | | | | 沈線 | 太さ6mmの沈線で文様。 | | |
| 110 | 5 | φ1~3mmの小石・黄色軽石 | 7.5YR | 褐色 | 普通 | RLR | 縦位 | 縄文 | 沈線 | 太さ5mmの沈線で縦位の区画。 | | |

II地区 土坑土器観察表

| 土坑番号 | 番号 | 胎土 | 色記号 | 色調 | 焼成 | 地文原体 | 施文方向 | 地文分類 | 文様分類 | 文様の特徵 | 時期・備考 |
|------|----|----------------|-------|--------|----|------|------|------|------|------------------------------------|-------|
| 110 | 6 | 細かい砂粒・雲母 | 7.5YR | にぶい褐色 | 良好 | | | | 沈線 | 太さ3mmの沈線で縦位の区画。 | |
| 112 | 1 | φ1~3mmの小石 | 7.5YR | 明褐色 | 普通 | RL | 横位 | 縄文 | 隆線 | 太さ8mmの隆線で渦巻き文様。 | |
| 113 | 1 | φ1~3mmの小石 | 5YR | 明赤褐色 | 良好 | | | 爪形 | | 巾7mmの竹管の爪形文。 | |
| 115 | 1 | φ1~3mmの小石多量 | 7.5YR | にぶい橙色 | 良好 | | | 無文 | | | |
| 115 | 2 | 細かい砂粒・繊維 | 7.5YR | 黒色 | 良好 | | | 繊維 | | 巾5mmの平行沈線と櫛歯状の工具で刺突。 | |
| 116 | 1 | φ1~3mmの小石多量・雲母 | 5YR | にぶい赤褐色 | 普通 | 条線 | 縦位 | 沈線 | 隆線 | 口縁部は太さ8mmの隆線で文様を区画。胴部に沈線による条線。 | |
| 116 | 2 | φ1~3mmの小石・雲母 | 5YR | にぶい赤褐色 | 良好 | RL | 縦位 | 縄文 | 沈線 | 太さ4mmの沈線で縦位の区画。 | |
| 116 | 3 | φ1~3mmの小石 | 2.5YR | 明赤褐色 | 普通 | | | 無文 | | 外面横位の磨き。 | |
| 118 | 1 | φ1~3mmの小石・雲母 | 7.5YR | 暗褐色 | 普通 | | | 爪形 | | 太さ4mmの沈線と口縁部の渦巻き文様で隆線をつくる。 | |
| 118 | 2 | φ1~3mmの小石・雲母 | 5YR | 赤褐色 | 良好 | | | 爪形 | | 巾7mmの半截竹管で平行沈線と刺突。 | |
| 118 | 3 | φ1~3mmの小石 | 7.5YR | 黒褐色 | 普通 | LR | 横位 | 縄文 | 隆・沈 | 太さ4mmの沈線で楕円区画と隆線の渦巻き。 | |
| 118 | 4 | φ1~3mmの雲母 | 5YR | 明赤褐色 | 普通 | RLR | 横位 | 縄文 | 沈線 | 太さ5mmの沈線が横位に施文。 | |
| 118 | 5 | φ1~3mmの小石・金雲母 | 7.5YR | にぶい褐色 | 普通 | RL | 縦位 | 縄文 | | | |
| 118 | 6 | 細かい砂粒・雲母 | 5YR | 明赤褐色 | 普通 | Lr | 縦位 | 撚糸 | | | |
| 118 | 7 | φ1~3mmの小石・雲母 | 5YR | 赤褐色 | 良好 | | | 無文 | | 内面黒色。 | |
| 119 | 1 | φ1~3mmの小石・黄色軽石 | 2.5YR | 赤褐色 | 普通 | | | | 隆線 | 太い隆線で渦巻き。頸部は無文。 | |
| 119 | 2 | φ1~3mmの小石 | 5YR | 極暗赤褐色 | 良好 | RL | 縦・横 | 縄文 | 沈線 | 口唇部直下に太さ9mmの沈線が廻る。口縁部は太さ6mmの沈線で文様。 | |
| 119 | 3 | φ1~2mmの小石 | 7.5YR | にぶい褐色 | 普通 | RL | 縦位 | 縄文 | 沈線 | 太さ4mmの沈線が垂下。 | |
| 119 | 4 | φ1~3mmの小石多量 | 7.5YR | にぶい褐色 | 普通 | RL | 縦位 | 縄文 | 隆線 | 太さ8mmの隆線が垂下。 | |
| 121 | 1 | φ1~3mmの小石 | 5YR | 明赤褐色 | 普通 | RL | 縦位 | 縄文 | 沈線 | 太さ5mmの沈線が2条対で縦位の区画。 | |
| 121 | 2 | φ1~3mmの小石多量 | 7.5YR | 黒褐色 | 良好 | | | | 沈線 | 太さ12mmの沈線で施文。内湾する器形。 | |
| 122 | 1 | φ1~2mmの小石・雲母 | 5YR | 暗赤褐色 | 普通 | 条線 | 縦位 | 沈線 | 沈線 | 巾2~3mmの沈線の条線。 | |
| 122 | 2 | φ1~2mmの小石・雲母 | 5YR | にぶい赤褐色 | 普通 | RL | 縦位 | 縄文 | 沈線 | 巾2mmの沈線の条線と縄文。 | |
| 122 | 3 | φ1~2mmの小石・雲母 | 5YR | にぶい赤褐色 | 普通 | RL | 縦位 | 縄文 | 沈線 | 巾2mmの沈線の条線と縄文。 | |
| 122 | 4 | φ1~3mmの小石 | 5YR | 赤褐色 | 普通 | LR | 横位 | 縄文 | 沈線 | 太さ8mmの沈線で楕円に文様を区画。 | |
| 124 | 1 | φ1~3mmの小石 | 10YR | にぶい黄褐色 | 良好 | RL | 横位 | 縄文 | 沈線 | 口縁部に太さ6mmの沈線で楕円の文様を区画。 | |
| 124 | 2 | φ1~3mmの小石・黄色軽石 | 10YR | にぶい黄褐色 | 普通 | Lr | 縦・横 | 縄文 | 沈線 | 太さ6mmの沈線で「口」状の文様。 | |
| 124 | 3 | φ1~3mmの小石多量 | 5YR | 明赤褐色 | 不良 | | | 沈線 | 隆・沈 | 口縁部文様を太さ5mmの隆線で区画。区画内は太さ2mmの沈線が充填。 | |
| 124 | 4 | φ1~3mmの小石・黄色軽石 | 7.5YR | 明褐色 | 良好 | RL | 横位 | 縄文 | 隆線 | 口縁部文様を太さ6~10mmの沈線と隆線で楕円区画。 | |
| 124 | 5 | φ1~3mmの小石多量 | 7.5YR | にぶい褐色 | 普通 | | | 爪形 | | 太さ8mmの隆線で横位の区画。区画間は沈線が縦位に引かれる。 | |
| 124 | 6 | 細かい砂粒・雲母 | 7.5YR | 褐色 | 不良 | | | 爪形 | | 巾6mmの半截竹管で平行沈線と爪形文。 | |
| 124 | 7 | 細かい砂粒 | 7.5YR | 黒褐色 | 良好 | | | 爪形 | | 深鉢の突起部。内外面に巾広の隆線で円形を描く。 | |

第1章 出土遺物の概要

II地区 土坑土器観察表

| 土坑番号 | 番号 | 胎土 | 色記号 | 色調 | 焼成 | 地文原体 | 施文方向 | 地文分類 | 文様分類 | 文様の特徵 | 時期・備考 |
|------|----|----------------|-------|--------|----|------|------|------|------|--|-------|
| 124 | 8 | φ1~3mmの小石 | 10YR | にぶい黄褐色 | 良好 | | | 無文 | | 内面黒色。 | |
| 124 | 9 | 細かい砂粒・雲母 | 5YR | 赤褐色 | 良好 | | | 無文 | | 内面黒色。内湾する。 | |
| 124 | 10 | φ1~3mmの小石多量 | 10YR | 黒褐色 | 普通 | | | 無文 | | 口縁部に1条段を持つ。 | |
| 124 | 11 | φ1~3mmの小石・黄色軽石 | 5YR | 明赤褐色 | 普通 | | | 爪形 | | 隆線で橋状把手をつくる。口縁部は隆線で蛇頭の文様が付く。 | |
| 124 | 12 | φ1~3mmの小石 | 7.5YR | 橙色 | 不良 | | | 無文 | | | |
| 124 | 13 | φ1~3mmの小石・黄色軽石 | 10YR | 暗褐色 | 普通 | | | 爪形 | | 深鉢の突起部で竹管による文様を加えられる。 | |
| 125 | 1 | φ1~3mmの小石・黄色軽石 | 5YR | 暗赤褐色 | 良好 | 沈線 | 斜位 | 沈線 | 隆線 | 太さ8mmの沈線が矢羽根状に施文。口縁部は無文で頸部との境に太さ10mmの隆線がまわる。胴部は隆線による縦位の区画。隆線に刺突が加わる。内外面スス付着。 | |
| 125 | 2 | φ1~3mmの小石・黄色軽石 | 7.5YR | 明褐色 | 普通 | RL | 縦・横 | 縄文 | 沈線 | 太さ7mmの沈線が2条対で文様を描く。 | |
| 125 | 3 | φ1~3mmの小石・雲母 | 7.5YR | 黒褐色 | 普通 | | | 爪形 | | 太さ6~8mmの隆線で円形の貼付。口縁部直下はφ6mmの刺突が加えられる。 | |
| 125 | 4 | 細かい砂粒 | 5YR | 明赤褐色 | 良好 | RL | 縦位 | 縄文 | 隆線 | 太い隆線で楕円区画と渦巻きをつくる。区画内に縄文が充填。 | |
| 125 | 5 | φ1~2mmの小石 | 5YR | 橙色 | 普通 | RL | 横位 | 縄文 | 隆線 | 口縁部文様を太さ10mmの隆線で区画。 | |
| 125 | 6 | 細かい砂粒 | 5YR | 赤褐色 | 良好 | RL | 横位 | 縄文 | 隆・沈 | 太さ6mmの沈線と隆線で楕円区画。 | |
| 125 | 7 | 細かい砂粒 | 7.5YR | 橙色 | 普通 | RL | 縦位 | 縄文 | 隆・沈 | 太さ8mmの隆線で縦位の区画。太さ4mmの沈線で楕円区画。 | |
| 125 | 8 | 細かい砂粒・雲母 | 7.5YR | 黒褐色 | 普通 | RL | 縦位 | 縄文 | 沈線 | 太さ3mmの沈線が2条対で縦位の区画。 | |
| 125 | 9 | φ1~2mmの小石・雲母 | 5YR | 赤褐色 | 普通 | RL | 縦位 | 縄文 | 沈線 | 太さ2mmの沈線が縦位に垂下する。 | |
| 125 | 10 | 細かい砂粒 | 7.5YR | 明褐色 | 不良 | RL | 縦・横 | 縄文 | | | |
| 125 | 11 | 細かい砂粒・雲母 | 5YR | 赤褐色 | 良好 | | | 無文 | | | |
| 126 | 1 | φ1~3mmの小石・雲母 | 10YR | 灰黄褐色 | 普通 | LR | 縦位 | 縄文 | 隆線 | 太さ8mmの隆線で文様を施文。 | |
| 126 | 2 | 細かい砂粒 | 7.5YR | 暗褐色 | 良好 | 沈線 | 斜位 | 沈線 | 隆線 | 太さ4mmの沈線の曲線と太さ2mmの沈線で綾杉状に施文。 | |
| 126 | 3 | 細かい砂粒・雲母 | 7.5YR | にぶい褐色 | 普通 | LR | 縦位 | 縄文 | 沈線 | 太さ6mmの沈線が3条対で縦位の区画。 | |
| 126 | 4 | φ1~3mmの小石・黄色軽石 | 7.5YR | にぶい褐色 | 良好 | RL | 縦位 | 縄文 | 沈線 | 太さ7mmの沈線が2条対で縦位の区画。 | |
| 126 | 5 | φ1~3mmの小石 | 7.5YR | 橙色 | 普通 | RL | 横・斜 | 縄文 | 隆線 | 太さ6~8mmの隆線の文様。 | |
| 126 | 6 | φ1~3mmの小石 | 5YR | にぶい赤褐色 | 良好 | RL | 縦位 | 縄文 | 沈線 | 太さ3mmの沈線で縦位の区画。 | |
| 126 | 7 | φ1~3mmの小石・黄色軽石 | 7.5YR | 褐色 | 普通 | | | 無文 | | 外面横位の磨き。内面スス付着。 | |
| 127 | 1 | φ1~3mmの小石・黄色軽石 | 7.5YR | 橙色 | 不良 | RL | 横位 | 縄文 | 隆・沈 | 太さ13mmの隆線で楕円区画・円形の文様を描く。区画内は太さ8mmの沈線が斜位に充填。 | |
| 127 | 2 | φ1~3mmの小石多量 | 10YR | にぶい黄褐色 | 普通 | RL | 縦・横 | 縄文 | 隆・沈 | 太さ5~12mmの沈線と隆線で楕円区画。 | |
| 127 | 3 | φ1~2mmの小石 | 5YR | 明赤褐色 | 普通 | 条線 | 縦位 | 沈線 | 隆線 | 太さ2mmの沈線が条線状に施文され地文となる。太さ5mmの隆線が弧を描く。 | |
| 127 | 4 | φ1~3mmの小石・黄色軽石 | 5YR | 赤褐色 | 普通 | RL | 縦位 | 縄文 | 沈線 | 太さ6mmの沈線が2条対で縦位の区画。 | |
| 127 | 5 | φ1~3mmの小石 | 7.5YR | 褐色 | 良好 | Lr | 縦位 | 縄文 | 隆・沈 | 太さ6mmの沈線と隆線で楕円区画し縄文を充填。 | |
| 127 | 6 | φ1~3mmの小石・黄色軽石 | 10YR | にぶい黄褐色 | 普通 | 条線 | 縦位 | 沈線 | | | |

II地区 土坑土器観察表

| 土坑 番号 | 番号 | 胎土 | 色記号 | 色調 | 焼成 | 地文 原体 | 施文 方向 | 地文 分類 | 文様 分類 | 文様の 特徴 | 時期・備考 |
|----------|----|--------------------|-------|--------|----|----------|----------|----------|----------|--|-------|
| 127 | 7 | φ1~3mmの小石 | 5YR | 赤褐色 | 不良 | RL | 斜位 | 縄文 | 沈線 | 口唇部と口縁部に1条の沈線。波頂部にφ12~18mmの孔を持つ。外面横位のなで。 | |
| 127 | 8 | φ1~3mmの小石 ・黄色軽石 | 5YR | にぶい赤褐色 | 普通 | | | 無文 | | | |
| 127 | 9 | φ1~3mmの小石 ・黄色軽石 | 10YR | 灰黄褐色 | 良好 | | | 無文 | | | |
| 128 | 1 | φ1~2mmの小石 ・雲母 | 2.5YR | 赤褐色 | 良好 | RL | 縦位 | 縄文 | 沈線 | 太さ4mmの沈線が2条対で縦位の区画。 太さ5mmの沈線。 | |
| 129 | 1 | φ1~2mmの小石 ・雲母多量 | 5YR | 黒褐色 | 普通 | | | 爪形 | | | |
| 129 | 2 | φ1~3mmの小石 | 5YR | 暗赤褐色 | 普通 | | | 爪形 | | 太さ5mmの沈線が縦位に施文。 | |
| 130 | 1 | 細かい砂粒・雲母 | 5YR | 橙色 | 良好 | | | | 沈線 | 巾8mmの沈線の文様。 | |
| 130 | 2 | 細かい砂粒 | 5YR | 明赤褐色 | 良好 | | | | 隆線 | 口縁部に太さ7~10mmの隆線で楕円区画。頸部に無文帯を持つ。内面スス附着。 | |
| 130 | 3 | 細かい砂粒 | 7.5YR | 褐色 | 普通 | LRL | 縦位 | 縄文 | 隆・沈 | 口縁部文様を太さ8mmの沈線で楕円区画。口縁部は粘土を貼り肥厚する。 | |
| 130 | 4 | 細かい砂粒多量 | 2.5YR | 明赤褐色 | 普通 | | | 爪形 | | 太さ3~4mmの沈線と太さ5~10mmの隆線が貼付。 | |
| 130 | 5 | 細かい砂粒 | 5YR | にぶい赤褐色 | 普通 | | | 爪形 | | 巾7mmの半載竹管で平行沈線が縦位に施文。頸部に同じ竹管で爪形文が施文。 | |
| 130 | 6 | 細かい砂粒 | 5YR | にぶい赤褐色 | 普通 | | | 爪形 | | 太さ4~6mmの隆線と沈線で幾何学的文様。 | |
| 130 | 7 | φ1~3mmの小石 | 5YR | 赤褐色 | 不良 | | | 爪形 | | 巾9mmの平行沈線で幾何学文。 | |
| 130 | 8 | φ1~3mmの小石 | 5YR | 赤褐色 | 不良 | | | 爪形 | | 太さ4mmの沈線と隆線で文様を施文。 | |
| 130 | 9 | φ1~3mmの小石 | 7.5YR | 黒色 | 良好 | 条線 | 縦位 | 沈線 | 隆・沈 | 太さ3mmの沈線が条線状に施文。口唇部は粘土紐の突起が付き口縁部まで垂下。 | |
| 130 | 10 | 細かい砂粒・雲母 | 2.5YR | にぶい赤褐色 | 普通 | | | 爪形 | | 巾8mmの平行沈線と刻みを持つ隆線で文様。 | |
| 130 | 11 | φ1~3mmの小石 | 5YR | にぶい赤褐色 | 不良 | | | 爪形 | | 巾7mmの半載竹管で平行沈線と爪形文。 | |
| 130 | 12 | 細かい砂粒多量 | 5YR | にぶい赤褐色 | 良好 | | | 爪形 | | 巾10mmの半載竹管の文様。 | |
| 130 | 13 | 細かい砂粒多量 | 5YR | にぶい赤褐色 | 普通 | | | 爪形 | | 巾7mmの半載竹管で平行沈線と爪形文を施文。内面黒色。 | |
| 130 | 14 | φ1~2mmの小石 ・雲母 | 5YR | 明赤褐色 | 不良 | | | | 隆・沈 | 太さ4mmの沈線で幾何学的文様。 | |
| 130 | 15 | 細かい砂粒 | 5YR | 赤褐色 | 良好 | | | 爪形 | | 巾9mmの平行沈線の文様。 | |
| 130 | 16 | 細かい砂粒 | 10YR | 暗褐色 | 不良 | | | 沈線 | 隆線 | 太さ3mmの沈線が矢羽根状に施文。太さ6mmの隆線で縦位の区画。 | |
| 130 | 17 | 細かい砂粒 | 7.5YR | 褐色 | 良好 | | | 爪形 | | 巾7mmの半載竹管でコンパス文を施文。 | |
| 130 | 18 | 細かい砂粒・雲母 | 7.5YR | 暗褐色 | 普通 | LR | 横位 | 縄文 | 沈線 | 口縁部に1条の沈線が廻る。 | |
| 130 | 19 | φ1~2mmの小石 | 2.5YR | 赤褐色 | 良好 | | | 無文 | | 内外面横位の磨き。 | |
| 130 | 20 | 細かい砂粒 | 10YR | にぶい黄褐色 | 普通 | | | 無文 | | 内面スス附着。 | |
| 130 | 21 | φ1~3mmの小石 ・雲母 | 5YR | 明赤褐色 | 普通 | LRL | 縦位 | 縄文 | 沈線 | 太さ4mmの沈線が2条対で縦位の区画。 | |
| 130 | 22 | φ1~3mmの小石 | 5YR | 橙色 | 不良 | RL | 縦位 | 縄文 | 隆・沈 | 太さ6mmの隆線が垂下し縦位の区画。区画間は巾8mmの平行沈線の波状文が垂下。 | |
| 130 | 23 | φ1~3mmの小石 | 7.5YR | 褐色 | 不良 | | | 無文 | | 内面黒色。 | |
| 130 | 24 | 細かい砂粒・雲母 | 5YR | 明赤褐色 | 普通 | | | | 沈線 | 太さ2mmの沈線が3条対で縦位の区画。内面黒色。 | |
| 130 | 25 | φ1~3mmの小石 | 7.5YR | にぶい褐色 | 普通 | | | | 沈線 | 太さ3mmの沈線が2条対で縦位の区画。内面スス附着。 | |

第1章 出土遺物の概要

II地区 土坑土器観察表

| 土坑番号 | 番号 | 胎土 | 色記号 | 色調 | 焼成 | 地文原体 | 施文方向 | 地文分類 | 文様分類 | 文様の特徴 | 時期・備考 |
|------|----|----------------|-------|--------|----|-------|------|------|------|--|-------|
| 132 | 1 | φ1~3mmの小石・雲母 | 5YR | 赤褐色 | 普通 | | | 爪形 | | 口縁部に太い隆線の突起。内面スス附着。 | |
| 132 | 2 | φ1~3mmの小石 | 5YR | 暗赤褐色 | 良好 | | | 爪形 | | 太い隆線で口縁部文様を区画し突起をつくる。 | |
| 133 | 1 | 細かい砂粒・雲母 | 5YR | 赤褐色 | 普通 | | | | 沈線 | 口縁部文様を太さ12mmの隆線で区画し、太さ3mmの沈線が縦位に充填。 | |
| 133 | 2 | 細かい砂粒 | 5YR | 暗赤褐色 | 良好 | | | | 隆・沈 | 口縁部文様帯を太さ8mmの隆線で半円状に区画し、沈線が充填。 | |
| 133 | 3 | φ1~3mmの小石・黄色軽石 | 5YR | にぶい赤褐色 | 普通 | RI・LR | 縦・横 | 縄文 | 沈線 | 原体の異なる2種類の縄文を施文。太さ3mmの沈線で文様。 | |
| 133 | 4 | φ1~3mmの小石多量 | 7.5YR | 黒色 | 普通 | | | | 無文 | | |
| 134 | 1 | φ1~2mmの小石多量 | 10YR | 灰黄褐色 | 良好 | | | | 沈線 | 太さ4mmの沈線で文様。 | |
| 134 | 2 | φ1~3mmの小石 | 7.5YR | にぶい褐色 | 良好 | | | | 無文 | | |
| 135 | 1 | φ1~3mmの小石多量 | 5YR | 明赤褐色 | 良好 | RL | 縦位 | 縄文 | 沈線 | 太さ5mmの沈線が2条対で縦位の区画。 | |
| 135 | 2 | φ1~3mmの小石 | 7.5YR | にぶい褐色 | 良好 | RL | 斜位 | 縄文 | 隆・沈 | 口縁部文様を太い隆線と沈線で楕円区画・渦巻きをつくる。区画内は太さ4mmの沈線が充填。口縁部は肥厚する。 | 3と同一 |
| 135 | 3 | φ1~3mmの小石 | 5YR | 明赤褐色 | 良好 | RL | 斜位 | 縄文 | 隆・沈 | 口縁部文様を太い隆線と沈線で楕円区画・渦巻きをつくる。区画内は太さ4mmの沈線が充填。口縁部は肥厚する。 | 2と同一 |
| 135 | 4 | φ1~3mmの小石 | 7.5YR | 褐色 | 良好 | LR | 横位 | 縄文 | 沈線 | 太さ5mmの沈線で渦巻き文。 | |
| 135 | 5 | φ1~2mmの小石 | 5YR | 明赤褐色 | 普通 | LR | 横位 | 縄文 | 沈線 | 太さ6mmの沈線が2条対で横位に廻る。内面黒色。 | |
| 135 | 6 | φ1~2mmの小石 | 5YR | 明赤褐色 | 普通 | LR | 横位 | 縄文 | 沈線 | 太さ5mmの沈線で渦巻き文様。 | |
| 136 | 1 | φ1~3mmの小石・雲母 | 5YR | にぶい赤褐色 | 良好 | LR | 横位 | 縄文 | 隆・沈 | 太さ8mmの沈線と隆線で楕円区画・渦巻きをつくる。 | |
| 136 | 2 | φ1~3mmの小石・雲母 | 5YR | 明赤褐色 | 普通 | LR | 横位 | 縄文 | | | |
| 136 | 3 | φ1~3mmの小石・雲母 | 5YR | 赤褐色 | 普通 | | | 沈線 | 隆・沈 | 太さ5~8mmの隆線で楕円に文様を区画。区画内は太さ2mmの沈線が充填。区画の隆線は剣鏝。 | |
| 136 | 4 | φ1~3mmの小石・雲母 | 5YR | 明赤褐色 | 普通 | 条線 | 縦位 | 沈線 | 沈線 | 巾2mmの平行沈線で波状の条線で地文。太さ5mmの沈線が2条対で縦位の区画。内面スス附着。 | |
| 136 | 5 | φ1~3mmの小石 | 7.5YR | 橙色 | 普通 | 条線 | 縦位 | 沈線 | 沈線 | 太さ3mmの沈線で縦位の区画。区画間は沈線が斜位に充填。巾2mmの平行沈線の条線。 | |
| 137 | 1 | φ1~3mmの小石・黄色軽石 | 7.5YR | 明褐色 | 普通 | 条線 | 縦位 | 沈線 | | | |
| 137 | 2 | φ1~5mmの小石 | 10YR | 黒色 | 普通 | 条線 | 縦位 | 沈線 | | 巾2mmの平行沈線の条線。 | |
| 138 | 1 | φ1~3mmの小石 | 10YR | 褐色 | 普通 | | | | 無文 | 内面黒色。 | |
| 138 | 2 | 細かい砂粒・繊維 | 7.5YR | 橙色 | 普通 | RLL | 横位 | 繊維 | | 前々段合摺りの縄文。 | |
| 139 | 1 | φ1~3mmの小石・繊維 | 7.5YR | 明褐色 | 普通 | RI | 横位 | 繊維 | | | |
| 139 | 2 | φ1~3mmの小石・雲母 | 5YR | 赤褐色 | 普通 | | | 爪形 | | 太さ8mmの刻みを持つ隆線が垂下。 | |
| 140 | 1 | φ1~3mmの小石・黄色軽石 | 7.5YR | 明褐色 | 不良 | RL | 縦位 | 縄文 | 隆線 | 太さ10mmの隆線が2条対で縦位の区画。全体に摩滅が多く縄文が消えている。 | |
| 140 | 2 | φ1~3mmの小石・雲母 | 7.5YR | 橙色 | 良好 | | | | 隆・沈 | 口縁部に太さ6~8mmの沈線と隆線で楕円区画・渦巻きをつくる。 | |
| 140 | 3 | φ1~3mmの小石 | 7.5YR | 橙色 | 普通 | LR | 縦位 | 縄文 | 隆線 | 太さ12mmの隆線で楕円区画。 | |
| 140 | 4 | φ1~3mmの小石・黄色軽石 | 10YR | 褐色 | 普通 | | | | 無文 | | |

II地区 土坑土器観察表

| 土坑番号 | 番号 | 胎土 | 色記号 | 色調 | 焼成 | 地文原体 | 施文方向 | 地文分類 | 文様分類 | 文様の特徵 | 時期・備考 |
|------|----|----------------|-------|---------|----|--------|------|------|------|------------------------------------|-------|
| 141 | 1 | 細かい砂粒多量 | 7.5YR | 褐色 | 不良 | RL | 縦位 | 縄文 | 沈線 | 沈線が縦位に施文。 | |
| 142 | 1 | φ1~2mmの小石多量 | 5YR | 明赤褐色 | 普通 | RL | 縦位 | 縄文 | 沈線 | 太さ7mmの沈線の文様。内面黒色。 | |
| 144 | 1 | φ1~3mmの小石 | 5YR | にぶい赤褐色 | 普通 | | | 無文 | | | |
| 146 | 1 | φ1~3mmの小石 | 5YR | 暗赤褐色 | 普通 | | | | 隆・沈 | 太さ8~10mmの沈線と隆線で渦巻きをつくる。 | |
| 146 | 2 | φ1~3mmの小石多量 | 7.5YR | にぶい褐色 | 不良 | | | | 隆線 | 太さ8~10mmの隆線を貼付。 | |
| 147 | 1 | φ1~2mmの小石 | 7.5YR | 灰褐色 | 普通 | LR | 横位 | 縄文 | 沈線 | 太さ3mmの沈線で文様。 | |
| 147 | 2 | φ1~3mmの小石・雲母 | 2.5YR | 赤褐色 | 普通 | RL | 縦位 | 縄文 | 沈線 | 太さ2mmの沈線が2条対で縦位の区画。 | |
| 148 | 1 | φ1~3mmの小石・雲母 | 5YR | 赤褐色 | 普通 | LR | 横位 | 縄文 | 隆・沈 | 太さ4mmの沈線と太さ8mmの隆線で文様。双円状の突起が付く。 | |
| 149 | 1 | φ1~3mmの小石 | 7.5YR | 褐色 | 良好 | | | 爪形 | | 太さ5mmの沈線で文様を施文。 | |
| 150 | 1 | 細かい砂粒・雲母 | 5YR | 暗赤褐色 | 良好 | | | | 隆・沈 | 巾5mmの平行沈線と連続「コ」字文が交互に施文。双円状の突起が付く。 | |
| 150 | 2 | φ1~3mmの小石 | 5YR | 暗赤褐色 | 普通 | | | 爪形 | | 巾7mmの半載竹管で刺突。円形の孔が開く。 | |
| 150 | 3 | φ1~3mmの小石 | 5YR | にぶい暗赤褐色 | 普通 | | | | 隆・沈 | 頸部くびれ部に隆線を持ち刻みが加えられる。 | |
| 150 | 4 | φ1~3mmの小石 | 7.5YR | 褐色 | 不良 | | | | 沈線 | 太さ5mmの沈線が横位に施文。表面剥落が多い。 | |
| 150 | 5 | φ1~3mmの小石 | 7.5YR | 明褐色 | 不良 | RL | 横位 | 縄文 | | | |
| 150 | 6 | 細かい砂粒・雲母 | 5YR | 赤褐色 | 良好 | Lr | 縦位 | 捻糸 | | | |
| 150 | 7 | 細かい砂粒 | 5YR | 赤褐色 | 普通 | RL | 縦位 | 縄文 | 沈線 | 太さ4mmの沈線で文様を描く。内面スス付着。 | |
| 150 | 8 | φ1~3mmの小石 | 7.5YR | 黒褐色 | 普通 | | | 無文 | | 横位の磨き。外面スス付着。 | |
| 150 | 9 | 細かい砂粒 | 5YR | にぶい赤褐色 | 普通 | | | 無文 | | 外面横位の磨き。内面黒色。 | |
| 151 | 1 | φ1~3mmの小石 | 7.5YR | 褐色 | 良好 | RL | 横位 | 縄文 | 隆・沈 | 口縁部文様帯を太さ12mmの沈線と隆線で楕円区画。 | |
| 151 | 2 | φ1~5mmの小石 | 5YR | 赤褐色 | 普通 | 条線 | 縦位 | 沈線 | | 巾2mmの平行沈線の条線。 | |
| 151 | 3 | φ1~3mmの小石・雲母 | 10YR | にぶい黄褐色 | 普通 | RL | 縦位 | 縄文 | 沈線 | 太さ4~6mmの沈線で縦位の区画。 | |
| 151 | 4 | φ1~3mmの小石 | 10YR | にぶい黄褐色 | 普通 | RL | 縦位 | 縄文 | 沈線 | 太さ4~6mmの沈線で縦位の区画。 | |
| 151 | 5 | φ1~3mmの小石 | 10YR | 灰黄褐色 | 不良 | LR | 縦位 | 縄文 | 沈線 | 太さ2mmの沈線が乱雑に引かれる。 | |
| 151 | 6 | φ1~3mmの小石・黄色軽石 | 10YR | にぶい黄褐色 | 良好 | RL | 縦位 | 縄文 | 沈線 | 太さ7mmの沈線で縦位の区画。 | |
| 151 | 7 | φ1~3mmの小石・雲母 | 10YR | 黒褐色 | 普通 | RL | 縦位 | 縄文 | 沈線 | 太さ7mmの沈線で縦位の区画。 | |
| 151 | 8 | φ1~3mmの小石・黄色軽石 | 5YR | にぶい赤褐色 | 普通 | LR | 縦位 | 縄文 | 沈線 | 太さ7mmの沈線で縦位の区画。 | |
| 154 | 1 | φ1~3mmの小石・繊維 | 5YR | 赤褐色 | 不良 | Lr | 横位 | 繊維 | | 縄文施文後に、横位の沈線が施文される。 | |
| 154 | 2 | φ1~3mmの小石・繊維 | 10YR | 褐色 | 普通 | Lr | 横位 | 繊維 | | | |
| 154 | 3 | φ1~3mmの小石・繊維 | 10YR | 黄褐色 | 良好 | Rl | 横位 | 繊維 | | 0段多条の縄文。 | |
| 154 | 4 | 細かい砂粒・繊維 | 7.5YR | 褐色 | 普通 | LRL・LL | 横位 | 繊維 | | 直前段合捻り。LRL(3段)とLR(2段)になる。 | |
| 154 | 5 | 細かい砂粒・繊維 | 10YR | にぶい黄褐色 | 普通 | RL・LR | 横位 | 繊維 | | 羽状の縄文。 | |
| 154 | 6 | φ1~2mmの小石・繊維 | 10YR | 暗褐色 | 普通 | RL・LR | 横位 | 繊維 | | 巾6mmの平行沈線で横位の区画と幾何学文様。 | |
| 154 | 7 | φ1~3mmの小石・繊維 | 7.5YR | 褐色 | 不良 | RL | 横位 | 縄文 | 沈線 | 底部に巾8mmの平行沈線を1条廻す。 | |
| 154 | 8 | φ1~3mmの小石・繊維 | 7.5YR | 褐色 | 不良 | RL | 横位 | 繊維 | | | |
| 154 | 9 | φ1~3mmの小石・繊維 | 7.5YR | 橙色 | 普通 | RL | 横位 | 繊維 | | 0段多条の縄文。 | |

第1章 出土遺物の概要

II地区 土坑土器観察表

| 土坑番号 | 番号 | 胎土 | 色記号 | 色調 | 焼成 | 地文原体 | 施文方向 | 地文分類 | 文様分類 | 文様の特徵 | 時期・備考 |
|------|----|----------------|-------|--------|----|------|------|------|------|--|-------|
| 154 | 10 | φ1~3mmの小石・繊維 | 7.5YR | 明褐色 | 不良 | Lr | 横位 | 繊維 | | | |
| 154 | 11 | φ1~3mmの小石 | 5YR | 明赤褐色 | 良好 | | | | 沈線 | 口縁部文様帯を太さ3mmの沈線で渦巻き・弧線を描く。底面は良く磨かれる。 | |
| 154 | 12 | φ1~3mmの小石 | 7.5YR | 褐色 | 普通 | | | 繊維 | | | |
| 155 | 1 | φ1~3mmの小石・雲母 | 5YR | 黒褐色 | 良好 | | | | 沈線 | 巾8mmの平行沈線を横位に引く。 | |
| 155 | 2 | 細かい砂粒・金雲母 | 5YR | にぶい赤褐色 | 良好 | | | | | 円形の土製品。内面丁寧な磨き。 | |
| 156 | 1 | 細かい砂粒 | 7.5YR | 明褐色 | 良好 | RL | 縦位 | 縄文 | 沈線 | 巾5mmの平行沈線で横位の区画と連続「コ」字文を交互に施文。 | 3と同一 |
| 156 | 2 | 細かい砂粒・雲母 | 7.5YR | 暗褐色 | 良好 | | | | 沈線 | 太さ5mmの沈線と隆線に矢羽根状の刻みが付く。 | |
| 156 | 3 | 細かい砂粒・黄色軽石 | 7.5YR | 明褐色 | 良好 | RL | 縦位 | 縄文 | 沈線 | 巾5mmの平行沈線で横位の区画と連続「コ」字文を交互に施文。 | 1と同一 |
| 156 | 4 | 細かい砂粒 | 5YR | にぶい赤褐色 | 良好 | | | | 沈線 | 太さ2mmの沈線の文様。 | |
| 156 | 5 | φ1~3mmの小石 | 7.5YR | 褐色 | 良好 | | | | 沈線 | 太さ4mmの沈線で縦位の区画。区画間は横位の沈線を交互に施文。 | |
| 156 | 6 | φ1~3mmの小石 | 7.5YR | 褐色 | 普通 | | | | 沈線 | 太さ5mmの沈線で渦巻き文。 | |
| 156 | 7 | 細かい砂粒 | 10YR | 暗褐色 | 良好 | | | | 沈線 | 巾8mmの平行沈線で渦巻き文。 | |
| 156 | 8 | 細かい砂粒 | 7.5YR | 褐色 | 不良 | Lr | 縦位 | 捺糸 | 隆線 | 太さ7mmの隆線で方形の文様。内面黒色。外面スス付着。 | |
| 156 | 9 | φ1~3mmの小石 | 5YR | 暗赤褐色 | 普通 | RL | 縦位 | 縄文 | | | |
| 156 | 10 | 細かい砂粒 | 5YR | 赤褐色 | 普通 | RL | 縦位 | 縄文 | | | |
| 156 | 11 | φ1~3mmの小石・黄色軽石 | 7.5YR | 褐色 | 普通 | RL | 縦位 | 縄文 | | | |
| 156 | 12 | φ1~3mmの小石・黄色軽石 | 7.5YR | 明褐色 | 普通 | Lr | 縦位 | 捺糸 | | | |
| 156 | 13 | φ1~3mmの小石 | 7.5YR | 明褐色 | 普通 | Lr | 縦位 | 捺糸 | | | |
| 156 | 14 | 細かい砂粒 | 7.5YR | にぶい褐色 | 良好 | Lr | 縦位 | 捺糸 | | | |
| 156 | 15 | 細かい砂粒 | 7.5YR | 橙色 | 普通 | | | | 無文 | | |
| 157 | 1 | φ1~3mmの小石 | 5YR | 赤褐色 | 良好 | | | | 隆線 | 太い隆線の文様。隆線上に沈線が加えられる。内外面良く磨かれている。 | |
| 157 | 2 | 細かい砂粒 | 5YR | にぶい赤褐色 | 良好 | | | | 爪形 | 巾7mmの沈線と爪形文の文様。 | |
| 157 | 3 | φ1~3mmの小石・雲母 | 5YR | 明赤褐色 | 良好 | LR | 横位 | 縄文 | 沈線 | 巾7mmの平行沈線が2組対で縦位の区画。内面スス付着。 | |
| 158 | 1 | 細かい砂粒 | 5YR | にぶい赤褐色 | 良好 | | | | 沈線 | 巾4mmの平行沈線で楕円区画し、区画内を縦位に充填。 | |
| 158 | 2 | 細かい砂粒 | 7.5YR | 黒色 | 良好 | | | 爪形 | | 巾5~6mmの半截竹管で爪形文を渦巻き状に施文。 | |
| 158 | 3 | φ1~3mmの小石 | 5YR | 明赤褐色 | 不良 | RL | 縦位 | 爪形 | | 太さ3mmの沈線と爪形文。 | |
| 158 | 4 | 細かい砂粒 | 10YR | にぶい黄褐色 | 良好 | RL | 横位 | 縄文 | 沈線 | 巾6mmの平行沈線で楕円区画。連続「コ」字文。 | |
| 159 | 1 | φ1~5mmの小石・黄色軽石 | 7.5YR | 褐色 | 普通 | | | | 隆線 | 口縁に太さ8mmの隆線が廻る。 | |
| 159 | 2 | 細かい砂粒 | 7.5YR | 褐色 | 良好 | RI | 縦位 | 捺糸 | | 内面黒色。 | |
| 161 | 1 | φ1~3mmの小石・雲母 | 5YR | 極暗赤褐色 | 不良 | | | | 沈線 | 巾6mmの平行沈線を横位に施文。 | |
| 162 | 1 | 細かい砂粒 | 5YR | にぶい赤褐色 | 良好 | | | 爪形 | | 巾8mmの平行沈線。 | |
| 162 | 2 | 細かい砂粒 | 5YR | にぶい赤褐色 | 良好 | | | 爪形 | | 巾8mmの平行沈線と刻み目文。 | |
| 164 | 1 | φ1~3mmの小石多量 | 5YR | 明赤褐色 | 不良 | RI | 縦位 | 捺糸 | 隆・沈 | 太さ8mmの隆線で楕円区画。区画内は太さ5mmの沈線が充填。 | |
| 164 | 2 | φ1~5mmの小石 | 7.5YR | にぶい褐色 | 普通 | RL | 縦位 | 縄文 | 沈線 | 口縁部は太さ8mmの沈線が廻る。 | |
| 164 | 3 | φ1~3mmの小石・雲母 | 7.5YR | にぶい褐色 | 普通 | LR | 縦位 | 縄文 | 沈線 | 太さ6mmの沈線で渦巻き。 | |
| 164 | 4 | φ1~3mmの小石・雲母 | 5YR | にぶい赤褐色 | 良好 | RL | 横位 | 縄文 | 隆線 | 太さ8mmの沈線と隆線で楕円区画。 | |
| 164 | 5 | φ1~3mmの小石・雲母 | 5YR | にぶい赤褐色 | 普通 | Lr | 縦位 | 縄文 | 沈線 | 口縁部に太さ3mmの沈線を2条横位に施文。沈線間はφ6mmの円形竹管の突起が加えられる。 | |

II地区 土坑土器観察表

| 土坑番号 | 番号 | 胎土 | 色記号 | 色調 | 焼成 | 地文原体 | 施文方向 | 地文分類 | 文様分類 | 文様の特徵 | 時期・備考 |
|------|----|----------------|-------|--------|----|------|------|------|------|--|-------|
| 164 | 6 | φ1-3mmの小石 | 5YR | にぶい赤褐色 | 不良 | | | | 隆線 | 太さ5mmの隆線で文様を区画し渦巻きを描く。 | |
| 164 | 7 | φ1-3mmの小石・雲母 | 7.5YR | 暗褐色 | 普通 | | | | 沈線 | 太さ4mmの沈線と太さ8mmの隆線で文様。 | |
| 164 | 8 | 細かい砂粒 | 5YR | 明赤褐色 | 良好 | RL | 縦位 | 縄文 | 隆線 | 太さ5mmの隆線の文様。 | |
| 164 | 9 | 細かい砂粒・雲母 | 5YR | 明赤褐色 | 普通 | | | | 無文 | 内面黒色。 | |
| 164 | 10 | φ1-3mmの小石・黄色軽石 | 5YR | にぶい赤褐色 | 普通 | | | | 無文 | 隆線 | |
| 165 | 1 | φ1-3mmの小石・雲母 | 5YR | 明赤褐色 | 良好 | LRL | 縦位 | 縄文 | 隆線 | 口縁部文様帯を太さ8mmの沈線で楕円区画。区画内は太さ6mmの隆線で渦巻き。 | |
| 165 | 2 | φ1-3mmの小石・雲母 | 5YR | 極暗赤褐色 | 普通 | | | | 隆線 | 太さ8mmの隆線で渦巻き。外面スス付着。 | |
| 165 | 3 | φ1-3mmの小石・雲母 | 5YR | 暗赤褐色 | 普通 | RL | 縦位 | 縄文 | 沈線 | 太さ5mmの沈線が2条対で縦位の区画。 | |
| 167 | 1 | φ1-3mmの小石 | 7.5YR | にぶい褐色 | 普通 | RL | 縦・横 | 縄文 | 隆・沈 | 口縁部は太い沈線と隆線で楕円区画。胴部は2条対で縦位の区画。 | |
| 169 | 1 | 細かい砂粒 | 7.5YR | 黒色 | 良好 | RL | 縦位 | 縄文 | 沈線 | 太さ7mmの沈線が波状に垂下。 | |
| 169 | 2 | 細かい砂粒・雲母 | 5YR | 暗赤褐色 | 良好 | 条線 | 縦位 | 沈線 | 沈線 | 巾3mmの沈線が条線状に引かれる。 | |
| 169 | 3 | 細かい砂粒 | 5YR | にぶい赤褐色 | 良好 | | | | 無文 | 内面スス付着。 | |
| 170 | 1 | 細かい砂粒 | 5YR | 赤褐色 | 不良 | | | | 沈線 | 口縁部に巾5mmの半截竹管で平行沈線と爪形で文様を描く。内面スス付着。 | |
| 170 | 2 | φ1-3mmの小石 | 5YR | 明赤褐色 | 不良 | | | | 隆・沈 | 口縁部文様は太い隆線で楕円区画。 | 3と同一 |
| 170 | 3 | φ1-3mmの小石 | 5YR | 明赤褐色 | 不良 | | | | 隆・沈 | 口縁部文様は太い隆線で楕円区画。 | 2と同一 |
| 170 | 4 | 細かい砂粒 | 5YR | にぶい赤褐色 | 普通 | | | | 沈線 | 太さ3mmの沈線が垂下し縦位の区画。 | |
| 170 | 5 | φ1-3mmの小石 | 5YR | 暗赤褐色 | 良好 | 条線 | 縦位 | 沈線 | 沈線 | 巾2mmの条線が地文。太さ4mmの沈線が2条対で縦位の区画。区画内は波状の沈線が垂下。 | |
| 170 | 6 | φ1-3mmの小石 | 7.5YR | 明褐色 | 不良 | RL | 横位 | 縄文 | 沈線 | 太さ8mmの沈線が横位の波状に施文。内面黒色。 | |
| 170 | 7 | φ1-3mmの小石多量 | 7.5YR | 明褐色 | 不良 | RL | 縦位 | 縄文 | 隆線 | 太さ10mmの隆線が横位に施文。内面黒色。 | |
| 170 | 8 | 細かい砂粒・雲母 | 5YR | 明赤褐色 | 良好 | RL | 斜位 | 縄文 | | | |
| 171 | 1 | 細かい砂粒・雲母 | 5YR | 明赤褐色 | 普通 | RL | 横位 | 縄文 | 沈線 | 太さ4mmの沈線と太さ6mmの隆線が横位に施文。 | |
| 173 | 1 | φ1-3mmの小石 | 5YR | 明赤褐色 | 良好 | Lr | 横位 | 撚糸 | 隆線 | 口縁部文様を太さ8mmの隆線で横位の区画、文様を描く。 | |
| 175 | 1 | φ1-3mmの小石多量 | 5YR | 赤褐色 | 不良 | | | | 爪形 | 太さ2mmの沈線で曲線を描き、沈線間に爪形文を充填。 | |
| 175 | 2 | φ1-3mmの小石多量 | 5YR | 暗赤褐色 | 不良 | | | | 無文 | 外面横位の磨き。 | |
| 176 | 1 | φ1-3mmの小石 | 7.5YR | 褐色 | 不良 | Rl | 縦位 | 撚糸 | | まばらに撚糸文を施文。 | |
| 176 | 2 | φ1-3mmの小石・雲母 | 5YR | 黒褐色 | 普通 | LR | 縦位 | 縄文 | 沈線 | 口縁部は太さ4mmの沈線で楕円区画、胴部に縦位の区画。 | |
| 176 | 3 | 細かい砂粒 | 7.5YR | にぶい橙色 | 良好 | Rl | 縦・横 | 縄文 | | 羽状縄文。 | |
| 177 | 1 | φ1-3mmの小石 | 7.5YR | 橙色 | 良好 | | | | 爪形 | 巾10mmの半截竹管で連続爪形文を施文。 | |
| 177 | 2 | φ1-3mmの小石・黄色軽石 | 7.5YR | 褐色 | 良好 | 条線 | | 沈線 | 隆・沈 | 口縁部は太さ8mmの隆線が2条対で半円状の区画、太さ2mmの沈線が縦位に充填。隆線区画の下に太さ6mmの沈線が3条対で連弧文を描く。 | 3と同一 |
| 177 | 3 | φ1-3mmの小石・黄色軽石 | 7.5YR | 褐色 | 良好 | 条線 | | 沈線 | 隆・沈 | 口縁部は太さ8mmの隆線が2条対で半円状の区画、太さ2mmの沈線が縦位に充填。隆線区画の下に太さ6mmの沈線が3条対で連弧文を描く。 | 2と同一 |

第1章 出土遺物の概要

II地区 土坑土器観察表

| 土坑番号 | 番号 | 胎土 | 色記号 | 色調 | 焼成 | 地文原体 | 施文方向 | 地文分類 | 文様分類 | 文様の特徵 | 時期・備考 |
|------|----|-----------------|-------|--------|----|------|------|------|------|--|-------|
| 177 | 4 | φ1~3mmの小石・雲母 | 2.5YR | 暗赤褐色 | 良好 | 条線 | 縦位 | 沈線 | 沈線 | 太さ3mmの沈線で半円状の区画。区画内は沈線が縦位に施文。 | 2と同一 |
| 177 | 5 | φ1~3mmの小石・雲母 | 5YR | 暗赤褐色 | 普通 | 条線 | 縦位 | 沈線 | 隆・沈 | 太さ5mmの隆線が垂下し、沈線で弧線を描く。 | |
| 177 | 6 | φ1~3mmの小石・雲母 | 5YR | 赤褐色 | 良好 | 条線 | 縦位 | 沈線 | 隆線 | 太さ5mmの隆線が波状に垂下。内面黒色。 | |
| 177 | 7 | φ1~3mmの小石・黄色軽石 | 5YR | 赤褐色 | 普通 | | | 沈線 | 沈線 | 太さ2mmの沈線が縦位にまばらに施文。 | |
| 178 | 1 | 細かい砂粒 | 5YR | 赤褐色 | 不良 | | | 爪形 | | 巾8mmの半截竹管で連続爪形文を施文。 | |
| 179 | 1 | φ1~3mmの小石・黄色軽石 | 5YR | 赤褐色 | 不良 | | | 爪形 | | 太さ2mmの沈線で方形に文様を区画し、爪形文を充填。内面黒色。 | |
| 179 | 2 | φ1~3mmの小石・黄色軽石 | 5YR | 赤褐色 | 不良 | | | 爪形 | | 太さ2mmの沈線で方形に文様を区画し、爪形文を充填。内面黒色。 | |
| 182 | 1 | 細かい砂粒・雲母 | 10YR | にぶい黄褐色 | 良好 | RL | 横位 | 繊維 | | 0段多条。 | |
| 183 | 1 | 細かい砂粒・雲母 | 7.5YR | 明褐色 | 普通 | RL | 縦位 | 縄文 | | | |
| 184 | 1 | 細かい砂粒 | 5YR | にぶい赤褐色 | 良好 | LL | 横位 | 縄文 | | | |
| 186 | 1 | φ1~3mmの小石 | 5YR | 明赤褐色 | 不良 | RL | 斜位 | 縄文 | 沈線 | 太さ3mmの沈線で弧線を描く。内面黒色。 | 1と同一 |
| 186 | 2 | φ1~3mmの小石多量 | 7.5YR | 褐色 | 不良 | RL | 縦位 | 縄文 | 沈線 | 太さ2mmの沈線が縦位に施文。 | |
| 186 | 3 | 細かい砂粒多量 | 5YR | にぶい赤褐色 | 不良 | | | 無文 | | | |
| 187 | 1 | 砂粒多量・雲母 | 5YR | にぶい赤褐色 | 普通 | 条線 | 縦位 | 沈線 | 沈線 | 巾2mmの沈線の条線。 | |
| 188 | 1 | φ1~3mmの小石・雲母 | 5YR | 黒褐色 | 普通 | | | 無文 | | | |
| 189 | 1 | 細かい砂粒・黄色軽石 | 7.5YR | 明褐色 | 普通 | | | | 隆・沈 | 太さ3mmの沈線と刺突。 | |
| 191 | 1 | 細かい砂粒・雲母 | 7.5YR | にぶい褐色 | 普通 | | | | 隆線 | 深鉢。 | |
| 191 | 2 | 細かい砂粒 | 5YR | 赤褐色 | 普通 | LR | 縦位 | 縄文 | | 内面黒色。 | |
| 191 | 3 | 細かい砂粒 | 5YR | 赤褐色 | 普通 | RL | 縦位 | 縄文 | | 内面黒色。 | |
| 192 | 1 | φ1~3mmの小石・繊維 | 5YR | にぶい赤褐色 | 普通 | RL | 横位 | 繊維 | | ループの縄文。 | |
| 192 | 2 | φ1~3mmの小石・繊維 | 7.5YR | 橙色 | 不良 | LR | 横位 | 繊維 | | | |
| 193 | 1 | φ1~3mmの小石・雲母多量 | 7.5YR | 明褐色 | 良好 | | | 爪形 | | 巾10mmの竹管内側で刻みを付ける。 | |
| 193 | 2 | 細かい砂粒 | 2.5YR | 暗赤褐色 | 良好 | | | 爪形 | | 口縁部文様帯を太さ2mmの沈線で上下に区画。巾5mmの竹管外側で爪形文が施文。 | |
| 193 | 3 | φ1~3mmの小石・金雲母多量 | 7.5YR | 明褐色 | 良好 | | | 爪形 | | 太さ3mmの沈線が3条対で波状に施文し、横位に文様を区画。区画内は巾12mmの竹管外側で爪形文。 | |
| 193 | 4 | φ1~3mmの砂粒多量 | 10YR | にぶい黄褐色 | 普通 | | | 爪形 | | 太さ5mmの沈線で渦巻き・斜線。 | |
| 193 | 5 | φ1~3mmの小石・金雲母 | 7.5YR | 明褐色 | 良好 | | | 爪形 | | 太さ2mmの沈線が3条対で波状に施文。巾12mmの竹管外側で爪形文が施文。 | |
| 193 | 6 | φ1~3mmの小石・金雲母 | 7.5YR | 明褐色 | 良好 | | | 爪形 | | 太さ2mmの沈線が3条対で文様を描く。太さ8mmの隆線が弧状に貼付。 | |
| 193 | 7 | φ1~3mmの小石 | 5YR | 赤褐色 | 普通 | | | 無文 | | | |
| 193 | 8 | 細かい砂粒 | 7.5YR | 褐色 | 良好 | RL | 横位 | 縄文 | 隆線 | 深鉢の突起部を粘土紐で渦巻き状に貼付。 | |
| 193 | 9 | φ1~3mmの小石・雲母 | 7.5YR | にぶい橙色 | 不良 | | | 無文 | | 側面と底面にφ7mmの敲打痕あり。 | |
| 193 | 10 | 細かい砂粒 | 7.5YR | 橙色 | 不良 | | | 無文 | | 底面にφ7mmの敲打痕あり。 | |
| 196 | 1 | 細かい砂粒・繊維 | 7.5YR | 褐色 | 良好 | RLL | 斜位 | 繊維 | | 直前段合燃り。 | |

II地区 土坑土器観察表

| 土坑 番号 | 番号 | 胎土 | 色記号 | 色調 | 焼成 | 地文 原体 | 施文 方向 | 地文 分類 | 文様 分類 | 文様の 特徴 | 時期・備考 |
|----------|----|----------------|-------|--------|----|----------|----------|----------|----------|--|-------|
| 196 | 2 | 細かい砂粒・雲母 | 5YR | 赤褐色 | 良好 | | | 爪形 | | | |
| 196 | 3 | φ1~3mmの小石・雲母 | 5YR | にぶい赤褐色 | 良好 | RL | 横位 | 縄文 | 隆線 | 太さ8mmの隆線が波状に垂下。内面黒色。 | |
| 198 | 1 | 細かい砂粒 | 5YR | 暗褐色 | 良好 | | | 無文 | | 内面黒色。 | |
| 202 | 1 | 細かい砂粒・黄色軽石粒 | 5YR | 赤褐色 | 不良 | | | 爪形 | | 太さ8mmの隆線で楕円区画。 | |
| 202 | 2 | φ1~2mmの小石 | 5YR | 赤褐色 | 不良 | RL | 縦・横 | 縄文 | 隆線 | 太さ8mmの隆線で文様区画。羽状縄文。 | |
| 204 | 1 | φ1~3mmの小石多量 | 5YR | 暗赤褐色 | 普通 | Lr | 縦位 | 捺糸 | | | |
| 205 | 1 | φ1~3mmの小石・黄色軽石 | 5YR | 明赤褐色 | 普通 | RL | 縦位 | 縄文 | 沈線 | 太さ4mmの沈線が2条対で縦位の区画。 | |
| 207 | 1 | 細かい砂粒 | 5YR | 赤褐色 | 良好 | | | 無文 | | 外面横位の磨き。 | |
| 207 | 2 | 細かい砂粒 | 2.5YR | 赤褐色 | 良好 | | | | 沈線 | 太さ4mmの沈線で文様を描く。 | |
| 208 | 1 | φ1~3mmの小石多量 | 7.5YR | 橙色 | 不良 | RL | 斜位 | 縄文 | | | |
| 208 | 2 | φ1~3mmの小石 | 7.5YR | 橙色 | 不良 | RL | 横位 | 縄文 | | | |
| 210 | 1 | φ1~3mmの小石 | 7.5YR | 褐色 | 良好 | | | 無文 | | φ8mm前後の敲打痕が施文。 | |
| 211 | 1 | φ1~3mmの小石 | 5YR | 明赤褐色 | 良好 | | | | 沈線 | 巾7mmの平行沈線で弧を描く。 | |
| 211 | 2 | 細かい砂粒 | 5YR | 明赤褐色 | 普通 | RL | 横位 | 縄文 | | | |
| 212 | 1 | 細かい砂粒多量 | 7.5YR | にぶい橙色 | 不良 | | | | 隆・沈 | 深鉢口縁の突起で太さ4mmの沈線で渦巻き・弧線が引かれる。 | |
| 212 | 2 | 細かい砂粒 | 7.5YR | にぶい褐色 | 良好 | Lr | 縦位 | 縄文 | 沈線 | 口縁に太さ5mmの沈線が2条で廻り、沈線間にφ4mmの刺突。 | |
| 212 | 3 | φ1~3mmの小石・雲母 | 5YR | にぶい赤褐色 | 良好 | | | | 隆・沈 | 太さ8mmの隆線で楕円区画。区画内に刺突あり。 | |
| 212 | 4 | 細かい砂粒・雲母 | 5YR | にぶい赤褐色 | 普通 | Lr | 縦位 | 捺糸 | 沈線 | 太さ4mmの沈線で文様。 | |
| 212 | 5 | 細かい砂粒 | 7.5YR | 黒褐色 | 良好 | | | | 沈線 | 太さ2mmの沈線で綾杉状文。 | |
| 212 | 6 | 細かい砂粒 | 7.5YR | にぶい褐色 | 良好 | | | | 隆・沈 | 太さ8mmの隆線で文様を区画。区画間に太さ5mmの沈線が充填。 | |
| 212 | 7 | 細かい砂粒 | 5YR | にぶい赤褐色 | 普通 | RL | 縦位 | 縄文 | 隆・沈 | 太さ6mmの隆線で縦位の区画。隆線に沿って沈線が垂下。 | |
| 212 | 8 | 細かい砂粒・雲母 | 5YR | にぶい赤褐色 | 普通 | LR | 縦位 | 縄文 | 隆線 | 太さ8mmの隆線で楕円形に文様を区画。区画内は縄文が充填。 | |
| 212 | 9 | 細かい砂粒 | 5YR | にぶい赤褐色 | 不良 | | | | 沈線 | 太さ4mmの沈線で文様を施文。内面スス附着。 | |
| 212 | 10 | 細かい砂粒多量 | 7.5YR | 褐色 | 普通 | | | | 沈線 | 太さ5~8mmの沈線で縦位の区画をし、横位に区画後縦の沈線が充填。 | |
| 212 | 11 | 細かい砂粒多量 | 7.5YR | 褐色 | 普通 | | | | 沈線 | 太さ5mmの沈線で横位の区画。区画間を太さ4mmの沈線が縦位に充填。 | |
| 212 | 12 | φ1~3mmの小石・雲母 | 5YR | 暗赤褐色 | 良好 | | | | 沈線 | 太さ3mmの沈線が乱雑に施文。 | |
| 212 | 13 | φ1~3mmの小石・黄色軽石 | 7.5YR | にぶい褐色 | 良好 | | | 無文 | | 外面横位の磨き。 | |
| 212 | 14 | 細かい砂粒 | 2.5YR | 明赤褐色 | 良好 | | | 無文 | | 鈔部にφ4mmの孔が開く。有孔浅鉢。 | |
| 212 | 15 | 細かい砂粒・雲母 | 7.5YR | 褐色 | 普通 | | | | 沈線 | 口縁部に太さ8mmの沈線が横位に廻る。 | |
| 212 | 16 | φ1~3mmの小石・繊維 | 5YR | にぶい赤褐色 | 普通 | RL・LR | 横位 | 繊維 | | 羽状縄文で菱形をつくる。内面黒色。 | |
| 212 | 17 | φ1~3mmの小石・繊維 | 5YR | 明赤褐色 | 普通 | Lr | 横位 | 繊維 | | 上げ底になる。 | |
| 213 | 1 | φ1~3mmの小石 | 7.5YR | 橙色 | 普通 | RL | 縦位 | 縄文 | 隆線 | 太さ7~14mmの隆線で楕円区画・渦巻き。区画内に太さ7mmの沈線で「∩」状を描く。 | |
| 215 | 1 | φ1~3mmの小石・繊維 | 2.5YR | 赤褐色 | 良好 | RL | 横位 | 繊維 | | 巾8mmの平行沈線で施文。口唇に3個の小さい突起が付く。 | |

第1章 出土遺物の概要

II地区 土坑土器観察表

| 土坑番号 | 番号 | 胎土 | 色記号 | 色調 | 焼成 | 地文原体 | 施文方向 | 地文分類 | 文様分類 | 文様の特徵 | 時期・備考 |
|------|----|----------------|-------|--------|----|------|------|------|------|--------------------------|-------|
| 215 | 2 | φ1-3mmの小石・繊維 | 2.5YR | 明赤褐色 | 良好 | RL | 横位 | 繊維 | | RLのループ文。口唇に小さい突起が2個付く。 | |
| 215 | 3 | 細かい砂粒・雲母 | 2.5YR | 赤褐色 | 普通 | RL | 横位 | 竹管 | | 巾4mmの平行沈線で横位の施文。 | |
| 215 | 4 | 細かい砂粒・繊維 | 5YR | にぶい赤褐色 | 普通 | Lr | 斜位 | 繊維 | | 巾5mmの平行沈線と縄文が乱雑に施文。 | |
| 216 | 1 | 細かい砂粒・雲母 | 2.5YR | 明赤褐色 | 不良 | | | 爪形 | | 表面に指頭圧痕が付く。 | |
| 216 | 2 | φ1-3mmの小石・雲母 | 7.5YR | にぶい橙色 | 良好 | RL | 縦位 | 縄文 | 沈線 | 太さ5mmの沈線で縦位の区画。 | |
| 217 | 1 | 細かい砂粒 | 5YR | 赤褐色 | 普通 | RL | 縦位 | 縄文 | | | |
| 218 | 1 | φ1-3mmの小石 | 5YR | 明赤褐色 | 不良 | | | | 沈線 | 太さ6mmの沈線で文様。 | |
| 218 | 2 | 細かい砂粒 | 7.5YR | 橙色 | 良好 | 条線 | 縦位 | 沈線 | 沈線 | 巾2mmの平行沈線の条線。 | |
| 219 | 1 | φ1-3mmの小石・黄色軽石 | 2.5YR | 赤褐色 | 普通 | LR | 縦位 | 縄文 | | | |
| 219 | 2 | 細かい砂粒・雲母 | 7.5YR | 褐色 | 普通 | RL | 縦位 | 縄文 | 沈線 | 太さ5mmの沈線が2条対で縦位の区画。 | |
| 225 | 1 | φ1-3mmの小石 | 7.5YR | 褐色 | 普通 | Lr | 斜位 | 縄文 | 沈線 | 太さ4mmの沈線で文様。 | |
| 229 | 1 | φ1-3mmの小石 | 7.5YR | 褐色 | 普通 | RL | 縦位 | 縄文 | 隆線 | 太さ8mmの隆線で格子目状や波状・渦巻きの文様。 | |

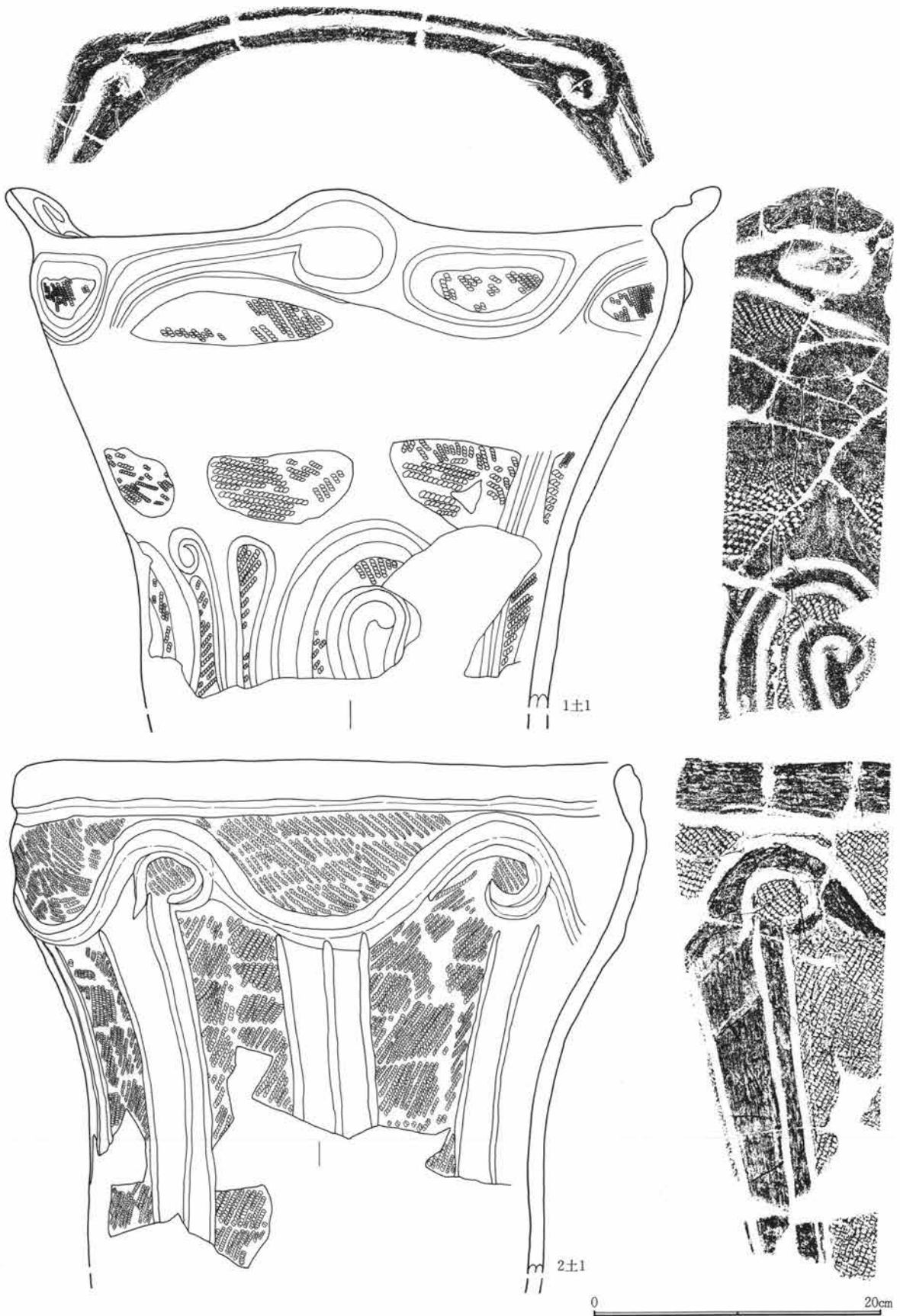

第248図 1・2号土坑出土遺物

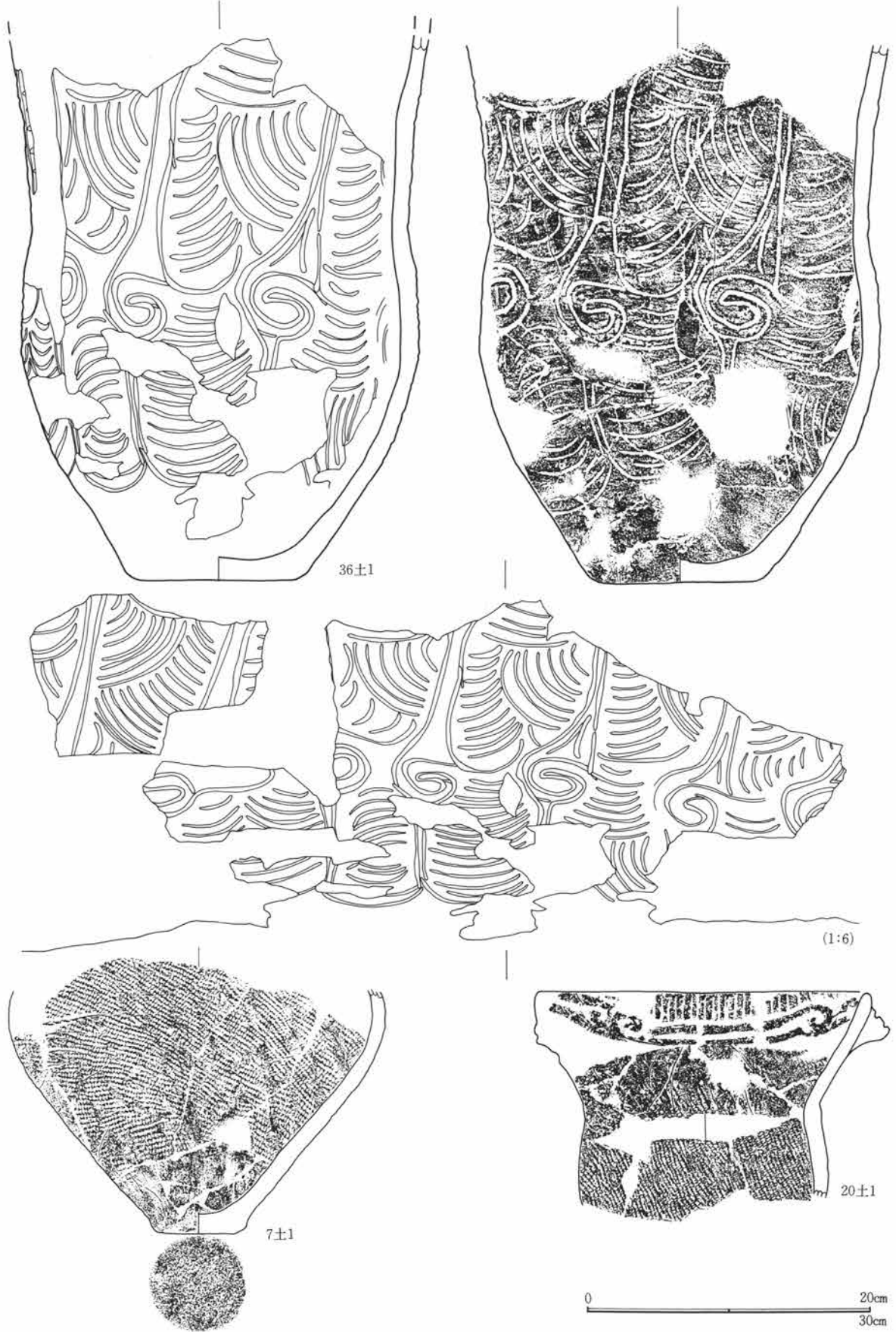

第249図 7・20・36号土坑出土遺物

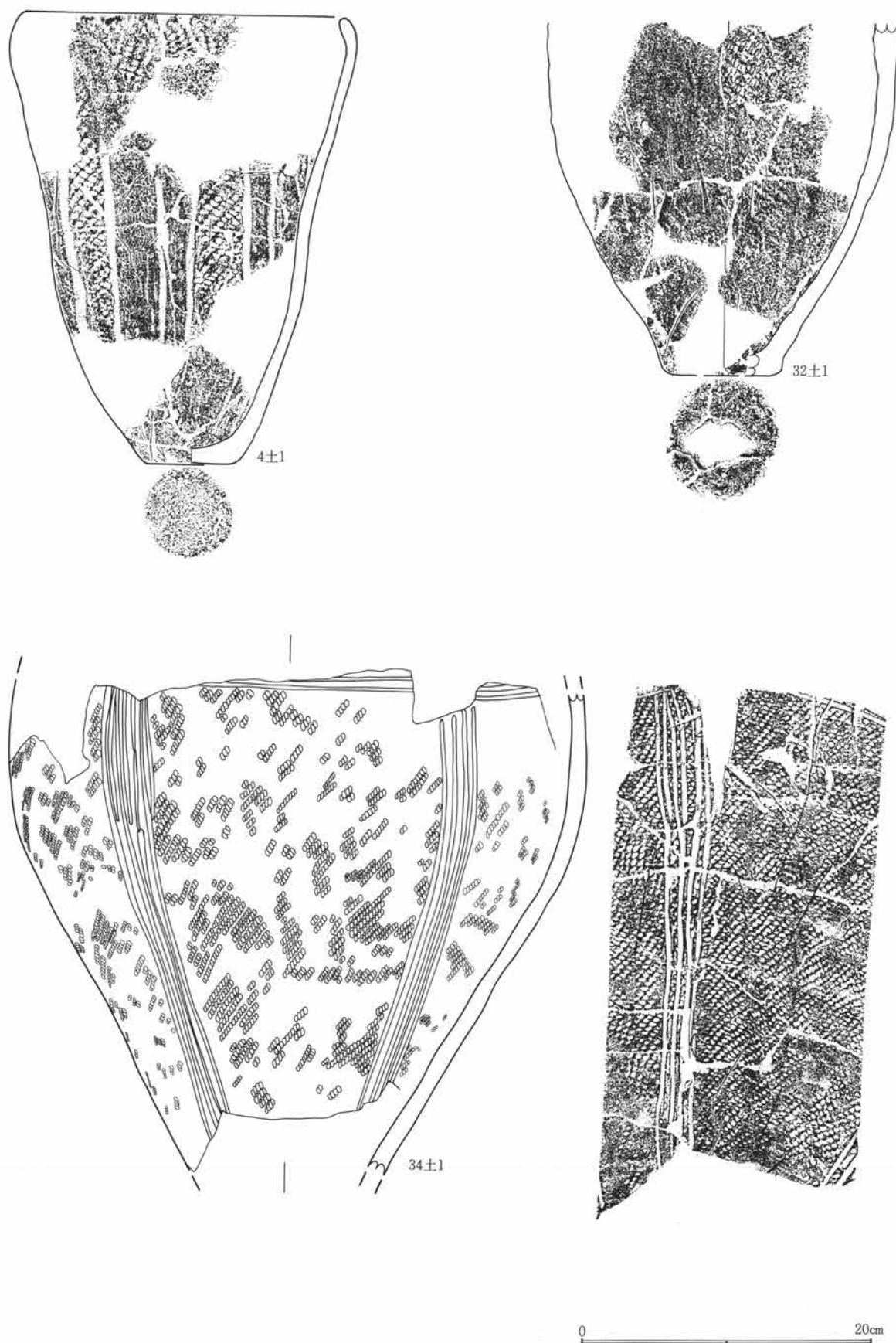

第250図 4・32・34号土坑出土遺物

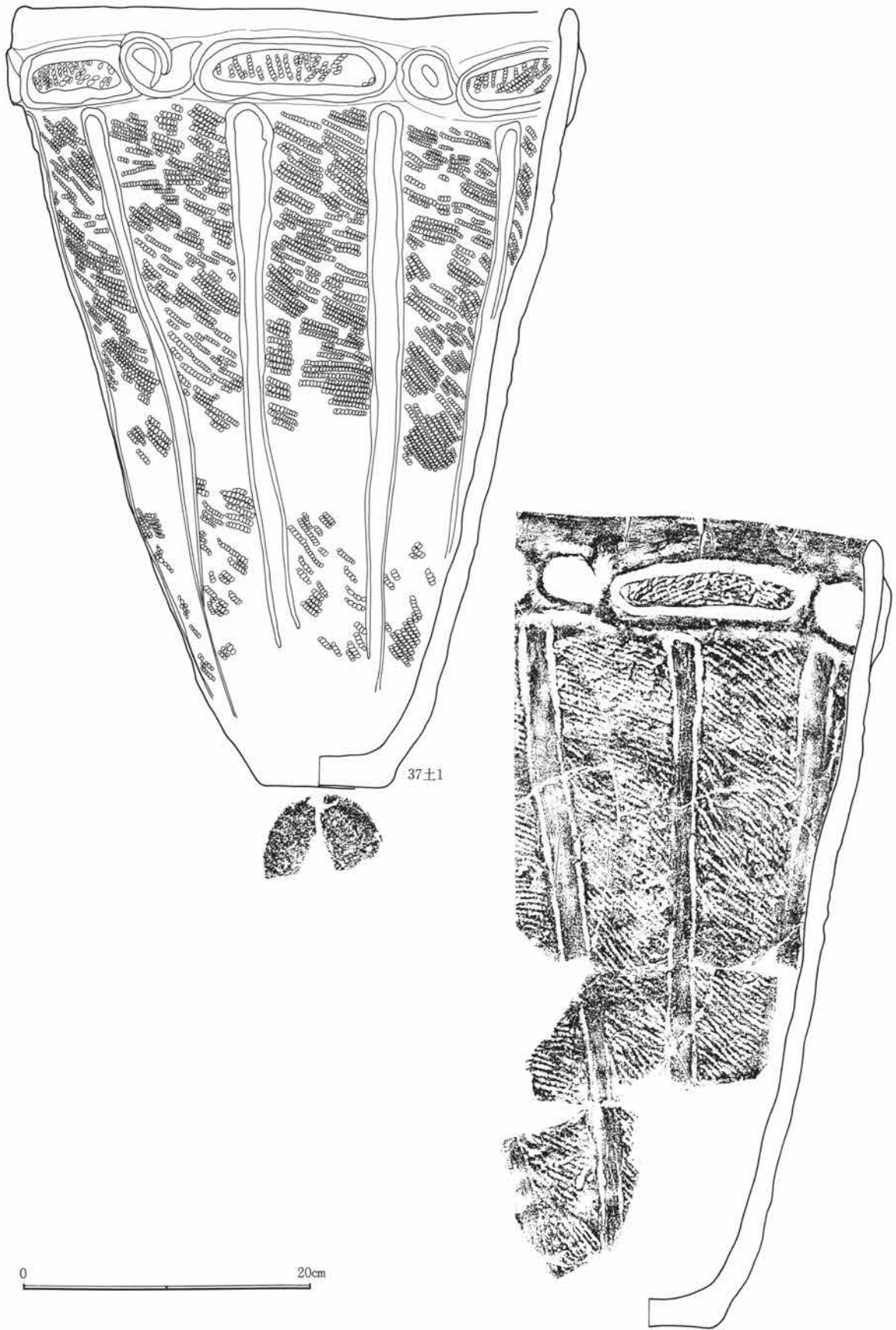

第251図 37号土坑出土遺物

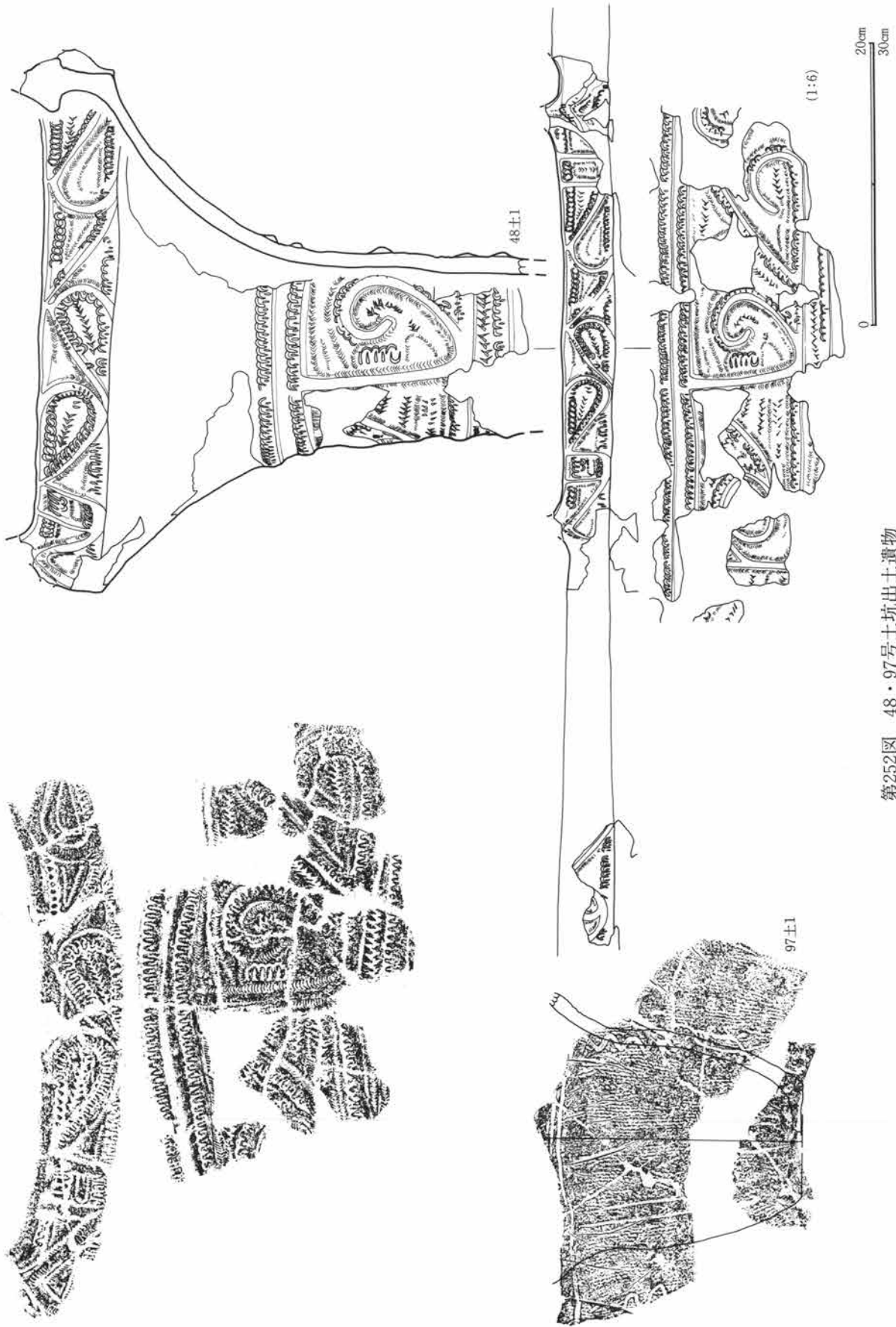

第252図 48・97号土坑出土土遺物

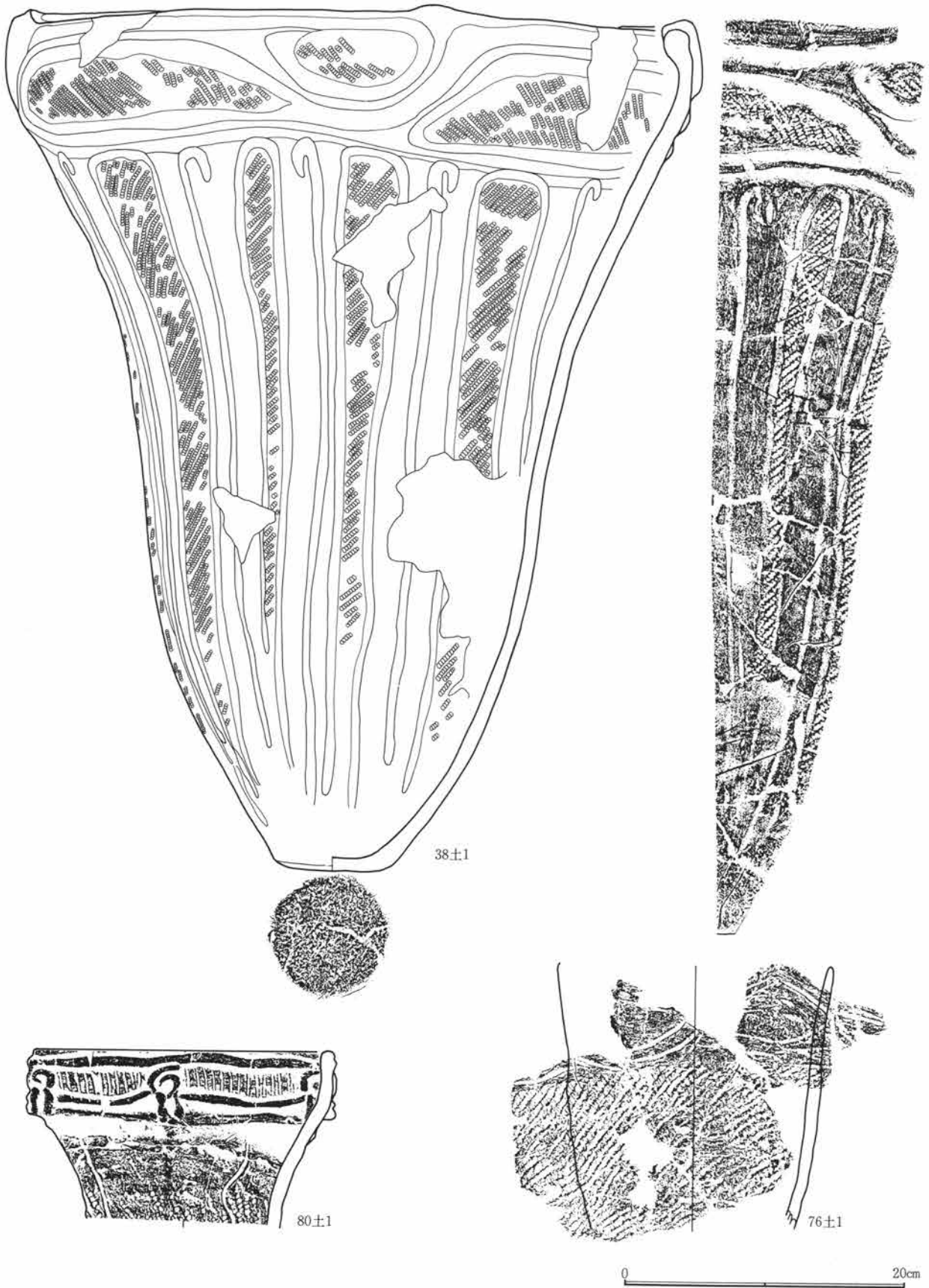

第253図 38・76・80号土坑出土遺物

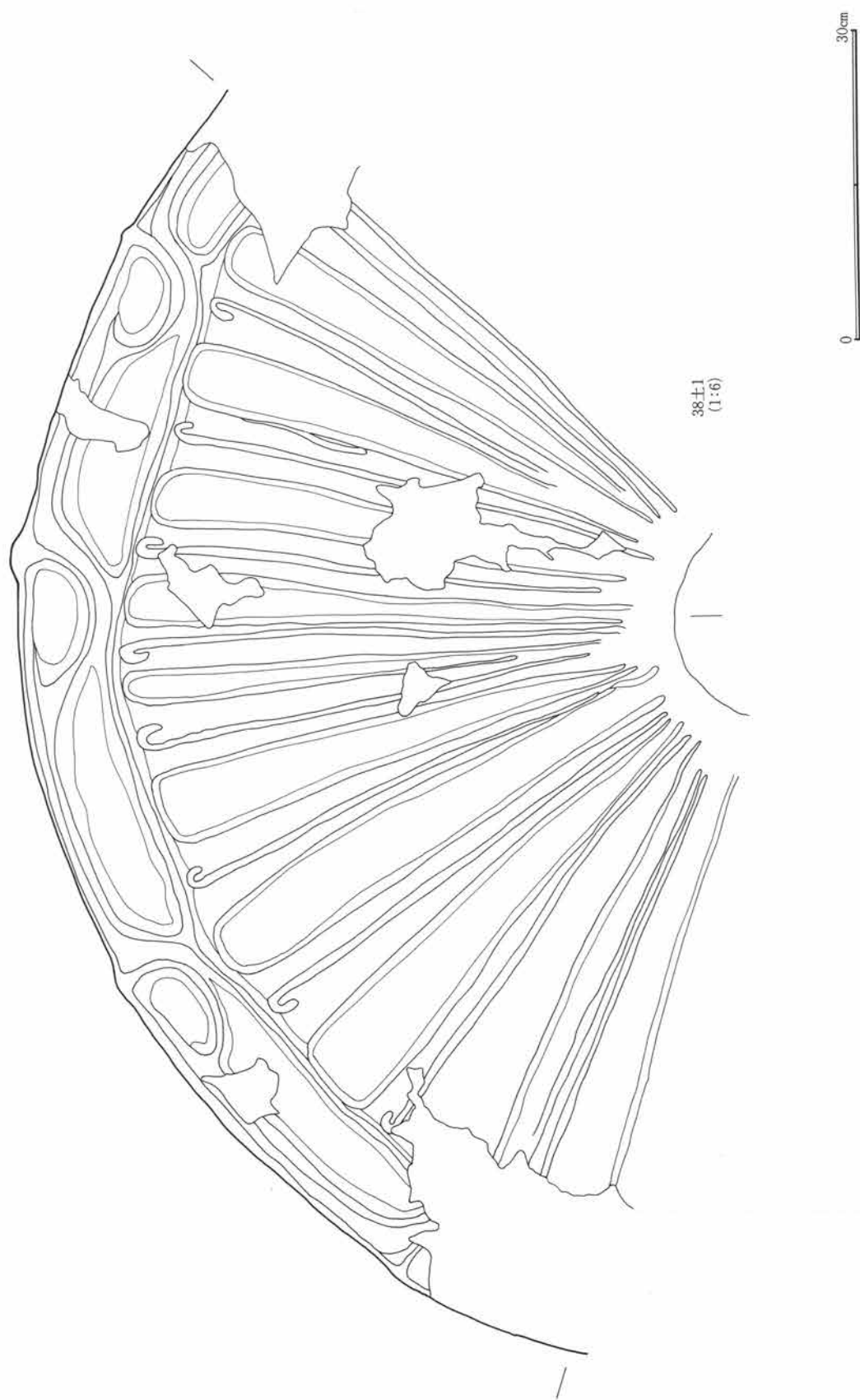

第254図 38号土坑出土遺物

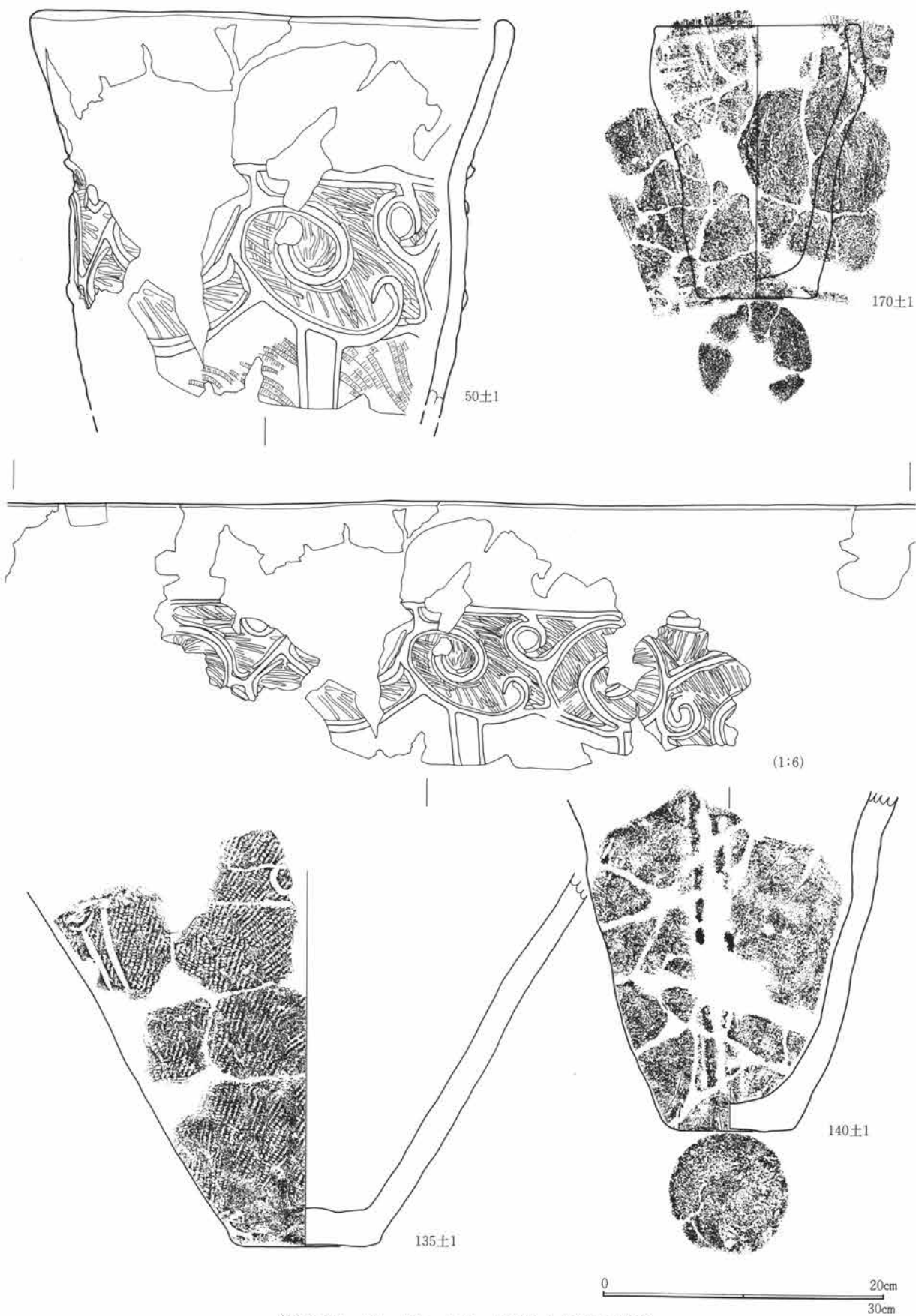

第255図 50・135・140・170号土坑出土遺物

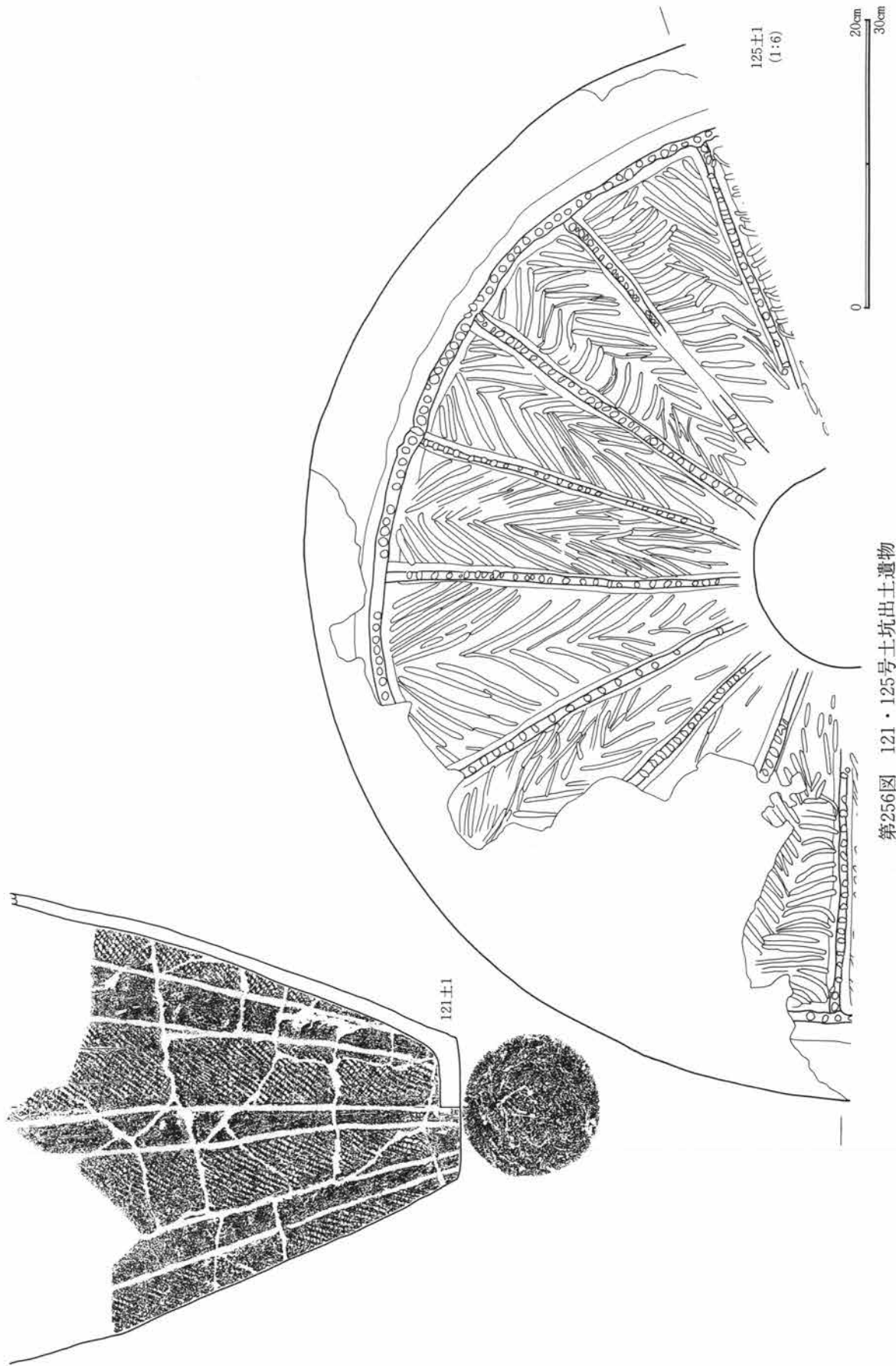

第256図 121・125号土坑出土遺物

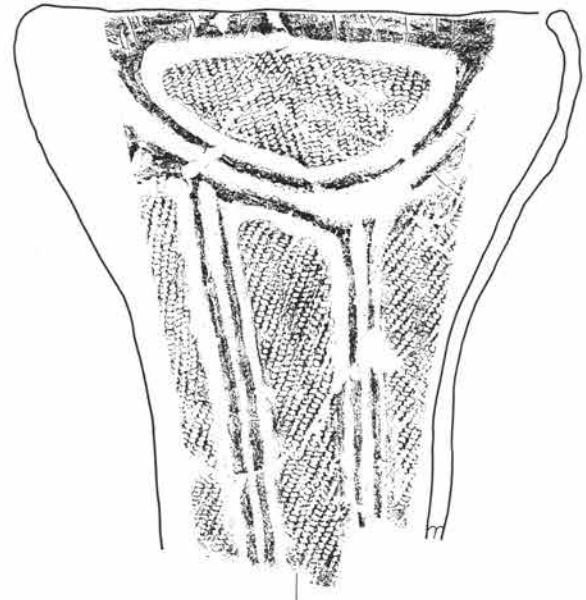
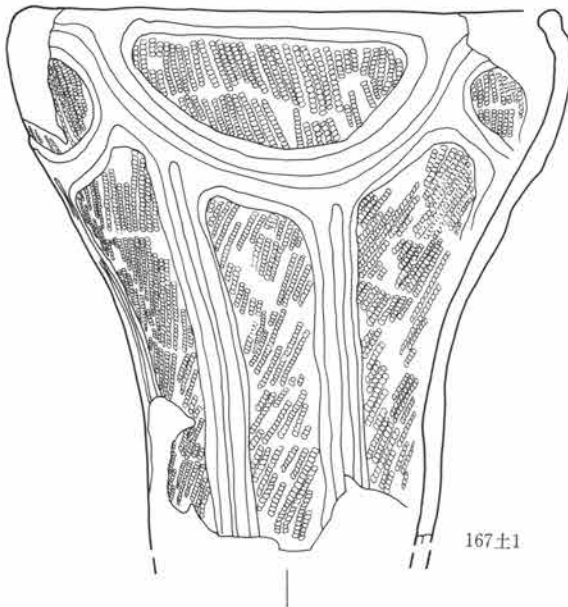
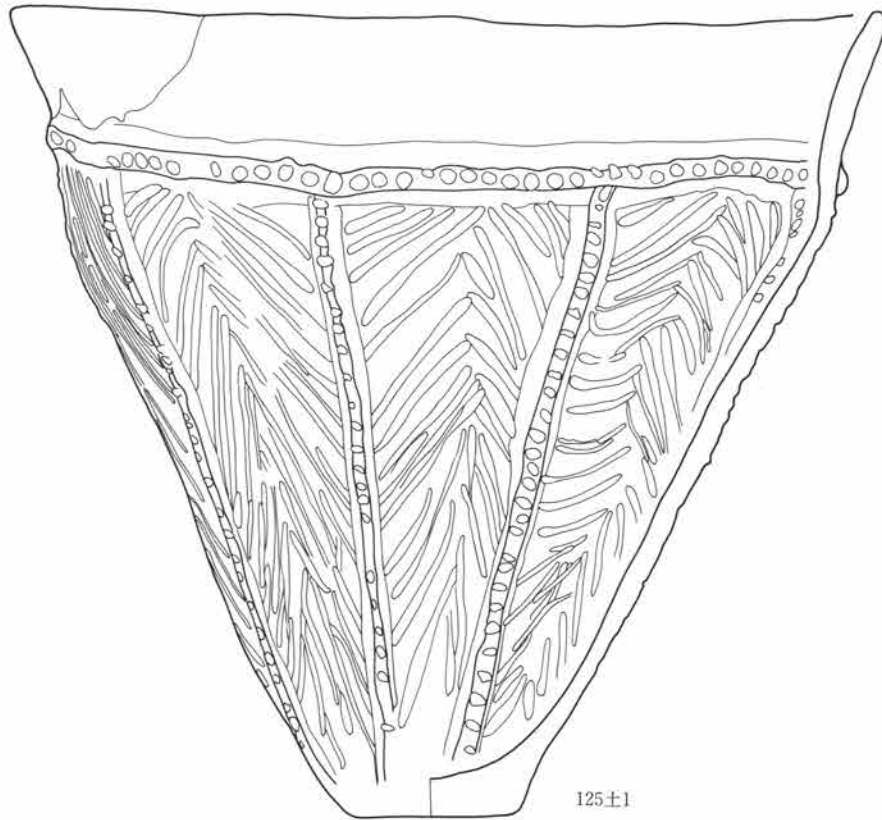

0 20cm

第257図 125・167号土坑出土遺物



第258図 1・4～6・8～11・13～18号土坑出土遺物

第1章 出土遺物の概要

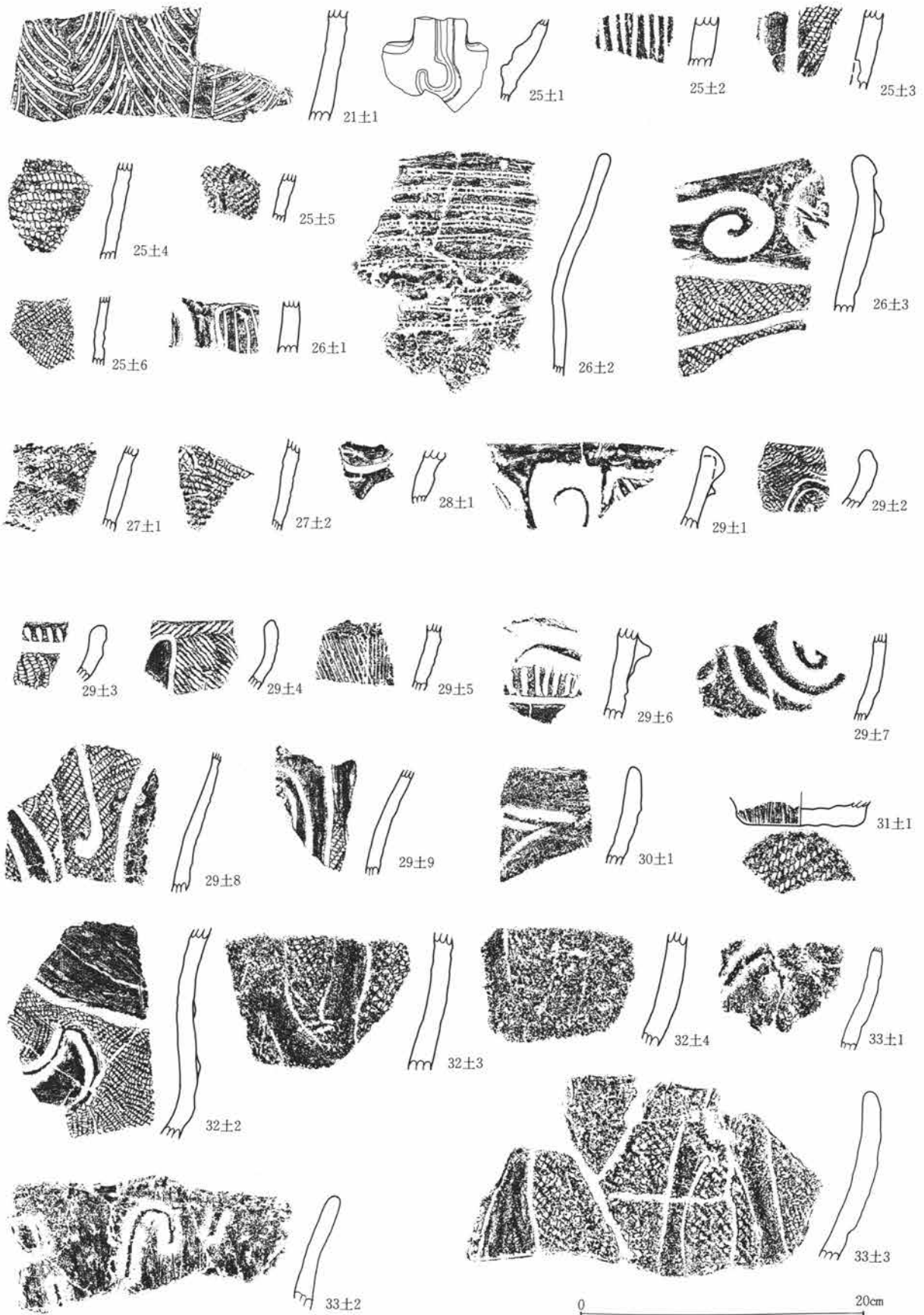

第259図 21・25～33号土坑出土遺物

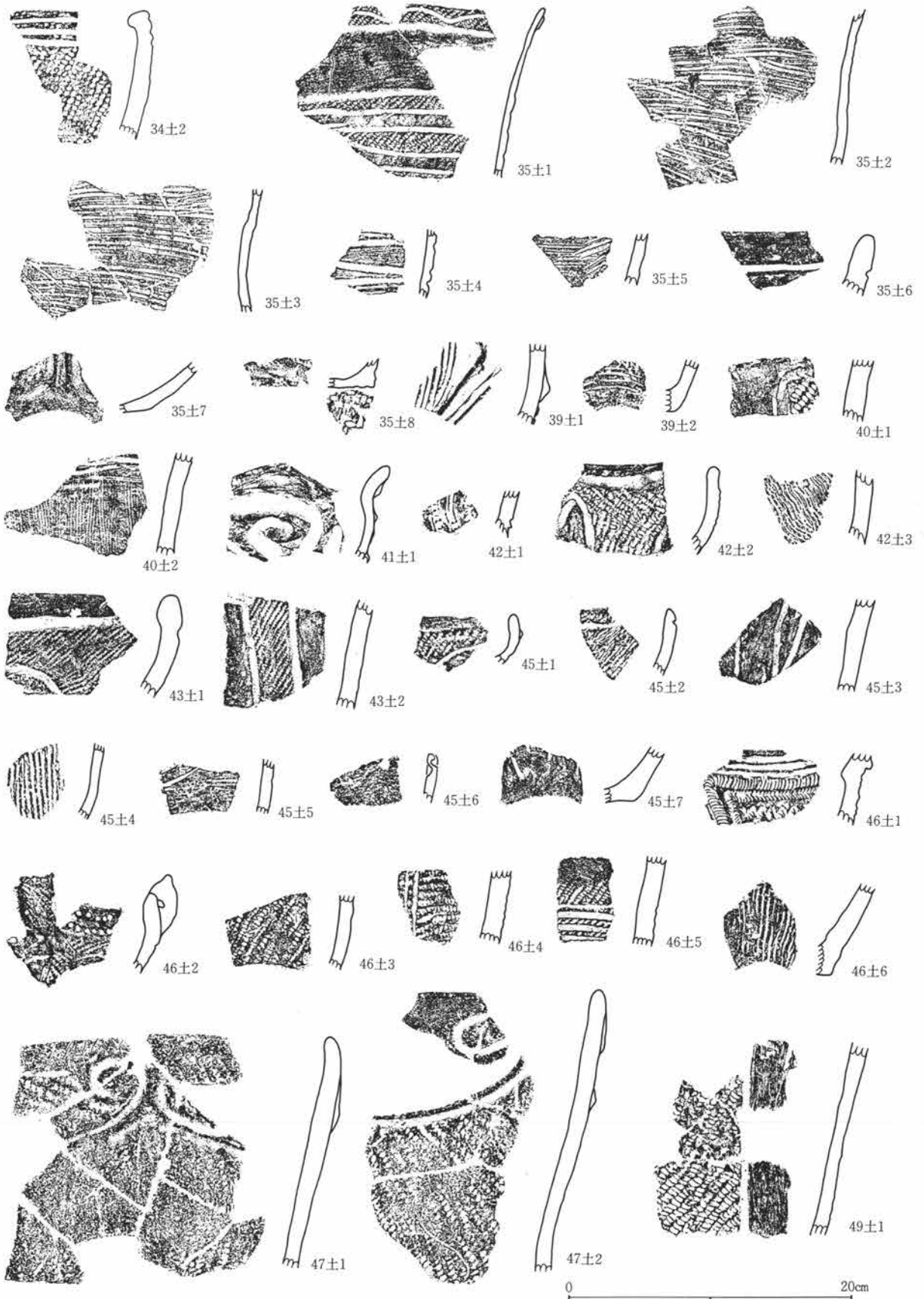

第260図 34・35・39～47・49号土坑出土遺物

第1章 出土遺物の概要

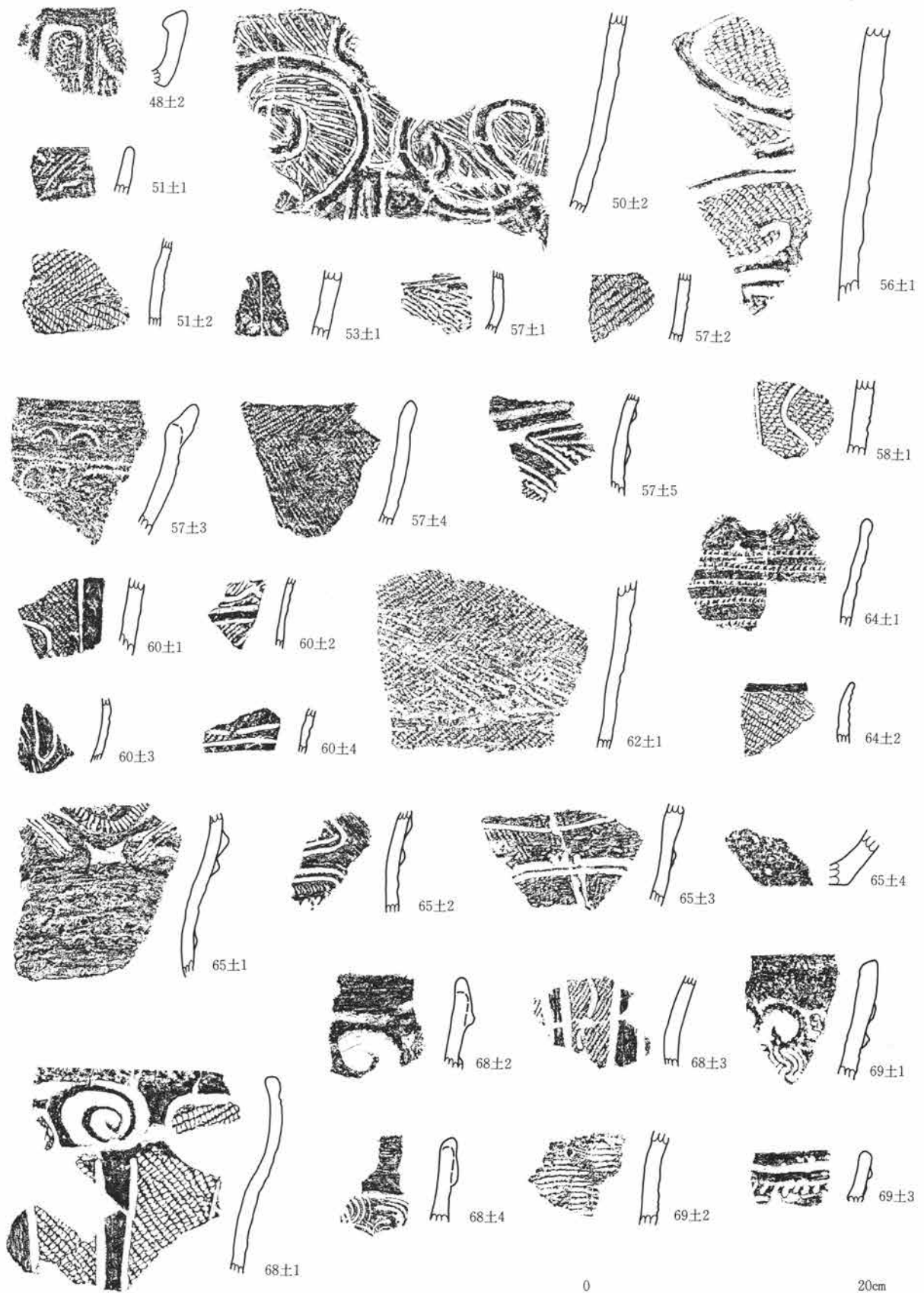

第261図 48・50・51・53・56~58・60・62・64・65・68・69号土坑出土遺物

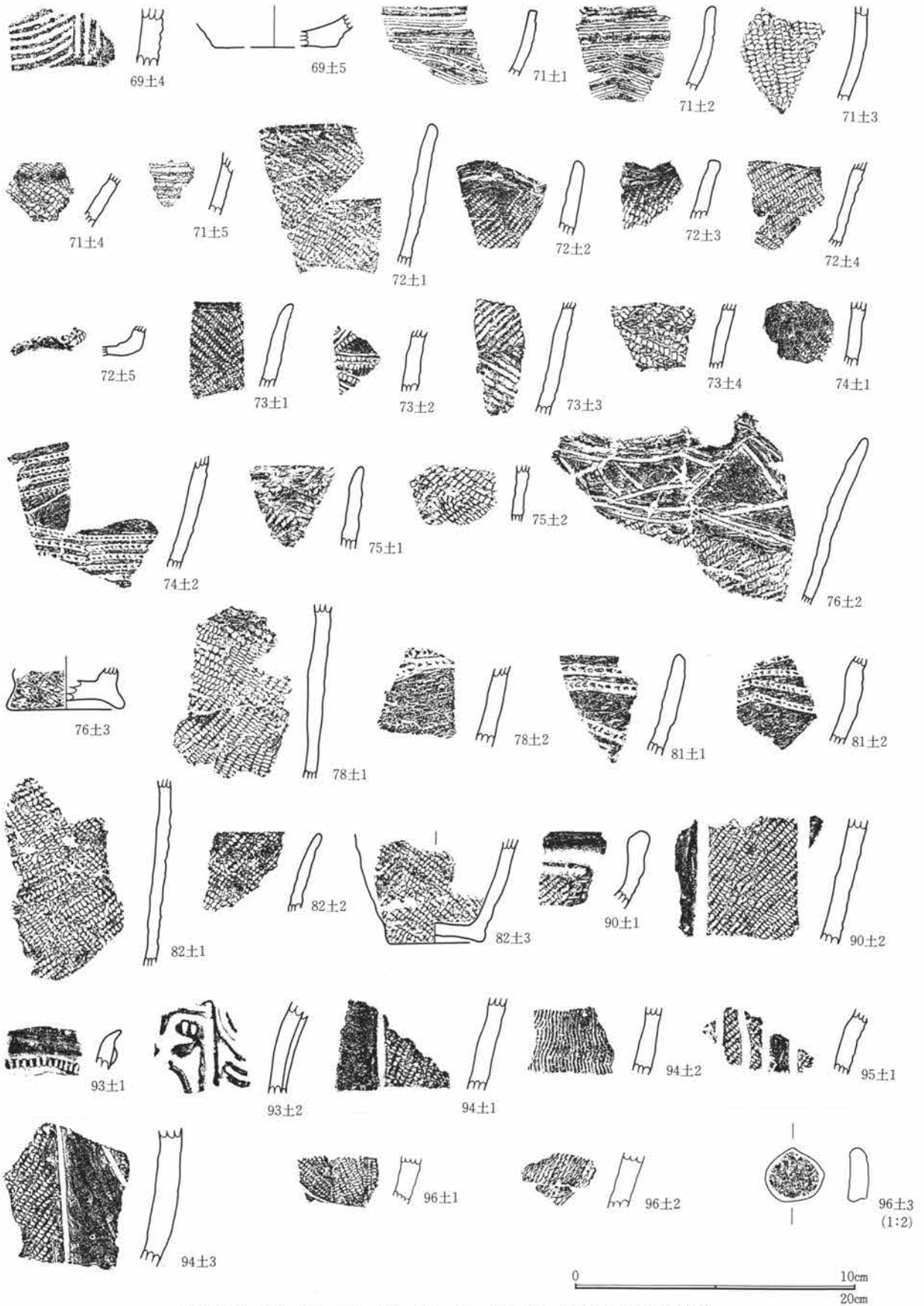

第262図 69・71~76・78・81・82・90・93~96号土坑出土遺物

第1章 出土遺物の概要

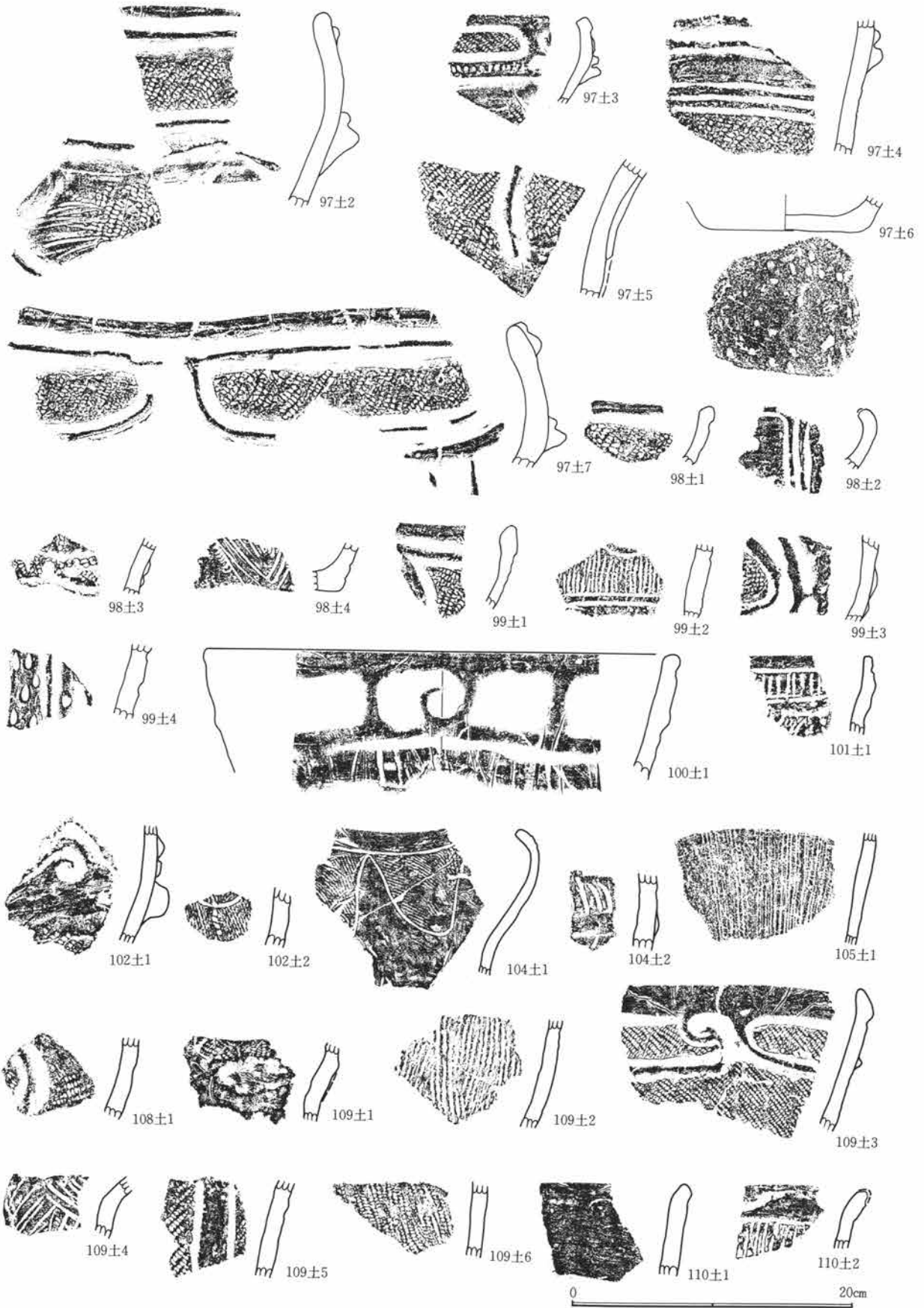

第263図 97~102・104・105・108~110号土坑出土遺物

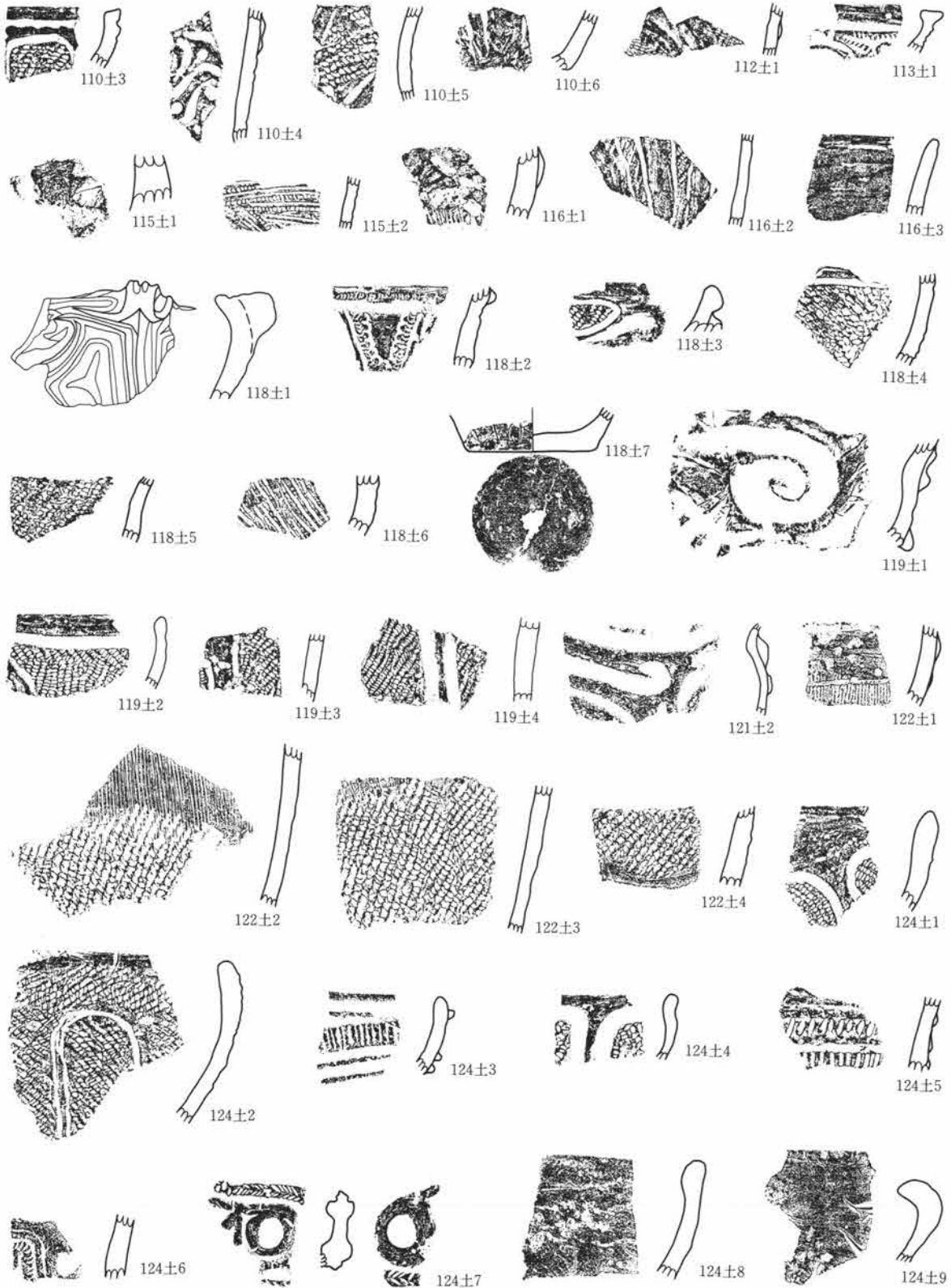

0 20cm

第264図 110・112・113・115・116・118・119・121・122・124号土坑出土遺物



第265図 124~126号土坑出土遺物



第266図 127~130号土坑出土遺物

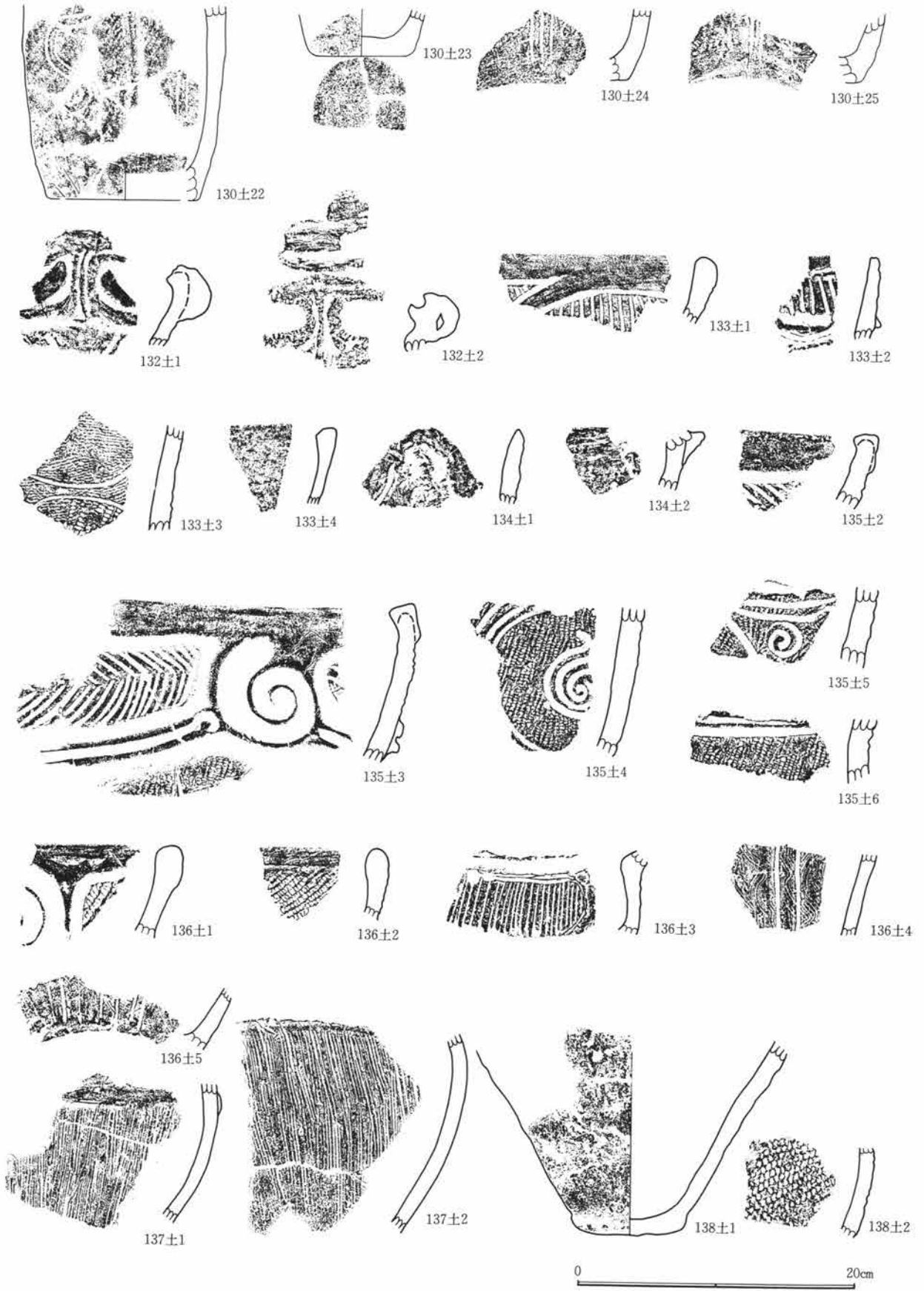

第267図 130・132~138号土坑出土遺物



0 20cm

第268図 139~142・144・146~151・154号土坑出土遺物

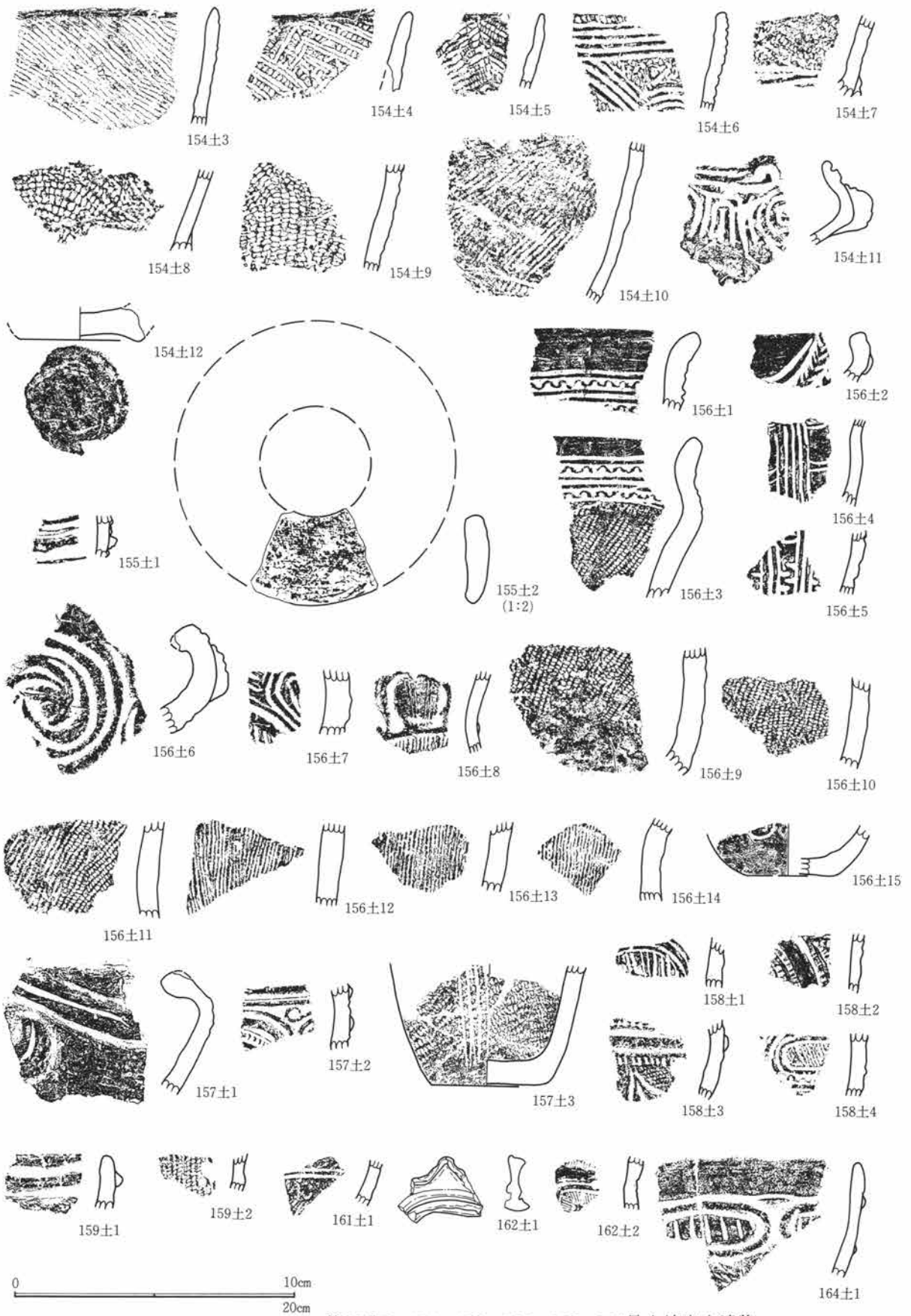

第269図 154~159・161・162・164号土坑出土遺物



第270図 164・165・169～171・173・175～177号土坑出土遺物

第1章 出土遺物の概要

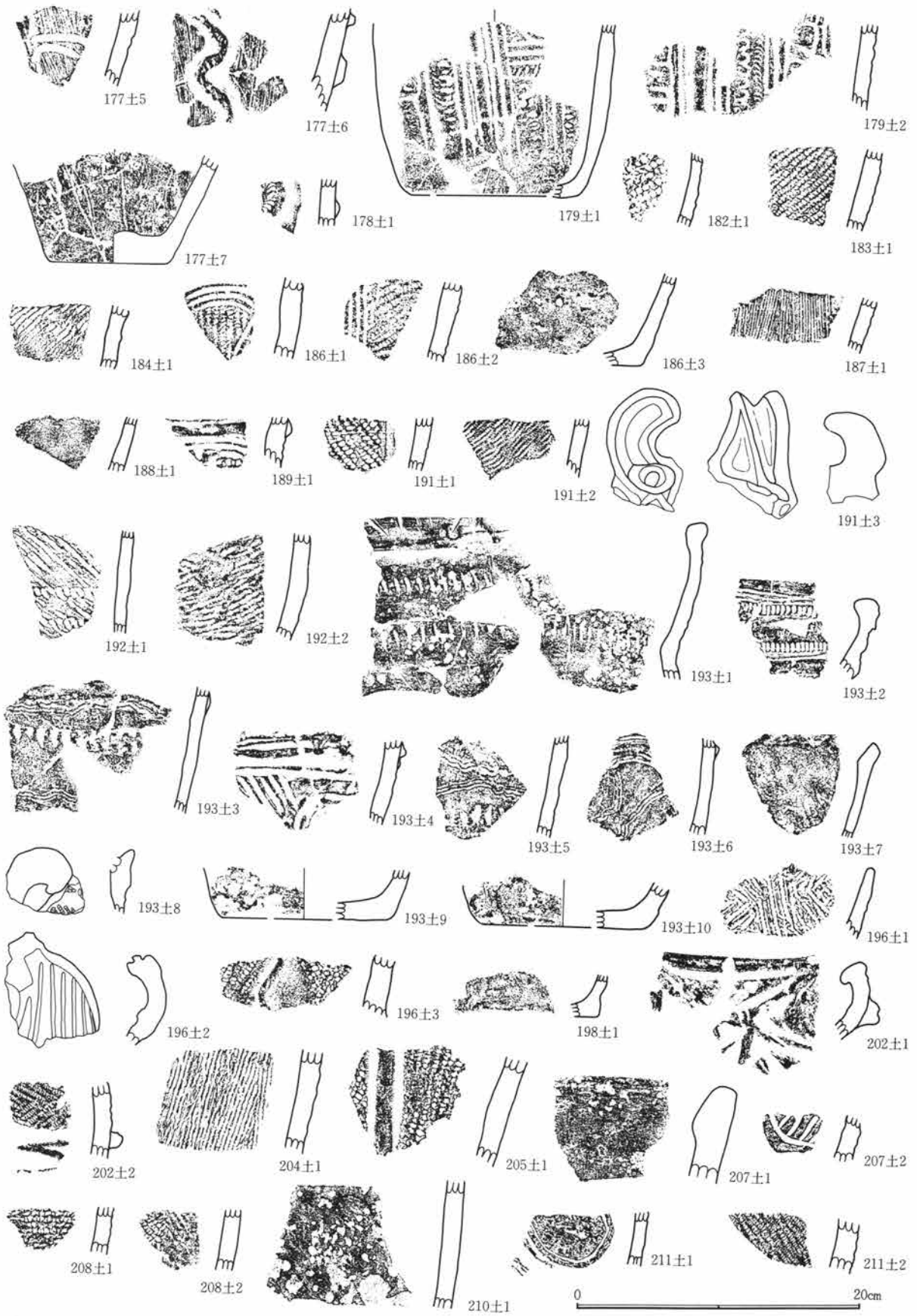

第271図 177~179・182~184・186~189・191~193・196・198・202・204・205・207・208・210・211号土坑出土遺物

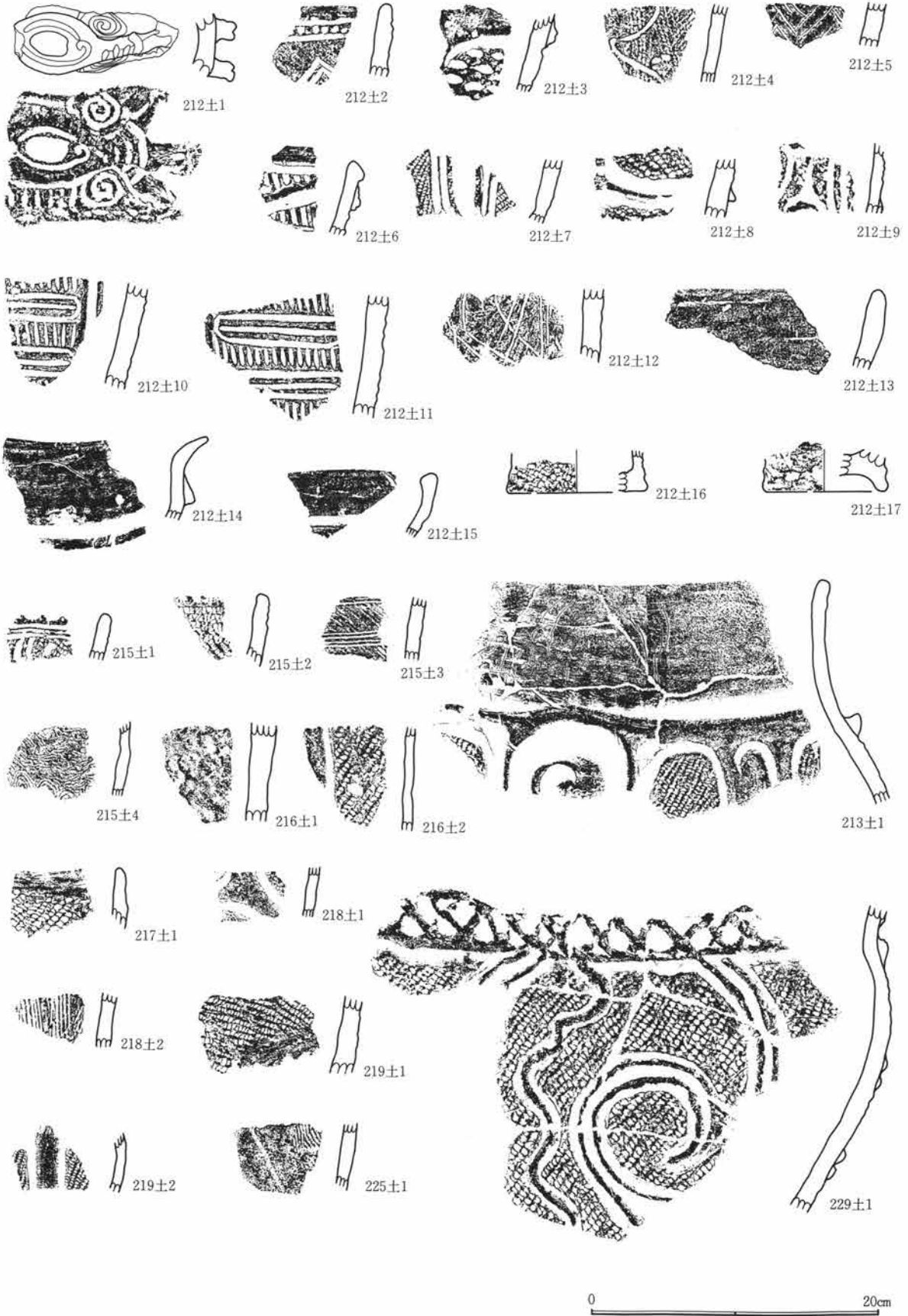

第272図 212・213・215～219・225・229号土坑出土遺物

第1章 出土遺物の概要

II地区 土坑石器観察表

| 土坑番号 | 遺物番号 | 種類 | 形状 | 石材 | 特徴 | 縦 | 横 | 厚さ | 重量 | その他 |
|------|------|--------|--------|---------|-------------------------|------|------|------|-------|------|
| 1 | 1 | 打製石斧 | 短冊形 | 黒色頁岩 | 両面調整。刃部はこぼれ。横断面レンズ状。 | 9.7 | 5 | 1.2 | 60 | |
| 3 | 1 | 打製石斧 | 短冊形 | 粗粒輝石安山岩 | 両面調整。横断面レンズ状。 | 8.6 | 4.2 | 1.3 | 40 | |
| 6 | 1 | 磨石 | 長楕円形 | 粗粒輝石安山岩 | 表裏・側面に磨面をもち稜をつくる。 | 13.9 | 7.5 | 5.8 | 890 | |
| 8 | 1 | 打製石斧 | 短冊形 | 硬質泥岩 | 両面調整。 | 9.2 | 5.3 | 2.7 | 150 | 刃部欠損 |
| 9 | 1 | 磨製石斧 | 定角式 | 変玄武岩 | 両側面を研磨し稜をつくる。 | 6 | 3.9 | 1.8 | 60 | |
| 9 | 2 | 台石 | 隅丸方形 | 粗粒輝石安山岩 | 作業面は平坦で磨面。 | 15.8 | 24.1 | 14.2 | 7200 | |
| 10 | 1 | 打製石斧 | 撥形 | 細粒輝石安山岩 | 両面調整。刃部磨減。横断面レンズ状。 | 10 | 4.5 | 1.2 | 60 | |
| 10 | 2 | 石皿・多孔石 | — | | 石皿作業面は凹面。側面に円錐形の凹み。 | 12.2 | 8.1 | 6.7 | 690 | |
| 14 | 1 | 磨・凹石 | 長楕円形 | 粗粒輝石安山岩 | 表裏に浅い凹みと磨面。凹→磨。 | 13.8 | 8 | 5.5 | 950 | |
| 18 | 1 | 打製石斧 | 短冊形 | 黒色頁岩 | 両面調整。刃部磨減。横断面レンズ状。 | 8.4 | 4.6 | 1.7 | 60 | |
| 19 | 1 | 多孔石 | 不定形 | 角閃石安山岩 | 表面に円錐形の凹み。 | 35 | 30.5 | | 18200 | |
| 25 | 1 | 打製石斧 | 撥形 | 黒色頁岩 | 両面調整。横断面レンズ状。 | 10.9 | 4.1 | 2.5 | 120 | |
| 25 | 2 | 打製石斧 | 撥形 | 黒色頁岩 | 片面調整。横断面カマボコ状。 | 6.7 | 4.1 | 2 | 50 | |
| 26 | 1 | 打製石斧 | 短冊形 | 細粒輝石安山岩 | 両面調整。横断面レンズ状。 | 4.3 | 4.5 | 1.5 | 30 | 両端欠損 |
| 28 | 1 | スクレイパー | 縦長 | 黒色頁岩 | 側面に片面調整の刃部。 | 7.6 | 5.8 | 1.9 | 70 | |
| 29 | 1 | 磨石 | 不定形 | 粗粒輝石安山岩 | 表裏・側面に磨面で稜をもつ。 | 12.6 | 7.4 | 4 | 650 | |
| 31 | 1 | スクレイパー | 縦長 | 細粒輝石安山岩 | 片面調整。 | 4.4 | 4 | 0.8 | 20 | |
| 35 | 1 | 石皿 | 長方形 | 緑色片岩 | 石皿作業面は凹面。 | 28.4 | 12.8 | 3.8 | 2200 | 欠損 |
| 37 | 1 | 磨・凹石 | 長楕円形 | 粗粒輝石安山岩 | 表裏・側面に磨面と凹み。磨→凹。 | 12.9 | 5.6 | 4.3 | 460 | |
| 41 | 1 | 磨石 | 円形 | 粗粒輝石安山岩 | 表面に磨面。 | 7.9 | 7.1 | 4.7 | 320 | |
| 45 | 1 | 打製石斧 | 撥形 | 細粒輝石安山岩 | 表面調整。刃部磨減。横断面レンズ状。 | 17 | 8.9 | 3.3 | 560 | |
| 45 | 2 | 打製石斧 | 短冊形 | 珪質頁岩 | 表面調整。 | 11.3 | 4.1 | 1.7 | 90 | 刃部欠損 |
| 46 | 1 | 磨・凹石 | 長楕円形 | 粗粒輝石安山岩 | 表面に円錐形の凹みと磨面。凹→磨。 | 14 | 6.7 | 5.2 | 740 | |
| 46 | 2 | 磨・凹石 | 円形 | 粗粒輝石安山岩 | 表面に浅い凹み。表裏面に磨面。凹→磨。 | 9.8 | 8.6 | 5.9 | 690 | |
| 46 | 3 | 凹・敲石 | 円形 | 粗粒輝石安山岩 | 表裏に凹み。側面に敲打痕。 | 9.4 | 8.3 | 4.9 | 470 | |
| 52 | 1 | 磨・凹・敲石 | 長楕円形 | 粗粒輝石安山岩 | 表裏に浅い凹みと磨面。側面に敲打痕。凹→磨。 | 16.6 | 10 | 5 | 1360 | |
| 52 | 2 | 磨石 | 隅丸方形 | 粗粒輝石安山岩 | 表面に磨面。 | 10.2 | 9.4 | 5.8 | 800 | |
| 53 | 1 | 磨・凹石 | 隅丸長方形 | 粗粒輝石安山岩 | 表裏に浅い凹みと磨面。凹→磨。 | 7.2 | 5.9 | 4.4 | 270 | |
| 54 | 1 | 磨・凹石 | 隅丸長方形 | 粗粒輝石安山岩 | 表裏に円錐形の凹みと磨面。側面に凹み。磨→凹。 | 7.3 | 6.5 | 4.7 | 230 | |
| 55 | 1 | 打製石斧 | 短冊形 | 細粒輝石安山岩 | 両面調整。刃部磨減。横断面レンズ状。 | 5.8 | 5.5 | 2.1 | 70 | |
| 55 | 2 | 硬玉製大珠 | 隅丸長方形 | 翡翠 | φ10mmの孔が貫通。 | 7 | 3.3 | 2.4 | 110 | |
| 59 | 1 | 凹石 | 卵形 | 粗粒輝石安山岩 | 表面に円錐形の凹み。 | 8.9 | 6.8 | 4.8 | 370 | |
| 60 | 1 | 磨石 | 扁平な乳棒形 | 粗粒輝石安山岩 | 表裏に磨面。 | 9.7 | 3.7 | 2.4 | 130 | |
| 62 | 1 | スクレイパー | 横長 | 黒色頁岩 | 側面に片側からの押圧剝離。 | 4.5 | 8.8 | 1.2 | 50 | |
| 65 | 1 | 磨石 | 卵形 | 粗粒輝石安山岩 | 表面に扁平な磨面。 | 6.6 | 5.5 | 3.9 | 190 | |
| 65 | 2 | 磨・凹石 | 楕円形 | 粗粒輝石安山岩 | 表裏に浅い凹みと磨面。凹→磨。 | 7.6 | 7.8 | 5.6 | 330 | |
| 65 | 3 | 打製石斧 | 短冊形 | 細粒輝石安山岩 | 両面調整。 | 10.8 | 5.1 | 1.7 | 130 | 刃部欠損 |
| 68 | 1 | 磨・凹石 | 隅丸長方形 | 粗粒輝石安山岩 | 表裏・側面に凹み。表裏に磨面。凹→磨。 | 11.7 | 6.6 | 5 | 660 | |

II地区 土坑石器観察表

| 土坑 番号 | 遺物 番号 | 種 類 | 形 状 | 石 材 | 特 徴 | 縦 | 横 | 厚さ | 重量 | その他 |
|----------|----------|--------|--------|---------|--------------------------|------|------|------|------|------|
| 70 | 1 | 多孔石 | 不定形 | 粗粒輝石安山岩 | 円錐形の凹み。 | 12.4 | 14 | 7.2 | 1600 | |
| 72 | 1 | 磨製石斧 | 乳棒形 | 変玄武岩 | 全面研磨。横断面レンズ状。 | 13.3 | 5.9 | 3.2 | 430 | 刃部欠損 |
| 72 | 2 | 磨石 | 扁平長楕円形 | 石英閃緑岩 | 表面に磨面。 | 6 | 6 | 1.9 | 110 | |
| 73 | 1 | 磨・凹石 | 三角柱形 | 角閃石安山岩 | 三面に凹みと磨面。凹→磨。 | 13.5 | 6.6 | 5.2 | 430 | |
| 75 | 1 | 磨・凹石 | 楕円形 | 粗粒輝石安山岩 | 表裏に凹みと磨面。磨→凹。 | 12.1 | 10.8 | 5.3 | 740 | |
| 75 | 2 | 磨・凹石 | 楕円形 | 粗粒輝石安山岩 | 表裏に凹みと磨面。磨→凹。 | 9.3 | 9.5 | 5.2 | 600 | |
| 75 | 3 | スクレイパー | 横長 | 珪質頁岩 | 一側辺に片面から押圧剥離。 | 4.6 | 7.4 | 1.4 | 40 | |
| 76 | 1 | スクレイパー | 縦長 | 珪質頁岩 | 側辺に片面調整の刃部。 | 6.8 | 3 | 1.3 | 20 | |
| 90 | 1 | 磨・凹石 | 長楕円形 | 粗粒輝石安山岩 | 表裏に凹みと磨面。凹→磨。 | 14.6 | 8.5 | 5.8 | 1070 | |
| 90 | 2 | 多孔石 | 不定形 | 角閃石安山岩 | 円錐形の凹み。 | 21.2 | 13.8 | 7 | 2600 | |
| 90 | 3 | 磨・凹石 | 長楕円形 | 粗粒輝石安山岩 | 表裏に凹みと磨面。凹→磨。 | 10.2 | 7.2 | 4 | 360 | 欠損 |
| 93 | 1 | 打製石斧 | 短冊形 | 珪質頁岩 | 両面調整。横断面レンズ状。 | 4.9 | 6.5 | 1.1 | 50 | 刃部欠損 |
| 94 | 1 | 打製石斧 | 撥形 | 珪質頁岩 | 両面調整。横断面レンズ状。 | 9.1 | 4.7 | 1.2 | 60 | |
| 94 | 2 | スクレイパー | 横長 | 黒色頁岩 | 一側辺に使用によるはこぼれ。 | 4.3 | 6.1 | 0.9 | 20 | |
| 109 | 1 | 磨・凹石 | 長楕円形 | 緑色片岩 | 表裏に凹み。凹→磨。 | 14 | 5.4 | 3.5 | 430 | |
| 118 | 1 | 磨石 | 長楕円形 | 粗粒輝石安山岩 | 表面に磨面。 | 9.3 | 6.3 | 3.5 | 270 | |
| 124 | 1 | 凹石 | 不定形 | 粗粒輝石安山岩 | 表裏に浅い凹み。 | 10.5 | 8.6 | 5.4 | 730 | |
| 124 | 2 | スクレイパー | 横長 | 黒色頁岩 | 一側辺に使用によるはこぼれ。 | 4.9 | 8.9 | 1.7 | 50 | |
| 124 | 3 | 打製石斧 | 撥形 | 黒色頁岩 | 両面調整。横断面レンズ状。 | 11.1 | 4.8 | 2.2 | 100 | |
| 124 | 4 | 打製石斧 | 撥形 | 黒色頁岩 | 両面調整。横断面レンズ状。 | 8 | 3.7 | 1.8 | 40 | 基部欠損 |
| 125 | 1 | 磨・凹石 | 隅丸長方形 | 粗粒輝石安山岩 | 片面に凹み。表裏に磨面。磨→凹。 | 9.1 | 7.7 | 4.5 | 380 | 欠損 |
| 125 | 2 | 石鏃 | — | チャート | 側辺に押圧剥離。横断面レンズ状。 | 2.5 | 1.7 | 0.4 | 1.4 | 基部欠損 |
| 126 | 1 | 磨・凹石 | 楕円形 | 粗粒輝石安山岩 | 表裏・側辺に磨面と凹み。凹→磨。 | 14.7 | 14 | 7.4 | 1600 | |
| 126 | 2 | 石皿・多孔石 | 楕円形 | 粗粒輝石安山岩 | 石皿作業面は凹面。石皿縁辺と裏面に円錐形の凹み。 | 19 | 14 | 13.4 | 1900 | 欠損 |
| 126 | 3 | 石皿・多孔石 | 楕円形 | 粗粒輝石安山岩 | 石皿作業面は凹面。石皿縁辺と裏面に円錐形の凹み。 | 11.2 | 12 | 6 | 800 | 欠損 |
| 127 | 1 | 凹石 | 長楕円形 | 粗粒輝石安山岩 | 表裏・両側辺に凹み。 | 10.5 | 6.6 | 5 | 440 | |
| 127 | 2 | スクレイパー | 縦長 | 黒色頁岩 | 片面に押圧剥離による刃部。 | 6.5 | 4.7 | 1.2 | 40 | |
| 130 | 1 | 磨・凹石 | 隅丸長方形 | 粗粒輝石安山岩 | 表裏・側辺に凹み。表裏に磨面。磨→凹。 | 11.5 | 6.4 | 4.2 | 370 | |
| 130 | 2 | 砥石 | 楕円形 | 牛伏砂岩 | 砥石作業面は扁平。側辺に溝状の砥面。 | 4.9 | 4.8 | 1.2 | 30 | 欠損 |
| 130 | 3 | 磨石 | 楕円形 | 粗粒輝石安山岩 | 表面に磨面。 | 12.5 | 9.6 | 5.2 | 960 | |
| 130 | 4 | 石皿 | 楕円形 | 粗粒輝石安山岩 | 石皿作業面は凹面。 | 17.8 | 16.7 | 5.6 | 2000 | |
| 130 | 5 | 打製石斧 | 短冊形 | 黒色頁岩 | 両面調整。横断面レンズ状。 | 10.7 | 4.6 | 0.9 | 50 | |
| 130 | 6 | 敲石 | 扁平な棒形 | 雲母石英片岩 | 両側辺に敲打痕。 | 13.9 | 3.8 | 2.2 | 160 | |
| 133 | 1 | 磨・凹石 | 隅丸長方形 | かこう岩 | 表・両側辺に凹み。四面に磨面。凹→磨。 | 7.9 | 6.1 | 4.7 | 340 | 欠損 |
| 134 | 1 | 磨・凹石 | 楕円形 | 粗粒輝石安山岩 | 表面に浅い凹み。表裏に磨面。磨→凹。 | 11.2 | 7.6 | 4.8 | 480 | |
| 135 | 1 | 不明石製品 | 不定形 | 粗粒輝石安山岩 | 表面に扁平な磨面。 | 9.9 | 12.7 | 4.4 | 340 | |
| 136 | 1 | 打製石斧 | 短冊形 | ホルンフェルス | 両面調整。横断面レンズ状。 | 5.6 | 4.8 | 1.5 | 30 | 基部欠損 |
| 137 | 1 | 打製石斧 | 撥形 | 珪質頁岩 | 両面調整。側辺に抉り。横断面レンズ状。 | 5.2 | 3.9 | 1.6 | 40 | 刃部欠損 |
| 137 | 2 | 石皿 | — | 粗粒輝石安山岩 | 石皿作業面は浅い凹面。 | 18.2 | 19 | 8.4 | 4700 | 欠損 |

第1章 出土遺物の概要

II地区 土坑石器観察表

| 土坑番号 | 遺物番号 | 種類 | 形状 | 石材 | 特徴 | 縦 | 横 | 厚さ | 重量 | その他 |
|------|------|--------|-------|---------|------------------------------|------|------|-----|-------|------|
| 144 | 1 | 打製石斧 | 短冊形 | 珪質頁岩 | 両面調整。 | 9 | 4.3 | 2 | 90 | 基部欠損 |
| 146 | 1 | 石皿・多孔石 | 隅丸長方形 | 緑色片岩 | 石皿作業面は凹面。裏面は円錐形の凹み。 | 53.8 | 23 | 7.3 | 10300 | 欠損 |
| 146 | 2 | 凹石 | 不定形 | 粗粒輝石安山岩 | 表面に凹み。 | 14 | 8.2 | 5.2 | 700 | |
| 146 | 3 | 凹石 | 不定形 | 緑色片岩 | 表面に凹み。 | 17.4 | 9 | 5.3 | 1500 | |
| 151 | 1 | 多孔石 | 不定形 | 粗粒輝石安山岩 | 円錐形の凹み。 | 9.6 | 11.6 | 8 | 900 | |
| 151 | 2 | 磨石 | 長楕円形 | 粗粒輝石安山岩 | 表裏に磨面。 | 11.8 | 8.4 | 3.8 | 570 | |
| 151 | 3 | 磨石 | 長楕円形 | 粗粒輝石安山岩 | 表裏に磨面。 | 6.7 | 8.3 | 4 | 330 | 欠損 |
| 151 | 4 | 多孔石 | 不定形 | 粗粒輝石安山岩 | 表・側辺に円錐形の凹み。 | 7.7 | 9.2 | 6.2 | 360 | |
| 151 | 5 | 打製石斧 | 短冊形 | 黒色頁岩 | 両面調整。横断面レンズ状。 | 4.7 | 4.3 | 1.4 | 40 | 両端欠損 |
| 154 | 1 | 磨・凹石 | 隅丸長方形 | 粗粒輝石安山岩 | 表面に浅い凹み。表裏・両側辺に磨面で稜をつくる。磨→凹。 | 10.4 | 9.3 | 5.3 | 570 | 欠損 |
| 154 | 2 | 石匙 | 縦長 | 珪質頁岩 | 片面調整。刃部に押圧刻離。 | 5.9 | 4.9 | 1 | 20 | |
| 154 | 3 | 台石 | 長楕円形 | 雲母石英片岩 | 作業面は平坦。 | 19.2 | 8.8 | 2.4 | 800 | |
| 156 | 1 | 台石 | 隅丸長方形 | 粗粒輝石安山岩 | 作業面は平坦な磨面。裏面は敲打痕。 | 21 | 21 | | 9800 | |
| 156 | 2 | 石棒 | — | 緑色片岩 | 有頭で頭部に強いくびれ。断面楕円形。 | 5.7 | 5.5 | 4.5 | 190 | 欠損 |
| 157 | 1 | 台石 | 不定形 | 粗粒輝石安山岩 | 作業面は平坦な磨面と敲打痕。 | 22.6 | 12.6 | 7.7 | 3400 | 欠損 |
| 158 | 1 | スクレイパー | 横長 | 黒色頁岩 | 一側辺に両面調整の刃部。 | 4.8 | 8.7 | 1.5 | 60 | |
| 158 | 2 | 磨石 | 長楕円形 | 粗粒輝石安山岩 | 表面に磨面。 | 8.7 | 6.6 | 5.3 | 420 | 欠損 |
| 164 | 1 | 打製石斧 | 短冊形 | 珪質頁岩 | 両面調整。横断面レンズ状。 | 5.6 | 4.5 | 1.5 | 50 | 刃部欠損 |
| 164 | 2 | 石皿 | 隅丸長方形 | 粗粒輝石安山岩 | 石皿作業面は凹面。 | 31 | 33.2 | | 8700 | |
| 166 | 1 | 打製石斧 | 短冊形 | 灰色安山岩 | 両面調整。横断面レンズ状。 | 8.5 | 4.6 | 1.3 | 70 | 刃部欠損 |
| 166 | 2 | 磨・凹石 | 楕円形 | 粗粒輝石安山岩 | 表裏・両側辺に凹み。表裏に磨面。磨→凹。 | 10.1 | 7.3 | 5.1 | 500 | |
| 169 | 1 | 磨・凹石 | 長楕円形 | 粗粒輝石安山岩 | 表面に凹み。表裏に磨面。磨→凹。 | 13.1 | 8 | 5.1 | 720 | |
| 169 | 2 | 打製石斧 | 撥形 | 細粒輝石安山岩 | 両面調整。横断面レンズ状。 | 6.2 | 4.9 | 1.9 | 60 | 刃部欠損 |
| 169 | 3 | 打製石斧 | 短冊形 | 珪質頁岩 | 両面調整。横断面レンズ状。 | 5.4 | 4 | 1.5 | 40 | 両端欠損 |
| 173 | 1 | 打製石斧 | 短冊形 | 頁岩 | 両面調整。横断面レンズ状。 | 4 | 5 | 1.1 | 30 | 基部欠損 |
| 174 | 1 | 磨石 | 隅丸長方形 | 粗粒輝石安山岩 | 表面に磨面。 | 7.7 | 5.6 | 2.6 | 190 | |
| 174 | 2 | 磨・凹石 | 長楕円形 | 粗粒輝石安山岩 | 表裏に浅い凹みと磨面。凹→磨。 | 12.4 | 8 | 4.6 | 780 | |
| 176 | 1 | 磨製石斧 | 定角式 | 変玄武岩 | 両側辺・頭部研磨し稜をもつ。横断面隅丸長方形。 | 6 | 3.2 | 1.2 | 40 | |
| 178 | 1 | 磨石 | 楕円形 | 粗粒輝石安山岩 | 表裏に磨面。 | 7 | 9.2 | 4.9 | 380 | 欠損 |
| 179 | 1 | 磨石 | 棒形 | 粗粒輝石安山岩 | 表面に磨面。 | 7.5 | 4.8 | 2.8 | 170 | 欠損 |
| 180 | 1 | 打製石斧 | 撥形 | 黒色頁岩 | 両面調整。横断面カマボコ状。 | 9.3 | 4.6 | 2.6 | 120 | |
| 185 | 1 | 磨石 | 卵形 | 粗粒輝石安山岩 | 表面に磨面。 | 7.9 | 5.2 | 3.5 | 180 | |
| 186 | 1 | 打製石斧 | 短冊形 | 粗粒輝石安山岩 | 両面調整。横断面レンズ状。 | 7.3 | 4.7 | 1.9 | 90 | |
| 193 | 1 | 磨・凹石 | 長楕円形 | 粗粒輝石安山岩 | 表裏に凹みと磨面。凹→磨。 | 10.6 | 8.9 | 4.5 | 590 | 欠損 |
| 193 | 2 | 磨石 | 長楕円形 | 粗粒輝石安山岩 | 表裏・側辺に磨面で稜をもつ。 | 10.5 | 8.1 | 4.5 | 660 | 欠損 |
| 193 | 3 | 石皿・多孔石 | — | 粗粒輝石安山岩 | 石皿作業面は凹面。表裏に円錐形の凹み。石皿破損後に転用。 | 20 | 20.8 | 6.8 | 3500 | 欠損 |
| 194 | 1 | 石匙 | 横長 | 黒色頁岩 | 両面調整。 | 5.7 | 7.2 | 1 | 40 | |
| 196 | 1 | スクレイパー | 横長 | 黒色頁岩 | 片面調整。 | 7.5 | 8.6 | 1.5 | 80 | |

II地区 土坑石器観察表

| 土坑番号 | 遺物番号 | 種類 | 形状 | 石材 | 特徴 | 縦 | 横 | 厚さ | 重量 | その他 |
|------|------|------|------|---------|---------------|------|------|-----|-----|------|
| 207 | 1 | 凹石 | 不定形 | 粗粒輝石安山岩 | 表面に円錐形の凹み。 | 9.7 | 12.8 | 5.9 | 880 | |
| 212 | 1 | 磨・凹石 | 長楕円形 | 粗粒輝石安山岩 | 表面に凹みと磨面。 | 9.6 | 6.9 | 5.2 | 420 | 欠損 |
| 212 | 2 | 打製石斧 | 短冊形 | 頁岩 | 両面調整。横断面レンズ状。 | 8.5 | 4.6 | 1.3 | 60 | |
| 212 | 3 | 打製石斧 | 短冊形 | 灰色安山岩 | 両面調整。横断面レンズ状。 | 6.9 | 4.6 | 1.8 | 70 | 刃部欠損 |
| 212 | 4 | 打製石斧 | 撥形 | 硬質泥岩 | 両面調整。横断面レンズ状。 | 5.8 | 4.8 | 1.6 | 50 | 刃部欠損 |
| 212 | 5 | 打製石斧 | 短冊形 | ホルンフェルス | 両面調整。横断面レンズ状。 | 5.5 | 3.4 | 1.2 | 30 | 刃部欠損 |
| 212 | 6 | 磨石 | 長楕円形 | 粗粒輝石安山岩 | 表面に磨面。 | 10.7 | 5.7 | 4.2 | 390 | |

第1章 出土遺物の概要

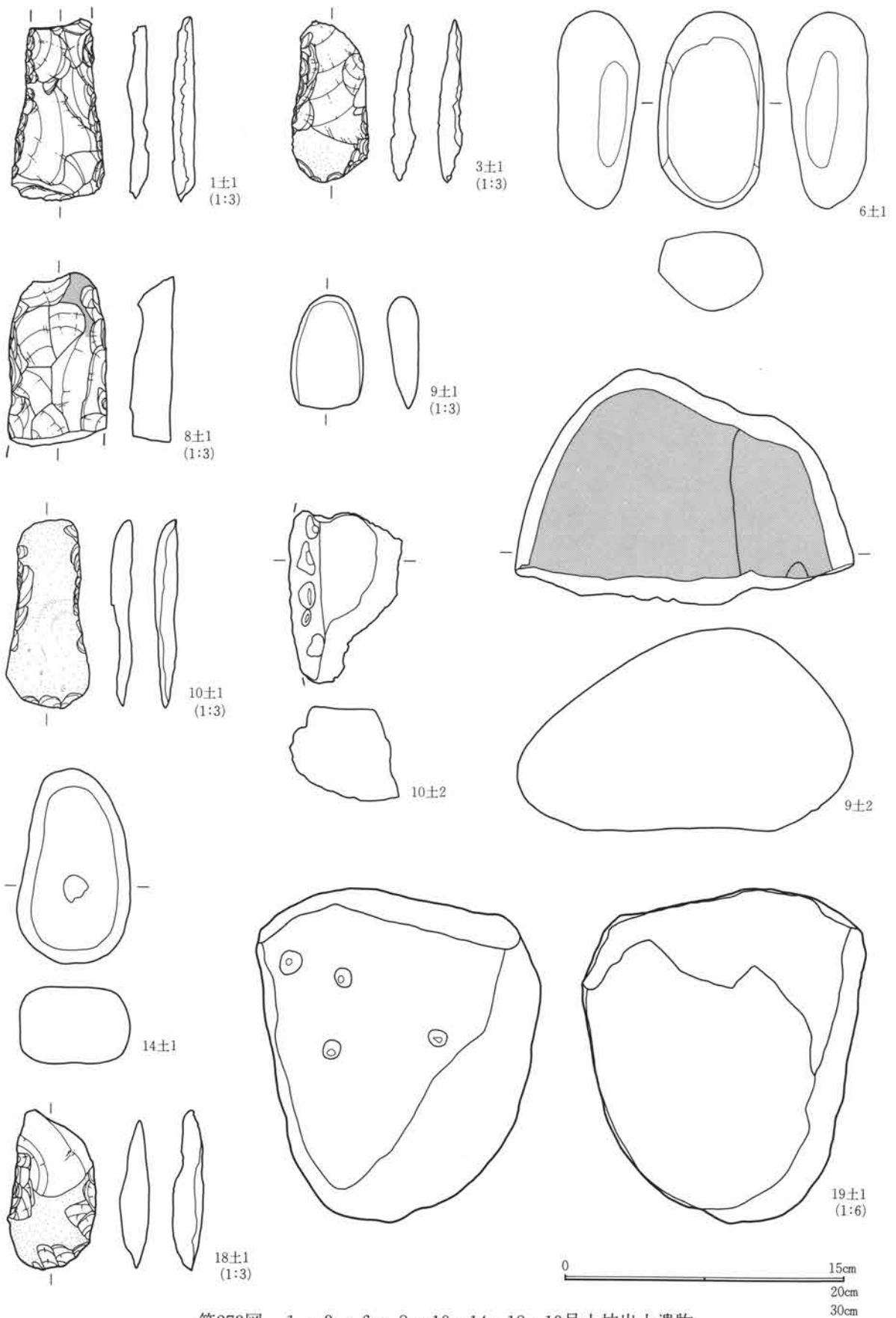

第273図 1・3・6・8～10・14・18・19号土坑出土遺物

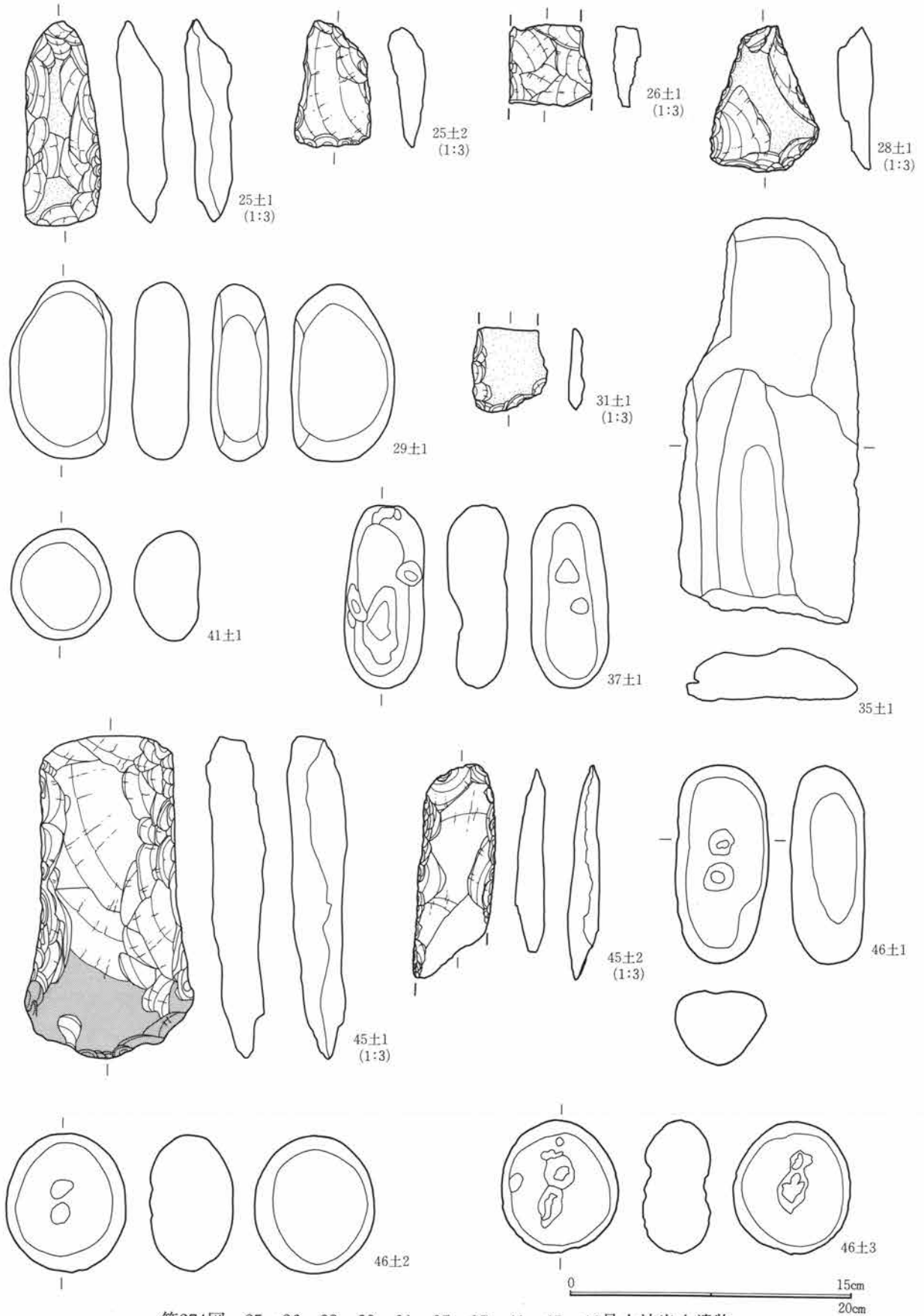

第274図 25・26・28・29・31・35・37・41・45・46号土坑出土遺物

第1章 出土遺物の概要

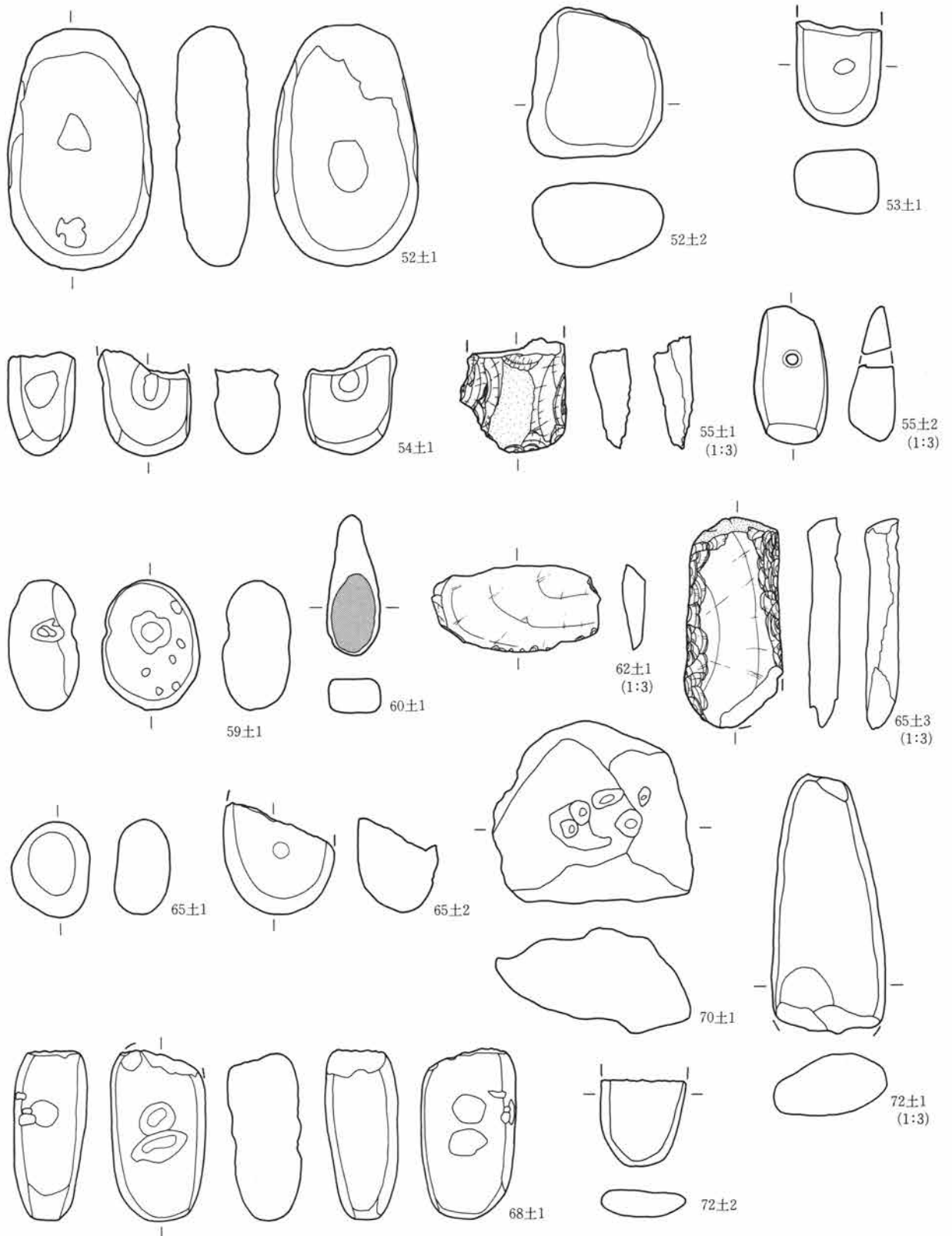

第275図 52~55・59・60・62・65・68・70・72号土坑出土遺物

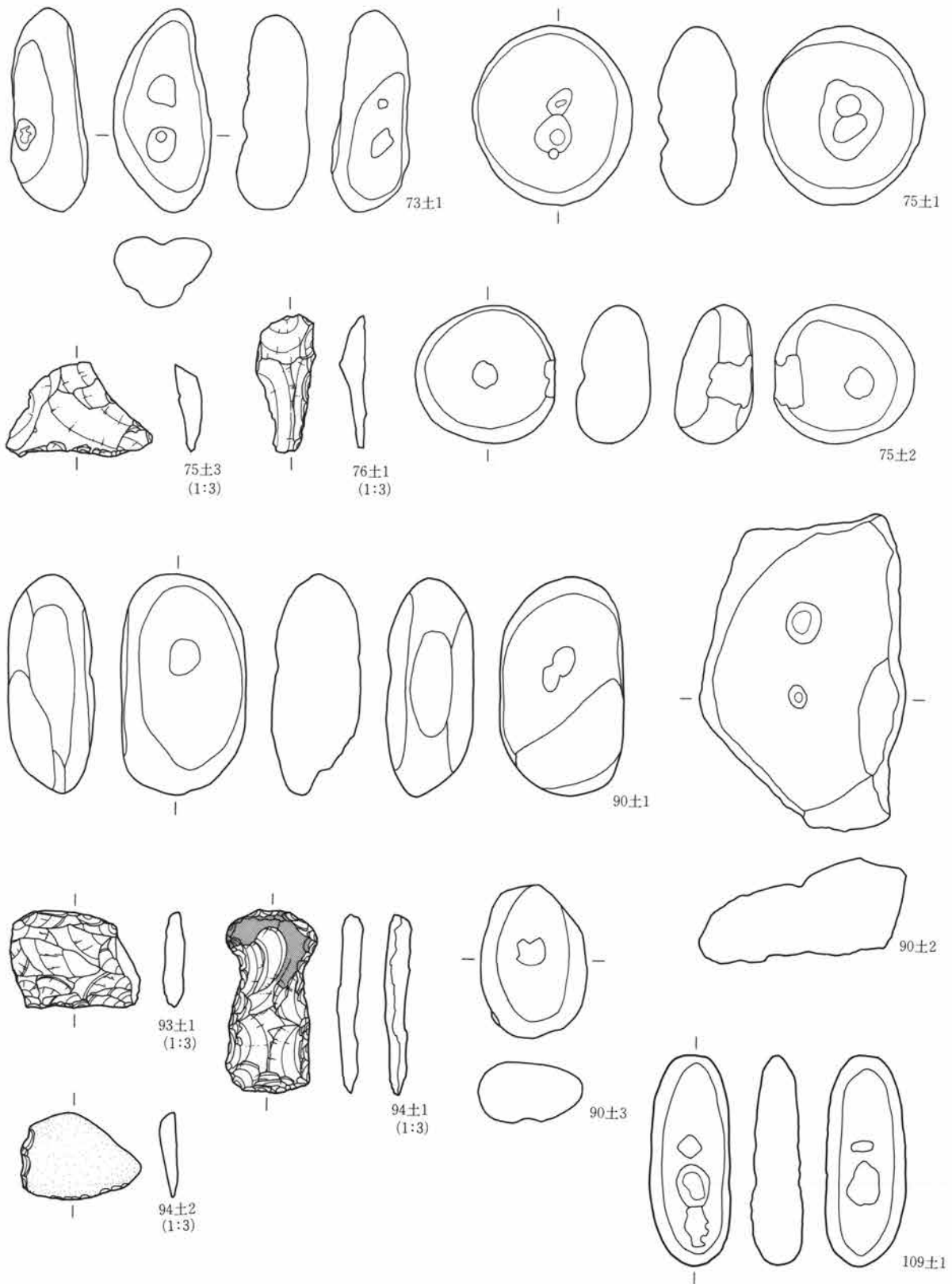

第276図 73・75・76・90・93・94・109号土坑出土遺物

第1章 出土遺物の概要

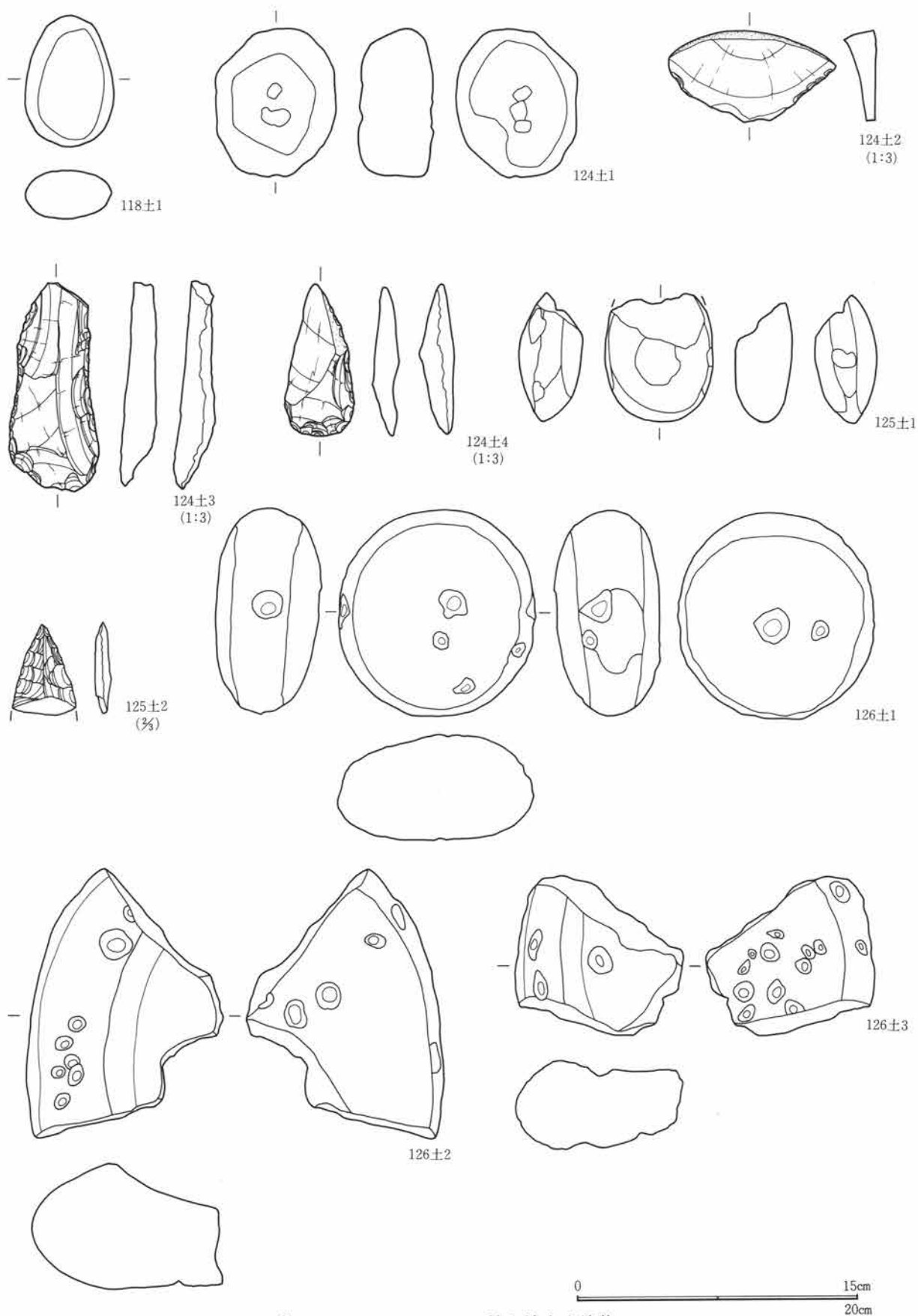

第277図 118・124～126号土坑出土遺物

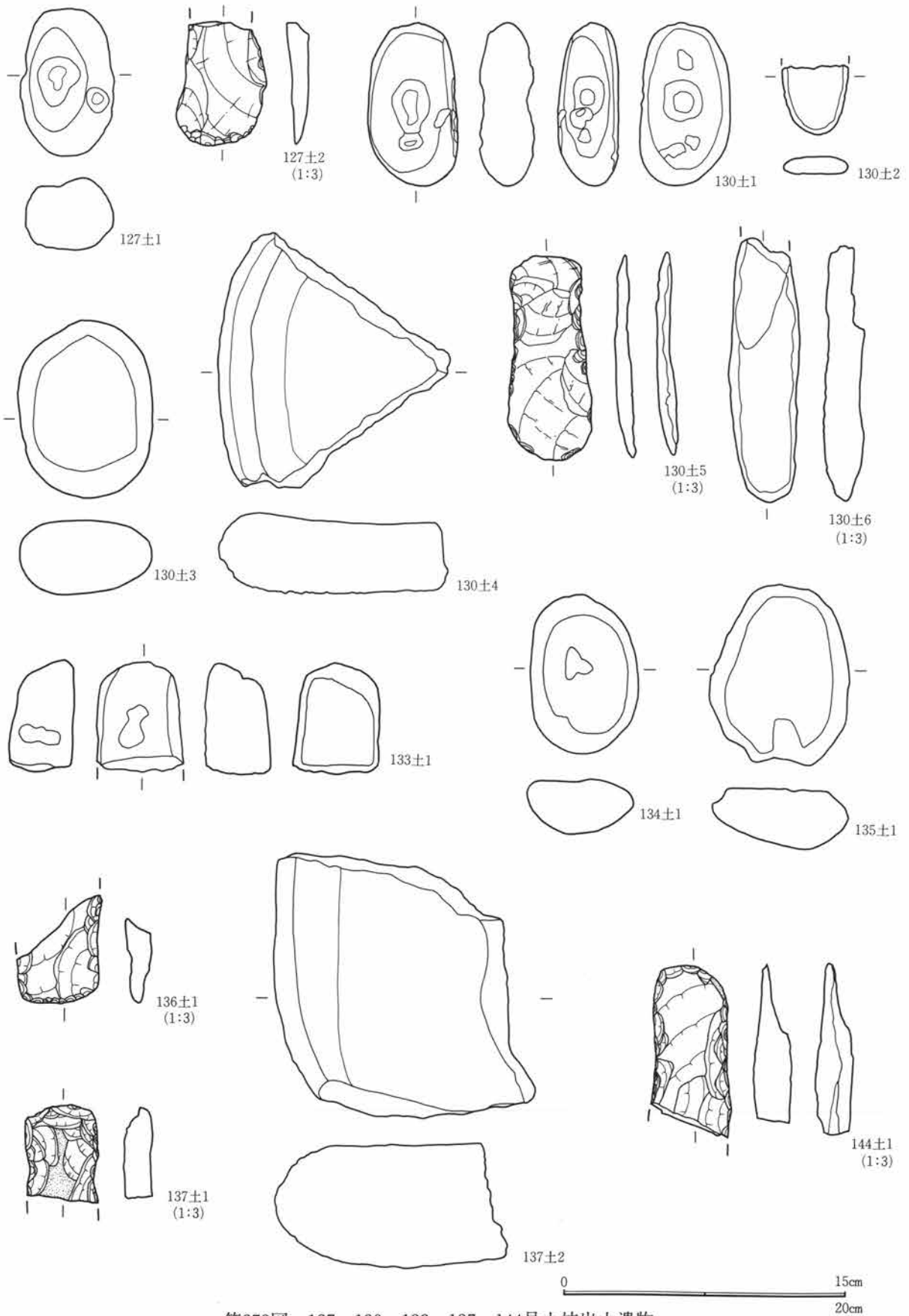

第278図 127・130・133～137・144号土坑出土遺物

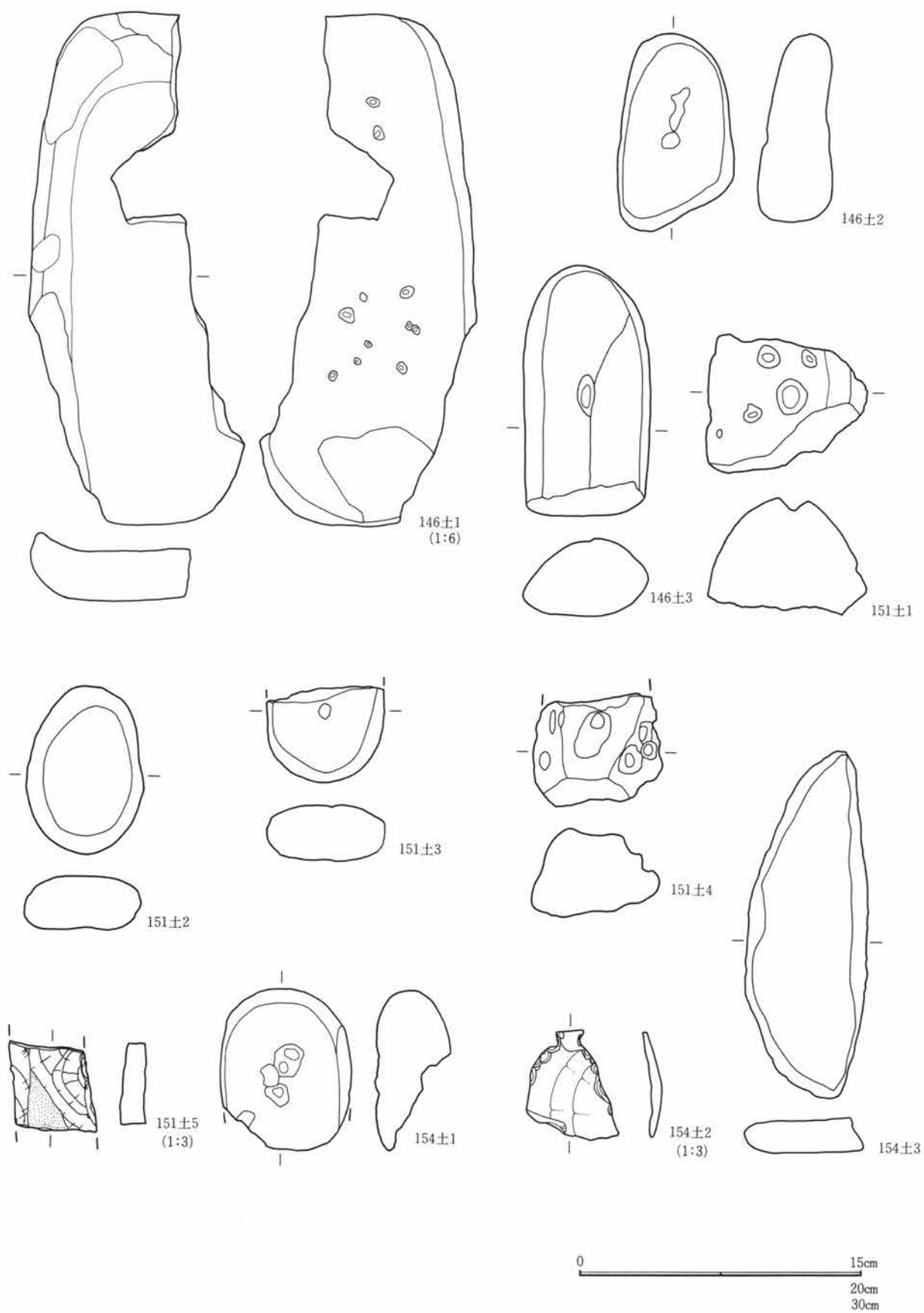

第279図 146・151・154号土坑出土遺物

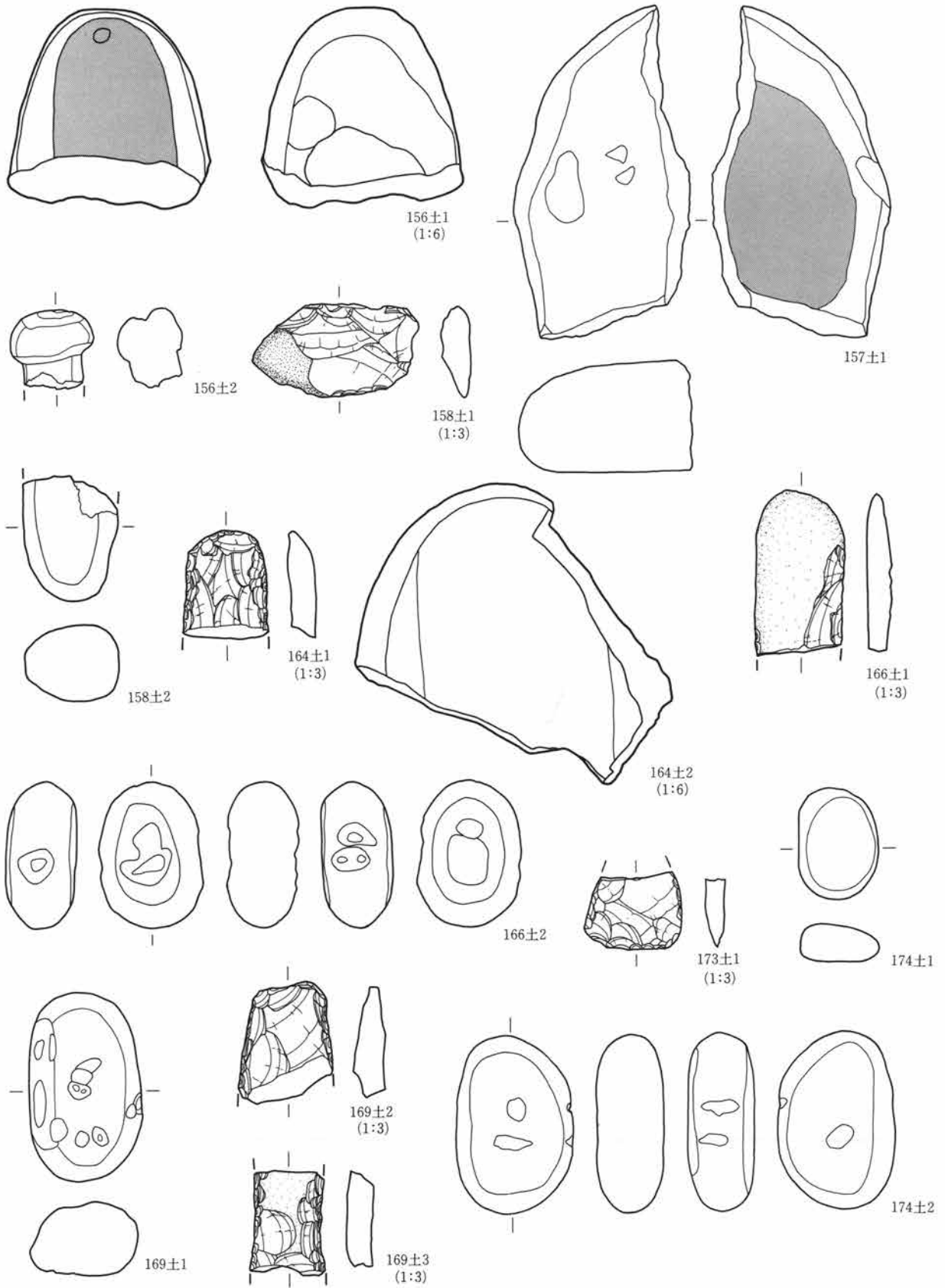

第280図 156~158・164・166・169・173・174号土坑出土遺物

第1章 出土遺物の概要



第281図 176・178~180・185・186・193・194・196・207・212号土坑出土遺物

第3節 遺構外の出土遺物



第1章 出土遺物の概要

遺構外出土土器観察表

| 番号 | 胎土 | 色記号 | 色調 | 焼成 | 地文原体 | 施文方向 | 地文分類 | 文様分類 | 文様の特徵 | 備考 | 出土位置 |
|----|----------------|-------|--------|----|--------|------|------|------|---|----|------------------|
| 1 | φ1~5mmの小石・繊維 | 10YR | にぶい黄橙色 | 良好 | | | | 繊維 | 巾10mmの平行沈線を山形に5段施文。 | 繊維 | 15. G-11 |
| 2 | φ1~3mmの小石・繊維 | 10YR | 黄褐色 | 普通 | RI | 斜位 | | 繊維 | RIの縄文を浅く乱雑に施文。 | 繊維 | 13. Q-9 |
| 3 | φ1~3mmの小石・繊維 | 10YR | 灰黄褐色 | 良好 | RL | 横位 | | 繊維 | 口縁に巾5mmの平行沈線と押し引きの爪形文を施文。胴部は巾8mmの爪形文と巾5mmの平行沈線を山形に施文。口唇に小突起を持つ。 | 繊維 | 13. Q-7 |
| 4 | 細かい砂粒・繊維 | 10YR | にぶい黄橙色 | 普通 | LRI | 横位 | | 繊維 | 直前段合燃り。 | 繊維 | --- |
| 5 | φ1~3mmの小石・繊維 | 10YR | にぶい黄橙色 | 普通 | RL・LR | 横位 | | 繊維 | 羽状縄文で菱形。内面黒色。 | 繊維 | 14. G-9 |
| 6 | φ1~3mmの小石・繊維 | 7.5YR | 橙色 | 良好 | | | | 繊維 | 楕円状の工具を縦位に、巾5mmの平行沈線と交互に施文し菱形をつくる。 | 繊維 | 14. A-7・13. Q-7 |
| 7 | 細かい砂粒・繊維 | 7.5YR | にぶい橙色 | 不良 | | | | 繊維 | 楕円状工具による刺突。 | 繊維 | 13. G-8 |
| 8 | φ1~5mmの小石多量・繊維 | 10YR | にぶい黄橙色 | 普通 | | | | 繊維 | 巾8mmの半載竹管の爪形文で三角形の文様。 | 繊維 | 15. H-11 |
| 9 | 細かい砂粒・繊維 | 7.5YR | にぶい橙色 | 良好 | RL | 横位 | | 繊維 | 口縁に巾8mmの平行沈線が2条廻り、鋸歯状に施文。 | 繊維 | 13. Q-8・9 |
| 10 | φ1~3mmの小石・繊維 | 7.5YR | 橙色 | 良好 | RL・LRL | 横位 | | 繊維 | RLと直前段合燃りLRL・Lrの羽状縄文。波頂部内側に棒状の粘土紐が貼付。 | 繊維 | 13. Q-8 |
| 11 | φ1~3mmの小石・繊維 | 7.5YR | 浅黄橙色 | 良好 | | | | 繊維 | 巾8mmの平行沈線が施文。 | 繊維 | 15. G-11 |
| 12 | 細かい砂粒・繊維 | 10YR | にぶい黄橙色 | 良好 | R・L | 横位 | | 繊維 | R・Lの異条斜縄文。R・L2段正反の合による羽状縄文。 | 繊維 | 13. R-9 |
| 13 | 細かい砂粒・繊維 | 10YR | にぶい黄橙色 | 良好 | R・L | 横位 | | 繊維 | R・Lの異条斜縄文。R・L2段直前段反燃りの羽状縄文。 | 繊維 | 13. Q-9 |
| 14 | 細かい砂粒・繊維 | 10YR | にぶい黄橙色 | 良好 | | | | 繊維 | 口縁に巾6mmの平行沈線を縦位に施文しその下部に平行沈線で菱形をつくる。 | 繊維 | 15. G-7 |
| 15 | φ1~3mmの小石・繊維 | 7.5YR | 橙色 | 良好 | RL | 横位 | | 繊維 | 巾8mmの平行沈線で曲線。波頂部に2単位の突起が付く。 | 繊維 | 13. Q-7 |
| 16 | 細かい砂粒 | 10YR | にぶい黄橙色 | 良好 | | | | 繊維 | 口縁を折り返して段を持つ。有段部に楕円状工具で縦位の刺突が引きずるように加えられる。 | 繊維 | 13. Q-8/49 同一 |
| 17 | 細かい砂粒・繊維 | 10YR | にぶい黄褐色 | 良好 | | | | 繊維 | 巾7mmの平行沈線が横位に施文。 | 繊維 | 13. N-10 |
| 18 | φ1~3mmの小石・繊維 | 10YR | にぶい黄橙色 | 良好 | RL・LR | 横位 | | 繊維 | 羽状縄文。口縁は小突起が貼付。巾4mmの半載竹管で押し引きの爪形文を施文。 | 繊維 | 15. E-7 |
| 19 | φ1~3mmの小石・繊維 | 7.5YR | にぶい橙色 | 良好 | | | | 繊維 | 巾9mmの平行沈線で文様。 | 繊維 | 13. Q-8 |
| 20 | φ1~3mmの小石・繊維 | 10YR | 灰黄褐色 | 良好 | RL | 横位 | | 繊維 | 0段多条のRLのループ。 | 繊維 | 13. P-10 |
| 21 | φ1~3mmの小石・繊維 | 7.5YR | 橙色 | 良好 | RLR | 横位 | | 繊維 | 巾7mmの平行沈線で菱形をつくる。 | 繊維 | 13. N-10 |
| 22 | 細かい砂粒 | 10YR | にぶい黄橙色 | 良好 | RL | 横位 | | 繊維 | 口縁部に巾7mmの平行沈線で菱形をつくる。 | 繊維 | 13. N-9 |
| 23 | 細かい砂粒・繊維 | 7.5YR | 橙色 | 良好 | 異条 | 斜位 | | 繊維 | 縄文は直前段合燃り。巾6mmの平行沈線で鋸歯状の文様。 | 繊維 | 13. R-8 |
| 24 | φ1~3mmの小石・繊維 | 7.5YR | にぶい橙色 | 良好 | 異条 | 斜位 | | 繊維 | 前々段合燃り。波頂部に小突起を持つ。 | 繊維 | 13. Q-8 |
| 25 | φ1~3mmの砂粒・繊維 | 10YR | にぶい橙色 | 良好 | RL | 横位 | | 繊維 | 0段多条縄文。 | 繊維 | 13. Q-8 |
| 26 | φ1~3mmの小石・繊維 | 10YR | 灰黄褐色 | 普通 | LR | 横位 | | 繊維 | 巾6mmの平行沈線で格子目に描く。口唇部に小突起が付く。 | 繊維 | 13. O-11 |
| 27 | 細かい砂粒・繊維 | 7.5YR | にぶい橙色 | 良好 | RL | 横位 | | 繊維 | 巾7mmの平行沈線で文様。 | 繊維 | 13. Q-8 |
| 28 | φ1~3mmの小石・繊維 | 10YR | にぶい黄橙色 | 普通 | | | | 繊維 | 口縁部に楕円状工具で縦位に刺突。その下部に巾10mmの爪形文を加える。 | 繊維 | 15. H-12 |

遺構外出土土器観察表

| 番号 | 胎土 | 色記号 | 色調 | 焼成 | 地文 原体 | 施文 方向 | 地文 分類 | 文様 分類 | 文様の 特徴 | 備考 | 出土位置 |
|----|-----------------|-------|--------|----|----------|----------|----------|----------|--|----|------------------|
| 29 | 細かい砂粒・繊維 | 7.5YR | にぶい橙色 | 不良 | RL | 横位 | 繊維 | | RLのループ文。 | 繊維 | 13. Q-9 |
| 30 | 細かい砂粒・繊維 | 7.5YR | 橙色 | 普通 | | | 繊維 | | 口縁上部に縦位の沈線。口縁部に巾7mmの半截竹管で爪形文。 | 繊維 | 15. G-11 |
| 31 | φ1~3mmの小石・繊維 | 7.5YR | にぶい褐色 | 普通 | | | 繊維 | | 巾5mmの半截竹管のコンパス文と平行沈線を施文。 | 繊維 | 15. G-11 |
| 32 | 細かい砂粒・繊維 | 5YR | 明褐色 | 普通 | RL | 横位 | 繊維 | | ループ文を多段に施文。 | 繊維 | 13. P-9 |
| 33 | φ1~3mmの小石 | 5YR | 灰白色 | 普通 | | | 繊維 | | 巾5mmの平行沈線で施文。 | 繊維 | 15. G-11 |
| 34 | 細かい砂粒・繊維 | 2.5YR | 明黄褐色 | 良好 | 異条 | 斜位 | 繊維 | | 巾8mmの半截竹管の平行沈線。口唇に刻みを持つ。 | 繊維 | 13. P-9 |
| 35 | φ1~3mmの小石・繊維 | 10YR | 浅黄褐色 | 不良 | | | 繊維 | | 楕歯状工具で施文。 | 繊維 | 15. J-9 |
| 36 | 細かい砂粒・繊維 | 5YR | 明赤褐色 | 普通 | RI | 縦・横 | 繊維 | | 羽状縄文が乱雑になる。 | 繊維 | 14. P-8 |
| 37 | φ1~3mmの小石・繊維 | 7.5YR | にぶい橙色 | 普通 | | | 繊維 | | 楕歯状工具で施文。 | 繊維 | 13. P-10 |
| 38 | φ1~3mmの小石 | 10YR | 浅黄褐色 | 普通 | 異節 | 斜位 | 繊維 | | 巾8mmの平行沈線で文様。口唇に小突起を持つ。注口土器。 | 繊維 | 13. Q-8 |
| 39 | φ1~3mmの小石・片岩・繊維 | 2.5YR | にぶい赤褐色 | 普通 | | | 繊維 | | 巾5mmの半截竹管の平行沈線と爪形文を施文。 | 繊維 | 15. G-11 |
| 40 | 細かい砂粒・繊維 | 10YR | にぶい黄褐色 | 普通 | | | 繊維 | | 巾9mmの半截竹管の平行沈線で文様。 | 繊維 | 13. P-9 |
| 41 | φ1~3mmの小石・繊維 | 10YR | にぶい黄褐色 | 普通 | | | 繊維 | | 楕歯状工具で施文。 | 繊維 | 13. Q-7 |
| 42 | φ1~3mmの小石・繊維 | 10YR | にぶい黄褐色 | 普通 | | | 繊維 | | 楕歯状工具で施文。 | 繊維 | 15. K-12 |
| 43 | φ1~3mmの小石・繊維 | 10YR | 灰黄褐色 | 良好 | | | 繊維 | | 巾5mmの半截竹管の平行沈線と爪形文を施文。 | 繊維 | 13. P-9 |
| 44 | 細かい砂粒・繊維 | 10YR | 灰黄褐色 | 普通 | | | 繊維 | | 巾5mmの半截竹管の平行沈線と爪形文を施文。 | 繊維 | 14. L-13 |
| 45 | φ1~3mmの小石・繊維 | 5YR | 橙色 | 普通 | | | 繊維 | | 巾7mmの半截竹管で爪形文。 | 繊維 | 13. M-9 |
| 46 | 細かい砂粒・繊維 | 5YR | にぶい橙色 | 普通 | RL | 横位 | 繊維 | | ループを多段に施文。 | 繊維 | |
| 47 | 細かい砂粒・繊維 | 10YR | にぶい黄褐色 | 良好 | RL・LR | 横位 | 繊維 | | 巾4mmの半截竹管で爪形文。 | 繊維 | 15. I-9 |
| 48 | 細かい砂粒・繊維 | 7.5YR | にぶい褐色 | 良好 | | | 繊維 | | 楕歯状工具を引きずるように施文しその間を沈線が横位に数条施文。 | 繊維 | 13. Q-9 |
| 49 | 細かい砂粒 | 7.5YR | にぶい橙色 | 良好 | | | 繊維 | | 口縁を折り返して段を持つ。有段部に楕歯状工具で縦位の刺突が引きずるように加えられる。 | 繊維 | 13. Q-8/16 同一 |
| 50 | φ1~3mmの小石・繊維 | 7.5YR | 灰褐色 | 普通 | | | 繊維 | | 巾6mmの半截竹管のコンパス文と条線の波状文。 | 繊維 | 15. F-7 |
| 51 | φ1~3mmの小石・繊維 | 7.5YR | にぶい橙色 | 普通 | | | 繊維 | | 楕歯状工具で施文。 | 繊維 | 13. Q-8 |
| 52 | 細かい砂粒・繊維 | 10YR | にぶい黄褐色 | 良好 | RRL | 横位 | 繊維 | | 巾8mmの平行沈線と直前段反燃りの縄文。 | 繊維 | 13. O-11 |
| 53 | 細かい砂粒・繊維 | 10YR | 明黄褐色 | 普通 | 附加条 | | 繊維 | | 附加条第3種の縄文で格子目状。 | 繊維 | II 斜面 |
| 54 | 細かい砂粒・繊維 | 2.5YR | 黄褐色 | 不良 | RI-Lr | 横位 | 繊維 | | 巾3mmの半截竹管で押し引きの爪形文。 | 繊維 | 15. H-10 |
| 55 | 細かい砂粒・繊維 | 2.5YR | 黄灰色 | 普通 | 組紐 | | 繊維 | | 組み紐を施文。 | 繊維 | 13. Q-8 |
| 56 | 細かい砂粒・繊維 | 10YR | にぶい黄褐色 | 普通 | LR | 横位 | 繊維 | | 巾6mmの平行沈線で文様を施文。 | 繊維 | 13. Q-7/57 同一 |
| 57 | 細かい砂粒・繊維 | 10YR | にぶい黄褐色 | 普通 | LR | 横位 | 繊維 | | 巾6mmの平行沈線で文様を施文。 | 繊維 | 13. S-8/56 同一 |
| 58 | 細かい砂粒・繊維 | 10YR | 褐色 | 普通 | | | 繊維 | | 太さ4mmの隆線で方形区画・楕歯状刺突。 | 繊維 | 13. Q-7 |
| 59 | φ1~3mmの小石・繊維 | 10YR | にぶい黄褐色 | 普通 | RL | 横位 | 繊維 | | ループ文。 | 繊維 | 14. Q-10 |
| 60 | φ1~3mmの小石・繊維 | 7.5YR | にぶい橙色 | 普通 | RL・LR | 横位 | 繊維 | | 巾6mmの半截竹管の爪形文で横位の区画。平行沈線で菱形をつくる。 | 繊維 | 15. J-13 |
| 61 | 細かい砂粒・繊維 | 7.5YR | 橙色 | 良好 | 異条 | 斜位 | 繊維 | | 直前段合燃りLLR・RLLの羽状縄文と巾5mmの平行沈線でコンパス文。 | 繊維 | 13. Q-8 |

第1章 出土遺物の概要

遺構外出土土器観察表

| 番号 | 胎土 | 色記号 | 色調 | 焼成 | 地文原体 | 施文方向 | 地文分類 | 文様分類 | 文様の特徵 | 備考 | 出土位置 |
|----|----------------|-------|--------|----|-------|------|------|------|--------------------------------------|----|----------|
| 62 | φ1~3mmの小石・繊維 | 2.5YR | 明黄橙色 | 普通 | 異節 | 斜位 | 繊維 | | 前々段合燃りRLL・LRRの羽状縄文。 | 繊維 | 13. Q-8 |
| 63 | φ1~3mmの小石・繊維 | 7.5YR | 橙色 | 普通 | RL・LR | 横位 | 繊維 | | 巾7mmの半截竹管の平行沈線で菱形等の文様。羽状縄文。 | 繊維 | 15. G-11 |
| 64 | 細かい砂粒・繊維 | 7.5YR | にぶい橙色 | 普通 | 異条 | 斜位 | 繊維 | | ループ文と直前段合燃りLLR・RLLの羽状縄文。 | 繊維 | 13. Q-7 |
| 65 | φ1~3mmの小石・繊維 | 10YR | にぶい黄橙色 | 良好 | | | 繊維 | | 巾7mmの半截竹管の爪形文。突起が付く。 | 繊維 | 13. O-10 |
| 66 | 細かい砂粒・繊維 | 10YR | にぶい黄橙色 | 普通 | 附加条 | 横位 | 繊維 | | RLのループ文と附加条2種の縄文を施文。 | 繊維 | 13. Q-8 |
| 67 | 細かい砂粒 | 10YR | にぶい黄橙色 | 普通 | RL | 縦・横 | 繊維 | | RLのループ文を縦・横位に施文し羽状縄文とする。 | 繊維 | 13. Q-8 |
| 68 | φ1~3mmの小石・繊維 | 10YR | にぶい黄褐色 | 普通 | | | 繊維 | | 櫛歯状工具で施文。 | 繊維 | 15. K-12 |
| 69 | φ1~3mmの小石・繊維 | 2.5YR | 明黄褐色 | 普通 | 異節 | 斜位 | 繊維 | | 巾6mmの半截竹管の平行沈線で渦巻き。 | 繊維 | 13. N-19 |
| 70 | 細かい砂粒 | 10YR | にぶい黄褐色 | 良好 | | | 繊維 | | 櫛状工具で引きずるように施文。 | 繊維 | 13. Q-13 |
| 71 | 細かい砂粒・繊維 | 10YR | にぶい黄褐色 | 普通 | RL | 横位 | 繊維 | | 櫛状工具で施文。 | 繊維 | 15. G-11 |
| 72 | 細かい砂粒・繊維 | 7.5YR | 橙色 | 不良 | RL | 縦・横 | 繊維 | | 巾6mmの平行沈線が縦位に施文。 | 繊維 | 13. Q-8 |
| 73 | 細かい砂粒・繊維 | 2.5YR | 浅黄色 | 良好 | RL | 横位 | 繊維 | | 巾6mmの半截竹管のコンパス文。 | 繊維 | 13. M-9 |
| 74 | 細かい砂粒・繊維 | 7.5YR | にぶい橙色 | 普通 | 異節 | 斜位 | 繊維 | | 巾6mmの半截竹管のコンパス文。 | 繊維 | 13. Q-8 |
| 75 | 細かい砂粒・繊維 | 2.5YR | オリーブ褐色 | 普通 | RL・Lr | 横位 | 繊維 | | 0段多条の縄文で羽状縄文。 | 繊維 | 土山南道北 |
| 76 | φ1~3mmの小石・繊維 | 10YR | にぶい黄褐色 | 普通 | RL・LR | 横位 | 繊維 | | 0段多条の縄文で菱形をつくる。 | 繊維 | 土山南道北 |
| 77 | φ1~3mmの小石・繊維 | 10YR | にぶい黄褐色 | 普通 | Rl | 横位 | 繊維 | | 0段多条の縄文。 | 繊維 | 土山南道北 |
| 78 | φ1~3mmの小石・繊維 | 10YR | 黄褐色 | 普通 | | | 繊維 | | 巾8mmの半截竹管の爪形文。 | 繊維 | 排土土山南 |
| 79 | φ1~3mmの小石・繊維 | 10YR | にぶい黄褐色 | 普通 | RL・LR | 横位 | 繊維 | | 0段多条の縄文で羽状縄文。 | 繊維 | 排土土山南 |
| 80 | φ1~3mmの小石・繊維 | 10YR | 褐色 | 普通 | | | 繊維 | | 表面にナデたような擦痕あり。 | 繊維 | 土山南道北 |
| 81 | φ1~2mmの小石・繊維 | 2.5YR | 暗灰黄色 | 普通 | Rl | 斜位 | 繊維 | | 巾8mmの半截竹管の平行沈線で格子目状に施文。 | 繊維 | 土山南道北 |
| 82 | φ1~2mmの小石・繊維 | 10YR | にぶい黄褐色 | 不良 | | | 繊維 | | 巾8mmの半截竹管の平行沈線を横位に施文。 | 繊維 | 排土土山南 |
| 83 | φ1~3mmの小石・繊維 | 7.5YR | 灰褐色 | 普通 | RL・Lr | 横位 | 繊維 | | 巾10mmの半截竹管の爪形文で菱形をつくり胴部は羽状縄文で菱形をつくる。 | 繊維 | 土山南道北 |
| 84 | φ1~3mmの小石・繊維 | 7.5YR | にぶい橙色 | 普通 | LRL | 横位 | 繊維 | | 前々段反燃りの縄文。口唇に丸棒状工具の刻みを持つ。 | 繊維 | 15. G-9 |
| 85 | φ1~3mmの小石 | 2.5YR | 黄灰色 | 不良 | Rl | 横位 | 繊維 | | | 繊維 | 土山南道北 |
| 86 | φ1~3mmの小石・繊維 | 2.5YR | 暗灰黄色 | 不良 | Rl・Lr | 横位 | 繊維 | | 羽状縄文で菱形をつくる。 | 繊維 | 土山南道北 |
| 87 | φ1~3mmの小石・繊維 | 10YR | にぶい黄褐色 | 不良 | | | 繊維 | | 口唇に刻み。巾7mmの半截竹管の平行沈線。 | 繊維 | 土山南道北 |
| 88 | φ1~3mmの小石・繊維 | 10YR | にぶい黄褐色 | 普通 | | | 繊維 | | 巾8mmの半截竹管の爪形文で文様。爪形文は垂直に近い角度で施文。 | 繊維 | 土山南道北 |
| 89 | φ1~3mmの小石・繊維 | 10YR | 明黄褐色 | 普通 | RL | 縦・横 | 繊維 | | 0段多条の縄文を縦・横位に施文し羽状縄文で菱形をつくる。 | 繊維 | 土山南道北 |
| 90 | 細かい砂粒・雲母・繊維 | 10YR | にぶい黄褐色 | 普通 | RL・LR | 横位 | 繊維 | | 0段多条の縄文で羽状縄文。 | 繊維 | 土山南道北 |
| 91 | φ1~3mmの小石 | 10YR | にぶい黄褐色 | 普通 | Lr | 横位 | 繊維 | | 縄文が浅く施文。 | 繊維 | 土山南道北 |
| 92 | 細かい砂粒・繊維 | 7.5YR | にぶい褐色 | 普通 | | | 繊維 | | 巾9mmの半截竹管で爪形文。 | 繊維 | 土山南道北 |
| 93 | φ1~3mmの小石・繊維 | 2.5YR | 暗灰黄色 | 普通 | | | 繊維 | | 櫛歯状工具で施文。 | 繊維 | 土山南道北 |
| 94 | φ1~3mmの小石・繊維 | 10YR | にぶい黄褐色 | 不良 | | | 繊維 | | 巾7mmの半截竹管の平行沈線。 | 繊維 | 土山南道北 |
| 95 | φ1~3mmの小石多量・繊維 | 10YR | 灰黄褐色 | 不良 | | | 繊維 | | 巾7mmの半截竹管の平行沈線。 | 繊維 | 排土土山南 |

第3節 遺構外の出土遺物

遺構外出土土器観察表

| 番号 | 胎土 | 色記号 | 色調 | 焼成 | 地文 原体 | 施文 方向 | 地文 分類 | 文様 分類 | 文様の特徴 | 備考 | 出土位置 |
|-----|------------------|-------|--------|----|-----------|----------|----------|----------|---------------------------|----|----------|
| 96 | φ1~3mmの小石・ 繊維 | 10YR | にぶい黄褐色 | 普通 | | | | 繊維 | 巾9mmの半截竹管の爪形文を押し引き状に施文。 | 繊維 | 土山南道北 |
| 97 | 細かい砂粒・繊維 | 10YR | にぶい黄褐色 | 普通 | RL | 横位 | 繊維 | 繊維 | 縄文をまばらに施文。 | 繊維 | 土山南道北 |
| 98 | 細かい砂粒・繊維 | 10YR | 黄褐色 | 普通 | RL | 横位 | 繊維 | 繊維 | 0段多条の縄文。 | 繊維 | 町抜13.H-4 |
| 99 | φ1~3mmの小石・ 繊維 | 7.5YR | にぶい橙色 | 普通 | | | | 繊維 | 巾8mmの半截竹管の連続爪形文を鋭角に施文。 | 繊維 | 土山南道北 |
| 100 | 細かい砂粒・繊維 | 10YR | にぶい黄褐色 | 良好 | | | | 繊維 | 巾5mmの半截竹管の爪形文。 | 繊維 | 土山南道北 |
| 101 | φ1~3mmの小石・ 繊維 | 10YR | にぶい黄褐色 | 不良 | Lr | 横位 | | 繊維 | 巾8mmの半截竹管の平行沈線を格子目状に施文。 | 繊維 | 土山南道北 |
| 102 | φ1~3mmの小石・ 繊維 | 10YR | にぶい黄褐色 | 普通 | RL | 横位 | | 繊維 | 巾7mmの半截竹管の平行沈線。 | 繊維 | 土山南道北 |
| 103 | 細かい砂粒・繊維 | 10YR | にぶい黄褐色 | 普通 | | | | 繊維 | 巾9mmの半截竹管の連続爪形文を鋭角に施文。 | 繊維 | 排土土山南 |
| 104 | φ1~3mmの小石・ 繊維 | 5YR | 明赤褐色 | 普通 | RL | 横位 | | 繊維 | ループを多段化し施文。 | 繊維 | 町抜13.H-4 |
| 105 | 細かい砂粒・繊維 | 7.5YR | 橙色 | 普通 | RL・ LR | 横位 | | 繊維 | 巾6mmの半截竹管で平行沈線を引き菱形をつくる。 | 繊維 | 土山南道北 |
| 106 | 細かい砂粒・繊維 | 10YR | にぶい黄褐色 | 不良 | RI | 横位 | | 繊維 | φ10mmの補修孔が開く。 | 繊維 | 土山南道北 |
| 107 | φ1~3mmの小石・ 繊維 | 7.5YR | にぶい褐色 | 普通 | RI | 横位 | | 繊維 | 巾7mmの平行沈線を横位に施文。 | 繊維 | 土山南道北 |
| 108 | φ1~3mmの小石・ 繊維 | 7.5YR | にぶい橙色 | 普通 | | | | 繊維 | 巾8mmの平行沈線で波状線を引く。内面黒色。 | 繊維 | 周辺表採 |
| 109 | φ1~3mmの小石・ 繊維 | 7.5YR | 橙色 | 普通 | RL | 横位 | | 繊維 | 若干上げ底。 | 繊維 | 13.Q-9 |
| 110 | 細かい砂粒・繊維 | 7.5YR | にぶい褐色 | 不良 | RL | 横位 | | 繊維 | 上げ底。 | 繊維 | 13.Q-9 |
| 111 | φ1~3mmの小石・ 繊維 | 2.5YR | 明黄褐色 | 普通 | | | | 繊維 | 内面スス付着。 | 繊維 | 15.F-10 |
| 112 | 細かい砂粒・繊維 | 10YR | にぶい黄褐色 | 普通 | 組紐 | 横位 | | 繊維 | 上げ底。内面黒色。 | 繊維 | 13.Q-9 |
| 113 | 細かい砂粒・繊維 | 7.5YR | 橙色 | 良好 | Lr | 横位 | | 繊維 | 上げ底。 | 繊維 | 13.Q-8 |
| 114 | 細かい砂粒・繊維 | 7.5YR | にぶい橙色 | 普通 | | | | 繊維 | 外面に縦位の磨き痕。上げ底。内面スス付着。 | 繊維 | 13.Q-8 |
| 115 | φ1~3mmの小石・ 繊維 | 7.5YR | 橙色 | 普通 | RI | 横位 | | 繊維 | 上げ底。内面黒色。 | 繊維 | 13.Q-9 |
| 116 | φ1~3mmの小石・ 繊維 | 7.5YR | 橙色 | 普通 | | | | 繊維 | 上げ底。 | 繊維 | 13.Q-8 |
| 117 | φ1~3mmの小石・ 繊維 | 7.5YR | 浅黄褐色 | 普通 | 異節 | 斜位 | | 繊維 | 上げ底。前々段合捺りのRLL・RLRの縄文を施文。 | 繊維 | 13.Q-7 |
| 118 | φ1~3mmの小石・ 繊維 | 10YR | にぶい黄褐色 | 普通 | | | | 繊維 | 若干上げ底。内面黒色。 | 繊維 | 15.G-11 |
| 119 | 細かい砂粒・繊維 | 7.5YR | にぶい褐色 | 普通 | RL | 横・斜 | | 繊維 | 上げ底。 | 繊維 | 13.Q-7 |
| 120 | φ1~3mmの小石・ 繊維 | 7.5YR | 浅黄褐色 | 普通 | LR | 横位 | | 繊維 | 上げ底。内面黒色。 | 繊維 | 15.G-11 |
| 121 | φ1~3mmの小石・ 繊維 | 7.5YR | にぶい橙色 | 普通 | RL | 横位 | | 繊維 | 若干上げ底。内面黒色。 | 繊維 | 15.I-9 |
| 122 | φ1~3mmの小石・ 繊維 | 7.5YR | にぶい橙色 | 普通 | RL・ LR | 横位 | | 繊維 | 若干上げ底。羽状縄文。 | 繊維 | 15.G-9 |
| 123 | 細かい砂粒・繊維 | 7.5YR | にぶい黄褐色 | 普通 | LR | 横位 | | 繊維 | 上げ底。 | 繊維 | 13.Q-8 |
| 124 | φ1~3mmの小石・ 繊維 | 7.5YR | にぶい黄褐色 | 普通 | LR | 横位 | | 繊維 | 上げ底。 | 繊維 | 15.G-9 |
| 125 | 細かい砂粒・繊維 | 7.5YR | 褐灰色 | 普通 | RL・ LR | 横位 | | 繊維 | 若干上げ底。羽状縄文。 | 繊維 | 15.O-12 |
| 126 | φ1~3mmの小石・ 繊維 | 7.5YR | にぶい橙色 | 不良 | | | | 繊維 | 太さ8mmの隆線が横位に廻る。内面黒色。 | 繊維 | 13.G-8 |
| 127 | φ1~3mmの小石・ 繊維 | 7.5YR | にぶい橙色 | 普通 | RL | 横位 | | 繊維 | 上げ底。内面黒色。 | 繊維 | 13.Q-8 |
| 128 | 細かい砂粒・繊維 | 7.5YR | にぶい橙色 | 普通 | RL | 横位 | | 繊維 | 若干上げ底。内面黒色。 | 繊維 | 13.G-9 |
| 129 | 細かい砂粒・繊維 | 7.5YR | にぶい褐色 | 普通 | RL・ LR | 横位 | | 繊維 | 上げ底。羽状縄文。内面黒色。 | 繊維 | 13.Q-8 |

第1章 出土遺物の概要

遺構外出土土器観察表

| 番号 | 胎土 | 色記号 | 色調 | 焼成 | 地文原体 | 施文方向 | 地文分類 | 文様分類 | 文様の特徵 | 備考 | 出土位置 |
|-----|----------------|-------|---------|----|-------|------|------|------|--|----|----------|
| 130 | φ1~3mmの小石・繊維 | 7.5YR | 橙色 | 普通 | RL | 横位 | 繊維 | | 若干上げ底。内面黒色。 | 繊維 | 15. E-7 |
| 131 | φ1~3mmの小石 | 7.5YR | にぶい橙色 | 普通 | | | 繊維 | | 若干上げ底。 | 繊維 | 15. E-7 |
| 132 | 細かい砂粒・繊維 | 7.5YR | にぶい黄橙色 | 普通 | RL | 斜位 | 繊維 | | 上げ底。 | 繊維 | 13. P-7 |
| 133 | 細かい砂粒・繊維 | 7.5YR | にぶい橙色 | 普通 | RL・LR | 横位 | 繊維 | | 若干上げ底。羽状縄文。内面黒色。 | 繊維 | 15. G-6 |
| 134 | 細かい砂粒・繊維 | 7.5YR | にぶい橙色 | 普通 | RL | 横位 | 繊維 | | 上げ底。内面黒色。 | 繊維 | 13. Q-8 |
| 135 | φ1~3mmの小石 | 7.5YR | にぶい橙色 | 普通 | | | 繊維 | | 網代痕。 | 繊維 | R-7 |
| 136 | φ1~3mmの小石・繊維 | 10YR | にぶい黄橙色 | 普通 | R1 | 横位 | 繊維 | | 若干上げ底。 | 繊維 | 土山南道北 |
| 137 | φ1~5mmの小石多量・繊維 | 7.5YR | にぶい褐色 | 普通 | | | 繊維 | | 底部に高台状のものが付く。上げ底。 | 繊維 | 土山南道北 |
| 138 | φ1~5mmの小石多量・繊維 | 7.5YR | にぶい橙色 | 普通 | RL | 横位 | 繊維 | | 若干上げ底。内面黒色。 | 繊維 | 排土土山南道北 |
| 139 | φ1~3mmの小石・繊維 | 10YR | にぶい黄橙色 | 普通 | RL | 横位 | 繊維 | | 若干上げ底。底面は縄文を施文後丁寧に磨く。 | 繊維 | 排土土山南 |
| 140 | 細かい砂粒・繊維 | 7.5YR | 橙色 | 普通 | Lr | 横位 | 繊維 | | 内面黒色。 | 繊維 | 土山南道北 |
| 141 | φ1~3mmの小石 | 7.5YR | にぶい橙色 | 普通 | RL | 横位 | 繊維 | | 内面スス付着。 | 繊維 | 土山南道北 |
| 142 | 細かい砂粒・繊維 | 7.5YR | 橙色 | 普通 | LR | 横位 | 繊維 | | 若干上げ底。 | 繊維 | 土山南道北 |
| 143 | 細かい砂粒・繊維 | 2.5YR | 灰黄色 | 普通 | LR | 横位 | 繊維 | | | 繊維 | 排土土山南 |
| 144 | 細かい砂粒・繊維 | 7.5YR | 橙色 | 不良 | RL・LR | 横位 | 繊維 | | 羽状縄文で菱形をつくる。 | 繊維 | 土山南道北 |
| 151 | φ1~3mmの小石多量 | 2.5Y | 黒褐色 | 普通 | LRL | 横位 | 竹管 | | 口縁部は粘土溜が付く。巾4mmの浮線で文様を施文。浮線に「ハ」字状の刻みが付く。 | 竹管 | 15. G-9 |
| 152 | φ1~3mmの小石 | 10YR | にぶい黄橙色 | 普通 | LRL | 横位 | 竹管 | | 太さ4mmの浮線で文様を施文。浮線に「ハ」字状の刻みが付く。 | 竹管 | 15. H-10 |
| 153 | φ1~3mmの小石・黄色軽石 | 10YR | 明黄褐色 | 良好 | RL | 横位 | 竹管 | | 口縁は靴先状になる。口縁部に粘土溜が付く。巾4mmの半截竹管の平行沈線で弧線・渦巻きをつくる。 | 竹管 | 13. M-13 |
| 154 | φ1~3mmの小石 | 10YR | 明黄褐色 | 良好 | Lr | 横位 | 竹管 | | 口縁部は靴先状になる。波頂部は3単位の突起になる。巾3mmの半截竹管の平行沈線で文様区画・曲線を加える。 | 竹管 | 13. O-9 |
| 155 | 細かい砂粒 | 7.5YR | 褐色 | 良好 | | | 竹管 | | 巾7mmの平行沈線に押し引きの爪形文が付く。 | 竹管 | 15. C-9 |
| 156 | 細かい砂粒多量 | 10YR | にぶい黄褐色 | 普通 | | | 竹管 | | 口縁部は粘土溜が付く。太さ3mmの浮線で文様を施文。浮線に「ハ」字状の刻みが付く。 | 竹管 | 15. G-11 |
| 157 | 細かい砂粒 | 7.5YR | 橙色 | 普通 | RL | 横位 | 竹管 | | 口縁部は粘土溜が付く。太さ4mmの浮線で文様を施文。 | 竹管 | 15. G-6 |
| 158 | φ1~3mmの小石 | 7.5YR | にぶい褐色 | 良好 | | | 竹管 | | 巾4mmの平行沈線を集合化し文様を施文。 | 竹管 | 15. H-12 |
| 159 | φ1~3mmの小石 | 10YR | 黄褐色 | 普通 | RL | 横位 | 竹管 | | 巾3mmの半截竹管の爪形文を3条横位に施文。 | 竹管 | 15. T-13 |
| 160 | φ1~3mmの小石 | 2.5Y | 暗オリーブ褐色 | 良好 | | 不明 | 竹管 | | 巾4mmの沈線が集合化し施文。棒状の粘土紐・ボタン状の貼付がある。 | 竹管 | 13. Q-7 |
| 161 | φ1~3mmの小石 | 7.5YR | 褐色 | 良好 | | | 竹管 | | 口唇部に刻みが施文。巾4mmの沈線が集合化し施文。棒状の貼付文。 | 竹管 | 13. Q-10 |
| 162 | 細かい砂粒 | 7.5YR | 褐色 | 良好 | | | 竹管 | | 巾3mmの平行沈線を集合化し文様を施文。棒状の貼付に刻みが付く。 | 竹管 | 13. R-12 |
| 163 | φ1~3mmの小石 | 7.5YR | 褐色 | 良好 | | | 竹管 | | 口縁部は棒状の貼付文が付く。胴部に巾3mmの半截竹管の集合沈線を格子目状に施文。 | 竹管 | 13. Q-11 |
| 164 | φ1~3mmの小石 | 7.5YR | 橙色 | 普通 | | | 竹管 | | 巾6mmの半截竹管で文様を施文。 | 竹管 | 13. P-9 |
| 165 | φ1~3mmの小石 | 2.5Y | にぶい黄色 | 不良 | | | 竹管 | | 巾7mmの爪形文が3列施文。 | 竹管 | 13. M-9 |
| 166 | φ1~3mmの砂粒 | 10YR | にぶい黄褐色 | 普通 | | | 竹管 | | 深鉢の獸面把手。 | 竹管 | 15. G-9 |
| 167 | 細かい砂粒・黄色軽石 | 10YR | にぶい黄褐色 | 普通 | | | 竹管 | | 口唇部は爪形文が施文。巾4mmの半截竹管の平行沈線を集合化し横位に施文。棒状の貼付文あり。 | 竹管 | 13. Q-7 |

遺構外出土土器観察表

| 番号 | 胎土 | 色記号 | 色調 | 焼成 | 地文 原体 | 施文 方向 | 地文 分類 | 文様 分類 | 文様の特徴 | 備考 | 出土位置 |
|-----|--------------------|-------|--------|----|----------|----------|----------|----------|--|----|--------------------|
| 168 | φ1~3mmの小石 | 10YR | 黒褐色 | 良好 | | | | 竹管 | 太さ4mmの浮線で文様を施文。浮線 上に半載竹管の爪形文が施文。 | 竹管 | 15. G-11/ 169同一 |
| 169 | φ1~3mmの小石 | 10YR | 黒褐色 | 良好 | | | | 竹管 | 太さ4mmの浮線で文様を施文。浮線 上に半載竹管の爪形文が施文。 | 竹管 | 15. F-10/ 168同一 |
| 170 | φ1~3mmの小石 | 10YR | にぶい黄橙色 | 良好 | | | | 竹管 | 太さ3mmの浮線で文様を施文。浮線 に「ハ」字状の刻みが付く。 | 竹管 | 15. H-10 |
| 171 | φ1~3mmの小石 | 7.5YR | 明褐色 | 良好 | | | | 竹管 | 浮線で渦巻き。浮線に「ハ」字状の 刻みとφ1mmの円形刺突が加えられ る。 | 竹管 | 土山南道北 |
| 172 | 細かい砂粒 | 7.5YR | にぶい褐色 | 良好 | | | | 竹管 | 太さ5mmの浮線で文様を施文。浮線 上に爪形文が加えられる。 | 竹管 | 15. G-11/ 174同一 |
| 173 | 細かい砂粒・雲母 | 10YR | にぶい黄褐色 | 普通 | | | | 竹管 | 太さ4mmの浮線で文様を施文。浮線 に刺突が加えられる。 | 竹管 | 15. N-12 |
| 174 | 細かい砂粒 | 10YR | にぶい黄褐色 | 良好 | | | | 竹管 | 太さ5mmの浮線で文様を施文。浮線 上に爪形文が加えられる。 | 竹管 | 15. H-12/ 172同一 |
| 175 | φ1~3mmの小石 | 7.5YR | 褐色 | 良好 | 附加 条 | 横位 | | 竹管 | 太さ3mmの浮線が横位に施文。附加 条1種。 | 竹管 | 15. C-11 |
| 176 | φ1~3mmの小石・ 雲母 | 7.5YR | 橙色 | 良好 | Lr | 横位 | | 竹管 | 巾6mmの半載竹管の平行沈線で文様 を施文。沈線内に刺突が加えられる。 | 竹管 | 表採 |
| 177 | φ1~3mmの小石 | 7.5YR | にぶい褐色 | 普通 | | | | 竹管 | 巾4mmの半載竹管の平行沈線を集合 化し文様を施文。 | 竹管 | 15. H-12 |
| 178 | φ1~3mmの小石 | 10YR | にぶい黄橙色 | 良好 | RL | 横位 | | 竹管 | 胴部は巾5mmの平行沈線で横位に区 画。 | 竹管 | 15. G-11 |
| 179 | 細かい砂粒・雲母 | 7.5YR | にぶい褐色 | 普通 | RL | 斜位 | | 竹管 | 巾4mmの半載竹管の平行沈線が施文。 | 竹管 | 13. P-8 |
| 180 | φ1~3mmの小石 | 10YR | にぶい黄褐色 | 良好 | | | | 竹管 | 巾3mmの半載竹管の平行沈線で文様 を施文。 | 竹管 | 13. P-8 |
| 181 | 細かい砂粒 | 10YR | 暗褐色 | 良好 | | | | 竹管 | 太さ2mmの沈線を条線状にし文様を 施文。ボタン状貼付文が付く。 | 竹管 | 13. P-9 |
| 182 | φ1~3mmの小石 | 7.5YR | 褐色 | 普通 | Lr | 横位 | | 竹管 | 太さ3mmの結節浮線が縦位に施文。 | 竹管 | 13. Q-9 |
| 183 | φ1~3mmの小石 | 7.5YR | にぶい褐色 | 普通 | LR | 横位 | | 竹管 | 太さ4mmの結節浮線文が施文。 | 竹管 | 13. Q-8 |
| 184 | 細かい砂粒 | 7.5YR | にぶい褐色 | 普通 | Lr | 横位 | | 竹管 | 太さ7mmの結節浮線文が施文。 | 竹管 | 13. N-10 |
| 185 | 細かい砂粒・雲母 | 7.5YR | にぶい褐色 | 良好 | | | | 竹管 | 太さ4mmの結節浮線が縦位に施文。 | 竹管 | 13. P-9 |
| 186 | φ1~3mmの小石 | 7.5YR | 褐色 | 普通 | LR | 横位 | | 竹管 | 太さ4mmの結節浮線文。 | 竹管 | 15. H-12 |
| 187 | 細かい砂粒・雲母 | 7.5YR | 褐色 | 良好 | | | | 竹管 | 太さ6mmの半載竹管の平行沈線と結 節浮線が施文。 | 竹管 | 13. Q-8 |
| 188 | 細かい砂粒 | 10YR | にぶい黄橙色 | 良好 | | | | 竹管 | 巾10mmの半載竹管の平行沈線で弧線 を施文。その間を印刻状に凹め刺突 を加える。 | 竹管 | 13. P-7 |
| 189 | 細かい砂粒 | 5YR | 赤褐色 | 普通 | LR | 横位 | | 竹管 | 太さ10mmの粘土紐が鋸歯状に施文。 粘土紐上に縄文が施文。 | 竹管 | 13. N-9 |
| 190 | 細かい砂粒 | 10YR | 黒褐色 | 良好 | | | | 竹管 | 巾5mmの半載竹管の平行沈線で同心 円状に文様を施文。文様間に印刻あ り。 | 竹管 | 13. Q-8 |
| 191 | 細かい砂粒 | 7.5YR | にぶい褐色 | 良好 | | | | 竹管 | 巾4mmの半載竹管の平行沈線で文様 を施文。文様間に印刻あり。 | 竹管 | 13. P-9 |
| 192 | φ1~3mmの小石 | 7.5YR | 褐色 | 良好 | RL | 横位 | | 竹管 | 巾4mmの半載竹管の爪形文で文様を 施文。無文部は良く磨かれる。 | 竹管 | 13. Q-9 |
| 193 | 細かい砂粒 | 10YR | にぶい黄褐色 | 良好 | | | | 竹管 | 無文の有孔浅鉢。 | 竹管 | 15. G-11 |
| 194 | φ1~2mmの小石・ 雲母 | 10YR | にぶい黄橙色 | 普通 | | | | 竹管 | 太さ5mmの浮線で文様を施文。浮線 に刻みあり。 | 竹管 | 14. T-7 |
| 195 | φ1~3mmの小石 | 10YR | にぶい黄橙色 | 良好 | RL | 横位 | | 竹管 | 太さ5mmの浮線で文様を施文。浮線 に刻みあり。 | 竹管 | 15. G-6 |
| 196 | φ1~3mmの小石・ 黄色軽石 | 7.5YR | 褐色 | 良好 | | | | 竹管 | 巾3mmの平行沈線が集合沈線化し横 位に施文。 | 竹管 | 15. H-10 |
| 201 | φ1~3mmの小石・ 金雲母 | 5YR | 暗赤褐色 | 良好 | | | | 爪形 | 波状口縁の波頂部から太さ8mmの隆 線が垂下し口縁部中程で二叉に分か れ弧を描くように貼付。 | 爪形 | 13. Q-7 |
| 202 | 細かい砂粒 | 7.5YR | 橙色 | 不良 | | | | 爪形 | 巾7mmの平行沈線で文様。 | 爪形 | 13. Q-7 |

第1章 出土遺物の概要

遺構外出土土器観察表

| 番号 | 胎土 | 色記号 | 色調 | 焼成 | 地文 原体 | 施文 方向 | 地文 分類 | 文様 分類 | 文様の特徴 | 備考 | 出土位置 |
|-----|---------------|-------|--------|----|----------|----------|----------|----------|---|----|----------|
| 203 | φ1~3mmの小石 | 5YR | にぶい赤褐色 | 良好 | | | | 爪形 | 太さ5mmの沈線遠し引き爪形文で縦位の区画。区画内に「U」「□」状の文様を施文。 | 爪形 | 13. Q-7 |
| 204 | φ1~3mmの小石 | 5YR | 赤褐色 | 普通 | | | | 爪形 | 巾6mmの半截竹管の平行沈線で格子状に区画。沈線に沿って爪形文が施文。 | 爪形 | 13. Q-7 |
| 205 | φ1~3mmの小石 | 5YR | にぶい赤褐色 | 良好 | | | | 爪形 | 巾5~6mmの隆線で単円環状の突起・曲線を描く。隆線に沿って巾15mmのキャタピラ文を施文。 | 爪形 | 13. Q-7 |
| 206 | φ1~3mmの小石 | 5YR | 橙色 | 普通 | | | | 爪形 | 太さ6~10mmの隆線と沈線で文様を描く。縦位の区画。区画内に円形モチーフを入れる。内面スス付着。 | 爪形 | 13. Q-7 |
| 207 | φ1~3mmの小石 | 5YR | 明赤褐色 | 普通 | | | | 爪形 | 太さ10mmの隆線で曲線を描き橋状把手をつくる。 | 爪形 | 13. Q-7 |
| 208 | φ1~3mmの小石・雲母 | 5YR | にぶい橙色 | 普通 | | | | 爪形 | 隆線の双円環状突起が貼付。 | 爪形 | 13. Q-15 |
| 209 | φ1~3mmの小石 | 7.5YR | 褐色 | 良好 | | | | 爪形 | 波頂部に3単位の小突起を持つ。口縁部は太さ3mmの沈線が3条並行に施文。沈線以下は巾10mmのキャタピラ文が施文。 | 爪形 | 13. Q-7 |
| 210 | φ1~3mmの小石・金雲母 | 7.5YR | にぶい褐色 | 良好 | | | | 爪形 | 扇状把手を持つ。口縁部は巾3~4mmの竹管で押し引きの爪形文。 | 爪形 | 13. P-7 |
| 211 | φ1~3mmの小石 | 2.5YR | にぶい赤褐色 | 不良 | RL | 縦位 | 縄文 | 隆線 | 口縁部文様帯は太さ10~15mmの隆線で楕円区画。口縁頂部に山形の橋状突起が付く。内面スス付着。 | 爪形 | 13. P-9 |
| 212 | φ1~3mmの小石・雲母 | 2.5YR | 暗赤褐色 | 普通 | | | | 爪形 | 口唇直下に巾7mmの爪形文が1列施文。口縁部文様帯を太い隆線で隔丸三角形に区画。隆線に沿って爪形文を施文。 | 爪形 | 13. Q-8 |
| 213 | φ1~3mmの小石 | 10YR | にぶい黄褐色 | 普通 | RI | | | 爪形 | 巾5mmの押し引き爪形文で文様を施文。 | 爪形 | 15. G-9 |
| 214 | φ1~5mmの小石 | 2.5YR | にぶい赤褐色 | 良好 | | | | 爪形 | 太さ7~10mmの隆線で文様を施文。隆線に刻みあり。隆線に沿って沈線が引かれる。 | 爪形 | 15. G-9 |
| 215 | φ1~5mmの小石・金雲母 | 7.5YR | 暗褐色 | 良好 | | | | 爪形 | 口縁部は太さ7mmの隆線で区画。扇状把手を持つ。 | 爪形 | 13. P-9 |
| 216 | φ1~5mmの小石・雲母 | 5YR | にぶい赤褐色 | 良好 | | | | 爪形 | 山形状把手。波頂部から垂下する隆線に刻みあり。口縁に沿って巾6mmの押し引きの刺突。 | 爪形 | 13. Q-9 |
| 217 | φ1~3mmの小石 | 5YR | にぶい赤褐色 | 良好 | | | | 爪形 | 隆線で渦巻き。隆線に沿って巾7~10mmの刻みがある。 | 爪形 | 13. Q-7 |
| 218 | φ1~3mmの小石 | 5YR | 暗赤褐色 | 普通 | | | | 爪形 | 太めの隆線で曲線を描く。隆線間に沈線に沿って施文。 | 爪形 | 13. P-11 |
| 219 | φ1~3mmの小石 | 7.5YR | にぶい橙色 | | | | | 爪形 | 中空の双円形の突起が付く。 | 爪形 | 15. F-6 |
| 220 | φ1~3mmの小石・雲母 | 7.5YR | 褐色 | 普通 | | | | 爪形 | 波頂部は二又になる。太さ10mmの粘土紐で双円線を描く。隆線に沿ってキャタピラ文が施文。 | 爪形 | 13. S-9 |
| 221 | φ1~3mmの小石 | 5YR | にぶい赤褐色 | 良好 | | | | 爪形 | 波頂部が二又になる。波頂部から太い隆線が垂下。隆線に刻みあり。隆線間は巾7mmの半截竹管の押し引き爪形文。 | 爪形 | 15. H-10 |
| 222 | φ1~3mmの小石・金雲母 | 5YR | にぶい橙色 | 良好 | | | | 爪形 | 橋状把手。 | 爪形 | 15. G-11 |
| 223 | φ1~3mmの小石 | 7.5YR | 橙色 | 不良 | | | | 爪形 | 太さ7mmの隆線で文様を施文。隆線に沿って巾7mmの爪形文が施文。 | 爪形 | 15. G-11 |
| 224 | 細かい砂粒 | 7.5YR | 褐色 | 普通 | | | | 爪形 | 口縁部は巾10mmの爪形文が横位に施文。その下にペン先状の爪形文が鋸歯状に施文。 | 爪形 | 13. P-9 |
| 225 | 細かい砂粒 | 2.5YR | 赤褐色 | 良好 | | | | 爪形 | 台形状の突起。太い沈線が縦位に施文。口縁部に大きな穴が開く。 | 爪形 | 13. P-9 |

遺構外出土土器観察表

| 番号 | 胎土 | 色記号 | 色調 | 焼成 | 地文 原体 | 施文 方向 | 地文 分類 | 文様 分類 | 文様の 特徴 | 備考 | 出土位置 |
|-----|----------------|-------|--------|----|----------|----------|----------|----------|---|----|----------|
| 226 | φ1~3mmの小石 | 2.5YR | にぶい赤褐色 | 良好 | | | 爪形 | | 双円状突起と円形の穴が開く。太さ8mmの刻みのある隆線が貼付。 | 爪形 | 15. G-9 |
| 227 | φ1~3mmの小石 | 5YR | 暗褐色 | 普通 | | | 爪形 | | 隆線の突起が付く。口縁部は隆線で楕円区画。 | 爪形 | 13. P-9 |
| 228 | φ1~3mmの小石・雲母 | 5YR | 暗赤褐色 | | | | 爪形 | | 扇状把手。 | 爪形 | 13. P-9 |
| 229 | φ1~3mmの小石 | 7.5YR | にぶい橙色 | 良好 | | | 爪形 | | 山形状突起。双円状に孔が開く。隆線に刻みあり。 | 爪形 | 15. G-9 |
| 230 | φ1~3mmの小石・雲母 | 5YR | 暗赤褐色 | 良好 | | | 爪形 | | 隆線の単円突起。巾16mmのキャタピラ文。 | 爪形 | 13. P-9 |
| 231 | φ1~3mmの小石 | 7.5YR | にぶい橙色 | 普通 | | | 沈線 | 隆線 | 橋状把手に渦巻き文を施文。 | 爪形 | 13. N-11 |
| 232 | φ1~3mmの小石・雲母 | 2.5YR | 赤褐色 | 良好 | | | 爪形 | | 隆線の双円状突起。隆線と沈線の文様を施文。口縁部に押し引き爪形文を施文。 | 爪形 | 15. G-11 |
| 233 | φ1~3mmの小石・雲母 | 7.5YR | 褐色 | 良好 | | | 爪形 | | 蛇頭形の突起。突起基部に穴が開く。巾4mmの押し引き爪形文で菱形をつくる。 | 爪形 | 13. P-9 |
| 234 | φ1~3mmの小石 | 7.5YR | 黒褐色 | 良好 | | | | 隆線 | 橋状把手に渦巻き文を施文。 | 爪形 | 13. P-10 |
| 235 | φ1~3mmの小石・雲母 | 5YR | 明赤褐色 | 普通 | | | 爪形 | | 横断面三角形の筒状把手。隆線と沈線で文様を施文。 | 爪形 | 13. Q-7 |
| 236 | 細かい砂粒・黄色軽石 | 5YR | 赤褐色 | 良好 | | | 爪形 | | 中空の三累円環状突起。 | 爪形 | 13. P-9 |
| 237 | φ1~3mmの小石・黄色軽石 | 2.5YR | 赤褐色 | 良好 | | | | 隆線 | 橋状把手に渦巻き文を施文。 | 爪形 | 13. R-9 |
| 238 | φ1~3mmの小石・雲母 | 5YR | にぶい赤褐色 | 普通 | | | 爪形 | | 半円状の突起が付く。 | 爪形 | 15. R-13 |
| 239 | 細かい砂粒 | 5YR | にぶい赤褐色 | 普通 | | | 沈線 | 沈線 | 巾9mmの平行沈線で縦位の区画。その間に半截竹管の刺突が加わる。 | 爪形 | 13. P-9 |
| 240 | φ1~3mmの小石・雲母 | 5YR | にぶい赤褐色 | 普通 | | | 爪形 | | 太さ3~4mmの沈線で渦巻きと弧線の文様を施文。 | 爪形 | 13. P-7 |
| 241 | φ1~3mmの小石・雲母 | 10YR | 黒褐色 | 良好 | | | 爪形 | | 巾4mmの平行沈線で楕円区画。 | 爪形 | 15. G-9 |
| 242 | 細かい砂粒・雲母 | 5YR | にぶい褐色 | 普通 | | | 爪形 | | 波状口縁の頂点下に二重円の文様を描く。周辺を弧線が施文。 | 爪形 | 14. S-8 |
| 243 | φ1~3mmの小石・雲母 | 2.5YR | にぶい赤褐色 | 良好 | | | 沈線 | 隆線 | 太さ8~10mmの隆線で半円状区画。区画内に太さ3~6mmの沈線が充填。 | 爪形 | 13. P-7 |
| 244 | 細かい砂粒 | 5YR | にぶい赤褐色 | 良好 | | | 爪形 | | 太さ7mmの隆線と沿うように沈線が施文。口唇部スス付着。 | 爪形 | 13. Q-7 |
| 245 | φ1~3mmの小石・金雲母 | 2.5YR | 暗赤褐色 | 良好 | | | 爪形 | | 頂点が二叉に分かれる山形突起。突起から隆線が垂下。隆線に刻みあり。 | 爪形 | 15. H-9 |
| 246 | φ1~3mmの小石 | 5YR | 暗赤褐色 | 普通 | | | 爪形 | | 口縁部は無文帯。胴部に太さ5mmの沈線で縦位の区画。突起を持つ。内面スス付着。 | 爪形 | 13. G-9 |
| 247 | φ1~3mmの小石・雲母 | 2.5YR | 赤褐色 | 良好 | | | 爪形 | | 口縁部は太さ8mmの隆線で楕円区画。 | 爪形 | 14. T-10 |
| 248 | φ1~3mmの小石・金雲母 | 2.5YR | 明赤褐色 | 良好 | | | 爪形 | | 口縁に台形状突起。波頂部から隆線が垂下。口縁に沿って巾7mmの半截竹管の外・内側を使った爪形文を施文。 | 爪形 | 15. G-9 |
| 249 | φ1~3mmの小石・金雲母 | 7.5YR | 黒褐色 | 良好 | | | 爪形 | | 巾10mmのキャタピラ文が2列施文。 | 爪形 | 13. P-9 |
| 250 | φ1~3mmの小石・雲母 | 5YR | にぶい橙色 | 普通 | | | 爪形 | | 口縁部に太さ7mmの隆線で楕円区画。区画内は押し引き爪形文とペン先状爪形文を施文。胴部に押し引き爪形文が施文。 | 爪形 | 13. Q-9 |
| 251 | 細かい砂粒 | 5YR | 暗赤褐色 | 良好 | | | 爪形 | | 口縁部に太さ7mmの隆線が縦位に貼付。頸部は太さ10mmの隆線が横位に施文。無文部は丁寧に磨かれる。 | 爪形 | 13. Q-7 |

第1章 出土遺物の概要

遺構外出土土器観察表

| 番号 | 胎土 | 色記号 | 色調 | 焼成 | 地文 原体 | 施文 方向 | 地文 分類 | 文様 分類 | 文様の 特徴 | 備考 | 出土位置 |
|-----|--------------------|-------|--------|----|----------|----------|----------|----------|---|----|----------|
| 252 | φ1~3mmの小石・ 金雲母 | 7.5YR | 暗褐色 | 良好 | | | | 爪形 | 口縁部文様帯を太さ8mmの隆線で区画。隆線に沿って2列に押し引き爪形文が施文。 | 爪形 | 15. A-9 |
| 253 | φ1~3mmの小石・ 金雲母 | 7.5YR | 明褐色 | 普通 | | | | 爪形 | 巾12mmの爪形文が間隔をあけて施文。 | 爪形 | 13. Q-9 |
| 254 | φ1~3mmの小石 | 5YR | にぶい赤褐色 | 良好 | | | | 爪形 | 隆線の双円状突起。 | 爪形 | 13. P-9 |
| 255 | φ1~3mmの小石・ 雲母 | 2.5YR | 明赤褐色 | 良好 | | | | 爪形 | 太さ10mmの隆線が渦巻き状に貼付。隆線に沿って沈線や刻みが付く。内面黒色。 | 爪形 | 13. Q-8 |
| 256 | φ1~3mmの小石・ 雲母 | 10YR | にぶい黄褐色 | 普通 | RL | | | 爪形 | 太さ4mmの隆線で文様区画。それに沿って押し引き爪形文を施文。 | 爪形 | 13. P-9 |
| 257 | φ1~5mmの小石多 量 | 10YR | にぶい黄褐色 | 良好 | | | | 爪形 | 中空の双円状把手。把手部に刻みあり。 | 爪形 | 14. P-11 |
| 258 | φ1~3mmの小石・ 金雲母 | 7.5YR | 暗褐色 | 良好 | | | | 爪形 | 中空の双円状把手。太さ8mmの隆線が弧を描く。隆線に沿って沈線が施文。文様間は刺突が加わる。 | 爪形 | 13. P-9 |
| 259 | 細かい砂粒・雲母 | 7.5YR | 暗褐色 | 良好 | | | | 爪形 | 巾6mmの半截竹管の爪形文と平行沈線。 | 爪形 | 13. Q-9 |
| 260 | φ1~3mmの小石 | 5YR | にぶい赤褐色 | 良好 | | | | 爪形 | 巾5mmの半截竹管の爪形文で弧線を施文。弧線の連結部から竹管内側角を使い連続刺突する。 | 爪形 | 13. Q-7 |
| 261 | φ1~3mmの小石 | 5YR | 明赤褐色 | 普通 | | | | 爪形 | 太さ8~10mmの隆線で文様を施文。隆線に沿って巾9mmの爪形文が施文。内面黒色。 | 爪形 | 13. Q-7 |
| 262 | φ1~3mmの小石・ 雲母 | 2.5YR | にぶい赤褐色 | 普通 | | | | 爪形 | 太さ4~10mmの沈線と隆線を施文。 | 爪形 | 13. P-10 |
| 263 | φ1~3mmの小石 | 2.5YR | にぶい赤褐色 | 普通 | RL | | | 爪形 | 太さ10mmの隆線で方形の区画。隆線に沿って沈線が施文。区画内は三角の入り組んだ印刻があり、その中に円形のモチーフが描かれる。 | 爪形 | 13. P-9 |
| 264 | 細かい砂粒・雲母 | 2.5YR | 暗赤褐色 | 普通 | | | | 爪形 | 胴部は巾5mmの半截竹管の平行沈線で方形に区画。区画内に爪形文・鋸歯文・平行沈線を施文。内面黒色。 | 爪形 | 13. Q-7 |
| 265 | φ1~3mmの小石 | 2.5YR | 明赤褐色 | 普通 | | | | 爪形 | 単円状の突起。太さ4mmの沈線を連続弧状に施文。 | 爪形 | 斜面排土 |
| 266 | φ1~3mmの小石・ 雲母 | 5YR | にぶい赤褐色 | 良好 | | | | 爪形 | 太さ10mmの隆線で曲線を描く。その間に太さ5mmの沈線が沿うように施文。内面スス付着。 | 爪形 | 13. Q-7 |
| 267 | φ1~3mmの小石 | 7.5YR | にぶい橙色 | 良好 | | | | 爪形 | 隆線で横・縦位の区画。隆線に沿って爪形文を施文。 | 爪形 | 13. P-9 |
| 268 | φ1~3mmの小石 | 7.5YR | にぶい橙色 | 普通 | | | | 爪形 | 三角の筒状把手。太さ5mmの沈線で文様を施文。 | 爪形 | 13. O-9 |
| 269 | φ1~3mmの小石・ 黄色軽石 | 5YR | にぶい赤褐色 | 良好 | | | | 爪形 | 太さ8mmの刻みを持つ隆線が単円環状の突起から派生する。隆線に沿って巾21mmのキャタピラ文を施文。 | 爪形 | 13. P-7 |
| 270 | φ1~3mmの小石 | 7.5YR | にぶい橙色 | 良好 | | | | 爪形 | 刻みを持つ太い隆線で、楕円形の区画を作る。区画内は、太い沈線で横位に区画し、縦の沈線を交互に施文する。 | 爪形 | 13. |
| 271 | 細かい砂粒 | 7.5YR | 黒褐色 | 良好 | | | | 爪形 | 橋状把手。太さ5mmの刻みを持つ隆線と沈線で文様を施文。 | 爪形 | 13. P-9 |
| 272 | 細かい砂粒 | 5YR | にぶい赤褐色 | 普通 | | | | 爪形 | 太さ7mmの隆線で文様を区画。隆線に沿って巾7mmのキャタピラ文が施文。 | 爪形 | 13. O-9 |
| 273 | φ1~3mmの小石 | 7.5YR | 褐色 | 普通 | | | | 爪形 | 隆線と沈線で文様を施文。 | 爪形 | 13. P-9 |
| 274 | φ1~3mmの小石・ 雲母 | 5YR | にぶい橙色 | 普通 | | | | 爪形 | 太さ6~8mmの隆線と沈線で文様を施文。内面スス付着。 | 爪形 | 13. Q-8 |
| 275 | φ1~3mmの小石 | 5YR | 赤褐色 | 普通 | | | | 爪形 | 隆線の渦巻きと太い沈線が縦位に施文。内面スス付着。 | 爪形 | 13. Q-7 |

遺構外出土土器観察表

| 番号 | 胎土 | 色記号 | 色調 | 焼成 | 地文 原体 | 施文 方向 | 地文 分類 | 文様 分類 | 文様の 特徴 | 備考 | 出土位置 |
|-----|--------------------|-------|--------|----|----------|----------|----------|----------|---|----|----------|
| 276 | φ1~3mmの小石・ 金雲母 | 5YR | 暗赤褐色 | 良好 | | | | 爪形 | 太さ5~6mmの隆線とそれに沿って、 太さ3mmの押し引き爪形文を施文。 | 爪形 | 13. Q-7 |
| 277 | φ1~3mmの小石・ 金雲母 | 5YR | 暗赤褐色 | 良好 | | | | 爪形 | 太さ6mmの隆線に沿って巾8mmの半截 竹管内側端で押し引き文。 | 爪形 | 13. Q-7 |
| 278 | φ1~3mmの小石・ 金雲母 | 5YR | にぶい赤褐色 | 良好 | | | | 爪形 | 太さ9mmの隆線が縦位に施文。 | 爪形 | 13. Q-7 |
| 279 | φ1~5mmの小石・ 黄色軽石 | 5YR | 明赤褐色 | 普通 | | | | 爪形 | 太さ7mmの隆線と巾7mmの爪形文を施 文。内面スス付着。 | 爪形 | 13. Q-7 |
| 280 | φ1~3mmの小石・ 黄色軽石 | 2.5YR | 明赤褐色 | 良好 | | | | 爪形 | 太さ7mmの隆線とそれに沿って巾8mm の爪形文が施文。 | 爪形 | 13. Q-7 |
| 281 | 細かい砂粒 | 5YR | 赤褐色 | 良好 | RL | 横位 | | 爪形 | 太さ5~8mmの隆線で楕円区画。隆線 に沿って巾10mmのキャタピラ文を施 文。 | 爪形 | 13. G-7 |
| 282 | φ1~3mmの小石 | 5YR | 赤褐色 | 普通 | | | | 爪形 | 太さ7mmの隆線で巴状の文様。隆線 に沿って巾5mmの爪形文を施文。 | 爪形 | 13. Q-7 |
| 283 | φ1~3mmの小石・ 金雲母 | 5YR | 暗赤褐色 | 良好 | | | | 爪形 | 太さ7~10mmの隆線で曲線を施文。 隆線に沿って巾7mmの半截竹管内側 端で押し引き文。 | 爪形 | 13. Q-7 |
| 284 | φ1~3mmの小石・ 金雲母 | 5YR | にぶい赤褐色 | 良好 | | | | 爪形 | 太さ8~10mmの隆線が波状に垂下。 巾6mmの半截竹管内側の刺突が隆線 に沿う。 | 爪形 | 13. Q-9 |
| 285 | φ1~3mmの小石 | 2.5YR | にぶい赤褐色 | 良好 | | | | 爪形 | 巾12mmの隆線を弧状に貼付。隆線上 に平行沈線を施文。 | 爪形 | 13. Q-7 |
| 286 | φ1~3mmの小石 | 5YR | 明赤褐色 | 普通 | | | | 爪形 | 隆線と沈線の曲線で文様を施文。 | 爪形 | 13. Q-7 |
| 301 | 細かい砂粒 | 5YR | にぶい赤褐色 | 良好 | 沈線 | | 隆・沈 | 隆・沈 | 口縁部文様帯は太さ8mmの隆線で半 円状に区画し沈線を充填。胴部は沈 線で縦位の区画。区画間に矢羽根状 の沈線を施文。 | 沈線 | 14. B-13 |
| 302 | φ1~3mmの小石・ 雲母 | 7.5YR | 橙色 | 普通 | LR | 縦・横 | 隆・沈 | 隆・沈 | 胴部に楕円と渦巻きの文様をつく る。有孔鑄付き土器。 | 沈線 | 13. R-7 |
| 303 | φ1~3mmの小石・ 雲母 | 7.5YR | にぶい褐色 | 良好 | 条線 | 縦位 | 沈線 | 沈線 | 口縁部文様帯を太さ4mmの沈線で区 画。口唇直下にφ4mmの円形刺突列 を加える。口縁部は雲形状の文様。 | 沈線 | 13. Q-7 |
| 304 | φ1~3mmの小石・ 黄色軽石 | 7.5YR | 橙色 | 普通 | 条線 | 斜位 | 沈線 | 隆線 | 口縁部は無文帯で橋状把手が付く。 胴部は隆線で方形に区画し、条線が 斜位に付く。 | 沈線 | 13. Q-7 |
| 305 | φ1~3mmの小石・ 雲母 | 7.5YR | 明褐色 | 普通 | 沈線 | | 隆・沈 | 隆・沈 | 口縁部は太さ8mmの隆線で楕円区画。 区画内は沈線が充填。胴部は隆線が 縦位の区画。区画間を沈線が横位に 施文。 | 沈線 | 13. R-7 |
| 306 | φ1~3mmの小石 | 7.5YR | 明赤褐色 | 良好 | | | | 沈線 | 口縁部に太さ6mmの沈線で横位に施 文。頸部に連弧文を描く。連弧文は 3連を1単位とし、2単位施文され、 間に縦位に沈線が施文。 | 沈線 | 13. P-8 |
| 307 | φ1~5mmの小石多 量 | 5YR | 赤褐色 | 普通 | 条線 | 縦位 | 沈線 | 隆・沈 | 口縁部は太さ10mmの隆線で横位の区 画と渦巻き文。胴部は太さ5mmの沈 線で長楕円形の区画。区画間を条線 が波状に垂下。 | 沈線 | 15. A |
| 308 | φ1~3mmの小石・ 雲母 | 7.5YR | にぶい褐色 | 普通 | 条線 | 斜位 | 沈線 | 隆線 | 太さ6~8mmの隆線で渦巻き・巴状の 文様。地文は沈線を矢羽根状に施文。 | 沈線 | 13. R-7 |
| 309 | φ1~5mmの小石 | 7.5YR | 褐色 | 普通 | | | | 隆・沈 | 口縁部文様を太さ8~10mmの隆線が2 条対で半円状に区画。区画内は沈線 が縦位に充填。区画の接点に隆線で 渦巻きの突起が貼付。 | 沈線 | 15. A-6 |
| 310 | φ1~3mmの小石 | 7.5YR | 褐色 | 良好 | | | | 爪形 | 口縁部に太い隆線で渦巻き状の突起 を貼付。突起からワラビ手状の曲線 が派生する。 | 沈線 | 13. P-9 |
| 311 | 細かい砂粒 | 7.5YR | 褐色 | 良好 | | | | 隆・沈 | 太さ5mmの隆線による渦巻き文。 | 沈線 | 15. G-7 |
| 312 | φ1~3mmの小石・ 黄色軽石 | 5YR | 赤褐色 | 普通 | 条線 | 縦位 | 沈線 | 隆・沈 | 口縁部に無文帯。胴部は条線が縦位 に施文。 | 沈線 | 13. R-10 |

第1章 出土遺物の概要

遺構外出土土器観察表

| 番号 | 胎土 | 色記号 | 色調 | 焼成 | 地文 原体 | 施文 方向 | 地文 分類 | 文様 分類 | 文様の 特徴 | 備考 | 出土位置 |
|-----|----------------|-------|--------|----|----------|----------|----------|-----------|---|----|-------------------|
| 313 | φ1~3mmの小石 | 7.5YR | 褐色 | 良好 | | | | 沈線 | 口縁に沿って太さ4mmの沈線が2条施文。口縁部に3条連弧文が施文。 | 沈線 | 13. Q-8/ 338同一 |
| 314 | 細かい砂粒 | 5YR | 明赤褐色 | 普通 | | | | 沈線 | 太さ3~5mmの沈線で渦巻き。波頂部は円形の突起が貼付。 | 沈線 | 表採 |
| 315 | φ1~3mmの小石 | 10YR | にぶい黄褐色 | 普通 | | | | 沈線 隆・沈 | 口縁部文様を太い隆線で渦巻きを描く。隆線に沿って沈線が施文。区画内は沈線が施文。 | 沈線 | 13. S-11 |
| 316 | φ1~3mmの小石・雲母 | 7.5YR | 暗褐色 | 良好 | 条線 | 斜位 | 沈線 | 沈線 | 口縁部文様帯を太さ5mmの沈線で区画し弧線を引く。 | 沈線 | 13. R-7 |
| 317 | φ1~3mmの小石・雲母 | 7.5YR | 褐色 | 良好 | RL | 縦位 | 縄文 | 隆・沈 | 太い隆線で渦巻き・楕円区画をつくる。隆線に沿って太さ5mmの沈線が施文。区画内は沈線が矢羽根状に充填。胴部は沈線が2条対で縦位の区画。 | 沈線 | 道北部 |
| 318 | φ1~3mmの小石 | 10YR | 暗褐色 | 普通 | | | | 隆・沈 | 口縁部文様を太い隆線で区画。区画内に斜線が充填。頸部は無文で胴部との区画に沈線が3条廻る。 | 沈線 | 13. P-7 |
| 319 | φ1~3mmの小石・雲母 | 5YR | 赤褐色 | 良好 | | | | 沈線 隆・沈 | 口縁部と頸部を隆線で縦位に区画。口縁部文様帯は太さ5mmの沈線で楕円区画。区画内は沈線が縦位に充填。頸部は無文。 | 沈線 | 13. P-10 |
| 320 | φ1~3mmの小石多量 | 10YR | にぶい黄褐色 | 普通 | 条線 | 縦位 | 沈線 | 隆・沈 | 口縁部文様帯は太さ8~10mmの隆線とそれに沿う沈線。胴部は太さ5mmの沈線で縦位の区画。 | 沈線 | 13. S-7 |
| 321 | φ1~5mmの小石 | 2.5Y | 黒褐色 | 良好 | | | | 沈線 | 太い隆線と沈線で渦巻き。 | 沈線 | 13. S-7 |
| 322 | φ1~3mmの小石 | 10YR | 明黄褐色 | 不良 | 条線 | 縦位 | 沈線 | 隆・沈 | 口縁部に太さ8mmの隆線で楕円区画。区画内は太さ8mmの沈線が充填。胴部は沈線が2条対で縦位の区画し波状沈線が施文。 | 沈線 | 14. C-11 |
| 323 | φ1~3mmの小石 | 10YR | にぶい黄褐色 | 普通 | RL | 横位 | 縄文 | 沈線 | 口唇直下に巾10mmの平行沈線と交互刺突が付く。口縁部は太さ2mmの沈線で乱雑な円形を描く。 | 沈線 | 14. S-9 |
| 324 | φ1~3mmの小石・黄色軽石 | 7.5YR | 暗褐色 | 良好 | | | | 隆・沈 | 太さ8mmの隆線で渦巻き・楕円区画。区画内は沈線が充填。 | 沈線 | 13. R-7 |
| 325 | φ1~3mmの小石・雲母 | 10YR | にぶい黄褐色 | 普通 | | | | 隆・沈 | 太さ8mmの隆線で楕円区画。区画内は太さ3mmの沈線が斜位に充填。胴部に沈線を縦位に施文し縦位に区画。 | 沈線 | 町抜O-14 |
| 326 | φ1~3mmの小石・雲母 | 7.5YR | 褐色 | 良好 | | | | 隆・沈 | 太い隆線で楕円区画。区画内は沈線が矢羽根状に充填。 | 沈線 | 町抜R-15 |
| 327 | 細かい砂粒・雲母 | 7.5YR | 褐色 | 良好 | RL | 横位 | 縄文 | 隆・沈 | 太い沈線と隆線で楕円区画。区画内は縄文が充填。 | 沈線 | 町抜O-P-15 |
| 328 | φ1~3mmの小石・雲母 | 7.5YR | にぶい褐色 | 普通 | | | | 沈線 | 口縁部文様は太さ6mmの沈線で区画し胴部を縦位に区画。外面スス付着。 | 沈線 | 13. Q-8 |
| 329 | φ1~3mmの小石 | 7.5YR | にぶい褐色 | 良好 | 条線 | 縦位 | 沈線 | 隆・沈 | 太さ6mmの沈線で重弧文を描く。頸部は隆線が廻る。隆線上に鋸歯状の沈線が施文。 | 沈線 | 13. O-10 |
| 330 | φ1~3mmの小石 | 10YR | にぶい黄褐色 | 普通 | | | | 沈線 隆線 | 口縁部に太さ3mmの沈線を弧線に連続施文。頸部は隆線が廻る。 | 沈線 | 13. O-11 |
| 331 | φ1~3mmの小石 | 7.5YR | にぶい褐色 | 普通 | | | | 沈線 | 太さ6mmの沈線の重弧文。 | 沈線 | 13. N-12 |
| 332 | φ1~3mmの小石 | 7.5YR | 橙色 | 良好 | 条線 | 縦位 | 沈線 | 沈線 | 2~3mm間隔の条線が縦位に施文。内面スス付着。 | 沈線 | 15. G-8 |
| 333 | φ1~3mmの小石 | 7.5YR | にぶい橙色 | 良好 | | | | 沈線 | 太さ4mmの沈線で渦巻きを施文した把手。 | 沈線 | 包含層 |
| 334 | 細かい砂粒 | 7.5YR | 明褐色 | 良好 | | | | 隆・沈 | 橋状把手。 | 沈線 | |
| 335 | 細かい砂粒・雲母 | 7.5YR | にぶい褐色 | 良好 | | | | 隆線 | 太さ6mmの隆線で渦巻きの突起。 | 沈線 | 土山南道北 |
| 336 | 細かい砂粒 | 10YR | にぶい黄褐色 | 普通 | | | | 隆線 | 太い沈線と隆線で双円環状の突起。 | 沈線 | 町抜R-15 |
| 337 | φ1~3mmの小石・黄色軽石 | 5YR | 暗赤褐色 | 普通 | 条線 | 縦位 | 沈線 | 沈線 | 口縁波頂部に小突起が付き太さ4mmの沈線が2条対で垂下。区画内は波状条線が施文。 | 沈線 | 13. R-7 |

第3節 遺構外の出土遺物

遺構外出土土器観察表

| 番号 | 胎土 | 色記号 | 色調 | 焼成 | 地文 原体 | 施文 方向 | 地文 分類 | 文様 分類 | 文様の 特徴 | 備考 | 出土位置 |
|-----|--------------------|-------|--------|----|----------|----------|----------|----------|---|----|-------------------|
| 338 | φ1~3mmの小石 | 5YR | にぶい赤褐色 | 良好 | | | | | 口縁に沿って太さ4mmの沈線が2条施文。口縁部に3条連弧文が施文。 | 沈線 | 13. Q-8/ 313同一 |
| 339 | 細かい砂粒 | 10YR | にぶい黄褐色 | 普通 | | | | 隆・沈 | 口縁部は太さ5mmの沈線で楕円区画。区画内に連続「コ」字文・刻みを入れる。 | 沈線 | 13. P-8 |
| 340 | φ1~3mmの小石 | 5YR | 赤褐色 | 良好 | 条線 | 縦位 | 沈線 | 隆・沈 | 胴部は条線が施文。橋状把手。 | 沈線 | 13. P-7 |
| 341 | φ1~3mmの小石 | 7.5YR | 褐色 | 普通 | | | | 隆・沈 | 口縁部は太さ5mmの沈線を横位に施文。刻みを持つ隆線で頸部と区画。口縁部に渦巻きの突起が付く。 | 沈線 | |
| 342 | 細かい砂粒 | 7.5YR | にぶい褐色 | 良好 | | | | 隆・沈 | 口縁部に隆線で三累円環状の突起。口縁部文様帯は楕円区画。区画内に沈線が充填。 | 沈線 | |
| 343 | φ1~3mmの小石・ 黄色軽石 | 7.5YR | にぶい褐色 | 普通 | 条線 | 縦位 | 沈線 | | 4条の条線が巾8mmで縦位に施文。 | 沈線 | 14. S-7 |
| 344 | φ1~3mmの小石・ 雲母 | 5YR | にぶい赤褐色 | 良好 | | | | 隆・沈 | 太さ10mmの隆線で楕円区画。区画内は沈線が充填。 | 沈線 | 13. Q-7 |
| 345 | φ1~3mmの小石・ 雲母 | 5YR | にぶい赤褐色 | 普通 | | | 沈線 | 隆線 | 口縁部は太い隆線で楕円区画。区画内は太さ3mmの沈線が縦位に施文。 | 沈線 | 13. O-9 |
| 346 | φ1~3mmの小石多 量・雲母 | 10YR | にぶい黄褐色 | 良好 | 条線 | 縦位 | 沈線 | 隆線 | 地文は太さ2mmの沈線で綾杉状の文様。太さ8mmの隆線が3条対でワラビ手状に貼付。 | 沈線 | 15. G-11 |
| 347 | φ1~3mmの小石 | 7.5YR | にぶい褐色 | 普通 | | | | 隆・沈 | 胴部文様帯を太さ5~10mmの隆線で区画。口縁部は無文帯。胴部文様内は沈線・爪形文が充填。 | 沈線 | 13. T-9 |
| 348 | φ1~3mmの小石 | 7.5YR | 橙色 | 不良 | 沈線 | 斜位 | 沈線 | 隆線 | 太さ4mmの沈線が綾杉状に施文。太さ8mmの隆線で縦位の区画。 | 沈線 | 14. S-5 |
| 349 | φ1~3mmの小石 | 7.5YR | にぶい褐色 | 良好 | 沈線 | 縦位 | 沈線 | 隆線 | 太さ8mmの隆線で縦位に区画し波状隆線が垂下。地文は涙滴形の刺突が施文。 | 沈線 | 13. T-12 |
| 350 | φ1~3mmの小石・ 黄色軽石 | 7.5YR | 褐色 | 良好 | | | | 隆線 | 太さ8mmの隆線が波状に垂下。涙滴形の刺突が施文。 | 沈線 | 14. E-8 |
| 351 | φ1~3mmの小石多 量 | 7.5YR | にぶい褐色 | 普通 | 沈線 | 横位 | 沈線 | 沈線 | 太さ5mmの沈線で渦巻き文。地文状に沈線を横位に施文。 | 沈線 | 13. O-10 |
| 352 | φ1~3mmの小石・ 黄色軽石 | 5YR | にぶい赤褐色 | 良好 | 沈線 | 斜位 | 沈線 | 隆線 | 太さ8mmの隆線が垂下。地文は太さ6mmの沈線が斜位に施文。 | 沈線 | 13. O-10 |
| 353 | φ1~3mmの小石・ 雲母 | 7.5YR | 暗褐色 | 普通 | 条線 | 斜位 | 沈線 | 隆・沈 | 4条の条線が巾8mmで2重になり波状に垂下。 | 沈線 | 15. P-4 |
| 354 | φ1~3mmの小石多 量 | 7.5YR | 褐色 | 普通 | 沈線 | 斜位 | 沈線 | 隆・沈 | 太さ7mmの隆線の文様。隆線間に太さ4mmの沈線が充填。 | 沈線 | 土山南道北 |
| 355 | 細かい砂粒 | 10YR | にぶい黄褐色 | 普通 | | | | 爪形 | 太さ4~5mmの沈線と太い隆線で曲線。 | 沈線 | 13. P-8 |
| 356 | φ1~3mmの小石・ 雲母 | 10YR | にぶい黄褐色 | 普通 | 条線 | 斜位 | 沈線 | 沈線 | 太さ6mmの沈線が縦位の区画。地文は6条の沈線が巾10mmで条線状に施文。 | 沈線 | 13. O-13 |
| 357 | φ1~3mmの小石・ 雲母 | 7.5YR | 黒褐色 | 普通 | 沈線 | 斜位 | 沈線 | 沈線 | 太さ4mmの沈線を綾杉状に施文。 | 沈線 | 13. P-8 |
| 358 | φ1~3mmの小石 | 7.5YR | にぶい褐色 | 良好 | | | | 隆・沈 | 台付き深鉢の高台部。内面黒色。 | 沈線 | 包含層 |
| 359 | φ1~3mmの小石多 量 | 7.5YR | 褐色 | 普通 | 沈線 | 斜位 | 沈線 | 隆・沈 | 太さ8mmの隆線が2条対で縦位の区画。区画内は太さ5mmの沈線で文様を施文。地文は沈線を綾杉状に施文。 | 沈線 | Q-11 |
| 360 | φ1~3mmの小石・ 黄色軽石 | 5YR | 明赤褐色 | 普通 | 条線 | 縦位 | 沈線 | 沈線 | 太さ4mmの沈線が2条対で縦位の区画。地文は条線を斜位に乱雑に施文。内面スス付着。 | 沈線 | 14. T-7 |
| 361 | φ1~3mmの小石・ 黄色軽石 | 7.5YR | 褐色 | 普通 | 条線 | 縦位 | 沈線 | 隆線 | 太さ8mmの隆線で縦位の区画。区画内は隆線を波状に施文。 | 沈線 | R-11 |
| 362 | φ1~3mmの小石・ 雲母 | 7.5YR | 褐色 | 良好 | | | | 隆・沈 | 深鉢の橋状把手。 | 沈線 | 13区町拡 O・P-15 |
| 363 | φ1~3mmの小石 | 5YR | 明赤褐色 | 良好 | | | | 沈線 | 太さ4mmの沈線で渦巻き・縦位の区画。内面スス付着。 | 沈線 | 13. P-8 |

第1章 出土遺物の概要

遺構外出土土器観察表

| 番号 | 胎土 | 色記号 | 色調 | 焼成 | 地文 原体 | 施文 方向 | 地文 分類 | 文様 分類 | 文様の 特徴 | 備考 | 出土位置 |
|-----|--------------------|-------|--------|----|----------|----------|----------|----------|---|----|-----------------|
| 364 | φ1~3mmの小石・ 黄色軽石 | 5YR | 明赤褐色 | 良好 | 条線 | 縦位 | 沈線 | | 10mm間隔の条線が縦位に施文。 | 沈線 | 包含層 |
| 365 | φ1~3mmの小石・ 砂粒 | 10YR | にぶい黄褐色 | 普通 | RL | 横位 | 縄文 | 沈線 | 太さ3mmの沈線で曲線を描く。縄文を施文後沈線を施文。 | 沈線 | 13. P-14 |
| 366 | φ1~3mmの小石・ 雲母 | 10YR | にぶい黄褐色 | 普通 | RL | 縦位 | 縄文 | 沈線 | 太さ2mmの沈線で曲線を描く。縄文を施文後沈線を施文。 | 沈線 | 13. P-14 |
| 367 | φ1~3mmの小石・ 雲母 | 10YR | 灰黄褐色 | 普通 | RL | 横位 | 縄文 | 沈線 | 太さ3mmの沈線で曲線を描く。縄文を施文後沈線を施文。 | 沈線 | 13. P-14 |
| 368 | φ1~3mmの小石 | 7.5YR | 橙色 | 普通 | RL | 斜位 | 縄文 | 沈線 | 太さ8mmの沈線が2条対で波状文様。内面スス附着。 | 沈線 | 13. Q-9 |
| 369 | φ1~3mmの小石多 量 | 5YR | 橙色 | 普通 | RL | 縦位 | 縄文 | 沈線 | 太さ8mmの隆線で方形を描く。隆線間に太さ3mmの沈線が施文。 | 沈線 | 13. P-8 |
| 401 | φ1~3mmの小石・ 黄色軽石 | 7.5YR | にぶい橙色 | 普通 | RI | 縦位 | 捺糸 | 隆・沈 | 口縁部に太い隆線が1条まわり、沈線による文様が描かれる。頸部は沈線で区画され連弧文が施文。胴部は沈線による楕円区画と縦位区画。内外面スス附着。 | 捺糸 | 13. P-7 |
| 402 | φ1~3mmの小石・ 黄色軽石 | 5YR | にぶい橙色 | 普通 | Lr | 横位 | 捺糸 | 隆線 | 太さ10mmの隆線で渦巻き文・楕円区画をつくる。頸部は無文帯。頸部にスス附着。 | 捺糸 | 13. O-9 |
| 403 | 細かい砂粒・雲母 | 2.5YR | にぶい赤褐色 | 普通 | Lr | 縦位 | 捺糸 | 沈線 | 太さ4mmの沈線が施文。内面と口唇部にスス附着。 | 捺糸 | 13. N-9 |
| 404 | φ1~5mmの小石・ 雲母 | 7.5YR | 橙色 | 普通 | Lr | 縦位 | 捺糸 | 隆線 | 口縁部を太さ10mmの隆線で区画し渦巻き文を描く。 | 捺糸 | 13. R-7 |
| 405 | 細かい砂粒 | 5YR | 明赤褐色 | 普通 | Lr | 縦位 | 捺糸 | 隆・沈 | 太さ3mmの沈線と太さ5mmの隆線の文様。 | 捺糸 | 15. G-9 |
| 406 | φ1~3mmの小石・ 雲母 | 5YR | 橙色 | 良好 | Lr | 縦・横 | 捺糸 | 隆線 | 口縁部文様帯を太さ14mmの隆線で区画。内面黒色。 | 捺糸 | 土山南道北 |
| 407 | φ1~3mmの小石・ 黄色軽石 | 5YR | にぶい赤褐色 | 普通 | Lr | 横位 | 捺糸 | 隆線 | 太さ10mmの隆線で渦巻き文・楕円区画をつくる。頸部は無文帯。 | 捺糸 | 13. O-9 |
| 408 | 細かい砂粒・雲母 | 5YR | 橙色 | 普通 | Lr | 斜位 | 捺糸 | 隆線 | 太さ12mmの隆線で半円状の区画。内面黒色。 | 捺糸 | 町掘O-15 |
| 409 | 細かい砂粒 | 2.5YR | 明赤褐色 | 良好 | Lr | 縦位 | 捺糸 | 隆・沈 | 口縁部を太さ10mmの隆線で区画。口唇部直下に太さ4mmの沈線が3条施文。 | 捺糸 | 15. I-6 |
| 410 | φ1~3mmの小石・ 雲母 | 5YR | 明赤褐色 | 良好 | Lr | 縦位 | 捺糸 | 隆線 | 口縁部と頸部を太さ10mmの隆線で区画。口縁部内は太さ4~6mmの隆線で渦巻き。 | 捺糸 | 15. F-6 |
| 411 | 細かい砂粒・雲母 | 7.5YR | 褐色 | 良好 | Lr | 縦位 | 捺糸 | 隆線 | 太さ7mmの隆線で文様。 | 捺糸 | 13. N-9 |
| 412 | 細かい砂粒 | 7.5YR | 褐色 | 普通 | Lr | 縦位 | 捺糸 | | 口縁部が鋭角に屈曲し無文帯となる。 | 捺糸 | 15. G-8 |
| 413 | 細かい砂粒・雲母 | 5YR | にぶい橙色 | 普通 | Lr | 縦位 | 捺糸 | 隆線 | 太さ7~8mmの隆線が2条対で渦巻き・弧線を描く。 | 捺糸 | 13. O-11 |
| 414 | φ1~3mmの小石・ 黄色軽石 | 5YR | 明赤褐色 | 普通 | Lr | 縦位 | 捺糸 | 沈線 | 太さ4mmの沈線で文様。 | 捺糸 | 町掘1-149 カット部 |
| 415 | φ1~3mmの小石・ 黄色軽石 | 7.5YR | にぶい橙色 | 普通 | Lr | 縦位 | 捺糸 | 隆線 | 太さ8mmの隆線が波状に施文。 | 捺糸 | 町掘1-149 カット部 |
| 416 | φ1~3mmの小石・ 黄色軽石 | 5YR | 褐色 | 普通 | Lr | 縦位 | 捺糸 | | | 捺糸 | 13. O-9 |
| 417 | φ1~3mmの小石 | 2.5YR | 明赤褐色 | 普通 | Lr | 縦位 | 捺糸 | 沈線 | 口縁部と頸部に2条対の沈線と隆線を施文。 | 捺糸 | 13. N-10 |
| 418 | φ1~3mmの小石多 量 | 7.5YR | 褐色 | 普通 | Lr | 縦位 | 捺糸 | 沈線 | 巾9mmの平行沈線を重ねるように4回施文。 | 捺糸 | 13. P-9 |
| 419 | φ1~3mmの小石・ 雲母 | 7.5YR | にぶい橙色 | 普通 | Lr | 縦位 | 捺糸 | 隆・沈 | 太い隆線で口縁部文様をつくる。胴部に太さ4mmの沈線で渦巻き文。 | 捺糸 | 13. O-10 |
| 420 | φ1~3mmの小石・ 雲母 | 2.5YR | 明赤褐色 | 普通 | Lr | 縦位 | 捺糸 | 沈線 | 太さ2mmの沈線が弧線・縦位の垂線を描く。 | 捺糸 | 13. R-11 |
| 421 | 細かい砂粒・雲母 | 5YR | 明赤褐色 | 良好 | Lr | 縦位 | 捺糸 | 沈線 | 太さ4mmの沈線で文様。 | 捺糸 | 15. G-11 |

遺構外出土土器観察表

| 番号 | 胎土 | 色記号 | 色調 | 焼成 | 地文 原体 | 施文 方向 | 地文 分類 | 文様 分類 | 文様の 特徴 | 備考 | 出土位置 |
|-----|--------------------|-------|--------|----|----------|----------|----------|----------|---|----|--------------------|
| 422 | φ1~3mmの小石・ 片岩 | 7.5YR | にぶい褐色 | 良好 | Lr | 縦位 | 捺糸 | 隆・沈 | 太さ4~5mmの隆線で渦巻き・曲線状の文様を描く。隆線間は太さ4mmの沈線が鋸歯状に施文。 | 捺糸 | 13. O-9 |
| 501 | φ1~3mmの小石 | 5YR | 明赤褐色 | 普通 | RL | 縦位 | 縄文 | 隆・沈 | 口縁に太さ8mmの隆線で渦巻き文。頸部くびれ部に巾8mmの平行沈線が2列横位に廻る。 | 縄文 | 13. N-10 |
| 502 | φ1~3mmの小石多 量 | 2.5Y | 明黄褐色 | 不良 | RL | 縦位 | 縄文 | 沈線 | 口縁は太さ4mmの沈線が横位に施文。胴部に長楕円形文様を描く。 | 縄文 | 14. C-8 |
| 503 | φ1~3mmの小石・ 黄色軽石 | 7.5YR | にぶい褐色 | 良好 | RL | 横位 | 縄文 | 隆線 | 口唇部に無文帯。口縁部は太さ10mmの隆線で半円形の区画と渦巻き文。胴部は隆線による縦位の区画と波状文。 | 縄文 | 13. O-13 |
| 504 | φ1~3mmの小石・ 黄色軽石 | 10YR | にぶい黄褐色 | 良好 | RL | 横位 | 縄文 | 沈線 | 太さ3mmの沈線で文様区画。区画内は縄文が充填。内面スス附着。 | 縄文 | 4溝 |
| 505 | φ1~3mmの小石 | 7.5YR | 橙色 | 良好 | LR | 縦位 | 縄文 | 沈線 | 太さ3mmの沈線で鋸歯状の文様。縄文帯と無文帯を交互につくる。沈線で文様割付後に縄文を施文。全体に磨減多い。 | 縄文 | 13. P-14 |
| 506 | φ1~3mmの小石・ 黄色軽石 | 7.5YR | 橙色 | 不良 | RL | 縦位 | 縄文 | | | 縄文 | 13. R-7 |
| 507 | φ1~3mmの小石・ 雲母 | 7.5YR | 褐色 | 普通 | RL | 縦位 | 縄文 | 沈線 | 太さ4mmの沈線が2条対で縦位の区画。沈線間は無文。 | 縄文 | 13. R-10 |
| 508 | 細かい砂粒・雲母 | 7.5YR | 褐色 | 普通 | RL | 横位 | 縄文 | | 胴下部は無文。内面黒色。 | 縄文 | 13. Q-7 |
| 509 | φ1~3mmの小石・ 黄色軽石 | 5YR | 赤褐色 | 普通 | RL | 斜位 | 縄文 | 隆線 | 太さ10mmの隆線で縦位の区画。内面スス附着。 | 縄文 | 13. Q-9 |
| 510 | φ1~3mmの小石・ 黄色軽石 | 5YR | 明赤褐色 | 普通 | RL | 横位 | 縄文 | 隆・沈 | 口縁部に太さ8mmの楕円区画と渦巻き文。胴部は太さ4mmの沈線が2条対で縦位区画。内面スス附着。全体に磨減多い。 | 縄文 | 15. A-13 |
| 511 | φ1~3mmの小石 | 5YR | にぶい赤褐色 | 普通 | RL | 縦位 | | | 内面黒色。 | 縄文 | 町抜P-2 |
| 512 | φ1~3mmの小石・ 黄色軽石 | 7.5YR | 明褐色 | 普通 | LR | 斜位 | 縄文 | 沈線 | 太さ2mmの沈線が2条対で「J」字文様を描く。 | 縄文 | 13. T-7 |
| 513 | φ1~3mmの小石多 量 | 7.5YR | 明褐色 | 不良 | Lr | 縦位 | 捺糸 | 隆線 | 深鉢。 | 縄文 | 13. O-10 |
| 514 | φ1~3mmの砂粒・ 雲母 | 5YR | にぶい赤褐色 | 普通 | LR | 縦位 | 縄文 | 沈線 | 口縁部は太さ5mmの沈線が3条で横位の区画。沈線間にφ6mmの円形刺突が施文。胴部は太さ5mmの沈線が3条縦位に施文。沈線間に縄文は施文されない。 | 縄文 | 14. B-13 |
| 515 | φ1~3mmの小石多 量 | 10YR | 黒褐色 | 普通 | RL | 縦位 | 縄文 | 隆・沈 | 口縁部に渦巻き文様を対にした突起を持つ。突起部から太さ8mmの隆線が垂下。 | 縄文 | 13. S-11/ 520同一 |
| 516 | φ1~3mmの小石・ 雲母 | 2.5YR | 暗赤褐色 | 普通 | RL | 縦・横 | 縄文 | 隆・沈 | 口縁部を太さ8mmの隆線とそれに沿う沈線で半円状に区画。胴部は太さ4mmの沈線が2条対で縦位の区画。 | 縄文 | 14. A-13 |
| 517 | φ1~3mmの小石多 量・雲母 | 10YR | にぶい黄橙色 | 不良 | RL | 縦位 | 縄文 | 隆線 | 太い隆線で楕円区画。区画内に縄文が充填。φ18mmの補修孔が開く。 | 縄文 | 14. D-7 |
| 518 | φ1~3mmの小石・ 雲母 | 7.5YR | 橙色 | 普通 | RL | 縦位 | 縄文 | 沈線 | 口縁部にφ8mmの円形刺突が2列に施文。 | 縄文 | 14. B-14 |
| 519 | φ1~3mmの小石多 量 | 10YR | 褐色 | 普通 | RL | 縦位 | 縄文 | 隆・沈 | 口縁部に渦巻き文様を対にした突起を持つ。突起部から太さ8mmの隆線が垂下。 | 縄文 | 13. Q-7 |
| 520 | φ1~3mmの小石 | 7.5YR | 灰褐色 | 普通 | RL | 縦・横 | 縄文 | 沈線 | 口縁部を太さ7mmの沈線が横位に区画。口縁上部に刺突が2段施文。下部は太さ5mmの沈線で文様。 | 縄文 | 13. T-11/ 515同一 |
| 521 | φ1~3mmの小石 | 7.5YR | にぶい褐色 | 良好 | LR | 横位 | 縄文 | 隆・沈 | 口縁部を太さ6mmの隆線で区画。沈線が矢羽根状に施文。 | 縄文 | 15. F-10 |
| 522 | φ1~3mmの小石多 量 | 2.5YR | 赤褐色 | 良好 | RL | 縦位 | 縄文 | 隆・沈 | 口縁部に太い隆線とそれに沿った沈線で楕円区画。胴部は太さ10mmの沈線が2条対で縦位の区画。 | 縄文 | 15. I-6 |
| 523 | φ1~3mmの小石 | 5YR | にぶい赤褐色 | 普通 | RL | 斜位 | 縄文 | 隆線 | 太い隆線で把手をつくる。 | 縄文 | 13. P-8 |

第1章 出土遺物の概要

遺構外出土土器観察表

| 番号 | 胎土 | 色記号 | 色調 | 焼成 | 地文 原体 | 施文 方向 | 地文 分類 | 文様 分類 | 文様の 特徴 | 備考 | 出土位置 |
|-----|----------------|-------|--------|----|----------|----------|----------|----------|--|----|------------------|
| 524 | φ1~3mmの小石・雲母 | 5YR | 明赤褐色 | 普通 | RL | 縦位 | 縄文 | 沈線 | 太さ4mmの沈線が3条で文様を区画。口縁部に波状沈線が施文。 | 縄文 | 13. R-11 |
| 525 | φ1~3mmの小石・雲母 | 5YR | 暗赤褐色 | 普通 | RL | 縦・斜 | 縄文 | 隆・沈 | 太さ6~8mmの隆線で渦巻き・楕円区画をつくる。区画内は沈線が充填。胴部に縄文が施文。 | 縄文 | 14. S-9 |
| 526 | 細かい砂粒・雲母 | 5YR | 明赤褐色 | 普通 | RL | 縦・横 | 縄文 | 隆・沈 | 口縁部に太い隆線とそれに沿う沈線で楕円区画。胴部は太さ6mmの沈線が2条対で縦位の区画。縄文施文後沈線を施文する。 | 縄文 | 14. T-8 |
| 527 | φ1~3mmの小石・黄色軽石 | 7.5YR | にぶい橙色 | 不良 | RL | 横位 | 縄文 | 隆線 | 口縁部に太さ8~20mmの太い隆線で楕円区画。 | 縄文 | 町抜R-15 |
| 528 | 細かい砂粒 | 10YR | にぶい黄橙色 | 普通 | LR | 横位 | 縄文 | 沈線 | 口縁部に太さ6mmの沈線が1条廻る。胴部は太さ4mmの沈線が縦位に区画。 | 縄文 | 14. G-7 |
| 529 | φ1~3mmの小石 | 5YR | 黒褐色 | 普通 | RL | 縦位 | 縄文 | 隆・沈 | 太さ6mmの隆線で渦巻き・楕円区画をつくる。胴部は太さ3mmの沈線が2条対で縦位の区画。 | 縄文 | 13. R-7 |
| 530 | φ1~5mmの小石・雲母 | 5YR | にぶい赤褐色 | 普通 | RL | 斜位 | 縄文 | 隆・沈 | 口縁部に太い隆線とそれに沿う沈線で楕円区画。胴部は太さ5mmの沈線が2条対で縦位の区画。口縁部と胴部の縄文原体は太さが異なる。縄文施文後沈線を施文する。 | 縄文 | 13. S-12 |
| 531 | 細かい砂粒・雲母 | 10YR | にぶい黄褐色 | 普通 | LR | 縦・横 | 縄文 | 隆線 | 太さ7~10mmの隆線で渦巻き・楕円区画をつくる。 | 縄文 | 14. P-11 |
| 532 | φ1~5mmの小石・雲母 | 5YR | 明赤褐色 | 普通 | Lr | 縦位 | 縄文 | 隆・沈 | 太さ6mmの隆線で渦巻き・楕円区画をつくる。区画内に縄文が充填。胴部は太さ4mmの沈線が2条対で縦位に区画。口縁部は縄文→沈・隆線。胴部は沈線→縄文の順に施文。 | 縄文 | 1溝 |
| 533 | φ1~3mmの小石・黄色軽石 | 5YR | にぶい赤褐色 | 普通 | LR | 横位 | 縄文 | 隆・沈 | 太い隆線とそれに沿う沈線で楕円区画。胴部は太さ4mmの沈線で縦位の区画。太さの異なる2条の原体を合わせ2段のRLをつくる。 | 縄文 | 13. S-10 |
| 534 | 細かい砂粒 | 7.5YR | 褐色 | 不良 | RL | 縦位 | 縄文 | 沈線 | 胴くびれ部に太さ10mmの沈線が3条横位に施文。内面スス付着。 | 縄文 | 13. Q-8 |
| 535 | φ1~3mmの小石・黄色軽石 | 7.5YR | 明褐色 | 普通 | LR | 縦位 | 縄文 | 隆・沈 | 口縁部は太い隆線で楕円区画。胴部に太さ5mmの沈線が2条対で縦位の区画。 | 縄文 | 14. M-12 |
| 536 | 細かい砂粒 | 7.5YR | にぶい褐色 | 普通 | RL | 横位 | 縄文 | 隆・沈 | 太さ10~14mmの隆線とそれに沿った沈線で楕円区画。 | 縄文 | Ⅱ町抜1-149 カット部 |
| 537 | φ1~3mmの小石・雲母 | 2.5YR | 明赤褐色 | 普通 | RL | 斜位 | 縄文 | 隆線 | 太さ8~12mmの隆線で渦巻き。 | 縄文 | 町抜1-149 カット部 |
| 538 | 細かい砂粒・雲母 | 7.5YR | 褐色 | 良好 | RL | 横位 | 縄文 | 隆・沈 | 太さ6~10mmの隆線とそれに沿った沈線で楕円区画。外面スス付着。 | 縄文 | 町抜1-149 カット部 |
| 539 | 細かい砂粒・雲母 | 5YR | 赤褐色 | 普通 | RL | 斜位 | 縄文 | 隆・沈 | 口唇部に渦巻き文様の突起が貼付。口縁部は太さ6mmの隆線と渦巻きで区画。胴部に太さ4mmの沈線が2条対で縦位の区画。 | 縄文 | 13. S-9 |
| 540 | φ1~3mmの小石・雲母 | 10YR | にぶい黄橙色 | 普通 | LR | 縦位 | 縄文 | 隆・沈 | 口縁部に太さ8~14mmの隆線で半円形の区画。胴部は太さ7mmの沈線が2条対で縦位の区画。 | 縄文 | 町抜J-4 |
| 541 | φ1~3mmの小石・雲母 | 2.5YR | にぶい赤褐色 | 良好 | RLR | 縦位 | 縄文 | 隆・沈 | 太さ6~10mmの隆線で渦巻き・楕円区画をつくる。渦巻き区画内は条線が充填。その他の部分に縄文が充填。 | 縄文 | 14. R-7 |
| 542 | 細かい砂粒 | 10YR | にぶい黄褐色 | 普通 | Lr | 横位 | 縄文 | 隆・沈 | 太さ8~10mmの隆線とそれに沿った沈線で渦巻き・楕円区画をつくる。胴部は沈線で縦位の区画。 | 縄文 | 町抜O-P-15 |
| 543 | φ1~3mmの小石・雲母 | 5YR | 暗赤褐色 | 普通 | LR | 縦・横 | 縄文 | 隆・沈 | 太さ5~6mmの隆線とそれに沿う沈線で渦巻き・楕円区画をつくる。胴部は太さ3mmの沈線が2条対で縦位の区画。 | 縄文 | 14. S-9 |

遺構外出土土器観察表

| 番号 | 胎土 | 色記号 | 色調 | 焼成 | 地文 原体 | 施文 方向 | 地文 分類 | 文様 分類 | 文様の 特徴 | 備考 | 出土位置 |
|-----|-------------------|-------|--------|----|----------|----------|----------|----------|---|----|--------------------|
| 544 | φ1~3mmの小石・雲母 | 2.5YR | 明赤褐色 | 普通 | RL | 横位 | 縄文 | 隆・沈 | 太さ8mmの隆線と横位の区画。太さ4mmの沈線が鋸歯状に施文。 | 縄文 | 14. S |
| 545 | 細かい砂粒 | 10YR | にぶい黄褐色 | 良好 | RL | 横位 | 縄文 | 隆・沈 | 太さ6~10mmの隆線とそれに沿った沈線で楕円区画。外面スス付着。 | 縄文 | 町抜O-14 |
| 546 | φ1~3mmの小石 | 5YR | 赤褐色 | 良好 | RL | 縦位 | 縄文 | 隆・沈 | 太さ5~8mmの隆線で楕円区画。頸部は無文帯。内面スス付着。 | 縄文 | 13. P-10 |
| 547 | φ1~3mmの小石多量・黄色軽石粒 | 5YR | 橙色 | 良好 | RL | 横・斜 | 縄文 | 隆線 | 太さ4~6mmの隆線で曲線文様・渦巻きを描く。 | 縄文 | 14. T-11 |
| 548 | φ1~3mmの小石 | 10YR | 黒褐色 | 良好 | LR | 縦位 | 縄文 | 隆線 | 太さ6mmの隆線が2条対で区画線。隆線間は縄文を磨り消す。内面スス付着。 | 縄文 | 15. G-9 |
| 549 | φ1~3mmの小石多量 | 5YR | 明赤褐色 | 普通 | RL | 縦位 | 縄文 | 隆・沈 | 巾9mmの平行沈線と隆線で文様を構成。 | 縄文 | 13. Q-7 |
| 550 | 細かい砂粒 | 5YR | 明赤褐色 | 不良 | Lr | | 撚糸 | 隆・沈 | 太さ10mmの隆線と太さ2mmの沈線で文様。 | 縄文 | 15. E-6 |
| 551 | 細かい砂粒・黄色軽石粒 | 10YR | にぶい黄褐色 | 普通 | RL | 縦位 | 縄文 | 沈線 | 太さ3mmの沈線で「J」字状の文様。沈線間は縄文を磨り消す。 | 縄文 | 14. Q-14 |
| 552 | φ1~3mmの小石・黄色軽石 | 10YR | にぶい黄褐色 | 普通 | RL | 縦位 | 縄文 | 沈線 | 太さ2mmの沈線で「J」字文様を描く。沈線間は磨り消し縄文。 | 縄文 | 13. T-7 |
| 553 | 細かい砂粒 | 5YR | にぶい赤褐色 | 普通 | Lr | 縦位 | 縄文 | 隆・沈 | 太さ8mmの隆線と巾7mmの平行沈線で文様。内面スス付着。 | 縄文 | 13. Q-7 |
| 554 | φ1~3mmの砂粒・雲母 | 7.5YR | にぶい褐色 | 普通 | RL | 縦・横 | 縄文 | 隆線 | 太さ8mmの隆線で渦巻き・楕円区画をつくる。 | 縄文 | 13. R-7/ 568同一 |
| 555 | φ1~3mmの小石・黄色軽石 | 5YR | 明赤褐色 | 不良 | LR | 縦位 | 縄文 | 沈線 | 太さ4mmの沈線が2条対で縦位の区画。内面スス付着。 | 縄文 | 14. T-9 |
| 556 | φ1~5mmの小石多量 | 2.5Y | 暗灰黄色 | 普通 | RL | 斜位 | 縄文 | 沈線 | 口縁部文様を太さ6~8mmの沈線で区画。胴部は沈線が2条対で縦位の区画。沈線間の縄文は磨り消しているが痕跡が残る。 | 縄文 | 13. R-7 |
| 557 | φ1~3mmの小石・雲母 | 5YR | 暗赤褐色 | 普通 | LR | 縦位 | 縄文 | 沈線 | 太さ7mmの沈線が3条対で縦位の区画。 | 縄文 | 14. B-12 |
| 558 | φ1~3mmの小石・黄色軽石 | 2.5YR | 赤褐色 | 不良 | LR | 縦位 | 縄文 | 沈線 | 太さ6mmの沈線が2条対で縦位の区画。区画内は長楕円形の文様。 | 縄文 | 町抜 |
| 559 | φ1~3mmの小石・黄色軽石 | 5YR | 赤褐色 | 良好 | RL | 縦位 | 縄文 | 隆線 | 太さ8mmの隆線が2条対で縦位の区画。区画間は波状沈線が垂下。 | 縄文 | 13. P-10/ 567同一 |
| 560 | φ1~3mmの小石多量 | 2.5Y | 暗灰黄色 | 普通 | RL | 斜位 | 縄文 | 沈線 | 太さ6mmの沈線で渦巻き・楕円区画をつくる。胴部は2条対で縦位の区画。 | 縄文 | 13. R-7 |
| 561 | φ1~3mmの小石・黄色軽石 | 5YR | 暗赤褐色 | 普通 | RL・LR | 縦位 | 縄文 | 沈線 | 太さ4mmの沈線が2条対で縦位の区画。沈線間は磨り消し縄文。 | 縄文 | 14. S-9 |
| 562 | φ1~3mmの小石・黄色軽石 | 5YR | 赤褐色 | 普通 | RL | 縦位 | 縄文 | | | 縄文 | 13. Q-7 |
| 563 | 細かい砂粒 | 2.5YR | 暗赤灰色 | 良好 | LR | 縦位 | 縄文 | 隆・沈 | 太さ8~10mmの隆線とそれに沿った沈線で楕円区画。 | 縄文 | 町抜1-149 カット部 |
| 564 | φ1~3mmの小石・雲母 | 7.5YR | 明褐色 | 良好 | RL | 縦位 | 縄文 | 隆線 | 太さ8~10mmの隆線と沈線が横位に施文。 | 縄文 | 町抜26土坑 |
| 565 | φ1~3mmの小石・雲母 | 7.5YR | 橙色 | 普通 | LR | 縦位 | 縄文 | 隆・沈 | 口縁部に太さ5~8mmの隆線とそれの沿った沈線で渦巻き・楕円区画をつくる。胴部は太さ4mmの沈線が2条対で縦位の区画。 | 縄文 | 14. O-8 |
| 566 | 細かい砂粒・雲母 | 5YR | 明赤褐色 | 普通 | RL | 縦位 | 縄文 | 沈線 | 太さ4mmの沈線が3条対で縦位の区画。 | 縄文 | 13. N-10 |
| 567 | φ1~3mmの小石・黄色軽石 | 5YR | にぶい赤褐色 | 良好 | RL | 縦位 | 縄文 | 隆線 | 太さ8mmの隆線が2条対で縦位の区画。区画間は波状沈線が垂下。 | 縄文 | 13. O-9/ 559同一 |
| 568 | φ1~3mmの小石・雲母 | 7.5YR | にぶい褐色 | 普通 | RL | 縦・横 | 縄文 | 隆線 | 太さ8mmの隆線で渦巻き・楕円区画をつくる。 | 縄文 | 13. R-7/ 554同一 |
| 569 | φ1~3mmの小石 | 2.5YR | にぶい赤褐色 | 良好 | Lr | 縦位 | 縄文 | 沈線 | 巾5mmの平行沈線で弧線・横位の区画をつくる。 | 縄文 | 15. G-11 |
| 570 | φ1~3mmの小石・黄色軽石 | 10YR | 灰黄褐色 | 普通 | RL | 縦位 | 縄文 | 沈線 | 太さ2mmの沈線で「J」字文様を描く。沈線間は磨り消し縄文。 | 縄文 | 14. P-13 |

第1章 出土遺物の概要

遺構外出土土器観察表

| 番号 | 胎土 | 色記号 | 色調 | 焼成 | 地文 原体 | 施文 方向 | 地文 分類 | 文様 分類 | 文様の 特徴 | 備考 | 出土位置 |
|-----|-----------------|-------|--------|----|----------|----------|----------|----------|------------------------------------|----|-----------------|
| 571 | φ1~3mmの小石・黄色軽石 | 5YR | 明赤褐色 | 良好 | RL | 縦・斜 | 縄文 | 隆線 | 太さ6mmの隆線が2条対で縦位の区画。区画内は隆線が波状に垂下する。 | 縄文 | 13.M-11 |
| 572 | φ1~3mmの小石多量 | 2.5YR | 明赤褐色 | 良好 | LR | 縦位 | 縄文 | 隆・沈 | 太さ7mmの隆線が2条とそれに沿った沈線で縦位の区画。 | 縄文 | 町抜13.Q-R-15 |
| 573 | φ1~3mmの小石多量 | 7.5YR | 黒褐色 | 普通 | RL | 横位 | 縄文 | | | 縄文 | 町抜1-149 カット部 |
| 574 | φ1~3mmの小石・黄色軽石 | 2.5YR | 暗赤褐色 | 良好 | RL | 横位 | 縄文 | 隆・沈 | 頸部くびれ部に太さ8mmの沈線と隆線が横位に廻る。 | 縄文 | 町抜1-149 カット部 |
| 575 | φ1~5mmの小石・黄色軽石粒 | 5YR | 赤褐色 | 普通 | RL | 横位 | 縄文 | | | 縄文 | 町抜1-149 カット部 |
| 576 | φ1~3mmの小石多量 | 7.5YR | にぶい褐色 | 普通 | RL | 縦位 | 縄文 | 沈線 | 太さ7mmの沈線が波状の垂下。 | 縄文 | 町抜1-149 カット部 |
| 577 | 細かい砂粒 | 5YR | 明赤褐色 | 普通 | RL | 縦位 | 縄文 | 沈線 | 太さ4mmの沈線が2条対で縦位の区画。 | 縄文 | 14.O-8 |
| 601 | φ1~3mmの小石多量 | 10YR | にぶい黄橙色 | 普通 | | | 無文 | | 底面網代痕。 | 浅鉢 | 14.A-8 |
| 602 | 細かい砂粒 | 5YR | 明赤褐色 | 良好 | | | 隆線 | 隆線 | 太さ4mmの沈線で渦巻き。深鉢。 | | 13.Q-8 |
| 603 | 細かい砂粒・雲母 | 2.5YR | 明赤褐色 | 良好 | | | 隆線 | 隆線 | 太さ8mmの隆線で曲線。内外面横位の磨き。深鉢。 | | 13.P-8 |
| 604 | 細かい砂粒 | 7.5YR | にぶい橙色 | 良好 | | | 無文 | | 口縁直下に沈線が1条廻る。内面スス附着。 | 浅鉢 | J谷南壁 |
| 605 | φ1~3mmの小石 | 7.5YR | 黒褐色 | 良好 | | | 無文 | | 内外面丁寧に磨く。内面スス附着。 | 浅鉢 | 13.P-9 |
| 606 | φ1~3mmの小石・黄色軽石 | 2.5YR | にぶい赤褐色 | 良好 | | | 無文 | | 内外面横位の丁寧な磨き。 | 浅鉢 | 15.K-7 |
| 607 | φ1~3mmの小石 | 5YR | 明赤褐色 | 良好 | | | 無文 | | 内外面横位の磨き。 | 浅鉢 | 町抜 |
| 608 | φ1~3mmの小石・片岩 | 7.5YR | にぶい橙色 | 普通 | | | 無文 | | 口縁と胴部間にくびれ部を持つ。外面横位の磨き。 | 浅鉢 | 15.I-7 |
| 609 | 細かい砂粒多量 | 10YR | にぶい黄橙色 | 良好 | | | 無文 | | 口縁と胴部間にくびれ部を持つ。外面横位の磨き。 | 浅鉢 | 13.O-10 |
| 610 | 細かい砂粒 | 5YR | 明赤褐色 | 普通 | | | 無文 | | 外面横位の磨き。 | 浅鉢 | 13.Q-7 |
| 611 | φ1~5mmの小石多量 | 5YR | 橙色 | 良好 | | | 無文 | | 内外面横位の磨き。 | 浅鉢 | 15.I-6 |
| 612 | 細かい砂粒 | 5YR | にぶい赤褐色 | 良好 | | | 無文 | | 口縁部に沈線が1条廻る。内外面磨き。 | 浅鉢 | 15.G-11 |
| 613 | φ1~3mmの小石 | 10YR | にぶい黄橙色 | 普通 | | | 無文 | | 口縁外部直下に浅い沈線が廻る。外面スス附着。 | 浅鉢 | 14.T-10 |
| 614 | 細かい砂粒 | 7.5YR | にぶい橙色 | 良好 | | | 無文 | | 口縁直下が若干くびれる。内外面横位の磨き。 | 浅鉢 | 13.M-10 |
| 615 | 細かい砂粒 | 7.5YR | にぶい橙色 | 良好 | | | 無文 | | 口縁部に段を持つ。内外面磨き。 | 浅鉢 | 13.M-10 |
| 616 | φ1~3mmの小石 | 10YR | にぶい黄橙色 | 良好 | | | 無文 | | 内外面丁寧に磨く。 | 浅鉢 | 13.N-9 |
| 617 | φ1~3mmの小石・黄色軽石 | 7.5YR | にぶい橙色 | 普通 | | | 無文 | | 口縁大きく外反。内外面横位の磨き。 | 浅鉢 | 13.O-10 |
| 618 | φ1~3mmの小石 | 5YR | にぶい赤褐色 | 良好 | | | 無文 | | 口縁が外反。胴部との境に屈曲を持つ。内外面横位の磨き。 | 浅鉢 | 15.G-6 |
| 619 | φ1~3mmの小石・黄色軽石 | 7.5YR | にぶい橙色 | 良好 | | | 無文 | | 外面横位の磨き。 | 浅鉢 | 13.O-9 |
| 620 | φ1~3mmの小石・黄色軽石 | 7.5YR | にぶい橙色 | 普通 | | | 無文 | | 内外面剥落多い。 | 浅鉢 | 14.T-7 |
| 621 | 細かい砂粒 | 5YR | 赤褐色 | 良好 | | | 無文 | | 内外面横位の磨き。内外面スス附着。 | 浅鉢 | 町抜1-149 カット部 |
| 622 | φ1~3mmの小石・雲母 | 2.5YR | 明赤褐色 | 良好 | | | 無文 | | 外面丁寧に磨き。 | 浅鉢 | 13.P-10 |
| 623 | 細かい砂粒 | 7.5YR | 明赤褐色 | 良好 | | | 無文 | | 外面横位の磨き。 | 浅鉢 | I表採 |
| 624 | φ1~3mmの小石 | 5YR | にぶい赤褐色 | 良好 | | | 隆線 | 隆線 | 太い隆線で楕円区画。内外面丁寧に磨き。 | 浅鉢 | 13.Q-7 |
| 625 | 細かい砂粒・雲母 | 7.5YR | にぶい褐色 | 良好 | | | 無文 | | 内外面横位の磨き。 | 浅鉢 | 14.S-7 |
| 626 | 細かい砂粒・雲母 | 5YR | 明赤褐色 | 普通 | | | 無文 | | 外面横位の磨き。 | 浅鉢 | 15.B-11 |
| 627 | φ1~3mmの小石多量 | 5YR | 明赤褐色 | 良好 | | | 沈線 | 沈線 | 口縁が外反し太さ3mmの沈線と刺突が施文。外面横位の磨き。 | 浅鉢 | 15.G-9 |

遺構外出土土器観察表

| 番号 | 胎土 | 色記号 | 色調 | 焼成 | 地文 原体 | 施文 方向 | 地文 分類 | 文様 分類 | 文様の 特徴 | 備考 | 出土位置 | |
|-----|--------------------|-------|--------|----|----------|----------|----------|----------|---|----|----------|----------|
| 628 | 細かい砂粒 | 7.5YR | にぶい褐色 | 良好 | | | | 隆線 | 太さ8mmの隆線で弧線。 | 浅鉢 | 13. O-9 | |
| 629 | φ1~3mmの小石・ 雲母 | 5YR | 橙色 | 普通 | | | 無文 | | 外面上半部横位の磨き、下半部縦位の磨き。 | 浅鉢 | 13. R-11 | |
| 630 | 細かい砂粒 | 7.5YR | 暗褐色 | 良好 | | | 無文 | | 口唇部に太さ2mmの刻みを持つ。外面横位の磨き。内面スス付着。 | 浅鉢 | 13. O-9 | |
| 631 | 細かい砂粒 | 10YR | にぶい黄橙色 | 普通 | | | 無文 | | 銚部に橋状把手が付く。銚付土器。 | 浅鉢 | 13. O-9 | |
| 632 | φ1~3mmの小石 | 7.5YR | にぶい橙色 | 良好 | | | 無文 | | 内外面スス付着。 | 浅鉢 | 13. P-9 | |
| 633 | 細かい砂粒 | 7.5YR | 明褐色 | 良好 | | | 無文 | | 口縁部にくびれ部を持つ。内外面横位の磨き。 | 浅鉢 | 15. G-9 | |
| 634 | 細かい砂粒 | 5YR | 明赤褐色 | 普通 | | | 無文 | | 口縁部にくびれを持つ。内外面に横位の磨き。 | 浅鉢 | 13. P-8 | |
| 635 | φ1~3mmの小石 | 7.5YR | 橙色 | 普通 | | | 無文 | | 外面に赤色塗彩。外面横位の磨き。 | 浅鉢 | 13. Q-7 | |
| 636 | 細かい砂粒・雲母 | 10YR | にぶい黄橙色 | 普通 | | | | 沈線 | 太さ4mmの沈線で渦巻きなどの文様を描く。 | 浅鉢 | 15. H-10 | |
| 637 | 細かい砂粒 | 5YR | 明赤褐色 | 良好 | | | | 隆線 | 太さ8mmの隆線で円を描く。 | 浅鉢 | 13. P-9 | |
| 638 | 細かい砂粒 | 5YR | 明赤褐色 | 普通 | | | 無文 | | φ7mmの孔を持つ。有孔銚付土器。 | 浅鉢 | 13. M-9 | |
| 639 | 細かい砂粒 | 7.5YR | 橙色 | 普通 | | | 無文 | | φ5mmの補修孔を持つ。 | 浅鉢 | 13. O-9 | |
| 640 | 細かい砂粒 | 2.5YR | 明赤褐色 | 良好 | | | | 隆線 | 隆線で半円状の区画。内外面丁寧な磨き。銚付土器。 | 浅鉢 | 14. B-9 | |
| 641 | φ1~3mmの小石 | 5YR | 明赤褐色 | 良好 | | | 無文 | | 口縁内部に段を持つ。内外面丁寧な磨き。 | 浅鉢 | 13. P-10 | |
| 642 | φ1~3mmの小石・ 黄色軽石 | 2.5YR | にぶい赤褐色 | 普通 | | | 無文 | | 口縁下に沈線が1条廻る。底面に縦位の磨き。 | 浅鉢 | 13. P-9 | |
| 643 | φ1~3mmの小石・ 黄色軽石 | 7.5YR | にぶい橙色 | 普通 | | | 無文 | | 内面横位の磨き。内外面スス付着。 | 浅鉢 | 14. H-7 | |
| 644 | 細かい砂粒 | 5YR | 明赤褐色 | 良好 | | | 無文 | | 外面丁寧な磨き。 | 浅鉢 | 13. R-7 | |
| 645 | φ1~5mmの小石・ 金雲母 | 7.5YR | にぶい橙色 | 普通 | | | 無文 | | 口縁内側に内斜。口唇部スス付着。 | 浅鉢 | 13. Q-7 | |
| 701 | φ1~3mmの小石多 量 | 10YR | にぶい黄橙色 | 良好 | RL | 横位 | 縄文 | | | | 底部 | 15. G-9 |
| 702 | φ1~3mmの小石・ 黄色軽石 | 5YR | にぶい赤褐色 | 良好 | | | 無文 | | 内面スス付着。 | | 底部 | 13. Q-7 |
| 703 | 細かい砂粒 | 5YR | にぶい赤褐色 | 良好 | | | 爪形 | | | | 底部 | 13. Q-7 |
| 704 | φ1~3mmの小石多 量 | 7.5YR | 橙色 | 不良 | RL | 縦位 | 縄文 | 沈線 | 太さ2mmの沈線で弧線・印刻の文様。太さ3mmの沈線で縦位の区画。縄文部と無文部が交互になる。 | | 底部 | 15. G-9 |
| 705 | φ1~3mmの小石 | 10YR | にぶい黄橙色 | 普通 | | | | 隆線 | 太さ10mmの隆線を2条対で縦位の区画。 | | 底部 | 14. T-8 |
| 706 | φ1~3mmの小石 | 5YR | 明赤褐色 | 良好 | | | 無文 | | | | 底部 | 14. R-8 |
| 707 | φ1~3mmの小石・ 黄色軽石 | 7.5YR | 橙色 | 普通 | RL | 縦位 | 縄文 | 隆線 | 太さ8mmの隆線で縦位の区画。 | | 底部 | 13. O-11 |
| 708 | 細かい砂粒 | 10YR | にぶい黄褐色 | 良好 | | | 無文 | | 外面縦位の磨き。 | 底部 | 表採 | |
| 709 | φ1~3mmの小石多 量 | 7.5YR | 橙色 | 普通 | RL | 縦位 | 縄文 | 沈線 | 太さ2mmの沈線が2条対で縦位の区画。表面が全体に磨滅している。内面スス付着。 | 底部 | 14. S-13 | |
| 710 | φ1~3mmの小石多 量・雲母 | 10YR | にぶい黄橙色 | 不良 | LR | 横位 | 縄文 | 沈線 | 太さ3~4mmの沈線で縦位の区画。全体に磨滅。 | 底部 | 15. C-11 | |
| 711 | φ1~3mmの小石多 量 | 10YR | にぶい黄橙色 | 普通 | LR | 縦位 | 縄文 | 沈線 | 太さ6mmの沈線が2条対で縦位の区画。縄文部と無文部が交互になる。 | 底部 | 14. S-11 | |
| 712 | φ1~3mmの小石 | 5YR | 明赤褐色 | 不良 | RL | 横位 | 縄文 | 隆線 | 太さ8mmの隆線が2条対で縦位の区画。 | 底部 | 13. R-7 | |
| 713 | φ1~3mmの小石・ 黄色軽石 | 5YR | 橙色 | 普通 | RL | 縦位 | 縄文 | 隆線 | 太さ8mmの隆線で縦位の区画。内面黒色。 | 底部 | 14. E-10 | |
| 714 | φ1~3mmの小石・ 黄色軽石 | 5YR | 橙色 | 良好 | RL | 横位 | 縄文 | | | 底部 | 13. P-10 | |
| 715 | φ1~3mmの小石 | 7.5YR | 橙色 | 普通 | RL | 縦位 | 縄文 | 隆線 | 太さ8mmの隆線が2条対で縦位の区画。内面スス付着。 | 底部 | 13. O-9 | |
| 716 | φ1~3mmの小石多 量 | 5YR | 明赤褐色 | 良好 | | | | 沈線 | 太さ2~3mmの沈線が縦位に施文。全体に磨滅多い。底面は網代痕で一部削られる。内面スス付着。 | 底部 | 13. P-13 | |

第1章 出土遺物の概要

遺構外出土土器観察表

| 番号 | 胎土 | 色記号 | 色調 | 焼成 | 地文 原体 | 施文 方向 | 地文 分類 | 文様 分類 | 文様の 特徴 | 備考 | 出土位置 |
|-----|--------------------|-------|--------|----|----------|----------|----------|----------|--|----|----------|
| 717 | 細かい砂粒・雲母 | 5YR | 明赤褐色 | 普通 | RL | 斜位 | 縄文 | | 底面ヘラの刺突あり。 | 底部 | 13. P-9 |
| 718 | 細かい砂粒 | 5YR | にぶい赤褐色 | 普通 | Lr | 縦位 | 捺糸 | | | 底部 | 13. Q-8 |
| 719 | φ1~3mmの小石・ 黄色軽石 | 7.5YR | 明褐色 | 不良 | LR | 縦位 | 縄文 | 沈線 | 太さ3mmの沈線が2条対で縦位の区 画。 | 底部 | 13. L-12 |
| 720 | φ1~3mmの小石 | 7.5YR | にぶい褐色 | 不良 | | | 無文 | | 内面スス附着。 | 底部 | 13. Q-7 |
| 721 | φ1~3mmの小石・ 雲母 | 7.5YR | にぶい褐色 | 普通 | Lr | 縦位 | 縄文 | | | 底部 | 13. L-11 |
| 722 | φ1~3mmの小石・ 黄色軽石 | 7.5YR | 橙色 | 普通 | Lr | 縦位 | 捺糸 | 沈線 | 太さ5mmの沈線で縦位の区画。内面 スス附着。 | 底部 | 13. P-10 |
| 723 | φ1~3mmの小石多 量 | 7.5YR | にぶい橙色 | 良好 | | | | 沈線 | 太さ3mmの沈線で縦位の区画。 | 底部 | 15. G-9 |
| 724 | φ1~3mmの小石 | 10YR | にぶい黄褐色 | 普通 | | | 無文 | | 外面縦位の磨き。内面黒色。 | 底部 | 13. T-7 |
| 725 | 細かい砂粒 | 5YR | 橙色 | 良好 | | | 縄文 | | 縄文原体不明。全体に磨滅している。 内面黒色。 | 底部 | 13. Q-8 |
| 726 | φ1~3mmの小石 | 7.5YR | にぶい褐色 | 良好 | | | 無文 | | 底面網代痕。 | 底部 | 14. D-8 |
| 727 | φ1~3mmの小石 | 7.5YR | にぶい橙色 | 普通 | | | 無文 | | | 底部 | 14. T-7 |
| 728 | φ1~3mmの小石・ 黄色軽石 | 5YR | 赤褐色 | 良好 | | | | 沈線 | 太さ3mmの沈線が縦位に区画。 | 底部 | 15. S-11 |
| 729 | φ1~3mmの小石・ 雲母 | 10YR | にぶい黄褐色 | 普通 | | | 無文 | | 外面縦位の磨き。 | 底部 | 14. T-9 |
| 730 | φ1~3mmの小石 | 5YR | 明赤褐色 | 普通 | RL | 縦位 | 縄文 | | 内面スス附着。 | 底部 | 13. Q-8 |
| 731 | φ1~3mmの小石・ 黄色軽石 | 5YR | 明赤褐色 | 普通 | | | 爪形 | | 巾8mmの爪形文が2列縦位に施文。内 面スス附着。 | 底部 | 15. G-9 |
| 732 | φ1~3mmの小石 | 5YR | 赤褐色 | 良好 | | | 爪形 | | 巾7mmの半截竹管でペン先状の刺突。 内面黒色。 | 底部 | 表採 |
| 733 | φ1~3mmの小石・ 雲母 | 7.5YR | 橙色 | 良好 | | | 爪形 | | 太さ4mmの沈線が縦位に施文。内面 スス附着。 | 底部 | 13. P-7 |
| 734 | φ1~3mmの小石 | 7.5YR | にぶい褐色 | 良好 | | | 無文 | | 内面スス附着。 | 底部 | 13. Q-7 |
| 735 | φ1~3mmの小石多 量 | 7.5YR | にぶい褐色 | 良好 | | | 爪形 | | 太さ2mmの沈線で縦位の区画。区画 間を太さ10mmの沈線が横位に充填。 内面黒色。 | 底部 | 13. Q-7 |
| 736 | φ1~3mmの小石 | 7.5YR | 橙色 | 普通 | | | | 沈線 | 太さ3mmの沈線が2条対で縦位の区 画。沈線は浅くははっきりしない。 | 底部 | 13. T-11 |
| 737 | φ1~5mmの小石多 量 | 5YR | 赤褐色 | 良好 | 条線 | 斜位 | 沈線 | | 底面網代痕。 | 底部 | 14. D-12 |
| 738 | φ1~3mmの小石・ 雲母 | 10YR | にぶい黄褐色 | 普通 | | | 無文 | | | 底部 | 14. K-8 |
| 739 | φ1~3mmの小石・ 黄色軽石 | 7.5YR | にぶい褐色 | 普通 | | | 無文 | | 内面スス附着。 | 底部 | 15. G-9 |
| 740 | φ1~3mmの小石 | 5YR | 橙色 | 普通 | | | 無文 | | 外面縦横位の磨き。内面スス附着。 | 底部 | 13. Q-7 |
| 741 | 細かい砂粒 | 7.5YR | 橙色 | 不良 | | | | 沈線 | 太さ10mmの沈線で縦位の区画。内面 スス附着。 | 底部 | 15. A-13 |
| 742 | φ1~3mmの小石 | 7.5YR | 橙色 | 普通 | LR | 横位 | 縄文 | | 内面スス附着。 | 底部 | 13. P-9 |
| 743 | φ1~3mmの小石 | 7.5YR | にぶい褐色 | 良好 | 沈線 | 縦位 | | 沈線 | 太さ2~3mmの沈線で縦位に施文。内 面スス附着。 | 底部 | 14. G-10 |
| 744 | 細かい砂粒 | 5YR | 赤褐色 | 良好 | | | 無文 | | 内外面磨き。 | 底部 | 13. P-8 |
| 745 | φ1~3mmの小石 | 10YR | にぶい黄褐色 | 普通 | | | 無文 | | 外面磨き。内面スス附着。 | 底部 | 13. T-11 |
| 746 | φ1~3mmの小石多 量 | 7.5YR | 褐色 | 普通 | | | 無文 | | | 底部 | 15. K-9 |
| 747 | φ1~3mmの小石 | 7.5YR | にぶい褐色 | 良好 | | | | 沈線 | 太さ2mmの沈線が縦位の区画。 | 底部 | 15. G-11 |
| 748 | φ1~3mmの小石・ 黄色軽石 | 7.5YR | 明褐色 | 不良 | | | 無文 | | 内外面磨滅多い。 | 底部 | 15. H-10 |
| 749 | φ1~3mmの小石 | 5YR | 橙色 | 良好 | | | 無文 | | | 底部 | 13. O-12 |
| 750 | 細かい砂粒 | 5YR | 橙色 | 普通 | Li | 縦位 | 捺糸 | | 内面スス附着。 | 底部 | 13. O-11 |
| 751 | φ1~3mmの小石・ 黄色軽石 | 5YR | 赤褐色 | 普通 | RL | 縦位 | 縄文 | 沈線 | 太さ3mmの沈線が3条対で縦位の区 画。 | 底部 | 13. P-8 |
| 752 | 細かい砂粒・黄色 軽石粒 | 5YR | 赤褐色 | 良好 | Lr | 縦位 | 縄文 | 沈線 | 太さ3mmの沈線で文様区画。内面ス ス附着。 | 底部 | 14. B-8 |
| 753 | φ1~3mmの小石・ 雲母 | 5YR | 明赤褐色 | 普通 | RL | 縦位 | 縄文 | 沈線 | 太さ3mmの沈線が2条対で縦位の区 画。 | 底部 | 14. T-9 |

遺構外出土土器観察表

| 番号 | 胎土 | 色記号 | 色調 | 焼成 | 地文 原体 | 施文 方向 | 地文 分類 | 文様 分類 | 文様の 特徴 | 備考 | 出土位置 |
|-----|--------------------|-------|--------|----|----------|----------|----------|----------|---|---------|------------|
| 754 | φ1~3mmの小石 | 5YR | にぶい赤褐色 | 普通 | RL | 横位 | 縄文 | | 全体に摩滅多い。 | 底部 | 13. Q-9 |
| 755 | 細かい砂粒 | 7.5YR | 橙色 | 不良 | | | 無文 | | | 底部 | 13. S-11 |
| 756 | φ1~3mmの小石・ 雲母 | 5YR | 明赤褐色 | 普通 | | | | 沈線 | | 底部 | 13. R-7 |
| 757 | φ1~3mmの小石 | 7.5YR | 橙色 | 不良 | | | 無文 | | 横位の磨き。 内外面横位の磨き。 | 底部 | 13. S-11 |
| 758 | φ1~3mmの小石 | 7.5YR | にぶい褐色 | 普通 | | | 無文 | | | 底部 | 15. E-13 |
| 759 | φ1~3mmの小石・ 黄色軽石 | 5YR | にぶい赤褐色 | 良好 | | | 無文 | | | 底部 | 13. P-8 |
| 760 | φ1~3mmの小石 | 7.5YR | 橙色 | 普通 | RL | 縦位 | 縄文 | 沈線 | 巾3mmの半截竹管の平行沈線で方形 区画。 | 底部 | 13. O-10 |
| 761 | φ1~3mmの小石・ 雲母 | 5YR | 橙色 | 普通 | | | | 沈線 | 太さ2mmの沈線で縦位の区画。内面 スス附着。 | 底部 | 14. S-7 |
| 762 | φ1~3mmの小石・ 黄色軽石 | 5YR | 明赤褐色 | 普通 | 条線 | 縦位 | 沈線 | 沈線 | 太さ3~4mmの沈線が縦位に施文。 | 底部 | |
| 763 | φ1~3mmの小石 | 2.5Y | 浅黄色 | 不良 | | | | 沈線 | 太さ3mmの沈線で縦位の区画。内面 スス附着。 | 底部 | 14. C-8 |
| 764 | φ1~3mmの小石 | 5YR | にぶい赤褐色 | 良好 | | | 無文 | | 横位の磨き。内面スス附着。 太さ3mmの沈線で縦位の区画。全体 に磨滅。内面スス附着。 | 底部 | 13. Q-7 |
| 765 | φ1~3mmの小石 | 10YR | にぶい黄褐色 | 不良 | | | 沈線 | | | 底部 | 13. L-11 |
| 766 | 細かい砂粒多量 | 5YR | 明赤褐色 | 良好 | | | 無文 | | 内面黒色。 | 底部 | 13. P-9 |
| 767 | φ1~3mmの小石 | 7.5YR | にぶい橙色 | 良好 | | | 無文 | | | 底部 | 15. G-9 |
| 768 | φ1~3mmの小石・ 黄色軽石 | 7.5YR | 橙色 | 普通 | | | 無文 | | 底部 | 14. A-8 | |
| 769 | 細かい砂粒 | 5YR | 明赤褐色 | 良好 | Lr | 縦位 | 捺糸 | | 反燃りの縄文を施文。内面スス附着。 内面縦位の磨き。内面黒色。 | 底部 | 13. P-9 |
| 770 | φ1~3mmの小石 | 5YR | 橙色 | 普通 | Ll | 縦位 | 捺糸 | | | 底部 | 13. Q-9 |
| 771 | 細かい砂粒 | 10YR | にぶい黄褐色 | 普通 | RR | 横位 | 縄文 | | 太さ7~8mmの隆線が2条対で縦位の 区画。内外面スス附着。 | 底部 | 15. G-9 |
| 772 | 細かい砂粒 | 7.5YR | 橙色 | 普通 | | | 縄文 | | | 底部 | 15. G-6 |
| 773 | φ1~3mmの小石 | 5YR | 橙色 | 普通 | 条線 | 縦位 | 沈線 | 隆線 | 太さ7~8mmの隆線が2条対で縦位の 区画。内外面スス附着。 | 底部 | 13. O-10 |
| 774 | φ1~3mmの小石・ 黄色軽石 | 5YR | 赤褐色 | 良好 | RL | 縦位 | 縄文 | 沈線 | 太さ4mmの沈線で縦位の区画。内面 スス附着。 | 底部 | 14. B-9 |
| 775 | φ1~3mmの小石・ 雲母 | 10YR | にぶい黄褐色 | 良好 | | | 無文 | | 外面縦位の磨き。ミニチュア土器。 | 底部 | 14. D-8 |
| 776 | φ1~3mmの小石・ 黄色軽石 | 5YR | 明赤褐色 | 不良 | LR | 縦位 | 縄文 | 沈線 | 太さ4mmの沈線が2条対で縦位の区 画。表面の剝離多い。 | 底部 | 13. P-13 |
| 777 | φ1~3mmの小石多 量 | 5YR | 明赤褐色 | 良好 | RI | 縦位 | 捺糸 | | 内面黒色。 | 底部 | 14. E-7 |
| 778 | φ1~3mmの小石 | 5YR | 橙色 | 不良 | | | 無文 | | 内面スス附着。 | 底部 | 13. Q-7 |
| 779 | 細かい砂粒 | 5YR | にぶい赤褐色 | 普通 | RL | 斜位 | 縄文 | | 内面スス附着。 | 底部 | 13. Q-9 |
| 780 | φ1~3mmの小石・ 黄色軽石 | 5YR | にぶい赤褐色 | 良好 | | | 無文 | | 内面スス附着。 | 底部 | 15. G-9 |
| 781 | φ1~3mmの小石多 量 | 5YR | 赤褐色 | 普通 | LR | 横位 | 縄文 | | 内面スス附着。 | 底部 | 13. S-9 |
| 782 | φ1~3mmの砂粒 | 7.5YR | にぶい褐色 | 普通 | Lr | 縦位 | 捺糸 | | 内面スス附着。 | 底部 | 15. L-13 |
| 783 | φ1~3mmの小石 | 5YR | 明赤褐色 | 普通 | RL | 縦位 | 縄文 | 沈線 | 太さ2mmの沈線で縦位の区画。区画 間は波状沈線が垂下。内面黒色。 | 底部 | 13. P-9 |
| 784 | φ1~3mmの小石多 量 | 5YR | 明赤褐色 | 良好 | 条線 | 縦位 | 沈線 | | 巾6mmの沈線が4本で条線状に施文。 内面スス附着。 | 底部 | 13. N-10 |
| 785 | 細かい砂粒 | 10YR | にぶい黄褐色 | 普通 | | | 竹管 | | 巾3mmの平行沈線が横位に廻る。 | 底部 | 13. L-11 |
| 801 | φ1~3mmの小石 | 10YR | にぶい黄褐色 | 良好 | | | 無文 | | 内面スス附着。 | 無文 | |
| 802 | 細かい砂粒多量 | 7.5YR | 橙色 | 普通 | | | 無文 | | 内面スス附着。器台の脚部。 | 無文 | 15. E-13 |
| 803 | φ1~3mmの小石 | 10YR | にぶい黄褐色 | 普通 | | | 無文 | | 脚部に透かしが入る。器台の脚部。 | 無文 | 13. R-7 |
| 804 | φ1~3mmの小石 | 7.5YR | 橙色 | 普通 | | | 無文 | | 台付きの深鉢。外面縦位の磨き。 | 無文 | 15. A-7 |
| 805 | 細かい砂粒・雲母 | 10YR | にぶい黄褐色 | 良好 | | | 無文 | | | 無文 | 町抜カット 部 |
| 806 | φ1~3mmの小石・ 雲母 | 5YR | にぶい赤褐色 | 良好 | | | 無文 | | 脚部に透かしが入る。外面スス附着。 器台の脚部。 | 無文 | 13. M-10 |
| 807 | φ1~3mmの小石多 量 | 7.5YR | 橙色 | 不良 | | | 爪形 | | 巾6mmの爪形文を施文。器台の脚部 で透かしを持つ。 | 無文 | J谷南壁 |
| 808 | φ1~3mmの小石 | 10YR | にぶい黄褐色 | 普通 | | | 無文 | | 外面縦位の磨き。内面スス附着。 | 無文 | 13. S-11 |

第1章 出土遺物の概要

遺構外出土土器観察表

| 番号 | 胎土 | 色記号 | 色調 | 焼成 | 地文 原体 | 施文 方向 | 地文 分類 | 文様 分類 | 文様の 特徴 | 備考 | 出土位置 |
|-----|----------------|-------|--------|----|----------|----------|----------|----------|-------------------------------|----|-------------------|
| 809 | 細かい砂粒・雲母 | 2.5Y | 暗灰黄色 | 普通 | RL | 縦位 | 縄文 | 沈線 | 太さ4mmの沈線で縦位の区画。 | 無文 | 14. T-9 |
| 810 | φ1~3mmの小石・雲母 | 7.5YR | 橙色 | 普通 | | | | | 台付きの深鉢脚部。外面縦位の磨き。内面スス附着。 | 無文 | 14. T-9 |
| 811 | φ1~3mmの小石・黒雲母 | 7.5YR | 橙色 | 普通 | Lr | 縦位 | 無文 | 沈線 | 太さ4mmの沈線が縦位に施文。内面黒色。台付き深鉢の脚部。 | 無文 | 14. B-12 |
| 812 | φ1~3mmの小石・黄色軽石 | 7.5YR | にぶい褐色 | 不良 | | | | | 太さ4mmの沈線の曲線。台付き深鉢の脚部。 | 無文 | 15. C-11 |
| 813 | φ1~3mmの小石・黄色軽石 | 7.5YR | 橙色 | 不良 | Lr | 縦位 | 無文 | 沈線 | 台付き深鉢の脚部。外面磨き。 | 無文 | 15. C-11 |
| 814 | 細かい砂粒 | 5YR | にぶい赤褐色 | 普通 | | | | | 内面スス附着。台付き深鉢の脚部。 | 無文 | 14. B-11 |
| 815 | 細かい砂粒 | 7.5YR | にぶい褐色 | 良好 | Lr | 縦位 | 無文 | 沈線 | 外面縦位の磨き。台付き深鉢の脚部。 | 無文 | 15. P-8 |
| 816 | 細かい砂粒 | 7.5YR | 橙色 | 不良 | | | | | 台付き深鉢の脚部。 | 無文 | 13. T-13 |
| 817 | 細かい砂粒 | 10YR | にぶい黄橙色 | 普通 | Lr | 縦位 | 無文 | 沈線 | 台付き深鉢の脚部。 | 無文 | 14. B-15 |
| 818 | φ1~3mmの小石・黄色軽石 | 7.5YR | にぶい橙色 | 普通 | | | | | 太さ5mmの沈線で文様。 | 無文 | 14. R-8 |
| 819 | φ1~3mmの小石・雲母 | 5YR | にぶい赤褐色 | 良好 | Lr | 縦位 | 無文 | 沈線 | 外面縦位の磨き。 | 無文 | 13. O-10 |
| 820 | φ1~3mmの小石・雲母 | 2.5YR | 明赤褐色 | 良好 | | | | | 内外面スス附着。 | 無文 | 13. S-9 |
| 821 | φ1~3mmの砂粒 | 5YR | にぶい赤褐色 | 普通 | Lr | 縦位 | 無文 | 沈線 | φ10mmの補修孔を持つ。内面スス附着。外面磨き。 | 無文 | 13. M-9 |
| 822 | 細かい砂粒・雲母 | 5YR | にぶい赤褐色 | 良好 | | | | | 内外面横位の磨き。内外面スス附着。 | 無文 | 13. Q-10 |
| 823 | 細かい砂粒 | 5YR | にぶい赤褐色 | 良好 | Lr | 縦位 | 無文 | 沈線 | 外面縦位の磨き。 | 無文 | 14. S-7 |
| 824 | 細かい砂粒・雲母 | 5YR | にぶい赤褐色 | 良好 | | | | | 口縁内面に太さ2mmの沈線で二重円とそれに続く直線が施文。 | 無文 | 14. S-9 |
| 825 | φ1~3mmの小石・雲母 | 7.5YR | 褐色 | 良好 | Lr | 縦位 | 無文 | 沈線 | 口縁内面に太さ4mmの沈線で渦巻き。内外面横位の磨き。 | 無文 | 15. G-9 |
| 826 | φ1~3mmの小石 | 7.5YR | 褐色 | 良好 | | | | | 内外面横位の磨き。 | 無文 | 13. Q-7 |
| 827 | φ1~3mmの小石・雲母 | 5YR | にぶい赤褐色 | 良好 | Lr | 縦位 | 無文 | 沈線 | 口縁部下に段を持つ。胴部は縦位の磨き。 | 無文 | 15. B-6 |
| 828 | 細かい砂粒 | 5YR | 赤褐色 | 普通 | | | | | φ7mmの補修孔を持つ。 | 無文 | 15. A-13 |
| 829 | φ1~3mmの小石 | 7.5YR | 灰褐色 | 普通 | Lr | 縦位 | 無文 | 沈線 | φ5mmの補修孔を持つ。 | 無文 | 14. S-10 |
| 830 | 細かい砂粒 | 10YR | 黒褐色 | 普通 | | | | | 内外面横位の磨き。内面スス附着。 | 無文 | 15. A-7 |
| 831 | φ1~3mmの小石・雲母 | 7.5YR | 橙色 | 良好 | Lr | 縦位 | 無文 | 沈線 | 内外面丁寧な磨き。 | 無文 | 15. H-10 |
| 832 | φ1~3mmの小石 | 5YR | 赤褐色 | 普通 | | | | | 赤色塗彩。 | 無文 | 13. R-8 |
| 833 | φ1~3mmの小石 | 5YR | 橙色 | 良好 | Lr | 縦位 | 無文 | 沈線 | φ10mmの孔を持つ。深鉢の突起部。 | 無文 | 15. J-9 |
| 834 | φ1~3mmの小石・雲母 | 7.5YR | 褐色 | 普通 | | | | | 太さ4mmの沈線で文様。 | 無文 | 14. S-8 |
| 835 | φ1~3mmの小石 | 5YR | 赤褐色 | 良好 | Lr | 縦位 | 無文 | 沈線 | 外面縦位の磨き。 | 無文 | 13. Q-7 |
| 836 | 細かい砂粒 | 10YR | にぶい黄橙色 | 良好 | | | | | 外面縦位の磨き。内面横位の磨き。 | 無文 | 13. P-13 |
| 837 | 細かい砂粒・雲母 | 5YR | 明赤褐色 | 良好 | Lr | 縦位 | 無文 | 隆線 | 太さ6mmの隆線を斜格子目状に貼付。 | 無文 | 13. P-9・Q-7/840同一 |
| 838 | φ1~3mmの小石・片岩 | 5YR | 赤褐色 | 良好 | | | | | 太さ6mmの隆線を斜格子目状に貼付。 | 無文 | 13. P-9・Q-7/839同一 |
| 839 | φ1~3mmの小石 | 7.5YR | 明褐色 | 普通 | Lr | 縦位 | 無文 | 隆線 | 内面横位の磨き。外面縦位の磨き。 | 無文 | 15. G-6 |
| 840 | φ1~3mmの小石 | 7.5YR | 明褐色 | 普通 | | | | | 太さ3mmの沈線で渦巻き文。四方にφ7mmの孔が開く。 | 無文 | 14. B-8 |
| 841 | φ1~3mmの小石・黄色軽石 | 10YR | 黒褐色 | 良好 | Lr | 縦位 | 無文 | 沈線 | φ20mmの透かしが上方から下方へ開く。 | 無文 | 13. Q-11 |
| 842 | 細かい砂粒 | 7.5YR | 橙色 | 不良 | | | | | | | |
| 843 | φ1~5mmの小石・黄色軽石 | 7.5YR | にぶい褐色 | 普通 | | | | | | | |

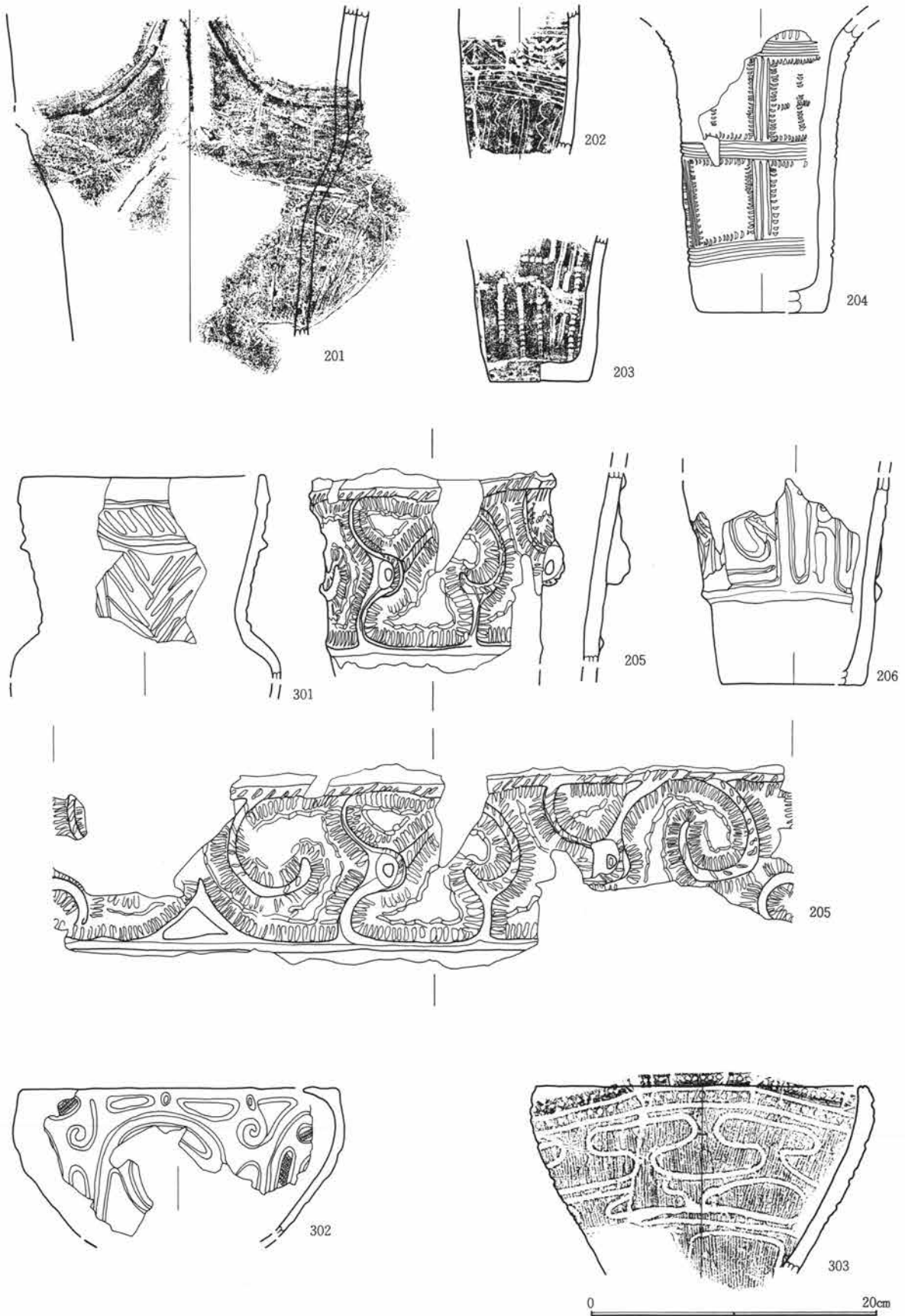

第282図 遺構外出土土器-1



第283図 遺構外出土土器-2

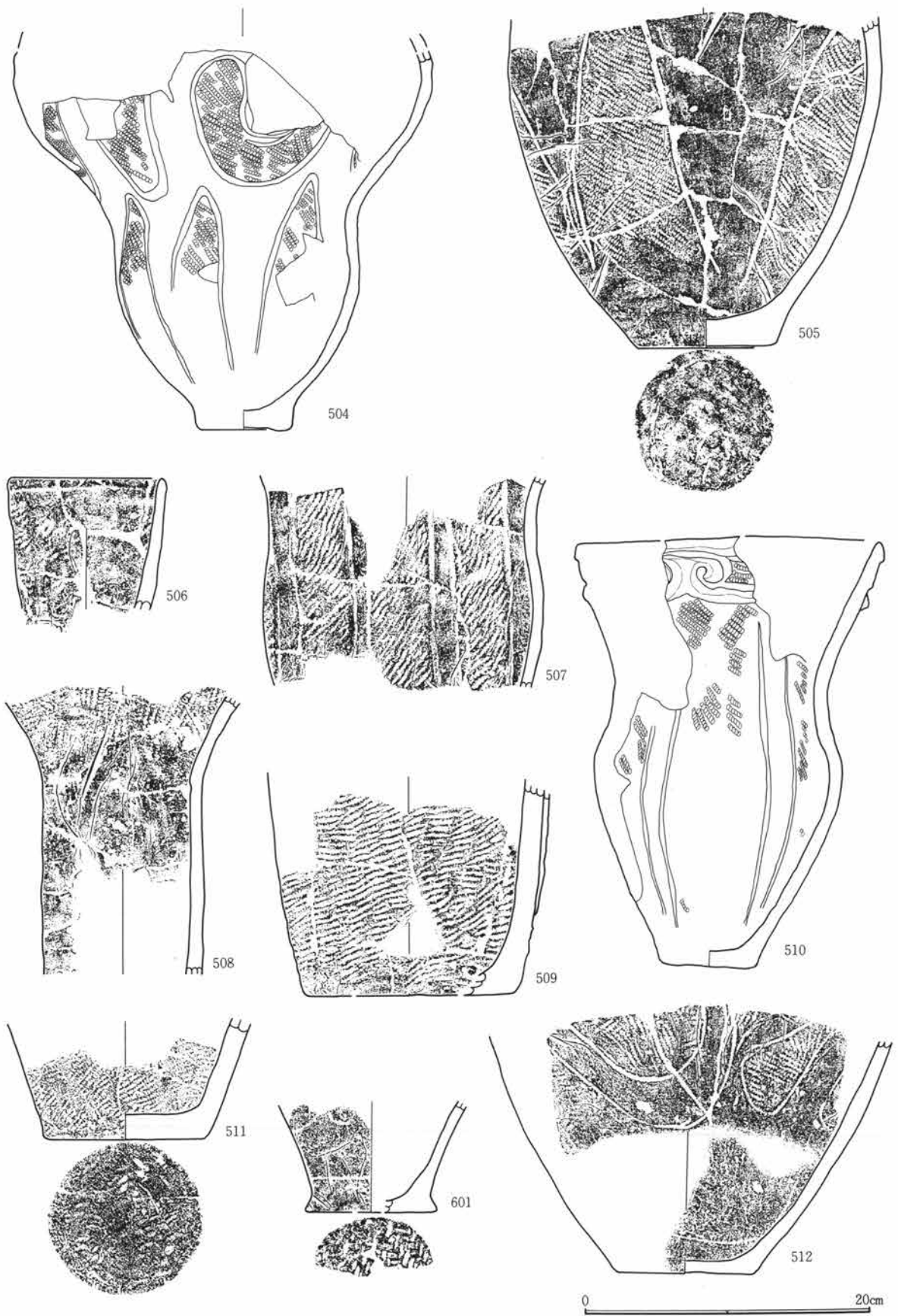

第284図 遺構外出土土器-3

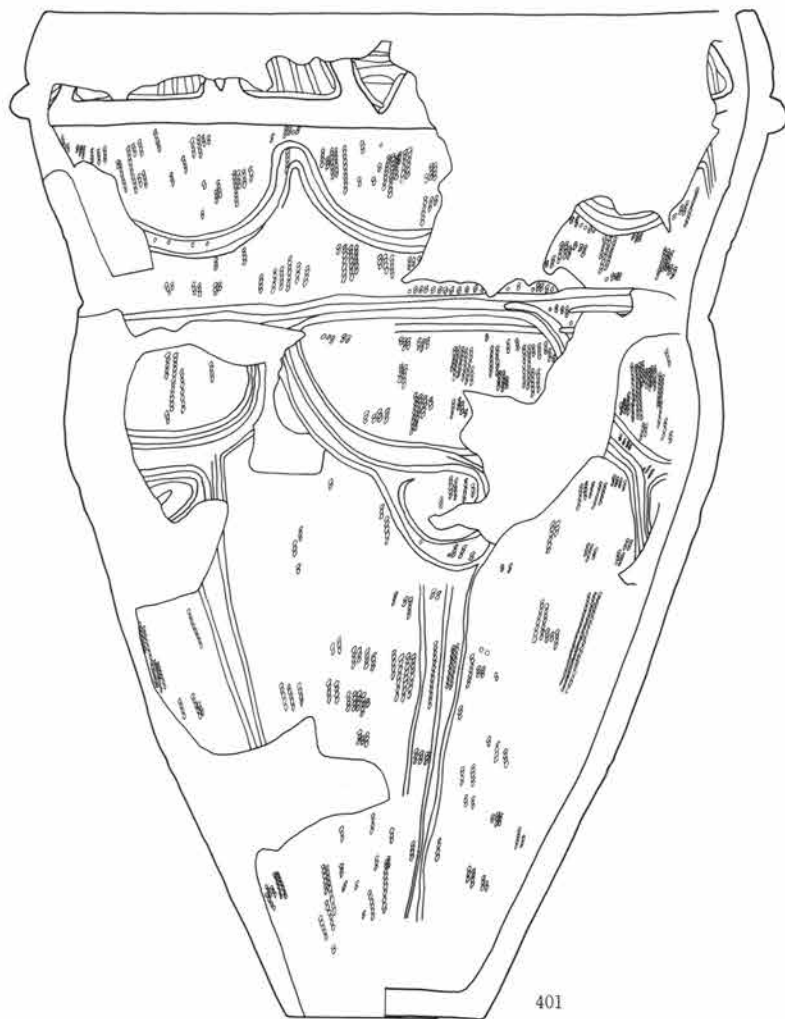

401

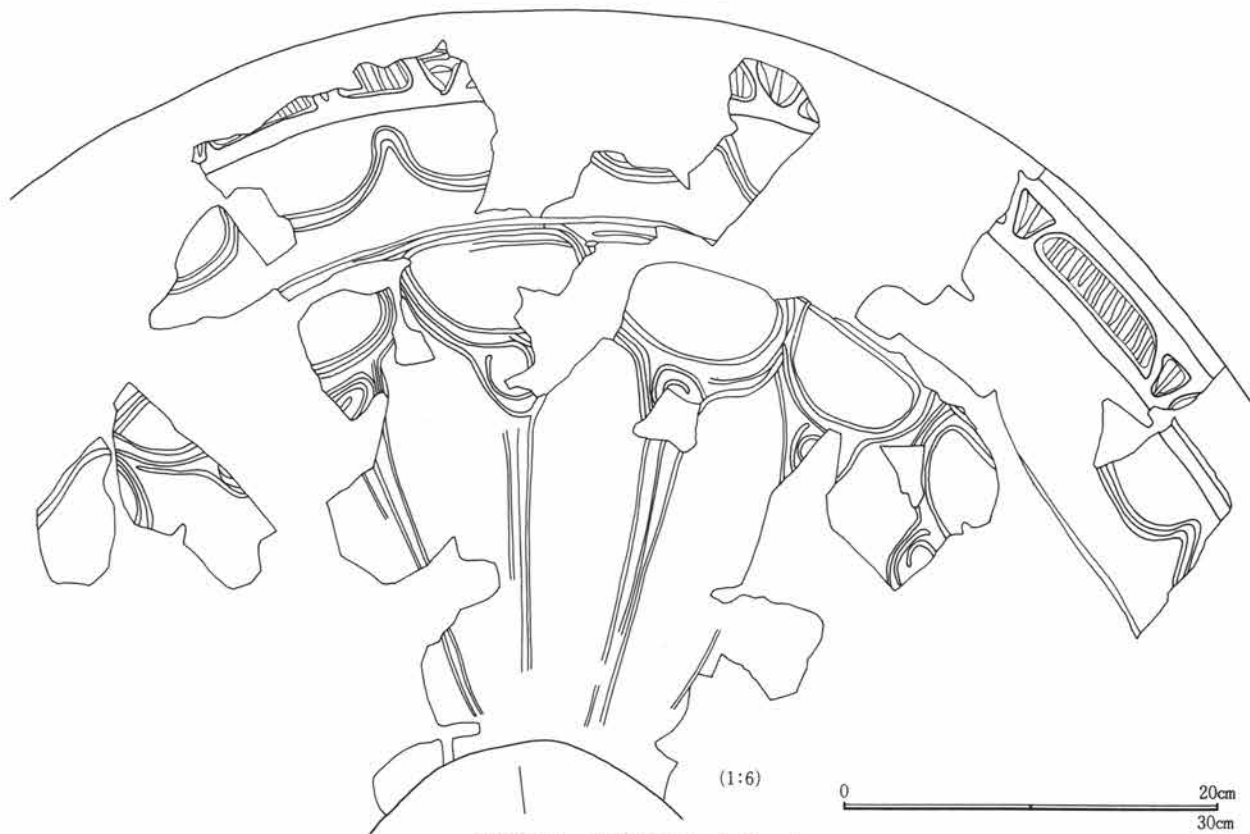

(1:6)

0 20cm 30cm

第285図 遺構外出土土器-4

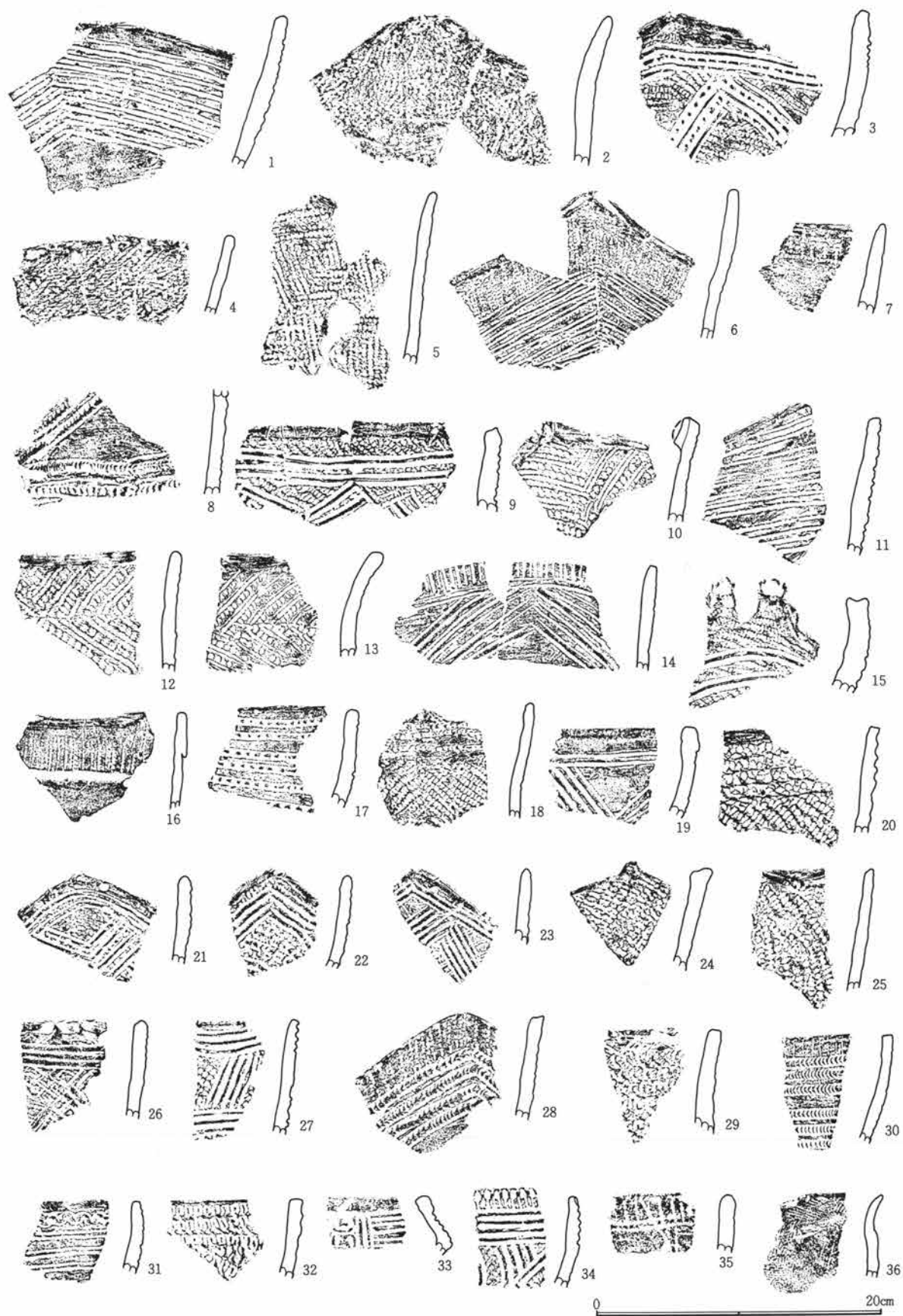

第286図 遺構外出土土器-5

第1章 出土遺物の概要

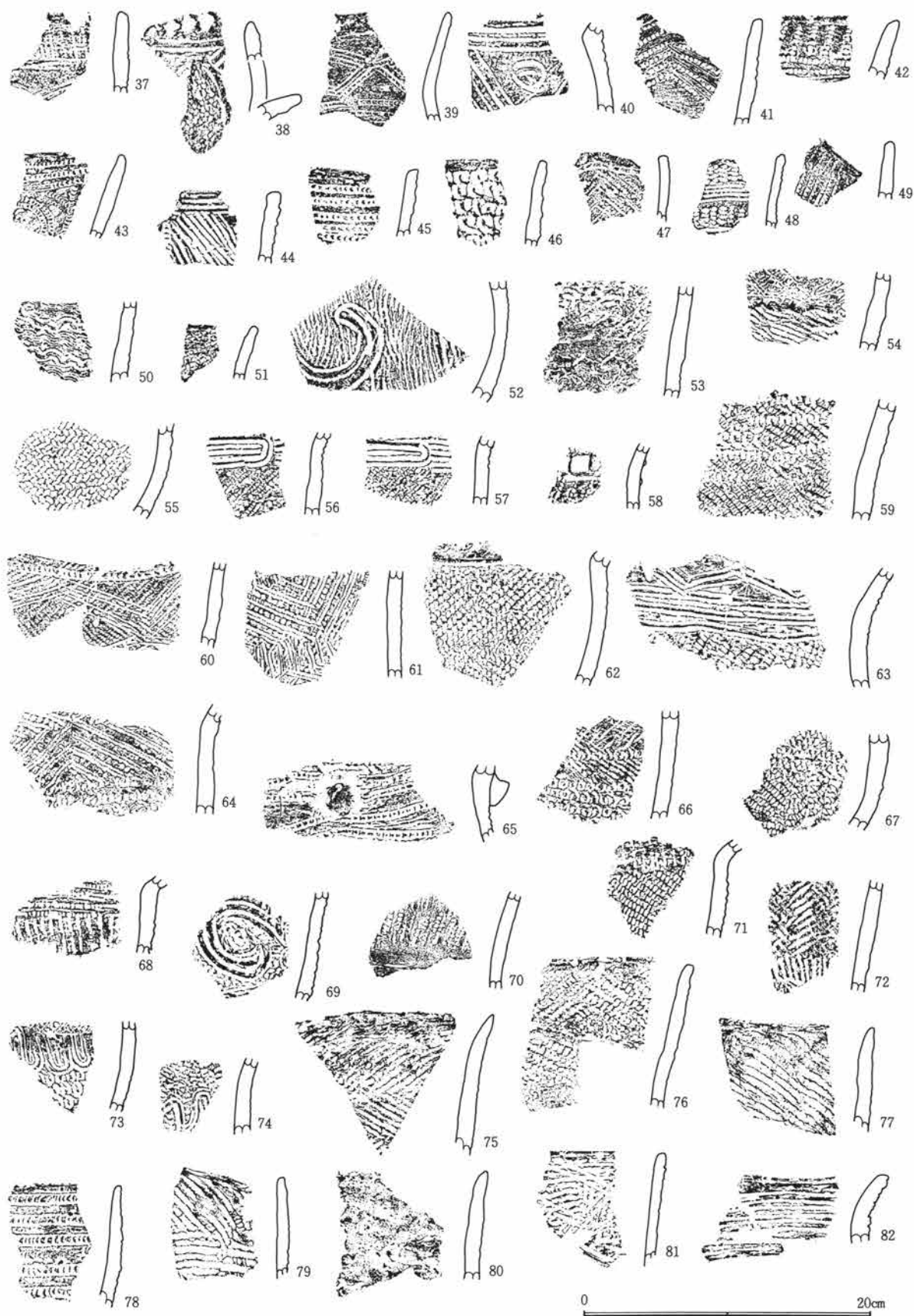

第287図 遺構外出土土器-6

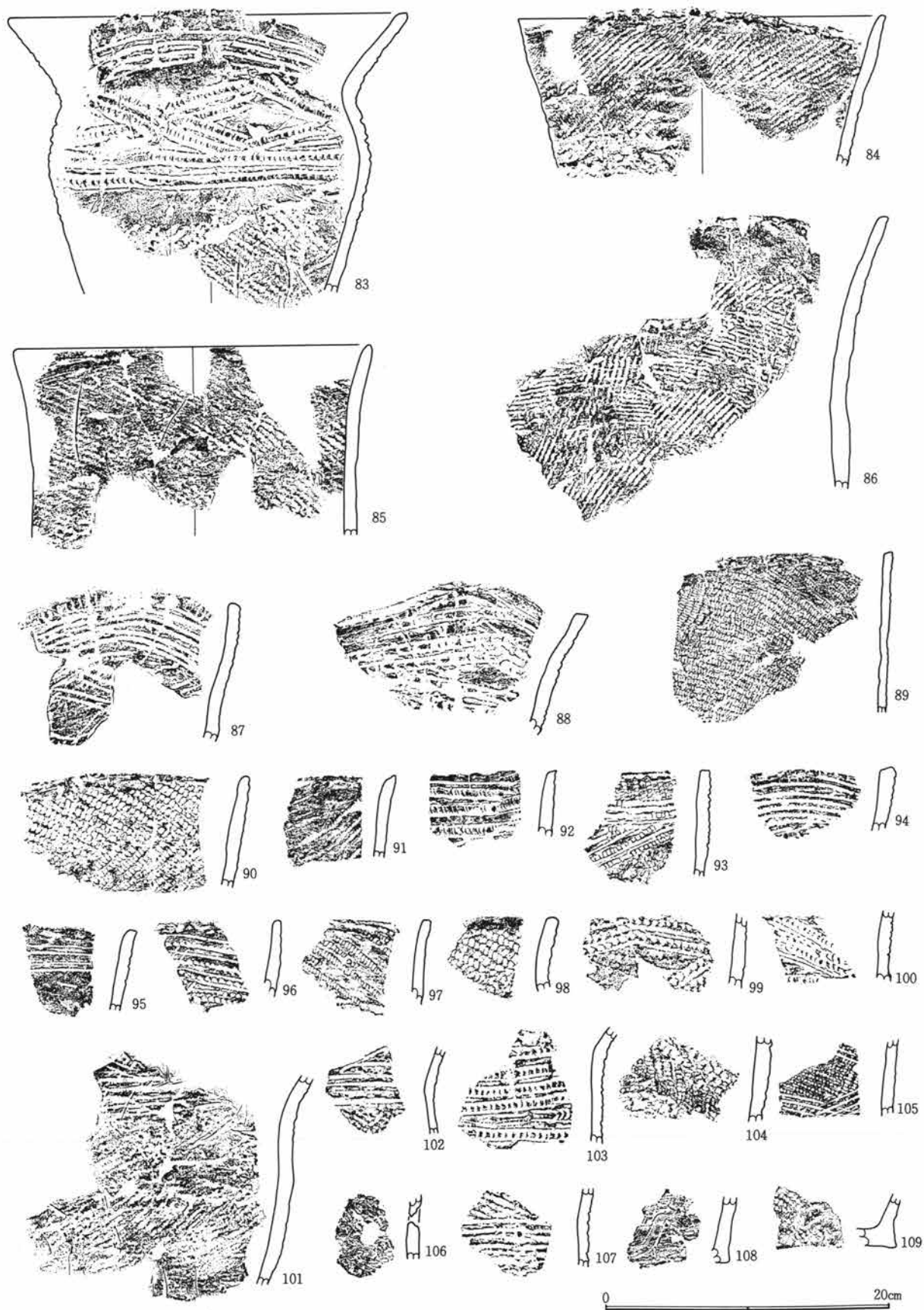

第288図 遺構外出土土器-7

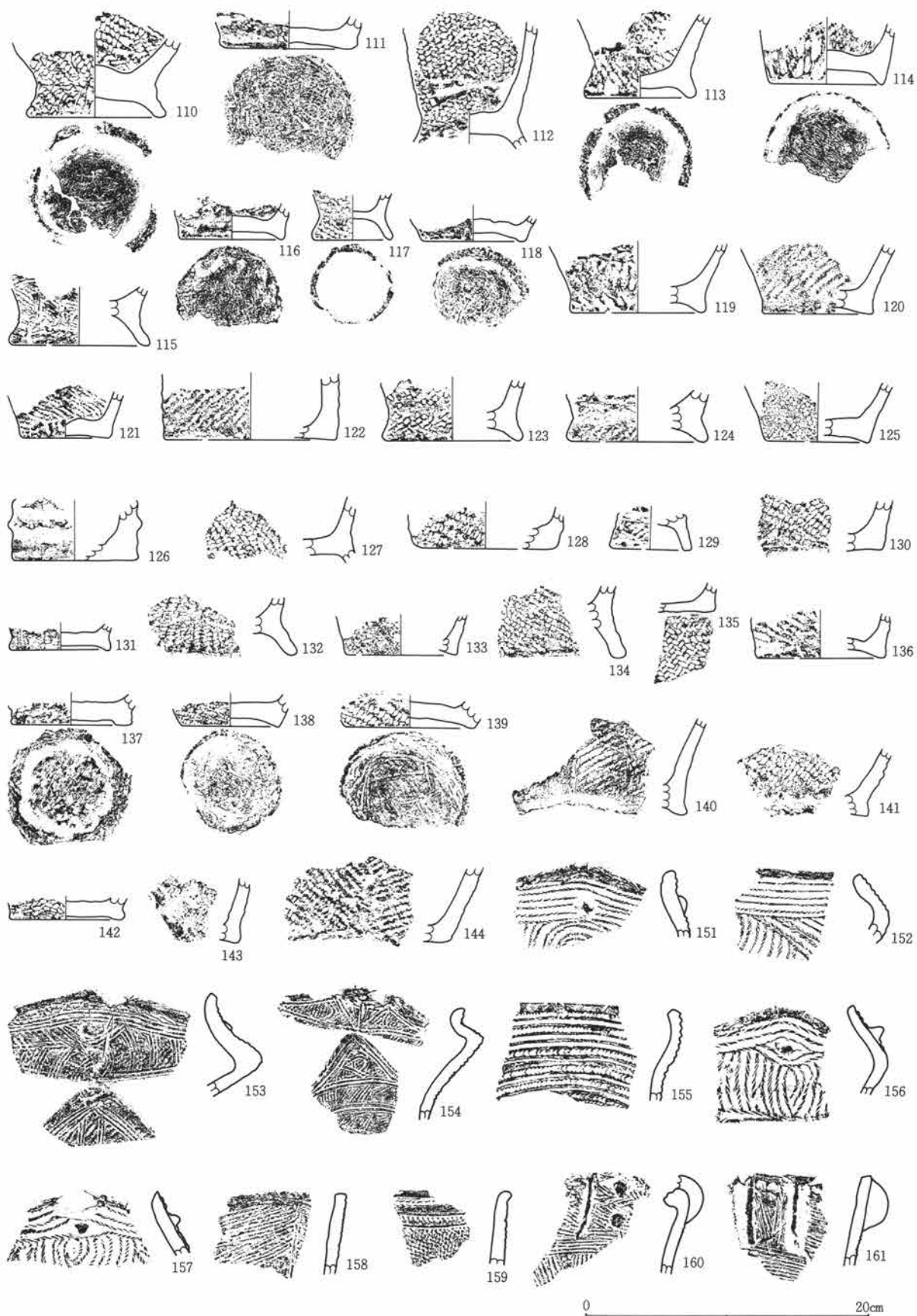

第289図 遺構外出土土器-8

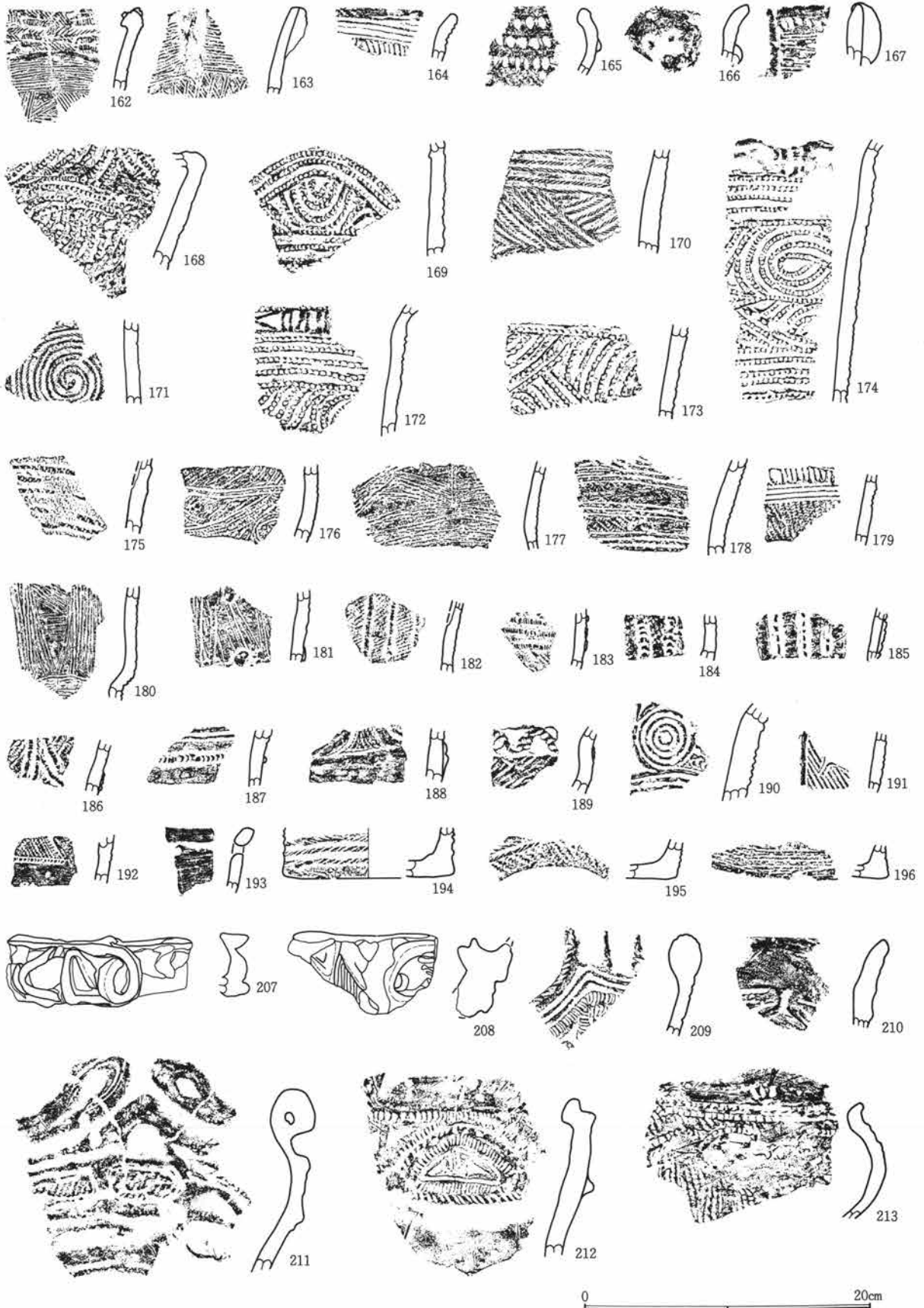

第290図 遺構外出土土器-9



第291図 遺構外出土土器-10

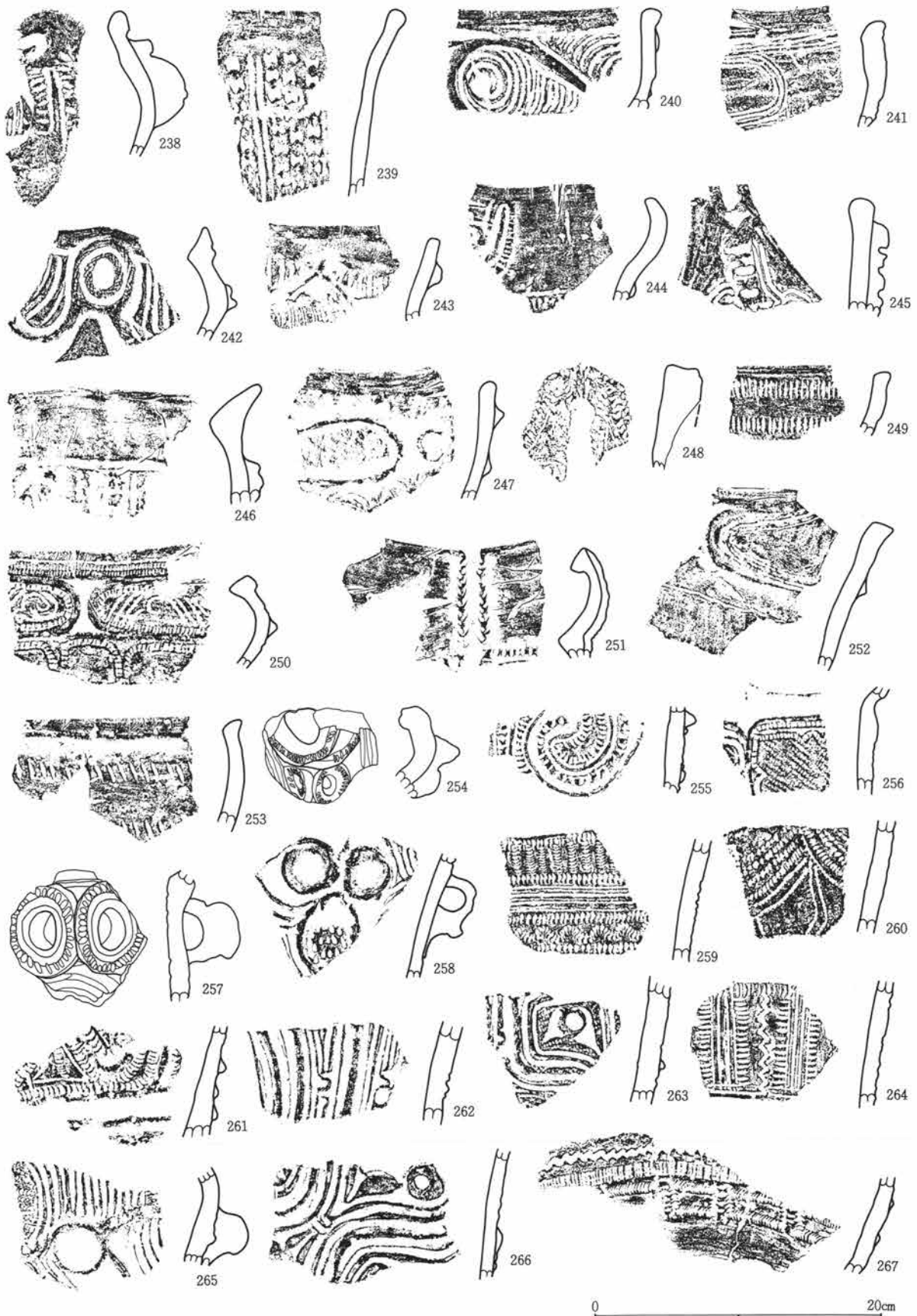

第292図 遺構外出土土器-11

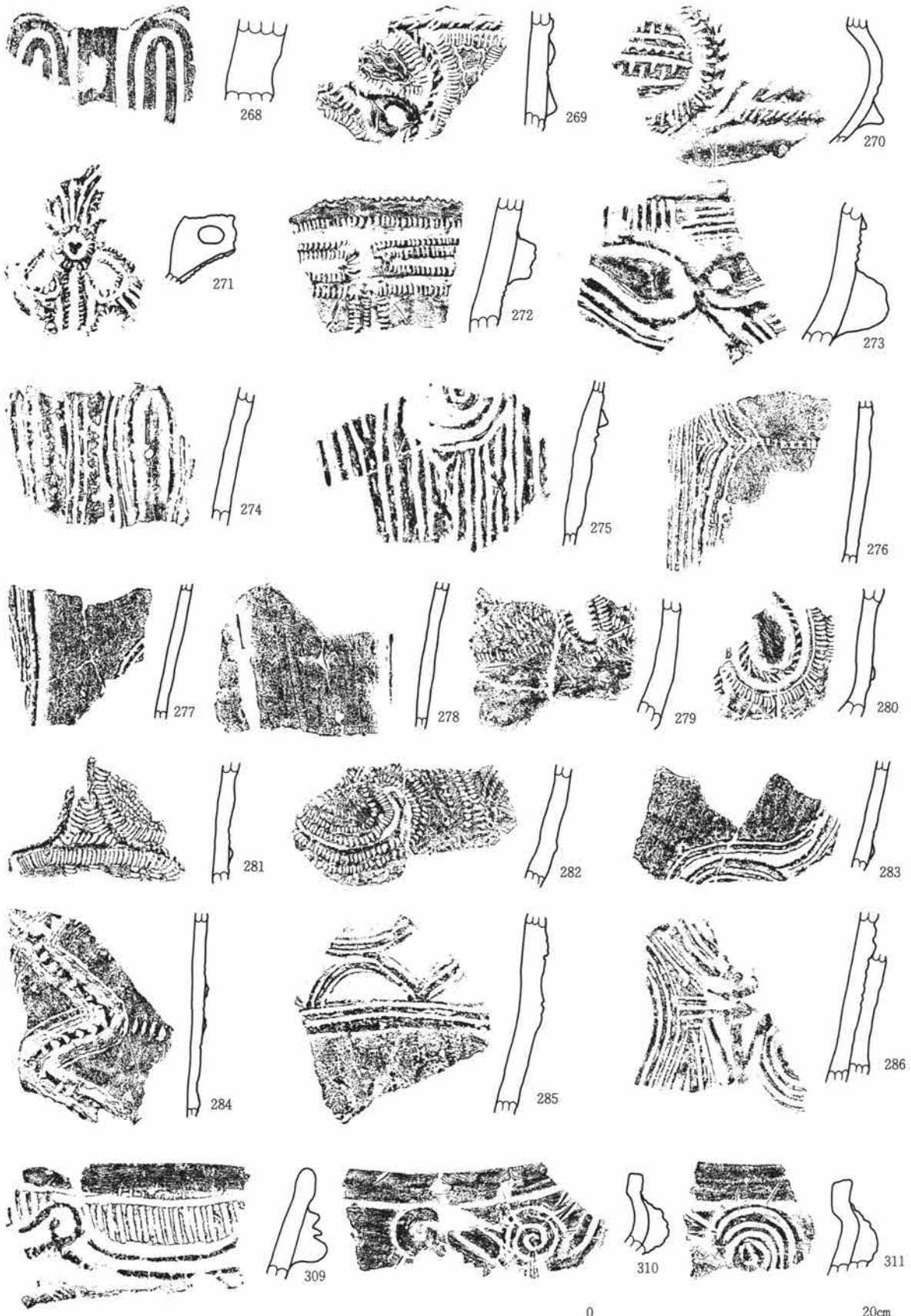

第293図 遺構外出土土器-12



第294図 遺構外出土土器-13

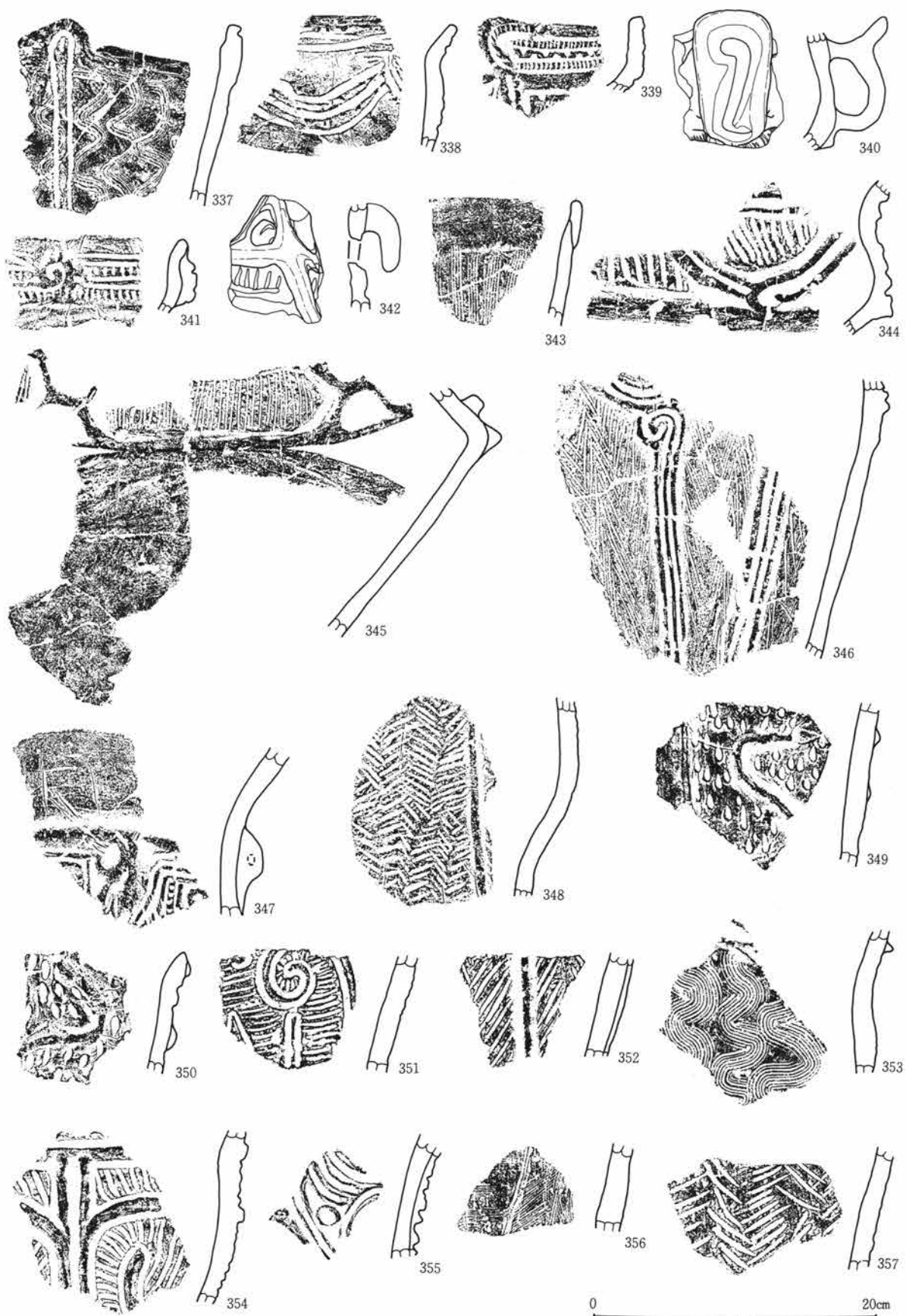

第295図 遺構外出土土器-14



第296図 遺構外出土土器-15

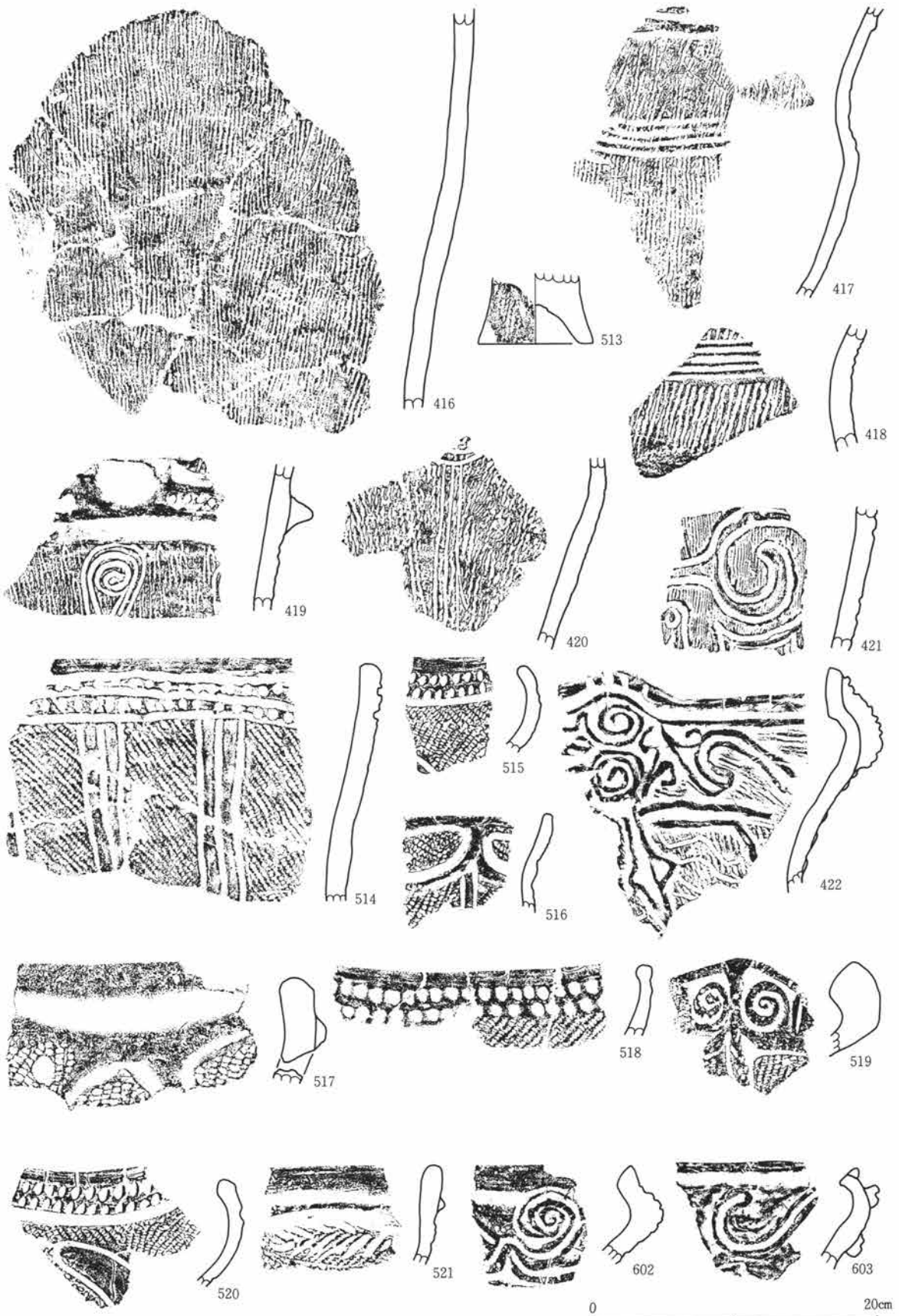

第297図 遺構外出土土器-16

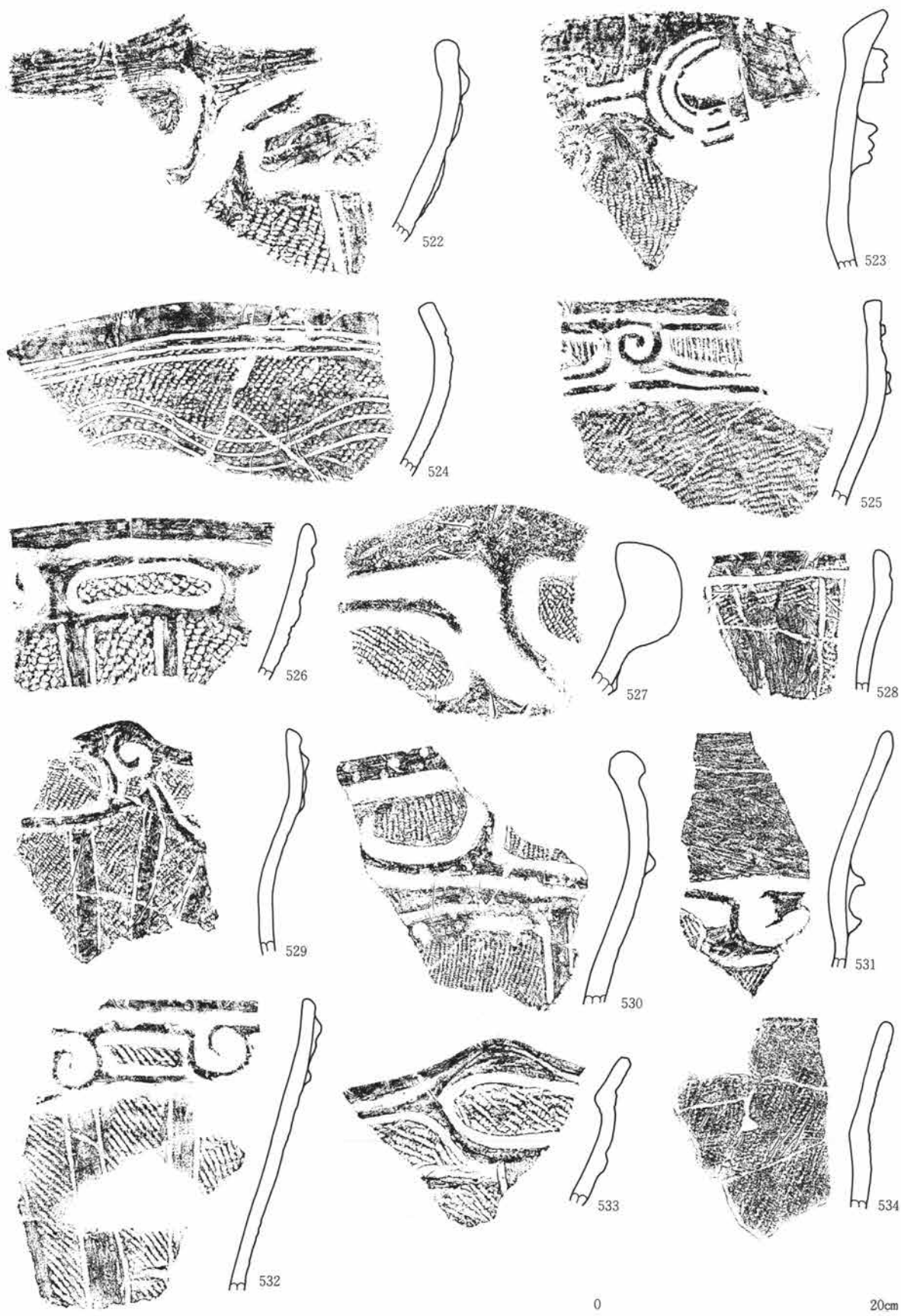

第298図 遺構外出土土器-17

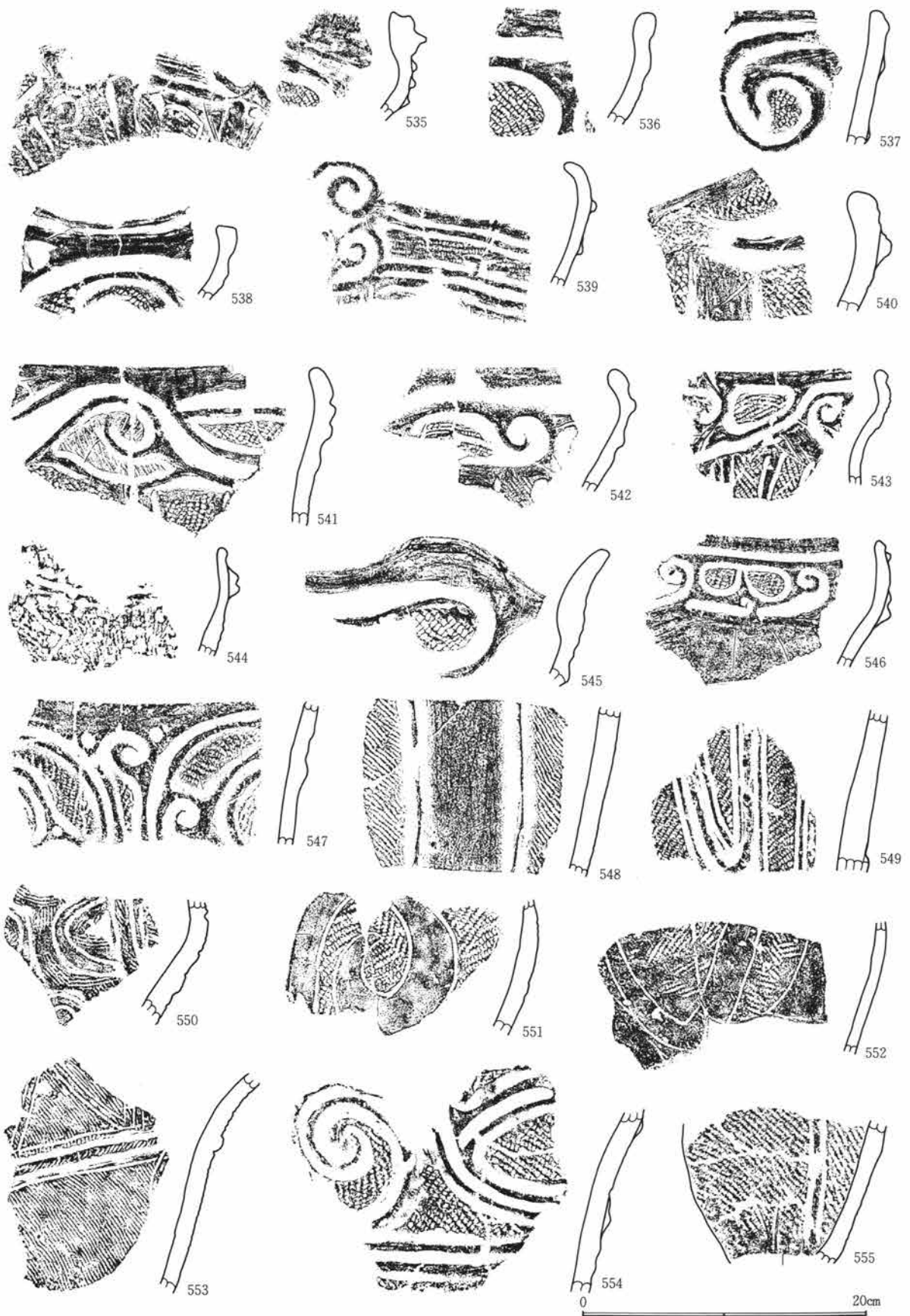

第299図 遺構外出土土器-18

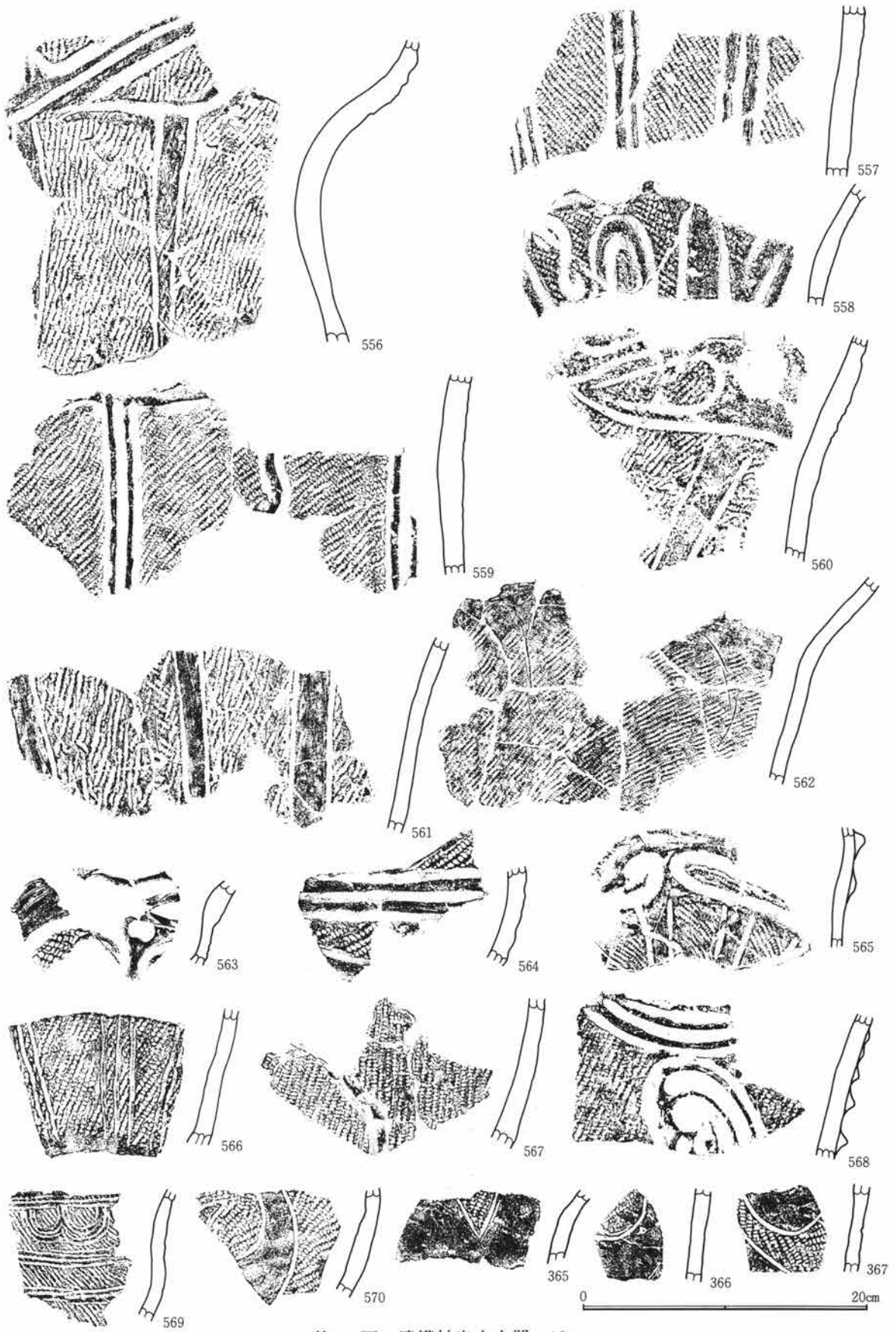

第300図 遺構外出土土器-19

第1章 出土遺物の概要

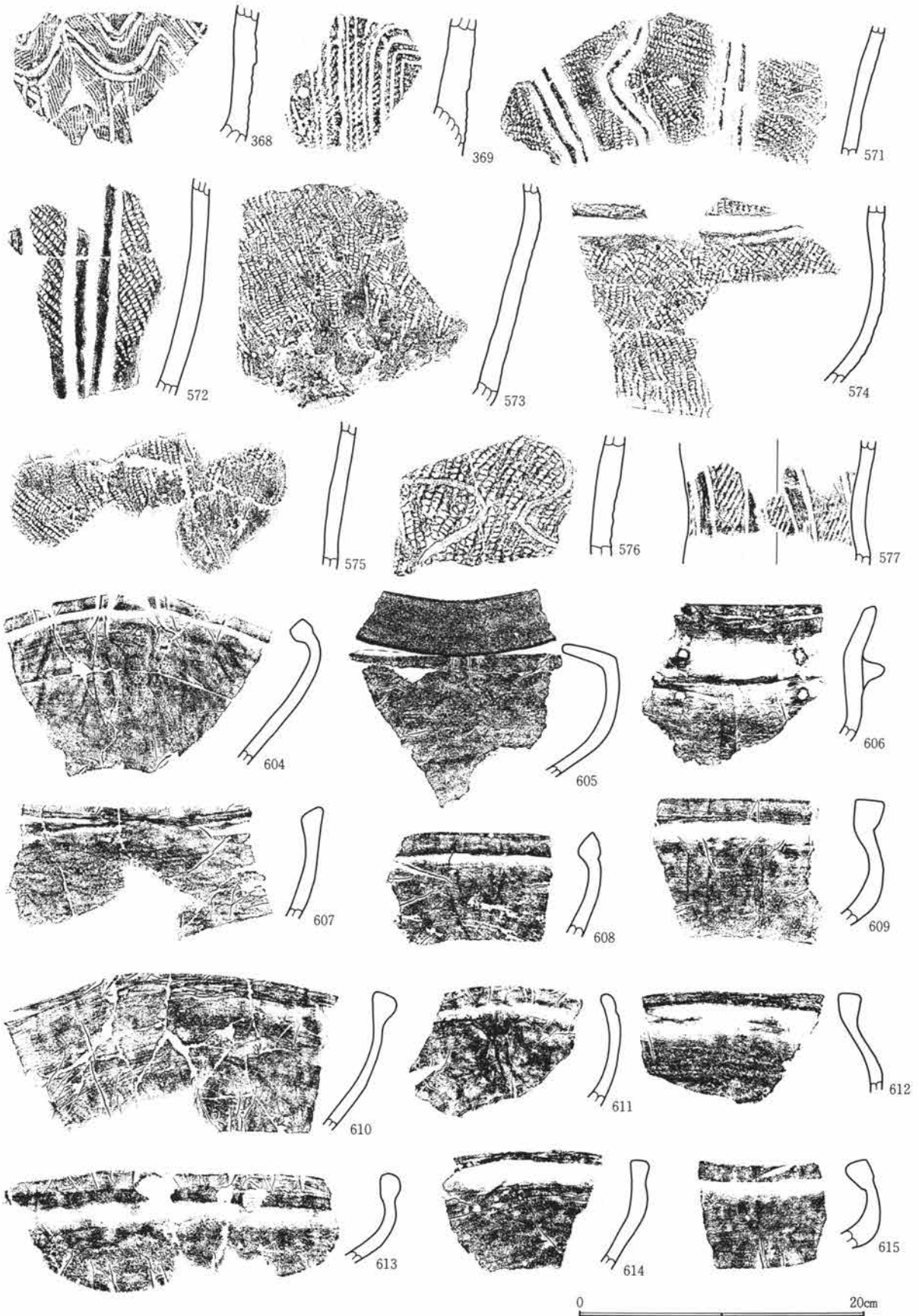

第301図 遺構外出土土器-20



第302図 遺構外出土土器-21

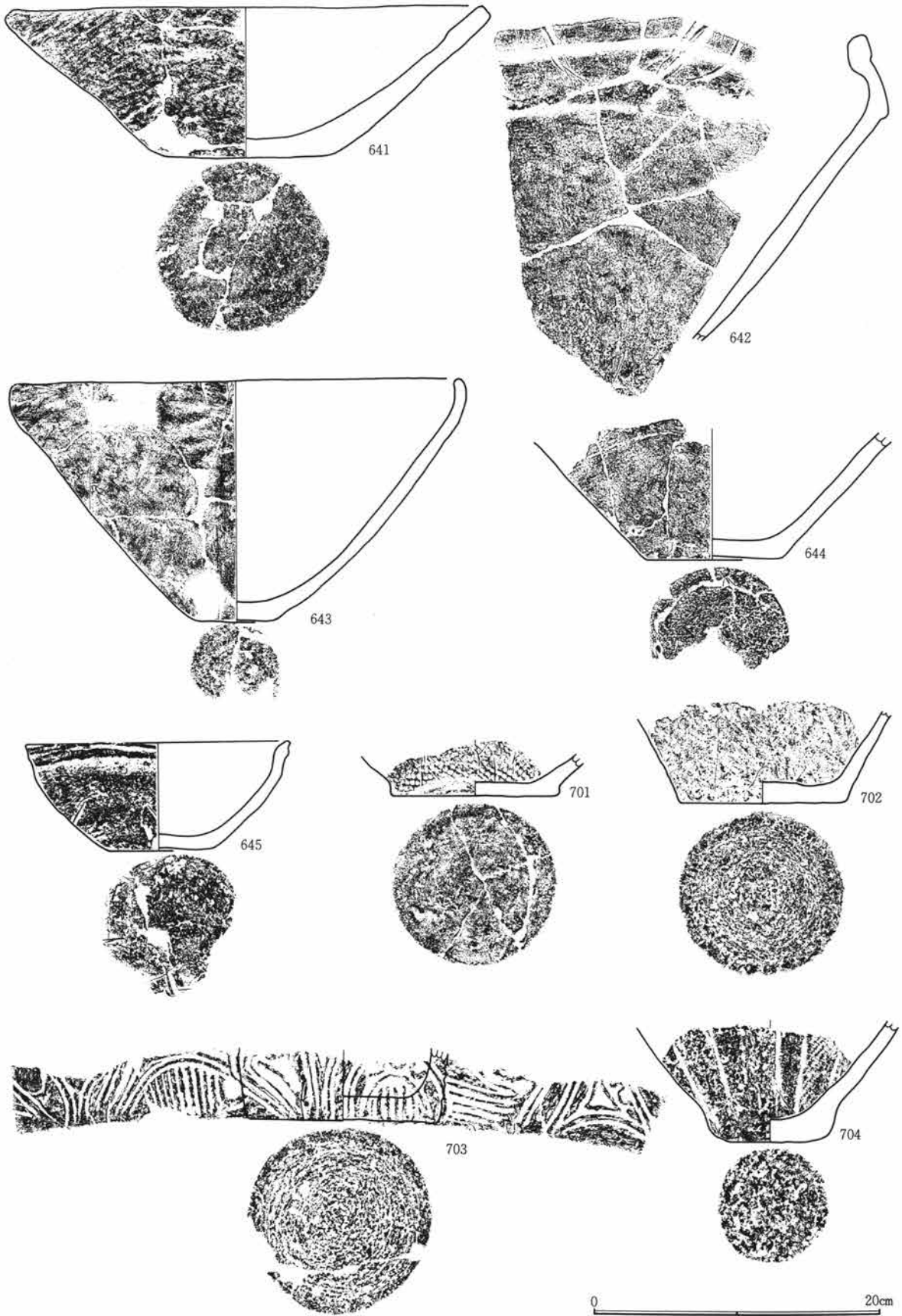

第303図 遺構外出土土器-22

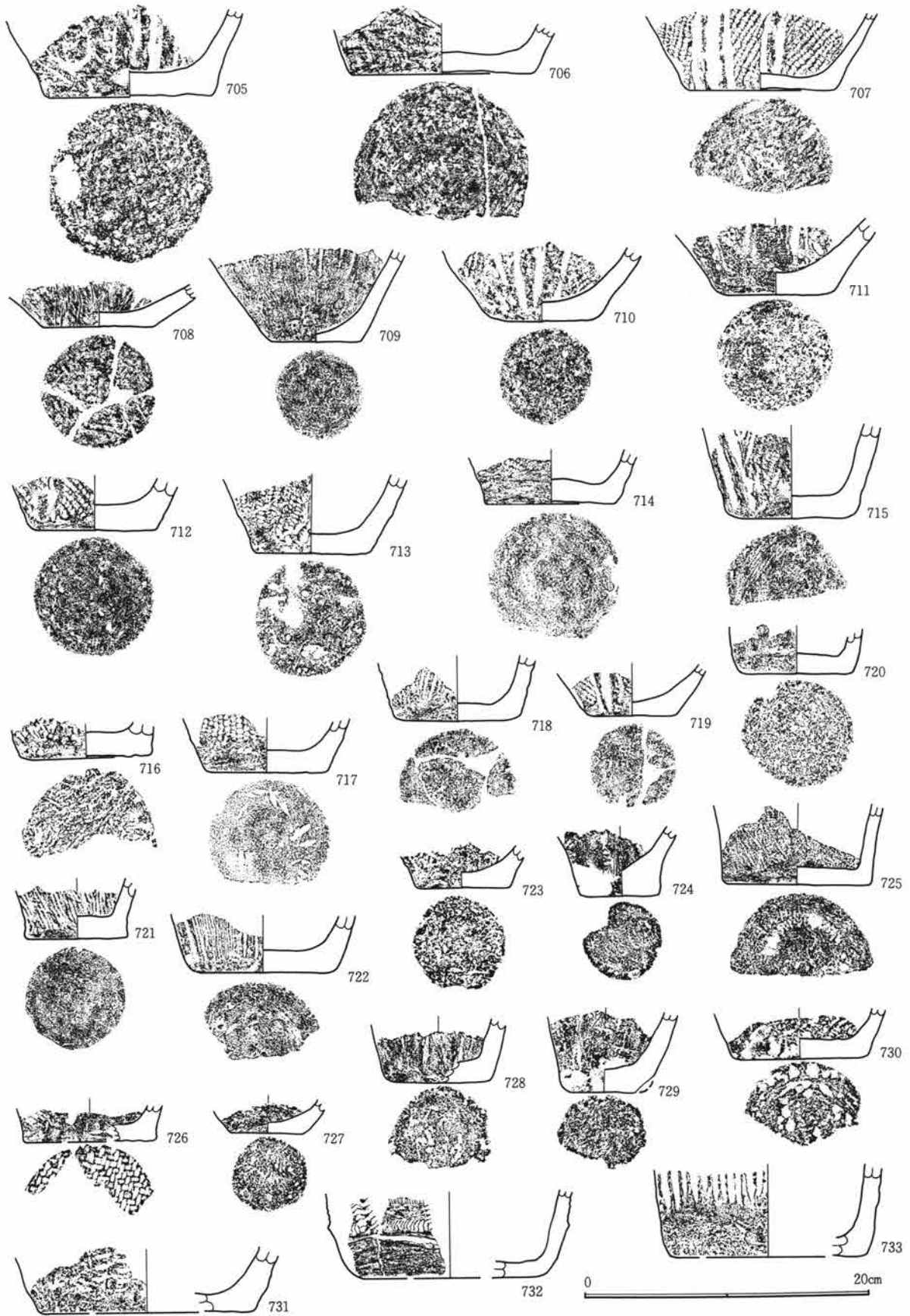

第304図 遺構外出土土器-23

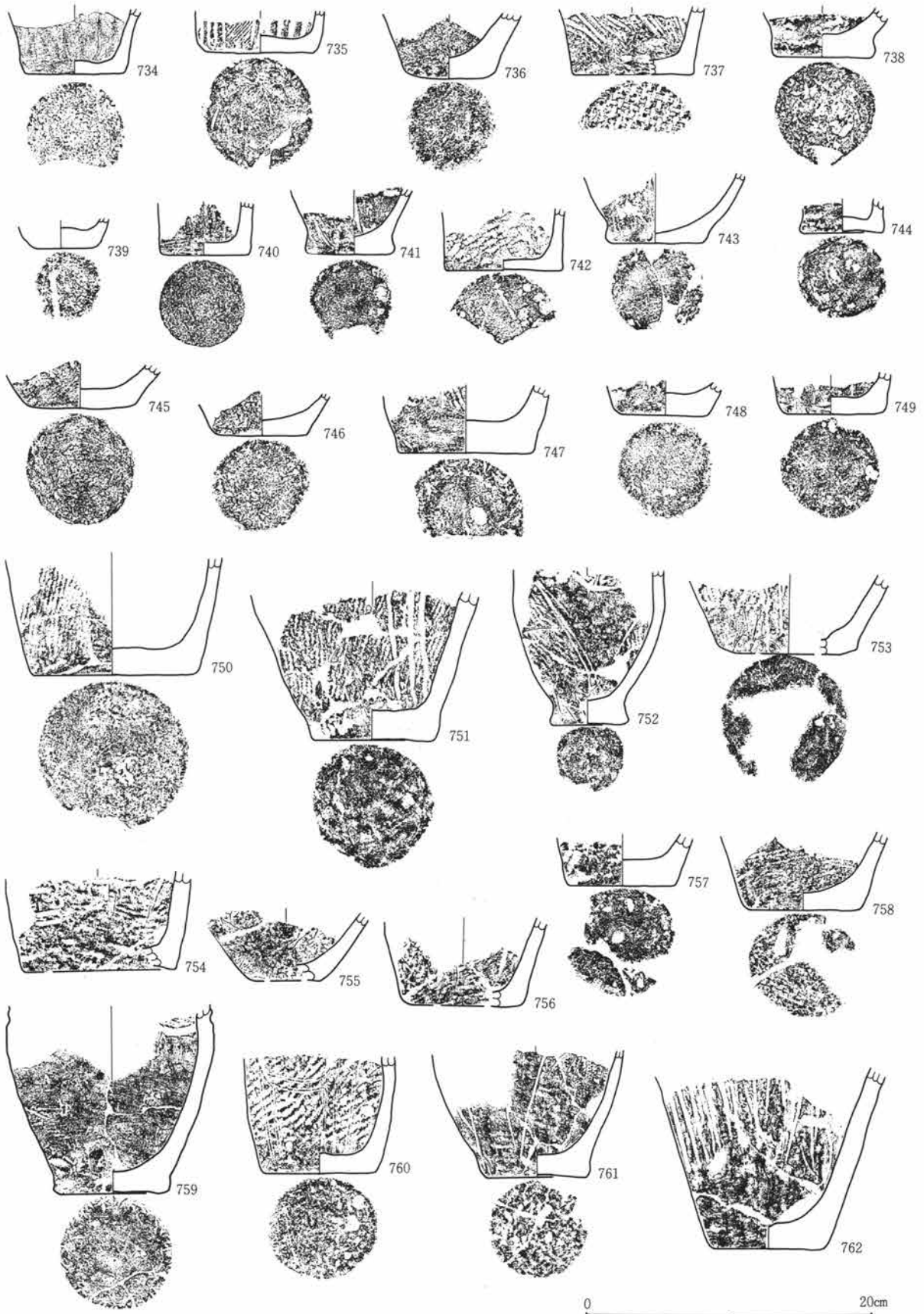

第305図 遺構外出土土器-24

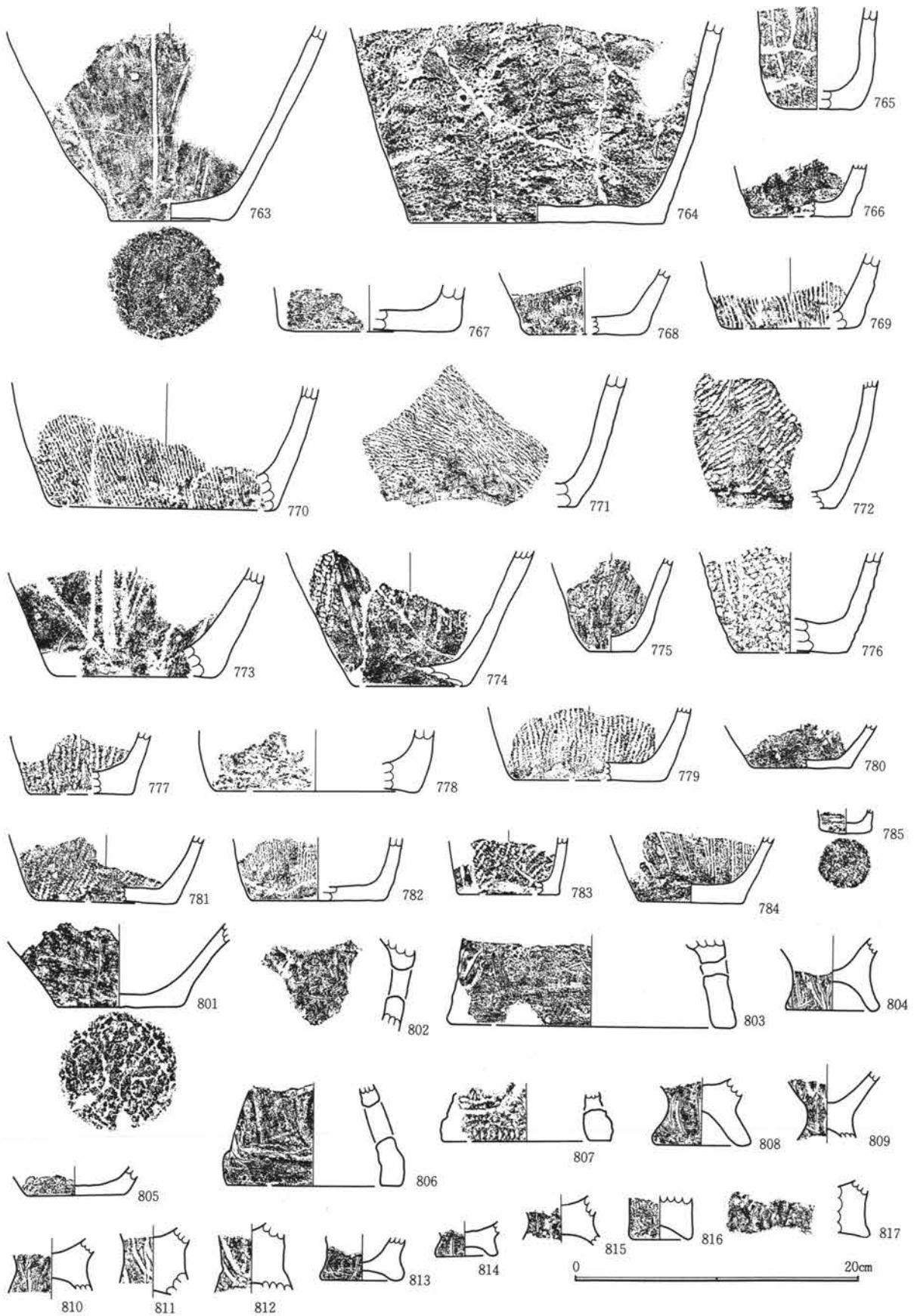

第306図 遺構外出土土器-25

第1章 出土遺物の概要

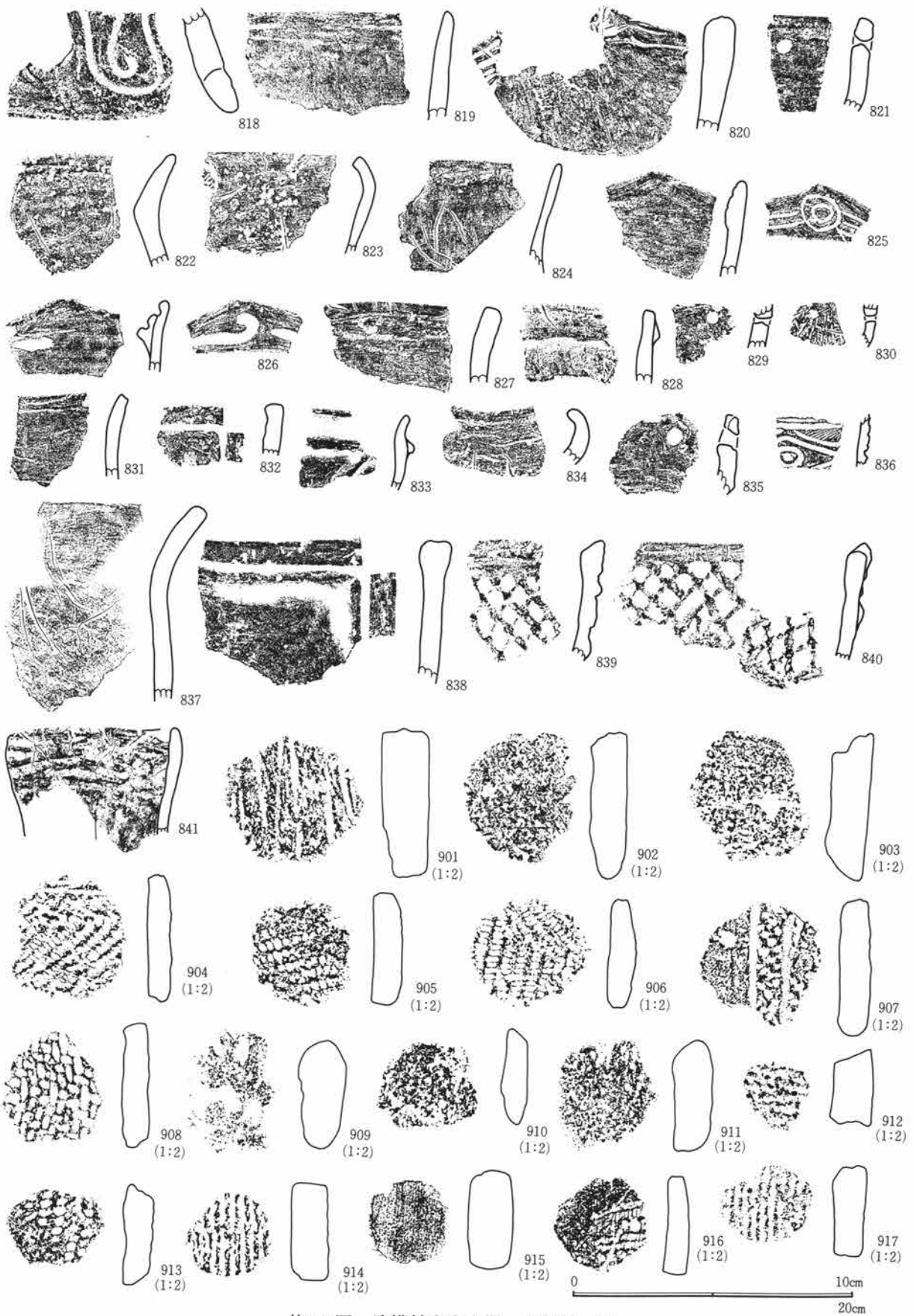

第307図 遺構外出土土器・土製品-26

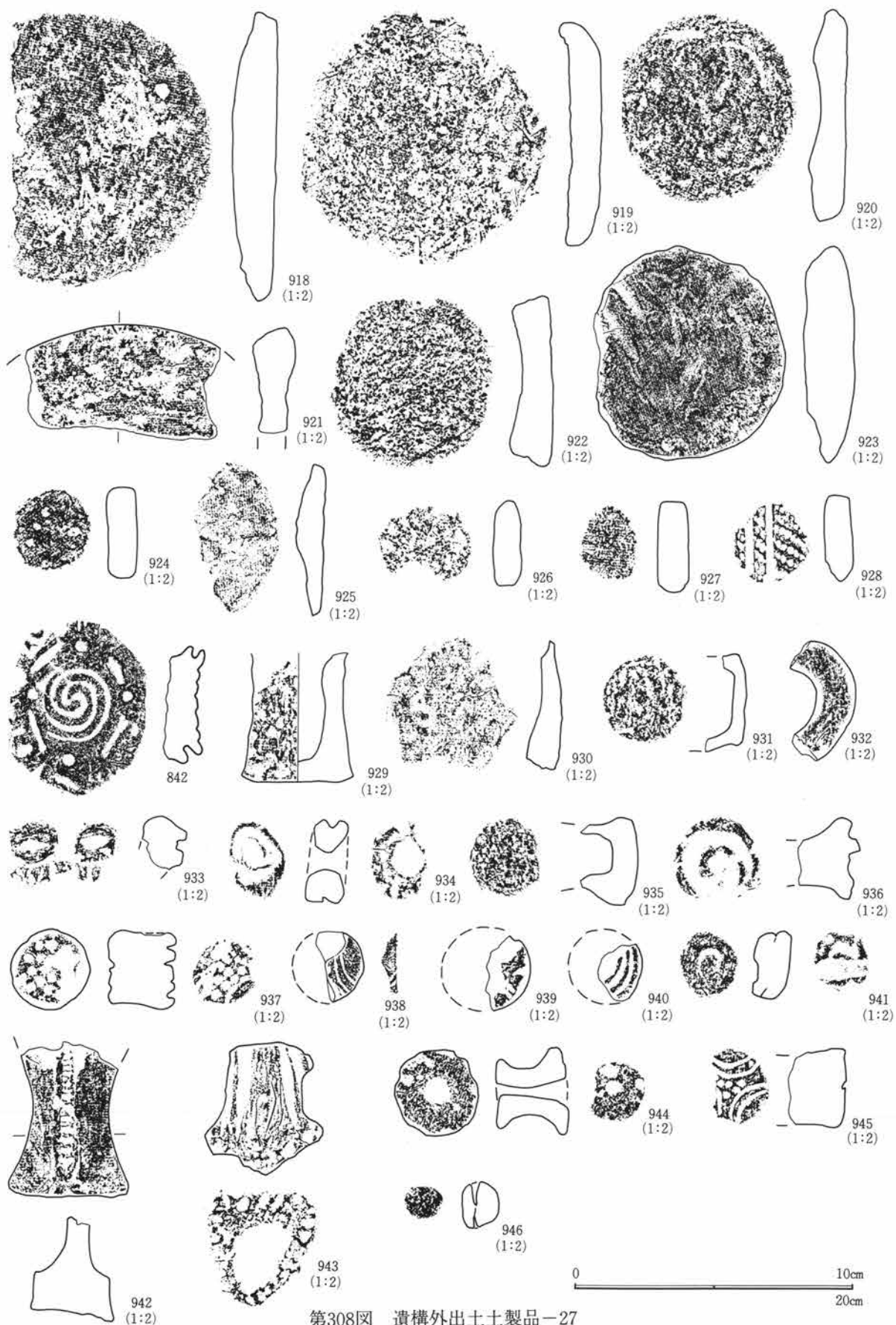

第308図 遺構外出土土製品-27

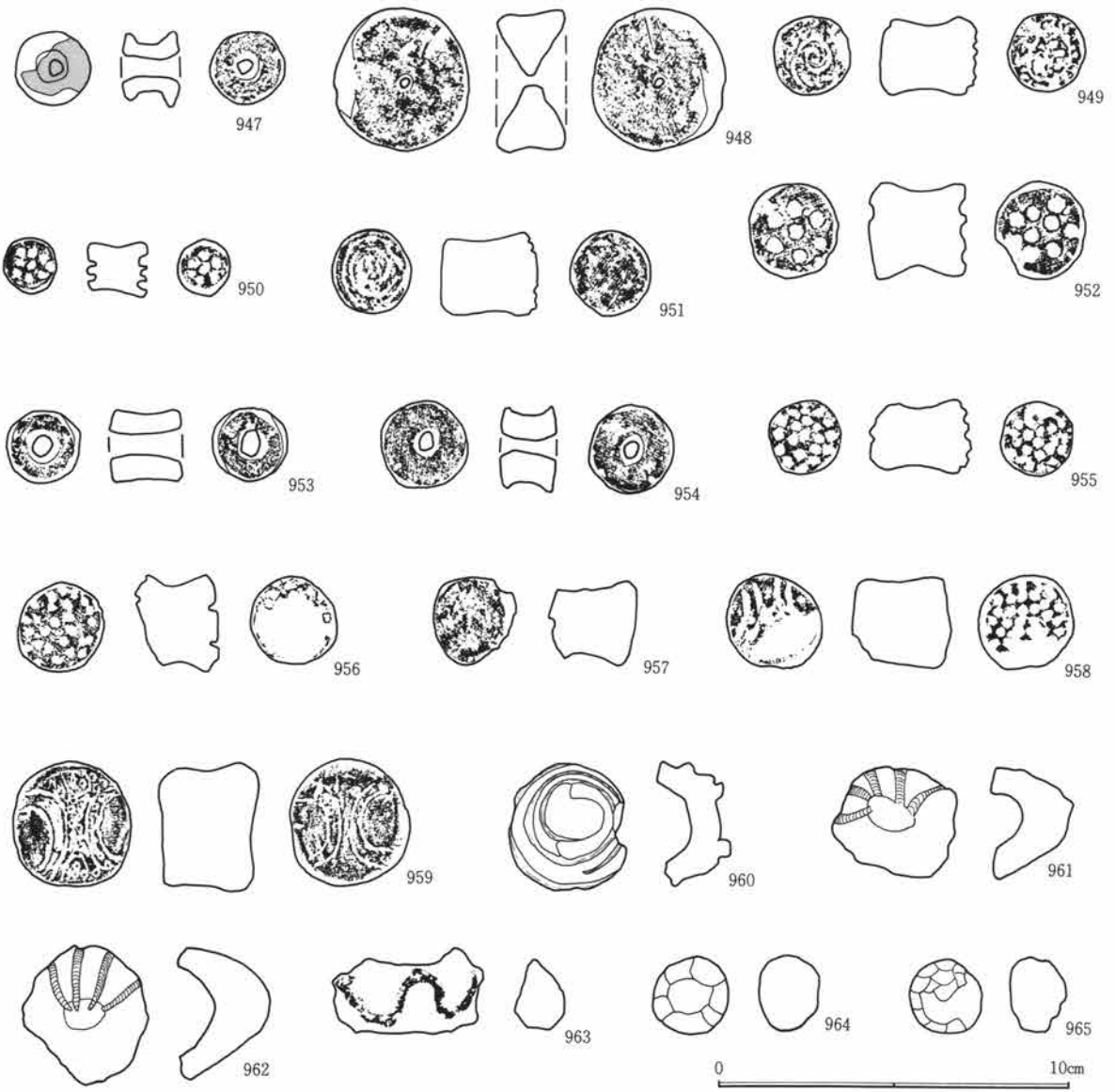

第309図 遺構外出土耳飾り・土製品-28

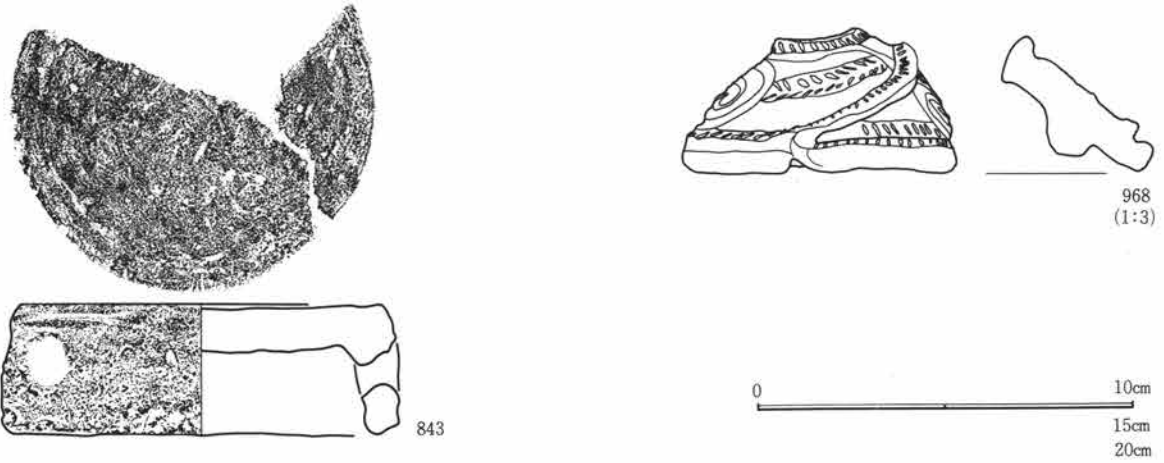
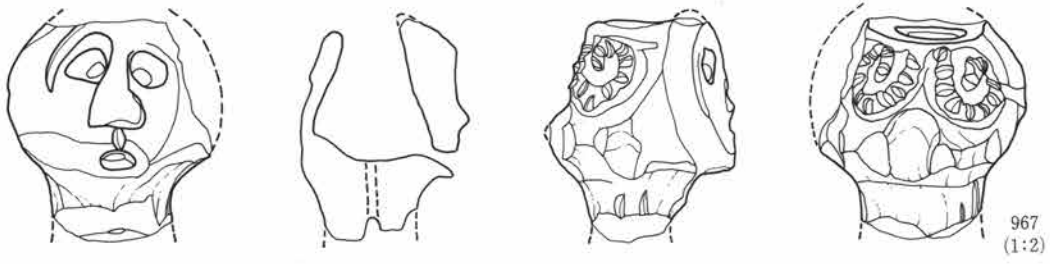
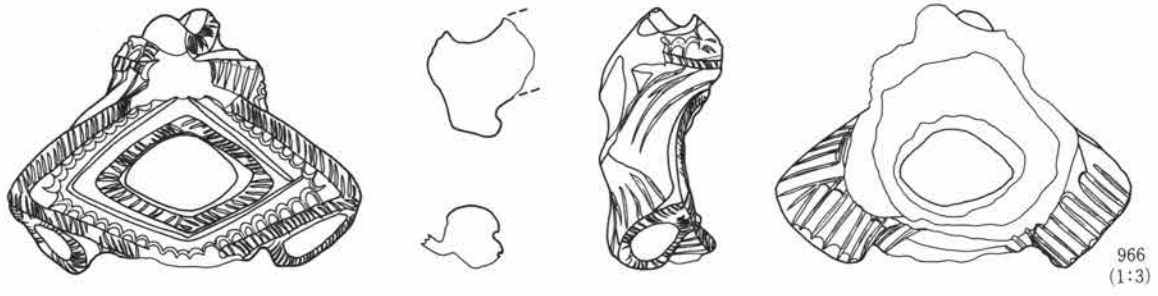

第310図 遺構外出土土偶・土製品-29

第1章 出土遺物の概要

遺構外出土土製品観察表

| 番号 | 種別 | 胎土 | 色記号 | 色調 | 焼成 | 地文原体 | 施文方向 | 文様の特徴 | 出土位置・備考 |
|-----|-------|----------------|-------|--------|----|-------|------|--------------------------|-----------|
| 901 | 土製円盤 | φ1~3mmの小石多量 | 7.5YR | 橙色 | 不良 | | | 太さ2mmの沈線が施文。深鉢の胴部を転用。 | 13.Q-8 |
| 902 | 土製円盤 | φ1~3mmの小石・黄色軽石 | 7.5YR | にぶい褐色 | 普通 | | | 深鉢の底部を転用。無文。 | 13.T-12 |
| 903 | 土製円盤 | φ1~3mmの小石 | 5YR | 明赤褐色 | 普通 | | | 深鉢の胴部を転用。無文。 | 13.O-11 |
| 904 | 土製円盤 | 細かい砂粒 | 7.5YR | にぶい褐色 | 良好 | LR・Lr | 横位 | 深鉢の胴部を転用。諸磯b式土器。 | 13.N-9 |
| 905 | 土製円盤 | φ1~3mmの小石 | 7.5YR | にぶい橙色 | 普通 | RL | 横位 | 深鉢の胴部を転用。 | 表採 |
| 906 | 土製円盤 | φ1~3mmの小石・繊維 | 5YR | 明赤褐色 | 普通 | RL・LR | 横位 | 有尾式土器の深鉢を転用。 | 15.O-12 |
| 907 | 土製円盤 | φ1~3mmの小石 | 7.5YR | にぶい橙色 | 普通 | RL | | 太さ3mmの沈線と縄文が施文。深鉢の胴部を転用。 | 15.B-12 |
| 908 | 土製円盤 | 細かい砂粒 | 10YR | にぶい黄褐色 | 良好 | | | 深鉢の胴部を転用。網代痕。 | 14.C-7 |
| 909 | 粘土塊 | φ1~3mmの小石・黄色軽石 | 5YR | 明赤褐色 | 普通 | | | 粘土を丸めたもの。 | 13. |
| 910 | 土製円盤 | φ1~3mmの小石 | 5YR | 橙色 | 良好 | | | 深鉢の胴部を転用。 | 14.T-4 |
| 911 | 土製円盤 | φ1~3mmの小石・黄色軽石 | 7.5YR | 橙色 | 普通 | | | 深鉢の胴部を転用。 | 15.B-2 |
| 912 | 土製品 | φ1~3mmの砂粒 | 5YR | 赤褐色 | 良好 | RL | | 深鉢の胴部を転用。 | 13.N-10 |
| 913 | 土製円盤 | 細かい砂粒 | 7.5YR | にぶい褐色 | 普通 | RL | 横位 | 深鉢の胴部を転用。 | 15.B-9 |
| 914 | 土製円盤 | 細かい砂粒多量 | 7.5YR | にぶい橙色 | 普通 | RI | 横位 | 深鉢の胴部を転用。 | 15.I-9 |
| 915 | 土製円盤 | 細かい砂粒 | 7.5YR | 褐色 | 良好 | | | 深鉢の胴部を転用。 | 13.O-9 |
| 916 | 土製円盤 | 細かい砂粒 | 10YR | にぶい黄橙色 | 良好 | RL | 横位 | 深鉢の胴部を転用。 | 15.E-7 |
| 917 | 土製円盤 | φ1~3mmの小石 | 5YR | 明赤褐色 | 良好 | Lr | | 深鉢の胴部を転用。 | 13.N-10 |
| 918 | 土製円盤 | φ1~4mmの小石 | 5YR | にぶい橙色 | 普通 | | | 深鉢の底部を転用。無文。 | 13.O-12 |
| 919 | 土製円盤 | φ1~3mmの小石多量 | 7.5YR | にぶい橙色 | 不良 | | | 深鉢の底部を転用。無文。 | 13.R-13 |
| 920 | 土製円盤 | φ1~3mmの小石・雲母 | 7.5YR | 橙色 | 普通 | | | 深鉢の底部を転用。無文。 | 14.S-9 |
| 921 | 盤状土製品 | φ1~3mmの小石 | 7.5YR | 橙色 | 普通 | | | 無文。 | 13.M-11 |
| 922 | 土製円盤 | φ1~3mmの小石・雲母 | 10YR | にぶい黄橙色 | 普通 | | | 深鉢の底部を転用。無文。 | 13.F-7 |
| 923 | 土製円盤 | φ1~3mmの小石 | 7.5YR | にぶい褐色 | 普通 | | | 深鉢の底部を転用。無文。 | 包含層 |
| 924 | 土製円盤 | 細かい砂粒 | 5YR | 明赤褐色 | 良好 | | | 深鉢の胴部を転用。 | |
| 925 | 土製品 | 細かい砂粒・雲母 | 5YR | にぶい赤褐色 | 良好 | | | 深鉢の胴部を転用。 | 14.S-8 |
| 926 | 土製円盤 | φ1~3mmの小石・黄色軽石 | 7.5YR | 橙色 | 不良 | | | 深鉢の胴部を転用。 | 13.N-12 |
| 927 | 土製円盤 | 細かい砂粒・雲母 | 7.5YR | にぶい橙色 | 良好 | | | 深鉢の胴部を転用。 | 13.M-9 |
| 928 | 土製円盤 | 細かい砂粒 | 7.5YR | 褐色 | 普通 | RL | | 深鉢の胴部を転用。 | 13.Q-7 |
| 929 | 手ずくね | φ1~3mmの小石 | 2.5YR | 明赤褐色 | 普通 | | | 無文の手ずくね土器。外面剥落多い。 | 13.N-10 |
| 930 | 土製品 | 細かい砂粒 | 7.5YR | にぶい橙色 | 普通 | | | スプーン状の形。無文。 | 13.N-12 |
| 931 | 手ずくね | 細かい砂粒 | 10YR | にぶい黄橙色 | 普通 | | | | 13.Q-7 |
| 932 | 土製品 | 細かい砂粒 | 7.5YR | にぶい褐色 | 普通 | | | 粘土紐が弧状になる。 | 包含層 |
| 933 | 土製品 | 細かい砂粒 | 7.5YR | にぶい褐色 | 良好 | | | 粘土紐を丸めて目玉状にして3つ接続。 | |
| 934 | 耳飾り | 細かい砂粒 | 5YR | にぶい赤褐色 | 普通 | | | φ6mmの透かしが中央に開く。 | 14.T-7 |
| 935 | 手ずくね | 細かい砂粒 | 5YR | にぶい赤褐色 | 普通 | | | | 15.J-9 |
| 936 | 耳飾り | 細かい砂粒 | 7.5YR | にぶい橙色 | 普通 | | | 粘土紐を渦巻き状に貼付。 | J谷南壁 |
| 937 | 耳飾り | 細かい砂粒 | 5YR | 褐灰色 | 良好 | | | 弧線を描いた中に刺突を加える。 | 13.Q-8 |
| 938 | 耳飾り | 細かい砂粒 | 5YR | にぶい赤褐色 | 良好 | | | 弧線が描かれる。 | 13.Q-R-15 |
| 939 | 耳飾り | 細かい砂粒 | 5YR | 明赤褐色 | 良好 | | | 大部分欠損。 | 13.Q-7 |
| 940 | 耳飾り | 細かい砂粒 | 5YR | 赤褐色 | 良好 | | | 太さ2mmの沈線が円を重ねて描く。 | 13. |
| 941 | 土製品 | 細かい砂粒 | 7.5YR | 褐色 | 良好 | | | 粘土紐を渦巻き状に丸めたもの。 | 15.K-9 |
| 942 | 土偶足 | 細かい砂粒 | 5YR | 明赤褐色 | 良好 | | | 三角柱状の形で裾広がりになり安定している。 | 13.P-9 |
| 943 | 土製品 | 細かい砂粒 | 7.5YR | にぶい橙色 | 普通 | | | 断面三角形に太さ2mmの沈線の文様を貼付。 | 15.C-11 |

第3節 遺構外の出土遺物

遺構外出土土製品観察表

| 番号 | 種別 | 胎土 | 色記号 | 色調 | 焼成 | 地文 原体 | 施文 方向 | 文様の 特徴 | 出土位置・備考 |
|-----|-------|-------|--------|--------|----|----------|----------|---|---------|
| 944 | 耳飾り | 細かい砂粒 | 5YR | 明赤褐色 | 普通 | | | 中心部にφ6mmの孔が貫通。 太さ2mmの沈線が3組で2重 の弧を描き中央に刺突を加 える。 φ2~3mmの孔が貫通。 | 13.Q-7 |
| 945 | 耳飾り | 細かい砂粒 | 5YR | 明赤褐色 | 良好 | | | | 13.C-9 |
| 946 | 土玉 | 細かい砂粒 | 5YR | にぶい橙色 | 良好 | | | | 13.P-10 |
| 947 | 耳飾り | | 10YR | にぶい黄褐色 | | | | | |
| 948 | 耳飾り | | 7.5YR | にぶい橙色 | | | | | |
| 949 | 耳飾り | | 5YR | にぶい赤褐色 | | | | | |
| 950 | 耳飾り | | 5YR | 明赤褐色 | | | | | |
| 951 | 耳飾り | | 7.5YR | 褐灰色 | | | | | |
| 952 | 耳飾り | | 5YR | にぶい赤褐色 | | | | | |
| 953 | 耳飾り | | 5YR | 赤褐色 | | | | | |
| 954 | 耳飾り | | 10YR | にぶい黄橙色 | | | | | |
| 955 | 耳飾り | | 7.5YR | にぶい褐色 | | | | | |
| 956 | 耳飾り | | 7.5YR | にぶい橙色 | | | | | |
| 957 | 耳飾り | | 10YR | にぶい黄褐色 | | | | | |
| 958 | 耳飾り | | 5YR | にぶい赤褐色 | | | | | |
| 959 | 耳飾り | | 5YR | 明赤褐色 | | | | | |
| 960 | 耳飾り | | 7.5YR | にぶい褐色 | | | | | |
| 961 | 耳飾り | | 10YR | 褐灰色 | | | | | |
| 962 | 耳飾り | | 7.5YR | 明褐色 | | | | | |
| 963 | 耳飾り | | 10YR | にぶい黄褐色 | | | | | |
| 964 | 耳飾り | | 7.5YR | にぶい橙色 | | | | | |
| 965 | 耳飾り | | 7.5YR | にぶい橙色 | | | | | |
| 966 | 深鉢 把手 | 7.5YR | にぶい橙色 | | | | | | |
| 967 | 土偶 | 5YR | にぶい赤褐色 | | | | 土偶頭部 | | |
| 968 | 不明 | 7.5YR | にぶい褐色 | | | | | | |

第1章 出土遺物の概要

13区 グリッド石器観察表

| グリッド | 遺物番号 | 種類 | 形状 | 石材 | 特徴 | 縦 | 横 | 厚さ | 重量 | その他 | 小グリッド |
|------|------|--------|-------|---------|--------------------------------|------|------|------|-------|------|-------|
| F | 1 | 多孔石 | 不定形 | 粗粒輝石安山岩 | 円錐形の凹み。 | 26.8 | 17.8 | | 5900 | | F-7 |
| F | 2 | 多孔石 | 不定形 | 粗粒輝石安山岩 | 円錐形の凹み。 | 28.8 | 24.3 | | 13300 | | F-10 |
| F | 3 | 多孔石 | 不定形 | 角閃石安山岩 | 円錐形の凹み。 | 22.8 | 16.5 | 15.4 | 5000 | | F-7 |
| K | 1 | 打製石斧 | 撥形 | 黒色頁岩 | 両面調整。横断面レンズ状。 | 9.1 | 4.8 | 1.3 | 70 | | K-10 |
| L | 1 | 磨・敲石 | 長楕円形 | 粗粒輝石安山岩 | 表裏・側辺に敲打痕。表裏に磨面。磨→敲。 | 11.9 | 7.2 | 4.9 | 620 | | L-11 |
| L | 2 | 磨・凹石 | 長楕円形 | 粗粒輝石安山岩 | 表裏・側辺に凹み。表裏に磨面。磨→凹。 | 11.3 | 6.7 | 4.7 | 450 | | L-10 |
| L | 3 | 砥石 | 短冊形 | 粗粒輝石安山岩 | 表裏・側辺に作業面。頭部にφ8mmの孔。 | 5 | 5.1 | 1.7 | 30 | 欠損 | L-12 |
| L | 4 | 打製石斧 | 短冊形 | 黒色頁岩 | 両面調整。横断面レンズ状。 | 6.2 | 4.6 | 2.4 | 70 | 欠損 | L-10 |
| L | 5 | 打製石斧 | 撥形 | 細粒輝石安山岩 | 両面調整。横断面レンズ状。 | 5.3 | 4.9 | 1.7 | 50 | 刃部欠損 | L-10 |
| L | 6 | 打製石斧 | 短冊形 | 細粒輝石安山岩 | 刃部片面調整。横断面カマボコ状。 | 7 | 7.7 | 2 | 130 | 欠損 | L-10 |
| L | 7 | 打製石斧 | 撥形 | 黒色頁岩 | 両面調整。横断面レンズ状。 | 7.8 | 3.9 | 1.2 | 40 | | L-11 |
| L | 8 | 打製石斧 | 撥形 | 熱変成結晶片岩 | 両面調整。横断面レンズ状。 | 11.6 | 6.2 | 2 | 210 | | L-10 |
| L | 9 | 打製石斧 | 短冊形 | 細粒輝石安山岩 | 両面調整。横断面レンズ状。 | 6.8 | 3.7 | 1.4 | 40 | 基部欠損 | L-11 |
| L | 10 | 打製石斧 | 短冊形 | 黒色頁岩 | 両面調整。横断面レンズ状。 | 6.5 | 5.3 | 2.2 | 100 | 刃部欠損 | L-11 |
| L | 11 | 打製石斧 | 短冊形 | 黒色頁岩 | 刃部片面調整。横断面カマボコ状。 | 7.7 | 7.5 | 2.8 | 190 | 基部欠損 | L-12 |
| M | 1 | 石棒 | 棒形 | 黒色片岩 | | 21.9 | 6.3 | 5.3 | 1190 | 欠損 | M-9 |
| M | 2 | 石皿 | — | 緑色片岩 | 石皿作業面は平坦。 | 11.4 | 6 | 2.1 | 170 | 欠損 | M-9 |
| M | 3 | 凹石 | 隅丸長方形 | 粗粒輝石安山岩 | 表面に浅い凹み。 | 9 | 6.5 | 4.6 | 350 | | M-9 |
| M | 4 | 投弾 | 球形 | 粗粒輝石安山岩 | | 4.8 | 4.3 | 3.8 | 90 | | |
| M | 5 | 凹石 | 楕円形 | 粗粒輝石安山岩 | 表裏に浅い凹み。 | 7.7 | 6.1 | 3.4 | 210 | | M-9 |
| M | 6 | 磨石 | 円形 | 粗粒輝石安山岩 | 表裏に磨面。 | 6.8 | 6.5 | 3.3 | 180 | | M-9 |
| M | 7 | 敲石 | 棒形 | 黒色片岩 | 側辺に敲打痕。 | 7.6 | 3.3 | 1.8 | 60 | 欠損 | M-10 |
| M | 8 | 磨石 | 円形 | 粗粒輝石安山岩 | 表裏に磨面。 | 7.3 | 6.6 | 2.8 | 220 | | M-9 |
| M | 9 | 凹石 | 不定形 | 粗粒輝石安山岩 | 表面に浅い凹み。 | 6.6 | 5.7 | 4 | 200 | | M-9 |
| M | 10 | 磨石 | 長楕円形 | 粗粒輝石安山岩 | 表裏に磨面。 | 11.8 | 8.3 | 4.2 | 650 | | M-10 |
| M | 11 | 磨石 | 球形 | 粗粒輝石安山岩 | 表面に磨面。 | 8.5 | 8.1 | 6.3 | 490 | | M-9 |
| M | 12 | 磨・凹石 | 隅丸長方形 | 粗粒輝石安山岩 | 表面に浅い凹み。表裏・側辺に磨面で稜をもつ。凹→磨。 | 8.3 | 5.4 | 4 | 260 | 欠損 | M-9 |
| M | 13 | 打製石斧 | 撥形 | 黒色頁岩 | 両面調整。横断面レンズ状。 | 7.2 | 4.4 | 1.6 | 60 | 基部欠損 | M-10 |
| M | 14 | 磨・凹石 | 隅丸長方形 | 粗粒輝石安山岩 | 表裏に浅い凹み。表裏・側辺に磨面で稜をもつ。凹→磨。 | 8.5 | 6 | 5.4 | 340 | 欠損 | M-9 |
| M | 15 | 打製石斧 | 短冊形 | 細粒輝石安山岩 | 両面調整。横断面レンズ状。 | 7.2 | 3.5 | 1.9 | 50 | | M-11 |
| M | 16 | 打製石斧 | 短冊形 | 粗粒輝石安山岩 | 両面調整。横断面レンズ状。 | 13.7 | 5.9 | 2.3 | 220 | | M-12 |
| M | 17 | スクレイパー | 横長 | 粗粒輝石安山岩 | 一側辺に片面調整の刃部。 | 11.4 | 5.9 | 2.8 | 190 | | M-9 |
| M | 18 | 打製石斧 | 撥形 | 黒色頁岩 | 両面調整。横断面レンズ状。 | 8.9 | 5 | 1.3 | 60 | 刃部欠損 | M-9 |
| M | 19 | 打製石斧 | 短冊形 | 灰色安山岩 | 両面調整。横断面レンズ状。 | 11.4 | 5.5 | 2.2 | 160 | 刃部欠損 | M-12 |
| M | 20 | スクレイパー | 横長 | 黒色頁岩 | 一側辺に片面押し剥離の刃部。 | 6 | 4.3 | 1.4 | 30 | | M-11 |
| M | 21 | 打製石斧 | 短冊形 | 黒色頁岩 | 両面調整。横断面レンズ状。 | 3.1 | 4.2 | 1.5 | 20 | 両端欠損 | M-9 |
| M | 22 | 垂飾 | 撥形 | 変玄武岩 | 表裏・両側辺を研磨し稜をもつ。頭部にφ6mmの穿孔。 | 7 | 4 | 0.7 | 30 | | M-11 |
| M | 23 | 打製石斧 | 撥形 | 細粒輝石安山岩 | 両面調整。横断面レンズ状。 | 9.2 | 5.3 | 1.6 | 90 | 刃部欠損 | M-11 |
| M | 24 | 打製石斧 | 撥形 | 細粒輝石安山岩 | 両面調整。刃部片面調整。横断面カマボコ状。 | 9.9 | 5.3 | 1.9 | 110 | | M-10 |
| M | 25 | 打製石斧 | 短冊形 | 細粒輝石安山岩 | 両面調整。横断面レンズ状。 | 6.5 | 5 | 1.9 | 80 | 基部欠損 | M-10 |
| M | 26 | 磨製石斧 | 定角式 | 変玄武岩 | 横断面隅丸方形。 | 3.4 | 5.3 | 2.2 | 40 | 基部欠損 | M-10 |
| N | 1 | 磨・敲石 | 隅丸長方形 | 粗粒輝石安山岩 | 表裏に磨面。表・側辺に敲打痕。敲→磨。 | 17 | 10.7 | 5.6 | 1750 | | N-9 |
| N | 2 | 磨・凹石 | 長楕円形 | 粗粒輝石安山岩 | 表裏に凹みと磨面。磨→凹。 | 13.5 | 8.9 | 4.2 | 640 | | N-10 |
| N | 3 | 磨・凹石 | 長楕円形 | 粗粒輝石安山岩 | 表裏に凹みと磨面。磨→凹。 | 11.2 | 8.3 | 4 | 500 | | N-10 |
| N | 4 | 磨・凹石 | 不定形 | 粗粒輝石安山岩 | 表面に細長い溝状の凹み。表裏・側辺に磨面で稜をもつ。磨→凹。 | 13.4 | 8.5 | 6.2 | 1000 | | N-9 |
| N | 5 | 磨・凹石 | 楕円形 | 粗粒輝石安山岩 | 表裏に浅い凹みと磨面。凹→磨。 | 10.1 | 7.8 | 3.5 | 420 | | N-12 |
| N | 6 | 凹石 | 長楕円形 | 粗粒輝石安山岩 | 表裏に凹み。 | 10.5 | 7.2 | 5.5 | 570 | 欠損 | N-9 |
| N | 7 | 磨・凹石 | 長楕円形 | 粗粒輝石安山岩 | 表裏に浅い凹みと磨面。凹→磨。 | 11.5 | 6.2 | 3.6 | 410 | | N-12 |
| N | 8 | 磨・凹石 | 長楕円形 | 粗粒輝石安山岩 | 表裏に凹みと磨面。凹→磨。 | 9.6 | 6.6 | 4.9 | 390 | | N-10 |
| N | 9 | 磨石 | 楕円形 | 粗粒輝石安山岩 | 表裏に磨面。 | 9.1 | 8.5 | 3.5 | 410 | | N-11 |

第3節 遺構外の出土遺物

13区 グリッド石器観察表

| グリッド | 遺物番号 | 種類 | 形状 | 石材 | 特徴 | 縦 | 横 | 厚さ | 重量 | その他 | 小グリッド |
|------|------|--------|------|---------|----------------------------|------|------|-----|------|------|-------|
| N | 10 | 磨・凹石 | 長楕円形 | 粗粒輝石安山岩 | 表裏に浅い凹みと磨面。凹→磨。 | 7.6 | 12.5 | 4.8 | 640 | | N-10 |
| N | 11 | 磨・凹石 | 不定形 | 粗粒輝石安山岩 | 表裏に浅い凹みと磨面。凹→磨。 | 11.1 | 7.1 | 4.7 | 560 | 欠損 | N-10 |
| N | 12 | 磨・凹石 | 長楕円形 | 粗粒輝石安山岩 | 表面に浅い凹み。表裏に磨面。凹→磨。 | 9 | 6.1 | 4.8 | 420 | 欠損 | N-9 |
| N | 13 | 凹石 | 長楕円形 | 粗粒輝石安山岩 | 表裏に凹み。 | 10.3 | 5.4 | 3.2 | 260 | | N-9 |
| N | 14 | 磨石 | 長方形 | 粗粒輝石安山岩 | 表裏に磨面。 | 10.7 | 7.6 | 4.4 | 730 | 欠損 | N-10 |
| N | 15 | 投弾 | 卵形 | 粗粒輝石安山岩 | | 5.7 | 4.9 | 4.9 | 150 | | N-9 |
| N | 16 | 石皿・多孔石 | — | 粗粒輝石安山岩 | 石皿作業面は凹面。裏は円錐形の凹み。 | 14.1 | 10.3 | 6.3 | 1030 | 欠損 | N-9 |
| N | 17 | 石皿 | — | 緑色片岩 | 石皿作業面は凹面。 | 14.4 | 8.1 | 4.8 | 650 | 欠損 | N-10 |
| N | 18 | 磨石 | — | 粗粒輝石安山岩 | 表面に磨面。 | 9.4 | 7.3 | 4.1 | 400 | 欠損 | N-12 |
| N | 19 | 砥石 | 不定形 | 午伏砂岩 | 表裏に細い溝状の作業痕。 | 13.3 | 9.7 | 3.4 | 400 | | N-12 |
| N | 20 | 打製石斧 | 撥形 | 黒色頁岩 | 両面調整。横断面レンズ状。 | 11.1 | 5.8 | 2.3 | 160 | 刃部欠損 | N-10 |
| N | 21 | 打製石斧 | 撥形 | 細粒輝石安山岩 | 両面調整。横断面レンズ状。 | 12.2 | 5.8 | 2.7 | 230 | | N-9 |
| N | 22 | 打製石斧 | 撥形 | 粗粒輝石安山岩 | 両面調整。側辺に抉り。横断面レンズ状。 | 11 | 9.2 | 3.2 | 310 | 基部欠損 | N-10 |
| N | 23 | 打製石斧 | 撥形 | 頁岩 | 両面調整。横断面レンズ状。 | 10.3 | 4.8 | 1.2 | 60 | | N-9 |
| N | 24 | 打製石斧 | 短冊形 | 細粒輝石安山岩 | 両面調整。刃部磨減。横断面レンズ状。 | 10.1 | 4.1 | 1.4 | 70 | 刃部欠損 | N-9 |
| N | 25 | 打製石斧 | 撥形 | 珪質頁岩 | 両面調整。横断面レンズ状。 | 9.9 | 4.5 | 1.6 | 80 | | N-9 |
| N | 26 | 打製石斧 | 短冊形 | 黒色頁岩 | 両面調整。刃部はこぼれ。横断面レンズ状。 | 8.4 | 4.7 | 1.4 | 60 | 刃部欠損 | N-9 |
| N | 27 | 打製石斧 | 撥形 | 頁岩 | 両面調整。横断面レンズ状。 | 7.5 | 5.1 | 2.2 | 90 | 刃部欠損 | N-9 |
| N | 28 | 打製石斧 | 短冊形 | 黒色頁岩 | 両面調整。側辺に抉り。横断面レンズ状。 | 5.8 | 3.3 | 0.9 | 20 | | N-9 |
| N | 29 | 打製石斧 | 短冊形 | 黒色頁岩 | 両面調整。横断面レンズ状。 | 6 | 2.9 | 1.6 | 50 | 刃部欠損 | N-10 |
| N | 30 | 打製石斧 | 短冊形 | 黒色頁岩 | 両面調整。横断面レンズ状。 | 5.9 | 3.9 | 1.8 | 60 | 刃部欠損 | N-10 |
| N | 31 | 打製石斧 | 短冊形 | ホルンフェルス | 両面調整。横断面レンズ状。 | 6.7 | 3.7 | 1.7 | 50 | 刃部欠損 | N-10 |
| N | 32 | 打製石斧 | 撥形 | 粗粒輝石安山岩 | 両面調整。横断面レンズ状。 | 6.5 | 5.6 | 2 | 90 | 基部欠損 | N-9 |
| N | 33 | 石匙 | 縦長 | 黒色頁岩 | 両面調整。 | 4.1 | 3.5 | 1 | 20 | 刃部欠損 | N-10 |
| N | 34 | 打製石斧 | 短冊形 | 黒色頁岩 | 両面調整。横断面レンズ状。 | 4.2 | 3.9 | 1.4 | 40 | 両端欠損 | N-12 |
| N | 35 | 打製石斧 | 撥形 | 黒色頁岩 | 両面調整。横断面レンズ状。 | 6.4 | 4.3 | 1.8 | 40 | 刃部欠損 | N-10 |
| N | 36 | 打製石斧 | 短冊形 | 細粒輝石安山岩 | 両面調整。横断面レンズ状。 | 5 | 3.8 | 2 | 30 | | N-12 |
| N | 37 | 打製石斧 | 短冊形 | 変質玄武岩 | 両面調整。刃部片面調整。横断面カマボコ状。 | 8.9 | 5 | 2.5 | 140 | | N-11 |
| N | 38 | 打製石斧 | 短冊形 | 灰色安山岩 | 両面調整。横断面レンズ状。 | 9 | 5.2 | 1.9 | 110 | | N-11 |
| N | 39 | 打製石斧 | 短冊形 | 細粒輝石安山岩 | 両面調整。刃部片面調整。横断面カマボコ状。 | 8.2 | 4.5 | 1.5 | 70 | | N-9 |
| N | 40 | 打製石斧 | 短冊形 | 変はんれい岩 | 両面調整。横断面レンズ状。 | 7.3 | 5.7 | 2.1 | 110 | 刃部欠損 | N-9 |
| N | 41 | 打製石斧 | 短冊形 | 灰色安山岩 | 両面調整。刃部はこぼれ。両辺に抉り。横断面レンズ状。 | 9.4 | 5.8 | 2.7 | 190 | | N-9 |
| N | 42 | 打製石斧 | 撥形 | 細粒輝石安山岩 | 両面調整。横断面レンズ状。 | 7 | 4.7 | 1.8 | 70 | 刃部欠損 | N-9 |
| N | 43 | 打製石斧 | 撥形 | 細粒輝石安山岩 | 両面調整。刃部磨減。横断面レンズ状。 | 9.9 | 3.9 | 1.3 | 60 | | N-10 |
| N | 44 | スクレイパー | 縦長 | 黒色頁岩 | 両側辺に片面調整の刃部。 | 8.4 | 5.2 | 0.9 | 50 | | N-12 |
| N | 45 | 打製石斧 | 撥形 | 黒色頁岩 | 両面調整。横断面レンズ状。 | 8.5 | 4.3 | 2.3 | 90 | | N-12 |
| N | 46 | 打製石斧 | 短冊形 | 黒色頁岩 | 両面調整。横断面レンズ状。 | 6.5 | 5 | 2.2 | 80 | 刃部欠損 | N-9 |
| N | 47 | スクレイパー | 縦長 | 黒色頁岩 | 刃部片面調整。 | 6.7 | 3.3 | 1.2 | 20 | | N-12 |
| N | 48 | 打製石斧 | 短冊形 | 黒色頁岩 | 両面調整。横断面レンズ状。 | 5.3 | 3.3 | 1.1 | 40 | 刃部欠損 | N-12 |
| N | 49 | スクレイパー | 横長 | 黒色頁岩 | 刃部片面調整。 | 4.6 | 5.2 | 1.1 | 40 | | N-12 |
| N | 50 | スクレイパー | 横長 | 黒色頁岩 | 側辺使用によるはこぼれ。 | 4.8 | 10.1 | 1 | 50 | | N-12 |
| N | 51 | 磨製石斧 | 定角式 | 頁岩 | 表裏・側辺を研磨し稜をつくる。横断面隅丸長方形。 | 4.9 | 1.9 | 1 | 10 | 刃部欠損 | N-13 |
| O | 1 | 多孔石 | 不定形 | 粗粒輝石安山岩 | 円錐形の凹み。 | 22 | 20.5 | 6.1 | 2700 | | O-12 |
| O | 2 | 多孔石 | 不定形 | 粗粒輝石安山岩 | 表面に円錐形の凹み。 | 10.7 | 13.4 | 7 | 1160 | | O-13 |
| O | 3 | 多孔石 | 不定形 | 角閃石安山岩 | 円錐形の凹み。凹みの周囲に敲打痕。 | 23.4 | 17.8 | 6 | 3800 | | O-9 |
| O | 4 | 多孔石 | 不定形 | 粗粒輝石安山岩 | 円錐形の凹み。 | 11.4 | 13 | 6.4 | 1150 | | O-10 |

第1章 出土遺物の概要

13区 グリッド石器観察表

| グリッド | 遺物番号 | 種類 | 形状 | 石材 | 特徴 | 縦 | 横 | 厚さ | 重量 | その他 | 小グリッド |
|------|------|--------|---------|---------|--------------------------|------|------|-----|------|------|-------|
| 0 | 5 | 多孔石 | 不定形 | 粗粒輝石安山岩 | 円錐形の凹み。 | 29.4 | 19.8 | 10 | 7800 | | 0-9 |
| 0 | 6 | 多孔石 | 不定形 | 粗粒輝石安山岩 | 円錐形の凹み。 | 11 | 11.2 | 6 | 750 | | 0-10 |
| 0 | 7 | 石皿 | 不定形 | 粗粒輝石安山岩 | 石皿作業面は平坦。 | 12.3 | 18.8 | 7.3 | 2410 | | 0-13 |
| 0 | 8 | 多孔石 | 不定形 | 粗粒輝石安山岩 | 表面に円錐形の凹み。 | 7.6 | 5.3 | 4.5 | 170 | | 0-13 |
| 0 | 9 | 凹石 | 不定形 | 粗粒輝石安山岩 | 円錐形の凹み。 | 7.9 | 11.4 | 4.1 | 340 | | 0-10 |
| 0 | 10 | 丸石 | 球形 | 石英閃緑岩 | 表面は磨かれる。 | 15.2 | 13.8 | 11 | 2400 | | 0-9 |
| 0 | 11 | 石皿 | — | 粗粒輝石安山岩 | 石皿作業面は凹面。 | 14.5 | 8 | 6.3 | 680 | 欠損 | 0-13 |
| 0 | 12 | 敲石 | 扁平な棒形 | 黒色片岩 | 側面に敲打痕。 | 7.4 | 3.6 | 2.3 | 80 | | 0-9 |
| 0 | 13 | 凹石 | 隅丸長方形 | 粗粒輝石安山岩 | 表裏・側面に円錐形の凹み。 | 11.6 | 7.6 | 3.7 | 350 | | 0-10 |
| 0 | 14 | 磨・凹石 | 楕円形 | 粗粒輝石安山岩 | 表裏に円錐形の凹みと磨面。磨→凹。 | 10.6 | 7.7 | 4.5 | 360 | | 0-9 |
| 0 | 15 | 磨石 | 隅丸長方形 | 粗粒輝石安山岩 | 表裏・側面に磨面で稜をもつ。 | 9.1 | 5.9 | 4.8 | 430 | 欠損 | 0-9 |
| 0 | 16 | 磨・凹・敲石 | 楕円形 | 粗粒輝石安山岩 | 表裏に円錐形の凹みと磨面。側面に敲打痕。凹→磨。 | 9.7 | 7.7 | 4.3 | 500 | | 0-9 |
| 0 | 17 | 磨石 | 隅丸長方形 | 粗粒輝石安山岩 | 表裏・側面に磨面で稜をもつ。 | 7.2 | 7.5 | 4.1 | 330 | | 0-10 |
| 0 | 18 | 磨・凹石 | 楕円形 | 粗粒輝石安山岩 | 表裏に浅い凹みと磨面。凹→磨。 | 10 | 7.3 | 3.3 | 250 | 欠損 | 0-13 |
| 0 | 19 | 砥石 | 不定形 | 牛伏砂岩 | 砥石作業面は凹面。 | 6.4 | 7.3 | 2.3 | 90 | | 0-10 |
| 0 | 20 | 凹石 | 楕円形 | 粗粒輝石安山岩 | 表裏に円錐形の凹み。 | 9.2 | 8.4 | 5.2 | 520 | 欠損 | 0-13 |
| 0 | 21 | 磨・凹石 | 長楕円形 | 粗粒輝石安山岩 | 表面に円錐形の凹み。表裏に磨面。 | 8 | 5.1 | 3.4 | 220 | | 0-10 |
| 0 | 22 | 磨石 | 長楕円形 | 粗粒輝石安山岩 | 表裏に磨面。 | 7.3 | 8.3 | 5.4 | 420 | | 0-10 |
| 0 | 23 | 不明石製品 | 扁平隅丸長方形 | 緑色片岩 | | 10.4 | 4.8 | 1.2 | 110 | | 0-10 |
| 0 | 24 | 磨・凹石 | 隅丸長方形 | 粗粒輝石安山岩 | 側面に溝状の凹み。表裏・側面に磨面で稜をもつ。 | 9 | 9.5 | 4.5 | 600 | 欠損 | 0-10 |
| 0 | 25 | 敲石 | 扁平な棒形 | 黒色片岩 | 側面に敲打痕。 | 10.2 | 3.1 | 1.4 | 80 | | 0-9 |
| 0 | 26 | 敲石 | 扁平な棒形 | 黒色片岩 | 側面に敲打痕。 | 12.1 | 2.7 | 1.5 | 80 | | 0-9 |
| 0 | 27 | 敲石 | 棒形 | 黒色片岩 | 側面に敲打痕。 | 11.6 | 4.8 | 2.7 | 210 | 欠損 | 0-10 |
| 0 | 28 | 磨石 | 楕円形 | 粗粒輝石安山岩 | 表面に磨面。 | 4.6 | 3.6 | 2.7 | 60 | | 0-9 |
| 0 | 29 | 磨石 | 楕円形 | 粗粒輝石安山岩 | 表面に磨面。 | 6.2 | 4.4 | 2.2 | 70 | | 0-9 |
| 0 | 30 | 敲石 | 扁平な棒形 | 緑色片岩 | 側面に敲打痕。 | 8.8 | 3.9 | 1 | 70 | | 0-9 |
| 0 | 31 | 投弾 | 卵形 | 粗粒輝石安山岩 | | 4.6 | 3.9 | 3.5 | 70 | | 0-10 |
| 0 | 32 | 砥石 | 隅丸方形 | 凝灰質砂岩 | 砥石作業面は平坦。 | 5.5 | 3.8 | 2.7 | 60 | | 0-10 |
| 0 | 33 | 投弾 | 卵形 | 粗粒輝石安山岩 | | 4 | 4.4 | 3.4 | 70 | 欠損 | 0-10 |
| 0 | 34 | 敲石 | 扁平な棒形 | 緑色片岩 | 側面に敲打痕。 | 6.9 | 2.8 | 1.7 | 60 | | 0-9 |
| 0 | 35 | 打製石斧 | 撥形 | 粗粒輝石安山岩 | 両面調整。刃部はこぼれ。 | 11.8 | 6 | 2.3 | 180 | | 0-9 |
| 0 | 36 | 打製石斧 | 撥形 | 黒色頁岩 | 両面調整。横断面レンズ状。 | 9.4 | 4.1 | 1.7 | 80 | | 0-9 |
| 0 | 37 | 打製石斧 | 撥形 | 黒色頁岩 | 両面調整。刃部磨滅。横断面レンズ状。 | 10.3 | 4.9 | 1.7 | 90 | | 0-9 |
| 0 | 38 | 打製石斧 | 短冊形 | 珪質頁岩 | 両面調整。刃部片面調整。横断面カムボコ状。 | 9 | 3.4 | 1.7 | 60 | | 0-9 |
| 0 | 39 | 打製石斧 | 短冊形 | 粗粒輝石安山岩 | 両面調整。刃部片面調整。横断面カムボコ状。 | 8.1 | 5 | 1.9 | 80 | 基部欠損 | 0-9 |
| 0 | 40 | 打製石斧 | 短冊形 | 黒色頁岩 | 両面調整。横断面レンズ状。 | 10.5 | 4.6 | 2.4 | 130 | 刃部欠損 | 0-10 |
| 0 | 41 | 打製石斧 | 短冊形 | 細粒輝石安山岩 | 片面調整。横断面カムボコ状。 | 10.8 | 3.9 | 2 | 90 | | 0-10 |
| 0 | 42 | 打製石斧 | 撥形 | 黒色頁岩 | 両面調整。横断面レンズ状。 | 9.8 | 5.7 | 1.8 | 80 | | 0-10 |
| 0 | 43 | 打製石斧 | 撥形 | 灰色安山岩 | 両面調整。横断面レンズ状。 | 11 | 5.5 | 2.1 | 70 | 刃部欠損 | 0-10 |
| 0 | 44 | 打製石斧 | 撥形 | 黒色頁岩 | 両面調整。横断面カムボコ状。 | 8.7 | 4.5 | 2.1 | 80 | 刃部欠損 | 0-10 |
| 0 | 45 | 打製石斧 | 短冊形 | 細粒輝石安山岩 | 両面調整。横断面レンズ状。 | 9.8 | 4.8 | 2.3 | 140 | 刃部欠損 | 0-10 |
| 0 | 46 | 打製石斧 | 短冊形 | 細粒輝石安山岩 | 両面調整。刃部磨滅。横断面レンズ状。 | 8.1 | 4.6 | 1.2 | 60 | 基部欠損 | 0-10 |
| 0 | 47 | 打製石斧 | 短冊形 | 黒色頁岩 | 両面調整。刃部磨滅。横断面レンズ状。 | 8.4 | 4.5 | 1.4 | 70 | 基部欠損 | 0-10 |
| 0 | 48 | 打製石斧 | 短冊形 | 細粒輝石安山岩 | 両面調整。横断面レンズ状。 | 9.1 | 4.8 | 2.1 | 110 | 刃部欠損 | 0-10 |
| 0 | 49 | 打製石斧 | 短冊形 | 黒色頁岩 | 両面調整。刃部磨滅。横断面レンズ状。 | 9.2 | 3.5 | 1.3 | 40 | | 0-13 |
| 0 | 50 | 打製石斧 | 撥形 | 細粒輝石安山岩 | 両面調整。刃部片面調整。横断面カムボコ状。 | 9.2 | 5.3 | 2 | 90 | | 0-10 |
| 0 | 51 | 打製石斧 | 短冊形 | 細粒輝石安山岩 | 両面調整。刃部磨滅。横断面レンズ状。 | 9.4 | 5.4 | 1.8 | 100 | 基部欠損 | 0-10 |
| 0 | 52 | 打製石斧 | 撥形 | 細粒輝石安山岩 | 両面調整。刃部磨滅。横断面レンズ状。 | 7.8 | 6.3 | 2.2 | 120 | 基部欠損 | 0-10 |
| 0 | 53 | 打製石斧 | 撥形 | 黒色頁岩 | 両面調整。横断面レンズ状。 | 6.2 | 4 | 1.3 | 40 | 両端欠損 | 0-10 |
| 0 | 54 | 打製石斧 | 短冊形 | 珪質頁岩 | 両面調整。横断面レンズ状。 | 6.5 | 4.7 | 1.5 | 60 | | 0-9 |
| 0 | 55 | 打製石斧 | 短冊形 | 黒色頁岩 | 両面調整。 | 6.5 | 4.4 | 1.5 | 60 | 基部欠損 | 0-10 |

第3節 遺構外の出土遺物

13区 グリッド石器観察表

| グリッド | 遺物番号 | 種類 | 形状 | 石材 | 特徴 | 縦 | 横 | 厚さ | 重量 | その他 | 小グリッド |
|------|------|--------|-------|---------|---------------------------|------|------|------|------|------|-------|
| O | 56 | 打製石斧 | 撥形 | 黒色頁岩 | 両面調整。横断面レンズ状。 | 6.9 | 4.6 | 1.3 | 60 | 両端欠損 | O-9 |
| O | 57 | 打製石斧 | 短冊形 | 黒色頁岩 | 両面調整。横断面レンズ状。 | 5.8 | 5.3 | 1.8 | 80 | 両端欠損 | O-9 |
| O | 58 | 打製石斧 | 短冊形 | 細粒輝石安山岩 | 両面調整。刃部磨減。横断面レンズ状。 | 5.7 | 4.5 | 1.7 | 50 | 基部欠損 | O-9 |
| O | 59 | 打製石斧 | 短冊形 | 黒色頁岩 | 両面調整。横断面レンズ状。 | 4.7 | 4.5 | 1.4 | 30 | 基部欠損 | O-9 |
| O | 60 | 打製石斧 | 短冊形 | 細粒輝石安山岩 | 両面調整。横断面レンズ状。 | 4.6 | 4.5 | 1.5 | 50 | 両端欠損 | O-10 |
| O | 61 | 打製石斧 | 短冊形 | 細粒輝石安山岩 | 両面調整。横断面レンズ状。 | 5.7 | 4.5 | 1.4 | 50 | 刃部欠損 | O-10 |
| O | 62 | 打製石斧 | 撥形 | 細粒輝石安山岩 | 両面調整。 | 7.1 | 4.4 | 2 | 60 | 刃部欠損 | O-10 |
| O | 63 | 打製石斧 | 短冊形 | 黒色頁岩 | 両面調整。 | 9.4 | 6.9 | 1.5 | 110 | 両端欠損 | O-10 |
| O | 64 | 打製石斧 | 撥形 | 黒色頁岩 | 両面調整。横断面レンズ状。 | 6.7 | 5 | 1.7 | 60 | 両端欠損 | O-10 |
| O | 65 | 打製石斧 | 短冊形 | 細粒輝石安山岩 | 両面調整。横断面レンズ状。 | 7.4 | 3.7 | 1.9 | 60 | 刃部欠損 | O-10 |
| O | 66 | スクレイパー | 縦長 | 細粒輝石安山岩 | 側面に片面調整の刃部。 | 9.1 | 5.2 | 1.4 | 90 | | O-11 |
| O | 67 | スクレイパー | 縦長 | 黒色頁岩 | 側面に押圧剥離による片面調整の刃部。 | 8.5 | 4.1 | 1.5 | 50 | | O-13 |
| O | 68 | 磨製石斧 | 定角式 | 変玄武岩 | 表裏・側辺を研磨し稜をもつ。横断面隅丸長方形。 | 10.5 | 5.1 | 2.5 | 210 | 刃部欠損 | O-9 |
| O | 69 | 磨製石斧 | 定角式 | 変輝緑岩 | 両側辺研磨し稜をつくる。横断面レンズ状。 | 7.2 | 5.8 | 2.7 | 170 | | O-9 |
| O | 70 | 磨製石斧 | 定角式 | 蛇紋岩 | 表裏・側辺を研磨し稜をもつ。 | 3.5 | 1.3 | 0.8 | 10 | 刃部欠損 | O-9 |
| O | 71 | スクレイパー | 縦長 | 黒色頁岩 | 両側辺に押圧剥離による片面刃部。 | 4.6 | 9.8 | 1.2 | 60 | | O-10 |
| O | 72 | スクレイパー | 縦長 | 黒色頁岩 | 側辺に押圧剥離による片面調整の刃部。 | 8.7 | 6.3 | 1.4 | 60 | | O-11 |
| O | 73 | 打製石斧 | 短冊形 | 黒色頁岩 | 両面調整。横断面レンズ状。 | 5.9 | 3.8 | 1.4 | 40 | | O-9 |
| O | 74 | スクレイパー | 横長 | 黒色頁岩 | 側辺に押圧剥離による片面調整の刃部。 | 5.2 | 6.4 | 1.2 | 40 | | O-9 |
| O | 75 | 石鏃 | — | 黒曜石 | 側辺に押圧剥離。横断面レンズ状。 | 1.4 | 1.1 | 0.4 | 0.8 | 基部欠損 | O-9 |
| O | 76 | 石匙 | 横長 | 黒色頁岩 | 側辺に押圧剥離による片面刃部。 | 4.2 | 5 | 0.4 | 10 | | O-10 |
| O | 77 | スクレイパー | 縦長 | 黒色頁岩 | 側辺に両面調整の刃部。 | 4.4 | 2.9 | 0.7 | 10 | | O-10 |
| O | 78 | スクレイパー | 縦長 | 黒色頁岩 | 側辺に使用によるはこぼれ。 | 5.6 | 3.1 | 0.9 | 20 | | O-9 |
| O | 79 | スクレイパー | 横長 | 黒色頁岩 | 側辺に片面調整の刃部。 | 4.8 | 6.1 | 1.2 | 40 | | O-9 |
| O | 80 | スクレイパー | 横長 | 黒色頁岩 | 側辺に使用によるはこぼれ。 | 5.4 | 5 | 1.1 | 30 | | O-10 |
| O | 81 | スクレイパー | 横長 | 黒色頁岩 | 側辺に使用によるはこぼれ。 | 5.9 | 5.3 | 1.5 | 50 | | O-10 |
| P | 1 | 石皿・多孔石 | — | 角閃石安山岩 | 石皿作業面は凹面。表裏に円錐形の凹み。石皿の転用。 | 16 | 15 | 10 | 1650 | 欠損 | P-8 |
| P | 2 | 石皿・多孔石 | — | 粗粒輝石安山岩 | 石皿作業面は凹面。表裏に円錐形の凹み。石皿の転用。 | 9 | 10 | 5 | 650 | 欠損 | P-9 |
| P | 3 | 多孔石 | 長楕円形 | 粗粒輝石安山岩 | 表裏に円錐形の凹み。 | 22.4 | 15.2 | 10.2 | 3300 | 欠損 | P-9 |
| P | 4 | 多孔石 | 不定形 | 角閃石安山岩 | 円錐形の凹み。 | 16 | 8.2 | 13.6 | 1700 | 欠損 | P-9 |
| P | 5 | 石皿・多孔石 | 楕円形 | 粗粒輝石安山岩 | 石皿作業面は凹面。裏面に円錐形の凹み。 | 16.2 | 14.4 | 7.6 | 2500 | 欠損 | P-8 |
| P | 6 | 磨・凹石 | 隅丸長方形 | 粗粒輝石安山岩 | 表裏に浅い凹みと磨面。凹→磨。 | 10.8 | 8.4 | 5.6 | 640 | | P-9 |
| P | 7 | 磨・凹石 | 楕円形 | 粗粒輝石安山岩 | 表裏に浅い凹みと磨面。凹→磨。 | 8.6 | 8.6 | 5.9 | 390 | | P-9 |
| P | 8 | 敲石 | 三角柱形 | 粗粒輝石安山岩 | 表面に敲打痕。 | 13.5 | 6.1 | 4 | 430 | | P-8 |
| P | 9 | 多孔石 | 不定形 | 粗粒輝石安山岩 | 表裏に円錐形の凹み。 | 13.8 | 14.1 | 7.7 | 1690 | 欠損 | P-10 |
| P | 10 | 磨・凹・敲石 | 長楕円形 | 粗粒輝石安山岩 | 表裏に深い凹みと磨面。側辺に敲打痕。磨→凹。 | 12.6 | 7 | 3.7 | 360 | | P-8 |
| P | 11 | 敲石 | 隅丸長方形 | 粗粒輝石安山岩 | 表面に敲打痕。 | 11.8 | 5.9 | 5.1 | 530 | 欠損 | P-11 |
| P | 12 | 凹石 | 楕円形 | 粗粒輝石安山岩 | 表裏に円錐形の凹み。 | 9.1 | 8.4 | 4.2 | 370 | | P-7 |
| P | 13 | 磨・敲石 | 隅丸長方形 | 粗粒輝石安山岩 | 表面に敲打痕。表裏・側辺に磨面。敲→磨。 | 7.5 | 7.6 | 4.4 | 350 | 欠損 | P-9 |
| P | 14 | 磨製石斧 | 定角式 | 粗粒輝石安山岩 | 表裏・側辺研磨による稜。 | 7.2 | 7.1 | 4 | 320 | 欠損 | P-9 |
| P | 15 | 磨・凹・敲石 | 楕円形 | 粗粒輝石安山岩 | 表裏に深い凹みと磨面。側辺に敲打痕。磨→凹。 | 10.6 | 8 | 4.6 | 510 | | P-8 |
| P | 16 | 凹石 | 長楕円形 | 粗粒輝石安山岩 | 表裏に円錐形の凹み。側辺に溝状の凹み。 | 9.5 | 6.1 | 4.1 | 310 | | P-7 |
| P | 17 | 凹石 | 隅丸三角形 | 粗粒輝石安山岩 | 表裏に円錐形の凹み。 | 9.9 | 7 | 3.4 | 290 | | P-9 |
| P | 18 | 磨・凹石 | 長楕円形 | 粗粒輝石安山岩 | 表裏に凹みと磨面。凹→磨。 | 11 | 5.4 | 3.3 | 270 | | P-10 |
| P | 19 | 磨石 | 隅丸長方形 | 粗粒輝石安山岩 | 表裏・側辺に磨面。 | 8.4 | 5 | 2.3 | 170 | 表面欠損 | P-9 |

第1章 出土遺物の概要

13区 グリッド石器観察表

| グリッド | 遺物番号 | 種類 | 形状 | 石材 | 特徴 | 縦 | 横 | 厚さ | 重量 | その他 | 小グリッド |
|------|------|------|-------|---------|-------------------------|------|------|-----|------|-------|-------|
| P | 20 | 磨・凹石 | 楕円形 | 緑色片岩 | 表裏に凹みと磨面。凹→磨。 | 9.4 | 7.2 | 3.7 | 430 | | P-10 |
| P | 21 | 磨・凹石 | 楕円形 | 粗粒輝石安山岩 | 表裏に凹みと磨面。凹→磨。 | 6.2 | 7.4 | 3.9 | 220 | | P-10 |
| P | 22 | 磨・凹石 | 楕円形 | 粗粒輝石安山岩 | 表面に浅い凹みと磨面。凹→磨。 | 9.7 | 6.9 | 2.3 | 170 | 裏面欠損 | P-9 |
| P | 23 | 磨・凹石 | 卵形 | 粗粒輝石安山岩 | 表面に浅い凹み。表裏に磨面。凹→磨。 | 8.5 | 5.9 | 5.1 | 300 | | P-9 |
| P | 24 | 磨・敲石 | 楕円形 | 粗粒輝石安山岩 | 表面に磨面と敲打痕。敲→磨。 | 10.5 | 9.2 | 6.4 | 820 | | P-9 |
| P | 25 | 磨・凹石 | 長楕円形 | 粗粒輝石安山岩 | 表面に浅い凹みと磨面。凹→磨。 | 10.6 | 7.4 | 3.9 | 440 | | P-7 |
| P | 26 | 磨・敲石 | 楕円形 | 粗粒輝石安山岩 | 表裏に敲打痕。表面に磨面。磨→敲。 | 10.6 | 7.8 | 4.2 | 510 | | P-7 |
| P | 27 | 砥石 | 不定形 | 砂岩 | 砥石作業面は平坦。 | 9.7 | 6.7 | 2.5 | 200 | | P-9 |
| P | 28 | 磨・凹石 | 卵形 | 粗粒輝石安山岩 | 表面に浅い凹みと磨面。凹→磨。 | 7.3 | 5.4 | 4.2 | 210 | | P-9 |
| P | 29 | 磨石 | 隅丸長方形 | 砂岩 | 表裏に磨面。 | 14.4 | 8.5 | 4.6 | 780 | 欠損 | P-13 |
| P | 30 | 石棒 | 棒形 | 雲母石英片岩 | 表裏を磨いている。 | 14.6 | 5.6 | 4 | 560 | 欠損 | P-9 |
| P | 31 | 磨・敲石 | 隅丸長方形 | 粗粒輝石安山岩 | 表面に磨面と敲打痕。敲→磨。 | 13.9 | 6.9 | 3.9 | 510 | | P-9 |
| P | 32 | 台石 | 隅丸長方形 | 粗粒輝石安山岩 | 表裏・側面に磨面。表面に若干の敲打痕。 | 14.7 | 10.3 | 8 | 2180 | 欠損 | P-7 |
| P | 33 | 敲石 | 扁平な棒形 | 黒色頁岩 | 側面に敲打痕。 | 14.1 | 2.9 | 1.5 | 90 | 欠損 | P-8 |
| P | 34 | 敲石 | 扁平な棒形 | 珪質頁岩 | 側面に敲打痕。 | 10.2 | 4 | 1.7 | 100 | 欠損 | P-9 |
| P | 35 | 敲石 | 棒形 | 黒色頁岩 | 側面に敲打痕。 | 8.4 | 3.1 | 1.9 | 70 | 欠損 | P-7 |
| P | 36 | 敲石 | 扁平な棒形 | 黒色頁岩 | 側面に敲打痕。 | 7.9 | 3.4 | 1.2 | 50 | 欠損 | P-9 |
| P | 37 | 敲石 | 扁平な棒形 | 雲母石英片岩 | 両側面に敲打痕。 | 9.8 | 3.6 | 1.8 | 100 | 欠損 | P-12 |
| P | 38 | 敲石 | 扁平な棒形 | 緑色片岩 | 側面に敲打痕。 | 8.8 | 3.8 | 1.6 | 80 | 欠損 | P-9 |
| P | 39 | 敲石 | 棒形 | 黒色頁岩 | 側面に敲打痕。 | 9.5 | 2.9 | 1.5 | 50 | 欠損 | P-7 |
| P | 40 | 磨・敲石 | 長楕円形 | 粗粒輝石安山岩 | 表面に磨面と敲打痕。磨→敲。 | 7.6 | 8.5 | 4.2 | 280 | 欠損 | P-9 |
| P | 41 | 砥石 | 不定形 | 粗粒輝石安山岩 | 砥石作業面は扁平。 | 6.6 | 8.1 | 4 | 150 | | P-12 |
| P | 42 | 砥石 | 不定形 | 粗粒輝石安山岩 | 表面に砥石作業面。 | 5.4 | 6.1 | 1.7 | 100 | | P-9 |
| P | 43 | 投弾 | 球形 | 粗粒輝石安山岩 | | 5 | 4.3 | 3.7 | 120 | | P-7 |
| P | 44 | 投弾 | 球形 | 粗粒輝石安山岩 | | 3.5 | 4.1 | 2.6 | 50 | 欠損 | P-7 |
| P | 45 | 投弾 | 球形 | 粗粒輝石安山岩 | | 4.8 | 4.9 | 3.5 | 90 | | P-9 |
| P | 46 | 投弾 | 扁平な球形 | 粗粒輝石安山岩 | | 5 | 4.9 | 3 | 70 | 欠損 | P-9 |
| P | 47 | 石鏃 | 凹基有茎鏃 | 黒色頁岩 | 側面に押圧剝離。横断面レンズ状。 | 2.6 | 1.3 | 0.4 | 1.2 | 基部欠損 | P-7 |
| P | 48 | 石鏃 | — | 黒曜石 | 側面に押圧剝離。鏃部横断面三角形。摘み部欠損。 | 2.9 | 1.4 | 0.6 | 1.7 | 基部欠損 | P-10 |
| P | 49 | 石鏃 | 平基無茎鏃 | 細粒輝石安山岩 | 側面に押圧剝離。横断面レンズ状。 | 2.5 | 1.8 | 0.4 | 1.4 | | P-7 |
| P | 50 | 石鏃 | 凹基無茎鏃 | 黒色安山岩 | 側面に押圧剝離。横断面レンズ状。 | 2.1 | 1.9 | 0.3 | 1.2 | 先端部欠損 | P-7 |
| P | 51 | 打製石斧 | 短冊形 | 珪質頁岩 | 両面調整。刃部磨滅。横断面レンズ状。 | 10.7 | 4.3 | 1.9 | 90 | | P-9 |
| P | 52 | 打製石斧 | 撥形 | 頁岩 | 両面調整。横断面レンズ状。 | 10.3 | 5 | 1.1 | 100 | | P-9 |
| P | 53 | 打製石斧 | 短冊形 | 珪質頁岩 | 両面調整。横断面レンズ状。 | 12.3 | 3.8 | 1.2 | 80 | | P-13 |
| P | 54 | 打製石斧 | 撥形 | 黒色頁岩 | 両面調整。横断面カマボコ状。 | 11.3 | 4.9 | 2.5 | 130 | | P-9 |
| P | 55 | 打製石斧 | 短冊形 | 変玄武岩 | 両面調整。刃部はこぼれ。横断面レンズ状。 | 11.3 | 4 | 1.4 | 100 | | P-10 |
| P | 56 | 打製石斧 | 撥形 | ホルンフェルス | 両面調整。刃部片面調整。横断面カマボコ状。 | 11.5 | 5.5 | 1.7 | 120 | | P-9 |
| P | 57 | 打製石斧 | 撥形 | 珪質頁岩 | 両面調整。刃部磨滅。横断面レンズ状。 | 12 | 5 | 1.5 | 100 | | P-7 |
| P | 58 | 打製石斧 | 短冊形 | 黒色頁岩 | 刃部はこぼれ。横断面レンズ状。 | 8.5 | 4.8 | 1.9 | 90 | 刃部欠損 | P-13 |
| P | 59 | 打製石斧 | 短冊形 | 黒色頁岩 | 両面調整。横断面レンズ状。 | 9.6 | 3.9 | 1.5 | 80 | 欠損 | P-8 |
| P | 60 | 打製石斧 | 短冊形 | 黒色頁岩 | 両面調整。刃部はこぼれ。横断面レンズ状。 | 10.1 | 4.4 | 1.9 | 80 | | P-10 |
| P | 61 | 打製石斧 | 撥形 | 珪質頁岩 | 両面調整。刃部はこぼれ。横断面レンズ状。 | 10.1 | 4.5 | 1.5 | 80 | 刃部欠損 | P-7 |
| P | 62 | 打製石斧 | 撥形 | 細粒輝石安山岩 | 片面調整。横断面カマボコ状。 | 9.2 | 7.3 | 2.4 | 170 | | P-9 |
| P | 63 | 打製石斧 | 短冊形 | 珪質頁岩 | 両面調整。横断面レンズ状。 | 7.7 | 4.7 | 1.9 | 80 | 89と接合 | P-9 |
| P | 64 | 打製石斧 | 短冊形 | 珪質頁岩 | 両面調整。横断面レンズ状。 | 10.3 | 3.9 | 2.8 | 110 | | P-9 |
| P | 65 | 打製石斧 | 短冊形 | 灰色安山岩 | 両面調整。横断面レンズ状。 | 8.9 | 5.7 | 2.5 | 140 | 欠損 | P-8 |
| P | 66 | 打製石斧 | 短冊形 | 灰色安山岩 | 両面調整。横断面レンズ状。 | 10.7 | 4.7 | 2.1 | 150 | | P-11 |
| P | 67 | 打製石斧 | 短冊形 | 細粒輝石安山岩 | 両面調整。刃部はこぼれ。横断面レンズ状。 | 10.1 | 3.4 | 1.5 | 60 | | P-10 |
| P | 68 | 打製石斧 | 短冊形 | 珪質頁岩 | 両面調整。横断面レンズ状。 | 8.5 | 5.3 | 2.5 | 150 | 刃部欠損 | P-10 |
| P | 69 | 打製石斧 | 短冊形 | 細粒輝石安山岩 | 両面調整。横断面レンズ状。 | 7.3 | 4.2 | 1.5 | 60 | | P-9 |
| P | 70 | 打製石斧 | 撥形 | 黒色頁岩 | 両面調整。横断面レンズ状。 | 9.6 | 4.4 | 1.8 | 80 | | P-10 |
| P | 71 | 打製石斧 | 分銅形 | 粗粒輝石安山岩 | 両面調整。両側面に抉り。横断面レンズ状。 | 10.3 | 8.1 | 3.2 | 320 | 欠損 | P-9 |

13区 グリッド石器観察表

| グリッド | 遺物番号 | 種類 | 形状 | 石材 | 特徴 | 縦 | 横 | 厚さ | 重量 | その他 | 小グリッド |
|------|------|--------|---------|---------|--------------------------|------|------|-----|------|-------|-------|
| P | 72 | 打製石斧 | 短冊形 | 珪質頁岩 | 両面調整。横断面カマボコ状。 | 8.3 | 5.4 | 3.1 | 180 | 刃部欠損 | P-9 |
| P | 73 | 打製石斧 | 短冊形 | 細粒輝石安山岩 | 両面調整。横断面レンズ状。 | 8.5 | 7 | 2.2 | 180 | 基部欠損 | P-8 |
| P | 74 | 打製石斧 | 短冊形 | 細粒輝石安山岩 | 両面調整。横断面レンズ状。 | 11.4 | 5.7 | 2.2 | 170 | 刃部欠損 | P-7 |
| P | 75 | 打製石斧 | 短冊形 | 黒色頁岩 | 両面調整。横断面レンズ状。 | 11.2 | 5.5 | 2.3 | 170 | 両端欠損 | P-7 |
| P | 76 | 打製石斧 | 撥形 | 珪質頁岩 | 両面調整。横断面レンズ状。 | 10.2 | 7 | 2.7 | 220 | | P-9 |
| P | 77 | 打製石斧 | 短冊形 | 細粒輝石安山岩 | 両面調整。横断面レンズ状。 | 10.1 | 5.3 | 2.4 | 210 | 両端欠損 | P-9 |
| P | 78 | 打製石斧 | 短冊形 | 珪質頁岩 | 両面調整。押圧剝離の片面刃部。横断面カマボコ状。 | 6.2 | 3.5 | 1.3 | 30 | | P-11 |
| P | 79 | 打製石斧 | 短冊形 | 珪質頁岩 | 両面調整。横断面レンズ状。 | 5.5 | 4.6 | 2 | 50 | 基部欠損 | P-9 |
| P | 80 | 打製石斧 | 短冊形 | 細粒輝石安山岩 | 両面調整。刃部はこぼれ。横断面レンズ状。 | 5.3 | 3.9 | 1.6 | 60 | 両端欠損 | P-10 |
| P | 81 | 打製石斧 | 撥形 | 黒色頁岩 | 両面調整。側辺抉り。横断面レンズ状。 | 5.7 | 3.4 | 1.6 | 40 | 基部欠損 | P-10 |
| P | 82 | 打製石斧 | 撥形 | 粗粒輝石安山岩 | 両面調整。横断面レンズ状。 | 6 | 5.5 | 1.6 | 60 | | P-9 |
| P | 83 | 打製石斧 | 短冊形 | 珪質頁岩 | 両面調整。横断面レンズ状。 | 7.4 | 5.1 | 2.1 | 110 | 基部欠損 | P-9 |
| P | 84 | 打製石斧 | 撥形 | 珪質頁岩 | 両面調整。横断面レンズ状。 | 7.2 | 5.7 | 2.1 | 90 | | P-9 |
| P | 85 | スクレイパー | 縦長 | 細粒輝石安山岩 | 両面調整。 | 5.2 | 3.7 | 1.4 | 40 | | P-7 |
| P | 86 | 打製石斧 | 短冊形 | 頁岩 | 両面調整。横断面レンズ状。 | 6.5 | 4.3 | 1.8 | 50 | 基部欠損 | P-9 |
| P | 87 | 打製石斧 | 撥形 | 細粒輝石安山岩 | 両面調整。横断面レンズ状。 | 8.2 | 4.5 | 2.1 | 70 | 刃部欠損 | P-13 |
| P | 88 | 打製石斧 | 短冊形 | 細粒輝石安山岩 | 両面調整。横断面レンズ状。 | 5.8 | 4.5 | 1.4 | 50 | 基部欠損 | P-13 |
| P | 89 | 打製石斧 | 短冊形 | 珪質頁岩 | 両面調整。横断面レンズ状。 | 7.5 | 4.1 | 1.2 | 80 | 63と接合 | P-9 |
| P | 90 | 打製石斧 | 短冊形 | 灰色安山岩 | 両面調整。刃部はこぼれ。横断面レンズ状。 | 7 | 4.8 | 2.4 | 120 | 基部欠損 | P-9 |
| P | 91 | 打製石斧 | 短冊形 | 細粒輝石安山岩 | 両面調整。横断面レンズ状。 | 6.3 | 4.3 | 1.3 | 60 | 欠損 | P-13 |
| P | 92 | 打製石斧 | 短冊形 | 黒色頁岩 | 両面調整。横断面レンズ状。 | 6.3 | 4.6 | 1.8 | 70 | 基部欠損 | P-13 |
| P | 93 | 打製石斧 | 短冊形 | 点紋頁岩 | 両面調整。横断面レンズ状。 | 4.5 | 3.9 | 1.5 | 40 | 刃部欠損 | P-9 |
| P | 94 | 打製石斧 | 短冊形 | 珪質頁岩 | 両面調整。横断面レンズ状。 | 4.8 | 3.8 | 1.6 | 50 | 刃部欠損 | P-9 |
| P | 95 | 打製石斧 | 短冊形 | 黒色頁岩 | 両面調整。横断面レンズ状。 | 5.3 | 4 | 1.3 | 30 | 刃部欠損 | P-9 |
| P | 96 | 磨製石斧 | 定角式 | 変玄武岩 | 両側辺・頭部を研磨し稜をつくる。 | 3.7 | 4.3 | 1.7 | 50 | 刃部欠損 | P-12 |
| P | 97 | スクレイパー | 縦長 | 黒色頁岩 | 両面調整。 | 7.4 | 2.9 | 1 | 20 | | P-7 |
| P | 98 | スクレイパー | 縦長 | 黒色頁岩 | 両面調整。 | 6.9 | 5.1 | 0.9 | 10 | | P-10 |
| P | 99 | 石匙 | 横長 | 黒色頁岩 | 底辺に押圧剝離の刃部。 | 3.4 | 4.3 | 0.8 | 10.3 | | P-9 |
| P | 100 | 石匙 | 縦長 | 黒色安山岩 | 側辺に片面調整の刃部。 | 7.1 | 4.4 | 1 | 30 | | P-8 |
| P | 101 | スクレイパー | 横長 | 黒色頁岩 | 側辺に押圧剝離の片面刃部。 | 7.6 | 7.7 | 2.4 | 110 | | P-9 |
| P | 102 | スクレイパー | 横長 | 黒色頁岩 | 側辺に押圧剝離の片面刃部。 | 6.5 | 8 | 1.6 | 80 | | P-9 |
| Q | 1 | 石皿・多孔石 | 長楕円形 | 粗粒輝石安山岩 | 表面は石皿作業面で凹面。裏は円錐形の凹み。 | 25.9 | 23.2 | 8.8 | 5100 | 欠損 | Q-10 |
| Q | 2 | 石皿 | — | 粗粒輝石安山岩 | 石皿作業面は凹面。 | 8.4 | 6 | 5.3 | 210 | 欠損 | Q-8 |
| Q | 3 | 石皿 | — | 粗粒輝石安山岩 | 石皿作業面は凹面。 | 12.7 | 11.3 | 6.5 | 1030 | 欠損 | Q-10 |
| Q | 4 | 石皿・多孔石 | — | 緑色片岩 | 石皿作業面は凹面。裏は円錐形の凹み。 | 20.1 | 14.1 | 4.9 | 1320 | 欠損 | Q-9 |
| Q | 5 | 石皿・多孔石 | — | 粗粒輝石安山岩 | 石皿作業面は凹面。石皿の縁と裏に円錐形の凹み。 | 11.8 | 12.3 | 5.6 | 100 | 欠損 | Q-9 |
| Q | 6 | 凹・敲石 | 不定形 | 粗粒輝石安山岩 | 表面に凹み。裏に敲打痕。 | 12.1 | 6.9 | 4.3 | 470 | | Q-8 |
| Q | 7 | 凹石 | 不定形 | 粗粒輝石安山岩 | 中央に凹み。 | 10.7 | 5.4 | 3.6 | 570 | | Q-7 |
| Q | 8 | 磨・凹石 | 楕円形 | 粗粒輝石安山岩 | 表裏に浅い凹みと磨面。凹→磨。 | 9.4 | 6.4 | 4.9 | 430 | | Q-7 |
| Q | 9 | 磨・敲石 | 長楕円形 | 粗粒輝石安山岩 | 表裏面に磨面と敲打痕。磨→敲。 | 10.8 | 5.4 | 3.7 | 330 | | Q-9 |
| Q | 10 | 敲石 | 扁平隅丸長方形 | 変玄武岩 | 側辺に敲打痕。 | 11.8 | 4.1 | 1.4 | 120 | | Q-7 |
| Q | 11 | 磨石 | 球形 | 粗粒輝石安山岩 | 表面に磨面。 | 9.1 | 8.6 | 6.7 | 660 | | Q-7 |
| Q | 12 | 磨・凹・敲石 | 楕円形 | 粗粒輝石安山岩 | 表裏・側辺に凹みと敲打痕。表裏に磨面。磨→凹。 | 10.9 | 9 | 4.5 | 580 | | Q-7 |
| Q | 13 | 凹石 | 乳棒形 | 粗粒輝石安山岩 | 表裏に浅い凹み。 | 11.5 | 5.3 | 4.2 | 340 | | Q-8 |
| Q | 14 | 磨・敲石 | 長楕円形 | 粗粒輝石安山岩 | 表裏に磨面と敲打痕。敲→磨。 | 13.4 | 6.9 | 4 | 550 | | Q-8 |

第1章 出土遺物の概要

13区 グリッド石器観察表

| グリッド | 遺物番号 | 種類 | 形状 | 石材 | 特徴 | 縦 | 横 | 厚さ | 重量 | その他 | 小グリッド |
|------|------|------|-------|---------|----------------------------|------|-----|-----|-----|------|-------|
| Q | 15 | 磨・凹石 | 不定形 | 粗粒輝石安山岩 | 表裏に浅い凹みと磨面。磨→凹。 | 12.8 | 9.9 | 5 | 760 | | Q-9 |
| Q | 16 | 磨・凹石 | 楕円形 | 粗粒輝石安山岩 | 表裏に浅い凹みと磨面。凹→磨。 | 9.1 | 7.5 | 3.9 | 360 | | Q-8 |
| Q | 17 | 磨・凹石 | 卵形 | 粗粒輝石安山岩 | 表裏に浅い凹みと磨面。凹→磨。 | 7.8 | 5.6 | 4.4 | 300 | | Q-8 |
| Q | 18 | 凹石 | 不定形 | 粗粒輝石安山岩 | 表裏に凹み。 | 10 | 5.6 | 3.7 | 260 | | Q-8 |
| Q | 19 | 磨・凹石 | 隅丸長方形 | 粗粒輝石安山岩 | 表裏に凹み。表裏側辺に磨面で稜をつくる。凹→磨。 | 6.7 | 8.4 | 4.4 | 360 | 欠損 | Q-7 |
| Q | 20 | 凹石 | — | 粗粒輝石安山岩 | 表裏に凹み。 | 6.4 | 6.4 | 3.9 | 170 | 欠損 | Q-8 |
| Q | 21 | 磨・凹石 | 長楕円形 | 粗粒輝石安山岩 | 表裏に浅い凹みと磨面。凹→磨。 | 10.9 | 7.2 | 4 | 450 | | Q-9 |
| Q | 22 | 磨・凹石 | 隅丸長方形 | 粗粒輝石安山岩 | 表裏に浅い凹み。表裏・両側に磨面で稜をもつ。凹→磨。 | 10.9 | 7 | 4.9 | 600 | | Q-9 |
| Q | 23 | 磨石 | 楕円形 | 粗粒輝石安山岩 | 表裏に磨面。 | 6.6 | 7 | 3.4 | 220 | 欠損 | Q-9 |
| Q | 24 | 磨石 | 球形 | 粗粒輝石安山岩 | 表面に磨面。 | 7.3 | 6.6 | 6.1 | 390 | | Q-9 |
| Q | 25 | 砥石 | 不定形 | 牛伏砂岩 | 表面と側辺の作業面は平坦。 | 9 | 6.8 | 1.8 | 120 | | |
| Q | 26 | 磨石 | 隅丸長方形 | 粗粒輝石安山岩 | 表裏・側辺に磨面で稜をつくる。 | 5.6 | 6.5 | 4.4 | 240 | | Q-8 |
| Q | 27 | 投弾 | 卵形 | 粗粒輝石安山岩 | 側辺に敲打痕。 | 5.4 | 4.5 | 3.8 | 110 | | Q-8 |
| Q | 28 | 磨石 | 卵形 | 粗粒輝石安山岩 | 表面に磨面。 | 6.5 | 5.6 | 4.6 | 160 | | Q-7 |
| Q | 29 | 敲石 | 扁平な棒形 | 黒色片岩 | 両側辺に敲打痕。 | 11.4 | 3.2 | 1.3 | 70 | 欠損 | Q-7 |
| Q | 30 | 敲石 | 扁平な棒形 | 黒色片岩 | 側辺に敲打痕。 | 5.7 | 3 | 1.5 | 40 | 欠損 | Q-8 |
| Q | 31 | 敲石 | 扁平な棒形 | 雲母石英片岩 | 側辺に敲打痕。 | 11 | 3.4 | 1.1 | 70 | 欠損 | Q-7 |
| Q | 32 | 敲石 | 扁平な棒形 | 黒色片岩 | 側辺に敲打痕。 | 8.7 | 4.2 | 1.4 | 80 | 欠損 | Q-9 |
| Q | 33 | 磨石 | 棒形 | 珪質変質岩 | 表面に磨面。 | 7.1 | 2.5 | 1.7 | 50 | | Q-8 |
| Q | 34 | 敲石 | 扁平な棒形 | 雲母石英片岩 | 側辺に敲打痕。 | 14.1 | 3.2 | 2.5 | 150 | | Q-9 |
| Q | 35 | 敲石 | 扁平な棒形 | 雲母石英片岩 | 両側辺に敲打痕。 | 7.3 | 3.1 | 1.5 | 50 | 欠損 | Q-7 |
| Q | 36 | 敲石 | 扁平な棒形 | 黒色片岩 | 両側辺に敲打痕。 | 6.8 | 3.5 | 1.8 | 60 | 欠損 | Q-8 |
| Q | 37 | 敲石 | 扁平な棒形 | 雲母石英片岩 | 側辺に敲打痕。 | 8.6 | 3.3 | 1.3 | 50 | 欠損 | Q-9 |
| Q | 38 | 敲石 | 扁平な棒形 | 雲母石英片岩 | 側辺に敲打痕。 | 9.9 | 4 | 2.6 | 150 | 欠損 | Q-7 |
| Q | 39 | 敲石 | 扁平な棒形 | 雲母石英片岩 | 側辺に敲打痕。 | 7.5 | 3.9 | 1.6 | 50 | 欠損 | Q-7 |
| Q | 40 | 敲石 | 扁平な棒形 | 黒色片岩 | 両側辺に敲打痕。 | 8.8 | 3.2 | 1.6 | 70 | | Q-8 |
| Q | 41 | 砥石 | 不定形 | 牛伏砂岩 | 砥石作業面は平坦。 | 8.2 | 4.9 | 1.5 | 70 | | Q-7 |
| Q | 42 | 敲石 | 扁平な棒形 | 黒色片岩 | 両側辺に敲打痕。 | 8.4 | 3.5 | 1.1 | 50 | | Q-8 |
| Q | 43 | 打製石斧 | 短冊形 | 細粒輝石安山岩 | 両面調整。刃部はこぼれ。横断面レンズ状。 | 15.1 | 6 | 2.5 | 240 | | Q-7 |
| Q | 44 | 打製石斧 | 撥形 | 細粒輝石安山岩 | 両面調整。横断面レンズ状。 | 14 | 5.4 | 2.1 | 200 | | Q-8 |
| Q | 45 | 打製石斧 | 撥形 | 黒色頁岩 | 両面調整。横断面カマボコ状。 | 12.4 | 5 | 4 | 290 | | Q-8 |
| Q | 46 | 打製石斧 | 短冊形 | 黒色頁岩 | 両面調整。刃部磨減。横断面レンズ状。 | 14.8 | 5.3 | 1.5 | 100 | | Q-7 |
| Q | 47 | 打製石斧 | 撥形 | 硬質泥岩 | 両面調整。横断面カマボコ状。 | 13.2 | 5.7 | 3 | 200 | | Q-8 |
| Q | 48 | 打製石斧 | 分銅形 | 黒色頁岩 | 両面調整。両側辺抉り。横断面レンズ状。 | 12.8 | 7.4 | 3.8 | 350 | | Q-7 |
| Q | 49 | 打製石斧 | 短冊形 | 細粒輝石安山岩 | 両面調整。横断面レンズ状。 | 10.7 | 4.9 | 2.4 | 130 | | Q-7 |
| Q | 50 | 打製石斧 | 短冊形 | 黒色頁岩 | 両面調整。刃部磨減。横断面レンズ状。 | 11 | 4.2 | 1.8 | 110 | | Q-7 |
| Q | 51 | 打製石斧 | 短冊形 | 黒色頁岩 | 両面調整。刃部磨減。横断面レンズ状。 | 11.2 | 3.7 | 1.9 | 100 | | Q-7 |
| Q | 52 | 打製石斧 | 撥形 | 硬質泥岩 | 両面調整。刃部片面調整。横断面カマボコ状。 | 10.9 | 5.1 | 1.8 | 110 | | Q-7 |
| Q | 53 | 打製石斧 | 短冊形 | 細粒輝石安山岩 | 両面調整。横断面レンズ状。 | 11.4 | 4.9 | 1.9 | 110 | | Q-7 |
| Q | 54 | 打製石斧 | 短冊形 | 珪質頁岩 | 両面調整。横断面レンズ状。 | 10 | 5.5 | 2.1 | 160 | 刃部欠損 | Q-7 |
| Q | 55 | 打製石斧 | 撥形 | 黒色頁岩 | 両面調整。刃部片面調整。横断面カマボコ状。 | 12.4 | 6.1 | 3 | 250 | | Q-9 |
| Q | 56 | 打製石斧 | 撥形 | 粗粒輝石安山岩 | 両面調整。刃部磨減。横断面レンズ状。 | 11.8 | 4.7 | 1.5 | 100 | | Q-7 |
| Q | 57 | 打製石斧 | 撥形 | 黒色頁岩 | 両面調整。刃部磨減。横断面レンズ状。 | 10.3 | 3.9 | 1.9 | 80 | | Q-9 |
| Q | 58 | 打製石斧 | 短冊形 | 細粒輝石安山岩 | 両面調整。横断面カマボコ状。 | 9.6 | 4.9 | 1.5 | 80 | | Q-10 |
| Q | 59 | 打製石斧 | 撥形 | 黒色頁岩 | 両面調整。横断面レンズ状。 | 10 | 5.6 | 3.4 | 210 | 刃部欠損 | Q-8 |
| Q | 60 | 打製石斧 | 短冊形 | 変質玄武岩 | 両面調整。横断面レンズ状。 | 11.1 | 4.8 | 3.4 | 220 | 両端欠損 | Q-8 |
| Q | 61 | 打製石斧 | 短冊形 | 細粒輝石安山岩 | 両面調整。横断面レンズ状。 | 10.6 | 4.1 | 1.8 | 100 | 刃部欠損 | Q-7 |
| Q | 62 | 打製石斧 | 短冊形 | 黒色頁岩 | 両面調整。刃部はこぼれ。横断面レンズ状。 | 9.4 | 4.3 | 2.3 | 90 | | Q-8 |
| Q | 63 | 打製石斧 | 短冊形 | 黒色頁岩 | 両面調整。横断面レンズ状。 | 7.8 | 4.8 | 1.6 | 70 | 刃部欠損 | Q-8 |
| Q | 64 | 打製石斧 | 短冊形 | 黒色頁岩 | 両面調整。横断面レンズ状。 | 7.5 | 3.8 | 1.6 | 60 | | Q-7 |
| Q | 65 | 打製石斧 | 短冊形 | 細粒輝石安山岩 | 両面調整。横断面レンズ状。 | 7.5 | 4.8 | 1 | 50 | 刃部欠損 | Q-8 |
| Q | 66 | 打製石斧 | 撥形 | 黒色頁岩 | 両面調整。横断面レンズ状。 | 8.5 | 5.2 | 1.7 | 80 | | Q-8 |

第3節 遺構外の出土遺物

13区 グリッド石器観察表

| グリッド | 遺物番号 | 種類 | 形状 | 石材 | 特徴 | 縦 | 横 | 厚さ | 重量 | その他 | 小グリッド |
|------|------|--------|-------|---------|-----------------------|------|------|-----|------|------|-------|
| Q | 67 | 打製石斧 | 短冊形 | 黒色頁岩 | 両面調整。刃部はこぼれ。横断面レンズ状。 | 8.8 | 3.6 | 1.4 | 50 | | Q-7 |
| Q | 68 | 打製石斧 | 撥形 | 黒色頁岩 | 片面調整。横断面カマボコ状。 | 9 | 3.3 | 1.2 | 50 | | Q-7 |
| Q | 69 | 打製石斧 | 撥形 | 変玄武岩? | 両面調整。横断面レンズ状。 | 9.4 | 5.8 | 1.5 | 80 | | Q-7 |
| Q | 70 | 打製石斧 | 撥形 | 変玄武岩 | 片面調整。横断面カマボコ状。 | 9.2 | 4.8 | 1.5 | 110 | | Q-8 |
| Q | 71 | 打製石斧 | 撥形 | 硬質泥岩 | 両面調整。横断面レンズ状。 | 10.4 | 6 | 2.9 | 170 | 刃部欠損 | Q-7 |
| Q | 72 | 打製石斧 | 短冊形 | 細粒輝石安山岩 | 両面調整。横断面レンズ状。 | 6.2 | 4.4 | 1.1 | 50 | | Q-9 |
| Q | 73 | 打製石斧 | 短冊形 | 黒色頁岩 | 両面調整。横断面レンズ状。 | 7.3 | 4.4 | 1.7 | 70 | 刃部欠損 | Q-7 |
| Q | 74 | 打製石斧 | 短冊形 | 黒色頁岩 | 両面調整。横断面レンズ状。 | 7.6 | 5.1 | 2 | 90 | 刃部欠損 | Q-7 |
| Q | 75 | 打製石斧 | 短冊形 | 黒色頁岩 | 片面調整。横断面レンズ状。 | 7 | 4.4 | 1 | 40 | 刃部欠損 | Q-7 |
| Q | 76 | スクレイパー | 横長 | 黒色頁岩 | 側面に押圧剥離。 | 7.9 | 5.7 | 1.3 | 60 | | Q-8 |
| Q | 77 | 打製石斧 | 短冊形 | 黒色頁岩 | 片面調整。横断面レンズ状。 | 7.1 | 4 | 1.6 | 60 | | Q-7 |
| Q | 78 | 打製石斧 | 短冊形 | 黒色頁岩 | 片面調整。刃部片面調整。横断面カマボコ状。 | 7.7 | 4.8 | 1.1 | 50 | | Q-7 |
| Q | 79 | 打製石斧 | 短冊形 | 黒色頁岩 | 両面調整。横断面レンズ状。 | 7.8 | 4.5 | 1.6 | 60 | | Q-7 |
| Q | 80 | 打製石斧 | 撥形 | 黒色頁岩 | 両面調整。刃部はこぼれ。横断面レンズ状。 | 6.6 | 3.6 | 1.6 | 40 | | Q-8 |
| Q | 81 | 打製石斧 | 撥形 | 硬質泥岩 | 両面調整。横断面レンズ状。 | 5.3 | 5.4 | 1.9 | 60 | 両端欠損 | Q-7 |
| Q | 82 | 打製石斧 | 撥形 | 黒色頁岩 | 両面調整。横断面レンズ状。 | 5.9 | 3.9 | 1.4 | 40 | 刃部欠損 | Q-8 |
| Q | 83 | 打製石斧 | 撥形 | 黒色頁岩 | 両面調整。横断面レンズ状。 | 5.4 | 4 | 1 | 30 | 基部欠損 | Q-8 |
| Q | 84 | 打製石斧 | 撥形 | 黒色頁岩 | 両面調整。刃部片面調整。横断面カマボコ状。 | 6 | 4.4 | 1.3 | 40 | | Q-8 |
| Q | 85 | 打製石斧 | 撥形 | 珪質頁岩 | 両面調整。横断面レンズ状。 | 5.5 | 3.6 | 0.9 | 20 | 刃部欠損 | Q-9 |
| Q | 86 | 打製石斧 | 短冊形 | 黒色頁岩 | 両面調整。横断面レンズ状。 | 6.2 | 4.8 | 1.4 | 50 | | Q-11 |
| Q | 87 | 打製石斧 | 撥形 | 黒色頁岩 | 両面調整。横断面レンズ状。 | 8.7 | 3.8 | 1.2 | 50 | | Q-9 |
| Q | 88 | 打製石斧 | 撥形 | 黒色頁岩 | 両面調整。刃部片面調整。横断面カマボコ状。 | 6.6 | 3.4 | 1.4 | 40 | | Q-9 |
| Q | 89 | 打製石斧 | 短冊形 | 黒色頁岩 | 両面調整。横断面レンズ状。 | 5.9 | 3.9 | 1.4 | 50 | 刃部欠損 | Q-11 |
| Q | 90 | 打製石斧 | 短冊形 | 灰色安山岩 | 両面調整。刃部磨滅。横断面レンズ状。 | 5.4 | 4.7 | 1.6 | 50 | | Q-10 |
| Q | 91 | 打製石斧 | 短冊形 | 細粒輝石安山岩 | 片面調整。横断面レンズ状。 | 4.9 | 4.1 | 2.1 | 30 | 基部欠損 | Q-7 |
| Q | 92 | スクレイパー | 縦長 | 黒色頁岩 | 側面に片面の押圧剥離。 | 4.5 | 1.9 | 0.6 | 10 | | Q-7 |
| Q | 93 | スクレイパー | 横長 | 黒色頁岩 | 側面に片面調整の刃部。 | 5.2 | 10.6 | 1.2 | 80 | | Q-12 |
| Q | 94 | スクレイパー | 縦長 | 黒色頁岩 | 側面に使用によるこぼれ。 | 5.4 | 2.9 | 0.5 | 10 | | Q-7 |
| Q | 95 | 石匙 | 横長 | 黒色頁岩 | 刃部片面の押圧剥離。 | 5.5 | 5.9 | 0.7 | 20 | | Q-7 |
| Q | 96 | スクレイパー | 縦長 | 黒色頁岩 | 側面に片面調整の刃部。 | 8.2 | 4.2 | 0.5 | 30 | | Q-9 |
| Q | 97 | 石匙 | 縦長 | 珪質頁岩 | 側面に片面調整の刃部。 | 5.6 | 2.8 | 0.7 | 10.9 | | Q-7 |
| Q | 98 | スクレイパー | 横長 | 黒色頁岩 | 側面に片面押圧剥離の刃部。 | 4.5 | 10 | 2.1 | 80 | | Q-9 |
| Q | 99 | 石鏃 | 凹基無茎鏃 | チャート | 側面に押圧剥離。横断面レンズ状。 | 3 | 1.3 | 4 | 1.2 | | Q-7 |
| Q | 100 | 石鏃 | 凹基無茎鏃 | 黒色頁岩 | 側面に押圧剥離。横断面カマボコ状。 | 7.6 | 1.5 | 0.4 | 1.1 | | Q-8 |
| Q | 101 | 石鏃 | — | 黒曜石 | 側面に押圧剥離。横断面カマボコ状。 | 2.7 | 1.1 | 0.3 | 0.8 | 基部欠損 | Q-8 |
| Q | 102 | 石鏃 | 凹基無茎鏃 | 黒曜石 | 側面に押圧剥離。横断面レンズ状。 | 2.2 | 1.8 | 0.4 | 1 | 欠損 | Q-8 |
| Q | 103 | スクレイパー | 横長 | 珪質頁岩 | 刃部片面の押圧剥離。 | 5.4 | 4.8 | 1.1 | 30 | | Q-7 |
| Q | 104 | スクレイパー | 横長 | 黒色頁岩 | 刃部片面の押圧剥離。 | 3.3 | 4.5 | 1.1 | 20 | | Q-7 |
| Q | 105 | 石鏃 | 凹基無茎鏃 | 黒色頁岩 | 側面に押圧剥離。横断面レンズ状。 | 2.7 | 1.6 | 0.3 | 1.5 | | Q-9 |
| Q | 106 | 石鏃 | 凹基無茎鏃 | 黒色頁岩 | 側面に押圧剥離。横断面レンズ状。 | 3 | 1.7 | 0.3 | 1.4 | | Q-9 |
| Q | 107 | 石鏃 | 凹基無茎鏃 | 黒色安山岩 | 側面に押圧剥離。横断面レンズ状。 | 2.2 | 1.5 | 0.4 | 1.1 | | Q-9 |
| Q | 108 | 石鏃 | 凹基無茎鏃 | 黒曜石 | 側面に押圧剥離。横断面レンズ状。 | 2.5 | 1.5 | 0.6 | 1.6 | 基部欠損 | Q-9 |
| R | 1 | 磨・凹石 | 楕円形 | 粗粒輝石安山岩 | 表裏に凹みと磨面。凹→磨。 | 10 | 7.2 | 3.8 | 390 | | R-10 |
| R | 2 | 凹石 | 隅丸長方形 | 粗粒輝石安山岩 | 表裏に凹み。 | 14.2 | 7.1 | 4.4 | 620 | | R-10 |
| R | 3 | 磨石 | 卵形 | 粗粒輝石安山岩 | 表裏に磨面。 | 8.2 | 6.1 | 5.1 | 300 | | R-8 |
| R | 4 | 磨・凹石 | 長楕円形 | 砂岩 | 表裏・側面に凹みと磨面。凹→磨。 | 9.4 | 5.7 | 4 | 320 | 欠損 | R-7 |
| R | 5 | 磨・凹石 | 長楕円形 | 粗粒輝石安山岩 | 表裏に凹みと磨面。凹→磨。 | 12.6 | 7.1 | 4.7 | 540 | | R-7 |
| R | 6 | 磨・凹石 | 長楕円形 | 粗粒輝石安山岩 | 表裏に凹みと磨面。凹→磨。 | 12.1 | 6.2 | 5.1 | 550 | | R-8 |
| R | 7 | 磨石 | 隅丸方形 | 粗粒輝石安山岩 | 表裏に磨面。 | 6.2 | 9 | 5 | 360 | 欠損 | R-13 |
| R | 8 | 凹石 | 球形 | 粗粒輝石安山岩 | 表面に円錐形の凹み。 | 9.5 | 11.2 | 7.8 | 730 | | R-7 |
| R | 9 | 磨・敲石 | 楕円形 | 粗粒輝石安山岩 | 表裏に磨面。側面に敲打痕。 | 10.2 | 9.3 | 5.7 | 750 | | R-9 |

第1章 出土遺物の概要

13区 グリッド石器観察表

| グリッド | 遺物番号 | 種類 | 形状 | 石材 | 特徴 | 縦 | 横 | 厚さ | 重量 | その他 | 小グリッド |
|------|------|--------|-------|---------|-------------------------|------|------|------|------|------|-------|
| R | 10 | 敲石 | 扁平な棒形 | 雲母石英片岩 | 側面に敲打痕。 | 10.6 | 3.8 | 1.1 | 60 | 欠損 | R-7 |
| R | 11 | 打製石斧 | 撥形 | 黒色頁岩 | 両面調整。横断面レンズ状。 | 9 | 4 | 1.8 | 60 | | R-7 |
| R | 12 | 打製石斧 | 短冊形 | 変質玄武岩 | 両面調整。横断面レンズ状。 | 9.6 | 4.7 | 2.2 | 150 | 刃部欠損 | R-9 |
| R | 13 | 打製石斧 | 撥形 | 細粒輝石安山岩 | 両面調整。横断面レンズ状。 | 10.6 | 5.4 | 2.5 | 160 | 刃部欠損 | R-6 |
| R | 14 | 打製石斧 | 撥形 | 黒色頁岩 | 両面調整。横断面レンズ状。 | 9 | 3.8 | 1.5 | 70 | | R-10 |
| R | 15 | 打製石斧 | 短冊形 | 黒色頁岩 | 両面調整。横断面レンズ状。 | 5.9 | 4.6 | 8.8 | 60 | 基部欠損 | R-7 |
| R | 16 | 打製石斧 | 撥形 | 硬質泥岩 | 両面調整。横断面レンズ状。 | 5.4 | 4.3 | 1.8 | 50 | 基部欠損 | R-7 |
| R | 17 | 打製石斧 | 撥形 | 硬質泥岩 | 両面調整。横断面レンズ状。 | 6.4 | 4.3 | 1.9 | 40 | 基部欠損 | R-7 |
| R | 18 | 打製石斧 | 撥形 | 黒色頁岩 | 両面調整。横断面レンズ状。 | 4.2 | 3.3 | 1 | 20 | 刃部欠損 | R-7 |
| R | 19 | 打製石斧 | 撥形 | 黒色頁岩 | 両面調整。横断面レンズ状。 | 3.8 | 3.4 | 0.9 | 20 | 刃部欠損 | R-7 |
| R | 20 | 打製石斧 | 撥形 | 黒色頁岩 | 両面調整。刃部はこぼれ。横断面レンズ状。 | 13.5 | 5.2 | 2.9 | 220 | | R-11 |
| R | 21 | 打製石斧 | 撥形 | 黒色頁岩 | 両面調整。刃部はこぼれ。横断面レンズ状。 | 12.9 | 4.6 | 2 | 140 | | R-7 |
| R | 22 | 打製石斧 | 撥形 | 灰色安山岩 | 両面調整。横断面レンズ状。 | 11.2 | 5 | 1.6 | 80 | | R-10 |
| R | 23 | 打製石斧 | 撥形 | 粗粒輝石安山岩 | 両面調整。刃部片面調整。横断面レンズ状。 | 11 | 5.2 | 2.7 | 150 | | R-7 |
| R | 24 | 打製石斧 | 短冊形 | 砂岩 | 両面調整。横断面レンズ状。 | 8.5 | 4.7 | 1.7 | 100 | | R-6 |
| R | 25 | 打製石斧 | 短冊形 | 黒色頁岩 | 両面調整。横断面レンズ状。 | 8.6 | 4 | 1.3 | 50 | 刃部欠損 | R-11 |
| R | 26 | 打製石斧 | 短冊形 | 細粒輝石安山岩 | 両面調整。横断面レンズ状。 | 7.8 | 4.4 | 1.3 | 50 | 基部欠損 | R-9 |
| R | 27 | 打製石斧 | 短冊形 | 細粒輝石安山岩 | 両面調整。刃部はこぼれ。横断面レンズ状。 | 10.9 | 5.4 | 2.1 | 190 | | R-11 |
| R | 28 | 打製石斧 | 撥形 | 黒色頁岩 | 両面調整。横断面レンズ状。 | 10.4 | 4.4 | 2.5 | 120 | | R-10 |
| R | 29 | 打製石斧 | 撥形 | 黒色頁岩 | 両面調整。横断面レンズ状。 | 6.6 | 4.2 | 1.9 | 70 | 刃部欠損 | R-11 |
| R | 30 | 打製石斧 | 短冊形 | 砂岩 | 両面調整。刃部はこぼれ。横断面レンズ状。 | 5.4 | 3.8 | 1.6 | 40 | 基部欠損 | R-9 |
| R | 31 | 打製石斧 | 撥形 | 細粒輝石安山岩 | 両面調整。横断面レンズ状。 | 6.2 | 4.3 | 2.6 | 80 | | R-7 |
| R | 32 | 打製石斧 | 短冊形 | 細粒輝石安山岩 | 両面調整。横断面レンズ状。 | 8.1 | 5.6 | 2.7 | 140 | 基部欠損 | R-7 |
| R | 33 | 打製石斧 | 短冊形 | 黒色頁岩 | 両面調整。横断面レンズ状。 | 6.8 | 3.9 | 1.4 | 50 | 基部欠損 | R-10 |
| R | 34 | 打製石斧 | 短冊形 | 黒色頁岩 | 両面調整。横断面レンズ状。 | 7.5 | 5.1 | 1.5 | 70 | 基部欠損 | R-9 |
| R | 35 | 磨製石斧 | 乳棒形 | 変質玄武岩 | 刃部はこぼれ。横断面扁平な楕円形。 | 9.5 | 6.3 | 2.8 | 260 | 基部欠損 | R-7 |
| R | 36 | 磨製石斧 | 定角式 | 変質蛇紋岩 | 表裏・側面を研磨し稜をもつ。横断面隅丸長方形。 | 6.5 | 3.6 | 1.8 | 60 | | R-7 |
| R | 37 | スクレイパー | 横長 | 頁岩 | 刃部片面調整。 | 5.1 | 10.1 | 1.3 | 100 | | R-11 |
| R | 38 | スクレイパー | 横長 | 黒色頁岩 | 側面に片面調整の刃部。 | 5.8 | 5.6 | 1.3 | 50 | | R-10 |
| R | 39 | 打製石斧 | 短冊形 | 粗粒輝石安山岩 | 両面調整。横断面レンズ状。 | 4.1 | 4.7 | 1.1 | 40 | 基部欠損 | R-9 |
| R | 40 | 打製石斧 | 撥形 | 頁岩 | 両面調整。刃部片面調整。横断面カマボコ状。 | 6.1 | 6.4 | 1.9 | 70 | 基部欠損 | R-7 |
| R | 41 | スクレイパー | 横長 | 黒色頁岩 | 側面に片面調整の刃部。 | 7 | 7.1 | 1.2 | 60 | | R-10 |
| S | 1 | 石皿 | — | 粗粒輝石安山岩 | 石皿作業面は凹面。 | 9.7 | 14 | 5.7 | 740 | 欠損 | S-13 |
| S | 2 | 多孔石 | 不定形 | 角閃石安山岩 | 円錐形の凹み。 | 13 | 14 | 7.8 | 1750 | | S-10 |
| S | 3 | 多孔石 | — | 粗粒輝石安山岩 | 円錐形の凹み。 | 11.7 | 11 | 10.1 | 1350 | 欠損 | S-8 |
| S | 4 | 磨石 | 隅丸長方形 | 粗粒輝石安山岩 | 表裏・側面に磨面で稜をもつ。 | 6.7 | 8.6 | 5.6 | 450 | 欠損 | S-11 |
| S | 5 | 磨・凹石 | 長楕円形 | 粗粒輝石安山岩 | 表面に細長い凹み。表裏に磨面。磨→凹。 | 15.6 | 8.6 | 6.2 | 1230 | | S-7 |
| S | 6 | 磨・凹石 | 長楕円形 | 粗粒輝石安山岩 | 表裏に浅い凹みと磨面。凹→磨。 | 10.4 | 6.2 | 4.3 | 400 | | S-7 |
| S | 7 | 磨石 | 隅丸長方形 | 粗粒輝石安山岩 | 表裏・側面に磨面で稜をもつ。 | 7.6 | 7.8 | 5.4 | 390 | 欠損 | S-10 |
| S | 8 | 磨石 | 長楕円形 | 粗粒輝石安山岩 | 表裏に磨面。 | 7.3 | 5.7 | 3.6 | 210 | | S-7 |
| S | 9 | 凹石 | 卵形 | 粗粒輝石安山岩 | 表裏に凹み。 | 8.3 | 5.6 | 3.9 | 200 | | S-6 |
| S | 10 | 石棒 | 丸棒形 | 黒色片岩 | 表裏を研磨している。 | 9.4 | 2.9 | 2.6 | 100 | 両端欠損 | S-7 |
| S | 11 | 磨・凹石 | 長楕円形 | 粗粒輝石安山岩 | 表裏に浅い凹みと磨面。凹→磨。 | 10.6 | 7.5 | 4.2 | 440 | | S-7 |
| S | 12 | 凹石 | 楕円形 | 粗粒輝石安山岩 | 表裏に円錐形の凹み。 | 5.9 | 5.3 | 2.8 | 100 | | S-10 |
| S | 13 | 打製石斧 | 撥形 | 細粒輝石安山岩 | 両面調整。横断面レンズ状。 | 10.7 | 4.5 | 2 | 110 | | S-12 |

第3節 遺構外の出土遺物

13区 グリッド石器観察表

| グリッド | 遺物番号 | 種類 | 形状 | 石材 | 特徴 | 縦 | 横 | 厚さ | 重量 | その他 | 小グリッド |
|------|------|--------|-------|---------|------------------------|------|------|------|------|------|-------|
| S | 14 | 打製石斧 | 短冊形 | 灰色安山岩 | 両面調整。刃部磨減。横断面レンズ状。 | 9.6 | 4.2 | 1.7 | 90 | | S-11 |
| S | 15 | 打製石斧 | 短冊形 | 黒色頁岩 | 両面調整。横断面レンズ状。 | 8.9 | 4 | 2.2 | 100 | 基部欠損 | S-7 |
| S | 16 | 打製石斧 | 短冊形 | 細粒輝石安山岩 | 両面調整。横断面レンズ状。 | 8.5 | 4.4 | 1 | 50 | 刃部欠損 | S-12 |
| S | 17 | 打製石斧 | 撥形 | 灰色安山岩 | 両面調整。横断面レンズ状。 | 10.5 | 5.2 | 2 | 100 | 刃部欠損 | S-9 |
| S | 18 | 打製石斧 | 短冊形 | 黒色頁岩 | 両面調整。横断面レンズ状。 | 4.7 | 4.3 | 1.3 | 40 | 刃部欠損 | S-9 |
| S | 19 | 打製石斧 | 短冊形 | 黒色頁岩 | 両面調整。横断面レンズ状。 | 6.5 | 4.6 | 1.7 | 70 | 両端欠損 | S-7 |
| S | 20 | 打製石斧 | 撥形 | 細粒輝石安山岩 | 両面調整。横断面レンズ状。 | 5.7 | 4.8 | 1.7 | 40 | 両端欠損 | S-11 |
| S | 21 | 打製石斧 | 短冊形 | 黒色頁岩 | 両面調整。横断面レンズ状。 | 4.3 | 4.7 | 1.3 | 20 | | S-14 |
| S | 22 | スクレイパー | 横長 | 黒色頁岩 | 両面調整。 | 2.8 | 2.8 | 0.8 | 10 | | S-8 |
| S | 23 | 打製石斧 | 短冊形 | 細粒輝石安山岩 | 両面調整。 | 6.4 | 4.3 | 1.8 | 60 | 刃部欠損 | S-8 |
| S | 24 | 打製石斧 | 短冊形 | 細粒輝石安山岩 | 両面調整。横断面レンズ状。 | 6.3 | 5.1 | 1.7 | 70 | 基部欠損 | S-9 |
| S | 25 | スクレイパー | 横長 | 黒色頁岩 | 側辺に使用によるはこぼれ。 | 4 | 11.7 | 0.9 | 30 | | S-12 |
| S | 26 | スクレイパー | 縦長 | 黒色頁岩 | 側辺に片面の押圧剥離の刃部。 | 5.1 | 8 | 0.9 | 40 | | S-7 |
| S | 27 | スクレイパー | 横長 | 黒色頁岩 | 側辺は両面調整。 | 4.1 | 6 | 1.1 | 30 | | S-12 |
| S | 28 | スクレイパー | 横長 | 黒色頁岩 | 刃部片面調整。 | 4.5 | 8.1 | 0.8 | 30 | | S-9 |
| S | 29 | 石鏃 | 凹基無茎鏃 | 黒曜石 | 側辺に押圧剥離。 | 2.2 | 1.5 | 0.4 | 0.8 | | S-11 |
| T | 1 | 打製石斧 | 分銅形 | 灰色安山岩 | 両面調整。両側辺中央に抉り。横断面レンズ状。 | 17.4 | 8.5 | 3.4 | 500 | | T-7 |
| T | 2 | 打製石斧 | 短冊形 | 細粒輝石安山岩 | 両面調整。横断面レンズ状。 | 7.3 | 4.8 | 1.5 | 70 | 基部欠損 | T-8 |
| T | 3 | 打製石斧 | 短冊形 | 黒色頁岩 | 両面調整。横断面レンズ状。 | 5.7 | 4.3 | 1.8 | 50 | 刃部欠損 | T-7 |
| T | 4 | 打製石斧 | 短冊形 | 黒色頁岩 | 両面調整。横断面レンズ状。 | 4.8 | 4.4 | 1.6 | 50 | 両端欠損 | T-8 |
| T | 5 | 打製石斧 | 短冊形 | 細粒輝石安山岩 | 両面調整。横断面レンズ状。 | 6.3 | 5 | 1.8 | 80 | 基部欠損 | T-7 |
| T | 6 | 打製石斧 | 短冊形 | 黒色頁岩 | 両面調整。横断面レンズ状。 | 7.1 | 4.2 | 2.1 | 70 | 基部欠損 | T-8 |
| T | 7 | 打製石斧 | 短冊形 | 細粒輝石安山岩 | 両面調整。刃部磨減。横断面レンズ状。 | 5.7 | 4.1 | 1.2 | 40 | | T-12 |
| T | 8 | 打製石斧 | 短冊形 | 珪質頁岩 | 両面調整。刃部磨減。横断面レンズ状。 | 10.8 | 4.8 | 1.8 | 120 | | T-10 |
| T | 9 | 打製石斧 | 短冊形 | 黒色頁岩 | 両面調整。横断面レンズ状。 | 3.3 | 4.1 | 1.5 | 30 | 両端欠損 | T-11 |
| T | 10 | 打製石斧 | 短冊形 | 黒色頁岩 | 両面調整。横断面レンズ状。 | 3.4 | 4.5 | 0.8 | 20 | 基部欠損 | T-8 |
| T | 11 | スクレイパー | 縦長 | 黒色頁岩 | 押圧剥離の片面刃部。 | 5.3 | 4.1 | 1.7 | 40 | | T-8 |
| T | 12 | スクレイパー | 棒形 | 黒色頁岩 | 両面押圧剥離。 | 4.2 | 3.3 | 0.8 | 10 | | T-7 |
| T | 13 | 多孔石 | 不定形 | 粗粒輝石安山岩 | 円錐形の凹み。磨面を持つ。 | 19.3 | 16 | 12.8 | 6900 | | T-8 |
| T | 14 | 多孔石 | 不定形 | 粗粒輝石安山岩 | 円錐形の凹み。 | 22 | 16 | 10.2 | 4600 | | T-7 |
| T | 15 | 多孔石 | 楕円形 | 粗粒輝石安山岩 | 表裏に円錐形の凹み。 | 21.6 | 17.6 | 8.5 | 4500 | | T-8 |
| T | 16 | 石皿 | - | 緑色片岩 | 石皿作業面は凹面。 | 24.1 | 7.9 | 7 | 1470 | | T-8 |
| T | 17 | 凹石 | 楕円形 | 粗粒輝石安山岩 | 両面に凹み。 | 9.3 | 7.2 | 4.3 | 330 | | T-11 |
| T | 18 | 磨製石斧 | 乳棒形 | 変玄武岩 | 表裏を研磨。 | 10.5 | 4.7 | 2.2 | 160 | 刃部欠損 | T-10 |
| T | 19 | 敲石 | 扁平な棒状 | 黒色片岩 | 側辺に敲打痕。 | 14.2 | 4.6 | 2.4 | 240 | | T-8 |

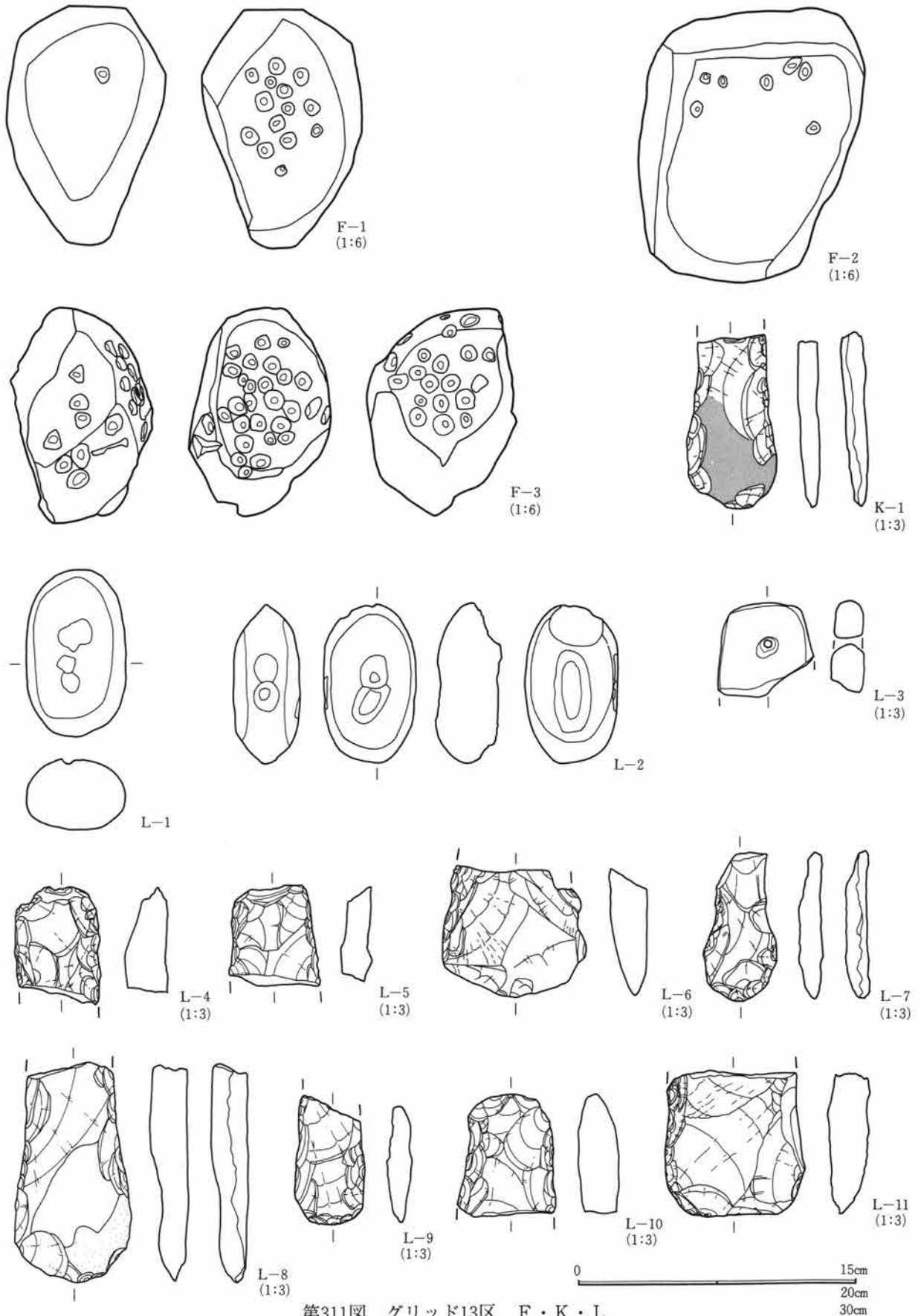

第311図 グリッド13区 F・K・L

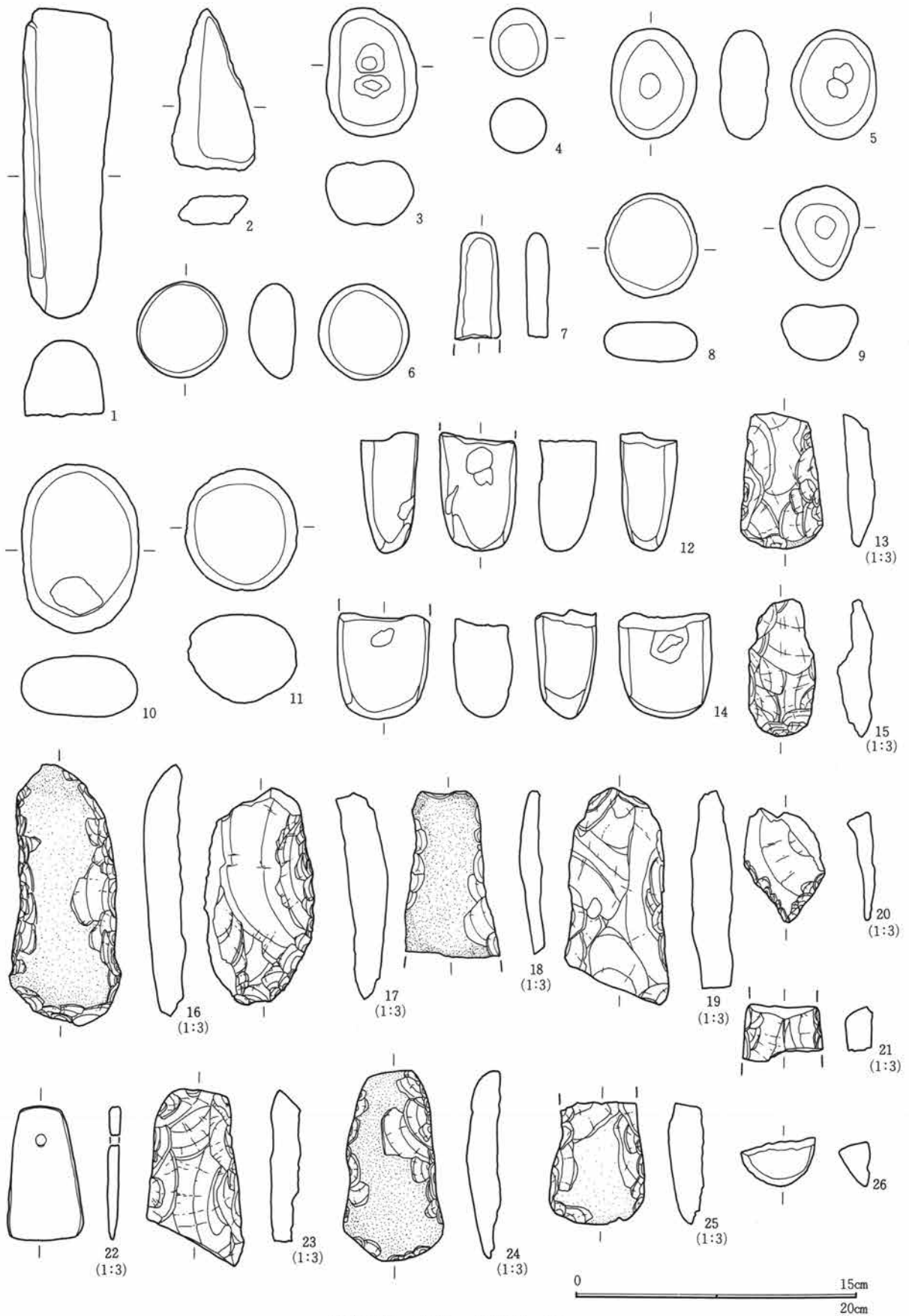

第312図 グリッド13区 M

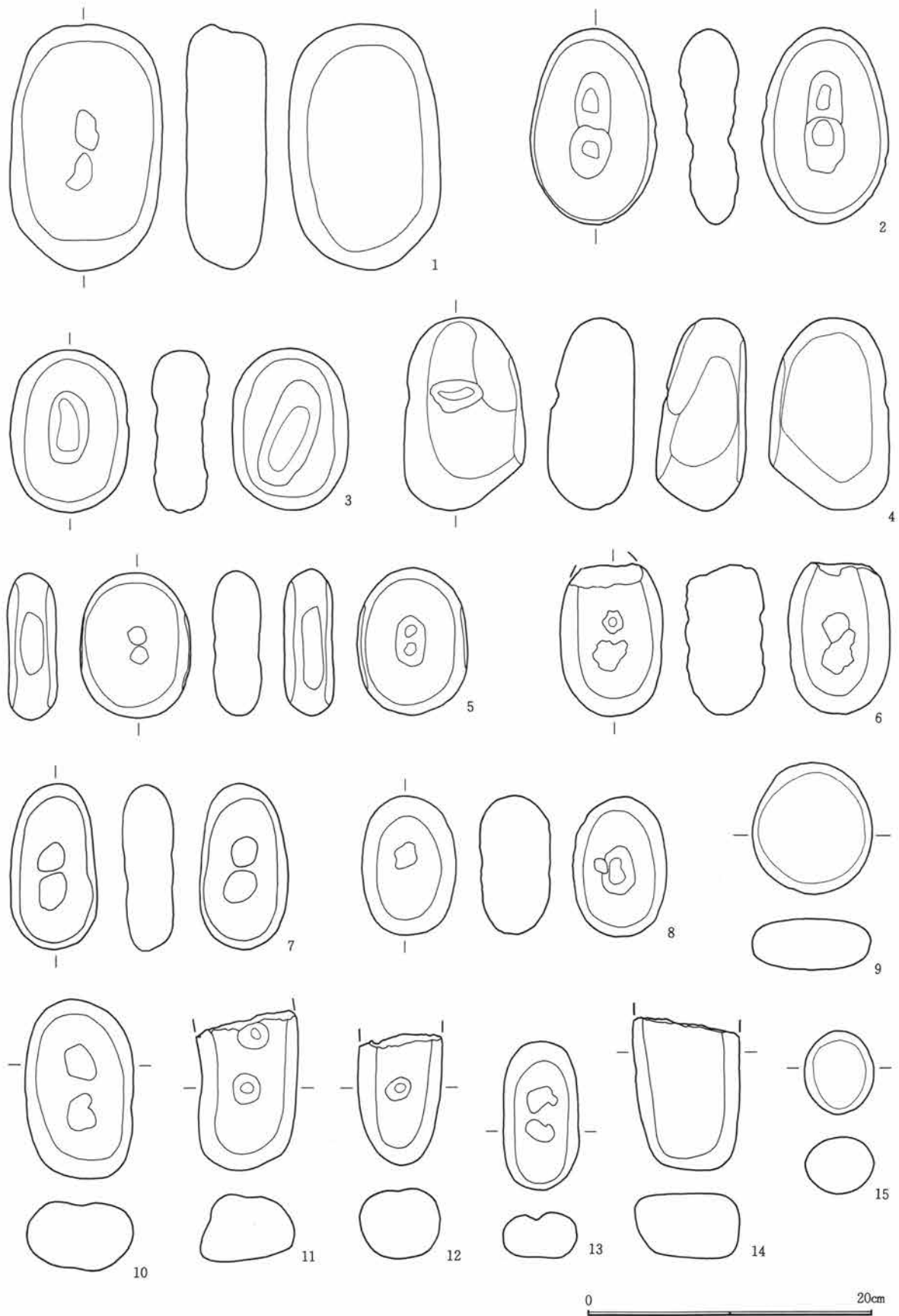

第313図 グリッド13区 N-1

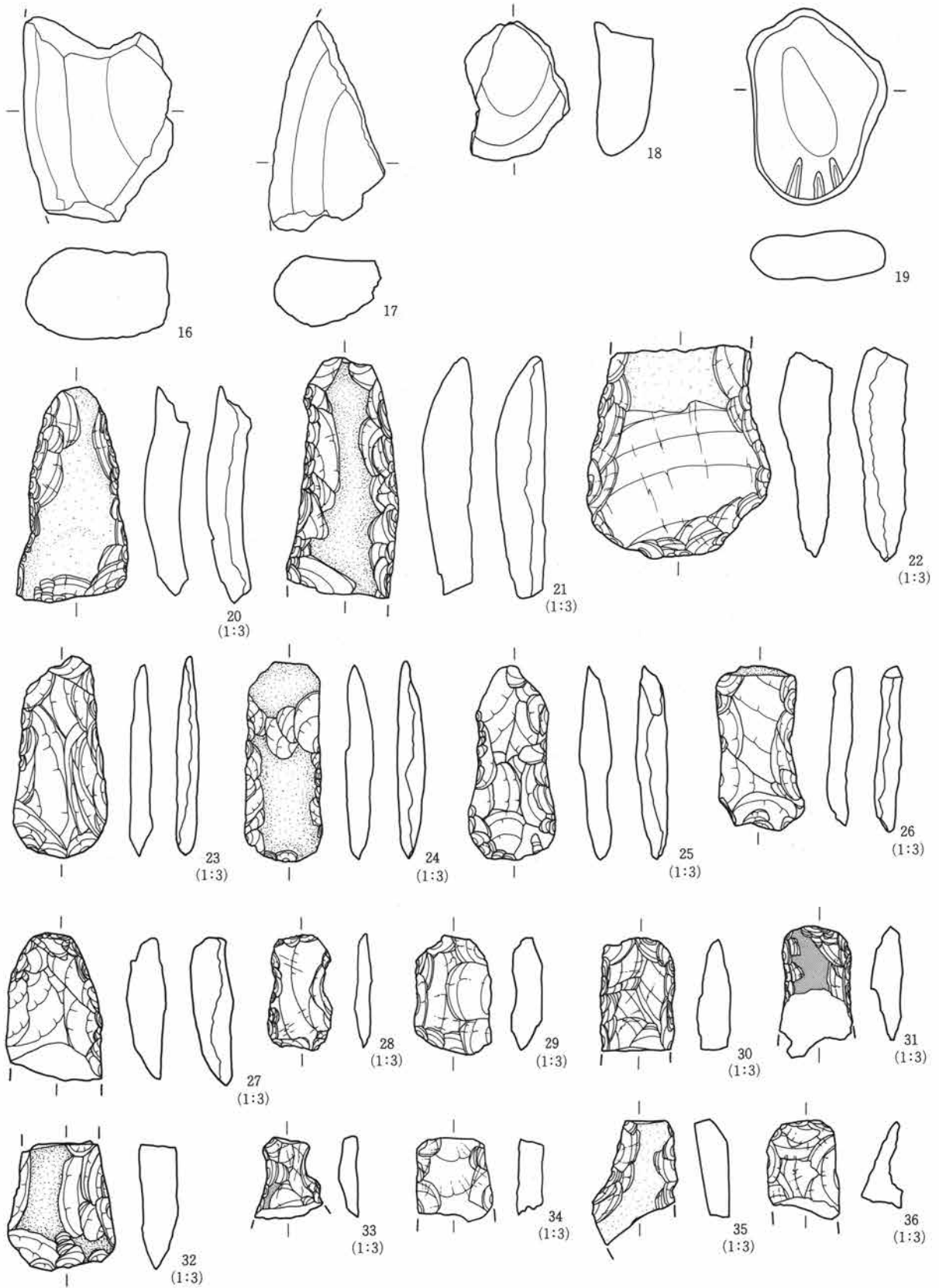

第314図 グリッド13区 N-2

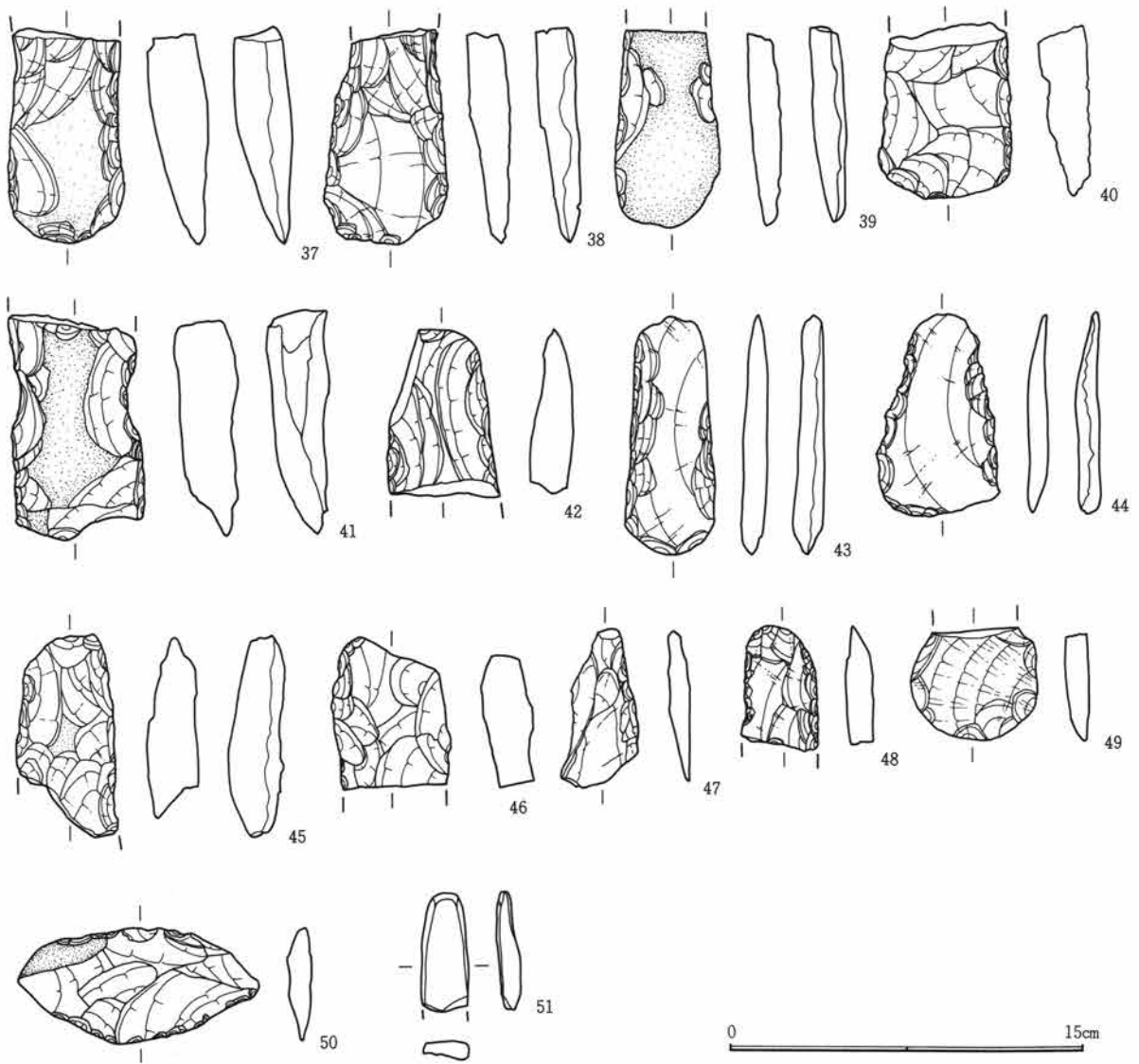

第315図 グリッド13区 N-3

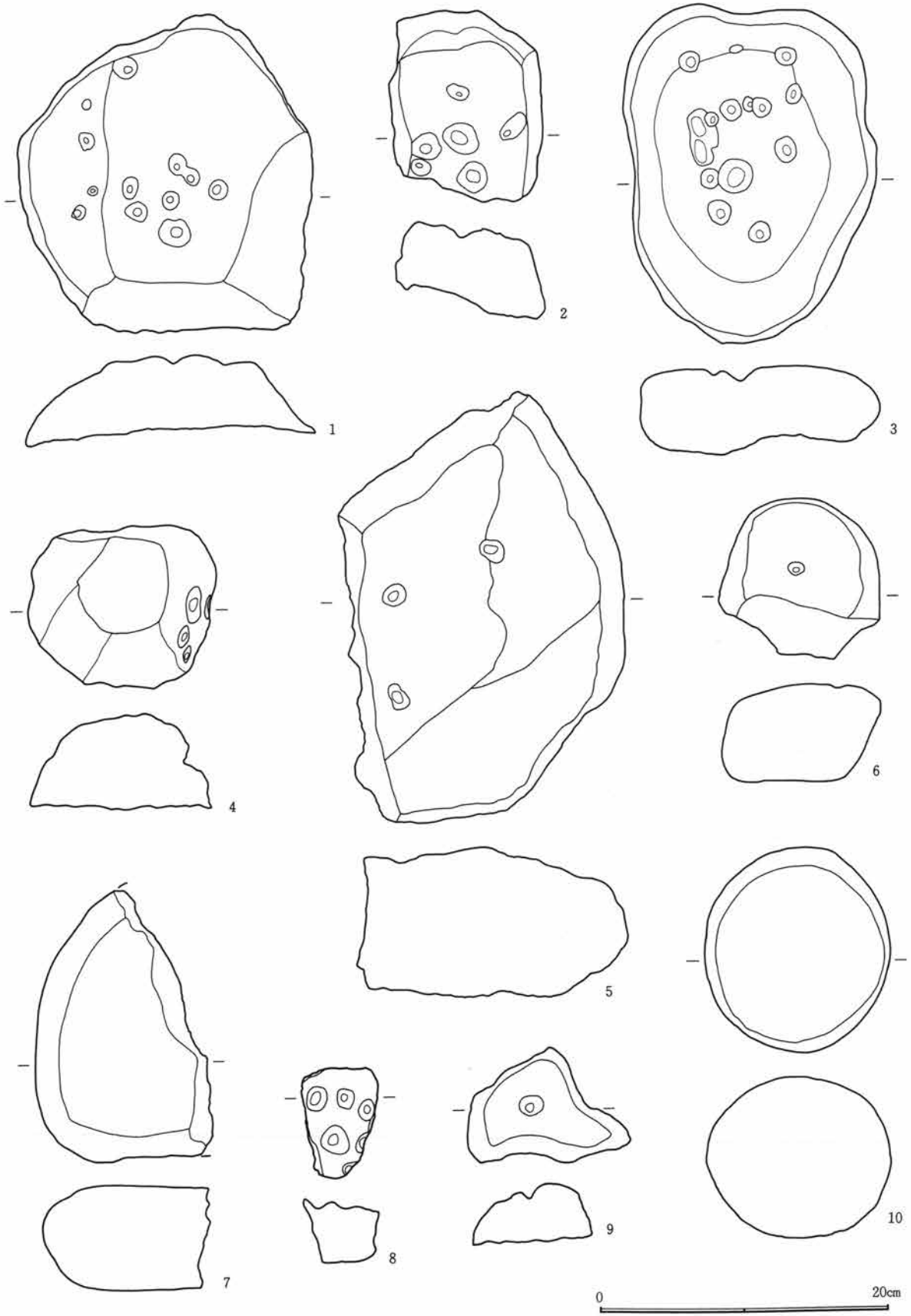

第316図 グリッド13区 O-1

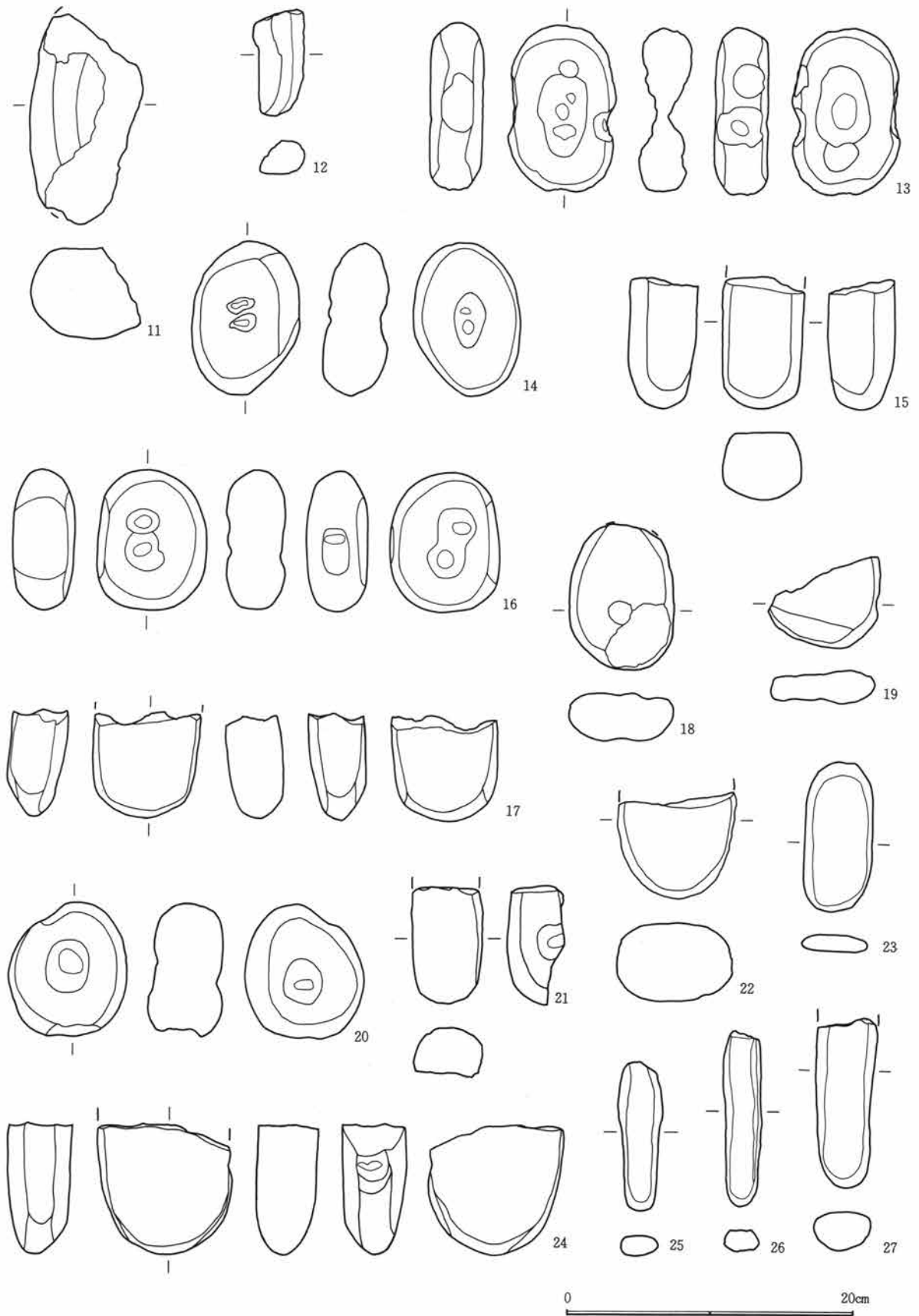

第317図 グリッド13区 O-2

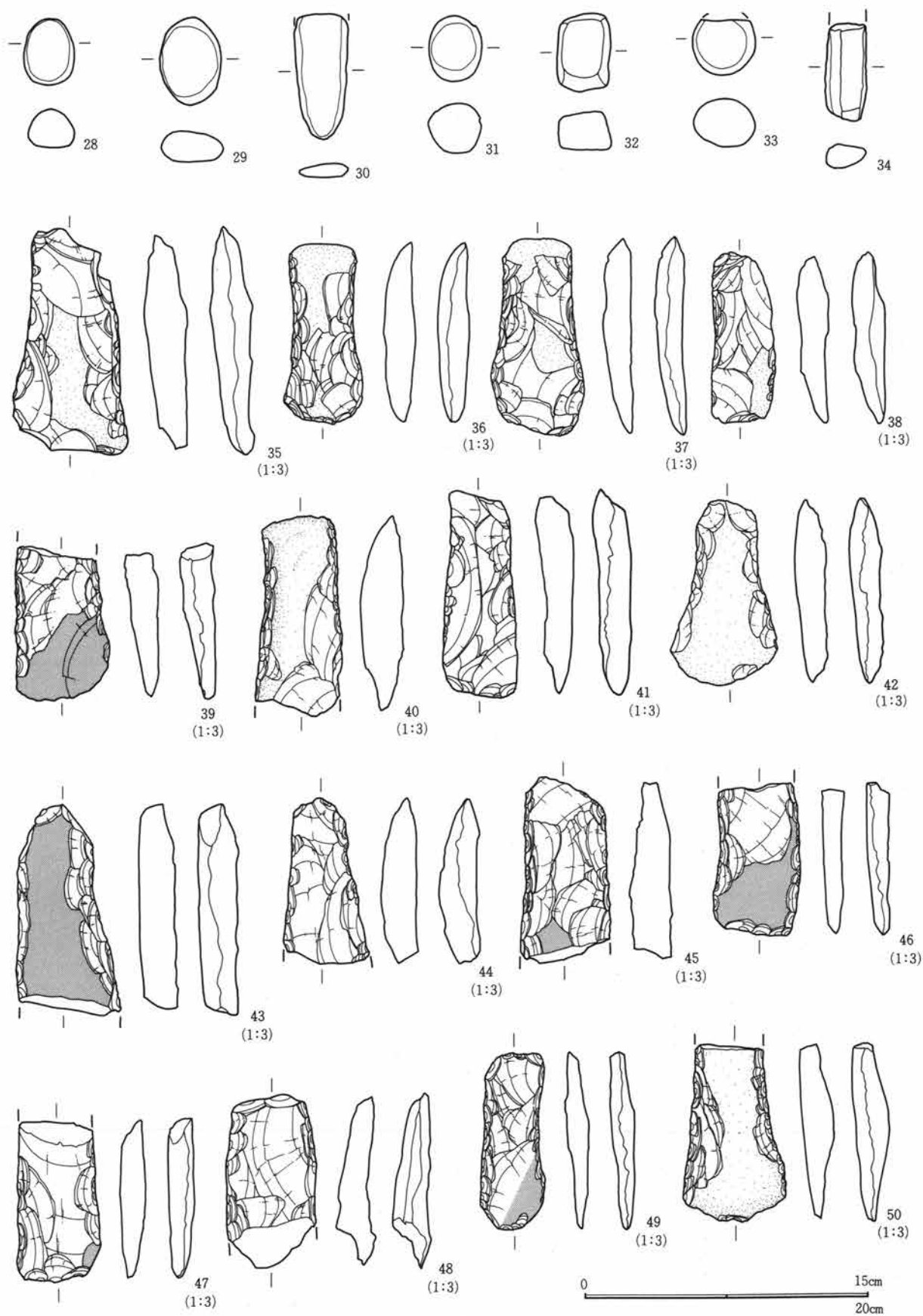

第318図 グリッド13区 O-3

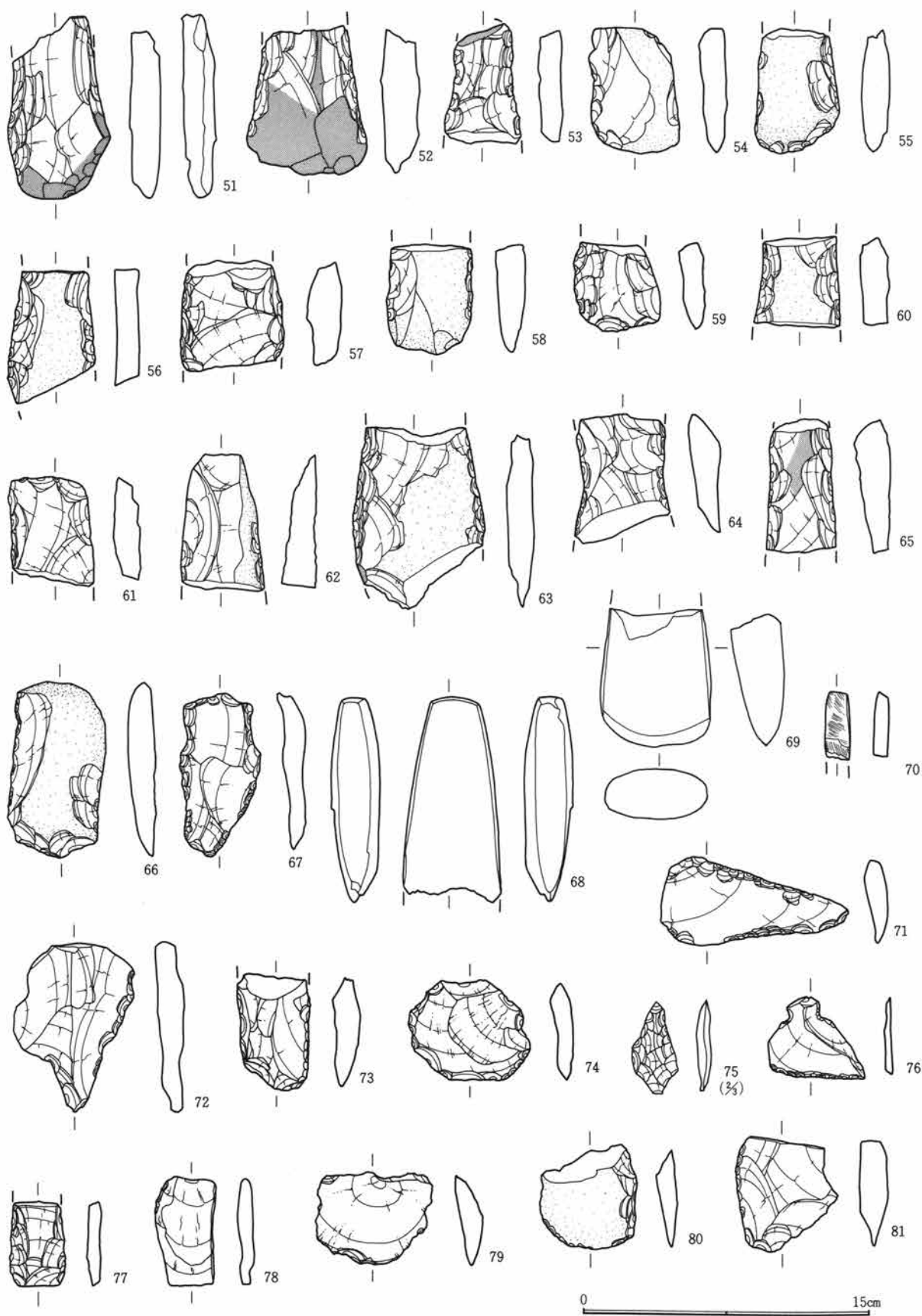

第319図 グリッド13区 O-4

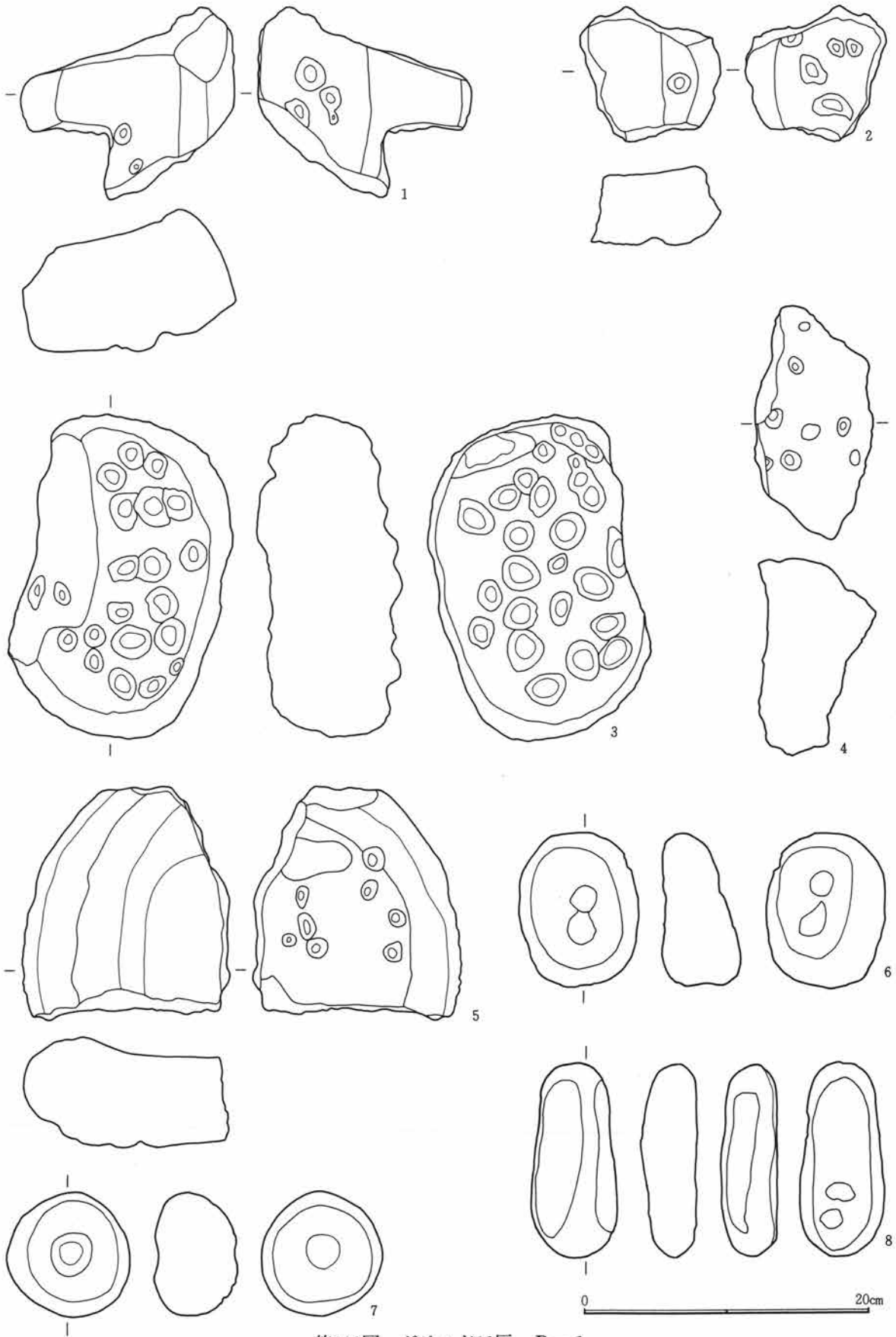

第320図 グリッド13区 P-1

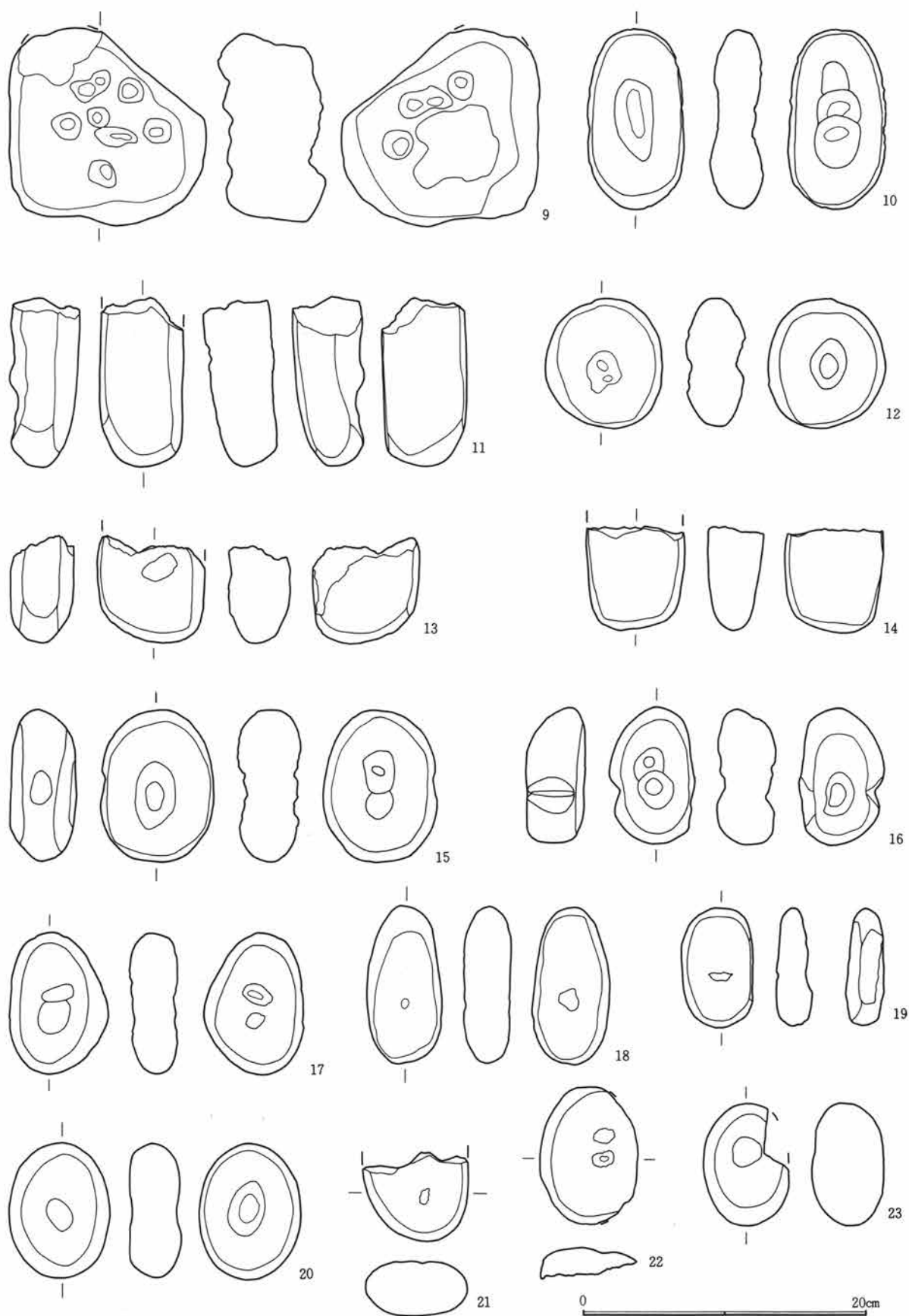

第321図 グリッド13区 P-2

第3節 遺構外の出土遺物

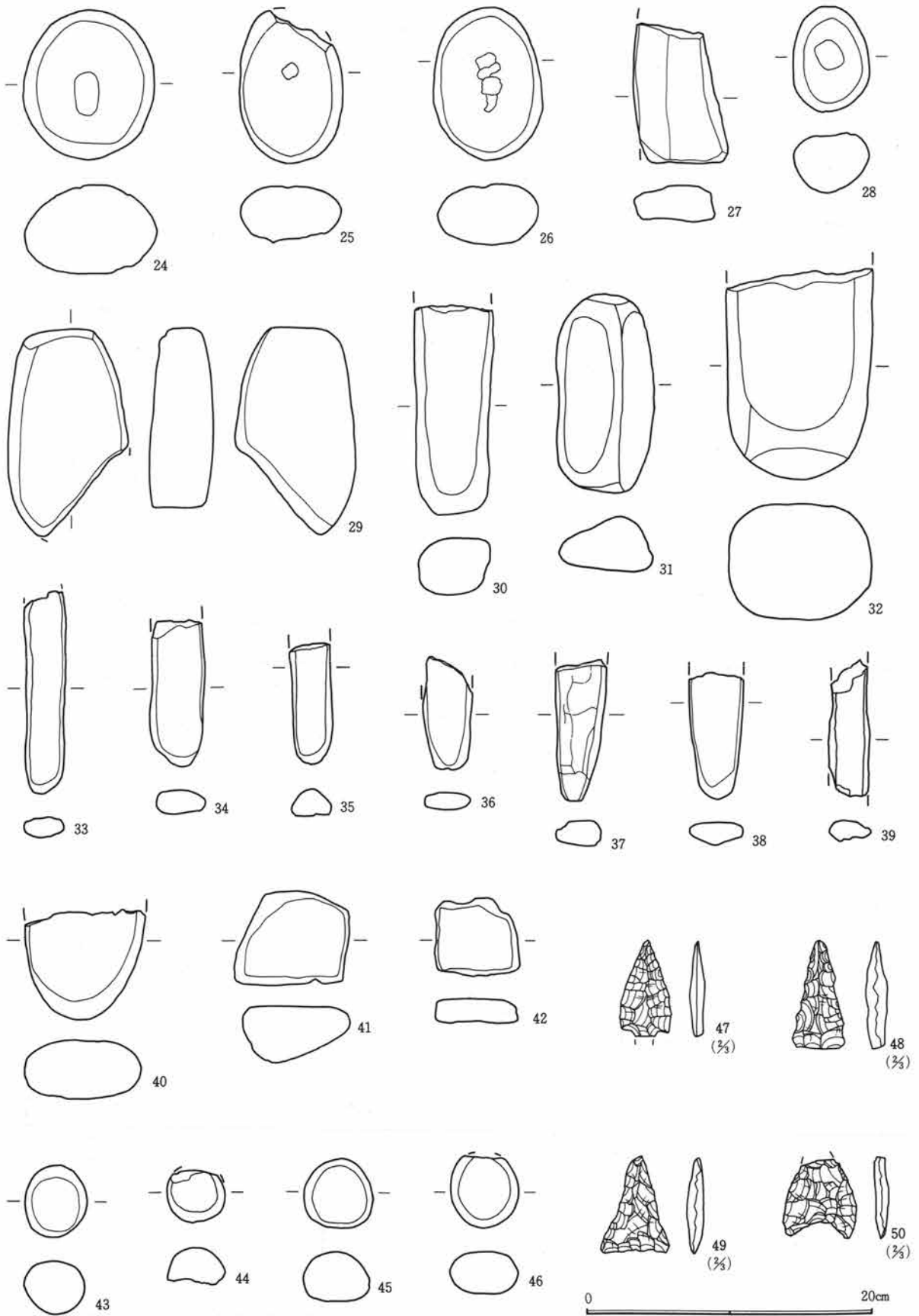

第322図 グリッド13区 P-3

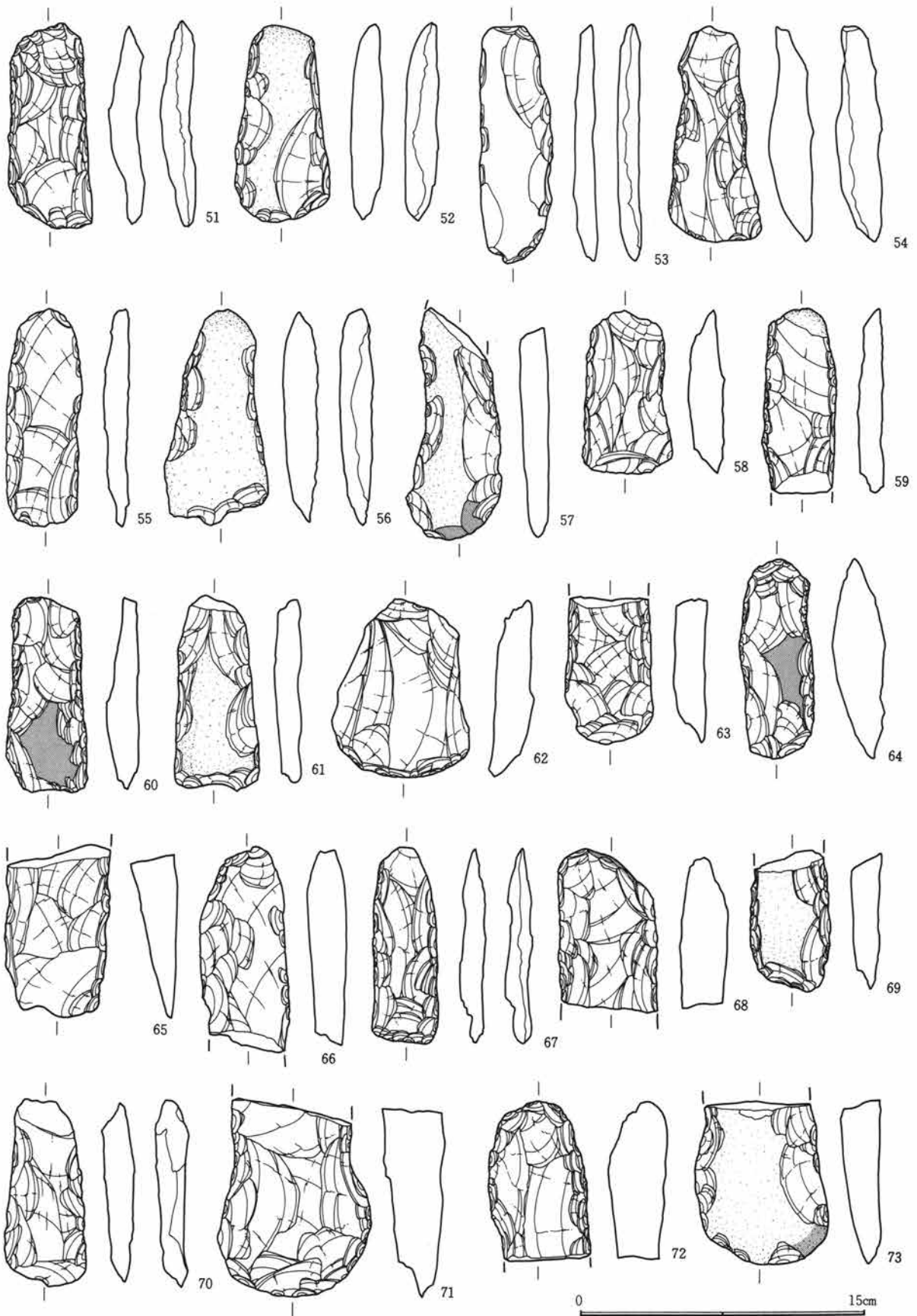

第323図 グリッド13区 P-4



第324図 グリッド13区 P-5

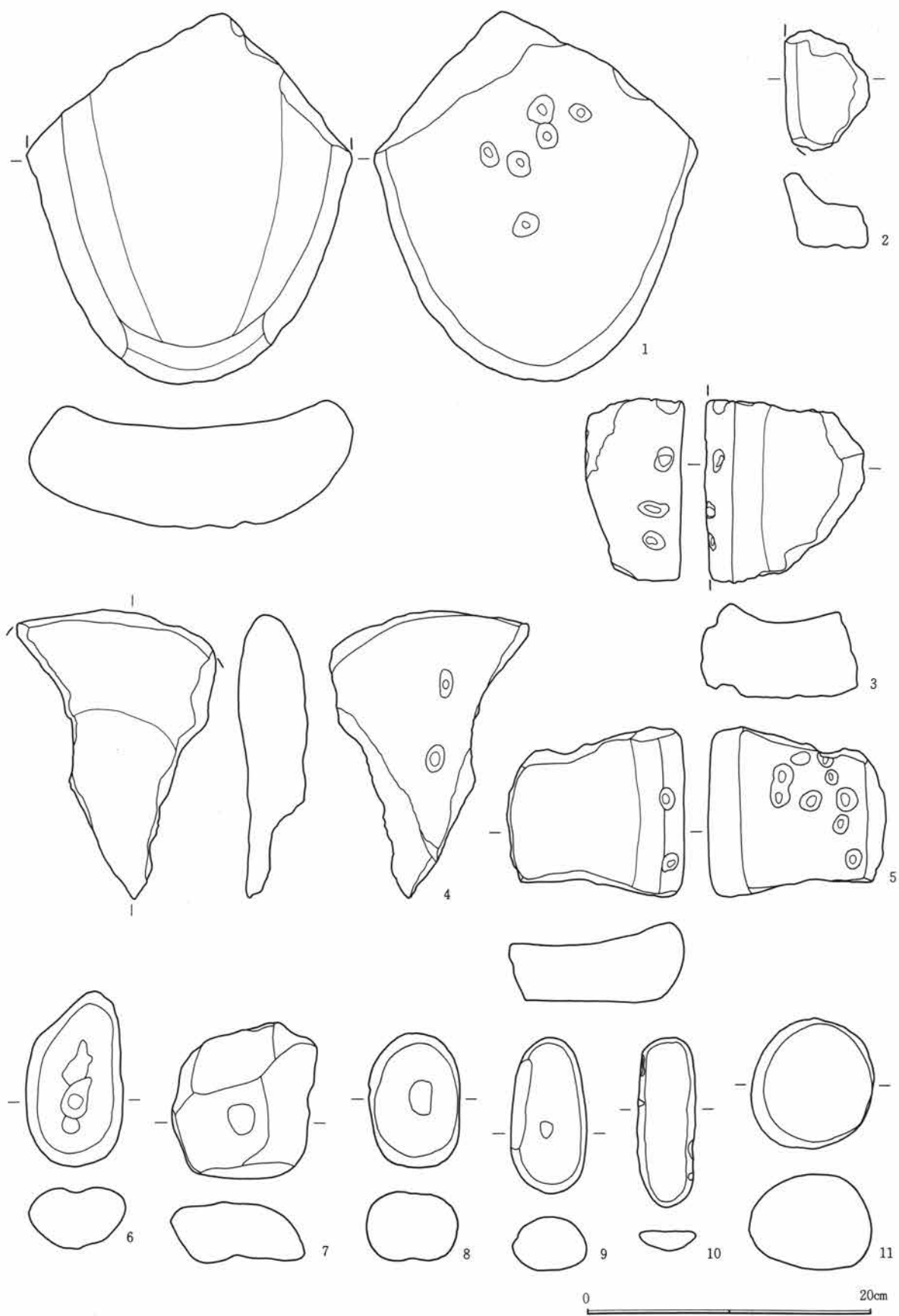

第325図 グリッド13区 Q-1

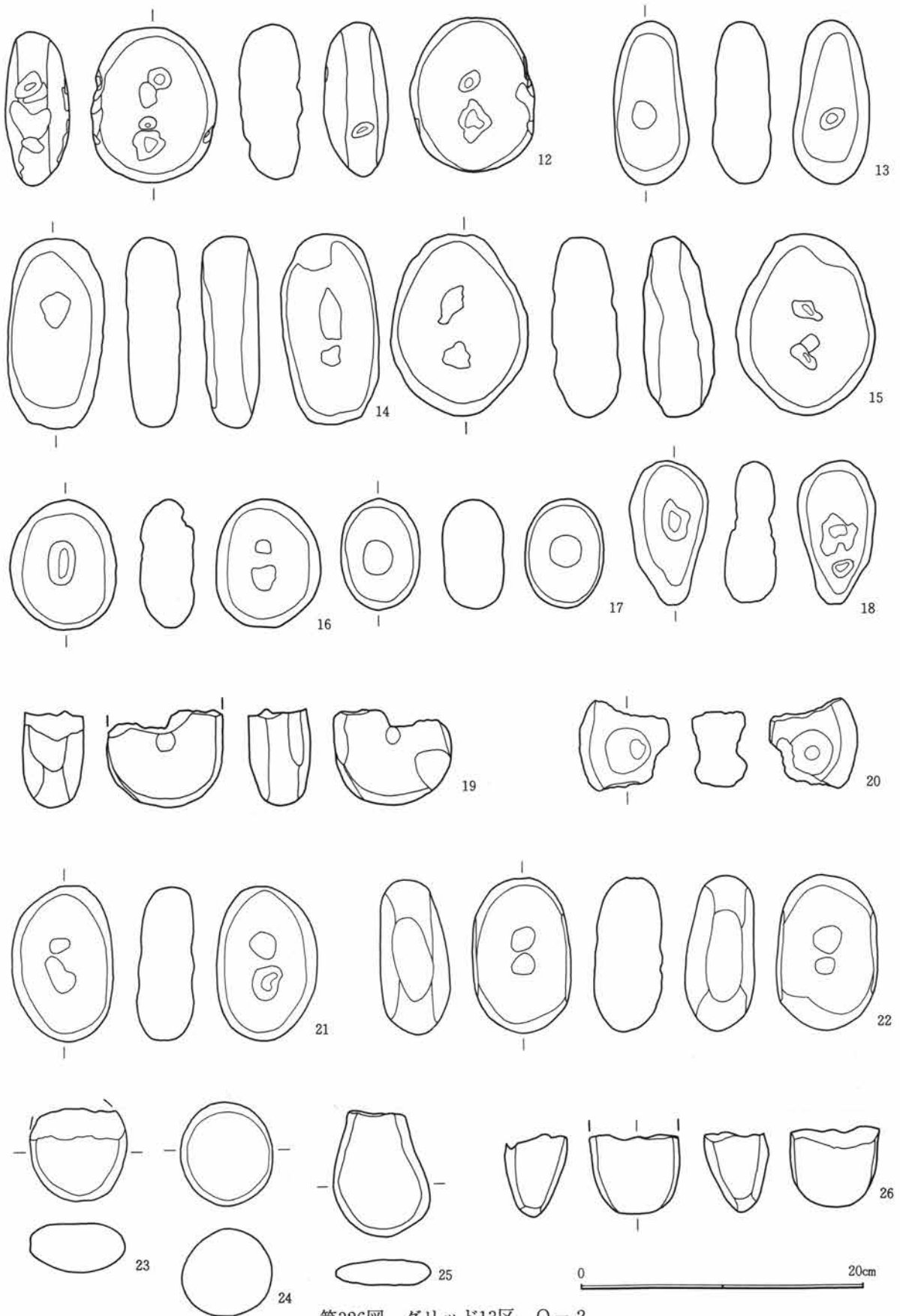

第326図 グリッド13区 Q-2

第1章 出土遺物の概要

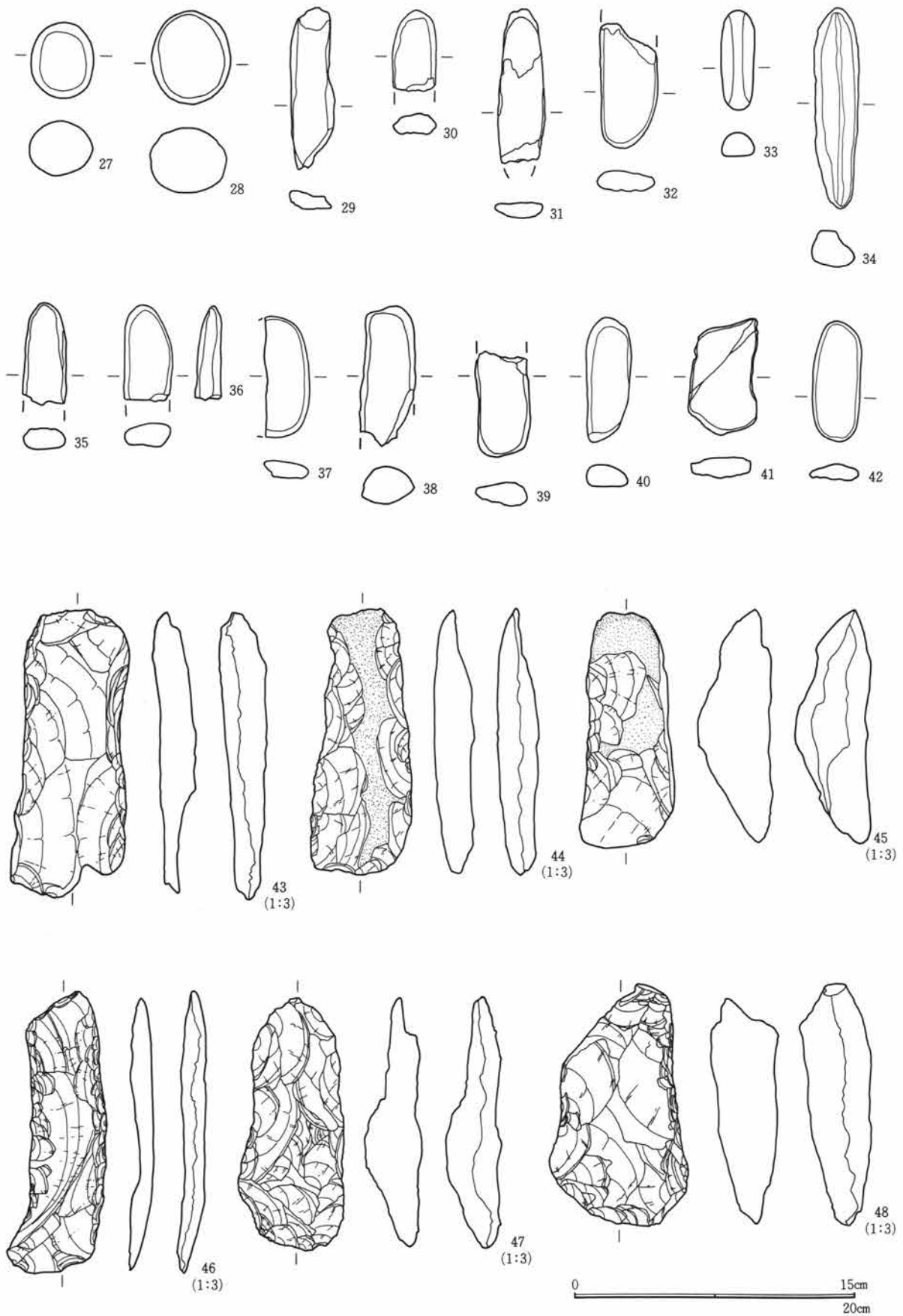

第327図 グリッド13区 Q-3

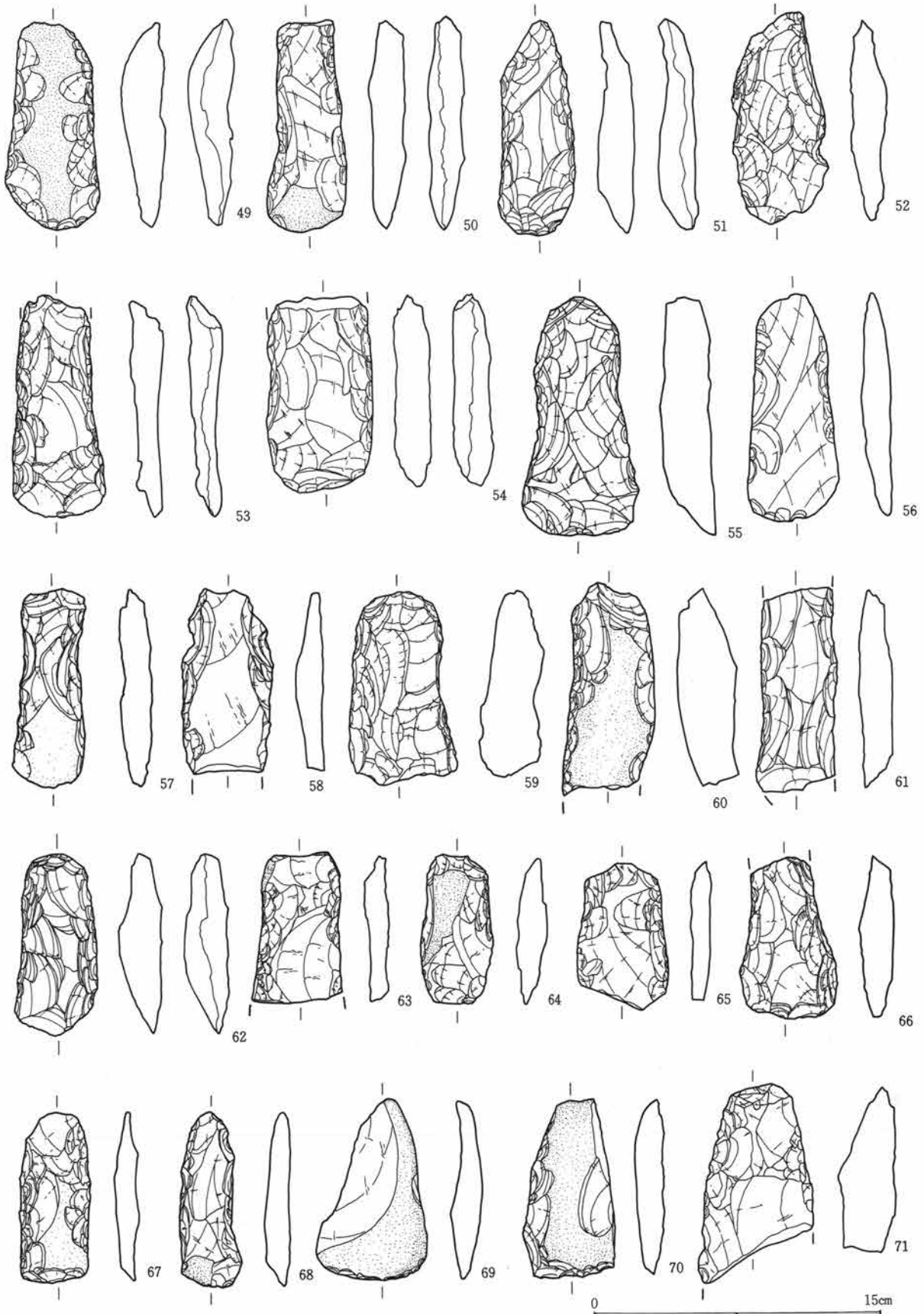

第328図 グリッド13区 Q-4

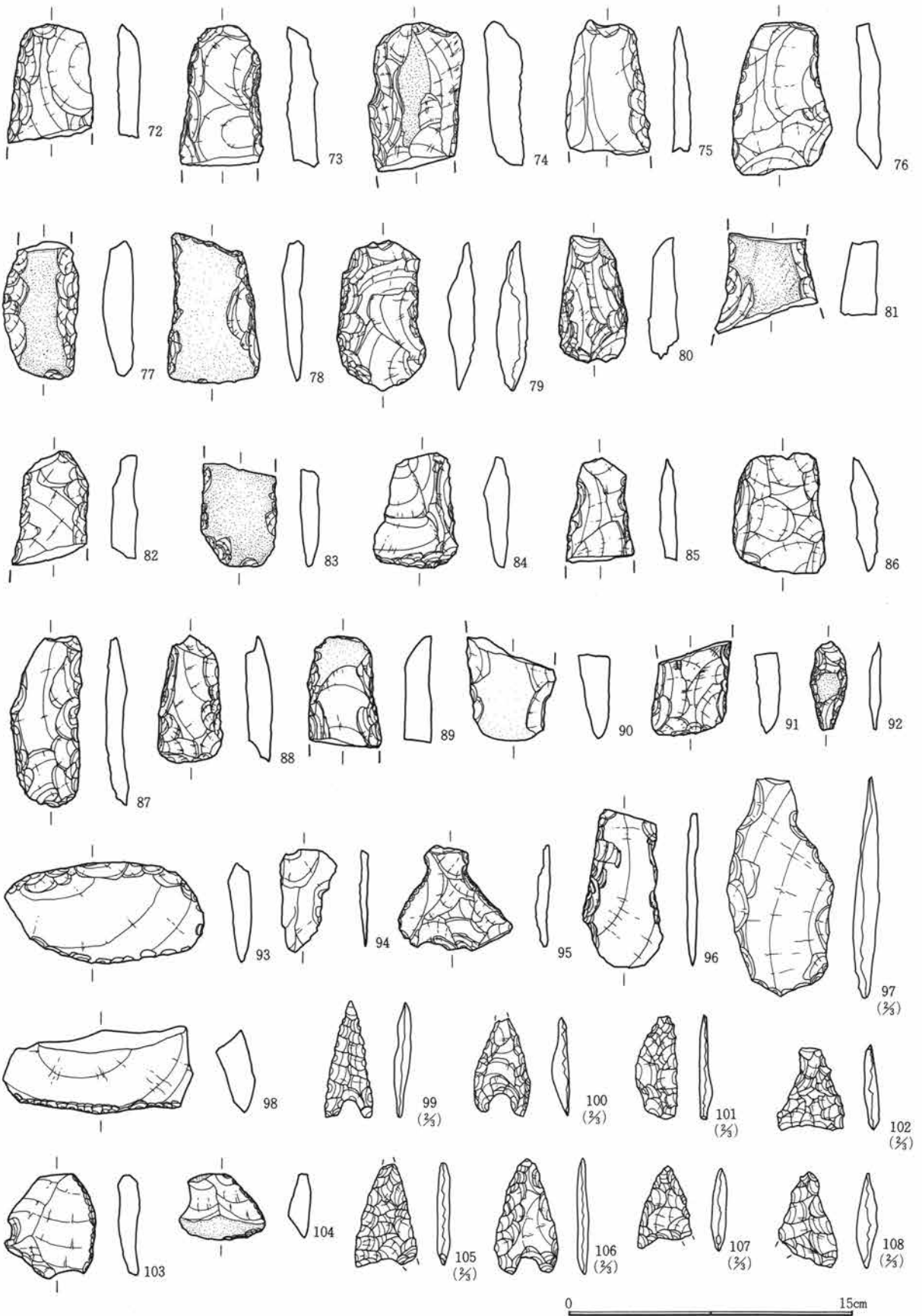

第329図 グリッド13区 Q-5



第330図 グリッド13区 R-1



第331図 グリッド13区 R-2

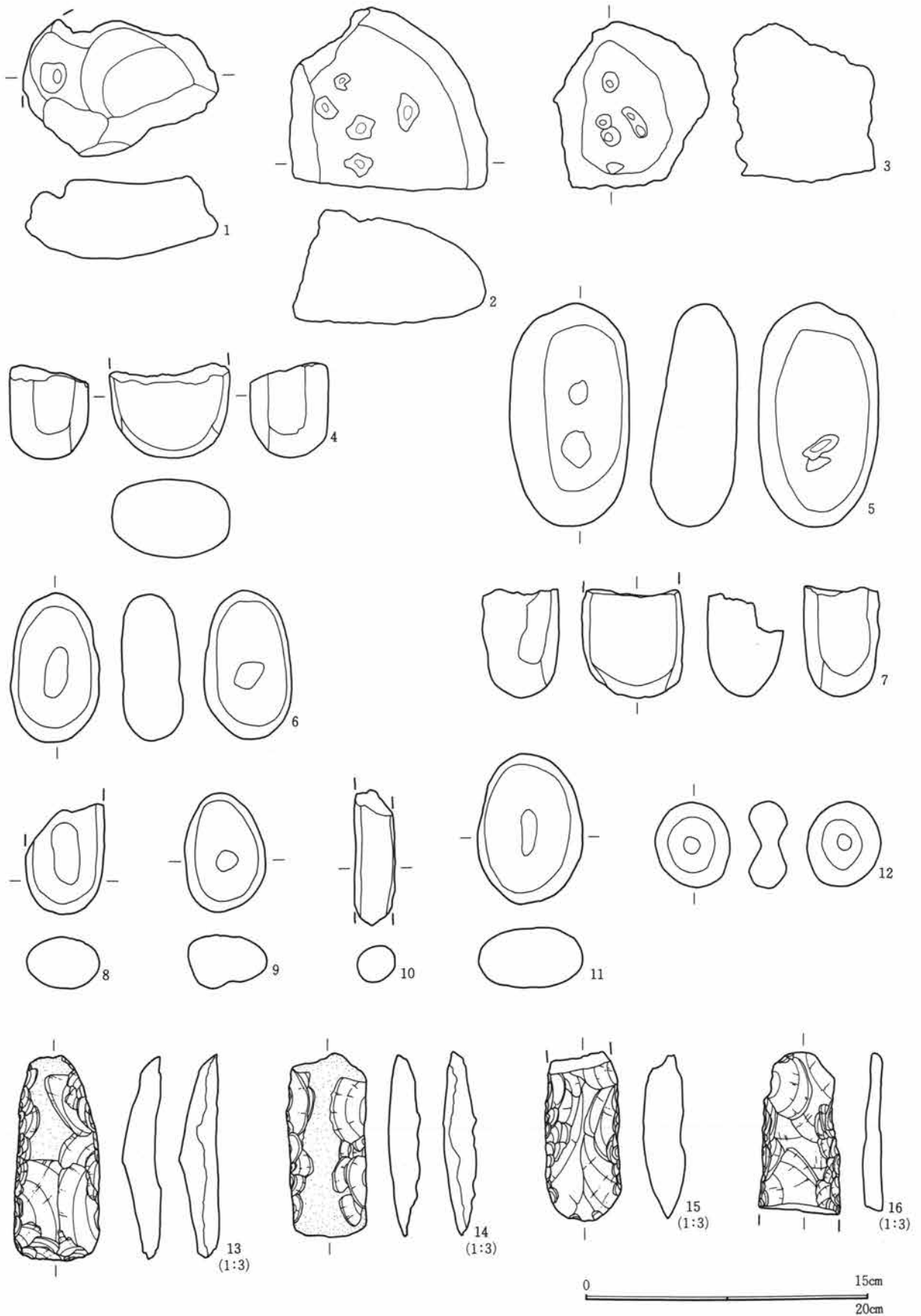

第332図 グリッド13区 S

第1章 出土遺物の概要



第333図 グリッド13区 S・T

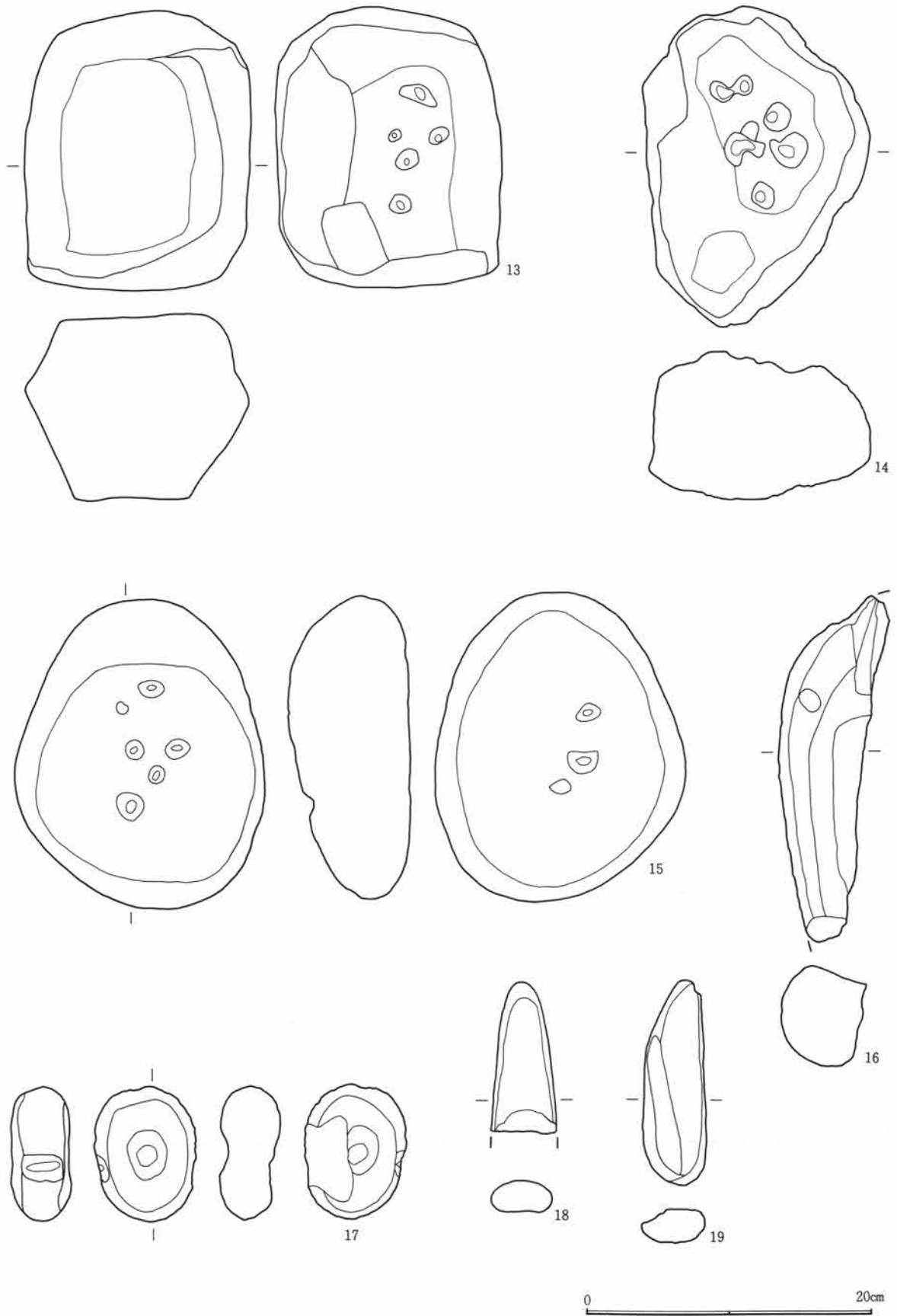

第334図 グリッド13区 T

第1章 出土遺物の概要

14区 グリッド石器観察表

| グリッド | 遺物番号 | 種類 | 形状 | 石材 | 特徴 | 縦 | 横 | 厚さ | 重量 | その他 | 小グリッド |
|------|------|--------|-------|---------|-----------------------------------|------|------|------|-------|------|-------|
| A | 1 | 多孔石 | 不定形 | 粗粒輝石安山岩 | 円錐形の凹み。 | 26.8 | 24.6 | 14.3 | 10300 | | A-8 |
| A | 2 | 多孔石 | 不定形 | 粗粒輝石安山岩 | 円錐形の凹み。 | 13.6 | 14 | 11.8 | 2350 | | A-12 |
| A | 3 | 磨・凹石 | 長楕円形 | 粗粒輝石安山岩 | 表裏に凹みと磨面。凹→磨。 | 11.8 | 8.4 | 4.8 | 630 | | A-7 |
| A | 4 | 砥石 | 不定形 | 牛伏砂岩 | 作業面は丸味をもつ。 | 5.5 | 8.1 | 1.8 | 60 | | A-7 |
| A | 5 | 磨・凹石 | 楕円形 | 粗粒輝石安山岩 | 表面に凹み。表裏に磨面。凹→磨。 | 7.3 | 6.4 | 4 | 250 | | A-8 |
| A | 6 | 多孔石 | 不定形 | 粗粒輝石安山岩 | 表面に円錐形の凹み。 | 13.2 | 17.7 | 5.7 | 1480 | | A-6 |
| A | 7 | 砥石 | 不定形 | 凝灰質砂岩 | 砥石作業面は平坦。 | 15 | 12.5 | 2 | 510 | | A-7 |
| A | 8 | 磨・凹・敲石 | 楕円形 | 粗粒輝石安山岩 | 表裏・側面に凹み。表裏に磨石。側面に敲打痕。凹→磨。 | 8.5 | 7.2 | 4.6 | 410 | | A-9 |
| A | 9 | 打製石斧 | 短冊形 | 黒色頁岩 | 両面調整。横断面レンズ状。 | 11.8 | 4.1 | 1.2 | 70 | | A-12 |
| A | 10 | 打製石斧 | 撥形 | 黒色頁岩 | 両面調整。横断面レンズ状。 | 9.5 | 4.8 | 1.2 | 60 | | A-8 |
| A | 11 | 打製石斧 | 短冊形 | 黒色頁岩 | 両面調整の刃部。刃部はこぼれ。 | 10.9 | 4.3 | 2.2 | 140 | | A-9 |
| A | 12 | 打製石斧 | 短冊形 | 灰色安山岩 | 両面調整。刃部磨減。横断面レンズ状。 | 10.8 | 4.1 | 1.4 | 70 | | A-12 |
| A | 13 | 打製石斧 | 撥形 | 細粒輝石安山岩 | 両面調整。横断面レンズ状。 | 7.6 | 8.1 | 3.1 | 230 | 基部欠損 | A-12 |
| A | 14 | 打製石斧 | 撥形 | 灰色安山岩 | 両面調整。横断面レンズ状。 | 9 | 9.6 | 2.4 | 300 | 基部欠損 | A-8 |
| A | 15 | 打製石斧 | 短冊形 | 黒色頁岩 | 両面調整。横断面レンズ状。 | 7.1 | 4.2 | 1.6 | 70 | 両端欠損 | A-9 |
| A | 16 | 打製石斧 | 撥形 | 砂岩 | 両面調整。横断面レンズ状。 | 6.1 | 5.5 | 1.7 | 70 | 両端欠損 | A-7 |
| A | 17 | スクレイパー | 縦長 | 黒色頁岩 | 側面に両面調整の刃部。 | 6.5 | 6.6 | 1.2 | 50 | | A-8 |
| A | 18 | 打製石斧 | 撥形 | 細粒輝石安山岩 | 両面調整。横断面レンズ状。 | 6.3 | 4.3 | 1.7 | 50 | 刃部欠損 | A-12 |
| A | 19 | スクレイパー | 縦長 | 黒色頁岩 | 側面に押圧剝離の片面刃部。 | 6.7 | 6.1 | 2.2 | 90 | | A-10 |
| A | 20 | スクレイパー | 横長 | 黒色頁岩 | 押圧剝離の片面刃部。 | 4.4 | 8.5 | 0.7 | 30 | | A-9 |
| A | 21 | 石鏃 | 凹基無茎鏃 | 黒色安山岩 | 側面に押圧剝離。横断面レンズ状。 | 4.3 | 2.3 | 0.5 | 3.1 | | A-11 |
| A | 22 | 石鏃 | 凹基無茎鏃 | 黒曜石 | 側面に押圧剝離。横断面レンズ状。 | 2 | 1.5 | 0.3 | 0.7 | | A-7 |
| A | 23 | 石鏃 | 凹基無茎鏃 | 黒曜石 | 側面に押圧剝離。横断面カマボコ状。 | 1.6 | 1.3 | 0.3 | 0.2 | | A-7 |
| B | 1 | 石皿・多孔石 | 不定形 | 粗粒輝石安山岩 | 石皿作業面は円錐形の凹み。 | 11.6 | 10 | 6.9 | 970 | 欠損 | B-13 |
| B | 2 | 磨・凹石 | 隅丸長方形 | 粗粒輝石安山岩 | 表裏・側面に凹みと磨面。凹→磨。 | 11.3 | 6.8 | 5.1 | 580 | 欠損 | B-13 |
| B | 3 | 磨・凹石 | 長楕円形 | 粗粒輝石安山岩 | 表裏・側面に凹み。表裏に磨面。凹→磨。 | 12.7 | 7.7 | 4.3 | 570 | | B-13 |
| B | 4 | 投弾 | 球形 | 粗粒輝石安山岩 | 表面に研磨。 | 5 | 4.8 | 4.4 | 140 | | B-13 |
| B | 5 | 投弾 | 球形 | 粗粒輝石安山岩 | 表面に研磨。 | 5.6 | 4.5 | 4 | 140 | | B-9 |
| B | 6 | 砥石 | 不定形 | 牛伏砂岩 | 砥石作業面は平坦。 | 9 | 7.5 | 1.8 | 130 | | B-7 |
| B | 7 | 磨・凹・敲石 | 長楕円形 | 粗粒輝石安山岩 | 表裏・側面に磨面と敲打痕。側面に細長い凹み。 | 16.7 | 7.5 | 4.9 | 1030 | | B-10 |
| B | 8 | 磨石 | 隅丸長方形 | 粗粒輝石安山岩 | 表裏に磨面。 | 15.2 | 10.3 | 4.5 | 1100 | | B-13 |
| B | 9 | 磨石 | 長楕円形 | 粗粒輝石安山岩 | 表裏に磨面。 | 9.9 | 7.2 | 4.1 | 490 | | B-10 |
| B | 10 | 磨製石斧 | 定角式 | 変玄武岩 | 表裏・両側・頭部を研磨し稜をつくる。横断面隅丸長方形。 | 5.4 | 5.7 | 3.3 | 130 | 刃部欠損 | B-9 |
| B | 11 | 打製石斧 | 短冊形 | ホルンフェルス | 両面調整。 | 6.4 | 4 | 1.5 | 60 | 欠損 | B-13 |
| B | 12 | スクレイパー | 縦長 | 黒色頁岩 | 両面調整。 | 5 | 5.7 | 0.8 | 10 | | B-9 |
| B | 13 | スクレイパー | 縦長 | 黒色頁岩 | 側面に両面調整の刃部。 | 5.2 | 4 | 0.9 | 30 | | B-13 |
| B | 14 | 打製石斧 | 撥形 | 細粒輝石安山岩 | 両面調整。横断面レンズ状。 | 9.3 | 5.3 | 1.5 | 70 | | B-9 |
| B | 15 | 打製石斧 | 撥形 | 黒色頁岩 | 両面調整。横断面レンズ状。 | 10.4 | 4.6 | 1.1 | 60 | | B-10 |
| B | 16 | スクレイパー | 縦長 | 頁岩 | 両面調整。 | 9 | 2.9 | 2.1 | 60 | | B-12 |
| B | 17 | 打製石斧 | 撥形 | 硬質泥岩 | 両面調整。横断面レンズ状。 | 9.8 | 5.3 | 3.1 | 160 | 欠損 | B-9 |
| B | 18 | 打製石斧 | 撥形 | 黒色頁岩 | 両面調整。両側面に抉り。横断面レンズ状。 | 5.4 | 7.7 | 2.9 | 390 | | B-7 |
| B | 19 | スクレイパー | 横長 | 黒色頁岩 | 側面に押圧剝離の片面刃部。 | 5.6 | 6.9 | 2.1 | 70 | | B-13 |
| B | 20 | スクレイパー | 横長 | 黒色頁岩 | 側面に片面調整の刃部。 | 5.9 | 9.7 | 1.1 | 70 | | B-9 |
| B | 21 | 石鏃 | 凹基無茎鏃 | 黒曜石 | 側面に押圧剝離。横断面レンズ状。 | 1.7 | 1.4 | 0.4 | 0.5 | | B-11 |
| B | 22 | 石鏃 | 凹基無茎鏃 | 黒色安山岩 | 側面に押圧剝離。横断面レンズ状。 | 2.4 | 1.5 | 0.4 | 1 | | B-8 |
| B | 23 | 石鏃 | — | チャート | 鏃部は押圧剝離。断面三角形。 | 3 | 1.7 | 0.8 | 3.3 | | B-9 |
| C | 1 | 台石 | 隅丸長方形 | 角閃石安山岩 | 作業面は平坦。 | 34 | 22 | 7.8 | 10150 | | |
| C | 2 | 台石 | 楕円形 | 粗粒輝石安山岩 | 作業面は平坦。 | 17.3 | 12.4 | 10.4 | 3100 | 欠損 | C-8 |
| C | 3 | 凹石 | 不定形 | 角閃石安山岩 | 円錐形の凹み。 | 10.4 | 11.4 | 8.2 | 1450 | | |
| C | 4 | 石皿・多孔石 | — | 粗粒輝石安山岩 | 石皿作業面は浅い凹面。裏面に円錐形の凹み。 | 8.2 | 15.8 | 8.4 | 1350 | 欠損 | |
| C | 5 | 磨石 | 卵形 | 角閃石安山岩 | 表裏に磨面。 | 12.2 | 8.8 | 7.6 | 1100 | | |
| C | 6 | 磨・凹石 | 隅丸長方形 | 粗粒輝石安山岩 | 表裏に円錐形の凹み。側面に細長い凹み。磨面による稜をもつ。凹→磨。 | 12.7 | 7.8 | 4.8 | 750 | | C-8 |
| C | 7 | 磨・凹石 | 楕円形 | 粗粒輝石安山岩 | 表裏に凹みと磨面。凹→磨。 | 9.7 | 8.4 | 4.2 | 490 | | C-8 |
| C | 8 | 磨・凹石 | 隅丸長方形 | 粗粒輝石安山岩 | 表裏に浅い凹み。 | 11.2 | 7.9 | 3.5 | 550 | | C-12 |
| C | 9 | 石皿 | — | 緑色片岩 | 石皿作業面は凹面。 | 9 | 10 | 5.8 | 520 | 欠損 | C-13 |
| C | 10 | 打製石斧 | 短冊形 | 珪質頁岩 | 両面調整。横断面レンズ状。 | 9.5 | 3.9 | 0.7 | 40 | | C-13 |

第3節 遺構外の出土遺物

14区 グリッド石器観察表

| グリッド | 遺物番号 | 種類 | 形状 | 石材 | 特徴 | 縦 | 横 | 厚さ | 重量 | その他 | 小グリッド |
|------|------|--------|-------|---------|---------------------------|------|------|------|-------|------|-------|
| C | 11 | 打製石斧 | 撥形 | 細粒輝石安山岩 | 両面調整。刃部はこぼれ。横断面レンズ状。 | 10.8 | 4 | 1.6 | 90 | | C-8 |
| C | 12 | 打製石斧 | 撥形 | 変質玄武岩 | 両面調整。横断面レンズ状。 | 16.5 | 10 | 2.7 | 450 | | C-9 |
| C | 13 | 打製石斧 | 撥形 | 細粒輝石安山岩 | 両面調整。横断面レンズ状。 | 15.2 | 8.7 | 2.4 | 340 | | C-8 |
| C | 14 | 打製石斧 | 短冊形 | 硬質泥岩 | 両面調整。横断面レンズ状。 | 9.3 | 4.4 | 1.8 | 70 | | C-7 |
| C | 15 | 打製石斧 | 短冊形 | 頁岩 | 両面調整。横断面レンズ状。 | 9.6 | 4 | 1.1 | 50 | | C-13 |
| C | 16 | 打製石斧 | 撥形 | 黒色頁岩 | 両面調整。横断面レンズ状。 | 9.3 | 4.2 | 1.9 | 80 | | C-8 |
| C | 17 | 石鏃 | 凹基無茎鏃 | 黒色頁岩 | 側面に押圧剥離。横断面レンズ状。 | 3.3 | 1.2 | 0.4 | 1.3 | | C-8 |
| C | 18 | 石鏃 | 凹基無茎鏃 | 黒色安山岩 | 側面に押圧剥離。横断面レンズ状。 | 2 | 1.7 | 0.5 | 1.3 | | C-13 |
| D | 1 | 多孔石 | 不定形 | 粗粒輝石安山岩 | 表裏に円錐形の凹み。 | 25.8 | 16.2 | 11.8 | 5500 | | D-8 |
| D | 2 | 石皿・多孔石 | 長方形 | 緑色片岩 | 表面の石皿作業面は凹面。裏面に円錐形の凹み。 | 18.6 | 16.4 | 6.8 | 2700 | 欠損 | D-9 |
| D | 3 | 台石 | 不定形 | 粗粒輝石安山岩 | 表中央に円錐形の凹み。裏に敲打痕。 | 28.7 | 19.9 | 8.9 | 7750 | | D-8 |
| D | 4 | 台石 | 不定形 | 粗粒輝石安山岩 | 作業面は平坦。 | 28.7 | 20.9 | 9.1 | 7550 | 欠損 | D-8 |
| D | 5 | 台石 | 不定形 | 粗粒輝石安山岩 | 表作業面は平坦で磨面。裏に円錐形の凹み。 | 16.9 | 21.1 | 8.3 | 4100 | 欠損 | D-8 |
| D | 6 | 多孔石 | 不定形 | 粗粒輝石安山岩 | 円錐形の凹み。 | 19.5 | 16 | 11.2 | 15500 | | |
| D | 7 | 磨石 | 楕円形 | 粗粒輝石安山岩 | 表裏に磨面。 | 6.6 | 10.2 | 4 | 410 | 欠損 | D-8 |
| D | 8 | 多孔石 | 不定形 | 粗粒輝石安山岩 | 表裏・側面に円錐形の凹み。 | 9 | 8.3 | 5.2 | 360 | 欠損 | D-8 |
| D | 9 | 磨・凹石 | 長楕円形 | 粗粒輝石安山岩 | 表面に凹みと磨面。 | 11.8 | 7.1 | 3.1 | 400 | | D-8 |
| D | 10 | 磨・敲石 | 楕円形 | 粗粒輝石安山岩 | 表面に磨面と敲打痕。磨→敲。 | 9.6 | 8.1 | 5.1 | 530 | | D-8 |
| D | 11 | 凹石 | 楕円形 | 粗粒輝石安山岩 | 表裏に浅い凹み。 | 9.8 | 8.5 | 4.6 | 420 | 欠損 | D-12 |
| D | 12 | 石皿 | — | 粗粒輝石安山岩 | 石皿作業面は凹面。 | 6.2 | 9.5 | 4.2 | 170 | 欠損 | D-13 |
| D | 13 | 磨石 | 隅丸長方形 | 緑色片岩 | 表面に磨面。 | 11.4 | 6.7 | 2.1 | 260 | | D-8 |
| D | 14 | 磨石 | 隅丸長方形 | 緑色片岩 | 表面に磨面。 | 10.4 | 5.9 | 1.8 | 150 | | D-8 |
| D | 15 | 磨・凹石 | 楕円形 | 粗粒輝石安山岩 | 表裏に凹みと磨面。側面に細長い凹み。凹→磨。 | 9.9 | 8.1 | 4.5 | 570 | | D-7 |
| E | 1 | 石皿・多孔石 | — | 牛伏砂岩 | 石皿作業面は凹面。表裏に石皿作業面と円錐形の凹み。 | 18.1 | 10.9 | 9.9 | 1320 | | E-8 |
| E | 2 | 打製石斧 | 撥形 | 変質安山岩 | 両面調整。刃部磨減。横断面レンズ状。 | 10.8 | 10.6 | 2.9 | 410 | 基部欠損 | E-9 |
| E | 3 | 磨・凹石 | 長楕円形 | 粗粒輝石安山岩 | 表裏に凹みと磨面。凹→磨。 | 11.6 | 7.2 | 5.5 | 630 | | E-7 |
| E | 4 | 磨・凹石 | 長楕円形 | 粗粒輝石安山岩 | 表裏に凹みと磨面。凹→磨。 | 11.5 | 5.9 | 4.7 | 430 | | E-9 |
| E | 5 | 打製石斧 | 短冊形 | 灰色安山岩 | 両面調整。横断面レンズ状。 | 7.7 | 4.7 | 1.5 | 70 | 基部欠損 | E-7 |
| E | 6 | 打製石斧 | 撥形 | 細粒輝石安山岩 | 両面調整。刃部磨減。横断面レンズ状。 | 9.2 | 4.6 | 1.4 | 70 | | E-6 |
| F | 1 | 磨・凹石 | 隅丸長方形 | 粗粒輝石安山岩 | 表面に凹み。表裏・側面に磨面で稜をもつ。凹→磨。 | 6.8 | 5.9 | 4.3 | 230 | 欠損 | F-9 |
| F | 2 | 磨石 | 不定形 | 粗粒輝石安山岩 | 磨面が凹面。 | 14.7 | 10.8 | 4 | 880 | | F-10 |
| F | 3 | 磨石 | 楕円形 | 粗粒輝石安山岩 | 表裏に磨面。 | 8.4 | 10.9 | 4.5 | 590 | | F-10 |
| F | 4 | 打製石斧 | 短冊形 | 黒色頁岩 | 両面調整。横断面レンズ状。 | 7.2 | 4.1 | 1.9 | 70 | | |
| F | 5 | 打製石斧 | 短冊形 | 黒色頁岩 | 両面調整。横断面レンズ状。 | 5.9 | 4.6 | 1.4 | 50 | 両端欠損 | F-10 |
| F | 6 | 打製石斧 | 短冊形 | 黒色頁岩 | 両面調整。刃部はこぼれ。横断面レンズ状。 | 6.7 | 4.9 | 2 | 90 | 基部欠損 | F-7 |
| F | 7 | 打製石斧 | 短冊形 | 細粒輝石安山岩 | 両面調整。横断面レンズ状。 | 8.8 | 4.9 | 2.3 | 130 | | F-13 |
| F | 8 | スクレイパー | 横長 | 黒色頁岩 | 一側面に両面調整の刃部。 | 11.8 | 5.7 | 2.1 | 130 | | F-10 |
| F | 9 | 石鏃 | 凹基無茎鏃 | 珪質頁岩 | 側面に押圧剥離。横断面レンズ状。 | 3.3 | 1.7 | 0.3 | 1 | | |
| G | 1 | 多孔石 | 不定形 | 角閃石安山岩 | 円錐形の凹み。 | 31.5 | 25.5 | 15 | 15400 | | |
| G | 2 | 多孔石 | 不定形 | 粗粒輝石安山岩 | 円錐形の凹み。 | 18 | 21.5 | 13.5 | 5200 | | |
| G | 3 | 磨石 | 長楕円形 | 粗粒輝石安山岩 | 表面に磨面。 | 10 | 7.2 | 2.5 | 270 | | G-7 |
| G | 4 | 多孔石 | 不定形 | 粗粒輝石安山岩 | 円錐形の凹み。 | 53.2 | 31.3 | 24.3 | 34300 | | G-10 |
| G | 5 | 打製石斧 | 短冊形 | 黒色頁岩 | 両面調整。刃部磨減。横断面レンズ状。 | 9.8 | 4 | 1.3 | 60 | | G-7 |
| G | 6 | 打製石斧 | 撥形 | 細粒輝石安山岩 | 両面調整。横断面レンズ状。 | 6.8 | 5.3 | 2.5 | 80 | 両端欠損 | G-7 |
| G | 7 | 打製石斧 | 短冊形 | 粗粒輝石安山岩 | 両面調整。刃部磨減。横断面レンズ状。 | 7.9 | 6 | 2 | 120 | 基部欠損 | G-7 |
| G | 8 | 磨・凹石 | 長楕円形 | 粗粒輝石安山岩 | 表裏に凹みと磨面。 | 9.3 | 6.6 | 4.3 | 350 | | G-7 |
| H | 1 | 打製石斧 | 短冊形 | 変質玄武岩 | 両面調整。横断面レンズ状。 | 9.2 | 3.2 | 1.2 | 50 | | H-14 |
| H | 2 | スクレイパー | 横長 | 珪質頁岩 | 側面に片調整の刃部。 | 7.5 | 5.5 | 0.9 | 40 | | H-14 |
| H | 3 | 磨・凹石 | 隅丸長方形 | 粗粒輝石安山岩 | 表裏・側面に凹みと磨面で稜をつくる。 | 9.1 | 8.7 | 4.2 | 450 | | H-10 |
| I | 1 | 多孔石 | 不定形 | 粗粒輝石安山岩 | 円錐形の凹み。 | 32.2 | 20.8 | 15.3 | 10700 | | |
| I | 2 | 凹石 | 長楕円形 | 粗粒輝石安山岩 | 表裏に浅い凹み。 | 12.9 | 6.3 | 4.3 | 460 | | I-13 |
| I | 3 | 凹石 | 長楕円形 | 粗粒輝石安山岩 | 表裏に浅い凹み。 | 10.8 | 6.9 | 3.7 | 340 | 欠損 | I-13 |
| I | 4 | 打製石斧 | 撥形 | 粗粒輝石安山岩 | 両面調整。刃部片面調整。横断面カマボコ状。 | 15 | 8.6 | 3.4 | 460 | | I-14 |
| I | 5 | 磨・凹石 | 長楕円形 | 粗粒輝石安山岩 | 表裏に浅い凹みと磨面。凹→磨。 | 11.4 | 7.8 | 5.8 | 680 | | I-13 |

第1章 出土遺物の概要

14区 グリッド 石器観察表

| グリッド | 遺物番号 | 種類 | 形状 | 石材 | 特徴 | 縦 | 横 | 厚さ | 重量 | その他 | 小グリッド |
|------|------|--------|-------|---------|--------------------------------|------|------|------|-------|------|-------|
| J | 1 | 打製石斧 | 撥形 | 粗粒輝石安山岩 | 両面調整。横断面レンズ状。 | 9.5 | 5.3 | 2.8 | 200 | 刃部欠損 | J-13 |
| K | 1 | 磨・凹石 | 隅丸長方形 | 粗粒輝石安山岩 | 表裏に凹み。表裏・側面に磨面。磨→凹。 | 11.2 | 6.9 | 4.2 | 410 | | K-13 |
| K | 2 | 敲石 | 扁平な棒形 | 黒色片岩 | 側面に敲打痕と半円状の抉り。 | 10.3 | 3.8 | 1.5 | 100 | 欠損 | K-14 |
| K | 3 | 打製石斧 | 撥形 | 灰色安山岩 | 両面調整。横断面レンズ状。 | 9 | 4.3 | 1.6 | 70 | | K-14 |
| K | 4 | 磨製石斧 | 定角式 | 蛇紋岩 | 表裏・側辺を研磨し稜をもつ。横断面隅丸長方形。刃部はこぼれ。 | 4.1 | 2.5 | 0.7 | 10 | | K-14 |
| L | 1 | 投弾 | 楕円形 | 粗粒輝石安山岩 | | 4.8 | 4.5 | 3 | 70 | | L-12 |
| L | 2 | 石鏃 | 凹基無茎鏃 | チャート | 側辺に押圧剝離。横断面レンズ状。 | 1.8 | 1.3 | 0.5 | 0.7 | | L-13 |
| L | 3 | 打製石斧 | 撥形 | 黒色頁岩 | 両面調整。刃部片面調整。横断面カマボコ状。 | 7.6 | 4.1 | 2.4 | 70 | | L-14 |
| L | 4 | 打製石斧 | 短冊形 | 黒色頁岩 | 両面調整。刃部磨減。横断面レンズ状。 | 5.5 | 5.9 | 1.4 | 70 | 基部欠損 | L-14 |
| L | 5 | 磨製石斧 | 定角式 | 変玄武岩 | 表裏・側辺は研磨し稜をもつ。横断面隅丸長方形。 | 6.3 | 2.4 | 1.2 | 30 | | L-13 |
| L | 6 | 磨製石斧 | 定角式 | 蛇紋岩 | 表裏・側辺を研磨し稜をもつ。横断面隅丸長方形。 | 8.2 | 5.1 | 2.9 | 210 | 刃部欠損 | L-12 |
| L | 7 | 打製石斧 | 撥形 | 細粒輝石安山岩 | 両面調整。刃部磨減。横断面レンズ状。 | 10.2 | 5.7 | 1.8 | 120 | | L-14 |
| L | 8 | 打製石斧 | 撥形 | 黒色頁岩 | 両面調整。刃部はこぼれ。横断面レンズ状。 | 8.5 | 4.2 | 1.1 | 40 | | L-9 |
| M | 1 | 打製石斧 | 短冊形 | 黒色頁岩 | 両面調整。横断面レンズ状。 | 9.1 | 5.5 | 1.7 | 100 | 欠損 | M-13 |
| M | 2 | 打製石斧 | 短冊形 | 黒色頁岩 | 両面調整。横断面レンズ状。 | 6.1 | 4.6 | 1.3 | 50 | 欠損 | M-13 |
| M | 3 | 打製石斧 | 短冊形 | 硬質泥岩 | 両面調整。横断面レンズ状。 | 7.8 | 3.4 | 1.3 | 40 | | M-13 |
| N | 1 | 打製石斧 | 短冊形 | 細粒輝石安山岩 | 両面調整。刃部はこぼれ。横断面レンズ状。 | 11.5 | 5 | 1.9 | 150 | | N-13 |
| N | 2 | 石皿 | — | 粗粒輝石安山岩 | 石皿作業面は凹面。 | 11 | 11.4 | 9.1 | 1360 | 欠損 | N-8 |
| N | 3 | 打製石斧 | 分銅形 | 黒色頁岩 | 両面調整。側辺に抉り。横断面レンズ状。 | 10.7 | 7 | 1 | 90 | | N-12 |
| N | 4 | 磨・凹・敲石 | 隅丸長方形 | 粗粒輝石安山岩 | 表裏に凹みと磨面。側辺に敲打痕。磨→凹。 | 10.2 | 7.6 | 3 | 340 | | N-8 |
| N | 5 | スクレイパー | 縦長 | 黒色頁岩 | 側辺に両面調整の刃部。 | 6.7 | 4.3 | 1.7 | 50 | 欠損 | N-12 |
| N | 6 | 台石 | 不定形 | 角閃石安山岩 | 表裏とも作業面は平坦。 | 35.8 | 24 | | 13400 | | N-12 |
| O | 1 | 台石 | 楕円形 | 粗粒輝石安山岩 | 作業面は平坦。 | 36.2 | 31 | 12 | 18150 | 欠損 | O-7 |
| O | 2 | 磨石 | 丸棒形 | 粗粒輝石安山岩 | 表面に磨面。 | 22.6 | 13 | 9.6 | 4450 | 欠損 | O-7 |
| O | 3 | 石皿 | — | 粗粒輝石安山岩 | 石皿作業面は凹面。 | 12.4 | 13.6 | 6.5 | 1270 | 欠損 | O-12 |
| O | 4 | スクレイパー | 縦長 | 黒色頁岩 | 側辺に片面調整の刃部。 | 6.2 | 6.9 | 1.3 | 60 | | O-7 |
| O | 5 | 多孔石 | 不定形 | 角閃石安山岩 | 表裏面に円錐形の凹み。 | 18.8 | 17.7 | | 4500 | | O-9 |
| O | 6 | 磨石 | 楕円形 | 粗粒輝石安山岩 | 表裏に磨面。 | 10.1 | 6.7 | 4.4 | 430 | | O-7 |
| O | 7 | 磨石 | 不定形 | 粗粒輝石安山岩 | 表裏に磨面。 | 9.9 | 6.9 | 3.5 | 380 | | O-12 |
| P | 1 | 磨石 | 長楕円形 | 粗粒輝石安山岩 | 表裏に磨面。磨面は湾曲。 | 16.1 | 6 | 5.1 | 890 | | P-8 |
| P | 2 | 磨石 | 楕円形 | 粗粒輝石安山岩 | 表裏に磨面。 | 8.3 | 5.8 | 2.8 | 190 | | P-14 |
| P | 3 | 磨・凹石 | 隅丸長方形 | 溶結凝灰岩 | 表裏に浅い凹み。表裏・側辺に磨面で稜をもつ。凹→磨。 | 11.4 | 7 | 4.1 | 510 | 欠損 | P-8 |
| P | 4 | 多孔石 | 不定形 | 粗粒輝石安山岩 | 円錐形の凹み。 | 16.4 | 11.9 | 8.8 | 1540 | | P-14 |
| P | 5 | 磨・敲石 | 球形 | 粗粒輝石安山岩 | 表面に磨面。中央部に敲打痕。磨→敲。 | 10.2 | 11.5 | 9.1 | 1570 | | P-13 |
| P | 6 | 打製石斧 | 分銅形 | 灰色安山岩 | 両面調整。刃部磨減。側辺に抉り。横断面レンズ状。 | 12 | 6.2 | 2.5 | 280 | 基部欠損 | P-7 |
| P | 7 | 打製石斧 | 短冊形 | 変玄武岩 | 両面調整。刃部はこぼれ。横断面レンズ状。 | 12.2 | 3.4 | 1.5 | 100 | | P-14 |
| P | 8 | 打製石斧 | 撥形 | 細粒輝石安山岩 | 両面調整。横断面レンズ状。 | 10.1 | 5.2 | 2.4 | 120 | 刃部欠損 | P-8 |
| P | 9 | 打製石斧 | 撥形 | 細粒輝石安山岩 | 両面調整。刃部はこぼれ。横断面レンズ状。 | 8.9 | 5 | 1.5 | 80 | | P-14 |
| P | 10 | 打製石斧 | 短冊形 | 黒色頁岩 | 両面調整。刃部はこぼれ。横断面レンズ状。 | 5.8 | 4.2 | 1.8 | 50 | 基部欠損 | P-8 |
| P | 11 | スクレイパー | 横長 | 黒色頁岩 | 側辺に押圧剝離の片面刃部。 | 5.1 | 4.9 | 1 | 20 | | P-14 |
| P | 12 | スクレイパー | 横長 | 珪質凝灰岩 | 側辺に押圧剝離の片面刃部。 | 4.4 | 6.3 | 1 | 20 | | P-14 |
| Q | 1 | 台石 | 不定形 | 粗粒輝石安山岩 | 作業面は凸凹あり。円錐形の凹み。 | 26.8 | 20.4 | 7.2 | 4800 | | Q-14 |
| Q | 2 | 台石 | 不定形 | 粗粒輝石安山岩 | 作業面は凸凹あり。円錐形の凹み。 | 17 | 17.8 | 13.4 | 4600 | 欠損 | Q-14 |
| Q | 3 | 多孔石 | 長楕円形 | 粗粒輝石安山岩 | 表裏に円錐形の凹み。 | 33.8 | 21.2 | 6.8 | 5600 | | Q-9 |
| Q | 4 | 多孔石 | 長楕円形 | 粗粒輝石安山岩 | 表裏に円錐形の凹み。 | 16.4 | 11.8 | 5.8 | 1500 | | Q-9 |
| Q | 5 | 磨石 | 卵形 | 粗粒輝石安山岩 | 表面に磨面。 | 6.4 | 5.1 | 3.7 | 150 | | Q-7 |
| Q | 6 | 多孔石 | 不定形 | 粗粒輝石安山岩 | 円錐形の凹み。 | 19.1 | 12.5 | 7.1 | 2080 | | Q-14 |
| Q | 7 | 砥石 | 扁平楕円形 | 緑色片岩 | 砥石作業面は平坦。 | 9.2 | 6.4 | 1.6 | 150 | | Q-7 |
| Q | 8 | 敲石 | 乳棒形 | 変玄武岩 | 側辺に敲打痕。 | 16.2 | 5.4 | 3 | 440 | 欠損 | Q-7 |
| Q | 9 | 敲石 | 扁平な棒形 | 雲母石英片岩 | 側辺に敲打痕。 | 5.9 | 2.4 | 1.9 | 40 | | Q-8 |

第3節 遺構外の出土遺物

14区 グリッド石器観察表

| グリッド | 遺物番号 | 種類 | 形状 | 石材 | 特徴 | 縦 | 横 | 厚さ | 重量 | その他 | 小グリッド |
|------|------|--------|-------|---------|-----------------------|------|------|-----|------|------|-------|
| Q | 10 | 打製石斧 | 短冊形 | 粗粒輝石安山岩 | 両面調整。横断面レンズ状。 | 9.8 | 4.8 | 2.1 | 120 | 両端欠損 | Q-6 |
| Q | 11 | 打製石斧 | 短冊形 | 頁岩 | 両面調整。刃部はこぼれ。横断面レンズ状。 | 7.1 | 3.6 | 1.5 | 50 | 基部欠損 | Q-6 |
| Q | 12 | 打製石斧 | 短冊形 | 黒色頁岩 | 両面調整。刃部はこぼれ。横断面レンズ状。 | 7.8 | 4.1 | 1.3 | 50 | | Q-14 |
| Q | 13 | 打製石斧 | 短冊形 | 粗粒輝石安山岩 | 両面調整。刃部はこぼれ。横断面レンズ状。 | 9 | 8 | 2.9 | 220 | 基部欠損 | Q-14 |
| R | 1 | 多孔石 | 不定形 | 角閃石安山岩 | 表面円錐形の凹み。 | 18.2 | 15.8 | 6 | 2600 | | R-8 |
| R | 2 | 磨・凹石 | 楕円形 | 粗粒輝石安山岩 | 表裏に凹みと磨面。凹→磨。 | 9.6 | 8.1 | 4.1 | 420 | | R-8 |
| R | 3 | 打製石斧 | 短冊形 | 細粒輝石安山岩 | 両面調整。横断面レンズ状。 | 11 | 5 | 1.8 | 130 | | R-8 |
| R | 4 | 打製石斧 | 短冊形 | 黒色頁岩 | 両面調整。刃部はこぼれ。横断面レンズ状。 | 12.4 | 4.4 | 1.6 | 110 | | R-10 |
| R | 5 | 打製石斧 | 撥形 | 細粒輝石安山岩 | 両面調整。横断面レンズ状。 | 7.5 | 5.3 | 1.7 | 70 | 両端欠損 | R-8 |
| R | 6 | 打製石斧 | 撥形 | 細粒輝石安山岩 | 両面調整。横断面レンズ状。 | 3.8 | 5.7 | 1.1 | 30 | 基部欠損 | R-8 |
| R | 7 | 打製石斧 | 短冊形 | 細粒輝石安山岩 | 両面調整。刃部磨減。横断面レンズ状。 | 4 | 4.3 | 1.6 | 30 | 基部欠損 | R-13 |
| R | 8 | スクレイパー | 横長 | 細粒輝石安山岩 | 側面に片面調整の刃部。 | 5.8 | 9.5 | 0.7 | 50 | | R-7 |
| R | 9 | 石錐 | — | 黒色頁岩 | 錐部は押圧剝離。 | 4.1 | 2.9 | 1.3 | 8.3 | | R-7 |
| S | 1 | 多孔石 | 不定形 | 角閃石安山岩 | 表裏に円錐形の凹み。 | 16 | 19.2 | 8.2 | 2700 | | |
| S | 2 | 凹石 | 楕円形 | 粗粒輝石安山岩 | 中央に円錐形の凹み。 | 13 | 13 | 4.4 | 1050 | | |
| S | 3 | 台石 | 長楕円形 | 角閃石安山岩 | 作業面は平坦で磨面。 | 12 | 6.8 | 5 | 600 | 欠損 | |
| S | 4 | 台石 | 長楕円形 | 粗粒輝石安山岩 | 作業面は平坦で磨面。 | 13.6 | 6.4 | 4.5 | 550 | | |
| S | 5 | 多孔石 | 長楕円形 | 粗粒輝石安山岩 | 表裏に円錐形の凹み。 | 13.2 | 8.4 | 3.6 | 500 | | |
| S | 6 | 石皿 | — | 緑色片岩 | 石皿作業面は凹面。 | 16.6 | 10.1 | 7.1 | 1330 | 欠損 | S-6 |
| S | 7 | 石皿 | 隅丸長方形 | 緑色片岩 | 石皿作業面は凹面。 | 14.7 | 8.5 | 4 | 880 | 欠損 | S-8 |
| S | 8 | 磨・敲石 | 不定形 | 粗粒輝石安山岩 | 表裏に磨面と敲打痕。磨→敲。 | 9.9 | 9 | 4 | 470 | | S-7 |
| S | 9 | 磨・敲石 | 卵形 | 粗粒輝石安山岩 | 表裏に磨面と敲打痕。磨→敲。 | 10.3 | 8 | 5.2 | 670 | | S-11 |
| S | 10 | 敲石 | 扁平な棒形 | 緑色片岩 | 側面に敲打痕。 | 11.2 | 4.2 | 1.8 | 140 | | S-9 |
| S | 11 | 磨・凹石 | 隅丸長方形 | 粗粒輝石安山岩 | 表裏に凹みと磨面。凹→磨。 | 7.7 | 7.3 | 4.5 | 370 | 欠損 | S-9 |
| S | 12 | 凹石 | 長楕円形 | 粗粒輝石安山岩 | 表裏に凹み。 | 12.9 | 6.5 | 4 | 430 | | S-9 |
| S | 13 | 磨・凹石 | 長楕円形 | 粗粒輝石安山岩 | 表面に浅い凹みと磨面。 | 10.9 | 5.6 | 3.4 | 360 | 欠損 | S-12 |
| S | 14 | 磨・凹石 | 隅丸長方形 | 粗粒輝石安山岩 | 表面に細長い凹みと磨面。磨→凹。 | 9.1 | 8.9 | 5.2 | 670 | 欠損 | S-9 |
| S | 15 | 磨石 | 卵形 | 粗粒輝石安山岩 | 表面に磨面。 | 11.4 | 7.2 | 6 | 730 | | S-13 |
| S | 16 | 磨石 | 不定形 | 緑色片岩 | 表裏に磨面。 | 8.6 | 5.1 | 1.6 | 110 | | S-11 |
| S | 17 | 投弾 | 球形 | 粗粒輝石安山岩 | 表面は研磨。 | 4.5 | 3.9 | 2.2 | 70 | | S-11 |
| S | 18 | 石棒 | 円筒形 | デイサイト | 横断面円形。 | 13.2 | 10.5 | 9.6 | 2000 | 両端欠損 | |
| S | 19 | 打製石斧 | 短冊形 | 黒色頁岩 | 両面調整。刃部はこぼれ。横断面レンズ状。 | 9.3 | 5.1 | 2.3 | 140 | 基部欠損 | S-11 |
| S | 20 | 打製石斧 | 短冊形 | 珪質頁岩 | 両面調整。刃部はこぼれ。横断面レンズ状。 | 9.6 | 4.1 | 4.3 | 60 | | S-13 |
| S | 21 | 打製石斧 | 撥形 | 黒色頁岩 | 両面調整。刃部片面調整。横断面カマボコ状。 | 7.3 | 4.7 | 1.3 | 70 | | S-11 |
| S | 22 | 打製石斧 | 短冊形 | 粗粒輝石安山岩 | 両面調整。横断面レンズ状。 | 7.5 | 4.7 | 1.7 | 100 | 刃部欠損 | S-7 |
| S | 23 | 打製石斧 | 短冊形 | 頁岩 | 両面調整。横断面レンズ状。 | 5.5 | 3.6 | 1.3 | 40 | 刃部欠損 | S-11 |
| S | 24 | 打製石斧 | 短冊形 | 黒色頁岩 | 両面調整。横断面レンズ状。 | 5.5 | 3.6 | 1.7 | 40 | 刃部欠損 | S-13 |
| S | 25 | 打製石斧 | 短冊形 | 黒色頁岩 | 両面調整。刃部磨減。横断面レンズ状。 | 8 | 4.6 | 3 | 100 | 基部欠損 | S-9 |
| S | 26 | 打製石斧 | 短冊形 | 頁岩 | 両面調整。横断面レンズ状。 | 6.1 | 4.4 | 1.1 | 30 | 両端欠損 | S-9 |
| S | 27 | 打製石斧 | 短冊形 | 頁岩 | 両面調整。横断面レンズ状。 | 4.2 | 3.5 | 1.2 | 20 | 両端欠損 | S-9 |
| S | 28 | 打製石斧 | 短冊形 | 黒色頁岩 | 両面調整。横断面レンズ状。 | 6.8 | 4.2 | 1.3 | 50 | 両端欠損 | S-9 |
| S | 29 | 打製石斧 | 短冊形 | 黒色頁岩 | 両面調整。横断面レンズ状。 | 5 | 3.9 | 1.6 | 40 | 両端欠損 | S-9 |
| S | 30 | スクレイパー | 縦長 | 頁岩 | 側面に押圧剝離の片面刃部。 | 4.9 | 4 | 1.2 | 30 | | S-7 |
| S | 31 | 打製石斧 | 撥形 | 黒色頁岩 | 両面調整。横断面レンズ状。 | 7.7 | 2.9 | 1 | 30 | | S-8 |
| S | 32 | スクレイパー | 縦長 | 黒色頁岩 | 両面調整の刃部。 | 7.9 | 6.6 | 1.1 | 60 | | S-11 |
| S | 33 | スクレイパー | 縦長 | 黒色頁岩 | 側面に押圧剝離の片面刃部。 | 5.7 | 5.9 | 1.2 | 30 | | S-7 |
| S | 34 | スクレイパー | 横長 | 黒色頁岩 | 押圧剝離の片面刃部。 | 5.2 | 7.5 | 1.4 | 60 | | S-9 |
| S | 35 | スクレイパー | 縦長 | 黒色頁岩 | 側面に片面調整の刃部。 | 4.8 | 10 | 1.3 | 40 | | |
| S | 36 | スクレイパー | 横長 | 黒色頁岩 | 側面に押圧剝離の片面刃部。 | 5.8 | 7.6 | 1.4 | 50 | | S-13 |
| S | 37 | スクレイパー | 縦長 | 黒色頁岩 | 片面調整の刃部。 | 7.7 | 3.9 | 1.3 | 50 | | S-11 |

第1章 出土遺物の概要

14区 グリッド石器観察表

| グリッド | 遺物番号 | 種類 | 形状 | 石材 | 特徴 | 縦 | 横 | 厚さ | 重量 | その他 | 小グリッド |
|------|------|--------|-------|---------|----------------------------|------|------|-----|------|------|-------|
| S | 38 | 磨製石斧 | 定角式 | 変玄武岩 | 表裏・側辺を研磨し稜をもつ。横断面隅丸長方形。 | 7.9 | 4.5 | 2.5 | 150 | 刃部欠損 | S-11 |
| S | 39 | 不明石製品 | 長方形 | 軽石 | 表裏・側辺作業面で稜をもつ。 | 7.3 | 4.4 | 1.4 | 3 | | S-9 |
| S | 40 | 磨石 | 楕円形 | 緑色片岩 | 表面に磨面。若干凹面になる。 | 8.8 | 6 | 1.3 | 90 | | S-7 |
| S | 41 | 石鏃 | 凹基無茎鏃 | 黒曜石 | 側辺に押圧剝離。横断面レンズ状。 | 2.1 | 1.5 | 0.4 | 1 | | S-7 |
| S | 42 | 打製石斧 | 撥形 | 粗粒輝石安山岩 | 両面調整。片面調整の刃部。横断面カマボコ状。 | 14 | 5.3 | 3.2 | 230 | | S-9 |
| S | 43 | 打製石斧 | 撥形 | 黒色頁岩 | 両面調整。横断面レンズ状。 | 13.1 | 5.6 | 2.1 | 140 | | S-8 |
| S | 44 | 打製石斧 | 撥形 | 黒色頁岩 | 両面調整。横断面レンズ状。 | 10.5 | 4.8 | 2.2 | 130 | 刃部欠損 | S-9 |
| S | 45 | 打製石斧 | 短冊形 | 頁岩 | 両面調整。刃部はこぼれ。横断面レンズ状。 | 10.7 | 4.2 | 2 | 110 | | S-11 |
| S | 46 | 打製石斧 | 撥形 | 黒色頁岩 | 両面調整。横断面レンズ状。 | 10.9 | 5 | 1.9 | 120 | | S-8 |
| S | 47 | 打製石斧 | 撥形 | 黒色頁岩 | 両面調整。横断面レンズ状。 | 10.1 | 4.4 | 1.2 | 50 | | S-11 |
| S | 48 | 打製石斧 | 短冊形 | 黒色頁岩 | 両面調整。刃部磨滅。横断面レンズ状。 | 10.7 | 4.6 | 1.5 | 100 | | S-7 |
| S | 49 | 打製石斧 | 撥形 | 黒色頁岩 | 両面調整。横断面レンズ状。 | 8.7 | 5.1 | 1.4 | 70 | | S-11 |
| S | 50 | 打製石斧 | 撥形 | 頁岩 | 両面調整。横断面レンズ状。 | 8.4 | 4.8 | 1.4 | 60 | | S-9 |
| S | 51 | 打製石斧 | 撥形 | 黒色頁岩 | 両面調整。刃部はこぼれ。側辺に挟り。横断面レンズ状。 | 9.5 | 4.6 | 1.8 | 80 | | S-7 |
| S | 52 | 打製石斧 | 短冊形 | 細粒輝石安山岩 | 両面調整。刃部はこぼれ。横断面レンズ状。 | 9 | 4.2 | 1.4 | 70 | | S-9 |
| S | 53 | 打製石斧 | 撥形 | 黒色頁岩 | 両面調整。横断面レンズ状。 | 8.1 | 4.6 | 1.2 | 60 | | S-9 |
| S | 54 | 打製石斧 | 撥形 | 変質安山岩 | 両面調整。横断面レンズ状。 | 10 | 5.2 | 1.9 | 130 | 刃部欠損 | S-9 |
| S | 55 | 打製石斧 | 撥形 | 変質玄武岩 | 両面調整。刃部はこぼれ。側辺に挟り。横断面レンズ状。 | 8.2 | 4.5 | 1.5 | 80 | | S-7 |
| S | 56 | 打製石斧 | 撥形 | 黒色安山岩 | 両面調整。右側辺に挟り。横断面レンズ状。 | 7.9 | 4.8 | 1.5 | 80 | 刃部欠損 | S-7 |
| S | 57 | 打製石斧 | 短冊形 | 細粒輝石安山岩 | 両面調整。横断面レンズ状。 | 5.2 | 3.8 | 1.4 | 40 | 刃部欠損 | S-7 |
| S | 58 | 打製石斧 | 短冊形 | 細粒輝石安山岩 | 両面調整。横断面レンズ状。 | 5 | 3.7 | 1.4 | 30 | 刃部欠損 | S-9 |
| S | 59 | 打製石斧 | 短冊形 | 細粒輝石安山岩 | 両面調整。横断面レンズ状。 | 6.2 | 3.7 | 1.7 | 40 | 刃部欠損 | S-9 |
| S | 60 | 打製石斧 | 撥形 | 黒色頁岩 | 両面調整。横断面レンズ状。 | 5.3 | 3.6 | 1.7 | 40 | 欠損 | S-8 |
| T | 1 | 石皿・多孔石 | — | 粗粒輝石安山岩 | 石皿作業面は凹面。表裏に円錐形の凹み。 | 16 | 18 | 7 | 2100 | 欠損 | T-7 |
| T | 2 | 多孔石 | 楕円形 | 粗粒輝石安山岩 | 円錐形の凹み。 | 14.8 | 11.8 | 9.8 | 2100 | | T-7 |
| T | 3 | 石皿 | — | 牛伏砂岩 | 石皿作業面は凹面。 | 9.8 | 10.2 | 5.9 | 600 | 欠損 | T-10 |
| T | 4 | 石皿・多孔石 | — | 粗粒輝石安山岩 | 石皿作業面は凹面。裏は円錐形の凹み。 | 15.2 | 14.8 | 7.3 | 2280 | 欠損 | T-6 |
| T | 5 | 磨・凹石 | 隅丸長方形 | 粗粒輝石安山岩 | 表裏に凹みと磨面。磨→凹。 | 12.8 | 6.8 | 5.1 | 630 | | T-11 |
| T | 6 | 磨石 | 乳棒形 | 粗粒輝石安山岩 | 表面に磨面。 | 10.9 | 6.4 | 4.3 | 440 | 欠損 | T-9 |
| T | 7 | 凹石 | 棒形 | 緑色片岩 | 表面に凹み。 | 10.6 | 4.9 | 3.3 | 300 | 欠損 | T-9 |
| T | 8 | 磨石 | 長楕円形 | 粗粒輝石安山岩 | 表面に磨面。 | 8.8 | 7.1 | 4.8 | 400 | | T-7 |
| T | 9 | 磨石 | 円形 | 粗粒輝石安山岩 | 表面に磨面。 | 9.3 | 8.6 | 4.2 | 510 | | T-11 |
| T | 10 | 凹石 | 長楕円形 | 粗粒輝石安山岩 | 表裏に凹み。 | 10.5 | 7.2 | 5.5 | 530 | | T-11 |
| T | 11 | 磨石 | 球形 | 粗粒輝石安山岩 | 表面に磨面。 | 9.5 | 8.9 | 8 | 860 | | T-11 |
| T | 12 | 打製石斧 | 撥形 | 灰色安山岩 | 両面調整。刃部はこぼれ。横断面レンズ状。 | 10.1 | 4.6 | 1.3 | 60 | | T-10 |
| T | 13 | 打製石斧 | 短冊形 | 黒色頁岩 | 両面調整。横断面レンズ状。 | 9.5 | 4.7 | 2 | 100 | | T-11 |
| T | 14 | 打製石斧 | 撥形 | 黒色頁岩 | 両面調整。横断面レンズ状。 | 9.5 | 4 | 1.5 | 60 | | T-9 |
| T | 15 | 打製石斧 | 短冊形 | 細粒輝石安山岩 | 両面調整。横断面レンズ状。 | 7.7 | 4.3 | 1.7 | 70 | 基部欠損 | T-9 |
| T | 16 | 打製石斧 | 撥形 | 黒色頁岩 | 両面調整。刃部はこぼれ。横断面レンズ状。 | 7.7 | 4.1 | 1.1 | 40 | | T-10 |
| T | 17 | 打製石斧 | 短冊形 | 黒色頁岩 | 両面調整。横断面レンズ状。 | 8.6 | 4.5 | 2 | 90 | | T-7 |
| T | 18 | 打製石斧 | 撥形 | 黒色頁岩 | 両面調整。横断面レンズ状。 | 7.3 | 5 | 1.5 | 60 | 基部欠損 | T-10 |
| T | 19 | 打製石斧 | 撥形 | 細粒輝石安山岩 | 両面調整。横断面レンズ状。 | 10.4 | 7 | 2 | 180 | 基部欠損 | T-8 |
| T | 20 | 打製石斧 | 短冊形 | 黒色頁岩 | 両面調整。横断面レンズ状。 | 10 | 5.1 | 1.7 | 110 | 刃部欠損 | T-8 |
| T | 21 | 打製石斧 | 撥形 | 細粒輝石安山岩 | 両面調整。横断面レンズ状。 | 10 | 8.5 | 3.1 | 290 | 刃部欠損 | T-10 |
| T | 22 | 打製石斧 | 短冊形 | 粗粒輝石安山岩 | 両面調整。横断面レンズ状。 | 9.2 | 4.3 | 1.7 | 80 | 刃部欠損 | T-10 |
| T | 23 | 打製石斧 | 撥形 | 黒色頁岩 | 両面調整。横断面レンズ状。 | 9.2 | 4.5 | 2.4 | 100 | 刃部欠損 | T-9 |

14区 グリッド石器観察表

| グリッド | 遺物番号 | 種類 | 形状 | 石材 | 特徴 | 縦 | 横 | 厚さ | 重量 | その他 | 小グリッド |
|------|------|--------|-------|---------|-------------------------|-----|-----|-----|-----|------|-------|
| T | 24 | 打製石斧 | 撥形 | 珩質頁岩 | 両面調整。横断面レンズ状。 | 8.5 | 3.9 | 1 | 50 | 刃部欠損 | T-10 |
| T | 25 | 打製石斧 | 撥形 | 細粒輝石安山岩 | 両面調整。横断面レンズ状。 | 8.2 | 4.1 | 1.5 | 70 | 刃部欠損 | T-10 |
| T | 26 | 打製石斧 | 撥形 | 細粒輝石安山岩 | 両面調整。横断面レンズ状。 | 7.5 | 5.3 | 1.5 | 70 | 刃部欠損 | T-10 |
| T | 27 | 打製石斧 | 撥形 | 黒色頁岩 | 両面調整。横断面レンズ状。 | 5.8 | 4.5 | 1.6 | 50 | 刃部欠損 | T-9 |
| T | 28 | 打製石斧 | 撥形 | 変質玄武岩 | 両面調整。横断面レンズ状。 | 7 | 4.2 | 1.3 | 50 | 刃部欠損 | T-11 |
| T | 29 | 打製石斧 | 撥形 | 細粒輝石安山岩 | 両面調整。横断面レンズ状。 | 7.8 | 6.9 | 2.5 | 140 | 基部欠損 | T-8 |
| T | 30 | 打製石斧 | 撥形 | 黒色頁岩 | 両面調整。横断面レンズ状。 | 8 | 5 | 1.6 | 60 | 基部欠損 | T-8 |
| T | 31 | 打製石斧 | 撥形 | 細粒輝石安山岩 | 両面調整。横断面レンズ状。 | 6.5 | 5.5 | 1.8 | 90 | 基部欠損 | T-10 |
| T | 32 | 打製石斧 | 撥形 | 細粒輝石安山岩 | 両面調整。横断面レンズ状。 | 4.8 | 4.1 | 1.8 | 50 | 両端欠損 | T-11 |
| T | 33 | 打製石斧 | 撥形 | 黒色頁岩 | 両面調整。横断面レンズ状。 | 4.5 | 3.9 | 1 | 20 | 基部欠損 | T-11 |
| T | 34 | 石匙 | 横長 | 黒色頁岩 | 側辺に押圧剥離の片面刃部。 | 4.4 | 4.3 | 0.7 | 20 | | T-8 |
| T | 35 | 打製石斧 | 撥形 | 黒色頁岩 | 両面調整。横断面レンズ状。 | 6.9 | 4.2 | 1.3 | 50 | 刃部欠損 | T-10 |
| T | 36 | 打製石斧 | 短冊形 | 灰色安山岩 | 両面調整。横断面レンズ状。 | 5.7 | 3.8 | 1.7 | 50 | 基部欠損 | T-8 |
| T | 37 | 打製石斧 | 短冊形 | 細粒輝石安山岩 | 両面調整。横断面レンズ状。 | 4.7 | 3.6 | 1.7 | 50 | 基部欠損 | T-8 |
| T | 38 | スクレイパー | 縦長 | 頁岩 | 両面調整。 | 5.5 | 3.9 | 2.1 | 20 | | T-8 |
| T | 39 | 打製石斧 | 短冊形 | 黒色頁岩 | 両面調整。横断面レンズ状。 | 6.4 | 3.9 | 1.5 | 50 | 両端欠損 | T-8 |
| T | 40 | 打製石斧 | 撥形 | 黒色頁岩 | 両面調整。横断面レンズ状。 | 3.7 | 4.5 | 1.5 | 30 | 基部欠損 | T-10 |
| T | 41 | 打製石斧 | 短冊形 | 細粒輝石安山岩 | 両面調整。横断面レンズ状。 | 4.5 | 4.4 | 2.2 | 50 | 基部欠損 | T-8 |
| T | 42 | 磨製石斧 | 定角式 | 変質玄武岩 | 表裏・側辺を研磨し稜をもつ。横断面隅丸長方形。 | 5.8 | 3.4 | 1.1 | 70 | | T-8 |
| T | 43 | 磨製石斧 | 定角式 | 変玄武岩 | 表裏・側辺を研磨し稜をもつ。横断面隅丸長方形。 | 4.4 | 2.6 | 1.3 | 20 | 刃部欠損 | T-8 |
| T | 44 | スクレイパー | 縦長 | 黒色頁岩 | 側辺に押圧剥離の片面刃部とはこぼれ。 | 6.9 | 2.7 | 1.3 | 20 | | T-10 |
| T | 45 | 石匙 | 横長 | 黒色頁岩 | 刃部片面調整。 | 6 | 5.5 | 0.8 | 30 | | T-11 |
| T | 46 | 石匙 | 縦長 | 黒曜石 | 握み部に抉り。側辺に押圧剥離の刃部。 | 4.3 | 1.6 | 0.7 | 3.2 | | T-9 |
| T | 47 | 石錐 | — | 黒色頁岩 | 錐部に押圧剥離。 | 3.6 | 2.5 | 0.7 | 5.9 | 錐部欠損 | T-7 |
| T | 48 | 石鏃 | 凹基無茎鏃 | 黒曜石 | 側辺に押圧剥離。横断面レンズ状。 | 2.8 | 1.9 | 0.3 | 1.1 | | T-9 |
| T | 49 | 石鏃 | 平基無茎鏃 | 珩質頁岩 | 側辺に押圧剥離。横断面レンズ状。 | 2.9 | 2.7 | 0.7 | 4.7 | | T-11 |
| T | 50 | 石鏃 | 凹基無茎鏃 | 黒曜石 | 側辺に押圧剥離。横断面レンズ状。 | 2.1 | 1.4 | 0.4 | 1 | | T-9 |
| T | 51 | 石鏃 | 凹基無茎鏃 | 黒曜石 | 側辺に押圧剥離。横断面コマボコ状。 | 2.3 | 1.9 | 0.5 | 1.3 | | T-8 |
| T | 52 | 石鏃 | 平基無茎鏃 | 黒曜石 | 側辺に押圧剥離。横断面コマボコ状。 | 1.7 | 1.5 | 0.5 | 0.6 | | T-9 |
| T | 53 | 石鏃 | 平基無茎鏃 | 黒曜石 | 側辺に押圧剥離。横断面レンズ状。 | 1.6 | 1.5 | 0.3 | 0.5 | | T-9 |

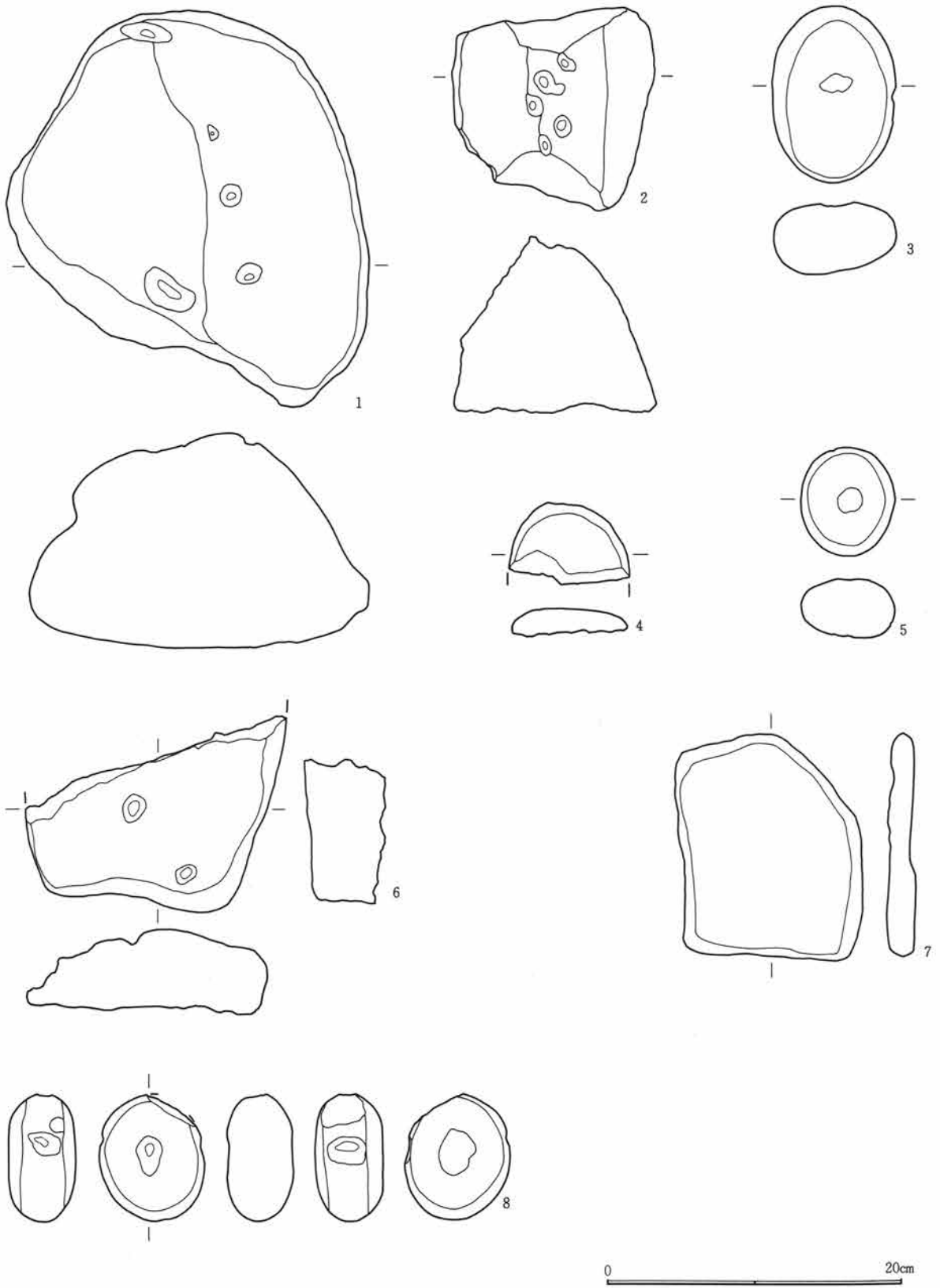

第335図 グリッド14区 A-1

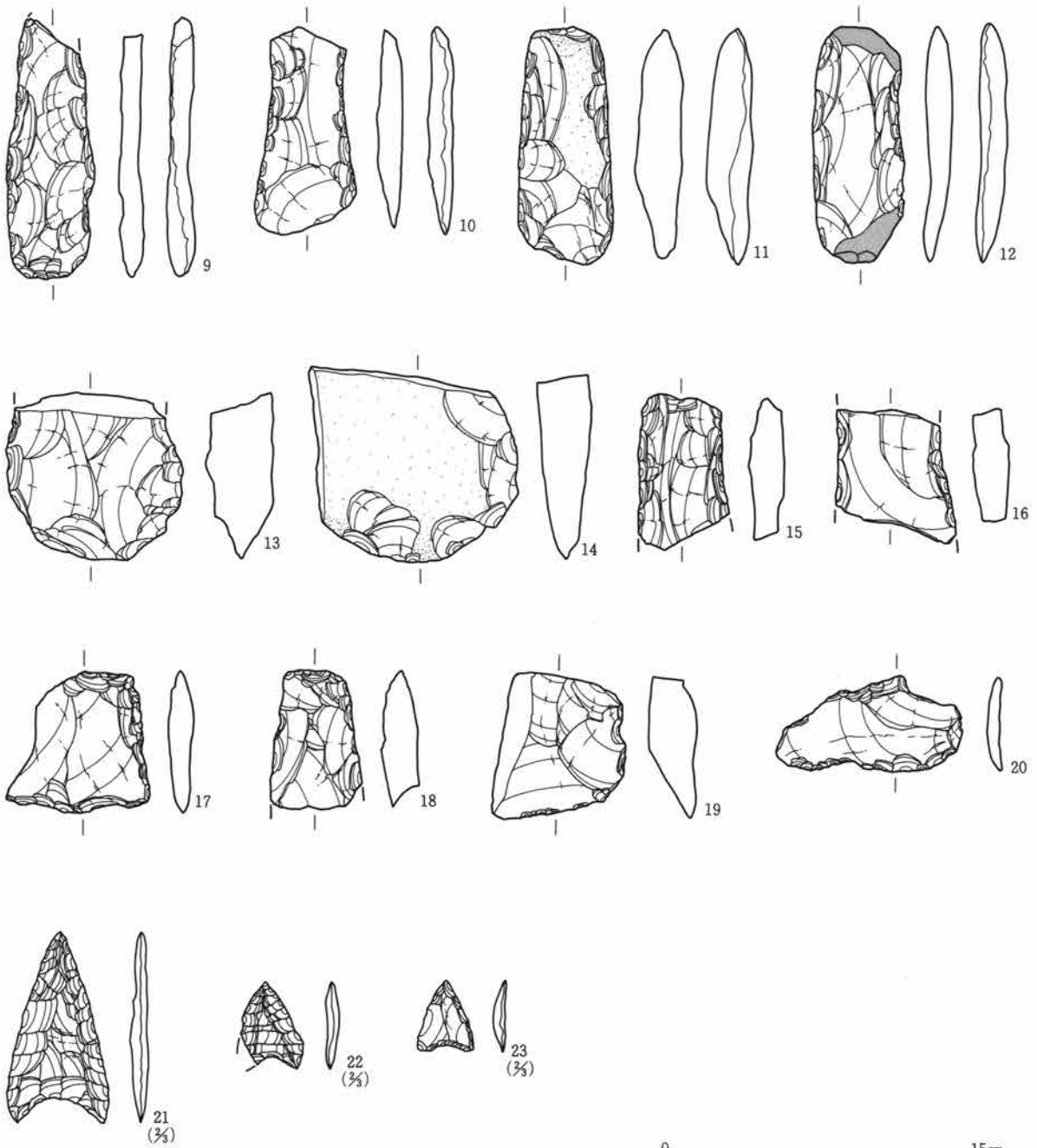

第336図 グリッド14区 A-2

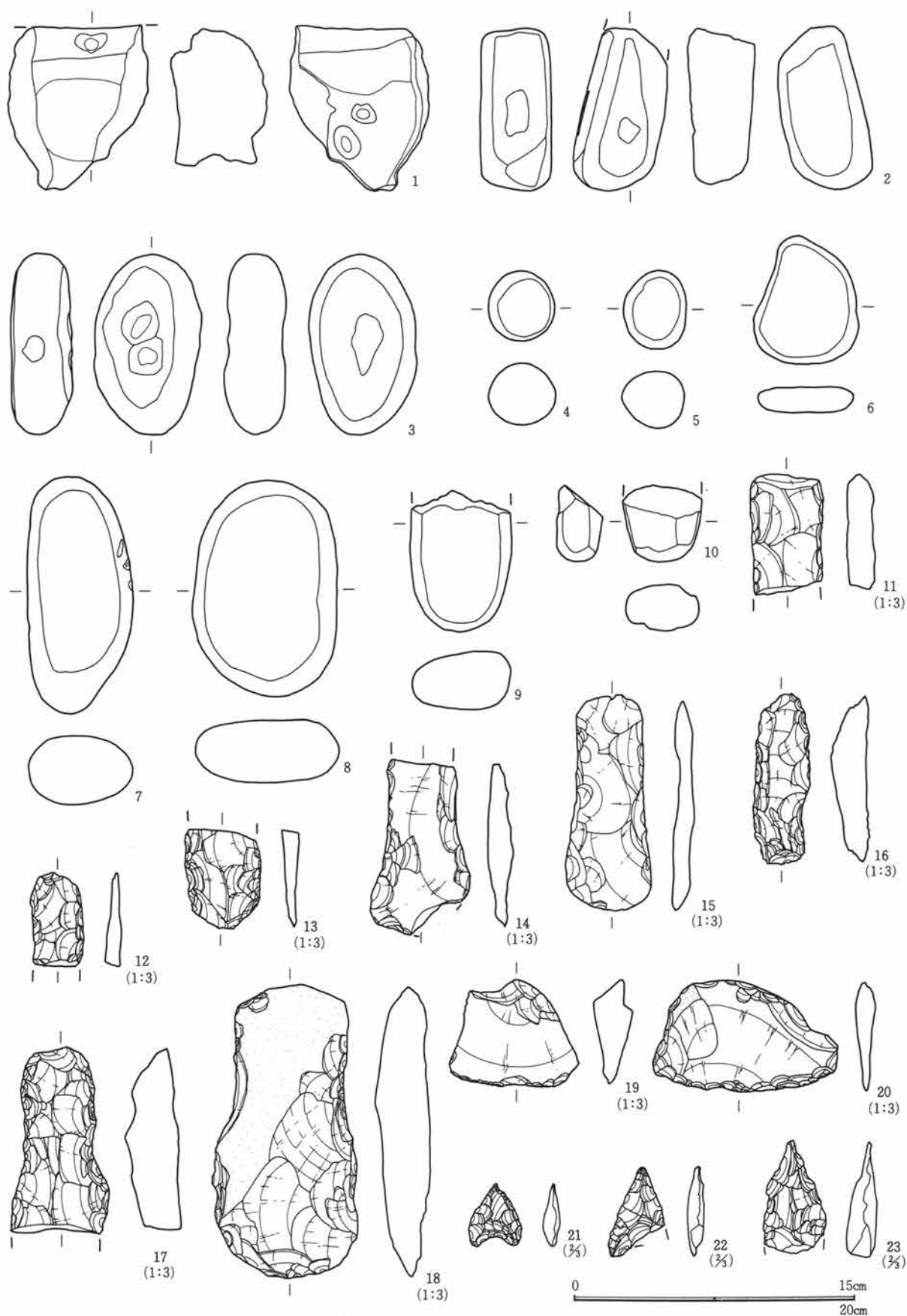

第337図 グリッド14区 B

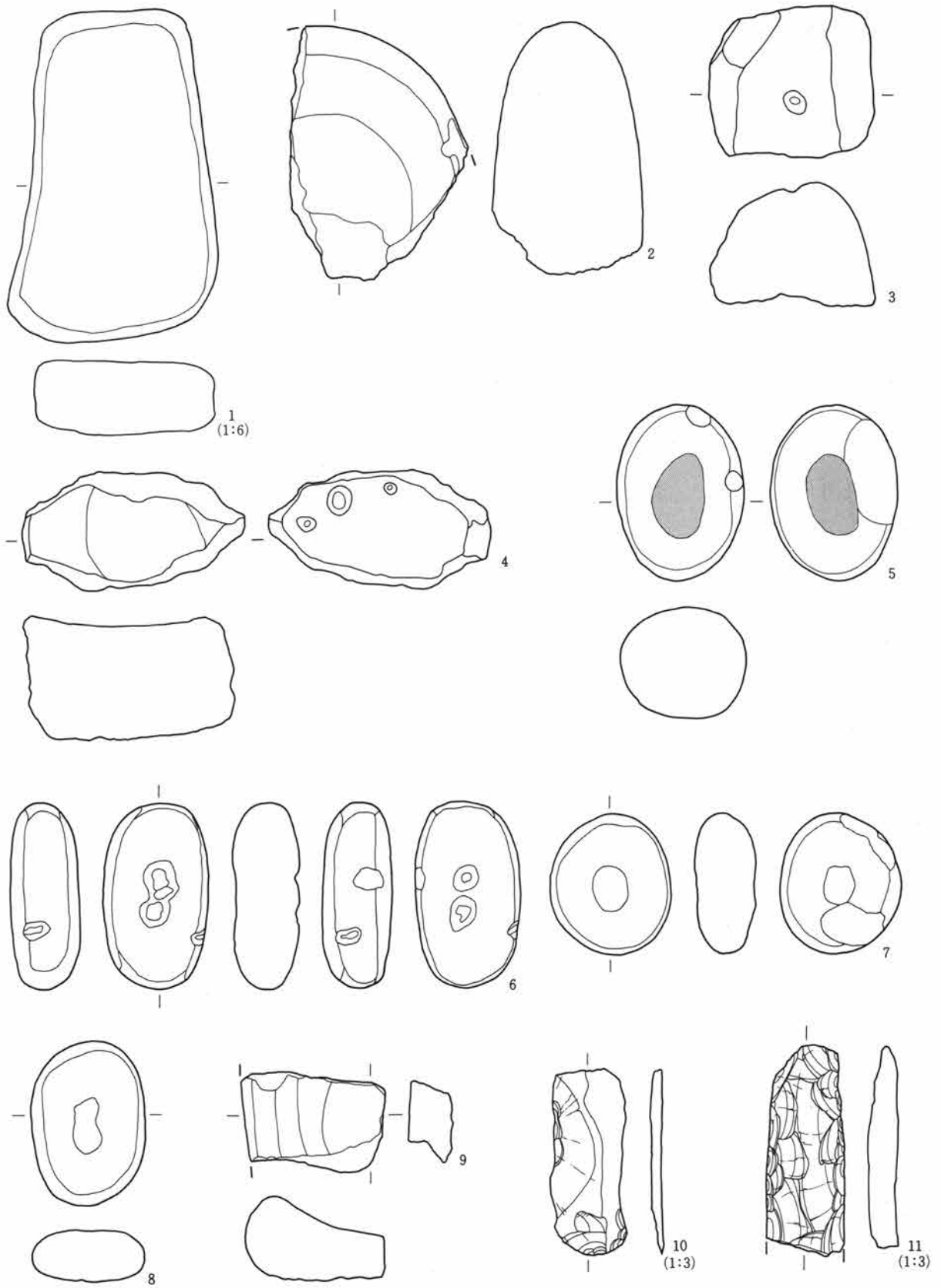

0 15cm
20cm
30cm

第338図 グリッド14区 C

第1章 出土遺物の概要

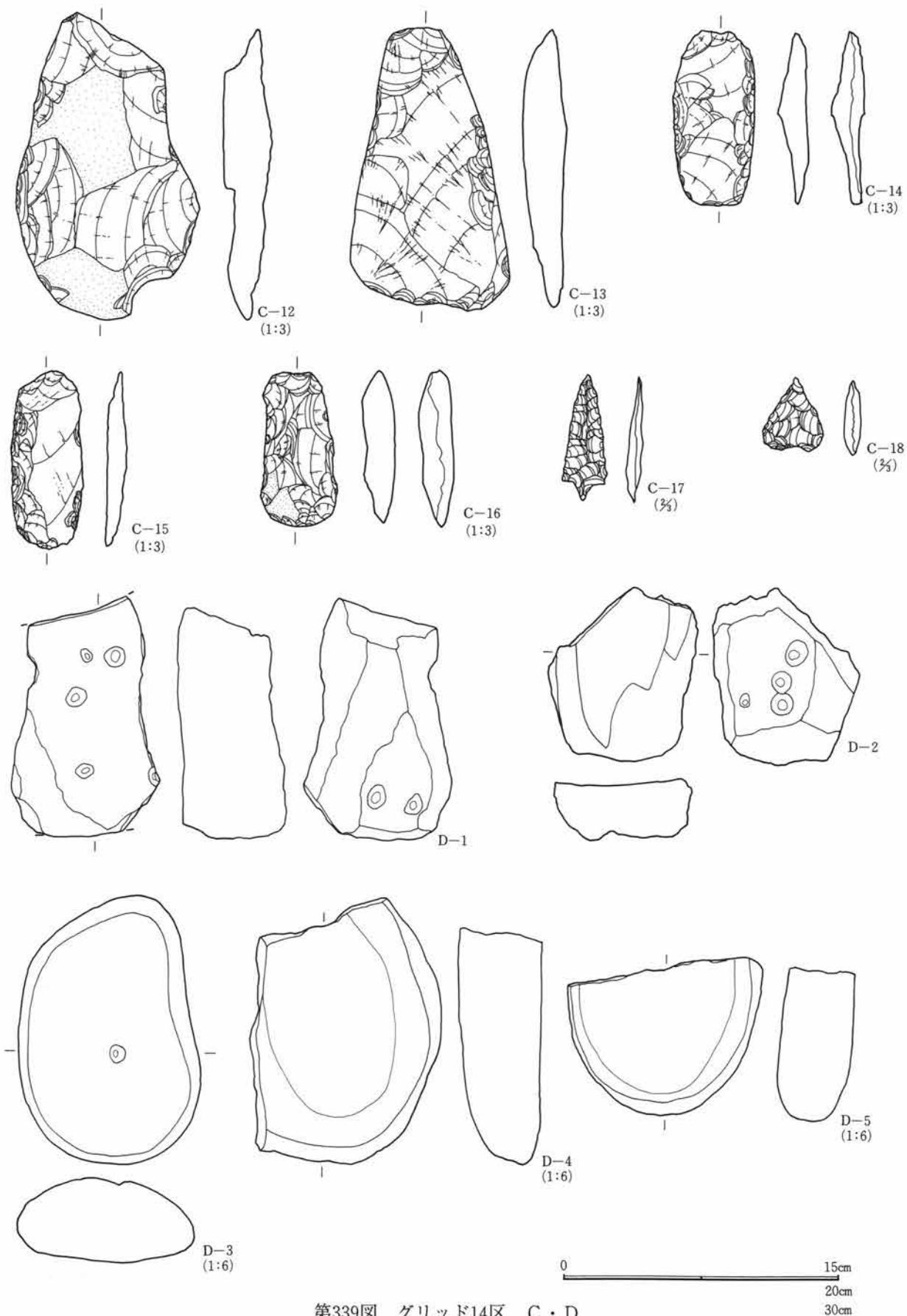

第339図 グリッド14区 C・D

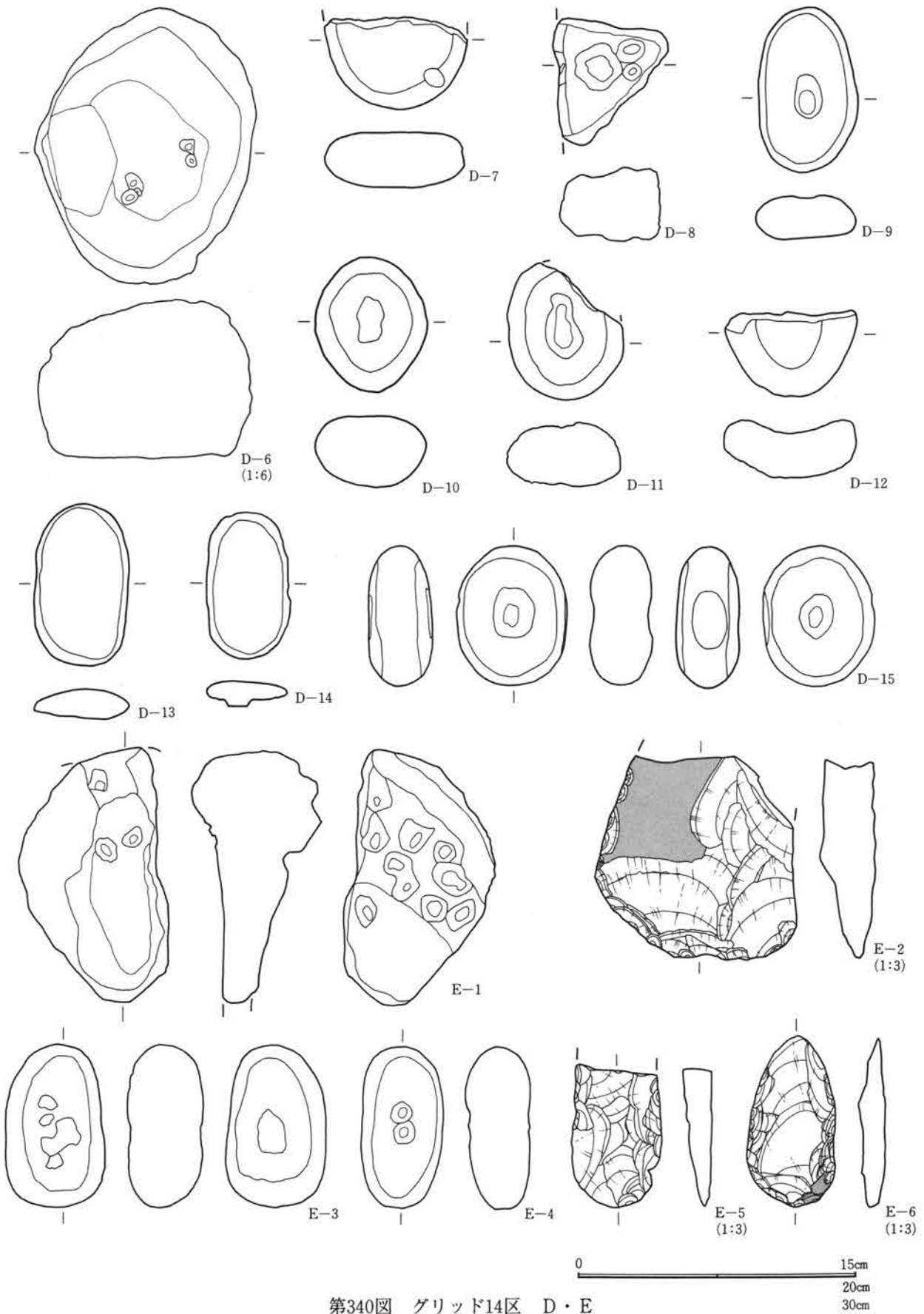

第340図 グリッド14区 D・E

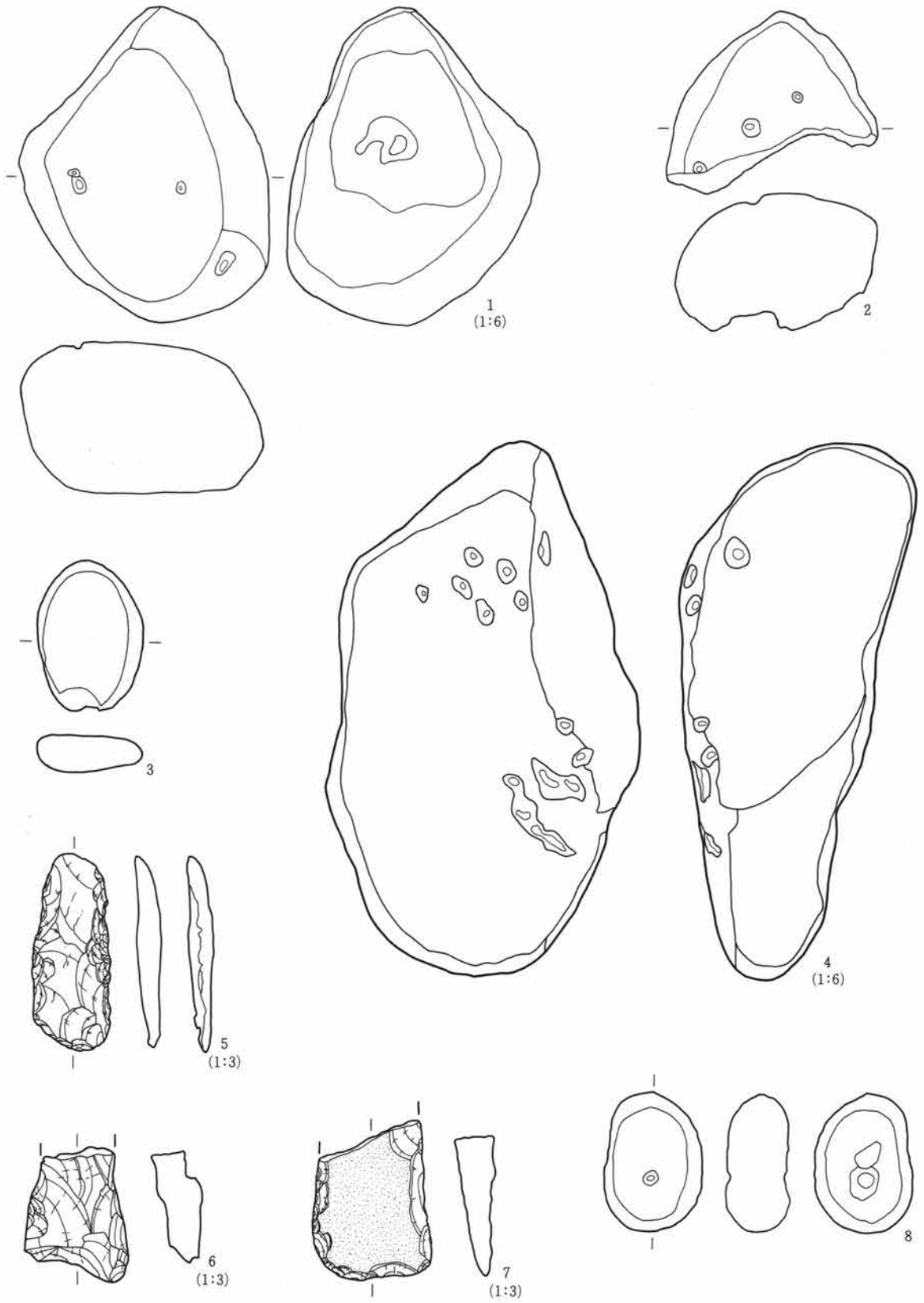

第341図 グリッド14区 G

第3節 遺構外の出土遺物

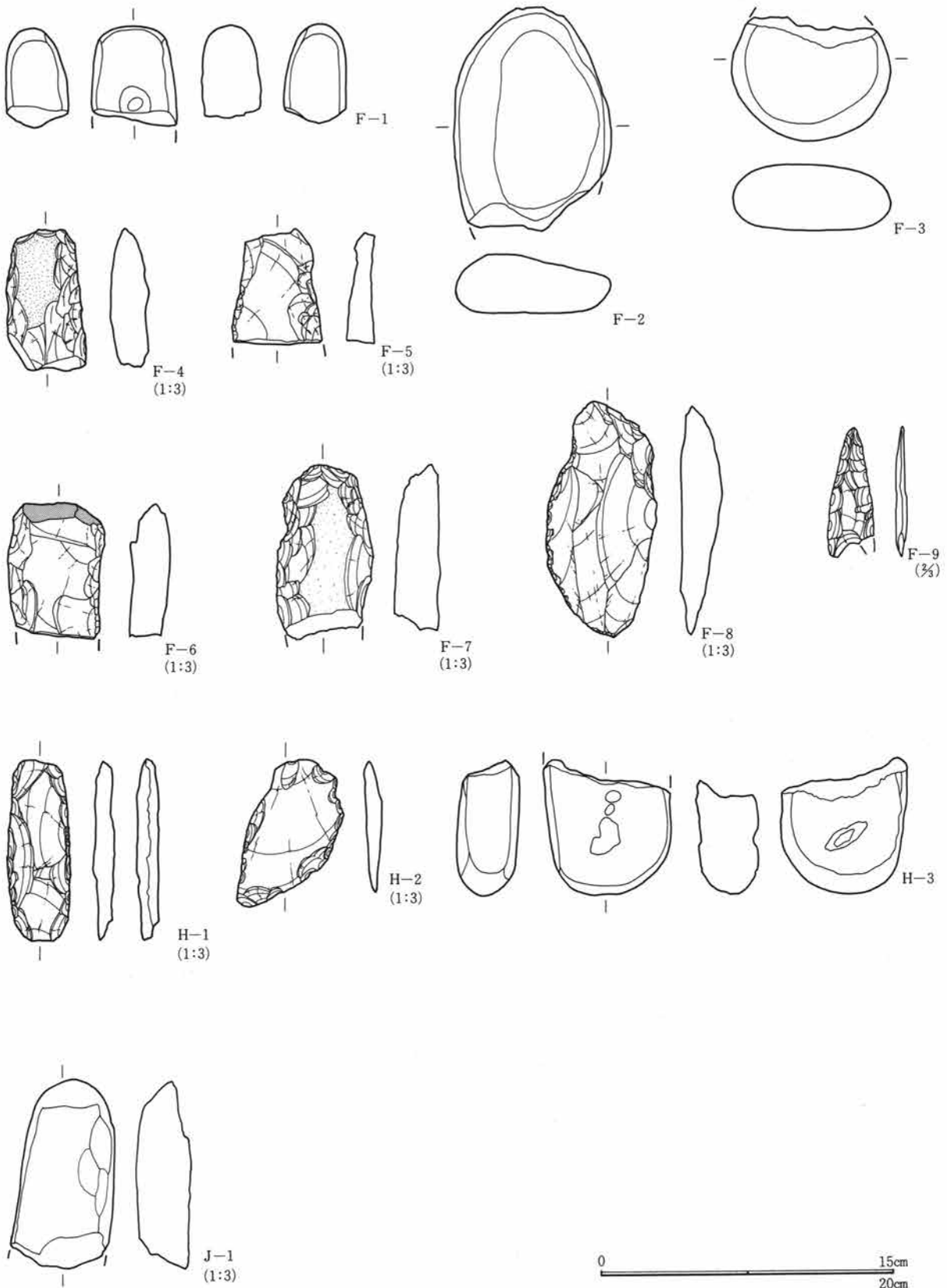

第342図 グリッド14区 F・H・J

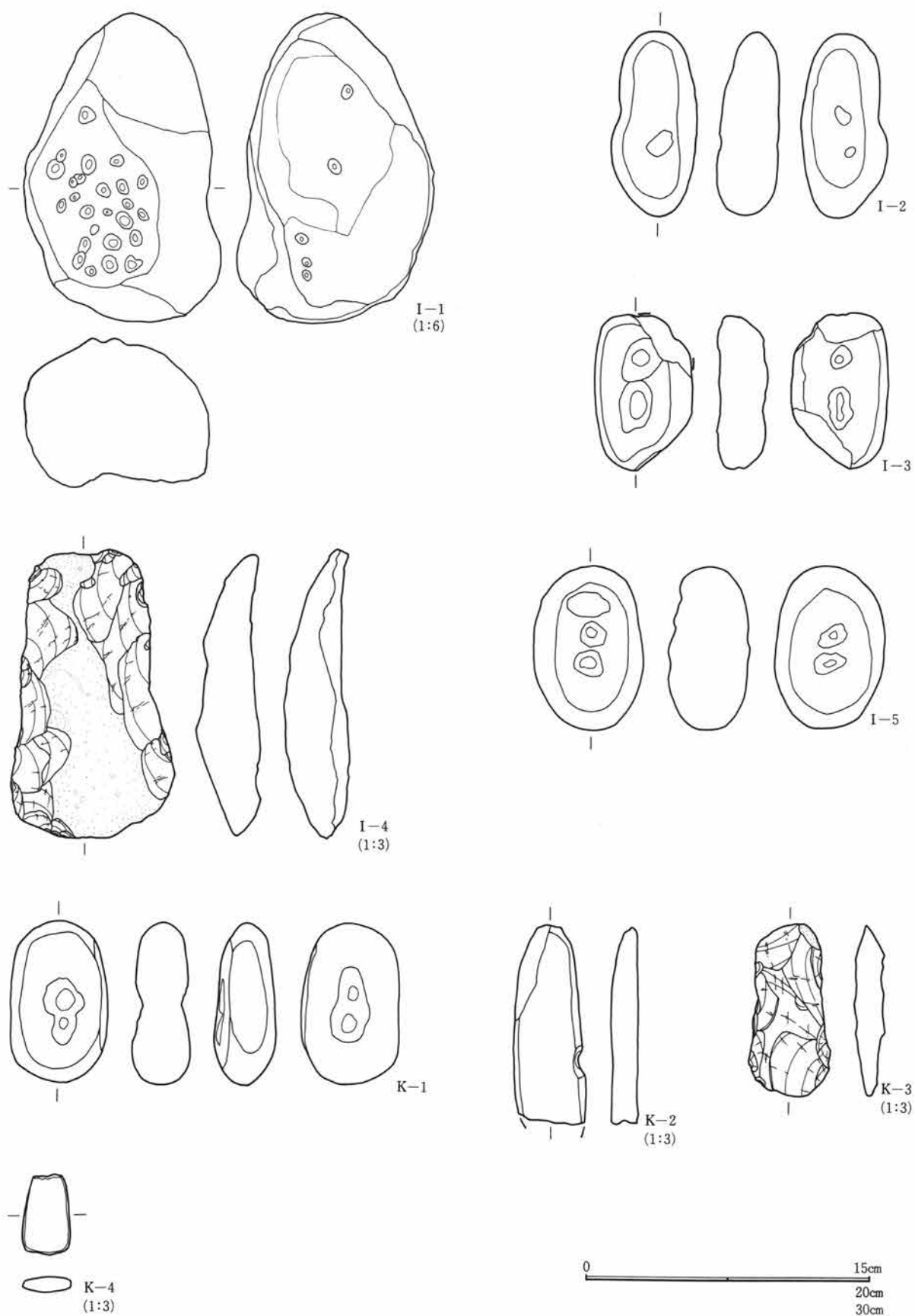

第343図 グリッド14区 I・K

第3節 遺構外の出土遺物

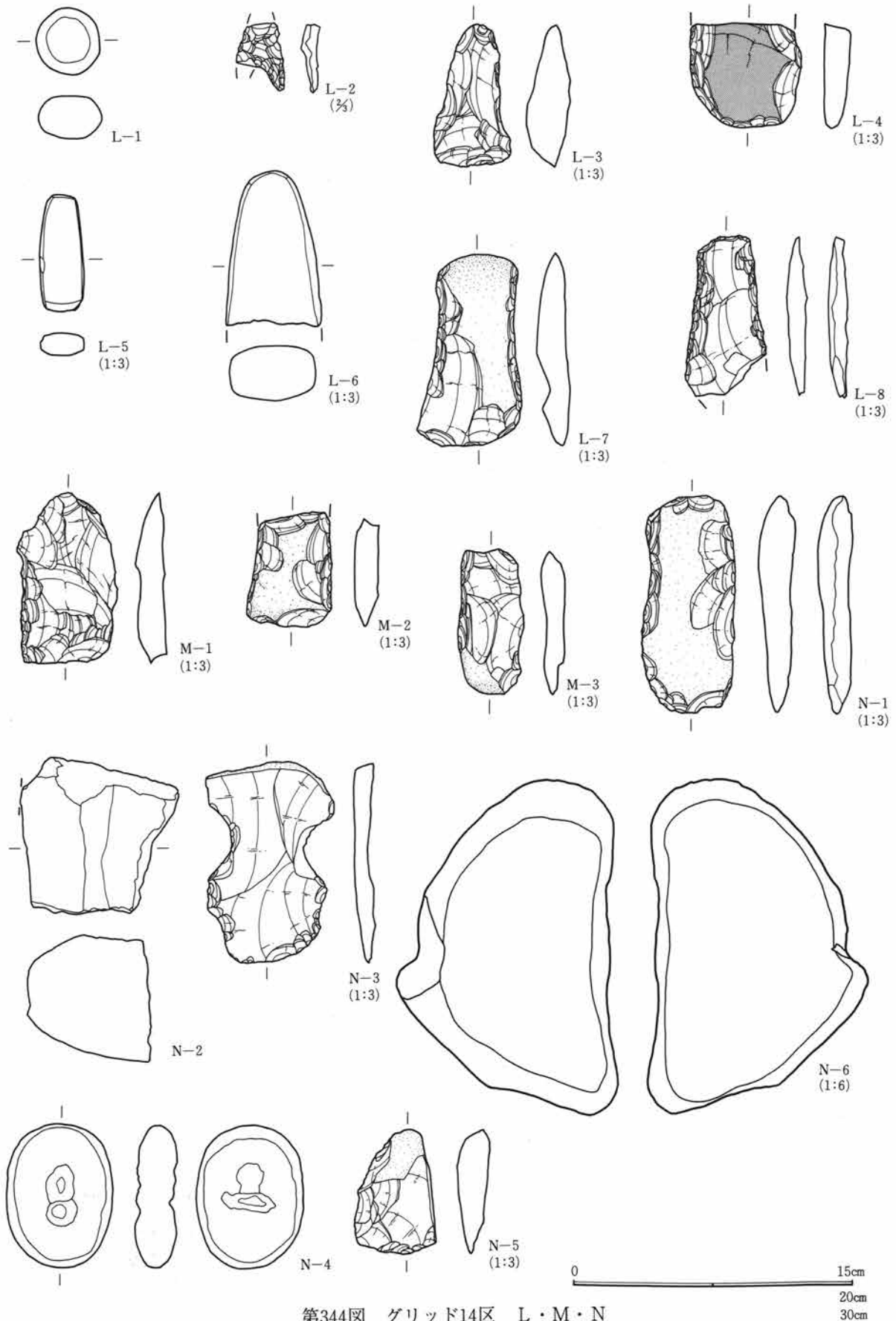

第344図 グリッド14区 L・M・N

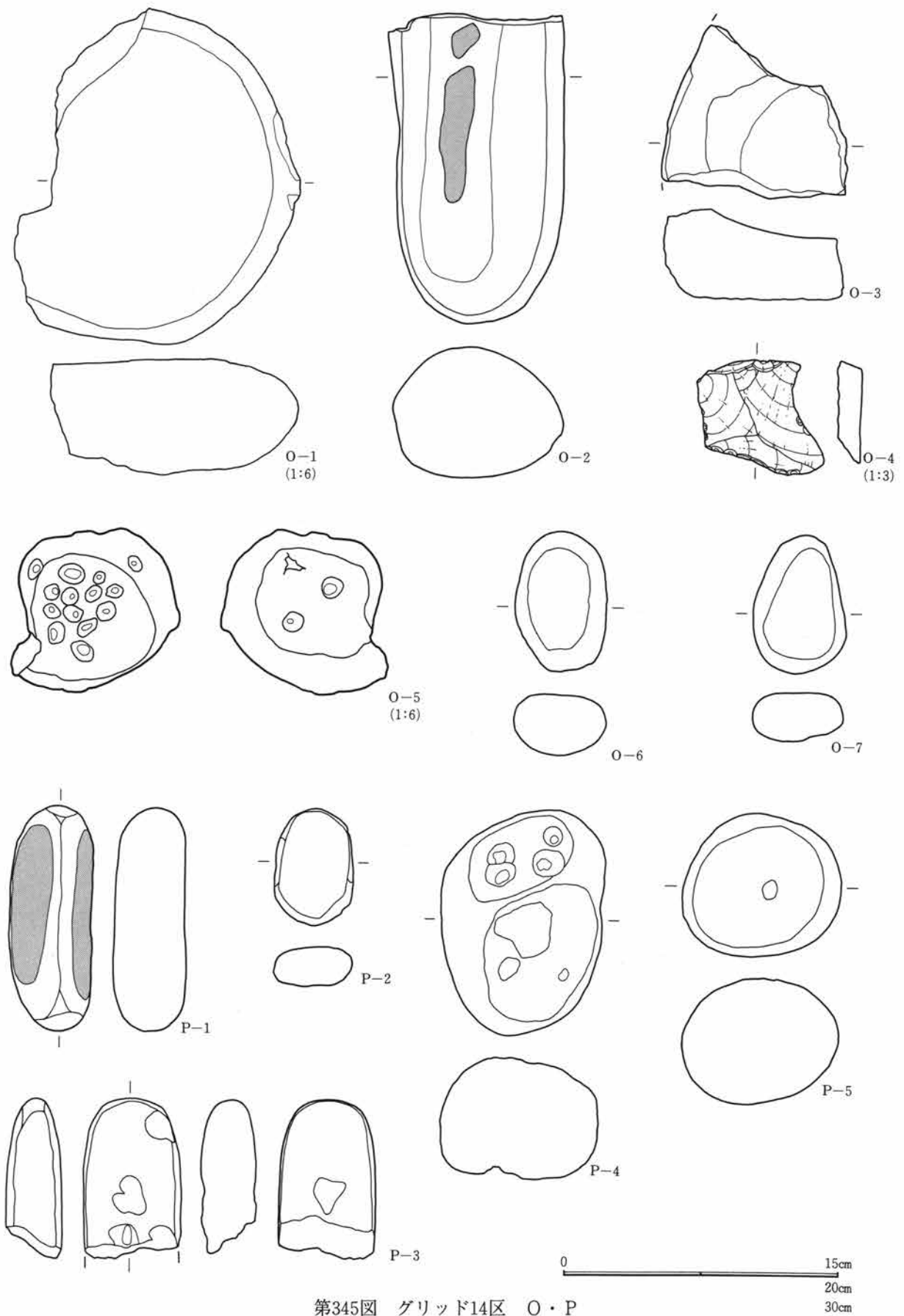

第345図 グリッド14区 O・P

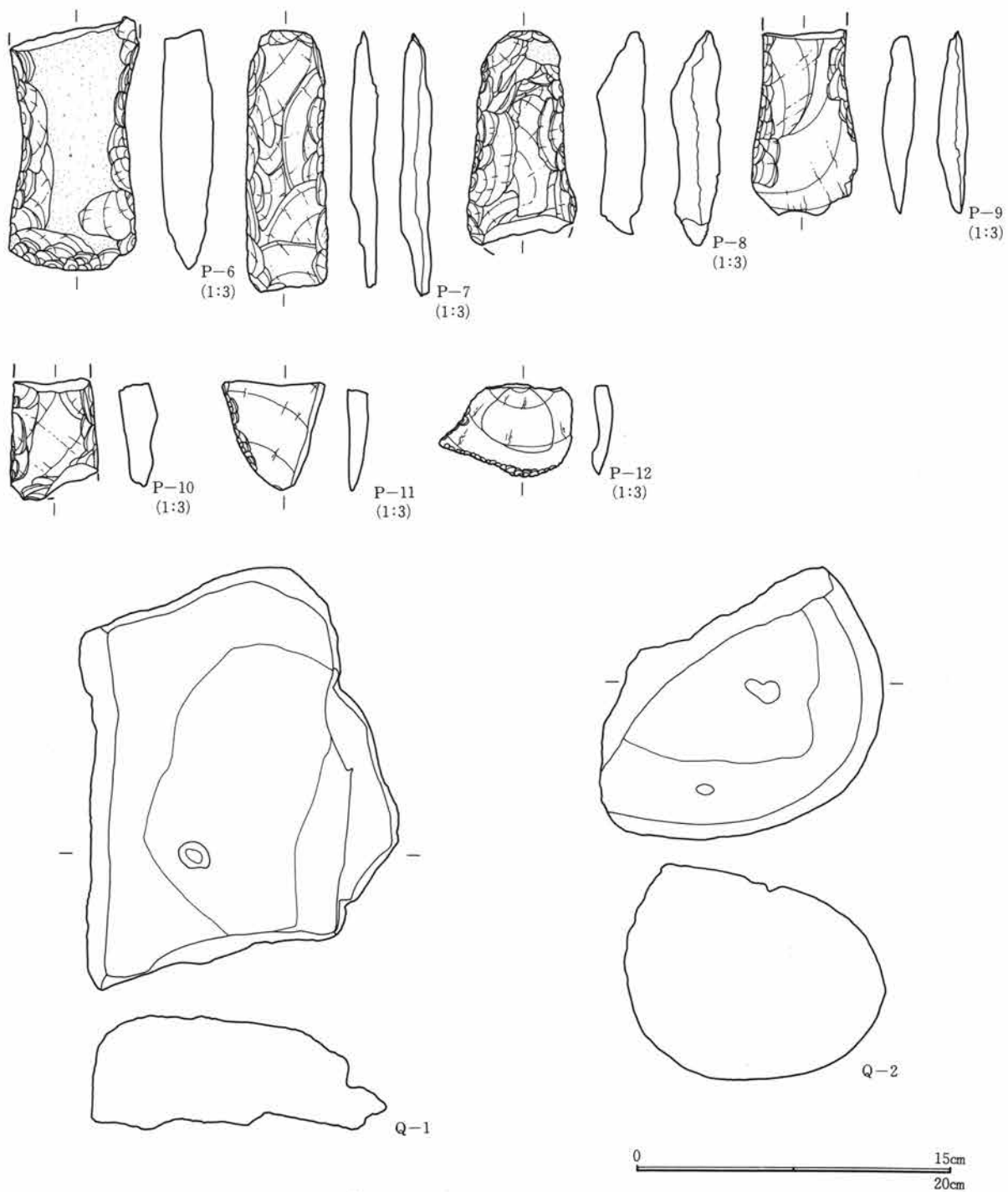

第346図 グリッド14区 P・Q

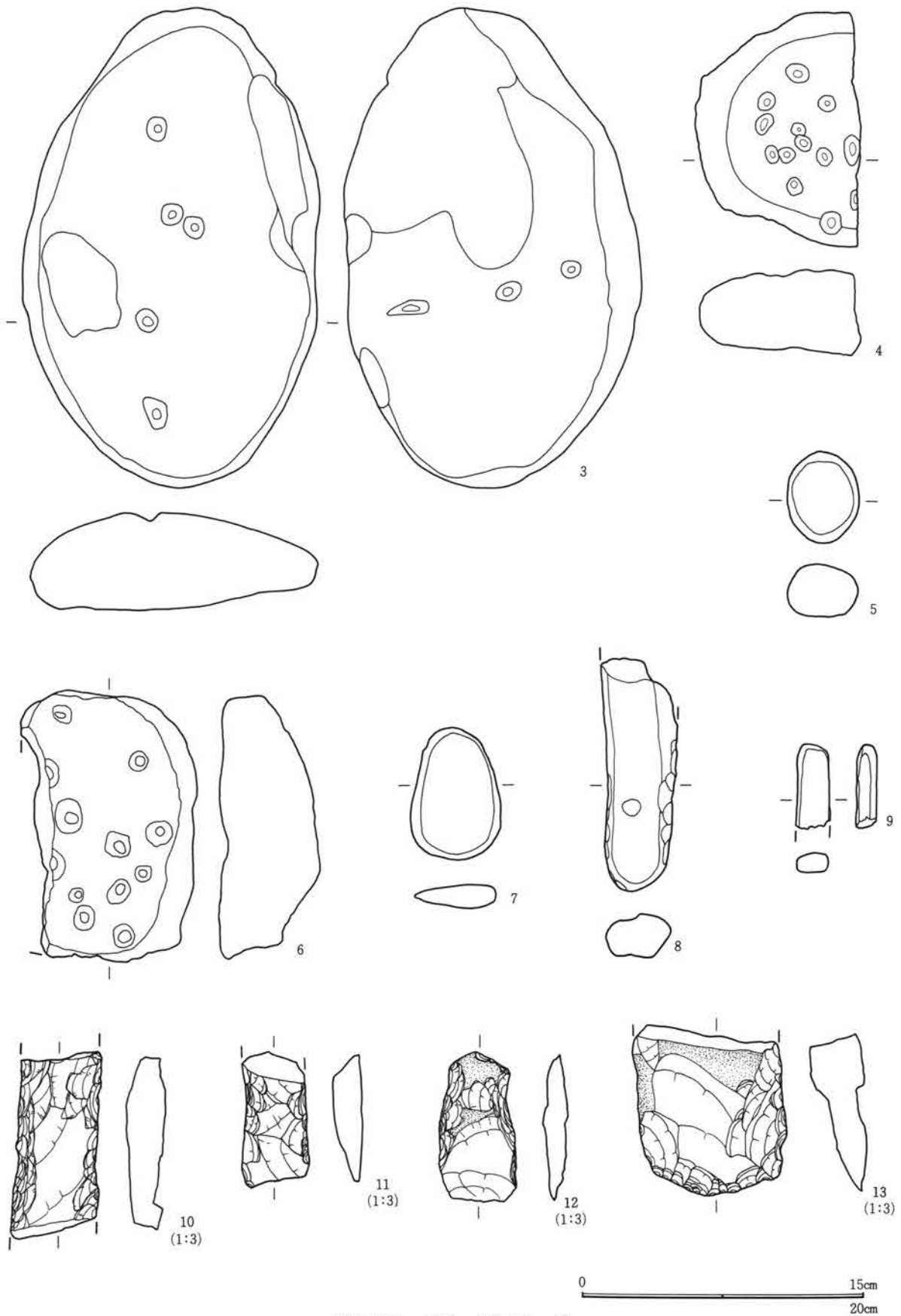

第347図 グリッド14区 Q

第3節 遺構外の出土遺物

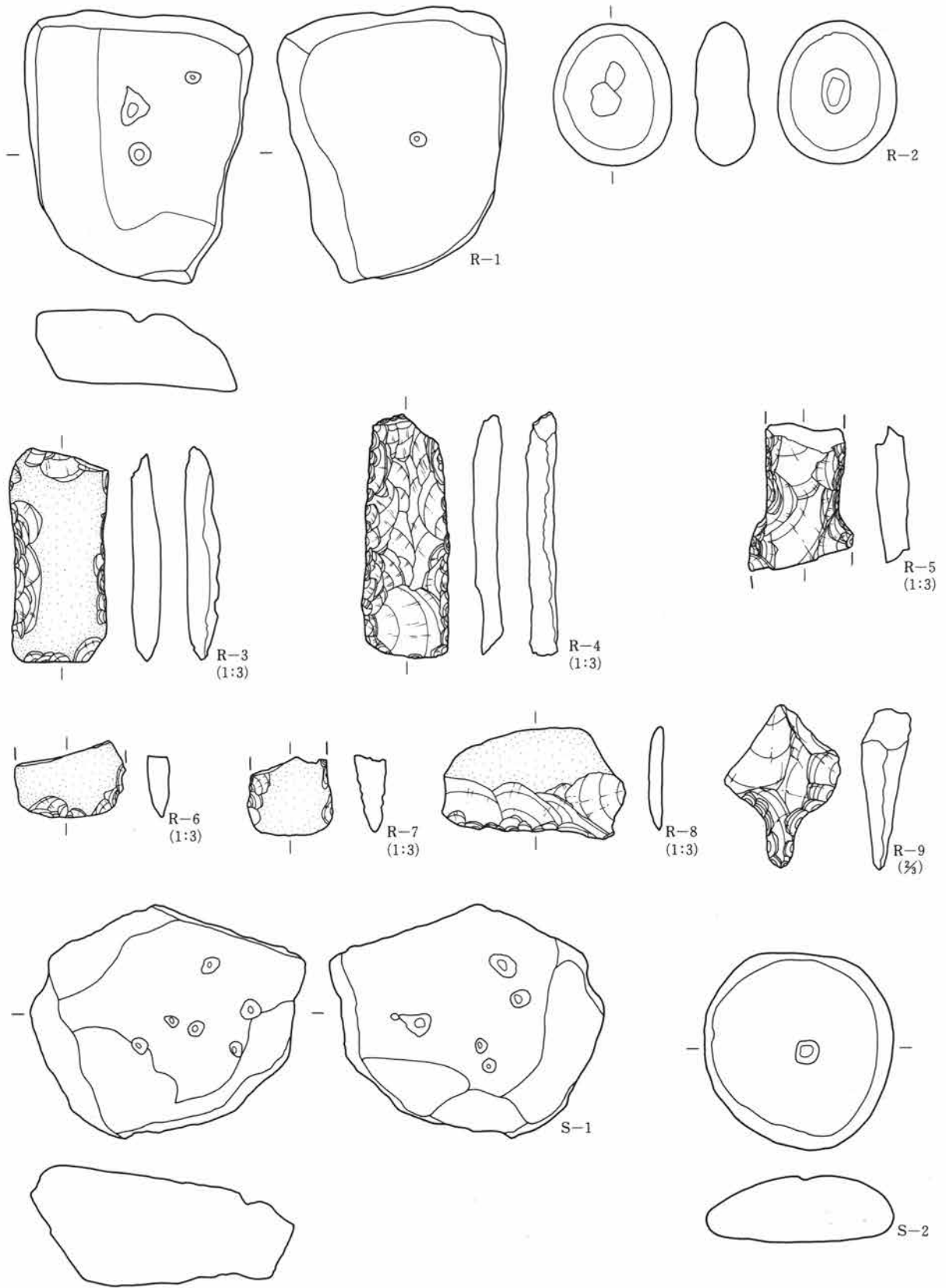

0 15cm 20cm

第348図 グリッド14区 R・S

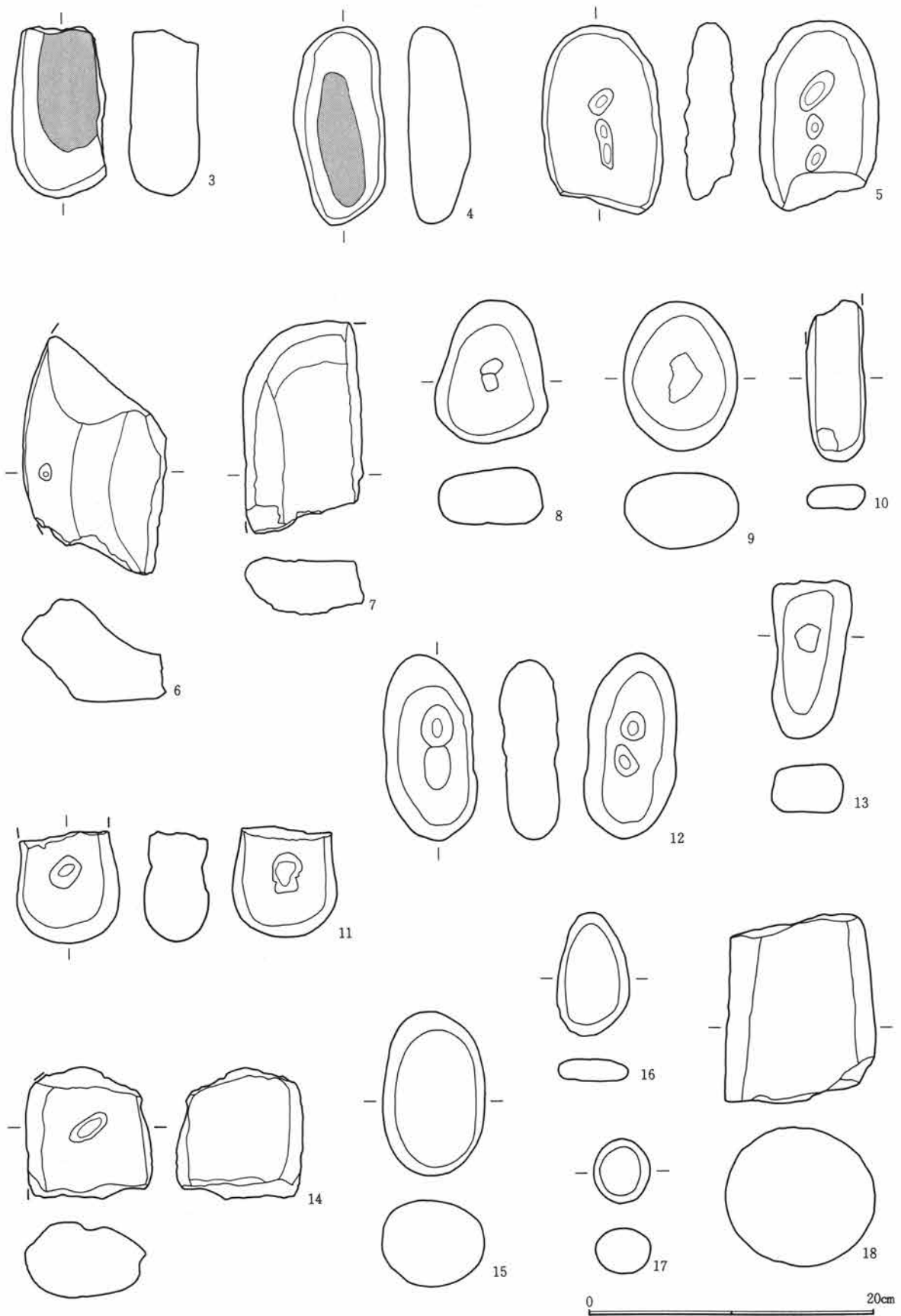

第349図 グリッド14区 S-1

第3節 遺構外の出土遺物

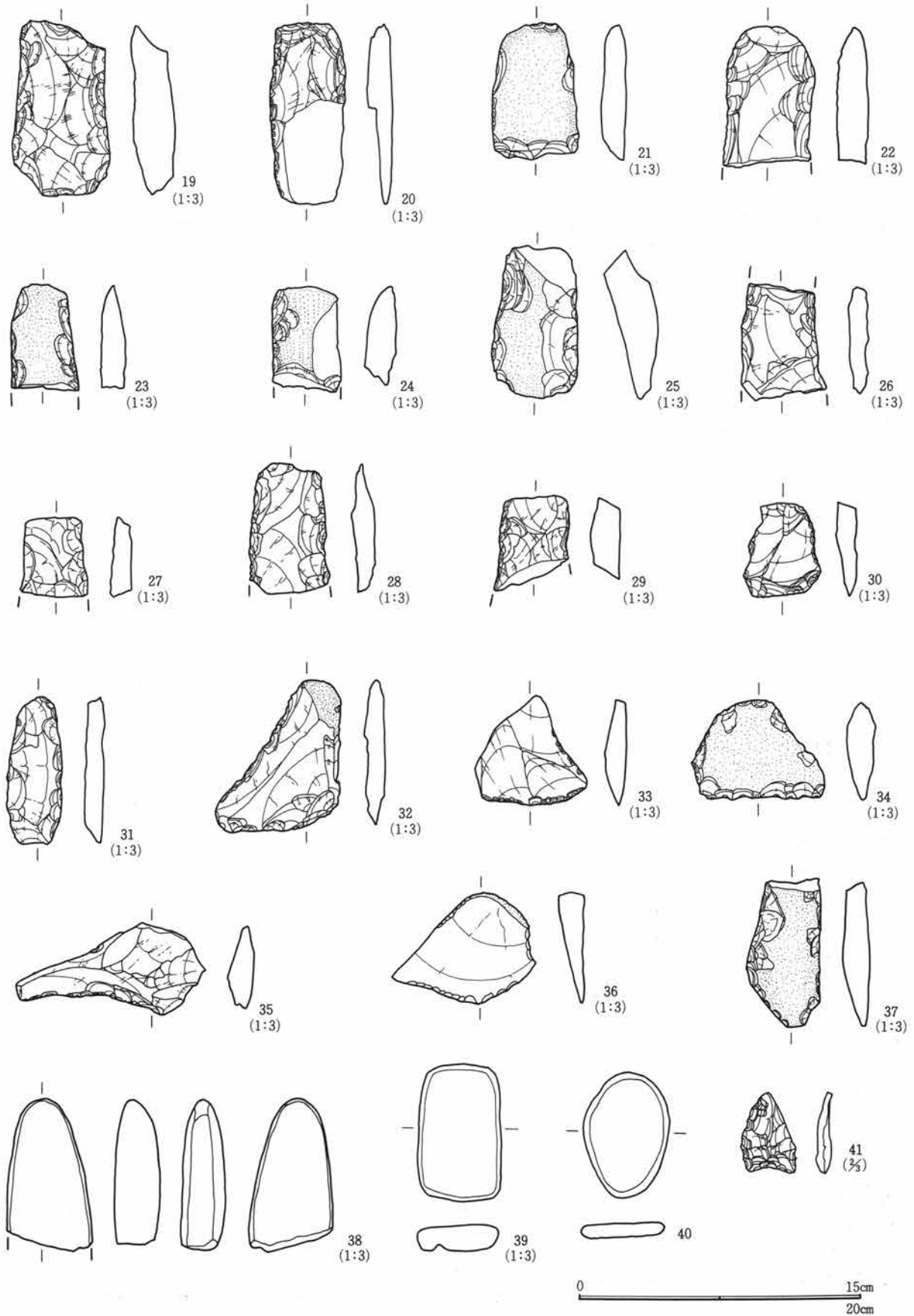

第350図 グリッド14区 S-2

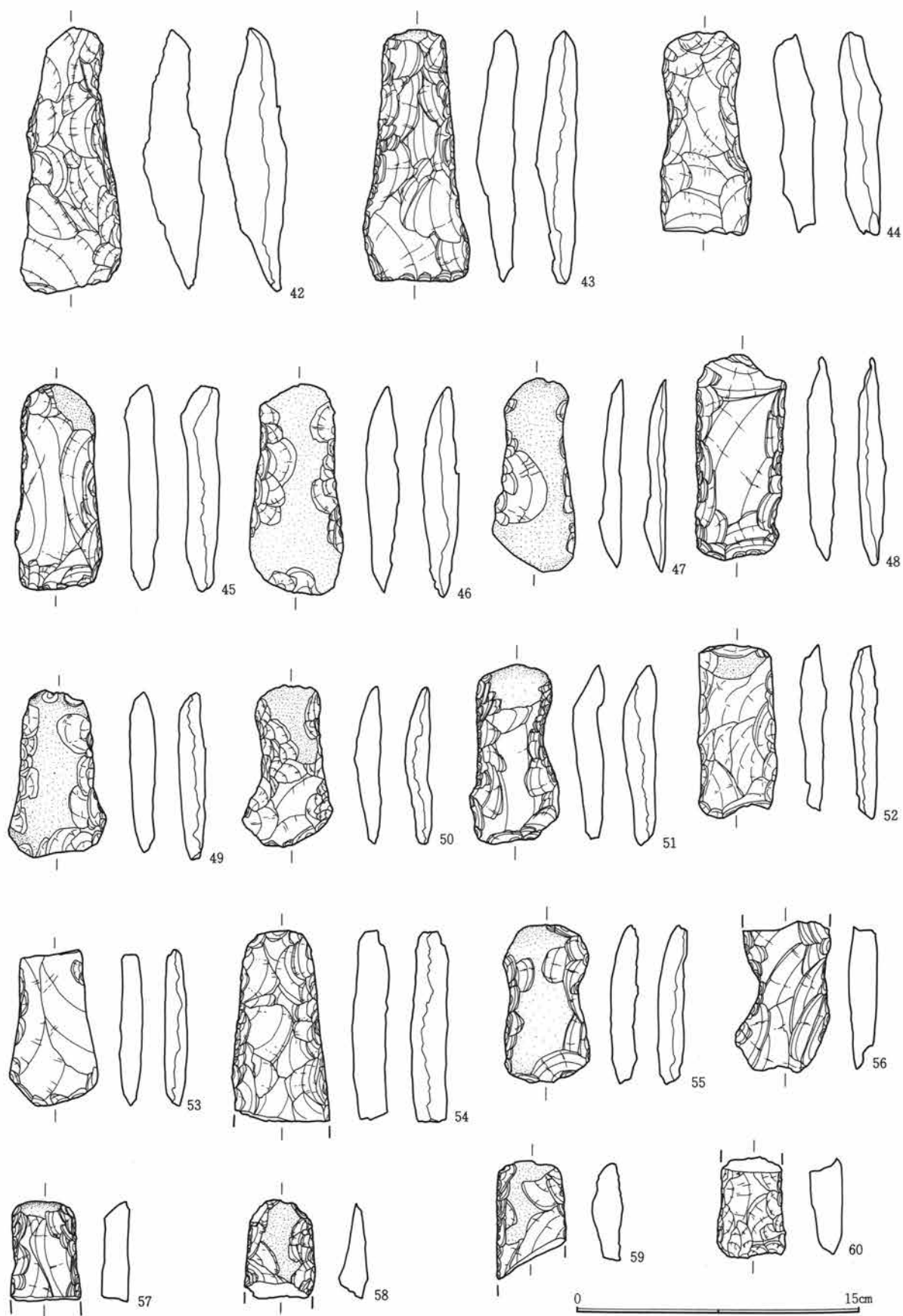

第351図 グリッド14区 S-3

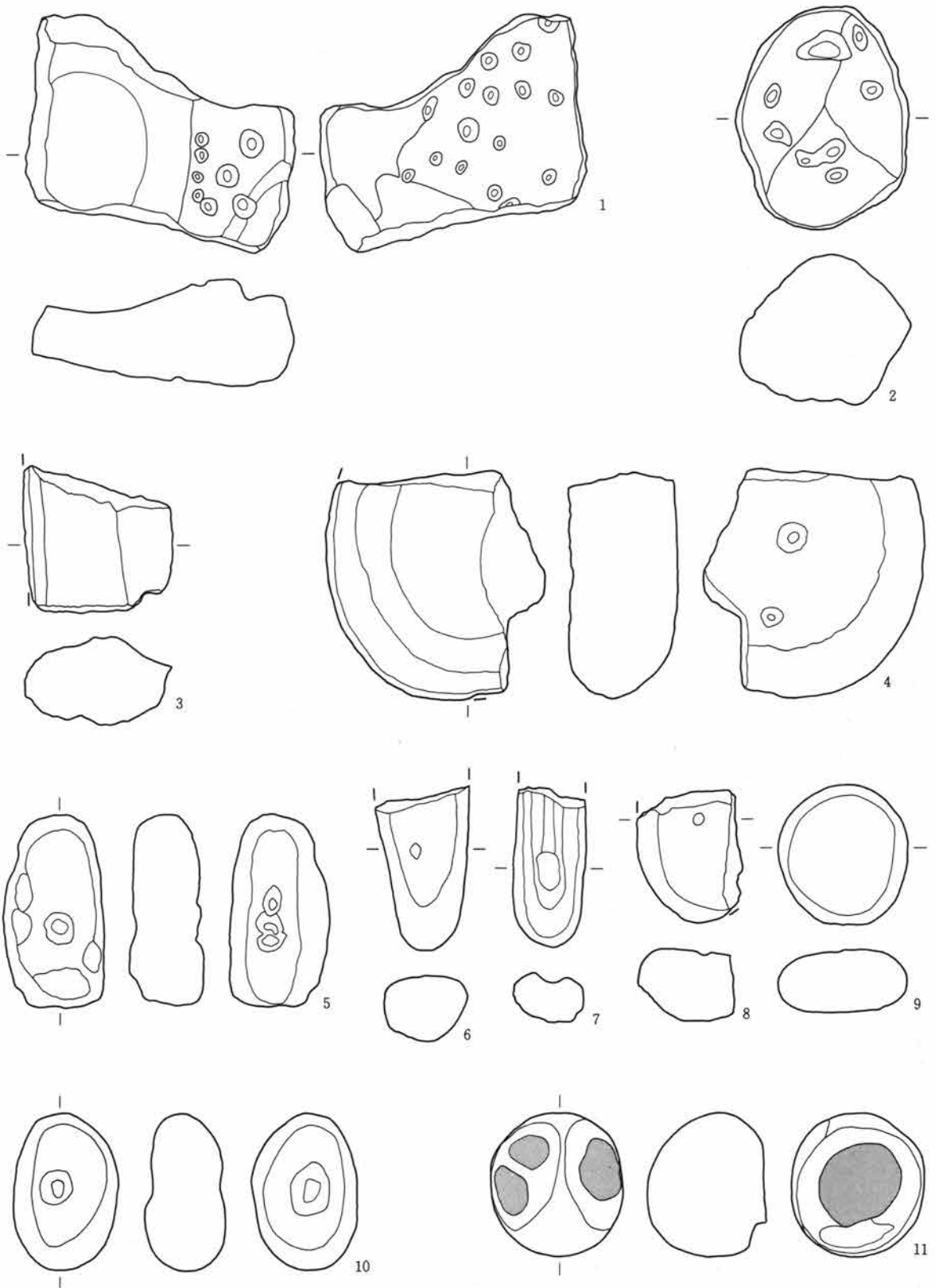

第352図 グリッド14区 T-1

第1章 出土遺物の概要

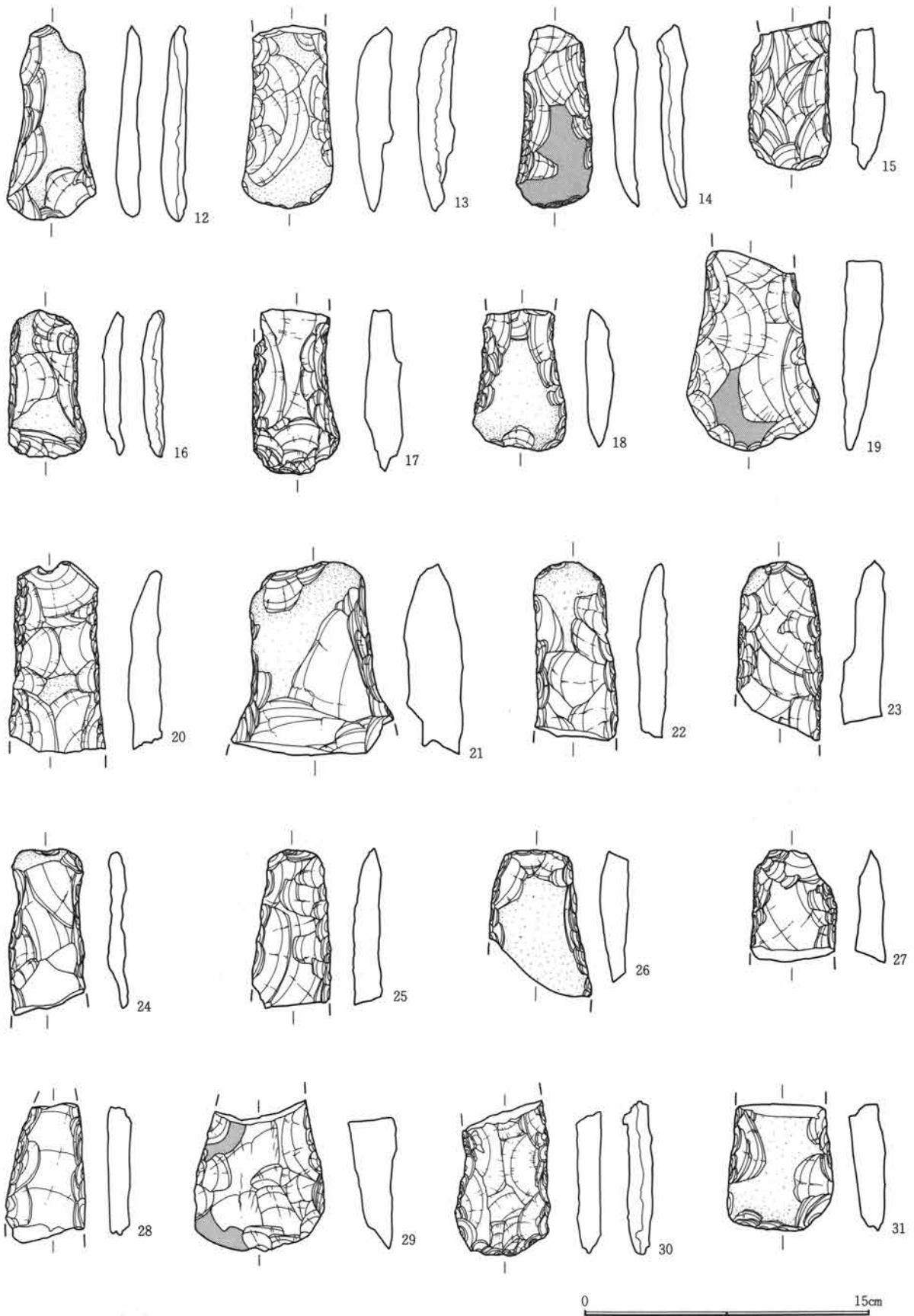

第353図 グリッド14区 T-2

第3節 遺構外の出土遺物



0 15cm

第354図 グリッド14区 T-3

第1章 出土遺物の概要

15区 グリッド石器観察表

| グリッド | 遺物番号 | 種類 | 形状 | 石材 | 特徴 | 縦 | 横 | 厚さ | 重量 | その他 | 小グリッド |
|------|------|------|-------|---------|--------------------------|------|------|-----|------|------|-------|
| A | 1 | 磨・凹石 | 隅丸長方形 | 粗粒輝石安山岩 | 表裏に凹み。表裏・側辺に磨面で稜をもつ。凹→磨。 | 13.1 | 6.1 | 4.5 | 590 | | A-8 |
| A | 2 | 磨石 | 楕円形 | 粗粒輝石安山岩 | 表面に磨面。 | 11.4 | 8.4 | 5.1 | 730 | | A-7 |
| A | 3 | 磨・凹石 | 隅丸長方形 | 粗粒輝石安山岩 | 表裏に浅い凹みと磨面。凹→磨。 | 6.6 | 6.3 | 4.9 | 330 | 欠損 | A-9 |
| A | 4 | 磨・凹石 | 隅丸長方形 | 粗粒輝石安山岩 | 表裏に凹み。表裏・側辺に磨面で稜をもつ。凹→磨。 | 8.2 | 8.3 | 4.4 | 510 | | A-13 |
| A | 5 | 多孔石 | 不定形 | 粗粒輝石安山岩 | 円錐形の凹み。 | 9.4 | 10.8 | 4.3 | 390 | | A-6 |
| A | 6 | 投弾 | 球形 | 粗粒輝石安山岩 | 表面に磨面。 | 4.8 | 4.4 | 2.8 | 70 | | A-7 |
| A | 7 | 打製石斧 | 短冊形 | 細粒輝石安山岩 | 両面調整。刃部磨減。横断面レンズ状。 | 11.4 | 4.9 | 1.9 | 130 | | A-8 |
| A | 8 | 打製石斧 | 撥形 | 粗粒輝石安山岩 | 両面調整。横断面レンズ状。 | 11.1 | 5.2 | 2.1 | 130 | 刃部欠損 | A-11 |
| A | 9 | 打製石斧 | 短冊形 | 粗粒輝石安山岩 | 両面調整。側辺に抉り。横断面レンズ状。 | 7.1 | 4.7 | 2.5 | 100 | | A-7 |
| A | 10 | 打製石斧 | 短冊形 | 細粒輝石安山岩 | 両面調整。横断面レンズ状。 | 7 | 4.9 | 2.1 | 100 | 刃部欠損 | A-8 |
| A | 11 | 打製石斧 | 撥形 | 粗粒輝石安山岩 | 両面調整。横断面レンズ状。 | 5.2 | 4.3 | 2 | 40 | 刃部欠損 | A-9 |
| A | 12 | 打製石斧 | 撥形 | 黒色頁岩 | 両面調整。横断面レンズ状。 | 6.8 | 4 | 1.5 | 40 | 刃部欠損 | A-9 |
| A | 13 | 打製石斧 | 撥形 | 灰色安山岩 | 両面調整。刃部磨減。横断面レンズ状。 | 5.9 | 8 | 2.3 | 60 | 基部欠損 | A-9 |
| A | 14 | 打製石斧 | 短冊形 | 黒色頁岩 | 両面調整。刃部はこぼれ。横断面レンズ状。 | 7 | 4.3 | 1.8 | 70 | 基部欠損 | A-9 |
| A | 15 | 打製石斧 | 短冊形 | 粗粒輝石安山岩 | 両面調整。横断面レンズ状。 | 6.2 | 4.9 | 1.8 | 80 | 基部欠損 | A-10 |
| A | 16 | 打製石斧 | 撥形 | 珪質頁岩 | 両面調整。刃部磨減。横断面レンズ状。 | 6.3 | 4.8 | 1.4 | 50 | | A-9 |
| A | 17 | 打製石斧 | 短冊形 | 黒色頁岩 | 両面調整。刃部はこぼれ。横断面レンズ状。 | 6.7 | 3.8 | 1.5 | 50 | | A-10 |
| A | 18 | 打製石斧 | 撥形 | 黒色頁岩 | 両面調整。横断面レンズ状。 | 6.8 | 3.9 | 1.4 | 40 | | A-7 |
| A | 19 | 磨製石斧 | 定角式 | 変質蛇紋岩 | 表裏・側辺を研磨し稜をもつ。横断面隅丸長方形。 | 5.3 | 3.8 | 2.1 | 60 | 基部欠損 | A-9 |
| B | 1 | 磨石 | 球形 | 粗粒輝石安山岩 | 表面に磨面。 | 11 | 9.8 | 9.2 | 1500 | | B-14 |
| B | 2 | 磨・凹石 | 長楕円形 | 粗粒輝石安山岩 | 表裏に凹みと磨面。磨→凹。 | 9.8 | 6 | 4.5 | 380 | | B-7 |
| B | 3 | 敲石 | 扁平な棒形 | 黒色片岩 | 側辺に敲打痕。 | 10.8 | 3.3 | 1.6 | 90 | | B-11 |
| B | 4 | 打製石斧 | 撥形 | 珪質頁岩 | 両面調整。側辺に抉り。横断面レンズ状。 | 9.7 | 5.6 | 2.6 | 150 | 刃部欠損 | B-12 |
| B | 5 | 打製石斧 | 短冊形 | 細粒輝石安山岩 | 片面調整。横断面カマボコ状。 | 5.1 | 4.6 | 1.2 | 30 | 刃部欠損 | B-11 |
| B | 6 | 打製石斧 | 撥形 | 黒色頁岩 | 両面調整。側辺に抉り。横断面レンズ状。 | 5.4 | 4.6 | 2.2 | 60 | 刃部欠損 | B-8 |
| B | 7 | 打製石斧 | 短冊形 | 黒色頁岩 | 両面調整。横断面レンズ状。 | 4.7 | 4.8 | 1.2 | 30 | 基部欠損 | B-11 |
| B | 8 | 打製石斧 | 撥形 | 珪質頁岩 | 両面調整。刃部はこぼれ。横断面レンズ状。 | 9.8 | 4.6 | 1.4 | 70 | | B-8 |
| B | 9 | 打製石斧 | 短冊形 | 黒色頁岩 | 片面調整。横断面カマボコ状。 | 4.1 | 5 | 1.4 | 40 | 基部欠損 | B-11 |
| B | 10 | 打製石斧 | 撥形 | 黒色頁岩 | 両面調整。横断面レンズ状。 | 5.6 | 5.2 | 1.8 | 60 | 基部欠損 | B-8 |
| B | 11 | 打製石斧 | 短冊形 | 細粒輝石安山岩 | 両面調整。横断面レンズ状。 | 4.4 | 4.9 | 1.4 | 40 | 基部欠損 | B-8 |
| C | 1 | 磨・凹石 | 長楕円形 | 粗粒輝石安山岩 | 表裏に凹みと磨面。磨→凹。 | 6.3 | 7.8 | 3 | 180 | | C-10 |
| C | 2 | 打製石斧 | 短冊形 | 細粒輝石安山岩 | 両面調整。横断面レンズ状。 | 5.3 | 4.1 | 1.6 | 50 | 刃部欠損 | C-11 |
| C | 3 | 打製石斧 | 撥形 | 黒色頁岩 | 両面調整。横断面レンズ状。 | 6.1 | 4.2 | 1.5 | 40 | 刃部欠損 | C-11 |
| C | 4 | 打製石斧 | 短冊形 | 黒色頁岩 | 両面調整。横断面レンズ状。 | 5.5 | 3.6 | 2.4 | 50 | 刃部欠損 | C-11 |
| C | 5 | 打製石斧 | 撥形 | 黒色頁岩 | 両面調整。右側辺に抉り。横断面レンズ状。 | 6.8 | 4.7 | 1.4 | 50 | 刃部欠損 | C-10 |
| C | 6 | 打製石斧 | 短冊形 | 黒色頁岩 | 両面調整。横断面レンズ状。 | 5.8 | 4.5 | 3.1 | 90 | 刃部欠損 | C-7 |
| C | 7 | 打製石斧 | 短冊形 | 細粒輝石安山岩 | 両面調整。横断面レンズ状。 | 6.5 | 4.8 | 1.4 | 60 | 刃部欠損 | C-11 |
| C | 8 | 打製石斧 | 撥形 | 黒色頁岩 | 両面調整。横断面レンズ状。 | 6.6 | 4.6 | 1.9 | 80 | 刃部欠損 | C-11 |
| C | 9 | 打製石斧 | 短冊形 | 黒色頁岩 | 両面調整。横断面レンズ状。 | 5.5 | 4.1 | 1.4 | 50 | 両端欠損 | C-11 |

第3節 遺構外の出土遺物

15区 グリッド石器観察表

| グリッド | 遺物番号 | 種類 | 形状 | 石材 | 特徴 | 縦 | 横 | 厚さ | 重量 | その他 | 小グリッド |
|------|------|--------|-------|---------|------------------------------|------|-----|-----|------|------|-------|
| C | 10 | 打製石斧 | 短冊形 | 黒色頁岩 | 両面調整。横断面レンズ状。 | 5.9 | 3.8 | 1.9 | 40 | 刃部欠損 | C-9 |
| C | 11 | 打製石斧 | 短冊形 | 黒色頁岩 | 両面調整。横断面レンズ状。 | 7.6 | 3.9 | 1.3 | 50 | 刃部欠損 | C-11 |
| C | 12 | 打製石斧 | 短冊形 | 細粒輝石安山岩 | 両面調整。刃部磨滅。横断面レンズ状。 | 4.3 | 4.4 | 1.4 | 40 | 基部欠損 | C-11 |
| C | 13 | 打製石斧 | 短冊形 | 細粒輝石安山岩 | 両面調整。刃部磨滅。横断面レンズ状。 | 4.5 | 4.7 | 1.5 | 50 | 基部欠損 | C-7 |
| C | 14 | 打製石斧 | 短冊形 | 細粒輝石安山岩 | 両面調整。刃部磨滅。横断面レンズ状。 | 5.8 | 4 | 1.7 | 40 | 基部欠損 | C-11 |
| C | 15 | 打製石斧 | 撥形 | 粗粒輝石安山岩 | 両面調整。刃部片面調整。横断面カマボコ状。 | 13.1 | 6.4 | 3 | 250 | | C-9 |
| C | 16 | 打製石斧 | 撥形 | 黒色頁岩 | 両面調整。横断面レンズ状。 | 12.2 | 8.5 | 2.5 | 300 | 刃部欠損 | C-9 |
| C | 17 | 打製石斧 | 撥形 | 灰色安山岩 | 両面調整。横断面レンズ状。 | 10 | 5.2 | 1.6 | 90 | | C-9 |
| C | 18 | 打製石斧 | 撥形 | 灰色安山岩 | 両面調整。横断面レンズ状。 | 9.9 | 4 | 1.6 | 70 | | C-11 |
| C | 19 | 打製石斧 | 短冊形 | 硬質泥岩 | 両面調整。刃部磨滅。横断面レンズ状。 | 10.4 | 3.7 | 1.9 | 80 | | C-11 |
| C | 20 | 打製石斧 | 撥形 | 細粒輝石安山岩 | 両面調整。横断面レンズ状。 | 10.4 | 5.3 | 1.4 | 100 | 刃部欠損 | C-11 |
| C | 21 | 打製石斧 | 短冊形 | 黒色頁岩 | 両面調整。横断面レンズ状。 | 9.6 | 4.1 | 1.6 | 70 | 刃部欠損 | C-11 |
| C | 22 | 打製石斧 | 撥形 | 黒色頁岩 | 両面調整。刃部はこぼれ。横断面レンズ状。 | 7.6 | 4.1 | 1 | 40 | | C-11 |
| C | 23 | 打製石斧 | 撥形 | 灰色安山岩 | 両面調整。横断面カマボコ状。 | 9.6 | 4.8 | 2.3 | 140 | 刃部欠損 | C-13 |
| C | 24 | 打製石斧 | 撥形 | 黒色頁岩 | 両面調整。刃部片面調整。横断面カマボコ状。 | 9.1 | 4.1 | 1.8 | 70 | | C-10 |
| C | 25 | 打製石斧 | 撥形 | 閃緑岩 | 両面調整。横断面レンズ状。 | 9 | 7.4 | 1.8 | 160 | 基部欠損 | C-9 |
| C | 26 | 打製石斧 | 撥形 | 細粒輝石安山岩 | 両面調整。横断面レンズ状。 | 8.3 | 4.8 | 1.5 | 70 | | C-11 |
| C | 27 | 打製石斧 | 撥形 | 珪質頁岩 | 両面調整。刃部はこぼれ。横断面レンズ状。 | 8.8 | 4.6 | 1.7 | 80 | | C-11 |
| C | 28 | 打製石斧 | 撥形 | 灰色安山岩 | 両面調整。横断面カマボコ状。 | 6.6 | 5.4 | 2.7 | 130 | 両端欠損 | C-13 |
| C | 29 | 打製石斧 | 短冊形 | 細粒輝石安山岩 | 両面調整。刃部はこぼれ。横断面レンズ状。 | 6.7 | 5.7 | 2 | 100 | 基部欠損 | C-11 |
| C | 30 | 打製石斧 | 短冊形 | 細粒輝石安山岩 | 両面調整。刃部磨滅。横断面レンズ状。 | 5.8 | 6.3 | 2.2 | 80 | 基部欠損 | C-7 |
| C | 31 | 打製石斧 | 短冊形 | 細粒輝石安山岩 | 両面調整。横断面レンズ状。 | 9 | 4.9 | 1.7 | 90 | 刃部欠損 | C-7 |
| C | 32 | 打製石斧 | 短冊形 | 珪質頁岩 | 両面調整。横断面レンズ状。 | 4.7 | 8.1 | 1.1 | 50 | | C-7 |
| C | 33 | 磨製石斧 | — | 変玄武岩 | 表裏を研磨し稜をもたない。刃部はこぼれ。横断面レンズ状。 | 9.9 | 6.8 | 3.3 | 270 | 基部欠損 | C-13 |
| D | 1 | 磨・凹石 | 隅丸長方形 | 粗粒輝石安山岩 | 表裏・側面に凹みと磨面で稜をもつ。凹→磨。 | 13.9 | 7.2 | 4.8 | 890 | | D-13 |
| D | 2 | 打製石斧 | 撥形 | 細粒輝石安山岩 | 片面調整。横断面カマボコ状。 | 8 | 3.7 | 1 | 40 | | D-10 |
| E | 1 | 石皿 | — | 粗粒輝石安山岩 | 石皿作業面は凹面。 | 9.7 | 16 | 3.5 | 680 | 欠損 | E-11 |
| E | 2 | 凹石 | 楕円形 | 粗粒輝石安山岩 | 表裏・側面に凹み。 | 11.5 | 6.8 | 5.8 | 640 | | E-5 |
| E | 3 | 磨・敲石 | 楕円形 | 石英閃緑岩 | 表面に敲打痕。表裏に磨面。磨→敲。 | 8.3 | 7.2 | 3.8 | 330 | | E-7 |
| E | 4 | 多孔石 | — | 緑色片岩 | 円錐形の凹み。 | 10.1 | 9.2 | 2.3 | 290 | 欠損 | E-6 |
| E | 5 | 磨石 | 隅丸長方形 | デイサイト | 側面に磨面。 | 6.9 | 3.7 | 2.2 | 90 | | E-5 |
| E | 6 | 磨石 | 長楕円形 | 雲母石英片岩 | 表面に磨面。 | 8.1 | 6.1 | 2.3 | 170 | 欠損 | E-11 |
| E | 7 | 打製石斧 | 短冊形 | 黒色頁岩 | 両面調整。刃部はこぼれ。横断面レンズ状。 | 9.9 | 4.1 | 1.5 | 80 | | E-7 |
| E | 8 | 打製石斧 | 短冊形 | 黒色頁岩 | 両面調整。横断面レンズ状。 | 9.7 | 4.7 | 2.5 | 120 | | E-8 |
| E | 9 | 打製石斧 | 短冊形 | 黒色頁岩 | 両面調整。横断面レンズ状。 | 8.9 | 3.7 | 1.8 | 60 | 刃部欠損 | E-11 |
| E | 10 | 打製石斧 | 撥形 | 灰色安山岩 | 両面調整。 | 7.3 | 5.6 | 2.5 | 130 | 刃部欠損 | E-5 |
| E | 11 | 打製石斧 | 撥形 | 粗粒輝石安山岩 | 両面調整。横断面レンズ状。 | 7.7 | 4.5 | 1.7 | 70 | | E-7 |
| E | 12 | スクレイパー | 撥形 | 細粒輝石安山岩 | 側面に押圧剝離の片面刃部。 | 7.5 | 4 | 1.4 | 50 | 刃部欠損 | E-11 |
| E | 13 | 打製石斧 | 撥形 | 黒色頁岩 | 両面調整。横断面レンズ状。 | 6.6 | 4.4 | 6.7 | 60 | 刃部欠損 | E-11 |
| E | 14 | スクレイパー | 撥形 | 黒色頁岩 | 側面に押圧剝離の片面刃部。 | 6.2 | 5 | 2.2 | 70 | 刃部欠損 | E-11 |
| E | 15 | スクレイパー | 横長 | 黒色頁岩 | 側面に押圧剝離の片面刃部。 | 4.3 | 4.9 | 0.7 | 20 | | E-11 |
| E | 16 | スクレイパー | 横長 | 黒色頁岩 | 両面調整。 | 4.8 | 6.7 | 1.4 | 70 | | E-11 |
| F | 1 | 石皿 | 楕円形 | 粗粒輝石安山岩 | 石皿作業面は凹面。 | 15.6 | 19 | 8.6 | 2800 | | F-10 |

第1章 出土遺物の概要

15区 グリッド石器観察表

| グリッド | 遺物番号 | 種類 | 形状 | 石材 | 特徴 | 縦 | 横 | 厚さ | 重量 | その他 | 小グリッド |
|------|------|--------|-------|---------|------------------------------|------|------|------|-------|------|-------|
| F | 2 | 石皿 | 楕円形 | 粗粒輝石安山岩 | 石皿作業面は凹面。 | 16.2 | 16 | 6.6 | 1700 | | F-10 |
| F | 3 | 磨・敲石 | 長楕円形 | 粗粒輝石安山岩 | 表裏に磨面。表面に敲打痕。磨→敲。 | 12.6 | 9.3 | 5.2 | 780 | | F-10 |
| F | 4 | 凹・敲石 | 長楕円形 | 粗粒輝石安山岩 | 表裏・側辺に円錐形の凹み。側辺に敲打痕。 | 13.6 | 7.4 | 6.4 | 940 | | F-12 |
| F | 5 | 磨石 | 円形 | 粗粒輝石安山岩 | 表面に磨面。磨面平坦。 | 6.7 | 6.2 | 2.3 | 150 | | F-6 |
| F | 6 | 磨石 | 長楕円形 | 粗粒輝石安山岩 | 表面に磨面。磨面平坦。 | 10.4 | 4.7 | 2.6 | 160 | | F-9 |
| F | 7 | 石匙 | 縦長 | 黒色頁岩 | 側辺に両面調整の刃部。右側辺に把手部の挟り。 | 11.5 | 4.3 | 1.5 | 90 | | F-6 |
| F | 8 | 打製石斧 | 撥形 | 黒色頁岩 | 両面調整。刃部片面調整。横断面コマゴコ状。 | 8.9 | 5 | 1.6 | 90 | | F-9 |
| F | 9 | 打製石斧 | 撥形 | 粗粒輝石安山岩 | 両面調整。刃部はこぼれ。横断面レンズ状。 | 9.3 | 6.8 | 2.1 | 180 | 刃部欠損 | F-6 |
| F | 10 | 打製石斧 | 短冊形 | 細粒輝石安山岩 | 両面調整。刃部はこぼれ。横断面レンズ状。 | 10.1 | 5 | 1.3 | 120 | 刃部欠損 | F-6 |
| F | 11 | 打製石斧 | 撥形 | 黒色頁岩 | 両面調整。刃部はこぼれ。横断面レンズ状。 | 9.8 | 4.1 | 1.2 | 60 | | F-6 |
| F | 12 | 打製石斧 | 短冊形 | 黒色頁岩 | 両面調整。刃部磨減。横断面レンズ状。 | 10.4 | 3.6 | 0.9 | 50 | | F-12 |
| F | 13 | 打製石斧 | 撥形 | 細粒輝石安山岩 | 両面調整。横断面レンズ状。 | 5.8 | 5.6 | 1.9 | 80 | 両端欠損 | F-6 |
| F | 14 | 打製石斧 | 短冊形 | 輝緑岩 | 両面調整。横断面レンズ状。 | 5.1 | 4 | 1.6 | 50 | 基部欠損 | F-9 |
| F | 15 | 打製石斧 | 短冊形 | 細粒輝石安山岩 | 両面調整。刃部はこぼれ。横断面レンズ状。 | 7.4 | 4.8 | 1.8 | 90 | 両端欠損 | F-7 |
| G | 1 | 多孔石 | 長楕円形 | 粗粒輝石安山岩 | 表裏に円錐形の凹み。 | 41.5 | 24.5 | 23.5 | 28400 | | G-10 |
| G | 2 | 多孔石 | 卵形 | 粗粒輝石安山岩 | 円錐形の凹み。表裏に磨面。 | 22 | 16.6 | 14.4 | 7900 | | G-9 |
| G | 3 | 多孔石 | 不定形 | 角閃石安山岩 | 円錐形の凹み。 | 22.6 | 18 | 9 | 4450 | | G-9 |
| G | 4 | 石皿 | — | 粗粒輝石安山岩 | 石皿作業面は凹面。 | 10.3 | 8.3 | 5 | 390 | 欠損 | G-11 |
| G | 5 | 多孔石 | 不定形 | 粗粒輝石安山岩 | 円錐形の凹み。 | 13.6 | 12 | 5.7 | 900 | | G-11 |
| G | 6 | 石皿・多孔石 | 不定形 | 粗粒輝石安山岩 | 石皿作業面は凹面。裏に円錐形の凹み。 | 14.5 | 11.3 | 4.4 | 800 | 欠損 | G-11 |
| G | 7 | 石皿・多孔石 | 楕円形 | 粗粒輝石安山岩 | 石皿作業面は凹面。円錐形の凹み。石皿の転用。 | 17.4 | 19.6 | 8.4 | 3150 | 欠損 | G-9 |
| G | 8 | 石皿 | 楕円形 | 粗粒輝石安山岩 | 石皿作業面は凹面。 | 6.2 | 12.6 | 7.4 | 1500 | | G-9 |
| G | 9 | 凹石 | 不定形 | 角閃石安山岩 | 円錐形の凹み。 | 14.4 | 17.4 | 8.5 | 2200 | | G-9 |
| G | 10 | 多孔石 | 不定形 | 角閃石安山岩 | 円錐形の凹み。 | 13 | 16.8 | 11.2 | 2600 | | G-9 |
| G | 11 | 多孔石 | 不定形 | 粗粒輝石安山岩 | 表裏に円錐形の凹み。 | 19.4 | 17 | 9 | 2950 | | G-9 |
| G | 12 | 凹石 | 不定形 | 角閃石安山岩 | 円錐形の凹み。 | 20 | 12.7 | 11.8 | 3850 | | G-9 |
| G | 13 | 台石 | 不定形 | 粗粒輝石安山岩 | 作業面は平坦で敲打痕あり。 | 16 | 19 | 9 | 3900 | 欠損 | G-9 |
| G | 14 | 凹石 | 卵形 | 粗粒輝石安山岩 | 中央に浅い楕円形の凹み。 | 11.8 | 11 | 10 | 1750 | | G-9 |
| G | 15 | 磨・敲石 | 不定形 | 粗粒輝石安山岩 | 表面に敲打痕。裏に磨面。 | 12.9 | 7.5 | 5.4 | 730 | | G-9 |
| G | 16 | 凹石 | 楕円形 | 粗粒輝石安山岩 | 表・側辺に細長い凹み。 | 12.5 | 9.8 | 4 | 650 | | G-9 |
| G | 17 | 磨・凹石 | 隅丸長方形 | 粗粒輝石安山岩 | 表裏・側辺に凹みと磨面で稜をもつ。磨→凹。 | 13 | 6.6 | 3.6 | 500 | | G-9 |
| G | 18 | 磨・凹石 | 隅丸長方形 | 粗粒輝石安山岩 | 表裏に円錐形の凹み。表裏・側辺に磨面で稜をもつ。凹→磨。 | 15.6 | 8.9 | 5.3 | 1070 | | G-9 |
| G | 19 | 凹石 | 不定形 | 粗粒輝石安山岩 | 表裏に凹み。 | 12.7 | 8.9 | 4.3 | 570 | | G-6 |
| G | 20 | 磨・凹石 | 長楕円形 | 粗粒輝石安山岩 | 表裏に凹みと磨面。磨→凹。 | 11.8 | 6.9 | 3.4 | 400 | | G-9 |
| G | 21 | 磨・凹石 | 長楕円形 | 粗粒輝石安山岩 | 表裏に凹みと磨面。凹→磨。 | 11.3 | 6.1 | 4.4 | 460 | | G-6 |
| G | 22 | 磨・凹石 | 楕円形 | 粗粒輝石安山岩 | 表裏に凹みと磨面。凹→磨。 | 10.6 | 7.9 | 4.6 | 580 | | G-9 |
| G | 23 | 凹石 | — | 粗粒輝石安山岩 | 表面に円錐形の凹み。 | 6.7 | 7 | 2.3 | 120 | 欠損 | G-9 |
| G | 24 | 磨・凹石 | 卵形 | 粗粒輝石安山岩 | 表裏に凹みと磨面。凹→磨。 | 7.7 | 5.8 | 4.2 | 210 | | G-6 |
| G | 25 | 磨・凹石 | 楕円形 | 粗粒輝石安山岩 | 表裏に凹みと磨面。磨→凹。 | 6.3 | 7.8 | 3.9 | 240 | 欠損 | G-11 |
| G | 26 | 磨石 | — | 粗粒輝石安山岩 | 表面に磨面。 | 5.5 | 5.8 | 2 | 80 | 欠損 | G-6 |
| G | 27 | 磨・凹石 | 楕円形 | 粗粒輝石安山岩 | 表裏に凹みと磨面。磨→凹。 | 9.8 | 7.4 | 3.9 | 360 | | G-11 |
| G | 28 | 磨・凹石 | 楕円形 | 粗粒輝石安山岩 | 表裏に凹みと磨面。凹→磨。 | 9.7 | 7.8 | 5.4 | 520 | | G-9 |
| G | 29 | 磨石 | 長楕円形 | 粗粒輝石安山岩 | 表面に磨面。 | 10.6 | 6.2 | 2.2 | 250 | | G-11 |
| G | 30 | 磨・凹石 | 円形 | 粗粒輝石安山岩 | 表裏に凹みと磨面。磨→凹。 | 8.9 | 8 | 5.2 | 500 | | G-11 |
| G | 31 | 磨・凹石 | 円形 | 粗粒輝石安山岩 | 表裏に凹みと磨面。磨→凹。 | 9.6 | 9 | 3.9 | 450 | | G-11 |
| G | 32 | 磨・凹石 | — | 粗粒輝石安山岩 | 表裏に凹みと磨面。 | 6 | 8.1 | 3.6 | 240 | 欠損 | G-11 |
| G | 33 | 磨・凹石 | 楕円形 | 粗粒輝石安山岩 | 表裏に凹みと磨面。磨→凹。 | 5.8 | 6.5 | 3.6 | 160 | 欠損 | G-11 |
| G | 34 | 磨・敲石 | 楕円形 | 粗粒輝石安山岩 | 表面に磨面。裏・側辺に敲打痕。 | 5.7 | 7.7 | 4.6 | 280 | 欠損 | G-7 |
| G | 35 | 磨・敲石 | 楕円形 | 粗粒輝石安山岩 | 表裏に磨面と敲打痕。敲→磨。 | 8.9 | 8.7 | 4.6 | 440 | 欠損 | G-11 |
| G | 36 | 磨・凹石 | 楕円形 | 粗粒輝石安山岩 | 表裏に円錐形の凹み。 | 6.5 | 11 | 4 | 260 | 欠損 | G-11 |
| G | 37 | 磨石 | 隅丸長方形 | 粗粒輝石安山岩 | 表裏・側辺に磨面で稜をもつ。 | 7.3 | 7.2 | 4.5 | 340 | 欠損 | G-9 |
| G | 38 | 凹石 | 楕円形 | 粗粒輝石安山岩 | 表面に凹み。 | 7.8 | 6.7 | 4.1 | 290 | | G-9 |
| G | 39 | 磨・凹石 | 長楕円形 | 粗粒輝石安山岩 | 表面に浅い凹み。表裏に磨面。凹→磨。 | 6.9 | 8.8 | 4.7 | 400 | 欠損 | G-5 |
| G | 40 | 凹石 | 卵形 | 粗粒輝石安山岩 | 表面に凹み。 | 9.8 | 6.9 | 5.2 | 430 | | G-9 |
| G | 41 | 磨・凹石 | 不定形 | 粗粒輝石安山岩 | 表面に浅い凹みと磨面。凹→磨。 | 14.8 | 8.2 | 3.3 | 610 | | G-6 |

第3節 遺構外の出土遺物

15区 グリッド石器観察表

| グリッド | 遺物番号 | 種類 | 形状 | 石材 | 特徴 | 縦 | 横 | 厚さ | 重量 | その他 | 小グリッド |
|------|------|------|-------|---------|------------------------------|------|-----|-----|-----|------|-------|
| G | 42 | 磨・凹石 | 長楕円形 | 粗粒輝石安山岩 | 表面に凹み。表・側面に磨面。凹→磨。 | 10.8 | 5.3 | 4.1 | 420 | | G-6 |
| G | 43 | 磨・敲石 | 不定形 | 粗粒輝石安山岩 | 表裏に磨面と敲打痕。敲→磨。 | 12.5 | 8.9 | 3.8 | 670 | | G-9 |
| G | 44 | 磨石 | 隅丸長方形 | 粗粒輝石安山岩 | 表面に磨面。 | 13 | 8.8 | 3.3 | 630 | | G-9 |
| G | 45 | 磨石 | 棒形 | 粗粒輝石安山岩 | 表面に平坦な磨面。 | 13.5 | 5.5 | 4.3 | 460 | | G-11 |
| G | 46 | 磨・凹石 | — | 粗粒輝石安山岩 | 表面に凹み。表裏に磨面。凹→磨。 | 7.8 | 7.7 | 3.1 | 340 | 欠損 | G-9 |
| G | 47 | 磨石 | — | 粗粒輝石安山岩 | 表裏に磨面。 | 5.5 | 7.6 | 3.6 | 260 | 欠損 | G-9 |
| G | 48 | 磨石 | — | 粗粒輝石安山岩 | 表裏に磨面。 | 7.2 | 8.8 | 3.7 | 340 | 欠損 | G-9 |
| G | 49 | 磨石 | — | 粗粒輝石安山岩 | 表面に平坦な磨面。 | 10.1 | 8.4 | 2.8 | 410 | | G-9 |
| G | 50 | 磨石 | — | 粗粒輝石安山岩 | 表裏に磨面。 | 6.8 | 9.4 | 3.8 | 380 | 欠損 | G-9 |
| G | 51 | 敲石 | 扁平な棒形 | 雲母石英片岩 | 側面に敲打痕。 | 11.1 | 4.1 | 1.8 | 130 | 欠損 | G-9 |
| G | 52 | 敲石 | 扁平な棒形 | 雲母石英片岩 | 側面に敲打痕。 | 12.4 | 4.7 | 2.2 | 220 | 欠損 | G-11 |
| G | 53 | 敲石 | 扁平な棒形 | 雲母石英片岩 | 側面に敲打痕。 | 12.8 | 5.2 | 1.9 | 200 | | G-9 |
| G | 54 | 敲石 | 棒形 | 黒色頁岩 | 側面に敲打痕。 | 13.6 | 2.4 | 1.5 | 70 | | G-11 |
| G | 55 | 敲石 | 棒形 | 黒色頁岩 | 側面に敲打痕。 | 12 | 2.7 | 1.5 | 70 | | G-11 |
| G | 56 | 磨石 | 楕円形 | 粗粒輝石安山岩 | 表面に磨面。 | 6.2 | 5.5 | 4.1 | 180 | | G-9 |
| G | 57 | 磨石 | — | 粗粒輝石安山岩 | 表裏・側面に磨面で稜をもつ。 | 4.2 | 6.4 | 3.4 | 120 | 欠損 | G-9 |
| G | 58 | 磨石 | 長楕円形 | 粗粒輝石安山岩 | 表面に磨面。 | 7.1 | 3.8 | 2.8 | 110 | | G-9 |
| G | 59 | 打製石斧 | 短冊形 | 雲母石英片岩 | 両面調整。刃部はこぼれ。横断面レンズ状。 | 8.6 | 5.5 | 1.1 | 70 | | G-7 |
| G | 60 | 打製石斧 | 短冊形 | 雲母石英片岩 | 両面調整。刃部はこぼれ。横断面レンズ状。 | 9.7 | 5.5 | 1.3 | 100 | | G-7 |
| G | 61 | 打製石斧 | 短冊形 | 黒色頁岩 | 両面調整。刃部はこぼれ。横断面レンズ状。 | 14.2 | 4.7 | 2.6 | 160 | | G-9 |
| G | 62 | 打製石斧 | 撥形 | 粗粒輝石安山岩 | 両面調整。刃部はこぼれ。横断面レンズ状。 | 11.2 | 5.4 | 1.9 | 130 | | G-9 |
| G | 63 | 打製石斧 | 短冊形 | 珪質頁岩 | 両面調整。刃部はこぼれ。横断面レンズ状。 | 10.2 | 4.2 | 1.9 | 70 | | G-8 |
| G | 64 | 打製石斧 | 短冊形 | 珪質頁岩 | 両面調整。横断面レンズ状。 | 11.3 | 4.1 | 1.3 | 70 | | G-9 |
| G | 65 | 打製石斧 | 撥形 | 細粒輝石安山岩 | 両面調整。刃部はこぼれ。横断面レンズ状。 | 10.9 | 6.3 | 3.1 | 220 | | G-9 |
| G | 66 | 打製石斧 | 撥形 | 硬質泥岩 | 両面調整。刃部片面調整。横断面カマボコ状。 | 10.1 | 5.1 | 1.4 | 80 | | G-11 |
| G | 67 | 打製石斧 | 撥形 | 黒色頁岩 | 両面調整。横断面レンズ状。 | 10.7 | 4.2 | 1.5 | 70 | | G-11 |
| G | 68 | 打製石斧 | 撥形 | 黒色頁岩 | 両面調整。刃部磨減。横断面レンズ状。 | 8.6 | 4.3 | 1.1 | 40 | | G-9 |
| G | 69 | 打製石斧 | 短冊形 | 黒色頁岩 | 両面調整。横断面レンズ状。 | 12.4 | 4.5 | 3.2 | 200 | | G-9 |
| G | 70 | 打製石斧 | 短冊形 | 灰色安山岩 | 両面調整。刃部はこぼれ。横断面レンズ状。 | 11.7 | 5.8 | 2.5 | 220 | | G-9 |
| G | 71 | 打製石斧 | 撥形 | 細粒輝石安山岩 | 両面調整。横断面レンズ状。 | 9.6 | 5 | 1.8 | 90 | | G-8 |
| G | 72 | 打製石斧 | 撥形 | 細粒輝石安山岩 | 両面調整。横断面レンズ状。 | 10.2 | 5.1 | 1.9 | 90 | 刃部欠損 | G-7 |
| G | 73 | 打製石斧 | 短冊形 | 細粒輝石安山岩 | 両面調整。横断面レンズ状。 | 7.4 | 4.9 | 2.3 | 90 | 基部欠損 | G-11 |
| G | 74 | 打製石斧 | 撥形 | 黒色頁岩 | 両面調整。刃部片面調整。横断面カマボコ状。 | 10.6 | 4.9 | 2.8 | 120 | | G-9 |
| G | 75 | 楔形石器 | 短冊形 | 珪質頁岩 | 両端調整。両面剝離。 | 4.3 | 4.1 | 1.6 | 20 | | G-9 |
| G | 76 | 打製石斧 | 短冊形 | 変質玄武岩 | 両面調整。刃部はこぼれ。横断面レンズ状。 | 8.3 | 3.7 | 1.4 | 50 | | G-6 |
| G | 77 | 打製石斧 | 撥形 | 細粒輝石安山岩 | 両面調整。刃部片面調整。横断面カマボコ状。 | 10.7 | 5.2 | 1.8 | 90 | | G-6 |
| G | 78 | 打製石斧 | 短冊形 | 珪質頁岩 | 両面調整。刃部片面調整。刃部はこぼれ。横断面カマボコ状。 | 10.4 | 6.9 | 3.2 | 320 | 基部欠損 | G-9 |
| G | 79 | 打製石斧 | 短冊形 | 珪質頁岩 | 両面調整。横断面レンズ状。 | 9.5 | 4.9 | 3 | 160 | 刃部欠損 | G-7 |
| G | 80 | 打製石斧 | 短冊形 | 黒色頁岩 | 両面調整。横断面レンズ状。 | 8.8 | 4.7 | 2.1 | 110 | 刃部欠損 | G-9 |
| G | 81 | 打製石斧 | 撥形 | 珪質準片岩 | 両面調整。横断面レンズ状。 | 8.4 | 4.5 | 1.4 | 60 | 刃部欠損 | G-9 |
| G | 82 | 打製石斧 | 短冊形 | 頁岩 | 両面調整。横断面レンズ状。 | 7.8 | 4.7 | 1.7 | 70 | 刃部欠損 | G-9 |
| G | 83 | 打製石斧 | 撥形 | 黒色頁岩 | 両面調整。横断面レンズ状。 | 7.6 | 3.8 | 1.8 | 60 | 刃部欠損 | G-9 |
| G | 84 | 打製石斧 | 撥形 | 細粒輝石安山岩 | 両面調整。横断面レンズ状。 | 8.6 | 4.7 | 1.8 | 90 | 刃部欠損 | G-9 |
| G | 85 | 打製石斧 | 撥形 | 細粒輝石安山岩 | 両面調整。横断面レンズ状。 | 7.1 | 4.4 | 4.1 | 70 | 刃部欠損 | G-9 |
| G | 86 | 打製石斧 | 短冊形 | 粗粒輝石安山岩 | 両面調整。横断面レンズ状。 | 5.7 | 4.2 | 1.7 | 50 | 刃部欠損 | G-9 |
| G | 87 | 打製石斧 | 短冊形 | 珪質頁岩 | 両面調整。横断面レンズ状。 | 6.8 | 4.2 | 1.5 | 50 | 刃部欠損 | G-9 |

第1章 出土遺物の概要

15区 グリッド石器観察表

| グリッド | 遺物番号 | 種類 | 形状 | 石材 | 特徴 | 縦 | 横 | 厚さ | 重量 | その他 | 小グリッド |
|------|------|--------|-----|---------|-----------------------------------|------|------|-----|-----|------|-------|
| G | 88 | 打製石斧 | 短冊形 | 粗粒輝石安山岩 | 両面調整。横断面レンズ状。 | 6.5 | 4.6 | 1.8 | 70 | 刃部欠損 | G-9 |
| G | 89 | 打製石斧 | 短冊形 | 雲母石英片岩 | 片面調整。横断面カマボコ状。 | 8.7 | 5.1 | 1.3 | 80 | 刃部欠損 | G-11 |
| G | 90 | 打製石斧 | 短冊形 | 黒色頁岩 | 両面調整。横断面レンズ状。 | 8.1 | 4.5 | 1.7 | 80 | 刃部欠損 | G-9 |
| G | 91 | 打製石斧 | 短冊形 | 細粒輝石安山岩 | 両面調整。横断面レンズ状。 | 6 | 4.8 | 1.8 | 70 | 刃部欠損 | G-9 |
| G | 92 | 打製石斧 | 短冊形 | 珪質頁岩 | 両面調整。横断面レンズ状。 | 4.6 | 4.3 | 1.8 | 40 | 刃部欠損 | G-9 |
| G | 93 | 打製石斧 | 短冊形 | 黒色頁岩 | 両面調整。横断面レンズ状。 | 6.3 | 2.6 | 1.1 | 50 | 基部欠損 | G-9 |
| G | 94 | 打製石斧 | 短冊形 | 灰色安山岩 | 両面調整。横断面レンズ状。 | 5.6 | 4.2 | 1.6 | 50 | 刃部欠損 | G-9 |
| G | 95 | 打製石斧 | 撥形 | 砂岩 | 両面調整。横断面レンズ状。 | 7.6 | 4.4 | 1.7 | 60 | 刃部欠損 | G-9 |
| G | 96 | 打製石斧 | 短冊形 | 細粒輝石安山岩 | 両面調整。横断面レンズ状。 | 8.8 | 5.8 | 1.9 | 130 | | G-7 |
| G | 97 | 打製石斧 | 撥形 | 黒色頁岩 | 両面調整。横断面レンズ状。 | 8 | 6 | 1.9 | 120 | | G-9 |
| G | 98 | 打製石斧 | 短冊形 | 灰色安山岩 | 両面調整。横断面レンズ状。 | 8.2 | 4.4 | 1.5 | 70 | 刃部欠損 | G-9 |
| G | 99 | 打製石斧 | 撥形 | 珪質頁岩 | 両面調整。刃部片面調整。刃部はこぼれ。横断面カマボコ状。 | 9.4 | 5.3 | 2 | 90 | | G-9 |
| G | 100 | 打製石斧 | 撥形 | 黒色頁岩 | 両面調整。横断面レンズ状。 | 7.9 | 4.7 | 1.5 | 60 | 刃部欠損 | G-11 |
| G | 101 | 打製石斧 | 短冊形 | 硬質泥岩 | 両面調整。横断面レンズ状。 | 8.3 | 4.8 | 1.6 | 110 | 刃部欠損 | G-11 |
| G | 102 | 打製石斧 | 短冊形 | 黒色頁岩 | 両面調整。横断面レンズ状。 | 6.3 | 5.1 | 1.2 | 50 | 刃部欠損 | G-9 |
| G | 103 | 打製石斧 | 短冊形 | 黒色頁岩 | 両面調整。横断面レンズ状。 | 6.5 | 5.1 | 0.9 | 40 | 基部欠損 | G-9 |
| G | 104 | 打製石斧 | 短冊形 | 灰色安山岩 | 両面調整。横断面レンズ状。 | 5.9 | 5.8 | 1.9 | 80 | 基部欠損 | G-9 |
| G | 105 | 打製石斧 | 撥形 | 黒色頁岩 | 両面調整。横断面レンズ状。 | 5.4 | 4.8 | 1.4 | 40 | 基部欠損 | G-11 |
| G | 106 | 打製石斧 | 短冊形 | 灰色安山岩 | 両面調整。刃部はこぼれ。横断面レンズ状。 | 5.1 | 6.3 | 2.1 | 90 | 基部欠損 | G-9 |
| G | 107 | 打製石斧 | 短冊形 | 黒色頁岩 | 両面調整。横断面レンズ状。 | 4.3 | 5.5 | 1.7 | 50 | 基部欠損 | G-9 |
| G | 108 | 打製石斧 | 短冊形 | 黒色頁岩 | 両面調整。横断面レンズ状。 | 5.6 | 4.6 | 2.4 | 60 | 基部欠損 | G-9 |
| G | 109 | 打製石斧 | 短冊形 | 黒色頁岩 | 両面調整。横断面レンズ状。 | 3.5 | 3.6 | 1.1 | 20 | | G-11 |
| G | 110 | 打製石斧 | 撥形 | 黒色頁岩 | 両面調整。横断面レンズ状。 | 5.2 | 4.6 | 1.9 | 50 | 基部欠損 | G-6 |
| G | 111 | 打製石斧 | 撥形 | 頁岩 | 両面調整。横断面レンズ状。 | 6.1 | 5.4 | 1.6 | 70 | 両端欠損 | G-11 |
| G | 112 | 打製石斧 | 短冊形 | 砂岩 | 両面調整。横断面レンズ状。 | 5.5 | 4.1 | 2.3 | 70 | 両端欠損 | G-9 |
| G | 113 | 打製石斧 | 撥形 | 黒色頁岩 | 両面調整。横断面レンズ状。 | 3.4 | 4.8 | 1.9 | 40 | 両端欠損 | G-11 |
| G | 114 | 打製石斧 | 撥形 | 黒色頁岩 | 両面調整。横断面レンズ状。 | 5.8 | 4.5 | 1.4 | 40 | 刃部欠損 | G-6 |
| G | 115 | 打製石斧 | 短冊形 | 黒色頁岩 | 両面調整。刃部はこぼれ。横断面レンズ状。 | 7.7 | 4.4 | 2.3 | 80 | | G-7 |
| G | 116 | 楔形石器 | 台形 | 黒色頁岩 | 両面調整。 | 3.5 | 4.9 | 1.3 | 30 | 両端欠損 | G-9 |
| G | 117 | 打製石斧 | 撥形 | 黒色頁岩 | 両面調整。横断面レンズ状。 | 6.8 | 5.3 | 2.3 | 80 | 両端欠損 | G-9 |
| G | 118 | 磨製石斧 | 定角式 | ひん岩 | 表裏・両側研磨により稜をもつ。横断面隅丸長方形。 | 5.6 | 5.9 | 2.8 | 130 | 基部欠損 | G-7 |
| G | 119 | 磨製石斧 | 定角式 | 変玄武岩 | 表裏・側辺を研磨し稜をもつ。横断面隅丸長方形。 | 6 | 6.9 | 2.2 | 180 | 基部欠損 | G-9 |
| G | 120 | 磨製石斧 | 定角式 | 変玄武岩 | 表裏・側辺を研磨しゆるい稜をもつ。刃部はこぼれ。横断面隅丸長方形。 | 10.2 | 6.1 | 2.9 | 300 | | G-9 |
| G | 121 | 打製石斧 | 撥形 | 珪質頁岩 | 両面調整。横断面レンズ状。 | 8.2 | 10.7 | 3.4 | 380 | 刃部欠損 | G-11 |
| G | 122 | スクレイパー | 縦長 | 黒色頁岩 | 側辺は両面調整。 | 9.8 | 5.5 | 1.7 | 100 | | G-6 |
| G | 123 | スクレイパー | 横長 | 黒色頁岩 | 両面調整。 | 3.4 | 5.8 | 1.1 | 30 | | G-11 |
| G | 124 | スクレイパー | 横長 | 黒色頁岩 | 一側辺に片面調整の刃部。 | 5 | 8.4 | 1.4 | 50 | | G-11 |
| G | 125 | 楔形石器 | 台形 | 頁岩 | 両端剝離。 | 4.9 | 5.9 | 1.5 | 50 | | G-6 |
| G | 126 | スクレイパー | 横長 | 黒色頁岩 | 側辺に片面調整の刃部。 | 5 | 4.4 | 1.3 | 40 | | G-9 |

15区 グリッド石器観察表

| グリッド | 遺物番号 | 種類 | 形状 | 石材 | 特徴 | 縦 | 横 | 厚さ | 重量 | その他 | 小グリッド |
|------|------|--------|--------|---------|---------------------------|------|------|------|-------|------|-------|
| G | 127 | スクレイパー | 横長 | 黒色頁岩 | 側辺に使用によるはこぼれ。 | 3.8 | 6.6 | 1.3 | 30 | | G-6 |
| G | 128 | 石匙 | 横長 | 黒色頁岩 | 側辺に押圧剥離の片面刃部。つまみ部両側からの挟り。 | 5.4 | 7.6 | 1.1 | 40 | | G-11 |
| G | 129 | 石匙 | 横長 | 黒色頁岩 | 片面調整の刃部。つまみ部両側からの挟り。 | 2.6 | 4.6 | 0.5 | 5 | | G-11 |
| H | 1 | 台石 | 長楕円形 | 角閃石安山岩 | 表面に敲打痕。 | 27.5 | 27.5 | | 10300 | | |
| H | 2 | 多孔石 | 不定形 | 粗粒輝石安山岩 | 円錐形の凹み。 | 27.8 | 25.5 | | 14000 | | |
| H | 3 | 多孔石 | 長楕円形 | 粗粒輝石安山岩 | 円錐形の凹み。 | 12.8 | 10.8 | 8 | 1500 | | H-6 |
| H | 4 | 凹石 | 不定形 | 粗粒輝石安山岩 | 円錐形の凹み。 | 9 | 10.8 | 8.2 | 1000 | | H-10 |
| H | 5 | 磨・敲石 | 円形 | 粗粒輝石安山岩 | 表面に磨面と敲打痕。磨→敲。 | 8.8 | 8.7 | 3.3 | 370 | | H-10 |
| H | 6 | 磨・敲石 | 不定形 | 粗粒輝石安山岩 | 表裏に磨面と敲打痕。敲→磨。 | 11 | 5 | 3.3 | 300 | | H-10 |
| H | 7 | 石皿 | 楕円形 | 粗粒輝石安山岩 | 石皿作業面は凹面。 | 25.4 | 22 | 10.4 | | 欠損 | H-10 |
| H | 8 | 磨石 | 扁平長楕円形 | 緑色片岩 | 表裏に磨面。 | 12.7 | 5.4 | 1.5 | 190 | | H-10 |
| H | 9 | 磨・敲石 | 隅丸長方形 | 粗粒輝石安山岩 | 表裏に磨面。表裏・側辺に敲打痕。磨→敲。 | 9.6 | 8.6 | 4 | 460 | 欠損 | H-6 |
| H | 10 | 磨・敲石 | 楕円形 | 粗粒輝石安山岩 | 表面に磨面と敲打痕。磨→敲。 | 6.2 | 8.3 | 4.7 | 260 | | H-10 |
| H | 11 | 磨・敲石 | 不定形 | 粗粒輝石安山岩 | 表面に磨面と敲打痕。磨→敲。 | 9.4 | 5.3 | 3.8 | 300 | | H-10 |
| H | 12 | 打製石斧 | 短冊形 | 細粒輝石安山岩 | 両面調整。横断面レンズ状。 | 6.1 | 3.9 | 1.5 | 60 | | H-10 |
| H | 13 | スクレイパー | 縦長 | 粗粒輝石安山岩 | 側辺に両面調整。 | 7 | 4 | 1.4 | 50 | | H-10 |
| H | 14 | 打製石斧 | 撥形 | 黒色頁岩 | 両面調整。刃部はこぼれ。横断面レンズ状。 | 8.6 | 6.1 | 1.6 | 90 | 基部欠損 | H-7 |
| H | 15 | 打製石斧 | 撥形 | 珧質頁岩 | 両面調整。横断面レンズ状。 | 6.2 | 4.7 | 1.8 | 80 | 両端欠損 | H-6 |
| H | 16 | 打製石斧 | 短冊形 | 珧質頁岩 | 両面調整。横断面レンズ状。 | 6.2 | 4.7 | 1.8 | 80 | 両端欠損 | H-10 |
| H | 17 | 打製石斧 | 短冊形 | 粗粒輝石安山岩 | 両面調整。横断面レンズ状。 | 6.2 | 4.5 | 1.6 | 60 | 両端欠損 | H-7 |
| H | 18 | 打製石斧 | 短冊形 | 珧質頁岩 | 両面調整。横断面レンズ状。 | 6.6 | 5.3 | 1.3 | 40 | 基部欠損 | H-7 |
| H | 19 | 打製石斧 | 短冊形 | 細粒輝石安山岩 | 両面調整。横断面レンズ状。 | 6.6 | 4.4 | 1.4 | 60 | 基部欠損 | H-9 |
| H | 20 | スクレイパー | 横長 | 硬質泥岩 | 側辺に片面の押圧剥離。 | 5.7 | 7.4 | 1.5 | 60 | | H-10 |
| H | 21 | 石鏃 | 平基無茎鏃 | 細粒輝石安山岩 | 側辺に押圧剥離。横断面レンズ状。 | 2.9 | 2.4 | 0.6 | 3.7 | | H-9 |
| H | 22 | 石鏃 | — | 黒曜石 | 側辺に押圧剥離。横断面レンズ状。 | 1.5 | 1.1 | 0.3 | 0.5 | 基部欠損 | H-9 |
| H | 23 | 石鏃 | 円基鏃 | チャート | 側辺に押圧剥離。横断面レンズ状。 | 2.7 | 1.3 | 0.5 | 1.4 | | H-10 |
| I | 1 | 台石 | 楕円形 | 粗粒輝石安山岩 | 表裏に円錐形の凹み。中央部に敲打痕。 | 29.6 | 25.3 | 10 | 11900 | | I-9 |
| I | 2 | 磨・敲石 | 不定形 | 粗粒輝石安山岩 | 表面に磨面と敲打痕。磨→敲。 | 10.8 | 9.4 | 3.9 | 530 | | I-9 |
| I | 3 | 磨・凹石 | 円形 | 粗粒輝石安山岩 | 表裏に円錐形の凹みと磨面。磨→凹。 | 9.2 | 8.4 | 4.3 | 430 | | I-11 |
| I | 4 | 敲石 | 棒形 | 緑色片岩 | 側辺に敲打痕。 | 6.7 | 3 | 1.7 | 60 | 欠損 | I-9 |
| I | 5 | 打製石斧 | 短冊形 | 細粒輝石安山岩 | 両面調整。横断面レンズ状。 | 5.3 | 3.5 | 1.4 | 40 | 刃部欠損 | I-9 |
| I | 6 | 打製石斧 | 短冊形 | 珧質頁岩 | 両面調整。横断面レンズ状。 | 7.9 | 4 | 1.6 | 70 | 刃部欠損 | I-9 |
| I | 7 | 打製石斧 | 撥形 | 細粒輝石安山岩 | 両面調整。横断面レンズ状。 | 6.4 | 5.6 | 2 | 90 | 両端欠損 | I-11 |
| I | 8 | 打製石斧 | 短冊形 | 黒色頁岩 | 両面調整。刃部磨減。横断面レンズ状。 | 7 | 4.6 | 1.5 | 80 | 基部欠損 | I-9 |
| I | 9 | 打製石斧 | 短冊形 | 珧質頁岩 | 両面調整。横断面レンズ状。 | 6 | 4.3 | 1.4 | 40 | 基部欠損 | I-9 |
| I | 10 | 打製石斧 | 撥形 | 頁岩 | 両面調整。横断面レンズ状。 | 6.2 | 4.6 | 1.6 | 60 | 基部欠損 | I-9 |
| I | 11 | 石匙 | 縦長 | 珧質頁岩 | 側辺に押圧剥離の片面刃部。 | 4.3 | 3.2 | 1.2 | 10 | | I-9 |
| I | 12 | 石鏃 | 凹基無茎鏃 | 黒曜石 | 底辺に押圧剥離。横断面レンズ状。 | 1.6 | 0.9 | 0.5 | 1 | | I-9 |
| I | 13 | 石鏃 | 平基無茎鏃 | 黒色頁岩 | 側辺に押圧剥離。横断面レンズ状。 | 3.6 | 2.1 | 0.7 | 5.2 | | I-11 |
| J | 1 | 磨・凹石 | 長楕円形 | 粗粒輝石安山岩 | 表裏に浅い凹みと磨面。凹→磨。 | 7.3 | 7.7 | 4.5 | 310 | 欠損 | J-8 |
| J | 2 | 打製石斧 | 短冊形 | 黒色頁岩 | 両面調整。横断面レンズ状。 | 10.9 | 4.3 | 1.3 | 80 | | J-9 |
| J | 3 | 打製石斧 | 撥形 | 黒色頁岩 | 両面調整。刃部はこぼれ。横断面レンズ状。 | 9.5 | 4.1 | 1.8 | 80 | | J-9 |
| J | 4 | 打製石斧 | 撥形 | 文象斑岩? | 両面調整。横断面レンズ状。 | 5.7 | 4.4 | 1.6 | 60 | 両端欠損 | J-9 |
| K | 1 | 台石 | 不定形 | 粗粒輝石安山岩 | 作業面は平坦。円錐形の凹み。 | 21.4 | 23.8 | 8.8 | 5800 | 欠損 | K-9 |
| K | 2 | 台石 | 不定形 | 粗粒輝石安山岩 | 作業面は平坦。円錐形の凹み。 | 15.4 | 21.6 | 6.6 | 3000 | 欠損 | K-9 |
| K | 3 | 磨石 | — | 緑色片岩 | 作業面は凹面。 | 12.8 | 8.5 | 6 | 840 | 欠損 | K-9 |
| K | 4 | 磨石 | 隅丸長方形 | 粗粒輝石安山岩 | 表面に磨面。 | 9.8 | 7.5 | 3.7 | 380 | 欠損 | K-9 |
| K | 5 | 磨・敲石 | 隅丸長方形 | 粗粒輝石安山岩 | 表裏に磨面。側辺に敲打痕。 | 13.5 | 9.1 | 3.8 | 770 | | K-9 |
| K | 6 | 磨・凹石 | 長楕円形 | 粗粒輝石安山岩 | 表面に凹みと磨面。凹→磨。 | 11.2 | 7.1 | 4.3 | 520 | | K-9 |
| K | 7 | 磨・凹石 | 隅丸長方形 | 粗粒輝石安山岩 | 表面に凹みと磨面。磨→凹。 | 6.3 | 6.7 | 3.8 | 210 | 欠損 | K-9 |

第1章 出土遺物の概要

15区 グリッド石器観察表

| グリッド | 遺物番号 | 種類 | 形状 | 石材 | 特徴 | 縦 | 横 | 厚さ | 重量 | その他 | 小グリッド |
|------|------|--------|-------|---------|----------------------|------|-----|-----|------|------|-------|
| K | 8 | 磨石 | 円形 | 粗粒輝石安山岩 | 表面に磨面。 | 9.2 | 9.4 | 5.8 | 770 | | K-12 |
| K | 9 | 磨石 | 卵形 | 粗粒輝石安山岩 | 表面に磨面。 | 6.8 | 5 | 4.3 | 170 | 欠損 | K-9 |
| K | 10 | 磨・凹石 | 楕円形 | 粗粒輝石安山岩 | 表裏に凹みと磨面。凹→磨。 | 9.5 | 8 | 3.8 | 500 | | K-9 |
| K | 11 | 磨・凹石 | 隅丸長方形 | 粗粒輝石安山岩 | 表裏に凹みと磨面。凹→磨。 | 10.1 | 8.2 | 3.2 | 330 | 欠損 | K-9 |
| K | 12 | 磨石 | — | 粗粒輝石安山岩 | 表面に磨面。 | 7.5 | 4.9 | 2 | 70 | | K-9 |
| K | 13 | 磨・凹石 | 長楕円形 | 粗粒輝石安山岩 | 表裏に凹みと磨面。凹→磨。 | 11.4 | 6.5 | 4.7 | 610 | | K-9 |
| K | 14 | 磨・凹石 | 楕円形 | 粗粒輝石安山岩 | 表裏に凹みと磨面。凹→磨。 | 9.4 | 7.3 | 4 | 400 | | K-9 |
| K | 15 | 磨石 | 球形 | 粗粒輝石安山岩 | 表面に磨面。 | 6.3 | 6 | 4.5 | 210 | | K-9 |
| K | 16 | 打製石斧 | 撥形 | 粗粒輝石安山岩 | 両面調整。横断面レンズ状。 | 10 | 5.7 | 1.6 | 90 | 刃部欠損 | K-9 |
| K | 17 | 打製石斧 | 撥形 | 黒色頁岩 | 両面調整。横断面レンズ状。 | 8.1 | 3.9 | 1.3 | 50 | | K-7 |
| K | 18 | 打製石斧 | 撥形 | 黒色頁岩 | 両面調整。横断面レンズ状。 | 7.2 | 5.4 | 2 | 100 | 基部欠損 | K-9 |
| K | 19 | 打製石斧 | 撥形 | 黒色頁岩 | 両面調整。横断面レンズ状。 | 7 | 4.5 | 1.8 | 60 | | K-12 |
| K | 20 | 打製石斧 | 短冊形 | 黒色頁岩 | 両面調整。横断面レンズ状。 | 5.6 | 3.1 | 1.1 | 20 | 刃部欠損 | K-10 |
| K | 21 | 打製石斧 | 撥形 | 黒色頁岩 | 両面調整。横断面レンズ状。 | 6.5 | 3.4 | 1.1 | 40 | 刃部欠損 | K-9 |
| K | 22 | 打製石斧 | 撥形 | 灰色安山岩 | 両面調整。横断面レンズ状。 | 6.2 | 5.5 | 2.2 | 100 | 基部欠損 | K-9 |
| K | 23 | 打製石斧 | 撥形 | 粗粒輝石安山岩 | 両面調整。横断面レンズ状。 | 6.9 | 5 | 2 | 110 | 刃部欠損 | K-9 |
| K | 24 | 打製石斧 | 撥形 | 細粒輝石安山岩 | 両面調整。横断面レンズ状。 | 5 | 4.5 | 1.4 | 40 | | K-7 |
| K | 25 | 砥石 | — | — | 近世の砥石。 | 8.2 | 4.5 | 3.6 | 210 | | K-12 |
| K | 26 | 砥石 | — | — | 近世の砥石。 | 9 | 3.8 | 2.9 | 150 | | K-12 |
| L | 1 | 打製石斧 | 撥形 | 粗粒輝石安山岩 | 両面調整。刃部はこぼれ。横断面レンズ状。 | 9.9 | 5.5 | 2.1 | 100 | | L-13 |
| O | 1 | 砥石 | — | — | 近世の砥石。 | 6.4 | 2.6 | 2.1 | 70 | | O-11 |
| O | 2 | 砥石 | — | — | 近世の砥石。 | 8 | 3.1 | 1.8 | 50 | | O-11 |
| P | 1 | 打製石斧 | 短冊形 | 細粒輝石安山岩 | 両面調整。横断面レンズ状。 | 6.8 | 4 | 1.8 | 80 | | P-8 |
| S | 1 | 石皿・多孔石 | — | 粗粒輝石安山岩 | 石皿作業面は凹面。表裏に円錐形の凹み。 | 19.6 | 16 | 9 | 2000 | | S-6 |
| S | 2 | 打製石斧 | 撥形 | 細粒輝石安山岩 | 両面調整。刃部はこぼれ。横断面レンズ状。 | 13.4 | 7.7 | 3.5 | 360 | | S-9 |
| S | 3 | 打製石斧 | 短冊形 | 細粒輝石安山岩 | 両面調整。刃部磨減。横断面レンズ状。 | 9.6 | 4.5 | 1.5 | 80 | | S-9 |
| S | 4 | 打製石斧 | 撥形 | 黒色頁岩 | 両面調整。横断面レンズ状。 | 10.7 | 5.5 | 2 | 130 | | S-9 |
| S | 5 | 打製石斧 | 短冊形 | 灰色安山岩 | 両面調整。刃部はこぼれ。横断面レンズ状。 | 11.7 | 4.8 | 1.7 | 120 | | S-9 |

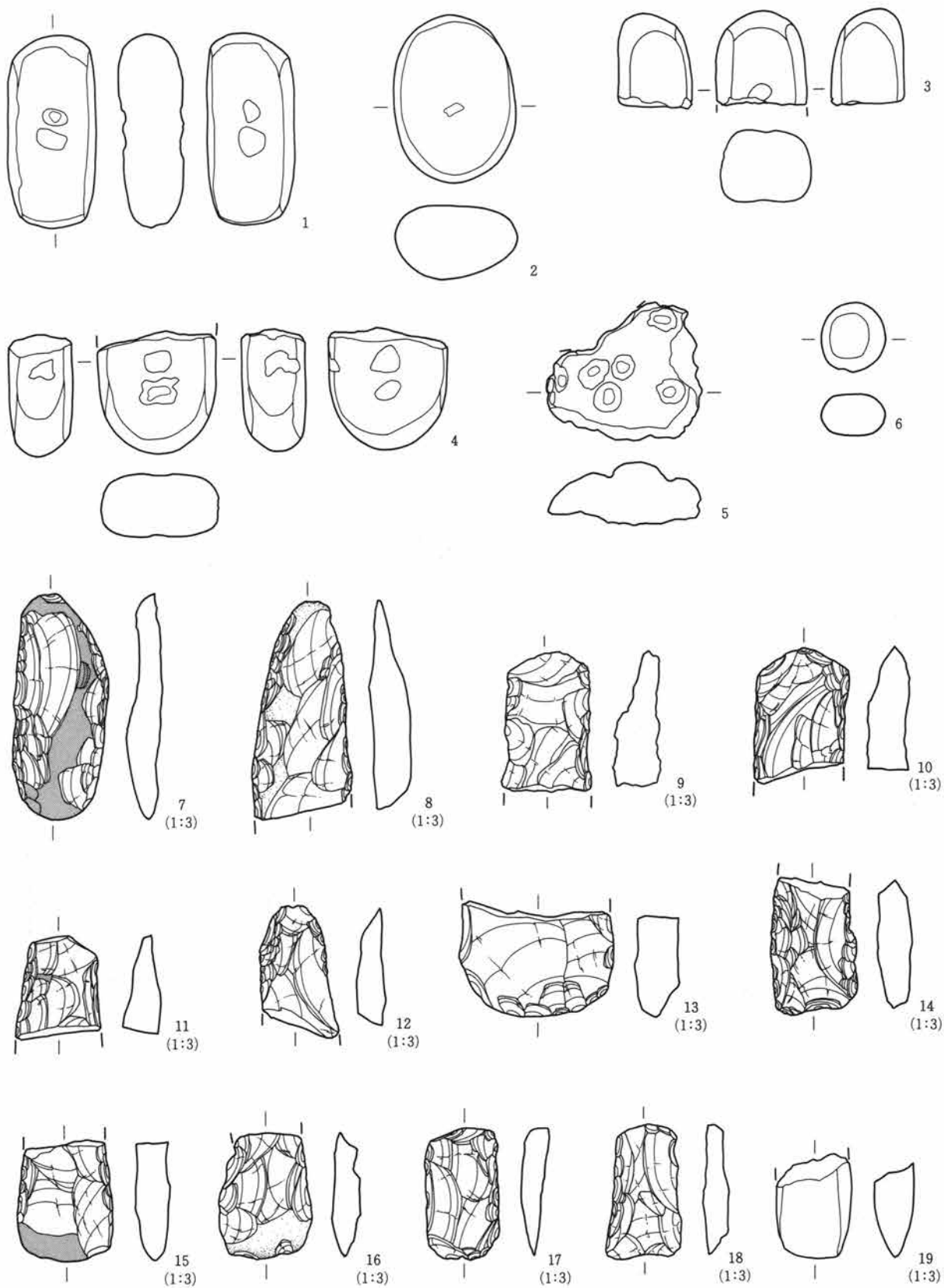

第355図 グリッド15区 A

0 15cm 20cm

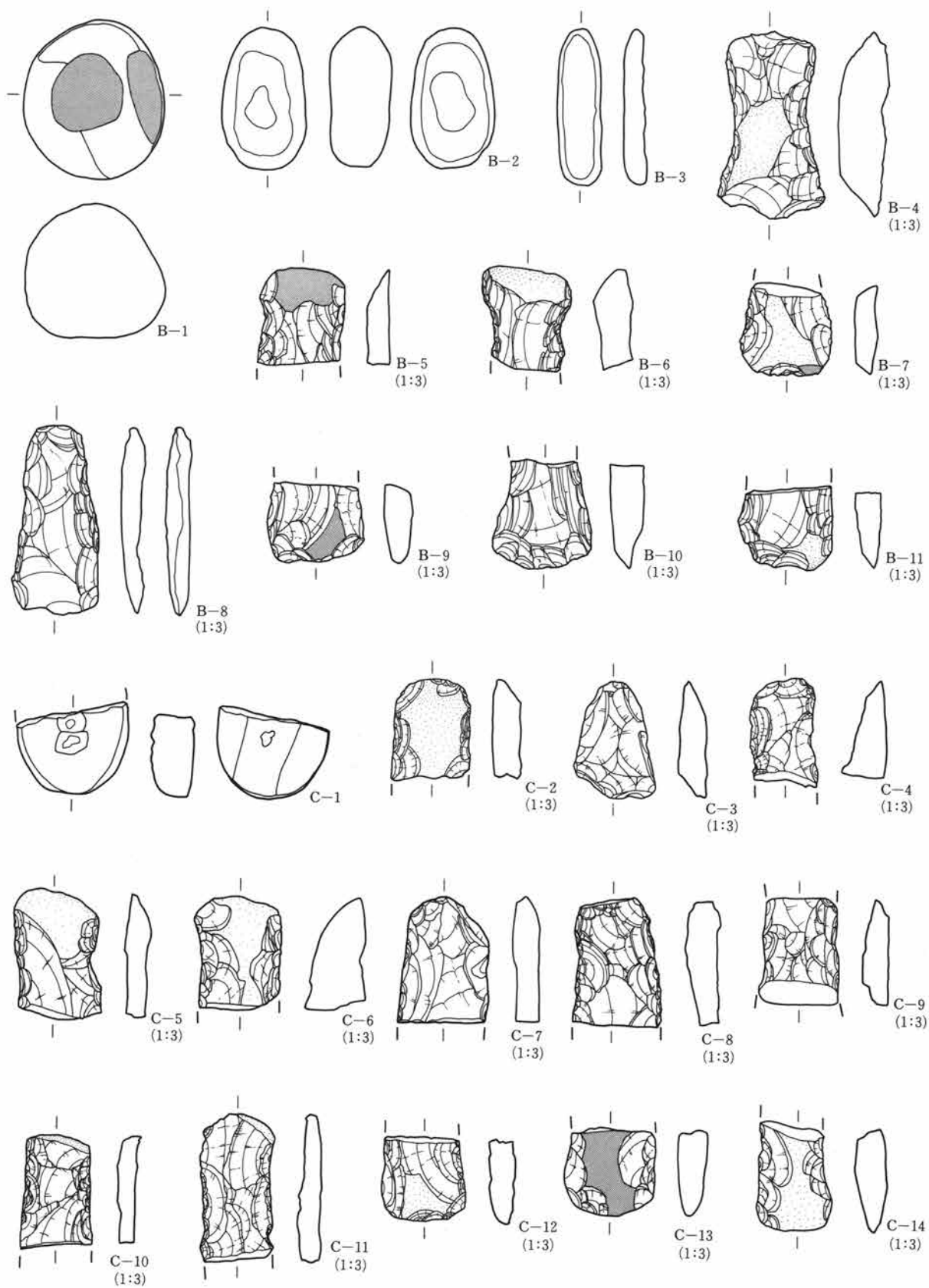

0 15cm 20cm

第356図 グリッド15区 B・C

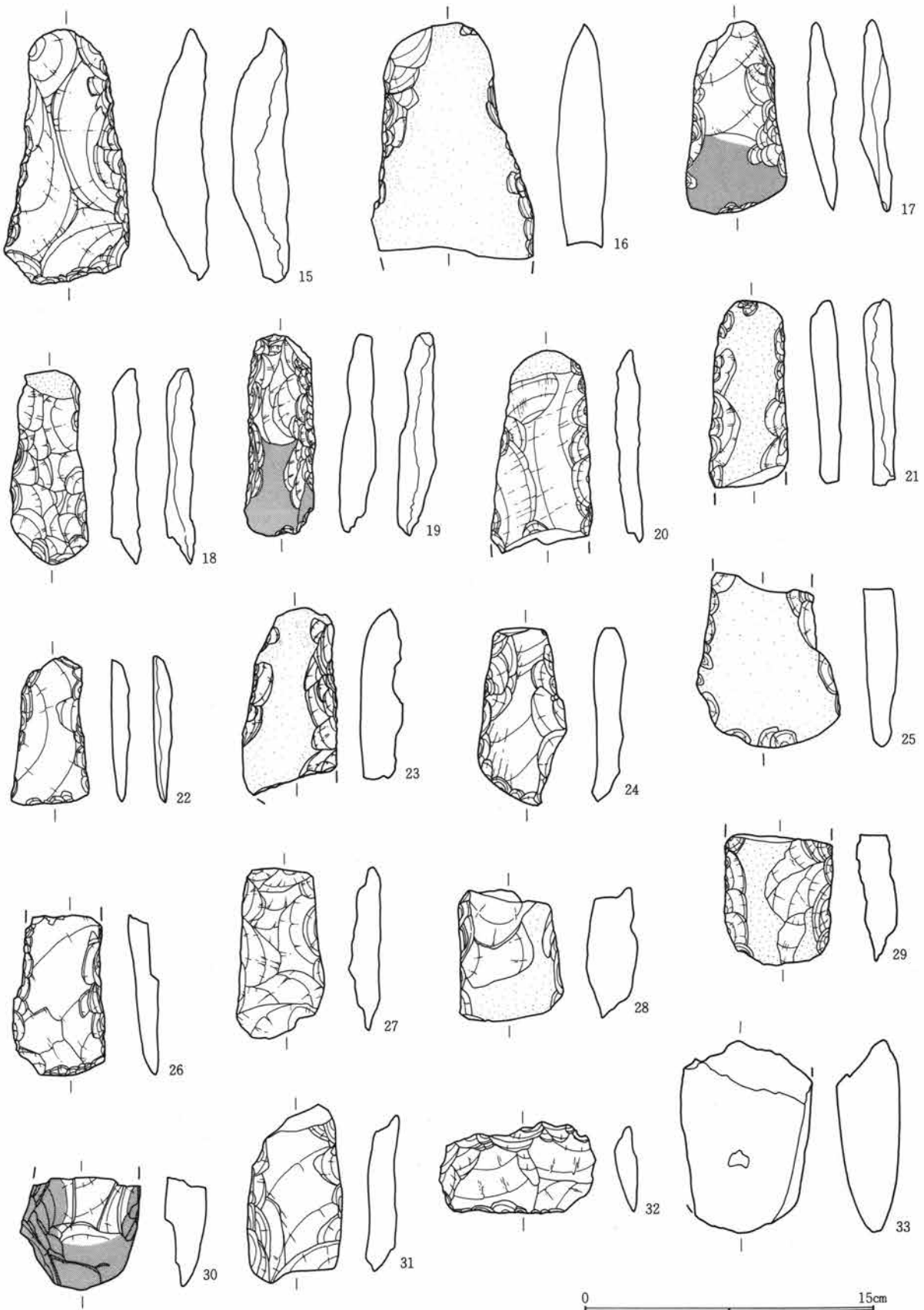

第357図 グリッド15区 C

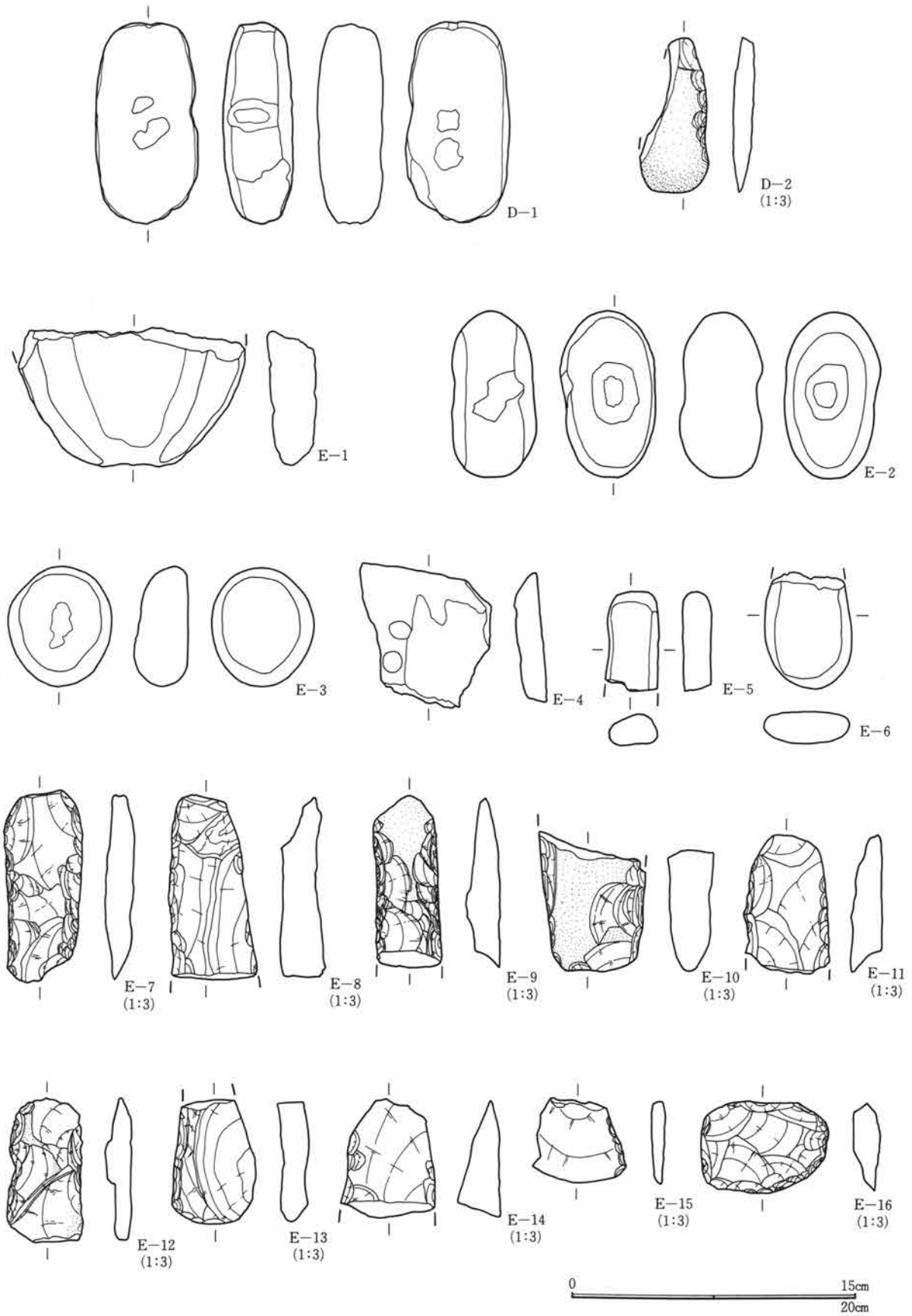

第358図 グリッド15区 D・E

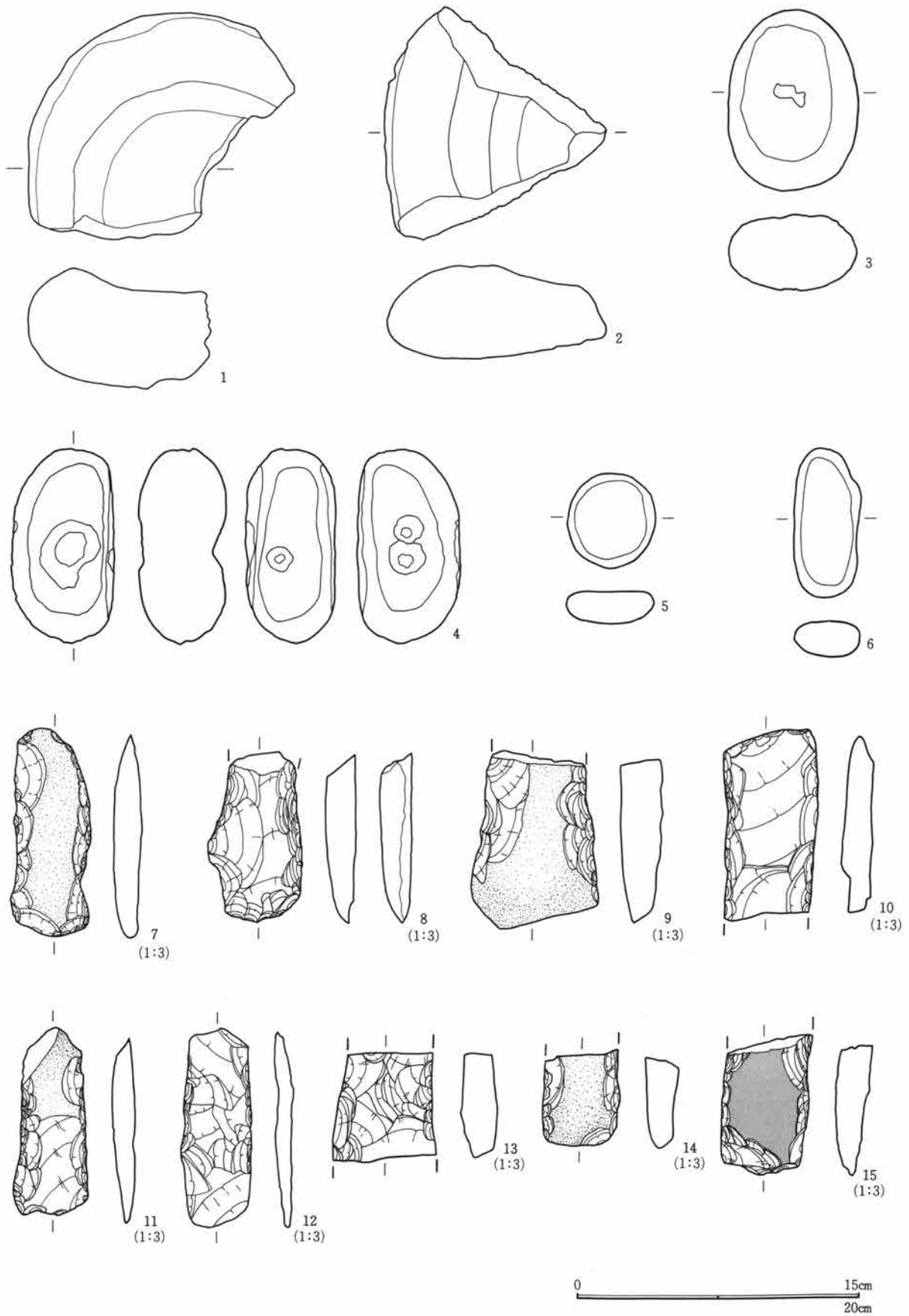

第359図 グリッド15区 F

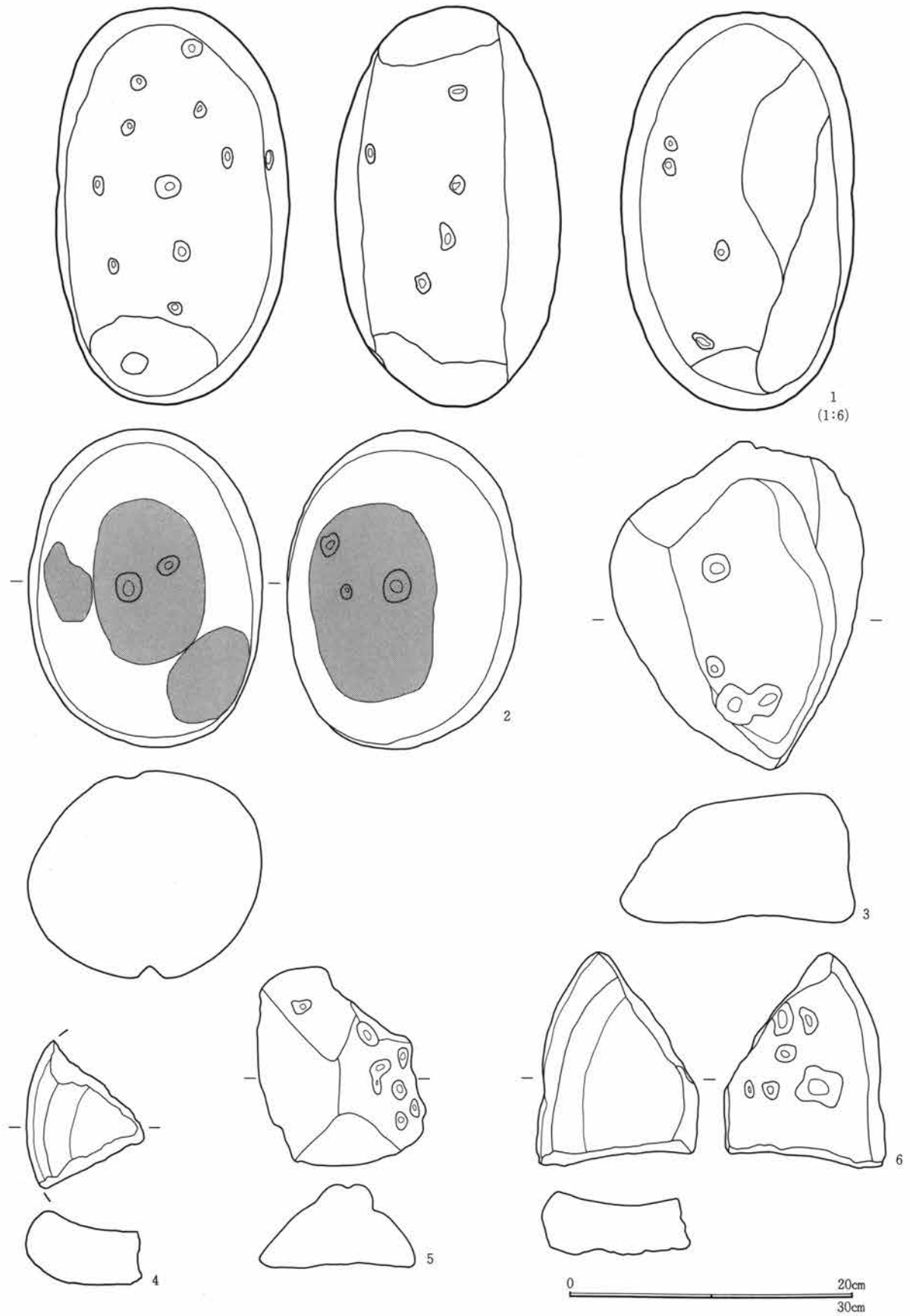

第360図 グリッド15区 G-1

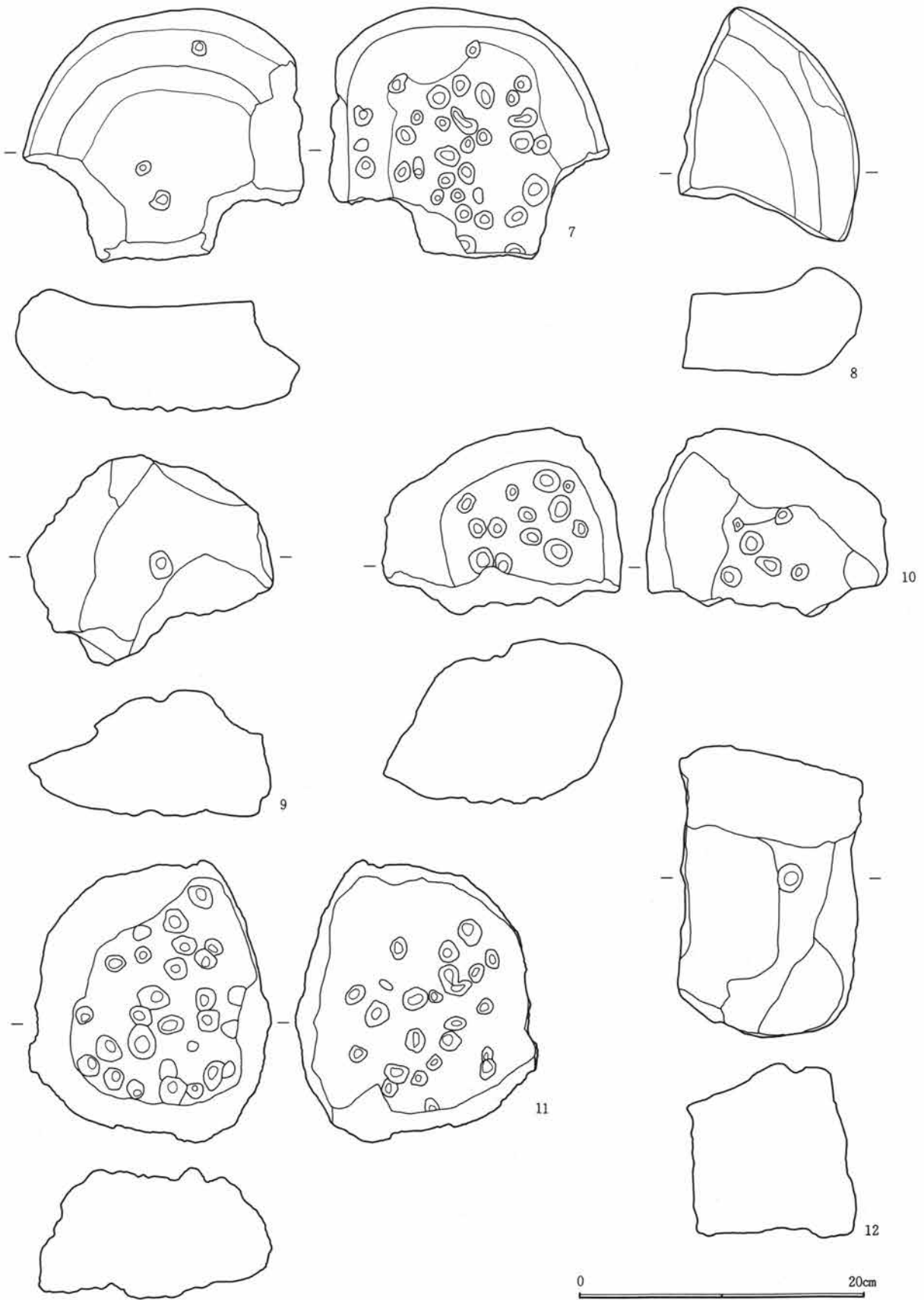

第361図 グリッド15区 G-2

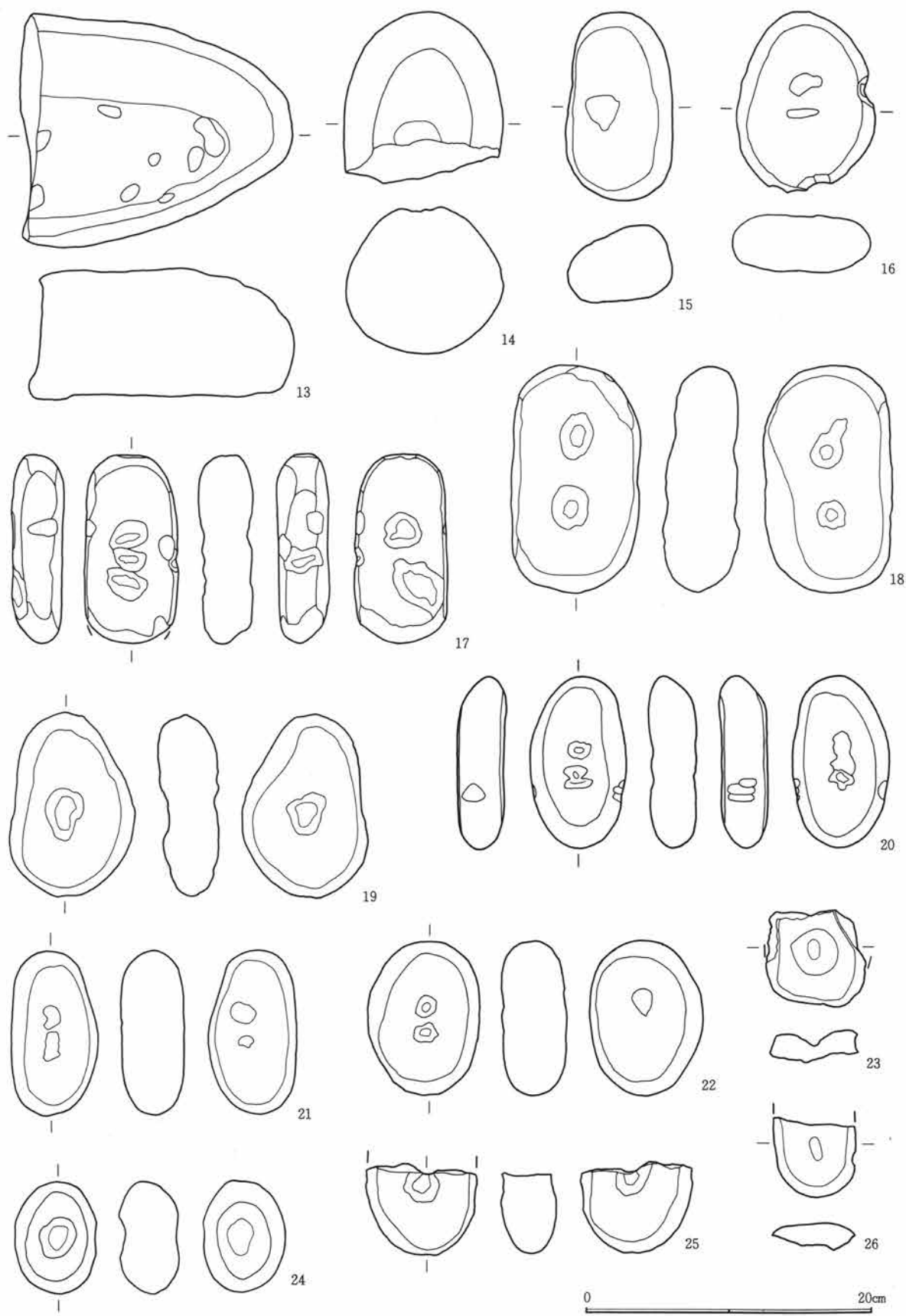

第362図 グリッド15区 G-3

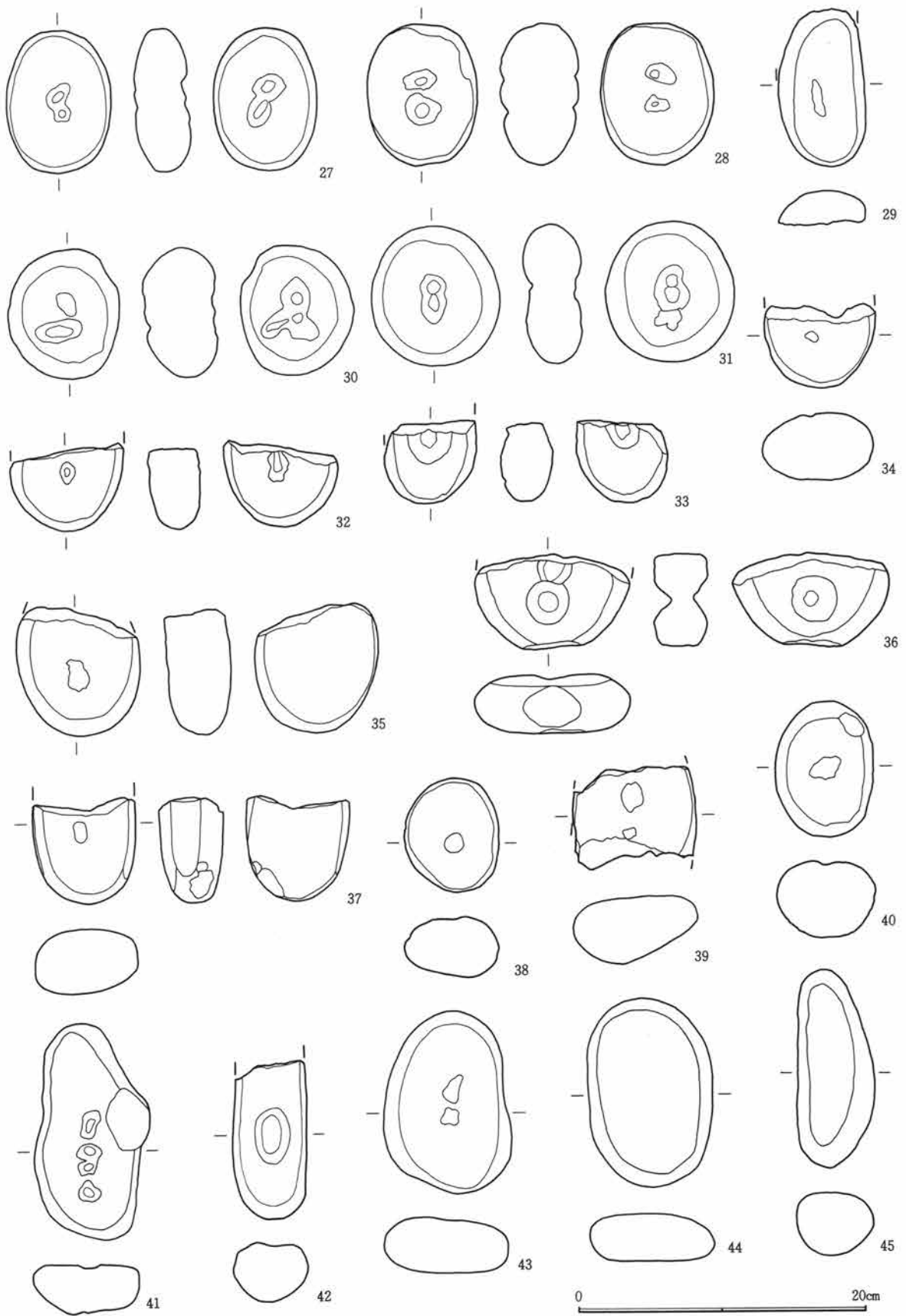

第363図 グリッド15区 G-4

第1章 出土遺物の概要

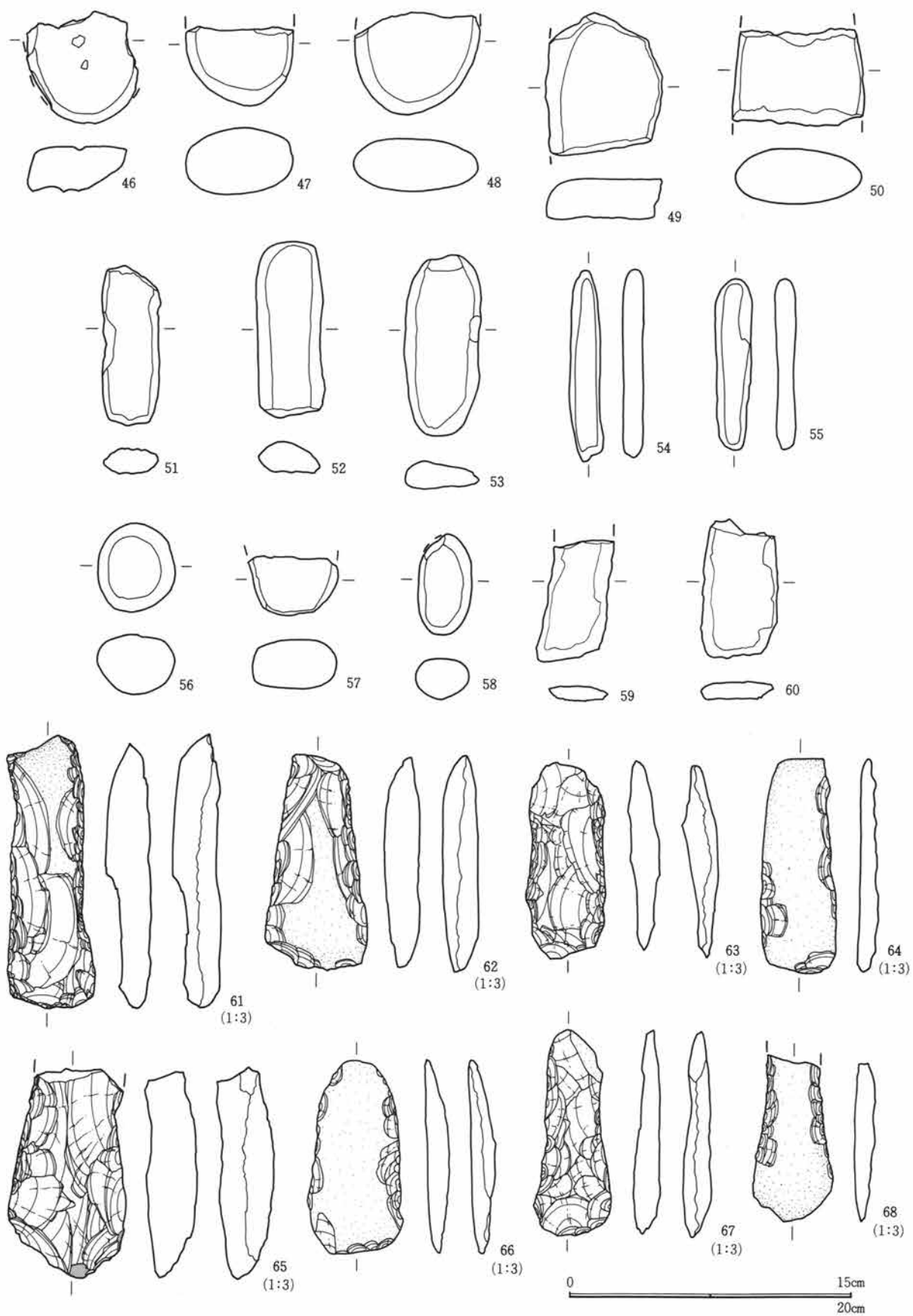

第364図 グリッド15区 G-5



第365図 グリッド15区 G-6

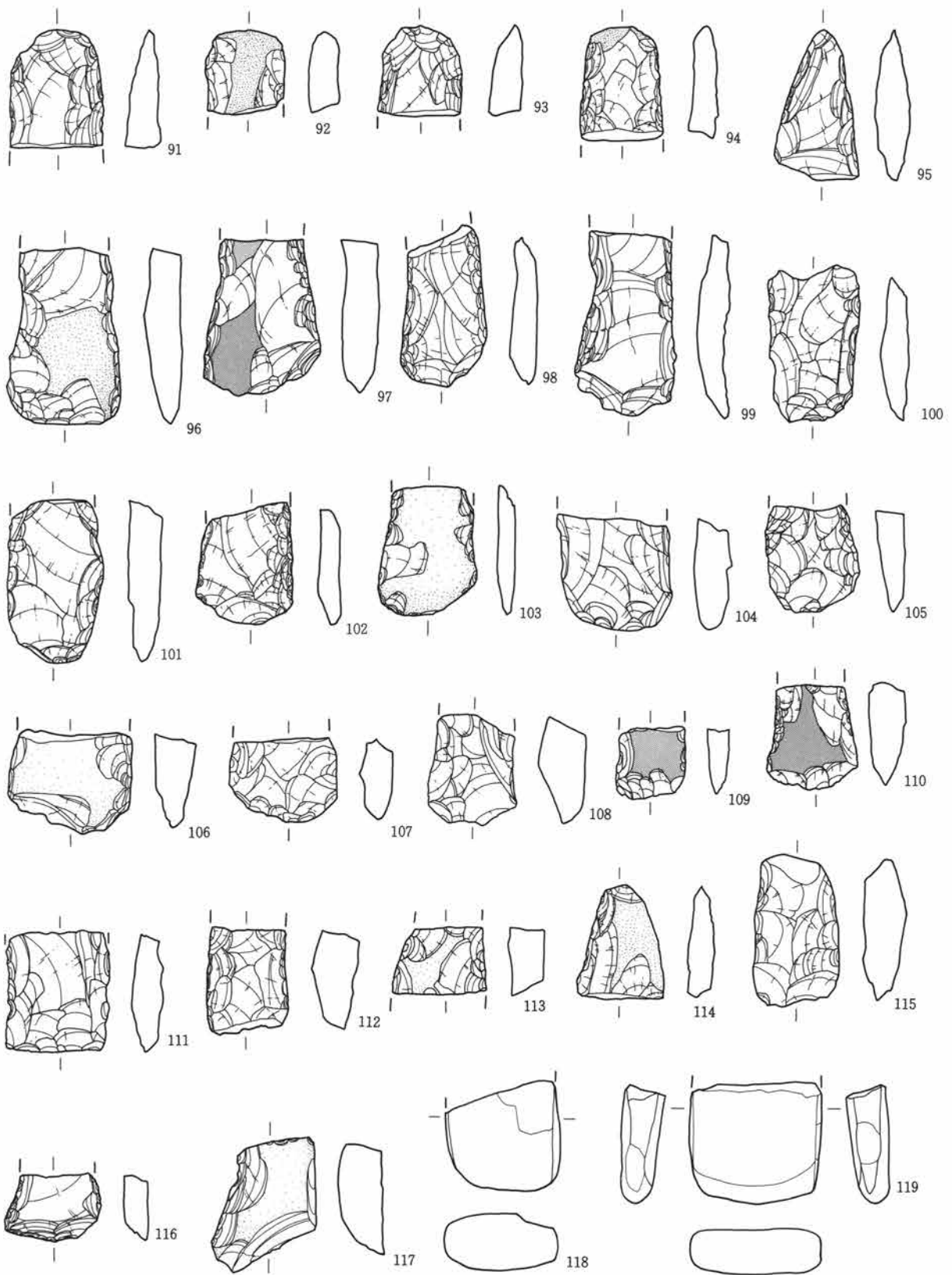

0 15cm

第366図 グリッド15区 G-7

第3節 遺構外の出土遺物

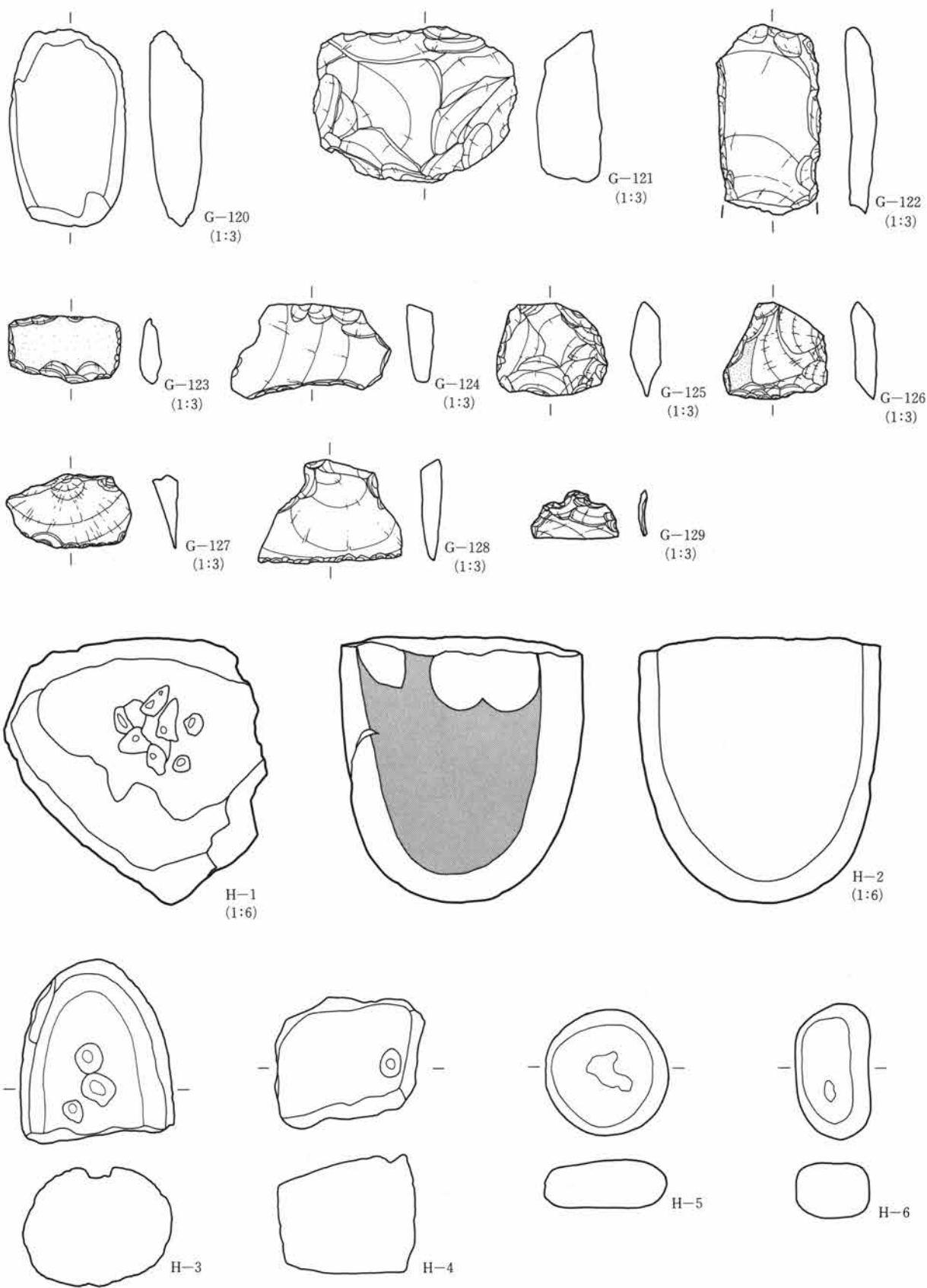

0 15cm
20cm
30cm

第367図 グリッド15区 G・H

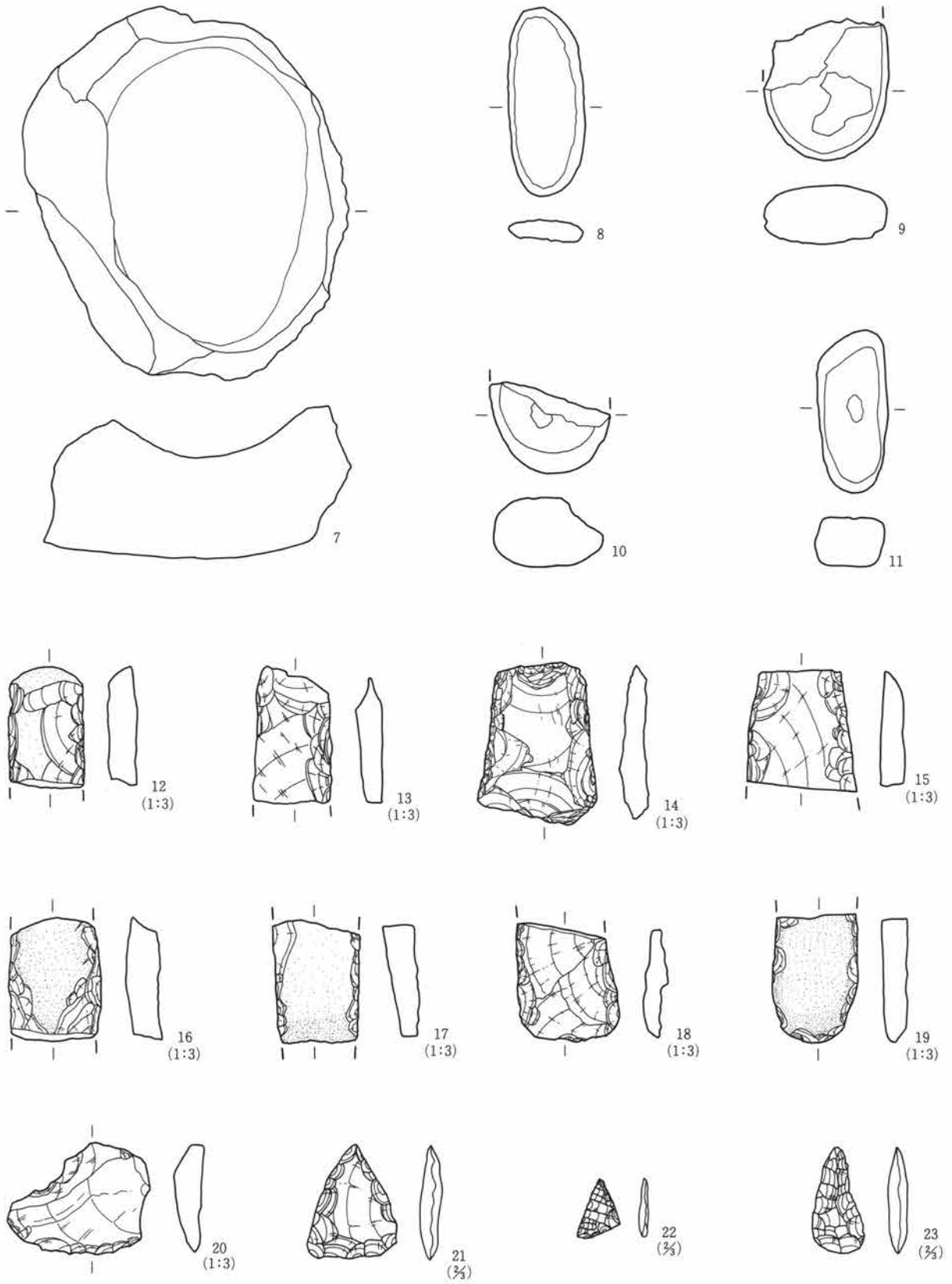

第368図 グリッド15区 H

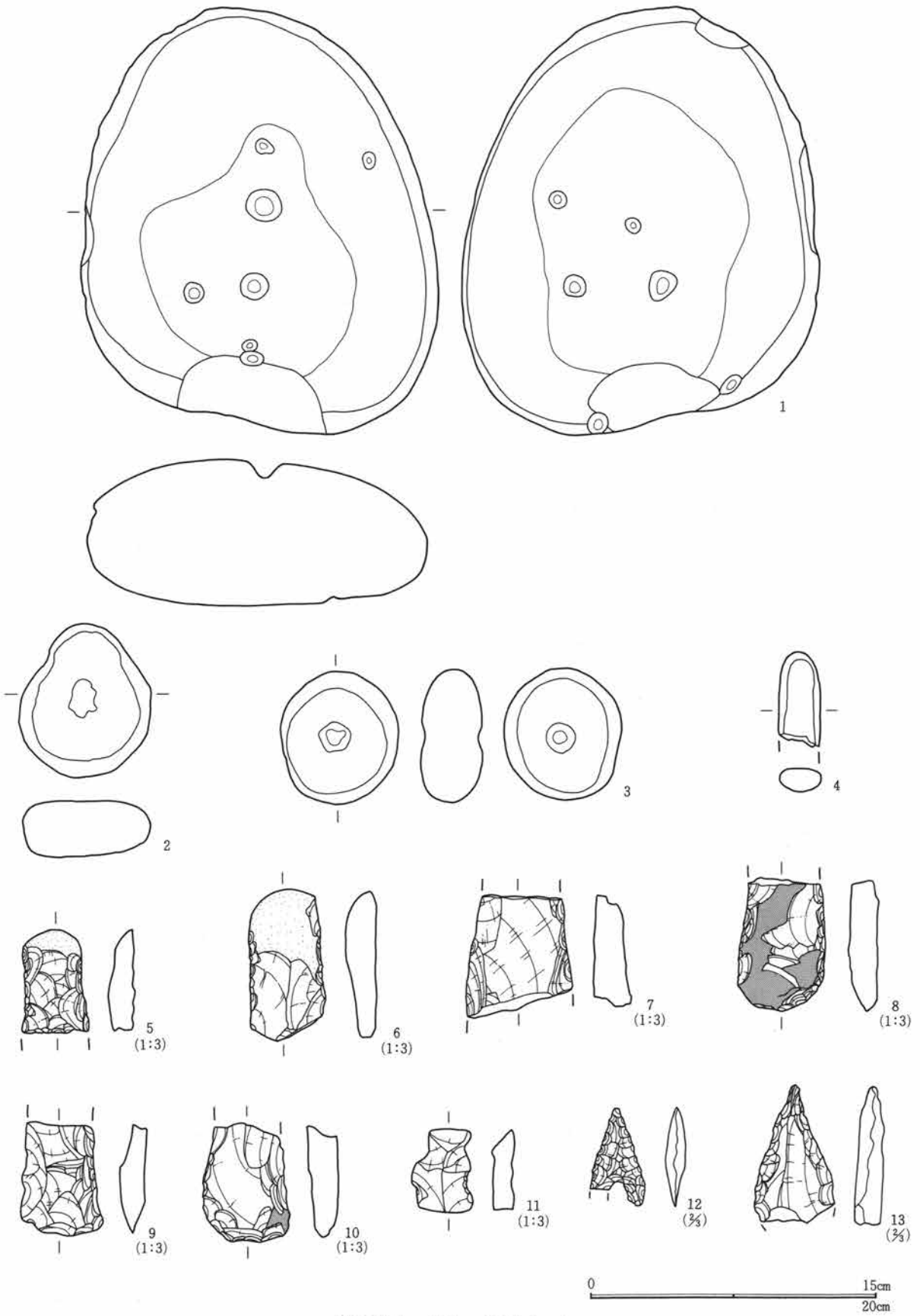

第369図 グリッド15区 I

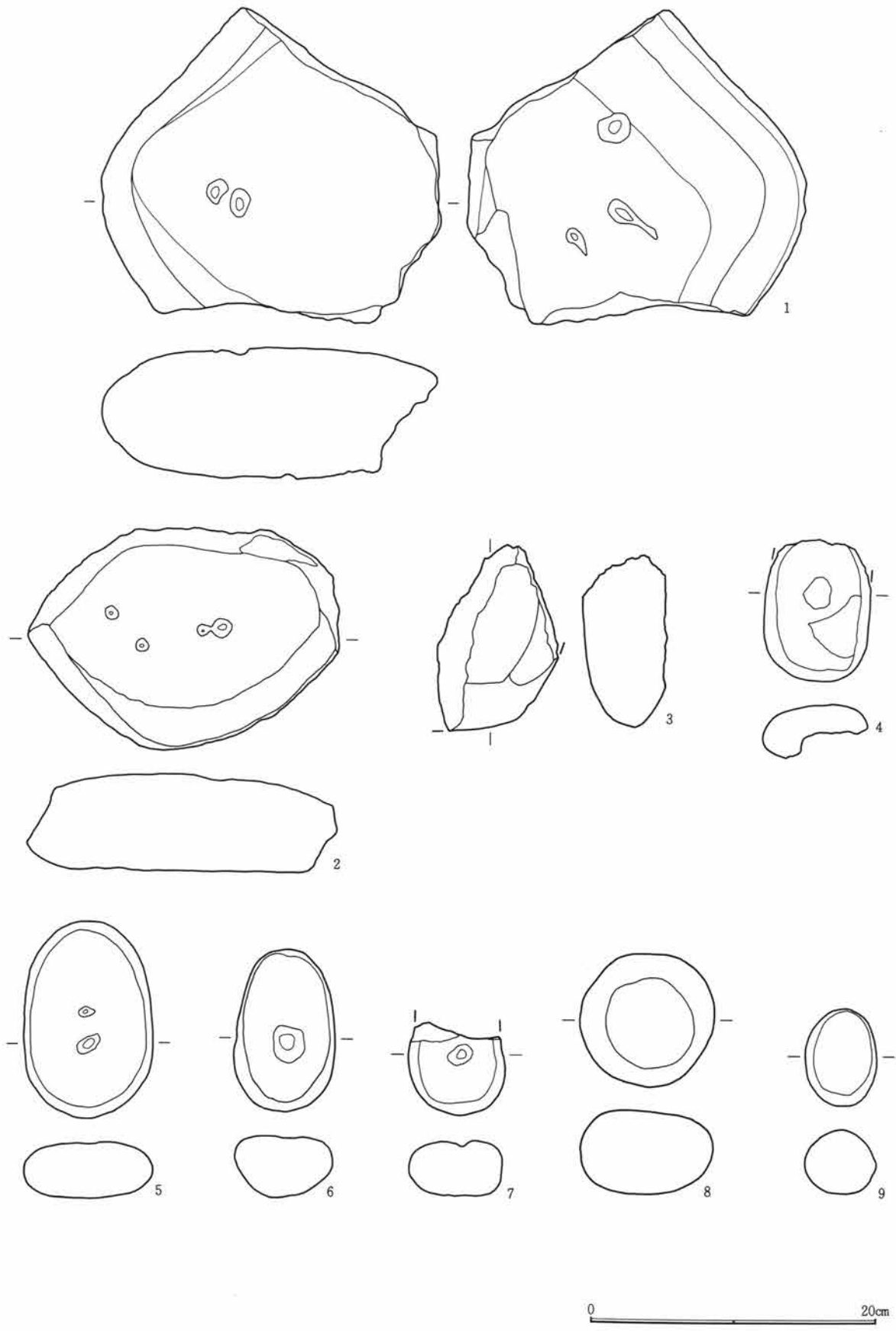

第370図 グリッド15区 K-1

第3節 遺構外の出土遺物

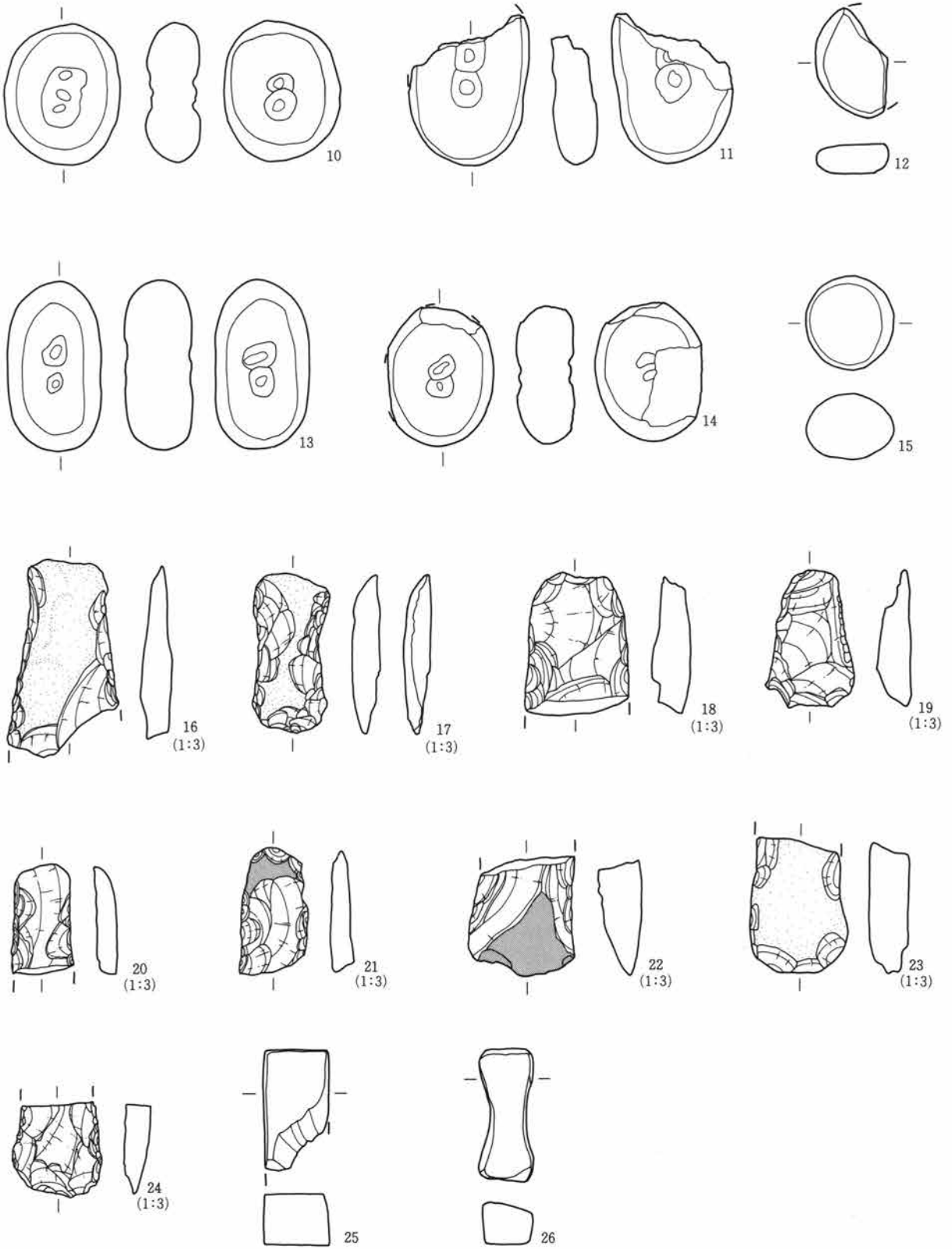

第371図 グリッド15区 K-2

第1章 出土遺物の概要

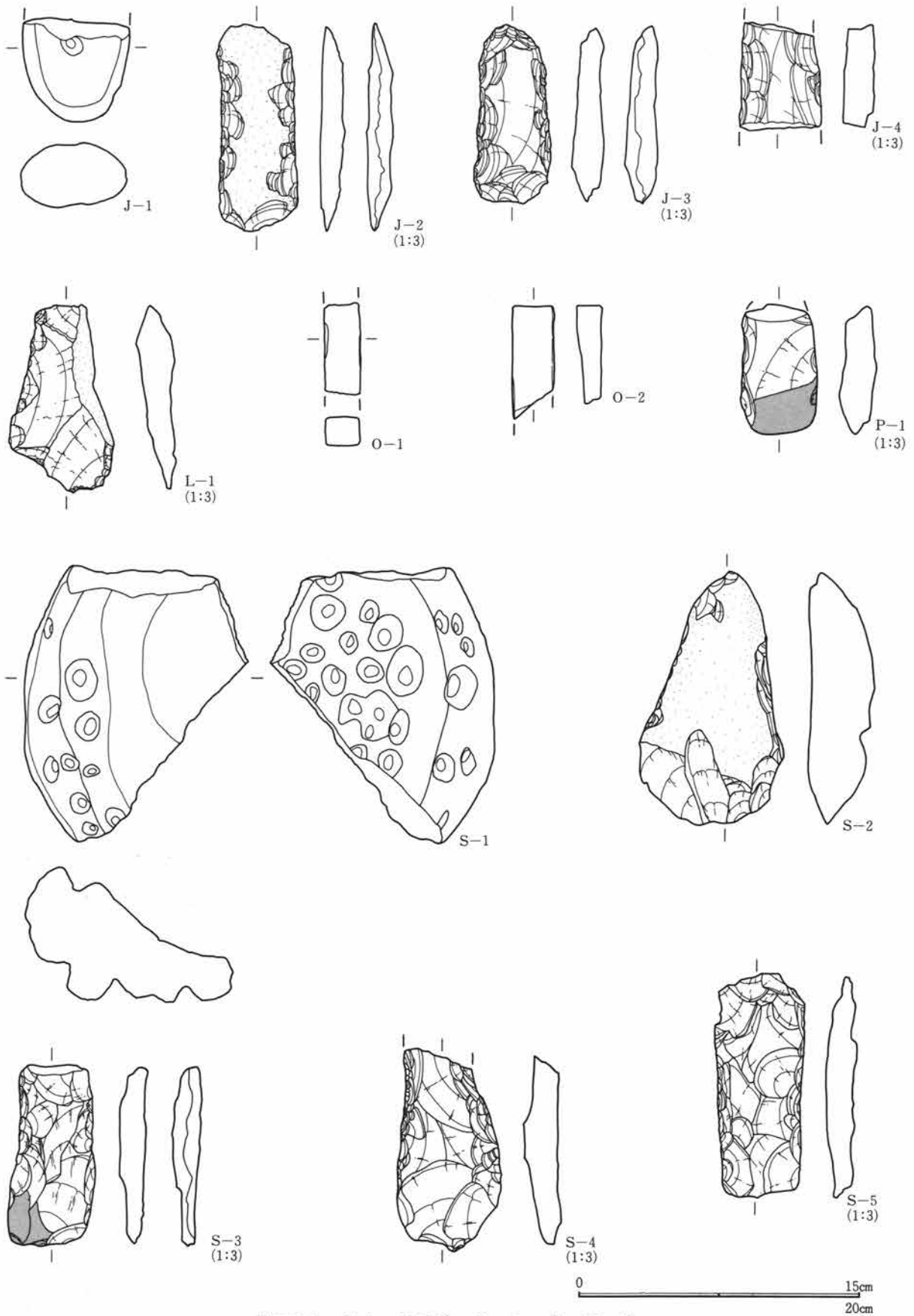

第372図 グリッド15区 J・L・O・P・S

第4節 町道拡幅部・その他の出土遺物

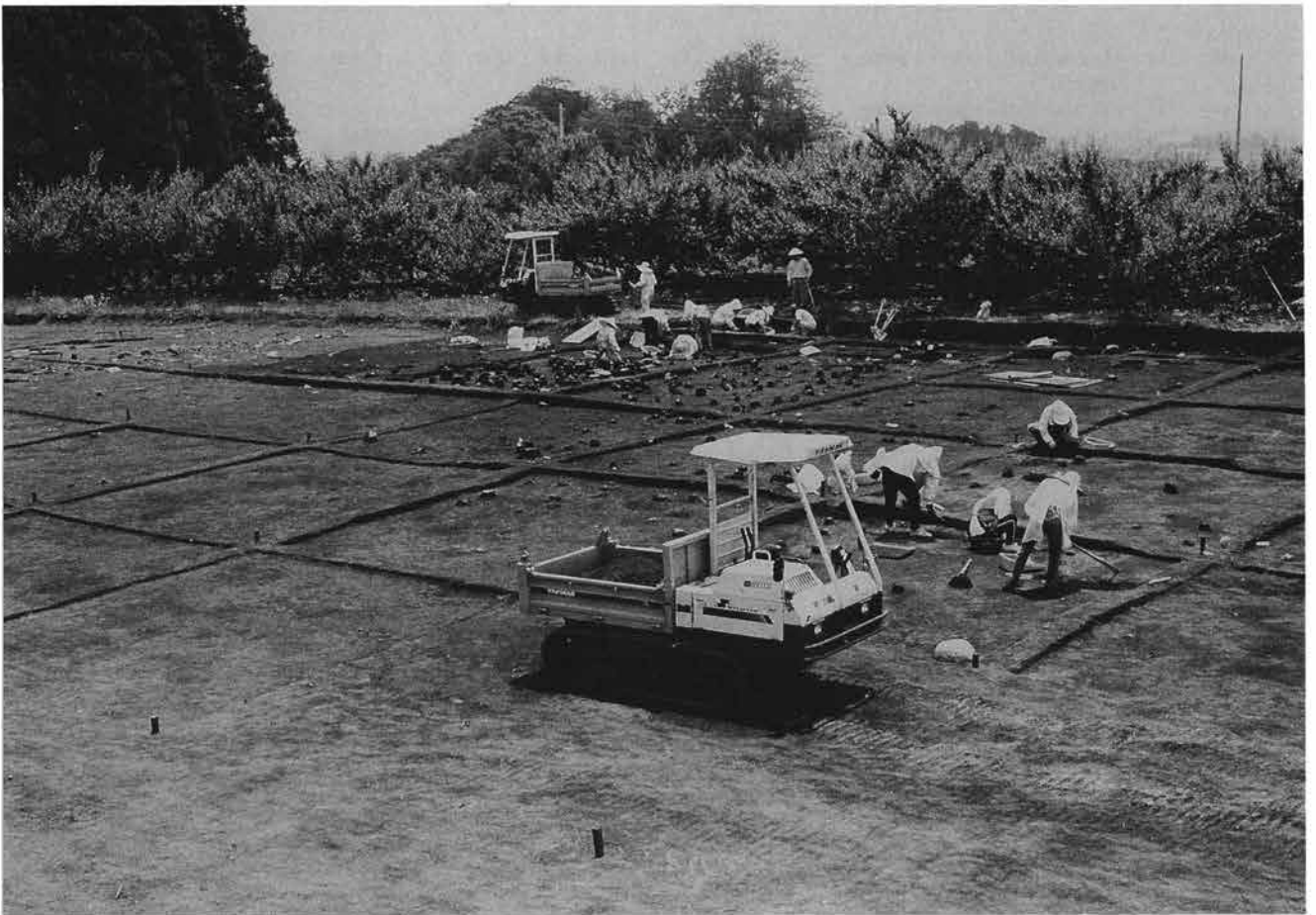

第1章 出土遺物の概要

町道 拡幅・その他土器観察表

| 遺構番号 | 番号 | 胎土 | 色記号 | 色調 | 焼成 | 地文原体 | 施文方向 | 地文分類 | 文様分類 | 文様の特徵 | 時期・備考 |
|------|----|----------------|-------|--------|----|-------|------|------|------|---|-------|
| 3住 | 1 | φ1~3mmの小石・黄色軽石 | 5YR | 明赤褐色 | 良好 | RL | 縦位 | 縄文 | 沈線 | 口縁部を肥厚させ太さ8mmの沈線で楕円区画・渦巻き文様をつくる。区画内に沈線が斜位に充填。胴部は太さ4mmの沈線が2条対で縦位の区画。区画間は波状沈線が垂下。 | |
| 3住 | 2 | 細かい砂粒 | 5YR | にぶい赤褐色 | 普通 | | | | 隆・沈 | 太さ8mmの隆線で渦巻き文様と楕円区画をつくる。区画内は沈線が縦位に充填。内面スス付着。 | |
| 3住 | 3 | φ1~3mmの小石・黄色軽石 | 7.5YR | にぶい褐色 | 普通 | | | | 隆・沈 | 太さ8mmの隆線で文様。隆線に沿って太さ4mmの沈線が施文。 | |
| 3住 | 4 | φ1~3mmの小石・雲母 | 5YR | にぶい赤褐色 | 良好 | | | | 隆・沈 | 太さ12mmの隆線で弧を描く。 | |
| 3住 | 5 | φ1~5mmの小石・黄色軽石 | 5YR | にぶい赤褐色 | 良好 | RI | 縦位 | 縄文 | 沈線 | 口縁部は太さ3mmの沈線で渦巻き文様。太さ4mmの隆線が横位に廻る。 | |
| 3住 | 6 | φ1~3mmの小石 | 5YR | 暗赤褐色 | 良好 | Lr | 横位 | 縄文 | 隆・沈 | 口縁部を太さ6mmの隆線で渦巻き文。隆線に沿って沈線が施文。 | |
| 3住 | 7 | φ1~3mmの小石・黄色軽石 | 5YR | にぶい赤褐色 | 普通 | LR | 縦位 | 縄文 | 沈線 | 口縁部は橋状把手。太さ2mmの沈線で文様。 | |
| 3住 | 8 | φ1~3mmの小石・黄色軽石 | 7.5YR | 明赤褐色 | 普通 | RL・LR | 縦位 | 縄文 | 沈線 | 太さ8mmの沈線が施文。 | |
| 3住 | 9 | φ1~2mmの小石・雲母 | 10YR | にぶい黄橙色 | 普通 | | | 爪形 | | 太さ10mmの粘土紐が波状に垂下。爪形文を横位に施文。 | |
| 3住 | 10 | 細かい砂粒 | 5YR | にぶい赤褐色 | 良好 | | | | 隆・沈 | 太さ15~20mmの隆線で半円状に区画し沈線を充填。 | |
| 3住 | 11 | φ1~3mmの小石・黄色軽石 | 7.5YR | 明褐色 | 普通 | Lr | 縦位 | 捺糸 | 隆線 | 太さ8mmの隆線で縦位に区画し区画内を波状に垂下。 | |
| 3住 | 12 | φ1~3mmの小石 | 7.5YR | にぶい褐色 | 普通 | LR | 縦位 | 縄文 | 沈線 | 胴部は太さ4mmの沈線で横位に区画し弧線の文様。 | |
| 3住 | 13 | φ1~3mmの小石・雲母 | 7.5YR | 黒褐色 | 普通 | LR | 横位 | 縄文 | 沈線 | 太さ7mmの沈線で弧線を描く。 | |
| 3住 | 14 | φ1~3mmの小石・黄色軽石 | 5YR | 赤褐色 | 普通 | RL | 縦位 | 縄文 | 沈線 | 太さ6mmの沈線が2条対で縦位の区画。 | |
| 3住 | 15 | φ1~3mmの小石 | 7.5YR | 明褐色 | 普通 | | | 無文 | | 内面スス付着。 | |
| 3住 | 16 | φ1~3mmの小石 | 7.5YR | 明褐色 | 普通 | | | 無文 | | 内面スス付着。 | |
| 3住 | 17 | φ1~3mmの小石 | 5YR | 橙色 | 普通 | | | 無文 | | 内面スス付着。 | |
| 6住 | 1 | φ1~3mmの小石・雲母 | 5YR | にぶい赤褐色 | 普通 | Lr | 縦位 | 捺糸 | 隆・沈 | 口縁部と胴部は太さ10mmの隆線で波状に区画。口縁部文様帯は太さ4mmの沈線が連弧状に施文。胴部は隆線が波状に垂下し縦位区画する。内面スス付着。 | |
| 6住 | 2 | φ1~3mmの小石・雲母 | 5YR | にぶい赤褐色 | 良好 | LR | 横位 | 縄文 | 隆・沈 | 太い隆線とそれに沿った沈線の文様。 | |
| 6住 | 3 | φ1~3mmの小石・黄色軽石 | 7.5YR | 灰褐色 | 普通 | RL | 縦位 | 縄文 | 沈線 | | |
| 6住 | 4 | 細かい砂粒 | 7.5YR | 灰褐色 | 普通 | RL | 縦位 | 縄文 | | 太さ2~3mmの沈線で文様。 | |
| 6住 | 5 | φ1~5mmの小石 | 5YR | 橙色 | 普通 | | | | 隆・沈 | 太い隆線の渦巻きに沈線が沿う。 | |
| 6住 | 6 | 細かい砂粒・繊維 | 5YR | にぶい赤褐色 | 不良 | | | 繊維 | | 櫛歯状工具で文様。 | |
| 6住 | 7 | 細かい砂粒・繊維 | 7.5YR | 褐色 | 普通 | | | 繊維 | | 巾8mmの半截竹管で爪形文を施文。 | |
| 6住 | 8 | φ1~3mmの小石・雲母 | 10YR | 灰黄褐色 | 普通 | | | 繊維 | | 巾7mmの半截竹管で爪形文を施文。 | |
| 6住 | 9 | 細かい砂粒・繊維 | 7.5YR | 橙色 | 普通 | | | 繊維 | | 若干上げ底。 | |
| 6住 | 10 | φ1~3mmの小石 | 7.5YR | 褐色 | 良好 | | | | | 把手は1本でバスケット形。把手部に紐を掛けるためのプッリジが付く。口縁部と把手に沈線の文様。 | |
| 7住 | 1 | φ1~3mmの小石・雲母 | 5YR | にぶい赤褐色 | 普通 | RL | 縦・横 | 縄文 | 隆・沈 | 口縁部は太い隆線で楕円区画と渦巻き文。区画内は横位に縄文を充填。胴部は太さ4~6mmの沈線が縦位に区画し、波状沈線が垂下。胴部下半にスス付着。 | |

第4節 町道拡幅部・その他の出土遺物

町道拡幅・その他土器観察表

| 遺構番号 | 番号 | 胎土 | 色記号 | 色調 | 焼成 | 地文原体 | 施文方向 | 地文分類 | 文様分類 | 文様の特徵 | 時期・備考 |
|------|----|----------------|-------|--------|----|------|------|------|------|--|-------|
| 7住 | 2 | φ1~3mmの小石・黄色軽石 | 5YR | 明赤褐色 | 普通 | LR | 縦位 | 縄文 | 隆・沈 | 太い隆線で楕円区画・渦巻き文をつくる。胴部は太さ5mmの沈線で縦位の区画。 | |
| 7住 | 3 | φ1~3mmの小石 | 5YR | 明赤褐色 | 普通 | Lr | 縦位 | 縄文 | | 内面スス付着。 | |
| 7住 | 4 | φ1~3mmの小石・黄色軽石 | 5YR | 明赤褐色 | 普通 | | | 無文 | | 外面縦位の磨き。 | |
| 7住 | 5 | φ1~3mmの小石・雲母 | 5YR | 明赤褐色 | 普通 | | | 爪形 | | 口縁部に突起が付く。太さ8mmの刺突のある隆線で文様を描く。隆線の区画内は沈線が充填。スス付着。 | |
| 7住 | 6 | φ1~3mmの小石・雲母 | 7.5YR | 橙色 | 普通 | LR | 縦位 | 縄文 | 沈線 | 太さ5mmの沈線が2条対で縦位の区画。区画内は波状沈線が垂下。 | |
| 7住 | 7 | φ1~5mmの小石 | 10YR | にぶい黄褐色 | 普通 | | | 無文 | | 内面横位の磨き。 | |
| 7住 | 8 | φ1~3mmの小石・黄色軽石 | 5YR | 明赤褐色 | 普通 | LR | 縦位 | 縄文 | 隆・沈 | 口縁部と胴部を太さ6mmの隆線で区画し口縁部文様帯をつくる。胴部は太さ3mmの沈線が2条対で縦位の区画。 | |
| 7住 | 9 | φ1~3mmの小石・黄色軽石 | 7.5YR | 褐色 | 普通 | LR | 横位 | 縄文 | | | |
| 19土 | 1 | φ1~3mmの小石 | 5YR | にぶい赤褐色 | 普通 | RL | 縦・横 | 縄文 | 隆・沈 | 太さ10mmの隆線で文様を区画。 | |
| 19土 | 2 | φ1~3mmの小石・黄色軽石 | 5YR | 橙色 | 普通 | LR | 縦位 | 縄文 | 隆線 | 太さ7mmの隆線で縦位の区画。外面上部スス付着。 | |
| 19土 | 3 | φ1~3mmの小石 | 5YR | 橙色 | 普通 | LR | 縦位 | 縄文 | 隆・沈 | 太さ8~10mmの隆線と沈線で文様を区画。 | |
| 19土 | 4 | φ1~3mmの小石・黄色軽石 | 5YR | 橙色 | 不良 | RL | 横位 | 縄文 | 隆・沈 | 太さ8~10mmの隆線とそれに沿った沈線で半円状の区画。 | |
| 19土 | 5 | φ1~3mmの小石 | 10YR | にぶい黄褐色 | 普通 | | | 隆線 | | 太さ8mmの隆線で縦位の区画。 | |
| 20土 | 1 | φ1~3mmの小石・雲母 | 7.5YR | にぶい褐色 | 普通 | RL | 縦位 | 縄文 | 沈線 | 口縁部を太さ6~8mmの沈線で楕円に区画し渦巻きを付ける。胴部は沈線で縦位の区画。 | |
| 20土 | 2 | φ1~3mmの小石 | 5YR | 橙色 | 良好 | | | 無文 | | 内外面丁寧な磨き。 | |
| 22土 | 1 | φ1~3mmの小石・雲母 | 5YR | 赤褐色 | 普通 | RL | 縦位 | 縄文 | 沈線 | 太さ3mmの沈線で縦位の区画。 | |
| 23土 | 1 | φ1~3mmの小石・黄色軽石 | 5YR | 明赤褐色 | 不良 | RL | 縦位 | 縄文 | 隆線 | 太さ8mmの隆線で縦位の区画。 | |
| 23土 | 2 | φ1~3mmの小石・黄色軽石 | 5YR | 明赤褐色 | 不良 | LR | 横位 | 縄文 | 沈線 | 太さ4mmの沈線で文様。 | |
| 23土 | 3 | φ1~3mmの小石多量 | 5YR | 橙色 | 不良 | RL | 横位 | 縄文 | 隆線 | 太さ8~10mmの隆線が2条対で縦位の区画。 | |
| 23土 | 4 | φ1~3mmの小石 | 2.5YR | 赤褐色 | 普通 | | | 無文 | | 平面形は舟形で長軸の両端に把手が付くと思われる。底面に網目文様がまばらに残る。内面スス付着。 | |
| 26土 | 1 | φ1~3mmの小石・雲母 | 5YR | 橙色 | 普通 | LR | 縦位 | 縄文 | 隆・沈 | 太さ6~8mmの隆線とそれに沿った沈線で縦位の区画。 | |
| 26土 | 2 | φ1~3mmの小石・黄色軽石 | 7.5YR | 橙色 | 良好 | 条線 | 縦位 | 沈線 | 沈線 | 巾12mmに6条の沈線の条線。 | |
| 27土 | 1 | φ1~5mmの小石・黄色軽石 | 5YR | 赤褐色 | 普通 | 沈線 | 斜位 | 沈線 | 隆・沈 | 太さ6mmの沈線で弧線を描く。胴部は太さ3mmの沈線が2条対で縦位の区画。地文は沈線が綾杉状に施文。 | |
| 28土 | 1 | φ1~3mmの小石・黄色軽石 | 2.5YR | 赤褐色 | 普通 | RL | 縦位 | 縄文 | 沈線 | 太さ4mmの沈線が2条対で縦位の区画。 | |
| 31土 | 1 | φ1~3mmの小石・雲母 | 7.5YR | にぶい褐色 | 普通 | RL | 縦位 | 縄文 | 沈線 | 太さ8~10mmの隆線と沈線で文様。 | |
| 33土 | 1 | φ1~3mmの小石・黄色軽石 | 5YR | 橙色 | 普通 | | | 隆・沈 | | 口縁部を肥厚させ沈線と隆線で楕円区画。区画内は沈線が充填。 | |
| 33土 | 2 | φ1~3mmの小石・黄色軽石 | 5YR | 橙色 | 不良 | Lr | 縦位 | 縄文 | 沈線 | 太さ3mmの沈線が2条対で縦位の区画。全体に磨減。 | |
| 33土 | 3 | φ1~3mmの小石・黄色軽石 | 5YR | 赤褐色 | 普通 | | | 無文 | | | |
| 33土 | 4 | φ1~3mmの小石・雲母 | 5YR | 橙色 | 良好 | | | 沈線 | | 口縁部を太さ3mmの沈線で楕円区画。区画内は沈線が縦位に充填。 | |
| 33土 | 5 | φ1~3mmの小石 | 5YR | 赤褐色 | 普通 | | | 無文 | | | |
| 34土 | 1 | φ1~3mmの小石・黄色軽石 | 10YR | にぶい黄褐色 | 普通 | RL | 横位 | 縄文 | 隆・沈 | 太い隆線とそれに沿った沈線で楕円形をつくる。 | |

第1章 出土遺物の概要

町道拡幅・その他土器観察表

| 遺構番号 | 番号 | 胎土 | 色記号 | 色調 | 焼成 | 地文原体 | 施文方向 | 地文分類 | 文様分類 | 文様の特徵 | 時期・備考 |
|----------|----|----------------|-------|--------|----|------|------|------|------|---|-------|
| 36土 | 1 | φ1~2mmの小石・黄色軽石 | 7.5YR | 黒褐色 | 普通 | 沈線 | 斜位 | 沈線 | 隆線 | 太さ2mmの沈線で綾杉状に施文。太さ6mmの隆線で口縁部文様帯と胴部区画をつくる。 | |
| 37土 | 1 | 細かい砂粒・雲母 | 7.5YR | にぶい橙色 | 普通 | | | | 隆線 | 太さ5mmの隆線で半円区画。 | |
| 37土 | 2 | 細かい砂粒・雲母 | 5YR | 赤褐色 | 普通 | LR | 横位 | 縄文 | 隆・沈 | 太さ8mmの隆線で文様帯を区画。 | |
| 45土 | 1 | φ1~3mmの小石 | 5YR | 橙色 | 普通 | 条線 | 縦位 | | | 外面に条線が施文。 | |
| 56土 | 1 | 細かい砂粒 | 5YR | にぶい赤褐色 | 良好 | 条線 | 縦位 | 沈線 | | 外面に細い条線が施文。内面スス付着。 | |
| 59土 | 1 | φ1~3mmの小石 | 5YR | 橙色 | 普通 | Lr | 縦位 | 縄文 | | 口縁部無文帯と縄文帯を太さ4mmの隆線で分ける。 | |
| 61土 | 1 | φ1~3mmの小石・雲母 | 5YR | 赤褐色 | 普通 | | | 無文 | | 内面スス付着。 | |
| 14P | 1 | φ1~3mmの小石・黄色軽石 | 2.5YR | 赤褐色 | 普通 | | | 無文 | | | |
| 15P | 1 | φ1~3mmの小石・黄色軽石 | 7.5YR | 橙色 | 普通 | | | 沈線 | 隆線 | 太さ10mmの隆線が2条対で文様を区画。区画内は太さ2mmの沈線が矢羽根状に施文。 | |
| 15P | 2 | φ1~3mmの小石・黄色軽石 | 2.5YR | 赤褐色 | 良好 | RL | 縦位 | 縄文 | 沈線 | 太さ3mmの沈線が2条対で縦位の区画。内面スス付着。 | |
| 21P | 1 | φ1~3mmの小石多量 | 10YR | にぶい黄褐色 | 普通 | LR | 縦位 | 縄文 | 隆・沈 | 口縁部文様帯を太い沈線と隆線でつくる。胴部は隆線とそれに沿った沈線で縦位の区画。 | |
| 28P | 1 | φ1~3mmの小石・雲母 | 5YR | 赤褐色 | 普通 | RL | 横位 | 縄文 | 隆・沈 | 胴部文様帯を太さ10mmの隆線で楕円形を描く。隆線に沿って太さ4mmの沈線が施文。隆線→縄文→沈線の順で施文。 | |
| 28P | 2 | φ1~3mmの小石・黄色軽石 | 5YR | 明赤褐色 | 普通 | RL | 縦位 | 縄文 | 沈線 | 巾6mmの半截竹管の平行沈線で文様。内面スス付着。 | |
| 28P | 3 | φ1~3mmの小石・雲母 | 7.5YR | 褐色 | 普通 | RL | 縦位 | 縄文 | 隆・沈 | 太さ14mmの隆線とそれに沿った沈線で弧線を描く。 | |
| 29P | 1 | 細かい砂粒・雲母 | 10YR | にぶい黄褐色 | 良好 | | | | 隆・沈 | 太さ8mmの隆線で渦巻き。隆線間は沈線の文様。 | |
| 1-149・2住 | 1 | 細かい砂粒 | 10YR | にぶい黄褐色 | 良好 | RL | 縦・横 | 縄文 | 隆・沈 | 太い隆線で文様。胴部は太さ6mmの沈線で縦位に区画し波状沈線を垂下。 | 町拡 |
| 1-149・2住 | 2 | 細かい砂粒・雲母 | 7.5YR | 橙色 | 良好 | RLR | 縦位 | 縄文 | 隆・沈 | 太さ7~8mmの隆線が2条とそれに沿った沈線で縦位の区画。 | 町拡 |
| 1-149・1土 | 1 | 細かい砂粒・雲母・繊維 | 5YR | 明赤褐色 | 普通 | RL | 横位 | 繊維 | | | 町拡 |
| 1-149・1土 | 2 | φ1~3mmの小石・繊維 | 5YR | 赤褐色 | 普通 | RL | 横位 | 繊維 | | 底部上げ底。 | 町拡 |
| 1-149・4土 | 1 | φ1~3mmの小石・雲母 | 5YR | 赤褐色 | 普通 | | | | 隆・沈 | 深鉢の橋状把手部。 | 町拡 |
| 1-149・4土 | 2 | φ1~3mmの小石・雲母 | 5YR | 橙色 | 普通 | Lr | 横位 | 捺糸 | 隆線 | 太さ6~8mmの隆線で楕円区画。区画内は捺糸が充填。 | 町拡 |
| 1-149・4土 | 3 | φ1~3mmの小石 | 5YR | 赤褐色 | 普通 | 沈線 | 斜位 | 沈線 | 隆線 | 地文は太さ3mmの沈線で「ハ」字状に施文。太さ10mmの隆線で楕円区画・渦巻きをつくる。区画内は沈線が充填。 | 町拡 |
| 1-149・4土 | 4 | φ1~3mmの小石 | 5YR | 明赤褐色 | 不良 | RL | 横位 | 縄文 | 隆・沈 | 太さ8~12mmの隆線で楕円区画。区画内は縄文が充填。内面スス付着。 | 町拡 |
| 1-149・6土 | 1 | φ1~3mmの小石 | 5YR | にぶい赤褐色 | 普通 | | | 無文 | | 内外面丁寧な磨き。 | 町拡 |
| 1-149・6土 | 2 | φ1~3mmの小石・黄色軽石 | 5YR | 明赤褐色 | 普通 | Lr | 斜位 | 捺糸 | 隆線 | 太さ10~12mmの隆線で縦位の区画。区画内は波状隆線が垂下。内面スス付着。 | 町拡 |
| 1-149・6土 | 3 | 細かい砂粒 | 5YR | 暗赤褐色 | 良好 | | | | 隆・沈 | 太さ6~8mmの隆線とそれに沿った沈線で渦巻き・楕円区画をつくる。区画内は円形の刺突がある。 | 町拡 |
| 1-149・6土 | 4 | φ1~3mmの小石・雲母 | 7.5YR | 明褐色 | 不良 | | | 無文 | | 外面剥落多い。 | 町拡 |

第4節 町道拡幅部・その他の出土遺物

町道拡幅・その他土器観察表

| 遺構番号 | 番号 | 胎土 | 色記号 | 色調 | 焼成 | 地文原体 | 施文方向 | 地文分類 | 文様分類 | 文様の特徵 | 時期・備考 |
|--------------|--------|------------------------|-------|--------|----------|------|------|------|------|---|-------|
| 1-149 ・6土 | 5 | φ1~3mmの小石 | 7.5YR | 暗褐色 | 普通 | 条線 | 縦位 | 沈線 | 沈線 | 太さ3mmの沈線で横位の区画。 | 町拡 |
| 1-149 ・6土 | 6 | φ1~3mmの小石 ・黄色軽石 | 5YR | 赤褐色 | 良好 | 条線 | 縦位 | 沈線 | 沈線 | 巾8mmに4条の沈線の条線で対弧状に施文。 | 町拡 |
| 1配石 | 1 | φ1~3mmの小石 ・黒雲母 | 5YR | 明赤褐色 | 普通 | RL | 横位 | 縄文 | 隆線 | 太さ7mmの隆線が2条対で縦位の区画。内面スス付着。 | |
| 2石組 | 1 | φ1~3mmの小石 ・雲母 | 5YR | 明赤褐色 | 良好 | | | | 隆・沈 | 太さ5mmの隆線で渦巻き・楕円区画をつくる。区画内は沈線が充填。 | |
| 2石組 | 2 | φ1~3mmの小石 ・雲母 | 10YR | にぶい黄橙色 | 普通 | LR | 横位 | 縄文 | 沈線 | 太さ3mmの沈線で文様。橋状把手が付く。 | |
| 2石組 | 3 | φ1~3mmの小石 ・黄色軽石 | 5YR | 橙色 | 普通 | | | | 隆線 | 太い隆線の渦巻き。 | |
| 2石組 | 4 | φ1~3mmの小石 ・繊維 | 7.5YR | にぶい褐色 | 普通 | LR | 横位 | 繊維 | | | |
| 4配石 | 1 | φ1~3mmの小石 | 7.5YR | 黒褐色 | 普通 | | | | 隆線 | 太さ10mmの隆線が2条で横位の施文。隆線に刻みが付く。 | |
| 5配石 | 1 | φ1~3mmの小石 ・雲母 | 7.5YR | にぶい褐色 | 良好 | RL | 斜位 | 縄文 | 隆・沈 | 太い隆線で楕円区画。 | |
| 6配石 | 1 | φ1~3mmの小石 | 7.5YR | 黒褐色 | 良好 | | | | 隆・沈 | 太さ7~10mmの隆線で楕円区画・渦巻きをつくる。隆線に沿って沈線が施文。区画内は沈線が充填。 | |
| 7配石 | 1 | φ1~3mmの小石 ・雲母多量 | 10YR | 明黄褐色 | 不良 | | | | 沈線 | 太さ5mm長さ15mmの沈線が縦位に施文。 | |
| 7配石 | 2 | φ1~3mmの小石 ・雲母 | 5YR | 赤褐色 | 普通 | LR | 縦位 | 縄文 | 隆線 | 口縁部文様帯を太さ4mmの隆線で区画。口縁部は無文。 | |
| 7配石 | 3 | 細かい砂粒 | 10YR | にぶい黄橙色 | 普通 | RL | 横位 | 縄文 | | 橋状把手。 | |
| 12配石 | 1 | 細かい砂粒・雲母 | 5YR | 明赤褐色 | 普通 | Lr | 縦位 | 爪形 | | 口縁はゆるい波状口縁で渦巻き状の突起が付く。太さ10mmの隆線で文様。隆線の上に爪形文が施文。地文は燃糸。 | |
| 12配石 | 2 | φ1~3mmの小石 ・黄色軽石 | 5YR | 赤褐色 | 良好 | | | | 爪形 | 太さ10~12mmの隆線で文様。隆線の上に爪形文が施文。 | |
| 12配石 | 3 | φ1~3mmの小石 | 7.5YR | 橙色 | 不良 | Lr | 縦位 | 爪形 | | 太さ8mmの隆線で文様。隆線の上に爪形文を施文。地文は燃糸。 | |
| 12配石 | 4 | φ1~3mmの小石 | 5YR | 明赤褐色 | 良好 | Lr | 縦位 | 爪形 | | 内面スス付着。 | |
| 12配石 | 5 | φ1~3mmの小石 | 5YR | 明赤褐色 | 不良 | Lr | 縦位 | 爪形 | | 太さ8mmの隆線で文様。内面スス付着。 | |
| 12配石 | 6 | φ1~3mmの小石 | 5YR | 赤褐色 | 不良 | Lr | 縦位 | 爪形 | | 太さ8mmの隆線が2条対で横位の区画。隆線に爪形文が施文。 | |
| 3溝 包含層 | 1 1 | φ1~3mmの小石 φ1~3mmの小石 | | | 普通 普通 | | | 無文 | 隆・沈 | 太さ8~12mmの沈線と隆線で文様。 | |



第373図 町道拡幅 19・28号土坑出土遺物

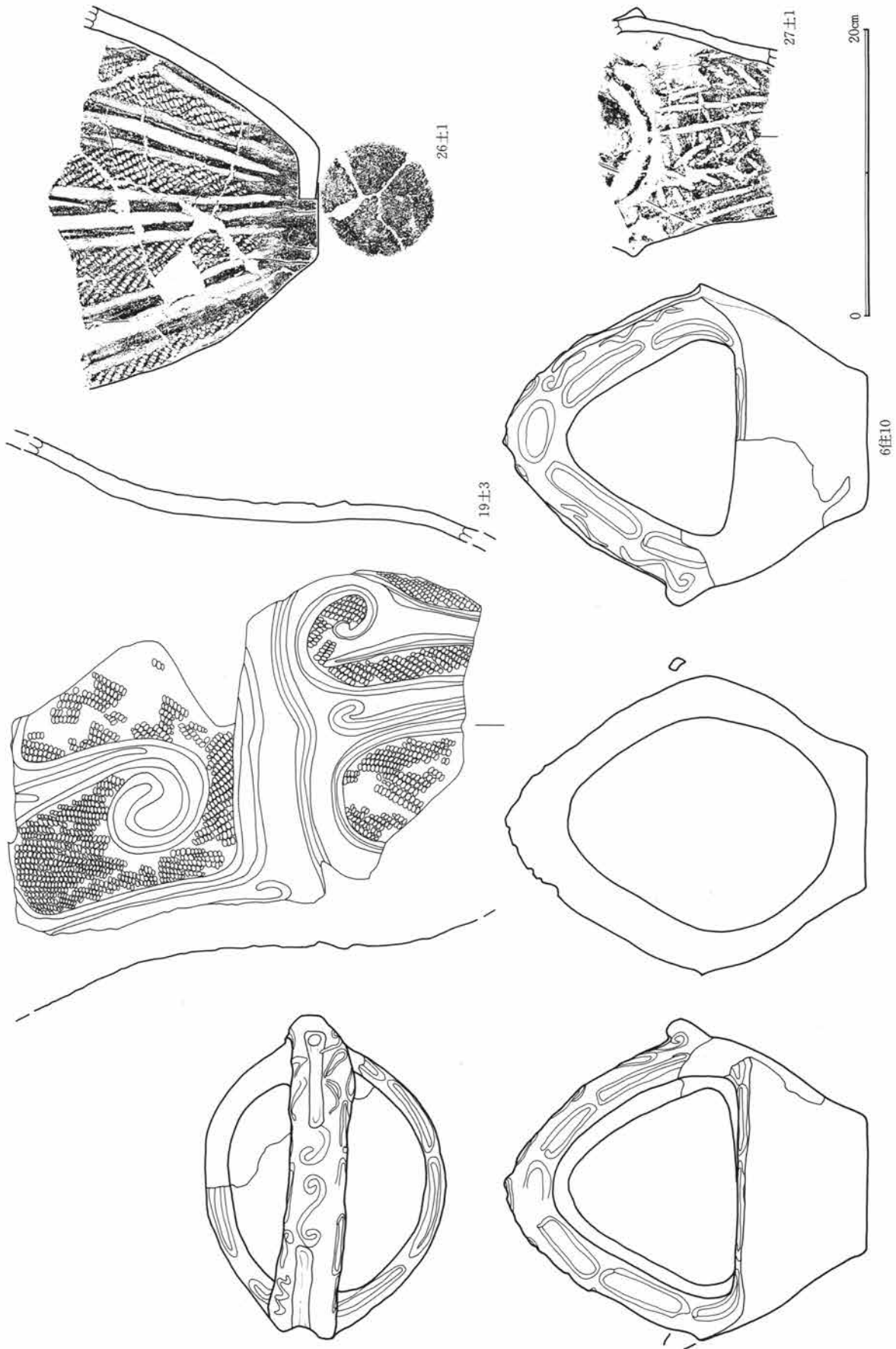

第374図 町道拡幅 6号住居址 19・26・27号土坑出土遺物

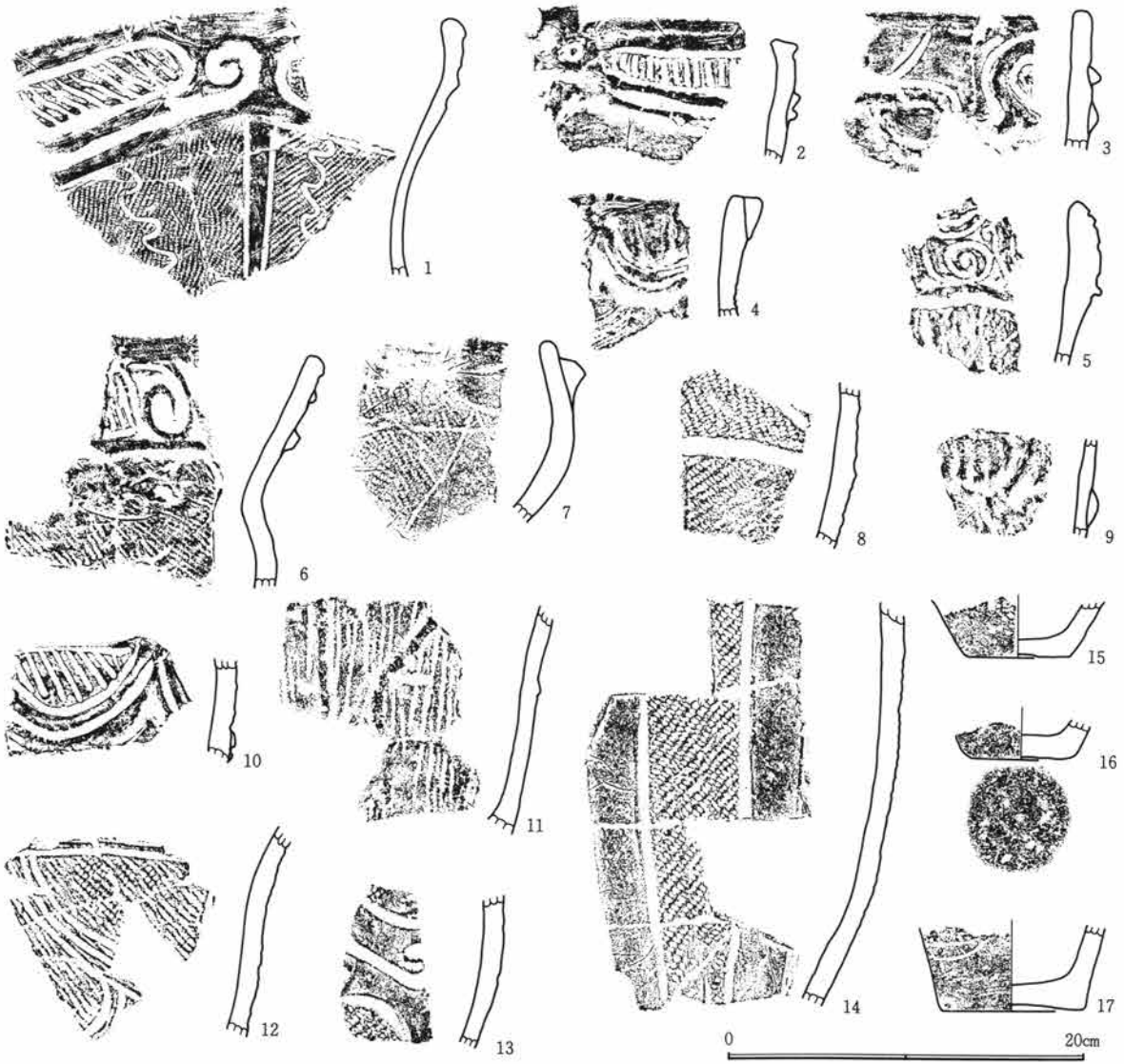

第375図 町道拡幅 3号住居址出土遺物

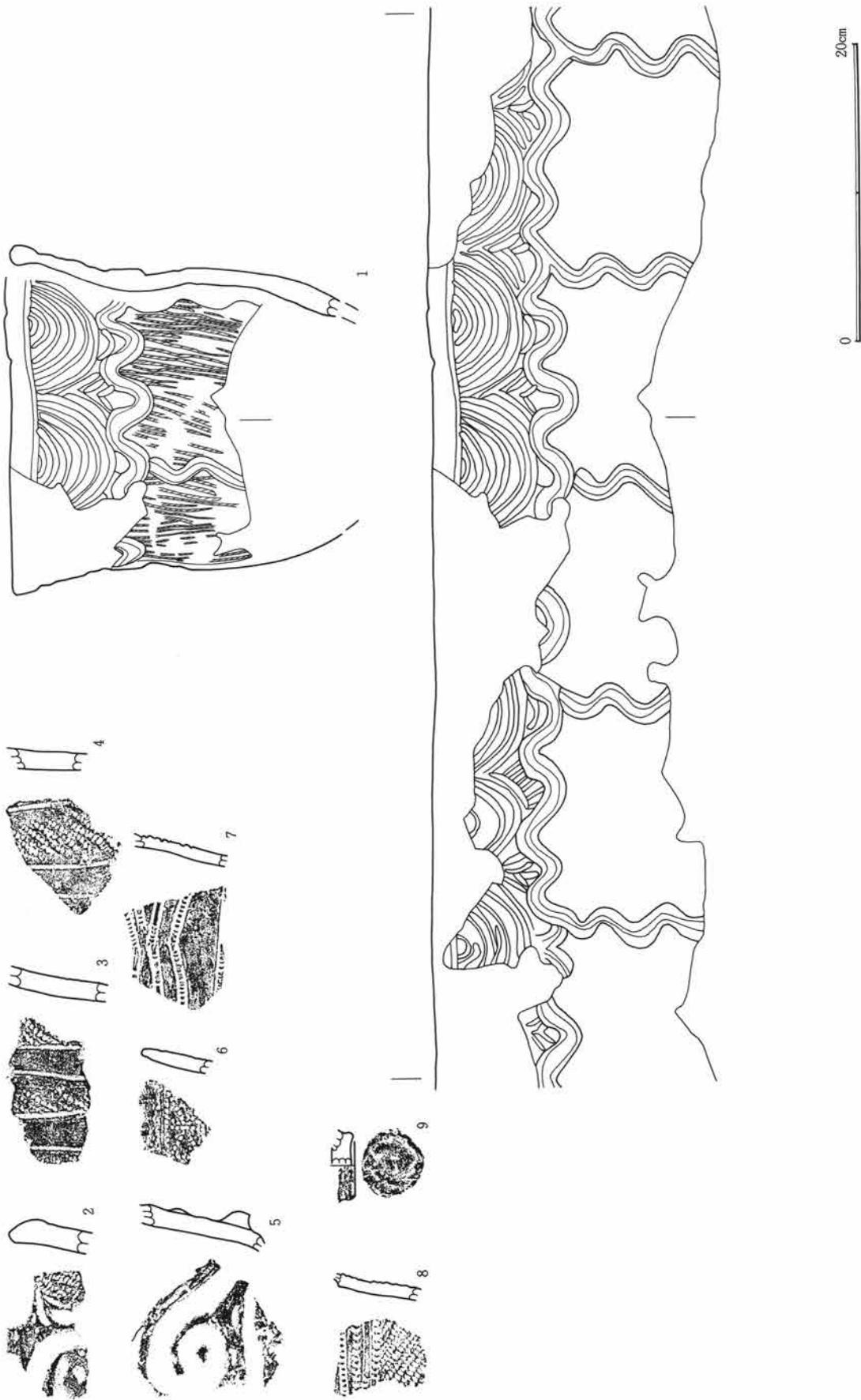

第376図 町道拡幅 6号住居址出土遺物

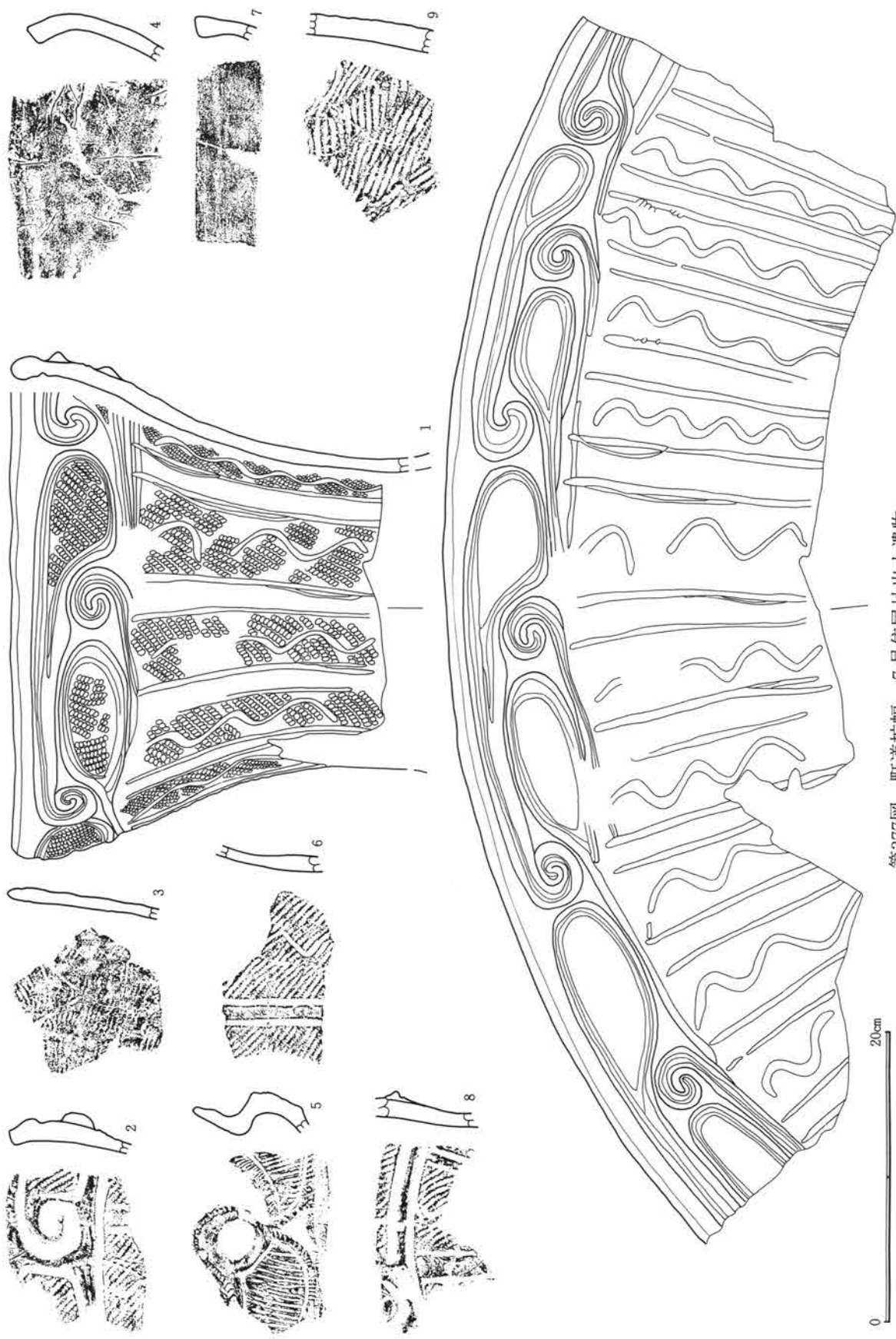

第377図 町道拡幅 7号住居址出土遺物

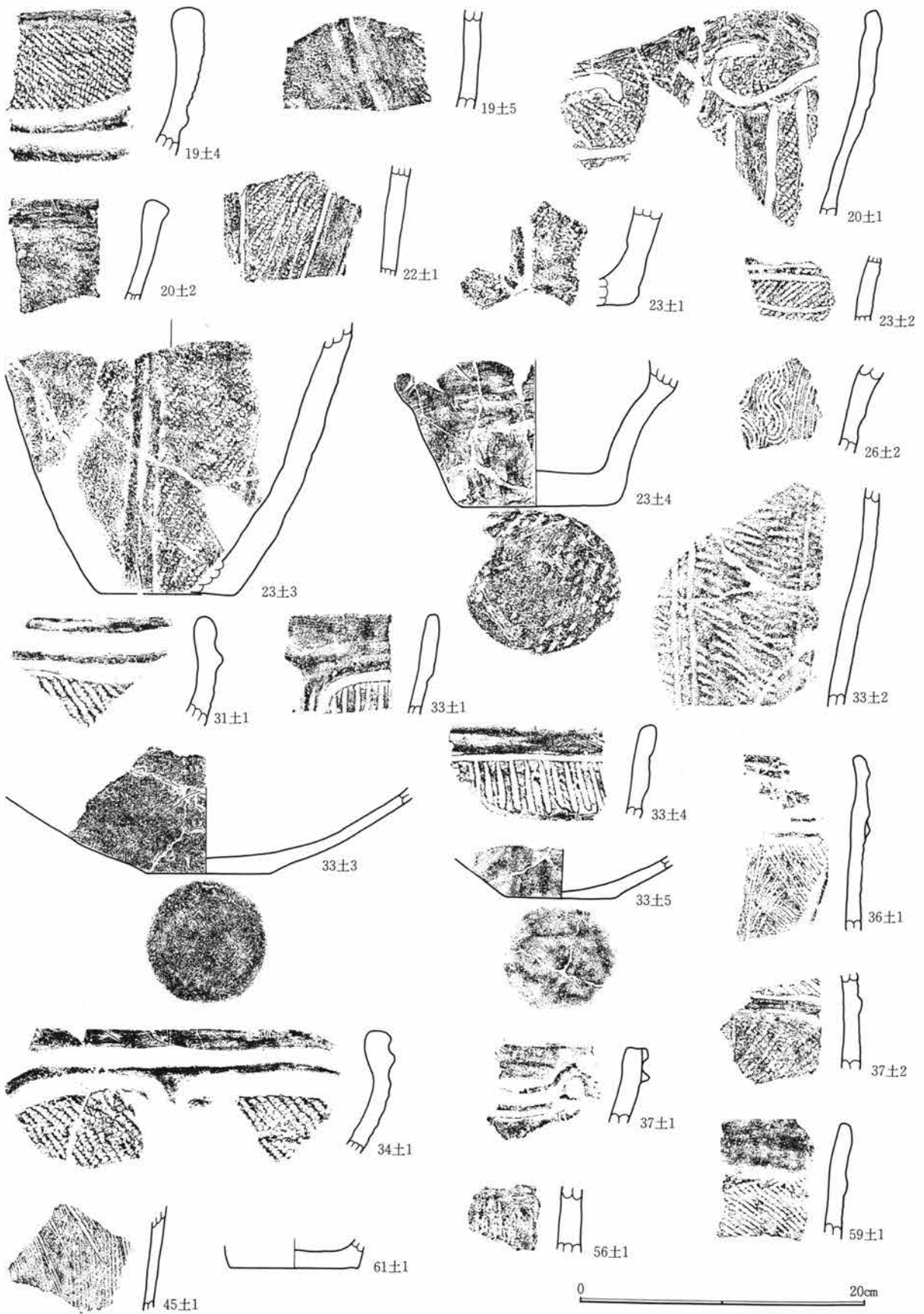

第378図 町道拡幅 19・20・22・23・26・31・33・34・36・37・45・56・59・61号土坑出土遺物

第1章 出土遺物の概要

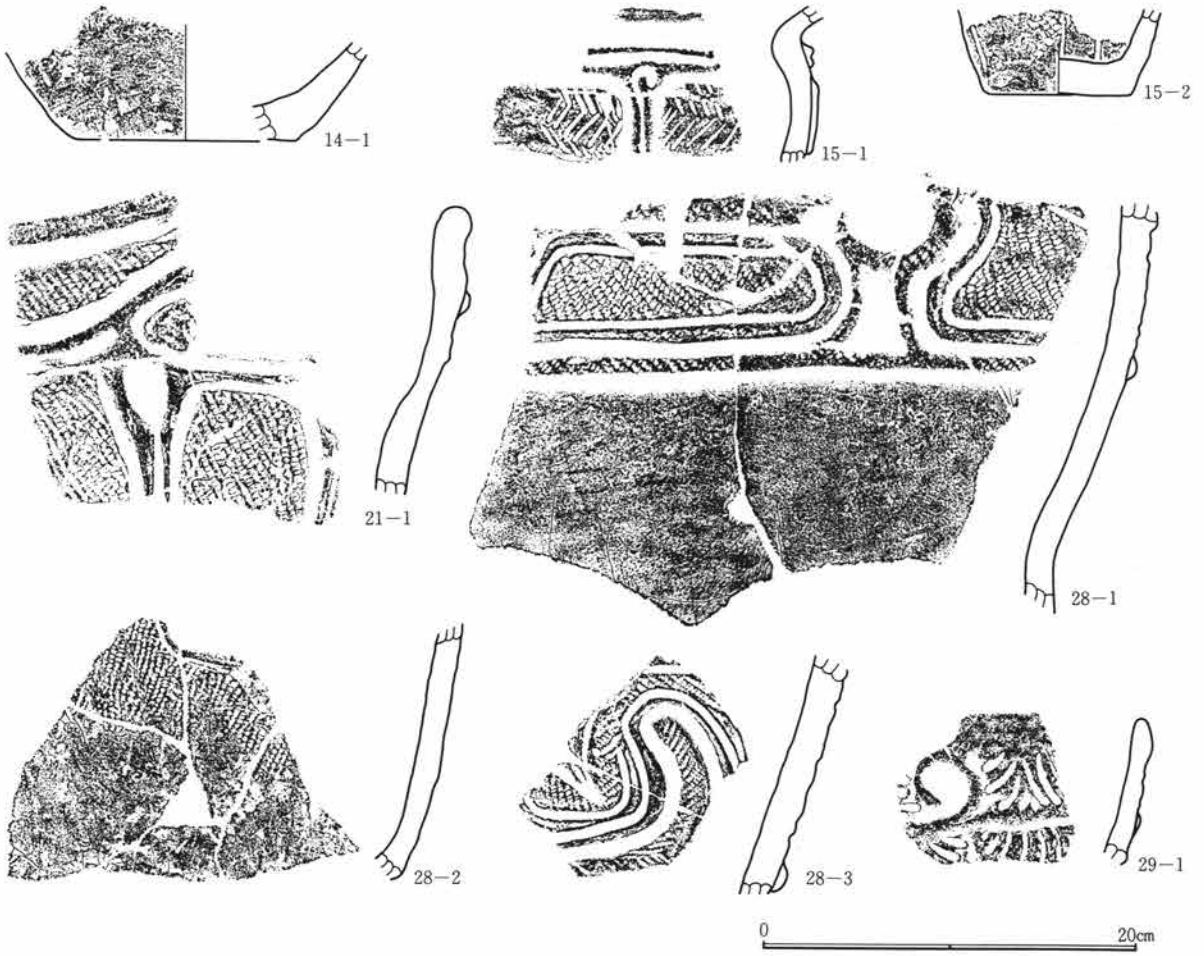

第379図 町道拡幅 14・15・21・28・29号ピット出土遺物

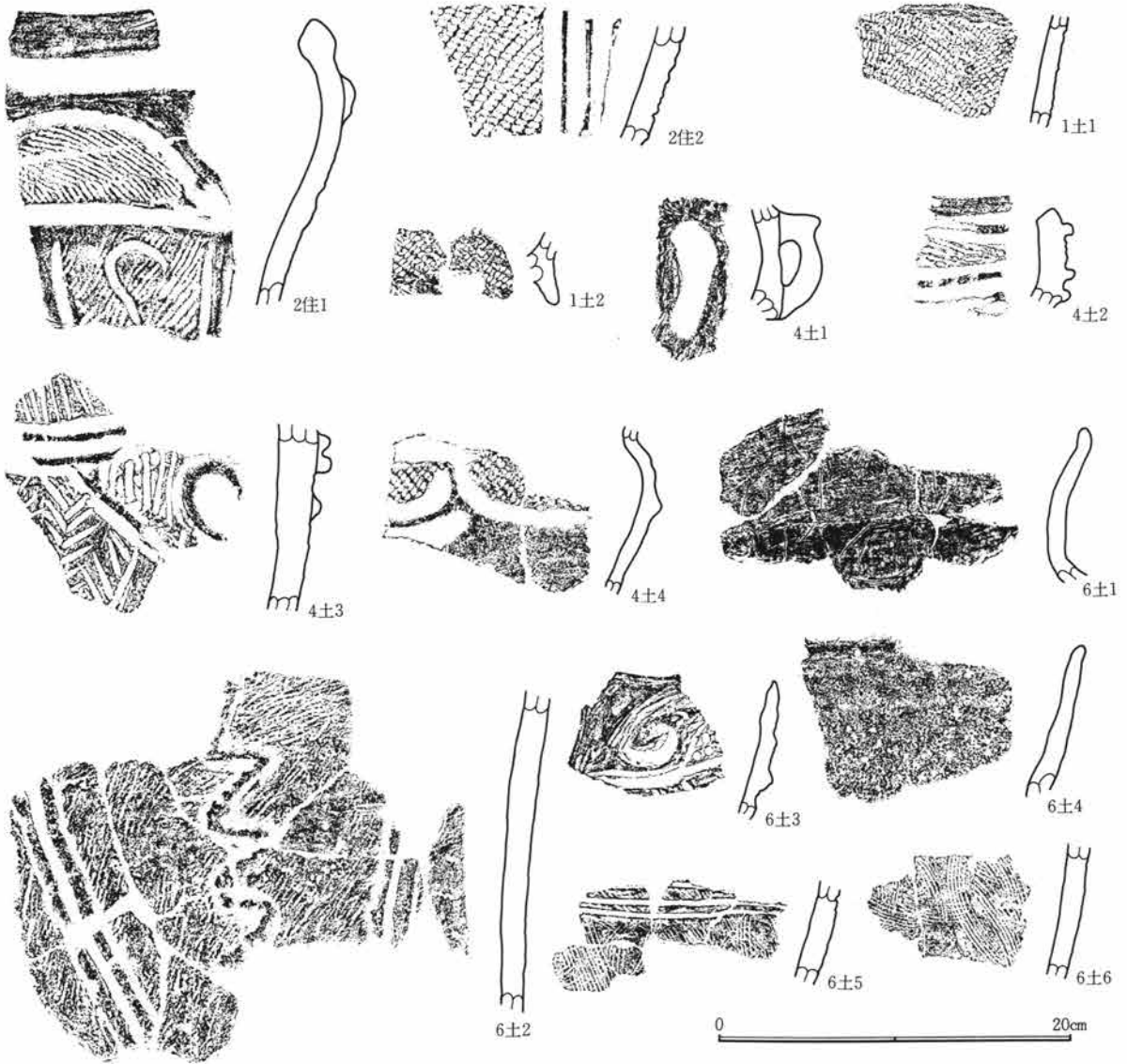

第380図 町道拡幅 2号住居址 1・4・6号土坑出土遺物

第1章 出土遺物の概要



第381図 1・4～7・12号配石 2号石組列 3号溝 包含層出土遺物

第4節 町道拡幅部・その他の出土遺物

町道拡幅・その他石器観察表

| 土坑番号 | 遺物番号 | 種類 | 形状 | 石材 | 特徴 | 縦 | 横 | 厚さ | 重量 | その他 |
|----------|------|--------|-------|---------|----------------------------|------|------|------|-------|---------|
| 3住居 | 1 | 石鏃 | 凹基無茎鏃 | 黒曜石 | 側面に押圧剥離。横断面レンズ状。 | 2.1 | 1.7 | 0.4 | 0.6 | |
| 7住居 | 1 | 打製石斧 | 短冊形 | 黒色頁岩 | 両面調整。横断面レンズ状。 | 7.4 | 4 | 1.6 | 60 | |
| 7住居 | 2 | スクレイパー | 横長 | 黒色頁岩 | 側辺に使用によるはこぼれ。 | 4.5 | 4.7 | 1.1 | 20 | |
| 7住居 | 3 | 石鏃 | 凹基無茎鏃 | 黒曜石 | 側面に押圧剥離。横断面レンズ状。 | 2.1 | 1.6 | 0.4 | 0.6 | |
| 20土坑 | 1 | 磨石 | 長楕円形 | 粗粒輝石安山岩 | 表面に磨面。 | 10.6 | 5.6 | 3.3 | 290 | |
| 20土坑 | 2 | 打製石斧 | 撥形 | 頁岩 | 両面調整。横断面レンズ状。 | 11.1 | 4.8 | 1.8 | 100 | |
| 23土坑 | 1 | 石鏃 | 凹基無茎鏃 | 黒曜石 | 側面に押圧剥離。横断面レンズ状。 | 2.7 | 1.6 | 0.7 | 1.7 | |
| 31土坑 | 1 | 打製石斧 | 撥形 | 灰色安山岩 | 両面調整。横断面レンズ状。 | 11 | 5.2 | 1.5 | 90 | |
| 35土坑 | 1 | 多孔石 | 隅丸長方形 | 粗粒輝石安山岩 | 円錐形の凹み。 | 30.5 | 27.8 | | 13000 | |
| 35土坑 | 2 | 磨製石斧 | 定角式 | 変玄武岩 | 表裏とも研磨し稜を持つ。横断面隅丸長方形。 | 10.1 | 6.1 | 2.9 | 320 | 基部欠損 |
| 17Pit | 1 | 砥石 | 不定形 | 牛伏砂岩 | 表裏の作業面は平坦。 | 6.7 | 5.7 | 2.3 | 80 | |
| 21Pit | 1 | 打製石斧 | 撥形 | 黒色頁岩 | 両面調整。横断面レンズ状。 | 8.6 | 4.5 | 2 | 90 | 刃部欠損 |
| 27Pit | 1 | 打製石斧 | 撥形 | 黒色頁岩 | 両面調整。横断面レンズ状。 | 10.3 | 4 | 1.3 | 70 | |
| 1-149-6土 | 1 | 打製石斧 | 短冊形 | 細粒輝石安山岩 | 両面調整。刃部磨減。横断面レンズ状。 | 10.1 | 3.9 | 1.9 | 70 | |
| 1-149-6土 | 2 | 打製石斧 | 短冊形 | 黒色頁岩 | 両面調整。刃部片面調整。横断面カマボコ状。 | 12 | 3.9 | 2.2 | 130 | |
| 町拡 | 1 | 多孔石 | 不定形 | 粗粒輝石安山岩 | 円錐形の凹み。 | 39.6 | 28.5 | 27 | 26100 | |
| 町拡 | 2 | 多孔石 | 不定形 | 角閃石安山岩 | 円錐形の凹み。 | 33.2 | 25.2 | 28.8 | 22300 | |
| 町拡 | 3 | 多孔石 | 不定形 | 角閃石安山岩 | 円錐形の凹み。 | 19.6 | 21.4 | 16 | 6700 | |
| 町拡 | 4 | 多孔石 | 不定形 | 粗粒輝石安山岩 | 円錐形の凹み。 | 23.5 | 25.8 | | 7200 | |
| 町拡 | 5 | 石皿・多孔石 | 楕円形 | 粗粒輝石安山岩 | 石皿作業面は凹面。縁辺に円錐形の凹み。 | 30.4 | 37 | | 10000 | |
| 町拡 | 6 | 多孔石 | 不定形 | 粗粒輝石安山岩 | 円錐形の凹み。 | 18.4 | 11.4 | 9.7 | 2600 | |
| 町拡 | 7 | 多孔石 | 不定形 | 粗粒輝石安山岩 | 円錐形の凹み。 | 16.5 | 12.1 | 11.2 | 3200 | |
| 町拡 | 8 | 多孔石 | 不定形 | 粗粒輝石安山岩 | 円錐形の凹み。 | 15.4 | 10.5 | 8.2 | 1500 | |
| 町拡 | 9 | 多孔石 | 不定形 | 粗粒輝石安山岩 | 円錐形の凹み。 | 11.8 | 14.7 | 6.4 | 1300 | 欠損 |
| 町拡 | 10 | 多孔石 | 不定形 | 粗粒輝石安山岩 | 円錐形の凹み。 | 17.3 | 11.6 | 6.6 | 1800 | |
| 町拡 | 11 | 磨石 | 乳棒形 | ダイサイト | 表裏に磨面。 | 17.8 | 6.8 | 5.8 | 1050 | H-4 |
| 町拡 | 12 | 石皿 | 楕円形 | 粗粒輝石安山岩 | 石皿作業面は凹面。 | 18.2 | 15.5 | 7 | 2300 | 欠損 |
| 町拡 | 13 | 石皿 | — | 粗粒輝石安山岩 | 石皿作業面は凹面。欠損 | 14.5 | 16.9 | 5.7 | 1150 | H-1 |
| 町拡 | 14 | 磨石 | 長楕円形 | 粗粒輝石安山岩 | 表裏・側辺に磨面。 | 13 | 8.9 | 3.2 | 630 | P-Q-15 |
| 町拡 | 15 | 磨・凹石 | 隅丸長方形 | 粗粒輝石安山岩 | 表裏に浅い凹み。表裏・側辺に磨面で稜をもつ。凹→磨。 | 13.5 | 6.7 | 4.1 | 600 | R-14 |
| 町拡 | 16 | 磨・凹石 | 長楕円形 | 粗粒輝石安山岩 | 表裏に凹みと磨面。凹→磨。 | 10.4 | 6.9 | 5 | 540 | H-4 |
| 町拡 | 17 | 磨石 | 長楕円形 | 粗粒輝石安山岩 | 表裏・側辺に磨面。 | 11.6 | 9.2 | 2.9 | 520 | P-Q-15 |
| 町拡 | 18 | 磨石 | 長楕円形 | 粗粒輝石安山岩 | 表裏に磨面。 | 12 | 8.4 | 4.6 | 560 | R-10 |
| 町拡 | 19 | 磨石 | 楕円形 | 粗粒輝石安山岩 | 表面に磨面。 | 9 | 8.8 | 4 | 510 | R-6 |
| 町拡 | 20 | 打製石斧 | 短冊形 | 粗粒輝石安山岩 | 両面調整。横断面レンズ状。 | 15.4 | 6.2 | 2.3 | 240 | Q-R-15 |
| 町拡 | 21 | 打製石斧 | 短冊形 | 点紋頁岩 | 両面調整。刃部片面調整。横断面カマボコ状。 | 10 | 3.9 | 1.5 | 70 | Q-R-15 |
| 町拡 | 22 | 打製石斧 | 短冊形 | 頁岩 | 両面調整。横断面カマボコ状。 | 10.8 | 3.9 | 2.3 | 110 | Q-14・15 |
| 町拡 | 23 | 打製石斧 | 撥形 | 細粒輝石安山岩 | 両面調整。横断面レンズ状。 | 10.2 | 6.1 | 1.8 | 110 | |
| 町拡 | 24 | 打製石斧 | 撥形 | 頁岩 | 両面調整。横断面レンズ状。 | 6 | 4.4 | 1.7 | 50 | 刃部欠損 |
| 町拡 | 25 | 打製石斧 | 撥形 | 珪質頁岩 | 両面調整。横断面レンズ状。 | 6.4 | 4.6 | 1.7 | 60 | 刃部欠損 |
| 町拡 | 26 | 磨製石斧 | 定角式 | 変玄武岩 | 表裏・側辺を研磨し稜をもつ。 | 4.4 | 4.9 | 1.9 | 70 | O-10 |
| 町拡 | 27 | 磨製石斧 | 定角式 | 変玄武岩 | 表裏・側辺を研磨し稜をもつ。横断面隅丸長方形。 | 7.8 | 3.2 | 2 | 80 | Q-14 |
| 町拡 | 28 | 打製石斧 | 撥形 | 頁岩 | 両面調整。横断面レンズ状。 | 6 | 2.9 | 1.1 | 20 | Q-11 |
| 町拡 | 29 | スクレイパー | 縦長 | 黒色頁岩 | 側辺に押圧剥離の片面刃部。 | 5.5 | 4.8 | 1.5 | 40 | |
| 町拡 | 30 | 石鏃 | 凹基無茎鏃 | 黒色頁岩 | 側辺に押圧剥離。横断面レンズ状。 | 3.8 | 2 | 0.3 | 1.5 | |
| 1号配石 | 1 | 多孔石 | 隅丸長方形 | 角閃石安山岩 | 円錐形の凹み。 | 28.3 | 20.8 | | 12000 | |
| 2号石組列 | 1 | 石皿 | 楕円形 | 粗粒輝石安山岩 | 石皿作業面は凹面。縁辺に円錐形の凹み。 | 21 | 14.5 | 6.2 | 2200 | |
| 2号石組列 | 2 | 多孔石 | 不定形 | 粗粒輝石安山岩 | 円錐形の凹み。 | 46 | 40 | 29 | 67000 | |
| 2号石組列 | 3 | 台石 | 不定形 | 角閃石安山岩 | 円錐形の凹み。作業面に敲打痕。 | 44.5 | 40.4 | 32 | 64000 | |
| 2号石組列 | 4 | 多孔石 | 不定形 | 角閃石安山岩 | 円錐形の凹みと敲打痕。 | 47.4 | 38.2 | 29 | 59200 | |

第1章 出土遺物の概要

町道拡幅・その他石器観察表

| 土坑番号 | 遺物番号 | 種類 | 形状 | 石材 | 特徴 | 縦 | 横 | 厚さ | 重量 | その他 |
|-------|------|--------|-------|---------|-----------------------------|------|------|------|-------|------|
| 2号石組列 | 5 | 多孔石 | 不定形 | 粗粒輝石安山岩 | 円錐形の凹み。 | 12.9 | 12.8 | 10.9 | 2300 | |
| 2号石組列 | 6 | 多孔石 | 不定形 | 角閃石安山岩 | 円錐形の凹み。 | 33.6 | 45 | | 36000 | |
| 2号石組列 | 7 | 磨石 | 楕円形 | 粗粒輝石安山岩 | 表裏に磨面。 | 10.8 | 8.4 | 5.3 | 660 | |
| 2号石組列 | 8 | 多孔石 | 楕円形 | 角閃石安山岩 | 表裏に円錐形の凹み。 | 33 | 24 | 20.2 | 17500 | |
| 2号石組列 | 9 | 多孔石 | 不定形 | 角閃石安山岩 | 円錐形の凹み。 | 28.6 | 21.8 | | 10000 | |
| 2号石組列 | 10 | 多孔石 | 不定形 | 角閃石安山岩 | 円錐形の凹み。 | 17.2 | 17.2 | 17.2 | 5200 | |
| 2号石組列 | 11 | 磨・凹・敲石 | 楕円形 | 粗粒輝石安山岩 | 表裏に浅い凹みと磨面。側面に敲打痕。凹→磨。 | 8.9 | 7.4 | 4.2 | 420 | |
| 2号石組列 | 12 | 台石 | 楕円形 | 粗粒輝石安山岩 | 円錐形の凹みと敲打痕。 | 18.1 | 17.5 | 10.5 | 3800 | 欠損 |
| 2号石組列 | 13 | 台石 | 不定形 | 粗粒輝石安山岩 | 円錐形の凹みと敲打痕。 | 4.1 | 14.5 | 9 | 2700 | |
| 6号配石 | 1 | 石棒 | 丸棒形 | 角閃石安山岩 | 表面に磨面。無頭の石棒。 | 14 | 12.8 | 10.8 | 2900 | |
| 6号配石 | 2 | 多孔石 | 不定形 | 粗粒輝石安山岩 | 円錐形の凹み。 | 13 | 8.8 | 7.4 | 1000 | |
| 6号配石 | 3 | 多孔石 | 不定形 | 角閃石安山岩 | 円錐形の凹み。 | 16.4 | 17.4 | 7.8 | 1900 | |
| 6号配石 | 4 | 磨・敲石 | 隅丸長方形 | 粗粒輝石安山岩 | 表裏に敲打痕。表裏・側面に磨面で稜をもつ。磨→敲。 | 8.6 | 6.3 | 4.4 | 380 | 欠損 |
| 7号配石 | 1 | 台石 | 楕円形 | 角閃石安山岩 | 円錐形の凹みと敲打痕。 | 36.5 | 35 | | 42900 | |
| 7号配石 | 2 | 磨石 | 三角柱形 | 粗粒輝石安山岩 | 三面に磨面。 | 14 | 5.8 | 5.5 | 660 | 欠損 |
| 7号配石 | 3 | 台石 | — | 粗粒輝石安山岩 | 円錐形の凹み。 | 13.2 | 10.3 | 9.4 | 1420 | 欠損 |
| 7号配石 | 4 | 凹石 | 隅丸長方形 | 粗粒輝石安山岩 | 表裏・側面に凹み。 | 11.8 | 8 | 4 | 480 | |
| 7号配石 | 5 | 磨石 | 隅丸長方形 | 粗粒輝石安山岩 | 表面に磨面。 | 10.8 | 8.3 | 4.4 | 620 | |
| 7号配石 | 6 | 打裂石斧 | 撥形 | 黒色頁岩 | 両面調整。刃部はこぼれ。右側面に抉り。横断面レンズ状。 | 10.1 | 4.7 | 1.6 | 110 | |
| 8号配石 | 1 | 磨石 | 長楕円形 | 粗粒輝石安山岩 | 表面に磨面。 | 8.9 | 8 | 4 | 490 | 欠損 |
| 8号配石 | 2 | 台石 | 長楕円形 | 角閃石安山岩 | 作業面は磨面。 | 27.1 | 18.7 | 16.2 | 3900 | |
| 8号配石 | 3 | 多孔石 | 不定形 | 角閃石安山岩 | 円錐形の凹み。 | 24 | 25.3 | 17.3 | 4300 | |
| 9号配石 | 1 | 台石 | 隅丸長方形 | 粗粒輝石安山岩 | 表面は磨面。 | 18.5 | 11 | 8.2 | 2500 | |
| 9号配石 | 2 | 多孔石 | 長楕円形 | 粗粒輝石安山岩 | 表面に円錐形の凹み。 | 57.3 | 34.2 | 33 | 60200 | |
| 10号配石 | 1 | 多孔石 | 不定形 | 粗粒輝石安山岩 | 円錐形の凹み。 | 14.8 | 21 | 10 | 1400 | |
| 10号配石 | 2 | 石棒 | 丸棒形 | 緑色片岩 | 表面に磨面。 | 16.4 | 14.2 | 9.8 | 1000 | 両端欠損 |
| 10号配石 | 3 | 磨石 | 長方形 | 粗粒輝石安山岩 | 表面に磨面。 | 13.9 | 8.6 | 6.2 | 880 | |
| 10号配石 | 4 | 磨・凹石 | 長楕円形 | 粗粒輝石安山岩 | 表面に浅い凹みと磨面。凹→磨。 | 12.4 | 5.3 | 5.2 | 520 | |
| 10号配石 | 5 | 多孔石 | 不定形 | 角閃石安山岩 | 円錐形の凹み。 | 16.3 | 14.2 | 9.8 | 2500 | |
| 11号配石 | 1 | 石皿 | — | 粗粒輝石安山岩 | 石皿作業面は凹面。 | 14.2 | 11.7 | 8.2 | 2000 | 欠損 |
| 11号配石 | 2 | 石皿 | — | 角閃石安山岩 | 石皿作業面は凹面。 | 17.2 | 12.2 | 5.5 | 2900 | 欠損 |
| 11号配石 | 3 | 石皿 | — | 粗粒輝石安山岩 | 石皿作業面は凹面。側面に突起を持つ。 | 14 | 9 | 6.7 | 900 | 欠損 |
| 12号配石 | 1 | 敲石 | 不定形 | 粗粒輝石安山岩 | 表面に敲打痕。 | 13 | 7 | 4.6 | 610 | |

第4節 町道拡幅部・その他の出土遺物

町道拡幅・その他石器観察表

| 土坑番号 | 遺物番号 | 種類 | 形状 | 石材 | 特徴 | 縦 | 横 | 厚さ | 重量 | その他 |
|-------|------|--------|-------|---------|---------------------------|------|------|------|------|------|
| 12号配石 | 2 | 石皿・多孔石 | — | 粗粒輝石安山岩 | 石皿作業面は凹面。表裏に円錐形の凹み。 | 10.5 | 16.8 | 8.1 | | |
| 12号配石 | 3 | 多孔石 | 不定形 | 粗粒輝石安山岩 | 円錐形の凹み。 | 13.2 | 16.8 | 5.6 | | |
| 12号配石 | 4 | 石皿・多孔石 | — | 粗粒輝石安山岩 | 石皿作業面は凹面。表裏に円錐形の凹み。 | 16.9 | 15.4 | 9.2 | | |
| 12号配石 | 5 | 多孔石 | 不定形 | 粗粒輝石安山岩 | 円錐形の凹み。 | 21.5 | 17.8 | 11.5 | | |
| 12号配石 | 6 | 打製石斧 | 撥形 | 黒色頁岩 | 両面調整。横断面レンズ状。 | 7.3 | 4 | 2.2 | 60 | 刃部欠損 |
| 13号配石 | 1 | 凹石 | 長楕円形 | 粗粒輝石安山岩 | 表面に凹み。 | 14.1 | 9.4 | 5.5 | 990 | |
| 13号配石 | 2 | 石皿 | 楕円形 | 粗粒輝石安山岩 | 石皿作業面は浅い凹面。 | 19.2 | 8.6 | 7.2 | | 欠損 |
| 13号配石 | 3 | 多孔石 | 不定形 | 粗粒輝石安山岩 | 円錐形の凹み。 | 16.1 | 13 | 11.9 | | |
| 13号配石 | 4 | 磨・凹石 | 長楕円形 | 砂岩 | 表裏に凹みと磨面。凹→磨。 | 7.5 | 6.8 | 4.5 | 320 | 欠損 |
| 13号配石 | 5 | 磨石 | 長楕円形 | 粗粒輝石安山岩 | 表裏・側面に磨面で稜をもつ。 | 11.4 | 6.1 | 5.3 | 560 | 欠損 |
| 13号配石 | 6 | 凹・敲石 | 長楕円形 | 粗粒輝石安山岩 | 表裏に凹み。側面に敲打痕。 | 13.4 | 7.5 | 4.9 | 700 | |
| 1号溝 | 1 | 石皿・多孔石 | — | 粗粒輝石安山岩 | 表面の石皿作業面は凹面。裏に円錐形の凹み。 | 19.7 | 19.2 | 6.6 | 2830 | 欠損 |
| 1号溝 | 2 | 磨・凹・敲石 | 長楕円形 | 粗粒輝石安山岩 | 表裏に磨面。表面に浅い凹み。側面に敲打痕。敲→磨。 | 12.6 | 7.4 | 3.9 | 520 | |
| 1号溝 | 3 | 打製石斧 | 撥形 | 黒色頁岩 | 両面調整。刃部はこぼれ。横断面レンズ状。 | 13.8 | 5.7 | 3 | 230 | |
| 1号溝 | 4 | 打製石斧 | 撥形 | 黒色頁岩 | 両面調整。横断面レンズ状。 | 9.3 | 4.3 | 2.7 | 120 | 刃部欠損 |
| 1号溝 | 5 | 打製石斧 | 短冊形 | 黒色頁岩 | 両面調整。横断面レンズ状。 | 5.2 | 4.5 | 1.4 | 50 | 両端欠損 |
| 2号溝 | 1 | 凹石 | 隅丸方形 | 粗粒輝石安山岩 | 表裏に凹み。 | 9.1 | 8.1 | 6.5 | 590 | |
| 2号溝 | 2 | 打製石斧 | 短冊形 | 珪質頁岩 | 両面調整。刃部磨減。横断面レンズ状。 | 8.1 | 7.1 | 2 | 140 | |
| 2号溝 | 3 | 打製石斧 | 短冊形 | 黒色頁岩 | 両面調整。刃部磨減。横断面レンズ状。 | 4.5 | 4.3 | 1.7 | 40 | |
| 2号溝 | 4 | 石鏃 | 凹基無茎鏃 | 黒色安山岩 | 側面に押圧剝離。 | 3.6 | 2.3 | 0.3 | 2.3 | |
| 3号溝 | 1 | 台石 | 楕円形 | 角閃石安山岩 | 表面に磨面。 | 26.2 | 20.4 | 9.5 | 7100 | |
| 3号溝 | 2 | 多孔石 | 不定形 | 角閃石安山岩 | 表裏に円錐形の凹み。 | 28.5 | 15 | 13.4 | 7200 | |
| 3号溝 | 3 | 石皿 | 長楕円形 | 粗粒輝石安山岩 | 石皿作業面は凹面。 | 24 | 23.8 | 10.2 | 6200 | |
| 3号溝 | 4 | 磨石 | 楕円形 | 粗粒輝石安山岩 | 表裏に磨面。 | 7.9 | 9.1 | 4 | 370 | 欠損 |
| 3号溝 | 5 | 磨・敲石 | 隅丸長方形 | 粗粒輝石安山岩 | 表裏に敲打痕。表裏・側面に磨面で稜をもつ。 | 7.1 | 5.7 | 4.4 | 280 | 両端欠損 |
| 3号溝 | 6 | 打製石斧 | 撥形 | 細粒輝石安山岩 | 両面調整。刃部はこぼれ。横断面レンズ状。 | 11.9 | 5.2 | 2 | 140 | |
| 3号溝 | 7 | 打製石斧 | 撥形 | 黒色頁岩 | 両面調整。横断面レンズ状。 | 13.7 | 5.1 | 2 | 210 | |
| 3号溝 | 8 | 打製石斧 | 撥形 | 変玄武岩 | 両面調整。刃部磨減。横断面レンズ状。 | 11 | 5.2 | 2.5 | 140 | |
| 3号溝 | 9 | 打製石斧 | 撥形 | 細粒輝石安山岩 | 両面調整。横断面レンズ状。 | 10.9 | 4.8 | 1 | 60 | |
| 3号溝 | 10 | 打製石斧 | 短冊形 | 黒色頁岩 | 両面調整。側面に抉り。横断面レンズ状。 | 10.7 | 5 | 2.2 | 180 | 刃部欠損 |
| 3号溝 | 11 | 打製石斧 | 短冊形 | 細粒輝石安山岩 | 両面調整。横断面レンズ状。 | 8.2 | 4.3 | 1.8 | 80 | 基部欠損 |
| 3号溝 | 12 | 打製石斧 | 撥形 | 珪質頁岩 | 両面調整。横断面レンズ状。 | 6.8 | 4.2 | 1.5 | 50 | 刃部欠損 |
| 3号溝 | 13 | 打製石斧 | 短冊形 | 黒色頁岩 | 両面調整。横断面レンズ状。 | 7.4 | 4.6 | 2.2 | 100 | 刃部欠損 |
| 3号溝 | 14 | 打製石斧 | 撥形 | 珪質頁岩 | 両面調整。横断面レンズ状。 | 7.1 | 4.1 | 0.9 | 30 | |
| 4号溝 | 1 | 凹石 | 長楕円形 | 粗粒輝石安山岩 | 表面に浅い凹み。 | 10.5 | 6.5 | 3.3 | 410 | 欠損 |
| 5号溝 | 1 | 石皿・多孔石 | — | 粗粒輝石安山岩 | 石皿作業面は凹面。裏は円錐形の凹み。 | 11.1 | 12.5 | 5.5 | 620 | 欠損 |

第1章 出土遺物の概要

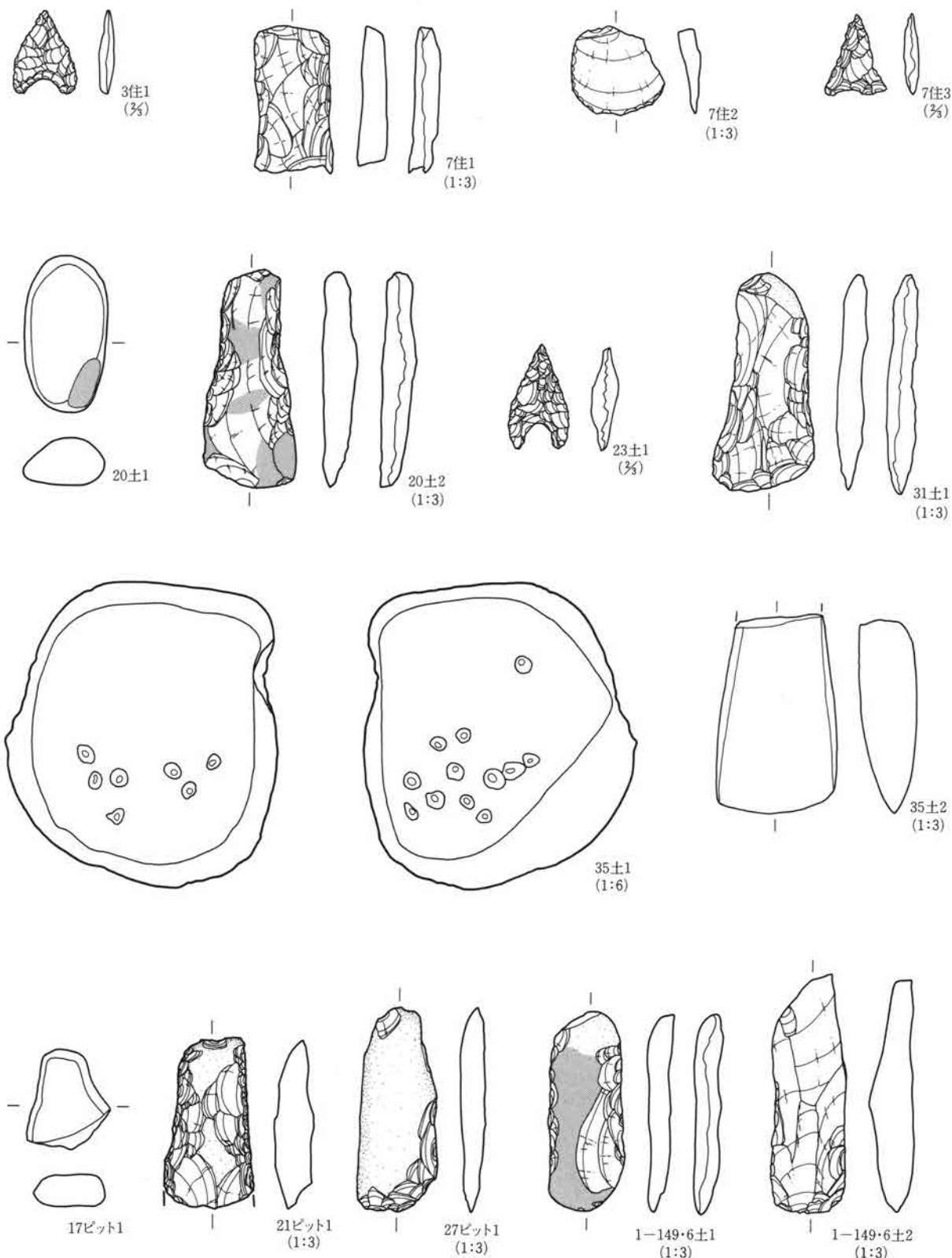

第382図 町道拡幅 3・7号住居址 20・23・31・35号土坑
町道拡幅 1-149 6号土坑 17・21号ピット出土遺物

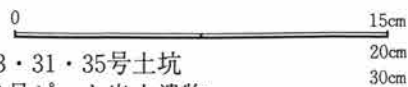

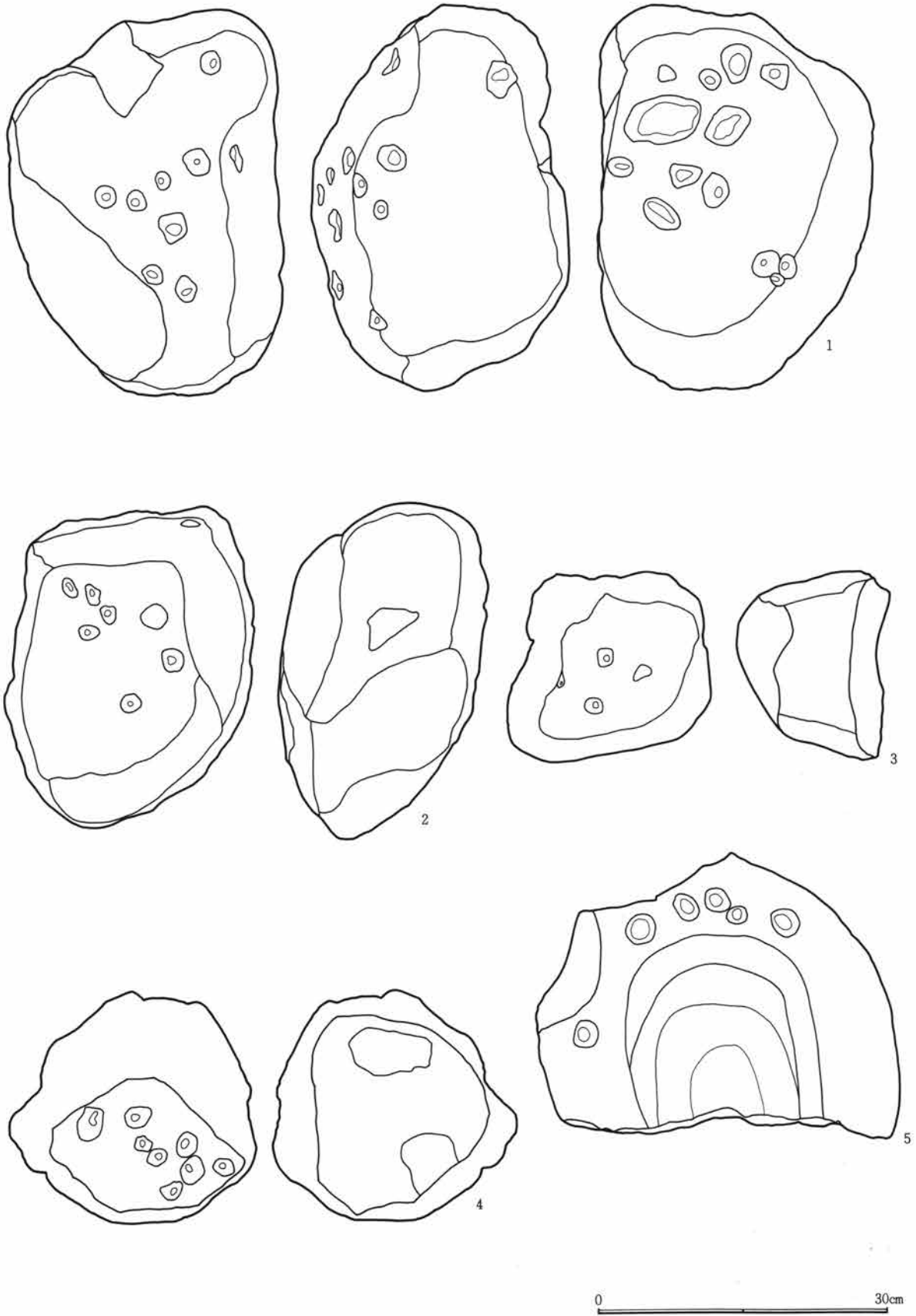

第383図 町道拡幅 包含層出土遺物-1



第384図 町道拡幅 包含層出土遺物-2

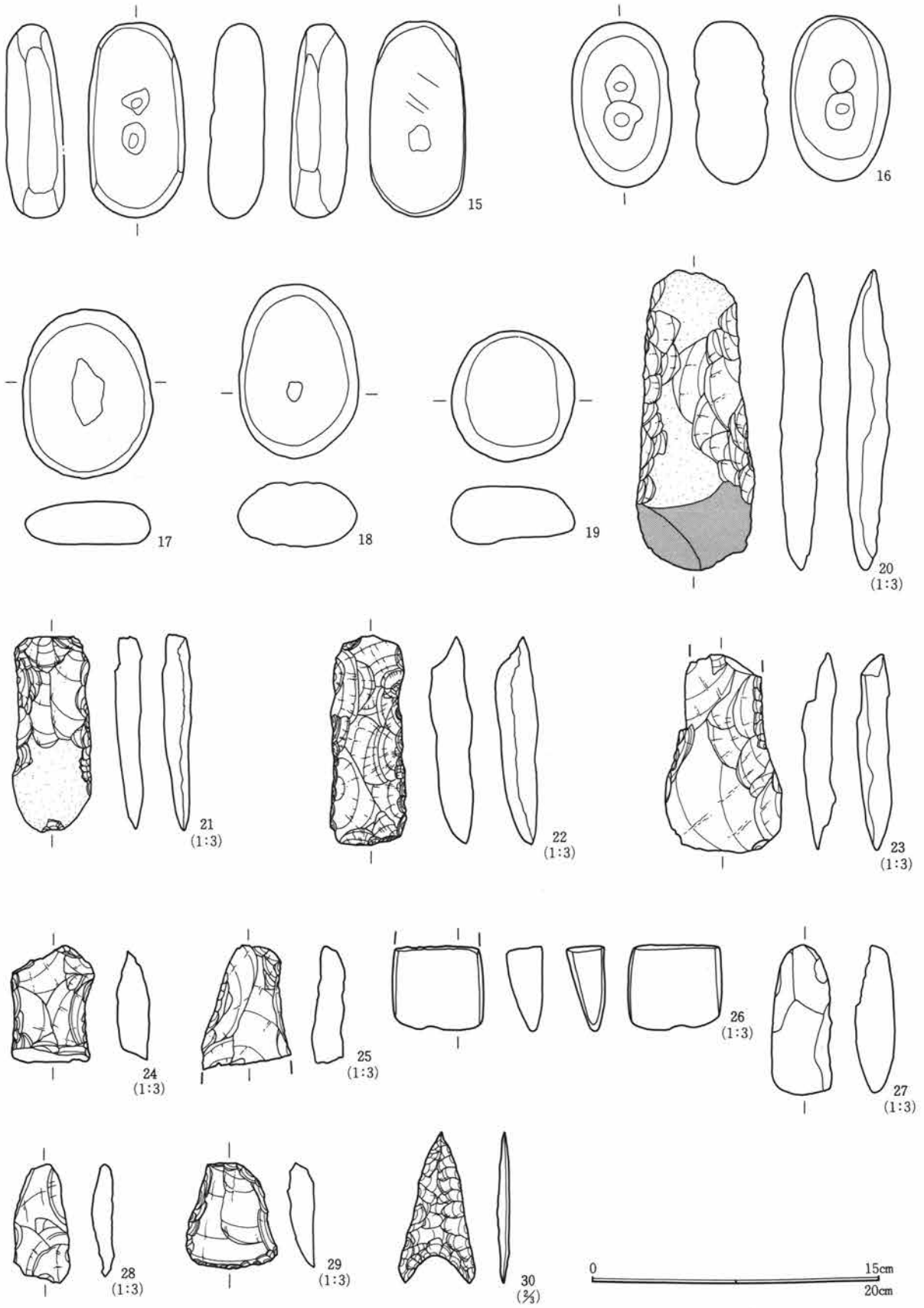

第385図 町道拡幅 包含層出土遺物 - 3



第386図 1・6・7号配石 2号石組列出土遺物

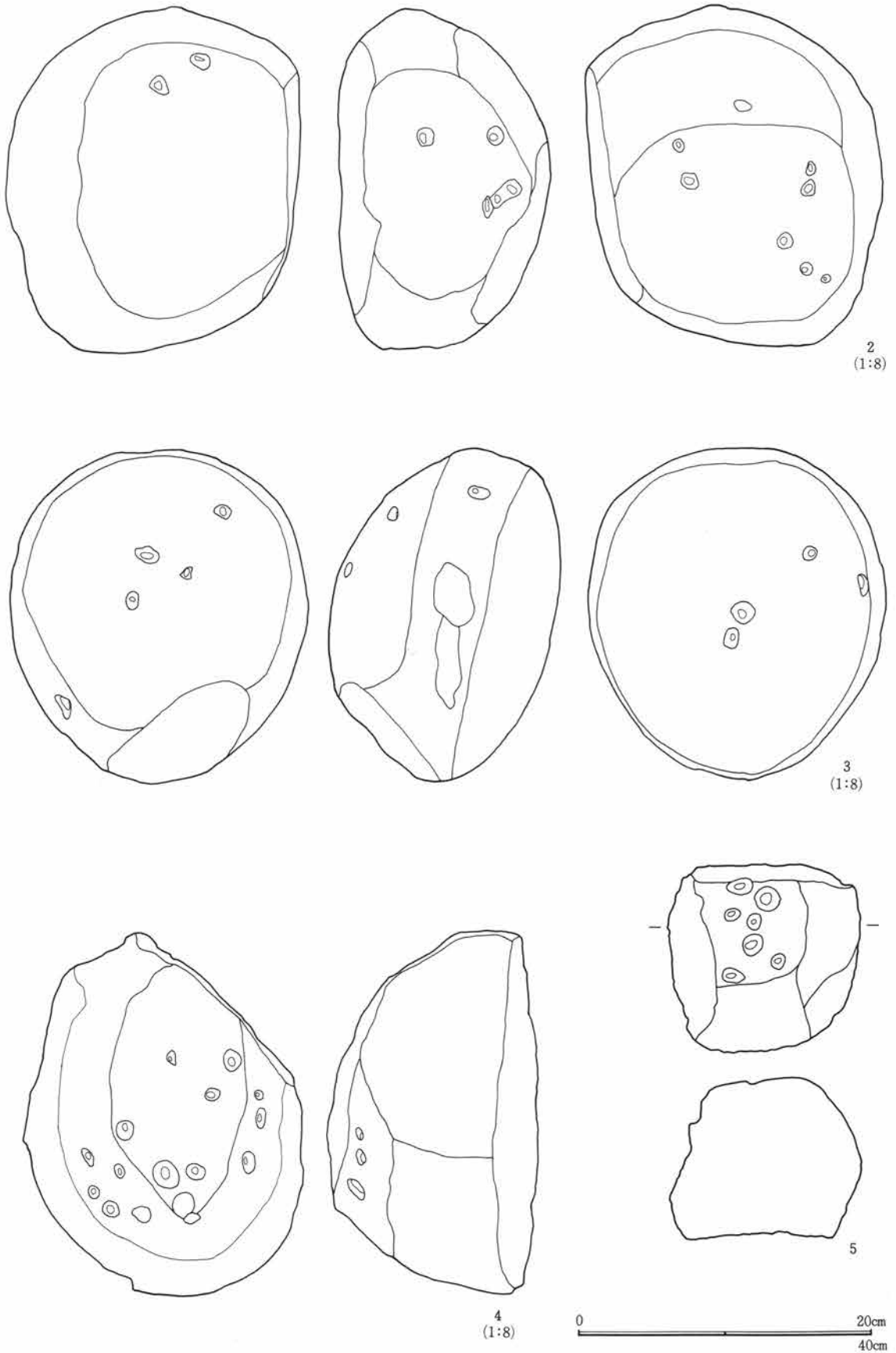

第387図 2号石組列出土遺物-1

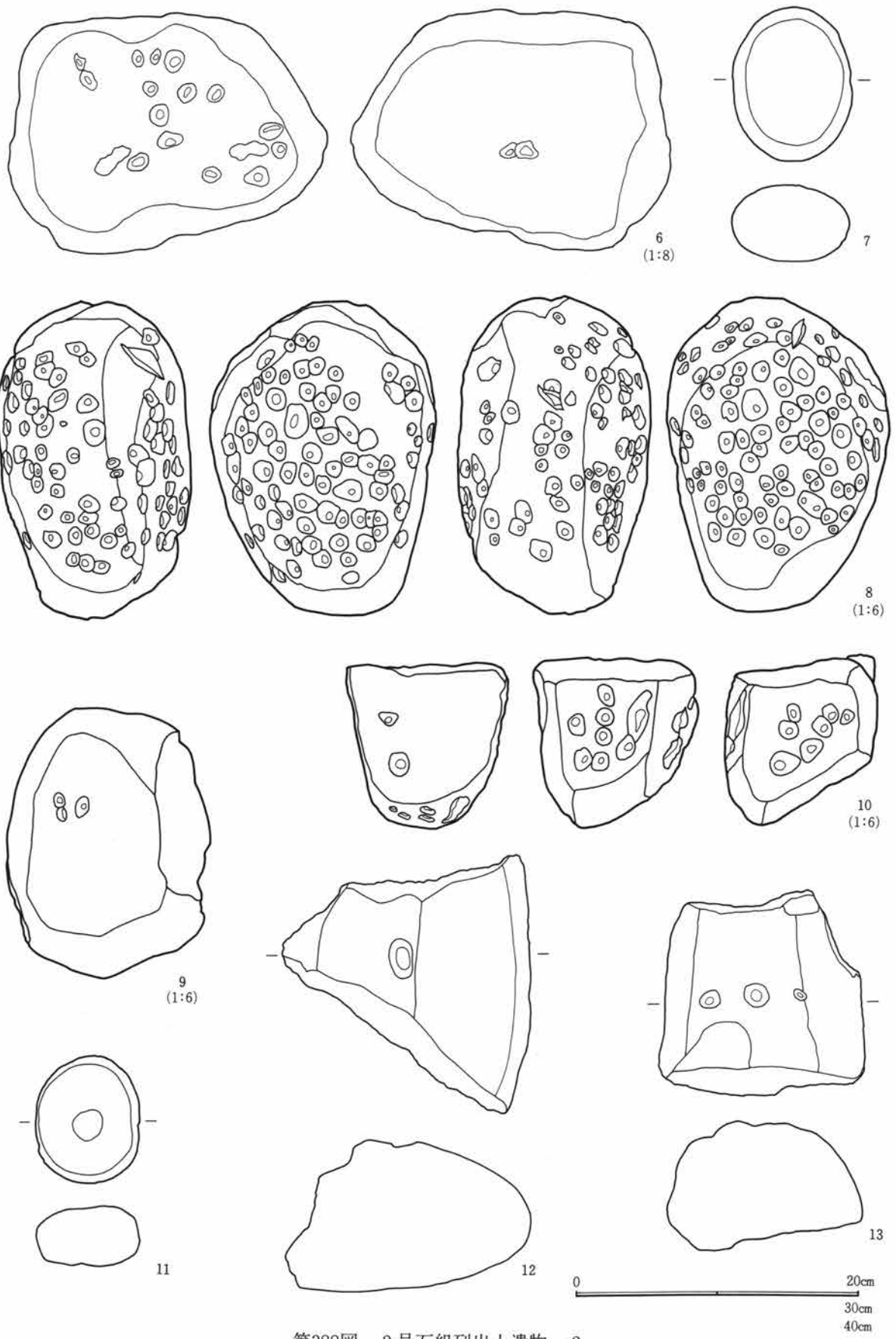

第388図 2号石組列出土遺物-2

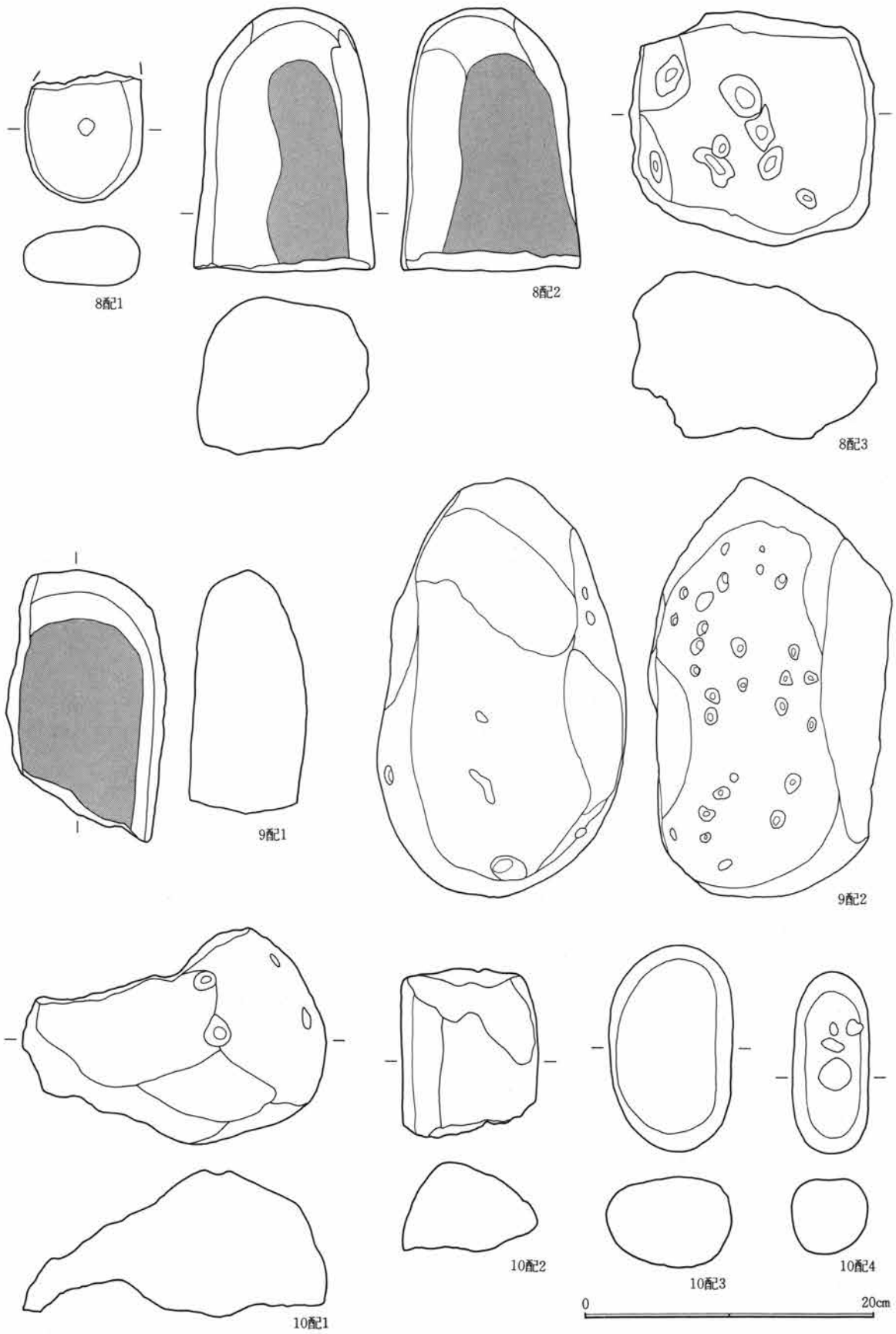

第389図 8～10号配石出土遺物

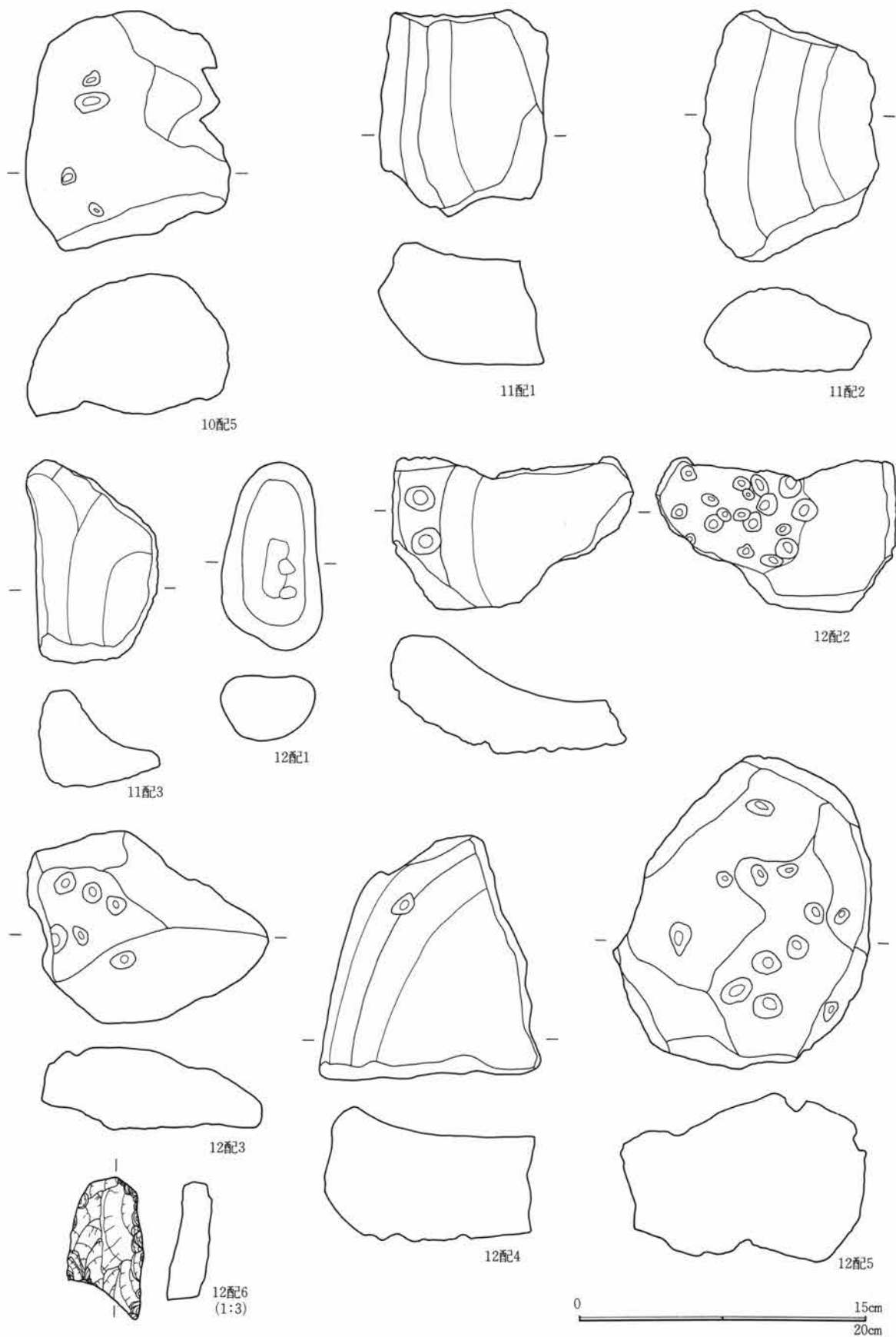

第390図 10~12号配石出土遺物

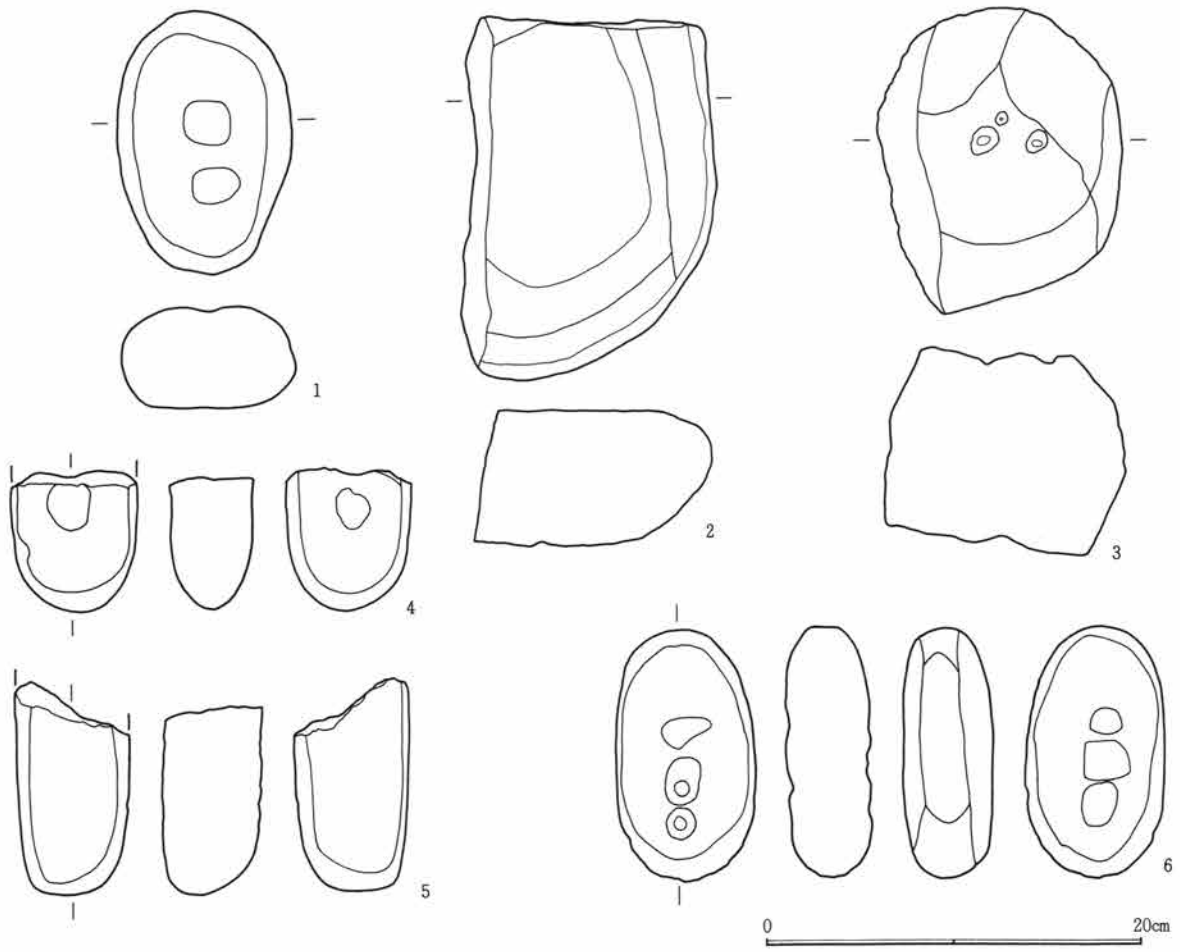

第391図 13号配石出土遺物

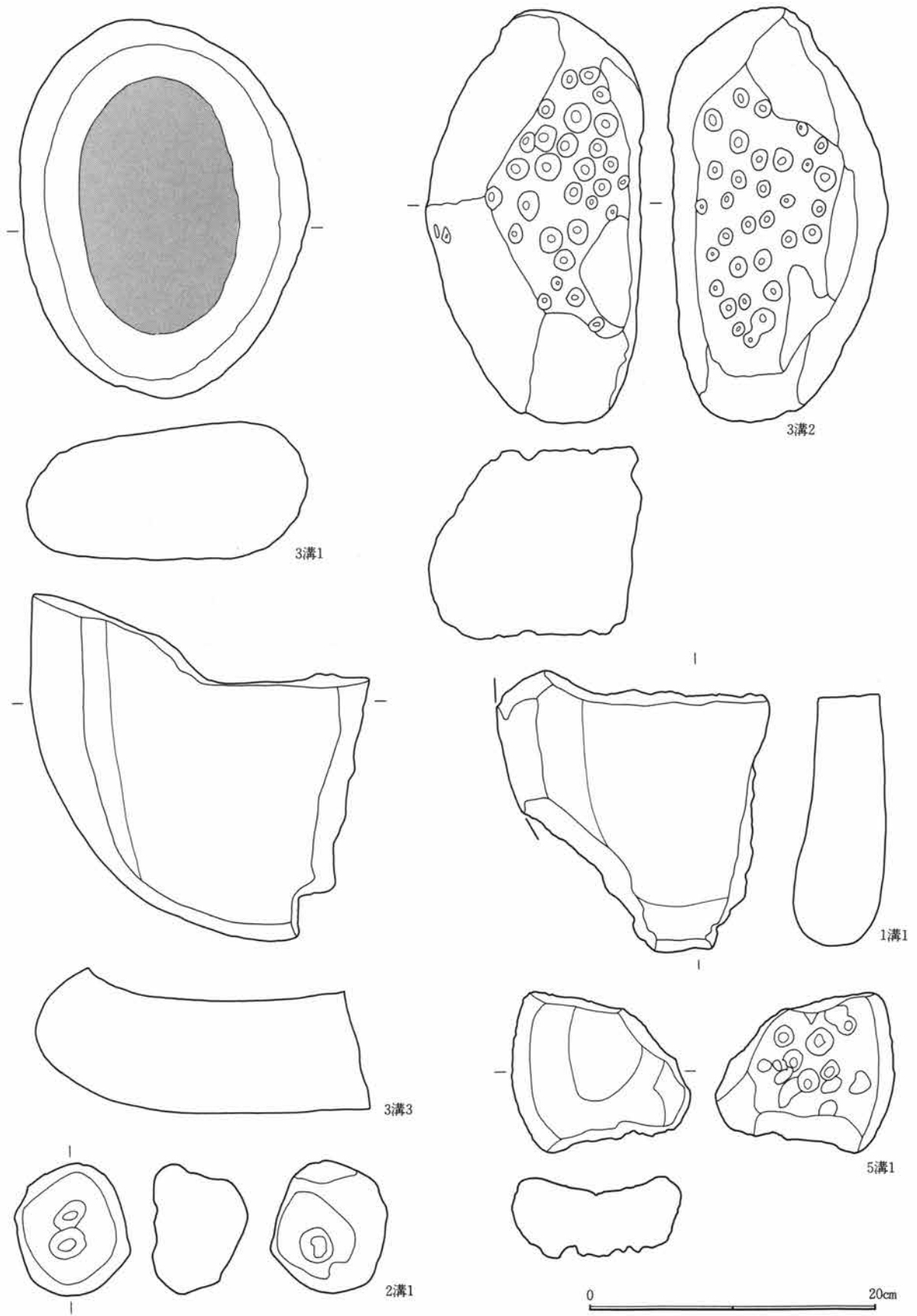

第392図 1～3・5号溝出土遺物

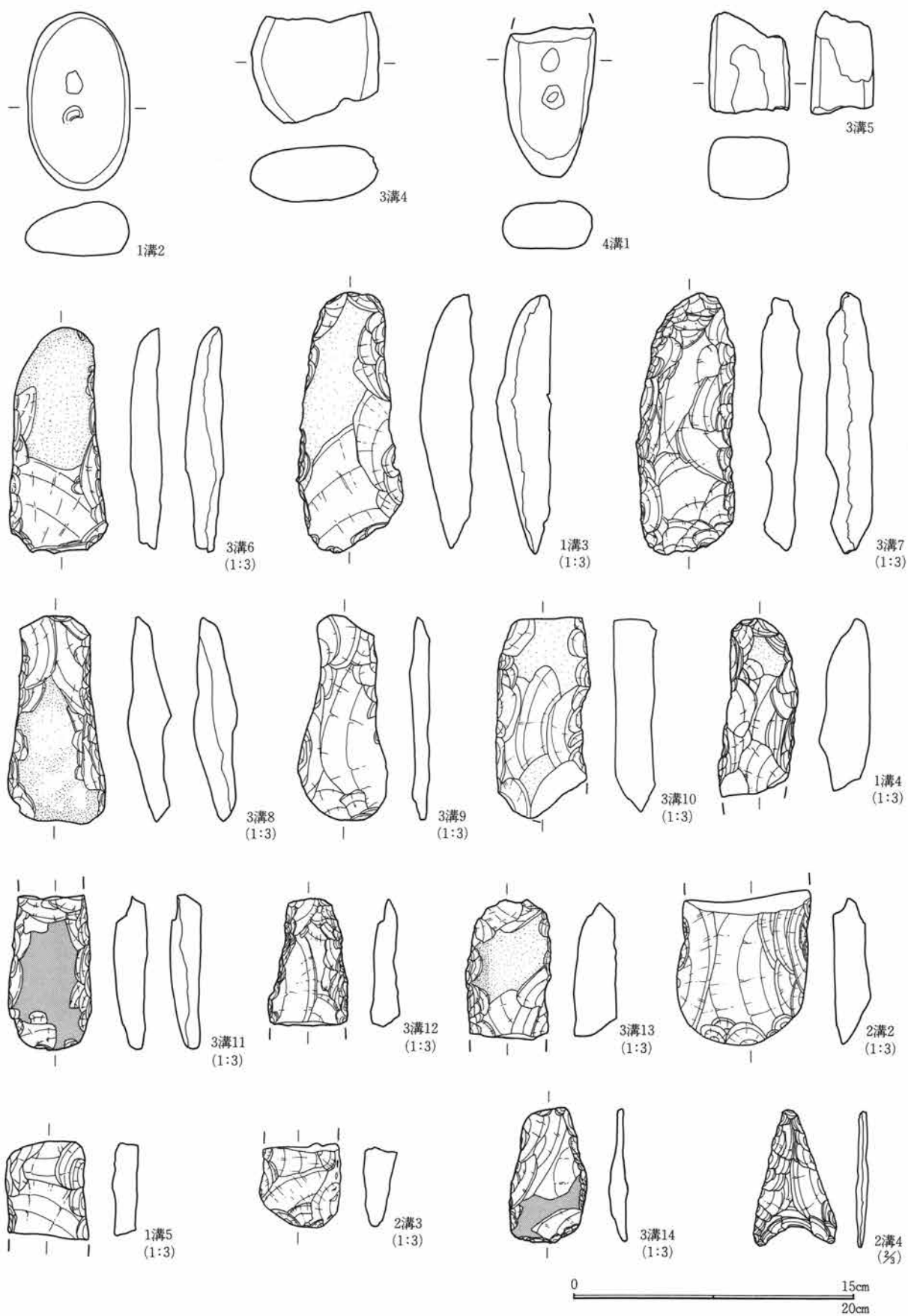

第393図 1～4号溝出土遺物

第1章 出土遺物の概要

遺構外石器観察表

| 遺物番号 | 種類 | 形状 | 石材 | 特徴 | 縦 | 横 | 厚さ | 重量 | その他 |
|------|--------|-------|----------|--------------------------|------|------|------|-------|------|
| 1 | 凹石 | 不定形 | 二ツ岳軽石 | 表面に凹み。 | 17.7 | 12 | 5.8 | 810 | |
| 2 | 凹石 | 長楕円形 | 緑色片岩 | 表裏に凹み。 | 17.8 | 6.7 | 4 | 700 | |
| 3 | 磨石 | 隅丸長方形 | 緑色片岩 | 表面に磨面。 | 18.3 | 7.1 | 2.4 | 450 | |
| 4 | 磨石 | 三角柱形 | 粗粒輝石安山岩 | 三面に磨面。 | 10.8 | 6.5 | 5.3 | 570 | 欠損 |
| 5 | 磨・敲石 | 楕円形 | 粗粒輝石安山岩 | 表裏に敲打痕と磨面。磨→敲。 | 11 | 10.7 | 3.7 | 580 | 欠損 |
| 6 | 磨・凹石 | 隅丸長方形 | 粗粒輝石安山岩 | 表裏に凹みと磨面。側面に磨面で稜をもつ。磨→凹。 | 13.8 | 8.1 | 4.4 | 730 | |
| 7 | 磨・敲石 | 不定形 | 粗粒輝石安山岩 | 表面に磨面。中央に敲打痕。磨→敲。 | 9.9 | 6.4 | 4.4 | 400 | |
| 8 | 砥石 | 不定形 | 未固結凝灰質砂岩 | 砥石作業面は平坦。 | 5.3 | 4.9 | 1.5 | 30 | |
| 9 | 磨・凹石 | 隅丸長方形 | 粗粒輝石安山岩 | 表面に凹み。表裏・側面に磨面で稜をもつ。磨→凹。 | 9.8 | 7.3 | 5.1 | 420 | |
| 10 | 磨・凹石 | 長楕円形 | 粗粒輝石安山岩 | 表裏に浅い凹みと磨面。磨→凹。 | 9.9 | 7.5 | 3.7 | 410 | |
| 11 | 磨・凹石 | 隅丸長方形 | 粗粒輝石安山岩 | 表裏に浅い凹み。表裏・側面に磨面。 | 10.1 | 6.9 | 4.5 | 470 | |
| 12 | 磨石 | 長楕円形 | 緑色片岩 | 両側面に磨面。 | 7.2 | 2.5 | 1.1 | 40 | |
| 13 | 磨石 | 長楕円形 | 蛇紋岩 | 表裏側面に磨面。 | 5.7 | 2.6 | 1.8 | 30 | |
| 14 | 石棒 | 単頭形 | 緑色片岩 | | 11.3 | 5.2 | 3.2 | 260 | |
| 15 | 磨・凹石 | 楕円形 | 粗粒輝石安山岩 | 表裏に凹み。表裏・側面に磨面。磨→凹。 | 6.9 | 8.7 | 4.5 | 390 | 欠損 |
| 16 | 台石 | — | 粗粒輝石安山岩 | 作業面は浅い凹面。 | 21.5 | 11.6 | 7.7 | 2290 | 欠損 |
| 17 | 石皿 | 楕円形 | 粗粒輝石安山岩 | 石皿作業面は凹面。 | 25.4 | 25.4 | 8 | 9500 | 欠損 |
| 18 | 石皿・多孔石 | 楕円形 | 粗粒輝石安山岩 | 石皿作業面は凹面。裏に円錐形の凹み。 | 10.7 | 14.3 | | 3400 | 欠損 |
| 19 | 打製石斧 | 分銅形 | 珪質頁岩 | 両面調整。両側面に抉り。横断面カマボコ状。 | 11.6 | 6.9 | 1.8 | 150 | |
| 20 | 打製石斧 | 撥形 | 細粒輝石安山岩 | 両面調整。刃部はこぼれ。横断面カマボコ状。 | 12 | 5.2 | 2.2 | 130 | |
| 21 | 打製石斧 | 撥形 | 細粒輝石安山岩 | 両面調整。刃部はこぼれ。横断面レンズ状。 | 9.9 | 5 | 1.3 | 90 | |
| 22 | 打製石斧 | 撥形 | 砂岩 | 両面調整。横断面レンズ状。 | 9 | 4.2 | 1.7 | 80 | 刃部欠損 |
| 23 | 打製石斧 | 撥形 | 黒色頁岩 | 両面調整。横断面レンズ状。 | 8.8 | 4.8 | 2.2 | 100 | 刃部欠損 |
| 24 | 打製石斧 | 短冊形 | 細粒輝石安山岩 | 両面調整。横断面レンズ状。 | 7.9 | 4.1 | 1.5 | 60 | 刃部欠損 |
| 25 | 打製石斧 | 短冊形 | 細粒輝石安山岩 | 両面調整。刃部片面調整。横断面カマボコ状。 | 7.3 | 4.7 | 2.7 | 110 | 基部欠損 |
| 26 | 打製石斧 | 短冊形 | 細粒輝石安山岩 | 両面調整。横断面レンズ状。 | 7 | 4.3 | 1.5 | 50 | 基部欠損 |
| 27 | 打製石斧 | 撥形 | 黒色頁岩 | 両面調整。横断面レンズ状。 | 7.6 | 4.3 | 2.2 | 90 | 刃部欠損 |
| 28 | 打製石斧 | 撥形 | 黒色頁岩 | 両面調整。横断面レンズ状。 | 6.2 | 4.3 | 2.9 | 60 | 刃部欠損 |
| 29 | 打製石斧 | 短冊形 | 細粒輝石安山岩 | 両面調整。横断面レンズ状。 | 5 | 4.2 | 1.1 | 40 | 両端欠損 |
| 30 | 打製石斧 | 短冊形 | 細粒輝石安山岩 | 両面調整。横断面レンズ状。 | 5.6 | 4.2 | 2 | 80 | 両端欠損 |
| 31 | 打製石斧 | 撥形 | 黒色頁岩 | 両面調整。横断面レンズ状。 | 9.2 | 4.3 | 2.6 | 110 | 両端欠損 |
| 32 | 打製石斧 | 短冊形 | 粗粒輝石安山岩 | 両面調整。 | 5.9 | 5.2 | 2.1 | 90 | 基部欠損 |
| 33 | 石鏃 | 凹基無茎鏃 | チャート | 側面に押圧剝離。横断面レンズ状。 | 2.8 | 2.1 | 0.5 | 2.3 | |
| 34 | 石鏃 | 凹基無茎鏃 | 黒曜石 | 側面に押圧剝離。横断面レンズ状。 | 1.7 | 1.9 | 0.3 | 0.6 | 先端欠損 |
| 35 | 多孔石 | 不定形 | 角閃石安山岩 | 円錐形の凹み。 | 20.8 | 14 | 13.8 | 4400 | |
| 36 | 多孔石 | 不定形 | 角閃石安山岩 | 円錐形の凹み。 | 18.4 | 16.6 | 13.4 | 4500 | |
| 37 | 台石 | 不定形 | 粗粒輝石安山岩 | 作業面は平坦。 | 19.4 | 15.5 | 8.5 | 3900 | |
| 38 | 石皿・多孔石 | — | 粗粒輝石安山岩 | 石皿作業面は凹面。裏は、円錐形の凹み。 | 20.5 | 13.7 | 4.5 | 1370 | |
| 39 | 多孔石 | — | 粗粒輝石安山岩 | 円錐形の凹み。 | 7.4 | 13 | 5.1 | 640 | |
| 40 | 多孔石 | — | 牛伏砂岩 | 円錐形の凹み。 | 9.6 | 16 | 5.3 | 640 | |
| 41 | 石皿・多孔石 | — | 粗粒輝石安山岩 | 石皿作業面は、凹面。裏は円錐形の凹み。 | 7.2 | 12.5 | 4.5 | 370 | |
| 42 | 石皿 | — | 緑色片岩 | 石皿作業面は凹面。 | 8.4 | 13.8 | 3.2 | 590 | 欠損 |
| 43 | 石皿・多孔石 | — | 粗粒輝石安山岩 | 石皿作業面は凹面。円錐形の凹み。石皿→凹。 | 13.2 | 14.3 | 5.4 | 1160 | |
| 44 | 多孔石 | 楕円形 | 角閃石安山岩 | 円錐形の凹み。 | 46.6 | 38.2 | 35.4 | 73300 | |
| 45 | 石棒 | 丸棒形 | 粗粒輝石安山岩 | 無頭形の石棒。表面に擦痕あり。 | 44 | 17.3 | | 18700 | |
| 46 | 多孔石 | 角棒形 | 緑色片岩 | 円錐形の凹み。表面を磨いて稜をつくる。 | 21.6 | 18.5 | 18.2 | 8700 | 欠損 |
| 47 | 多孔石 | 角棒形 | 緑色片岩 | 円錐形の凹み。表面を磨いて稜をつくる。 | 23.6 | 15.3 | | 8100 | 欠損 |
| 48 | 石皿・多孔石 | 隅丸長方形 | 角閃石安山岩 | 石皿作業面は凹面。裏に円錐形の凹み。 | 22.5 | 31.3 | | 7200 | 欠損 |
| 49 | 丸石 | 球形 | 角閃石安山岩 | 表面に磨面と凹み。 | 28.2 | 21.3 | 19.3 | 14300 | |
| 50 | 台石 | 長楕円形 | 粗粒輝石安山岩 | 表面に磨面。 | 26.9 | 17.8 | | 9200 | 欠損 |

第4節 町道拡幅部・その他の出土遺物

遺構外石器観察表

| 遺物番号 | 種類 | 形状 | 石材 | 特徴 | 縦 | 横 | 厚さ | 重量 | その他 |
|------|--------|-------|---------|-----------------------------------|------|------|------|------|------|
| 51 | 石皿・多孔石 | 隅丸長方形 | 粗粒輝石安山岩 | 石皿作業面は凹面。裏に円錐形の凹み。 | 13 | 20.2 | | 2200 | 欠損 |
| 52 | 台石 | 楕円形 | 角閃石安山岩 | 作業面は平坦。円錐形の凹み。 | 22.3 | 19 | 7.8 | 4300 | |
| 53 | 台石 | 楕円形 | 粗粒輝石安山岩 | 作業面は浅い凹面と敲打痕。 | 15.5 | 13.4 | 6 | 1900 | |
| 54 | 台石 | 長方形 | 粗粒輝石安山岩 | 作業面は平坦。磨面になる。 | 36.5 | 15.8 | 7.4 | 7300 | |
| 55 | 台石 | 楕円形 | 角閃石安山岩 | 作業面は浅い凹面。 | 19 | 14.7 | 6.6 | 2900 | |
| 56 | 多孔石 | 不定形 | 粗粒輝石安山岩 | 表裏に円錐形の凹み。 | 13 | 9.5 | 7.3 | 1100 | |
| 57 | 多孔石 | 不定形 | 粗粒輝石安山岩 | 円錐形の凹み。 | 12.8 | 15.2 | 13.4 | 2600 | |
| 58 | 台石 | 楕円形 | 粗粒輝石安山岩 | 作業面に敲打痕。 | 21.2 | 16.8 | 10.8 | 4500 | |
| 59 | 多孔石 | 不定形 | 粗粒輝石安山岩 | 円錐形の凹み。 | 13.2 | 16.8 | 13.8 | 5000 | |
| 60 | 多孔石 | 不定形 | 粗粒輝石安山岩 | 円錐形の凹み。 | 21.5 | 16.3 | 13.8 | 6100 | |
| 61 | 台石 | 楕円形 | 粗粒輝石安山岩 | 作業面は平坦で磨面。 | 18 | 15.7 | 4.5 | 1900 | |
| 62 | 多孔石 | — | 角閃石安山岩 | 円錐形の凹み。 | 18 | 13.2 | 13.4 | 4500 | |
| 63 | 多孔石 | 不定形 | 角閃石安山岩 | 表裏に円錐形の凹み。敲打痕。 | 13.8 | 15.8 | 5.6 | 1800 | |
| 64 | 石皿・多孔石 | — | 粗粒輝石安山岩 | 石皿作業面は凹面。表裏に円錐形の凹み。 | 14.5 | 9.7 | 5.4 | 600 | 欠損 |
| 65 | 多孔石 | 不定形 | 角閃石安山岩 | 表裏に円錐形の凹み。 | 20 | 20.2 | 10.6 | 5800 | |
| 66 | 石皿・多孔石 | — | 粗粒輝石安山岩 | 石皿作業面は凹面。裏は円錐形の凹み。 | 8.4 | 10.4 | 7.8 | 700 | |
| 67 | 石皿・多孔石 | 楕円形 | 角閃石安山岩 | 石皿作業面は凹面。表裏に円錐形の凹み。 | 23.7 | 18.5 | 5.8 | 3400 | |
| 68 | 石皿・多孔石 | — | 粗粒輝石安山岩 | 石皿作業面は平坦。裏面に円錐形の凹み。 | 11.3 | 11.6 | 4.8 | 670 | 欠損 |
| 69 | 石皿・多孔石 | 楕円形 | 粗粒輝石安山岩 | 石皿作業面は凹面。表裏に円錐形の凹み。 | 19.5 | 16.5 | 8 | 2200 | 欠損 |
| 70 | 石皿・多孔石 | — | 牛状砂岩 | 石皿作業面は凹面。裏は円錐形の凹み。 | 13.6 | 9.5 | 3.8 | 480 | 欠損 |
| 71 | 石皿・多孔石 | — | 粗粒輝石安山岩 | 石皿作業面は凹面。裏は細長い溝状の凹み。 | 8.9 | 7.4 | 4.9 | 380 | 欠損 |
| 72 | 石皿・多孔石 | 不定形 | 粗粒輝石安山岩 | 石皿作業面は凹面。裏に円錐形の凹み。 | 12 | 14.3 | 8.2 | 1400 | 欠損 |
| 73 | 乳鉢状石皿 | 乳鉢形 | 粗粒輝石安山岩 | 外部に削りだして連弧状の文様をつくる。 | 13.8 | 13.4 | 9.7 | 1410 | |
| 74 | 凹石 | 不定形 | 粗粒輝石安山岩 | 表面に円錐形の凹み。 | 9.9 | 7.5 | 3.5 | 310 | |
| 75 | 多孔石 | 楕円形 | 粗粒輝石安山岩 | 表面に円錐形の凹み。 | 10.7 | 13.9 | 5.6 | 790 | 欠損 |
| 76 | 磨・凹石 | 長楕円形 | 粗粒輝石安山岩 | 表裏に凹みと磨面。凹→磨。 | 10.7 | 5.6 | 3.8 | 310 | |
| 77 | 磨石 | 球形 | 粗粒輝石安山岩 | 表面に磨面。 | 5.9 | 5.6 | 4.6 | 160 | |
| 78 | 磨・敲石 | 円形 | 粗粒輝石安山岩 | 表面に磨面と敲打痕。磨→敲。 | 10.4 | 9.9 | 3.2 | 470 | 欠損 |
| 79 | 磨石 | 隅丸長方形 | 粗粒輝石安山岩 | 表裏・側面に磨面で稜をもつ。 | 9.2 | 6.4 | 5.8 | 420 | 欠損 |
| 80 | 磨製石斧 | 定角式 | 変玄武岩 | 表裏・側面を研磨し稜をもつ。刃部はこぼれ後研磨。横断面隅丸長方形。 | 10.1 | 6.2 | 3.6 | 410 | 刃部欠損 |
| 81 | 凹石 | 楕円形 | 粗粒輝石安山岩 | 表裏に凹み。 | 10.8 | 8.3 | 5.5 | 510 | |
| 82 | 磨・凹石 | 長楕円形 | 粗粒輝石安山岩 | 表面に凹みと磨面。凹→磨。 | 11.1 | 5.5 | 4 | 390 | |
| 83 | 磨・敲石 | — | 粗粒輝石安山岩 | 表裏に磨面と敲打痕。磨→敲。 | 7.8 | 7.6 | 4.3 | 260 | 欠損 |
| 84 | 磨・凹石 | 長楕円形 | 粗粒輝石安山岩 | 表裏に浅い凹みと磨面。凹→磨。 | 13.6 | 8.2 | 4.6 | 830 | |
| 85 | 磨・凹石 | 隅丸長方形 | 粗粒輝石安山岩 | 表裏に凹み。表裏・側面に磨面で稜をもつ。凹→磨。 | 13.2 | 6.4 | 5.8 | 700 | |
| 86 | 磨・敲石 | 長楕円形 | 粗粒輝石安山岩 | 表裏に磨面。表裏・側面に細長い敲打痕。磨→敲。 | 15.4 | 7.3 | 5.4 | 870 | |
| 87 | 凹石 | 不定形 | 粗粒輝石安山岩 | 表裏に凹み。 | 11.8 | 7 | 5.6 | 540 | |
| 88 | 磨石 | 長楕円形 | 粗粒輝石安山岩 | 表裏に磨面。 | 12.5 | 7.9 | 5.6 | 620 | |
| 89 | 磨石 | 長楕円形 | 粗粒輝石安山岩 | 表面に磨面。 | 14.4 | 6.1 | 5.8 | 720 | |
| 90 | 打製石斧 | 短冊形 | 黑色頁岩 | 両面調整。横断面レンズ状。 | 12.3 | 5.5 | 3.2 | 300 | 刃部欠損 |
| 91 | 打製石斧 | 撥形 | 黑色頁岩 | 両面調整。横断面レンズ状。 | 8.7 | 4.5 | 2.3 | 100 | |
| 92 | 打製石斧 | 撥形 | 黑色頁岩 | 両面調整。刃部はこぼれ。横断面レンズ状。 | 10.4 | 5.3 | 2.1 | 140 | 刃部欠損 |
| 93 | 打製石斧 | 撥形 | 黑色頁岩 | 両面調整。横断面レンズ状。 | 9.8 | 4.2 | 1.8 | 70 | |
| 94 | 打製石斧 | 短冊形 | 黑色頁岩 | 両面調整。刃部はこぼれ。横断面レンズ状。 | 9.6 | 4.5 | 1.9 | 80 | |
| 95 | 打製石斧 | 撥形 | 黑色頁岩 | 両面調整。横断面レンズ状。 | 7.6 | 5.2 | 1.7 | 70 | 刃部欠損 |
| 96 | 打製石斧 | 撥形 | 黑色頁岩 | 両面調整。横断面レンズ状。 | 8 | 5.7 | 1.7 | 90 | 刃部欠損 |
| 97 | 打製石斧 | 撥形 | 頁岩 | 両面調整。刃部片面調整。横断面コマボコ状。 | 8.9 | 4.3 | 2.1 | 80 | |

第1章 出土遺物の概要

遺構外石器観察表

| 遺物番号 | 種類 | 形状 | 石材 | 特徴 | 縦 | 横 | 厚さ | 重量 | その他 |
|------|--------|-------|---------|-------------------------------------|------|-----|-----|-----|------|
| 98 | 打製石斧 | 短冊形 | 黒色頁岩 | 両面調整。横断面レンズ状。 | 7.8 | 4.1 | 2 | 70 | 刃部欠損 |
| 99 | 打製石斧 | 撥形 | 黒色頁岩 | 両面調整。横断面レンズ状。 | 7.4 | 4.1 | 1.5 | 50 | |
| 100 | 打製石斧 | 短冊形 | 細粒輝石安山岩 | 両面調整。横断面レンズ状。 | 6.8 | 4.2 | 1.9 | 80 | 両端欠損 |
| 101 | 打製石斧 | 短冊形 | 細粒輝石安山岩 | 両面調整。刃部はこぼれ。横断面レンズ状。 | 8.1 | 4.8 | 2.2 | 110 | |
| 102 | 打製石斧 | 短冊形 | 黒色頁岩 | 両面調整。横断面レンズ状。 | 7.3 | 4.5 | 1.6 | 60 | 刃部欠損 |
| 103 | 打製石斧 | 短冊形 | 灰色安山岩 | 両面調整。横断面レンズ状。 | 8.5 | 5 | 3.1 | 170 | 刃部欠損 |
| 104 | 打製石斧 | 撥形 | 灰色安山岩 | 両面調整。横断面レンズ状。 | 9.9 | 5.3 | 2.5 | 200 | 刃部欠損 |
| 105 | 打製石斧 | 短冊形 | 黒色頁岩 | 両面調整。横断面カマボコ状。 | 10.9 | 5.2 | 1.5 | 80 | 刃部欠損 |
| 106 | 打製石斧 | 分銅形 | 黒色頁岩 | 両面調整。刃部磨減。横断面レンズ状。 | 10.4 | 6.6 | 1.8 | 140 | 欠損 |
| 107 | 打製石斧 | 短冊形 | 硬質泥岩 | 両面調整。刃部はこぼれ。横断面レンズ状。 | 10.3 | 8.2 | 3.6 | 360 | 基部欠損 |
| 108 | 打製石斧 | 短冊形 | 細粒輝石安山岩 | 両面調整。横断面レンズ状。 | 6.7 | 4 | 1.3 | 50 | 刃部欠損 |
| 109 | 打製石斧 | 短冊形 | 黒色頁岩 | 両面調整。横断面レンズ状。 | 5.5 | 4.5 | 2.1 | 80 | 両端欠損 |
| 110 | 打製石斧 | 短冊形 | 粗粒輝石安山岩 | 両面調整。横断面レンズ状。 | 4.7 | 5.5 | 2.2 | 70 | 両端欠損 |
| 111 | 打製石斧 | 撥形 | 黒色頁岩 | 両面調整。横断面レンズ状。 | 5.9 | 4 | 1.3 | 40 | 基部欠損 |
| 112 | 打製石斧 | 短冊形 | 灰色安山岩 | 両面調整。刃部はこぼれ。横断面レンズ状。 | 8.5 | 5.5 | 1.8 | 110 | 基部欠損 |
| 113 | 打製石斧 | 短冊形 | 灰色安山岩 | 両面調整。横断面レンズ状。 | 10 | 5.1 | 2.7 | 120 | 基部欠損 |
| 114 | 打製石斧 | 撥形 | 灰色安山岩 | 両面調整。横断面レンズ状。 | 8 | 5.3 | 2.3 | 130 | 基部欠損 |
| 115 | 打製石斧 | 撥形 | 黒色頁岩 | 片面調整。横断面カマボコ状。 | 8.1 | 6.2 | 1.8 | 80 | |
| 116 | 磨製石斧 | 定角式 | 変質蛇紋岩 | 表裏・側面に研磨による稜を持つ。横断面隅丸長方形。 | 7.8 | 5.1 | 2.1 | 160 | |
| 117 | 磨製石斧 | 定角式 | 変輝緑岩 | 表裏・側面に研磨により稜を持つ。側面に固定用の突起。横断面隅丸長方形。 | 12.2 | 6.7 | 3.5 | 490 | 刃部欠損 |
| 118 | 磨製石斧 | 定角式 | 変質蛇紋岩 | 表裏・側面に研磨し稜をもつ。横断面隅丸長方形。 | 6.5 | 4.3 | 2.3 | 110 | 刃部欠損 |
| 119 | 磨製石斧 | 定角式 | 変質蛇紋岩 | 表裏・側面に研磨し稜をもつ。横断面隅丸長方形。 | 2.9 | 3.8 | 0.9 | 20 | |
| 120 | 不明石製品 | 隅丸長方形 | 翡翠 | 表面研磨。 | 2.5 | 1.3 | 0.6 | 3.2 | |
| 121 | スクレイパー | 縦長 | 黒色頁岩 | 側面に押圧剥離の片面刃部。 | 5.5 | 3.8 | 0.6 | 10 | |
| 122 | 石匙 | 横長 | 黒色頁岩 | 側面に押圧剥離の両面刃部。 | 4 | 4.6 | 0.9 | 10 | 欠損 |
| 123 | スクレイパー | 横長 | 黒色頁岩 | 側面に両面調整の刃部。 | 5 | 5 | 0.8 | 30 | |
| 124 | スクレイパー | 横長 | 黒色頁岩 | 側面に押圧剥離の片面刃部。 | 5.4 | 6.5 | 1.4 | 40 | |
| 125 | スクレイパー | 横長 | 珪質頁岩 | 片面調整の刃部。 | 4.8 | 7.6 | 1.2 | 50 | |
| 126 | スクレイパー | 横長 | 黒色頁岩 | 片面調整の刃部。 | 3.6 | 7.5 | 1 | 20 | |
| 127 | 砥石 | 不定形 | 牛伏砂岩 | 砥石作業面は平坦。 | 5.9 | 6.9 | 1.1 | 40 | |
| 128 | 垂飾 | 隅丸長方形 | 蛇紋岩 | 表裏・側面に研磨。頭部にφ4mmの孔を両面から穿孔。 | 3.5 | 1.9 | 0.4 | 5 | |
| 129 | 石鏃 | 凹基無茎鏃 | 黒色頁岩 | 側面に押圧剥離。横断面レンズ状。 | 4 | 2 | 0.6 | 3.8 | |
| 130 | 石鏃 | 凹基無茎鏃 | 黒色安山岩 | 側面に押圧剥離。横断面レンズ状。 | 2.5 | 1.3 | 0.3 | 0.6 | |
| 131 | 石鏃 | 平基無茎鏃 | 黒色安山岩 | 側面に押圧剥離。横断面レンズ状。 | 2 | 0.8 | 0.4 | 0.7 | |
| 132 | 石鏃 | 平基有茎鏃 | チャート | 側面に押圧剥離。横断面レンズ状。 | 2.2 | 1.5 | 0.3 | 0.7 | |
| 133 | 石鏃 | 凹基無茎鏃 | 黒曜石 | 側面に押圧剥離。横断面レンズ状。 | 3.2 | 1.8 | 0.3 | 1 | |
| 134 | 石鏃 | 凹基無茎鏃 | 黒色安山岩 | 側面に押圧剥離。横断面レンズ状。 | 3.1 | 2.1 | 0.6 | 2.5 | |
| 135 | 石鏃 | 凹基無茎鏃 | 細粒輝石安山岩 | 側面に押圧剥離。横断面レンズ状。 | 3 | 1.5 | 0.3 | 1.1 | |
| 136 | 石鏃 | 凹基無茎鏃 | 黒曜石 | 側面に押圧剥離。横断面レンズ状。 | 2.7 | 1.7 | 0.5 | 1.6 | |
| 137 | 石鏃 | 凹基無茎鏃 | 黒曜石 | 側面に押圧剥離。横断面レンズ状。 | 2.5 | 2.5 | 0.4 | 1.7 | |
| 138 | 石鏃 | — | 黒曜石 | 側面に押圧剥離。横断面レンズ状。 | 1.8 | 1.5 | 0.3 | 0.6 | 基部欠損 |

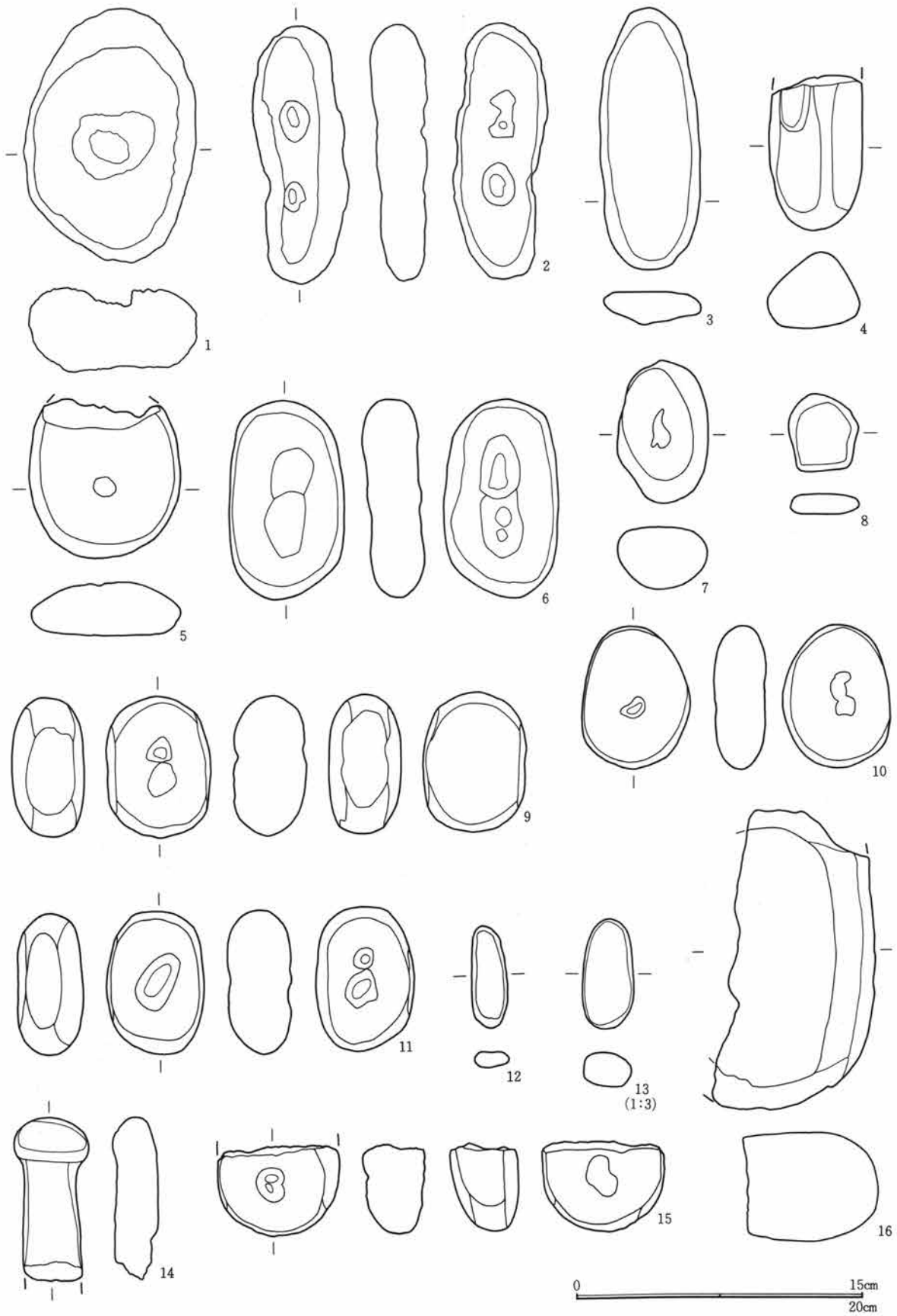

第394図 包含層出土遺物-1

第1章 出土遺物の概要

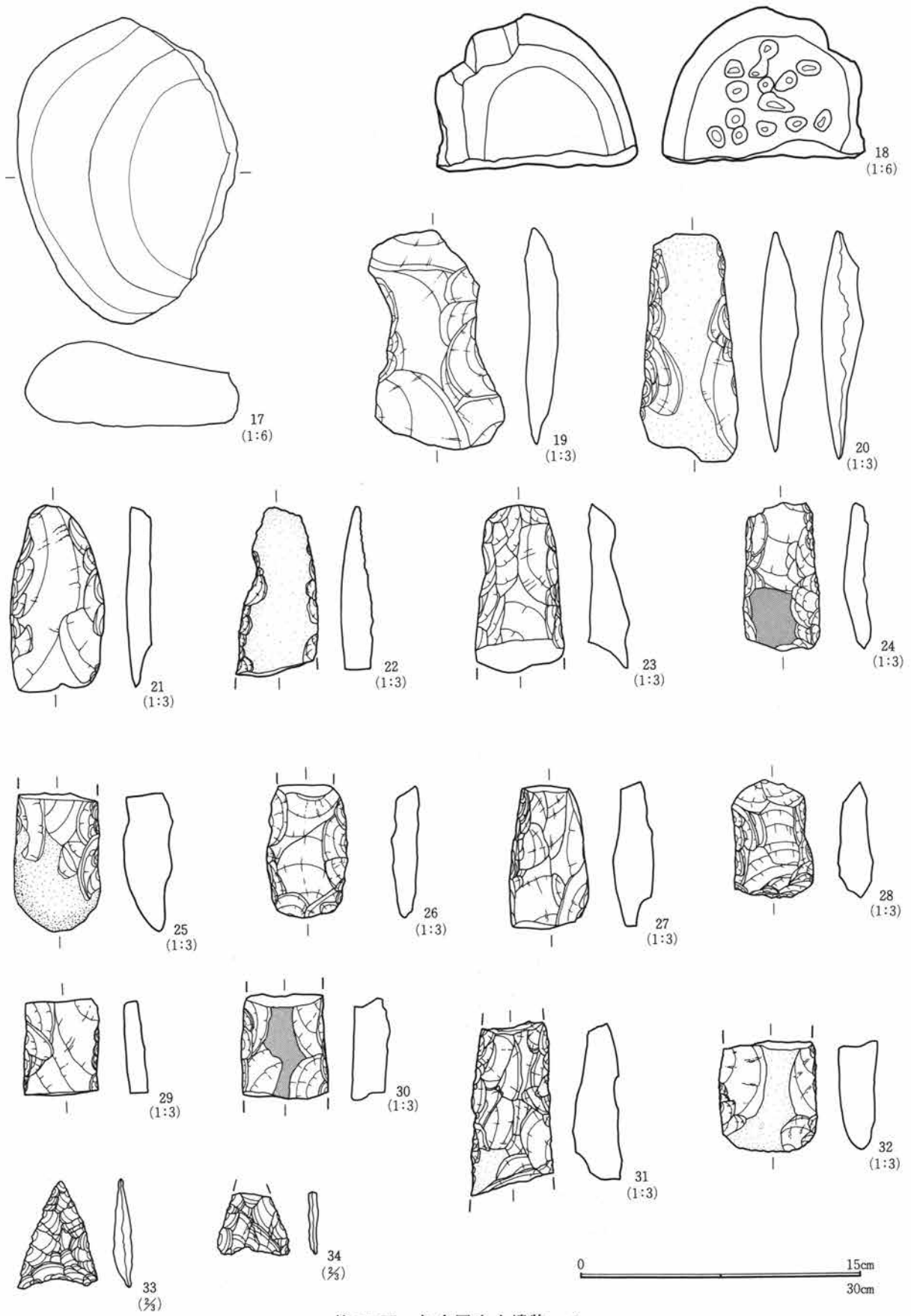

第395図 包含層出土遺物-2

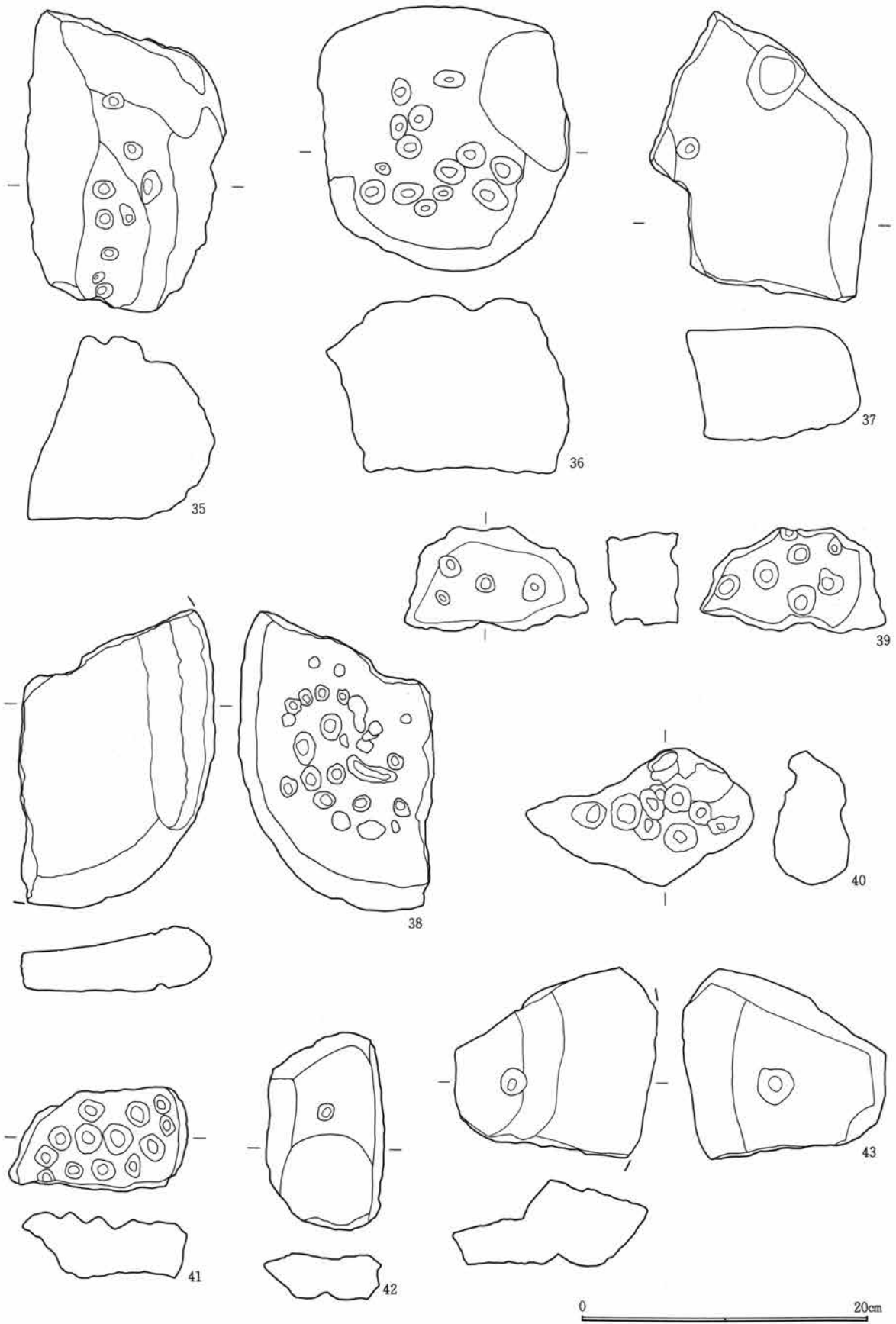

第396図 包含層出土遺物-3

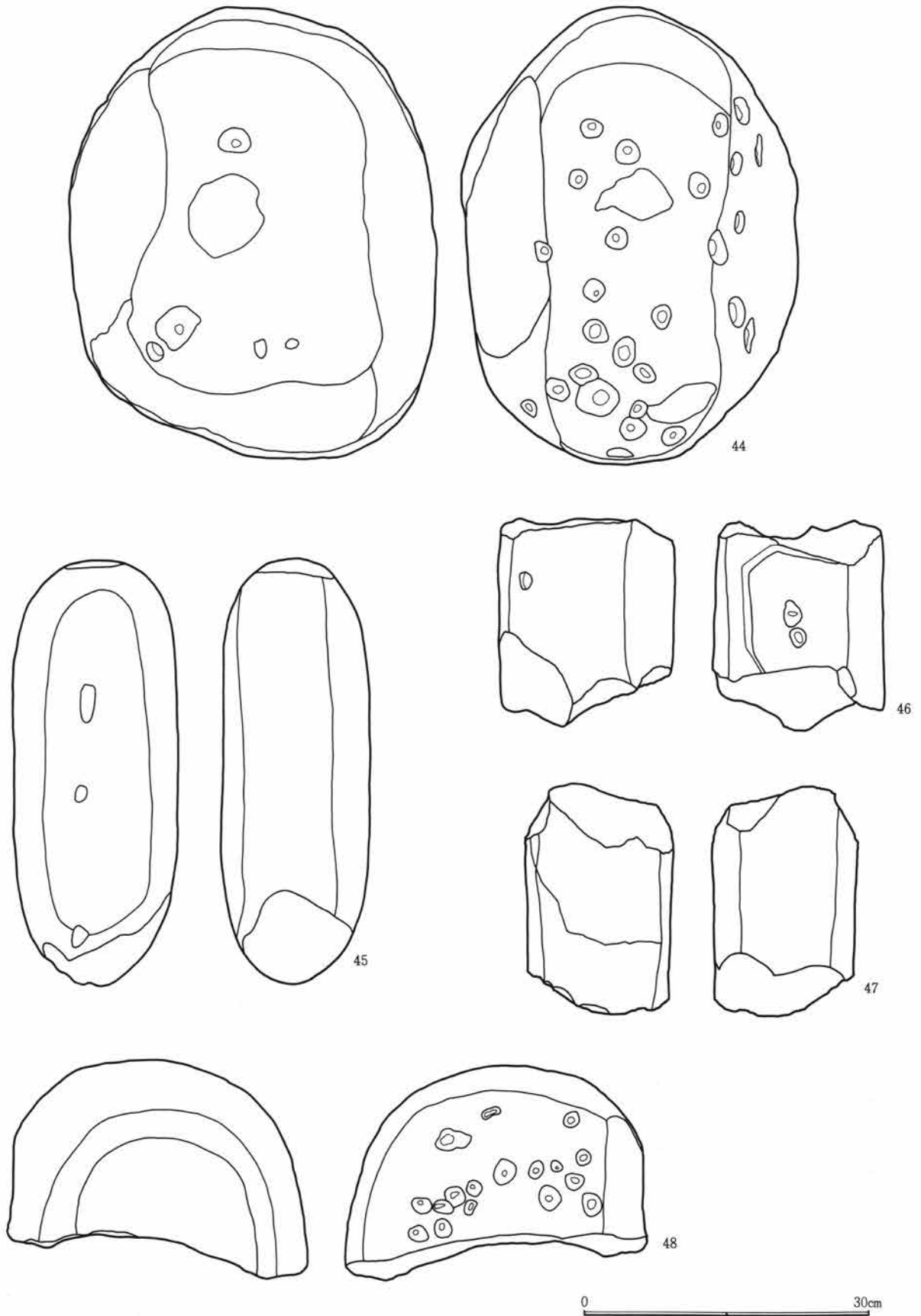

第397図 包含層出土遺物-4

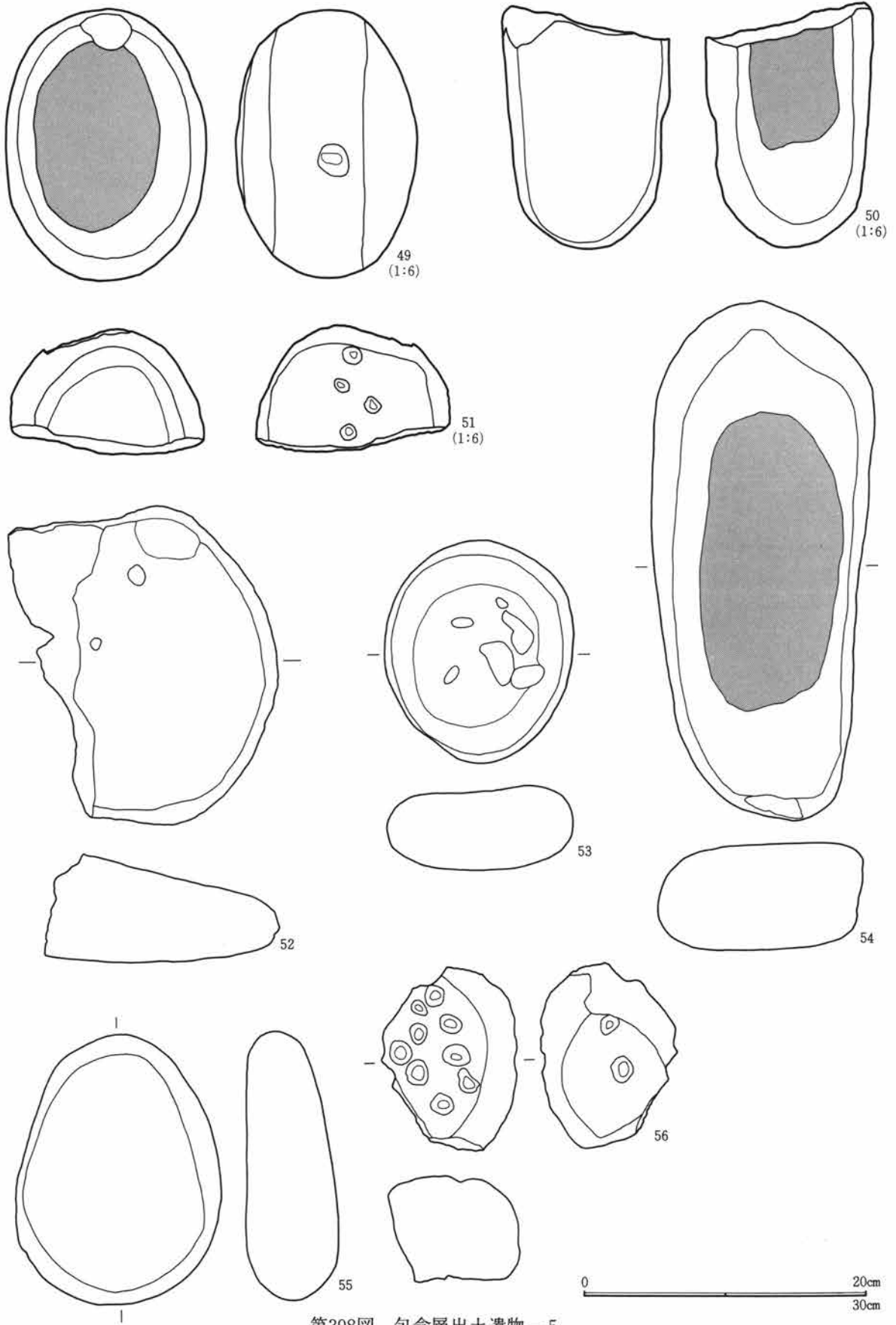

第398図 包含層出土遺物-5

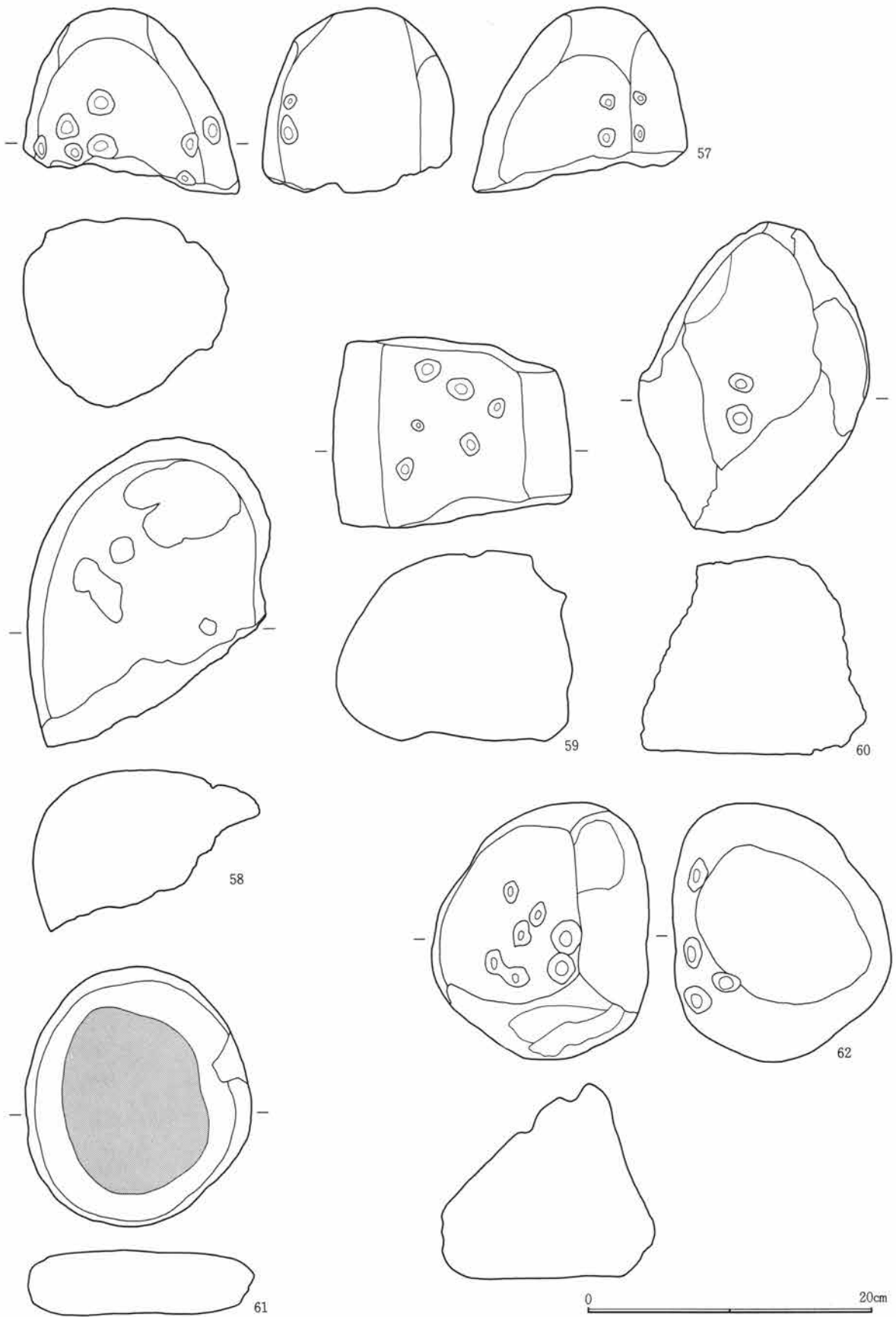

第399図 包含層出土遺物-6

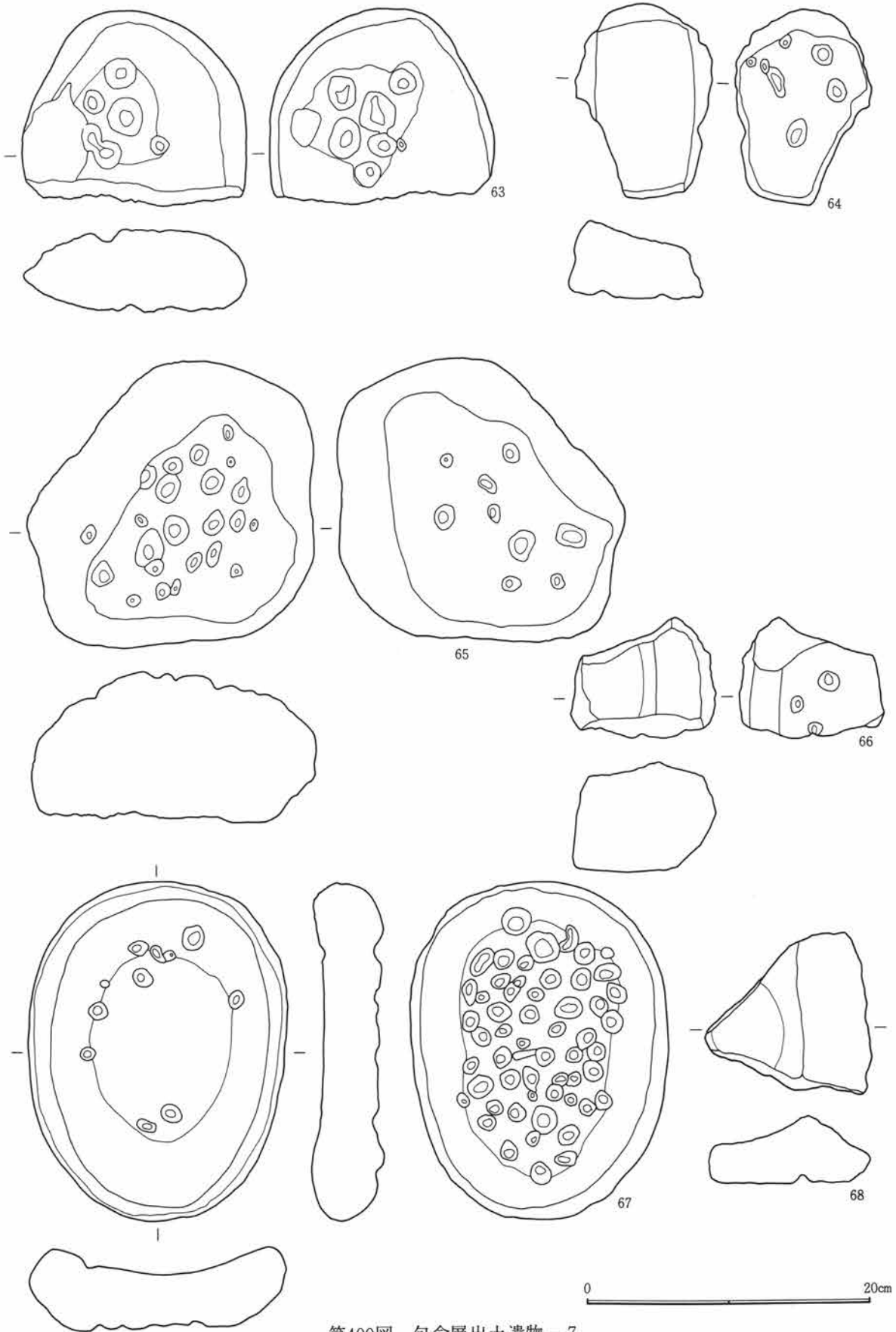

第400図 包含層出土遺物-7



第401図 包含層出土遺物-8

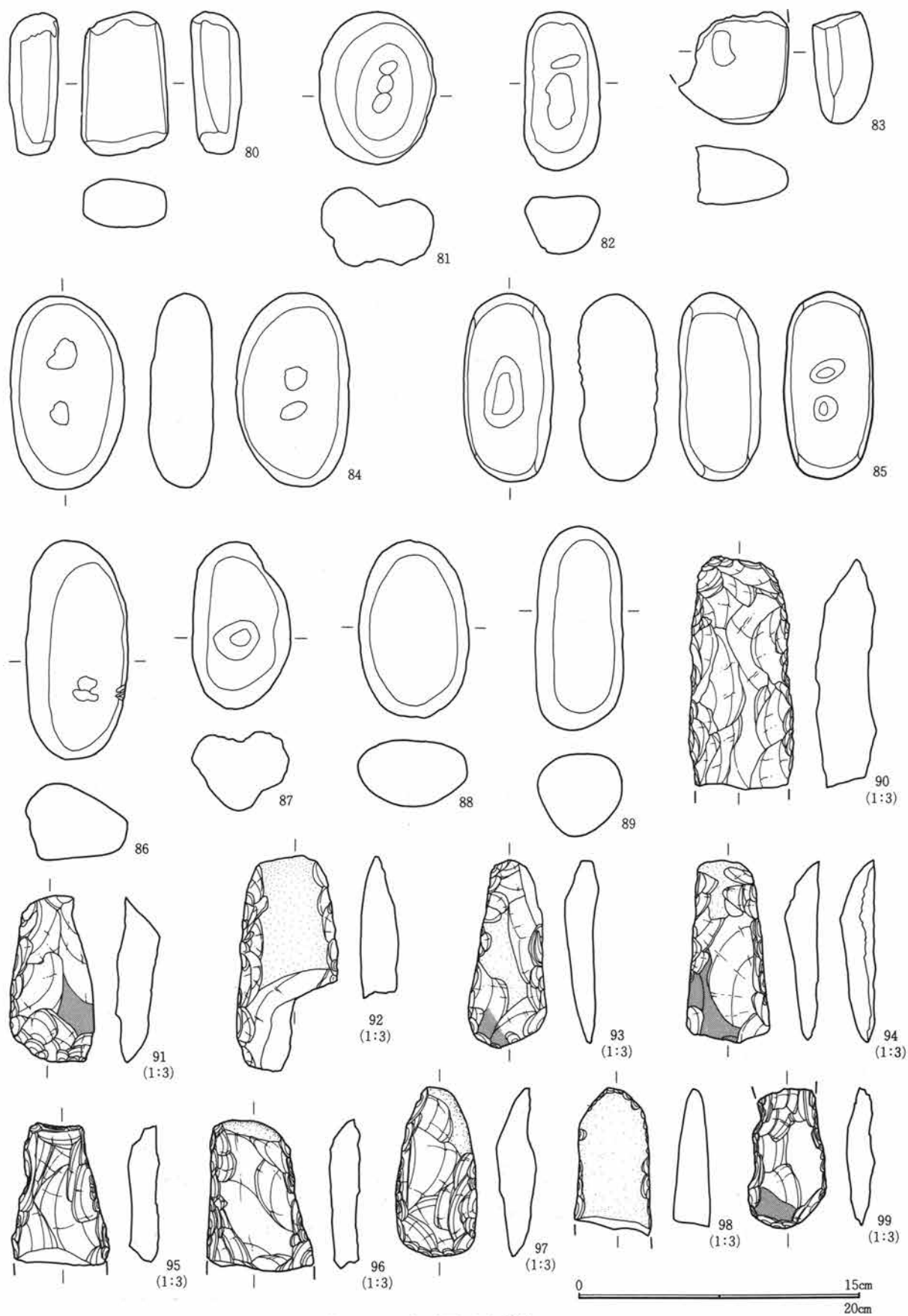

第402図 包含層出土遺物-9

第1章 出土遺物の概要

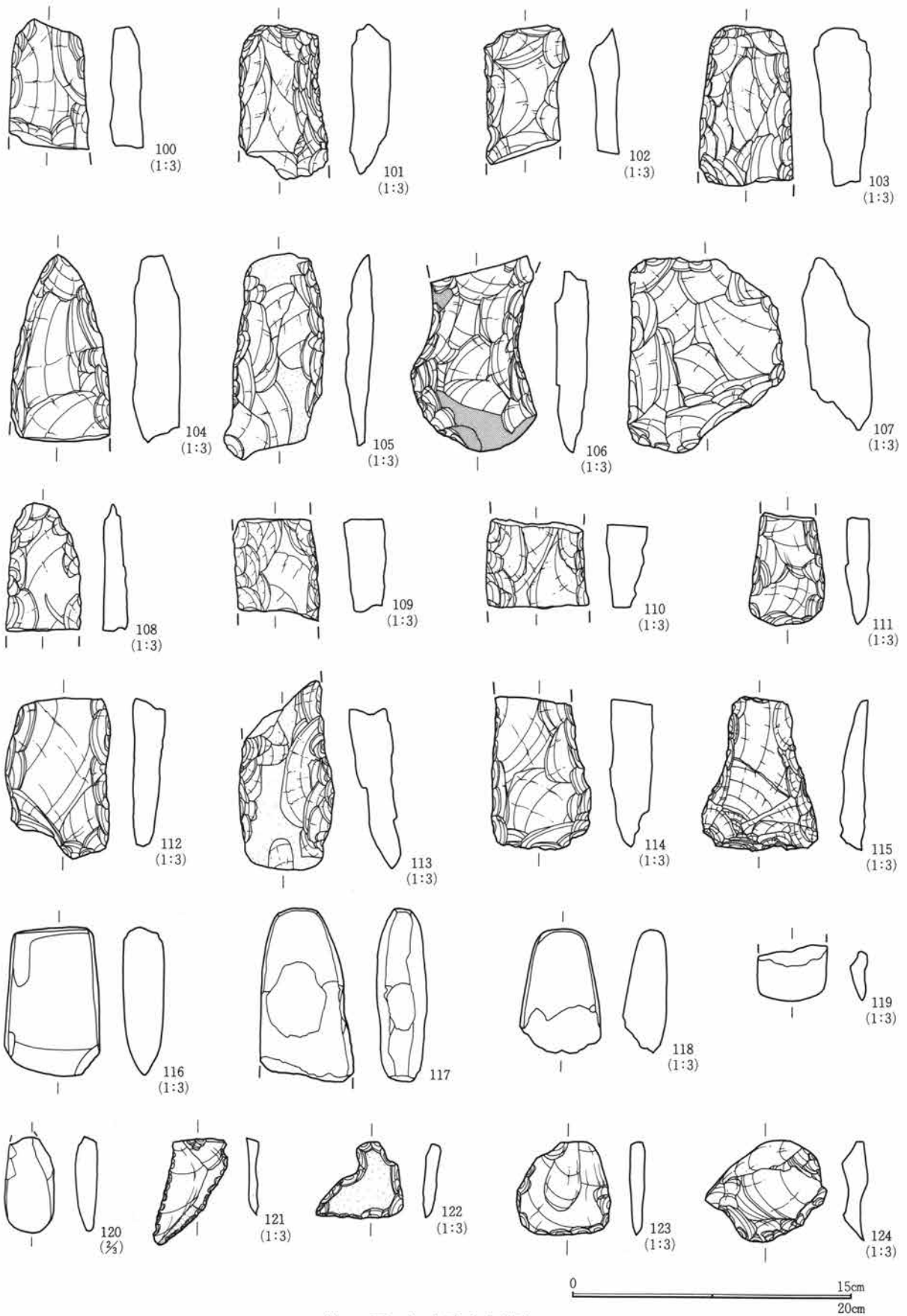

第403図 包含層出土遺物-10

第4節 町道拡幅部・その他の出土遺物

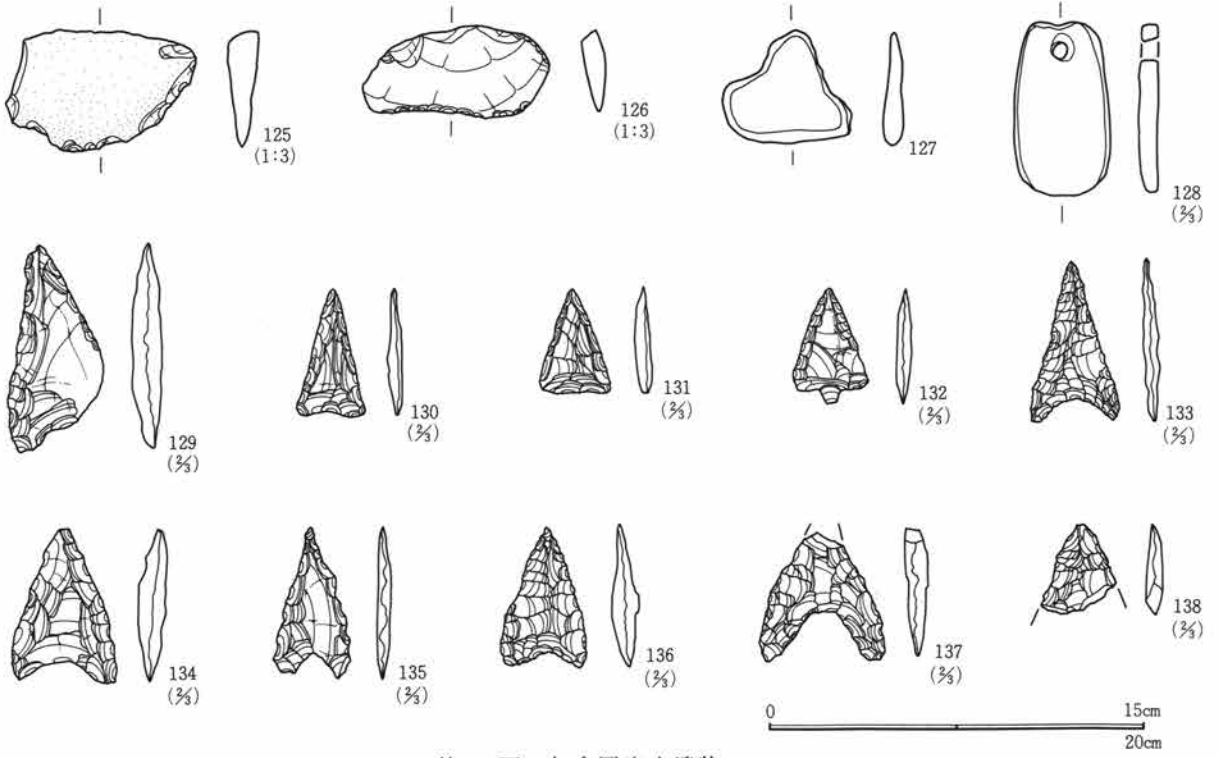

第404図 包含層出土遺物-11

第1章 出土遺物の概要

その他の時期の土器

| 番号 | 胎土 | 色記号 | 色調 | 焼成 | 地文 原体 | 施文 方向 | 地文 分類 | 文様 分類 | 文様の 特徴 | 種別 |
|----|--------------|-------|--------|----|----------|----------|----------|----------|--|------|
| 1 | φ1~3mmの細かい小石 | 7.5YR | 橙色 | 良 | — | — | — | — | 刷毛目はヘラ削りの調整により消される。太さ25mmの隆線が貼り付けられ赤色塗彩される。 | 形象埴輪 |
| 2 | 細かい砂粒 | 7.5YR | 橙色 | 良 | — | — | — | — | 刷毛目は、2~3mm間隔。タガは太さ15mmで丁寧な撫で。 | 埴輪 |
| 3 | φ1~5mmの小石多い | 7.5YR | 橙色 | 良 | — | — | — | — | 刷毛目は、28mm巾に6本入る。タガは太さ10mm。 | 埴輪 |
| 4 | 細かい砂粒 | 10YR | 褐灰色 | 良 | 条痕 | 縦位 | — | — | 口唇に小突起。口唇部下15mm巾に縦位の条痕を施文し、頸部以下横位のナデ。 | 弥生 |
| 5 | 細かい砂粒 | 7.5YR | 褐灰色 | 良 | LR | 横位 | 縄文 | 沈線 | 口唇部に、指頭圧痕による小波状。口縁部を巾18mmほど折り返し縄文を施文。頸部以下を太さ3mmの沈線が横位に施文。 | 弥生 |
| 6 | φ1~3mmの小石 | 10YR | にぶい黄橙色 | 良 | 条痕 | — | 沈線 | 沈線 | 口唇部に刺突を加えている。頸部以下を条痕が施文。 | 弥生 |
| 7 | φ1~3mmの小石 | 10YR | 褐灰色 | 良 | Lr | 横位 | 縄文 | 沈線 | 口唇部直下に巾12mmのナデによる無文帯を持つ。頸部には、沈線による菱形の文様区画を持ち、区画内に縄文が充填される。 | 弥生 |
| 8 | φ1~3mmの小石 | 5YR | にぶい赤褐色 | 良 | 沈線 | 斜位 | 沈線 | — | 巾2mmの平行沈線がまばらに縦位に施文される。 | 弥生 |
| 9 | φ1~3mmの小石 | 7.5YR | 褐灰色 | 良 | 沈線 | 縦位 | 沈線 | — | 巾2mmの平行沈線がまばらに縦位に施文される。 | 弥生 |
| 10 | φ1~5mmの小石 | 10YR | にぶい黄橙色 | 良 | 沈線 | 横・斜 | 沈線 | — | 口唇部は、刻みで鋸歯状にしている。太さ2mmの沈線で頸部を横位に区画し、その下部を鋸歯状に施文。 | 弥生 |
| 11 | φ1~5mmの小石 | 10YR | 褐灰色 | 良 | 沈線 | 横・斜 | 沈線 | — | 口唇部は、刻みで鋸歯状にしている。太さ2mmの沈線で頸部を横位に区画。 | 弥生 |
| 12 | 細かい砂粒 | 7.5YR | 灰褐色 | 普通 | Lr | 横位 | 縄文 | — | 口縁部下に太さ3mmの沈線が横位に巡り口縁に沿って縄文が施文される。 | 弥生 |
| 13 | φ1~5mmの小石 | 10YR | にぶい黄橙色 | 普通 | 条痕 | 横位 | 沈線 | — | 3mm間隔で条線を横位に施文。 | 弥生 |
| 14 | φ1~5mmの小石 | 7.5YR | にぶい橙色 | 普通 | 条痕 | 横位 | 沈線 | — | 3mm間隔で条線を横位に施文。 | 弥生 |
| 15 | φ1~5mmの小石 | 7.5YR | 褐色 | 普通 | 条痕 | 縦位 | 沈線 | — | 3mm間隔で条線を横位に施文し、条痕の間に太さ3mmの沈線が間隔を置いて施文。 | 弥生 |
| 16 | φ1~5mmの小石 | 10YR | にぶい黄橙色 | 普通 | 条痕 | 斜位 | 沈線 | — | 太さ3mmの半截竹管による太い沈線で浅く乱雑に施文する。 | 弥生 |
| 17 | 細かい砂粒 | 10YR | にぶい黄橙色 | 普通 | LR | 横位 | 縄文 | 沈線 | 太さ3mmの沈線で横位と菱形に文様を描き、文様の中心に同心円上の文様を描く。 | 弥生 |
| 18 | 細かい砂粒 | 10YR | にぶい黄橙色 | 普通 | LR | 横位 | 縄文 | 沈線 | 太さ3mmの沈線で横位と菱形に文様を描き、文様の中心に同心円上の文様を描く。 | 弥生 |
| 19 | 細かい砂粒 | 10YR | にぶい黄橙色 | 普通 | LR | 横位 | 縄文 | 沈線 | 太さ3mmの沈線で横位と菱形に文様を描き、文様の中心に同心円上の文様を描く。 | 弥生 |
| 20 | 細かい砂粒 | 10YR | にぶい黄橙色 | 普通 | LR | 横位 | 縄文 | 沈線 | 太さ3mmの沈線と条線を横位に施文。 | 弥生 |
| 21 | φ1~3mmの小石 | 10YR | 灰黄色 | 普通 | LR | 横位 | 縄文 | 沈線 | 太さ3mmの沈線を横位に施文。 | 弥生 |
| 22 | φ1~3mmの小石 | 7.5YR | にぶい褐色 | 普通 | Lr | 横位 | 縄文 | 沈線 | 太さ3mmの沈線と条線を横位に施文。 | 弥生 |
| 23 | φ1~3mmの小石 | 10YR | 灰黄色 | 良 | 沈線 | 横位 | 沈線 | — | 太さ3mmの沈線を波状に施文。 | 弥生 |
| 24 | φ1~3mmの小石 | 10YR | にぶい黄褐色 | 良 | LR | 横位 | 縄文 | — | 太さの違う縄文を2段により、横位に施文。 | 弥生 |
| 25 | φ1~3mmの小石 | 10YR | にぶい黄褐色 | 良 | 沈線 | 縦・横 | 沈線 | — | 太さ3mmの沈線で縦位に区画した後横位に施文。 | 弥生 |
| 26 | φ1~3mmの小石 | 5YR | にぶい赤褐色 | 良 | 沈線 | 縦・横 | 沈線 | — | 太さ3mmの沈線で縦位に区画した後横位に施文。 | 弥生 |
| 27 | φ1~3mmの小石 | 7.5YR | にぶい橙色 | 良 | 沈線 | 横位 | 沈線 | — | 太さ3mmの沈線と条線が横位に施文。 | 弥生 |
| 28 | 細かい砂粒 | 7.5YR | 橙色 | 良 | 沈線 | 横位 | 沈線 | — | 太さ3mmの沈線を横位に施文。 | 弥生 |
| 29 | φ1~3mmの小石 | 10YR | にぶい黄褐色 | 良 | 沈線 | 横位 | 沈線 | — | 太さ3mmの沈線を浅く施文。 | 弥生 |
| 30 | 細かい砂粒 | 7.5YR | にぶい褐色 | 普通 | rl | 横位 | 縄文 | 沈線 | 太さ2mmの沈線で文様を描く、沈線間に縄文が充填。 | 弥生 |
| 31 | 細かい砂粒 | 10YR | にぶい黄褐色 | 普通 | LR | 横位 | 縄文 | — | 縄文をまばらに施文する。高台付き深鉢の脚部。 | 弥生 |
| 32 | φ1~5mmの小石 | 7.5YR | 橙色 | 普通 | 条痕 | 横位 | 沈線 | — | 太さ3mmの浅い条線を横位に施文。 | 弥生 |
| 33 | φ1~3mmの小石 | 10YR | にぶい黄褐色 | 普通 | RL | 縦位 | 縄文 | 沈線 | 口縁部に微隆起線で半弧状の無文帯を作り、太さ3mmの沈線で文様を描く。 | 縄文後期 |
| 34 | φ1~3mmの小石 | 7.5YR | にぶい橙色 | 普通 | RL | 縦位 | 縄文 | 沈線 | 口縁部に微隆起線で半弧状の無文帯を作り、太さ3mmの沈線で文様を描く。 | 縄文後期 |

第4節 町道拡幅部・その他の出土遺物

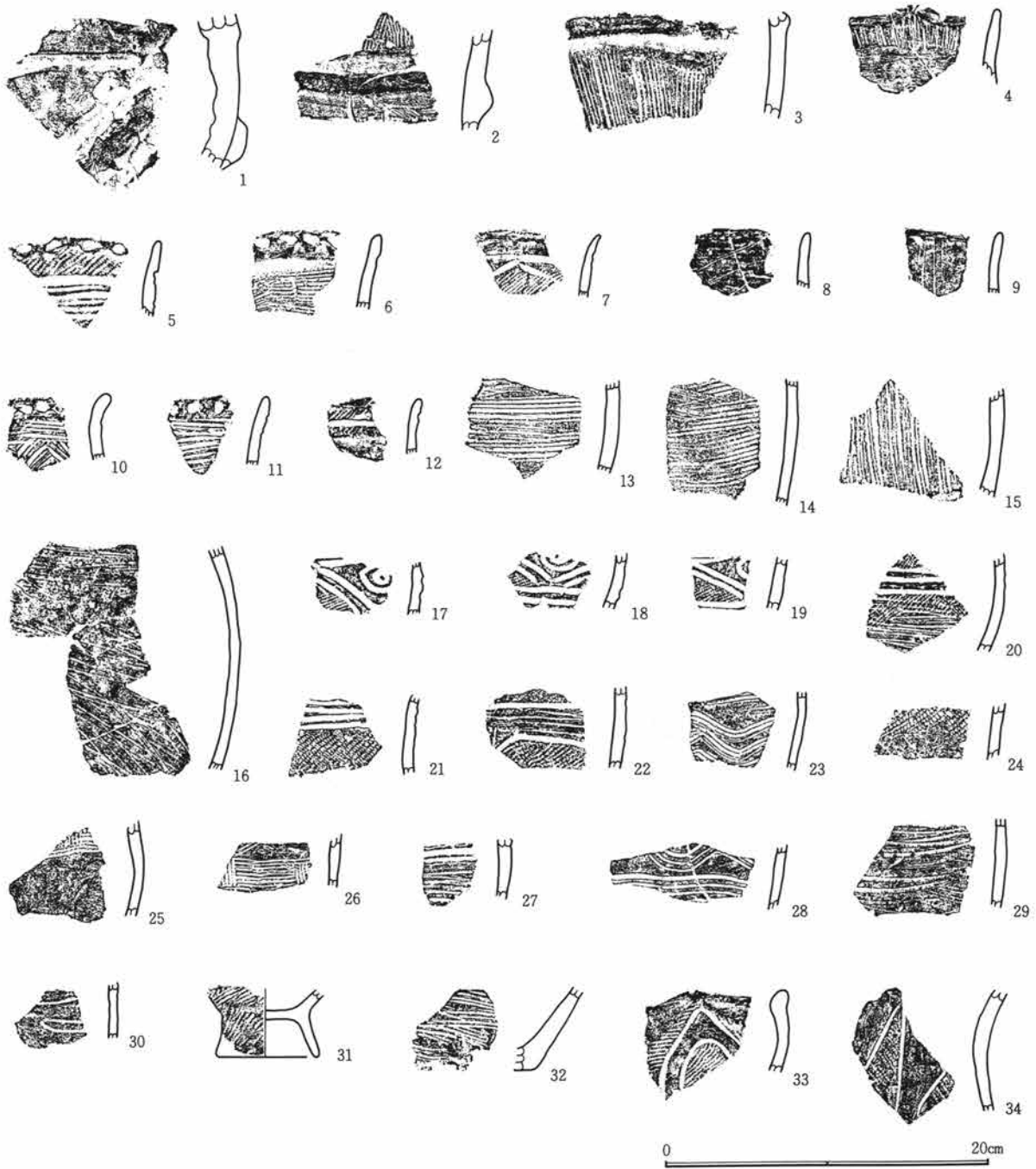

第405図 遺構外出土遺物-1

第1章 出土遺物の概要

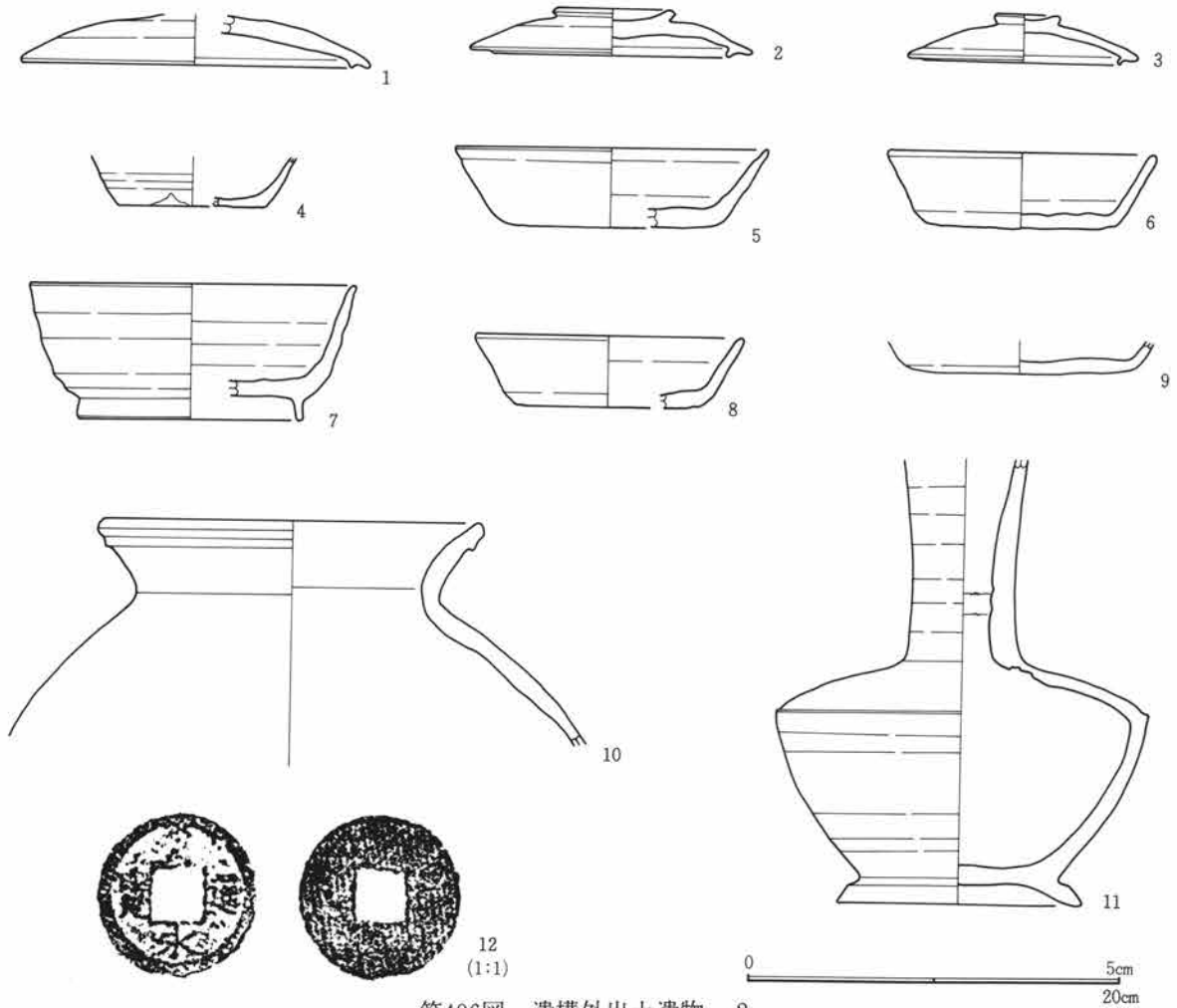

第406図 遺構外出土遺物-2

須恵器・古銭観察表

| 番号 | 器種 | 残存率 | 法量 (単位 cm) | 胎土・焼成・色調 | 成形・整形の特徴、その他の特徴 |
|----|------------|------------|---------------------------|------------------|--|
| 1 | 須恵器 杯蓋 | 1/4 | 口径 18.8 | 細砂粒 還元焰 灰白色 | ロクロ成形、回転右回りか。天井部の中央部分は回転ヘラ削り。摘みは貼付か。内面のカエリはつまみ出し。 |
| 2 | 須恵器 杯蓋 | 2/3 | 口径 15.0 摘径 6.8 器高 2.6 | 細砂粒 還元焰 灰色 | ロクロ成形、回転右回り。摘みは扁平な粘土板を貼付した環状摘。天井部の中央部分は回転ヘラ削り。内面のカエリは貼付か。 |
| 3 | 須恵器 杯蓋 | 完形 | 口径 12.2 摘径 4.0 器高 3.1 | 細砂粒 還元焰 灰白色 | ロクロ成形、回転右回り。摘みは粘土板を貼付した環状摘。天井部はヘラナデ。内面のカエリは貼付か。 |
| 4 | 須恵器 杯 | 底部片 | 口径 16.8 底径 8.0 底径 12.4 | 微砂粒 還元焰 灰白色 | ロクロ成形、回転右回りか。底部切り離しは回転ヘラ削り。 |
| 5 | 須恵器 杯 | 1/5 | 口径 14.2 器高 4.2 | 微砂粒 還元焰 灰白色 | ロクロ成形、回転右回り。底部は回転ヘラ削り。 |
| 6 | 須恵器 杯 | 1/4 | 口径 17.4 底径 10.2 器高 3.8 | 微砂粒 還元焰 灰色 | ロクロ成形、回転右回り。底部はヘラ削り後回転ヘラ削り、底部周辺部に1条の沈線が巡る。口縁部下位は1段の回転ヘラ削り。 |
| 7 | 須恵器 碗 | 1/3 | 口径 17.4 底径 12.0 器高 7.4 | 微砂粒 還元焰 灰オリーブ | ロクロ成形、回転右回り。底部はヘラナデ、高台は貼付。体部下位は1~2段の回転ヘラ削り。 |
| 8 | 須恵器 杯 | 1/5 | 口径 14.2 底径 10.0 器高 3.9 | 微砂粒 還元焰 灰白色 | ロクロ成形、回転右回り。底部は回転ヘラ削り、底部周辺部に1条の沈線が巡る。口縁部下位は1段の回転ヘラ削り。 |
| 9 | 須恵器 杯 | 底部片 | 口径 12.2 | 細砂粒 還元焰 灰白色 | ロクロ成形、回転右回り。底部は不定方向へのヘラ削り。 |
| 10 | 須恵器 甕 | 口縁部 ~胴部 | 口径 20.0 | 細砂粒 還元焰 灰色 | ロクロ成形。内面に同心円状のアテ具痕が残る。口唇部下に1状の凸帯が巡る。 |
| 11 | 須恵器 長頸壺 | 上位片 2/3 | 胴部最大径 20.0 底径 10.6 | 細砂粒 還元焰 灰色 | ロクロ成形、回転右回り。高台は貼付。底部は回転ヘラ削り。胴部も回転ヘラ削り。肩部に1状の沈線が巡る。頸部の接合は3段接合頸部中ほどに輪積み痕が残る。 |
| 12 | 寛永通宝 | | 直径 2.9 重量 2.45g | | |

第2章 町道拡幅部・その他の調査

町道拡幅部の調査

町道拡幅部は、本線部分とは別に平成6年度に北陸新幹線と接する町道を拡幅するために調査を行った部分である。調査は、平成6年4月26日から6月13日に行われた。町道拡幅部分については、遺構編編集以降に調査がなされたことから、本編に収録した。あわせて、遺構編で洩れた分についても補遺として掲載した。



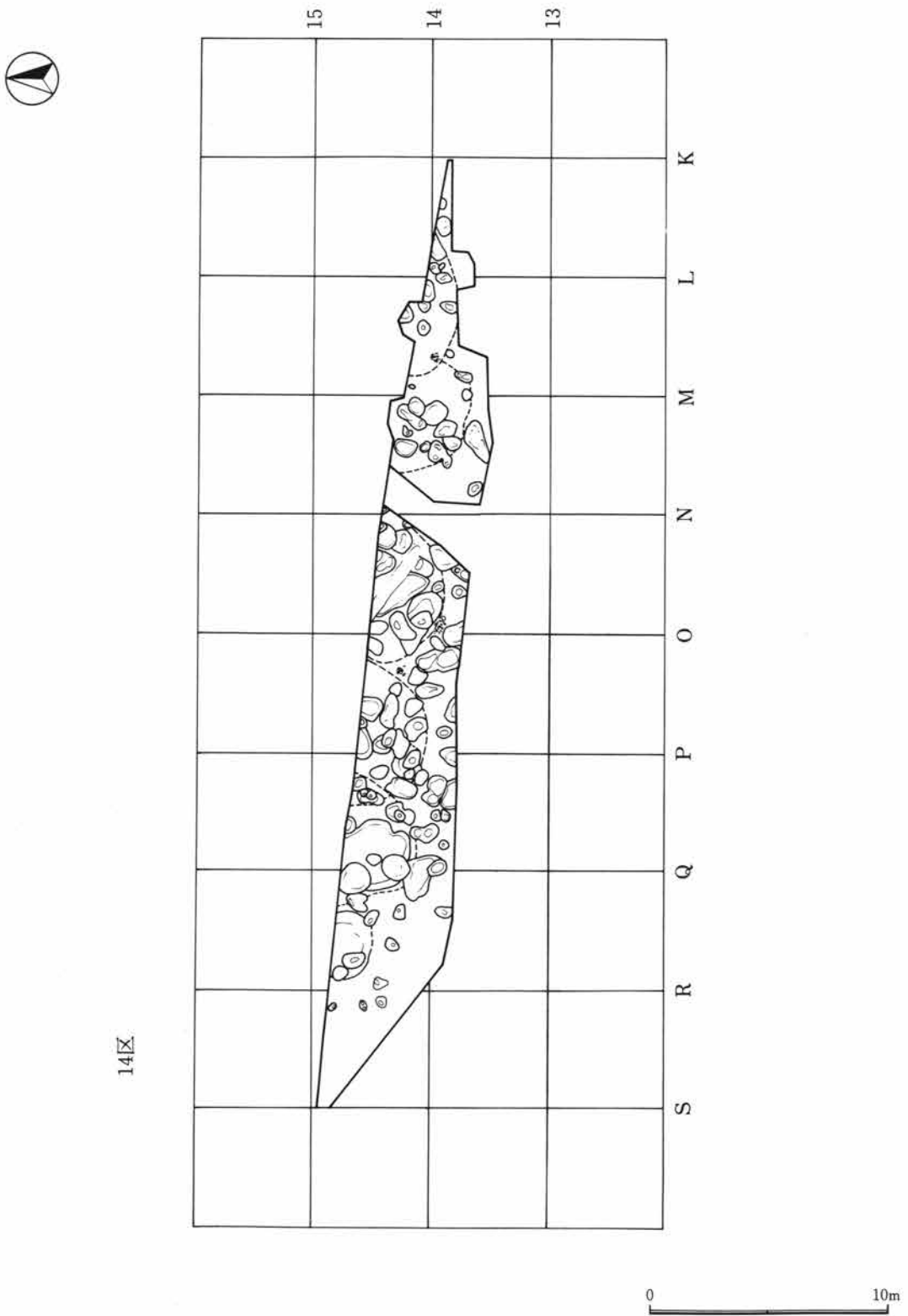

第407図 町道拡幅遺構図-1

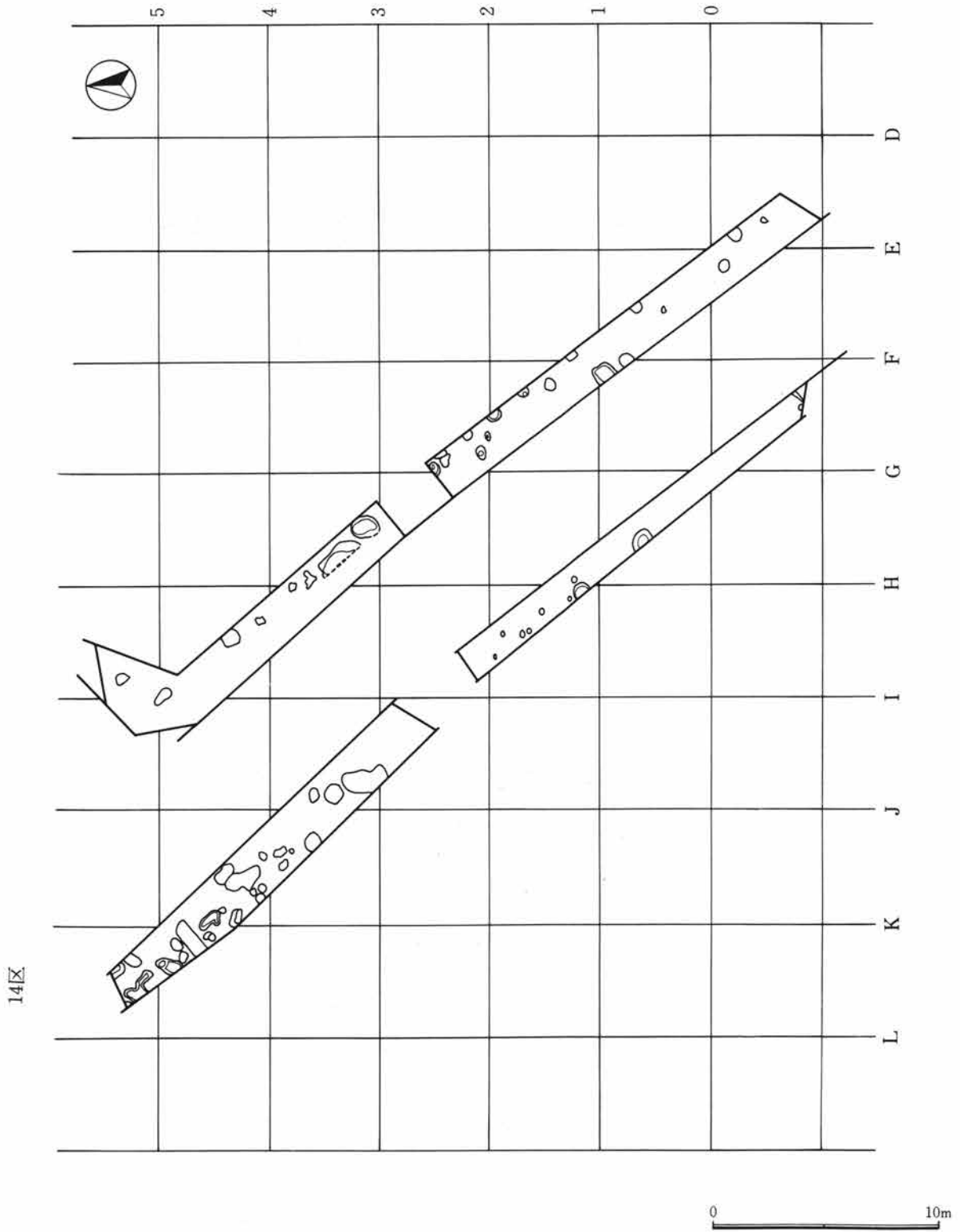

第408図 町道拡幅遺構図-2

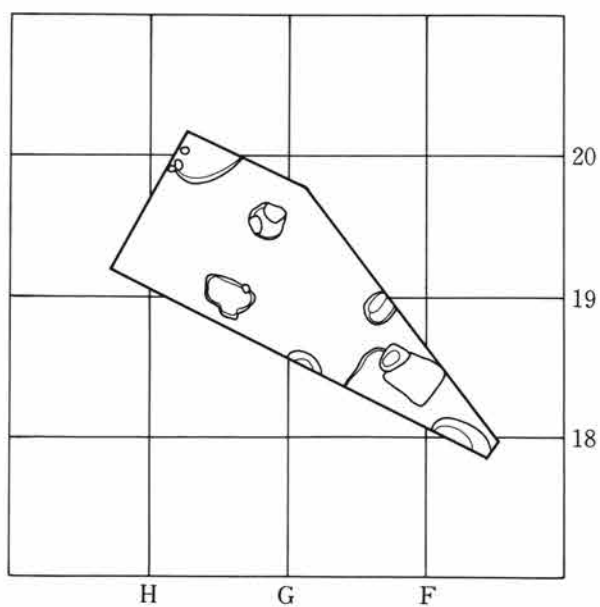
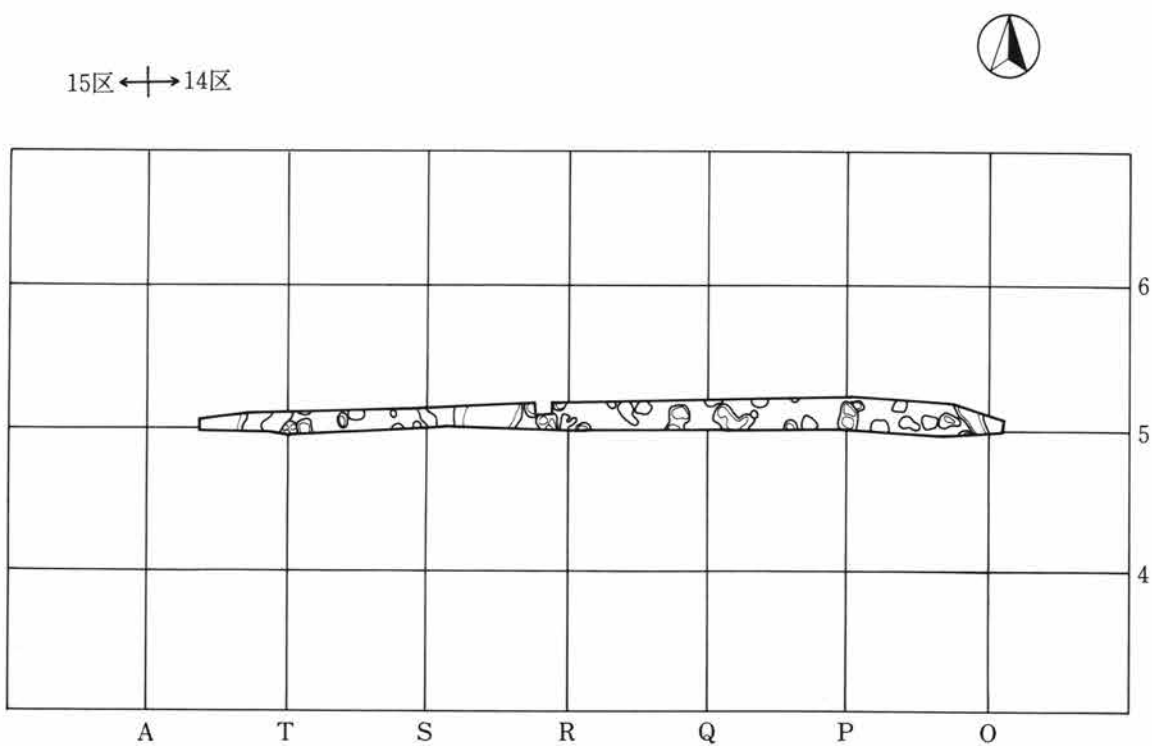

町道拡幅1-149

0 10m

第409図 町道拡幅遺構図-3

第1節 町道拡幅部から検出された住居址

町道拡幅2号住居址 (第412図)

位置 調査区の中央に土坑と重複している。 **形状** 南半部は、調査区域外。東西3mを測る。隅丸長方形。 **壁** 壁高は、西側の高いところで46cmを測り、急傾斜で立ち上がる。ローム層を深く掘り込んで壁面としている。 **覆土** 上層では、軽石粒混じりの土、下層ではロームブロック混じりになる。 **床面** ローム面を床面としており、全体に堅くしまっている。 **柱穴** しっかりした柱穴は確認されなかった。 **炉** 中央部に若干のくぼみがあることから地床と考えられる。 **遺物** 出土遺物は少なく、覆土中にわずかに見られた。

町道拡幅3号住居址 (410図)

位置 14区P-14 **形状** 北半部は、調査区域外。西側を土坑が重複し、東側も掘り方が不明なため、形状は、はっきりしない。東西で4.5mを測る。本遺構は、住居址としての根拠が薄い、調査時に住居址と認定したため、住居址として報告する。 **壁** 土坑による攪乱等により壁は、はっきりしない。壁高は、10cm程である。 **覆土** ロームブロック等を含む。人為的な埋没。 **床面** 凹凸が激しく、はっきりしない。 **柱穴** 検出されなかった。 **炉** 検出されなかった。 **遺物** 覆土中から廃棄された状態で出土している。

町道拡幅6号住居址 (410図)

位置 14区L-13~14グリッドに7号住居址と重複している。 **形状** 南側部分が調査区域外のためはっきりしない。北東コーナーの形状から方形になると思われる。北壁に張り出しがある。 **壁** 立ち上がりは、比較的垂直に近く、ロームを壁面としている。 **覆土** ロームブロック混じりの土を基本とするが、近代の攪乱が多く埋没状況は、はっきりしない。 **床面** ローム面を床面としている。凹凸が激しい。 **柱穴** 柱穴状の掘り込みがいくつかみられるが確定しない。 **炉** 検出されなかった。 **遺物** 覆土中から投棄された状態で土器片が出土。他に、香炉形土器が出土している。

町道拡幅7号住居址 (411図)

位置 14区M-13~14グリッドに、東側で6号住居址と重複している。 **形状** 幅の狭い調査区のため、調査範囲が限定され住居址の形状ははっきりしない。南北に壁面がみられることから、長方形を呈すると思われる。 **壁** 南北の壁は、ローム層を壁面としているが、比較的低い緩やかな立ち上がりをする壁となっている。東西の壁の立ち上がりは、確認できなかった。 **覆土** ロームブロック混じりの土を基本とするが、近代の攪乱が多く埋没状況は、はっきりしない。 **床面** ローム層を床面としており、東側に傾斜しているが比較的平坦で炉周辺部には、硬化面も見られる。 **柱穴** 壁面にそって6本のピットが穿たれていることから、これらが柱穴になると思われる。 **炉** 自然礫による石囲い炉。 **遺物** 覆土中に廃棄された状態で縄文土器片が出土している。

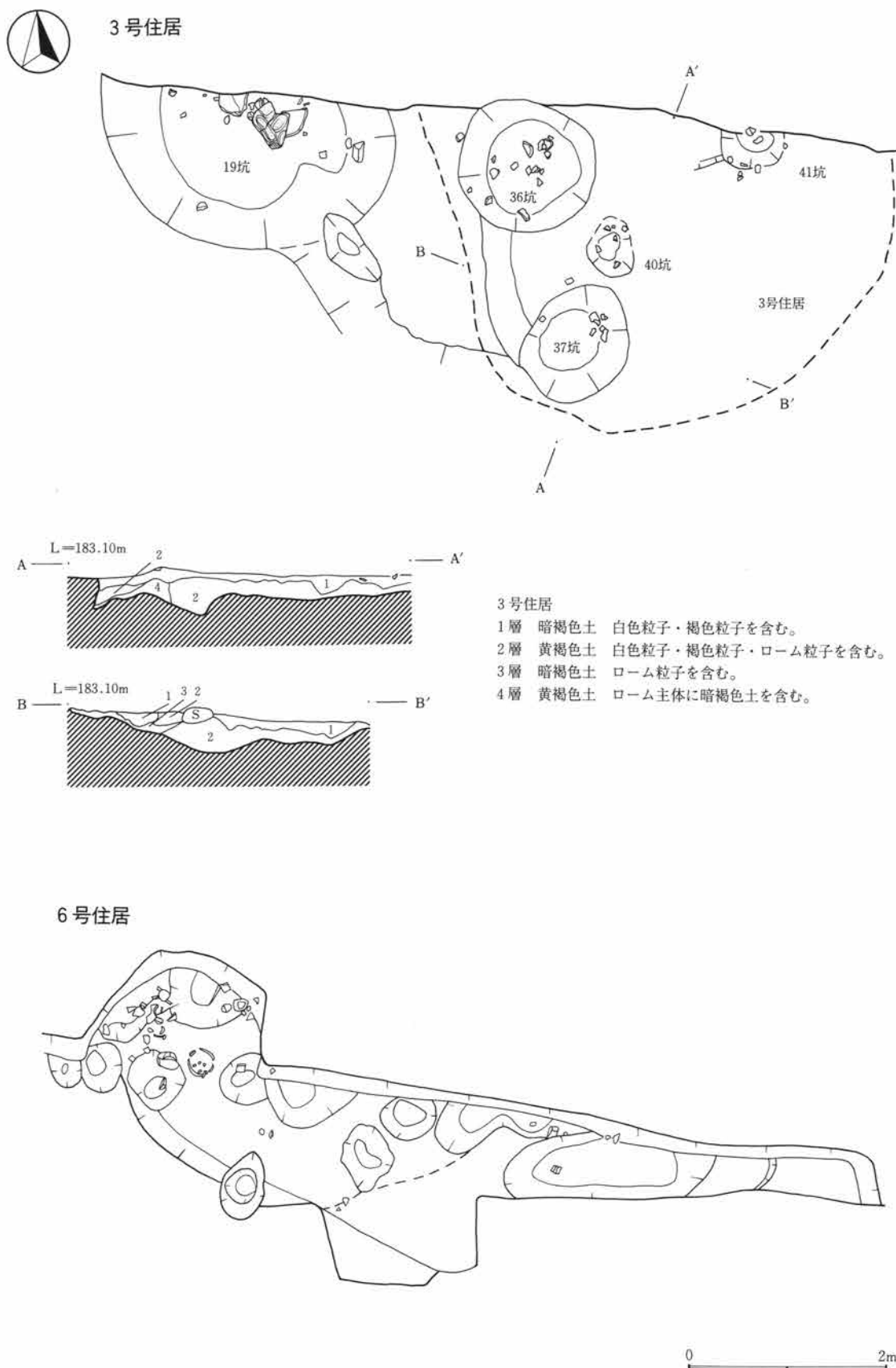

第410図 町道拡幅 3・6号住居址

第1節 町道拡幅部から検出された住居址

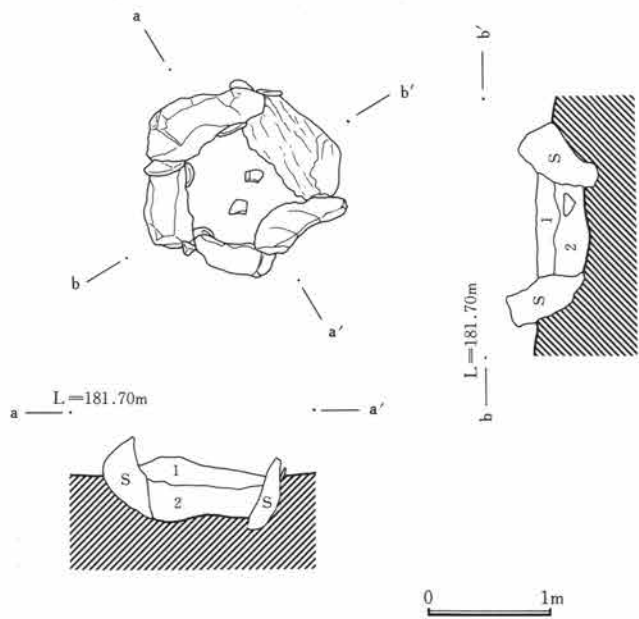
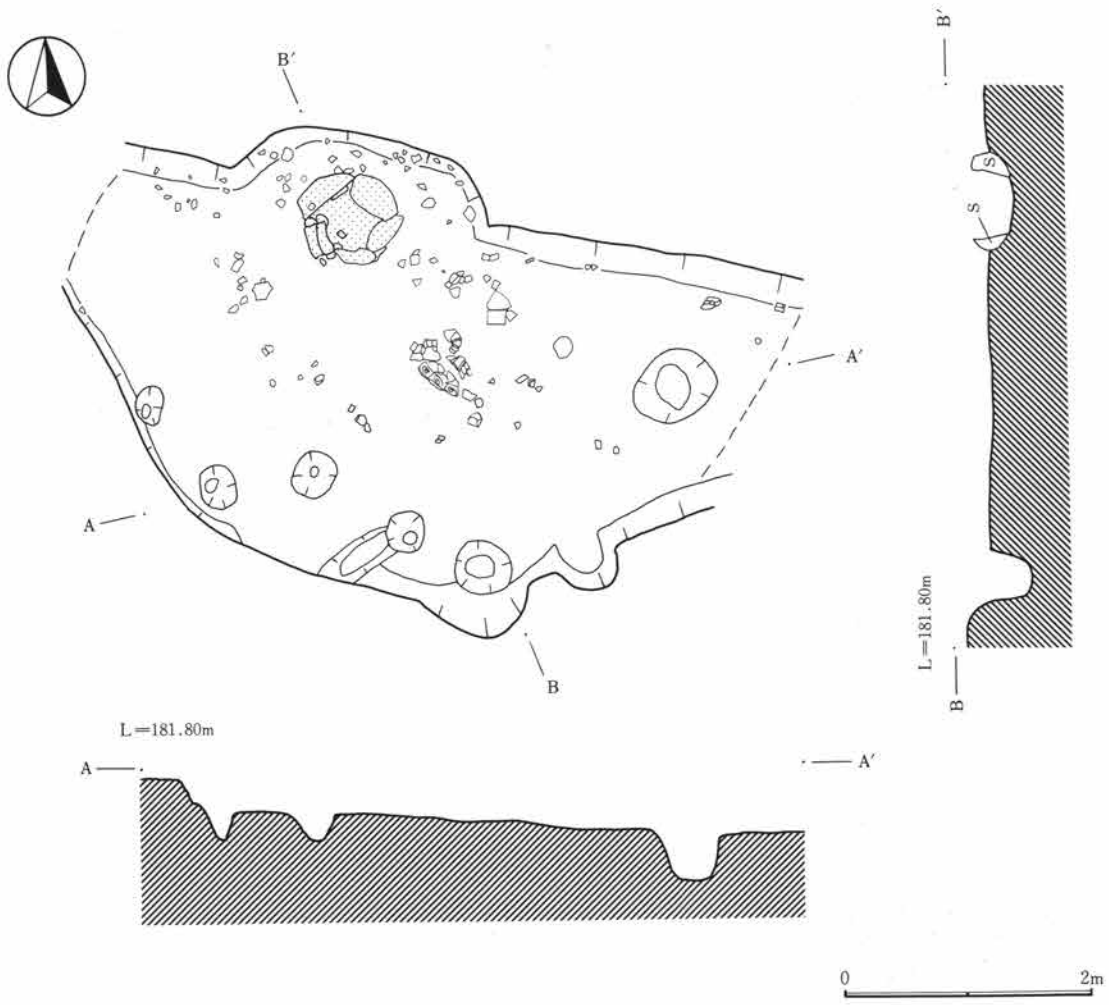

7号住居炉

1層 暗褐色土 白色粒子・B・D粒子を含む。
2層 暗褐色土 下部に少量の焼土粒子を含む。

第411図 町道拡幅 7号住居址・炉址

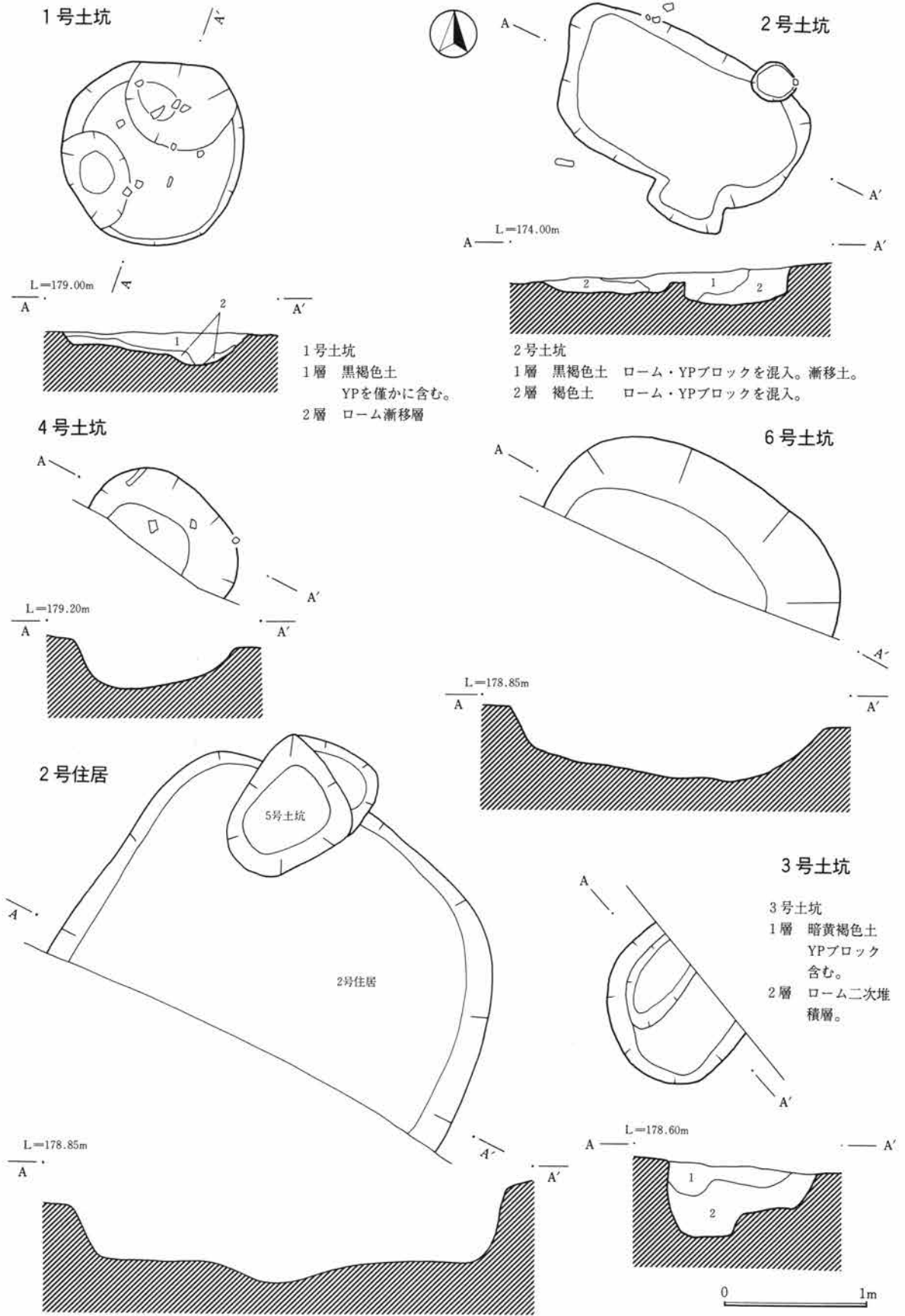

第412図 町道拡幅 2号住居址 1～6号土坑

第1節 町道拡幅部から検出された住居址

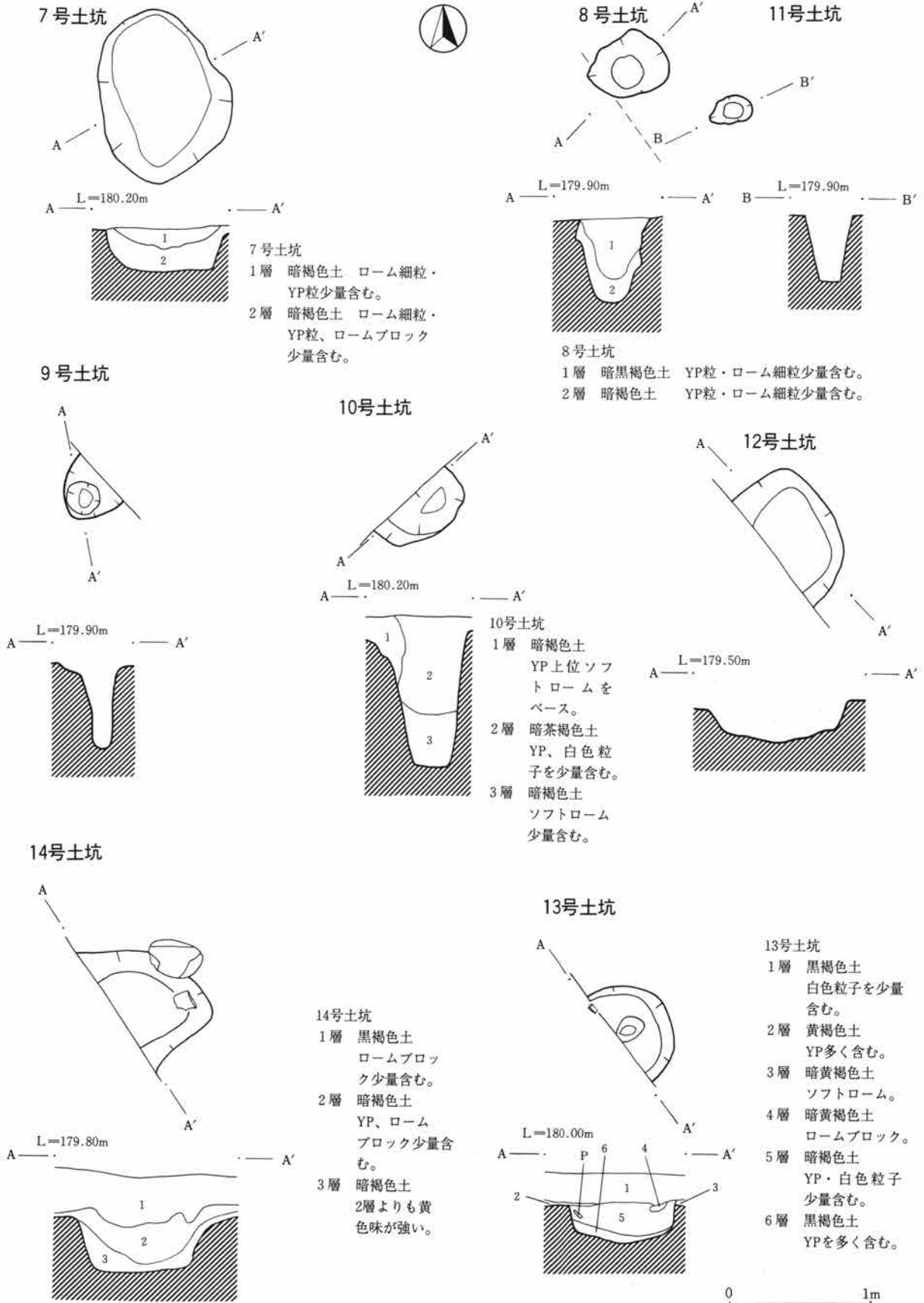

第413図 町道拡幅 7～14号土坑

第2章 町道拡幅部・その他の調査

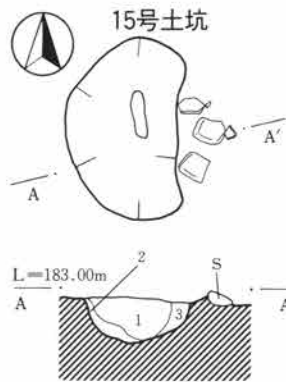

15号土坑
1層 暗褐色土 白色粒子少量含む。
2層 暗褐色土 ローム細粒僅かに含む。
3層 暗黄褐色土 ローム土主体。

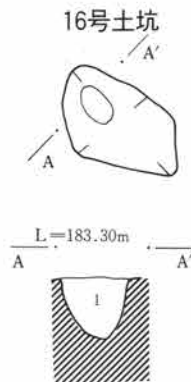

16号土坑
1層 暗褐色土 白色粒子少量含む。

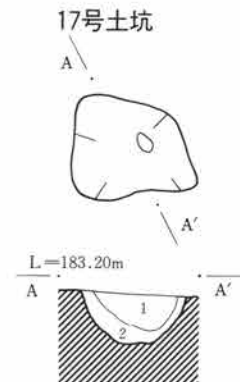

17号土坑
1層 暗褐色土 白色粒子少量含む。
2層 暗褐色土 ローム細粒僅かに含む。

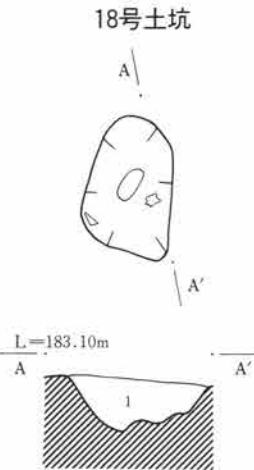

18号土坑
1層 暗褐色土 白色粒子少量含む。

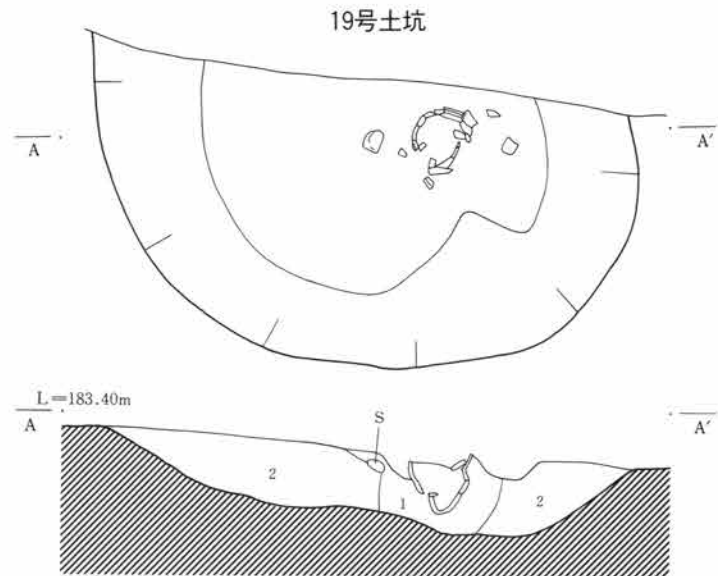

19号土坑
1層 褐色土 白色粒子・B・P粒子含む。2層 褐色土 白色粒子は見られない。

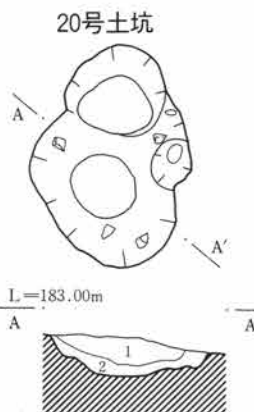

20号土坑
1層 黒褐色土 白色粒子、YP少量。
2層 暗黄褐色土 ローム土主体。

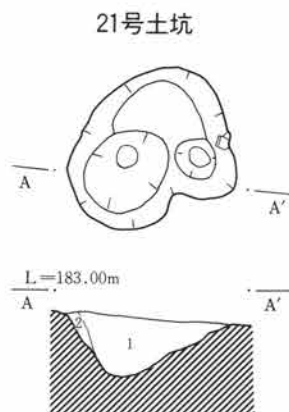

21号土坑
1層 黒褐色土 白色粒子、YP少量。
2層 暗褐色土 ロームブロック少量。

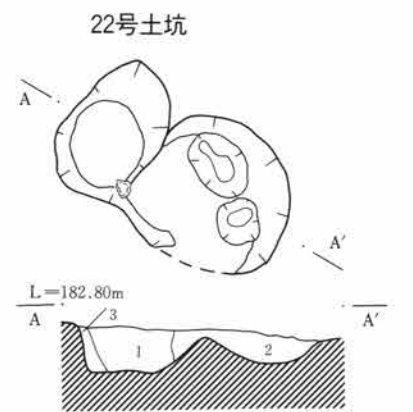

22号土坑
1層 黒褐色土 白色粒子、YP少量。
2層 黒褐色土 ロームブロック、白色粒子多量。
3層 暗褐色土 ローム土を少量。

0 1m

第414図 町道拡幅 15~22号土坑

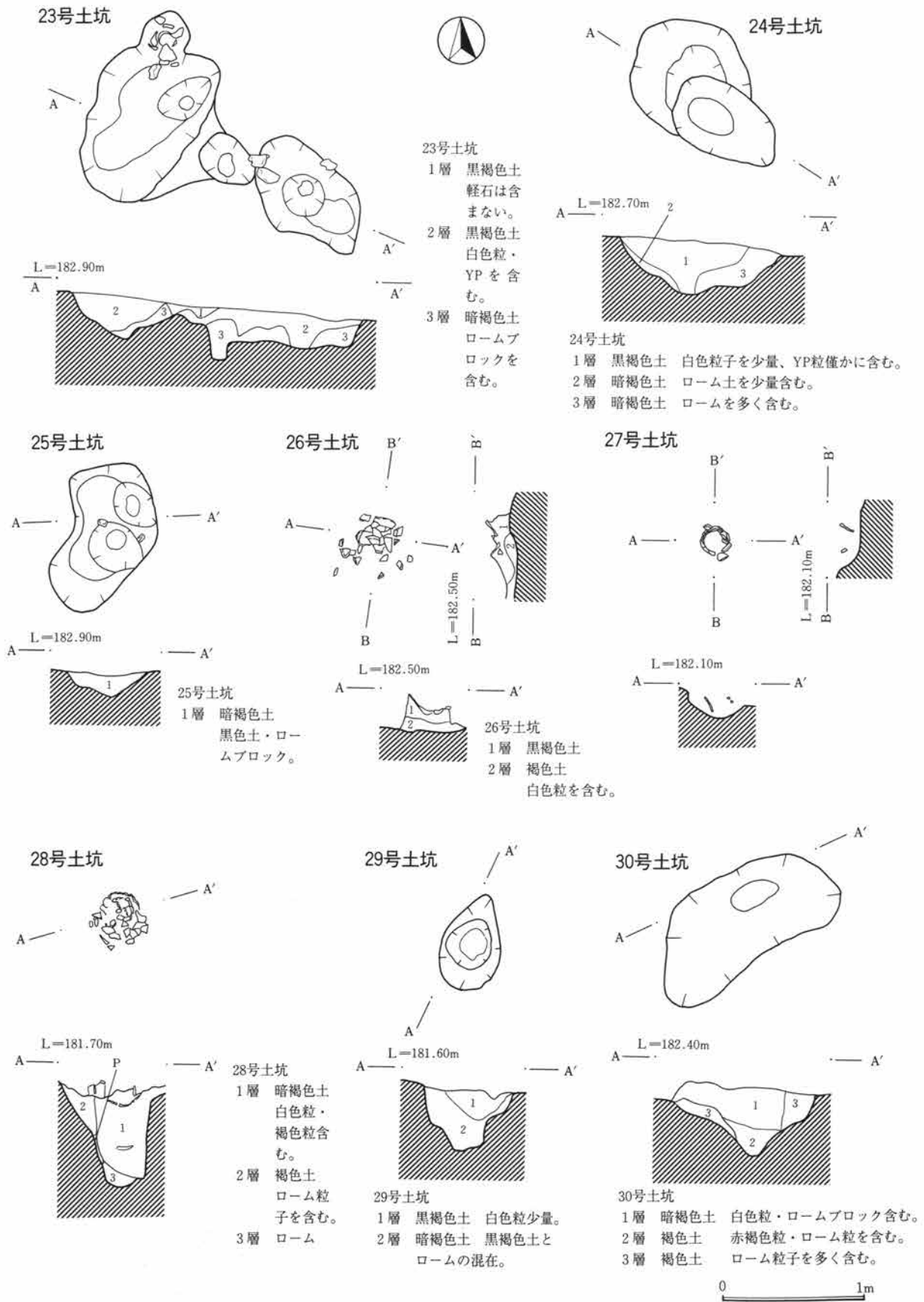

第415図 町道拡幅 23~30号土坑

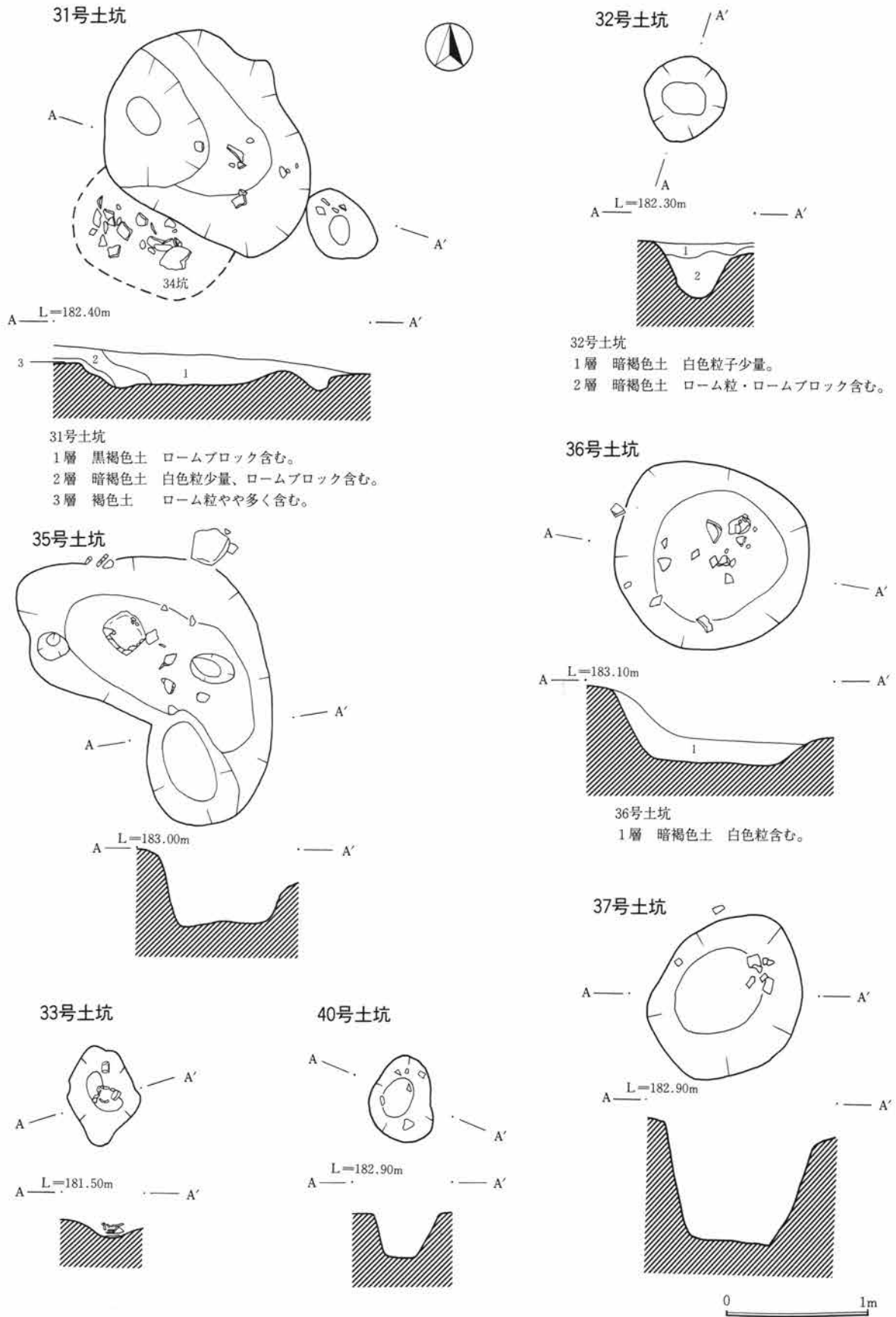

第416図 町道拡幅 31~37・40号土坑

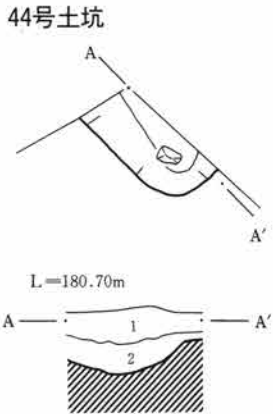
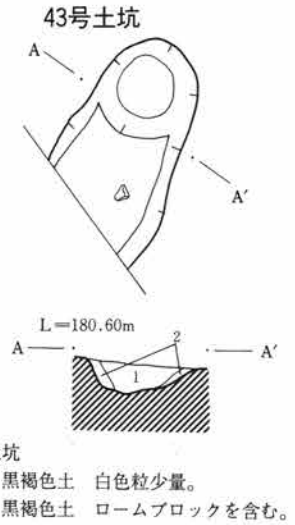
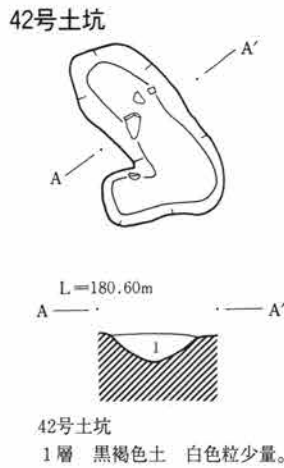
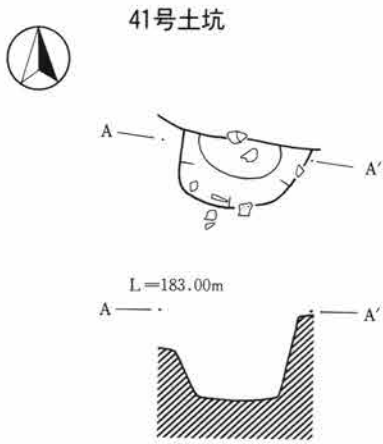

44号土坑
1層 黒褐色土 浅間C軽石を含む。
2層 黒褐色土 YPを少量含む。

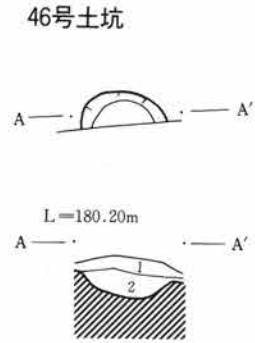
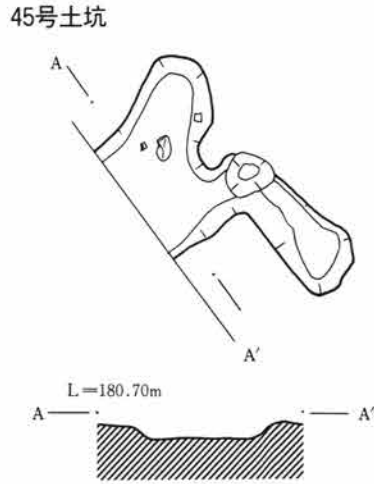

46号土坑
1層 黒褐色土 褐色が強い。
2層 黒褐色土 ロームブロックを含む。

48・49号土坑

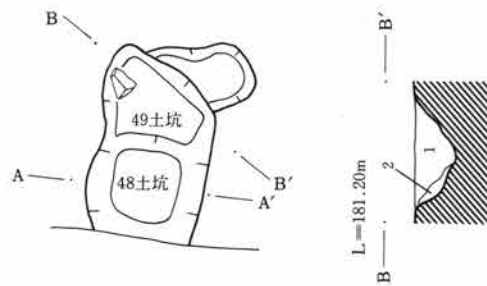

48号土坑
1層 黒褐色土 白色粒少量。
2層 黒褐色土 ロームブロックを含む。

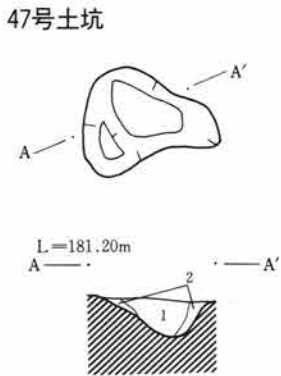

47号土坑
1層 黒褐色土 C軽石少量。
2層 黒褐色土 ローム粒少量。



第417図 町道拡幅 41~49号土坑

第2章 町道拡幅部・その他の調査

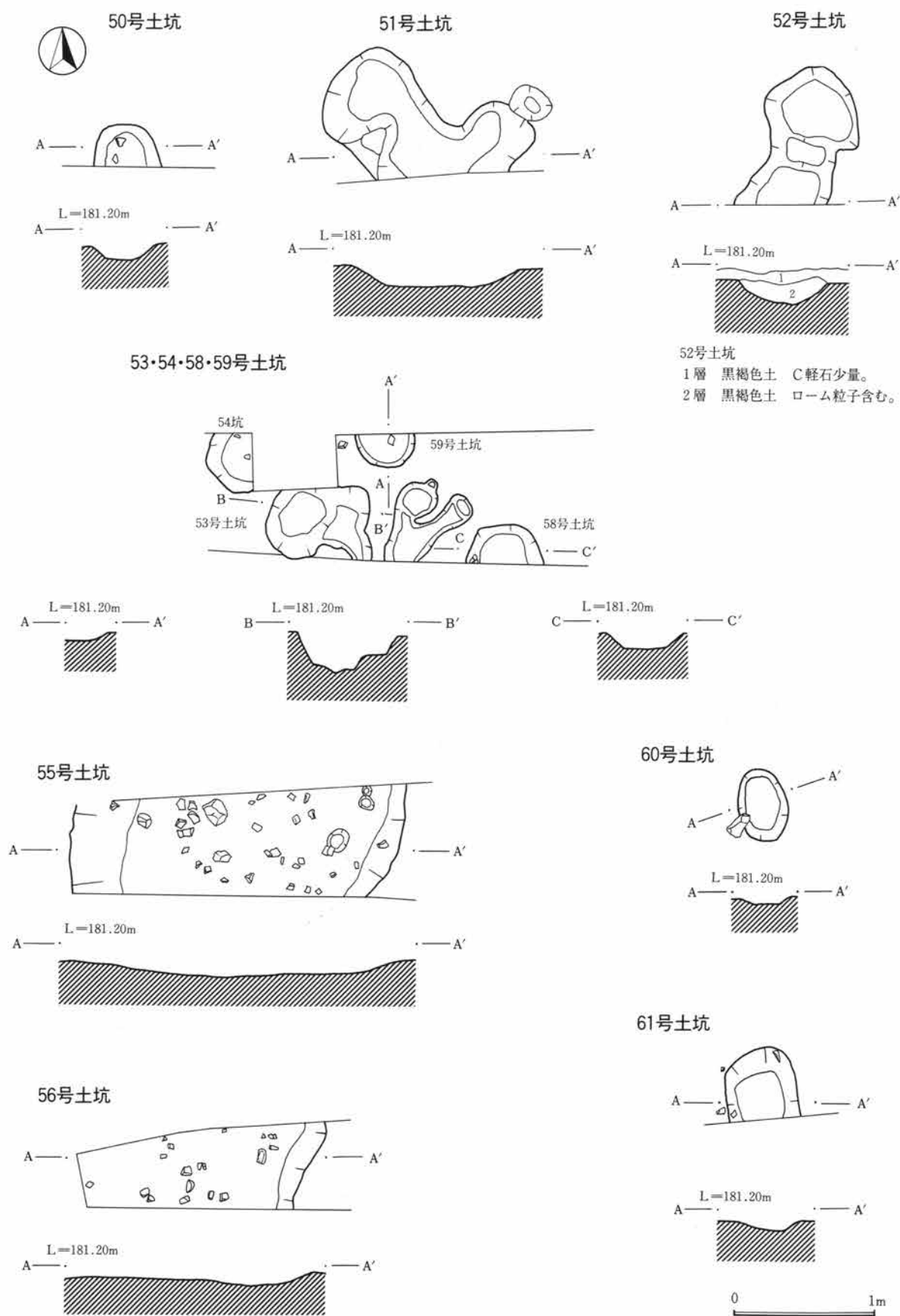

第418図 町道拡幅 50~56・58~61号土坑

第2節 町道拡幅部の検出された土坑

| 土坑 No. | 位置 | 規模 上面 | 規模 下面 | 深さ | 形状 | 出土遺物 特徴 | 挿図 No. |
|-----------|------------------|----------|----------|----|--------------|----------------------------|-----------|
| 1 | 町道拡幅 1-149 | 126×126 | 104×105 | 21 | 円形。断面皿状。 | 底面に小ビット。 | 412 |
| 2 | 町道拡幅 1-149 | 125×178 | 103×151 | 22 | 長方形。断面皿状。 | 南側に張り出し、底面が2段になる。 | 412 |
| 3 | 町道拡幅 1-149 | 106×- | 90×- | 50 | 楕円形。 | 底面が2段になる。 | 412 |
| 4 | 町道拡幅 1-149 | -×90 | -×46 | 31 | 超楕円形。断面皿状。 | 底面凹凸少ない、覆土中に礫。 | 412 |
| 5 | 町道拡幅 1-149 | 94×93 | 55×60 | - | | | 412 |
| 6 | 町道拡幅 1-149 | -×108 | -×104 | 41 | 超楕円形。断面皿状。 | 底面に小さい凹凸。 | 412 |
| 7 | 14区 G-3 | 121×93 | 106×65 | 26 | 楕円形。断面円筒形。 | 底面に小さい凹凸。 | 413 |
| 8 | 14区 F-2 | 45×56 | 23×22 | 58 | 円形。断面円筒形。 | 柱穴状になる。 | 413 |
| 9 | 14区 F-1 | 44×- | 24×24 | 58 | 円形。断面円筒形。 | 柱穴状になる。 | 413 |
| 10 | 14区 F-G-2 | 42×- | - | 99 | 円形。断面円筒形。 | 柱穴状になる。 | 413 |
| 11 | 14区 F-2 | 20×28 | 10×13 | 46 | 円形。断面円筒形。 | 柱穴状になる。 | 413 |
| 12 | 14区 F-0~1 | 86×- | 69×- | 24 | 隅丸方形。断面皿状。 | 床面に小さい凹凸。 | 413 |
| 13 | 14区 G-H-13 | 60×- | 48×- | 28 | 楕円形。断面皿状。 | 床面に小さい凹凸。 | 413 |
| 14 | 14区 G-0 | 82×- | 52×- | 34 | 不整形。断面円筒形。 | 床面に小さい凹凸。小ビットが付く。 | 413 |
| 15 | 14区 Q-14 | 95×60 | 24×8 | 24 | 楕円形。断面皿状。 | 床面に小さい凹凸。東側に中期後葉の土器。 | 414 |
| 16 | 14区 Q-14 | 50×58 | 17×16 | 32 | 楕円形。断面円筒形。 | 柱穴状になる。 | 414 |
| 17 | 14区 Q-14 | 56×68 | 8×8 | 26 | 不整形。断面皿状。 | 床面に小さい凹凸。 | 414 |
| 18 | 14区 Q-13 | 72×48 | 14×9 | 28 | 不整形。断面皿状。 | 床面に小さい凹凸。 | 414 |
| 19 | 14区 Q-14 | 283×- | 176×- | 42 | 楕円形。断面皿状。 | 床面に小さい凹凸。中期中葉の埋設土器。 | 414 |
| 20 | 14区 P-13~14 | 118×87 | 74×40 | 16 | 不整形。断面皿状。 | 床面に小さい凹凸。小ビットが重複。 | 414 |
| 21 | 14区 P-14 | 68×91 | 60×68 | 30 | 不整形。断面皿状。 | 床面に小さい凹凸。小ビットが重複。 | 414 |
| 22 | 14区 P-13~14 | 89×123 | 70×90 | 22 | 不整形。断面皿状。 | 床面に小さい凹凸。小ビットが重複。 | 414 |
| 23 | 14区 O~P-14 | 180×128 | 60×62 | 35 | 不整形。断面皿状。 | 床面に小さい凹凸。小ビットが重複。 | 415 |
| 24 | 14区 O-14 | 90×84 | 58×42 | 34 | 不整形。断面皿状。 | 床面に小さい凹凸。土坑の重複。 | 415 |
| 25 | 14区 P-14 | 100×61 | 72×53 | 16 | 不整形。断面皿状。 | 床面に小さい凹凸。小ビットが重複。 | 415 |
| 26 | 14区 O-14 | - | - | | 不明。 | 中期後葉の埋設土器。掘り込み不明。 | 415 |
| 27 | 14区 N-13 | - | - | | 楕円形。断面皿状。 | 中期中葉の埋設土器。 | 415 |
| 28 | 14区 L-13 | - | - | 64 | 楕円形。断面円筒形。 | 中期中葉の埋設土器。掘り込みが深い。 | 415 |
| 29 | 14区 L-13 | 64×43 | 26×32 | 42 | 楕円形。 | ビットが重複。 | 415 |
| 30 | 14区 N~O-14 | 80×107 | 18×26 | 40 | 不整形。断面掘り鉢状。 | 床面凹凸多い。 | 415 |
| 31 | 14区 | 146×190 | 110×118 | 14 | 不整形。断面皿状。 | 床面に小さい凹凸。中期後葉の土器片多数出土。 | 416 |
| 32 | 14区 N-13 | 56×56 | 22×30 | 32 | 円形。断面円筒形。 | 柱穴状になる。 | 416 |
| 33 | 14区 K~L-13 | 68×50 | 22×20 | 8 | 不整形。断面皿状。 | 中期中葉の埋設土器。 | 416 |
| 34 | 14区 N-13~14 | | | | | | 416 |
| 35 | 14区 P~Q-13~14 | 184×168 | 130×112 | 46 | 長楕円形。断面筒形。 | 小ビット重複。床から多孔石出土。 | 416 |
| 36 | 14区 P~Q-14 | 129×128 | 88×93 | 29 | 円形。断面皿状。 | 床面は比較的平坦。覆土中に中期後葉の土器片多数出土。 | 416 |
| 37 | 14区 P~Q-14 | 108×108 | 58×60 | 76 | 円形。断面円筒形。 | 床面は比較的平坦。覆土中に中期後葉の土器片多数出土。 | 416 |
| 40 | 14区 P-14 | 60×44 | 26×20 | 30 | 楕円形。断面円筒形。 | 覆土中から中期中葉の土器片出土。 | 416 |
| 41 | 14区 P-14 | -×70 | -×40 | 40 | 楕円形。断面円筒形。 | 床面は比較的平坦。覆土中に中期中葉の土器出土。 | 417 |
| 42 | 14区 J~K-4 | 96×78 | 66×58 | 14 | 長楕円形。断面掘り鉢状。 | 土坑の重複。 | 417 |
| 43 | 14区 K-4~5 | 110×68 | - | 14 | 長楕円形。断面皿状。 | 床が2段になる。 | 417 |
| 44 | 14区 K-5 | - | - | 12 | 不整形。断面皿状。 | 床面に凹凸。 | 417 |
| 45 | 14区 K-5 | 108×60 | 92×50 | 8 | 不整形。断面皿状。 | 土坑の重複。 | 417 |
| 46 | 14区 O-5 | -×46 | -×32 | 10 | 楕円形。断面皿状。 | | 417 |
| 47 | 14区 O-5 | 58×74 | 38×36 | 18 | 不整形。断面掘り鉢状。 | 床面凹凸多い。 | 417 |
| 48 | 14区 O~P-5 | -×62 | 38×36 | 12 | 不整形。断面皿状。 | | 417 |
| 49 | 14区 O~P-5 | -×60 | 40×46 | 22 | 不整形。断面掘り鉢状。 | 底面凹凸多い。 | 417 |
| 50 | 14区 P-5 | -×50 | -×28 | 9 | 楕円形。断面皿状。 | 覆土中に遺物出土。 | 418 |
| 51 | 14区 P-5 | -×150 | 72×72 | 12 | 不整形。断面皿状。 | 底面に凹凸。ビット重複。 | 418 |
| 52 | 14区 Q-5 | -×60 | -×46 | 16 | 不整形。断面皿状。 | 床面に凹凸多い。 | 418 |
| 53 | 14区 R-5 | -×72 | 30×32 | 28 | 楕円形。断面階段状。 | 床面凹凸多い。 | 418 |

第2章 町道拡幅部・その他の調査

| 土坑 No. | 位置 | 規模 上面 | 規模 下面 | 深さ | 形状 | 出土遺物 特徴 | 挿図 No. |
|-----------|-----------|----------|----------|----|------------|------------------------------------|-----------|
| 54 | 14区 R-5 | 40×- | 32×- | - | 楕円形。断面皿状。 | | 418 |
| 55 | 14区 R-5 | -×234 | -×180 | 10 | 楕円形。断面皿状。 | 床面は、比較的平坦。床面近くから中期後葉土器、 礫が多く出土。 | 418 |
| 56 | 14区 T-4~5 | -×- | - | 10 | 不整形。断面皿状。 | 床面に小さい凹凸。床面近くから中期後葉の土器、 礫が出土。 | 418 |
| 58 | 14区 Q-5 | -×54 | -×32 | 10 | 楕円形。断面皿状。 | | 418 |
| 59 | 14区 R-5 | -×40 | -×36 | 4 | 楕円形。断面皿状。 | | 418 |
| 60 | 14区 S-5 | 50×38 | 36×24 | 4 | 楕円形。断面皿状。 | | 418 |
| 61 | 14区 S-4~5 | -×50 | -×30 | 6 | 隅丸方形。断面皿状。 | | 418 |

第3節 その他の遺構（補遺）

配石遺構（第419図） II地区の掲載漏れの配石遺構。

- 3号配石 14区H-14グリッド。地山に若干の掘り込みを設けて自然礫を配置している。
 4号配石 13区N-12グリッド。地山の掘り込みは認められない。自然礫を配置している。
 8号配石 J・K-8・9グリッド。掘り込みはなく自然礫、多孔石などを配置している。

溝（第420・421図） I地区、II地区の掲載漏れの溝。

- 1号溝 II地区の東側、14区・13区にある。北西から南東に向かって掘られている。深さ40cm。近世の陶磁器類の小破片に混じり縄文時代遺物が出土していることから近現代のものと考えられる。
 2号溝 I地区東側、14区にある。深さ20から30cm。陶磁器類の小破片に混じり縄文時代の土器、石器が混じって出土している。近現代のものである。
 3号溝 I地区にあり2号溝の西側に平行して作られている。深さ10から15cm。近世の陶磁器の小破片に混じり縄文時代の遺物が出土している。近現代のものである。
 4号溝 I地区15区S9グリッド。深さ10cm。小礫が多く混入している。近現代のものである。
 5号溝 I地区15区S8グリッド。深さ10から20cm。礫が多く混入している。近現代のものである。

土坑（第422・423図） I地区の掲載漏れの土坑である。

- 25号土坑 14区S-7グリッド。長楕円形で断面皿状。
 46号土坑 14区T-11グリッド。楕円形、断面皿状。
 149号土坑 15区C-11グリッド。楕円形、断面皿状。
 154号土坑 15区D-11グリッド。楕円形、2基の土坑が重複している。掘り方が浅く断面皿状。
 156号土坑 15区C-12グリッド。不整形、小土坑が複数重複している。
 159号土坑 15区D-12グリッド。円形、断面皿状。
 173号土坑 15区A-13グリッド。不定形、断面皿状。
 174号土坑 14区S-12グリッド。不整形、掘り方が殆ど残っていない。

3号配石

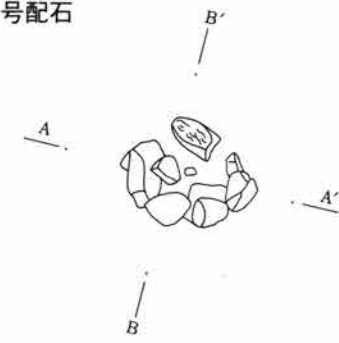

L=180.80m



L=180.80m



3号配石

1層 暗赤茶褐色土 ATの粘質土と褐色土の混合。

4号配石



L=181.90m

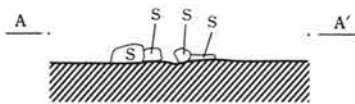

8号配石

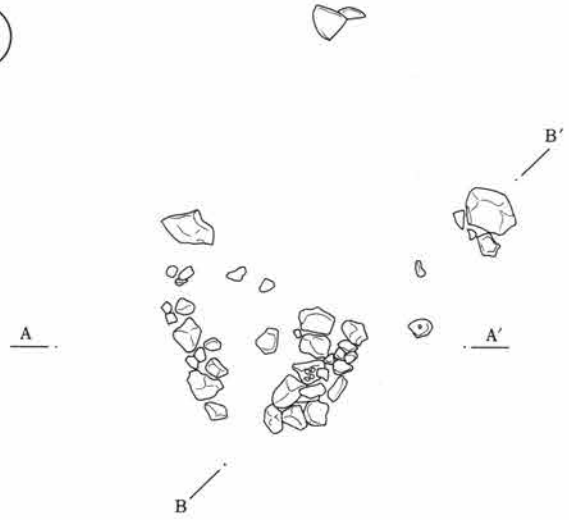

L=180.70m

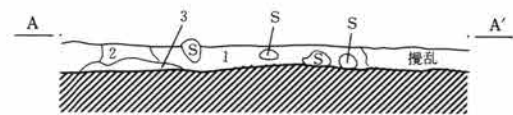

8号配石

1層 黒褐色土 白色粒・黄色粒を含む。
 2層 黒褐色土 ロームブロックが少し混じる。
 3層 暗茶褐色土 ロームブロックが少し混じる。

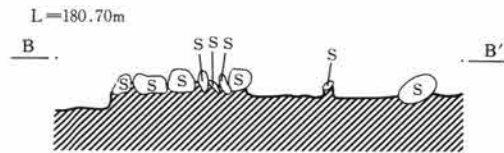

L=180.70m



第419図 3・4・8号配石

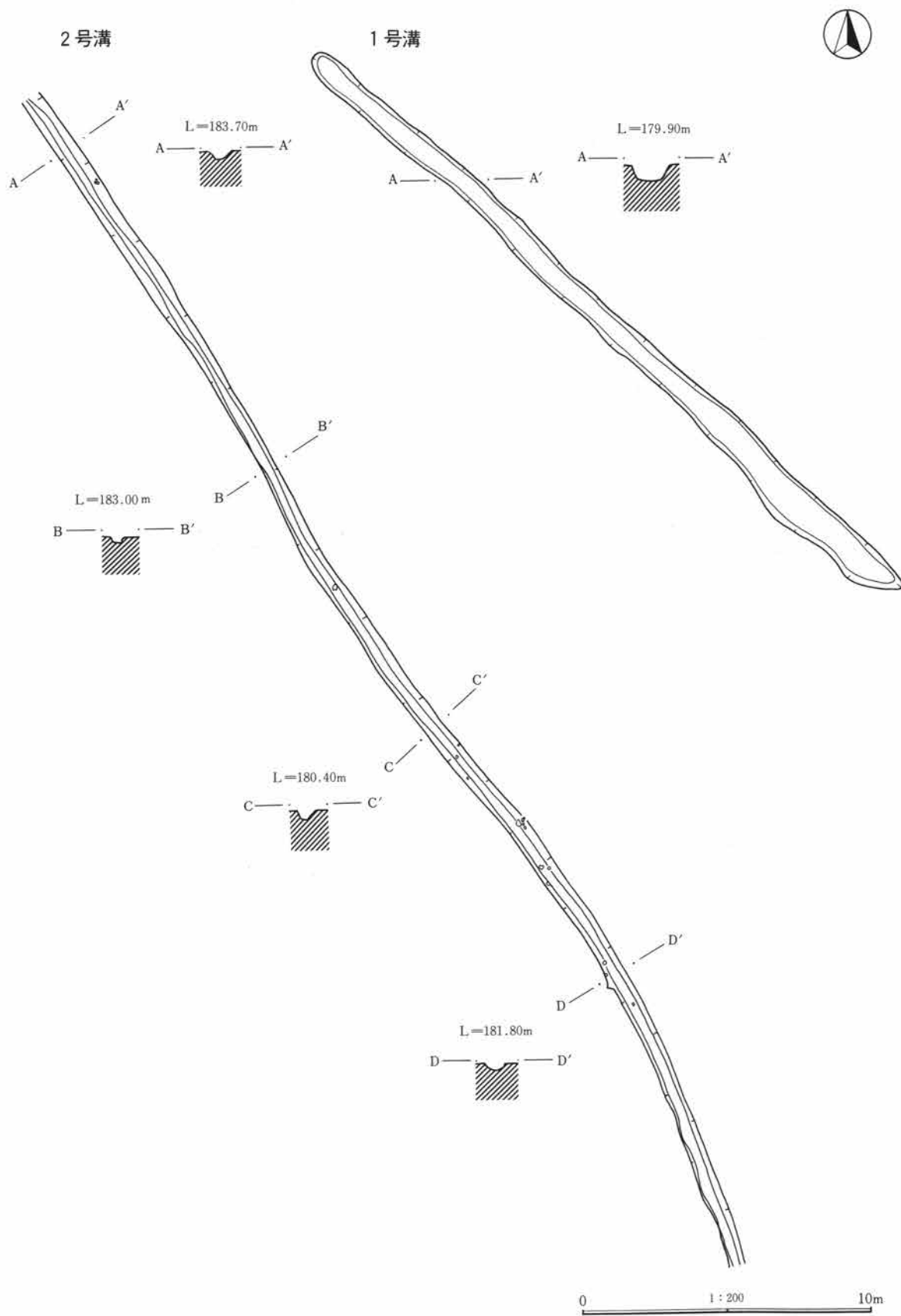

第420図 1・2号溝

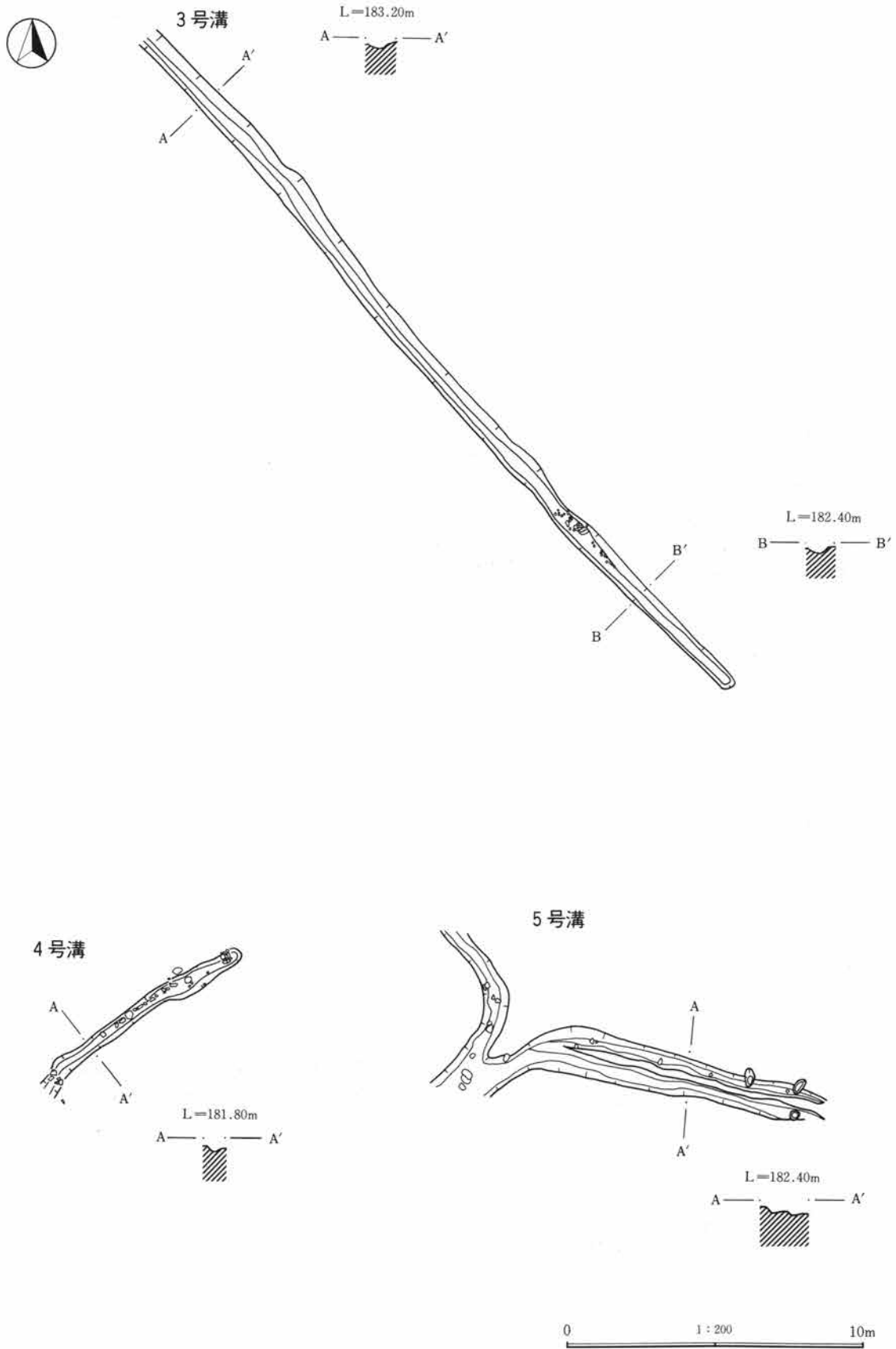

第421図 3～5号溝

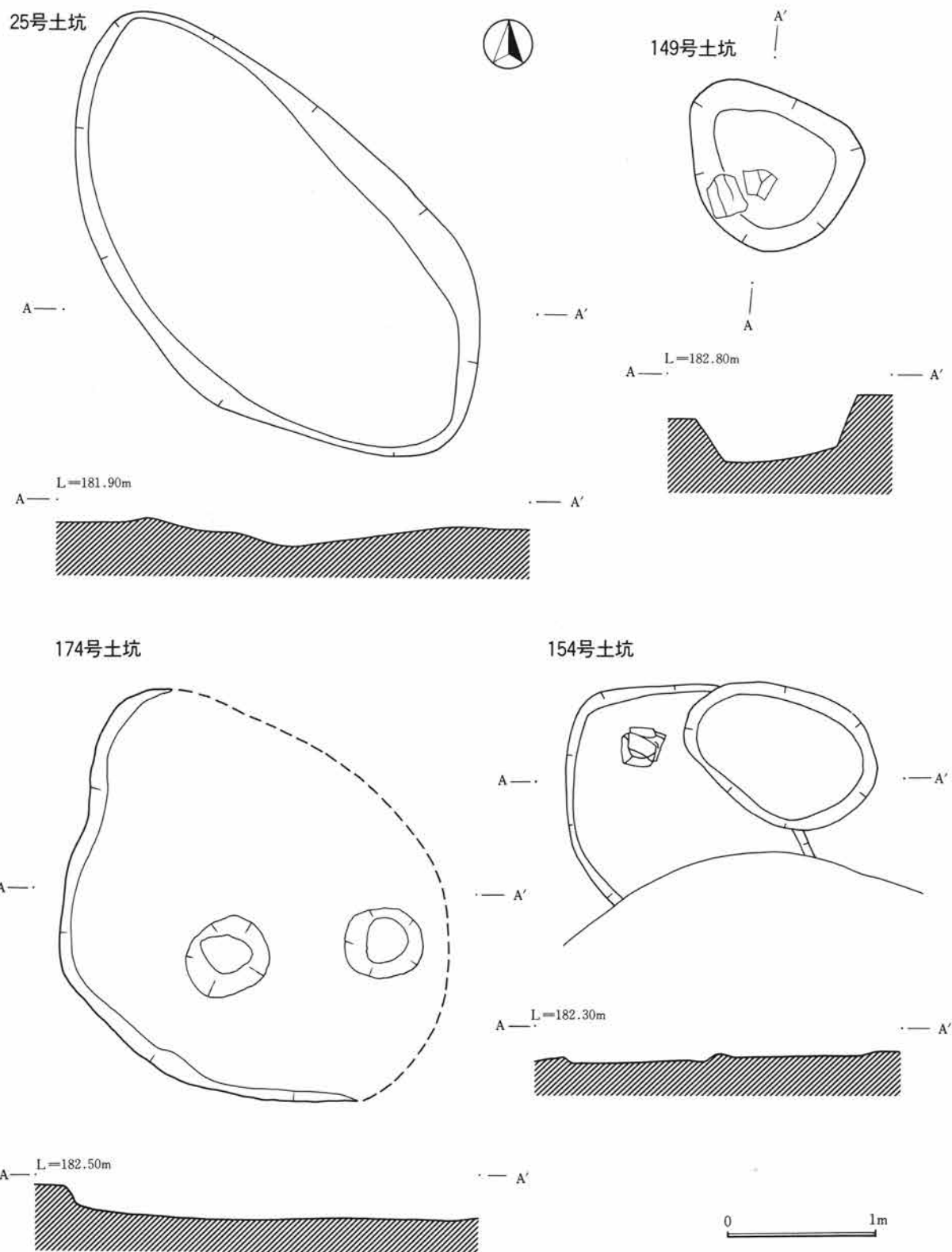

第422図 25・149・154・174号土坑

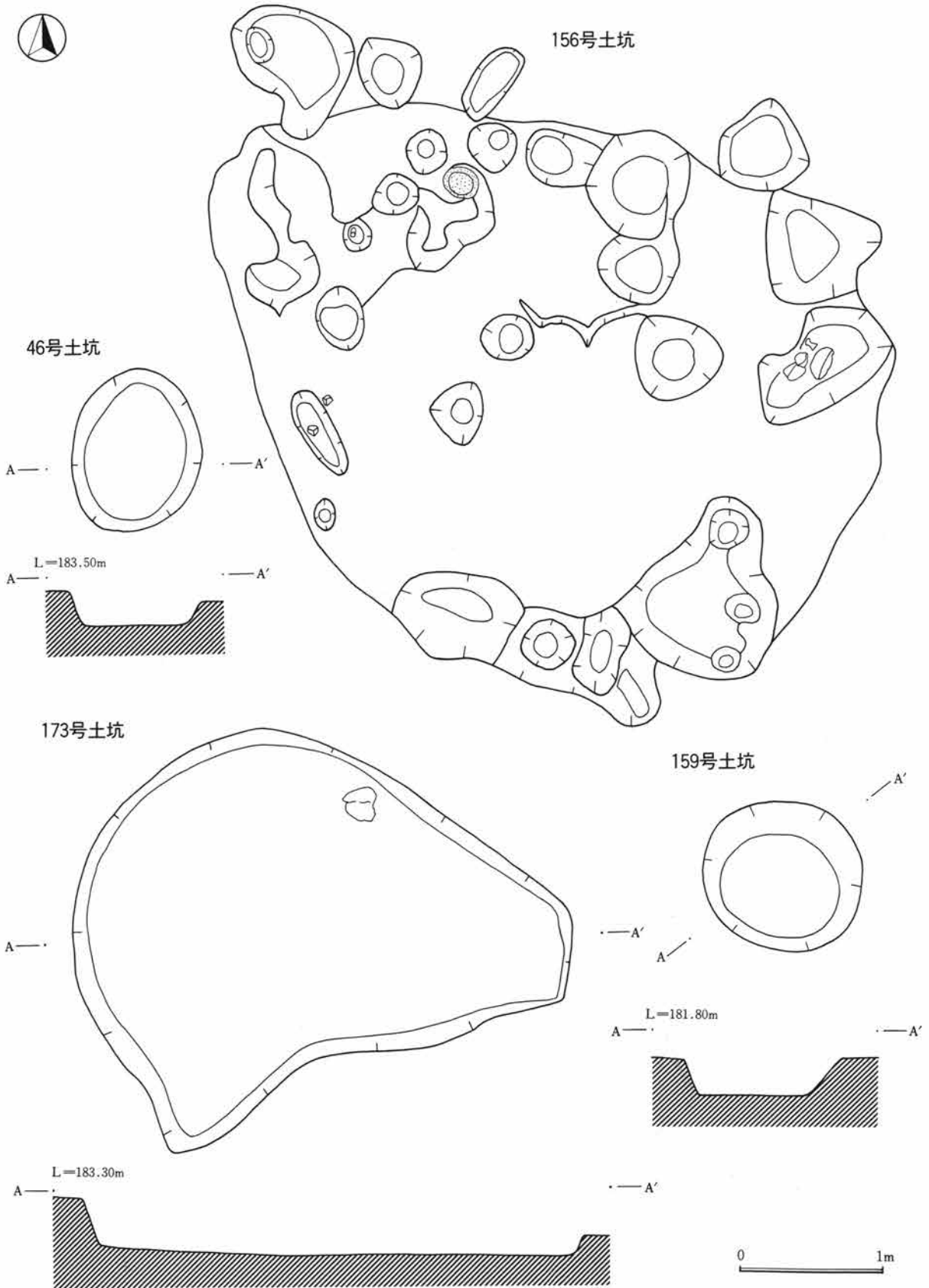

第423図 46・156・159・173号土坑

第3章 旧石器の調査



第1節 調査の方法

試掘調査 本遺跡での旧石器時代の調査では、縄文時代中期の竪穴住居跡の調査終了後に、遺跡の所在する南北に長い尾根部分から緩やかな東側斜面、調査設定区域では13区から14区にかけての範囲の中で、5 m グリッドの南西隅を基準に、東西4 m、南北2 mの試掘トレンチ(32%)を4つのグリッドで1単位として、規則的な千鳥格子状で入れる方法(全体の8%)で、確認調査を実施した。最初に、1号住居跡や5号住居跡の周辺の14区G12～G15グリッド・K12～K15グリッドの範囲から、試掘トレンチ調査を開始し、G12やJ12～J14・K13～K14からの石器などの遺物の出土に伴い、調査範囲を拡大して分布範囲の把握に努めた。(424・425図)

出土層位 出土層位はⅡ地区E～Gグリッド土層の第8層で、その上部にAT(始良Tn火山灰:22,000-25,000)を含む層位であり、群馬県内で暗色帯(南関東地域での「黒色帯」に相当する)と呼ばれる層の上位である。さらに上位の地層には、浅間山噴出のテフラであるAs-YP(浅間一板鼻黄色軽石:13,500)とAs-Sr(浅間一白糸軽石:17,500)が混ざり込んだ形で確認されているが、As-OP2(大窪沢第二軽石:16,000)、As-OP1(大窪沢第一軽石:17,000)は検出されていない。また、As-BP群(浅間一板鼻褐色軽石群:18,000-22,000)とAs-MP(浅間一室田軽石:22,000)がそれぞれ純層で確認されている。

ただ、馬の背状の台地の尾根部分から急角度の斜面までの比較的狭い部分に分布することから、尾根付近は農作業の耕作などの削平により、上位の地層が削り取られている。また、斜面部では上位の地層の一部が流れ下っていることから、部分的に再堆積の土で厚くなっている。(遺構編4図)

第2節 調査の概要

遺物分布 遺物の分布(第428図)は、13区のQ9グリッドから14区のK14グリッドにかけて認められ、部分的には散漫な状態であるものも存在する。特に石器が集中する地点は、集中密度がやや低い資料も含めて9カ所が認定される。これらの遺物分布は、直径3～15mの範囲で石器が分布しており、特に直径3～5mの規模の資料が多い傾向が認められる。これらの石器群は、それぞれの石器集中地点間の接合関係や、基本土層の堆積状態と比較して、ほぼ同時期の資料と考えられる。

分布形態 榛名山塊の天狗山(標高1179m)から南東方向に延びる台地の稜線に沿った形で最も高い部分に分布している。赤堀町下触牛伏遺跡のような典型的な資料と比較すると、視覚的にはやや見劣りするものの、いくつもの石器集中地点が真ん中の空白部分をドーナツ状に取り囲むような形で分布しており、AT下位の時期の中でも、特にⅨ層段階に特徴的な、いわゆる「環状ブロック群」(岩宿文化資料館・岩宿フォーラム実行委員会 1993)に相当するものと考えられる。

出土遺物 出土遺物のすべては石器、あるいは礫であり、出土位置が3次元データとして図化・記録されたものの点数は599点である。これ以外にグリッドごとに掘り上げた土のフローテーション(土壌洗浄)により、微細な剥片や破片が多数検出されているが、正確な点数は不明である。

石器組成 石器組成はナイフ形石器、削器、クサビ型石器、加工痕ある剥片、使用痕ある剥片、石核、敲石、磨石、台石、剥片、破片、礫などである。以下、個々の石器について記述することとする。

ナイフ形石器(第429図-1) 旧石器時代の代表的な石器器種であるナイフ形石器は僅かに1点だけである。刃部が尖頭状を呈する小型ナイフ形石器の尖刃形態(麻生・大工原 1994)とした、平坦剥離を両側縁に施したペン先形の台形様石器であり、横長剥片を素材とし、石材は黒色安山岩である。



15区 ← | → 14区

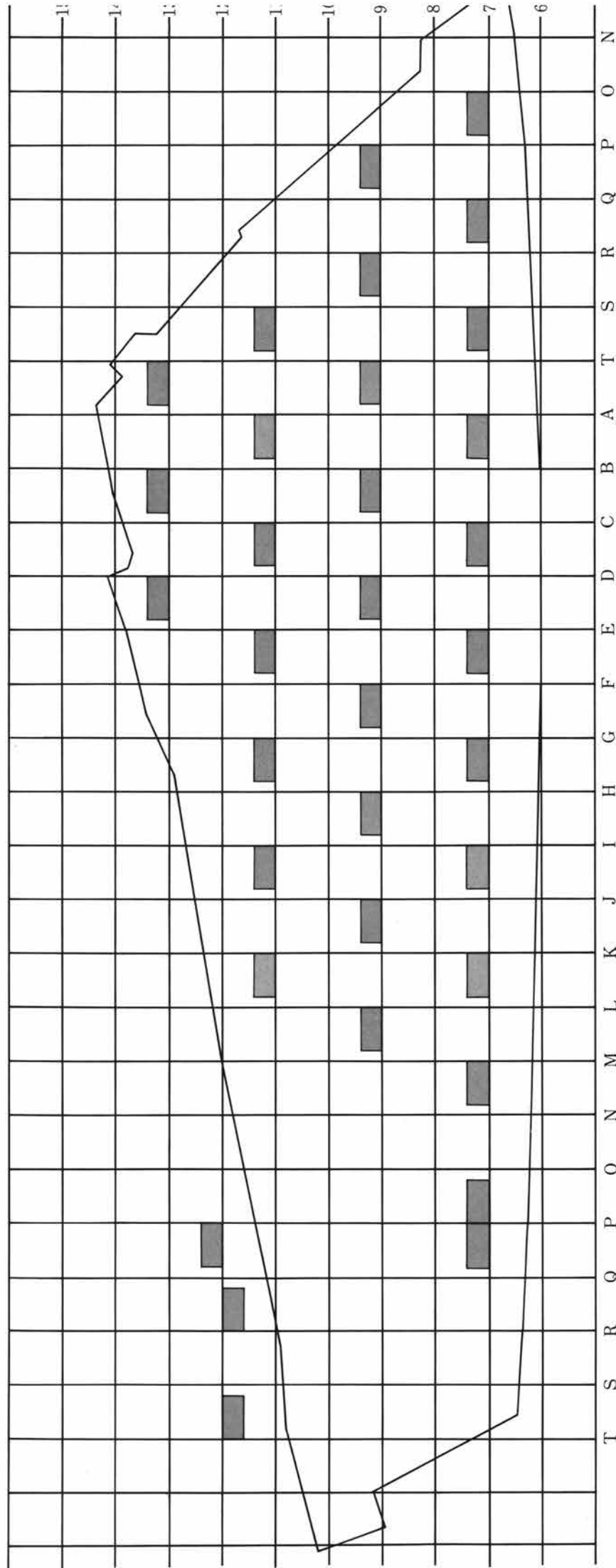

0 1 : 500 25m

第424図 I 地区旧石器試掘トレンチ図



14区 ← | → 13区

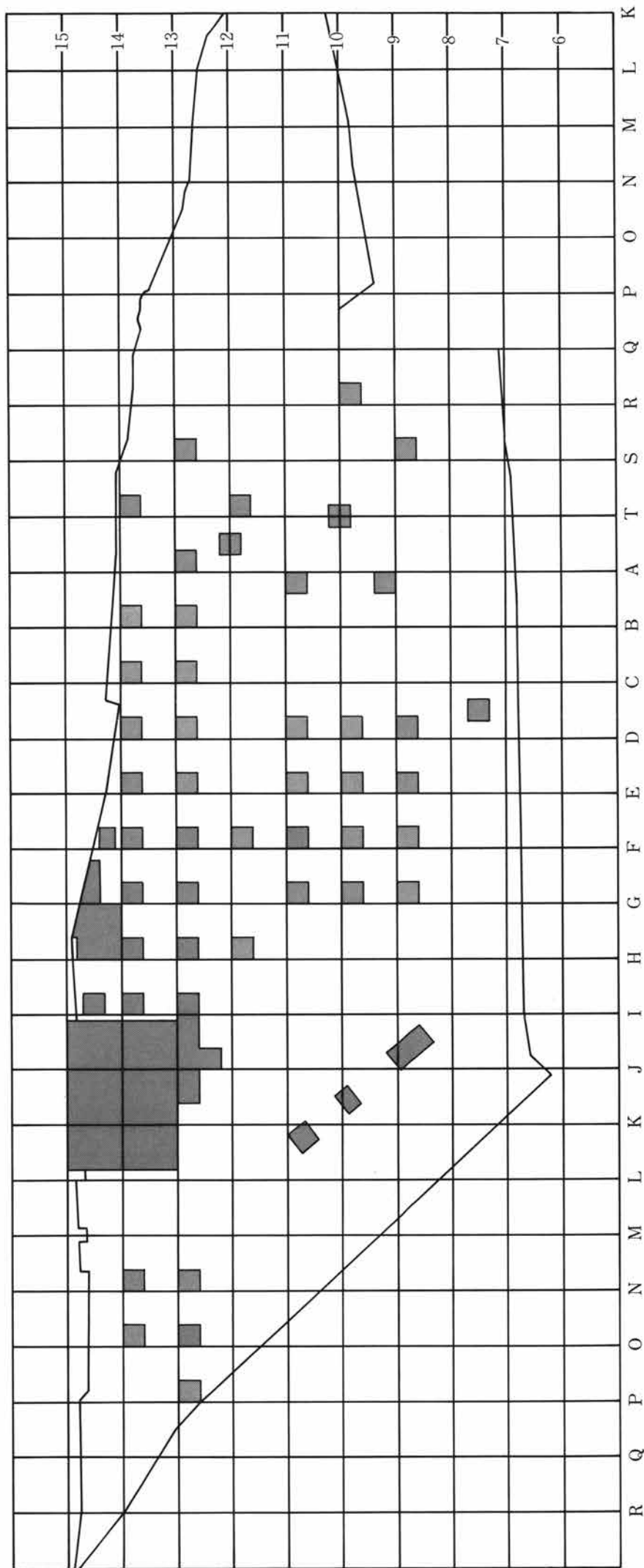

0 1:500 25m

第425図 II地区旧石器試掘トレンチ図

第3章 旧石器の調査

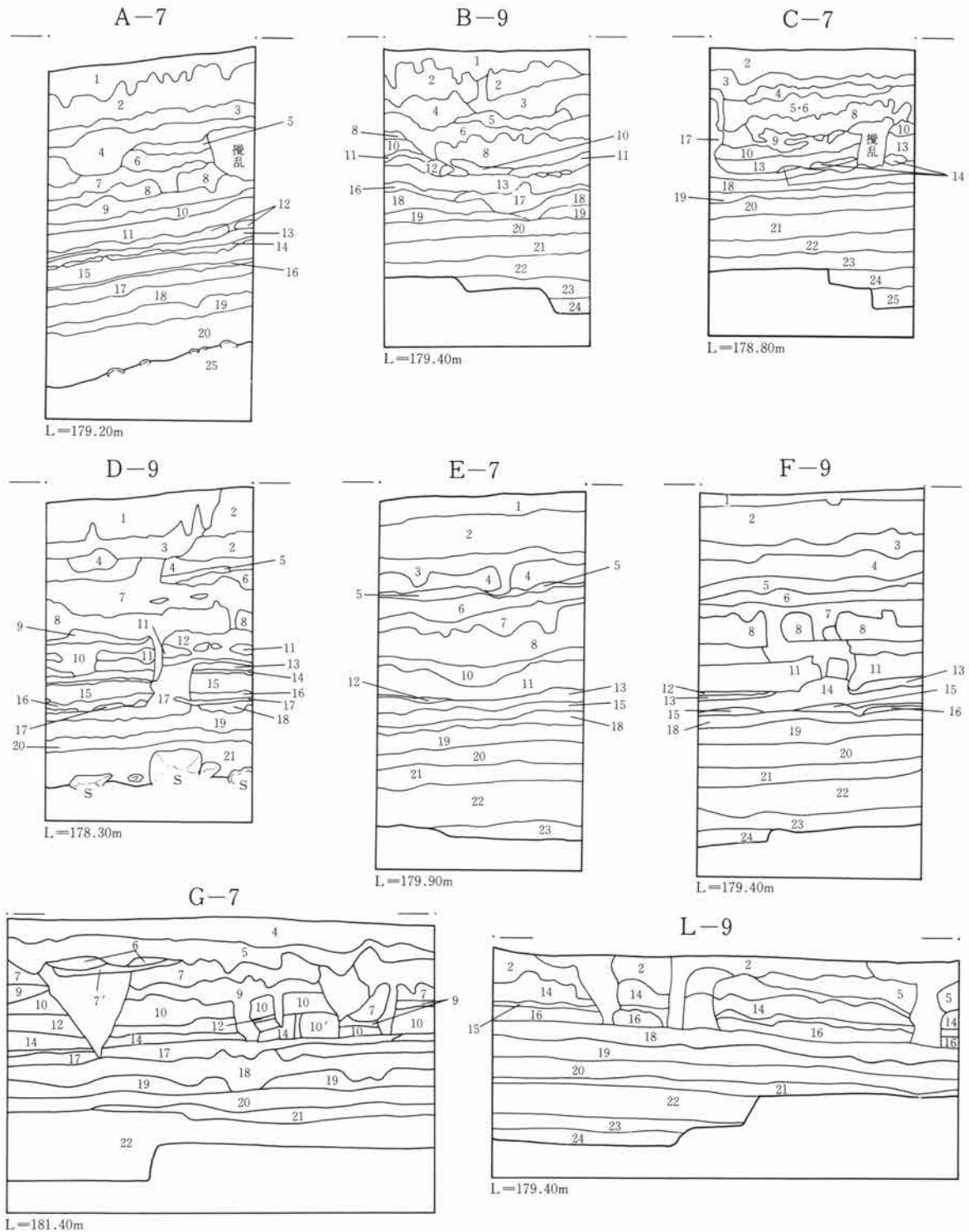

旧石器試掘A～Lグリッド土層注記

- | | | | | | | | |
|----|----------------|-----|--------------|-----|-------------|-----|--------------|
| 1層 | ローム漸移層。 | 6層 | 間層。パミス若干含む。 | 13層 | 粗粒軽石層。 | 20層 | ATが入る層。 |
| 2層 | YP。 | 7層 | BPパミスを混入。 | 14層 | 火山灰層。灰ピンク色。 | 21層 | 青灰褐色 粘性が強い。 |
| 3層 | 間層。φ1～2cmの軽石粒。 | 8層 | BP粒子が細かい。 | 15層 | 火山灰層。青灰色。 | 22層 | 暗青灰色 鉄分の沈澱層。 |
| 4層 | 大久保沢軽石層。 | 9層 | BP粒子が粗い。 | 16層 | 火山灰。灰茶色。 | 23層 | 青灰色 粘性が強い。 |
| 5層 | 板鼻・白糸パミスが混じる。 | 10層 | BPパミスを含む。 | 17層 | 軽石層。 | 24層 | 鉄分の沈澱層。 |
| | | 11層 | 軽石がブロック状に入る。 | 18層 | 暗色帯。 | 25層 | 礫層。 |
| | | 12層 | 軽石層。 | 19層 | 浅間～室田軽石層。 | | |

第426図 I地区旧石器試掘グリッドー1

第2節 調査の概要

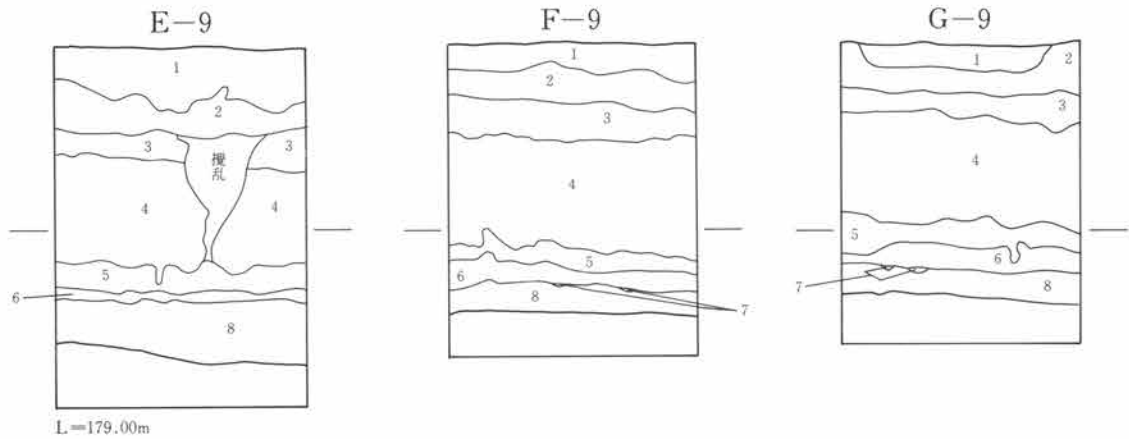

E-9・F-9・G-9

- 1層 暗褐色土 C混黒下の土。
- 2層 黄褐色土 白色軽石ブロックで入る。

- 3層 黄褐色土 白色軽石少量、BP少量。
- 4層 BP層 かなり汚れた感じ。
- 5層 暗褐色土 粘質土。

- 6層 浅間-室田軽石層
- 7層 AT層
- 8層 暗褐色土 粘質、しまり強い。

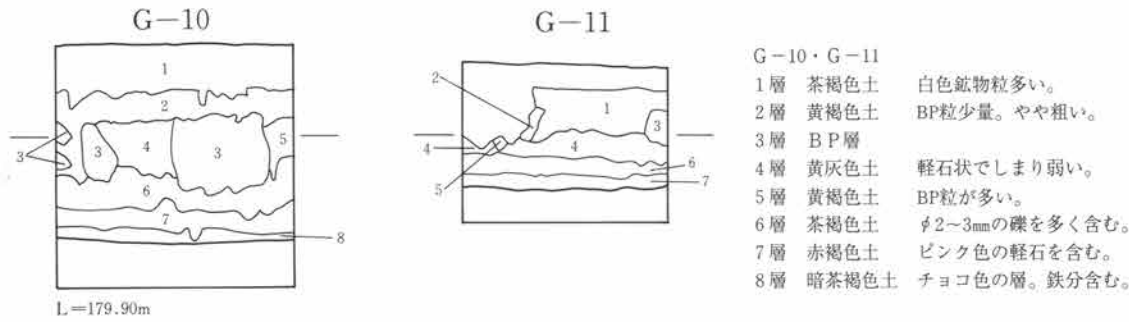

G-10・G-11

- 1層 茶褐色土 白色鉍物粒多い。
- 2層 黄褐色土 BP粒少量。やや粗い。
- 3層 BP層
- 4層 黄灰色土 軽石状でしまり弱い。
- 5層 黄褐色土 BP粒が多い。
- 6層 茶褐色土 φ2-3mmの礫を多く含む。
- 7層 赤褐色土 ピンク色の軽石を含む。
- 8層 暗茶褐色土 チョココ色の層。鉄分含む。

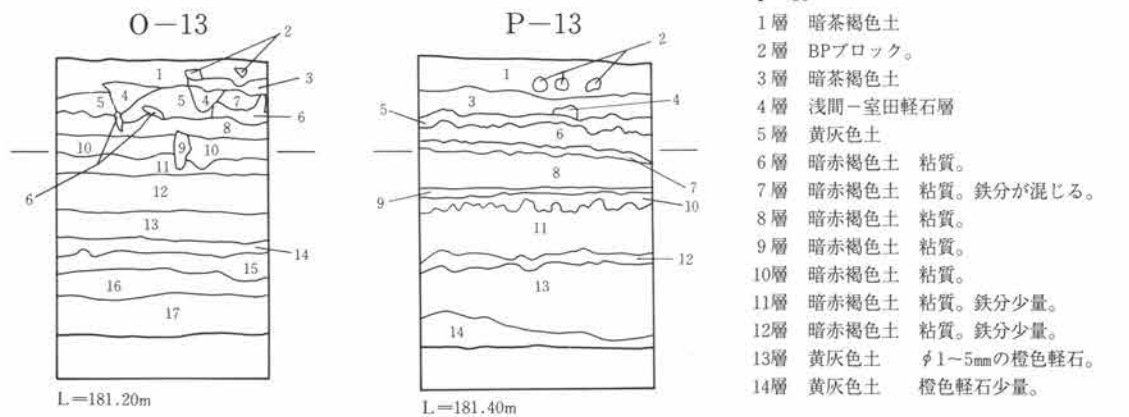

P-13

- 1層 暗茶褐色土
- 2層 BPブロック。
- 3層 暗茶褐色土
- 4層 浅間-室田軽石層
- 5層 黄灰色土
- 6層 暗赤褐色土 粘質。
- 7層 暗赤褐色土 粘質。鉄分が混じる。
- 8層 暗赤褐色土 粘質。
- 9層 暗赤褐色土 粘質。
- 10層 暗赤褐色土 粘質。
- 11層 暗赤褐色土 粘質。鉄分少量。
- 12層 暗赤褐色土 粘質。鉄分少量。
- 13層 黄灰色土 φ1-5mmの橙色軽石。
- 14層 黄灰色土 橙色軽石少量。

O-13

- 1層 暗茶褐色土 クロボクの。土にBP多い。
- 2層 BPブロック。
- 3層 暗茶褐色土 浅間-室田軽石層多量。
- 4層 暗茶褐色土 粘質、浅間-室田軽石層少量。
- 5層 暗黄褐色土 黄灰色粒やや多量。
- 6層 黄灰色土
- 7層 浅間-室田軽石層
- 8層 暗赤褐色土 粘質。きめ細かい。
- 9層 灰褐色土 攪乱。
- 10層 暗赤褐色土 粘質。マンガン8層より多い。
- 11層 暗赤褐色土 粘質。8層より緻密。
- 12層 暗赤褐色土 粘質。小石集中。
- 13層 暗赤褐色土 粘質。マンガン12層より多い。
- 14層 黄灰色土 粘質。φ10mmの橙色軽石多量。
- 15層 黄灰色土 φ10mmの橙色軽石多い。
- 16層 褐灰色土 マンガン少量、細かい。
- 17層 褐灰色土 ザラツキぎみ。

第427図 II地区旧石器試掘グリッドー2

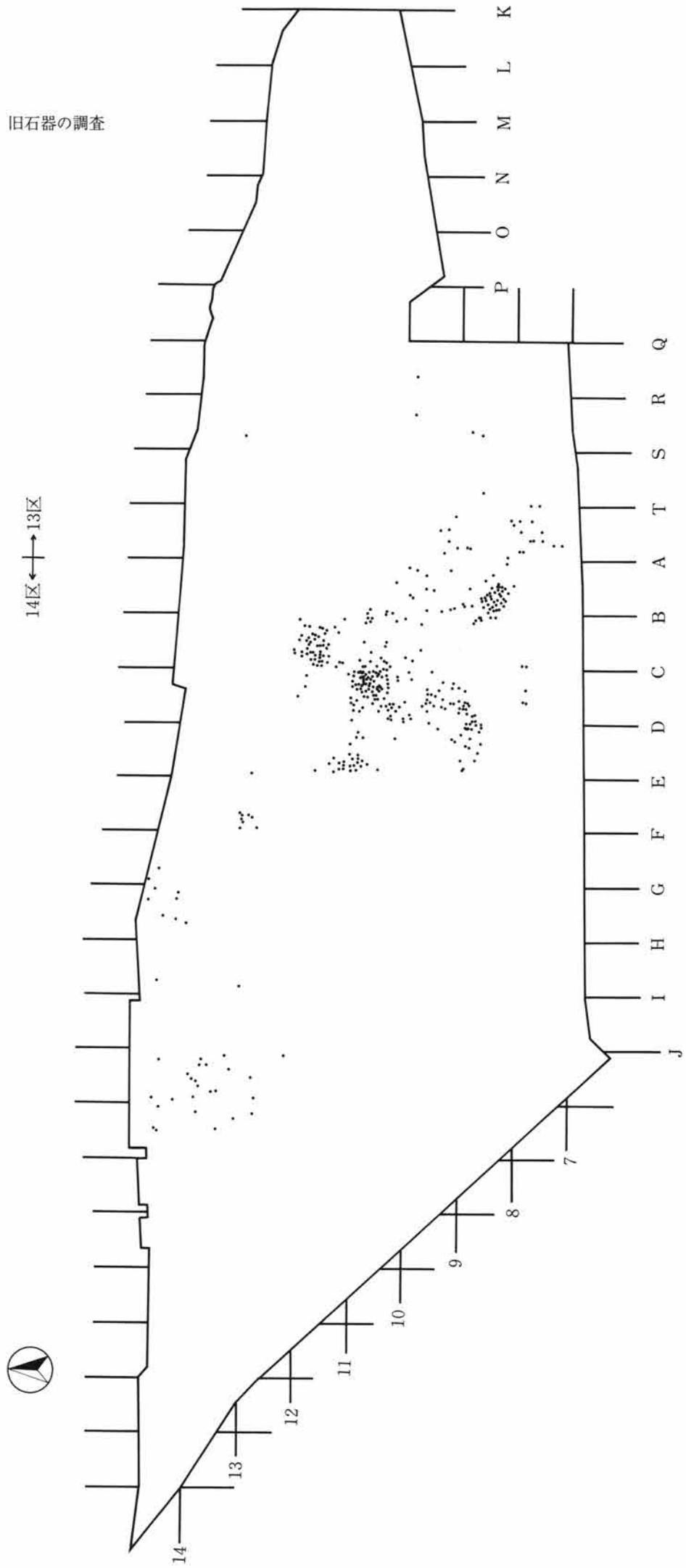

第428図 旧石器遺物出土図

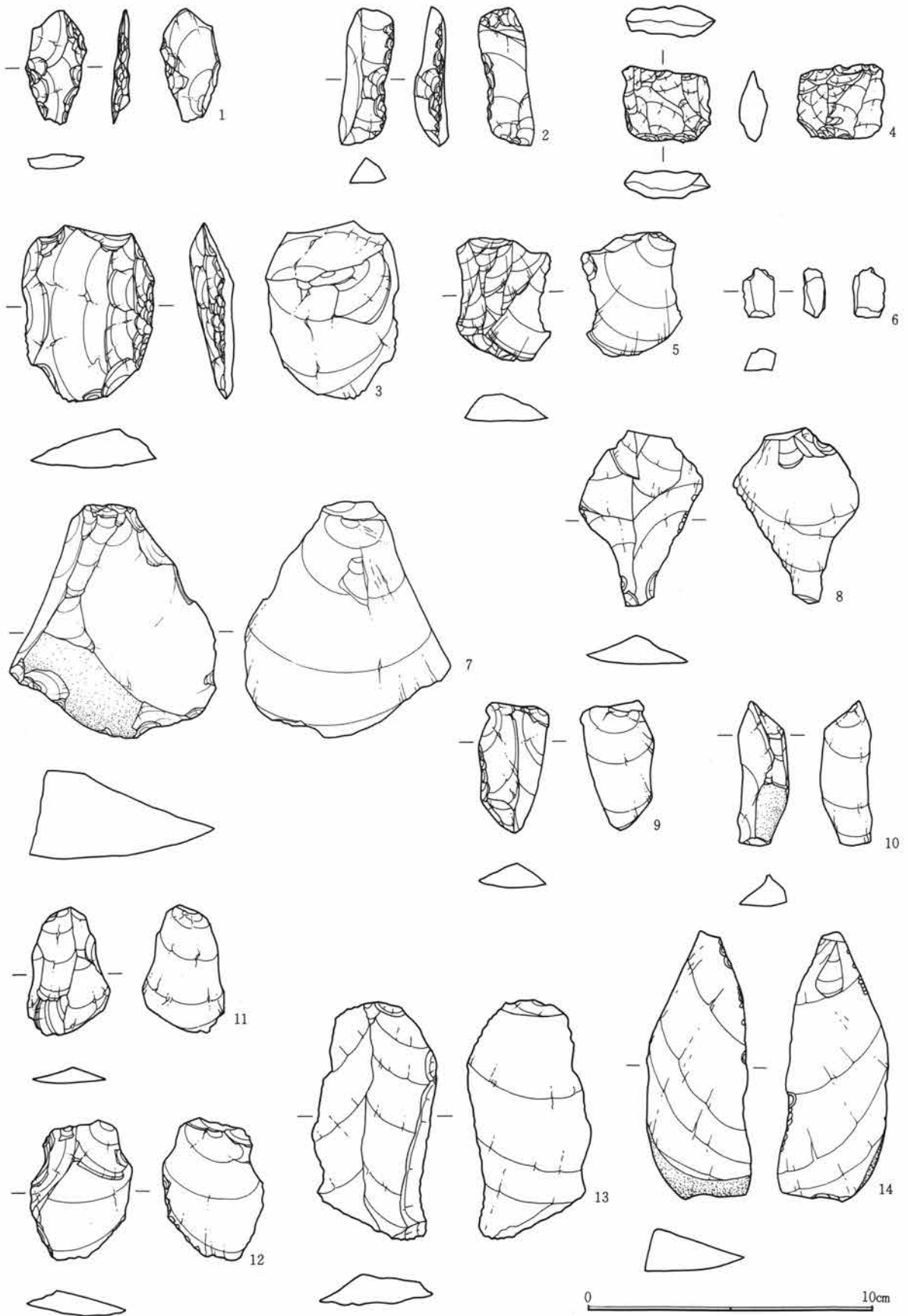

第429図 出土遺物-1

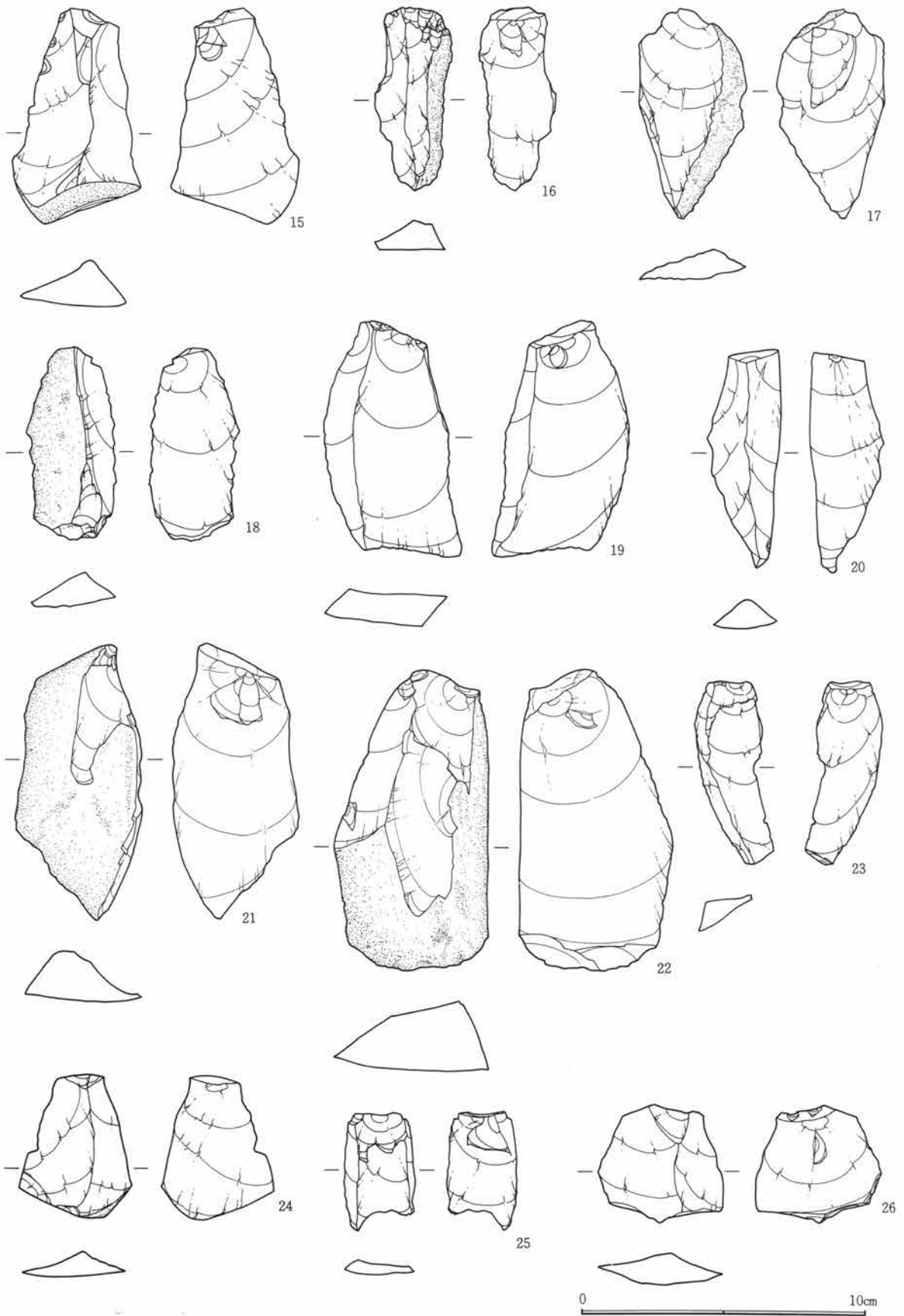

第430図 出土遺物-2

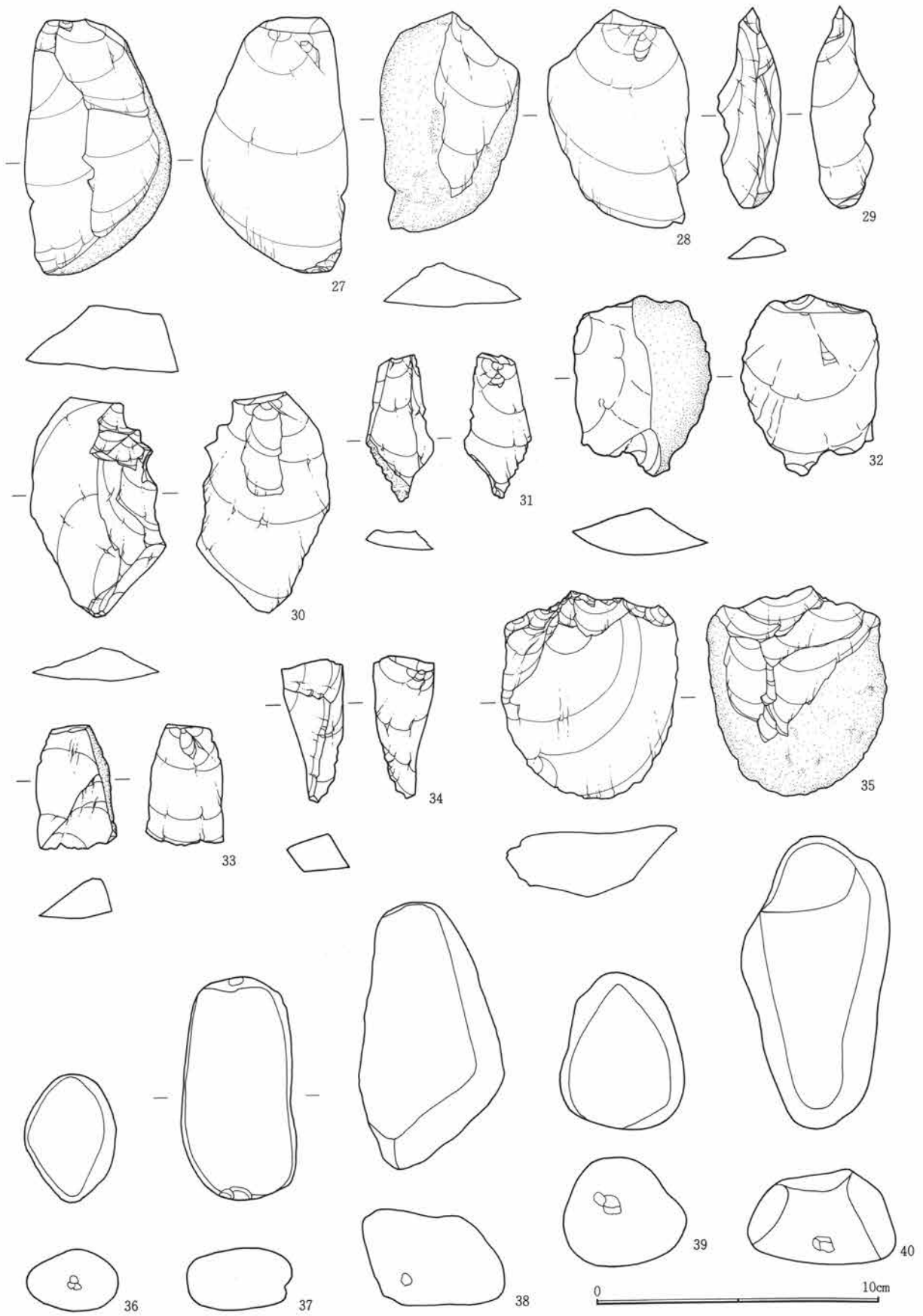

第431図 出土遺物-3

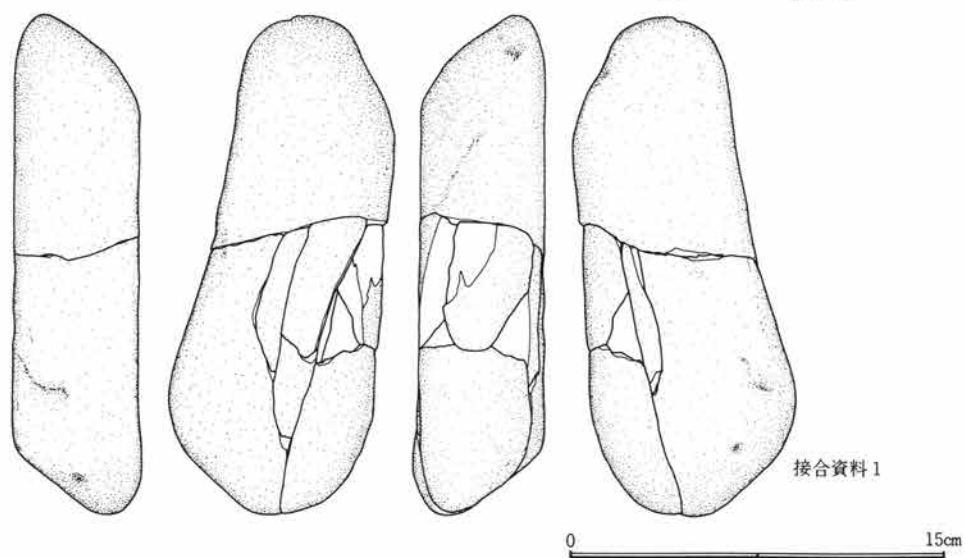
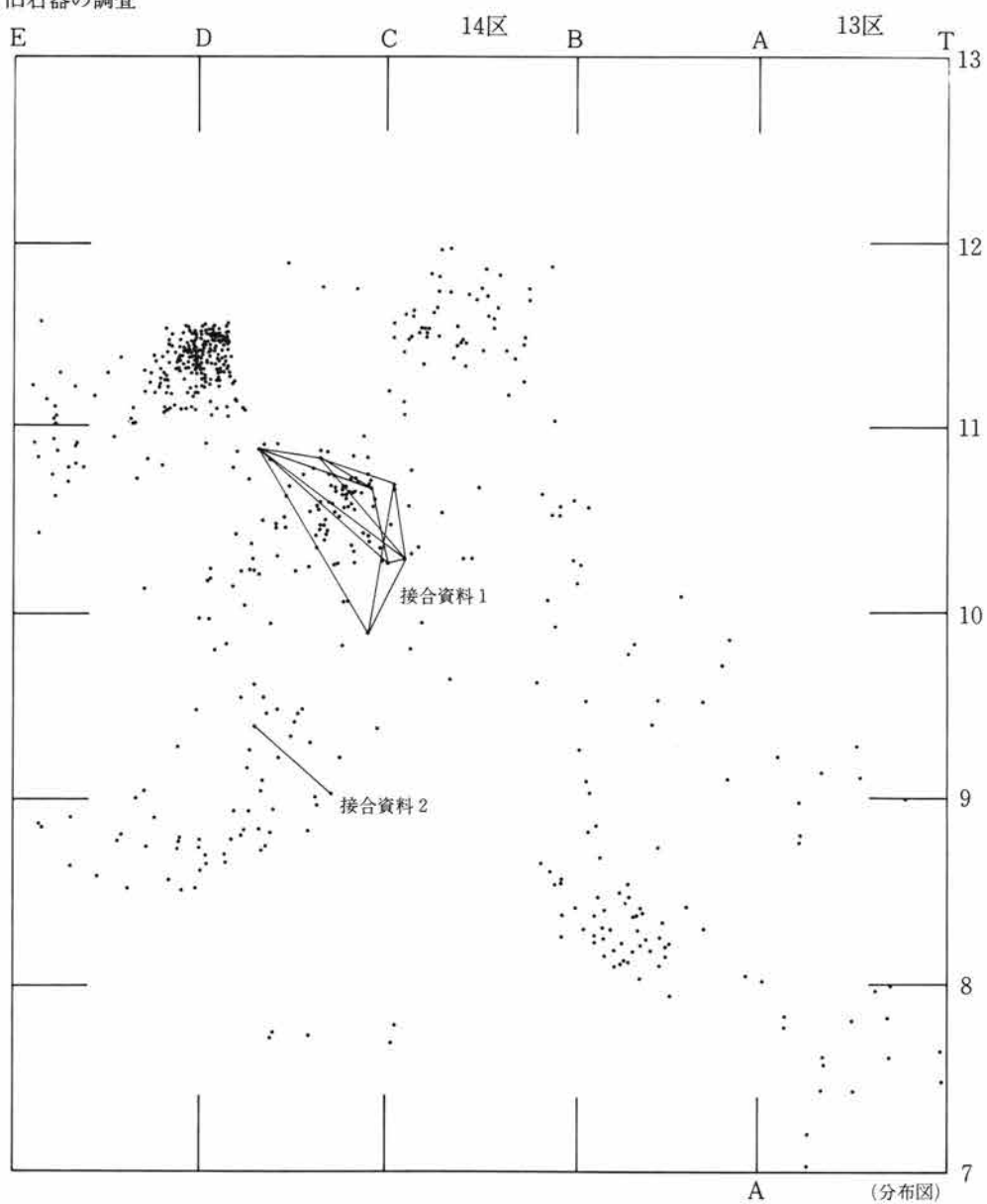

第432図 接合資料-1・2 (1)

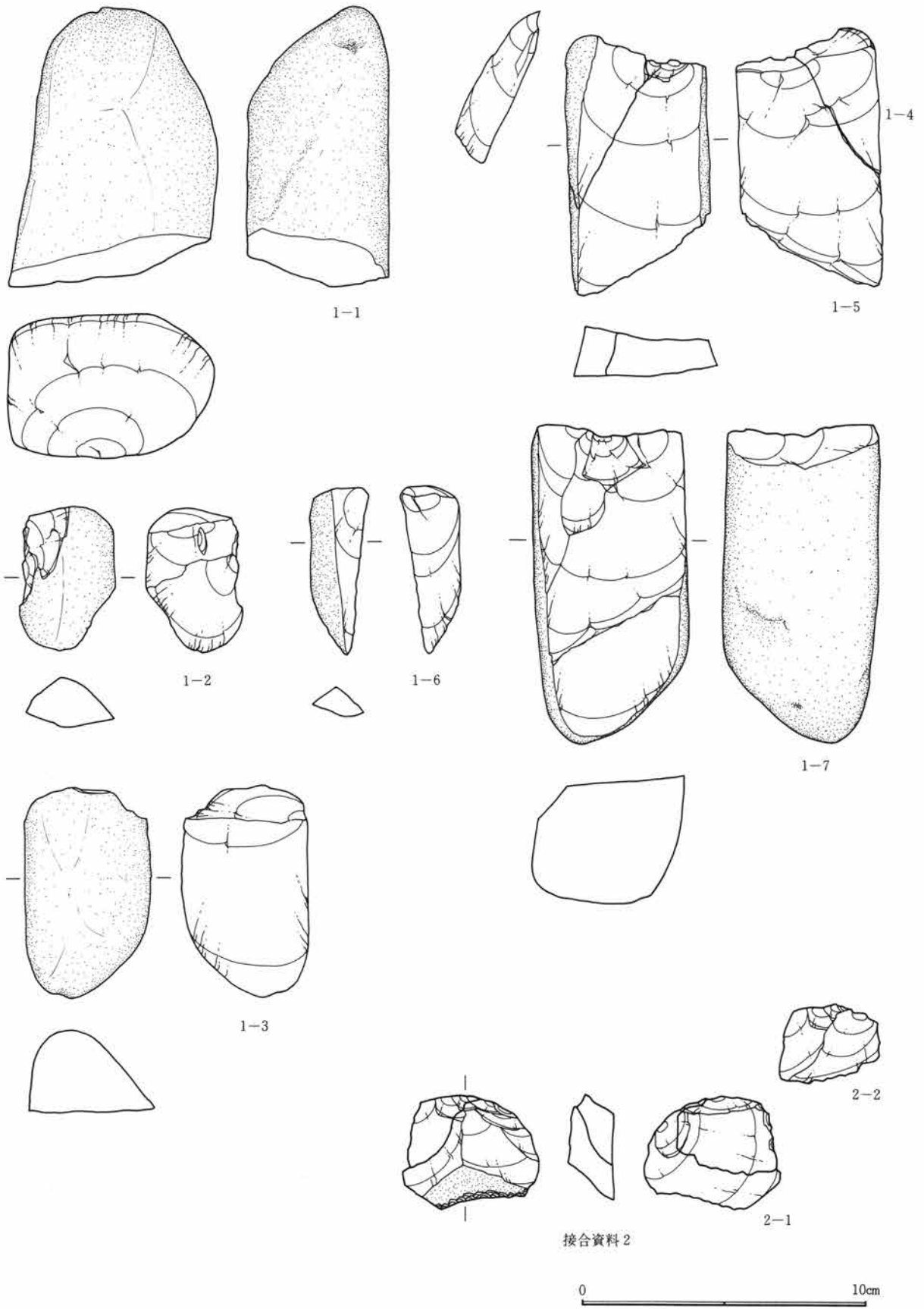

第433図 接合資料-1・2 (2)

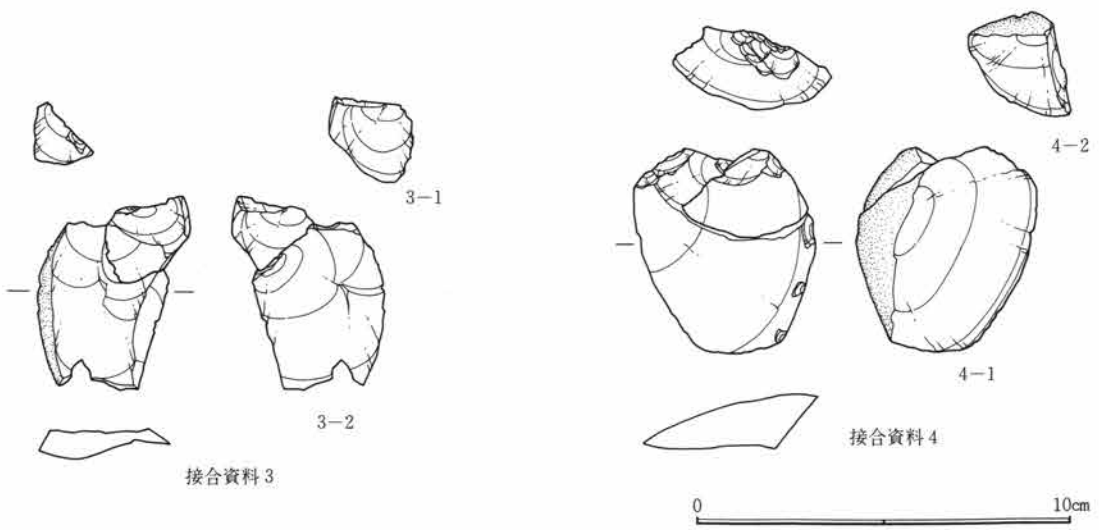
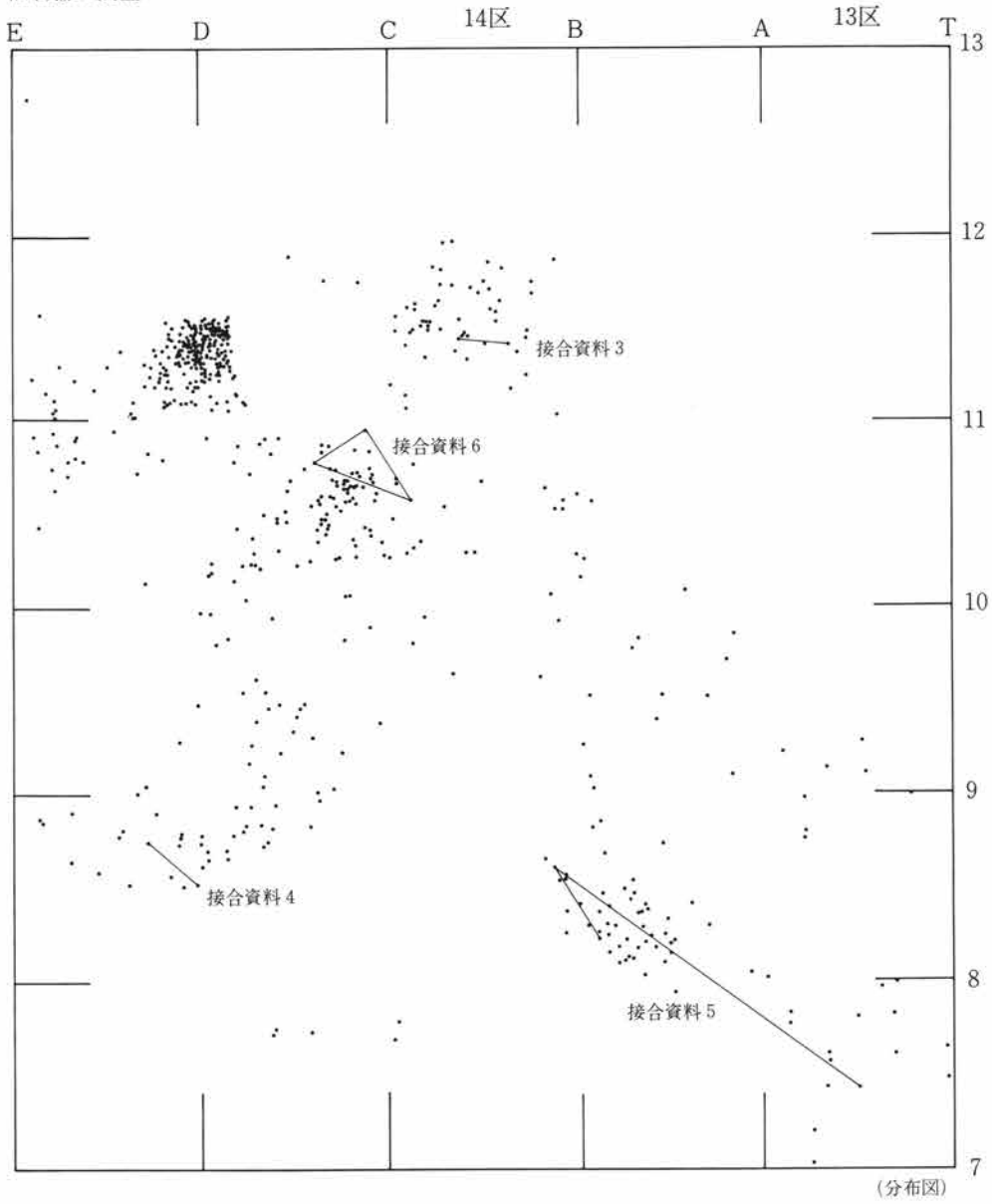

第434図 接合資料-3・4

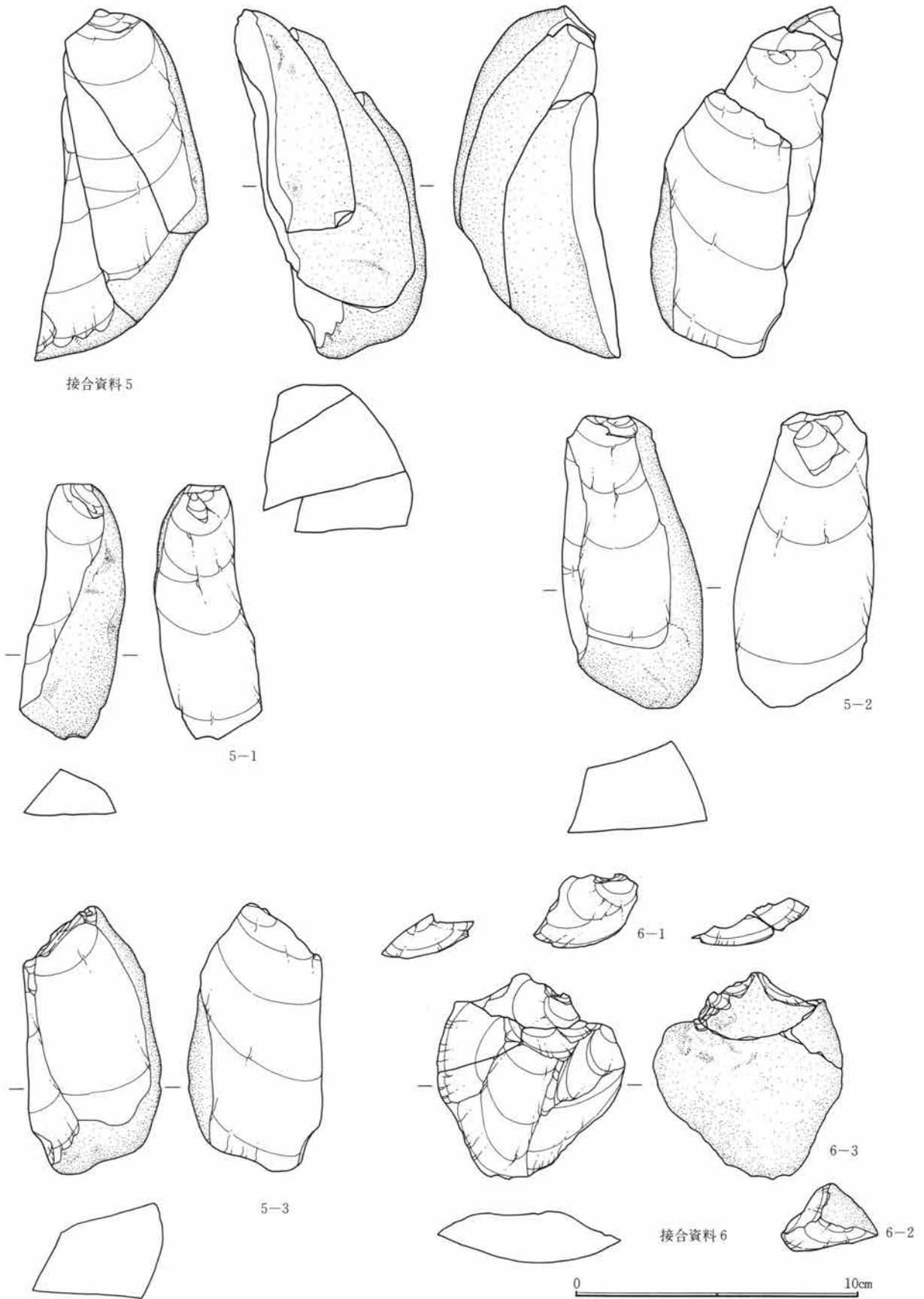

第435図 接合資料-5・6

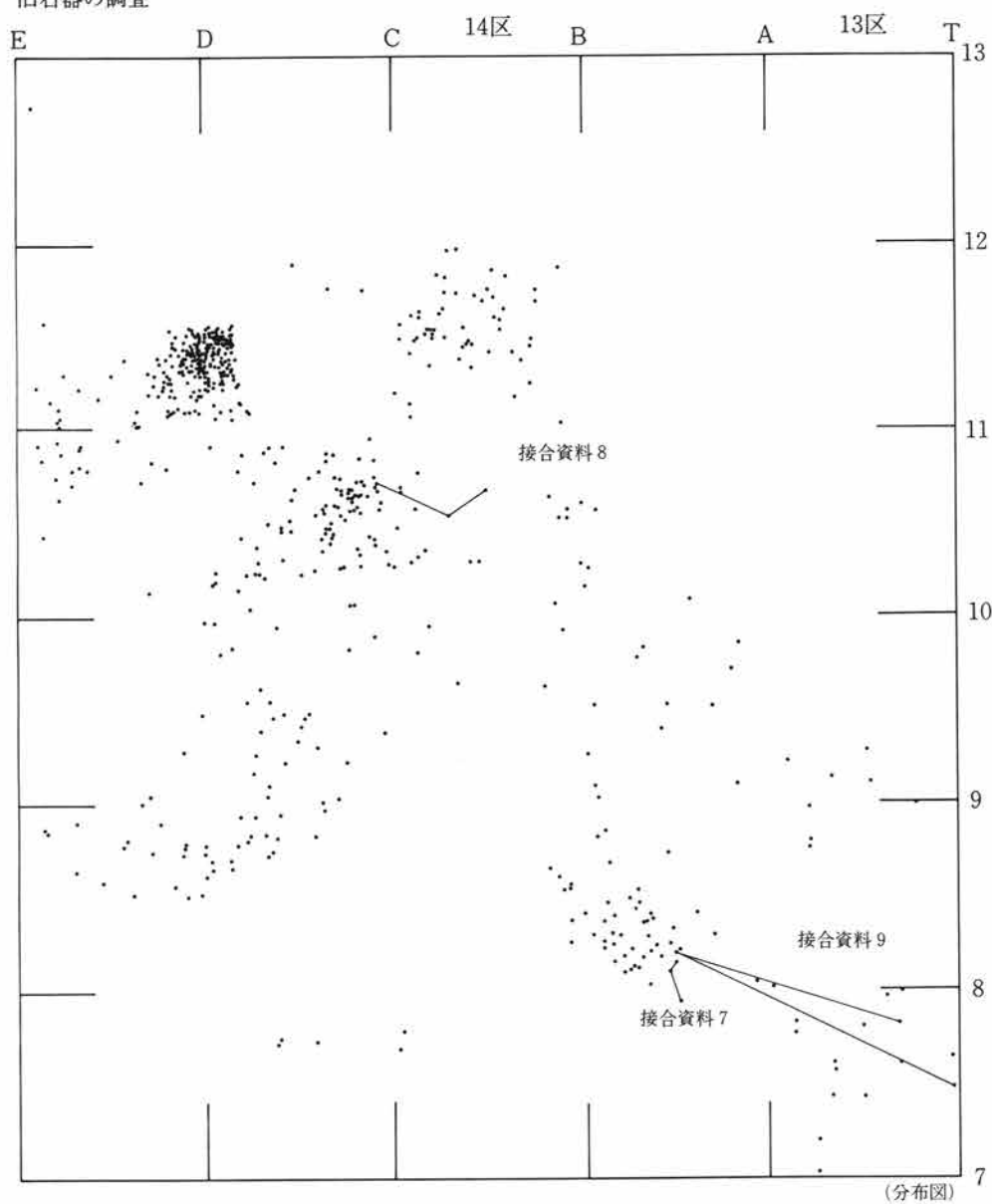

(分布図)

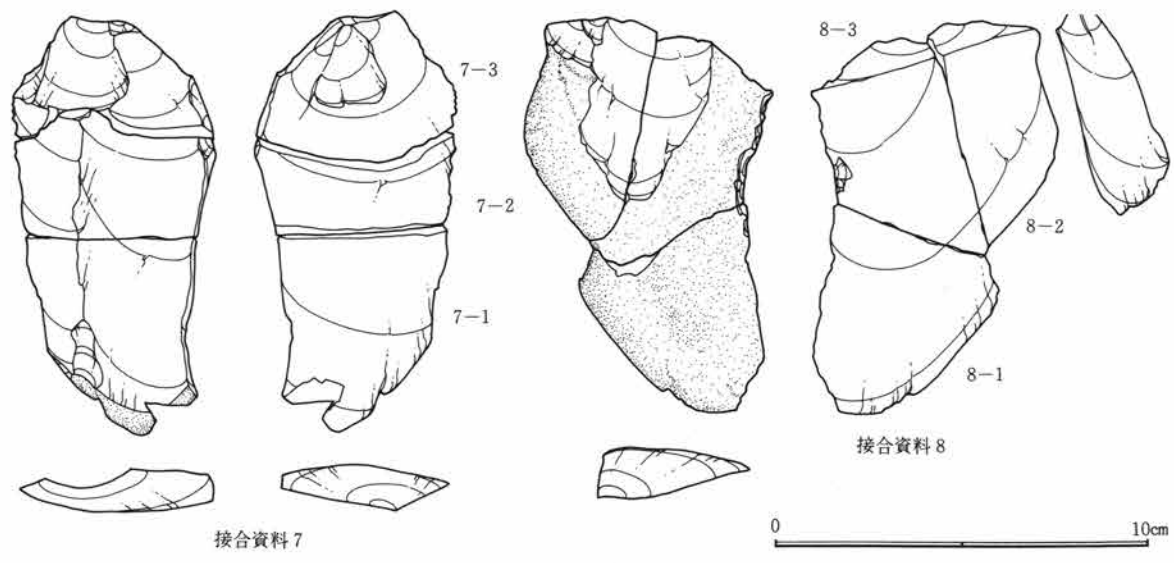

第436図 接合資料-7・8

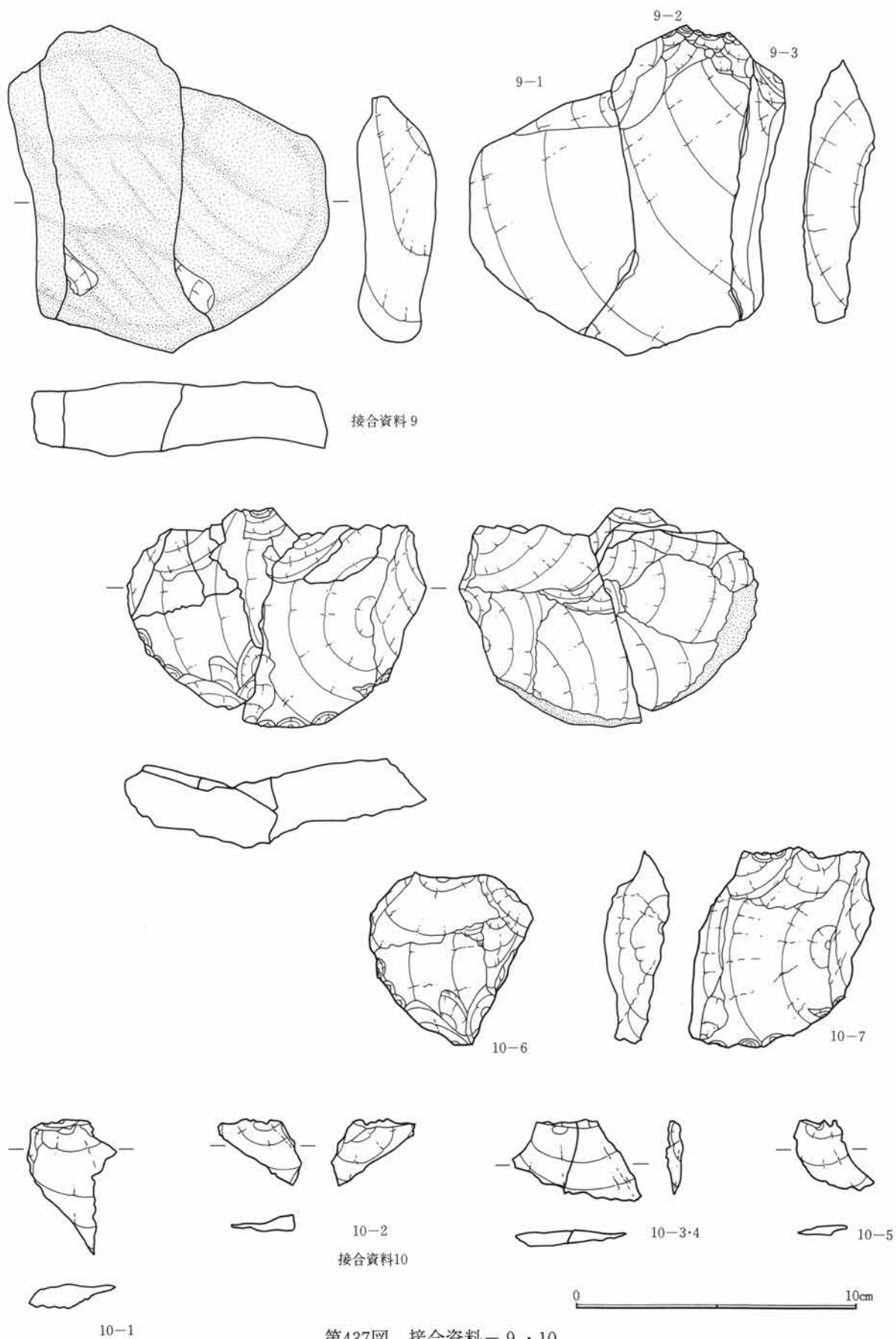

第437図 接合資料-9・10

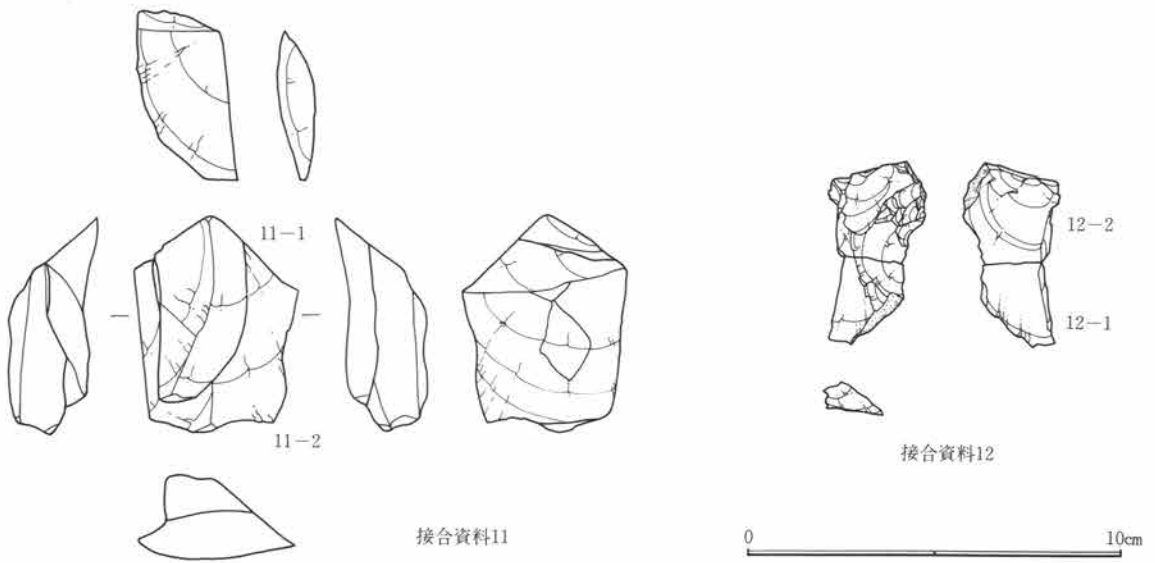
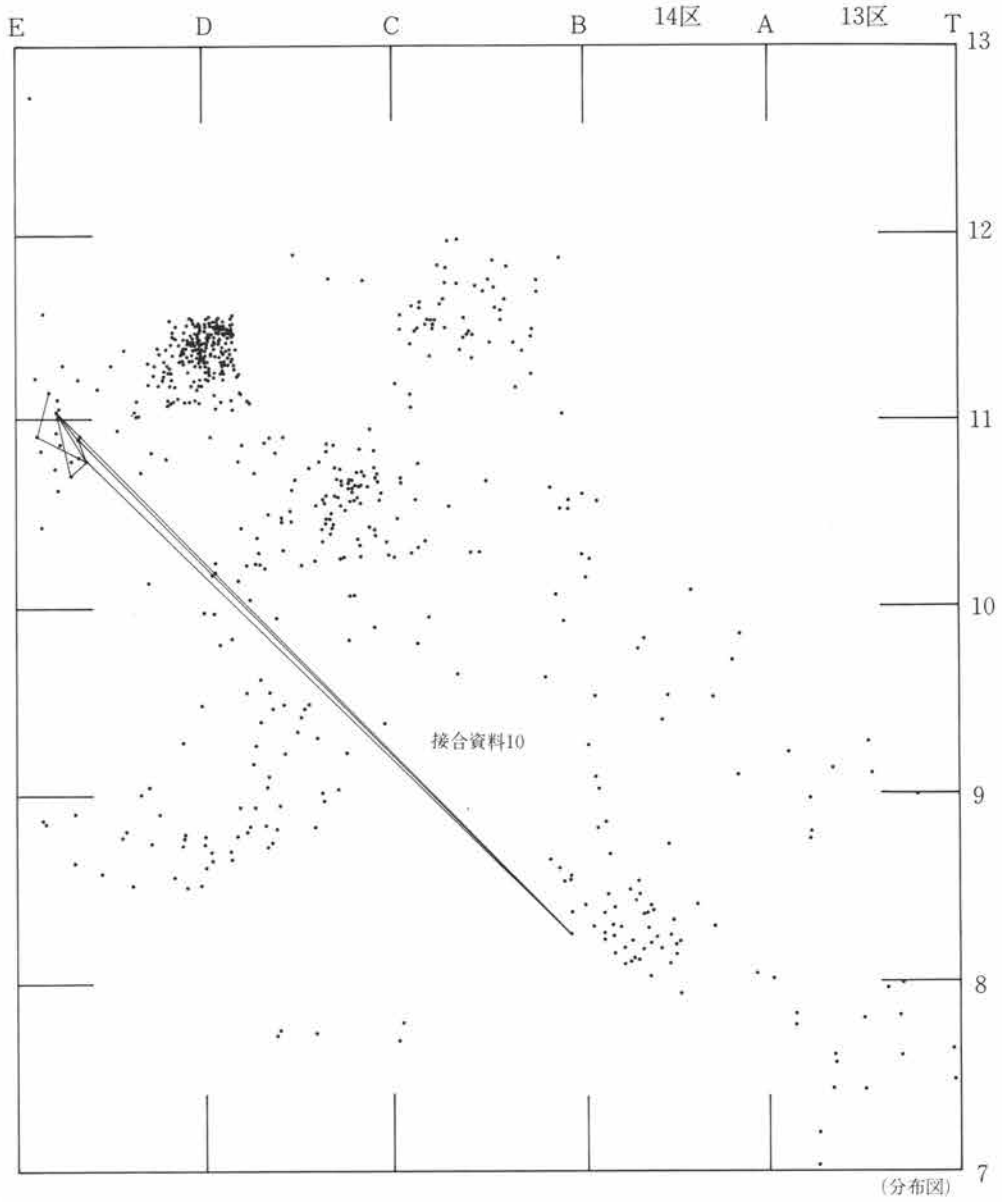

第438図 接合資料-11・12

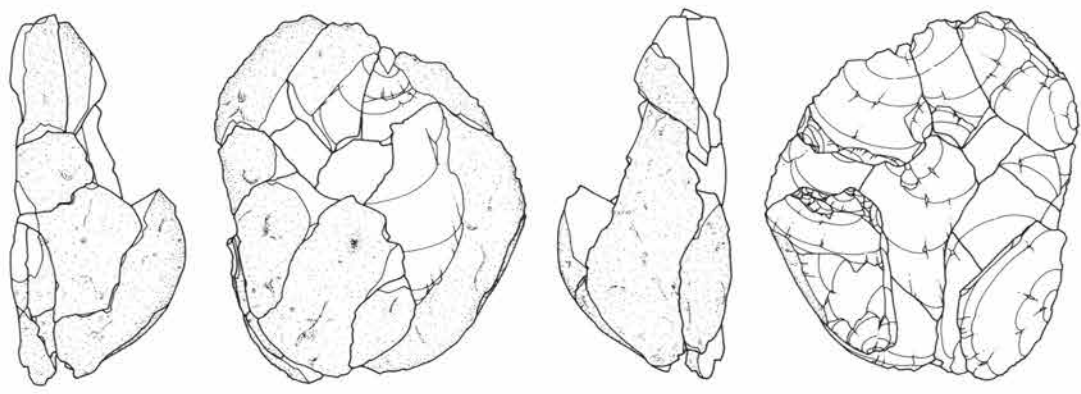
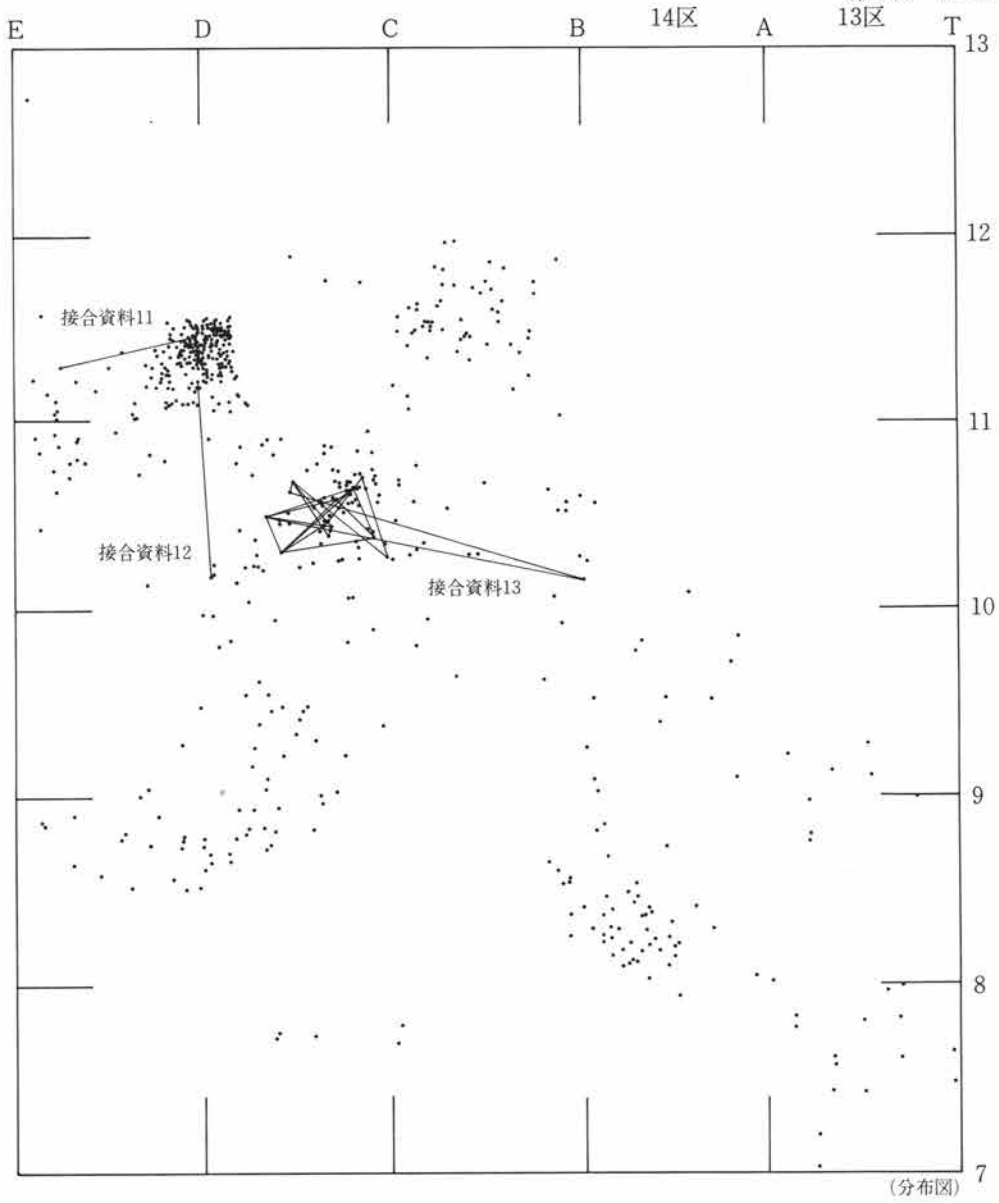

接合資料13



第439図 接合資料-13(1)

第3章 旧石器の調査

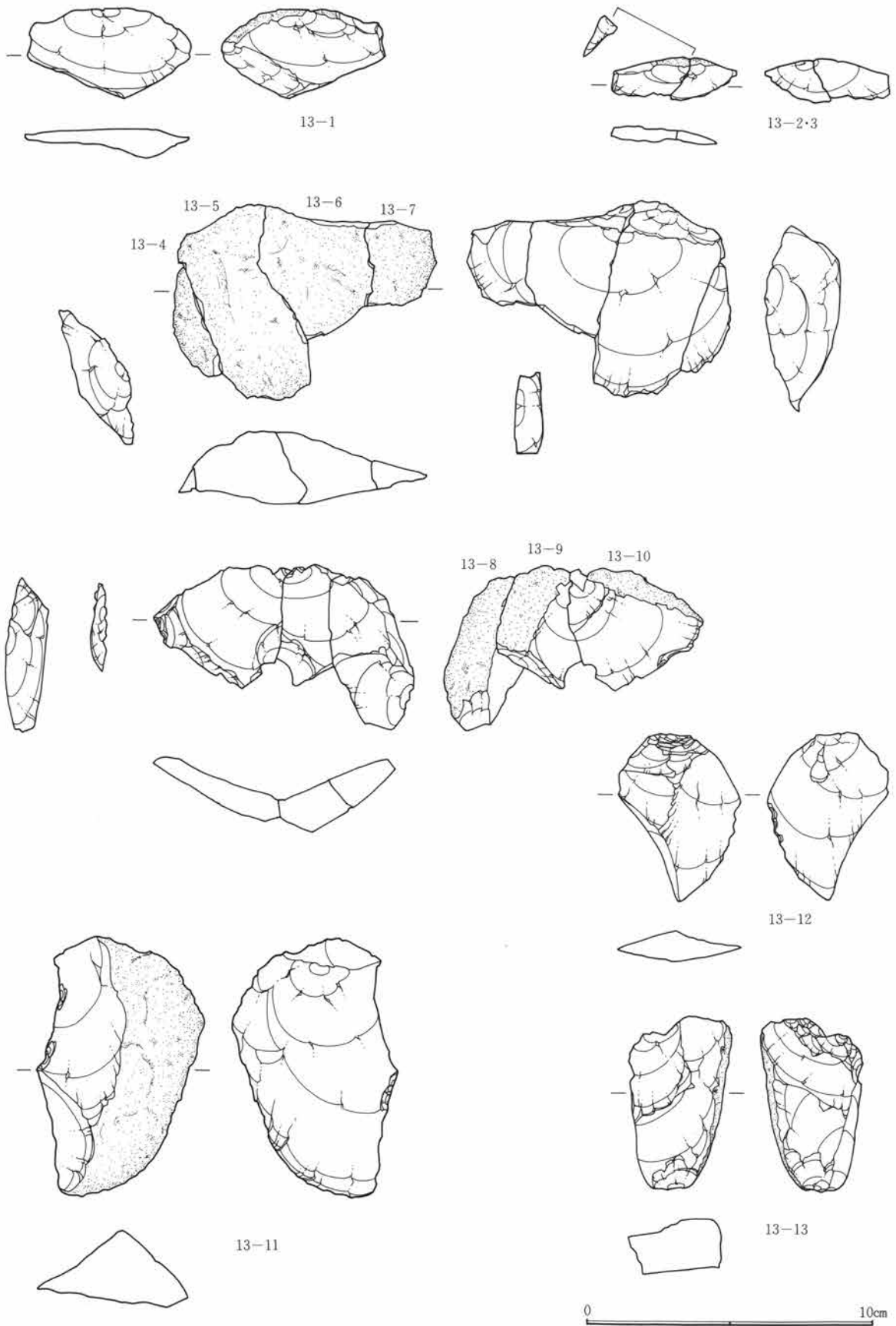

第440図 接合資料-13(2)

第2節 調査の概要

旧石器計測表

| 中グリッド | グリッド | No. | 器種 | 石材 | 重量 | 挿図番号 | 中グリッド | グリッド | No. | 器種 | 石材 | 重量 | 挿図番号 |
|-------|------|-----|------|--------|------|------|-------|------|------|------|--------|------|-------|
| 14区 | A-07 | 1 | 剥片 | 黒色頁岩 | 28 | 7-3 | 14区 | B-07 | 8 | | | 9 | |
| 14区 | A-08 | 1 | 剥片 | 黒色頁岩 | 138 | 27 | 14区 | B-08 | 1 | 剥片 | 黒色頁岩 | 175 | 5-2 |
| 14区 | A-08 | 2 | 剥片 | 黒色頁岩 | 32 | 7-1 | 14区 | B-08 | 2 | 剥片 | 黒色安山岩 | 10 | 34 |
| 14区 | A-08 | 3 | 石核 | 黒色頁岩 | 220 | 9-2 | 14区 | B-08 | 3 | 剥片 | 黒色頁岩 | 4 | |
| 14区 | A-08 | 4 | 剥片 | 黒色頁岩 | 5 | | 14区 | B-08 | 4 | 礫 | 頁岩 | 11 | |
| 14区 | A-08 | 5 | 縦長剥片 | 黒色頁岩 | 19 | | 14区 | B-08 | 5 | 岩片 | | 1 | |
| 14区 | A-08 | 6 | 剥片 | 黒色安山岩 | 19 | 16 | 14区 | B-08 | 6 | 岩片 | | 1 | |
| 14区 | A-08 | 7 | 剥片 | 黒色頁岩 | 53 | | 14区 | B-08 | 7 | 岩片 | | 1 | |
| 14区 | A-08 | 8 | 剥片 | 黒色頁岩 | 5 | | 14区 | B-09 | 1 | 剥片 | 黒色頁岩 | 126 | |
| 14区 | A-08 | 9 | 剥片 | | 1 | | 14区 | B-09 | 2 | 礫 | 頁岩 | 29 | |
| 14区 | A-08 | 10 | 剥片 | 黒色安山岩 | 2 | | 14区 | B-09 | 3 | 砕片 | 頁岩 | 2 | |
| 14区 | A-08 | 11 | 剥片 | 黒色頁岩 | 5 | | 14区 | B-09 | 4 | 加工剥片 | 黒色頁岩 | 3 | |
| 14区 | A-08 | 12 | 石核 | 黒色頁岩 | 1170 | | 14区 | B-09 | 5 | 剥片 | 黒色安山岩 | 2 | |
| 14区 | A-08 | 13 | 剥片 | 黒色頁岩 | 8 | 9 | 14区 | B-10 | 1 | 加工剥片 | 黒色安山岩 | 18 | 13-12 |
| 14区 | A-08 | 14 | 剥片 | 頁岩 | 7 | | 14区 | B-10 | 2 | 剥片 | 黒色頁岩 | 7 | |
| 14区 | A-08 | 15 | 剥片 | 黒色頁岩 | 4 | | 14区 | B-10 | 3 | 剥片 | 黒色安山岩 | 8 | 10-1 |
| 14区 | A-08 | 16 | 剥片 | 黒色安山岩 | 4 | | 14区 | B-10 | 4 | 剥片 | 黒色頁岩 | 1 | |
| 14区 | A-08 | 17 | 縦長剥片 | 黒色頁岩 | 46 | 13 | 14区 | B-10 | 5 | 剥片 | 黒色安山岩 | 1 | |
| 14区 | A-08 | 18 | 剥片 | 黒色頁岩 | 6 | | 14区 | B-10 | 6 | 礫 | 安山岩 | 12 | |
| 14区 | A-08 | 19 | 剥片 | 黒色頁岩 | 3 | | 14区 | B-10 | 7 | 剥片 | チャート | 3 | |
| 14区 | A-08 | 20 | 剥片 | 黒色頁岩 | 13 | | 14区 | B-10 | 8 | 縦長剥片 | 黒色頁岩 | 2 | |
| 14区 | A-08 | 21 | 剥片 | 黒色安山岩 | 2 | | 14区 | B-10 | 9 | 剥片 | 黒色頁岩 | 68 | 1-4 |
| 14区 | A-08 | 22 | 剥片 | 黒色頁岩 | 2 | | 14区 | B-10 | 10 | 台石 | 頁岩 | 2440 | |
| 14区 | A-08 | 23 | 石核 | チャート | 4 | | 14区 | B-10 | 11 | 剥片 | 黒色頁岩 | 2 | |
| 14区 | A-08 | 24 | 砕片 | 黒色安山岩 | 1 | | 14区 | B-10 | 12 | 剥片 | 黒色頁岩 | 3 | 8-1 |
| 14区 | A-08 | 25 | 剥片 | 片岩 | 2 | | 14区 | B-10 | 12.5 | 剥片 | 黒色頁岩 | 28 | |
| 14区 | A-08 | 26 | 剥片 | 黒色安山岩 | 1 | | 14区 | B-10 | 13 | 剥片 | 黒色頁岩 | 46 | 8-3 |
| 14区 | A-08 | 27 | 剥片 | 黒色安山岩 | 3 | | 14区 | B-10 | 14 | 剥片 | 黒色安山岩 | 1 | |
| 14区 | A-08 | 28 | 礫 | 頁岩 | 6 | | 14区 | B-10 | 15 | 剥片 | 黒色頁岩 | 122 | 1-3 |
| 14区 | A-08 | 29 | 砕片 | 黒色安山岩 | 1 | | 14区 | B-10 | 16 | 剥片 | 黒色安山岩 | 1 | |
| 14区 | A-08 | 30 | 縦長剥片 | 黒色頁岩 | 65 | 5-1 | 14区 | B-10 | 17 | 石核 | 黒色頁岩 | 66 | 6-3 |
| 14区 | A-08 | 31 | 剥片 | 黒色頁岩 | 5 | | 14区 | B-10 | 18 | | | | |
| 14区 | A-08 | 32 | 剥片 | 黒色頁岩 | 13 | | 14区 | B-10 | 19 | 剥片 | 黒色頁岩 | 31 | 1-5 |
| 14区 | A-08 | 33 | 剥片 | 黒色頁岩 | 26 | 7-2 | 14区 | B-11 | 1 | 剥片 | 黒色頁岩 | 68 | |
| 14区 | A-08 | 34 | 砕片 | 黒色安山岩 | 1 | | 14区 | B-11 | 2 | 剥片 | 黒色頁岩珪化 | 9 | 3-2 |
| 14区 | A-08 | 35 | 砕片 | 黒色安山岩 | 1 | | 14区 | B-11 | 3 | 剥片 | 黒色安山岩 | 3 | |
| 14区 | A-08 | 36 | 剥片 | 黒色安山岩 | 1 | | 14区 | B-11 | 4 | 剥片 | 黒色頁岩 | 1 | |
| 14区 | A-08 | 37 | | | | | 14区 | B-11 | 5 | 剥片 | 黒色頁岩 | 2 | 3-1 |
| 14区 | A-08 | 38 | 折断剥片 | 黒色安山岩 | 1 | | 14区 | B-11 | 6 | 台石 | 安山岩 | 2500 | |
| 14区 | A-08 | 39 | 砕片 | | 1 | | 14区 | B-11 | 7 | 剥片 | 黒色安山岩 | 26 | 17 |
| 14区 | A-08 | 40 | | | | | 14区 | B-11 | 8 | | | | |
| 14区 | A-08 | 41 | 砕片 | 黒色安山岩 | 1 | | 14区 | B-11 | 9 | 剥片 | 黒色安山岩 | 2 | |
| 14区 | A-08 | 42 | 剥片 | | 1 | | 14区 | B-11 | 10 | 磨石 | 頁岩 | 1110 | |
| 14区 | A-08 | 43 | 礫 | | 3 | | 14区 | B-11 | 11 | 剥片 | 黒色安山岩 | 8 | 14 |
| 14区 | A-08 | 44 | 砕片 | 黒色頁岩 | 1 | | 14区 | B-11 | 12 | 剥片 | 黒色安山岩 | 58 | |
| 14区 | A-08 | 45 | 砕片 | 黒色安山岩 | 1 | | 14区 | B-11 | 13 | 剥片 | 黒色安山岩 | 3 | |
| 14区 | A-09 | 1 | 使用剥片 | 黒曜石 | 15 | 5 | 14区 | B-11 | 14 | 砕片 | 黒色安山岩 | 1 | |
| 14区 | A-09 | 2 | 礫 | チャート | 17 | | 14区 | B-11 | 15 | 剥片 | 黒色頁岩 | 14 | |
| 14区 | A-09 | 3 | 敲石 | 頁岩 | 1700 | 38 | 14区 | B-11 | 16 | 礫 | | 3 | |
| 14区 | A-09 | 4 | 礫 | 頁岩 | 3 | | 14区 | B-11 | 17 | 剥片 | 黒色安山岩 | 1 | |
| 14区 | A-09 | 5 | 剥片 | 黒色頁岩 | 9 | | 14区 | B-11 | 18 | 剥片 | 黒色安山岩 | 2 | |
| 14区 | A-09 | 6 | 剥片 | 黒色頁岩 | 155 | 22 | 14区 | B-11 | 19 | 剥片 | 黒色安山岩 | 1 | |
| 14区 | A-09 | 7 | 剥片 | 黒色頁岩 | 9 | | 14区 | B-11 | 20 | 砕片 | 黒色安山岩 | 1 | |
| 14区 | A-09 | 8 | 剥片 | 黒色安山岩 | 12 | 23 | 14区 | B-11 | 21 | 剥片 | 安山岩 | 1 | |
| 14区 | A-09 | 9 | 剥片 | 黒色頁岩 | 11 | | 14区 | B-11 | 22 | 礫 | | 1 | |
| 14区 | A-09 | 10 | 加工剥片 | 黒色頁岩珪化 | 54 | | 14区 | B-11 | 23 | 剥片 | 黒色安山岩 | 1 | |
| 14区 | A-09 | 11 | | 安山岩 | 670 | | 14区 | B-11 | 24 | 剥片 | 黒色安山岩 | 1 | |
| 14区 | A-09 | 12 | 礫 | 石英 | 5 | | 14区 | B-11 | 25 | 剥片 | 黒色安山岩 | 1 | |
| 14区 | A-10 | 1 | 縦長剥片 | 黒色頁岩珪化 | 13 | 29 | 14区 | B-11 | 26 | 砕片 | 黒色安山岩 | 1 | |
| 14区 | A-10 | 2 | 剥片 | 黒色安山岩 | 4 | | 14区 | B-11 | 27 | 礫 | | 1 | |
| 14区 | A-10 | 3 | 縦長剥片 | 黒色安山岩 | 17 | 20 | 14区 | B-11 | 28 | 剥片 | 黒色頁岩 | 1 | |
| 14区 | A-10 | 4 | 剥片 | 黒色頁岩 | 20 | | 14区 | B-11 | 29 | 剥片 | 黒色頁岩 | 1 | |
| 14区 | A-10 | 5 | 敲石 | 頁岩 | 2000 | 40 | 14区 | B-11 | 30 | 剥片 | 黒色頁岩 | 1 | |
| 14区 | B-07 | 1 | 剥片 | 黒色頁岩 | | | 14区 | B-11 | 31 | 剥片 | 黒色安山岩 | 2 | |
| 14区 | B-07 | 2 | 剥片 | 黒色安山岩 | 3 | | 14区 | B-11 | 32 | 剥片 | 黒色頁岩 | 2 | |

第3章 旧石器の調査

旧石器計測表

| 中グ リッド | グリッド | No. | 器種 | 石材 | 重量 | 挿図番号 | 中グ リッド | グリッド | No. | 器種 | 石材 | 重量 | 挿図番号 |
|-----------|------|-----|------|-------|-----|------|-----------|------|------|------|-------|-----|-------|
| 14区 | B-11 | 33 | 剥片 | 黒色頁岩 | 1 | | 14区 | C-09 | 19 | 剥片 | チャート | 7 | |
| 14区 | B-11 | 34 | 剥片 | 黒色頁岩 | 1 | | 14区 | C-09 | 20 | 剥片 | 石英 | 7 | |
| 14区 | B-11 | 35 | 加工剥片 | 黒色頁岩 | 1 | | 14区 | C-09 | 21 | 剥片 | 黒色頁岩 | 32 | 1-2 |
| 14区 | B-11 | 36 | 剥片 | 安山岩 | 1 | | 14区 | C-09 | 22 | 剥片 | 黒色頁岩 | 10 | 2-1 |
| 14区 | B-11 | 37 | 礫 | 頁岩 | 44 | | 14区 | C-09 | 23 | 剥片 | 黒色頁岩 | 2 | |
| 14区 | B-11 | 38 | 破片 | 黒色安山岩 | 1 | | 14区 | C-09 | 24 | 剥片 | 黒色安山岩 | 5 | 25 |
| 14区 | B-11 | 39 | 破片 | 黒色安山岩 | 1 | | 14区 | C-09 | 25 | 縦長剥片 | 黒色安山岩 | 5 | 26と接合 |
| 14区 | B-11 | 40 | 剥片 | 黒色安山岩 | 1 | | 14区 | C-09 | 26 | 縦長剥片 | 黒色安山岩 | 1 | 25と接合 |
| 14区 | B-11 | 41 | 礫 | | 5 | | 14区 | C-09 | 27 | 剥片 | 黒色安山岩 | 2 | |
| 14区 | B-11 | 42 | 礫 | | 6 | | 14区 | C-10 | 1 | 石核 | 黒色頁岩 | 516 | 1-1 |
| 14区 | B-11 | 43 | 礫 | | 6 | | 14区 | C-10 | 2 | 剥片 | 黒色安山岩 | 16 | 33 |
| 14区 | B-11 | 44 | 礫 | | 8 | | 14区 | C-10 | 3 | 礫 | 頁岩 | 30 | |
| 14区 | B-11 | 45 | 礫 | | 9 | | 14区 | C-10 | 4 | 剥片 | 黒色頁岩 | 10 | 10 |
| 14区 | B-11 | 46 | 礫 | | 2 | | 14区 | C-10 | 5 | 剥片 | 黒色安山岩 | 1 | |
| 14区 | B-11 | 47 | 礫 | | 9 | | 14区 | C-10 | 6 | | | 1 | |
| 14区 | B-11 | 48 | 礫 | | 1 | | 14区 | C-10 | 7 | 剥片 | 黒色安山岩 | 35 | |
| 14区 | B-11 | 49 | 剥片 | 黒色頁岩 | 1 | | 14区 | C-10 | 8 | 剥片 | 黒色安山岩 | 23 | 13-10 |
| 14区 | B-11 | 50 | | | 7 | | 14区 | C-10 | 9 | 剥片 | 黒色安山岩 | 15 | 13-1 |
| 14区 | B-11 | 51 | 破片 | 黒色安山岩 | 1 | | 14区 | C-10 | 10 | 剥片 | 黒色頁岩 | 5 | |
| 14区 | B-11 | 52 | 剥片 | 黒色安山岩 | 1 | | 14区 | C-10 | 11 | 破片 | 黒色安山岩 | 1 | |
| 14区 | B-11 | 53 | 破片 | 黒色安山岩 | 1 | | 14区 | C-10 | 12 | 剥片 | 黒色安山岩 | 5 | |
| 14区 | B-11 | 54 | 剥片 | 黒色安山岩 | 1 | | 14区 | C-10 | 13 | 剥片 | 黒色頁岩 | 12 | 1-6 |
| 14区 | B-11 | 55 | 剥片 | 黒色安山岩 | 1 | | 14区 | C-10 | 14 | 剥片 | 黒色頁岩 | 401 | |
| 14区 | B-11 | 56 | 剥片 | 黒色安山岩 | | | 14区 | C-10 | 15 | 剥片 | 黒色頁岩 | 43 | 8-2 |
| 14区 | B-11 | 57 | 破片 | 黒色安山岩 | 1 | | 14区 | C-10 | 16 | 剥片 | 黒色頁岩 | 4 | |
| 14区 | C-07 | 1 | 剥片 | | 1 | | 14区 | C-10 | 17 | 剥片 | 黒色安山岩 | 6 | |
| 14区 | C-07 | 2 | 剥片 | | 8 | | 14区 | C-10 | 18 | 剥片 | 黒色頁岩 | 10 | 6-1 |
| 14区 | C-07 | 3 | 剥片 | 黒色頁岩 | 7 | | 14区 | C-10 | 19 | 縦長剥片 | 黒色頁岩 | 38 | |
| 14区 | C-08 | 1 | | | 3 | | 14区 | C-10 | 20 | 剥片 | 黒色安山岩 | 20 | 13-9 |
| 14区 | C-08 | 2 | 剥片 | 黒色頁岩 | 1 | | 14区 | C-10 | 21 | 剥片 | 黒色頁岩 | 4 | |
| 14区 | C-08 | 3 | 剥片 | 黒色頁岩 | 18 | | 14区 | C-10 | 22 | 剥片 | 黒色安山岩 | 10 | |
| 14区 | C-08 | 4 | 剥片 | 黒色頁岩 | 25 | | 14区 | C-10 | 23 | 剥片 | 黒色頁岩 | 8 | |
| 14区 | C-08 | 5 | 剥片 | 黒色頁岩 | 114 | | 14区 | C-10 | 24 | 剥片 | 黒色頁岩 | 10 | |
| 14区 | C-08 | 6 | 剥片 | 黒色頁岩 | 3 | | 14区 | C-10 | 25 | 石核 | 黒色安山岩 | 81 | 13-5 |
| 14区 | C-08 | 7 | 剥片 | 黒色頁岩 | 25 | | 14区 | C-10 | 26 | 剥片 | 黒色安山岩 | 21 | 13-8 |
| 14区 | C-08 | 8 | 剥片 | 黒色頁岩 | 27 | | 14区 | C-10 | 27 | 破片 | 黒色安山岩 | 2 | |
| 14区 | C-08 | 9 | 礫 | | 26 | | 14区 | C-10 | 28 | 剥片 | 黒色頁岩 | 5 | |
| 14区 | C-08 | 10 | 礫 | | 19 | | 14区 | C-10 | 29 | 剥片 | | 3 | |
| 14区 | C-08 | 11 | 礫 | | 29 | | 14区 | C-10 | 30 | 剥片 | 黒色安山岩 | 1 | |
| 14区 | C-08 | 12 | 礫 | | 38 | | 14区 | C-10 | 31 | 剥片 | 黒色安山岩 | 1 | |
| 14区 | C-08 | 13 | 礫 | | 10 | | 14区 | C-10 | 32 | 石核 | 黒色頁岩 | 480 | 1-7 |
| 14区 | C-08 | 14 | 剥片 | 黒色頁岩 | 8 | | 14区 | C-10 | 33 | 剥片 | 安山岩 | 12 | |
| 14区 | C-08 | 15 | 破片 | | 1 | | 14区 | C-10 | 34 | 剥片 | 黒色頁岩 | 8 | 6-2 |
| 14区 | C-08 | 16 | 剥片 | チャート | 3 | | 14区 | C-10 | 35 | 加工剥片 | 黒色安山岩 | 114 | 13-11 |
| 14区 | C-08 | 17 | 剥片 | 黒色頁岩 | 17 | | 14区 | C-10 | 36 | 石核 | 黒色安山岩 | 46 | 13-13 |
| 14区 | C-08 | 18 | 剥片 | 黒色頁岩 | 2 | | 14区 | C-10 | 37 | 剥片 | 黒色安山岩 | 3 | |
| 14区 | C-08 | 19 | 剥片 | 黒色安山岩 | 2 | | 14区 | C-10 | 38 | 剥片 | 黒色安山岩 | 2 | |
| 14区 | C-09 | 1 | 礫 | | 54 | | 14区 | C-10 | 39 | 剥片 | 黒色安山岩 | 8 | 13-7 |
| 14区 | C-09 | 2 | 剥片 | 黒色安山岩 | 7 | | 14区 | C-10 | 40 | 加工剥片 | 黒色頁岩 | 22 | 8 |
| 14区 | C-09 | 3 | 剥片 | 黒色安山岩 | 3 | | 14区 | C-10 | 41 | | | | |
| 14区 | C-09 | 4 | 加工剥片 | 黒色頁岩 | 8 | 12 | 14区 | C-10 | 42 | 剥片 | 黒色安山岩 | 8 | 11 |
| 14区 | C-09 | 5 | 縦長剥片 | 黒色安山岩 | 24 | 18 | 14区 | C-10 | 42.5 | 剥片 | 黒色安山岩 | 48 | 13-6 |
| 14区 | C-09 | 6 | 剥片 | 黒色頁岩 | 12 | | 14区 | C-10 | 43 | 剥片 | 安山岩 | 22 | |
| 14区 | C-09 | 7 | 加工剥片 | 黒色頁岩 | 18 | | 14区 | C-10 | 44 | 礫 | 頁岩 | 7 | |
| 14区 | C-09 | 8 | 縦長剥片 | 黒色頁岩 | 53 | 19 | 14区 | C-10 | 45 | 剥片 | 黒色安山岩 | 3 | |
| 14区 | C-09 | 9 | 剥片 | 黒色頁岩 | 35 | 2-2 | 14区 | C-10 | 46 | 剥片 | 黒色安山岩 | 4 | |
| 14区 | C-09 | 10 | 剥片 | 黒色安山岩 | 2 | | 14区 | C-10 | 47 | 破片 | 黒色安山岩 | 1 | |
| 14区 | C-09 | 11 | 剥片 | 黒色頁岩 | 2 | | 14区 | C-10 | 48 | 破片 | 黒色安山岩 | 1 | |
| 14区 | C-09 | 12 | 剥片 | 黒色頁岩 | 4 | | 14区 | C-10 | 49 | 破片 | 黒色安山岩 | 1 | |
| 14区 | C-09 | 13 | 剥片 | 黒色頁岩 | 4 | | 14区 | C-10 | 50 | 破片 | 黒色安山岩 | 1 | |
| 14区 | C-09 | 14 | 剥片 | 黒色頁岩 | 2 | | 14区 | C-10 | 51 | 剥片 | 黒色安山岩 | 1 | |
| 14区 | C-09 | 15 | 剥片 | 黒色頁岩 | 2 | | 14区 | C-10 | 52 | 破片 | 黒色安山岩 | 1 | |
| 14区 | C-09 | 16 | 剥片 | 黒色安山岩 | 2 | | 14区 | C-10 | 53 | 破片 | 黒色安山岩 | 1 | |
| 14区 | C-09 | 17 | 剥片 | 黒色頁岩 | 2 | | 14区 | C-10 | 54 | 剥片 | 黒色安山岩 | 1 | |
| 14区 | C-09 | 18 | 剥片 | 黒色安山岩 | 2 | | 14区 | C-10 | 55 | 剥片 | 黒色安山岩 | 3 | |

旧石器計測表

| 中グリッド | グリッド | No. | 器種 | 石材 | 重量 | 挿図番号 | 中グリッド | グリッド | No. | 器種 | 石材 | 重量 | 挿図番号 |
|-------|------|-----|------|-------|-----|------|-------|------|-----|----|-------|----|------|
| 14区 | C-10 | 56 | 碎片 | 黑色安山岩 | 1 | | 14区 | C-11 | 25 | 碎片 | 黑色安山岩 | 1 | |
| 14区 | C-10 | 57 | 碎片 | 黑色安山岩 | 1 | | 14区 | C-11 | 26 | 碎片 | 黑色安山岩 | 1 | |
| 14区 | C-10 | 58 | 剥片 | 黑色安山岩 | 1 | 13-3 | 14区 | C-11 | 27 | 碎片 | 黑色安山岩 | 1 | |
| 14区 | C-10 | 59 | 剥片 | 黑色安山岩 | 3 | | 14区 | C-11 | 28 | 剥片 | 黑色安山岩 | 1 | |
| 14区 | C-10 | 60 | 剥片 | 黑色安山岩 | 2 | | 14区 | C-11 | 29 | 碎片 | 黑色安山岩 | 1 | |
| 14区 | C-10 | 61 | 礫 | 黑色安山岩 | 1 | | 14区 | C-11 | 30 | 碎片 | 黑色安山岩 | 1 | |
| 14区 | C-10 | 62 | 剥片 | 黑色安山岩 | 1 | | 14区 | C-11 | 31 | 碎片 | 黑色安山岩 | 1 | |
| 14区 | C-10 | 63 | 碎片 | 黑色頁岩 | 1 | | 14区 | C-11 | 32 | 碎片 | 黑色安山岩 | 1 | |
| 14区 | C-10 | 64 | 剥片 | 黑色安山岩 | 5 | | 14区 | C-11 | 33 | 碎片 | 黑色安山岩 | 1 | |
| 14区 | C-10 | 65 | 剥片 | 黑色安山岩 | 1 | | 14区 | C-11 | 34 | 碎片 | 黑色安山岩 | 1 | |
| 14区 | C-10 | 66 | 碎片 | 黑色安山岩 | 1 | | 14区 | C-11 | 35 | 剥片 | 黑色安山岩 | 1 | |
| 14区 | C-10 | 67 | 碎片 | 黑色安山岩 | 1 | | 14区 | C-11 | 36 | 碎片 | 黑色安山岩 | 1 | |
| 14区 | C-10 | 68 | 剥片 | 黑色安山岩 | 1 | | 14区 | C-11 | 37 | 碎片 | 黑色安山岩 | | |
| 14区 | C-10 | 69 | 剥片 | 黑色安山岩 | 4 | 13-2 | 14区 | C-11 | 38 | | | 2 | |
| 14区 | C-10 | 70 | 碎片 | 黑色安山岩 | 1 | | 14区 | C-11 | 39 | 剥片 | 黑色安山岩 | 1 | |
| 14区 | C-10 | 71 | 碎片 | 黑色安山岩 | 1 | | 14区 | C-11 | 40 | 剥片 | 黑色安山岩 | 1 | |
| 14区 | C-10 | 72 | 碎片 | 黑色安山岩 | 1 | | 14区 | C-11 | 41 | 剥片 | 黑色安山岩 | 1 | |
| 14区 | C-10 | 73 | 剥片 | 黑色安山岩 | 1 | | 14区 | C-11 | 42 | 剥片 | 黑色安山岩 | 1 | |
| 14区 | C-10 | 74 | 剥片 | 黑色安山岩 | 1 | | 14区 | C-11 | 43 | 碎片 | 黑色安山岩 | 1 | |
| 14区 | C-10 | 75 | 碎片 | 黑色安山岩 | 1 | | 14区 | C-11 | 44 | 剥片 | 黑色安山岩 | 1 | |
| 14区 | C-10 | 76 | 碎片 | 黑色安山岩 | 1 | | 14区 | C-11 | 45 | 剥片 | 黑色安山岩 | 1 | |
| 14区 | C-10 | 77 | 剥片 | 安山岩 | 1 | | 14区 | C-11 | 46 | 碎片 | 黑色安山岩 | 1 | |
| 14区 | C-10 | 78 | 剥片 | 黑色安山岩 | 2 | | 14区 | C-11 | 47 | 碎片 | 黑色安山岩 | 1 | |
| 14区 | C-10 | 79 | 剥片 | 黑色安山岩 | 7 | 13-4 | 14区 | C-11 | 48 | 碎片 | 黑色安山岩 | 1 | |
| 14区 | C-10 | 80 | 剥片 | 黑色頁岩 | 1 | | 14区 | C-11 | 49 | 碎片 | 黑色安山岩 | 1 | |
| 14区 | C-10 | 81 | 剥片 | 頁岩 | 1 | | 14区 | C-11 | 50 | 剥片 | 黑色安山岩 | 1 | |
| 14区 | C-10 | 82 | | | 2 | | 14区 | C-11 | 51 | 碎片 | 黑色安山岩 | 1 | |
| 14区 | C-10 | 83 | | | 5 | | 14区 | C-11 | 52 | 碎片 | 黑色安山岩 | 1 | |
| 14区 | C-10 | 84 | 碎片 | 黑色安山岩 | 1 | | 14区 | C-11 | 53 | 碎片 | 黑色安山岩 | 1 | |
| 14区 | C-10 | 85 | 剥片 | 安山岩 | 1 | | 14区 | C-11 | 54 | 碎片 | 黑色安山岩 | 1 | |
| 14区 | C-10 | 86 | 剥片 | 安山岩 | 3 | | 14区 | C-11 | 55 | 碎片 | 黑色安山岩 | 1 | |
| 14区 | C-10 | 87 | 礫 | | 3 | | 14区 | C-11 | 56 | 剥片 | 黑色安山岩 | 1 | |
| 14区 | C-10 | 88 | 礫 | チャート | 5 | | 14区 | C-11 | 57 | 碎片 | 黑色安山岩 | 1 | |
| 14区 | C-10 | 89 | 礫 | チャート | 3 | | 14区 | C-11 | 58 | 碎片 | 黑色安山岩 | 1 | |
| 14区 | C-10 | 90 | 剥片 | 頁岩 | 1 | | 14区 | C-11 | 59 | 岩片 | | 1 | |
| 14区 | C-10 | 91 | 剥片 | 黑色安山岩 | 4 | 12-1 | 14区 | C-11 | 60 | 剥片 | 黑色安山岩 | 1 | |
| 14区 | C-10 | 92 | 剥片 | 黑色安山岩 | 1 | | 14区 | C-11 | 61 | 剥片 | 黑色安山岩 | 1 | |
| 14区 | C-10 | 93 | 剥片 | 黑色安山岩 | 1 | | 14区 | C-11 | 62 | 碎片 | 黑色安山岩 | 1 | |
| 14区 | C-10 | 94 | 剥片 | 黑色安山岩 | 1 | | 14区 | C-11 | 63 | 岩片 | | 1 | |
| 14区 | C-10 | 95 | 鉄 | 磁鉄鉱 | 5 | 6 | 14区 | C-11 | 64 | 碎片 | 黑色安山岩 | 1 | |
| 14区 | C-10 | 96 | 剥片 | 安山岩 | 4 | | 14区 | C-11 | 65 | 碎片 | 黑色安山岩 | 1 | |
| 14区 | C-11 | 1 | 石核 | 黑色頁岩 | 123 | 35 | 14区 | C-11 | 66 | 碎片 | 黑色安山岩 | 1 | |
| 14区 | C-11 | 2 | ピエス | 黑色安山岩 | 9 | 4 | 14区 | C-11 | 67 | 碎片 | 黑色安山岩 | 1 | |
| 14区 | C-11 | 3 | 縦長剥片 | 黑色安山岩 | 20 | 26 | 14区 | C-11 | 68 | 碎片 | 黑色安山岩 | 1 | |
| 14区 | C-11 | 4 | 剥片 | 安山岩 | 1 | | 14区 | C-11 | 69 | 碎片 | 黑色安山岩 | 1 | |
| 14区 | C-11 | 5 | 剥片 | 黑色頁岩 | 5 | | 14区 | C-11 | 70 | 剥片 | 黑色安山岩 | 1 | |
| 14区 | C-11 | 6 | 剥片 | 黑色安山岩 | 1 | | 14区 | C-11 | 71 | 碎片 | 黑色安山岩 | 1 | |
| 14区 | C-11 | 7 | 剥片 | 黑色頁岩 | 1 | | 14区 | C-11 | 72 | 剥片 | 黑色安山岩 | 1 | |
| 14区 | C-11 | 8 | 剥片 | 黑色安山岩 | 1 | 12-2 | 14区 | C-11 | 73 | 剥片 | 黑色安山岩 | 1 | |
| 14区 | C-11 | 9 | 剥片 | 黑色安山岩 | 1 | | 14区 | C-11 | 74 | 碎片 | 黑色安山岩 | 1 | |
| 14区 | C-11 | 10 | 剥片 | 黑色安山岩 | 1 | | 14区 | C-11 | 75 | 剥片 | 黑色安山岩 | 1 | |
| 14区 | C-11 | 11 | 碎片 | 黑色安山岩 | 1 | | 14区 | C-11 | 76 | 剥片 | 黑色安山岩 | 1 | |
| 14区 | C-11 | 12 | 碎片 | 黑色安山岩 | 1 | | 14区 | C-11 | 77 | 碎片 | 黑色安山岩 | 1 | |
| 14区 | C-11 | 13 | 岩片 | | 1 | | 14区 | C-11 | 78 | 岩片 | | 1 | |
| 14区 | C-11 | 14 | 剥片 | 黑色頁岩 | 5 | | 14区 | C-11 | 79 | 碎片 | 黑色安山岩 | 1 | |
| 14区 | C-11 | 15 | 碎片 | 黑色安山岩 | 1 | | 14区 | C-11 | 80 | 碎片 | 黑色安山岩 | 1 | |
| 14区 | C-11 | 16 | 碎片 | 黑色安山岩 | 1 | | 14区 | C-11 | 81 | 剥片 | 黑色頁岩 | 5 | |
| 14区 | C-11 | 17 | 碎片 | 黑色安山岩 | 1 | | 14区 | C-11 | 82 | 碎片 | 黑色安山岩 | 1 | |
| 14区 | C-11 | 18 | 剥片 | 黑色安山岩 | 1 | | 14区 | C-11 | 83 | 岩片 | | 1 | |
| 14区 | C-11 | 19 | 碎片 | 黑色安山岩 | 1 | | 14区 | C-11 | 84 | 碎片 | 黑色安山岩 | 1 | |
| 14区 | C-11 | 20 | 碎片 | 黑色安山岩 | 1 | | 14区 | C-11 | 85 | 岩片 | | 1 | |
| 14区 | C-11 | 21 | 碎片 | 黑色安山岩 | 1 | | 14区 | C-11 | 86 | 碎片 | 黑色安山岩 | 1 | |
| 14区 | C-11 | 22 | 剥片 | 黑色安山岩 | 1 | | 14区 | C-11 | 87 | 剥片 | 黑色安山岩 | 1 | |
| 14区 | C-11 | 23 | 剥片 | 黑色安山岩 | 1 | | 14区 | C-11 | 88 | 剥片 | 黑色安山岩 | 1 | |
| 14区 | C-11 | 24 | 剥片 | 黑色安山岩 | 1 | | 14区 | C-11 | 89 | 剥片 | 黑色安山岩 | 1 | |

第3章 旧石器の調査

旧石器計測表

| 中グ リッド | グリッド | No. | 器種 | 石材 | 重量 | 挿図番号 | 中グ リッド | グリッド | No. | 器種 | 石材 | 重量 | 挿図番号 |
|-----------|------|-----|------|-------|------|------|-----------|------|-----|------|-------|----|------|
| 14区 | C-11 | 90 | 碎片 | 黒色安山岩 | 1 | | 14区 | D-11 | 8 | 剥片 | 黒色安山岩 | 5 | |
| 14区 | C-11 | 91 | 碎片 | 黒色安山岩 | | | 14区 | D-11 | 9 | 碎片 | 黒色安山岩 | 1 | |
| 14区 | C-11 | 92 | 碎片 | 黒色安山岩 | | | 14区 | D-11 | 10 | 碎片 | 黒色安山岩 | 1 | |
| 14区 | C-11 | 93 | 碎片 | 黒色安山岩 | | | 14区 | D-11 | 11 | 碎片 | 黒色安山岩 | 1 | |
| 14区 | C-11 | 94 | 碎片 | 黒色安山岩 | 1 | | 14区 | D-11 | 12 | 碎片 | 黒色安山岩 | 1 | |
| 14区 | C-11 | 95 | 碎片 | 黒色安山岩 | 1 | | 14区 | D-11 | 13 | 剥片 | 黒色安山岩 | 1 | |
| 14区 | C-11 | 96 | 剥片 | 黒色安山岩 | 1 | | 14区 | D-11 | 14 | 剥片 | 黒色安山岩 | 2 | |
| 14区 | C-11 | 97 | 碎片 | 黒色安山岩 | 1 | | 14区 | D-11 | 15 | 碎片 | 黒色安山岩 | 1 | |
| 14区 | C-11 | 98 | 剥片 | 黒色頁岩 | 1 | | 14区 | D-11 | 16 | 碎片 | 黒色安山岩 | 1 | |
| 14区 | C-11 | 99 | 剥片 | 黒色安山岩 | 9 | 31 | 14区 | D-11 | 17 | 剥片 | 黒色安山岩 | 1 | |
| 14区 | C-11 | 100 | 剥片 | 黒色頁岩 | 15 | | 14区 | D-11 | 18 | 礫 | 黒色安山岩 | 1 | |
| 14区 | C-11 | 101 | 碎片 | 黒色安山岩 | 1 | | 14区 | D-11 | 19 | 礫 | | 1 | |
| 14区 | C-11 | 102 | 碎片 | 黒色安山岩 | 1 | | 14区 | D-11 | 20 | 加工剥片 | 黒色安山岩 | 26 | |
| 14区 | C-11 | 103 | 碎片 | 黒色安山岩 | 1 | | 14区 | D-11 | 21 | 碎片 | 黒色安山岩 | 1 | |
| 14区 | C-11 | 104 | 碎片 | 黒色安山岩 | 1 | | 14区 | D-11 | 22 | 碎片 | 黒色安山岩 | 1 | |
| 14区 | C-11 | 105 | 剥片 | 黒色安山岩 | 2 | | 14区 | D-11 | 23 | 剥片 | | 1 | |
| 14区 | C-11 | 106 | 碎片 | 黒色安山岩 | 1 | | 14区 | D-11 | 24 | 碎片 | 黒色安山岩 | 1 | |
| 14区 | C-14 | 38 | | | 1 | | 14区 | D-11 | 25 | 岩片 | | 1 | |
| 14区 | D-08 | 1 | | | 43 | | 14区 | D-11 | 26 | 碎片 | 黒色安山岩 | 1 | |
| 14区 | D-08 | 2 | | | 13 | | 14区 | D-11 | 27 | 碎片 | 黒色安山岩 | 1 | |
| 14区 | D-08 | 3 | | | 3 | | 14区 | D-11 | 28 | 碎片 | 黒色安山岩 | 1 | |
| 14区 | D-08 | 4 | 剥片 | 黒色安山岩 | 2 | | 14区 | D-11 | 29 | 碎片 | 黒色安山岩 | 1 | |
| 14区 | D-08 | 5 | 剥片 | 黒色頁岩 | 2 | 4-1 | 14区 | D-11 | 30 | 碎片 | 安山岩 | 1 | |
| 14区 | D-08 | 5.5 | 剥片 | 黒色安山岩 | 28 | | 14区 | D-11 | 31 | 碎片 | 黒色安山岩 | 1 | |
| 14区 | D-08 | 6 | | | | | 14区 | D-11 | 32 | 剥片 | 黒色安山岩 | 1 | |
| 14区 | D-08 | 7 | 加工剥片 | 黒色頁岩 | 53 | 15 | 14区 | D-11 | 33 | 剥片 | 黒色安山岩 | 1 | |
| 14区 | D-08 | 8 | 剥片 | 黒色頁岩 | 3 | | 14区 | D-11 | 34 | 碎片 | 黒色安山岩 | 1 | |
| 14区 | D-08 | 9 | 礫 | チャート | 51 | | 14区 | D-11 | 35 | 碎片 | 黒色安山岩 | 1 | |
| 14区 | D-08 | 10 | 蔽石 | 頁岩 | 850 | 37 | 14区 | D-11 | 36 | 剥片 | 黒色安山岩 | 1 | |
| 14区 | D-08 | 11 | 剥片 | 黒色頁岩 | 1 | | 14区 | D-11 | 37 | 剥片 | 黒色安山岩 | 1 | |
| 14区 | D-08 | 12 | 剥片 | 黒色頁岩 | 1 | | 14区 | D-11 | 38 | 剥片 | 黒色安山岩 | 1 | |
| 14区 | D-08 | 13 | 加工剥片 | 黒色頁岩 | 17 | | 14区 | D-11 | 39 | 碎片 | 黒色安山岩 | 1 | |
| 14区 | D-08 | 14 | | | 33 | | 14区 | D-11 | 40 | 碎片 | 黒色安山岩 | 1 | |
| 14区 | D-08 | 15 | | | 2 | | 14区 | D-11 | 41 | 碎片 | 黒色安山岩 | 1 | |
| 14区 | D-08 | 16 | | | 1 | | 14区 | D-11 | 42 | 碎片 | 黒色安山岩 | 1 | |
| 14区 | D-08 | 17 | 剥片 | 黒色頁岩 | 5 | 4-2 | 14区 | D-11 | 43 | 碎片 | 黒色安山岩 | 1 | |
| 14区 | D-09 | 1 | 蔽石 | | 1040 | | 14区 | D-11 | 44 | | | | |
| 14区 | D-09 | 2 | 剥片 | 黒色頁岩 | 26 | | 14区 | D-11 | 45 | 碎片 | 黒色安山岩 | 1 | |
| 14区 | D-09 | 3 | 縦長剥片 | 黒色安山岩 | 2 | 4と接合 | 14区 | D-11 | 46 | 碎片 | 黒色安山岩 | 1 | |
| 14区 | D-09 | 4 | 縦長剥片 | 黒色安山岩 | 1 | 3と接合 | 14区 | D-11 | 47 | 碎片 | 黒色安山岩 | 1 | |
| 14区 | D-10 | 1 | 剥片 | 黒色安山岩 | 3 | 10-2 | 14区 | D-11 | 48 | 剥片 | 黒色安山岩 | 1 | |
| 14区 | D-10 | 2 | 石核 | 黒色安山岩 | 92 | 10-6 | 14区 | D-11 | 49 | | | | |
| 14区 | D-10 | 3 | 石核 | 黒色安山岩 | 120 | 10-7 | 14区 | D-11 | 50 | 碎片 | 黒色安山岩 | 1 | |
| 14区 | D-10 | 4 | 剥片 | 黒色安山岩 | 1 | | 14区 | D-11 | 51 | 碎片 | 黒色安山岩 | 1 | |
| 14区 | D-10 | 5 | 剥片 | 黒色安山岩 | 4 | 10-3 | 14区 | D-11 | 52 | 碎片 | 黒色安山岩 | 1 | |
| 14区 | D-10 | 6 | 剥片 | 黒色安山岩 | 1 | | 14区 | D-11 | 53 | 碎片 | 黒色安山岩 | 1 | |
| 14区 | D-10 | 7 | 碎片 | 黒色安山岩 | 1 | | 14区 | D-11 | 54 | 碎片 | 黒色頁岩 | 1 | |
| 14区 | D-10 | 8 | | | 20 | | 14区 | D-11 | 55 | 剥片 | 黒色安山岩 | 1 | |
| 14区 | D-10 | 9 | 剥片 | 黒色安山岩 | 1 | | 14区 | D-11 | 56 | 碎片 | 黒色安山岩 | 1 | |
| 14区 | D-10 | 10 | 碎片 | 黒色安山岩 | 1 | | 14区 | D-11 | 57 | 碎片 | 黒色安山岩 | 1 | |
| 14区 | D-10 | 11 | 碎片 | 黒色安山岩 | 1 | | 14区 | D-11 | 58 | 碎片 | 黒色安山岩 | 1 | |
| 14区 | D-10 | 12 | ナイフ | 黒色安山岩 | 5 | 1 | 14区 | D-11 | 59 | 碎片 | 黒色安山岩 | 1 | |
| 14区 | D-10 | 13 | 碎片 | 黒色安山岩 | 1 | | 14区 | D-11 | 60 | 碎片 | 黒色安山岩 | 1 | |
| 14区 | D-10 | 14 | 剥片 | 黒色安山岩 | 16 | | 14区 | D-11 | 61 | 碎片 | 黒色安山岩 | 1 | |
| 14区 | D-10 | 15 | 剥片 | 黒色安山岩 | 14 | | 14区 | D-11 | 62 | 剥片 | 黒色安山岩 | 1 | |
| 14区 | D-10 | 16 | 剥片 | 黒色安山岩 | 39 | | 14区 | D-11 | 63 | 碎片 | 黒色安山岩 | 1 | |
| 14区 | D-10 | 17 | 剥片 | 黒色頁岩 | 27 | | 14区 | D-11 | 64 | 碎片 | 黒色安山岩 | 1 | |
| 14区 | D-10 | 18 | 剥片 | 黒色安山岩 | 1 | | 14区 | D-11 | 65 | 碎片 | 黒色安山岩 | 1 | |
| 14区 | D-11 | 1 | 蔽石 | 安山岩 | 960 | 39 | 14区 | D-11 | 66 | 剥片 | 黒色安山岩 | 1 | |
| 14区 | D-11 | 2 | 剥片 | 黒色頁岩 | 40 | | 14区 | D-11 | 67 | 碎片 | 黒色安山岩 | 1 | |
| 14区 | D-11 | 3 | 剥片 | 黒色安山岩 | 37 | 11-2 | 14区 | D-11 | 68 | 碎片 | 黒色安山岩 | 1 | |
| 14区 | D-11 | 4 | 剥片 | 黒色安山岩 | 7 | | 14区 | D-11 | 69 | 碎片 | 黒色安山岩 | 1 | |
| 14区 | D-11 | 5 | 剥片 | 黒色安山岩 | 9 | | 14区 | D-11 | 70 | 剥片 | 黒色安山岩 | 1 | |
| 14区 | D-11 | 6 | 剥片 | 黒色安山岩 | 5 | | 14区 | D-11 | 71 | 碎片 | 黒色安山岩 | 1 | |
| 14区 | D-11 | 7 | 剥片 | 黒色安山岩 | 1 | | 14区 | D-11 | 72 | 碎片 | 黒色安山岩 | 1 | |

第2節 調査の概要

旧石器計測表

| 中グリッド | グリッド | No. | 器種 | 石材 | 重量 | 挿図番号 | 中グリッド | グリッド | No. | 器種 | 石材 | 重量 | 挿図番号 |
|-------|------|-----|------|-------|------|------|-------|------|-----|------|--------|------|------|
| 14区 | D-11 | 73 | 剥片 | 黒色安山岩 | 1 | | 14区 | J-13 | 4 | 剥片 | 黒色安山岩 | 15 | |
| 14区 | D-11 | 74 | 碎片 | 黒色安山岩 | 1 | | 14区 | J-13 | 5 | 剥片 | 黒色安山岩 | 10 | |
| 14区 | D-11 | 75 | 剥片 | 黒色安山岩 | 1 | | 14区 | J-13 | 6 | 剥片 | 黒色頁岩 | 24 | |
| 14区 | D-11 | 76 | 剥片 | 黒色安山岩 | 1 | | 14区 | J-13 | 7 | 礫 | | 10 | |
| 14区 | D-11 | 77 | 剥片 | 黒色安山岩 | 1 | | 14区 | J-13 | 8 | 剥片 | チャート | 2 | |
| 14区 | D-11 | 78 | 碎片 | 黒色安山岩 | 1 | | 14区 | J-13 | 9 | 剥片 | 黒色安山岩 | 1 | |
| 14区 | D-11 | 79 | 碎片 | 黒色安山岩 | 1 | | 14区 | J-13 | 10 | 礫 | | 12 | |
| 14区 | D-11 | 80 | 碎片 | 黒色安山岩 | 1 | | 14区 | J-13 | 11 | 礫 | | 8 | |
| 14区 | D-11 | 81 | 碎片 | 黒色安山岩 | 1 | | 14区 | J-13 | 12 | 剥片 | 黒色安山岩 | 31 | |
| 14区 | D-11 | 82 | 碎片 | 黒色安山岩 | 1 | | 14区 | J-13 | 13 | 剥片 | 黒色安山岩 | 1 | |
| 14区 | D-11 | 83 | 碎片 | 黒色安山岩 | 1 | | 14区 | J-13 | 14 | ナイフ | 頁岩 | 9 | 2 |
| 14区 | D-11 | 84 | 碎片 | 黒色安山岩 | 1 | | 14区 | J-13 | 15 | 礫 | | 17 | |
| 14区 | D-11 | 85 | 碎片 | 黒色安山岩 | 1 | | 14区 | J-13 | 16 | 剥片 | 黒曜石 | 1 | |
| 14区 | D-11 | 86 | 碎片 | 黒色安山岩 | 1 | | 14区 | J-13 | 17 | 剥片 | チャート | 1 | |
| 14区 | D-11 | 87 | 剥片 | 黒色安山岩 | 1 | | 14区 | J-13 | 18 | 礫 | | 1 | |
| 14区 | D-11 | 88 | 碎片 | 黒色安山岩 | 1 | | 14区 | J-13 | 19 | 剥片 | 黒色安山岩 | 7 | |
| 14区 | D-11 | 89 | 碎片 | 黒色安山岩 | 1 | | 14区 | J-13 | 20 | 礫 | | 24 | |
| 14区 | D-11 | 90 | 碎片 | 黒色安山岩 | 1 | | 14区 | J-13 | 21 | 礫 | | 1 | |
| 14区 | D-11 | 91 | 碎片 | 黒色安山岩 | 1 | | 14区 | J-13 | 22 | 礫 | | 4 | |
| 14区 | D-11 | 92 | 剥片 | 黒色安山岩 | 1 | | 14区 | J-13 | 23 | 剥片 | 安山岩 | 8 | |
| 14区 | D-11 | 93 | 碎片 | 黒色安山岩 | 1 | | 14区 | J-13 | 24 | 礫 | | 4 | |
| 14区 | D-11 | 94 | 剥片 | 黒色安山岩 | 1 | | 13区 | Q-09 | 1 | 礫 | | 12 | |
| 14区 | D-11 | 95 | 剥片 | | 2 | | 13区 | R-08 | 1 | 剥片 | 黒色頁岩 | 72 | 28 |
| 14区 | D-11 | 96 | 剥片 | 黒色安山岩 | 14 | 11-1 | 13区 | R-08 | 2 | 礫 | | 7 | |
| 14区 | D-11 | 97 | 剥片 | 安山岩 | 1 | | 13区 | R-09 | 1 | 礫 | | 15 | |
| 14区 | D-11 | 98 | 剥片 | 黒色安山岩 | 2 | | 13区 | R-12 | 1 | 礫 | チャート | 7 | |
| 14区 | D-11 | 99 | 剥片 | 黒色安山岩 | 2 | 10-5 | 13区 | S-08 | 1 | 碎片 | 黒曜石 | 2 | |
| 14区 | D-11 | 100 | 縦長剥片 | 黒色安山岩 | 38 | 30 | 13区 | S-11 | 1 | 敲石 | 安山岩 | 311 | 36 |
| 14区 | D-11 | 101 | ナイフ | 黒色安山岩 | 38 | 3 | 13区 | T-07 | 1 | 加工剥片 | 黒色安山岩 | 50 | 32 |
| 14区 | D-11 | 102 | 剥片 | 黒色安山岩 | 2 | 10-4 | 13区 | T-07 | 2 | 碎片 | 黒色安山岩 | 2 | |
| 14区 | D-11 | 103 | 剥片 | 黒色安山岩 | 1 | | 13区 | T-07 | 3 | | | 2 | |
| 14区 | D-11 | 104 | 剥片 | 黒色安山岩 | 1 | | 13区 | T-07 | 4 | 碎片 | チャート | 2 | |
| 14区 | D-11 | 105 | 剥片 | 黒色安山岩 | 1 | | 13区 | T-07 | 5 | 加工剥片 | 黒曜石 | 2 | |
| 14区 | D-11 | 106 | 碎片 | 黒色安山岩 | 1 | | 13区 | T-07 | 6 | | | 1 | |
| 14区 | D-11 | 107 | 碎片 | 黒色安山岩 | 1 | | 13区 | T-07 | 7 | 礫 | 石英 | 24 | |
| 14区 | D-11 | 108 | 碎片 | 黒色安山岩 | 1 | | 13区 | T-07 | 8 | 剥片 | 黒色頁岩 | | 9-3 |
| 14区 | D-11 | 109 | 碎片 | 黒色安山岩 | 1 | | 13区 | T-07 | 9 | 剥片 | 黒色頁岩 | 187 | 9-1 |
| 14区 | D-11 | 110 | 碎片 | 黒色安山岩 | 1 | | 13区 | T-07 | 10 | 縦長剥片 | 黒色頁岩珪化 | 69 | 21 |
| 14区 | D-11 | 111 | 碎片 | 黒色安山岩 | 1 | | 13区 | T-07 | 11 | 剥片 | 黒色頁岩珪化 | 159 | 5-3 |
| 14区 | D-11 | 112 | 碎片 | 黒色安山岩 | 1 | | 13区 | T-07 | 12 | 礫 | | | |
| 14区 | D-12 | 1 | 礫 | チャート | 23 | | 13区 | T-07 | 13 | 碎片 | | | |
| 14区 | E-12 | 1 | 礫 | チャート | 10 | | 13区 | T-07 | 14 | 剥片 | 片岩 | | |
| 14区 | E-12 | 2 | 礫 | チャート | 3 | | 13区 | T-07 | 15 | 剥片 | 黒色頁岩 | 6 | |
| 14区 | E-12 | 3 | 礫 | | 4 | | 13区 | T-08 | 1 | 剥片 | 黒色安山岩 | 23 | 24 |
| 14区 | E-12 | 4 | 礫 | | 20 | 5と接合 | 13区 | T-08 | 2 | 剥片 | 黒色頁岩珪化 | 34 | |
| 14区 | E-12 | 5 | 礫 | | 8 | 4と接合 | 13区 | T-08 | 3 | 剥片 | 黒色頁岩珪化 | 1 | |
| 14区 | E-12 | 6 | 礫 | 頁岩 | 27 | | 13区 | T-08 | 4 | 剥片 | 黒色頁岩 | 151 | 7 |
| 14区 | E-12 | 7 | | | | | 13区 | T-08 | 5 | 剥片 | 黒色安山岩 | 1 | |
| 14区 | E-12 | 8 | 礫 | | 7 | | 13区 | T-08 | 8 | | | 41 | |
| 14区 | E-12 | 8.5 | | | 5 | | 13区 | T-08 | 12 | | | 11 | |
| 14区 | F-14 | 1 | 礫 | 安山岩 | 3600 | | 13区 | T-08 | 13 | | | 1 | |
| 14区 | F-14 | 2 | 礫 | 石英 | 26 | | 13区 | T-08 | 14 | | | 23 | |
| 14区 | G-13 | 1 | 剥片 | 黒色頁岩 | 2 | | 13区 | T-09 | 1 | | | 1 | |
| 14区 | G-14 | 1 | 縄文剥片 | | 1 | | 13区 | T-09 | 2 | 礫 | チャート | 15 | |
| 14区 | G-14 | 2 | 礫 | 片岩 | 6 | | 13区 | T-09 | 3 | 敲石 | 安山岩 | 1700 | |
| 14区 | G-14 | 3 | 剥片 | 黒色安山岩 | 1 | | 13区 | T-09 | 4 | 礫 | | 19 | |
| 14区 | G-14 | 4 | 礫 | | 15 | | | | | | | | |
| 14区 | G-14 | 5 | 加工剥片 | 黒色頁岩 | 22 | | | | | | | | |
| 14区 | G-14 | 6 | 礫 | 安山岩 | 2600 | | | | | | | | |
| 14区 | H-12 | 1 | 剥片 | | 4 | | | | | | | | |
| 14区 | H-14 | 1 | 礫 | チャート | 16 | | | | | | | | |
| 14区 | H-14 | 2 | | | 17 | | | | | | | | |
| 14区 | J-13 | 1 | 礫 | 安山岩 | 4100 | | | | | | | | |
| 14区 | J-13 | 2 | 礫 | 安山岩 | 2600 | | | | | | | | |
| 14区 | J-13 | 3 | | 安山岩 | 710 | | | | | | | | |

第3章 旧石器の調査

削器 (第429図-2・3) 総数2点と少なく、1点は幅広ではあるが鋭角な側縁を持つために、あるいは、ナイフ形石器に分類可能な資料である。石材は黒色安山岩である。もう1点は、背面の稜が高いために側縁の調整がやや鈍角で、ナイフ形石器の刃部とは考えにくい資料である。石材は黒色頁岩である。

クサビ型石器 (第429図-4) 両端に細かな調整がいくつも加えられており、石材は黒色安山岩である。典型的な資料ではなく、あるいは加工の痕跡のある石器とも考えられる。

加工痕ある剥片、使用痕ある剥片、剥片 (第429図-7~14、第430~431図-1~34) 本遺跡で最も多い器種である加工痕ある剥片、使用痕ある剥片、剥片の石材は、大部分が黒色頁岩と黒色安山岩である。長幅比がほぼ等しい寸詰まりの幅広剥片や横長剥片も多いが、図化している資料の大半は、形状は不揃いであるが打面部分が広い縦長剥片である。また、背面に残されている剥離面の観察から、打面側からの同一方向への剥離が多いことがわかる。つまり、両設やいくつもの打面を設定する複設の石核を準備するのではなく、単設の打面を設定しての比較的単純な剥離作業が主体であったと考えられる。

石核 (第431図-35) 数は少ないものの、石器製作技術を観察する上で重要な石核は9点出土しており、そのうちで図化した単独資料 (第431図-35) は、小型の横長剥片を剥離したもので、石材は黒色頁岩である。他の資料も同様に横長剥片を剥離したものと、単設の打面をもつ縦長剥片を剥離した石核などである。

敲石 (第431図-36~40) 石器製作に最も必要な道具のひとつである敲石は、棒状の楕円礫の両端、ないしは一端に敲打痕が残されている資料である。

このように石器組成のなかで、ナイフ形石器などの主要石器の占める割合は約0.5%と低く、石器製作跡と考えられるものの、他の群馬のAT下位の遺跡と比較しても極端に低い。

石材の特徴 出土石器全体の石材としては、黒色安山岩が343点と最も多く、占める割合は約57%である。次に128点の黒色頁岩 (約21%) である。以下、安山岩22点 (約4%)、チャート18点 (約3%)、頁岩18点 (約3%)、黒曜石5点 (約1%)、珪質頁岩1点 (約0.2%) の順である。

その他の特徴的な遺物 この他に、正式な鑑定を受けた訳ではないので強調できないが、形態からは石器とは呼べないものの、磁石につく観察結果からみて磁鉄鉱と考えられる鉄鉱石 (第429図-6) が1点出土している。小形ながら、礫の表皮部分がほぼ完全に存在しており、鈍い光沢をもつ。重量的にも見た目の大きさよりもかなり重く、重量感がある資料である。自然の磁鉄鉱そのものである可能性も高く、餅鉄と呼称されるものと考えられる。出土地点が石器集中部分に近く、他の石器との深さ (標高値) もほぼ同じであり、周辺に後世の遺構もからんでいないことから、旧石器時代の遺物と考えて間違いないと言える。遺跡から出土した鉄鉱石関係の資料に詳しい歴史民俗博物館の田口勇教授らのX線CT法や電子顕微鏡分析法を利用した研究 (田口他 1990) を参考にすると、発掘調査を通じての考古資料としての磁鉄鉱の出土で最も古いと考えられるものは、縄文時代晩期の遺跡からの出土が群馬県安中市の天神原遺跡 (大工原他 1994)、桐生市の千網谷戸遺跡、新潟県館ノ内遺跡 (田中 1992)、長野県円光房遺跡 (原田他 1990)、青森県泉山遺跡・同福泉遺跡・同五月女菴遺跡 (山田 1990) など、東北地方から中部地方にかけての何か所かで確認されているものの、旧石器時代の資料としては本遺跡が現時点で最も古い出土事例と考えられる。

接合資料 本遺跡での接合資料 (第432図~第440図) としては、剥片剥離工程が把握できる資料が13例50点であり、接合率としては約8%である。この数値は群馬のAT下位の遺跡の接合率としては低い部類のものである。さらに、接合事例の様子から見て、原石面が剥片剥離作業面の背面に大きく残存する資料が多いことから、打面の移動はそれほど頻繁に行われずに、作業面が比較的固定されていたものと考えられる。

剥片剥離工程 石器群の様相を知る上で重要な剥片剥離工程は、多数の石核や剥片、それに接合資料の

様子から大きく2つに分けられる。ひとつは、縦長剥片を連続して剥離する工程で、両側縁がほぼ平行な石刃はこの工程で剥離される。石材には黒色頁岩が主に使用される。接合資料1、5、8が相当し、石器群の主体を占める資料である。もうひとつは、周縁を打面として、周辺から中央に向かって横長剥片を剥ぎ取る事例であり、石材は黒色安山岩に偏る傾向が見られる。接合資料10が相当するが、資料全体に占める割合も低く、僅かな剥片にその痕跡が認められる程度でもある。

石器群の時期 石器群の時期判断は、主要な石器であるナイフ形石器の形状が平坦剥離に限定された尖刃形態であることや、剥片剥離工程の内容などから、石器組成の中に磨製石斧が存在しないものの、Ⅸ層段階の古い時期と考えられ、いわゆる「環状ブロック群」が認められることなどからも、群馬編年のⅠ期（麻生・大工原）の第1段階に想定される。

第3節 出土石器群のまとめ

従来、群馬県内での旧石器時代の遺跡の分布は、大間々扇状地や赤城南麓から西麓にかけての東毛地域に集中している。それに対して、榛名山南麓での旧石器時代は近年にいくつかの遺跡の存在が知られてきているものの、東毛に比べて極端に少ない。これについては、活発に活動を続ける浅間山から噴出されたテフラの堆積による影響が考えられる。つまり、多量に、かつ頻繁に降下・堆積するテフラの影響により、地域の植生や動物の生息環境に大きな変化が生じ、そのために人間集団の行動形態にも大きな変化、つまりこの地域での積極的な活動にダメージを与えるような現象を生じさせたものと考えられる。このような生活環境のかかえる問題から遺跡数も、他地域と比較しておのずと減少する傾向にあったと想定される。

だが、近年、この榛名山麓周辺でも発見される遺跡の数が僅かだが増加している。特に、南麓での白川傘松遺跡と同時期の北陸新幹線建設関連で調査されたものが多く、しかもその大半がAT下位の石器群であるのが大きな特徴である。つまり、浅間山の活動がそれほど活発でない時期に相当し、噴出物の影響が比較的少なかったと考えられるからである。では、個々の遺跡についてみてみることにする。

箕郷町和田山古墳群は榛名白川の右岸の尾根状台地に位置し、白川傘松遺跡と比高約30mの谷を隔てている。出土層位はAT下位の暗褐色粘質土中で、総数十数点と点数が少ないものの、黒曜石を主体とするナイフ形石器、搔器、削器などが2ブロックに分かれて出土しており、ほぼ主要石器を主体とする組成である。現在、整理作業中であるが、時期的にはⅠ期の第3段階に想定される。

榛名町白岩民部遺跡では、AT下位の暗色帯（黒色帯）から石器約700点が出土しており、遺物の広がりには直径30mの範囲に環状に分布する、白川傘松遺跡と同様のいわゆる「環状ブロック群」である。遺物分布の濃淡が明瞭で、分布密度の高い集中部（直径5～10mの範囲）が1ヶ所、北側に2ヶ所あり、分布密度の低い集中部（直径1～3mの範囲）がその間を埋めるように分布している。石器組成でも、白川傘松遺跡と同様に、ナイフ形石器などの主要器種の数少なく、剥片が主体を占める石器製作跡である。石材では黒色頁岩、黒色安山岩が多く、長野県和田峠産の黒曜石が僅かに出土している。和田山古墳群と同様に、現在整理作業中であるが、時期的にはⅠ期の第1段階に想定される。

同町三ツ子沢中遺跡からは、As-MP下位より約600点の石器が出土しているが、これまでのAT下位の時期の石器群とやや様相が異なっており、現在も整理作業中であることから、Ⅰ期に属すると想定されるものの詳細な編年的位置付けは本報告書の刊行を待ちたい。

同町白岩浦久保遺跡は白川傘松遺跡のやや西側に位置し、As-MP下位の暗色帯（おそらくはAT下位か）から使用痕をもつ小形石刃が1点出土している。時期的にはⅠ期の第3段階に想定される。

第3章 旧石器の調査

このように、AT下位の石器群が多いのは群馬県内の他地域遺跡の特徴と同様であり、石材も利根川を中心とする在地系の黒色頁岩や黒色安山岩を多用する傾向が顕著である。白川傘松遺跡も同様の特徴を持っており、群馬のAT下位の石器群、つまりI期に属する典型的な資料と言える。ただ、縦長剥片の占める割合がやや多いことなどの特徴が認められることから、I期の中でも古い第1段階から第2段階への移行期にあたるものとも考えられる。(麻生敏隆)

参考文献

田口勇・斉藤努 1989 『鉄の歴史』 アメス出版

笠懸野岩宿文化資料館・岩宿フォーラム実行委員会編 1993 『第1回岩宿フォーラム・シンポジウム 環状ブロック群 予稿集』

麻生敏隆・大工原豊 1994 「I期 - AT降灰以前のナイフ形石器文化-」 『第2回岩宿フォーラム・シンポジウム 群馬の岩宿時代の変遷と特色 予稿集』 笠懸野岩宿文化資料館・岩宿フォーラム実行委員会

大工原豊編 1994 『中野谷地区遺跡群』 安中市教育委員会

麻生敏隆 1997 「群馬県の最近の旧石器時代遺跡調査動向」 『旧石器考古学』55 旧石器文化談話会

第4章 調査の成果とまとめ



第1節 出土土器と住居址の相対的時間の推移について

1 出土土器の時期区分（付図8）

本遺跡出土の土器は、前期中葉と後葉の土器、中期中葉から中期後葉の土器である。住居遺構が少なく出土量の少ない前期の土器を除いて、住居に伴って多量に出土している中期の土器について、遺跡内における相対時期としてⅥ期に区分した。本稿では、遺跡内の住居に時間的序列を付けるために土器を時期区分した。そのため個々の土器について、本地域の主体となる土器と他地域からの搬入・模倣土器等について細かな系統の変遷で見るのではなく、住居から出土している土器を一括して土器の特徴をまとめて見ることで時期区分をした。

Ⅰ期 爪形を多用した文様施文の土器や、沈線文を半隆起させて文様を描く土器。いわゆる勝坂式土器・阿玉台式土器・焼町土器類型に相当する時期。

Ⅱ期 口縁部文様帯には、連続コの字文が施文され、膨らみを持つ中空突起が付けられる。頸部には無文帯を持ち、胴部文様は、懸垂文等が施文されるタイプの土器。口縁部文様帯は、隆線で区画された中に渦巻き状の突起が貼付される。口縁部に把手がつけられるものも多い。頸部に無文帯を持つ。胴部文様は、懸垂文、クランク文等があるタイプの土器。口縁部に無文帯を持ち、頸部に文様帯を区画する横位の沈線や隆線を持ち、地文は、撚糸文や条線が施文されるタイプの土器等がある。いわゆる三原田式土器や加曾利E式土器の古い段階に相当する時期。

Ⅲ期 口縁部と頸部、胴部に文様帯が区画される。口縁部文様は、半円形の区画内に沈線や縄文が施文される。半円形の区画の交点には、渦巻き状の突起を持つ。頸部文様は、Ⅱ期と同様に区画された中を縦位や波状の沈線が施文される。地文に縄文を施文するものもある。胴部文様は、懸垂文や波状文がある。地文は、縄文、条線、撚糸文がある。加曾利E式土器の古から中段階に相当する時期。

Ⅳ期 口縁部文様帯と胴部文様帯に分かれる。頸部文様帯は消失する。口縁部文様帯では、半円状・楕円形の区画を作る。区画内を沈線や縄文が充填する。区画間の交点に渦巻きを施文。胴部文様は、懸垂文が施文されるタイプの土器。口縁部文様帯と胴部文様帯に連弧文が施文されるタイプの土器もある。地文は、縄文や条線、綾杉状の沈線等がある。加曾利E式土器の新段階に相当する時期。

Ⅴ期 口縁部文様帯と胴部文様帯に分かれる。口縁部文様帯の半円状・楕円の区画は、連続するようになる。前段階の区画間の渦巻きは、本段階になると連続して施文されるようになる。胴部文様も懸垂文が施文されるが、無文帯の部分が多くなる。胴部文様帯に隆帯で渦巻き文を描く土器もある。地文は、縄文が多く施文される。加曾利E式土器の新段階に相当する時期。

Ⅵ期 口縁部に無文帯を持ち胴部文様帯が主体となる。口縁部には、橋状把手が付けられる。胴部文様も細い沈線や微隆起線で描かれる。加曾利E式土器の新段階から終末段階に相当する時期。

2 住居の時期区分と集落の構成（第441・442図）

前項で時期区分した土器に検出された住居を割り当てて、集落の変遷を概観してみたい。住居の時期決定については、炉体土器や埋設土器を第一に、これらの土器がない場合には、床面出土の完形に近い土器、出土割合の多い土器を基準に時期区分した。（P.682-683の表参照）

本遺跡の住居の配置は、挿図では別々に載せてあるが、Ⅰ地区とⅡ地区が東西に繋がる。これを見ると遺跡の立地する台地の東西に住居が作られる。集落の中央部は、土坑や配石遺構が作られ、住居の空白地となっている様子が分かる。結果的にこのような形になったのであるが、これを各時期別に住居を分けると集落内

での土地利用に差があることが分かった。

I期の住居 I地区1、II地区23、25号住居。本遺跡の立地する台地上の東西斜面近くに住居が作られる。軒数は、少ない。

II期の住居 I地区2、4、6、11、16、18、20、22、80、II地区2、4、22、27号住居。住居の主体は、遺跡の西側の傾斜変換点から東側の平坦面に多くみられる。台地の東側にも少数ある。同時期の重複した住居があることからII期の住居については、二時期になると考えられる。

III期の住居 I地区3、7、8、13、15、21、26、II地区24、34号住居。本時期の主体も遺跡西側に多く、東側に少ない。

IV期の住居 I地区5、9、10、12、14、17、25、78、II地区12、14、15、18、20、26、28、31、35、36号住居。本遺跡の住居数が最も多くなる時期である。住居は、I～III期に比べ弧のやや内側に作られるようになる。I地区では、重複する住居は少ないがII地区では重複が多いことからさらに細分の可能性が考えられる。

V期の住居 I地区23、72、77、II地区7、8、10、13、16、17、19、21、29、30、32号住居。I地区、II地区とも台地の内側に作られる。住居軒数は、II地区に多い。IV期の住居より内側に住居が作られる傾向にある。柄鏡形の住居が出現する。

VI期の住居 I地区24、II地区1、5、6、9号住居。この時期になると、V期に比べ住居数が少なくなる。本遺跡の弧状に広がる住居群の中で内側に住居が展開するようになる。

I期では台地の縁辺部に数軒作られる。住居以外の土坑も少ないことから、遺跡も小規模で集落という形態よりは、キャンプサイト的な遺跡と考えられる。

本遺跡で集落として、土地の利用形態に規則性が見られるのは、II期以降であろう。II期になると、台地の西側にまとまって住居が作られるようになる。また、中央部に空間を設けて東側にも住居が作られていることから、集落内に広場的空間を意識している様子が伺える。さらに、III期においても住居の主体を台地の西側におきながらも東側にも住居を作っていることから中央広場を意識した集落の構成である。IV期では、中央の広場に相対して東西に住居が作られる。東側では、土地が広く空いているにもかかわらず住居の重複が多く見られる。V期では、台地の東南に住居の主体が移動する。この時期、柄鏡形住居の出現とともに中央の広場には、配石遺構等が作られる。集落全体から見ると北西方向に空間が広がるようになる。続いてVI期では、遺跡の東よりの東南と北東に住居が作られ、南西方向に空間がひろがる。

以上のように、本遺跡の集落は、立地する台地の東側から西側に移り規模を拡大、縮小していく様子が見て取れた。今回、住居以外の集落施設については、時期を細分検討することができなかったが、今後これらの施設をあわせて検討することで、集落の構成と変遷をより詳細にすることができると考え、今後の課題としたい。

I 地区の住居時期区分表

| | I 期 | II 期 | III 期 | IV 期 | V 期 | VI 期 |
|-------|------|------|-------|------|-----|------|
| 1 住 | ■ | | | | | |
| 2 住 | | ■ | | | | |
| 3 住 | | | ■ | | | |
| 4 住 | | ■ | ■ | | | |
| 5 住 | | | ■ | | | |
| 6 住 | ■ | ■ | | | | |
| 7 住 | | | ■ | ■ | | |
| 8 住 | | ■ | ■ | ■ | | |
| 9 住 | | | ■ | ■ | | |
| 10 住 | | | | ■ | | |
| 11 住 | | ■ | ■ | | | |
| 12 住 | | | | ■ | | |
| 13 住 | | ■ | ■ | ■ | | |
| 14 住 | | | ■ | ■ | | |
| 15 住 | | | ■ | ■ | | |
| 16 住 | | ■ | | | | |
| 17 住 | | | | ■ | ■ | |
| 18 住 | | ■ | ■ | ■ | | |
| 19 住 | 前期中葉 | | | | | |
| 20 住 | | ■ | ■ | ■ | | |
| 21 住 | | | ■ | ■ | | |
| 22 住 | | ■ | ■ | | | |
| 23 住 | | | | ■ | ■ | |
| 24 住 | | | | | ■ | ■ |
| 25 住 | | | | ■ | ■ | |
| 26 住 | | ■ | ■ | | | |
| 27 住 | 前期後葉 | | | | | |
| 72 住 | | | | | ■ | |
| 77 住 | | | | ■ | ■ | |
| 78 住 | | | | ■ | | |
| 80 住 | | ■ | ■ | ■ | | |
| 94 住 | | | | | ■ | ■ |
| 136 住 | | ■ | | | | |

凡例

- 埋設土器や床面出土土器の時期
- 覆土中から主体となって出土している土器の時期
- 覆土中から出土している量の少ない土器の時期

II地区・町道拡幅部の住居時期区分表

| | I期 | II期 | III期 | IV期 | V期 | VI期 |
|---------|----|-----|------|-----|----|-----|
| 1住 | | | | | 斜線 | 黒 |
| 2住 | | | | | 斜線 | |
| 4住 | | | | | 斜線 | |
| 5住 | | | | | | 斜線 |
| 6住 | | | | | 斜線 | 斜線 |
| 7住 | | | | | 斜線 | |
| 8住 | | | | | 斜線 | |
| 9住 | | | | 点線 | 斜線 | 斜線 |
| 10住 | | | | | 黒 | 斜線 |
| 11住 | | | | | 斜線 | |
| 12住 | | | | 黒 | 点線 | 点線 |
| 13住 | | | | 斜線 | 斜線 | |
| 14住 | | | | 黒 | | |
| 15住 | | | | 点線 | | |
| 16住 | | | | 点線 | 黒 | |
| 17住 | | | | 点線 | 黒 | 点線 |
| 18住 | | | 点線 | 斜線 | 点線 | |
| 19住 | | | | 点線 | 黒 | 点線 |
| 20住 | | | | 斜線 | | |
| 21住 | | | | 点線 | 黒 | 点線 |
| 22住 | 点線 | 斜線 | | | | |
| 23住 | 点線 | 点線 | | | | |
| 24住 | | | 黒 | 斜線 | | |
| 25住 | 斜線 | | | | | |
| 26住 | | | | 黒 | 点線 | |
| 27住・29住 | 斜線 | | | 斜線 | 斜線 | |
| 28住 | | | | 斜線 | | |
| 30住 | | | | 斜線 | 黒 | 斜線 |
| 31住 | | | | 黒 | | |
| 32住 | | | | 斜線 | 黒 | |
| 34住 | | | 黒 | 斜線 | 斜線 | |
| 35住 | | 点線 | | 黒 | 点線 | 点線 |
| 36住 | | | | 斜線 | 斜線 | |
| 町道3住 | | | | 斜線 | 斜線 | |
| 町道6住 | | 斜線 | 黒 | 斜線 | | |
| 町道7住 | | | | 斜線 | 斜線 | |

第2節 出土遺物の統計的傾向

1 石器の石材使用傾向

白川傘松遺跡から出土した石器のうち、出土量が多いものとしては、打製石斧、磨製石斧、磨・凹・敲石、スクレイパー、石匙、石鏃、石棒、台石、石皿・多孔石がある。これらの石器について、石器の用途器種と石材の関係については、密接な関係が認められる。そこで、代表的な器種に用いられる石材について概観していくことにする。

打製石斧 打製石斧の用途から堅めの薄く割れる性質の石材が多く用いられる傾向にある。このうち黒色頁岩、硬質頁岩、珪質頁岩、頁岩などで全体の5割を占める。頁岩系の石材に次いで安山岩系の石材多い。資料個体数は、932である。

磨製石斧 打製石斧とは異なり、石斧の製作工程に於いて打撃を加えて加工する部分が比較的少ないことから丈夫で比重があり、滑らかな表面を得やすい石材が用いられている。玄武岩質、蛇紋岩質の石材が多く使われている。資料個体数は、54個である。

磨・凹・敲石 この器種では、磨石として使用した後凹石や敲石として転用されたり、逆の場合もあり、厳密に区別できないものを一括してまとめた。粗粒輝石安山岩が全体の9割以上を占める。その他緑色片岩、角閃石安山岩がある。資料個体数は、679個である。

スクレイパー 石器の用途はナイフに類する使用方法と考えられることから割れ口が鋭く薄く割れる石材が多用される。石匙と用途は似るためか黒色頁岩が7割を占める。資料個体数は、196個体である。

石匙 スクレイパーと同じくナイフに類する使用方法が考えられる。スクレイパーが不定形な剥片を使用しているのに対して、石匙は、定形である。このことから、スクレイパーとは若干異なる石材を使用している。黒色頁岩が約7割であるのは、スクレイパーと同様であるが、黒曜石やチャート等のガラス質の石材をより選択的に使用している点でスクレイパーと異なる性格を持っていると考える。資料個体数は、26個である。

石鏃 用途から硬く鋭い割れ口を持つ石材が用いられる。黒曜石が約5割を占め、その他黒色安山岩、黒色頁岩、チャート等である。黒曜石の比率が高く、黒曜石を除くと石匙とほぼ同じような石材を使用していることが分かる。資料個体数は、95個である。

石棒 石器の加工が磨製によるものであることから、比較的研磨しやすい石材を使用している。緑色片岩とデイサイトが比較的多い。緑色片岩は、三波川水系のものと思われ、石棒の石材に比較的多く使用されている。資料個体数は、16個である。

台石 比較的大型のもので、住居床面に据え付けられて使用されたものが多い。摩擦が多く、扁平な面が得やすく加工しやすい石材が使用されている。粗粒輝石安山岩が7割と大部分を占める。その他、角閃石安山岩が25パーセントと多い。資料個体数は、119個である。

石皿・多孔石 台石と同様に平らな摩擦面が多く取れる加工しやすい石材が多く使用されている。粗粒輝石安山岩と角閃石安山岩で9割を占める。資料個体数は、186個である。

2 石材の石器使用傾向

遺跡から出土した石器の石材別使用頻度では、粗粒輝石安山岩が約4割と多い。次いで、黒色頁岩が約2割となっている。このことは、磨石・凹石・敲石や石皿・多孔石、台石等の摩擦面を多く使用する石器には、粗粒輝石安山岩を使用し、薄く鋭い剥離面ができる頁岩系の石材では、打製石斧やスクレイパーが作られて

いることを示している。次に石材別に石器の使用頻度をみてみよう。

頁岩系石器組成 硬質で扁平に割れる性質の石材であることから、打製石斧、スクレイパー等の打製石器に主として使用されている。石皿や磨石等の磨製石器には、ごく少数使用されているのみである。

黒曜石石器組成 ガラス質の石材で、鋭利な刃部を必要とする石器に多く使用されている。石鏃、石錐、石匙等に使用されているが、石鏃に圧倒的に多い。

輝石安山岩 摩擦面の多い石材であることから石皿や台石、多孔石、磨石、凹石等の磨製石器に多く使用されている。打製石斧にも約2割使用されている。その他、スクレイパーや石棒等各種の石器に使用され、幅広く石材として用いられている。

角閃石安山岩石器組成 この石材も摩擦面が多い石材であることから、多孔石、台石、石皿に使用されるものが多い。輝石安山岩では、打製石斧やスクレイパー等の剥片石器の石材になるのに比べ、角閃石安山岩では、これらの石器には使用されていない。

砂岩系石器組成 砥石が約5割を占めている。比較的柔らかく摩擦面の多い石材であることから、砥石に使用される割合が多い。

3 石器種別平均重量

石器の機種別重量を第5図に示した。石器の重量については、破損品も含めての平均重量である。そのため、石器種別の概略的な重量の傾向を示すものとなった。

大型の石器では、石皿が、2キロ台で多孔石や台石では6キロを超える。石皿は、使用される場所によって持ち運ばれる。これに対して、台石や多孔石では、住居や作業場に据え付けられ石器自体が移動することが少ないと考えられる。

磨石や敲石、凹石は、片手で握り作業することを考えると500グラムから600グラムになるのは、妥当な重さと考えられる。

磨製石斧は、170グラム、打製石斧が90グラムである。石斧の平均重量では、資料中に破損個体も含まれるため実際の重量は、もう少し多いと考えられる。また、両者とも刃部磨滅のため再加工しているものが多い。磨製石斧に比べ、打製石斧がやや小振りであることが分かる。磨製石斧は、「斧」的な使われ方をするためにある程度の重量が必要で、打製石斧は、「土掘り具」的な使われ方をしたのでやや軽めになったのであろうか。

石匙は、29グラム、スクレイパーは45グラムである。ややスクレイパーが重い。重量差は、定形と、不定形の差で、使用方法にはあまり影響しないと考える。

第4章 調査の成果とまとめ

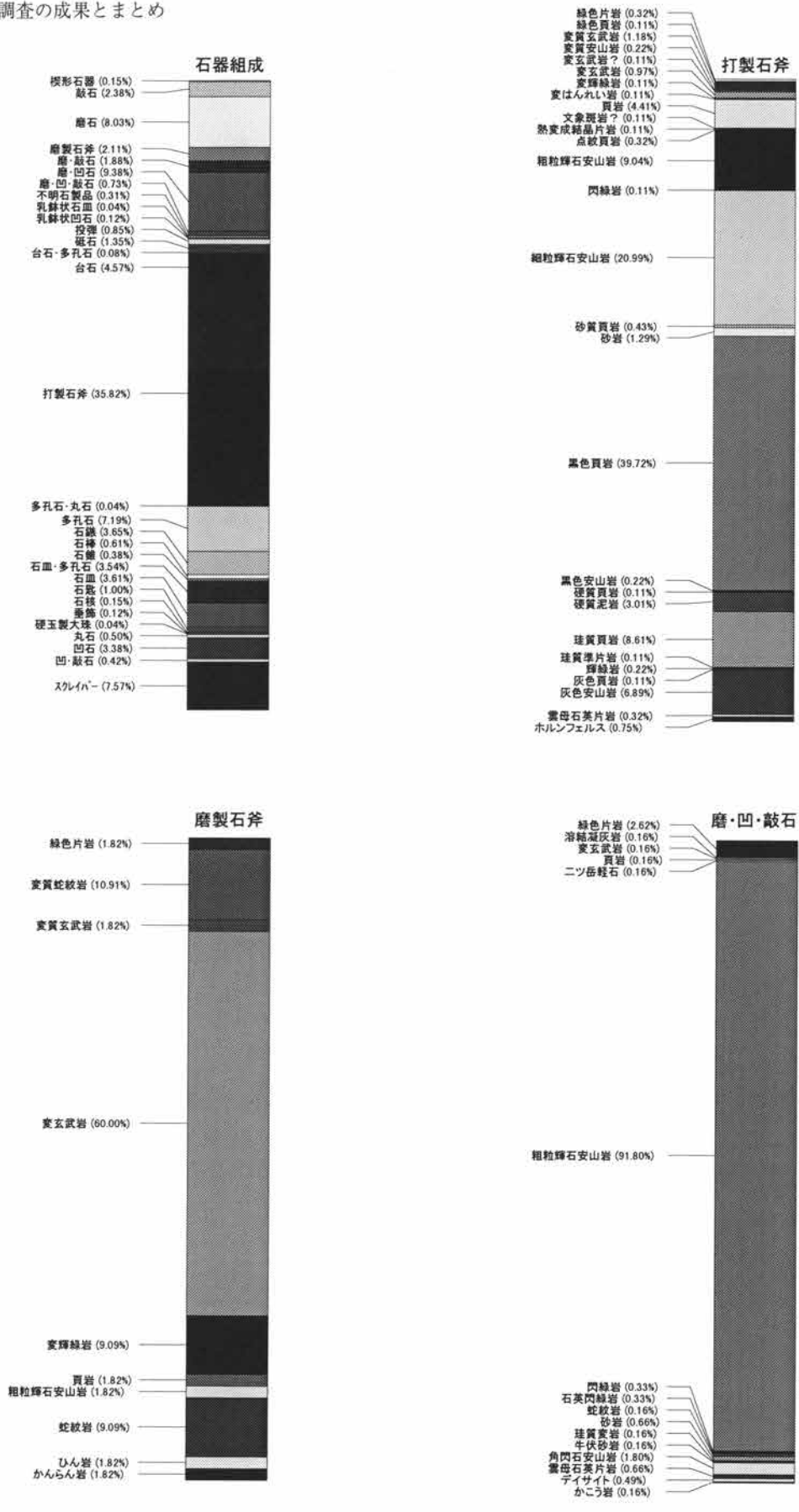

第443図 石器別石材組成

第2節 出土遺物の統計的傾向

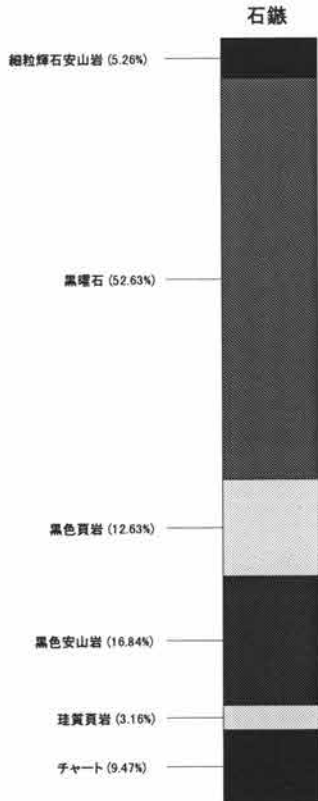
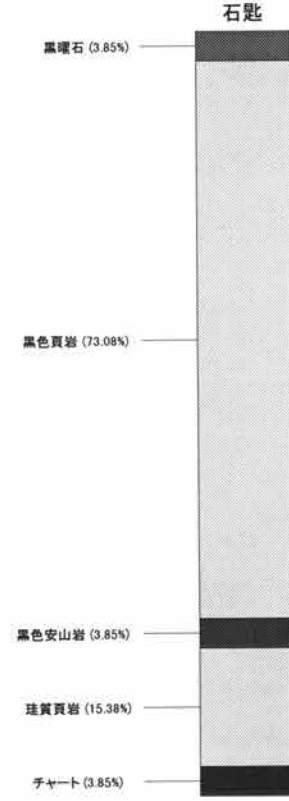
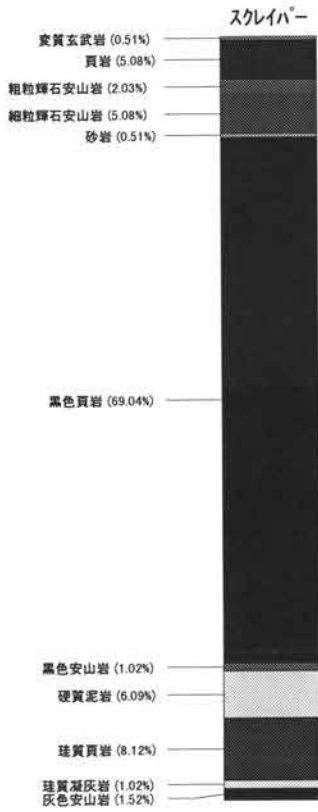

第444図 石器別石材組成

第4章 調査の成果とまとめ

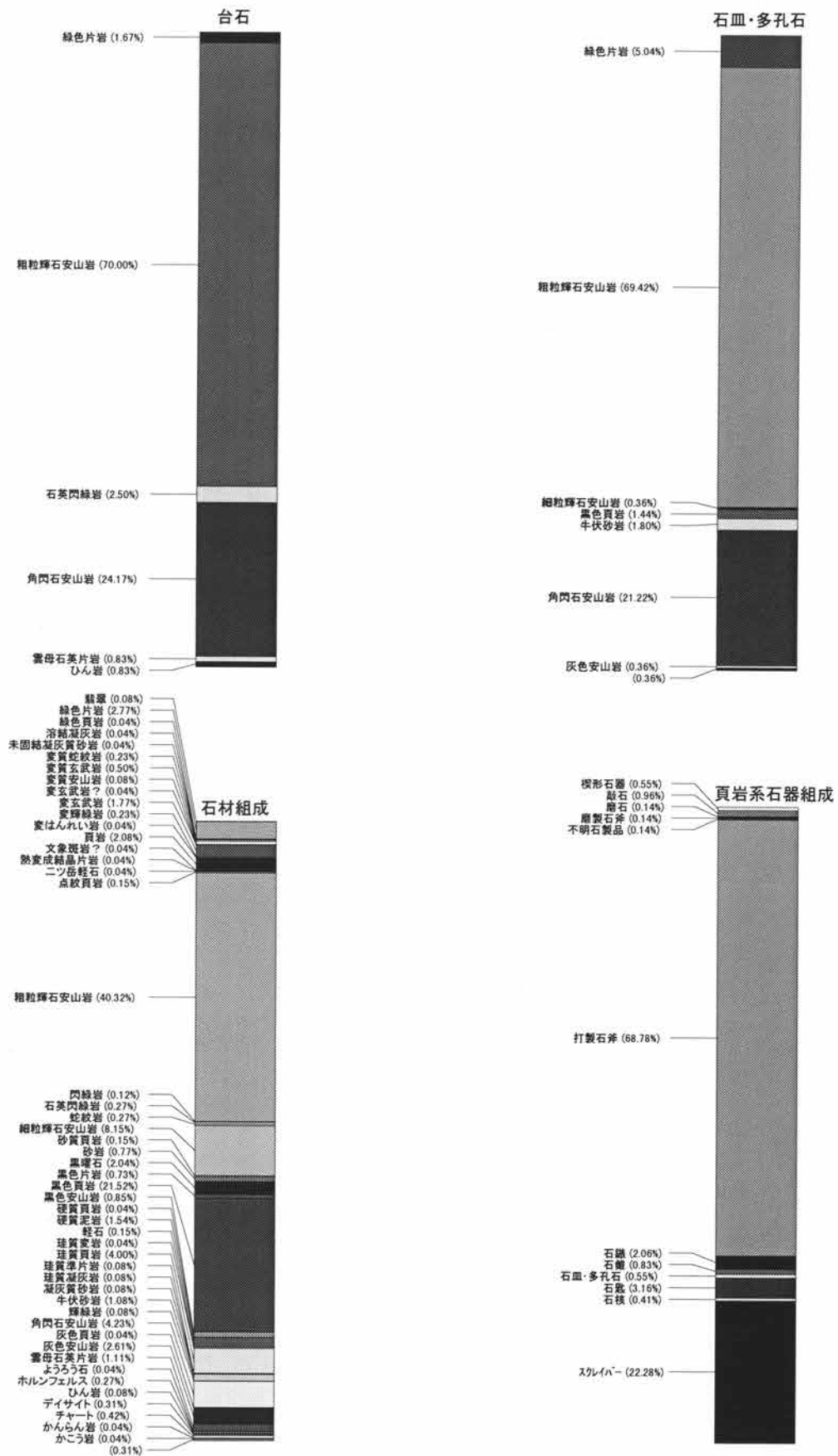

第445図 石器別石材組成・石材別石器組成

第2節 出土遺物の統計的傾向

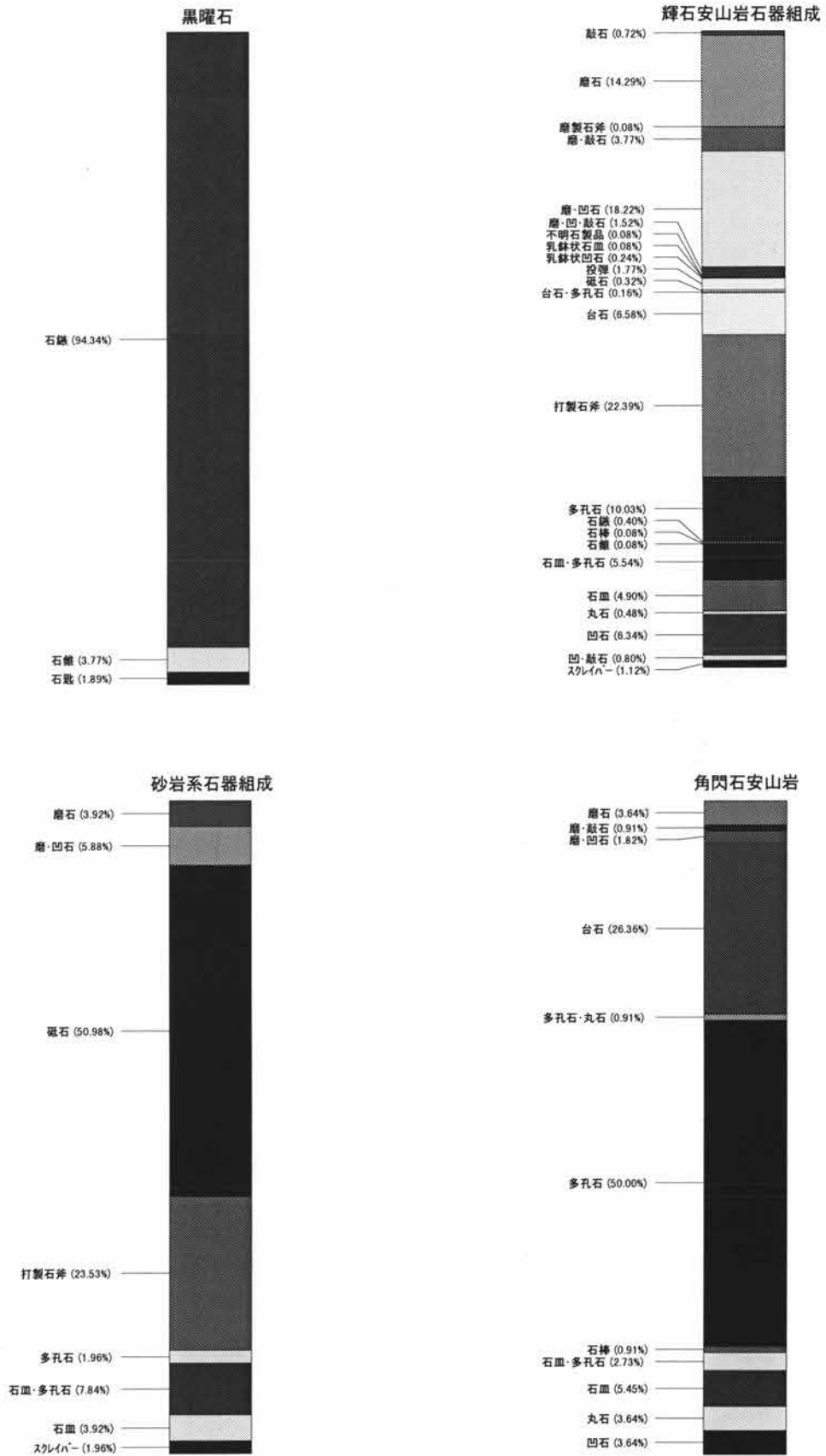

第446図 石材別石器組成

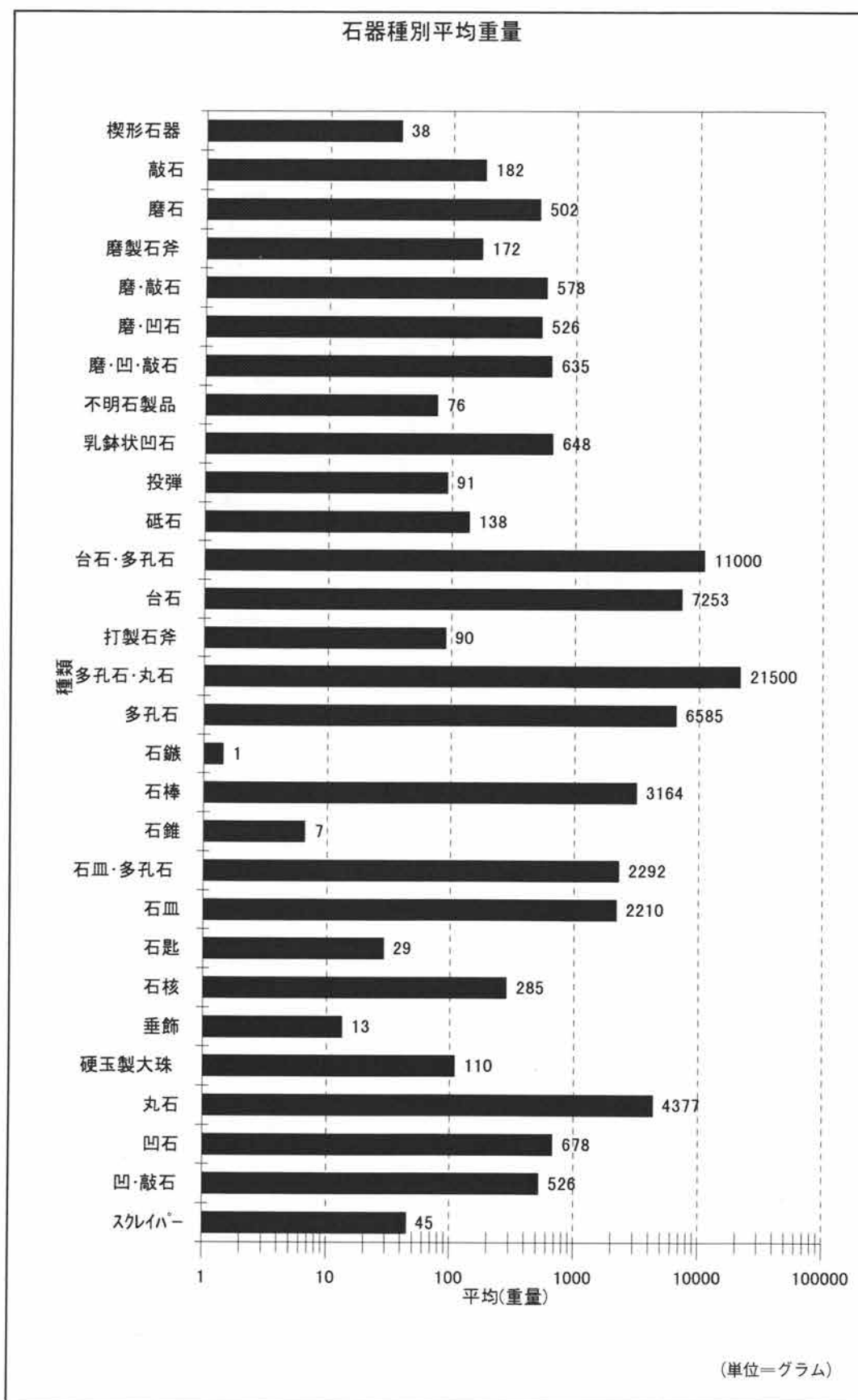

第447図 石器種別平均重量

第3節 行沢大竹、北中道Ⅱ、吹屋犬子塚Ⅰ・Ⅲ・Ⅳ・Ⅴ、吹屋中原Ⅰ・Ⅱ・Ⅲ、
白川傘松、三和工業団地の各遺跡出土黒曜石の分析

立教大学理学部 鈴木 正男
熊谷 昌史

〔はじめに〕

行沢大竹、北中道Ⅱ、吹屋犬子塚Ⅰ・Ⅲ・Ⅳ・Ⅴ、吹屋中原Ⅰ・Ⅱ・Ⅲ、白川傘松、三和工業団地の各遺跡から出土した117点の黒曜石について黒曜石分析を行なった。その結果をここに報告する。

黒曜石は、 Si_2O に富む溶岩が急冷して生じる天然ガラスであり、その産出地は限られている。黒曜石は先史時代に石器製作のための石材として運搬され交易された。

黒曜石分析は、黒曜石の産地推定と水和層年代測定からなる。すなわち、製作技法と形式、使用痕をはじめとする黒曜石の多様な考古学的属性のうち二つ、運搬あるいは交易による移動の方向と距離（空間系）とそれが行われた年代（時間系）を同時に明らかにする。

遺跡出土黒曜石の原産地は、熱中性子放射化分析法、X線蛍光分析法、フィッシュントラック年代測定法などによって、原産地と遺跡出土の黒曜石の化学成分や噴出年代を測定し比較することによって推定される。ここでは原産地を熱中性子放射化分析と判別分析(Suzuki & Tomura, 1983; Suzuki *et al.*, 1984 a, b)によって推定し、その年代を黒曜石水和層厚測定によって推定した。

〔熱中性子放射化分析〕

産地推定には、黒曜石の産地内で均質でかつ産地間では差がある特徴をとらえることによって行われる。また、そのために用いる機器によっても異なる。

X線蛍光分析法ではケイ素(Si)、チタン(Ti)、アルミニウム(Al)、鉄(Fe)、マグネシウム(Mg)、カルシウム(Ca)、ナトリウム(Na)、カリウム(K)、マンガン(Mn)、ストロンチウム(Sr)、ルビジウム(Rb)などが測定できる。

熱中性子放射化分析を用いるとイースター島の黒曜石では、ヒ素(As)、バリウム(Ba)、セリウム(Ce)、コバルト(Co)、クロム(Cr)、セシウム(Cs)、ユーロピウム(Eu)、鉄(Fe)、ハフニウム(Hf)、ランタン(La)、ルテチウム(Lu)、ナトリウム(Na)、ネオディム(Nd)、ルビジウム(Rb)、アンチモン(Sb)、スカンジウム(Sc)、サマリウム(Sm)、タンタル(Ta)、テルビウム(Tb)、トリウム(Th)、ウラン(U)、イッテルビウム(Yb)、亜鉛(Zn)、ジルコニウム(Zr)などが観察され産地推定に利用できる。

種々の核種に熱中性子を照射するとそれぞれの核種は放射化され、それぞれの核種に固有のエネルギーの γ 線を放出する。放射化された核種はそれぞれに固有の半減期で壊変する。したがって、冷却期間を調節することによって、産地の判別分析に有効な核種の γ 線を選択的に測定することができる。

試料の各元素の含有量は、①試料に、多種類の元素の含有量が知られている標準試料と同時に熱中性子を

第4章 調査の成果とまとめ

照射し、②γ線を計数し、③試料と標準試料のγ線のカウント数比、重量比、測定開始時間の差に起因する変動を補正することによって計算される。

実際の操作は、以下のとおりである。まず、ダイヤモンドカッターを用いて、黒曜石試料の小片を切り出し、その重量を化学天秤で測り、ポリ袋に封入する。これを標準試料とともに照射キャプセルに入れ、立教大学原子力研究所 TRIGA II 型原子炉の回転試料棚 (RSR) の位置に挿入して、出力100kWで12時間熱中性子を照射する。対照する標準試料は NBS 278 (Obsidian Rock) である。

約10日間冷却した後、γ線スペクトルを1000～3000秒計数し、標準試料との比較から、前掲の24元素中、関東・中部地域の産地推定に有効なサマリウム (Sm)、ウラン (U)、トリウム (Th)、ハフニウム (Hf)、スカンジウム (Sc)、鉄 (Fe)、ランタン (La) の7元素の含有量を測定した。

黒曜石の産地の判別には、日本全国30カ所を超える黒曜石原産地のそれぞれ100点の測定値に基づき、判別分析を用いて行った。その結果は、別表に示し、参考として判別確率を付した。

行沢大竹、北中道Ⅱ、吹屋犬子塚Ⅰ・Ⅲ・Ⅳ・Ⅴ、吹屋中原Ⅰ・Ⅱ・Ⅲ、白川傘松、三和工業団地の117点の黒曜石試料の産地は、以下のとおりである。なお、1点については、試料が小さいため、黒曜石水和層年代測定だけ行った。

| | 行沢大竹 | 北中道Ⅱ | 吹屋犬子塚 | | | | 吹屋中原 | | | 白川傘松 | 三和工業団地 | 合計 |
|-----|------|------|-------|---|---|---|------|----|---|------|--------|-----|
| | | | Ⅰ | Ⅲ | Ⅳ | Ⅴ | Ⅰ | Ⅱ | Ⅲ | | | |
| 星ヶ塔 | 13 | 9 | 3 | | 6 | | 10 | | 4 | 32 | | 77 |
| 和田峠 | 9 | 1 | | | | 2 | 10 | 1 | | 8 | 1 | 32 |
| 八ヶ岳 | 1 | | | 1 | | | | | | | | 2 |
| 高原山 | 1 | | | | | | | | | | 4 | 5 |
| 合計 | 24 | 10 | 3 | 1 | 6 | 2 | 10 | 10 | 5 | 40 | 5 | 116 |

年代測定法には上の表に示したように絶対年代測定法と相対年代測定法がある。黒曜石水和層年代測定法は絶対年代測定法に含められるが、地中に埋没している間に石器製作時に生じた新鮮な表面から水が内部に拡散して形成する水和層の厚さが時間の経過とともに増加することを用いている。

拡散は化学変化であるから温度（ここでは地温：効果水和温度）の影響を受ける。過去に約2万年前前後の最終氷期最大亜氷期の寒冷な時期や縄文海進期の温暖な時期があったことが知られている。この結果、黒曜石水和層年代はある年代範囲で実際の時間経過よりも短くあるいは長く表現されることになる。ただし、石器製作時から現在までの累積的な温度変化のもとで形成されるから、古温度変化の変動幅がそのまま直接水和層形成に作用するわけではない。

[黒曜石水和層年代測定法]

年代測定法の種類

| 測定法の種類 | 対象試料の種類 | 測定年代範囲 | |
|---|--------------------------------------|---------------------------|------------------|
| 【絶対年代測定法： 壊変定数・平衡定数・速度を利用した方法】 | | | |
| 《放射性核種による方法》 | | | |
| 〈閉鎖系試料〉 | | | |
| カリウム・アルゴン Potassium-argon | 溶岩・火砕流堆積物 | $10^5 \sim 5 \times 10^9$ | |
| フィッショントラック Fission Track | タフ・溶岩・火砕流堆積物・ガラス | $10^3 \sim 3 \times 10^9$ | |
| 放射性炭素 Radiocarbon | 生物遺体 | $0 \sim 6 \times 10^4$ | |
| 〈閉鎖／開放系試料〉 | | | |
| ウランシリーズ U-series | 溶岩・火砕流堆積物・タフ・化石骨 珊瑚・石灰質堆積物・深海底堆積物 | $10^4 \sim 3 \times 10^5$ | |
| 〈開放系試料〉 | | | |
| 熱ルミネッセンス Thermoluminescence | タフ・貝化石・土器 | $10^3 \sim 5 \times 10^5$ | |
| 電子スピン共鳴 Electron Spin Resonance | 鍾乳石・タフ・断層・氷河 | $10^3 \sim 3 \times 10^6$ | |
| 《化学変化を利用した方法》 | | | |
| ラセミ化 Racemization | 化石骨・微化石・貝 | $10^3 \sim 5 \times 10^6$ | |
| 黒曜石水和層 Obsidian Hydration | 黒曜石 | $10^3 \sim 3 \times 10^4$ | |
| 【相対年代測定法： 設定された標準との比較による方法】 | | | |
| 古(考古)地磁気 Palaeo-/Archaeo- magnetism | 炉・窯跡・土器・陶器・堆積層 | / | |
| 火山灰層位学 Tephrostratigraphy | 火山灰 | | |
| 微化石層序 Micropalaeontology | 深海底コア | | |
| 哺乳動物化石 Palaeontology | 動物化石 | | |
| 花粉分析 Pollen Analysis | 湖底堆積物・泥炭 | | |
| 形(型)式学 Typology | 土器・石器 | | |
| 年輪年代学 Dendrochronology | 木材 | | $0 \sim 10^4$ |
| 氷縞粘土 Varved Clay | 氷縞粘土 | | $10^3 \sim 10^4$ |
| 化学分析 Chemical Analysis | 化石・鉱物・ガラス | | |

第4章 調査の成果とまとめ

黒曜石水和層法で測定される年代には、つぎのようなものがある。

- ① 黒曜石形成年代 (Fission Track 年代測定法の方がより適切である)
- ② 黒曜石剝落年代—たとえば露頭において角柱状に剝落しているもの
- ③ 石器製作年代
- ④ 再使用年代
- ⑤ その他偶発的な剝離年代

遺跡から出土した黒曜石の場合には、①、②、④、⑤は離散値をとることが多い。

このように考えると、黒曜石水和層法による年代の利用の仕方には、

- ① 遺跡の内部構造の解析と確認
- ② 地域内の社会構造の時間的変遷解明の補助
- ③ 地域間の社会関係の時間的変遷解明の補助

があると考えられる。

黒曜石の水和層の厚さ ($L: \mu\text{m}$) と、経過した年代 ($A: \text{a}$) との間には、 $A = 1000 \times \frac{L^2}{K \cdot K_r}$ の関係がある。

ここに、 k は効果水和温度 (EHT) が一様と見なしうる地域で設定され、かつ適用される水和速度 $\left(\frac{\mu\text{m}^2}{1000\text{a}}\right)$ である。

関東地方においては、この値は、すでに野川遺跡などを基準にして、次のように設定されている (Suzuki, 1973)。

| 産地・露頭 | WADATOGE | HOSHIGAT | KOZUSHIM | TAKAHARA | HATAJUKU |
|-------|----------|----------|----------|----------|----------|
| 水和速度 | 7.89 | 5.13 | 2.69 | 1.11 | 0.28 |

HOSHIGAT・HOSHIGATO, OMEGURA, YATSUGATAKE

また、水和速度は気温 (あるいは効果水和温度 (EHT)) によって左右される。この場合は東京の気温を $K_T (15.3^\circ\text{C} = 288.3^\circ\text{K})$ 、遺跡の気温を K として、 $k_r = \exp\left(\frac{8.9 \times 10^3 (K - K_T)}{K \cdot K_r}\right)$ で算出される水和速度の補正值 (k_r) を用いる (Suzuki, 1973)。

この遺跡の補正值 k_r は、前橋と同じ0.88を用いた。

[参考]

水和速度の推定方法で現在用いられているものには、つぎの2つのものがある。

- ① 検量線法—焼けた黒曜石のフィッシュオントラック年代（あるいはC-14年代）と気温による補正值
- ② 直接法—マイクロリアクターを用いた個々の遺跡出土黒曜石の水和促進実験による水和速度の直接測定と遺跡の地温の直接測定（1年間；深さ10cm、25cm、50cm、1m、2m…2mを超えると地温の変化は小さい）
ここでは、①の検量線法によった。

実際の試料の調整は、黒曜石の剝離面に直交して切り出した小片平均約20個を、エポフォームの試料枠に入れ、エポキシ系樹脂エポフィックスと硬化剤を容積比8：1に混合した。硬化完了後、通常の手順にしたがって、厚さ約200 μ m程度の薄片に仕上げた。これを、光学顕微鏡約1,000倍で透過光観察し、その水和層の厚さをビデオプリンターのプリント上で計測した（実測倍率2,508、および2,493倍）。

[測定結果について]

黒曜石水和層年代測定の結果は試料番号順に別表に示した。遺跡ごとの主な検出年代をまとめると次のようになる。

| 遺跡名 | 産地 | 点 | 年代 |
|--------|----------|----|--------|
| 行沢大竹 | HOSHIGAT | 7 | 5,200 |
| 北中道Ⅱ | HOSHIGAT | 9 | 7,000 |
| 吹屋中原Ⅰ | HOSHIGAT | 7 | 6,400 |
| 吹屋中原Ⅱ | WADATOGE | 3 | 3,600 |
| | WADATOGE | 4 | 9,300 |
| 吹屋中原Ⅲ | HOSHIGAT | 3 | 8,800 |
| 白川傘松 | WADATOGE | 4 | 3,500 |
| | HOSHIGAT | 5 | 5,700 |
| | HOSHIGAT | 18 | 7,700 |
| | HOSHIGAT | 3 | 11,300 |
| 三和工業団地 | TAKAHARA | 3 | 7,100 |

なお、吹屋犬子塚Ⅰ、吹屋犬子塚Ⅲ、吹屋犬子塚Ⅳ、吹屋犬子塚Ⅴの各遺跡は試料点数が少なく、いずれも離散値をとった。

個別試料について説明すると、No.36は試料が小さかったので産地推定が行えなかった。その結果水和層年代も得られていないが、No.38と同様のHOSHIGAT産の可能性が高い。No.41、No.59、No.97は地質学的な年代を与える。No.89は古墳時代以降の年代を与えるから何らかの黒曜石の破砕があったと考えられる。No.116

第4章 調査の成果とまとめ

はさわめて高密度の晶子を含み透明度が低かったので光学的な水和層の検出・測定が困難であった。

参考文献

- Suzuki, M., 1973 : Chronology of prehistoric human activity in Kanto, Japan—Part I. J. Fac. Sci., Univ. Tokyo, Sec. V (Anthropology), Vol. IV, 241-318.
- Suzuki, M. and Tomura, K., 1983 : Basic data for identifying the geologic source of archaeological obsidian by activation analysis and discriminant analysis. St. Paul's Review of Science, 4, 99-110.
- Suzuki, M., Kanayama, Y., Aoki, Y., and Tomura, K., 1984a : Intrasite obsidian analysis of the Hashimoto site, Sagamihara-shi, Kanagawa-ken, Japan. St. Paul's Review of Science, 4, 121-129.
- Suzuki, M., Kanayama, Y., Ono, A., Tsurumaru, T., Oda, S., and Tomura, K., 1984b : Obsidian analysis: 1974-1984. St. Paul's Review of Science, 4, 131-140.

ここでは、とくに水和速度の補正は行わなかった。

この遺跡（標高970m）の補正值 k_r は、軽井沢（7.8°C、999m）および甲府（13.7°C、273m）を用い、かつ高度差を補正して、 $k_r=0.55$ と計算された。

今回の場合は水和速度が決定されていないので、水和層厚によって相対的な先後関係を比較した。

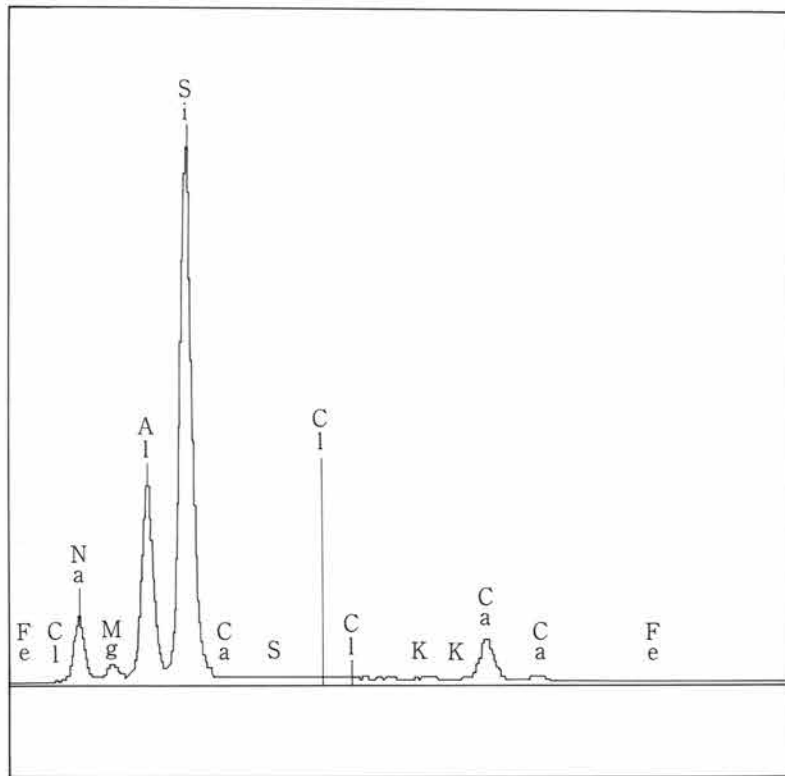

糸魚川ひすい原石

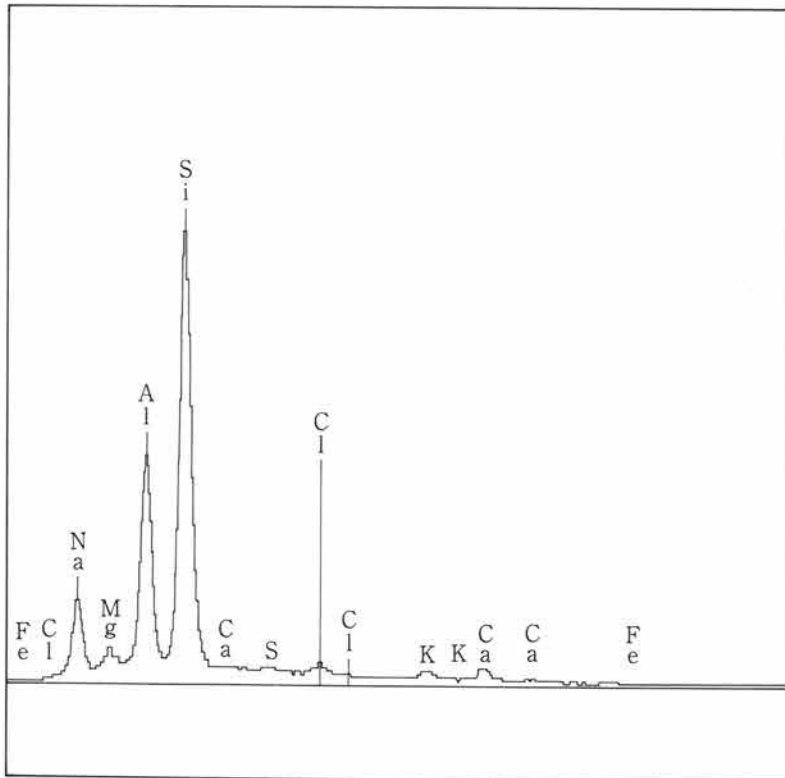

白川傘松ひすい大珠

第448図 ひすい分析図

発掘調査報告書抄録

| ふりがな | しらかわかさまついでせき | | | | | | | |
|------------------|---|--------|--|-------------------|---|-----------------------|------------------------------|--------------------|
| 書名 | 白川傘松遺跡 遺物編・本文図版 | | | | | | | |
| 副書名 | 北陸新幹線建設工事に伴う埋蔵文化財発掘調査報告書 | | | | | | | |
| 巻次 | 第4集 | | | | | | | |
| シリーズ名 | 財団法人群馬県埋蔵文化財調査事業団調査報告 | | | | | | | |
| シリーズ番号 | 第204集 | | | | | | | |
| 編著者名 | 関根慎二 | | | | | | | |
| 編集機関 | 財団法人群馬県埋蔵文化財調査事業団 | | | | | | | |
| 所在地 | 〒377-0061 群馬県勢多郡北橋村大字下箱田784-2 電話 0279-52-2511 | | | | | | | |
| 発行年月 | 西暦 1998年3月25日 | | | | | | | |
| 所収遺跡名 | 所在地 | コード | | 北緯 | 東経 | 調査期間 | 調査面積 m ² | 調査原因 |
| | | 市町村 | 遺跡番号 | | | | | |
| シラカワカサマツ 白川傘松 | ゲンマケンゲンマケン 群馬県群馬郡 ミサトマチシラカワ 箕郷町白川 | 10323 | 10005 00361 | 36度 22分 36秒 | 138度 56分 54秒 | 19921201～ 19940613 | 14,000 | 鉄道（北陸新幹線）建設に伴う事前調査 |
| 所収遺跡名 | 種別 | 主な時代 | 主な遺構 | | 主な遺物 | | 特記事項 | |
| 白川傘松 | 集落 | 縄文時代中期 | 前期住居址 2軒 中期住居址 67軒 土坑 367基 配石遺構 8基 石組列遺構 1列 | | 縄文時代前期・中期中 葉の土器・石器 耳飾り・土偶・ 翡翠大珠・石器 | | 縄文時代中期後半の集落址 翡翠製大珠が出土した土壌 | |
| | | 旧石器時代 | 礫群 | | 石器 | | 剝片石器 | |

(財)群馬県埋蔵文化財調査事業団調査報告第204集

白川傘松遺跡 (遺物編) 北陸新幹線建設工事に伴う
埋蔵文化財発掘調査報告書第4集

1998年3月25日 印刷

1998年3月25日 発行

編集／財団法人 群馬県埋蔵文化財調査事業団

群馬県勢多郡北橋村大字下箱田784番地の2

電話 (0279) 52-2511(代表)

発行／群馬県考古資料普及会

群馬県勢多郡北橋村大字下箱田784番地の2

電話 (0279) 52-2511(代表)

印刷／株式会社 前橋印刷所
