

1. 10YR 3/2 黒褐 シルト質極細砂
2. 10YR 4/2 灰黄褐 極細砂混じりシルト質極細砂

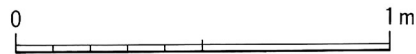

SK130

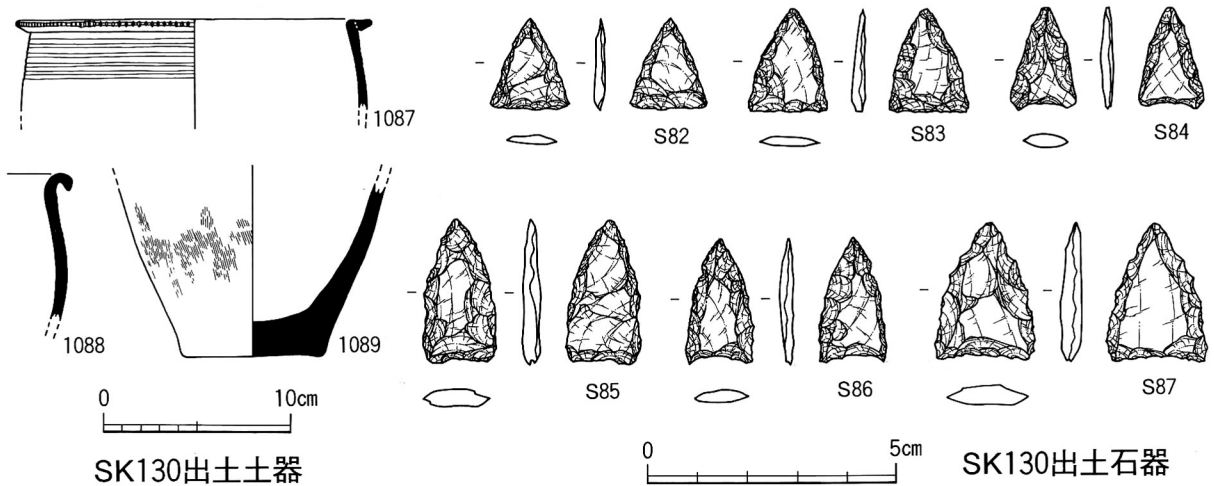

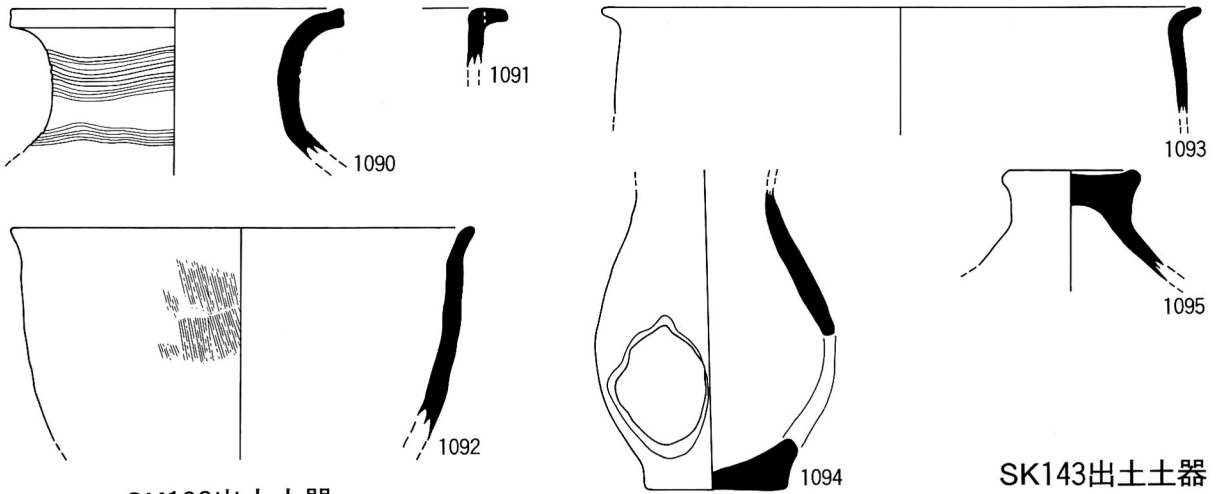

SK132出土土器

SK143出土土器

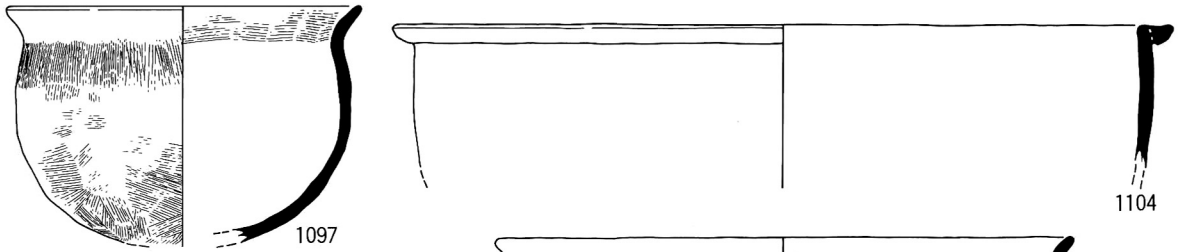
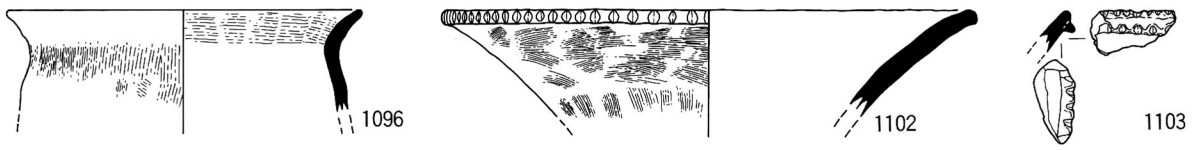

SK136出土土器

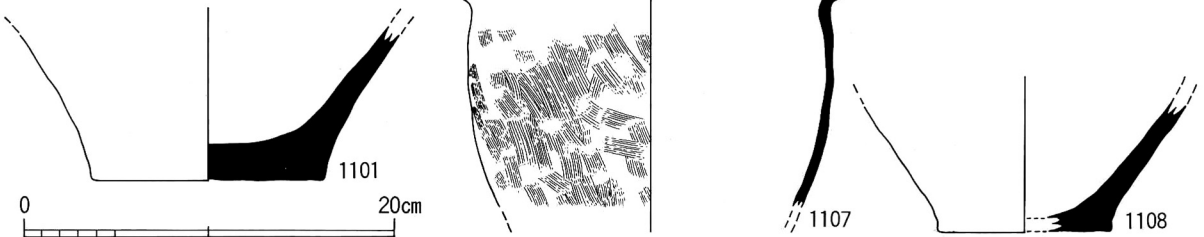
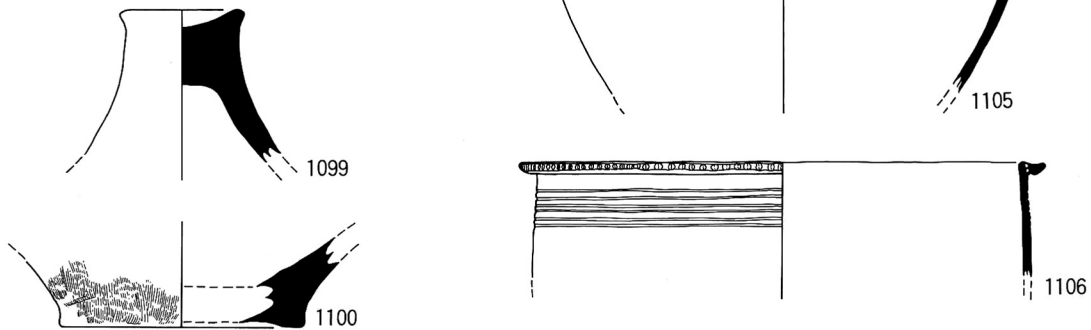
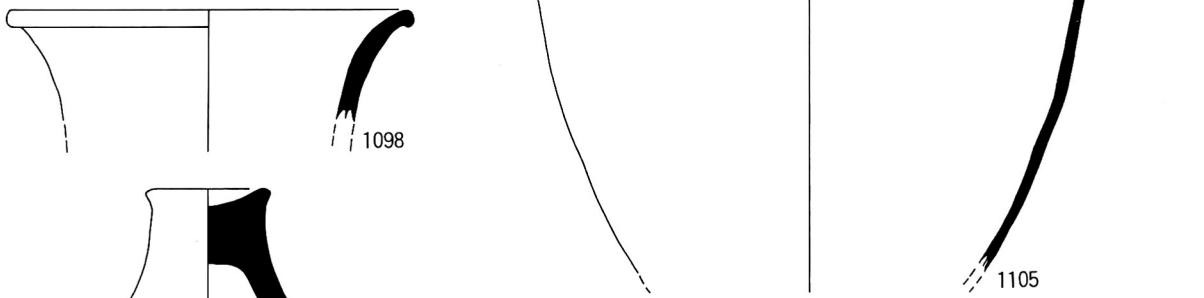

SK145出土土器

SK153出土土器

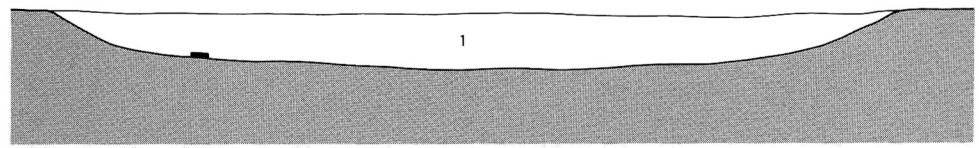
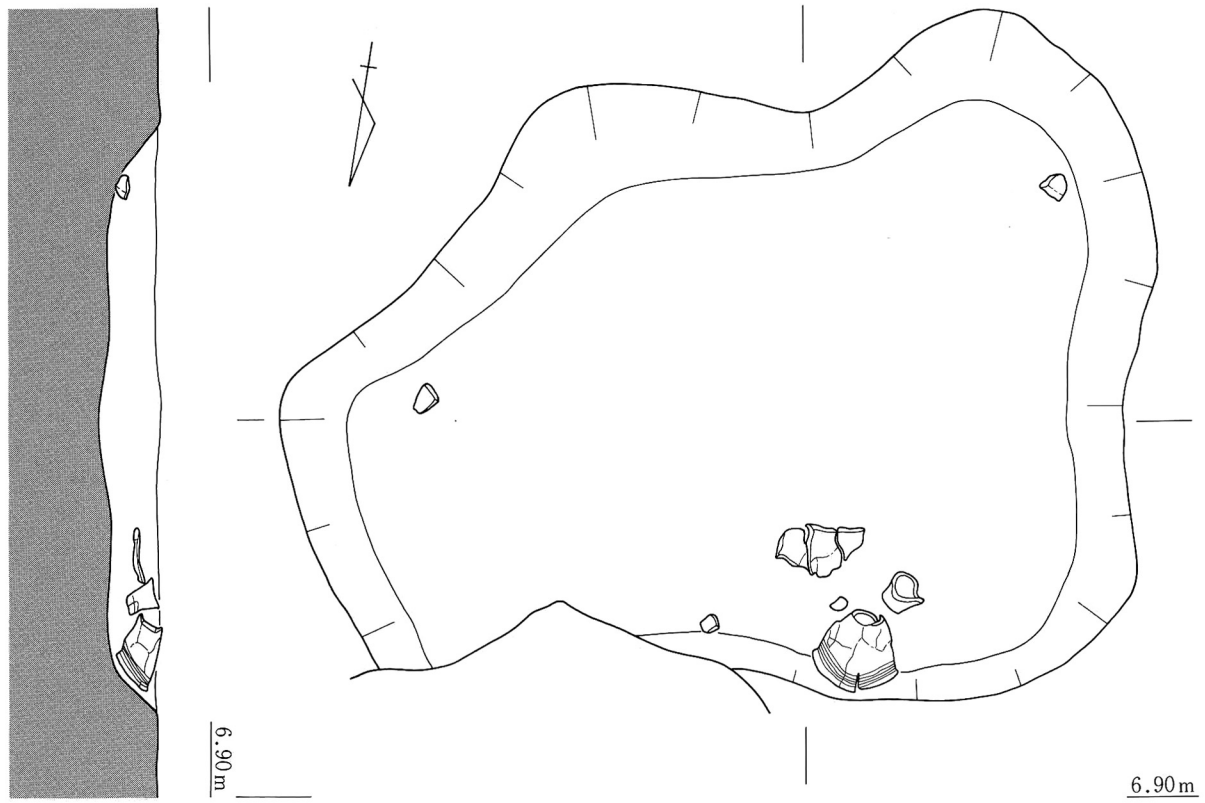

1. 10YR 3/2 黒褐 シルト質極細砂

SK135

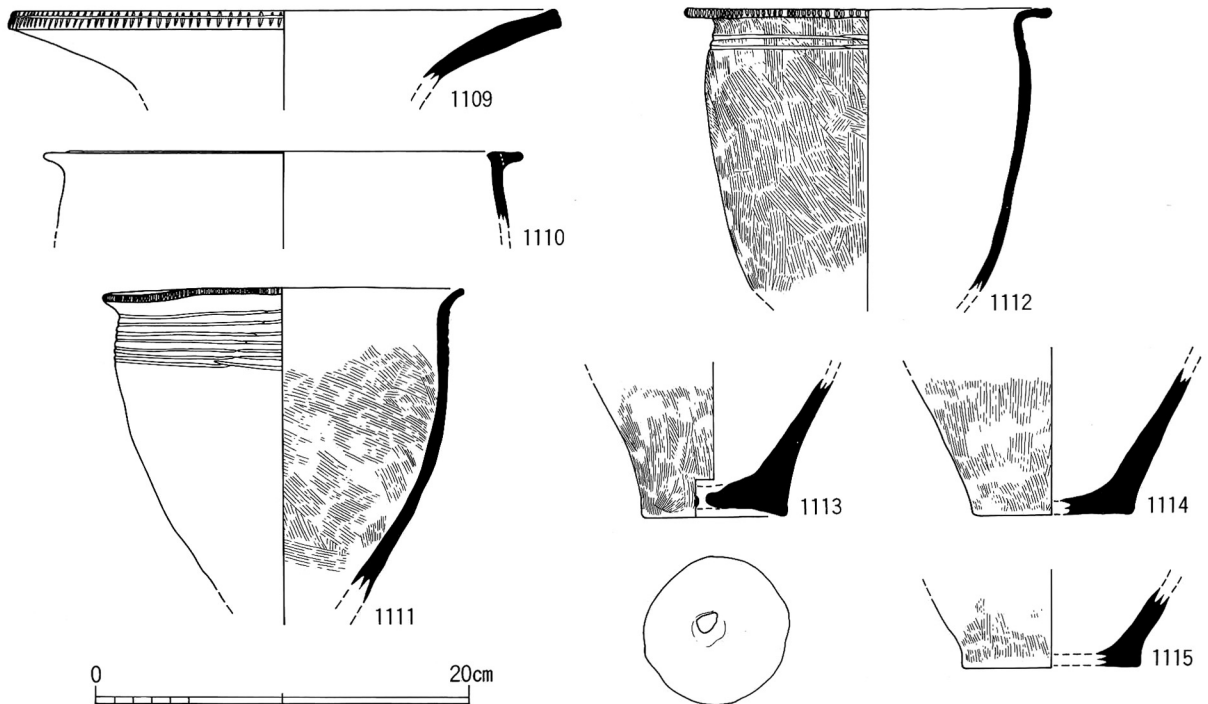

SK135出土土器

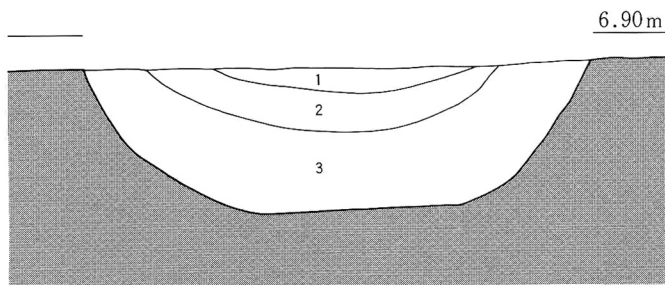
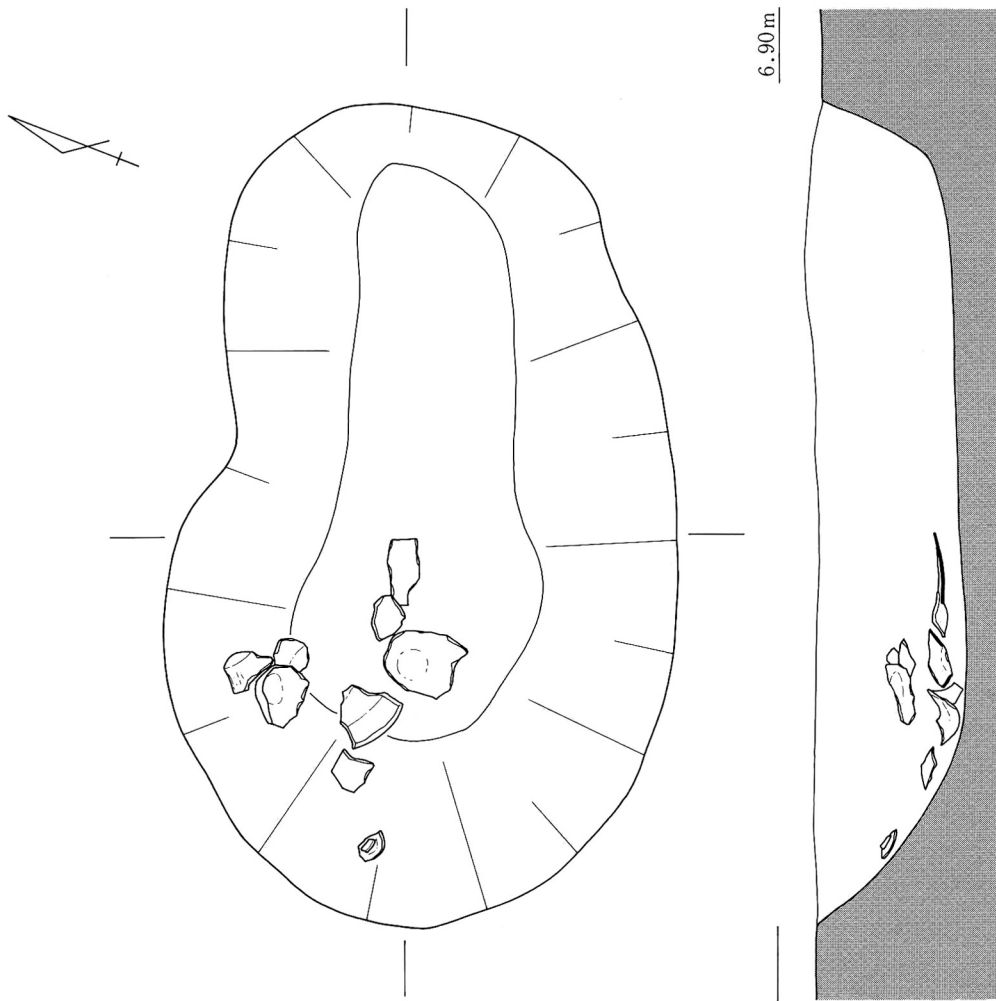

- 1. 7.5YR 3/2 黒褐 シルト質極細砂
- 2. 10YR 2/2 黒褐 シルト質極細砂
- 3. 10YR 2/2 黒褐 シルト質極細砂

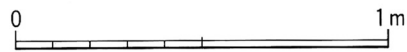

SK158

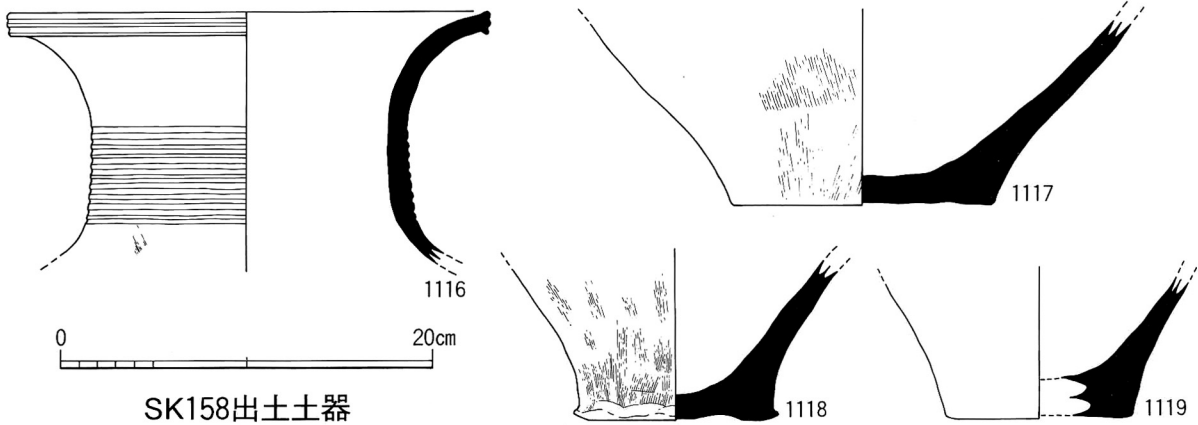

SK158出土土器



1. 10YR 4/1 褐灰色 シルト質極細砂

SK161

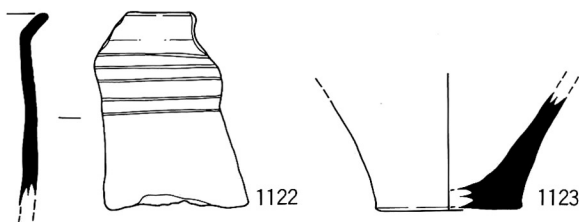
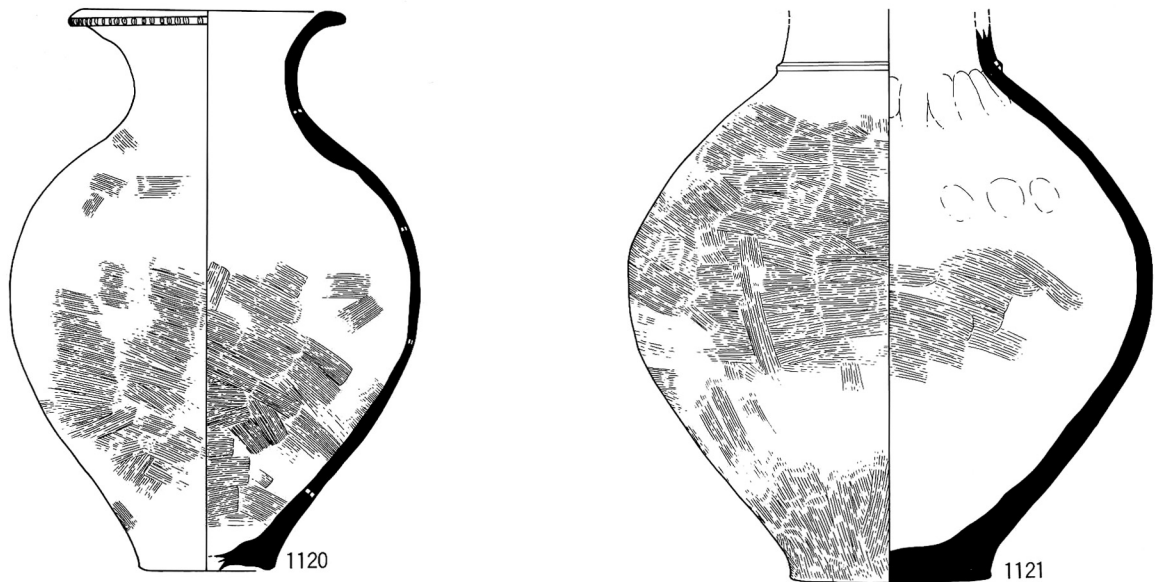

SK161出土土器

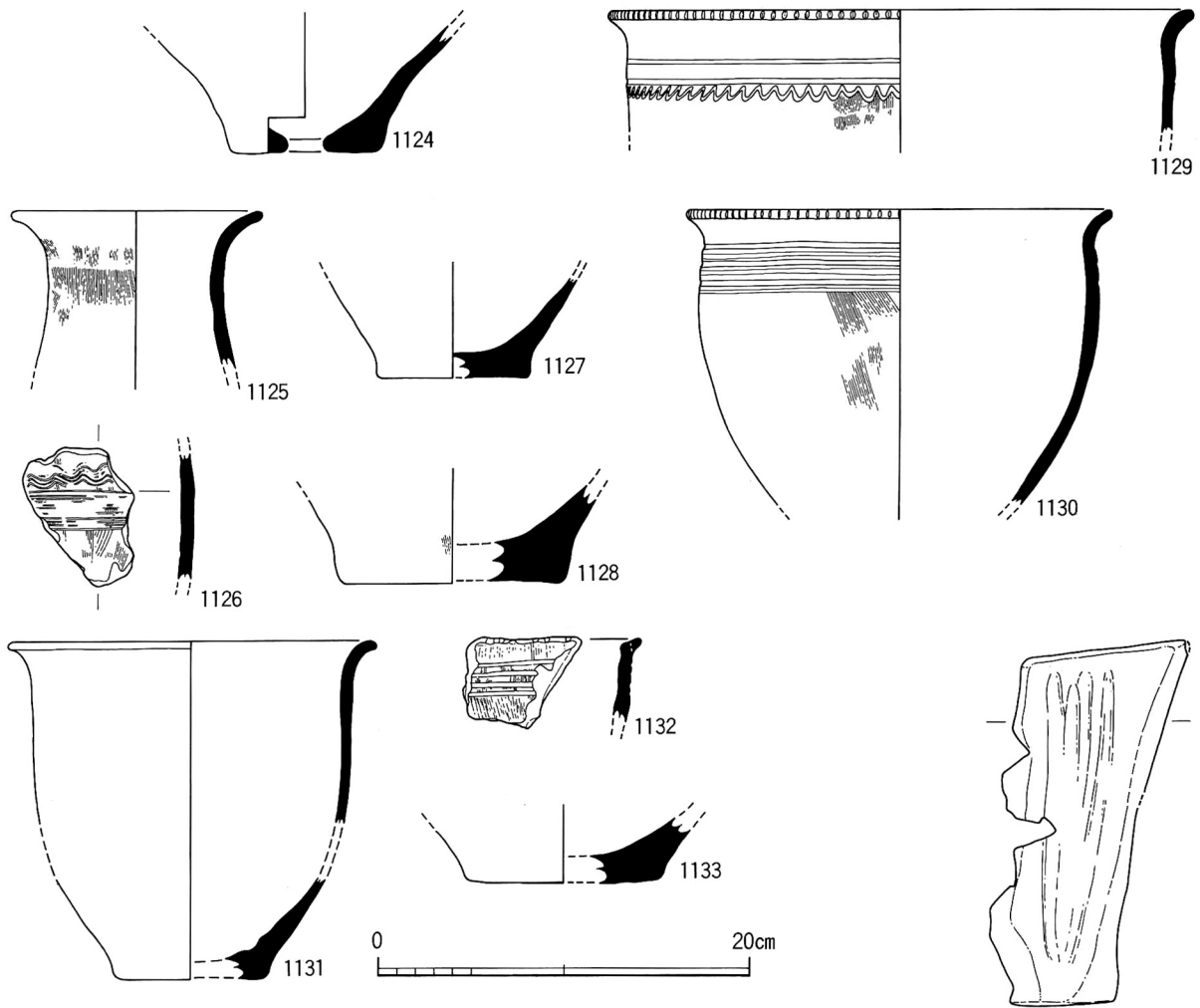

1124 SK163出土土器
 1125~1130 SK164出土土器
 1131~1133 SK165出土土器
 S88 SK157出土石製品

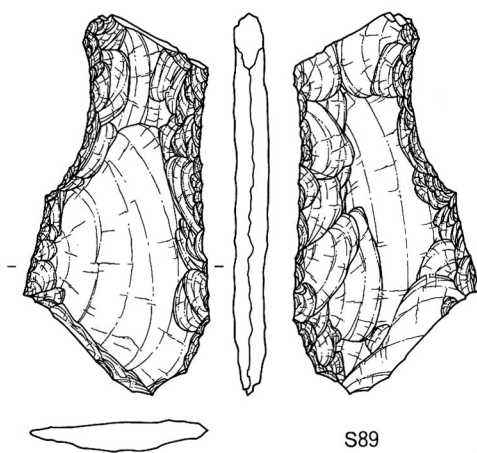
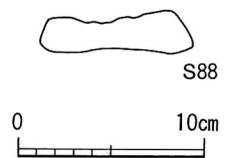

SK139出土石器

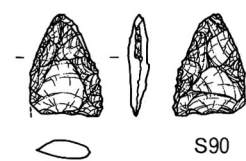

SK142出土石器

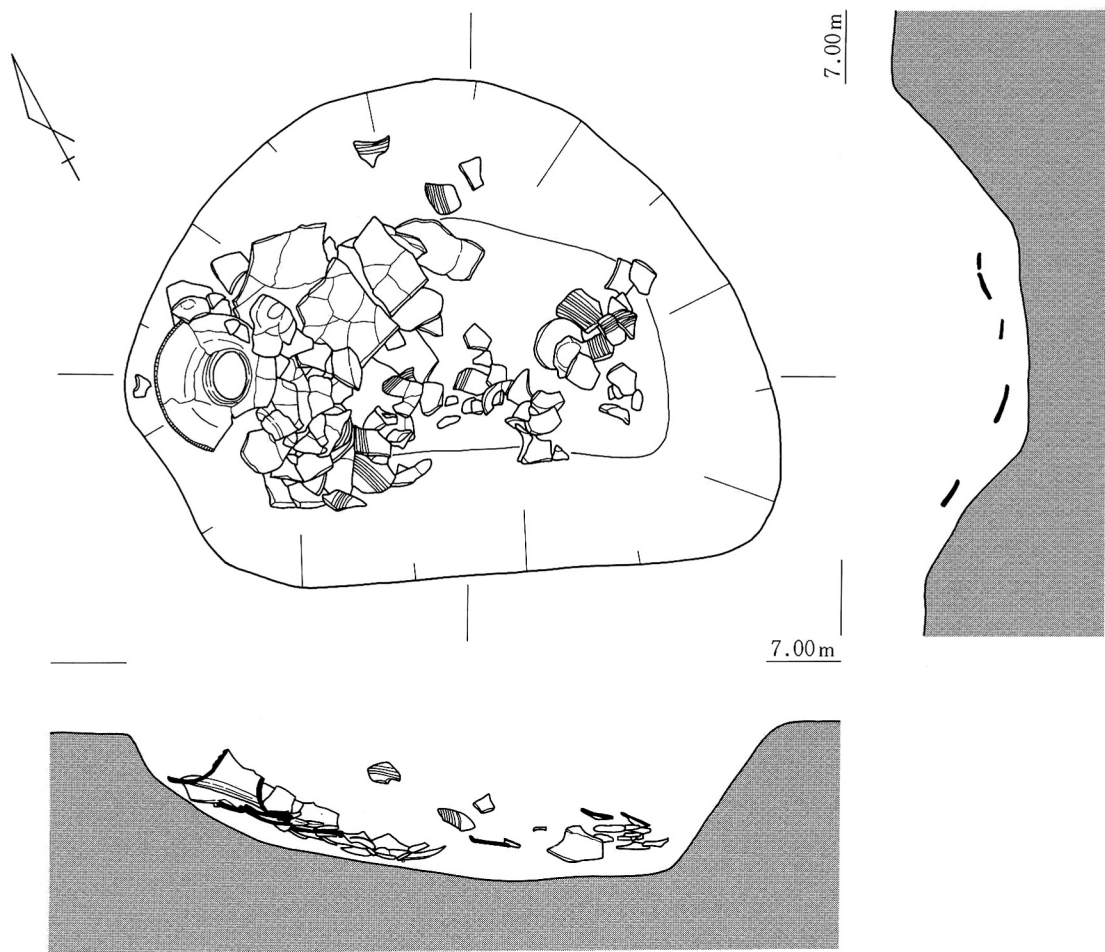

SK167

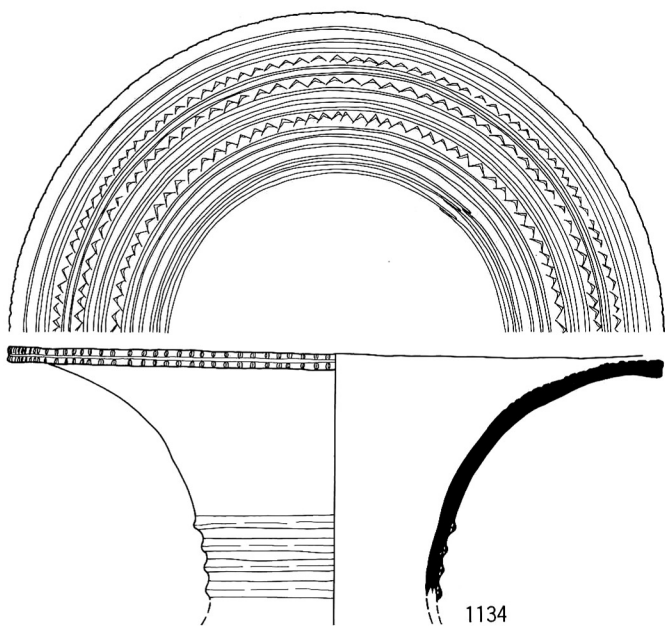

1134

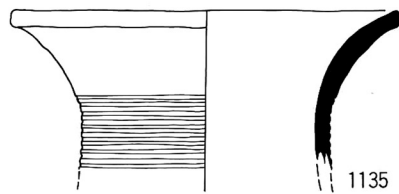
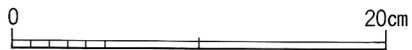

1135

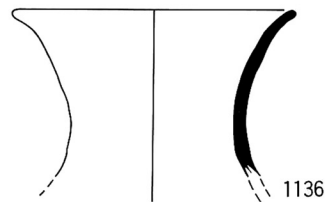

1136

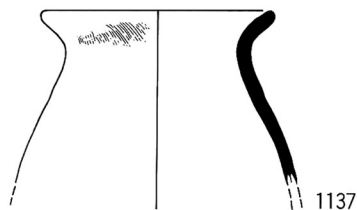

1137

SK167出土土器 (1)

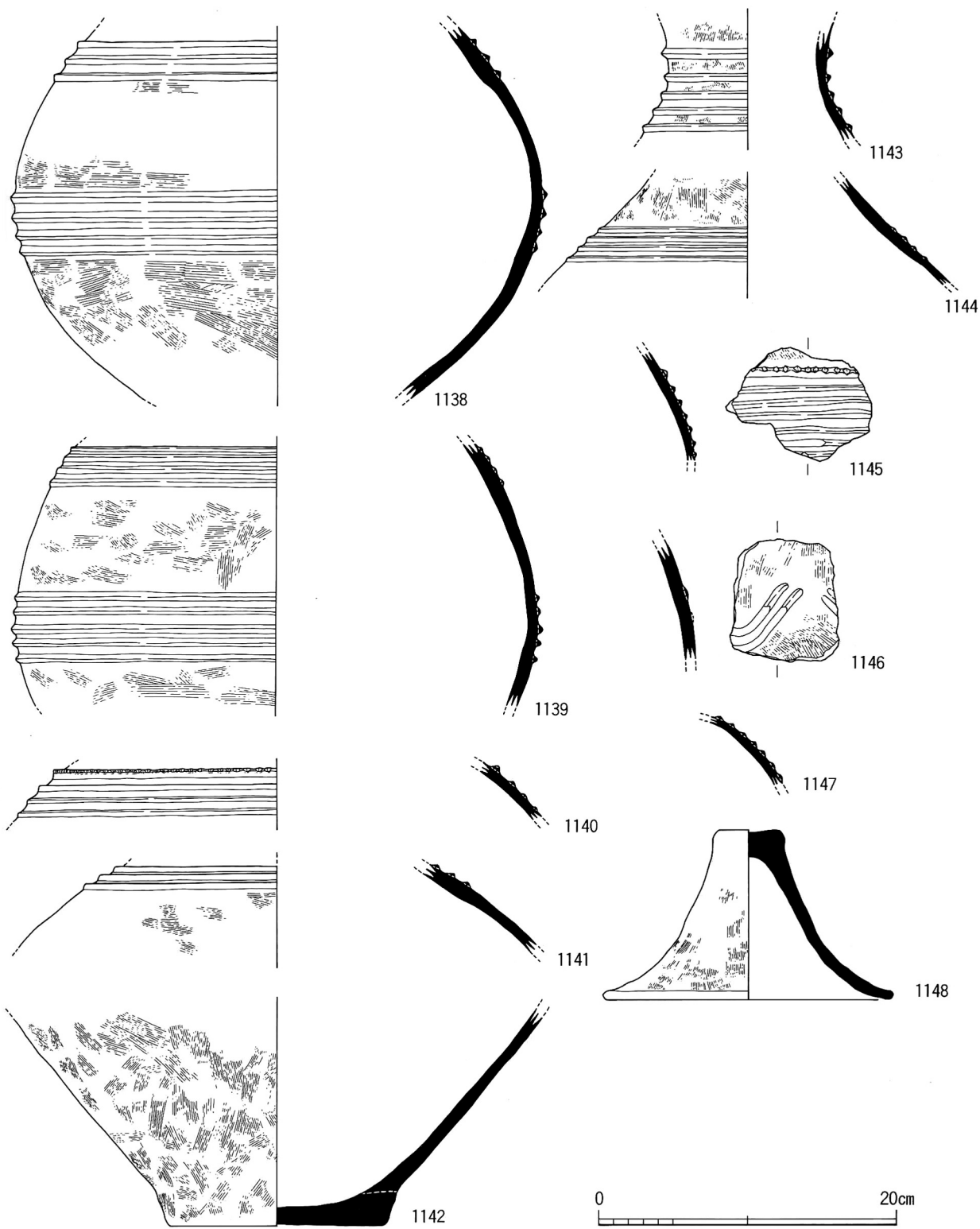

SK167出土土器 (2)

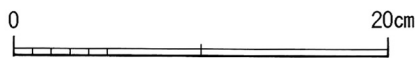
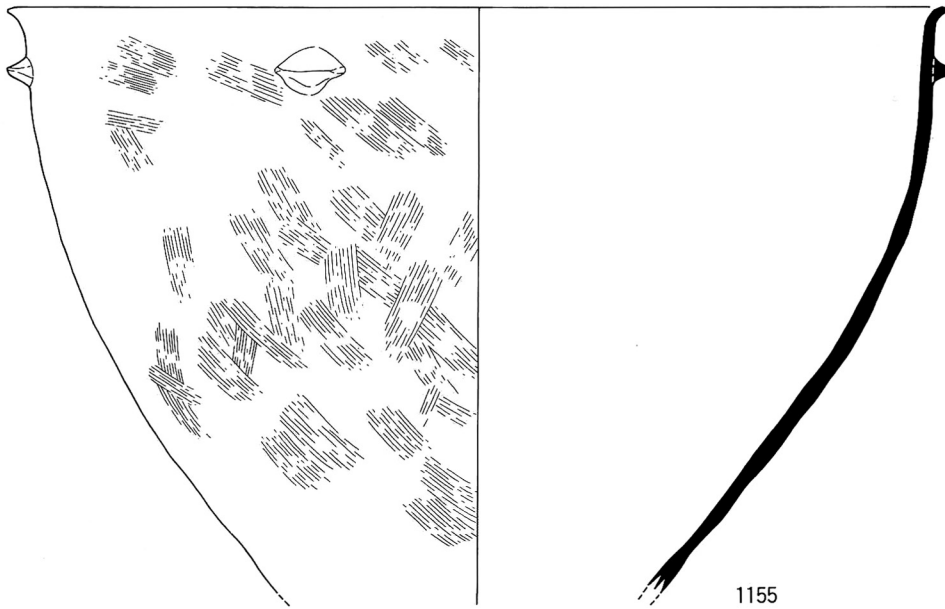
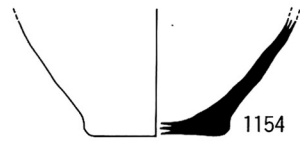
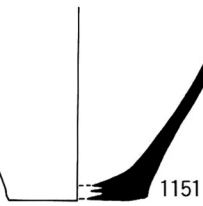
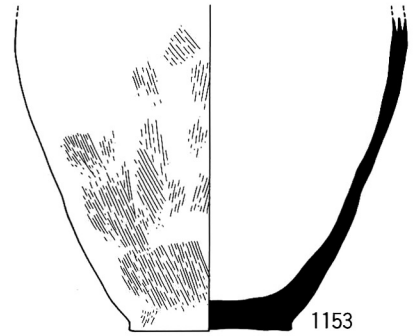
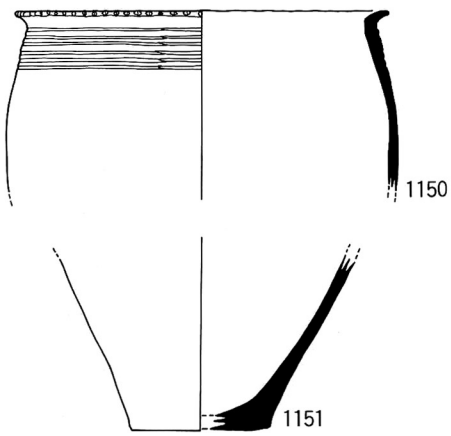
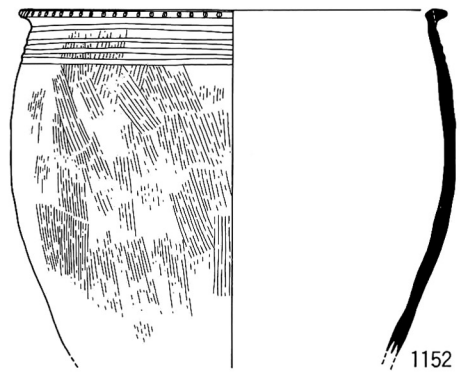
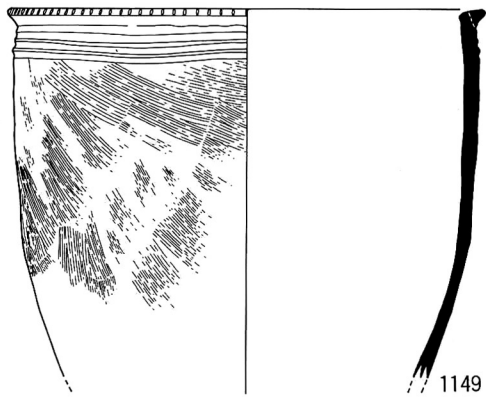

SK167出土土器 (3)

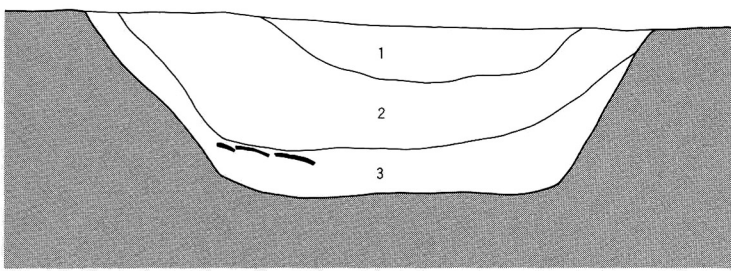
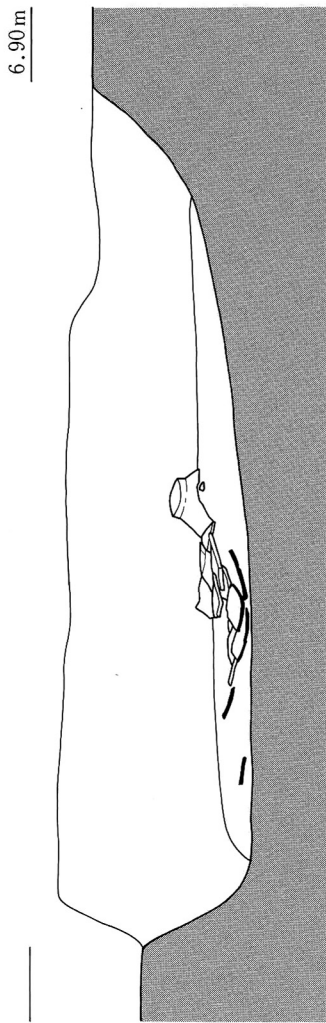
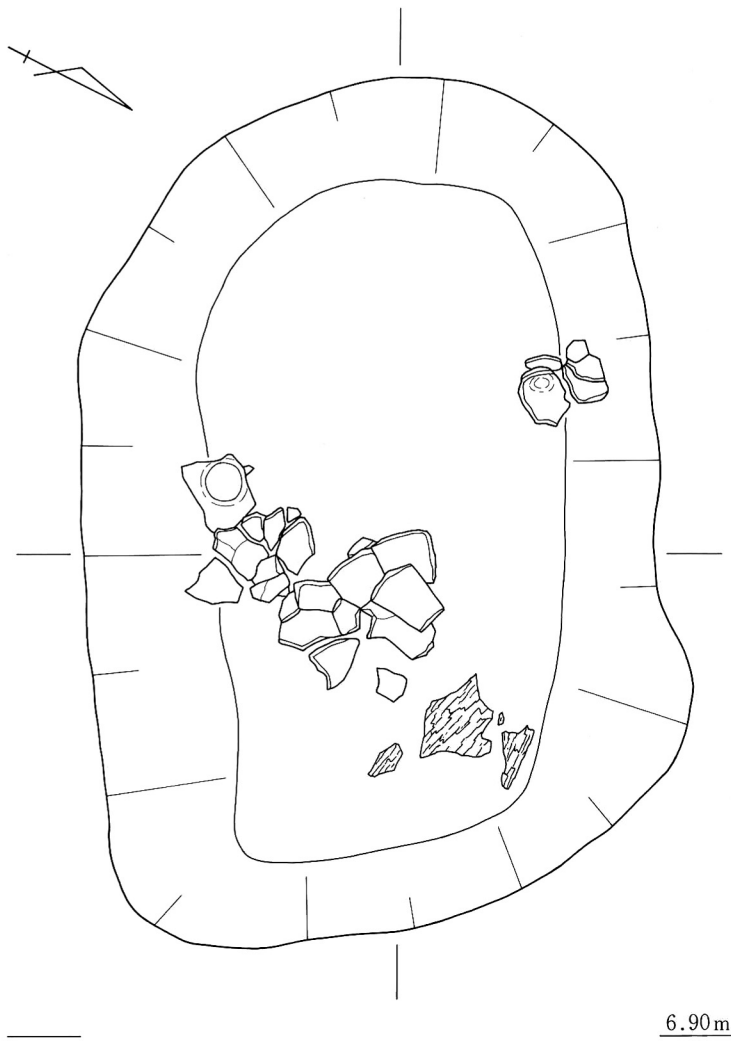

- 1. 暗灰褐色 極細砂混じりシルト
- 2. 暗褐灰色 シルト混じり極細砂
- 3. 暗灰褐色 極細砂質シルト

SK171

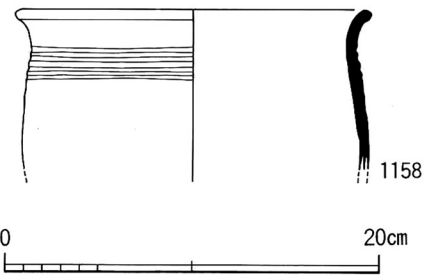
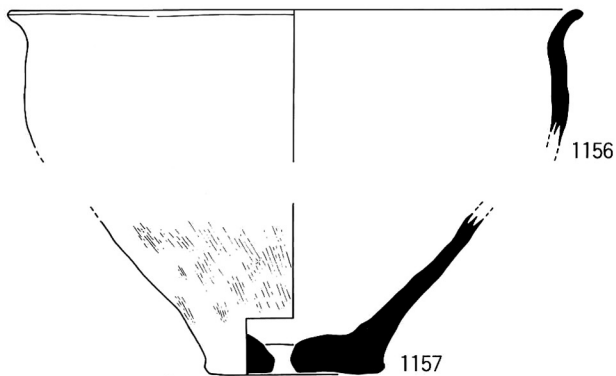
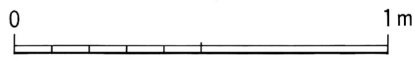

SK171出土土器 (1)

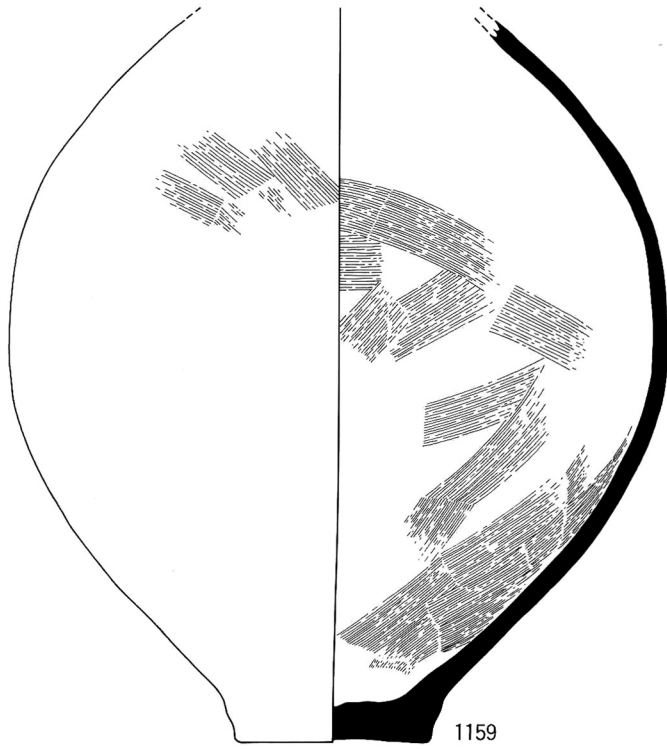

SK171出土土器 (2)

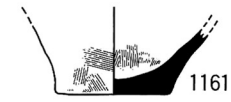
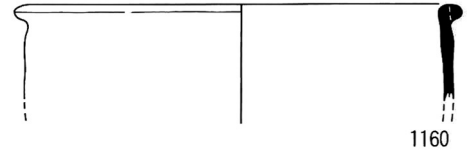

SK172出土土器

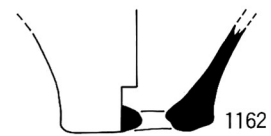

SK176出土土器

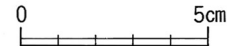
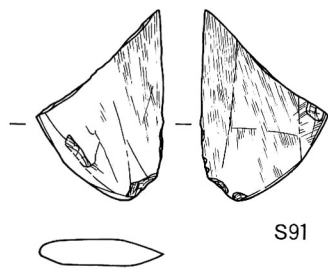

SK176出土石器

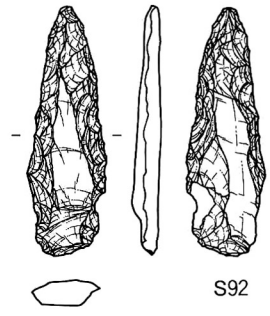

SK178出土石器

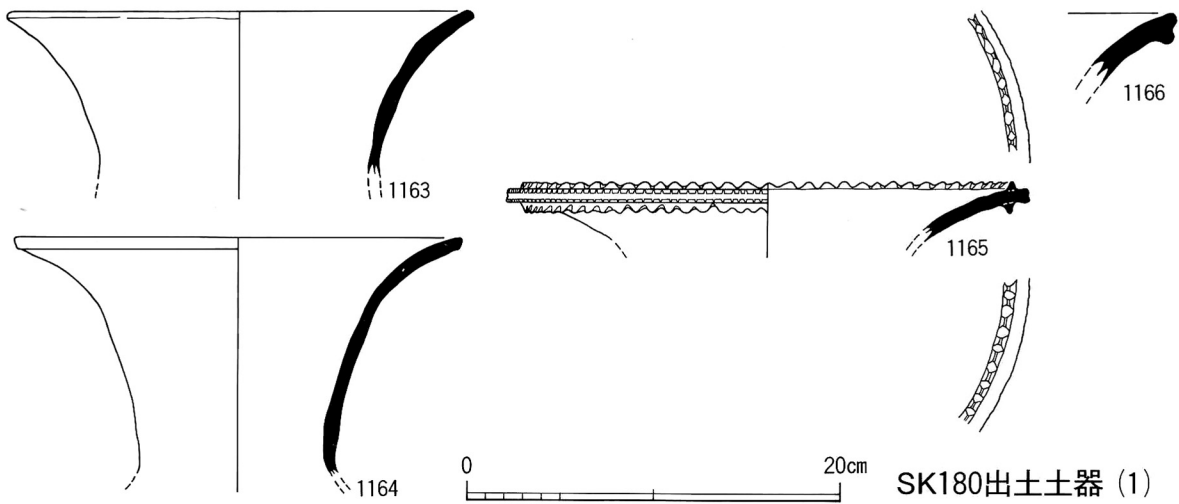
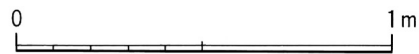
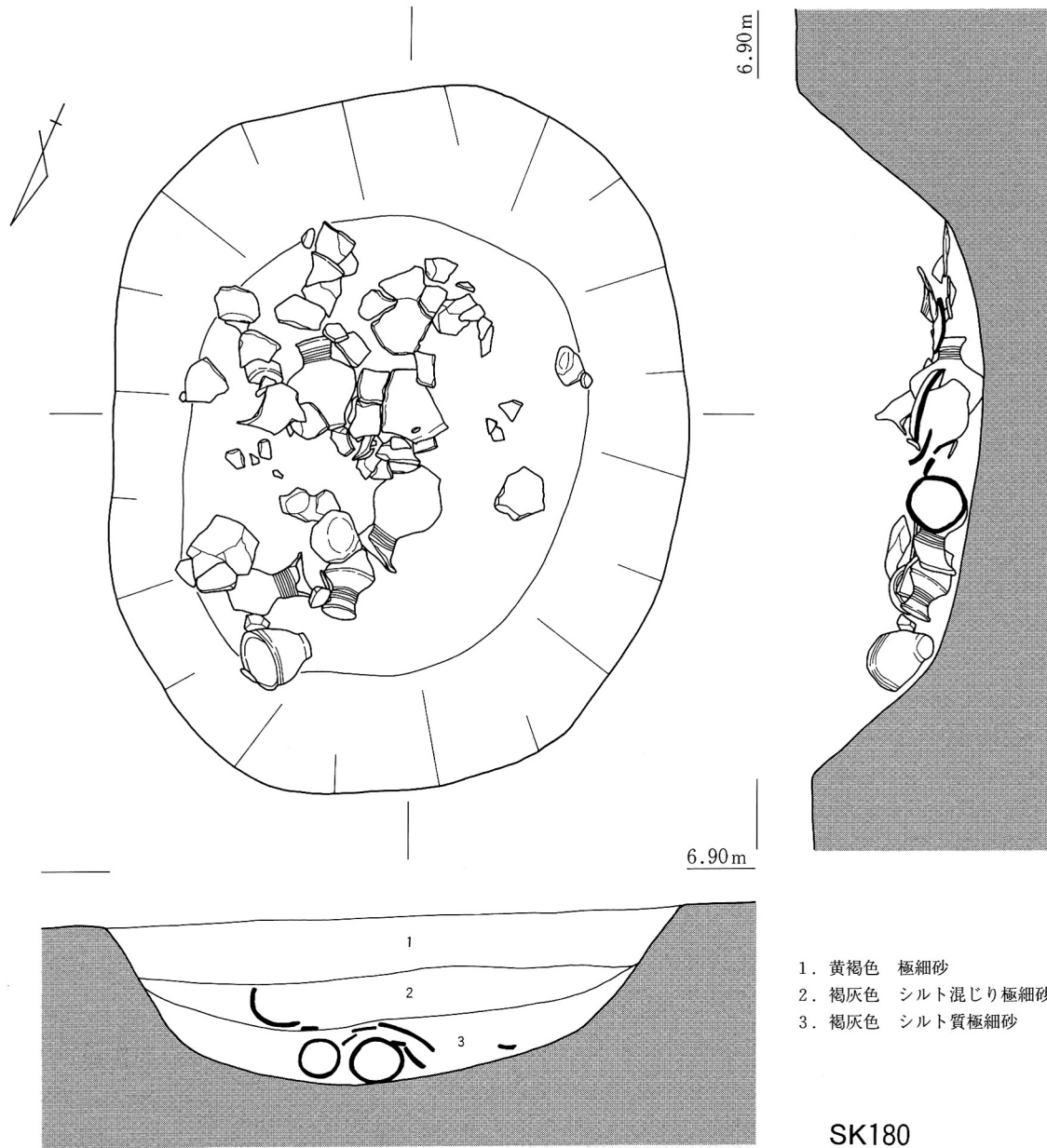

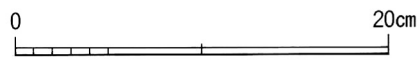
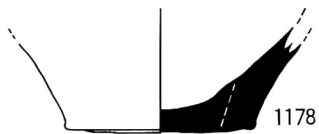
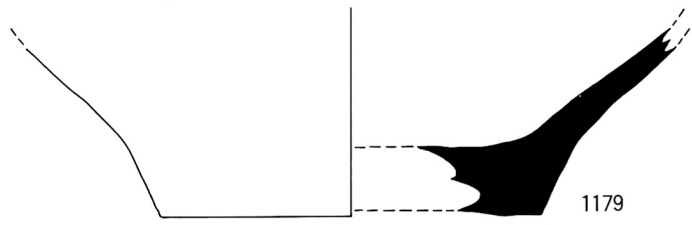
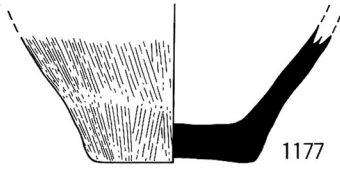
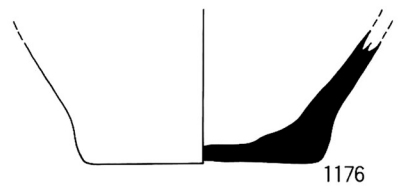
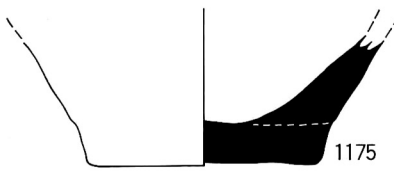
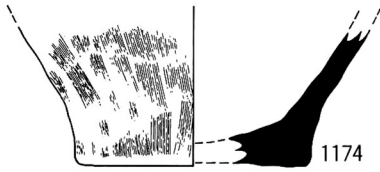
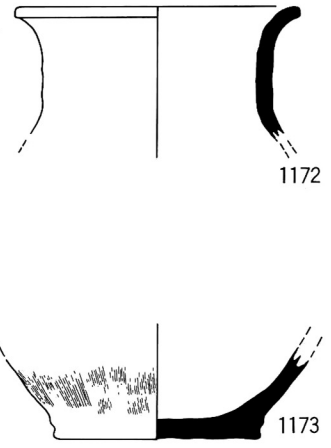
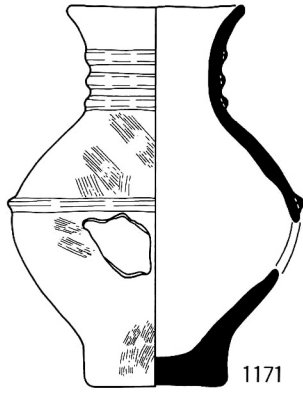
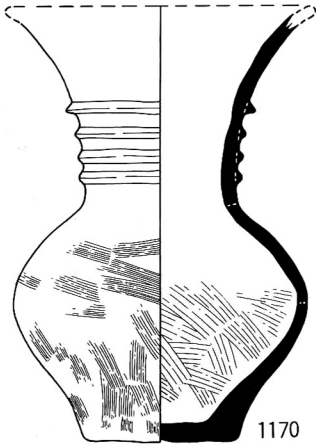
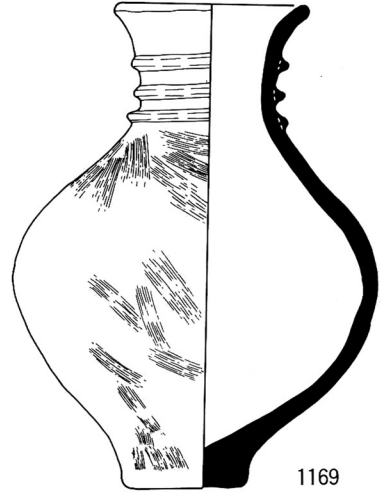
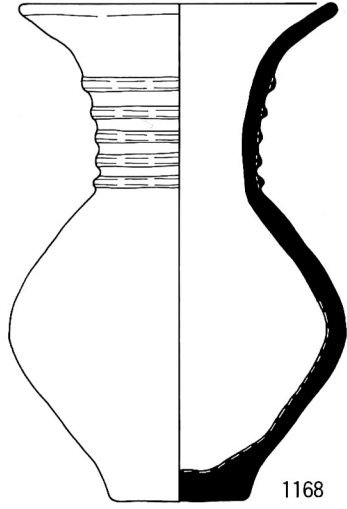
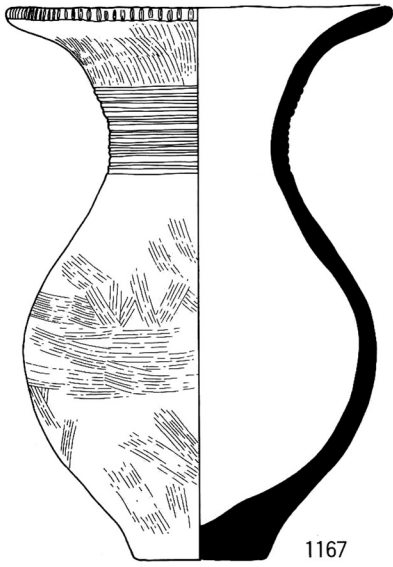

SK180出土土器 (2)

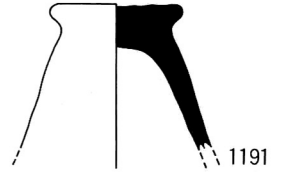
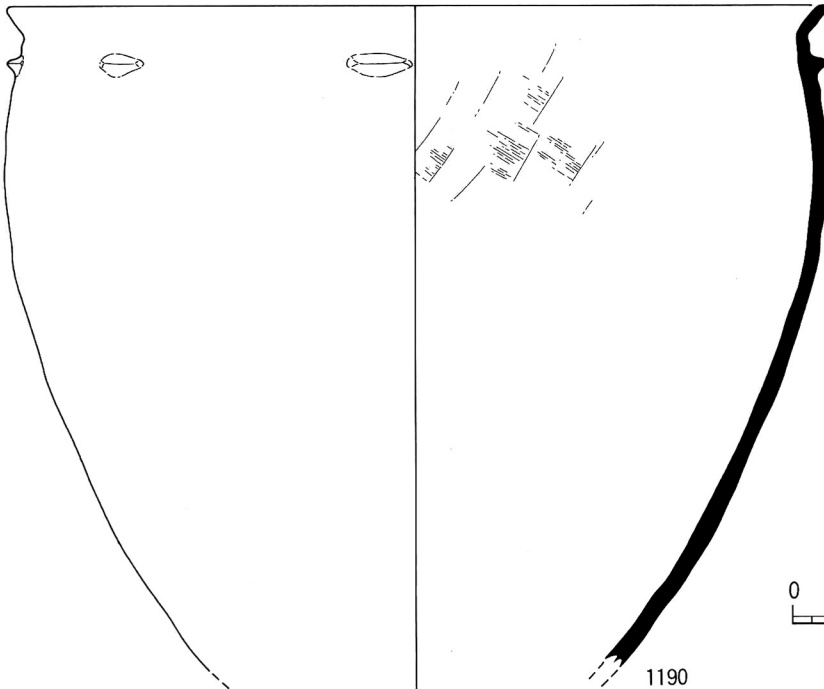
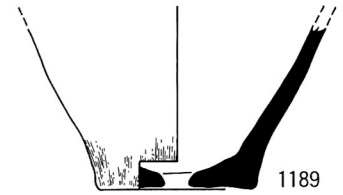
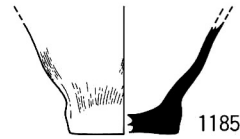
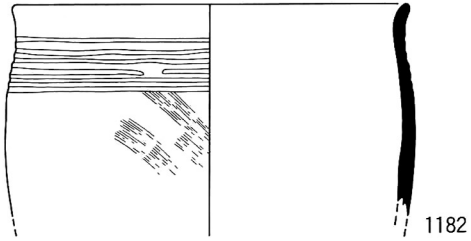
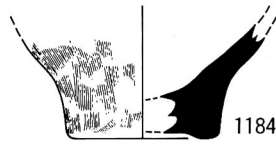
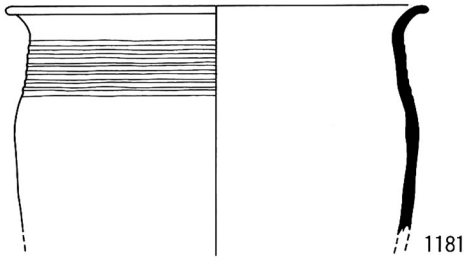
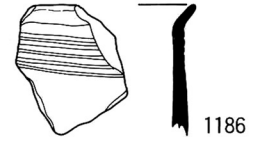
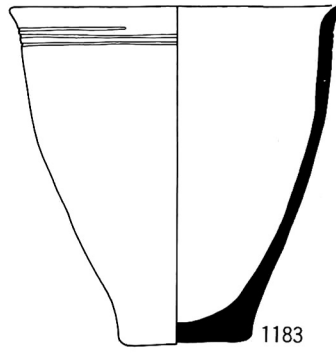
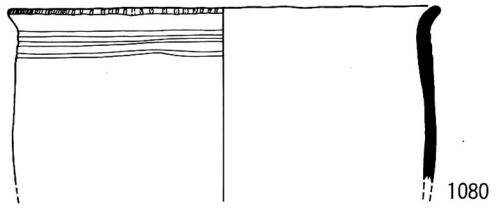

SK180出土土器 (3)

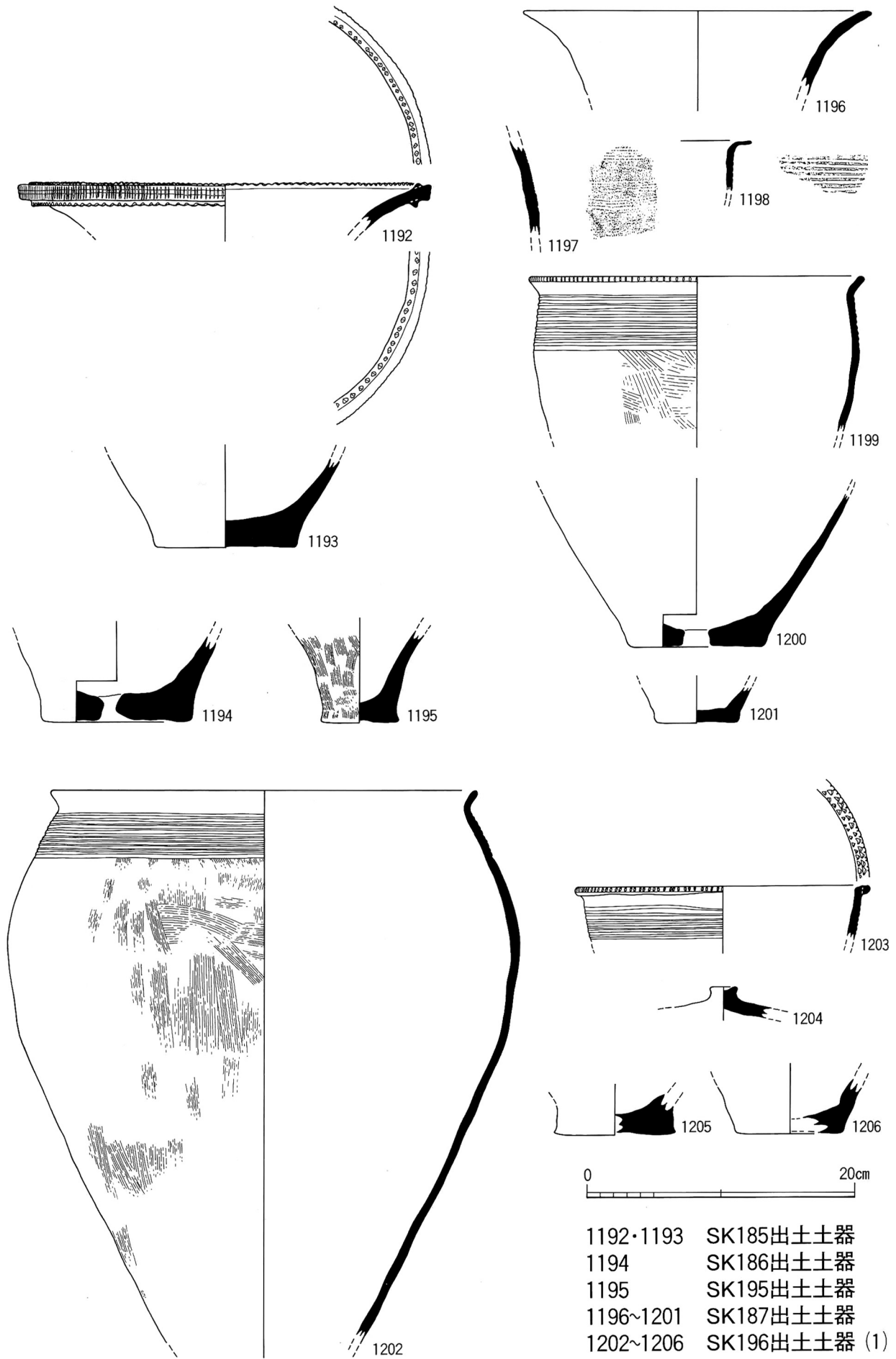

1192·1193 SK185出土土器
 1194 SK186出土土器
 1195 SK195出土土器
 1196~1201 SK187出土土器
 1202~1206 SK196出土土器 (1)

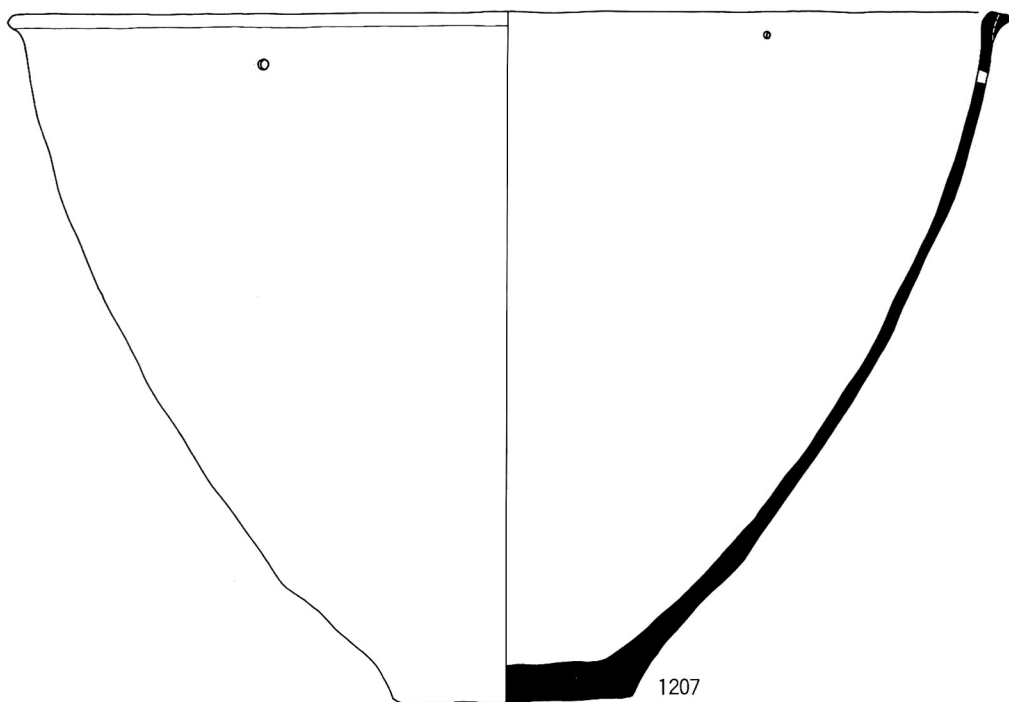

1207

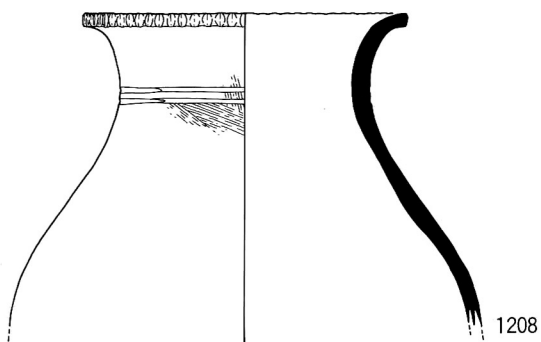

1208

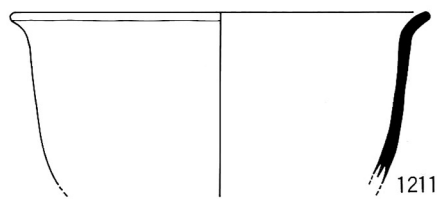

1211

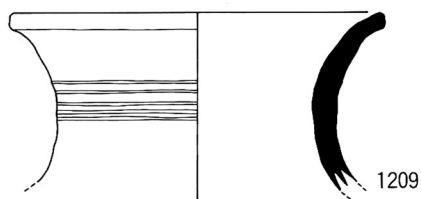

1209

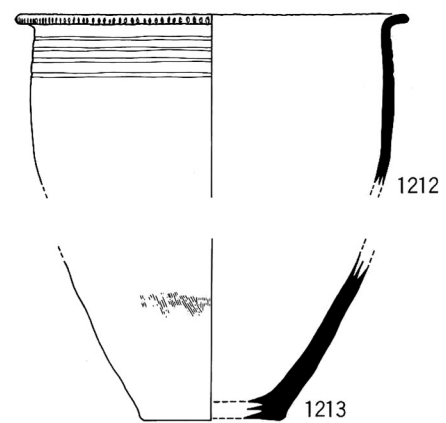

1212

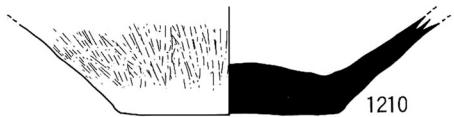

1210

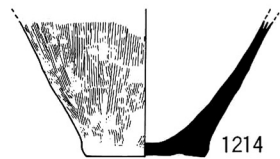

1214



1215



1207 SK196出土土器 (2)

1208~1215 SK199出土土器

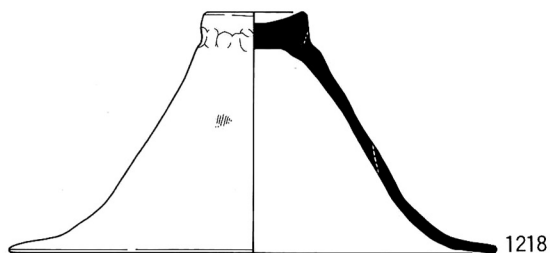
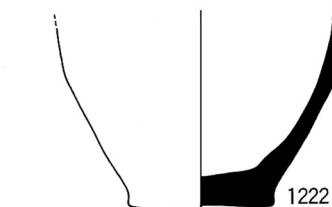
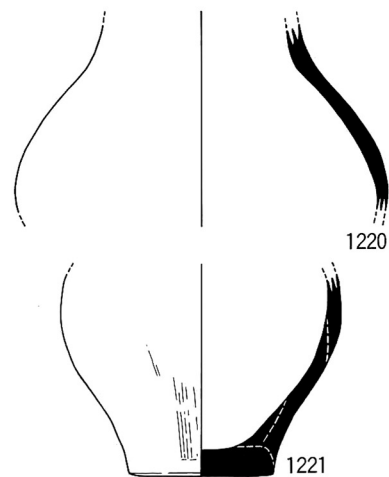
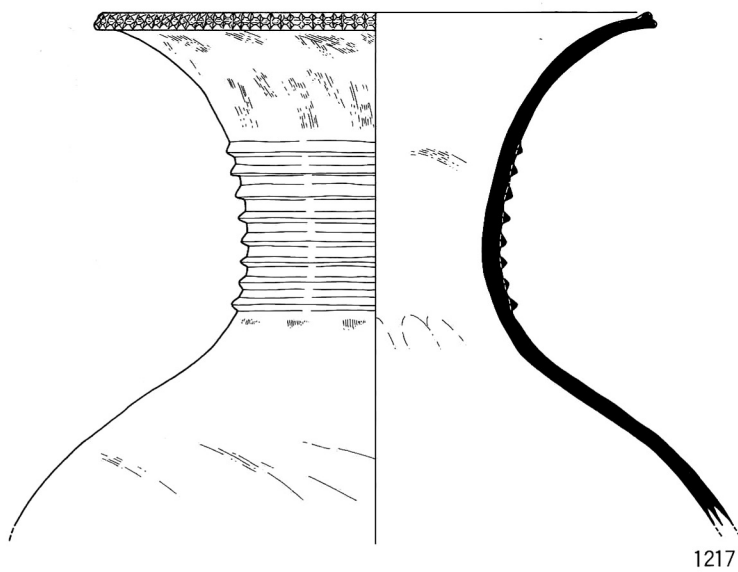
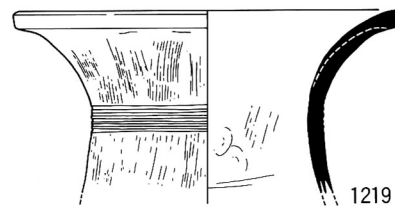
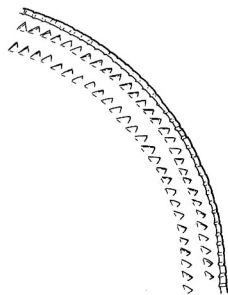
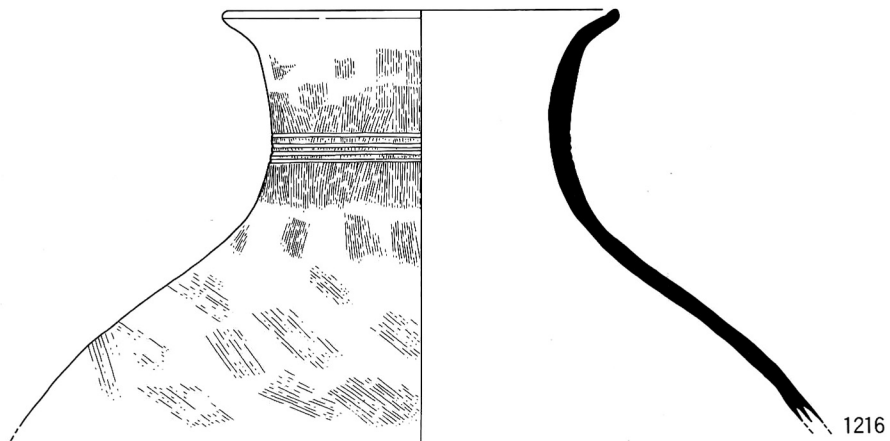

SK198出土土器 (1)

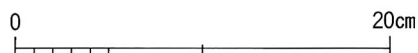
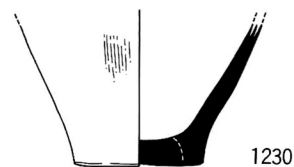
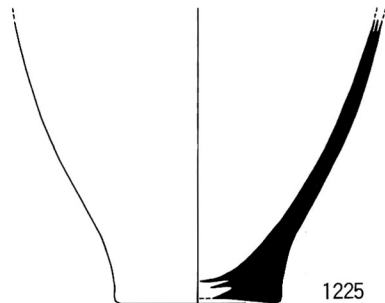
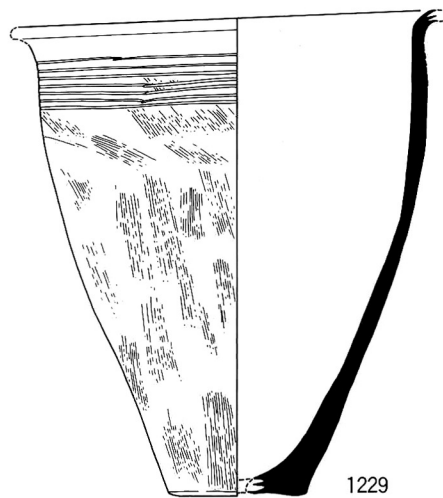
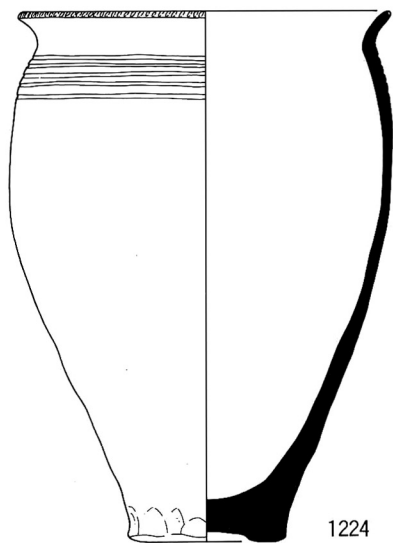
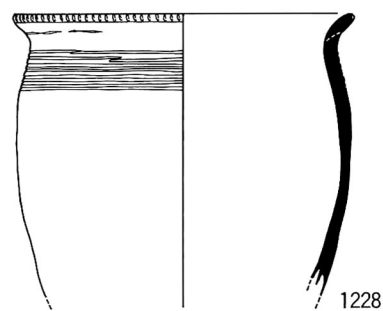
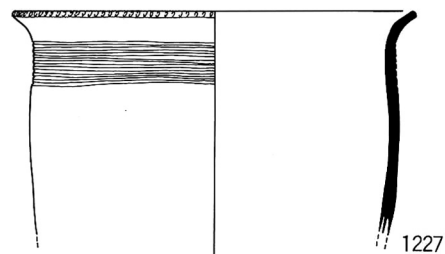
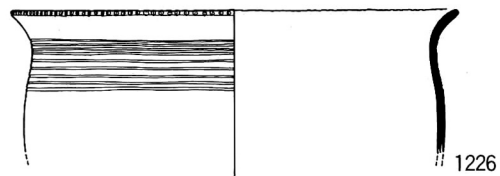
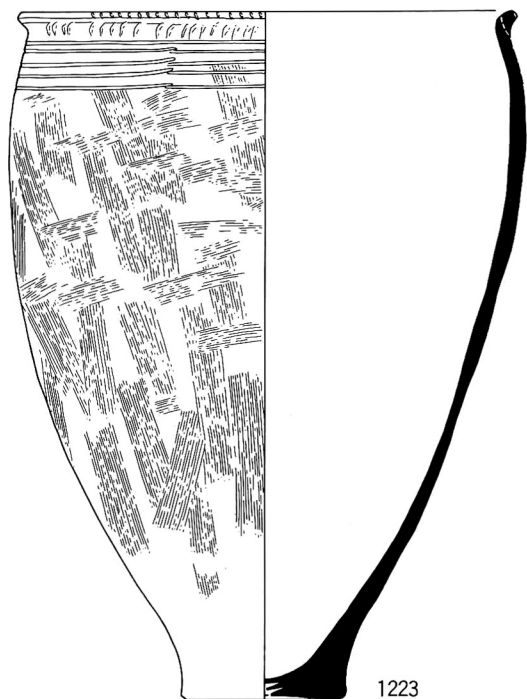

SK198出土土器 (2)

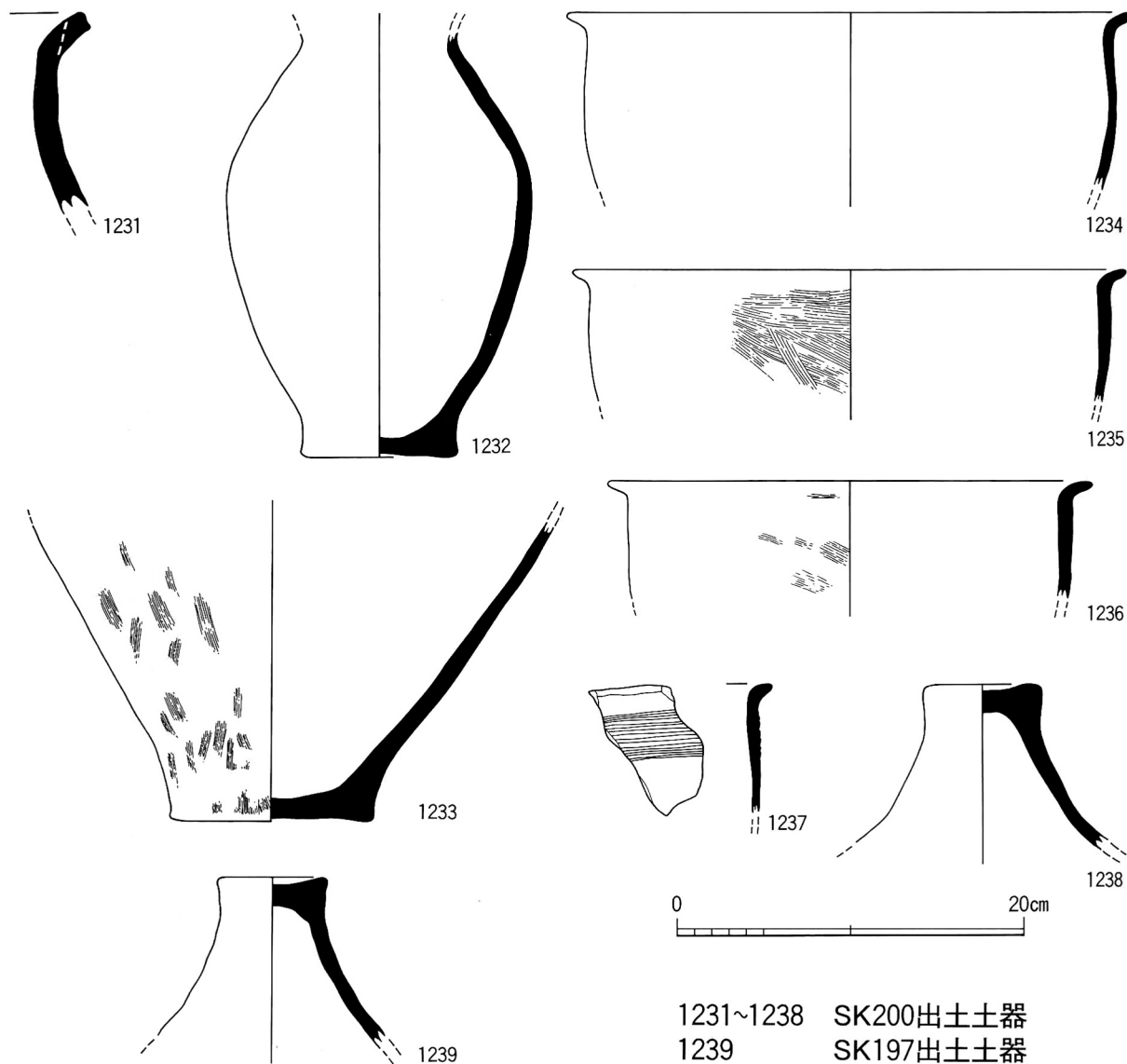

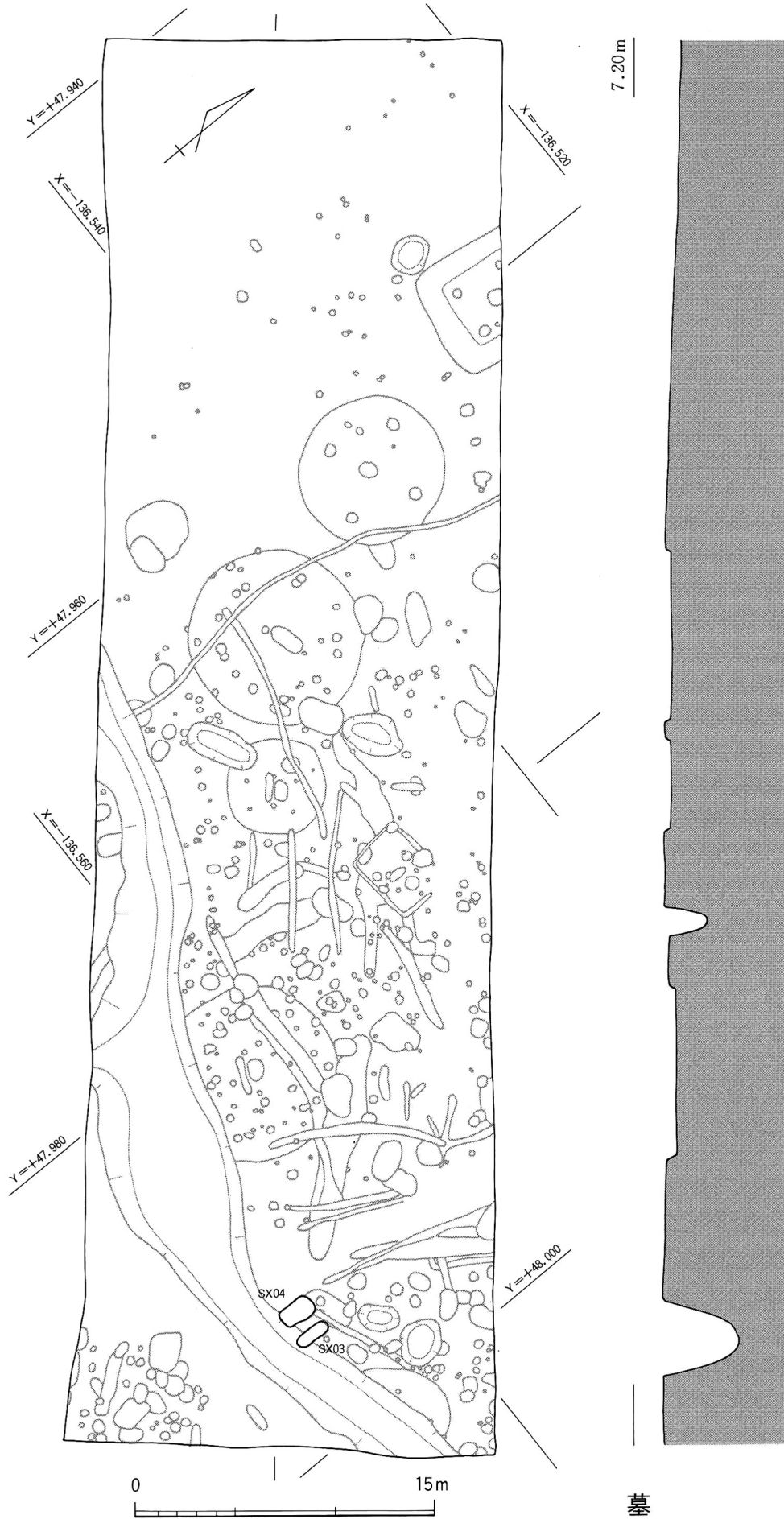

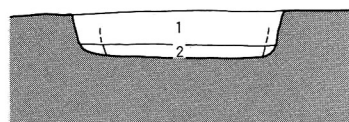
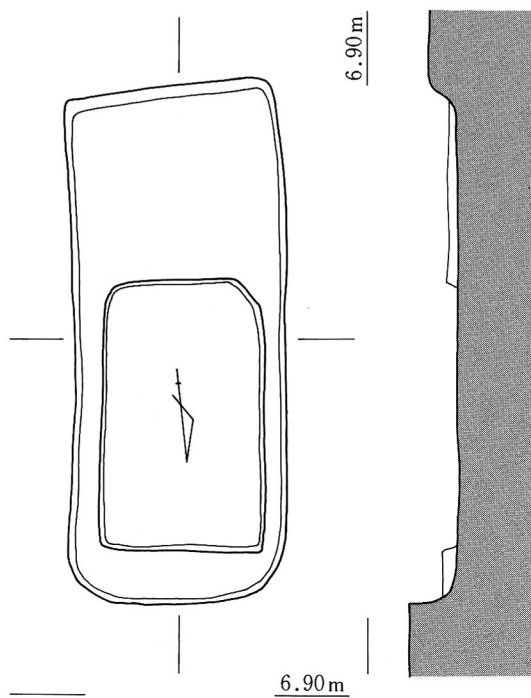

- 1. 黒褐色極細砂
- 2. 黒褐色シルト



SX03

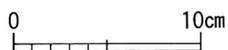

SX03出土土器

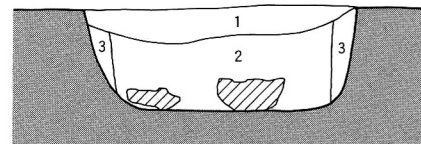
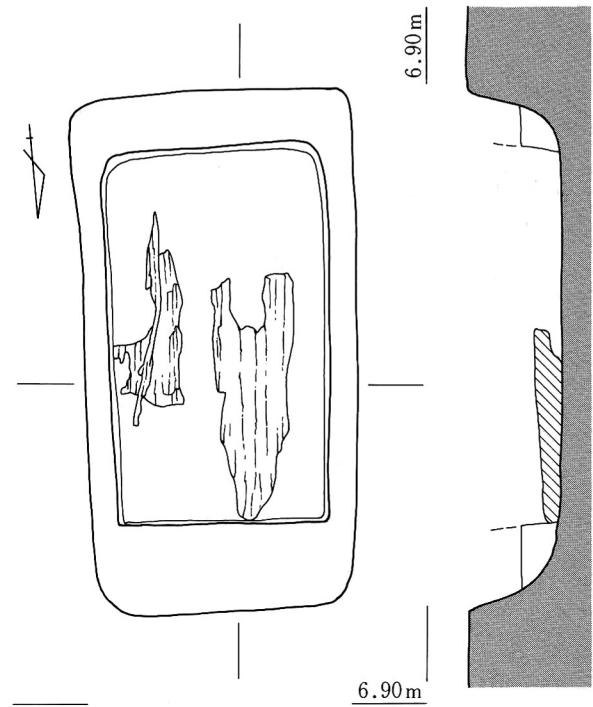

- 1. 黒褐色極細砂～細砂
- 2. 黒色シルト質極細砂
- 3. 黒褐色シルト質極細砂

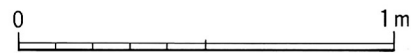

SX04

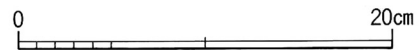

SX04出土土器

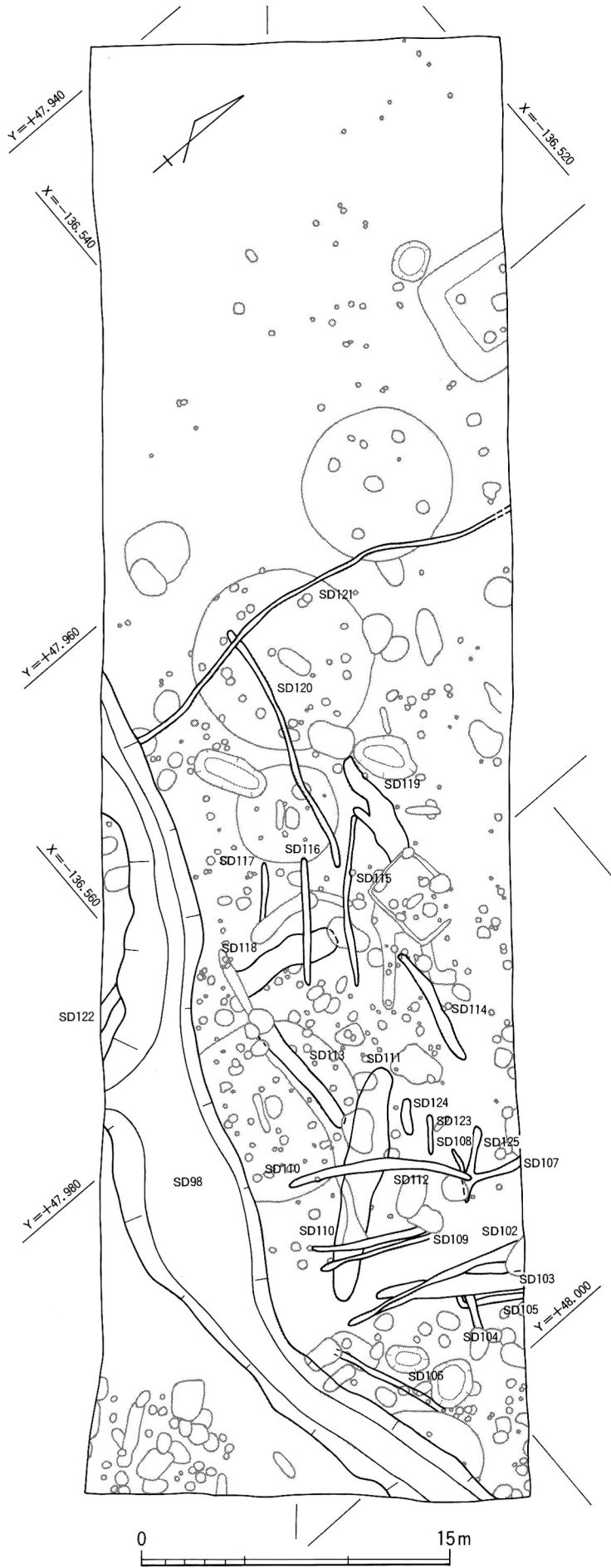

7.20m

溝

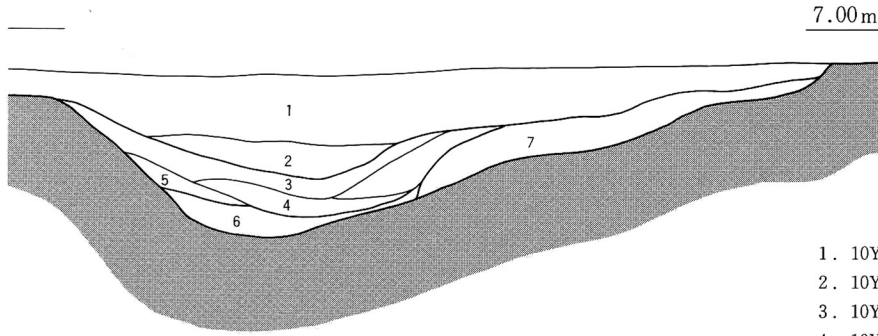

- 1. 10YR 3/2 黒褐 極細砂 土器含む
- 2. 10YR 3/3 暗褐 シルト 土器含む
- 3. 10YR 4/2 灰黄褐 細砂混じりシルト
- 4. 10YR 3/2 黒褐 シルト質極細砂
炭・土器含む
- 5. 10YR 5/2 灰黄褐 シルト混じり細砂
- 6. 7.5YR 4/2 灰褐 シルト混じり細砂
- 7. 10YR 4/2 灰黄褐 シルト質極細砂

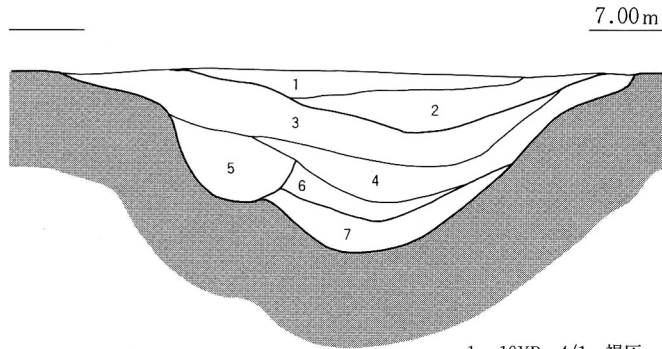

- 1. 10YR 4/1 褐灰 シルト混じり極細砂 著しく土壌化
- 2. 2.5YR 5/1 黄灰 シルト混じり極細砂 黒褐色シルトブロック含む
埋め土
- 3. 10YR 5/1 褐灰 極細砂混じりシルト 埋め土
- 4. 10YR 6/1 褐灰 シルト混じり極細砂～細砂 埋め土
- 5. 10YR 6/1 褐灰 シルト混じり極細砂～細砂 黒褐色シルトブロック含む
埋め土
- 6. 10YR 6/1 褐灰 極細砂混じりシルト
- 7. 2.5YR 6/1 黄灰 シルト質極細砂 (自然堆積)

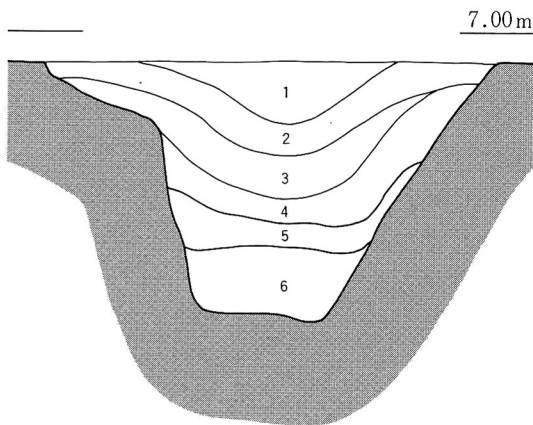

- 1. 10YR 4/1 褐灰 シルト質極細砂 土器・炭含む
- 2. 10YR 5/1 褐灰 シルト質極細砂 土器・炭含む
- 3. 7.5YR 5/2 灰黄褐 極細砂混じりシルト質極細砂
下層に粗砂若干含む 土器含む 埋め土
- 4. 10YR 2/2 黒褐 細砂混じりシルト質極細砂
炭多い ブロック状埋め土
- 5. 10YR 5/2 灰黄褐 シルト質極細砂混じり細砂
土器含む ブロック状細砂含む埋め土
- 6. 10YR 4/2 灰黄褐 シルト質極細砂



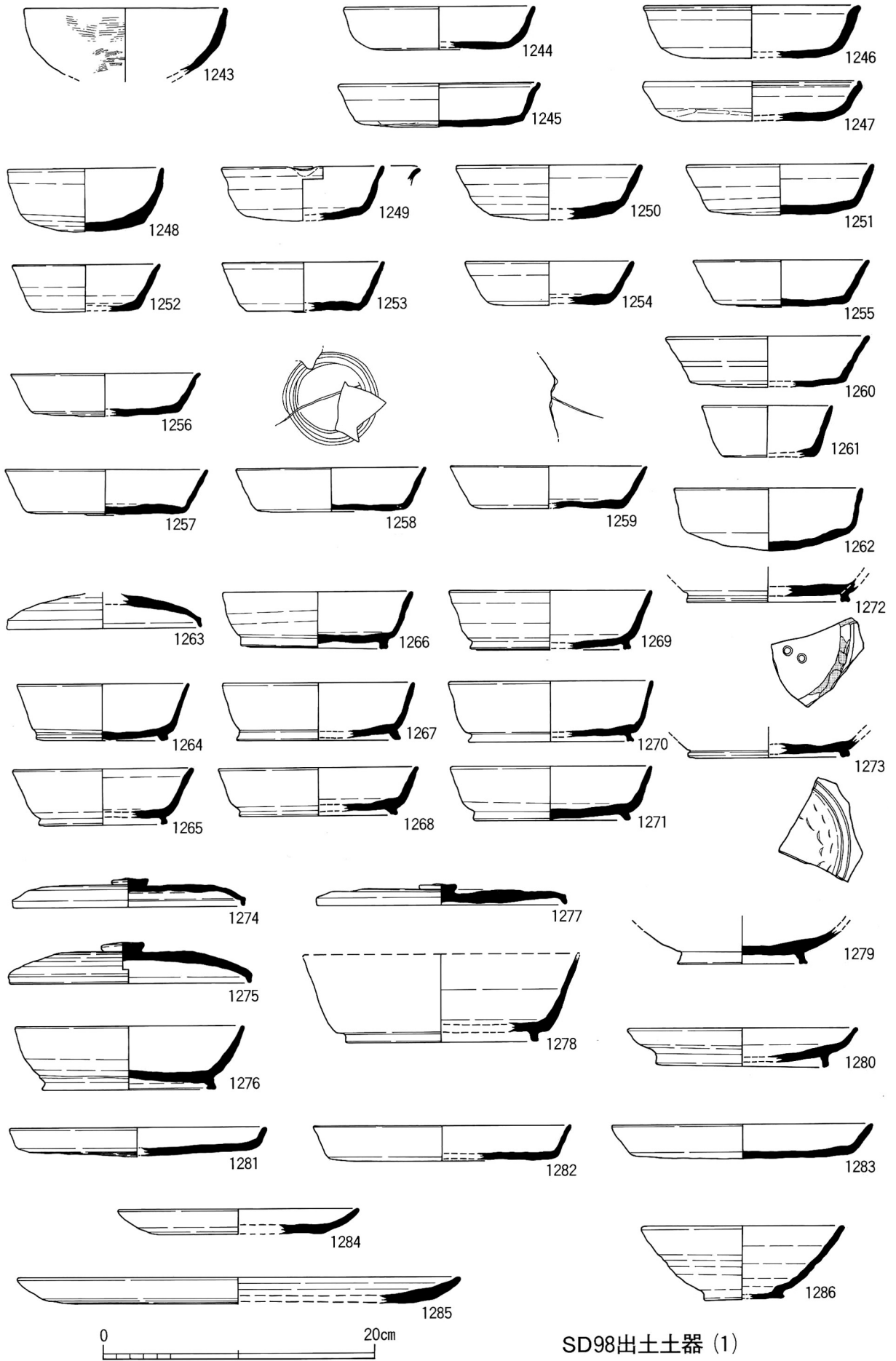

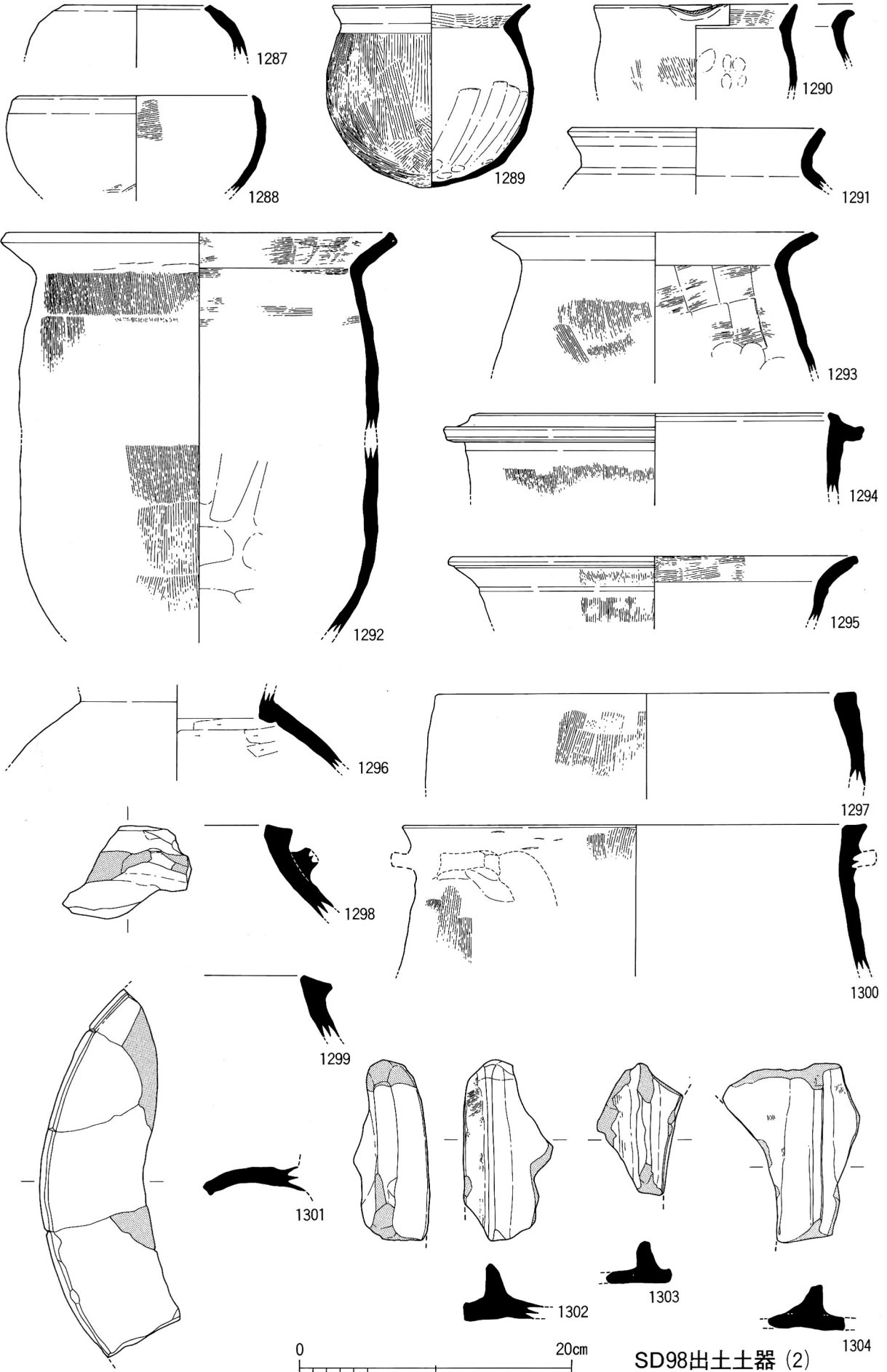

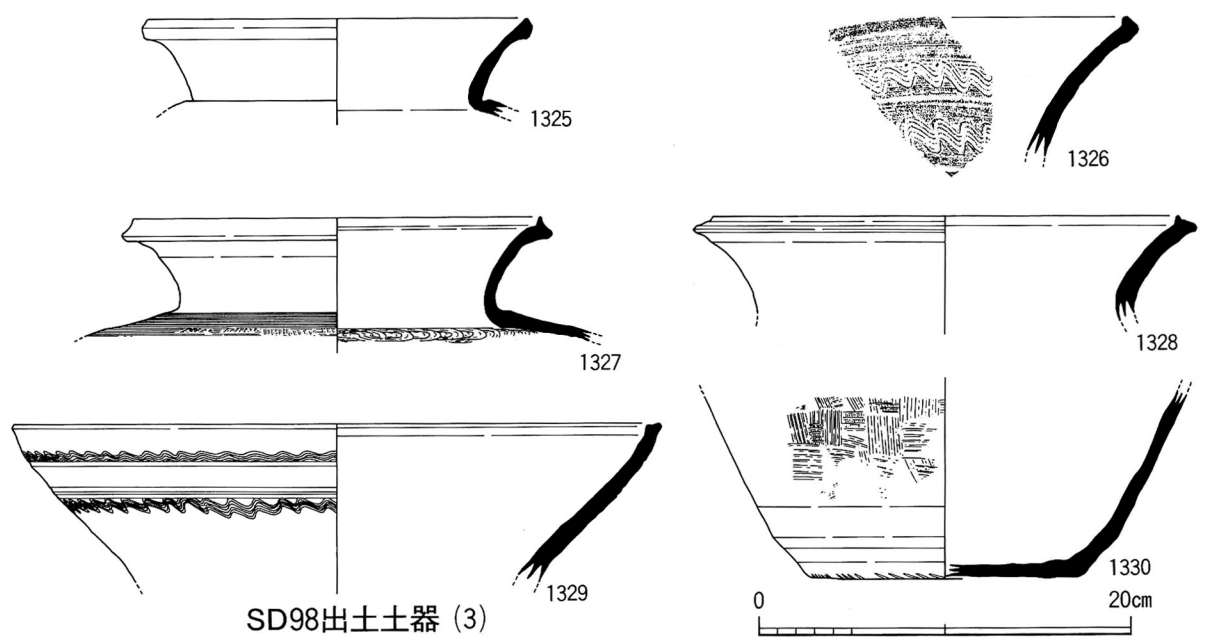
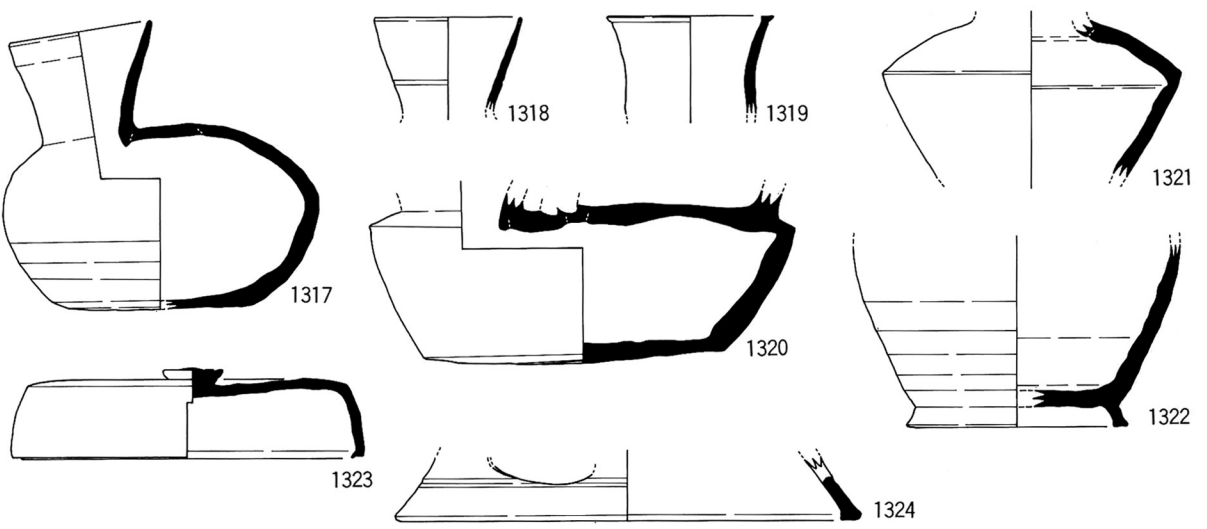
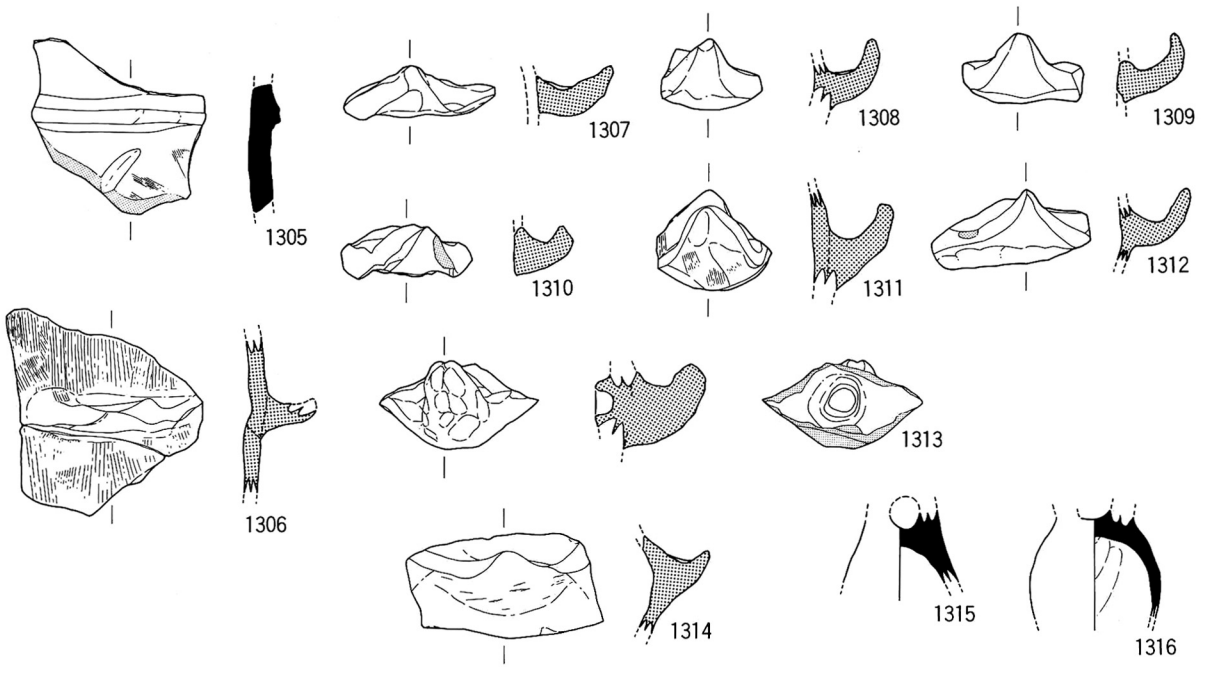

SD98出土土器 (3)

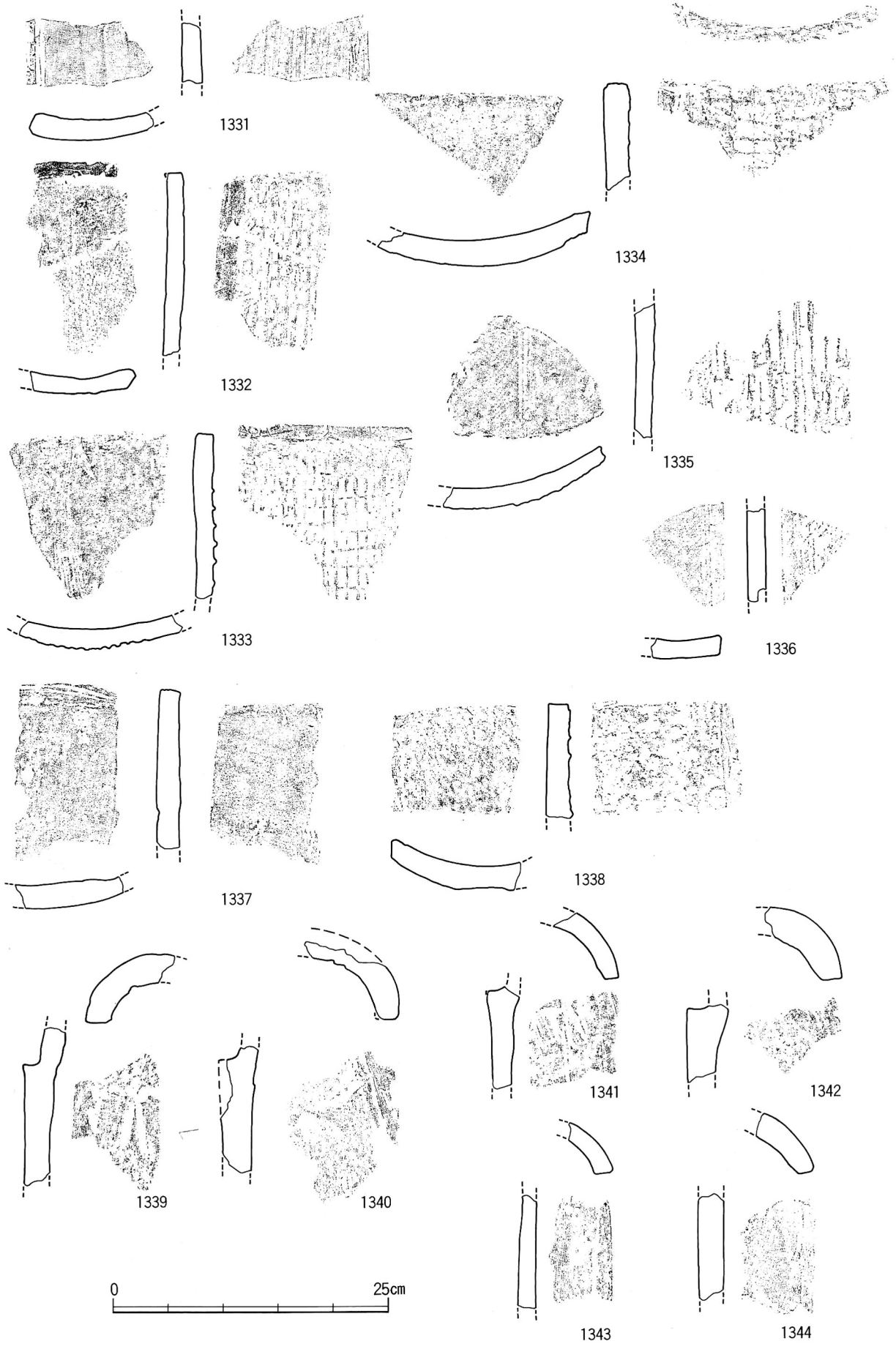

SD98出土瓦

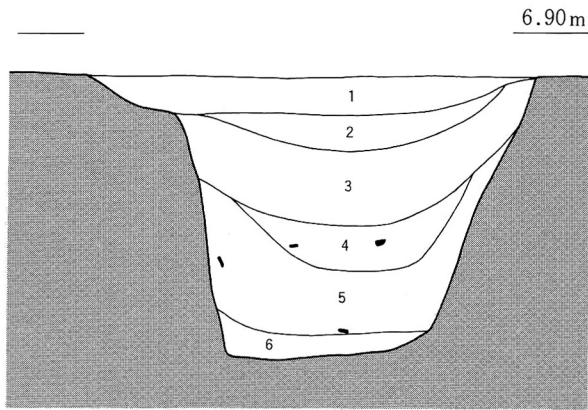

6.90m

- | | |
|-------------------|-----------------------------|
| 1. 7.5YR 4/1 褐灰 | シルト質極細砂 炭含む (多い) |
| 2. 10YR 5/1 褐灰 | シルト質極細砂 炭・土器含む |
| 3. 10YR 4/1 褐灰 | シルト混じりシルト質極細砂
炭・土器含む |
| 4. 10YR 3/1 黒褐 | シルト質極細砂
土器・炭・礫 (径5mm) 含む |
| 5. 10YR 2/2 黒褐 | シルト質極細砂 土器・炭含む |
| 6. 2.5YR 6/3 にぶい黄 | シルト質極細砂混じり極細砂 |



SD111

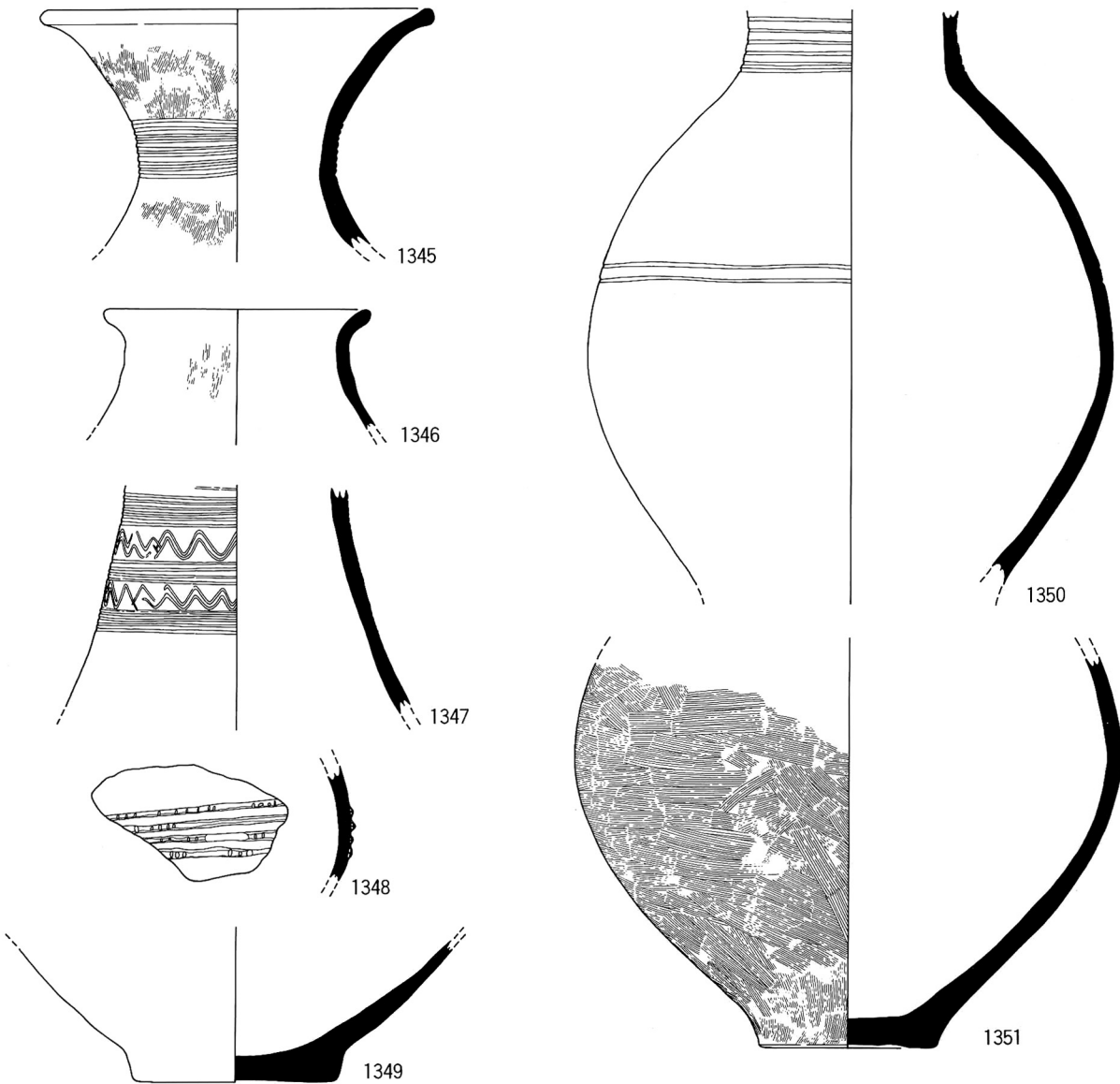

SD111出土土器 (1)



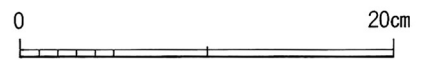
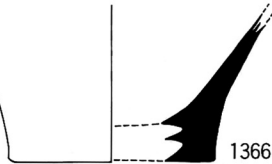
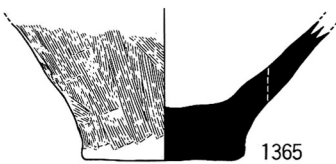
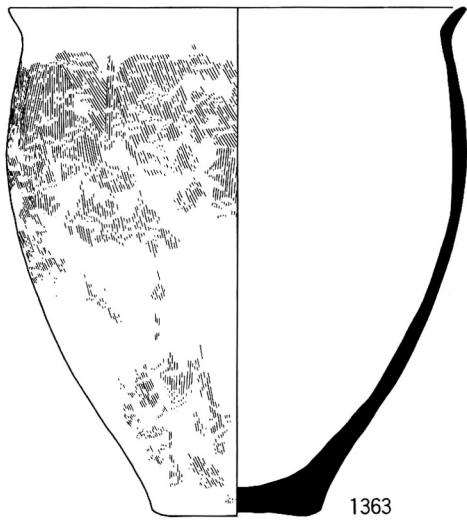
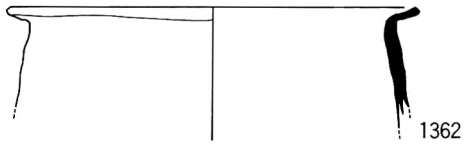
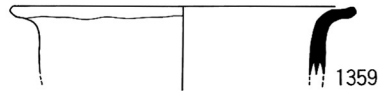
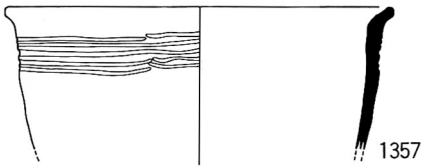
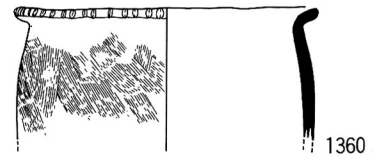
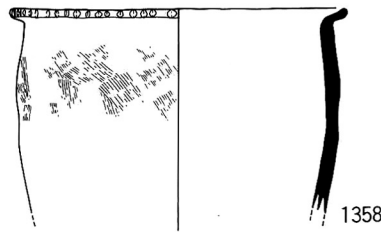
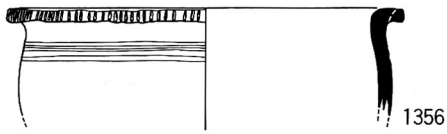
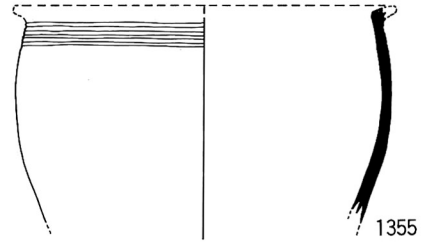
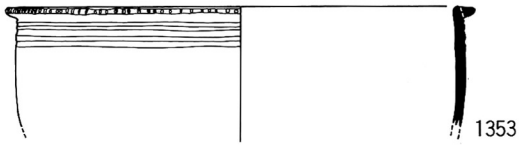
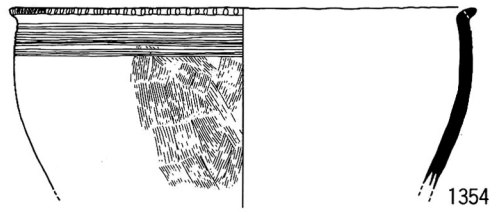
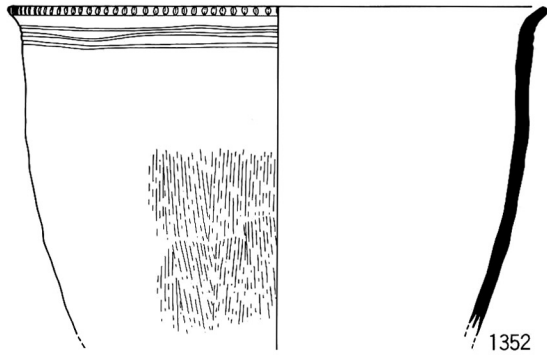

SD111出土土器 (2)

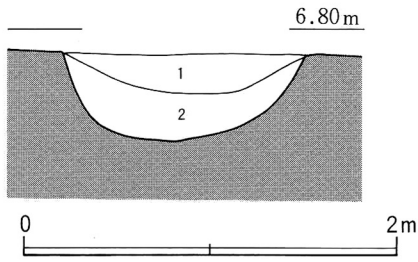

- 1. 10YR 4/1 褐灰 シルト質極細砂
- 2. 10YR 3/1 黒褐 シルト質極細砂混じり極細砂 (炭・土器含む)

SD113

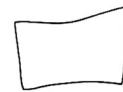
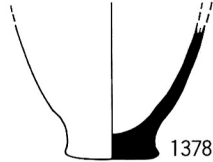
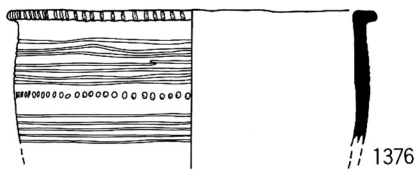
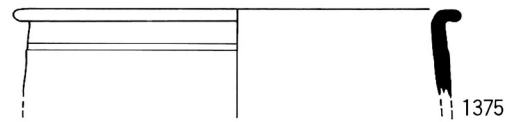
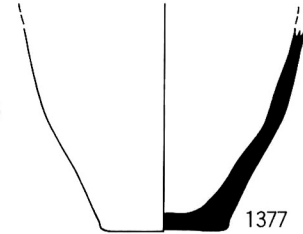
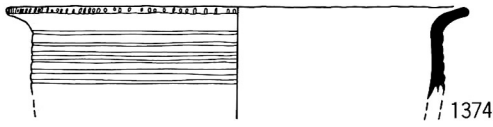
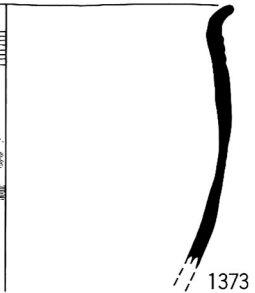
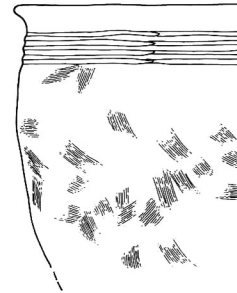
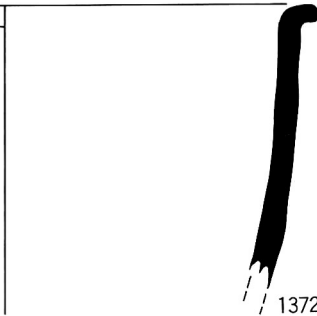
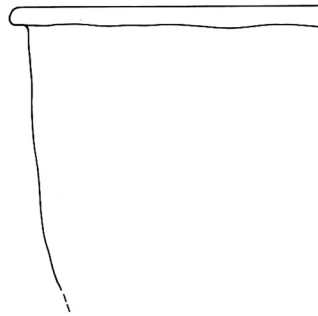
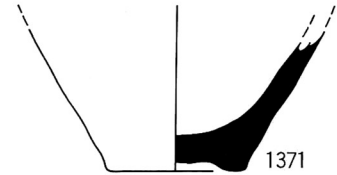
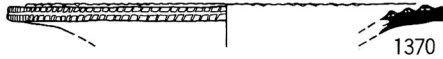
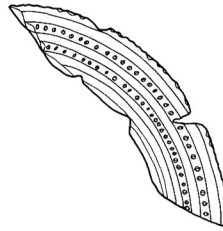

S93

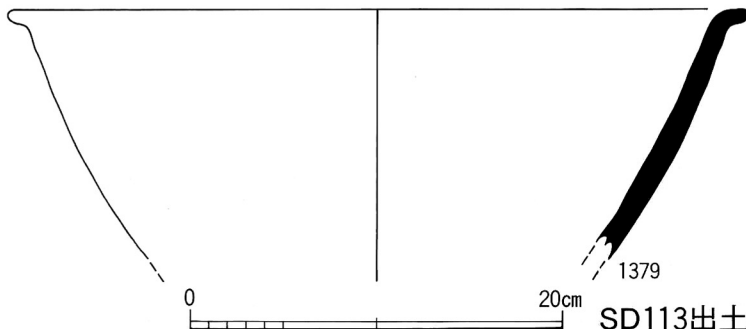

SD113出土土器

SD113出土石器

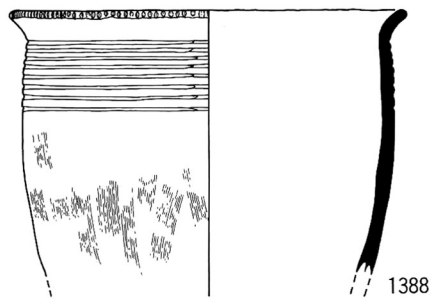
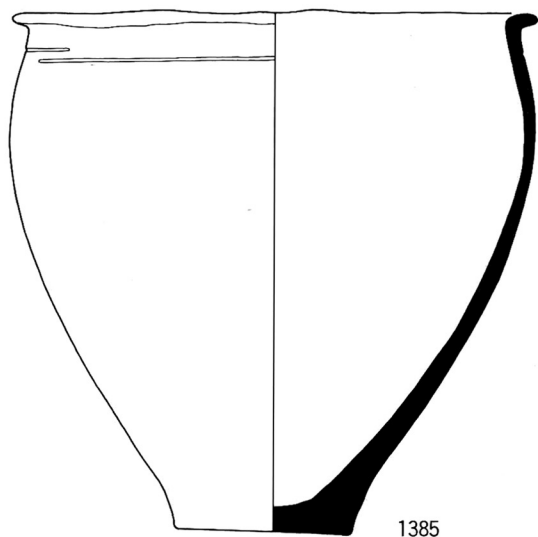
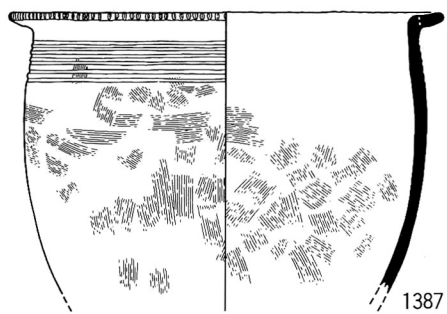
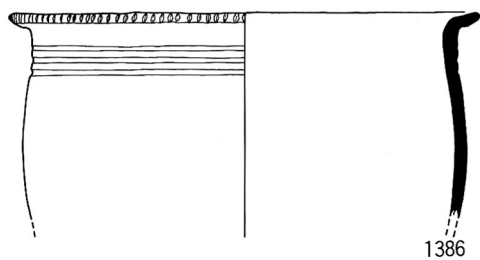
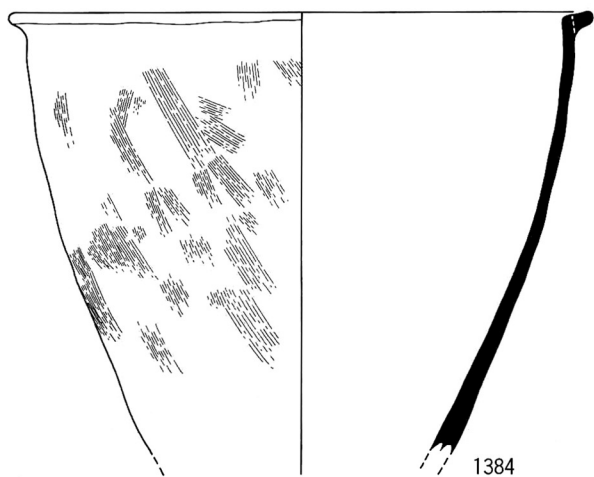
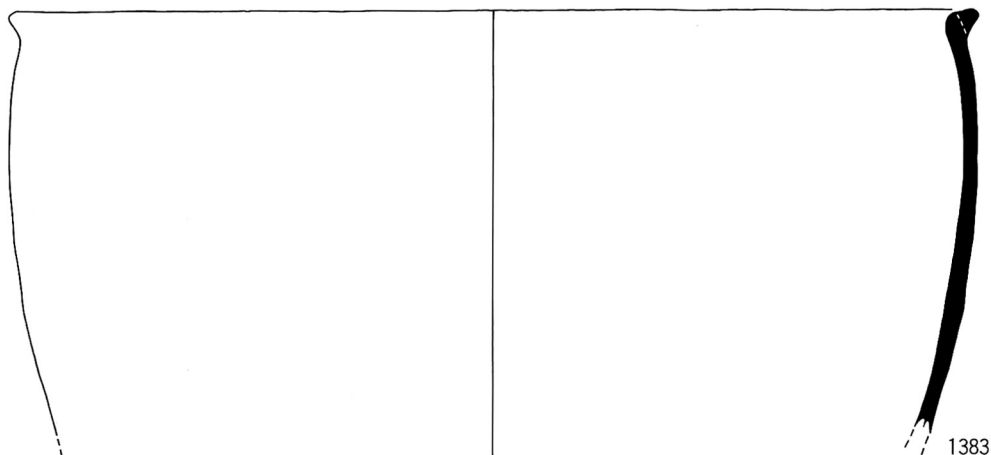
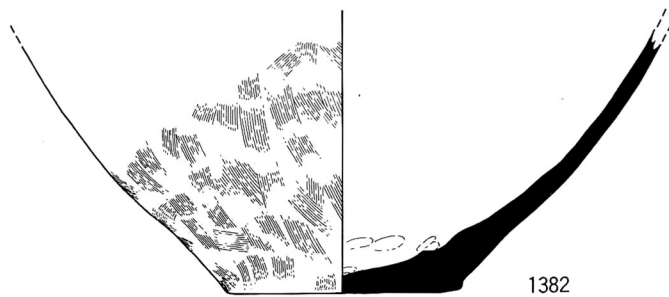

SD114出土土器 (1)

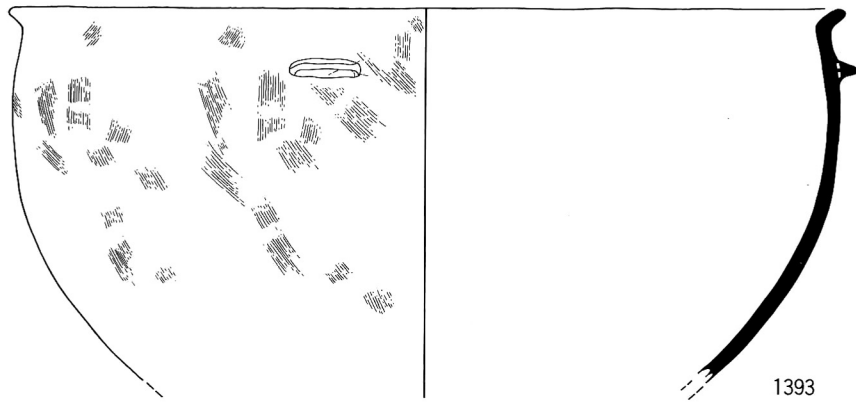
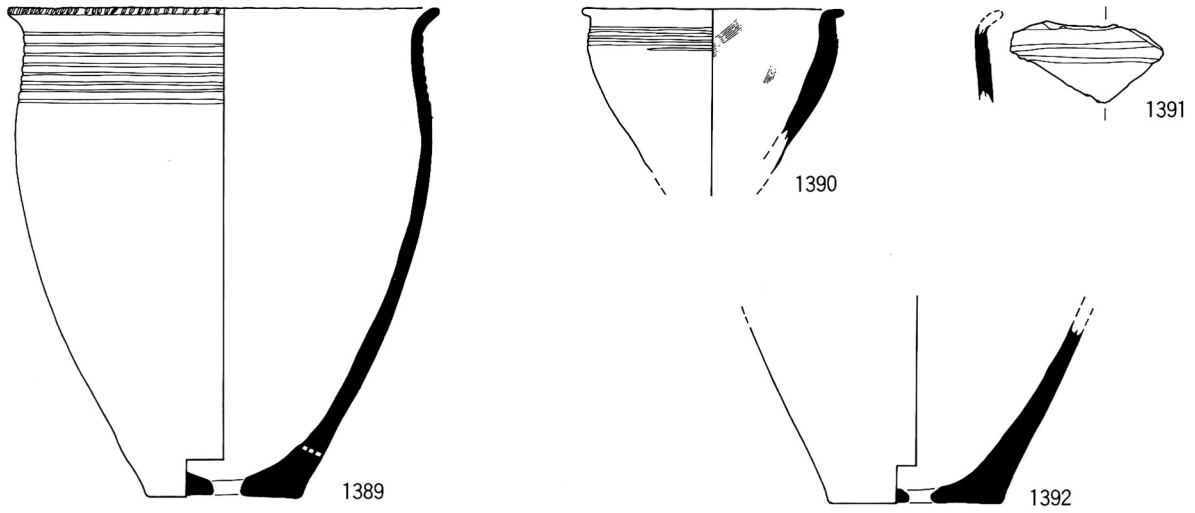

SD114出土土器 (2)

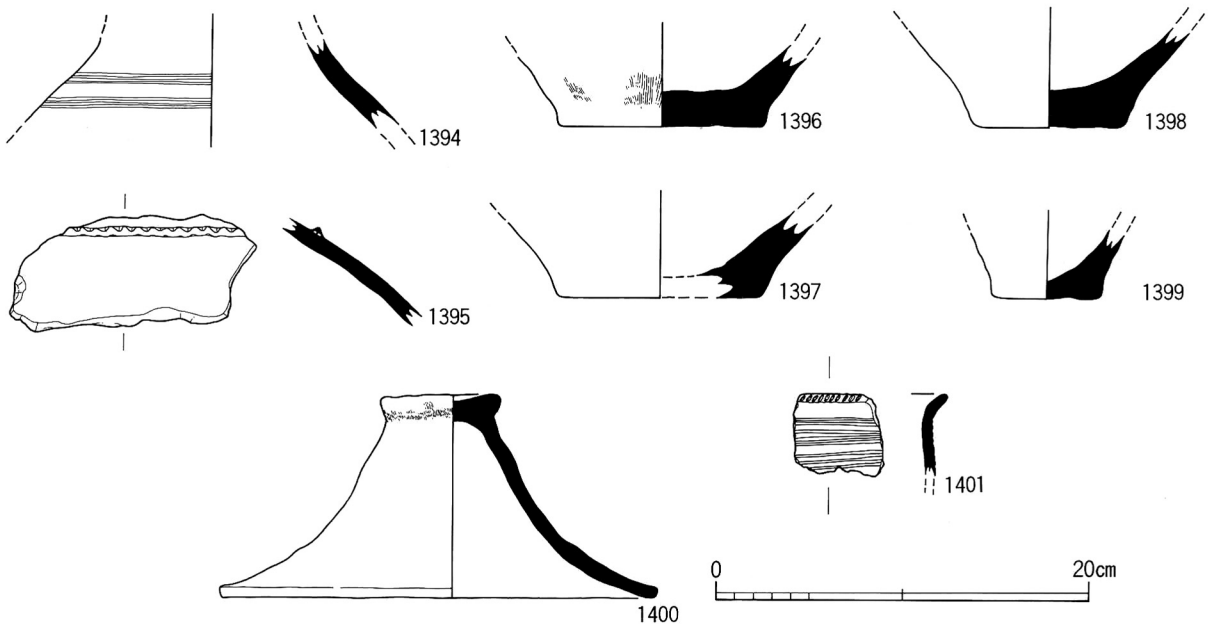

SD118出土土器

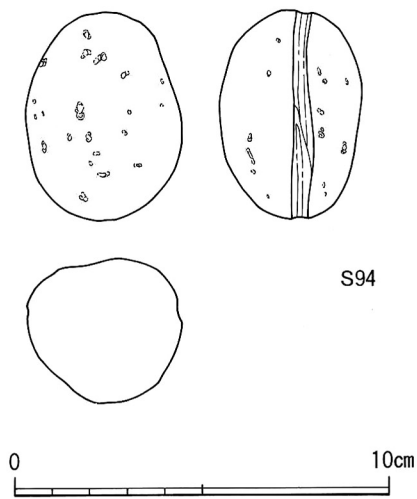
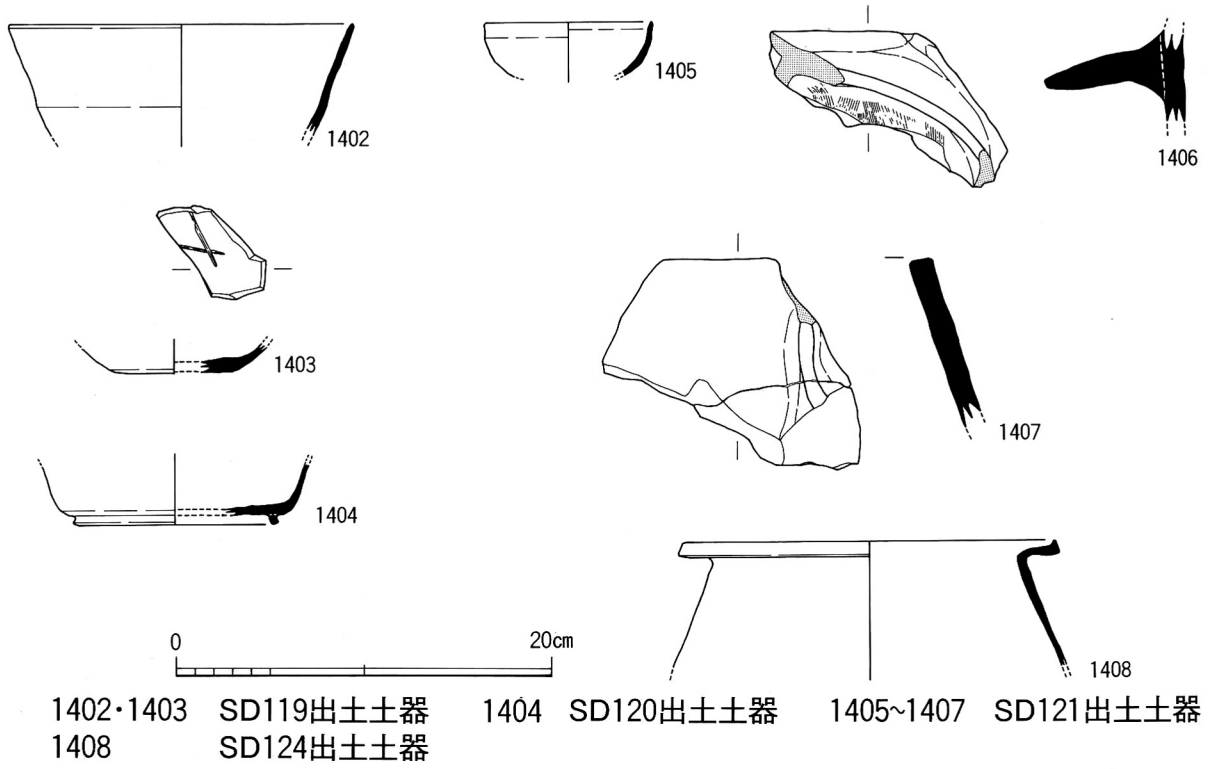

SD119出土石器

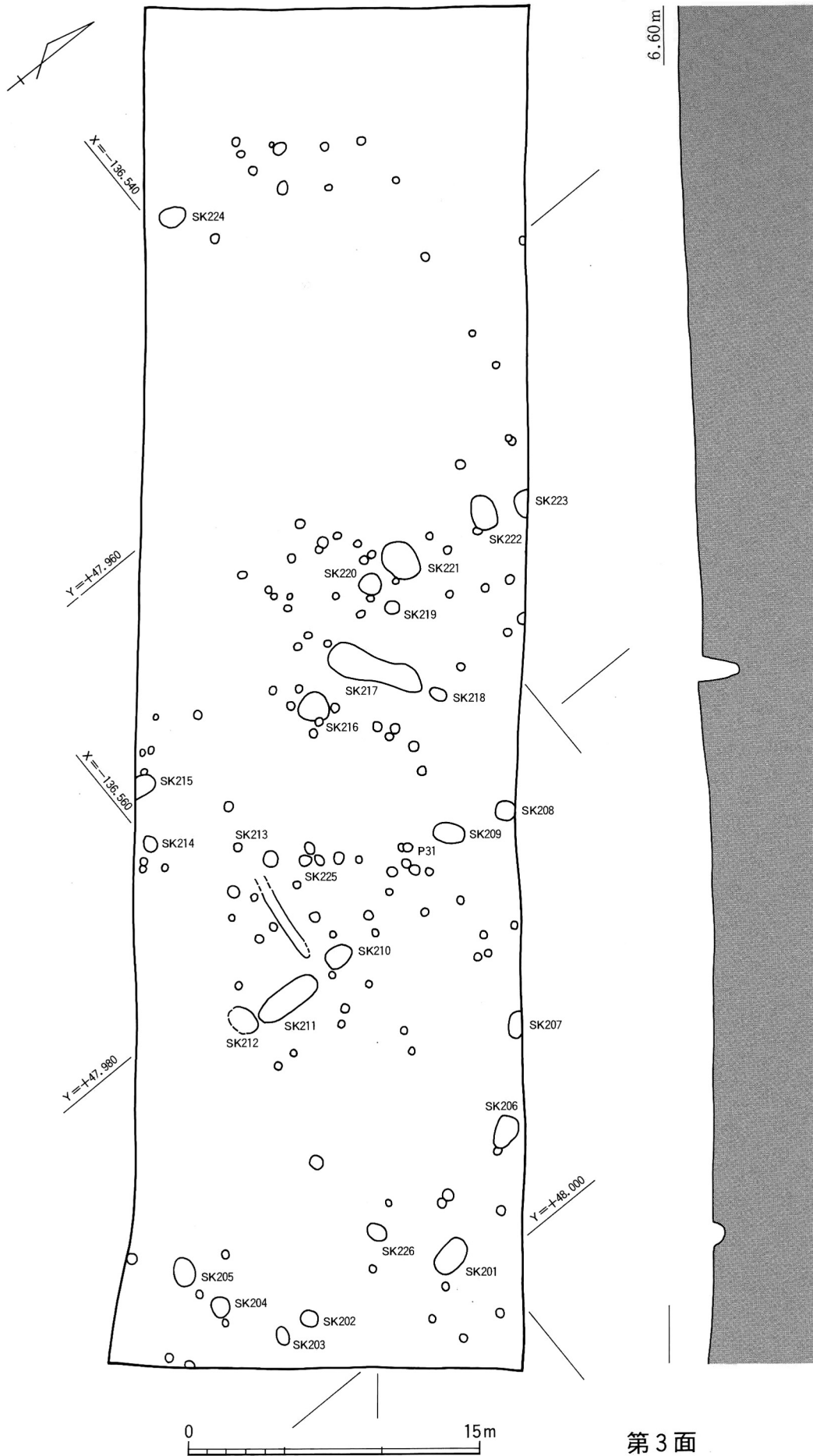

第3面

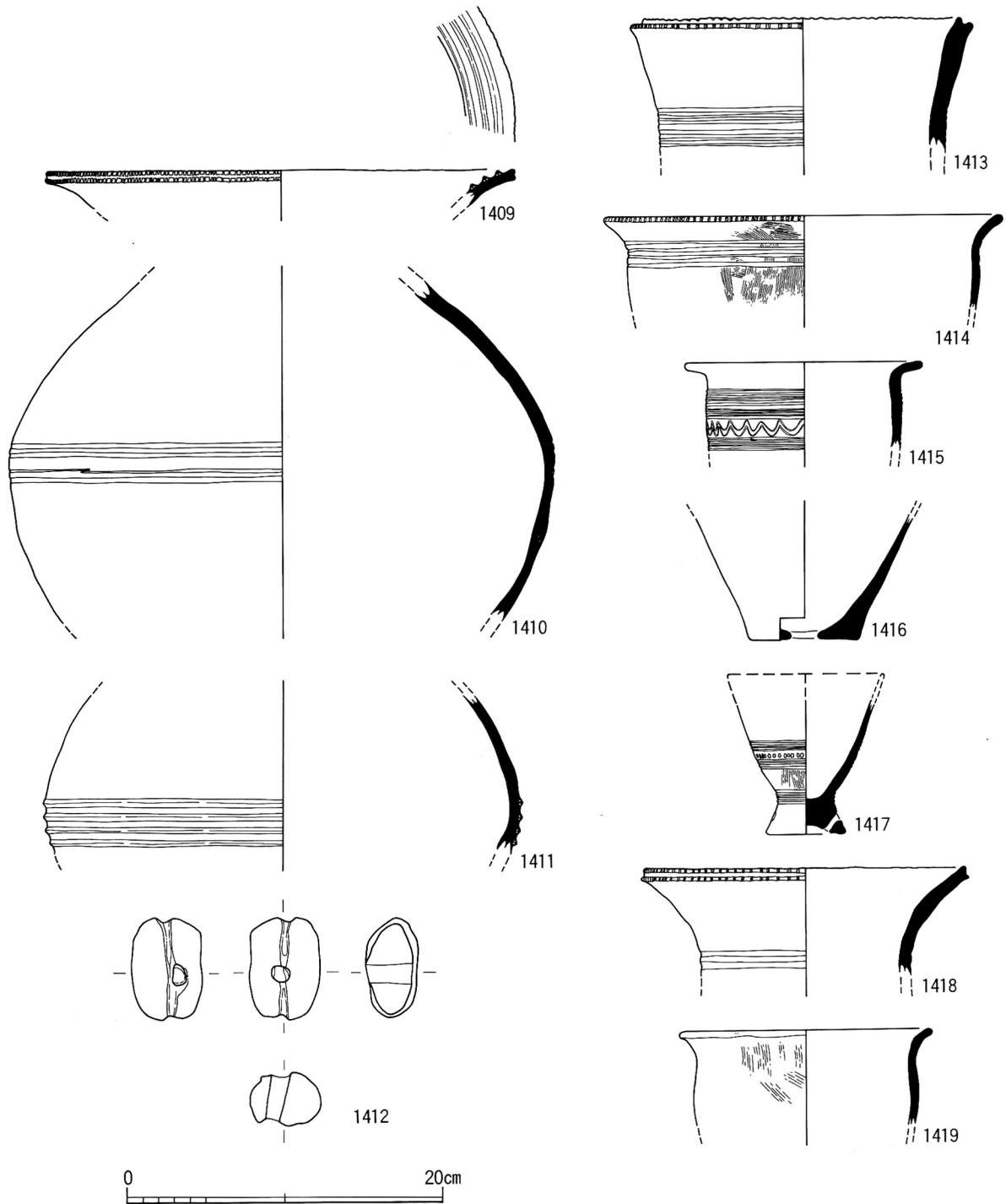

1409~1412 SK201出土土器 1413~1417 SK216出土土器
 1418·1419 SK217出土土器

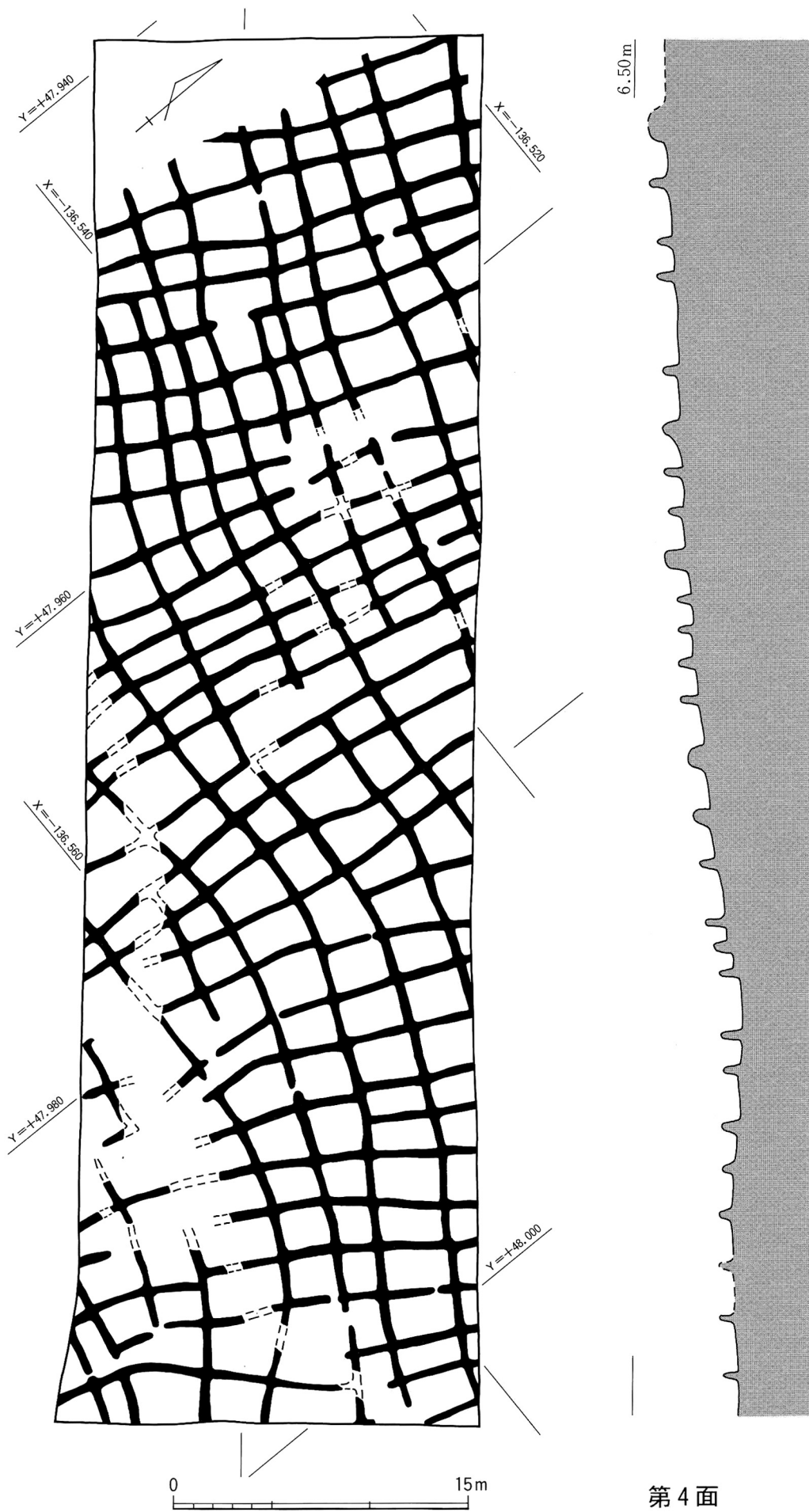

第4面

付 表

出土土器觀察表

出土石器觀察表

出土玉類觀察表

付表 1	I 区第 2 面出土土器観察表 (弥生土器-1)	1
付表 2	I 区第 2 面出土土器観察表 (弥生土器-2)	2
付表 3	I 区第 2 面出土土器観察表 (奈良~中世)	2
付表 4	I 区第 3 面出土土器観察表 (弥生土器)	2
付表 5	II 区第 1 面出土土器観察表 (奈良~中世)	3
付表 6	II 区第 2 面出土土器観察表 (弥生土器-1)	3
付表 7	II 区第 2 面出土土器観察表 (弥生土器-2)	4
付表 8	II 区第 2 面出土土器観察表 (弥生土器-3)	5
付表 9	II 区第 2 面出土土器観察表 (奈良~中世)	5
付表10	III 区第 1 面出土土器観察表 (奈良~中世-1)	6
付表11	III 区第 1 面出土土器観察表 (奈良~中世-2)	7
付表12	III 区第 2 面出土土器観察表 (弥生土器-1)	8
付表13	III 区第 2 面出土土器観察表 (弥生土器-2)	9
付表14	III 区第 2 面出土土器観察表 (弥生土器-3)	10
付表15	III 区第 3 面出土土器観察表 (弥生土器)	10
付表16	IV 区第 1 面出土土器観察表 (奈良~中世)	11
付表17	IV 区第 2 面出土土器観察表 (弥生土器-1)	12
付表18	IV 区第 2 面出土土器観察表 (弥生土器-2)	13
付表19	IV 区第 2 面出土土器観察表 (弥生土器-3)	14
付表20	IV 区第 2 面出土土器観察表 (奈良~中世-1)	14
付表21	IV 区第 2 面出土土器観察表 (奈良~中世-2)	15
付表22	IV 区第 2 面出土土器観察表 (奈良~中世-3)	16
付表23	IV 区第 3 面出土土器観察表 (弥生土器)	16
付表24	V 区第 1 面出土土器観察表 (奈良~中世)	17
付表25	V 区第 2 面出土土器観察表 (弥生土器-1)	17
付表26	V 区第 2 面出土土器観察表 (弥生土器-2)	18
付表27	V 区第 2 面出土土器観察表 (弥生土器-3)	19
付表28	V 区第 2 面出土土器観察表 (弥生土器-4)	20
付表29	V 区第 2 面出土土器観察表 (弥生土器-5)	21
付表30	V 区第 2 面出土土器観察表 (弥生土器-6)	22
付表31	V 区第 2 面出土土器観察表 (弥生土器-7)	23
付表32	V 区第 2 面出土土器観察表 (弥生土器-8)	24
付表33	V 区第 2 面出土土器観察表 (弥生土器-9)	25
付表34	V 区第 2 面出土土器観察表 (弥生土器-10)	26
付表35	V 区第 2 面出土土器観察表 (弥生土器-11)	27
付表36	V 区第 2 面出土土器観察表 (奈良~中世-1)	28
付表37	V 区第 2 面出土土器観察表 (奈良~中世-2)	29
付表38	V 区第 2 面出土土器観察表 (奈良~中世-3)	30
付表39	V 区第 3 面出土土器観察表 (弥生土器)	30
付表40	石器観察表 (1)	31
付表41	石器観察表 (2)	32
付表42	玉類観察表	32

凡例：法量の () 付数字は、反転復元による数値を示す。

器高の下線付数字は、残存高を示す。

瓦の下線付数字は、残存値を示す。

付表1 I区第2面出土土器観察表(弥生土器-1)

番号	器種	出土遺構	法 量 (cm)					色 調		残存率	備 考	図版No.	写真No.
			口 径	底 径	器 高	頸 径	体部径	外 面	内 面				
1	甕	第2面	(12.3)	—	5.3	(11.6)	—	灰白	灰白	1/6			
77	壺	SH01	(19.8)	—	2.0	—	—	灰白	灰白	1/5		4	
78	壺	SH01	(17.0)	—	3.9	—	—	灰白	灰白	1/4		4	109
79	壺	SH01	(15.0)	—	5.2	(10.1)	—	灰白	灰白	1/5	頸部外面に煤付着	4	109
80	壺	SH01	—	—	12.0	12.8	—	黄橙	黄橙	1/2		4	109
81	壺	SH01	—	(9.5)	2.8	—	—	灰白	明褐灰	1/3	底部外面ハケ調整	4	
82	甕	SH01	(15.0)	—	5.3	(12.2)	—	黄灰	オリーブ黒	1/4		4	109
83	甕	SH01	(14.6)	—	10.3	(12.6)	(17.5)	黄橙	灰黄褐	1/6	体部外面中位に煤付着	4	109
84	甕	SH01	(33.8)	—	6.1	(32.6)	—	黄橙	浅黄橙	1/16		4	109
85	甕	SH01	31.5	—	11.1	28.0	—	褐	褐	完存		4	109
86	甕	SH01	(19.4)	—	4.8	(18.0)	—	浅黄橙	灰白	1/12		4	
87	甕	SH01	(16.0)	—	3.5	(14.4)	—	淡黄	淡黄	1/8		4	109
88	甕	SH01	—	(6.2)	4.6	—	—	褐	黒褐	1/2	外面煤付着	4	
89	甕	SH01	—	5.6	4.1	—	—	暗褐	暗褐	完存		4	
90	鉢	SH01	(14.4)	(6.2)	8.4	—	—	黄褐	灰白	1/4	底部穿孔(径2.2cm)	4	
91	鉢	SH01	—	(6.8)	9.2	—	—	灰白	褐灰	1/4	底部焼成前穿孔	4	
92	高坏	SH01	(29.6)	—	5.0	—	—	褐	明褐灰	1/8		4	109
93	高坏	SH01	(22.8)	—	5.5	—	—	黄褐	黄褐	1/8		4	109
94	高坏	SH01	(16.2)	—	4.0	—	—	灰黄	明褐灰	1/6		4	109
95	複合	SH01	(20.0)	—	5.0	—	—	灰褐	灰褐	1/12	複合土器	4	110
96	高坏	SH01	—	14.6	15.5	—	—	灰白	灰白	完存		4	110
97	高坏	SH01	—	(14.0)	3.3	—	—	灰白	灰白	1/5		4	
98	高坏	SH01	—	(10.4)	4.0	—	—	灰	灰白	1/4	脚部内面をハケ調整	4	
99	器台	SH01	16.2	13.4	14.0	—	6.8	赤褐色	赤褐色	完存		5	110
100	蛸壺	SH01	—	—	3.6	—	—	オリーブ黒	灰	小片		5	
101	壺	SH02	(21.4)	7.5	48.3	(15.0)	(34.6)	灰白	灰白	1/2	P3・P4出土	8	110
102	壺	SH02	(12.6)	—	4.3	(13.0)	—	黄	淡黄	1/8		8	
103	壺	SH02	(8.6)	—	4.7	(8.6)	—	灰黄褐	灰黄褐	2/3		8	
104	壺	SH02	(9.8)	—	5.4	—	—	淡黄	灰白	1/2		8	
105	甕	SH02	(14.4)	(5.6)	22.4	(12.2)	(17.4)	褐灰	褐灰	1/3		8	110
106	高坏	SH02	—	(16.2)	5.6	—	—	灰白	灰白	2/3		8	
107	紡錘車	SH02	—	—	—	—	—	橙	黄灰	完存		8	
108	甕	SH04	(18.4)	—	7.9	(16.6)	—	黄橙	灰黄褐	1/6		9	
109	高坏	SH03	(22.7)	—	3.8	—	—	褐	灰褐	1/2		9	
110	甕	SH05	(27.0)	—	12.4	(26.0)	—	黄橙	灰白	1/8		13	110
111	甕	SH05	—	(5.3)	15.9	—	(19.2)	褐	灰褐	1/3	体部中位外面に煤付着	13	
112	高坏	SH05	—	—	12.4	—	—	淡黄	灰黄	4/5	P1出土	13	
113	高坏	SH05	(22.4)	—	4.1	—	—	灰白	淡黄	1/3	P3出土	13	
114	高坏	SH05	(27.8)	—	6.1	—	—	灰白	淡黄	1/4		13	111
115	甕	SH06	(14.0)	—	2.7	(12.2)	—	暗黄橙	灰白	1/5		14	
116	蛸壺	SH06	(4.8)	—	6.7	—	—	灰白	灰白	1/8		14	
117	甕	SK02	(13.6)	—	4.2	(11.6)	—	灰白	灰白	1/3		17	
118	壺	SK02	—	(5.0)	3.7	—	—	明黄褐	黄橙	完存		17	
119	甕	SK01	—	(5.4)	3.2	—	—	褐灰	褐灰	完存		17	
120	甕	SK03	(16.4)	—	17.9	(13.6)	(22.2)	褐灰	褐灰	2/3	体部中位外面に煤付着	17	111
121	甕	SK03	17.2	—	16.8	14.1	22.0	灰褐	灰褐		体部下半外面に煤付着	17	
122	高坏	SK03	—	(12.8)	3.3	—	—	灰白	青灰	1/5		17	
123	壺	土器溜1	(25.2)	—	13.5	(17.8)	—	灰白	浅黄橙	1/2		18	
124	壺	土器溜1	(19.4)	—	7.1	(13.5)	—	灰白	浅黄橙	1/5		18	111
125	壺	土器溜1	(15.4)	—	2.3	—	—	灰白	灰白	1/5		18	
126	蛸壺	土器溜1	5.1	2.7	8.9	—	7.0	褐灰	褐灰	完存		18	111
127	甕	土器溜1	(6.6)	—	8.3	(5.8)	(8.4)	灰黄褐	褐灰	1/5		18	
128	甕	土器溜1	(14.8)	—	8.5	(12.2)	—	黄橙	灰白	1/4		18	

付表2 I区第2面出土土器観察表(弥生土器-2)

番号	器種	出土遺構	法量 (cm)					色調		残存率	備考	図版No.	写真No.
			口径	底径	器高	頸径	体部径	外面	内面				
129	甕	土器溜1	(17.8)	—	6.3	(15.8)	—	浅黄橙	灰白	1/7		18	
130	鉢	土器溜1	—	(6.4)	9.8	—	(16.3)	灰白	灰白	完存	底部に径2cmの穿孔あり	18	

付表3 I区第2面出土土器観察表(奈良~中世)

番号	種別	器種	出土遺構	法量 (cm)			色調		残存率	備考	図版No.	写真No.
				口径	器高	底径	外面	内面				
131	須恵器	杯A	SD09	(14.5)	3.15	(11.2)	灰白	灰白	1/2	火ダスキ	19	111
132	須恵器	杯B	SD11	(14.8)	3.7	(10.4)	灰白	灰白	1/3	ひずむ	19	111
133	土師器	甕	SD09	(15.7)	7.5	—	橙	黄灰	1/4	腹径(14.8)	19	

付表4 I区第3面出土土器観察表(弥生土器)

番号	器種	出土遺構	法量 (cm)					色調		残存率	備考	図版No.	写真No.
			口径	底径	器高	頸径	体部径	外面	内面				
134	甕	SD126	(24.0)	—	4.9	(20.7)	—	黄橙	灰白	1/8		21	
135	甕	SD126	—	(8.0)	5.7	—	—	橙	橙	1/4		21	

付表5 II区第1面出土土器観察表(奈良~中世)

番号	種別	器種	出土遺構	法量 (cm)			色調		残存率	備考	図版No.	写真No.
				口径	器高	底径	外面	内面				
2	須恵器	椀	第1面	—	3.4	—	灰	灰	小片			
3	須恵器	捏鉢	第1面	—	4.3	—	暗灰	灰	小片			
4	須恵器	捏鉢	第1面	—	4.2	—	灰	灰	小片			
5	土師器	ミニチュア	第1面	—	6.7	2.2	浅黄	浅黄	ほぼ完存	器表面の残存状況不良		
6	土師器	面子	第1面	—	—	—	橙	橙	ほぼ完存	径5.8cm/厚さ1.8cm		112
7	瓦	平瓦	第1面	10.85	13.15	2.0	灰黄褐	にぶい褐	—	凹面 スス付着		112
8	瓦	平瓦	第1面	5.85	7.35	1.3	灰白	灰白	—	胎土 マーブル状		
9	瓦	丸瓦	第1面	5.0	8.2	2.4	にぶい橙	にぶい黄橙	—			
10	瓦	丸瓦	第1面	6.6	5.5	1.55	灰	灰	—			
11	瓦	平瓦	第1面	10.3	8.6	2.35	灰白	灰白	—			112
136	須恵器	杯蓋	SD15	(17.8)	1.6	—	褐灰	灰	1/4	薄く墨付着?		24
137	須恵器	杯A	SD15	(14.6)	3.5	(12.2)	灰白	灰白	1/4			24
138	須恵器	椀B?	SD15	—	3.3	(12.2)	灰白	灰白	(1/5)			24
139	須恵器	壺	SD15	—	5.85	(11.5)	灰	灰	(1/4)			24
140	土師器	皿	SD15	(16.6)	1.9	(13.6)	灰白	灰白	1/4			24
141	須恵器	把手	SD15	—	5.25	—	灰白	灰白	—			24
142	土師器	鉢	SD15	(31.6)	5.85	—	灰褐	灰黄褐	1/12	腹径(33.2cm)		24
143	須恵器	杯A	SD19	(14.8)	3.0	(11.2)	灰白	灰白	1/8			25
144	須恵器	皿A	SD19	(18.8)	2.75	(15.6)	灰白	灰白	1/9	火ダスキ		25
145	須恵器	壺	SD19	—	3.45	(11.0)	灰黄	灰白	(1/2)			25
146	須恵器	杯B	SD19	—	2.9	(13.1)	灰白	灰白	(1/4)			25
147	須恵器	椀B?	SD19	—	3.4	(8.4)	灰	灰白	(1/2)			25
148	土師器	杯B	SD19	—	2.85	(10.5)	橙	灰白	(1/2)	赤色塗料塗布?		25
149	土師器	椀B?	SD19	—	3.2	10.3	淡橙	褐灰	(3/4)			25
150	須恵器	壺	SD19	(12.9)	6.35	—	灰オリーブ	オリーブ灰	1/6			25
151	須恵器	壺	SD19	—	7.4	(11.8)	灰	灰白	(1/2)			25
152	土師器	蛸壺	SD19	(4.9)	10.4	—	灰白	灰白	ほぼ完存	腹径6.5		25 112

付表6 II区第2面出土土器観察表(弥生土器-1)

番号	器種	出土遺構	法量 (cm)					色調		残存率	備考	図版No.	写真No.
			口径	底径	器高	頸径	体部径	外面	内面				
13	甕	第2面	(14.6)	—	6.7	(12.5)	—	灰白	灰白	1/3			118
153	壺	SD46	13.8	—	13.5	9.8	—	灰白	灰白	完存			27 113
154	壺	SD46	(17.5)	—	5.5	(11.4)	—	橙	橙	1/3			27 113
155	壺	SD46	(13.4)	—	4.8	(8.6)	—	—	—	1/6			27
156	壺	SD46	—	—	5.5	—	—	灰白	黄灰	小片			27
157	壺	SD46	(11.8)	—	3.5	—	—	黄橙	黄橙	1/4			27
158	壺	SD46	(12.7)	—	5.6	(9.0)	—	灰白	灰黄	2/3			27 113
159	壺	SD46	(12.9)	—	4.9	(9.7)	—	褐灰	褐灰	1/3			27 113
160	壺	SD46	(12.8)	—	4.6	(10.6)	—	浅黄橙	黄橙	1/4			27
161	壺	SD46	(13.2)	—	4.1	(9.8)	—	灰白	褐灰	1/2			27 113
162	壺	SD46	(16.4)	—	4.8	(11.4)	—	黄橙	褐灰	1/4			27
163	壺	SD46	(17.8)	—	6.8	(14.1)	—	褐灰	明褐灰	1/4	頸部外面に煤付着		27 113
164	壺	SD46	(16.4)	—	7.5	(13.6)	—	褐灰	褐灰	1/2	体部上半外面に煤付着		27 113
165	壺	SD46	(22.8)	—	21.0	14.2	—	橙	淡黄	1/2			28 113
166	壺	SD46	—	—	11.0	(14.9)	—	橙	橙	1/2			28
167	壺	SD46	(14.8)	—	10.2	(11.3)	—	黄橙	黄橙	1/2			28 113
168	壺	SD46	(9.7)	—	14.4	(11.1)	—	黄橙	黄橙	1/2			28
169	壺	SD46	(15.6)	—	7.1	—	—	明褐灰	褐灰	1/4			28

付表7 II区第2面出土土器観察表(弥生土器-2)

番号	器種	出土 遺構	法 量 (cm)				色 調		残 存 率	備 考	図 版 No.	写 真 No.
			口 径	底 径	器 高	頸 径	体部径	外 面				
170	壺	SD46	(14.6)	—	<u>5.5</u>	—	—	灰白	灰白	1/2		28
171	壺	SD46	(9.6)	—	<u>4.5</u>	(9.7)	—	灰白	灰白	1/4		28
172	壺	SD46	(7.6)	—	<u>13.6</u>	(8.0)	(16.4)	灰白	灰白	1/12		28
173	壺	SD46	(16.0)	—	<u>7.4</u>	(17.3)	—	黄橙	黄橙	1/7		28
174	壺	SD46	(11.4)	—	<u>9.6</u>	—	(15.7)	黄橙	黄橙	1/12		28 114
175	壺	SD46	(12.6)	—	<u>5.9</u>	(13.0)	(16.5)	灰白	灰白	1/9		28 114
176	壺	SD46	(10.8)	—	<u>5.7</u>	—	(15.2)	淡黄	灰白	1/12		28
177	壺	SD46	(13.1)	—	<u>6.3</u>	—	(16.6)	灰白	褐灰	1/5		28 114
178	壺	SD46	(6.4)	(5.1)	<u>9.5</u>	(6.6)	(11.0)	黄橙	黄橙	1/7		28 114
179	壺	SD46	(6.8)	—	<u>6.5</u>	(7.0)	(10.6)	灰黄	灰白	1/4		28
180	壺	SD46	(9.4)	—	<u>7.9</u>	(7.9)	—	灰白	灰白	1/4		28 114
181	壺	SD46	—	(6.4)	<u>6.6</u>	—	—	褐灰	黒褐	2/3		28
182	壺	SD46	—	(6.6)	<u>9.4</u>	—	—	灰黄褐	褐	2/3	体部下半外面に煤付着	28
183	壺	SD46	—	(9.4)	<u>25.8</u>	—	—	黄橙	灰白	1/3		29 114
184	壺	SD46	—	(9.6)	<u>13.0</u>	—	—	黄橙	灰白	1/3		29
185	壺	SD46	—	(5.9)	<u>5.9</u>	—	—	灰白	灰白	3/4		29
186	壺	SD46	—	(7.4)	<u>4.0</u>	—	—	灰白	浅黄	2/3		29
187	壺	SD46	—	(4.9)	<u>13.9</u>	—	(14.2)	灰白	灰白	3/4		29
188	ミニチュア	SD46	3.3	2.5	<u>6.1</u>	—	6.1	灰白	灰白	完存		29 114
189	甕	SD46	(30.7)	—	<u>7.3</u>	(28.6)	—	灰黄	灰黄	1/8		29 115
190	甕	SD46	(30.7)	—	<u>5.7</u>	(29.0)	—	黄橙	黄橙	1/12		29 115
191	甕	SD46	(26.2)	—	<u>10.1</u>	(23.4)	—	淡黄	淡黄	1/8		29 115
192	甕	SD46	(20.0)	—	<u>5.6</u>	(18.5)	—	灰白	淡黄	1/5		29 115
193	甕	SD46	(17.2)	—	<u>4.8</u>	(14.5)	—	灰白	灰白	1/4		29
194	甕	SD46	(16.2)	—	<u>6.7</u>	(14.0)	—	灰黄褐	灰黄	1/8		29
195	甕	SD46	(15.8)	—	<u>4.7</u>	(13.2)	—	灰白	灰白	1/4		29
196	甕	SD46	(14.8)	—	<u>12.1</u>	(12.8)	(15.4)	淡橙	灰白	1/4	体部外面に煤付着	29 115
197	甕	SD46	(13.0)	—	<u>4.6</u>	(11.1)	—	浅黄橙	灰白	1/3	体部外面に煤付着	29
198	甕	SD46	(12.8)	—	<u>3.6</u>	(11.1)	—	灰黄褐	黄橙	1/4		29
199	甕	SD46	(12.6)	—	<u>6.4</u>	(11.2)	—	灰白	灰白	1/5		29 115
200	甕	SD46	(16.8)	—	<u>16.9</u>	(14.2)	(23.7)	灰白	灰白	1/4	体部中位外面に煤付着	30 115
201	甕	SD46	(19.3)	—	<u>10.0</u>	(17.7)	(25.8)	灰白	灰白	1/5		30
202	甕	SD46	13.0	—	<u>10.7</u>	11.0	(20.0)	褐灰	褐灰	1/2	体部外面に煤付着	30 115
203	甕	SD46	(11.7)	—	<u>8.3</u>	(10.4)	(14.9)	灰白	灰白	1/3	体部外面に煤付着	30 116
204	甕	SD46	—	(5.1)	<u>7.5</u>	—	—	黒	灰黄	1/3	体部外面上半に煤付着	30
205	甕	SD46	—	(8.3)	<u>7.4</u>	—	—	灰白	灰白	2/3		30
206	甕	SD46	—	(6.7)	<u>4.3</u>	—	—	暗灰黄	灰白	完存		30
207	甕	SD46	—	(7.1)	<u>3.4</u>	—	—	褐灰	褐灰	1/2		30
208	甕	SD46	—	(6.6)	<u>4.2</u>	—	—	灰黄褐	黒	完存		30
209	甕	SD46	—	(5.6)	<u>3.5</u>	—	—	灰白	黄灰	3/4		30
210	甕	SD46	—	(7.6)	<u>5.9</u>	—	—	灰白	灰白	完存		30
211	甕	SD46	—	(5.2)	<u>5.3</u>	—	—	灰黄	灰黄	1/3	体部下半外面に煤付着	30
212	甕	SD46	—	10.0	<u>3.8</u>	—	—	灰黄褐	黄褐	完存		30
213	甕	SD46	—	(6.9)	<u>4.3</u>	—	—	灰黄	黒	1/2	体部外面に煤付着	30
214	甕	SD46	—	5.7	<u>3.8</u>	—	—	灰白	黄灰	3/4		30
215	複合	SD46	(22.8)	—	<u>4.0</u>	—	—	灰白	灰白	1/6		30
216	鉢	SD46	(18.2)	—	<u>5.5</u>	—	—	黄橙	黄橙	1/10		30
217	鉢	SD46	—	(6.3)	<u>5.6</u>	—	—	淡黄	淡黄	4/5		30
218	鉢	SD46	—	5.0	<u>4.7</u>	—	—	灰白	灰白	完存		30
219	鉢	SD46	5.8	2.1	<u>4.0</u>	—	—	黄橙	灰白	完存	ミニチュア土器	30 116
220	高坏	SD46	(22.8)	—	<u>7.2</u>	—	—	淡黄	淡橙	1/3		30 116
221	高坏	SD46	(27.7)	—	<u>3.6</u>	—	—	灰白	灰白	1/5		30
222	高坏	SD46	(19.2)	—	<u>3.9</u>	—	—	明褐灰	灰褐	1/3		30 116

付表8 II区第2面出土土器観察表(弥生土器-3)

番号	器種	出土 遺構	法 量 (cm)					色 調		残存率	備 考	図版 No.	写真 No.
			口 径	底 径	器 高	頸 径	体部径	外 面	内 面				
223	高坏	SD46	(32.0)	—	4.5	—	—	灰白	淡黄	1/6		31	116
224	高坏	SD46	(25.0)	—	2.7	—	—	黄橙	黄橙	1/6		31	
225	高坏	SD46	(25.6)	—	7.4	—	—	灰白	灰白	1/5		31	116
226	高坏	SD46	(23.7)	—	9.8	(3.9)	—	黄橙	黄橙	1/3		31	116
227	高坏	SD46	(21.2)	—	6.2	—	—	淡黄	黄橙	1/6		31	
228	高坏	SD46	(24.6)	—	4.8	—	—	灰白	灰白	1/4		31	116
229	高坏	SD46	(21.3)	—	4.4	—	—	黄橙	浅黄橙	1/4		31	116
230	高坏	SD46	(16.6)	—	4.4	—	—	黄橙	黄橙	1/4		31	
231	高坏	SD46	(18.2)	—	4.3	—	—	橙	橙	1/9		31	
232	高坏	SD46	(18.6)	—	3.5	—	—	黄橙	灰白	1/7		31	
233	高坏	SD46	(20.4)	—	6.2	—	—	黄橙	黄橙	1/6		31	
234	高坏	SD46	—	14.0	15.2	5.9	12.5	淡黄	灰黄	完存		31	116
235	高坏	SD46	—	—	13.5	4.5	—	灰白	灰白	完存		31	
236	高坏	SD46	—	(13.0)	10.6	—	—	灰白	灰白	1/4	脚端部外面に煤付着	31	117
237	高坏	SD46	—	(8.7)	9.5	—	—	灰白	浅黄橙	1/4		31	
238	高坏	SD46	—	—	8.0	4.0	—	黄橙	黄橙	完存		31	
239	高坏	SD46	—	—	7.3	2.7	—	黄橙	黄橙	完存		31	
240	高坏	SD46	—	(13.4)	4.2	—	—	灰白	灰白	1/4		31	
241	高坏	SD46	—	(11.0)	4.9	—	—	黄橙	黄橙	1/4		31	
242	高坏	SD46	—	(11.3)	7.2	(5.6)	6.0	黑褐	黑褐	1/2		31	117
243	高坏	SD46	—	(11.3)	7.2	—	—	黄橙	黄橙	1/4		31	
244	高坏	SD46	—	9.2	5.7	4.9	4.5	褐灰	褐灰	5/6		31	117
245	高坏	SD46	—	(7.8)	5.4	(4.1)	5.5	灰白	灰白	1/2		31	
246	高坏	SD46	—	(7.3)	7.6	(3.6)	6.0	灰白	灰白	1/2		31	117
247	高坏	SD46	—	(13.6)	8.3	(6.1)	7.0	明褐灰	明褐灰	1/3		31	
248	蛸壺	SD46	(5.3)	—	9.4	—	(8.5)	灰黄	浅黄	1/4		32	
249	蛸壺	SD46	(6.0)	—	10.0	—	(6.5)	灰白	灰白	1/3		32	117
250	蛸壺	SD46	5.6	1.5	9.6	—	6.8	灰白	灰白	完存		32	117
251	蛸壺	SD46	(6.0)	—	8.7	—	(7.0)	灰白	灰白	1/6		32	
252	蛸壺	SD46	5.5	2.8	9.4	—	7.1	灰白	灰白	完存		32	117
253	蛸壺	SD46	(6.0)	—	9.3	—	7.3	灰白	灰白	1/3		32	
254	蛸壺	SD46	(5.4)	(2.4)	9.1	—	(6.5)	淡黄	灰黄	1/2		32	
255	蛸壺	SD46	(3.3)	—	9.0	—	(6.7)	灰白	灰白	1/6		32	118
256	蛸壺	SD46	(6.0)	—	8.9	—	(7.3)	褐灰	黄橙	1/5		32	
257	蛸壺	SD46	4.8	—	8.6	—	7.0	灰白	灰白	完存		32	118
258	蛸壺	SD46	(5.8)	—	8.3	—	—	淡黄	淡黄	1/4		32	
259	蛸壺	SD46	(7.1)	4.3	8.9	—	—	黄橙	灰黄	1/2		32	
260	蓋	SD46	(14.5)	—	3.3	—	—	黑褐	灰黄褐		口縁部内面煤付着	32	
261	紡錘車	SD46	—	—	—	—	—	暗緑灰	淡黄	完存		32	
262	紡錘	SD46	—	—	—	—	—	暗緑灰	淡黄	1/1		32	118
263	甕	SD46	—	(3.7)	—	—	—	浅黄	浅黄	1/10		32	
264	甕	SD46	—	(3.3)	—	—	(10.3)	灰黄褐	黄橙	1/10		32	
265	鉢	SD46	(7.2)	4.6	11.9	—	—	橙	橙	1/4		32	

付表8 II区第2面出土土器観察表(奈良)

番号	種別	器種	出土 遺構	法 量 (cm)			色 調		残存率	備 考	図版 No.	写真 No.
				口 径	器 高	底 径	外 面	内 面				
12	須恵器	平瓶	第2面	7.1	8.9	—	灰白	オリーブ灰	完存	自然袖付着		118

付表10 Ⅲ区第1面出土土器観察表(奈良~中世-1)

番号	種別	器種	出土 遺構	法 量 (cm)			色 調		残存率	備 考	図 版 No.	写 真 No.
				口 径	器 高	底 径	外 面	内 面				
15	須恵器	杯A	第1面	(13.2)	(2.7)	(9.5)	灰白	灰白	(1/4)	火ダスキ		
16	須恵器	杯蓋	第1面	—	1.5	—	灰白	灰白	(1/4)	ツمام径2.5		
17	須恵器	杯B	第1面	—	2.6	(8.6)	灰白	灰白	(1/3)			
18	須恵器	椀	第1面	—	2.0	(6.4)	灰	灰	1/3	底部回転糸切り		
19	緑釉	椀	第1面	—	2.3	—	灰オリーブ	灰オリーブ	小片			
20	土師器	面子	第1面	4.4	2.05	4.4	にぶい黄橙	にぶい橙	完存			122
21	瓦	平瓦	第1面	11.2	11.05	2.5	にぶい黄橙	にぶい黄橙	—			
22	瓦	丸瓦	第1面	9.7	8.75	1.4	にぶい黄橙	灰白	—			
23	瓦	平瓦	第1面	13.4	11.05	2.6	灰	灰	—			122
24	瓦	平瓦	第1面	9.4	7.5	1.8	灰	灰	—			122
25	瓦	丸瓦	第1面	11.6	9.9	3.2	浅黄橙	灰白	—			122
26	瓦	丸瓦	第1面	6.35	10.3	2.8	灰黄	灰黄	—			
266	土師器	小皿	SB10	—	—	—	—	—	小片			37
267	須恵器	甕	P 1	(16.2)	13.4	—	灰白	灰白	1/2	焼成不良		37 119
268	須恵器	捏鉢	P 2	(21.0)	8.6	(10.6)	灰	灰	1/4			37
269	土師器	甕	P 3	(22.9)	17.8	—	暗灰白	暗灰白	1/2	体部外面煤付着		38 119
270	土師器	杯	P 3	15.7	4.3	8.2	淡橙	淡橙	1/2	底部回転糸切り		38
271	須恵器	椀	P 3	—	2.7	(7.2)	灰白	灰白	1/4	底部回転糸切り		38
272	土師器	鍋	P 4	(35.4)	21.1	—	橙	灰褐	1/6			38 119
273	土師器	小皿	土器溜2	(8.2)	1.6	(4.3)	浅黄橙	浅黄橙	1/2			38 119
274	土師器	小皿	土器溜2	7.9	1.8	4.3	淡橙	浅黄橙	完存	底部回転糸切り		38 119
275	土師器	小皿	土器溜2	(7.8)	1.6	(4.6)	灰白	灰白	1/4	底部回転糸切り		38
276	土師器	小皿	土器溜2	(7.6)	1.6	(4.6)	橙	黄橙	1/2	底部回転糸切り		38 119
277	土師器	小皿	土器溜2	7.7	1.5	5.4	浅黄橙	浅黄橙	3/4	底部回転糸切り		38 119
278	土師器	小皿	土器溜2	(7.7)	1.1	(5.6)	灰白	灰白	5/6	底部の切り離し法不明		38 119
279	土師器	小皿	土器溜2	7.5	1.5	5.4	灰白	橙	完存	底部回転糸切り		38 119
280	土師器	小皿	土器溜2	7.5	1.2	5.2	浅黄橙	浅黄橙	完存	底部回転糸切り		38 119
281	土師器	小皿	土器溜2	(7.5)	1.0	(6.4)	橙	灰白	1/2	底部ヘラ切り		38 119
282	土師器	小皿	土器溜2	7.3	1.1	5.8	橙	橙	完存	底部回転糸切り		38 119
283	土師器	小皿	土器溜2	7.3	1.2	5.5	浅黄橙	浅黄橙	5/6	底部回転糸切り		38 119
284	土師器	杯	土器溜3	(14.2)	3.9	8.1	灰白	灰白	1/3	底部の切り離し法不明		38 120
285	土師器	小皿	土器溜3	(9.8)	1.7	(7.9)	灰白	灰白	1/3	底部ヘラ切り		38 120
286	土師器	小皿	土器溜3	8.0	1.5	5.4	浅黄橙	黄橙	1/2	底部回転糸切り		38 120
287	土師器	羽釜	SD16	(35.3)	4.4	—	橙	浅黄橙	1/24			39
288	須恵器	捏鉢	SD16	—	4.3	—	明灰	灰	小片			39
289	須恵器	捏鉢	SD16	—	4.2	—	灰	灰	小片			39
290	須恵器	椀	SD16	—	3.4	—	灰白	灰	小片			39
291	土師器	小壺	SD16	—	6.7	2.2	浅黄	浅黄	小片	口縁部を欠く。磨減顕著		39
292	土師器	小皿	SD21	8.6	1.4	6.7	灰白	灰白	完存			40 120
293	土師器	小皿	SD21	8.3	1.2	7.5	灰白	浅黄橙	完存	底部回転糸切り		40 120
294	土師器	小皿	SD21	8.2	1.3	6.9	黄橙	黄橙	完存	底部回転糸切り		40 120
295	土師器	大皿	SD21	(15.6)	2.7	(10.4)	灰白	灰白	1/4			40
296	土師器	大皿	SD21	(13.3)	2.4	—	褐灰	褐灰	1/4			40
297	土師器	杯	SD21	(13.0)	3.0	(7.0)	黄橙	黄橙	1/4	底部回転糸切り		40 120
298	土師器	甕	SD21	(25.3)	6.6	—	暗灰黄	灰黄褐	1/7	頸部外面に煤付着		40
299	土師器	甕	SD21	(25.7)	7.5	—	黒褐	灰白	1/7	体部上半煤付着		40
300	土師器	鍋	SD21	(25.4)	11.7	—	橙	橙	1/4	口縁部~頸部外面に煤付着		40 120
301	土師器	羽釜	SD21	(38.3)	6.9	—	灰白	灰白	1/12	体部外面に煤付着		40
302	土師器	羽釜	SD21	(35.2)	8.8	—	灰白	浅黄橙	1/6			40 120
303	土師器	羽釜	SD21	(31.0)	12.1	—	黄橙	黄橙	1/3	体部外面に煤付着		40 120
304	土師器	羽釜	SD21	(29.2)	8.7	—	灰黄褐	黒褐	1/8			40
305	土師器	羽釜	SD21	(29.0)	8.9	—	淡黄	淡黄	1/12			40
306	土師器	羽釜	SD21	(25.6)	7.2	—	灰白	浅黄橙	1/5	銜下端部外面に煤付着		41 120
307	土師器	羽釜	SD21	(29.8)	17.5	—	黄橙	黄橙	1/3			41 120

付表11 Ⅲ区第1面出土土器観察表(奈良~中世-2)

番号	種別	器種	出土遺構	法量 (cm)			色調		残存率	備考	図版No.	写真No.
				口径	器高	底径	外面	内面				
308	土師器	羽釜	SD21	(27.4)	<u>7.7</u>	—	淡黄	淡黄	1/8		41	
309	須恵器	椀	SD21	(17.5)	<u>5.1</u>	(7.4)	灰	灰	1/8	底部回転糸切り	41	
310	須恵器	椀	SD21	(16.6)	5.0	(6.6)	灰	灰白	1/6	底部回転糸切り	41	
311	須恵器	椀	SD21	16.2	4.5	6.1	灰白	灰白	2/3	底部回転糸切り	41	121
312	須恵器	椀	SD21	(16.0)	<u>5.1</u>	7.1	灰白	灰白	1/8	底部回転糸切り	41	121
313	須恵器	椀	SD21	(15.9)	3.8	7.5	灰白	灰白	1/12	底部回転糸切り/焼成不良	41	
314	須恵器	椀	SD21	(15.9)	4.4	(6.3)	黄灰	灰白	1/2	底部回転糸切り	41	121
315	須恵器	椀	SD21	(15.8)	<u>3.7</u>	—	紫灰	紫灰	1/4		41	
316	須恵器	椀	SD21	(15.6)	4.2	7.2	灰白	灰白	1/3	底部回転糸切り	41	121
317	須恵器	椀	SD21	(15.3)	4.2	(5.0)	灰白	灰白	1/4	底部回転糸切り	41	
318	須恵器	椀	SD21	16.1	4.9	6.7	灰白	灰白	3/4	底部回転糸切り	41	121
319	須恵器	椀	SD21	16.1	4.3	6.2	灰白	灰白	5/9	底部回転糸切り	41	121
320	須恵器	椀	SD21	(15.2)	4.6	(6.5)	灰白	灰白	1/8	底部回転糸切り	41	121
321	須恵器	椀	SD21	(14.1)	4.7	(4.7)	灰白	灰白	1/4	底部回転糸切り	41	
322	須恵器	椀	SD21	—	<u>3.0</u>	(8.0)	灰白	黄灰	1/4	底部回転糸切り	41	
323	須恵器	椀	SD21	—	<u>2.7</u>	7.4	灰白	灰白	完存	底部回転糸切り/焼成不良	41	
324	須恵器	椀	SD21	—	<u>2.5</u>	5.7	灰白	灰白	完存	底部回転糸切り/焼成不良	41	
325	須恵器	椀	SD21	—	<u>2.0</u>	5.6	青灰	青灰	完存	底部回転糸切り	41	
326	須恵器	椀	SD21	—	<u>3.1</u>	(5.9)	灰白	灰白	1/3	底部回転糸切り	41	
327	須恵器	椀	SD21	—	<u>2.5</u>	(6.6)	灰白	灰白	1/2	底部回転糸切り	41	
328	須恵器	椀	SD21	—	<u>1.8</u>	(7.1)	灰白	灰白	1/4	底部回転糸切り	41	
329	灰釉?	椀	SD21	(14.8)	<u>4.7</u>	—	灰白	灰黄	1/4		42	121
330	須恵器	椀	SD21	—	<u>1.4</u>	(6.0)	灰	灰	1/4	底部回転糸切り	42	
331	須恵器	椀	SD21	—	<u>1.9</u>	(6.1)	灰白	灰白	1/3	底部回転糸切り	42	
332	須恵器	椀	SD21	—	<u>3.8</u>	(6.2)	灰白	灰白	1/2	底部回転糸切り	42	
333	須恵器	椀	SD21	—	<u>1.6</u>	(5.8)	灰白	灰白	1/4	底部回転糸切り	42	
334	須恵器	椀	SD21	—	<u>1.3</u>	(6.0)	灰	灰	1/4	底部回転糸切り	42	
335	須恵器	椀	SD21	—	<u>2.7</u>	(8.4)	灰白	灰白	1/8	底部回転糸切り	42	
336	須恵器	小皿	SD21	(7.8)	1.7	(4.9)	灰白	灰白	1/5	底部回転糸切り/焼成不良	42	121
337	須恵器	捏鉢	SD21	(31.6)	<u>3.7</u>	—	灰	灰白	1/10		42	
338	須恵器	捏鉢	SD21	(30.2)	<u>5.0</u>	—	灰	灰	1/7		42	
339	須恵器	捏鉢	SD21	(30.3)	<u>8.8</u>	—	灰	灰	1/9		42	
340	須恵器	捏鉢	SD21	—	<u>5.6</u>	8.8	灰	灰白	完存	底部回転糸切り	42	
341	須恵器	捏鉢	SD21	—	<u>2.5</u>	—	灰白	灰白	若干		42	
342	須恵器	捏鉢	SD21	(30.1)	11.1	(11.8)	灰白	灰白	1/6		42	121
343	須恵器	捏鉢	SD21	—	<u>4.1</u>	(10.0)	オリーブ灰	灰白	1/3	底部ヘラ切り	42	
344	須恵器	壺	SD21	(16.7)	<u>6.0</u>	—	灰	灰白	1/5		42	
347	白磁	碗	SD22	(16.1)	<u>1.9</u>	—	灰白	灰	若干		43	
348	白磁	碗	SD22	(15.6)	<u>3.9</u>	—	灰	灰	1/7		43	
349	須恵器	捏鉢	SD22	(21.8)	<u>3.0</u>	—	灰白	灰白	若干		43	
350	須恵器	椀	SD22	—	<u>2.4</u>	(6.2)	灰白	灰白	1/2	底部回転糸切り	43	
351	須恵器	甕	SD22	(19.1)	<u>8.8</u>	—	灰	灰	1/6		43	122
352	須恵器	椀	SD31	—	<u>2.6</u>	(6.2)	灰白	灰白	1/4	底部回転糸切り	43	
353	土師器	大皿	SD23	(13.1)	3.4	—	橙	橙	1/3		43	122
354	須恵器	椀	SD23	—	<u>1.9</u>	(5.7)	灰白	灰白	1/2	底部回転糸切り	43	
355	須恵器	壺	SD23	—	<u>3.0</u>	(7.3)	灰白	灰白	1/2	底部回転糸切り/焼成不良	43	
356	緑釉	椀	SD30	—	<u>2.7</u>	—	オリーブ灰	オリーブ灰	若干		43	
357	須恵器	椀	畠1	—	<u>1.9</u>	(5.0)	緑灰	緑灰	1/4	底部回転糸切り	43	
358	須恵器	椀	畠1	—	<u>2.1</u>	(5.6)	灰白	灰白	1/4	底部回転糸切り	43	
359	須恵器	椀	畠1	—	<u>1.3</u>	4.9	オリーブ灰	灰	完存	底部回転糸切り	43	
360	須恵器	杯B	畠1	—	<u>2.8</u>	(7.9)	灰白	灰白	1/4		43	
361	須恵器	捏鉢	畠1	—	<u>3.3</u>	—	灰白	灰	若干		43	
362	土師器	羽釜	畠1	—	5.3	—	灰白	灰	若干		43	

付表12 Ⅲ区第2面出土土器観察表（弥生土器－1）

番号	器種	出土遺構	法 量 (cm)					色 調		残存率	備 考	図版No.	写真No.
			口 径	底 径	器 高	須 径	体部径	外 面	内 面				
27	甕	第2面	(21.0)	—	16.9	(19.8)	(23.8)	黄橙	黄橙	1/3	5条の櫛描直線紋2帯		
28	甕	第2面	(21.5)	—	16.8	(20.2)	(22.9)	灰黄褐	黄橙	1/12	9条の櫛描直線紋2帯		
29	甕	第2面	(15.0)	—	9.2	(12.5)	(24.4)	明褐灰	明褐灰	1/7	体部外面ハケ調整		
363	甕	SK08	(14.2)	—	4.3	(11.6)	—	淡黄	灰白	1/6		46	
364	甕	SK09	(26.0)	—	10.1	(24.7)	(27.4)	黄橙	黄橙	1/4		47	123
365	甕	SK09	(21.5)	—	16.8	(20.2)	(22.9)	黄橙	黄橙	1/12		47	
366	甕	SK09	—	8.2	11.8	—	—	橙	黄灰	完存		47	
367	甕	SK09	(21.0)	—	16.9	(19.8)	(23.8)	黄橙	黄橙	1/3		47	123
368	甕	SK09	(22.2)	—	7.5	(21.4)	(22.2)	黄橙	黄橙	1/5		47	
369	甕	SK09	—	(6.0)	12.2	—	—	橙	黄橙	1/3		47	
370	壺	SD48	(18.0)	—	7.6	(10.1)	—	灰白	灰白	1/8		49	
371	壺	SD48	—	—	8.9	—	—	淡黄	灰白	若干		49	123
372	壺	SD48	(15.1)	—	8.4	—	—	灰黄褐	橙	1/3		49	123
373	壺	SD48	(14.0)	—	5.3	(8.8)	—	灰白	灰白	1/5		49	
374	壺	SD48	—	—	14.3	—	(23.0)	灰白	灰白	1/12		49	123
375	壺	SD48	—	—	9.5	—	—	黄橙	黄橙	1/12		49	123
376	甕	SD48	—	(9.4)	14.0	—	—	灰黄	浅黄	完存	底部外面煤付着	50	123
377	甕	SD48	—	(6.0)	9.8	—	—	明褐灰	灰白	1/3	体部下半煤付着	50	
378	壺	SD48	—	9.3	7.4	—	—	灰白	灰白	完存		50	123
379	甕	SD48	(16.2)	—	3.9	(16.0)	—	明褐	明褐	1/8		50	124
380	甕	SD48	(16.2)	—	9.7	(15.3)	(15.4)	灰白	暗灰黄	1/8	体部外面に煤付着	50	124
381	甕	SD48	—	—	9.2	—	—	青黒	浅黄	1/12	口縁部～体部外面煤付着	50	124
382	甕	SD48	(14.0)	—	10.4	(12.6)	(18.0)	灰白	灰白	1/4		50	124
383	甕	SD48	(23.0)	—	15.5	(20.0)	(24.2)	淡黄	灰白	1/8		50	
384	甕	SD48	(19.6)	—	15.4	(18.4)	(20.2)	灰白	淡黄	1/4		50	
385	甕	SD48	—	(8.9)	9.8	—	—	淡黄	淡黄	完存		50	
386	甕	SD48	—	(7.8)	8.3	—	—	灰白	暗青灰	完存		50	
387	甕	SD48	—	(8.4)	7.2	—	—	灰	浅黄	1/4		50	
388	甕	SD48	—	9.1	6.2	—	—	灰黄	灰白	1/5		50	
389	底部	SD48	—	(6.1)	5.5	—	—	褐灰	褐灰	1/3		50	
390	壺	SD48	(16.0)	—	9.1	—	—	明黄褐	灰白	1/4		51	
391	壺	SD48	(8.6)	—	4.7	—	—	淡黄	淡黄	1/4		51	
392	壺	SD48	(12.2)	—	7.1	(10.8)	(17.0)	黄橙	浅黄橙	1/12		51	124
393	壺	SD48	—	6.9	8.7	—	—	明褐灰	黄橙	完存		51	
394	甕	SD48	(32.3)	—	5.9	(31.1)	—	灰白	灰白	1/8		51	
395	甕	SD48	(13.6)	—	4.9	(12.0)	—	淡黄	灰白	1/5		51	
396	甕	SD48	(11.2)	—	5.2	(10.1)	—	淡黄	淡黄	1/5		51	124
397	甕	SD48	—	(7.2)	4.9	—	—	灰白	灰白	1/3		51	
398	甕	SD48	—	6.8	4.4	—	—	灰白	灰白	完存		51	
399	高坏	SD48	(26.6)	—	8.5	(5.9)	—	橙	橙	2/3		51	124
400	高坏	SD48	—	(12.3)	9.8	(8.1)	5.1	灰黄	灰黄	1/4		51	
401	高坏	SD48	—	(18.0)	6.9	—	—	淡黄	淡黄	1/4		51	
402	高坏	SD48	—	(14.0)	8.3	—	—	灰白	灰白	1/4		51	
403	高坏	SD48	—	(12.4)	7.8	—	—	淡黄	灰白	1/4		51	
404	高坏	SD48	—	(17.0)	5.7	—	—	灰白	灰白	1/3		51	
405	高坏	SD48	—	(7.5)	5.2	—	—	灰白	黄灰	1/5		51	
406	蛸壺	SD48	11.8	6.1	22.0	—	18.4	灰白	灰白	完存		51	124
407	蛸壺	SD48	(6.8)	(2.8)	7.7	—	(8.4)	灰白	灰白	1/5		51	124
408	壺	SD48	(13.8)	—	4.1	—	—	淡黄	淡黄	1/4		51	
409	鉢	SD48	—	(7.8)	5.4	—	—	灰白	灰白	2/3		51	
410	壺	SD48	—	(9.0)	7.0	—	—	灰白	灰白	完存		51	
411	壺	SD48	—	(10.0)	5.0	—	—	灰白	灰白	完存		51	
412	壺	SD48	(18.5)	—	6.2	(11.5)	—	黄橙	黄橙	1/4		51	125

付表13 Ⅲ区第2面出土土器観察表(弥生土器-2)

番号	器種	出土遺構	法 量 (cm)					色 調		残存率	備 考	図版No.	写真No.
			口 径	底 径	器 高	頸 径	体部径	外 面	内 面				
413	壺	SD48	(17.9)	—	5.9	—	—	灰白	灰白	1/8		51	
414	壺	SD48	—	—	23.5	(12.4)	(31.2)	灰白	灰白	1/2		52	125
415	壺	SD48	(13.4)	—	5.6	(10.7)	—	灰白	灰白	3/4		52	125
416	壺	SD48	(15.6)	—	9.5	—	—	灰白	灰白	1/3		52	125
417	壺	SD48	—	(9.2)	7.5	—	—	灰白	灰白	1/3		52	
418	壺	SD48	—	(9.0)	4.3	—	—	黄灰	暗灰黄	1/4		52	
419	壺	SD48	—	(7.4)	4.4	—	—	灰白	灰白	1/3		52	
420	甕	SD48	(15.0)	—	7.3	(13.2)	—	浅黄	灰白	1/5	口縁部~体部外面に煤付着	52	
421	甕	SD48	(15.0)	—	5.0	(13.0)	—	灰白	灰白	1/4	口縁部~体部外面に煤付着	52	
422	甕	SD48	—	7.2	5.4	—	—	灰白	暗褐	完存		52	
423	高坏	SD48	(20.0)	—	3.2	—	—	灰白	灰白	1/3		52	
424	高坏	SD48	(15.8)	—	3.6	—	—	黄橙	黄橙	1/2		52	125
425	高坏	SD48	(26.0)	—	4.5	—	—	灰白	淡黄	1/6		52	
426	高坏	SD48	(20.0)	—	3.6	—	—	淡黄	灰白	1/8		52	
427	高坏	SD48	—	(6.7)	4.9	—	—	黄橙	灰白	1/3		52	125
428	高坏	SD48	—	(8.6)	4.4	—	—	灰白	灰白	1/4		52	
429	高坏	SD48	—	(12.7)	3.4	—	—	灰白	灰白	1/8		52	
430	器台	SD48	—	(20.0)	8.6	—	—	灰白	灰白	1/5		52	
431	鉢	SD48	(8.4)	(3.0)	8.9	(8.4)	—	黄	灰黄	1/9		52	125
432	紡錘車	SD48	—	—	—	—	—	淡黄	淡黄	2/3	径6.5cm/厚6mm/孔径1cm	52	125
433	甕	SD48	(14.8)	4.6	28.7	12.2	21.7	橙	浅黄橙	2/3		53	126
434	甕	SD48	(16.5)	—	—	14.6	—	灰白	灰白	1/2		53	126
435	甕	SD48	(13.7)	—	—	11.8	17.6	黄橙	明褐灰	3/4		53	
436	甕	SD48	(15.8)	—	—	11.4	—	褐灰	黄橙	1/5		53	
437	甕	SD48	(19.0)	—	—	15.2	—	黑	褐灰	1/4		53	
438	甕	SD48	(13.5)	—	—	11.6	15.0	黄褐	黄褐	1/2		53	
439	甕	SD48	(16.7)	—	—	13.6	—	黄橙	黄橙	1/4		53	
440	甕	SD48	(13.6)	—	—	12.3	—	黄褐	黄褐	1/4		53	
441	甕	SD48	—	4.9	—	—	—	灰白	灰白	1/4		53	
442	甕	SD48	—	4.7	—	—	—	灰黄褐	黄橙	1/2		53	
443	甕	SD48	—	5.5	—	—	—	灰白	灰褐	1/4		53	
444	甕	SD48	—	(7.0)	—	—	—	黄灰	灰	1/4		53	
445	甕	SD48	—	4.4	—	—	—	灰白	灰白	1/10		53	
446	甕	SD48	—	4.2	—	—	—	橙	黄橙	1/4		53	
447	甕	SD48	—	—	—	—	—	褐灰	黄橙	1/10		53	
448	甕	SD48	—	2.7	—	—	—	灰白	灰白	1/10		53	126
449	甕	SD48	—	6.6	—	—	—	灰白	灰白	1/2		53	126
450	鉢	SD48	(14.9)	4.2	9.6	—	—	灰白	橙	1/2		54	
451	鉢	SD48	(10.8)	3.8	7.3	—	—	灰黄褐	橙	2/3		54	126
452	鉢	SD48	12.4	3.8	6.5	—	—	灰白	灰白	2/3		54	126
453	鉢	SD48	(15.8)	3.8	8.6	—	—	灰白	灰白	1/3		54	126
454	壺	SD48	(14.3)	—	—	12.6	—	灰黄褐	灰黄褐	1/4		54	
455	壺	SD48	(8.3)	—	—	7.3	—	黄橙	黄灰	1/3		54	
456	壺	SD48	(7.2)	—	—	5.4	—	灰白	灰白	1/2		54	
457	壺	SD48	(13.8)	—	—	10.2	—	黄橙	黄橙	2/5		54	
458	壺	SD48	(13.3)	—	—	7.2	—	灰白	灰白	1/4		54	
459	壺	SD48	(21.2)	—	—	—	—	灰黄	灰黄	1/7		54	126
460	器台	SD48	(33.5)	—	—	—	—	黄灰	黄橙	1/6		54	126
461	高坏	SD48	(13.4)	(14.5)	—	3.4	14.8	褐灰	灰白	1/10		54	
462	高坏	SD48	—	—	—	2.6	—	黄褐	黄褐	3/5		54	
463	高坏	SD48	(10.5)	(6.5)	(6.4)	3.0	—	灰色	灰白	2/5		54	
464	甕	SD48	16.2	—	—	12.5	17.6	黄橙	黄橙	1/2		54	
465	壺	SD48	(15.6)	—	—	8.7	—	橙	橙	1/3		54	

付表14 Ⅲ区第2面出土土器観察表(弥生土器-3)

番号	器種	出土遺構	法 量 (cm)					色 調		残存率	備 考	図版No.	写真No.
			口 径	底 径	器 高	頸 径	体部径	外 面	内 面				
466	壺	SD48	(13.0)	—	—	—	—	橙	明黄橙	1/6		54	
467	壺	SD48	—	5.2	—	—	—	褐色	褐灰	1/10		54	
468	高坏	SD48	—	—	—	—	—	灰白	灰白	1/3		54	
469	器台	SD48	(16.8)	—	—	6.5	—	黄橙	黄橙	1/4		54	
470	甕	SD48	16.4	—	—	13.3	(20.7)	浅黄橙	浅黄橙	2/3		55	127
471	甕	SD48	13.8	5.0	20.3	11.3	15.8	黄橙	黄橙	1/1	木の葉底	55	127
472	甕	SD48	14.6	4.3	20.4	11.4	18.0	灰白	灰白	3/4		55	127
473	甕	SD48	14.3	3.5	23.3	11.3	17.4	黄橙	黄橙	3/4	木の葉底	55	127
474	甕	SD48	16.7	—	—	14.2	20.1	黄橙	黄橙	3/4		55	127
475	甕	SD48	—	4.7	—	12.2	(17.9)	灰白	灰白	1/2		55	128
476	甕	SD48	16.0	—	—	13.0	21.2	橙	橙	1/3		55	
477	甕	SD48	(15.8)	—	—	12.7	(19.0)	黄橙	黄橙	1/4		55	
478	甕	SD48	13.1	—	—	11.8	16.1	明褐灰	明赤褐	1/2		55	
479	甕	SD48	—	—	—	(13.6)	—	黄橙	黄橙	1/2		55	
480	甕	SD48	(15.5)	—	—	(13.1)	—	黑褐	橙	1/4		55	
481	甕	SD48	(14.0)	—	—	11.3	—	黑	褐灰	1/4		55	
482	甕	SD48	—	5.7	—	—	—	褐灰	灰黄褐	1/2		55	
483	甕	SD48	—	3.7	—	—	—	褐灰	橙	1/3	木の葉底	55	
484	甕	SD48	—	(5.6)	—	—	—	浅黄	浅黄	3/5		55	
485	甕	SD48	13.5	3.9	13.9	10.9	12.1	褐灰	黑	1/4	木の葉底	56	128
486	甕	SD48	—	3.2	—	—	13.1	灰褐	灰褐	1/3		56	
487	甕	SD48	(13.5)	—	—	10.8	—	黑褐	褐灰	2/3		56	
488	甕	SD48	(12.4)	—	—	10.5	—	灰白	灰白	1/4		56	
489	鉢	SD48	(30.0)	—	—	44.2	—	橙	褐灰	1/8		56	
490	鉢	SD48	(31.7)	5.7	15.7	25.8	—	黄橙	橙	1/3		56	
491	鉢	SD48	(17.7)	5.6	14.3	15.7	16.4	黄橙	黄橙	2/3		56	128
492	鉢	SD48	—	4.8	—	—	—	灰白	灰白	1/4		56	
493	壺	SD48	12.0	4.2	22.2	8.3	21.4	黄褐	黄橙	1/1		56	128
494	壺	SD48	17.9	—	—	12.4	—	黄橙	黄橙	1/5		56	
495	壺	SD48	(22.6)	—	—	14.6	—	灰白	灰白	1/4		56	
496	壺	SD48	—	—	—	10.7	—	浅黄橙	黄橙	1/3		56	
497	壺	SD48	—	—	—	7.6	—	灰黄褐	灰黄褐	1/5		56	
498	高杯	SD48	(21.8)	—	—	3.3	17.5	赤	赤	1/4		56	128
499	高杯	SD48	(23.1)	—	—	—	19.1	黄橙	明褐	3/4		56	128
500	高坏	SD48	—	—	—	—	—	灰白	灰白	1/10		56	
501	高杯	SD48	(15.3)	—	—	(3.2)	(12.2)	黄橙	灰黄褐	2/5		56	
502	高杯	SD48	(14.1)	—	—	(3.6)	—	橙	浅黄橙	1/2		56	128
503	高杯	SD48	—	(17.5)	—	—	—	灰白	灰白	1/7		56	
504	高杯	SD48	—	—	—	3.0	—	褐灰	灰黄褐	1/6		56	

付表15 Ⅲ区第3面出土土器観察表(弥生土器)

番号	器種	出土遺構	法 量 (cm)					色 調		残存率	備 考	図版No.	写真No.
			口 径	底 径	器 高	頸 径	体部径	外 面	内 面				
505	鉢	SK12	(13.2)	(5.9)	10.0	—	—	浅黄	灰白	1/5		59	
506	鉢	SK13	(21.7)	—	8.5	—	—	淡黄	灰白	1/3		59	

付表16 IV区第1面出土土器観察表(奈良~中世)

番号	種別	器種	出土 遺構	法 量 (cm)			色 調		残存率	備 考	図 版 No.	写 真 No.
				口 径	器 高	底 径	外 面	内 面				
30	土師器	杯	第1面	11.3	3.3	6.6	橙	橙	完存	底部ヘラ切り		129
31	土師器	杯	第1面	11.5	3.2	5.6	橙	黄橙	3/4	底部ヘラ切り		129
32	土師器	杯	第1面	10.4	2.5	6.1	橙	黄橙	3/4	底部ヘラ切り		130
33	土師器	皿	第1面	(9.9)	2.4	(7.7)	灰白	灰白	1/4	底部ヘラ切り		130
34	土師器	羽釜	第1面	(24.4)	6.7	—	黒褐	褐灰	1/8			130
35	須恵器	椀	第1面	14.6	5.6	6.9	灰白	灰白	2/3	底部ヘラ切り		130
36	須恵器	捏鉢	第1面	(25.0)	7.2	—	灰白	灰白	1/12			130
37	須恵器	甌	第1面	—	14.4	(13.7)	灰白	灰白	1/10	楕円形透孔、凹線あり		
38	瓦	平瓦	第1面	9.3	8.05	2.55	褐灰	灰黄褐	—			130
39	瓦	平瓦	第1面	9.15	9.5	2.3	灰黄褐	にぶい黄橙	—			130
40	瓦	平瓦	第1面	6.1	20.1	2.6	灰白	灰白	—	胎土 マーブル状		
41	瓦	平瓦	第1面	5.95	5.25	1.45	にぶい橙	灰白	—			
42	瓦	丸瓦	第1面	3.4	4.4	1.6	暗灰	暗灰	—	平瓦か?		
43	瓦	丸瓦	第1面	7.4	5.6	2.0	にぶい黄橙	にぶい黄橙	—			
44	瓦	丸瓦	第1面	8.6	6.4	1.65	灰	黄灰	—			
507	須恵器	椀	SK15	(16.0)	6.2	—	灰白	灰白	1/6			65
508	土師器	椀	SK15	—	2.5	4.9	橙	浅黄橙	1/2	底部回転系切り		65
509	須恵器	椀	SK16	(15.8)	3.9	—	灰	灰	1/6			65
510	須恵器	椀	SK16	—	2.7	(6.0)	灰白	灰白	1/6	底部回転系切り		65
511	須恵器	小皿	SK16	(8.5)	1.8	(5.6)	灰白	灰白	1/5	底部回転系切り		65
512	土師器	杯	SX02	13.9	3.0	6.8	黄橙	浅黄橙	完存	底部回転系切り		65 129
513	須恵器	椀	SE01	14.9	5.8	6.0	オリーブ黒	灰	完存	底部回転系切り		70 129
514	須恵器	椀	SE01	—	2.3	(5.6)	灰	灰	1/2	底部回転系切り		70
515	須恵器	椀	SE01	—	1.8	(5.7)	灰	灰	1/5	底部回転系切り		70
516	須恵器	椀	SE01	—	1.6	5.6	灰	灰	完存	底部回転系切り		70
517	須恵器	捏鉢	SE01	(28.8)	8.3	—	灰白	灰白	1/7			70
518	土師器	托	SE01	—	3.4	(6.0)	灰白	灰白	1/4	底部回転系切り		70
519	土師器	椀	SE01	—	2.3	(6.6)	黄灰	黄灰	3/4	底部回転系切り		70
520	須恵器	椀	SD17	—	1.4	—	灰白	灰白	若干	底部回転系切り		70
521	須恵器	杯B	SD36	—	2.9	(8.2)	灰白	灰白	1/7			70
522	須恵器	椀	SD27	(12.7)	4.5	(5.7)	灰白	灰白	1/4	底部回転系切り		70
523	須恵器	椀	SD27	15.0	4.3	6.5	灰	灰	7/8	底部回転系切り		70 129
524	土師器	椀	SD37	(11.4)	4.0	(4.6)	灰	灰白	3/4	底部回転系切り		70 129
525	土師器	杯	畠1	(12.8)	3.2	6.9	浅黄橙	灰白	1/3	底部回転系切り		71 129
526	須恵器	椀	畠4	(15.4)	4.3	(6.4)	灰白	灰	1/3	底部回転系切り		74 129
527	須恵器	椀	畠4	—	2.4	(6.3)	灰白	灰白	1/3	底部回転系切り・内面墨付着		74
528	須恵器	杯B	畠4	—	1.5	(7.4)	灰白	灰白	1/5	底部回転系切り後高台貼り付け		74
529	須恵器	壺	畠4	(13.7)	5.4	—	灰	灰白	1/2			74
530	須恵器	捏鉢	畠4	—	4.3	—	灰	灰	若干			74
531	須恵器	捏鉢	畠4	—	2.8	—	灰	灰	若干			74
532	緑釉	椀	畠4	(13.1)	4.3	—	オリーブ灰	オリーブ灰	1/9	底部ヘラ切り後高台貼り付け		74 129
533	瓦	丸瓦	畠4	7.75	6.05	2.6	灰白	灰白	—			74 129

付表17 IV区第2面出土土器観察表(弥生土器-1)

番号	器種	出土 遺構	法 量 (cm)					色 調		残 存 率	備 考	図 版 No.	写 真 No.
			口 径	底 径	器 高	頸 径	体部径	外 面	内 面				
56	壺	第2面	19.3	—	—	8.8	—	橙	橙	1/5		139	
57	鉢	第2面	(37.8)	—	—	(32.6)	—	褐灰	黄橙	1/4			
58	壺	第2面	(17.7)	—	8.4	(12.7)	—	浅黄橙	浅黄橙	1/7	口縁端部に刻み目(一部)	139	
59	甕	第2面	—	—	2.4	—	—	灰黄	灰黄	小片			
60	甕	第2面	—	—	3.0	—	—	灰白	橙	小片	口縁端部に刻み目		
61	壺	第2面	—	—	7.0	(10.0)	—	橙	橙	小片	3条の櫛描直線紋・波状紋	139	
62	底部	第2面	—	(10.1)	4.8	—	—	浅黄橙	浅黄橙	1/2			
63	底部	第2面	—	(8.4)	4.7	—	—	赤	赤褐	1/3	底部に穿孔あり		
64	底部	第2面	—	(9.3)	6.6	—	—	灰白	橙	3/4			
65	底部	第2面	—	(8.6)	6.3	—	—	赤橙	黄橙	3/4	底部に穿孔あり(径1cm)		
66	壺	第2面	(17.8)	—	7.3	—	(23.0)	浅黄橙	浅黄橙	1/4	口縁部・体部中央に凹線		
67	器台	第2面	—	(21.3)	10.8	—	—	灰白	赤橙	1/4			
68	脚部	第2面	—	(14.1)	7.1	—	—	灰白	灰白	1/4			
69	蛸壺	第2面	(5.7)	2.4	9.0	—	(7.0)	灰白	褐灰	2/3	1箇所に紐穴(径1.6cm)	139	
534	壺	SH07	(12.7)	—	6.2	—	—	灰白	灰白	1/2	磨減のため調整不明	77	
535	器台	SH08	—	11.2	7.9	—	5.6	浅黄橙	浅黄橙	完存		78 131	
536	高坏	SH08	—	(16.9)	4.5	—	—	浅黄橙	灰白	1/4		78	
537	壺	SH09	—	(10.2)	6.4	—	—	灰白	淡黄	完存	体部磨減の為調整不明	79	
538	甕	SH09	—	(7.3)	6.3	—	—	橙	灰褐	1/2		79	
545	甕	P17	—	9.1	7.9	—	—	淡橙	浅黄橙	完存		89	
546	甕	P17	—	(9.9)	5.5	—	—	灰白	灰白	1/2		89	
558	壺	SK19	—	—	16.5	22.5	—	橙	橙			91	
559	壺	SK19	(20.0)	—	9.4	(10.8)	—	黄橙	灰白	3/4		92 131	
560	壺	SK19	—	—	8.4	—	—	赤橙	赤橙	1/4		92 131	
561	壺	SK19	—	—	16.2	—	(23.8)	橙	明褐灰			92	
562	壺	SK19	—	(9.6)	21.6	—	(28.3)	赤橙	赤橙	1/2		92 131	
563	蓋	SK19	—	(8.2)	14.4	—	—	赤橙	赤橙			92 131	
564	甕	SK19	(24.3)	—	17.1	(24.0)	(25.5)	赤橙	淡赤橙	3/8		92 132	
565	甕	SK19	(25.3)	—	13.9	(24.1)	(26.2)	灰白	灰白	1/4		92 132	
566	甕	SK19	(22.2)	(7.6)	28.5	(21.5)	(23.6)	橙	黄橙	1/4	底部に穿孔あり	92 132	
567	甕	SK19	—	(9.5)	6.6	—	—	灰白	灰白	完存		92	
568	甕	SK19	45.8	12.6	63.6	43.4	52.0	橙	灰褐	1/2		93 132	
569	壺	SK22	(14.8)	—	11.4	(12.6)	—	赤褐	黄灰	3/4		93 132	
570	壺	SK22	(19.4)	—	6.8	(15.6)	—	灰褐	橙	1/4		93 132	
571	壺	SK22	—	(9.3)	7.7	—	—	褐灰	橙	1/2		93	
572	壺	SK22	—	9.0	8.2	—	—	橙	黄橙	完存		93	
573	壺	SK22	—	10.1	5.1	—	—	灰白	灰白	完存		93	
574	甕	SK22	—	8.2	3.6	—	—	灰白	灰白	完存		93	
575	甕	SK22	—	(7.6)	4.9	—	—	橙	灰褐	1/2		93	
576	甕	SK22	—	6.4	3.5	—	—	橙	橙	完存	底部に穿孔あり	93	
577	壺	SK23	—	(9.6)	9.8	—	—	褐灰	灰白	完存		94	
578	壺	SK23	—	(8.4)	9.9	—	—	灰白	灰白	完存		94	
579	壺	SK23	—	(8.0)	5.6	—	—	橙	灰褐	完存		94	
580	甕	SK23	(28.8)	—	9.2	(27.1)	(26.7)	橙	橙	1/9		94	
581	甕	SK23	—	(6.4)	4.8	—	—	黄褐	灰白	5/6		94	
582	鉢	SK23	(12.2)	(7.2)	9.4	—	—	橙	淡橙	1/2		94 132	
583	鉢	SK23	—	(6.5)	6.0	—	—	褐灰	灰白	完存		94	
584	壺	SK28	7.9	6.2	17.1	7.6	11.1	灰白	灰白	完存		95 133	
585	壺	SK28	—	—	7.9	—	—	浅黄橙	浅黄橙	若干		95 133	
586	壺	SK28	—	(6.4)	5.0	—	—	浅黄橙	灰白	完存		95	
587	甕	SK28	(26.4)	—	12.0	(23.6)	(27.3)	灰白	灰白	1/4		95	
588	甕	SK28	(20.6)	—	10.1	(19.6)	(20.6)	橙	浅黄橙	1/4		95	
589	甕	SK28	(20.0)	—	9.5	(18.6)	(19.8)	灰褐	灰白	1/8		95	

付表18 IV区第2面出土土器観察表(弥生土器-2)

番号	器種	出土遺構	法 量 (cm)					色 調		残存率	備 考	図版No.	写真No.
			口 径	底 径	器 高	頸 径	体部径	外 面	内 面				
590	甕	SK28	(20.4)	—	<u>6.7</u>	(19.0)	—	灰褐	浅黄橙	1/6		95	
591	壺	SK31	—	(10.0)	<u>12.1</u>	—	—	褐灰	褐灰	完存		96	
592	壺	SK33	(23.8)	17.2	<u>88.9</u>	(24.8)	(94.0)	橙	灰白	完存		98	133
593	壺	SK37	(14.2)	—	<u>20.0</u>	(11.5)	(25.6)	浅黄橙	灰白	1/2		99	134
594	壺	SK37	—	—	<u>13.6</u>	—	—	橙	灰白	若干		99	134
595	壺	SK37	—	—	<u>38.4</u>	—	(32.6)	灰白	灰白	1/2		99	133
596	甕	SK37	(26.8)	—	<u>4.9</u>	(25.1)	—	黄橙	褐灰	1/10		99	
597	甕	SK37	(21.2)	—	<u>10.1</u>	(19.2)	(19.8)	橙	橙	1/9		99	134
598	壺	SK37	—	(12.2)	<u>8.4</u>	—	—	橙	黄灰	完存		99	
599	壺	SK37	—	(10.4)	<u>11.4</u>	—	—	黄橙	灰白	完存		99	
600	甕	SK45	(17.9)	—	<u>16.4</u>	(16.2)	(26.3)	褐灰	淡橙	2/3		99	
601	壺	SK40	—	(10.0)	<u>3.9</u>	—	—	橙	黄灰	1/5		99	
602	甕	SK38	(31.6)	—	<u>9.8</u>	(29.1)	—	黄橙	黄橙	1/6		100	
603	甕	SK50	(24.2)	—	<u>16.0</u>	(22.8)	(24.6)	浅黄橙	淡黄	1/5		100	134
604	甕	SK50	—	9.6	<u>16.1</u>	—	—	橙	褐灰	完存		100	134
605	甕	SK50	—	(7.6)	<u>10.1</u>	—	—	淡橙	灰白	1/2		100	
606	壺	SK47	(35.4)	—	<u>7.3</u>	—	—	浅黄橙	浅黄橙	1/4		101	
607	高坏	SK47	—	(13.7)	<u>8.8</u>	—	—	灰白	灰白	1/5		101	
608	甕	SK48	(20.7)	—	<u>11.6</u>	(18.9)	(21.4)	灰白	灰白	1/4		101	
609	高坏	SK49	25.0	—	<u>9.1</u>	—	—	浅黄橙	灰白	完存		102	134
610	壺	SK56	(27.4)	—	<u>7.2</u>	(19.7)	—	橙	橙			102	
611	壺	SK56	(15.2)	—	<u>8.8</u>	(6.8)	—	灰白	灰白	1/6		102	134
612	壺	SK56	(10.0)	—	<u>7.3</u>	(6.2)	—	橙	橙	1/2		102	134
613	甕	SK56	(40.6)	—	<u>12.5</u>	(39.5)	(40.0)	橙	橙	1/7		102	135
614	甕	SK56	(26.8)	—	<u>12.3</u>	(27.0)	(27.6)	橙	橙	1/9		102	
615	甕	SK56	20.2	6.9	<u>21.1</u>	18.5	17.9	明赤褐	明赤褐	完存	底部中央に穿孔	102	135
616	甕	SK56	—	(7.7)	<u>5.2</u>	—	—	褐灰	明褐灰	1/2	底部中央に穿孔	102	
617	甕	SK56	(29.2)	—	<u>8.1</u>	(27.9)	—	灰白	灰白	1/12		103	
618	甕	SK56	(18.6)	—	<u>8.5</u>	(16.3)	(16.1)	明褐灰	明褐灰	1/10	体部中位外面に煤付着	103	135
619	甕	SK56	—	—	<u>6.9</u>	(16.2)	(17.1)	黄橙	黄橙			103	135
620	甕	SK56	—	—	<u>4.7</u>	—	—	橙	橙	若干		103	
621	甕	SK56	(20.0)	—	<u>8.0</u>	(19.4)	(19.0)	灰褐	橙			103	
622	壺	SK56	—	11.1	<u>15.0</u>	—	—	橙	橙	完存		103	135
623	壺	SK56	—	(9.1)	<u>7.5</u>	—	—	橙	灰白	完存		103	
624	壺	SK60	(30.8)	—	<u>13.8</u>	(18.4)	—	灰白	灰白	1/6		103	
625	壺	SK60	(20.7)	—	<u>8.9</u>	(12.2)	—	灰白	灰白	1/6		103	135
626	甕	SK60	(19.6)	—	<u>6.3</u>	(18.1)	(18.3)	橙	橙	1/6		103	
627	壺	SK55	(20.4)	—	<u>9.3</u>	(18.4)	—	橙	橙	1/3		104	135
628	壺	SK55	15.4	—	<u>9.3</u>	(12.0)	—	明褐灰	明褐灰	完存		104	135
629	壺	SK55	(14.3)	—	<u>5.0</u>	(13.4)	—	橙	橙	1/4		104	
630	壺	SK55	—	7.1	<u>14.9</u>	—	18.0	褐灰	明褐灰	完存		104	135
631	甕	SK55	—	7.3	<u>5.5</u>	—	—	赤橙	明褐灰	完存		104	
632	甕	SK55	(29.2)	—	<u>15.3</u>	(28.9)	(30.2)	橙	橙	1/12		104	
633	壺	SK59	(24.4)	—	<u>11.8</u>	(18.8)	—	橙	橙	1/4		105	136
634	甕	SK59	(23.6)	—	<u>17.8</u>	(21.4)	(24.1)	橙	橙	1/3		105	136
635	壺	SK59	11.2	—	<u>6.2</u>	(8.3)	—	灰白	灰白	3/4		105	136
636	甕	SK59	—	(9.4)	<u>5.2</u>	—	—	褐灰	橙	1/4		105	
637	甕	SK59	—	6.5	<u>4.1</u>	—	—	明褐灰	明褐灰	完存		105	
638	甕	SK59	—	6.7	<u>5.6</u>	—	—	明橙褐	暗赤灰	1/2		105	
639	甕	SK59	—	(6.0)	<u>4.7</u>	—	—	橙	灰白	1/2		105	
640	甕	SK59	—	6.4	<u>3.3</u>	—	—	橙	明褐灰	完存		105	
641	壺	SK59	(33.5)	—	<u>27.8</u>	(32.2)	(34.1)	橙	橙	3/4		106	
644	壺	SD55	(18.2)	—	<u>4.6</u>	(18.2)	—	灰褐	褐灰	1/12		108	

付表19 IV区第2面出土土器観察表(弥生土器-3)

番号	器種	出土遺構	法 量 (cm)					色 調		残存率	備 考	図版No.	写真No.
			口 径	底 径	器 高	頸 径	体部径	外 面	内 面				
645	甕	SD66	(22.9)	—	5.1	(20.6)	—	灰褐	明褐灰	1/6		108	
646	甕	SD66	(16.7)	—	6.6	(13.9)	—	褐	浅黄橙	1/6	口縁部外面煤付着	108	
647	甕	SD66	—	(5.7)	10.9	—	—	赤橙	褐	4/5		108	
648	高坏	SD66	(21.8)	—	3.1	—	—	褐灰	褐灰	1/9		108	
649	高坏	SD66	—	(14.8)	7.3	—	—	灰白	灰白	1/4		108	
650	壺	SD82	—	(5.5)	8.5	—	—	褐灰	褐灰	完存		108	
651	壺	SD71	—	(6.3)	14.0	—	(17.3)	明褐灰	明褐灰	完存		108	
652	壺	SD71	—	4.8	4.9	—	—	明褐灰	明褐灰	完存		108	
653	壺	SD71	—	(8.5)	4.7	—	—	黄橙	褐灰	完存		108	
654	壺	SD83	(18.8)	—	9.2	—	—	灰白	灰白	1/5		109	
655	壺	SD83	(15.3)	—	4.9	—	—	橙	灰白	1/6		109	
656	甕	SD83	—	(9.9)	3.9	—	—	褐灰	褐灰	1/3		109	
657	甕	SD83	—	8.6	6.0	—	—	橙	灰白	完存	底部中央に穿孔	109	
658	甕	SD83	—	—	3.5	—	—	灰白	灰白	若干		109	
666	甕	SD94	(18.4)	—	3.0	(16.1)	—	浅黄橙	浅黄橙	1/6		109	
703	甕	SD93	(27.1)	—	15.8	(27.9)	(27.4)	褐灰	橙	1/6		112	139
704	甕	SD93	(23.3)	—	7.2	(21.5)	—	浅黄橙	灰白	1/7		112	
705	甕	SD93	(19.8)	—	7.9	(16.2)	—	黄橙	褐灰	1/7		112	
706	甕	SD93	—	—	3.6	—	—	浅黄橙	橙	若干		112	
707	甕	SD93	—	—	3.3	—	—	橙	淡黄	若干		112	
708	甕	SD99	(31.2)	—	7.6	(32.6)	(35.0)	橙	黄橙	1/12		112	139
709	甕	SD99	—	8.7	3.6	—	—	橙	灰白	完存		112	
710	甕	SD99	—	(8.1)	2.8	—	—	橙	灰白	2/3		112	
711	壺	SD99	—	—	9.5	—	—	黄灰	浅黄橙	1/4		112	
712	甕	SD99	—	—	3.3	—	—	橙	橙	若干		112	
713	壺	SD96	(20.9)	—	9.7	(11.1)	—	淡黄	浅黄橙	1/4		113	
714	壺	SD96	—	11.2	8.5	—	—	浅黄橙	浅黄橙	完存		113	
715	壺	SD96	—	11.1	6.5	—	—	赤橙	灰白	1/2		113	
716	甕	SD96	—	(9.2)	5.9	—	—	橙	灰白	1/2	底部中央に穿孔	113	
717	壺	SD96	—	—	13.0	—	(33.0)	黄橙	灰白	2/3		113	139
718	甕	SD96	(22.3)	—	10.3	(23.0)	(23.8)	灰褐	褐	1/4		113	
719	甕	SD96	—	—	4.8	—	—	橙	淡橙	若干		113	

付表20 IV区第2面出土土器観察表(奈良~中世-1)

番号	種 別	器 種	出土遺構	法 量 (cm)			色 調		残存率	備 考	図版No.	写真No.
				口 径	器 高	底 径	外 面	内 面				
45	須惠器	杯蓋	第1面	11.6	3.6	2.05	灰	灰白	1/4	ツマミ径2.05cm		140
46	須惠器	杯蓋	第1面	(11.0)	2.3	—	灰	灰	1/6			
47	須惠器	杯A	第1面	(10.4)	3.25	5.75	灰白	灰白	1/3			140
48	土師器	杯	第1面	—	—	—	橙	にぶい橙	—	暗文		
49	須惠器	高杯	第1面	(16.9)	6.2	10.1	灰白	灰白	1/4			140
50	須惠器	高杯脚	第1面	—	3.7	8.1	灰	灰	(1/8)			
51	須惠器	はそう	第1面	(8.6)	3.1	—	灰	灰白	1/3			
52	須惠器	杯A	第1面	(13.4)	(2.95)	(10.5)	灰白	灰白	1/8			
53	須惠器	杯蓋	第1面	(19.0)	2.7	—	灰白	灰白	3/8	ひずむ		
54	須惠器	壺蓋	第1面	(10.1)	(2.5)	2.0	オリブ灰	灰白	3/8			140
55	土師器	蛸壺	第1面	—	8.4	—	橙	橙	(1/2)	腹径6.4cm ひずむ		
539	土師器	甕	SB28	(13.9)	6.4	—	にぶい橙	灰黄褐	1/4	二次焼成		87
540	土師器	杯A	SB16	(9.9)	(2.3)	(7.0)	橙	浅黄橙	1/8	二段暗文		88

付表21 IV区第2面出土土器観察表(奈良~中世-2)

番号	種別	器種	出土 遺構	法 量 (cm)			色 調		残存率	備 考	図 版 No.	写 真 No.
				口 径	器 高	底 径	外 面	内 面				
541	須恵器	杯A	SB17	(13.4)	2.7	(10.4)	灰白	灰	1/2	火ダスキ ひずむ	88	131
542	須恵器	椀	SB18	(17.8)	5.5	—	灰白	灰白	1/6	焼成不良	88	
543	須恵器	椀	SB18	(16.8)	5.95	—	灰白	灰白	1/6		88	
544	須恵器	椀	SB18	(13.6)	5.55	(7.2)	灰	灰白	1/6		88	131
547	土師器	甕	P 14	(25.8)	6.15	—	灰黄褐	灰黄褐	1/4		89	
548	須恵器	壺	P 20	(19.6)	5.7	—	灰	灰	1/9		89	
549	須恵器	杯蓋	P 18	(15.5)	1.7	—	灰白	灰白	1/6		89	
550	須恵器	杯A	P 19	(12.75)	2.6	—	灰白	灰白	1/7		89	
551	緑釉	皿	P 11	—	1.7	—	オリブ黄	オリブ灰	若干		89	
552	土師器	皿	P 15	(11.2)	2.6	(6.7)	浅黄橙	橙	1/4		89	
553	土師器	皿	P 13	(11.7)	2.7	(7.6)	灰白	灰白	1/5		89	
554	須恵器	捏鉢	P 16	(30.8)	10.9	12.0	灰	灰	1/6	底部回転糸切り	89	131
555	土師器	甕	P 21	(16.2)	6.3	—	黄橙	黄橙	1/4	外面煤付着	89	
556	土師器	把手	P 12	—	3.4	—	黄灰	黄灰	—		89	131
557	須恵器	甕	P 13	(44.0)	12.55	—	灰白	灰	1/4		89	131
642	須恵器	甕	SD63	(21.1)	7.0	—	灰白	灰白	1/5	焼成不良	108	136
643	土師器	椀	SD63	—	4.0	(7.2)	浅黄橙	浅黄橙	完存		108	
659	須恵器	杯蓋	SD84	(15.7)	2.8	—	オリブ灰	灰白	1/9	ツマミ径2.75cm	109	
660	土師器	異形	SD84	—	7.5	—	灰黄褐	にぶい黄橙	(全周)	14個の円孔あり 頂部径10.4cm	109	136
661	須恵器	杯B	SD61	(13.8)	4.05	(10.4)	緑灰	灰白	1/4		109	
662	須恵器	杯B?	SD61	(12.5)	4.45	—	灰	灰白	1/4		109	
663	須恵器	高杯	SD61	—	6.35	—	灰	灰	—	頸径3.5cm	109	
664	須恵器	杯A	SD71	(14.7)	3.5	(12.1)	灰白	灰白	1/3	内外面火ダスキ	109	136
665	土師器	皿	SD85	—	2.1	—	橙	淡黄	—	暗文あり	109	
667	土師器	杯A	SD86	(11.9)	3.6	(6.4)	淡赤橙	にぶい橙	1/4		110	
668	土師器	杯A	SD86	(12.6)	3.65	(8.8)	橙	灰白	1/4		110	
669	土師器	杯A	SD86	(14.8)	3.4	(12.2)	橙	灰白	1/4		110	
670	土師器	杯A	SD86	(17.4)	4.1	(12.8)	橙	灰白	1/4		110	137
671	須恵器	杯蓋	SD86	(14.6)	1.8	—	灰	灰	1/4	ツマミ径2.6cm	110	
672	須恵器	杯蓋	SD86	(16.4)	2.9	—	灰白	灰白	1/9		110	
673	須恵器	杯蓋	SD86	(17.6)	1.9	—	灰白	灰白	1/2		110	137
674	須恵器	杯B?	SD86	(14.8)	5.7	—	灰	灰白	1/7		110	
675	須恵器	杯B?	SD86	—	1.8	(9.65)	灰	灰白	1/6		110	
676	須恵器	杯A	SD86	11.2	3.5	7.9	灰	灰白	3/4	歪む	110	137
677	須恵器	杯A	SD86	(12.8)	3.9	9.55	灰白	灰白	1/2	歪む	110	137
678	須恵器	杯A	SD86	(12.9)	3.1	(10.0)	灰	灰白	1/4		110	137
679	須恵器	杯A	SD86	(14.0)	3.3	(9.8)	灰	灰	1/6		110	
680	須恵器	杯A	SD86	(14.6)	3.3	(11.6)	灰白	灰白	1/7		110	
681	須恵器	杯A	SD86	14.85	3.25	11.65	灰白	灰白	1/2		110	137
682	須恵器	椀B?	SD86	—	2.4	9.8	灰	灰白	全周	墨書あり	110	137
683	須恵器	はそう	SD86	—	5.5	5.35	灰オリブ	灰白	全周	穿孔部分の粘土が内部に残る	110	137
684	須恵器	提瓶	SD86	(4.8)	3.5	—	灰	灰	1/2		110	
685	土師器	壺?	SD86	—	9.1	—	灰白	暗灰黄	全周	著しく二次焼成をうける 腹径5.3cm	110	
686	須恵器	杯A	SD86	(14.8)	3.4	(9.05)	暗灰	暗灰	1/5	生焼けの須恵器か?	110	137
687	須恵器	杯A	SD86	(12.95)	3.2	(8.0)	灰白	灰白	1/5	やや軟質	110	137
688	須恵器	杯A	SD86	(13.5)	3.6	(9.7)	灰黄褐	褐灰	1/4		110	137
689	土師器	杯A	SD86	(14.8)	3.4	(10.0)	灰黄褐	褐灰	1/8	外面スス付着 灯明皿か?	110	
690	土師器	杯A	SD86	(15.0)	3.6	(10.4)	にぶい橙	灰白	1/4		110	137
691	須恵器	壺	SD86	11.9	37.3	14.6	灰白	灰白	完存		111	138
692	須恵器	壺	SD86	(9.6)	28.0	10.4	灰白	灰白	完存	底部ヘラ切り後ナデ調整	111	138
693	土師器	甕	SD86	(22.0)	3.8	—	黒褐	灰白	1/8		111	
694	土師器	甕	SD86	(29.6)	2.1	—	灰白	灰白	1/6		111	
695	土師器	把手	SD86	—	5.7	—	灰黄褐	灰白	—		111	

付表22 IV区第2面出土土器観察表（奈良～中世一3）

番号	種別	器種	出土遺構	法量 (cm)			色調		残存率	備考	図版No.	写真No.
				口径	器高	底径	外面	内面				
696	瓦	平瓦	SD86	12.1	6.4	2.1	灰白	灰白	—	凹面薄くすすける	111	138
697	瓦	平瓦	SD86	11.2	8.6	2.15	灰黄褐	灰白	—	凹面ヘラ記号	111	138
698	瓦	丸瓦	SD86	5.65	9.8	1.85	灰白	灰白	—	薄くすすける	111	
699	須恵器	甕	SD90	(33.5)	16.6	—	灰	灰	1/4		112	138
700	須恵器	甕	SD90	—	9.0	—	灰白	灰白	(1/4)		112	
701	土師器	甕	SD91	(19.6)	9.5	—	にぶい橙	明褐灰	1/4		112	
702	須恵器	椀	SD95	—	1.9	(6.3)	灰白	灰白	1/2	底部回転糸切り	112	

付表23 IV区第3面出土土器観察表（弥生土器）

番号	器種	出土遺構	法量 (cm)					色調		残存率	備考	図版No.	写真No.
			口径	底径	器高	頸径	体部径	外面	内面				
720	壺	P22	(25.6)	—	7.5	—	—	灰白	灰白	1/10		115	
721	甕	P22	—	—	7.3	—	—	浅黄橙	灰白	若干		115	
722	壺	SK61	(15.2)	—	14.9	(13.8)	—	灰白	灰白	1/8		116	
723	壺	SK61	(20.2)	—	15.0	(16.0)	—	淡黄	黄灰	1/4		116	141
724	壺	SK61	—	—	14.3	—	(25.6)	灰黄	暗灰黄	1/7		116	141
725	壺	SK61	—	—	7.7	—	(26.0)	黄灰	黒	小片		116	141
726	壺	SK61	—	(9.8)	11.9	—	—	灰白	黒褐	1/3		116	141
727	甕	SK61	(20.6)	—	6.1	(19.1)	(19.3)	褐灰	明褐灰	1/9		116	
728	甕	SK61	—	(8.6)	7.0	—	—	橙	灰白	1/2		116	
729	甕	SK61	—	7.9	4.4	—	—	灰白	灰白	完存		116	
730	甕	SK61	—	(9.3)	4.5	—	—	灰白	黄橙	完存		116	
731	鉢	SK62	(27.6)	—	11.5	—	—	灰白	橙	1/4		116	
732	鉢	SK62	(14.7)	—	8.7	—	—	橙	褐灰	1/4		116	
733	壺	SK79	—	(9.8)	8.8	—	—	灰白	浅黄橙	1/2		116	

付表24 V区第1面出土土器観察表(奈良~中世)

番号	種別	器種	出土 遺構	法 量 (cm)			色 調		残存率	備 考	図 版 No.	写 真 No.
				口 径	器 高	底 径	外 面	内 面				
734	緑釉	椀	SD17	—	1.7	(7.6)	灰	灰	1/6		119	
735	須恵器	椀	SD17	—	2.4	6.0	灰白	灰白	完存	底部回転糸切り	119	
736	陶器	碗	SD17	—	2.3	(7.6)	灰オリーブ	灰	1/7		119	
737	白磁	碗	SD17	—	2.0	(5.2)	灰白	灰白	3/4		119	
738	備前焼	摺鉢	SD17	(25.3)	5.6	—	灰	灰白	1/8		119	

付表25 V区第2面出土土器観察表(弥生土器-1)

番号	器種	出土 遺構	法 量 (cm)					色 調		残存率	備 考	図 版 No.	写 真 No.
			口 径	底 径	器 高	頸 径	体部径	外 面	内 面				
70	壺	第2面	(20.7)	—	10.35	(16.0)	—	灰白	灰白	1/7	頸部に4条のヘラ描沈線		
71	甕	第2面	—	(7.8)	5.5	—	—	橙	褐灰	1/2			
72	底部	第2面	—	(8.4)	4.8	—	—	灰白	褐灰	完存	底部に焼成後穿孔		
742	甕	SH13	(14.0)	—	2.2	(12.2)	—	褐	灰黄褐	1/7		127	
743	甕	SH13	—	(9.1)	3.5	—	—	橙	灰白	1/6		127	
744	脚部	SH13	—	(8.8)	3.0	—	—	橙	灰白	1/4		127	
745	甕	SH14	—	(7.4)	8.9	—	—	灰白	淡黄	完存		129	
746	罎壺	SH14	—	3.4	7.1	—	7.3	灰白	灰白	完存		129	
747	壺	SH15	9.3	4.1	23.5	9.2	15.0	灰白	黄灰	1/1		130 142	
748	甕	SH15	15.0	—	—	12.9	18.6	橙	黄橙	1/4		131 143	
749	壺	SH15	17.7	—	—	11.1	—	黄橙	黄橙	1/6		131 142	
750	高杯	SH15	26.3	14.4	17.1	4.2	—	灰白	橙	2/3		131 143	
751	器台	SH15	18.0	—	—	—	—	褐灰	明赤褐	1/10		132 143	
752	有孔	SH15	11.8	4.7	15.5	—	13.8	橙	灰白	1/1		132 143	
753	底部	SH15	—	7.0	—	—	—	橙	褐灰	1/10		132 143	
754	底部	SH15	—	6.1	—	—	—	黄橙	褐灰	1/10		136	
755	底部	SH15	—	3.7	—	—	—	橙	黒	1/10		136	
756	底部	SH15	—	3.2	—	—	—	黄橙	黒	1/10		136	
757	壺	SH15	25.2	—	—	—	—	淡橙	灰白	1/10		136	
758	壺	SH15	—	5.4	—	—	—	橙	黒	1/10		136	
759	壺	SH15	—	—	—	10.6	—	褐灰	黒	1/8		136	
760	高杯	SH15	17.9	11.6	13.8	3.7	—	灰褐	橙	3/4		136 144	
761	高杯	SH15	15.3	11.3	13.5	3.8	—	橙	灰白	3/4		136 144	
762	高杯	SH15	—	—	—	—	—	明赤褐	明褐灰	1/10		136	
763	鉢	SH15	—	7.3	—	—	—	暗灰	橙	1/3		136	
764	高杯	SH15	—	—	—	5.1	—	黄橙	黄橙	1/6		136	
765	高杯	SH15	—	—	—	3.8	—	橙	黄橙	1/4		136	
766	高杯	SH15	—	—	—	3.2	—	黄橙	灰白	1/5		136	
767	高杯	SH15	—	—	—	2.4	—	黄橙	黄橙	1/8		136	
768	高杯	SH15	—	—	—	4.2	—	明赤褐	明褐灰	1/4		136	
769	高杯	SH15	—	15.2	—	4.5	—	灰黄	灰黄	1/5		136	
770	甕	SH15	16.2	—	—	13.1	22.0	褐	灰黄褐	1/3	木の葉底	136 144	
771	甕	SH15	13.8	4.5	23.0	12.2	18.7	橙	橙	1/1		136 144	
772	甕	SH15	15.8	5.3	20.0	12.5	16.5	黄橙	灰白	1/2		136 144	
773	甕	SH15	(15.2)	5.2	24.6	12.0	19.0	黒褐	褐灰	1/6		136 144	
774	甕	SH15	14.4	4.9	25.1	11.8	17.4	黄橙	黄橙	2/3	胎土粗い	136 145	
775	甕	SH15	14.9	—	—	11.7	—	橙	橙	1/4		136	
776	甕	SH15	13.7	—	—	11.4	16.0	灰褐	灰白	1/4		136	
777	甕	SH15	(15.6)	—	—	(12.6)	22.9	黒褐	褐灰	3/4		137 145	
778	甕	SH15	17.9	—	—	14.3	—	灰褐	黄橙	1/6		137	

付表26 V区第2面出土土器観察表(弥生土器一2)

番号	器種	出土遺構	法 量 (cm)				色 調		残存率	備 考	図版No.	写真No.	
			口 径	底 径	器 高	頸 径	体部径	外 面					内 面
779	甕	SH15	16.8	—	—	14.1	—	黄橙	橙	1/6		137	
780	甕	SH15	(15.5)	—	—	21.4	18.6	褐色	褐灰	1/2		137	145
781	甕	SH15	13.7	—	—	11.2	—	黄橙	褐灰	1/2		137	
782	甕	SH15	14.8	—	—	12.3	—	橙	褐灰	1/8		137	
783	甕	SH15	14.2	—	—	11.5	—	橙	浅黄橙	1/8		137	
784	甕	SH15	13.7	—	—	11.0	—	赤褐	赤褐	1/10		137	
785	甕	SH15	13.8	—	—	11.3	—	橙	黄橙	1/6		137	
786	甕	SH15	13.6	—	—	12.0	16.8	浅黄橙	浅黄橙	1/5		137	145
787	甕	SH15	15.9	—	—	13.7	—	黄橙	灰白	1/5		137	
788	甕	SH15	14.6	—	—	11.9	—	浅黄橙	黄橙	1/8		137	
789	甕	SH15	14.9	—	—	11.5	—	褐	褐	1/8		137	
790	甕	SH15	16.8	—	—	14.9	—	褐灰	橙	1/10		137	
791	甕	SH15	14.7	—	—	12.8	—	黄橙	灰白	1/8		137	
792	甕	SH15	10.8	—	—	10.2	—	橙	橙	1/5		137	
793	甕	SH15	14.2	—	—	10.9	—	橙	灰白	1/8		137	
794	甕	SH15	15.6	—	—	13.7	—	褐灰	明褐灰	1/8		137	
795	甕	SH15	16.8	—	—	13.8	—	黄橙	褐灰	1/10		137	
796	甕	SH15	13.8	—	—	10.8	—	橙	褐灰	1/8		137	
797	甕	SH15	12.7	—	—	11.4	—	橙	橙	1/8		137	145
798	甕	SH15	17.0	—	—	—	—	明赤褐	明褐灰	1/10		137	
799	甕	SH15	14.2	—	—	—	—	橙	灰褐	1/5		137	
800	甕	SH15	—	5.0	—	—	18.8	橙	明褐灰	1/4		138	
801	甕	SH15	—	4.2	—	—	17.0	黄橙	黄橙	1/4	木の葉底	138	145
802	甕	SH15	—	5.1	—	—	—	橙	黄橙	1/4	木の葉底	138	146
803	甕	SH15	—	5.0	—	—	—	黄橙	橙	1/3	胎土粗い	138	
804	甕	SH15	—	5.0	—	—	—	褐	黄橙	1/4	木の葉底	138	146
805	甕	SH15	—	5.1	—	—	—	橙	橙	1/4		138	
806	甕	SH15	—	4.2	—	—	—	灰褐	灰褐	1/8		138	
807	甕	SH15	—	5.2	—	—	—	灰黄褐	褐	1/8		138	
808	甕	SH15	—	4.5	—	—	—	褐	暗灰	1/8		138	145
809	甕	SH15	—	3.8	—	—	—	黄灰	橙	1/5		138	
810	甕	SH15	—	6.0	—	—	—	黒褐	黒褐	1/5		138	
811	甕	SH15	—	4.2	—	—	—	灰黄褐	灰黄褐	1/5		138	
812	甕	SH15	—	4.5	—	—	—	赤褐	黄褐	1/8		138	
813	甕	SH15	—	5.0	—	—	—	黒褐	褐灰	1/10		138	
814	甕	SH15	—	3.4	—	—	—	黄褐	褐灰	1/4		138	
815	甕	SH15	—	5.2	—	—	—	褐	黄褐	1/8		138	
816	甕	SH15	—	4.9	—	—	—	黒褐	暗灰	1/8	木の葉底	138	
817	甕	SH15	—	4.0	—	—	—	褐灰	灰白	1/8		138	
818	甕	SH15	—	5.3	—	—	—	黒褐	黄橙	1/5		138	
819	甕	SH15	—	3.7	—	—	—	黒	灰褐	1/8	木の葉底	138	
820	甕	SH15	—	4.9	—	—	—	黄灰	黄橙	1/10	木の葉底	138	
821	甕	SH15	—	4.9	—	—	—	褐	褐灰	1/10		138	
822	甕	SH15	—	4.4	—	—	—	黄灰	灰	1/8		138	
823	甕	SH15	—	4.0	—	—	—	橙	黄橙	1/8		138	
824	甕	SH15	—	4.9	—	—	—	褐灰	灰黄	1/10		138	
825	甕	SH15	—	5.3	—	—	—	黄橙	黄橙	1/10		138	
826	甕	SH15	—	6.1	—	—	—	橙	浅黄橙	1/10		138	
827	甕	SH15	—	4.6	—	—	—	灰褐	黒褐	1/10		138	
828	甕	SH15	—	4.3	—	—	—	橙	灰白	1/10	木の葉底	138	
829	甕	SH15	—	5.5	—	—	—	黄橙	黄橙	1/10	木の葉底	138	
830	甕	SH15	—	5.0	—	—	—	黄橙	黄橙	1/10		138	
831	甕	SH15	—	4.3	—	—	—	橙	明褐灰	1/10		138	

付表27 V区第2面出土土器観察表(弥生土器-3)

番号	器種	出土遺構	法 量 (cm)					色 調		残存率	備 考	図版No.	写真No.
			口 径	底 径	器 高	頸 径	体部径	外 面	内 面				
832	甕	SH15	—	3.6	—	—	—	明赤褐	黄橙	1/10		138	
833	甕	SH15	—	5.3	—	—	—	褐灰	褐灰	1/10	底部外面にタタキ	138	
834	甕	SH15	—	7.1	—	—	—	明赤褐	暗灰	1/10	木の葉底	139	
835	甕	SH15	—	4.2	—	—	—	赤褐	褐灰	1/10		139	
836	甕	SH15	—	3.8	—	—	—	黄橙	灰白	1/8		139	
837	甕	SH15	—	3.9	—	—	—	橙	橙	1/5		139	
838	甕	SH15	—	4.6	—	—	—	灰黄褐	黄灰	1/10		139	
839	甕	SH15	—	5.0	—	—	—	赤褐	褐	1/10		139	
840	甕	SH15	—	4.6	—	—	—	褐灰	褐灰	1/10		139	
841	甕	SH15	—	4.0	—	—	—	橙	黄橙	1/10		139	
842	甕	SH15	—	3.9	—	—	—	黄橙	灰黄	1/8		139	
843	甕	SH15	—	5.1	—	—	—	橙	黄橙	1/8		139	
844	甕	SH15	—	6.1	—	—	—	浅黄橙	黄橙	1/10		139	
845	甕	SH15	—	4.7	—	—	—	橙	褐灰	1/10		139	146
846	甕	SH15	—	5.9	—	—	—	灰褐	褐灰	1/5	木の葉底	139	
847	甕	SH15	—	5.7	—	—	—	赤褐	褐	1/10		139	
848	甕	SH15	—	4.7	—	—	—	橙	橙	1/10		139	
849	甕	SH15	—	4.7	—	—	—	浅黄橙	黄橙	1/10	胎土粗い	139	
850	甕	SH15	—	5.2	—	—	—	褐灰	褐灰	1/10		139	
851	甕	SH15	—	3.7	—	—	—	赤褐	灰褐	1/10		139	
852	甕	SH15	—	4.3	—	—	—	橙	灰白	1/10		139	
853	甕	SH15	—	3.7	—	—	—	浅黄橙	黄橙	1/10		139	
854	壺	SH15	—	6.5	—	—	—	橙	褐灰	1/10		139	
855	甕	SH15	—	6.6	—	—	—	褐灰	褐	1/10		139	
856	甕	SH15	—	5.7	—	—	—	黒灰	褐灰	1/10	木の葉底	139	146
857	甕	SH15	—	3.9	—	—	—	赤灰	橙	1/10		139	
858	甕	SH15	—	6.3	—	—	—	黄灰	黄灰	1/10		139	
859	甕	SH15	—	3.5	—	—	—	黒褐	灰褐	1/10		139	
860	甕	SH15	—	4.7	—	—	—	褐灰	黄橙	1/10	木の葉底	139	
861	甕	SH15	—	4.7	—	—	—	褐灰	暗灰	1/10		139	
862	甕	SH15	—	5.6	—	—	—	黄橙	橙	1/10		139	
863	甕	SH15	—	5.9	—	—	—	橙	橙	1/10		139	
864	甕	SH15	—	4.2	—	—	—	黄橙	灰黄	1/10		139	
865	甕	SH15	—	5.8	—	—	—	橙	黄橙	1/10	底部外面にタタキ	139	
866	甕	SH15	—	4.3	—	—	—	褐灰	赤褐	1/10	木の葉底	139	
867	甕	SH15	—	4.8	—	—	—	黒	橙	1/10	木の葉底	139	
868	甕	SH15	—	4.0	—	—	—	橙	黄橙	1/10		139	
869	甕	SH15	—	4.9	—	—	—	黄橙	黄橙	1/10		139	146
870	甕	SH15	—	3.8	—	—	—	褐灰	褐灰	1/10		139	
871	甕	SH15	—	4.5	—	—	—	褐灰	褐灰	1/10	木の葉底	139	
872	甕	SH15	—	4.9	—	—	—	黒	灰黄褐	1/10		139	
873	甕	SH15	—	3.8	—	—	—	褐灰	橙	1/10		139	
874	甕	SH15	—	4.4	—	—	—	黄橙	黒褐	1/10		139	
875	甕	SH15	—	3.9	—	—	—	赤褐	橙	1/10		139	
876	甕	SH15	—	3.9	—	—	—	褐灰	橙	1/10		139	
877	甕	SH15	—	4.0	—	—	—	橙	明赤褐	1/10		139	
878	甕	SH15	—	5.2	—	—	—	褐灰	橙	1/10		139	
879	甕	SH15	—	4.2	—	—	—	黄橙	黄橙	1/10		139	
880	甕	SH15	—	3.9	—	—	—	暗灰	灰褐	1/5		139	
881	甕	SH15	10.6	3.7	12.6	9.1	10.9	赤褐	褐灰	2/3	木の葉底	139	146
882	甕	SH15	—	4.0	—	—	10.5	橙	灰黄褐	1/6	木の葉底	139	146
883	甕	SH15	—	3.1	—	—	—	黒	灰黄褐	1/5		139	
884	甕	SH15	—	3.2	—	—	—	黒褐	灰褐	1/10		139	

付表28 V区第2面出土土器観察表(弥生土器-4)

番号	器種	出土遺構	法 量 (cm)					色 調		残存率	備 考	図版No.	写真No.
			口 径	底 径	器 高	頸 径	体部径	外 面	内 面				
885	甕	SH15	—	3.4	—	—	—	黄橙	黒	1/10		139	
886	鉢	SH15	—	3.9	—	—	—	橙	黄橙	1/4	底部1箇所に穿孔	139	
887	鉢	SH15	—	2.3	—	—	—	灰	暗灰	1/10	底部1箇所に穿孔	139	
888	鉢	SH15	—	4.3	—	—	—	浅黄橙	灰白	1/10	底部1箇所に穿孔	139	146
889	鉢	SH15	11.5	3.7	9.9	10.3	10.7	橙	黄橙	2/3		139	
890	鉢	SH15	15.4	4.2	9.6	—	—	黄橙	褐灰	1/3		139	147
891	鉢	SH15	17.5	3.6	8.7	15.5	—	橙	橙	2/3		139	147
892	鉢	SH15	13.9	—	—	11.5	10.3	橙	橙	1/5		139	
893	鉢	SH15	9.4	3.3	6.4	—	—	褐灰	橙	1/1		139	147
894	鉢	SH15	—	5.0	—	—	—	黄橙	灰黄褐	1/10		139	
895	鉢	SH15	—	4.2	—	—	—	橙	橙	1/10		139	
896	鉢	SH15	—	7.1	—	—	—	褐	橙	1/10		139	
897	鉢	SH15	—	4.3	—	—	—	淡橙	褐灰	1/10		139	
898	鉢	SH15	—	3.9	—	—	—	橙	灰白	1/10		139	
899	鉢	SH15	(44.0)	—	—	(39.0)	—	灰黄褐	橙	1/5		140	
900	鉢	SH15	(36.6)	—	—	(32.0)	—	橙	灰褐	1/9		140	
901	鉢	SH15	33.5	—	—	—	—	浅黄橙	橙	1/10		140	
902	鉢	SH15	27.8	—	—	—	—	褐灰	褐灰	1/2		140	
903	鉢	SH15	23.6	—	—	21.1	—	黄橙	橙	1/5		140	
904	鉢	SH15	23.7	—	—	—	—	赤褐	黄橙	1/5		140	
905	鉢	SH15	27.4	—	—	25.2	25.8	橙	灰黄褐	1/5		140	
906	鉢	SH15	25.5	—	—	23.5	—	黄橙	灰白	1/10		140	
907	鉢	SH15	25.7	—	—	23.9	—	褐灰	灰白	1/10		140	
908	鉢	SH15	23.6	—	—	21.4	—	灰白	浅黄橙	1/10		140	
909	壺	SH15	14.3	—	—	—	—	灰褐	明赤褐	1/8		140	
910	壺	SH15	16.8	—	—	—	—	黒褐	黄橙	1/8		140	
911	壺	SH15	16.5	—	—	—	—	浅黄橙	橙	1/10		140	
912	壺	SH15	14.9	—	—	12.0	—	黄橙	灰白	1/10		140	
913	壺	SH15	15.2	—	—	11.4	—	灰黄褐	灰黄褐	1/8		140	
914	壺	SH15	13.6	—	—	9.1	—	灰白	灰白	1/8		140	
915	壺	SH15	13.1	—	—	—	—	橙	橙	1/10		140	
916	壺	SH15	15.8	—	—	11.8	—	橙	橙	1/8		140	
917	壺	SH15	16.7	—	—	12.2	—	明褐灰	褐	1/8		140	
918	壺	SH15	15.7	—	—	10.8	—	褐灰	黄橙	2/5		140	
919	壺	SH15	15.9	—	—	13.1	—	黄橙	褐灰	1/6		140	
920	壺	SH15	12.3	—	—	10.4	—	黄橙	灰黄褐	1/8		140	147
921	壺	SH15	—	—	—	—	—	橙	橙	1/10	体部に竹管紋	140	
922	壺	SH15	14.8	5.3	27.8	9.9	22.6	褐灰	褐灰	1/2		141	147
923	壺	SH15	13.4	—	—	11.0	—	橙	橙	1/8		141	147
924	壺	SH15	15.6	—	—	9.8	—	黄橙	黄橙	1/8		141	147
925	壺	SH15	16.1	—	—	8.0	—	灰白	褐灰	1/10		141	147
926	壺	SH15	14.4	—	—	9.3	—	浅黄橙	灰白	1/6		141	147
927	壺	SH15	12.5	—	—	8.2	—	灰黄	灰黄	1/4		141	148
928	壺	SH15	16.6	—	—	—	—	浅黄橙	浅黄橙	1/8		141	
929	壺	SH15	20.7	—	—	—	—	橙	灰黄褐	1/10		141	148
930	壺	SH15	19.6	—	—	—	—	褐灰	明赤橙	1/10		141	
931	壺	SH15	(23.5)	—	—	—	—	褐灰	褐灰	1/8		141	
932	壺	SH15	21.1	—	—	—	—	橙	灰褐	1/10		141	
933	壺	SH15	17.1	—	—	9.8	—	黄橙	黄橙	1/8		141	
934	壺	SH15	18.6	—	—	—	—	黒褐	灰褐	1/10		141	
935	壺	SH15	12.0	—	—	—	—	灰黄褐	黄橙	1/10		141	148
936	壺	SH15	—	—	—	—	—	橙	橙白	1/10		141	
937	壺	SH15	16.3	—	—	10.5	—	灰黄	灰黄	1/8		141	148

附表29 V区第2面出土土器觀察表(弥生土器—5)

番号	器種	出土遺構	法 量 (cm)					色 調		残存率	備 考	図版No.	写真No.
			口 径	底 径	器 高	頸 径	体部径	外 面	内 面				
938	壺	SH15	—	—	—	10.0	—	灰褐	褐灰	1/4		141	
939	壺	SH15	—	—	—	5.2	—	黄橙	灰白	1/8		141	
940	壺	SH15	—	4.7	—	—	25.3	灰褐	灰褐	3/4		141	148
941	壺	SH15	—	—	—	10.8	—	黄橙	褐灰	1/8		142	
942	壺	SH15	—	5.6	—	—	—	橙	褐灰	1/8		142	
943	壺	SH15	—	4.8	—	—	—	浅黄橙	灰	1/4		142	
944	壺	SH15	—	6.7	—	—	—	橙	灰白	1/5		142	
945	壺	SH15	—	5.1	—	—	—	赤褐	黑	1/10		142	148
946	壺	SH15	—	5.2	—	—	—	灰褐	褐灰	1/5		142	
947	壺	SH15	—	4.7	—	—	—	橙	黄橙	1/10		142	
948	壺	SH15	—	5.1	—	—	—	灰白	灰褐	1/10		142	
949	壺	SH15	—	5.7	—	—	—	黑褐	褐灰	1/5		142	
950	壺	SH15	—	4.8	—	—	—	赤橙	褐灰	1/5		142	
951	壺	SH15	—	3.4	—	—	—	橙	灰白	1/10		142	
952	壺	SH15	—	4.3	—	—	—	灰白	橙	1/10		142	
953	壺	SH15	—	6.9	—	—	—	黄橙	黄橙	1/10		142	
954	壺	SH15	—	4.6	—	—	—	橙	灰白	1/8		142	
955	壺	SH15	—	3.8	—	—	—	明赤褐	黑	1/10		142	
956	壺	SH15	—	4.0	—	—	—	浅黄橙	褐灰	1/10		142	
957	壺	SH15	—	5.2	—	—	—	褐灰	明褐	1/8		142	
958	壺	SH15	—	5.3	—	—	—	黄橙	灰白	1/10		142	
959	壺	SH15	—	4.9	—	—	—	黄橙	灰黄褐	1/10		142	
960	壺	SH15	—	5.0	—	—	—	褐灰	黄橙	1/10		142	
961	壺	SH15	—	5.5	—	—	—	灰黄褐	灰白	1/10		142	
962	壺	SH15	—	5.3	—	—	—	灰黄褐	灰黄褐	1/10		142	
963	壺	SH15	—	4.3	—	—	—	黄橙	浅黄橙	1/8		142	
964	壺	SH15	—	4.2	—	—	—	橙	橙	1/10		142	
965	壺	SH15	7.2	2.4	8.7	7.8	9.5	黄橙	褐	3/4		142	148
966	壺	SH15	—	2.8	—	7.8	8.8	黄橙	褐灰	4/5		142	
967	壺	SH15	—	—	—	—	9.0	黄橙	褐灰	2/3		142	
968	壺	SH15	—	3.7	—	—	—	橙	橙	1/4		142	
969	壺	SH15	7.3	—	—	6.1	—	灰黄	灰黄	1/4		142	
970	壺	SH15	—	4.0	—	—	4.0	褐灰	橙	1/3		142	148
971	壺	SH15	10.8	—	—	7.6	—	橙	褐灰	1/5		142	148
972	壺	SH15	—	4.2	—	—	—	橙	黑	1/10		142	
973	壺	SH15	—	3.4	—	—	—	黄橙	黄橙	1/10		142	
974	壺	SH15	—	4.2	—	—	—	橙	黄橙	1/10		142	
975	高杯	SH15	(27.8)	—	—	4.0	23.9	赤灰	橙	1/2		143	149
976	高杯	SH15	21.1	12.8	14.9	3.0	—	灰白	橙	1/3		143	149
977	高杯	SH15	21.7	—	—	—	—	褐色	黄橙	1/8		143	
978	高杯	SH15	21.8	—	—	—	—	橙	褐灰	1/8		143	
979	高杯	SH15	—	—	—	—	—	黄橙	黄橙	1/10		143	
980	高杯	SH15	19.7	—	—	—	—	赤	橙	1/8		143	
981	高杯	SH15	17.8	—	—	—	—	橙	浅黄橙	1/5		143	
982	高杯	SH15	20.0	—	—	3.4	—	橙	黄灰	1/6		143	149
983	高杯	SH15	14.9	—	—	—	—	橙	橙	1/5		143	
984	高杯	SH15	—	—	—	2.7	—	黄橙	橙	1/8		143	
985	高杯	SH15	—	16.6	—	4.5	—	橙	橙	1/3		143	
986	高杯	SH15	—	12.5	—	4.5	—	黄橙	黄橙	1/4		143	
987	高杯	SH15	—	—	—	4.2	—	橙	明褐灰	1/5		143	
988	高杯	SH15	—	—	—	5.1	—	黄褐	褐灰	1/10		143	
989	高杯	SH15	—	—	—	3.6	—	橙	浅黄橙	1/4		143	
990	高杯	SH15	—	—	—	3.1	—	橙	橙	1/5		143	

付表30 V区第2面出土土器觀察表(弥生土器-6)

番号	器種	出土遺構	法 量 (cm)				色 調		残存率	備 考	図版No.	写真No.
			口 徑	底 徑	器 高	頸 徑	体部徑	外 面				
991	高杯	SH15	—	—	—	3.2	—	橙	明赤褐	1/6		143
992	高杯	SH15	—	—	—	3.9	—	橙	灰白	1/4		143
993	高杯	SH15	—	—	—	2.8	—	黄橙	黄橙	1/5		143
994	高杯	SH15	—	—	—	3.3	—	橙	橙	1/4	穿孔3カ所	143
995	高杯	SH15	—	—	—	2.4	—	褐灰	橙	1/8		143
996	高杯	SH15	—	—	—	3.5	—	褐灰	橙	1/4		143
997	高杯	SH15	—	—	—	3.8	—	黄橙	灰黄褐	1/3		143
998	高杯	SH15	—	—	—	2.8	—	橙	灰白	1/6		143
999	高杯	SH15	—	—	—	4.0	—	浅黄橙	浅黄橙	1/5		143
1000	高杯	SH15	—	—	—	3.3	—	橙	橙	1/5		143
1001	高杯	SH15	—	—	—	3.1	—	浅黄橙	浅黄橙	1/6		143
1002	高杯	SH15	—	—	—	3.3	—	浅黄橙	黄橙	1/4		143
1003	高杯	SH15	—	—	—	3.4	—	橙	明赤褐	1/3		143
1004	高杯	SH15	—	—	—	4.7	—	明赤褐	黄橙	1/5		143
1005	高杯	SH15	—	—	—	2.6	—	灰白	灰白	1/6		143
1006	高杯	SH15	—	—	—	2.5	—	黄橙	浅黄橙	1/5		143
1007	高杯	SH15	—	—	—	2.7	—	灰白	灰白	1/5		143
1008	高杯	SH15	—	—	—	2.8	—	黄橙	黄橙	1/10		143
1009	高杯	SH15	—	—	—	3.5	—	黄橙	黄橙	1/5		144
1010	高杯	SH15	—	—	—	3.5	—	橙	橙	1/8		144
1011	高杯	SH15	—	—	—	3.8	—	灰白	褐灰	1/4		144
1012	高杯	SH15	—	—	—	3.4	—	橙	橙	1/6		144
1013	高杯	SH15	—	—	—	4.0	—	橙	灰白	1/8		144
1014	高杯	SH15	—	—	—	4.3	—	橙	褐灰	1/4		144
1015	高杯	SH15	—	—	—	3.0	—	褐灰	褐灰	1/6		144
1016	高杯	SH15	—	—	—	2.8	—	灰褐	明褐	1/5		144
1017	高杯	SH15	—	12.2	—	—	—	灰白	褐	1/5		144
1018	高杯	SH15	—	(19.1)	—	—	—	灰褐	黑褐	1/4		144
1019	器台	SH15	16.7	—	—	7.6	—	浅黄橙	橙	1/4		144
1020	器台	SH15	14.6	12.9	12.2	6.0	—	褐灰	褐灰	1/3		144
1021	器台	SH15	—	15.7	—	—	—	黄橙	黄橙	1/8		144 149
1022	器台	SH15	(35.2)	—	—	—	—	橙	淡橙	1/10		144
1023	器台	SH15	29.0	—	—	—	—	橙	橙	1/10		144
1024	器台	SH15	17.0	—	—	—	—	灰白	灰白	1/10		144
1025	器台	SH15	—	—	—	—	—	黑褐	褐	1/10		144
1026	不明	SH15	—	—	—	—	—	橙	褐灰	1/10		144 149
1027	脚部	SH15	—	12.2	—	—	—	黄橙	褐灰	1/5		144
1028	把手	SH15	—	—	—	—	—	褐灰	褐灰	1/10		144 149
1029	把手	SH15	—	—	—	—	—	黄褐	黄褐	1/10		144 149
1030	甕	SH16	—	4.6	—	—	—	暗灰	黄灰	1/10		145
1031	壺	SH16	—	4.6	—	—	—	橙	灰白	1/10		145
1032	壺	SH16	—	—	—	8.5	—	褐灰	黄橙	1/10		145
1033	高杯	SH16	—	—	—	3.7	—	灰褐	橙	1/4		145
1034	壺	SB31	(33.3)	—	13.2	(27.6)	—	赤橙	橙	1/3		149
1035	甕	SB31	—	—	7.5	—	—	橙	橙	若干		149
1036	甕	SB31	—	—	6.1	—	—	褐灰	橙	若干		149
1037	甕	SB31	—	(6.9)	5.4	—	—	灰褐	灰褐	1/2		149
1038	壺	SB34	(25.4)	—	3.7	—	—	浅黄橙	灰白	1/9		149 150
1039	壺	P31	17.7	—	10.9	11.85	—	灰白	灰白	完存		150 150
1040	壺	P28	—	(6.2)	13.7	—	(17.6)	灰白	灰	1/2		150
1041	蓋	P26	—	(5.8)	9.4	—	—	橙	橙	1/2		150
1042	甕	P32	(21.6)	—	14.9	(20.4)	(23.4)	橙	浅黄橙	1/3		150
1043	甕	P32	—	(7.8)	8.8	—	—	橙	橙	1/6		150

付表31 V区第2面出土土器観察表(弥生土器-7)

番号	器種	出土 遺構	法 量 (cm)					色 調		残 存 率	備 考	図 版 No.	写 真 No.
			口 径	底 径	器 高	頸 径	体部径	外 面	内 面				
1044	甕	P 28	(41.4)	—	<u>29.8</u>	(39.7)	(42.0)	灰白	灰白	1/9		150	150
1048	壺	SK94	(12.4)	—	<u>4.7</u>	(8.4)	—	灰白	灰白	1/3		152	150
1049	壺	SK94	(11.2)	—	<u>8.0</u>	(11.2)	(15.0)	赤橙	淡赤橙	1/6	二次焼成を受けている	152	
1050	壺	SK94	(15.9)	—	<u>7.3</u>	(11.8)	—	灰白	灰	1/4		152	
1051	甕	SK94	—	(7.6)	<u>5.0</u>	—	—	橙	灰白	1/4		152	
1052	甕	SK94	(20.0)	—	<u>4.9</u>	(17.7)	—	黄橙	黄橙	1/9		152	
1053	高坏	SK94	(23.9)	—	<u>6.1</u>	—	—	浅黄橙	浅黄橙	1/6		152	
1054	鉢	SK94	(14.7)	(4.4)	<u>7.6</u>	—	—	灰白	灰白	1/4		152	150
1055	壺	SK99	(21.0)	—	<u>28.7</u>	(11.0)	(26.8)	黄橙	灰黄褐	1/2		152	150
1056	壺	SK99	—	8.7	<u>13.3</u>	—	—	暗赤褐	淡橙	完存		152	
1057	壺	SK99	—	8.4	<u>6.0</u>	—	—	灰黄褐	灰白	完存		152	
1058	甕	SK99	(17.7)	—	<u>10.7</u>	(16.8)	(17.2)	黄橙	灰白	1/9		152	
1059	甕	SK99	(18.6)	—	<u>5.4</u>	(17.8)	—	灰白	灰白	1/14		152	
1060	壺	SK100	(29.7)	—	<u>3.4</u>	—	—	灰白	灰白	1/10		152	150
1061	壺	SK100	(29.7)	—	<u>4.9</u>	—	—	黄橙	橙	1/12		152	
1062	壺	SK106	—	(11.0)	<u>6.9</u>	—	—	浅黄橙	灰白	完存		152	
1063	壺	SK108	—	—	<u>6.2</u>	—	—	灰白	褐灰	若干		153	150
1064	甕	SK108	—	(6.3)	<u>4.3</u>	—	—	橙	橙	1/2		153	
1065	甕	SK108	(29.5)	—	<u>6.9</u>	(28.4)	(28.8)	浅黄橙	灰白	1/12		153	
1066	甕	SK108	(17.4)	—	<u>8.2</u>	(15.9)	(16.7)	浅黄橙	橙	1/7		153	
1067	甕	SK108	(17.6)	—	<u>6.0</u>	(17.0)	(18.0)	褐	橙	1/9		153	
1068	甕	SK115	—	—	<u>5.7</u>	—	—	暗灰黄	灰黄褐	若干		153	
1069	甕	SK115	—	(6.8)	<u>4.0</u>	—	—	灰白	灰白	完存		153	
1070	壺	SK116	—	(12.2)	<u>5.7</u>	—	—	橙	灰白	1/8		153	
1071	甕	SK116	—	(8.0)	<u>4.7</u>	—	—	橙	黄橙	1/4		153	
1072	鉢	SK116	(5.4)	(4.2)	<u>3.9</u>	—	—	灰白	黄橙	1/4		153	151
1073	壺	SK125	(23.7)	—	<u>3.7</u>	—	—	浅黄橙	灰白	1/9		153	
1074	甕	SK125	(27.6)	—	<u>12.4</u>	(26.5)	(27.2)	橙	褐灰	1/7		153	151
1075	甕	SK117	(19.2)	—	<u>9.6</u>	(18.2)	(20.0)	黄橙	灰白	1/4		153	
1076	甕	SK117	(17.0)	(6.5)	<u>20.2</u>	(16.2)	(18.0)	褐	黄橙	1/3		153	151
1077	甕	SK117	—	—	<u>7.4</u>	—	—	灰白	浅黄橙	若干		153	
1078	蓋	SK117	—	(3.4)	<u>4.0</u>	—	—	灰白	灰白	完存		153	
1079	壺	SK127	18.3	—	<u>9.5</u>	(11.5)	—	明褐灰	明褐灰	完存		153	151
1080	壺	SK127	(10.8)	—	<u>7.4</u>	(9.8)	—	黑	黄灰	1/3		153	151
1081	甕	SK127	—	(10.5)	<u>6.0</u>	—	—	橙	橙	1/4		153	
1082	甕	SK127	—	(8.7)	<u>4.1</u>	—	—	黄橙	灰白	2/3		153	
1083	鉢	SK129	(23.3)	—	<u>13.4</u>	(21.9)	—	灰白	灰白	1/4		154	
1084	甕	SK129	—	—	<u>4.1</u>	—	—	灰白	灰白	若干		154	
1085	甕	SK129	—	(6.9)	<u>4.0</u>	—	—	灰白	灰白	完存		154	
1086	甕	SK129	—	(6.6)	<u>4.1</u>	—	—	橙	明赤褐	完存		154	
1087	甕	SK130	(18.6)	—	<u>4.8</u>	(17.5)	—	灰白	灰白	1/6		154	
1088	甕	SK130	—	—	<u>7.8</u>	—	—	橙	橙	若干		154	151
1089	甕	SK130	—	(7.5)	<u>9.1</u>	—	—	橙	橙	完存	外面に煤付着	154	
1090	壺	SK132	(17.6)	—	<u>8.0</u>	(13.1)	—	褐灰	橙	1/4		155	151
1091	甕	SK132	—	—	<u>3.1</u>	—	—	橙	褐灰	若干		155	
1092	甕	SK132	(24.2)	—	<u>11.3</u>	(23.5)	—	灰黄褐	灰黄褐	1/8		155	
1093	甕	SK143	(31.2)	—	<u>5.6</u>	(30.0)	—	橙	明褐灰	1/12		155	
1094	壺	SK143	—	6.7	<u>15.9</u>	7.2	12.7	灰白	灰白	完存		155	152
1095	蓋	SK143	—	(6.6)	<u>5.8</u>	—	—	褐灰	橙	完存		155	
1098	壺	SK145	(21.0)	—	<u>5.9</u>	—	—	灰白	灰白	1/12		155	
1099	蓋	SK145	—	(5.6)	<u>8.1</u>	—	—	灰白	灰白	完存		155	
1100	壺	SK145	—	(13.1)	<u>4.7</u>	—	—	灰白	橙	1/5		155	
1101	壺	SK145	—	(12.4)	<u>8.2</u>	—	—	灰白	灰白	完存		155	

付表32 V区第2面出土土器観察表(弥生土器-8)

番号	器種	出土遺構	法 量 (cm)				色 調		残存率	備 考	図版No.	写真No.
			口 径	底 径	器 高	頸 径	体部径	外 面				
1102	壺	SK153	(27.5)	—	5.6	—	—	灰白	橙	1/8		155
1103	壺	SK153	—	—	2.2	—	—	橙	褐灰	若干		155
1104	甕	SK153	(38.4)	—	7.5	(39.4)	(39.6)	灰白	灰白	1/8		155 152
1105	甕	SK153	(30.4)	—	20.0	(29.4)	(29.8)	灰白	灰白	1/4		155
1106	甕	SK153	(25.7)	—	6.0	(26.1)	(26.5)	灰白	灰白	1/4		155 152
1107	甕	SK153	(20.4)	—	11.8	(19.1)	(19.4)	浅黄橙	橙	1/4		155 152
1108	甕	SK153	—	(9.2)	7.0	—	—	黄橙	淡橙	1/4		155
1109	壺	SK135	(28.7)	—	4.2	—	—	灰白	淡黄	1/6		156
1110	甕	SK135	(22.6)	—	4.1	(23.3)	—	橙	淡橙	1/12		156
1111	甕	SK135	18.0	—	16.7	17.7	17.8	橙	橙	完存		156 152
1112	甕	SK135	(19.2)	—	14.9	(16.5)	(17.4)	灰白	橙	3/8		156 152
1113	甕	SK135	—	(7.8)	7.2	—	—	橙	橙	完存	底部中央に穿孔	156
1114	甕	SK135	—	(8.7)	7.7	—	—	灰白	橙	1/4		156
1115	甕	SK135	—	(9.6)	4.1	—	—	橙	灰白	1/4		156
1116	壺	SK158	(25.7)	—	13.4	(16.9)	—	橙	灰白	1/4		157 152
1117	壺	SK158	—	(14.2)	9.8	—	—	橙	灰白	完存		157
1118	甕	SK158	—	(11.0)	8.6	—	—	橙	灰白	完存		157
1119	甕	SK158	—	(10.0)	7.5	—	—	灰白	灰白	1/2		157
1120	壺	SK161	13.3	(7.3)	29.7	8.9	(21.8)	橙	明赤褐	3/4		158 153
1121	壺	SK161	—	(10.8)	29.5	—	(28.2)	橙	灰白	1/2		158 153
1122	甕	SK161	—	—	10.1	—	—	灰白	橙	若干		158
1123	甕	SK161	—	(7.8)	6.1	—	—	灰白	橙	1/3		158
1124	甕	SK163	—	(7.2)	6.6	—	—	灰白	灰白	1/2		159
1125	壺	SK164	(13.0)	—	8.4	(9.4)	—	灰白	灰白	1/7		159
1126	壺	SK164	—	—	6.7	—	—	褐	黄褐	若干		159
1127	甕	SK164	—	(8.1)	5.3	—	—	橙	灰白	1/2		159
1128	壺	SK164	—	(12.1)	5.1	—	—	淡黄	橙	1/3		159
1129	甕	SK164	(31.0)	—	6.5	(29.4)	(29.4)	灰白	浅黄橙	1/14		159 153
1130	甕	SK164	(22.6)	—	15.7	(21.0)	(21.5)	黑褐	灰黄褐	1/3	口縁部~体部外面煤付着	159 153
1131	甕	SK165	(19.3)	(8.2)	17.9	(17.8)	(17.2)	灰黄褐	黑褐	1/4	器高は復元高	159
1132	甕	SK165	—	—	4.4	—	—	黄橙	黄橙	若干		159
1133	壺	SK165	—	(10.4)	3.4	—	—	灰黄褐	淡黄	1/4		159
1134	壺	SK167	34.4	—	13.1	—	—	灰白	灰白	完存		160 153
1135	壺	SK167	(20.4)	—	8.4	(13.3)	—	浅黄橙	橙	1/8		160 154
1136	壺	SK167	14.7	—	8.9	(10.0)	—	淡橙	淡橙	5/8		160 154
1137	壺	SK167	(12.0)	—	9.2	(9.9)	—	灰黄褐	赤褐	1/3		160 154
1138	壺	SK167	—	—	24.7	—	(35.6)	灰白	浅黄橙	1/3		161 155
1139	壺	SK167	—	—	17.4	—	(36.0)	黄橙	橙	1/4		161 155
1140	壺	SK167	—	—	3.9	—	—	灰白	橙	若干		161 154
1141	壺	SK167	—	—	6.0	—	—	黄灰	灰白	若干		161 154
1142	壺	SK167	—	(15.1)	14.4	—	—	浅黄橙	灰白	1/3		161
1143	壺	SK167	—	—	7.8	(10.5)	—	灰白	灰白	1/4		161 154
1144	壺	SK167	—	—	7.2	—	—	灰白	橙	1/3		161 155
1145	壺	SK167	—	—	6.9	—	—	橙	黒	若干		161 154
1146	壺	SK167	—	—	7.9	—	—	黄橙	灰白	若干		161
1147	壺	SK167	—	—	4.5	—	—	灰褐	灰褐	若干		161 154
1148	蓋	SK167	(18.3)	(4.8)	11.3	—	—	赤	明赤褐	1/5		161 155
1149	甕	SK167	(25.2)	—	19.6	(24.6)	(25.0)	橙	橙	3/4		162 155
1150	甕	SK167	(19.6)	—	9.5	(18.7)	(20.9)	橙	橙	7/8		162 155
1151	甕	SK167	—	7.6	9.4	—	—	褐灰	橙	3/4		162
1152	甕	SK167	(21.4)	—	18.3	(21.8)	(23.9)	灰褐	灰白	3/4		162 155
1153	甕	SK167	—	(8.7)	15.5	—	(21.1)	褐	灰黄褐	1/4		162 155
1154	甕	SK167	—	(7.8)	6.2	—	—	橙	橙	1/2		162

付表33 V区第2面出土土器観察表(弥生土器一9)

番号	器種	出土遺構	法 量 (cm)					色 調		残存率	備 考	図版No.	写真No.
			口 径	底 径	器 高	頸 径	体部径	外 面	内 面				
1155	鉢	SK167	(49.5)	—	30.9	(48.4)	—	橙	橙	完存		162	156
1156	甃	SK171	(30.6)	—	7.2	(28.8)	(29.2)	橙	浅黄橙	1/12		163	
1157	壺	SK171	—	(9.6)	8.5	—	—	橙	黒褐	完存		163	
1158	甃	SK171	(18.2)	—	8.5	(17.5)	(18.6)	橙	橙	1/6		163	
1159	壺	SK171	—	(10.4)	38.3	—	(35.2)	黄橙	黒褐	3/4		164	156
1160	甃	SK172	(22.8)	—	5.1	(22.8)	—	灰黄褐	褐灰	1/8		164	
1161	甃	SK172	—	6.2	3.5	—	—	浅黄橙	灰白	完存		164	
1162	甃	SK176	—	7.9	5.6	—	—	橙	橙	完存		164	
1163	壺	SK180	(24.4)	—	8.9	(14.9)	—	灰白	浅黄橙	1/6		165	
1164	壺	SK180	(23.6)	—	12.6	(10.4)	—	灰白	褐灰	1/4		165	
1165	壺	SK180	(26.1)	—	3.1	—	—	暗灰黄	黒	1/4		165	
1166	壺	SK180	—	—	3.8	—	—	淡黄	灰	若干		165	
1167	壺	SK180	(19.9)	(6.5)	29.1	(9.5)	(18.8)	橙	橙	1/3		166	157
1168	壺	SK180	(16.3)	(7.0)	26.3	(8.4)	(18.0)	橙	橙	1/2		166	157
1169	壺	SK180	9.8	6.0	25.6	7.2	19.5	明褐灰	明褐灰	完存		166	158
1170	壺	SK180	—	(8.4)	22.6	(8.0)	(15.5)	橙	橙	完存		166	158
1171	壺	SK180	9.0	7.0	20.1	7.4	15.7	橙	橙	完存		166	158
1172	壺	SK180	(15.0)	—	7.1	(12.2)	—	浅黄橙	橙	1/8		166	
1173	壺	SK180	—	(9.0)	4.9	—	—	橙	浅黄橙	完存		166	
1174	甃	SK180	—	(12.4)	7.2	—	—	黒	灰白	1/4		166	
1175	甃	SK180	—	(12.5)	6.8	—	—	浅黄橙	浅黄橙	完存		166	
1176	甃	SK180	—	(12.2)	6.9	—	—	灰白	褐灰	完存		166	
1177	甃	SK180	—	(8.6)	7.4	—	—	浅黄橙	黄橙	完存		166	
1178	甃	SK180	—	(9.5)	5.6	—	—	橙	黒褐	1/3		166	
1179	壺	SK180	—	(20.2)	9.9	—	—	浅黄橙	灰白	1/6		166	
1180	甃	SK180	(22.4)	—	9.3	(22.0)	(22.6)	褐灰	灰白	1/4		167	159
1181	甃	SK180	(22.0)	—	12.1	(20.0)	(21.6)	灰白	淡黄	1/10		167	
1182	甃	SK180	(20.9)	—	11.2	(20.8)	(21.9)	褐灰	灰白	1/12		167	159
1183	甃	SK180	17.3	6.3	17.8	16.6	14.8	橙	橙	完存		167	158
1184	甃	SK180	—	(8.2)	6.1	—	—	橙	明赤褐	1/3		167	
1185	甃	SK180	—	(5.8)	5.9	—	—	灰黄褐	黄灰	1/2		167	
1186	甃	SK180	—	—	6.9	—	—	褐灰	灰白	若干		167	159
1187	甃	SK180	—	6.9	4.6	—	—	灰褐	灰褐	完存	二次焼成を受けている	167	
1188	甃	SK180	—	(5.4)	5.0	—	—	淡橙	明褐灰	完存		167	
1189	甃	SK180	—	(8.4)	8.6	—	—	橙	黄橙	完存		167	
1190	甃	SK180	(43.2)	—	35.2	(41.8)	(44.0)	灰白	橙	1/6	体部外面に煤付着	167	
1191	蓋	SK180	—	(7.0)	7.8	—	—	黄橙	灰黄褐	完存		167	
1192	壺	SK185	(30.1)	—	3.4	—	—	灰白	淡橙	1/7		168	156
1193	壺	SK185	—	(10.6)	6.5	—	—	明赤褐	褐灰	1/3		168	
1194	甃	SK186	—	(10.9)	6.3	—	—	橙	灰白	完存		168	
1195	甃	SK195	—	(5.8)	6.8	—	—	褐灰	橙	完存		168	
1196	壺	SK187	(25.6)	—	6.2	—	—	黄橙	灰白	1/4		168	
1197	壺	SK187	—	—	7.0	—	—	灰白	オリーブ黒	若干		168	156
1198	甃	SK187	—	—	3.6	—	—	橙	浅黄橙	若干		168	156
1199	甃	SK187	(24.6)	—	11.4	(23.4)	(24.2)	灰黄褐	灰白	1/12		168	156
1200	甃	SK187	—	(10.0)	11.2	—	—	灰白	灰白	1/2		168	
1201	甃	SK187	—	(6.3)	2.6	—	—	黄橙	橙	3/4		168	
1202	甃	SK196	(31.4)	—	40.8	(30.5)	(38.0)	浅黄橙	浅黄橙	1/3		168	159
1203	甃	SK196	(21.7)	—	4.0	(20.8)	—	灰白	橙	1/9		168	
1204	蓋	SK196	—	(2.0)	2.2	—	—	褐灰	黒褐	完存		168	
1205	甃	SK196	—	(2.9)	2.9	—	—	橙	淡黄	1/4		168	
1206	甃	SK196	—	(8.1)	4.0	—	—	赤橙	灰黄褐	1/3		168	
1207	鉢	SK196	53.4	12.3	36.5	51.6	—	橙	灰白	4/5		169	159

付表34 V区第2面出土土器観察表(弥生土器-10)

番号	器種	出土遺構	法 量 (cm)					色 調		残存率	備 考	図版No.	写真No.
			口 径	底 径	器 高	頸 径	体部径	外 面	内 面				
1208	壺	SK199	(17.2)	—	16.6	(11.4)	(25.4)	灰白	灰黄	1/3		169	159
1209	壺	SK199	(19.4)	—	9.4	(14.9)	—	灰白	灰白	1/4		169	
1210	壺	SK199	—	(12.2)	5.2	—	—	灰白	灰	完存		169	
1211	甕	SK199	(22.0)	—	9.1	(20.4)	—	灰白	灰白	1/3		169	
1212	甕	SK199	(20.5)	—	9.0	(19.0)	(19.4)	灰白	灰白	1/8		169	
1213	甕	SK199	—	(7.9)	8.9	—	—	橙	灰白	完存		169	
1214	甕	SK199	—	(6.8)	7.2	—	—	灰白	橙	完存		169	
1215	甕	SK199	—	(5.3)	4.1	—	—	灰白	灰白	完存		169	
1216	壺	SK198	21.2	—	22.0	16.0	—	淡褐	淡褐	4/5	体部に煤状のもの付着	170	160
1217	壺	SK198	30.0	—	27.2	13.2	—	灰白	灰白	完存		170	160
1218	蓋	SK198	26.0	5.6	12.7	—	—	赤褐	赤褐	完存	口縁部内面に煤付着	170	160
1219	壺	SK198	(20.8)	—	9.8	(12.4)	—	淡褐	淡褐	完存		170	160
1220	壺	SK198	—	—	9.9	—	(20.0)	浅黄橙	明褐灰	1/4		170	
1221	壺	SK198	—	7.9	10.7	—	(15.0)	淡赤褐	淡赤褐	3/4		170	
1222	壺	SK198	—	7.8	9.7	—	—	赤橙	灰白	完存		170	
1223	甕	SK198	26.4	8.1	36.5	25.8	36.5	淡赤褐	淡赤褐	3/4	二次焼成を受ける(一部)	171	160
1224	甕	SK198	19.9	8.0	28.2	18.2	20.5	淡赤褐	淡赤褐	3/4		171	160
1225	甕	SK198	—	(8.8)	14.9	—	—	灰白	橙	完存		171	
1226	甕	SK198	(23.7)	—	7.6	(21.8)	(22.6)	灰白	灰白	1/7		171	
1227	甕	SK198	(21.6)	—	11.9	(19.6)	(19.7)	淡褐	淡褐	1/3		171	160
1228	甕	SK198	(18.2)	—	15.0	(16.4)	(17.8)	淡褐	淡褐	1/4	体部下半二次焼成	171	161
1229	甕	SK198	(22.8)	(7.4)	25.8	(20.6)	(20.4)	赤褐	赤褐	3/4	体部下半二次焼成	171	161
1230	甕	SK198	—	7.0	7.5	—	—	赤褐	赤褐	完存		171	
1231	壺	SK200	—	—	11.4	—	—	褐灰	橙	若干		172	
1232	壺	SK200	—	(8.2)	24.1	(9.0)	(17.4)	橙	淡橙	1/2		172	
1233	壺	SK200	—	10.9	17.0	—	—	橙	橙	完存		172	
1234	甕	SK200	(31.9)	—	10.0	(30.4)	(30.4)	明褐灰	橙	1/7		172	
1235	甕	SK200	(31.5)	—	7.5	(29.9)	(30.2)	橙	黒	1/9		172	
1236	甕	SK200	(27.4)	—	6.7	(25.7)	—	明褐灰	黒褐	1/9		172	
1237	甕	SK200	—	—	7.3	—	—	灰白	灰白	若干		172	
1238	蓋	SK200	—	(6.4)	9.4	—	—	灰白	灰白	1/2		172	
1239	蓋	SK197	—	(6.3)	9.7	—	—	橙	橙	1/2		172	
1345	壺	SD111	(21.7)	—	13.5	(11.3)	—	橙	黄橙	1/4		181	169
1346	壺	SD111	(14.7)	—	6.8	(12.7)	—	灰白	灰白	1/4		181	169
1347	壺	SD111	—	—	12.7	—	—	橙	黄橙	1/2		181	169
1348	壺	SD111	—	—	6.5	—	—	橙	黒褐	若干		181	
1349	壺	SD111	—	(11.1)	8.1	—	—	橙	明褐橙	完存		181	
1350	壺	SD111	—	—	23.6	(12.0)	(30.0)	灰白	灰白	1/2		181	169
1351	壺	SD111	—	10.2	22.1	—	(31.1)	黄橙	黄橙	1/4		181	
1352	甕	SD111	(28.4)	—	17.4	(27.9)	(27.1)	灰白	灰白	1/8		182	169
1353	甕	SD111	(23.0)	—	6.4	(23.8)	(24.2)	橙	橙	1/9		182	
1354	甕	SD111	(24.6)	—	9.6	(24.3)	(24.1)	橙	橙	1/12		182	
1355	甕	SD111	—	—	10.9	(19.1)	(20.1)	橙	橙	若干		182	
1356	甕	SD111	(19.6)	—	5.7	(19.4)	(20.0)	橙	橙	1/9		182	
1357	甕	SD111	(20.2)	—	7.6	(19.8)	—	褐	灰白	1/12		182	
1358	甕	SD111	(17.6)	—	10.8	(18.5)	(17.4)	橙	橙	1/4	頸部~体部上半外面煤付着	182	170
1359	甕	SD111	(18.2)	—	3.6	(15.8)	—	橙	橙	1/7		182	
1360	甕	SD111	(15.8)	—	7.0	(14.7)	(16.0)	褐灰	褐灰	1/4		182	
1362	甕	SD111	(21.6)	—	6.4	(19.7)	—	灰白	橙	1/7		182	
1363	甕	SD111	(24.3)	(9.0)	27.1	(23.0)	(24.6)	褐灰	橙	3/4	口縁部~体部上半外面煤付着	182	169
1364	甕	SD111	28.5	10.1	33.8	27.8	34.1	褐	黄橙	完存		182	170
1365	甕	SD111	—	(8.7)	7.3	—	—	橙	灰白	完存		182	
1366	甕	SD111	—	(10.3)	7.8	—	—	橙	橙	1/3		182	

附表35 V区第2面出土土器观察表(弥生土器-11)

番号	器種	出土遺構	法 量 (cm)					色 調		残存率	備 考	図版No.	写真No.
			口 径	底 径	器 高	頸 径	体部径	外 面	内 面				
1368	壺	SD113	(21.0)	—	4.2	—	—	灰白	灰白	1/4		183	
1369	壺	SD113	—	—	5.2	—	—	橙	橙	若干		183	171
1370	壺	SD113	(23.1)	—	1.5	—	—	灰白	灰白	1/4		183	170
1371	甕	SD113	—	(6.9)	7.4	—	—	橙	灰白	完存		183	
1372	甕	SD113	(32.6)	—	15.0	(31.6)	(30.9)	黄橙	灰白	1/12		183	
1373	甕	SD113	(23.9)	—	13.2	(23.0)	(24.0)	灰白	灰白	3/4	体部下半外面煤付着	183	170
1374	甕	SD113	(24.2)	—	4.9	(22.0)	—	灰白	灰白	1/9		183	170
1375	甕	SD113	(22.6)	—	4.7	(22.3)	—	浅黄橙	浅黄橙	1/12		183	170
1376	甕	SD113	(19.8)	—	7.1	(18.6)	(19.1)	明褐灰	灰白	1/2		183	170
1377	甕	SD113	—	(6.0)	10.8	—	—	褐灰	褐灰	1/2		183	
1378	鉢	SD113	—	5.0	7.1	—	—	浅黄橙	灰白	完存		183	
1379	鉢	SD113	(39.0)	—	13.2	(37.0)	—	灰白	灰白	1/4		183	
1380	壺	SD114	—	—	4.3	—	—	灰白	淡黄	若干		184	
1381	壺	SD114	—	—	4.3	—	(17.7)	黑	灰黄	若干		184	171
1382	壺	SD114	—	(12.6)	13.8	—	—	淡黄	淡黄	完存		184	
1383	甕	SD114	(50.9)	—	22.5	(50.5)	(51.5)	淡黄	灰白	1/12		184	
1384	甕	SD114	(30.6)	—	23.5	(29.4)	—	灰黄褐	灰白	1/2		184	171
1385	甕	SD114	(26.8)	9.4	27.9	(26.3)	(28.0)	灰白	灰白	1/2		184	171
1386	甕	SD114	(24.6)	—	10.9	(22.8)	(23.8)	黄橙	灰白	1/2		184	172
1387	甕	SD114	(22.9)	—	14.8	(20.8)	(22.6)	灰白	浅黄橙	1/4		184	171
1388	甕	SD114	(20.6)	—	14.0	(19.5)	(20.0)	灰白	灰白	1/4	体部中位外面煤付着	184	172
1389	甕	SD114	(22.7)	(8.3)	26.0	(21.2)	(22.2)	灰白	灰白	1/6		185	171
1390	甕	SD114	(13.8)	—	8.6	(13.1)	(13.4)	褐灰	褐灰	1/5	体部外面煤付着	185	172
1391	甕	SD114	—	—	4.1	—	—	灰白	灰白	若干		185	
1392	甕	SD114	—	(9.3)	9.7	—	—	浅黄橙	灰白	完存		185	
1393	鉢	SD114	(44.0)	—	19.8	(43.2)	(44.2)	黄橙	黄橙	1/8		185	
1394	壺	SD118	—	—	4.8	—	—	黄橙	灰白	若干		185	172
1395	壺	SD118	—	—	5.6	—	—	灰白	灰	若干		185	172
1396	壺	SD118	—	(11.0)	4.4	—	—	灰白	淡黄	完存		185	
1397	壺	SD118	—	(10.9)	4.6	—	—	灰白	黄灰	1/4		185	
1398	壺	SD118	—	(8.3)	5.3	—	—	黄褐	灰白	完存		185	
1399	甕	SD118	—	(5.7)	3.7	—	—	灰白	灰白	1/2		185	
1400	蓋	SD118	(23.0)	(6.5)	10.8	—	—	灰白	灰白	1/3	口縁部内面煤付着	185	172
1401	甕	SD118	—	—	4.5	—	—	灰白	灰黄褐	若干		185	
1408	甕	SD124	(19.8)	—	6.7	(16.8)	—	灰白	灰白	1/10		186	

付表36 V区第2面出土土器観察表(奈良~中世-1)

番号	種別	器種	出土 遺構	法 量 (cm)			色 調		残存率	備 考	図 版 No.	写 真 No.
				口 径	器 高	底 径	外 面	内 面				
73	土師器	小壺	第2面	5.2	4.3	5.9	褐灰	明褐灰	完存	底部糸切り		
74	土師器	羽釜	第2面	(23.7)	6.0	—	黒褐	褐	1/8	外面露以下に煤付着		
75	須恵器	甌	第2面	(41.6)	10.9	—	灰白	灰	1/16			
76	須恵器	甕	第2面	(24.8)	7.7	—	灰白	灰白	1/5	ひずむ		
740	瓦	平瓦	SD17	10.6	8.9	2.25	灰白	灰白	—		119	
741	瓦	平瓦	SD17	7.0	7.6	1.65	灰白	灰白	—		119	
1045	須恵器	杯蓋	P25	(17.5)	3.0	—	灰	灰白	(1/2)	ツマミ径3.5cm	150	
1046	須恵器	皿	P33	(13.6)	2.6	—	灰白	灰白	1/4		150	
1047	須恵器	椀	P27	—	2.6	(5.2)	灰	灰	1/3	底部回転糸切り	150	
1096	土師器	甕	SK136	(18.7)	5.35	—	にぶい橙	にぶい黄橙	1/3	口縁内面スス付着	155	
1097	土師器	甕	SK136	(18.7)	12.6	—	にぶい橙	浅黄	1/4	腹径17.9cm 二次焼成	155	151
1240	須恵器	杯B	SX03	—	2.35	(10.9)	灰	緑灰	(1/6)	やや軟質	174	
1241	土師器	大皿	SX04	15.6	2.9	—	浅黄橙	灰白	完存		174	161
1242	土師器	小皿	SX04	8.3	1.4	4.8	橙	橙	2/3	底部回転糸切り	174	161
1243	土師器	杯A	SD98	(14.3)	4.85	—	橙	灰白	1/4		177	
1244	土師器	杯A	SD98	(13.9)	3.1	(10.0)	橙	橙	1/9		177	161
1245	土師器	杯A	SD98	14.7	3.15	12.3	橙	橙	1/2		177	161
1246	土師器	杯A	SD98	(15.5)	3.8	(13.4)	浅黄橙	橙	1/6	内面丹塗り?	177	
1247	土師器	杯A	SD98	(15.8)	2.9	(13.4)	橙	橙	1/3	外面丹塗り?	177	
1248	須恵器	杯A	SD98	(11.4)	4.6	9.3	灰白	灰白	1/4	底部3/4	177	161
1249	須恵器	杯A	SD98	(11.9)	3.95	9.7	灰	灰	1/3	注口あり	177	161
1250	須恵器	杯A	SD98	13.5	4.0	8.85	灰白	灰白	5/8	焼成やや不良	177	161
1251	須恵器	杯A	SD98	13.7	3.7	10.75	灰白	灰	3/4	火ダスキ	177	161
1252	須恵器	杯A	SD98	(10.8)	3.5	7.85	灰白	灰白	3/5	歪む	177	162
1253	須恵器	杯A	SD98	(11.8)	3.6	8.3	灰白	灰白	1/3		177	
1254	須恵器	杯A	SD98	(12.2)	3.2	(9.2)	灰白	灰白	1/5		177	162
1255	須恵器	杯A	SD98	(12.7)	3.4	(10.2)	灰	オリーブ灰	1/3		177	
1256	須恵器	杯A	SD98	(13.9)	3.1	(12.9)	灰白	灰白	1/4	焼成やや不良	177	162
1257	須恵器	杯A	SD98	(14.9)	3.3	(11.7)	灰白	灰白	1/3	火ダスキ	177	162
1258	須恵器	杯A	SD98	(13.8)	3.15	(11.0)	灰白	灰白	1/6	内面ヘラ記号	177	162
1259	須恵器	杯A	SD98	(14.4)	3.1	(11.3)	灰白	灰白	1/2	内面ヘラ記号 焼成やや不良	177	162
1260	須恵器	杯A	SD98	(14.8)	3.7	(11.5)	灰白	灰白	1/2		177	162
1261	須恵器	杯A	SD98	9.4	3.8	6.85	灰	灰白	1/2		177	163
1262	須恵器	杯A	SD98	(13.6)	4.6	(11.9)	明緑灰	明緑灰	1/2	歪む	177	162
1263	須恵器	杯蓋	SD98	(14.6)	2.5	—	灰	灰白	1/4	歪む	177	
1264	須恵器	杯B	SD98	12.55	4.2	9.6	暗灰	灰	1/3	底部全周	177	163
1265	須恵器	杯B	SD98	(13.2)	4.1	(9.5)	灰白	灰白	1/4	焼成やや不良	177	
1266	須恵器	杯B	SD98	13.9	4.2	10.8	灰白	灰白	2/3	焼成一部不良	177	163
1267	須恵器	杯B	SD98	(14.0)	4.2	(12.1)	灰白	灰白	1/2		177	
1268	須恵器	杯B	SD98	(14.5)	3.5	9.7	灰	灰	3/4		177	163
1269	須恵器	杯B	SD98	(14.8)	4.3	(11.8)	灰	灰白	1/3	焼成やや不良	177	163
1270	須恵器	杯B	SD98	(14.8)	4.4	(12.0)	灰白	灰白	1/4		177	
1271	須恵器	杯B	SD98	14.7	3.95	11.6	灰白	灰白	3/4		177	163
1272	須恵器	杯B	SD98	—	1.75	(12.0)	灰白	灰白	1/4	外面竹管文 焼成不良	177	163
1273	須恵器	杯B	SD98	—	1.6	(11.9)	灰	灰白	1/4	外面爪形文が二重に巡る	177	163
1274	須恵器	杯蓋	SD98	(16.8)	2.1	—	灰	灰	1/4	ツマミ径2.7cm	177	163
1275	須恵器	杯蓋	SD98	(17.6)	2.95	—	灰白	灰白	1/5	ツマミ径3.2cm	177	163
1276	須恵器	杯B	SD98	(16.6)	4.6	12.8	灰白	灰白	1/8	底部3/4 底部ヘラ切り痕明瞭	177	164
1277	須恵器	杯蓋	SD98	18.2	1.5	—	灰白	灰白	1/2	ツマミ径2.8cm やや軟質	177	164
1278	須恵器	杯B	SD98	—	6.35	(14.2)	灰白	灰	(1/4)		177	
1279	須恵器	椀?	SD98	—	2.65	9.5	灰白	灰白	—		177	
1280	土師器	皿B	SD98	16.8	2.9	12.7	橙	灰白	3/4		177	164
1281	須恵器	皿A	SD98	(18.8)	2.1	(17.5)	灰	灰	1/4		177	

付表37 V区第2面出土土器観察表(奈良~中世-2)

番号	種別	器種	出土 遺構	法 量 (cm)			色 調		残存率	備 考	図 版 No.	写 真 No.
				口 径	器 高	底 径	外 面	内 面				
1282	須恵器	皿A	SD98	(18.8)	2.55	(16.8)	灰	灰白	1/4		177	
1283	須恵器	皿A	SD98	(19.1)	2.5	(16.6)	灰白	灰白	1/3		177	164
1284	須恵器	皿A	SD98	(17.6)	1.85	(13.2)	灰白	灰白	1/5	蓋の可能性あり	177	
1285	須恵器	皿A	SD98	(32.3)	1.9	(29.0)	灰	灰白	1/18	焼成不良	177	
1286	須恵器	椀	SD98	14.6	5.55	5.9	灰	灰	ほぼ完存	底部糸切り	177	164
1287	土師器	鉢	SD98	(10.6)	3.7	—	灰黄	灰白	1/4		178	
1288	土師器	鉢	SD98	(17.1)	7.1	—	鈍黄橙	橙	1/8	腹径19.0cm	178	
1289	土師器	甕	SD98	14.2	13.25	—	橙	橙	1/2	腹径15.15cm	178	164
1290	土師器	甕	SD98	(14.8)	6.3	—	橙	褐灰	1/6	腹径14.8cm 注口あり	178	164
1291	土師器	甕	SD98	(18.4)	4.5	—	明赤褐	灰褐	1/4		178	
1292	土師器	甕	SD98	(27.8)	29.3	—	橙	橙	1/4	腹径26.3cm	178	
1293	土師器	甕	SD98	(23.0)	10.2	—	浅黄橙	褐灰	1/8		178	164
1294	土師器	羽釜	SD98	(25.8)	5.85	—	黄灰	褐灰	1/6	鐔径30.9cm	178	164
1295	土師器	鍋	SD98	(29.5)	4.8	—	鈍黄橙	鈍黄橙	1/8		178	
1296	土師器	壺?	SD98	—	5.75	—	にぶい橙	灰白	(1/4)		178	
1297	土師器	鍋	SD98	(30.7)	6.85	—	にぶい橙	褐灰	1/12		178	
1298	土師器	カマド	SD98	—	6.8	—	褐灰	浅黄橙	—	掛け口部	178	165
1299	土師器	カマド	SD98	—	4.45	—	橙	灰黄褐	—	掛け口部	178	165
1300	土師器	カマド	SD98	(33.8)	10.5	—	にぶい橙	灰黄褐	1/6	掛け口部	178	
1301	土師器	カマド	SD98	—	26.45	—	にぶい橙	灰黄褐	—	庇部	178	165
1302	土師器	カマド	SD98	—	13.1	—	鈍黄橙	にぶい橙	—	庇部	178	165
1303	土師器	カマド	SD98	—	9.6	—	鈍黄橙	にぶい橙	—	庇部	178	165
1304	土師器	カマド	SD98	—	13.0	—	灰白	鈍黄橙	—	庇部	178	165
1305	土師器	カマド	SD98	—	9.4	—	鈍黄橙	鈍黄橙	—		179	166
1306	土師器	把手	SD98	—	11.0	—	鈍黄橙	にぶい橙	—	コシキ?	179	165
1307	土師器	把手	SD98	—	2.8	—	浅黄橙	灰白	—		179	166
1308	土師器	把手	SD98	—	3.75	—	灰黄褐	灰白	—		179	166
1309	土師器	把手	SD98	—	3.7	—	橙	浅黄橙	—		179	166
1310	土師器	把手	SD98	—	2.9	—	浅黄橙	浅黄橙	—		179	166
1311	土師器	把手	SD98	—	5.3	—	橙	灰黄褐	—		179	165
1312	土師器	把手	SD98	—	4.25	—	灰白	灰黄褐	—		179	165
1313	土師器	把手	SD98	—	4.7	—	浅黄橙	浅黄橙	—	裏面穿孔あり	179	166
1314	土師器	把手	SD98	—	5.25	—	浅橙	灰白	—		179	166
1315	土師器	蛸壺	SD98	—	3.9	—	灰黄褐	灰白	—	釣手部分	179	
1316	土師器	蛸壺	SD98	—	5.75	—	灰黄	黄灰	—	釣手部分 腹径9.6cm	179	
1317	須恵器	平瓶	SD98	(7.6)	15.4	9.8	灰白	灰白	1/2	腹径17.0cm 底部ほぼ残存	179	166
1318	須恵器	平瓶	SD98	(7.9)	5.05	—	灰白	灰白	1/3		179	
1319	須恵器	平瓶?	SD98	(8.8)	5.25	—	灰	灰白	1/2		179	
1320	須恵器	平瓶	SD98	—	9.1	16.15	オリーブ灰	灰白	—	腹径22.9cm	179	167
1321	須恵器	壺	SD98	—	8.4	16.15	灰白	明青灰	—	腹径15.0cm	179	
1322	須恵器	壺	SD98	—	9.65	(11.9)	灰	灰白	(1/4)		179	
1323	須恵器	壺蓋	SD98	(18.7)	4.85	—	オリーブ	灰白	1/2	ツマミ径3.2cm	179	167
1324	須恵器	円面硯	SD98	—	3.4	(25.0)	灰白	灰	1/5	円形透孔あり	179	
1325	須恵器	甕	SD98	(20.4)	5.25	—	灰	灰	1/6		179	
1326	須恵器	甕	SD98	—	7.35	—	灰	灰白	—		179	
1327	須恵器	甕	SD98	(21.9)	6.65	—	灰	灰白	1/4		179	
1328	須恵器	甕	SD98	(25.0)	5.55	—	灰白	灰白	1/4	焼成やや不良	179	
1329	須恵器	甕	SD98	(34.7)	8.45	—	灰	灰白	1/6		179	
1330	須恵器	甕	SD98	—	9.95	(15.0)	灰	灰白	(1/4)		179	167
1331	瓦	平瓦	SD98	5.5	11.3	1.8	黄灰	褐灰	—		180	167
1332	瓦	平瓦	SD98	16.5	9.65	1.65	灰白	にぶい橙	(1/8)		180	167
1333	瓦	平瓦	SD98	15.0	14.8	1.95	灰白	灰黄褐	(1/6)		180	167
1334	瓦	平瓦	SD98	9.3	16.9	2.4	灰白	灰白	—		180	167

付表38 V区第2面出土土器観察表(奈良~中世-3)

番号	種別	器種	出土遺構	法量 (cm)			色調		残存率	備考	図版No.	写真No.
				口径	器高	底径	外面	内面				
1335	瓦	平瓦	SD98	12.1	14.8	1.7	黄灰	褐灰	—		180	
1336	瓦	平瓦	SD98	8.4	6.3	1.75	褐灰	にぶい橙	—		180	168
1337	瓦	平瓦	SD98	14.35	9.8	2.2	にぶい橙	にぶい黄橙	(1/6)	凹面の一部スス付着	180	168
1338	瓦	平瓦	SD98	10.4	10.8	2.55	灰白	灰白	(1/6)		180	168
1339	瓦	丸瓦	SD98	14.4	8.3	3.25	にぶい橙	灰白	(1/4)		180	168
1340	瓦	丸瓦	SD98	11.4	11.75	2.55	灰白	灰	—		180	
1341	瓦	丸瓦	SD98	9.2	7.4	1.8	灰白	灰白	—	二次焼成	180	
1342	瓦	丸瓦	SD98	7.0	9.0	3.0	灰白	灰白	—		180	
1343	瓦	丸瓦	SD98	10.2	5.85	1.6	灰白	灰白	—		180	
1344	瓦	丸瓦	SD98	9.6	6.75	2.3	灰	灰	—	胎土マーブル状	180	
1402	須恵器	杯B	SD119	(18.3)	5.9	—	灰	灰白	1/8		186	
1403	須恵器	杯A	SD119	—	1.55	(6.9)	灰白	灰白	1/4	内面ヘラ記号	186	
1404	須恵器	杯B	SD120	—	3.3	(10.9)	灰白	灰白	(1/5)		186	
1405	土師器	杯A	SD121	(8.9)	2.85	—	にぶい橙	にぶい橙	1/8		186	
1406	土師器	カマド	SD121	—	8.35	—	橙	にぶい褐	—	焚口部 底下煤ける	186	172
1407	土師器	カマド	SD121	—	11.15	—	橙	にぶい褐	—			172
1421	瓦	平瓦	第2面	8.65	12.2	2.3	灰	灰	(1/8)			
1422	瓦	平瓦	第2面	10.15	11.5	1.95	褐灰	褐灰	—			
1423	瓦	平瓦	第2面	12.6	8.25	1.95	灰白	灰白	(1/10)	凹面、破面煤ける		
1424	瓦	平瓦	第2面	6.0	6.95	2.05	黄灰	褐灰	—			
1425	瓦	平瓦	第2面	7.4	5.3	1.6	暗灰	灰	—	焼成やや不良		
1426	瓦	丸瓦	第2面	10.95	6.35	3.0	黒	黒	—			

付表39 V区第3面出土土器観察表(弥生土器)

番号	器種	出土遺構	法量 (cm)				色調		残存率	備考	図版No.	写真No.
			口径	底径	器高	頸径	体部径	外面				
1409	壺	SK201	(29.3)	—	2.4	—	—	淡橙	淡橙	1/9		188
1410	壺	SK201	—	—	21.4	—	(34.6)	灰白	灰白	1/4		188 173
1411	壺	SK201	—	—	10.0	—	(30.2)	明褐灰	灰白			188 173
1413	壺	SK216	(20.0)	—	8.6	—	—	灰白	灰白	1/3		188
1414	甕	SK216	(25.0)	—	6.0	(22.9)	(22.4)	橙	橙	1/18		188
1415	甕	SK216	(14.6)	—	5.6	(12.4)	(12.4)	橙	黒	1/9		188 173
1416	甕	SK216	—	(6.2)	7.8	—	—	橙	明褐灰	1/4		188
1417	鉢	SK216	—	(4.8)	8.4	—	—	褐灰	褐灰	完存		188 173
1418	壺	SK217	(20.1)	—	6.8	(13.4)	—	灰白	灰白	1/7		188
1419	甕	SK217	(15.4)	—	6.1	(13.9)	(14.4)	褐灰	橙	1/9		188

付表40 石器 観察表 (1)

番号	器種	地区	出土 遺構	法 量 (mm)			重 量 (g)	石 材	図 版 No.	写 真 No.	挿 図 No.
				長	幅	厚					
S 1	凹基式石鏃	I	第2面	23	17.5	4	1.1	サヌカイト		176	31
S 2	平基式石鏃?	I	第2面	22.5	13.5	3	0.8	サヌカイト		176	31
S 3	有茎式石鏃	I	第2面	30.5	12	3.5	1.1	サヌカイト		176	31
S 4	平基式石鏃?	I	第2面	41	16.5	6	3.2	サヌカイト		176	31
S 5	凹基式石鏃	I	第3面	18	14.5	2	0.4	サヌカイト		176	32
S 6	剥片側縁研磨	III	第2面	28	17.5	5.5	1.6	サヌカイト		181	60
S 7	剥片	III	第2面	22	10.5	3	0.5	珪質頁岩		181	60
S 8	楔形石器	III	第2面	30	22	9.5	6.3	サヌカイト		181	60
S 9	偏平片刃石斧	III	第2面	45	(39)	8.5	24.4	凝灰質砂質泥岩		181	60
S 10	平基式石鏃	IV	第2面	20.5	19	4.5	1.5	サヌカイト		185	89
S 11	平基式石鏃	IV	第2面	25.5	21	3.5	1.6	サヌカイト		185	89
S 12	平基式石鏃?	IV	第2面	26.5	23.5	3.5	1.9	サヌカイト		185	89
S 13	平基式石鏃	IV	第2面	22	25.5	4.8	2.2	サヌカイト		185	89
S 14	平基式石鏃	IV	第2面	19.5	14.5	4	1.1	サヌカイト		185	89
S 15	凹基式石鏃	IV	第2面	16	15	2.5	0.7	サヌカイト		185	89
S 16	有茎式石鏃	IV	第2面	54.5	19	4.5	3.4	サヌカイト		185	89
S 17	凹基式石鏃?	IV	第2面	40	19	5.5	3.7	サヌカイト		185	89
S 18	打製石包丁	IV	第2面	111.0	50.5	14.5	86.0	サヌカイト		186	89
S 19	砥石?	IV	第2面	36	87	29.5	563.7	凝灰質砂質泥岩互層		186	89
S 20	石鏃未製品?	V	第2面	24.5	15	5	1.8	サヌカイト		192	133
S 21	平基式石鏃	V	第2面	31	19	3.5	2.3	サヌカイト		191	133
S 22	石鏃	V	第2面	34.5	11	5	1.9	サヌカイト		192	133
S 23	横形石匙	V	第2面	56	60	8.5	30.5	サヌカイト		192	133
S 24	石鏃	V	第2面	44	15	8	5.1	サヌカイト		191	133
S 25	石槍?	V	第2面	49.5	28	8	10.3	サヌカイト		191	133
S 26	太型蛤刃石斧	V	第2面	80.8	76	36	345.2	緑色岩		192	132
S 27	柱状片刃石斧	V	第2面	83	27	13.5	57.7	黒色片岩		193	132
S 28	石斧	V	第2面	67	33	18.5	75.0	緑色片岩		193	132
S 29	砥石	V	第2面	44.5	39	18	47.6	凝灰岩		194	132
S 30	剥片	V	第2面	39	24	5	6.3	頁岩		193	132
S 31	剥片	V	第2面	24.5	29.5	10.5	10.2	珪質頁岩		193	132
S 32	打製石包丁	V	第2面	119.0	51.5	9.5	83.9	珪化木		194	132
S 33	凹基式石鏃	V	第4面	16	17.5	3.5	0.8	サヌカイト		194	134
S 34	平基式石鏃	I	SH01	21.5	15	2.5	0.9	サヌカイト	5	174	
S 35	石鏃未製品?	I	SH01	23	14.5	5.5	1.5	サヌカイト	5	174	
S 36	平基式石鏃	I	SH01	27	13	35?	0.8	サヌカイト	5	174	
S 37	凸基式石鏃	I	SH01	34	12.5	5	2.2	サヌカイト	5	174	
S 38	有茎式石鏃	I	SH01	32.5	15.5	5	1.7	サヌカイト	5	174	
S 39	有茎式石鏃	I	SH01	29.5	17.5	7	2.7	サヌカイト	5	174	
S 40	有茎式石鏃	I	SH01	30	18	6	2.4	サヌカイト	5	174	
S 41	有茎式石鏃基部	I	SH01	14.5	12	4	0.6	サヌカイト	5	174	
S 42	石鏃片	I	SH01	27	20	4	2.2	サヌカイト	5	174	
S 43	石槍の基部	I	SH01	26.5	27.5	7.5	4.5	サヌカイト	5	174	
S 44	柱状片刃石斧	I	SH04	200	48	29	592.9	緑色片石	11	175	
S 45	有茎式石鏃	I	SH06	46	14.5	7.5	4.1	サヌカイト	14	176	
S 46	凸基式石鏃	I	SH06	28.5	11.5	5	1.6	サヌカイト	14	176	
S 47	磨石	I	SD02	85	71.5	55.5	491.7	細粒ハンレイ岩	19		
S 48	石鏃	II	SD46	13.5	14.5	2.5	0.5	サヌカイト	32	177	
S 49	凹基式石鏃	II	SD46	22	15	3	0.8	サヌカイト	32	177	
S 50	磨製石包丁	II	SD46	77.5	41.5	6.5	34.5	緑色片石	32	177	
S 51	砥石	II	SD46	60	33.5	21	56.2	凝灰質砂岩	32	177	
S 52	砥石	II	SD46	80.5	50	18	93.7	流紋岩質凝灰岩	32	177	
S 53	磨石	II	SD46	55	48	31	114.8	石英安山岩	32	178	
S 54	磨石	II	SD46	44.5	39	34	79.5	流紋岩質火砕岩	32	178	

付表41 石器観察表(2)

番号	器種	地区	出土遺構	法量(mm)			重量(g)	石材	図版No.	写真No.	挿図No.
				長	幅	厚					
S55	砥石	Ⅲ	SD21	110.5	68	28.5	266.4	凝灰質砂岩	43	179	
S56	砥石	Ⅲ	SD33	110	86	56	693.2	凝灰質砂岩	43	179	
S57	有蓋式石鏃	Ⅲ	SD48	42.5	11.5	4	1.9	サヌカイト	57	179	
S58	削器	Ⅲ	SD48	56	34.5	7	12.9	サヌカイト	57	179	
S59	打製石包丁	Ⅲ	SD48	114.5	46	10	45.4	サヌカイト	57	180	
S60	大型石包丁片	Ⅲ	SD48	93	62.5	12	83.0	灰青色砂岩泥岩	57	180	
S61	叩き石?	Ⅲ	SD48	116.5	87	23.5	323.1	細～中粒砂岩	57	181	
S62	磨石	Ⅲ	SD48	99.5	76.5	64.5	702.6	安山岩	57	180	
S63	有蓋式石鏃	Ⅳ	SH07	56	15.5	5.5	3.8	サヌカイト	77	182	
S64	石鏃	Ⅳ	SH08	20.5	16.5	2.5	0.9	サヌカイト	78	182	
S65	磨石?	Ⅳ	P17	66.5	63.5	55	319.8	細粒花こう岩	89	182	
S66	石皿?	Ⅳ	SK23	102	106	37	517.2	流紋岩質多結晶溶結凝灰岩	94	182	
S67	叩き石	Ⅳ	SK28	115.5	51	17	150.4	流紋岩質弱溶結凝灰岩	95	182	
S68	大型石包丁片?	Ⅳ	SK31	124.5	87.5	12	204.5	凝灰質細粒砂岩(泥岩はさむ)	96	183	
S69	大型石包丁	Ⅳ	SK32	132	98	11.5	181.6	サヌカイト	96	183	
S70	打製石包丁	Ⅳ	SK59	112.0	50.5	9	67.0	サヌカイト	106	184	
S71	砥石?	Ⅳ	SD100	38.5	25	13.5	23.5	凝灰質砂質泥岩	113	184	
S72	石鏃	Ⅴ	SH11	19.5	14.5	2.5	0.6	サヌカイト	126	187	
S73	楔形石器	Ⅴ	SH14	24	22.5	5	3.0	サヌカイト	129	187	
S74	楔形石器	Ⅴ	SH14	21	26	6	5.3	サヌカイト	129	187	
S75	削器	Ⅴ	SH14	72	29	8	17.6	サヌカイト	129	187	
S76	打製石包丁	Ⅴ	SH14	135.5	45	7.5	70.3	サヌカイト	129	187	
S77	打製石包丁	Ⅴ	SH14	136	63	10.5	114.0	珪化木	129	188	
S78	磨石	Ⅴ	SH15	51.5	44.5	38.5	114.7	石英安山岩	144	188	
S79	磨石	Ⅴ	SH15	25.5	23	22.5	16.7	流紋岩質火砕岩	144	187	
S80	大型蛤刃石斧	Ⅴ	SH15	59.5	43	36	143.2	角閃岩	144	188	
S81	凹基式石鏃	Ⅴ	P30	29	18	4.5	1.9	サヌカイト	150	188	
S82	半基式石鏃	Ⅴ	SK130	18	15.5	2	0.6	サヌカイト	154	189	
S83	平基式石鏃	Ⅴ	SK130	20.5	15.5	2.5	0.8	サヌカイト	154	189	
S84	凹基式石鏃	Ⅴ	SK130	20.5	13.5	2.5	0.6	サヌカイト	154	189	
S85	凹基式石鏃	Ⅴ	SK130	28.5	15	3.5	1.6	サヌカイト	154	189	
S86	凹基式石鏃	Ⅴ	SK130	25	14	2.5	0.8	サヌカイト	154	189	
S87	凹基式石鏃	Ⅴ	SK130	27.5	20	4	2.5	サヌカイト	154	189	
S88	玉砥石	Ⅴ	SK157	19.3	10.7	2.3	314.8	凝灰質砂岩	159	190	
S89	削器 楔形石器	Ⅴ	SK139	75.5	37.5	6	20.0	サヌカイト	159	190	
S90	平基式石鏃	Ⅴ	SK142	20	14.5	4	1.0	サヌカイト	159	190	151
S91	磨製石包丁	Ⅴ	SK176	50.5	34	7.5	12.5	凝灰質砂岩 砂質泥岩	164	190	
S92	尖頭器	Ⅴ	SK178	49.5	16	6	4.5	サヌカイト	164	191	
S93	砥石	Ⅴ	SD113	101.5	50.5	25	129.4	流紋岩質凝灰岩	183	191	
S94	有溝石鏃	Ⅴ	SD119	55.2	41.5	38	98.7	安山岩溶岩	186	191	
S95	砥石?	Ⅲ	SD48	122.5	18	17	72.8	珪質シルト 凝灰質砂岩		179	
S96	刃器	Ⅳ	SK61	62.1	62.5	15	56.7	サヌカイト			122
S97	石剣基部	Ⅳ	SD99	78.5	38.0	11.5	37.7	サヌカイト			118
S98	軽石	Ⅴ	SK178	67.5	76.5	48.9	69.7	火山軽石		191	

付表42 玉類観察表

番号	器種	地区	出土遺構	法量(mm)			重量(g)	石材・色調等	図版No.	写真No.
				長	幅	厚				
J1	管玉	I	SH05	15	4	1.5	0.4	碧玉 淡緑色	13	巻首図版12
J2	管玉	I	SH06	14.5	4	1.5	0.2	緑色凝灰岩 軟質 淡緑灰色	14	巻首図版12
J3	小玉	V	SH15	3	4.5	1	0.03	ガラス スカイブルー 半欠	130	巻首図版12

兵庫県文化財調査報告 第165冊

兵庫県加古川市

美 乃 利 遺 跡

—〔図版編〕—

—一級河川別府川河川改良事業に伴う発掘調査報告書—

平成9年3月31日 発行

編集 兵庫県教育委員会埋蔵文化財調査事務所

〒652-0032 神戸市兵庫区荒田町2丁目1-5

発行 兵庫県教育委員会

〒650-0011 神戸市中央区下山手通5丁目10-1

印刷 水山産業株式会社

〒653-0012 神戸市長田区二番町3丁目4-1
