

斑鳩寺鐘楼屋根葺瓦型式一覽

— 斑鳩寺鐘楼保存修理事業に伴う調査 —

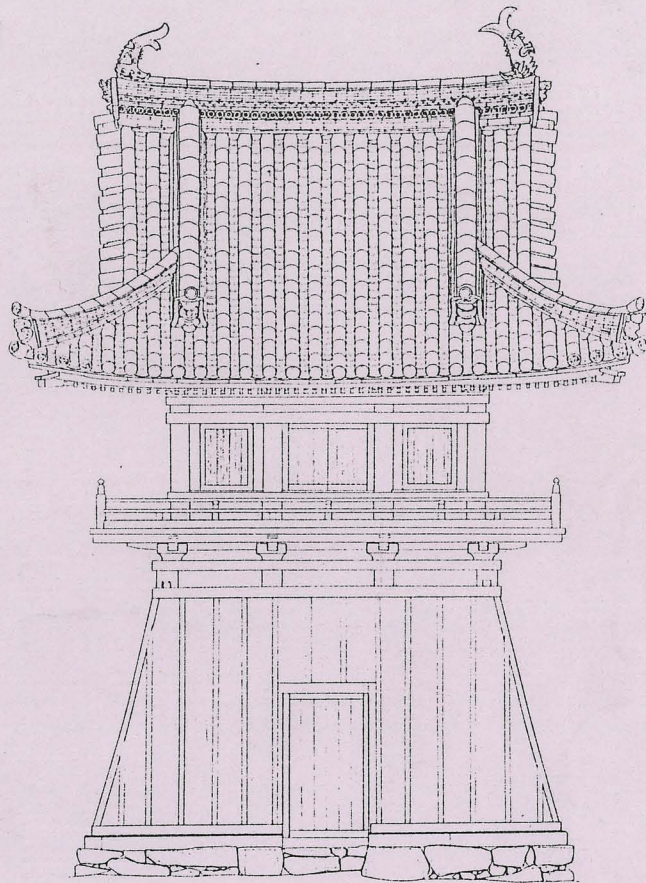

斑鳩寺鐘楼 (西立面図)

1998年6月

太子町教育委員会

例 言

1. 本書は、平成5年度太子町指定文化財斑鳩寺鐘楼保存修理事業における屋根葺き替え工事により得た資料を基に作成したものである。
2. 瓦各部の計測については、計測項目を下記図のとおり設定し、各形式の代表例について計測した。

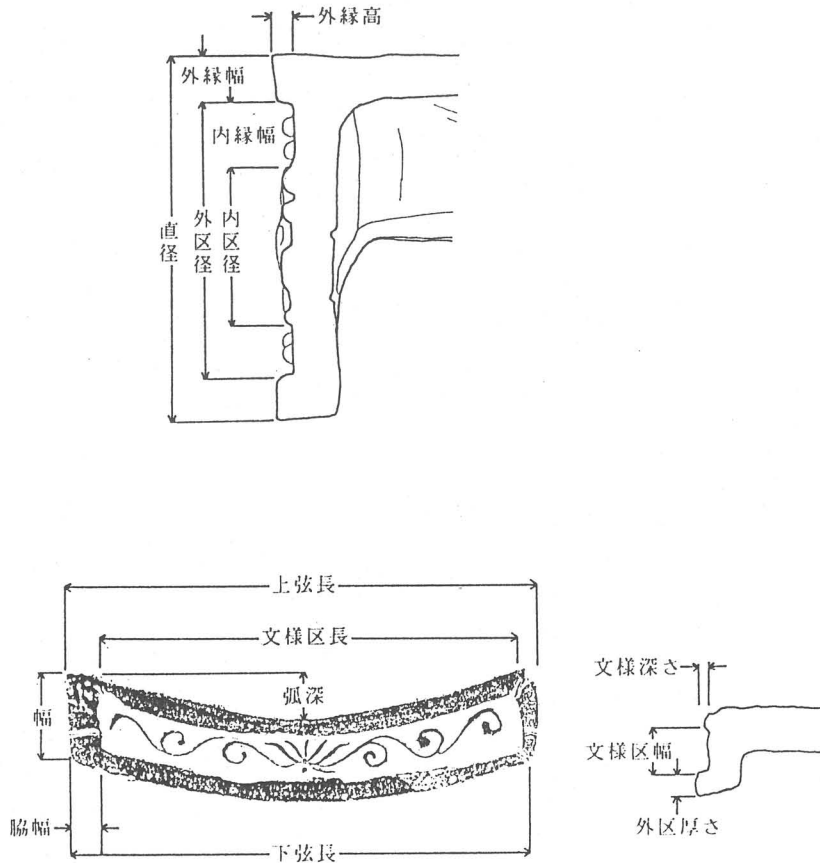

軒瓦各部位名称

3. 調査は、太子町教育委員会社会教育課三村修次・海野浩幸が担当した。
4. 整理作業にあたっては、伊藤慶子、岩村千穂、小山真紀、中村豊子、山本和子の協力を得た。(敬称略)

NO	瓦当文様 (拓本) ・ 実測図 (1/4)	法 量 (cm)		備 考
1	 <p>天正廿年 六月四日</p> <p>春山藤七作</p>	高 さ	35.5	<ul style="list-style-type: none"> ・北西隅鬼瓦 ・銘文 「天正廿年六月四月」 「春山藤七作」
		上端幅	28.0	
		下端幅	35.5	
		最大厚さ	18.5	
		最小厚さ	4.2	

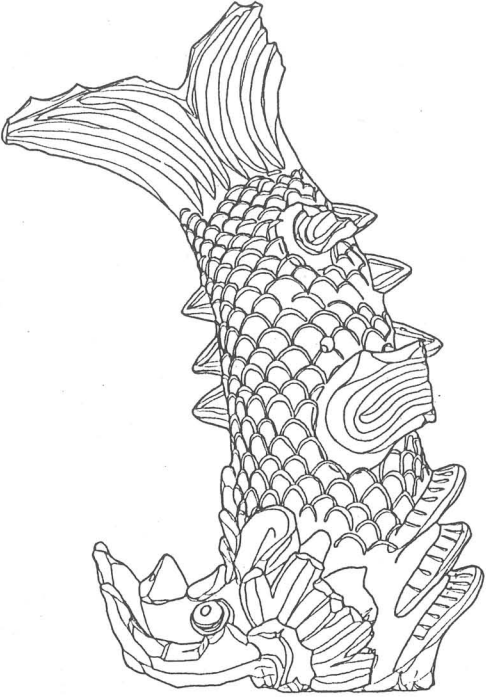
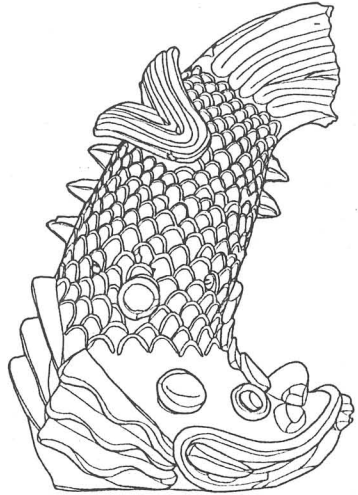
NO	瓦当文様（拓本）・実測図（1/8）	法量（cm）		備考
1		高さ	73.0	<ul style="list-style-type: none"> ・鯨瓦 ・南側
2		高さ	51.2	<ul style="list-style-type: none"> ・鯨瓦 ・北側

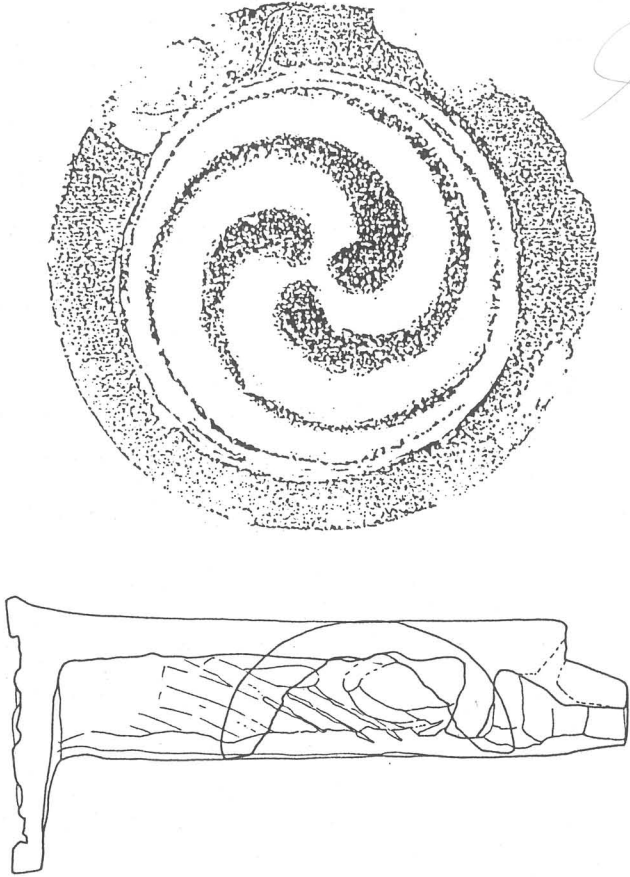
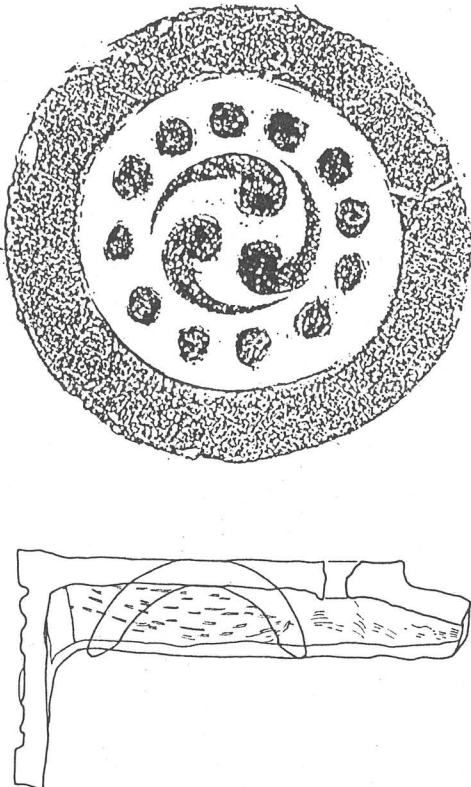
NO	瓦当文様 (拓本)・実測図 (1/4)	法量 (cm)		備考	
1		直径	14.7	<ul style="list-style-type: none"> ・三巴左巻き素文縁 ・巴頭部やや尖り分離している ・尾部は内径面に取りつくように消える ・個数 2/140 	
		内区径	9.8		
		外区径	11.0		
		内縁	幅		0.8
		縁	文様		素文縁
		外縁	幅		2.0
		縁	高さ		0.9
		全長	33.2		
		厚さ	1.8		
		外縁比	0.27		
2		直径	12.5	<ul style="list-style-type: none"> ・左巻三巴文軒丸瓦 ・巴頭部丸く分離している ・尾は短い ・珠文数12個 (大きく丸い) ・個数 1/140 	
		内区径	4.4		
		外区径	8.5		
		内縁	幅		2.0
		縁	文様		珠文縁
		外縁	幅		1.9
		縁	高さ		0.5
		全長	24.1		
		厚さ	1.9		
		外縁比	0.30		

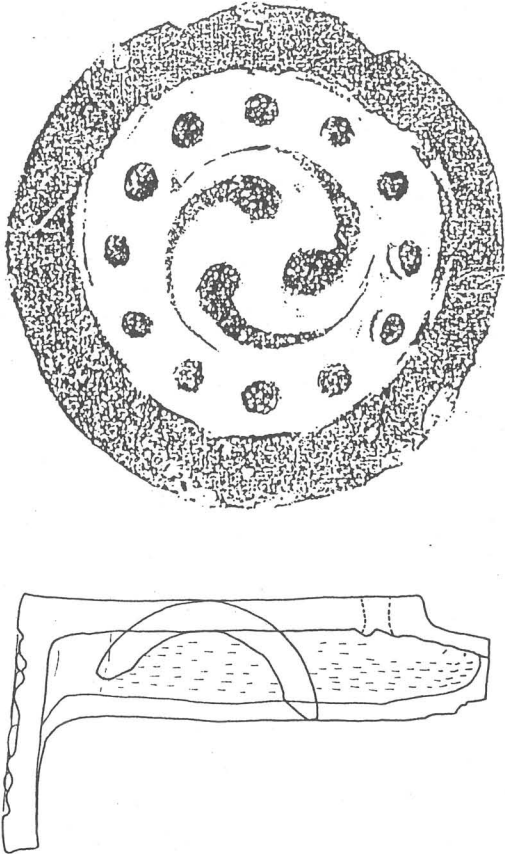
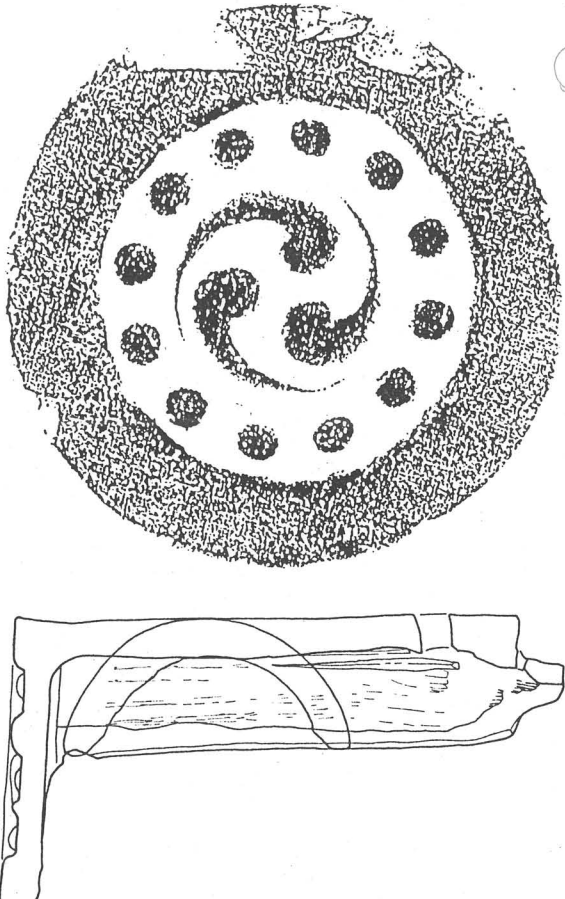
NO	瓦当文様 (拓本)・実測図 (1/4)	法量 (cm)		備考	
3		直径	13.8	<ul style="list-style-type: none"> ・左巻三巴文軒丸瓦 ・巴頭部が広く分離している ・尾部長い ・珠文12個 (大きめ) ・個数 2/140 	
		内区径	5.1		
		外区径	9.7		
		内	幅		2.2
		縁	文様		珠文縁
		外	幅		2.1
		縁	高さ		0.35
		全長	25.2		
		厚さ	1.7		
		外縁比	0.30		
4		直径	15.3	<ul style="list-style-type: none"> ・左巻三巴文軒丸瓦 ・巴頭部分離している ・巴尾部短い ・珠文数12個 (大きめ) ・個数 1/140 	
		内区径	5.0		
		外区径	10.0		
		内	幅		2.0
		縁	文様		珠文縁
		外	幅		2.6
		縁	高さ		0.75
		全長	29.3		
		厚さ	2.1		
		外縁比	0.34		

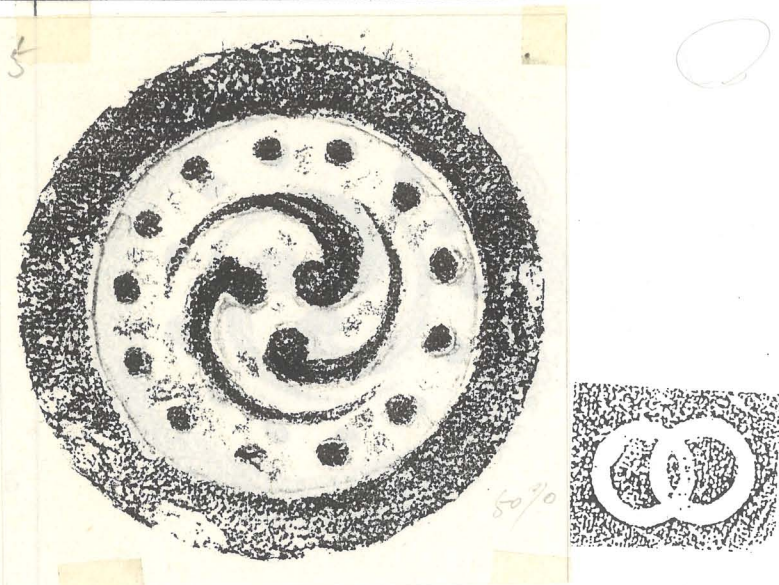
NO	瓦当文様 (拓本) ・ 実測図 (1/4)	法量 (cm)		備考
5		直径	14.0	<ul style="list-style-type: none"> ・ 左巻三巴文軒丸瓦 ・ 巴頭部分離 ・ 巴尾部長い ・ 珠文数13個 (小さい) ・ 瓦当裏面に輪違紋がある (1個体のみにあり) ・ 比較的古い ・ 個数 10/140
内区径	6.2	外区径	9.6	
内	幅	1.8	緑	
文様	珠文縁	外	幅	
幅	1.7	緑	高さ	
高さ	0.8	全長	28.3	
厚さ	1.6	外縁比	0.24	
		直径	14.5	
内区径	5.0	外区径	8.8	
内	幅	2.0	緑	
文様	珠文縁	外	幅	
幅	2.6	緑	高さ	
高さ	0.9	全長	25.8	
厚さ	1.6	外縁比	0.36	

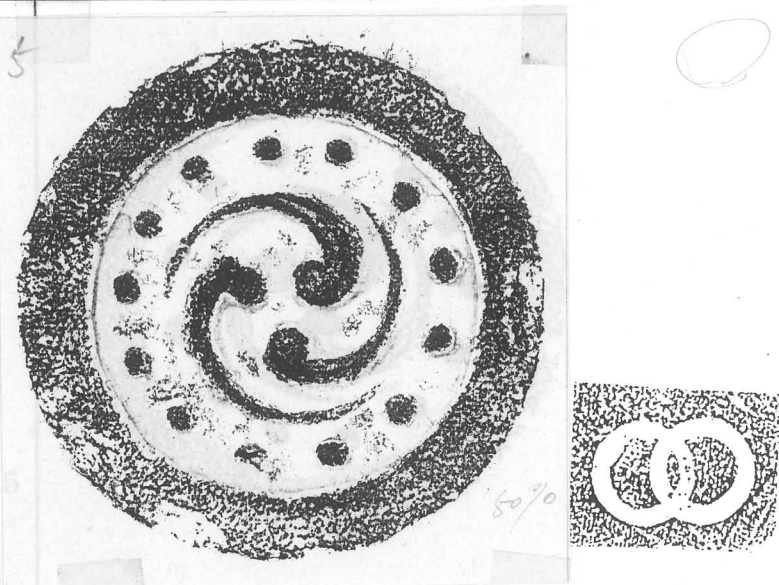
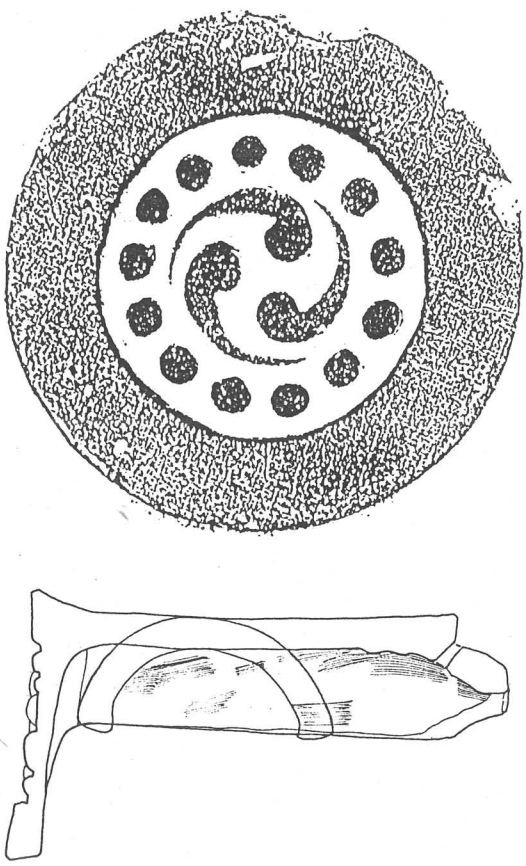
NO	瓦当文様 (拓本) ・ 実測図 (1/4)	法量 (cm)		備考	
5		直径	14.0	<ul style="list-style-type: none"> ・ 左巻三巴文軒丸瓦 ・ 巴頭部分離 ・ 巴尾部長い ・ 珠文数13個 (小さい) ・ 瓦当裏面に輪違紋がある (1個体のみにあり) ・ 比較的古い ・ 個数 10/140 	
内区径	6.2	外区径	9.6		
内	幅	1.8	緑		
文様	珠文縁	外	幅		
幅	1.7	緑	高さ		
高さ	0.8	全長	28.3		
厚さ	1.6	外縁比	0.24		
外縁比	0.24				
6		直径	14.5		<ul style="list-style-type: none"> ・ 左巻三巴文軒丸瓦 ・ 巴頭部丸く分離 ・ 尾部は短い ・ 珠文13個 (大きい) ・ 個数 1/140
内区径	5.0	外区径	8.8		
内	幅	2.0	緑		
文様	珠文縁	外	幅		
幅	2.6	緑	高さ		
高さ	0.9	全長	25.8		
厚さ	1.6	外縁比	0.36		
外縁比	0.36				

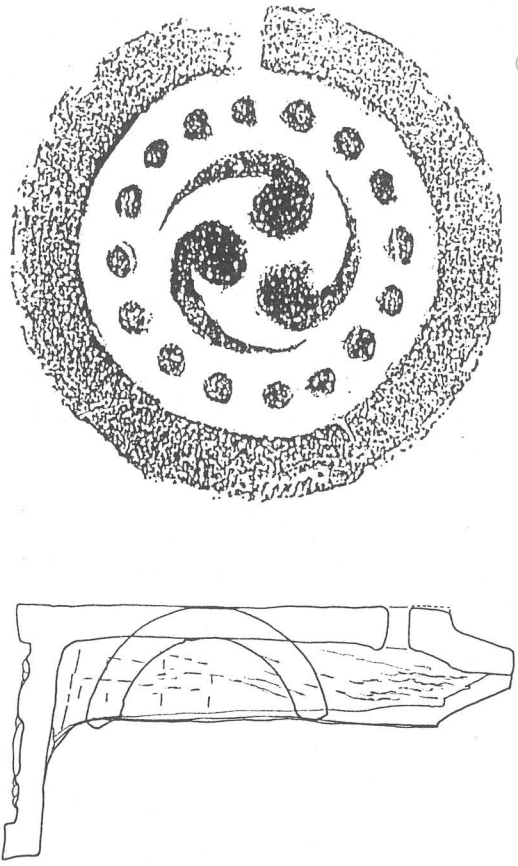
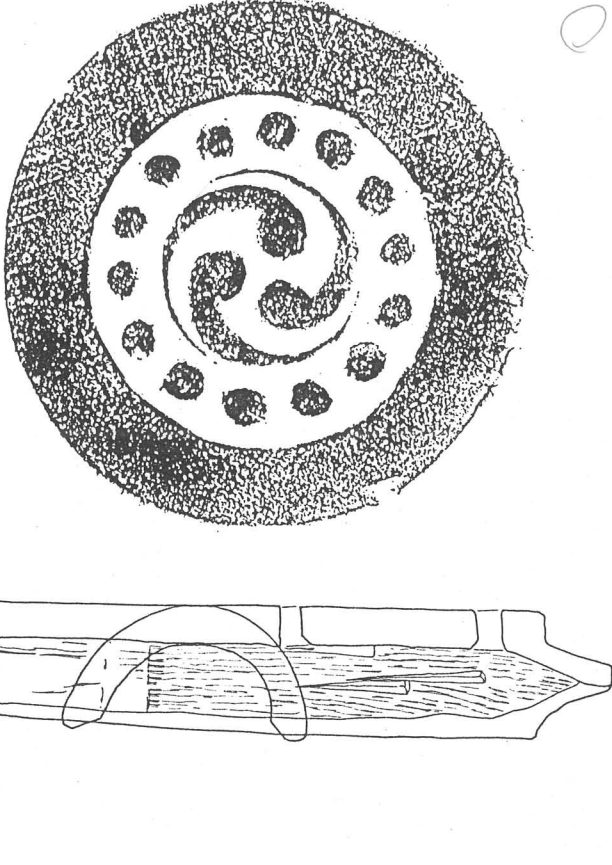
NO	瓦当文様 (拓本)・実測図 (1/4)	法量 (cm)		備考	
7		直径	13.7	<ul style="list-style-type: none"> ・左巻三巴文軒丸瓦 ・巴頭部丸く大きく分離している ・尾部は短い ・珠文数16個(小さい) ・比較的古いと思われる ・個数 2/140 	
		内区径	5.3		
		外区径	9.7		
		内	幅		2.0
		縁	文様		珠文縁
		外	幅		1.8
		縁	高さ		0.6
		全長	26.5		
		厚さ	1.6		
		外縁比	0.26		
8		直径	14.6	<ul style="list-style-type: none"> ・左巻三巴文軒丸瓦 ・巴頭部分離 ・尾部が相対する胴部に接する様に終わる ・珠文数14個(大きめ) ・全長が36cm以上と長い ・個数 1/140 	
		内区径	5.3		
		外区径	9.3		
		内	幅		1.9
		縁	文様		珠文縁
		外	幅		2.5
		縁	高さ		0.6
		全長	36.8		
		厚さ	2.0		
		外縁比	0.34		

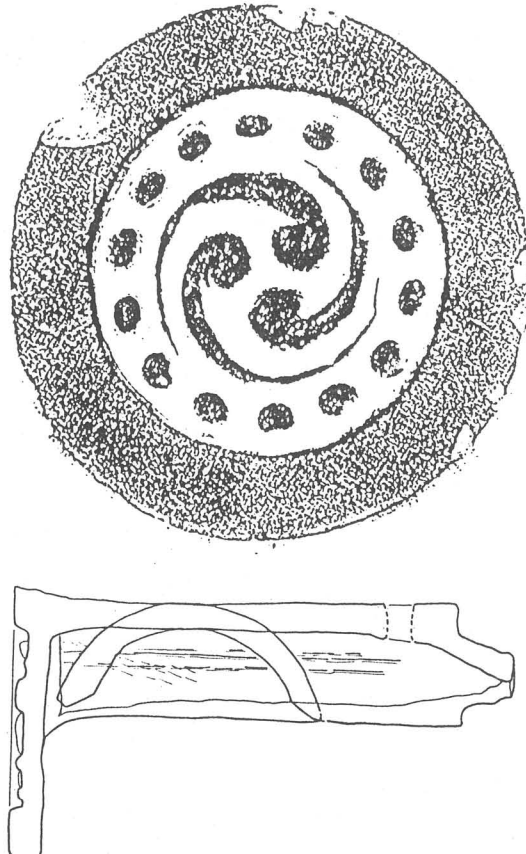
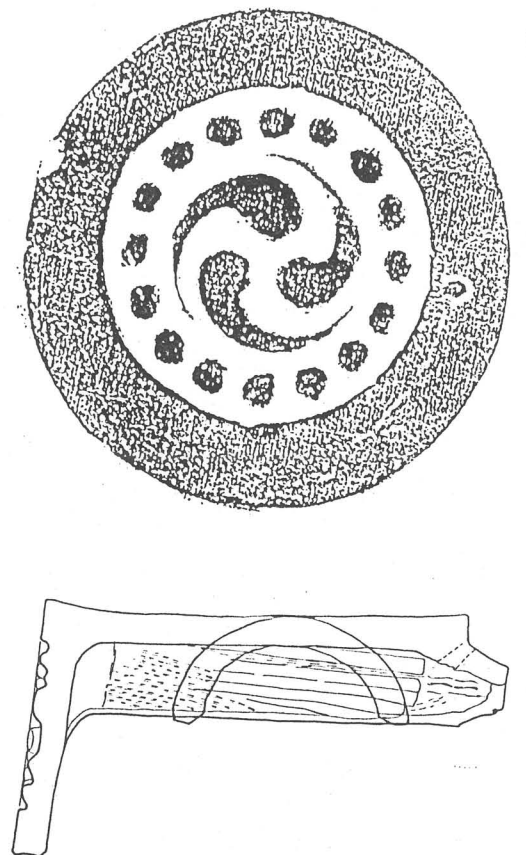
NO	瓦当文様 (拓本)・実測図 (1/4)	法量 (cm)		備考	
9		直径	14.5	<ul style="list-style-type: none"> ・左巻三巴文軒丸瓦 ・巴頭部分離 ・尾部は長め ・珠文数14個 ・相対的に作りが雑である ・個数 1/140 	
		内区径	6.2		
		外区径	9.5		
		内	幅		1.9
		縁	文様		珠文縁
		外	幅		2.3
		縁	高さ		0.7
		全長	26.8		
		厚さ	1.4		
		外縁比	0.31		
10		直径	13.8	<ul style="list-style-type: none"> ・左巻三巴文軒丸瓦 ・頭部分離 巴が小さくまとまる巴頭部平たくつぶれる ・珠文数16個 (大きめ) ・比較的新しい ・作りが雑である ・個数 1/140 	
		内区径	5.2		
		外区径	9.0		
		内	幅		1.9
		縁	文様		珠文縁
		外	幅		2.0
		縁	高さ		0.4
		全長	25.0		
		厚さ	1.5		
		外縁比	0.29		

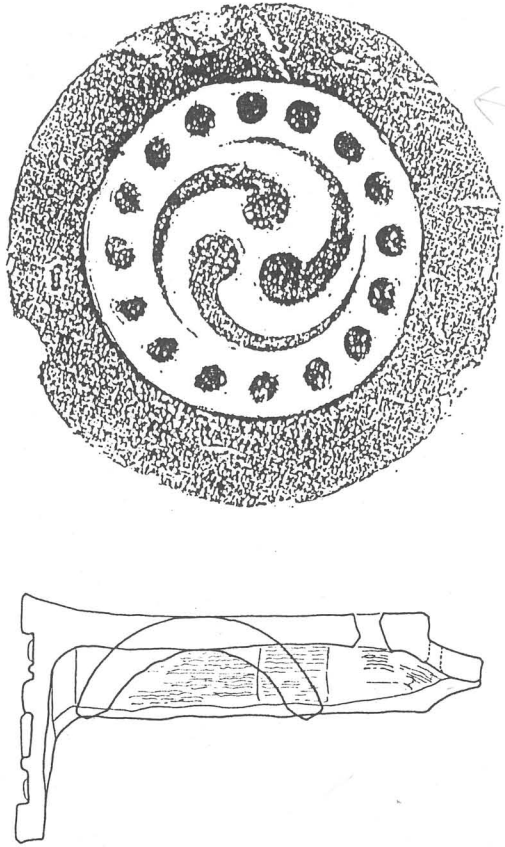
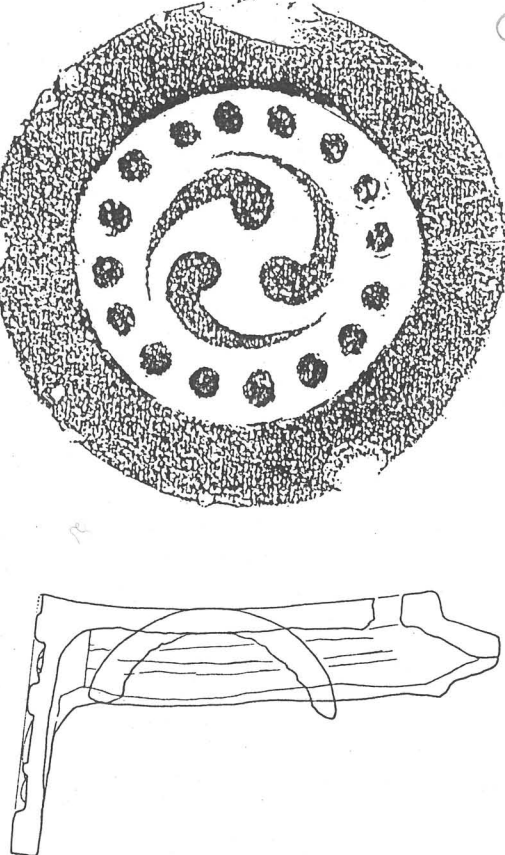
NO	瓦当文様 (拓本)・実測図 (1/4)	法量 (cm)		備考	
11		直径	13.4	<ul style="list-style-type: none"> ・左巻三巴文軒丸瓦 ・頭部分離 尾部長め ・珠文数16個 ・判キズのつき方が少々異なる物がある ・個数 9/140 	
		内区径	5.8		
		外区径	9.0		
		内	幅		1.9
		縁	文様		珠文縁
		外	幅		2.3
		縁	高さ		0.7
		全長	24.7		
		厚さ	1.75		
		外縁比	0.34		
12		直径	14.0	<ul style="list-style-type: none"> ・左巻三巴文軒丸瓦 ・巴が小ぶり ・珠文数16個 ・個数 1/140 	
		内区径	5.1		
		外区径	9.3		
		内	幅		2.2
		縁	文様		珠文縁
		外	幅		2.3
		縁	高さ		0.55
		全長	24.9		
		厚さ	1.3		
		外縁比	0.32		

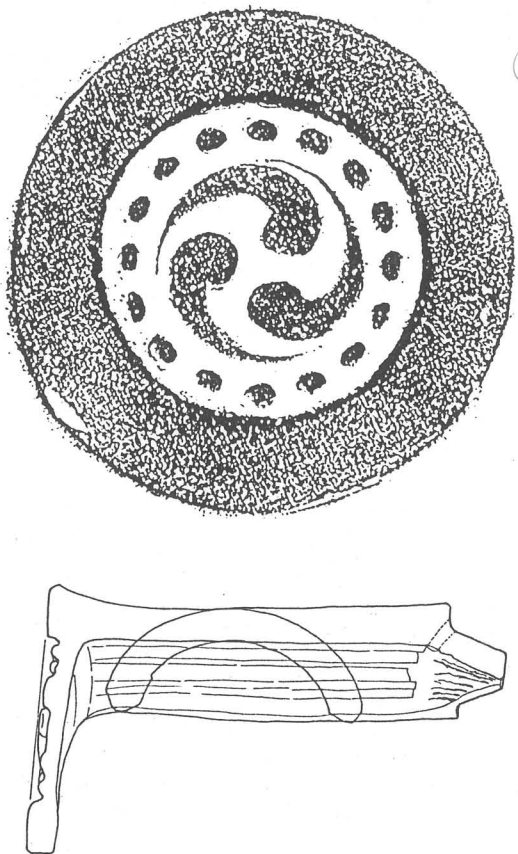
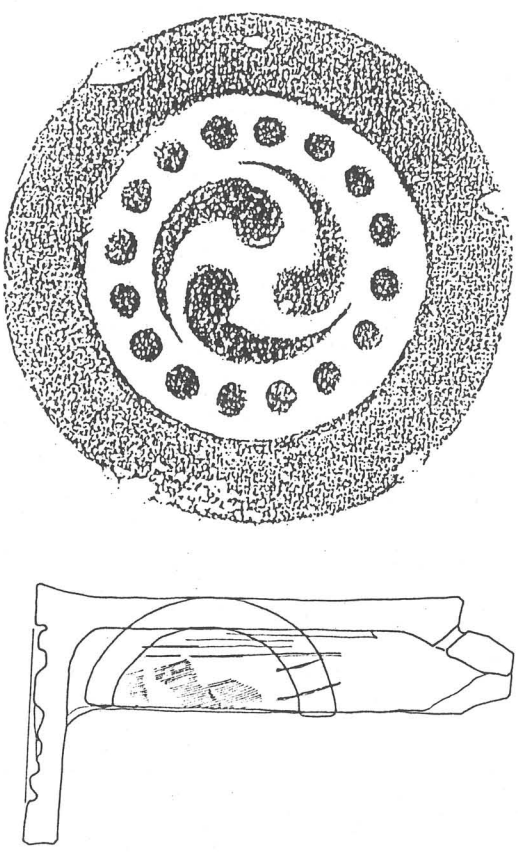
NO	瓦当文様 (拓本) ・ 実測図 (1/4)	法量 (cm)		備考	
13		直径	14.4	<ul style="list-style-type: none"> ・ 左巻三巴文軒丸瓦 ・ 巴頭部分離、頭部丸く大きい ・ 尾部端しは相対する胴部に接する様に終わる ・ 珠文数16個 (比較的小さめ) ・ 瓦当面外縁面取りがしてある ・ 比較的に新しい ・ 個数 4/140 	
		内区径	5.4		
		外区径	8.6		
		内	幅		1.5
		縁	文様		珠文縁
		外	幅		2.5
		縁	高さ		0.7
		全長	24.7		
		厚さ	1.7		
		外縁比	0.35		
14		直径	13.8	<ul style="list-style-type: none"> ・ 左巻三巴文軒丸瓦 ・ 巴頭部分離 頭部丸く ・ 尾部短い ・ 珠文数16個 (大きめ) ・ 巴頭部分離 頭部丸く平たい ・ 尾部太く短く終わる ・ 瓦当面の作りが相対的に雑である ・ 個数 7/140 	
		内区径	5.3		
		外区径	9.6		
		内	幅		2.0
		縁	文様		珠文縁
		外	幅		2.1
		縁	高さ		0.6
		全長	25.5		
		厚さ	1.6		
		外縁比	0.30		

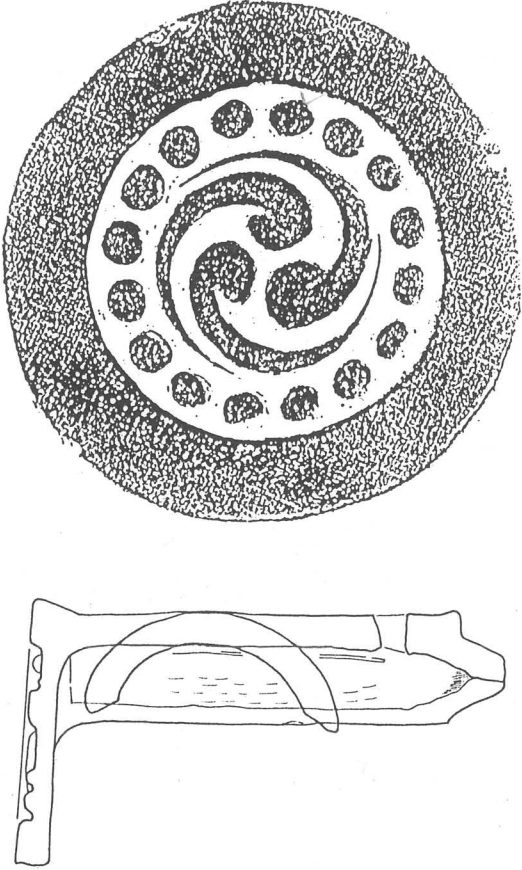
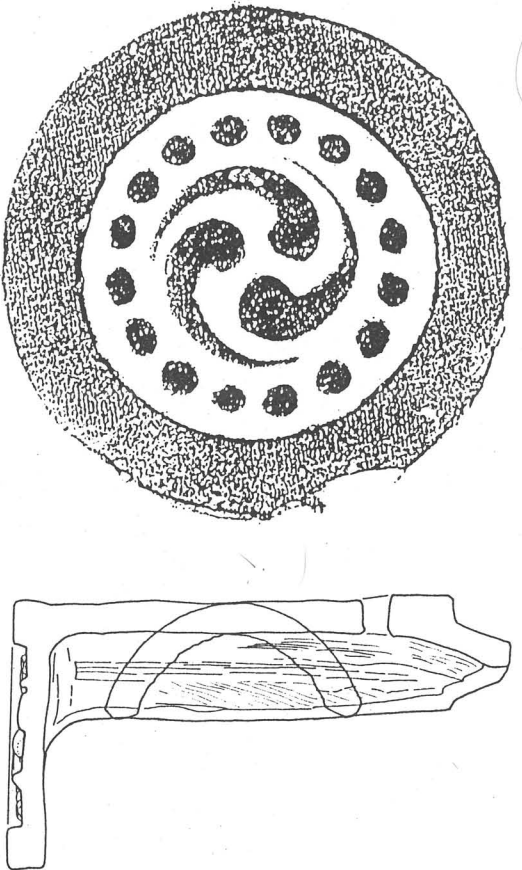
NO	瓦当文様 (拓本)・実測図 (1/4)	法量 (cm)		備考	
15		直径	14.1	<ul style="list-style-type: none"> ・左巻三巴文軒丸瓦 ・巴頭部分離 頭部丸く平たい ・尾部太く短く終わる ・珠文数16個 (大きめ) ・瓦当面の作りが相対的に雑である ・個数 2/140 	
		内区径	5.3		
		外区径	9.2		
		内	幅		1.7
		縁	文様		珠文縁
		外	幅		2.4
		縁	高さ		0.8
		全長	25.4		
		厚さ	1.8		
		外縁比	0.34		
16		直径	14.3	<ul style="list-style-type: none"> ・左巻三巴文軒丸瓦 ・巴頭部近接するが分離 頭部丸く高く収める 尾部は長いめ ・珠文数16個 (大きめ) ・新しい物 (巴の頭部の切り込みに特徴) ・個数 5/140 	
		内区径	5.7		
		外区径	9.6		
		内	幅		1.7
		縁	文様		珠文縁
		外	幅		2.5
		縁	高さ		0.8
		全長	26.5		
		厚さ	1.7		
		外縁比	0.34		

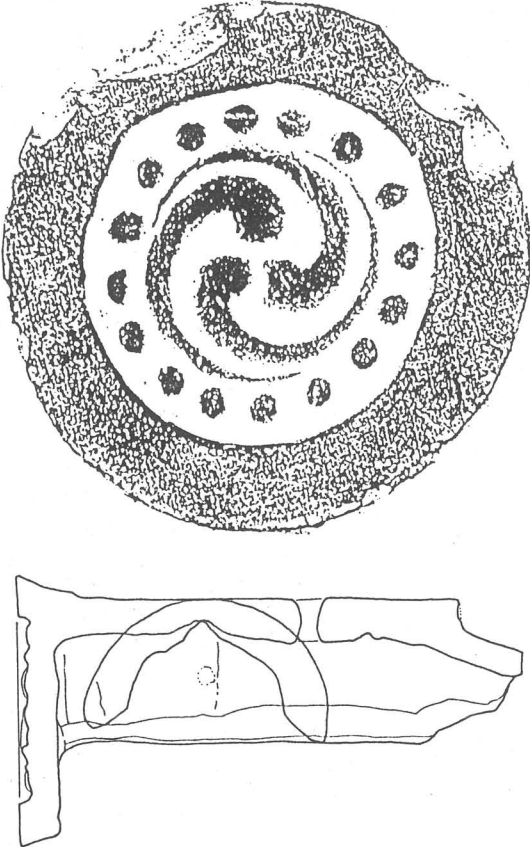
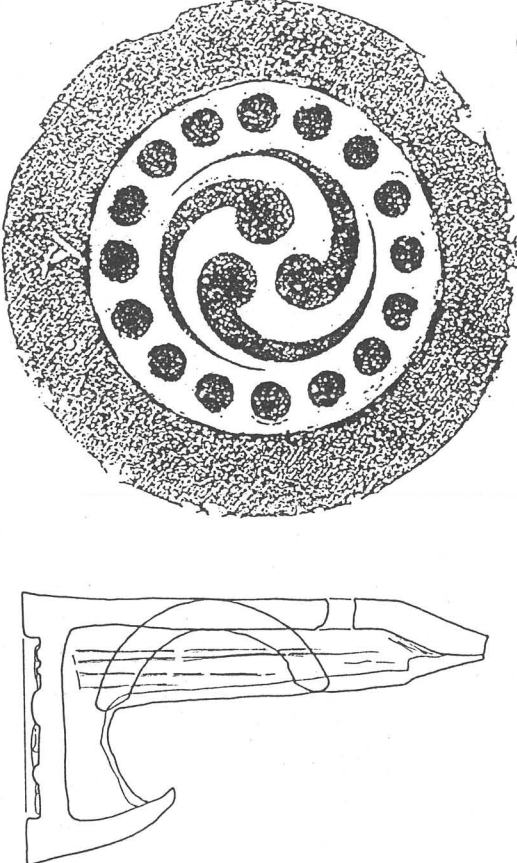
NO	瓦当文様 (拓本) ・ 実測図 (1/4)	法量 (cm)		備考	
17		直径	14.4	<ul style="list-style-type: none"> ・ 左巻三巴文軒丸瓦 ・ 巴頭部少々尖りめで小さい ・ 尾部端は胴部に接するように終わる尾は長い ・ 珠文数16個 ・ 比較的古い ・ 個数 3/140 	
		内区径	6.2		
		外区径	9.6		
		内	幅		1.7
		縁	文様		珠文縁
		外	幅		2.6
		縁	高さ		0.7
		全長	27.0		
		厚さ	2.3		
		外縁比	0.36		
18		直径	14.5	<ul style="list-style-type: none"> ・ 左巻三巴文軒丸瓦 ・ 巴頭部丸く平たい 尾部は長いめ ・ 珠文数16個 (大きく扁平) ・ 隅軒丸瓦 (鬼瓦の下) である ・ 比較的に新しい ・ 個数 1/140 	
		内区径	6.0		
		外区径	9.0		
		内	幅		1.9
		縁	文様		珠文縁
		外	幅		2.3
		縁	高さ		0.8
		全長	24.7		
		厚さ	1.6		
		外縁比	0.31		

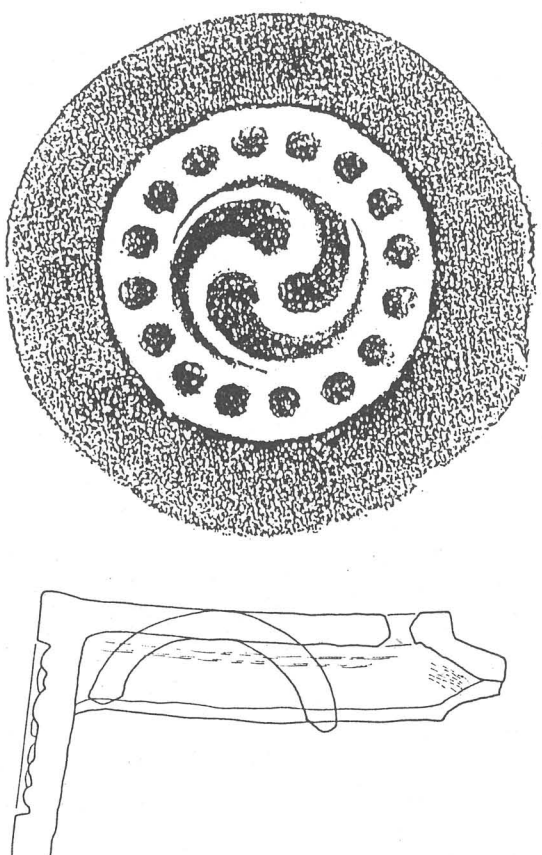
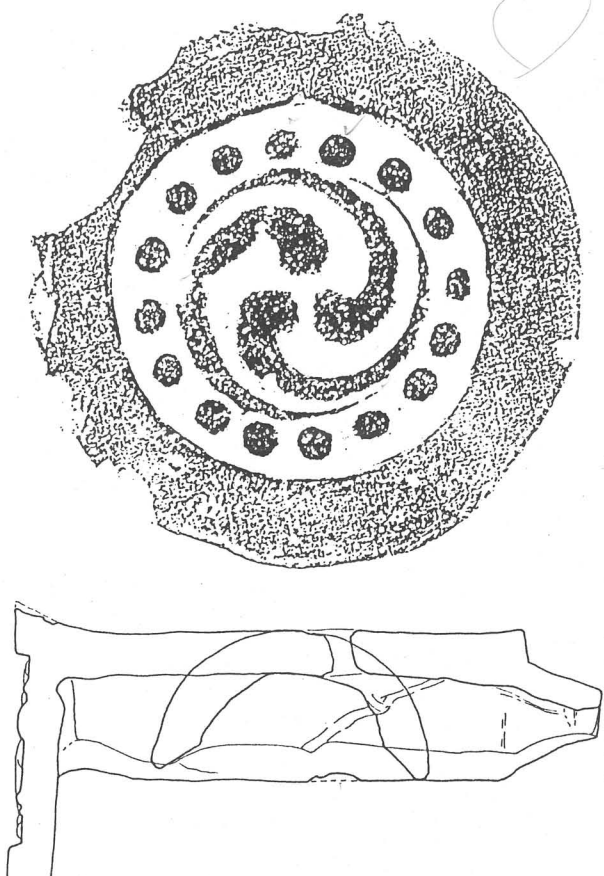
NO	瓦当文様 (拓本)・実測図 (1/4)	法量 (cm)		備考	
19		直径	14.5	<ul style="list-style-type: none"> ・左巻三巴文軒丸瓦 ・巴頭部が分離 ・尾部と胴部が近接する ・珠文数16個 (大きく高い) ・新しい ・個数 1/140 	
		内区径	5.4		
		外区径	9.0		
		内	幅		1.7
		縁	文様		珠文縁
		外	幅		2.7
		縁	高さ		0.7
		全長	25.1		
		厚さ	1.5		
		外縁比	0.37		
20		直径	15.2	<ul style="list-style-type: none"> ・左巻三巴文軒丸瓦 ・巴頭部円形で分離している ・尾部長く巴の巻きは長い方 ・珠文数16個 (扁平) ・個数 7/140 	
		内区径	6.9		
		外区径	10.0		
		内	幅		1.6
		縁	文様		珠文縁
		外	幅		2.7
		縁	高さ		0.8
		全長	31.4		
		厚さ	2.35		
		外縁比	0.34		

NO	瓦当文様 (拓本) ・ 実測図 (1/4)	法量 (cm)	備考
----	-----------------------	---------	----

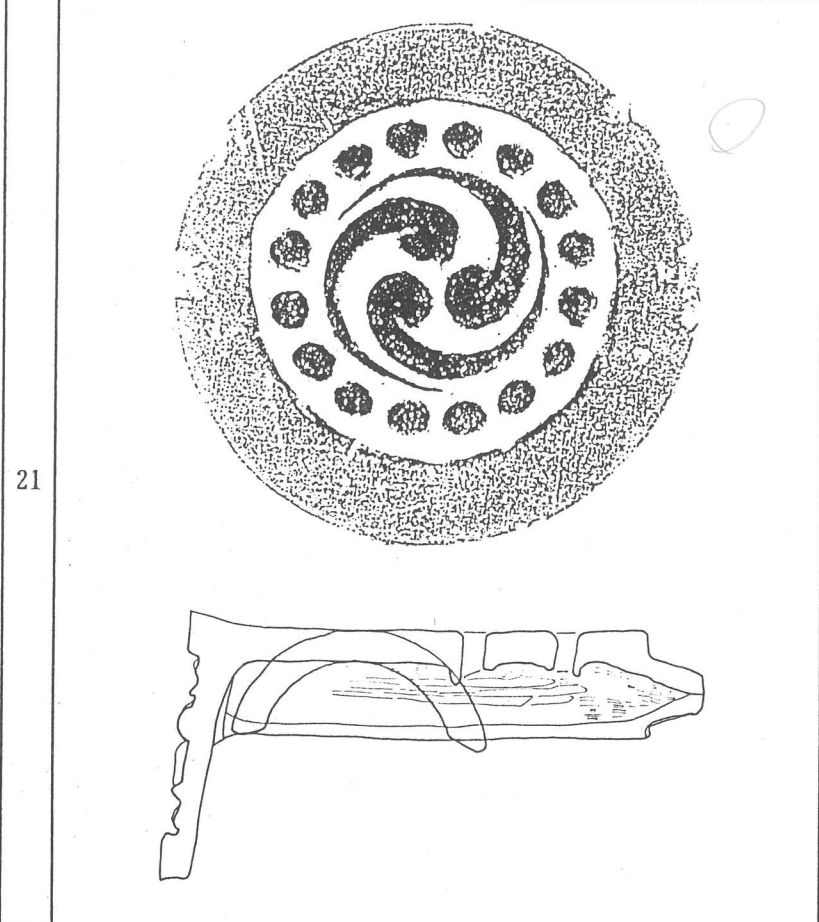

直径		14.5
内区径		6.0
外区径		9.9
内縁	幅	1.8
	文様	珠文縁
外縁	幅	2.2
	高さ	0.8
全長		27.8
厚さ		1.7
外縁比		0.30

- ・ 左巻三巴文軒丸瓦
- ・ 巴頭部丸く高い 分離
- ・ 尾部は胴部に取りつかない
- ・ 珠文数16個 (丸く大きく高い)
- ・ 新しそうな作りである
- ・ 個数 4/140

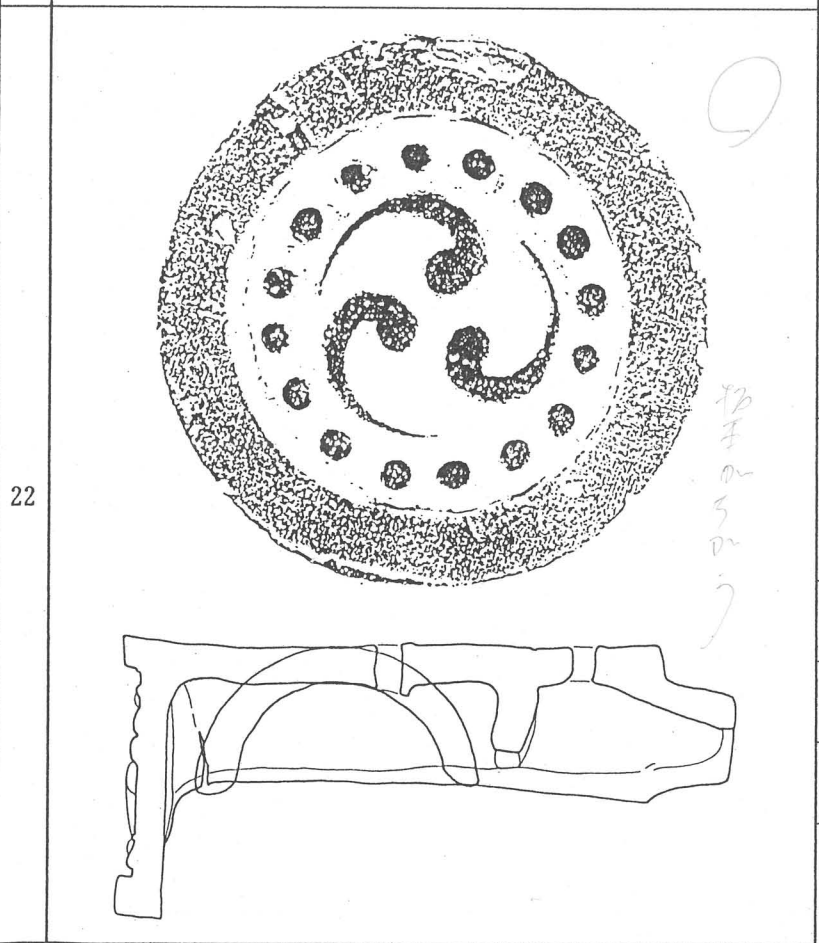

直径		14.8
内区径		6.6
外区径		10.9
内縁	幅	2.3
	文様	珠文縁
外縁	幅	1.8
	高さ	0.8
全長		32.8
厚さ		1.9
外縁比		0.24

- ・ 左巻三巴文軒丸瓦
- ・ 巴頭部丸く広く分離
- ・ 巴の尾は短く巻きつかない
- ・ 珠文数16個 (やや小さめ)
- ・ 比較的古そうであり一番数が多い
- ・ 個数 28/140

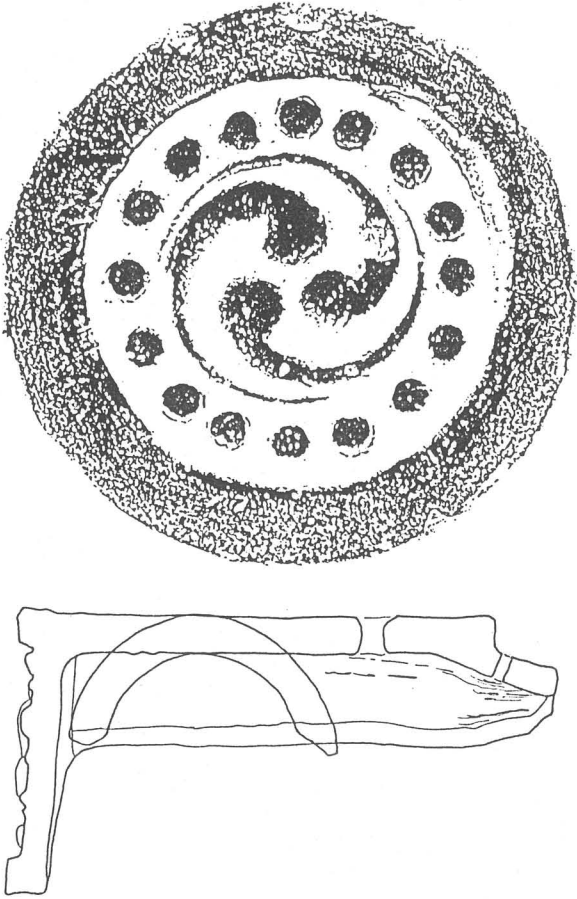
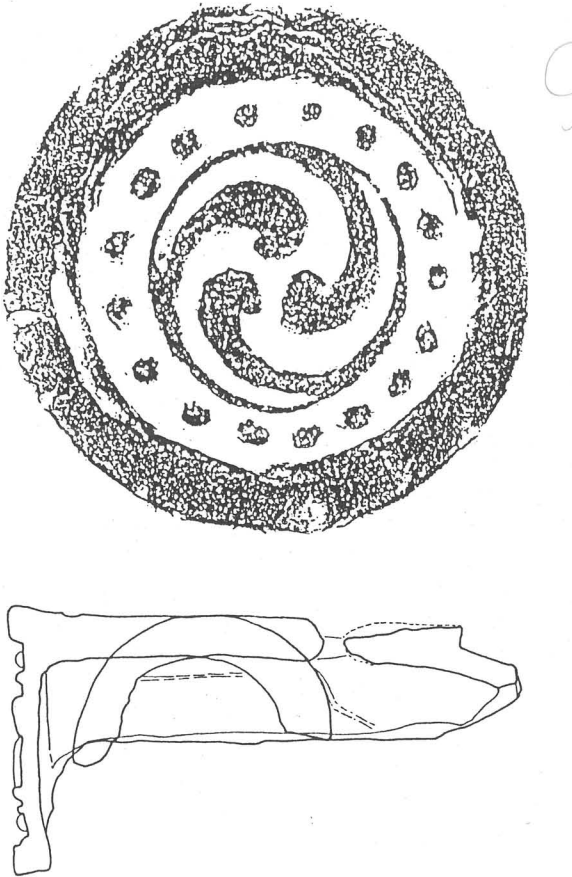
NO	瓦当文様 (拓本) ・ 実測図 (1/4)	法量 (cm)		備考	
23		直径	15.4	<ul style="list-style-type: none"> ・ 左巻三巴文軒丸瓦 ・ 巴頭部は分離し円形である ・ 尾部は胴部に取りつかない ・ 珠文数16個 (高い) ・ 個数 1/140 	
		内区径	6.7		
		外区径	11.0		
		内	幅		2.0
		縁	文様		珠文縁
		外	幅		2.1
		縁	高さ		0.7
		全長	28.9		
		厚さ	2.1		
		外縁比	0.27		
24		直径	14.3	<ul style="list-style-type: none"> ・ 左巻三巴文軒丸瓦 ・ 巴頭部分離 ・ 尾部は相対する胴部に取りつく ・ 珠文数17個 (比較的小さい) ・ 尾部が胴部に取りつくもので比較的古いものと思われる ・ 個数 2/140 	
		内区径	7.0		
		外区径	10.3		
		内	幅		1.7
		縁	文様		珠文縁
		外	幅		2.0
		縁	高さ		0.8
		全長	27.2		
		厚さ	2.2		
		外縁比	0.28		

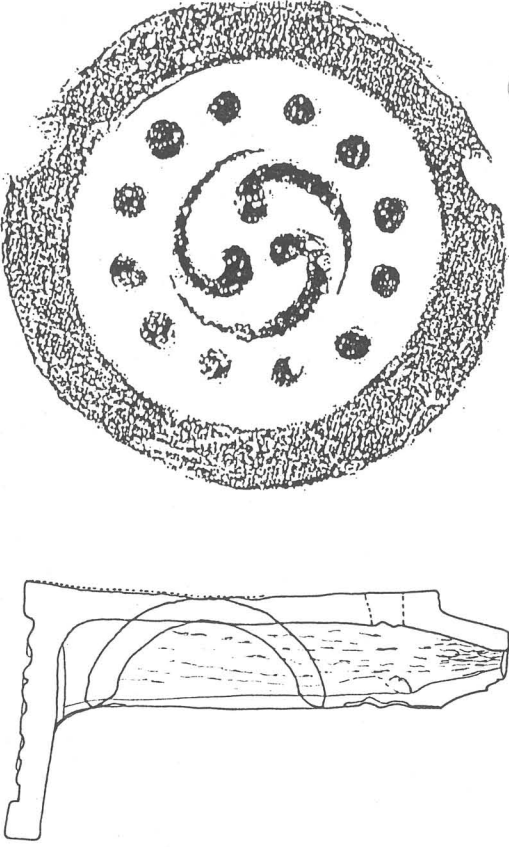
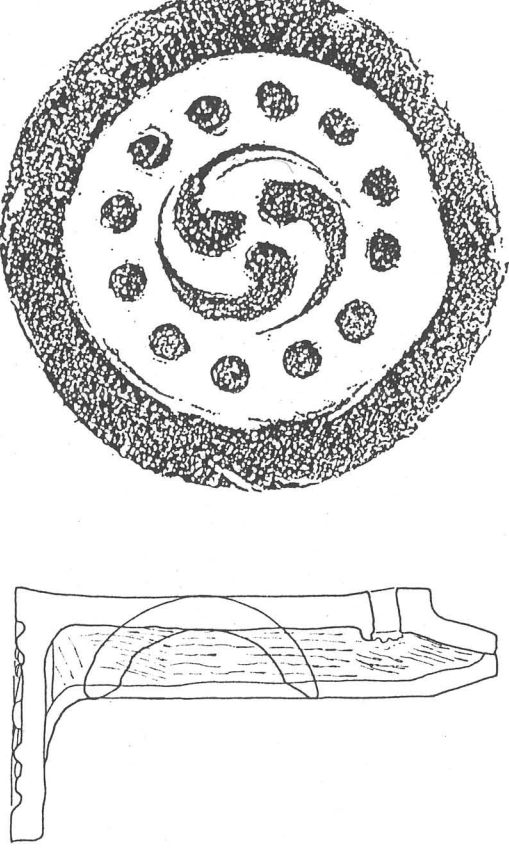
NO	瓦当文様 (拓本) ・ 実測図 (1/4)	法量 (cm)		備考	
25		直径	13.9	<ul style="list-style-type: none"> ・ 右卷三巴文軒丸瓦 ・ 巴頭部分離している ・ 巴は小ぶりで尾、巻き共に短い ・ 珠文数12個 (大きく扁平) ・ 巴部の径は5.3cm 珠文部分その他に対して小さいのが特徴的である ・ 個数 3/140 	
		内区径	4.9		
		外区径	9.9		
		内	幅		2.8
		縁	文様		珠文縁
		外	幅		1.8
		縁	高さ		0.6
		全長	25.9		
		厚さ	1.5		
		外縁比	0.25		
26		直径	13.7	<ul style="list-style-type: none"> ・ 右卷三巴文軒丸瓦 ・ 巴頭部は丸く分離している ・ 巴は短く巻きが少ない ・ 珠文数12個 (大きく高い) ・ NO, 25 よりも巴頭部が丸く大きい比較的古い物か? ・ 個数 1/140 	
		内区径	5.2		
		外区径	10.2		
		内	幅		2.4
		縁	文様		珠文縁
		外	幅		1.9
		縁	高さ		0.5
		全長	25.6		
		厚さ	1.5		
		外縁比	0.25		

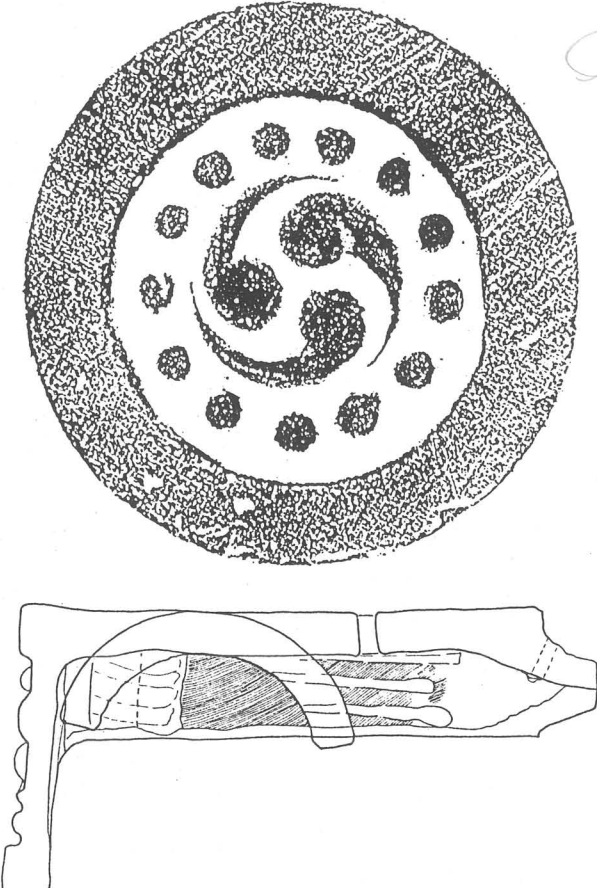
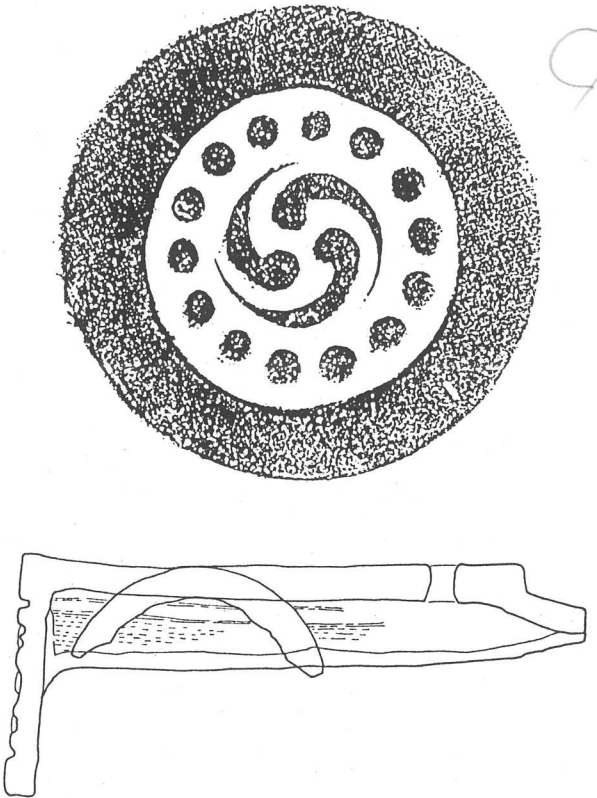
NO	瓦当文様 (拓本) ・ 実測図 (1/4)	法量 (cm)		備考	
27		直径	15.5	<ul style="list-style-type: none"> ・ 右巻三巴文軒丸瓦 ・ 巴頭部は丸く高い ・ 尾は太く短く、胴部には取りつかない ・ 珠文数13個 (大きく高い) ・ 新しい ・ 個数 3/140 	
		内区径	5.5		
		外区径	10.0		
		内	幅		2.1
		縁	文様		珠文縁
		外	幅		2.7
		縁	高さ		0.8
		全長	31.0		
		厚さ	2.2		
		外縁比	0.34		
28		直径	13.0	<ul style="list-style-type: none"> ・ 右巻三巴文軒丸瓦 ・ 巴頭部まるく分離している ・ 巴は細めで小ぶり ・ 珠文数14個 (高い) ・ 新しい ・ 個数 2/140 	
		内区径	4.3		
		外区径	8.5		
		内	幅		2.1
		縁	文様		珠文縁
		外	幅		2.0
		縁	高さ		0.5
		全長	30.2		
		厚さ	1.6		
		外縁比	0.30		

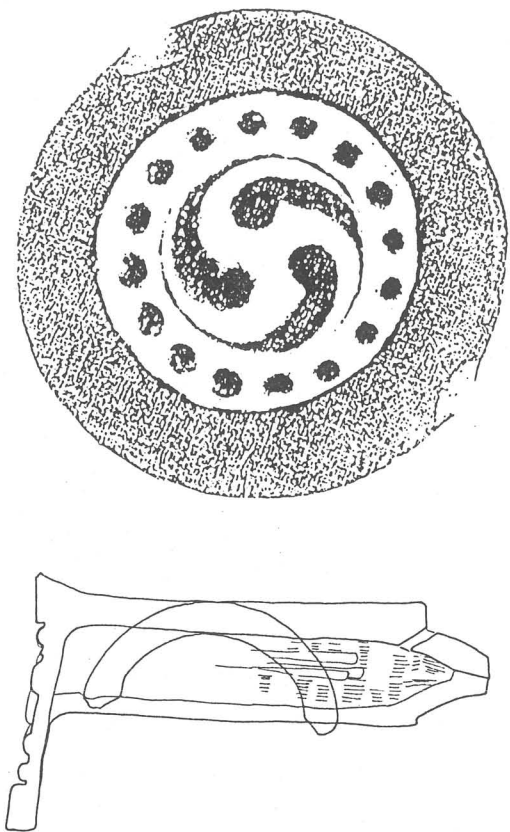
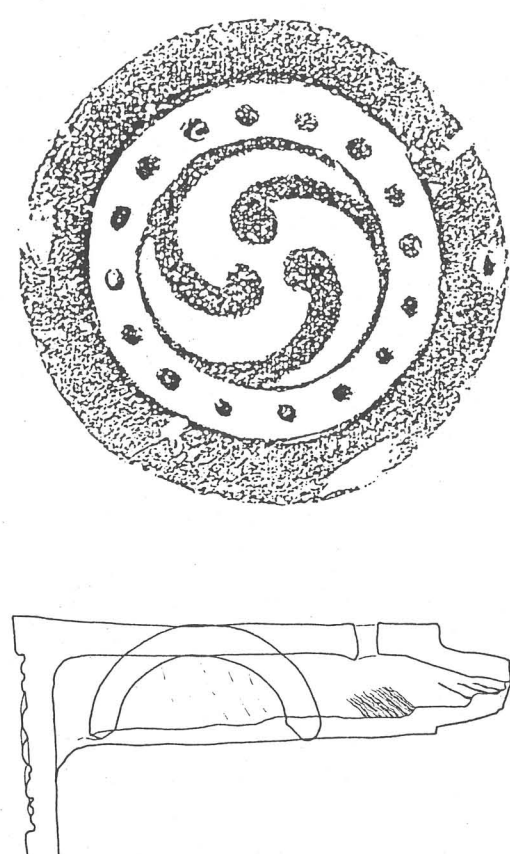
NO	瓦当文様 (拓本) ・ 実測図 (1/4)	法量 (cm)		備考	
29		直径	13.7	<ul style="list-style-type: none"> ・ 右巻三巴文軒丸瓦 ・ 巴頭部分離頭部丸い ・ 尾部は相対する巴胴部に取りつくように終わる ・ 珠文数16個 (高い) ・ 新しい ・ 個数 3/140 	
		内区径	5.0		
		外区径	8.7		
		内縁	幅		1.4
			文様		珠文縁
		外縁	幅		2.2
			高さ		0.7
		全長	24.6		
		厚さ	1.7		
		外縁比	0.32		
30		直径	13.4	<ul style="list-style-type: none"> ・ 右巻三巴文軒丸瓦 ・ 巴頭部丸く分離している ・ 尾部は相対する巴胴部に取りつく ・ 圏線はない ・ 珠文数16個 (小さい) ・ 右巻きと左巻きとの差はあるもののNO, 24 と良く似ている ・ 古い物のようなのである (隅軒丸瓦を2点含む) ・ 個数 12/140 (内2点は隅軒丸瓦) 	
		内区径	6.8		
		外区径	9.9		
		内縁	幅		1.3
			文様		珠文縁
		外縁	幅		1.7
			高さ		0.5
		全長	26.6		
		厚さ	1.6		
		外縁比	0.25		

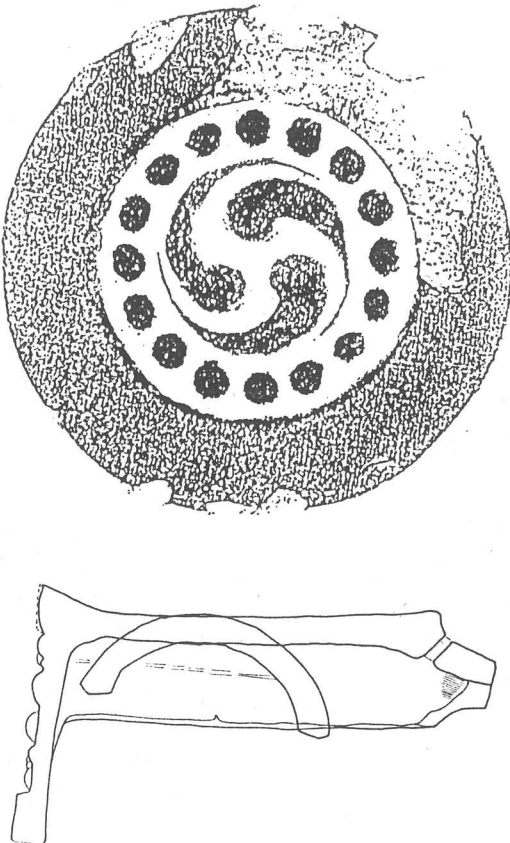
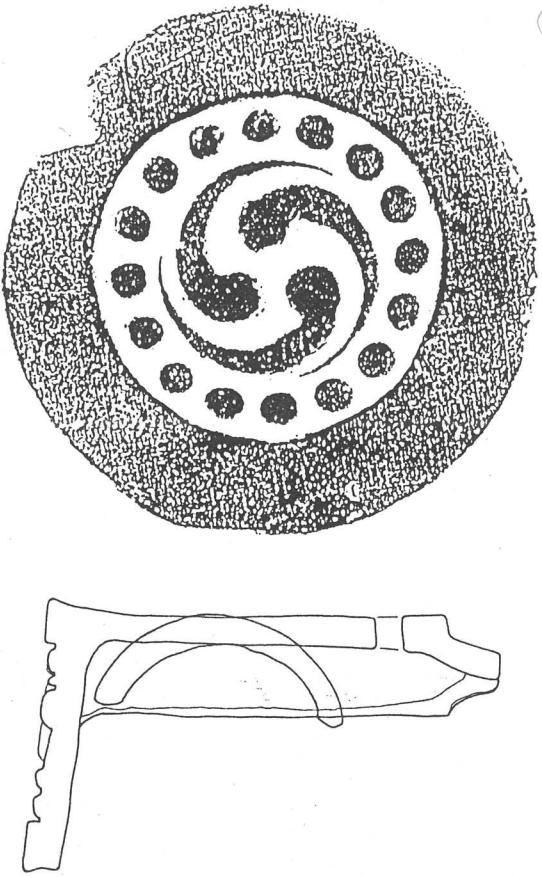
NO	瓦当文様（拓本）・実測図（1/4）	法量（cm）		備考	
31		直径	13.8	<ul style="list-style-type: none"> ・右巻三巴文軒丸瓦 ・巴頭部丸く、分離している ・尾部は太く短い ・珠文数16個（大きく間隔が詰まる） ・比較的新しい物の様である ・個数 1/140 	
		内区径	5.5		
		外区径	8.7		
		内	幅		1.8
		縁	文様		珠文縁
		外	幅		2.6
		縁	高さ		0.7
		全長	24.7		
		厚さ	1.9		
		外縁比	0.37		
32		直径	14.7	<ul style="list-style-type: none"> ・右巻三巴文軒丸瓦 ・巴頭部丸く分離している ・珠文数16個（大きい） ・NO, 31 を少し大きくしたような感じである ・巴尾部がNO, 31 よりも少し長めである ・個数 2/140 	
		内区径	5.8		
		外区径	9.3		
		内	幅		1.7
		縁	文様		珠文縁
		外	幅		2.3
		縁	高さ		0.7
		全長	24.4		
		厚さ	1.5		
		外縁比	0.31		

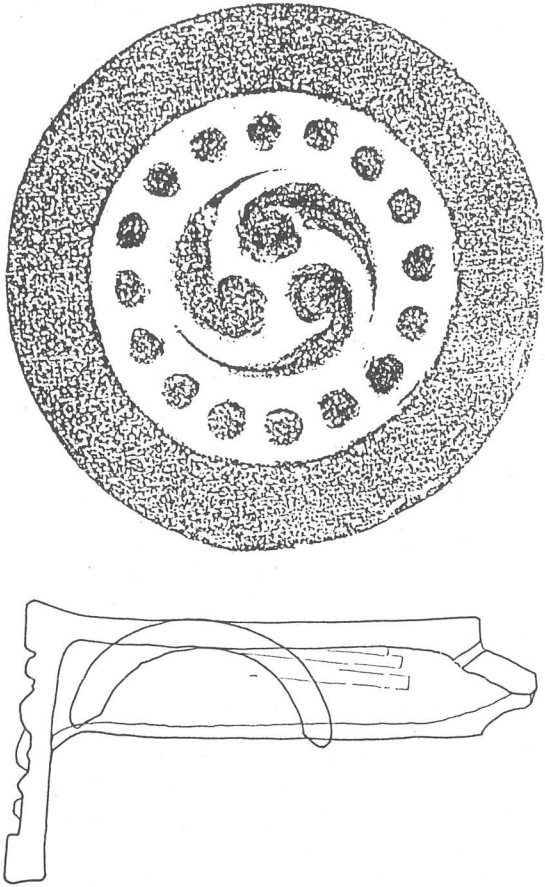
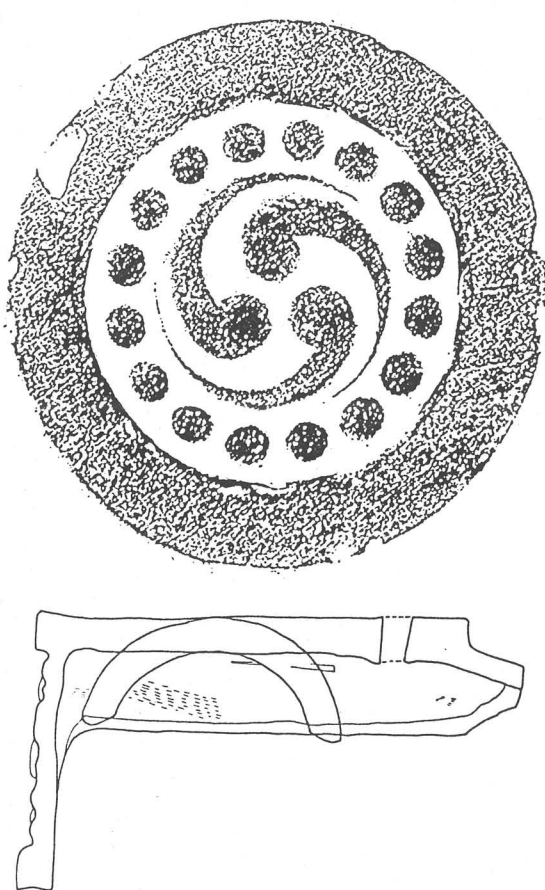
NO	瓦当文様 (拓本) ・ 実測図 (1/4)	法量 (cm)		備考	
33		直径	15.3	<ul style="list-style-type: none"> ・ 右巻三巴文軒丸瓦 ・ 巴頭部丸く、分離している ・ 尾部は太く、端になるほど急激に細くなり短い ・ 珠文数16個 (大きく高い) ・ 巴頭部の切り込みに特徴あり新しいものと思われる ・ 個数 33/140 	
		内区径	5.5		
		外区径	9.9		
		内	幅		2.1
		縁	文様		珠文縁
		外	幅		2.4
		縁	高さ		0.6
		全長	27.5		
		厚さ	1.5		
		外縁比	0.31		
34		直径	14.9	<ul style="list-style-type: none"> ・ 右巻三巴文軒丸瓦 ・ 巴頭部丸く大きく、分離している ・ 全体的に平坦である ・ 珠文数16個 (大きく扁平) ・ 比較的に新しい ・ 個数 1/140 	
		内区径	6.2		
		外区径	10.1		
		内	幅		1.9
		縁	文様		珠文縁
		外	幅		2.3
		縁	高さ		0.7
		全長	26.2		
		厚さ	1.8		
		外縁比	0.30		

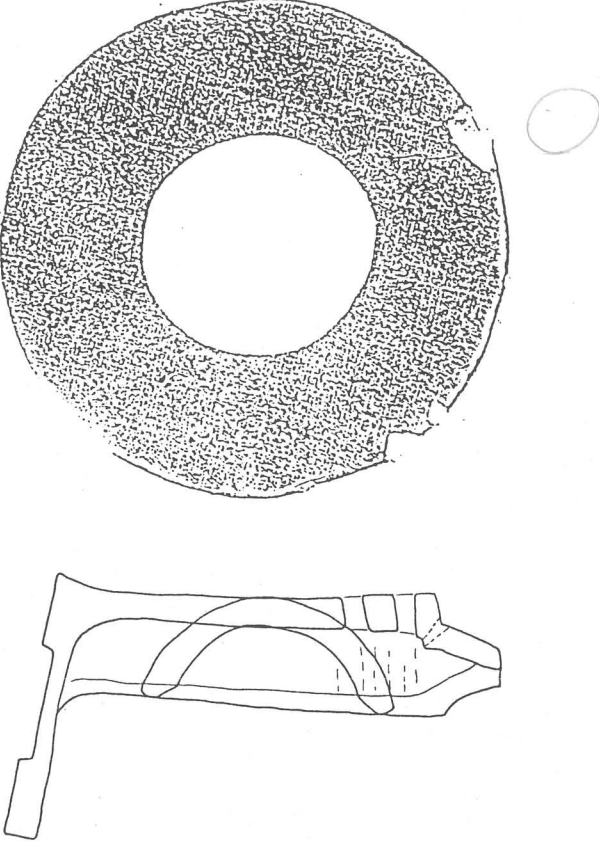
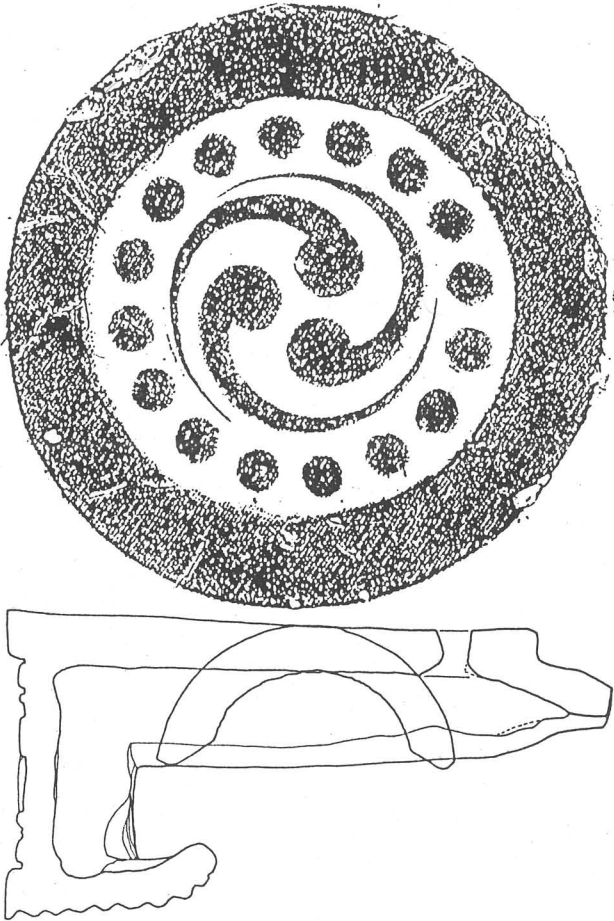
NO	瓦当文様 (拓本) ・ 実測図 (1/4)	法量 (cm)		備考					
35		直径	14.1	<ul style="list-style-type: none"> ・ 蛇の目文軒丸瓦 ・ 個数 1/140 					
		内区径	6.3		外区径				
		内	幅		2.0	縁	文様		
		外	幅		3.6	縁	高さ		
		高さ	0.7		全長	24.5			
		厚さ	1.5		外縁比	0.52			
		36			直径	16.5	<ul style="list-style-type: none"> ・ 右巻三巴文隅軒丸瓦 ・ 鬼瓦 (北西隅) の下にある ・ 巴頭部丸く分離 ・ 尾は長い ・ 珠文数16個 (大きく丸い) ・ 斑鳩寺講堂瓦に同版の軒丸瓦あり ・ 個数 1/140 		
					内区径	7.2		外区径	11.4
					内	幅		2.0	縁
珠文縁				外	幅	2.5			
縁	高さ			0.9	全長	32.2			
厚さ	2.4			外縁比	0.30				

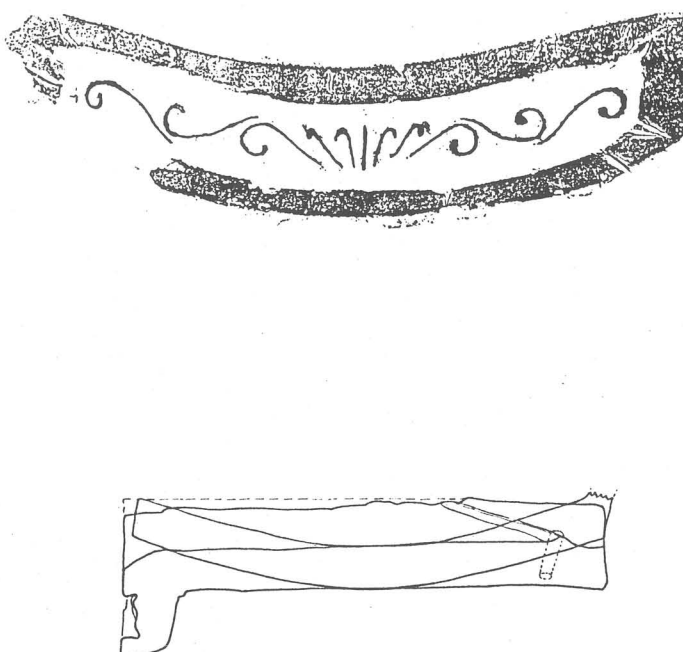
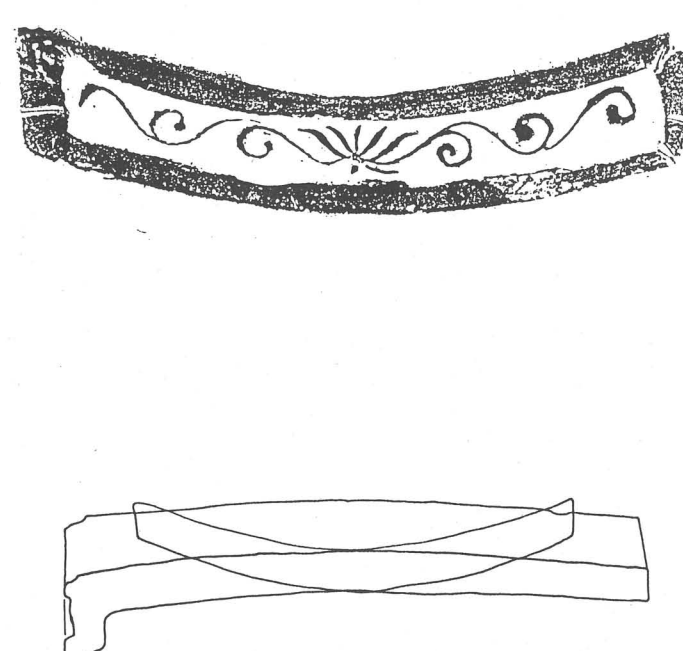
NO	瓦当文様 (拓本) ・ 実測図 (1/4)	法量 (cm)		備考
1		上弦長	24.4	<ul style="list-style-type: none"> ・ 素文縁均整唐草文様 軒平瓦 ・ 中心飾りは「五弁の花文様」を配し唐草文は3回反転させる ・ 釘穴あり ・ 凹面に滑り止めあり
		弧深	2.5	
		下弦長	—	
		幅	5.6	
		文様区長	22.0	
		文様区幅	3.2	
		上外区厚さ	1.4	
		下外区厚さ	1.0	
		右区脇幅	1.8	
		左区脇幅	—	
		文様の深さ	0.9	
		全長	25.9	
		厚さ	2.8	
		顎の形態	段	
2		上弦長	25.0	<ul style="list-style-type: none"> ・ 素文縁均整唐草文様 軒平瓦 ・ 中心飾りは「花文様」を配し唐草文は3回反転させる
		弧深	2.6	
		下弦長	24.5	
		幅	4.5	
		文様区長	22.4	
		文様区幅	2.5	
		上外区厚さ	1.0	
		下外区厚さ	1.0	
		右区脇幅	1.1	
		左区脇幅	1.5	
		文様の深さ	0.5	
		全長	31.0	
		厚さ	2.7	
		顎の形態	段	

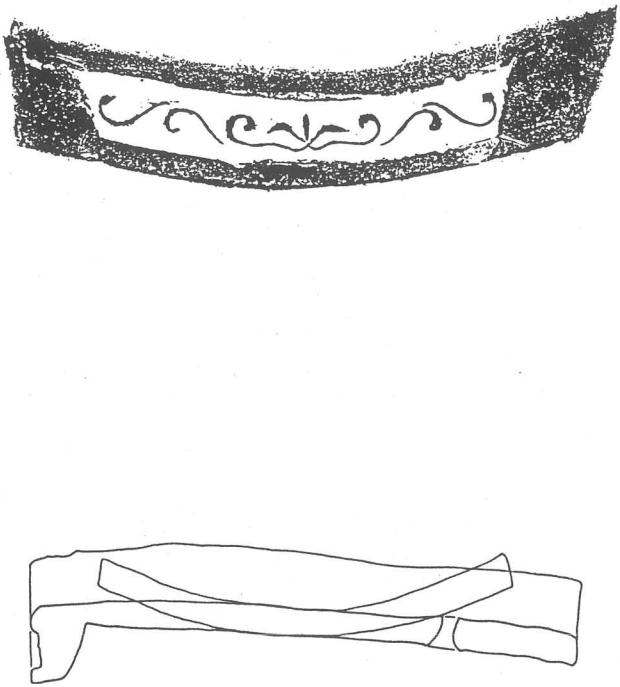
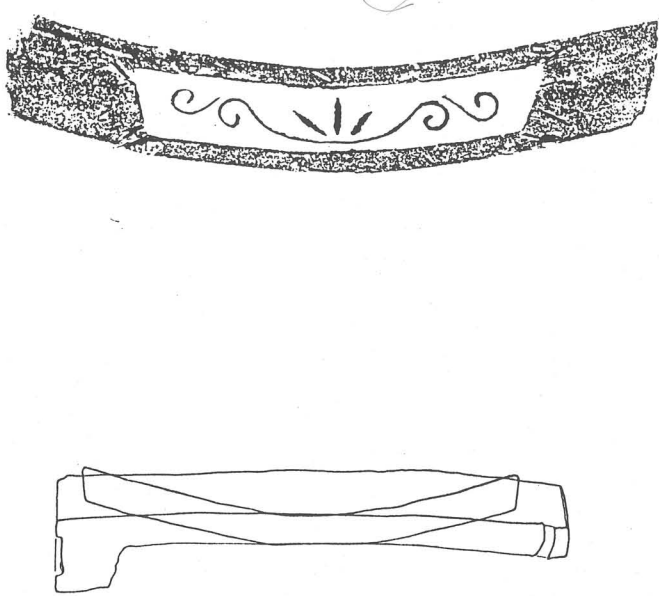
NO	瓦当文様 (拓本) ・ 実測図 (1/4)	法 量 (cm)		備 考
3		上 弦 長	22.8	<ul style="list-style-type: none"> ・ 素文縁均整唐草文様 軒平瓦 ・ 中心飾りは「三弁の花 文様」を配し唐草文は 3回反転させる ・ 釘穴あり
		弧 深	2.2	
		下 弦 長	21.5	
		幅	4.4	
		文様区 長	15.6	
		文様区 幅	2.2	
		上外区厚さ	1.2	
		下外区厚さ	1.0	
		右区 脇幅	3.5	
		左区 脇幅	2.7	
		文様の深さ	0.4	
		全 長	25.5	
		厚 さ	1.9	
		顎の形態	段	
4	 <p style="text-align: right; margin-right: 50px;">9301-11-5</p>	上 弦 長	24.4	<ul style="list-style-type: none"> ・ 素文縁均整唐草文様 軒平瓦 ・ 中心飾りは「三弁の花 文様」を配し唐草文は 2回反転させる ・ 釘穴あり
		弧 深	1.8	
		下 弦 長	23.8	
		幅	4.0	
		文様区 長	15.0	
		文様区 幅	2.4	
		上外区厚さ	0.8	
		下外区厚さ	0.8	
		右区 脇幅	4.3	
		左区 脇幅	5.1	
		文様の深さ	0.4	
		全 長	27.2	
		厚 さ	2.0	
		顎の形態	段	

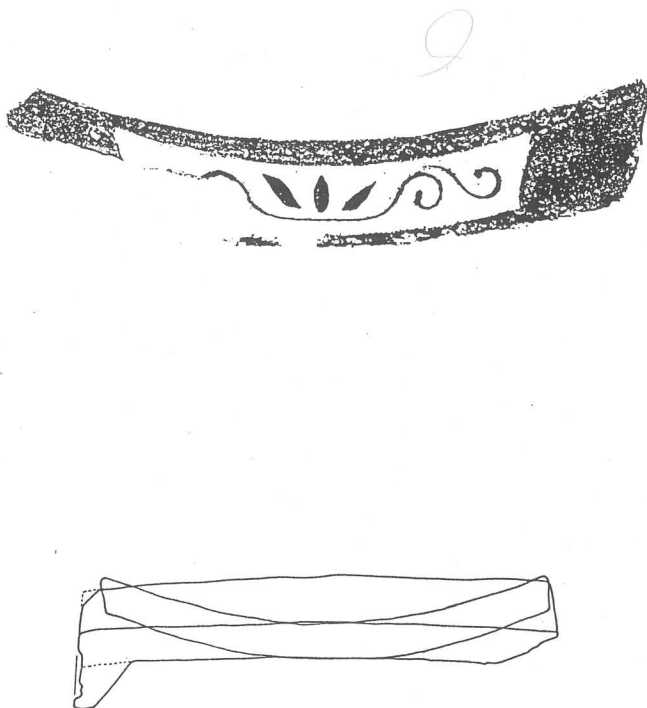
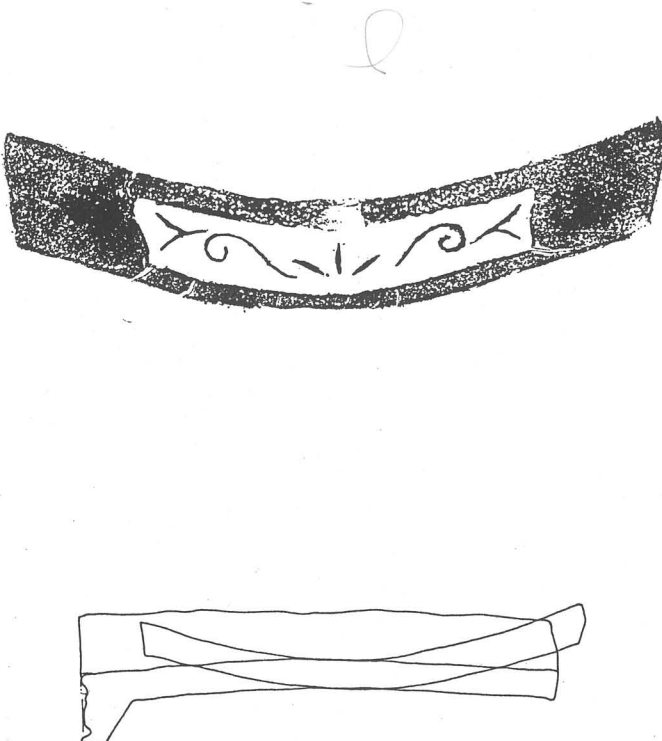
NO	瓦当文様（拓本）・実測図（1/4）	法量（cm）		備考
5		上弦長	—	<ul style="list-style-type: none"> ・素文縁均整唐草文様軒平瓦 ・中心飾りは「三弁の花文様」を配し唐草文は2回反転させる1枝目はつながっている
		弧深	1,9	
		下弦長	—	
		幅	4,0	
		文様区長	15,3	
		文様区幅	2,5	
		上外区厚さ	1,0	
		下外区厚さ	0,5	
		右区脇幅	4,3	
		左区脇幅	4,5	
		文様の深さ	0,5	
		全長	27,5	
		厚さ	2,4	
		顎の形態	段	
6		上弦長	25,0	<ul style="list-style-type: none"> ・素文縁均整唐草文様軒平瓦 ・中心飾りは「三弁の花文様」を配し唐草文は2回反転させ2つ目は2枝に分枝する（簡素化した紋様）
		弧深	2,6	
		下弦長	24,0	
		幅	4,2	
		文様区長	15,0	
		文様区幅	2,5	
		上外区厚さ	1,1	
		下外区厚さ	0,6	
		右区脇幅	5,2	
		左区脇幅	4,8	
		文様の深さ	0,5	
		全長	26,1	
		厚さ	1,9	
		顎の形態	段	

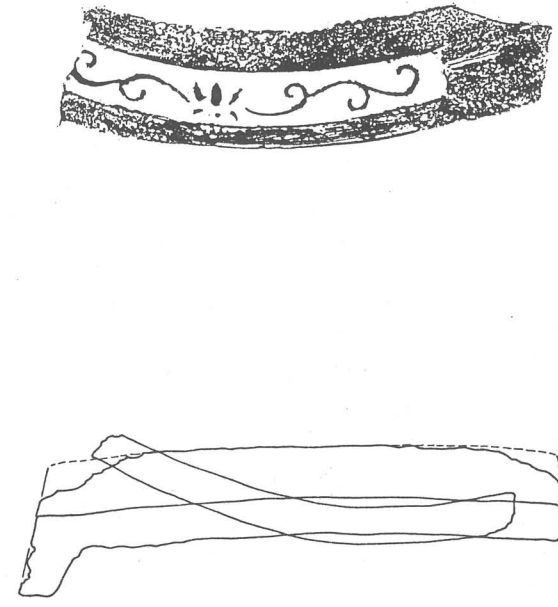
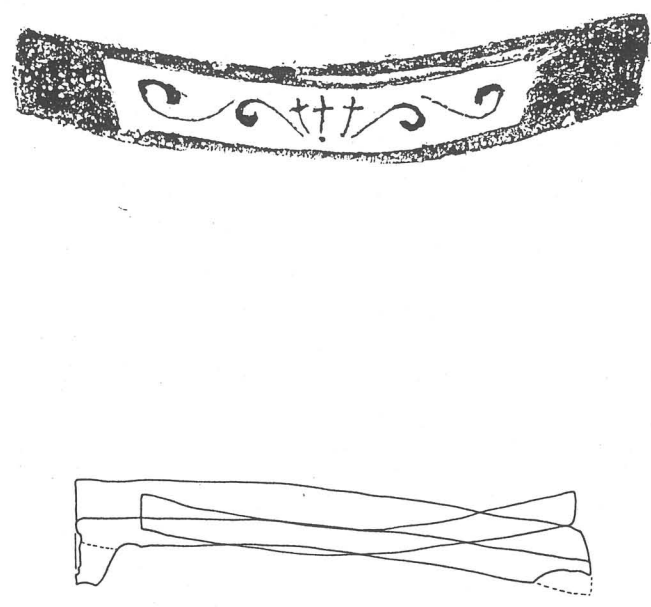
NO	瓦当文様 (拓本) ・ 実測図 (1/4)	法量 (cm)		備 考
7		上弦長	—	<ul style="list-style-type: none"> ・素文縁均整唐草文様 軒平瓦 ・中心飾りは「花文様」を配し唐草文は3回反転させる
		弧 深	—	
		下弦長	—	
		幅	4.5	
		文様区 長	—	
		文様区 幅	1.9	
		上外区厚さ	1.7	
		下外区厚さ	0.9	
		右区 脇幅	4.0	
		左区 脇幅	—	
		文様の深さ	0.5	
		全 長	25.1	
		厚 さ	2.4	
		顎の形態	段	
8		上弦長	23.8	<ul style="list-style-type: none"> ・素文縁均整唐草文様 軒平瓦 ・中心飾りは「三弁の花文様」を配し唐草文は2回反転させる
		弧 深	1.8	
		下弦長	23.3	
		幅	3.9	
		文様区 長	16.0	
		文様区 幅	2.3	
		上外区厚さ	1.0	
		下外区厚さ	0.6	
		右区 脇幅	4.2	
		左区 脇幅	3.6	
		文様の深さ	0.5	
		全 長	25.5	
		厚 さ	1.8	
		顎の形態	段	

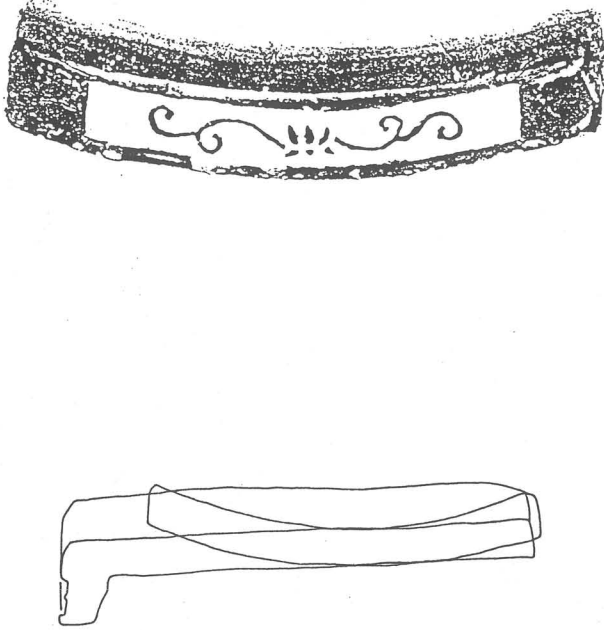
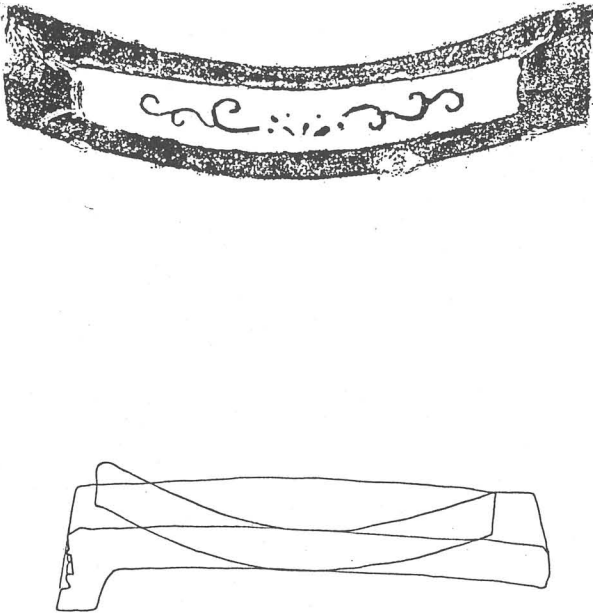
NO	瓦当文様（拓本）・実測図（1/4）	法量（cm）		備考
9		上弦長	22.7	<ul style="list-style-type: none"> ・素文縁均整唐草文様 軒平瓦 ・中心飾りは「花文様」を配し唐草文は2回反転させる
		弧深	1.5	
		下弦長	22.5	
		幅	5.0	
		文様区長	16.4	
		文様区幅	2.0	
		上外区厚さ	2.4	
		下外区厚さ	0.6	
		右区脇幅	3.2	
		左区脇幅	3.1	
		文様の深さ	0.4	
		全長	25.3	
		厚さ	2.4	
		顎の形態	段	
10		上弦長	22.0	<ul style="list-style-type: none"> ・素文縁均整唐草文様 軒平瓦 ・中心飾りは「三弁の花文様」を配し唐草文は3回反転させる
		弧深	2.2	
		下弦長	22.0	
		幅	4.2	
		文様区長	16.2	
		文様区幅	2.2	
		上外区厚さ	0.9	
		下外区厚さ	1.1	
		右区脇幅	2.7	
		左区脇幅	3.1	
		文様の深さ	0.2	
		全長	22.2	
		厚さ	2.6	
		顎の形態	段	

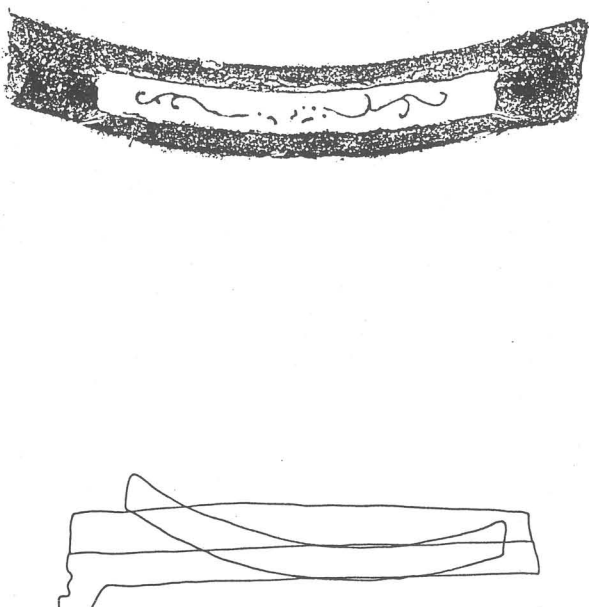
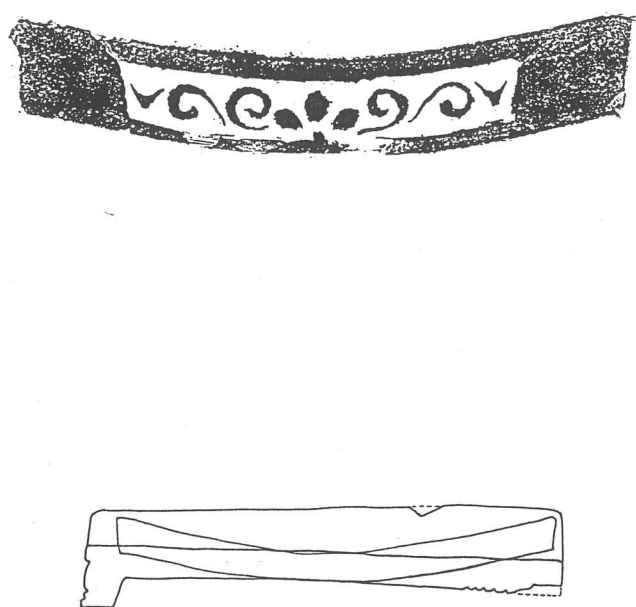
NO	瓦当文様 (拓本) ・ 実測図 (1/4)	法量 (cm)		備考
11		上弦長	21.9	<ul style="list-style-type: none"> ・ 素文縁均整唐草文様 軒平瓦 ・ 中心飾りは「三弁の花文様」を配し唐草文は3回反転させる
		弧深	2.2	
		下弦長	22.0	
		幅	4.2	
		文様区長	15.0	
		文様区幅	2.2	
		上外区厚さ	0.9	
		下外区厚さ	1.1	
		右区脇幅	3.2	
		左区脇幅	3.7	
		文様の深さ	0.4	
		全長	27.5	
		厚さ	2.1	
		顎の形態	段	
12		上弦長	22.8	<ul style="list-style-type: none"> ・ 素文縁均整唐草文様 軒平瓦 ・ 中心飾りは「花文様」を配し唐草文は3回反転させる ・ 滑り止めあり
		弧深	1.4	
		下弦長	22.5	
		幅	3.6	
		文様区長	14.6	
		文様区幅	2.2	
		上外区厚さ	0.9	
		下外区厚さ	0.5	
		右区脇幅	4.2	
		左区脇幅	4.0	
		文様の深さ	0.5	
		全長	29.1	
		厚さ	1.9	
		顎の形態	段	

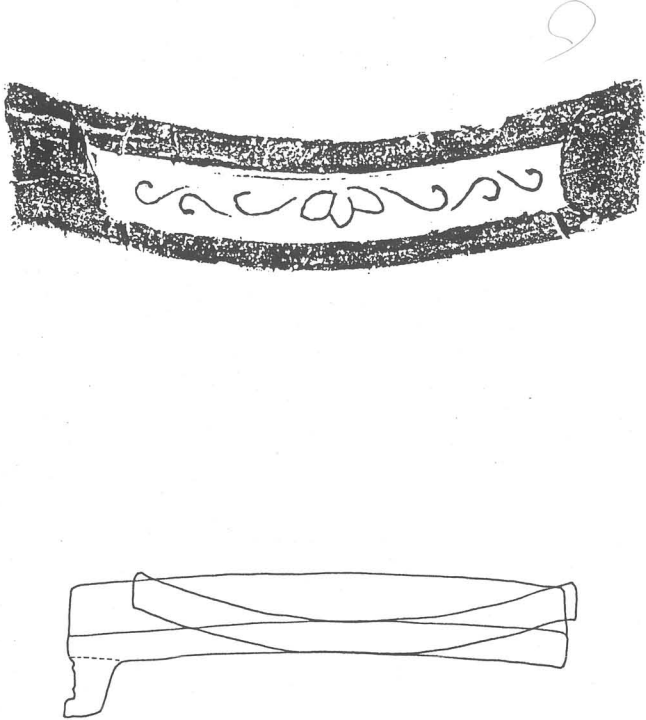
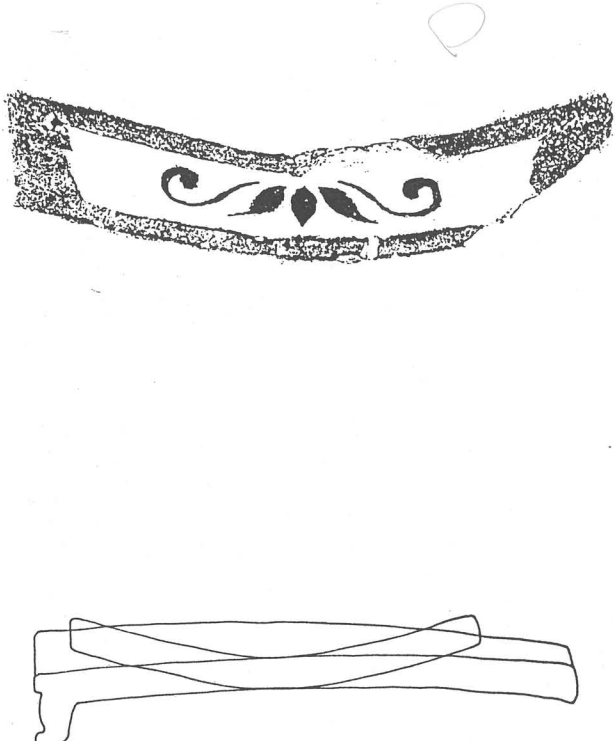
NO	瓦当文様（拓本）・実測図（1/4）	法量（cm）		備考
13		上弦長	23.7	<ul style="list-style-type: none"> ・素文縁均整唐草文様 軒平瓦 ・中心飾りは単純化した「桐花文様」を配し唐草文は3回反転させる
		弧深	2.3	
		下弦長	23.5	
		幅	4.9	
		文様区長	17.2	
		文様区幅	2.6	
		上外区厚さ	1.2	
		下外区厚さ	1.1	
		右区脇幅	3.2	
		左区脇幅	3.3	
		文様の深さ	0.5	
		全長	29.4	
		厚さ	2.0	
		顎の形態	段	
14		上弦長	22.6	<ul style="list-style-type: none"> ・素文縁均整唐草文様 軒平瓦 ・中心飾りは「3弁花文様」を配し唐草文は1対配置する
		弧深	2.2	
		下弦長	—	
		幅	3.7	
		文様区長	17.2	
		文様区幅	2.2	
		上外区厚さ	0.7	
		下外区厚さ	0.8	
		右区脇幅	3.0	
		左区脇幅	2.4	
		文様の深さ	0.6	
		全長	25.9	
		厚さ	2.0	
		顎の形態	段	

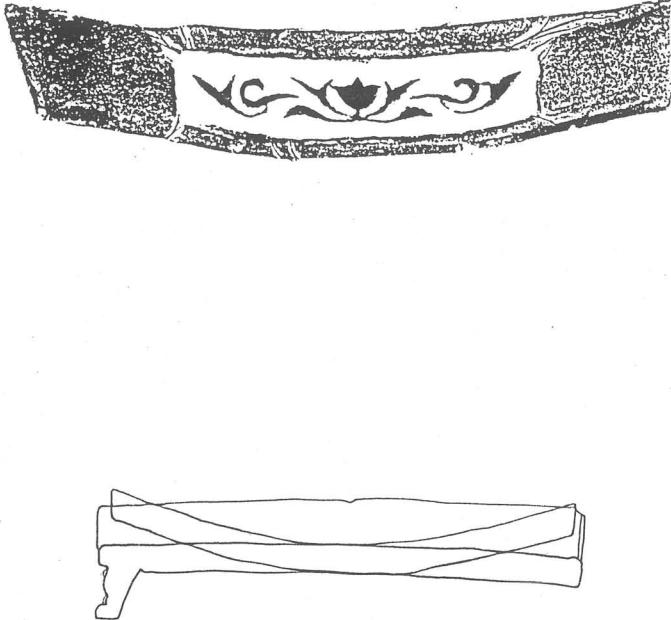
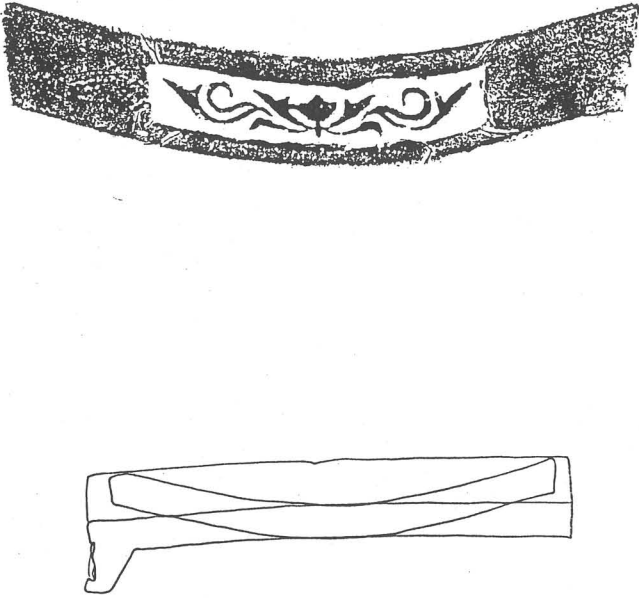
NO	瓦当文様（拓本）・実測図（1/4）	法量（cm）		備考
15		上弦長	25.4	<ul style="list-style-type: none"> ・素文縁均整唐草文様軒平瓦 ・中心飾りは「三弁花」であるが3つの花文の分離が明瞭でない。唐草文は4回反転させ先は2枝に分枝する ・加古川鶴林寺の軒平瓦（寛政9年[1797]の銘のある軒丸瓦と組み合う軒平瓦）と類似する
		弧深	1.0	
		下弦長	24.0	
		幅	4.7	
		文様区長	13.8	
		文様区幅	2.9	
		上外区厚さ	1.0	
		下外区厚さ	0.8	
		右区脇幅	5.5	
		左区脇幅	6.1	
		文様の深さ	0.3	
		全長	25.4	
		厚さ	2.0	
		顎の形態	段	
16		上弦長	24.7	<ul style="list-style-type: none"> ・素文縁均整唐草文様軒平瓦 ・中心飾りは「三弁花」を配し先が2つに分かれる唐草文は3回反転させる ・NO, 15 と類似している
		弧深	1.9	
		下弦長	23.0	
		幅	4.1	
		文様区長	13.6	
		文様区幅	2.2	
		上外区厚さ	1.1	
		下外区厚さ	0.8	
		右区脇幅	5.5	
		左区脇幅	5.6	
		文様の深さ	0.6	
		全長	25.9	
		厚さ	2.0	
		顎の形態	段	

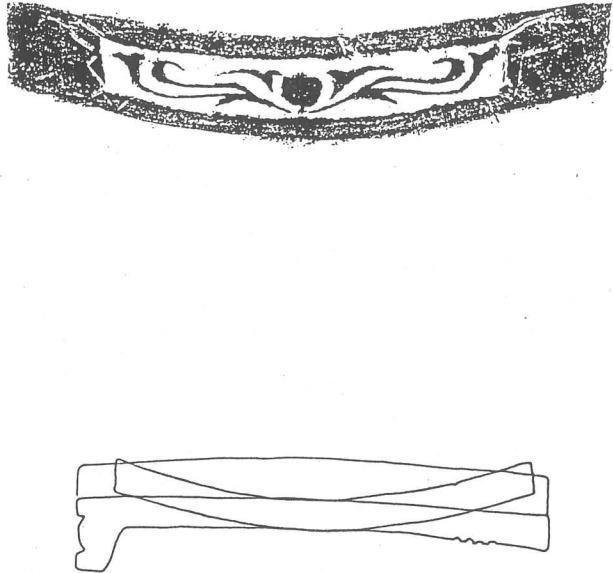
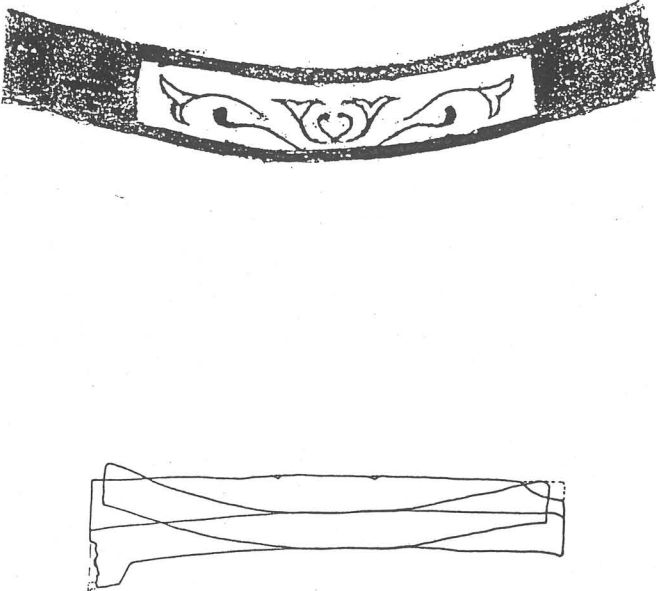
NO	瓦当文様 (拓本) ・ 実測図 (1/4)	法量 (cm)		備考
17		上弦長	23.0	<ul style="list-style-type: none"> ・ 素文縁均整唐草文様 軒平瓦 ・ 中心飾りは「花文様」 (3花卉の分離が明瞭 でない) を配し唐草文 は連続しながら3回反 転させ先は2枝に分枝 する ・ NO, 16 に似る ・ 滑り止めあり
		弧 深	1.5	
		下弦長	22.5	
		幅	4.0	
		文様区 長	15.3	
		文様区 幅	2.2	
		上外区厚さ	1.0	
		下外区厚さ	0.8	
		右区 脇幅	3.9	
		左区 脇幅	3.8	
		文様の深さ	0.5	
		全 長	26.6	
		厚 さ	1.9	
		顎の形態	段	
18		上弦長	24.8	<ul style="list-style-type: none"> ・ 素文縁均整唐草文様 軒平瓦 ・ 中心飾りは「花文様」 を配し唐草文は3回反 転させる先は2枝に分 枝する (唐草文が銀杏 葉のようである)
		弧 深	2.4	
		下弦長	25.0	
		幅	3.7	
		文様区 長	14.6	
		文様区 幅	2.4	
		上外区厚さ	0.9	
		下外区厚さ	0.4	
		右区 脇幅	4.5	
		左区 脇幅	5.7	
		文様の深さ	0.5	
		全 長	25.0	
		厚 さ	2.2	
		顎の形態	段	

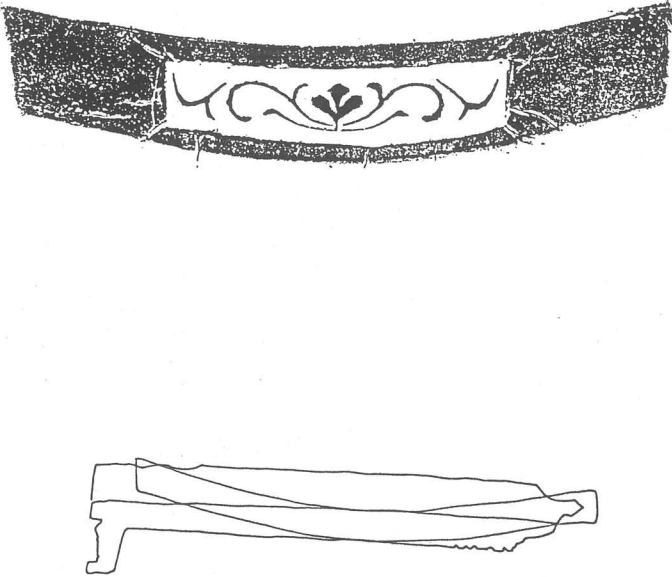
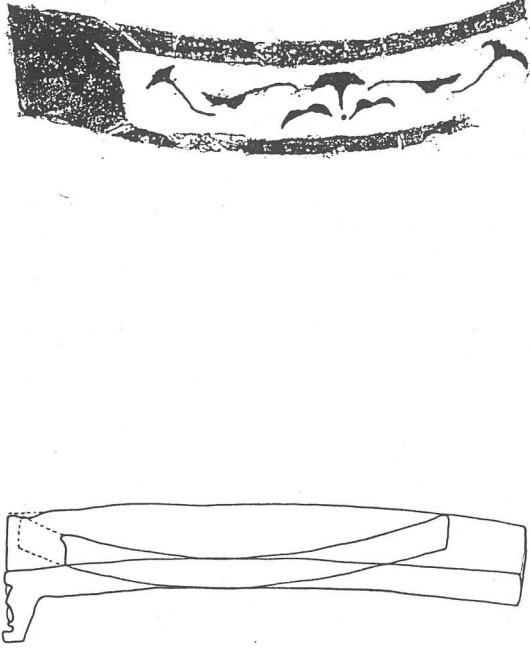
NO	瓦当文様（拓本）・実測図（1/4）	法量（cm）		備考
19		上弦長	24.9	<ul style="list-style-type: none"> ・素文縁均整唐草文様 軒平瓦 ・中心飾りは「銀杏葉様 三弁花」を配し先が2 つに分かれる唐草文は 3回反転させる ・滑り止めあり
		弧深	1.7	
		下弦長	24.5	
		幅	4.5	
		文様区長	12.8	
		文様区幅	2.9	
		上外区厚さ	0.9	
		下外区厚さ	0.7	
		右区脇幅	6.1	
		左区脇幅	6.0	
		文様の深さ	0.5	
		全長	25.6	
		厚さ	2.0	
		顎の形態	段	
20		上弦長	—	<ul style="list-style-type: none"> ・素文縁均整唐草文様 軒平瓦 ・中心飾りは「銀杏葉花 弁」を配し先が2つに 分かれる唐草文は3回 反転させる
		弧深	—	
		下弦長	—	
		幅	4.3	
		文様区長	—	
		文様区幅	2.7	
		上外区厚さ	0.9	
		下外区厚さ	0.7	
		右区脇幅	—	
		左区脇幅	4.0	
		文様の深さ	0.5	
		全長	25.0	
		厚さ	2.0	
		顎の形態	段	

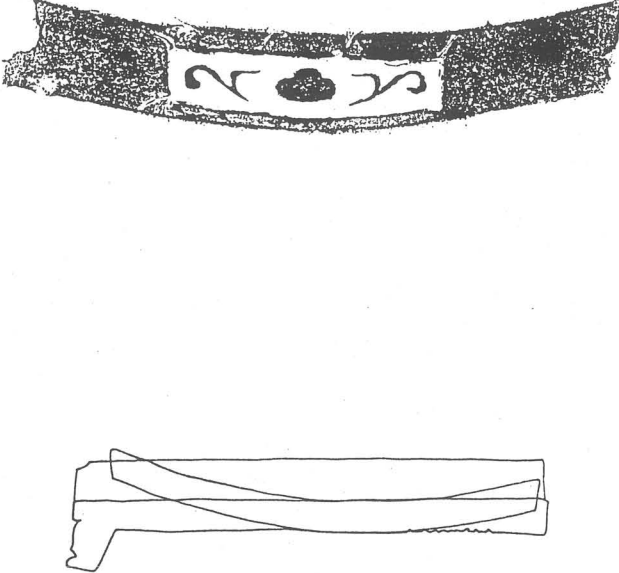
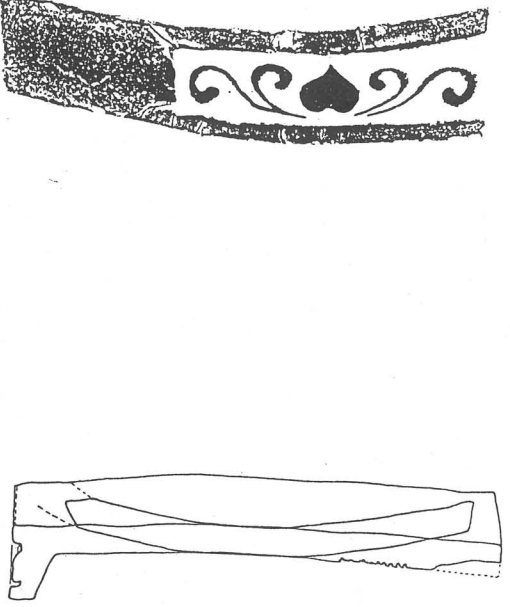
NO	瓦当文様 (拓本) ・ 実測図 (1/4)	法量 (cm)		備考
21		上弦長	—	<ul style="list-style-type: none"> ・ 素文縁均整唐草文様 軒平瓦 ・ 中心飾りは「花文様」を配し唐草文は2回反転させる (花卉の分離が明瞭でない) ・ 滑り止めあり
		弧深	—	
		下弦長	22.8	
		幅	3.8	
		文様区長	10.3	
		文様区幅	2.3	
		上外区厚さ	1.0	
		下外区厚さ	0.5	
		右区脇幅	6.5	
		左区脇幅	6.2	
		文様の深さ	0.5	
		全長	25.8	
		厚さ	2.1	
顎の形態	段			
22		上弦長	—	<ul style="list-style-type: none"> ・ 素文縁均整唐草文様 軒平瓦 ・ 中心飾りは「花文様」を配し唐草文は2回反転させる (花卉の分離が明瞭でない) ・ 滑り止めあり
		弧深	—	
		下弦長	—	
		幅	4.3	
		文様区長	—	
		文様区幅	2.7	
		上外区厚さ	0.9	
		下外区厚さ	0.7	
		右区脇幅	—	
		左区脇幅	6.5	
		文様の深さ	0.4	
		全長	25.8	
		厚さ	1.8	
顎の形態	段			

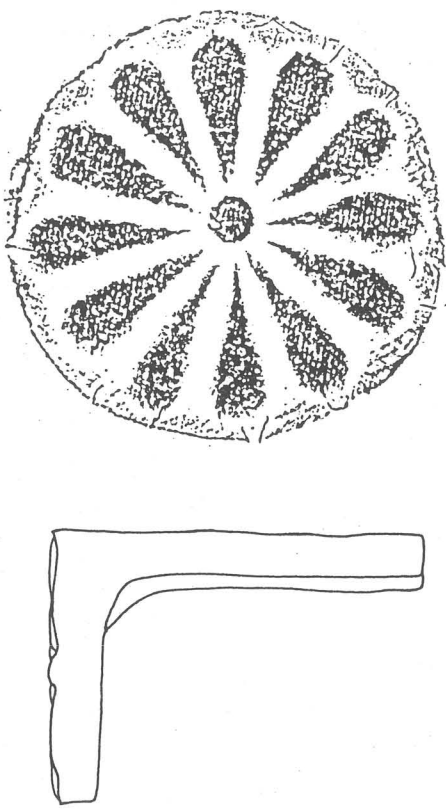
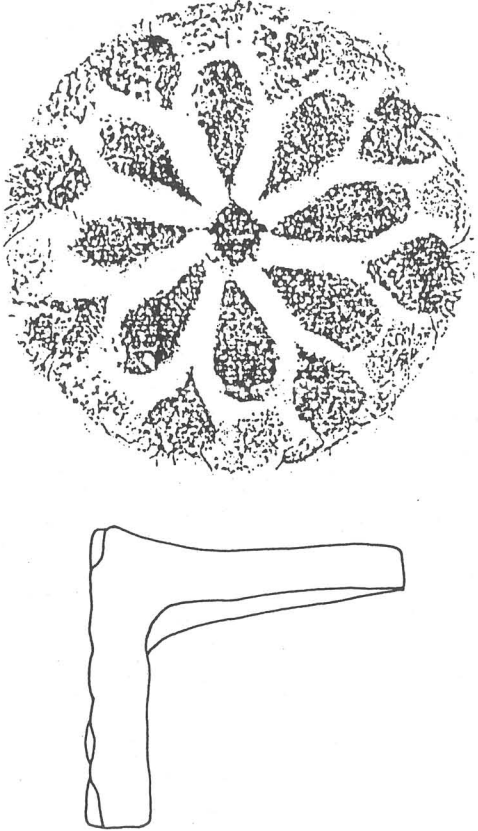
NO	瓦当文様 (拓本) ・ 実測図 (1/4)	法量 (cm)		備考
1		直径	9.2	<ul style="list-style-type: none"> ・ 棟込瓦 ・ 瓦当面 菊花紋様
		内区径	8.8	
		全長	12.5	
		厚さ	1.4	
2		直径	10.0	<ul style="list-style-type: none"> ・ 棟込瓦 ・ 瓦当面 菊花紋様
		内区径	5.5	
		全長	10.5	
		厚さ	1.4	

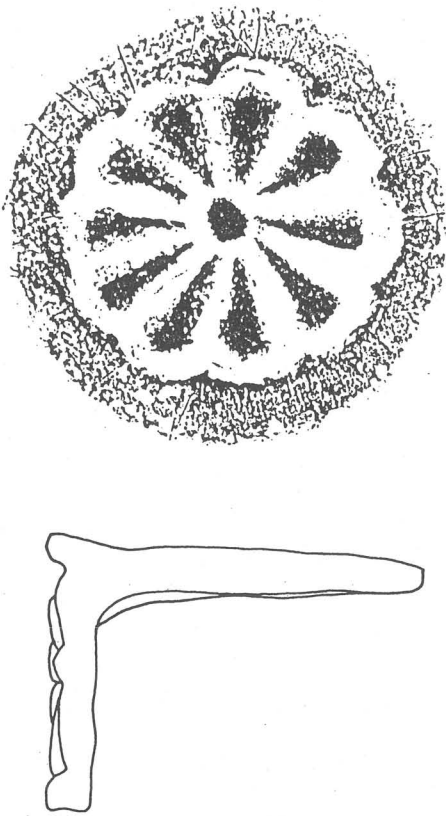
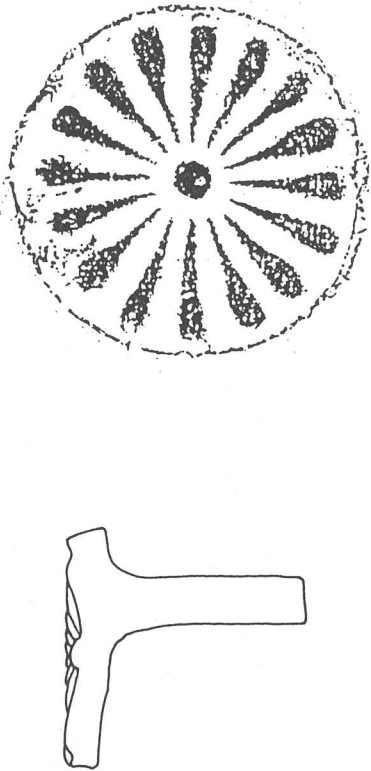
NO	瓦当文様 (拓本) ・ 実測図 (1/4)	法量 (cm)		備考
3		直径	9.2	<ul style="list-style-type: none"> ・ 棟込瓦 ・ 瓦当面 菊花紋様
		全長	12.7	
		厚さ	1.5	
4		直径	8.0	<ul style="list-style-type: none"> ・ 棟込瓦 ・ 瓦当面 菊花紋様
		全長	8.0	
		厚さ	1.6	

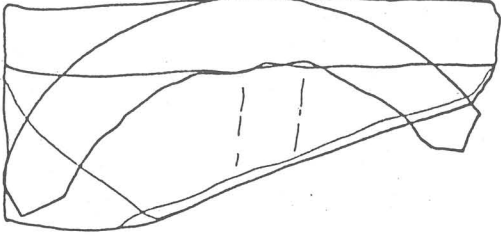
NO	瓦当文様（拓本）・実測図（1/4）	法量（cm）		備考
1		全長	10.8	
		厚さ	1.7	

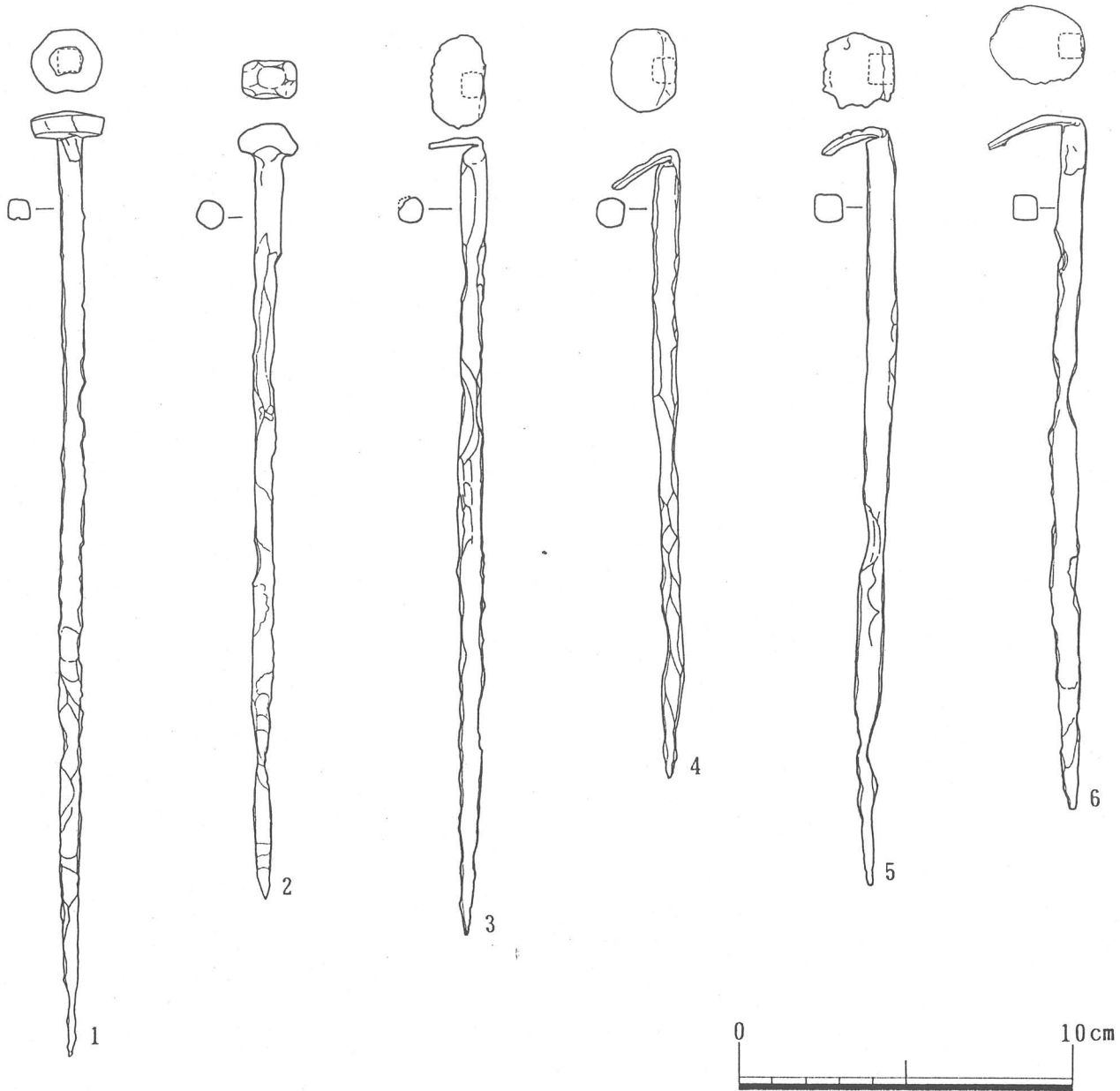

瓦釘実測図(1)

NO	断面型	全長 (cm)	幅×厚さ (cm)	頭幅 (cm)	材 質	備 考
1	角	28.5	0.7×0.6	2.1	鉄	頭部は円形
2	丸	23.3	0.7×0.7	1.7	鉄	頭部は長方形
3	角	24.0	0.7×0.7	2.7	鉄	頭部は楕円形で折り曲げる
4	角	18.9	0.8×0.8	2.4	鉄	頭部は楕円形で折り曲げる
5	角	22.7	0.8×0.8	2.2	鉄	頭部は楕円形で折り曲げる
6	角	20.9	0.7×0.7	2.4	鉄	頭部は楕円形で折り曲げる

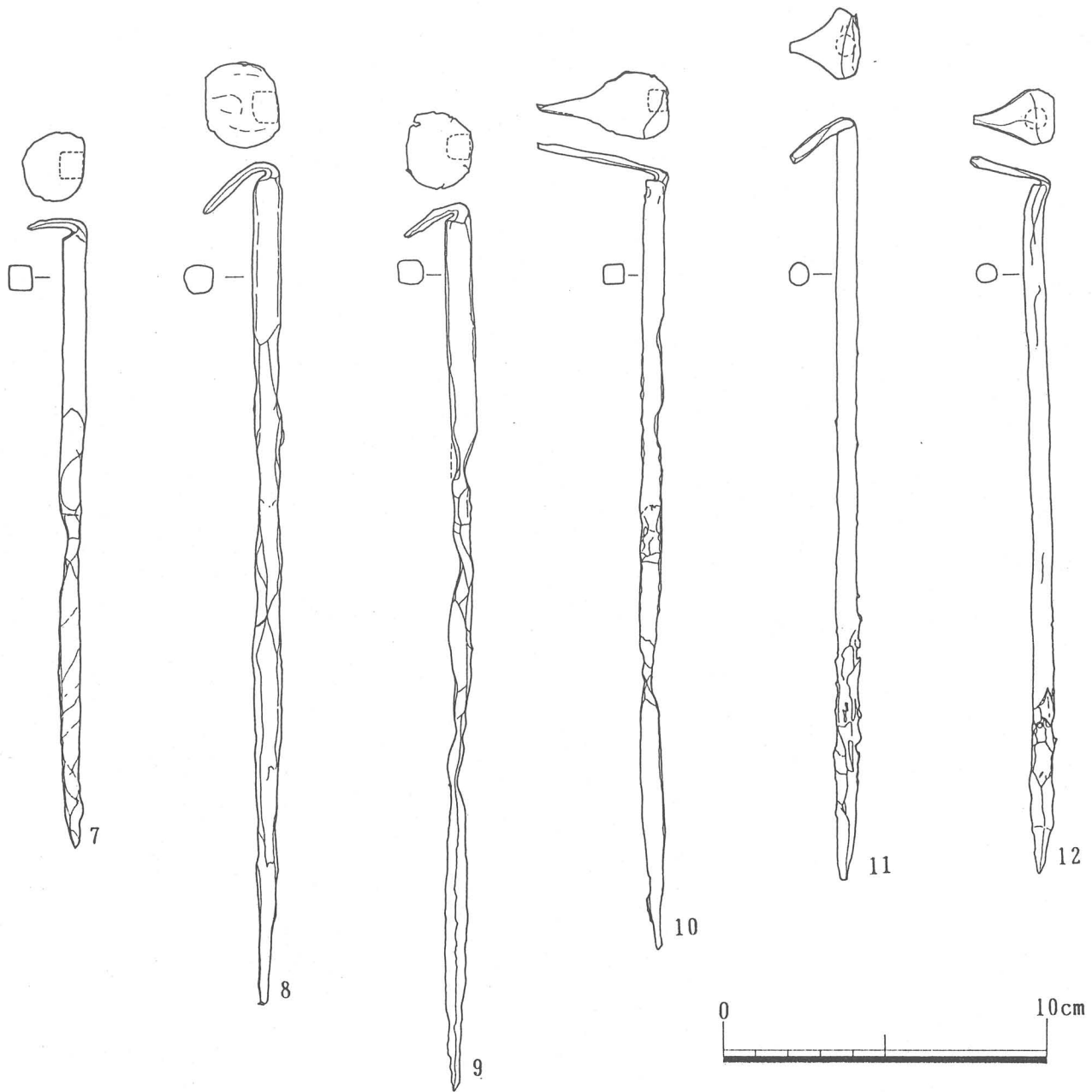

瓦釘実測図 (2)

NO	断面型	全長 (cm)	幅×厚さ (cm)	頭幅 (cm)	材 質	備 考
7	角	19.6	0.7×0.7	2.1	鉄	頭部は楕円形で折り曲げる
8	角	26.1	0.9×0.9	2.6	鉄	頭部は楕円形で折り曲げる
9	角	27.6	0.8×0.8	2.4	鉄	頭部は楕円形で折り曲げる
10	角	24.9	0.7×0.6	2.0	鉄	頭部は水滴形で折り曲げる
11	丸	23.7	0.6×0.6	2.2	鉄	頭部は水滴形で折り曲げる
12	丸	22.2	0.6×0.5	1.7	鉄	頭部は水滴形で折り曲げる

