

第675号土坑（第267図）

N-30グリッドで検出された。

規模は、長軸227cm、短軸127cm、深さが48cmで、平面形態は長方形をしていた。長軸方向は、N-87°-Wであった。

底面には炭化物と灰が堆積しており、覆土には焼土塊を多く含んでいた。また、壁面の立ち上がりが赤く被熱していたことから、土師器を焼成した土坑である可能性が考えられる。

遺物は、土師器破片が少量出土したのみである。

第676号土坑 欠番

第677号土坑（第267図）

K・L-29グリッドにかけて検出され、第680号溝跡と重複していた。

規模は、長軸139cm、短軸108cm、深さが38cmで、平面形態は楕円形をしていた。長軸方向は、N-0°であった。

出土遺物は、第280図6に図示した。須恵器の坏で、底部に回転糸切りを残している。

第678号土坑（第267図）

N-29グリッドで検出され、第703号溝跡と重複していた。土師器焼成土坑の可能性のある第675号土坑と隣接していた。

規模は、長軸178cm、短軸101cm、深さが41cmで、平面形態は長方形をしていた。長軸方向は、N-74°-Wであった。

本土坑も第675号土坑同様に、底面に炭化物が薄く堆積しており、覆土中には焼土塊を多量に含んでいた。壁面は立ち上がりが赤く焼け、底面は被熱していなかった。覆土中に骨片が検出されていないことから、墓である可能性は低く、本土坑も土師器を焼成した土坑である可能性が高いと考えられる。

遺物は、底部に糸切りを残す須恵器坏の破片が出土しているが、図示することはできなかった。

第679号土坑（第268図）

O-29・30グリッドにかけて検出された。第19号方形周溝墓と重複しており、本土坑が新しかった。

規模は、長軸154cm、短軸97cm、深さが9cmで、平面形態は楕円形をしていた。長軸方向は、N-9°-Eであった。

遺物は、北武蔵型の土師器坏片が出土している。

第680号土坑（第268図）

M-29グリッドで検出された。規模は、長軸237cm、短軸98cm、深さが10cmで、平面形態は長方形をしていた。長軸方向は、N-89°-Eであった。

長辺に沿って小ピットが9本掘り込まれていた。

遺物は、土師器の壺片などが少量出土している。

第681号土坑 欠番

第682号土坑（第268図）

M-30グリッドで検出された。第12号方形周溝墓と重複しており、本遺構の方が新しかった。

規模は、長軸82cm、短軸65cm、深さが8cmで、平面形態は楕円形をしていた。長軸方向は、N-52°-Eであった。

遺物は、土師器の甕片などが少量出土している。

第683号土坑（第268図）

N-30グリッドで検出された。第12号方形周溝墓と重複しており、本遺構の方が新しかった。

規模は、長軸182cm、短軸115cm、深さが37cmで、平面形態は長方形をしていた。長軸方向は、N-49°-Wであった。

底面には炭化物が薄く堆積しており、覆土には焼土塊を多量に含んでいた。土師器焼成土坑と考えられる第675・678号土坑と形態・長軸方向もほぼ一致することから、同じ性格の遺構と考えられる。

遺物は、第280図7に図示した土師器壺と、覆土3層中からは馬歯が出土している。

第674号土坑

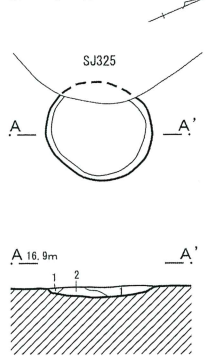

第677号土坑

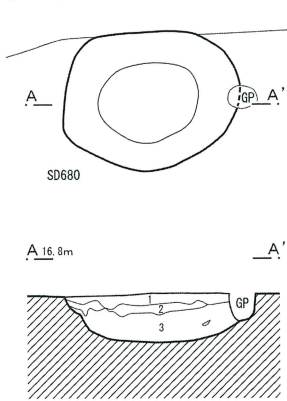

第675号土坑

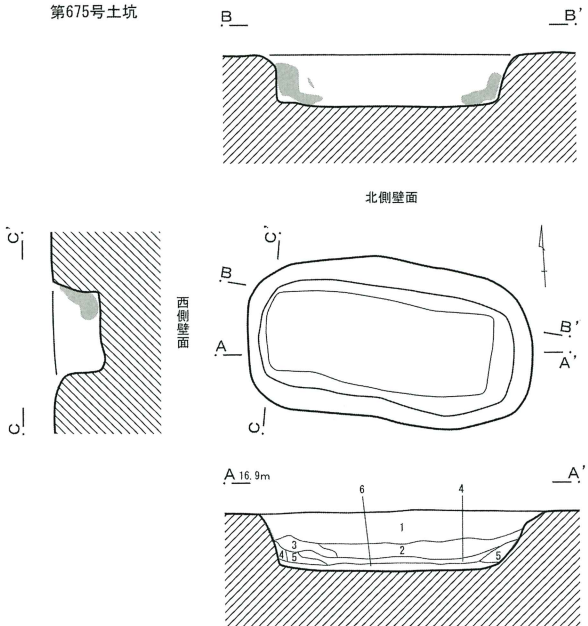

第678号土坑

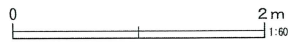
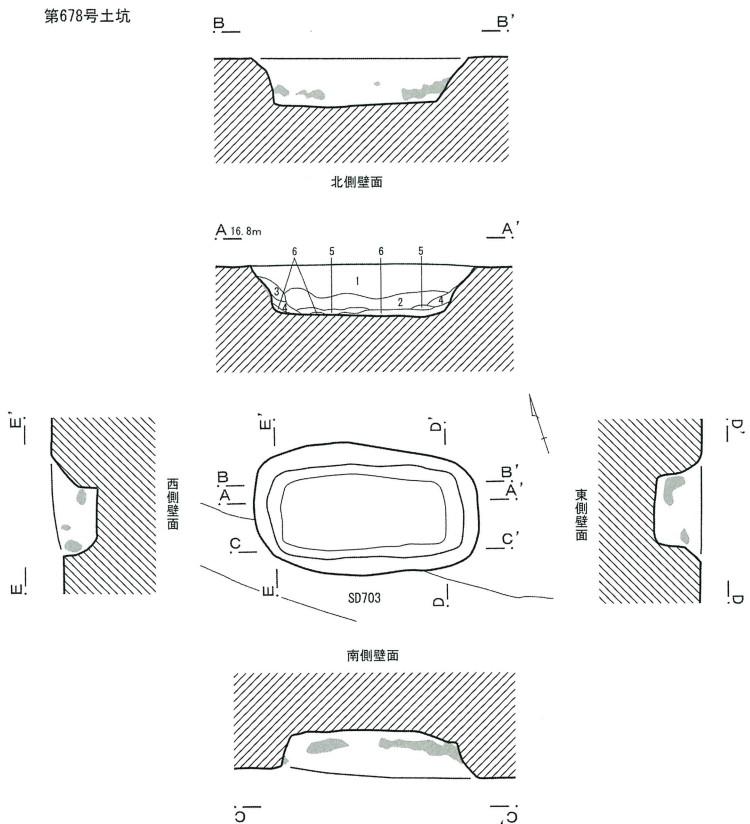

第674号土坑

- 1 黒褐色土 10YR3/2 ローム粒子 (φ1~2mm) 少量 しまり・粘性あり
- 2 灰黄褐色土 10YR4/2 ローム粒子 (φ1~2mm) 多量 しまり・粘性あり

第675号土坑

- 1 灰黄褐色土 10YR4/2 ローム粒子 (φ1~3mm) ・炭化物粒子 (φ1~5mm) 多量 焼土塊微量 しまり・粘性あり
- 2 褐灰色土 10YR4/1 ローム粒子 (φ1~3mm) 少量 炭化物ブロック (φ1~10mm) 多量 焼土塊少量 しまり・粘性あり
- 3 褐灰色土 10YR4/1 ローム粒子 (φ1~3mm) 少量 炭化物ブロック (φ1~20mm) 多量 焼土粒子 (φ1~3mm) ・焼土塊微量 しまり弱い 粘性あり
- 4 褐灰色土 10YR4/1 炭化物ブロック (φ1~10mm) ・焼土粒子 (φ1~5mm) ・焼土塊少量 しまり弱い 粘性あり
- 5 褐灰色土 10YR4/1 炭化物ブロック (φ1~10mm) ・焼土塊多量 しまり弱い 粘性あり
- 6 黒色土 10YR1.7/1 炭化物主体 しまりなし 粘性弱い

第677号土坑

- 1 灰色土 N4/0 粘性のある灰色土主体 灰色土ブロック (φ10mm) 少量 しまりややあり 粘性あり

- 2 灰色土 N4/0 粘性のある灰色土主体 黄褐色土ブロック (φ10~15mm) 多量 しまりなし 粘性あり
- 3 暗灰色土 N3/0 灰色粘質土と黒っぽい灰色粘質土の混じったもの 褐色土ブロック (φ5~10mm) 少量 しまりややあり 粘性あり

第678号土坑

- 1 灰黄褐色土 10YR4/2 ローム・炭化物粒子 (φ1~5mm) 多量 焼土塊下層に微量 しまり・粘性あり
- 2 褐灰色土 10YR4/1 ローム粒子 (φ1~3mm) ・ロームブロック少量 炭化物ブロック (φ1~10mm) ・焼土粒子 (φ1~3mm) ・焼土塊多量 しまり・粘性あり
- 3 褐灰色土 10YR4/1 ロームブロック・焼土粒子・炭化物粒子 (φ1~2mm) 少量 しまり・粘性あり
- 4 褐灰色土 10YR4/1 炭化物ブロック (φ1~10mm) ・焼土塊多量 しまり弱い 粘性あり
- 5 灰黄色土 2.5Y6/2 ロームブロック主体 2層土充填 しまり弱い 粘性あり
- 6 黒色土 N1.5/0 炭化物純層 しまり・粘性なし

第267図 土坑 (3)

第679号土坑

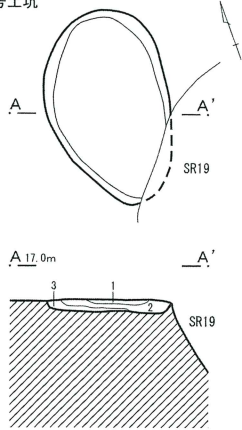

第680号土坑

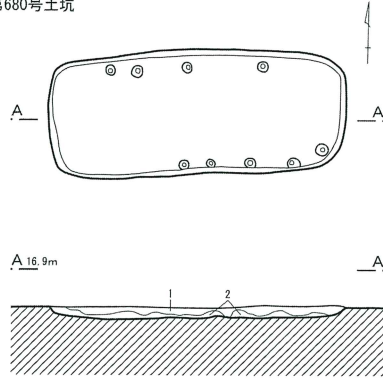

第682号土坑

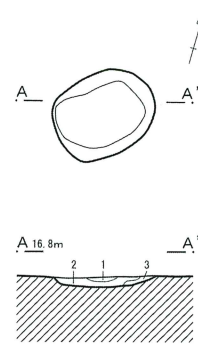

第683号土坑

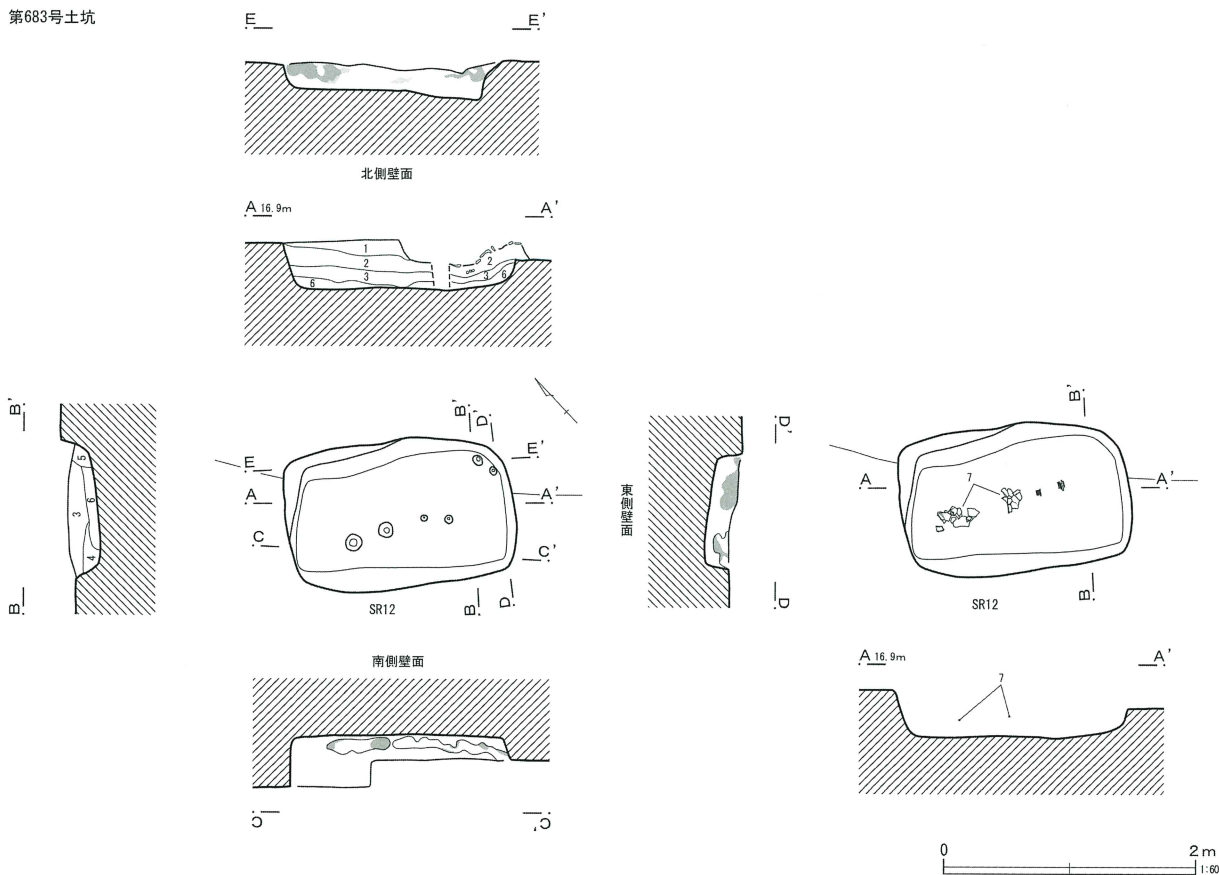

第679号土坑

- | | | |
|--------|---------|---|
| 1 黒褐色土 | 10YR3/2 | ローム粒子 (φ1~2mm) 少量 焼土粒子・炭化物粒子 (φ1mm) 微量 しまりあり 粘性ややあり |
| 2 黒褐色土 | 10YR3/1 | 炭化物および灰主体 焼土粒子 (φ1~5mm)・焼土ブロック多量 しまり弱い 粘性ややあり |
| 3 暗褐色土 | 10YR3/3 | ローム粒子 (φ1~2mm) 多量 しまり・粘性あり |

第680号土坑

- | | | |
|---------|---------|-----------------------------|
| 1 褐灰色土 | 10YR4/1 | 黄褐色粘土ブロック (φ10mm) 含む (埋戻しか) |
| 2 明黄褐色土 | 10YR7/6 | 黄褐色粘土主体 暗褐色土微量 |

第682号土坑

- | | | |
|-------|-----------|---|
| 1 黒色土 | 10YR1.7/1 | 炭化物主体 ローム粒子 (φ1~3mm) 多量 焼土粒子 (φ1~2mm) 少量 しまり弱い 粘性ややあり |
| 2 黒色土 | 10YR1.7/1 | 炭化物主体 ローム粒子 (φ1~5mm) 少量 焼土粒子 (φ1~2mm) 微量 しまりなし 粘性ややあり |

第683号土坑

- | | | |
|--------|---------|---|
| 3 黒褐色土 | 10YR3/1 | ローム粒子 (φ1~5mm) 少量 炭化物粒子 (φ1~2mm) 多量 焼土粒子 (φ1mm) 微量 しまり・粘性ややあり |
| 1 褐灰色土 | 10YR5/1 | ローム粒子 (φ3~5mm) 少量 焼土粒子 (φ3~5mm)・炭化物斑 しまり・粘性あり |
| 2 褐灰色土 | 10YR4/1 | ロームブロック (φ5~8mm) 少量 焼土粒子 (φ2~3mm)・炭化物斑 しまりなし 粘性あり |
| 3 褐灰色土 | 10YR4/1 | ローム粒子 (φ1~2mm)・焼土粒子 (φ1~5mm) 少量 炭化物粒子 (φ1~3mm) 多量 しまり・粘性あり (馬歯・土器を含む) |
| 4 褐灰色土 | 10YR4/1 | ローム粒子 (φ1~2mm)・焼土粒子 (φ1~2mm)・炭化物粒子 (φ1~5mm) 少量 しまりあり 粘性ややあり |
| 5 黒褐色土 | 10YR3/1 | ローム粒子 (φ1~5mm) 微量 炭化物粒子 (φ1mm) 少量 しまり・粘性あり |
| 6 黒色土 | N1.5/0 | 炭化物のほぼ純層 褐灰色土・焼土少量 しまり・粘性弱い |

第268図 土坑 (4)

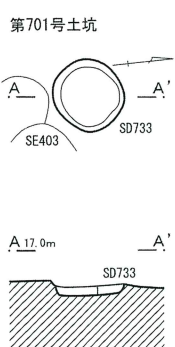
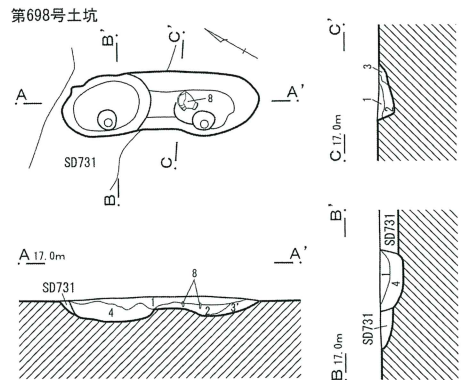
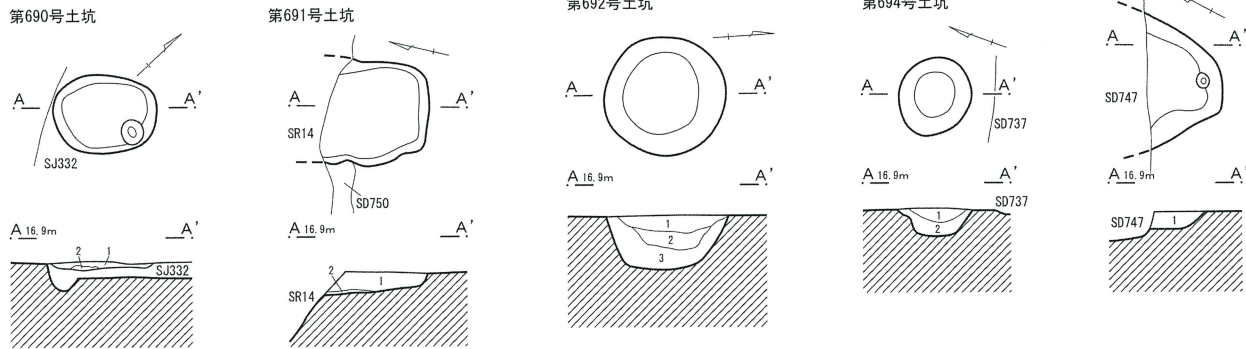
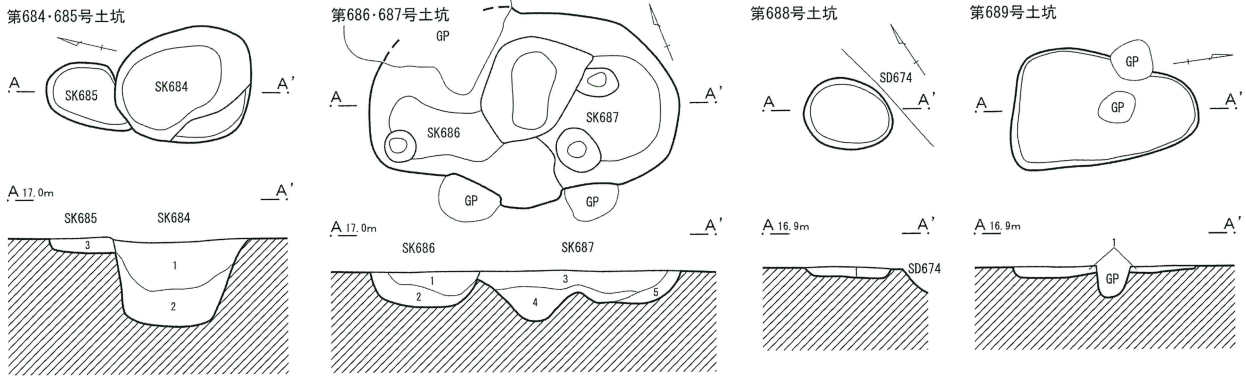

第690号土坑	1 黒褐色土	10YR3/1	焼土粒子 (φ1~5mm)・炭化物粒子 (φ1~2mm) 少量 しまり・粘性あり
	2 暗褐色土	10YR3/3	焼土粒子 (φ1mm)・炭化物粒子 (φ1mm) 微量 しまり・粘性あり
第691号土坑	1 黒褐色土	10YR2/2	焼土粒子 (φ1~10mm) 均等に少量 炭化物粒子 (φ1~5mm) 少量 黄褐色土粒子 (φ1~2mm) 微量 しまり・粘性あり
	2 黒褐色土	10YR2/2	炭化物粒子 (φ1~10mm) 多量 黄褐色土粒子 (φ1~5mm) 少量 しまりあり 粘性弱い
第692号土坑	1 暗黒褐色土	2.5Y3/1	暗黒褐色のシルト質土主体 暗褐色土ブロック (φ20mm)・黄褐色土ブロック (φ20mm) 少量 しまりあり 粘性ややあり
	2 暗茶褐色土	2.5Y3/2	1層よりやや明るめの暗黒褐色シルト質土主体 暗褐色シルトブロック (φ10~30mm) 多量 暗灰色粘土少量 しまりややあり 粘性あり
	3 黒色土	10YR2/1	黒褐色粘土主体 暗褐色シルトブロック (φ10~50mm) 小~中量 しまり・粘性あり
第694号土坑	1 黒褐色土	10YR3/1	黄褐色土粒子 (φ1~2mm) 少量
	2 黒褐色土	10YR2/2	黄褐色土粒子 (φ1~2mm)・黄褐色土ブロック (φ3~5mm) 多量
第698号土坑	1 褐色土	10YR5/1	しまりある暗褐色の土主体 焼土ブロック (φ10mm) 少量 しまりあり 粘性なし
	2 褐色土	10YR4/1	暗灰色シルト質粘土主体 焼土ブロック (φ10mm)・炭化物多量 しまりややあり 粘性なし
	3 褐色土	10YR4/2	褐色のしまりある土 特に混入物はなし しまりあり 粘性なし (壁崩落土)
	3' 褐色土	10YR4/2	3層+黄褐色土ブロック (φ10~20mm) 少~中量 しまりあり 粘性なし
	4 黒褐色土	10YR3/1	黒褐色のやや粘性のある土を主体 焼土ブロック (φ10~20mm) 多量 炭化物中~多量 4層の上部に焼土の大きな塊 (φ30~40mm) が散在する しまりあり 粘性ややあり
第699号土坑	1 暗褐色土	10YR3/3	黄褐色土ブロック (φ3~5mm) 少量 焼土粒子 (φ1~2mm) 微量
第701号土坑	1 黒褐色土	10YR3/1	焼土ブロック (φ3~15mm)・黄褐色土ブロック (φ3~20mm) 多量

第684・685号土坑	1 黒褐色土	10YR3/1	暗灰色の粘質土を主体 褐色土ブロック (φ10~50mm) 斑に含む しまりあり 粘性ややあり
	2 暗灰色土	N3/1	暗灰色のしまりのない粘質土に褐色土ブロック (φ20~30mm) 少量 炭化物微量 しまりなし 粘性あり
	3 褐色土	10YR4/1	酸化鉄粒子 (φ3~5mm) 含む しまりあり 粘性なし
第686・687号土坑	1 黒褐色土	10YR3/1	黄褐色土ブロック多量 しまり・粘性あり
	2 黒褐色土	10YR3/1	地山土がブロック状に堆積する しまりあり 粘性強い
	3 暗褐色土	10YR3/3	黄褐色土ブロック含む しまり・粘性あり
	4 黒褐色土	10YR3/1	黄褐色土・灰色粘土ブロック少量 しまりあり 粘性強い
	5 黒褐色土	10YR3/1	黄褐色土・灰色粘土ブロック多量 しまりあり 粘性強い
第688号土坑	1 黄褐色土	10YR5/6	黄褐色土ブロック (φ3~5mm) 多量
第689号土坑	1 黒褐色土	10YR2/2	黄褐色土ブロック (φ2~5mm) 多量 焼土粒子 (φ1~2mm) 微量



第269図 土坑 (5)

第684号土坑 (第269図)

N-32グリッドで検出された。第12号方形周溝墓、第685号土坑と重複していた。新旧関係は、本土坑の方がそれらの遺構より新しかった。

規模は、長軸108cm、短軸92cm、深さが70cmで、平面形態は楕円形をしていた。長軸方向は、N-12°-Wであった。

遺物は、古墳時代後期の須恵器甕、土師器甕片が少量出土している。

第685号土坑 (第269図)

N-32グリッドで検出された。第12号方形周溝墓、第684号土坑と重複していた。第12号方形周溝墓より新しく、第684号土坑より古かった。規模は、長軸75cm、短軸53cm、深さが9cmで、平面形態は楕円形をしていた。長軸方向は、N-22°-Eであった。

遺物は、古墳時代後期の土師器甕片などが少量出土している。

第686号土坑 (第269図)

N-32グリッドで検出された。第687号土坑と重複しており、本土坑の方が新しかった。規模は、長軸107cm以上、短軸85cm以上、深さが37cmで、平面形態は不整形をしていた。長軸方向は、N-61°-Wであった。

遺物は、古墳時代後期の須恵器壺、土師器甕片などが少量出土している。

第687号土坑 (第269図)

N-32グリッドで検出された。第686号土坑と重複しており、本土坑の方が古かった。規模は、長軸162cm、短軸130cm、深さが37cmで、平面形態は不整形をしていた。長軸方向は、N-39°-Wであった。

遺物は、古墳時代後期の須恵器坏、土師器甕片などが多量に出土したが、図示できるものはなかった。

第688号土坑 (第269図)

K-32グリッドで検出された。規模は、長軸66cm、短軸55cm、深さが8cmで、平面形態は楕円形をしていた。長軸方向は、N-56°-Wであった。

遺物が出土していないため、時期は不明である。

第689号土坑 (第269図)

K-32グリッドで検出された。規模は、長軸148cm、短軸94cm、深さが42cmで、平面形態は不整形をしていた。長軸方向は、N-8°-Eであった。

遺物は、土師器甕片などが少量出土している。

第690号土坑 (第269図)

N-33グリッドで検出された。第332号住居跡と重複しており、本土坑の方が新しかった。

規模は、長軸82cm、短軸61cm、深さが4cmで、平面形態は楕円形をしていた。長軸方向は、N-43°-Eであった。

遺物は、平安時代の底部糸切り離しの須恵器坏、土師器甕片などが少量出土している。

第691号土坑 (第269図)

O-32グリッドで検出された。第14号方形周溝墓、第750号溝跡と重複しており、本遺構の方が新しかった。規模は、長軸80cm以上、短軸80cm、深さが15cmで、平面形態は長方形をしていた。長軸方向は、N-17°-Wであった。壁面は僅かに被熱していた。

遺物が出土していないため、時期は不明である。

第692号土坑 (第269図)

O-33グリッドで検出された。第333号住居跡と重複しており、本遺構の方が新しかった。規模は、直径10cm、深さが43cmで、平面形態は円形をしていた。長軸方向はN-5°-Eであった。

遺物は、奈良時代の須恵器甕・坏、土師器甕片などが少量出土している。

第693号土坑 欠番 (第3号道路状遺構に変更)

第694号土坑 (第269図)

L-32グリッドで検出された。規模は、径60cm、深さが21cmで、平面形態は円形をしていた。長軸方向は、N-83°-Eであった。

遺物は、北武蔵型の土師器坏片などが出土した。

第695号土坑 欠番 (第3号道路状遺構に変更)

第696号土坑 欠番 (第3号道路状遺構に変更)

第697号土坑 欠番 (第3号道路状遺構に変更)

第698号土坑 (第269図)

O-32グリッドで検出された。第731号溝跡と重複しており、本遺構の方が新しかった。規模は、長軸155cm、短軸49cm、深さが37cmで、平面形態は長楕円形をしていた。長軸方向は、N-33°-Wであった。土坑の形態や、覆土に焼土ブロック・炭化物を含むことから、住居跡カマド煙道部の遺存部分の可能性も考えられる。

遺物は、図示した土師器坏の他に、土師器甕、須恵器坏片などが少量出土している。

第699号土坑 (第269図)

L-33グリッドで検出された。第747号溝跡と重複しており、本遺構の方が古かった。規模は、長軸105cm、短軸60cm以上、深さが25cmで、平面形態は不整形をしていた。長軸方向は、N-61°-Eであった。

遺物は、古墳時代後期の土師器甕、須恵器甕片などが多量に出土したが、図示できるものがなかった。

第700号土坑 欠番

第701号土坑 (第269図)

K-32グリッドで検出された。第733号溝跡に切られている。

規模は、長軸56cm、短軸56cm、深さが7cmで、平

面形態は円形をしていた。長軸方向はN-90°であった。

遺物は土師器甕・坏片などが少量出土した。

第702号土坑 (第270図)

O-32グリッドで検出された。第336号住居跡、第752号溝跡と重複していた。新旧関係は、第336号住居跡より新しく、第752号溝跡より古かった。

規模は、長軸188cm以上、短軸147cm、深さが14cmで、平面形態は不整形をしていた。長軸方向は、N-78°-Eであった。

遺物は、土師器甕、北武蔵型の坏片などが多量に出土したが、図示できるものがなかった。

第703号土坑 (第270図)

O-33グリッドで検出された。規模は、長径83cm、深さが5cmで、平面形態は円形をしていた。長軸方向は、N-35°-Wであった。覆土には、炭化物や焼土ブロックが多量に含まれており、何らかの焼成遺構と考えられる。

遺物は、平安時代の土師器甕片などが少量出土している。

第704号土坑 (第270図)

N・O-32グリッドにかけて検出された。規模は、長軸137cm、短軸116cm、深さが44cmで、平面形態は楕円形をしていた。長軸方向は、N-83°-Eであった。

遺物は、須恵器甕、土師器甕片が少量出土した。

第705号土坑 (第270図)

N・O-32グリッドにかけて検出された。規模は、長軸178cm、短軸38cm、深さが35cmで、平面形態は東西に長い楕円形をしていた。長軸方向は、N-84°-Wであった。

遺物は、古墳時代後期の土師器片が少量出土した。

第706号土坑 (第270図)

O-33グリッドで検出された。第356号住居跡と重複しており、本土坑の方が新しかった。

規模は、長軸83cm、短軸64cm、深さが9cmで、平面形態は長方形をしていた。長軸方向は、N-86°-Wであった。

遺物は、土師器の甕片などが少量出土している。

第707号土坑 (第270図)

O-34グリッドで検出された。第356号住居跡と重複しており、本土坑の方が新しかった。

規模は、長径55cm、深さが33cmで、平面形態は円形をしていた。長軸方向はN-51°-Eであった。

遺物は、土師器の甕片などが少量出土している。

第708号土坑 (第270図)

O-34グリッドで検出された。第360号住居跡と重複しており、本土坑の方が新しかった。

規模は、長軸65cm、短軸52cm、深さが16cmで、平面形態は楕円形をしていた。長軸方向は、N-0°であった。

遺物は、土師器の甕片などが少量出土している。

第709号土坑 (第270図)

O-34グリッドで検出された。第390号住居跡と重複しており、本土坑の方が新しかった。

規模は、長軸102cm、短軸92cm、深さが15cmで、平面形態は円形をしていた。長軸方向は、N-39°-Wであった。

遺物は、第280図9の土師器甕の他に、外周ヘラケズリの須恵器坏、土師器甕などが多量に出土した。

第710号土坑 (第270図)

O-34グリッドで検出された。第17号方形周溝墓、第390号住居跡と重複しており、本土坑の方が新しかった。

規模は、長径62cm、深さが13cmで、平面形態は円

形をしていた。長軸方向はN-0°であった。

遺物は、土師器甕片などが少量出土している。

第711号土坑 (第270図)

O-33グリッドで検出された。第356号住居跡、第779号溝跡と重複していた。

規模は、長径75cm、深さが44cmで、平面形態は円形をしていた。長軸方向は、N-0°であった。

遺物は、古墳時代後期の須恵器甕、土師器甕片が多量に出土したが、図示できるものがなかった。

第712号土坑 (第270図)

N-33グリッドで検出された。第344・358号住居跡、第729号溝跡と重複していた。新旧関係は、第729号溝跡より古く、住居跡よりは新しかった。

規模は、長軸119cm、短軸104cm、深さが18cmで、平面形態は長方形をしていた。長軸方向は、N-85°-Wであった。底面からは大量の炭化材が検出されたが、被熱を受けた様子は認められなかった。

遺物は、須恵器甕、土師器甕、比企型の坏片などが多量に出土したが、図示できるものがなかった。

第713号土坑 (第271図)

N-34グリッドで検出された。第362・364・370号住居跡と重複しており、本土坑が新しかった。

規模は、長軸83cm、短軸37cm、深さが17cmで、平面形態は東西に長い楕円形をしていた。長軸方向は、N-80°-Eであった。

遺物は、古墳時代後期の土師器片が少量出土した。

第714号土坑 (第271図)

N-34グリッドで検出された。第362・364号住居跡、第729号溝跡と重複していた。

規模は、長軸126cm、短軸43cm、深さが22cmで、平面形態は東西に長い楕円形をしていた。長軸方向は、N-85°-Eであった。

遺物は、古墳時代後期の土師器片が少量出土した。

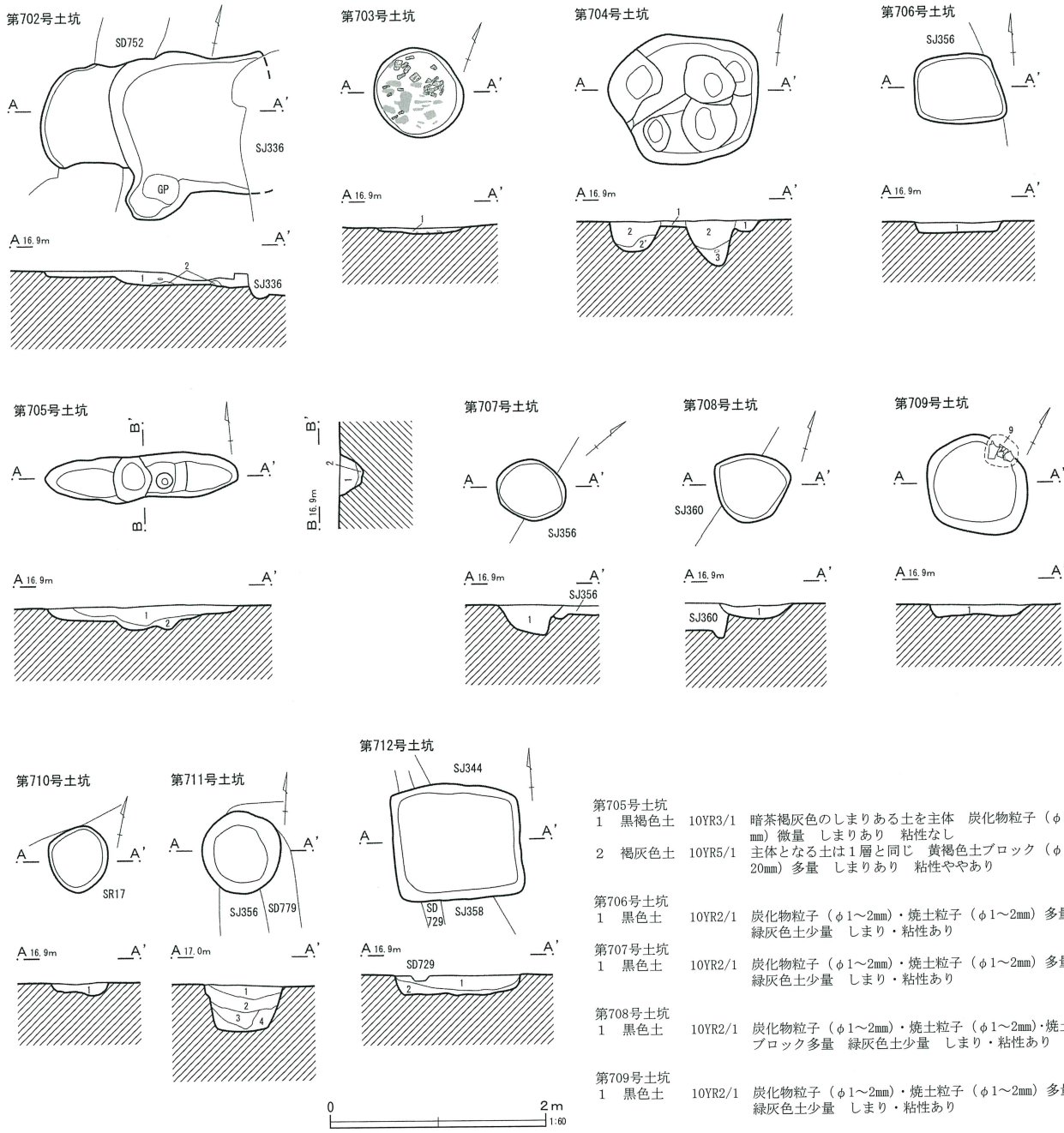

- 第702号土坑
 1 黒褐色土 10YR3/2 黄褐色土粒子 (φ1~3mm) 少量 焼土粒子 (φ1~2mm) 微量 しまり・粘性あり
 2 黒褐色土 10YR3/2 黄褐色土ブロック多量 しまり・粘性あり
- 第703号土坑
 1 褐色土 10YR4/1 暗褐色のしまりある土主体 炭化物 (2cm角)・焼土ブロック (φ5~30mm) 多量 しまりあり 粘性なし
- 第704号土坑
 1 褐色土 10YR4/1 暗褐色のしまりある土主体 混入物は特にみられない 土師器片含む しまりあり 粘性なし
 2 黒褐色土 10YR3/1 暗茶褐色のしまりある土主体 黄褐色土ブロック (φ10mm) 少量 層下部に斑にみられる しまりあり 粘性なし
 2' 黒褐色土 10YR3/1 2層+黄褐色土ブロック (φ10mm) 斑に含む
 3 暗黒茶色土 10YR3/1 暗黒茶色の粘性のある土主体 青褐色土ブロック (φ20~30mm) 多量 しまりあり 粘性ややあり

- 第705号土坑
 1 黒褐色土 10YR3/1 暗茶褐色のしまりある土を主体 炭化物粒子 (φ5mm) 微量 しまりあり 粘性なし
 2 褐色土 10YR5/1 主体となる土は1層と同じ 黄褐色土ブロック (φ20mm) 多量 しまりあり 粘性ややあり
- 第706号土坑
 1 黒色土 10YR2/1 炭化物粒子 (φ1~2mm)・焼土粒子 (φ1~2mm) 多量 緑灰色土少量 しまり・粘性あり
- 第707号土坑
 1 黒色土 10YR2/1 炭化物粒子 (φ1~2mm)・焼土粒子 (φ1~2mm) 多量 緑灰色土少量 しまり・粘性あり
- 第708号土坑
 1 黒色土 10YR2/1 炭化物粒子 (φ1~2mm)・焼土粒子 (φ1~2mm)・焼土ブロック多量 緑灰色土少量 しまり・粘性あり
- 第709号土坑
 1 黒色土 10YR2/1 炭化物粒子 (φ1~2mm)・焼土粒子 (φ1~2mm) 多量 緑灰色土少量 しまり・粘性あり
- 第710号土坑
 1 黒色土 10YR2/1 炭化物・焼土粒子 (φ1~2mm) 多量 緑灰色土粒子 (φ1~5mm) 少量 しまり・粘性あり
- 第711号土坑
 1 黒色土 N1.5/0 黄褐色土粒子 (φ1~5mm)・焼土粒子 (φ1~2mm) 少量 しまり・粘性あり
 2 黒色土 N1.5/0 緑灰色土ブロック多量 焼土粒子 (φ1~2mm)・炭化物粒子 (φ1~5mm) 少量 しまり・粘性あり
 3 黒色土 10YR2/1 緑灰色土粒子 (φ1~2mm)・焼土粒子 (φ1~2mm)・炭化物粒子 (φ1~2mm) 少量 しまり・粘性あり
 4 黒色土 N1.5 炭化物極多量 焼土粒子 (φ1~2mm) 少量 しまり弱い 粘性ややあり
- 第712号土坑
 1 暗褐色土 10YR3/3 炭化物粒子 (φ1~10mm) 多量 黄褐色土粒子 (φ1~2mm)・焼土粒子 (φ1~3mm) 少量
 2 黒褐色土 10YR3/2 3×5cm大の炭化材を大量 焼土ブロック多量 黄褐色土ブロック (φ3~5mm) 少量

第270図 土坑 (6)

第715号土坑 (第271図)

N-34グリッドで検出された。第368・377号住居跡と重複しており、本土坑の方が新しかった。

規模は、長軸71cm、短軸57cm、深さが44cmで、平面形態は長方形をしていた。長軸方向は、N-86°-Eであった。

遺物は、平安時代の須恵器坏などが多量出土した。

第716号土坑 (第271図)

O-33グリッドで検出され、第376号住居跡と重複していた。規模は、長軸98cm、短軸43cm、深さが65cmで、平面形態は不整形をしていた。長軸方向は、N-10°-Eであった。

遺物は、第280図10に示した土師器高坏の坏部片などが少量出土している。

第717号土坑 (第271図)

O-34グリッドで検出された。第361号住居跡と重複しており、本土坑の方が新しかった。

規模は、長軸66cm、短軸55cm、深さが13cmで、平面形態は楕円形をしていた。長軸方向は、N-64°-Eであった。

遺物は、土師器甕片などが少量出土している。

第718号土坑 (第271図)

N-33グリッドで検出された。第16号方形周溝墓東溝と重複していたおり、本土坑が新しかった。

規模は、長軸232cm、短軸59cm、深さが12cmで、平面形態は南北に長い楕円形をしていた。長軸方向は、N-6°-Eであった。

遺物が出土していないため、時期は不明である。

第719号土坑 (第271図)

P-34グリッドで検出された。規模は、長径58cm、深さが13cmで、平面形態は円形をしていた。長軸方向は、N-0°であった。

遺物は、平安時代の須恵器坏などが少量出土した。

第720号土坑 (第271図)

O-34・35グリッドにかけて検出された。第348・373号住居跡、第765号溝跡と重複していた。

規模は、長径68cm、深さが51cmで、平面形態は円形をしていた。長軸方向は、N-0°であった。

遺物は、平安時代の須恵器坏などが少量出土した。

第721号土坑 (第271図)

O・P-34グリッドで検出された。規模は、長径93cm、深さが42cmで、平面形態は円形をしていた。

遺物は、第280図11の土師器甕などが出土した。底面からは、用途不明の木材が出土している。

第722号土坑 (第271図)

P-34グリッドで検出された。規模は、長軸115cm、短軸87cm、深さが12cmで、平面形態は楕円形をしていた。長軸方向は、N-0°であった。

遺物は、平安時代の須恵器甕などが少量出土した。

第723号土坑 (第271図)

P-35グリッドで検出された。第373号住居跡、第732号土坑と重複し、本土坑の方が新しかった。

規模は、長軸78cm、短軸60cm、深さが17cmで、平面形態は楕円形をしていた。長軸方向は、N-57°-Eであった。

遺物は、奈良時代の須恵器坏、土師器甕片などが多量に出土したが、図示できるものがなかった。

第724号土坑 (第272図)

P-34グリッドで検出された。第373・374号住居跡、第406号井戸跡と重複していた。新旧関係は、第406号井戸跡より古く、住居跡より新しかった。

規模は、長軸175cm、短軸100cm、深さが37cmで、平面形態は楕円形をしていた。長軸方向は、N-11°-Eであった。

遺物は、平安時代の糸切りを残す須恵器坏、土師器甕片などが多量に出土したが、図示できなかった。

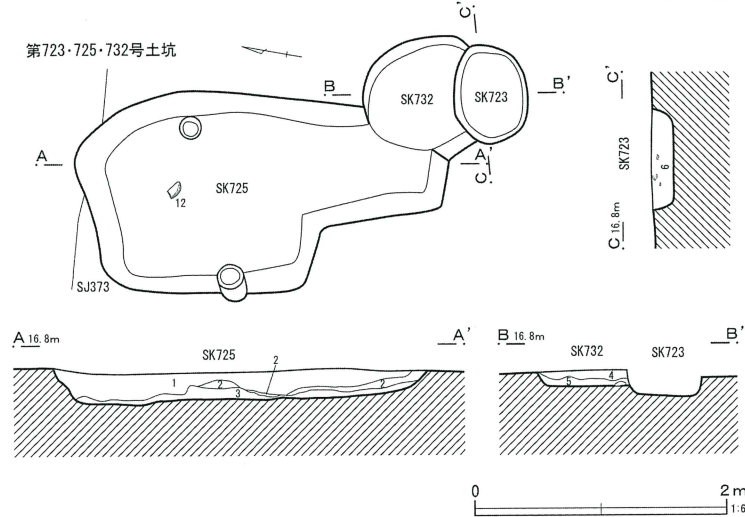
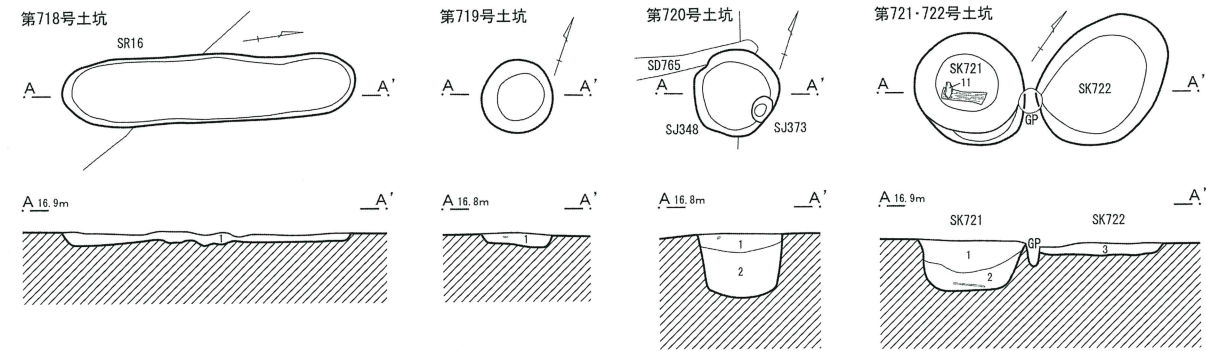
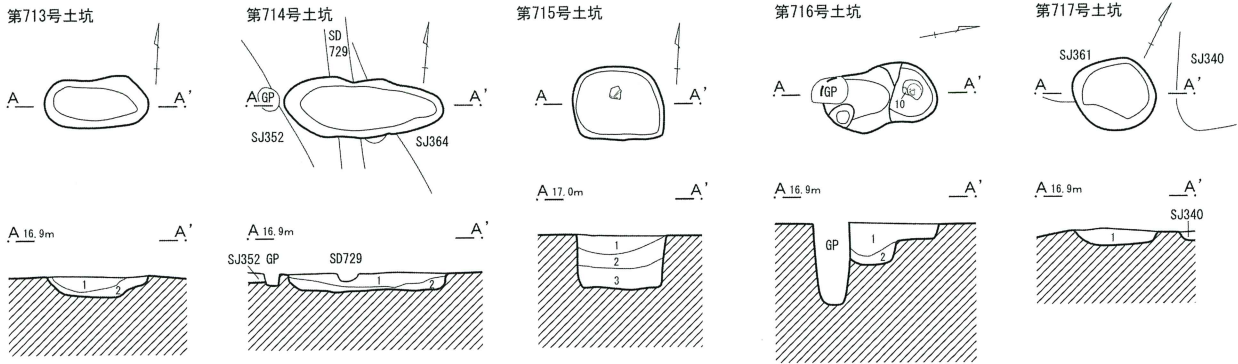

- 第719号土坑
1 黒色土
10YR2/1 黒褐色の粘性のややある土主体 炭化物ブロック(φ5~10mm)・焼土ブロック(φ5~10mm)・青灰色土ブロック(φ5~10mm)斑に含む しまり・粘性ややあり
- 第720号土坑
1 黒褐色土
10YR3/1 ややしりある黒茶褐色の土主体 黄褐色土ブロック(φ5mm)・青褐色土ブロック(φ5mm)少量 しまり・粘性ややあり
2 黒色土
10YR2/1 黒褐色の粘性のある土主体 青褐色土ブロック(φ20~30mm)少量 しまりなし 粘性あり
- 第721・722号土坑
1 黒色土
10YR2/1 黒褐色のやや粘性のある土主体 青褐色土ブロック(φ10~20mm)含む 層上部から中部にかけて 黒褐色シルト・酸化鉄少量 しまり・粘性ややあり
2 黒色土
10YR2/1 1層と同じ土主体 青褐色土ブロック(φ5~10mm)斑に含む 暗灰色粘土・黒褐色シルト少量 しまりなし 粘性あり
3 黒褐色土
10YR3/1 黒灰色のしまりある土主体 焼土粒子(φ2mm)少量 層の上の方に斑 酸化鉄少量 しまりあり 粘性なし

- 第713・714号土坑
1 黒色土
10YR2/1 白色微粒子(φ1mm以下)・焼土粒子(φ1~2mm)・炭化物粒子(φ1~2mm)少量
2 黒褐色土
10YR3/2 黄褐色土粒子(φ1~2mm)・焼土粒子(φ1~2mm)・炭化物粒子(φ1~2mm)少量
- 第715号土坑
1 黒色土
10YR2/1 黄褐色土ブロック(φ3~10mm)多量 焼土粒子(φ1~2mm)少量
2 黒色土
10YR2/1 黄褐色土粒子(φ1~2mm)・焼土粒子(φ1~2mm)・炭化物粒子(φ1~2mm)少量
3 黒色土
2.5Y2/1 黄褐色土ブロック(φ3~10mm)少量 粘性強い
- 第716号土坑
1 暗茶褐色土
10YR3/1 暗茶褐色土主体 黄褐色土ロームブロック(φ20mm)少量 しまりあり 粘性なし
2 暗茶褐色土
10YR3/1 暗茶褐色土主体 黄褐色土ロームブロック(φ20~30mm)多量 しまりあり 粘性ややあり
- 第717号土坑
1 黒褐色土
10YR3/1 黒茶褐色土ブロックのしまりある土主体 褐色土ブロック(φ10mm)少量 しまりあり 粘性ややあり
- 第718号土坑
1 褐色土
10YR5/1 褐色のしまりある土 黄褐色土ブロック(φ1~2mm)斑に含む しまりあり 粘性なし

- 第723・725・732号土坑
1 黒色土
10YR2/1 暗黒灰色のややしまりある土主体 暗灰色の灰多量 焼土粒子(φ3~10mm)多量 炭化物斑に含む しまりややあり 粘性なし
2 暗褐色土
10YR4/2 暗青褐色土主体 黄褐色土ブロック(φ10~20mm)・焼土粒子(φ3~5mm)斑に含む 炭化物少量 しまりあり 粘性ややあり
3 暗青灰色土
5G2/1 暗青褐色土の土で粘性のある土主体 黒灰色の粘質土斑に含む しまりややあり 粘性あり
4 黒色土
10YR2/1 黒褐色のしまりある土 焼土粒子(φ3mm)・暗灰色シルト斑に含む 炭化物粒子(φ2mm)少量 しまりあり 粘性ややあり
5 暗黄灰色土
2.5Y4/1 黄褐色土ブロック(φ5~10mm)斑に含む 焼土粒子(φ2~5mm)少量 しまりあり 粘性ややあり
6 褐色土
10YR4/1 暗黒灰色のしまりある土主体 焼土ブロック(φ3~8mm)斑に含む 炭化物微量 しまりあり 粘性なし

第271図 土坑 (7)

第725号土坑 (第271図)

P-34・35グリッドにかけて検出された。第373号住居跡、第732号土坑と重複していた。

規模は、長軸295cm、短軸160cm、深さが57cmで、平面形態は不整形をしていた。長軸方向は、N-10°-Wであった。覆土には、灰・焼土を含んでいた。

遺物は、第280図12に示した。12は、底部に回転糸切りが残る須恵器坏である。

第726号土坑 (第272図)

O-35グリッドで検出された。第348・366号住居跡と重複しており、本土坑が新しかった。

規模は、長軸60cm、短軸46cm、深さが21cmで、平面形態は楕円形をしていた。長軸方向は、N-0°であった。

遺物は、比企型坏などの土師器片が少量出土した。

第727号土坑 (第272図)

O-35グリッドで検出された。規模は、長軸82cm、短軸72cm、深さが19cmで、平面形態は楕円形をしていた。長軸方向は、N-17°-Wであった。

遺物は、平安時代の須恵器坏などが少量出土した。

第728号土坑 (第272図)

O-35グリッドで検出された。第348・366号住居跡と重複しており、本遺構の方が新しかった。

規模は、長軸62cm、短軸52cm、深さが14cmで、長方形をしていた。長軸方向は、N-90°であった。

遺物は、土師器甕片などが少量出土している。

第729号土坑 (第272図)

O-35グリッドで検出された。規模は、長軸63cm、短軸42cm、深さが21cmで、平面形態は楕円形をしていた。長軸方向は、N-69°-Eであった。

遺物は、平安時代の灰釉陶器などが少量出土した。

第730号土坑 (第272図)

N-35グリッドで検出された。第389号住居跡と重複しており、本土坑が新しかった。規模は、長径88cm、深さが52cmで、平面形態は円形をしていた。

遺物は、古墳時代後期の土師器片が少量出土した。

第731号土坑 (第272図)

N-35グリッドで検出された。第376・389号住居跡と重複しており、本土坑の方が新しかった。

規模は、長径70cm、深さが14cmで、平面形態は円形をしていた。

遺物は、平安時代の須恵器坏などが少量出土した。

第732号土坑 (第271図)

P-35グリッドで検出された。第373号住居跡、第723・725号土坑と重複していた。

規模は、長軸100cm以上、短軸87cm、深さが13cmで、平面形態は楕円形をしていた。長軸方向は、N-54°-Wであった。

遺物は、古墳時代後期の土師器片が多量出土した。

第733号土坑 欠番

第734号土坑 (第272図)

N-34グリッドで検出された。第16号方形周溝墓南溝と重複しており、本土坑の方が新しかった。

規模は、長軸194cm、短軸76cm、深さが40cmで、平面形態は不整形をしていた。長軸方向は、N-62°-Eであった。

遺物は、古墳時代後期の土師器片が多量出土した。

第735号土坑 (第272図)

N-33・34グリッドにかけて検出された。第16号方形周溝墓、第360・364号住居跡と重複していた。

規模は、長軸220cm、短軸93cm、深さが18cmで、平面形態は東西に長い楕円形をしていた。長軸方向は、N-58°-Eであった。

遺物は、古墳時代後期の土師器片が少量出土した。

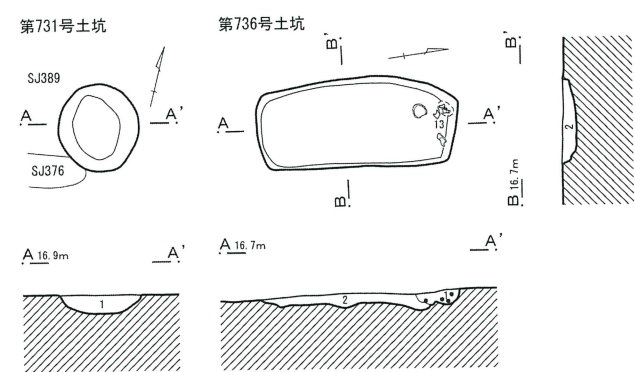
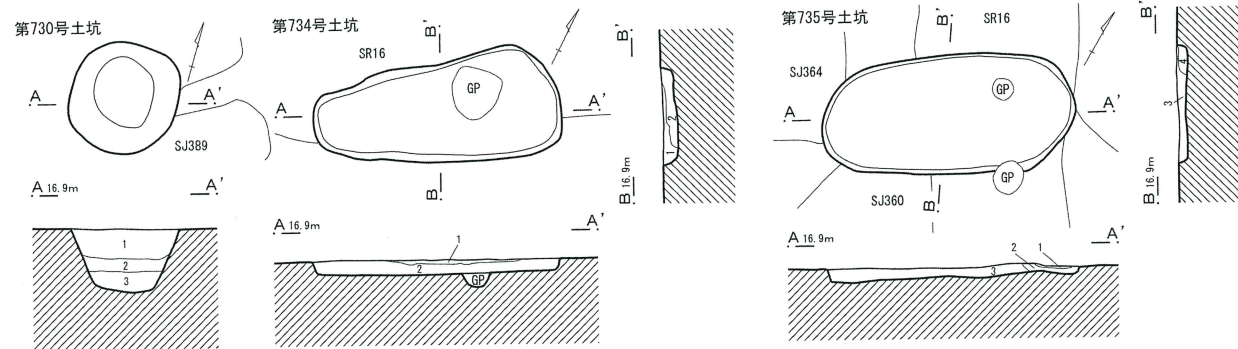
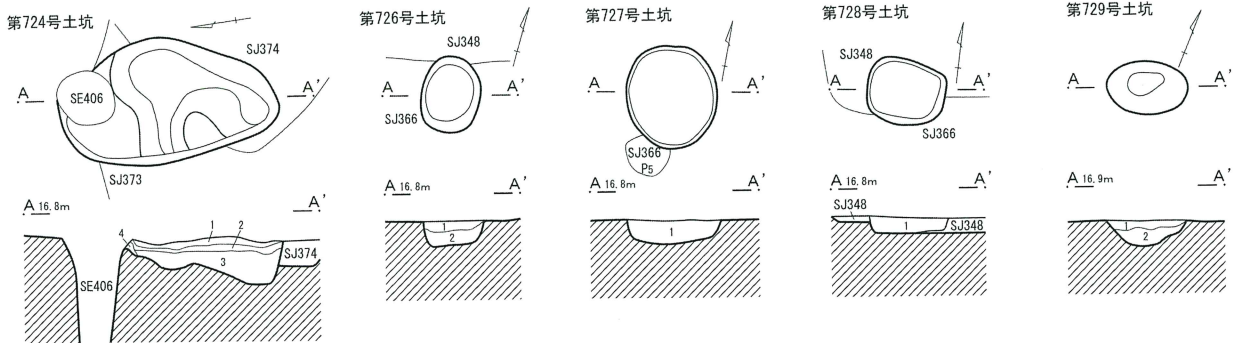

- 第729号土坑
 1 黒褐色土 10YR3/1 暗灰色のしまりある土主体 青褐色土粒子 (φ3mm) 少~中量 しまりあり 粘性なし
 2 黒色土 10YR2/1 黒褐色のしまりあるやや粘質がかった土主体 青褐色土ブロック (φ20mm) 含む 焼土粒子 (φ10mm) 少量 炭化物粒子 (φ2mm) 微量 しまりあり 粘性なし

- 第730号土坑
 1 オリーブ黒色土 5Y3/2 オリーブ黒色のしまりある土主体 青褐色土ブロック (φ10~30mm) 含む 暗灰色粘質土 (粘性はあまりない5~10cm角) 少量 しまりあり 粘性なし
 2 暗緑灰色土 5G3/1 暗緑灰色のシルト質土主体 暗灰色粘土 (粘性あり) 少量 淡緑灰色土粒子 (φ2mm) 少量 しまり・粘性ややあり
 3 緑灰色土 5G4/1 暗灰色粘質土主体 暗青緑色粘土少量 しまりなし 粘性あり

- 第731号土坑
 1 黒色土 10YR2/1 黒褐色のしまりまるやや粘質がかった土主体 青褐色土ブロック (φ20mm) 斑に含む 焼土粒子 (φ10mm) 少量 炭化物粒子 (φ2mm) 微量 しまりあり 粘性なし

- 第734号土坑
 1 褐色土 10YR4/1 暗灰色のしまりある土主体 暗黒灰色の粘質土・黄褐色土粒子 (φ2mm) 少量 焼土粒子 (φ3~8mm) 微量 しまりあり 粘性なし
 2 黒褐色土 10YR3/2 暗褐色のやや粘性のある土主体 黄褐色土粒子 (φ2mm)・焼土粒子 (φ3mm)・炭化物粒子 (φ2mm) 斑に含む しまりあり 粘性ややあり

- 第735号土坑
 1 黒褐色土 10YR3/2 暗茶褐色のしまりある土 焼土粒子 (φ1mm) 少量 しまりあり 粘性なし
 2 黒褐色土 10YR3/2 ほぼ1層と同じ 灰色シルト少量 黄褐色土粒子 (φ1mm) 少量 しまりあり 粘性なし
 3 褐色土 10YR4/1 暗茶褐色土粒子 (φ5mm) 多量 これが主体となる 暗灰色のしまりある土・黄褐色土粒子 (φ1mm)・焼土粒子 (φ1~5mm) 少量 しまりあり 粘性なし 少し茶色がかかった暗茶褐色のしまりある土 灰色土粒子 (φ2mm) 斑に含む しまりあり 粘性弱い

- 第724号土坑
 1 黒色土 10YR2/1 暗灰色の灰多量 炭化物ブロック (φ3~5mm) 少量 焼土粒子 (φ2mm)・青灰色土ブロック (φ10mm) 微量 しまりややあり 粘性なし
 2 暗黄灰色 2.5Y4/1 暗黄灰色のしまりある土 黄褐色土粒子 (φ2mm) 中~多量 焼土ブロック (φ5mm) 微量 しまりあり 粘性なし
 3 褐色土 10YR4/1 暗灰色粘質土・青灰色土ブロック (φ20~30mm) 斑に含む 粘性あり しまり弱い
 4 黒色土 10YR2/1 やや粘性のある黒褐色土 しまり・粘性ややあり

- 第726号土坑
 1 黒褐色土 10YR3/1 黒褐色のしまりある土主体 焼土粒子 (φ5~10mm) 少量 しまりあり 粘性なし
 2 黒褐色土 10YR3/2 暗茶褐色のやや粘性のある土主体 黄褐色土粒子 (φ2~3mm) 斑に含む しまりあり 粘性ややあり

- 第727号土坑
 1 黒色土 10YR2/1 黒褐色のしまりある土主体 焼土粒子 (φ2~5mm) 斑に含む 炭化物粒子 (φ2mm) 少量 暗褐色土ブロック (φ20~30mm) 少量 層中央部付近 しまりあり 粘性ややあり

- 第728号土坑
 1 黒褐色土 10YR3/1 黒っぽい暗灰色のしまりある土 焼土粒子 (φ5mm)・炭化物粒子 (φ3mm) 少量 しまりあり 粘性ややあり

- 第736号土坑
 1 黒褐色土 2.5Y3/1 黒褐色のやや粘性のある土主体 焼土粒子 (φ2~5mm) 微量
 2 黒褐色土 2.5Y3/1 黒褐色のしまりある土主体 焼土粒子 (φ2~10mm) 微量 しまりあり 粘性ややあり

第272図 土坑 (8)

第736号土坑 (第272図)

O-35グリッドで検出された。規模は、長軸161cm、短軸69cm、深さが15cmで、平面形態は長方形をしていた。長軸方向は、N-6°-Eであった。

出土遺物は、第280図13に示した。他に、土師器甕片などが少量出土している。

第737号土坑 (第273図)

M・N-34グリッドにかけて検出された。第53号掘立柱建物跡と重複しており、本土坑が古かった。

規模は、長軸118cm、短軸100cm、深さが48cmで、平面形態は楕円形をしていた。長軸方向は、N-56°-Eであった。最下層には薄い炭層が堆積していた。

遺物は、古墳時代後期の土師器片が少量出土した。

第738号土坑 (第273図)

M-33グリッドで検出された。第344・351・358号住居跡と重複していた。規模は、長軸101cm、短軸79cm、深さが11cmで、平面形態は楕円形をしていた。長軸方向は、N-9°-Eであった。

遺物が出土していないため、時期は不明である。

第739号土坑 (第273図)

M-31グリッドで検出された。第12号方形周溝墓のマウンドを切り込んで構築されていた。規模は、長軸214cm、短軸129cm、深さが18cmで、平面形態は南北に長い楕円形をしていた。長軸方向は、N-12°-Wであった。

遺物は、時期不明の土師器甕などが少量出土した。

第740号土坑 (第273図)

O-35グリッドで検出された。第18号方形周溝墓、第375号住居跡と重複していた。

規模は、長軸128cm、短軸70cm、深さが14cmで、平面形態は歪んだ長方形をしていた。長軸方向は、N-79°-Eであった。

遺物は、土師器甕片などが少量出土している。

第741号土坑 (第273図)

K-34グリッドで検出された。第753号溝跡より古く、第363号住居跡より新しかった。

規模は、長軸173cm以上、短軸40cm、深さが23cmで、平面形態は不明であった。長軸方向は、N-10°-Eであった。

遺物が出土していないため、時期は不明である。

第742号土坑 (第273図)

L-35グリッドで検出された。第371号住居跡と重複しており、本土坑の方が新しかった。

規模は、長軸73cm、短軸44cm、深さが23cmで、平面形態は楕円形をしていた。長軸方向は、N-86°-Eであった。

遺物は、土師器甕片などが少量出土している。

第743号土坑 (第273図)

M-35グリッドで検出された。新旧関係は、第372号住居跡より新しく、第777号溝跡より古かった。

規模は、長径83cm、深さが29cmで、平面形態は円形をしていた。

遺物は、古墳時代後期の土師器片が少量出土した。

第744号土坑 (第273図)

L-35グリッドで検出された。規模は、長軸50cm、短軸35cm、深さが15cmで、平面形態は楕円形をしていた。長軸方向は、N-90°であった。

遺物は、土師器甕片などが少量出土している。

第745号土坑 (第273図)

O-35グリッドで検出された。第17号方形周溝墓と重複しており、本土坑が新しかった。

規模は、長軸172cm、短軸88cm、深さが28cmで、平面形態は不整形をしていた。長軸方向は、N-15°-Wであった。覆土に炭や焼土を多く含んでいたことから、焼成遺構の可能性が考えられる。

遺物は、奈良時代の土師器片が多量に出土した。

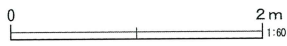
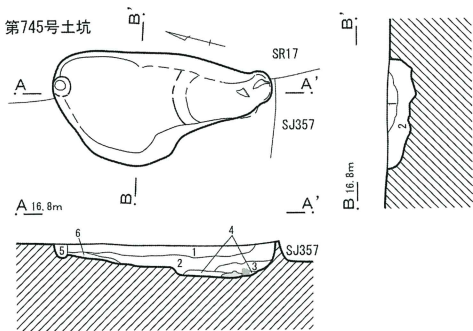
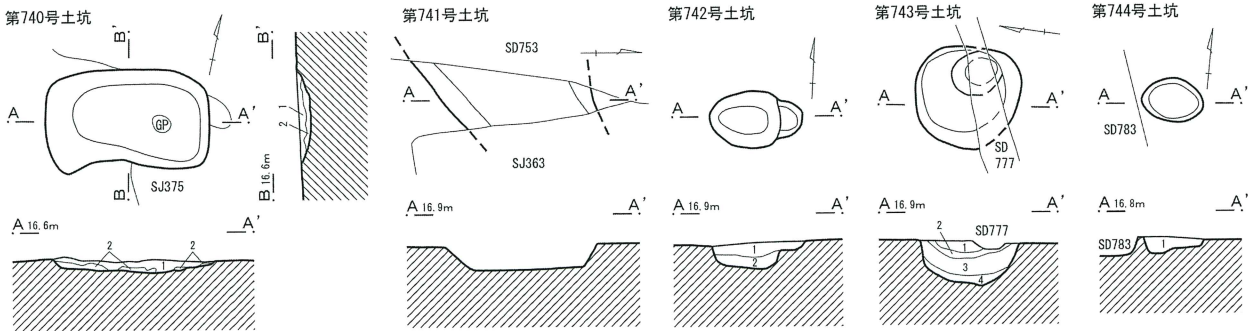
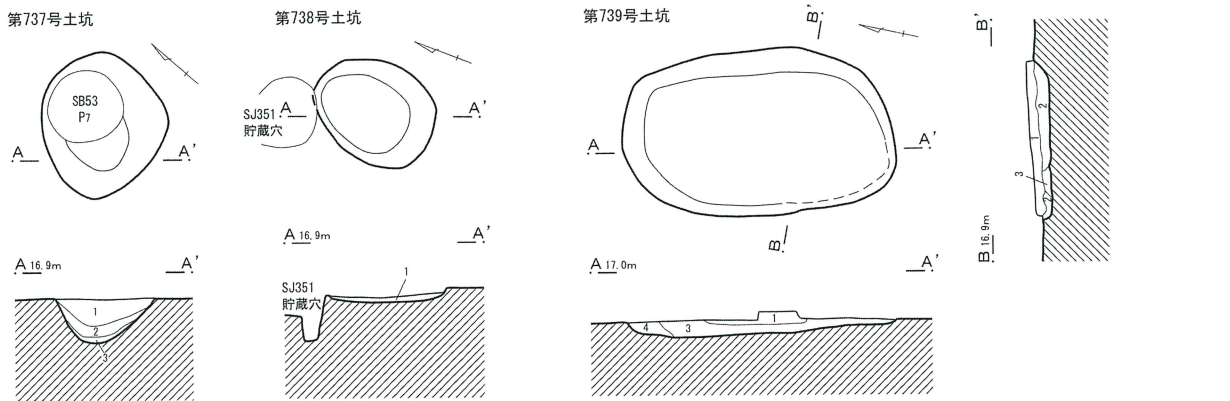

- 第737号土坑
 1 にぶい黄褐色土 10YR5/4 黄褐色土ブロック (φ2~3mm) 多量 焼土粒子 (φ2~3mm) 少量
 2 褐灰色土 10YR5/1 焼土粒子 (φ2~3mm)・炭化物粒子 (φ2~3mm) 少量
 3 黒褐色土 10YR3/1 炭層 黄褐色土ブロック (φ2~5mm) 少量
- 第738号土坑
 1 黒褐色土 10YR3/1 焼土粒子 (φ1~2mm)・焼土ブロック (φ3~5mm)・炭化物粒子 (φ1~2mm)・炭化物ブロック (φ3~5mm) 少量
- 第739号土坑
 1 褐灰色土 10YR4/1 明黄褐色土 (填丘構築土) (φ1~3mm) 均等に含む 炭化物粒子 (φ1~2mm) 少量 焼土粒子 (φ1mm) 微量 しまりあり 粘性弱い
 2 褐灰色土 10YR4/1 明黄褐色土 (φ1~10mm) やや不均等に多量 炭化物粒子 (φ1~2mm) 少量 しまりあり 粘性弱い
 3 灰黄褐色土 10YR5/2 明黄褐色土粒子 (φ1~10mm) 多量 炭化物粒子 (φ1~2mm) 少量 しまりあり 粘性弱い
 4 にぶい黄褐色土 10YR5/4 明黄褐色土を主体とし褐灰土を充填する 炭化物粒子 (φ1mm) 少量 しまりあり 粘性弱い

- 第740号土坑
 1 黒褐色土 10YR3/1 黒褐色のやや粘性のある土 焼土粒子 (φ7~10mm)・酸化鉄・炭化物粒子 (φ5mm) 多量 灰粒子 (φ10mm) 含む 褐色土粒子 (10YR4/6) (φ3mm) 少量 炭化物層 焼土粒子 (φ7~10mm) 多量 褐色土粒子 (φ3mm) 少量
 2 黒色土 10YR4/6
- 第742号土坑
 1 褐灰色土 10YR5/1 炭化材 (φ2~5mm)・焼土ブロック (φ2~5mm)・黄褐色土ブロック (φ3~10mm)・黄褐色土粒子 (φ1~2mm) 少量
 2 褐灰色土 10YR4/1 炭化材 (φ2~5mm)・黄褐色土ブロック (φ3~10mm)・黄褐色土粒子 (φ1~2mm) 少量
- 第743号土坑
 1 にぶい黄褐色土 10YR7/2 黄褐色土ブロック (φ3~10mm) 多量
 2 黒褐色土 10YR3/1 焼土粒子 (φ1~3mm)・炭化物粒子 (φ1~2mm)・黄褐色土ブロック (φ3~10mm)・黄褐色土粒子 (φ1~2mm) 少量
 3 にぶい黄褐色土 10YR7/2 黄褐色土粒子 (φ1~2mm) 多量 黄褐色土ブロック (φ3~10mm)・焼土粒子 (φ1~3mm) 少量
 4 褐灰色土 10YR4/1 炭化物粒子 (φ1~2mm) 少量
- 第744号土坑
 1 褐灰色土 10YR4/1 焼土・炭化物粒子 (φ1~3mm)・黄褐色土ブロック (φ2~5mm) 少量
- 第745号土坑
 1 褐灰色土 10YR4/1 黄褐色土粒子 (φ1~5mm) 均等に含む 焼土粒子 (φ1~10mm)・炭化物粒子 (φ1~5mm) 少量 しまりあり 粘性ややあり
 2 黒褐色土 10YR3/1 黄褐色土粒子 (φ1~5mm) 少量 焼土粒子 (φ1~5mm)・炭化物粒子 (φ1~5mm) 均等に少量 しまりあり 粘性ややあり
 3 黒褐色土 10YR3/1 焼土塊を主体とし2層が30%充填する しまりあり 粘性弱い
 4 黒褐色土 10YR3/1 焼土粒子 (φ1~5mm) 極多量 しまり弱い 粘性ややあり
 5 黒色土 10YR2/1 炭化物粒子 (φ1~2mm) 多量 しまり・粘性あり
 6 灰黄褐色土 10YR4/2 黄褐色土粒子 (φ1~2mm) 多量 しまり・粘性あり

第273図 土坑 (9)

第746号土坑 (第274図)

L・M-34・35グリッドにかけて検出された。

規模は、長軸98cm、短軸94cm、深さが52cmで、平面形態は不整形をしていた。長軸方向は、N-22°-Wであった。

遺物は、古墳時代後期の土師器甕片などが少量出土した。

第747号土坑 (第274図)

O-35グリッドで検出された。第17号方形周溝墓と重複しており、本遺構の方が新しかった。

規模は、長径49cm、短径47cm、深さが14cmで、平面形態は円形をしていた。長軸方向は、N-81°-Wであった。

遺物は、古墳時代後期の土師器甕片などが少量出土した。

第748号土坑 (第274図)

O-35グリッドで検出された。

規模は、長軸67cm、短軸58cm、深さが4cmで、平面形態は楕円形をしていた。長軸方向は、N-6°-Wであった。浅い土坑であったが、覆土には、焼土ブロックを多量に含んでいた。

遺物は、古墳時代後期の土師器坏片などが少量出土した。第280図14は、やや大型の土師器坏である。

第749号土坑 欠番

第750号土坑 (第274図)

M-34グリッドで検出された。第378号住居跡、第762号溝跡と重複していた。新旧関係は、本遺構が第762号溝跡に切られていた。

規模は、長軸84cm、短軸66cm、深さが72cmで、平面形態は楕円形をしていた。長軸方向は、N-40°-Wであった。

遺物は、古墳時代後期の須恵器高坏片などが少量出土した。

第751号土坑 (第274図)

N-34グリッドで検出された。第16号方形周溝墓、第368・377号住居跡と重複していた。新旧関係は、第368号住居跡より古く、第16号方形周溝墓より新しかった。

規模は、長軸68cm、短軸52cm、深さが25cmで、平面形態は楕円形をしていた。長軸方向は、N-33°-Wであった。

遺物が出土していないため、時期は不明である。

第752号土坑 欠番 (グリッドピットに変更)

第753号土坑 (第274図)

L-34グリッドで検出された。第345・353号住居と重複していたが、新旧関係は不明である。

規模は、長軸55cm、短軸32cm、深さが8cmで、平面形態は楕円形をしていた。長軸方向は、N-83°-Eであった。

遺物が出土していないため、時期は不明である。

第754号土坑 (第274図)

L-36グリッドで検出された。第783号溝跡と重複しており、本土坑の方が新しかった。

規模は、長軸54cm、短軸48cm、深さが17cmで、平面形態は円形をしていた。長軸方向は、N-6°-Eであった。覆土中層に薄い灰層が堆積していた。

遺物が出土していないため、時期は不明である。

第755号土坑 (第274図)

M-35グリッドで検出された。第380・382・383号住居跡と重複していた。新旧関係は、第383号住居跡より新しいが、他の住居跡とは不明であった。

規模は、長軸97cm、短軸89cm、深さが7cmで、平面形態は円形をしていた。長軸方向は、N-31°-Wであった。

遺物は、古墳時代後期の土師器甕片などが少量出土した。

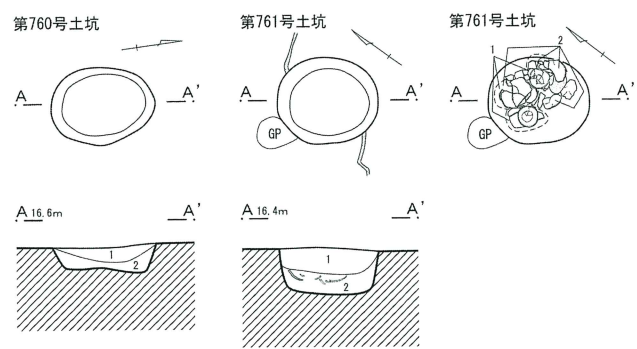
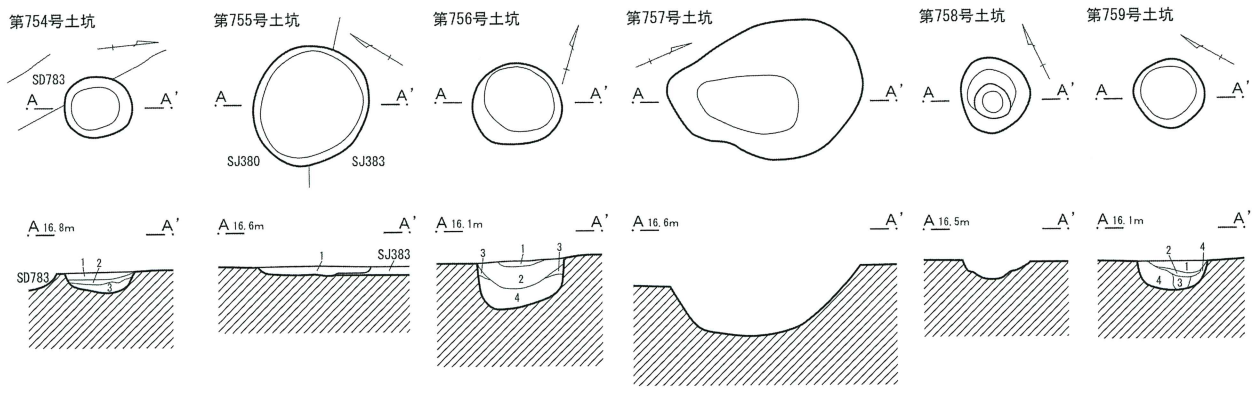
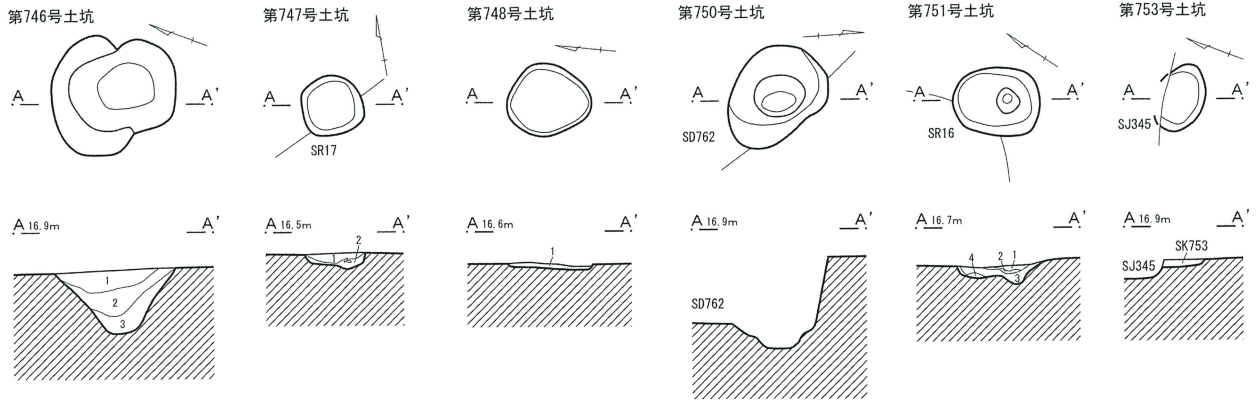

第754号土坑	1 黒褐色土	10YR3/1 焼土ブロック (φ2~5mm)・炭化物ブロック (φ2~5mm)・黄褐色土ブロック (φ2~5mm) 少量
	2 黒色土	10YR2/1 灰層 炭化灰のみ
	3 褐色土	10YR4/1 黄褐色土ブロック (φ2~10mm) 多量 炭化物粒子 (φ1~2mm)・焼土粒子 (φ1~2mm) 少量
第755号土坑	1 にぶい黄橙色土	10YR5/3 黄褐色土ブロック (φ2~5mm)・炭化物粒子 (φ1~2mm) 少量
第756号土坑	1 黒色土	N2/0 黒っぽい暗灰色の粘土 しまりなし 粘性あり
	2 暗灰色	N3/0 1層より灰色にちかい暗灰色の粘土 緑灰粘質土 少量 層中レンズ状に堆積 暗灰色シルト微量 しまりなし 粘性あり
	3 暗緑灰色土	10G4/1 緑灰色の粘質土 しまりなし 粘性あり(壁崩落土)
	4 灰色土	N3/0 2層よりやや明るめの暗灰色粘質土 炭化物(0.5cm角) 少~中量 暗灰色シルト少量
第759号土坑	1 暗青灰色土	5PB3/1 緑灰色シルト(φ1~5mm)均等に含む 炭化物粒子 (φ1~2mm) わずかに含む しまりやや弱い 粘性強い
	2 青黒色土	5PB2/1 炭化物粒子 (φ1~5mm) 多量 しまりやや弱い 粘性強い
	3 暗青灰色土	5PB3/1 炭化物粒子 (φ1~5mm) 少量 しまりやや弱い 粘性強い
	4 暗青灰色土	5PB3/1 緑灰色シルト(φ5~20mm) 多量 炭化物粒子(φ1~2mm) 微量 しまりややあり 粘性強い
第760号土坑	1 黒色土	10YR2/1 炭化物主体 焼土粒子 (φ1~2mm)・黄褐色土ブロック (φ2~10mm) 少量 しまりなし
	2 褐色土	10YR5/1 シルト質 黄褐色土ブロック (φ2~10mm) 少量
第761号土坑	1 暗褐色土	10YR3/3 黄褐色土粒子 (φ1~2mm) 多量 炭化物粒子(φ2~3mm) 少量
	2 黒褐色土	2.5Y3/1 緑灰色粘土ブロック(φ3~4mm)・炭化物粒子(φ2~3mm) 少量

第746号土坑
 1 褐色土 10YR4/1 焼土ブロック(φ2~5mm)少量 炭化物粒子(φ1~2mm)・黄褐色土ブロック(φ2~10mm)少量
 2 褐色土 10YR4/1 土器片 黄褐色土粒子(φ1~2mm)・焼土粒子(φ2~5mm)少量
 3 黒褐色土 10YR3/1 焼土粒子(φ1~2mm)・炭化物ブロック(φ3~5mm)少量 粘性あり

第747号土坑
 1 灰黄褐色土 10YR5/2 焼土ブロック(φ5mm)少量 粘性ややあり
 2 黒褐色土 10YR3/1 炭化物多量 焼土ブロック(φ10mm)斑に含む 粘性ややあり

第748号土坑
 1 灰黄褐色土 10YR5/2 焼土ブロック(φ10mm)多量 炭化物少量 しまりあり

第751号土坑
 1 褐色土 10YR4/1 暗灰色のしまりある土 暗赤褐色の焼土(ブロック状ではない)斑に含む 焼土粒子(φ3mm)少量 しまりあり 粘性なし
 2 褐色土 10YR4/1 炭化物主体 暗灰色のしまりある土少量 しまりあり 粘性なし
 3 褐色土 10YR5/1 明るい灰色のシルト質土 灰色土ブロック(φ5mm)少量 しまりあり 粘性ややあり
 4 褐色土 10YR4/1 黄褐色土ブロック(φ10~15mm)斑に含む 暗灰色のしまりある土少量 しまりあり 粘性ややあり

第274図 土坑 (10)

第756号土坑 (第274図)

N-36グリッドの谷の落ち際で検出された。

規模は、長軸70cm、短軸64cm、深さが49cmで、平面形態は円形をしていた。長軸方向は、N-75°-Eであった。

遺物が出土していないため、時期は不明である。

第757号土坑 (第274図)

K・L-36・37グリッドにかけて検出された。

規模は、長軸155cm、短軸109cm、深さが60cmで、平面形態は楕円形をしていた。長軸方向は、N-23°-Eであった。

遺物が出土していないため、時期は不明である。

第758号土坑 (第274図)

M-36グリッドで検出された。規模は、長軸58cm、短軸50cm、深さが14cmで、平面形態は円形をしていた。長軸方向は、N-0°であった。

遺物は、第280図15の大型壺が出土している。

第759号土坑 (第274図)

N-36グリッドで検出された。第762号溝跡と重複していたが、新旧関係は不明である。

規模は、直径55cm、深さが26cmで、平面形態は円形をしていた。長軸方向はN-17°-Wであった。

遺物が出土していないため、時期は不明である。

第760号土坑 (第274図)

Q-45グリッドで検出された。第397・422号住居跡と重複していたが、新旧関係は不明である。

規模は、長軸81cm、短軸62cm、深さが21cmで、平面形態は楕円形をしていた。長軸方向は、N-8°-Eであった。

遺物が出土していないため、時期は不明である。

第761号土坑 (第274図)

P-43グリッドで検出された。規模は、長軸80cm、

短軸68cm、深さが37cmで、平面形態は楕円形をしていた。長軸方向は、N-37°-Wであった。

遺物は、古墳時代後期の土師器が多量に出土した。第281図1・2はほぼ完形の土師器の壺で、外面の調整はヘラミガキである。

第762号土坑 (第275図)

P-44・45グリッドにかけて検出された。第799号溝跡と重複しており、溝跡を切っていた。

規模は、長軸120cm、短軸84cm、深さが16cmで、平面形態は長方形をしていた。長軸方向は、N-42°-Wであった。

遺物が出土していないため、時期は不明である。

第763号土坑 (第275図)

Q-44グリッドで検出された。第395・396号住居跡と重複していたが、新旧関係は不明である。

規模は、直径60cm、深さが26cmで、平面形態は円形をしていた。長軸方向は、N-0°であった。

遺物が出土していないため、時期は不明である。

第764号土坑 欠番 (グリッドピットに変更)

第765号土坑 (第275図)

Q-44グリッドで検出された。規模は、長軸64cm、短軸58cm、深さが14cmで、平面形態は楕円形をしていた。長軸方向は、N-76°-Wであった。

遺物は、中世の常滑甕片などが少量出土した。

第766号土坑 (第275図)

P-44グリッドで検出された。第789号溝跡と重複していたが、新旧関係は不明である。

規模は、長軸58cm、短軸44cm、深さが53cmで、平面形態は長方形をしていた。長軸方向は、N-30°-Wであった。

遺物は、古墳時代後期の土師器甕片などが多量に出土したが、図示できるものがなかった。

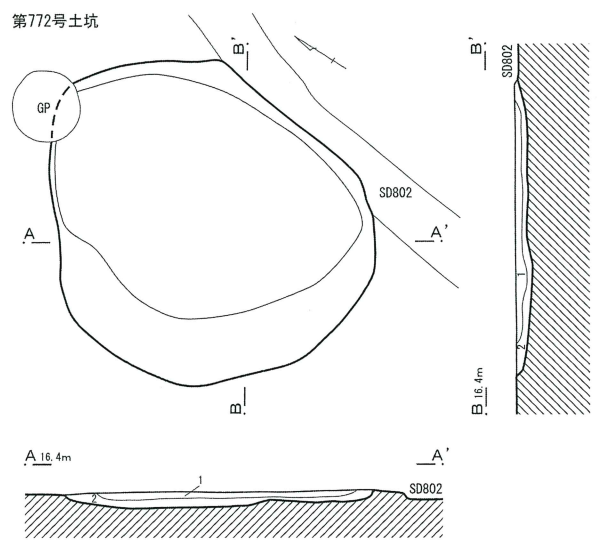
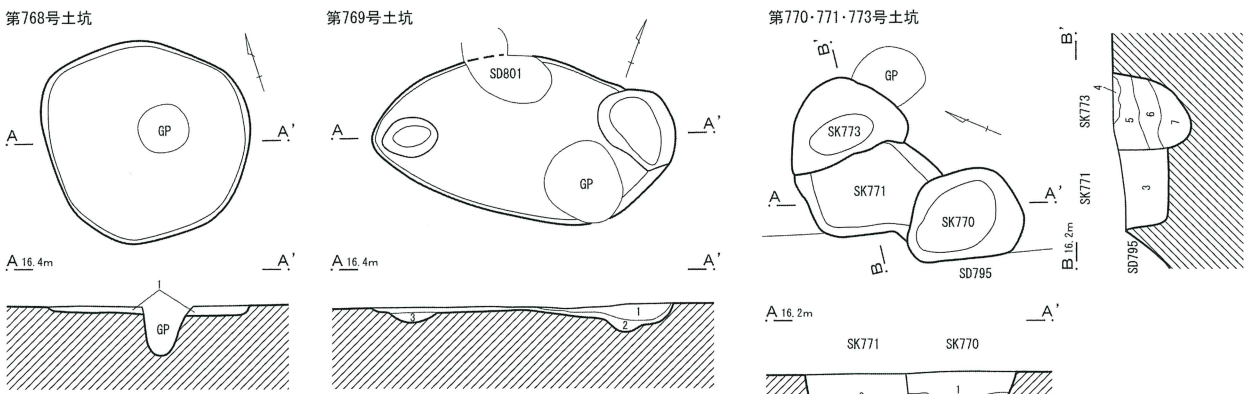
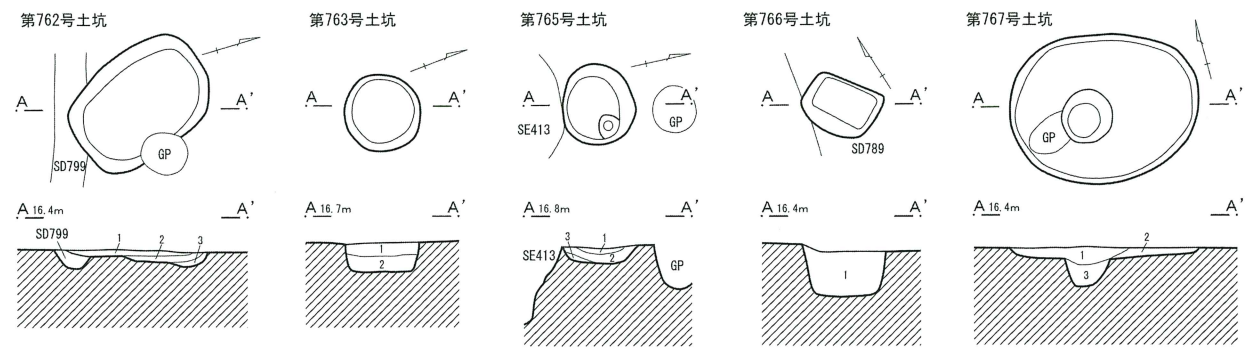

- 第765号土坑
 1 褐灰色土 10YR4/1 炭化物粒子 (φ1~2mm) 少量
 2 褐灰色土 10YR4/1 黄褐色土ブロック (φ2~5mm) 少量
 3 褐灰色土 10YR4/1 黄褐色土ブロック (φ2~5mm) 多量
- 第766号土坑
 1 褐灰色土 10YR5/1 緑灰色土ブロック (φ2~5mm) 少量 焼土粒子 (φ1~2mm)・炭化物粒子 (φ1~2mm) 微量
- 第767号土坑
 1 黒褐色土 10YR2/3 緑灰色土ブロック (φ5mm大) 少量
 2 黒褐色土 10YR2/3 緑灰色土ブロック (φ5~10mm) 多量
 3 黒褐色土 10YR3/2 緑灰色土ブロック (φ10~20mm) 多量
- 第768号土坑
 1 緑灰色粘土ブロック多量 黒褐色土ブロック (φ5mm) 黄褐色土ブロック (φ5mm) 含む しまりあり
- 第769号土坑
 1 灰黄褐色土 10YR6/2 黄褐色土ブロック (φ5mm) 含む しまりあり
 2 にぶい黄褐色土 10YR6/4 黄褐色土ブロック (φ2~5mm) 多量 しまりあり
 3 黄褐色土 10YR5/6 黄褐色土ブロック含む しまりあり
- 第770・771・773号土坑
 1 黒色土 N2/0 黒っぽい暗灰色粘土多量 これが主体 青灰色シルト少量 しまりなし 粘性あり
 2 暗青灰色土 5B4/1 暗青灰色粘質土主体 暗灰色粘土 (N2/0) (φ20mm) 少量 しまりなし 粘性あり
 3 暗青灰色土 5B4/1 暗青灰色粘質土主体 暗灰色粘土 (N2/0) 斑に含む しまりなし 粘性あり
 4 オリーブ褐色土 2.5Y4/3 にぶい黄褐色のしまりある土主体 暗灰色土・青灰色土少量 しまりあり 粘性ややあり
 5 暗青灰色土 5B4/1 青灰色粘質土主体 暗灰色粘土斑に含む しまり・粘性ややあり
 6 暗青灰色土 5B4/1 青灰色シルト多量 青灰色粘土少量 しまりなし 粘性あり
 7 暗灰色 N3/0 暗灰色粘土主体 青灰色シルト少量 しまりなし 粘性あり
- 第772号土坑
 1 黒褐色土 10YR3/2 混入物ほとんどなし しまりあり
 2 にぶい黄褐色土 10YR5/3 緑灰色土ブロック少量

- 第762号土坑
 1 灰黄褐色土 10YR6/2 黄褐色土粒子 (5mm角大) 少量 しまりあり
 2 にぶい黄褐色土 10YR5/3 黄褐色土粒子 (1cm大) 多量 しまりあり
 3 灰黄褐色土 10YR5/2 黄褐色土粒子 (φ10~15mm大) 多量 しまりあり
 4 褐灰色土 10YR5/1 黄褐色土粒子 (φ5~10mm) 多量 土器小片を含む しまりややあり
 5 にぶい褐色土 7.5YR5/3 黄褐色土粒子 (φ10mm) 含む しまりややあり
- 第763号土坑
 1 黒褐色土 10YR3/2 焼土粒子 (φ2~5mm) 少量 土器片少量
 2 暗褐色土 10YR3/3 黄褐色土ブロック (φ2~5mm)・炭化物粒子 (φ2~5mm)・焼土粒子 (φ2~5mm) 少量

第275図 土坑 (11)

第767号土坑 (第275図)

P-44グリッドで検出された。規模は、長軸149cm、短軸119cm、深さが54cmで、平面形態は楕円形をしていた。長軸方向は、N-77° -Wであった。

遺物は、古墳時代後期の土師器片が少量出土した。

第768号土坑 (第275図)

P-44・45グリッドにかけて検出された。

規模は、長軸171cm、短軸150cm、深さが42cmで、平面形態は円形をしていた。長軸方向は、N-41° -Wであった。

遺物は、古墳時代後期の土師器片が少量出土した。

第769号土坑 (第275図)

P-44グリッドで検出された。第801号溝跡と重複していたが、新旧関係は不明である。

規模は、長軸239cm、短軸132cm、深さが43cmで、平面形態は東西に長い楕円形をしていた。長軸方向は、N-70° -Eであった。

遺物は、古墳時代前期の土師器片が少量出土した。

第770号土坑 (第275図)

M-47グリッドで検出された。第771号土坑・第795号溝跡と重複していた。新旧関係は、第795号溝跡より古く、第771号土坑より新しかった。

規模は、長軸94cm、短軸67cm以上、深さが44cmで、平面形態は楕円形をしていた。長軸方向は、N-38° -Wであった。

遺物は、平安時代の須恵器坏、土師器甕片などが少量出土している。

第771号土坑 (第275図)

M-47グリッドで検出された。第770・773号土坑・第795号溝跡と重複しており、新旧関係は本土坑の方が古かった。

規模は、長軸116cm以上、短軸70cm以上、深さが41cmで、平面形態は不整形をしていた。長軸方向は、

N-27° -Wであった。

遺物は、平安時代の須恵器片などが少量出土した。

第772号土坑 (第275図)

P-44グリッドで検出された。第802号溝跡と重複しており、本遺構の方が古かった。

規模は、長軸280cm、短軸250cm、深さが13cmで、平面形態は楕円形をしていた。長軸方向は、N-16° -Eであった。

遺物は、古墳時代後期の土師器甕片などが多量に出土したが、図示できるものがなかった。

第773号土坑 (第275図)

M・N-47グリッドにかけて検出された。第771号土坑と重複しており、本土坑の方が新しかった。

規模は、長軸100cm、短軸55cm以上、深さが62cmで、平面形態は東西に長い楕円形をしていた。長軸方向は、N-50° -Wであった。

遺物は、平安時代の須恵器高台付埴、土師器甕片などが少量出土した。

第774号土坑 欠番 (グリッドピットに変更)

第775号土坑 (第276図)

Q-44グリッドで検出された。規模は、長軸88cm、短軸60cm、深さが48cmで、平面形態は楕円形をしていた。長軸方向は、N-7° -Eであった。

遺物は、古墳時代後期の須恵器壺、土師器甕片などが少量出土した。

第776号土坑 欠番 (グリッドピットに変更)

第777号土坑 (第276図)

Q-44グリッドで検出された。規模は、長軸80cm、短軸65cm、深さが55cmで、平面形態は楕円形をしていた。長軸方向は、N-0° であった。

遺物は、時期不明の土師器甕などが少量出土した。

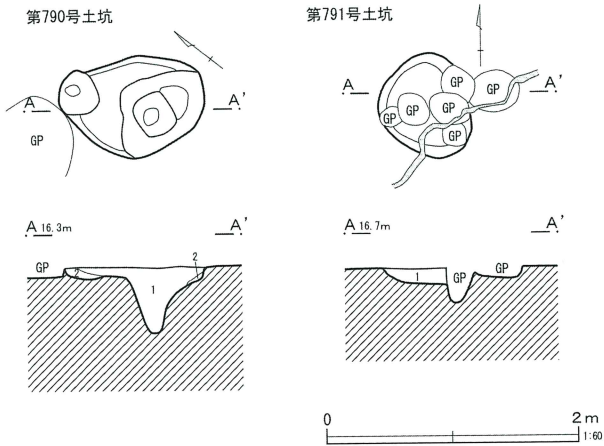
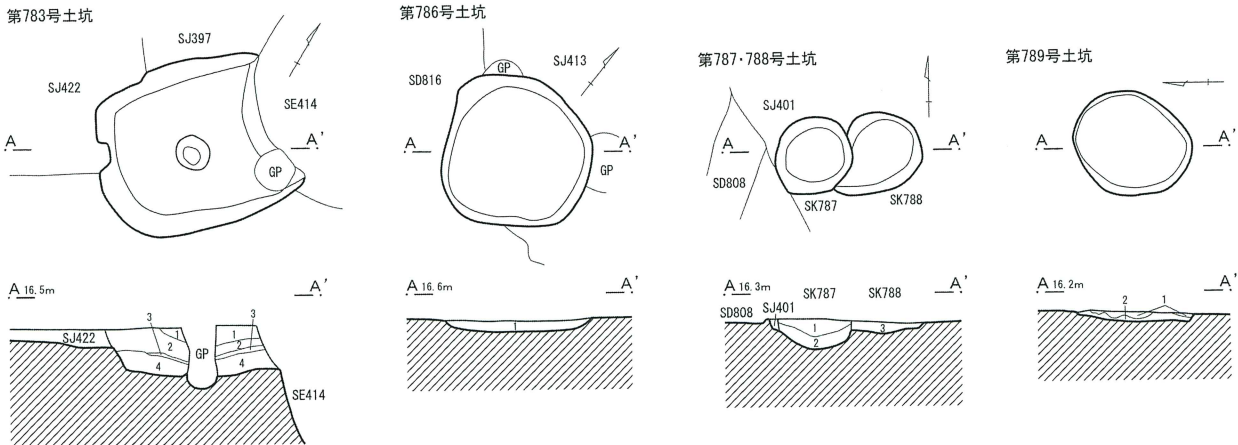
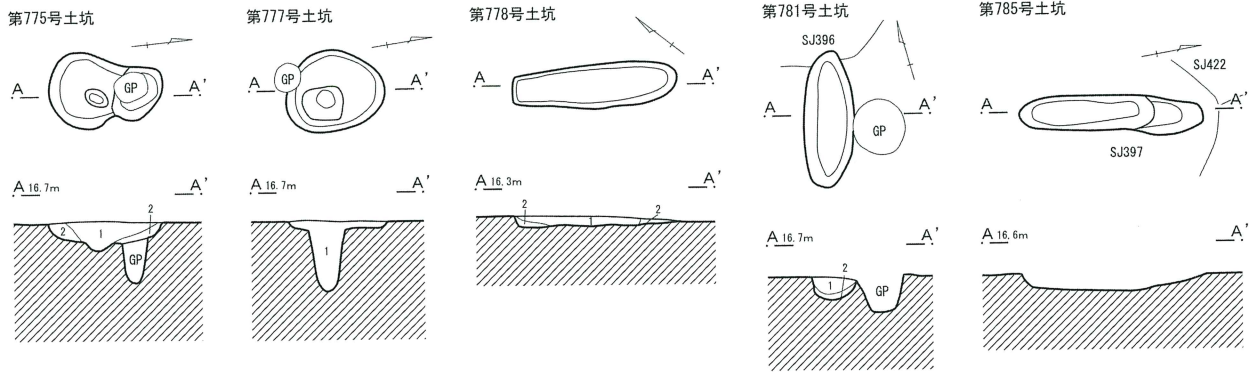

第781号土坑	10YR3/1	黄褐色土粒子 (φ1~2mm)・炭化物粒子 (φ1~2mm) 微量
2	オリブ黒色土 5Y3/1	黄褐色土粒子 (φ1~2mm)・黄褐色土ブロック (φ3~5mm) 少量
第783号土坑	10YR5/4	黄褐色土ブロック (φ2~5mm) 多量
1	にぶい黄褐色土	黄褐色土ブロック (φ1mm) 少量
2	暗褐色土 10YR3/4	炭層 黄褐色土粒子を含む
3	黒色土 10YR1.7/1	褐色土ブロック・黒色土ブロック・炭化物粒子少量
4	黒褐色土 10YR3/1	
第786号土坑	10YR3/1	黄褐色土粒子 (φ1~2mm) 少量 焼土粒子 (φ1~2mm)・炭化物粒子 (φ1~3mm) 微量
1	黒褐色土	
第787・788号土坑	10YR3/2	黄褐色土粒子 (φ1~2mm) 少量 焼土粒子 (φ1~2mm)・炭化物粒子 (φ1~2mm) 微量
1	黒褐色土	
2	黒褐色土 10YR2/2	黄褐色土粒子 (φ1~2mm)・黄褐色土ブロック (φ3~5mm) 多量
3	暗褐色土 10YR3/3	黄褐色土粒子 (φ1~2mm)・黄褐色土ブロック (φ3~10mm) 多量 炭化物粒子 (φ2~5mm) 少量
第789号土坑	2.5Y4/1	暗灰色のしまりある土主体 オリブ黄色土粒子 (たぶんローム) (φ2mm) 斑を含む 全体としてはポヤーっとしたかんじになっている しまりあり 粘性ややあり
1	黄灰色土	
2	灰オリブ色土 5Y4/2	黄灰オリブ色のしまりある土 (ほとんどローム主体となっている) しまりあり 粘性ややあり
第790号土坑	2.5Y3/2	暗茶褐色のしまりある土主体 黄褐色土ブロック (φ20~80mm) 中~多量 しまりあり 粘性ややあり
1	黒褐色土	
2	灰オリブ色土 5Y5/2	オリブ灰色土主体 黄褐色土ブロック (φ10mm) 多量 暗灰色土少量 しまりあり 粘性ややあり
第791号土坑	10YR5/2	黄褐色土粒子 (1mm以下) 少量
1	灰黄褐色土	

第775号土坑	10YR3/2	黄褐色土粒子 (φ1~2mm)・黄褐色土ブロック (φ3~10mm) 少量 焼土粒子 (φ1~2mm)・炭化物粒子 (φ1~3mm) 微量
1	黒褐色土 10YR3/1	黄褐色土粒子 (φ1~2mm)・黄褐色土ブロック (φ3~10mm) 多量
2	黒褐色土	
第777号土坑	10YR3/3	黄褐色土ブロック (φ3~10mm) 多量
1	暗褐色土	
第778号土坑	2.5Y3/1	黒褐色であまりしまりのない植 炭化物多量 焼土ブロック (φ20mm) 斑を含む 黄褐色土ブロック (φ10mm) 少量 しまりなし 粘性ややあり
1	黒褐色土	
2	黒褐色土 2.5Y3/1	黒褐色土主体 黄褐色土ブロック (φ30mm) 中~多量 しまりなし 粘性ややあり

第276図 土坑 (12)

第778号土坑 (第276図)

O-47・48グリッドで検出された。規模は、長軸130cm、短軸35cm、深さが19cmで、平面形態は長方形をしていた。長軸方向は、N-42°-Wであった。

遺物は、古墳時代後期の有段口縁坏片などが少量出土している。

第779号土坑 欠番 (グリッドピットに変更)

第780号土坑 欠番 (グリッドピットに変更)

第781号土坑 (第276図)

Q-44グリッドで検出された。第396号住居跡と重複しており、新旧関係は不明である。

規模は、長軸108cm、短軸42cm、深さが18cmで、平面形態は南北に長い楕円形をしていた。長軸方向は、N-18°-Eであった。

遺物は、古墳時代後期の土師器甕・高坏片などが少量出土している。

第782号土坑 欠番

第783号土坑 (第276図)

Q-44・45グリッドにかけて検出された。第397・422号住居跡、第414号井戸跡と重複していた。新旧関係は、第397・422号住居跡より新しく、第414号井戸跡より古かった。

規模は、長軸149cm以上、短軸132cm、深さが61cmで、平面形態は長方形をしていたと思われる。長軸方向は、N-45°-Eであった。覆土中層の3層には、薄い炭層が堆積していた。

遺物は、土師器甕片などが少量出土している。

第784号土坑 欠番 (グリッドピットに変更)

第785号土坑 (第276図)

Q-44グリッドで検出された。第397・422号住居跡と重複しており、本土坑の方が新しかった。

規模は、長軸145cm、短軸28cm、深さが14cmで、平面形態は南北に長い楕円形をしていた。長軸方向は、N-11°-Eであった。

遺物は、時期不明の土師器片が少量出土している。

第786号土坑 (第276図)

Q-45・46グリッドにかけて検出された。第412・413号住居跡、第816号溝跡と重複していた。新旧関係は、古墳時代後期の住居跡よりも新しいが、第816号溝跡とは不明である。

規模は、長径116cm、深さが13cmで、平面形態は円形をしていた。長軸方向はN-29°-Wであった。

遺物は、古墳時代後期の土師器甕片などが少量出土しているが、本遺構に伴うものではない。

第787号土坑 (第276図)

P-45グリッドで検出された。第401号住居跡、第788号土坑と重複し、両遺構を切っていた。

規模は、長径61cm、深さが23cmで、平面形態は円形をしていた。長軸方向は、N-0°であった。

遺物は、古墳時代後期の須恵器壺、土師器甕片などが少量出土したが、混入品の可能性が高い。

第788号土坑 (第276図)

P-45グリッドで検出された。第401号住居跡、第787号土坑と重複していた。新旧関係は、第787号土坑より古く、第401号住居跡とは不明である。

規模は、長軸78cm、短軸62cm、深さが9cmで、平面形態は楕円形をしていた。長軸方向は、N-51°-Eであった。

遺物が出土していないため、時期は不明である。

第789号土坑 (第276図)

P-47・48グリッドで検出された。規模は、長軸94cm、短軸80cm、深さが10cmで、平面形態は楕円形をしていた。長軸方向は、N-27°-Eであった。

遺物が出土していないため、時期は不明である。

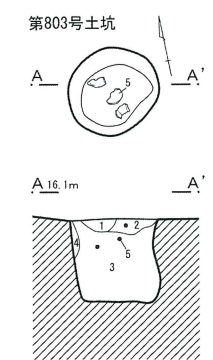
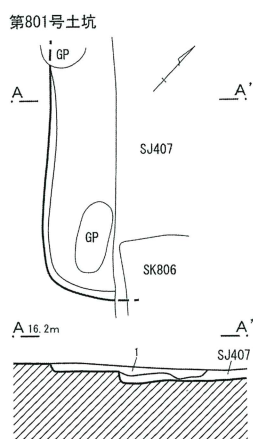
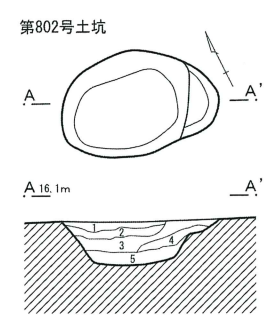
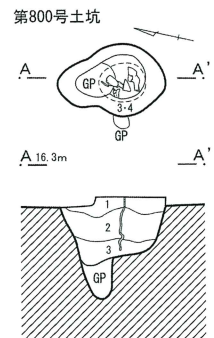
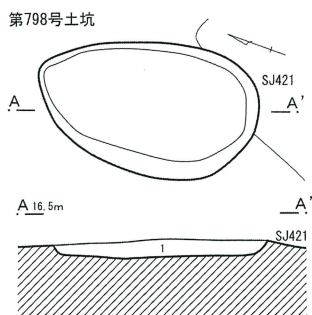
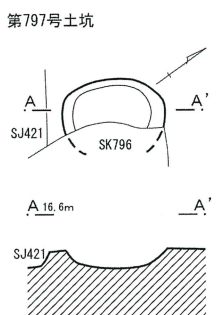
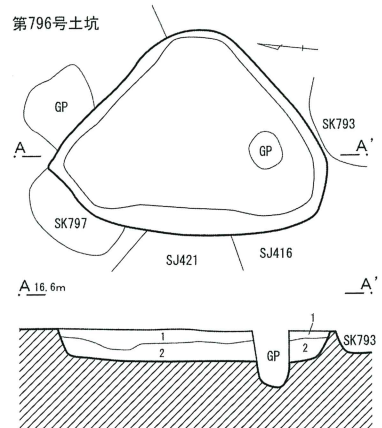
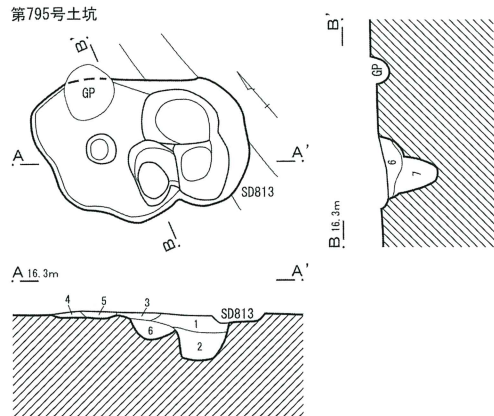
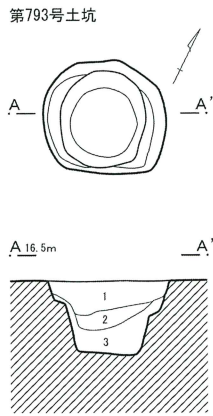

- | | | | |
|---------|-----------|----------|---|
| 第793号土坑 | 1 暗褐色土 | 10YR3/3 | 黄褐色土粒子 (φ1~2mm)・黄褐色土ブロック (φ3~20mm) 多量 炭化物粒子 (φ1~3mm) 少量 焼土ブロック (φ2~3mm) 微量 |
| | 2 黒褐色粘質土 | 2.5Y3/1 | 緑灰色土粒子 (φ1~2mm)・炭化物粒子 (φ1~2mm) 微量 |
| | 3 オリーブ黒色土 | 7.5Y3/1 | 黄褐色土ブロック (φ3~20mm)・緑灰色土ブロック (φ3~20mm) 多量 炭化物粒子 (φ2~3mm) 微量 (地山崩落土) |
| 第795号土坑 | 1 黒褐色土 | 2.5Y3/2 | 暗茶褐色のしまりある土 黄褐色土粒子 (φ2mm) 中~多量 しまりあり 粘性ややあり ※青灰色に変色しているところあり |
| | 2 青黒色土 | 5B2/1 | 黒っぽい暗青灰色のしまりある土 青灰色シルト少~中量 炭化物粒子 (φ2mm) 微量 しまり・粘性あり |
| | 3 黒褐色土 | 2.5Y3/2 | 1層と同じ色の土主体 黄褐色土粒子 (φ2mm) 含む 層中央部分に しまりあり 粘性ややあり |
| | 4 灰オリーブ色土 | 5Y4/2 | オリブ黄灰色のシルト主体 しまりあり 粘性なし (表面に焼土 (φ20mm) 少量散る) |
| | 5 暗灰黄色土 | 2.5Y4/2 | 暗茶褐色のしまりある土 黄褐色土粒子 (φ3mm) 多量 しまりあり 粘性なし |
| | 6 暗緑灰色土 | 5G3/1 | 暗灰色粘質土主体 暗緑灰色土ブロック (φ5~15mm) 斑を含む しまりややあり 粘性あり |
| | 7 暗緑灰色土 | 5G3/1 | 暗灰色粘質土主体 青緑灰色シルト斑を含むしまりなし 粘性あり |
| 第796号土坑 | 1 暗褐色土 | 10YR3/3 | 黄褐色土粒子 (φ1~2mm)・炭化物粒子 (φ2~3mm)・焼土粒子 (φ1~2mm) 少量 |
| | 2 黒色土 | 10YR2/1 | 炭を大量 黄褐色土ブロック (φ3~20mm)・焼土ブロック (φ20~50mm) 少量 |
| 第798号土坑 | 1 黒褐色土 | 10YR2/2 | 黄褐色土ブロック (φ3~5mm) 多量 焼土ブロック (φ2~3mm)・炭化物粒子 (φ2~3mm) 少量 |
| 第800号土坑 | 1 黒褐色土 | 2.5Y3/2 | 暗茶褐色のしまりある土主体 炭化物粒子 (φ2mm) 斑を含む 黄褐色土粒子 (φ5mm) 少量 しまりあり 粘性ややあり |
| | 2 黒色土 | 2.5GY2/1 | 暗青灰色粘質土主体 それよりやや明るめのシルト斑を含む 青灰色土粒子 (φ2mm) 多量 炭化物粒子 (φ3mm) 少量 しまり・粘性ややあり |
| | 3 黒色土 | 2.5GY2/1 | 2層と同じ色の粘土主体 層上部と下部に帯状に青灰色シルトブロック (φ10~20mm) が入る その青灰色土ブロック帯の間に炭化物が帯状にはいる しまりなし 粘性あり |
| 第801号土坑 | 1 黒褐色土 | 2.5Y3/2 | 黒っぽい暗茶褐色のしまりある土 黄褐色土粒子 (φ3~10mm) 多量 しまりあり 粘性ややあり |
| 第802号土坑 | 1 黒褐色土 | 10YR3/1 | 黒っぽい暗茶褐色のしまりある土主体 黄褐色土粒子 (φ2mm) 微量 しまりあり 粘性なし |
| | 2 暗灰黄色土 | 2.5Y4/2 | 暗灰 (茶) 色のしまりある土主体 黄褐色土粒子 (φ3mm) 多量 しまりあり 粘性なし |
| | 3 暗灰色土 | N3/0 | 暗灰色粘質土でしまりある土主体 青灰色土ブロック (φ5~10mm) 多量 炭化物少~中量 帯状に入る しまりあり 粘性ややあり |
| | 4 暗青灰色土 | 5B4/1 | 青灰色粘質土多量 青灰色シルト少量 しまり・粘性ややあり |
| | 5 暗青灰色土 | 5B3/1 | 暗青灰色粘土 (4層より暗い) 主体 青灰色土粒子 (φ5mm) 斑を含む しまりなし 粘性あり |
| 第803号土坑 | 1 黄灰色土 | 2.5Y4/1 | 暗灰色のしまりある土主体 黄褐色土粒子 (φ5mm) 多量 しまりあり 粘性ややあり |
| | 2 黒褐色土 | 2.5Y3/2 | 黒褐色のしまりある土主体 黄褐色土ブロック (φ10mm) 微量 遺物 (土師器片含む) しまりあり 粘性ややあり |
| | 3 暗灰色土 | N3/0 | 暗灰色粘土主体 青灰色土斑を含む しまりややあり 粘性あり |
| | 4 暗青灰色土 | 5B4/1 | 青灰色粘質土 (壁崩落土と思われる) しまりややあり 粘性あり |

第277図 土坑 (13)

第790号土坑 (第276図)

P-47グリッドで検出された。規模は、長軸115cm、短軸79cm、深さが69cmで、平面形態は楕円形をしていた。長軸方向は、N-43°-Wであった。

遺物は、時期不明の土師器甕片などが少量出土している。

第791号土坑 (第276図)

Q-45グリッドで検出された。規模は、長軸82cm、短軸73cm、深さが34cmで、平面形態は円形をしていた。長軸方向は、N-0°であった。

遺物が出土していないため、時期は不明である。

第792号土坑 欠番 (グリッドピットに変更)

第793号土坑 (第277図)

Q-46グリッドで検出された。第416号住居跡と重複していたが、新旧関係は不明である。

規模は、長径95cm、深さが59cmで、平面形態は円形をしていた。長軸方向はN-64°-Eであった。

遺物は、古墳時代後期の土師器甕片などが少量出土している。

第794号土坑 欠番 (グリッドピットに変更)

第795号土坑 (第277図)

P-47グリッドで検出された。第813号溝跡と重複しており、本土坑の方が古かった。

規模は、長軸167cm、短軸110cm、深さが23cmで、平面形態は不整形をしていた。長軸方向は、N-54°-Wであった。

遺物は、古墳時代後期の土師器甕、比企型坏などが少量出土したが、本遺構に伴うかは不明である。

第796号土坑 (第277図)

Q-46グリッドで検出された。第416・421号住居

跡、第797号土坑と重複しており、本遺構が一番新しかった。

規模は、長軸218cm、短軸162cm、深さが46cmで、平面形態は三角形をしていた。長軸方向は、N-0°であった。下層には炭が大量に堆積していたが、壁面などが被熱を受けた様子はなかった。

遺物は、古墳時代後期の須恵器甕、土師器甕片などが多量に出土したが、図示できるものはなかった。

第797号土坑 (第277図)

Q-46グリッドで検出された。第796号土坑と重複しており、本土坑の方が古かった。

規模は、長軸80cm、短軸35cm以上、深さが19cmで、平面形態は楕円形をしていた。長軸方向は、N-35°-Eであった。

遺物は、平安時代の須恵器坏片が出土した。

第798号土坑 (第277図)

Q-46グリッドで検出された。第421号住居跡と重複しており、本遺構の方が新しかった。

規模は、長軸176cm、短軸107cm、深さが15cmで、平面形態は楕円形をしていた。長軸方向は、N-0°であった。

遺物は、古墳時代後期の須恵器甕、土師器甕片などが少量出土している。

第799号土坑 欠番 (グリッドピットに変更)

第800号土坑 (第277図)

O-46グリッドで検出された。第407号住居跡と重複しており、本土坑の方が新しかった。

規模は、長軸86cm、短軸57cm、深さが71cmで、平面形態は楕円形をしていた。長軸方向は、N-14°-Wであった。

出土遺物は、第281図3・4に示した。3は土師器の長甕、4は輪積み痕が明瞭に残る甕である。

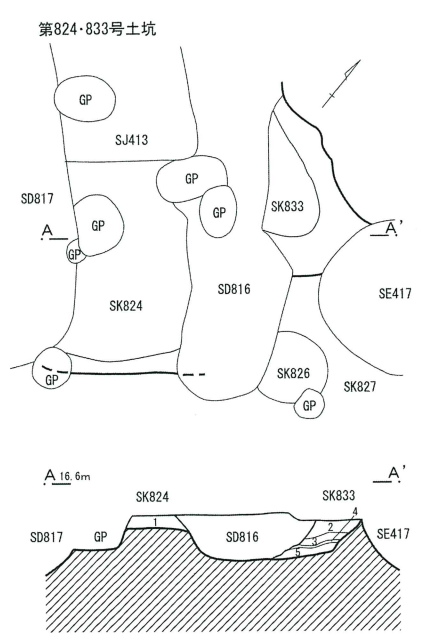
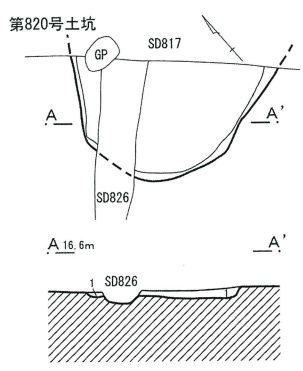
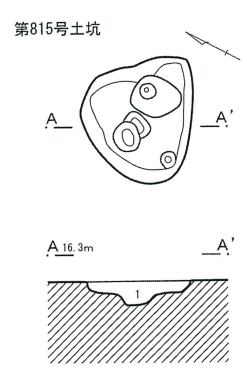
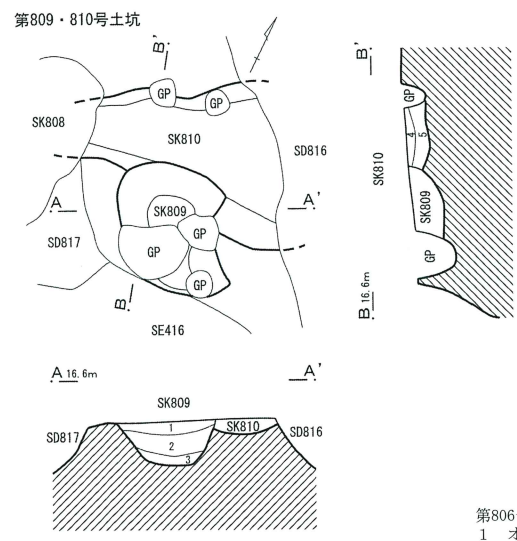
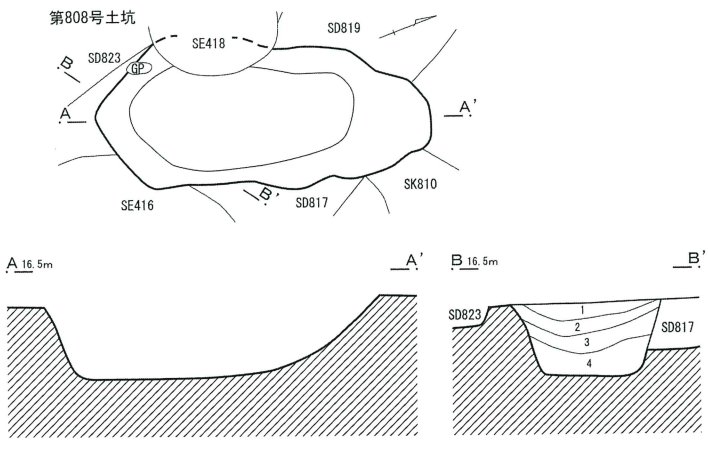
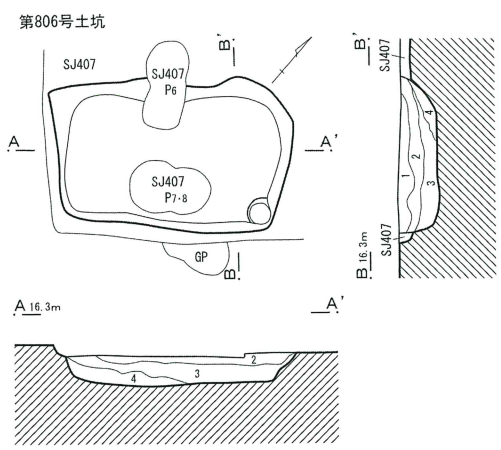

- 第806号土坑**
- 1 オリーブ黒色土 5Y3/2 黒っぽい暗茶褐色のしまりある土 黄褐色土粒子 (φ2mm) 中〜多量 しまりあり 粘性なし
 - 2 褐色土 5Y4/1 褐色土だが見た目は黄褐色のしまりある土 暗茶褐色土 (1層) 少量 しまりあり 粘性ややあり
 - 3 青黒色土 5B2/1 黒っぽい群青色の粘質土主体 青灰色土ブロック (φ20~50mm) 中〜多量 しまりややあり 粘性あり
 - 4 青黒色土 5B2/1 3層と同色のシルト主体 しまりややあり 粘性あり
- 第808号土坑**
- 1 褐色土 10YR4/4 黄褐色土粒子 (φ1mm) 多量 しまり強い
 - 2 黒褐色土 10YR3/1 黄褐色土ブロック (φ10mm) ・炭化物粒子 (φ5mm) 少量
 - 3 褐色土 10YR4/4 黄褐色土粒子 (φ3~10mm) 多量 炭化物粒子 (φ5mm) 少量 しまり強い
 - 4 オリーブ黒色土 7.5Y3/2 緑灰色土ブロック (φ20~30mm) 多量 炭化物粒子 (φ2mm) 少量 粘性強い
- 第809・810号土坑**
- 1 暗褐色土 10YR3/3 黄褐色土粒子 (φ2~3mm) 多量 土器小片を多く含む しまり強い
 - 2 黒褐色土 10YR2/3 黄褐色土粒子 (φ5mm) 多量 黒色土ブロック (φ10mm) 含む しまり強い
 - 3 オリーブ黒色土 7.5Y3/1 炭化物 (長さ1~2cm) ・黄褐色土粒子 (φ2mm) 含む
 - 4 黒褐色土 10YR3/2 焼土粒子 (φ5mm) ・黄褐色土粒子 (φ5mm) 含む しまりあり
 - 5 黄褐色土 10YR5/6 褐色土ブロック (φ20~30mm) 多量 焼土粒子 (φ5mm) 少量 しまりあり
- 第815号土坑**
- 1 暗灰黄色土 2.5Y5/2 鉄分多量 他の含有物は含まない
- 第820号土坑**
- 1 黒褐色土 10YR2/3 黄褐色土ブロック (φ10mm) 少量 微細土器片多く含む
- 第824・833号土坑**
- 1 にぶい黄褐色土 10YR5/4 黄褐色土ブロック (φ20~30mm) 多量 しまりあり
 - 2 暗褐色土 10YR3/3 焼土粒子 (φ1mm) 少量 1mm以下の砂利を含む
 - 3 黒褐色土 10YR2/2 黄褐色土粒子 (φ2mm) ・焼土粒子 (φ1mm) 少量 粘性あり
 - 4 オリーブ黒色土 10Y3/1 炭粒子多量 粘性強い
 - 5 黄褐色土 10YR5/8 黒色土粒子 (φ1mm) 含む 粘性あり

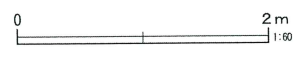

第278図 土坑 (14)

第801号土坑 (第277図)

O-47グリッドで検出された。第407号住居跡と重複しており、本土坑の方が新しかった。

規模は、長軸170cm、短軸124cm、深さが10cmで、平面形態は長方形をしていたと思われる。長軸方向は、N-40°-Wであった。

遺物は、土師器片が少量出土している。

第802号土坑 (第277図)

P-43グリッドの谷の落ち際で検出された。

規模は、長軸125cm、短軸83cm、深さが39cmで、平面形態は楕円形をしていた。長軸方向は、N-66°-Wであった。

遺物は、古墳時代後期の土師器甕・坏片などが少量出土している。

第803号土坑 (第277図)

P-44グリッドの谷の落ち際で検出された。

規模は、長軸75cm、短軸65cm、深さが67cmで、平面形態は楕円形をしていた。長軸方向は、N-67°-Eであった。

遺物は、古墳時代後期の須恵器高坏、土師器甕・高坏、板碑片などが少量出土した。第281図5は、須恵器高坏の坏部片である。脚部との接合部には三方透かしの痕跡が確認できる。

第804号土坑 欠番 (グリッドピットに変更)

第805号土坑 欠番 (グリッドピットに変更)

第806号土坑 (第278図)

O-46・47グリッドにかけて検出された。第407号住居跡と重複しており、本土坑が新しかった。

規模は、長軸194cm、短軸129cm、深さが34cmで、平面形態は長方形をしていた。長軸方向は、N-49°-Eであった。

遺物は、時期不明の土師器甕片などが少量出土している。

第807号土坑 欠番 (グリッドピットに変更)

第808号土坑 (第278図)

Q-45グリッドで検出された。第416・418号井戸跡、第810号土坑、第817・819号溝跡と重複していた。新旧関係は、第817号溝跡より新しく、第416・418号井戸跡、第819号溝跡よりは古かった。

規模は、長軸266cm、短軸111cm、深さが58cmで、平面形態は南北に長い楕円形をしていた。長軸方向は、N-20°-Eであった。

遺物は、平安時代の須恵器坏片などが少量出土している。

第809号土坑 (第278図)

Q-45グリッドで検出された。第416号井戸跡、第810号土坑と重複していた。新旧関係は、第810号土坑より新しく、第416号井戸跡より古かった。

規模は、長軸103cm以上、短軸85cm以上、深さが49cmで、平面形態は不整形をしていた。長軸方向は、N-29°-Wであった。

遺物は、古墳時代後期の土師器甕片などが多量に出土したが、図示できるものはなかった。

第810号土坑 (第278図)

Q-45グリッドで検出された。第808・809号土坑、第816・817号溝跡と重複していた。新旧関係は、第809号土坑、第816号溝跡より古いのが、他の遺構とは不明である。

規模は、長軸155cm以上、短軸110cm以上、深さが39cmで、平面形態は不整形をしていた。長軸方向は、N-80°-Eであった。

遺物が出土していないため、時期は不明である。

第811号土坑 欠番 (グリッドピットに変更)

第812号土坑 欠番 (グリッドピットに変更)

第813号土坑 欠番 (グリッドピットに変更)

第814号土坑 欠番 (グリッドピットに変更)

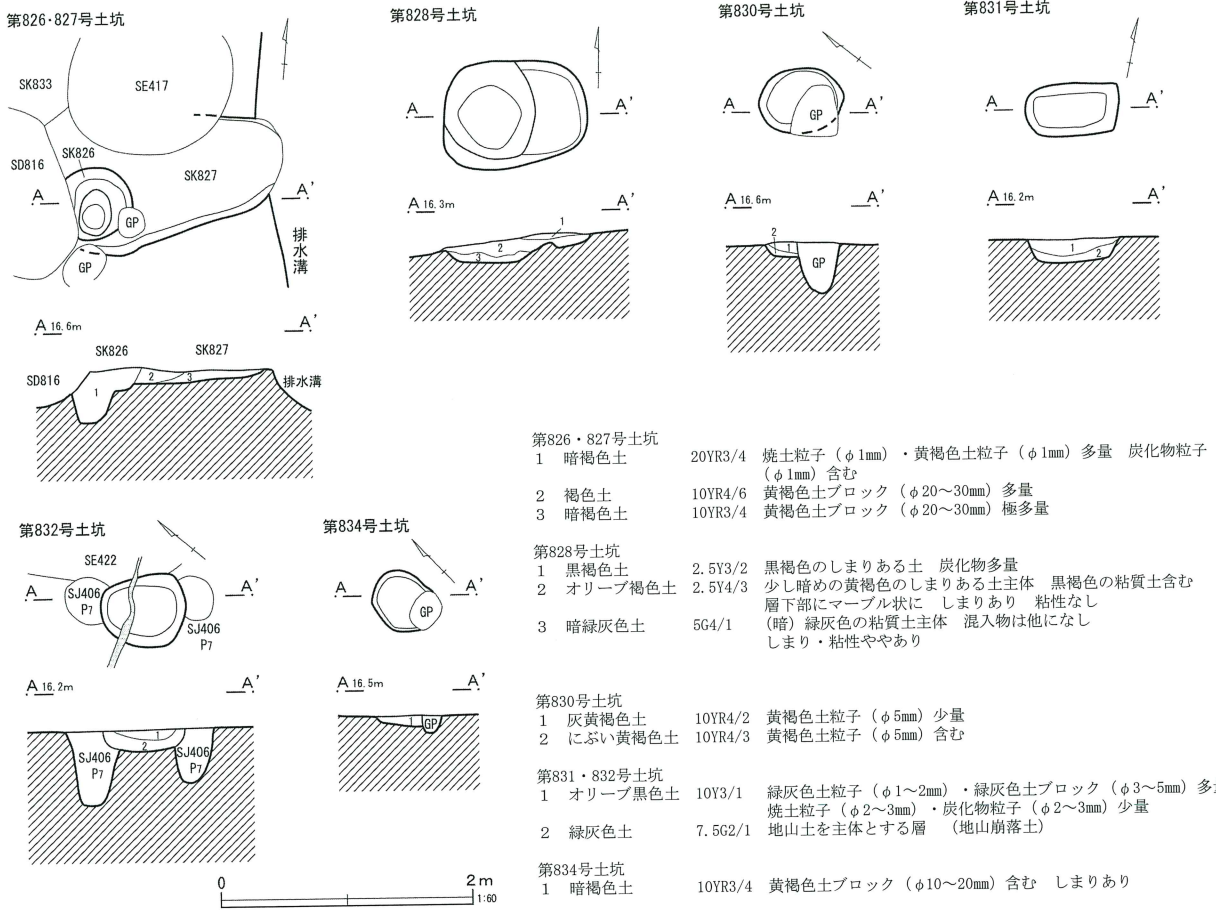

- 第826・827号土坑
 1 暗褐色土 20YR3/4 焼土粒子 (φ1mm)・黄褐色土粒子 (φ1mm) 多量 炭化物粒子 (φ1mm) 含む
 2 褐色土 10YR4/6 黄褐色土ブロック (φ20~30mm) 多量
 3 暗褐色土 10YR3/4 黄褐色土ブロック (φ20~30mm) 極多量
- 第828号土坑
 1 黒褐色土 2.5Y3/2 黒褐色のしまりある土 炭化物多量
 2 オリーブ褐色土 2.5Y4/3 少し暗めの黄褐色のしまりある土主体 黒褐色の粘質土含む 層下部にマーブル状に しまりあり 粘性なし (暗) 緑灰色の粘質土主体 混入物は他になし しまり・粘性ややあり
- 第830号土坑
 1 灰黄褐色土 10YR4/2 黄褐色土粒子 (φ5mm) 少量
 2 にぶい黄褐色土 10YR4/3 黄褐色土粒子 (φ5mm) 含む
- 第831・832号土坑
 1 オリーブ黒色土 10Y3/1 緑灰色土粒子 (φ1~2mm)・緑灰色土ブロック (φ3~5mm) 多量 焼土粒子 (φ2~3mm)・炭化物粒子 (φ2~3mm) 少量
 2 緑灰色土 7.5G2/1 地山土を主体とする層 (地山崩落土)
- 第834号土坑
 1 暗褐色土 10YR3/4 黄褐色土ブロック (φ10~20mm) 含む しまりあり

第279図 土坑 (15)

第815号土坑 (第278図)

P・Q-47グリッドにかけて検出された。第414号住居跡と重複しており、本土坑が新しかった。

規模は、長軸98cm、短軸87cm、深さが31cmで、平面形態は楕円形をしていた。長軸方向は、N-63°-Eであった。

遺物は、土師器甕片などが少量出土している。

- 第816号土坑 欠番 (グリッドピットに変更)
- 第817号土坑 欠番 (グリッドピットに変更)
- 第818号土坑 欠番 (グリッドピットに変更)
- 第819号土坑 欠番 (グリッドピットに変更)

第820号土坑 (第278図)

Q-46グリッドで検出された。第817・826号溝跡と重複しており、本土坑の方が新しかった。

規模は、長軸163cm、短軸95cm以上、深さが48cmで、

平面形態は不整形をしていた。長軸方向は、N-46°-Wであった。

遺物は、土師器甕片などが少量出土した。

- 第821号土坑 欠番 (グリッドピットに変更)
- 第822号土坑 欠番 (グリッドピットに変更)
- 第823号土坑 欠番 (グリッドピットに変更)

第824号土坑 (第278図)

Q-46グリッドで検出された。第413号住居跡、第816・817号溝跡と重複していた。新旧関係は、第816号溝跡より古かった。

規模は、長軸167cm以上、短軸86cm以上、深さが23cmで、平面形態は不明であった。長軸方向は、N-41°-Wであった。

遺物は、古墳時代後期の土師器甕片などが少量出土している。

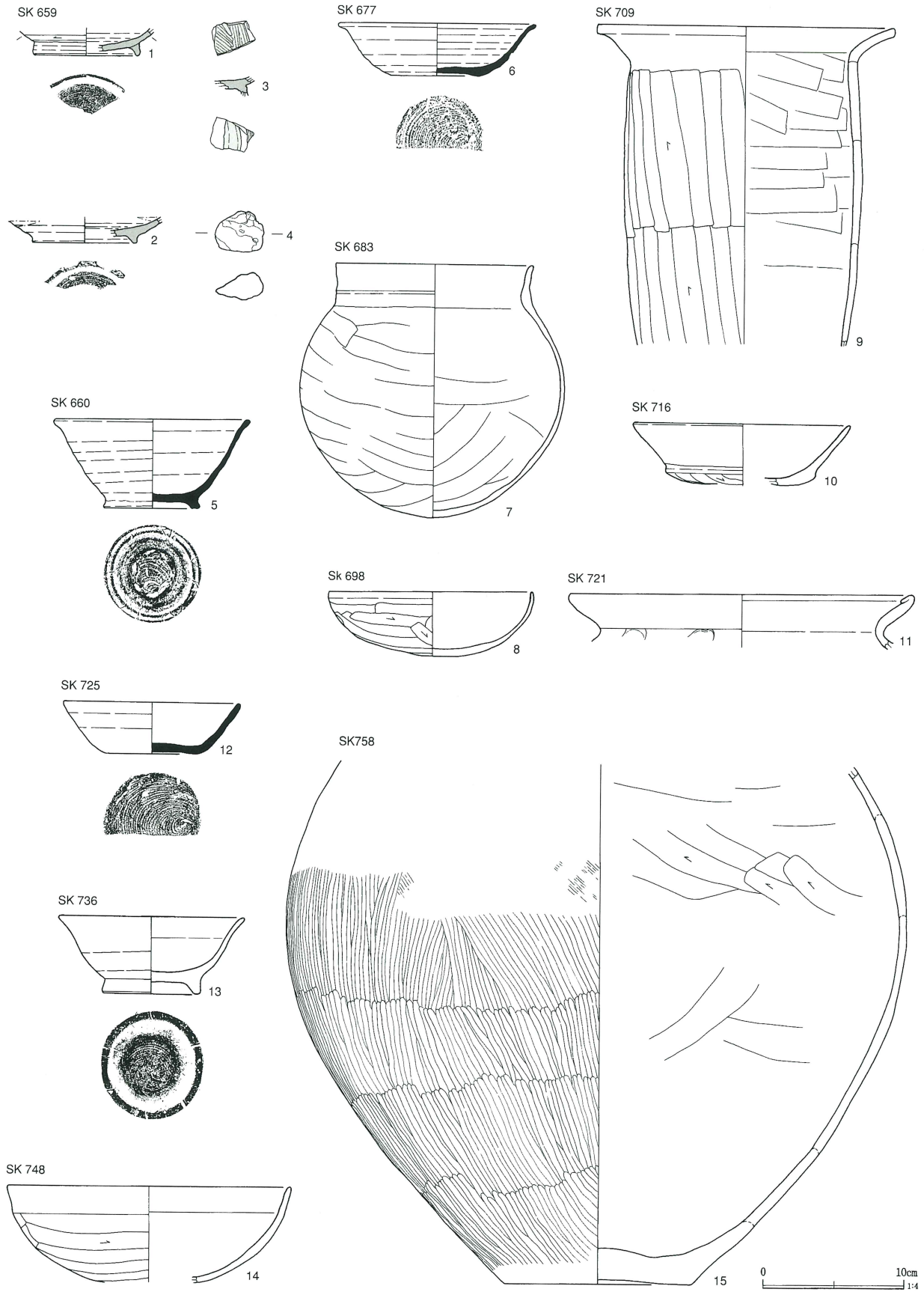

第280図 土坑出土遺物 (1)

SK 761

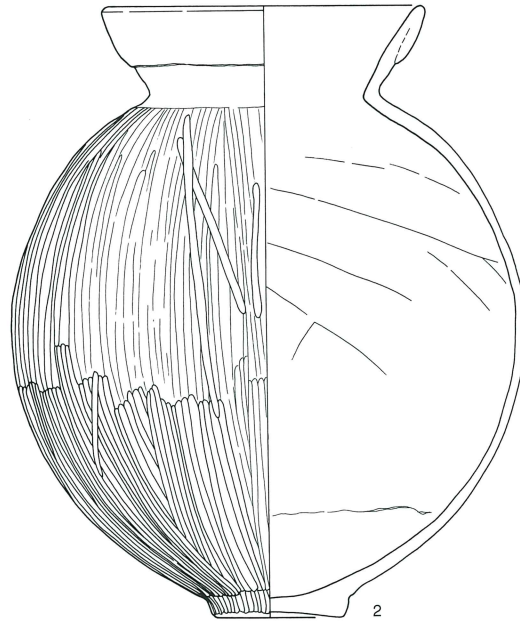
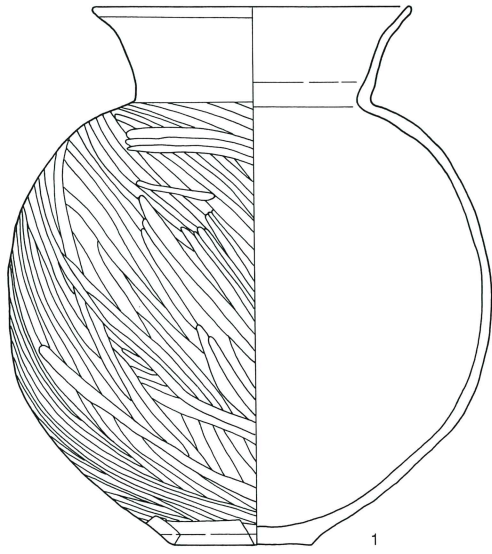

SK 800

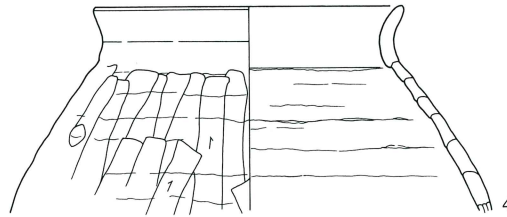
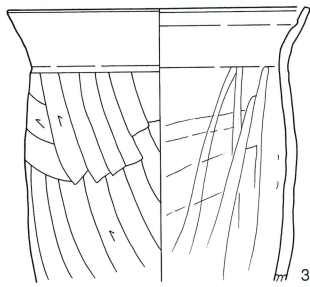

SK 803

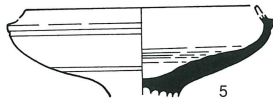

第281図 土坑出土遺物 (2)

第825号土坑 欠番 (グリッドピットに変更)

第826号土坑 (第279図)

Q・R-46グリッドにかけて検出された。第827号土坑、第816号溝跡と重複していた。新旧関係は、第816号溝跡より古く、第827号土坑よりは新しかった。

規模は、長径56cm、深さが35cmで、平面形態は円形をしていた。長軸方向は、N-0°であった。

遺物は、時期不明の土師器甕片などが少量出土している。

第827号土坑 (第279図)

Q・R-46グリッドにかけて検出された。第417号井戸跡、第826・833号土坑、第816号溝跡と重複していた。新旧関係は、第417号井戸跡、第826号土坑、第816号溝跡よりも古かったが、第833号土坑とは不明である。

規模は、長軸187cm以上、短軸82cm以上、深さが10cmで、平面形態は不整形をしていた。長軸方向は、N-90°であった。

遺物は、時期不明の土師器甕片などが少量出土している。

第20表 土坑出土遺物観察表

挿図番号	遺構番号	種別	器種	口径	器高	底径	残存	胎土	焼成	色調	備考	図版
280 1	SK 659	灰釉陶器	埴	—	[1.9]	(7.6)	破片	白粒 黒粒	良好	灰白		122-2
280 2	SK 659	灰釉陶器	埴	—	[7.8]	(7.3)	破片	白粒 黒粒	普通	灰白、釉灰白	ツケガケ	122-2
280 3	SK 659	緑釉陶器	埴	—	—	—	破片	黒粒	普通	灰、釉オリーブ黄		123
280 4	SK 659	鉄滓	鍛冶滓	幅3.4長さ2.9厚さ1.8								
280 5	SK 660	須恵器	高台付埴	13.9	6.2	6.9	完形	片 砂粒 白粒	不良	灰黄	末野産	74-5
280 6	SK 677	須恵器	坏	(14.0)	3.7	(6.2)	1/4	石英 赤粒 白粒 小礫	普通	灰	末野産	
280 7	SK 683	土師器	壺	14.0	17.9	—	1/2	砂粒 赤粒	普通	橙		92-3
280 8	SK 698	土師器	坏	14.5	4.5	—	2/3	角 赤粒 白粒	普通	にぶい橙	北武蔵型坏	74-6
280 9	SK 709	土師器	甕	(21.0)	[22.1]	—	1/2	白粒	普通	明褐灰		110-1
280 10	SK 716	土師器	高坏	(15.4)	[4.4]	—	4/5	赤粒 白粒 黒粒	普通	橙		74-7
280 11	SK 721	土師器	甕	(24.6)	[3.7]	—	口縁破片	白粒	普通	明褐灰		
280 12	SK 725	須恵器	坏	(12.6)	3.6	6.6	1/2	雲 長石 白粒 針	普通	灰		74-8
280 13	SK 736	須恵器	高台付埴	13.0	5.4	6.8	3/4	角 赤粒	普通	浅黄橙		74-9
280 14	SK 748	土師器	坏	(20.2)	[6.8]	—	1/3	雲 長石 赤粒 白粒	普通	橙		
280 15	SK 758	土師器	壺	—	[36.7]	13.2	3/5	長石 砂粒 白粒	普通	浅黄橙	黒斑	110-2
281 1	SK 761	土師器	壺	16.6	28.4	7.3	ほぼ完形	雲 白粒	普通	極暗褐		110-3
281 2	SK 761	土師器	壺	16.6	32.2	6.3	3/5	角 長石 赤粒 白粒	普通	にぶい褐		110-4
281 3	SK 800	土師器	甕	(15.6)	[14.3]	—	口縁破片	雲 赤粒	普通	にぶい橙		
281 4	SK 800	土師器	甕	(16.6)	[10.7]	—	胴部	赤粒 白粒 黒粒	普通	灰褐		
281 5	SK 803	須恵器	高坏	—	[4.2]	—	坏部3/4	砂粒 白粒	普通	淡灰褐	三方透	74-10

第828号土坑 (第279図)

P-43グリッドで検出された。規模は、長軸113cm、短軸85cm、深さが22cmで、平面形態は長方形をしていた。長軸方向は、N-88°-Eであった。上層には、炭化物が多量に含まれていた。

遺物は、土師器甕片などが少量出土している。

第829号土坑 欠番 (グリッドピットに変更)

第830号土坑 (第279図)

Q-46グリッドで検出された。規模は、長軸65cm、短軸50cm、深さが39cmで、平面形態は楕円形をしていた。長軸方向は、N-37°-Wであった。

遺物が出土していないため、時期は不明である。

第831号土坑 (第279図)

Q-47グリッドで検出された。第406号住居跡と重複していたが、新旧関係は不明である。

規模は、長軸73cm、短軸41cm、深さが19cmで、平面形態は長方形をしていた。長軸方向は、N-78°-Eであった。

遺物が出土していないため、時期は不明である。

第832号土坑 (第279図)

Q-47グリッドで検出された。第406号住居跡と重複しており、本土坑の方が新しかった。

規模は、長軸118cm、短軸57cm、深さが16cmで、平面形態は楕円形をしていた。長軸方向は、N-40°-Wであった。

遺物が出土していないため、時期は不明である。

第833号土坑 (第278図)

Q-46グリッドで検出された。第412・413号住居跡、第417号井戸跡、第786号土坑、第816号溝跡と重複していた。

規模は、長軸103cm以上、短軸77cm以上、深さが46cmで、平面形態は不明であった。長軸方向は、N-90°であった。

遺物が出土していないため、時期は不明である。

第834号土坑 (第279図)

Q-46グリッドで検出された。規模は、長軸53cm、短軸43cm、深さが34cmで、平面形態は楕円形をしていた。長軸方向は、N-0°であった。

遺物が出土していないため、時期は不明である。

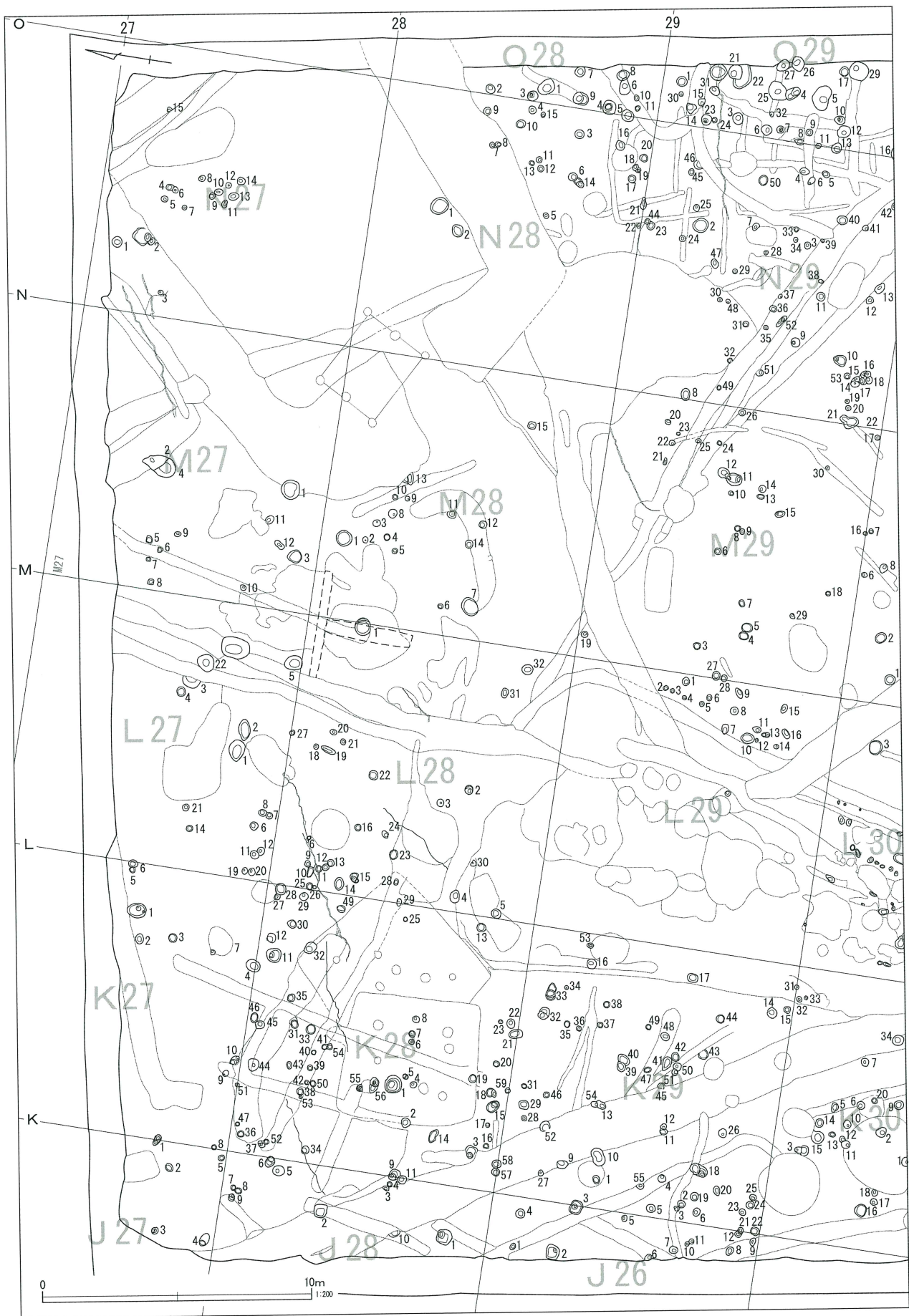

第282図 ピット全体図(1)

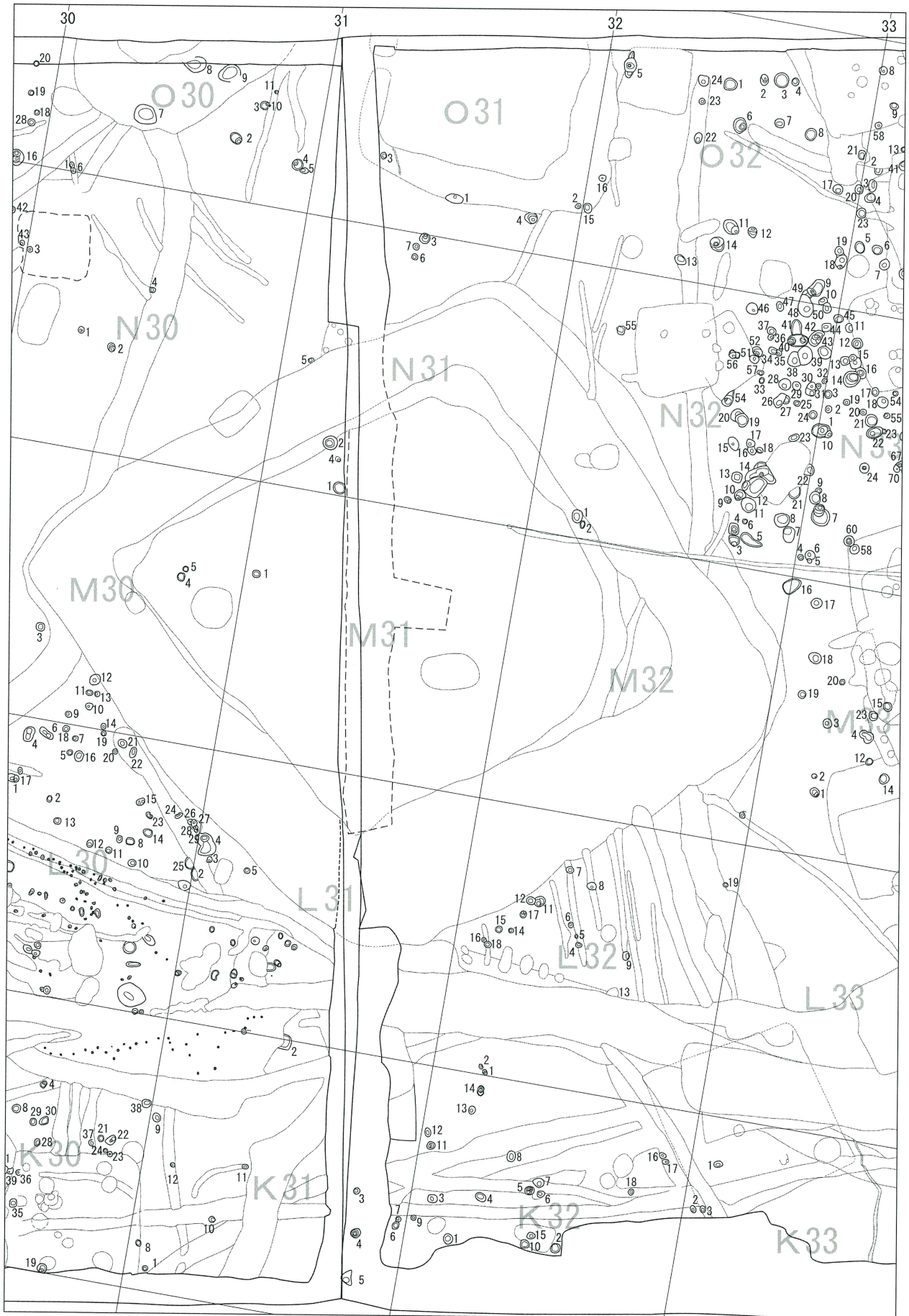

第283図 ピット全体図 (2)

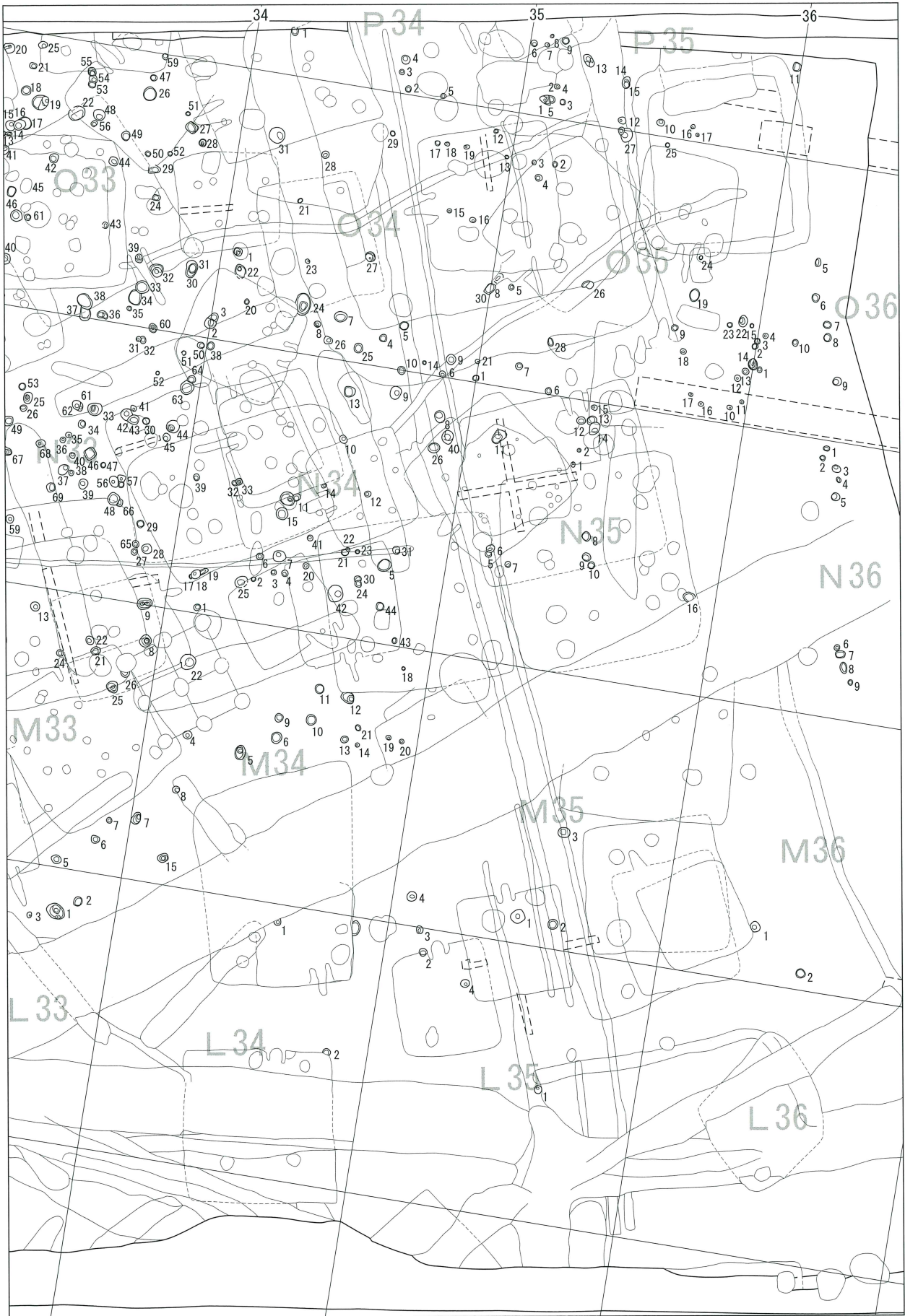

第284図 ピット全体図 (3)



第285図 ピット全体図 (4)



第286図 ピット全体図 (5)

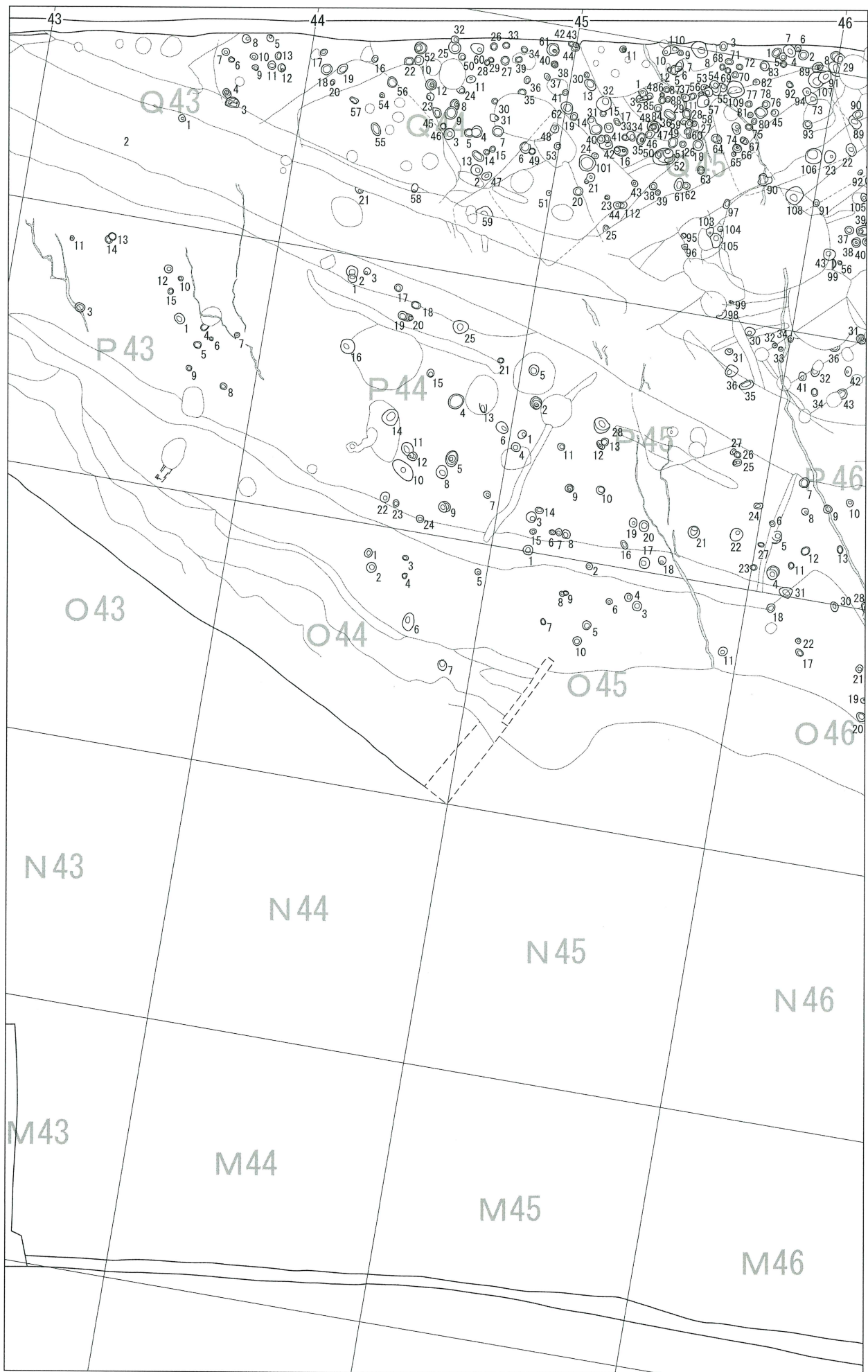

第287図 ピット全体図 (6)

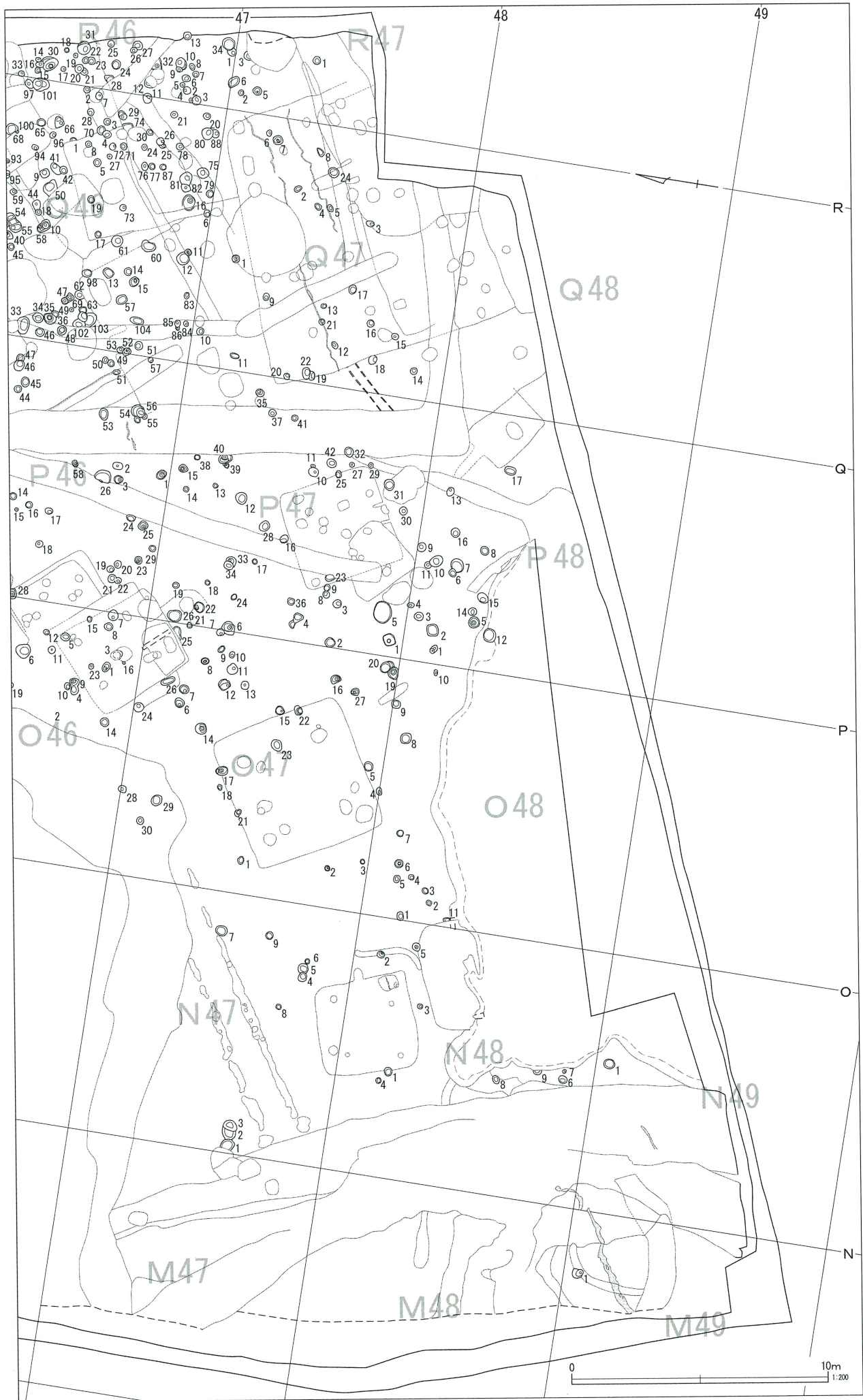

第288図 ピット全体図 (7)

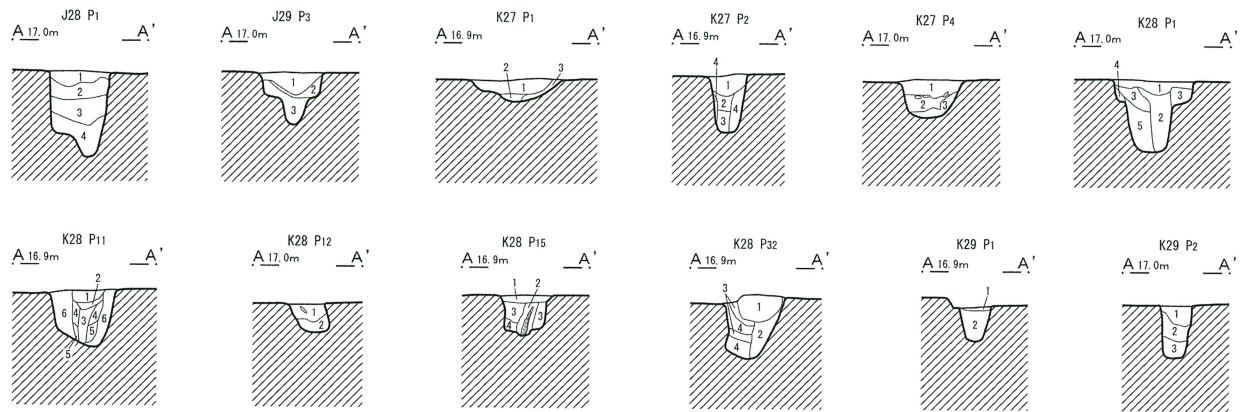

- J28 P1
- | | | | | | |
|---|------|---------|-----------------------------|-------|--------|
| 1 | 黒褐色土 | 10YR3/2 | 焼土粒子 (φ5mm)・褐色土粒子 (φ2mm) 含む | しまりあり | 粘性なし |
| 2 | 黒褐色土 | 10YR3/1 | 黄褐色土ブロック (φ10mm) 少量 | しまりあり | 粘性ややあり |
| 3 | 褐灰色土 | 10YR4/1 | 灰色粘土含む | しまりなし | 粘性あり |
| 4 | 褐灰色土 | 10YR4/1 | 灰色粘土を主体とする層 | しまりなし | 粘性あり |
- J29 P3
- | | | | | | | |
|---|------|---------|---------------|------------------|-------|------|
| 1 | 褐灰色土 | 10YR4/1 | 暗灰色のしまりのある土主体 | 炭化物少量 | しまりあり | 粘性なし |
| 2 | 黒色土 | 10YR2/1 | 炭化物多量 | しまり・粘性ややあり | | |
| 3 | 黒褐色土 | 10YR3/1 | 暗灰色の粘質土主体 | 暗褐色土粒子 (φ1mm) 含む | しまりなし | 粘性あり |
- K27 P1
- | | | | | | | |
|---|-------|---------|--------------|--------------------------------|-------|--------|
| 1 | 黒褐色土 | 10YR3/1 | しまりのある黒褐色土主体 | 灰色土ブロック (φ10mm)・焼土粒子 (φ3mm) 微量 | しまりあり | 粘性なし |
| 2 | 灰黄褐色土 | 10YR4/2 | 黄褐色土ブロック主体の層 | 灰色の土少量 | しまりあり | 粘性ややあり |
| 3 | 褐灰色土 | 10YR4/1 | 粘性のややある灰色土主体 | 黄褐色土ブロック (φ15mm) 少量 | しまりあり | 粘性ややあり |
- K27 P2
- | | | | | | | |
|---|-------|---------|------------------------------------|-----------------|----------|--------|
| 1 | 灰黄褐色土 | 10YR4/2 | 黄褐色土ブロック (φ5~10mm)・黄褐色土粒子 (1mm) 少量 | しまりあり | 粘性なし | |
| 2 | 褐灰色土 | 10YR4/1 | 黄褐色土ブロック (φ10mm) 少量 | 暗灰色のややねばりのある土主体 | しまりあり | 粘性ややあり |
| 3 | 褐灰色土 | 10YR4/1 | ややしまりのある暗灰色粘土の土主体 | 焼土粒子 (φ3mm) 微量 | しまりなし | 粘性ややあり |
| 4 | 褐灰色土 | 10YR4/1 | 黄褐色土ブロック (φ10~15mm) 少量 | 炭化物微量 | しまり・粘性あり | |
- K27 P4
- | | | | | | | |
|---|------|---------|---------------------|----------------|--------|------|
| 1 | 褐灰色土 | 10YR4/1 | 黄褐色土ブロック (φ10mm) 少量 | 焼土粒子 (φ5mm) 微量 | しまりあり | 粘性なし |
| 2 | 褐灰色土 | 10YR4/1 | しまりのある暗灰色土主体 | しまりあり | 粘性ややあり | |
| 3 | 黒褐色土 | 10YR3/1 | 灰色土ブロック (φ10mm) 含む | しまりあり | 粘性ややあり | |
- K28 P1
- | | | | | | | |
|---|-------|---------|-------------------------------|---------------------|---------|------|
| 1 | 灰黄褐色土 | 10YR4/2 | 黄褐色土ブロック (φ20mm) 少量 | しまりあり | 粘性なし | |
| 2 | 褐灰色土 | 10YR4/1 | 灰色粘質土主体 | 黄褐色土ブロック (φ10mm) 少量 | しまりややあり | 粘性あり |
| 3 | 灰黄褐色土 | 10YR4/2 | 灰色土ブロック (φ20~30mm) 多量 | しまりややあり | 粘性あり | |
| 4 | 褐灰色土 | 10YR5/1 | 褐色土粒子 (φ2mm) 多量 | しまりあり | 粘性なし | |
| 5 | 灰黄褐色土 | 10YR4/2 | 灰色土ブロック (φ20~30mm)・粘性のある灰色土多量 | しまりややあり | 粘性あり | |
- K28 P11
- | | | | | | | |
|---|-------|---------|-------------------|------------------------|------------|-------------|
| 1 | 灰黄褐色土 | 10YR4/2 | 暗灰色粘土少量 | 褐色土粒子 (φ2mm) 多量 | しまり・粘性ややあり | |
| 2 | 褐灰色土 | 10YR4/1 | 暗灰色の粘質土の層 | しまりややあり | 粘性あり | |
| 3 | 褐灰色土 | 10YR4/1 | ややしまりのある暗灰色の粘質土主体 | 焼土粒子 (φ3mm) 微量 | しまりなし | 粘性ややあり (柱痕) |
| 4 | 褐灰色土 | 10YR4/1 | 暗灰色の粘質土主体 | 黄褐色土ブロック (φ10~15mm) 少量 | 炭化物微量 | しまり・粘性あり |
| 5 | 褐灰色土 | 10YR4/1 | 暗灰色の粘質土主体 | 黄褐色土ブロック (φ10~15mm) 含む | しまり・粘性あり | |
- K28 P12
- | | | | | | | |
|---|------|---------|---------------------|----------------|--------|------|
| 1 | 褐灰色土 | 10YR4/1 | 黄褐色土ブロック (φ10mm) 少量 | 焼土粒子 (φ5mm) 微量 | しまりあり | 粘性なし |
| 2 | 褐灰色土 | 10YR4/1 | 黄褐色土ブロック (φ10mm) 含む | しまりあり | 粘性ややあり | |
- K28 P15
- | | | | | | | | | |
|---|------|---------|---------------------|----------------------|-----------------|---------|---------|------|
| 1 | 褐灰色土 | 10YR4/1 | 黄褐色土ブロック (φ10mm) 少量 | 褐色土粒子 (φ2mm) 多量 | しまりあり | 粘性なし | | |
| 2 | 灰色土 | N4/0 | 暗灰色の粘質土主体 | 黄褐色土ブロック (φ5~7mm) 少量 | 褐色土粒子 (φ2mm) 含む | 柱材が一部残る | しまりややあり | 粘性あり |
| 3 | 黒褐色土 | 10YR3/1 | 黄褐色土ブロック (φ5mm) 少量 | 褐色土粒子 (φ2mm) 多量 | しまりあり | 粘性ややあり | | |
| 4 | 灰色土 | N4/0 | 暗灰色粘土主体 | しまりなし | 粘性あり | | | |
- K28 P32
- | | | | | | | | | |
|---|-------|---------|-----------------------|---------------------------------------|------------|------|--|--|
| 1 | 褐灰色土 | 10YR4/1 | 暗灰色土 (ややしまりのある) 主体 | 焼土粒子 (φ3mm)・炭化物・黄褐色土ブロック (φ7~10mm) 微量 | しまりあり | 粘性なし | | |
| 2 | 褐灰色土 | 10YR4/1 | 粘性のある灰色土・黄褐色土ブロック斑を含む | しまりややあり | 粘性なし | | | |
| 3 | 灰黄褐色土 | 10YR4/2 | 黄褐色土ブロック (φ5~20mm) 多量 | しまりのある暗灰色土少量 | しまりあり | 粘性なし | | |
| 4 | 褐灰色土 | 10YR4/1 | 暗灰色土 (やや粘性のある) 主体 | 黄褐色土粒子 (φ3~5mm) 少量 | しまり・粘性ややあり | | | |
- K29 P1
- | | | | | | | | | |
|---|-------|---------|--------------------|-------|--------|--|--|--|
| 1 | 褐灰色土 | 10YR4/1 | 黒褐色のしまりのある土主体 | しまりあり | 粘性ややあり | | | |
| 2 | 灰黄褐色土 | 10YR4/2 | 黄褐色土ブロック (φ5mm) 含む | しまりあり | 粘性ややあり | | | |
- K29 P2
- | | | | | | | | | |
|---|-------|---------|------------------------|-----------------|---------|------|--|--|
| 1 | 灰黄褐色土 | 10YR4/2 | 黄褐色土ブロック (φ20~30mm) 含む | しまりあり | 粘性なし | | | |
| 2 | 褐灰色土 | 10YR4/1 | 青灰色土ブロック (φ10mm) 含む | しまり・粘性ややあり | | | | |
| 3 | 褐灰色土 | 10YR5/1 | 青灰色粘土主体 | 褐色土粒子 (φ1mm) 含む | しまりややあり | 粘性あり | | |

第289図 ピット (1)

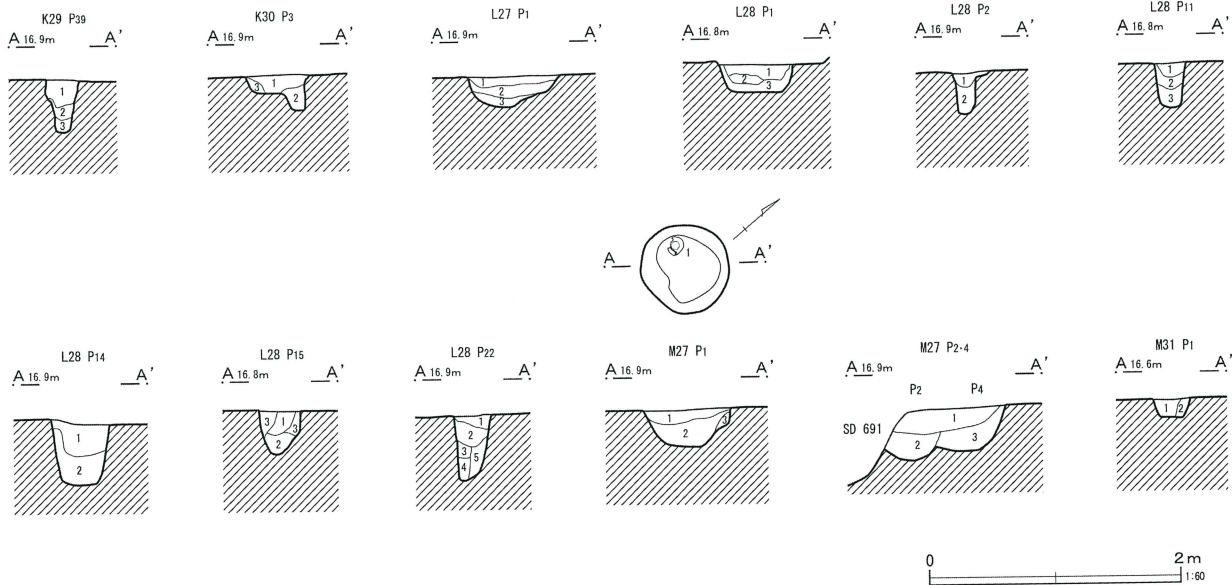

K29 P39		
1	黒褐色土	10YR3/1 褐色土粒子 (φ2mm) 含む 焼土粒子・炭化物微量 しまりあり 粘性なし
2	黒褐色土	10YR3/1 黄褐色土ブロック (φ5~10mm) 含む しまりややあり 粘性あり
3	褐灰色土	10YR4/1 下部には粘性のある灰色粘土・上部には黄褐色土ブロック (φ5mm) 少量 褐色土粒子 (φ2mm) 含む しまりなし 粘性あり
K30 P3		
1	褐灰色土	10YR4/1 しまりのある灰色土主体 黄褐色土粒子 (φ2~7mm) 少量 しまりあり 粘性ややあり
2	黒褐色土	10YR3/1 粘性のややある灰色土主体 黄褐色土ブロック (φ10mm) 少量 しまりあり 粘性ややあり
3	灰黄褐色土	10YR4/2 粘性のある灰色土・黄褐色土ブロック含む しまりあり 粘性ややあり
L27 P1		
1	褐灰色土	10YR5/1 黄褐色土ブロック (φ10~20mm) ・褐色土粒子 (φ2mm) 含む しまりあり 粘性なし
2	褐灰色土	10YR4/1 暗灰色のしまりのある土主体 黄褐色土ブロック (φ15~20mm) 少量 褐色土粒子 (φ2mm) 含む しまりあり 粘性なし
3	褐灰色土	10YR4/1 褐色土粒子 (φ2mm) 含む しまりあり 粘性ややあり
L28 P1		
1	黒色土	5Y2/1 黄褐色土ブロック・炭化物含む
2	暗灰色土	N3/0 黄褐色土ブロック少量 炭化物含む
3	黒色土	10YR1.7/1 炭化物含む
L28 P2		
1	褐灰色土	10YR4/1 黒褐色のしまりのある土主体 黄褐色土ブロック (φ5mm) 少量 褐色土粒子 (φ2mm) 含む しまりあり 粘性なし
2	黒褐色土	10YR3/1 褐色土粒子 (φ2mm) 含む しまりあり 粘性ややあり
L28 P11		
1	褐灰色土	10YR4/1 しまりのある暗灰色土主体 褐色土粒子 (φ1mm) 含む しまりあり 粘性なし
2	灰黄褐色土	10YR5/2 黄褐色土ブロック (φ10mm) 多量 灰色粘土含む しまり・粘性ややあり
3	褐灰色土	10YR4/1 灰色粘土主体 青灰色粘土少量 しまりなし 粘性あり
L28 P14		
1	褐灰色土	10YR4/1 しまりのある暗灰色土主体 褐色土粒子 (φ1mm) 含む しまりあり 粘性なし
2	灰黄褐色土	10YR5/2 黄褐色土ブロック (φ10mm) ・灰色粘土多量 しまりややあり 粘性あり
L28 P15		
1	褐灰色土	10YR4/1 しまりのある暗灰色土主体 灰色土粒子 (φ2mm) 少量 炭化物微量 しまりあり 粘性ややあり
2	褐灰色土	10YR4/1 灰色粘土を主体とする層 しまりなし 粘性あり
3	灰黄褐色土	10YR5/2 しまりのある灰色土主体 黄褐色土ブロック (φ10mm) 多量 しまりあり 粘性なし
L28 P22		
1	褐灰色土	10YR6/1 黄褐色粘土ブロック (φ2~3mm) ・焼土・炭化物少量
2	灰黄褐色土	10YR6/2 黄褐色粘土ブロック (φ2~3mm) 微量
3	褐灰色土	10YR4/1 黄灰色シルトブロック (φ2~3mm) 微量 粘性強い (柱痕)
4	黒褐色土	10YR3/1 黄灰色シルトブロック (φ2~3mm) 微量 粘性強い (柱痕)
5	黒褐色土	10YR3/2 黄褐色粘土ブロック (φ10mm) 斑に含む (振り方)
M27 P1		
1	褐灰色土	10YR4/1 黄褐色土ブロック (φ1~10mm) 多量 マンガン含む
2	黒褐色土	10YR3/1 黄褐色土ブロック少量 炭化物含む
3	黒褐色土	10YR3/1 黄褐色土ブロック多量 炭化物含む
M27 P2-4		
1	黒色土	10YR2/1 地山ブロック (φ1~40mm) 多量 焼土ブロック微量 炭化物含む
2	黒褐色土	2.5Y3/1 地山ブロック (φ1~30mm) ・炭化物含む
3	黒褐色土	10YR3/1 地山ブロック (φ1~20mm) 多量 焼土ブロック微量 炭化物含む
M31 P1		
1	黒褐色土	10YR3/1 地山ブロック (φ2~5mm) 少量 炭化物微量 しまりあり 粘性強い
2	褐色土	10YR4/4 白灰色粘土ブロック (φ2~5mm) 少量 炭化物多量 しまり・粘性あり

第290図 ピット (2)

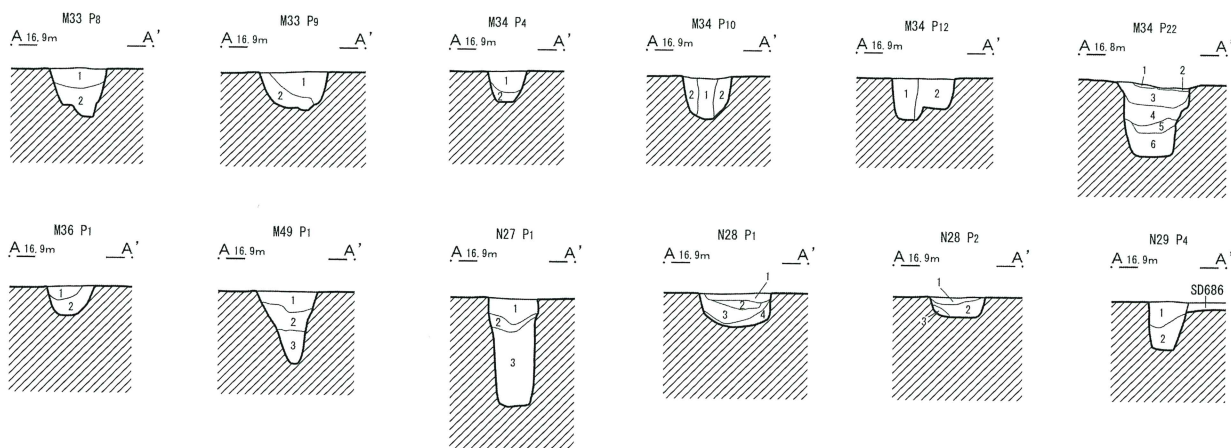

M33 P8		1 黒褐色土	10YR3/1	黄褐色土粒子(φ1~2mm)・焼土粒子(φ1~2mm)・炭化物粒子(φ1~2mm)少量
		2 黒褐色土	10YR2/2	黄褐色土粒子(φ1~2mm)・黄褐色土ブロック(φ3~5mm)少量 焼土粒子(φ1~2mm)微量
M33 P9		1 黒褐色土	10YR3/1	黄褐色土ブロック(φ3~15mm)多量 焼土粒子(φ1~3mm)・炭化物粒子(φ1~3mm)少量
		2 黒褐色土	10YR3/2	黄褐色土粒子(φ1~2mm)・黄褐色土ブロック(φ3~5mm)少量
M34 P4		1 黒褐色土	10YR3/1	焼土粒子(φ1~3mm)・炭化物粒子(φ1~3mm)少量
		2 黒褐色土	10YR3/1	黄褐色土ブロック(φ5~10mm)多量
M34 P10		1 黒褐色土	10YR2/2	黄褐色土粒子(φ1~2mm)・黄褐色土ブロック(φ3~10mm)多量(柱痕)
		2 黒褐色土	10YR3/1	鉄分少量 黄褐色土粒子(φ1~2mm)微量
M34 P12		1 黒褐色土	10YR2/2	黄褐色土ブロック(φ3~10mm)少量
		2 暗黒褐色土	10YR3/3	黄褐色土ブロック(φ3~20mm)多量 黄褐色土粒子(φ1~2mm)・炭化物粒子(φ1~2mm)微量
M34 P22		1 黒褐色土	10YR3/2	しまりあり 粘性ややあり
		2 黒色土	10YR2/1	炭化物層 しまりあり 粘性ややあり
		3 灰黄褐色土	10YR6/2	青灰色土ブロック(φ2~8mm)多量 粘性ややあり
		4 灰黄褐色土	10YR4/2	焼土粒子(φ2~4mm)・青灰色土ブロック(φ2~4mm)少量 しまりあり 粘性ややあり
		5 褐灰色土	10YR5/1	焼土粒子(φ1~2mm)少量 粘性強い
		6 黒褐色土	10YR3/1	粘性強い

M36 P1		1 褐灰色土	10YR5/1	焼土粒子(φ1~2mm)少量
		2 褐灰色土	10YR5/1	黄褐色土ブロック(φ2~5mm)少量
M49 P1		1 黒褐色土	2.5Y3/2	暗茶褐色にちかい黒褐色のしまりある土 黄褐色土ブロック(φ10~15mm)少量 しまりあり 粘性ややあり
		2 暗灰色土	N3/0	暗青灰色つばい暗灰色の粘質土 黄褐色土粒子(φ5~10mm)斑に含む 層上部には暗茶褐色土堆積 しまりあり 粘性ややあり
		3 暗灰色土	N3/0	2層と同じ土 青灰色土粒子(φ2mm)少量 しまり弱い 粘性強い
N27 P1		1 暗褐色土	10YR3/3	焼土ブロック微量 マンガン含む
		2 灰色土	5Y4/1	砂粒多量
		3 黒色土	7.5Y2/1	マンガン多量 炭化物含む
N28 P1		1 黒褐色土	10YR2/2	地山ブロック(φ1~5mm)・マンガン・炭化物含む
		2 黒色土	10YR1.7/1	地山ブロック(φ1~10mm)少量 炭化物多量
		3 黒褐色土	10YR3/1	地山ブロック(φ1~10mm)含む 焼土ブロック微量
		4 灰黄褐色土	10YR5/2	砂粒子多量 炭化物・マンガン含む
N28 P2		1 黒褐色土	2.5YR3/2	地山ブロック マンガン
		2 黒褐色土	2.5YR3/1	地山ブロック(φ1~40mm) マンガン
		3 黒褐色土	2.5YR3/1	地山ブロック少量
N29 P4		1 褐灰色土	10YR4/1	ローム粒子(φ1~5mm)少量 しまり・粘性あり
		2 黒褐色土	10YR3/2	ロームブロック(φ1~10mm)多量 しまり・粘性あり

第291図 ピット (3)

7. ピット

住居跡や掘立柱建物跡などに伴わない単独の小ピットを本項でまとめて報告する。ピットは、数が多いためグリッド毎に1から通し番号を付けて調査を行った。本書で報告する調査区内からは、総数1,601基のピットを検出した。下田町遺跡は、狭い自然堤防上に弥生時代から中世まで集落を形成しているため、遺構の重複が著しく、調査時において建物跡と認識することは困難であった。柱材や礎石を伴うピットも数多く検出されていることから、多くの建物跡の存在が伺われる。各時期にどれだけの建物跡が存在していたかを復元することは難しい。

ピットの時期は、古墳時代後期、平安時代、中世のものが多く、古墳時代前期の可能性もあるピットも僅かながら検出されている。

調査時に土坑などの別遺構として調査した遺構が、報告書作成の過程において、形態や規模などからピットへ変更したのも多くある。各ピットの位置・規模・出土遺物などについてのデータは第21~31表に一覧表を掲載しているのので、そちらを参照していただきたい。

ピットに関する図面はまとめて第289~305図に掲載した。遺物が出土したピットなどについては個別

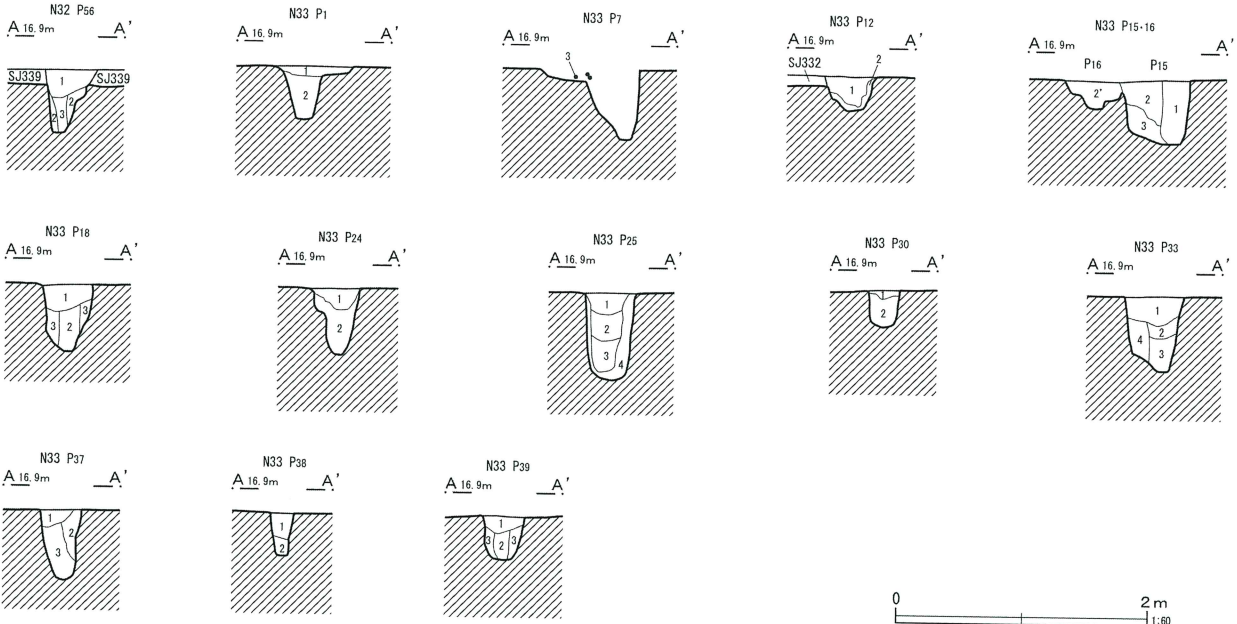
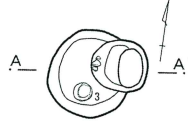

N32 P56					
1	褐灰色土	10YR5/1	黄褐色ブロック (φ0.5~10mm)少量・酸化鉄粒子 (φ1~2mm) 多量・炭化物粒子 (φ1~3mm) 少量		
2	褐灰色土	10YR5/1	黄褐色ブロック (φ5~10mm) 多量・酸化鉄粒子 (φ1~2mm) 多量		
3	褐灰色土	10YR5/1	黄褐色ブロック (φ0.5~10mm)少量・炭化物粒子 (φ1~3mm)少量・酸化鉄粒子 (φ1~2mm) 少量		
N33 P1					
1	黒褐色土	10YR3/1	黄褐色土ブロック均等に多量 しまり・粘性あり		
2	黒褐色土	10YR2/2	黄褐色土粒子 (φ1~5mm) 多量 焼土粒子 (φ1mm) ・炭化物粒子 (φ1mm) 微量 しまり・粘性あり		
N33 P12					
1	黒褐色土	2.5Y3/1	暗灰色シルト 黄褐色土粒子 (φ2mm) ・炭化物微量 しまりあり 粘性弱い		
2	黒褐色土	2.5Y3/1	1層+黄褐色土ブロック (φ20mm) 多量		
N33 P15・P16					
1	黒褐色土	10YR3/1	やや粘性のある暗灰色土 暗灰色シルト少量 しまりあり 粘性弱い		
2	褐灰色土	10YR4/1	1層より明るい やや粘性のある褐灰色土 黄褐色土ブロック (φ8~15mm) 多量 明褐灰色シルト少量 しまりあり 粘性弱い		
2'	2層とほぼ同じ		黄褐色土ブロック (φ8~15mm) 含む 粘性なし ※シルトは含まず		
3	黄灰色土	2.5Y4/1	粘性のやや強い暗褐灰色土 黄褐色土粒子 (φ8mm) 底部に少量 しまりあり 粘性強い		
N33 P18					
1	黒褐色土	2.5Y3/1	黒褐色のしまりある土 黄褐色土粒子 (φ5mm) 少量 しまりあり 粘性なし		
2	褐灰色土	10YR4/1	暗灰色の粘質土 淡緑灰色土粒子 (φ1mm) 少量 しまりややあり 粘性やや強い (柱痕)		
3	1層と同じ+黄褐色土粒子 (φ5mm) 斑に含む (掘り方)				
N33 P24					
1	褐灰色土	10YR4/1	しまりある暗茶褐色土 黄褐色土ブロック (φ10mm) 斑に含む 炭化物 (0.5cm角) 少量 しまりあり 粘性なし		
2	黄灰色土	2.5Y4/1	暗灰色の粘質土 淡緑灰色土粒子 (φ1~3mm) 多量 しまりややあり 粘性強い		
N33 P25					
1	暗褐灰色土	10YR4/2	暗褐灰色のしまりある土主体 黄褐色土ブロック (φ10mm) 微量 しまりあり 粘性なし		
2	褐灰色土	10YR4/1	暗灰色の粘質のある土主体 しまり・粘性ややあり		
3	褐灰色土	10YR4/1	暗灰色の粘土主体 しまりなし 粘性あり		
4	黒褐色土	10YR3/1	黒褐色のしまりある土主体 黄褐色土ブロック (φ10~20mm) 斑に含む しまりあり 粘性ややあり		
N33 P30					
1	黒褐色土	2.5Y3/1	しまりある黒褐色土 炭化物粒子 (φ3mm) 斑に含む 灰少量 しまりあり 粘性なし		
2	黒褐色土	10YR3/1	黒っぽい暗灰色のしまりある土 炭化物ブロック (φ5~8mm) 斑に含む 焼土粒子 (φ2mm) 少量 しまりあり 粘性なし		
N33 P33					
1	黒褐色土	10YR3/1	黒っぽい暗茶褐色のしまりある土 褐灰色土少~中量 炭化物粒子 (φ3mm) 微量 しまりあり 粘性なし		
2	褐灰色土	10YR4/1	暗褐灰色シルト しまり・粘性ややあり (柱痕)		
3	暗灰色土	N3/0	暗灰色の粘質土 しまりややあり 粘性強い (柱痕)		
4	褐灰色土	10YR4/1	暗褐灰色土のやや粘性のある土 黄褐色土粒子 (φ5mm) 少量 しまりあり 粘性ややあり		
N33 P37					
1	黒褐色土	10YR3/2	暗茶褐色のしまりある土主体 黄褐色土ブロック (φ10mm) 少量 層上部に炭少量 炭化物粒子 (φ3mm) 微量 しまりあり 粘性なし		
2	褐灰色土	10YR4/1	暗褐灰色のしまりある土主体 黄褐色土ブロック (φ5~10mm) 少量 しまりあり 粘性弱い		
3	黒褐色土	2.5Y3/1	暗灰色粘質土 黄褐色土ブロック (φ5~20mm) 多量 黄褐色土粒子 (φ5mm) 少量 しまりややあり 粘性弱い		
N33 P38					
1	黒褐色土	10YR3/2	暗茶褐色のしまりある土主体 炭化物粒子 (φ3mm) 微量 しまりあり 粘性なし		
2	黒褐色土	2.5Y3/1	暗灰色粘質土 黄褐色土粒子 (φ5mm) ・淡緑灰色土粒子 (φ2mm) 少量 しまりややあり 粘性あり		
N33 P39					
1	黒褐色土	10YR3/2	暗茶褐色のしまりある土主体 炭化物粒子 (φ3mm) 微量 しまりあり 粘性なし		
2	褐灰色土	10YR4/1	暗褐灰色のしまりある土主体 黄褐色土ブロック (φ10~20mm) 多量 しまりあり 粘性なし		
3	褐灰色土	10YR4/1	暗褐灰色のしまりある土主体 黄褐色土ブロック (φ5~10mm) 少量 しまりあり 粘性弱い		

第293図 ピット (5)

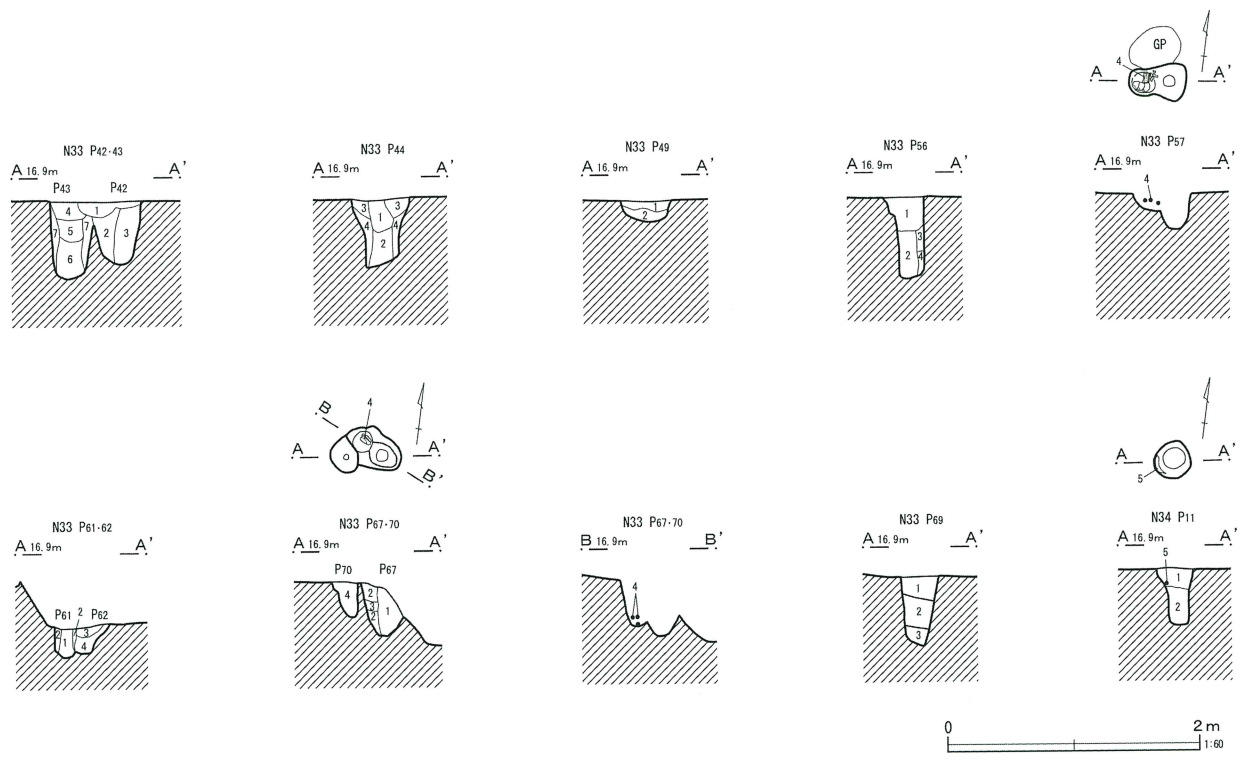

N33 P42-43			
1 褐灰色土	10YR4/1	暗褐灰色のしまりある土	褐色土粒子 (φ3mm) 少量 しまりあり 粘性なし
2 灰黄褐色土	10YR4/2	茶褐灰色のしまりある土	黄褐灰色土ブロック (φ5~20mm) 多量 灰色土ブロック (φ10mm) 少量 しまりあり 粘性弱い (柱痕)
3 褐灰色土	10YR4/1	暗褐灰色のしまりある土	褐色土粒子 (φ3mm) 少量 焼土・炭化物微量 しまりあり 粘性なし
4 黒褐色土	10YR3/1	黒っぽい茶褐色のしまりある土	黄褐色土粒子 (φ3mm) 少量 しまりあり 粘性なし (柱痕)
5 黒褐色土	10YR3/1	黒っぽい茶褐色のしまりある土	黄褐色土粒子 (φ3mm) 少量 しまり・粘性ややあり (柱痕)
6 黒褐色土	10YR3/1	黒っぽい暗灰色土で粘性のある土	しまり弱い 粘性強い (柱痕)
7 褐灰色土	10YR4/1	しまりある暗灰色土	黄褐色土ブロック (φ10mm) 斑に含む しまりあり 粘性ややあり (掘り方)
N33 P44			
1 黒褐色土	10YR3/1	黒っぽい暗灰色土でしまりある土	褐色土粒子 (φ5mm) 斑に含む 焼土粒子 (φ2mm)・炭化物粒子 (φ2mm) 少量 しまりあり 粘性ややあり (柱痕)
2 褐灰色土	10YR4/1	1層よりやや明るい暗灰色土でしまりある土	青褐灰色土ブロック (φ10mm) 少量 しまりあり 粘性ややあり (柱痕)
3 褐灰色土	10YR4/1	褐灰色のしまりある土	黄褐色土粒子 (φ5mm) 少量 しまりあり 粘性なし (掘り方)
4 褐灰色土	10YR4/1	褐灰色のしまりある土	しまりあり 粘性なし (掘り方)
N33 P49			
1 黒褐色土	10YR3/1	暗灰色のしまりある土主体	しまりあり 粘性なし
2 褐灰色土	10YR4/1	褐灰色のしまりある土主体	黄褐色土ブロック (φ10~20mm) 多量 しまりあり 粘性なし
N33 P56			
1 暗茶褐灰色土	10YR3/2	暗茶褐灰色の粘性のややある土主体	黄褐色土粒子 (φ2mm) 少量 しまりあり 粘性ややあり
2 黒色土	10YR2/1	黒灰色のしまりのない土主体	黒灰色の灰多量 炭化物 (0.3cm角) 斑に含む 青褐灰色土ブロック (φ10mm) 少量 粘性なし しまりあり (柱痕)
3 黒褐色土	10YR3/1	暗灰色のやや粘性のある土主体	青褐灰色土ブロック (φ10mm) 斑に含む しまり・粘性ややあり
4 褐灰色土	10YR4/1	灰色のあまりしまりのないシルト質っぽい土主体	青褐灰色土ブロック (φ10~20mm) 多量 しまり弱い 粘性あり
N33 P61-62			
1 褐灰色土	10YR4/1	暗灰色のやや粘性のある土主体	粘性のある灰色土ブロック (φ10~15mm) 斑に含む 黄褐色土粒子 (φ1~3mm) 微量 しまりあり 粘性ややあり (柱痕)
2 褐灰色土	10YR4/1	暗灰色のしまりある土主体	少し茶色がかった黄褐色土粒子 (φ3mm) 少~中量 しまりあり 粘性ややあり
3 黒褐色土	10YR3/1	黒褐色のしまりある土主体	黄褐色土粒子 (φ2~5mm) 斑に含む 焼土ブロック (φ5mm)・炭化物 (0.5cm角) 少量 しまりあり 粘性ややあり
4 黒褐色土	10YR3/1	1層よりやや明るい感じの色 (暗灰色) の粘性のややある土主体	焼土粒子 (φ2mm) 少量 黄褐色土粒子 (φ2mm) 微量 しまり・粘性ややあり
N33 P67・P70			
1 黒褐色土	10YR3/1	黒褐色のしまりある粘質があった土	灰褐色土粒子 (φ3~5mm) 少量 焼土粒子 (φ2mm) 微量 しまりあり 粘性ややあり
2 褐灰色土	10YR4/1	黄褐色土粒子 (φ5~8mm) 斑に含む	しまりあり 粘性なし
3 褐灰色土	10YR5/1	暗灰色土ブロック (φ10~20mm) 多量 (これが主体)	褐灰色のやや粘性のある土含む 灰色土斑に含む 粘性あり しまりややあり
4 黒色土	7.5YR1.7/1		ブロックを混入しない
N33 P69			
1 暗灰色土	10YR4/1	黒っぽい暗灰色のしまりある土主体	黄褐色土ローム粒子 (φ5mm) 下部部に帯状に少量 しまりあり 粘性なし
2 暗灰色土	10YR4/1	暗灰色のしまりがあって粘性も少しある土主体	黄褐色土ロームブロック (φ5~30mm) 斑に含む しまりあり 粘性弱い
3 暗灰色土	10YR4/1	暗灰色のしまりがあって粘性も少しある土主体	黄褐色土ロームブロック (φ10~20mm) 多量 しまりあり 粘性ややあり
N34 P11			
1 黒褐色土	10YR3/2	暗灰色のしまりある土主体	しまりあり 粘性なし
2 黒色土	10YR2/1	黒褐色のやや粘性のある土主体	黄褐色土粒子 (φ3mm) 少量

第294図 ピット (6)

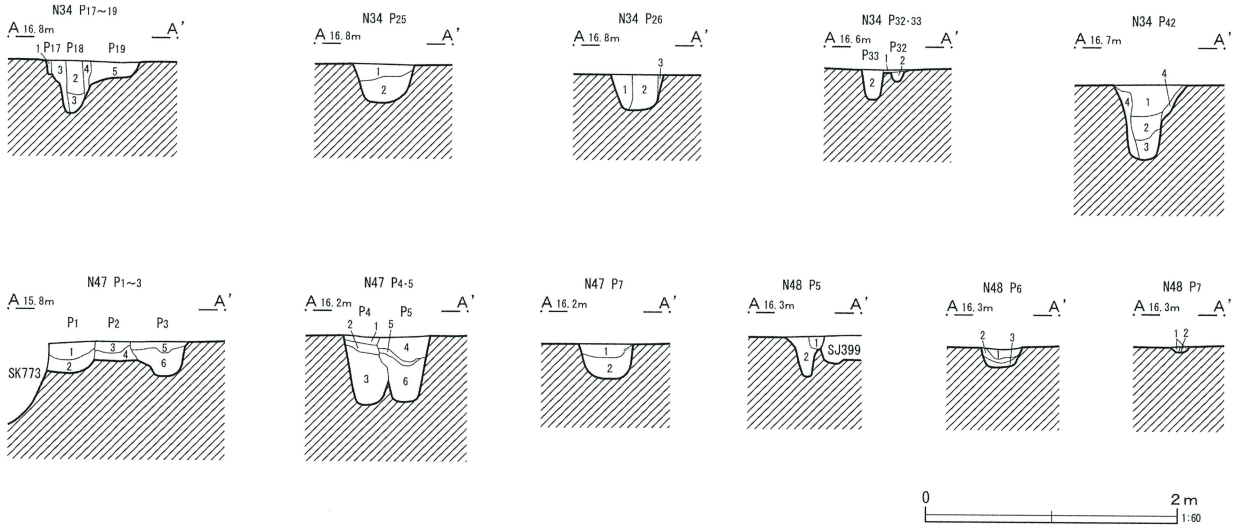

- N34 P17~19
- 1 黒褐色土
 - 2 灰黄褐色土
 - 3 褐色土
 - 4 暗褐色土
 - 5 暗褐色土
- 10YR3/2 黒褐色のしまりある土 黄褐色土粒子 (φ2~5mm) 斑に含む 炭化物粒子 (φ3mm) 少量
 10YR4/2 灰黄褐色のやや粘性のある土 炭化物粒子 (φ3mm) 少量 焼土粒子 (φ3mm) 微量 (柱痕)
 10YR4/1 褐色の粘性のある土 炭化物粒子 (φ2mm) 少量 炭化物粒子 (φ3mm) 微量
 10YR3/3 暗褐色のしまりある土 黄褐色土ブロック (φ3~5mm) 多量 焼土ブロック (φ7~10mm)・炭化物ブロック (φ5mm) 微量
 10YR3/3 暗褐色のしまりある土 黄褐色土ブロック (φ3~5mm) 多量 焼土ブロック (φ7~10mm) 少量 炭化物ブロック (φ5mm) 微量
- N34 P25
- 1 黒褐色土
 - 2 黒色土
- 10YR3/1 黒褐色にちかい暗灰色のしまりある土 黄褐色土粒子 (φ2~3mm) 斑にふくむ しまりあり 粘性なし
 10YR2/1 黒褐色のしまりある土 青灰色土ブロック (φ20mm)・黄褐色土ブロック (φ5~10mm) 中~多量 しまりあり 粘性ややあり
- N34 P26
- 1 黒色土
 - 2 黒褐色土
 - 3 黒褐色土
- 10YR2/1 黄褐色土粒子 (φ1~5mm)・焼土粒子 (φ1~2mm) 少量 しまり・粘性あり
 10YR3/2 黄褐色土ブロック (φ1~5mm) 均等に含む しまり・粘性あり
 10YR3/2 黄褐色土ブロック多量 しまり・粘性あり
- N34 P32-33
- 1 暗灰色土
 - 2 暗褐色土
- 10YR4/1 暗灰色のしまりある土主体 黄褐色土ブロック (φ10mm) 多量 しまりあり 粘性なし
 10YR4/1 暗灰色土粒子 (φ2~5mm) 少量 灰色土粒子 (φ2~5mm) 少量 しまり・粘性あり
- N34 P42
- 1 暗オリーブ褐色土
 - 2 暗灰色土
 - 3 灰色土
 - 4 灰色土
- 2.5Y3/3 暗オリーブ褐色のしまりある土 黄褐色土粒子 (φ2mm) 斑に含む 炭化物 (2cm長) 微量 しまりあり 粘性なし
 2.5Y3/2 暗灰色の粘質のある土 黄褐色土粒子 (φ5mm) 少量 しまりややあり 粘性やや強い
 N3/0 灰色粘質土 淡青灰色土粒子 (φ2~5mm) 斑に含む しまりなし 粘性強い
 2.5Y4/1 青灰色土ブロック (φ5~15mm) 中~多量 灰色のしまりある土少~中量 しまりあり 粘性なし
- N47 P1~3
- 1 黒褐色土
 - 2 暗青灰色土
 - 3 黒褐色土
 - 4 暗青灰色土
 - 5 黒褐色土
 - 6 暗灰色土
- 2.5Y3/2 黒っぽい暗茶褐色のしまりある土主体 黄褐色土ブロック (φ5~15mm) 少~中量 しまりあり 粘性ややあり
 5B4/1 青灰色粘質土主体 暗灰色粘土少量 しまりなし 粘性ややあり
 2.5Y3/2 黒っぽい暗茶褐色のしまりある土主体 黄褐色土ブロック (φ20~50mm) 斑に含む
 5B4/1 青灰色粘質土主体 暗灰色粘土少量 (3層よりやや少なめ) しまりなし 粘性ややあり
 2.5Y3/2 黒っぽい暗茶褐色のしまりある粘質土主体 黄褐色土粒子 (φ1~10mm) 斑に含む しまり・粘性ややあり
 N3/0 黒っぽい暗灰色粘質土主体 青灰色土粒子 (φ2mm) 斑に含む しまり・粘性ややあり
- N47 P4-5
- 1 黒褐色土
 - 2 黒褐色土
 - 3 暗青灰色土
 - 4 黒褐色土
 - 5 暗オリーブ褐色土
 - 6 暗青灰色土
- 2.5Y3/2 黄褐色土粒子 (φ2mm) 少~中量 しまりあり 粘性弱い
 2.5Y3/2 黄褐色土ブロック (φ3~5mm) 多量 しまりあり 粘性ややあり
 5B3/1 暗青灰色粘質土主体 暗青灰色シルト・炭化物粒子 (φ2mm) 少量 しまりなし 粘性あり
 2.5Y3/2 黄褐色土ブロック (φ5~20mm) 中~多量 焼土ブロック (φ5mm) 微量 しまりあり 粘性ややあり
 2.5Y3/3 暗茶褐色シルト多量 炭化物ブロック (φ5mm)・焼土ブロック (φ5mm)・暗茶褐色粘質土少量 しまりややあり 粘性あり
 5B4/1 暗青灰色粘土主体 暗青灰色シルト少量 しまりなし 粘性あり
- N47 P7
- 1 暗灰黄土
 - 2 暗灰色土
 - 3 黒褐色土
- 2.5Y4/2 黄褐色土ブロック (φ0.5~30mm) 少量 しまりあり 粘性ややあり
 N3/0 暗灰色土粘質土主体 青灰色シルト (φ1~15mm) 斑に含む しまり・粘性ややあり
 2.5Y3/2 黄褐色土粒子 (φ5mm) 斑に含む 炭化物ブロック (φ5mm) 微量 しまりあり 粘性ややあり
- N48 P5
- 1 黒褐色土
 - 2 黒褐色土
- 2.5Y3/2 暗茶褐色のしまりある土 黄褐色土粒子 (φ2mm) 微量 しまりあり 粘性なし
 2.5Y3/2 1層より少し明るい茶褐色のしまりある土 黄褐色土ブロック (φ2~10mm) 多量 しまりあり 粘性なし
- N48 P6
- 1 黒褐色土
 - 2 黒色土
 - 3 黒色土
- 7.5Y3/1 黄褐色土粒子 (φ1~5mm) 少量 しまり・粘性あり
 7.5Y3/1 粘質土 緑灰色土粒子 (φ1~3mm) 少量 しまりあり 粘性強い
 7.5Y2/1 粘質土 炭化物粒子 (φ1~2mm) 多量 緑灰色土粒子 (φ1~2mm) 少量 しまりあり 粘性強い
- N48 P7
- 1 黒褐色土
 - 2 オリーブ黒色土
- 2.5Y3/2 黄褐色土粒子 (φ1~2mm) 少量 しまり・粘性あり
 7.5Y2/2 黄褐色土粒子 (φ1~2mm)・炭化物粒子 (φ1~2mm) 微量 しまり・粘性あり

第295図 ピット (7)

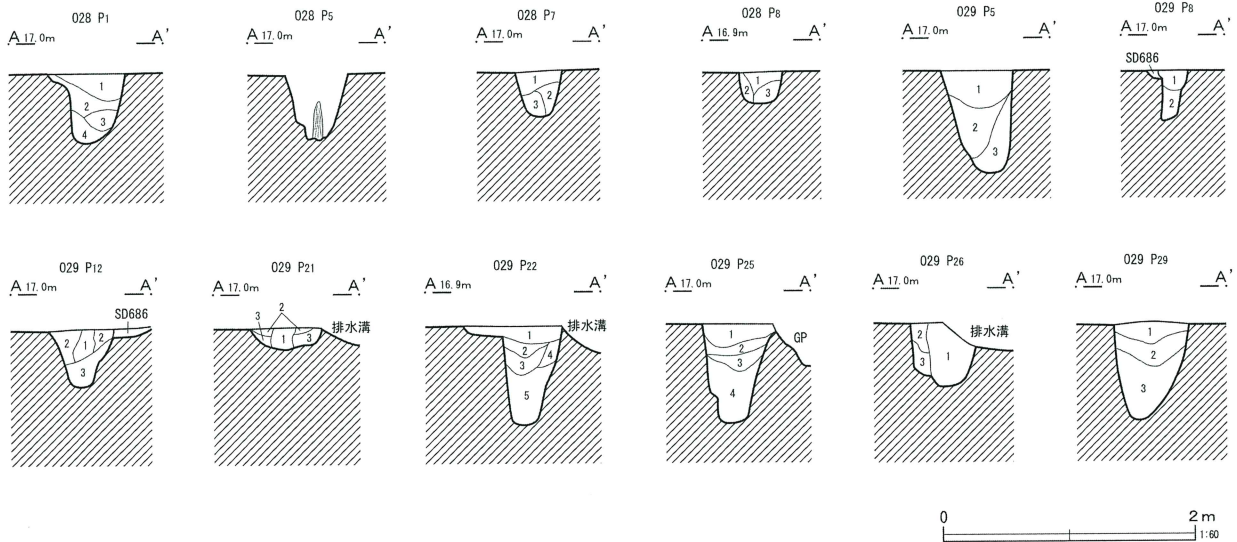

- 028 P1
 1 灰黄褐色土 10YR4/2 黄灰色粘土ブロック (φ3~5mm) まばら
 2 灰黄褐色土 10YR4/2 黄灰色粘土ブロック (φ10mm) 多量 (埋戻し)
 3 灰黄褐色土 10YR4/2 黄灰色粘土ブロック (φ20mm) 多量
 4 黒褐色土 10YR2/2 黄灰色粘土ブロック (φ10mm) 少量
- 028 P7
 1 褐灰色土 10YR4/1 焼土ブロック少量 マンガン多量 炭化物含む
 2 灰黄褐色土 10YR4/2 地山ブロック多量 炭化物含む
 3 黒褐色土 10YR2/2 地山ブロック多量 焼土ブロック少量
- 028 P8
 1 黒褐色土 10YR3/2 地山ブロック (φ1~5mm) ・炭化物・マンガン含む
 2 黒褐色土 10YR3/2 地山ブロック (φ1~30mm) 多量 炭化物少量
 3 黒褐色土 10YR3/1 地山ブロック (φ1~20mm) 多量 炭化物少量
- 029 P5
 1 黒褐色土 10YR3/2 黄褐色粘土ブロック (φ3~5mm) 多量
 2 灰黄褐色土 10YR4/2 黄褐色粘土ブロック (φ3~5mm) 斑
 3 褐灰色土 10YR4/1 黄褐色粘土ブロック (φ8mm) との混土層
- 029 P8
 1 褐灰色土 10YR4/1 ローム粒子 (φ1~2mm) 少量 しまり・粘性あり
 2 黒褐色土 10YR3/1 ローム粒子 (φ1~2mm) 微量 しまりあり 粘性強い
- 029 P12
 1 褐灰色土 10YR4/1 ローム粒子 (φ1~5mm) ・ロームブロック含む しまり・粘性あり
 2 褐灰色土 10YR4/1 ローム粒子 (φ1~5mm) 少量 炭化物粒子 (φ1~2mm) 微量 しまり・粘性あり
 3 黒褐色土 10YR3/2 ローム粒子 (φ1~5mm) ・ロームブロック少量 炭化物粒子 (φ1mm) 微量 しまりあり 粘性強い

- 029 P21
 1 灰黄褐色土 10YR6/2 地山ブロック (φ1~10mm) ・炭化物含む
 2 褐灰色土 10YR6/1 地山ブロック (φ1~30mm) 多量
 3 褐灰色土 10YR5/1 地山ブロック (φ1~30mm) ・炭化物・マンガン含む
- 029 P22
 1 黄灰色土 2.5Y5/1 地山ブロック (φ1~10mm) ・炭化物・マンガン含む
 2 褐灰色土 10YR4/1 地山ブロック (φ1~5mm) ・炭化物含む
 3 黒色土 2.5Y2/1 地山ブロック少量 炭化物微量
 4 黒褐色土 10YR3/1 地山ブロック (φ1~30mm) ・炭化物含む
 5 黒色土 N2/0 地山ブロック少量 粘性強い
- 029 P25
 1 褐灰色土 10YR5/1 地山ブロック (φ1~5mm) ・炭化物含む マンガン多量
- 029 P26
 2 にぶい黄褐色土 10YR5/3 地山ブロック (φ1~5mm) 少量 炭化物含む
 3 灰黄褐色土 10YR4/2 地山ブロック (φ1~30mm) 少量
 4 黒褐色土 2.5Y3/1 地山ブロック (φ1~5mm) 少量 粘性強い
- 029 P29
 1 黒褐色土 10YR3/1 地山ブロック・焼土ブロック微量 炭化物含む
 2 褐灰色土 10YR4/1 地山ブロック (φ1~20mm) 多量 炭化物含む
 3 黒褐色土 2.5Y3/1 地山ブロック (φ1~5mm) 含む
- 029 P29
 1 灰色土 10Y5/1 地山ブロック (φ1~5mm) ・マンガン含む
 2 褐灰色土 10YR5/1 地山ブロック (φ1~20mm) 多量 マンガン含む
 3 黒色土 10YR2/1 地山ブロック (φ1~20mm) 少量

第296図 ピット (8)

1 は、M27グリッドのピット1から出土したかわらけの皿である。底部には回転糸切り痕が認められる。

2 は、O32グリッドのピット9から出土した用途不明の鉄製品である。板状の形状を呈し、全体が残存していない。

3 は、N33グリッドのピット7から出土した。ほぼ完形の土師器の模倣坏である。

4 は、N33グリッドのピット56・67から出土した破片が接合したものである。須恵器の坏で、底部に回転糸切り痕が認められる。胎土には白色針状物質

を含む。

5 は、N34グリッドのピット11から出土した土師器甕である。

6 は、O35グリッドのピット27から出土した土師器の模倣坏である。

7 は、P44グリッドのピット10から出土した土師器の模倣坏である。

8 は、P46グリッドのピット14から出土した吉ヶ谷式の甕で、底部を欠損している。外面には5段の輪積み痕を残している。口縁端部には小口状工具による刻み目が施される。

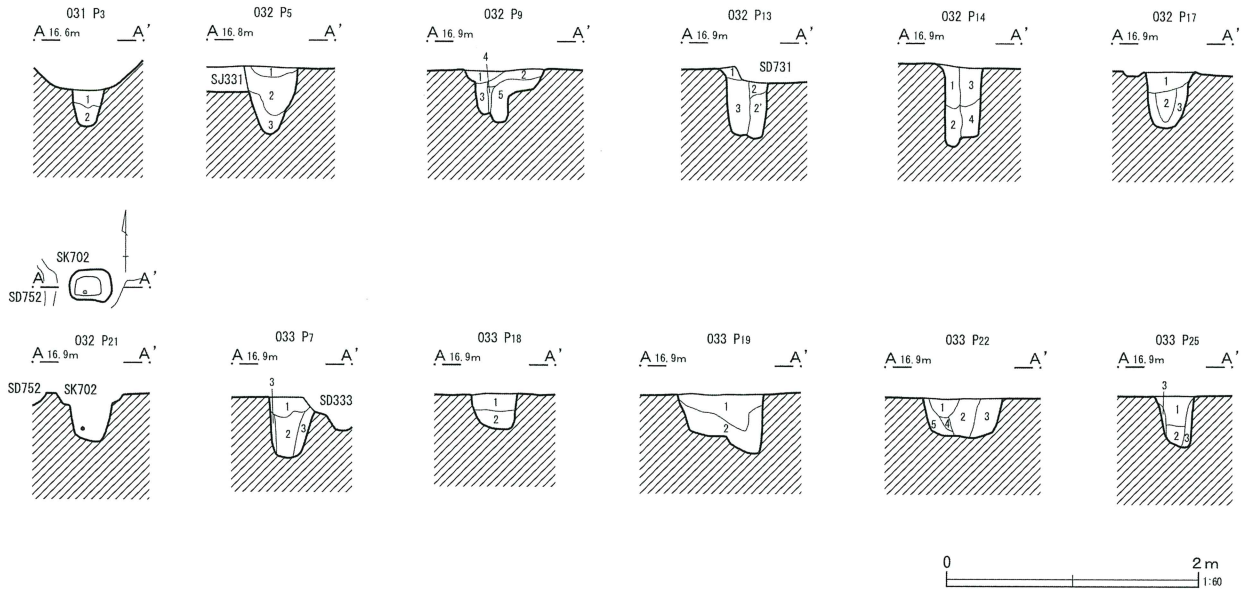

- 031 P3
 1 黒褐色土 7.5YR3/1 暗茶色がかった黒褐色の粘性のややある土 黄褐色土ブロック (φ8mm) 少量 しまりあり 粘性ややあり
 2 褐灰色土 10YR5/1 黄褐色土ブロック主体 灰色粘質土斑に含む しまり弱い 粘性ややあり
- 032 P5
 1 黒褐色土 10Y3/2 黄褐色土ブロック多く含む しまりあり・粘性強い
 2 黒褐色土 10Y3/1 黄褐色土ブロック少量 炭化物 (φ1mm) 少量 しまりあり・粘性あり
 3 黒褐色土 10Y3/1 黄褐色土ブロック多く含む しまりあり・粘性あり
- 032 P9
 1 褐灰色土 10YR5/1 黄褐色土ブロック (φ5~10mm) 中~多量 灰色粘土少量 しまりあり 粘性なし
 2 褐灰色土 10YR5/1 暗茶褐色のしまりある土主体 しまりあり 粘性なし
 3 黒褐色土 10YR3/2 暗黒茶褐色のシルト質土主体 黄褐色土ブロック (φ10mm) 少量 しまり・粘性あり
 4 褐灰色土 10YR4/1 暗褐色シルト質土主体 褐灰色土ブロック (φ5~8mm) 多量 しまりあり 粘性ややあり
 5 褐灰色土 10YR4/1 暗灰色粘土・暗褐色シルト多量 しまり・粘性あり
- 032 P13
 1 灰黄褐色土 10YR4/2 褐灰色のしまりある土 しまりあり 粘性なし
 2 黒褐色土 10YR3/1 暗褐色のしまりある土 黄褐色土ブロック (φ20mm) 底部に少~中量 しまりあり 粘性ややあり
 2' 黒褐色土 10YR3/1 暗褐色のしまりある土 黄褐色土ブロック (φ20mm) 中~多量 しまりあり 粘性ややあり
 3 黒褐色土 10YR3/1 暗褐色粘質土 しまりあり 粘性やや強い
- 032 P14
 1 黒褐色土 10YR3/1 灰色がかった黒褐色のしまりある土 黄褐色土ブロック (φ20~30mm) 斑に含む しまりあり 粘性なし
 2 黒褐色土 10YR3/1 暗褐色 (黒っぽい) の粘質土 しまりややあり 粘性強い
 3 黒褐色土 10YR3/1 1層と同じ土 黄褐色土ブロック (φ20~30mm) 層中部に少量 しまりあり 粘性ややあり
 4 黒褐色土 10YR3/1 2層と同じ土 黄褐色土粒子 (φ5mm) 少量 しまりややあり 粘性強い
- 032 P17
 1 褐灰色土 10YR4/1 暗茶褐色のしまりある土 暗黄褐色土粒子 (φ5mm) 中~多量 しまりあり 粘性なし
 2 黒褐色土 10YR3/1 黒っぽい暗茶褐色のしまりある土 黄褐色土ブロック (φ10mm) 斑に含む しまりあり 粘性弱い (柱痕)
 3 黒褐色土 10YR3/1 黒っぽい暗茶褐色のしまりある土 しまりあり 粘性なし (掘り方)
- 033 P7
 1 褐灰色土 10YR4/1 暗褐色のしまりある土 黄褐色土粒子 (φ5mm) 少~中量 しまりあり 粘性なし
 2 黒褐色土 10YR3/1 黒っぽい暗褐色で粘性のある土 黄褐色土粒子 (φ2~5mm) 少量 しまり・粘性ややあり (柱痕)
 3 褐灰色土 10YR4/1 暗褐色のしまりある土 黄褐色土ブロック (φ10mm) 中~多量 焼土粒子 (φ2mm) ・炭化物粒子 (φ2mm) 少量 しまりあり 粘性弱い
- 033 P18
 1 黒褐色土 10YR3/2 暗黒茶色のしまりある土主体 黄褐色土ブロック (φ10mm) 中~多量 しまりあり 粘性なし
 2 灰黄褐色土 10YR2/5 暗茶褐色のしまりある土主体 しまりあり 粘性なし
- 033 P19
 1 黒褐色土 10YR3/2 暗黒茶色のしまりある土主体 黄褐色土ブロック (φ10mm) 中~多量 しまりあり 粘性なし
 2 灰黄褐色土 10YR2/5 暗茶褐色のしまりある土主体 しまりあり 粘性なし
- 033 P22
 1 黒褐色土 10YR3/1 焼土粒子 (φ1~2mm) ・炭化物粒子 (φ1~2mm) 少量 しまりあり 粘性あり
 2 黒褐色土 10YR3/2 黄褐色土粒子 (φ1~5mm) ・焼土粒子 (φ1~2mm) 含む しまりあり 粘性あり
 3 黒褐色土 10YR3/2 黄褐色土粒子 (φ1~3mm) 少量 焼土粒子 (φ1mm) 微量 しまりあり 粘性あり
 4 黒褐色土 10YR3/2 黄褐色土ブロック多量 しまりあり 粘性強い
 5 黒褐色土 10YR3/2 黄褐色土粒子 (φ1~5mm) 多量 焼土粒子 (φ1mm) 微量
- 033 P25
 1 暗褐色土 10YR4/1 暗褐色のややシルト質のしまりある土主体 黄褐色ロームブロック (φ5mm) 少量 しまりあり 粘性ややあり
 2 暗褐色土 N3/1 ねばりのある暗褐色粘土主体 淡緑灰色粒子 (φ2mm) 斑に含む しまりなし 粘性あり 柱材一部残る
 3 暗黄褐色土 10YR4/3 1層の土主体 向かって右側の方により多く含まれる 黄褐色ロームブロック (φ10~20mm) 少量 しまりあり 粘性ややあり

第297図 ピット (9)

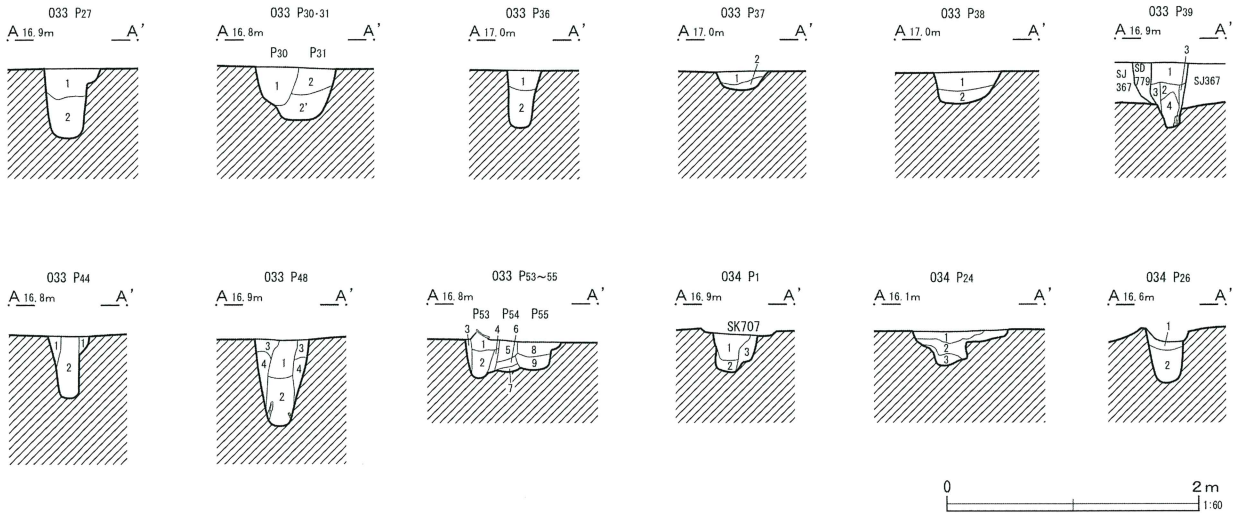

- 033 P27
 1 暗褐色土 10YR3/1 暗褐色のしまりある土主体 黄褐色ロームブロック (φ5mm) 微量 しまりあり 粘性なし
 2 暗灰色土 10YR4/1 暗灰色のやや粘性のある土主体 青褐色ロームブロック (φ5~10mm) 中~多量 炭化物少量 しまり・粘性ややあり
- 033 P30・31
 1 褐灰色土 10YR4/1 暗灰色のしまりある土 黄褐色土粒子 (φ5mm) 少量 層下部に斑 焼土粒子 (φ3mm) 微量 しまりあり 粘性なし
 2 灰黄褐色土 10YR2/4 暗茶褐色のしまりある土・黄褐色土含む しまりあり 粘性なし
 2' 2層とほぼ同じ+黄褐色土ブロック (φ10~30mm) 多量 しまりあり 粘性ややあり
- 033 P36
 1 灰黄褐色土 10YR4/2 暗茶褐色のしまりある土 褐色土ブロック (φ10mm) 多量 しまりあり 粘性なし
 2 褐灰色土 10YR4/1 暗褐色のしまりある土 褐色土粒子 (φ5mm) 少量 焼土微量 しまりあり 粘性弱い
- 033 P37
 1 灰黄褐色土 10YR4/2 暗茶褐色のしまりある土 黄褐色土粒子 (φ5mm) 少量 炭化物粒子 (φ3mm) 微量 しまりあり 粘性なし
 2 褐灰色土 10YR4/1 暗褐色のしまりある土 焼土 (φ1cmで硬化したもの) 多量 炭化物ブロック (φ10~20mm) 中~多量 しまりあり 粘性なし
- 033 P38
 1 灰黄褐色土 10YR4/2 暗茶褐色のしまりある土 黄褐色土粒子 (φ5mm) 少量 炭化物粒子 (φ3mm) 微量 しまりあり 粘性なし
 2 褐灰色土 10YR4/1 暗褐色のしまりある土 焼土粒子 (φ2~5mm)・炭化物ブロック (φ5mm) 多量 しまりあり 粘性なし
- 033 P39
 1 黒褐色土 10YR3/1 黒褐色のしまりある土主体 しまりあり 粘性ややあり
 2 暗茶褐色土 10YR3/2 暗茶褐色のやや粘性のある土 灰少量 焼土粒子 (φ3mm) 微量 しまりあり 粘性ややあり (柱痕)
 3 暗茶褐色土 10YR3/2 2層と同じ土主体 焼土粒子・黄褐色土ロームブロック (φ3mm) 少量 しまりあり 粘性ややあり (掘り方)
 4 暗灰色土 5Y4/1 暗灰色粘土主体 柱材一部残存 しまりなし 粘性強い (柱痕)
- 033 P44
 1 褐灰色土 10YR4/1 暗褐色のしまりある土主体 褐灰色土ブロック (φ10mm) 斑に含む 酸化鉄少量 しまりあり 粘性なし
 2 黒色土 7.5YR1.7/1 黒色の粘質土 粘性あり しまりややあり 中央部やや下より柱材出土
- 033 P48
 1 褐灰色土 10YR4/1 暗褐色の粘性のややある土主体 黄褐色土粒子 (φ1~2mm) 斑に含む 灰色粘土少量 炭化物 (0.5cm角) 微量 しまり・粘性ややあり (柱痕)
 2 褐灰色土 10YR4/1 暗灰色の粘土主体 黄褐色土粒子 (φ3mm) 少量 しまりなし 粘性あり (柱痕)
 3 灰黄褐色土 10YR4/2 褐灰色のしまりある土主体 黄褐色土ブロック (φ10~20mm) 多量 しまりあり 粘性なし (掘り方)
 4 黒褐色土 10YR3/1 暗褐色のやや粘性のある土主体 黄褐色土粒子 (φ2mm) 微量 しまりあり 粘性ややあり
- 033 P53~55
 1 黒色土 10YR2/1 黒色の粘性のややある土 焼土粒子 (φ5mm)・炭化物ブロック (φ5mm) 少量
 2 黒褐色土 10YR3/2 黒褐色の粘性のある土 黄褐色土粒子 (φ3~5mm)・炭化物ブロック (φ7mm) 微量 (柱痕)
 3 灰黄褐色土 10YR4/2 灰黄褐色の粘性のある土 炭化物ブロック (φ5mm) 含む
 4 黒褐色土 10YR3/2 黒褐色の粘性のある土 黄褐色土ブロック (φ15mm) 少量
 5 黒褐色土 10YR3/2 黒褐色の粘性のややある土 におい黄褐色土粒子 (φ5mm)・炭化物 (0.5cm角) 含む
 6 黒褐色土 10YR3/1 黒褐色の粘性のある土 褐色土ブロック (φ10mm) 少量
 7 褐灰色土 10YR4/1 褐灰色のしまりのない土 灰黄褐色土ブロック (φ10mm) 多量
 8 黒褐色土 10YR3/2 黒褐色の粘性のややある土主体 褐色の焼土粒子 (φ3~5mm) 斑に含む 灰黄褐色土ブロック (φ20mm) 少量
 9 黒褐色土 10YR3/2 黒褐色の粘性のある土 灰黄褐色土ブロック (0.5cm角) 多量
- 034 P1
 1 黒褐色土 10YR3/1 焼土粒子 (φ1~3mm)・黄褐色土粒子 (φ1~5mm) 少量 しまり・粘性あり
 2 黒褐色土 10YR3/1 黄褐色土粒子 (φ1~2mm) 微量 しまり・粘性あり
 3 黒褐色土 10YR3/1 黄褐色土ブロック多量 しまり・粘性あり
- 034 P24
 1 暗茶褐色土 10YR3/2 暗茶褐色のしまりある土 黄褐色土ローム粒子 (φ5mm)・焼土粒子 (φ1mm) 微量 しまりあり 粘性ややあり
 2 暗茶褐色土 10YR3/2 暗茶褐色のしまりある土 黄褐色土ローム粒子 (φ2~5mm) 多量 焼土粒子 (φ3mm) 少量 しまりあり 粘性ややあり
 3 灰黄褐色土 10YR5/2 黄褐色土ローム粒子主体 黄褐色土ローム粒子 (φ5mm) 多量 暗灰色粘質土斑に含む しまりあり 粘性ややあり
- 034 P26
 1 黒褐色土 10YR3/1 暗灰色に近い黒褐色でしまりがあり粘性もややある土 焼土粒子 (φ5mm) 少量 しまりあり 粘性弱い
 2 黒褐色土 10YR3/1 1層と同じ色の土で粘性が1層よりやや強い土 黄褐色土ブロック (φ10mm) 含む しまりややあり 粘性あり

第298図 ピット (10)

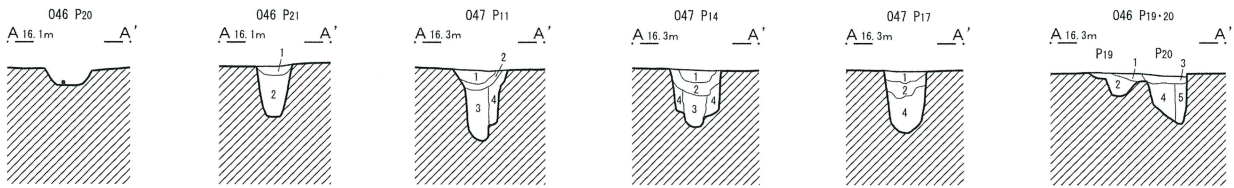
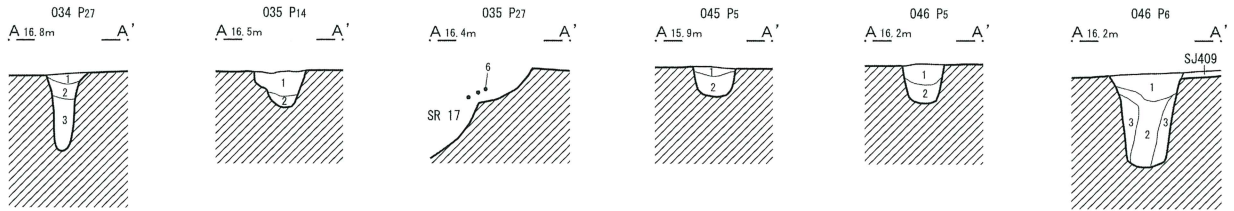
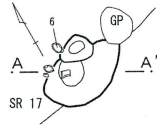

- 034 P27
 1 黒褐色土 2. 5Y3/1 暗灰色にちかいしりある黒褐色土 灰色土ブロック (φ10mm) 少量 しりあり 粘性なし
 2 灰オリーブ色土 5Y4/2 黄褐色粘質土・暗灰色粘質土少量 しりあり 粘性ややあり
 3 灰オリーブ色土 5Y4/2 黄褐色粘質土・暗灰色粘質土微量 しり・粘性ややあり
- 035 P14
 1 褐灰色土 10YR4/1 褐灰色の粘性のややある土 酸化鉄多量 オリーブ黒色土 (10Y3/1) ブロック含む
 2 黒褐色土 10YR3/1 黒褐色のしりある土
- 045 P5
 1 黒褐色土 2. 5Y3/2 暗茶褐色のしりある土主体 黄褐色土粒子 (φ10mm) 斑に含む 炭化物粒子 (φ3mm) 微量 しりあり 粘性ややあり
 2 青黒色土 5B2/1 黒っぽい暗青灰色のしりある粘質土 青灰色土粒子 (φ5~10mm) 斑に含む 炭化物粒子 (φ2mm) 微量 しり・粘性ややあり
- 046 P5
 1 オリーブ黒色土 5Y2/2 黒灰色のしりある土主体 黄褐色土粒子 (φ1~5mm) 中~多量 炭化物粒子 (φ3mm) 微量 しりあり 粘性ややあり
 2 暗緑灰色土 5G4/1 暗緑灰色粘質土 暗灰色粘土斑に含む しりなし 粘性あり
- 046 P6
 1 黒褐色土 2. 5Y3/1 黒っぽい暗茶褐色の粘質土主体 黄褐色土粒子 (φ2~10mm) 多量 炭化物ブロック (φ10mm) 微量 しりあり 粘性ややあり
 2 暗青灰色土 5B4/1 青灰色シルト主体 暗灰色粘土多量 しりややあり 粘性あり
 3 暗緑灰色土 5G4/1 青緑灰色粘質土 (多少同色のシルト含む) 主体 しりなし 粘性あり
- 046 P21
 1 黒褐色土 2. 5Y3/2 黄褐色土 (地山) (φ10~20mm) 少量 しり・粘性あり
 2 暗緑灰色土 10G3/1 黒褐色土ブロック (φ10~50mm) 少量 しりあり 粘性ややあり
- 047 P11
 1 暗オリーブ褐色土 2. 5Y3/3 黄褐色土粒子 (φ2~5mm) 斑に含む しりあり 粘性ややあり
 2 黒褐色土 2. 5Y3/2 炭化物粒子 (φ2mm) 斑に含む 黄褐色土粒子 (φ2mm) 少量 しりあり 粘性ややあり
 3 黒褐色土 2. 5Y3/1 暗灰色粘質土主体 黄褐色土粒子 (φ5mm) 斑に含む しり・粘性あり (柱痕)
 4 黒褐色土 2. 5Y3/2 黄褐色土ブロック (φ5~10mm) 多量 暗灰色粘質土少量 しりあり 粘性ややあり (掘り方)
- 047 P14
 1 暗オリーブ褐色土 2. 5Y3/3 黄褐色土ブロック (φ10mm) 多量 しりあり 粘性ややあり
 2 黒褐色土 2. 5Y3/2 黄褐色土粒子 (φ3mm) 微量 しりあり 粘性ややあり
 3 暗青灰色土 5B3/1 黄褐色土・暗灰色粘質土少量 しりあり 粘性ややあり (柱痕)
 4 暗青灰色土 5B4/1 青灰色シルト多量 黄褐色土少量 暗灰色粘土斑に含む しりあり 粘性ややあり
- 047 P17
 1 オリーブ褐色土 2. 5Y4/3 黄褐色土粒子 (φ3mm) 微量 しりあり 粘性ややあり
 2 暗オリーブ褐色土 2. 5Y3/3 黄褐色土ブロック (φ10~20mm) 多量 しりあり 粘性ややあり
 3 黒褐色土 2. 5Y3/2 黄褐色土粒子 (φ5mm) 斑に含む 炭化物ブロック (φ5mm) 微量 しりあり 粘性ややあり
- 046 P19-20
 1 黒褐色土 2. 5Y3/2 暗茶褐色のしりある土主体 炭化物 層下部に帯状に堆積 焼土粒子 (φ3mm) 微量 しりあり 粘性なし
 2 暗灰黄色土 2. 5Y4/2 茶褐色のしりある土主体 黄褐色土粒子 (φ3mm) 斑に含む しりあり 粘性ややあり
 3 暗灰黄色土 2. 5Y4/2 暗茶褐色のしりある土・オリーブ褐色のシルト多量 しりあり 粘性なし
 4 オリーブ褐色土 2. 5Y3/3 暗茶褐色土主体 焼土ブロック (φ5mm)・黄褐色土粒子 (φ5mm) 斑に含む 炭化物ブロック (φ10mm) 微量 しり・粘性ややあり (柱痕)
 5 暗灰色土 N3/0 暗灰色粘質土主体 青灰色シルト斑に含む しりあり 粘性ややあり (掘り方)

第299図 ピット (11)

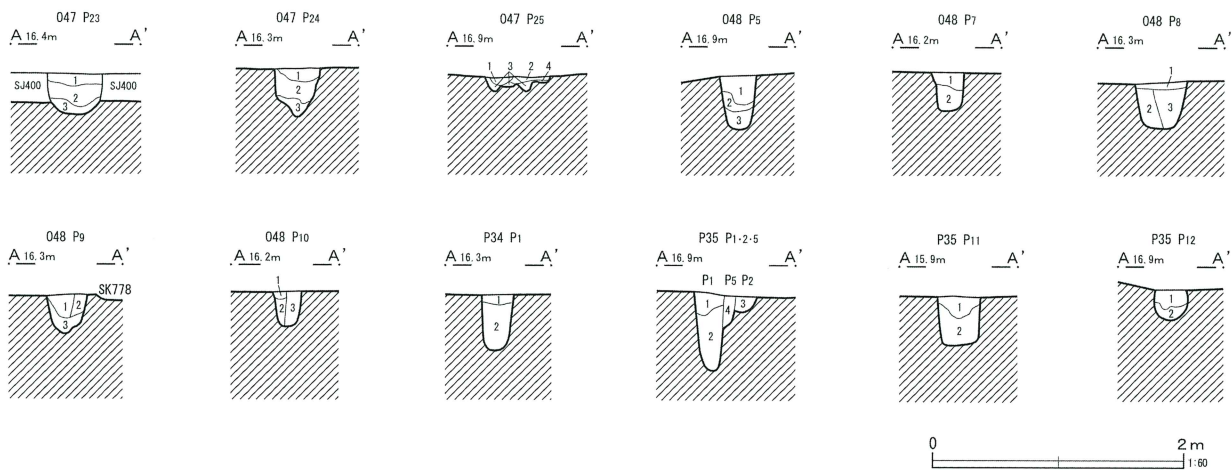

047 P23	1 黒褐色土	2. 5Y3/2	少し暗めの暗茶褐色土 炭化物粒子・黄褐色土ローム粒子 (φ1mm) 斑を含む しまりあり 粘性ややあり	048 P9	1 暗オリーブ褐色土	2. 5Y3/3	黄褐色土ブロック (φ10~15mm) 多量 しまりあり 粘性ややあり
	2 黒褐色土	2. 5Y3/2	1層と同じ土主体 黄褐色土粒子 (φ2~10mm) 少~中量 しまりあり 粘性ややあり		2 暗オリーブ褐色土	2. 5Y3/3	焼土粒子 (φ3mm)・炭化物粒子 (φ3mm) 微量 しまりあり 粘性ややあり
	3 黄灰色土	2. 5Y4/1	暗灰色でしまりと少し粘性のある土 黄褐色土ロームブロック (φ10~15mm) 多量 しまりあり 粘性ややあり		3 黒褐色土	2. 5Y3/1	黒っぽい暗茶褐色土主体 黄褐色土粒子 (φ2mm)・暗青灰色シルト少量 しまりややあり 粘性あり
047 P24	1 暗灰黄色土	2. 5Y4/2	茶褐色のしまりある土主体 黄褐色土粒子 (φ1mm) 斑を含む しまりあり 粘性ややあり	048 P10	1 黒褐色土	2. 5Y3/2	炭化物ブロック (φ5mm) 多量 しまりあり 粘性ややあり
	2 暗灰色土	N3/0	暗灰色粘質土主体 黄褐色土ブロック (φ10mm) 斑を含む しまりあり 粘性ややあり (1層より強)		2 黒褐色土	2. 5Y3/2	焼土粒子 (φ2mm)・炭化物粒子 (φ3mm) 微量 しまりあり 粘性ややあり
	3 暗青灰色土	5B3/1	暗灰色粘土主体 青灰色土粒子 (φ5mm) 少量 炭化物ブロック (φ5mm) 微量 しまりややあり 粘性あり		3 暗オリーブ褐色土	2. 5Y3/3	黄褐色土粒子 (φ3mm) 少量 層上部に斑 しまりあり 粘性ややあり
047 P25	1 黒褐色土	2. 5Y3/1	黄褐色土粒子 (φ1~10mm) 多量 しまり・粘性あり	P34 P1	1 黒褐色土	10YR3/1	黒褐色のしまりある土主体 焼土粒子 (φ2~5mm)・炭化物粒子 (φ2~5mm) 多量 しまりあり 粘性なし
	2 黒褐色土	2. 5Y3/1	黄褐色土粒子 (φ1~5mm) 少量 しまり・粘性あり		2 黒色土	10YR2/1	黒っぽい灰色のやや粘性のある土主体 黄褐色土粒子 (φ5mm) 多量 炭化物斑を含む しまりあり 粘性ややあり
	3 黒色土	2. 5Y2/1	黄褐色土粒子 (φ1~2mm) 少量 しまり・粘性あり	P35 P1-2.5	1 黒色土	10YR2/1	黒褐色のしまりある土 青褐色土ブロック (φ10mm)・焼土粒子 (φ1~3mm) 斑を含む 炭化物粒子 (φ2mm) 微量 しまりあり 粘性なし
	4 黄褐色土	2. 5Y5/4	地山土主体 2層土 (φ1~2mm) 微量 しまり・粘性あり		2 黒色土	10YR2/1	黒褐色の粘質土 暗灰色粘土斑を含む 酸化鉄少量 しまりなし 粘性強い
048 P5	1 暗オリーブ褐色土	2. 5Y3/3	黄褐色土ブロック (φ3~10mm) 多量 しまりあり 粘性ややあり		3 黒色土	10YR2/1	黒褐色のしまりある土 青褐色土ブロック (φ10mm)・焼土粒子 (φ1~3mm) 斑を含む 炭化物黄褐色土ブロック混入
	2 黄褐色土	2. 5Y5/3	黄褐色の粘性のややある土主体 しまり・粘性ややあり	P35 P11	1 暗灰色土	N3/0	暗灰色粘土主体 暗灰色シルト少量 しまりなし 粘性あり
	3 暗青灰色土	5B4/1	暗青灰色シルト多量 暗青灰色シルト少量 しまり・粘性なし		2 暗灰色土	N3/0	暗灰色粘土主体 緑灰色シルト層上部に斑に少量 しまりなし (1層よりは少しあり) 粘性あり
048 P7	1 暗オリーブ褐色土	2. 5Y3/3	黄褐色土粒子 (φ3~5mm) 多量 しまりあり 粘性ややあり	P35 P12	1 暗灰色土	N3/0	暗灰色粘質土主体 灰色粘質土粒子 (φ2~10mm) 斑を含む しまりややあり 粘性あり
	2 オリーブ褐色土	2. 5Y4/3	1層よりやや明るめの土+黄褐色土ブロック (φ20~30mm) 斑を含む しまりあり 粘性ややあり		2 暗灰色土	N3/0	暗灰色粘質土主体 灰色粘質土粒子 (φ2mm) 微量 しまりややあり 粘性あり
048 P8	1 暗オリーブ褐色土	2. 5Y3/3	黄褐色土ブロック (φ10mm) 微量 しまりあり 粘性なし				
	2 黒褐色土	2. 5Y3/2	黄褐色土粒子 (φ2mm) 微量 しまりあり 粘性ややあり (柱痕)				
	3 黒褐色土	2. 5Y3/2	黄褐色土ブロック (φ5~20mm) 多量 しまりあり 粘性ややあり (掘り方)				

第300図 ピット (12)

9は、P46グリッドのピット58から出土した吉ヶ谷式の甕である。外面には5段の輪積み痕を残し、R L縄文が施される。口縁端部には小口状工具による刻み目が施される。胎土には白色針状物質を含んでいる。

10は、P48グリッドのピット15から出土した土師器の有段口縁坏である。完形で、内外面に黒色処理が施される。

11は、Q44グリッドのピット11から出土した土師器ミニチュア甕の底部片である。

12は、Q45グリッドのピット13から出土した鉄製品である。直径が約5cmで、下半部を欠損している。鈴と思われるが、時期は不明である。

13は、Q46グリッドのピット101から出土した吉ヶ谷式の甕で、口縁部を欠損している。輪積み痕の部分にR L縄文が施されている。胴部は、内外面とも

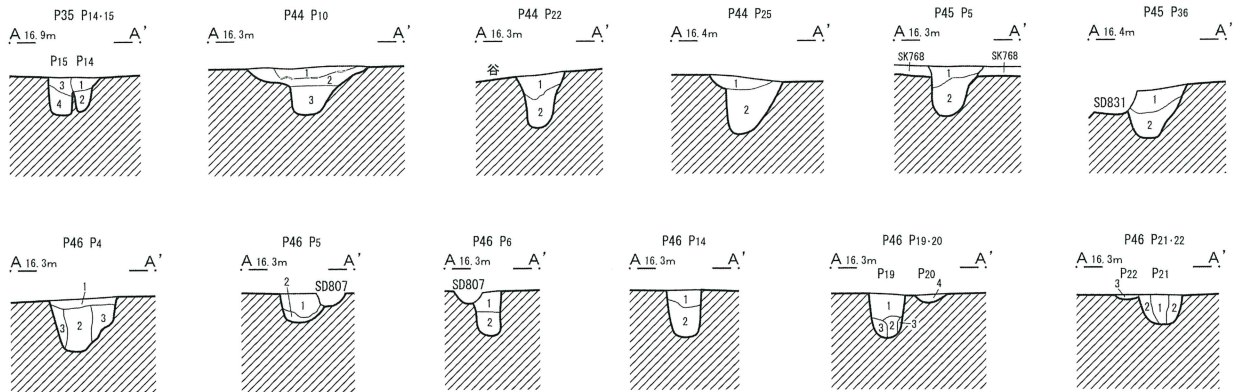
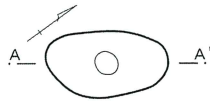

- P35 P14・15
 1 黒褐色土 2. 5Y3/1 黒褐色にちかい暗灰色の粘性のややある土斑を含む 黄褐色土粒子(φ2~3mm)少量 しまりあり
 2 暗灰色土 N3/0 暗灰色粘質土主体 青灰色シルト微量 しまり弱い 粘性あり
 3 黒褐色土 2. 5Y3/1 黒褐色にちかい暗灰色の粘性のややある土・黄褐色土粒子(φ2~3mm)斑を含む しまりあり 粘性ややあり
 4 暗灰色土 N3/0 暗灰色粘質土主体 青灰色シルト微量 しまり弱い 粘性あり
- P44 P10
 1 灰黄褐色土 10YR4/2 2cm大の炭化物含む 黄褐色土ブロック少量 土器小片多量 しまり・粘性あり
 2 灰黄褐色土 10YR4/2 黄褐色土ブロック多量 しまり・粘性あり
 3 オリーブ黒色土 7. 5Y3/2 地山土に近い 黄褐色土ブロック少量 しまり・粘性あり
- P44 P22
 1 黄灰色土 2. 5Y4/1 暗灰茶色のしまりある土 黄褐色土粒子(φ3~5mm)斑を含む 炭化物粒子(φ2mm)微量 しまりあり 粘性ややあり
 2 暗灰色土 N3/0 暗灰色粘土主体 青灰色土粒子(φ5mm)少量 しまりなし 粘性あり
- P44 P25
 1 オリーブ黒色土 10Y3/1 緑灰色シルトブロック(φ3~20mm)・鉄分多量
 2 黒褐色土 10YR3/1 緑灰シルトブロック(φ3~20mm)・鉄分多量 炭化物粒子(φ2~3mm)少量
- P45 P5
 1 黒褐色土 10YR2/3 緑灰色粘土ブロック(φ5~10mm)少量 土器片を含む
 2 黒褐色土 10YR2/3 緑灰色粘土ブロック(φ20~30mm)多量
- P45 P36
 1 暗褐色土 10YR3/3 黄褐色土粒子(φ50mm)を含む 緑灰色粒子(φ50mm)少量
 2 オリーブ黒色土 7. 5Y3/2 粘性強 混入物なし
- P46 P4
 1 黒褐色土 2. 5Y3/2 黒っぽい暗茶褐色のしまりある土主体 黄褐色土粒子(φ2~5mm)少量 しまりあり 粘性なし
 2 黒褐色土 2. 5Y3/2 黒っぽい暗茶褐色のしまりある土主体 層下半は青灰色に変色している 黄褐色土ブロック(φ10mm)少量 炭化物粒子(φ3mm)微量 しまりあり 粘性ややあり(柱痕)
 3 暗オリーブ褐色土 2. 5Y3/3 やや明めの暗茶褐色土主体 黄褐色土ブロック(φ2~10mm)少量 しまりあり 粘性ややあり(掘り方)
- P46 P5
 1 黒褐色土 2. 5Y3/1 黒っぽい暗茶褐色のしまりある土主体 黄褐色土ブロック(φ5~10mm)・焼土ブロック(φ5mm)・炭化物粒子(φ2mm)少量 しまりあり 粘性ややあり
 2 黒褐色土 2. 5Y3/1 主体となるのは3層と同じ土 黄褐色土粒子(φ1~2mm)中~多量 しまりあり 粘性ややあり
- P46 P6
 1 黄灰色土 2. 5Y4/1 やや明めの茶褐色土でしまりある土 黄褐色土粒子(φ2~5mm)多量 焼土粒子(φ2mm)・炭化物ブロック(φ5mm)少量 しまりあり 粘性ややあり
 2 暗青灰色土 5B4/1 暗灰色粘質土主体 暗青灰色粘質土少量 しまりあり 粘性ややあり
- P46 P14
 1 黒褐色土 2. 5Y3/2 暗茶褐色のしまりある土 黄褐色土粒子(φ2~3mm)斑を含む しまりあり 粘性ややあり(柱痕)
 2 暗灰色土 N3/0 暗灰色粘質土主体 黄褐色土ブロック(一部変色しているところがあり青灰色になっている)(φ3~5mm)少~中量
- P46 P19・20
 1 黒褐色土 2. 5Y3/2 暗茶褐色 しまりある土主体 黄褐色土ブロック(φ50mm)少量 しまりあり 粘性ややあり
 2 暗灰色土 N3/0 暗灰色粘土主体 青灰色土粒子(φ2mm)斑を含む しまり・粘性ややあり(柱痕)
 3 暗青灰色土 5B3/1 青灰色粘質土主体 暗青灰色粘質土斑を含む しまり・粘性ややあり(掘り方)
 4 灰オリーブ色土 5Y4/2 オリーブ灰色のしまりある土主体 しまりあり 粘性なし
- P46 P21・22
 1 黒褐色土 2. 5Y3/2 黒っぽい暗茶褐色のしまりある土主体 黄褐色土ブロック(φ20~50mm)多量 しまりあり 粘性ややあり
 2 黒褐色土 2. 5Y3/2 主体となる土は1層と同じ 黄褐色土ブロック(φ10mm)微量 しまりあり 粘性ややあり
 3 灰オリーブ色土 5Y4/2 オリーブ灰色のしまりある土主体 しまりあり 粘性なし

第301図 ピット (13)

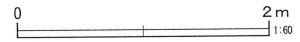
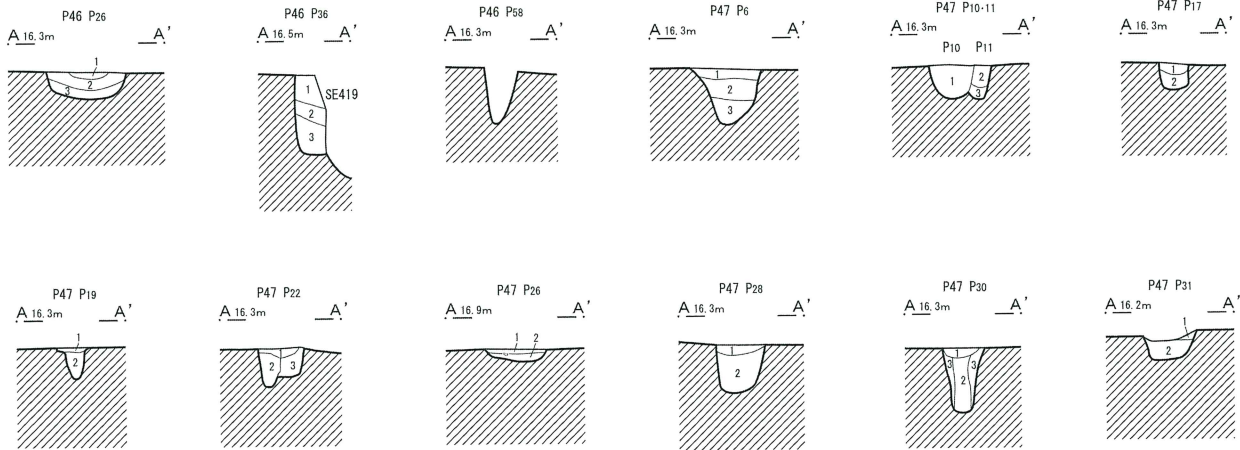

- P46 P26
 1 黒褐色土 2.5Y3/2 暗茶褐色のしまりある土主体 黄褐色土粒子 (φ3mm) 少量 しまりあり 粘性なし
 2 暗オリーブ褐色土 2.5Y3/3 主体となるのは1層と同じ土 黄褐色土粒子 (φ2~3mm) 斑に含む 炭化物が下層に帯状に少量 しまりあり 粘性ややあり
 3 暗灰色土 N3/0 暗灰色粘質土主体 青灰色土粒子 (φ2mm) 少量 しまりややあり 粘性あり
- P46 P36
 1 黒褐色土 10YR3/2 黄褐色土粒子 (φ10mm) 多量
 2 褐灰色土 10YR5/1 黒色土粒子 (φ5mm) 少量 しまり強い
 3 黒褐色土 10YR2/2 黄褐色土粒子 (φ5mm) 少量 しまり強い
- P47 P6
 1 黒褐色土 2.5Y3/2 黄褐色土粒子 (φ2~5mm)・焼土ブロック (φ5mm) 微量 しまりあり 粘性なし
 2 暗灰色土 N3/0 黄褐色土粒子 (φ5mm)・焼土ブロック (φ10mm) 少量 炭化物 (1cm長) 微量 しまりあり 粘性ややあり
 3 暗青灰色土 5B3/1 暗灰色粘質土主体 青灰色シルト斑に含む しまり・粘性あり
- P47 P10-11
 1 暗オリーブ褐色土 2.5Y3/3 暗オリーブ褐色のしまりある土主体 黄褐色土粒子 (φ1~5mm) 斑に含む しまりあり 粘性ややあり
 2 暗オリーブ褐色土 2.5Y3/3 暗オリーブ褐色のしまりある土主体 黄褐色土粒子 (φ5mm) 少量 しまりあり 粘性ややあり
 3 暗青灰色土 5B4/1 青灰色粘質土・暗灰色粘土多量 しまりなし 粘性あり
- P47 P17
 1 黒褐色土 2.5Y3/2 黒っぽい暗茶褐色のしまりある土主体 黄褐色土粒子 (φ1~5mm) 斑に含む しまりあり 粘性ややあり
 2 暗灰色土 N3/0 暗灰色粘質土主体 黄褐色土ブロック (φ20mm) 斑に含む しまりあり 粘性ややあり
- P47 P19
 1 黒褐色土 2.5Y3/2 暗茶褐色のしまりある土主体 黄褐色土粒子 (φ2mm) 斑に含む しまりあり 粘性なし
 2 黒褐色土 2.5Y3/1 1層より黒い暗茶褐色の粒子ある土 黄褐色土粒子 (φ3~10mm) 斑に含む しまりあり 粘性ややあり
- P47 P22
 1 黒褐色土 2.5Y3/2 黒っぽい暗茶褐色土主体 黄褐色土ローム粒子 (φ1~3mm)・炭化物粒子 (φ3mm) 微量 しまりあり 粘性なし
 2 黒褐色土 2.5Y3/2 1層と同じ土主体 黄褐色土ロームブロック (φ10mm) 斑に含む しまりあり 粘性ややあり (柱痕)
 3 黒褐色土 2.5Y3/2 1層と同じ土主体 黄褐色土ロームブロック (φ10~30mm)・炭化物粒子・焼土粒子 (φ3mm) 斑に含む しまりあり 粘性ややあり (掘り方)
- P47 P26
 1 黒褐色土 2.5Y3/1 黄褐色土粒子 (φ1~5mm)・均等に含む しまり・粘性あり
 2 黄褐色土 2.5Y5/4 地山土主体 1層土 (φ1~3mm) 微量 しまり・粘性あり
- P47 P28
 1 黒褐色土 2.5Y3/2 黄褐色土粒子 (φ1~5mm) 均等に少量 しまり・粘性あり
 2 黒褐色土 2.5Y3/1 黄褐色土粒子 (φ1~10mm)・緑灰色土 (φ1~10mm) 少量 しまり・粘性あり
- P47 P30
 1 黒褐色土 2.5Y3/2 暗茶褐色のしまりある土・黒っぽい暗青灰色土多量 黄褐色土粒子 (φ2mm) 少量 層の両端にしまりあり 粘性ややあり
 2 暗オリーブ灰色土 5G3/1 暗オリーブ灰色の粘質土主体 青灰色シルトブロック (φ5mm) 層部に斑に少量 炭化物粒子 (φ2mm) 微量 しまりなし 粘性あり (柱痕)
 3 オリーブ黒色土 5Y3/2 茶褐色粘質土主体 黄褐色シルト 斑に含む しまり・粘性ややあり
- P47 P31
 1 オリーブ褐色土 2.5Y4/3 明るめの暗茶褐色でしまりある土 黄褐色土粒子 (φ2~3mm) 斑に含む しまりあり 粘性ややあり
 2 暗青灰色土 5B3/1 暗青灰色粘質土主体 青灰色シルト少量 しまりなし 粘性あり

第302図 ピット (14)

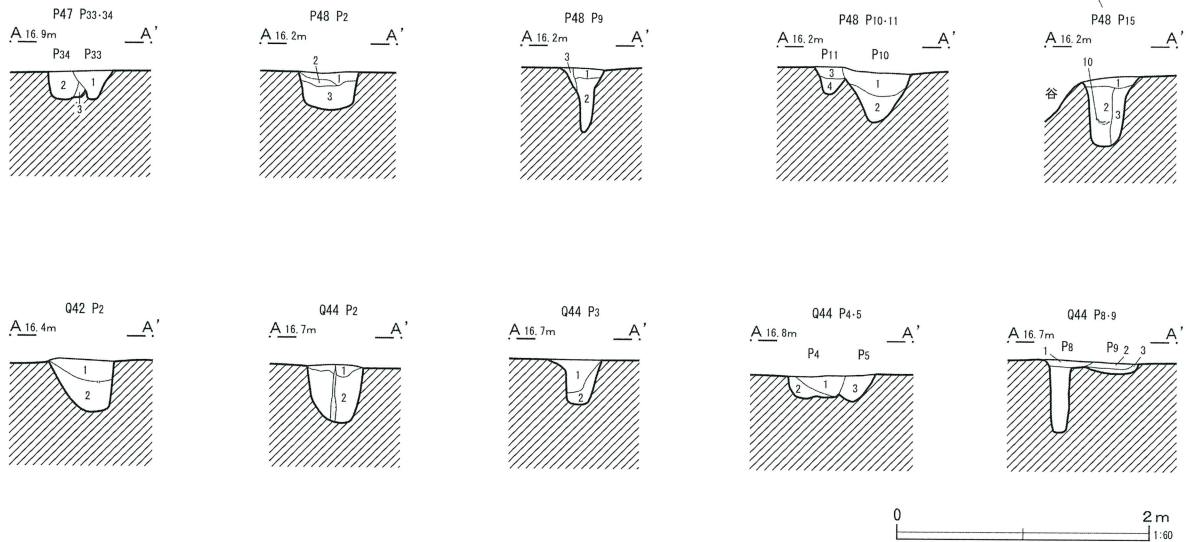

- P47 P33-34
 1 黒褐色土 2. 5Y3/3 暗茶褐色のしまりある土主体 黄褐色土粒子 (φ2~3mm) 斑に含む しまりあり 粘性なし
 2 黄灰色土 2. 5Y4/1 暗灰色のしまりある土主体 黄褐色土ブロック (φ10~20mm) 多量
 3 暗オリーブ褐色土 2. 5Y3/3 暗茶褐色のしまりある土主体 黄褐色土粒子 (φ2~3mm) 斑に含む しまりあり 粘性なし
- P48 P2
 1 暗オリーブ褐色土 2. 5Y3/3 黄褐色土粒子 (φ3mm) 微量 しまりあり 粘性ややあり
 2 オリーブ褐色土 2. 5Y4/3 黄褐色土ブロック (φ20~30mm) 多量 しまりあり粘性ややあり
 3 暗灰色土 N3/0 やや青黒みがかった暗灰色粘質土
- P48 P9
 1 暗オリーブ褐色土 2. 5Y3/3 暗茶褐色のしまりある土主体 炭化物ブロック (φ5mm) 多量 しまりあり 粘性ややあり
 2 暗オリーブ褐色土 2. 5Y3/3 焼土粒子 (φ3mm)・炭化物粒子 (φ3mm) 微量 しまりあり 粘性ややあり (柱痕)
 3 黒褐色土 2. 5Y3/1 黒っぽい暗茶褐色土主体 黄褐色土粒子 (φ2mm)・暗青灰色シルト少量 しまりややあり 粘性あり
- P48 P10-11
 1 黒褐色土 2. 5Y3/2 暗茶褐色のしまりある土主体 黄褐色土粒子 (φ2mm) 斑にふくむ 炭化物ブロック (φ10~20mm) 少量 焼土粒子 (φ3mm) 微量 しまりあり 粘性ややあり
 2 暗灰色土 N3/0 暗灰色粘土主体 青灰色土粒子 (φ1~3mm) 多量 炭化物粒子 (φ1~5mm) 含む しまりなし 粘性あり
 3 暗オリーブ褐色土 2. 5Y3/3 暗茶褐色 (少し明るめ) のしまりある土主体 黄褐色土粒子 (φ2mm) 斑に含む しまりあり 粘性ややあり
 4 暗青灰色土 5B3/1 暗青灰色粘質土主体 青灰色土ブロック (φ10mm) 斑に含む しまりあり 粘性ややあり
- P48 P15
 1 暗オリーブ褐色土 2. 5Y3/3 暗茶褐色のしまりある土主体 黄褐色土粒子 (φ1mm) 斑に含む しまりあり 粘性なし
 2 暗青灰色土 5B3/1 暗灰色粘質土・青灰色シルト多量 しまりあり 粘性ややあり
 3 暗青灰色土 5N3/1 暗灰色粘質土主体 青灰色シルト少~中量 炭化物ブロック (φ5mm) 微量 しまりややあり 粘性あり
- Q42 P2
 1 褐灰色土 10YR4/1 褐灰色土ブロック (φ5~10mm) 少量 焼土粒子 (φ2~5mm)・炭化物粒子 (φ2~5mm) 微量 土器片少量
 2 褐灰色土 10YR4/1 灰褐色土ブロック (φ2~5mm) 少量
- Q44 P2
 1 黒褐色土 10YR3/2 焼土粒子 (φ2~5mm) 少量
 2 にぶい黄褐色土 10YR6/4 黄褐色土ブロック (φ2~5mm) 多量
- Q44 P3
 1 灰褐色土 10YR6/2 焼土粒子 (φ2~5mm)・炭化物粒子 (φ2~5mm) 少量
 2 にぶい黄褐色土 10YR5/3 黄褐色土ブロック (φ10~20mm) 多量
- Q44 P4-5
 1 灰褐色土 10YR6/2 焼土粒子 (φ2~5mm)・炭化物粒子 (φ2~5mm) 少量
 2 にぶい黄褐色土 10YR5/3 黄褐色土ブロック (φ10~20mm) 多量
 3 にぶい黄褐色土 10YR5/3 黄褐色土ブロック (φ10~20mm) 多量
- Q44 P8-9
 1 にぶい黄褐色土 10YR6/4 黄褐色土ブロック (φ2~5mm) 多量
 2 にぶい黄褐色土 10YR6/4 黄褐色土ブロック (φ2~5mm) 多量
 3 にぶい黄褐色土 10YR6/4 黄褐色土ブロック (φ2~5mm) 少量

第303図 ピット (15)

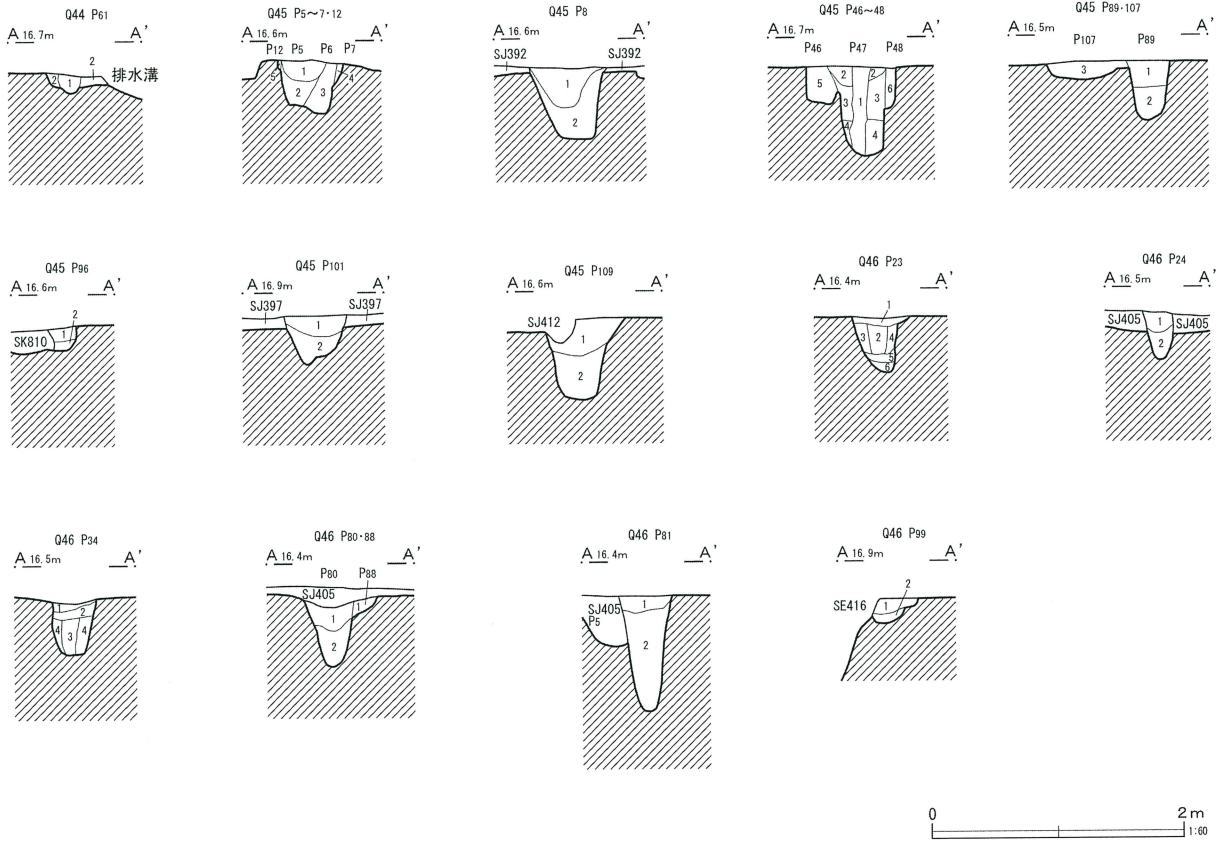

Q44 P61	1 黒色粘質土	10YR2/1 炭化物粒子 (φ1~2mm) 微量	Q45 P109	1 黒褐色土	10YR2/2 黄褐色土ブロック (φ20mm) 多量・焼土粒子 (φ2mm) 多量 しまり強い
	2 黒褐色土	10YR3/1 黄褐色土ブロック (φ3~10mm) 多量		2 にぶい褐色土	7.5YR5/3 焼土粒子 (φ5mm) 少量 やや砂っぽく鉄分が変色している しまり弱い
Q45 P5~7-12	1 褐灰色土	10YR4/1 焼土粒子 (φ1~2mm) 少量	Q46 P23	1 褐色土	10YR4/4 黒色土ブロック (φ10mm) 多量 しまり弱い
	2 褐灰色土	10YR4/1 黄褐色土ブロック (φ10~20mm) 多量		2 黒褐色土	10YR3/1 黄褐色土粒子・緑灰色土粒子 (φ5mm) 含む (柱痕)
	3 黒褐色土	10YR2/2 黄褐色土ブロック混入 焼土粒子 (φ1~2mm) 多量		3 暗褐色土	10YR3/3 黄褐色土ブロック (φ20~30mm) 多量 しまり強い
	4 褐灰色土	10YR5/1 焼土粒子 (φ1~2mm) 多量		4 暗褐色土	10YR3/3 黄褐色土ブロック (φ20mm)・緑灰色土ブロック (φ30mm) 含む しまり強い
	5 黒褐色土	10YR2/2 黄褐色土ブロック混入		5 灰オリブ土	5Y5/3 黒色土粒子 (φ1mm) 少量 しまり強い
Q45 P8	1 褐灰色土	10YR5/1 黄褐色土ブロック (φ2~10mm) 少量		6 黒褐色土	10YR3/2 混入物なし しまり強い
	2 褐灰色土	10YR4/1 黄褐色土ブロック (φ2~10mm) 微量	Q46 P24	1 暗褐色土	10YR3/3 黄褐色土粒子 (φ1~2mm)・ブロック (φ3~5mm) 多量
Q45 P46~48	1 にぶい黄褐色土	10YR4/3 黄褐色土ブロック (φ10~20mm) 多量 土器片 多量		2 黒褐色土	10YR3/1 黄褐色土粒子 (φ1~2mm) 少量
	2 にぶい黄褐色土	10YR6/4 黄褐色土ブロック (φ10mm) 含む	Q46 P34	1 黒褐色土	10YR2/2 黄褐色土粒子 (φ5mm) 少量
	3 明黄褐色土	10YR6/6 明黄褐色土多量 褐色土少量		2 灰黄褐色土	10YR5/2 黒色土ブロック (φ20~30mm) 含む 炭化物粒子 (φ5mm) 少量
	4 黒褐色土	10YR3/2 黒色土少量		3 黒褐色土	10YR2/3 黄褐色土粒子 (φ5mm) 少量 粘性ややあり (柱痕)
	5 褐灰色土	10YR4/1 黄褐色土粒子 (φ1~3mm) 少量		4 褐色土	10YR4/4 黄褐色土ブロック多量 しまりあり
	6 暗褐色土	10YR3/4 含有物を含まない	Q46 P80-88	1 黒褐色土	10YR3/2 黄褐色土ブロック (φ3~10mm) 多量 炭化物粒子 (φ1~2mm) を微量
Q45 P89-107	1 暗褐色土	10YR3/4 黄褐色土粒子 (φ2mm) 少量		2 黒色土	5YR2/1 緑灰色ブロック (φ3~10mm) 多量 (地山崩落土)
	2 暗褐色土	10YR3/4 黄褐色土ブロック (φ10~20mm) 多量 しまりあり	Q46 P81	1 暗褐色土	10YR3/3 黄褐色土粒子 (φ1~2mm) 少量
	3 黒褐色土	10YR3/1 黄褐色土ブロック (φ10~20mm)・焼土粒子 (φ2mm) 含む		2 黒褐色土	10YR3/1 緑灰色土粒子 (φ1~2mm)・ブロック (φ3~5mm)・炭化物粒子 (φ1~3mm) 少量
Q45 P96	1 暗褐色土	10YR3/4 黄褐色土ブロック (φ10mm) 少量 粘性ややあり	Q46 P99	1 明黄褐色土	10YR7/6 黒色土ブロック (φ20~30mm) 含む 焼土粒子 (φ2mm) 少量
	2 黒褐色土	10YR2/2 黄褐色土ブロック (φ20mm) 含む しまり強い		2 灰黄褐色土	10YR5/4 1層土をブロック状 (φ10mm) に含む
Q45 P101	1 褐色土	10YR4/4 黄褐色土ブロック・焼土粒子・炭化物粒子 少量			
	2 にぶい黄褐色土	10YR5/4 黄褐色土ブロック (10mm大) 多量			

第304図 ピット (16)

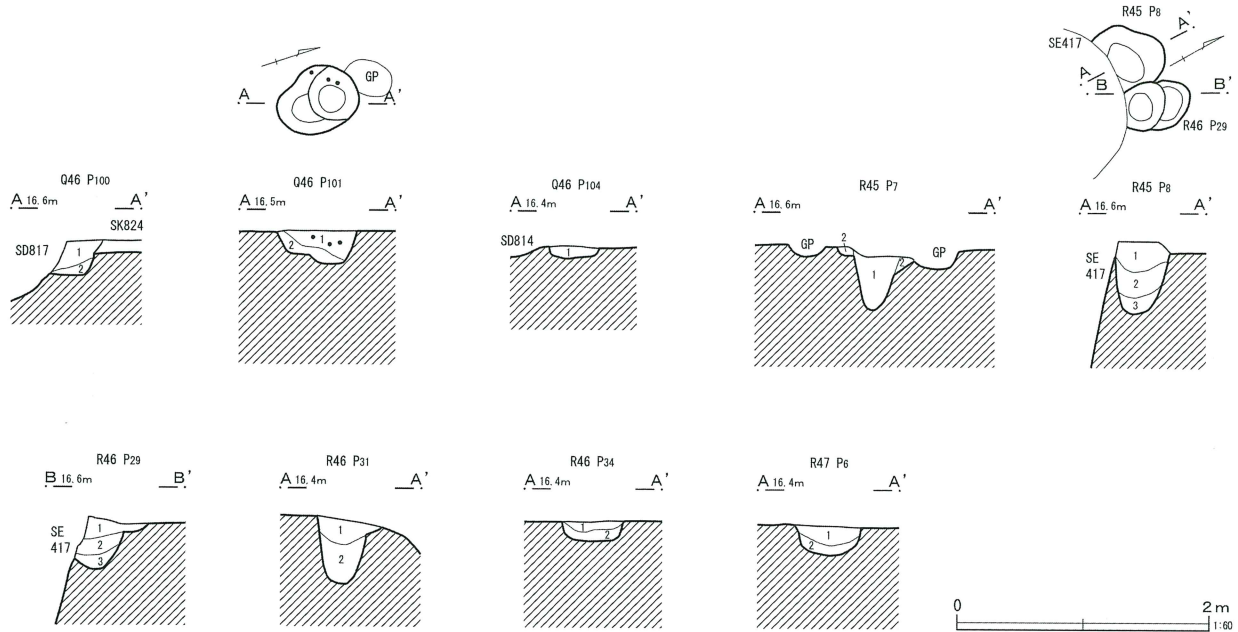

- Q46 P100
 1 暗褐色土 10YR3/4 黄褐色土ブロック (φ0.5mm) 少量 しまり弱い
 2 褐色土 10YR4/4 黄褐色土ブロック (φ0.5mm) 少量 しまり弱い、黒色土粒子 (φ0.1mm) 少量
- Q46 P101
 1 暗褐色土 10YR3/4 黄褐色土粒子 (φ2mm) 含む
 2 暗褐色土 10YR3/4 黄褐色土粒子 (φ20~30mm) 多量
- Q46 P104
 1 黒色土 5YR1.7/1 炭を主体に黄褐色土ブロック (φ3~5mm) 少量
- R45 P7
 1 暗褐色土 10YR3/3 しまり有り 焼土粒子 (φ0.1mm) 多量 2層土をブロック状 (φ1mm) に含む
 2 褐色土 10YR4/4 黒色土ブロック (φ1mm) 少量
- R45 P8
 1 黒褐色土 10YR3/2 黄褐色土ブロック (φ10~20mm) 多量
 2 暗褐色土 10YR3/3 黄褐色土粒子 (φ5mm) 少量 粘性ややあり
 3 黒褐色土 10YR3/1 黄褐色土ブロック (φ10mm) 含む 粘性あり
- R46 P29
 1 暗褐色土 10YR3/4 黄褐色土ブロック (φ15mm) 多量 しまりあり
 2 黒褐色土 10YR3/2 黄褐色土粒子 (φ5mm) 含む
 3 にぶい黄褐色土 10YR4/3 黄褐色土粒子 (φ5mm) 少量 粘性あり
- R46 P31
 1 黒褐色土 10YR2/3 炭化物ブロック (φ10mm)・焼土粒子 (φ1mm)・黄褐色土粒子 (φ5mm) 少量 粘性ややあり
 2 黒褐色土 10YR2/3 黄褐色土粒子 (φ5mm) 少量 粘性あり
- R46 P34
 1 オリーブ黒色土 10Y3/1 鉄分多量 緑灰色土粒子 (φ1~2mm)・炭化物粒子 (φ2~3mm) 少量
 2 黒色粘質土 7.5Y2/1 炭化物多量 緑灰色土ブロック (φ3~10mm) 少量
- R47 P6
 1 黒褐色土 2.5Y3/1 緑灰色土ブロック (φ3~10mm) 多量
 2 オリーブ灰色土 10Y5/2 地山の緑灰色シルトを主体とする (地山崩落土)

第305図 ピット (17)

ナデ調整であるが、底部外面には斜方向のハケメも認められる。

14は、R45グリッドのピット8から出土した土師器の高坏である。口縁部外面と内面に赤彩が施され

る。

15は、R45グリッドのピット8から出土した土師器の比企型坏である。口縁部外面と内面に赤彩が施される。

第21表 ビット一覧表 (1)

グリッド	番号	埋土	長軸	短軸	深さ	出土遺物	備考
J-27	1	A	44	25	17		
J-27	2	A	34	27	26		
J-27	3	A	26	25	24		
J-27	4	A	52	32	18		
J-27	5	D	25	20	6		
J-28	1	図	59	58	68	土師器甕	柱痕あり
J-28	2	A	50	49	52	土師器甕	
J-28	3	C	25	18	19		
J-28	4	C	20	19	14		
J-28	5	D	45	41	20		
J-28	6	D	42	35	32	土師器甕	
J-28	7	D	20	18	13		
J-28	8	D	28	22	9	土師器甕	
J-28	9	D	27	25	19		
J-28	10		45	[20]	27		
J-28	11	C	32	31	25		
J-29	1	A	28	18	29		
J-29	2	F	53	48	42		
J-29	3	図	51	43	41	土師器甕 須恵器甕	
J-29	4	D	35	34	13		
J-29	5	C	26	21	17		
J-29	6	A	31	21	24		
J-29	7	A	33	30	31	土師器甕	
J-29	8	C	35	26	8		
J-29	9		31	20	33		
J-29	10	A	19	16	21		
J-29	11	A	21	20	5		
J-29	12	A	25	19	16		
K-27	1	図	73	55	19		
K-27	2	図	39	32	47		
K-27	3	D	32	30	18	土師器甕	
K-27	4	図	57	42	31	土師器甕 坏	柱穴
K-27	5	A	27	24	8		
K-27	6	A	35	27	14		
K-27	7	B	21	18	28	土師器坏 北武蔵型坏	
K-27	8	A	19	18	5		
K-27	9	C	26	20	23		
K-27	10	A	40	26	42		
K-28	1	図	68	65	58	土師器甕 須恵器坏	
K-28	2	A	35	34	22	北武蔵型坏	
K-28	3	C	49	44	39		
K-28	4	A	26	23	9		
K-28	5	C	23	20	11		
K-28	6	C	21	20	11		
K-28	7	C	25	25	20	土師器坏	
K-28	8	C	26	23	38		柱穴?
K-28	9	C	47	36	40	土師器甕 坏	
K-28	10	欠番	J-28G	P11へ変更			
K-28	11	図	58	55	46	土師器甕	柱痕あり
K-28	12	図	37	32	25	土師器甕	
K-28	13	C	32	32	11		暗灰色粘土含む
K-28	14	D	55	28	9		
K-28	15	図	52	36	32	土師器甕 身模倣坏 須恵器甕	柱材遺存
K-28	16	D	21	18	9		
K-28	17	D	17	16	8		
K-28	18	D	37	32	22	土師器坏	柱痕あり
K-28	19	B	30	29	8		
K-28	20	D	25	21	15		
K-28	21	D	55	33	37	土師器甕 坏	
K-28	22	D	35	31	20	土師器甕	
K-28	23	B	17	14	12		
K-28	24	欠番					
K-28	25	A	18	17	16		
K-28	26	欠番	L-28G	P29へ変更			
K-28	27	C	26	23	32	土師器甕 坏	
K-28	28	A	43	40	30	土師器甕	
K-28	29	D	33	30	27		
K-28	30	C	34	30	26		
K-28	31	D	42	31	20		
K-28	32	図	50	39	50		
K-28	33	F	38	35	32	土師器甕	
K-28	34	D	30	29	11		炭化物粒子含む
K-28	35	A	33	29	25		焼土粒子含む
K-28	36	C	26	23	10	土師器甕	
K-28	37	D	30	21	32		
K-28	38	A	27	26	32		
K-28	39	A	22	20	26		

グリッド	番号	埋土	長軸	短軸	深さ	出土遺物	備考
K-28	40	A	18	17	12		
K-28	41	D	26	20	39		
K-28	42	C	18	17	20		
K-28	43	A	29	18	37		
K-28	44		47	44	23	土師器甕	
K-28	45	F	35	32	38	須恵器坏(回転ヘラ)	
K-28	46	F	38	28	26	土師器甕	ロームブロック含む
K-28	47	A	16	16	11	土師器甕	
K-28	48	欠番	K-27G	P10へ変更			
K-28	49	A	30	26	36		
K-28	50	C	24	22	7		
K-28	51		16	13	8		
K-28	52		20	16	9		
K-28	53		13	12	9		
K-28	54		23	20	29		
K-28	55		29	28	30		
K-28	56		61	32	48		
K-28	57	C	32	28	17	須恵器高台付塊	上部に灰を薄く含む
K-28	58	C	35	30	9		上部に灰を薄く含む
K-28	59	D	22	20	13	土師器坏 須恵器甕	
K-29	1	図	32	26	30		
K-29	2	図	31	28	42	須恵器坏(回転ヘラ)	
K-29	3	A	22	[18]	13		
K-29	4	C	29	29	54		
K-29	5	A	35	31	25		
K-29	6	A	31	26	12		
K-29	7	欠番	K-28G	P58へ変更			
K-29	8	欠番	K-28G	P57へ変更			
K-29	9	A	41	[32]	27		
K-29	10	C	68	41	54	須恵器坏	
K-29	11	D	30	25	45		
K-29	12	A	23	22	28		
K-29	13	A	42	25	32	土師器身模倣坏	
K-29	14	D	40	37	30	土師器甕	焼土粒子少量含む
K-29	15	D	26	25	13		
K-29	16	C	36	35	32	土師器甕	
K-29	17	C	41	32	17		
K-29	18	A	70	43	41	土師器甕	
K-29	19	A	33	30	24	土師器甕	
K-29	20	C	37	25	17		
K-29	21	A	21	19	33		
K-29	22	A	34	30	9		
K-29	23	A	27	24	33	土師器甕	
K-29	24	C	32	30	15		
K-29	25	A	26	22	14		
K-29	26	A	33	30	25	須恵器坏	
K-29	27	C	22	20	14		
K-29	28	C	20	20	9	土師器甕	
K-29	29	D	36	32	39	土師器坏	
K-29	30	欠番	K-28G	P59へ変更			
K-29	31	D	20	18	13	土師器甕	
K-29	32	D	47	39	22		
K-29	33	B	65	29	41	土師器甕 坏	
K-29	34	B	16	15	13		
K-29	35	B	26	22	24		
K-29	36	B	21	19	9		
K-29	37	C	21	20	11	土師器甕	
K-29	38	B	25	24	6		
K-29	39	図	40	33	41	土師器甕	柱穴?
K-29	40	A	50	35	17	土師器甕	
K-29	41	D	55	30	13	土師器甕 坏	
K-29	42	D	33	29	9	土師器甕 坏	
K-29	43	D	38	37	8		
K-29	44	B	32	30	10		
K-29	45	A	30	[23]	10		
K-29	46	A	25	22	13		
K-29	47	C	28	20	6	土師器坏	
K-29	48		35	29	16		
K-29	49	C	21	20	26	土師器甕 須恵器甕	
K-29	50	A	31	29	18		
K-29	51	D	25	22	35	土師器甕 坏 須恵器甕	
K-29	52		45	37	34		
K-29	53		25	19	20		
K-29	54		26	25	21		
K-29	55		30	23	12		
K-30	1	A	38	35	67		
K-30	2	C	40	34	44		

第22表 ピット一覧表 (2)

グリッド	番号	埋土	長軸	短軸	深さ	出土遺物	備考
K-30	3	図	54	(37)	28	土師器身模倣坏	
K-30	4	D	30	22	36		
K-30	5	C	37	25	36	土師器高坏	
K-30	6	A	32	29	47		
K-30	7	A	32	28	25		
K-30	8		32	31	14		
K-30	9	A	34	34	25		
K-30	10	D	33	30	35		
K-30	11		35	29	16		
K-30	12	D	25	25	16		
K-30	13	D	25	19	10		
K-30	14		31	29	10		
K-30	15		48	46	9		
K-30	16	A	47	43	36	土師器甕	
K-30	17	D	27	25	15		
K-30	18	D	26	23	19		
K-30	19	A	35	35	31		
K-30	20	D	24	[18]	7		
K-30	21	D	25	24	19		
K-30	22	B	42	29	32		
K-30	23	B	21	20	15		
K-30	24	B	18	17	27		
K-30	25	欠番					
K-30	26	欠番					
K-30	27	欠番					
K-30	28	B	29	22	16		
K-30	29	D	27	26	16		
K-30	30	D	39	26	17		
K-30	31		17	14	29		
K-30	32		23	18	13		
K-30	33		15	13	7		
K-30	34		44	39	11		
K-30	35		32	26	15		
K-30	36		22	17	23		
K-30	37		24	[17]	18		
K-30	38		36	31	10		
K-30	39		26	21	37		
K-31	1	D	21	20	15		
K-31	2	A	53	[28]	9		
K-31	3	C	23	22	17		柱穴
K-31	4	A	36	32	30		柱穴
K-31	5	A	51	38	8		
K-31	6	A	26	24	21		
K-31	7	F	20	20	23		
K-31	8		24	19	12		
K-31	9		34	29	16		
K-31	10		23	22	43		
K-31	11		22	18	9		
K-31	12		17	16	9		
K-32	1	A	38	33	36		
K-32	2	A	38	29	10		
K-32	3	A	35	30	45		
K-32	4	D	41	28	21		
K-32	5	A	36	31	43		
K-32	6	A	29	23	16		
K-32	7	D	41	34	24		
K-32	8	A	39	31	28		
K-32	9	A	20	19	8		
K-32	10	B	31	29	37		
K-32	11	C	30	28	21		
K-32	12	A	28	21	16		
K-32	13	A	31	26	13		
K-32	14	A	37	26	20		
K-32	15	F	32	25	21		
K-32	16	A	26	21	23		
K-32	17	A	25	19	18		
K-32	18		23	20	24		
K-33	1	A	32	22	10		
K-33	2		27	20	20		K-32G P16を變更
K-33	3		25	19	28		K-32G P17を變更
L-27	1	図	80	56	25	土師器甕	
L-27	2	B	80	44	21		
L-27	3	C	69	38	16		
L-27	4	C	35	35	9	土師器甕 須恵器高坏	
L-27	5	C	68	53	22		
L-27	6	D	31	30	30	土師器甕 坏	
L-27	7	B	26	26	27	土師器甕 坏	

グリッド	番号	埋土	長軸	短軸	深さ	出土遺物	備考
L-27	8	B	30	25	44	土師器甕 坏	
L-27	9	欠番					
L-27	10	欠番					
L-27	11	D	35	32	27		
L-27	12	D	32	27	25		
L-27	13	欠番	L-28G	P27へ變更			
L-27	14	B	24	23	16		
L-27	15	欠番					
L-27	16	欠番					
L-27	17	欠番					
L-27	18	欠番					
L-27	19	D	26	22	27		
L-27	20	D	29	26	26		
L-27	21		27	25	9		
L-27	22		64	63	22		
L-28	1	図	65	59	23	須恵器坏 砥石	
L-28	2	図	35	30	33	土師器甕	
L-28	3	A	28	26	8		柱痕あり
L-28	4	C	49	34	49		柱穴
L-28	5	C	37	34	22		暗灰色粘土含む
L-28	6		19	13	17	土師器甕	炭化物粒子含む
L-28	7	欠番					
L-28	8	欠番					
L-28	9	D	24	22	16	土師器甕	
L-28	10	F	41	22	31		
L-28	11	図	25	24	37		
L-28	12	B	25	24	16		
L-28	13	B	26	26	31		
L-28	14	図	49	35	53		
L-28	15	図	39	26	36		
L-28	16	D	25	25	22		
L-28	17	欠番					
L-28	18	D	22	19	22		
L-28	19	D	58	22	12		
L-28	20	D	25	20	14		
L-28	21	D	22	21	12		
L-28	22	図	33	32	52	土師器甕	柱穴
L-28	23	C	38	30	12		
L-28	24	B	31	22	22		
L-28	25	C	28	24	13		
L-28	26	C	15	13	9		
L-28	27	B	20	19	28		
L-28	28		25	19	14		
L-28	29	A	27	19	18	土師器甕	
L-28	30		25	18	12		
L-28	31		36	25	12		
L-28	32		41	39	28		
L-29	1	B	32	29	25		
L-29	2		21	19	17		
L-29	3		18	16	9		
L-29	4		18	17	17		
L-29	5		20	18	18		
L-29	6		25	20	34		
L-29	7		36	26	19		
L-29	8		30	30	25		
L-29	9		45	23	14		
L-29	10		52	39	8		
L-29	11		34	23	32		
L-29	12		15	14	7		
L-29	13		32	18	15		
L-29	14		19	16	11		
L-29	15		35	23	22		
L-29	16		29	22	10		
L-30	1	D	44	29	20		
L-30	2	F	25	20	28	土師器甕 坏	
L-30	3	D	53	47	5		
L-30	4	D	56	37	47		
L-30	5	D	22	21	7		
L-30	6	D	60	25	19		
L-30	7	B	23	21	11	土師器甕 軽石	炭化物粒子多く含む
L-30	8		35	27	6	土師器甕 須恵器甕	
L-30	9	D	26	21	23		
L-30	10	D	30	26	12		
L-30	11	B	24	24	23		
L-30	12	B	29	24	16	土師器甕	
L-30	13	B	26	24	32		
L-30	14	D	34	28	8		

第23表 ピット一覧表 (3)

グリッド	番号	埋土	長軸	短軸	深さ	出土遺物	備考
L-30	15	D	34	25	22		
L-30	16		40	33	12	土師器甕	
L-30	17		27	17	17		
L-30	18		28	25	18		
L-30	19		21	19	12		
L-30	20		21	19	10		
L-30	21		36	28	12		
L-30	22		42	24	14		
L-30	23		29	15	26		
L-30	24		31	14	13		
L-30	25		47	[28]	6		
L-30	26		20	19	8		
L-30	27		32	21	7		
L-30	28		18	12	—		
L-30	29		16	14	5		
L-31	1		21	18	11		
L-31	2		48	[22]	6		
L-31	3		22	19	12		
L-31	4		81	51	23		
L-31	5		22	22	26		
L-32	1	A	22	16	24	土師器甕	
L-32	2	A	18	13	16	土師器甕	
L-32	3	欠番	第3号道路状遺構		P1へ変更		
L-32	4	D	24	18	12		
L-32	5	A	16	12	23	土師器甕	
L-32	6	D	20	19	15	土師器甕	
L-32	7	B	30	25	25	土師器甕	
L-32	8	A	34	26	22	土師器甕	
L-32	9	D	32	27	14	土師器甕	
L-32	10	欠番	第3号道路状遺構		P7へ変更		
L-32	11	D	40	36	23	土師器甕	
L-32	12	A	33	30	25		
L-32	13	欠番	第3号道路状遺構		P8へ変更		
L-32	14	A	18	18	17		
L-32	15	B	24	24	14	土師器甕	
L-32	16	F	15	15	13		
L-32	17	D	26	23	22	土師器甕	
L-32	18	D	26	22	28		
L-32	19		19	16	27		
L-33	1	A	70	52	44	土師器甕	
L-33	2	D	33	31	14	土師器甕	
L-33	3	D	23	17	27		
L-34	1	B	27	[21]	16		
L-34	2	A	29	[21]	9		
L-34	3	欠番	SK753へ変更				
L-35	1	C	30	28	34		
L-35	2	C	30	27	15	土師器甕	
L-35	3	C	30	26	13	土師器甕	
L-35	4		33	29	18		
M-27	1	図	73	70	32	土師器甕 須恵器甕 坏	平面図あり
M-27	2	図	101	56	40		
M-27	3	C	54	50	14		
M-27	4	図	73	[54]	35		
M-27	5	C	27	25	28		
M-27	6	C	21	19	4		
M-27	7	C	18	16	6		
M-27	8	C	23	21	13		
M-27	9	C	27	18	8		
M-27	10	C	20	20	12		
M-27	11		36	26	12		
M-27	12		41	20	14		
M-28	1	H	59	56	9		マンガン含む
M-28	2	D	25	21	10		
M-28	3	D	30	26	14		
M-28	4	D	25	25	15		
M-28	5	D	21	20	18		
M-28	6	C	20	19	15		
M-28	7	C	70	58	12	土師器甕	
M-28	8	C	35	31	25		
M-28	9	C	18	18	24		
M-28	10	C	22	20	18		
M-28	11	C	35	33	12		
M-28	12	C	29	28	51		
M-28	13		[40]	23	24		
M-28	14		31	29	28		
M-28	15		30	28	14		
M-29	1	欠番					

グリッド	番号	埋土	長軸	短軸	深さ	出土遺物	備考
M-29	2	欠番					
M-29	3	A	28	26	13		
M-29	4	A	37	29	4		
M-29	5	A	40	33	4		
M-29	6	A	26	24	8		
M-29	7	A	28	20	7		
M-29	8	A	23	21	4		
M-29	9	A	21	18	19		
M-29	10	A	20	16	8		
M-29	11		58	45	33		
M-29	12		46	35	21		
M-29	13	A	28	19	16		
M-29	14	A	25	25	14		
M-29	15	A	38	23	19		
M-29	16	A	20	16	7		
M-29	17	A	21	20	12		
M-29	18		19	17	10	土師器甕	
M-29	19		25	22	19		
M-29	20		22	20	9		
M-29	21		27	14	11		
M-29	22		22	19	14		
M-29	23		14	13	7		
M-29	24		22	17	21		
M-29	25		18	17	18		
M-29	26		25	23	19		
M-29	27		33	29	12		
M-29	28		27	24	18		
M-29	29		20	18	6		
M-29	30		15	15	8		
M-30	1		39	37	15		
M-30	2		44	35	7	土師器甕 須恵器坏	
M-30	3		33	32	19		
M-30	4	H	32	32	14		白灰粘土含む
M-30	5	A	23	22	10		白灰粘土含む
M-30	6		23	19	13		
M-30	7		20	18	5		
M-30	8		37	29	20		
M-30	9		23	21	25		
M-30	10		26	24	15		
M-30	11		26	19	13		
M-30	12		45	38	17		
M-30	13		21	20	24		
M-30	14		22	20	38		
M-31	1	図	31	27	14		
M-32	1	D	24	20	20		SD748を切る
M-33	1	D	37	31	24	土師器甕	
M-33	2	B	18	16	25		
M-33	3	D	35	32	43	須恵器坏	
M-33	4	D	55	42	34	土師器甕	
M-33	5	D	38	32	34	土師器甕	
M-33	6	A	31	27	33		
M-33	7	A	21	21	15		
M-33	8	図	43	40	37	土師器甕 須恵器坏	
M-33	9	図	57	40	31	土師器甕	
M-33	10	欠番	SB53 P6へ変更				
M-33	11	欠番	SB53 P2へ変更				
M-33	12	D	27	25	18	土師器甕	
M-33	13	E	33	32	15	土師器甕	
M-33	14	D	36	34	22		
M-33	15	A	34	29	40	土師器甕	
M-33	16	E	72	48	8	土師器甕	
M-33	17	E	41	36	39	土師器甕	
M-33	18	A	46	39	44	土師器甕	
M-33	19	E	29	29	18	土師器甕	
M-33	20	E	22	19	10		
M-33	21	A	36	21	36	土師器甕	
M-33	22	A	33	28	20	土師器甕	
M-33	23		35	34	20		
M-33	24		25	22	14		
M-33	25		41	39	27		
M-33	26		33	[20]	18		
M-34	1	欠番	SB53 P5へ変更				
M-34	2	欠番	SB53 P7へ変更				
M-34	3	欠番	SB53 P9へ変更				
M-34	4	図	33	31	25	土師器甕	
M-34	5	A	53	38	31	赤彩埴 鉢	
M-34	6	A	42	38	21	土師器甕	

第24表 ピット一覧表 (4)

グリッド	番号	埋土	長軸	短軸	深さ	出土遺物	備考
M-34	7	A	47	33	27	土師器甕	
M-34	8	D	28	26	18	土師器甕	
M-34	9	A	31	29	19		
M-34	10	図	39	39	34	土師器甕 赤彩埴	炭化物粒子含む
M-34	11	A	34	33	16		
M-34	12	図	52	40	34	土師器甕	
M-34	13	D	29	24	12		
M-34	14	A	16	14	21	土師器甕	
M-34	15	D	39	31	36	土師器甕	
M-34	16	欠番					
M-34	17	欠番					
M-34	18	A	14	13	14		
M-34	19	C	20	18	23		
M-34	20	C	18	18	14		
M-34	21	D	23	19	16		
M-34	22	図	58	54	57		SJ359 P2を変更
M-35	1	C	49	46	18	土師器甕	
M-35	2	C	36	35	4	土師器甕	
M-35	3	F	44	36	10		炭化物粒子微量に含む
M-35	4		36	34	15		
M-36	1	図	38	34	23	土師器甕	
M-36	2	A	34	33	13		焼土・炭化物粒子微量
M-49	1	図	[43]	42	57	土師器甕	
N-27	1	図	41	38	87	須恵器甕	
N-27	2	A	82	54	16		炭化物含む
N-27	3	A	20	18	9		
N-27	4		26	24	16		
N-27	5		27	22	12		
N-27	6		22	22	12		
N-27	7		18	18	12		
N-27	8		26	23	13		
N-27	9		26	21	10		
N-27	10		32	23	14		
N-27	11		31	20	10		
N-27	12		22	21	11		
N-27	13		40	29	14		
N-27	14		31	28	20		
N-27	15		20	17	8		
N-28	1	図	71	60	28	須恵器甕 坏	
N-28	2	図	45	40	17		
N-28	3	B	35	33	15		
N-28	4	B	29	28	15		柱痕あり
N-28	5	B	22	21	22		炭化物多量に含む
N-28	6	B	36	31	25	須恵器坏	
N-28	7	A	24	20	22		
N-28	8	A	22	20	22		
N-28	9	A	30	29	33		
N-28	10	A	37	31	8		
N-28	11	A	25	23	6		
N-28	12	A	25	24	6		
N-28	13	A	20	17	7		
N-28	14	A	28	22	12		
N-28	15		23	18	8		
N-28	16		40	35	18		
N-28	17		30	29	11		
N-28	18		24	19	17		
N-28	19		21	[16]	8		
N-28	20		31	30	6		
N-28	21		45	22	24		
N-28	22		20	16	—		
N-29	1	欠番					
N-29	2		59	54	13		
N-29	3		27	24	10	須恵器蓋	
N-29	4	図	36	26	40	土師器甕	
N-29	5		30	24	11		
N-29	6		33	21	20		
N-29	7	D	31	21	14	須恵器坏	
N-29	8	G	46	34	8		焼土粒子・炭化物含む
N-29	9	D	34	34	18		
N-29	10	D	50	38	11	土師器甕	
N-29	11	D	34	32	29	土師器坏	
N-29	12	A	30	25	19		
N-29	13	A	45	28	24		
N-29	14	H	33	23	23		
N-29	15	H	20	18	16	土師器甕	
N-29	16	H	37	9	20		
N-29	17	H	25	20	9		

グリッド	番号	埋土	長軸	短軸	深さ	出土遺物	備考
N-29	18	H	31	25	20		
N-29	19	H	16	16	9		
N-29	20	B	20	20	11		
N-29	21	D	(30)	27	3		
N-29	22	D	52	(40)	4		
N-29	23	D	32	30	6		
N-29	24	D	24	22	15		
N-29	25	D	29	23	19		
N-29	26	D	欠番				
N-29	27	D	欠番				
N-29	28	D	18	18	10		
N-29	29	D	18	18	9		
N-29	30	A	21	17	15		
N-29	31	A	23	22	12		
N-29	32	A	20	20	15		
N-29	33	D	21	20	6		
N-29	34	D	20	17	9		
N-29	35	D	19	18	16		
N-29	36	D	29	23	20		
N-29	37	D	18	15	15		
N-29	38	D	21	13	34		
N-29	39	D	16	13	12		
N-29	40	D	40	33	13		
N-29	41	D	25	23	16		
N-29	42	F	27	26	18		
N-29	43	A	22	18	13		
N-29	44		23	20	16		
N-29	45		27	22	6		
N-29	46		37	[25]	9		
N-29	47		37	25	6		
N-29	48		17	16	9		
N-29	49		20	19	6		
N-29	50		39	34	5		
N-29	51		27	27	18		
N-29	52		55	18	16		
N-29	53		23	22	24		
N-30	1	D	27	25	18		
N-30	2	D	33	28	18		
N-30	3	A	21	20	21		
N-30	4		23	21	41		
N-31	1	図	46	41	26		
N-31	2	図	53	51	33		
N-31	3	A	40	39	42		
N-31	4		22	16	17		
N-31	5		21	17	13		
N-31	6	A	23	22	16		4次東区P1を変更
N-31	7	A	24	24	40		4次東区P2を変更
N-32	1	A	47	39	16	土師器甕	
N-32	2	A	28	18	13		
N-32	3	D	39	38	29	土師器甕	
N-32	4	C	43	37	54	土師器甕	
N-32	5	D	87	38	9		
N-32	6	D	19	18	9	土師器甕	
N-32	7	図	59	42	41	土師器甕	
N-32	8	図	57	50	54		
N-32	9	D	27	22	18		
N-32	10	C	41	34	39		
N-32	11	A	55	41	58	土師器甕	
N-32	12	D	81	72	18	土師器甕	
N-32	13	A	38	38	26		
N-32	14	D	97	94	38	土師器甕	
N-32	15	A	53	34	43	土師器甕	
N-32	16	図	30	27	16		
N-32	17	図	31	29	33	土師器甕	
N-32	18	A	24	21	12		
N-32	19	図	49	44	39		
N-32	20	図	48	[22]	40		
N-32	21	D	48	[33]	12		
N-32	22	A	41	[32]	26	土師器甕	
N-32	23	A	40	25	14		
N-32	24	A	30	28	13		
N-32	25	A	25	19	17		
N-32	26	図	55	35	39		
N-32	27	図	32	[17]	36	土師器甕	
N-32	28	A	46	42	39	土師器甕	
N-32	29		33	30	32		
N-32	30	図	51	37	56		

第25表 ピット一覧表 (5)

グリッド	番号	埋土	長軸	短軸	深さ	出土遺物	備考
N-32	31	E	20	17	12		
N-32	32	B	21	18	15		
N-32	33	B	23	19	8		
N-32	34	D	31	25	11		
N-32	35	D	21	20	12		
N-32	36	B	21	21	8		
N-32	37	D	29	27	7		
N-32	38	図	56	44	59		
N-32	39	図	70	55	51		
N-32	40	C	76	44	45		
N-32	41	D	[60]	39	13		P40より新しい
N-32	42	図	65	41	55		
N-32	43	A	49	45	38	土師器甕	
N-32	44	図	36	31	55	土師器甕	
N-32	45	A	31	30	25		
N-32	46	A	45	40	47	土師器甕	
N-32	47	D	35	24	21		
N-32	48	図	80	54	68	土師器甕	
N-32	49	図	36	[26]	22		
N-32	50	A	38	31	28		
N-32	51	D	36	27	28		
N-32	52	B	32	41	61	土師器甕	
N-32	53	欠番					
N-32	54	A	[63]	36	38	土師器甕 赤彩埴	
N-32	55	D	32	27	38	土師器甕 須恵器坏	
N-32	56	図	40	31	50		
N-32	57		26	17	30		
N-33	1	図	69	52	42	土師器甕	
N-33	2	A	26	23	15		
N-33	3	A	30	28	19	土師器甕	
N-33	4	A	22	20	15	須恵器坏	
N-33	5	A	[21]	17	37		
N-33	6	A	39	(30)	44	土師器甕	
N-33	7	図	81	68	55	土師器甕 坏	平面図あり 柱痕あり
N-33	8	A	45	39	16	土師器甕	
N-33	9	D	24	21	9		
N-33	10	D	29	22	11		
N-33	11		34	[24]	19	土師器甕	SJ332より古い
N-33	12	図	41	39	51	土師器甕 須恵器蓋	SJ333より新しい
N-33	13	C	33	31	24	土師器甕	
N-33	14	A	64	55	47		
N-33	15	図	53	40	50	土師器甕	
N-33	16	図	43	30	22		
N-33	17	F	31	26	29	土師器甕	炭化物少量含む
N-33	18	図	41	39	53	土師器甕 坏 須恵器坏	
N-33	19	A	23	21	13		
N-33	20	A	23	21	—		
N-33	21	A	47	46	32	土師器甕	
N-33	22	A	63	40	43	土師器甕	
N-33	23	A	18	13	6		
N-33	24	図	36	36	51	土師器甕 須恵器坏	
N-33	25	図	40	30	69	土師器甕 須恵器坏	
N-33	26	A	25	23	14		
N-33	27	A	25	24	23	土師器甕	炭化物含む
N-33	28	A	39	36	54	土師器甕 須恵器坏	炭化物含む
N-33	29	A	29	28	24	土師器甕	
N-33	30	図	25	24	29	須恵器甕	
N-33	31	A	18	18	15	土師器甕	
N-33	32	D	28	22	13		
N-33	33	図	53	45	59	土師器甕	柱痕あり
N-33	34	D	29	28	6		
N-33	35	D	23	20	10		
N-33	36	D	23	21	12		
N-33	37	図	46	33	45	土師器甕 須恵器坏	
N-33	38	図	21	19	33		
N-33	39	図	38	32	35	土師器甕	
N-33	40	C	22	21	12		
N-33	41	F	23	19	19		炭化物少量含む
N-33	42	図	40	38	50	土師器甕 須恵器坏	
N-33	43	図	42	34	60	土師器甕	
N-33	44	図	48	46	53	土師器甕 須恵器坏	
N-33	45	A	29	26	29	土師器甕	
N-33	46	A	42	40	36	土師器甕	
N-33	47	C	20	18	12		
N-33	48	A	43	40	39		
N-33	49	図	40	35	16		
N-33	50	A	27	23	26	片岩	焼土塊含む

グリッド	番号	埋土	長軸	短軸	深さ	出土遺物	備考
N-33	51	A	16	16	16	土師器甕	
N-33	52	A	14	13	22		炭化物極少量に含む
N-33	53	F	25	24	14	土師器甕	
N-33	54	A	20	18	11		
N-33	55	A	22	20	19		焼土・炭化物極少量含む
N-33	56	図	42	32	63	須恵器坏	
N-33	57	図	46	30	28	土師器甕 須恵器坏	平面図あり
N-33	58	A	37	34	16	土師器甕	
N-33	59	E	31	29	32		
N-33	60	A	40	38	50	土師器甕	
N-33	61	図	31	[11]	24		
N-33	62	図	33	30	22		
N-33	63	A	49	(22)	11		焼土・炭化物少量含む
N-33	64	B	33	26	19		SK735より古い
N-33	65	E	25	24	31	土師器甕 須恵器坏	
N-33	66	A	29	[19]	38		
N-33	67	図	48	32	43	須恵器坏	平面図あり
N-33	68		34	26	44		
N-33	69	図	(32)	31	55		
N-33	70	図	26	21	27		平面図あり
N-34	1	D	26	23	19	須恵器坏	
N-34	2	A	14	12	9	土師器甕	
N-34	3	A	21	19	13	土師器甕 赤彩埴	
N-34	4	A	24	24	34	土師器甕	
N-34	5	F	47	41	28	土師器甕 比企型坏	
N-34	6	A	26	22	21		
N-34	7	A	47	40	31	須恵器坏	
N-34	8		42	38	15		
N-34	9		46	38	27	土師器甕	
N-34	10	D	32	24	49	土師器甕	
N-34	11	図	29	27	43	須恵器甕	平面図あり
N-34	12	F	(24)	(22)	12	土師器甕	
N-34	13	F	40	37	27	土師器甕	SK734より古い 炭化物少量
N-34	14	A	21	13	10	土師器甕	SJ346より古い 炭化物極少量
N-34	15		45	43	29	土師器甕	焼土極少量含む
N-34	16	欠番					
N-34	17	図	17	[10]	12		
N-34	18	図	39	31	42	土師器甕	
N-34	19	図	[35]	24	21		
N-34	20	A	23	21	27		炭化物少量含む
N-34	21	D	27	29	19	土師器甕	
N-34	22	D	16	[15]	58	土師器甕	
N-34	23	C	17	16	20		
N-34	24	A	24	23	19	土師器甕	
N-34	25	図	48	38	30		
N-34	26	図	44	37	27	土師器甕	
N-34	27	欠番					
N-34	28	欠番					
N-34	29	欠番					
N-34	30	A	28	[16]	9		
N-34	31	C	29	24	30		
N-34	32	図	25	23	9		
N-34	33	図	18	17	24		
N-34	34	欠番					
N-34	35	欠番					
N-34	36	欠番					
N-34	37	欠番					
N-34	38	A	31	27	10		
N-34	39		25	23	5		
N-34	40		47	40	35		
N-34	41		22	22	16		
N-34	42	図	59	58	60		SK752を変更
N-34	43		24	19	10		
N-34	44	C	33	29	19		
N-35	1		20	15	31	須恵器坏(糸切り)	
N-35	2	C	14	14	13	土師器甕	
N-35	3	欠番					
N-35	4	欠番					
N-35	5	C	24	[17]	5		
N-35	6	C	30	25	18	土師器甕	
N-35	7	C	22	22	11		
N-35	8	C	32	30	29		
N-35	9	F	31	30	14	土師器甕	
N-35	10	F	26	26	13	土師器甕	炭化物含む
N-35	11		57	40	22		
N-35	12		32	28	15		
N-35	13		37	[27]	12		

第26表 ピット一覧表 (6)

グリッド	番号	埋土	長軸	短軸	深さ	出土遺物	備考
N-35	14		51	37	23		
N-35	15		23	18	10		
N-35	16		39	[32]	10		
N-36	1	C	22	19	13		
N-36	2	C	21	19	7		
N-36	3	A	32	26	36		緑灰色土ブロック含む
N-36	4	C	21	17	18		
N-36	5	A	31	29	46	土師器甕	緑灰色土ブロック含む
N-36	6	C	22	20	26		
N-36	7	A	36	26	22	土師器甕	緑灰色土ブロック含む
N-36	8	A	43	26	13	土師器甕	緑灰色土ブロック含む
N-36	9	A	20	18	15	土師器甕	緑灰色土ブロック含む
N-47	1	図	(48)	47	26	土師器甕	
N-47	2	図	54	[33]	14	土師器甕	
N-47	3	図	57	38	27	土師器甕	
N-47	4	図	36	34	54	土師器甕	
N-47	5	図	38	34	51	土師器甕	
N-47	6	A	20	19	10		
N-47	7	図	46	39	27	須恵器甕	
N-47	8	A	21	20	13		
N-47	9	A	30	29	4	土師器甕	
N-48	1	K	34	30	6		
N-48	2	D	28	27	27		
N-48	3	D	19	19	7		焼土極少量含む
N-48	4	D	23	22	11		
N-48	5	図	30	29	31	土師器甕	
N-48	6	図	34	29	26	土師器甕	坏
N-48	7	図	16	14	5		
N-48	8		33	25	16		
N-48	9		31	[18]	17		
N-49	1	D	43	37	28	土師器甕	炭化物少~中量含む
N-49	1	図	67	50	57	土師器甕	柱痕あり
O-28	2	B	35	35	36		
O-28	3	B	40	37	48	土師器甕	須恵器甕
O-28	4		52	48	54	土師器甕	柱痕あり
O-28	5	図	46	44	17		
O-28	6	D	67	41	43		
O-28	7	図	37	36	38	土師器甕	
O-28	8	図	48	38	25	土師器坏	
O-28	9		57	46	12		
O-28	10		22	19	11		
O-28	11		22	19	14		
O-29	1	D	41	37	11	須恵器高台付埴	
O-29	2	欠番					
O-29	3	D	40	35	21		
O-29	4	D	60	39	35	土師器甕	
O-29	5	図	93	58	78	土師器北武蔵型坏	
O-29	6	D	42	39	61		柱痕あり
O-29	7	D	29	29	50	土師器甕	柱痕あり
O-29	8	図	36	22	35		
O-29	9		26	25	57		
O-29	10		41	32	39		
O-29	11	I	23	20	16		
O-29	12	図	53	44	48		
O-29	13	D	39	39	26		
O-29	14	C	37	37	47		
O-29	15	C	33	27	37		
O-29	16	D	62	54	21	土師器甕	
O-29	17	B	38	35	7		炭化材小片含む
O-29	18	D	22	20	20		
O-29	19	D	22	20	9		
O-29	20	D	22	22	22		
O-29	21	図	65	61	18		
O-29	22	図	96	92	83		
O-29	23	D	40	39	32		
O-29	24	D	22	20	15		
O-29	25	図	81	63	80	土師器甕	
O-29	26	図	58	46	51		
O-29	27	F	51	38	38	土師器甕	
O-29	28	D	30	26	10		
O-29	29	図	73	72	78		
O-29	30		17	17	7		
O-29	31		40	30	28		
O-29	32		20	16	13		
O-30	1	D	26	18	34		
O-30	2	D	48	39	33		柱痕あり
O-30	3		33	32	25		

グリッド	番号	埋土	長軸	短軸	深さ	出土遺物	備考
O-30	4		42	39	26		
O-30	5		33	21	10		
O-30	6		25	17	31		
O-30	7		91	72	12		
O-30	8		87	59	16		
O-30	9		83	58	14		
O-30	10		8	7	—		
O-30	11		14	13	12		
O-31	1	A	66	33	51		
O-31	2	A	22	17	33		
O-31	3	図	25	21	28		
O-31	4		46	40	15		
O-32	1	A	48	44	14		
O-32	2	A	41	30	32		
O-32	3	C	54	53	10	土師器甕	
O-32	4	C	29	26	14		
O-32	5	図	100	46	53		
O-32	6	A	58	52	45	土師器甕	
O-32	7	C	36	32	17	土師器甕	
O-32	8	C	45	41	8		
O-32	9	図	72	46	53	土師器甕	
O-32	10	C	33	23	9		
O-32	11	A	67	44	27		
O-32	12	A	41	32	48		
O-32	13	図	46	33	56	土師器甕	
O-32	14	図	56	51	65		
O-32	15	A	36	29	31		
O-32	16	C	25	23	27		0.33G P1を變更 平面図あり
O-32	17	図	37	34	42	土師器甕	
O-32	18	A	55	38	38	土師器甕	
O-32	19	F	34	30	47	土師器甕	
O-32	20		34	30	27		
O-32	21	図	33	24	29	白玉 土師器甕	平面図あり
O-32	22		40	27	27		
O-32	23		24	22	6		
O-32	24		38	38	12		
O-33	1	欠番	O-32G	P21	へ變更		
O-33	2	D	29	[22]	13		
O-33	3	A	44	29	32	土師器甕	須恵器蓋 炭化物少量 焼土極少量
O-33	4	A	38	34	29		炭化物片上層に含む
O-33	5	D	46	35	9		焼土少量含む
O-33	6	D	37	34	27		
O-33	7	図	41	34	47	土師器甕	
O-33	8	A	31	31	55	土師器甕	
O-33	9	C	31	26	35	土師器甕	須恵器坏 焼土・炭化物少量含む
O-33	10	欠番	SE402	へ變更			
O-33	11	欠番	SE402	へ變更			
O-33	12	欠番	SE402	へ變更			
O-33	13	A	21	18	16	土師器甕	
O-33	14	B	24	13	9		
O-33	15	A	38	[30]	25		
O-33	16	A	45	36	47	土師器甕	須恵器坏 焼土・炭化物中量含む
O-33	17	A	46	[20]	12		P16より新しい
O-33	18	図	36	32	27	土師器甕	須恵器坏
O-33	19	図	63	53	46	土師器甕	
O-33	20	C	[36]	36	20	土師器甕	
O-33	21	C	26	21	24	土師器甕	焼土・炭化物少量含む
O-33	22	図	64	49	31	土師器甕	須恵器坏
O-33	23	A	39	37	41	土師器甕	焼土少量含む
O-33	24	C	31	21	64		
O-33	25	図	32	25	41		
O-33	26	A	51	48	33		
O-33	27	図	46	37	55	土師器甕	
O-33	28	D	27	26	42		焼土・炭化物極少量含む
O-33	29	A	45	32	25	土師器甕	
O-33	30	図	39	36	31	土師器甕	
O-33	31	図	44	[28]	41	灰釉	
O-33	32	A	50	49	28	土師器甕	ロームは底部に少量
O-33	33	F	48	46	14		炭化物含む
O-33	34	A	54	46	4	土師器甕	
O-33	35	C	19	16	9		
O-33	36	図	40	26	46	土師器甕	壺底部
O-33	37	図	[44]	39	15	土師器甕	比企型坏
O-33	38	図	64	48	25	土師器甕	
O-33	39	図	32	27	51	土師器甕	
O-33	40	A	40	40	16	土師器甕	
O-33	41	A	39	35	37	土師器甕	

第27表 ピット一覧表 (7)

グリッド	番号	埋土	長軸	短軸	深さ	出土遺物	備考
O-33	42	A	36	33	30	土師器甕	
O-33	43	C	23	23	26		
O-33	44	図	33	31	48	土師器甕	柱材遺存
O-33	45	D	37	30	11		
O-33	46	A	42	41	26	土師器甕	
O-33	47	A	25	22	7		
O-33	48	図	42	41	68	土師器甕	
O-33	49	A	35	33	24	土師器甕	
O-33	50	A	22	20	15		
O-33	51	A	18	16	9		
O-33	52	A	18	16	11		
O-33	53	図	27	23	30	土師器甕	須恵器坏
O-33	54	図	[22]	29	24	土師器甕	
O-33	55	図	33	29	22		
O-33	56	C	23	19	12		
O-33	57	欠番					
O-33	58		26	22	29		
O-33	59		24	23	9		
O-33	60		35	30	24		
O-33	61		23	22	41		
O-34	1	図	33	29	32	土師器甕	赤彩埴
O-34	2	D	41	[33]	37	土師器甕	
O-34	3	D	29	[27]	34		
O-34	4	A	27	25	21	土師器甕	
O-34	5	A	35	31	15	土師器甕	赤彩埴
O-34	6	F	24	20	15		SD764より新 炭化物少量
O-34	7	D	47	38	47	土師器甕	焼土少量含む
O-34	8	A	24	23	30	土師器甕	焼土・炭化物少量含む
O-34	9	C	36	35	46	土師器甕	赤彩埴
O-34	10	A	30	28	13	土師器甕	
O-34	11	欠番	SJ361	P2へ変更			
O-34	12	A	18	16	16		
O-34	13	F	14	13	24	土師器甕	
O-34	14	F	15	15	8	土師器甕	
O-34	15	F	18	16	23	土師器甕	炭化物少量含む
O-34	16	A	23	19	18	土師器甕	焼土・炭化物少量含む
O-34	17	F	19	18	10	土師器甕	
O-34	18	A	19	15	7		炭化物少量含む
O-34	19	F	21	14	27		ロームブロック少量含む
O-34	20	F	21	18	15		
O-34	21	F	21	16	64		SJ360より新しい SJ361より古い
O-34	22	F	48	38	11	土師器甕	
O-34	23	F	16	16	15		炭化物極少量
O-34	24	図	81	58	25	赤彩埴	
O-34	25	A	34	31	—	土師器甕	焼土・炭化物少量
O-34	26	図	28	31	41		
O-34	27	図	35	33	62		
O-34	28	E	26	28	20		
O-34	29		20	18	34		
O-34	30		41	30	14		
O-34	31		61	49	91		
O-35	1	F	21	21	16		炭化物少量含む
O-35	2	F	20	19	27		
O-35	3	F	16	15	36	須恵器坏	ロームブロック極少量
O-35	4	A	27	25	49	須恵器坏	酸化鉄中量含む
O-35	5	A	20	20	15	須恵器坏	
O-35	6	A	26	22	21	土師器甕	下部にローム塊
O-35	7	A	25	25	21		下部にローム塊
O-35	8	A	39	29	26		焼土少量含む
O-35	9	C	23	22	14	土師器甕	焼土わずかに含む
O-35	10	A	20	16	21	土師器甕	酸化鉄少量含む
O-35	11	F	15	14	15	土師器甕	酸化鉄微量 炭化物少量
O-35	12	A	23	22	22	土師器甕	酸化鉄多量に含む
O-35	13	A	26	23	15		酸化鉄多量に含む
O-35	14	図	41	35	29		
O-35	15	C	17	16	19	土師器甕	高坏 酸化鉄多量に含む
O-35	16	C	19	15	7		
O-35	17	A	17	13	10		
O-35	18	A	22	20	10	土師器甕	酸化鉄中量含む
O-35	19	C	47	36	7	須恵器甕	焼土・炭化物微量
O-35	20	欠番					
O-35	21	F	20	16	18		
O-35	22	C	43	31	53		酸化鉄多量に含む
O-35	23	C	20	20	9		酸化鉄多量に含む
O-35	24	F	16	12	30		炭化物極少量含む
O-35	25	C	15	15	32		
O-35	26	A	[37]	[31]	40		炭化物少量含む

グリッド	番号	埋土	長軸	短軸	深さ	出土遺物	備考
O-35	27	図	71	44	27	土師器甕	坏 平面図あり
O-35	28		32	19	10		
O-36	1	A	21	18	16	灰釉埴	酸化鉄微量 炭化物少量
O-36	2	F	25	22	14		黒色土ブロック 酸化鉄多量
O-36	3	F	23	20	16		黒色土粒子 酸化鉄多量
O-36	4	C	20	19	27		酸化鉄少量含む
O-36	5	C	41	20	33		
O-36	6	C	32	28	31		酸化鉄多量に含む
O-36	7	A	29	26	25		緑灰色土ブロック少量
O-36	8	A	31	28	27		緑灰色土ブロック少量
O-36	9	A	32	31	41	土師器甕	緑灰色土ブロック少量
O-36	10	C	25	21	22		酸化鉄多量に含む
O-44	1	F	34	28	4		焼土・炭化物少量含む
O-44	2	D	40	37	26		
O-44	3	D	22	19	10		
O-44	4	C	23	18	6		炭化物極少量含む
O-44	5	A	23	21	12		炭化物少量含む
O-44	6	D	70	43	19	土師器甕	炭化物少量含む
O-44	7	A	38	33	19	土師器甕	炭化物少量含む
O-45	1	A	37	37	25	土師器甕	
O-45	2	A	25	25	19	土師器甕	
O-45	3	B	36	33	10	土師器甕	
O-45	4	A	32	19	27	土師器甕	
O-45	5	図	33	33	19	土師器甕	
O-45	6	A	22	19	11	土師器甕	
O-45	7	A	24	18	7		
O-45	8	F	20	15	20		焼土極少量 炭化物少量
O-45	9	F	[17]	17	11	土師器甕	焼土極少量 炭化物少量
O-45	10	A	33	31	19	土師器甕	青灰色土多量 炭化物極少量
O-45	11	A	35	32	19	土師器甕	青灰色土粒子中量含む
O-46	1	F	39	28	20	土師器甕	炭化物少量含む
O-46	2	欠番	SJ407	P4に変更			
O-46	3	K	33	25	75	土師器甕	台付甕 暗灰色土ブロック少-中量
O-46	4		35	30	10	須恵器坏	ロームブロック多量に含む
O-46	5	図	36	31	32		
O-46	6	図	56	56	74	土師器甕	
O-46	7	D	42	39	22	土師器甕	
O-46	8	D	34	29	14		
O-46	9	A	39	30	17		
O-46	10	A	28	22	7		
O-46	11	F	29	26	16	土師器甕	焼土極少量 炭化物中量
O-46	12	A	24	21	13		
O-46	13	欠番	SJ409	P4に変更			
O-46	14	A	34	33	11		
O-46	15	D	23	17	7		
O-46	16	D	12	9	6		
O-46	17	C	33	24	6		
O-46	18	A	35	30	10	土師器甕	
O-46	19	A	25	21	25		
O-46	20	図	39	32	12	木	平面図あり
O-46	21	図	29	25	41		
O-46	22	D	20	19	12		
O-46	23	F	21	18	5		炭化物少-中量含む
O-47	1	D	32	24	7		
O-47	2	D	22	20	17	片岩	
O-47	3	D	20	17	9		
O-47	4	D	29	22	14	土師器甕	
O-47	5	E	37	34	9	土師器甕	ローム・炭化物中量含む
O-47	6	A	38	34	51	土師器甕	
O-47	7	D	35	34	54	土師器甕	
O-47	8	D	29	26	17		
O-47	9	D	31	21	14	土師器甕	
O-47	10	D	25	21	8		
O-47	11	図	41	37	56	土師器甕	須恵器壺
O-47	12	D	44	40	28	土師器甕	
O-47	13	D	33	31	44		
O-47	14	図	43	43	46	土師器甕	
O-47	15	D	33	32	16		
O-47	16	B	39	31	22		
O-47	17	図	49	34	48	土師器甕	SJ400より新しい
O-47	18	D	22	18	11		
O-47	19	図	48	40	17	土師器甕	
O-47	20	図	56	32	39	土師器甕	
O-47	21	D	30	26	40	土師器甕	SJ400より新しい
O-47	22	D	37	31	42	土師器甕	
O-47	23	図	48	38	32		SJ400より新しい
O-47	24	図	38	36	47	土師器甕	

第28表 ピット一覧表 (8)

グリッド	番号	埋土	長軸	短軸	深さ	出土遺物	備考
O-47	25	図	52	[25]	12	土師器甕	
O-47	26	D	56	24	8		
O-47	27	A	34	28	23	土師器甕	
O-47	28	A	32	27	14		暗灰色粘土少量含む
O-47	29	A	48	38	39	土師器甕	青黒灰色粘土少量
O-47	30	A	29	28	15		暗灰色土多量に含む
O-48	1	D	34	25	22	土師器甕	
O-48	2	D	22	20	7		
O-48	3	D	24	23	11	土師器甕	
O-48	4	J	20	20	11		炭化物少量
O-48	5	図	29	23	44	土師器甕	
O-48	6	D	33	31	29	土師器甕	
O-48	7	図	27	26	31	土師器甕	
O-48	8	図	46	41	38	土師器甕	
O-48	9	図	35	32	31	土師器甕	
O-48	10	図	22	15	28	土師器甕	
O-48	11	A	28	[14]	28		
P-34	1	図	28	[19]	44		
P-34	2	C	24	21	33		
P-34	3	C	20	20	32		
P-34	4	A	33	31	66		
P-34	5	C	20	18	48	土師器甕	
P-35	1	図	30	22	62	須恵器坏	
P-35	2	図	24	(22)	13	須恵器坏	
P-35	3	C	21	19	7	土師器甕	
P-35	4	C	20	17	21	土師器甕	
P-35	5	図	36	(8)	21	土師器甕	模倣坏
P-35	6	A	24	22	30		炭化物極少量含む
P-35	7	A	17	16	14		炭化物極少量含む
P-35	8	A	14	13	10	土師器甕	焼土・炭化物極少量含む
P-35	9	C	27	26	23		
P-35	10	C	28	25	39	土師器甕	ロームブロック少量含む
P-35	11	図	32	30	38		
P-35	12	図	29	25	25		
P-35	13	D	50	31	41		
P-35	14	図	27	(15)	28		
P-35	15	図	27	27	31		
P-35	16	C	18	15	29	土師器甕	
P-35	17	C	18	18	15		
P-42	1	A	31	27	9		焼土極少量含む
P-42	2	A	29	22	28	土師器甕	青灰色土粒子中量含む
P-42	3		26	24	21		
P-43	1	D	42	34	31	土師器甕	
P-43	2	欠番					
P-43	3	D	41	33	8	土師器甕	
P-43	4	A	(26)	25	6		
P-43	5	D	29	27	20	土師器甕	
P-43	6	A	16	15	7		
P-43	7	D	21	19	15	土師器甕	
P-43	8	A	26	25	8		
P-43	9	D	23	21	22	土師器甕	
P-43	10	A	19	17	12		
P-43	11	A	20	16	8		
P-43	12	A	32	30	19	土師器甕	
P-43	13	A	31	24	11	土師器甕	P14を切る
P-43	14	D	30	23	13		
P-43	15	B	25	21	4		
P-44	1	A	35	30	46	土師器甕	焼土含む P2より古い
P-44	2	A	45	(32)	20	土師器甕	炭化物少量含む
P-44	3	A	25	25	25	土師器甕	坏
P-44	4	F	62	54	18		
P-44	5	D	61	45	14	微細土器片	土師器甕
P-44	6	A	50	40	32	土師器甕	
P-44	7	A	29	26	19	土師器甕	
P-44	8	A	50	42	34		
P-44	9	A	45	41	34		
P-44	10	図	97	52	38	土師器模倣坏	平面図あり
P-44	11	A	45	42	42		
P-44	12	A	35	31	24		
P-44	13	A	(31)	26	47	細縄文	土師器甕
P-44	14	A	64	59	41	土師器甕	SK769より古い
P-44	15	A	31	27	31	土師器甕	
P-44	16	C	57	53	37	土師器甕	SK772より新しい
P-44	17	A	30	28	7		
P-44	18	B	36	27	16		
P-44	19	A	34	32	25	土師器甕	P20を切る
P-44	20	A	(24)	28	19		

グリッド	番号	埋土	長軸	短軸	深さ	出土遺物	備考
P-44	21	A	24	21	8	土師器甕	
P-44	22	図	40	34	45	吉ヶ谷甕口縁	土師器甕
P-44	23	D	30	23	13	土師器甕	炭化物・焼土少量含む
P-44	24	A	29	23	20	土師器甕	
P-44	25	図	61	50	48		SK780を変更
P-45	1	A	37	33	35	土師器甕	
P-45	2	C	47	45	50	土師器甕	
P-45	3	A	41	37	18	土師器甕	
P-45	4	B	36	34	40	土師器甕	
P-45	5	図	40	37	40	土師器甕	SK768より新しい
P-45	6	A	22	19	6	土師器甕	
P-45	7	A	26	24	12	土師器甕	
P-45	8	D	34	31	8		
P-45	9	A	33	30	14	土師器甕	模倣坏
P-45	10	A	32	32	13	土師器甕	
P-45	11	D	28	22	19	土師器甕	
P-45	12	A	36	18	17		P13を切る
P-45	13	A	30	30	6		
P-45	14	A	31	22	5		
P-45	15	A	26	22	24		
P-45	16	A	35	21	8	土師器甕	
P-45	17	A	42	37	26	土師器甕	
P-45	18	A	31	29	33	土師器甕	
P-45	19	A	34	28	18	土師器甕	
P-45	20	A	41	35	14	土師器甕	赤彩坑
P-45	21	A	45	44	29	土師器甕	
P-45	22	A	50	46	37	土師器甕	
P-45	23	D	26	22	6		
P-45	24	A	34	22	7		
P-45	25	A	34	25	13		
P-45	26	D	25	24	4		P27を切る
P-45	27	D	25	(18)	2		
P-45	28	A	62	59	41	土師器甕(櫛描文)	
P-45	29	欠番	SB54	P3に	変更		
P-45	30	A	39	33	31	土師器甕	
P-45	31	A	31	25	13	土師器甕	
P-45	32	A	21	19	9		
P-45	33	D	18	18	22		
P-45	34	A	28	23	8		
P-45	35	A	55	29	21		
P-45	36	図	49	43	43		SK829を変更
P-46	1	D	42	32	32	土師器甕(ハケ)	柱穴
P-46	2	A	39	27	24	土師器甕	
P-46	3	A	36	32	18	土師器甕(ハケ)	
P-46	4	図	52	47	43	土師器甕	
P-46	5	図	50	[32]	22	土師器甕	
P-46	6	図	23	21	35		
P-46	7	A	40	36	18		
P-46	8	A	25	25	43	土師器甕	焼土・炭化物少量含む
P-46	9	D	33	30	38	土師器甕	
P-46	10	A	28	26	20	土師器甕	
P-46	11	A	26	22	38	土師器甕	柱痕あり
P-46	12	A	36	29	9	土師器甕	
P-46	13	A	31	22	20		
P-46	14	図	28	27	37	土師器小型甕	
P-46	15	A	(15)	(13)	19		
P-46	16	A	27	26	29	土師器甕	
P-46	17	F	29	25	25		ローム中量 焼土少量含む
P-46	18	E	26	26	38	土師器甕	ローム極少量含む
P-46	19	図	28	26	36	土師器甕	
P-46	20	図	28	28	12		
P-46	21	図	33	31	24	土師器甕	
P-46	22	図	26	23	4		
P-46	23	A	31	28	19	土師器甕	柱痕あり
P-46	24	D	34	26	20	土師器甕	
P-46	25	A	37	34	22	土師器甕	
P-46	26	図	65	[49]	21	土師器甕	
P-46	27	C	25	17	9	土師器甕	
P-46	28	C	38	36	21	土師器甕	
P-46	29	C	26	25	12		
P-46	30	C	37	30	10		SJ411より新しい
P-46	31	A	40	38	22	土師器甕	
P-46	32	D	32	[24]	17		
P-46	33	欠番	SB54	P5へ	変更		
P-46	34	D	30	24	24		
P-46	35	欠番	SB54	P8へ	変更		
P-46	36	図	40	[15]	63	土師器甕	SE419より古い

第29表 ピット一覧表 (9)

グリッド	番号	埋土	長軸	短軸	深さ	出土遺物	備考
P-46	37	欠番	SB54	P7へ変更			
P-46	38	欠番	SB54	P2へ変更			
P-46	39	欠番	SB54	P1へ変更			
P-46	40	欠番	SB54	P4へ変更			
P-46	41	A	32	28	21	土師器甕	
P-46	42	D	36	26	27		
P-46	43	I	[31]	38	18	土師器甕	炭化物粒子少量含む
P-46	44	D	29	27	14		
P-46	45	D	38	32	6		
P-46	46	A	43	39	58	土師器甕 模倣坏	
P-46	47	A	32	30	23	土師器甕	P46に切られる
P-46	48	欠番	SB54	P9へ変更			
P-46	49	A	29	24	14		
P-46	50	A	26	21	18	土師器甕	
P-46	51	A	28	19	15		
P-46	52	欠番	SB54	P6へ変更			
P-46	53	A	46	35	39	土師器甕 模倣坏	
P-46	54	A	27	23	9		
P-46	55	A	23	[14]	10	土師器甕	
P-46	56	D	55	47	36	土師器甕	
P-46	57	A	20	18	20		
P-46	58	図	27	21	45	土師器甕(P14と類似)	平面図あり
P-47	1	D	46	42	33	土師器甕	
P-47	2	D	36	36	26	土師器甕	
P-47	3	D	34	31	17		
P-47	4	D	64	33	40	土師器甕	
P-47	5	D	83	70	11	土師器甕	
P-47	6	図	56	48	44	土師器甕	
P-47	7	D	29	22	24	土師器甕	
P-47	8	D	28	25	22	土師器甕	
P-47	9	A	26	23	23		
P-47	10	図	37	(35)	26		
P-47	11	図	(18)	11	27		
P-47	12	D	46	43	18	土師器甕	
P-47	13	D	19	19	10	土師器甕	
P-47	14	D	20	20	9		
P-47	15	D	32	31	7	土師器甕	
P-47	16	A	33	29	37	土師器甕	炭化物少量 焼土微量
P-47	17	図	20	19	21		
P-47	18	A	22	20	8		
P-47	19	図	28	24	25	土師器甕	
P-47	20	欠番	SJ403	P1へ変更			
P-47	21	C	21	20	5		
P-47	22	図	41	38	28	土師器甕	
P-47	23	D	35	[28]	23	土師器甕	SJ402より新 炭化物少量
P-47	24	A	23	22	9	土師器甕	
P-47	25	D	29	22	22	土師器甕	SJ402より新しい
P-47	26	図	55	44	10	土師器甕	
P-47	27	D	20	18	20	土師器甕	
P-47	28	図	43	36	38	土師器甕	
P-47	29	D	21	21	11		暗青灰色土中量含む
P-47	30	図	31	31	52	土師器甕	柱痕あり
P-47	31	図	44	39	24	土師器甕	SK795より新しい
P-47	32	D	37	34	25		
P-47	33	図	40	[22]	23	土師器甕	
P-47	34	図	39	30	22	土師器甕	比企型坏
P-47	35	I	34	30	29		
P-47	36	A	28	27	10		
P-47	37	D	29	28	18		
P-47	38	D	22	19	17		
P-47	39	D	27	20	8		
P-47	40	A	44	[31]	20	土師器甕	
P-47	41	A	25	24	27		
P-47	42	D	39	29	21		
P-48	1	D	34	24	9	土師器甕	炭化物中量含む
P-48	2	図	46	45	31	土師器甕	
P-48	3	D	35	33	17	土師器甕	
P-48	4	D	27	19	8	土師器甕	
P-48	5	D	44	41	20		
P-48	6	A	31	27	20	土師器甕	
P-48	7	J	55	48	9		
P-48	8	D	34	32	11	土師器甕	
P-48	9	図	36	(34)	51	土師器甕	
P-48	10	図	52	39	38	土師器甕	
P-48	11	図	26	25	21		
P-48	12	C	53	49	20		
P-48	13	K	35	27	17		

グリッド	番号	埋土	長軸	短軸	深さ	出土遺物	備考
P-48	14	D	32	28	13		
P-48	15	図	45	35	55	須恵器壺(有段口縁)	平面図あり
P-48	16	D	36	34	48		柱穴?
P-48	17	A	44	31	10		
Q-41	1	A	40	25	11		
Q-42	1	A	48	39	12	土師器甕	焼土極少量含む
Q-42	2	図	52	41	40	土師器甕	
Q-43	1	A	27	24	23	土師器甕	比企型坏
Q-43	2	欠番	SJ396	P2へ変更			
Q-43	3	A	54	40	25	土師器甕	
Q-43	4	D	37	28	41	土師器甕	
Q-43	5	D	29	25	20	土師器甕	
Q-43	6	A	24	21	9		
Q-43	7	A	31	27	29	土師器甕	柱痕あり
Q-43	8	D	34	31	30		
Q-43	9	A	27	21	29		柱痕あり
Q-43	10	A	30	25	25		
Q-43	11	A	33	31	30	土師器甕	
Q-43	12	A	33	30	22	土師器甕	
Q-43	13	A	31	25	14	土師器甕	
Q-44	1	欠番	SK376	Pへ変更			
Q-44	2	図	44	41	44	土師器甕	
Q-44	3	図	43	41	35		
Q-44	4	図	42	39	17		
Q-44	5	図	32	29	21		
Q-44	6	G	43	41	15	土師器甕	
Q-44	7	A	43	40	12	土師器甕	
Q-44	8	図	[34]	35	57	土師器甕	
Q-44	9	図	48	44	10	土師器甕	
Q-44	10	A	37	34	36		
Q-44	11	A	35	27	26	ミニチュア土器 土師器甕	
Q-44	12	A	41	41	57		
Q-44	13	A	50	30	26		焼土少量含む
Q-44	14	A	22	21	16		焼土少量含む
Q-44	15	A	24	22	8		焼土少量含む
Q-44	16	D	27	23	57		
Q-44	17	A	30	23	9		
Q-44	18	A	43	39	34	土師器甕	
Q-44	19	A	47	30	16		
Q-44	20	A	24	17	13		
Q-44	21	D	32	[19]	17		
Q-44	22	A	32	30	18	土師器甕	
Q-44	23	A	27	27	35	土師器甕	
Q-44	24	D	[30]	28	13		
Q-44	25	A	47	45	43	土師器甕	
Q-44	26	D	28	26	18		
Q-44	27	A	33	31	19		
Q-44	28	D	21	20	13	土師器甕	
Q-44	29	B	22	19	20		
Q-44	30	A	22	21	13	土師器甕	
Q-44	31	A	37	28	38	土師器甕	
Q-44	32	A	28	26	43	土師器甕	
Q-44	33	A	26	24	39		
Q-44	34	A	26	24	16	土師器甕	
Q-44	35	A	31	[22]	19	土師器甕	
Q-44	36	A	28	23	56		
Q-44	37	A	28	21	25	土師器甕	
Q-44	38	A	27	25	21	土師器甕	
Q-44	39	A	27	22	48		
Q-44	40	欠番					
Q-44	41	A	23	20	12		
Q-44	42	A	24	21	22	須恵器甕	
Q-44	43	D	20	20	21		
Q-44	44	A	[24]	16	[25]		
Q-44	45	A	38	29	27	土師器甕 模倣坏	
Q-44	46	A	24	21	16	礎石?	
Q-44	47	A	39	29	18		
Q-44	48	A	31	29	29	土師器甕	
Q-44	49	A	26	25	23		SJ397より新しい
Q-44	50	A	26	26	20	土師器甕	
Q-44	51	A	20	19	31		
Q-44	52	A	48	47	29	土師器甕	
Q-44	53	H	27	24	11	土師器甕 赤彩塊 滑石	Q-45G P22を要変更
Q-44	54		19	17	12		
Q-44	55		52	31	11		
Q-44	56		40	36	12		
Q-44	57		35	20	26		

第30表 ピット一覧表 (10)

グリッド	番号	埋土	長軸	短軸	深さ	出土遺物	備考
Q-44	58		33	24	35		
Q-44	59		65	[32]	23		
Q-44	60		47	33	14		SK774を変更
Q-44	61	図	47	46	16		SK776を変更
Q-44	62		50	41	18		SK779を変更
Q-45	1	A	31	[22]	34	土師器甕	焼土微量に含む
Q-45	2	A	(33)	(31)	33		焼土微量に含む
Q-45	3	A	29	[18]	29		焼土微量に含む
Q-45	4	A	25	[16]	21		焼土微量に含む
Q-45	5	図	36	29	35	片岩	
Q-45	6	図	(31)	(25)	38	片岩	
Q-45	7	図	[26]	29	17	土師器甕	
Q-45	8	図	65	55	53	土師器甕	
Q-45	9	H	21	21	27		
Q-45	10	H	40	29	29	カワラケ	
Q-45	11	H	26	26	19	カワラケ	
Q-45	12	図	20	[13]	8		
Q-45	13	F	50	36	21	鉄塊 土師器甕	
Q-45	14	A	72	49	31	土師器甕	
Q-45	15	A	37	33	26		焼土少量含む
Q-45	16	A	54	36	33		
Q-45	17	A	33	20	24	土師器甕	
Q-45	18	A	41	40	30	カワラケ	SD818より新しい
Q-45	19	I	29	28	45		
Q-45	20	A	37	32	30	土師器甕	SJ397より新しい
Q-45	21	F	48	33	47	土師器甕	
Q-45	22	欠番	Q-44G	P53へ変更			
Q-45	23	F	18	18	9	土師器甕	
Q-45	24	A	27	21	10	土師器坏	
Q-45	25	A	[20]	23	13	土師器甕	
Q-45	26	G	25	23	18		炭化物粒子少量含む
Q-45	27	I	25	25	27	土師器甕	
Q-45	28	I	35	24	33	土師器甕	
Q-45	29	E	40	32	9	土師器甕	
Q-45	30	A	24	19	14		
Q-45	31	A	24	21	35		P32より新しい
Q-45	32	A	58	54	46	微細土器片多数 土師器甕	
Q-45	33	A	26	24	28	土師器甕	P34以降 炭化物粒子少量
Q-45	34	A	40	27	16		焼土含む
Q-45	35	A	48	31	33		
Q-45	36	A	49	32	8		
Q-45	37	A	32	27	23	土師器甕	
Q-45	38	A	30	27	23		SD818より古い
Q-45	39	A	21	20	20		SD818より古い
Q-45	40	A	33	29	32		
Q-45	41	A	28	22	26		
Q-45	42	A	49	30	13	土師器甕	P40・41混入の可能性
Q-45	43	C	25	22	36	土師器甕	SJ397より新しい
Q-45	44	A	29	27	40	土師器甕	SJ397より新しい
Q-45	45	A	28	26	27	土師器甕	
Q-45	46	図	33	30	30		
Q-45	47	図	37	36	70	土師器甕	
Q-45	48	図	48	39	32		
Q-45	49	A	40	34	22	土師器甕	SD812より新しい
Q-45	50	A	[50]	64	43	土師器甕	
Q-45	51	A	36	34	40		
Q-45	52	A	42	[25]	16	土師器甕	
Q-45	53	A	54	29	44		
Q-45	54	A	59	35	43		
Q-45	55	A	35	30	46	土師器甕	
Q-45	56	A	20	[15]	18		
Q-45	57	A	46	40	31		
Q-45	58	A	19	17	16		
Q-45	59	A	29	24	28		
Q-45	60	A	16	15	21		
Q-45	61	I	48	32	12		
Q-45	62	A	28	26	16		SD818より古い
Q-45	63	D	30	25	11		SD818より古い
Q-45	64	A	39	32	23	土師器甕	SJ412の周溝を切る
Q-45	65	D	19	17	9		
Q-45	66	D	35	30	22		
Q-45	67	D	33	24	15		
Q-45	68	F	26	20	21		
Q-45	69	A	23	22	19		
Q-45	70	F	25	24	45		
Q-45	71	A	32	24	26	土師器甕	
Q-45	72	D	23	22	13		

グリッド	番号	埋土	長軸	短軸	深さ	出土遺物	備考
Q-45	73	D	47	6	35	土師器甕	SJ413より新しい
Q-45	74	A	46	32	34		SJ413より新しい
Q-45	75	A	29	25	22		SJ413より新しい
Q-45	76	A	45	42	34	土師器甕	SJ413より新しい
Q-45	77	A	26	23	11	カワラケ	SJ413より新しい
Q-45	78	A	29	28	20		SJ413より新しい
Q-45	79	欠番					
Q-45	80	A	23	21	27		SJ412より新しい
Q-45	81	A	22	21	38		SJ412より新しい
Q-45	82	A	27	22	16		SJ412より新しい
Q-45	83	A	35	35	30	片岩	
Q-45	84	A	29	28	50		
Q-45	85	A	27	25	12		
Q-45	86	A	17	16	20		
Q-45	87	A	23	23	15		
Q-45	88	A	21	20	15		
Q-45	89	図	43	32	47	土師器甕 赤彩塊	
Q-45	90	A	48	45	43	土師器甕	SD816より古い
Q-45	91	F	51	40	38	骨 土師器甕	焼土・炭化物多量
Q-45	92	A	29	23	11		
Q-45	93	A	35	33	23	土師器甕	
Q-45	94	E	30	29	35	土師器甕	SJ412より新しい
Q-45	95	A	19	18	38		SK810より新しい
Q-45	96	図	23	19	20		
Q-45	97	C	35	22	21	土師器甕	
Q-45	98	A	46	[20]	65	土師器甕	SE418より古い
Q-45	99		19	[9]	63		
Q-45	100	欠番					
Q-45	101	図	66	62	39		SK784を変更
Q-45	102	欠番					
Q-45	103		[33]	[30]	47		
Q-45	104		22	21	27		
Q-45	105		56	[50]	44		
Q-45	106	I	63	58	15		SK807を変更
Q-45	107	図	[62]	62	14		SK792を変更
Q-45	108		68	62	24		SK819を変更
Q-45	109	図	66	62	65		SK805を変更
Q-45	110		[33]	30	15		
Q-45	111		35	24	28		
Q-45	112		25	[24]	21		
Q-46	1	A	27	[14]	6		
Q-46	2	A	26	25	14		
Q-46	3	A	26	26	26	土師器甕	
Q-46	4	A	31	29	31	土師器甕	
Q-46	5	A	29	29	37		柱痕あり
Q-46	6	D	26	24	9		炭化物粒子多量に含む
Q-46	7	A	30	26	37	土師器甕	
Q-46	8	A	25	23	16	土師器甕	
Q-46	9	D	37	33	27	礎石?	炭多量に含む
Q-46	10	D	36	36	56	土師器甕	
Q-46	11	D	25	23	41		
Q-46	12	D	48	47	30	土師器甕	
Q-46	13	A	41	31	21	土師器甕	
Q-46	14	A	31	30	32	土師器甕	
Q-46	15	A	40	32	34	土師器甕	
Q-46	16	D	61	49	35	土師器甕	柱痕あり
Q-46	17	D	25	24	22	土師器甕	
Q-46	18	D	23	22	15		
Q-46	19	A	28	27	24	礎石? 土師器甕	柱痕あり 焼土・炭化物微量
Q-46	20	A	28	26	17		
Q-46	21	A	27	26	24		
Q-46	22	D	47	36	34		
Q-46	23	図	46	42	43		
Q-46	24	図	23	23	37		
Q-46	25	A	20	[15]	18		焼土・炭化物粒子微量
Q-46	26	I	29	28	29	土師器甕	焼土・炭化物粒子微量
Q-46	27	G	20	19	17		炭化物粒子少量
Q-46	28	A	28	26	43	土師器甕	
Q-46	29	D	37	30	39	土師器甕	
Q-46	30	D	27	22	18	石	
Q-46	31	A	37	32	17	石	
Q-46	32	欠番	SB54	P10に変更			
Q-46	33	D	68	46	35		SB54 P10に切られる
Q-46	34	図	43	36	44	土師器甕	
Q-46	35	D	50	40	49	土師器甕	P36に切られる
Q-46	36	D	27	[20]	26	土師器甕	
Q-46	37	A	32	31	31	土師器甕	

第31表 ピット一覧表 (11)

グリッド	番号	埋土	長軸	短軸	深さ	出土遺物	備考
Q-46	38	A	39	35	21		
Q-46	39	A	48	39	51	土師器甕	
Q-46	40	D	40	32	29	土師器甕	
Q-46	41	A	52	30	42	土師器甕	
Q-46	42	D	32	29	23	常滑甕	
Q-46	43	A	46	41	47		
Q-46	44	D	41	32	40	土師器甕	P18より古い
Q-46	45	A	29	25	48	土師器甕	
Q-46	46	D	34	32	21		
Q-46	47	D	51	30	34		
Q-46	48	A	40	35	39		
Q-46	49	D	18	17	11	土師器甕	
Q-46	50	D	59	[44]	39	土師器甕	
Q-46	51	A	30	29	15	土師器甕	
Q-46	52	D	33	28	34	土師器甕	
Q-46	53	D	27	26	32	土師器甕	
Q-46	54	D	[48]	[29]	35	土師器甕	P39より古い P55より新しい
Q-46	55	A	45	33	40		
Q-46	56	A	18	16	14		
Q-46	57	A	44	36	12		焼土・炭化物粒子少量
Q-46	58	D	[55]	[33]	-	土師器甕	P64を変更
Q-46	59	A	23	22	17		黄褐色土を含まない
Q-46	60	A	56	45	11	土師器甕	
Q-46	61	D	45	42	36	土師器甕	
Q-46	62	A	40	32	41		
Q-46	63	A	29	[19]	12		
Q-46	64	欠番	P58へ変更				
Q-46	65	A	33	29	30	土師器甕	
Q-46	66	A	40	37	39		
Q-46	67	欠番	R46G	P33へ変更			
Q-46	68	K	15	[13]	24		焼土粒子少量含む
Q-46	69	E	38	35	44	土師器甕	焼土粒子含む
Q-46	70	D	35	31	18		
Q-46	71	A	26	26	14	土師器甕	
Q-46	72	A	27	26	17		
Q-46	73	D	25	25	30		
Q-46	74	D	41	[38]	16		
Q-46	75	D	43	41	52		
Q-46	76	A	33	26	11	土師器甕	
Q-46	77	A	26	24	18	土師器甕	
Q-46	78	F	28	26	42		炭化物粒子少量含む
Q-46	79		31	29	26	土師器甕	
Q-46	80	図	46	44	54	土師器甕	
Q-46	81	図	52	49	91	土師器甕	
Q-46	82	D	41	30	26		
Q-46	83	A	26	19	12		
Q-46	84	A	24	19	15		
Q-46	85	A	29	22	16		
Q-46	86	A	26	19	17		
Q-46	87	A	24	22	24	土師器甕	
Q-46	88	図	33	30	16		
Q-46	89	A	56	31	34		
Q-46	90	D	40	29	20	土師器甕	
Q-46	91	A	27	22	16		
Q-46	92	A	21	17	9		
Q-46	93	A	17	15	8		
Q-46	94	A	26	20	34	土師器甕	
Q-46	95	A	30	21	28	土師器甕	
Q-46	96	A	27	23	15	土師器甕	
Q-46	97	A	34	27	38	土師器甕	
Q-46	98		39	31	23		
Q-46	99	図	[43]	[31]	20		SK818を変更
Q-46	100	図	47	[38]	27		SK825を変更
Q-46	101	図	65	51	26	土師器	SK813を変更 平面図あり
Q-46	102	H	48	[31]	25		SK821を変更 褐色土ブロック多
Q-46	103	A	61	[48]	15		SK822を変更
Q-46	104	図	53	27	10		SK814を変更
Q-47	1	D	31	30	36	土師器甕	
Q-47	2		31	21	8		
Q-47	3	A	31	21	19		

グリッド	番号	埋土	長軸	短軸	深さ	出土遺物	備考
Q-47	4	A	30	22	13	土師器甕	
Q-47	5	A	31	21	8		
Q-47	6	A	26	20	12	土師器甕	
Q-47	7	A	38	35	29		SH06 P45変更 緑灰色ブロック多
Q-47	8	G	38	21	10		SJ406 P5を変更
Q-47	9	A	29	24	10		
Q-47	10	A	31	28	35		
Q-47	11	D	35	21	-	骨	
Q-47	12	A	31	21	33	土師器甕	
Q-47	13	A	23	18	31		
Q-47	14	A	28	26	17	土師器甕	
Q-47	15	A	27	24	19		
Q-47	16	A	28	27	35		
Q-47	17	D	37	29	12		
Q-47	18	A	39	31	10	土師器甕	
Q-47	19	A	34	20	20		
Q-47	20	A	24	22	11		
Q-47	21	D	24	24	50	土師器甕	柱痕あり
Q-47	22	A	46	31	25	土師器甕	
Q-47	23	欠番					
Q-47	24		41	38	22		
R-45	1	A	41	27	10		
R-45	2	A	40	35	14		SK817を切る
R-45	3	A	34	29	18		
R-45	4	A	25	24	14		SK817を切る
R-45	5	H	30	28	21	土師器甕	
R-45	6	A	28	23	29	土師器甕	
R-45	7	図	66	61	49		SK817を変更
R-45	8	図	57	[46]	49		SK823を変更 平面図あり
R-46	1	A	32	[27]	26		
R-46	2	A	19	14	13		
R-46	3	A	36	34	28		
R-46	4	A	30	29	22		
R-46	5	A	20	19	22	土師器甕	
R-46	6	A	34	26	26		
R-46	7	A	25	24	24	土師器甕	
R-46	8	A	27	21	15		
R-46	9	D	26	20	14	土師器甕	
R-46	10	A	48	41	64	土師器甕	
R-46	11	A	41	34	23		
R-46	12	D	[37]	[14]	37	土師器甕	
R-46	13	A	31	31	21		
R-46	14	A	21	17	26		
R-46	15	A	24	19	19		
R-46	16	G	31	23	41		粘性ややあり
R-46	17	A	20	19	12		
R-46	18	A	19	18	8		
R-46	19	A	18	17	11		
R-46	20	D	34	32	26	土師器甕	P21より新しい
R-46	21	A	25	25	35		
R-46	22	A	27	25	37		P23より新しい
R-46	23	D	32	28	18	土師器甕	
R-46	24	A	34	34	14		
R-46	25	A	26	26	22		
R-46	26	A	27	22	28		
R-46	27	D	36	34	16	土師器甕	
R-46	28	D	32	[24]	10		
R-46	29	図	51	39	35		SK816を変更
R-46	30		63	53	49		SK811を変更
R-46	31	図	52	51	44		SK812を変更
R-46	32		[54]	[37]	20		SK804を変更
R-46	33	A	23	23	24	土師器甕	Q-46G P67を変更
R-46	34	図	51	46	15		SK794を変更
R-47	1	A	30	30	28		
R-47	2	D	21	21	9		
R-47	3	E	36	[18]	13	須恵器甕	
R-47	4	欠番	SJ406	P6へ変更			
R-47	5	A	34	31	20		
R-47	6	図	52	34	23		SK799を変更

- A : 黒褐色土 10YR2/2 黄褐色土ブロックを含む
- B : にぶい黄褐色土 10YR5/3 黄褐色土ブロックを含まない
- C : 黒色土 7.5YR1.7/1 黄褐色土ブロックを含まない
- D : にぶい黄褐色土 10YR5/3 黄褐色土ブロックを含む
- E : 褐色土 10YR4/6 焼土粒子を含む
- F : 黒褐色土 10YR3/1 焼土粒子を含む

- G : 黒色土 10YR2/1 黄褐色土を含む
- H : 褐色土 10YR4/1 黄褐色土を含む
- I : 暗褐色土 10YR3/3 黄褐色土を含む
- J : 黄灰色土 2.5Y4/1 黄褐色土を含む
- K : 灰色土 N3/0 粘土

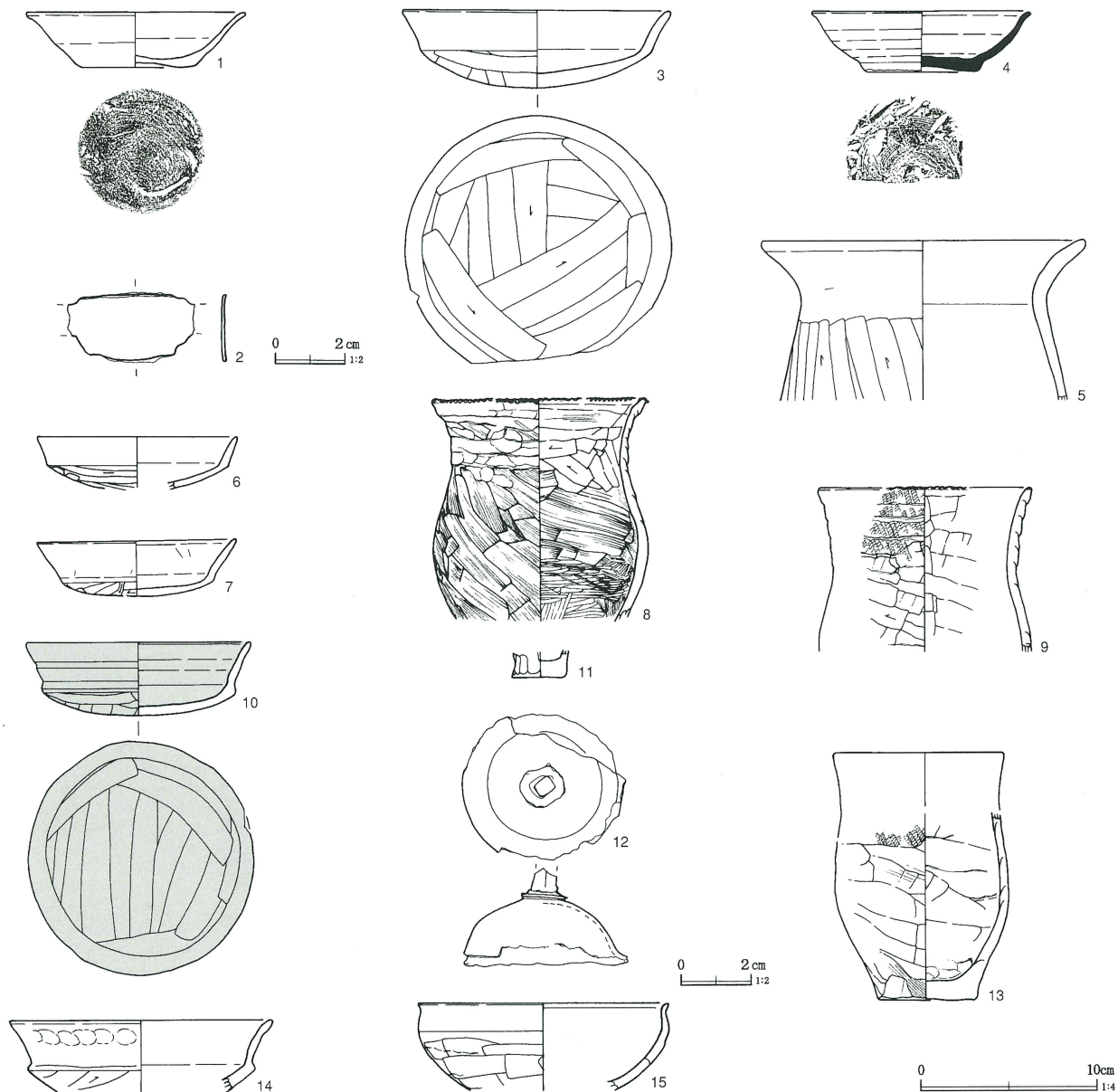

第306図 ピット出土遺物

第32表 ピット出土遺物観察表

挿図番号	遺構番号	種別	器種	口径	器高	底径	残存	胎土	焼成	色調	備考	図版	
306 1	M-27	P1	かわらけ	皿	12.2	3.1	6.4	3/4	雲 白粒	不良	橙		
306 2	O-32	P9	鉄製品	板状品				破片					
306 3	N-33	P7	土師器	坏	15.2	4.3	—	ほぼ完形	雲 赤粒 白粒	良好	赤褐	模倣坏	75-1
306 4	N-33	P56・67	須恵器	坏	幅最大1.8長さ[3.5]		1/2	赤粒 白粒 針	良好	灰			
306 5	N-34	P11	土師器	甕	(18.4)	[9.0]	—	1/3	砂粒 赤粒	普通	にぶい橙		
306 6	O-35	P27	土師器	坏	(11.4)	[2.9]	—	1/4	白粒	普通	橙	模倣坏	
306 7	P-44	P10	土師器	坏	(11.3)	3.2	—	1/4	角 赤粒 白粒	良好	橙	模倣坏	
306 8	P-46	P14	土師器	甕	(12.0)	[12.5]	—	3/5	雲 石英 砂粒	良好	灰		92-4
306 9	P-46	P58	土師器	甕	—	—	—	破片	角 砂粒 白粒 針	良好	褐灰	RL多条	
306 10	P-48	P15	土師器	坏	12.3	4.1	—	完形	雲 白粒	良好	明赤褐	黒色有段口縁坏	75-2
306 11	Q-44	P11	土師器	ミニチュア	—	[1.5]	3.0	破片	雲 黒粒	普通	明赤褐		
306 12	Q-45	P13	鉄製品	鈴?	大きさ[4.1×4.7]高さ[2.6]		1/2						130-1
306 13	Q-46	P101	土師器	小型甕	—	[10.5]	5.5	3/5	片 赤粒 白粒	良好	褐灰	RL多条	92-5
306 14	R-45	P8	土師器	高坏	(15.0)	[4.1]	—	口縁	雲 赤粒 白粒		にぶい黄橙	赤彩	
306 15	R-45	P8	土師器	坏	(14.4)	[4.9]	—	1/3	雲 赤粒 白粒	普通	橙	比企型坏、赤彩	

報 告 書 抄 録

ふりがな	しもだまちいせき							
書名	下田町遺跡Ⅳ							
副書名	大里地区高規格堤防整備事業関係埋蔵文化財発掘調査報告							
巻次	Ⅳ（第1分冊）							
シリーズ名	埼玉県埋蔵文化財調査事業団報告書							
シリーズ番号	第320集							
編著者名	磯崎 一・中山浩彦							
編集機関	財団法人 埼玉県埋蔵文化財調査事業団							
所在地	〒369-0108 埼玉県熊谷市船木台4-4-1 TEL 0493-39-3955							
発行年月日	西暦2006(平成18)年3月24日							
所収遺跡	所在地	コード		北緯	東経	調査期間	調査面積 m ²	調査原因
		市町村	遺跡番号	° ′ ″	° ′ ″			
しもだまちいせき 下田町遺跡 だいじちようさ 第4次調査	さいたまけんくまがやし 埼玉県熊谷市 つくだ 津田1824-1番地 ほか 他	11401	55	36° 05′ 33″	139° 25′ 48″	20030408 } 20040324	9,000	高規格堤防建設
しもだまちいせき 下田町遺跡 だいじちようさ 第5次調査	さいたまけんくまがやし 埼玉県熊谷市 つくだ 津田1828-1番地 ほか 他	11401	55	36° 05′ 28″	139° 25′ 48″	20040408 } 20050324	8,500	高規格堤防建設
所収遺跡	種別	主な時代	主な遺構		主な遺物		特記事項	
下田町遺跡 第4次調査 (東区)	集落跡	古墳時代前期 ～ 中世	方形周溝墓 2基 竪穴住居跡 5軒 掘立柱建物跡 1棟 井戸跡 11基 土坑 23基 溝跡 68条 円形周溝状遺構 1基 ピット 多数	土師器・須恵器 灰釉陶器・緑釉陶器 陶磁器・古銭 鉄製品・木製品 石製品・土製品	前方後方型周溝墓 子持勾玉			
下田町遺跡 第5次調査	集落跡	古墳時代前期 ～ 中世	方形周溝墓 6基 竪穴住居跡 93軒 掘立柱建物跡 2棟 井戸跡 25基 土坑 117基 溝跡 91条 竪穴状不明遺構 2基 道路状遺構 1条 焼土跡 1基 ピット 多数	土師器・須恵器 灰釉陶器・緑釉陶器 陶磁器・古銭 鉄製品・木製品 石製品・土製品	マウンドが残存した方形周溝墓			

埼玉県埋蔵文化財調査事業団報告書 第320集

熊谷市

下田町遺跡Ⅳ

大里地区高規格堤防整備事業関係埋蔵文化財発掘調査報告

—Ⅳ—

(第1分冊)

平成18年3月15日 印刷

平成18年3月24日 発行

発行／財団法人 埼玉県埋蔵文化財調査事業団

〒369-0108 埼玉県熊谷市船木台4-4-1

電話 0493 (39) 3955

印刷／株式会社太陽美術