

# 齋宮跡発掘調査報告Ⅲ

下園東区画の調査

出土遺物編

2021

齋宮歴史博物館



## はじめに

令和2年度、齋宮跡の発掘調査の歴史は50年の年輪を重ねることができました。現在国の史跡に指定されている齋宮跡は、全国屈指の広大な指定面積と飛鳥時代から南北朝時代に至る悠久の歴史を持っています。しかし、実際に指定された段階では、齋宮とその時代の遺構・遺物が地下に良好に残っていること、それが東西約2km、南北約700mの範囲に広がっていること以外は、ほとんどその実態がわからず、史跡指定後の調査と幅広い研究によりその価値を高めていくことが期待されていました。

現在、齋宮跡に関する知識は飛躍的に増え、方格街区という古代の都市計画による平安時代の齋宮の構造、その内部の齋王の宮殿である「内院」、齋宮寮の中心的な施設であった「寮庁」の解明や、その成果としての史跡公園の整備が進められています。

また近年では、平成28年度に策定しました「史跡齋宮跡発掘調査基本方針」に基づいて飛鳥～奈良時代齋宮の中心的施設の解明を進めており、とりわけ飛鳥時代の齋宮の解明が飛躍的に進んでいるところです。

一方、齋宮歴史博物館は、過去の発掘調査成果を整理し、地区ごとに総括しなおす正報告書の刊行事業を併行して実施することにより、これまでの調査成果から新たな齋宮の価値の発見・公開を進めています。今回は方格街区内の下園東区画の出土遺物の再検討結果を上梓することができました。

こうした齋宮跡で築き上げてこられた大きな調査研究成果は、多くの方々の支援の賜物でもあります。平素から齋宮跡の調査研究に貴重なご指導をいただいております齋宮跡調査研究指導委員の諸先生方をはじめ、文化庁、明和町などの関係機関、発掘調査の実施にご理解・ご協力をいただいております地元関係者のみなさまに、あらためて厚く御礼申し上げます。

令和3年3月

齋宮歴史博物館

館長 上村 一 弥

## 凡 例

- 1 本書は、三重県教育委員会（昭和43年度から平成19年度）および、三重県（平成20年度から令和2年度）が、文化庁の国庫補助等を受けて実施した史跡斎宮跡の発掘調査の中で、史跡東部に位置する方格街区（方格地割）内の下園東区画での発掘成果のうち、出土遺物を総括したものである。
- 2 斎宮跡の方格街区における各区画の名称については、現在の小字名に基づく名称を採用している。
- 3 遺構・遺物の時期区分の指標となる段階設定は、「斎宮跡の土器編年の再検討」（『斎宮跡発掘調査報告Ⅱ 柳原区画の調査 出土遺物編』2019）での段階区分に基づき、その表記は「第1段階第2期」などを便宜的に「Ⅰ-2期」と記述している。
- 4 本書に関連する遺構表示記号は次のとおりである。  
SA：塀・柵    SB：掘立柱建物    SD：溝    SF：道路    SK：土坑    SH：竪穴建物  
SZ：落ち込み・その他
- 5 遺物が出土した遺構番号の表記は『斎宮跡発掘調査報告Ⅲ 下園東区画の調査 遺構編』に則り、従来、遺構番号の桁数を合わせるために行ってきたSK0555のような表記はせず、SK555のように番号の頭に0をつけない表記に切り替えている。
- 6 遺物の漢字表記については、材質の違いによる漢字の偏に必ずしも従うことなく、「わん」は「椀」、「つき」は「杯」を用いている。ただし参考文献からの引用はこの限りではない。
- 7 遺物実測図の縮尺は1/4を基本とし、一部については1/2を用いた。
- 8 本書の執筆は斎宮歴史博物館調査研究課の大川勝宏が行った。なお、刊行に向けての編集作業や、出土遺物の整理作業・図版作成には、下記の協力を受けた。  
斎宮歴史博物館調査研究課  
山中由紀子 川部浩司 宮原佑治 八木光代 森本周子 中西宏美
- 9 本書の執筆にあたっては、「斎宮跡調査研究指導委員」の各委員の指導・助言を受けた。本書刊行時点の委員は下記のとおりである。（五十音順 敬称略）  
浅野 聡（三重大学大学院教授） 稲葉信子（筑波大学名誉教授） 小澤 毅（三重大学教授）  
金田章裕（京都大学名誉教授） 京樂真帆子（滋賀県立大学教授） 黒田龍二（神戸大学名誉教授）  
増渕 徹（京都橘大学教授） 松村恵司（奈良文化財研究所長） 本橋裕美（愛知県立大学准教授）  
渡辺 寛（皇學館大学名誉教授） 綿貫友子（神戸大学大学院教授） 仁藤智子（国土館大学教授）  
また、報告遺物の検討にあたって、下記の方々に格別のご協力をいただいた。  
杉山 洋（龍谷大学教授） 間渕 創（三重県総合博物館（当時））

## 目次

第1章 序言	
第1節 刊行の方針	1
第2節 刊行の体制	1
第2章 下園東区画の出土遺物	
第1節 建物遺構出土の遺物	2
第2節 土坑・溝の出土遺物	
(1) 斎宮Ⅱ-1期を中心とする遺構出土遺物	6
(2) 斎宮Ⅱ-2～4期を中心とする遺構出土遺物	12
(3) 斎宮Ⅲ～Ⅳ期を中心とする遺構出土遺物	18
第3節 下園東区画を特徴づける遺物	
(1) 墨書土器	20
(2) 刻書土器	21
(3) 緑釉陶器・貿易陶磁	21
(4) 硯類	21
(5) 祭祀具類	23
(6) 特徴的な土器類	23
(7) 金属製品・石製品・ガラス製品	23
(8) 製塩土器・土錘	23
第3章 下園東区画の出土遺物の検討	
第1節 第23次調査出土の唐鏡について	41
第2節 西加座北区画との比較について	
(1) 須恵器壺G	43
(2) 緑釉陶器	45
(3) 志摩式製塩土器	46
(4) 祭祀具類	49
(5) 墨書土器・刻書土器	49
(6) 硯類	52
第4章 遺物編総括	
第1節 出土土器群からみた下園東区画	53
第2節 特徴的な遺物からみた下園東区画	53

## 表目次

第1表 出土遺物観察表(1)	26
第2表 出土遺物観察表(2)	27
第3表 出土遺物観察表(3)	28
第4表 出土遺物観察表(4)	29
第5表 出土遺物観察表(5)	30
第6表 出土遺物観察表(6)	31

第7表	出土遺物観察表(7)	32
第8表	出土遺物観察表(8)	33
第9表	出土遺物観察表(9)	34
第10表	出土遺物観察表(10)	35
第11表	出土遺物観察表(11)	36
第12表	出土遺物観察表(12)	37
第13表	出土遺物観察表(13)	38
第14表	出土遺物観察表(14)	39
第15表	出土遺物観察表(15)	40
第16表	『延喜齋宮式』にみる諸国の調庸雑物と殿部司の年料	51

## 挿 図 目 次

第1図	下園東区画及び周辺調査区位置図	2
第2図	下園東区画の建物遺構出土の遺物(1)	3
第3図	下園東区画の建物遺構出土の遺物(2)	4
第4図	下園東区画の土坑・溝の出土遺物(1)	7
第5図	下園東区画の土坑・溝の出土遺物(2)	8
第6図	下園東区画の土坑・溝の出土遺物(3)	10
第7図	下園東区画の土坑・溝の出土遺物(4)	11
第8図	下園東区画の土坑・溝の出土遺物(5)	13
第9図	下園東区画の土坑・溝の出土遺物(6)	14
第10図	下園東区画の土坑・溝の出土遺物(7)	16
第11図	下園東区画の土坑・溝の出土遺物(8)	17
第12図	下園東区画の土坑・溝の出土遺物(9)	18
第13図	下園東区画の土坑・溝の出土遺物(10)	19
第14図	下園東区画の土坑・溝の出土遺物(11)	20
第15図	下園東区画を特徴づける遺物(1)	22
第16図	下園東区画を特徴づける遺物(2)	24
第17図	下園東区画を特徴づける遺物(3)	25
第18図	第23次調査出土唐鏡実測図・写真	42
第19図	齋宮跡出土須恵器壺G実測図	44
第20図	齋宮跡出土須恵器壺G分布図	44
第21図	下園東区画と西加座北区画の緑釉陶器出土分布図	46
第22図	西加座北区画出土の緑釉陶器	47
第23図	下園東区画と西加座北区画の製塩土器出土分布図	48
第24図	下園東区画と西加座北区画の小型模造品出土分布図	48
第25図	下園東区画と西加座北区画の墨書土器・刻書土器出土分布図	50
第26図	下園東区画と西加座北区画の陶硯類(定型硯)出土分布図	50

# 第1章 序 言

## 第1節 刊行の方針

本書は、史跡齋宮跡東部で確認されている方格街区のうち、下園東区画からの出土遺物を総括的に報告するものであり、齋宮歴史博物館がすでに令和元年度に刊行した『齋宮跡発掘調査報告Ⅲ 下園東区画の調査 遺構編』(以下『遺構編』という)と対になるものである。

下園東区画については、『遺構編』の中で、区画の規格、外周の区画道路の変遷、区画内建物の変遷をA～F期に画期づけている。その中でも齋宮跡土器編年<sup>(1)</sup>のⅡ-1期新相～2期古相に併行する下園東区画B期には、東接する西加座北区画でⅡ-1期の古い段階から造営された、5間×2間の掘立柱建物を区画内に16棟を均等に配置した「寮庫」の構造が下園東区画でも敷衍され、二区画が一体的に「寮庫」機能を有した段階があることが確かめられた。また、天長元(824)年～承和六(839)年にかけて齋宮全体が度会郡の離宮院に移設され、この空白期ののち度会齋宮の火災に伴って、再び多気郡に齋宮が戻された後は、区画内の少なくとも南東部分は、南の柳原区画との機能の一体化が進んだとみられること、下園東区画E1期(Ⅱ-3期新相～4期頃)に北半中央で区画溝(S D913・1140)による細分が行われたことなど、区画全体の流れが示されている。

本書では、下園東区画の性格や変遷を示す出土遺物を報告するが、掲載する資料は、遺構出土遺物のうち残存状況の良いものや一括性の高いもの、あるいは主要遺構の時期決定の根拠となるもので、これまで未整理で公開されていないもの、および遺構外からの出土も併せて下園東区画の性格を反映すると考えられるものに重点を置き、これまでに刊行した概要報告に掲載されたものは、重複を最小限にするため、特に重要性が高いなど、今後の研究の良好な資料となるものに掲載をとどめた。

本書での遺物の時期の表現は、齋宮跡の土器編年による段階表記に抛り、「第Ⅱ期第1段階」は煩雑さを避けるため「Ⅱ-1期」のように記載している。

なお、出土遺物の写真図版は、遺構写真と合わせて別途刊行している<sup>(2)</sup>。

[註]

(1)「第3章 齋宮跡の土器編年の再検討」『齋宮跡発掘調査報告Ⅱ 柳原区画の調査 出土遺物編』齋宮歴史博物館 2019

(2)『齋宮跡発掘調査報告Ⅲ 下園東区画の調査 写真図版編』齋宮歴史博物館 2021

## 第2節 刊行の体制

本書の刊行に向けて、令和元年度から出土遺物の抽出や整理作業を行っている。

令和元年度から2年度にかけての刊行の体制は下記のとおりである。

館長 上村一弥 調査研究課 大川勝宏・山中由紀子・川部浩司・宮原佑治  
八木光代・森本周子・中西宏美

また、刊行にあたっては「齋宮跡調査研究指導委員会」の指導と助言を受けている。委員の構成は下記のとおりである(五十音順 敬称略)。

浅野 聡(都市工学)・稲葉信子(文化遺産学)・小澤 毅(考古学)・金田章裕(歴史地理学)・京楽真帆子(女性史)・黒田龍二(建築史学)・仁藤智子(古代史・令和2年度から)・本橋裕美(国文学)・増渕 徹(文化財学)・松村恵司(考古学)・綿貫友子(中世史)・渡辺 寛(古代史)

## 第2章 下園東区画の出土遺物

### 第1節 建物遺構出土の遺物

下園東区画は、『遺構編』において、円墳である第174-8次調査のSD11139以降、奈良時代後期に遡る可能性のある土坑以外は、次のような区画内の変遷を想定している。まず齋宮跡の土器編年<sup>(1)</sup>の段階区分でⅡ-1期古～中相にあたる下園東A期から建物遺構が現れ、Ⅱ-1期新相～2期古相に、約400尺四方を基本とする方形区画内に5間×2間の東西棟の掘立柱建物が11棟以上規則的に配置され、東接する西加座北区画と並列して「寮庫」の機能を有したとしている。その後、天長元(824)年に齋宮が度会郡の離宮院に移転した際には、下園東区画の規則的な建物配置は解体され、承和六(839)年に度会郡の齋宮が火災に遭い、再び多気郡に戻された下園東C期には、新設された区画道路により、区画の一部が南接する柳原区画に取り込まれていたと考えられている。このC期以降は、区画全体に及ぶ規則的な建物配置はみられなくなる。出土土器のⅡ-4期新相～Ⅲ-1期に相当すると考える下園東E期には、区画内部をさらに分割するような溝SD913・1140が現れ、区画内の各所に主たる建物とそれに付属する建物の群が、下園東区画の外周道路に沿って複数成立し、Ⅲ-2～3期の下園東F期以降、建物は消失していくとみている。

これらの建物遺構から出土した遺物は、ごく一部を除いて大半が土器類である。本節では、この区画の主たる掘立柱建物の柱穴から出土した遺物のうち、図化できたものを紹介していく。

**SB1170(1・2)** 第23次調査で検出した4間×2間の南北棟で、柱間寸法は10尺(3.0m)を基本とする。下園東A期に属し、当該期の区画内最大規模の建物である。同じ調査区のSB1160・1180とは棟方向が直交し、同時期と考えている。調査時期が古く、出土遺物が柱穴掘形出土か柱痕跡出土かの峻別がつけられないが、(1)の土師器杯Aは型式から齋宮跡の土器編年でⅡ-1期中～新相、(2)の土師器碗A1はⅠ-3期新相～Ⅱ-1期古相のものと考えられる。いずれも器表面の磨滅が進んでいる。

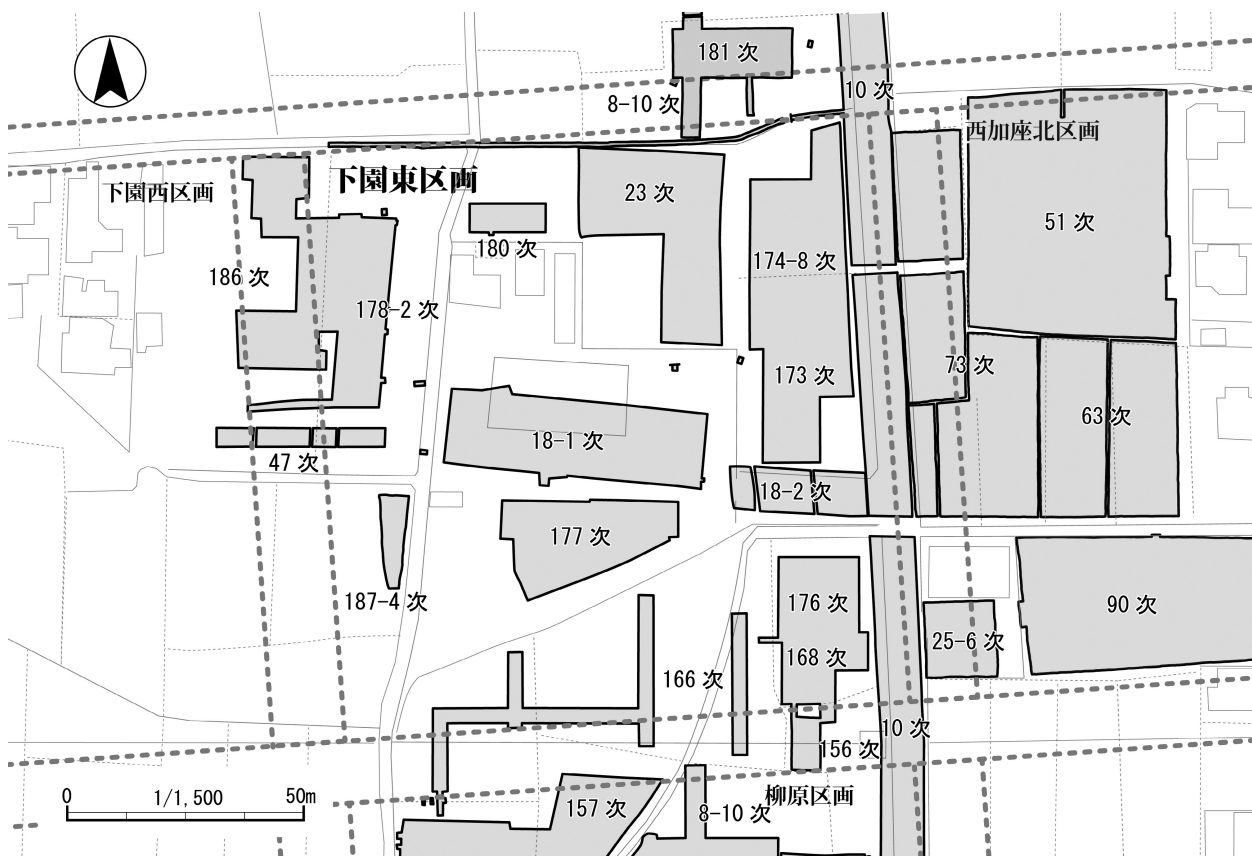

第1図 下園東区画及び周辺調査区位置図(1500分の1)



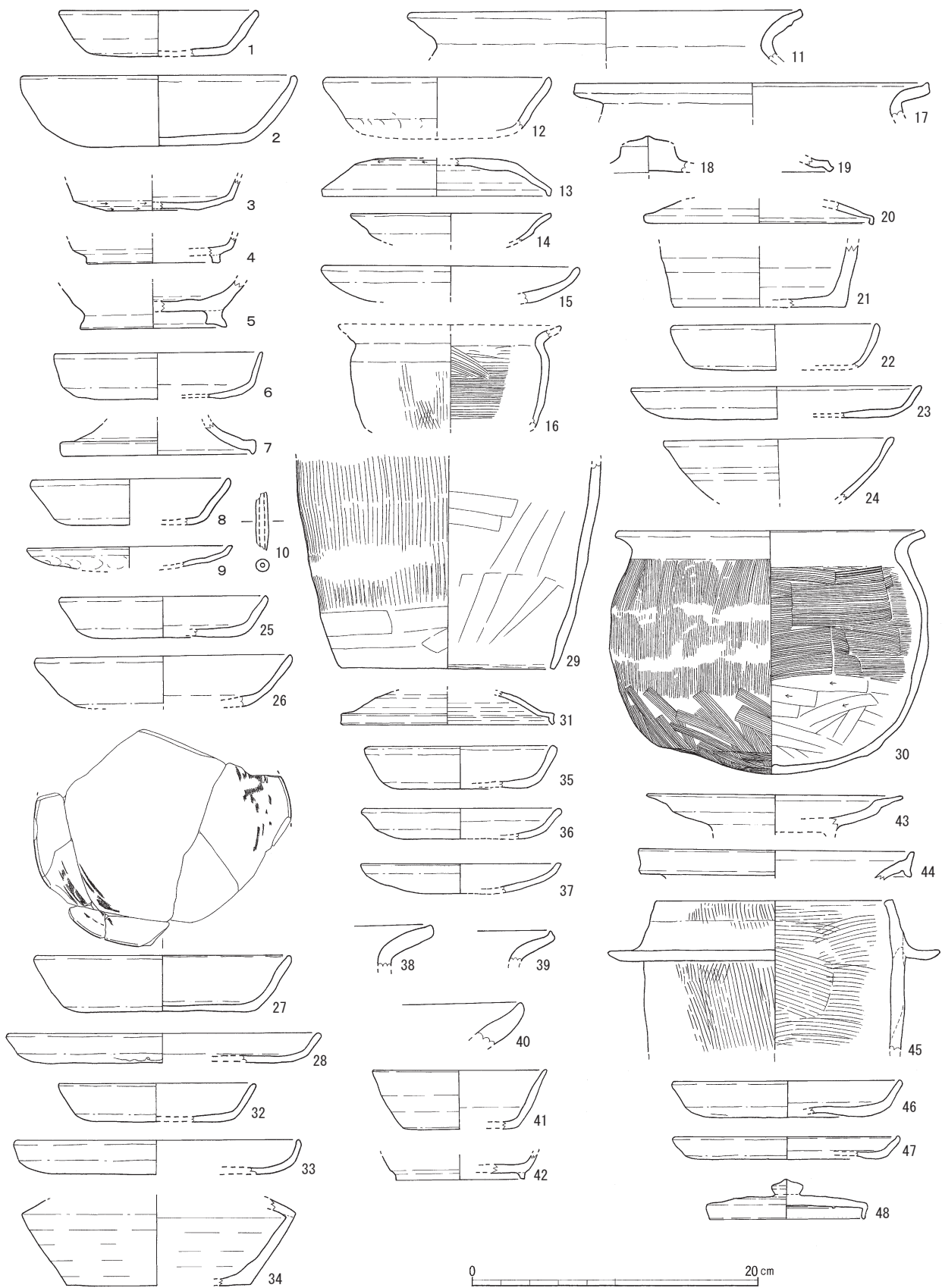

第2図 下園東区画の建物遺構出土の遺物（1）

SB1170 (1・2)	SB1180 (3~5)	SB1160 (6・7)	SB935 (8~10)	SB10873 (11~13)	SB930 (14~21)	SB11130 (22~24)
SB10490 (25~31)	SB10887 (32)	SB10630 (33・34)	SB900 (35~42)	SB932 (43~45)	SB10511 (46)	SB10512 (47・48)

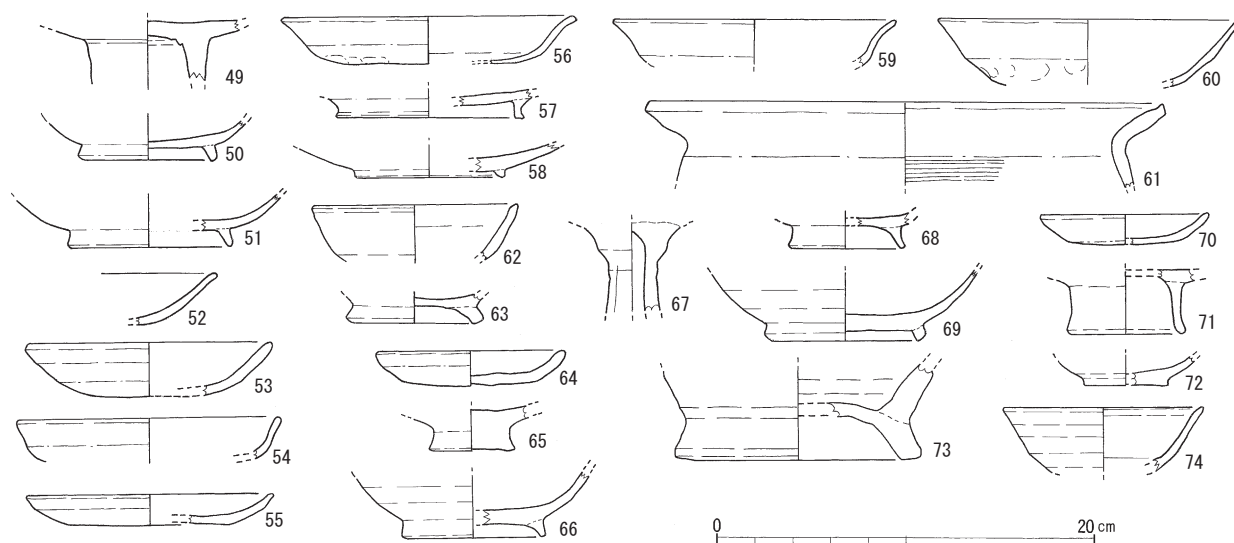

第3図 下園東区画の建物遺構出土の遺物(2)

S B 931 (49~56)    S B 924 (52~55)    S B 929 (56~58)    S B 933 (59~61)    S B 921 (62・63)    S B 11150 (64~66)    S B 11140 (67~69)  
 S B 11149 (70~72)    S B 10882 (73)    S B 11170 (74)

**S B 1180(3~5)** 第23次調査で検出した、S B 1170に直交する桁行4間以上、梁間2間の東西棟である。図化できたのは須恵器のみだが、(3)の杯A、(5)の胴部が卵形になる長頸壺などは折戸10号窯式期のものとみられようか。

**S B 1160(6・7)** 第23次調査で検出した、これもS B 1170と直交する東西棟で、第174-8次調査区まで延びれば桁行5間、梁間2間の建物となる。第180次調査区のS B 10633とも柱筋を揃えている。土師器杯A(6)は底部から口縁の立ち上がりが強く、型的にはⅡ-1期古~中相のものともみられる。(7)は焼成がやや軟調な須恵器の器台脚部とみられるが、調査時に後世の遺物が混入した可能性がある。

**S B 935(8~10)** 第18-2次調査で検出した、A期に属するとみられる3間×2間の東西棟である。B期とみられるS B 930の柱穴に重複されている。土師器杯A(8)はⅡ-1期中~新相のものだが、土師器皿A(9)は型的にはⅡ-3期以降のもので、調査時の混入とみられる。

**S B 10873(11~13)** 第178-2次調査で検出した、A期に属するとみられる3間×2間の東西棟である。出土遺物は、土師器杯A(12)はⅡ-1期中相のもの、須恵器蓋(13)は鳴海32号窯式期のものとみられるが、いずれも柱掘形からか柱痕跡からのものか判断できない。

**S B 930・11130・10490・10887・10630(14~34)** 下園東区画B期の「寮庫」を構成する5間×2間の東西棟から出土した遺物である。第18-2次調査のS B 930出土遺物(14~21)のうち、土師器杯A(14)はⅡ-3期の型式であり、内外面をロクロケズリで調整する無釉陶器壺(21)は調査時の混入品とみられる。第174-8次調査のS B 11130出土遺物(22~24)のうち土師器杯A(22)と皿A 2(23)はⅡ-1~2期古相のものである。須恵器椀(24)は底部を欠損するが、口唇部が肥厚し、斎宮跡ではあまり類例を見ないものである。第177次調査のS B 10490出土遺物(25~31)では、土師器杯A(25~27)・皿A 2(28)はⅡ-1期中相の型式である。(27)の内面には墨痕もみられる。土師器甕A(30)は破片の一部が柱痕跡からも出土していることから、概要報告ではS B 10490に先行するS B 10491(A期)の遺物が混入したと判断して建物時期をⅡ-2期としているが、(30)も底部外面はハケ調整し、古い調整技法を残しており、出土遺物全体でⅡ-2期以降とみられる要素は見受けられない。須恵器蓋(31)も口縁の屈曲が強く、折戸10号窯式期のものとみられるので、全体にⅡ-1期中相頃のものともみて矛盾はない。第178-2次調査のS B 10887柱穴から出土した土師

器杯A(32)はⅡ-1期中相頃のもの、第180次調査区のS B10630出土遺物のうち土師器皿A1(33)は外面をヘラケズリしており、Ⅰ-3期新相～Ⅱ-1期のものとみられる。以上の状況から下園東B期に規則的に配置される5間×2間の掘立柱建物出土遺物は、後世の混入遺物も若干みられるものの、斎宮の土器編年でⅡ-1期中相を中心としており、遺構の実年代観も8世紀末から9世紀初頭とすることができ、「寮庫」の成立を度会郡への斎宮移転に先行する時期と考えることができるだろう。

**S B900(35~42)** 第18-1次調査で検出したC期の5間×2間の東西棟で、柱掘形が一辺約1m、柱間がおよそ8尺の、区画内では大型の建物である。土師器杯A(35)・皿A(36・37)は器壁も厚く、Ⅱ-1期中～2期古相とみていいだろう。土師器盤(40)は細片になっているため、正確な口径は測れないが、おそらく径30cm以上の大型の皿の形態になるものだろう。須恵器杯A(41)・杯B(42)はいずれも折戸10号窯式期のものとみられる。

**S B932(43~45)** 第18-2次調査で検出した区画南東部の5間×2間の東西棟である。黒笹90号窯式期の灰釉陶器段皿(43)が出土している。土師質の土管(45)はジョイント部分に羽釜状の鑿がある。内外面を粗いハケ調整する。使用痕跡は判別できない。土管は、下園東区画では第10次調査で、区画東辺道路の西側溝であるS D520からも出土している。

**S B10511(46)・10512(47・48)** 第177次調査の東辺で検出している。S B10512は第18-2次調査のS B932と南側の柱筋を揃えている。土師器皿A2(46・47)はⅡ-1期中相～2期古相の型式である。灰釉陶器蓋(48)は黒笹14号窯式期のものであろう。

**S B931(49~51)** 第18-2次調査で検出した3間×2間の南北棟である。須恵器高杯(49)の他、灰釉陶器で折戸53号窯式期とみられる椀(50)・黒笹90号窯式期後半とみられる椀(51)が出土している。(50)は混入品であろうか。

**S B924(52~55)** 第18-2次調査で検出した3間×2間の南北棟とみられる建物である。土師器杯A(52)・皿A(55)はⅡ-3期中相頃のもの、皿A2(54)はⅡ-1～2期のものである。『遺構編』では大型建物S B10330と直角のL字形配置となることから、下園東D期としている。土師器杯D(53)は判別が難しいが、Ⅲ-1期頃の遺物の混入だろうか。

**S B929(56~58)** 第18-2次調査で検出した桁行4間以上、梁間2間の東西棟である。Ⅱ-3期の土師器杯A(56)が出土しており、下園東D期に位置づけている。

**S B933(59~61)** 第10次・18-2次・173次調査にまたがって検出した桁行5間以上、梁間2間の東西棟である。土師器杯A(59)・椀A2(60)はⅡ-3期、土師器甕C(61)はⅡ-1～2期のものである。建物は下園東E1期に位置づけており、この期では区画最大の建物である。

**S B921(62・63)** 第18-1次調査区の南東隅で検出した、東西2間以上南北2間の建物である。図示した遺物はいずれも黒色土器A類の椀でⅡ-4期～Ⅲ-1期頃のものであろうか。

**S B11150(64~66)** 第174-8次調査で検出した5間×2間の東西棟である。土師器皿D(64)・ロクロ土師器小型杯(65)はⅢ-2期頃のものである。無釉陶器椀(66)は第2形式の山茶椀とみられる。『遺構編』では下園東E期に置いたが、若干後出のものである可能性がある。

**S B11140(67~69)** 第174-8次調査で検出した5間×2間の東西棟で、下園東区画E～F期では最大の規模になる。京都系土師器である高杯(67)、東山72号窯式期の灰釉陶器椀(68)、第4形式の無釉陶器椀(山茶椀69)が出土している。

**S B11149(70~72)** 第174-8次調査で検出した3間×2間の東西棟である。Ⅲ-2期頃の土師器皿D(70)・杯B2(71)、ロクロ土師器杯(72)が出土している。E期より若干後出するかもしれない。

**S B10882(73)** 土師器の台付鉢(73)は、破片の断面観察から高台部を成形し、その後体部から口縁部を積み上げる成形法を取っている。胎土にも砂粒が多く全体に粗雑な作りである。類例が少ないが、斎宮Ⅲ-3期の基準資料であるS K1074(第20次調査)によく似た成形法の台付椀がある。

**S B11170(74)** 第10次から174-8次調査区にかけて検出した5間×2間の東西棟で、大宰府分類で白磁V類の小椀(74)が出土している。斎宮跡ではⅢ-2期～Ⅳ期にかけての遺構で出土する遺物である。

## 第2節 土坑・溝の出土遺物

### (1) 斎宮Ⅱ-1期を中心とする遺構出土遺物

今回、出土遺物を図化できた遺構では、斎宮編年のⅡ-1期以降で、下園東区画の時期区分ではA・B期に当たるものが最も多い。

**SK1156 (75~77)** 第23次調査で検出した、直径約0.9mの円形の土坑である。ほぼ完形に復元できる須恵器鉢(75)、土師器杯A(76)・盤(77)が出土しており、あまり一般的ではない(77)などを伴っていることから埋納的な遺構であった可能性がある。土師器杯A(76)は厚めの器壁で、底部外面をヘラケズリするb手法によっており、形式的にⅠ-3期まで遡る可能性がある。しかし、土師器盤(77)は、Ⅰ-3期新相~Ⅱ-1期古相のものは精良で赤く発色する胎土を用い、外面をヘラミガキし、しばしば把手を付けるが、(77)は器表面の摩耗が進んでいるものの外面は底部付近をヘラケズリ、体部上半はナデ調整か、あまり丁寧ではないヘラミガキとみられ、把手もないことから後出的なものともみて、おおむねⅡ-1期古~中相と考えられる。須恵器鉢(75)は口径14.7cm、高さ8.0cmを測るが、斎宮跡では出土例は乏しい。色の明るい胎土でやや軟調な焼成となっている。美濃須衛窯の製品であろうか。

**SK11205 (78~81)** 下園東区画南東の第10次調査で検出した、直径約2.8mの不整円形土坑で、区画東辺道路西側溝のSD520に沿って道路内に掘削されている。斎宮Ⅱ-1期古相の形式の土師器杯A(78)や折戸10号窯式期のものとみられる須恵器長頸壺(80)などが出土している。側溝際とはいえ道路上に掘削されているため、後代に掘削された土坑にSD520埋土の遺物が混入している可能性はある。

**SD520 (82~134)** 第10次調査で検出した、下園東区画と西加座北区画間の区画道路SF11209の西側溝にあたる。この側溝がいつまで機能したかは不明で、『遺構編』では下園東C~D期頃までは何らかの形でSF11209は存続した可能性があるとしている。SD520の出土遺物には、下園東区画の南北中心軸付近で路面上まで非常に多数の不整形土坑が掘削されており、SF11209が後続するSF11210に変遷した後の遺物の混入も若干みられるが、大部分はⅡ-1~2期の土器類で、大型の破片も多い。土師器杯G(82・83)のうち(83)は、残存率が少ないものの径高指数が0.23と扁平な器形であり、Ⅱ-1~2期のものとみられる。杯A(84~94)は器壁が厚く、平坦な底部から強い屈曲で口縁部に向けて立ち上がる器形で、Ⅱ-1期古~中相のものとみられ、同じ杯Aでも(97)はⅡ-1期新相~2期にかけてのものとみられる。土師器皿A1(102~104)・A2(105~109)も同様にⅡ-1期古相~2期までの幅がみられる。このように方格街区の区画道路側溝が、造営期とあまり間をあげない時期の遺物を伴って埋没している事例は、南接する柳原区画の東辺道路側溝であるSD530でもみられる。土師器杯D(98)は類例の乏しい器種だが、内弯する口縁部を持ち、外面はナデ調整で一部ヘラケズリを施した可能性もある。土師器短頸壺(118・119)もこれまで類例の乏しい器種である。砂粒の少ない精緻で橙色の胎土である。土管(120)は下園東区画では第18-2次調査のSB932、その他にも史跡西部古里地区での第39次調査のSK2250(奈良時代)や、斎宮跡Ⅱ-2期古相の基準資料でもある東加座地区の第77次調査のSK5200にみられる。

須恵器では、蓋(121・122)・杯B(123~126)・台付盤(129)の器形から、鳴海32号窯式期~折戸10号窯式期のものとみられる。口径が約24cmに復元される深鉢(132)は、Ⅱ-1期頃ではこれまで類例を見ない器種である。器壁が薄く精緻な胎土を用いている。(134)も類例が乏しく、大型の盤状の器形になるとみられるが、口縁端部を丸く収めていること、陶器質ながらやや粗鬆な胎土であることから、Ⅲ期の遺物が混入した可能性もある。

**SD515 (135~146)** SD520の北側延長にあたる。SD520との間に攪乱土坑があり、これまで分けて遺物を収納してきたことから、そのまま遺構番号を残している。SF11209西側溝にあたるが、方格街区北辺道路の南側溝に接続することなく、約5mの間隔をあげている。

図化した土師器杯G(135)・杯A(136~138)・皿A1(139)・高杯(140・141)の他、須恵器でも蓋(142)・杯A(143)・杯B(144)はⅡ-1~2期のものあるいは長用したものが同時に埋められたとみて矛盾はない。ただ単純口縁の長頸瓶(145)は7世紀まで遡る可能性があり、後述する(621)同様、第174-8次調査で検出した円墳SD11139に関連するものが混入した可能性が考えられる。

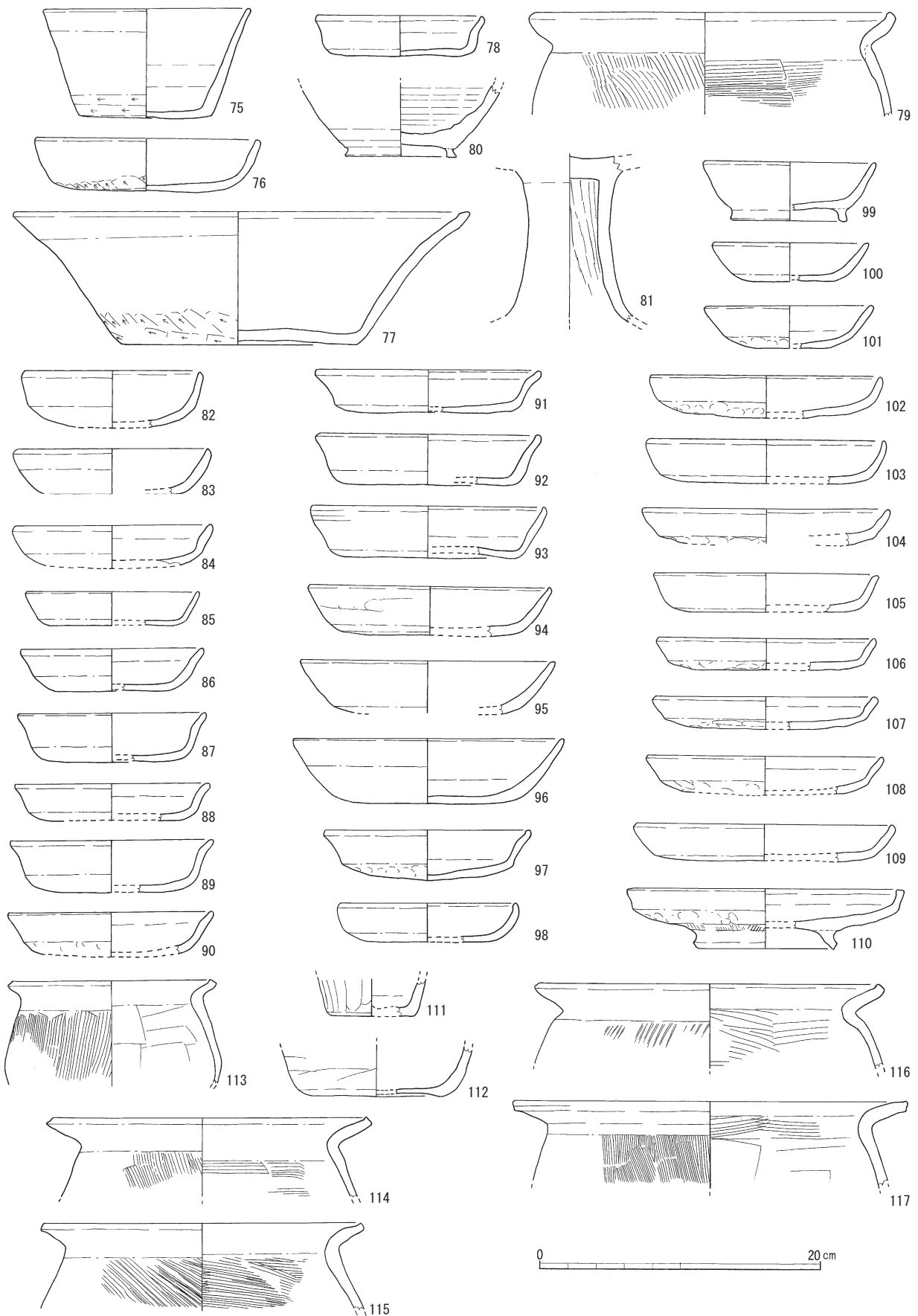

第4図 下園東区画の土抗・溝の出土遺物（1）

SK1156 (75~77) SK11205 (78~81) SD520 (82~117)

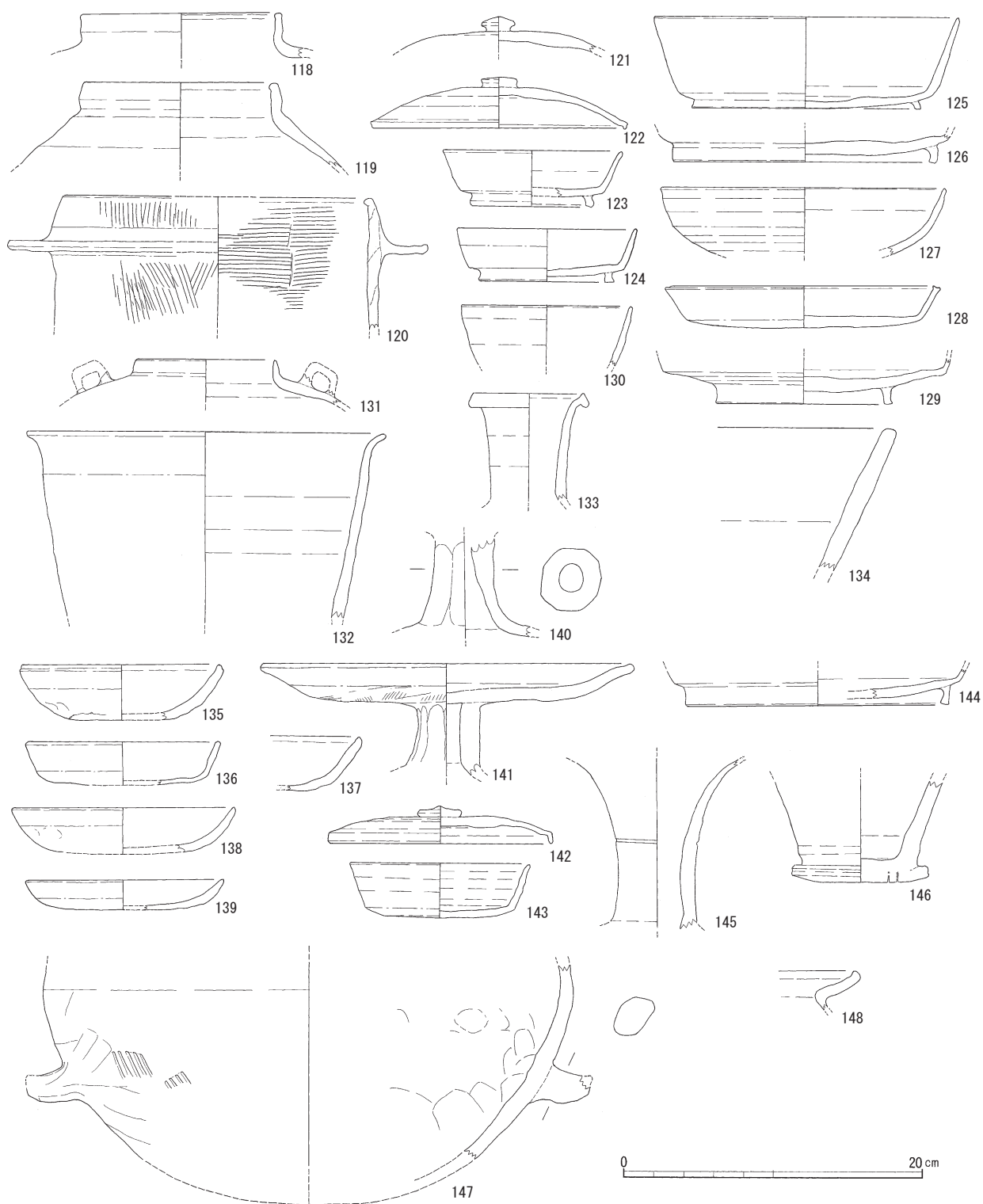

第5図 下園東区画の土抗・溝の出土遺物（2）

SD520 (118~134) SD515 (135~146) SD529 (147) SD1627 (148)

**S D529 (147)** 下園東区画南辺道路 S F 11211 の北側溝で、第10次調査で検出している。検出長は長くないが、図化できる出土遺物としては、丸底になるとみられる須恵器鍋 B (147) がある。柳原区画の東辺区画道路側溝 S D530 からほぼ完形の鉄鉢形の須恵器鉢が出土しており、これらは関連するものかもしれない。

**S D1627 (148)** 第25-6次調査で検出した、S F 11209 の東側溝である。出土遺物は西側溝に比較して少ないが、口縁端部を上方へわずかに摘み上げる土師器甕 C の口縁部 (148) が出土している。

**S K10888 (149~190)** 下園東区画北西部の第178-2次調査で検出した、5.6m×4.4m、深さ0.2mの大型土坑だが、重複する S K10889 も含めて複数回の掘削と土器の廃棄が想定される。『遺構編』では A 期に属すとしている。土師器杯 G (149) は径高指数 0.26 と II-1 期の幅に収まるものである。土師器杯 A (150~161) は器壁が肉厚で、平坦な底部からの屈曲が明瞭な II-1 期古~中相の形式のものが多い。(156) には内面に焼成後の線刻が三本みられる。土師器椀 A 2 は外面をヘラミガキする (162) とナデ・オサエで調整する (163) がある。同じく土師器椀である (164) は、口唇部をわずかに肥厚させており、金属器を意識した形態かもしれない。土師器平底鉢は I-3 期新相~II-3 期にかけて、主に方格街区内で見つかっている。(177) は、内外面をヘラケズリで調整する。

須恵器は杯 A (178)・杯 B (179~183)・蓋 (184・185) は、いずれも折戸10号窯式の範疇に収まるものであろう。(178) の口縁部内側には灯心による油煙が付着する。皿 A (187) は、内面に焼成前の「安」の線刻がある。同様の刻字は伊賀国府跡で須恵器蓋が 2 例見つかっている他、伊賀市唐木谷遺跡・森脇遺跡・中出向井遺跡でも見つかっている<sup>(2)</sup>。また伊賀国府では (187) によく似た須恵器皿も出土しており、伊賀との関連がうかがえる資料である。

この他、志摩式製塩土器 (188) や鉄製品 (189・190) が出土している。鉄製品は破断面の形状から刀子と考えられる。

**S K10883 (191~195)** 第178-2次調査で検出した、1.0m×0.9m、深さ0.15mの略円形の土坑である。土師器杯 A (191)・椀 A 2 (192) や、高杯 (193) など、II-1 期の土器が出土しており、A 期に位置づけている。

**S K11200 (196~201)** 第10次調査の区画道路西側溝 S D520 に沿って集中的に掘削された土坑の一つで、長径は約 1.1m とみられるが、遺構の重複のため正確な大きさはわからない。II-1 期新相~2 期の土師器杯 A (196)・椀 A 2 (197)・皿 A (198)・平底鉢 (199) が出土している。土師器甕 A (200) は球形の体部の外面下半をヘラケズリし、頸部から「く」の字の強い屈曲で口縁部を作る。II-1 期でも後出のものともみられる。焼成がやや軟調な須恵器広口壺 (201) が出土しており、口縁のゆがみが大きい。A 期に位置づけている。

**S K526 (202~206)** 下園東区画の南東部の第10次調査で、区画道路側溝である S D520 に重複して検出した、東西 5.0m、深さ 0.3~0.5m の不整形の土坑である。II-1 期の土師器杯 A (202・203)・皿 A 1 (204) がある。(206) は大型の土師器甕である。外面をタテハケとケズリ、内面をヨコハケとヘラケズリ調整する。須恵器杯 B (205) は折戸10号窯式期のものとみられる。S K526 には S D520 埋土の遺物が混入した可能性はあるが、A 期に位置づけている。

**S K11197 (207~212)** S K11200 と同様、第10次調査の S D520 に重複して区画道路内に掘削された土坑群の一つである。土師器杯 A (207・208)・椀 A 2 (209・210)・高杯 (211) は II-1 期中相の形式とみられる。須恵器杯 B (212) も折戸10号窯式期のものとみてよいだろう。A 期に位置づけている。

**S K527 (213~220)** 第10次調査で検出した、一辺約 2.5m、深さ約 0.15m の方形の土坑である。下園東区画南東隅に単独で掘削されており、遺構の重複はない。II-1 期中相の土師器杯 A (213)・皿 A 2 (214・215) の他、土師器風炉 (217) がある。風炉は第98次調査で II-3 期とみられるものが出土している他は例がない。鉢形の体部に細長い方形の透かし穴を四方向に設けるものであろう。須恵器杯 B (218)・台付盤 (219) はいずれも折戸10号窯式期のものとみられる。A 期に位置づけている。

**S D291 (221~225)** 第10次調査で検出した、方格街区北辺道路の南側溝にあたる溝である。何度も再掘削されたとみられ、II-1 期~III 期に及ぶ遺物が出土しているが、遺構の初現は II-1 期とみられる。土師器皿 A 2 (222) や椀 A 2 (223) は器壁も薄く II-3 期の形式で、灰釉陶器椀 (225) は黒笹90号窯式期の後半の型式である。

**S D901 (226~237)** 下園東区画の中央部、第18-1次調査の北西隅で検出した、長さ 7.5m、幅 0.5m の溝である。図示できた遺物は、土師器杯 A (226~229)・皿 A 1 (230) などはいずれも II-1 期の形式に収まる。須恵器蓋 (236) は、

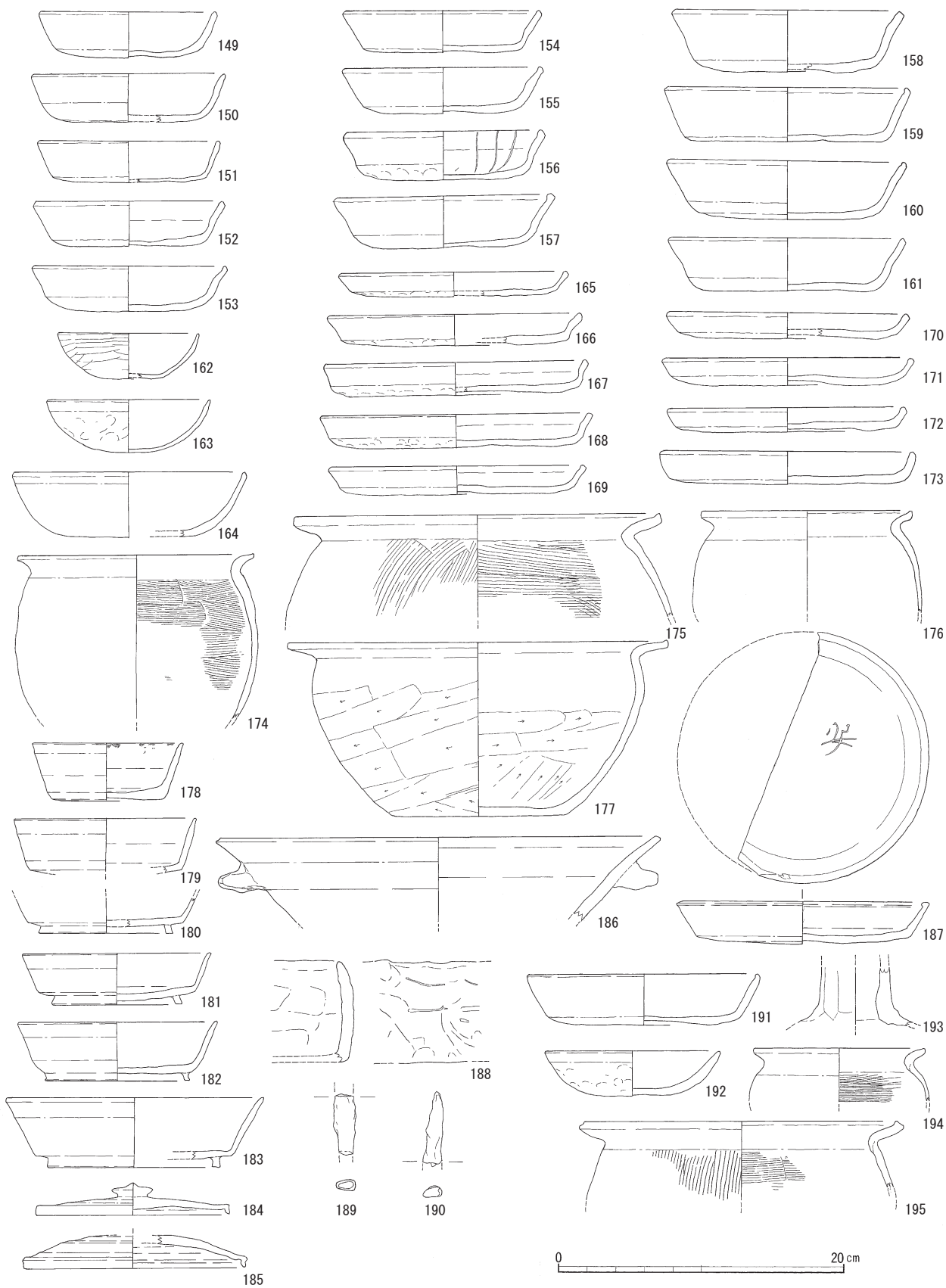

第6図 下園東区画の土抗・溝の出土遺物（3）

SK10888 (149~190) SK10883 (191~195)



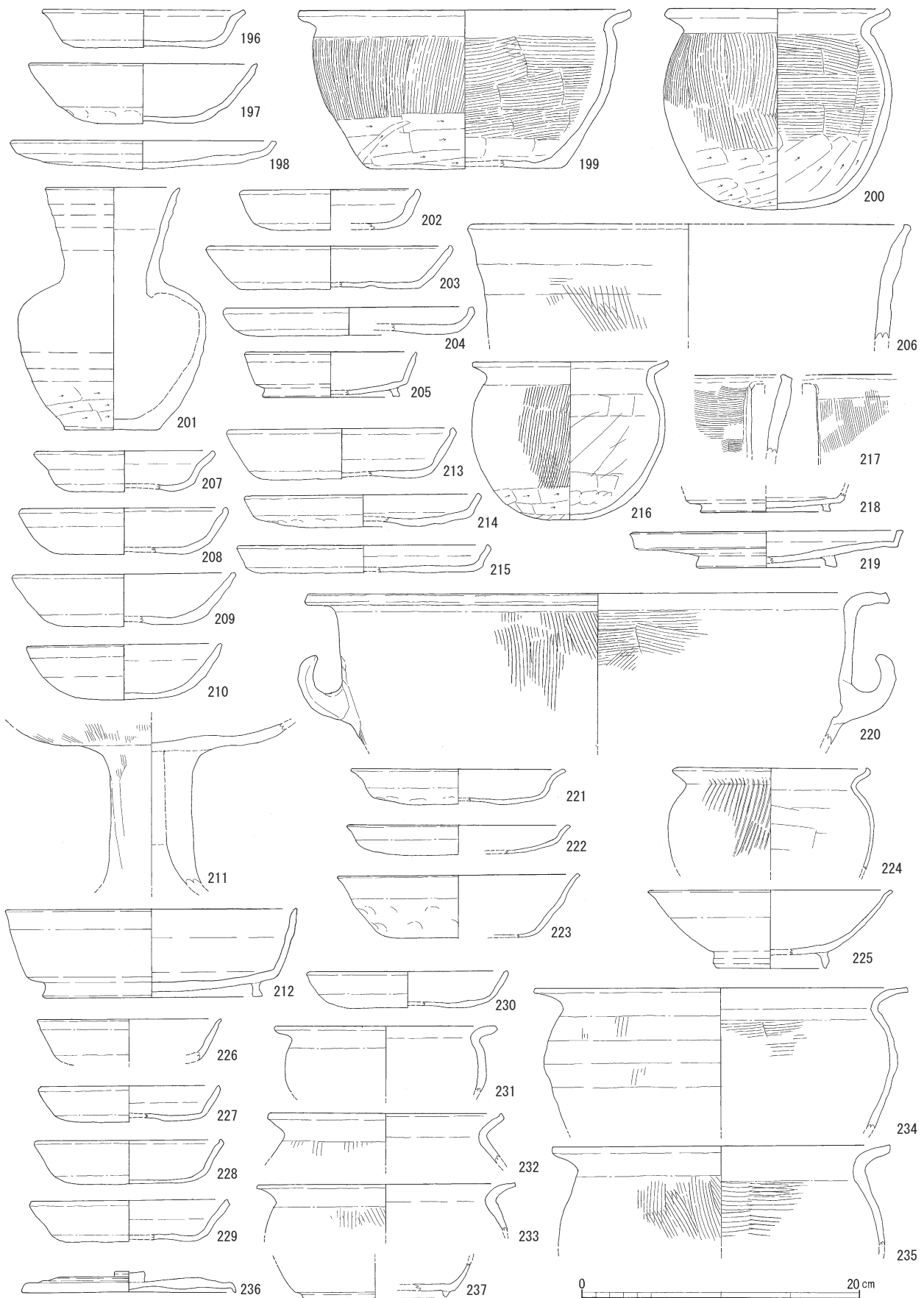

第7図 下園東区画の土抗・溝の出土遺物（4）

SK11200 (196~201) SK526 (202~206) SK11197 (207~212) SK527 (213~220) SD291 (221~225) SD901 (226~237)

Ⅱ－2期古相の基準資料であるS K1045に類似した資料があるため、遺構の時期はⅡ－2期古相併行まで下る可能性がある。S D901はC期と考えられる大型のS B900と位置的に重複するが、出土土器の年代観では懸隔があり、同時期のものとは考えにくい。

**S K10889 (238～245)** 第178-2次調査で検出した、1.6m×1.0m、深さ0.3mの略楕円形土坑で、大型のS K10888と重複している。Ⅱ－1期中～新相の土師器杯A(238)や皿A2(239・240)・高杯(241)とともに、S K10888と同様、土師器の平底鉢が複数出土している点が注目される(242～244)。遺構番号の上では二つの土坑に分けているが、本来は同一かあるいはほとんど時期差がないものと考えられる。

**S K10865 (246～253)** 第178-2次調査で検出した、1.7m×1.2m、深さ0.15mの不整形土坑である。形式的にⅡ－1期新相とみられる土師器杯A(246)・杯B(247)・皿A1(248)・甕A(249・250)がある。鳴海32号窯式期とみられる須恵器蓋(252)もあるが、A期に位置づけられる。胴部中央が若干膨らむ小型の土鍾(253)も出土している。

**S K10874 (254～261)** 第178-2次調査で検出した、南北1.5mの不整形土坑で、土師器杯A(254)はⅡ－1期中相ころのものとみられる。椀A2(255)は器壁が薄く外面を丁寧にヘラケズリし、砂粒の小さなきめの細かい胎土で、堅緻な焼成だが外面に黒斑がみられる。斎宮周辺以外からの搬入品と考えられる。形式的には平安京編年の京Ⅱ期中～新相に近い<sup>(3)</sup>。皿A2(256・257)はⅡ－1期新相～2期のもの、須恵器蓋(259)は折戸10号窯式期のものであろう。小型の土鍾(261)も出土している。B期に位置づけている。

**S K1181 (262～265)** 第23次調査の南半部で検出した、1.5m×1.3m、深さ0.15mの楕円形土坑である。土師器椀A(262・263)の他、須恵器壺(264)、灰釉陶器椀(265)がある。(265)は口縁部を端反りさせる黒笹14号窯式期のものである。B期に位置づけられる。

**S K11204 (266～268)** 第10次調査で検出した、南北2.9m東西1.5m以上の不整形土坑である。区画道路S F11209の西側溝S D520とS D525の交点部分に接する。S D520でも出土している土師器短頸壺(266)がみられる。土師器甕A(267)は口縁部が水平に近くなり、やや新しい要素と考えられることから、B期に位置づけられる。

## (2) 斎宮Ⅱ－2～4期を中心とする遺構出土遺物

**S K1177 (269～276)** 第23次調査の南半部で検出した、2.1m×1.8m、深さ0.3mの楕円形土坑である。土師器皿D(269)・椀A2(270)・皿A(271・272)はいずれもⅡ－2期に位置づけられる。須恵器の高脚の盤(274)は黒笹14号窯式に相当するだろうか。土師器の型的に幅もみられるため、遺構はB～C期の幅の中に位置づけている。中型の土鍾(276)が出土している。

**S K11136 (277～288)** 第174-8次調査の北端近くで検出した、2.5m×2.0mの略円形土坑である。C期のS K11137に重複される。土師器杯A(277・278)・椀A(279)・皿A(280～282)・甕A(283～285)はⅡ－2期～3期の型式幅がある。B～C期の幅の中に位置づけている。

**S K1184 (289～292)** 第23次調査南半部で検出した、2.3m×1.5m、深さ0.1mの不整形土坑である。図示した土師器皿A(289)や須恵器蓋(290)・皿(291)・短頸壺状になる甕C(292)の他にⅡ－3期の土器片もみられ、斎宮が度会郡の離宮院に移転した断絶期からC期にかけてのものとみられる。

**S K1157 (293～297)** 第23次調査北半部で検出した1.8m×1.6m、深さ0.3mの楕円形土坑である。図示した須恵器杯A(293)・杯B(294・295)・蓋(296)、志摩式製塩土器(297)の他に灰釉陶器片などが出土している。斎宮が多気郡に戻されたC期に位置づけている。

**S K919 (298～308)** 第18-1次調査の北東隅で検出した、4.3m×1.7m、深さ0.6mの不整形土坑である。Ⅱ－2期の土師器杯A(298・299)、Ⅱ－3期古相の土師器杯A(300～302)がある。灰釉陶器椀(307・308)は小片ではあるが黒笹90号窯式期のものだろうか。C期に位置づけている。

**S K11202 (309～313)** 第10次調査で区画道路S F11209の西側溝S D520に沿って道路上に掘削された土坑群の一つである。1.2m×0.8mの不整形円形を呈する。Ⅱ－2期の土師器杯A2(309)・椀A2(310)の他、黒笹90号窯式期の灰

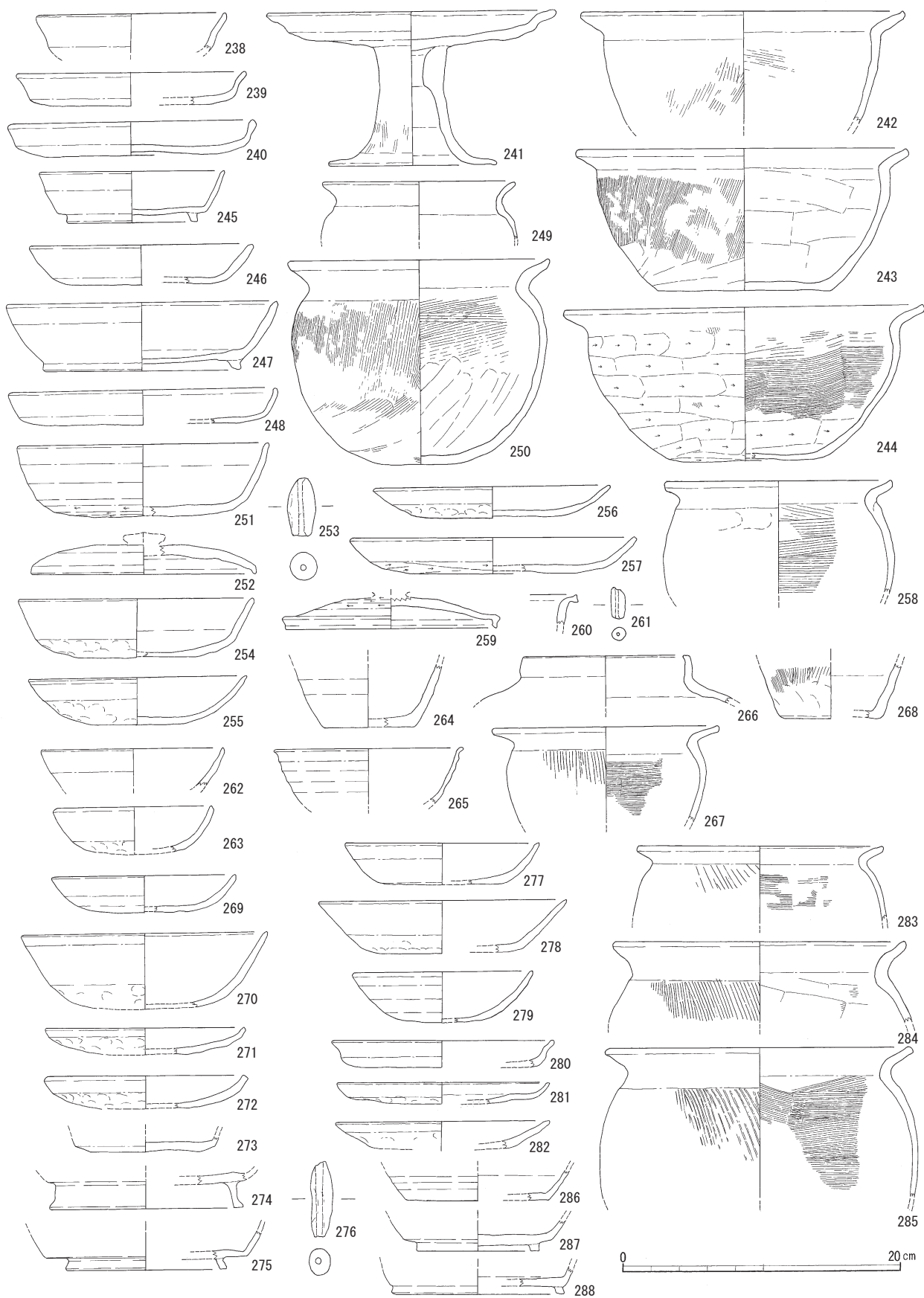

第8図 下園東区画の土抗・溝の出土遺物（5）

SK10889 (238~245) SK10865 (246~253) SK10874 (254~261) SK1181 (262~265) SK11204 (266~268) SK1177 (269~276)  
 SK11136 (277~288)

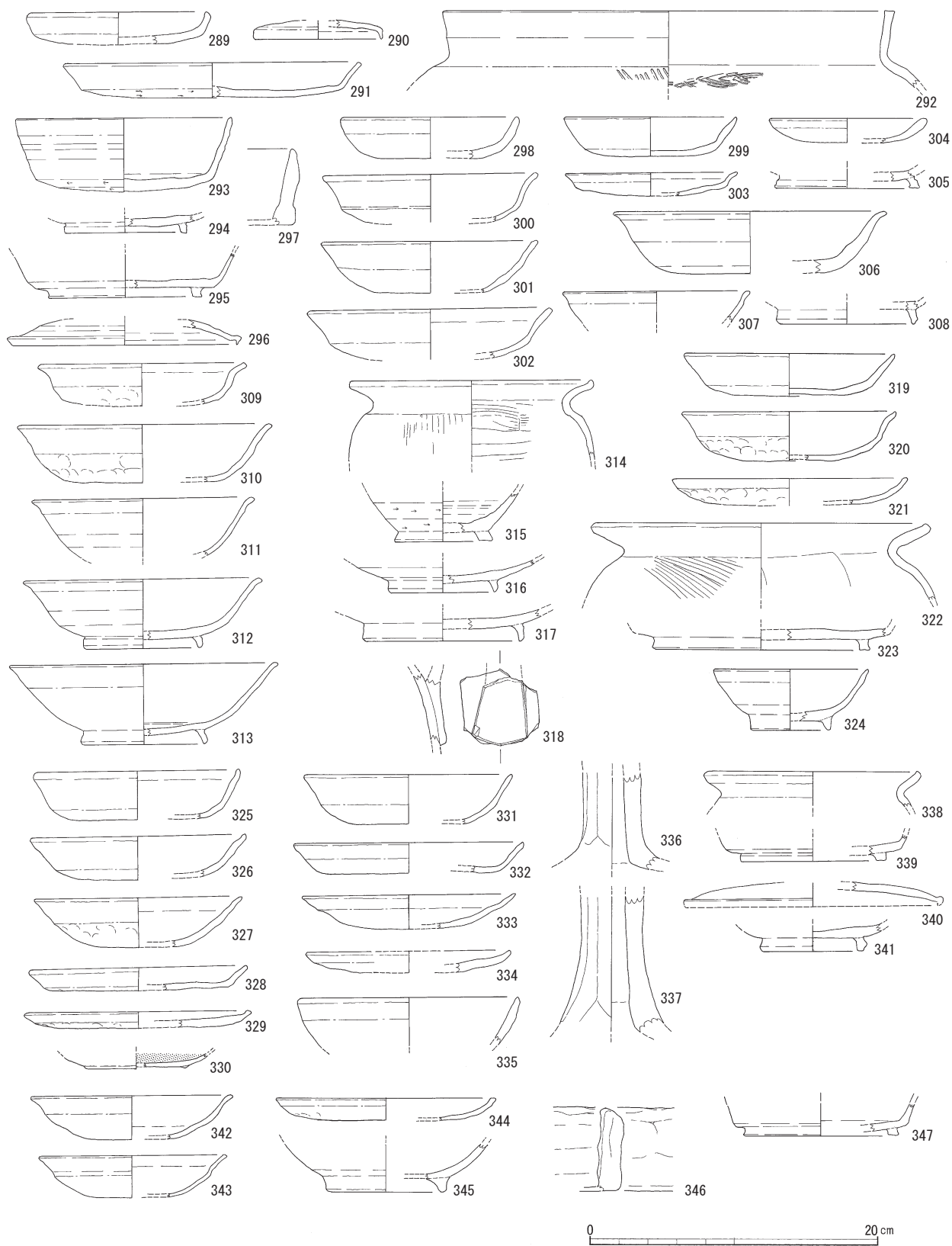

第9図 下園東区画の土抗・溝の出土遺物（6）

SK1184 (289~292) SK1157 (293~297) SK919 (298~308) SK11202 (309~313) SK10876 (314) SK11173 (315~318)  
 SK1153 (319~324) SK11166 (325~330) SK905 (331~341) SK925 (342~347)

釉陶器碗(311~313)がある。C~D期の幅の中に位置づけられる。

**SK10876(314)** 第178-2次調査の北東部で検出した、東西2.0m×南北1.6mの楕円形土坑である。重複するC期のSK10875と出土遺物が混交している可能性がある。図示したのはII-2~3期のものとみられる土師器甕A(314)である。本土坑もC期に位置づけられる。

**SK11173(315~318)** 第174-8次調査のほぼ中央で検出した、東西2.7m×南北1.9mの楕円形土坑である。須恵器長頸壺(315)はII-1期まで遡る可能性があるが、灰釉陶器碗(316・317)と緑釉陶器把手付瓶の把手部(318)は黒笹90号窯式期のものである。C期に位置づけられる。

**SK11153(319~324)** 第23次調査の北半で検出した、2.5m×1.7m、深さ0.1mの不整形土坑で、II-2期の土師器杯A(319・320)・皿A(321)が出土している。灰釉陶器の小碗(324)は、折戸53号窯式期以降のもの可能性がある。C~D2期の幅の中に位置づけている。

**SK11166(325~330)** 第174-8次調査のほぼ中央で検出した、1.1m×0.8m、深さ0.2mの隅丸方形の土坑である。土師器杯A(325・326)・碗A(327)・皿A2(328)はII-1期新相~2期の形式のものだが、土師器皿A(329)や黒色土器A類碗(330)はII-3期中~新相からII-4期のものである。C~D期の幅の中に位置づけられる。

**SK905(331~341)** 第18-1次調査の北西端で検出した1.4m×1.1m、深さ0.1mの楕円形土坑である。図示した土師器杯A(331)・皿A(332~334)・高杯(336・337)はII-2期~3期新相のもの、土師器甕A(338)はII-3~4期のもの、灰釉陶器碗(341)は折戸53号窯式期のものとみられる。C~D期の幅の中に位置づけられる。

**SK925(342~347)** 第18-2次調査で検出した1.9m×1.6m、深さ0.15mの隅丸方形の土坑である。土師器杯A(342・343)・皿A(344)はII-3期新相とみられるが、土師器碗B(345)はIII-1期から出現するとみられ、この他にも折戸53号窯式期まで下るとみられる灰釉陶器片がある。D期のSB924の柱穴が重複しているため、これらからの調査時の混入があるかもしれない。

**SK926(348~464)** 第18-2次調査で検出した2.0m×1.6m、深さ0.15mの隅丸方形の土坑である。遺構の規模に比べ遺物の出土量は多く、遺物整理箱で15箱分の出土をみた。土師器杯AはII-1期まで遡る可能性があるもの(348~350)も含むが大部分(351~377)や土師器碗A(378~390)はII-2期~3期古相のものである。皿Aも(391)などはII-2期に含まれるとみられるが、大部分(392~421)はII-3期の型式に属する。なお、土師器杯A(364・370)は口縁端部に油煙が付着している。

その他の土師器には台付碗になるとみられる(422)・台付杯(423~425)・蓋(426)・壺(427)・高杯(428~430)・甕A(431~437)・甕C(438・439)・甌(440)・平底鉢(441)といった多彩な器種がある。平底鉢(441)は体部から底部の境が不明瞭になっていく最終的な形態のものであろう。

須恵器には杯B(444・445)・蓋(446・447)・台付盤(450)・高杯(451)・壺(452)があるが、多くはII-1~2期のものが混入しているとみられる。灰釉陶器碗は黒笹14号窯式期のもの(453~456)も目立つが、黒笹90号窯式期のもの(457・458)や東山71号窯式期まで下る可能性のある深碗(459)もみられる。調査時の混入であろうか。

この他、志摩式製塩土器(442・443)や中型の土錘(462~464)も出土している。SK926は、おおむねC~D期の幅を持つ、下園東区画有数の廃棄土坑と考えられるが、第18-2次調査区には、C期のSB932、D1期のSB10330、D2期のSB929と9世紀後半の下園東区画の最大級建物が近接していることと無関係ではないと考えられる。出土遺物の構成は、「内院」地区の廃棄土坑に見られるような9割以上が土師器供膳具というのではなく、煮炊具や陶器類も多い。また緑釉陶器を含まないのも相違点である。南接する「寮庁」と推定される柳原区画にも土師器の廃棄土坑はあるが、緑釉陶器など高級品を伴わない点は共通するが、柳原区画ではSK926よりも土師器供膳具が多いという相違点がある。この差異は区画の性格を反映するものと考えられる。

**SK928(465~497)** 第18-2次調査で検出した、東西3.2m×南北0.9m以上、深さ0.1~0.15mの隅丸方形とみられる土坑である。土師器杯A(465~473)・碗A(474~476)・皿A(477~484)はII-1~3期の型式幅がある。灰釉陶器碗も、黒笹14号窯式期のもの(496・497)と黒笹90号窯式期のもの(495)がある。その他、土師器杯B(485~487)・甕A

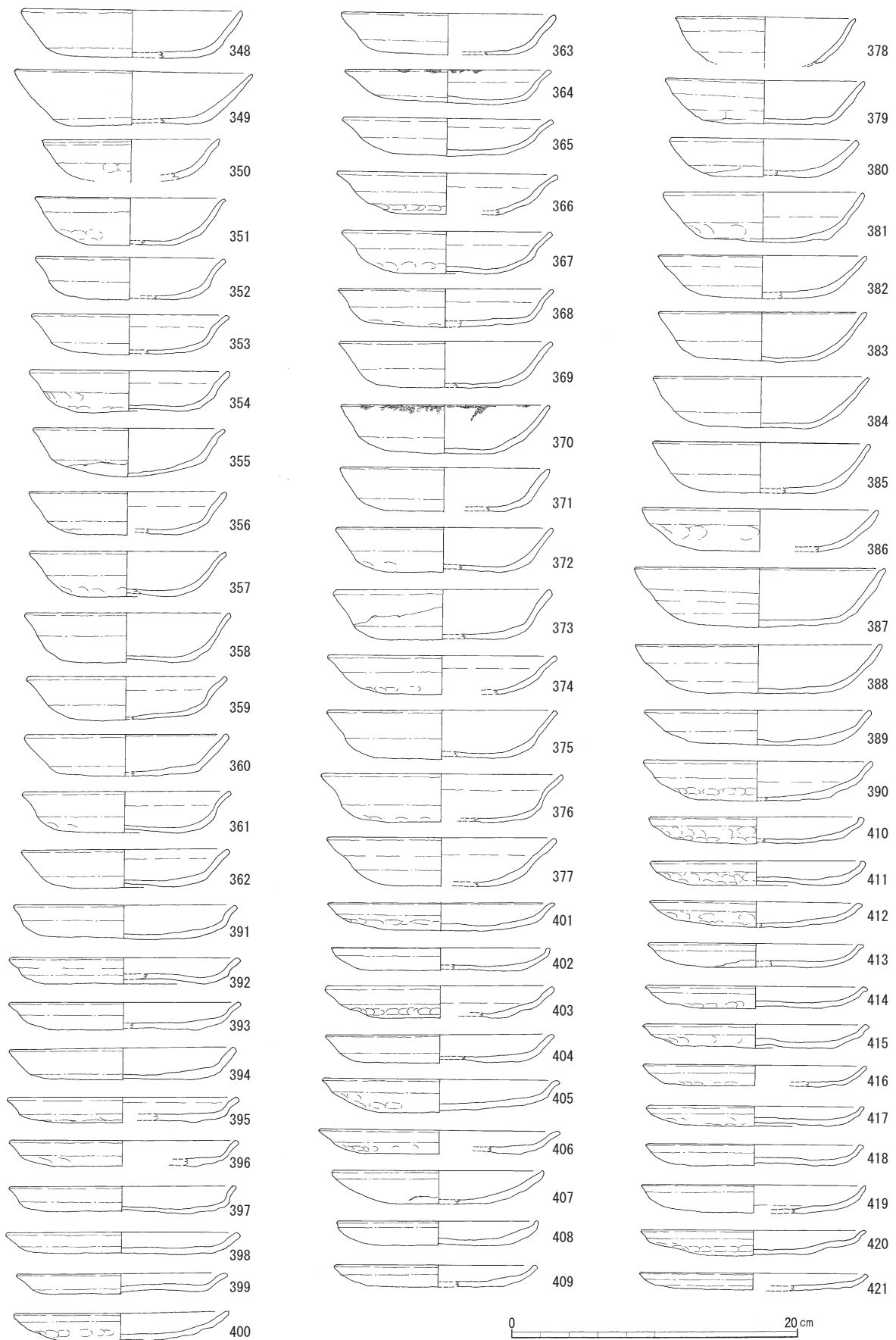

第10図 下園東区画の土抗・溝の出土遺物（7）

SK926 (348~421)

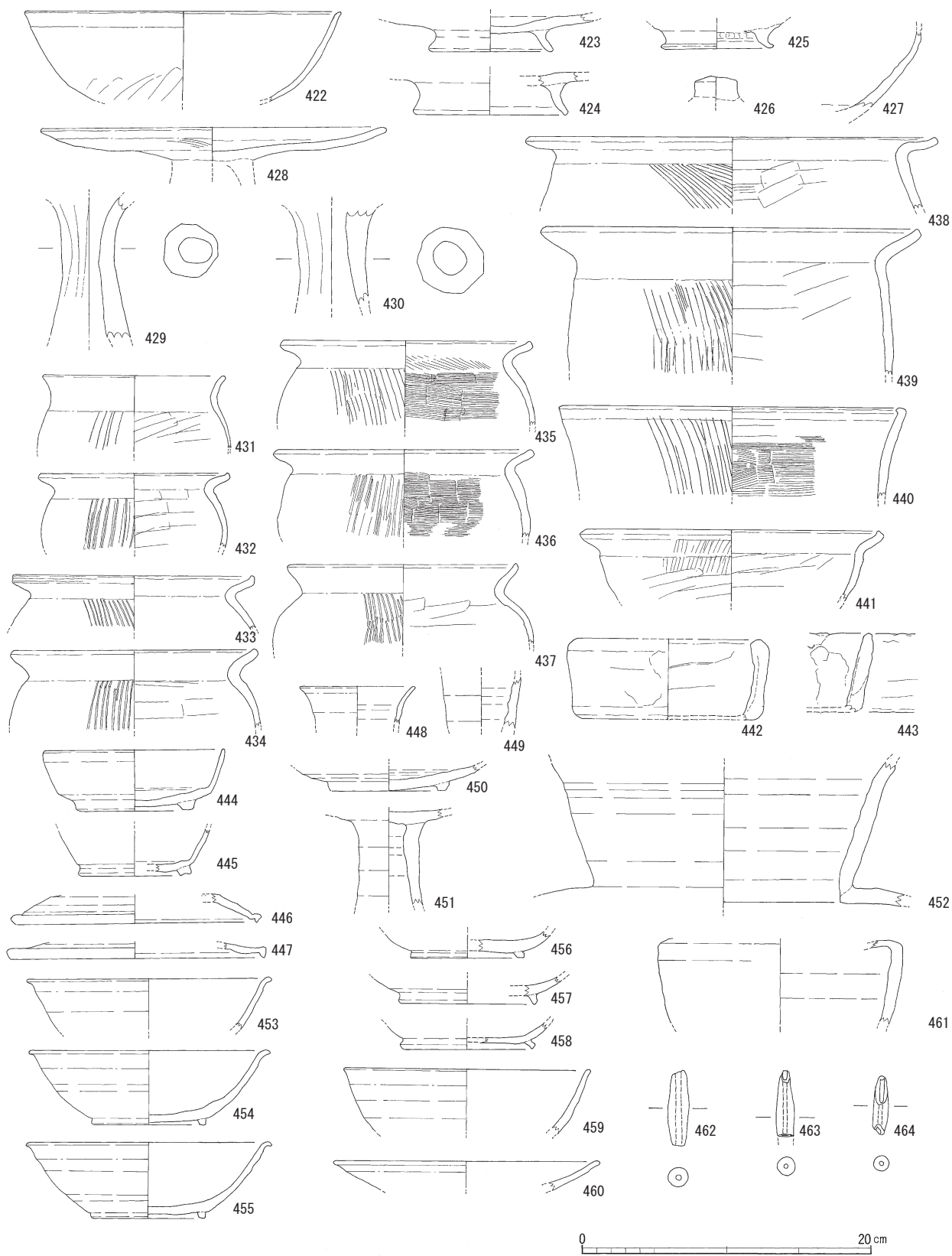

第11図 下園東区画の土抗・溝の出土遺物（8）

S K926 (422~464)

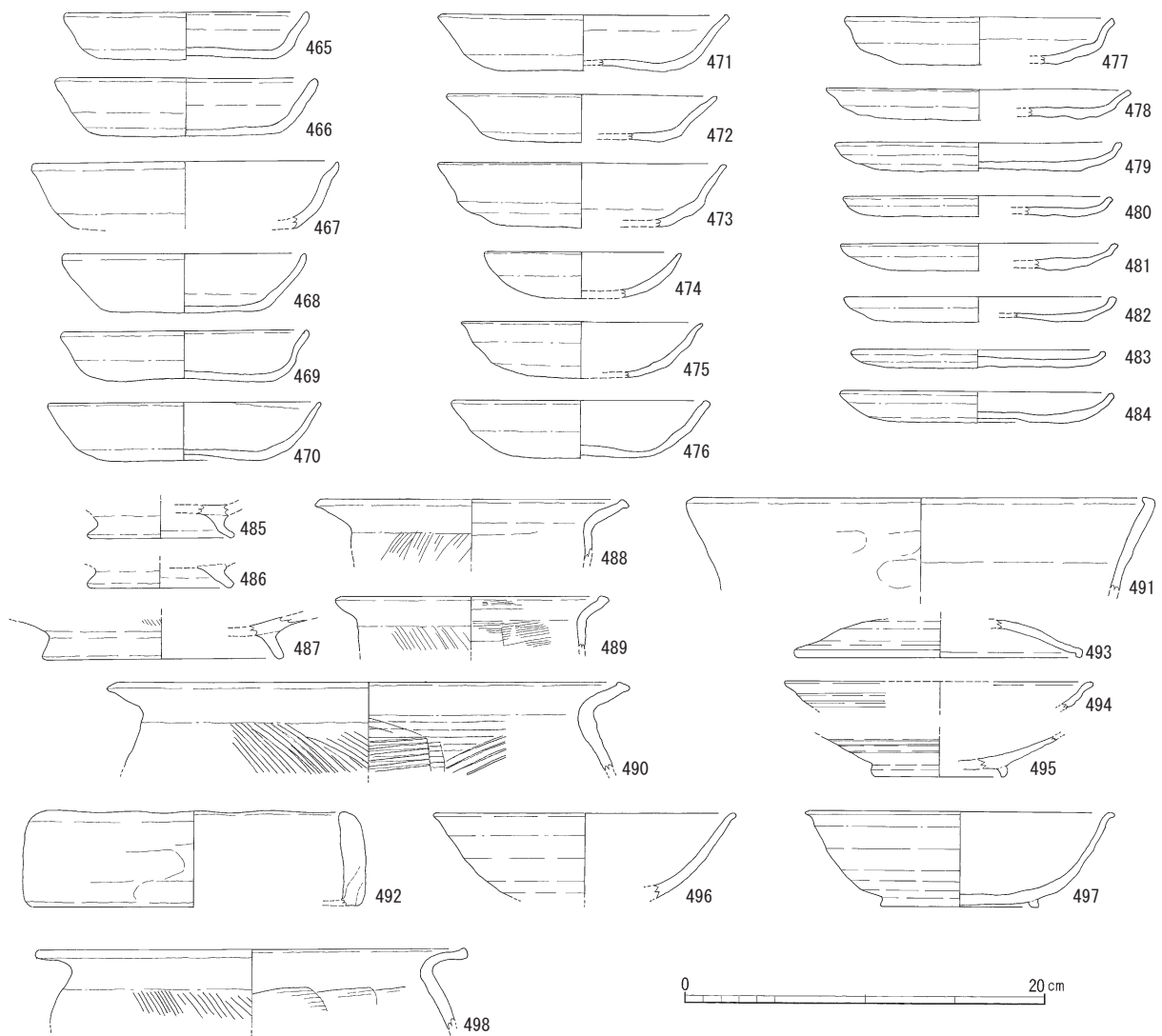

第12図 下園東区画の土抗・溝の出土遺物（9）

S K 928 (465~497) S K 11187 (498)

(488・489)・甕C(490)・甌(491)、須恵器蓋(493)・台付の椀ないしは皿(494)、志摩式製塩土器(492)がある。規模は小さいがS K 926と同様の性格が考えられる。

S K 11187(498) 第10次調査で検出した区画道路西側溝S D 515に重複する長径1.6m×短径1.2mの楕円形土坑である。図化できたのは土師器甕C(498)のみで、II-2~3期ころのものであろうか。

### (3) 斎宮Ⅲ~Ⅳ期を中心とする遺構出土遺物

S D 913(499~504) 第18-1次調査で検出した南北長約12.0m、東西長23.0m、幅0.6~1.0mの「L」字形の溝で、下園東区画内を細分するためのものであろう。土師器杯A(499)・甕A(500)、須恵器蓋(502)はII期の範疇に入るが、ロクロ土師器杯(501)、無釉陶器椀ないしは皿(503)・台付鉢(504)はⅢ-1期以降のものである。

S D 1140(505~509) 第23次調査の北から東に沿って掘削された「L」字形の溝で、S D 913とは対照的な位置関係にある。下園東区画の北半中央を細分する区画溝の可能性はある。京都系の土師器高杯(505)、須恵器杯B(506)・甕C(507)、無釉陶器杯(508)・壺(509)を図示した。(508)は底部に糸切痕が残り、形態だけみればロクロ土師器杯Aと区別がつかない。S D 1140は、Ⅲ-1~2期頃まで存続したのであろう。



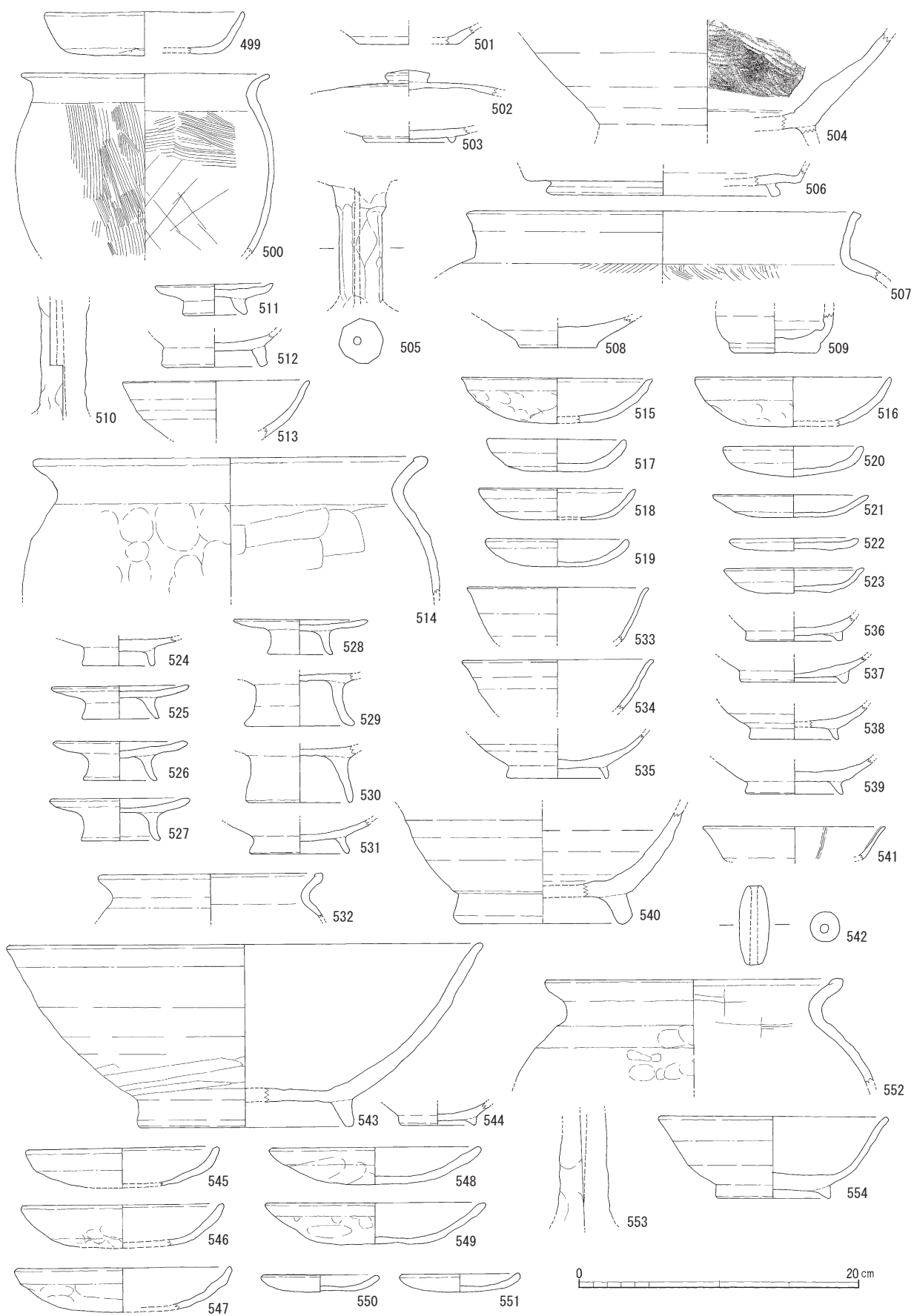

第13図 下園東区画の土抗・溝の出土遺物 (10)

SD913 (499~504)    SD1140 (505~509)    SD1167 (510)    SK11152 (511~514)    SK11186 (515~542)    SK11195 (543・544)  
 SK11207 (545~554)

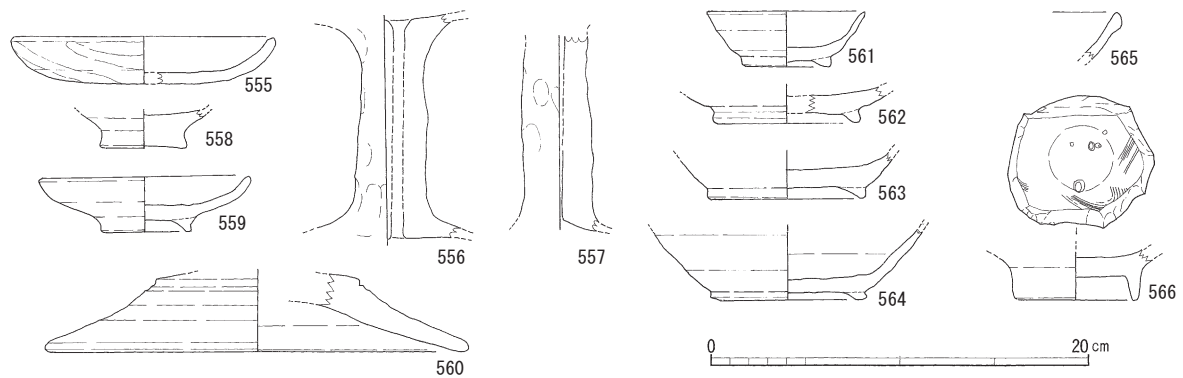

第14図 下園東区画の土抗・溝の出土遺物 (11)

SK10877 (555~566)

SD1167(510) 第23次調査の北東部で、区画溝と考えられるSD1140から東に分岐するもので、東の第174-8次調査区では続きが検出されていない。Ⅲ-1~2期のものとみられる土師器高杯の脚部(510)を図示した。

SK1152(511~514) 第23次調査の北半で、C期のSD1141の南端に重複して掘削されている。1.8m×1.2m、深さ0.2mの不整形土坑である。小型の土師器杯B2(511)・甕A(514)、無釉陶器碗(512・513)を図示した。(514)は口縁端部を内側に丸めるように作られ、球状の胴部を持つことから、Ⅲ-2期の型式とみられる。下園東区画ではE2~F期に位置づけられる。

SK11186(515~542) 第10次調査の方格街区北辺道路南側溝のSD291近くで検出した、東西1.5m以上、南北1.2m、深さ0.6mの隅丸方形の土坑である。土師器杯D(515・516)・皿D(517~522)・杯B2(524~530)・台付碗(531)・甕A(532)はⅢ-1~2期の形式のものである。灰釉陶器碗(533~535)は東山72号窯式期から現れる深碗を含む。無釉陶器台付鉢(540)・碗(536~539)は、山茶碗の第2~3形式とみられる。白磁輪花碗(541)は薄手の器壁で透明感のある釉がかかり、大宰府分類のⅪ類に相当する。全体的に斎宮Ⅲ-2期に併行するとみられ、F期に属する。

SK11195(543・544) 第10次調査区内で、SD520の西側で検出した1.8m×0.9m、深さ0.25mの長楕円形土坑である。無釉陶器の台付鉢(543)・第4型式の小碗(山皿544)があり、F期に属する。

SK11207(545~554) 第10次調査で検出した東西1.0m以上、南北1.0m、深さ0.25mの楕円形土坑である。土師器杯D(545~549)のうち、(545~547)は口縁端部を肥厚させるⅢ-3期頃の特徴を持っている。他の杯D(548・549)・皿D(550・551)・球胴化し口縁部を内側に巻き込む甕A(552)・高杯(553)もⅢ-2期新相~3期のものとみられる。無釉陶器碗(554)は第3型式のいわゆる初期山茶碗である。こうした内容からSK11207はF期に属す。

SK10877(555~566) 第178-2次調査で検出した不整形土坑である。風倒木痕の可能性はある。中世的な形態に変化した土師器皿D(555)・高杯(556・557)や、Ⅲ-2~3期の柱状高台を持つロクロ土師器小型杯(558)、無釉陶器の台付小皿(559)・器台の脚部(560)、渥美湖西窯編年<sup>(4)</sup>のⅡa期頃とみられる小碗(山皿561)・碗(山茶碗562~564)が、この他に大宰府分類で白磁Ⅱ類の碗(565)・Ⅴ類碗(566)があり、Ⅲ-3~4期に併行するとみられる。下園東区画F期以降のものである。

### 第3節 下園東区画を特徴づける遺物

#### (1) 墨書土器(567~575)

下園東区画で判読が可能な墨書土器の出土は少ない。調査次数別に見ていくと、下園東区画の南東隅で実施した第168次調査では、斎宮の土器編年でⅡ-1期、下園東区画の画期でA期のSK10248から須恵器杯A(567)の底部外面に「上大口」と墨書されている。三文字目ははうがんむりの漢字であり、「宮」などの可能性が考えられる。また、包含層から出土したⅡ-1期新相~2期古相の土師器杯A(568)の底部外面に「殿部」の墨書がある。これら(567・568)は斎宮跡の墨書土器の中でも能筆であり、特に「殿部」はこれまでに鍛冶山地区の第29次調査で「殿」と刻書した土

師器片(Ⅱ-2期頃)が、東加座地区の第57次調査で「殿司」と墨書した土師器皿(Ⅱ-1期)が出土している。第168次調査周辺は、下園東区画の中でもB期以降、SD525によって特に区画され、D期まで高い建物密度を保っている。この他SK10248からは内面に墨書のある土師器皿A2(569)があるが判読できない。

第176次調査ではピットから須恵器皿A(570)の底部外面、Ⅱ-2~3期のSK10480から土師器椀A(571)の底部外面に漢字とみられる墨書がある。(570)は判読できないが、(571)は「桧」あるいは「柁」「於」などの可能性がある。人名に関係するものだろうか。「檜」は鍛冶山地区の第44次調査で出土している。

第173次調査では、灰釉陶器椀・皿類(572~574)がある。Ⅱ-2期のSK10325のもの(574)は記号状の交差する線を描く。Ⅱ-3~4期のSK10329の(572)とⅢ-1期のSK10326の(573)はいずれも漢字とみられるが判読できない。第166次調査では、表土から底部外面に「にく□□のす□」とひらがなを墨書した山茶椀(575)が出土している。

## (2) 線刻土器(576~581)

下園東区画の南東隅に位置する、第168次調査のⅡ-1期のSK10248から出土した土師器皿A2(576)の底部外面に「木」字状の線刻がある。

区画北西隅の第186次調査の区画西辺道路SF10850の東側溝の位置に重複する遺構からの出土が多い。Ⅱ-1期のSK10856からドーマン状の交差する5本×2本の線刻が土師器高杯(577)の見込み部に施されるもの、土師器皿A1(579)の見込み部に「井」字状の線刻を施すもの、SD10852から土師器皿A1(578)の底部外面に「奉」を線刻するものがある。「奉」の文字は、下園東区画南東隅近くの第156次調査でも、Ⅱ-2期古相の土器を主体とするSK9689から土師器高杯の脚部に「奉」と墨書されたものや、土師器椀A1の外面に「奉」や「子」など多数の文字を墨書したものがあ。これらは、区画道路交差点付近での祭祀に用いられた可能性も考えられる。Ⅱ-1期のSK10857からは土師器皿A1(580)の見込み部に複数の線刻がみられる。同じく下園東区画北東部の第178-2次調査区では、区画道路SF10850の東側溝に近い位置にあるSK10888からも土師器杯A(156)の内面に三本の線刻を施すものがある。「井」字状の記号は、斎宮跡では墨書のものと同様の線刻のものがあるが、ドーマン状の記号は線刻のみである<sup>(5)</sup>。

下園東区画中央付近の第177次調査のⅡ-2期の遺物が出土するSK10502からは土師器皿A1(581)の見込み部に不定方向ながら円をつくるように複数の線刻したものがみられる。

## (3) 緑釉陶器(582~595)・貿易陶磁(596~605)

下園東区画から出土した緑釉陶器は、現在管見に触れたもので約120片であり、斎宮跡の中では決して多くはない。猿投窯産の外面に陰刻花文を施す蓋(第166次 582)、見込み部に大きく陰刻で法相華文を施す椀(第173次 583)、把手付瓶(第173次 584)は比較的希少性もある器種といえるが、この他は無文の椀・皿類である。先述のもの以外に、猿投産とみられるもの(318・585~589)、京都産とみられるもの(590)、東濃産とみられるもの(591)、近江産とみられるもの(592~595)がある。

貿易陶磁では(596)の玉縁口縁の椀が大宰府の陶磁器分類の白磁Ⅱ類、(597)はⅣ類、(74・598~602)が白磁Ⅳ類ないしはⅤ類の椀とみられる。(603)が青白磁の合子蓋、(604)が龍泉窯系の青磁椀、(605)が同安窯系の青磁椀である。斎宮跡で出土する貿易陶磁の出土状況は、白磁Ⅰ類が斎宮跡土器編年のⅡ-3期まで遡る可能性が、白磁Ⅱ・Ⅳ・Ⅴ類はⅢ-2期頃から、同安窯・龍泉窯系の青磁はⅢ-3~4期から出現している。また、貿易陶磁類の中でもⅡ-2期頃から出現する越州窯系青磁は、南接する柳原区画や「内院」の牛葉東・鍛冶山西区画の他、西加座北・南区画でも出土しているが、下園東区画では確認されていない<sup>(6)</sup>。

## (4) 硯類(606~615)

定型硯は少なく、須恵器円面硯が2点出土しているのみで、風字硯や形象硯等は出土していない。第174-8次の(606)は脚部外面に縦方向のヘラ描き沈線を、第186次調査の(607)は櫛状工具を押圧した列点文を施す。

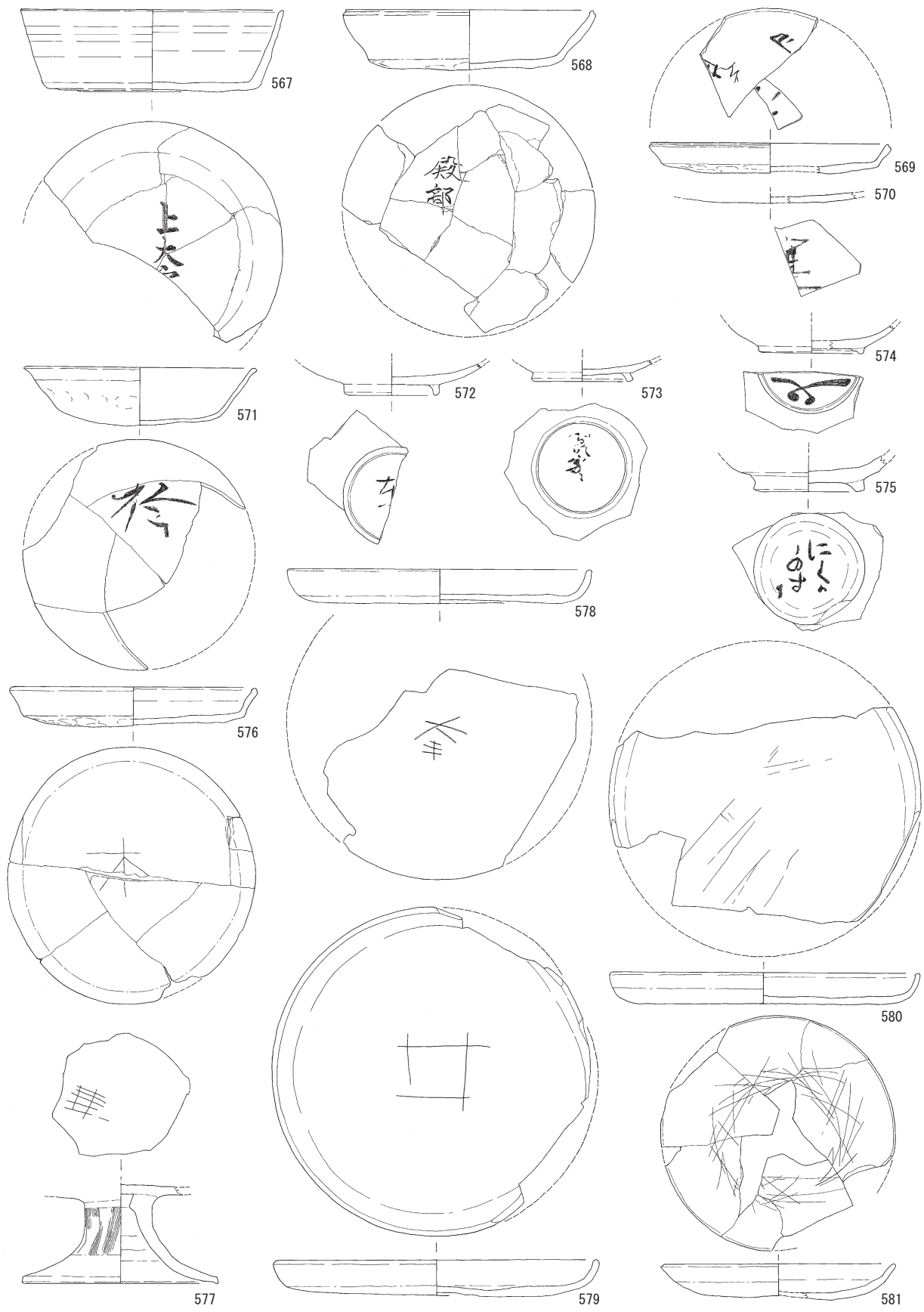

第15図 下園東区画を特徴づける遺物（1）

墨書土器（567～575） 線刻土器（576～581）

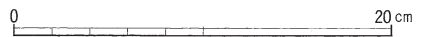

転用硯は複数見つっている。須恵器蓋(608)、無釉陶器の椀や皿(609～611)などがある。灰釉陶器椀を転用した第174-8次の(70・612・613)は内面に朱墨の痕跡を残し、灰釉陶器片の(614・615)には赤色の顔料が付着する。

### (5) 祭祀具類(616～618)

東接する西加座北・南区画に比べ数少ないが小型模造品の土師器甕A(616)、土師器椀(617)がある。(617)の内面は棒状工具を引っ搔くようにして成形した痕跡がそのまま残る。

第186次調査で出土した土師質の土馬(618)は中実の胴部から尾部にかけてが残存している。胴部に脚部の接合のためとみられる棒のようなものを挿入した痕跡とみられる直径約6mmの孔がある。

### (6) 特徴的な土器類(619～627)

区画北半中央の第23次調査から灰釉陶器の香炉(619)が出土している。袴状の脚部には直径5mmの円孔が二個一対で開けられている。同様の形態の香炉は第109次の被熱痕のある体部の他、第130次調査の蓋を含め緑釉陶器のものは出土例があるが、灰釉陶器は唯一の例である。

土師器杯Aの底部に少なくとも三個の焼成後穿孔がある(620)は、下園東区画南東隅の第168次調査区SK10247から出土しており、同じ調査区内のSK10248から「木」字状の線刻土器(576)も出土している。

須恵器高杯(621)は第178-2次調査の包含層から出土しているが、第10次調査区SD515出土の須恵器長頸瓶(145)と同様、本来は円墳SD11139に伴う可能性がある。須恵器壺Gは、(622)と第18-2次調査のSK926出土の二片(448・449)の三例がある。土師器竈(623)は第10次調査区で出土しているが、完形品でありながら出土遺構・状況はわからない。内面に煤が付着しており、使用痕はある。口径14.8cm、高さ16.0cmで、小型模造品とは言えないが小型品である。通常の大さの竈とは異なる使用目的も考えられる。小型の短頸壺である壺Eには土師器のもの(111・268・624)、須恵器のもの(625・626)がある。葉種などを保管した可能性がある。灰釉陶器の器台脚部(627)は燭台であろう。

### (7) 金属製品(628)・石製品・ガラス製品(629～632)

(628)は第23次調査で出土したとされる八花双鸞鏡の破片とみられる。破断面は研磨されておらず、意図的な破鏡はうかがえない。出土状況はよくわからないが、第3章で検討を試みた。石帯(629・630)はいずれも第23次調査区のII-2～3期のSB1155の柱穴から出土したものである。いずれも丸軋で三箇所のかがり孔を持つ。(629)は横3.5cm、縦2.3cmで方形の透かし穴を持ち、黒灰色を呈する<sup>(7)</sup>。(630)は横3.4cm、縦2.3cm透かし穴を持たない灰色を呈する。(631)は第178-2次調査の表土から出土した直径1.5cm、厚さ0.5cmの白色の基石とみられるものである。(632)も第178-2次調査の表土から出土した直径1.6cmで、径3mmの穿孔がある水色のガラス玉である。このガラス玉については、平成28年度に三重県総合博物館の間瀬創氏により、ハンドヘルド型の蛍光X線分析装置を用いて成分分析を行った。その結果K(カリウム)の含有率が低く、Pb(鉛)の比率が高いことから鉛ガラスの可能性が高い。状況的に中国産が舶載された弥生時代のものとは考えにくく、朝鮮半島産の7世紀初頭～中葉のものか、国内で生産が開始された7世紀後半以降のものとして推測できる。この他、加工はされていないが、II-2期の土器類を出土する第177次調査のSK10502から拳大の石英塊が出土している。葉種などとして意図的に搬入されたものだろう。

### (8) 製塩土器(633～636)・土錘(637～663)

第173次調査の遺構から出土した志摩式製塩土器を掲載した。(633)はSK10321出土のII-1期のもの、SK10325出土の(634・635)・SK10318出土の(636)はII-2期のものである。

土錘のうち(637)は下園東区画で唯一の大型有溝土錘である。重さ141gで四方向に網を固定するための溝がある。外洋で使用される有溝土錘は、この他鍛冶山地区の第108次調査出の出土例があるが斎宮跡では少ない。斎宮跡で一般的な有孔土錘では、長さ5～7cm、重さ30～70gの大型品(638～641)、長さ4～6cm、重さ6～30gの中型品(642～649)、

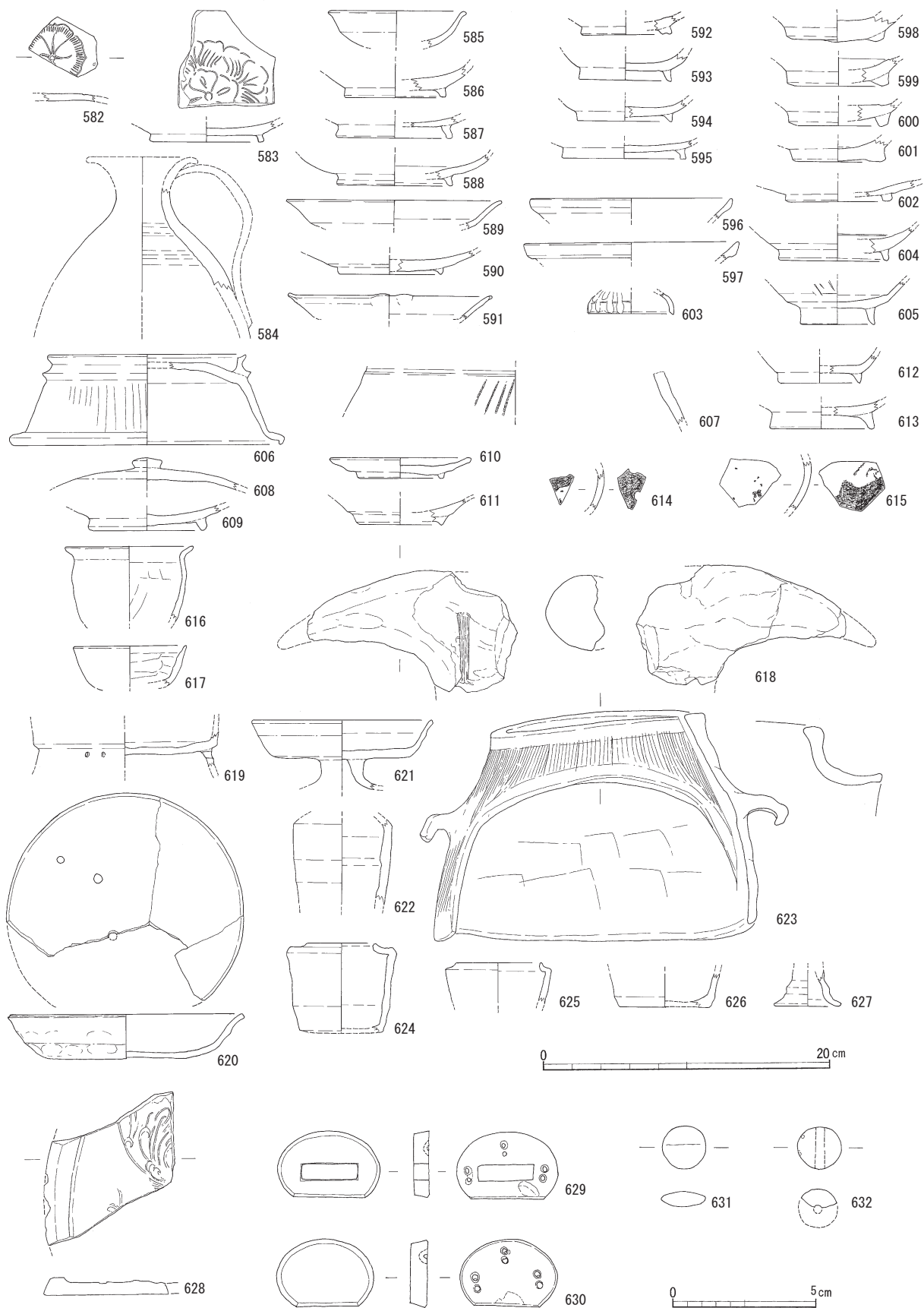

第16図 下園東区画を特徴づける遺物（2）

緑釉陶器（582～595） 貿易陶磁（596～605） 碗類（606～615） 小型模造品（616・617） 土馬（618） その他の土器類（619～627） 金属製品（628） 石・ガラス製品（629～632）

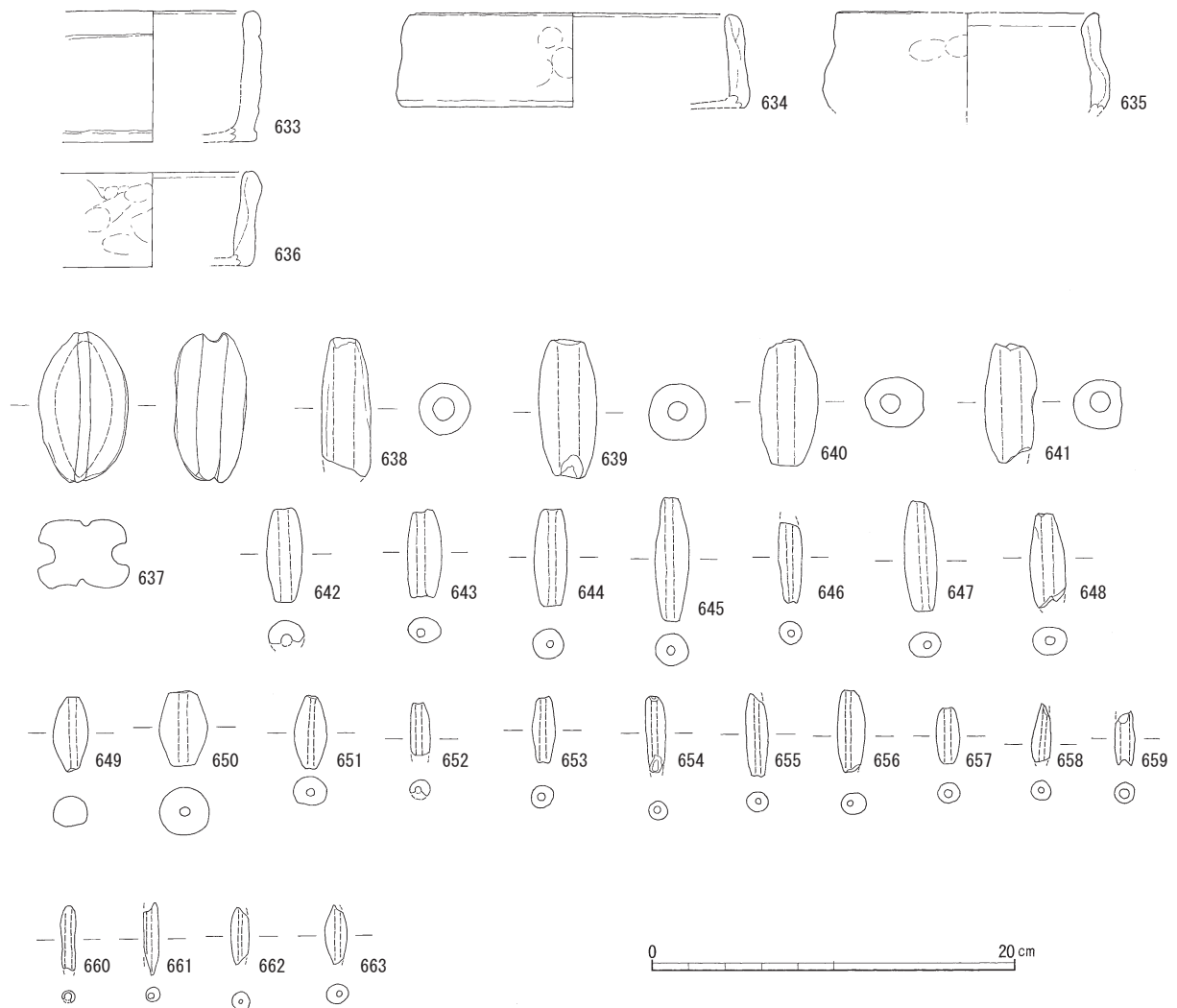

第17図 下園東区画を特徴づける遺物（3）

製塩土器（633～636） 土鍾（637～663）

長さ3～4cm、重さ3～6gの小型品（650～662）がある。中型品の中でもそろばん玉状に胴部が張る（648・649）がある。これらが漁網錘とすれば、想定される漁網の目の大きさから内水面での使用が考えられるだろう。斎宮跡での土鍾の出土は、柳原地区の第143次調査のS H9001で150点以上が一括で出土している例を除き散発的だが、史跡内な各地で相当量出土しており、今後総体的にその意味を検討すべきだろう。

[註]

- (1) 「第3章 斎宮跡の土器編年の再検討」『斎宮跡発掘調査報告Ⅱ 柳原区画の調査 出土遺物編』斎宮歴史博物館 2019  
また、他地域の土器・陶磁器との比較の上で、下記の文献を参照した。
  - ・愛知県史編さん委員会『愛知県史 別編 窯業Ⅰ 古代 猿投系』愛知県 2015
  - ・愛知県史編さん委員会『愛知県史 別編 窯業Ⅰ 中世・近世 瀬戸系』愛知県 2007
  - ・小森俊寛『京から出土する土器の編年の研究—日本律令的土器様式の成立と展開、7～19世紀—』京都編集工房 2005
  - ・太宰府市教育委員会編『大宰府条坊跡XV—陶磁器分類編—』2000
- (2) 竹内英昭「伊賀国府跡(第6次)」『研究紀要 第13号』三重県埋蔵文化財センター 2003
- (3) 小森俊寛『京から出土する土器の編年の研究—日本律令的土器様式の成立と展開、7～19世紀—』京都編集工房 2005
- (4) 鈴木敏則「渥美湖西窯の山茶碗編年」『渥美窯編年の再構築』東海土器研究会 2013
- (5) 大川勝宏「斎宮跡の祭祀と出土遺物」『三重県史 資料編 考古2』三重県 2009
- (6) 大川勝宏「斎宮跡における平安期貿易陶磁の基礎的研究」『斎宮歴史博物館 研究紀要十九』2011
- (7) 駒田利治「一三 ■帯」『明和町史 斎宮編』明和町 2005

第1表 出土遺物観察表(1)

番号	登録番号	器種	器形	調査回数	遺構・層位	法量 (cm)	調整・技法の特徴	胎土	焼成	色調	残存度	備考
1	報Ⅲ09-02	土師器	杯A	23次	SB1170	口径 14.0 残高 3.2	口縁部ヨコナデ、体部ナデ	密	良	明赤褐 5YR5/8	口径の1/4	器表面の 摩耗著しい
2	報Ⅲ09-01	土師器	椀A 1	23次	SB1170	口径 19.4 残高 5.0	口縁部ヨコナデ、体部ナデ・オサエ	密	良	橙 5YR6/8	全体の約90%	器表面の 摩耗著しい
3	報Ⅲ09-03	須恵器	杯A	23次	SB1180	底径 6.5 残高 2.0	体部ロクロナデ、底部外面ロクロケズリ	密 ~3mmの小石含む	良	灰黄 2.5Y7/2	底径の約1/4	
4	報Ⅲ09-04	須恵器	杯B	23次	SB1180	口径 9.4 残高 1.6	体部ロクロナデ、貼付高台	密	良	灰白 5Y7/2	高台径の1/6	
5	報Ⅲ09-05	須恵器	長頸壺	23次	SB1180	口径 10.2 残高 2.9	体部ロクロナデ、貼付高台、底部外面糸切痕	密	良	灰黄 2.5Y7/2	高台径の1/4	内面に自然 釉付着
6	報Ⅲ18-01	土師器	杯A	23次	SB1160	口径 14.4 残高 3.2	口縁部ヨコナデ、体部ナデ・オサエ	密	良	橙 5YR6/6	口径の1/4	
7	報Ⅲ18-02	須恵器	器台?	23次	SB1160	口径 13.2 残高 2.2	口縁部ヨコナデ、体部ロクロナデ	密	やや軟	灰黄 2.5Y7/2	高台径の1/12	
8	報Ⅲ38-04	土師器	杯A	18-2次	SB935	口径 13.8 残高 3.2	縁部ヨコナデ、体部ナデ・オサエ	密	良	橙 5YR7/6	口径の1/12	
9	報Ⅲ38-05	土師器	皿A	18-2次	SB935	口径 14.4 残高 1.5	口縁部ヨコナデ、体部ナデ・オサエ	密	良	橙 7.5YR7/6	口径の1/12	
10	報Ⅲ36-05	土製品	土錘	18-2次	SB935	全長 4.1 重さ 2.83g	外面ナデ	密	良	橙 5YR6/8	全体の約90%	
11	報Ⅲ21-01	土師器	甕C	178-2次	SB10873	口径 27.6 残高 3.3	口縁部ヨコナデ	密	良	浅黄橙 10YR8/3	口径の1/12	
12	報Ⅲ21-03	土師器	杯A	178-2次	SB10873	口径 15.8 残高 3.5	口縁部ヨコナデ、体部ナデ・オサエ	密	良	橙 5YR6/6	口径の1/12	
13	報Ⅲ21-02	須恵器	蓋	178-2次	SB10873	口径 15.8 残高 2.7	口縁部ヨコナデ、体部外面ロクロケズリ・内面ロクロナデ	密	良	灰白 7.5Y7/1	口径の1/12	
14	報Ⅲ34-04	土師器	杯A	18-2次	SB930	口径 13.0 残高 1.9	口縁部ヨコナデ、体部ナデ・オサエ	密	良	灰白 7.5Y7/1	口径の1/12	
15	報Ⅲ34-01	土師器	皿A 1	18-2次	SB930	口径 18.0 残高 2.5	口縁部ヨコナデ、体部ナデ・オサエ	密	良	橙 5YR6/6	口径の1/12	
16	報Ⅲ34-08	土師器	甕A	18-2次	SB930	口径 約12.0 残高 6.9	口縁部ヨコナデ、体部外面タテハケ・内面ヨコハケ	密	良	にぶい橙 7.5YR7/4	口径の1/6	
17	報Ⅲ34-02	土師器	甕C	18-2次	SB930	口径 24.8 残高 2.5	口縁部ヨコナデ	密	良	浅黄橙 7.5YR8/6	-	
18	報Ⅲ34-06	土師器	蓋	18-2次	SB930	残高 2.5	外面ナデ	密	良	橙 5YR7/6	つまみ部のみ残	
19	報Ⅲ34-03	須恵器	蓋	18-2次	SB930	残高 1.1	外面ロクロナデ	密	良	灰 7.5Y6/1	口径の1/12以下	
20	報Ⅲ34-05	須恵器	蓋	18-2次	SB930	口径 15.8 残高 1.6	口縁部ヨコナデ、体部外面ロクロケズリ・内面ロクロナデ	密	良	灰白 7.5Y7/1	口径の1/12	
21	報Ⅲ34-07	無釉陶器	壺	18-2次	SB930	底径 12.0 残高 4.3	外面ロクロケズリ、内面ロクロナデ	密	良	灰黄 2.5Y7/2	底径の1/6	
22	報Ⅲ18-03	土師器	杯A	174-8次	SB11130	口径 14.4 残高 3.0	口縁部ヨコナデ、体部ナデ	密	良	灰白 10YR8/2	口径の1/12	
23	報Ⅲ18-05	土師器	皿A 2	174-8次	SB11130	口径 20.2 残高 2.2	口縁部ヨコナデ、体部ナデ・オサエ	密	良	橙 5YR7/6	口径の1/4	
24	報Ⅲ18-04	須恵器	椀	174-8次	SB11130	口径 15.8 残高 4.2	口縁部ヨコナデ、体部ロクロナデ	密	良	灰白 5Y7/1	口径の1/6	
25	008-04	土師器	杯A	177次	SB10490	口径 14.2 残高 2.8	口縁部ヨコナデ、体部ナデ・オサエ	密	良	橙 5YR6/6	口径の1/12	
26	008-03	土師器	杯A	177次	SB10490	口径 17.6 残高 3.5	口縁部ヨコナデ、体部ナデ・オサエ	密	良	橙 5YR6/6	口径の1/12	
27	012-01	土師器	杯A	177次	SB10490	口径 17.5 残高 4.0	口縁部ヨコナデ、体部ナデ・オサエ	密	良	橙 5YR6/6	口径の1/4	内面に墨痕
28	008-02	土師器	皿A 2	177次	SB10490	口径 21.6 残高 2.1	口縁部ヨコナデ、体部ナデ・オサエ	密	良	にぶい橙 7.5YR6/4	口径の1/12	底部に粘土 接合痕
29	008-05	土師器	甕	177次	SB10490	底径 14.6 残高 14.5	体部外面タテハケ・底部付近ヘラケズリ・内面ヘラケズリ	密	良	にぶい橙 7.5YR6/4	底径の1/3	外面にスス 付着
30	009-01	土師器	甕A	177次	SB10490	口径 21.1 残高 17.0	口縁部ヨコナデ、体部外面タテハケ・不定方向ハケ、体部内面上半ヨコハケ・下半ヘラケズリ	密	良	にぶい橙 7.5YR6/4	全体の約30%	外面にスス 付着
31	008-01	須恵器	蓋	177次	SB10490	口径 14.6 残高 2.3	口縁部ヨコナデ、体部内外面ロクロナデ	密	良	灰 5Y6/1	口径の1/4	
32	報Ⅲ21-04	土師器	杯A	178-2次	SB10887	口径 13.8 残高 2.6	口縁部ヨコナデ、体部ナデ・オサエ	密	良	橙 5YR6/6	口径の1/6	
33	006-02	土師器	皿A 1	180次	SB10630	口径 19.6 残高 2.4	口縁部ヨコナデ、外面ヘラケズリ・内面ナデ	密	良	橙 5YR7/8	口径の1/12	
34	006-03	須恵器	平瓶	180次	SB10630	底径 13.0 残高 6.0	体部外面ロクロナデ・ロクロケズリ、内面ロクロナデ	密	良	灰黄 2.5Y7/2	底径の1/12	
35	報Ⅲ31-01	土師器	杯A	18-1次	SB900	口径 13.2 残高 3.0	口縁部ヨコナデ、体部ナデ	密	良	にぶい橙 7.5YR7/3	口径の1/6	
36	報Ⅲ31-02	土師器	皿A 2	18-1次	SB900	口径 14.0 残高 2.1	口縁部ヨコナデ、体部ナデ	密	良	橙 7.5YR6/6	口径の1/6	
37	報Ⅲ31-03	土師器	皿A 1	18-1次	SB900	口径 13.8 残高 2.1	口縁部ヨコナデ、体部ナデ・オサエ	密	良	橙5YR6/6	口径の1/6	
38	報Ⅲ31-04	土師器	甕	18-1次	SB900	残高 3.0	口縁部ヨコナデ	密 微細な砂粒多い	良	にぶい橙 7.5YR7/4	-	
39	報Ⅲ31-08	土師器	甕	18-1次	SB900	残高 2.2	口縁部ヨコナデ	密	良	浅黄橙 7.5YR8/6	-	
40	報Ⅲ31-05	土師器	盤	18-1次	SB900	残高 2.9	口縁部ヨコナデ、内面ケズリ	密 微細な砂粒多い	良	にぶい黄橙 10YR7/3	-	
41	報Ⅲ31-06	須恵器	杯A	18-1次	SB900	口径 13.1 残高 4.1	口縁部ヨコナデ、体部ロクロナデ、底部外面ナデ	密	良	灰 7.5Y6/1	口径の1/12	
42	報Ⅲ31-07	須恵器	杯B	18-1次	SB900	口径 9.0 残高 1.8	体部ロクロナデ、貼付高台、底部外面ナデ	密	良	灰 7.5Y6/1	高台径の1/6	
43	報Ⅲ35-04	灰釉陶器	段皿	18-2次	SB932	口径 18.0 残高 2.6	体部ロクロナデ、口縁部ヨコナデ、灰釉刷毛塗り	密	良	素地：灰黄 2.5Y7/2 釉：裏薬色 865	全体の約1/4	
44	報Ⅲ37-04	須恵器	壺	18-2次	SB932	口径 19.2 残高 2.1	口縁部ロクロナデ	密	良	灰白 10Y7/1	口径の1/12	
45	報Ⅲ37-01	土製品	土管	18-2次	SB932	口径 16.5 残高 10.5	外面タテハケ、内面ヨコハケ、貼付突帯	密	良	にぶい橙 7.5YR7/4	口径の1/6	被熱痕あり



第2表 出土遺物観察表(2)

番号	登録番号	器種	器形	調査回数	遺構・層位	法量 (cm)	調整・技法の特徴	胎土	焼成	色調	残存度	備考
46	010-02	土師器	皿A 2	177次	SB10511	口径 15.7 器高 2.5	口縁部ヨコナデ、体部ナデ・オサエ	密	良	橙 5YR6/6	口径の1/6	体部に粘土接合痕
47	010-03	土師器	皿A 2	177次	SB10512	口径 15.5 器高 1.6	口縁部ヨコナデ、体部ナデ・オサエ	密	良	橙 2.5Y6/8	口径の1/12	
48	010-04	灰釉陶器	蓋	177次	SB10512	口径 10.7 器高 2.7	口縁部ヨコナデ、体部クロコナデ	密	良	素地：灰白 2.5Y7/1 釉：抹茶色 838	口径の1/12以下	内面に重ね焼き痕
49	報Ⅲ35-01	須恵器	高杯	18-2次	SB931	頸部径 5.8 残高 3.4	体部クロコナデ、内面ナデ	密	良	灰白 2.5Y7/1	頸部の一部	内面に黒色物付着
50	報Ⅲ35-02	灰釉陶器	椀	18-2次	SB931	台径 7.2 残高 2.3	体部クロコナデ、貼付高台、灰釉漬け掛けか	密	良	素地：灰黄 2.5Y7/2 釉：山薬色 849	台径の1/3	
51	報Ⅲ35-03	灰釉陶器	椀	18-2次	SB931	台径 10.4 残高 2.8	体部クロコナデ、底部ケズリ、灰釉漬け掛けか	密	良	灰白 2.5Y7/1	台径の1/6	
52	報Ⅲ31-09	土師器	杯A	18-2次	SB924	口径 12.8 器高 2.8	口縁部ヨコナデ、体部ナデ・オサエ	密	良	橙 5YR6/6	口径の1/12以下	
53	報Ⅲ33-03	土師器	杯D	18-2次	SB924	口径 13.1 残高 2.9	口縁部ヨコナデ、体部ナデ・オサエ	密	良	浅黄橙 7.5YR8/6	口径の1/6	
54	報Ⅲ31-11	土師器	杯A	18-2次	SB924	口径 13.8 残高 2.2	口縁部ヨコナデ、体部ナデ・オサエ	密	良	橙 7.5YR6/6	口径の1/12	
55	報Ⅲ31-10	土師器	皿A	18-2次	SB924	口径 12.8 器高 2.0	口縁部ヨコナデ、体部ナデ・オサエ	密	良	橙 7.5YR7/6	口径の1/12	
56	001-05	土師器	杯A	18-2次 173次	SB929	口径 15.1 残高 2.5	口縁部ヨコナデ、体部ナデ・オサエ	密 ~1.0mmの小石含む	良	橙 7.5YR7/6	口径の1/12	
57	001-04	須恵器	杯B	18-2次 173次	SB929	台径 9.6 残高 1.5	体部クロコナデ、貼付高台、底部外面糸切痕	密 微細な砂粒多い	良	灰白 5Y7/1	高台径の1/12	
58	001-06	灰釉陶器	皿	18-2次 173次	SB929	台径 7.5 残高 1.7	体部クロコナデ、貼付高台、底部外面糸切痕	密 微細な砂粒多い	良	素地：灰白 2.5Y7/1 釉：砂色 800	高台径の1/6	
59	報Ⅲ38-02	土師器	杯A	18-2次	SB933	口径 14.8 残高 2.4	口縁部ヨコナデ、体部ナデ・オサエ	密	良	橙 7.5YR7/6	口径の1/12	
60	報Ⅲ38-03	土師器	椀A 2	18-2次	SB933	口径 16.0 残高 3.5	口縁部ヨコナデ、体部ナデ・オサエ	密	良	にぶい橙 7.5YR7/4	口径の1/12	
61	報Ⅲ38-01	土師器	甕C	18-2次	SB933	口径 27.4 残高 4.1	口縁部ヨコナデ、体部内面ヨコハケ・外面ハケか	密	良	浅黄橙 10YR8/3	口径の1/12	
62	報Ⅲ33-04	黒色土器A類	椀	18-2次	SB921	口径 10.9 残高 3.0	口縁部ヨコナデ、体部内外面ナデ	密	良	褐灰 10YR5/1	口径の1/6	
63	報Ⅲ33-02	黒色土器A類	椀	18-2次	SB921	口径 7.2 残高 1.6	内外面ナデ、貼付高台	密	良	褐灰 10Yr6/1	台径の1/4	
64	報Ⅲ16-04	土師器	皿D	174-8次	SB11150	口径 9.6 残高 1.8	口縁部ヨコナデ、体部ナデ・オサエ	密	良	灰白 10YR8/2	全体の約50%	
65	報Ⅲ16-05	クロコ土師器	小型杯	174-8次	SB11150	台径 4.4 残高 2.3	体部クロコナデ、底部外面糸切痕	密	良	浅黄橙 10YR8/3	高台部のみ残存	
66	報Ⅲ16-06	無釉陶器	椀 (山茶椀)	174-8次	SB11150	台径 7.6 残高 3.4	体部クロコナデ、貼付高台、底部外面糸切痕	密	良	灰白 5Y7/1	高台径の1/2	内面に朱墨痕あり、転用痕か
67	報Ⅲ17-03	土師器	高杯	174-8次	SB11140	脚径 2.7 残高 4.8	外面ナデ、7~8面の面取り	密	良	淡黄 2.5Y8/3	-	
68	報Ⅲ17-02	灰釉陶器	椀	174-8次	SB11140	口径 6.2 器高 1.8	体部クロコナデ、貼付高台、底部外面ナデ	密	良	灰白 5Y7/1	高台径の1/6	見込み部に墨痕
69	報Ⅲ17-01	無釉陶器	椀 (山茶椀)	174-8次	SB11140	口径 8.4 器高 3.6	体部クロコナデ、貼付高台、底部外面糸切痕	密	良	灰黄 2.5Y7/2	高台部のみ残存	
70	報Ⅲ16-01	土師器	皿D	174-8次	SB11149	口径 8.8 器高 1.6	口縁部ヨコナデ、体部ナデ・オサエ	密	良	浅黄橙 7.5YR8/4	全体の約40%	外面に被熱痕
71	報Ⅲ16-02	土師器	杯B 2	174-8次	SB11149	台径 6.3 残高 3.3	体部ナデ、貼付高台	密	良	橙 5YR6/8	高台部のみ残存	
72	報Ⅲ16-03	クロコ土師器	杯	174-8次	SB11149	底径 4.4 残高 1.5	体部クロコナデ、底部外面糸切痕	密	良	にぶい黄橙 10YR7/3	底径の1/2	
73	報Ⅲ22-02	土師器	台付鉢	178-2次	SB10882	台径 12.8 残高 5.0	体部内外面ナデ、貼付高台	密 ~2mmの小石含む	良	浅黄橙 10YR8/3	高台径の1/2	
74	報Ⅲ15-01	白磁	椀	174-8次	SB11170	口径 10.4 残高 3.4	体部クロコナデ、見込み部に圏線	緻密	良	素地：灰黄 2.5Y7/2 釉：銀鼠 947	口径の1/4	大宰府分類のV類
75	報Ⅲ01-01	須恵器	鉢	23次	SK1156	口径 14.7 器高 8.0	体部クロコナデ、口縁部ヨコナデ、底部外面クロコナデ	緻密	良	灰白 2.5Y7/1	全体の約70%	
76	報Ⅲ01-02	土師器	杯A	23次	SK1156	口径 15.8 器高 3.8	口縁部ヨコナデ、内面ナデ、底部外面ヘラケズリ	密	良	橙 5YR6/6	全体の約70%	
77	報Ⅲ01-03	土師器	盤	23次	SK1156	口径 31.8 器高 9.5	口縁部ヨコナデ、体部ナデ、底部外面ヘラケズリ	密	良	橙 7.5YR6/6	全体の約70%	
78	報Ⅲ07-04	土師器	杯A	10次	SK11205	口径 11.9 器高 2.9	口縁部ヨコナデ、体部ナデ	密	良	橙 5YR6/8	全体の約40%	
79	報Ⅲ06-01	土師器	甕C	10次	SK11205	口径 26.1 残高 7.4	口縁部ヨコナデ、体部外面タデハケ・内面ヨコハケ	密	良	橙 5YR6/8	口径の1/12	
80	報Ⅲ07-08	須恵器	長頸壺	10次	SK11205	台径 7.8 残高 5.1	体部クロコナデ、貼付高台、底部外面糸切痕	密	良	オリーブ灰 2.5GY6/1	高台径の1/6	
81	報Ⅲ06-04	須恵器	高杯	10次	SK11205	残高 11.8	外面ナデ、内面シボリ痕	密	良	灰白 2.5Y7/1	脚台部のみ	
82	報Ⅲ20-3	土師器	杯G	10次	SD520	口径 12.8 残高 4.0	口縁部ヨコナデ、体部ナデ・オサエ	密	良	灰黄 2.5Y6/2	全体の約40%	内面に黒色物付着
83	報Ⅲ03-02	土師器	杯G	10次	SD520	口径 13.6 器高 3.2	口縁部ヨコナデ、体部ナデ・オサエ	密	良	灰白 2.5Y8/2	口径の1/6	
84	報Ⅲ24-05	土師器	杯A	10次	SD520	口径 14.2 器高 2.7	口縁部ヨコナデ、体部ナデ	密	良	にぶい黄橙 10YR7/4	口径の1/6	
85	報Ⅲ23-06	土師器	杯A	10次	SD520	口径 12.2 器高 2.4	口縁部ヨコナデ、体部ナデ・オサエ	密	良	橙 5YR6/6	口径の1/12	
86	報Ⅲ04-05	土師器	杯A	10次	SD520	口径 12.9 器高 3.1	口縁部ヨコナデ、体部ナデ・オサエ	密	良	橙 5YR6/6	全体の約20%	
87	報Ⅲ24-03	土師器	杯A	10次	SD520	口径 13.4 器高 3.5	口縁部ヨコナデ、体部ナデ	密	良	橙 5YR6/6	口径の1/3	
88	報Ⅲ24-06	土師器	杯A	10次	SD520	口径 13.6 器高 2.6	口縁部ヨコナデ、体部ナデ	密	良	にぶい黄橙 10YR7/4	口径の1.5	
89	報Ⅲ24-02	土師器	杯A	10次	SD520	口径 14.4 器高 3.7	口縁部ヨコナデ、体部内外面ナデ・オサエ	密	良	橙 5YR6/6	口径の1/12	
90	報Ⅲ18-03	土師器	杯A	10次	SD520	口径 14.6 残高 3.0	口縁部ヨコナデ、体部ナデ・オサエ	密	良	橙 5YR6/6	口径の1/6	

第3表 出土遺物観察表(3)

番号	登録番号	器種	器形	調査回数	遺構・層位	法量 (cm)	調整・技法の特徴	胎土	焼成	色調	残存度	備考
91	報Ⅲ04-02	土師器	杯A	10次	SD520	口径 15.8 器高 2.9	口縁部ヨコナデ、体部ナデ・オサエ	密	良	橙 5YR7/6	全体の約30%	
92	報Ⅲ04-04	土師器	杯A	10次	SD520	口径 15.8 器高 3.6	口縁部ヨコナデ、内面ナデ、底部外面ヘラケズリ	密	良	橙 5YR6/6	口径の1/10	
93	報Ⅲ23-04	土師器	杯A	10次	SD520	口径 16.3 器高 3.6	口縁部ヨコナデ、体部ナデ	密	良	橙 5YR6/6	口径の1/5	
94	報Ⅲ21-06	土師器	杯A	10次	SD520	口径 17.0 器高 3.6	口縁部ヨコナデ、体部外面ヘラケズリ・内面ナデ	密	良	橙 5YR6/8	口径の1/4	体部に粘土接合痕
95	報Ⅲ05-02	土師器	椀A 2	10次	SD520	口径 17.8 残高 3.7	口縁部ヨコナデ、体部ナデ・オサエ	密	良	橙 2.5YR6/8	全体の約20%	
96	報Ⅲ04-01	土師器	椀A 2	10次	SD520	口径 19.2 器高 4.7	口縁部ヨコナデ、体部ナデ・オサエ	密	良	橙 5YR7/6	全体の約90%	
97	報Ⅲ18-06	土師器	杯A	10次	SD520	口径 14.8 器高 3.6	口縁部ヨコナデ、体部ナデ・オサエ	密	良	橙 5YR7/6	全体の約40%	
98	報Ⅲ04-07	土師器	杯D	10次	SD520	口径 12.5 器高 2.8	口縁部ヨコナデ、体部ナデ・オサエ	密	良	橙 5YR6/6	全体の約15%	
99	報Ⅲ05-04	土師器	椀B	10次	SD520	口径 12.0 器高 4.1	口縁部ヨコナデ、体部内外面ナデ、貼付高台	密	良	橙 5YR7/8	高台径の9/10	
100	報Ⅲ24-04	土師器	椀A 2	10次	SD520	口径 11.2 器高 2.8	口縁部ヨコナデ、体部ナデ	密	良	橙 7.5YR7/6	口径の2/5	
101	報Ⅲ20-01	土師器	椀A 2	10次	SD520	口径 11.9 器高 3.0	口縁部ヨコナデ、体部ナデ・オサエ	密	良	橙 7.5YR7/6	全体の約30%	
102	報Ⅲ18-07	土師器	皿A 1	10次	SD520	口径 16.6 器高 3.0	口縁部ヨコナデ、体部ナデ・オサエ	密	良	橙 5YR6/6	全体の約30%	
103	報Ⅲ20-04	土師器	皿A 1	10次	SD520	口径 16.7 器高 3.1	口縁部ヨコナデ、体部ナデ・オサエ	密	良	橙 7.5YR7/6	全体の約40%	
104	報Ⅲ22-03	土師器	皿A 1	10次	SD520	口径 17.6 器高 2.5	口縁部ヨコナデ、体部ナデ・オサエ	密	良	橙 7.5YR6/6	全体の約10%	底部に粘土接合痕
105	報Ⅲ21-05	土師器	皿A 2	10次	SD520	口径 15.7 器高 2.7	口縁部ヨコナデ、体部外面ヘラケズリ・内面ナデ	密 ~3mmの小石含む	良	橙 5YR6/6	口径の1/4	
106	報Ⅲ22-02	土師器	皿A 2	10次	SD520	口径 15.6 器高 2.3	口縁部ヨコナデ、体部ナデ・オサエ	密	良	橙 5YR6/6	全体の約30%	
107	報Ⅲ22-04	土師器	皿A 2	10次	SD520	口径 15.6 器高 2.3	口縁部ヨコナデ、体部ナデ・オサエ	密	良	橙 5YR6/6	全体の約40%	
108	報Ⅲ24-01	土師器	皿A 2	10次	SD520	口径 16.6 残高 2.6	口縁部ヨコナデ、体部ナデ・オサエ	密	良	橙 5YR6/6	口径の1/10	
109	報Ⅲ21-07	土師器	皿A 2	10次	SD520	口径 18.2 器高 2.6	口縁部ヨコナデ、体部外面ヘラケズリ・内面ナデ	密	良	橙 5YR7/6	口径の1/12	
110	報Ⅲ22-07	土師器	皿B 2	10次	SD520	口径 19.6 器高 4.2	口縁部ヨコナデ、体部ナデ・オサエ、貼付高台、高台接合部にハケ目、高台内面ナデ	密	良	橙 5YR6/6	全体の約30%	壺Eカ
111	報Ⅲ24-09	土師器	壺	10次	SD520	底径 6.2 底高 2.7	外面タテ方向のナデ、内面不定方向のナデ	密	良	橙 5YR6/6	底径の1/3	
112	報Ⅲ21-04	土師器	壺	10次	SD520	口径 9.1 残高 3.6	体部外面板ナデ・内面ナデ、底部外面ナデ	密 ~1.5mmの小石含む	良	橙 7.5YR7/6	底径の7/10	
113	報Ⅲ18-05	土師器	甕A	10次	SD520	口径 14.6 残高 7.3	口縁部ヨコナデ、体部外面タテハケ・内面板ナデ	密	良	橙 5YR6/6	口径の約1/3	
114	報Ⅲ18-04	土師器	甕A	10次	SD520	口径 23.1 残高 6.7	口縁部ヨコナデ、体部外面タテハケ・内面ヨコハケ	密	良	橙 7.5YR6/6	口径の1/6	
115	報Ⅲ22-06	土師器	甕A	10次	SD520	口径 22.6 残高 6.0	口縁部ヨコナデ、体部外面斜め方向のハケ、内面ヨコハケ	密	良	にぶい橙 7.5YR7/4	口径の1/6	
116	報Ⅲ22-05	土師器	甕C	10次	SD520	口径 24.0 残高 5.9	口縁部ヨコナデ、体部外面タテハケ・内面ヨコハケ	密	良	にぶい橙 7.5YR7/4	口径の1/12	
117	報Ⅲ25-01	土師器	甕C	10次	SD520	口径 27.8 残高 6.2	口縁部ヨコナデ、体部外面タテハケ・内面ヨコハケ	密 ~2mmの小石含む	良	橙 7.5YR7/6	口径の1/12	
118	報Ⅲ02-06	土師器	短頸壺	10次	SD520	口径 13.2 残高 3.0	口縁部ヨコナデ、端部をわずかに内側に肥厚させる、体部内外面ナデ	密	良	にぶい橙 5YR6/4	口径の1/3	
119	報Ⅲ02-07	土師器	短頸壺	10次	SD520	口径 12.8 残高 5.7	口縁部ヨコナデ、体部内外面ナデ	密	良	橙 7.5YR6/6	口径の1/3	
120	報Ⅲ03-01	土製品	土管	10次	SD520	口径 — 残高 9.0	外面タテハケ、内面ヨコハケ、貼付突帯	密	良	にぶい橙 7.5YR7/4	口径の1/10以下	外面にスス状の黒色物附着
121	報Ⅲ20-02	須恵器	蓋	10次	SD520	残高 2.5	体部外面ロクロケズリ・内面ロクロナデ・ナデ、貼付つまみ	密	良	灰白 7.5Y7/1	全体の約10%	
122	報Ⅲ22-01	須恵器	蓋	10次	SD520	口径 16.8 残高 3.4	口縁部ヨコナデ、体部外面ロクロケズリ・内面ロクロナデ、貼付つまみ	密	良	灰黄 2.5Y6/2	全体の約40%	
123	報Ⅲ24-08	須恵器	杯B	10次	SD520	口径 12.0 器高 3.8	口縁部ヨコナデ、体部ロクロナデ、底部外面ロクロケズリ、貼付高台	密	良	灰 7.5Y6/1	全体の約30%	
124	報Ⅲ04-06	須恵器	杯B	10次	SD520	口径 11.8 器高 3.6	口縁部ヨコナデ、体部ロクロナデ、貼付高台、底部外面ナデ	密	良	灰黄褐 10YR6/2	全体の約50%	
125	報Ⅲ23-03	須恵器	杯B	10次	SD520	口径 20.2 残高 6.1	口縁部ヨコナデ、体部ロクロナデ、底部外面糸切後ロクロケズリ、貼付高台	密 ~1.5mmの小石含む	良	灰黄 2.5Y7/2	全体の約40%	
126	報Ⅲ18-01	須恵器	杯B	10次	SD520	口径 17.6 残高 2.0	内面ロクロナデ・ナデ、底部外面ロクロケズリ、貼付高台	密	良	灰黄 2.5Y7/2	全体の約50%	
127	報Ⅲ23-01	須恵器	盤	10次	SD520	口径 18.8 残高 4.5	口縁部ヨコナデ、体部外面ロクロケズリ・内面ロクロナデ	密 ~2mmの小石含む	良	灰白 2.5Y7/1	口径の1/10	
128	報Ⅲ23-02	須恵器	皿A	10次	SD520	口径 17.5 器高 2.8	口縁部ヨコナデ、体部ロクロナデ、底部外面ヘラ切後ナデ	密 ~2mmの小石含む	良	灰黄 2.5Y7/2	口径の1/4	内面に器体の一部のようなものが積着
129	報Ⅲ18-02	須恵器	台付盤	10次	SD520	台径 11.8 残高 3.1	体部ロクロナデ、見込み部ナデ、底部外面ロクロケズリ、貼付高台	密	良	灰黄 2.5Y7/2	全体の約70%	
130	報Ⅲ25-02	須恵器	椀カ	10次	SD520	口径 11.1 残高 4.0	口縁部ヨコナデ、体部ロクロナデ	密	良	灰黄 2.5Y6/2	口径の1/12	
131	報Ⅲ23-05	須恵器	耳付短頸壺	10次	SD520	口径 9.2 残高 2.9	口縁部ヨコナデ、体部ロクロナデ、環状の耳を2箇所以上貼付	密	良	暗灰黄 2.5Y5/2	口径の1/12	口縁部内側に自然釉
132	報Ⅲ04-03	須恵器	鉢	10次	SD520	口径 23.8 残高 12.5	口縁部ヨコナデ、体部ロクロナデ	緻密	良	灰白 5Y8/2	口径の1/4	
133	報Ⅲ05-05	須恵器	長頸瓶	10次	SD520	口径 7.4 残高 7.1	口縁部ヨコナデ、体部ロクロナデ	密	良	灰 5Y6/1	口径の3/4	
134	報Ⅲ05-01	須恵器	盤	10次	SD520	口径 — 残高 9.5	口縁部ヨコナデ、体部ロクロナデ、内面の一部ナデ	密	良	灰白 5Y7/2	口径の1/12以下	
135	報Ⅲ25-04	土師器	杯G	10次	SD515	口径 13.1 器高 3.7	口縁部ヨコナデ、体部ナデ・オサエ	密	良	にぶい黄橙 10YR7/4	口径の1/6	底部に粘土接合痕

第4表 出土遺物観察表(4)

番号	登録番号	器種	器形	調査回数	遺構・層位	法量 (cm)	調整・技法の特徴	胎土	焼成	色調	残存度	備考
136	報Ⅲ26-05	土師器	杯A	10次	SD515	口径 器高 12.6 2.9	口縁部ヨコナデ、体部ナデ・オサエ	密	良	橙 5YR7/6	口径の 1/6	
137	報Ⅲ25-07	土師器	杯A	10次	SD515	口径 器高 14.8 2.9	口縁部ヨコナデ、体部ナデ・オサエ	密 ~1.5mmの小石含む	良	にぶい黄橙 10YR6/3	口径の 1/10以下	
138	報Ⅲ26-04	土師器	杯A	10次	SD515	口径 器高 13.1 2.0	口縁部ヨコナデ、体部ナデ・オサエ	密	良	橙 7.5YR7/6	口径の 1/6	
139	報Ⅲ25-05	土師器	皿A 1	10次	SD515	口径 器高 13.1 2.0	口縁部ヨコナデ、体部ナデ・オサエ	密	良	浅黄橙 10YR8/4	口径の 1/6	
140	報Ⅲ26-02	土師器	高杯	10次	SD515	残高 6.9	外面ヘラケズリで10面の面取り、内 面ナデ、脚端部ヨコナデ	密	良	橙 2.5YR6/6	脚部のみ 残存	
141	報Ⅲ26-01	土師器	高杯	10次	SD515	口径 残高 24.3 7.5	口縁部ヨコナデ、杯部外面ハケ目・内面ナデ、脚 部外面ヘラケズリで15面の面取り・内面ナデ	密 ~1.5mmの小石含む	良	橙 5YR6/6	口径の 1/2	
142	報Ⅲ25-03	須恵器	蓋	10次	SD515	口径 残高 14.7 2.5	口縁部ヨコナデ、体部外面クロコケ ズリ・内面クロコナデ、貼付つまみ	密 ~2mmの小石含む	良	灰 5Y6/1	口径の 1/2	
143	報Ⅲ25-06	須恵器	杯A	10次	SD515	口径 器高 11.9 3.7	口縁部ヨコナデ、体部クロコナデ、 底部外面クロコケズリ	密 ~1.5mmの小石含む	良	にぶい黄橙 10YR6/3	口径の 4/5	
144	報Ⅲ26-03	須恵器	杯B	10次	SD515	台径 残高 17.3 2.5	体部クロコナデ、貼付高台、底部外 面クロコケズリ	密 ~3mmの小石含む	良	浅黄 2.5Y7/3	高台径の 1/6	
145	報Ⅲ27-04	須恵器	長頸瓶	10次	SD515	残高 11.3	頸部内外面クロコナデ、外面に一条 の7沈線	密 ~3mmの小石含む	良	灰 N4/	頸部のみ 残存	
146	報Ⅲ27-03	須恵器	こね鉢	10次	SD515	底径 残高 9.0 6.8	体部クロコナデ、底部外面ナデのち φ2~3mmの穿孔を約90箇所	密 ~2mmの小石含む	良	灰白 5Y7/1	底部のみ 残存	
147	報Ⅲ12-01	須恵器	鍋B	10次	SD529	胴径 35.4	胴部外面平行タタキ目のちナデ、内 面ナデ・オサエ、貼付把手	密	良	灰白 5Y7/2	胴部の一 部のみ	
148	報Ⅲ01-03	土師器	甕C	25-6次	SD1627	口径 残高 12.4 3.2	口縁部ヨコナデ	密	良	浅黄橙 10YR8/3	口径の 1/12以下	
149	報Ⅲ06-06	土師器	杯G	178-2次	SK10888	口径 器高 13.4 3.4	口縁部ヨコナデ、体部外面ナデ・オ サエ	密	良	にぶい黄橙 10YR7/3	全体の 約70%	
150	報Ⅲ06-04	土師器	杯A	178-2次	SK10888	口径 残高 12.6 2.9	口縁部ヨコナデ、体部ナデ・オサエ	密	良	にぶい橙 7.5YR7/4	全体の 約50%	底部に粘土 接合痕
151	報Ⅲ07-08	土師器	杯A	178-2次	SK10888	口径 器高 13.4 3.1	口縁部ヨコナデ、体部ナデ・オサエ	密	良	橙 5YR7/6	全体の 約50%	
152	報Ⅲ07-07	土師器	杯A	178-2次	SK10888	口径 器高 13.4 3.2	口縁部ヨコナデ、体部ナデ・オサエ	密	良	橙 5YR7/6	全体の 約50%	
153	報Ⅲ06-03	土師器	杯A	178-2次	SK10888	口径 器高 13.4 2.8	口縁部ヨコナデ、内面ナデ、底部外 面ヘラケズリ	密	良	橙 5YR7/8	全体の 約90%	
154	報Ⅲ06-02	土師器	杯A	178-2次	SK10888	口径 残高 13.6 3.2	口縁部ヨコナデ、体部ナデ	密	良	橙 5YR7/6	全体の 約50%	
155	報Ⅲ07-04	土師器	杯A	178-2次	SK10888	口径 器高 13.4 3.4	口縁部ヨコナデ、体部ナデ・オサエ	密	良	橙 5YR7/6	全体の 約80%	内面に三条 の線刻
156	報Ⅲ07-05	土師器	杯A	178-2次	SK10888	口径 器高 15.4 3.6	口縁部ヨコナデ、体部ナデ・オサエ	密	良	橙 5YR7/6	全体の 約40%	
157	報Ⅲ07-01	土師器	杯A	178-2次	SK10888	口径 器高 16.2 4.5	口縁部ヨコナデ、体部ナデ・オサエ	密	良	橙 5YR6/6	口径の 2/3	
158	報Ⅲ07-02	土師器	杯A	178-2次	SK10888	口径 器高 17.2 3.8	口縁部ヨコナデ、体部ナデ	密	良	橙 5YR7/6	口径の 3/4	
159	報Ⅲ07-03	土師器	杯A	178-2次	SK10888	口径 器高 16.8 4.1	口縁部ヨコナデ、体部ナデ・オサエ	密	良	にぶい橙 7.5YR6/4	全体の 約50%	
160	報Ⅲ07-06	土師器	杯A	178-2次	SK10888	口径 器高 16.8 3.9	口縁部ヨコナデ、体部ナデ・オサエ	密	良	橙 5YR7/6	全体の 約40%	
161	報Ⅲ06-08	土師器	椀A 2	178-2次	SK10888	口径 器高 9.8 3.1	内面ナデ、体部外面ヘラミガキ、底 部外面ナデ	緻密	良	橙 5YR6/6	全体の 約50%	
162	報Ⅲ06-07	土師器	椀A 2	178-2次	SK10888	口径 器高 11.4 3.7	口縁部ヨコナデ、体部ナデ・オサエ	密	良	橙 7.5YR7/6	全体の 約80%	
163	報Ⅲ06-05	土師器	椀A 1	178-2次	SK10888	口径 器高 16.2 4.5	口縁部ヨコナデ、体部ナデ	密	良	橙 5YR7/8	全体の 約40%	
164	報Ⅲ13-03	土師器	皿A 2	178-2次	SK10888	口径 器高 16.1 1.9	口縁部ヨコナデ、体部ナデ・オサエ	密	良	橙 5YR6/6	全体の 約40%	
165	報Ⅲ09-05	土師器	皿A 2	178-2次	SK10888	口径 器高 17.8 2.2	口縁部ヨコナデ、体部ナデ・オサエ	密	良	橙 5YR6/6	全体の 約30%	
166	報Ⅲ09-06	土師器	皿A 2	178-2次	SK10888	口径 器高 18.4 2.3	口縁部ヨコナデ、体部ナデ・オサエ	密	良	橙 5YR7/6	全体の 約40%	
167	報Ⅲ09-02	土師器	皿A 2	178-2次	SK10888	口径 器高 19.0 2.3	口縁部ヨコナデ、体部ナデ・オサエ	密	良	にぶい橙 7.5YR7/4	全体の 約70%	
168	報Ⅲ09-03	土師器	皿A 2	178-2次	SK10888	口径 器高 17.6 2.0	口縁部ヨコナデ、体部ナデ・オサエ	密	良	橙 5YR6/6	全体の 約50%	
169	報Ⅲ05-01	土師器	皿A 2	178-2次	SK10888	口径 器高 17.0 1.8	口縁部ヨコナデ、体部ナデ・オサエ	密	良	橙 5YR7/8	全体の 約40%	
170	報Ⅲ09-04	土師器	皿A 2	178-2次	SK10888	口径 器高 17.6 2.0	口縁部ヨコナデ、体部ナデ・オサエ	密	良	橙 5YR7/6	全体の 約40%	
171	報Ⅲ13-02	土師器	皿A 2	178-2次	SK10888	口径 器高 16.8 1.9	口縁部ヨコナデ、体部ナデ・オサエ	密	良	橙 5YR6/8	全体の 約50%	
172	報Ⅲ13-01	土師器	皿A 1	178-2次	SK10888	口径 器高 17.6 2.3	口縁部ヨコナデ、体部ナデ	密	良	橙 5YR6/8	全体の 約80%	
173	報Ⅲ04-03	土師器	甕A	178-2次	SK10888	口径 器高 16.4 11.5	口縁部ヨコナデ、体部内面ヨコハケ・ 外面被熱による剥離で不明	密	良	橙 7.5YR7/6	口径の 5/12	
174	報Ⅲ04-02	土師器	甕C	178-2次	SK10888	口径 器高 25.6 7.3	口縁部ヨコナデ、体部外面タテハケ・ 内面ヨコハケ	密	良	にぶい橙 7.5YR7/4	口径の 7/12	
175	報Ⅲ13-04	土師器	甕A	178-2次	SK10888	口径 残高 14.8 7.1	口縁部ヨコナデ、体部内外面ナデ	密	良	灰白 2.5Y8/2	口径の 5/12	
176	報Ⅲ02-01	土師器	平底鉢	178-2次	SK10888	口径 残高 26.8 12.2	口縁部ヨコナデ、体部内外面上部ナ デ・下部ヘラケズリ	密	良	橙 5YR6/6	全体の 約70%	
177	報Ⅲ11-06	須恵器	杯A	178-2次	SK10888	口径 器高 10.6 4.0	口縁部ヨコナデ、体部クロコナデ、 底部外面ケズリ	密	やや 甘い	灰白 2.5Y8/2	全体の 約90%	口縁端部に 油煙付着
178	報Ⅲ11-03	須恵器	杯B	178-2次	SK10888	口径 残高 12.6 3.8	口縁部ヨコナデ、体部クロコナデ、 底部外面クロコケズリ	密	良	灰黄 2.5Y6/2	全体の 約30%	高台の有無 は不明
179	報Ⅲ11-04	須恵器	杯B	178-2次	SK10888	台径 残高 9.2 2.5	体部クロコナデ、貼付高台、底部外 面ケズリ後ナデ	密	良	灰 5Y5/1	高台径の 5/12	

第5表 出土遺物観察表(5)

番号	登録番号	器種	器形	調査回数	遺構・層位	法量 (cm)	調整・技法の特徴	胎土	焼成	色調	残存度	備考
181	報Ⅲ11-05	須恵器	杯B	178-2次	SK10888	口径器高 13.2 3.6	口縁部ヨコナデ、体部ロクロナデ、貼付高台、底部外面ケズリ	密	良	黄灰 2.5Y5/1	全体の約90%	
182	報Ⅲ13-06	須恵器	杯B	178-2次	SK10888	口径器高 13.8 4.1	口縁部ヨコナデ、体部ロクロナデ、貼付高台、底部外面ロクロケズリ	密	良	灰 7.5Y5/1	全体の約40%	
183	報Ⅲ13-05	須恵器	杯B	178-2次	SK10888	口径器高 18.0 4.9	口縁部ヨコナデ、体部ロクロナデ、貼付高台、底部外面ケズリ後ナデ	密	良	灰白 5Y7/1	全体の約20%	
184	報Ⅲ11-02	須恵器	蓋	178-2次	SK10888	口径器高 13.6 2.3	口縁部ヨコナデ、体部外面ロクロケズリ・内面ロクロナデ、貼付つまみ	密	良	灰 5Y5/1	全体の約90%	
185	報Ⅲ11-01	須恵器	蓋	178-2次	SK10888	口径残高 15.4 2.4	口縁部ヨコナデ、体部外面ロクロケズリ・内面ロクロナデ	密	良	灰黄 2.5Y6/2	全体の約30%	
186	報Ⅲ10-01	須恵器	把盤付	178-2次	SK10888	口径器高 31.2 5.9	口縁部ヨコナデ、体部ロクロナデ、把手2箇所貼付	密	良	灰白 5Y7/1	口径の1/12	
187	報Ⅲ12-01	須恵器	皿A	178-2次	SK10888	口径器高 17.6 2.9	口縁部ヨコナデ、端部を内側に折り返す、体部ロクロナデ、底部ヘラ切後ナデ	密	良	灰白 5Y7/1	全体の約60%	内面に「安」の旋成前線刻
188	報Ⅲ11-07	製塩土器	志摩式製塩土器	178-2次	SK10888	口径残高 7.3	内外面ナデ・オサエ	密 微細な砂粒含む	良	橙 5YR6/8	—	
189	報Ⅲ08-02	鉄製品	刀子か	178-2次	SK10888	残長残幅 4.0 1.5	—	—	—	—	—	
190	報Ⅲ08-04	鉄製品	刀子か	178-2次	SK10888	残長残幅 5.1 1.5	—	—	—	—	—	
191	報Ⅲ16-01	土師器	杯A	178-2次	SK10883	口径器高 15.9 3.7	口縁部ヨコナデ、体部ナデ・オサエ	密	良	橙 2.5YR6/8	全体の約60%	
192	報Ⅲ16-03	土師器	碗A 2	178-2次	SK10883	口径器高 12.2 3.1	口縁部ヨコナデ、体部ナデ・オサエ	密	良	橙 7.5YR7/6	全体の約30%	
193	報Ⅲ16-05	土師器	高杯	178-2次	SK10883	口径残高 5.0 4.1	脚部外面ヘラケズリ、内面ナデ	密	良	橙 5YR7/6	—	
194	報Ⅲ16-04	土師器	甕A	178-2次	SK10883	口径器高 12.1 3.7	口縁部ヨコナデ、体部外面ナデか・内面ヨコハケ	密	良	にぶい橙 5YR7/4	口径の1/6	外面に黒色物附着
195	報Ⅲ16-02	土師器	甕C	178-2次	SK10883	口径器高 21.8 5.5	口縁部ヨコナデ、端部を上に取り上げる、体部外面タテハケ、内面ヨコハケ	密	良	にぶい橙 7.5YR7/4	口径の1/6	
196	報Ⅲ01-05	土師器	杯A	10次	SK11200	口径器高 14.6 2.7	口縁部ヨコナデ、体部ナデ	密	良	橙 5YR6/8	全体の約80%	
197	報Ⅲ01-02	土師器	碗A 2	10次	SK11200	口径器高 16.4 4.3	口縁部ヨコナデ、体部ナデ・オサエ	密	良	橙 5YR7/8	全体の約80%	
198	報Ⅲ01-01	土師器	皿A	10次	SK11200	口径器高 19.2 2.1	口縁部ヨコナデ、体部ナデ・オサエ	密	良	橙 7.5YR7/6	全体の約80%	
199	報Ⅲ01-03	土師器	平底鉢	10次	SK11200	口径器高 23.6 11.4	口縁部ヨコナデ、体部外面上半タテハケ・下半ヘラケズリ、内面ヨコハケ、底部内面ナデ	密	良	橙 5YR7/6	全体の約50%	
200	報Ⅲ01-04	土師器	甕A	10次	SK11200	口径器高 15.8 14.4	口縁部ヨコナデ、体部外面上半タテハケ・下半ヘラケズリ、内面上半ヨコハケ・下半縦方向のヘラケズリ	密	良	浅黄橙 10YR8/4	全体の約90%	
201	報Ⅲ28-01	須恵器	広口壺	10次	SK11200	口径器高 7.3~9.3 17.4	口縁部ヨコナデ、体部ロクロナデ、体部外面下半ヘラケズリ、底部外面ケズリ	密	良	灰白 5Y7/1	全体の約90%	口縁部のゆがみ大きい
202	報Ⅲ02-05	土師器	杯A	10次	SK526	口径器高 12.8 2.9	口縁部ヨコナデ、体部ナデ	密	良	橙 5YR7/6	全体の約30%	底部外面にモミガラ圧痕
203	報Ⅲ02-02	土師器	杯A	10次	SK526	口径器高 17.2 3.1	口縁部ヨコナデ、体部ナデ	密	良	橙 5YR7/6	口径の1/12	
204	報Ⅲ02-04	土師器	皿A 1	10次	SK526	口径器高 17.8 2.0	口縁部ヨコナデ、体部外面ヘラケズリ・内面ナデ	密	良	橙 5YR6/6	口径の1/6	
205	報Ⅲ02-03	須恵器	杯B	10次	SK526	口径器高 12.4 3.2	口縁部ヨコナデ、体部ロクロナデ、貼付高台、底部外面ケズリ	密	良	灰白 2.5Y7/1	口径の1/3	
206	報Ⅲ02-01	土師器	甕	10次	SK526	口径残高 8.3	口縁部ヨコナデ、体部外面タテハケ・内面ナデ・ケズリ	密	良	浅黄橙 7.5YR8/4	口径の1/12	内面に自然釉付着
207	報Ⅲ11-03	土師器	杯A	10次	SK11197	口径器高 12.8 2.9	口縁部ヨコナデ、体部ナデ・オサエ	密	良	橙 5YR7/8	全体の約30%	内面に黒色の付着物
208	報Ⅲ11-04	土師器	杯A	10次	SK11197	口径器高 14.8 3.3	口縁部ヨコナデ、体部ナデ	密	良	橙 2.5YR6/8	口径の1/12	
209	報Ⅲ07-01	土師器	杯A	10次	SK11197	口径器高 15.9 3.8	口縁部ヨコナデ、体部ナデ・オサエ	密	良	橙 5YR6/6	口径の1/6	
210	報Ⅲ11-02	土師器	碗A 2	10次	SK11197	口径器高 13.8 4.0	口縁部ヨコナデ、体部ナデ・オサエ	密	良	橙 5YR6/6	全体の約90%	
211	報Ⅲ11-01	土師器	高杯	10次	SK11197	口径残高 5.8 11.5	杯部外面ハケ・内面ナデ、脚部外面ヘラケズリ・内面ナデ・シボリ	密	良	橙 2.5YR6/8	脚部のみ残存	
212	報Ⅲ28-02	須恵器	杯B	10次	SK11197	口径器高 20.7 6.4	口縁部ヨコナデ、体部ロクロナデ、貼付高台、底部外面ロクロケズリ	密	良	灰黄 2.5Y7/2	全体の約80%	
213	報Ⅲ19-02	土師器	杯A	10次	SK527	口径器高 16.0 3.6	口縁部ヨコナデ、体部ナデ・オサエ	密	良	橙 5YR6/6	口径の1/4	
214	報Ⅲ19-01	土師器	皿A 2	10次	SK527	口径器高 16.6 2.4	口縁部ヨコナデ、体部ナデ・オサエ	密 ~2mmの小石含む	良	橙 5YR7/6	口径の1/12	
215	報Ⅲ17-04	土師器	皿A 2	10次	SK527	口径器高 17.9 2.0	口縁部ヨコナデ、体部ナデ・オサエ	密 ~2mmの小石含む	良	橙 5YR6/6	口径の5/12	
216	報Ⅲ19-04	土師器	甕A	10次	SK527	口径器高 13.8 11.3	口縁部ヨコナデ、体部外面上半タテハケ・下半ヘラケズリ、体部内面ナデ、体部内面ナデ・オサエ	密 ~1.5mmの小石含む	良	橙 7.5YR7/6	全体の約80%	
217	報Ⅲ17-02	土師器	風炉	10次	SK527	口径残高 5.7	口縁部ヨコナデ、体部外面タテハケ・内面ヨコハケ、幅約1cmの長方形の透かし孔	密	良	浅黄橙 10YR8/4	—	
218	報Ⅲ17-05	須恵器	杯B	10次	SK527	口径残高 9.1 1.4	体部内面ロクロナデ、体部外面下半ロクロケズリ、貼付高台、底部外面糸切痕	密	良	黄灰 2.5Y6/1	口径の1/6	
219	報Ⅲ19-03	須恵器	台付盤	10次	SK527	口径器高 19.2 2.6	口縁部ヨコナデ、体部ロクロナデ、貼付高台、底部外面糸切痕	密	良	灰オリーブ 5Y5/2	口径の1/3	
220	報Ⅲ17-03	土師器	鍋B	10次	SK527	口径残高 41.4 10.8	口縁部ヨコナデ、体部外面タテハケ・内面ヨコハケ、把手挿入	密 ~1.5mmの小石含む	良	にぶい橙 7.5YR7/4	口径の1/12	
221	報Ⅲ19-06	土師器	杯A	10次	SD291	口径器高 15.1 2.6	口縁部ヨコナデ、体部ナデ・オサエ	密	良	橙 5YR7/6	口径の1/4	
222	報Ⅲ21-01	土師器	皿A 2	10次	SD291	口径器高 15.7 2.2	口縁部ヨコナデ、体部ナデ・オサエ	密 ~2mmの小石含む	良	にぶい橙 7.5YR7/4	口径の1/2	
223	報Ⅲ21-02	土師器	碗A 2	10次	SD291	口径器高 17.2 4.5	口縁部ヨコナデ、体部ナデ・オサエ	密 ~1.5mmの小石含む	良	にぶい黄橙 10YR7/3	口径の1/6	
224	報Ⅲ19-05	土師器	甕A	10次	SD291	口径残高 13.7 7.3	口縁部ヨコナデ、体部外面タテハケ・内面ナデ	密	良	にぶい橙 7.5YR7/3	口径の1/4	
225	報Ⅲ21-03	灰陶陶器	碗	10次	SD291	口径器高 17.3 5.6	口縁部ヨコナデ、体部ロクロナデ、貼付高台、底部外面糸切痕、灰釉掛け掛け	密	良	表地：灰白 2.5Y7/1 釉：青白線 789	全体の約30%	

第6表 出土遺物観察表(6)

番号	登録番号	器種	器形	調査回数	遺構・層位	法量 (cm)	調整・技法の特徴	胎土	焼成	色調	残存度	備考
226	報Ⅲ26-02	土師器	杯A	18-2次	SD901	口径 残高 13.2 3.1	口縁部ヨコナデ、体部ナデ	密	良	にぶい黄橙 10YR7/2	口径の 1/6	
227	報Ⅲ23-05	土師器	杯A	18-2次	SD901	口径 器高 12.9 2.7	口縁部ヨコナデ、体部ナデ・オサエ	密	良	橙 5YR7/6	全体の 約70%	
228	報Ⅲ13-04	土師器	杯A	18-2次	SD901	口径 器高 13.4 3.3	口縁部ヨコナデ、体部ナデ	密	良	橙 7.5YR7/6	全体の 約90%	
229	報Ⅲ23-01	土師器	杯A	18-2次	SD901	口径 器高 14.2 3.0	口縁部ヨコナデ、体部ナデ	密	良	橙 5YR7/6	全体の 約30%	
230	報Ⅲ23-02	土師器	皿A 1	18-2次	SD901	口径 器高 14.2 2.7	口縁部ヨコナデ、体部ナデ	密	良	浅黄橙 7.5YR8/6	全体の 約60%	
231	報Ⅲ26-03	土師器	甕A	18-2次	SD901	口径 残高 16.0 4.7	口縁部ヨコナデ、体部内外面ナデ	密	良	にぶい橙 5YR7/4	口径の 1/12	外面にスス 附着
232	報Ⅲ23-08	土師器	甕A	18-2次	SD901	口径 残高 16.8 3.3	口縁部ヨコナデ、体部外面タテハケ・ 内面ナデ	密	良	にぶい橙 7.5YR7/4	口径の 1/6	
233	報Ⅲ23-06	土師器	甕A	18-2次	SD901	口径 残高 18.6 4.5	口縁部ヨコナデ、体部外面タテハケ・ 内面ナデ	密	良	浅黄橙 10YR8/4	口径の 1/12以下	
234	報Ⅲ23-04	土師器	甕A	18-2次	SD901	口径 残高 26.8 10.2	口縁部ヨコナデ、体部外面タテハケ 後ナデ・内面ヨコハケ	密	良	浅黄橙 10YR8/4	全体の 約20%	外面にスス 附着
235	報Ⅲ26-04	土師器	甕A	18-2次	SD901	口径 残高 25.2 7.3	口縁部ヨコナデ、体部外面タテハケ・ 内面ヨコハケ	密	良	浅黄橙 10YR8/4	口径の 1/12	
236	報Ⅲ23-03	須恵器	蓋	18-2次	SD901	口径 器高 15.4 1.6	体部クロロナデ、貼付つまみ	密	良	灰白 5Y7/1	全体の 約40%	
237	報Ⅲ23-07	須恵器	杯B	18-2次	SD901	口径 残高 10.4 2.5	体部クロロナデ、貼付高台	密	良	灰 N6/1	高台径の 1/6	
238	報Ⅲ05-03	土師器	杯A	178-2次	SK10889	口径 残高 13.4 2.8	口縁部ヨコナデ、体部ナデ・オサエ	密	良	橙 5YR6/6	口径の 1/6	
239	報Ⅲ05-02	土師器	皿A 2	178-2次	SK10889	口径 器高 16.4 2.4	口縁部ヨコナデ、体部ナデ・オサエ	密	良	橙 7.5YR7/6	口径の 1/12	
240	報Ⅲ09-01	土師器	皿A 2	178-2次	SK10889	口径 器高 17.4 2.4	口縁部ヨコナデ、体部ナデ・オサエ	密	良	橙 5YR7/6	全体の 約90%	
241	報Ⅲ08-03	土師器	高杯	178-2次	SK10889	口径 器高 20.6 10.9	口縁部ヨコナデ、杯部内外面ナデ、脚部外面タテ ハケ・内面ナデ・シボリ、脚部端部ヨコナデ	密	良	橙 5YR6/8	全体の 約90%	
242	報Ⅲ14-01	土師器	平底鉢	178-2次	SK10889	口径 残高 23.2 8.0	口縁部ヨコナデ、体部外面タテハケ・ 内面ヨコハケ	密	良	橙 5YR6/6	口径の 1/12	
243	報Ⅲ04-01	土師器	平底鉢	178-2次	SK10889	口径 器高 23.9 10.2	口縁部ヨコナデ、体部外面上部タテハケ・ 内面ナデ、外面下部～底部ヘラケズリ	密	良	橙 5YR7/8	全体の 約30%	
244	報Ⅲ08-01	土師器	平底鉢	178-2次	SK10889	口径 器高 25.6 10.9	口縁部ヨコナデ、体部・底部外面ヘラケズ リ、内面上半ヨコハケ・下半ヘラケズリ	密	良	橙 7.5YR7/6	全体の 約70%	
245	報Ⅲ14-02	須恵器	杯B	178-2次	SK10889	口径 器高 13.2 3.6	口縁部ヨコナデ、体部クロロナデ、 貼付高台、体部外面クロケズリ	密	良	灰 5Y5/1	全体の 約90%	
246	報Ⅲ17-02	土師器	杯A	178-2次	SK10865	口径 器高 15.8 2.7	口縁部ヨコナデ、体部ナデ	密	良	橙 5YR7/6	口径の 1/4	
247	報Ⅲ17-01	土師器	杯B	178-2次	SK10865	口径 器高 19.2 4.8	口縁部ヨコナデ、体部ナデ、貼付高 台	密	良	橙 5YR7/6	全体の 約40%	
248	報Ⅲ17-06	土師器	皿A 1	178-2次	SK10865	口径 器高 18.8 2.5	口縁部ヨコナデ、体部ナデ・オサエ	密	良	橙 5YR6/8	全体の 約20%	
249	報Ⅲ17-04	土師器	甕A	178-2次	SK10865	口径 残高 13.6 4.4	口縁部ヨコナデ、体部調整不明	密	良	橙 5YR6/6	口径の 1/6	
250	報Ⅲ02-02	土師器	甕A	178-2次	SK10865	口径 器高 18.6 14.5	口縁部ヨコナデ、体部外面タテ・ナナメハ ケ・内面上半ヨコハケ・下半ヘラケズリ	密	良	浅黄橙 10YR8/3	全体の 約90%	器表面の摩 耗著しい
251	報Ⅲ17-05	須恵器	無台椀	178-2次	SK10865	口径 器高 17.6 5.1	口縁部ヨコナデ、体部クロロナデ、底部 外面クロケズリ・内面ヘラケズリ	密	良	灰 7.5Y6/1	全体の 約40%	
252	報Ⅲ17-03	土師器	蓋	178-2次	SK10865	口径 残高 15.8 2.0	口縁部ヨコナデ、体部内外面クロ ロナデ	密	良	灰 5Y5/1	全体の 約30%	
253	報Ⅲ17-07	土製品	土錘	178-2次	SK10865	全長 重さ 4.1 14.1g	外面ナデ	密	良	浅黄橙 10YR8/4	ほぼ完形	
254	報Ⅲ19-05	土師器	杯A	178-2次	SK10874	口径 器高 16.6 4.2	口縁部ヨコナデ、体部ナデ・オサエ	密	良	橙 5YR6/6	全体の 約50%	
255	報Ⅲ19-03	土師器	椀A 2	178-2次	SK10874	口径 器高 15.6 3.4	口縁部ヨコナデ、体部ナデ・オサエ	密	良	にぶい黄橙 10YR7/4	全体の 約70%	外面に黒色 物附着
256	報Ⅲ19-06	土師器	皿A 2	178-2次	SK10874	口径 器高 16.8 2.2	口縁部ヨコナデ、体部ナデ・オサエ	密	良	橙 5YR6/8	全体の 約40%	
257	報Ⅲ19-01	土師器	皿A 2	178-2次	SK10874	口径 器高 20.2 2.6	口縁部ヨコナデ、内面ナデ、底部外 面ヘラケズリ	密	良	にぶい橙 7.5YR6/4	全体の 約40%	
258	報Ⅲ19-02	土師器	甕A	178-2次	SK10874	口径 残高 16.2 8.0	口縁部ヨコナデ、体部外面ナデ・オ サエ、内面ヨコハケ	密	良	にぶい橙 7.5YR7/4	口径の 2/5	
259	報Ⅲ19-04	須恵器	蓋	178-2次	SK10874	口径 残高 15.0 2.2	口縁部ヨコナデ、体部外面クロケ ズリ・内面クロロナデ	密	良	灰 7.5Y6/1	口径の 1/12	
260	報Ⅲ19-08	須恵器	壺	178-2次	SK10874	口径 残高 — 2.2	口縁部ヨコナデ、頸部クロロナデ	密	良	灰 7.5Y6/1	口径の 1/12以下	
261	報Ⅲ19-07	土製品	土錘	178-2次	SK10874	残長 重さ 2.3 2.09g	外面ナデ	密	良	灰黄 2.5Y7/2	全体の 約80%	
262	報Ⅲ08-04	土師器	椀A	23次	SK1181	口径 残高 12.8 2.7	口縁部ヨコナデ、体部ナデ	密	良	橙 5YR6/6	口径の 1/12	
263	報Ⅲ08-03	土師器	椀A	23次	SK1181	口径 残高 11.4 3.2	口縁部ヨコナデ、体部ナデ・オサエ	密	良	浅黄橙 7.5YR8/4	口径の 1/10	
264	報Ⅲ08-06	須恵器	壺	23次	SK1181	口径 残高 6.4 4.5	体部クロロナデ、底部ケズリ	密	良	灰黄 2.5Y6/2	底径の 1/3	内面に自然 釉附着
265	報Ⅲ08-05	灰釉陶器	椀	23次	SK1181	口径 残高 13.4 4.0	口縁部ヨコナデ、体部クロロナデ	密	良	素地：灰白 5Y7/2	口径の 1/12	
266	報Ⅲ08-03	土師器	短頸壺	10次	SK11204	口径 残高 11.8 3.5	口縁部ヨコナデ、体部ナデ	密	良	橙 5YR6/6	口径の 1/12	
267	報Ⅲ08-01	土師器	甕A	10次	SK11204	口径 残高 16.2 6.8	口縁部ヨコナデ、体部外面タテハケ・ 内面ヨコハケ	密	良	橙 7.5YR7/6	口径の 1/6	
268	報Ⅲ08-02	土師器	壺	10次	SK11204	口径 残高 6.6 3.9	体部外面タテハケ・ナデ・オサエ、 内面ナデ	密	良	橙 7.5YR6/6	底径の 1/3	壺Eか
269	報Ⅲ03-04	土師器	皿D	23次	SK1177	口径 器高 12.8 2.7	口縁部ヨコナデ、体部ナデ・オサエ	密	良	明黄褐 10YR7/6	口径の 1/3	
270	報Ⅲ03-01	土師器	椀A 2	23次	SK1177	口径 残高 17.4 5.3	口縁部ヨコナデ、体部ナデ・オサエ	密	良	橙 5YR7/8	口径の 1/4	

第7表 出土遺物観察表(7)

番号	登録番号	器種	器形	調査回数	遺構・層位	法量 (cm)	調整・技法の特徴	胎土	焼成	色調	残存度	備考
271	報Ⅲ03-02	土師器	皿A	23次	SK1177	口径器高 14.2 1.8	口縁部ヨコナデ、体部ナデ・オサエ	密	良	橙 7.5YR7/6	口径の1/4	
272	報Ⅲ03-03	土師器	皿A	23次	SK1177	口径器高 14.4 2.3	口縁部ヨコナデ、体部ナデ・オサエ	密	良	橙 5YR6/6	口径の1/4	
273	報Ⅲ03-09	須恵器	杯A	23次	SK1177	底径残高 7.8 1.1	体部ロクロナデ、底部外面ロクロケズリ	密	良	灰黄 2.5Y7/2	底径の1/3	
274	報Ⅲ03-07	須恵器	台付盤	23次	SK1177	口径残高 13.6 2.5	体部ロクロナデ、貼付高台、底部外面ロクロケズリ	密	良	灰白 5Y7/2	高台径の1/6	
275	報Ⅲ03-08	須恵器	杯B	23次	SK1177	口径残高 11.2 2.8	体部ロクロナデ、貼付高台	密	良	灰白 5Y7/2	高台径の1/12	
276	報Ⅲ03-11	土製品	土錘	23次	SK1177	全長重さ 5.4 15.46	外面ナデ	密	良	浅黄橙 10YR8/3	ほぼ完形	
277	報Ⅲ09-04	土師器	杯A	174-8次	SK11136	口径器高 13.6 2.9	口縁部ヨコナデ、体部ナデ	密	良	橙 5YR7/6	口径の1/4	
278	報Ⅲ09-03	土師器	杯A	174-8次	SK11136	口径器高 17.8 3.7	口縁部ヨコナデ、体部ナデ・オサエ	密	良	橙 2.5YR7/6	口径の1/12	
279	報Ⅲ09-05	土師器	椀A	174-8次	SK11136	口径器高 12.6 3.6	口縁部ヨコナデ、体部ナデ・オサエ	密	良	橙 5YR6/6	口径の1/6	
280	報Ⅲ10-01	土師器	皿A 2	174-8次	SK11136	口径器高 15.6 1.9	口縁部ヨコナデ、体部ナデ・オサエ	密	良	にぶい黄橙 7.5YR7/3	口径の1/10	
281	報Ⅲ09-06	土師器	皿A	174-8次	SK11136	口径器高 15.0 1.6	口縁部ヨコナデ、体部ナデ・オサエ	密	良	橙 7.5YR7/6	口径の1/3	
282	報Ⅲ09-07	土師器	皿A	174-8次	SK11136	口径残高 15.4 3.7	口縁部ヨコナデ、体部ナデ・オサエ	密	良	橙 7.5YR7/6	口径の1/12	
283	報Ⅲ09-02	土師器	甕A	174-8次	SK11136	口径残高 17.4 4.8	口縁部ヨコナデ、体部外面タテハケ・内面ヨコハケ	密	良	灰白 2.5Y8/2	口径の1/3	
284	報Ⅲ10-02	土師器	甕A	174-8次	SK11136	口径残高 20.7 5.8	口縁部ヨコナデ、体部外面タテハケ・内面ヨコハケ	密	良	にぶい橙 7.5YR7/3	口径の1/6	内面に多量の黒色物付着
285	報Ⅲ09-01	土師器	甕A	174-8次	SK11136	口径残高 21.8 10.7	口縁部ヨコナデ、体部外面タテハケ・内面ヨコハケ	密	良	浅黄橙 10YR8/3	口径の1/12	
286	報Ⅲ10-04	須恵器	杯A	174-8次	SK11136	底径残高 10.1 2.1	体部ロクロナデ、底部ヘラケズリ	密	良	灰 5Y6/1	底径の1/6	
287	報Ⅲ10-03	須恵器	杯B	174-8次	SK11136	口径残高 8.6 2.2	体部ロクロナデ、貼付高台、底部外面ロクロケズリ	密	良	灰 10Y6/1	高台径のみ残存	
288	報Ⅲ11-01	須恵器	杯B	174-8次	SK11136	口径残高 12.2 1.9	体部ロクロナデ、貼付高台、底部外面ヘラ切後ナデ	密	良	灰 N5/	高台径の1/6	
289	報Ⅲ04-03	土師器	皿A	23次	SK1184	口径器高 12.8 2.2	口縁部ヨコナデ、体部ナデ	密	良	橙 5YR6/6	口径の1/6	
290	報Ⅲ04-04	須恵器	蓋	23次	SK1184	口径残高 8.8 1.3	口縁部ヨコナデ、体部ロクロナデ	密	良	素地：灰黄 2.5Y6/2 自然釉：鶯色 818	口径の1/6	葉壺蓋か、外面に自然釉
291	報Ⅲ04-01	須恵器	皿A	23次	SK1184	口径器高 20.6 2.4	口縁部ヨコナデ、体部ロクロナデ、体部外面ロクロケズリ	密	良	灰黄 2.5Y7/2	口径の1/3	
292	報Ⅲ04-02	須恵器	甕C	23次	SK1184	口径器高 31.2 4.9	口縁部ヨコナデ、体部外面平行タタキ目・内面青海波状のタタキ目	密	良	灰白 7.5Y7/1	口径の1/12	
293	報Ⅲ07-01	須恵器	杯A	23次	SK1157	口径器高 14.8 5.1	口縁部ヨコナデ、体部ロクロナデ、底部外面ロクロケズリ	密	良	灰白 5Y7/2	全体の約50%	内外面に黒色物付着
294	報Ⅲ07-03	須恵器	杯B	23次	SK1157	口径残高 8.4 1.2	体部ロクロナデ、貼付高台、底部外面ロクロケズリ	密	良	灰黄 2.5Y7/2	高台径の1/3	
295	報Ⅲ07-02	須恵器	杯B	23次	SK1157	口径残高 10.6 3.0	体部ロクロナデ、貼付高台、底部外面ロクロケズリ	密	良	灰白 2.5Y7/1	高台径の1/6	
296	報Ⅲ07-04	須恵器	蓋	23次	SK1157	口径残高 15.6 1.7	口縁部ヨコナデ、体部ロクロナデ、外面上半ロクロケズリ	密	良	灰白 2.5Y7/1	口径の1/8	
297	報Ⅲ07-06	製塩土器	志摩式製塩土器	23次	SK1157	口径器高 5.3	外面ナデ・オサエ、内面板ナデか	密 微細な砂粒含む	良	橙 5YR6/6	—	
298	報Ⅲ27-03	土師器	杯A	18-1次	SK919	口径器高 12.4 2.9	口縁部ヨコナデ、体部外面ヘラケズリ・内面ナデ	密	良	橙 5YR6/6	口径の1/12	
299	報Ⅲ27-07	土師器	杯A	18-1次	SK919	口径器高 14.8 3.2	口縁部ヨコナデ、体部ナデ・オサエ	密	良	浅黄橙 10YR8/3	口径の1/6	
300	報Ⅲ27-04	土師器	杯A	18-1次	SK919	口径残高 15.0 4.5	口縁部ヨコナデ、体部ナデ・オサエ	密	良	にぶい橙 7.5YR7/4	口径の1/6	
301	報Ⅲ27-01	土師器	杯A	18-1次	SK919	口径器高 17.1 3.5	口縁部ヨコナデ、体部ナデ	密	良	にぶい黄橙 10YR7/4	口径の1/6	
302	報Ⅲ27-02	土師器	杯A	18-1次	SK919	口径残高 12.0 2.8	口縁部ヨコナデ、体部ナデ	密	良	橙 7.5YR7/6	全体の約25%	
303	報Ⅲ27-05	土師器	皿A 2	18-1次	SK919	口径残高 12.0 1.7	口縁部ヨコナデ、体部ナデ・オサエ	密	良	浅黄橙 7.5YR8/6	口径の1/12	
304	報Ⅲ20-07	土師器	皿A	18-1次	SK919	口径残高 11.2 1.8	口縁部ヨコナデ、体部ナデ	密	良	浅黄橙 10YR8/3	全体の約80%	
305	報Ⅲ20-12	須恵器	杯B	18-1次	SK919	口径器高 10.1 1.4	体部ロクロナデ、貼付高台	密	良	灰 10Y6/1	高台径の1/8	
306	報Ⅲ20-10	須恵器	無台盤	18-1次	SK919	口径残高 19.2 4.3	口縁部ヨコナデ、体部ロクロナデ	密 2mm以下の小石含む	良	灰白 5Y7/1	全体の約20%	
307	報Ⅲ20-09	灰軸陶器	椀	18-1次	SK919	口径残高 13.0 2.3	口縁部ヨコナデ・体部ロクロナデ	密	良	素地：灰黄 2.5Y7/2	全体の20%以下	
308	報Ⅲ20-11	灰軸陶器	椀か	18-1次	SK919	口径器高 9.2 1.7	貼付高台	密	良	素地：灰白 10YR7/1	高台径の1/4	
309	報Ⅲ15-05	土師器	杯A 2	10次	SK11202	口径残高 14.6 2.9	口縁部ヨコナデ、体部ナデ・オサエ	密	良	橙 5YR7/8	口径の1/6	
310	報Ⅲ15-04	土師器	椀A 2	10次	SK11202	口径残高 17.8 4.0	口縁部ヨコナデ、体部ナデ・オサエ	密	良	にぶい橙 7.5YR7/4	口径の1/4	
311	報Ⅲ15-03	灰軸陶器	椀	10次	SK11202	口径残高 15.4 4.0	口縁部ヨコナデ、体部ロクロナデ、体部外面下半ロクロケズリ	密	良	素地：灰白 5Y7/1 釉：抹茶色 838	口径の1/6	
312	報Ⅲ15-01	灰軸陶器	椀	10次	SK11202	口径器高 16.6 4.7	口縁部ヨコナデ、体部ロクロナデ、貼付高台、底部外面糸切痕	密	良	素地：灰黄 2.5Y7/2 釉：乳白 945	全体の約50%	
313	報Ⅲ15-02	灰軸陶器	椀	10次	SK11202	口径器高 18.6 5.6	口縁部ヨコナデ、体部ロクロナデ、貼付高台、底部外面糸切痕	密	良	素地：灰黄 2.5Y7/2 釉：威光茶 990	全体の約40%	見込み部に重ね焼き痕
314	報Ⅲ09-07	土師器	甕A	178-2次	SK10876	口径器高 16.6 5.6	口縁部ヨコナデ、体部外面タテハケ・内面ヨコハケ	密	良	にぶい橙 7.5YR7/4	口径の1/6	
315	報Ⅲ13-02	須恵器	長頸壺	174-8次	SK11173	口径残高 6.6 3.3	体部外面ロクロケズリ・内面ロクロナデ、貼付高台、底部外面ナデ	密	良	黄灰 2.5Y4/1	高台径の1/3	内面に自然釉付着

第8表 出土遺物観察表(8)

番号	登録番号	器種	器形	調査回数	遺構・層位	法量 (cm)	調整・技法の特徴	胎土	焼成	色調	残存度	備考
316	報Ⅲ13-04	灰釉陶器	皿	174-8次	SK11173	口径器高 7.2 2.2	体部ロクロナデ、貼付高台、底部外面糸切痕	密	良	素地：灰黄 2.5Y7/2 釉：ベージュ 784	高台径の3/5	見込み部に重ね焼き痕
317	報Ⅲ13-01	須恵器	台付盤	174-8次	SK11173	口径器高 11.1 2.2	体部ロクロナデ、貼付高台、底部外面ナデ	密	良	灰白 5Y7/1	高台径の1/10	
318	報Ⅲ13-03	緑釉陶器	把手付瓶	174-8次	SK11173	残高 4.9	体部内外面ロクロナデ、把手貼付	密	良	素地：灰白 2.5Y6/2 釉：苔色 837	—	猿投産素地硬質
319	報Ⅲ02-03	土師器	杯A	23次	SK1153	口径器高 14.6 3.0	口縁部ヨコナデ、体部ナデ・オサエ	密	良	黄橙 10YR8/6	全体の約50%	
320	報Ⅲ02-02	土師器	杯A	23次	SK1153	口径器高 14.8 3.4	口縁部ヨコナデ、体部ナデ・オサエ	密	良	浅黄橙 2.5YR8/4	全体の約40%	
321	報Ⅲ02-04	土師器	皿A	23次	SK1153	口径器高 16.2 1.8	口縁部ヨコナデ、体部ナデ・オサエ	密	良	にぶい橙 7.5YR4/4	全体の約20%	
322	報Ⅲ02-01	土師器	甕A	23次	SK1153	口径器高 23.5 5.2	口縁部ヨコナデ、体部外面斜め方向のハケ・内面ヨコハケ	密	良	にぶい黄橙 10YR7/4	口径の1/6	外面にスス付着、器表面の摩耗著しい
323	報Ⅲ02-06	須恵器	杯B	23次	SK1153	口径器高 15.1 1.4	体部ロクロナデ、貼付高台、体部外面ロクロケズリ	密	良	灰黄 2.5Y7/2	高台径の1/12	
324	報Ⅲ02-05	灰釉陶器	小椀	23次	SK1153	口径器高 10.8 3.3	口縁部ヨコナデ、体部ロクロナデ、貼付高台、底部外面糸切後ナデ	密	良	素地：灰黄 2.5Y7/2 釉：不明	全体の約20%	
325	報Ⅲ14-02	土師器	杯A	174-8次	SK11166	口径器高 14.2 3.3	口縁部ヨコナデ、体部ナデ・オサエ	密	良	橙 5YR6/6	口径1/4	
326	報Ⅲ14-03	土師器	杯A	174-8次	SK11166	口径器高 14.8 2.9	口縁部ヨコナデ、体部ナデ・オサエ	密	良	橙 5YR6/6	口径の1/4	
327	報Ⅲ14-05	土師器	椀A	174-8次	SK11166	口径器高 14.4 3.4	口縁部ヨコナデ、体部ナデ・オサエ	密	良	橙 5YR6/6	口径の1/6	
328	報Ⅲ14-01	土師器	皿A 2	174-8次	SK11166	口径器高 15.2 1.6	口縁部ヨコナデ、体部ナデ・オサエ	密	良	橙 5YR6/8	口径の1/12	
329	報Ⅲ14-04	土師器	皿A	174-8次	SK11166	口径器高 15.2 1.1	口縁部ヨコナデ、体部ナデ・オサエ	密	良	橙 7.5YR6/6	口径の1/12	
330	報Ⅲ14-06	黒色土器A類	椀	174-8次	SK11166	口径器高 7.0 1.0	体部外面ナデ・内面ヘラミガキ、貼付高台、底部外面ナデ	密	良	外面：にぶい黄橙 10YR7/4 内面：黒 10Y2/1	高台径の1/6	
331	報Ⅲ27-08	土師器	杯A	18-1次	SK905	口径器高 14.4 3.5	口縁部ヨコナデ、体部ナデ・オサエ	密	良	橙 5YR7/6	口径の1/6	
332	報Ⅲ27-06	土師器	皿A 2	18-1次	SK905	口径器高 15.8 2.2	口縁部ヨコナデ、体部ナデ	密	良	浅黄橙 10YR8/4	口径の1/3	
333	報Ⅲ29-06	土師器	皿A	18-1次	SK905	口径器高 — 2.4	口縁部ヨコナデ、体部ナデ・オサエ	密	良	橙 5YR7/6	口径の1/12	
334	報Ⅲ29-05	土師器	皿A	18-1次	SK905	口径器高 — 1.6	口縁部ヨコナデ、体部ナデ	密	良	橙 7.5YR7/6	全体の約30%	
335	報Ⅲ27-09	土師器	椀	18-1次	SK905	口径器高 15.2 3.3	口縁部ヨコナデ、体部ナデ	密	良	橙 7.5YR7/6	口径の1/6	
336	報Ⅲ29-04	土師器	高杯	18-1次	SK905	残高 6.1	脚部外面ケズリ、内面ナデ	密	良	橙 7.5YR7/6	脚部径の1/2	
337	報Ⅲ29-03	土師器	高杯	18-1次	SK905	残高 9.1	脚部外面ケズリ、内面ナデ	密	良	橙 5YR7/6	脚部径の1/2	
338	報Ⅲ29-02	土師器	甕A	18-1次	SK905	口径器高 14.6 2.5	口縁部ヨコナデ、体部内外面ナデ	密	良	淡赤褐 2.5YR7/4	口径の1/12	
339	報Ⅲ27-11	須恵器	杯B	18-1次	SK905	口径器高 9.8 2.0	体部ロクロナデ、貼付高台	密	良	灰 10Y6/1	口径の1/12	
340	報Ⅲ27-10	須恵器	蓋	18-1次	SK905	口径器高 17.8 1.8	口縁部ヨコナデ、体部ロクロナデ	密	良	灰白 2.5Y7/1	口径の1/12	
341	報Ⅲ29-01	灰釉陶器	椀	18-1次	SK905	口径器高 7.4 1.9	体部ロクロナデ、外面一部ケズリ、貼付高台	密	良	素地：灰白 2.5Y8/2 釉：ベージュ 784	口径の1/2	
342	報Ⅲ25-05	土師器	杯A	18-2次	SK925	口径器高 13.8 3.1	口縁部ヨコナデ、体部ナデ・オサエ	密	良	橙 5YR6/6	口径の1/12	
343	報Ⅲ25-04	土師器	杯A	18-2次	SK925	口径器高 13.0 2.9	口縁部ヨコナデ、体部ナデ・オサエ	密	良	にぶい黄橙 10YR7/4	口径の1/12	
344	報Ⅲ25-06	土師器	皿A	18-2次	SK925	口径器高 15.2 2.6	口縁部ヨコナデ、体部ナデ・オサエ	密	良	にぶい橙 7.5YR6/4	口径の1/12	
345	報Ⅲ25-02	土師器	椀B	18-2次	SK925	口径器高 8.4 3.4	体部ナデ、貼付高台	密	良	橙 5YR6/8	高台径の1/12以下	
346	報Ⅲ30-02	製塩土器	志摩式製塩土器	18-2次	SK925	口径器高 — 5.9	内外面ナデ・オサエ	やや粗 ~1.5mmの砂粒含む	良	橙 5YR7/6	口径の1/12以下	
347	報Ⅲ25-07	須恵器	杯B	18-2次	SK925	口径器高 10.8 2.4	体部ロクロナデ、底部外面糸切痕、貼付高台	密 ~2mmの小石含む	良	灰白 2.5Y7/1	高台径の1/12	
348	報Ⅲ05-02	土師器	杯A	18-2次	SK926	口径器高 15.6 3.4	口縁部ヨコナデ、体部ナデ・オサエ	密	良	橙 5YR6/6	口径の1/6	
349	報Ⅲ01-07	土師器	杯A	18-2次	SK926	口径器高 16.4 3.9	口縁部ヨコナデ、体部ナデ・オサエ	密 ~2mmの小石含む	良	橙 5YR6/6	口径の3/4	
350	報Ⅲ17-01	土師器	杯A	18-2次	SK926	口径器高 12.2 2.8	口縁部ヨコナデ、体部ナデ・オサエ	密	良	橙 5YR6/6	口径の1/6	
351	報Ⅲ16-05	土師器	杯A	18-2次	SK926	口径器高 13.1 3.3	口縁部ヨコナデ、体部ナデ・オサエ	密 ~2mmの小石含む	良	橙 5YR7/6	口径の1/6	
352	報Ⅲ05-05	土師器	杯A	18-2次	SK926	口径器高 12.9 2.9	口縁部ヨコナデ、体部ナデ・オサエ	密	良	にぶい橙 7.5YR7/4	口径の1/3	
353	報Ⅲ04-08	土師器	杯A	18-2次	SK926	口径器高 13.4 2.7	口縁部ヨコナデ、体部ナデ・オサエ	密	良	橙 5YR6/6	口径の1/4	
354	報Ⅲ04-05	土師器	杯A	18-2次	SK926	口径器高 13.6 3.0	口縁部ヨコナデ、体部ナデ・オサエ	密 ~1.5mmの砂粒含む	良	橙 7.5YR7/6	ほぼ完形	
355	報Ⅲ03-07	土師器	杯A	18-2次	SK926	口径器高 13.2 3.4	口縁部ヨコナデ、体部ナデ・オサエ	密	良	橙 5YR7/8	口径の1/3	体部に粘土接合痕残る
356	報Ⅲ05-06	土師器	杯A	18-2次	SK926	口径器高 13.5 3.0	口縁部ヨコナデ、体部ナデ・オサエ	密	良	橙 5YR6/6	口径の1/4	体部に粘土接合痕残る
357	報Ⅲ01-04	土師器	杯A	18-2次	SK926	口径器高 13.5 3.2	口縁部ヨコナデ、体部ナデ・オサエ	密 ~3mmの小石含む	良	にぶい橙 7.5YR6/4	口径の1/12	
358	報Ⅲ03-09	土師器	杯A	18-2次	SK926	口径器高 14.2 3.5	口縁部ヨコナデ、体部ナデ・オサエ	密	良	橙 5YR6/6	口径の1/2	
359	報Ⅲ04-01	土師器	杯A	18-2次	SK926	口径器高 13.6 3.1	口縁部ヨコナデ、体部ナデ・オサエ	密 ~2mmの小石含む	良	にぶい黄橙 10YR7/4	口径の1/2	
360	報Ⅲ16-03	土師器	杯A	18-2次	SK926	口径器高 13.8 3.0	口縁部ヨコナデ、体部ナデ・オサエ	密 ~1.5mmの砂粒含む	良	にぶい橙 7.5YR7/4	口径の1/4	体部に粘土接合痕残る

第9表 出土遺物観察表(9)

番号	登録番号	器種	器形	調査回数	遺構・層位	法量 (cm)	調整・技法の特徴	胎土	焼成	色調	残存度	備考
361	報Ⅲ04-03	土師器	杯A	18-2次	SK926	口径高 14.1 3.0	口縁部ヨコナデ、体部ナデ・オサエ	密 ~1.5mmの小石含む	良	橙 7.5YR7/6	完形	
362	報Ⅲ04-07	土師器	杯A	18-2次	SK926	口径高 14.2 2.6	口縁部ヨコナデ、体部ナデ・オサエ	密	良	橙 5YR7/6	口径の 1/4	
363	報Ⅲ05-07	土師器	杯A	18-2次	SK926	口径高 14.7 2.9	口縁部ヨコナデ、体部ナデ・オサエ	密	良	橙 5YR7/6	口径の 1/12	
364	報Ⅲ02-04	土師器	杯A	18-2次	SK926	口径高 14.0 2.5	口縁部ヨコナデ、体部ナデ・オサエ	密	良	橙 5YR6/6	口径の 1/4	口縁に油煙 付着
365	報Ⅲ08-03	土師器	杯A	18-2次	SK926	口径高 14.4 2.6	口縁部ヨコナデ、体部ナデ・オサエ	密	良	橙 5YR6/6	口径の 1/6	
366	報Ⅲ05-08	土師器	杯A	18-2次	SK926	口径高 15.0 2.9	口縁部ヨコナデ、体部ナデ・オサエ	密	良	橙 5YR6/6	口径の 1/2	
367	報Ⅲ01-08	土師器	杯A	18-2次	SK926	口径高 14.4 3.0	口縁部ヨコナデ、体部ナデ・オサエ	密 ~2mmの小石含む	良	橙 5YR6/6	口径の 1/3	
368	報Ⅲ02-02	土師器	杯A	18-2次	SK926	口径高 14.7 2.7	口縁部ヨコナデ、体部ナデ・オサエ	密	良	橙 5YR6/6	口径の 5/12	
369	報Ⅲ04-06	土師器	杯A	18-2次	SK926	口径高 14.6 3.2	口縁部ヨコナデ、体部ナデ・オサエ	密	良	にぶい黄橙 10YR7/4	口径の 1/4	
370	報Ⅲ17-04	土師器	杯A	18-2次	SK926	口径高 14.4 3.4	口縁部ヨコナデ、体部ナデ・オサエ	密	良	にぶい黄橙 7.5YR7/4	口径の 3/4	口縁に油煙 付着
371	報Ⅲ05-03	土師器	杯A	18-2次	SK926	口径高 14.4 3.0	口縁部ヨコナデ、体部ナデ・オサエ	密 ~2mmの小石含む	良	橙 5YR6/6	口径の 1/3	
372	報Ⅲ05-04	土師器	杯A	18-2次	SK926	口径高 14.9 3.1	口縁部ヨコナデ、体部ナデ・オサエ	密	良	にぶい黄橙 7.5YR7/4	口径の 1/4	
373	報Ⅲ02-03	土師器	杯A	18-2次	SK926	口径高 14.7 3.5	口縁部ヨコナデ、体部ナデ・オサエ	密 ~1.5mmの小石含む	良	にぶい黄橙 7.5YR6/4	口径の 1/4	
374	報Ⅲ16-07	土師器	杯A	18-2次	SK926	口径高 15.6 2.7	口縁部ヨコナデ、体部ナデ・オサエ	密	良	橙 2.5YR6/6	口径の 1/6	体部に粘土 接合痕残る
375	報Ⅲ05-01	土師器	杯A	18-2次	SK926	口径高 15.6 3.4	口縁部ヨコナデ、体部ナデ・オサエ	密	良	にぶい黄橙 10YR7/4	口径の 1/12	
376	報Ⅲ04-02	土師器	杯A	18-2次	SK926	口径高 16.5 3.4	口縁部ヨコナデ、体部ナデ・オサエ	密 ~2mmの小石含む	良	橙 5YR6/6	口径の 1/3	
377	報Ⅲ01-01	土師器	杯A	18-2次	SK926	口径高 15.6 3.4	口縁部ヨコナデ、体部ナデ・オサエ	密	良	明黄褐 10YR7/6	口径の 1/4	
378	報Ⅲ16-06	土師器	椀A	18-2次	SK926	口径高 12.4 3.2	口縁部ヨコナデ、体部ナデ・オサエ	密	良	橙 7.5YR7/6	口径の 1/6	
379	報Ⅲ04-04	土師器	椀A	18-2次	SK926	口径高 13.7 3.2	口縁部ヨコナデ、体部ナデ・オサエ	密	良	にぶい黄橙 10YR7/4	口径の 5/12	
380	報Ⅲ03-01	土師器	椀A	18-2次	SK926	口径高 12.8 2.7	口縁部ヨコナデ、体部ナデ・オサエ	密	良	明黄褐 10YR7/6	口径の 3/4	
381	報Ⅲ02-01	土師器	椀A	18-2次	SK926	口径高 13.6 3.5	口縁部ヨコナデ、体部ナデ・オサエ	密 ~1.5mmの小石含む	良	にぶい黄橙 10YR7/4	口径の 1/3	
382	報Ⅲ17-03	土師器	椀A	18-2次	SK926	口径高 14.3 3.0	口縁部ヨコナデ、体部ナデ・オサエ	密	良	橙 5YR6/6	口径の 5/12	
383	報Ⅲ02-06	土師器	椀A	18-2次	SK926	口径高 14.4 3.5	口縁部ヨコナデ、体部ナデ・オサエ	密 ~3mmの小石含む	良	にぶい黄橙 10YR7/4	口径の 5/6	
384	報Ⅲ02-05	土師器	椀A	18-2次	SK926	口径高 14.9 3.7	口縁部ヨコナデ、体部ナデ・オサエ	密 ~1.5mmの小石含む	良	橙 7.5YR7/6	全体の 約90%	
385	報Ⅲ11-02	土師器	椀A	18-2次	SK926	口径高 15.0 3.5	口縁部ヨコナデ、体部ナデ・オサエ	密	良	にぶい黄橙 7.5YR7/4	口径の 1/6	
386	報Ⅲ01-05	土師器	椀A	18-2次	SK926	口径高 16.3 3.0	口縁部ヨコナデ、体部ナデ・オサエ	密 ~1.5mmの小石含む	良	橙 5YR6/6	全体の 約30%	
387	報Ⅲ01-03	土師器	椀A	18-2次	SK926	口径高 17.3 4.2	口縁部多段ヨコナデ、体部ナデ・オサエ	密 ~2mmの小石含む	良	橙 7.5YR7/6	口径の 3/4	
388	報Ⅲ02-08	土師器	椀A	18-2次	SK926	口径高 17.0 3.5	口縁部ヨコナデ、体部ナデ・オサエ	密 ~1.5mmの小石含む	良	橙 5YR6/6	口径の 5/12	
389	報Ⅲ02-07	土師器	椀A	18-2次	SK926	口径高 15.5 2.5	口縁部ヨコナデ、体部ナデ・オサエ	密 ~1.5mmの小石含む	良	にぶい黄橙 7.5YR7/4	口径の 3/4	
390	報Ⅲ11-06	土師器	椀A	18-2次	SK926	口径高 15.6 2.8	口縁部ヨコナデ、体部ナデ・オサエ	密 ~1.5mmの小石含む	良	にぶい黄橙 10YR7/3	全体の 約30%	
391	報Ⅲ12-09	土師器	皿A	18-2次	SK926	口径高 15.2 2.4	口縁部ヨコナデ、体部ナデ・オサエ	密 ~1.5mmの小石含む	良	橙 5YR7/6	全体の 約60%	
392	報Ⅲ12-02	土師器	皿A	18-2次	SK926	口径高 15.6 1.8	口縁部ヨコナデ、体部ナデ・オサエ	密	良	橙 5YR6/6	口径の 3/4	
393	報Ⅲ12-06	土師器	皿A	18-2次	SK926	口径高 15.9 1.9	口縁部ヨコナデ、体部ナデ・オサエ	密 ~3mmの小石含む	良	橙 7.5YR7/6	全体の 約70%	
394	報Ⅲ16-01	土師器	皿A	18-2次	SK926	口径高 15.5 2.2	口縁部ヨコナデ、体部ナデ・オサエ	密 ~1.5mmの小石含む	良	橙 5YR6/8	ほぼ完形	
395	報Ⅲ11-05	土師器	皿A	18-2次	SK926	口径高 15.8 1.8	口縁部ヨコナデ、体部ナデ・オサエ	密 ~1.5mmの小石含む	良	橙 7.5YR7/6	全体の 約40%	
396	報Ⅲ06-05	土師器	皿A	18-2次	SK926	口径高 15.5 1.8	口縁部ヨコナデ、体部ナデ・オサエ	密	良	にぶい黄橙 7.5YR7/4	全体の 約15%	
397	報Ⅲ12-05	土師器	皿A	18-2次	SK926	口径高 15.6 2.0	口縁部ヨコナデ、体部ナデ・オサエ	密	良	橙 5YR7/6	全体の 約80%	
398	報Ⅲ12-10	土師器	皿A	18-2次	SK926	口径高 15.9 2.1	口縁部ヨコナデ、体部ナデ・オサエ	密	良	橙 5YR7/8	全体の 約90%	
399	報Ⅲ06-04	土師器	皿A	18-2次	SK926	口径高 14.8 2.2	口縁部ヨコナデ、体部ナデ・オサエ	密	良	にぶい黄橙 7.5YR7/4	口径の 1/12	
400	報Ⅲ12-04	土師器	皿A	18-2次	SK926	口径高 14.8 2.0	口縁部ヨコナデ、体部ナデ・オサエ	密 ~1.5mmの小石含む	良	にぶい黄橙 10YR7/4	全体の 約80%	
401	報Ⅲ12-03	土師器	皿A	18-2次	SK926	口径高 15.6 2.0	口縁部ヨコナデ、体部ナデ・オサエ	密 ~1.5mmの小石含む	良	橙 5YR7/6	口径の 3/4	
402	報Ⅲ03-03	土師器	皿A	18-2次	SK926	口径高 14.9 1.6	口縁部ヨコナデ、体部ナデ・オサエ	密	良	橙 7.5YR7/6	全体の 約40%	
403	報Ⅲ11-01	土師器	皿A	18-2次	SK926	口径高 15.6 2.2	口縁部ヨコナデ、体部ナデ・オサエ	密	良	橙 5YR7/6	口径の 1/2	
404	報Ⅲ10-09	土師器	皿A	18-2次	SK926	口径高 15.7 2.0	口縁部ヨコナデ、体部ナデ・オサエ	密 ~3mmの小石含む	良	橙 5YR7/6	全体の 約30%	
405	報Ⅲ16-04	土師器	皿A	18-2次	SK926	口径高 16.1 2.4	口縁部ヨコナデ、体部ナデ・オサエ	密	良	にぶい黄橙 7.5YR7/4	口径の 3/4	



第10表 出土遺物観察表 (10)

番号	登録番号	器種	器形	調査回数	遺構・層位	法量 (cm)	調整・技法の特徴	胎土	焼成	色調	残存度	備考
406	報Ⅲ11-08	土師器	ⅢA	18-2次	SK926	口径高 16.3 1.7	口縁部ヨコナデ、体部ナデ・オサエ	密 ~1.5mmの小石含む	良	橙 7.5YR7/6	口径の 1/6	
407	報Ⅲ17-02	土師器	ⅢA	18-2次	SK926	口径高 14.4 2.3	口縁部ヨコナデ、体部ナデ・オサエ	密 ~1.5mmの小石含む	良	橙 5YR6/6	全体の 約50%	体部に粘土 接合痕残る
408	報Ⅲ10-08	土師器	ⅢA	18-2次	SK926	口径高 13.7 1.7	口縁部ヨコナデ、体部ナデ・オサエ	密 ~1.5mmの小石含む	良	橙 5Y6/6	全体の 約40%	
409	報Ⅲ06-07	土師器	ⅢA	18-2次	SK926	口径高 13.7 1.6	口縁部ヨコナデ、体部ナデ・オサエ	密	良	橙 5YR7/6	全体の 約30%	
410	報Ⅲ06-01	土師器	ⅢA	18-2次	SK926	口径高 14.5 1.9	口縁部ヨコナデ、体部ナデ・オサエ	密	良	にぶい橙 7.5YR7/4	全体の 約50%	
411	報Ⅲ03-08	土師器	ⅢA	18-2次	SK926	口径高 14.5 1.7	口縁部ヨコナデ、体部ナデ・オサエ	密 ~2mmの小石含む	良	にぶい橙 7.5YR7/4	全体の 約90%	
412	報Ⅲ06-02	土師器	ⅢA	18-2次	SK926	口径高 14.3 1.8	口縁部ヨコナデ、体部ナデ・オサエ	密 ~1.5mmの小石含む	良	にぶい橙 7.5YR6/4	全体の 約40%	底部に粘土 接合痕残る
413	報Ⅲ03-02	土師器	ⅢA	18-2次	SK926	口径高 14.6 1.7	口縁部ヨコナデ、体部ナデ・オサエ	密 ~1.5mmの小石含む	良	橙 7.5YR7/6	全体の 約50%	底部に粘土 接合痕残る
414	報Ⅲ11-09	土師器	ⅢA	18-2次	SK926	口径高 14.9 1.5	口縁部ヨコナデ、体部ナデ・オサエ	密	良	橙 5YR6/6	口径の 5/12	
415	報Ⅲ12-07	土師器	ⅢA	18-2次	SK926	口径高 15.2 1.7	口縁部ヨコナデ、体部ナデ・オサエ	密	良	にぶい黄橙 10YR7/4	全体の 約70%	
416	報Ⅲ06-03	土師器	ⅢA	18-2次	SK926	口径高 15.3 1.5	口縁部ヨコナデ、体部ナデ・オサエ	密	良	橙 7.5YR7/6	口径の 1/6	
417	報Ⅲ12-01	土師器	ⅢA	18-2次	SK926	口径高 14.7 1.4	口縁部ヨコナデ、体部ナデ・オサエ	密	良	橙 7.5YR7/6	口径の 3/4	
418	報Ⅲ06-09	土師器	ⅢA	18-2次	SK926	口径高 14.7 1.5	口縁部ヨコナデ、体部ナデ・オサエ	密 ~2mmの小石含む	良	橙 5YR6/6	全体の 約50%	
419	報Ⅲ11-03	土師器	ⅢA	18-2次	SK926	口径高 15.4 2.0	口縁部ヨコナデ、体部ナデ・オサエ	密	良	橙 5YR6/6	口径の 1/3	
420	報Ⅲ12-08	土師器	ⅢA	18-2次	SK926	口径高 15.3 1.7	口縁部ヨコナデ、体部ナデ・オサエ	密	良	橙 5YR6/6	全体の 約60%	
421	報Ⅲ06-08	土師器	ⅢA	18-2次	SK926	口径高 15.5 1.2	口縁部ヨコナデ、体部ナデ・オサエ	密 ~1.5mmの小石含む	良	橙 5YR7/6	全体の 約40%	
422	報Ⅲ07-01	土師器	台付椀	18-2次	SK926	口径残高 21.7 6.2	口縁部ヨコナデ、体部内外面ナデ、 体部下外面ヘラケズリ	密	良	橙 5YR6/6	口径の 1/6	
423	報Ⅲ10-03	土師器	台付杯	18-2次	SK926	口径残高 8.3 2.5	体部内外面ナデ、貼付高台、高台内 にヘラ切痕	密 ~1.5mmの小石含む	良	橙 5YR7/6	高台径の 7/12	
424	報Ⅲ08-02	土師器	台付杯	18-2次	SK926	口径残高 10.2 3.0	体部ナデ、貼付高台	密	良	橙 5YR6/8	高台径の 1/12	
425	報Ⅲ10-01	土師器	台付杯	18-2次	SK926	口径残高 7.2 1.7	貼付高台	密	良	橙 5YR7/8	高台径の 1/4	
426	報Ⅲ10-04	土師器	蓋	18-2次	SK926	口径残高 2.9 1.7	外面ナデ	密	良	橙 5YR6/6	つまみ部 のみ残存	
427	報Ⅲ07-02	土師器	壺	18-2次	SK926	口径残高 1.7 5.5	体部内外面ナデ、体部外面下半ヘラ ケズリ、貼付高台か	密	良	橙 5YR6/6	—	
428	報Ⅲ07-03	土師器	高杯	18-2次	SK926	口径残高 23.6 2.4	口縁部ヨコナデ、体部ナデ・オサエ、 杯部外面に一部ハケ目	密 ~1.5mmの小石含む	良	橙 5YR6/6	口径の 1/12	
429	報Ⅲ07-04	土師器	高杯	18-2次	SK926	残高 9.9	脚部外面ヘラケズリで13面つくる、 内面ナデ	密 ~2mmの小石含む	良	橙 5YR6/6	脚部のみ 残存	
430	報Ⅲ08-01	土師器	高杯	18-2次	SK926	残高 6.7	脚部外面ヘラケズリで9面つくる、 内面ナデ、杯部剥離痕	密	良	橙 7.5YR7/6	脚部のみ 残存	
431	報Ⅲ17-05	土師器	甕A	18-2次	SK926	口径残高 12.3 5.1	口縁部ヨコナデ、体部外面粗いタテ ハケ・内面板ナデ	密 ~2mmの小石含む	良	灰褐 7.5YR4/2	口径の 1/3	外面にスス 付着
432	報Ⅲ09-03	土師器	甕A	18-2次	SK926	口径残高 12.8 5.2	口縁部ヨコナデ、体部外面タテハケ・ 内面板ナデ	密 ~2.5mmの小石含む	良	にぶい黄橙 10YR7/3	口径の 1/2	
433	報Ⅲ11-04	土師器	甕A	18-2次	SK926	口径残高 16.5 3.7	口縁部ヨコナデ、体部外面タテハケ・ 内面板ナデ	密	良	にぶい黄橙 10YR7/4	口径の 1/6	
434	報Ⅲ08-05	土師器	甕A	18-2次	SK926	口径残高 16.6 5.5	口縁部ヨコナデ、体部外面タテハケ・ 内面板ナデ	密	良	にぶい黄橙 10YR7/3	口径の 1/3	
435	報Ⅲ17-05	土師器	甕A	18-2次	SK926	口径残高 16.9 5.8	口縁部ヨコナデ、体部外面タテハケ・ 内面ヨコハケ	密	良	にぶい橙 7.5YR7/4	口径の 1/5	
436	報Ⅲ09-01	土師器	甕A	18-2次	SK926	口径残高 17.4 6.1	口縁部ヨコナデ、体部外面タテハケ・ 内面ヨコハケ	密 ~1.5mmの小石含む	良	にぶい橙 7.5YR6/4	口径の 1/6	
437	報Ⅲ08-06	土師器	甕A	18-2次	SK926	口径残高 15.6 5.6	口縁部ヨコナデ、体部外面タテハケ・ 内面板ナデ	密	良	浅黄橙 10YR8/3	口径の 1/5	
438	報Ⅲ17-01	土師器	甕C	18-2次	SK926	口径残高 28.2 5.0	口縁部ヨコナデ、体部外面タテハケ・ 内面ヨコハケ	密 ~1.5mmの小石含む	良	にぶい橙 7.5YR7/4	口径の 1/12	
439	報Ⅲ19-01	土師器	甕C	18-2次	SK926	口径残高 25.7 10.2	口縁部ヨコナデ、体部外面タテハケ・ 内面ヨコハケ	密 ~1.5mmの小石含む	良	浅黄橙 10YR8/4	口径の 1/6	
440	報Ⅲ19-02	土師器	甕	18-2次	SK926	口径残高 23.0 6.2	口縁部ヨコナデ、端部を内側に折り返 す、体部外面タテハケ・内面ヨコハケ	密 ~1.5mmの小石含む	良	橙 7.5YR6/6	口径の 1/10	
441	報Ⅲ09-04	土師器	平底鉢	18-2次	SK926	口径残高 20.3 4.9	口縁部ヨコナデ、体部外面タテハケ・ 下半ヘラケズリ、体部内面板ナデ	密	良	橙 5YR6/6	口径の 1/6	
442	報Ⅲ21-01	製塩土器	志摩式 製塩土器	18-2次	SK926	器高 5.6	外面ナデ・オサエ、内面板ナデ	やや粗 ~1.5mmの小石含む	良	にぶい橙 7.5YR7/4	—	
443	報Ⅲ19-04	製塩土器	志摩式 製塩土器	18-2次	SK926	器高 5.4	内外面ナデ・オサエ	やや粗 ~3mmの小石含む	良	橙 5YR7/6	—	
444	報Ⅲ15-01	須恵器	杯B	18-2次	SK926	口径高 12.6 4.2	口縁部ヨコナデ、体部クロロナデ、 貼付高台、高台内ケズリ	密	良	灰白 2.5Y8/2	全体の 約70%	
445	報Ⅲ15-03	須恵器	杯B	18-2次	SK926	口径残高 7.7 3.4	体部クロロナデ、貼付高台、底部外 面ナデ	密	良	灰白 7.5Y7/1	全体の 約15%	
446	報Ⅲ15-06	須恵器	蓋	18-2次	SK926	口径残高 16.6 2.2	口縁部ヨコナデ、体部クロロナデ	密	良	灰白 5Y7/1	口径の 1/10	内面に自然 釉付着
447	報Ⅲ15-07	須恵器	蓋	18-2次	SK926	口径残高 17.7 1.2	口縁部ヨコナデ、体部クロロナデ	密	良	灰 7.5Y6/1	口径の 1/12	
448	報Ⅲ15-11	須恵器	壺G	18-2次	SK926	口径残高 7.9 2.9	口縁部ヨコナデ、頸部クロロナデ	密 φ1~2mmの黒色粒含む	良	素地：にぶい黄橙10YR7/3 自然釉：鶯茶 814	口径の 1/12	
449	報Ⅲ15-10	須恵器	壺G	18-2次	SK926	残高 3.5	内外面クロロナデ	密 φ1~2mmの黒色粒含む	良	素地：にぶい黄橙10YR7/3 自然釉：鶯茶 814	—	内外面に自然 釉付着
450	報Ⅲ15-02	須恵器	台付盤	18-2次	SK926	口径残高 7.9 1.9	体部クロロナデ、貼付高台、高台内 ケズリ	密	良	灰 N6/1	全体の 約30%	内面に墨痕

第11表 出土遺物観察表 (11)

番号	登録番号	器種	器形	調査回数	遺構・層位	法量 (cm)	調整・技法の特徴	胎土	焼成	色調	残存度	備考
451	報Ⅲ15-12	須恵器	高杯	18-2次	SK926	脚径 残高 4.8 6.7	脚部ロクロナデ、杯部内面ナデ	密	良	灰 7.5Y5/1	脚部のみ 残存	杯部に墨痕
452	報Ⅲ13-06	須恵器	壺	18-2次	SK926	残高 10.1	頸部内外面ロクロナデ、肩部外面タ タキ・内面ナデカ	密	良	素地：にぶい黄橙 10YR7/3 釉：利休白茶 812	—	内外面に自然 釉付着
453	報Ⅲ15-05	灰釉陶器	椀	18-2次	SK926	口径 残高 16.8 3.6	口縁部ヨコナデ、体部ロクロナデ	密	良	素地：灰黄 2.5Y7/2 釉：抹茶色 838	口径の 1/12	
454	報Ⅲ13-03	灰釉陶器	椀	18-2次	SK926	口径 器高 16.6 5.2	口縁部ヨコナデ、体部ロクロナデ、 外面下半ロクロケズリ、貼付高台	密	良	素地：灰黄 2.5Y7/2 釉：利休白茶 812	全体の 約50%	
455	報Ⅲ13-01	灰釉陶器	椀	18-2次	SK926	口径 器高 17.0 5.3	口縁部ヨコナデ、体部ロクロナデ、外面下半ロクロ ケズリ、貼付高台、見込み部に三又トシテ	密	良	素地：にぶい黄橙 10YR7/2 釉：青白椀 989	—	
456	報Ⅲ15-04	灰釉陶器	椀	18-2次	SK926	台径 残高 7.8 1.8	体部ロクロナデ、貼付高台、高台内 ナデ	密	良	素地：灰白 10YR8/2 釉：山葵色 849	全体の 約10%	
457	報Ⅲ14-03	灰釉陶器	椀	18-2次	SK926	台径 残高 9.6 1.9	体部ロクロナデ、貼付高台	密	良	素地：灰白 2.5Y8/1 釉：抹茶色 838	高台径の 1/12	見込み部に 重ね焼き痕
458	報Ⅲ14-02	灰釉陶器	椀	18-2次	SK926	台径 残光 9.3 1.9	体部ロクロナデ、貼付高台、高台内 ヘラケズリ	密	良	素地：灰白 2.5Y8/1 釉：青白椀 989	高台径の 1/12	
459	報Ⅲ14-01	灰釉陶器	椀	18-2次	SK926	口径 残高 16.9 4.4	口縁部ヨコナデ、体部ロクロナデ	密	良	素地：灰白 2.5Y8/2 釉：青白椀 989	全体の 約10%	
460	報Ⅲ15-08	灰釉陶器	皿	18-2次	SK926	口径 器高 18.4 2.1	口縁部ヨコナデ、体部ロクロナデ	密	良	素地：灰白 5Y7/1 釉：ペーリュ 784	口径の 1/10	
461	報Ⅲ15-09	灰釉陶器	壺	18-2次	SK926	胴径 残高 16.8 6.0	体部ロクロナデ	密	良	素地：灰白 5Y7/1 釉：オリーブ色 816	—	焼成時のゆ がみ
462	報Ⅲ21-03	土製品	土錘	18-2次	SK926	全長 重さ 5.2 10.4g	外面ナデ	密	良	にぶい黄橙 10YR7/3	完形	
463	報Ⅲ21-02	土製品	土錘	18-2次	SK926	全長 重さ 4.6 5.92g	外面ナデ	密	良	橙 5YR6/6	全体の 約70%	
464	報Ⅲ21-04	土製品	土錘	18-2次	SK926	全長 重さ 4.0 3.35g	外面ナデ	密	良	灰黄褐 10YR6/2	全体の 約60%	
475	報Ⅲ20-03	土師器	杯A	18-2次	SK928	口径 器高 13.6 2.7	口縁部ヨコナデ、体部ナデ	密	良	橙 7.5YR7/6	全体の 約40%	内面に油煙 付着
466	報Ⅲ20-01	土師器	杯A	18-2次	SK928	口径 残高 14.6 3.2	口縁部ヨコナデ、体部ナデ	密	良	橙 7.5YR6/6	全体の 約80%	
467	報Ⅲ18-04	土師器	杯A	18-2次	SK928	口径 残高 16.8 3.7	口縁部ヨコナデ、体部ナデ	密	良	橙 5YR7/6	口径の 1/12	
468	報Ⅲ20-05	土師器	杯A	18-2次	SK928	口径 器高 13.6 3.4	口縁部ヨコナデ、体部ナデ・オサエ	密	良	浅黄橙 7.5YR8/6	全体の 約70%	
469	報Ⅲ24-06	土師器	杯A	18-2次	SK928	口径 器高 13.4 2.9	口縁部ヨコナデ、体部ナデ・オサエ	密 ~2mmの小石含む	良	にぶい黄橙 7.5YR7/4	全体の 約40%	
470	報Ⅲ18-01	土師器	杯A	18-2次	SK928	口径 器高 15.2 3.2	口縁部ヨコナデ、体部ナデ・オサエ	密	良	浅黄橙 7.5YR8/6	全体の 約90%	
471	報Ⅲ20-04	土師器	杯A	18-2次	SK928	口径 器高 16.2 3.2	口縁部ヨコナデ、体部ナデ・オサエ	密	良	橙 5YR6/6	全体の 約40%	
472	報Ⅲ18-02	土師器	杯A	18-2次	SK928	口径 器高 15.1 2.5	口縁部ヨコナデ、体部ナデ・オサエ	密	良	橙 7.5YR7/6	口径の 1/8	
473	報Ⅲ18-03	土師器	杯A	18-2次	SK928	口径 器高 16.2 3.6	口縁部ヨコナデ、体部ナデ・オサエ	密	良	橙 7.5YR7/6	口径の 1/4	
474	報Ⅲ20-06	土師器	椀A	18-2次	SK928	口径 残高 10.9 3.6	口縁部ヨコナデ、体部ナデ	密	良	浅黄橙 10YR8/3	口径の 1/10	
475	報Ⅲ18-05	土師器	椀A	18-2次	SK928	口径 器高 13.4 3.1	口縁部ヨコナデ、体部ナデ・オサエ	密	良	にぶい橙 7.5YR7/4	口径の 1/6	
476	報Ⅲ20-02	土師器	椀A	18-2次	SK928	口径 器高 14.4 3.2	口縁部ヨコナデ、体部ナデ・オサエ	密	良	橙 7.5YR7/6	全体の 約70%	底部外面に 黒斑
477	報Ⅲ18-13	土師器	皿A	18-2次	SK928	口径 器高 15.0 2.5	口縁部ヨコナデ、体部ナデ・オサエ	密	良	橙 2.5YR6/8	口径の 1/4	
478	報Ⅲ18-06	土師器	皿A	18-2次	SK928	口径 器高 16.8 1.7	口縁部ヨコナデ、体部ナデ・オサエ	密	良	橙 5YR7/6	全体の 約30%	
479	報Ⅲ18-07	土師器	皿A	18-2次	SK928	口径 器高 15.8 1.6	口縁部ヨコナデ、体部ナデ・オサエ	密	良	橙 5YR7/6	口径の 1/4	
480	報Ⅲ21-05	土師器	皿A	18-2次	SK928	底径 残高 14.6 1.1	口縁部ヨコナデ、体部ナデ・オサエ	密	良	明黄褐 10YR7/6	口径の 1/8	
481	報Ⅲ18-12	土師器	皿A	18-2次	SK928	口径 器高 15.4 1.6	口縁部ヨコナデ、体部ナデ・オサエ	密	良	橙 5YR7/6	口径の 1/4	
482	報Ⅲ18-09	土師器	皿A	18-2次	SK928	口径 器高 15.2 1.4	口縁部ヨコナデ、体部ナデ・オサエ	密	良	橙 5YR7/6	全体の 約30%	
483	報Ⅲ18-10	土師器	皿A	18-2次	SK928	口径 器高 14.2 1.0	口縁部ヨコナデ、体部ナデ・オサエ	密	良	橙 5YR6/6	全体の 約80%	
484	報Ⅲ18-08	土師器	皿A	18-2次	SK928	口径 器高 15.2 1.7	口縁部ヨコナデ、体部ナデ・オサエ	密	良	にぶい橙 7.5YR7/4	全体の 約40%	
485	報Ⅲ22-05	土師器	杯B	18-2次	SK928	台径 残高 8.2 1.9	内面ナデ、貼付高台	密 ~1.5mmの小石含む	良	橙 5YR6/6	台径の 1/6	
486	報Ⅲ24-01	土師器	杯B	18-2次	SK928	台径 残高 7.6 1.3	貼付高台	密 ~2mmの小石含む	良	橙 7.5YR7/6	台径の 1/6	
487	報Ⅲ22-04	土師器	杯B	18-2次	SK928	台径 残高 13.0 2.3	体部外面ハケ・内面ナデ、貼付高台	密	良	橙 5YR6/6	台径の 1/12	
488	報Ⅲ21-06	土師器	甕A	18-2次	SK928	口径 残高 16.7 3.4	口縁部ヨコナデ、体部外面タテハケ・ 内面板ナデ	密	良	橙 2.5YR6/6	口径の 1/8	
489	報Ⅲ21-07	土師器	甕A	18-2次	SK928	口径 残高 14.4 3.0	口縁部ヨコナデ、体部外面タテハケ・ 内面ヨコハケ	密	良	にぶい橙 5YR6/4	口径の 1/12	
490	報Ⅲ22-01	土師器	甕C	18-2次	SK928	口径 残高 27.9 5.0	口縁部ヨコナデ、体部外面斜めハケ・ 内面ヨコハケ	密	良	にぶい黄橙 10YR7/4	口径の 1/12	
491	報Ⅲ22-02	土師器	甕	18-2次	SK928	口径 残高 24.8 5.2	口縁部ヨコナデ、端部を内側に折り返す、 体部外面ナデ・オサエ・内面板ナデ	密 ~1.5mmの小石含む	良	にぶい黄橙 10YR6/3	口径の 1/12	
492	報Ⅲ24-07	製塩土器	志摩式 製塩土器	18-2次	SK928	口径 器高 16.6 5.3	体部外面ナデ・オサエ・内面板ナデ	密 やや粗 ~3mmの小石含む	良	橙 5YR7/6	口径の 1/4	
493	報Ⅲ24-02	須恵器	蓋	18-2次	SK928	口径 残高 15.1 2.6	口縁部ヨコナデ、体部外面ロクロケ ズリ・内面ロクロナデ	密 ~1.5mmの小石含む	良	灰白 2.5Y7/1	口径の 1/12	
494	報Ⅲ24-03	須恵器	台付皿	18-2次	SK928	口径 残高 — 1.5	口縁部ヨコナデ、体部ロクロナデ	密	良	灰黄 2.5Y6/2	口径の 1/12以下	
495	報Ⅲ24-05	灰釉陶器	椀	18-2次	SK928	台径 残高 6.9 2.3	体部ロクロナデ、貼付高台、体部外 面糸切カ	密	良	素地：灰白 2.5Y7/1 釉：菓葉色 855	高台径の 1/6	

第12表 出土遺物観察表 (12)

番号	登録番号	器種	器形	調査回数	遺構・層位	法量 (cm)	調整・技法の特徴	胎土	焼成	色調	残存度	備考
496	報Ⅲ24-04	灰釉陶器	椀	18-2次	SK928	口径器高 16.3 4.8	口縁部ヨコナデ、体部ロクロナデ	密	良	素地：灰黄2.5Y7/2 釉：砂色 800	口径の 1/12	
497	報Ⅲ13-02	灰釉陶器	椀	18-2次	SK928	口径器高 17.2 5.3	口縁部ヨコナデ、体部ロクロナデ、貼付高台、高台内ケズリ、灰釉刷毛塗り	密	良	素地：にぶい黄橙10YR7/2 釉：青白椀 989	全体の約40%	見込み部に三又トチン痕
498	報Ⅲ14-02	土師器	甕C	10次	SK11187	口径器高 23.8 4.5	口縁部ヨコナデ、体部外面タテハケ・内面ヨコハケ	密	良	浅黄橙 10YR8/3	口径の 1/6	
499	報Ⅲ28-04	土師器	杯A	18-1次	SD913	口径器高 13.9 3.1	口縁部ヨコナデ、体部ナデ・オサエ	密 ～1.5mmの小石含む	良	橙 7.5YR7/6	口径の 1/6	底部に粘土接合痕残る
500	報Ⅲ28-06	土師器	甕A	18-1次	SD913	口径器高 17.4 12.9	口縁部ヨコナデ、体部外面タテハケ・内面上半ヨコハケ・下半ヘラケズリ	密	良	橙 5YR6/6	口径の 1/10	
501	報Ⅲ28-03	ロクロ土師器	杯	18-1次	SD913	底径残高 7.2 1.3	体部ロクロナデ、底部外面糸切痕	密	良	にぶい黄橙 10YR6/3	底径の 1/4	
502	報Ⅲ28-05	須恵器	蓋	18-1次	SD913	残高 2.0	体部外面ロクロケズリ・内面ロクロナデ、貼付つまみ	密	良	灰白 2.5Y7/1	全体の約40%	
503	報Ⅲ28-02	無釉陶器	椀か	18-1次	SD913	台径残高 6.1 1.1	体部ロクロナデ、貼付高台、底部外面糸切痕	密 ～1.5mmの小石含む	良	灰白 2.5Y7/1	高台径の 1/6	
504	報Ⅲ28-01	無釉陶器	台付鉢	18-1次	SD913	口径器高 7.4	体部外面ロクロケズリ・内面上半青海状のタタキ目・下半ヘラケズリ、貼付高台	密 ～1.5mmの小石含む	良	灰白 5Y7/1	底部径の約1/6	
505	報Ⅲ05-05	土師器	高杯	23次	SD1140	脚径残高 3.1 9.8	脚部外面ヘラケズリによる8面の面取り、脚部中央にφ0.4cmの孔	密	良	浅黄橙 10YR8/3	脚部のみ残存	京都系
506	報Ⅲ05-03	須恵器	杯B	23次	SD1140	台径残高 16.4 2.1	体部ロクロナデ、貼付高台	密	良	黄灰 2.5Y6/1	高台径の 1/6	
507	報Ⅲ05-04	須恵器	甕C	23次	SD1140	口径器高 28.1 4.9	口縁部ヨコナデ、体部外面平行タタキ目・内面青海波状のタタキ目	密	良	灰白 7.5Y7/1	口径の 1/12	
508	報Ⅲ05-01	無釉陶器	杯	23次	SD1140	底径残高 5.4 2.2	体部ロクロナデ、底部外面糸切痕	密	良	淡黄 2.5Y8/8	底部のみ残存	内面に重ね焼き痕
509	報Ⅲ05-02	無釉陶器	壺	23次	SD1140	底径残高 5.7 3.0	体部ロクロナデ、底部外面糸切痕	密	良	灰白 2.5Y7/1	底径の 7/12	内面に自然釉付着
510	報Ⅲ05-06	土師器	高杯	23次	SD1167	脚径残高 3.6 7.7	外面ナデ、脚部中央にφ0.5cmの孔	密	良	浅黄橙 10YR8/3	脚部のみ残存	
511	報Ⅲ06-04	土師器	杯B 2	23次	SK1152	口径器高 8.4 2.3	口縁部ヨコナデ、体部ナデ、貼付高台	密	良	黄橙 10YR8/6	口径の 1/3	
512	報Ⅲ06-02	無釉陶器	椀	23次	SK1152	台形残高 7.6 2.3	体部ロクロナデ、貼付高台、底部外面糸切痕	密	良	灰黄 2.5Y7/2	高台径の 3/4	
513	報Ⅲ06-03	無釉陶器	椀	23次	SK1152	口径器高 13.2 4.1	口縁部ヨコナデ、体部ロクロナデ	密	良	灰黄 2.5Y6/2	口径の 1/8	
514	報Ⅲ06-01	土師器	甕A	23次	SK1152	口径器高 28.0 9.9	口縁部ヨコナデ、体部外面ナデ・オサエ・内面板ナデ	密	良	浅黄橙 7.5YR8/6	口径の 1/6	
515	報Ⅲ10-09	土師器	杯D	10次	SK11186	口径器高 13.5 3.2	口縁部ヨコナデ、体部ナデ・オサエ	密	良	浅黄橙 10YR8/4	全体の約30%	体部に粘土接合痕残る
516	報Ⅲ10-10	土師器	杯D	10次	SK11186	口径器高 13.8 3.5	口縁部ヨコナデ、体部ナデ・オサエ	密	良	にぶい黄橙 10YR6/3	全体の約20%	
517	報Ⅲ09-07	土師器	皿D	10次	SK11186	口径器高 9.7 2.3	口縁部ヨコナデ、体部ナデ	密	良	にぶい黄橙 10YR7/3	全体の約90%	
518	報Ⅲ10-06	土師器	皿D	10次	SK11186	口径器高 11.9 2.3	口縁部ヨコナデ、体部ナデ	密	良	にぶい橙 7.5YR7/4	口径の 1/4	
519	報Ⅲ08-04	土師器	皿D	10次	SK11186	口径器高 10.2 2.0	口縁部ヨコナデ、体部ナデ	密	良	灰白 2.5Y8/2	全体の約80%	
520	報Ⅲ09-11	土師器	皿D	10次	SK11186	口径器高 9.8 2.2	口縁部ヨコナデ、体部ナデ	密	良	灰黄 2.5Y6/2	全体の約80%	
521	報Ⅲ09-08	土師器	皿D	10次	SK11186	口径器高 11.6 1.5	口縁部ヨコナデ、体部ナデ	密	良	浅黄橙 10YR8/3	全体の約50%	
522	報Ⅲ10-05	土師器	皿D	10次	SK11186	口径器高 9.2 0.9	口縁部ヨコナデ、体部ナデ・オサエ	密	良	浅黄橙 10YR8/4	全体の約40%	
523	報Ⅲ10-08	ロクロ土師器	小皿	10次	SK11186	口径器高 9.8 1.8	口縁部ヨコナデ、体部ロクロナデ、底部外面糸切痕	密	良	浅黄橙 10YR8/3	全体の約50%	
524	報Ⅲ10-03	土師器	杯B 2	10次	SK11186	台径残高 4.9 2.0	体部ナデ、貼付高台	密	良	浅黄橙 10YR8/3	高台部のみ残存	
525	報Ⅲ09-09	土師器	杯B 2	10次	SK11186	口径器高 9.8 2.4	口縁部ヨコナデ、体部ナデ、貼付高台	密	良	浅黄橙 10YR8/3	全体の約40%	
526	報Ⅲ08-05	土師器	杯B 2	10次	SK11186	口径器高 9.6 2.8	口縁部ヨコナデ、体部ナデ、貼付高台	密	良	淡黄 2.5Y8/3	ほぼ完形	
527	報Ⅲ10-07	土師器	杯B 2	10次	SK11186	口径器高 10.0 3.1	口縁部ヨコナデ、体部ナデ、貼付高台	密	良	灰白 10YR8/2	全体の約40%	
528	報Ⅲ09-06	土師器	杯B 2	10次	SK11186	口径器高 9.6 2.5	口縁部ヨコナデ、体部ナデ、貼付高台	密	良	にぶい黄橙 10YR7/8	全体の約90%	
529	報Ⅲ10-04	土師器	杯B 2	10次	SK11186	台径残高 7.6 3.7	体部ナデ、貼付高台	密	良	にぶい黄橙 10YR7/4	高台径の 7/12	
530	報Ⅲ09-11	土師器	杯B 2	10次	SK11186	口径器高 7.6 4.0	体部ナデ、貼付高台	密	良	にぶい橙 5YR7/4	高台径の 11/12	
531	報Ⅲ10-02	土師器	台付椀	10次	SK11186	台径残高 6.9 2.4	体部ナデ、貼付高台	密	良	浅黄橙 10YR8/3	高台径の 1/2	
532	報Ⅲ10-11	土師器	甕A	10次	SK11186	口径器高 16.0 3.2	口縁部ヨコナデ、体部外面ナデ・内面一部ヨコハケ	密	良	浅黄橙 10YR8/3	口径の 1/6	
533	報Ⅲ08-06	灰釉陶器	椀	10次	SK11186	口径器高 12.9 4.1	口縁部ヨコナデ、体部ロクロナデ	密	良	素地：灰黄 2.5Y7/2 釉：淡黄 2.5Y8/3	口径の 1/12	
534	報Ⅲ10-01	灰釉陶器	椀	10次	SK11186	口径器高 13.6 3.7	口縁部ヨコナデ、体部ロクロナデ	密	良	素地：灰黄 2.5Y7/2	口径の 1/6	灰釉は残らない
535	報Ⅲ09-02	灰釉陶器	椀	10次	SK11186	台径残高 7.2 3.2	体部ロクロナデ、貼付高台、底部外面糸切痕、灰釉漬け掛け	密	良	素地：灰白 10Y7/1 釉：靑茶 815	底部のみ残存	
536	報Ⅲ09-10	無釉陶器	椀(山茶椀)	10次	SK11186	台径残高 6.9 1.9	体部ロクロナデ、貼付高台、底部外面糸切痕	密	良	灰白 5Y7/1	高台部のみ残存	内面に自然釉がゴマメ状にかかる
537	報Ⅲ09-04	無釉陶器	椀(山茶椀)	10次	SK11186	台径残高 7.4 1.9	体部ロクロナデ、貼付高台、底部外面糸切痕	密	良	灰白 7.5Y7/1	高台部のみ残存	
538	報Ⅲ09-05	無釉陶器	椀(山茶椀)	10次	SK11186	口径器高 6.2 2.6	体部ロクロナデ、貼付高台、底部外面ナデ	密	良	灰白 2.5Y8/2	高台径の 1/4	
539	報Ⅲ09-03	無釉陶器	椀(山茶椀)	10次	SK11186	台径残高 6.8 2.5	体部ロクロナデ、貼付高台、底部外面糸切痕	密	良	灰黄 2.5Y6/2	高台部のみ残存	
540	報Ⅲ09-01	無釉陶器	台付鉢	10次	SK11186	台径残高 11.6 8.2	体部ロクロナデ、貼付高台、底部外面糸切後ナデ	密	良	灰白 5Y7/1	高台径の 2/5	

第13表 出土遺物観察表 (13)

番号	登録番号	器種	器形	調査回数	遺構・層位	法量 (cm)	調整・技法の特徴	胎土	焼成	色調	残存度	備考
541	報Ⅲ10-12	白磁	輪花椀	10次	SK11186	口径 残高 13.2 2.6	体部ロクロナデ、内面に縦の凸線で輪花表現、全面施釉	緻密	堅緻	素地：灰白 10YR8/1 釉：灰白 946	口径の 1/12	
542	報Ⅲ08-07	土製品	土錘	10次	SK11186	全長 重さ 5.6 31.0g	全面ナデ	密	良	橙 5YR6/6	完形	
543	報Ⅲ06-03	無釉陶器	台付鉢	10次	SK11195	口径 器高 33.8 13.0	口縁部ヨコナデ、体部ロクロナデ、体部外面下半ヘラケズリ、貼付高台、底部外面ナデ	密	良	灰白 2.5Y7/1	高台径の 1/3	
544	報Ⅲ07-07	無釉陶器	小椀 (山皿)	10次	SK11195	口径 残高 5.2 1.6	体部ロクロナデ、貼付高台、底部外面糸切痕	密	良	灰黄 2.5Y7/2	高台部 のみ残存	
545	報Ⅲ16-06	土師器	杯D	10次	SK11207	口径 器高 13.8 2.7	口縁部ヨコナデ、体部ナデ・オサエ	密	良	にぶい黄橙 10YR7/3	口径の 1/6	
546	報Ⅲ16-07	土師器	杯D	10次	SK11207	口径 残高 14.4 3.0	口縁部ヨコナデ、体部ナデ・オサエ	密	良	にぶい橙 7.5YR7/4	口径の 1/6	
547	報Ⅲ16-03	土師器	杯D	10次	SK11207	口径 器高 15.4 3.0	口縁部ヨコナデ、体部ナデ・オサエ	密	良	にぶい橙 7.5YR7/4	口径の 1/4	
548	報Ⅲ16-02	土師器	杯D	10次	SK11207	口径 器高 14.9 2.6	口縁部ヨコナデ、体部ナデ・オサエ	密	良	浅黄橙 10YR8/4	全体の 約90%	
549	報Ⅲ16-04	土師器	杯D	10次	SK11207	口径 器高 15.6 2.9	口縁部ヨコナデ、体部ナデ・オサエ	密	良	にぶい黄橙 10YR7/2	全体の 約40%	
550	報Ⅲ16-09	土師器	皿D	10次	SK11207	口径 器高 8.4 1.1	口縁部ヨコナデ、体部ナデ	密	良	にぶい黄橙 10YR7/3	全体の 約40%	
551	報Ⅲ16-08	土師器	皿D	10次	SK11207	口径 器高 8.6 1.3	口縁部ヨコナデ、体部ナデ	密	良	浅黄橙 10YR8/3	全体の 約80%	
552	報Ⅲ16-05	土師器	甕A	10次	SK11207	口径 器高 21.2 7.6	口縁部ヨコナデ、端部を内側に丸め込む、体部外面ナデ・オサエ、体部内面ヨコハケ	密	良	浅黄橙 10YR8/4	口径の 1/10	口縁外面に スス付着
553	報Ⅲ16-10	土師器	高杯	10次	SK11207	残高 脚径 7.5 3.5	脚部外面ナデ・オサエ、φ5mmの貫通孔	密	良	浅黄橙 10YR8/4	脚部のみ 残存	
554	報Ⅲ16-01	無釉陶器	椀 (山茶椀)	10次	SK11207	口径 器高 16.4 5.8	口縁部ヨコナデ、体部ロクロナデ、貼付高台、底部外面糸切痕	密	良	灰黄 2.5Y7/2	ほぼ完形	底部外面に 黒色物付着
555	報Ⅲ15-03	土師器	皿D	178-2次	SK10877	口径 器高 13.8 2.5	口縁部ヨコナデ、体部ナデ・オサエ	密	良	浅黄橙 10YR8/3	口径の 1/6	
556	報Ⅲ05-04	土師器	高杯	178-2次	SK10877	脚径 残高 3.5 11.7	外面ナデ、脚部中央にφ6mmの孔	密	良	灰黄 2.5Y8/2	脚部のみ 残存	
557	報Ⅲ18-03	土師器	高杯	178-2次	SK10877	脚径 残高 3.8 9.8	外面ナデ、脚部中央にφ5mmの孔	密	良	浅黄橙 7.5YR8/4	脚部のみ 残存	
558	報Ⅲ15-07	ロクロ 土師器	小型杯	178-2次	SK10877	口径 残高 4.4 2.0	体部ロクロナデ、底部外面糸切痕	密	良	橙 7.5YR7/6	高台部 のみ残像	
559	報Ⅲ15-04	無釉陶器	台付 小皿	178-2次	SK10877	口径 器高 11.1 2.9	口縁部ヨコナデ、体部ロクロナデ、貼付高台、底部外面糸切痕	密	良	灰黄 2.5Y7/2	ほぼ完形	見込み部に 重ね焼き痕
560	報Ⅲ15-02	無釉陶器	器台	178-2次	SK10877	口径 残高 22.4 4.1	脚部ロクロナデ、脚肩部に沈線	密	良	にぶい黄橙 10YR7/4	高台径の 1/12	
561	報Ⅲ18-02	無釉陶器	小椀 (山皿)	178-2次	SK10877	口径 器高 8.4 2.9	口縁部ヨコナデ、体部ロクロナデ、貼付高台、底部外面ナデ	密	良	浅黄 2.5Y7/3	全体の約 90%	
562	報Ⅲ15-06	無釉陶器	椀 (山茶椀)	178-2次	SK10877	口径 残高 7.8 1.8	体部ロクロナデ、貼付高台、底部外面糸切痕	密	良	灰白 5Y7/1	高台径の 1/6	
563	報Ⅲ18-01	無釉陶器	椀 (山茶椀)	178-2次	SK10877	口径 残高 8.4 2.4	体部ロクロナデ、貼付高台、底部外面ナデ	密	良	にぶい黄橙 10YR7/3	高台径の 3/4	
564	報Ⅲ15-01	無釉陶器	椀 (山茶椀)	178-2次	SK10877	口径 残高 8.3 3.7	体部ロクロナデ、貼付高台、底部外面糸切痕	密	良	灰白 2.5Y8/2	底部のみ 残存	内面に黒色 物付着
565	報Ⅲ16-07	白磁	椀	178-2次	SK10877	口径 残高 — 2.5	体部ロクロナデ、全面に厚く施釉	緻密	堅緻	素地：灰白 10YR8/2 釉：利休白茶 812	—	白磁Ⅱ類
566	報Ⅲ15-05	白磁	椀	178-2次	SK10877	口径 残高 6.5 2.8	削り出し高台、高台内露胎、見込み部に樋目文	緻密	堅緻	素地：灰白 2.5Y8/1 釉：灰白 946	高台部 のみ残存	白磁Ⅴ類、見込み 部にトチ痕か
567	001-01	須恵器	杯A 墨書土器	168次	SK10248	口径 器高 18.2 5.7	口縁部ヨコナデ、体部ロクロナデ、底部外面ロクロケズリ	密	良	灰白 5Y7/1	全体の 約50%	底部外面に墨書 「上大口」
568	002-01	土師器	杯A 墨書土器	168次	包含層	口径 器高 17.1 4.2	口縁部ヨコナデ、体部ナデ・オサエ	精良	良	橙 5Y6/6	全体の 約60%	底部外面に墨書 「殿部」
569	010-04	土師器	皿A 2 墨書土器	168次	SK10248	口径 器高 16.4 2.1	口縁部ヨコナデ、体部ナデ・オサエ	密	良	にぶい黄橙 10YR7/3	口径の 1/6	内面に判読不能 な墨書・墨痕
570	015-01	須恵器	皿A 墨書土器	176次	r-24 p6	残高 0.7	体部ロクロナデ、底部外面糸切痕	密	良	褐灰 7.5YR5/1	—	底部外面に漢字とみ られる墨書、判読不能
571	014-03	土師器	椀A 墨書土器	176次	SK10480	口径 器高 15.8 4.1	口縁部ヨコナデ、体部ナデ・オサエ	密 ~2.0mmの小石を含む	良	橙 5YR76	口径の 1/2	底部外面に墨書 「絵か」「塙」か
572	012-05	灰釉陶器	皿 墨書土器	173次	SK10329	口径 残高 6.7 2.0	体部ロクロナデ、貼付高台、底部外面糸切痕	密 ~1.0mmの小石を含む	良	素地：浅黄 2.5Y7/3 釉：灰白 10Y8/2	高台径の 5/12	底部外面に漢字状 の墨書、判読不能
573	013-01	灰釉陶器	椀 墨書土器	173次	SK10326	口径 残高 6.5 1.5	体部ロクロナデ、貼付高台、底部外面糸切痕	密 ~1.5mmの小石を含む	良	素地：浅黄 2.5Y7/3 釉：カーキー色 799	高台部 のみ残存	底部外面に漢字状 の墨書、判読不能
574	012-04	灰釉陶器	椀 墨書土器	173次	SK10325	口径 残高 6.7 2.0	体部ロクロナデ、貼付高台、底部外面糸切痕	密 ~1.0mmの小石を含む	良	素地：浅黄 2.5Y7/3 釉：灰白 10Y8/2	高台径の 5/12	底部外面に記 号状の墨書
575	02-01	無釉陶器	椀A 墨書土器	166次	表土	口径 残高 6.8 2.5	体部ロクロナデ、貼付高台、底部外面糸切痕、高台端面に砂付着	密	良	灰白 2.5Y7/1	高台部 のみ残存	底部外面にひ らがなの墨書
576	010-01	土師器	皿A 2 線刻土器	168次	SK10248	口径 器高 16.8 2.8	口縁部ヨコナデ、体部ナデ・オサエ	密	やや粗	橙 5YR6/8	ほぼ完形	底部外面に 刻書「木」か
577	019-02	土師器	高杯 線刻土器	186次	SK10856	底径 残高 13.9 6.4	脚部外面ハク・内面ナデ、杯部ヘラミガキ	密	良	橙 5YR6/6	脚部径の 1/2	杯部見込み面にド ーマン状の刻書
578	019-01	土師器	皿A 1 線刻土器	186次	SD10852	口径 器高 20.8 2.5	口縁部ヨコナデ、内面ナデ、体部外面ヘラケズリ	密	良	橙 2.5YR6/8	全体の 約60%	底部外面に 刻書「奉」
579	020-01	土師器	皿A 1 線刻土器	186次	SK10856	口径 器高 22.1 2.6	口縁部ヨコナデ、内面ナデ、体部外面ヘラケズリ	密	良	橙 5YR7/6	口径の 1/7	見込み部にド ーマン状の刻書
580	021-01	土師器	皿A 1 線刻土器	186次	SK10857	口径 器高 21.3 2.2	口縁部ヨコナデ、内面ナデ、体部外面ヘラケズリ	密	良	にぶい橙 7.5YR6/4	全体の 約60%	見込み部に 多数の線刻
581	011-02	土師器	皿A 1 線刻土器	177次	SK10502	口径 器高 15.9 2.5	口縁部ヨコナデ、体部ナデ・オサエ	密	良	橙 2.5Y6/6	全体の 80%	内面に多数の 工具当たり痕
582	002-02	緑釉陶器	蓋	166次	表土	残高 0.6	内外面ロクロナデ、外面に陰刻花文	密	良	素地：灰白 7.5Y8/1 釉：ねこやなぎ色 825	—	猿投産 素地軟質
583	012-01	緑釉陶器	椀	173次	SK10315	口径 残高 7.3 1.5	体部内外面ロクロナデ、貼付高台、底部外面糸切痕、見込み部に陰刻花文	密	良	素地：灰白 10Y8/ 釉：ねこやなぎ色 825	高台径の 1/3	猿投産 素地軟質
584	015-02	緑釉陶器	把手付 瓶	173次	表土	残高 7.6	体部内外面ロクロナデ、内面一部ヘラケズリ、把手部貼付	密	良	素地：灰白 10YR8/2 釉：威光茶 990	肩部のみ 残存	猿投産 素地軟質
585	015-01	緑釉陶器	小椀	173次	表土	口径 器高 9.2 2.5	口縁部ヨコナデ、体部ロクロナデ	密	良	素地：灰白 5Y7/1 釉：豌豆緑 836	口径の 1/4	猿投産 素地軟質

第14表 出土遺物観察表 (14)

番号	登録番号	器種	器形	調査回数	遺構・層位	法量 (cm)	調整・技法の特徴	胎土	焼成	色調	残存度	備考
586	017-06	緑釉陶器	椀	168次	表土	台径 6.8 残高 2.4	体部ロクロナデ、貼付高台、底部外面糸切痕	密	良	素地：灰黄褐 10YR6/2 釉：草色 834	高台径の1/12	猿投産
587	022-07	緑釉陶器	椀	186次	表土	台径 7.8 残高 1.5	体部ロクロナデ、貼付高台、底部外面糸切痕	密	良	素地：灰白 2.5Y7/1 釉：抹茶色 838	高台径の1/12	猿投産
588	017-05	緑釉陶器	椀	168次	包含層	台径 14.7 残高 2.2	体部ロクロナデ、貼付高台	密	良	素地：黄灰 2.5Y5/1 釉：威光茶 990	高台径の1/12	猿投産 素地硬質
589	014-04	緑釉陶器	稜皿	176次	包含層	口径器高 14.2 器高 1.9	口縁部ヨコナデ、体部ロクロナデ	密 ~1mmの砂粒含む	良	素地：黄灰 2.5Y6/1 釉：威光茶 990	口径の1/12以下	猿投産 素地硬質
590	012-02	緑釉陶器	皿	173次	SK10329	台径 7.2 残高 1.8	体部ロクロナデ、削り出し高台	密 ~1mmの砂粒含む	良	素地：褐灰 10YR5/1 釉：香櫞緑 833	高台径の1/4	京都産
591	報Ⅲ11-01	緑釉陶器	椀	174-8次	P3 P12 柱痕	口径器高 14.2 器高 1.7	口縁部ヨコナデ、端部をつまみあげて輪花表現、体部ロクロナデ	密	堅緻	素地：灰白 2.5Y8/1 釉：萌葱色 832	口径の1/3	東濃産か
592	023-01	緑釉陶器	椀	186次	表土	台径 6.0 残高 1.2	体部ロクロナデ、貼付高台、底部外面糸切痕	密	良	素地：にぶい黄橙 釉：草色 834	高台径の1/4	近江産
593	報Ⅲ01-02	緑釉陶器	椀	174-8次	g-2 P15	台径 6.4 残高 1.8	体部ロクロナデ、貼付高台、底部外面糸切痕	密	良	素地：浅黄橙 7.5YR8/4 釉：香櫞緑 833	高台径の1/4	近江産
594	報Ⅲ01-03	緑釉陶器	椀	174-8次	B-2 P11	台径 6.6 残高 1.5	体部ロクロナデ、貼付高台、底部外面糸切痕	密	良	素地：灰白 7.5Y7/1 釉：香櫞緑 833	高台径の1/2	近江産
595	017-03	緑釉陶器	椀	168次	表土	台径 9.8 残高 1.3	体部ロクロナデ、貼付高台	密	良	素地：浅黄橙 7.5YR8/4 釉：豌豆緑 836	高台径の1/3	近江産
596	023-06	白磁	椀	186次	包含層	口径器高 13.8 器高 1.4	口縁部ヨコナデ、体部ロクロナデ	密	良	素地：灰白 2.5YR8/2 釉：水縹 993	口径の1/12以下	大宰府分類Ⅱ類
597	023-05	白磁	椀	186次	包含層	口径器高 14.7 器高 1.3	口縁部ヨコナデ、体部ロクロナデ	密	良	素地：灰白 2.5YR8/2 釉：利休白茶 812	口径の1/12以下	大宰府分類Ⅳ類
598	022-07	白磁	椀	186次	表土	台径 5.7 残高 1.9	体部ロクロナデ、削り出し高台	密	良	素地：浅黄橙10YR8/4 釉：象牙色 789	高台径の1/12	大宰府分類Ⅳ類かV類
599	024-03	白磁	椀	186次	包含層	台径 6.1 残高 2.0	体部ロクロナデ、削り出し高台、見込み部に圈線	密	良	素地：灰白5Y7/1 釉：青白椀 989	高台径の1/6	大宰府分類Ⅳ類かV類
600	016-04	白磁	椀	186次	表土	台径 5.7 残高 1.6	体部ロクロナデ、削り出し高台	密	良	素地：にぶい黄橙10YR7/3 釉：にぶい黄橙10YR7/3	高台径の1/4	大宰府分類Ⅳ類かV類
601	024-04	白磁	椀	186次	包含層	台径 5.9 残高 1.5	体部ロクロナデ、削り出し高台	密	良	素地：灰白 2.5Y7/1 釉：灰オリーブ 516/2	底部のみ残存	大宰府分類Ⅳ類かV類
602	024-02	白磁	椀	186次	包含層	台径 6.9 残高 1.4	体部ロクロナデ、貼付高台	密	良	素地：灰白 2.5Y8/2 釉：象牙色 789	高台径の1/6	大宰府分類Ⅳ類かV類
603	023-03	青白磁	合子蓋	186次	包含層	口径器高 5.9 残高 1.5	体部ナデ、外面に型押しによる装飾	密	良	素地：灰白 5Y8/1 釉：錆青磁 856	口径の1/6	
604	022-02	青磁	椀	186次	SD10851	台径 7.6 残高 2.5	体部ロクロナデ、貼付高台	密	良	素地：灰黄 2.5Y6/2 釉：根岸色 987	高台径の1/12以下	龍泉窯系 重ね焼き痕
605	024-01	青磁	椀	186次	包含層	台径 5.0 残高 3.0	体部外面ロクロケズリ・内面ロクロナデ、削り出し高台、外面に櫛状工具による施文	密	良	素地：灰白 5YR7/1 釉：利休白茶 812	高台径の1/2	同安窯系
606	報Ⅲ01-04	須恵器	円面硯	174-8次	q-4 土坑 13	口径器高 13.6 器高 6.3	体部ロクロナデ、硯面縁に貼付突帯、硯面ロクロケズリ、脚部外面にタテ方向のヘラ描き沈線	密	良	灰 10Y6/1	口径の1/3	
607	022-04	須恵器	円面硯	186次	SZ10845	残高 3.2	内外面ロクロナデ、外面に櫛状工具の刺突文	密	良	灰黄 2.5Y6/2	脚部径の1/12以下	
608	報Ⅲ04-05	須恵器	蓋 (転用硯)	174-8次	q-4	残高 2.3	体部外面ロクロケズリ・内面ロクロナデ、貼付つまみ	密	良	灰白 7.5Y7/1	全体の約20%	内面に墨痕
609	報Ⅲ04-02	無釉陶器	椀(山茶椀 転用硯)	174-8次	p-4 P23	台径 8.2 残高 1.7	体部ロクロナデ、貼付高台、底部外面糸切痕	密	良	灰黄 2.5Y7/2	高台径の2/5	内面に墨痕
610	報Ⅲ04-01	無釉陶器	小皿 (転用硯)	174-8次	q-3 P12 柱痕	口径器高 9.4 器高 1.4	口縁部ヨコナデ、体部ロクロナデ、貼付高台、底部外面糸切痕	密	良	灰 7.5Y6/1	全体の約30%	内面に墨痕
611	報Ⅲ04-03	無釉陶器	台付椀 (転用硯)	174-8次	q-3 P4	台径 5.6 残高 1.8	体部ロクロナデ、貼付高台	密	良	灰白 2.5Y7/1	高台径の1/6	内面に墨痕
612	報Ⅲ03-05	灰釉陶器	椀 (転用硯)	174-8次	カクラン 溝	台径 6.0 残高 1.9	体部ロクロナデ、貼付高台、底部外面糸切痕	密	良	灰白 5Y7/1	高台径の1/4	内面に朱墨痕
613	報Ⅲ04-04	灰釉陶器	椀 (転用硯)	174-8次	r-6	台径 6.6 残高 2.0	体部ロクロナデ、貼付高台、底部外面糸切後ナデ	密	良	灰白 5Y7/1	高台径の1/4	内面に朱墨痕
614	報Ⅲ33-07	無釉陶器	壺 (朱付着)	18-1次	SB900	残高 -	内外面ロクロナデ	密	良	体部：灰白 2.5Y8/2 朱：紅褐色 970	-	619と同一個体か
615	報Ⅲ33-08	無釉陶器	壺 (朱付着)	18-1次	SB900	残高 -	内外面ロクロナデ	密	良	体部：灰白 2.5Y8/2 朱：紅褐色 970	-	618と同一個体か
616	013-02	土師器	甕A (小型埴製品)	173次	SK10328	口径器高 8.8 器高 5.3	口縁部ヨコナデ、体部外面ナデ・オサエ、内面ヘラケズリ	密 微細な砂粒含む	良	にぶい黄橙 10YR7/4	口径の1/12	
617	報Ⅲ03-04	土師器	椀 (小型埴製品)	174-8次	p-8 土坑 26	口径器高 7.9 残高 2.8	外面ナデ、内面棒状工具による雑な調整	密	良	にぶい黄橙 7.5YR6/4	口径の1/5	
618	026-01	土製品	土馬	186次	包含層	残長 14.5 残高 8.4	全面ナデ・オサエ、脚部接合時の棒状の痕跡あり	密	良	橙 5YR7/8	尻尾部のみ残存	
619	報Ⅲ特1-01	灰釉陶器	香炉	23次	表土	残高 2.5	体部ロクロナデ、貼付高台にφ0.5cmの円形透かし穴、灰釉刷毛塗り、高台内無釉	密	良	素地：灰黄 2.5Y7/2 釉：利休白茶 812	底部の約1/2	
620	007-01	土師器	杯A (穿孔土器)	168次	SK10247	口径器高 16.0 器高 3.1	口縁部ヨコナデ、体部ナデ・オサエ	やや粗	良	橙 7.5YR7/6	口径の7/12	底部に3箇所 の焼成後穿孔
621	報Ⅲ22-01	須恵器	高杯	178-2次	包含層	口径器高 12.6 残高 4.8	口縁部ヨコナデ、体部ロクロナデ、脚部内外面ナデ	密	良	灰 5Y6/1	全体の約50%	外面に自然 釉付着
622	報Ⅲ01-04	須恵器	壺G	174-8次	m-3 p4	残高 5.9	体部内外面ロクロナデ	密	良	外面：灰 2.5Y6/1 内面：灰白 5Y8/1	-	
623	報Ⅲ29-01	土師器	移動式 竈	10次	W42 包含 層?	口径器高 14.8 器高 16.0	外面タテハケ、内面板ナデ、把手挿入	密 微細な砂粒含む	良	にぶい黄橙 10YR7/2	ほぼ完形	内面にスス 付着
624	報Ⅲ04-06	土師器	壺E	174-8次	包含層	口径器高 4.8 残高 6.2	口縁部ヨコナデ、体部内外面ナデ	密	良	橙 5YR7/6	口径の1/10	
625	報Ⅲ01-07	須恵器	壺E	174-8次	q-5 p24	口径器高 6.2 残高 2.8	口縁部ヨコナデ、体部内外面ロクロナデ	密	良	灰 7.5Y6/1	口径の1/4	
626	報Ⅲ01-05	須恵器	壺E	174-8次	m-5 p1	底径残高 6.2 残高 2.2	体部内外面ロクロナデ、底部外面ケズリ	密	良	灰 7.5Y6/1	底径の2/5	
627	報Ⅲ04-07	灰釉陶器	器台	174-8次	q-4	台径残高 4.6 残高 2.5	体部内外面ロクロナデ、内外面に施釉	密	良	素地：灰白 7.5Y7/1 釉：威光茶 990	脚台径の1/3	
628	報Ⅲ特2-01	金属製品	銅鏡	23次	不明	幅厚 4.4 厚さ 0.6	-	-	-	-	全体の約10%	唐鏡、双鸞 八花鏡か、
629	-	石製品	石帯 (丸軀)	23次	SB1155	幅高さ 3.5 高さ 2.3	2cm×0.6cmの方形透かし穴、背面に3組のかがり孔	-	-	黒灰色	完形	
630	-	石製品	石帯 (丸軀)	23次	SB1155	幅高さ 3.3 高さ 2.3	背面に3組のかがり孔	-	-	灰色	完形	

第15表 出土遺物観察表 (15)

番号	登録番号	器種	器形	調査回数	遺構・層位	法量 (cm)	調整・技法の特徴	胎土	焼成	色調	残存度	備考
631	報Ⅲ22-04	石製品	基石	178-2次	表土	直径 厚 1.5 0.5	—	—	—	白色	完形	
632	報Ⅲ22-05	ガラス 製品	丸玉	178-2次	表土	直径 孔径 1.6 0.3	—	—	—	瓶覗 995	全体の 約80%	
633	014-01	製塩土器	志摩式 製塩土器	173次	SK10321	器高 7.2	内外面ナデ・オサエ	粗 ～5mmの小石含む	やや粗	浅黄橙 10YR8/4	—	
634	014-03	製塩土器	志摩式 製塩土器	173次	SK10325	口径 器高 17.1 5.1	内外面ナデ・オサエ	粗 ～1.5mmの小石含む	良	にぶい橙 2.5YR6/4	口径の 1/12	
635	014-04	製塩土器	志摩式 製塩土器	173次	SK10325	口径 残高 13.7 5.3	内外面ナデ・オサエ	粗 ～3.0mmの小石含む	良	橙 5YR7/6	口径の 1/12	
636	014-02	製塩土器	志摩式 製塩土器	173次	SK10318	口径 器高 — 5.2	内外面ナデ・オサエ	粗 ～3.0mmの小石含む	良	橙 5YR7/6	—	
637	011-01	土製品	土錘	177次	SK10502	全長 重さ 8.2 141.0g	全面ナデ、4方向に溝	密	良	にぶい橙 5YR7/4	ほぼ完形	
638	報Ⅲ08-01	土製品	土錘	23次	SK1159	残長 重さ 7.6 51.6g	外面ナデ・オサエ	密 密微細な砂粒含む	良	浅黄橙 7.5YR8/4	全体の 約70%	
639	013-03	土製品	土錘	173次	SK10318	全長 重さ 7.5 67.27g	外面ナデ・オサエ	密	良	浅黄橙 10YR8/3	ほぼ完形	
640	021-04	土製品	土錘	186次	SD10836	全長 重さ 7.0 50.67g	外面ナデ・オサエ	密	良	にぶい黄橙 10YR6/3	完形	
641	021-04	土製品	土錘	186次	SD10830	全長 重さ 6.5 41.28g	外面ナデ・オサエ	密 微細な砂粒含む	良	橙 7.5YR7/6	完形	
642	013-05	土製品	土錘	173次	溝13	全長 重さ 5.2 1.81g	外面ナデ・オサエ	密	良	浅黄橙 10YR8/4	全体の 5/12	外面に鉄錆 付着
643	報Ⅲ03-01	土製品	土錘	174-8次	p-2 土坑2	全長 重さ 4.9 13.95g	外面ナデ・オサエ	密	良	浅黄橙 7.5YR8/6	ほぼ完形	
644	報Ⅲ04-10	土製品	土錘	174-8次	p-5	全長 重さ 5.4 16.24g	外面ナデ・オサエ	密	良	浅黄橙 10YR8/4	ほぼ完形	
645	報Ⅲ02-01	土製品	土錘	174-8次	p-8 p9	全長 重さ 6.8 19.66g	外面ナデ・オサエ	密	良	にぶい黄橙 10YR7/4	完形	
646	報Ⅲ04-09	土製品	土錘	174-8次	表土	全長 重さ 4.4 6.72g	外面ナデ・オサエ	密	良	橙 5YR6/6	全体の 約70%	
647	報Ⅲ20-05	土製品	土錘	178-2次	SB10868	全長 重さ 6.1 17.21g	外面ナデ・オサエ	密	良	浅黄橙 10YR8/3	ほぼ完形	
648	021-02	土製品	土錘	186次	SK10843	全長 重さ 5.2 14.68g	外面ナデ・オサエ	密	良	にぶい黄橙 10YR6/3	ほぼ完形	
649	R 11	土製品	土錘	23次	SK1161	全長 重さ 4.0 10.77g	外面ナデ・オサエ	密	良	灰白 2.5Y8/2	完形	
650	023-02	土製品	土錘	186次	表土	全長 重さ 4.1 26.45g	外面ナデ・オサエ	密	良	にぶい黄橙 10YR7/3	完形	
651	報Ⅲ02-07	土製品	土錘	23次	SK1161	全長 重さ 4.1 10.78g	外面ナデ・オサエ	密	良	灰白 2.5Y8/2	完形	
652	023-04	土製品	土錘	186次	包含層	全長 重さ 2.9 3.06g	外面ナデ・オサエ	密	良	浅黄 2.5Y7/3	全体の 約50%	
653	報Ⅲ08-02	土製品	土錘	23次	SK1179	全長 重さ 3.7 5.58g	外面ナデ・オサエ	密	良	浅黄橙 10YR8/3	ほぼ完形	
654	013-04	土製品	土錘	173次	SK10329	全長 重さ 4.2 3.84g	外面ナデ・オサエ	密	良	灰黄褐 10YR6/2	ほぼ完形	
655	報Ⅲ04-08	土製品	土錘	174-8次	n-10	全長 重さ 4.6 5.39g	外面ナデ・オサエ	密	良	橙 7.5YR6/6	全体の 約90%	
656	報Ⅲ03-03	土製品	土錘	174-8次	q-2 土坑35	全長 重さ 4.5 8.01g	外面ナデ・オサエ	密	良	浅黄橙 10YR8/3	全体の 約90%	
657	報Ⅲ15-02	土製品	土錘	174-8次	q-9 P11	全長 重さ 3.1 4.29g	外面ナデ・オサエ	密	良	浅黄橙 10YR8/3	ほぼ完形	
658	報Ⅲ03-02	土製品	土錘	174-8次	n-4 溝18	残長 重さ 3.3 2.99g	外面ナデ・オサエ	密	良	淡黄 2.5Y8/3	全体の 約80%	
659	報Ⅲ01-06	土製品	土錘	174-8次	q-4 P11	残長 重さ 3.0 2.77g	外面ナデ・オサエ	密	良	浅黄橙 10YR8/4	全体の 約50%	
660	報Ⅲ01-10	土製品	土錘	174-8次	p-3 P17	残長 重さ 3.6 1.85g	外面ナデ・オサエ	密	良	にぶい黄橙 10YR7/4	全体の 約70%	
661	報Ⅲ01-11	土製品	土錘	174-8次	p-3 P17	残長 重さ 4.0 2.01g	外面ナデ・オサエ	密	良	にぶい黄橙 10YR7/3	全体の 約70%	
662	報Ⅲ01-04	土製品	土錘	178-2次	SK10875	残長 重さ 3.2 3.15g	外面ナデ・オサエ	密	良	灰白 2.5Y8/2	全体の 約70%	
663	報Ⅲ02-02	土製品	土錘	174-8次	p-8 P11	全長 重さ 3.3 3.38g	外面ナデ・オサエ	密	良	浅黄橙 10YR8/3	全体の 約90%	

### 第3章 下園東区画の出土遺物の検討

#### 第1節 第23次調査出土の唐鏡について

昭和54年度の第23次調査で出土した銅鏡片は、当時の概報に同調査区の包含層出土のため時期は不明で「雙鸞鏡」と報告されている。また、平成元年度に刊行した『斎宮跡発掘資料選』掲載の写真には「唐鏡双獣双鸞八花鏡」とクレジットされているが、このような小片からどのように判断されたのかはわからない。本品については、地元住民が表採したとの情報もあり、本書刊行にあたりあらためて検討を試みた。

まず、出土状況については、現物に付されたラベルには、「23次付近」以外に層位等の記入はない。概報であえて包含層出土と記載されていることから、第23次調査区外での出土・採集の可能性は低く、発掘調査時の排土からの採取である可能性が最も高いと考えられる。この場合でも第23次調査で出土したものと考えて間違いはないだろう。

次に鏡式の検討だが、あらためて背面の文様を見ると、残存長約5cmの破片で、外縁の隆帯のすぐ内側に文様の鳥の尾羽とみられる浮線が巻き上がるように上方へ続いており、この部分は孔雀の可能性が全くないとはいえないが、鳳凰（鸞）と考えていいだろう。また、尾羽の左下にややカールする細線があり、正倉院北倉の「鳥花背八角鏡」のような飛雲文か、瑞花文・唐草文の一部とみられる。また鏡背面の文様が外区と内区に分かれない。外縁の断面形は台形であり、このことから形式的にも平安時代9世紀以降に流行する仿製唐式鏡「瑞花双鳥文八花（稜）鏡」ではないことがわかる<sup>(1)</sup>。現在のところ国内で出土あるいは伝世した唐鏡の中には、同型とみられるものはない。外縁が八花をなすと考えられ、推定径は20cmを超える比較的大型の鏡とみられる。

外・内区を分けない双鳥文となる資料には、先の正倉院「鳥花背八角鏡」、興福寺中金堂の鎮壇具として出土した「瑞花双鳳八花鏡」、五島美術館蔵の「双鸞瑞花八花鏡」、千葉県谷津経塚出土の「唐花双鸞八花鏡」などがあり、これらは舶載唐鏡とみられている<sup>(2)</sup>。

龍谷大学の杉山洋氏によるハンディタイプの蛍光X線分析では、銅70%前後、スズ30~40%、鉛2%弱で、仿製鏡に含まれるヒ素等が含まれなかったため、唐製鏡で間違いないと判断された。成瀬正和氏によれば、正倉院鏡の蛍光X線分析から銅約70%・スズ約25%・鉛約5%の「白銅」製品は唐からの舶載で、この成分比率は中国鏡ではほぼ不変であるとされ、銅約80%・スズ約20%・ヒ素約1~3%の青銅鏡は国内の官営工房で製作されたものとしている<sup>(3)</sup>。

長久智子氏の研究によると、唐での鏡式は八稜鏡の最も古い例は神龍二（706）年の墓誌を持つ河南省宋偵墓で、紀年唐墓出土の唐式鏡をみると8世紀第1四半期に八稜鏡のピークがあり、第2四半期には花形鏡が主流となり、第3四半期には円形・方形が主流となっていくという<sup>(4)</sup>。

第23次調査出土の唐鏡の出土状況についても考えてみたい。日本でみられる唐鏡は、寺社での伝世品の他、経塚や墳墓の副葬品、地鎮・鎮壇や祭祀のための意図的な埋納などの例がある。神島や沖ノ島などの祭祀遺跡の他、吹田市五反田遺跡のような川の渡し場での祭祀に伴うものがある<sup>(5)</sup>。

斎宮での鏡の使用の実態はどうだろうか。『延喜式』に現れる鏡をみると、『延喜斎宮式』には鏡は全く現れない。その一方で、『延喜大神宮式』では、山口祭、心の御柱を採る祭、神田の鉏鍬の柄を採るための山口祭・木本祭に各40枚と記される。また、神宮所撰の宮地の鎮祭（40枚）、度会宮所撰の宮地の鎮祭（10枚）と記される。もちろん、これらの祭祀に用いる鏡は儀鏡の可能性はあるが、このことから斎宮の通常の祭祀や寮の業務には鏡は使われることはなく、斎王周辺や斎宮寮の高位の官人らの所有物であったか、臨時の祭祀などで埋納された状況が考えられる。しかし前者の場合、下園東区画で出土した理由が説明できない。

このような検討から、斎宮第23次調査の鏡は、斎宮寮庫に納められ伝世したものが破損したというより、方格街区や建物の造営にあたり、地鎮等の祭祀として埋納されたものではないだろうか。第23次調査区のS K1156は直径約0.9mの円形土坑で、出土状況は不明だが、土師器杯A・盤、須恵器無台杯のほぼ完形品が出土しており、地鎮等のための埋納遺構であったと推定される。本来はこうした遺構に伴う遺物であった可能性が考えられる。

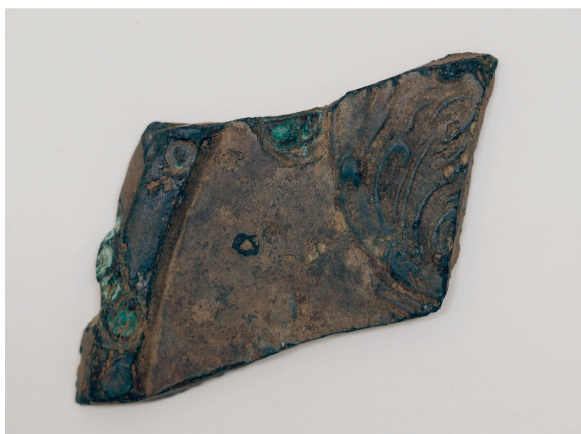
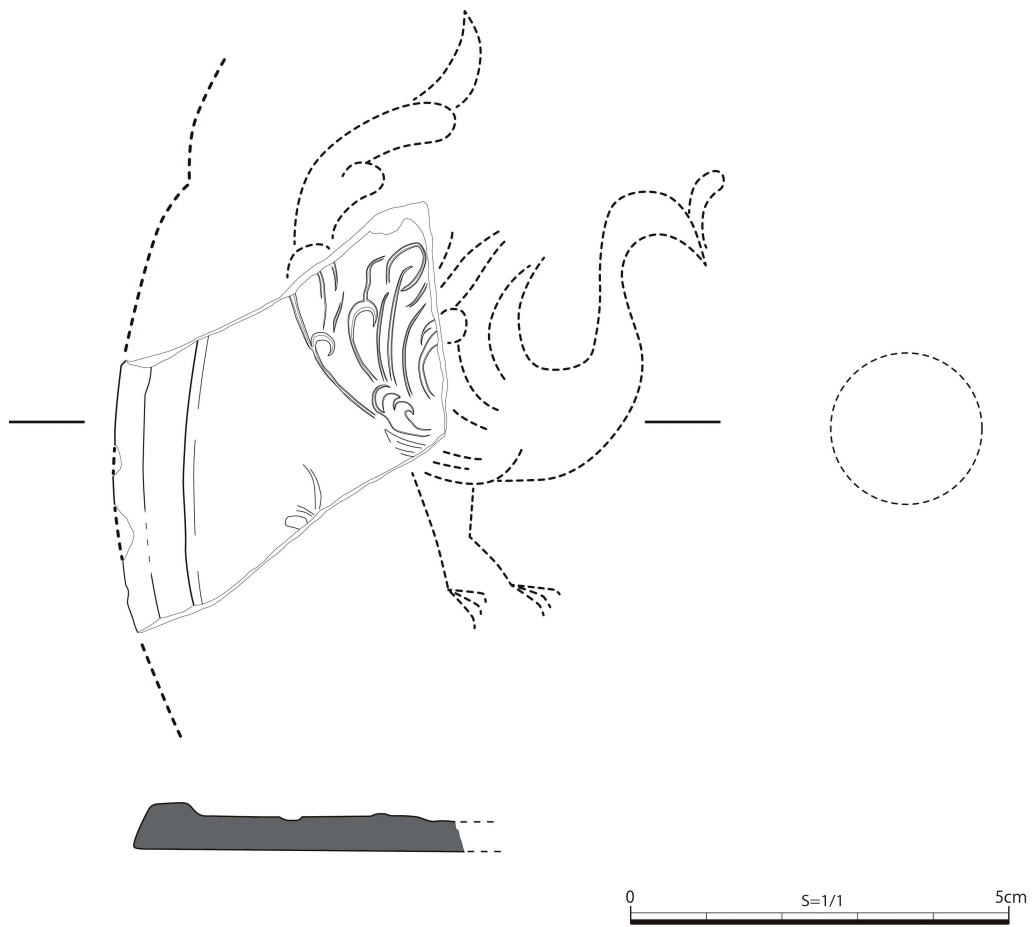

背面



鏡面

第18図 第23次調査出土唐鏡実測図・写真（実測図は原寸大）



[註]

- (1) 杉山洋『日本の美術No. 393古代の鏡』至文堂 1999
- (2) 『唐鏡』泉屋博古館 2007
- (3) 成瀬正和「正倉院鏡を中心とした唐式鏡の化学的調査」『日本の美術No. 393 古代の鏡』1999
- (4) 長久智子「9世紀における瑞花双鳥文八稜鏡の初源形式」『愛知県陶磁美術館研究紀要15』2010
- (5) 前掲(1)

## 第2節 西加座北区画との比較について

下園東区画は、従来から5間×2間の東西棟が並列し、東接する西加座北区画と同様、「寮庫」の性格を持つ段階があり、当初は西加座北区画の倉庫群が先行し、天長元(824)年に度会郡に移転した齋宮が承和六(839)年に多気郡の旧地に戻された以降にあらためて「寮庫」として整備され、西加座北区画とは時間的にずれていると考えられていた。しかし今回の『報告書Ⅲ』の検討過程で、下園東区画は9世紀前葉の度会郡への齋宮移転前(『遺構編』の「下園東B期」)に、5間×2間の東西棟をシンメトリーに配置し、西加座北区画と「寮庫」としての機能を併存させていた時期があったことが明らかとなった。最大規模の時期には西加座北区画で16棟、下園東区画でも区画南部に建物が確認されていない地形的に湿潤な不適地があり、12棟程度が想定されるこの二区画について、出土遺物からいくつかの比較を行った。

### (1) 須恵器壺G

須恵器壺Gは、奈良時代後期(平城宮V期)から長岡京期を経て初期の平安京期までに多く出土する、頸部から胴部を細身に作る平底の長頸壺である。静岡県三島市花坂島橋窯跡(伊豆)と藤枝市助宗窯跡(駿河)に生産地が特定されている。埼玉県比企郡鳩山町鳩山窯跡群(武蔵)でも生産された可能性があるという。長岡京期を中心に短期間に全国的に流通・拡散したことが知られている。

齋宮跡でも早くから存在が知られていたが、全体的な分析はされてこなかった。あらためて史跡内での出土分布をみると(第20図)、ほとんどが奈良時代末～平安時代初期に造営が進められた方格街区の中にあり、下園東区画でも今回3点を報告しているが、東接する西加座北区画で12点と最も出土が多い。出土したもののうち、図示できるものを集成したのが第19図である。山中章氏は形態と大きさから太型・中太型・細型に分類されている<sup>(1)</sup>が、齋宮跡では直線的な体部を持つ細型(1～17)と、中太型とみられる胴部に丸みがあるもの(18～24)があり、その中でも細型がやや多い。西加座北区画は光仁朝に造営された「内院」である鍛冶山西区画や、「神殿」とも推定される西加座南区画の北側にあり、造営開始当初の方格街区の中心軸にある。区画として遺構・遺物の総括的な整理がまだ行われておらず、建物の時期決定も十分とは言えないが、第90次・130次調査でⅠ-3期新相～Ⅱ-1期古相の土器を伴う建物も見つかっており、方格街区の中でも早い段階から整備に着手されたと考えられる。下園東区画の3点は区画東辺寄りの第18-2次・第174-8次調査区から出土している。齋宮Ⅱ-1期に相当する下園東A期から建物がみられるものの、下園東区画の壺Gの破片は、位置的に西加座北区画からの混入も考えられる。

須恵器壺Gの用途については、都城への調庸貢納物としての堅魚煮汁の運搬容器に使われたとする説<sup>(2)</sup>、軍事的行為などの人の移動に伴って使用された水筒説の他<sup>(3)</sup>、花瓶に類似した形態や東日本では集落内仏殿と考えられる建物周辺から出土することから、仏器とみる考え方もある<sup>(4)(5)</sup>。『延喜齋宮式』の諸国調庸雑物条には、伊豆国より堅魚・堅魚煎、駿河国より煮堅魚が納めることが記されている。しかし、瀬川裕市郎氏の研究では、煮汁を濃縮した調味料である堅魚煎はゼリー状で、その運搬には木製の容器が考えられ、細口の須恵器壺Gは不向きとされている<sup>(6)</sup>。また、仏器という見方については、あらためて一定量の壺Gが出土することが確認できた齋宮では、長岡京期から平安時代初期にかけては、延暦二十三(804)年に纏められた『皇太神宮儀式帳』・『止由氣宮儀式帳』、散逸した『弘仁式』『貞観式』を踏襲したとみられる『延喜齋宮式』にみられる仏教を禁忌する「忌詞」の存在からも窺わ

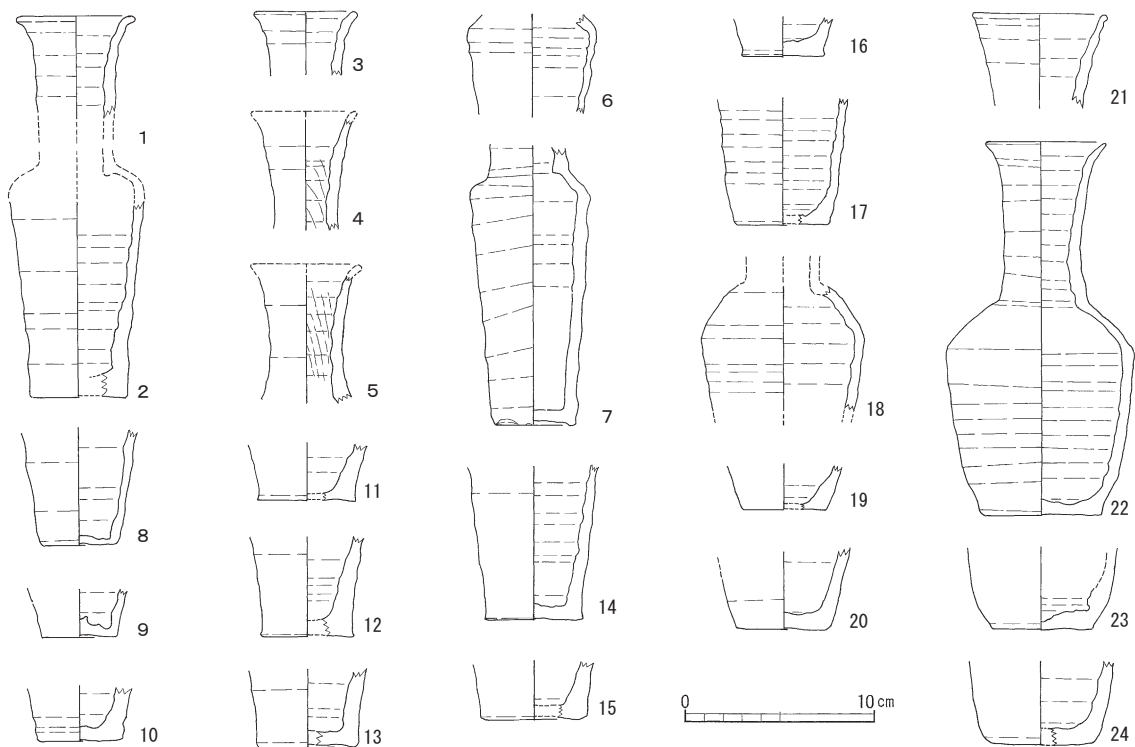

第19図 斎宮跡出土須恵器壺G実測図

25-6次(3)・29次(19)・34次(8)・37-13次(9)・40次(17・20)・44次(16)・51次(1・2・18)・52次(6)・54次(10)・55次(11)・60次(15)・62次(4・5・12・21)・63次(14・23)・66次(22)・83次(24)・136次(13)・143次(7)

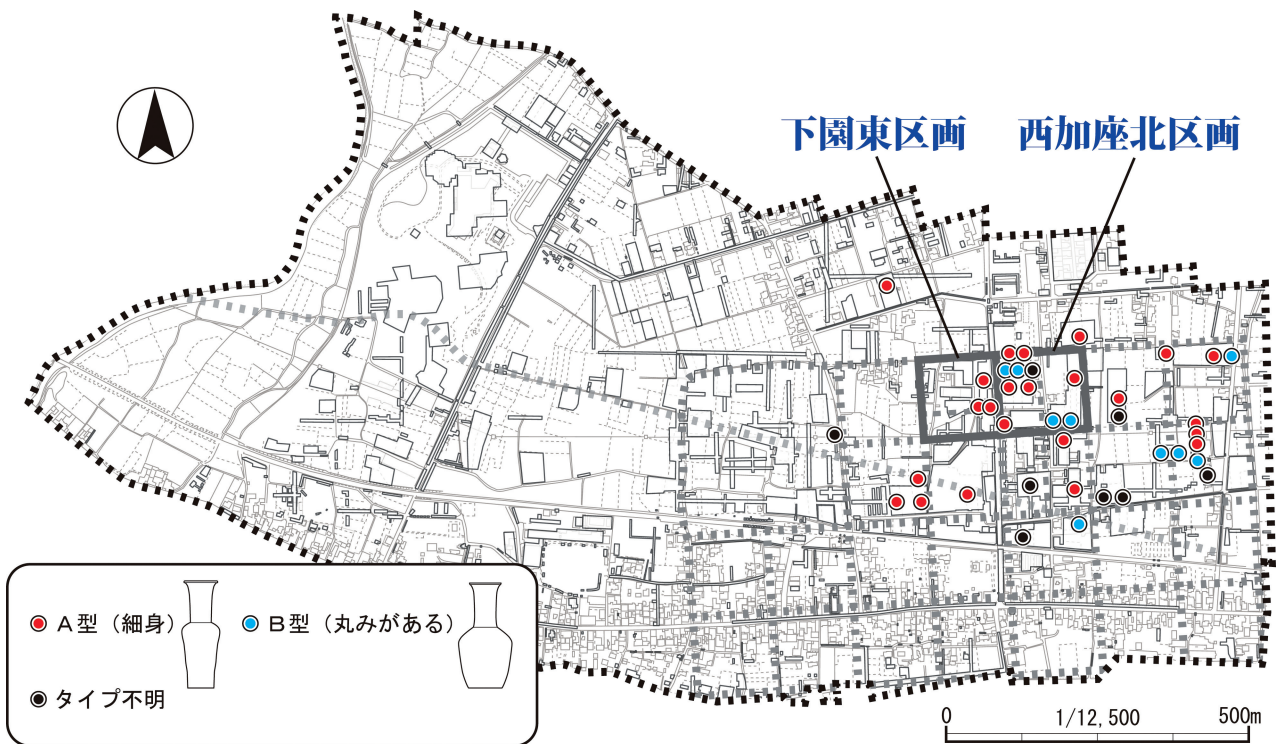

第20図 斎宮跡出土須恵器壺G分布図

れるように、最も考えられない用途といえる。齋宮の方格街区の造営開始期に多数みられること、物資の集散を伴う「寮庫」となる区画に多いことから、少なくとも齋宮跡にあっては人や物資の移動に伴う遺物と見るべきである<sup>(7)</sup>。下園東区画からの出土が少ないのは、寮庫としての機能整備が、西加座北区画がすでにⅡ-1期古相段階(おおむね長岡京期)まで遡り得るのに対し、下園東区画の「寮庫」整備がⅡ-1期新相～2期にあたる下園東B期まで遅れたためと考えられる。

[註]

- (1) 山中章「桓武朝の新流通構造—壺Gの生産と流通—」『古代文化 Vol. 49』財団法人古代学協会 1997
- (2) 巽淳一郎「都の焼物の特質とその変容」『新版 古代の日本 ⑥近畿Ⅱ』角川書店 1991
- (3) 前掲(1)
- (4) 佐野五十三「須恵器花瓶の成立—仏の手から娑婆の世界へ—」『静岡県考古学研究 No. 30』静岡県考古学会 1998
- (5) 佐野五十三「壺Gの成立と伝播」『静岡県考古学研究 No. 31』静岡県考古学会 1999
- (6) 瀬川裕市郎「堅魚木簡に見られる堅魚などの実態について」『沼津市博物館紀要21』沼津市歴史民俗資料館他 1997
- (7) 山中章「生産と流通」『長岡京遷都 桓武と激動の時代』国立歴史民俗博物館 2007

## (2) 緑釉陶器

高級資材である緑釉陶器については、Ⅱ-3期～Ⅲ-1期(9世紀後半～11世紀前葉)のものが大半を占め、その生産地についても形態や製作技法、色調など目視による判断だが、齋宮跡では猿投産・京都産・東濃産・近江産や尾北窯産・二川窯産がみられる<sup>(7)</sup>。下園東区画からの緑釉陶器の出土は、約120片と方格街区内として調査率を考えると少ないといえる。産地別では猿投産がやや多く、京都産・近江産がそれに続く。器種では椀・皿が主体で、陰刻花文を施すものは第16図に図示した区画南辺の第166次調査の(582)と、区画東辺の第173次調査の(583)のみ、壺・瓶などは把手付瓶が、第173次調査で(584)が、第174-8次調査で小片(318)が出土したのみである。全体量だけでなく装飾性の高いものや所謂袋物が極めて少ない。

区画内ではやや区画東半に多く分布するように見え、発掘面積100㎡あたりの破片数をみると、特に第18-2次調査区は調査面積に対して出土量が最も多い。これら緑釉陶器が多くなるⅡ-3期に相当する下園東C～E1期にかけては、第18-2次調査区とその周辺ではC期のS B 932、D期のS B 10330・S B 929、E1期のS B 933と区画内では大型の建物が連続して建てられている。また、区画内でも大量の土器類が出土したS K 926・928と時期的に重複することも無関係ではないと考えられる。

一方、東接する西加座北区画と比較すると、質・量とも圧倒的に下園東区画を凌駕する。下園東区画の出土量は破片数にして西加座北区画の15%弱にとどまる。また、第22図に示したとおり、器種的にも稜椀や稜皿・段皿・耳皿・合子蓋・香炉や壺・瓶類などの袋物もある。陰刻花文も猿投窯の産品を代表するような陰刻花文稜椀(1)や陰刻花文と透かし彫りのある香炉蓋(42)、猿投産緑釉陶器でも最古段階の黒笹14号窯式期のもの(3・34)もみられる。西加座北区画内での分布の密度を見ると、西半の第51・61・90次調査区と北東隅部の第80・130調査区に多い。

『延喜齋宮式』には「瓷器」の記載ないが、西加座北区画の状況は高級資材を一括して管理収納していた状況を彷彿とさせる。緑釉陶器の出土量が増加するⅡ-3期(9世紀後半)以降は、下園東区画には明確に倉庫と判断できる建物がみられなくなるが、西加座北区画では第51・61・63・90次調査、第130次調査の北部ではⅡ-1～2期の倉庫建物に重複あるいは位置をわずかにずらして建物が継続して建てられている。中でも第51次調査のS B 3174は、桁行の柱間1.05m・梁間2.05m構造の建物を倉庫とみることができれば<sup>(8)</sup>、西加座北区画は10世紀まで「寮庫」としての機能を維持していたといえるだろう。

[註]

- (7) 『日本の三彩と緑釉』愛知県陶磁資料館 1998
- (8) 「Ⅳ 第51次調査」『三重県齋宮跡調査事務所年報1983 史跡齋宮跡発掘調査概報』三重県齋宮跡調査事務所ほか 1984

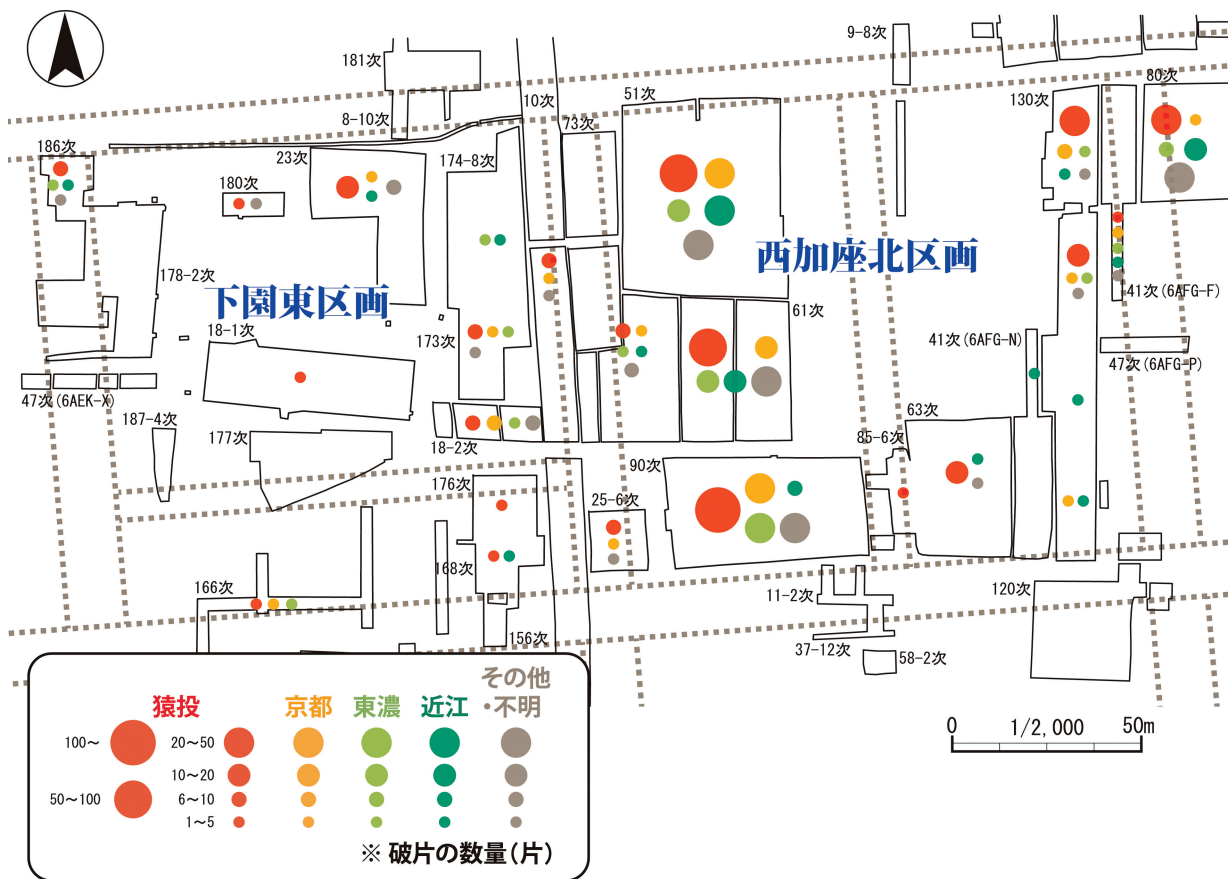

第21図 下園東区画と西加座北区画の緑釉陶器出土分布図

### (3) 志摩式製塩土器

内陸で出土する志摩式製塩土器は、食品・調味料あるいは祭祀の資材としての焼塩を運搬するのに用いたと考えられており、基本的に8世紀半ばから10世紀頃までの遺物である<sup>(9)</sup>。斎宮Ⅲ-1期の遺構まで出土例が報告されているが、破碎しやすい志摩式製塩土器が、後世の遺構に混入している可能性は想定しておかなければならない。本報告で図示した下園東区画の志摩式製塩土器は、古い遺物の混入の可能性のあるものを除けば、Ⅱ-1期古~中相のS K 10888(第178-2次)からⅡ-2期のS K 10318・10325(第173次)の頃までが中心となる。

下園東区画内での分布状況を、より客観的に出土量により比較するため、調査区1㎡あたりのg数を算出した。それによると第18-2次・第173次調査区といった区画東辺中央部の出土量が特に多く、区画の中央から西はほとんどない。一方、西加座北区画では区画南西部(第90次)と北東部南寄り(第130次)に多い。緑釉陶器と異なり、下園東区画と西加座北区画で出土量や分布で大きな違いはない。また、こうした分布の偏りは、製塩土器のまま備蓄した建物あるいは、その塩を使用した場所(建物)が偏在していたことを示すのではないだろうか。塩は『延喜斎宮式』では調庸として志摩国から毎年十五石、尾張国は六十五石を納めることとなっており、志摩国分は焼塩を製塩土器に詰めたまま運搬されたあと、そのまま「寮庫」に備蓄した可能性がある<sup>(10)</sup>。しかし、単純に見れば志摩式製塩土器で推定できる調庸塩は全体の約19%を反映しているのであって、残りの大部分を占め、別の輸送法が考えられる尾張国の塩は含まれないことは注意すべきであろう。下園東区画で出土量が多いとみられるⅡ-1~2期は「寮庫」を構成していた下園東B期とも重なる。同期の主要建物でいえばS B 930・10311にあたる。今後、西加座北区画などの詳細な出土状況と比較する必要があるだろう。

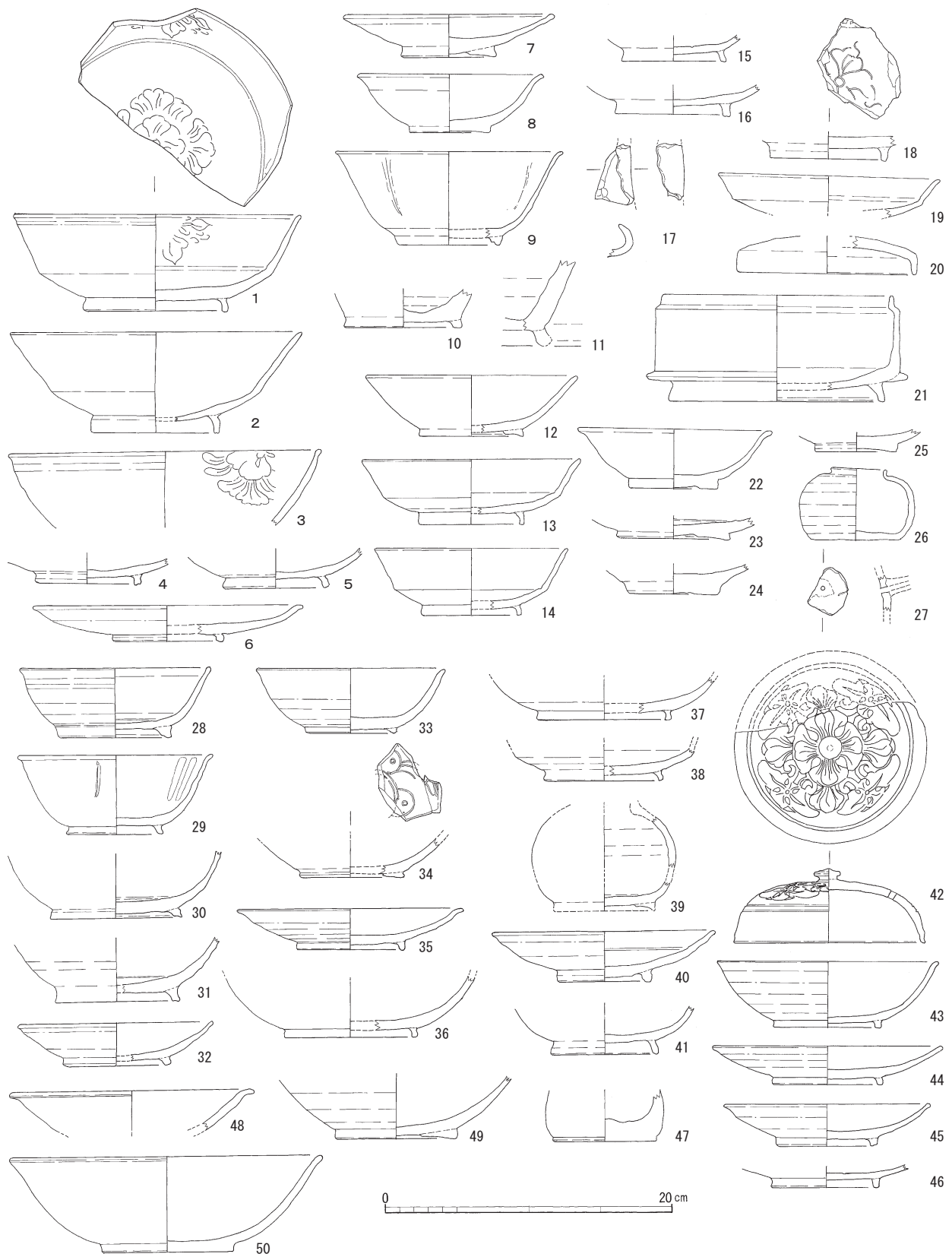

第22図 西加座北区画出土の緑釉陶器

51次(1~11)・61次(12~32)・63次(33~35)・90次(36~41)・130次(42~50)

猿投(1~6, 12~21, 33~39, 42~47) 京都(7, 8, 22~25, 40, 48~50) 東濃(9~11, 27) 近江(28~32) 篠岡・尾北(26, 41)

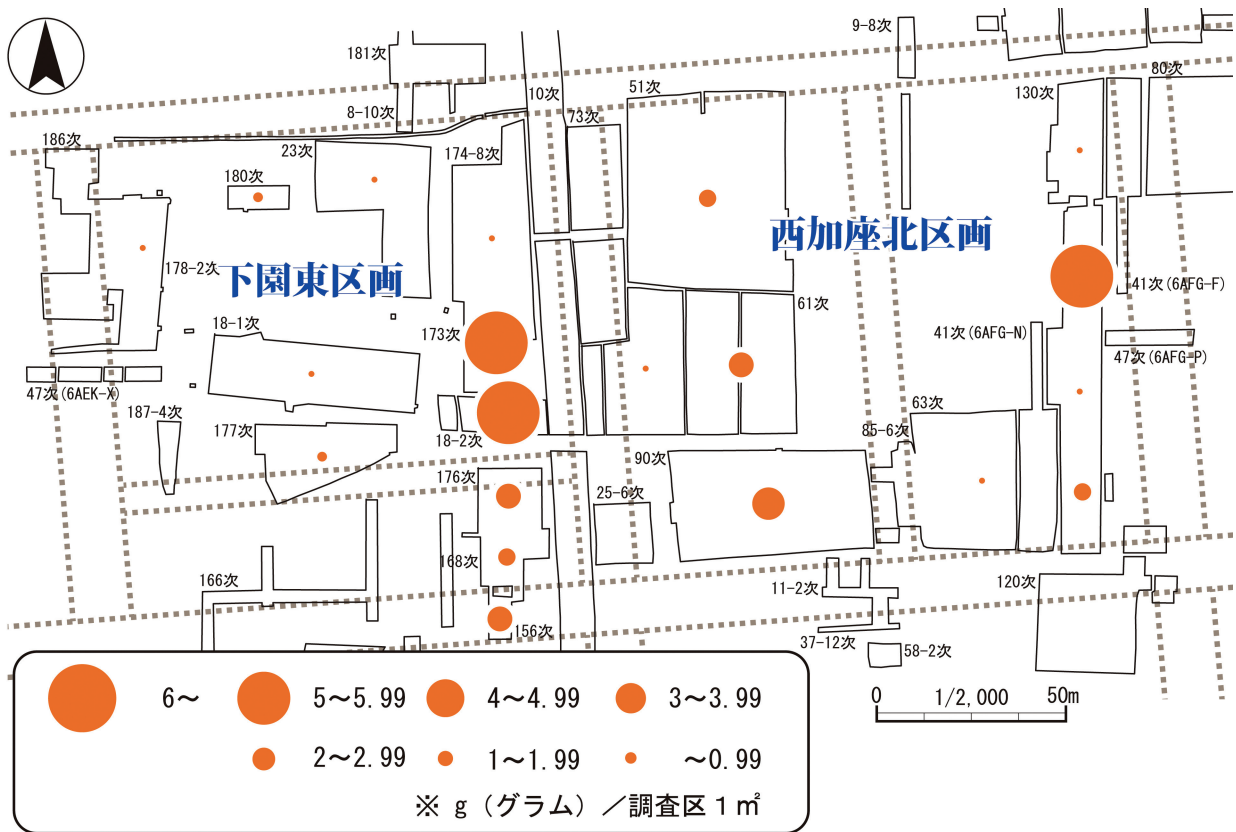

第23図 下園東区画と西加座北区画の製塩土器出土分布図

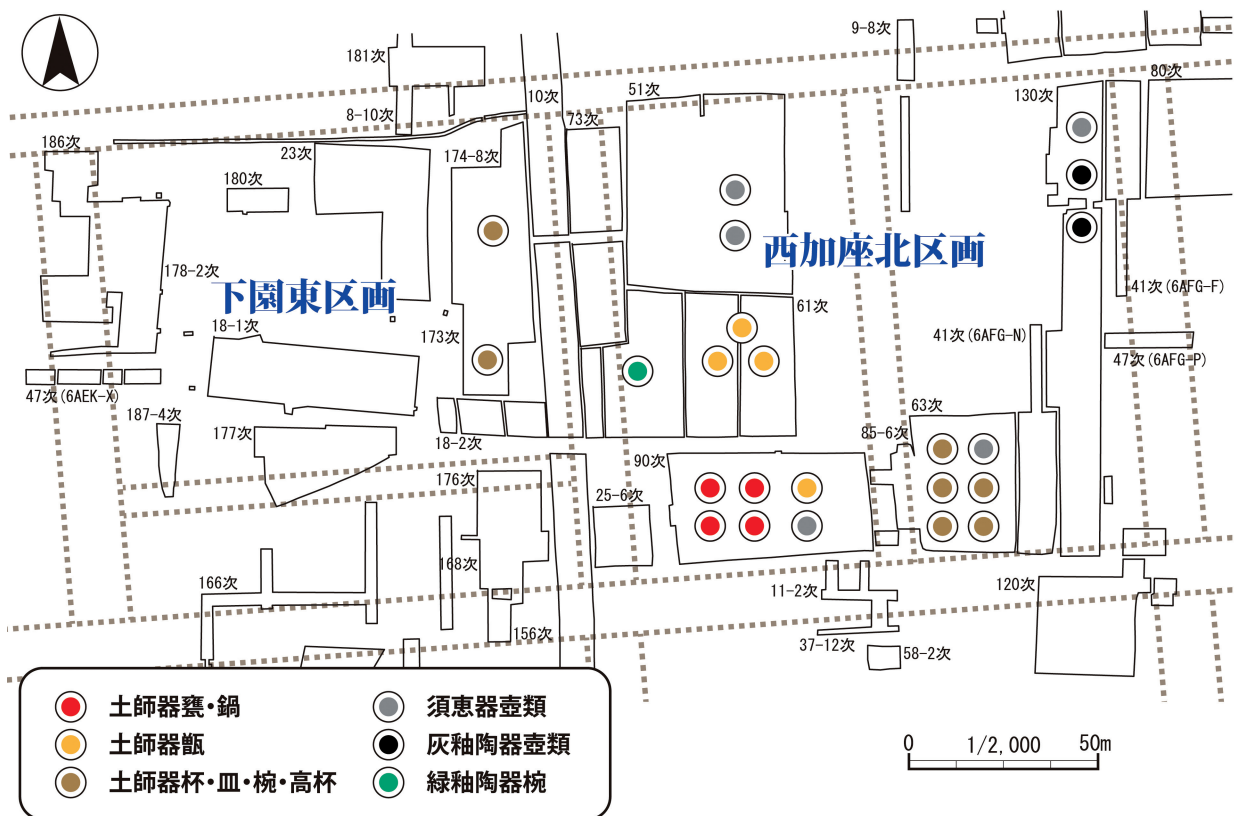

第24図 下園東区画と西加座北区画の小型模造品出土分布図

[註]

(9) 山本雅靖「志摩式製塩土器考」『考古学論集 第3集』考古学を学ぶ会 1990

(10) 新名 強「斎宮跡と塩」『斎宮歴史博物館 研究紀要二十』2012

#### (4) 祭祀具類

下園東区画では小型模造品や土馬は極めて少ない。形代となる小型模造品では、第173次調査の土師器甕A(616)はⅡ-3期新相のS K10328出土である。9.0m×3.2mで深さ0.2mの大型の隅丸長方形の土坑自体には祭祀的な性格はうかがえない。第174-8次調査の土師器椀(617)は出土遺構はよくわからない。この他に比較的大型の土師質の土馬の尾部(618)があるが、出土した第186次調査区は区画西辺道路と方格街区北辺道路の交差点でもあり、区画内祭祀というよりも交差点での路上祭祀との関連がうかがわれるが、三重県内ではこうした出土状況の例は他に無いようである<sup>(11)</sup>。

一方、西加座北区画では数多くの小型模造品が出土しており、その種類は調査区により偏在している。列記してみると、区画南西隅の第90次調査区では土師器甕・鍋といった煮炊具が、区画南東部の第63次調査では土師器杯・皿・高杯といった供膳具が、区画西辺中央の第61次調査区では土師器甌や緑釉陶器椀が、区画北半の第51次調査や第130次調査北部では須恵器や灰釉陶器の壺類がある。ただし、こうした陶器壺類は水滴として使用される場合を想定しなければならない。また、甕・竈や高杯などの小型模造品は南接する西加座南区画で多量に出土しており、西加座北区画の祭祀的な遺物はこちらとの関連を考えるべきかもしれない。

西加座北区画の土馬は、区画南東部の第63次調査で土師質のものが2点出土している。1点はS D2357から鞍の表現を持つ胴部から尾部が、もう1点は包含層出土の頭部である。この他西加座北区画外ではあるが、区画北東隅の交差点部分である第80次調査では5点の土馬片が出土しており、下園東区画北西隅の第186次調査の(618)と同様の使用状況が想定される<sup>(12)</sup>。

[註]

(11) 山中由紀子「土馬」『三重県史 資料編 考古2』三重県 2009

(12) 大川勝宏「斎宮跡の祭祀と出土遺物」『三重県史 資料編 考古2』三重県 2009

#### (5) 墨書土器・線刻土器

下園東区画の墨書土器は、区画南東部にのみ見られる。第168次調査区の「殿部」(568)は斎宮の「殿部司」との関連が考えられる。土器の型式からⅡ-1期新相頃のものともみられる。榎村寛之氏の整理では、殿部司の長は従七位下でその配下も六人とされている。また、その職掌も、『延喜斎宮式』の新嘗祭条に殿部が受けるものとして湯槽・円槽・足洗槽などの水槽類、大型の甕・油瓶・油坏などの灯明具があること、年料として油坏・盤・湯槽・洗床・洗頭槽・洗足槽・洗物槽・灯台が列挙されていることから、斎王の入浴や灯火・油の管理の他、輿や儀仗具の管理に関することとしている<sup>(13)</sup>。殿部に関する文字資料では第2章でも触れたように、鍛冶山地区の第29次調査で土師器に線刻した「殿」が、東加座地区の第57次調査では「殿司」と墨書された土師器が出土している。『延喜斎宮式』にある各種水槽類や、灯火のための油を入れた容器は、年料などとして一旦「寮庫」に収納された可能性はある。「殿部」墨書土器は、下園東B期の建物の中に、殿部司関連の資材を収納する倉庫が特定されていたこともうかがわせる<sup>(14)</sup>。同じ調査区で出土した須恵器杯Aに「上大口」と墨書したもの(567)も、三文字目が「宮」の可能性もあり、殿部と斎王を関連を想起させるものである。遺構の上では、第168次調査は下園東B期以降、区画溝あるいは区画道路によって下園東区画とは一線を引かれた個所にあり、E2期まで区画内では連続して建物が集中している。『遺構編』では南接する柳原区画に取り込まれたと想定しているが、殿部は斎宮の維持管理に必要な職掌であり、その機能を持ち続けたことも考えられる。

この他、下園東区画南東隅の柳原区画と接する道路・交差点付近からは、第156次調査で「奉」や「謹」の墨書が、

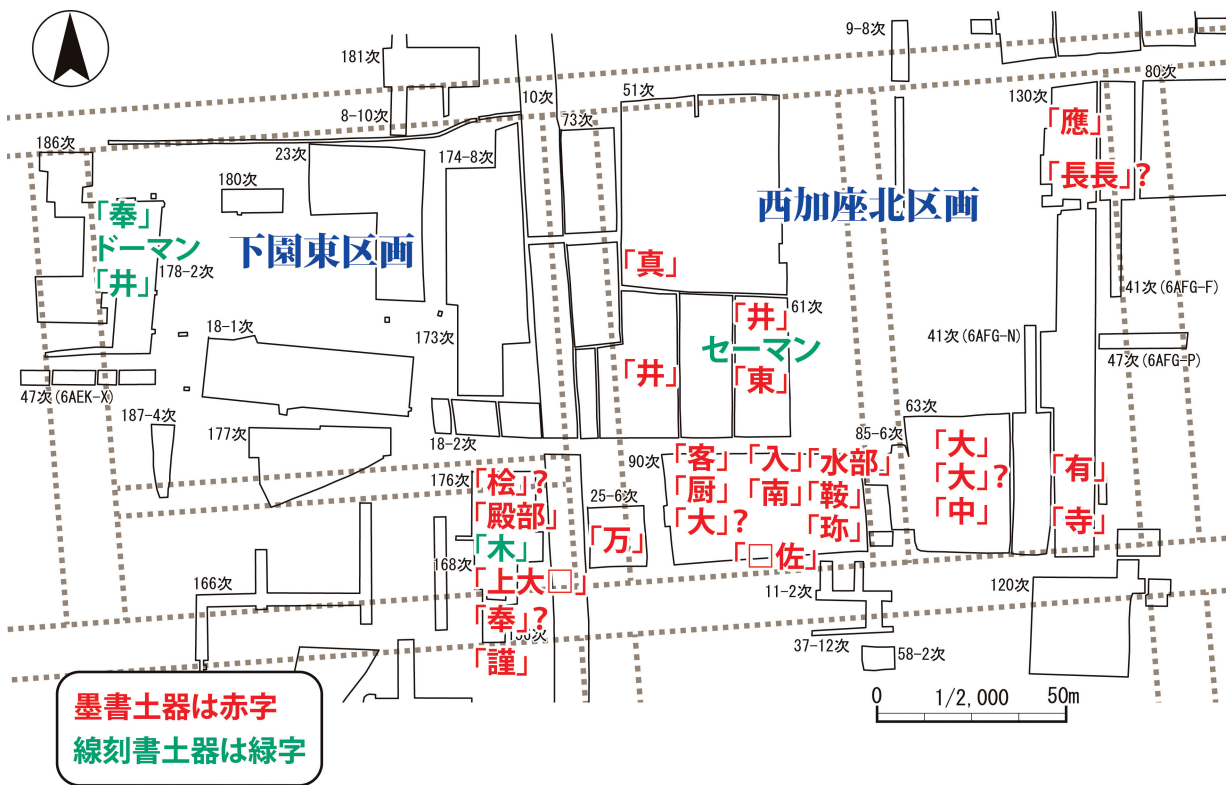

第25図 下園東区画と西加座北区画の墨書土器・線刻土器出土分布図

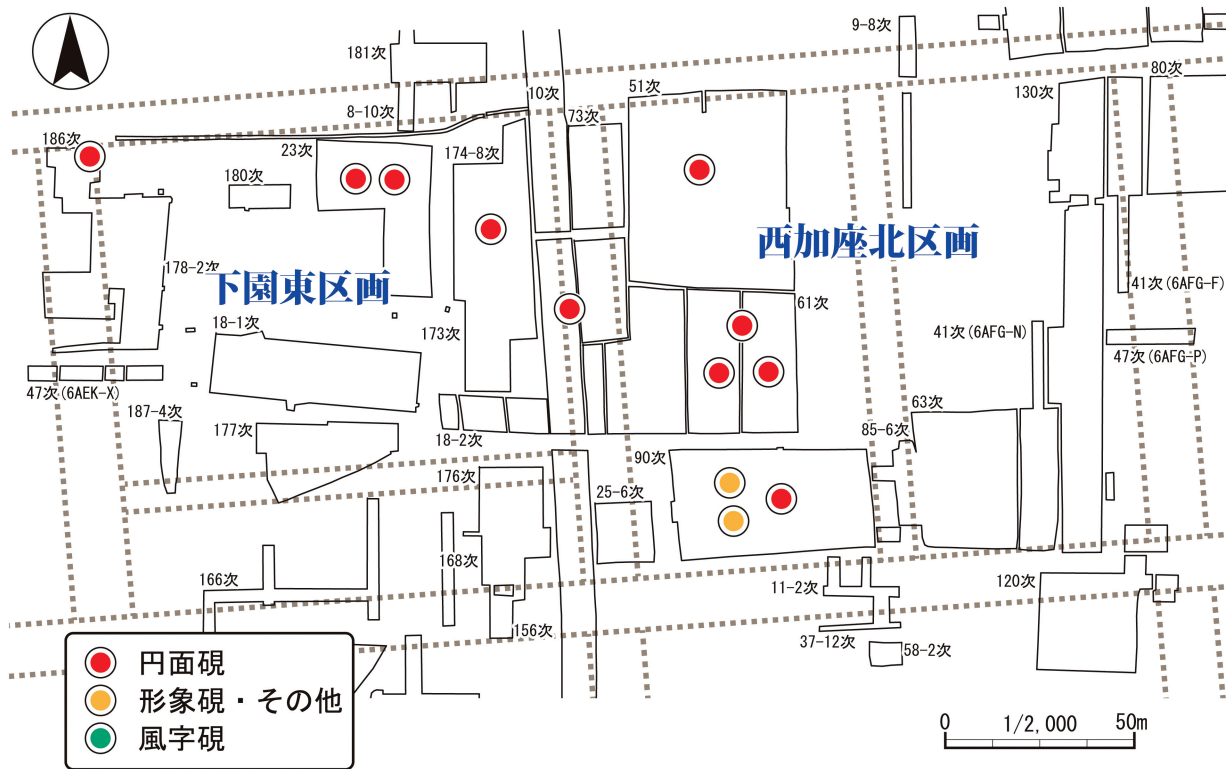

第26図 下園東区画と西加座北区画の陶硯類（定型硯）出土分布図



第16表 『延喜齋宮式』にみる諸国の調庸雑物と殿部司の年料

諸国の調庸雑物

種別	物資名	量	輸庸調国・諸司名	出典	種別	物資名	量	輸庸調国・諸司名	出典
服飾関係	絁(あしぎぬ)	三百疋	伊勢	調庸雑物条	食料品	大豆	六石	伊勢	調庸雑物条
服飾関係	長絹	二十疋	尾張	調庸雑物条	食料品	小豆	六石	伊勢	調庸雑物条
服飾関係	白絹	三十疋	参河	調庸雑物条	食料品	蠶の大豆	十八石	伊勢	調庸雑物条
服飾関係	絹	一百五十疋	遠江	調庸雑物条	食料品	胡麻子	一石	伊勢	調庸雑物条
服飾関係	絹	五十疋	相模	調庸雑物条	食料品	み(草冠に皇)子(の)	一石	伊勢	調庸雑物条
服飾関係	絹	五十疋	美濃	調庸雑物条	食料品	黍子	一石	参河	調庸雑物条
服飾関係	糸	二百納(く)	尾張	調庸雑物条	食料・祭祀	塩	十五石	志摩	調庸雑物条
服飾関係	糸	一百納(く)	遠江	調庸雑物条	食料・祭祀	塩	六十五石	尾張	調庸雑物条
服飾関係	綿	一千一百屯	相模	調庸雑物条	食料品	胡麻油	三石	遠江	調庸雑物条
服飾関係	細布	一百端	上総	調庸雑物条	食料品	椴椒(ほそき)の油	四斗四升	伊勢	調庸雑物条
服飾関係	調布	一百端	常陸	調庸雑物条	祭祀具?	東鯨	三百斤	安房	調庸雑物条
服飾関係	布	五百端	相模	調庸雑物条	食料品	堅魚	二百八十八斤	志摩	調庸雑物条
服飾関係	布	三百端	下総	調庸雑物条	食料品	堅魚	二百十二斤	伊豆	調庸雑物条
服飾関係	布	六百五十端	上野	調庸雑物条	食料品	煮堅魚	一百四十四斤	駿河	調庸雑物条
服飾関係	布	二百端	駿河	調庸雑物条	食料品	堅魚の煎(いろり)	四斗	伊豆	調庸雑物条
服飾関係	倭文(しず)	二端	常陸	調庸雑物条	薬品?	猪の膏	三斗	信濃	調庸雑物条
服飾関係	木綿(ゆう)	二百五十二斤	伊豆	調庸雑物条	食料品	楚割(すはやり)の鮭	一百二十隻	信濃	調庸雑物条
服飾関係	木綿(ゆう)	四十八斤	遠江	調庸雑物条	食料品	煮塩の年魚(あゆ)	二石	伊勢	調庸雑物条
服飾関係	麻	四百斤	下総	調庸雑物条	食料品	鮭の年魚	一石	伊勢	調庸雑物条
服飾関係	熟麻(にお)	一百斤	下総	調庸雑物条	食料品	蠶の鮭	三石	近江	調庸雑物条
服飾関係	熊皮	八張	信濃	調庸雑物条	食料品	鳥の脂(ほじし)	十斤	尾張	調庸雑物条
祭祀具	亀甲	十二枚	志摩	調庸雑物条	食料品	鯛の楚割	九十斤	参河	調庸雑物条
服飾関係	履(くつ)	三十両	伊勢	調庸雑物条	食料品	貽貝(いがい)の鮭	一石八斗	参河	調庸雑物条
文房具	紙	一千張	伊勢	調庸雑物条	食料品	鯛の枚乾(ひらぼし)	一百斤	参河	調庸雑物条
文房具	筆	一百管	伊勢	調庸雑物条	食料品	雑(くさぐさ)の脂	二石	志摩	調庸雑物条
文房具	筆	一百管	尾張	調庸雑物条	食料品	雑(くさぐさ)の脂	二石	尾張	調庸雑物条
文房具	筆	二十八管	美濃	調庸雑物条	食料品	雑(くさぐさ)の脂	一石	遠江	調庸雑物条
薬品	雑の薬	五十八種	典薬寮	調庸雑物条	食料品	腸漬(わたづけ)の鯨	七斗	相模	調庸雑物条
服飾関係	白綿	六百屯	京庫	調庸雑物条	食料品	雑魚の鮭	五石	伊勢	調庸雑物条
金属	鉄	二百三十五口	京庫	調庸雑物条	食料品	雑魚の鮭	五石	尾張	調庸雑物条
金属	鉄	五十疋	京庫	調庸雑物条	食料品	熬海鼠(いりこ)	百斤	志摩	調庸雑物条
金属	砥	八顆(か)	京庫	調庸雑物条	食料品	鮭(すしあわび)	二石	志摩	調庸雑物条
文房具	墨	十九疋	京庫	調庸雑物条	食料品	雑の鯨	三百四十四斤	志摩	調庸雑物条
食料品	庸米	三百四十二石	伊賀	調庸雑物条	食料品	海藻(め)	三百九十四両	志摩	調庸雑物条
食料品	庸米	四百七十三石二斗	伊勢	調庸雑物条	食料品	凝海菜(こもるは)	三百四十斤	志摩	調庸雑物条
食料品	庸米	五百五十九石三斗	参河	調庸雑物条	食料品	芥菜(みずふき)	十圍	尾張	調庸雑物条
食料品	庸米	二百九十三石	美濃	調庸雑物条	食料品	甘葛の煎(いろり)	一斗	伊勢	調庸雑物条
食料品	春米	五百三十四石一斗	伊勢	調庸雑物条	食料品	芥子	五斗	信濃	調庸雑物条
食料品	春米	二百石	尾張	調庸雑物条	食料品	山薑(やまわさび)	二斗	飛騨	調庸雑物条
食料品	春米	二百石	参河	調庸雑物条	陶磁器	陶の器	六百九十六口	美濃	調庸雑物条
食料品	春米	四百石	美濃	調庸雑物条	祭祀具	贄の直の稲	日毎に二束	伊勢	調庸雑物条
食料品	粳米(もちよね)	十石	伊勢	調庸雑物条	その他	馬の秣(まぐさ)の稲	百二十束	大神宮司	調庸雑物条
食料品	小麦	十石	伊勢	調庸雑物条	その他	芻(まぐさ)	二千四百圍	大神宮司	調庸雑物条
食料品	大麦	一石	伊勢	調庸雑物条	その他	芻(まぐさ)	二千四百圍	国司	調庸雑物条
食料品	粟	三石六斗	伊勢	調庸雑物条					

殿部司が受ける年料

種別	物資名	量	輸庸調国・諸司名	出典	種別	物資名	量	輸庸調国・諸司名	出典
服飾関係	絹	五丈一尺	伊勢	供新嘗料条	容器・調度	明櫃(あかひつ)	二合	伊勢	供新嘗料条
服飾関係	曝布	六端二丈八尺五寸	伊勢	供新嘗料条	容器・調度	匱筥(あらはこ)	一合	伊勢	供新嘗料条
服飾関係	紵(てづくり)の布	六尺	伊勢	供新嘗料条	容器・調度	橙台(あかしだい)	二具	伊勢	供新嘗料条
服飾関係	糸	十兩	伊勢	供新嘗料条	容器・調度	匏(なりひさご)	三柄	伊勢	供新嘗料条
容器・調度	篩(ふるい)	二口	伊勢	供新嘗料条	その他	菲(かおりぐさ)	一兩	伊勢	供新嘗料条
容器・調度	麻笥(おけ)	二口	伊勢	供新嘗料条	陶磁器	池由加	一口	美濃	供新嘗料条
容器・調度	椽案(しもとづくえ)	一脚	伊勢	供新嘗料条	陶磁器	由加	四口	美濃	供新嘗料条
陶磁器	土(はに)の大甕(おおざら)	二口	伊勢	供新嘗料条	陶磁器	叩盆(たたいべ)	四口	美濃	供新嘗料条
燃料	油	一升	伊勢	供新嘗料条	陶磁器	油瓶	一口	美濃	供新嘗料条
食料品?	小豆	一升	伊勢	供新嘗料条	陶磁器	油坏・盤	各二口	美濃	供新嘗料条
容器・調度	湯槽・円槽・洗足槽	各一槽	伊勢	供新嘗料条	陶磁器	碗形(もいがた)	一口	美濃	供新嘗料条
容器・調度	棚案	一脚	伊勢	供新嘗料条	陶磁器	陶の鉢	一口	美濃	供新嘗料条
容器・調度	板蓋	五枚	伊勢	供新嘗料条					

その対称的な位置にあたる区画北西隅の第186次調査では、土師器高杯や皿に「奉」や「井」・セーマン状の記号を線刻しており、交差点祭祀あるいは側溝・水路に伴う水の祭祀がうかがわれる。

一方、西加座北区画では漢字を墨書した土器が多数出土している。官司名に関わるものでは第90次調査区の「水部」「厨」があり、水部司との関連も考えられる。西加座北区画の西半には、この他にも「井」が複数出土しており、水との関連がうかがわれる。下園東区画の墨書・刻書土器は山茶碗にひらがなを墨書した(575)を除けば、多くはⅡ-1～2期に相当するものであるのに対し、西加座北区画ではⅡ-3～4期まで墨書土器が残っている。

[註]

(13) 榎村寛之「第三節 斎宮の官人」『明和町史 斎宮編』明和町 2005

(14) 榎村寛之「斎宮殿部司の性格について」『斎宮歴史博物館 研究紀要二十二』2014

## (6) 硯類

官衙的な性格を示す遺物として硯類がある。定型硯では、下園東区画では北東部の第23・174-8次調査と北西隅の第186次調査から須恵器円面硯が出土している。この状況は先述の墨書土器と逆の分布状況となっている。

西加座北区画では西半の第51・61・90次調査で須恵器円面硯がみられる他、第90次調査区からは須恵器鳥形硯の頭部と蓋が出土している。その反面区画東半は少なく、北東隅部の第130次調査で須恵器円面硯の可能性のある小片が出土しているにすぎない。

これらの円面硯は8世紀末からおおむね9世紀代までの時期に属するとみられるが、その一方で10世紀頃から円面硯と入れ替わっていく風字硯は1点も見つかっていない。しかし、下園東区画ではⅡ-1期頃の須恵器蓋(608)の他、Ⅲ期の無釉陶器の碗・皿類の転用硯がみられることから、実務的な文書事務は行われていたことがうかがえる。また、灰釉陶器碗を転用した朱墨硯や、赤色顔料の付着した灰釉陶器片も出土している。

硯類以外に官人に関連する遺物として、石帯が第23次調査の掘立柱建物の柱穴から丸軋が2点、西加座北区画では第90次調査で丸軋が1点出土している。これは硯類の出土状況とも整合している。

## 第4章 遺物編総括

### 第1節 出土土器群からみた下園東区画

これまで俯瞰してきた、下園東区画の出土遺物やそこからの考察等について最後に振り返りたい。まず、下園東区画から出土する遺物は大部分が土器類だが、その総体を時期別にみると齋宮Ⅱ-1～3期のものが圧倒的に多い。この区画の遺構変遷の画期でいえば下園東A～C期にあたる。その後のⅡ-4期、10世紀前半以降は、遺物量は大きく減少するようである。Ⅱ-1～2期の土器が多量に出土した遺構は、S K10247・10248(第168次)<sup>(1)</sup>・10321(第173次)<sup>(2)</sup>といった区画東辺部の土坑の他、区画道路側溝あるいは側溝に重複・近接する土坑が多い。区画東辺道路の西側溝S D515・520(第10次)、区画西辺道路の東側溝に関連するS K10888(第178-2次)・S D10859・S K10856・10857(第186次)である。このうち、第186次調査区の遺構からは「奉」や「井」、ドーマン状のを線刻した土師器皿・高杯が出土していることも注目される<sup>(3)</sup>。Ⅱ-1期古相から造営が始まった方格街区の区画道路側溝がⅡ-1～2期の遺物を含んで埋没するのは、齋宮の度会郡移転と関連するとみられる。これまでにも、齋宮が移転する期間を含むⅡ-2期には、方格街区を構成する区画道路の中央に廃棄土坑が多数掘削されたことがわかっている<sup>(4)</sup>。この道路上土坑と同じように、区画道路側溝も齋宮移転にあたって一斉に土器類が投棄されたのではないだろうか。榎村寛之氏は度会郡から多気郡に齋宮が戻った後、この区画道路が元の50尺を基調とする幅員に戻らず、やや湾曲し幅の狭いS F11208(西辺道路)・11210(東辺道路)に変容する動きを、下園東区画の倉庫群としての性格が失われることと連動すると指摘した<sup>(5)</sup>。

Ⅱ-3期以降にはこうした出土状況の遺構はないが、S K926・928(第18-2次)、S K10325(第173次)・S K10640(第180次)<sup>(6)</sup>などまとまった遺物の出土がみられる遺構は減少し、以後はみられなくなる。Ⅲ期に入っても多量の土器が消費される「内院」牛葉東区画や「寮庁」柳原区画とは明らかに状況が異なる。Ⅲ-1期以降は、方格街区東部の東加座地区では急速に建物が減少することが知られており<sup>(7)</sup>、間に西加座北区画を挟むものの、これと連動した変化といえるだろう。

[註]

(1) 「Ⅲ 第168次調査」『史跡齋宮跡 平成22年度発掘調査概報』齋宮歴史博物館 2012

(2) 「Ⅲ 第173次調査」『史跡齋宮跡 平成23年度発掘調査概報』齋宮歴史博物館 2013

(3) 「Ⅱ 第186次調査」『史跡齋宮跡 平成27年度発掘調査概報』齋宮歴史博物館 2017

(4) 大川勝宏「齋宮跡方格地割に関する二・三の試論」『齋宮歴史博物館 研究紀要17』齋宮歴史博物館 2008

(5) 榎村寛之「第3節 下園東区画と齋宮の「蔵部司」の機能」『齋宮跡発掘調査報告Ⅲ 下園東区画の調査 遺構編』齋宮歴史博物館 2020

(6) 「Ⅱ 第180次調査」『史跡齋宮跡 平成25年度発掘調査概報』齋宮歴史博物館 2015

(7) 大川勝宏「齋宮方格地割の変遷・画期についての素描」『齋宮歴史博物館 研究紀要24』2015

### 第2節 特徴的な遺物から見た下園東区画

下園東B期の倉庫群は、第168次調査の「殿部」墨書土器(568)が同時期のものであり、寮庫の各建物が齋宮の各司と個別に関連する可能性を考えなければならない。一方で、常陸や上総・下総から伊賀にいたる東日本の諸国からの調庸雑物を貢納する国別の収納管理も必要とみられる。第178-2次調査の伊賀の須恵器とみられる「安」刻書の皿(187)は、これまであまり議論されなかった齋宮と伊賀国との関連を示唆するものである。『延喜齋宮式』では伊賀国は庸米三百四十二石を課せられており、国司や運搬の賦役を担う人々、あるいは物資の移動の実態を反映している可能性がある。同様な事情は志摩式製塩土器でも考えられる。志摩式製塩土器が出土する地点が、塩の貯蔵場所なのか使用場所なのかは慎重に検討しなければならないが、下園東区画のような、祭祀性のある遺物や遺構が乏しい区画で、B期に限られるとはいえ、倉庫群として機能したとみられる区画内部各所の出土量の多寡は、倉庫建物の特定の機能

を反映している可能性があるだろう。東接し同様に寮庫の機能を果たしたとみられる西加座北区画を再整理する中で、合わせて比較検討することが望ましい。

その他の下園東区画の特徴的な遺物の状況を方格街区の他区画と比較して列記する。

- ① 緑釉陶器・貿易陶磁は総量的に少ない。緑釉陶器は西加座北区画と比較しても圧倒的に少ないだけでなく、陰刻花文を持つものや袋物が少ない。9世紀前葉のⅡ-2期から出土する黒笹14号窯式期の緑釉陶器や越州窯系青磁は下園東区画では出土していない。つまり寮庫となるB期には高級陶磁器がみられない。
- ② 金属製品の出土も少ない。少量の鉄製刀子・釘とみられるものがあるだけである。また柳原区画で見られた鍛冶炉のような金属器生産に伴う遺構や轆・坩堝や金属滓も出土していない。
- ③ 官人との関連がうかがわれる硯類が少なく、墨書土器の数も限られている。
- ④ 周辺の区画と比較して、祭祀具とみられる遺物も少ない。これも西加座北区画と大きな懸隔がある。しばしば土馬や齋申など祭祀具が出土する井戸が、下園東区画では一つも見つかっていないことも無関係ではないだろう。
- ⑤ 大小各種の土錘が出土している。今回の報告の中では検討を進められなかったが、今後はデータを集積すべき遺物と考える。志摩国等との経済的結びつきや、齋宮と内水面漁業の関連など、これまで注意がはらわれてこなかった実態に迫れるものとする。

最後に、遺構・遺物の両面から下園東区画の変遷を俯瞰する。A期(Ⅱ-1期古~中相)に造営が開始され、B期(Ⅱ-1期新相~2期古相)には5間×2間の掘立柱建物による倉庫群が建ち並び、西加座北区画と並んで「寮庫」として機能した。これは時期的に南接する柳原区画が「寮庁」として整えられ、方格街区南西で八脚門を伴う木葉山西区画など少なくとも4つの区画が造成された齋宮の再編に伴うものである。下園東区画で最も大量の遺物が出土する遺構もⅡ-1~2期のものである。

その後、天長元(824)年~承和六(839)年の齋宮の度会郡移転にあたり、区画の外周道路は埋められ、区画道路の中央にも土坑が掘削され、齋宮を形作った方格街区は、少なくとも下園東区画のような外縁部分は一旦放棄された。C期(Ⅱ-2~3期)に齋宮が再び多気郡に戻り、元の方格街区のプランを活かして齋宮を再構築するのにあたり、下園東区画は「寮庫」の機能は与えられず、区画内の各所にやや大型の建物とそれに付随する小型建物が散在する形になる。出土遺物が減少し、区画全体が一般的な曹司として、あまり特別な役割を担わなくなったように見える。それは、この段階に西加座北区画では多種多様な緑釉陶器が出土するのに比べ、質量ともに大きな格差が生じていることからもうかがえる。

E期(Ⅱ-3期新相~Ⅲ-1期)からF期(Ⅲ-2~4期)には建物が徐々に区画北東部にのみ建てられるようになり、区画の衰退は明らかである。遺構だけでなくⅢ期の遺物も少ない。南接する柳原区画ではⅢ-2~3期の土器が多量に出土する土坑や井戸がみられることと対照的である。平安時代を通して祭祀的な遺物が少ないが、下園東区画が実務的な曹司の性格を担い続けたことを示すとみられる。

齋宮跡の過去の発掘調査成果を再整理して総括していく報告書刊行事業は、平安時代の「内院」である鍛冶山西区画・牛葉東区画、「寮庁」と考えられる柳原区画に続いて三箇所目になる。区画ごとの精査により今まで見落とされてきた区画の性格・特徴が見え、それを他所とも比較することは、あらためて齋宮の実態解明を進めることにつながり、齋宮跡の歴史的・文化的価値を高めていくことになる。これからも報告書刊行の意義は大きい。

# 報告書抄録

ふりがな	さいくうあととはつくつちょうさほうこく さん							
書名	齋宮跡発掘調査報告Ⅲ							
副書名	下園東区画の調査 出土遺物編							
巻次								
シリーズ名								
シリーズ番号								
編著者名	大川勝宏							
編集機関	齋宮歴史博物館							
所在地	〒515-0325 三重県多気郡明和町竹川503 TEL0596-52-3800							
発行年月日	西暦 2021年 3月26日							
ふりがな 所収遺跡名	ふりがな 所在地	コード		北緯	東経	調査期間	調査面積	調査原因
		市町村	遺跡番号					
さいくうあと 齋宮跡	たきぐん めいわちょう 多気郡明和町 さいくう たけがわ 齋宮・竹川	24442	210	34度 31分 47秒 ～ 34度 32分 30秒	136度 31分 16秒 ～ 136度 37分 37秒	197403 ～ 20161107 (下園東区画)	約8,200㎡ (下園東区画)	学術調査ほか
所収遺跡名	種別	主な時代		主な遺構		主な遺物		特記事項
齋宮跡 下園東区画	官衙	奈良～平安		掘立柱建物 塀・柵 土坑・溝 道路跡		土師器 須恵器 緑釉陶器 灰釉陶器 貿易陶磁 製塩土器 土製品 金属製品		方格街区の下園東区画の 出土遺物の総括
要 約	<p>史跡東部の奈良時代末期から平安時代にかけて造営された方格街区(地割)のうち、下園東区画の遺物を総括した。出土遺物のほとんどは土器・陶磁器類である。一部古墳時代にさかのぼるものもあるが、おおむね平安時代全般の遺物が出土している。しかし齋宮の土器編年でⅡ-4期～Ⅲ期の遺物は少ない。墨書土器や、緑釉陶器など的高级陶磁器類も少なく特徴に乏しい。その中で、第23次調査で出土して唐鏡についてはその歴史的意義を考察した。</p>							
	<p>また、須恵器壺Gや緑釉陶器、志摩式製塩土器、小型模造品、墨書土器、定型硯の出土状況について、東接する西加座北区画と比較を行い、9世紀前葉には「寮庫」として機能した時期はあるものの、下園東区画は平安時代を通しておおむね実務的な曹司であったと考えられた。</p>							

# 齋宮跡発掘調査報告Ⅲ

下園東区画の調査

出土遺物編

2021年3月26日

編集・発行 齋宮歴史博物館

印刷 共立印刷株式会社