

平城宮出土墨書土器集成 I

国立文化財研究所

国立文化財研究所30周年記念史料（史料第25冊）

平城宮出土墨書土器集成 I

奈良国立文化財研究所

序

奈良国立文化財研究所史料第25冊として、『平城宮出土墨書土器集成』Iを世におくことになった。

古代以降歴史時代の官衙，寺院，集落その他の諸遺跡から土器に墨書したものが出土する。これらは古文書にみられない使用時のなまの文字資料として貴重な意味を持つ点では木簡におとらない学術的価値を持っている。しかも木簡に比べ、より悪い条件の遺跡でも残る可能性を持ち、木簡出土遺跡の何百倍かの遺跡から検出されるところに特色がある。一方、墨書土器は文書の意味で書かれたものというよりは、使用時の判別用の記号的なものか習書・落書風のものが多く、普遍性は高いが、内容を正確に断定できるものが少ないという難点を持っている。

平城宮出土墨書土器の研究は昭和3年、当時奈良県技師をしておられた岸熊吉氏にはじまる。平城宮東大溝出土土器に「内掃」の墨書銘のあることから、この付近に宮内省の位置したことを考定されたもので、近年の発掘でこの付近からさらにこの説を補う資料の増えたことは本集でも御覧いただけるものとする。

平城宮跡の本格的発掘調査をはじめた昭和34年以来、四半世紀にわたる発掘で出土した土器類は土師器・須恵器・施釉陶器その他数百万片を数えるが、宮内で約2000点、その他の平城京城でも700点の墨書土器を検出している。今回、このうち1070点をえらび、出土遺跡の説明、積文と、器形のわかるものの実測図を添えて公表することとした。この中にはすでに発掘調査報告に発表したものも重複しているが、土器その他の遺物の調査が発掘の進行に追いつけない現状から、本書に載せた資料のほとんどは報告書の完成していない地区の出土資料であり、これによって平城宮出土墨書土器の大要を知っていただけるようになったと考えている。とはいえ現在までに検出した墨書土器の半数しか収録できていないので、今後も引続いて続巻を出版してゆく予定である。平城宮研究の新たな史料として『平城宮木簡』とともに御活用いただき、この研究に今後とも御理解と御鞭撻を願うものである。

昭和58年3月

奈良国立文化財研究所長

坪井清足

目 次

第1章 序 言	1
第2章 墨書土器出土の遺構	2
第3章 墨書土器積文	9
第2・5・7次	11
第10・13次	12
第14・15次	13
第16・17次	14
第18・20次	15
第21次	16
第22次北	19
第22次南	20
第27・28次	27
第29次	28
第32次	33
第32次補足	38
第35・36・37次	39
第38・39次	40
第40・41次	42
第43次	43
第44次	45
第50・51・52次	46
第59・63・64・69・70次	47
第72・77・78・81・87・91次	48
第97・99次	49
第101次	50
函版・積文対照表	51
積文・函版対照表	54

墨書土器実測図目次

第1図	第2・5・7次調査出土墨書土器	61
第2図	第13次	62
第3図	第13・20次	63
第4図	第13・20次	64
第5図	第13・20次	65
第6図	第15・27・36・37・41・52・63・97次	66
第7図	第16・17次	67
第8図	第21次	68
第9図	第22次北・南	69
第10図	第22次南	70
第11図	第29・39次	71
第12図	第32次	72
第13図	第32次	73
第14図	第32次補足	74
第15図	第43次	75
第16図	第44次	76
第17図	第101次	77

凡 例

- 1 积文はすべて横書き1行に書きあらため、行かえは/をもって示した。重ね書きも行かえと同じあつかいとした。ただし、内外両面に墨書のあるものは2行にわけて記した。
- 2 翻字にあたっては、原則として通用の常用漢字をもって示した。ただし、廣・藝・廳・などは本字を用いた。
- 3 积文は調査次数の順に、遺構ごとにまとめて掲載した。同一遺構の発掘次数が数年にわたるものは次数ごとにわけて掲載した。
- 4 まず調査次数をかかげ、遺構ごとにまとめて积文をかかげた。积文の次行には土器の種類、器種、記載位置および備考を注記した。
- 5 残画があるものの、积読不能のものは□で示し、残画から文字が推定できるものは〔 〕を用いて□の上に記した。
- 6 異筆がある場合は「 」、異筆が数種あるものは「 」(1), 「 」(2)として記した。
- 7 多数の文字が習書、楽書されている場合には、文字の種類のみをかかげ、同一文字については注記のみとし省略したことがある。
- 8 土器の器種については「平城宮発掘調査報告Ⅶ」(『奈良国立文化財研究所学報26』1975年)を参照されたい。
- 9 すでに報告済みの墨書土器の末尾に記した『学報』番号の、平城宮発掘調査報告との対照は以下のとおりである。

『学報15』 「平城宮発掘調査報告Ⅱ」
『学報17』 「平城宮発掘調査報告Ⅳ」
『学報26』 「平城宮発掘調査報告Ⅶ」
『学報34』 「平城宮発掘調査報告Ⅸ」
- 10 「积文」第32次中、S D4951を宮の南辺外堀S D1200との合流点を境にして、便宜上上流をS D4951-1、下流をS D4951-2に分けた。

第1章 序 言

この資料集は『平城宮出土墨書土器集成』第1集として編集したものである。平城宮の発掘調査によって出土する土器類の量は膨大である。それらの土器類の中で何らかの形で墨書をもつもの、すなわち墨書土器は2000点をややこえる程度である。このような点からみると、墨書土器は特殊な性格をもつ土器と言える。出土土器のほとんどのものは破碎されて溝、土壙、井戸などに投棄されたものであり、文字の一部を残すだけであったり、すでに墨が薄れてしまい文字の判読不能のものも多い。本資料集では、平城宮域内で実施した第101次調査までに出土した墨書土器を集録した。判読不能のものを除いた資料点数は1070点である。

墨書は土師器、須恵器両者にあり、その器種は杯、椀、鉢、皿、盤、蓋、高杯、甕などあらゆるものに及ぶ。

記載内容は、文字の他、絵画、文様、記号などがある。文字を記すもののうち内容を知ることができるものには、その器物の使用場所、すなわち官司・官職名を記したもの、その器物の名称あるいは使用目的を記したもの、器の所有者かと思われる人名を記したもの、戯書きや習書を施したものなどがある。

これらの墨書土器と伴出する遺物、とりわけ木簡記載内容を合わせてこれに検討を加えることができれば、出土遺構に対する知見は一層高まる。たとえばそれらが出土した地域の官司名の比定も可能である。また、省、職・寮・司など職員令に定まった官司・官職については他の文献史料によって知ることができるが、しかし、その下に属するいわば実務段階ともいうべき「所」に関しては出土資料である墨書土器や木簡に負うところが多い。

宮内出土墨書土器は、発掘調査報告編集時にそのつど、該当する地域のものを中心に整理を進めて報告書に記載してきたが、しかし、その一方で進行する発掘調査にともなう遺物処理に際して逐次整理を行なうようつとめてきた。したがって、今回とりあげた資料の中には、すでに報告済みのものが含まれている。

本資料集の作成は平城宮跡発掘調査部考古第二調査室と史料調査室が共同して行ない、墨書土器の発掘および資料作成過程における討議には同調査部員全員があたった。原稿の執筆、編集の実務は考古第二調査室員、史料調査室員の協力のもとに巽淳一郎、立木 修が行なった。写真撮影および一部コロタイプ用原版の作製には八幡扶桑、佃 幹雄があたった。また、渡辺衆芳、毛利光用子、石川千恵子、池田千賀枝が協力した。

第2章 墨書土器出土の遺構

墨書土器が出土する遺構は主に溝，土壇，井戸等であるが，遺構以外の整地土や遺物包含層から出土することもある。以下に主要な遺構の概要を記す。

S K 219 初期大極殿院北方官衙で検出した土壇（第5次・1960年度）。東西3m・南北3.5m・深さ1.0mの北半部と，東西3m・南北2.5m・深さ1.0mの南半部にわかれるが，堆積土に差がなく，同一個体の土器の破片が北と南にわかれて出土していることから，南北とも存続，埋没は同時であったと考える。壇内は，埋土とおもわれる厚さ約0.4mの遺物を含まない赤褐色粘質土の下に，厚さ0.2～0.3mの灰色砂質土と厚さ約10cmの泥土があり，その下が粘質地山の壇底となる。遺物として土器の他に木簡，瓦，漆製品，自然遺物が出土した。土器は，明らかに破損したものであることや，壇の周囲から投げこんだことを暗示するように同一個体の破片が別々に壇底と壇壁上部にはりついた状態で検出されていることや，燃えさしの木片や削って中身を抜取ったクルミ殻の出土などから判断して，この土壇は一時期の塵芥処理のためのものであったと考えられる。木簡は細片を含めて41点であり，これらは平城宮の発掘調査で出土した初めての木簡である。木簡のなかに天平宝字6年の紀年銘をもつもの，同5年から7年を推定させるものがあり，諸々の事情を考えあわせると，S K 219の埋没時期はそれをあまり降らないものと考えられた。また記載事項や遺構の状況から，この地域は食物を扱う官衙であることが推定され，その後の検討によって宮内省大膳職である可能性をもつ。

S E 272 B 推定大膳職東辺部にある井戸（第7次・1961年度）。上部で東西6m，南北5m，下部で方3mとなる深さ3.7mほどの土壇を掘り，なかに長方形の檜板材を内法1.8mの井籠組にして重ねた井戸枠をすえたものである。井戸枠は下部4段分が残存している。土器のほとんどは，残存した4段の井戸枠内に堆積した泥土，とくに最下段の高さまでの泥土中から散在したかたちで出土した。時期は平安時代にくだる。

S E 311 推定大膳職南辺のやや東寄りにある井戸（第7次）。この井戸は一度放棄され，後に作りかえられている（A・B）。墨書土器はA・B両井戸埋土から出土している。S E 311 Aは方7m，深さ4mほどの土壇を掘り，なかに長さ2.6m，幅0.36m，厚さ0.09mほどの檜板材を，内法2.25mの井籠組にして重ねて井戸枠としている。枠は下2段が残存していた。枠外隅に径0.05m，長さ1.0mの杭を打ちこんでいた。井戸底には礫を敷いており，その上面で土器・銭（万年通宝・神功開宝）を発見した。

S E 311 BはS E 311 Aの下2段の枠を残して上部を撤去し，下1段の上面までの泥土をさらえ，その上にひとまわり小形の井戸を組み，再び用いている。内法はほぼ方1.9mである。B井戸からは土器の他に，隆平永宝や，9世紀初頭の記載と考えられる木簡などを含む多量の遺物が出土した。

S E 715 推定第二次内裏北方官衙地域東辺部にある井戸（第13次・1963年度）。井戸の掘形の平面形はほぼ方形（方1.3m）でその中央からやや東南にかたよって井戸枠が組まれている。

S K820 S E715の西北25mの位置にある土壌（第13次）。土壌の平面はほぼ方形（方3.8 m）を呈しており、底（方3.2 m）までの深さは、遺構検出面から1.7 mある。土壌の底には樹葉を主体とする暗緑色土（厚さ5 cm）が堆積していた。この層には、木簡をはじめとする若干の遺物を含んでいた。この上には有機質を多量に含む暗褐色土（厚さ50cm）が堆積していた。この堆積土全体にわたって多量の遺物が含まれており、この土層が短期間に形成されたことをうかがわせた。暗褐色土層の上には土壌上面まで砂・礫を含む赤褐色土が厚く（115 cm）つまっていた。穴を埋める目的で人為的に投入されたものである。暗褐色土に含まれている大多数の木製品、木片の表面には、磨滅、剝落や損傷、腐朽のあとをとどめておらず、新鮮な状態である。これらが、他の塵芥、土砂とともにこの土壌になげすてられた期間そのものが短かったことをしめすとともに、遺物類がなげすてられた後、長期にわたってそのまま風雨にさらされるような状況下では放置されず、むしろまもなく赤褐色土で埋めもどされたことをしめすものといえよう。

S K870 推定第二次内裏北方官衙中央区東端近くにある不整形の土壌（第13次）。規模は東西9 m、南北10m、深さ1.3m。この土壌の北西に接して建てられた掘立柱建物S B 875（3間×2間、東西棟）の東と南とをとりかこむような形である。遺物がみられるのは土壌南半の西から南の縁にかけてである。底が浅いため、保存状況は不良であるが、木簡、瓦、土器、木片のほか漆冠の断片かとみられる網状漆製品が出土して注目をひいた。出土した墨書土器には「内裏盛所」の記載をもつ須恵器の盤がある。

S A1200北雨落溝 S A1200は宮の南面大垣であり、第14次（宮西南隅・1963年度）・第16次（朱雀門地区・1964年度）・第32次（宮東南隅・1965年度）・第122次（壬生門地区・1979年度）・第139次（若犬養門地区・1981年度）の各調査で基底を検出している。地域により築造技法にちがいが認められるが、大垣は基底幅2.7 mの規模である。大垣にともなう内側雨落溝は、

大垣の北約3.5 mにある。その幅は、ほとんどの地域で0.5 m程度の狭いものであるが、墨書土器が出土した第32次補足調査地域ではかなり幅広く（幅約3 m、深さ約0.8 m）掘られており、宮の幹線水路として東面内堀S D3410に接続する。溝の堆積土は上下2層に分かれる。下層の砂質堆積土からは1万点をこえる木簡が出土し、その記載内容の多くが

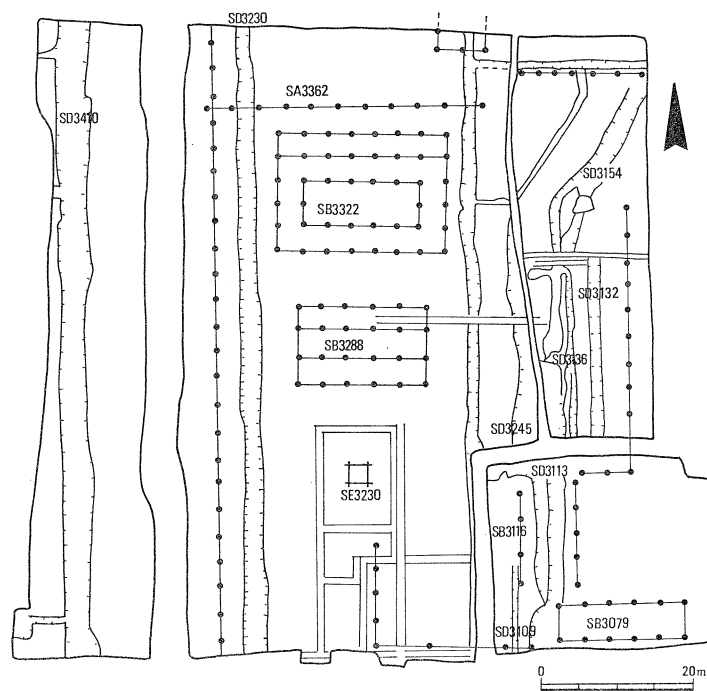

第22次(南)調査地遺構配置図

考課選叙に関するものであることが注目され、付近に式部省関係の官司の存在したことを推定させた。墨書土器も下層砂質土出土のものがほとんどを占め、「式部外曹司進」の記載をもつものがあり、式部省に関連する推定をさらに強めることができた。

S D1250 宮の東南隅で行なった第32次調査地域で検出した東西溝で、宮城の南面外堀となるものである。第14次調査地域では北岸だけを検出していた

が、第32次調査の結果、この溝の全幅を確認することができた。上縁で3m～4mの幅をもつが、水流が激しかったためか、溝壁は2段～3段にえぐられている。底幅は0.8m～1.2mある。また、宮の東面内堀(S D3410)が合流し、東面外堀(S D4951)と接続するところでは溝幅が広げられ、上縁幅が約7.5mある。この区間では水流を緩めあわせて護岸のためか、直径10cm足らずの杭を数列東西方向に打ち並べている。墨書土器が集中的に出土したのは、この幅広い区間であり、この地域での溝の堆積土はS D4951とほぼ同様な状況である。墨書土器は約20点出土している。

S E1247 宮西南隅地域で検出した縦板組の方形井戸(第14次・1963年度)。一辺約1.9mのほぼ正方形の穴(深さ1m)を掘り、1辺約1mの井戸を設けている。各隅に4本の柱を立て、中央部に横棧を納留めし、各辺外側から縦板を5～6枚ずつ立てている。枳板は建築部材の転用である。各隅の柱は仕口穴の位置と形状から榿材とみられ、横棧は木舞とみられる。削掛けが出土している。

S K1623 宮の西面南門(玉手門)の正面、発掘区の東端で検出した東西4m、南北4.6m、深さ1mの長方形の土壇(第15次・1963年度)。土壇内には周囲から投げこんだ状況で5層にわたる堆積土が確認された。奈良時代の土器とともに、平安時代の土器が出土している。

S D1900 第16・17次調査(1964年度)で検出した南北溝。この溝はもともと平城宮造営前、大和盆地を縦断していた下ツ道の西側溝であった。その後、平城宮の造営に際して朱雀門構築にともない改修が行われる。そして朱雀門北の南北道路S F1950の西側溝となる。したがってこの溝は上下(A・B)2層に分かれる。下層のS D1900Aから出土した土器類は奈良時代の

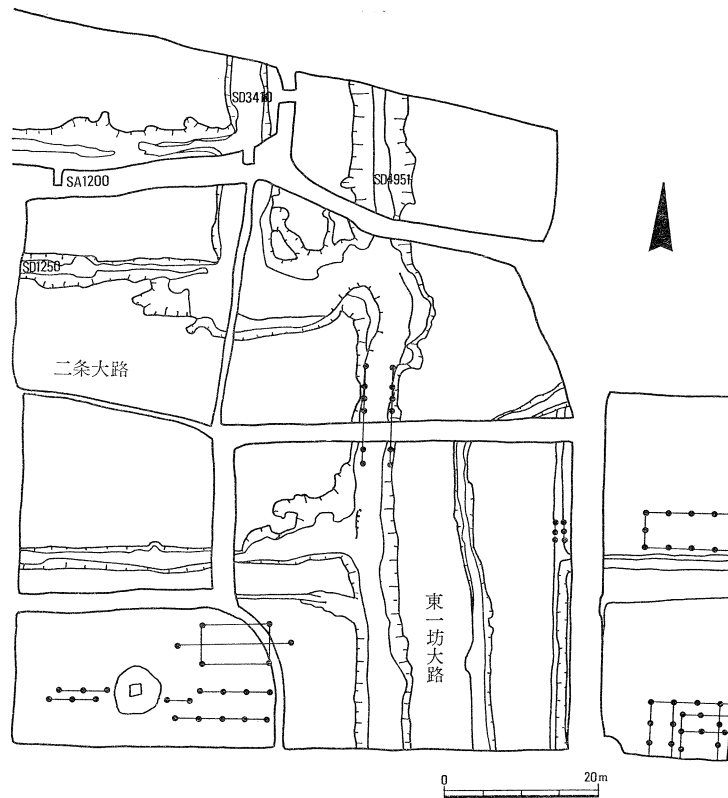

第32次調査地遺構配置図

土器編年の基準となるものであり、墨書土器はそれらの中に含まれていた。出土した墨書土器には「五十戸家」の記載をもつものがある。

S D2000 推定第二次内裏東外郭北辺ちかくに設けられた凝灰岩切石積みの東西溝（底幅0.2m）であり、石組南北大溝S D2700と合流する（第19・21次，1964年度）。内裏後宮地域にある東西溝S D7870に連なるものと考えられる。S D2000は、内裏の東面築地回廊寄りでは凝灰岩切石2段積み（深さ0.4m）であるが、東へ進むにしたがって次第に深くなり、S D2700との合流地点では約1.5mの深さになる。溝底には一貫して凝灰岩切石を用いているが、溝が深くなるにしたがって壁面上部に大きな玉石を用いる。

S K2101 推定第二次内裏北方官衙地域東半部の、南端近くにあるほぼ方形（東西3.5m，南北3.4m）の土壇（第20次・1964年度）。深さは遺構面から0.35mである。土壇内の埋土は7層に分かれるが、大きく上下2層に大別できる。すなわち、木簡・瓦・土器・木製品をふくむ暗褐色土層の上に、遺物をふくまない木炭層と灰色砂質土層がおおっており（下層）、なお穴が埋めきらず凹みとしてのこっていたため、ここに土器をすて、土（墨色砂質土・暗黄褐色土）でおおったらしい（上層）。ただし、上・下のそれぞれにふくむ土器の間には時期的な差違はあらわれておらず、土壇の埋没にさほど時間を要しなかったことがわかる。なお、付近の整地土は数層からなっている。この土壇は、整地土の最上面から掘られており、層的にみて北3mにある土壇S K2102より新しいことが明らかである。木簡の紀年は、天平18年から天平勝宝2年におよぶ。

S D2110 推定第二次内裏北方官衙地域中央区の東半部にある幅1.5m，深さ0.2mの南北溝（第20次・1964年）。この溝は、井戸S E2128の排水溝であり、井戸の東南約2mのところから始まり、やや西に振れて南流した後、南面築地S A488の北5mの位置で西に曲り、土壇S K2100付近で消滅する。

S K2113 推定第二次内裏北方官衙地域東半部の東半にある東西3m，南北2m，深さ1mの土壇（第20次・1964年度）。土壇内の埋土は2層に分かれるが、瓦・土器の包含状況はこの上・下層でとくにかわることがなかった。

S D2700 推定第二次内裏東外郭回廊の東22mの位置で検出した玉石積の大規模な南北溝（第21次・1964年度）。これは昭和3，7年に岸熊吉氏が、通称一条通り北側で発見した溝につらなるもので、水田の畦畔の形から推測すると、さらに南方に長くのびているようである。その幅は2.6m・深さは1.5mであって、宮城東部における排水溝の幹線と見なすにふさわしい規模をもっている。溝内の堆積土から土器類の他、施釉陶器，土馬，木製容器，檜扇，箸，和同開珎，万年通宝，神功開宝，隆平永宝，木簡等が出土した。埋土は6層に分けることができるが、その上下関係は出土した年紀をもつ木簡からほぼ堆積の順序を示すことが知られた。即ち、最下層（第Ⅵ層）からは天平元年・同2年の年紀をもつ木簡が、最上層（第Ⅰ層）からは延暦元年・同2年の年紀をもつ木簡が出土した。「大炊」銘土器は天平勝宝7年の年紀をもつ木簡とともに第Ⅴ層から、「宮内天長節」銘土器は第Ⅱ層から出土した。

S D3035 推定第二次内裏東方に営まれた宮内省造酒司推定地にある南北溝（第22次北・1964年度）。この地域は大井戸が2か所に設けられ、S D3035はこれら大井戸からの排水路に關係するものと考えられる。調査区内では全長6m程度を検出したにすぎないが、堆積土から

出土した木簡の記載内容から、当地域を宮内省造酒司に比定したのである。溝の堆積土は3層に分かれ、最下層で「靈亀・養老」、中層で「天平」、上層で「宝亀」の紀年銘をもつ木簡が出土した。出土した墨書土器には「酒」に関する記載をもつものがある。

S D3050 造酒司推定地では、東西に約10mを隔てて覆屋をもつ井戸を2基（S E3046・3049）検出している。S D3050は西側の井戸S E3049からの排水溝（幅1m、深さ0.3m）であり、東側の井戸S E3046からの斜行する排水溝S D3047を合している。溝には杭を打ち板材で護岸している（護岸部の幅0.5m）。溝底には部分的に石敷き（直径約20cm）が残る。

S D3410 第29次南東部（1965年度）と第32次で平城宮東面内堀として検出した南北溝であるが、平城宮が東へ張り出し部をもつことが後に確認されたため、第22次南（1964年度）調査地区と第29次北半部では宮の排水溝の一幹線としてとらえられるものである。第22次南・第29次・第32次の3地区の調査によって延長550mにおよぶことを確認している。この溝の上流は第22次北では検出していない。この溝は当初、素掘りの溝であったが、第22次南地区において地盤の一段高い西側だけに玉石積の護岸を設けている。溝幅は上縁で約3m、底では約2m、深さ約1.2mある。ただし、この地区の南部では玉石積を杭列にかえている。第29次地区では何ら護岸施設はなく素掘りのままである。第32次地域では宮の南面外堀に合流する。S D3410全域をあわせると200点をこえる墨書土器が出土している。出土した墨書土器には「子嶋作伝所」「左土」など注目すべき記載をもつものがある。

S D3113 第22次南地区で検出した某官衙の東門S B3116の外側に検出した南北溝（上縁約2m、深さ0.4m）。この官衙を区画するための溝であろう。墨書土器と線刻の記号が約20点出土している。S D3113下層から「天平勝宝八歳十一月」の紀年をもつ木簡が出土している。

S D3236 第22次南地区西寄りで検出した南北溝。溝幅は上段で約2m、深さ0.6mある。この溝は、発掘当初平城宮の外堀と考えた溝であるが、宮城が東に張り出し部をもつことが後に判明、さらに第104次の発掘調査の結果、8世紀後半に設けられたものであることが明らかになった。その後2回の改修が行われる。

S D3715 推定第一次朝堂院地区の東外郭を画する幅2～3m、深さ1mの南北溝（第27・41・97次、1965・67・76年度）。平城宮造営のごく初期に設けられ、奈良時代を通じて存在した幹線排水路である。大部分は素掘りであるが、杭によって護岸されたところが部分的に認められる。溝の堆積土からは、木簡、瓦、土器など大量の遺物が出土した。

S D3825 推定第一次朝堂院地区の西外郭を画する幅2.5m、深さ0.5mの南北溝（第28次・1966年）。さきの南北溝S D3715に対応するもので、両溝間の距離は255mある。堆積土からは「養老・天平」の紀年銘をもつ木簡や、百万塔未製品が出土している。出土した墨書土器には「水」の記載をもつものがある。

S D4951 第32次調査地域と第39次調査地域で検出した南北溝。宮城の東面外堀で、第39次調査地では幅約3mであるが、下流になる第32次調査地では幅約7mと広がる。この溝の東約22mの位置に南北溝があり、この両溝間が東一坊大路である。したがってS D4951は東一坊大路の西側溝を兼ねる。両調査地域とも、この溝に堆積した埋土は大きく3層に分かれる。下流の第32次地域での堆積土は、上層に粘質土が約70cm堆積しており、その下層に砂が約40cm堆積している。遺物はこの砂層から多量に出土した。それらは木簡、瓦、土器、木製品、金属製

品、石製品など多種である。墨書土器の記載内容は、官司名、人名、器種名、記号、習書等、多岐にわたる。

S D5050・5100 平城宮の東張出部入隅地区で検出した2条の溝（第39次・1966年度）。東一坊大路はこの地域を北端とし、宮城門S B5000（小子門）がこの大路に南面して設けられている（第39次・1966年度）。S D5100とS D5050は、のちにS D4951の水流を西側に迂回させるために作られた溝で、初めS D5100が作られ、さらにのちにS D5050に改修される。S D5100は調査区北端から約6mの地点でS D4951から分岐し、北端から約46mの地点で再びS D4951に合流する。合流点付近は、水田畦畔下のため、その一部を確認したにすぎない。S D5050はS D5100の分岐点付近でS D4951から分岐して斜めに流れてS D5100に合流し、そこから一部S D5100と重複しながら南流して、調査区南端付近で再びS D4951に合流する。S D5100の設置は、門S B5000の建造に関係するものであろう。また、S D5100からS D5050への改修に際しては、屈曲の角度を急なものから緩やかなものに改めている。それぞれの溝の堆積土からは、多量の木簡をはじめとする各種の遺物が出土している。出土した墨書土器には「藤原部王」、「炬門自内□」、「酒殿」等の記載をもつものがある。

S D5280 宮の西方官衙地域で検出した幅3.0～3.6m、深さ0.2mの素掘りの東西溝（第37次・1966年度）。溝の南岸に接して掘立柱塀が東西に連なるので、この溝は馬寮に東接した官衙の南を区画するためのものと考えられる。

S G5800 東張出部東南隅にある園池（第44・99・120次、1968・76・79年度）。東西50m、南北55mの範囲で逆L字形をなすが、岬、入江などを形作っているために汀線は複雑に屈曲している。池は造り替えが行われ、2時期に分かれる。当初の池は岸辺に沿った池底に径30cm前

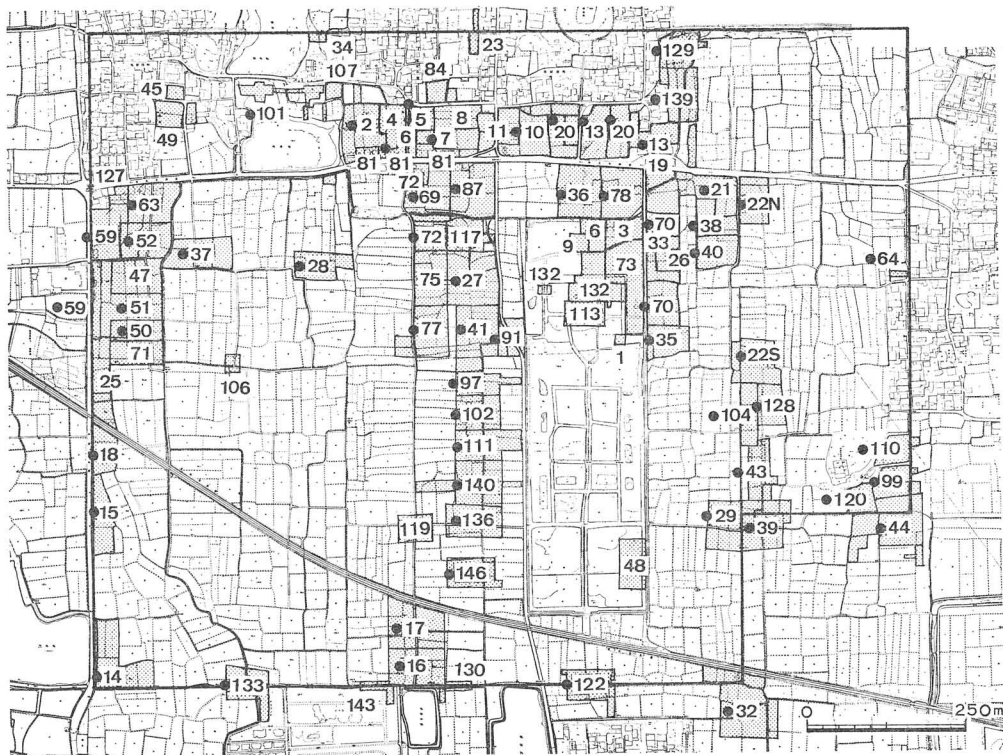

平城宮跡墨書土器出土地点

後の扁平な安山岩を2～6mの幅で帯状に敷く。池の中央には玉石を敷く。北西の岸边は人頭大の石を積み、護岸石組とする。池の西岸には礎石建物が営まれる。改作された池は下層の石組みの大半をとりはずし、粘土で埋め、その上に玉石を約10cmの厚さに敷きつめ、汀線まで玉石敷きとする。池の形は下層池を踏襲するが、岬や入江の出入は大きく曲線的となる。池にもなる礎石建物、掘立柱建物、廊などが複雑に設けられる。

S E6166 西方官衙北半部で検出した横板組の方形井戸（第52次・1968年度）。1辺3mの方形の穴（深さ約2.4m）を掘り、ほぼ中央に内法1.2m×1.3mの井戸枠を据えている。井戸枠は長方形の枠材の端部を井籠組にして組上げている。底には礫を敷く。枠材は長さ約1.5m、幅約25～27cm、厚さ5～8cmあり、10段残存していたが、地表との関係から、当初は13段ほどあったものと推定できる。井戸内の埋土はほとんど灰黒色粘質土であり、底にちかい部分のみ砂質土である。出土遺物は土器、瓦、木製品等であり、底部外面に「主馬」の墨書をもつ土師器杯Aが1点出土した。

墨書「主馬」に関連する官としては、東宮に属する「主馬署」と、天応元年（781）5月から大同元年（806）2月までみえる令外の官の「主馬寮」がある。主馬寮は、奈良時代末から平安時代初頭の一時期に、左右馬寮を統合して、設置したものとみられる。

S E6166のあるこの地域は、南北約250m、東西約85mという大規模な官衙ブロックであり、検出した建物遺構は周辺部にあり、中央部は空地となっている。また桁行の長い建物が多いことから、規模の小さい主馬署より、左右馬寮を統合したとみられる主馬寮を想定できる。出土した「主馬」銘土師器が型的に奈良時代末に属することは、この想定を助けることになる。なお、平安宮宮城図では左右馬寮は各南北84丈、東西35丈の規模で宮の西辺部に配置されており、平城宮で発掘調査の結果確認した官衙ブロックと、その位置、規模ともによく似ている。おそらく主馬寮が、左右馬寮からひきつづいてこの位置におかれたものだろう。また、藤原宮においても平城宮とよく似た官衙ブロックを西辺部で検出している。

なお、馬寮の東を限る南北溝S D6160から「主馬」の記載をもつ墨書土器が出土している。

S G8500 平城宮西北部にある園池（第101次・1976年度）。ここは、現在も「佐紀池」と呼ぶ灌漑用の池であり、明治年間に開さくされたものであるが、発掘調査によって、もともと谷筋であったところを奈良時代に園池とし、宮廃絶後に水田化されたものを、再び池としたものであることが明らかとなった。発掘調査では東西両岸の一部を検出し、岸には大小の石を敷いていた。池の堆積土からは奈良時代から平安時代初期の遺物が出土した。出土した墨書土器には「天平十八年潤九月廿七日」の記載をもつものがある。

第3章 墨書土器积文

第2次調査

SA109北溝

- 1 麦
須恵器 杯A I 底外 学報15

第5次調査

SK219

- 2 弁埴勿他人取
土師器 杯A I 口縁外 学報15
- 3 灌漑／神神神神^[神カ]／「麻呂」(内面)
津津／津／津津／津 (外面)
土師器 皿A II 口縁内外
学報15
- 4 麻男麻／麻男男麻／麻呂
土師器 椀A I 口縁外 学報15
- 5 廣
土師器 皿A II 底外 学報15
- 6 弁埴勿他人者
土師器 杯A I 口縁外 学報15

SD126

- 7 秋□
須恵器 杯B II 底外 学報15

SK238

- 8 平安
須恵器 杯B蓋 頂外 学報15

第7次調査

SE311B

- 9 奉載／□□□斗 (他に楽書あり)
土師器 高杯 脚内外 学報17
- 10 (戯書)
土師器 高杯 杯部・脚 学報17
- 11 ^[都カ]
□□□□
土師器 杯A 底外 学報17
- 12 「女」「真」「美」「万」を数文字習書
土師器 皿A 底外 学報17
- 13 八十／中 (内面)
「中」の習書 (外面)
土師器 皿A 底外 学報17
- 14 □□佐／□奈尔／□□□□
土師器 皿A 底外 学報17

SE311A

- 15 羹所
土師器 甕A 胴外 学報17
- 16 □／□□□□ 他に墨痕あり
須恵器 平瓶 口縁～底外
学報17

SE272B

- 17 内□(内面)
(絵)(外面)
土師器 椀A 底内・口縁～底外
学報17
- 18 分奈^[万カ]／□(内面)
万 (外面)
土師器 杯A 口縁内外 学報17

第10次調査

包含層

- 19 ^[齋カ]
□食
須恵器 杯A 底外 学報26

第13次調査

SK820

- 20 文選卷／「□面添手」⁽¹⁾／研盤／
「見」⁽²⁾（内面）
土盤（外面）
土師器 皿A I 底内外 学報26
- 21 （絵）（内面）
^[儒カ]
□（外面）
土師器 皿 底内外 学報26
- 22 □／料
土師器 杯又は皿 底外 学報26
- 23 □楊楊／裳観真／裳観
土師器 皿A I 底内 学報26
- 24 ^[天カ] ^[裳カ] ^[木カ]
□□□□／観□□／観□
土師器 皿A I 底内 学報26
- 25 ^[楊カ]
楊□／楊楊楊／□□
土師器 皿A I 底内 学報26
- 26 坏（内面）
「莫採」／鸚鵡鳥坏／罍／罍（外面）
土師器 杯A III 底内外 学報26
- 27 鳥食入器二口（内面）
鳥坏□（外面）
土師器 杯C I 底内 口縁外
学報26
- 28 道
須恵器 皿B I 蓋 頂内 学報26

- 29 ^[夫カ]
□丁
土師器 杯C I 底外 学報26
- 30 人事
土師器 椀C 底内 学報26
- 31 □杓□／杓杓杓／□□□□
土師器 杯又は皿 底外 学報26
- 32 莫
須恵器 皿B I 蓋 頂外 学報26
- 33 「者」「可」「他」「為」「吉」「周」
「研」「結」「亭」等数文字を習書
須恵器 杯B III 蓋 頂内 学報26
- 34 奈□奈
土師器 皿A I 口縁内 学報26
- 35 一
須恵器 杯A IV 口縁外 学報26
- 36 □陀陀（内面）
^[化カ]
□（外面）
須恵器 杯B 蓋 頂内外 学報26
- 37 ○記号
須恵器 皿C I 底外 学報26
- 38 宮
須恵器 杯A III 底外 学報26
- 39 ^[郡カ]
□人□
須恵器 杯A III 底外 学報26
- 40 （絵）
土師器 皿A I 口縁内 学報26
- 41 （記号）
須恵器 杯A II 底外
- 42 井
土師器 皿A I 口縁外 学報26
- 43 菓
須恵器 杯A I 底外 学報26
- 44 千
土師器 椀A I 底外 学報26
- 45 □大／美美
土師器 皿A II 底外 学報26

46 信等
土師器 鉢B 口縁外 学報26

47 碧
須恵器 杯BⅣ 底外 学報26

48 [大^カ]
□
土師器 杯CⅠ 底外 学報26

49 [大^カ]
□
土師器 杯C 底外 学報26

50 毛□
須恵器 杯BⅠ蓋 頂外 学報26

51 日□
須恵器 杯A 底外 学報26

52 戒
土師器 皿AⅠ 口縁外 学報26

53 桑
須恵器 杯BⅢ蓋 頂内 学報26

54 本□
土師器 杯AⅠ 口縁外 学報26

SK870

55 内裏盛所
須恵器 盤A 口縁外 学報26

56 客
土師器 皿AⅡ 底外 学報26

57 万
土師器 碗C 底外 学報26

58 廣
須恵器 杯BⅡ 底外 学報26

59 ⊕(記号)
土師器 杯A 底外 学報26

60 [廣^カ]
□
須恵器 杯B 底外

61 (記号)
須恵器 杯BⅣ 底外 学報26

62 □
須恵器 杯B 底外 学報26

SE805

63 卍
須恵器 杯BⅡ 底外 学報26

SE715

64 廣
土師器 碗A 底外 学報26

65 醴太郎／炊女取不得／若取者咎／
五十
土師器 杯BⅠ 口縁～底外
学報26

66 官人
須恵器 杯BⅢ 底外 学報26

67 衣万□□／□(内面)
万長 (外面)他に楽書あり
土師器 皿BⅠ蓋 頂内外
学報26

第14次調査

SE1247

68 曹司
土師器 碗A 底外

第15次調査

SK1623

69 進

土師器 皿A 底外

須恵器 杯BⅢ 底外 学報34

SK1983

70 ^[用カ]
□□
土師器 杯又は皿 底外

83 未(記号)
須恵器 杯BⅢ 底外 学報34

71 ^[請カ]
□
土師器 皿A 口縁外

84 未(記号)
須恵器 杯BⅢ 底外 学報34

72 ^[僧カ]
□
土師器 杯又は皿 底外

85 ×(記号)
須恵器 杯BⅢ 口縁外 学報34

73 ^[没カ]
□□
土師器 杯又は皿 底外

86 ×(記号)
須恵器 杯AⅣ 底外 学報34

74 万□
土師器 杯又は皿 口縁外

87 ×(記号)
須恵器 杯AⅣ 底外 学報34

75 (絵) (内外面)
土師器 杯又は皿 口縁内外

88 ×(記号)
須恵器 杯AⅣ 底外 学報34

76 □所
土師器 杯A 底外

89 ×(記号)
須恵器 杯AⅣ 底外 学報34

77 木
土師器 杯又は皿 底外

90 ×(記号)
須恵器 杯AⅣ 底外 学報34

91 ×(記号)
須恵器 杯AⅣ 底外 学報34

92 ×(記号)
須恵器 杯AⅣ 底外 学報34

93 の(記号)
須恵器 杯AⅣ 口縁外 学報34

94 ^[之カ] ^[而而而カ]
□□□/□□□
須恵器 杯B蓋 頂外 学報34

第16次調査

SD1900

SK1906

78 五十家
須恵器 杯BⅢ 底外 学報34

95 田末呂
須恵器 杯AⅠ 底外 学報34

79 五十戸家
須恵器 杯BⅢ 底外 学報34

80 五十戸家
須恵器 杯BⅢ蓋 頂外

第17次調査

81 五十戸家
須恵器 杯B蓋 頂外 学報34

SD1900

82 未(記号)

96 秋万呂十口

須恵器 杯AⅣ 底外 学報34
97 末(記号)
須恵器 杯BⅢ蓋 頂外 学報34

第18次調査

SD1974

98 下
須恵器 皿B 口縁外

第20次調査

SK2101

99 東
須恵器 杯AⅠ 口縁外 学報26
100 吉
須恵器 杯B蓋 頂内 学報26
101 □木
土師器 杯CⅠ 底内 学報26
102 □□/□□
須恵器 杯BⅤ蓋 頂外 学報26

SK2102

103 [饗カ]
□盤
須恵器 杯B蓋 頂外 学報26

SK2113

104 ○(記号)
土師器 杯又は皿 底外 学報26
105 (絵)
土師器 椀A 口縁~底外
学報26

106 都
須恵器 杯B蓋 頂内 学報26

SD2110

107 [糞カ]
□盤
須恵器 杯又は皿 底外 学報26
108 沙僧
須恵器 杯A 底外 学報26

SE2278

109 大□司/調□
須恵器 杯AⅣ 底外 学報26
110 □
土師器 椀AⅡ 口縁外 学報26
111 [守カ]
□□
須恵器 杯A 底外

包含層等

112 歌
須恵器 杯AⅣ 底外 学報26

113 [采カ]
□
須恵器 杯B 底外 学報26

114 □/□□
須恵器 杯BⅢ 底外 学報26

115 □/升/[斗カ]□/□/□
須恵器 杯B蓋 頂内 学報26

116 菊 九
須恵器 皿BⅠ 底外 学報26

117 [土カ]
□□
土師器 杯又は皿 底外 学報26

118 上
須恵器 壺E 底外 学報26

第21次調査

SB2472

119 麦
須恵器 杯B 底外

SD2000

120 塩殿
須恵器 杯B蓋 頂外

121 □/□/□
須恵器 杯B蓋 頂外

SE2600

122 會
須恵器 杯B 底外

SD2700

123 廳
須恵器 杯B蓋 頂内

124 [宮カ]
□内省
土師器 杯又は皿 底外

125 □□/聲「龍」/□□ [番カ]
(内面)
謹白 (外面)
聲/□ (つまみ)
土師器 杯B蓋 頂内外つまみ

126 龍□
土師器 杯又は盤 口縁内

127 木
須恵器 杯B 底外

128 内供
土師器 盤A 底外

129 衛□
土師器 甕 胴外

130 尔佐斗□/奈 他に楽書あり
土師器 高杯 杯部外

131 鳥□
土師器 皿A 底外

132 □由
土師器 杯又は皿 底外

133 [大カ]
□
土師器 杯又は皿 底外

134 □□/□□其/□大
土師器 杯又は皿 底外

135 千五百
須恵器 杯B蓋 頂外

136 廳
須恵器 杯A 底内

137 宛
土師器 杯A 口縁外

138 田内
土師器 杯又は皿 底外

139 [史カ]
□生
須恵器 杯 口縁外

140 □田
土師器 杯又は皿 底外

141 福
須恵器 杯B 底外

142 大
土師器 椀A 底外

143 □師
須恵器 杯B 底外

144 □犬母比人
須恵器 杯A 口縁外

145 養

- 146 宮 土師器 杯又は皿 底外
須恵器 杯又は皿 底外
- 147 ^[齋カ] □會 須恵器 杯又は皿 底外
- 148 ^[深カ] □/□深□ 須恵器 杯A 底外
- 149 器 土師器 杯又は皿 底外
- 150 □大炊 須恵器 皿B蓋 頂外
- 151 水 須恵器 鉢A 底外
- 152 □ 土師器 杯又は皿 底外
- 153 火□□□ 土師器 杯又は皿 底外
- 154 八 須恵器 杯B 底外
- 155 官 須恵器 杯A 底外
- 156 □□ 須恵器 杯 口縁外
- 157 □田公 須恵器 鉢 胴外
- 158 宅 土師器 杯又は皿 底外
- 159 宮 須恵器 杯又は皿 底外
- 160 大 須恵器 杯又は皿 底外
- 161 秋□ 土師器 杯又は皿 底外
- 162 □ 土師器 杯又は皿 底外
- 163 □酒 土師器 杯又は皿 底外
- 164 田 須恵器 杯B蓋 頂内
- 165 甘 土師器 杯又は皿 底外
- 166 上 須恵器 杯A 底内
- 167 少□ 須恵器 杯A 底外
- 168 □ 須恵器 杯B蓋 頂外
- 169 □□ 土師器 杯又は皿 底外
- 170 □専/□ 須恵器 杯B蓋 頂外
- 171 □ 土師器 杯又は皿 口縁外
- 172 □ 須恵器 杯A 底内
- 173 □旦下 須恵器 杯B蓋 頂外
- 174 水/麦 須恵器 杯B蓋 頂外
- 175 □ 須恵器 杯又は皿 底外
- 176 □ 須恵器 杯B 底外
- 177 □ 須恵器 杯B 底外
- 178 ^[御カ] □□ 土師器 杯又は皿 底外
- 179 □ 土師器 杯又は皿 底外
- 180 □ 土師器 杯又は皿 底外
- 181 □ 須恵器 杯B 底外
- 182 子/子/子 (杯部)
□□ (脚) 土師器 高杯 杯部内・脚

- 183 □
須恵器 杯A 底外
- 184 ^[尔カ]
□岐
土師器 椀C 口縁外
- 185 厨
須恵器 壺 胴外
- 186 ^[床カ]
□
須恵器 杯B蓋 頂外
- 187 上□
土師器 杯又は皿 底外
- 188 □呂□/少□□□/言
須恵器 杯B蓋 頂外
- 189 ^[謹カ]
申□
須恵器 杯B 底外
- 190 刀
須恵器 杯又は皿 底外
- 191 □
土師器 椀A 底外
- 192 □
須恵器 杯又は皿 底
- 193 宮内省
外須恵器 皿B蓋 頂外
- 194 □□□
須恵器 壺 底外
- 195 ^[省カ]
□
須恵器 杯B 底外
- 196 □
土師器 杯又は皿 底外
- 197 (絵)
須恵器 皿C 底内
- 198 □
土師器 杯又は皿 底外
- 199 □
土師器 鉢又は鍋 口縁外
- 200 ^[宋カ]
□
須恵器 杯又は皿 底外
- 201 ^[平カ]
□
須恵器 杯B 底外
- 202 ×(記号)
須恵器 杯B 底外
- 203 ○/○(記号)
土師器 杯又は皿 底外
- 204 ×(記号)
土師器 杯又は皿 底外
- 205 井(記号)
土師器 杯又は皿 底外
- 206 ×(記号)
須恵器 杯B 底外
- 207 ^[水カ]
□
須恵器 杯B 底外
- 208 □
須恵器 杯B蓋 頂内
- 209 水
土師器 椀A 底外
- 210 □人
須恵器 杯B蓋 頂内
- 211 下□
須恵器 杯B蓋 頂外
- 212 □□
須恵器 杯B蓋 頂内
- 213 □
土師器 杯又は皿 底外
- 214 宮内省
須恵器 杯B蓋 頂内
- 215 膳
須恵器 杯又は皿 底外
- 216 宮内
須恵器 杯B蓋 頂外
- 217 宮内天長節
土師器 杯又は皿 底外

- 218 ^[月カ]
□
須恵器 杯B 底外
- 包含層等
- 219 真奈
灰釉 碗 底外
- 220 ^[月カ]
用□
須恵器 杯B 底外
- 221 ^[内カ]
□
須恵器 杯B 底外
- 222 十
土師器 杯又は皿 底内
- 223 月
土師器 碗C 口縁外
- 224 大
土師器 杯又は皿 底外
- 225 大
須恵器 杯又は皿 底外
- 226 □部□/石□
土師器 杯又は皿 底外
- 227 下下
土師器 杯又は皿 底内

第22次北調査

SD3031 (東西部分)

- 228 大凡国足
須恵器 甕 胴外

SD3035

- 229 ^[湊カ]
湊□

土師器 杯又は皿 底外

- 230 ^[内カ]
□□酢
須恵器 杯B 底外

- 231 酢
須恵器 杯A 底外

- 232 乃
土師器 皿A 底外

- 233 令
須恵器 杯B蓋 頂外

- 234 □□
土師器 杯又は皿 底外

SD3050

- 235 ^[日カ]
七□
須恵器 甕A 胴外

- 236 酒司□/□酒 ^[造カ]
土師器 杯A又は皿A 底外

SD3046

- 237 □
土師器 杯又は皿 底外

SD3047

- 238 (記号)
須恵器 杯B蓋 頂外

- 239 物/物物/刈/物□□ ^[物物カ]
須恵器 甕 胴外

- 240 □
土師器 杯又は皿 底外

包含層等

241 ⊕
土師器 杯又は皿 底外

242 [反カ]
□□
須恵器 甕 胴外

243 □
須恵器 杯B 底外

244 □
土師器 杯B 底外

第22次南調査

SA3280

245 □□□
須恵器 杯B蓋 頂外

SD3410

246 [為カ][為養カ][為カ]
□□/□□/□山□/□
須恵器 杯B蓋 頂内

247 左土
土師器 皿A 底外

248 左土
土師器 椀A 底外

249 □ (内面)
□/従六上 (外面)
須恵器 皿C 底内外

250 勢
須恵器 杯A 底外

251 今
須恵器 杯 底外

252 □ < 廿五 / [三カ] □ 七廿一

土師器 高杯 杯部内

253 益□
須恵器 杯A 口縁外

254 大□
須恵器 杯又は皿 底外

255 足足/□足確入□ (内面)
□申□ (外面)
須恵器 杯又は皿 口縁内外

256 加豆良
須恵器 杯B蓋 頂内

257 川
須恵器 杯A又は皿 底外

[用カ]
258 □用/□用/□
須恵器 杯B蓋 頂内

259 □□
土師器 杯又は皿 底外

260 清公/□ (内面)
□/□ (外面)
土師器 皿A 口縁~底内外

261 應
土師器 椀A 口縁内

262 駿河所
須恵器 杯B 口縁外

263 田
須恵器 杯又は皿 底外

[一カ]
264 娘□
須恵器 杯B 底外

265 鮑/堅堅
須恵器 杯又は皿 底外

266 □升 (内面)
□□/□積□ (外面)
須恵器 杯 口縁内外

[子カ]
267 □嶋仏□
土師器 杯又は皿 底外

268 子嶋作仏所
須恵器 杯A II 底外

- 269 但□
土師器 杯又は皿 底外
- 270 中
須恵器 碗A 底外
- 271 □/道□ (内面)
「縣」「畑」他に習書あり (外面)
須恵器 皿 底内
- 272 亭
須恵器 杯B蓋 頂内
- 273 囟
土師器 杯又は皿 底外
- 274 今大□
須恵器 杯B 底外
- 275 大
須恵器 杯又は皿 底外
- 276 馬
土師器 杯又は皿 底外
- 277 家/應應^[十カ]□/□道諸道道/道
(内面)
□酒万呂/□□/□□□□□
(外面)
土師器 高杯 杯部内外
- 278 調/□
須恵器 壺E 胴外
- 279 器
須恵器 杯B蓋 頂外
- 280 天□
須恵器 杯A又は皿A 底外
- 281 三□
土師器 杯又は皿 底外
- 282 帯刀
須恵器 杯A 底外
- 283 □口人
須恵器 杯又は皿 底外
- 284 □恣□/恣^[恣カ]□/恣恣 (内面)
(絵) (外面)
須恵器 杯B蓋 頂内外
- 285 □□
須恵器 杯又は皿 底外
- 286 □部
須恵器 杯又は皿 底外
- 287 ^[木カ]□
須恵器 杯B 底外
- 288 ^[所カ]□
須恵器 杯又は皿 底外
- 289 ^[本カ]□
土師器 杯又は皿 底外
- 290 ^[吉カ]□/□
須恵器 皿C 底外
- 291 ^[女カ]□/□
須恵器 杯A 底外
- 292 浄
土師器 高杯 杯部外
- 293 □
須恵器 杯B蓋 頂内
- 294 □乃 (内面)
□ (外面)
土師器 皿A 口縁内外
- 295 宮
須恵器 杯B蓋 頂外
- 296 二
土師器 杯又は皿 底外
- 297 左兵
土師器 鉢 口縁外
- 298 券
土師器 杯B蓋 頂内
- 299 □/七七□/六八卅
土師器 高杯 杯部内
- 300 □
土師器 杯又は皿 底外

- 301 □
須恵器 杯 口縁外
- 302 井(記号)
須恵器 杯 底外
- 303 □
土師器 杯又は皿 底外

SD3236

- 304 尉
須恵器 杯A 底外
- 305 大□
須恵器 杯又は皿 底外
- 306 大
須恵器 杯B蓋 頂内
- 307 近衛供
須恵器 杯又は皿 底外
- 308 □□/□□
土師器 杯又は皿 底外
- 309 □/□□
須恵器 甕C 口縁外
- 310 佐太
須恵器 杯B 底外
- 311 合
土師器 杯又は皿 底外
- 312 十
土師器 杯又は皿 底外
- 313 十
土師器 甕 胴外
- 314 □
土師器 杯又は皿 底外
- 315 足
須恵器 杯又は皿 底外
- 316 (記号)
土師器 杯又は皿 底外
- 317 □月□^[ニカ]
土師器 杯又は皿 底外

- 318 一
須恵器 甕C 胴内

SD3180

- 319 □^[一カ]
土師器 杯又は碗 底外

SD3113

- 320 論語
土師器 杯又は皿 底外
- 321 仁
須恵器 杯又は皿 底外
- 322 乍
須恵器 杯B蓋 頂外
- 323 下番
土師器 杯又は皿 底外
- 324 人□^[給カ]
須恵器 杯A 口縁外
- 325 □政□
土師器 杯又は皿 底外
- 326 六□
須恵器 蓋B蓋 頂内
- 327 □又五日□/□
須恵器 杯B蓋 頂内
- 328 枚
須恵器 杯B 底外
- 329 □葉□
土師器 杯又は皿 底外
- 330 六<□
須恵器 杯又は皿 底外
- 331 天
須恵器 杯A 底外
- 332 内
須恵器 杯又は皿 底外

- 333 十
土師器 皿A 底外
- 334 ^[鬱カ]
□/鬱
須恵器 杯B蓋 頂外
- 335 ^[侍カ]
□徒
須恵器 杯又は皿 底外
- 336 ^[大カ]
□
土師器 碗A 口縁外
- 337 □
須恵器 杯B蓋 頂外
- 338 上人
土師器 碗A 底外
- 339 □□□/□須賀郡土□/□里人夫
^[状カ]^[夜カ]
等移/奉□行/□道時
須恵器 甕 胴内
- 340 中(記号)
須恵器 杯A 底外
- 341 ○(記号)
土師器 皿A 口縁外
- 342 □油□
須恵器 杯B 底外

SD3154

- 343 安
土師器 杯又は皿 底内
- 344 犬
須恵器 杯 口縁外
- 345 諸姉
須恵器 杯A 口縁外
- 346 大
土師器 杯又は皿 底外
- 347 廿八/酒殿
須恵器 杯B蓋 頂内

- 348 舍人
須恵器 甕 胴外
- 349 印
須恵器 杯B蓋 頂外
- 350 奈□(外面)
(絵)(内面)
須恵器 杯A 底外
- 351 ^[水カ]
□
土師器 杯又は皿 底外
- 352 西□
須恵器 杯A又は皿A 底外
- 353 □/得□(内面)
□ (外面)
須恵器 杯又は皿 底内外
- 354 □縫
須恵器 杯A 底外
- 355 □秦
須恵器 皿C 底内
- 356 □/郷
須恵器 杯又は皿 底外
- 357 ×(記号)
須恵器 杯又は皿 底外
- 358 夫
須恵器 杯A 底外
- 359 (絵)(内面)
□□(外面)
須恵器 杯 底内外
- 360 犬
須恵器 杯B 口縁~底外
- 361 ㊦(記号)
須恵器 杯A 底外
- 362 □□
須恵器 杯又は皿 底外

SD3109

- 363 上

土師器 杯又は皿 底外

364 □

須恵器 杯B 底外

365 供養

須恵器 杯A 底外

366 ^[乃カ] □/□/九/乃

須恵器 杯A 口縁外

367 ^[大カ] □炊

須恵器 鉢A 底外

368 上

須恵器 盤 口縁内

369 大

須恵器 杯B蓋 つまみ

SD3120

370 一車/車持^[長カ] □

土師器 杯又は皿 底外

371 □

須恵器 杯B蓋 頂内

SD3132

372 半留

須恵器 杯 口縁外

373 ^[網カ] 千□

須恵器 杯B蓋 頂外

374 十(記号)

須恵器 杯又は皿 底外

375 氷

須恵器 杯又は皿 底外

376 ^[裳盤カ] □□

須恵器 甕 胴外

377 ^[真カ] □

須恵器 杯又は皿 底内

SD3136

378 供

土師器 杯又は皿 底外

379 卍(記号)

土師器 皿A 口縁~底外

SD3219

380 内

須恵器 杯A 底外

SD3222

381 □□

須恵器 杯又は皿 底外

SD3235

382 上

須恵器 壺 底外

383 □

須恵器 杯又は皿 底外

SD3245

384 川

須恵器 杯A 底外

385 ^[尊カ] □

土師器 椀A 底外

SD3281

386 伯
須恵器 甕 口縁外

SD3297

387 太衆
須恵器 杯B 底外

388 □風亭
須恵器 壺 胴外

389 □^[田カ]
須恵器 杯B蓋 頂外

390 □
土師器 杯又は皿 底外

391 □^[家カ]
須恵器 皿A 底外

392 大
土師器 杯B蓋 頂内

393 □
須恵器 杯又は皿 底外

SA3362

394 調大奈
須恵器 杯B 底外

SD3155

395 清菜
須恵器 杯又は皿 底外

396 □安
須恵器 杯A 底外

397 □^[解カ] / □□□□
土師器 高杯 杯部外

398 十(記号)
須恵器 杯B 底外

SD3193

399 □□□□□□□□□□ / 大身田
須恵器 甕C 口縁内

SD3339

400 □
須恵器 杯又は皿 底内

SD3137

401 □
須恵器 杯B 底外

402 □^[水カ]
須恵器 杯又は皿 底外

403 □□々
土師器 杯又は皿 底外

SD3206

404 □
須恵器 皿A 底外

SA3099

405 菓□
須恵器 盤 口縁外

SK3139

- 406 □
須恵器 杯B 底外
- 407 (絵)(蓮花の絵)
須恵器 杯B 底外
- 408 □□
土師器 杯又は皿 底外

SA3241

- 409 戒
須恵器 杯又は皿 底外

SK3117

- 410 □呂
須恵器 甕 胴外
- 包含層等
- 411 官
須恵器 杯又は皿 底内
 - 412 (記号)
須恵器 杯B蓋 頂外
 - 413 (絵)
土師器 杯又は皿 口縁~底内
 - 414 大大/苺
須恵器 甕 胴内
 - 415 右土
土師器 杯又は皿 底外

- 416 □^[司カ]
土師器 杯又は皿 底外
- 417 □
須恵器 杯C 口縁外
- 418 □
須恵器 杯B 底外

- 419 □/□波留^[保カ]/□□ (内面)
未未□/□□^[朱カ]/未/酒 (外面)
須恵器 杯B蓋 頂内外

- 420 ●(記号)
土師器 杯又は皿 底外
- 421 +(記号)
須恵器 杯B蓋 頂外
- 422 ◎ (記号)
土師器 杯又は皿 底外
- 423 官
須恵器 杯B蓋 頂外
- 424 少
須恵器 壺 底外

- 425 □□^[南カ]
須恵器 杯A 底外
- 426 ×(記号)
須恵器 杯B 底外

- 427 □人^[省カ]
土師器 椀A 底外
- 428 「□□」伊□□足
須恵器 杯B蓋 頂外
- 429 □能□
須恵器 甕 胴内
- 430 長/水
須恵器 杯B 底外
- 431 ○(記号)
土師器 皿A 底外
- 432 山
須恵器 杯B 底外

- 433 □^[待カ]從
須恵器 杯B 底外
- 434 米
土師器 杯 口縁外

- 435 □□^[草カ]

- 須恵器 杯B蓋 頂外
- 436 □□□□/厠
須恵器 杯A 底内
- 437 六「≪□」
土師器 杯又は皿 底外
- 438 葉八
土師器 盤 口縁内
- 439 勅旨省
土師器 杯BⅡ 口縁外
- 440 ^[卅カ]
人給□□
須恵器 甕 胴外
- 441 六人部
須恵器 甕 胴外
- 442 三四人
須恵器 杯A 底外
- 443 供養
須恵器 杯B 底外 底外
- 444 ^[大カ]
□□ (内側)
奈太□ (外側)
須恵器 杯B 口縁内・底外
- 445 ^[佐カ]
□□
土師器 杯又は皿 底内
- 446 ^[大カ]
□炊
須恵器 杯B蓋 頂外
- 447 □□□/□□/不出□/□□□
須恵器 杯B蓋 頂外
- 448 院
土師器 杯又は皿 底外
- 449 米
須恵器 杯B蓋 頂外
- 450 家
須恵器 杯B 底外
- 451 入門□□
須恵器 甕 胴外
- 452 舎人

- 土師器 杯又は皿 底外
- 453 義□
須恵器 杯又は皿 底外
- 454 ^[長カ]
□
須恵器 杯又は皿 底外
- 455 ^[廿カ]
□(記号)
須恵器 杯又は皿 底外
- 456 □
須恵器 杯B 底外

第27次調査

SK3730

- 457 ^[部カ]
□□月
土師器 杯又は皿 底外

SD3715

- 458 山
須恵器 杯B 底外
- 459 気刀自
土師器 椀A 口縁外
- 460 国
須恵器 杯B蓋 底外
- 461 ^[曹カ]
□
須恵器 杯B 底外
- 462 ^[土カ]
□
土師器 杯又は皿 底外

第28次調査

SD3825

- 463 水
土師器 皿A 底外

SK3823

- 464 保保保／中／□／□保／□□□
須恵器 杯B蓋 頂外

SD3839

- 465 大炊所
須恵器 杯B 底外
- 466 丹波坊
須恵器 杯B蓋 底外
- 467 厨
須恵器 杯又は皿 底外
- 468 葛「□」
須恵器 杯B蓋 頂外
- 469 伊佐
須恵器 杯又は皿 底外

第29次調査

SD3410

- 470 □舎
須恵器 杯又は皿 底外
- 471 厨
須恵器 杯A又は皿A 底外
- 472 [佐カ]
□
須恵器 杯又は皿 底外
- 473 謹
須恵器 杯B蓋 頂外

- 474 内舎
土師器 杯又は皿 底外
- 475 納二升
須恵器 壺蓋 頂内
- 476 □司碗
須恵器 杯又は皿 底外

- 477 [養カ]
□
須恵器 杯又は皿 底外

- 478 □□□／□甲賀都□／「□□□□」
〔内面〕
研／□□□ 〔外面〕
須恵器 杯又は皿 底内外

- 479 布世
須恵器 杯A 底外

- 480 務所
須恵器 杯B蓋 頂内

- 481 □□□／「□前修」／大□□／野野
／黒／□ (外面)
(絵) (内面)
土師器 杯又は皿 底外

- 482 □海／□□ (内面)
□□□ (外面)
土師器 皿A 口縁内・底外

- 483 酒女
土師器 杯B 底外

- 484 酒
須恵器 杯A 底内

- 485 □蓋
須恵器 杯B蓋 頂外

- 486 料理
須恵器 杯又は皿 底外

- 487 下
土師器 碗A 底外

- 488 □所
須恵器 杯B蓋 頂外

- 489 大炊
須恵器 杯B蓋 頂外

- 490 □国/□
須恵器 杯 口縁外
- 491 ^[六カ]
□月
土師器 杯又は皿 底外
- 492 八十
須恵器 杯B 口縁外
- 493 大伴宿
須恵器 杯B蓋 頂外
- 494 考
須恵器 杯又は皿 底外
- 495 □
須恵器 杯又は皿 底外
- 496 供養
須恵器 杯B 底外
- 497 大
須恵器 杯A 底外
- 498 黒
須恵器 杯B蓋 頂外
- 499 大大/日
土師器 皿A 口縁内
- 500 ^[必カ]
□
土師器 杯又は皿 底外
- 501 内□ (内面)
□ (外面)
須恵器 杯B蓋 頂内外
- 502 ^[左カ]
□曹
須恵器 杯B 底外
- 503 大
土師器 杯又は皿 底外
- 504 廣川/佐 ^[寮カ]
□□/左曹
土師器 杯又は皿 底外
- 505 曹
土師器 椀A 口縁外
- 506 上□
須恵器 杯又は皿 底外
- 507 帯刀
須恵器 杯B蓋 頂内
- 508 ^[前カ]
□□壺
須恵器 壺E 胴外
- 509 土
須恵器 杯B 底外
- 510 良
須恵器 杯A又は皿A 底外
- 511 厨
土師器 杯又は皿 底外
- 512 □/□□ ^[有有カ]
土師器 杯又は皿 底外
- 513 全
須恵器 杯又は皿 底外
- 514 石□
土師器 杯又は皿 底外
- 515 厨
土師器 杯又は皿 底外
- 516 □
土師器 杯又は皿 底外
- 517 □□□/□十□/□□
土師器 杯A 口縁内
- 518 □
須恵器 杯又は皿 底外
- 519 ^[米カ]
□
須恵器 杯 口縁外
- 520 ^[水カ]
□
須恵器 壺 胴内
- 521 一
土師器 杯又は皿 底外
- 522 □
土師器 杯又は皿 底外
- 523 □
須恵器 杯B 底外
- 524 (記号)

- 土師器 杯又は皿 底外
- 525 □
- 須恵器 杯B 底外
- 526 □/□印□/内/内内/内内
- 須恵器 杯 口縁外
- 527 □/□^[給カ]
- 土師器 杯又は皿 底外
- 528 □□
- 土師器 杯又は皿 底外
- 529 □
- 土師器 杯又は皿 底外
- 530 □^[左カ]
- 土師器 杯又は皿 底外
- 531 □
- 須恵器 杯A 底外
- 532 □^[佐カ]
- 土師器 杯又は皿 底外
- 533 □
- 土師器 杯又は皿 底外
- 534 □^[酒カ]
- 土師器 杯又は皿 底外
- 535 □□/□
- 須恵器 杯又は皿 底外
- 536 厨
- 須恵器 盤 口縁内
- 537 □^[佐カ]
- 土師器 杯又は皿 底外
- 538 (記号)
- 須恵器 杯B 口縁外
- 539 □^[呂カ]
- 土師器 杯又は皿 底外
- 540 □^[壬カ]
- 須恵器 杯B 底外
- 541 □□^[給カ]
- 須恵器 杯A又は皿A 底外
- 542 □□^[山カ]部
- 須恵器 杯又は皿 底外
- 543 □
- 須恵器 杯B蓋 頂内
- 544 □
- 土師器 杯又は皿 底外
- 545 □□^[佐カ]
- 土師器 杯又は皿 底外
- 546 之□
- 土師器 杯又は皿 底内
- 547 人/□
- 須恵器 杯又は皿 底外
- 548 □^[食カ]
- 須恵器 杯又は皿 底外
- 549 □
- 須恵器 杯B蓋 頂外
- 550 八
- 須恵器 杯B蓋 頂外
- 551 帯
- 土師器 杯又は皿 底外
- 552 宮内
- 須恵器 杯B蓋 頂外
- 553 □□^[贈カ]
- 土師器 杯B蓋 頂内
- 554 □^[下カ]
- 須恵器 杯A又は皿A 底外
- 555 呂
- 須恵器 杯又は皿 底内
- 556 □

- 須恵器 杯又は皿 底外
- 557 □
- 須恵器 杯A 底外
- 558 道
- 須恵器 杯B 底外
- 559 ?(記号)
- 須恵器 壺 底外
- 560 (記号)
- 土師器 杯B 口縁外
- 561 (記号カ)
- 土師器 杯又は皿 底内
- 562 (記号)
- 土師器 杯又は皿 底外
- 563 ○(記号)
- 土師器 杯又は皿 底外
- 564 米
- 須恵器 杯B 底外
- 565 □人
- 土師器 杯又は皿 底外
- 566 □君
- 須恵器 杯B 底外
- 567 平
- 土師器 杯又は皿 底外
- 568 供
- 土師器 杯又は皿 底外
- [衛カ]
- 569 右□
- 須恵器 皿C 底外
- 570 唐□
- 須恵器 杯B 口縁外
- 571 □天□/□不□□
- 土師器 杯又は皿 底外
- 572 佐祢
- 須恵器 杯B蓋 頂内
- 573 厨
- 土師器 杯又は皿 底外
- 574 右
- 土師器 杯B蓋 頂外
- 575 考
- 土師器 椀A 底外
- 576 厨
- 土師器 椀A 底外
- 577 平
- 須恵器 杯B 底外
- 578 大
- 須恵器 杯B 底外
- 579 川
- 須恵器 杯B蓋 頂内
- [炊カ]
- 580 大□
- 須恵器 杯又は皿 底外
- 581 研/□
- 須恵器 杯又は皿 底内
- 582 内□
- 須恵器 杯 口縁内
- [月カ]
- 583 □
- 土師器 甕 胴内
- 584 □□
- 土師器 高杯 杯部外
- 585 □/□
- 土師器 杯又は皿 底外
- 586 □食
- 須恵器 杯又は皿 底外
- 587 生
- 須恵器 杯B蓋 頂外
- 588 言
- 須恵器 杯A又は皿A 底外
- [御カ]
- 589 □
- 土師器 杯又は皿 底外
- [佐カ]
- 590 □
- 土師器 杯B蓋 頂外
- [司カ]
- 591 □
- 須恵器 皿C 底外
- 592 □
- 須恵器 杯又は皿 底外

- 593 つ(記号)
須恵器 杯B 底内
- 594 ^[外記カ]
□□
須恵器 杯 口縁外
- 595 □
土師器 杯又は皿 底外
- 596 ^[右カ]
□
土師器 杯又は皿 底外
- 597 十
土師器 杯又は皿 底内
- 598 ^[大カ]
□属/属
土師器 高杯 脚外
- 599 □□
土師器 椀A 口縁内
- 600 風□/□□□/□□^[獲カ]^[獲カ]
土師器 椀A 口縁内
- 601 ^[曹カ]
□
土師器 杯又は皿 底外
- 602 □□□^[所カ]
須恵器 杯B蓋 頂外
- 603 ^[恵カ]
□
須恵器 杯A又は皿A 口縁外
- 604 三
須恵器 杯B蓋 頂外
- 605 □/□□
土師器 皿A 口縁~底内
- 606 ^[厨カ]
大□
須恵器 杯B 底外
- 607 私/□□
須恵器 杯B 底外
- 608 □□
須恵器 杯B蓋 頂内

- 609 □
土師器 杯又は皿 底外

SD4335

- 610 ^[勝カ]^[大カ]
□/□□師「□」/「□」
土師器 杯又は皿 底内
- 611 □迹/□
須恵器 杯B蓋 頂内
- 612 □□ (内面)
^[諸]
□□ (外面)
須恵器 杯 口縁内外
- 613 ^[供カ]
□
須恵器 杯又は皿 底外
- 614 ^[記カ]
□
須恵器 杯又は皿 底外

SD4359

- 615 □
土師器 杯又は皿 底外

SD4575

- 616 □/給
須恵器 杯A又は皿A 底外
- 617 幡
土師器 杯又は皿 底外

包含層等

- 618 ^[南カ]
□
須恵器 杯B蓋 頂外

- 619 今来
須恵器 高杯 裾部内
- 620 □□□/十七
須恵器 杯B蓋 頂内
- 621 □□/□□□
須恵器 杯B蓋 頂内
- 622 人□
土師器 杯又は皿 底外
- 623 □
須恵器 杯B 口縁外
- 624 [中カ]
□厨
土師器 杯又は皿 底外
- 625 □□/[所所カ]
□□/□
須恵器 杯B蓋 頂外
- 626 儀
須恵器 杯B 底内
- 627 大
須恵器 杯B 底外

第32次調査

SD4951-1

- 628 □尔波都尔/(戯書)
土師器 杯A 口縁・底外
- 629 万
須恵器 杯B 底外
- 630 上
須恵器 皿A 底外
- 631 唐□
須恵器 杯B 底外
- 632 水
須恵器 杯B蓋 頂外
- 633 村
須恵器 杯B蓋 頂内
- 634 中

- 土師器 杯又は皿 底外
- 635 上
土師器 杯又は皿 底外
- 636 玉□
土師器 杯A 底外
- 637 主工
土師器 碗A 口縁外
- 638 [是カ]
□□□
土師器 杯又は皿 底内外
- 639 [島カ]
中□
土師器 高杯 脚外
- 640 几
須恵器 杯A 底外
- 641 志□
須恵器 杯又は皿 底外
- 642 厨
土師器 碗A 底外
- 643 内
土師器 皿A 底外
- 644 大
須恵器 杯B 底外
- 645 人
土師器 皿A 底外
- 646 坊
須恵器 杯A 底内
- 647 酒司
土師器 高杯 裾部
- 648 菓
土師器 杯又は皿
- 649 北
土師器 杯B蓋 頂内
- 650 坊内
須恵器 杯A 底内
- 651 山田
須恵器 杯A 底外
- 652 真
須恵器 杯B蓋 つまみ

- 653 菜
須恵器 杯B蓋 頂外
- 654 佐
須恵器 杯B 底外
- 655 [炊カ]
大□
須恵器 杯又は皿 底外
- 656 土□□
須恵器 杯A 底外
- 657 御
土師器 杯A 底外
- 658 十(記号)
土師器 皿A 底外
- 659 上
須恵器 杯B蓋 つまみ
- 660 [水カ]
□
土師器 杯又は皿 底外
- 661 鳥
土師器 杯又は皿 底外
- 662 厨
須恵器 杯B 底外
- 663 富
土師器 杯又は皿 底外
- 664 杖□
土師器 杯又は皿 底外
- 665 人給
須恵器 杯又は皿 底外
- 666 今月廿日／内
須恵器 盤 口縁外
- 667 合
土師器 杯又は皿 底外
- 668 胡粉□
土師器 椀A 口縁外
- 669 [傳カ]
□傳燈藺／藺藺藺藺
土師器 皿A 底外
- 670 大
土師器 杯又は皿 底外
- 671 上
土師器 杯又は皿 底外
- 672 久
須恵器 杯B蓋 頂外
- 673 器
土師器 椀A 底外
- 674 尼
須恵器 杯B蓋 頂外
- 675 [右カ]
□土
土師器 杯又は皿 底外
- 676 □
土師器 杯B蓋 口縁外
- 677 浣碗
土師器 杯又は皿 底外
- 678 大
土師器 杯又は皿 底外
- 679 [供カ]
□
須恵器 杯A 底外
- 680 厨
土師器 皿A 底外
- 681 □／□義□／□郷／□
土師器 皿又は杯 底内外
- 682 尼
土師器 皿A 底外
- 683 五
須恵器 杯又は皿 底外
- 684 (絵)
土師器 皿A 口縁外
- 685 舎
須恵器 杯又は皿 底外
- 686 人
須恵器 杯A 底外
- 687 (絵)
土師器 杯又は皿 底外
- 688 寮
須恵器 杯A 底外

689 ^[卜カ]
□
須恵器 杯B 底外

690 ^[村カ]
□
土師器 皿A 口縁外

691 Ⅱ(記号)
須恵器 杯又は皿 底外

692 ^[内カ]
□直丁
土師器 甕 胴外

693 大
須恵器 杯B蓋 頂外

694 人給
須恵器 杯又は皿 底外

695 ^[守カ]
□□□□□/□
土師器 蓋 頂内外

696 ○(記号)
土師器 杯又は皿 底外

697 ○(記号)
須恵器 杯又は皿 底外

698 ○(記号)
須恵器 杯又は皿 底外

699 ○(記号)
須恵器 杯又は皿 底外

700 仕
須恵器 杯B蓋 つまみ

701 ^[者カ]
□/□
土師器 高杯 杯部外

702 空
土師器 杯又は皿 底内外

703 宮
須恵器 杯又は皿 底外

704 □
須恵器 杯又は皿 底外

705 坊
須恵器 杯 口縁外

706 井(記号)
土師器 椀A 底外

707 大進
土師器 椀A 底外

708 □□/□□
須恵器 杯B蓋 頂外

709 記一
土師器 杯又は皿 底外

710 ○(記号)
須恵器 皿C 口縁～底外

711 一
土師器 皿A 底外

712 尾□
須恵器 杯B蓋 頂外

713 ○(記号)
須恵器 杯B蓋 頂外

714 □/□太/吾
須恵器 杯B蓋 頂内

715 公
須恵器 杯B蓋 口縁外

716 本
須恵器 杯B蓋 頂内

717 ○(記号)
須恵器 杯B蓋 頂内

718 調
須恵器 盤 口縁外

719 ^[作カ]
□
土師器 杯又は皿 底外

720 可
土師器 杯又は皿 底外

721 □
土師器 高杯 杯部内

722 □
土師器 椀 底外

723 □ (内面)
□ (外面)
土師器 杯又は皿 底内外

724 𠃎(記号)
土師器 皿A 底外

725 □

- 土師器 杯又は皿 底外
 726 ⊕(記号)
 須恵器 杯又は皿 底外
 727 □(記号カ)
 須恵器 杯 口縁内
 728 (絵)
 土師器 甕 胴外
 729 □
 土師器 杯又は皿 底外
 730 (絵)
 土師器 杯又は皿 底外
 731 [歳千カ]
 □□
 須恵器 杯B 底外

SD1250

- 732 壺
 須恵器 杯B蓋 頂外
 733 □□□/正伍位下/卯
 須恵器 杯B蓋 頂内
 734 牧
 須恵器 杯A 底外
 735 人給所
 土師器 椀A 口縁外
 736 内舎人
 須恵器 杯B 底外
 737 下内
 土師器 杯又は皿 底外
 738 □寺
 土師器 杯B 底外
 739 □
 土師器 杯又は皿 底外
 740 小
 須恵器 杯B 底外
 741 三□□
 須恵器 杯又は皿 底外
 742 供

- 須恵器 杯B蓋 つまみ
 743 十
 土師器 杯B 底外
 744 山
 須恵器 杯又は皿 口縁内
 745 馬餅□/□/馬 (内面)
 □/馬□/馬/[馬カ]□ (外面)
 土師器 椀 口縁内外
 746 家
 土師器 杯又は皿 底外
 747 半
 須恵器 杯B 底外
 748 角
 土師器 杯又は皿 底外
 749 九合三夕
 須恵器 壺G 底外
 750 林
 土師器 杯又は皿 底外
 751 上
 土師谷 椀A 底外
 752 前
 須恵器 杯B 底外
 753 平勝/故文/事□
 須恵器 皿E 底内
 754 ○(記号)
 須恵器 杯 口縁外
 755 ○(記号)
 須恵器 甕 胴外
 756 十(記号カ)
 土師器 椀 底外
 757 (戯画)
 須恵器 杯A又は皿A 底外
 758 (絵)
 土師器 高杯 裾内
 759 [大カ]
 □尉
 須恵器 杯又は皿 底外
 760 佐曹

- 土師器 杯又は皿 底外
- 761 (文様)
須恵器 皿A 口縁内
- 762 十(記号)
土師器 杯又は皿 底外
- 763 厨
土師器 椀A 底外
- 764 十(記号)
土師器 杯又は皿 底外
- 765 官人
須恵器 杯B蓋 底内
- 766 真
須恵器 杯又は皿 底外
- 767 楽所
須恵器 杯A 口縁外
- 768 ○(記号)
須恵器 壺 胴外
- 769  [大カ]
須恵器 杯B蓋 頂外
- 770 ||(記号カ)
須恵器 杯又は皿 底外
- 771 一
土師器 椀A 底外

SD3410

- 772 内匠
須恵器 杯A又は皿 底外
- 773 □
須恵器 杯A又は皿A 底外
- 774 人足(内面)
人足(外面)
須恵器 杯B蓋 頂内外
- 775 □人足
須恵器 杯B蓋 頂外

SD4951-2

- 776 考
須恵器 杯B 口縁外
- 777 ||(記号カ)
須恵器 杯A又は皿A 底外

SD4006

- 778 □/官重/天下玉□□/伊□□波
(内面)
故虫□□/□麻呂/□□里/玉下
□□□□/□□□/□□□□廣
□志女/仁王 (外面)
須恵器 杯B蓋 頂内外

SK3995

- 779 老人
須恵器 杯 口縁外

SE3980

- 780 倉
土師器 杯 底外

包含層等

- 781 (墨痕) (内面)
「従五位」「宿侍」「近衛」「官」
「大」「貢」「官人」「上」「訓」
等の字を習書 (外面)
土師器 杯A 底外
- 782 主工
土師器 杯A又は皿 底外
- 783 夫
土師器 皿又は杯 底外
- 784 一番

須恵器 杯B 底外
785 主□
黒色土器A 杯又は碗 底外

[作物カ]
786 □□所
須恵器 杯B 底外

第32次補足調査

SD3410

787 式卅二
土師器 皿A 底外

SA4120北雨落溝

788 大道
土師器 杯又は皿 底外

789 北
須恵器 杯B蓋 頂外

790 盤高盤薪/□可佐□
土師器 高杯 裾内

791 式卅二
土師器 杯又は皿 底外

792 少祐
須恵器 鉢 口縁外

793 □二里□
土師器 高杯 杯部内

[主カ]
794 大□
土師器 皿A 底外

795 神
土師器 皿A 底外

796 神
土師器 杯又は皿 底外

797 春
土師器 皿A 底外

798 □
須恵器 杯B蓋 頂外

799 □□/人足/大大/「□」
須恵器 杯B蓋 頂外

[式カ]
800 □卅二
土師器 皿A 底外

801 式部外曹司進
須恵器 杯B 底外

[日カ]
802 □官
須恵器 杯B 底外

803 式曹/「□」
須恵器 杯B蓋 頂外

804 川内
須恵器 杯A 底外

805 子麻呂子□/麻呂□子子□/子子
子/廣原田丹比郡/舟丹丹/□子
泉国□
須恵器 杯B 底内

806 本
須恵器 杯B蓋 頂外

807 十/七/十
土師器 皿A 底外

808 □久□□□
須恵器 壺 胴外

809 織
土師器 杯又は皿 底外

810 ×(記号)
須恵器 杯B蓋 頂外

[気カ] [衛カ] [衛カ] [者カ]
811 □/□□/例 □例□□/例
土師器 皿A 底外

812 式卅二
土師器 杯又は皿 底外

813 □卅
須恵器 杯B 底外

814 廿

- 須恵器 皿C 底外
- 815 十(記号)
土師器 椀A 底外
- 816 □□
須恵器 杯又は皿 底外
- 817 □
須恵器 杯又は皿 底外
- 818 田
須恵器 杯又は皿 底外
- 819 井(記号)
須恵器 杯B蓋 つまみ
- 820 □□
須恵器 杯B蓋 頂外

包含層等

- 821 □記
須恵器 杯B 底外
- 822 由
須恵器 杯B蓋 頂内

第35次調査

SD7335

- 823 ○(記号)
須恵器 杯又は皿 底外

包含層

- 824 大貳
土師器 杯又は皿 底外
- 825 □/得/九/大/□/□/□
須恵器 甕 断面
- 826 九/大
土師器 杯又は皿 底外

- 827 道行□/「□□□□」
[正月小カ]

土師器 杯C 底外

- 828 [監カ]
監□
土師器 杯又は皿 底外

第36次調査

- 829 理所
土師器 皿A 底外

第37次調査

SD5280

- 830 □留
土師器 皿A 底外

- 831 [所カ]
□□志利
須恵器 杯B蓋 頂外

- 832 □所
須恵器 甕 胴外

- 833 [飲カ]
大□
須恵器 杯又は皿 底外

- 834 東
土師器 皿又は杯 底外

- 835 小長谷部造
須恵器 杯A 底外

SE5320

- 836 十(記号)
須恵器 皿A 底外

包含層

- 837 左
土師器 杯又は皿 底外
- 838 左
土師器 杯A 底外
- 839 米
須恵器 杯A 底外
- 840 付
須恵器 杯A 底外
- 841 井(記号)
須恵器 杯B蓋 頂内

第38次調査

包含層

- 842 工
須恵器 杯A 底外

第39次調査

SD5050

- 843 物□
土師器 甕 胴外
- 844 生
土師器 杯又は皿 底外
- 845 □
須恵器 杯又は皿 底内
- 846 (記号)
須恵器 杯A 口縁外
- 847 上
土師器 杯又は皿 底外
- 848 [栄カ]
□
土師器 杯又は皿 底外
- 849 [火カ]
□母□

- 須恵器 杯 口縁外
- 850 安水
須恵器 杯B 底外
- 851 下川
須恵器 杯B 底外
- 852 炬門自内□
須恵器 杯 口縁外
- 853 本
須恵器 杯B蓋 頂内
- 854 □
土師器 杯又は皿 底外
- 855 [人カ]
□□
須恵器 杯又は皿 底外
- 856 [所カ]
□
土師器 杯B 底外
- 857 大
須恵器 杯 口縁外

SD5140

- 858 (墨痕)(内面)
家 (外面)
須恵器 杯A 底外
- 859 朝
土師器 杯又は皿 底外

SD5140又はSD5149

- 860 [大カ]
□
須恵器 杯B蓋 頂内

SD5050又はSD5146

861 ^[坤カ]
□
土師器 杯又は皿 底外
須恵器 杯B 口縁外

SK5116

862 玉
土師器 皿A 底外

863 ^[真カ]
□
土師器 碗C 口縁外

864 汁
土師器 杯C 口縁外

865 人/□
須恵器 杯又は皿 底内

866 大
須恵器 杯B 底外

867 遶
須恵器 杯B蓋 頂外

868 (記号)
土師器 杯又は皿 底外

SX5128

869 二
須恵器 杯B 底外

870 ^[内供カ]
□□
須恵器 杯A 底外

SD5100

871 酒殿
土師器 杯又は皿 底外

872 □田
須恵器 杯又は皿 底外

873 馬□

874 ^[器カ]
□大□
須恵器 杯 口縁外

SK5166

875 千
須恵器 杯B蓋 頂内

876 ^[玉カ]
□
須恵器 杯又は皿 底内

877 玉
須恵器 杯B 底外

SD4951 - 3

878 藤原部王
須恵器 杯A 口縁外

879 厨
土師器 皿又は杯 底外

880 大
須恵器 杯又は皿 底外

881 (記号)
須恵器 杯B蓋 つまみ

SD5211

882 大炊
須恵器 杯B蓋 頂外

883 中厨
須恵器 杯B 底外

884 讚
土師器 杯又は皿 底内

885 十二月一日
須恵器 杯A 底外

- 886 □
須恵器 杯A 底外
- 887 ^[間カ]
□/□
須恵器 皿B蓋 頂内
- 888 □
須恵器 杯A 口縁~底外

SK5241

- 889 工
須恵器 杯B 底外

包含層等

- 890 川
土師器 杯又は皿 底外
- 891 清坏
須恵器 杯B 口縁外
- 892 大
須恵器 杯B 底外
- 893 久
須恵器 杯B 底外
- 894 西
土師器 杯又は皿 底外

- 895 □田日
須恵器 杯B 底外
- 896 大□
須恵器 杯又は皿 底外

- 897 ^[下カ]
□物
須恵器 甕 胴内
- 898 印
須恵器 盤A 底外

- 899 当
須恵器 杯A 底外

第40次調査

SD4850

- 900 卍
土師器 杯又は皿 底外
- 901 長/□九月/「歳」□□/□/□
/□□ (内面)
□/山母王 (外面)
須恵器 杯A又はB蓋 頂内外

- 902 大□
須恵器 杯A 底外

- 903 ^[衆カ]
□器
土師器 杯又は皿 底外

第41次調査

SD5505

- 904 □□/三月十□
土師器 甕 胴外

SD3715

- 905 ^[丙カ]
□
土師器 蓋 頂内

- 906 少将
須恵器 蓋 頂内

- 907 若
須恵器 蓋 頂外

- 908 二
須恵器 杯A又はB 底外

- 909 考
須恵器 皿A 底外

- 910 出^[雲カ]□
須恵器 杯蓋 頂外
- 911 □^[首カ]
土師器 杯又は皿 底外
- 912 園
土師器 杯又は皿 底外
- 913 (記号)
須恵器 杯蓋 縁部外
- 914 □^[儒カ]□^[儒カ]儒
須恵器 杯蓋 頂外
- 915 (鳥の絵)
土師器 皿A 底外
- 916 儒
須恵器 杯B 底外
- 917 □
須恵器 蓋 頂外
- 918 嶋子^[子カ]□
須恵器 杯B 底外
- 919 桑
土師器 皿A 底
- 920 八
須恵器 鉢A 底外
- 921 □令
須恵器 蓋 頂外

第43次調査

SA5715又はSD5730

- 922 但馬
須恵器 杯蓋 頂外

SD4951-4

- 923 廣廣/和□/大□□/□□^[丑カ]下□/
我/道越越/火火大/□□□^[丑カ]□
□□□□□大大□□/越中国婦負
郡大□/□□□
須恵器 杯B蓋 頂外

SD4992

- 924 田□
須恵器 杯C 口縁外

SD5665

- 925 大
須恵器 杯又は皿 底外

- 926 □□^[水カ]
須恵器 杯 口縁外

SX5640

- 927 □兩
土師器 甕 胴外

SD4951

- 928 一
土師器 杯又は皿 底外
- 929 (絵)
土師器 杯又は皿 底外
- 930 □陽/□子虫私
須恵器 杯A 口縁外
- 931 確
須恵器 杯A 底外

- 932 [人カ]
□
須恵器 杯 口縁外
- 933 一
土師器 皿A 底外
- 934 食
須恵器 杯B 底外
- 935 (記号)
土師器 杯又は皿 底内
- 936 (記号)
土師器 杯A 底外
- 937 厨
須恵器 杯 口縁外
- 938 [賽カ]
□
土師器 杯A 底内
- 939 三□
須恵器 杯B 底外
- 940 [袴カ]
柏□
須恵器 杯 底外
- 941 大
須恵器 杯 底外
- 942 万
須恵器 杯B蓋 頂外
- 943 □方/□
土師器 甕 胴外
- 944 人
須恵器 杯 口縁外
- 945 ◎(記号)
須恵器 杯 口縁外
- 946 神亀
須恵器 杯A 底外
- 947 □□□□鳥為
須恵器 甕B 口縁内
- 948 少子
須恵器 皿B蓋 頂内
- 949 夫
須恵器 杯B蓋 頂外

- 950 □陽子虫[私カ]
□
須恵器 杯 口縁外
- 951 万
須恵器 杯A 底外
- 952 上
須恵器 杯 底内
- 953 黒女/真□□/□/□□
土師器 皿A 口縁~底内
- 954 □/七十八□□/□
土師器 杯又は皿 底外
- 955 □□
土師器 杯C 底外
- 956 □
土師器 杯又は皿 底外
- 957 六□
土師器 高杯 杯部内
- 958 ナ(記号)
土師器 皿A 底外
- 959 □□/板板
土師器 杯C 底外
- 960 □
須恵器 皿B 口縁内
- 961 (記号)
土師器 皿A 口縁外

SB5670

- 962 縫物所
須恵器 杯B 底外
- 包含層等**
- 963 津守王
須恵器 杯A 口縁外
- 964 甕器
須恵器 盤 口縁外

965 佐伯□□
須恵器 杯B蓋 頂内

966 (記号)
土師器 高杯 脚外

967 [水カ]
□
須恵器 杯A 底外

968 三
須恵器 杯B 底外

969 □三
須恵器 杯 底内

須恵器 杯B蓋 頂外
979 □ (内面)

□□/大火 (外面)
須恵器 瓶 頸部内外

980 [西カ]
□
須恵器 杯B蓋 頂外

981 □□受□
土師器 杯A 口縁外

982 東
須恵器 壺E 底外

983 謹解申々々
須恵器 杯A 口縁外

第44次調査

SA5505

970 山
須恵器 杯B 口縁外

971 [寺カ]
□
須恵器 杯B蓋 頂外

972 大
土師器 杯又は皿 底外

SD5780

973 □田
須恵器 杯B 底外

974 道/伸
須恵器 杯A 底外

975 □御曳□□
須恵器 甕C 肩外

976 吉田
須恵器 杯B蓋 頂外

977 正
須恵器 杯 底外

978 □/子□

SD5788

984 且
須恵器 甕 胴外

985 秋人
土師器 椀A 底外

986 (記号)
須恵器 杯A 底外

987 少□
須恵器 杯B 底外

988 厨
須恵器 杯B蓋 頂外

989 供養
土師器 杯B蓋 頂外

SD5820

990 [賢カ]
□
土師器 杯A 底外

991 「大」・「内」の習書あり
須恵器 甕 胴内

992 [人カ]
□□

須恵器 杯A 底外

SD5785

993 □ (内面)

□捌 (外面)

土師器 皿B 底外

994 □耳

須恵器 杯A 口縁外

995 川

須恵器 杯B 底外

996 子^[舎カ]□人

須恵器 杯B蓋 頂内

997 □

須恵器 杯又は皿 底外

SD5786

998 勢

須恵器 杯B 底外

999 ×(記号)

須恵器 杯B 底外

SD5805

1000 ^[卅カ]□

須恵器 杯B 口縁内

舎包層等

1001 黒庭□

須恵器 杯A 底外

1002 部

須恵器 杯B 底外

1003 上番□

須恵器 杯B蓋 頂外

1004 鏽

須恵器 杯又は皿 底内

1005 真象人

須恵器 皿B蓋 頂外

1006 □志

須恵器 杯B蓋 頂外

1007 ^[秋カ]□

須恵器 杯B蓋 頂内

1008 水

須恵器 杯B蓋 つまみ

1009 □

須恵器 杯B 底外

第50次調査

SD5960

1010 代王

須恵器 杯 口縁外

第51次調査

包含層

1011 内廐

須恵器 杯B蓋 頂外

1012 宮

須恵器 杯 底外

第52次調査

SE6166

1013 主馬

土師器 杯A 底外

包含層

- 1014 □□/備□
須恵器 杯A 底外
- 1015 政
須恵器 杯B 底外

第59次調査

包含層

- 1016 (記号) (内外面)
須恵器 皿E 底内外
- 1017 (記号)
須恵器 杯A 底外

第63次調査

SD6160

- 1018 主馬
土師器 碗A 底外

SD6477

- 1019 井(記号)
須恵器 杯B蓋 つまみ

SD6499

- 1020 [大カ]
□□
須恵器 杯 底外
- 1021 (記号)
須恵器 杯A 底外

包含層

- 1022 [凡カ]
□人
須恵器 杯又は皿 底外
- 1023 [右カ]
□
須恵器 壺 底外
- 1024 八
須恵器 壺K 胴外
- 1025 苦
須恵器 杯B蓋 頂外
- 1026 □
須恵器 杯B蓋 頂外
- 1027 水
須恵器 壺 底外
- 1028 授授
須恵器 杯A 底外

第64次調査

SK6273

- 1029 □所
須恵器 杯A 底外
- 1030 奈□
土師器 杯A 口縁外

第69次調査

S B7150

- 1031 (絵)
須恵器 杯A 口縁~底外

第70次調査

包含層

- 1032 □下家
須恵器 杯B蓋 頂外
- 1033 大炊
須恵器 杯B 底外

第72次調査

SB7150

- 1034 ^[改カ]
□
須恵器 杯A 口縁～底外

第77次調査

SB7802

- 1035 □所
須恵器 杯B蓋 頂外
- 1036 □□□
須恵器 杯又は皿 底外
- 1037 ^{[道カ][万呂カ]}
□東 □□
須恵器 杯B 底外
- 1038 □
須恵器 杯又は皿 底外
- 1039 テ
須恵器 甕B 胴外

第78次調査

- 1040 ^[者カ]
□
須恵器 杯B蓋 頂外
- 1041 □□
須恵器 杯B 底外

第81次調査

SA109北溝

- 1042 ^[菜カ]
□
土師器 杯又は皿 底外

SK8118

- 1043 水
土師器 杯又は皿 底外

第87次調査

SK8317

- 1044 大膳□
須恵器 杯A 底外

SX8309

- 1045 ^[木カ]
□
須恵器 杯 底内

包含層

- 1046 大□
須恵器 杯A 底外

第91次調査

SD5505

- 1047 □

須恵器 杯B 底外

SG5800

包含層

1055 □/蔵人所
土師器 皿又は杯 底外

1048 □食
須恵器 杯B蓋 頂内

1056 土□
須恵器 杯A 底外

1049 川
須恵器 杯B 底外

1057 酒杯
土師器 杯A 底外

1058 □□
土師器 杯B 底外

第97次調査

1059 □□
土師器 杯B 底外

SD3715

1060 □□□
須恵器 杯 底外

1050 □
須恵器 杯A 底外

1061 □/道
須恵器 杯B蓋 頂外

SD8370

1062 □應□/□□^[難カ] (内面)
□嶋在□ (外面)
須恵器 杯B蓋 頂内外

1051 千
土師器 皿A 口縁外

1063 宮/□
須恵器 杯B 底外

SE8409

1064 (絵)
土師器 杯 口縁外

1052 卍(記号)
須恵器 杯B蓋 頂内

1065 道/□
土師器 杯 底外

包含層等

1066 □^[甚カ]上
土師器 高杯 裾外

1053 上
須恵器 杯B 底外

SD5780

1054 □□
須恵器 杯B蓋 頂内

1067 □□
須恵器 杯又は皿 底外

1068 宮□
須恵器 杯B 底外

第99次調査

包含層

1069 □□／諸

須惠器 杯 底外

第101次調査

SG8500

1070 二辛□(以上上段)

高佐良九／□佐良八／毛比冊／鏡

形冊／□都支二□／麿都支十口

／土高佐良一 (以上 中段)

□／佐良冊／毛比冊／片真利廿

／匏五柄 (以上下段)

(内面)

天平十八年潤九月廿七日□□□

(外面)

土師器 皿A 底内外

図版・釈文対照表

図版番号	調査次数	釈文番号		
PL 1	第101次	1070, 1070	PL 18	164, 166, 174, 176, 207, 209, 211, 222, 224, 225
PL 2	第43次	923		127, 129, 130, 144, 152, 153, 158, 162,
PL 3	第32次	628, 781		168, 169, 171, 175, 179, 180, 184, 190, 191, 194, 196, 200, 201, 212, 223, 227
PL 4	第2・5・81次	1, 2, 3, 3, 4, 5, 6, 7, 8, 1042, 1043	PL 19	126, 131, 132, 134, 137, 141, 143, 148, 163, 165, 172, 173, 183, 187, 189, 197, 202, 203, 204, 205, 206, 208, 226
PL 5	第7次	13, 13, 18, 18		120, 121, 139, 149, 150, 156, 161, 167, 177, 178, 181, 185, 186, 198, 199, 210, 213, 215, 218, 219, 220
PL 6	〃	9, 9, 10	PL 20	120, 121, 139, 149, 150, 156, 161, 167, 177, 178, 181, 185, 186, 198, 199, 210, 213, 215, 218, 219, 220
PL 7	〃	12, 14		228, 229, 230, 231, 232, 233, 234, 235, 236, 237, 238, 239, 240, 241, 242, 243, 244, 823, 824, 825, 826, 827, 828
PL 8	〃	11, 15, 16, 17, 17	PL 21	第22次北・35 次
PL 9	第13次	22, 28, 29, 32, 34, 35, 36, 36, 37, 38, 39, 40, 41, 42, 43, 44, 45, 46, 47, 48, 49, 50, 51, 52, 53, 54	PL 22	第22次南
PL 10	〃	23, 24, 25, 26, 26, 26, 27, 27, 30, 31, 33	PL 23	〃
PL 11	〃	20, 20, 20, 21, 21		249, 251, 253, 254, 256, 257, 262, 263, 267, 268, 280, 285, 286, 287, 289, 290, 292, 293, 300
PL 12	第13・20次	55, 56, 57, 58, 59, 60, 61, 62, 99, 100, 101, 102, 103, 104, 105, 106, 107, 108, 112, 113, 114, 115, 116, 117	PL 24	〃
PL 13	第10・13・20次	19, 63, 64, 65, 65, 65, 66, 67, 67, 109, 110, 111, 118		246, 250, 252, 258, 259, 260, 260, 261, 264, 270, 275, 279, 281, 288, 291, 294, 299, 301, 302
PL 14	第14・15・18・ 50・51・52・59 ・63次	68, 69, 70, 71, 72, 73, 74, 75, 75, 76, 77, 98, 1010, 1011, 1012, 1013, 1014, 1015, 1016, 1016, 1017, 1018, 1019, 1020, 1021, 1022, 1023, 1024, 1025, 1026, 1027, 1028	PL 25	〃
PL 15	第16・17次	78, 79, 80, 81, 82, 83, 84, 85, 86, 87, 88, 89, 90, 91, 92, 93, 94, 95, 96, 97		265, 266, 266', 269, 272, 273, 274, 276, 278, 283, 284, 284, 294, 295, 296, 298, 303
PL 16	第21次	122, 123, 124, 128, 136, 145, 146, 147, 155, 159, 170, 182, 188, 192, 193, 195, 214, 216, 217, 221	PL 26	〃
PL 17	〃	119, 125, 125, 133, 135, 138, 140, 142, 151, 154, 157, 160,		320, 321, 322, 323, 324, 326, 327, 328, 329, 330, 331, 332, 333, 334, 335, 336, 337, 338, 339, 340, 341, 342

PL27 第22次南	304, 305, 306, 307, 308, 309, 310, 311, 312, 313, 314, 315, 316, 317, 318, 325, 363, 364, 365, 366, 367, 368, 369		590
PL28 "	343, 344, 345, 346, 347, 348, 349, 350, 350, 351, 352, 353, 354, 355, 356, 357, 358, 359, 360, 361, 362, 396	PL36 "	475, 476, 480, 481, 481, 485, 490, 491, 493, 498, 501, 506, 517, 527, 530, 541, 542, 547, 557, 561, 583, 586, 587
PL29 "	372, 373, 374, 375, 376, 377, 395, 397, 398, 399, 401, 402, 403, 406, 407, 408, 436	PL37 "	470, 472, 479, 497, 499, 500, 502, 505, 508, 509, 510, 520, 528, 531, 532, 535, 537, 544, 545, 546, 549, 550, 552, 553, 563, 565, 588
PL30 "	245, 319, 370, 371, 378, 379, 380, 381, 382, 383, 384, 385, 386, 387, 388, 389, 390, 391, 392, 393, 394, 400, 404, 405, 409, 410, 412, 416, 417, 418, 425, 434, 441, 453, 456	PL38 "	473, 477, 487, 492, 495, 501, 503, 507, 513, 514, 516, 518, 519, 521, 522, 523, 524, 525, 538, 539, 540, 543, 548, 554, 555, 559, 560, 562, 564, 572, 577, 579, 593, 603, 604
PL31 "	415, 419, 419, 427, 428, 430, 433, 438, 439, 440, 443, 446, 449, 452	PL39 "	471, 474, 478, 478, 486, 488, 489, 511, 515, 529, 536, 567, 573, 574, 575, 576, 578, 580, 581, 585, 591, 596, 609
PL32 "	411, 413, 414, 420, 421, 422, 423, 424, 426, 429, 431, 432, 435, 437, 442, 444, 444, 445, 447, 448, 450, 451, 454, 455	PL40 "	569, 570, 571, 582, 584, 589, 592, 594, 595, 597, 598, 599, 600, 601, 602, 605, 606, 607, 608
PL33 第27·41次	457, 458, 459, 460, 461, 462, 904, 905, 906, 907, 908, 909, 910, 911, 912, 913, 914, 915, 916, 917, 918, 919, 920, 921	PL41 "	610, 611, 612, 612, 613, 614, 615, 616, 617, 618, 619, 620, 621, 622, 623, 624, 625, 626, 627
PL34 第28·37次	463, 464, 465, 466, 467, 468, 469, 830, 831, 832, 833, 834, 835, 836, 837, 838, 839, 840, 841	PL42 第32次	732, 735, 739, 741, 742, 743, 744, 745, 745, 750, 751, 754, 755, 756, 757, 758, 761, 762, 764, 766, 768, 769, 770, 771
PL35 第29次	482, 482, 483, 484, 494, 496, 504, 512, 526, 533, 534, 551, 556, 558, 566, 568,	PL43 "	733, 734, 736, 737, 738, 740, 746, 747, 748, 749, 752, 753, 759, 760, 763, 765, 767
		PL44 "	630, 632, 634, 635,

		642, 643, 644, 648, 653, 655, 657, 659, 660, 661, 662, 664, 670, 671, 677, 678, 680, 693, 695, 701, 718		872, 873, 874, 878, 879, 880, 881
PL45	"	633, 636, 637, 641, 645, 646, 647, 649, 650, 656, 665, 668, 674, 675, 676, 682, 686, 688, 690, 694, 703, 704, 705, 707, 712, 723	PL54 "	862, 863, 864, 865, 866, 867, 868, 869, 870, 875, 876, 877, 882, 883, 884, 885, 886, 887, 888, 889, 890, 891, 892, 893, 894, 895, 896, 897, 898, 899
PL46	"	629, 631, 638, 639, 640, 651, 654, 658, 666, 667, 669, 673, 679, 681, 683, 685, 689, 692, 700, 708, 711, 714, 715, 716	PL55 第43次	929, 931, 932, 934, 935, 936, 937, 938, 939, 940, 941, 942, 943, 946, 947, 948, 949, 951, 952, 954, 955, 956, 958, 959, 960, 961, 963, 965
PL47	"	652, 663, 672, 684, 687, 691, 696, 697, 698, 699, 702, 706, 709, 710, 713, 717, 719, 720, 721, 722, 723, 724, 725, 726, 727, 728, 729, 730	PL56 "	922, 924, 925, 926, 927, 928, 930, 933, 944, 945, 950, 953, 957, 962, 964, 966, 967, 968, 969
PL48	"	772, 773, 774, 774, 775, 776, 777, 778, 779, 780, 782, 783, 784, 785, 786	PL57 第44次	973, 974, 975, 976, 977, 978, 979, 980, 981, 982, 983, 993, 994, 995, 996, 997, 999, 1001
PL49	第32次補足	787, 791, 795, 796, 799, 800, 801, 803, 805, 812, 814	PL58 "	970, 971, 972, 984, 985, 986, 987, 988, 989, 990, 991, 992, 998, 1000, 1002, 1003, 1004, 1005, 1006, 1007, 1008, 1009
PL50	"	790, 798, 802, 804, 806, 808, 811, 813, 821	PL59 第64·99次	1029, 1030, 1055, 1056, 1057, 1058, 1059, 1060, 1061, 1062, 1062, 1063, 1064, 1065, 1066, 1067, 1063, 1069
PL51	"	788, 789, 792, 793, 794, 797, 807, 809, 810, 815, 816, 817, 818, 819, 820, 822	PL60 第69·72·77· 87·91·97次	1031, 1031, 1034, 1035, 1036, 1037, 1038, 1039, 1044, 1045, 1046, 1047, 1048, 1049, 1050, 1051, 1052, 1053, 1054
PL52	第36·38·40· 70·78次	829, 842, 900, 901, 901, 902, 903, 1032, 1033, 1040, 1041		
PL53	第39次	843, 844, 845, 846, 847, 848, 849, 850, 851, 852, 853, 854, 855, 856, 857, 858, 859, 860, 861, 871,		

积文・图版对照表

积文 番号	图版 番号	积文 番号	图版 番号	积文 番号	图版 番号
		49	9	99	12
		50	9	100	12
1	4	51	9	101	12
2	4	52	9	102	12
3	4(4)	53	9	103	12
4	4	54	9	104	12
5	4	55	12	105	12
6	4	56	12	106	12
7	4	57	12	107	12
8	4	58	12	108	12
9	6(6)	59	12	109	13
10	6	60	12	110	13
11	8	61	12	111	13
12	7	62	12	112	12
13	5(5)	63	13	113	12
14	7	64	13	114	12
15	8	65	13(13)	115	12
16	8	66	13	116	12
17	8(8)	67	13(13)	117	12
18	5(5)	68	14	118	13
19	13	69	14	119	17
20	11(11)	70	14	120	20
21	11(11)	71	14	121	20
22	9	72	14	122	16
23	10	73	14	123	16
24	10	74	14	124	16
25	10	75	14(14)	125	17(17)
26	10(10)	76	14	126	19
27	10(10)	77	14	127	18
28	9	78	15	128	16
29	9	79	15	129	18
30	10	80	15	130	18
31	10	81	15	131	19
32	9	82	15	132	19
33	10	83	15	133	17
34	9	84	15	134	19
35	9	85	15	135	17
36	9(9)	86	15	136	16
37	9	87	15	137	19
38	9	88	15	138	17
39	9	89	15	139	20
40	9	90	15	140	17
41	9	91	15	141	19
42	9	92	15	142	17
43	9	93	15	143	19
44	9	94	15	144	18
45	9	95	15	145	16
46	9	96	15	146	16
47	9	97	15	147	16
48	9	98	14	148	19
				149	20
				150	20
				151	17
				152	18
				153	18
				154	17
				155	16
				156	20
				157	17
				158	18
				159	16
				160	17
				161	20
				162	18
				163	19
				164	17
				165	19
				166	17
				167	20
				168	18
				169	18
				170	16
				171	18
				172	19
				173	19
				174	17
				175	18
				176	17
				177	20
				178	20
				179	18
				180	18
				181	20
				182	16
				183	19
				184	18
				185	20
				186	20
				187	19
				188	16
				189	19
				190	18
				191	18
				192	16
				193	16
				194	18
				195	16
				196	18
				197	19
				198	20

199	20	250	24	301	24	352	28
200	18	251	23	302	24	353	28
201	18	252	24	303	25	354	28
202	19	253	23	304	27	355	28
203	19	254	23	305	27	356	28
204	19	255	22(22)	306	27	357	28
205	19	256	23	307	27	358	28
206	19	257	23	308	27	359	28
207	17	258	24	309	27	360	28
208	19	259	24	310	27	361	28
209	17	260	24(24)	311	27	362	28
210	20	261	24	312	27	363	27
211	17	262	23	313	27	364	27
212	18	263	23	314	27	365	27
213	20	264	24	315	27	366	27
214	16	265	25	316	27	367	27
215	20	266	25(25)	317	27	368	27
216	16	267	23	318	27	369	27
217	16	268	23	319	30	370	30
218	20	269	25	320	26	371	30
219	20	270	24	321	26	372	29
220	20	271	22(22)	322	26	373	29
221	16	272	25	323	26	374	29
222	17	273	25	324	26	375	29
223	18	274	25	325	27	376	29
224	17	275	24	326	26	377	29
225	17	276	25	327	26	378	30
226	19	277	22(22)	328	26	379	30
227	18	278	25	329	26	380	30
228	21	279	24	330	26	381	30
229	21	280	23	331	26	382	30
230	21	281	24	332	26	383	30
231	21	282	22	333	26	384	30
232	21	283	25	334	26	385	30
233	21	284	25(25)	335	26	386	30
234	21	285	23	336	26	387	30
235	21	286	23	337	26	388	30
236	21	287	23	338	26	389	30
237	21	288	24	339	26	390	30
238	21	289	23	340	26	391	30
239	21	290	23	341	26	392	30
240	21	291	24	342	26	393	30
241	21	292	23	343	28	394	30
242	21	293	23	344	28	395	29
243	21	294	25(24')	345	28	396	28
244	21	295	25	346	28	397	29
245	30	296	25	347	28	398	29
246	24	297	22	348	28	399	29
247	22	298	25	349	28	400	30
248	22	299	24	350	28(28)	401	29
249	23	300	23	351	28	402	29

403	29	454	32	505	37	556	35
404	30	455	32	506	36	557	36
405	30	456	30	507	38	558	35
406	29	457	33	508	37	559	38
407	29	458	33	509	37	560	38
408	29	459	33	510	37	561	36
409	30	460	33	511	39	562	38
410	30	461	33	512	35	563	37
411	32	462	33	513	38	564	38
412	30	463	34	514	38	565	37
413	32	464	34	515	39	566	35
414	32	465	34	516	38	567	39
415	31	466	34	517	36	568	35
416	30	467	34	518	38	569	40
417	30	468	34	519	38	570	40
418	30	469	34	520	37	571	40
419	31(31)	470	37	521	38	572	38
420	32	471	39	522	38	573	39
421	32	472	37	523	38	574	39
422	32	473	38	524	38	575	39
423	32	474	39	525	38	576	39
424	32	475	36	526	35	577	38
425	30	476	36	527	36	578	39
426	32	477	38	528	37	579	38
427	31	478	39(39)	529	39	580	39
428	31	479	37	530	36	581	39
429	32	480	36	531	37	582	40
430	31	481	36(36)	532	37	583	36
431	32	482	35(35)	533	35	584	40
432	32	483	35	534	35	585	39
433	31	484	35	535	37	586	36
434	30	485	36	536	39	587	36
435	32	486	39	537	37	588	37
436	29	487	38	538	38	589	40
437	32	488	39	539	38	590	35
438	31	489	39	540	38	591	39
439	31	490	36	541	36	592	40
440	31	491	36	542	36	593	38
441	30	492	38	543	38	594	40
442	32	493	36	544	37	595	40
443	31	494	35	545	37	596	39
444	32(32)	495	38	546	37	597	40
445	32	496	35	547	36	598	40
446	31	497	37	548	38	599	40
447	32	498	36	549	37	600	40
448	32	499	37	550	37	601	40
449	31	500	37	551	35	602	40
450	32	501	36(38)	552	37	603	38
451	32	502	37	553	37	604	38
452	31	503	38	554	38	605	40
453	30	504	35	555	38	606	40

607	40	658	46	709	47	760	43
608	40	659	44	710	47	761	42
609	39	660	44	711	46	762	42
610	41	661	44	712	45	763	43
611	41	662	44	713	47	764	42
612	41(41)	663	47	714	46	765	43
613	41	664	44	715	46	766	42
614	41	665	45	716	46	767	43
615	41	666	46	717	47	768	42
616	41	667	46	718	44	769	42
617	41	668	45	719	47	770	42
618	41	669	46	720	47	771	42
619	41	670	44	721	47	772	48
620	41	671	44	722	47	773	48
621	41	672	47	723	45	774	48(48)
622	41	673	46	724	47	775	48
623	41	674	45	725	47	776	48
624	41	675	45	726	47	777	48
625	41	676	45	727	47	778	48
626	41	677	44	728	47	779	48
627	41	678	44	729	47	780	48
628	3	679	46	730	47	781	3
629	46	680	44	731		782	48
630	44	481	46	732	42	783	48
631	46	682	45	733	43	784	48
632	44	683	46	734	43	785	48
633	45	684	47	735	42	786	48
634	44	685	46	736	43	787	48
635	44	686	45	737	43	788	51
636	45	687	47	738	43	789	51
637	45	688	45	739	42	790	50
638	46	689	46	740	43	791	49
639	46	690	45	741	42	792	51
640	46	691	47	742	42	793	51
641	45	692	46	743	42	794	51
642	44	693	44	744	42	795	49
643	44	694	45	745	42(42)	796	49
644	44	695	44	746	43	797	51
645	45	696	47	747	43	798	50
646	45	697	47	748	43	799	49
647	45	698	47	749	43	800	49
648	44	699	47	750	42	801	49
649	45	700	46	751	42	802	50
650	45	701	44	752	43	803	49
651	46	702	47	753	43	804	50
652	47	703	45	754	42	805	49
653	44	704	45	755	42	806	50
654	46	705	45	756	42	807	51
655	44	706	47	757	42	808	50
656	45	707	45	758	42	809	51
657	44	708	46	759	43	810	51

811	50	872	53	923	2	974	57
812	49	873	53	924	56	975	57
813	50	874	53	925	56	976	57
814	49	875	54	926	56	977	57
815	51	876	54	927	56	978	57
816	51	877	54	928	56	979	57
817	51	878	53	929	55	980	57
818	51	879	53	930	56	981	57
819	51	880	53	931	55	982	57
820	51	881	53	932	55	983	57
821	50	882	54	933	56	984	58
822	51	883	54	934	55	985	58
823	21	884	54	935	55	986	58
824	21	885	54	936	55	987	58
825	21	886	54	937	55	988	58
826	21	887	54	938	55	989	58
827	21	888	54	939	55	990	58
828	21	889	54	940	55	991	58
829	52	890	54	941	55	992	58
830	34	891	54	942	55	993	57
831	34	892	54	943	55	994	57
832	34	893	54	944	56	995	57
833	34	894	54	945	56	996	57
834	34	895	54	946	55	997	57
835	34	896	54	947	55	998	58
836	34	897	54	948	55	999	57
837	34	898	54	949	55	1000	58
838	34	899	54	950	56	1001	57
839	34	900	52	951	55	1002	58
840	34	901	52(52)	952	55	1003	58
841	34	902	52	953	56	1004	58
842	52	903	52	954	55	1005	58
843	53	904	33	955	55	1006	58
844	53	905	33	956	55	1007	58
845	53	906	33	957	56	1008	58
846	53	907	33	958	55	1009	58
847	53	908	33	959	55	1010	14
848	53	909	33	960	55	1011	14
849	53	910	33	961	55	1012	14
860	53	911	33	962	56	1013	14
861	53	912	33	963	55	1014	14
862	54	913	33	964	56	1015	14
863	54	914	33	965	55	1016	14(14)
864	54	915	33	966	56	1017	14
865	54	916	33	967	56	1018	14
866	54	917	33	968	56	1019	14
867	54	918	33	969	56	1020	14
868	54	919	33	970	58	1021	14
869	54	920	33	971	58	1022	14
870	54	921	33	972	58	1023	14
871	53	922	56	973	57	1024	14

1025	14	1037	60	1049	60	1061	59
1026	14	1038	60	1050	60	1062	59(59)
1027	14	1039	60	1051	60	1063	59
1028	14	1040	52	1052	60	1064	59
1029	59	1041	52	1053	60	1065	59
1030	59	1042	4	1054	60	1066	59
1031	60(60)	1043	4	1055	59	1067	59
1032	52	1044	60	1056	59	1068	59
1033	52	1045	60	1057	59	1069	59
1034	60	1046	60	1058	59	1070	1(1)
1035	60	1047	60	1059	59		
1036	60	1048	60	1060	59		

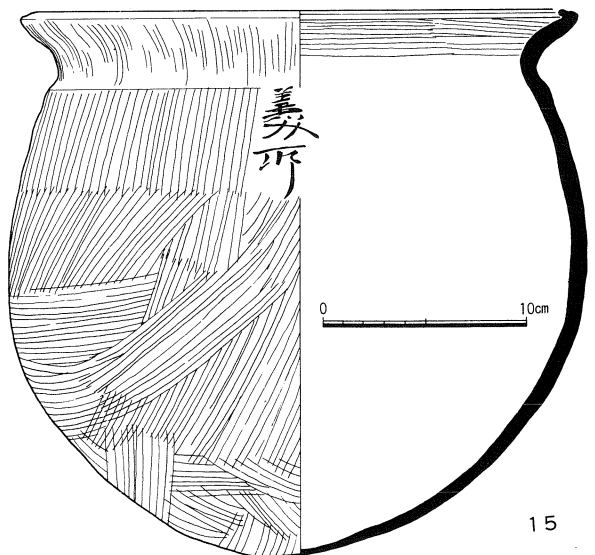
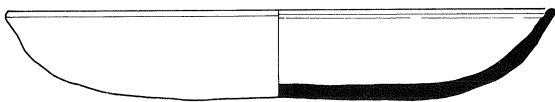
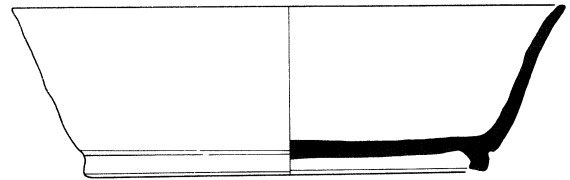
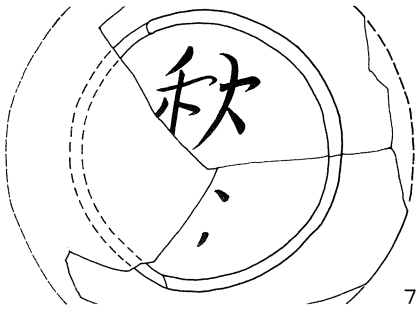
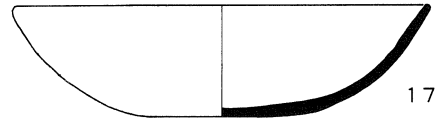
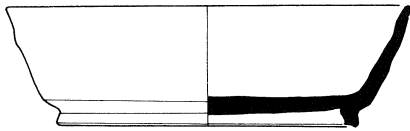
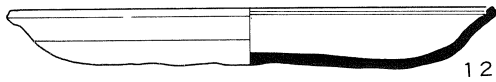
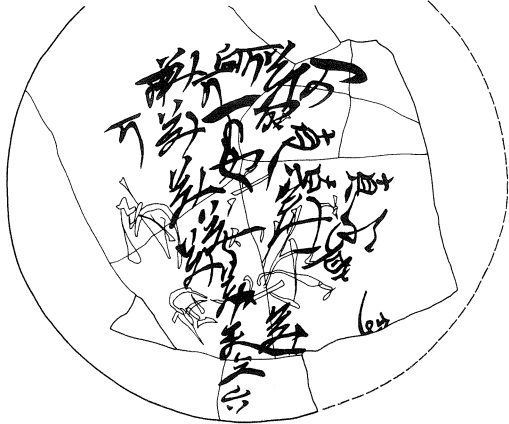
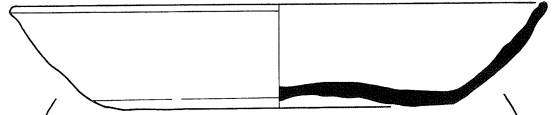

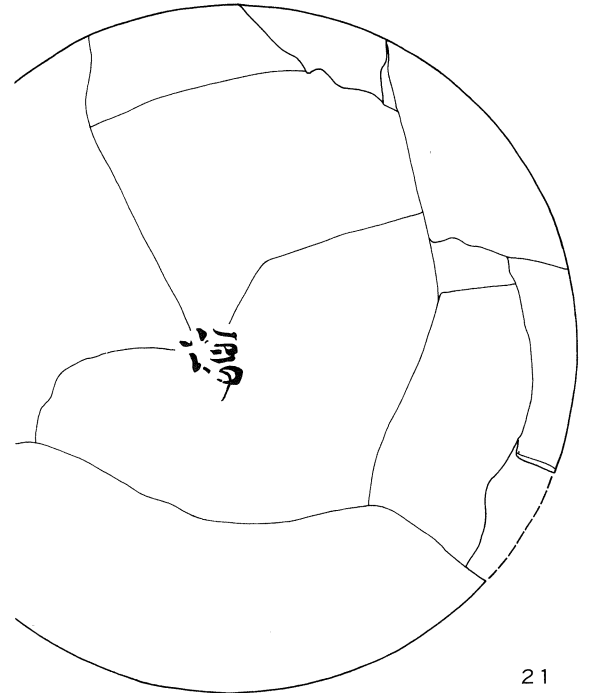
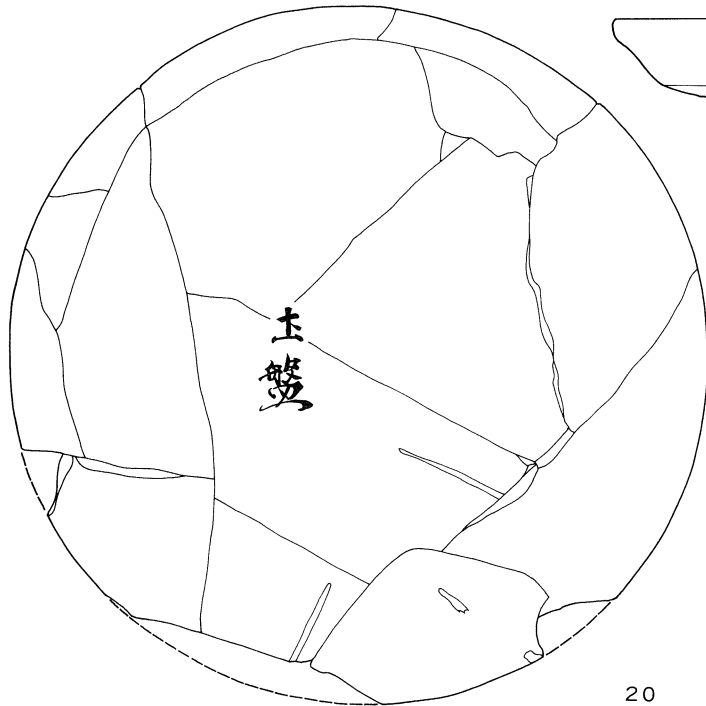
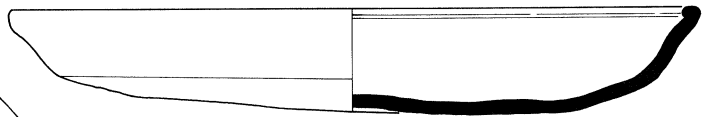
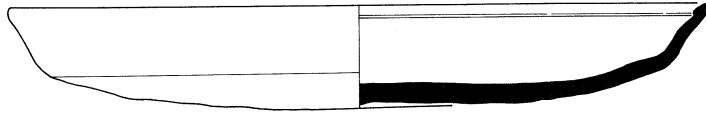
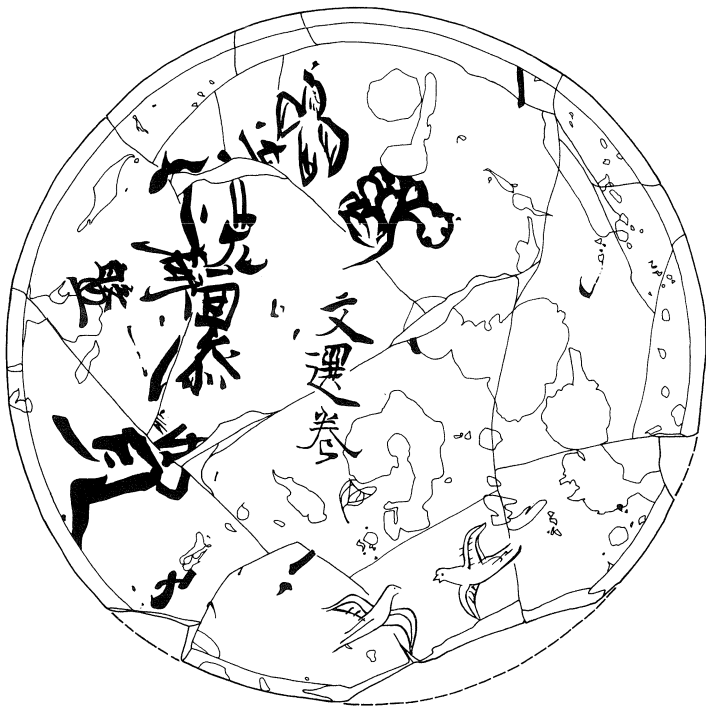

20

21



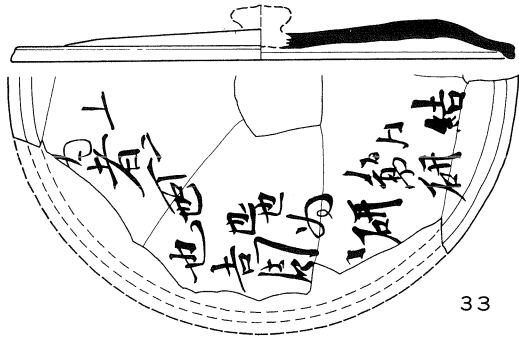

33

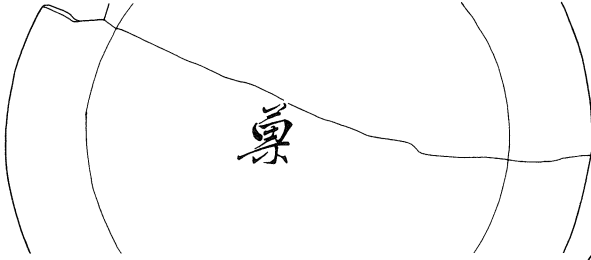
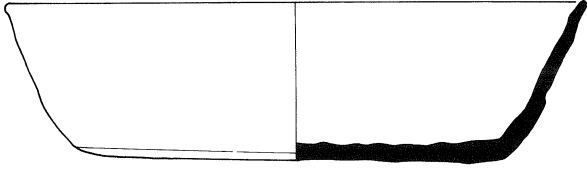
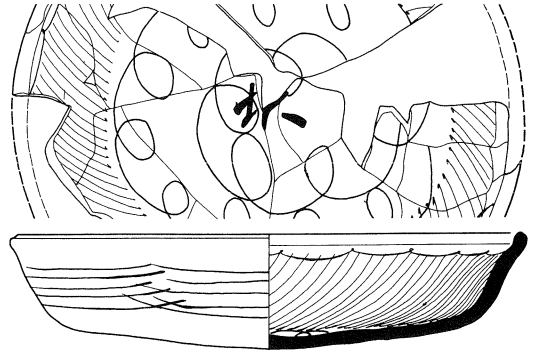

43

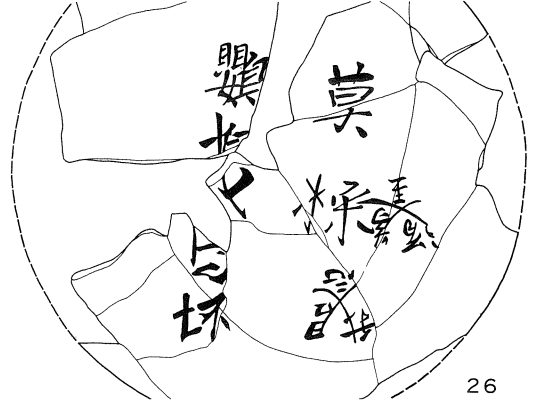

26

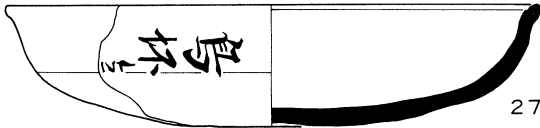

27

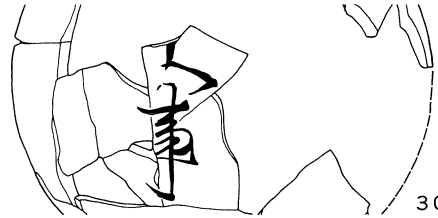
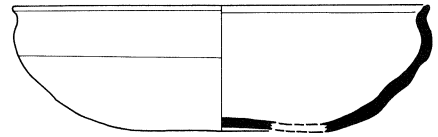

30

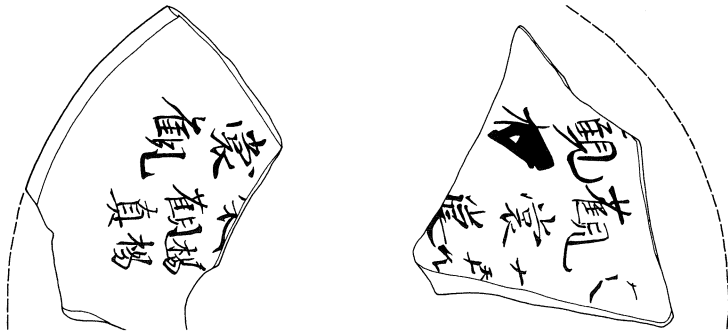

23·24

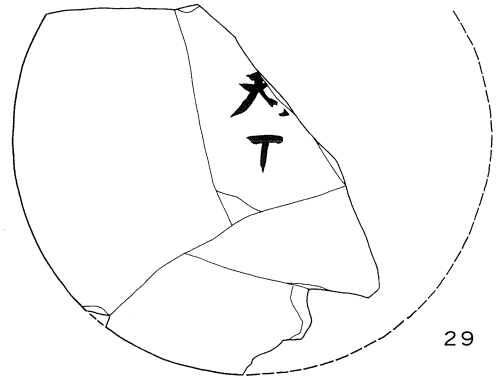
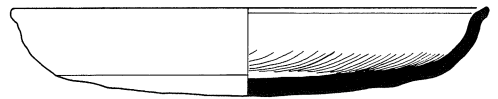

29

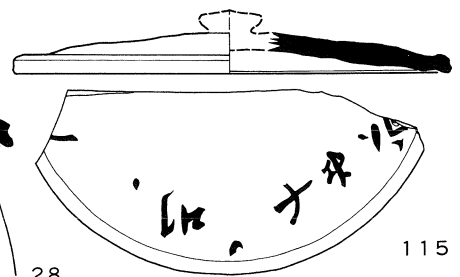
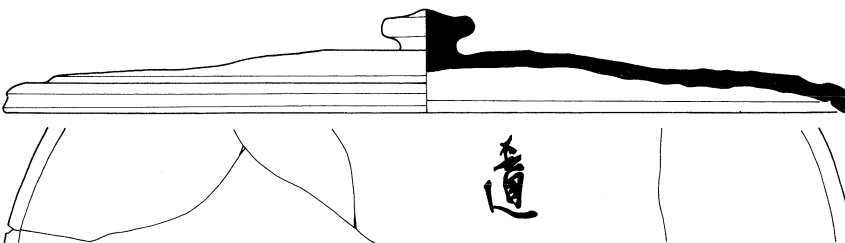

28

115

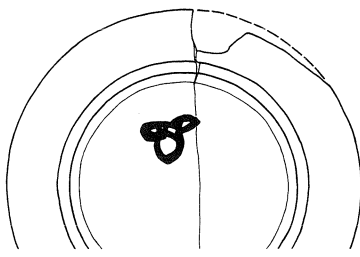
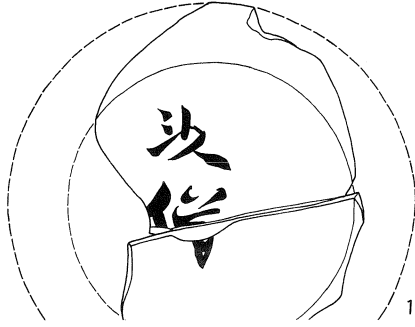
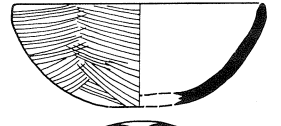
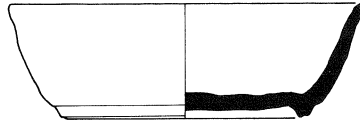
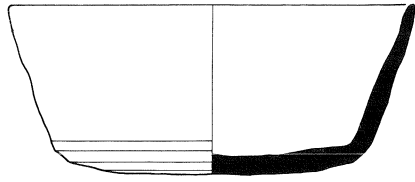

61

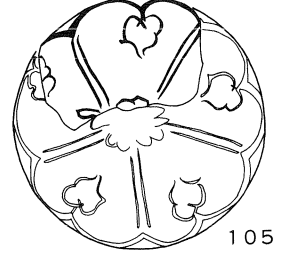

105

108

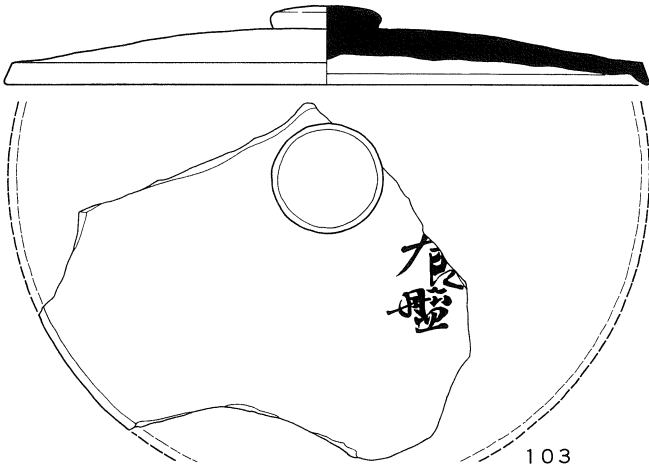
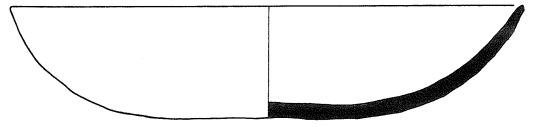

103

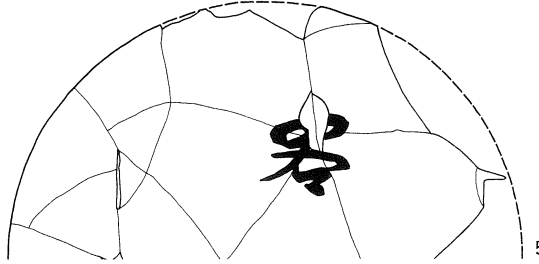

56

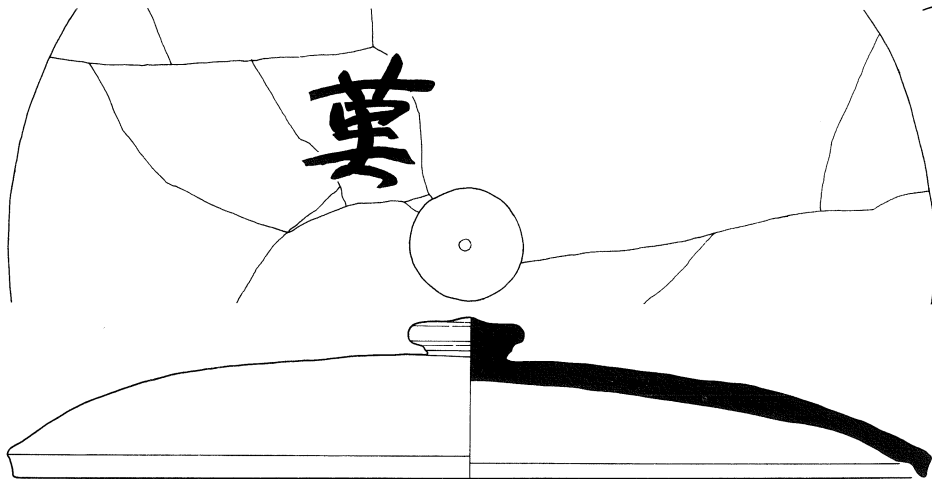
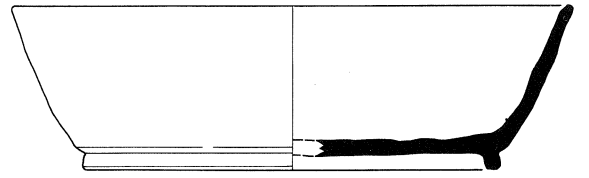

32

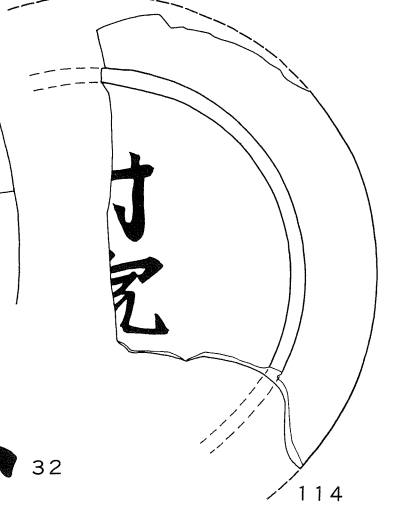

114

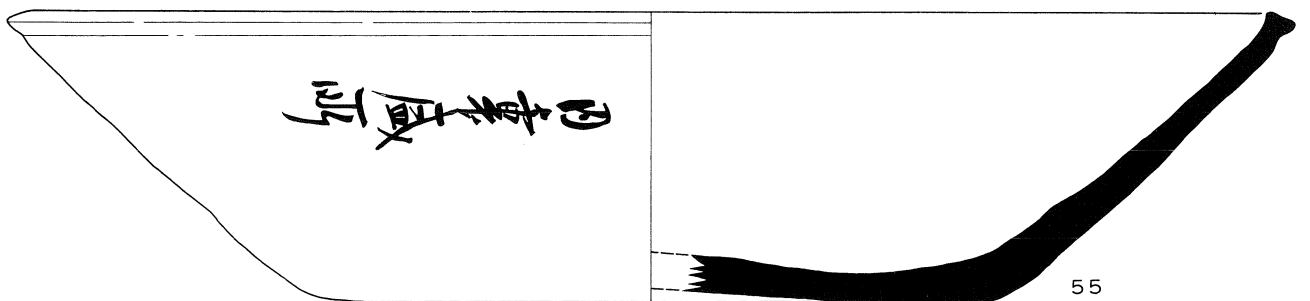

55

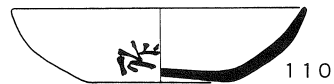
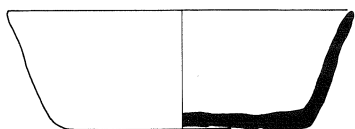
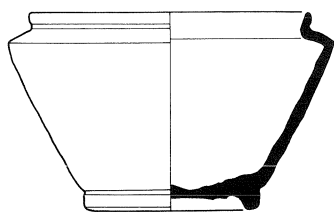

110

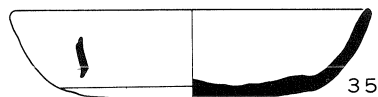

35

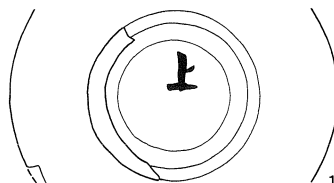

118

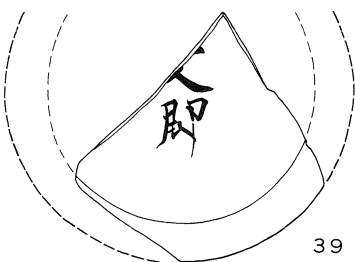

39

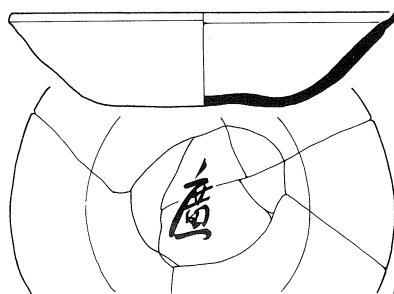

64

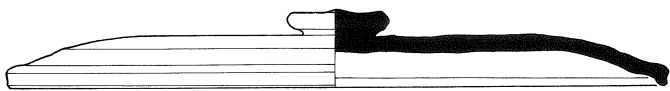

53

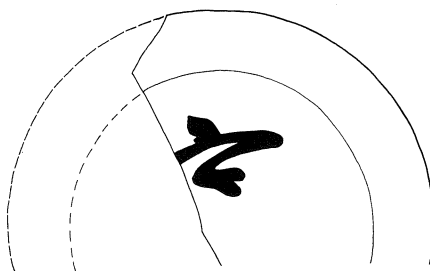
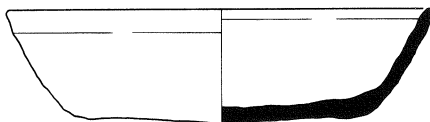

38



46

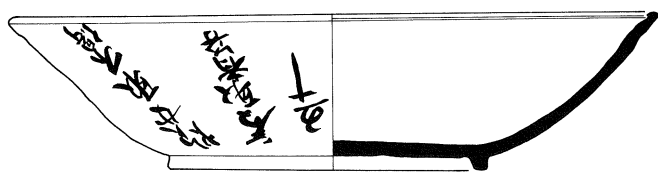
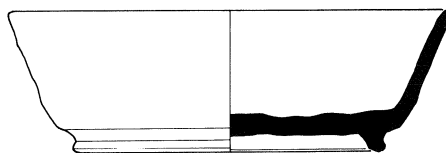

65

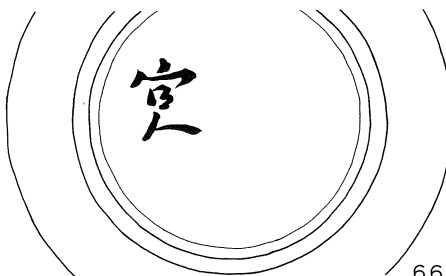

66

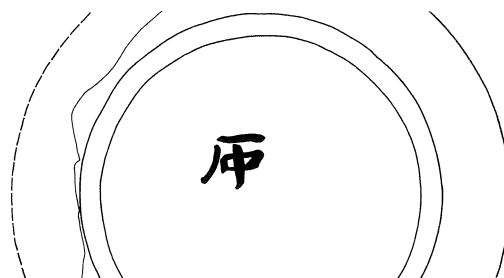
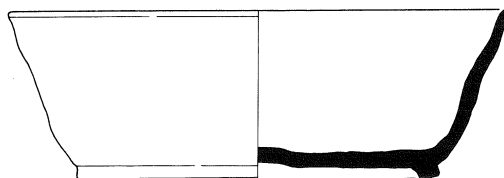

63



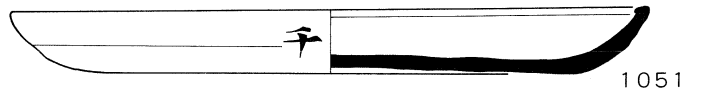
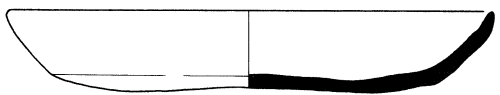
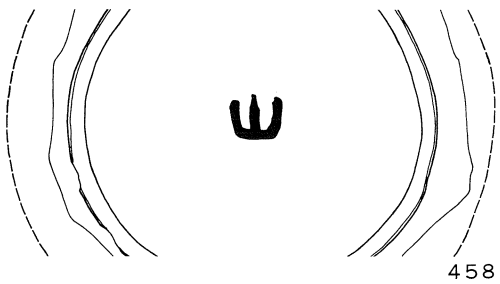
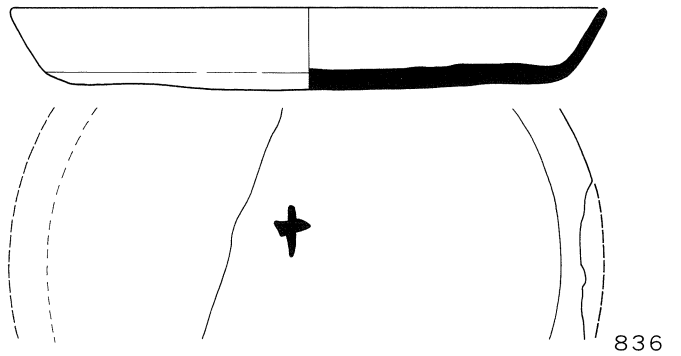
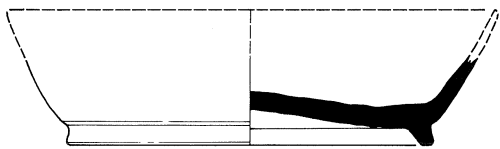
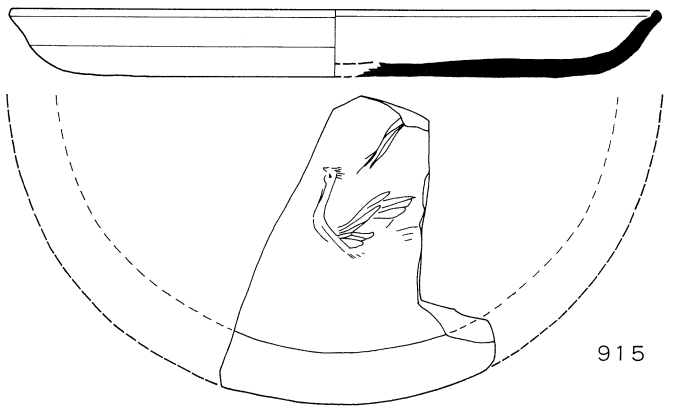
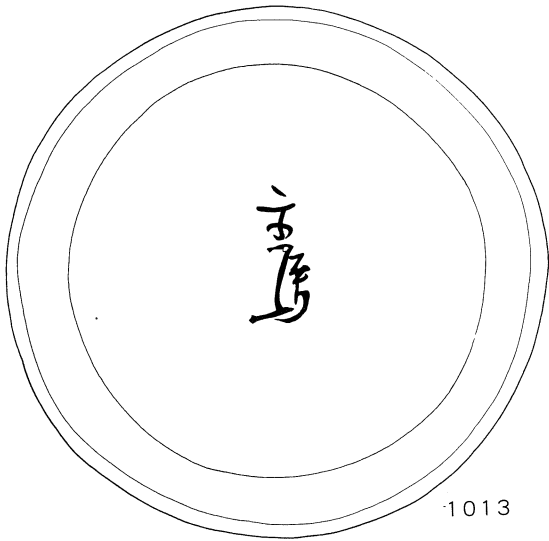
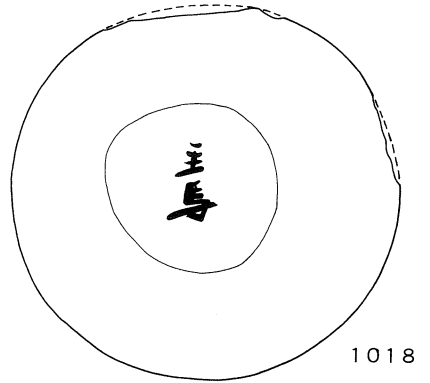
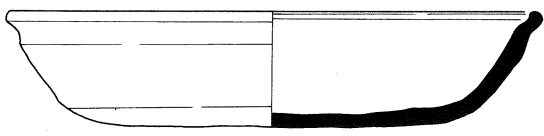
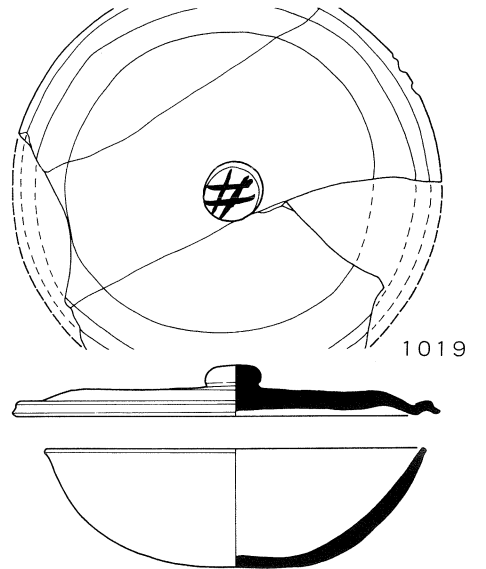
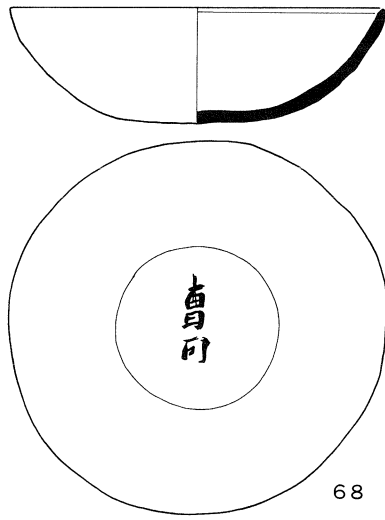
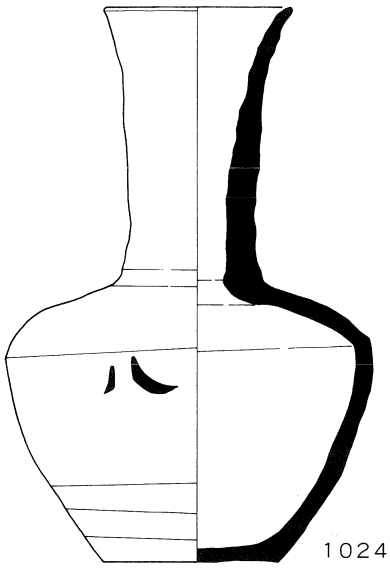

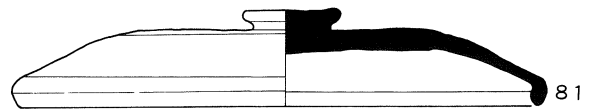
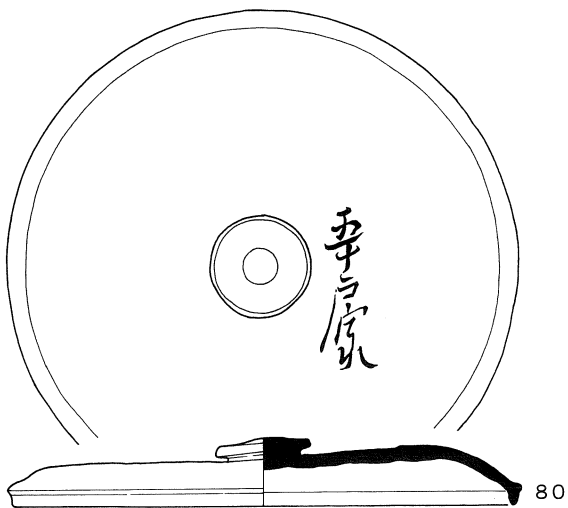
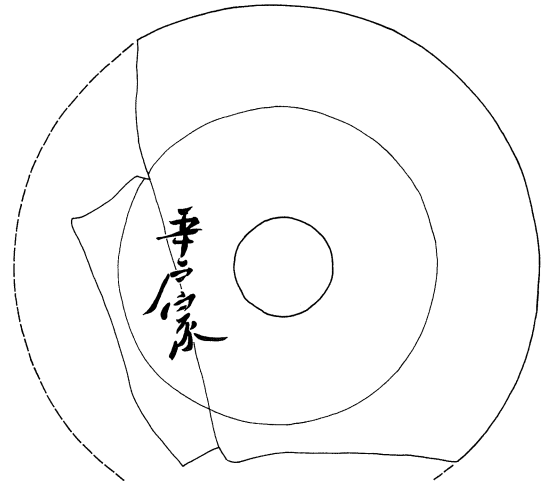
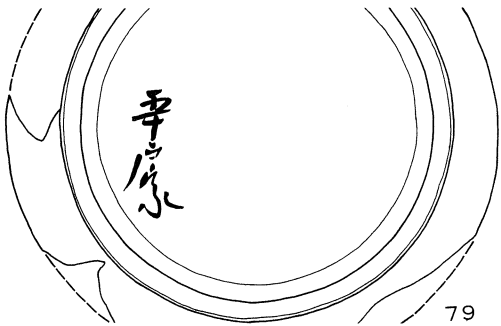
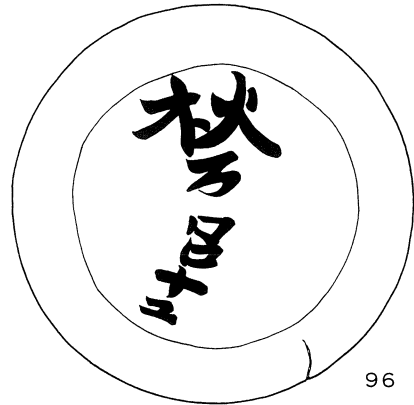
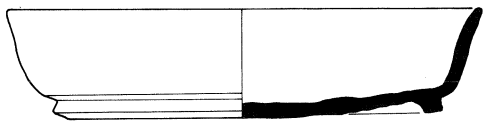
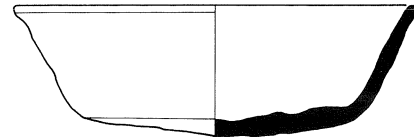
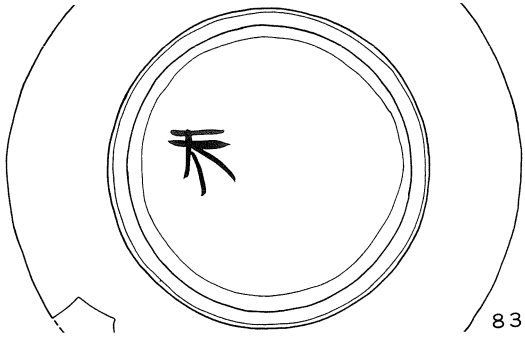
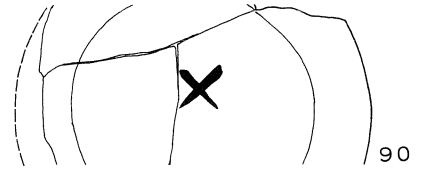
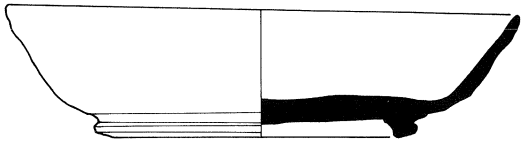
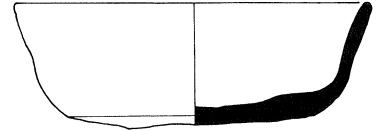
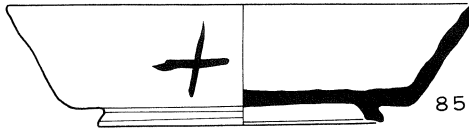
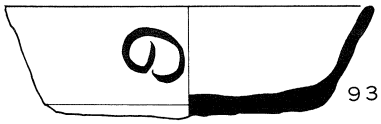

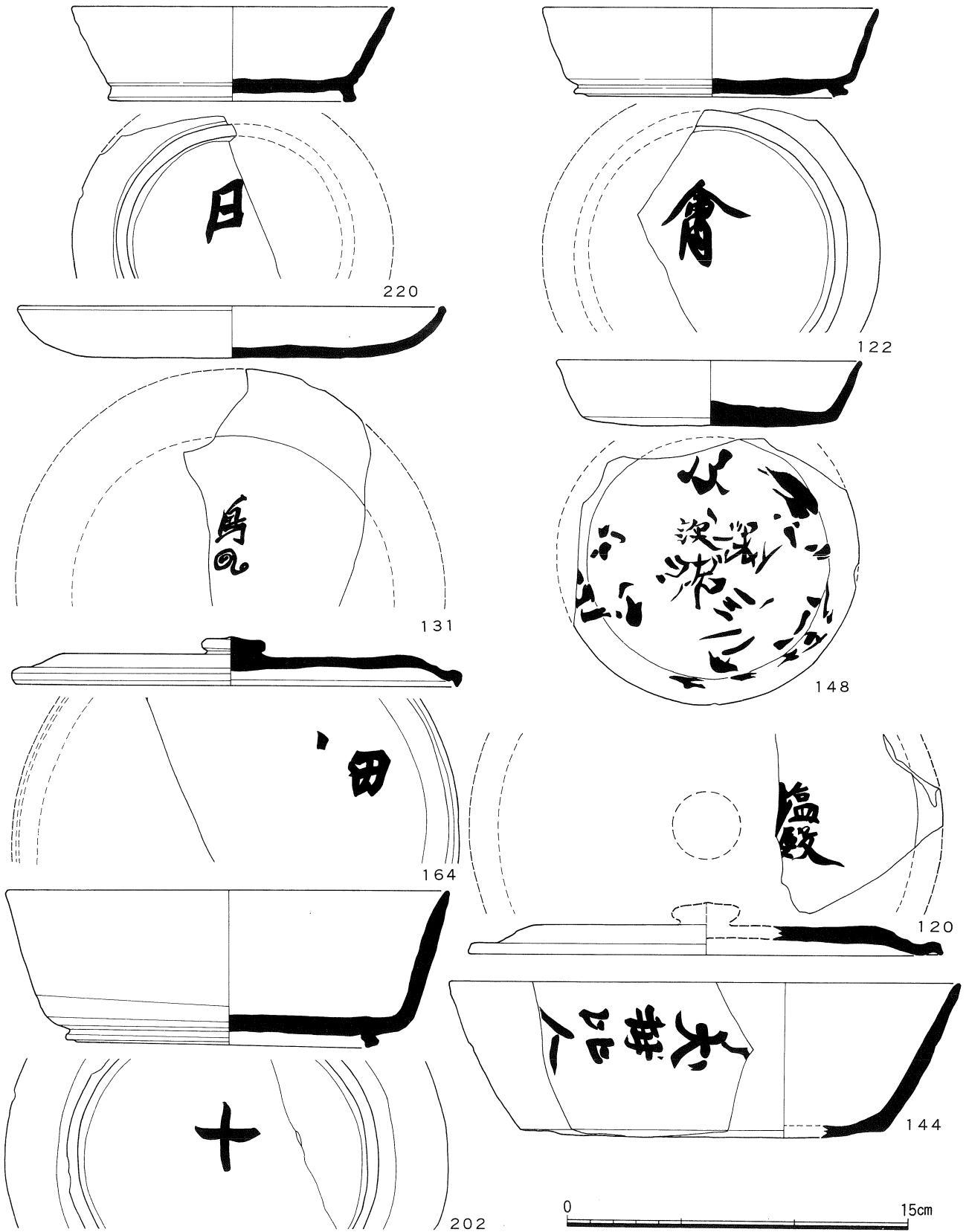

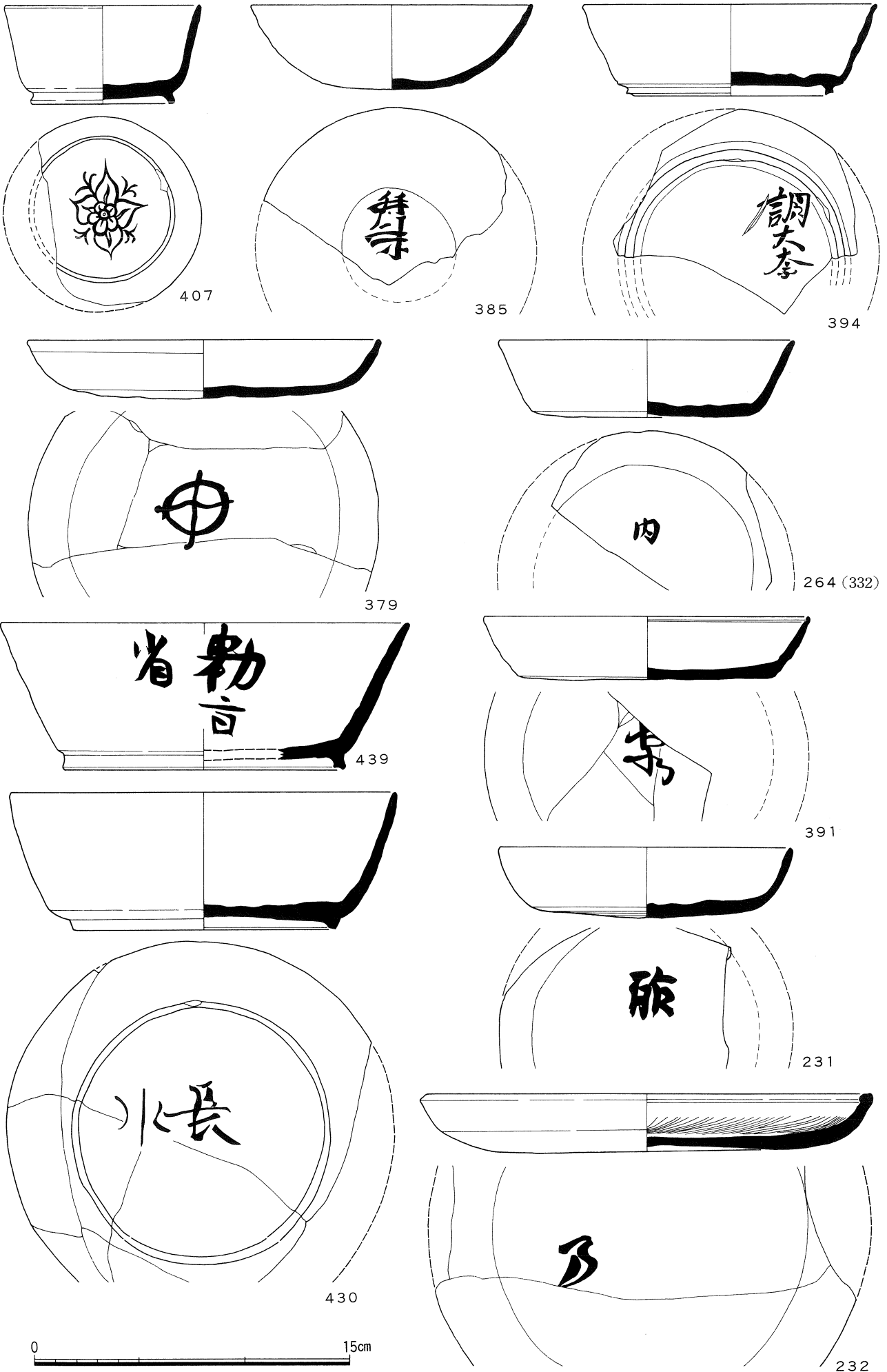

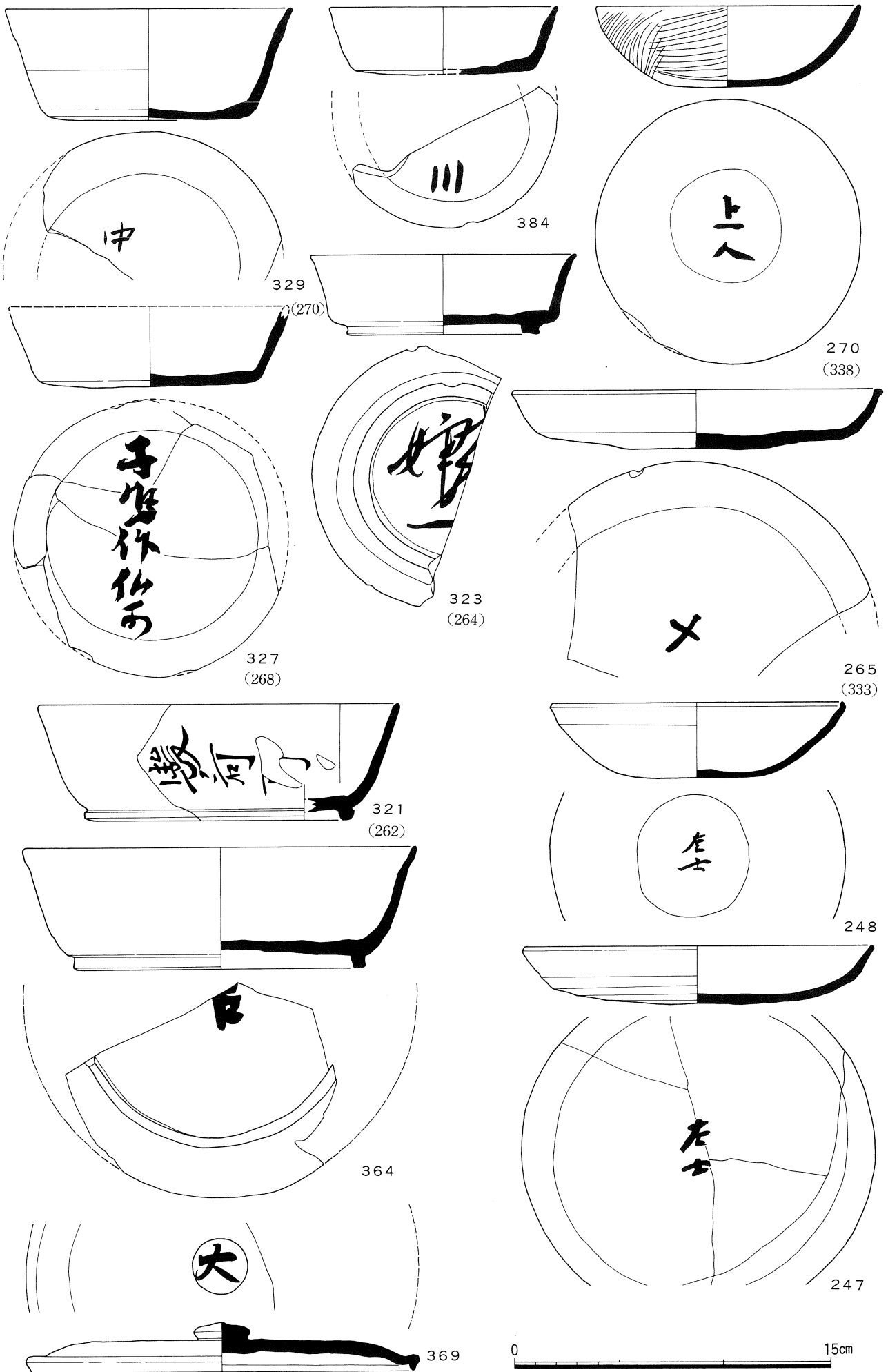

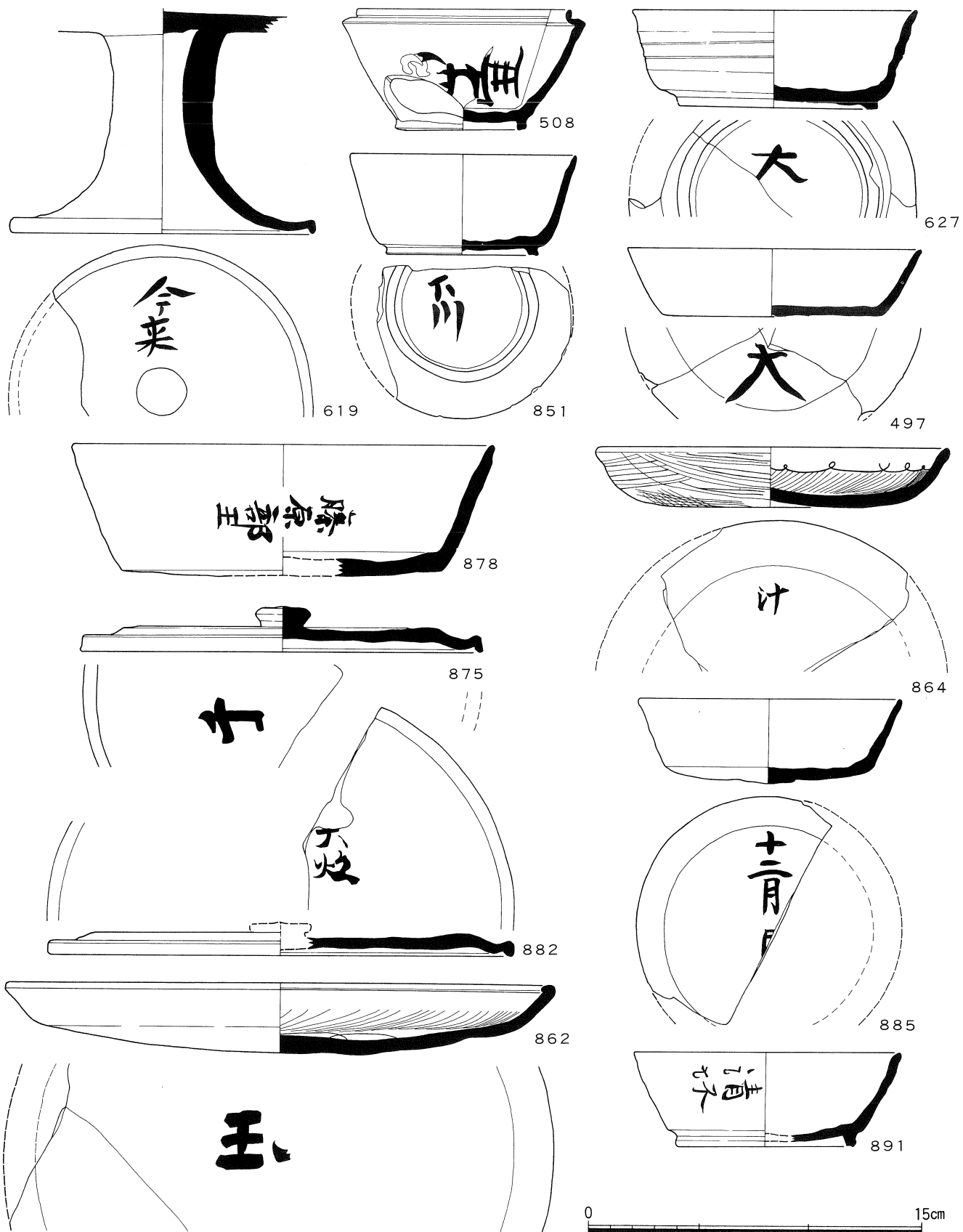

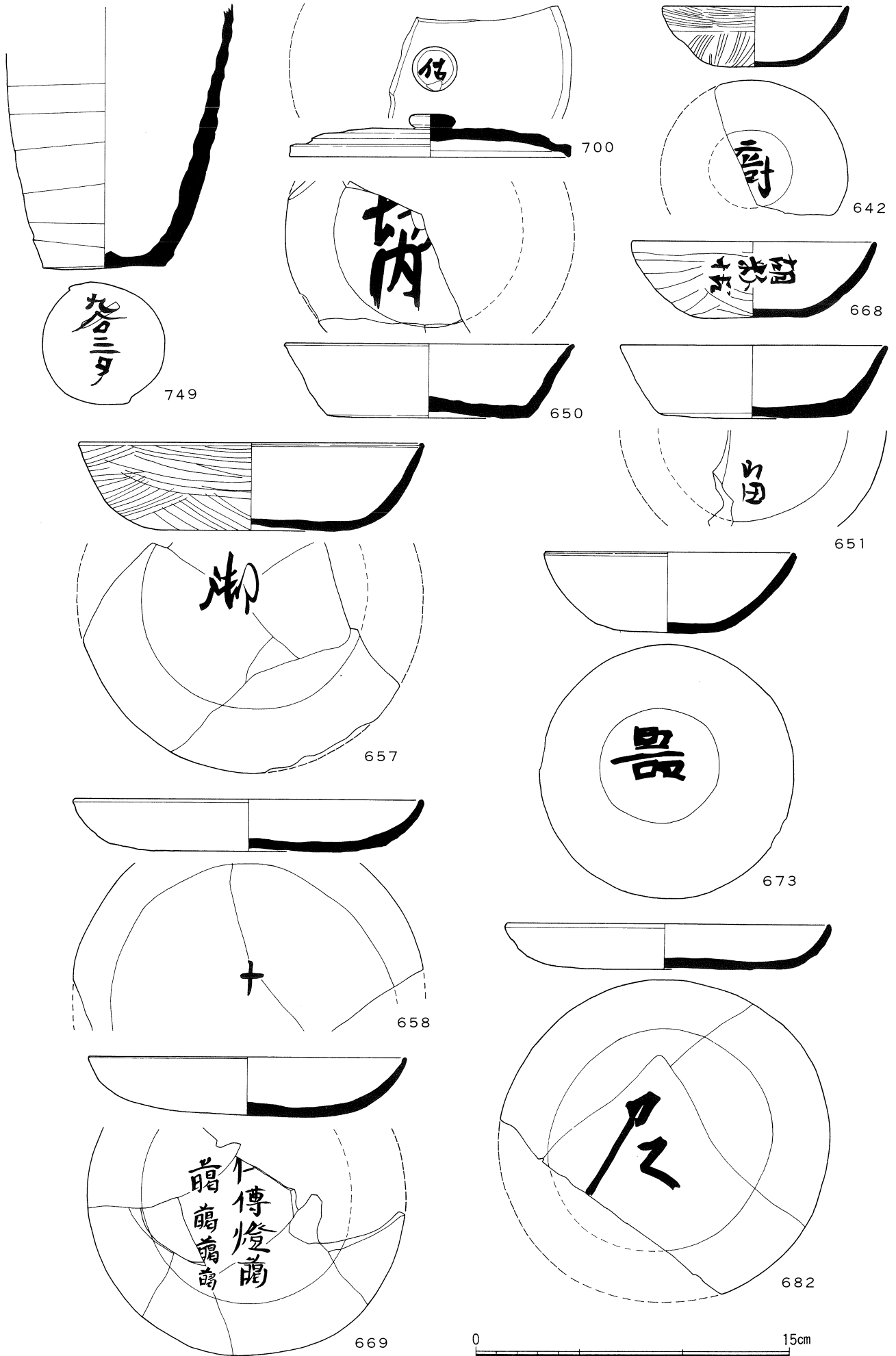

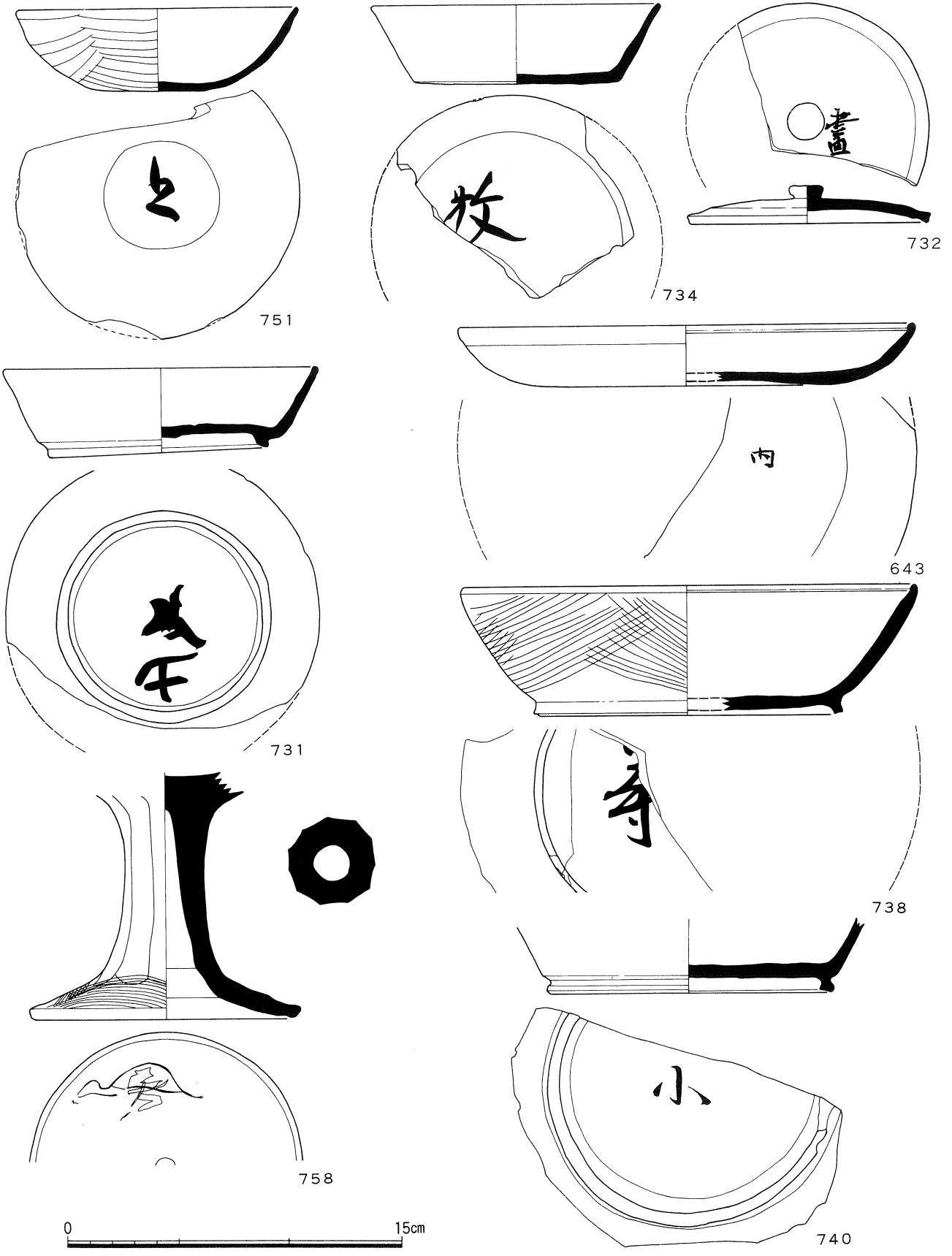

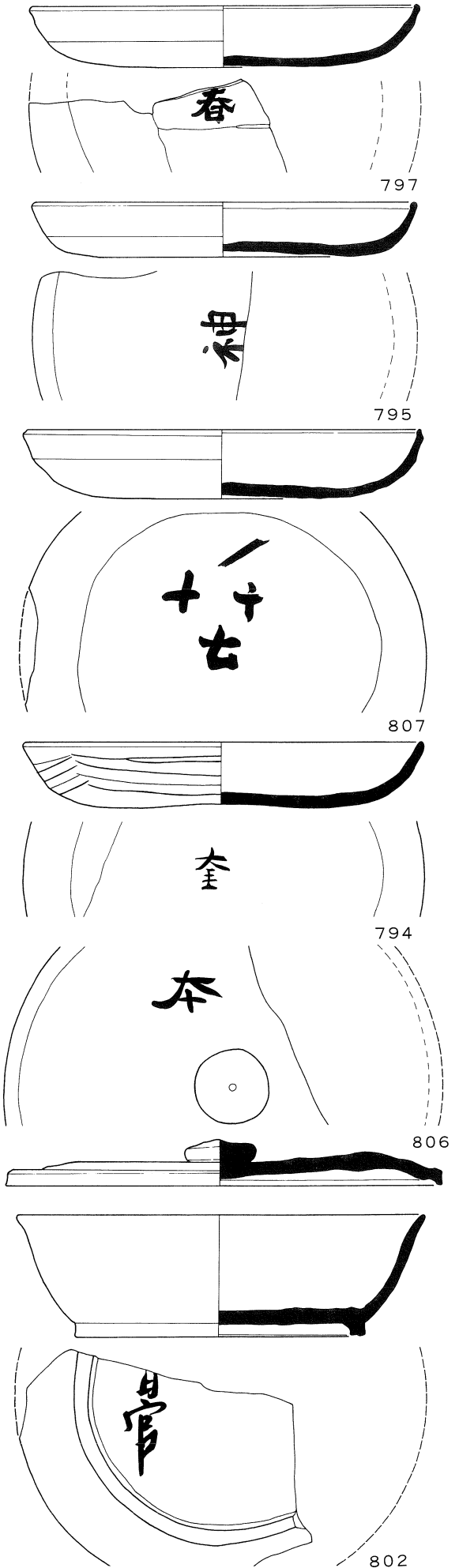
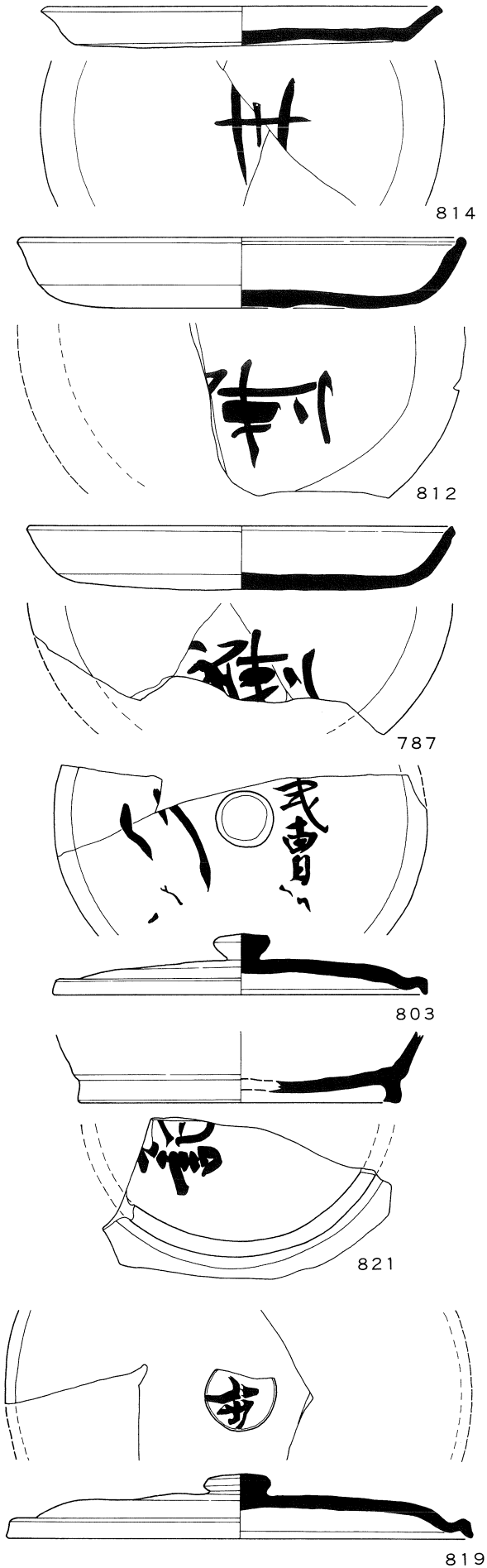

0 15cm

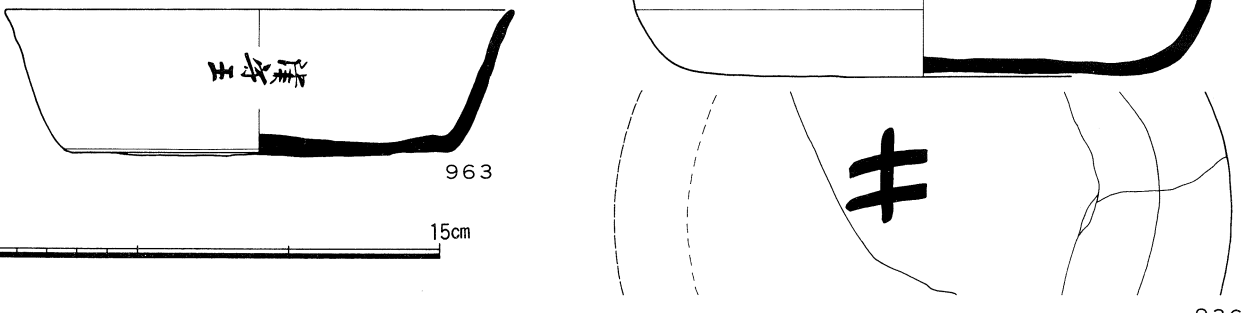
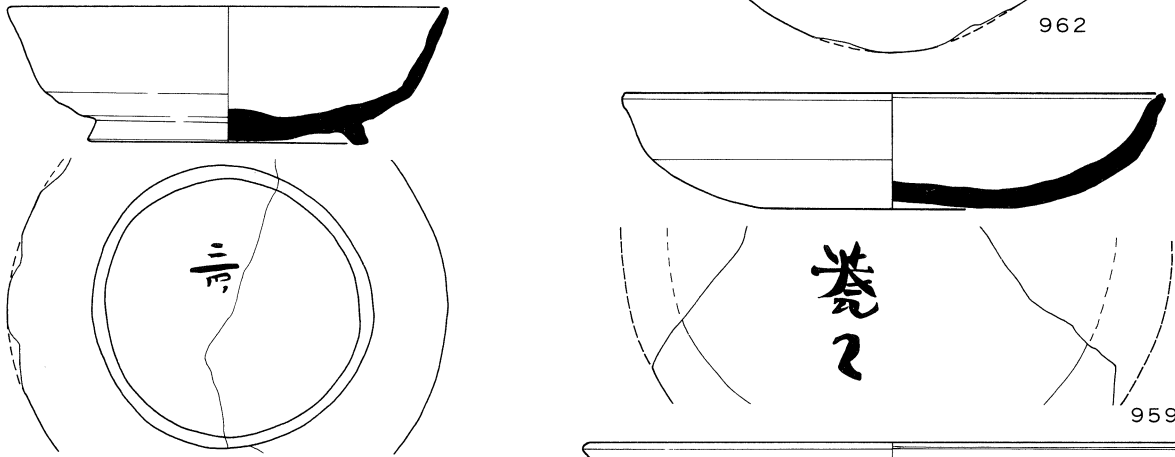
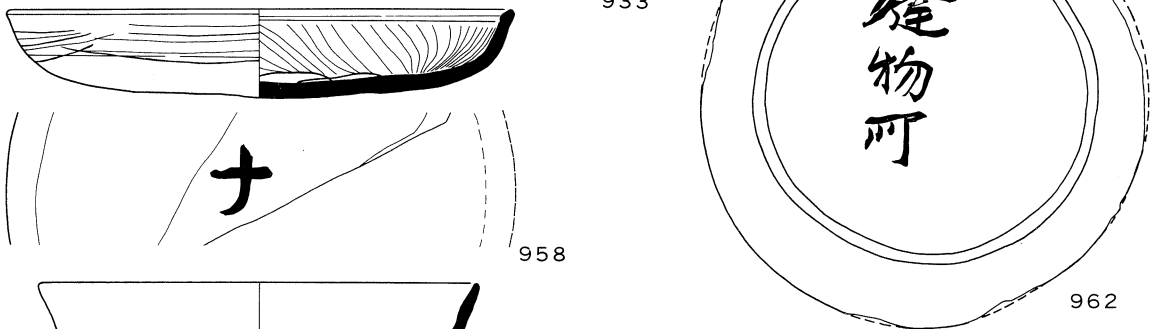
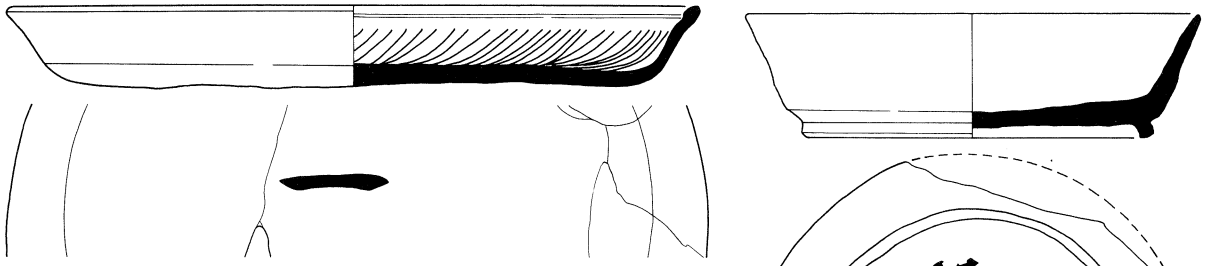
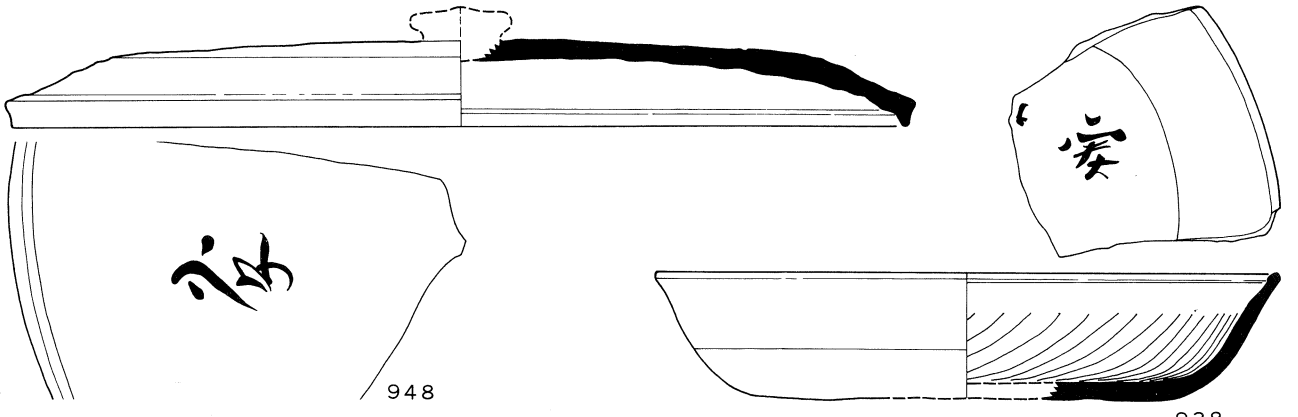

0 15cm

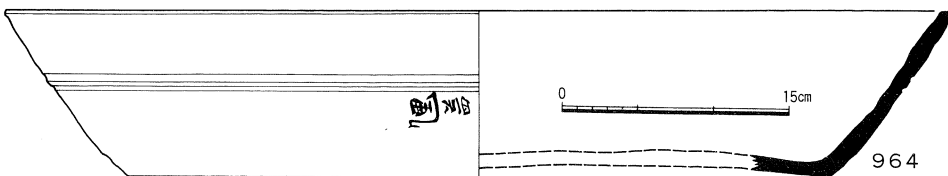

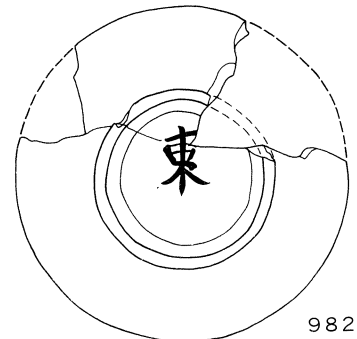
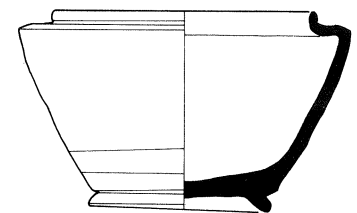
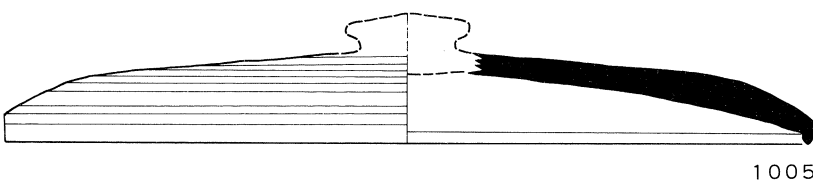
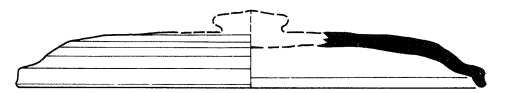
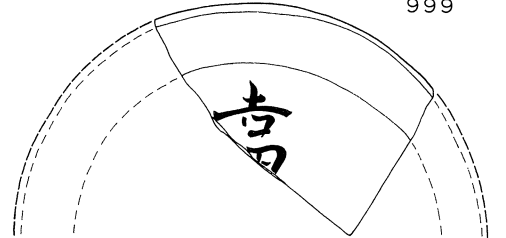
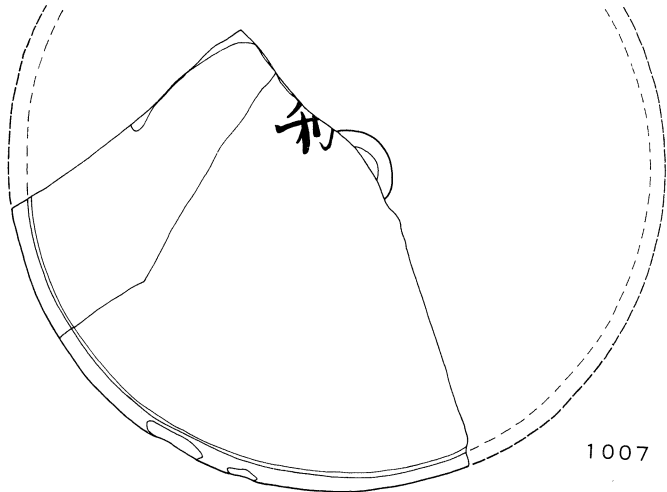
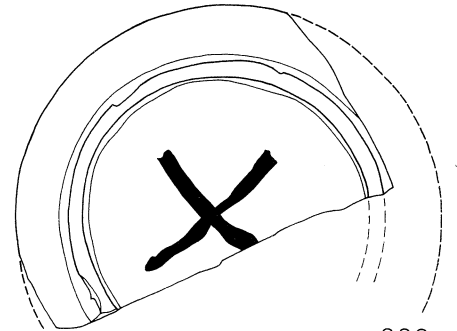
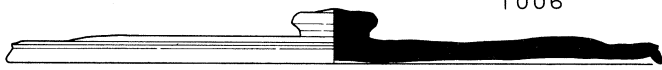
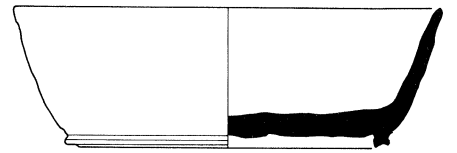
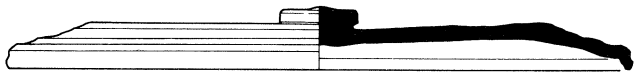
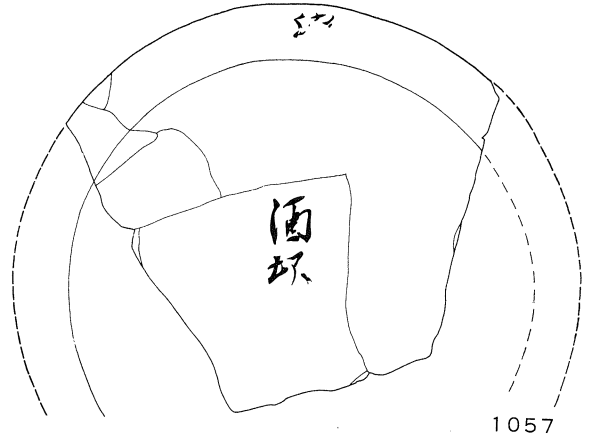
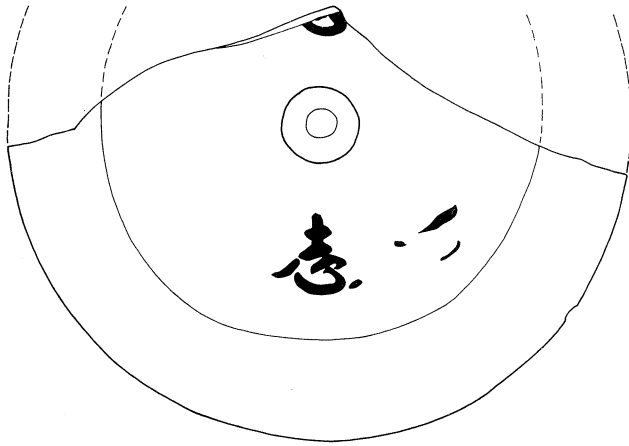
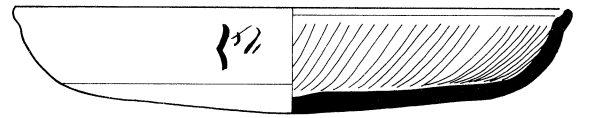
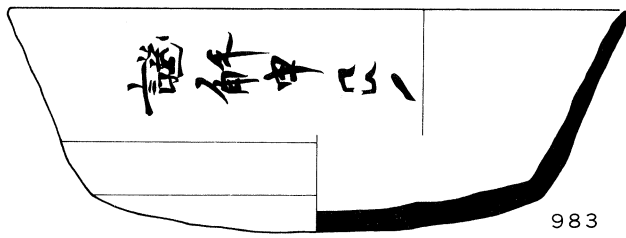

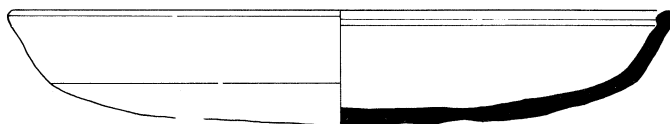

1070



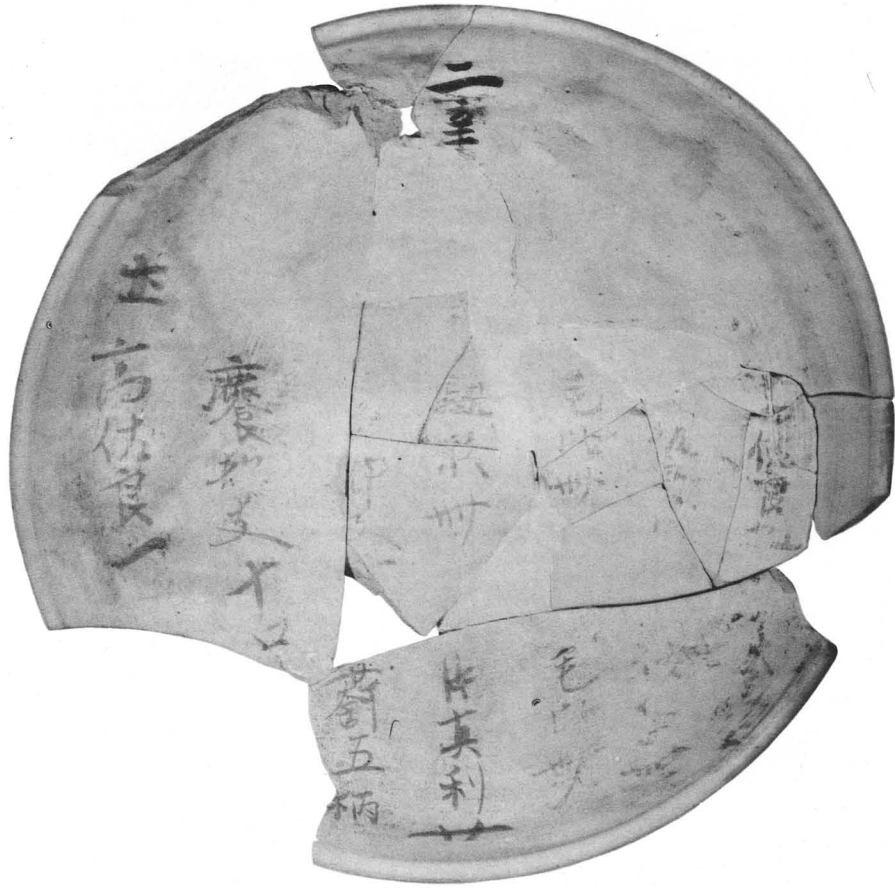

1:2

1070



1:2

1070

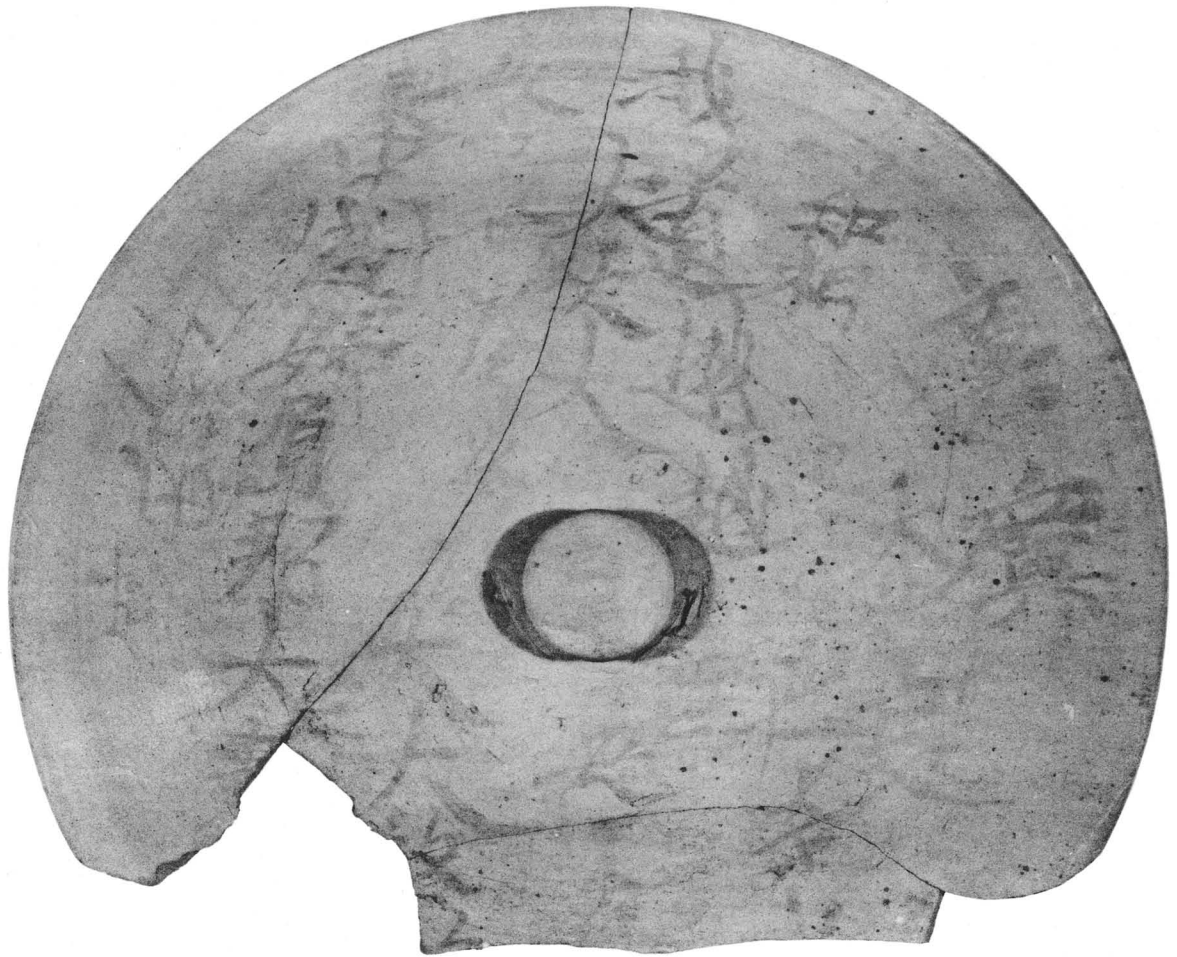



2 : 3

781



2 : 3

628



5

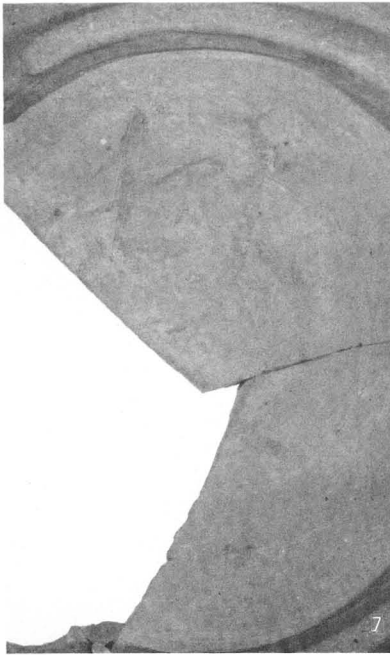

7

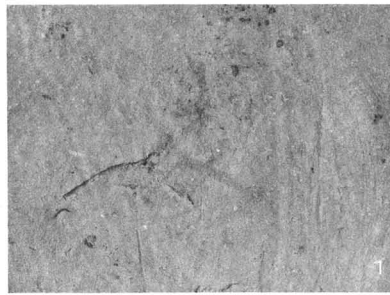

1



1042

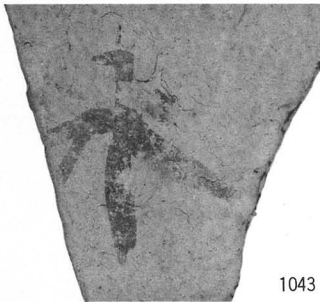

1043

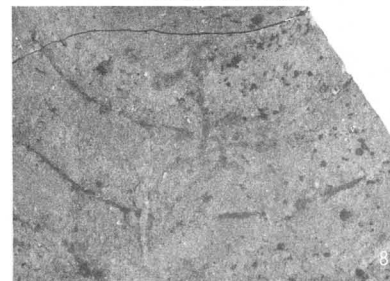

8



4



3



3



6



2



13



18



18 2:3

13



1:2

9

1:2



9



1:2

9

1:2



9



1:2

10

1:2



9

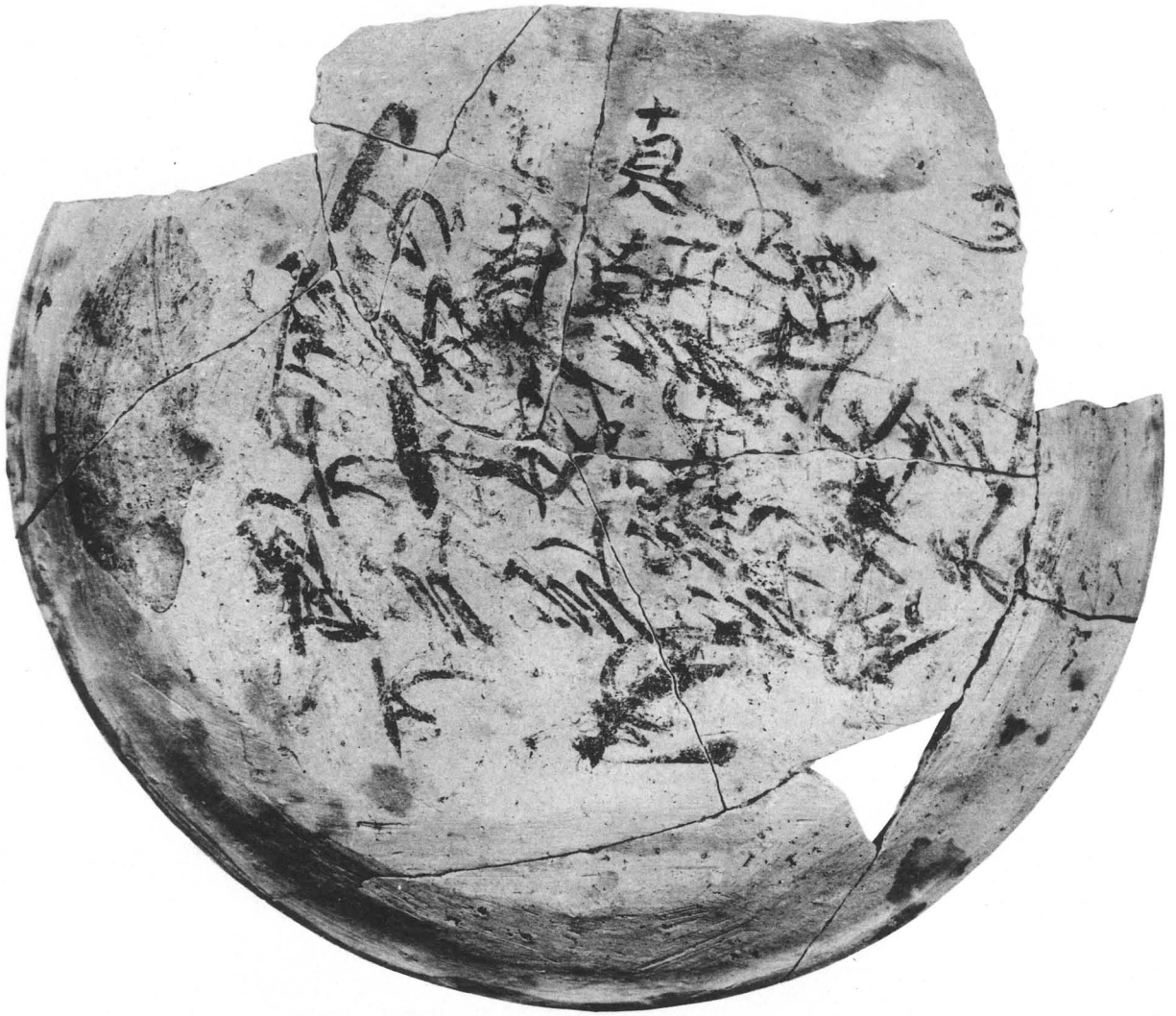

12



14



15



17



16



11



44



48



38



45



46



34

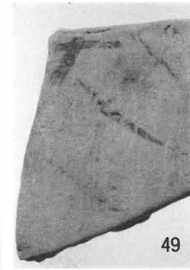

49

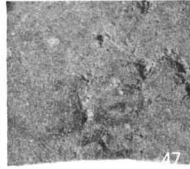

47



35



36

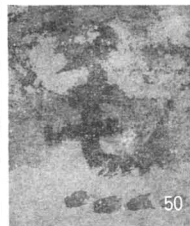

50

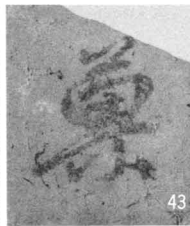

43



32



53



28



32



22

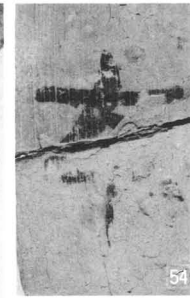

54



51



39

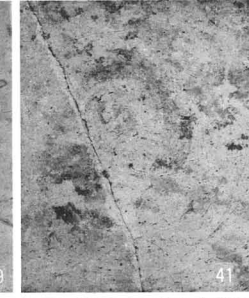

41



42



22



40



52

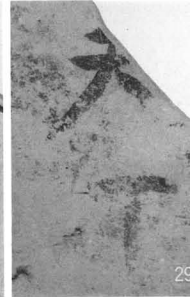

29



37

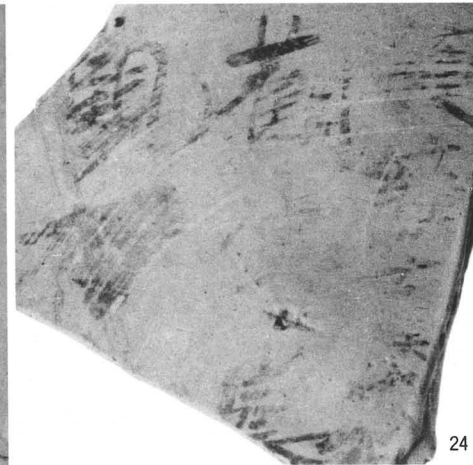



20



20



20

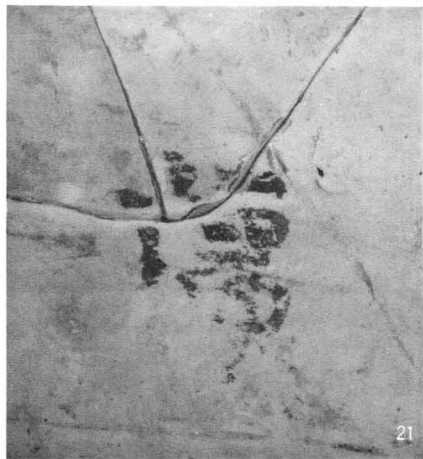

21



21

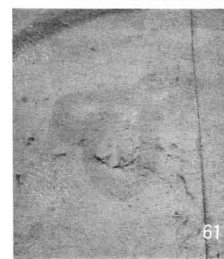
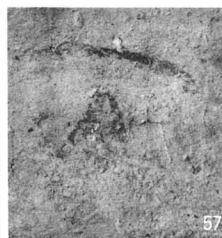
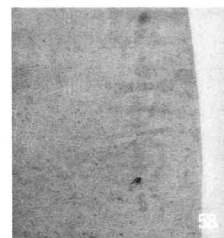
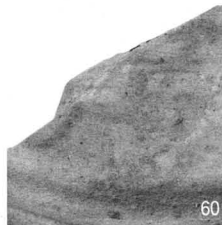
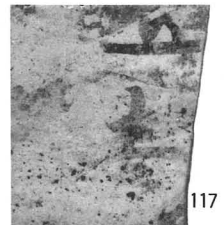
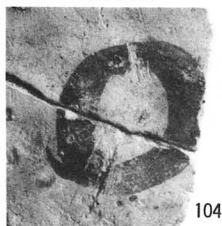
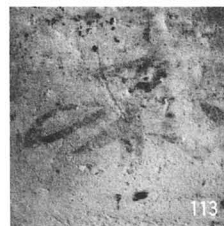
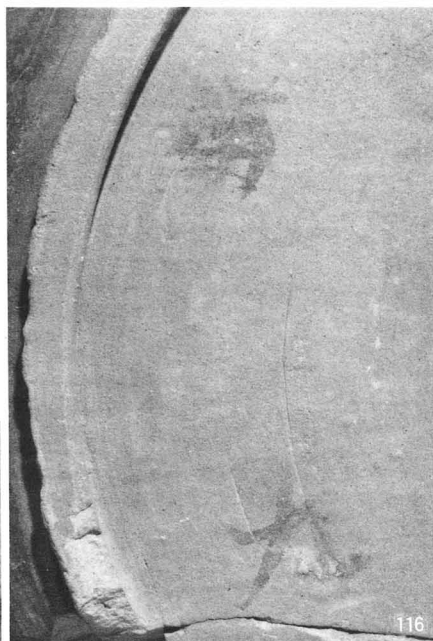
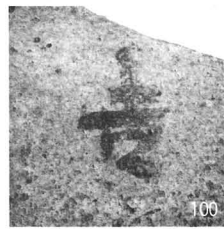
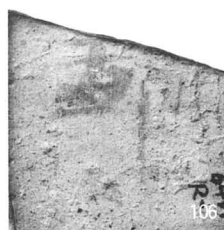
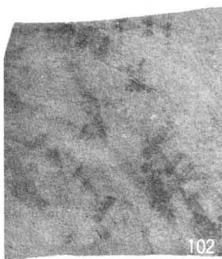
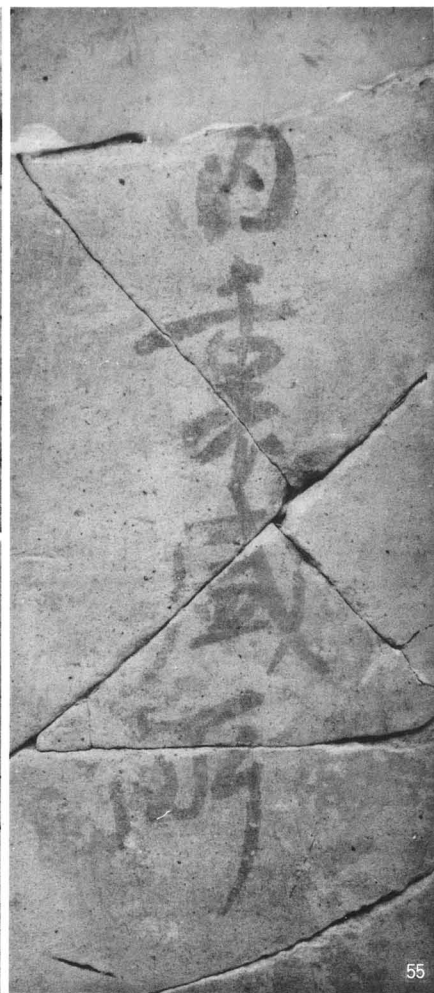
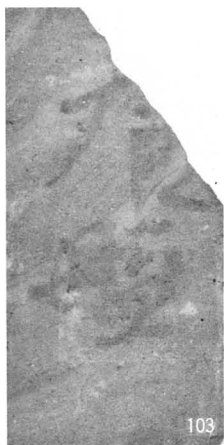

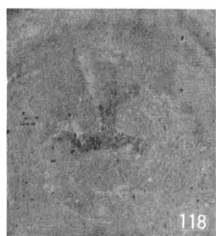

118

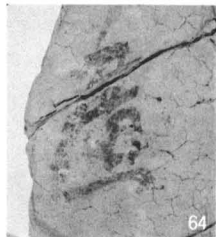

64

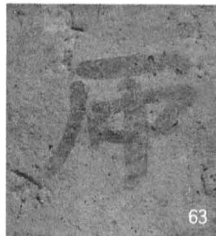

63

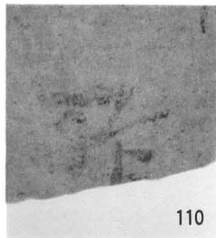

110



65



1:2

65



66



111

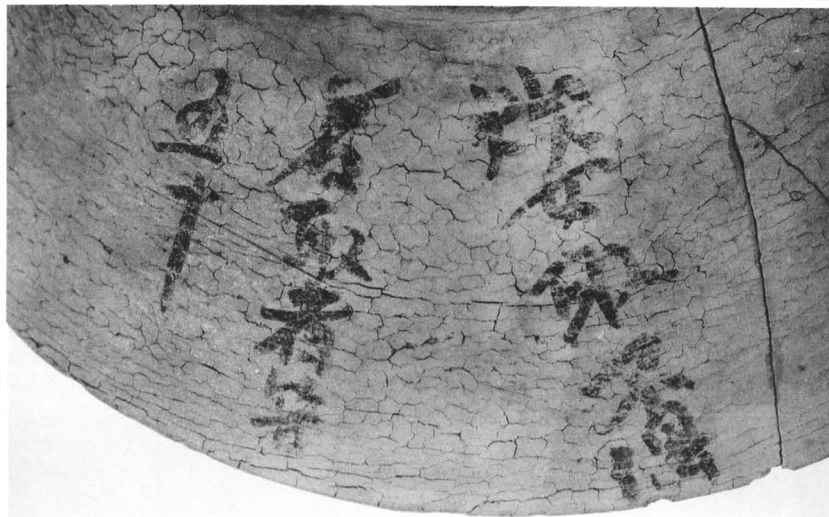

65

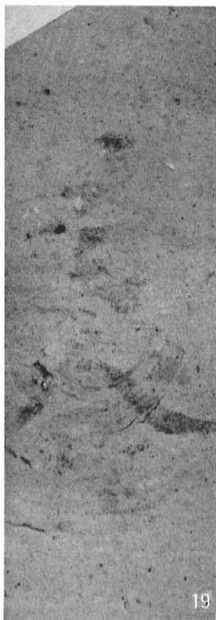

19



67



67



109

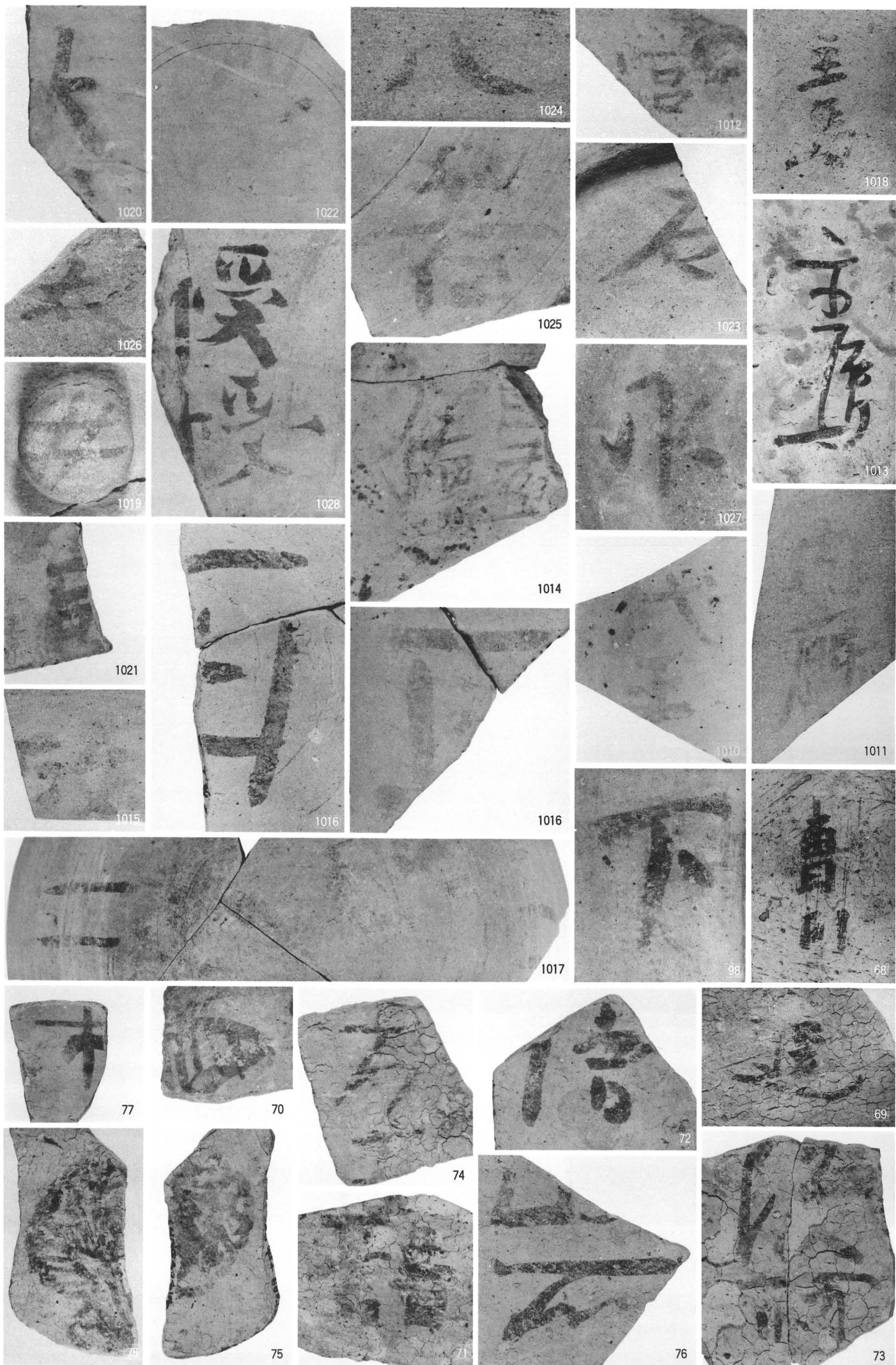

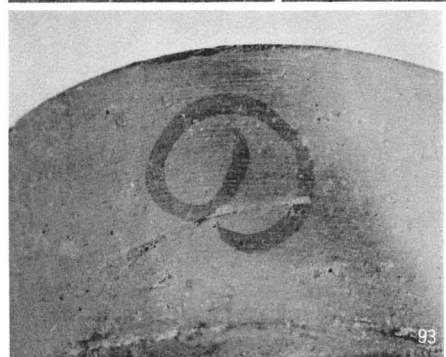
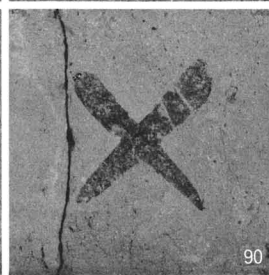
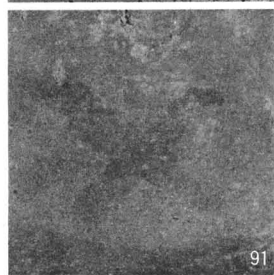
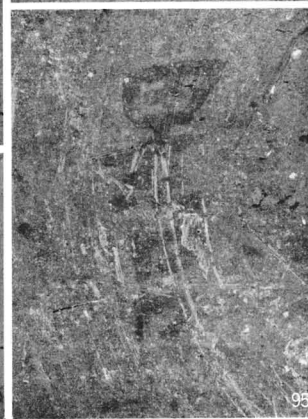
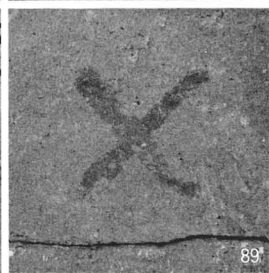
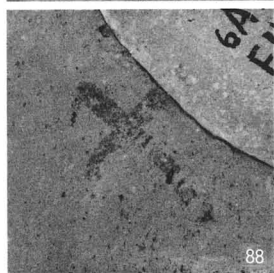
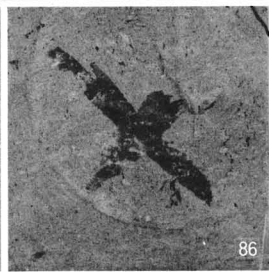
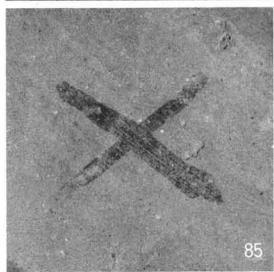
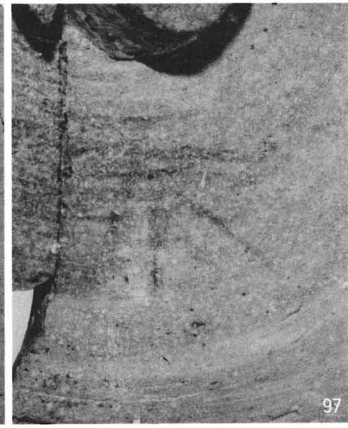
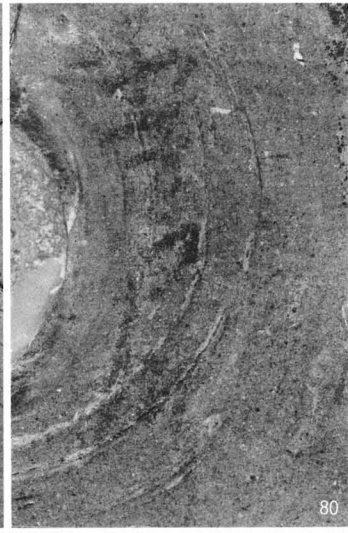



170

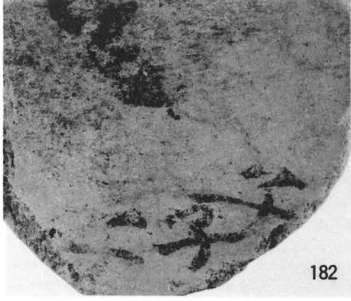

182

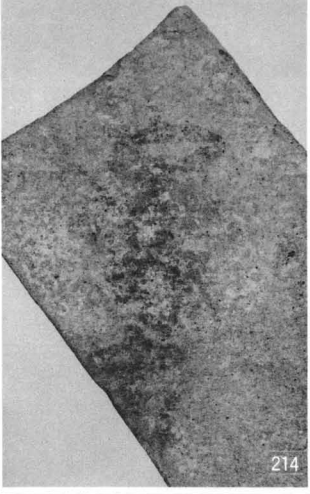

214

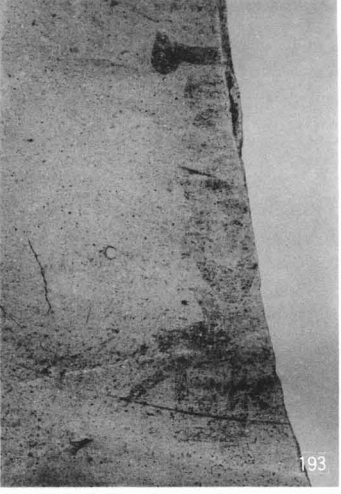

193



136



128



221



124

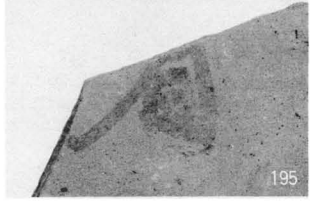

195



123

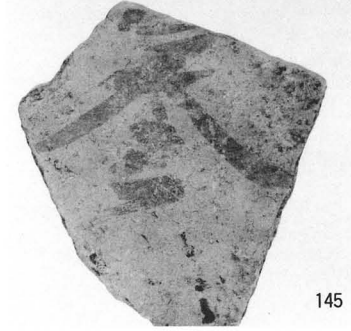

145



159

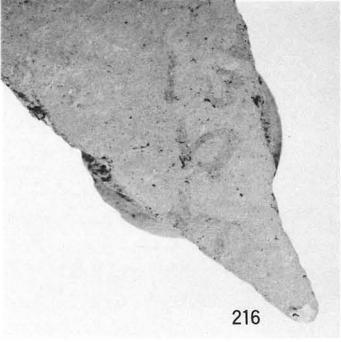

216



188



147



192



217

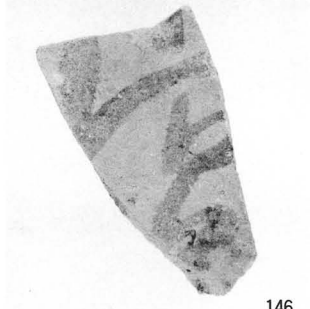

146



122

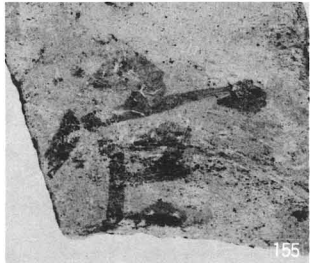

155



211

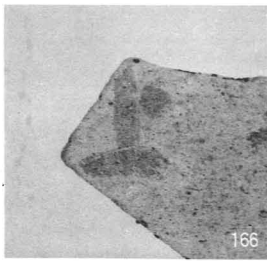

166

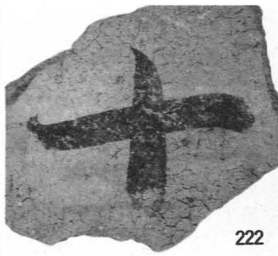

222

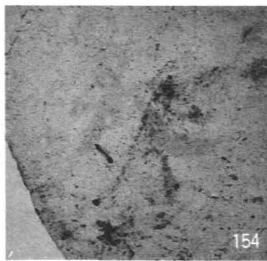

154

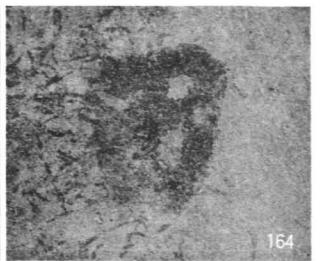

164

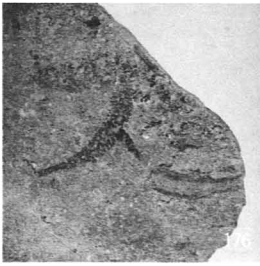

176

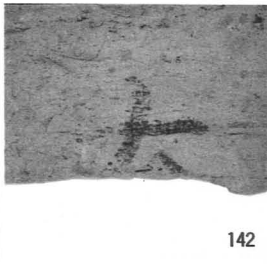

142

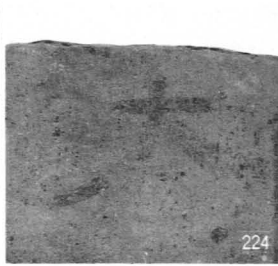

224

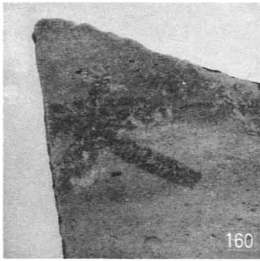

160

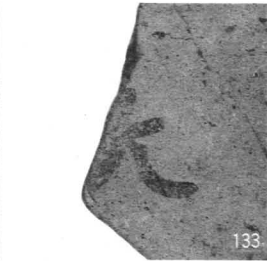

133

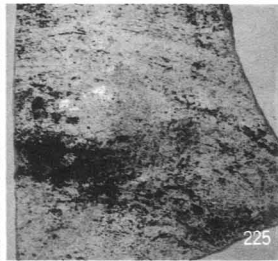

225



135

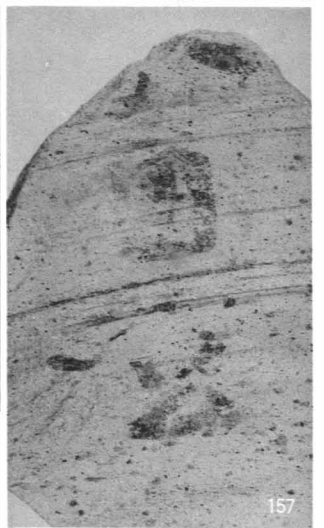

157



138

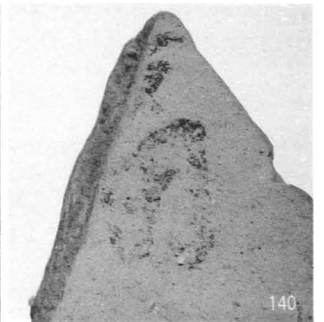

140

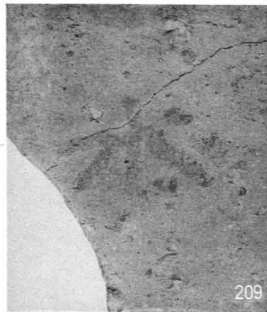

209



207

125

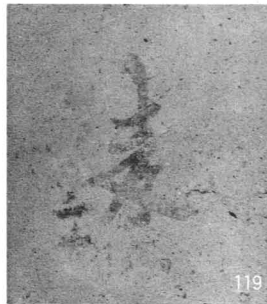

119

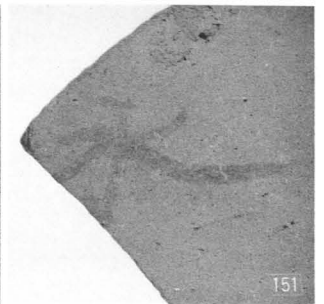

151

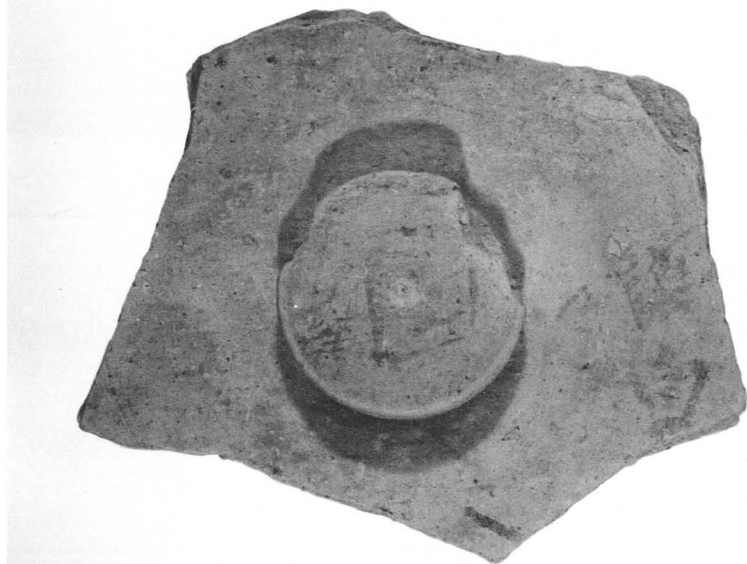

125



174

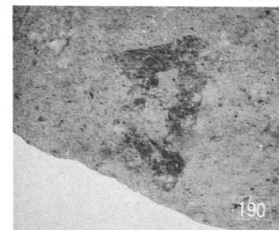
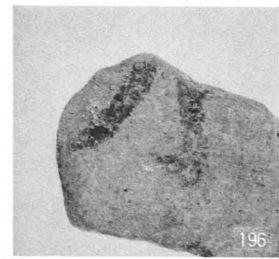
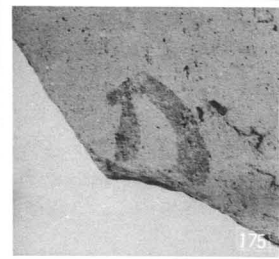
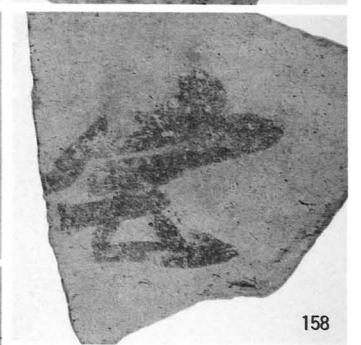
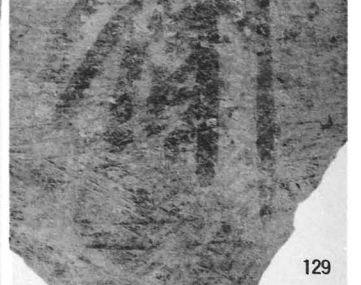
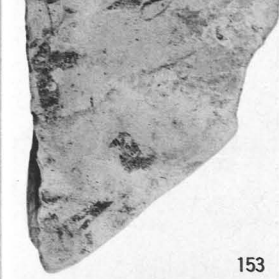
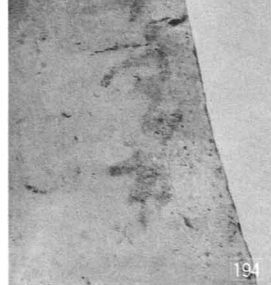
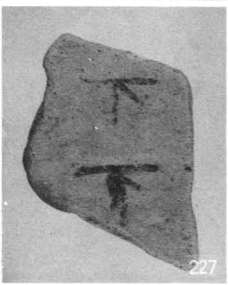
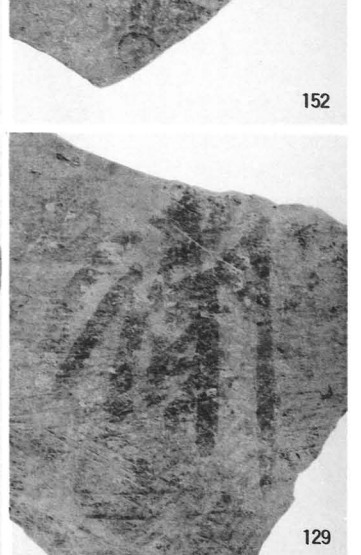
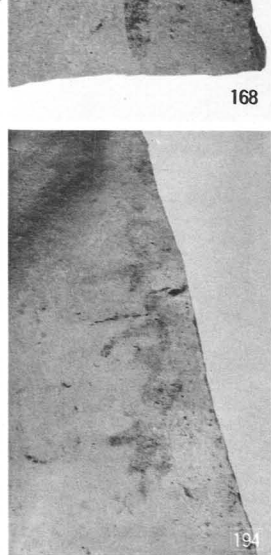
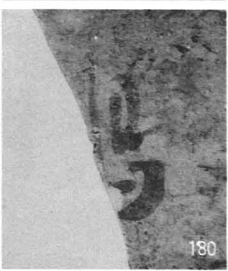
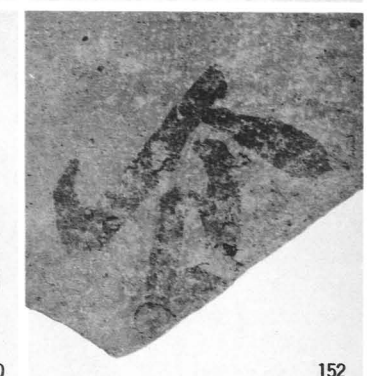
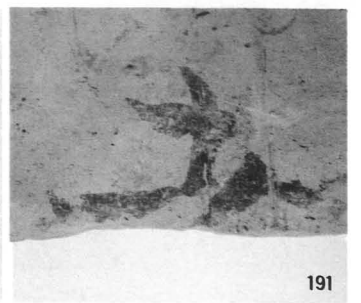
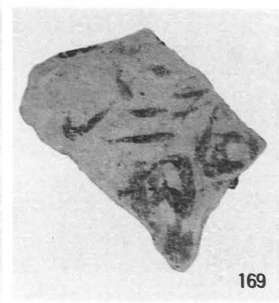
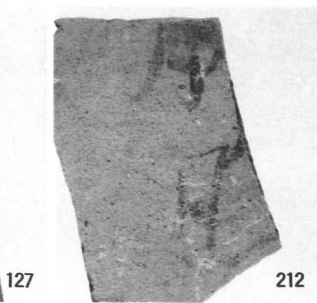

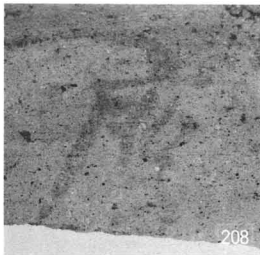

208

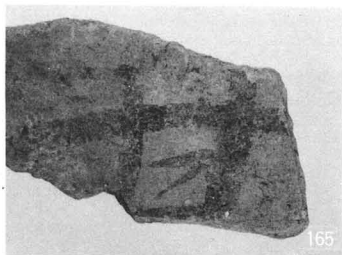

165

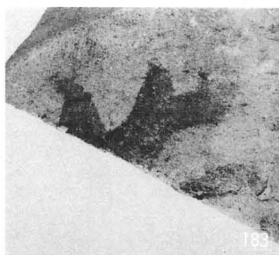

183



187

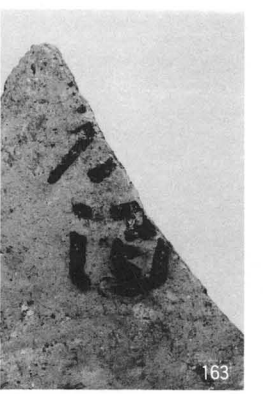

163



137

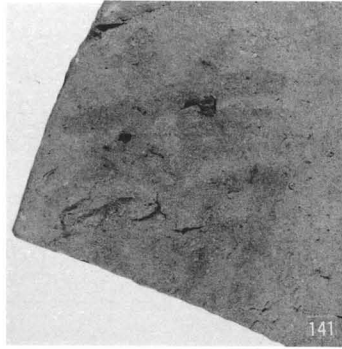

141



126



132

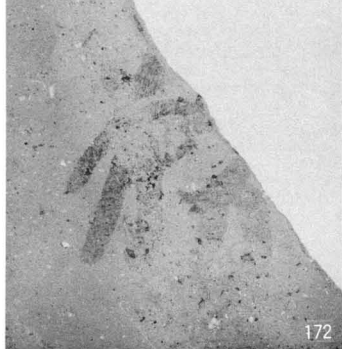

172



173

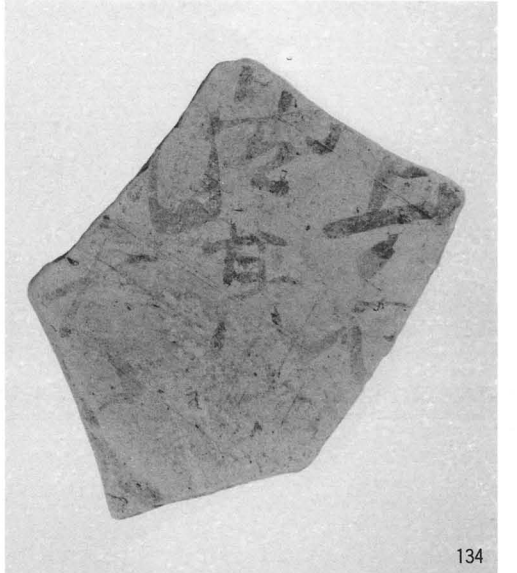

134



197



131



143



148

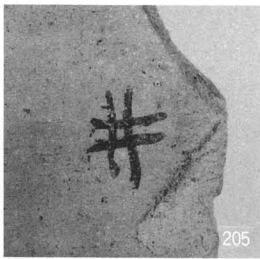

205

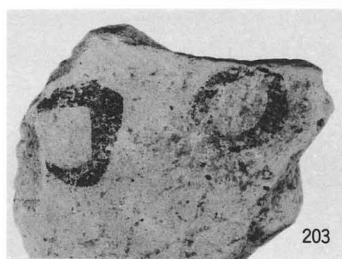

203

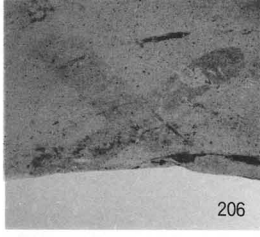

206



204



189



226



210

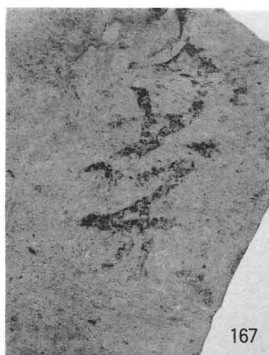

167



185

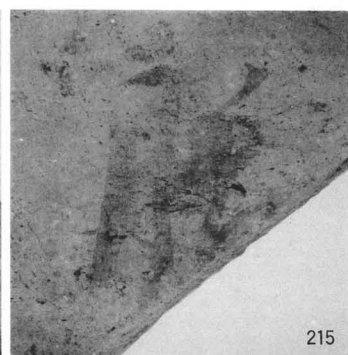

215

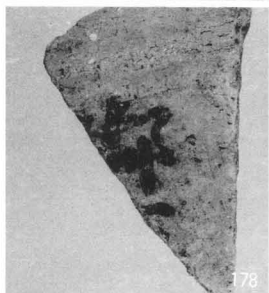

178

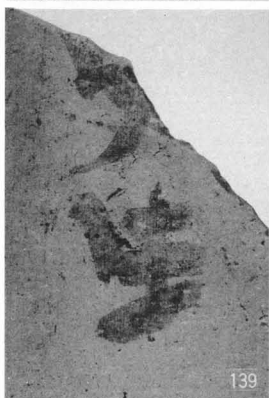

139

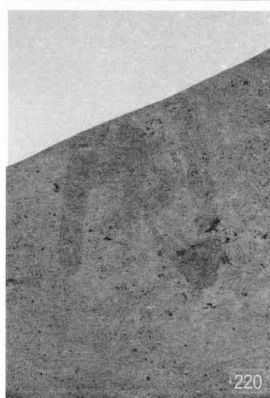

220

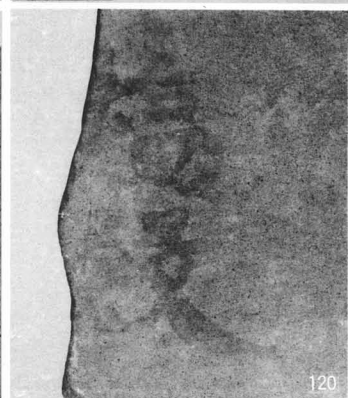

120

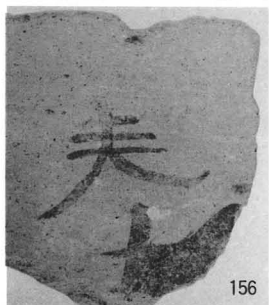

156

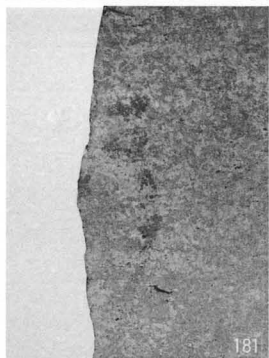

181

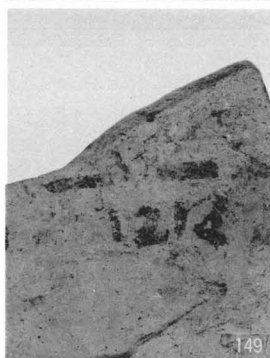

149



150



213



218



219



161

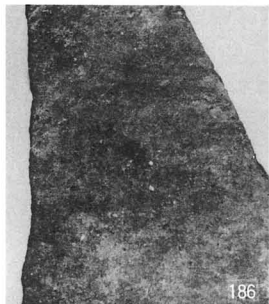

186

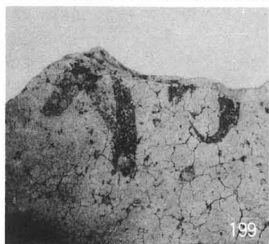

199

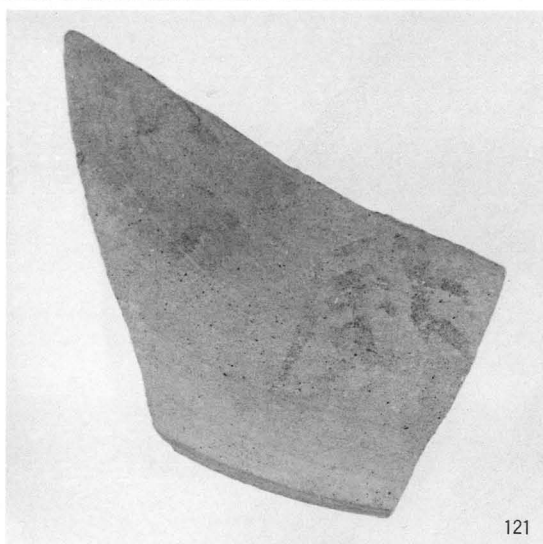

121

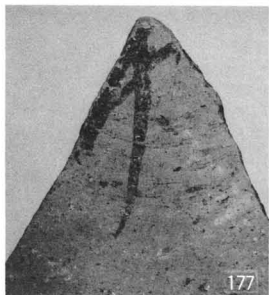

177

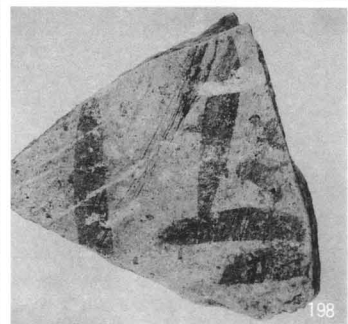

198

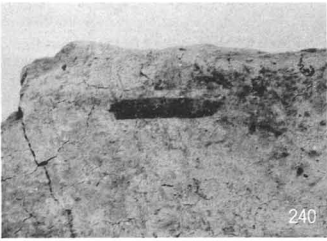

240



238



230



236



243



237

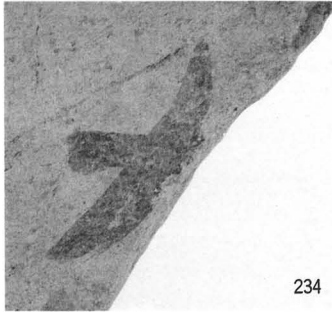

234



233

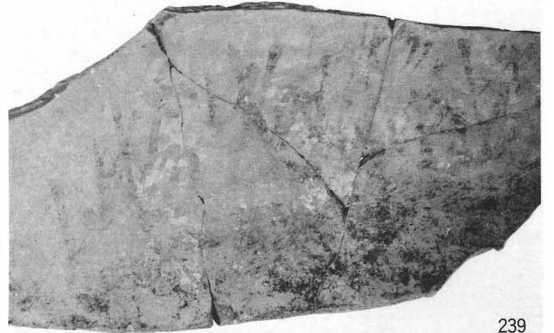

239



229

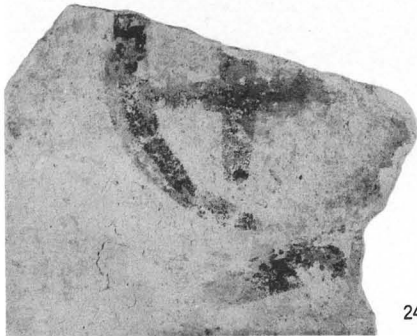

241



231

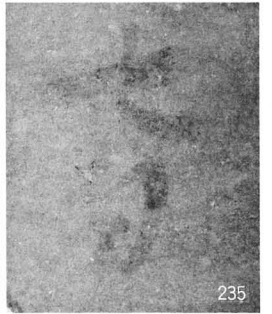

235

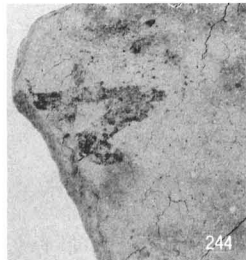

244



232

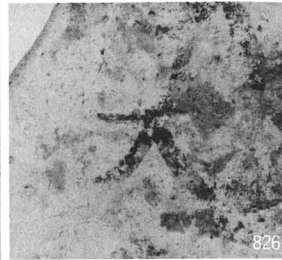

826



823



242



228

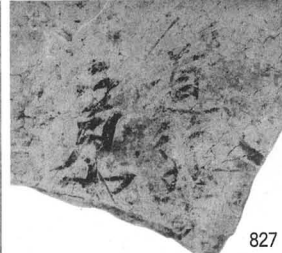

827



828



824



825



248

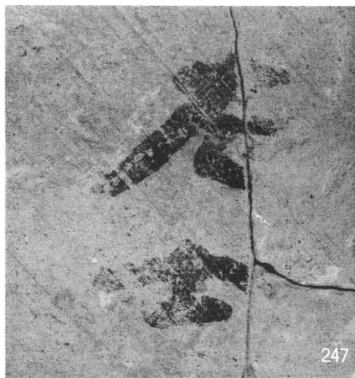

247



282



297



277



255



255



271



271



277



263

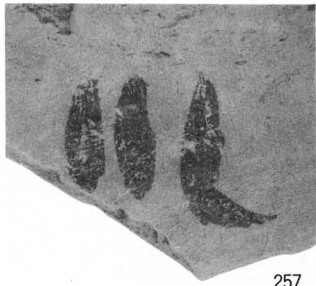

257

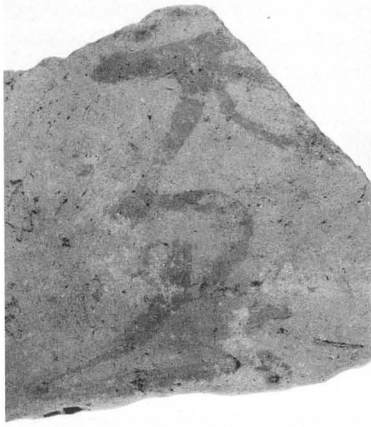

286



249

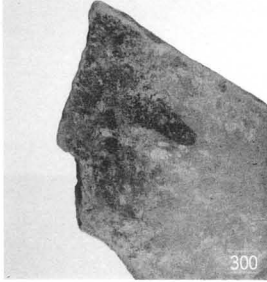

300



285



293



292



287



267

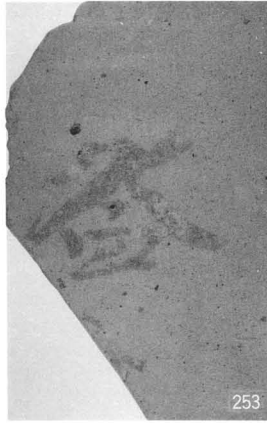

253



289

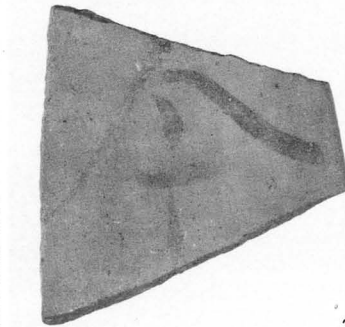

251



256



290



262



268

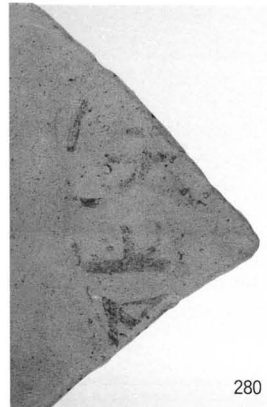

280



254

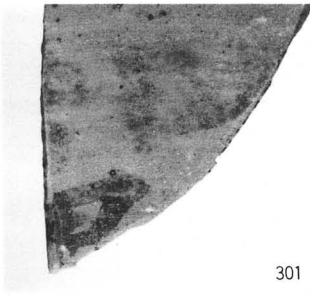

301



250



281

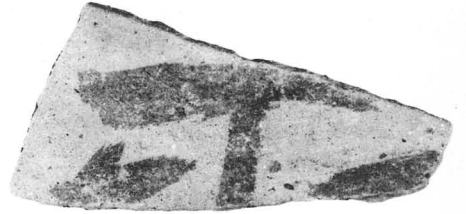

288

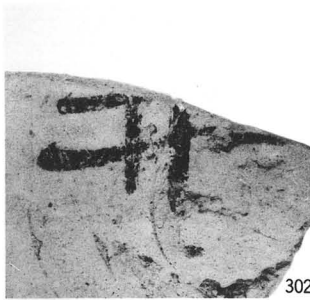

302



270



260



261



260



258



246



294



252



299



259



264



291

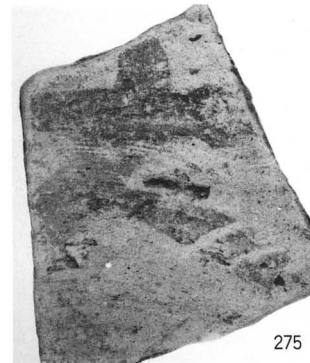

275

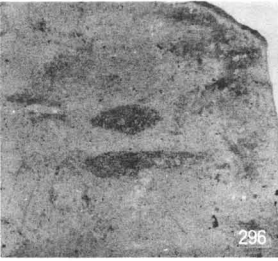

296

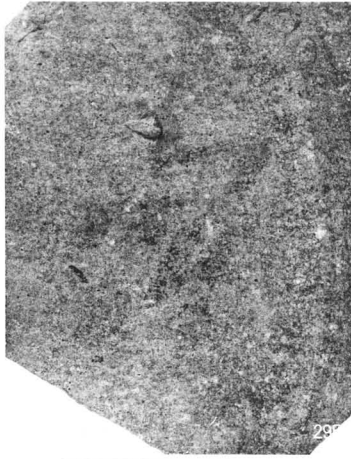

295



303



276



298



273



294



269



283



272



274



278



266



266

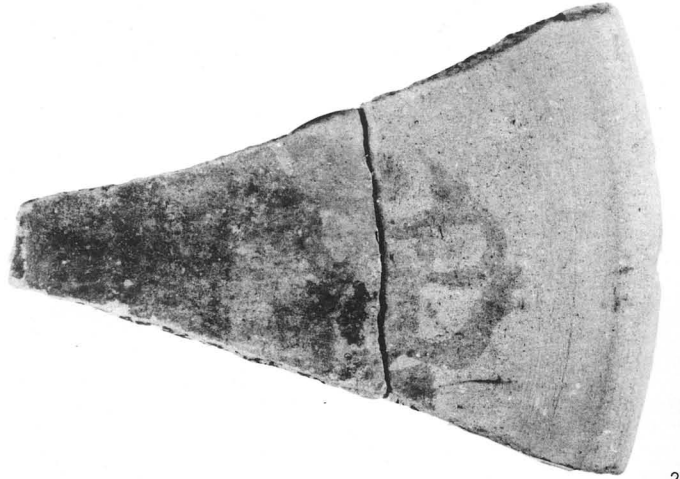

284



284



265

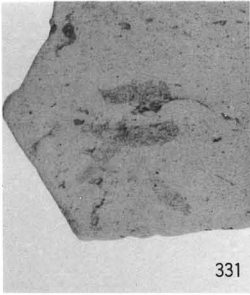

331



337

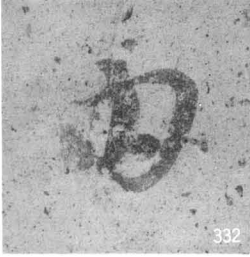

332



333



334



328



338

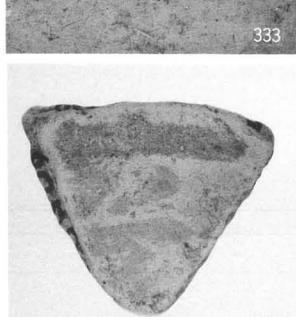

326

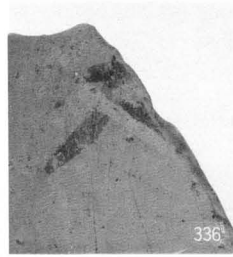

336



321



320



323

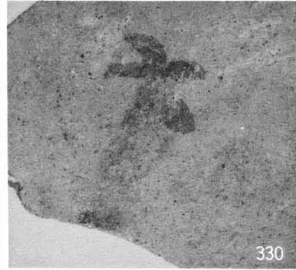

330



327



329



324

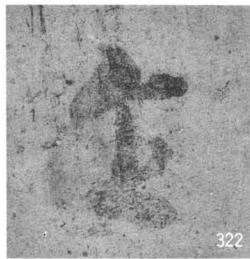

322

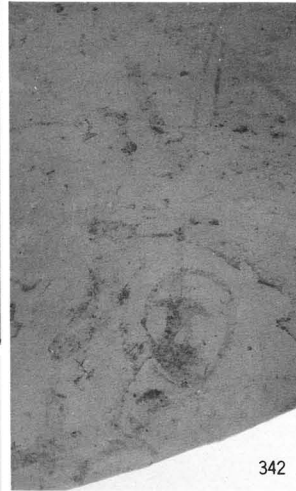

342

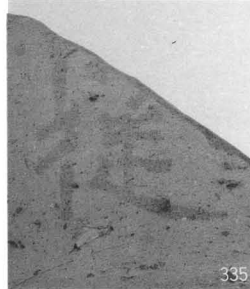

335



340

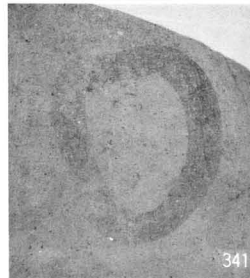

341



339

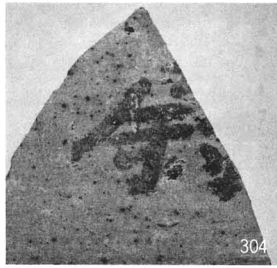

304



313

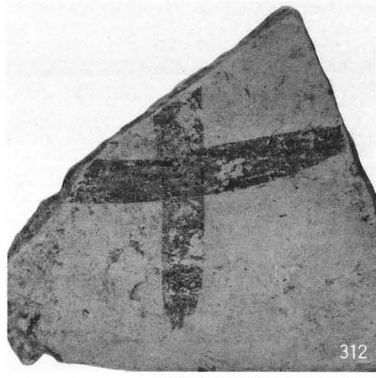

312



307



316



314

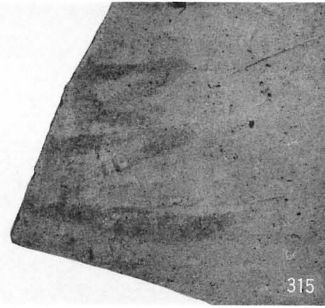

315

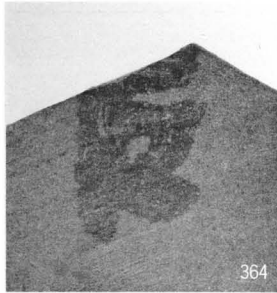

364

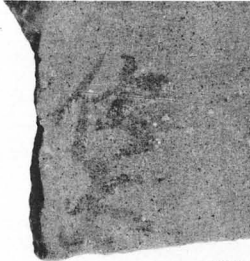

310

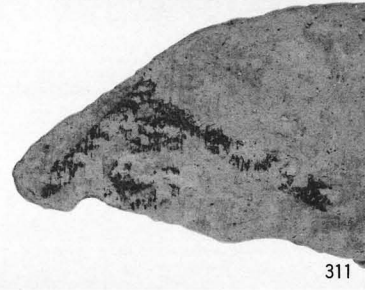

311



308



317



305



309

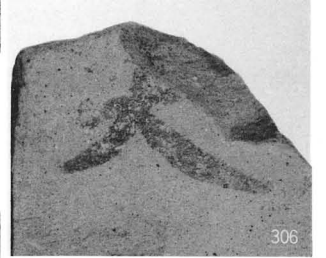

306

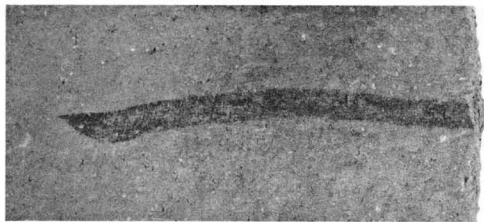

318

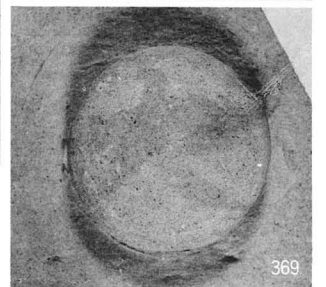

369



325



366



363



367

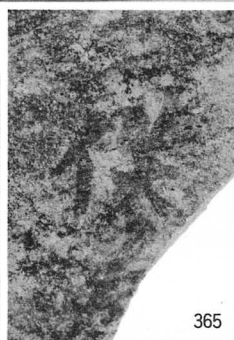

365

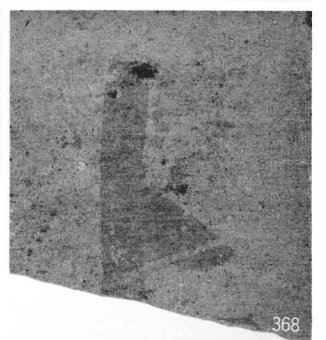

368



349

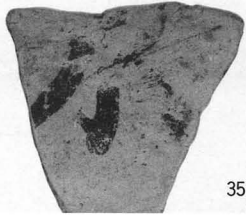

351

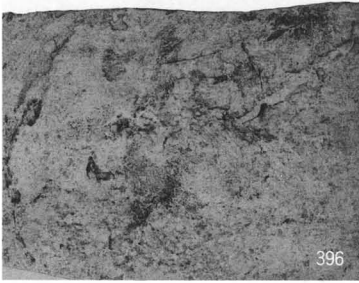

396



356



362

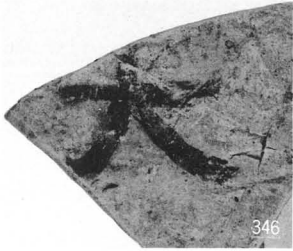

346

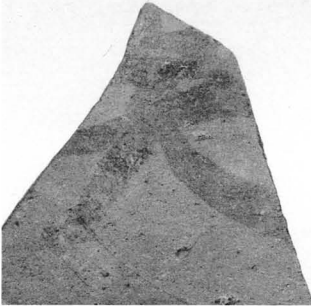

358

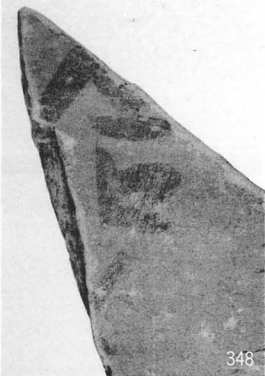

348

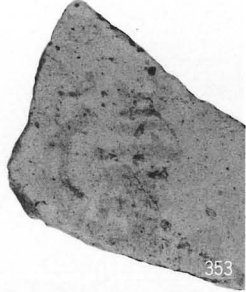

353



344

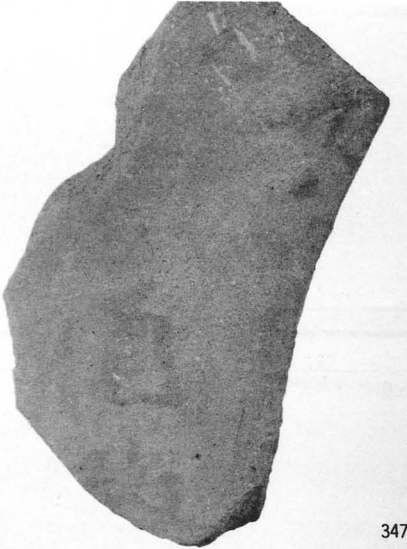

347



345



360

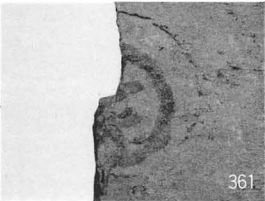

361



352



354



350

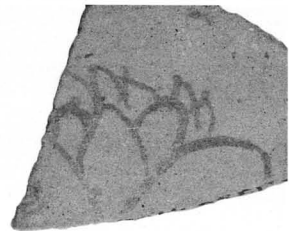

359

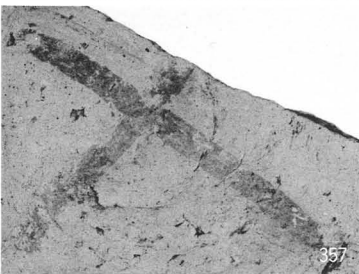

357



354



350

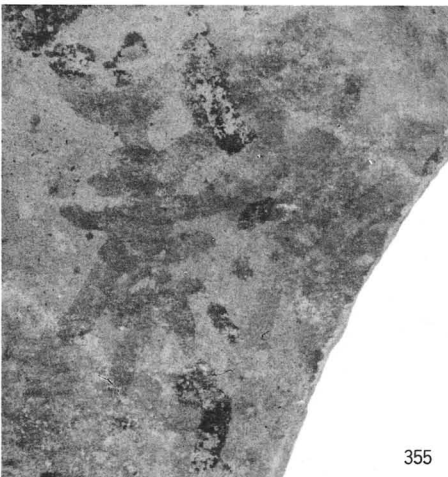

355

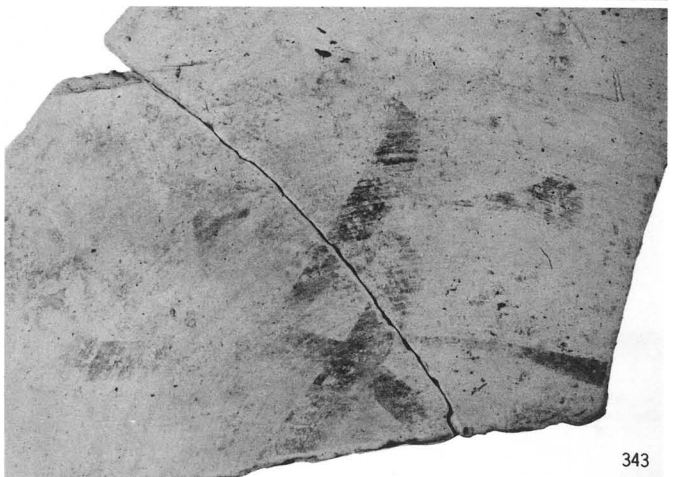

343



376



377



373



375



398



374



372



436

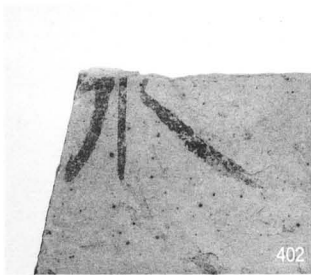

402



395

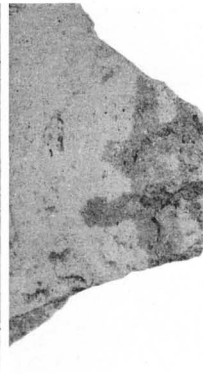

401



403



397



406



408



407



399

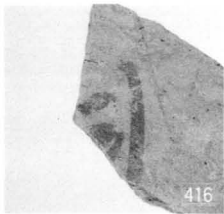

416



453

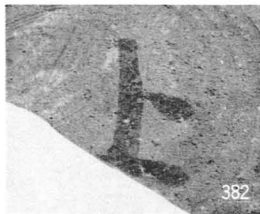

382

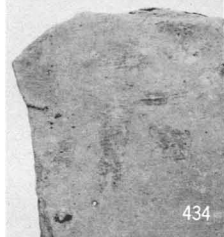

434

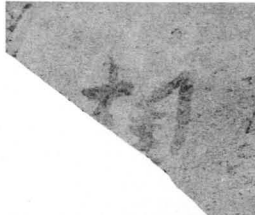

418

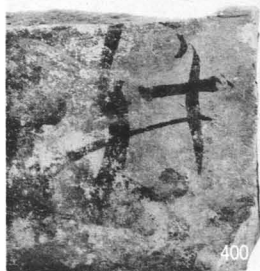

400



441



370



410



409

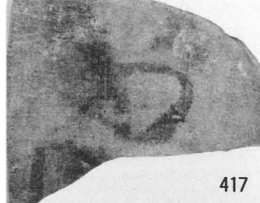

417



371

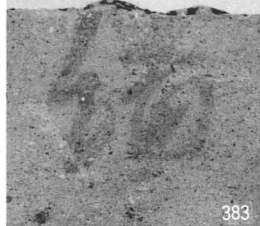

383



412



394

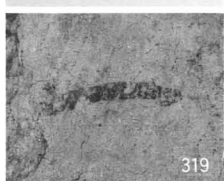

319



405

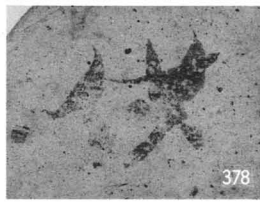

378



245



425



404



386

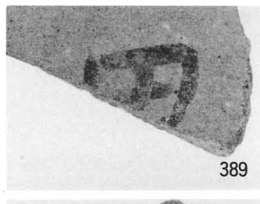

389

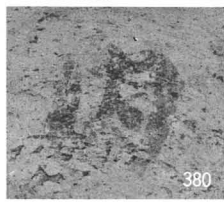

380



388



391



379

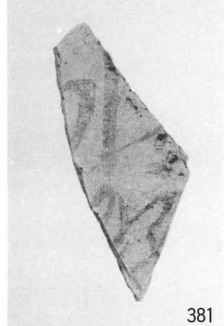

381



456



392

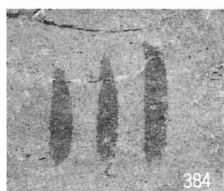

384



385

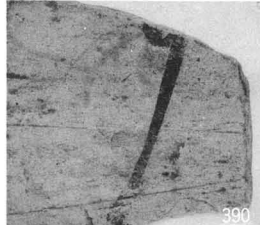

390



387



393



449



446



427



433



428



415



452

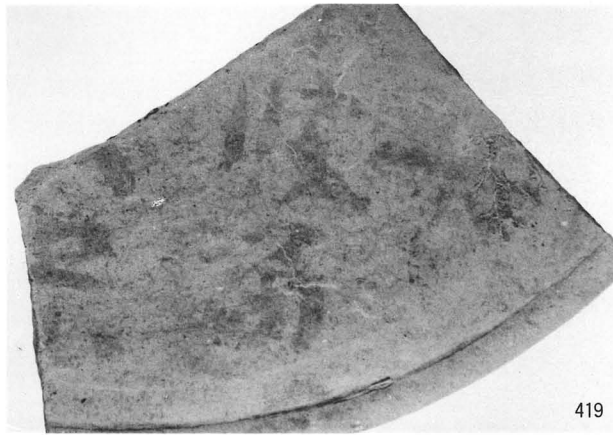

419



419



430



438



439

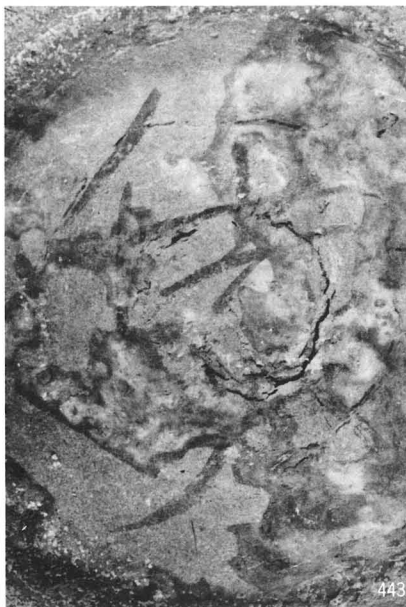

443



440

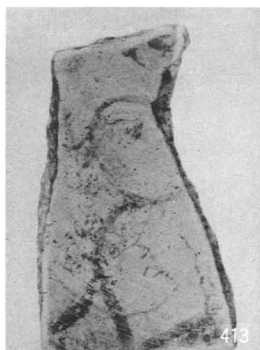

413

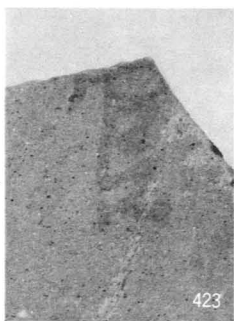

423

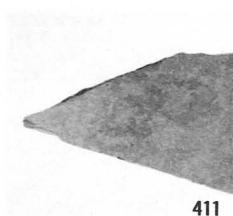

411

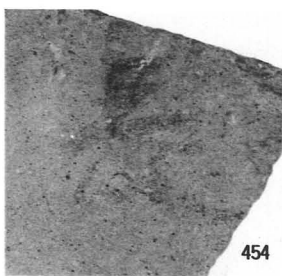

454



429



420



442

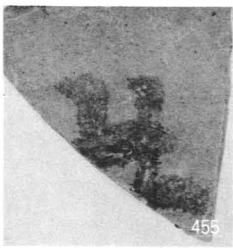

455

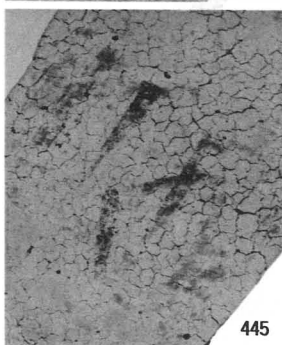

445

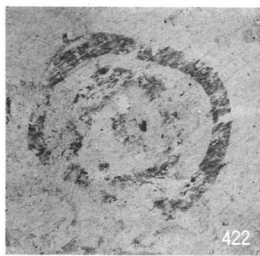

422



450

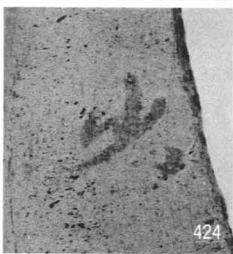

424



444

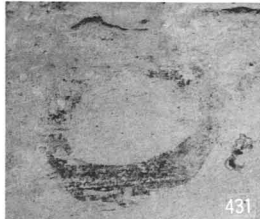

431

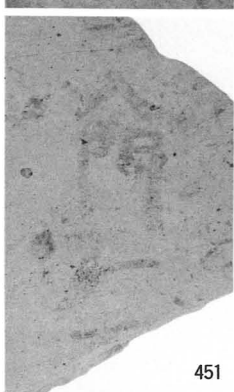

451

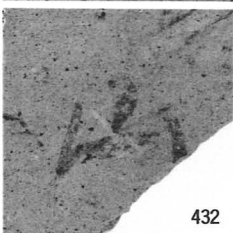

432

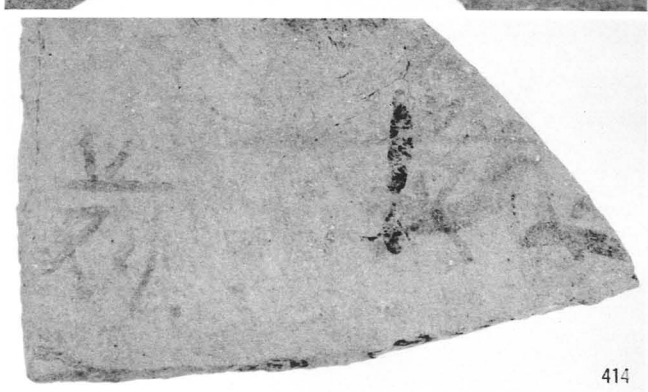

414

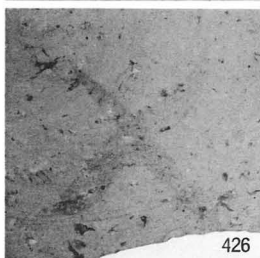

426



451

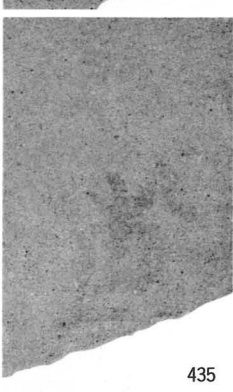

435

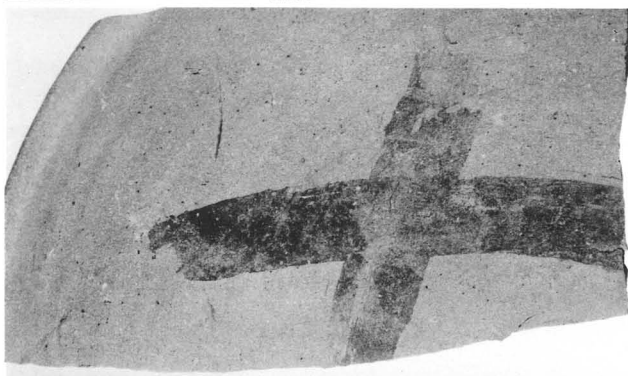

421



448

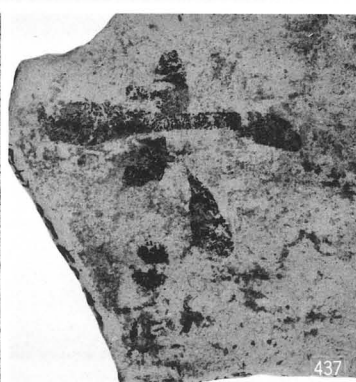

437



447

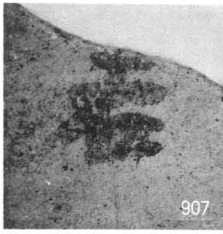

907

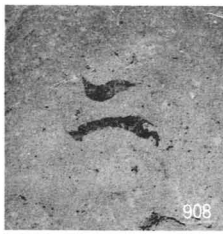

908

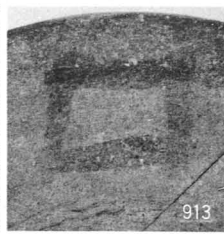

913

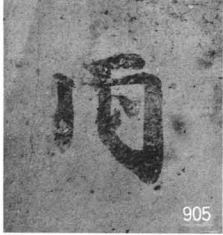

905

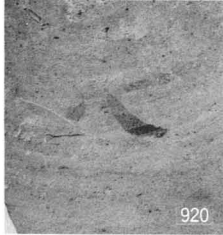

920



906



459



457

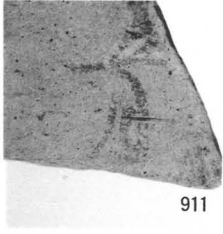

911



912

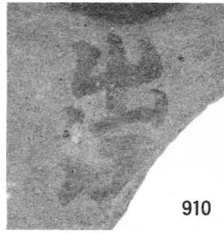

910

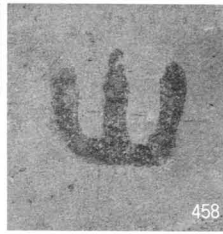

458



462



918



917

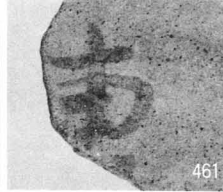

461

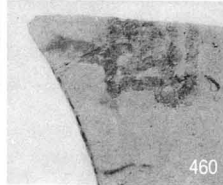

460

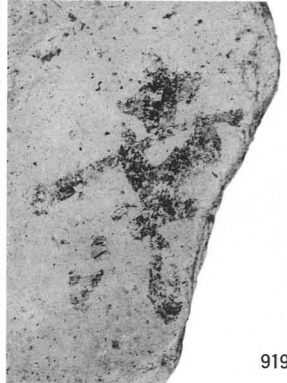

919



916



915



921



904

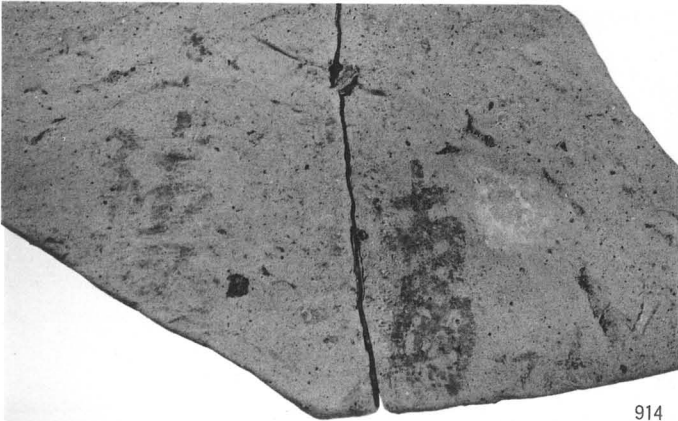

914



909



465



464

466

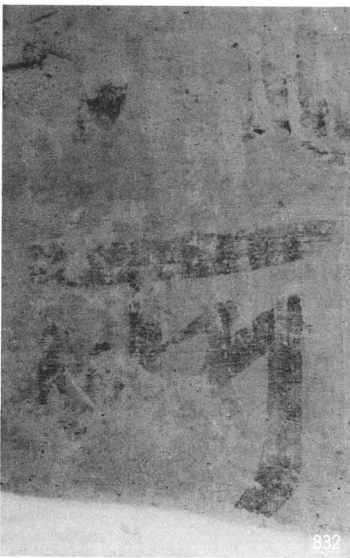

832



833

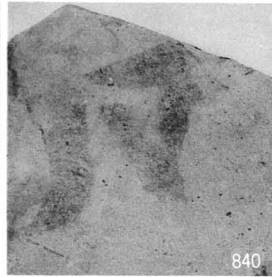

840



839

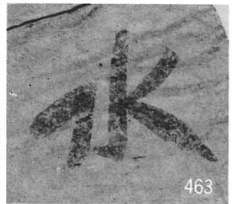

463



836

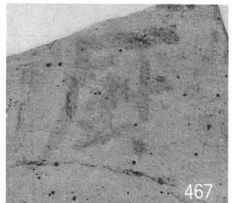

467



835



830

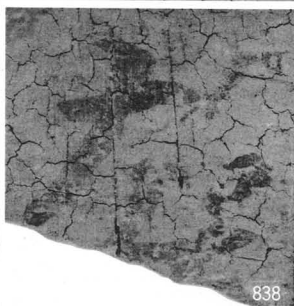

838



469

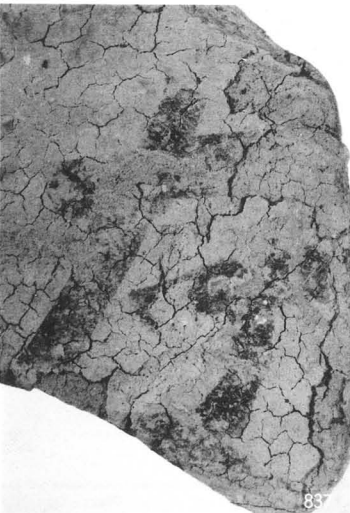

837



831

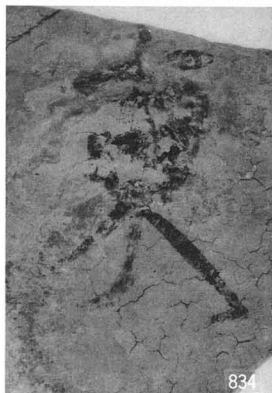

834

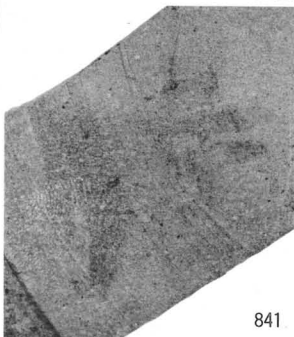

841



468

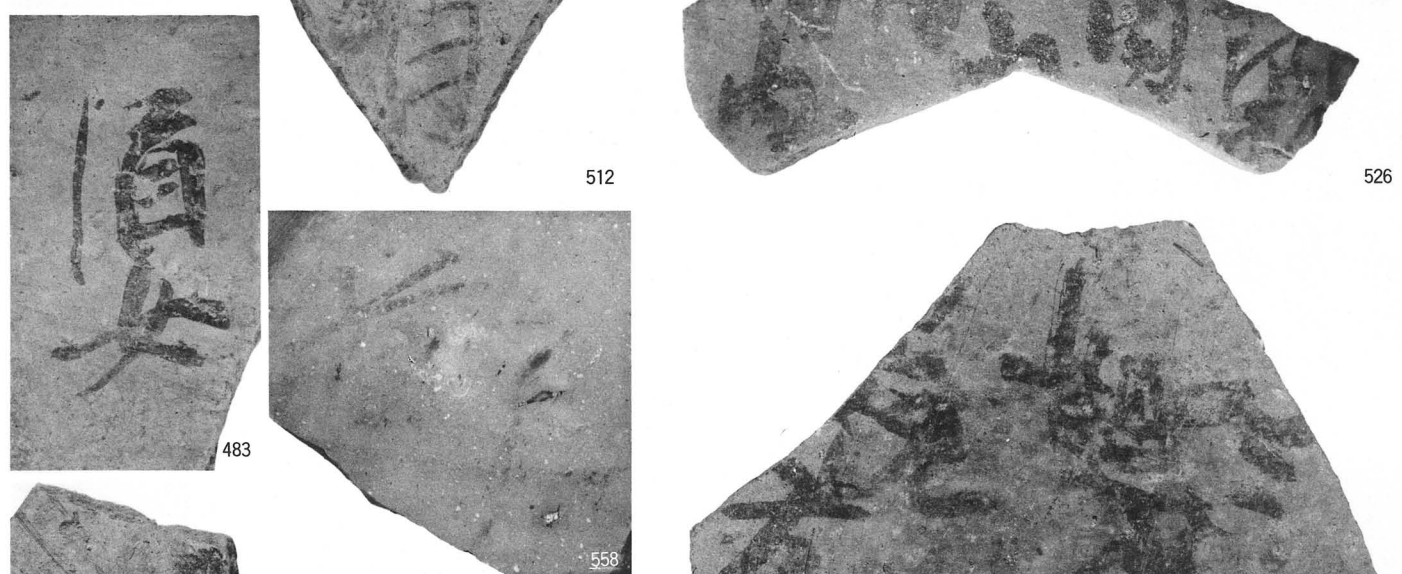
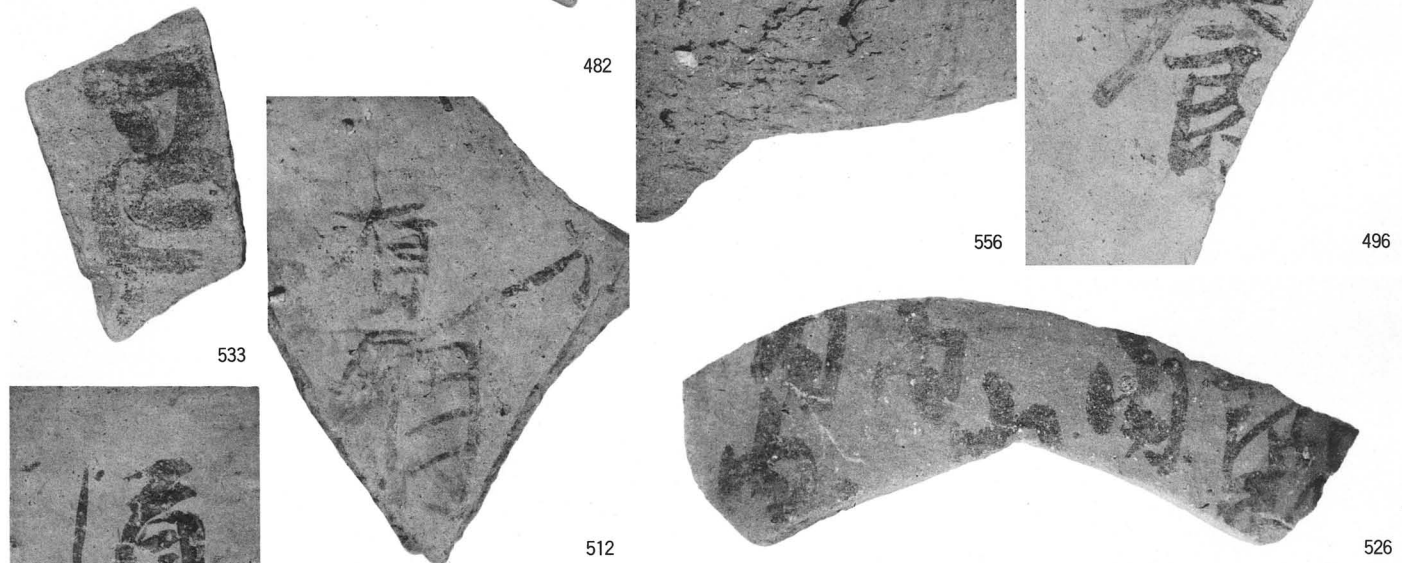
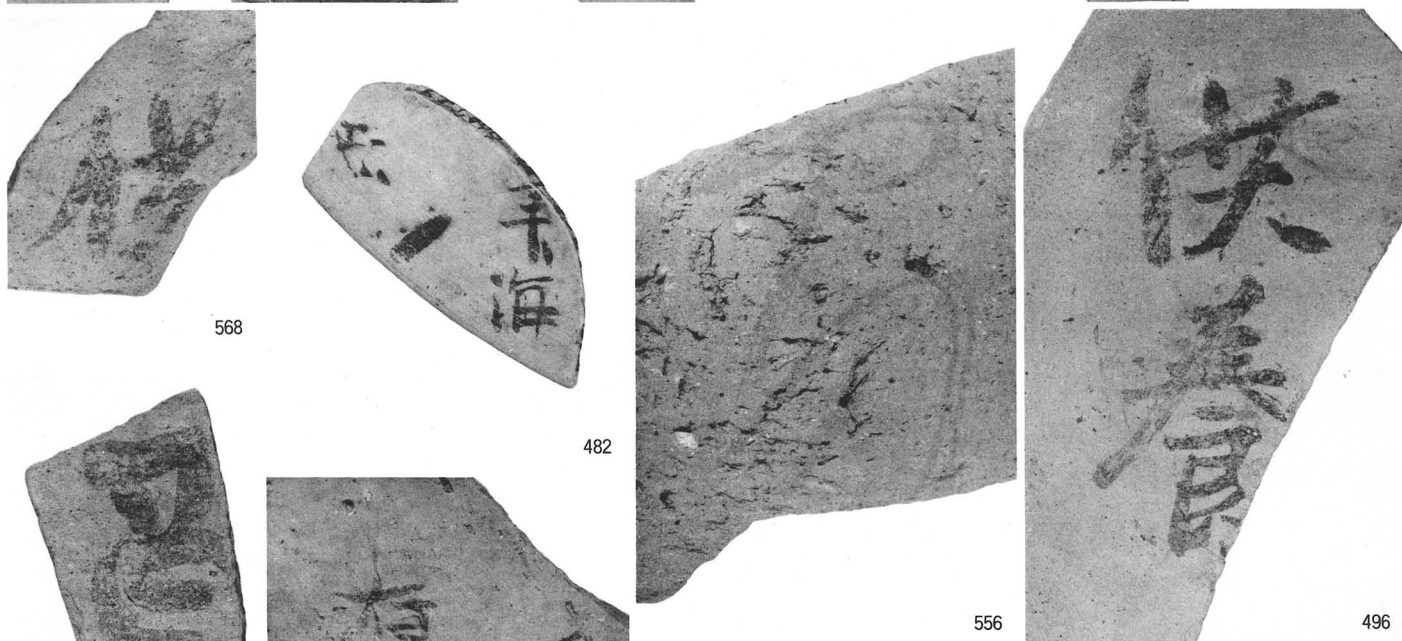



498



480

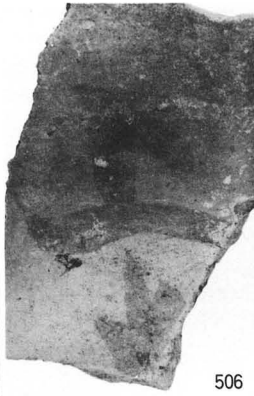

506



501

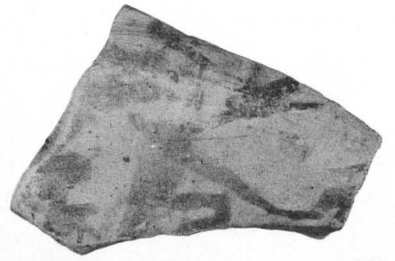

541



475



476



493

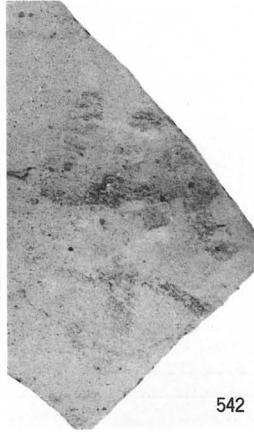

542



583



561



530



587



517



547



557



586

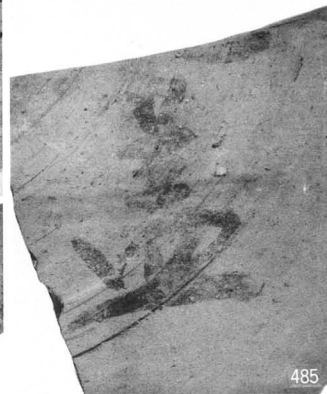

485



481



527



490



491



481



528



550



509

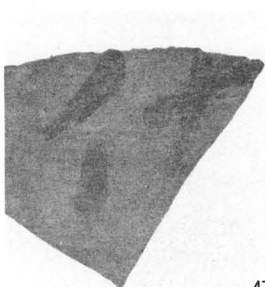

472



499



537

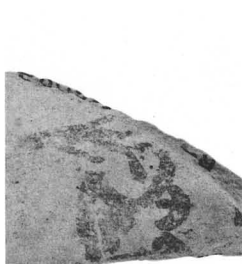

553



545



510



544



532

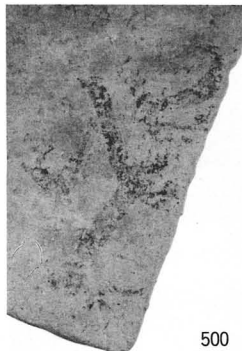

500

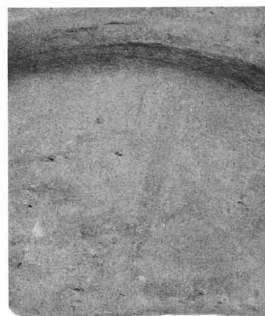

549



479



563

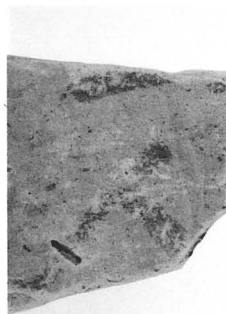

565



588



520



505



497



546

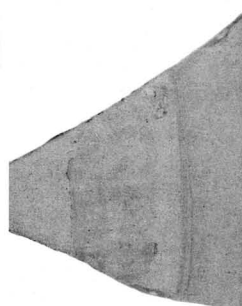

552



535



502

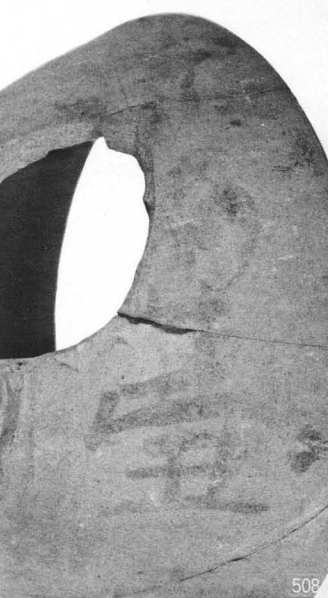

508

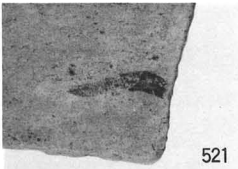

521



518

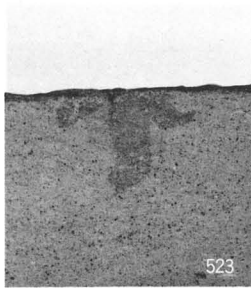

523

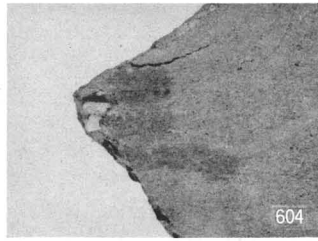

604

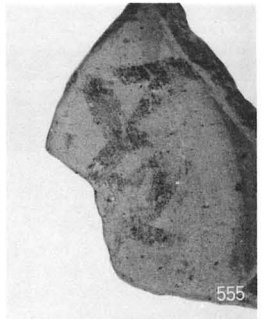

555

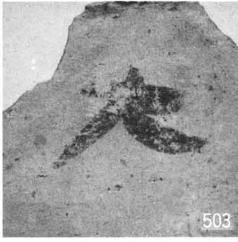

503

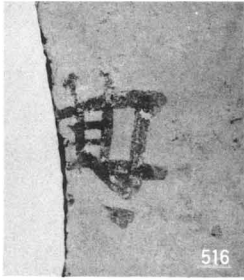

516

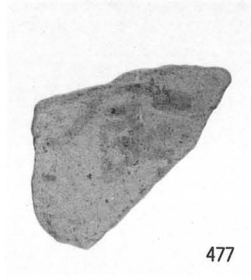

477

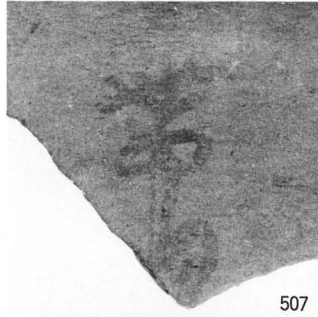

507

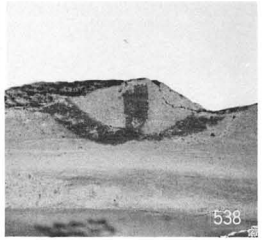

538



513

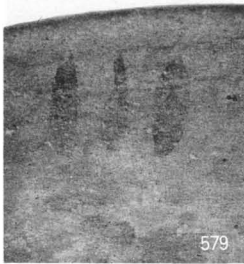

579



514



473

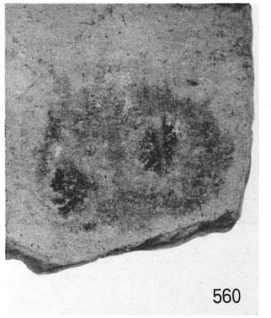

560



522



539

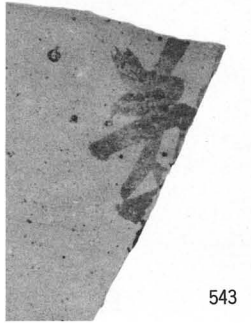

543



603



562

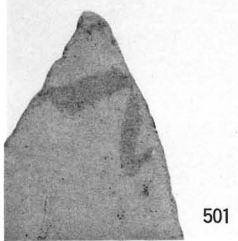

501

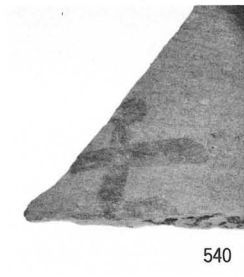

540

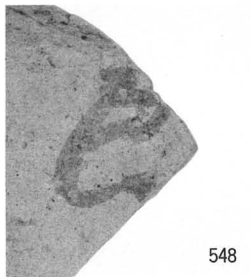

548

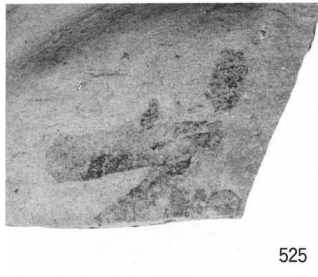

525



524



564



572



487

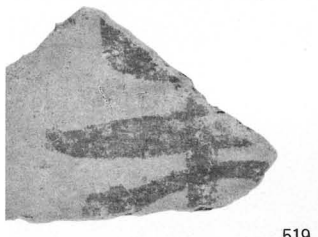

519



559



492



577

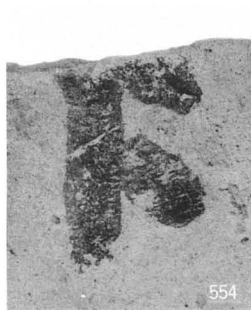

554

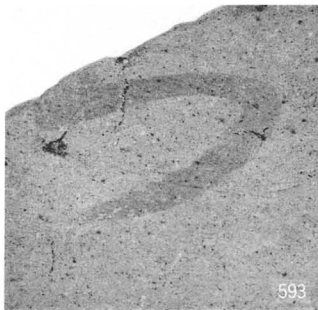

593

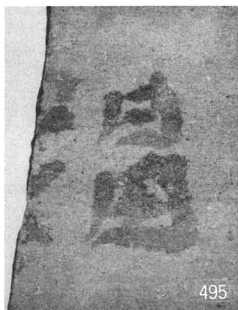

495

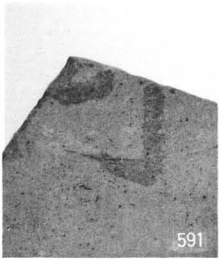

591

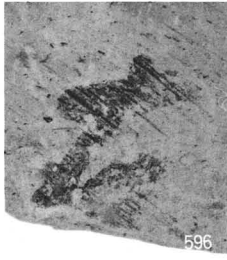

596



567

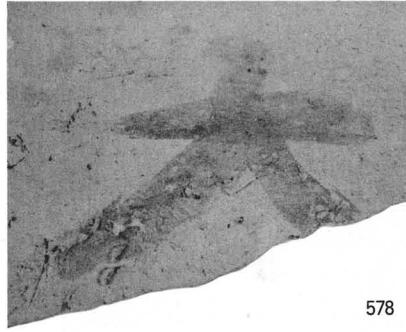

578

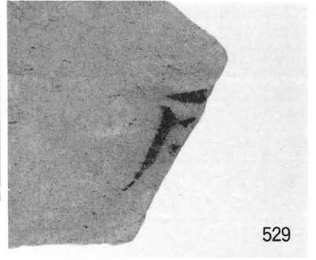

529



585

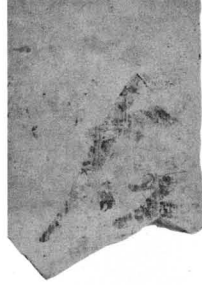

574

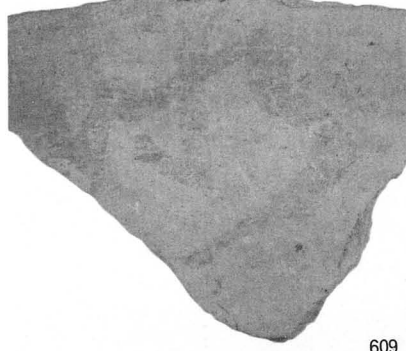

609



515



575



488

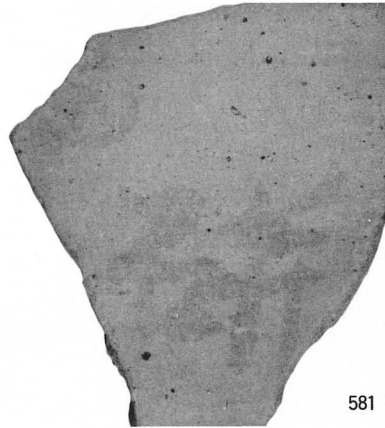

581



573



478



580



474

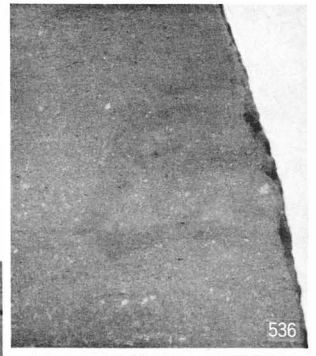

536

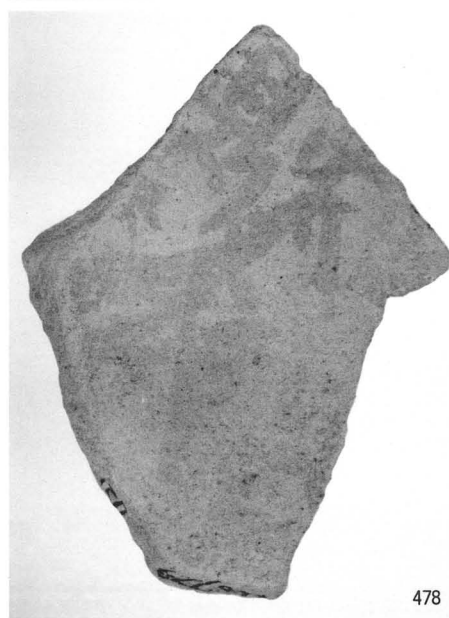

478



489



576



486



511



471



595



582

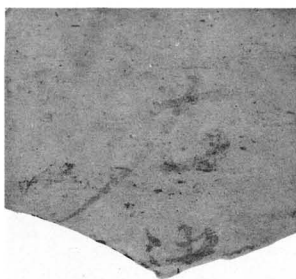

569



584



598



608



605



599



597



601



589



600



570

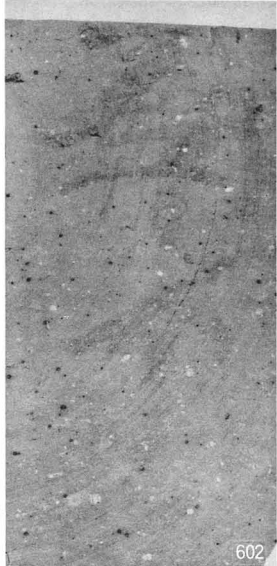

602



592



571



606



607

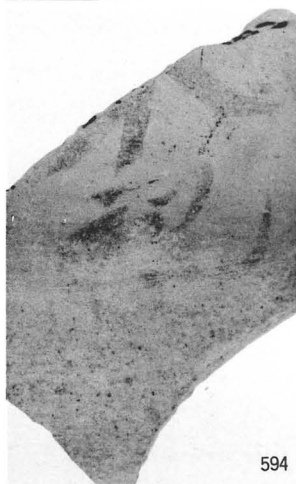

594



625



627



626

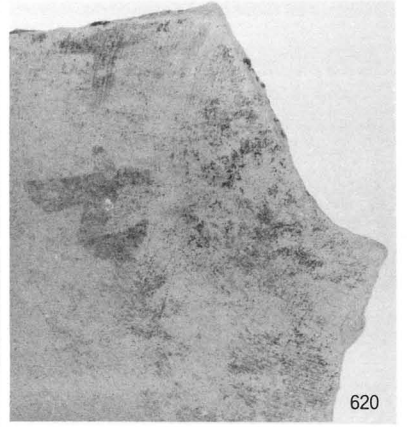

620

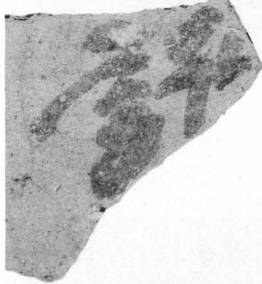

613



623



612



618



617



610

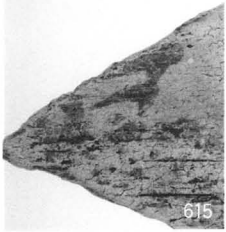

615



622



611

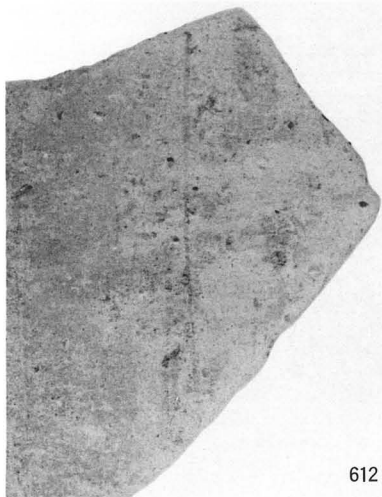

612



616



619



616

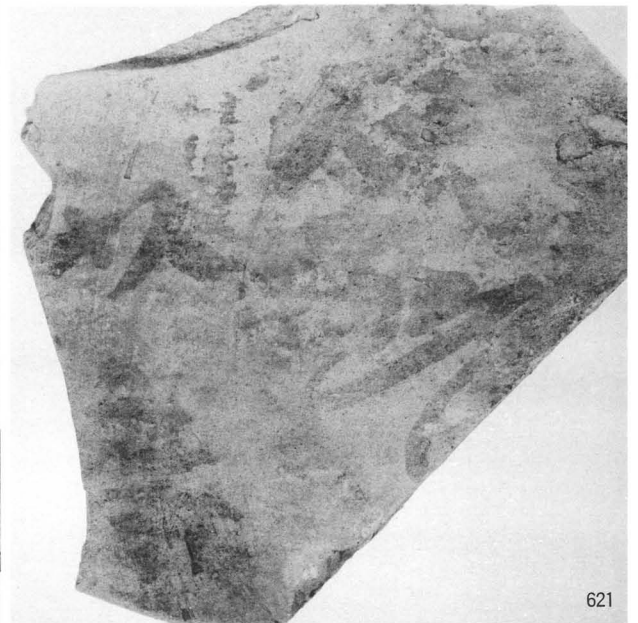

621

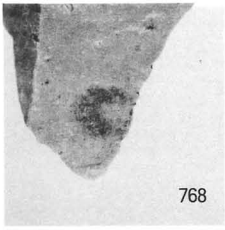

768

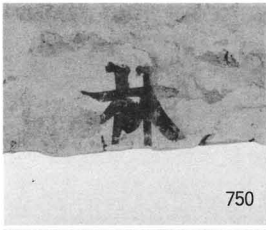

750

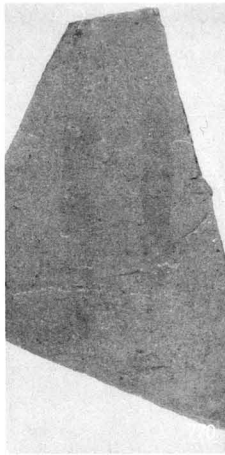

740



741

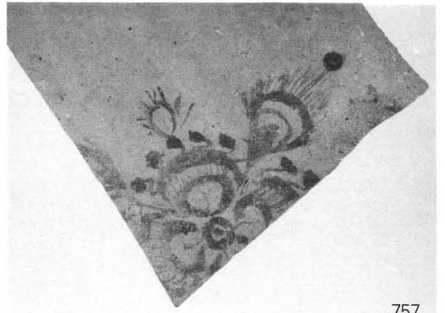

757

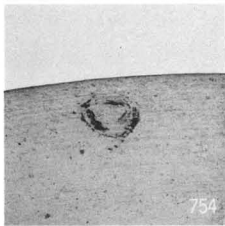

754

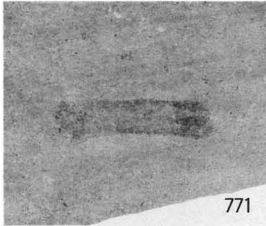

771

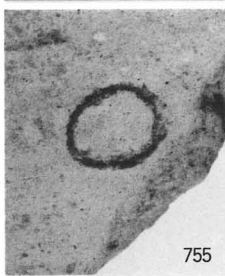

755

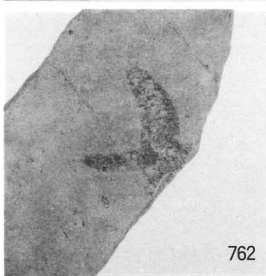

762

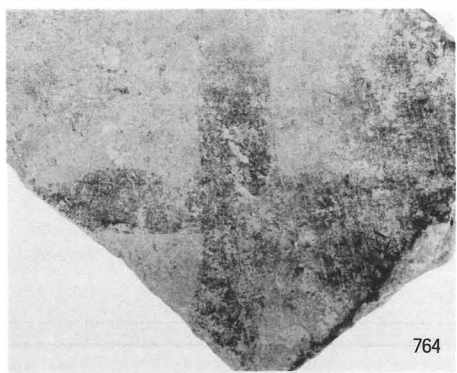

764



766



744



743



751



758



742



756



732



739



761



769



735



745



745



747



746



752



763

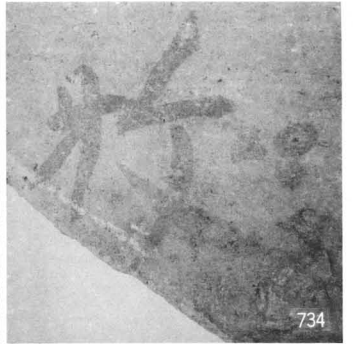

734

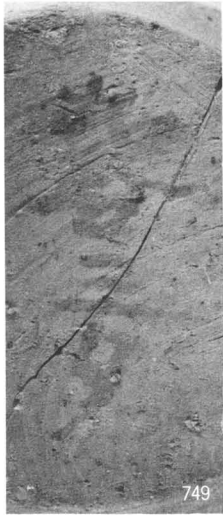

749



760



736

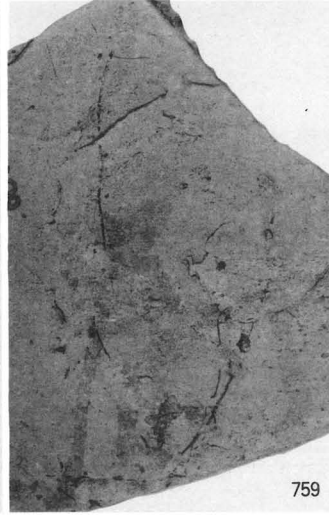

759



767

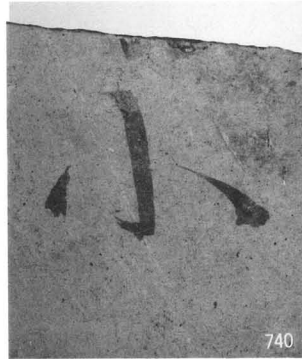

740

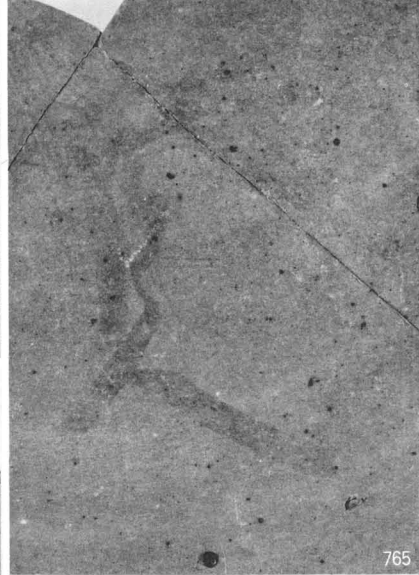

765



753



748

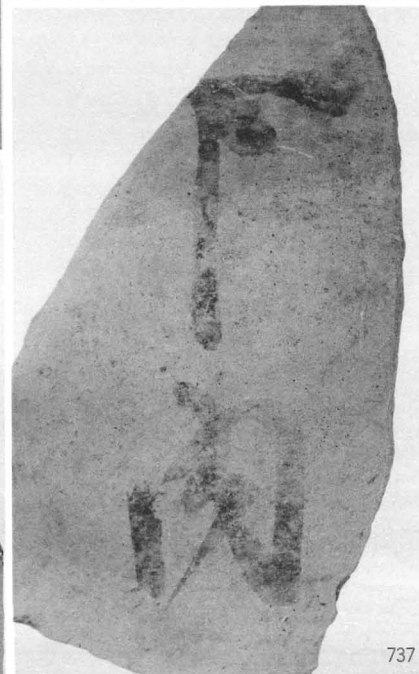

737



738



733

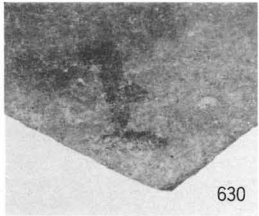

630



643

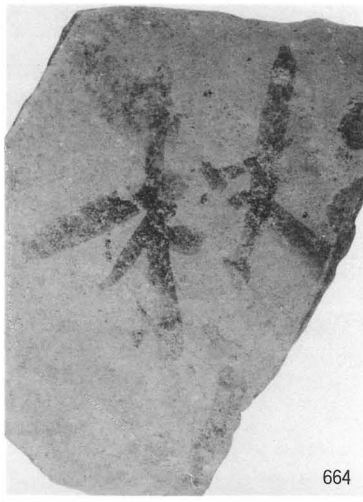

664



701

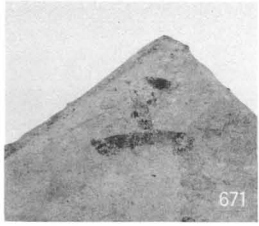

671

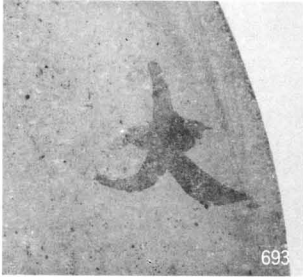

693



635



678



661



677

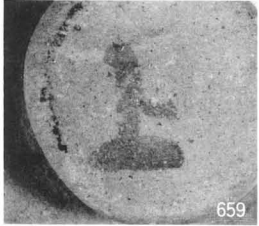

659



644



670

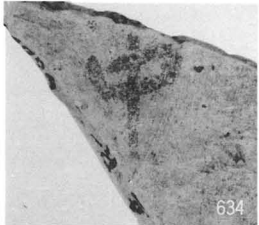

634



669



642

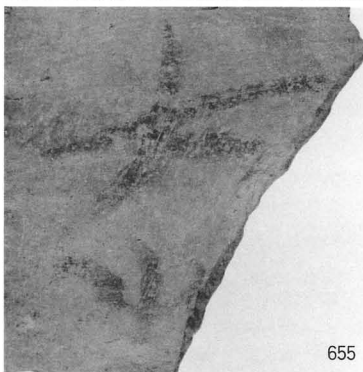

655

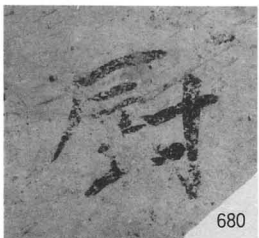

680

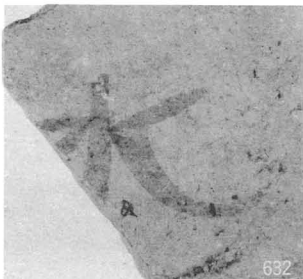

632



657



648

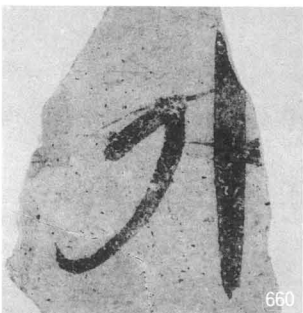

660

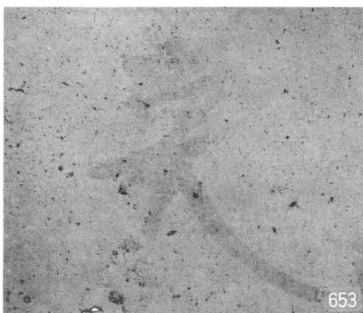

653



695

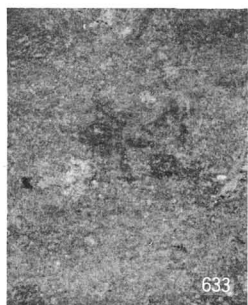

633



704



707



686



645

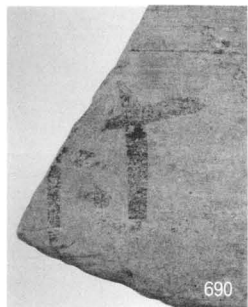

690

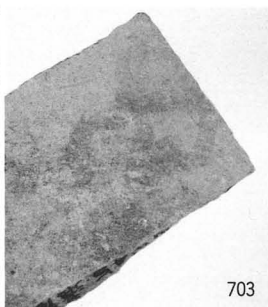

703



647



694



665



676



688

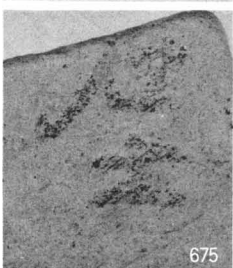

675



637



646



636

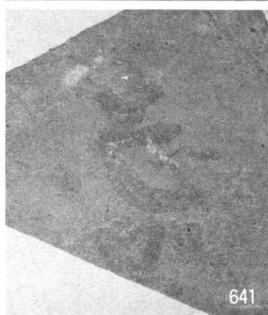

641



674

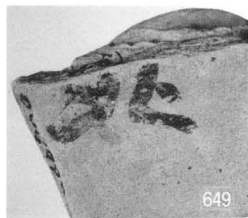

649



656

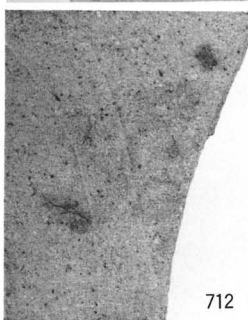

712



682



650



723



668

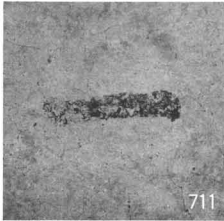

711

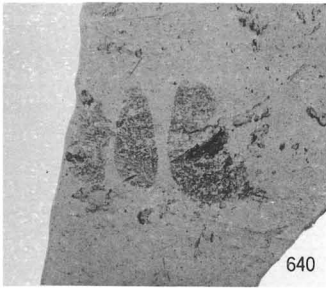

640

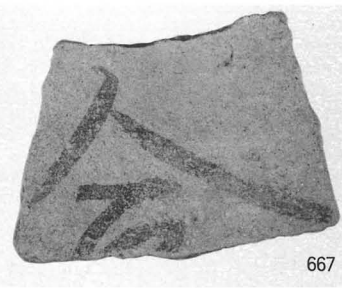

667



673

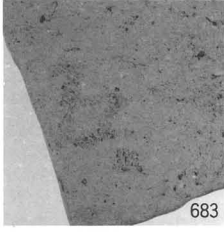

683

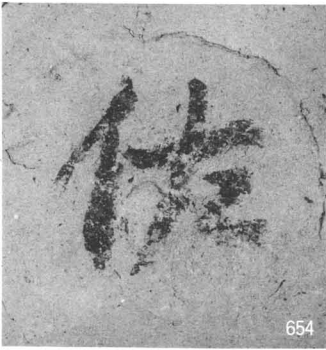

654

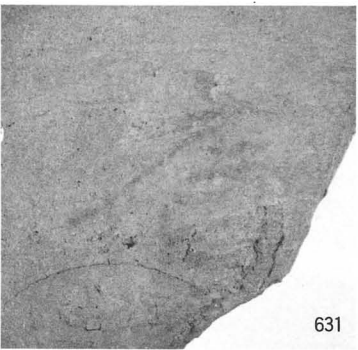

631

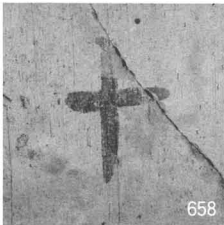

658



679

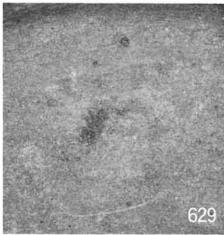

629

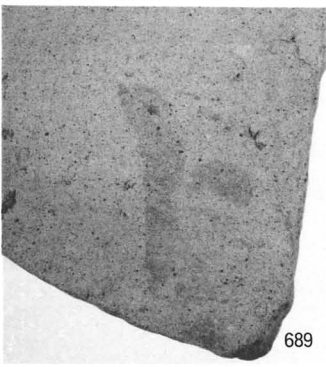

689



666

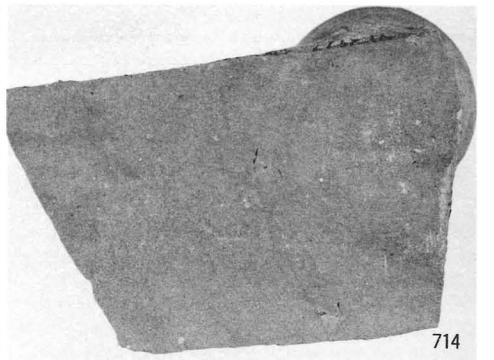

714



715

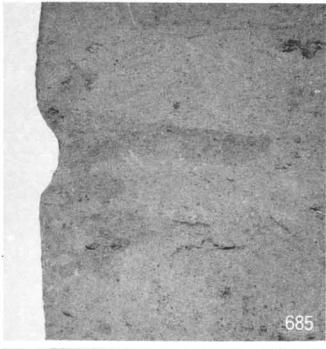

685



708

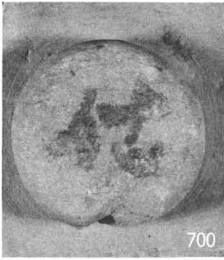

700



681



651

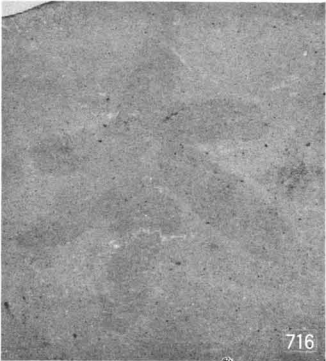

716



639



638



692



669

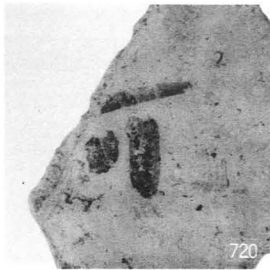

720



725

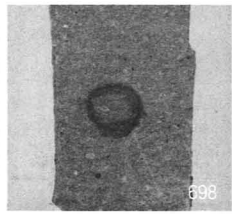

698

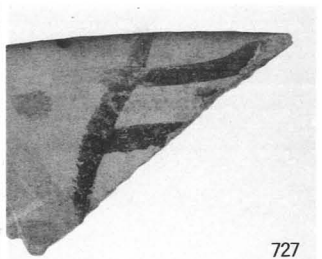

727

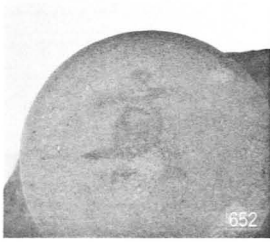

652



672

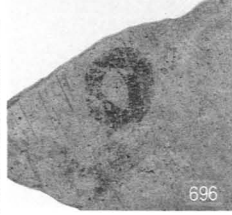

696

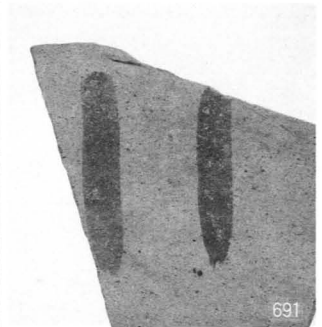

691



663



729

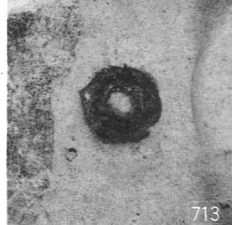

713

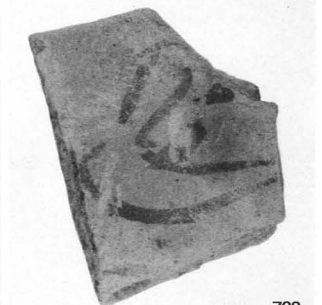

728



702

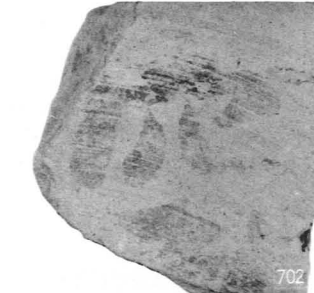

702

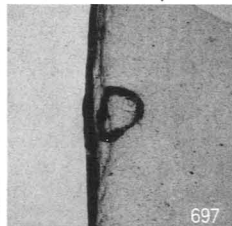

697

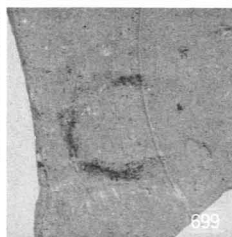

699



730

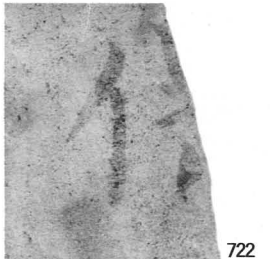

722



719

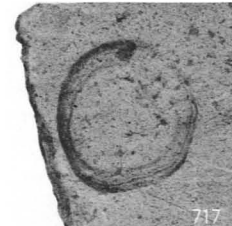

717



684



723



705



710



706

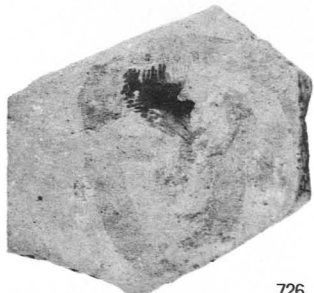

726



687

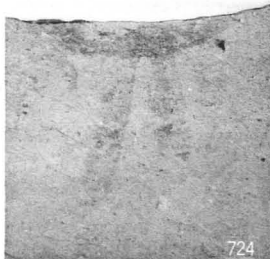

724

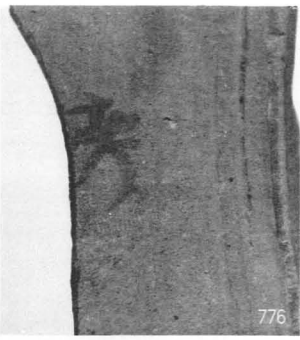

776

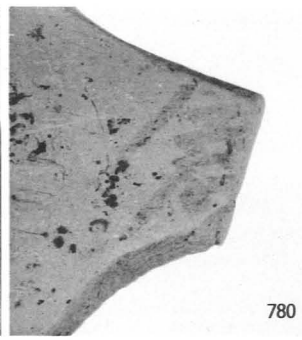

780



774



779



773



783



777

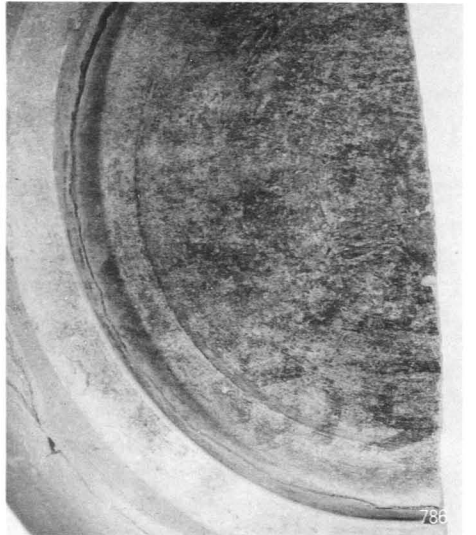

786



784



777



775

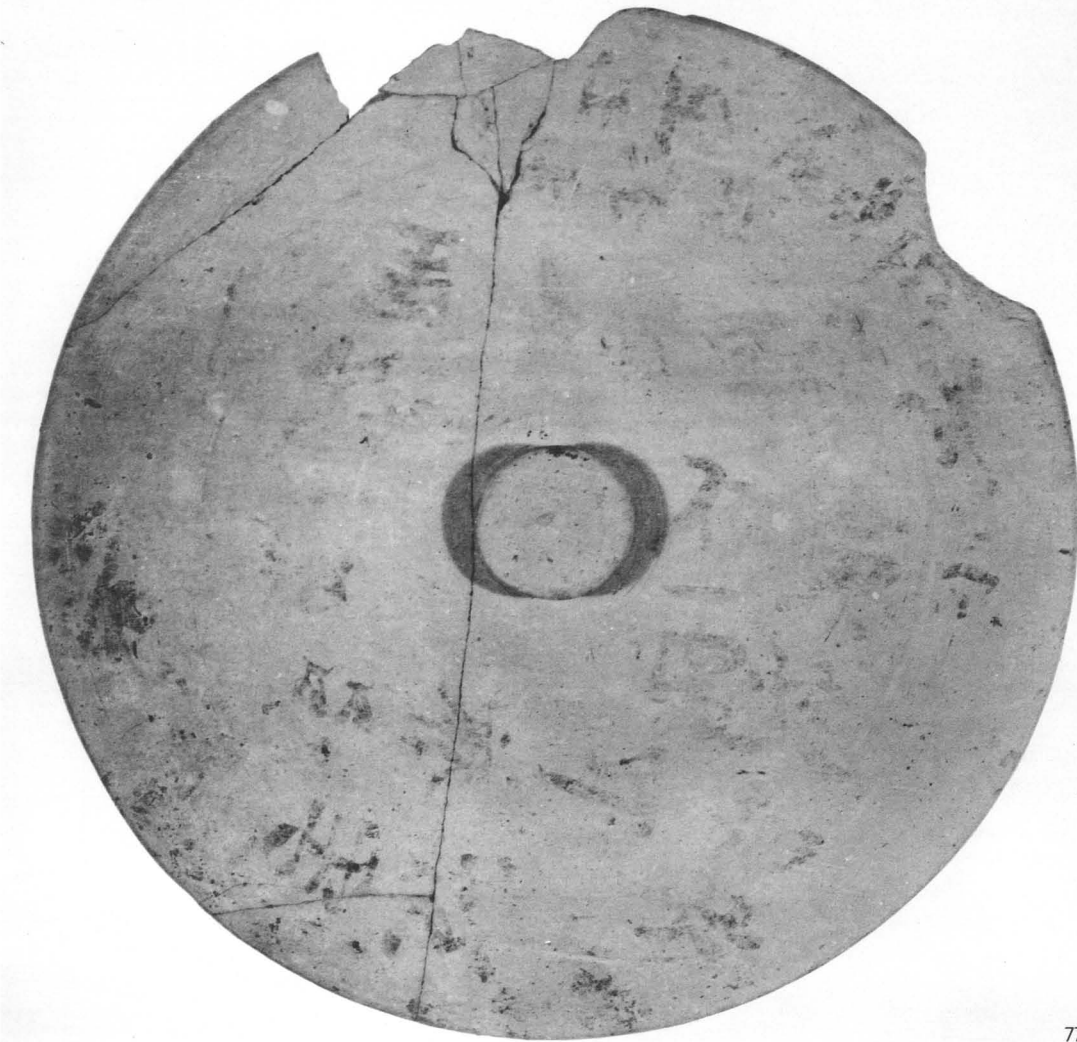

778



772



785



782



795



796

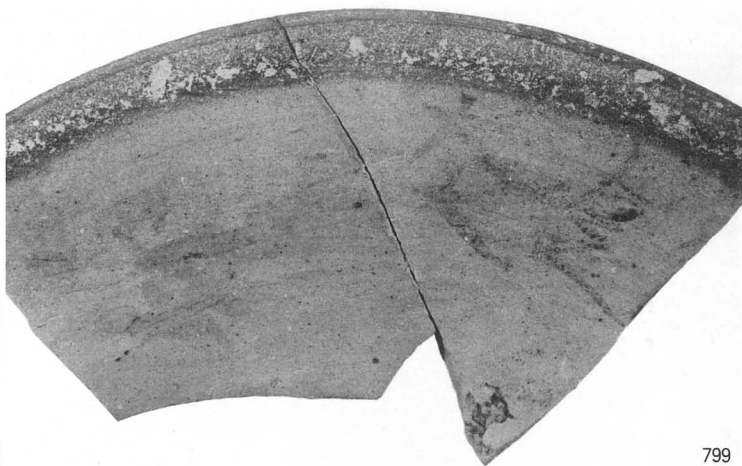

799



814



800

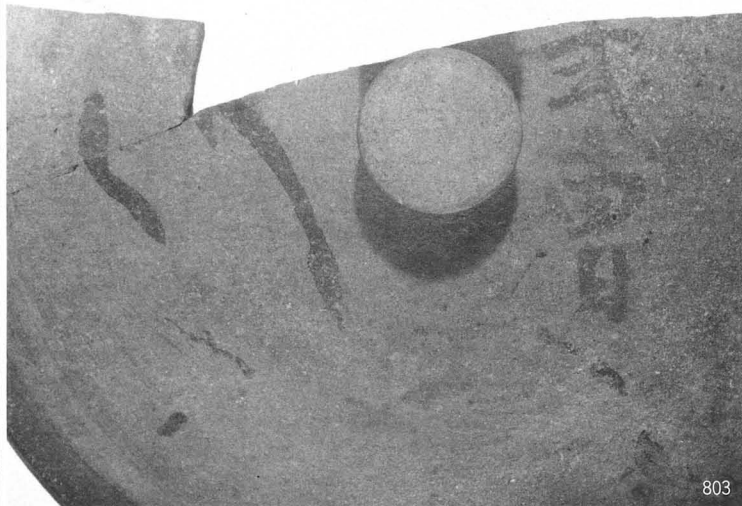

803



787



812



801



791

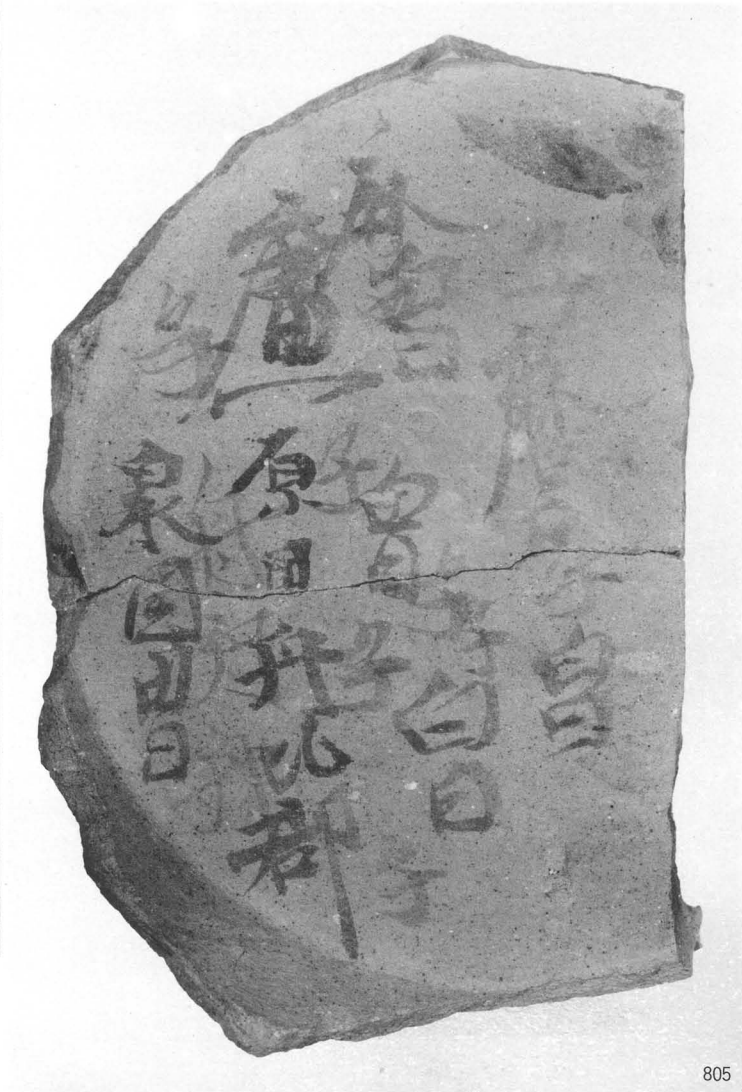

805

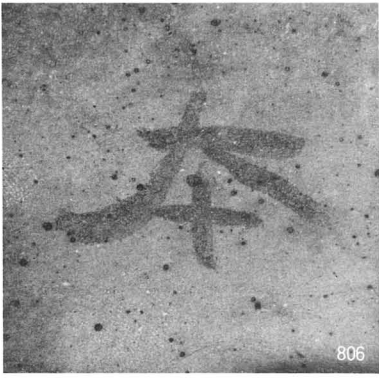

806



798



804



802



821



813



811



808

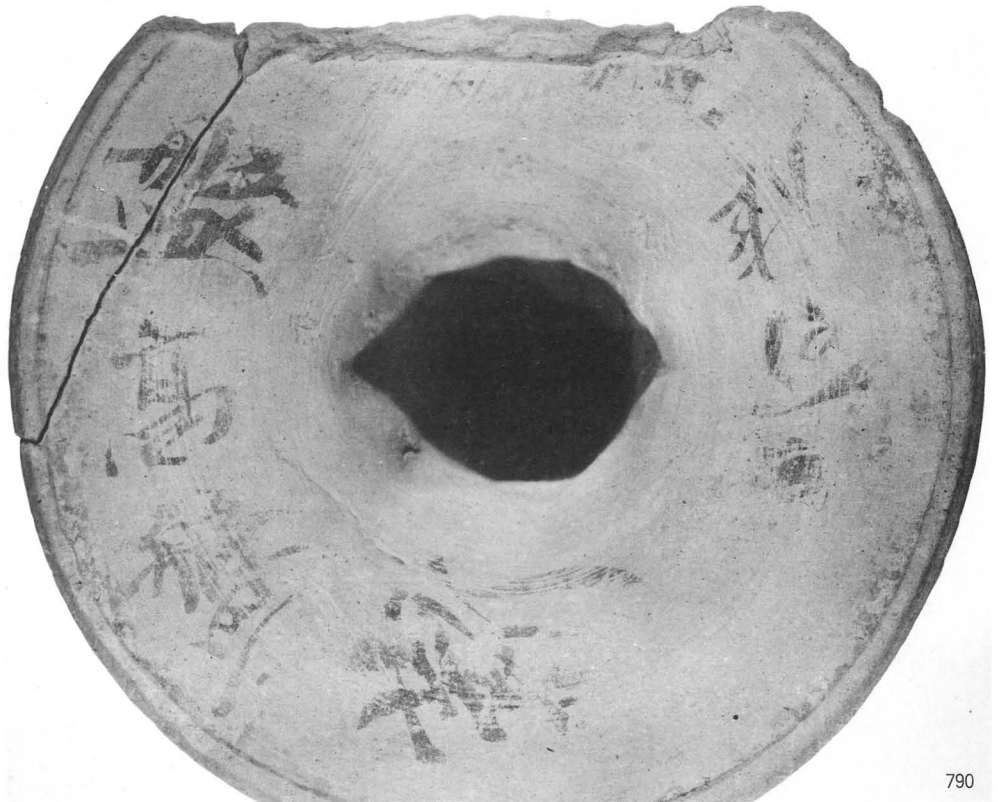

790



816



815

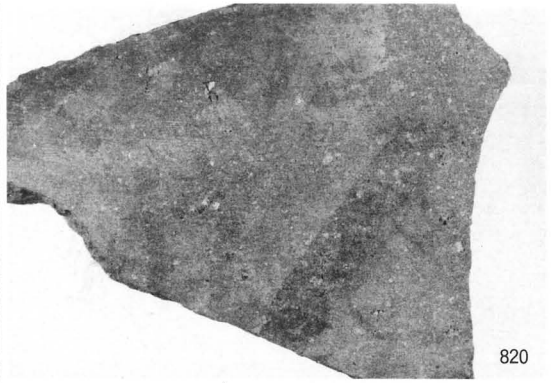

820

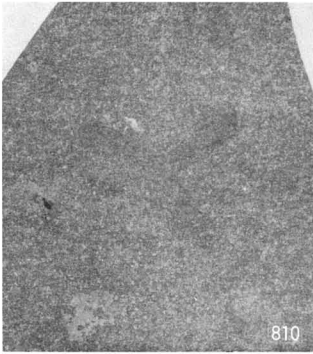

810



822

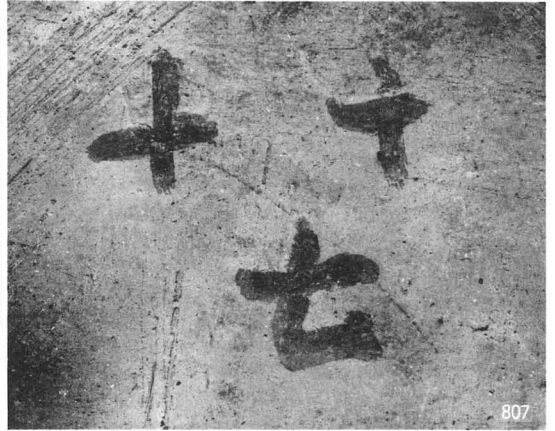

807



817

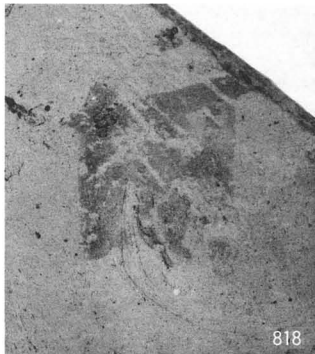

818



792



797



788

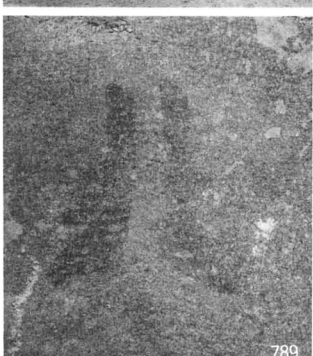

789



794



793

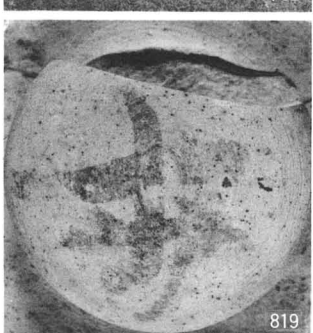

819



809

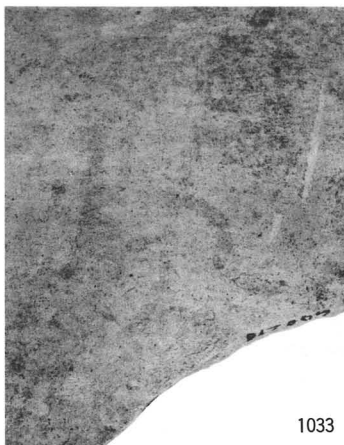

1033



829

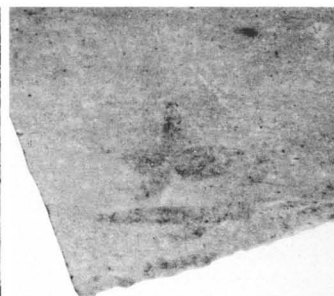

1040



1032



903



1041



900

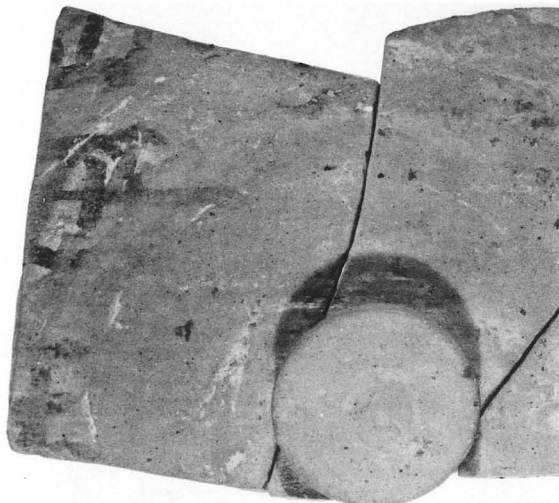

901



842



902



901

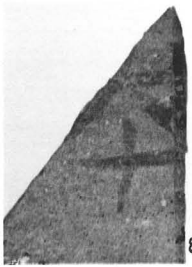

853

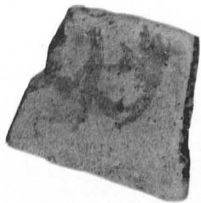

845



872

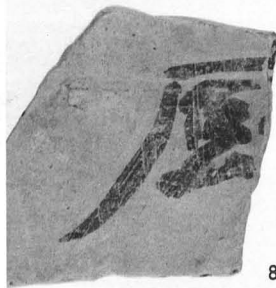

879

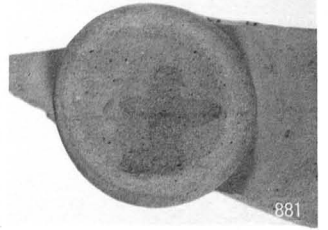

881



856



861

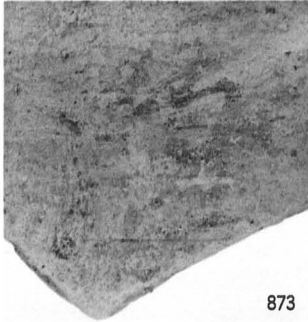

873



871

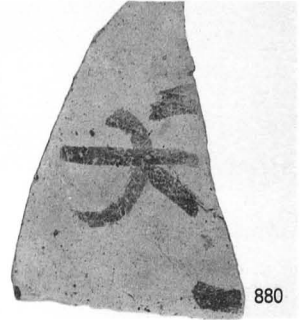

880



855



843



874



857



878



844

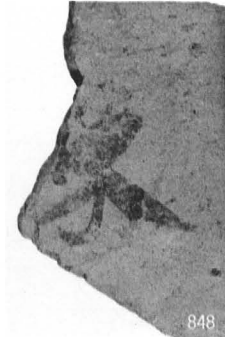

848

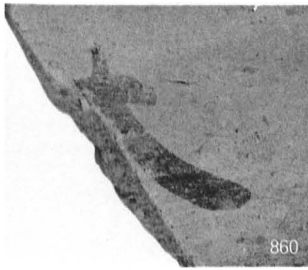

860

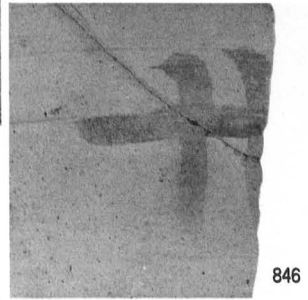

846



854



847



851

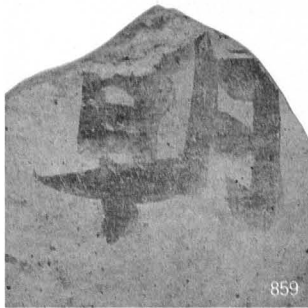

859



855



858



849



852



863

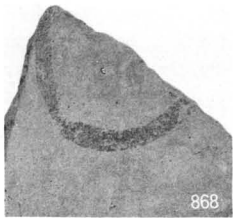

868



875

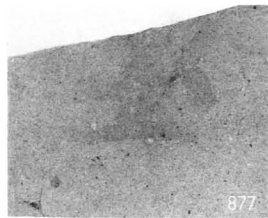

877



893

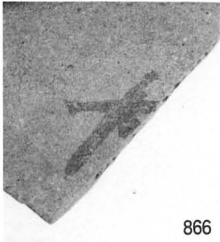

866

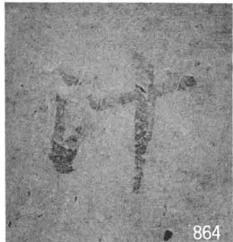

864



862

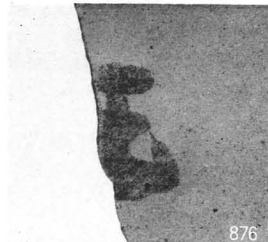

876



899

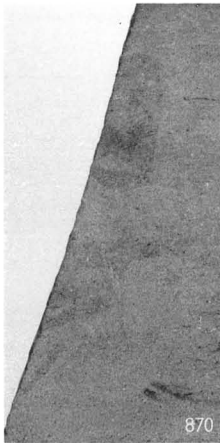

870



865

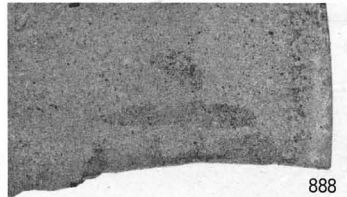

888

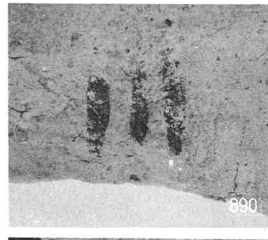

890



897

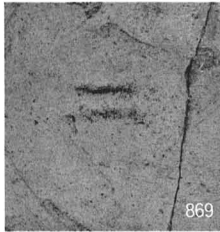

869

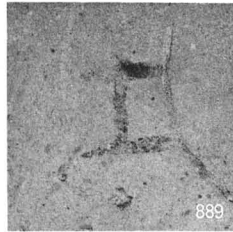

889

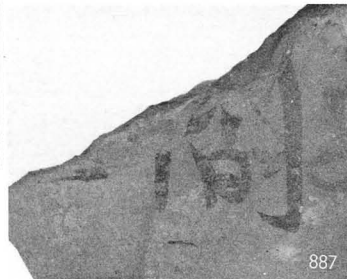

887

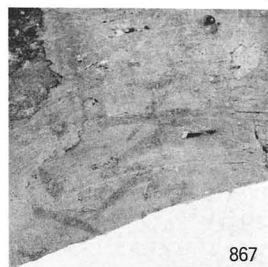

867



894



882



883



884

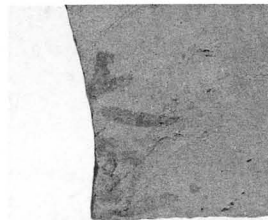

896



891

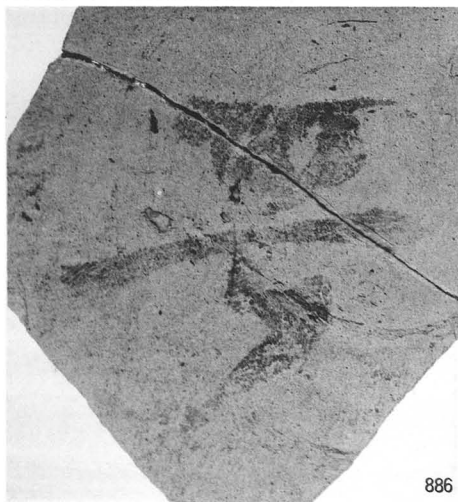

886



885

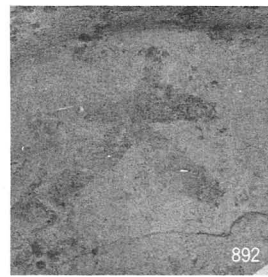

892



895



898

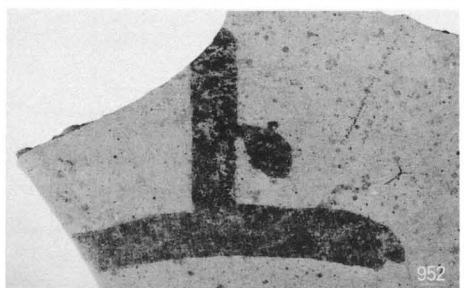
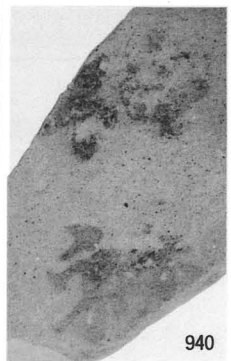
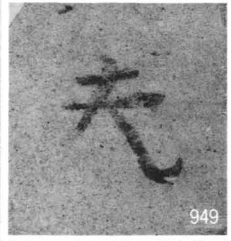
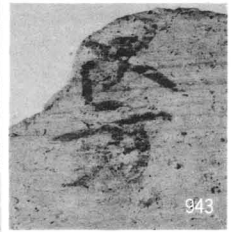
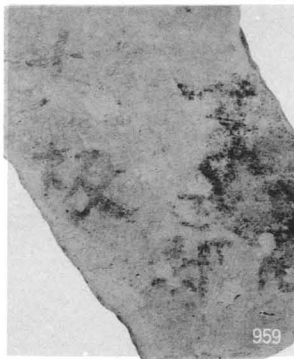
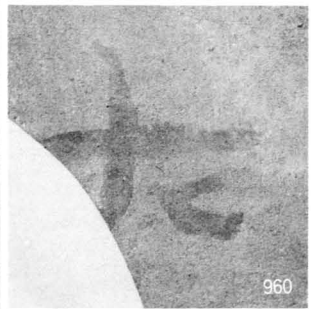
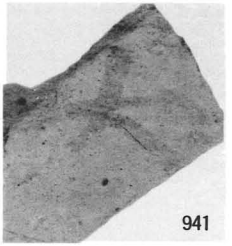
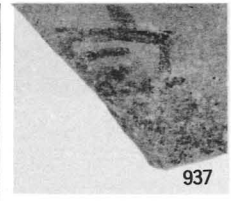
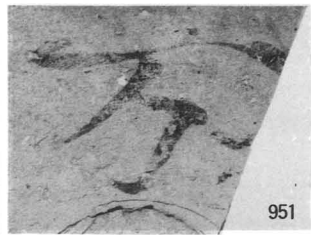
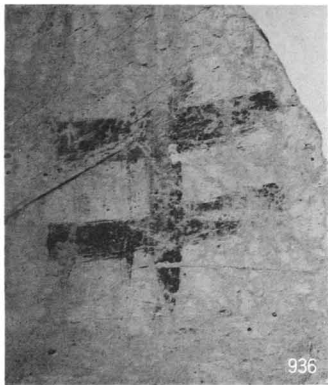
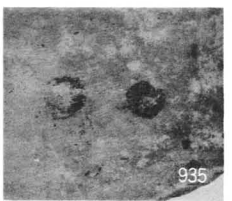
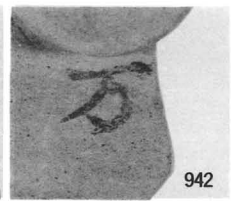
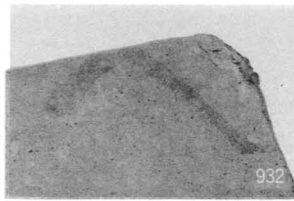
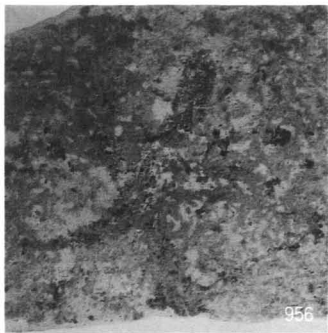

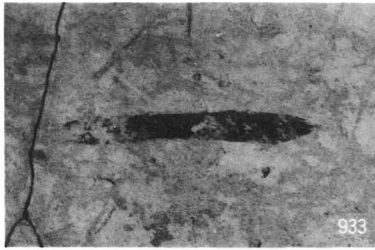

933

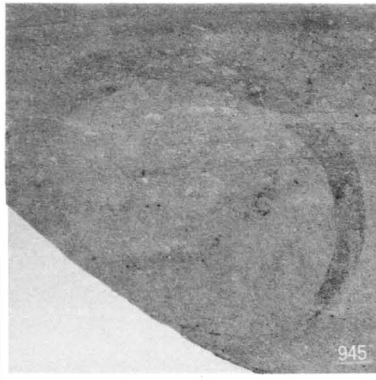

945

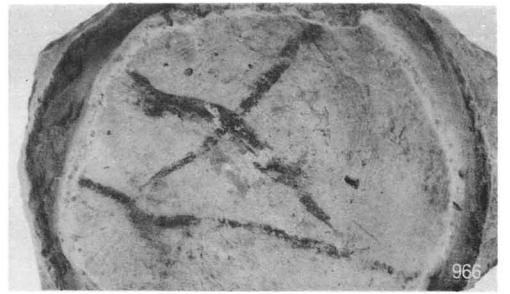

966

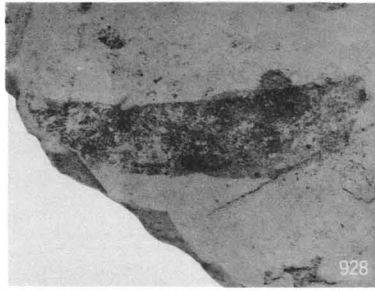

928



957

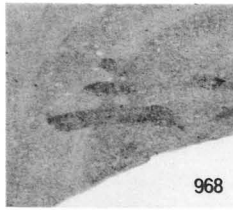

968

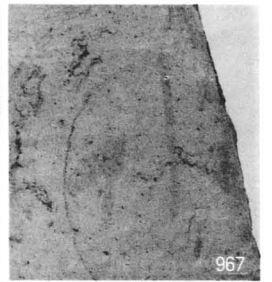

967

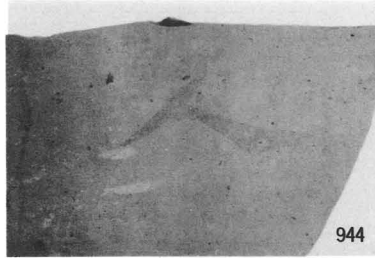

944

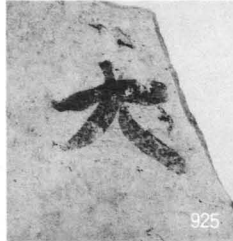

925

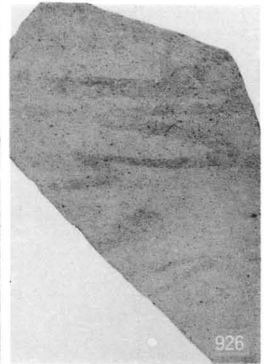

926



927



953

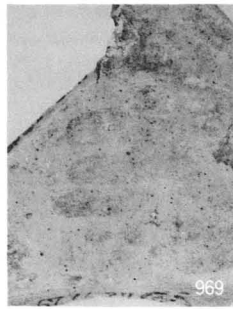

969

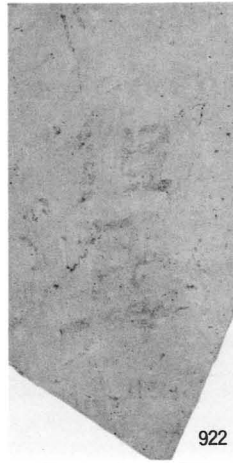

922



950



924



962



939



964

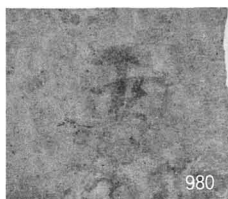

980

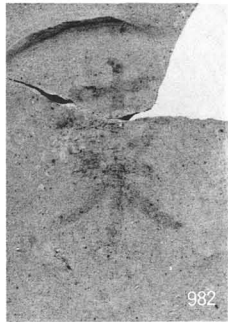

982



981



976



973



975



983

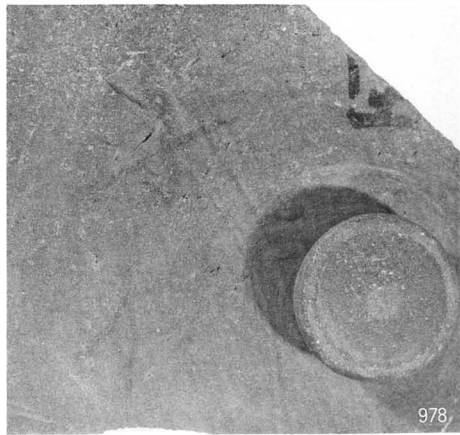

978

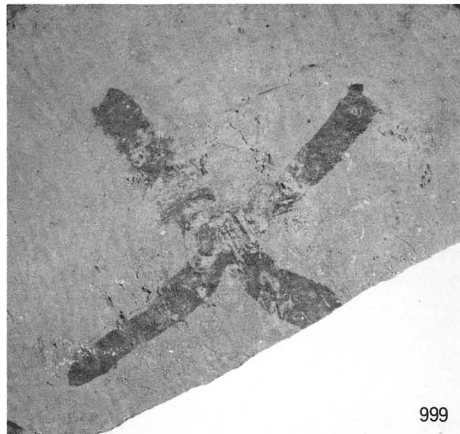

999

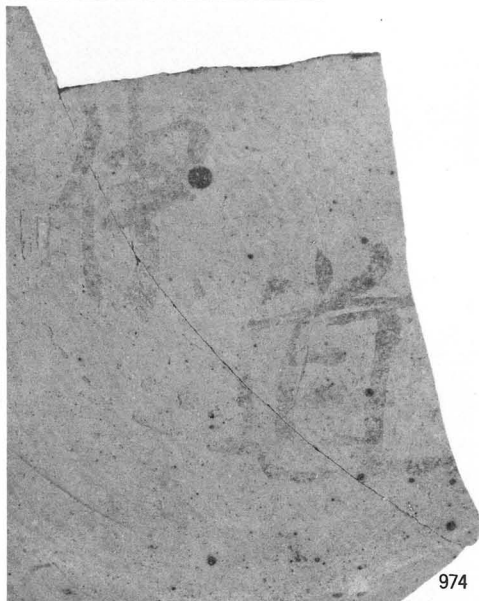

974



993



1001

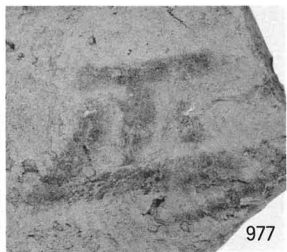

977

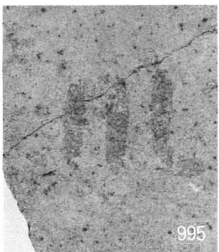

995



997



994

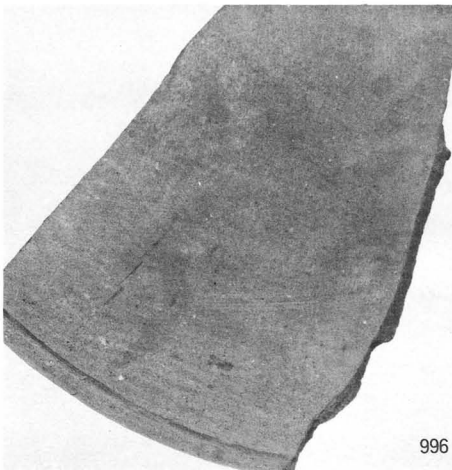

996

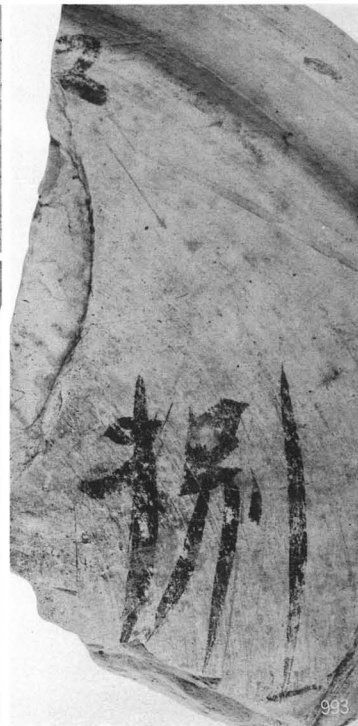

993

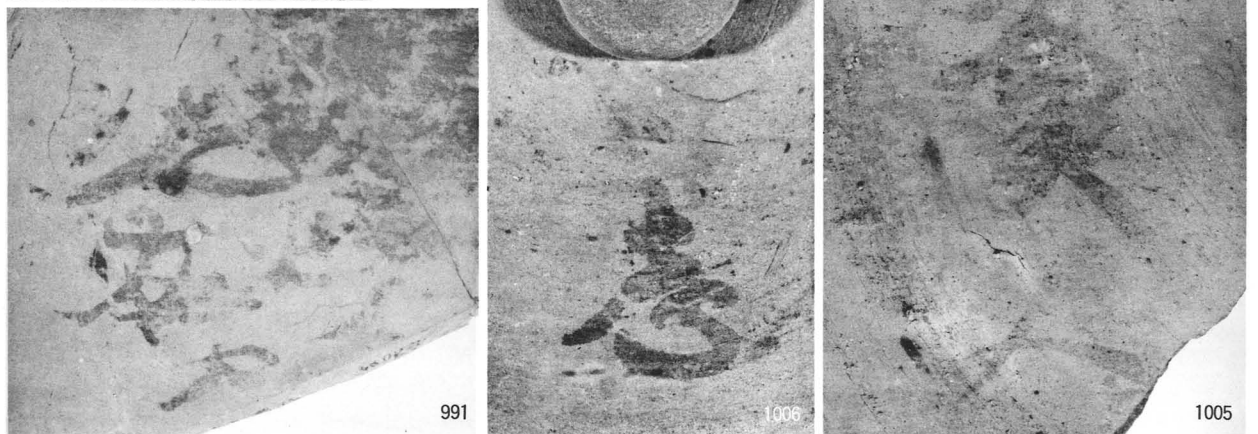
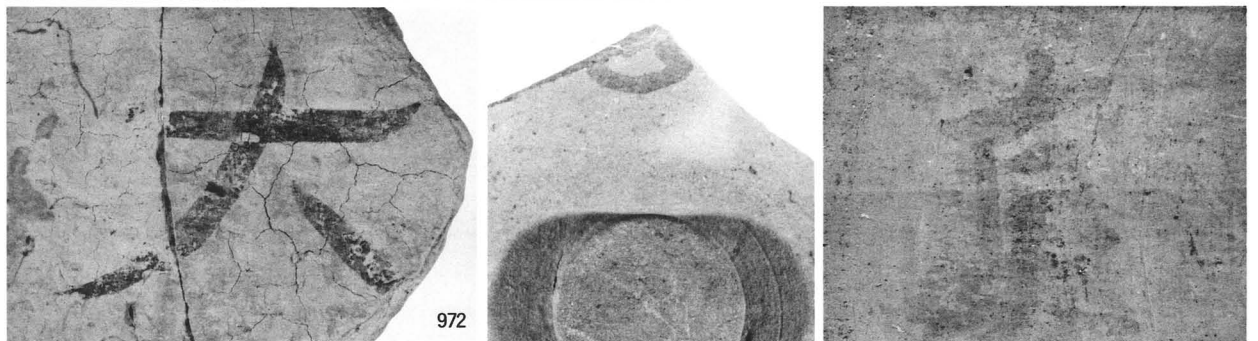
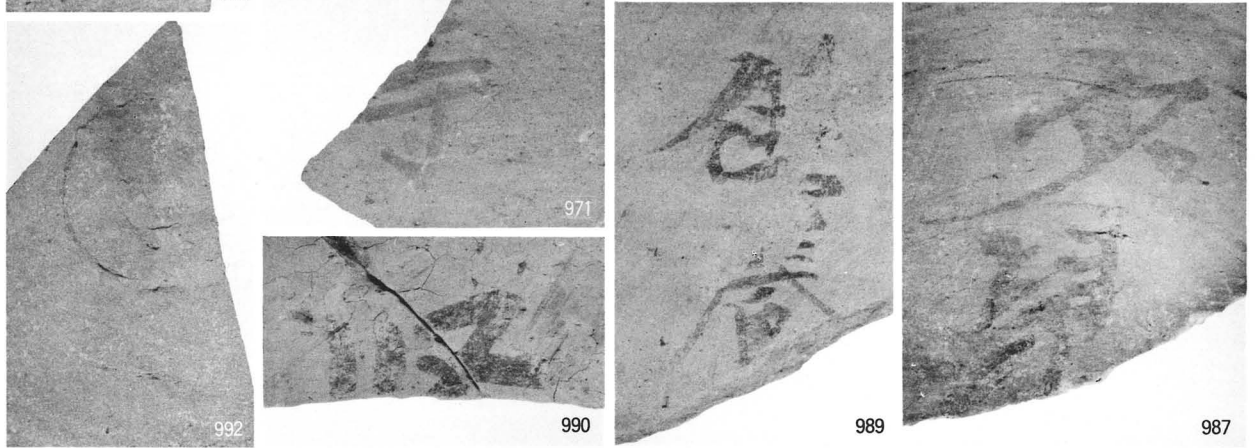
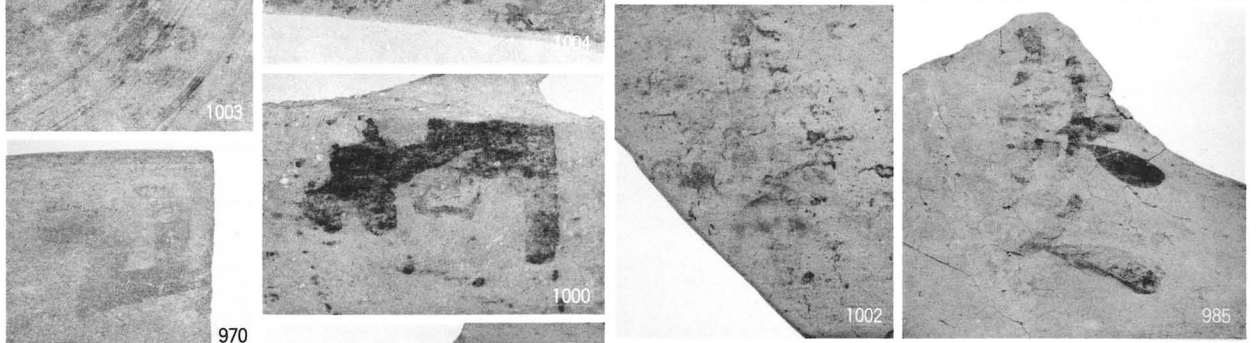
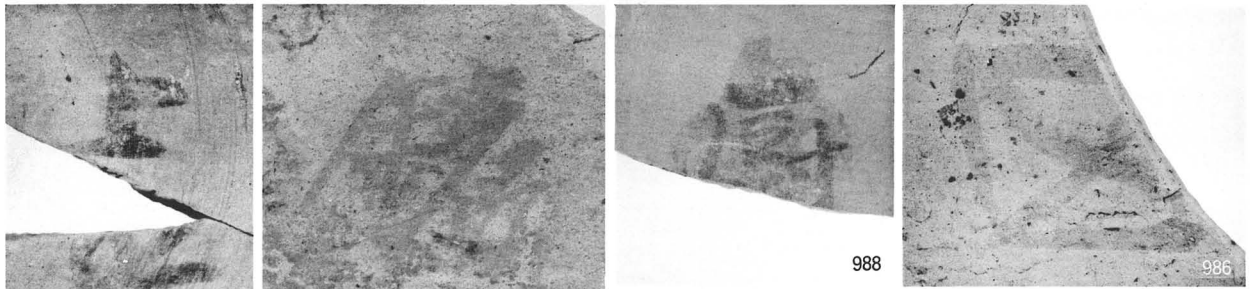
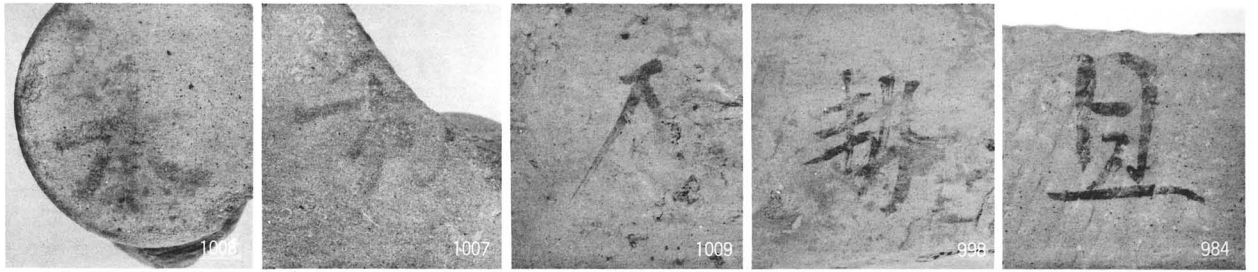



1066



1057

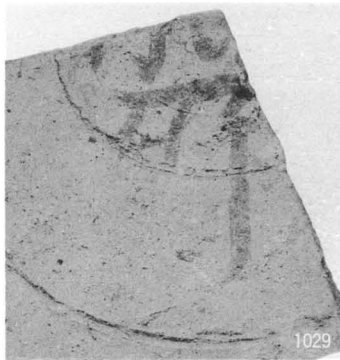

1029



1030



1058



1056

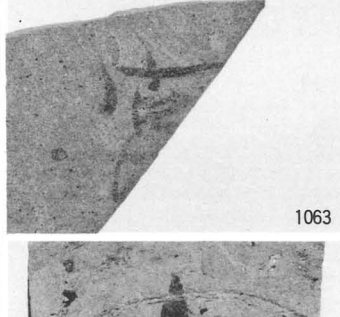

1063



1069

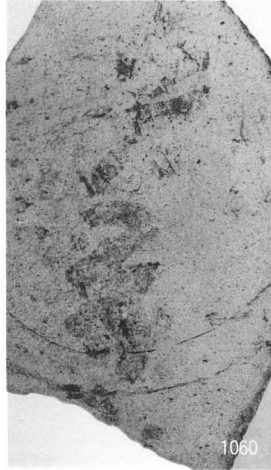

1060



1059



1068

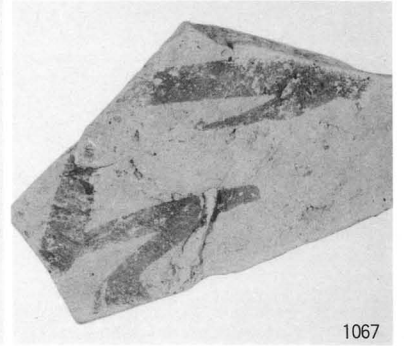

1067



1061



1064

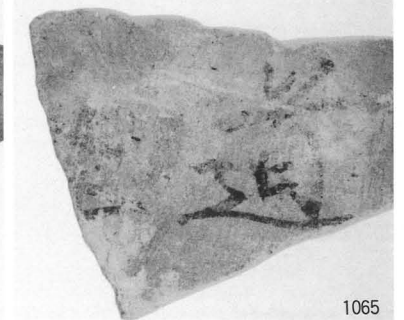

1065



1055



1062

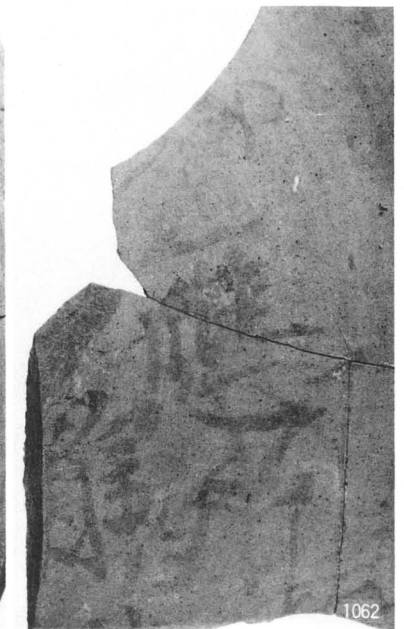

1062

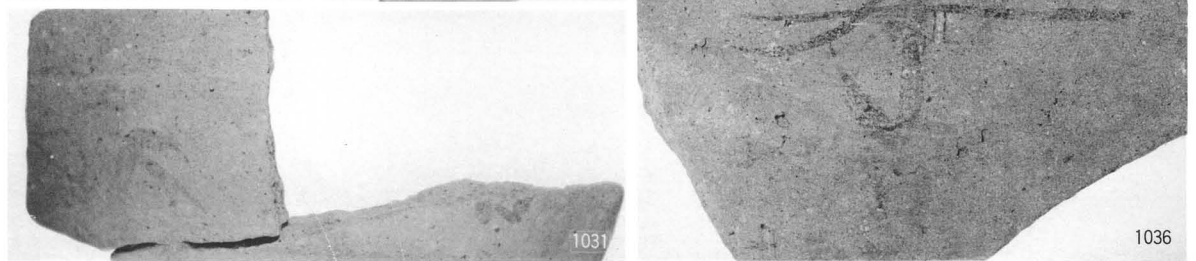
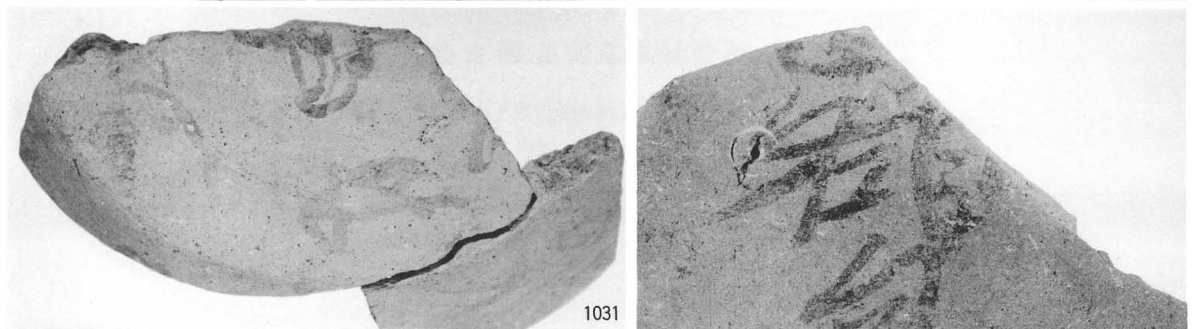
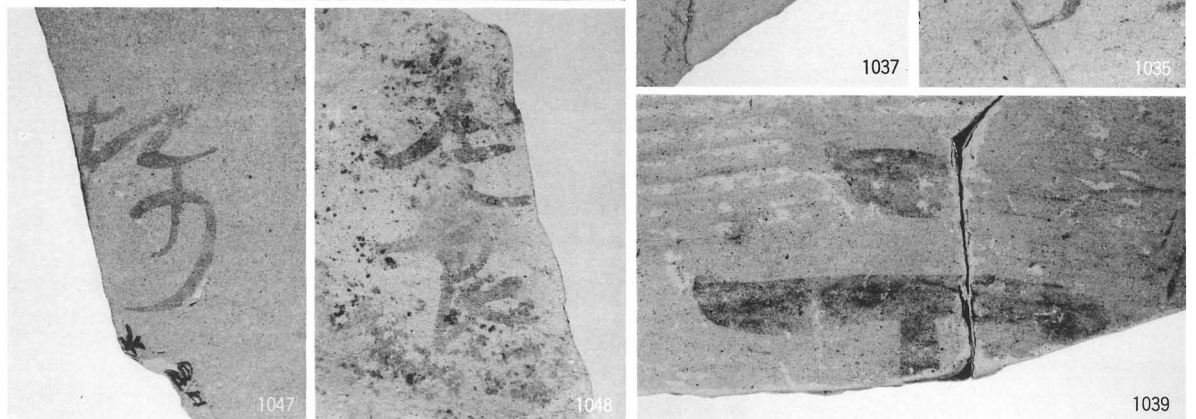
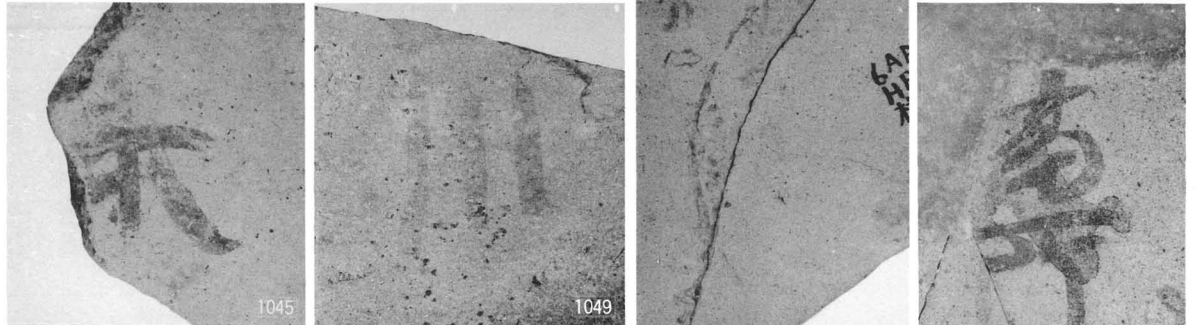
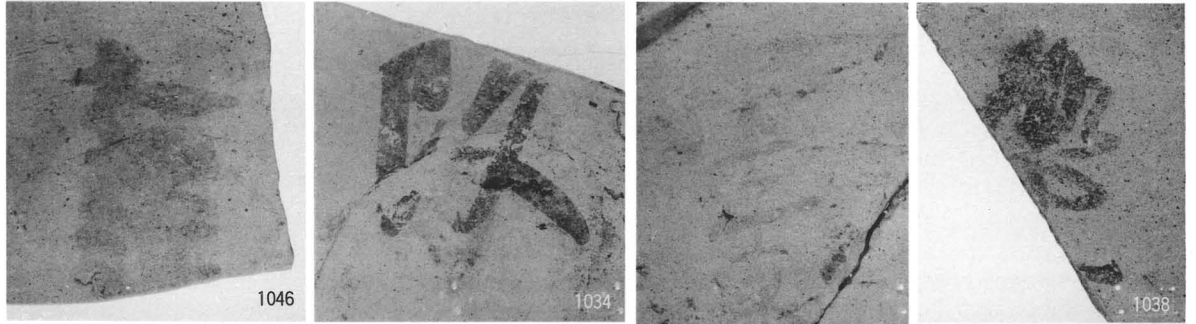
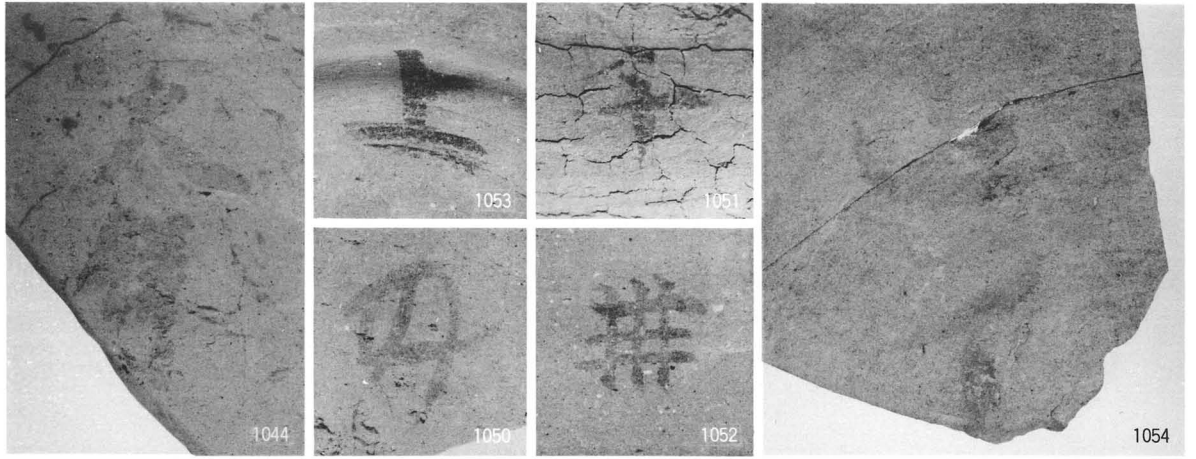

昭和 58 年 3 月 25 日 印刷
昭和 58 年 3 月 31 日 発行

奈良国立文化財研究所30周年記念史料
(史料第25冊)

平城宮出土墨書土器集成 I

著作権 所有者	奈良市二条町2丁目9番1号 奈良国立文化財研究所
発行者	奈良国立文化財研究所
発行者 印刷者	京都市下京区油小路通綾小路下ル 有限 真 陽 社

