

岩手県文化財調査報告書第70集

東北縦貫自動車道関係埋蔵文化財調査報告書

XV—2

(江釣子村鳩岡崎遺跡 遺物・要約・分析鑑定結果編)

昭和 57 年 3 月

岩 手 県 教 育 委 員 会
日 本 道 路 公 団

東北縦貫自動車道関係埋蔵文化財調査報告書

X V — 2

(江釣子村鳩岡崎遺跡 遺物・要約・分析鑑定結果編)

例 言

1. 本書は岩手県文化財調査報告書第70集、東北縦貫自動車道関係埋蔵文化財調査報告書—XV—2—として、和賀郡江釣子村鳩岡崎遺跡の調査成果のうち、遺物、要約、分析・鑑定結果の三編をまとめた。
2. 記載は縄文時代・古代・近世以降・その他の順とし、本文・図版・写真図版の順で掲載した。
3. 遺物類の実測は通常の方法によった。土器類については若干の観察項目を付記した。観察項目は、成形技法・胎土・整形技法・施文原体・煤の付着状況・モチーフの展開状況などに代表される。石器類のうち、断面三角形磨石の研磨部分については、平行線を以ってそれを示した。
4. 実測図のスケールは以下のとおりである。
縄文時代住居跡出土遺物……土器 $\frac{1}{4}$ 石器 $\frac{1}{2}$ 石器製作址出土遺物…… $\frac{1}{2}$ ・ $\frac{1}{6}$ ・ $\frac{1}{3}$
その他の縄文時代遺物……土器 $\frac{1}{6}$ 石器 $\frac{1}{3}$ 土製品・石製品…… $\frac{1}{2}$
古代の遺物…… $\frac{1}{3}$
近世以降の遺物…… $\frac{1}{3}$
5. 遺構毎の遺物の組みあわせを重視した割りつけを希望したが、諸般の事情からそれを果たしえず、若干の出入りが生じた。遺憾である。とりわけ土製品・石製品をその他の遺物と切り離して示したのは不親切のそしりは免がれない。
6. 本遺跡には遺物包含層が伴わない、そこから多量の遺物が出土しているが、それらのすべてについての言及はできず、その一部を示しえたにすぎない。
7. 出土遺構を特定できずに終わった遺物の多いことには既にふれたが、それらについても一応提示することとした。それらには遺構名に()を付し区別した。
8. ピット類の埋土の分析(燐分析他)は、試料採取の方法に不手際があり、それを行ないえなかった。
9. ()を付した石器番号は、登録番号である。

本文目次

第1部 遺物編	1~246	B. 古代		
A. 縄文時代の遺物	1~222	(1) 竪穴住居跡について	276~277	
1. 竪穴住居跡出土の遺物	1~55	(2) 住居の立地について	277	
2. ピット類出土の遺物	56~118	C. 近世墳墓		
3. 石器製造跡の出土遺物	119~125	(1) 鳩岡崎遺跡近世墳墓のまとめ	278~279	
4. 遺物包含層出土の遺物	126~222	(2) 大型墳丘墓について	279~280	
(1) 旧石器と思われるもの	126	(3) 火葬墓の年代について	280~282	
(2) 土器	126~141	第3部分 分析・鑑定結果		
(3) 石器	142~199	2. 東北地方における奈良平安時代遺跡埋		
(イ) 縄文時代石器概観	142	土中の粉状パミスについて		
(ロ) 各論	143~148	井上克弘・山田一郎	284~299	
(ハ) 石器の組成比率	149~153	3. 出土植物種子の種各同定		
(ニ) 石器の材質について	154	(1) 東北農業試験場	300~304	
遺構出土石器計測表	155~176	(2) 三浦新太郎氏論文要約	304~305	
遺物包含層出土 "	177~199	4. 鉄製品の分析結果		
(4) 土偶	200~214	岩手県工業試験場	306~307	
(5) 土製品類	215~217	5. 須恵器他各種遺物の分析結果		
(6) 石製品類	218~222	岩手県工業試験場	308~309	
B. 古代の遺物	223~242	6. 蛍光X線による出土遺物の分析結果		
C. 近世墳墓出土遺物	243~246	岩手県立博物館	310~319	
第2部 要約編	247~282	7. 岩石学的方法による土器胎土分析結果		
A. 縄文時代		照井一明	320~339	
(a) 時期別の遺構占地状況	247~248	8. 炭化材の樹種同定	早坂松次郎	340
(b) 所謂大型住居跡について	248~256	9. 炭化種実の種同定	村井三郎	340
(c) ピット類の特徴について	256~262	10 年代測定結果		
(d) フラスコ状ピット類他の機能・用途		日本アイソトープ協会	340	
について、	262~265	結語	341	
(e) 岩手県における貯蔵穴様ピット類の				
あり方について、	265~274			
(f) 石器製造跡について	274~275			

写真図版目次

- | | |
|--------------------------------|----------------------------------|
| 図版 1. CG 15・CI 21・EC 62住居跡出土土器 | 図版 20. 石器製造跡出土遺物 |
| 2. CJ 24・CJ 27住居跡出土土器 | 21. 包含層出土の遺物・クリ・モモ |
| 3. CJ 24住居跡出土石器 (1) | 22. 土 偶 (1) |
| 4. 〃 (2) | 23. 〃 (2) |
| 5. 〃 (3) | 24. 〃 (3) |
| 6. DE 18住居跡出土土器 (1) | 25. 〃 (4)・土製品 (1) |
| 〃 (2) | 26. 土製品 (2)・石製品 (1) |
| 7. 〃 (2) | 27. 石製品 (2) |
| 8. 〃 (3) | 28. 古代の住居跡出土遺物 (1) |
| 9. 〃 (4) | 29. 〃 (2) |
| 10. 〃 (5) | 30. 〃 (3) |
| 11. DE 18住居跡出土石器 (1) | 31. 近世墳墓出土遺物 |
| 12. 〃 (2) | |
| 13. ピット出土土器 (1) | |
| 14. 〃 (2) | |
| 15. 〃 (3) | |
| 16. 〃 (4) | |
| 17. ピット出土土器 (5) | |
| 18. DD 15f . p . 出土シソ種実発芽状況 | |
| 19. 石器製造跡出土遺物 (接合資料) | |

第1部 遺物編

A. 縄文時代の遺物 以下に縄文時代の遺物について簡略に記す。竪穴住居出土遺物・ピット類出土・石器製作址（とされたもの）出土・遺物包含層出土の順とする。なお遺構数が多量にのぼるので、記述は努めて簡略化し、詳細は実測図・拓影図・計測表等に譲った。

1. 竪穴住居跡出土の遺物

CG 15住居跡（第1～6図・図版1）土器；第4群と第3群の両者で、後者が量的に多い。石器；石鏃14、石匙9、定形的搔器6、不定形搔器19、石錘20、断面三角形磨石21、磨石3、凹み石4、石皿1、砥石1、敲打器1、他である。土製品；土偶4、土製円板1。石製品；製品か否か不明だが、こはく塊若干が得られている。

CJ 24住居跡（第10～19図・図版2～5）土器；第3群のみを出土している。石器；各種のものが多数出土しているが、一覧表に譲る。土製品；土偶8、ボタン状土製品1、石製品；耳飾2、断面三角形磨製石製品1、円盤状磨製石製品1、小型磨製石斧4等が出土している。

CI 21住居跡（第6～10図・図版1）土器；第3群のみを出土している。石器；石鏃8、石匙5、定形的搔器7、不定形搔器32、石錘32断面三角形磨石25、半円形磨石6、石皿3、磨石7、凹み石6、砥石3、磨製石斧7、磨製品2、土製品；管玉状・棒状のもの各1、石製品；小型磨製石斧1、垂飾1等が出土している。

CJ 27住居跡（第53・54図・図版2）土器；第6群と第4群・3群などが併存するらしいが、時期的には最前者の時期と見做すべきであろう。石器；磨製品1、土製品；用途不明のもの1、土偶1？、等が見られる。

DE 18住居跡（第20～52図・図版6～12）極めて多量の遺物が出土しているので、詳述はしない。いずれも廃棄されたものと考えられる。廃棄の詳細はとりわけ層位的関係は実測図にその記載を欠く（実測図は平面配置のみ記載）故に不明である。土器；第4群、3群が出土するが主体は前者である。しかも別にふれてあるとおり、第4群の古～新までのものを含むと考えられ一定の時間の巾があるらしい。土製品；管玉状1、円板状1、土偶6、石製品；垂飾4、耳飾2、製品か否か不明だが、こはく塊1、等が得られている。

EC 62住居跡（第55図・図版1）ここにも比較的多量の遺物が投棄されていたが、良好なものは少ない。第3群を中心とする土器類と第4群土器若干が検出された。

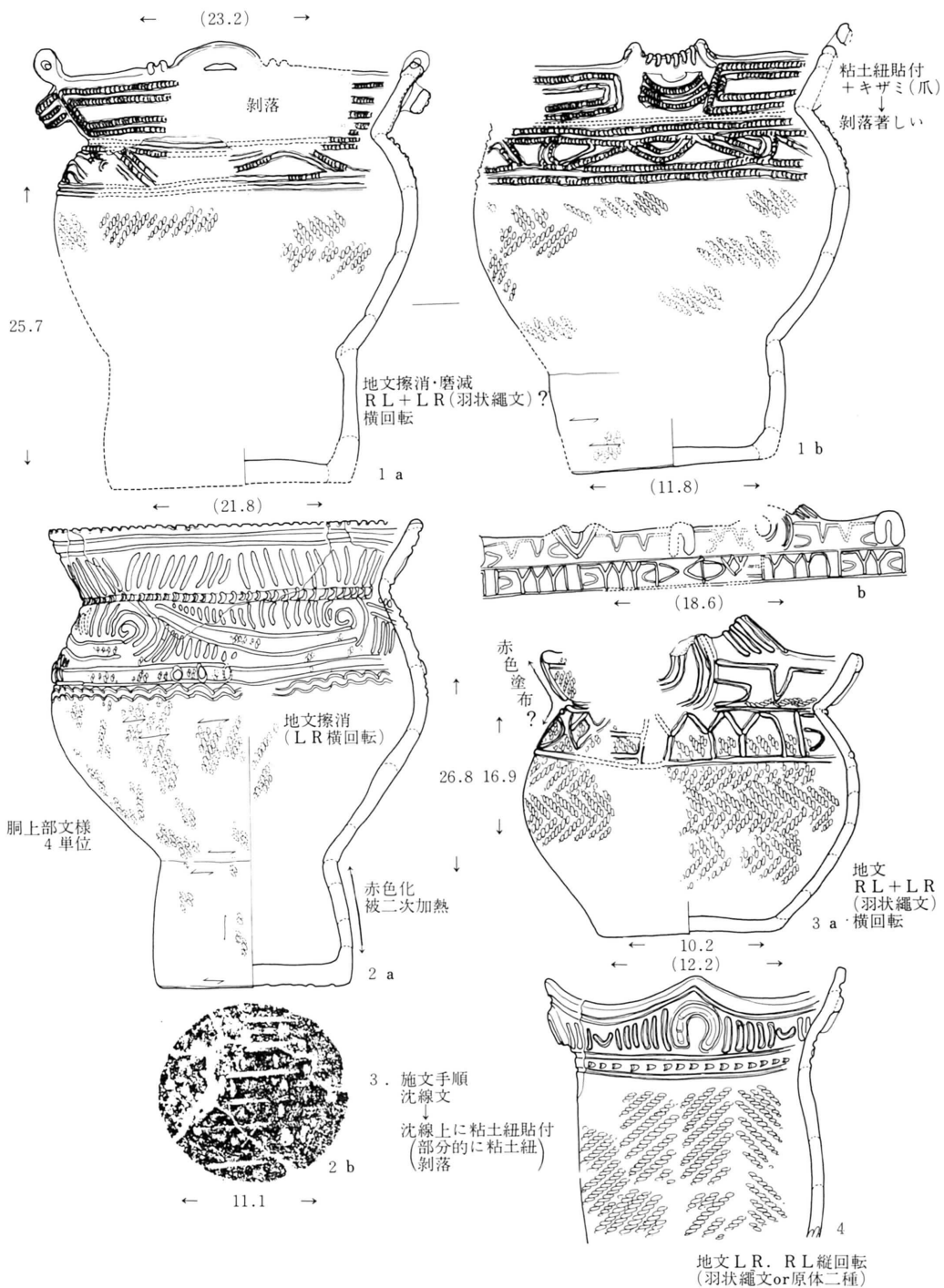

第1図 CG15住居跡出土土器(1)
 (以下の縮尺 土器約4分の1、石器約2分の1)

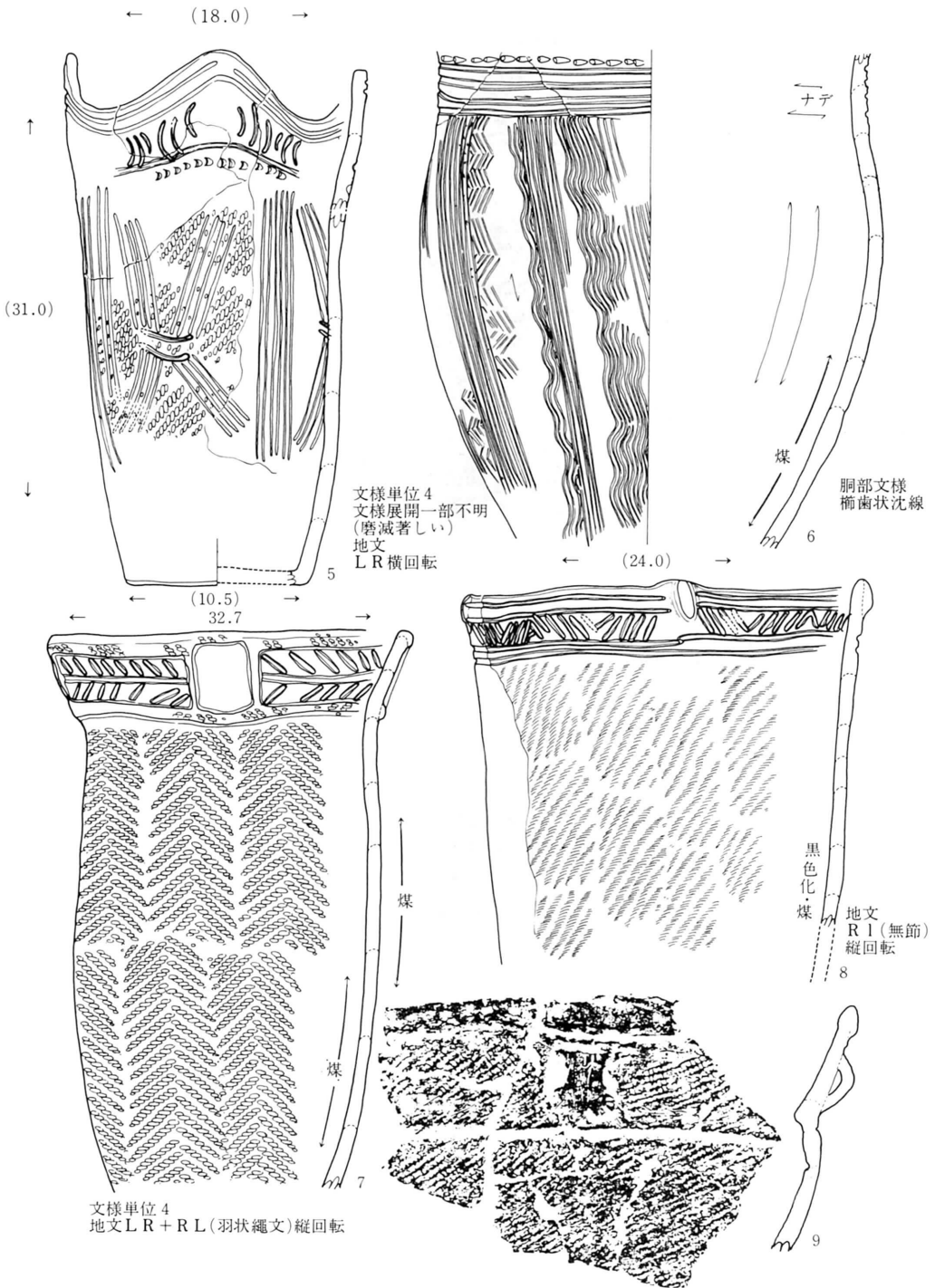

第2図 CG15住居跡出土土器(2)

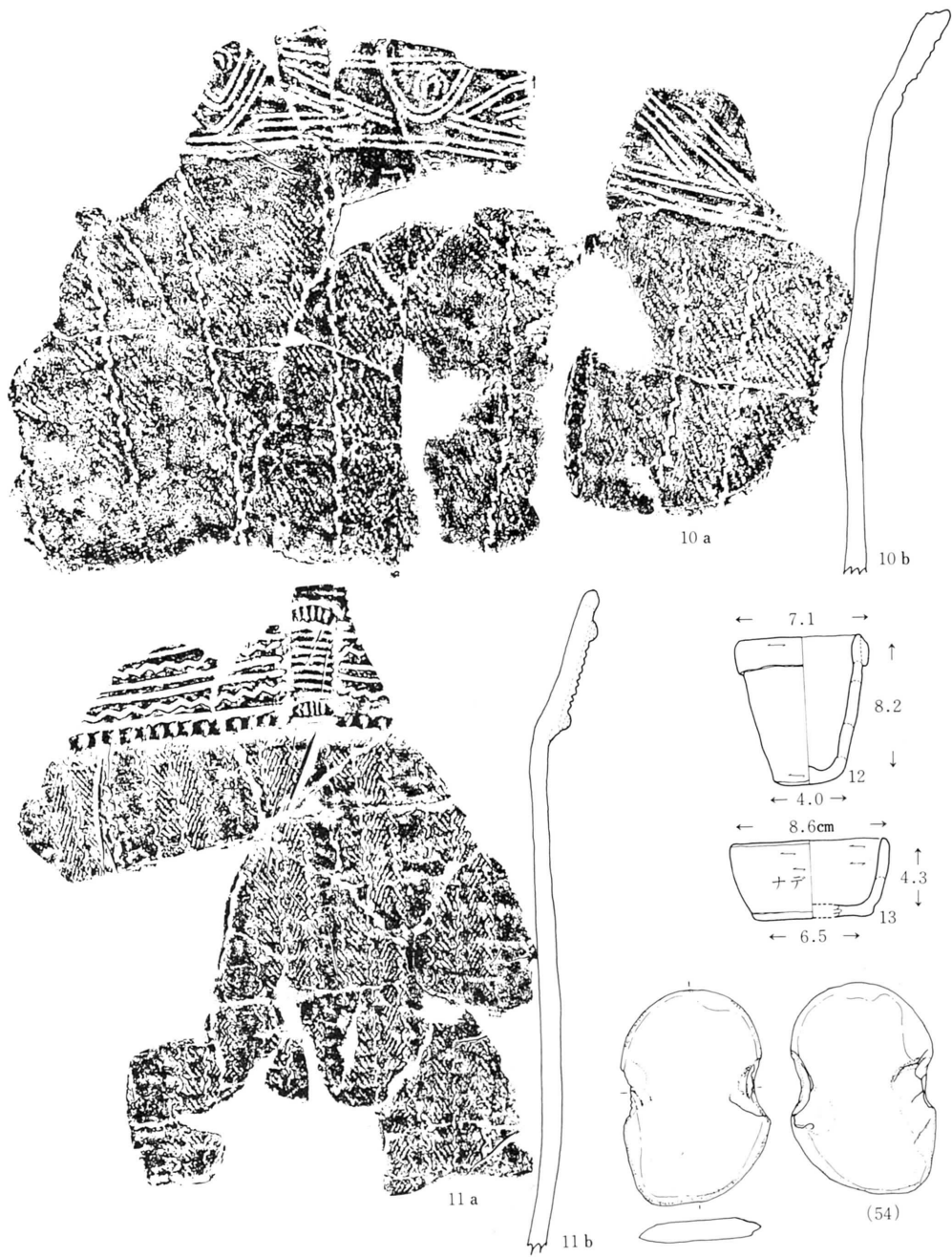

第3図 CG15住居跡出土遺物(3)

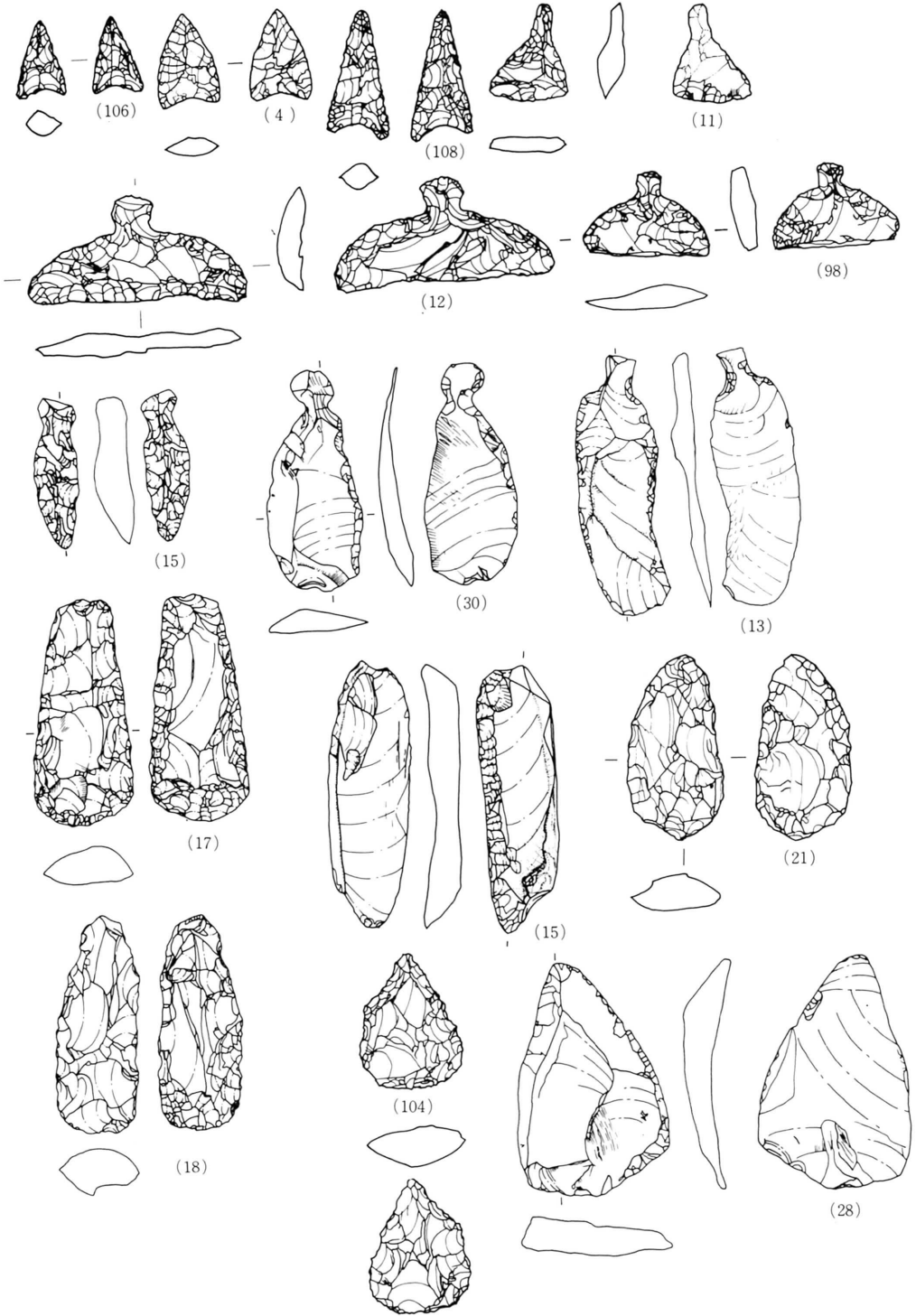

第4図・CG15住居跡出土石器(1)



第5図 CG住居跡出土石器(2)

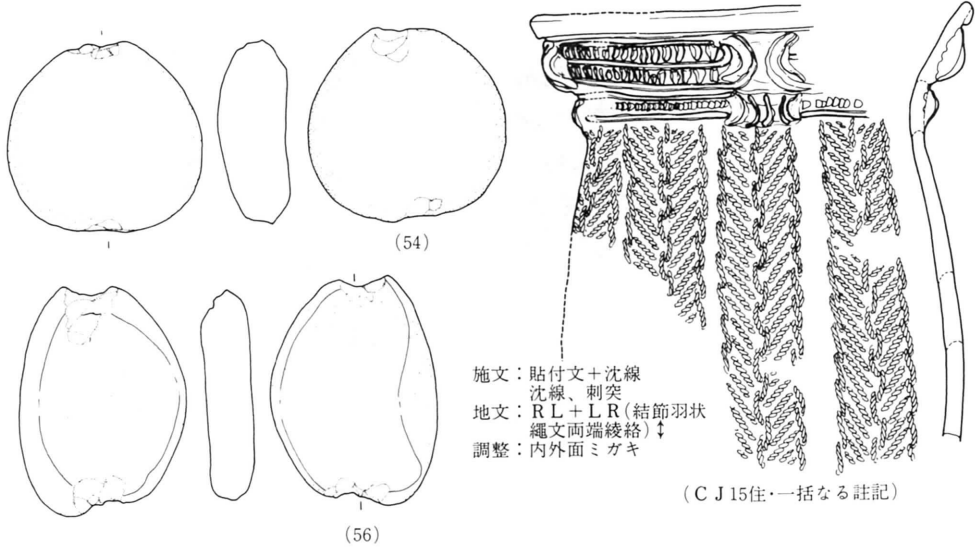

施文：貼付文+沈線
 沈線、刺突
 地文：RL+LR(結節羽状
 縄文両端綾絡)↓
 調整：内外面ミガキ

(C J 15住・一括なる註記)

C G 15住居跡

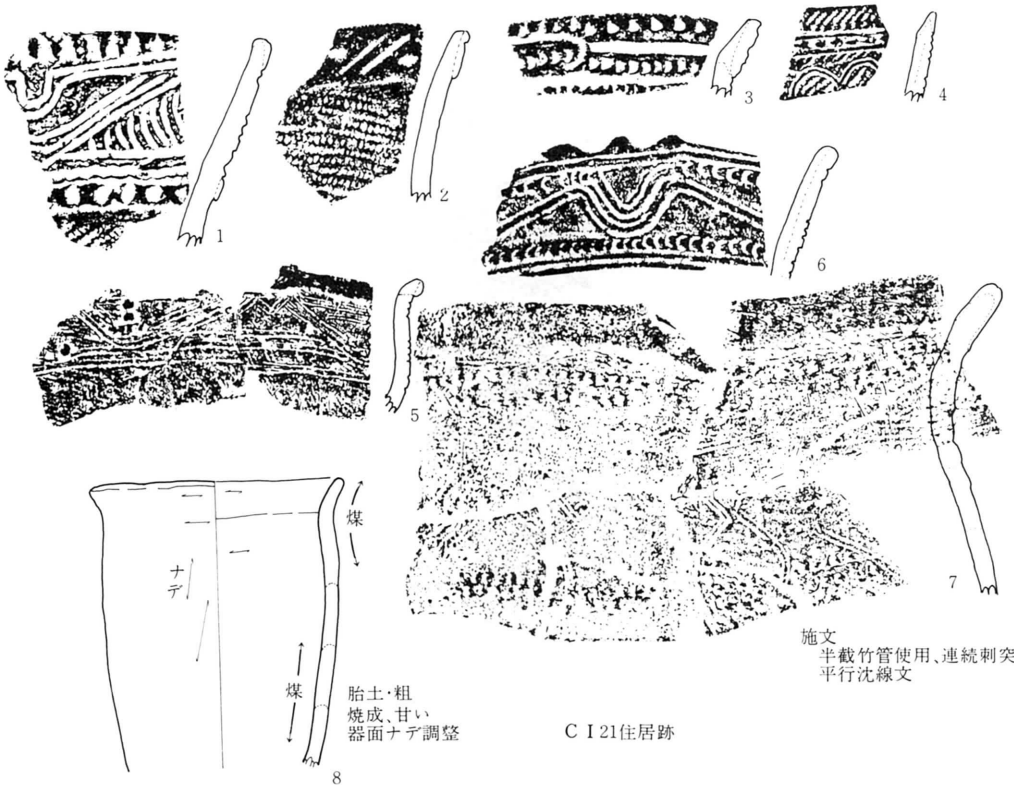

施文
 半截竹管使用、連続刺突
 平行沈線文

C I 21住居跡

胎土・粗
 焼成、甘い
 器面ナデ調整

第6図 CG15住居跡(3)・C I 21住居跡出土遺物(1)

← (28.0) →

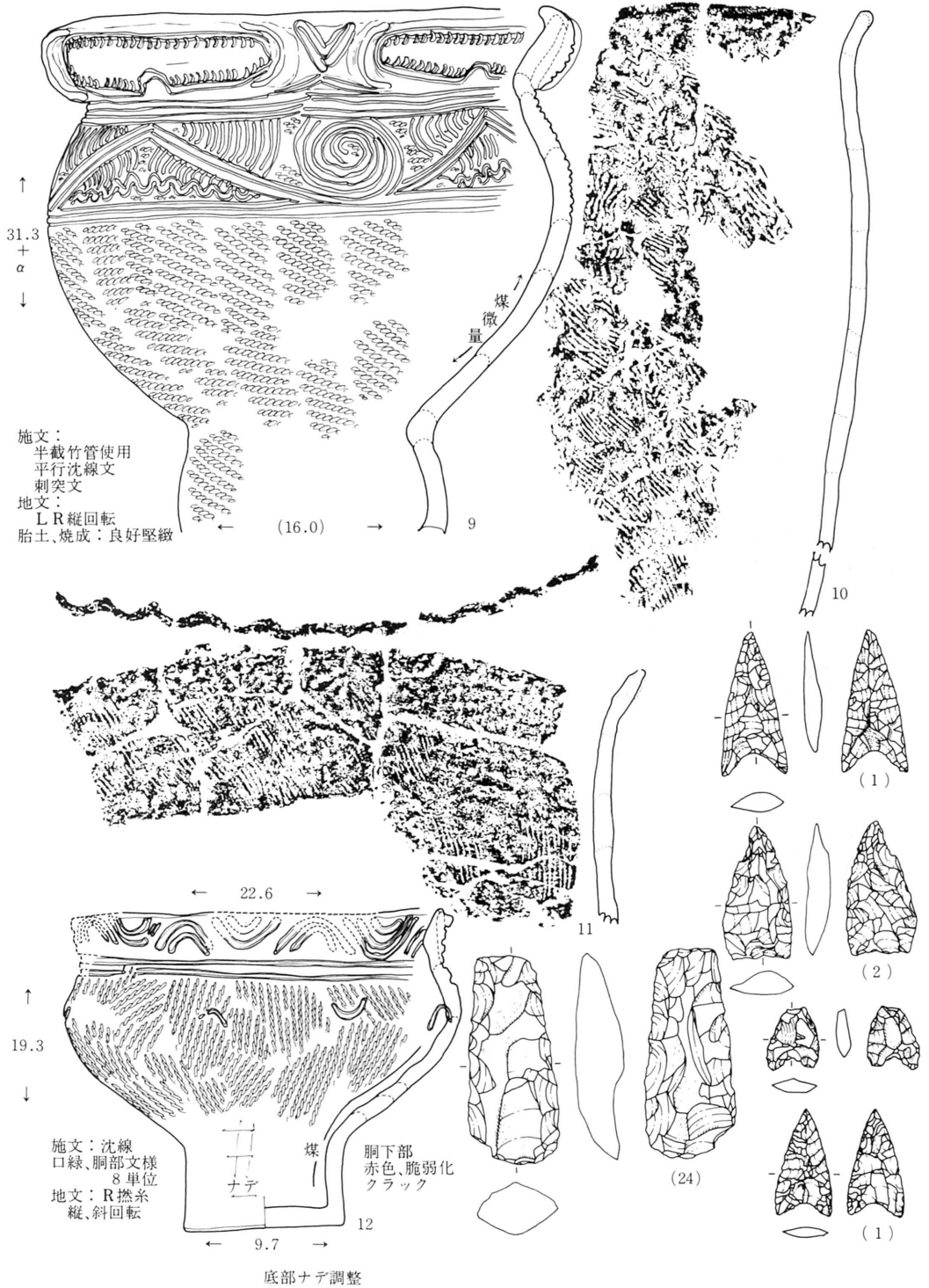

第7図 CI21住居跡出土遺物(2)

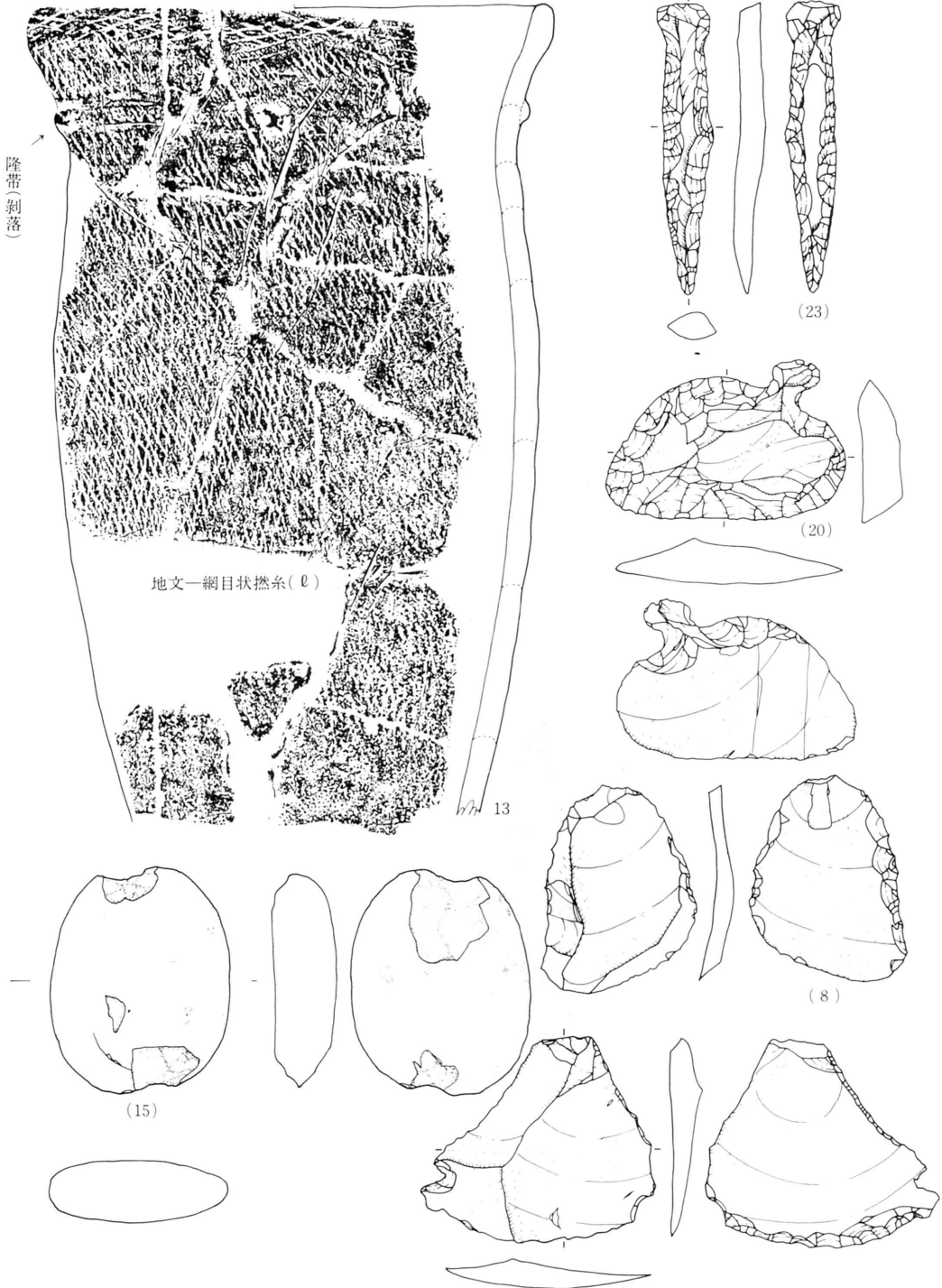

第 8 図 CI21住居跡出土遺物(3)

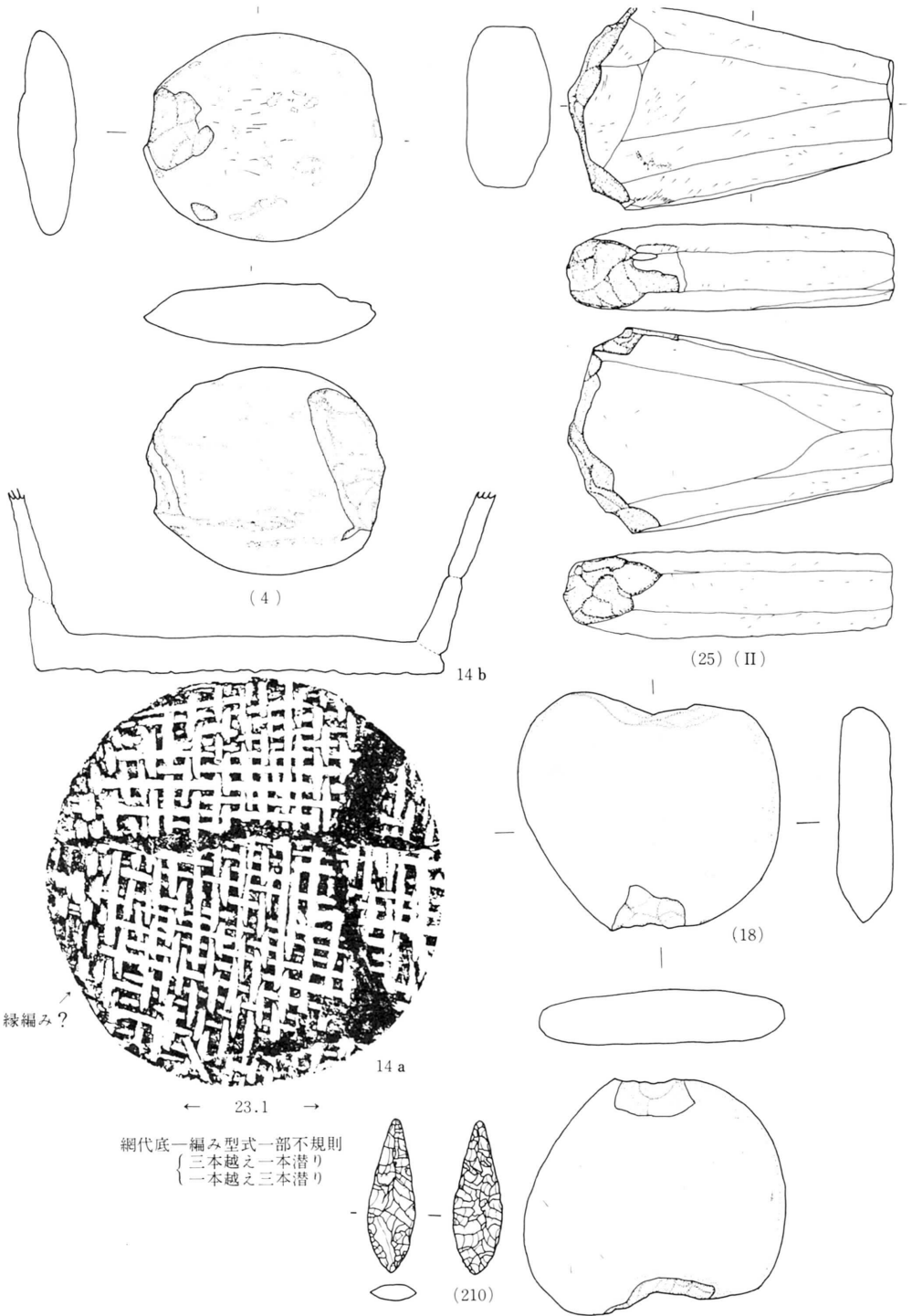

第9図 CI21住居跡出土遺物(4)

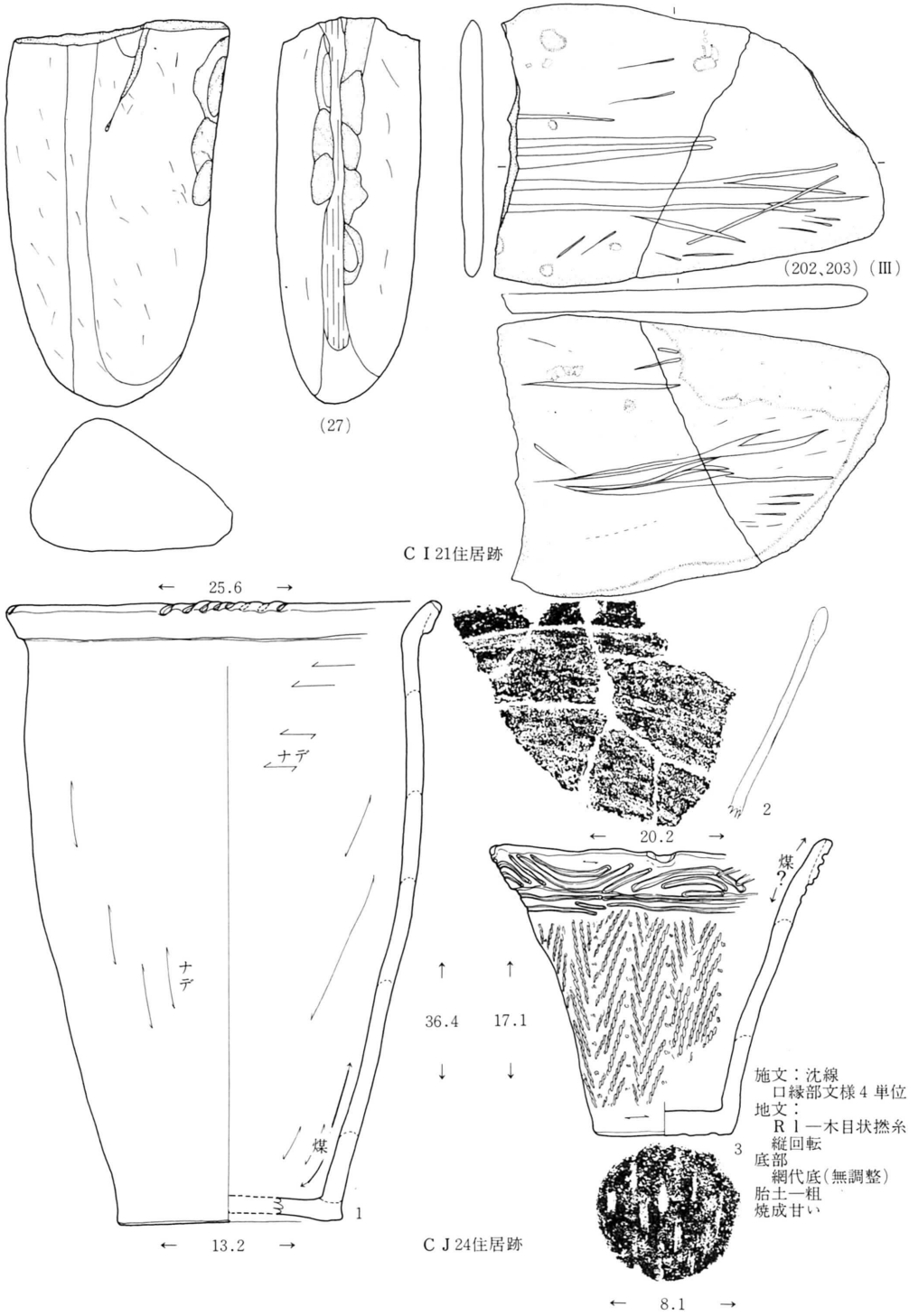

第10図 CI21住居跡(5)・CJ24住居跡出土遺物(1)

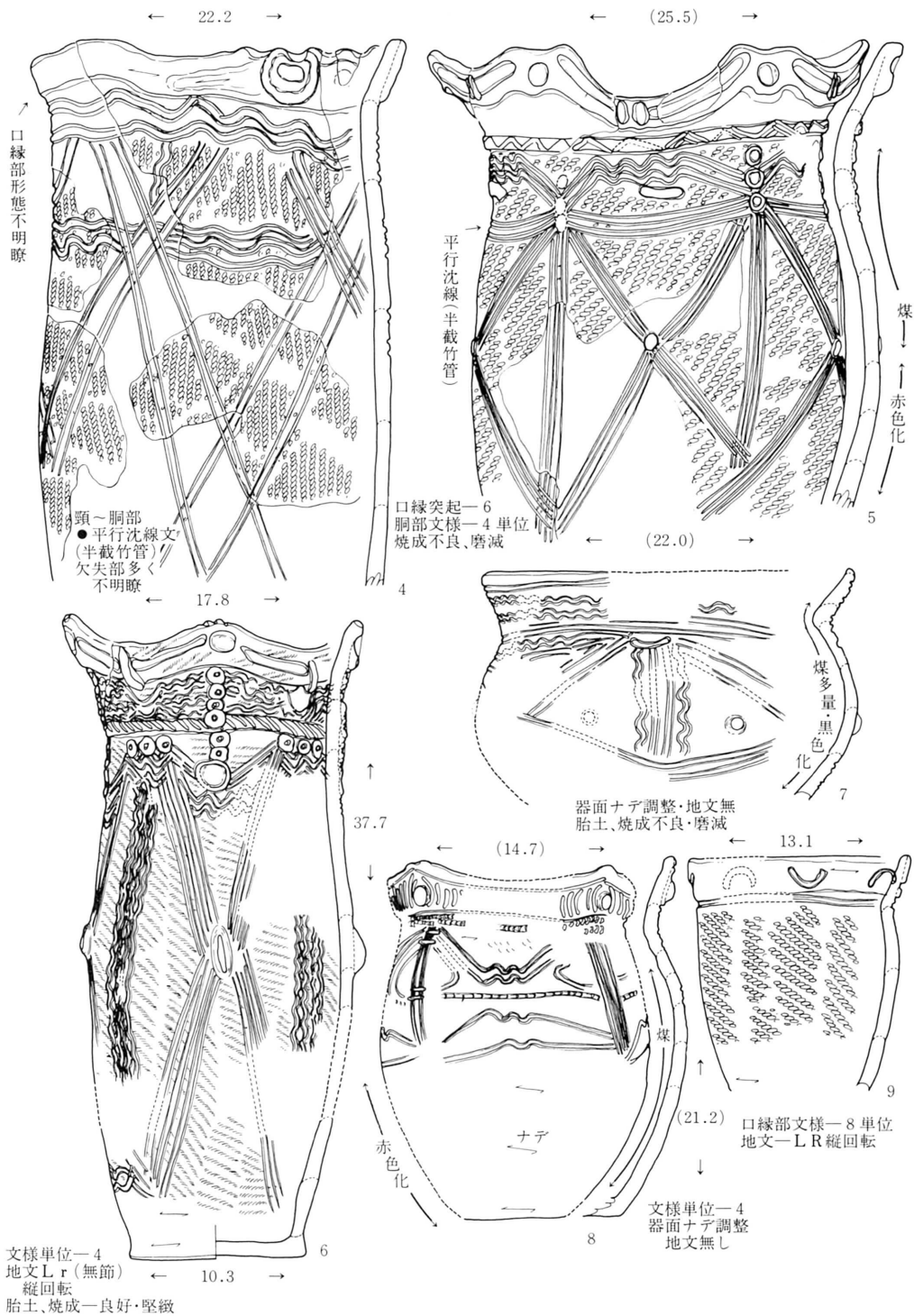

第II図 CJ24住居跡出土土器(2)

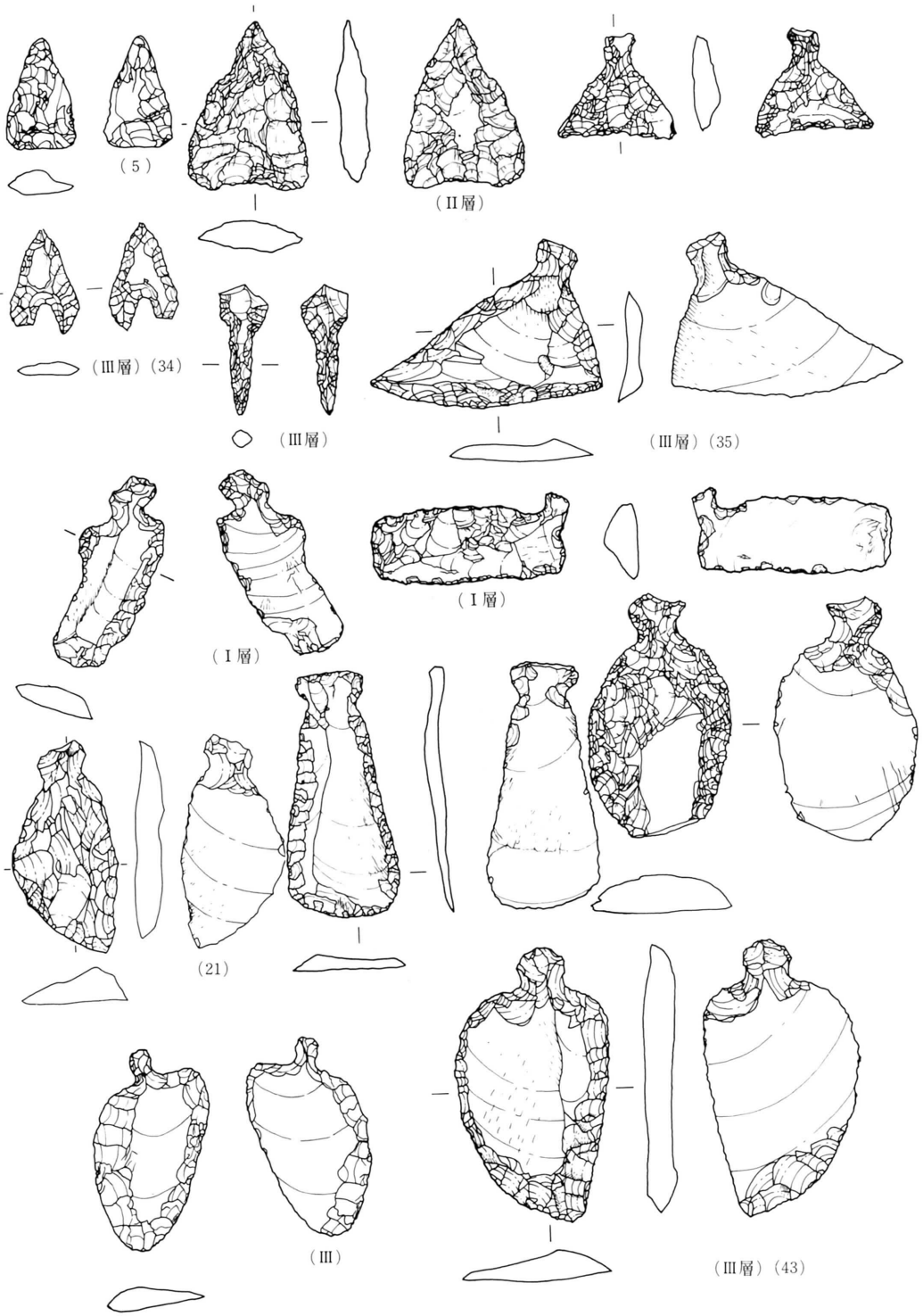

第12図 CJ24住居跡出土石器(Ⅰ)

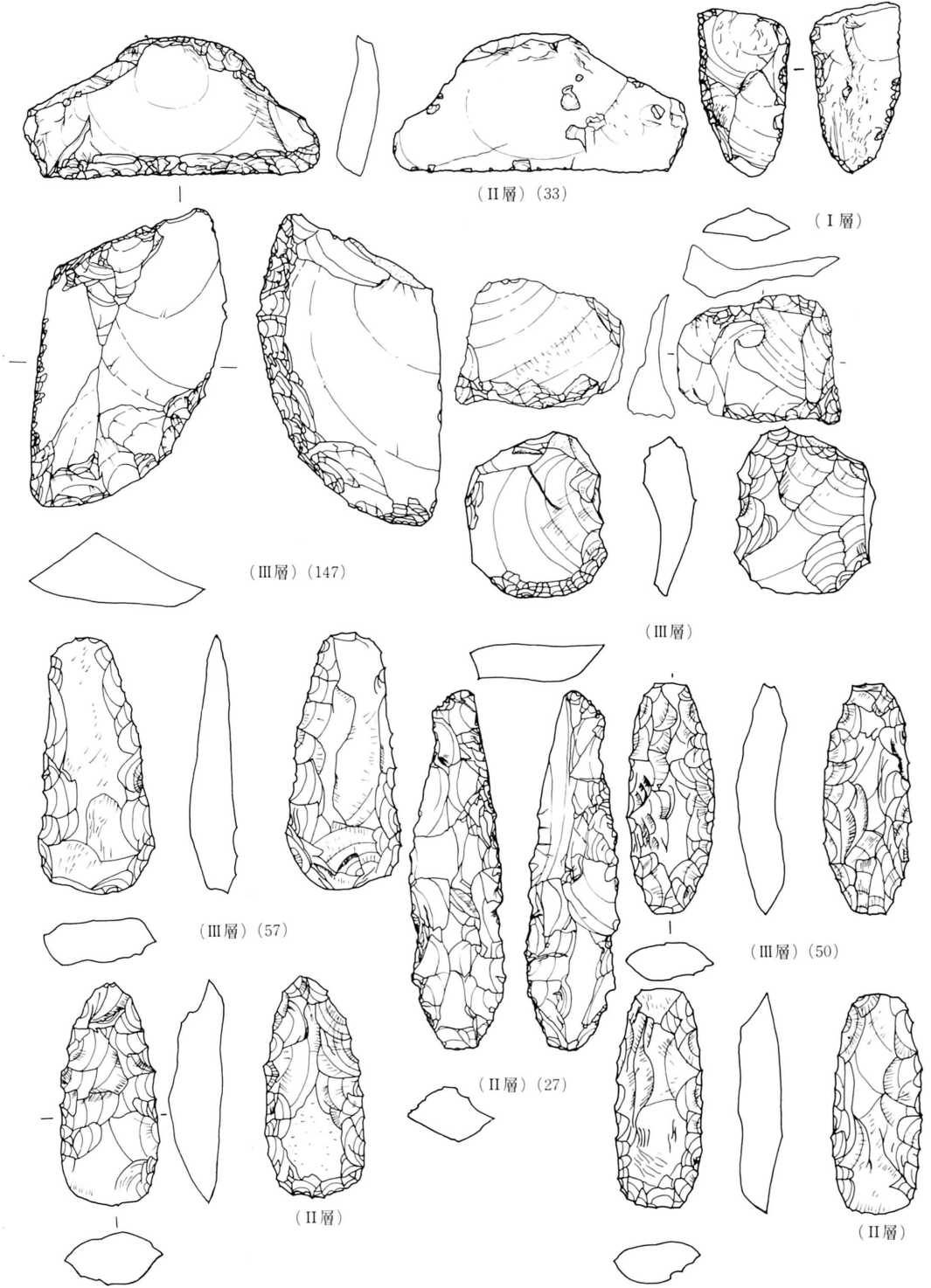

第13図 CJ24住居跡出土石器(2)

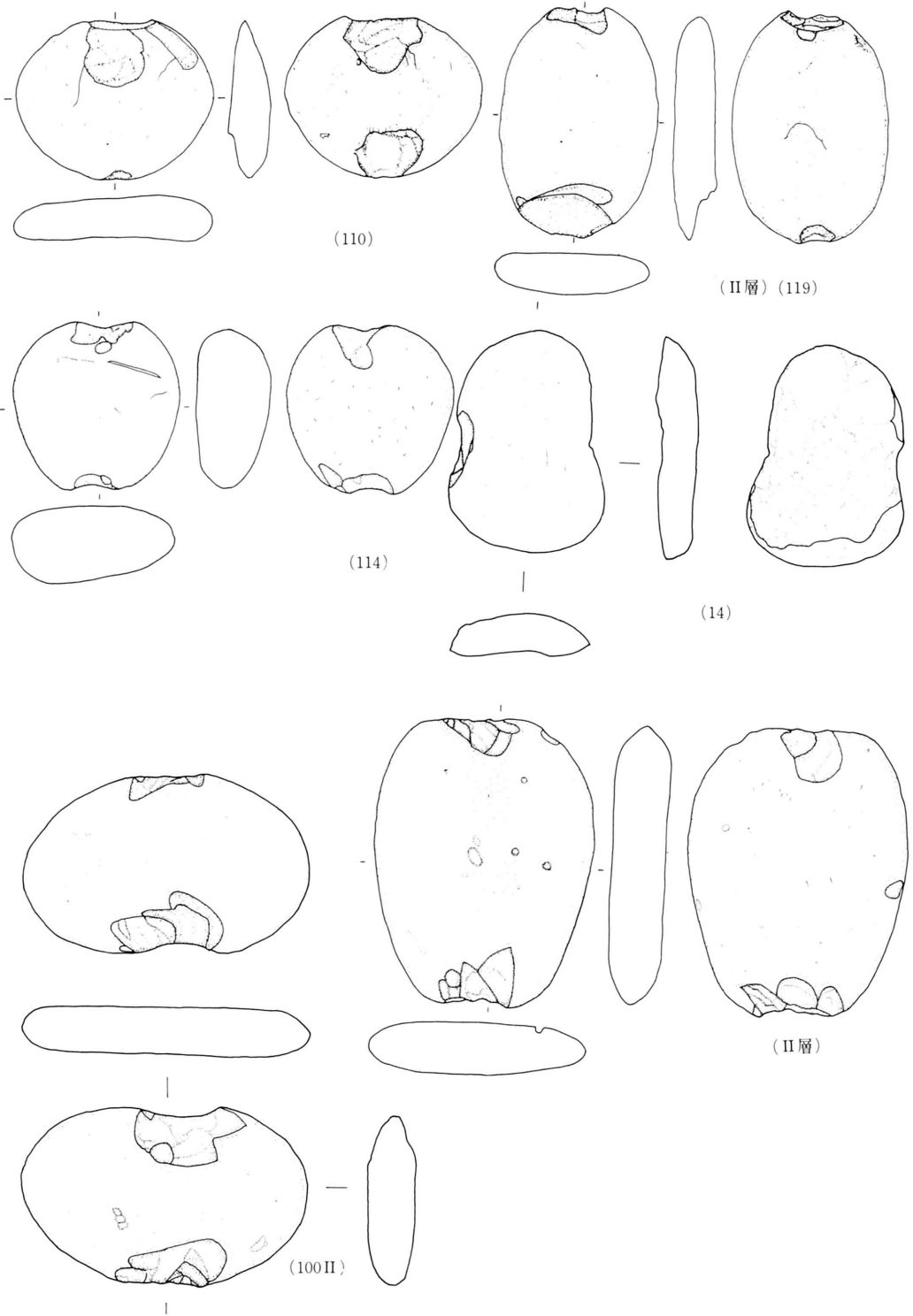

第14図 CJ24住居跡出土石器(3)

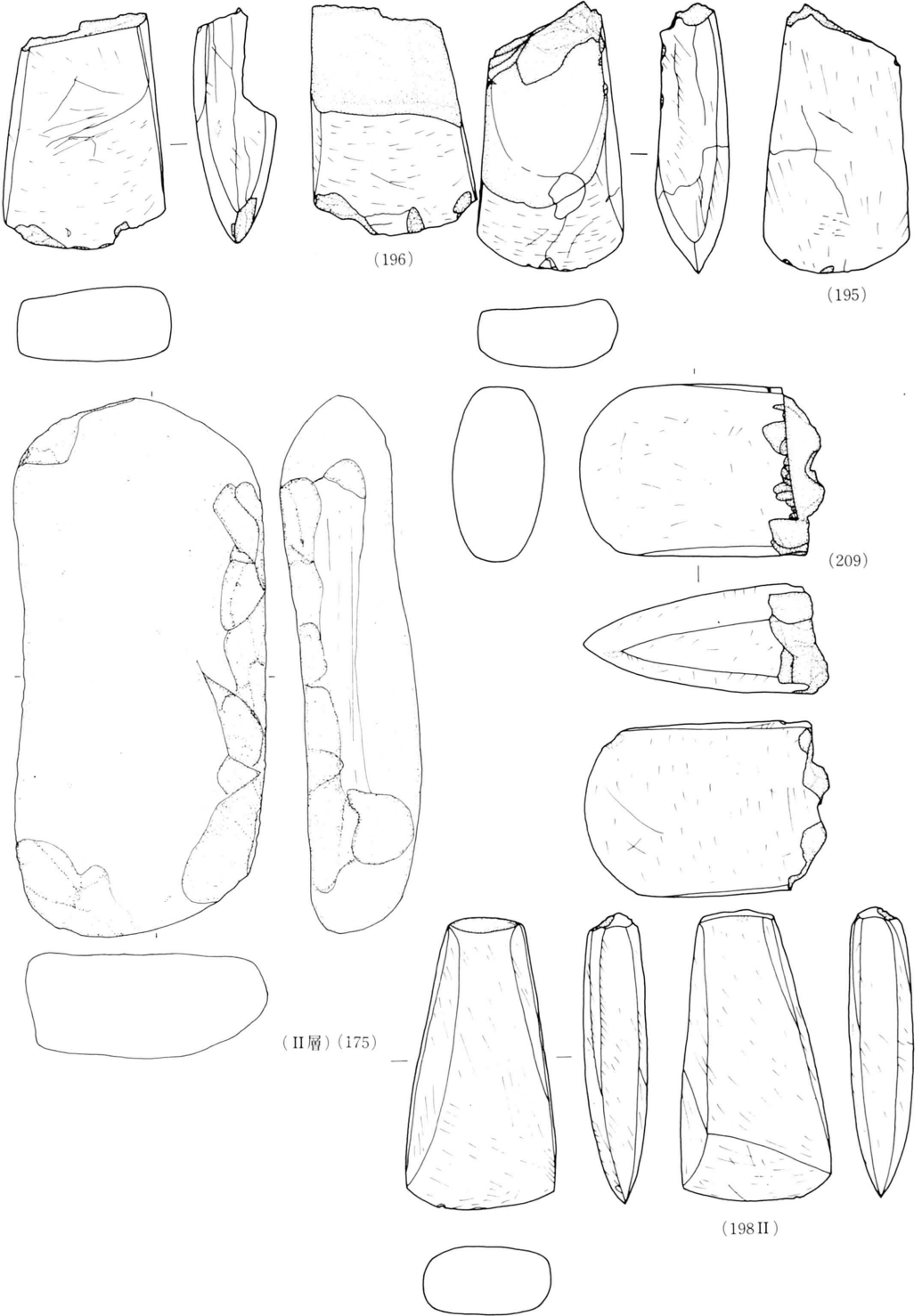

第15図 CJ24住居跡出土石器(4)

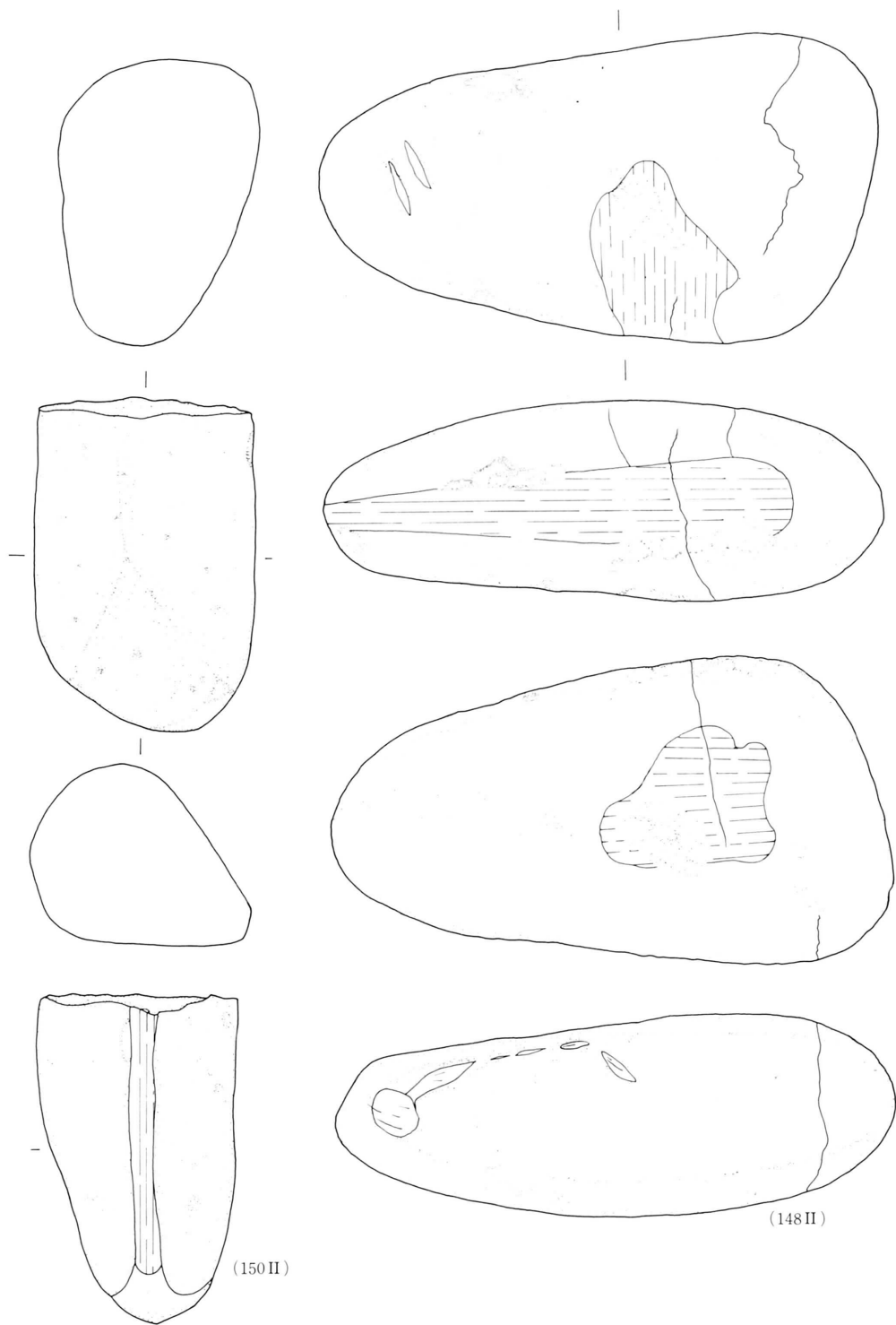

第16図 CJ24住居跡出土石器(5)

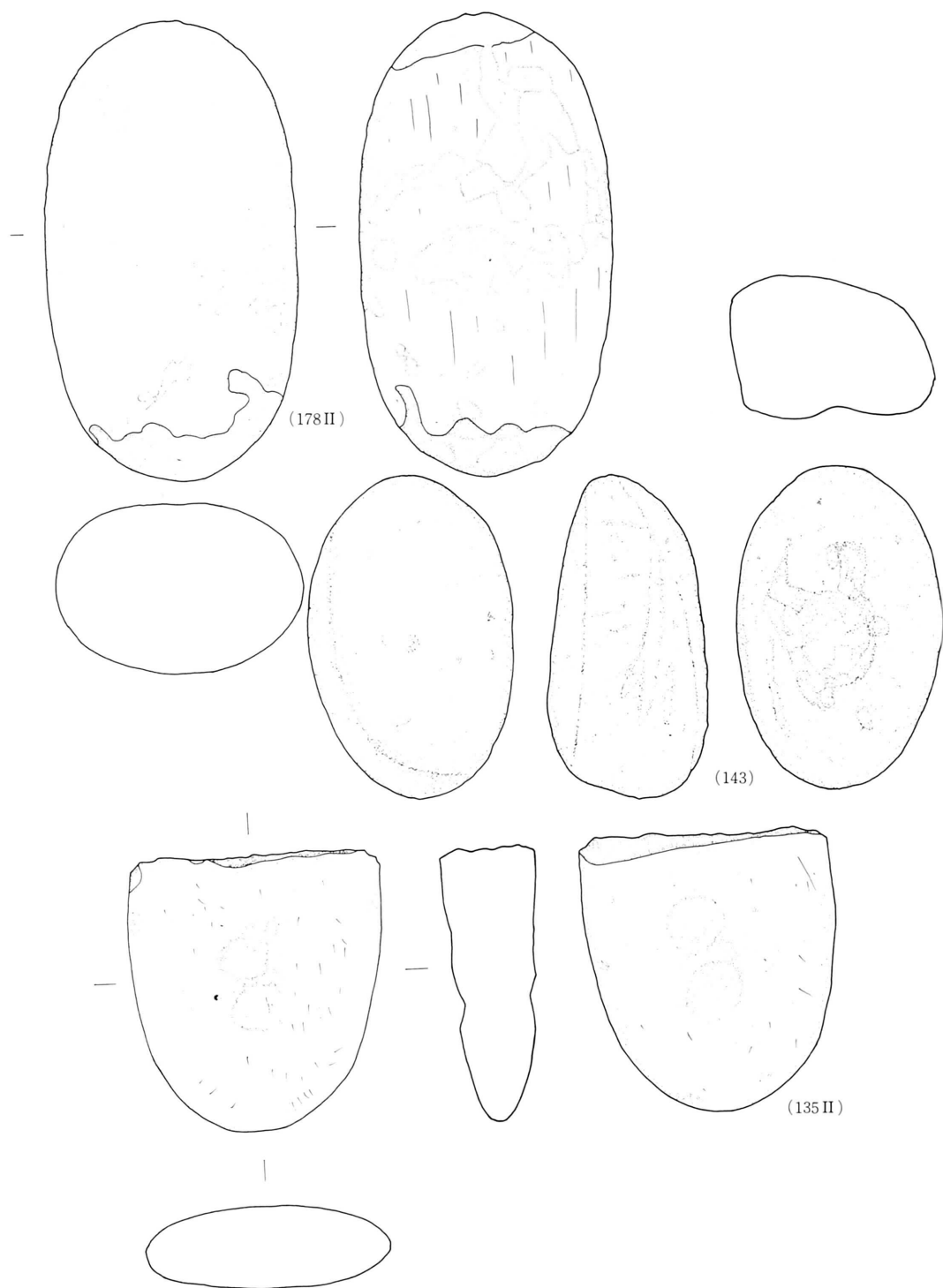

第17図 CJ24住居跡出土石器(6)

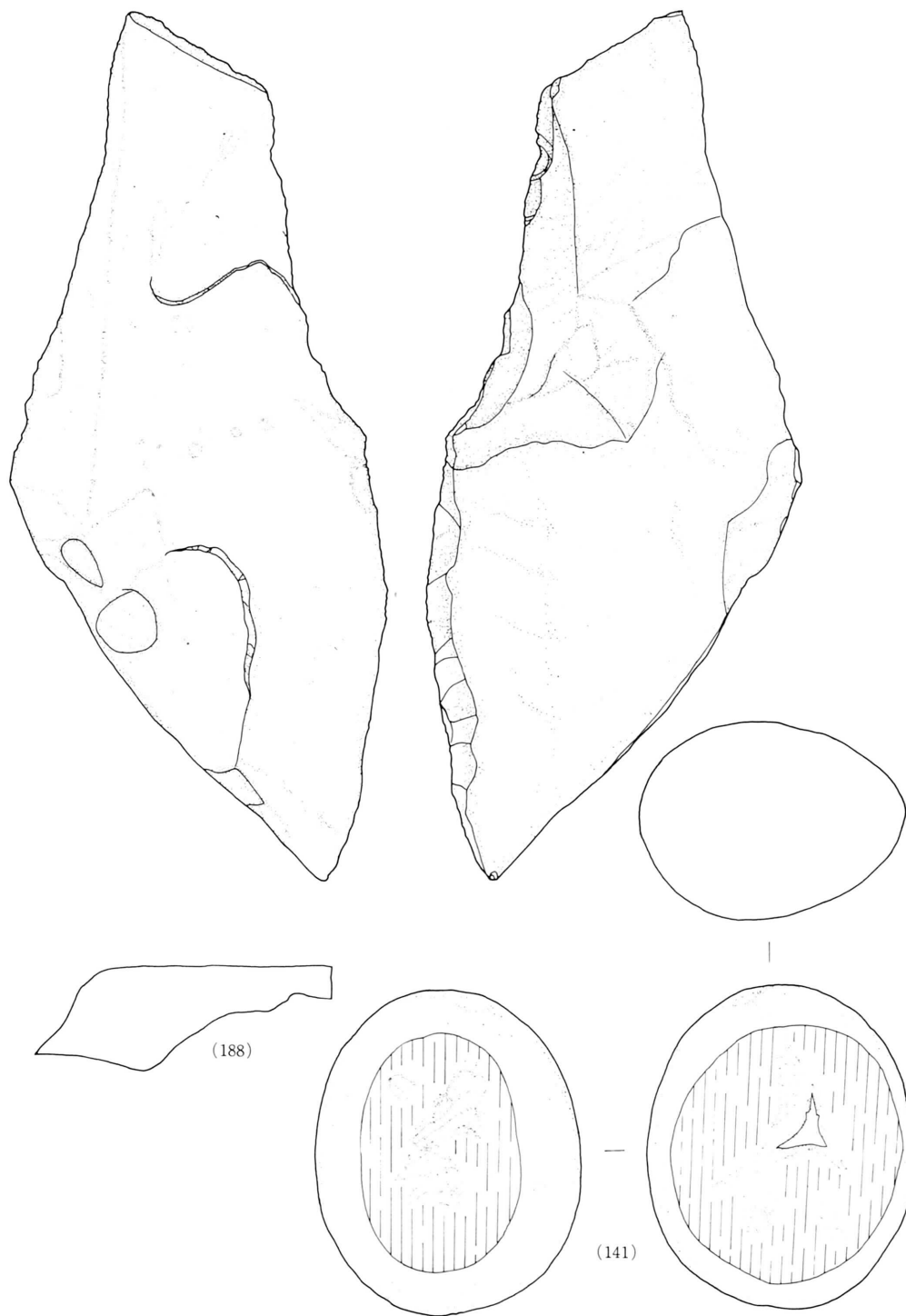

第18図 CJ24住居跡出土石器(7)

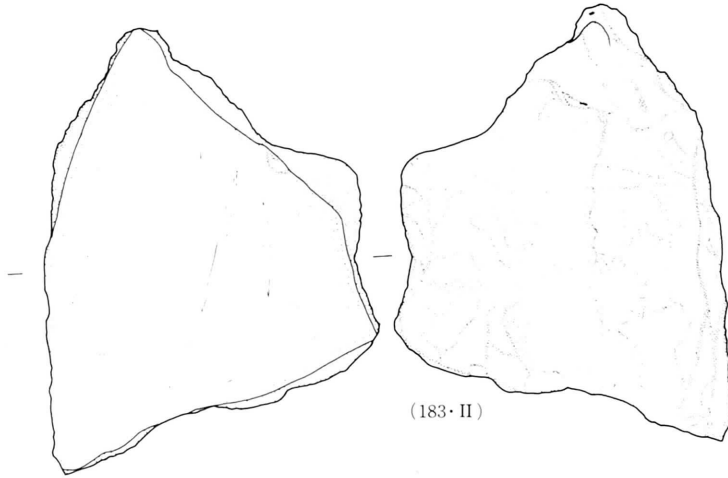

(183・II)

第19図CJ24住居跡出土石器(8)

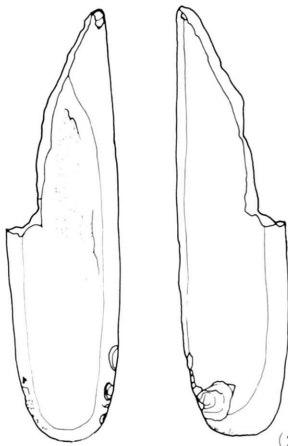

(252・埋)

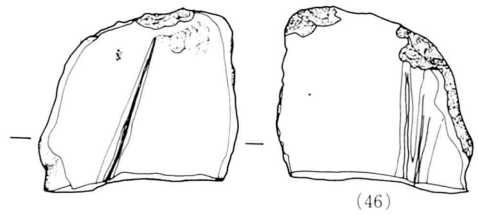

(46)

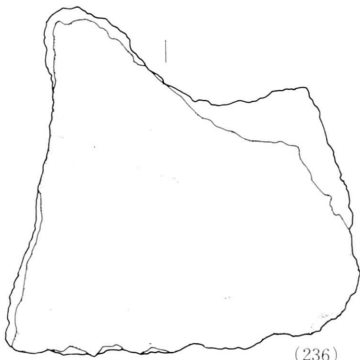

(236)

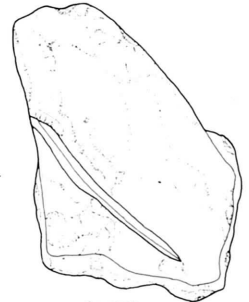
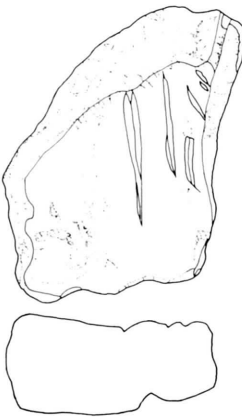

(44埋)

第20図 DE18住居跡出土石器(1)

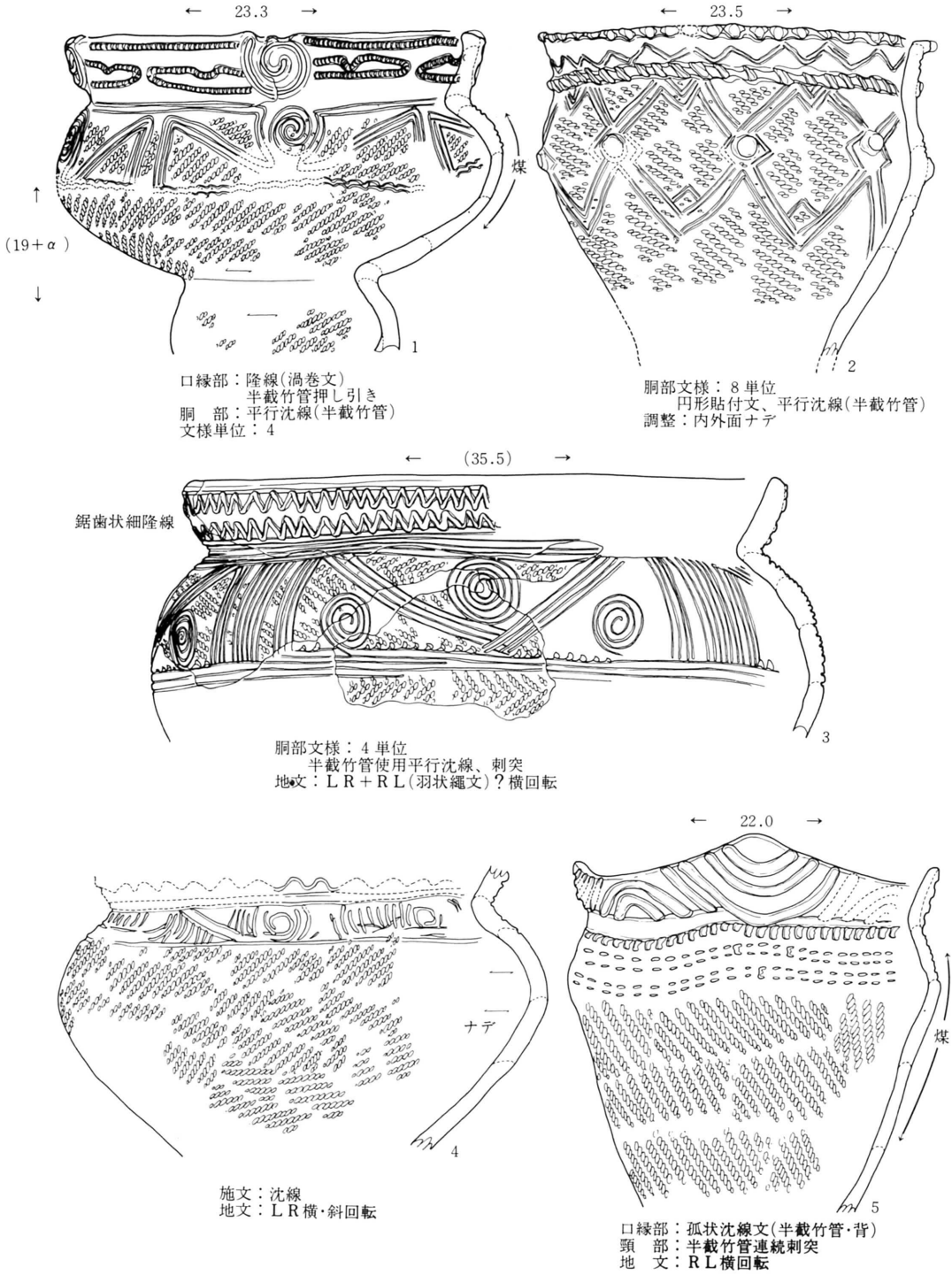

第21図 DE18住居跡出土土器(1)

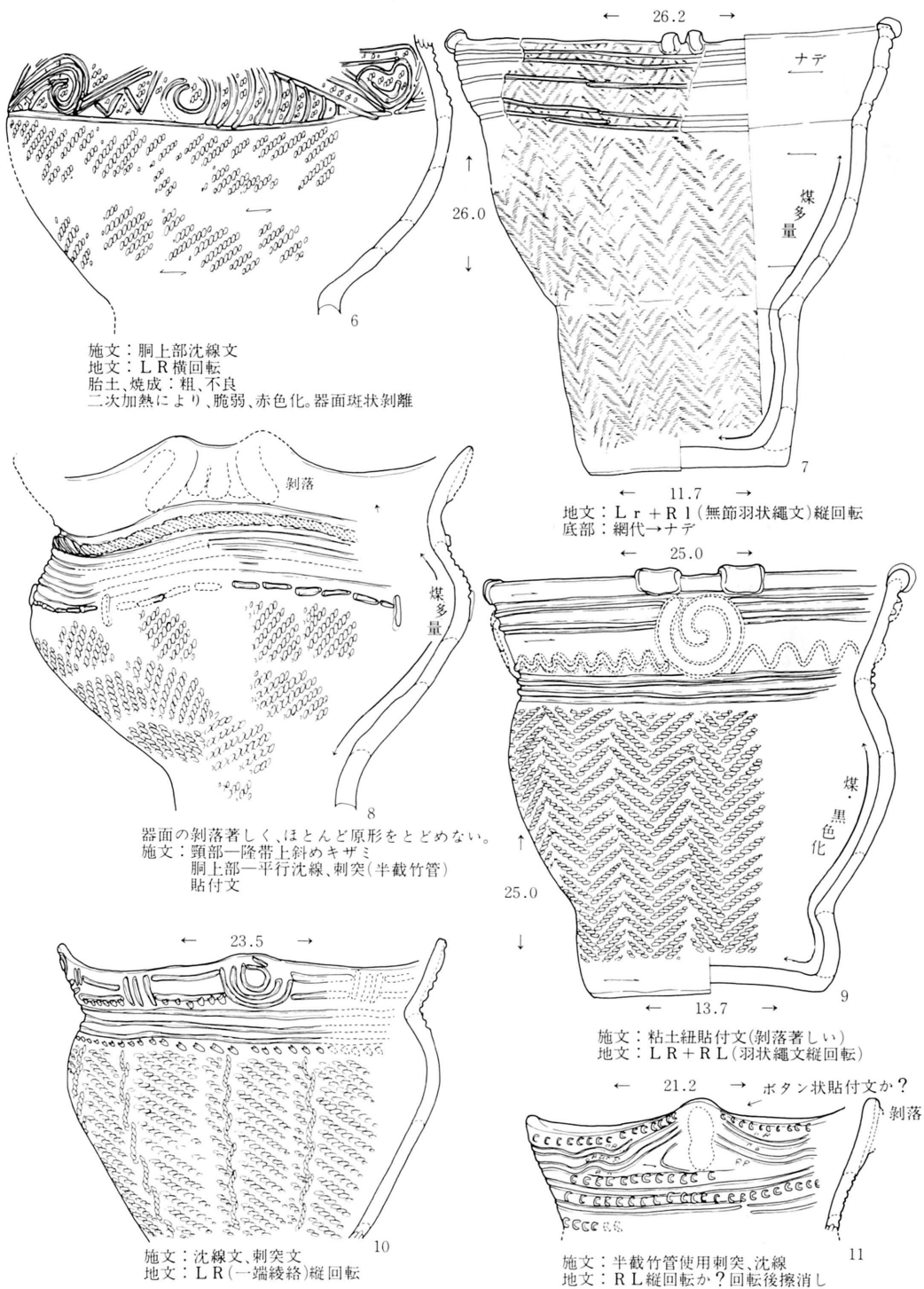

第22図 DE18住居跡出土土器(2)

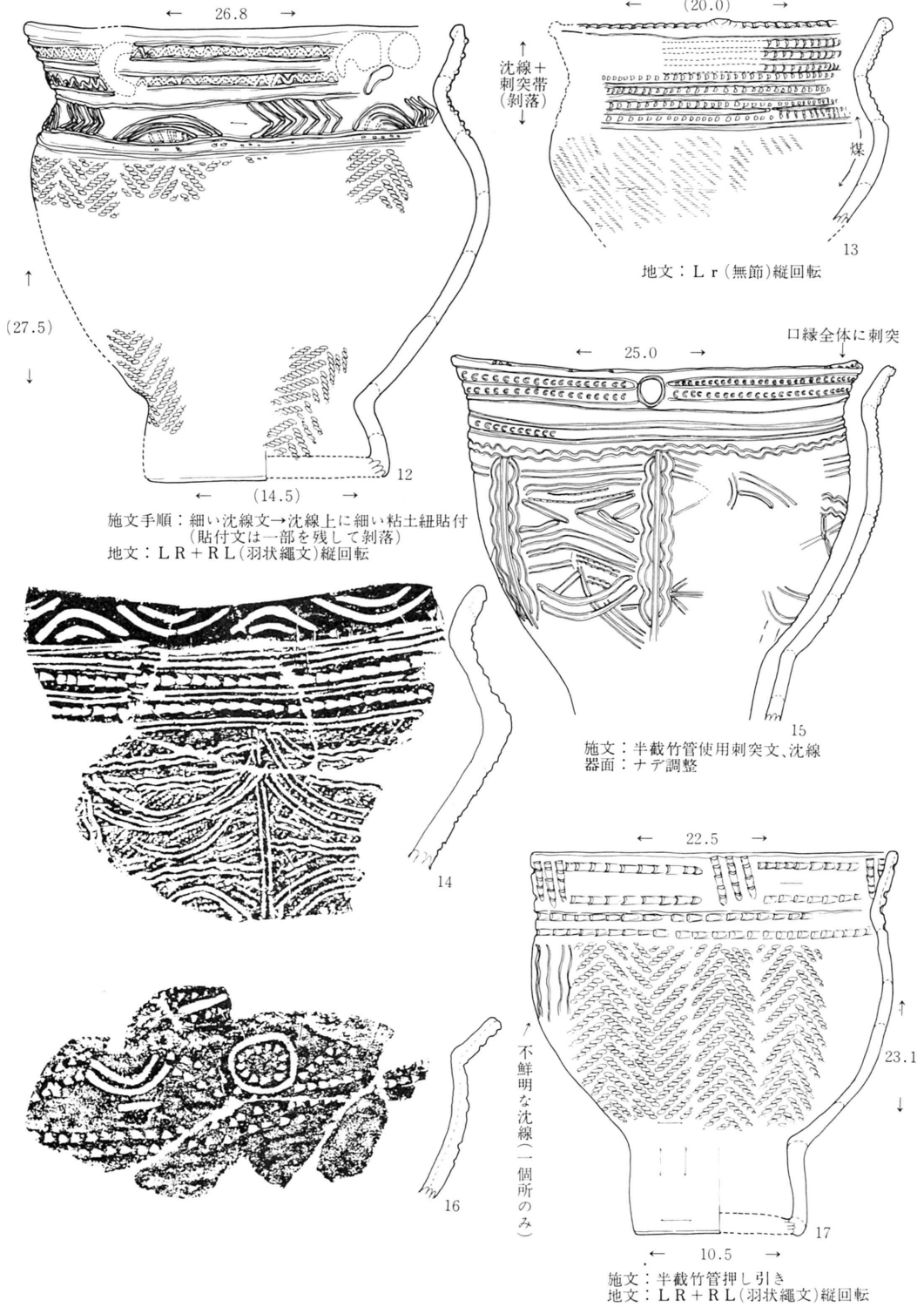

第23図 DE18住居跡出土土器(3)

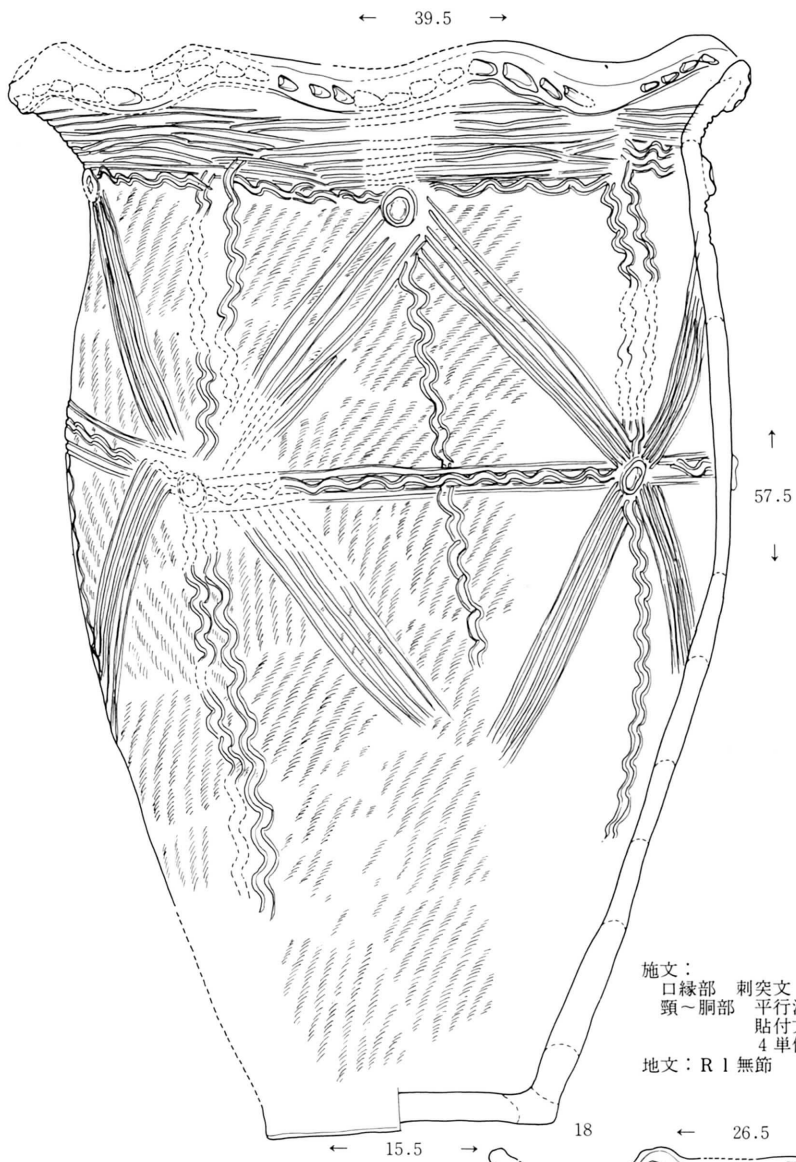

施文：
 口縁部 刺突文
 頸～胸部 平行沈線(半截竹管)
 貼付文
 4単位
 地文：R 1 無節

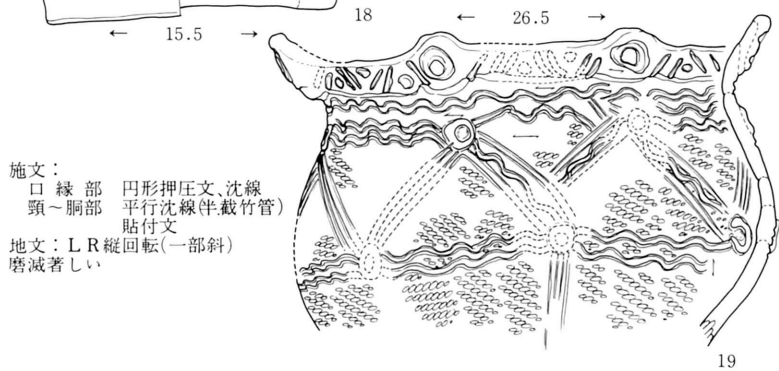

施文：
 口縁部 円形押圧文、沈線
 頸～胸部 平行沈線(半截竹管)
 貼付文
 地文：L R 縦回転(一部斜)
 磨減著しい

19

第24図 DE18住居跡出土土器(4)

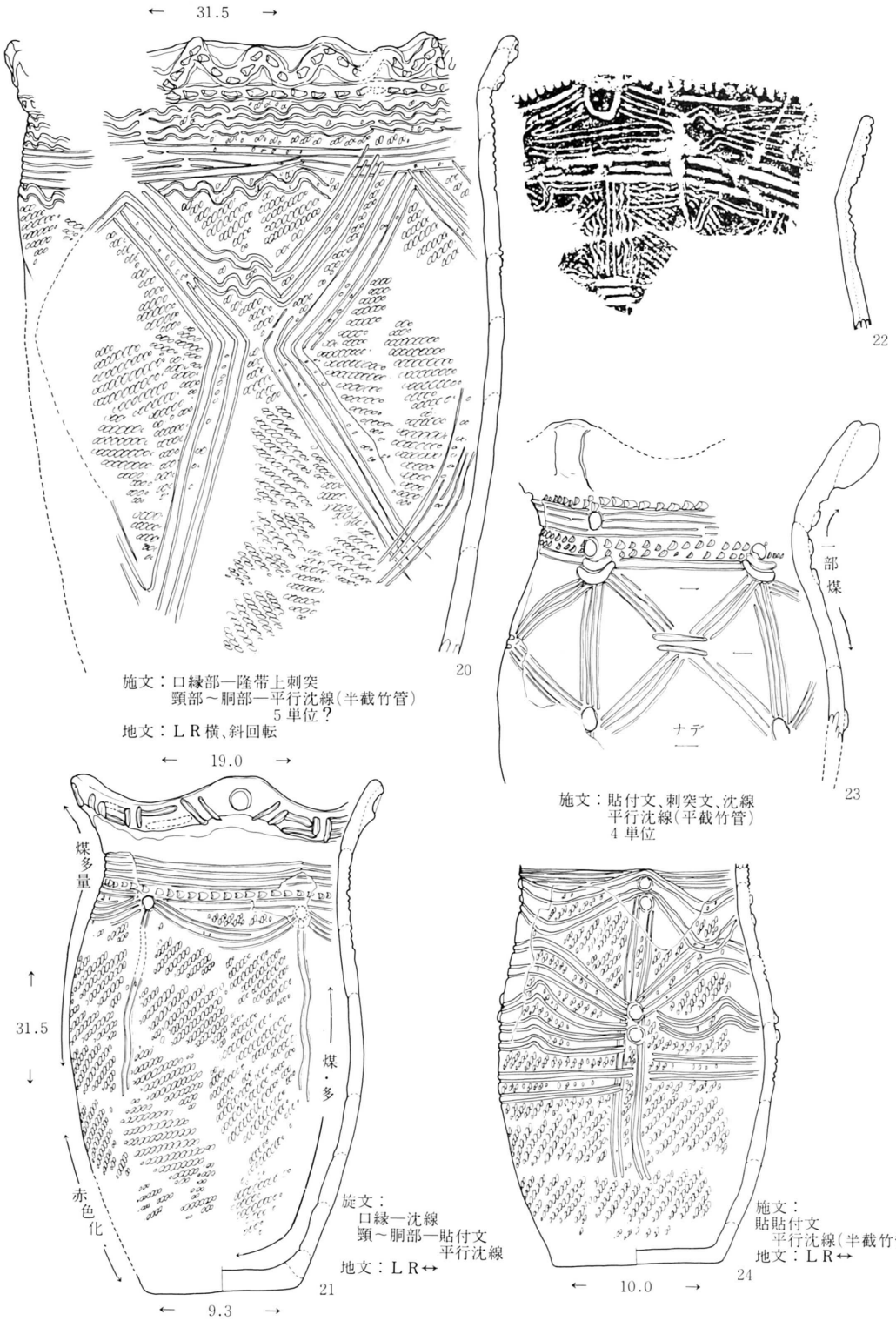

第25図 DE18住居跡出土土器(5)

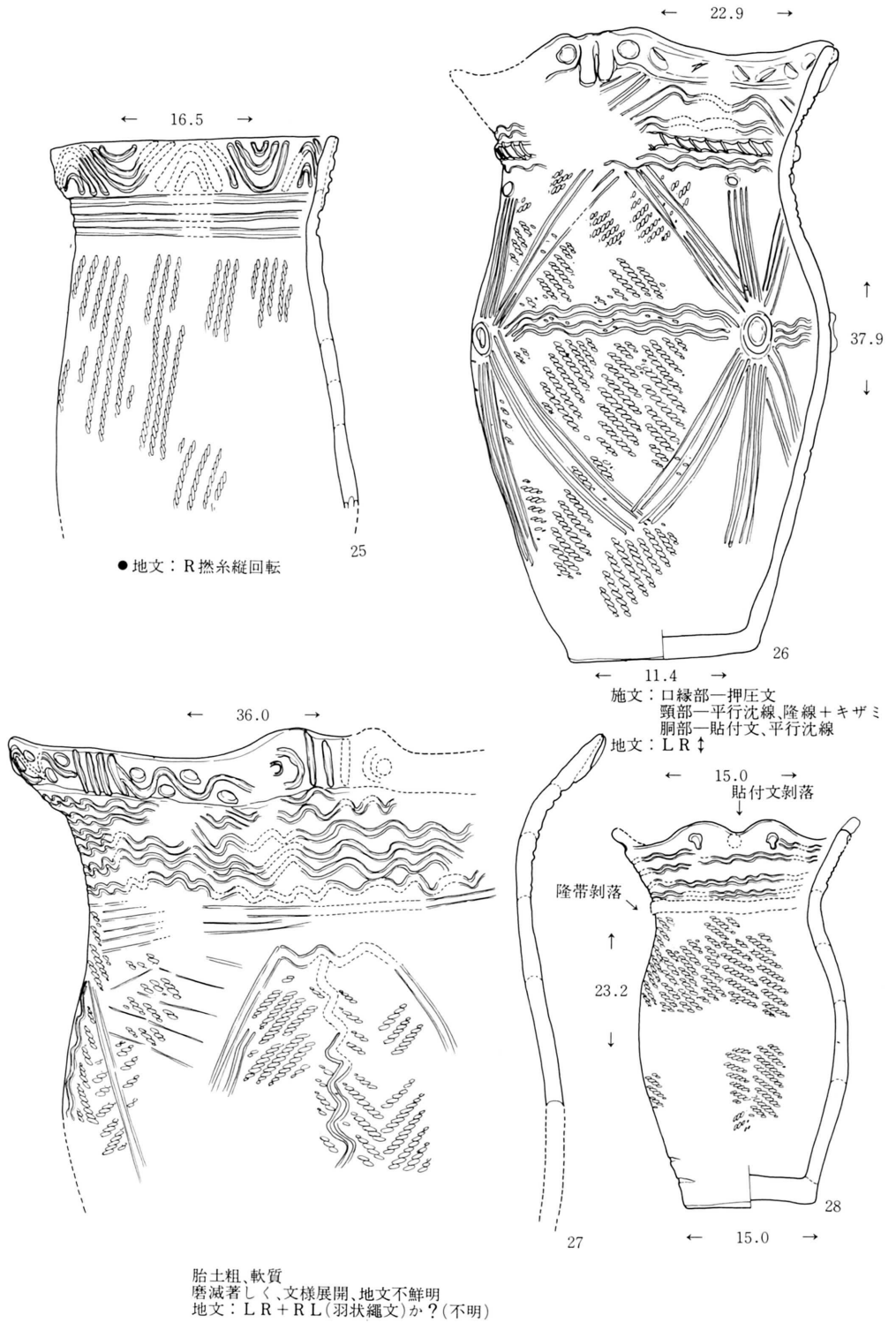

第26図 DE18住居跡出土土器(6)

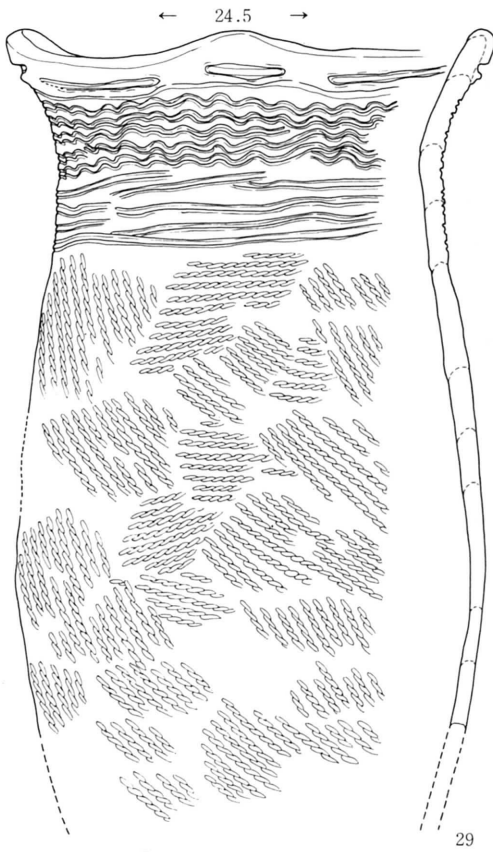

施文：平行沈線(半截竹管)
地文：R(右撚り)撚糸

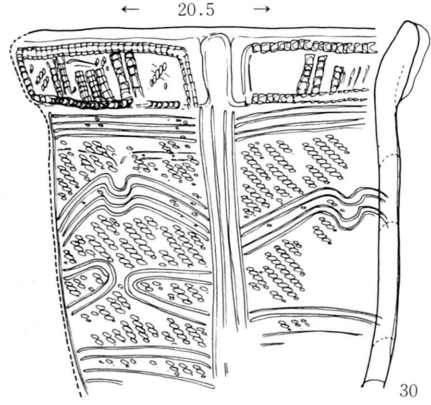

施文：半截竹管、押し引き、平行沈線
地文：L R縦回転

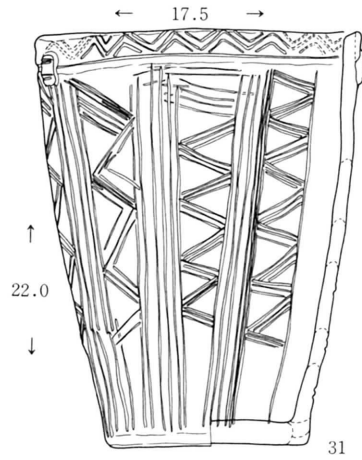

施文：半截竹管平行沈線
貼付文(頸部)

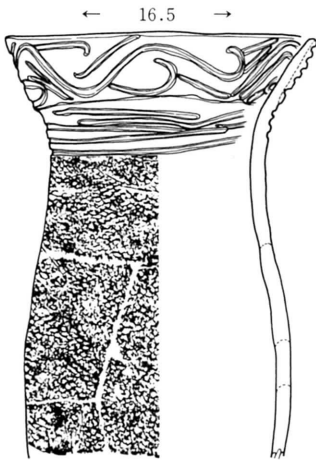

施文：沈線
口縁部文様：4単位
地文：不明叩きしめか？
第45図97参照

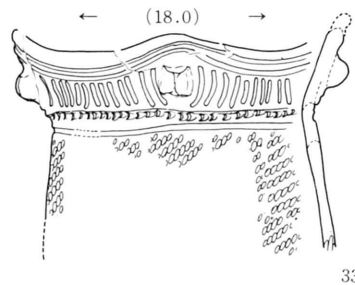

施文：ボタン状貼付文
沈線、連続刺突文(頸部)
地文：L R横回転

第27図 DE18住居跡出土土器(7)

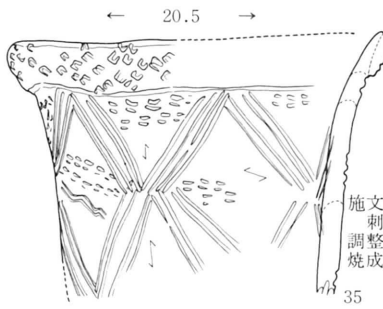

施文：平行沈線
刺突文(半截竹管)
調整：内外面ナデ
焼成：甘い

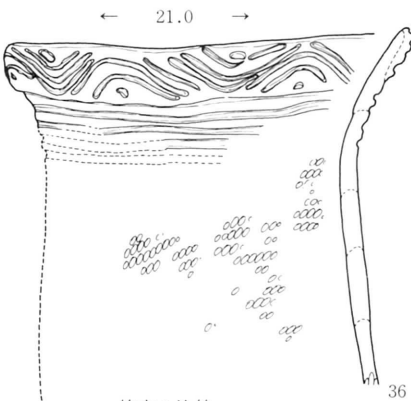

施文：沈線
口縁部文様6単位
地文：L R横回転
脆弱、器面の荒れ甚しい

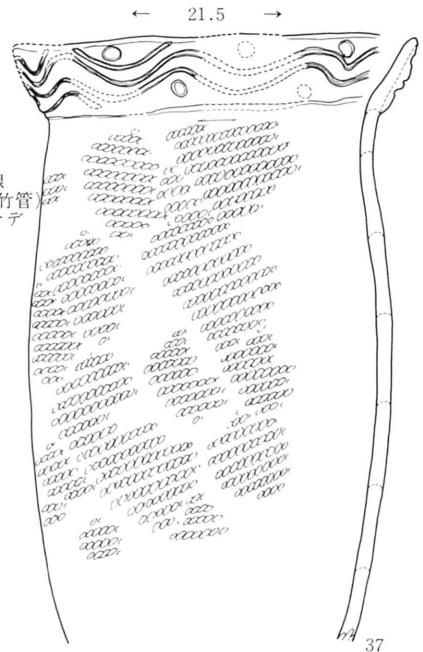

施文：沈線
地文：L R横回転

第28図 DE18住居跡出土土器(8)

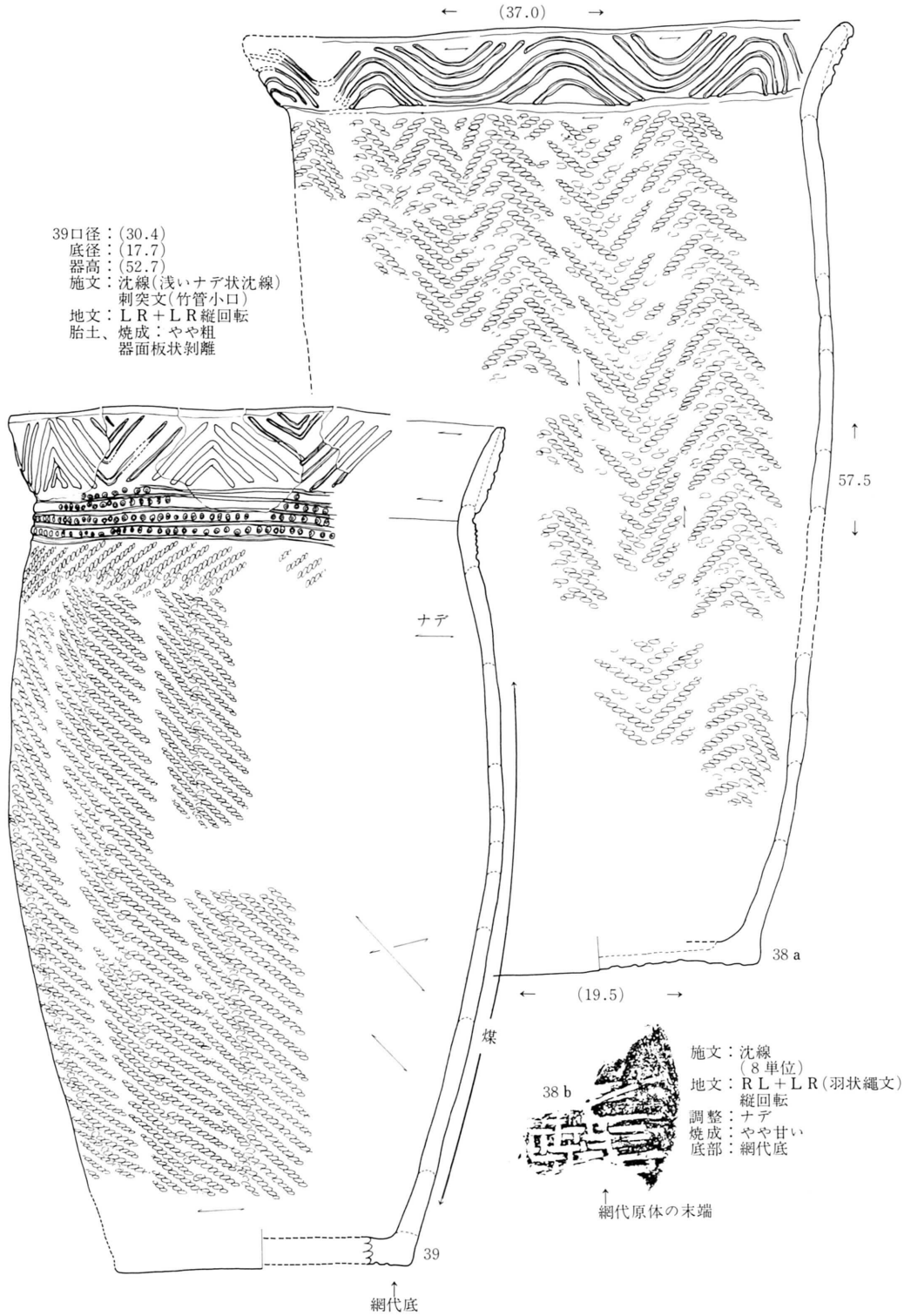

第29図 DE18住居跡出土土器(9)

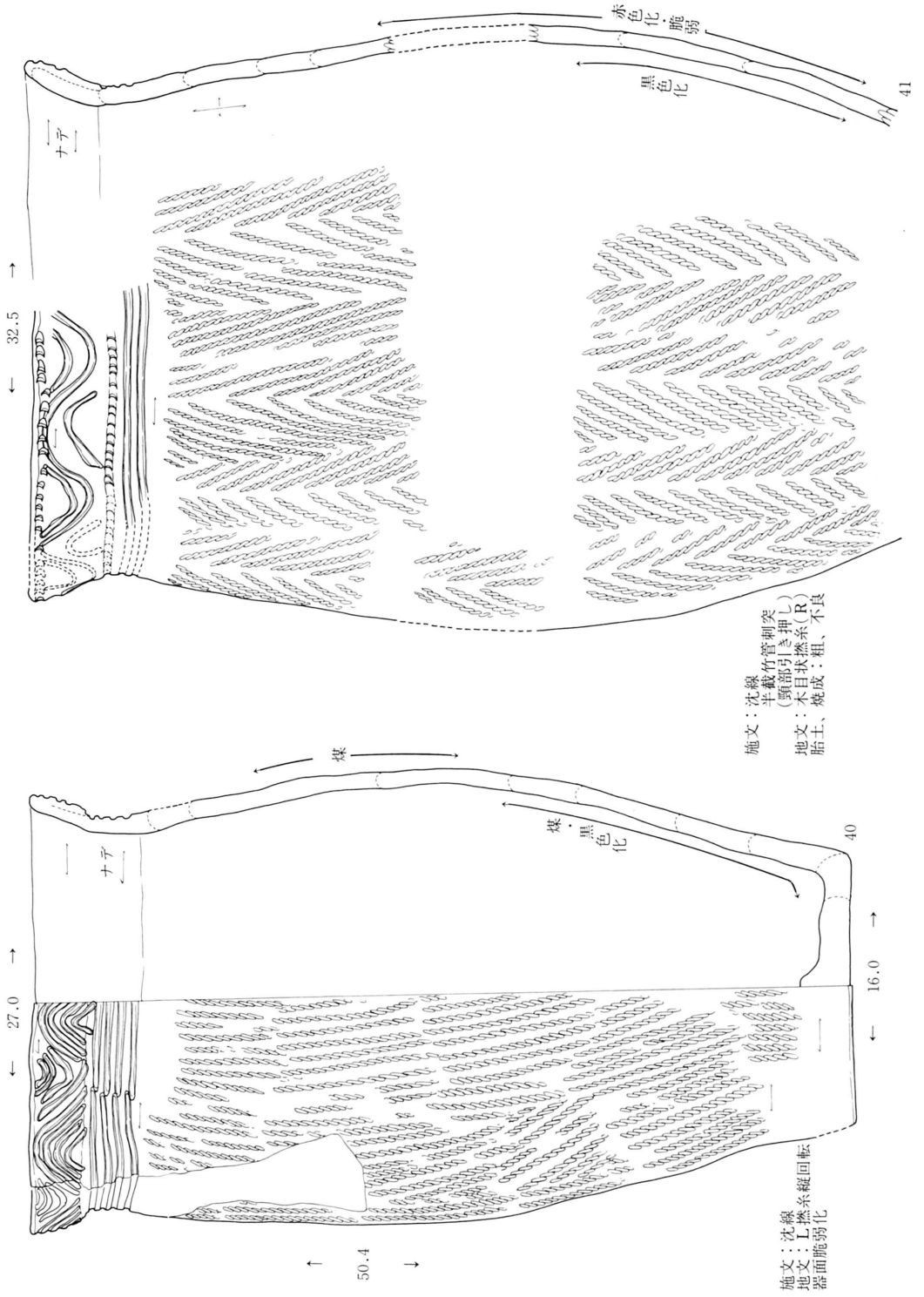

第30図 DE18住居跡出土土器(10)

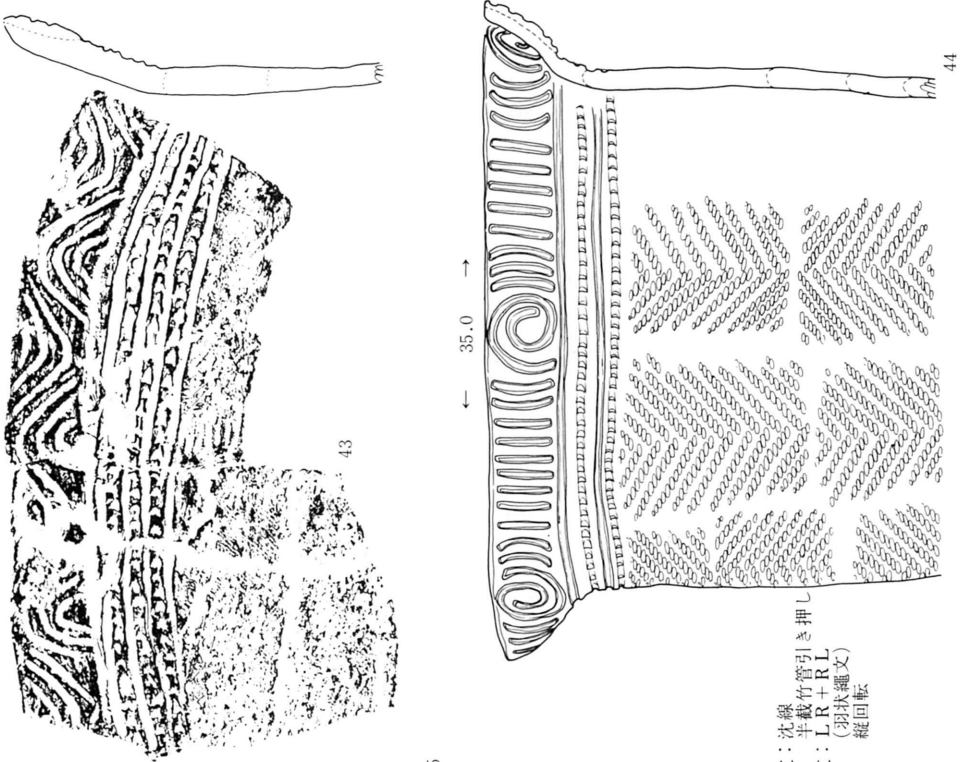

施文：沈線
半截竹管引き押し
地文：L R + R L
(羽状縄文)
縦回転

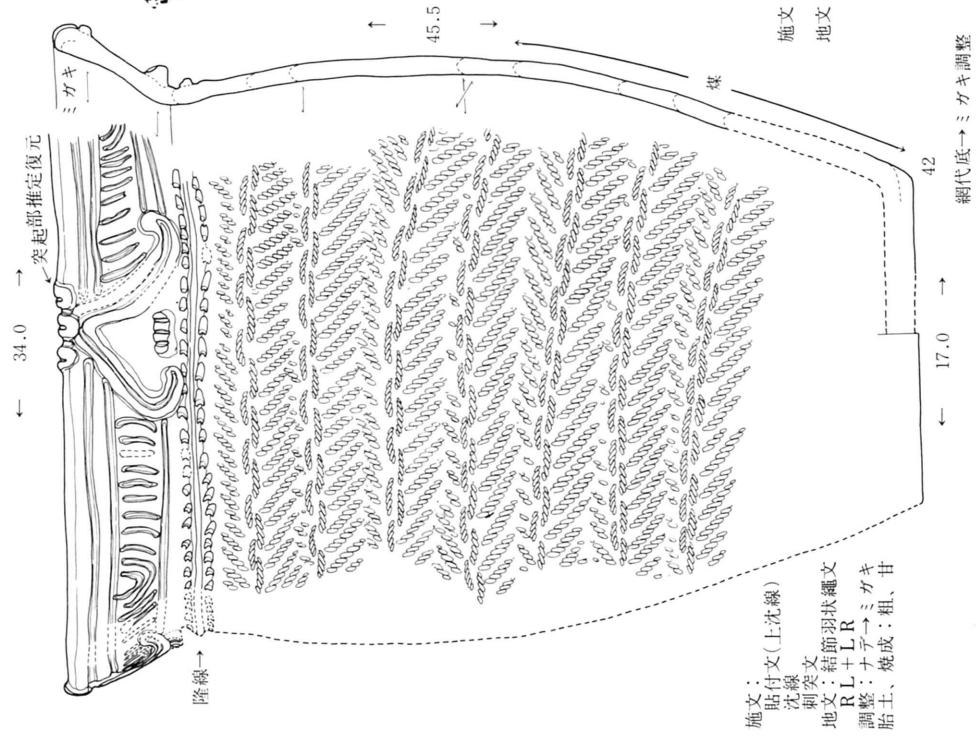

施文：付文(上沈線)
胎沈線
刺突文
地文：結節羽状縄文
R L + L R
調整：ナテ子→ミガキ
拵土、焼成：粗、甘

第31図 DE18住居跡出土土器(II)

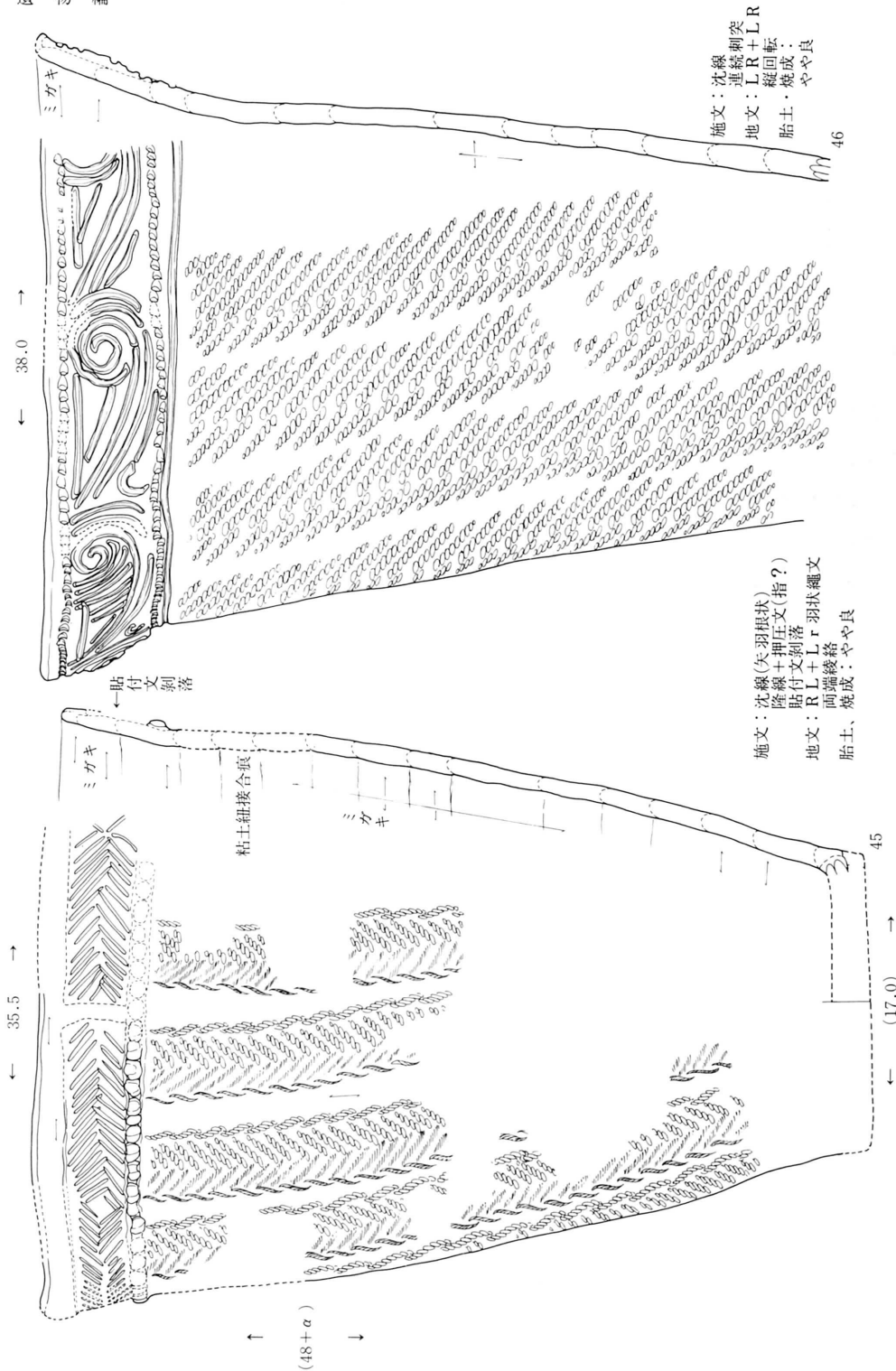

第32図 DE18住居跡出土土器(12)

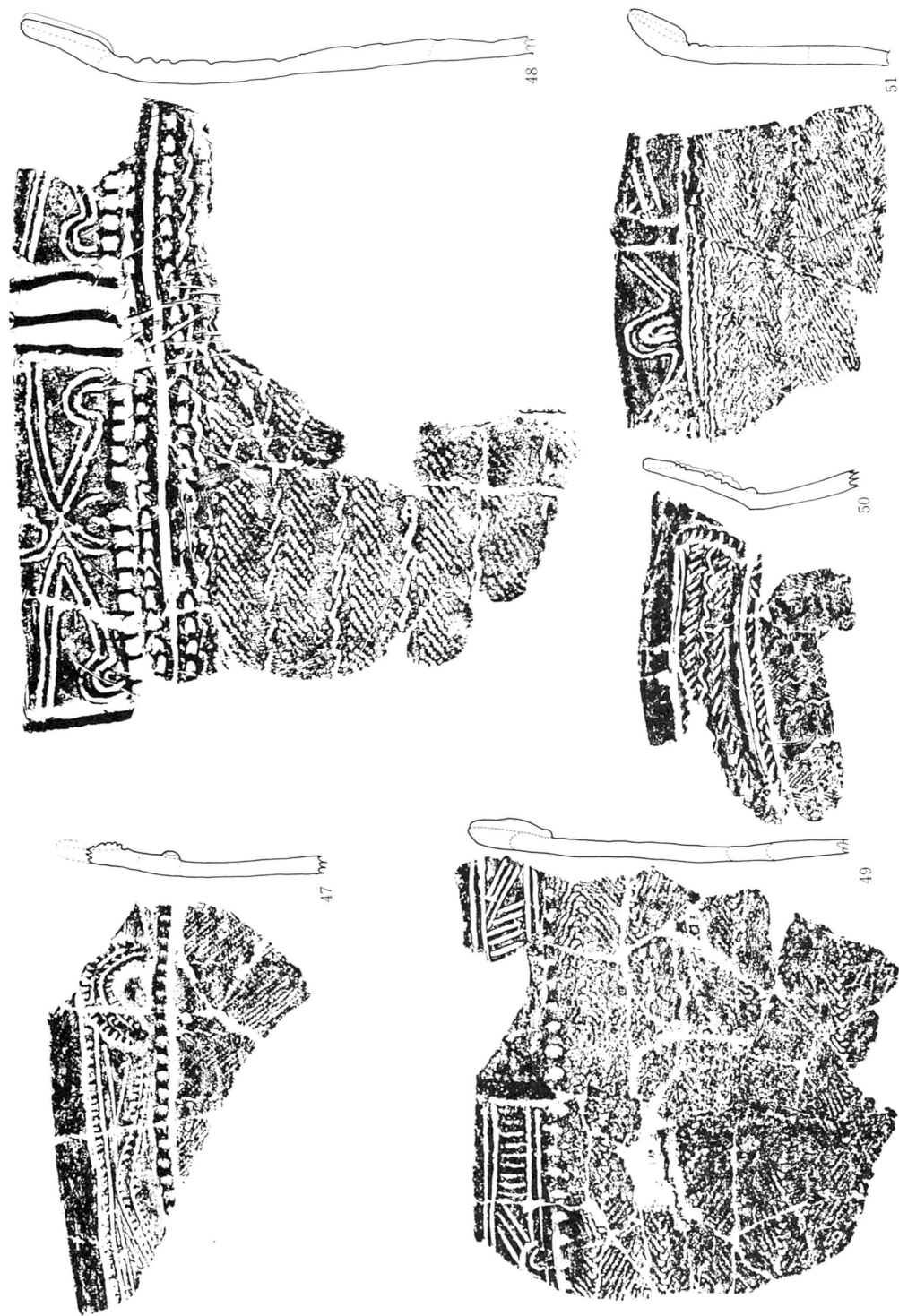

第33図 DE18住居跡出土土器(13)

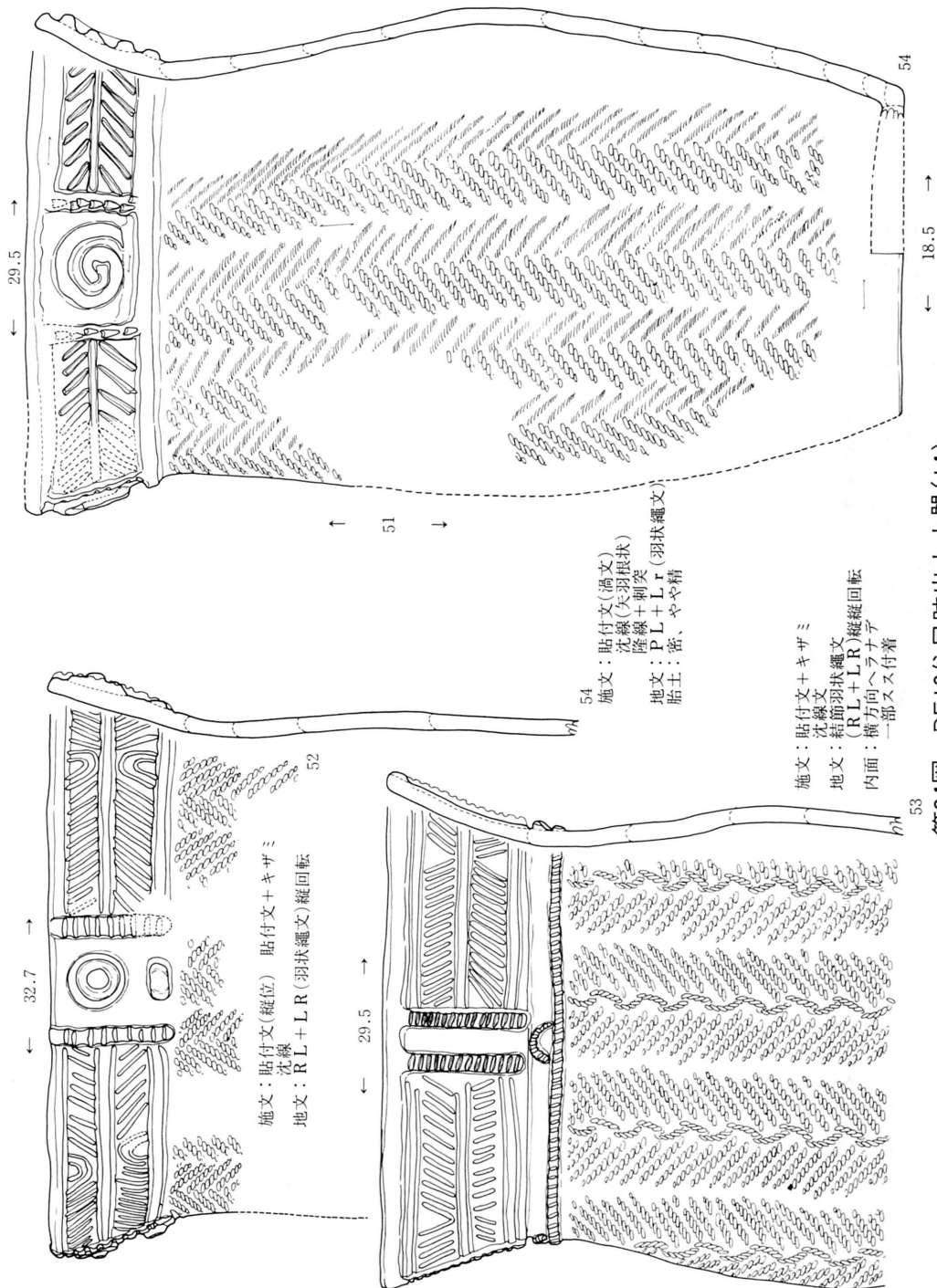

施文：貼付文(縦位) 貼付文+キザミ
沈線
地文：RL+LR(羽狀繩文)縦回転

54 施文：貼付文(渦文)
沈線(生羽根状)
隆線+刺突
地文：PL+LR(羽狀繩文)
胎土：密、やや精

施文：貼付文+キザミ
沈線文
地文：鉛筆羽狀繩文
(RL+LR)縦回転
内面：横方向へラナア
一部スチ附着

第34図 DE18住居跡出土土器(14)

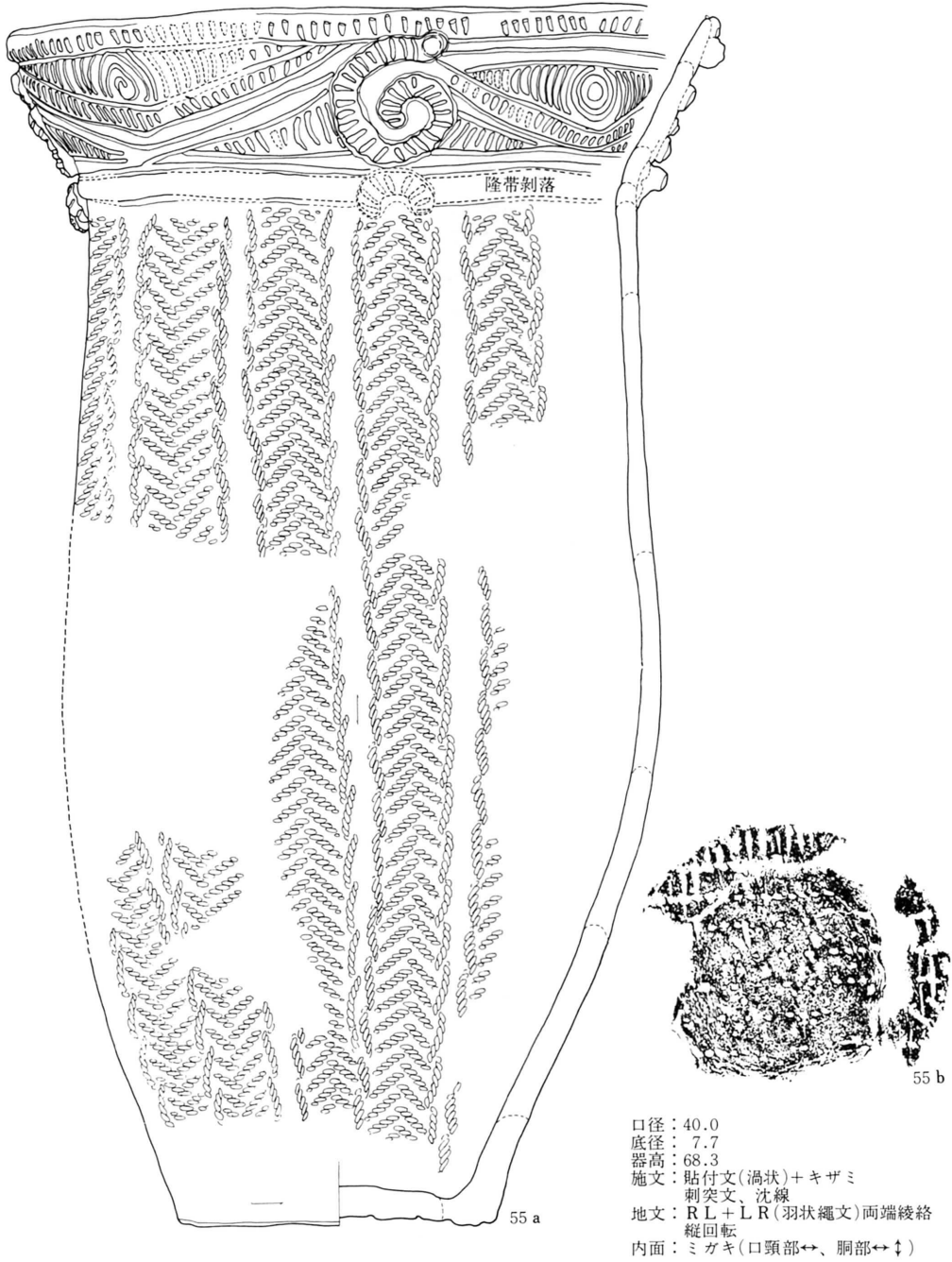

第35図 DE18住居跡出土土器(15)

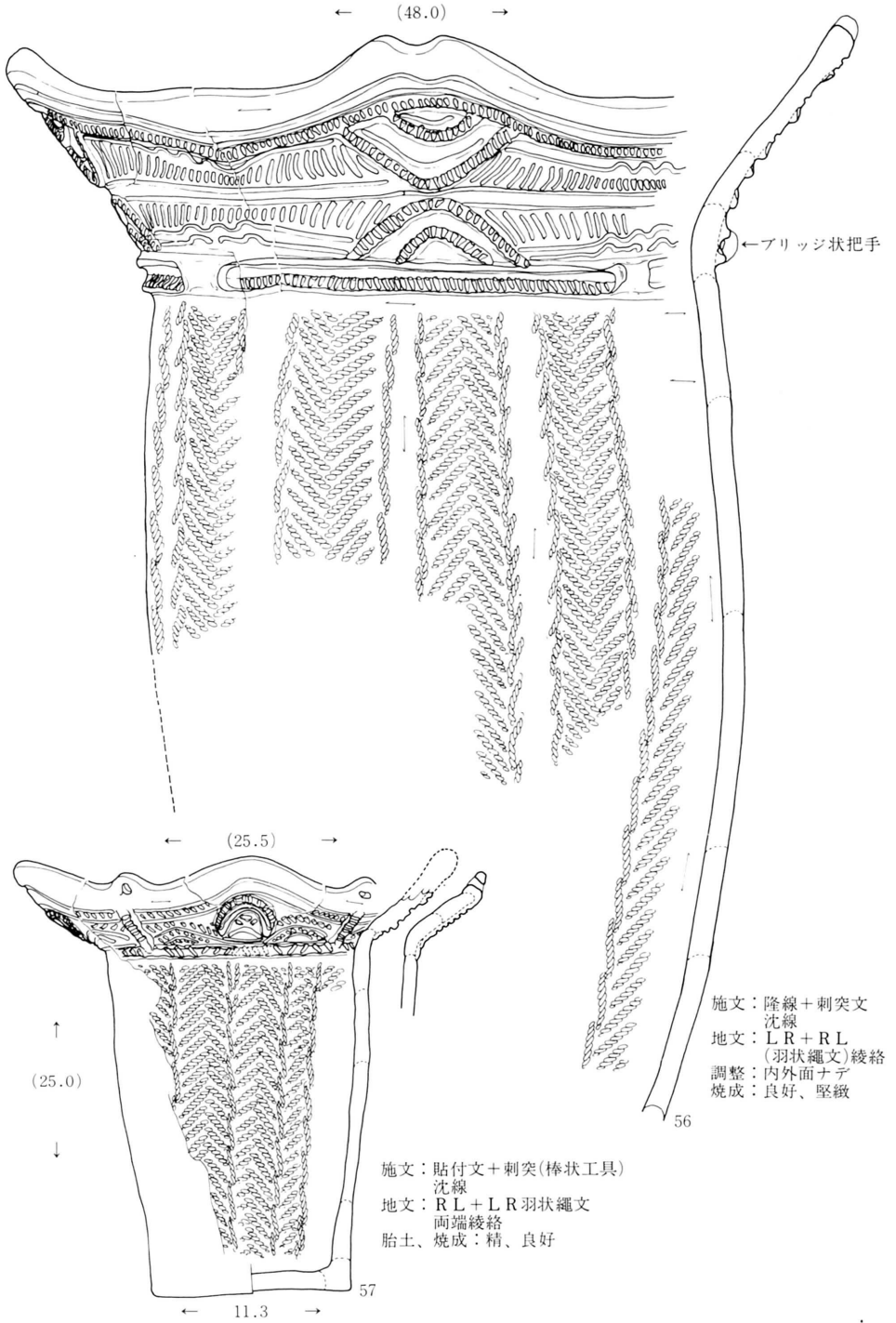

第36図 DE18住居跡出土土器(16)

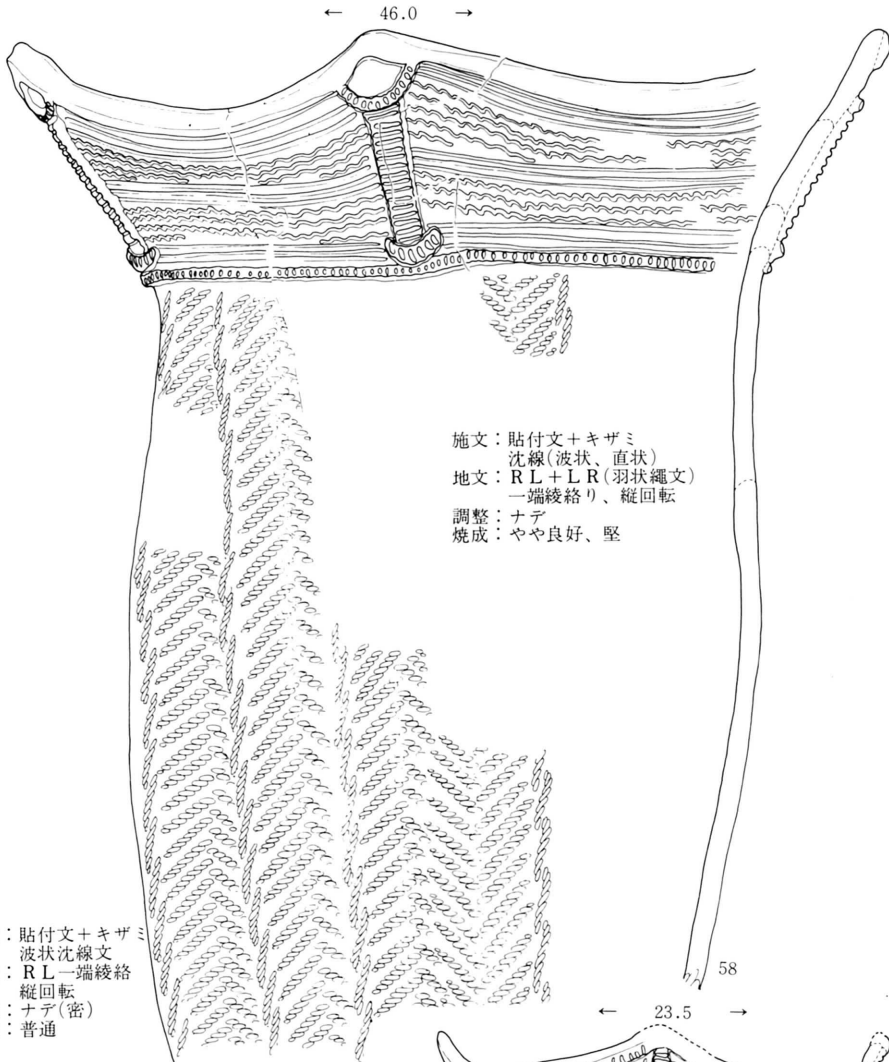

59
施文：貼付文+キザミ
波状沈線文
地文：RL一端綾絡
縦回転
調整：ナデ(密)
焼成：普通

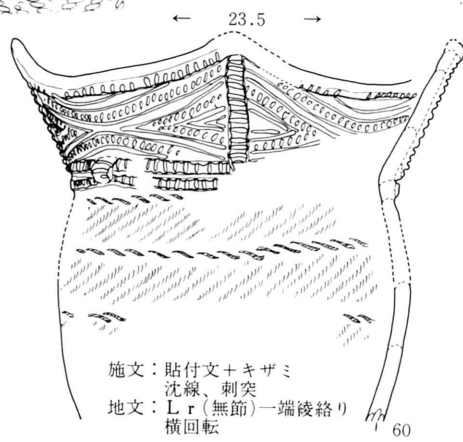
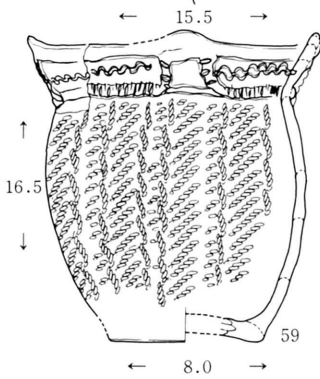

第37図 DE18住居跡出土土器(17)



施文：
沈線+刺突
降線+刺突
地文：
LR+RL 結節羽状繩文
両端綾絡り

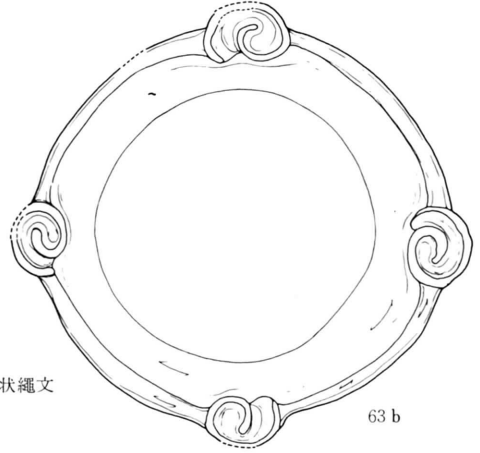

63 b

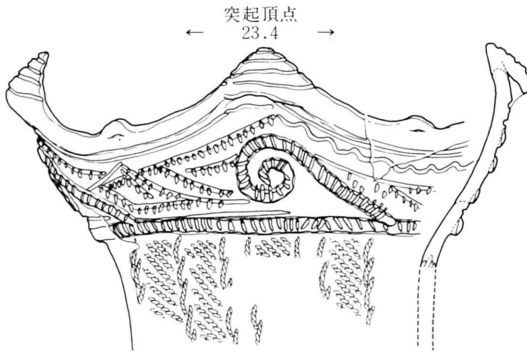

施文：降線+キザミ(一部渦文)
沈線+刺突
沈線
地文：LR 両端綾絡、縦回転
調整：ナデ・ミガキ

62

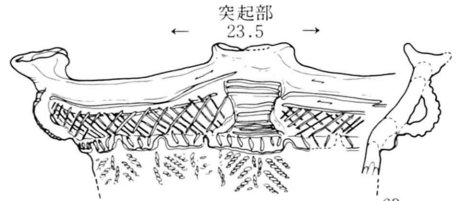

63 a

施文：沈線
頸部降帯上刺突、三角形キザミ
地文：RL+LR(結節羽状繩文両端綾絡)縦回転
胎土・焼成：やや良一器面板状剝離



65 b

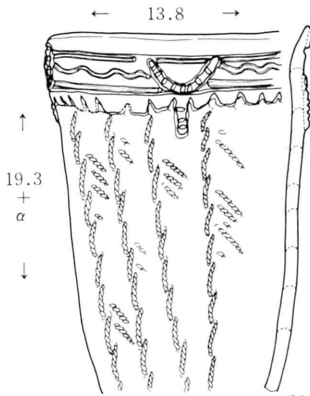

施文：貼付文+キザミ、沈線
頸部一降帯上三角形キザミ
地文：LR 一端綾絡
内外面口縁部ミガキ

64

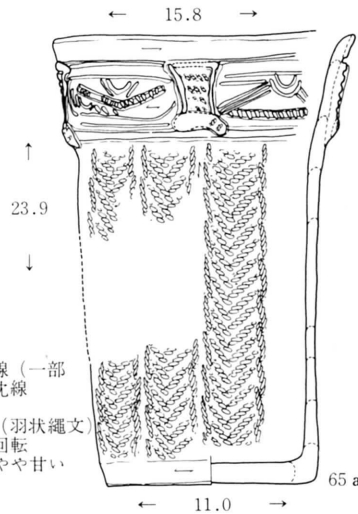

65 a

施文：貼付文+沈線(一部
原体圧痕)沈線
刺突文
地文：LR+RL(羽状繩文
両端綾絡)縦回転
胎土・焼成：粗、やや甘い
底面：ナデ調整

第38図 DE18住居跡出土土器(18)

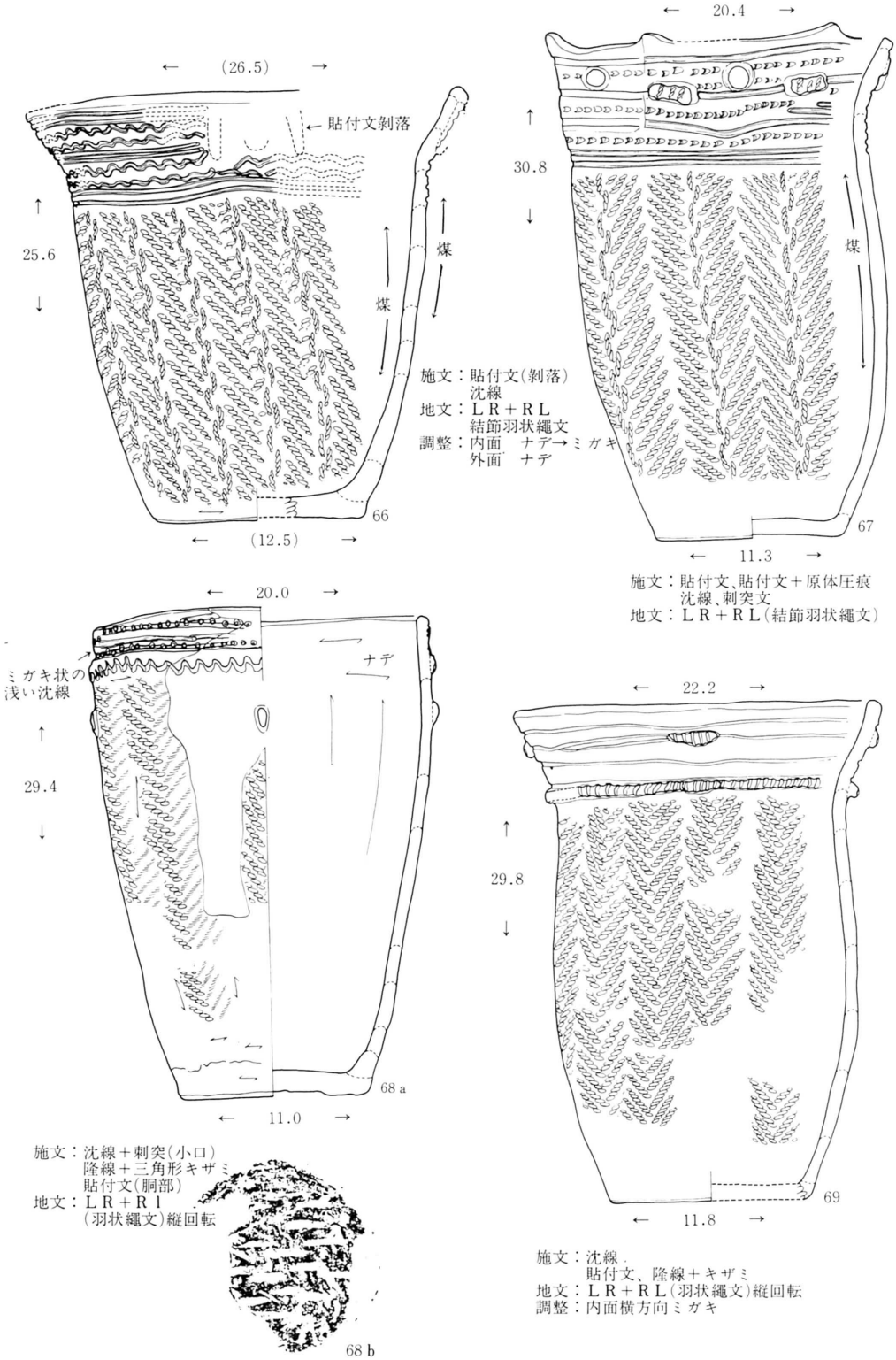

第39図 DE18住居跡出土土器(19)

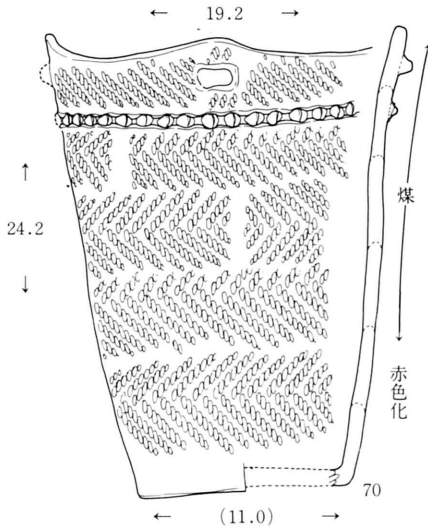

施文：口縁下貼付文
 頸部—隆帯土刺突(爪状)
 地文：LR + RL(羽状縄文)横回転

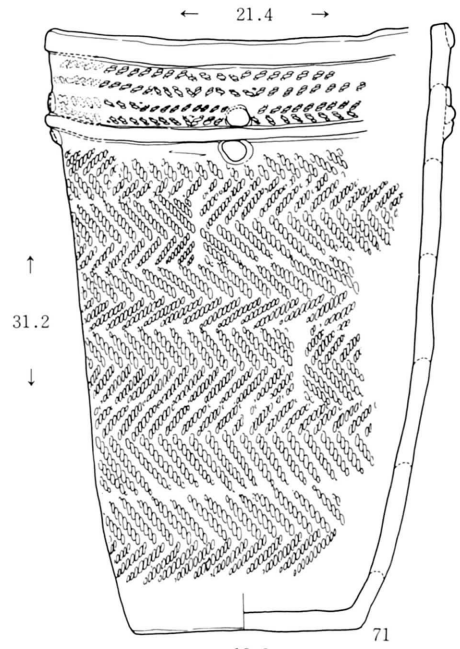

施文：原体压痕
 隆線、凹形貼付文
 地文：RL + LR(羽状縄文)横回転

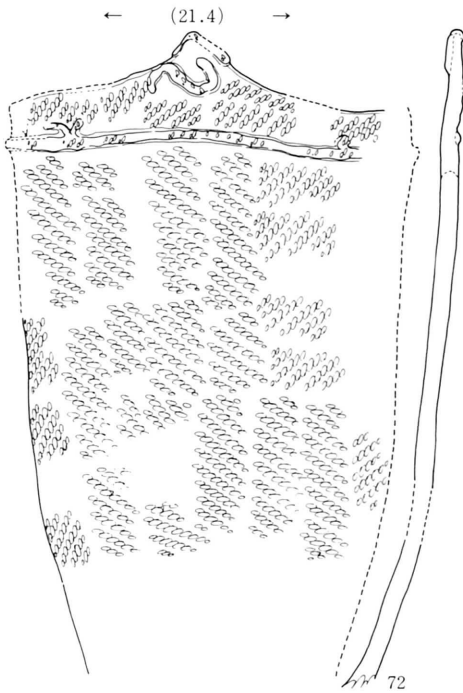

施文：貼付文(貼付文上地文回転)
 地文：LR縦回転

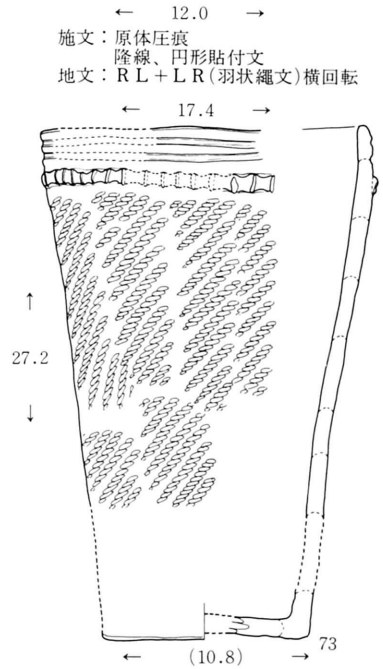

施文：沈線
 隆線 + キザミ
 地文：RL縦回転

第40図 DE18住居跡出土土器(20)

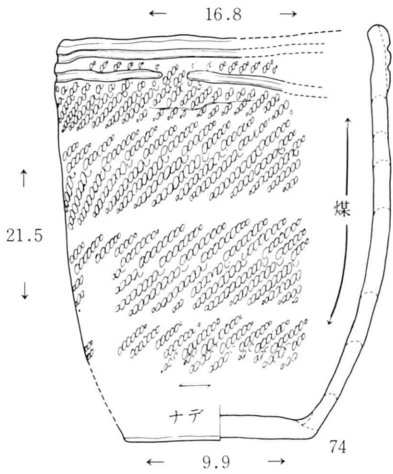

施文：口縁下沈線文
 地文：L R + L R 横回転
 胎土・焼成：粗、やや甘い

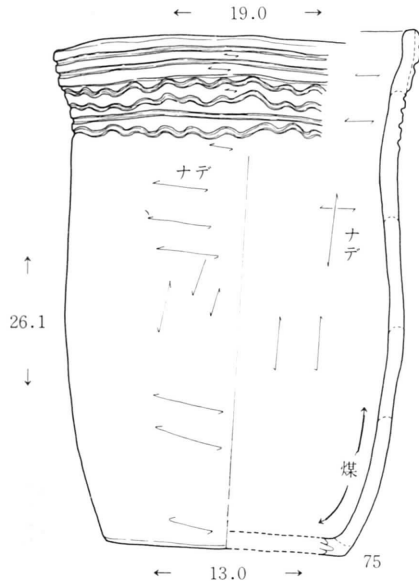

施文：沈線文
 胎土・焼成：精、やや良

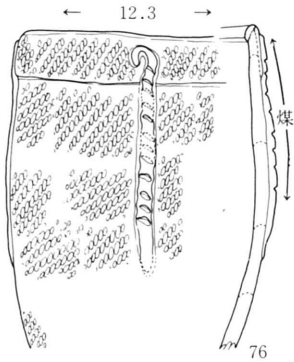

施文：貼付文 + キザミ(爪?)
 地文：L R 横回転
 内面調整：密なミガキ(僅かに光沢)
 胎土：やや粗

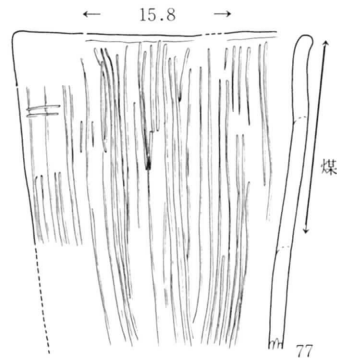

施文：櫛齒状沈線
 調整：内面一横方向へラナデ
 外面一磨減
 胎土・焼成：粗、甘い

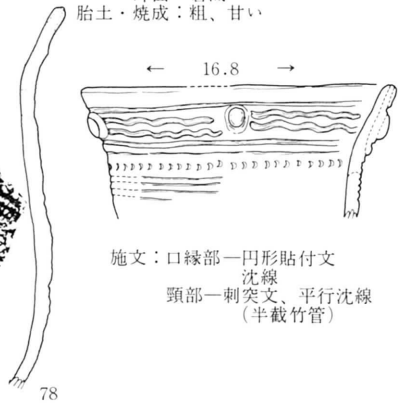

施文：口縁部一円形貼付文
 沈線
 頸部一刺突文、平行沈線
 (半截竹管)

第41図 DE18住居跡出土土器(21)

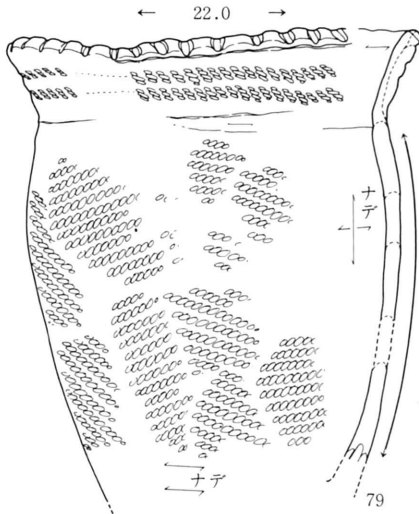

施文：口唇にキザミ
原体圧痕文
地文：LR縦、横、斜回転
胎土、焼成：粗、やや甘い

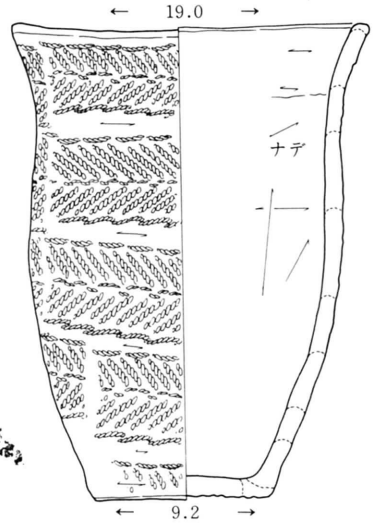
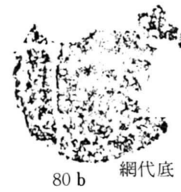

地文：LR+RL(結節羽状縄文)横回転
両端綾絡

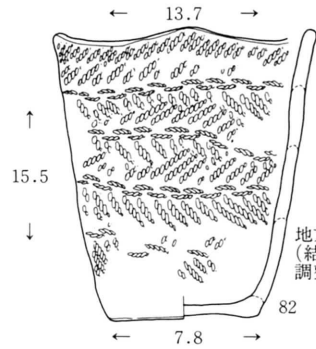

地文：LR+RL
(結節羽状縄文)
調整：内面ミガキ

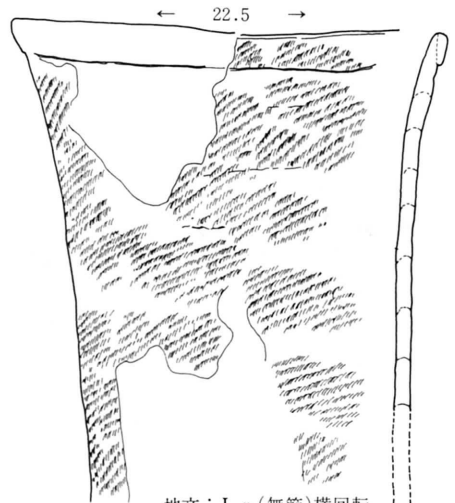
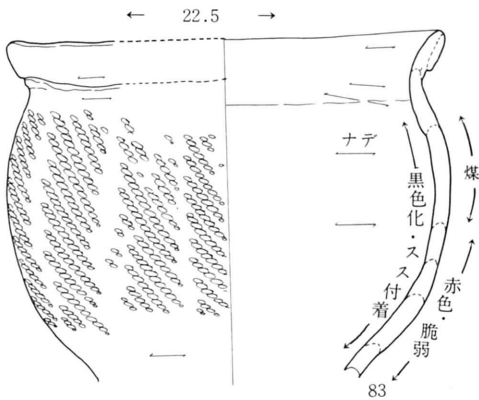

地文：Lr(無節)横回転
胎土、焼成：粗、不良

第42図 DE18住居跡出土土器(22)

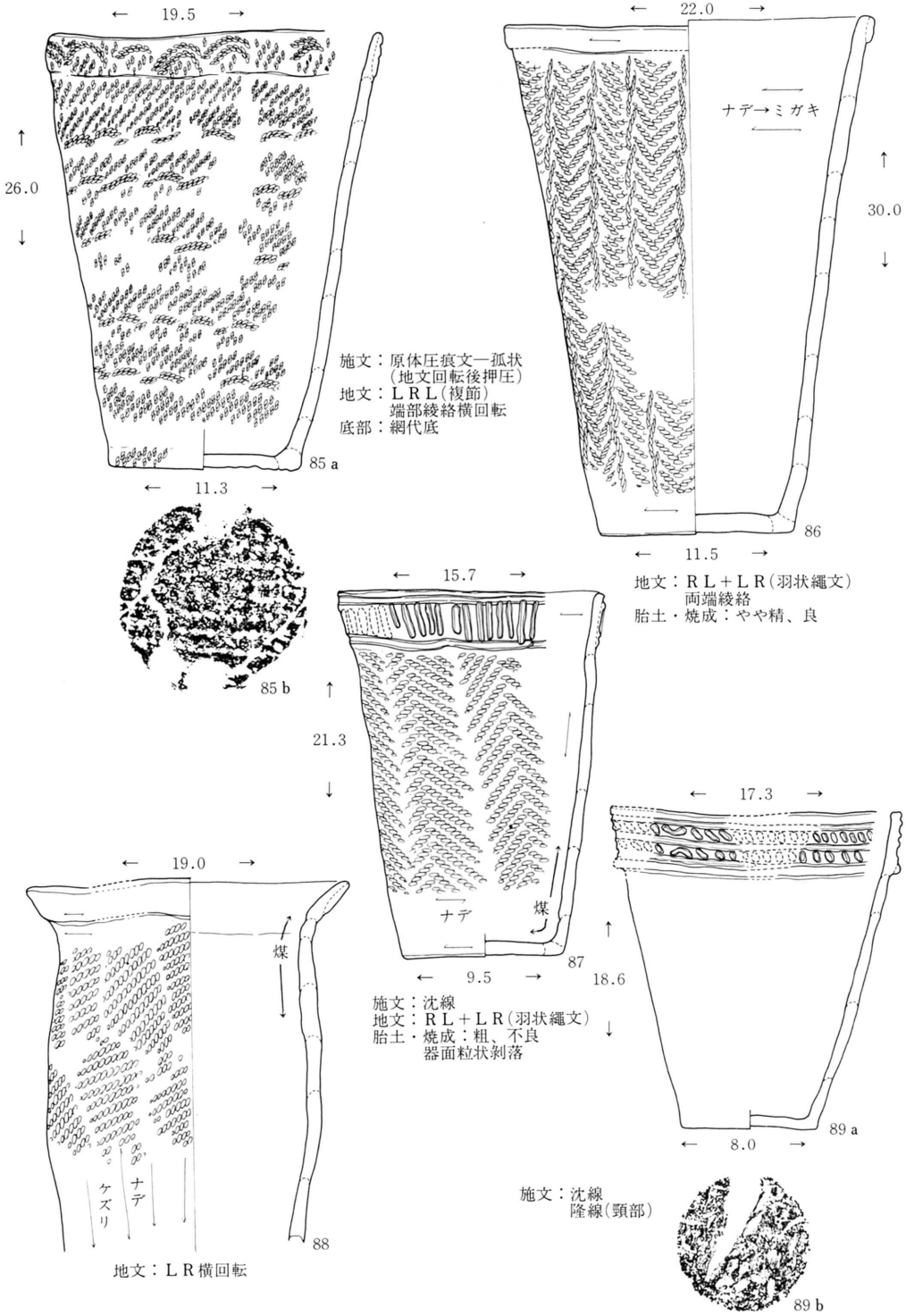

第43図 DE18住居跡出土土器(23)

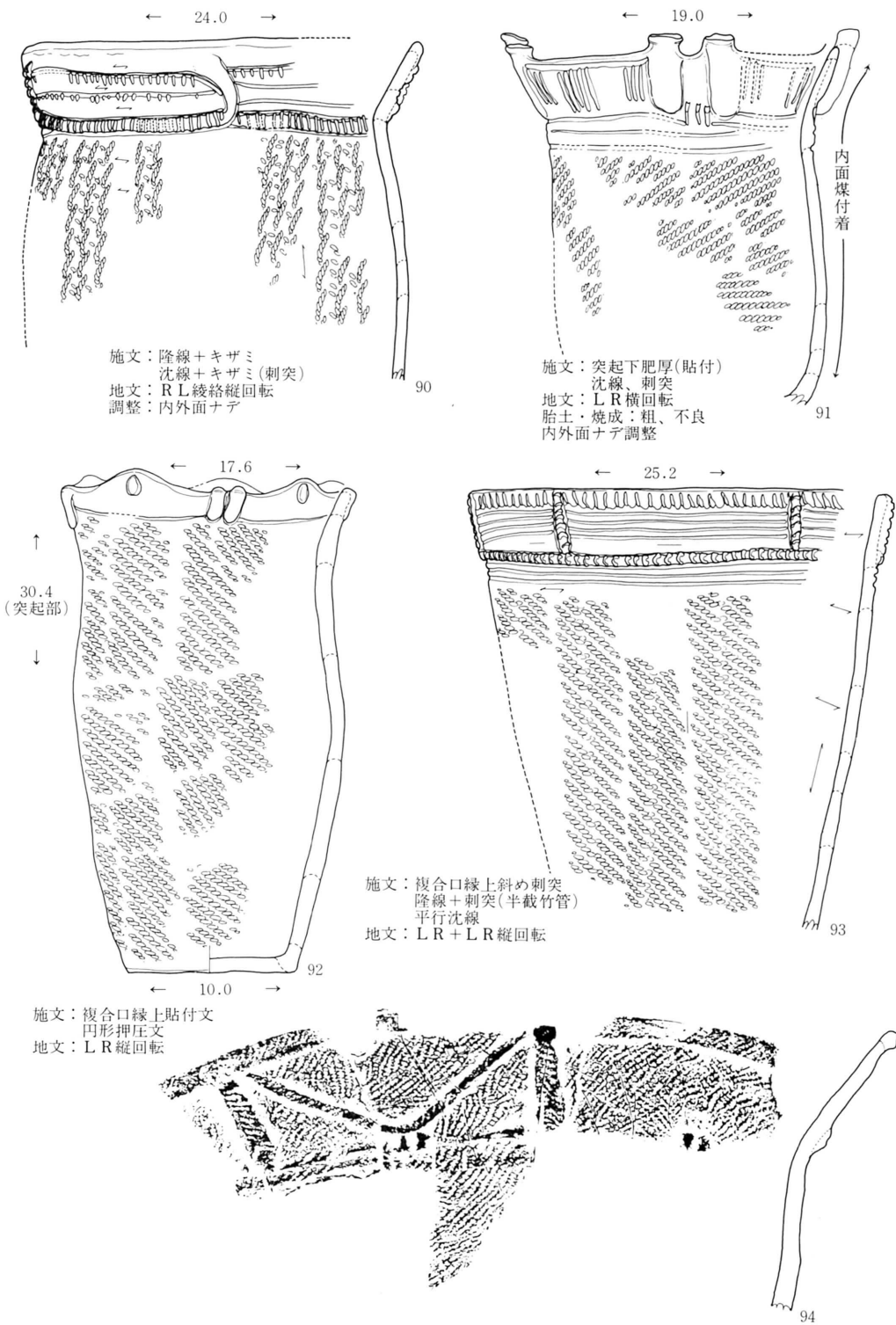

第44図 DE18住居跡出土土器(24)

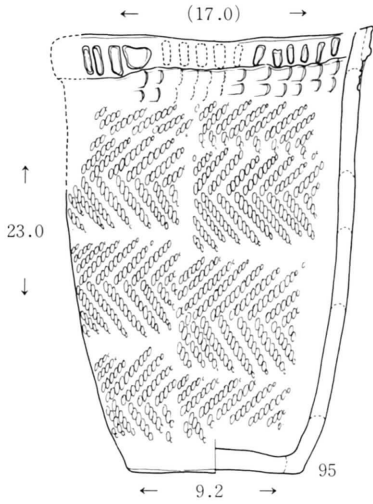

施文：複合口縁上キザミ
 頸部一爪形状刺突文(押し引き)
 地文：L R + R L 羽状縄文縦回転
 胎土・焼成：精、良

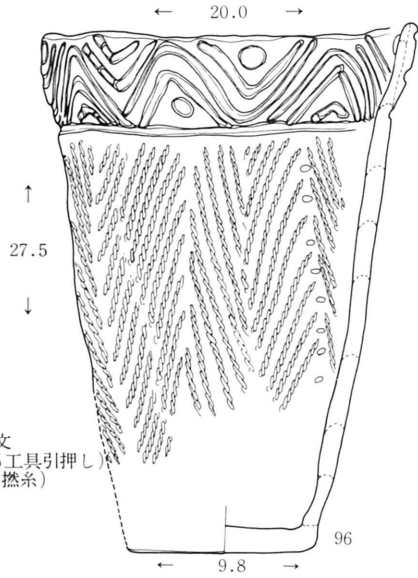

施文：円形押圧文
 沈線(一部工具引押し)
 地文：R(木目状撚糸)

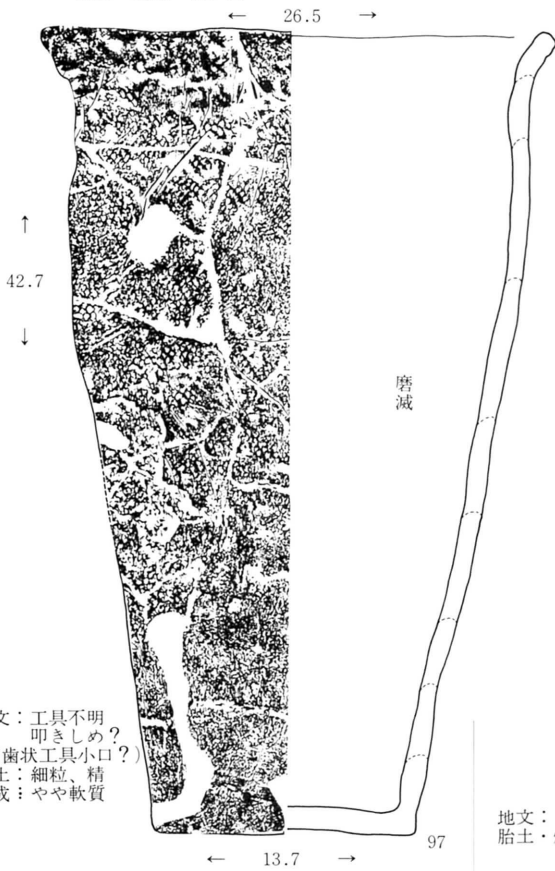

地文：工具不明
 叩きしめ?
 (櫛齒状工具小口?)
 胎土：細粒、精
 焼成：やや軟質

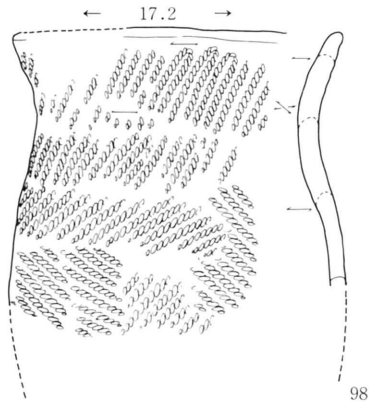

地文：L R 縦、横回転
 調整：内外面ナデ
 胎土：粗、焼成：普通

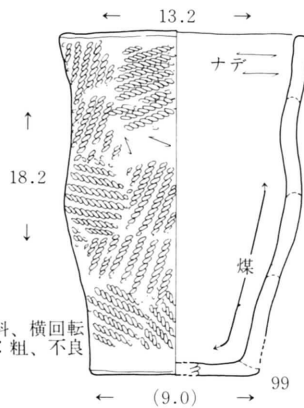

地文：R L 斜、横回転
 胎土・焼成：粗、不良

第45図 DE18住跡出土土器(25)

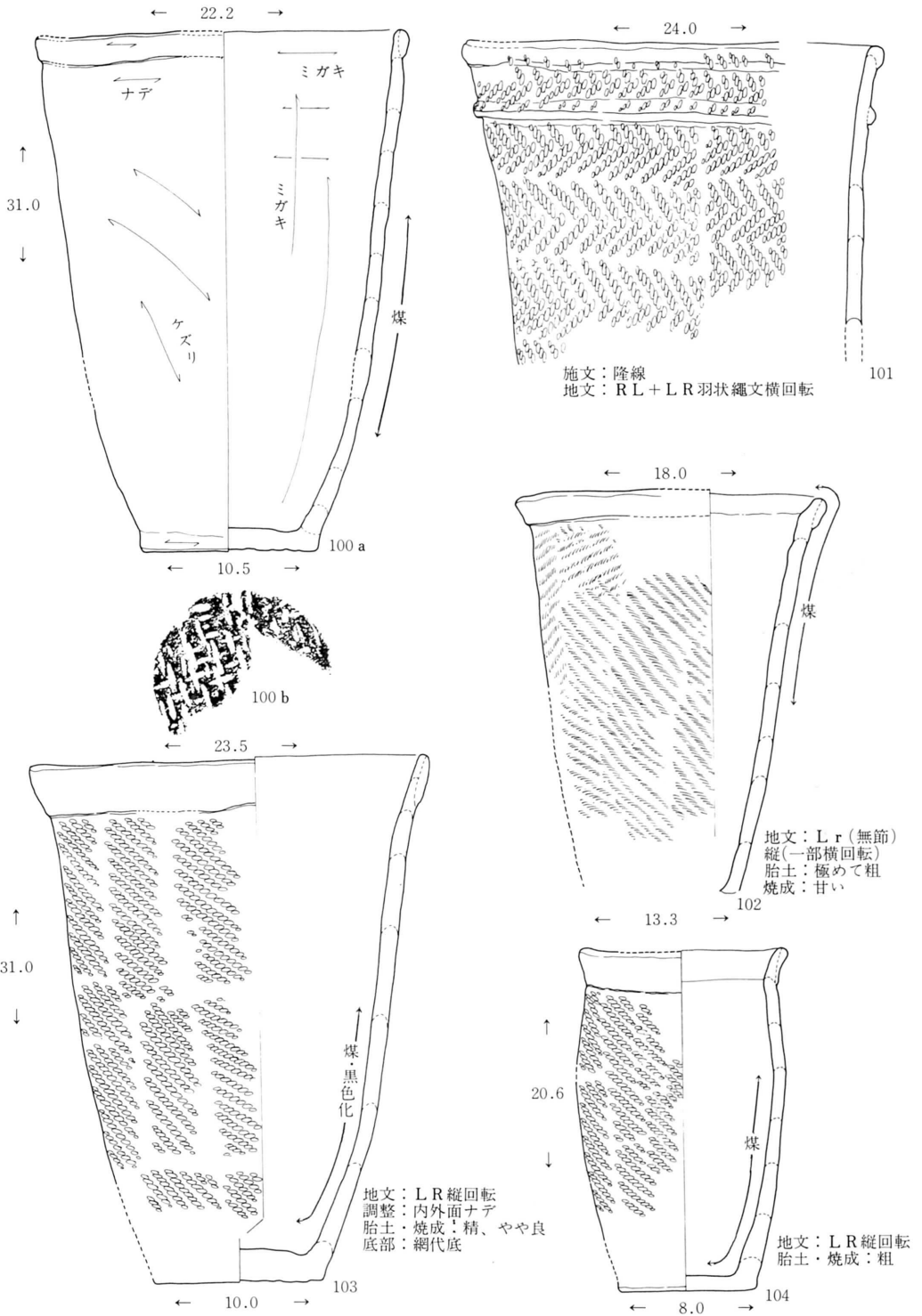

第46図 DE18住居跡出土土器(26)

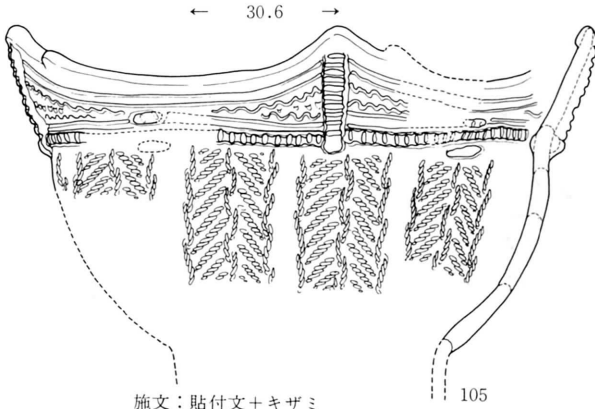

105
 施文：貼付文+キサミ
 沈線、刺突
 地文：RL+LR(結節羽状縄文)
 両端綾絡縦回転

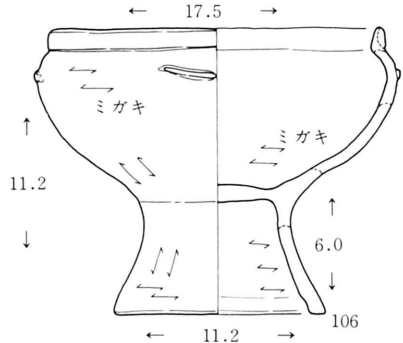

106
 施文：胴上部貼付文
 胎土：粗

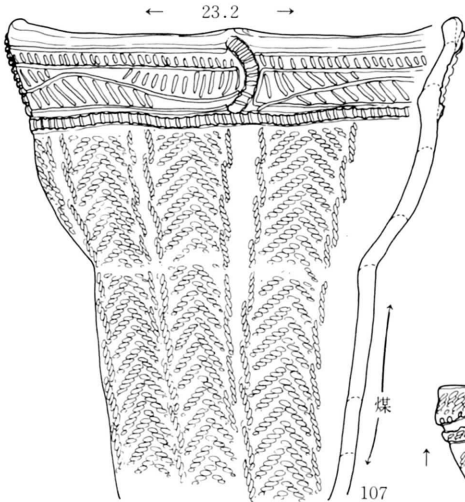

107
 施文：貼付文+キサミ
 沈線
 地文：RL+LR(羽状縄文)
 両端綾絡縦回転
 胎土：微粒焼成：甘い全体に磨減

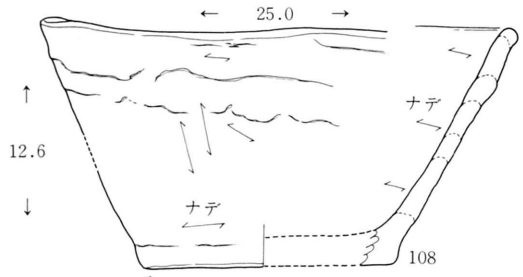

108
 網代底
 胎土・焼成：普通、やや良
 調整：内外面ナデ
 (調整徹底せず粘土紐接合痕露骨)

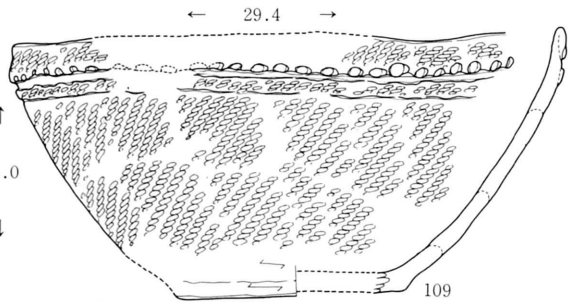

109
 施文：複合口縁下端刺突(指?)
 隆帯
 地文：RL縦、斜回転
 胎土・焼成：やや精、良

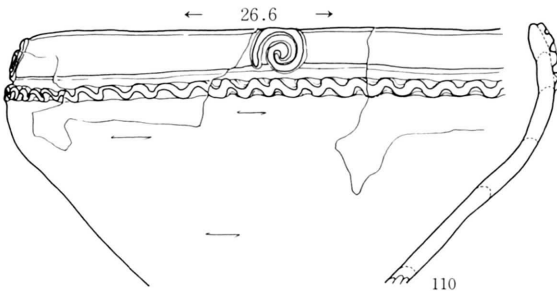

110
 施文：貼付文(渦文)
 波状隆線(上下交互オサエ)
 調整：内外面ナデ→ミガキ

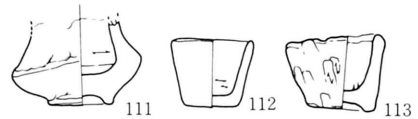

第47図 DE18住居跡出土土器(27)

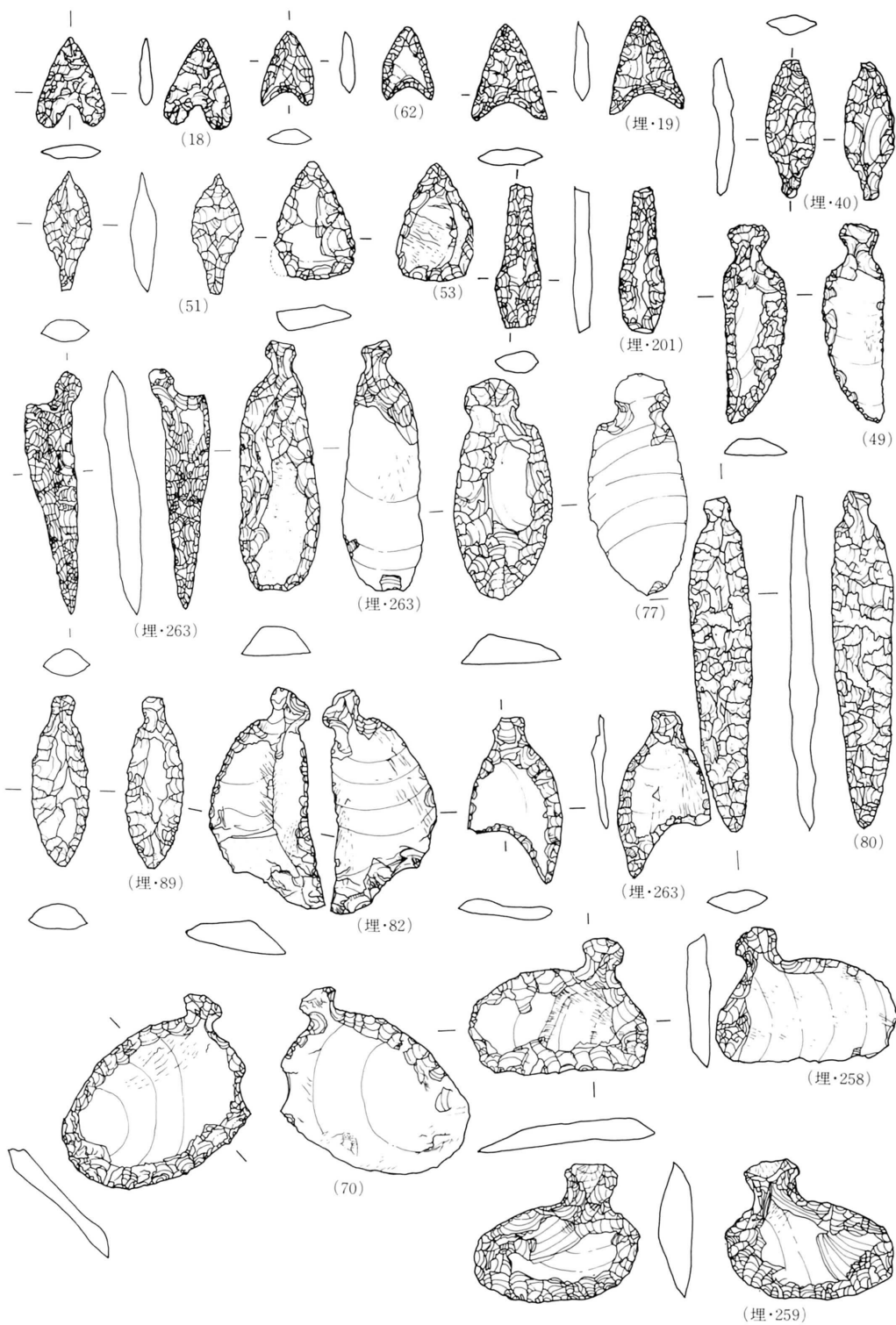

第48図 DE18住居跡出土土器(2)

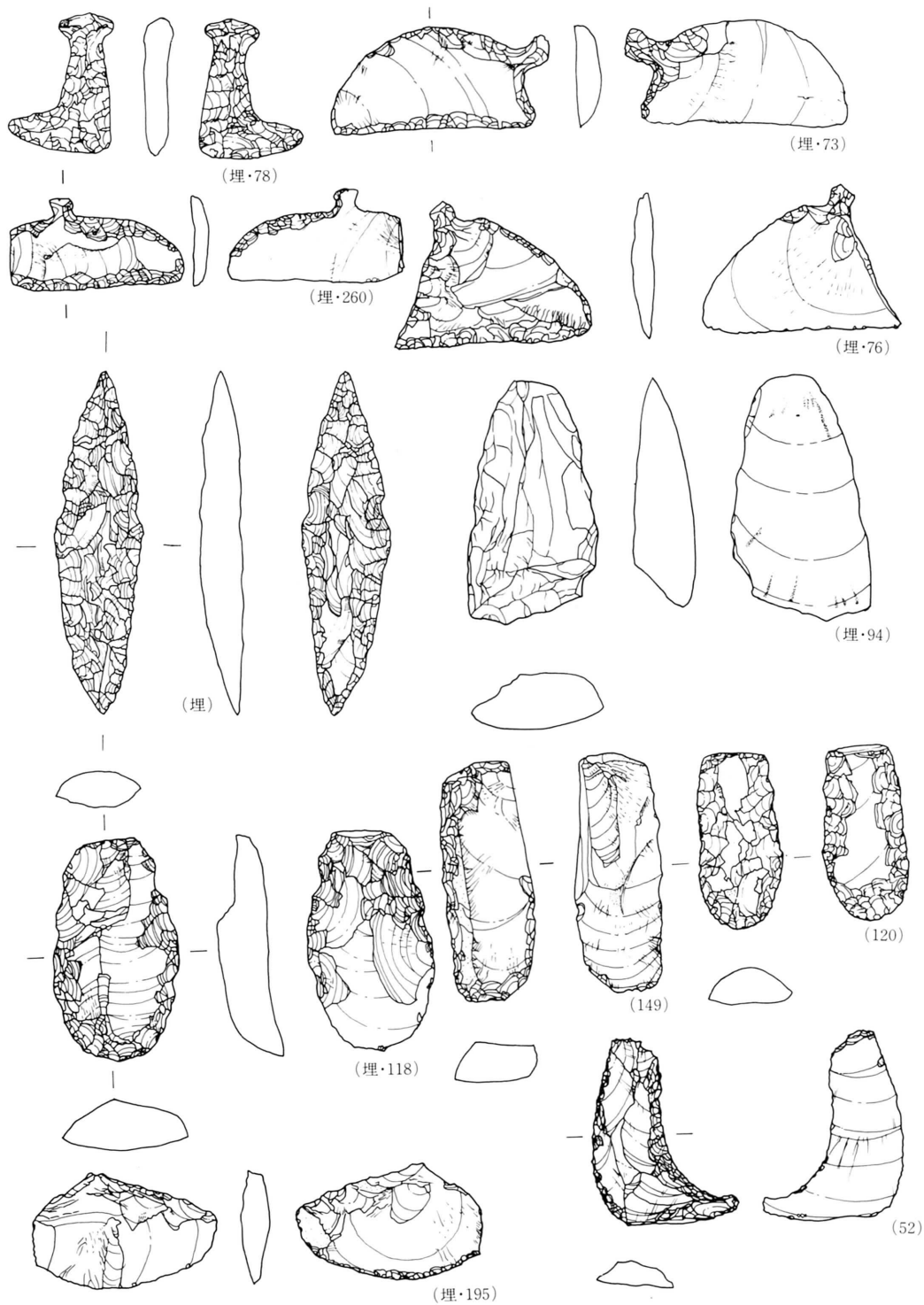

第49図 DE18住居跡出土土器(3)

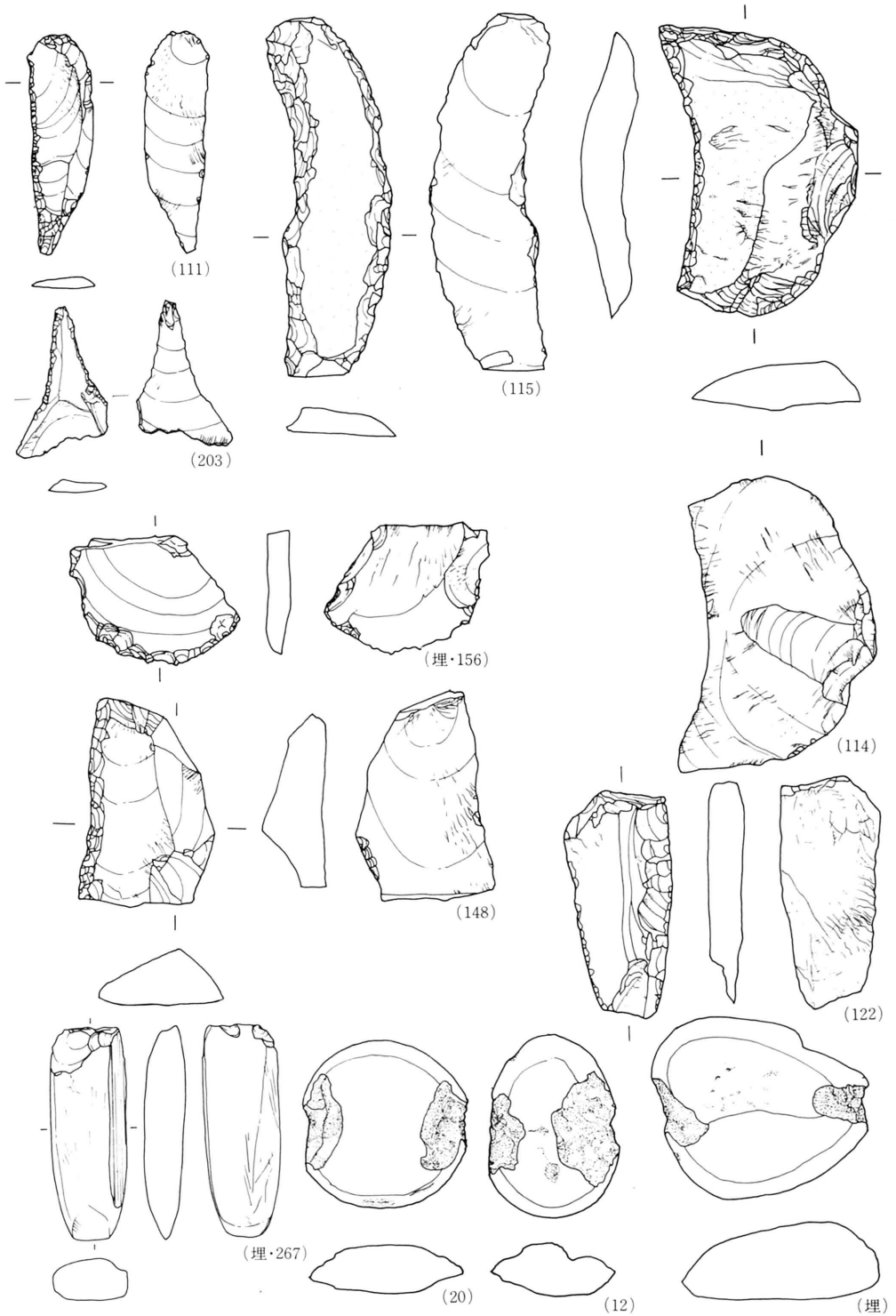

第50図 DE18住居跡出土土器(4)

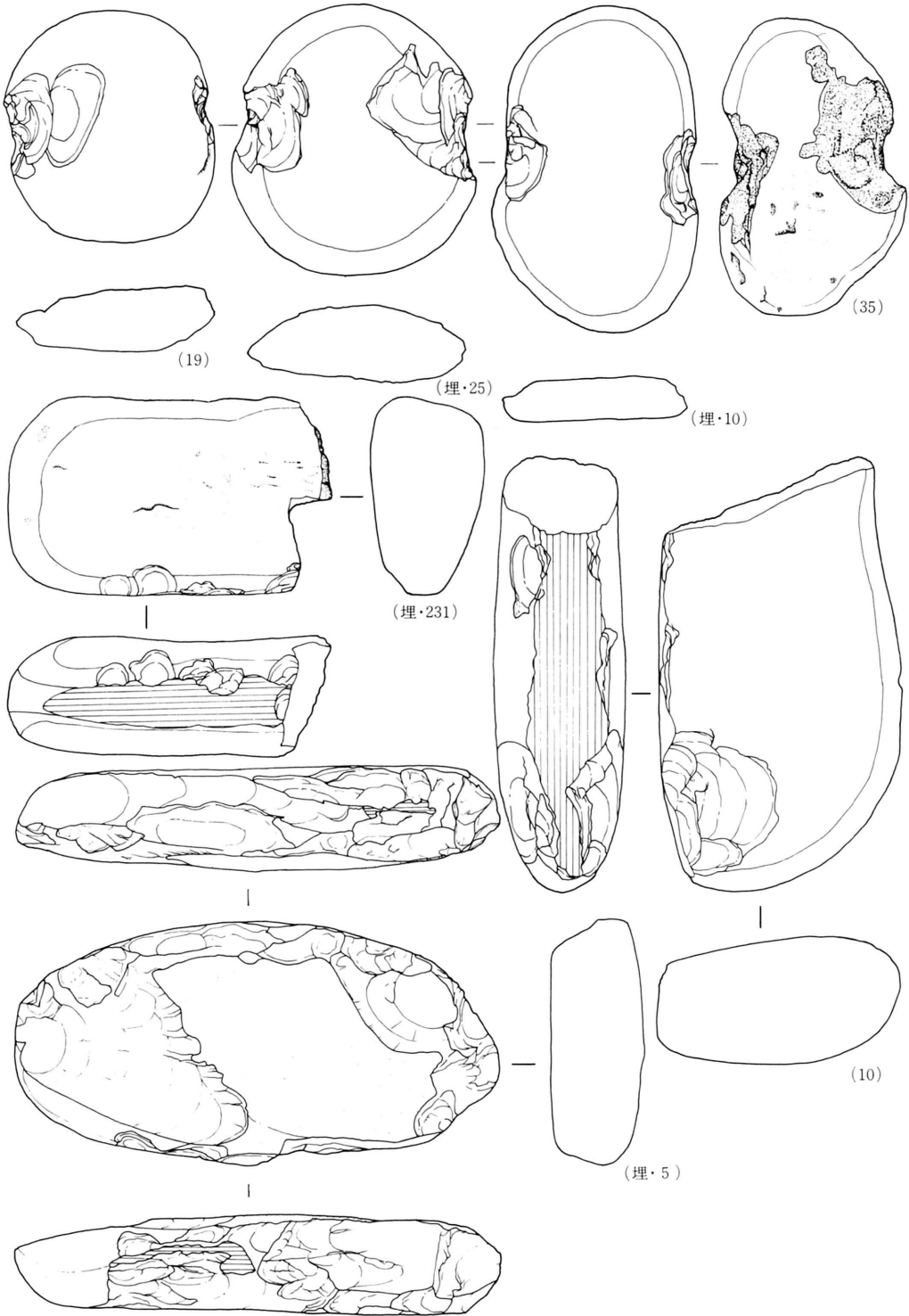

第51図 DE18住居跡出土土器(5)

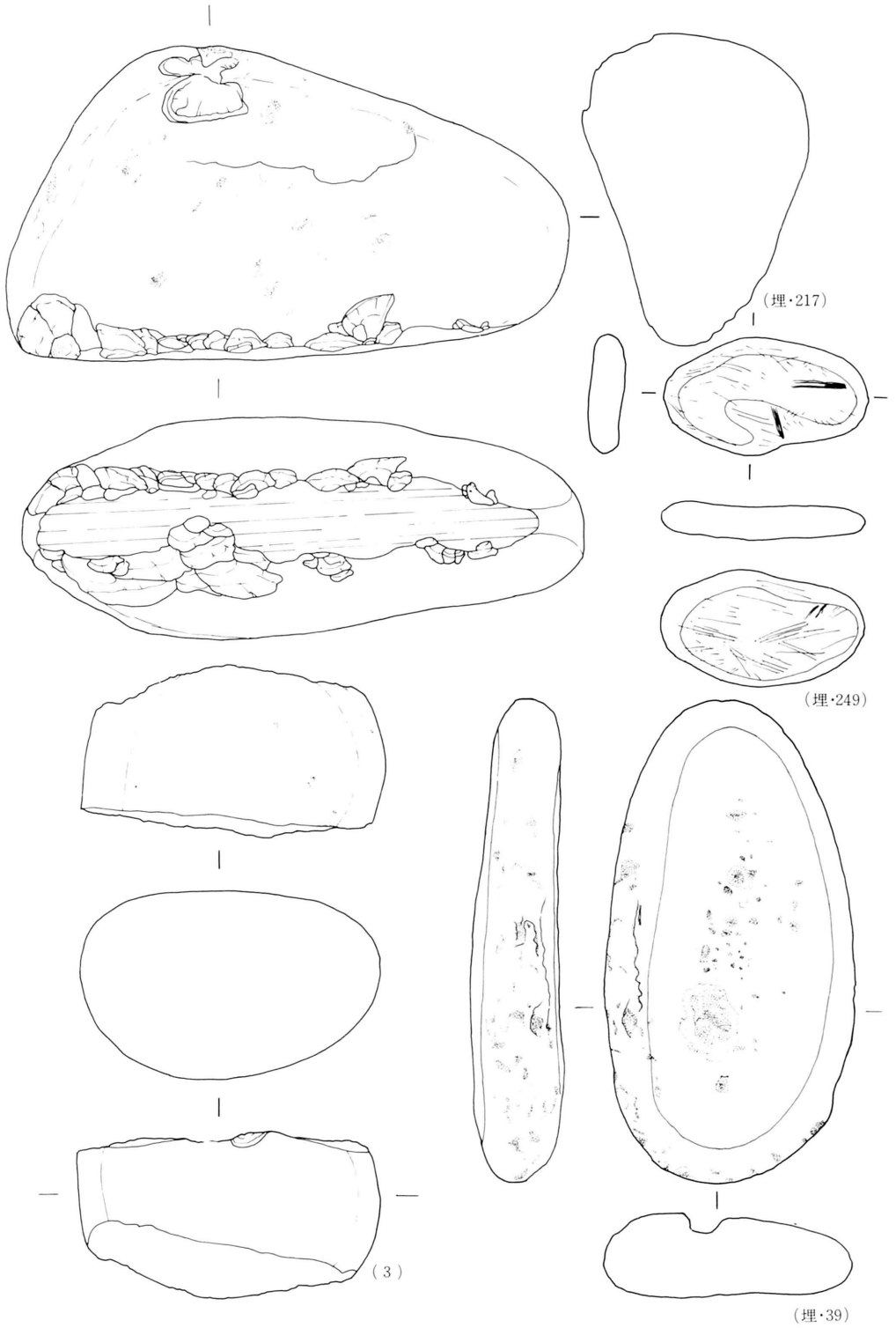

第52図 DE18住居跡出土土器⑥

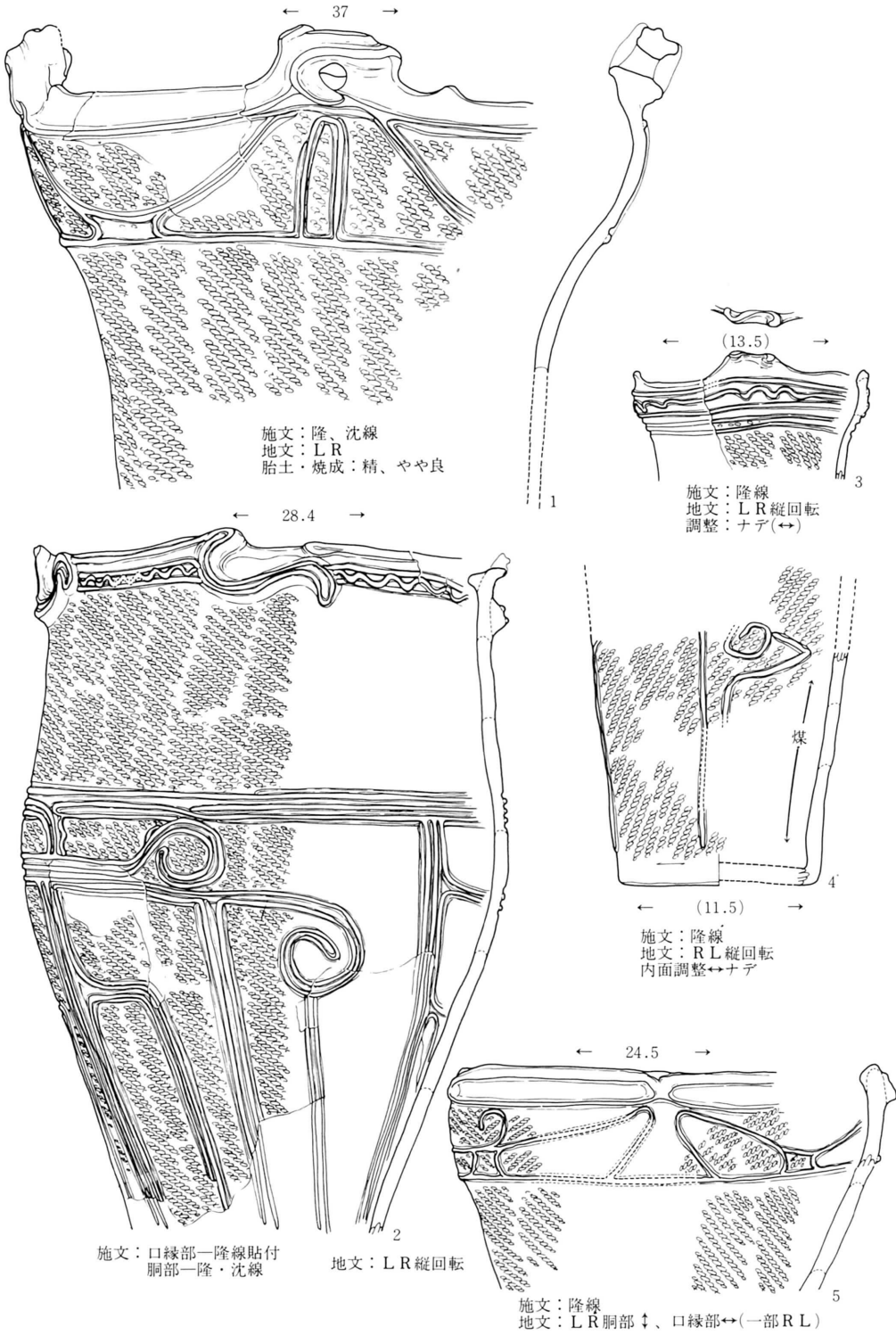

第53図 CJ27住居跡出土土器(1)

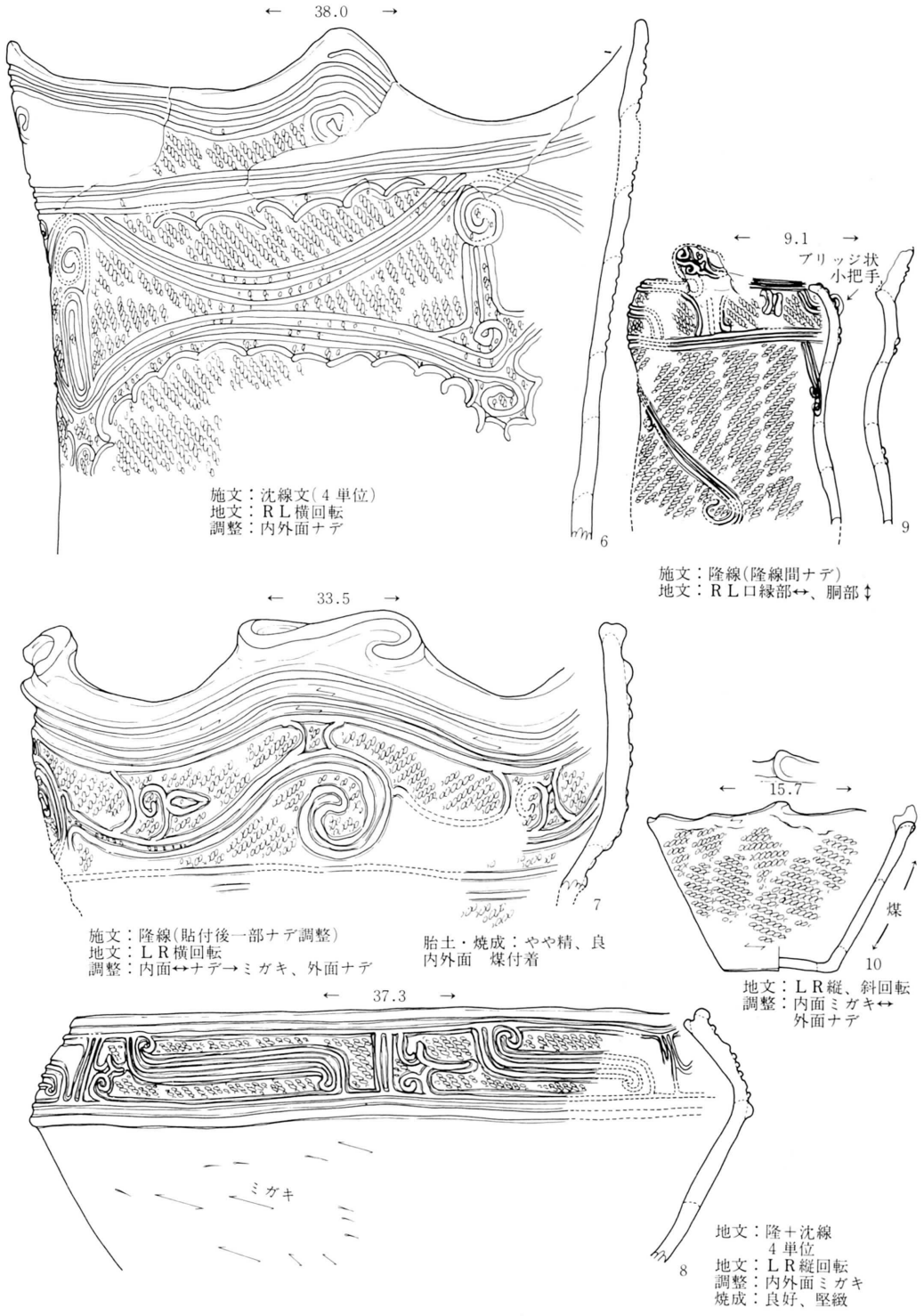

第54図 CJ27住居跡出土土器(2)

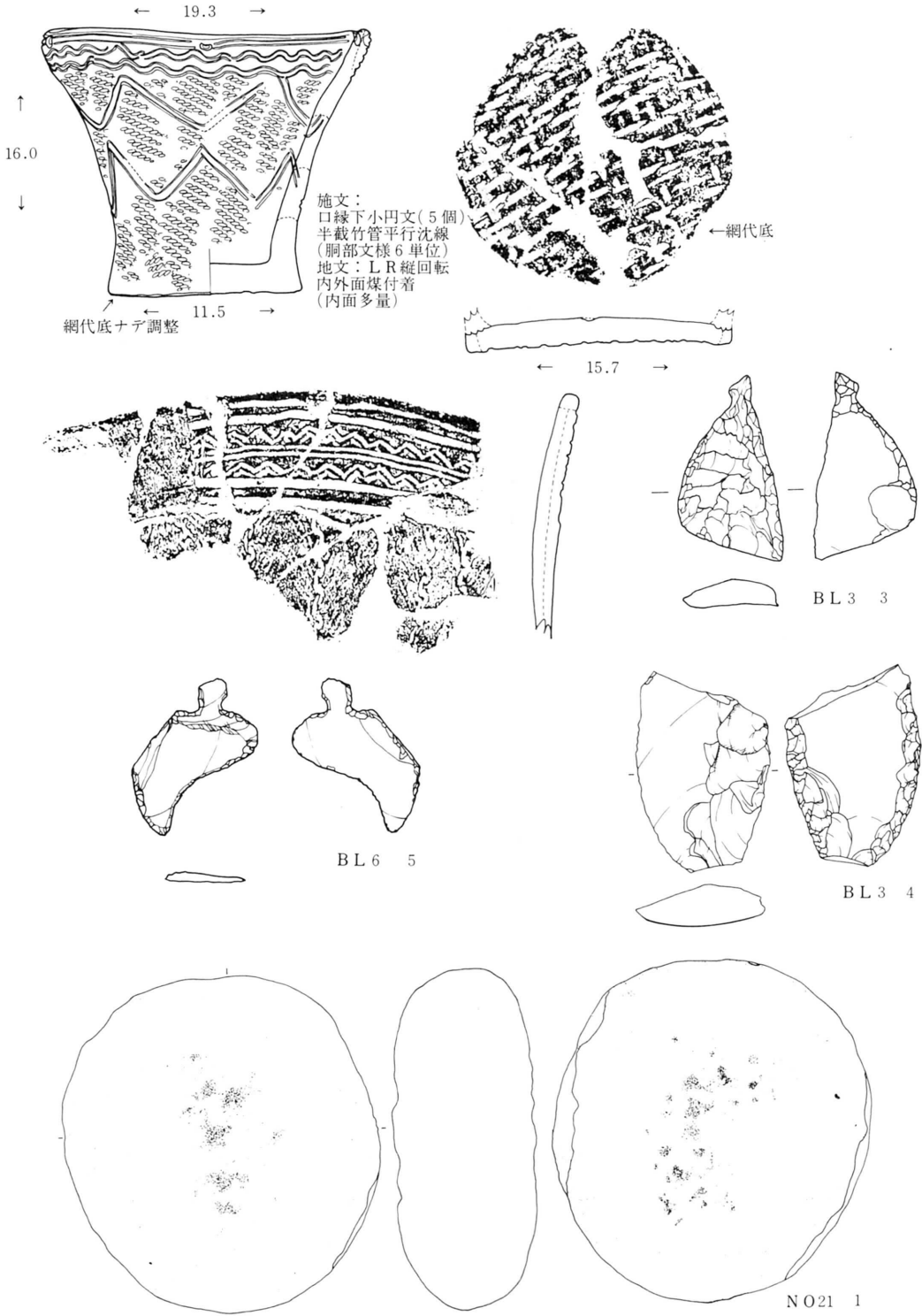

第55図 EC62住居跡出土遺物

2. ピット類出土の遺物(a) Cブロック

CB18f.p (第56図) 土器; 第4群・3群が混在した。石器; 不定形搔器2、石錘3、断面三角形磨石1、石皿1、土偶2等が検出されている。第4群のやや新しい部分であろう。

CB53P.1 (第57図) 第5群土器と石錘が出土している。

CB53P.2 (第57図) 第3群的土器と、石錘1が得られている。

CB56P.2 (第57図) 第3群的土器と、石皿と思われる破片が出土している。

CB59P.2 (第57図) 第3群的土器片のみが出土している。

CC56P.1 同上

CD15f.p (第58・59図) 土器; 第4群と第3群が混在する。石器; 不定形搔器2、磨製石斧1、石錘1、断面三角形磨石1、磨石1、凹み石1、土製品; 棒状1、石製品; 垂飾1が出土した。

CE59P.2 第3群と思われる土器片が出土した。

CI21f.p.1 第3群土器と思われるもののみを得た。

CI24f.p.1 1・同2 「CI24f.p.」との遺構名を付した第5群土器があり、その時期に関連する可能性をもつ。同様の記載しかない不定形搔器2もある。(第60図)。

CI27f.p. 1 土器; 第4群土器のみを得た。

CI27f.p. 2 (第61図・図版) 土器; 第3群土器若干を得た。なおCI27f.p.とのみ記載された断面三角形磨石1もあり、上記のいずれかに関連するものであろう。

CI30f.p. 第3群土器と磨石1のみを得た。

CI33f.p. (第61図) 第5群土器と思われるものを得た。

CJ24P (第62図) 第5群土器と思われる土器片を得たが、確言はできない。

CJ30f.p. (第62~67図) 極めて多量の遺物類を得た。土器; 第3群のみである。石器; 石匙1、定形的搔器2、不定形搔器4、石錘1、断面三角形磨石3、磨石2、石皿1、磨製品2、他を得た。写真によると土器片は埋土中にあり、投棄された可能性が高い。

(b) Dブロック

DA15f.p. (第66・68図) 土器; 第3群土器と思われる破片を得た。石器; 両刃石器1、断面三角形磨石3、凹み石1他を得た。

DA24P (第67図) 第3群土器と石錘1、断面三角形磨石2、磨石1、石皿1、砥石1他を得た。

DB12f.p. 1同2 (第68~70図) DB12f.p.とのみ記載されている資料があり、それは第5群と第4群その他を含む。石器も同様に、ピットNo.の付されていない不定形搔器4がある。

DB15f.p. (第70図) 第3群土器と思われるものと、不定形搔器4、石錘2、断面三角形磨石1、磨石1、砥石1を得た。

DB18f.p. (第71~74図) 第3群土器若干と、不定形搔器2、断面三角形磨石1、磨石4、

砥石 1、磨製品 1、石錘 2 等を得た。

DB21f.p. (第74図) 第3群土器若干と、石錘 2、断面三角形磨石 1 を得た。

DB24f.p. (第75図) 第3群土器と、石錘 2、定形的搔器 1、断面三角形磨石 2、砥石 1、土偶 1 をそれぞれ得た。

DB30f.p. (第78・79図・図版) 良好な第3群土器多数と、石匙 1、定形的搔器 1、断面三角形磨石 1、磨石 2、石錘 1、磨製品 1 他を得た。

DD15f.p. (第80図) 第3群土器若干と、石錘 1、断面三角形磨石 1 他を得た。

DF21P.1 第4群と思われる土器片若干を得たにすぎない。

DF24f.p. (第82図) 第4群と思われる土器と、不定形搔器 1、断面三角形磨石 1 を得た。

DG12f.p. (第66・82図) 第4群土器と思われるものと石鏃 1、石匙 1、定形的搔器 1、不定形搔器 1、石錘 2、断面三角形磨石 2 他をそれぞれ得た。

DG18f.p. (84～86図) 第4群土器の新しい部分と思われる良好な類例と、不定形搔器 2 を得た。この土器群の組みあわせは、セット関係を云々する場合の好資料となるであろう。

DH06f.p. (第86図) 第3群の可能性をもつものを得たにとどまる。

DH09f.p. (第87図) 第4群土器の新しい部分と思われるものと、不定形搔器 1 を得た。

DH15f.p. (第83図) 第4群土器と断面三角形磨石を得た。

DH13f.p. (第87・88図) 第4群土器と思われるものと、使用痕ある剥片 1、石錘 2、断面三角形磨石 1、磨石 1、砥石 1、石皿 1 他を得た。

DH50f.p. (第88図) 第4群土器と思われるもののみを得た。

DI03f.p. (第89・98図) 第4群土器の新しい部分と思われるもの若干と、石匙 1、断面三角形磨石 1 をそれぞれ得た。

DI06P (第90・93図) 第4群土器若干と、石匙 1、定形的・不定形的搔器各 2、石鏃 1、石錘 3、断面三角形磨石 3、磨石 1、凹み石 2 他を得た。

DI09P. (第92・93図) 第4群土器若干と定形的搔器 1、不定形搔器 4、断面三角形磨石 1 をそれぞれ得た。

DI62f.p. (第94図) 第3群土器と思われるもの若干を得たにとどまる。

DI65p.1 (第94図) 第4群土器の新しい部分と思われるもの若干を出土している。

DJ09f.p. (第95図) 第4群土器と思われるものと、不定形搔器 1 を得た。

DJ12f.p. (第96図) 第4群土器と思われるものを得た。

DJ50p.1 (第96図) 第4群土器と思われるものと、石匙 1、定形的搔器 1 をそれぞれ得た。

DJ59f.p. (第97図) 第5群土器と思われるものを得た。

DJ68p. (第97・98図) 同上

(c) Eブロック

EA03p. 1 (第98～100図) 第7～6群土器(とりわけ前者)と思われるものと、石匙、定形的搔器各1、不定形搔器2、石錘1、断面三角形磨石・半円形磨石各1他を得た。

EA03p. 2 (第100図) 第5群土器と思われるものと石錘、断面三角形磨石、砥石、磨製石斧各1、石皿2をそれぞれ得た。

EA03f. p. 3 (第100・102図) 第7群土器と思われるものと石皿、磨石、土偶各1を得た。

EA09p. (第101図) 第4群土器と思われるものと石匙・石錘各1を得た。

EA15f. pl (第101図) 第7群土器と思われるものと、凹み石1、土偶1をそれぞれ得た。

EA15f. p. 2 (第101図) 第6群あるいは第5群土器と思われるもの若干を得た。なおEA15p. とのみ記載された凹み石1があり、以上のいずれかに関連する可能性をもつ。

EA18f. p. (第101・103図) 第7群土器と思われるものと、磨石1を検出した。

EA21f. p. 第6群あるいは第5群土器と思われるもの若干を検出した。

EA27p. (第103図) とのみ記載された石錘・磨製品各1を得ているが、遺構を特定できない。(第103図)

EA50f. p. 1 (第103図) 第5群土器と、不定形搔器1を得た。

EA50f. p. 2 第5群土器と、定形的搔器1、不定形搔器2をそれぞれ得た。

EA59f. p. (第103～105図) 第5群土器と石鏃・石匙・不定形搔器各1、定形的搔器2、断面三角形磨石、土偶1をそれぞれ得た。

EA62p. 第4群土器と思われるもの若干を得たにすぎない。

EA65p. 2 (第102図) 第3群土器と思われるもの、不定形搔器1などを得た。

EA68f. p. (第102図) 第3群土器と思われるもの、石鏃・石匙・定形的搔器各1を得た。

EB03f. p. (第106・107図) 第5群土器と思われるもの、石匙1、石錘2、定形的搔器6、管玉状土製品1、土偶2他を得た。装飾品・土偶が多い印象はある。

EB06f. p. (第107・108図) 第4群土器と思われるものと石錘1、断面三角形磨石3を得た。

EB09f. p. 1 (第109図) 第4群土器と思われるものと、石鏃1、石錘1、不定形搔器1、断面三角形磨石3、磨石2、凹み石1、石皿1、砥石2、他をそれぞれ得た。

EB09f. p. 2 (第109～111図) 第4群土器と思われるものと、不定形搔器2、断面三角形磨石・石錘各1、などを得た。なおDE24p. 3出土破片と接合した。

EB12f. p. (第112図) 第4群土器(その古い部分)と思われるものと、半円形磨石・磨石各1を得た。

EB15p. (第112図) 第5群土器と思われるもの、断面三角形磨石2、磨製品1、石製耳飾1を得た。

EB15f. p. (第113図) 第4群土器と思われるもの、石匙・磨製石斧各1、断面三角形磨石2他を得た。

EB18 f. p. (第113図) 第3群土器と思われるもの若干量を得た程度である。

EB21 f. p. (第114図) 第5群土器と思われるものを得た。

EB50 f. p. 1 (第114図) 第7群土器と思われるもの、石匙・不定形搔器・半円形磨石各1、石錘2、他を得た。

EB50 f. p. 2 (第114図) 第6群土器と思われるもの、石皿1、土偶1他を得た。なお、EB50p. とのみ記載された土偶2があり、上記2者に関連する可能性がある。

EB53 f. p. 2 (第114図) 第4群土器と思われるもの、定形的搔器・不定形搔器・断面三角形磨石各1、石製耳飾2他を得た。

EB59 f. p. (第115・116図・図版) 第4群土器と新しい部分あるいは第5群と思われるもの石匙2などを得た。

EB62 f. p. (第116図) 第5群土器と思われるもの、磨製石斧・石匙・定形的搔器・不定形搔器各1を得た。

EC03 f. p. 1 (第116図) 第5群土器と思われるもの、土偶1等を得た。

EC03 f. p. 3 (第116図) 第3群土器と思われるものを得たが、重複関係はこの時期でない。なおEC03p. 2～3と記載された土偶があり、EC03f. p. 2・3に関連する可能性をもつ。

EC06 p. 1 (第117図) 第4群土器と思われるもの、石匙1、定形的搔器2を得た。

EC06 f. p. 3 (第117・118図) 第5群土器と思われるもの、定形的搔器・断面三角形磨石・凹み石各1を得た。なおEC06p. とのみ記名された断面三角形磨石1もある。

EC12 f. p. 1 (第118図) 第4群土器の新しい部分と思われるもの若干を得た。

EC12 f. p. 2 第7群土器と思われるものが出土しているが、確実ではない。

EC15 p. 1 (第118・119図) 第4群土器と思われるもの、不定形搔器2、石錘・磨製石斧・半円形磨石・凹み石各1を得た。

EC18 f. p. 1 (第120図) 第4群土器と思われるものを得た。

EC21 f. p. (第120図) 第4群土器と思われるもの、石匙・不定形搔器・定形的搔器各1、磨石2他を得た。

EC24 p. 1 (第120図) 第6群土器と思われるもの、石錘1、石製垂飾1他を得た。

EC24 p. 2 (第121図) 第3群土器と思われるものが得られたが、時期は示していない。定形的搔器・石錘・断面三角形磨石各1を得た。

EC27 p. 1 (121図) 第3群土器と思われるものを得たが確実ではない。不定形搔器・石錘各1、土偶1を得た。

EC27 f. p. 2 (第121図) 第4群の新しい部分と思われるもの、断面三角形磨石2、砥石1を得た。

EC27 f. p. 3 (第121・122図) 第5群土器と思われるもの、定形的搔器、断面三角形磨石各1を得た。なおEC27p. とのみ記名された石錘2があり、いずれかに関連しよう。

EC50f.p.1 (第122・123図) 良好な第5群土器、石鏃1などを得た。なおEC50pとのみ記名された石匙1、不定形搔器2もあり、EC50f.p.1、EC50p.2に関連する可能性がある。

EC53f.p.2 (第123図) 第4群土器と思われるもの、石錘1その他を得た。なおEC53p.とのみ記名された石匙1があり、EC53f.p.1・2のいずれかに関係しよう。

EC56p.1 (123図) 第6群土器の良好な資料を得た。

EC56f.p.1 第5群土器と思われるものを得た。

EC56f.p.2 (第125図) 第4群土器と思われるもの、石鏃・石匙・不定形搔器各1、断面三角形磨石2他を得た。

EC62f.p.1 (第125図) 第5群土器と半円形磨石・石皿各1を得た。

EC65f.p.1 (第126図) 第6群土器と思われるもの、不定形搔器1などを得た。

EC71P1 (第126図) 凹み石1のみを得た。

ED15p.1 (第127図) 第5群土器と定形的搔器・断面三角形磨石・小型磨製石斧各1他を得た。

ED15f.p.2 (第127図) 第4群土器の新しい部分と思われるものと土偶1を得た。

ED15f.p.3 (第127・128図) 第5群の良好な資料を得た。なおED15p.とのみ記名された石匙・磨製石斧各1を得ており、上記のいずれかに関連する可能性がある。

ED18f.p. (第128～131図) 第4群土器と思われるものと不定形搔器6、半円形磨石1、円盤状土製品1他を得た。

ED21f.p.2 (第130図) 第5群土器と思われるものと、不定形搔器1、断面三角形磨石2他をそれぞれ得た。

ED24f.p.1 (第131図) 第5群土器とも見えるものを得たが確実ではない。

ED24f.p.2 (第131・132図) 第3群土器なども得たが、第5群期と見做すべきである。他に断面三角形磨石4、半円形磨石1も得た。

ED27p. (第132図) 不明確だが第10群土器と思われるものと、磨石1を得ている。

ED53f.p.1 (第133・134図) 第3群や第5群土器と思われるものと、石匙・断面三角形磨石凹み石各1、磨製石斧2他をそれぞれ得た。

ED53f.p.2 (第134図) 第4群土器と思われるものを得た他に石錘・断面三角形磨石各1を得た。さらに石製垂飾1、同耳飾2を得た。装飾品が多いとも思われる。

ED53f.p.4 (第134図) 第4群土器と思われるものと、不定形搔器1を得た。なおED53p.1～2と記名された不定形搔器1がある。

ED56p.1 (第135図) 第4群土器と思われるものと、定形的搔器1を得た。

ED56f.p.2 第4群土器と思われるものを得たが、確実である。

ED56f.p.3 (第135図) 第4群土器と思われるもの若干を得た。

ED59f.p.1 (第136図) 第4群土器と思われるものと、石鏃1を得た。

ED59f.p.3 (第136図) 第5群土器と思われるものを得た。

ED71p. (第137図) 第9あるいは第10群土器と思われるものを得たが確実ではない。

EE03f.p.1 (第137図) 第4群土器と思われるものと、石鏃1、石匙1、不定形搔器2、石錘1、石錐1、断面三角形磨石1、磨製品1を得た。

EE03 p.2 (第138図) 第4群土器の新しい部分と思われるものと、不定形搔器・石錘各1を得た。他にEE03p. とのみ記名された土偶1がありいずれかに関連しよう。

EE12f.p.1 (第139～141図) 第4群土器の新しい部分と思われるものと、石鏃1、不定形搔器3、石錘2、断面三角形磨石4、磨石1、凹み石1、石皿1、砥石1を得た。

EE15f.p.1 (第141図) 第4群土器の新しい部分と不定形搔器1、石錘1、断面三角形磨石1磨石2、土偶1を得た。

EE18f.p.1 (第142図) 第4群土器の新しい部分と思われるもの若干を得た。

EE21p. 第3群土器と思われるものを得た。

EE21p.1 (第142図) 第4群土器と思われるものを得た。

EE21p.2 (第143図) 第3群とも思われる土器を得たが確実ではない。

EE24p.1 (第142・143図) 第5群土器と思われるものと、石鏃2、不定形搔器・磨製品各1を得た。

EE24p.2 (第143図) 第4群土器と思われるものと凹み石・断面三角形磨石1を得た。

EE50f.p.1 (第143・144図) 第4群と、その新しい部分と思われるもの、磨製石斧・磨石各1、断面三角形磨石3、土偶1を得た。

EE53f.p.1 (第146図) 第7群土器と思われるものを得た。

EE53f.p.2 (第146図) 第3群土器と思われるものを得たが確実ではない。

EE59f.p.1 (第146図) 第4群の新しい部分と思われるものを得た。

EE59f.p.2 (第146図) 第10群土器と、不定形搔器1、凹み石2を得た。

EE59f.p.3 (第146図) 第4群土器の新しい部分と思われるものと石鏃・不定形搔器各1を得た。

EE62f.p.1 (第147図) 第4群土器の新しい部分と思われるものと、石錘1を得た。

EE62f.p.2 (第148図) 同上のものと、不定形搔器1を得た。なおEE62p. とのみ記名された第6群土器(第147図)を得ており、いずれかに関連すると思われる。

EE65f.p.1 (第148図) 第10群土器と思われるものを得た。

EE65f.p.2 (第149図) 第5群土器と思われるものと、定形的搔器1を得た。

EE65f.p.3 第5群土器と思われるものを得た。なおEE65p. とのみ記名された断面三角形磨石2があり、いずれかに関連しよう。

EE68f.p.1 (第149図) 第8群土器と思われるものと、磨石・砥石各1を得た。

EE68f.p.3 (第150図) 第7群土器と思われるものと、石錘・断面三角形磨石・磨石各1を得

た。

EE68f.p.4 (第150図) 第5群土器と思われるものを得た。

EE68p 第4群の新しい部分か第5群と思われるものを得た。

EE71f.p.3 第3群土器と思われるものを得たが確実ではない。なおEE71p. とのみ記名された不定形搔器2もあり、いずれかに関連しよう(第150図)。

EE74f.p. (第150図) 第4群土器と思われるものと磨製石斧・石皿各1を得た。

EF15p. (第151図) 第5群土器と思われるもの若干を得た。

EF15p.1 第3群土器と思われるもの若干を得た。

EF24p. (第150・151図) 第3群土器と思われるもの若干と、定形的搔器1を得た。

EF27p. 第4群土器と思われるもの、定形的搔器・砥石・石皿各1を得た。

EF27p.1 (第152・153図) 第4群土器と思われるもの、石鏃・定形的搔器・石匙・凹み石・磨石各1、をそれぞれ得た。

EF50p. 磨製石斧・断面三角形磨石各1を得た。

EF62p. (第154図) 第6群土器と思われるものを得たが明確ではない。他に定形的搔器・断面三角形磨石各1を得た。

EF65p.1 (第155図) 第3群土器と思われるものを得たが明確ではない。

EF71p.1 (第155・156図) 第4群土器の好例と不定形搔器・石匙各1を得た。他に第9群例も得た。

EF74p.1 (第156・165図) 第4群土器と凹み石1、石錘・磨製品・半円形磨石各1を得た。

EF09p. 石匙1を得た。

EG03p.1 (第157図) 第4群土器の新しい部分と思われるもの若干を得た。

EG03f.p.3 第4群土器と新しい部分と思われるもの、不定形搔器・断面三角形磨石各1、石錘2をそれぞれ得た。

EG06f.p.1 (第157図) 第5群土器と思われるもの若干を得た。

EG09p. 第3群土器と思われるものを得たが確実ではない。

EG09p.3 (第158図) 石匙1を得た。

EG09p.4 (第158図) 第4群土器と思われるものと半円形磨石1を得た。

EG09p.5 (第158図) 第3群土器と思われるものと、不定形搔器1を得た。

EG12f.p.1 (第158図) 同上である。

EG21p. (第158図) 第4群土器と思われるもの、両刃石器・石錘各1を得た。

EG27p.1 (第158図) 第4群土器と石錘1を得た。

EG50f.p. (第159図) 第7群土器と思われるものと、剝片類若干を得た。

EG53f.p. (第159図) 同上と思われるもの若干を得た。

EG56p.1 第3群土器と思われるもの若干を得た。

EG56p. 2 (第159図) 第3群土器と思われるものを得た。

EG62f.p. (第159図) 第3群かあるいは第9・10群と思われるものを得たが詳細不明である。

EG65f.p. 1 (第159図) 第3群・第7群土器と思われるものを得た。

EG71p. (第159図) 第7群と思われるものを得た。

EH03p. (第159図) 石錘1のみを得た。

EH06f.p. 1 第4群土器と思われるものを得た。

EH06f.p. 2 (第151図) 第5群土器と磨製石斧・断面三角形磨石各1を得た。

この他にEH06p. 3と記名された磨石・凹み石・断面三角形磨石各1があり、以上のいずれかに関係する可能性をもつ。(第160図)

EH12p. 2 第3群土器と思われるものを得た。

EH50p. (第161図) 第7群土器と思われるものと、半円形磨石1を得た。

EH53f.p. 1 (第161図) 第4群土器の新しい部分と思われるものと、定形的搔器1を得た。

EH56p. 第5群土器と思われるものと、石錘1を得た。

EH65f.p. (第161図) 第8群土器と思われるものを得たが、詳細不明である。

EH71f.p. 2 石錘1を得た。

EH74f.p. (第161図) 第5群土器と思われるものを得た。

EI03f.p. (第162図) 第7群土器と思われるものを得た。

EI06p. (第162図) 同上と思われるものを得た。

EI50p. とのみ記名された石鏃・不定形搔器各1があり、EI50p. 1・2のいずれかに関連する可能性をもつ(第162図)。

EI62f.p. (第163図) 第3群土器と思われるものと、石鏃・不定形搔器各1を得た。

EI65f.p. (第163図) 第3～10群(ただし後者になるほど少量・細片)と断面三角形磨石・石錘・磨石各1を得た。土器の主体は第5群土器である。

EI68p. 3 (第164図) 第9群土器と思われるものと石皿1を得た。

EJ68p. (第164図) 第4群の新しい部分か第5群土器と思われるものを得た。

EJ71p. (第164・165図) 第10群土器と不定形搔器・磨石各1を得た。

他にEJ71p. 3と記名された凹み石1、同p. 9とされた石匙1がある。

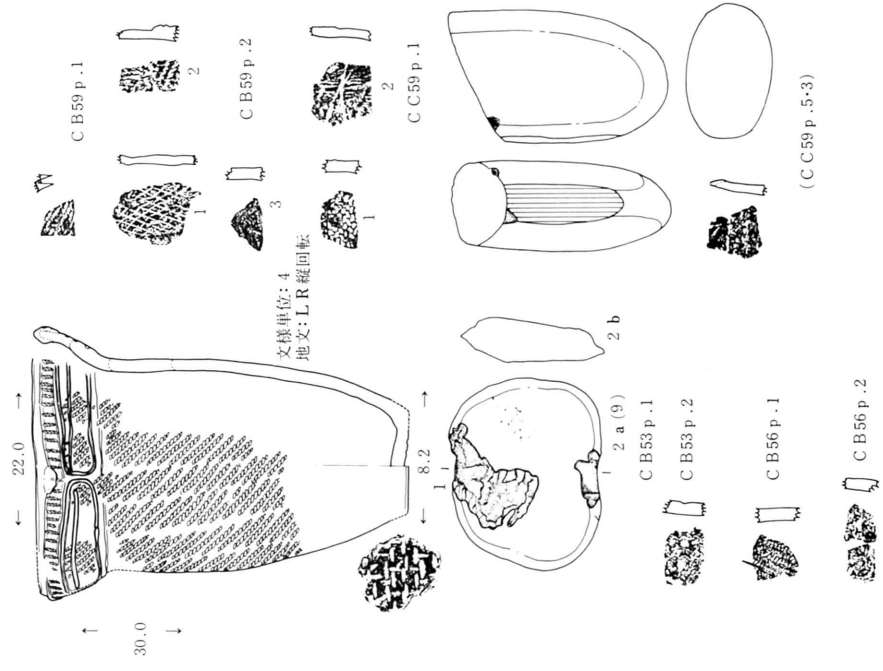

第57図 C B 53 p. 1.2, C B 56 P. 1.2, C B 59 p. 1.2,
C C 59 p. 1出土遺物

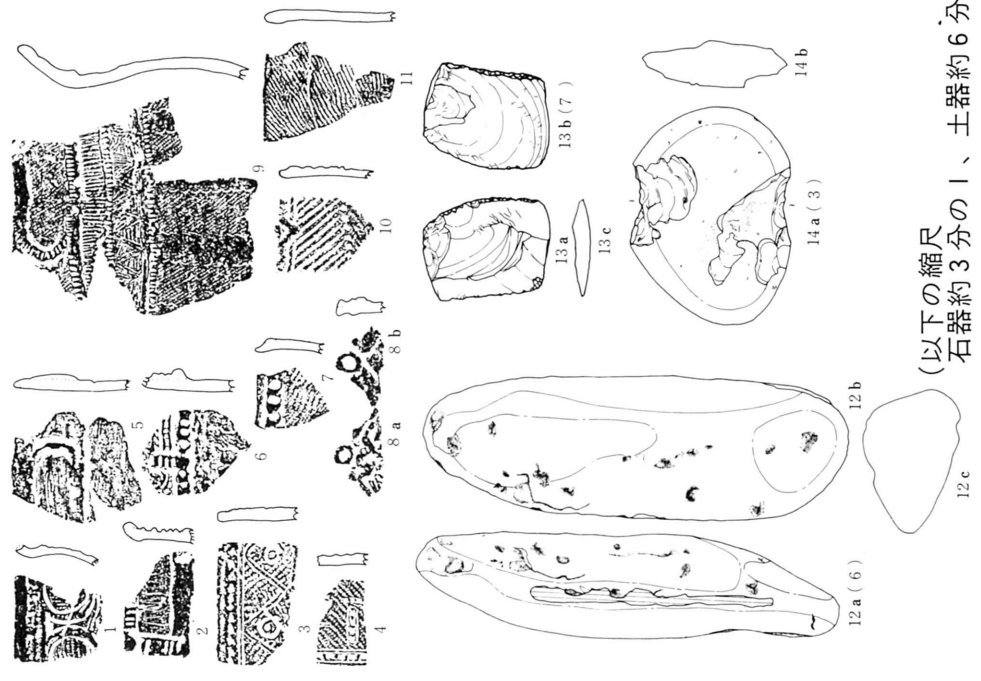

第56図 CB18 f . p. 出土遺物
(以下の縮尺 石器約3分の1、土器約6分の1)

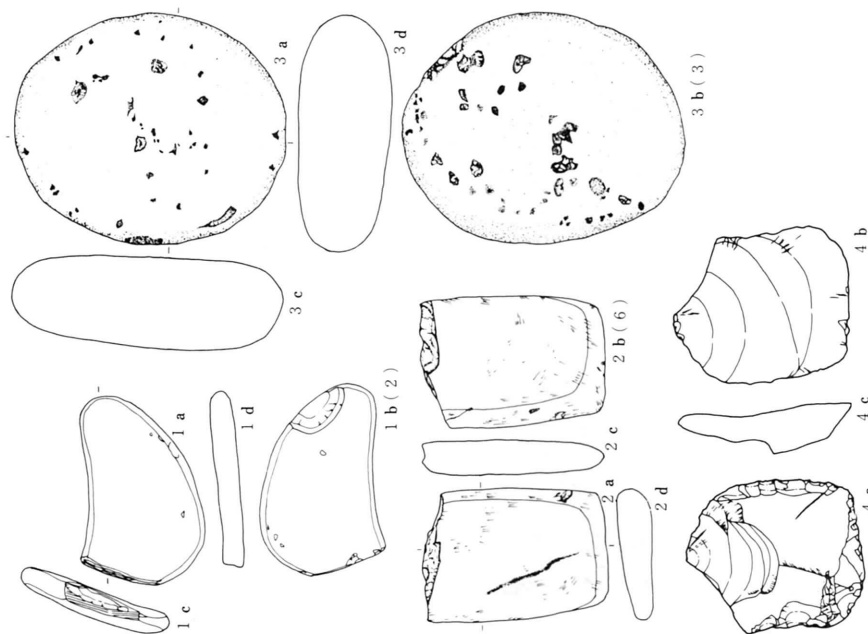

第59図 C D 15 f . p . 出土石器

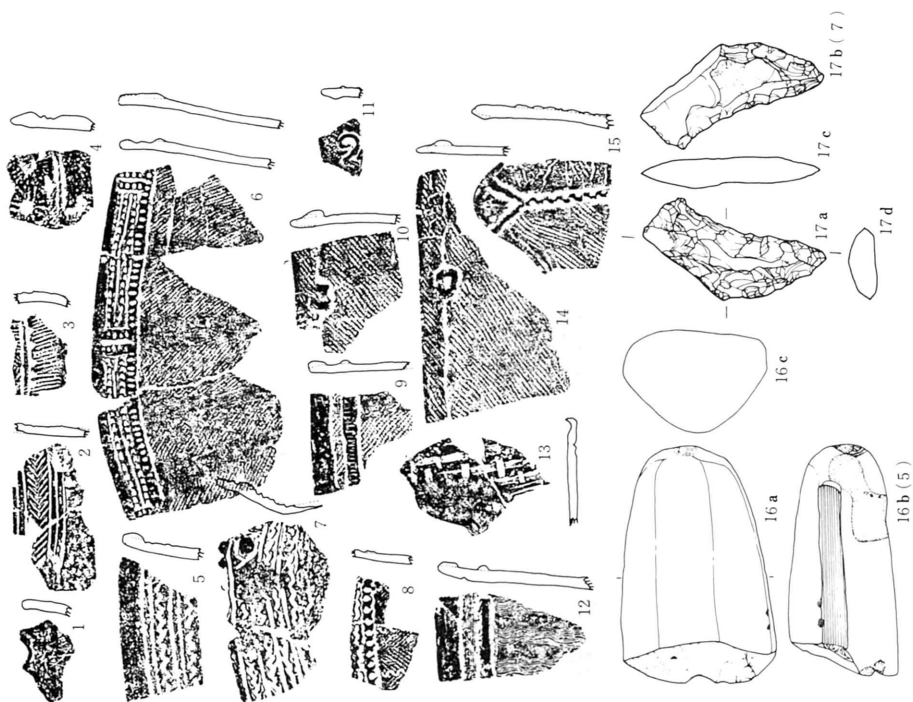

第58図 C D 15 f . p . 出土遺物

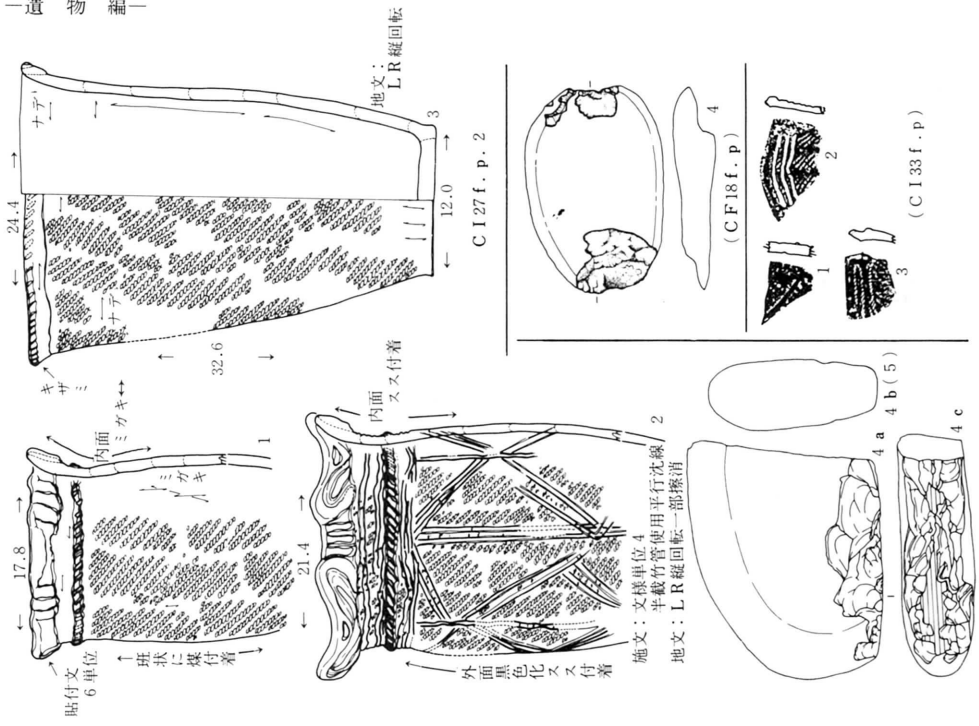

第61図 C I 27 f. p. 2
 C I 18 f. p.
 C I 33 f. p. 出土遺物

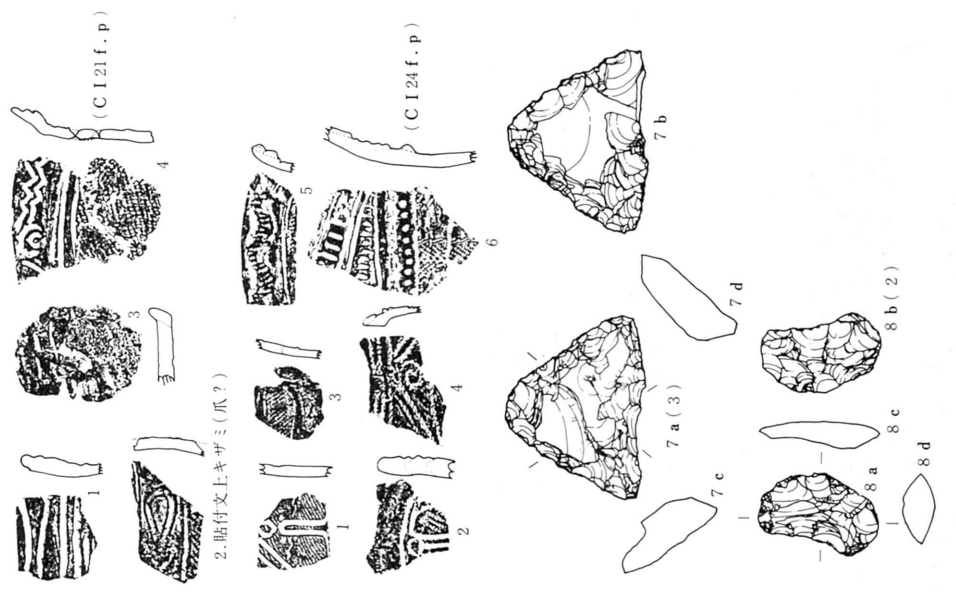

第60図 C I 21 f. p., C I 24 f. p. 出土遺物

第63図 C J 30 f . p . 出土土器

第62図 C I 24 f . p . , C J 30 f . p . 出土土器

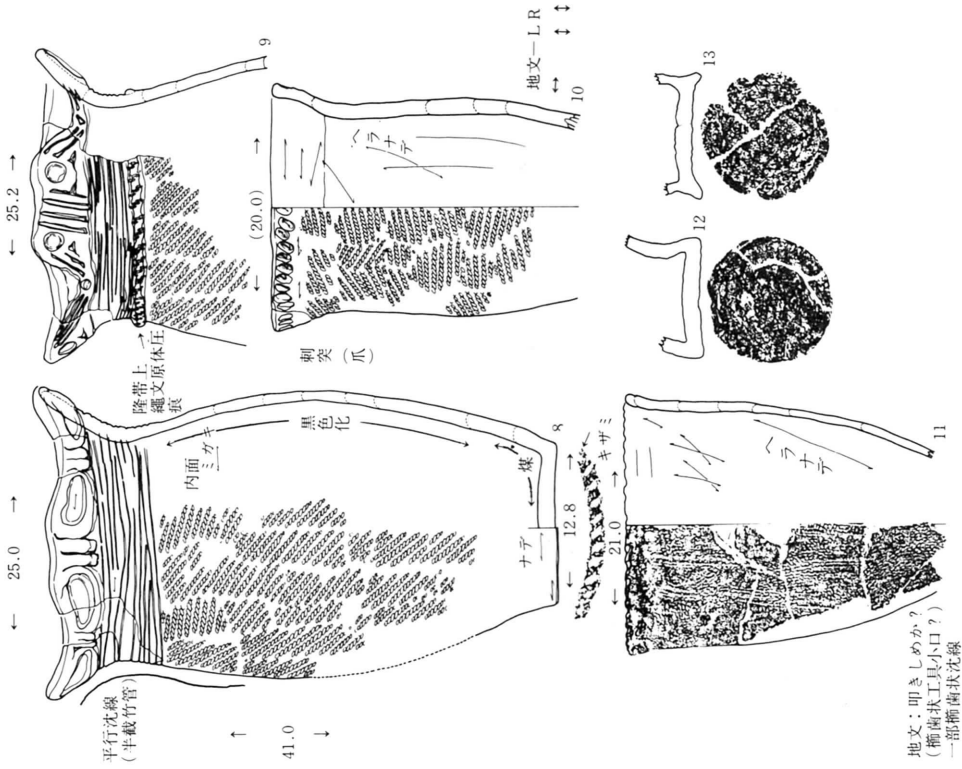

C J 24 f . p

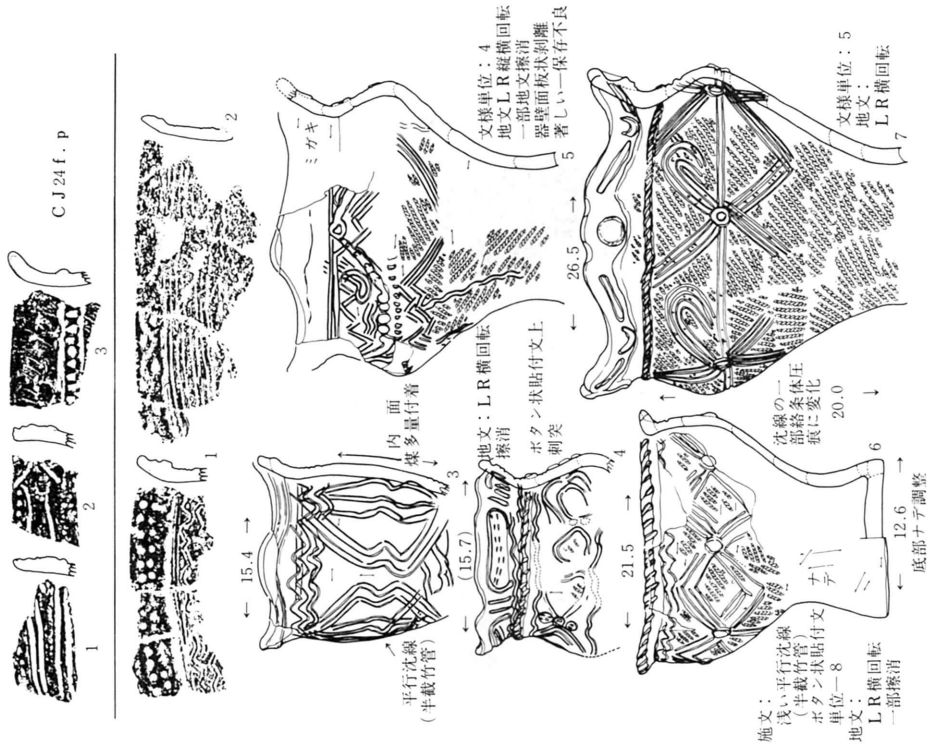

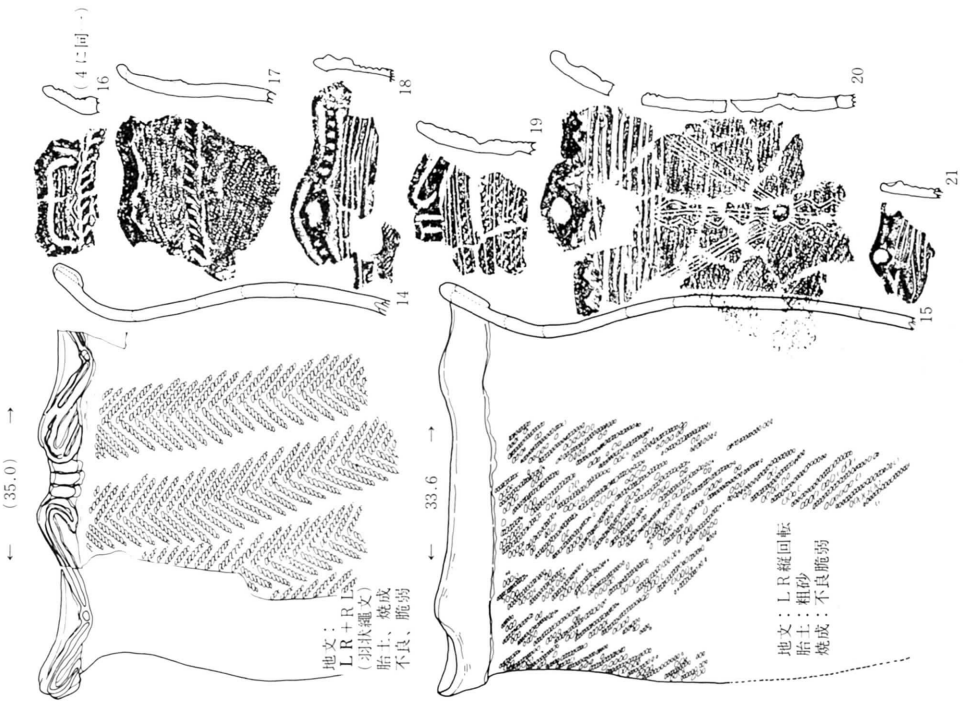
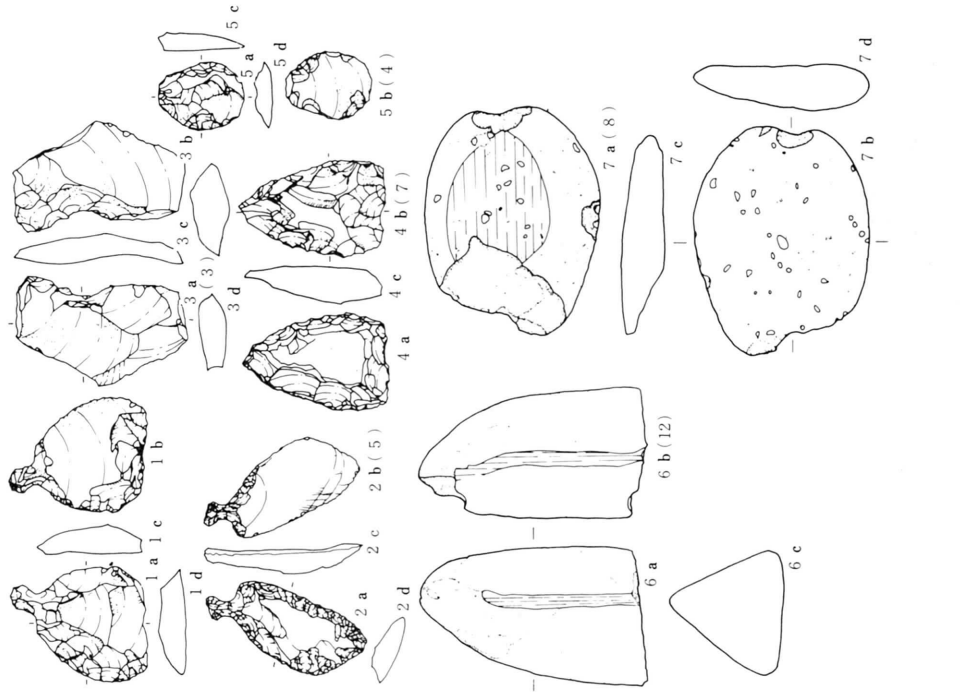

第65図 C J 30 f . p . 出土石器

第64図 C J 30 f . p . 出土土器

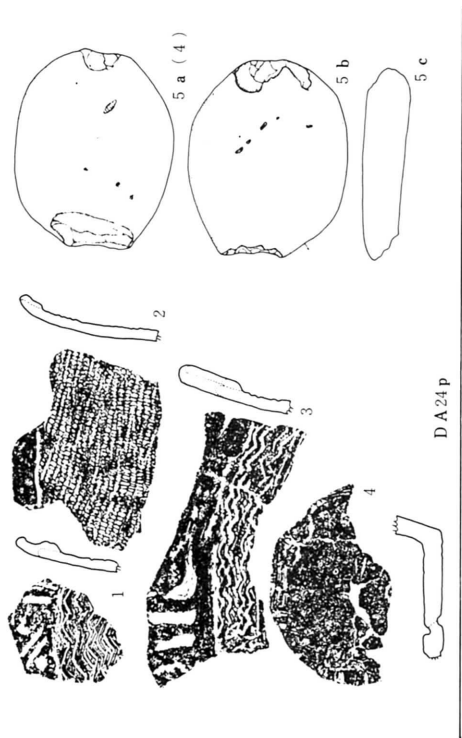

DA24p

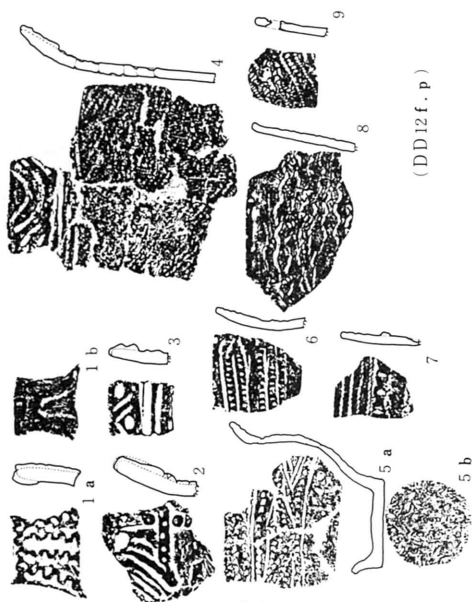

(DD12f.p)

第67図 DA24p, DD12f.p 出土遺物

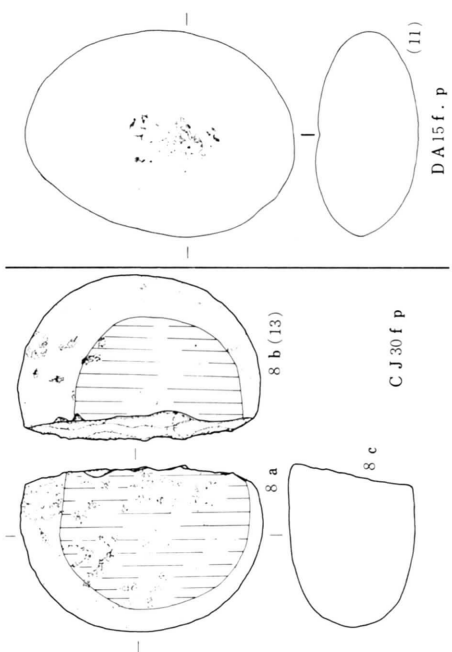

CJ30f.p

DA15f.p

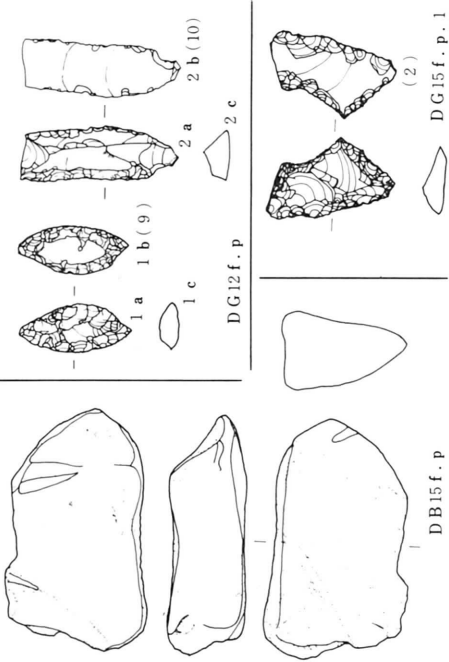

DG12f.p

DG15f.p. 1

第66図 CJ30f.p, DA15f.p, DG12f.p, DG15f.p. 1 出土石器

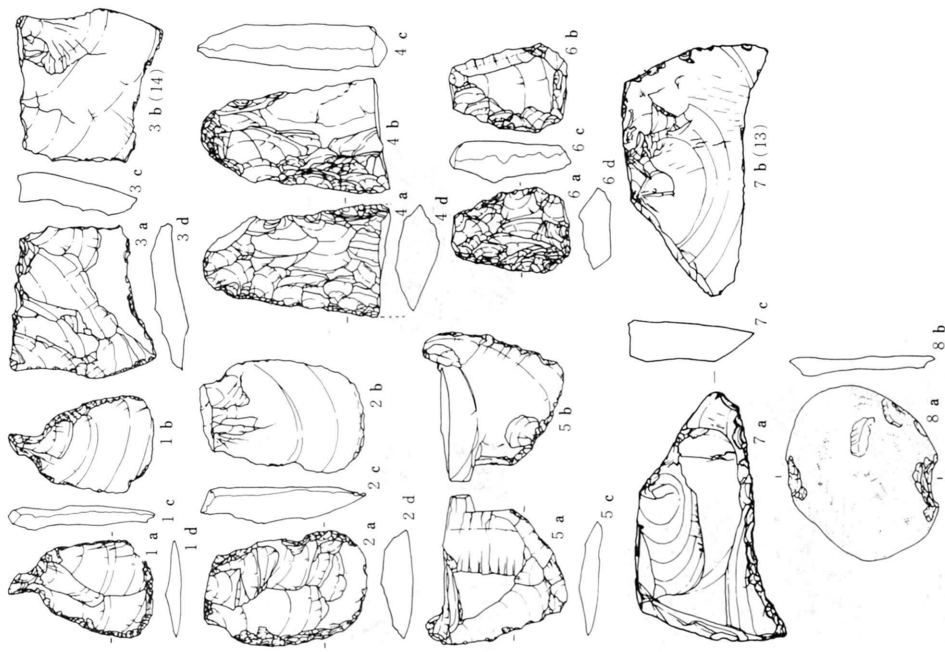

第69図 D B 12 f . p 出土石器

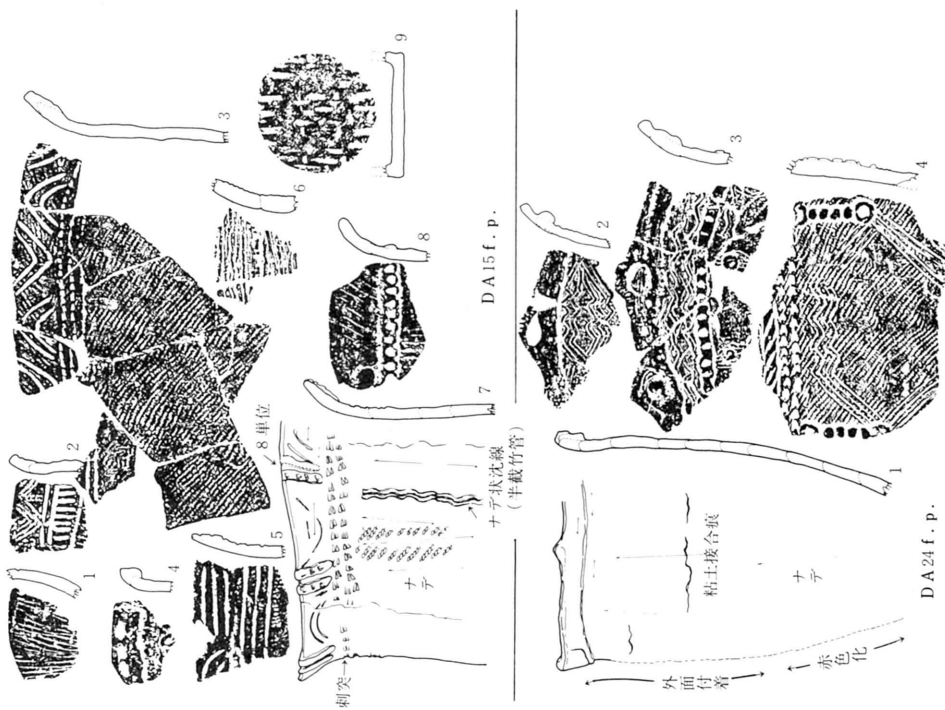

第68図 D A 15 f . p, D A 24 f . p 出土石器

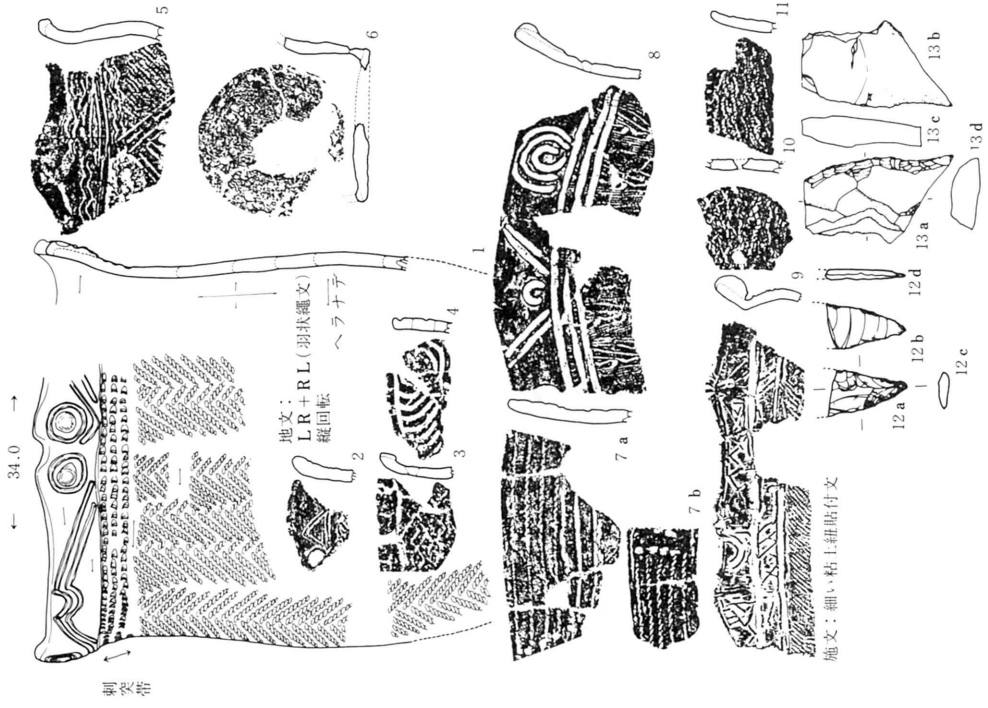

第71図 DB18f.p出土遺物

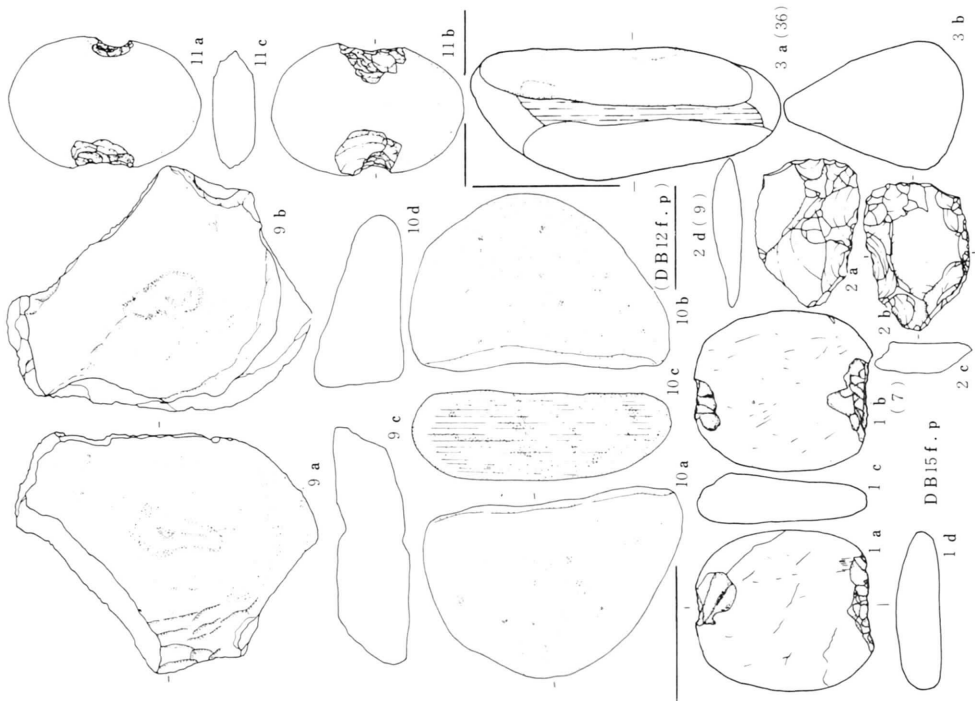

第70図 DB12f.p, DB15f.p出土石器

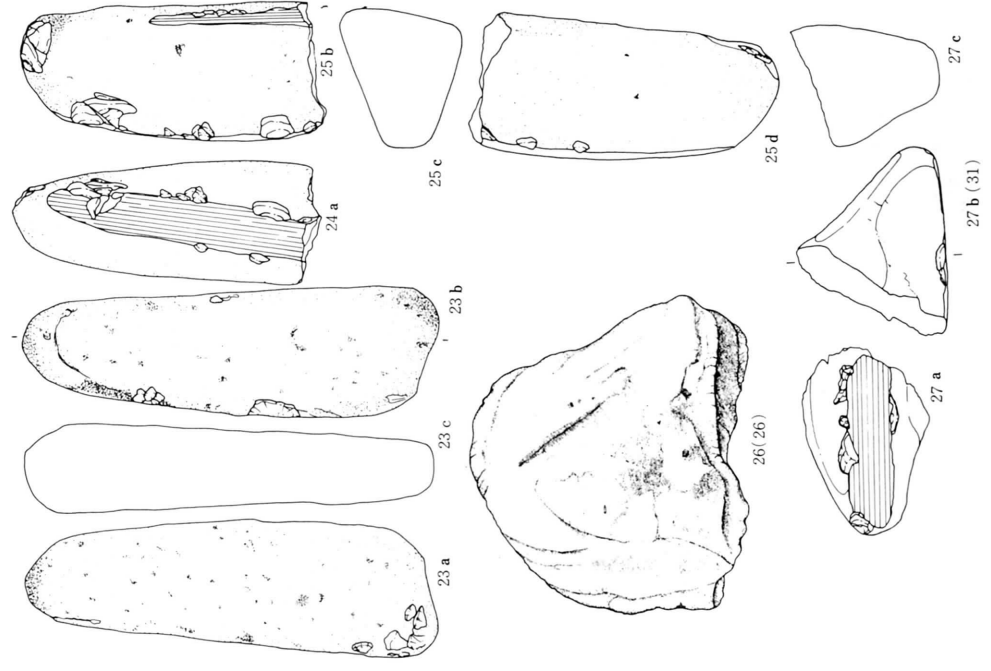

第73図 D B 18 f . p 出土石器

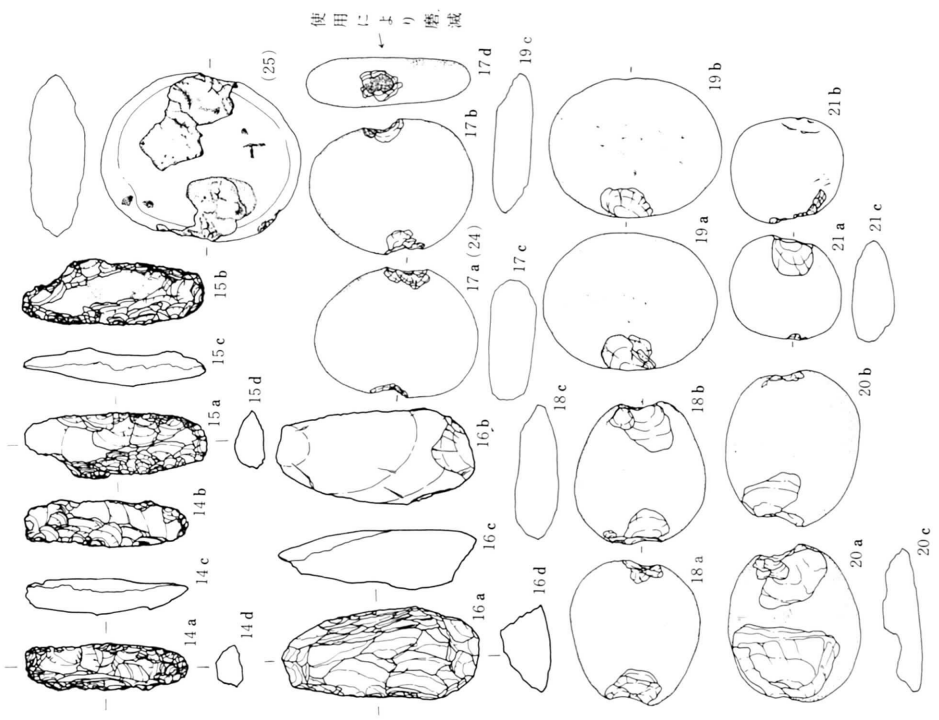

第72図 D B 18 f . p 出土石器

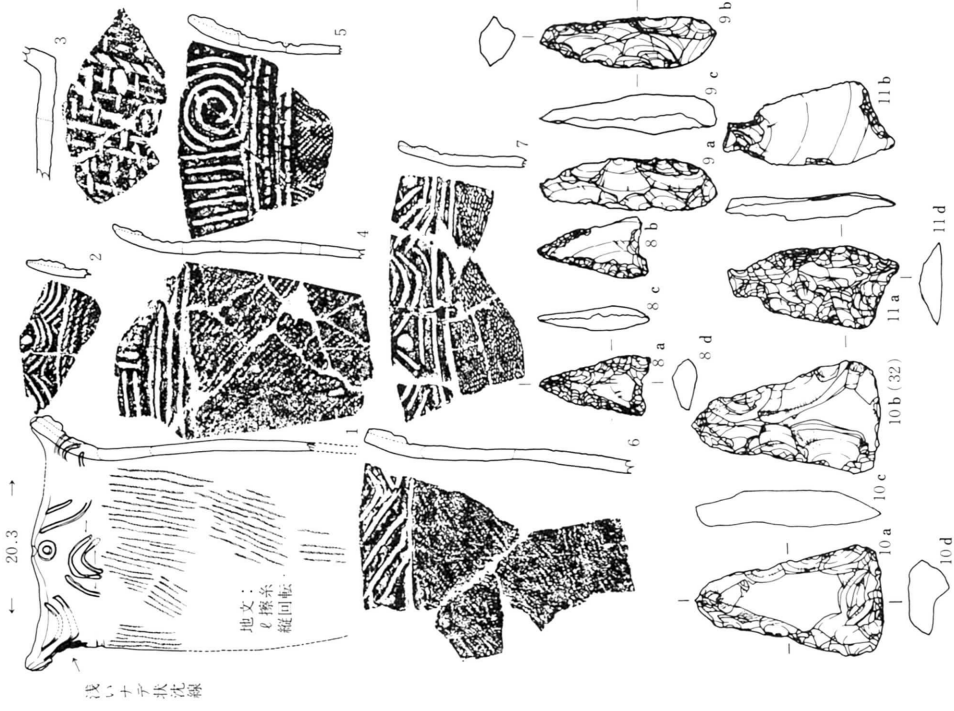

第75図 D B24 f . p 出土遺物

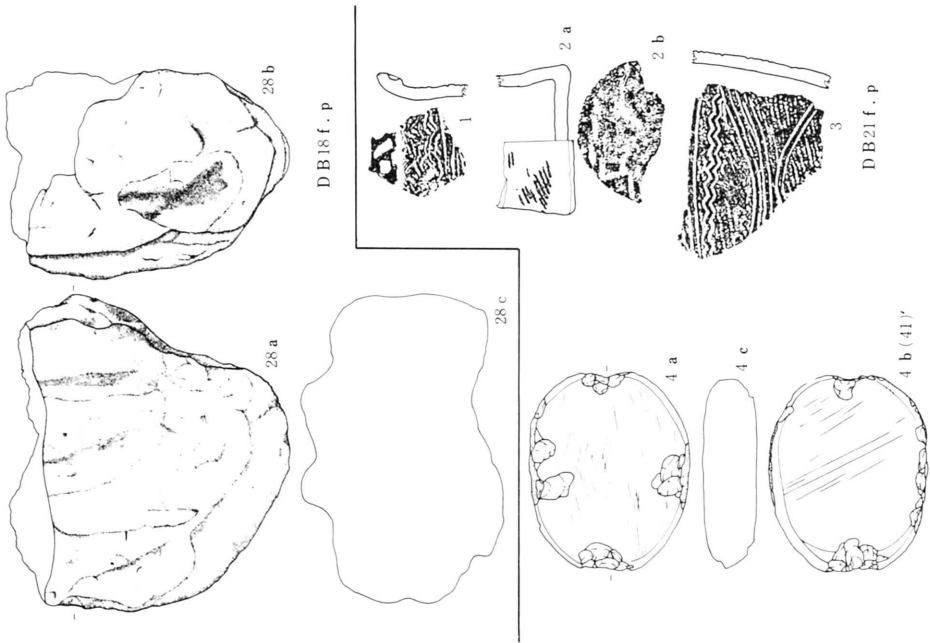

第74図 D B18 f . p, D B21 f . p 出土遺物

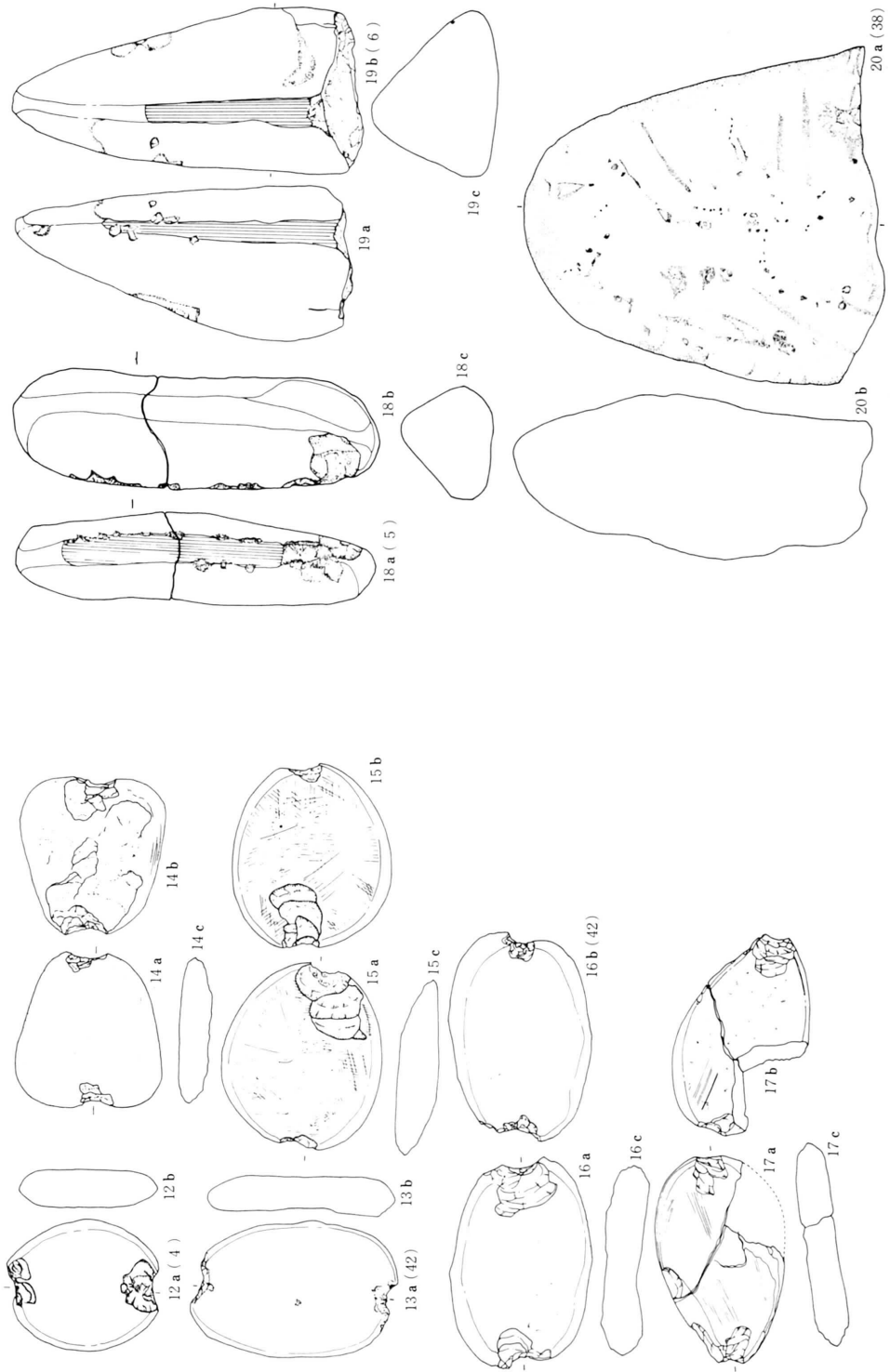

第76図 D B 24 f . p 出土石器

第77図 D B 24 f . p 出土石器

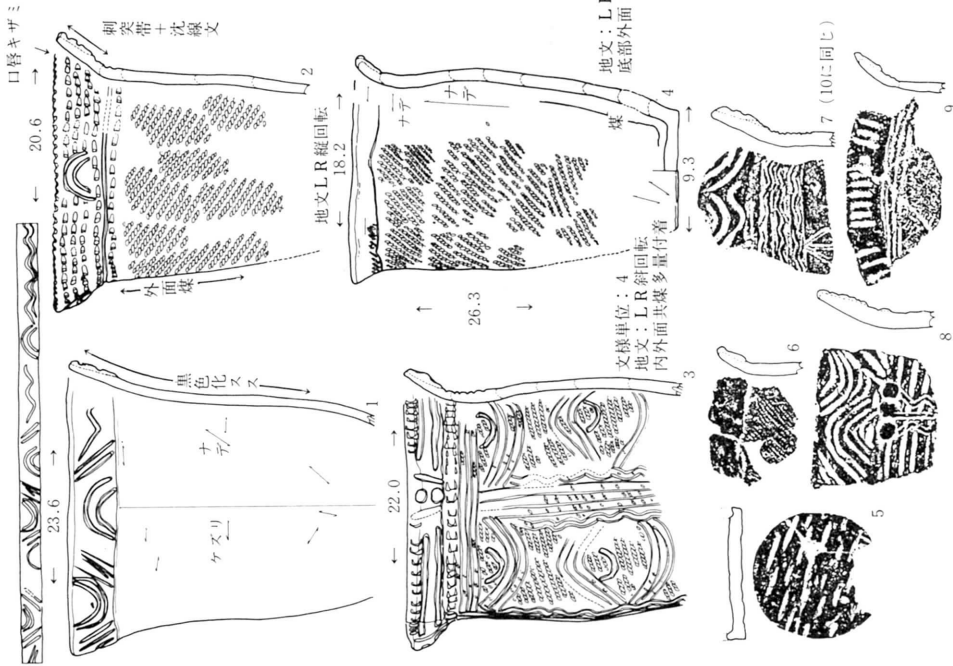

第78図 D B 30 f . p 出土土器

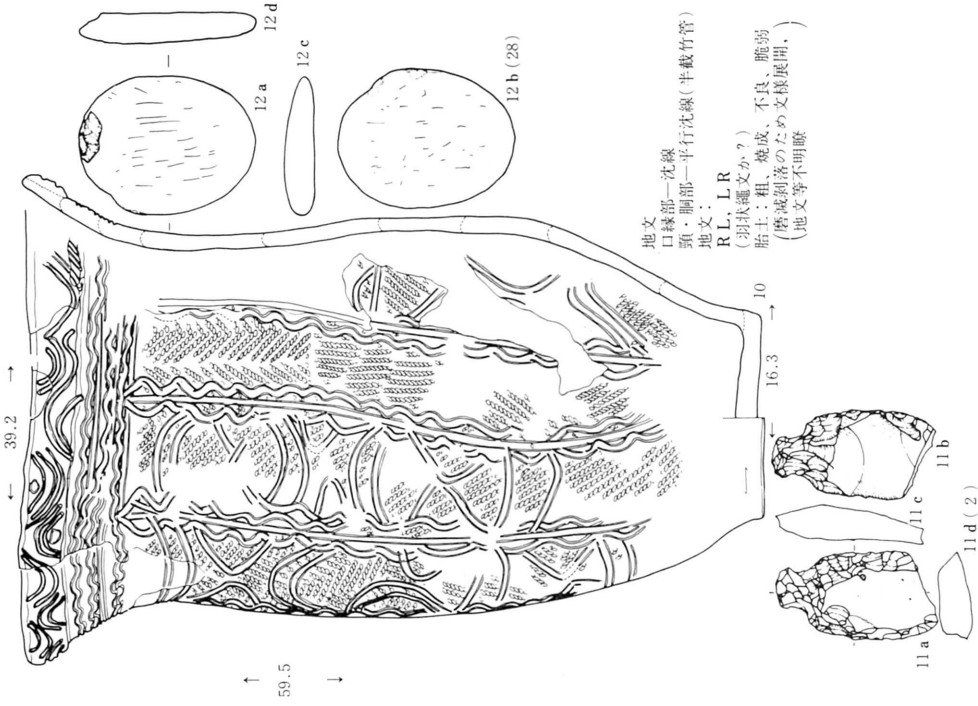

第79図 D B 30 f . p 出土土器

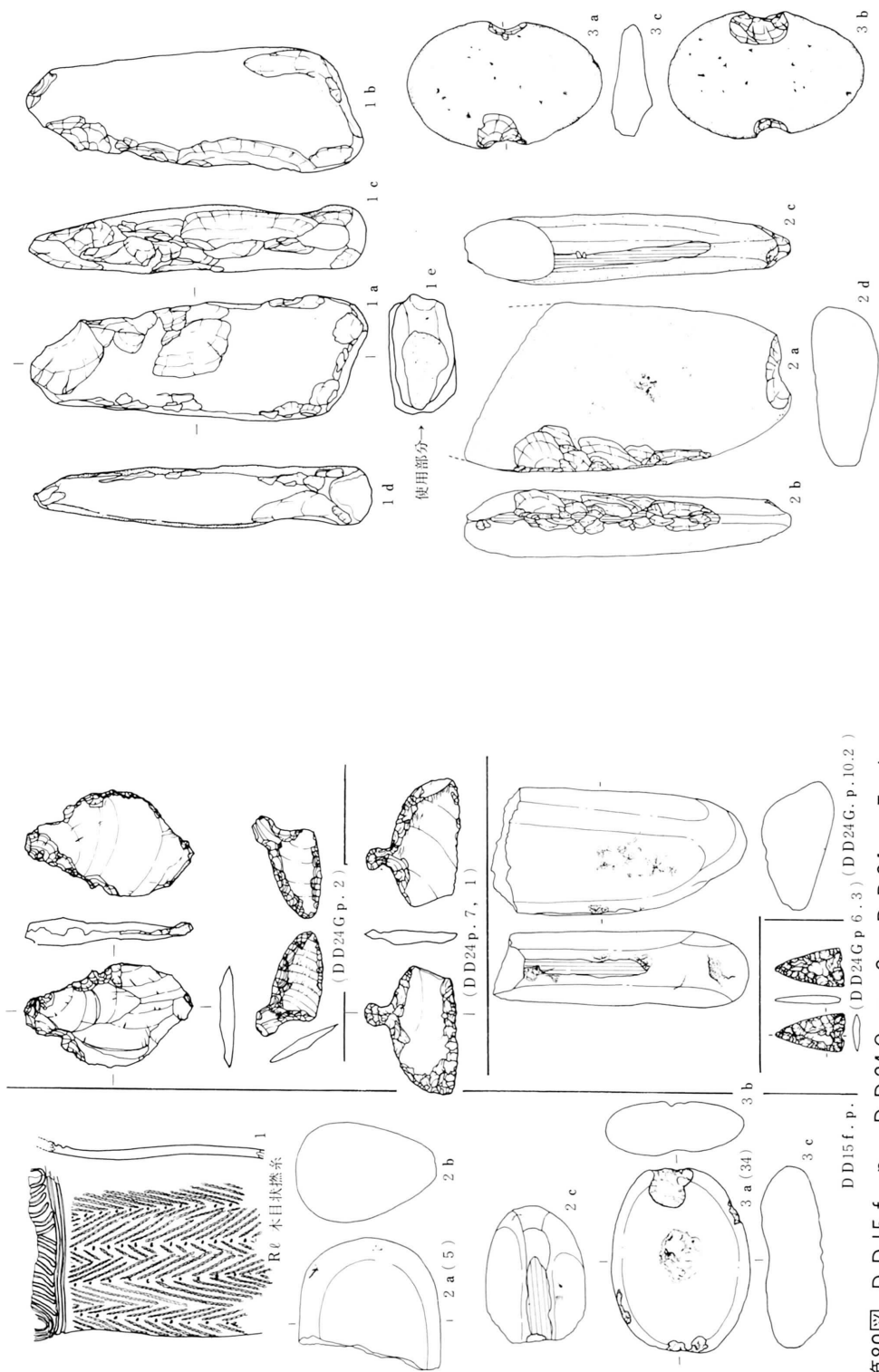

第81図 DE24f.p.1出土石器

第80図 DD15f.p., DD24G.p.2, DD24G.p.10.2, DD24G.p.6.3, DD24G.p.7, 1
DD24G.p.10.2, DD24G.p.6.3出土遺物

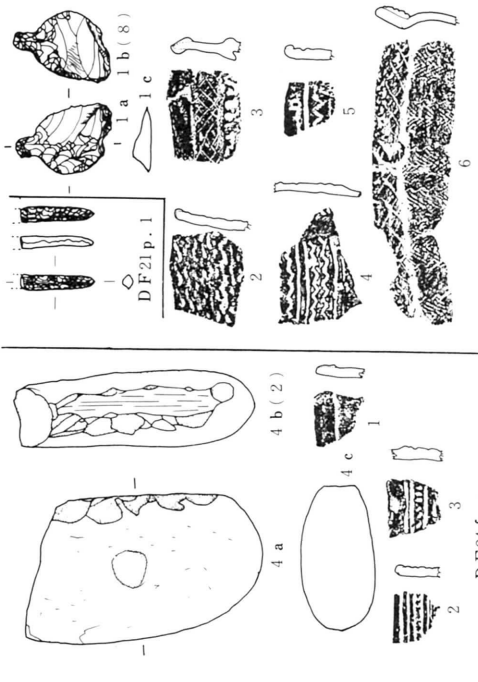

第82図 DF21 p. 1, DF24 f. p, DG12 f. p 出土遺物

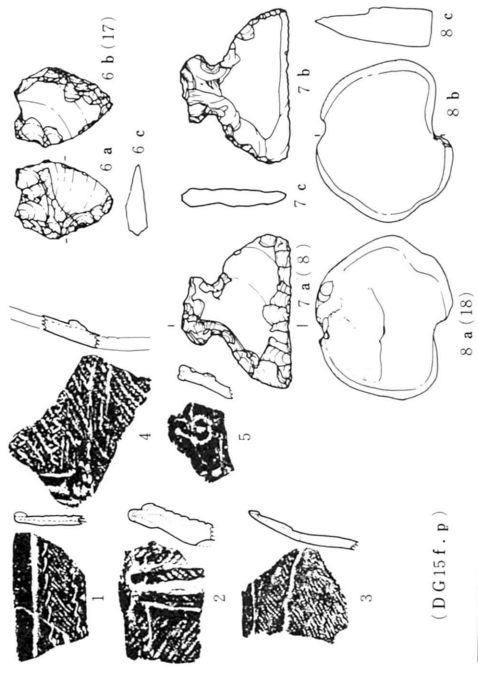

第83図 DG15 f. p, DA33 f. p, DH15 f. p, DH15 f. p. 1 出土遺物

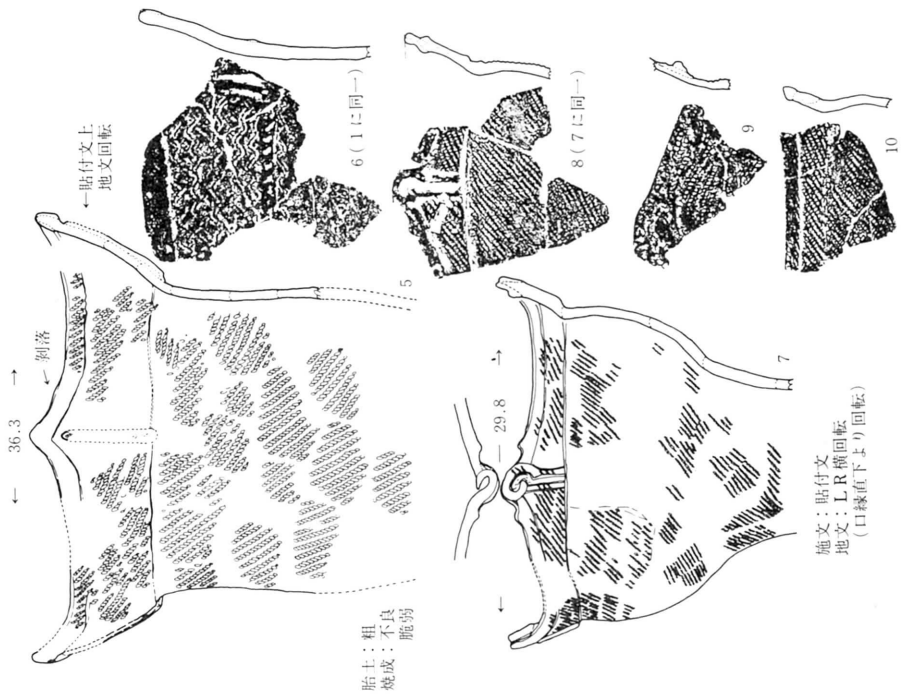

第85図 DG18f.p出土土器

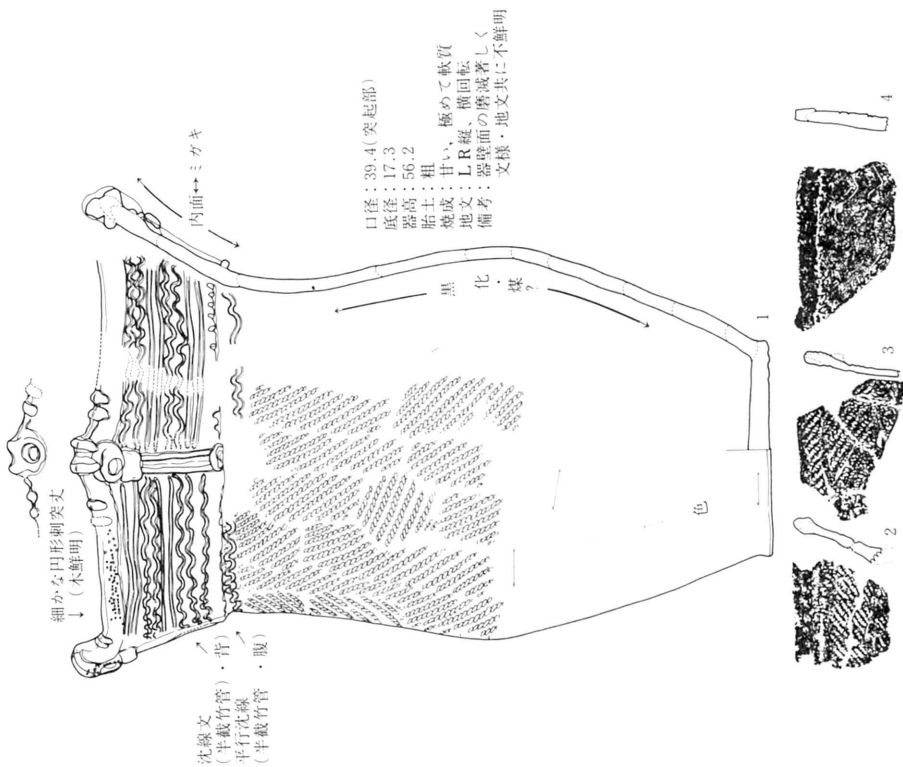

第84図 DG18f.p出土土器

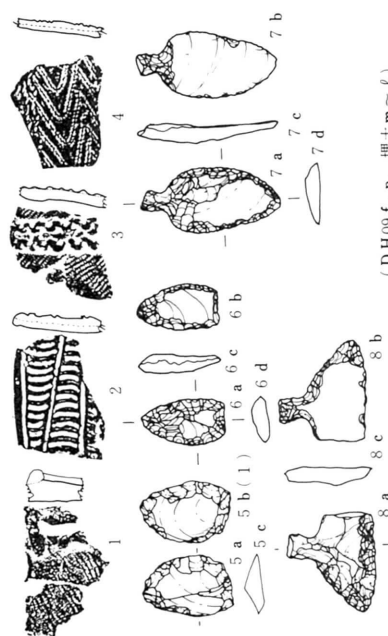

(DH09 f. p. 埋土m-ℓ)

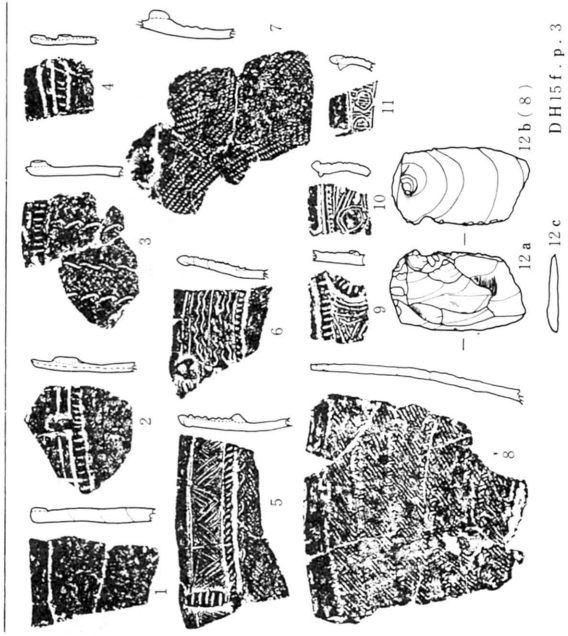

DH15 f. p. 3

第87図 DH09 f. p. 3, DH15 f. p. 3 出土遺物

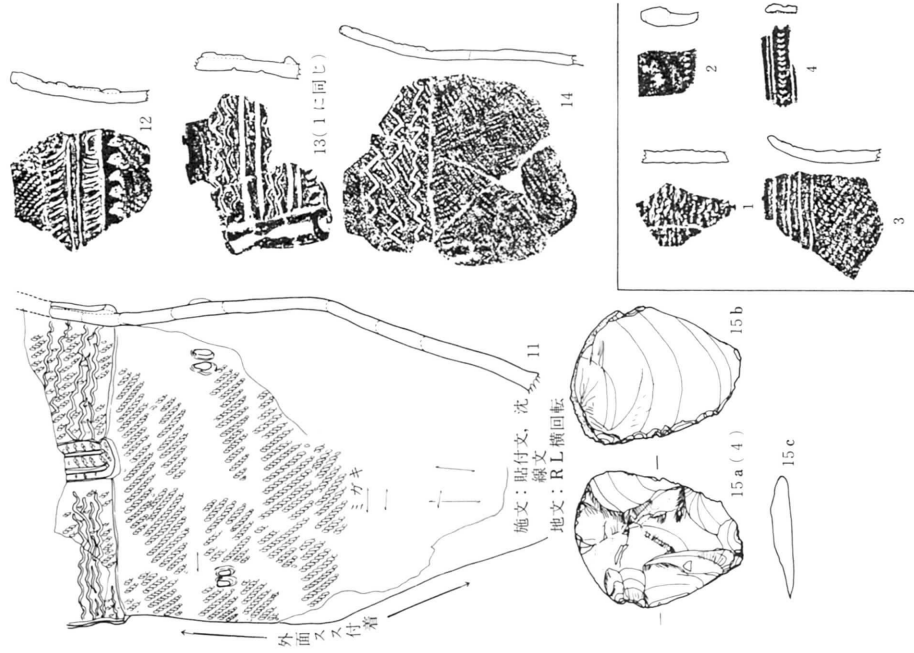

DG18 f. p.

DH06 f. p.

第86図 DG18 f. p. 3, DH06 f. p. 出土遺物

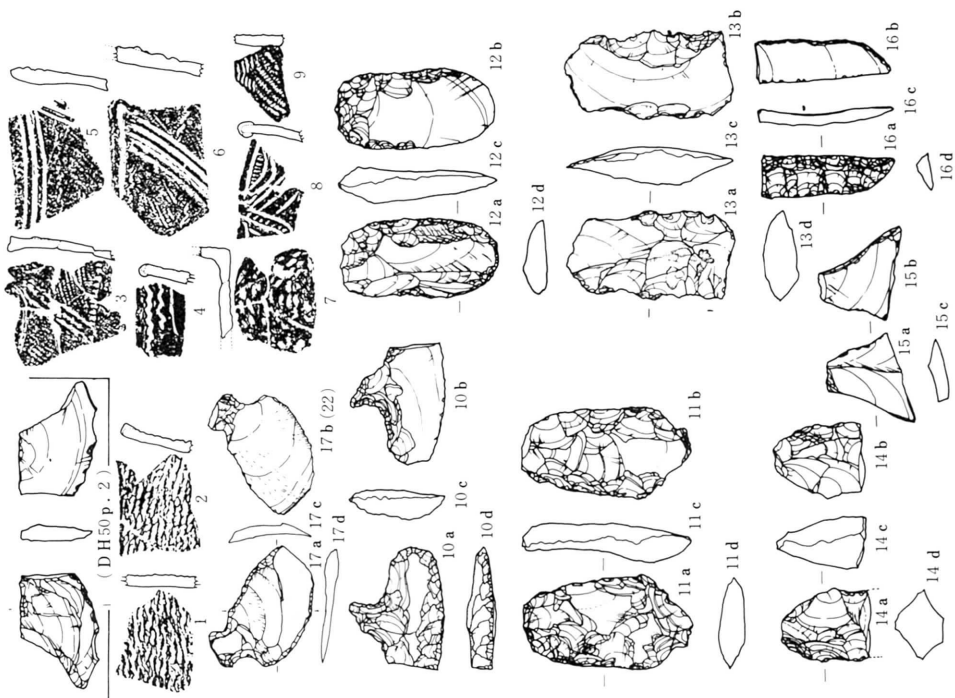

D I 03 p

第89図 DH50 p. 2, D I 03 p. 出土遺物

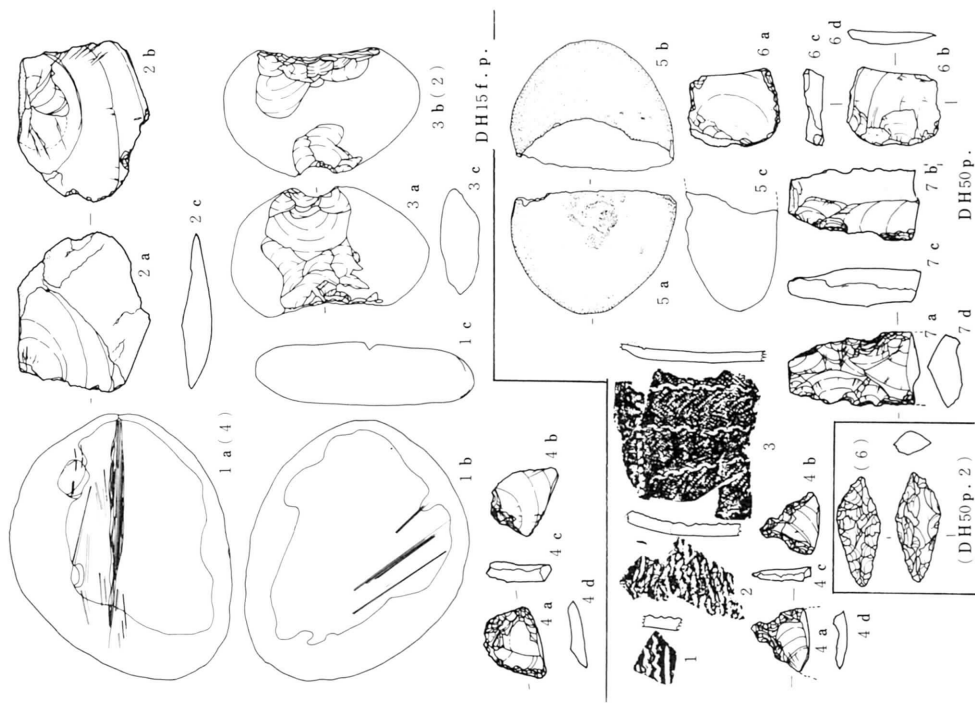

DH50 p.

第88図 DH15 f. p, DH50 p, DH50 p. 2 出土遺物

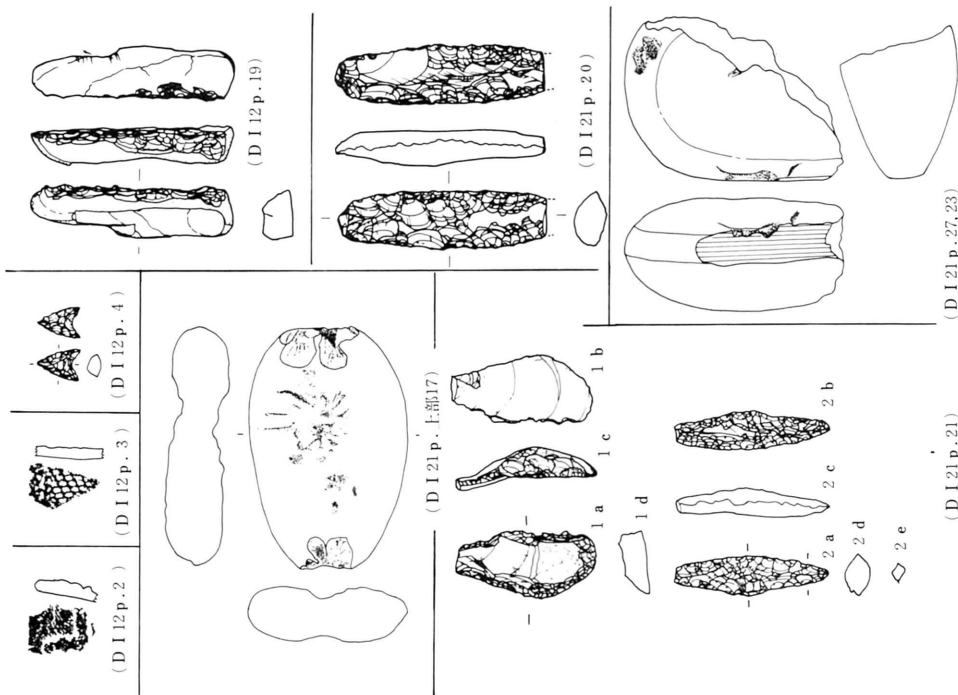

第91図 D I 12 p. 2, D I 12 p. 3, D I 12 p. 4,
 D I 12 p. 上部17, D I 12 p. 19, D I 12 p. 20,
 D I 12 p. 21, D I 21 p. 27, 23, 出土遺物

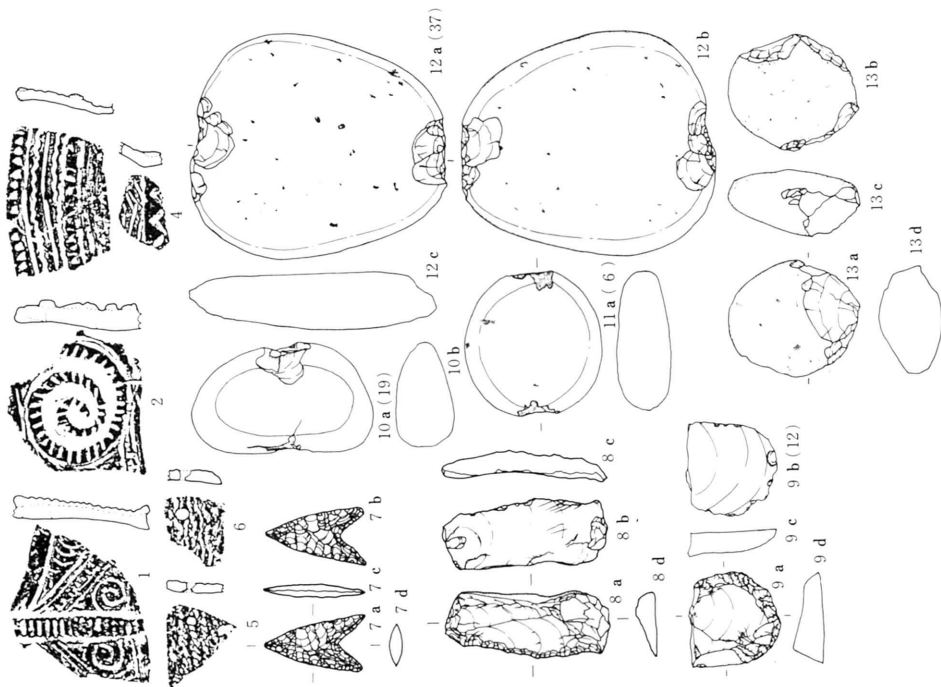

第90図 D I 06 p. 出土遺物

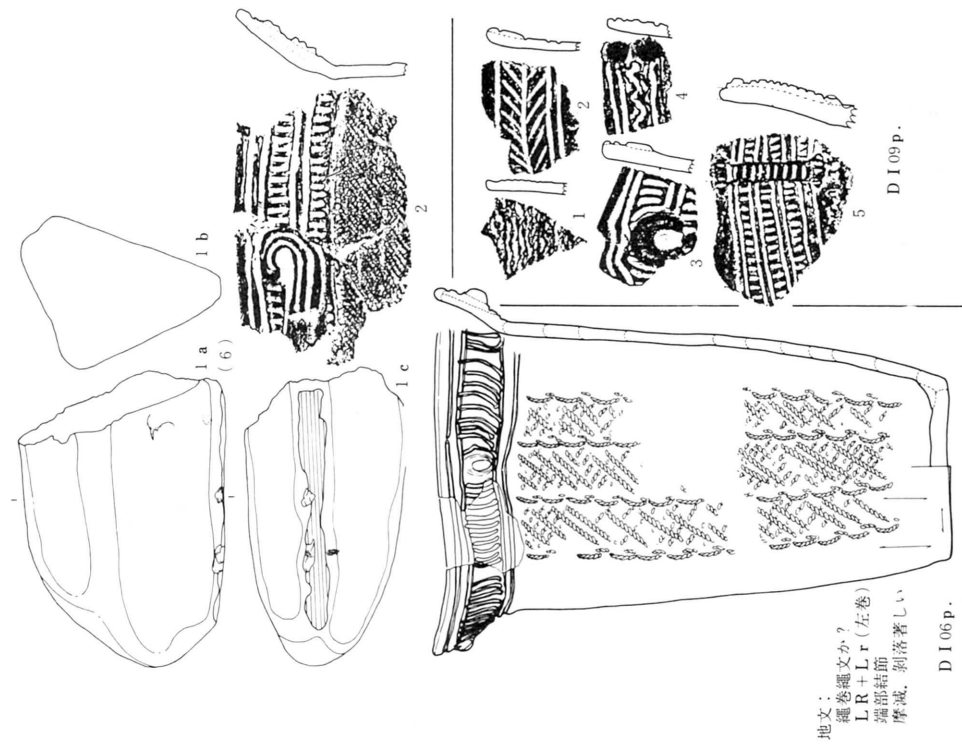

地文：
 繩文
 L R + L r (左卷)
 端部結節
 摩擦、剥落著しい

第93図 D I 06 p., D I 09 p. 出土遺物

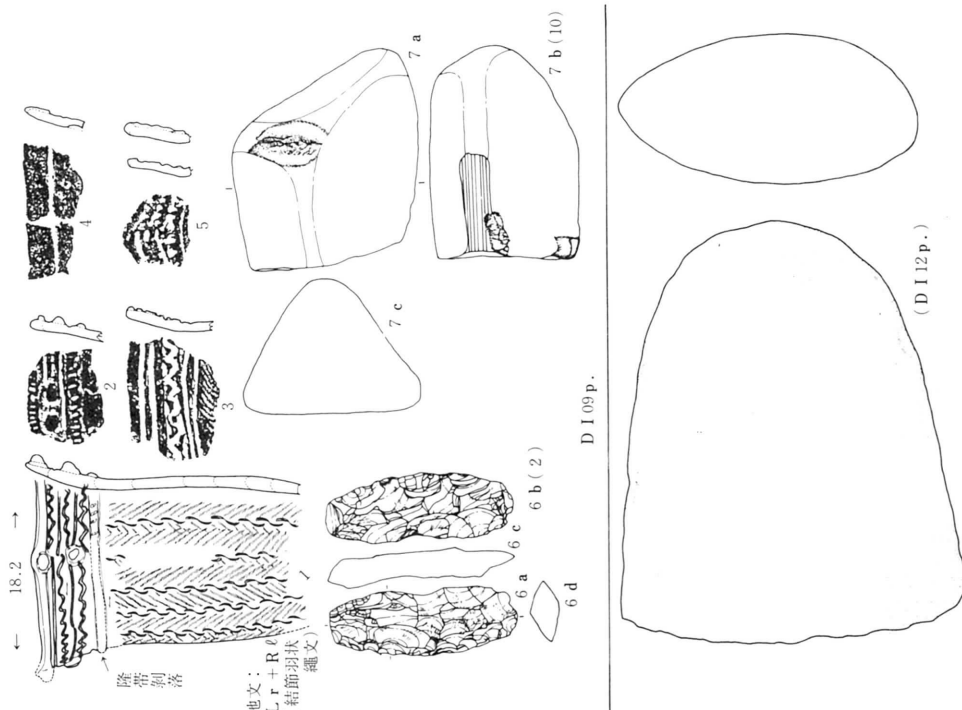

地文：
 L r + R
 (結節羽状
 繩文)

第92図 D I 09 p., D I 12 p. 出土遺物

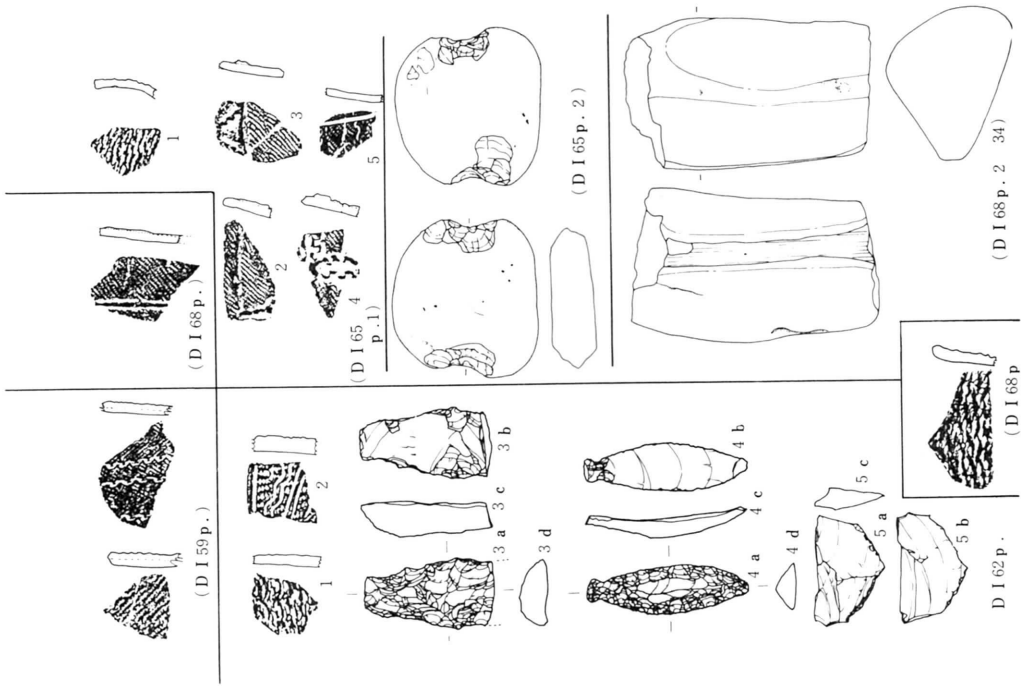

第94図 D I 59 p., D I 62 p., D I 65 p. 1, D I 65 p. 2,
D I 68 p. 2, 34, 出土遺物

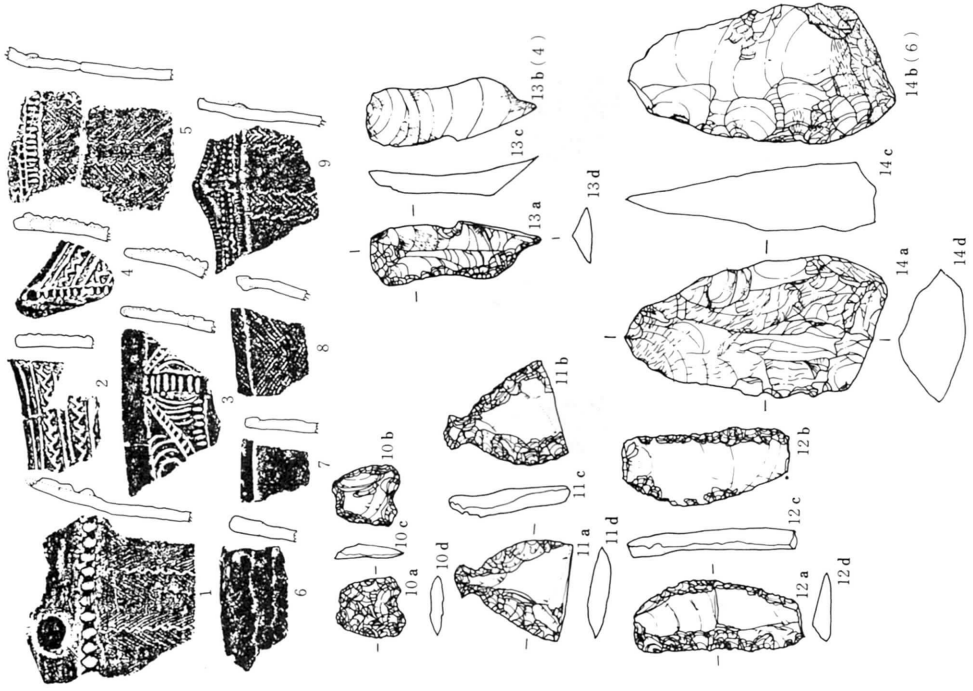

第95図 D J 09 p. 出土遺物

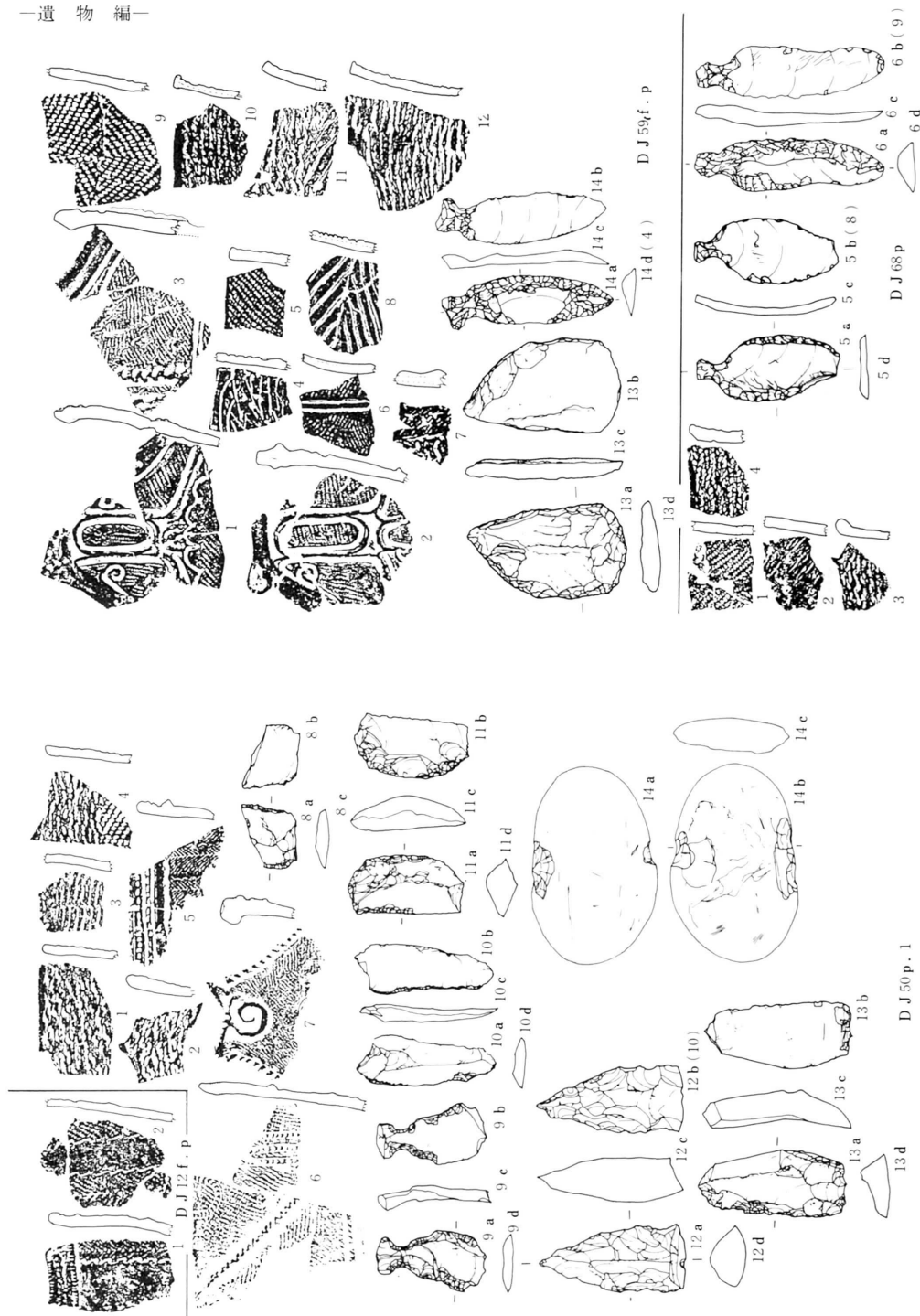

第96図 D J 12 f. p., D J 50 p. 1 出土器物

第97図 D J 59 f. p., D J 68 p 出土遺物

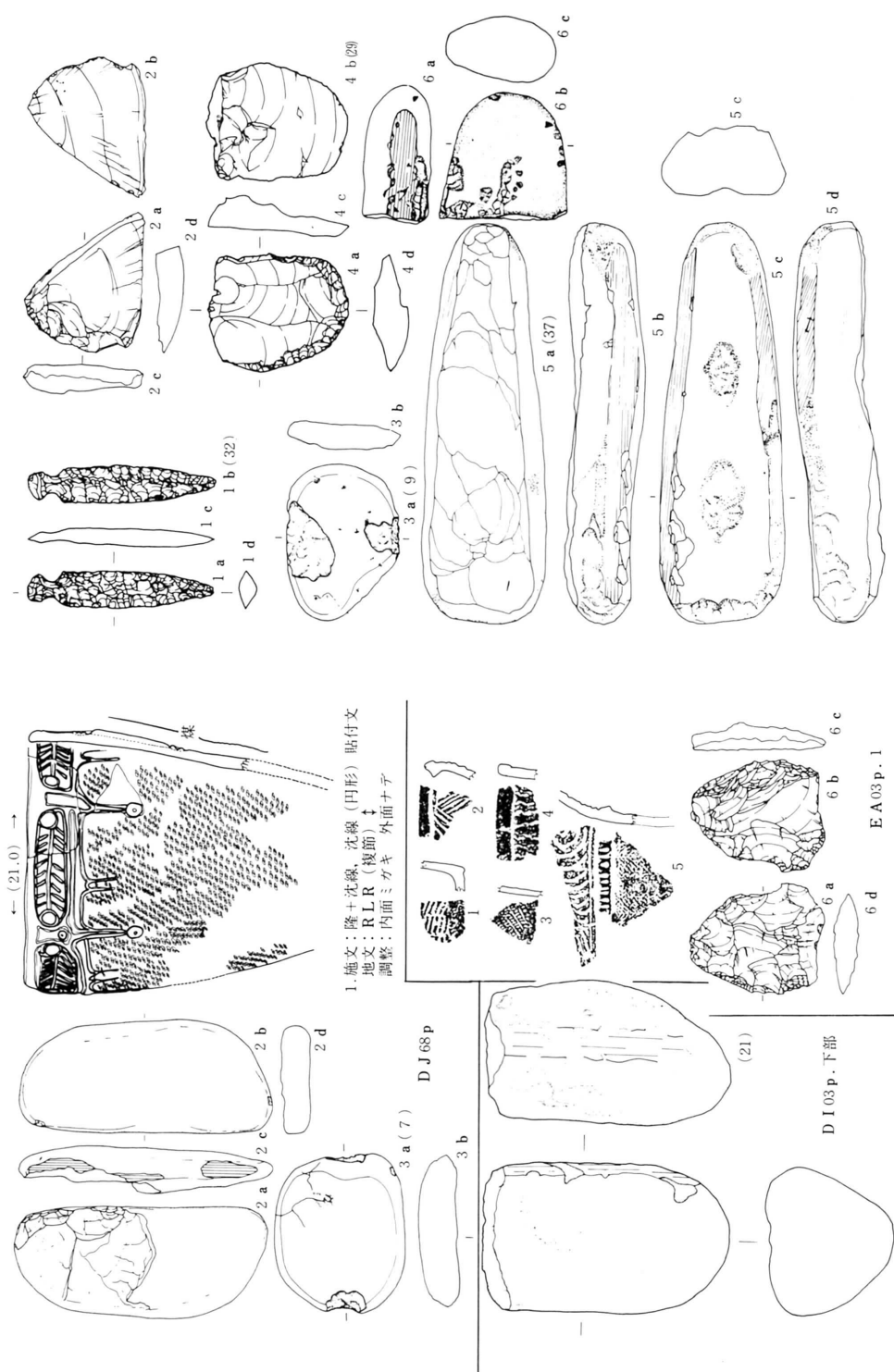

1. 施文：隆+沈線、沈線（凹形）貼付文
 地文：R L R（複節） ↓
 調整：内面ミガキ 外面ナテ

第98図 D J 68 p, D I 03 p. 下部,
 E A 03 p. I 出土遺物

第99図 E A 03 p. I 出土石器

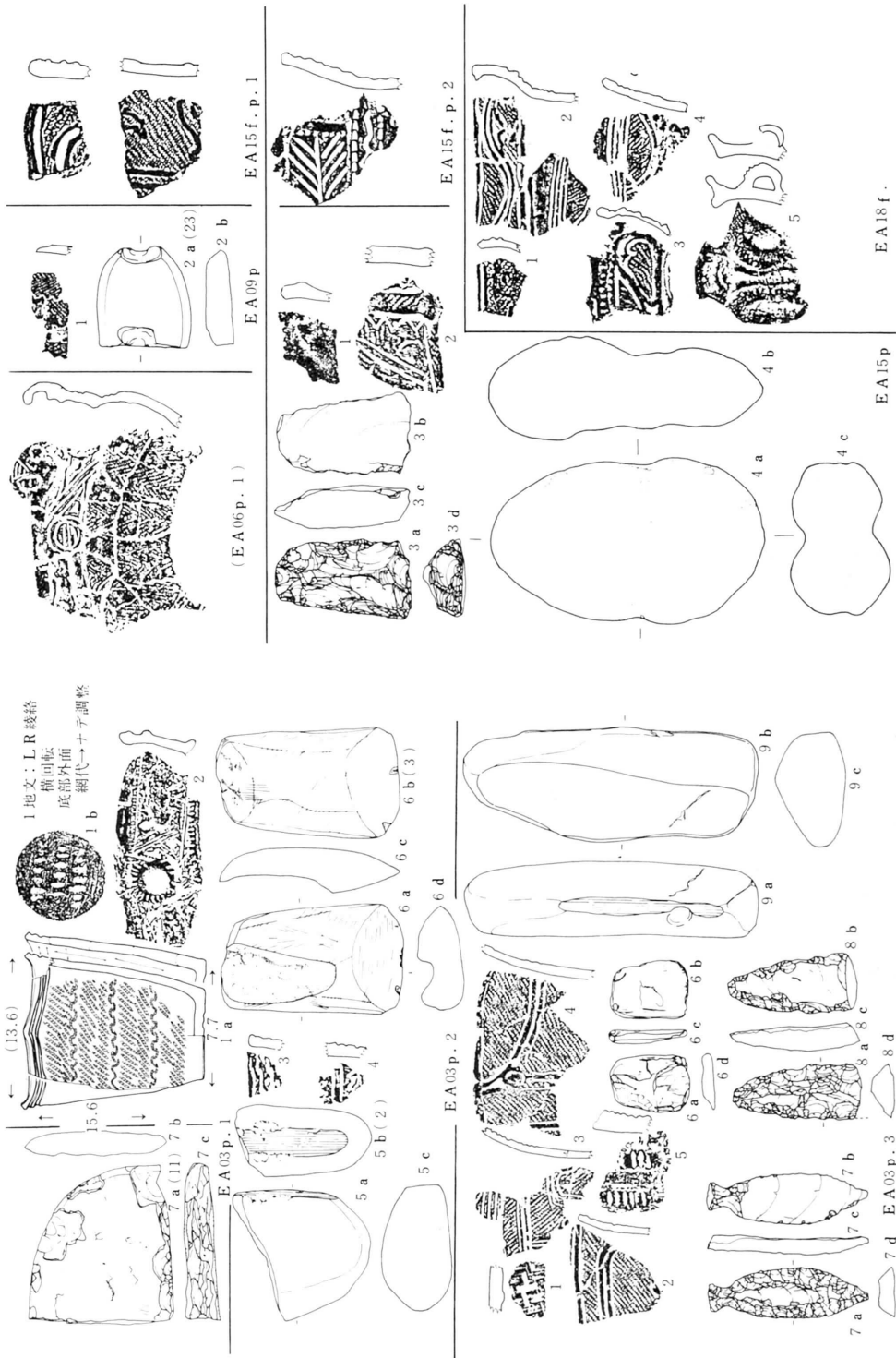

第100図 E A 03 p. 1, E A 03 p. 2, E A 03 p. 3
 出土遺物

第101図 E A 06 p. 1, E A 09 p., E A 15 f. p. 2,
 E A 15 p, E A 18 f. p 出土遺物

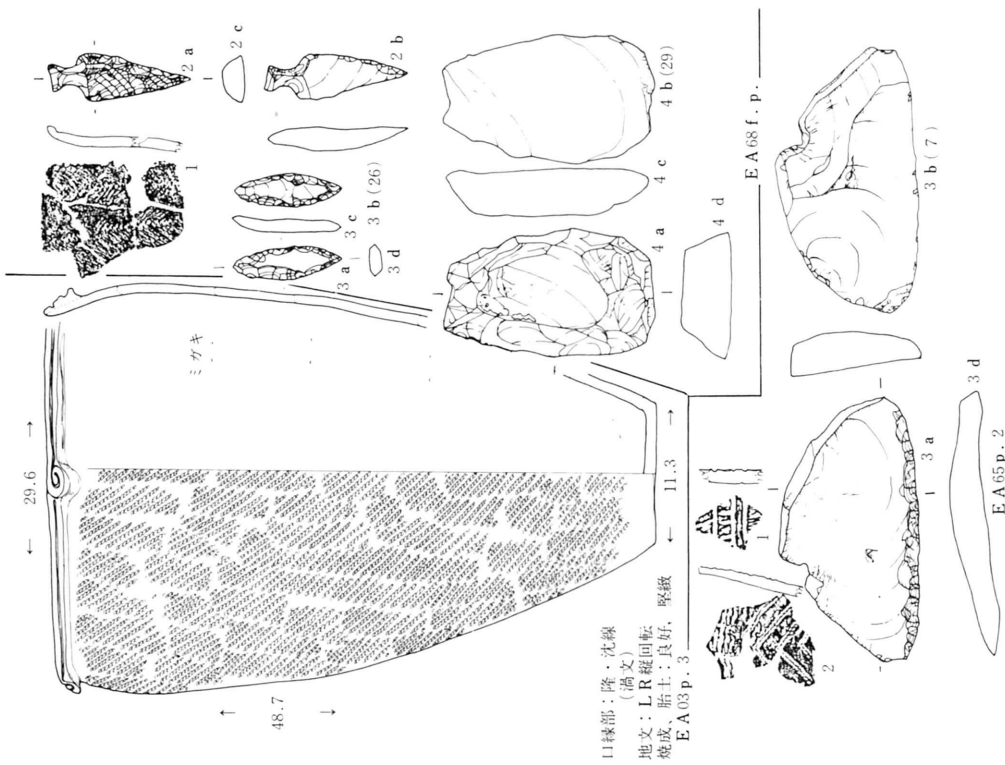

第103図 EA 18 f. p, EA 27 p, EA 50 p. 1, EA 59 p 出土遺物

第102図 EA 68 f. p, EA 65 p. 2 出土遺物



第104図 E A 59 p. 出土遺物

第105図 E A 59 p. 出土石器

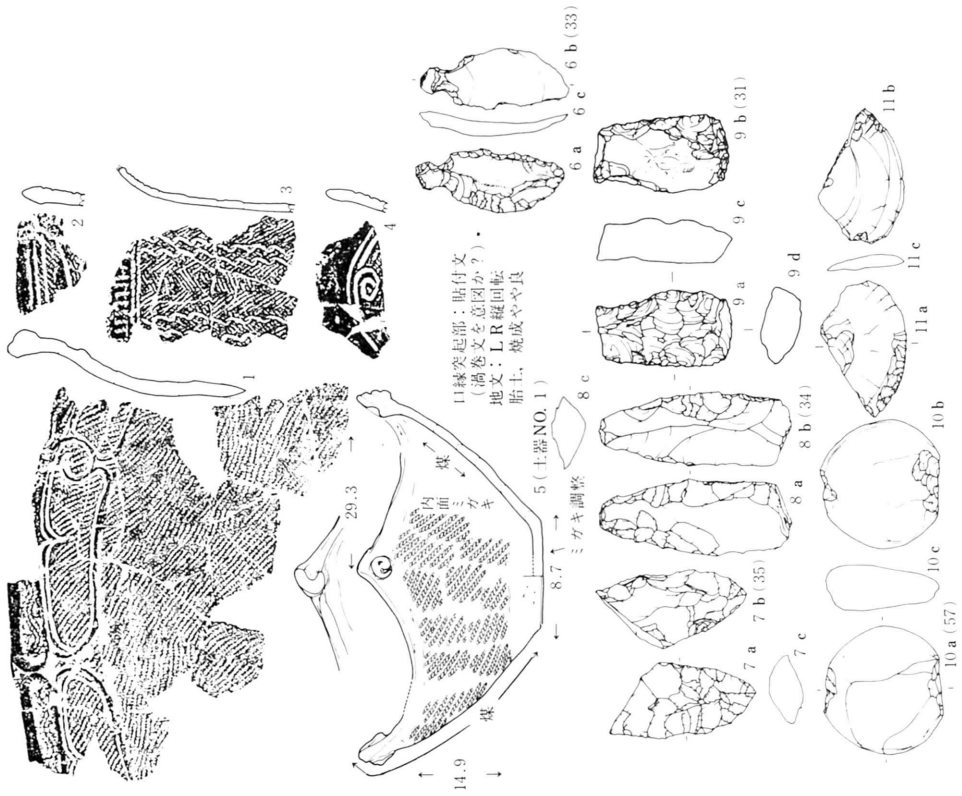

第106図 E B 03 f . p . 出土遺物

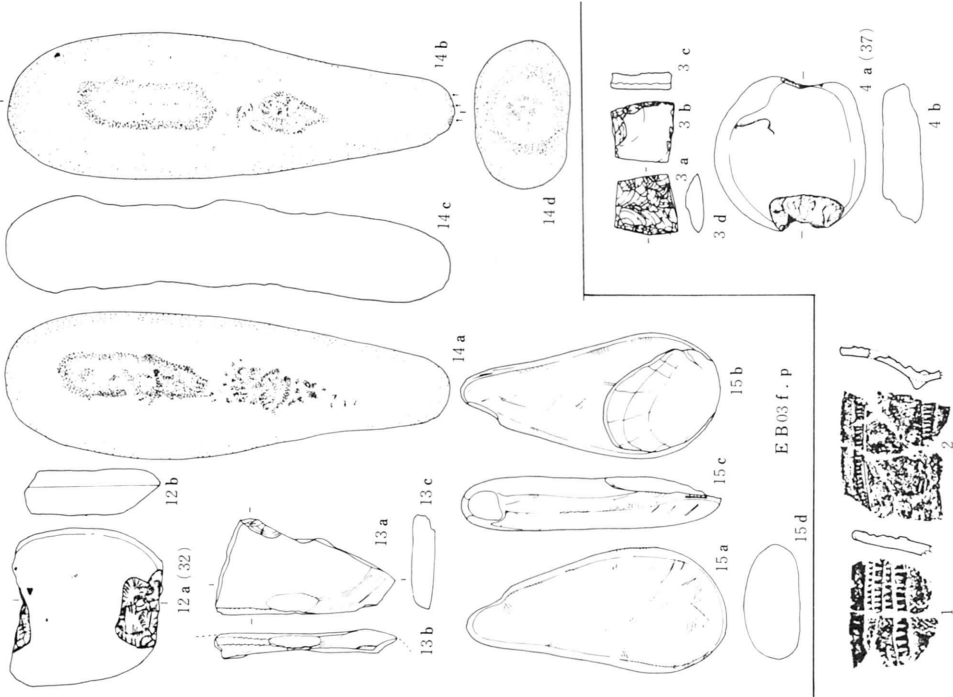

第107図 E B 03 f . p . 出土遺物

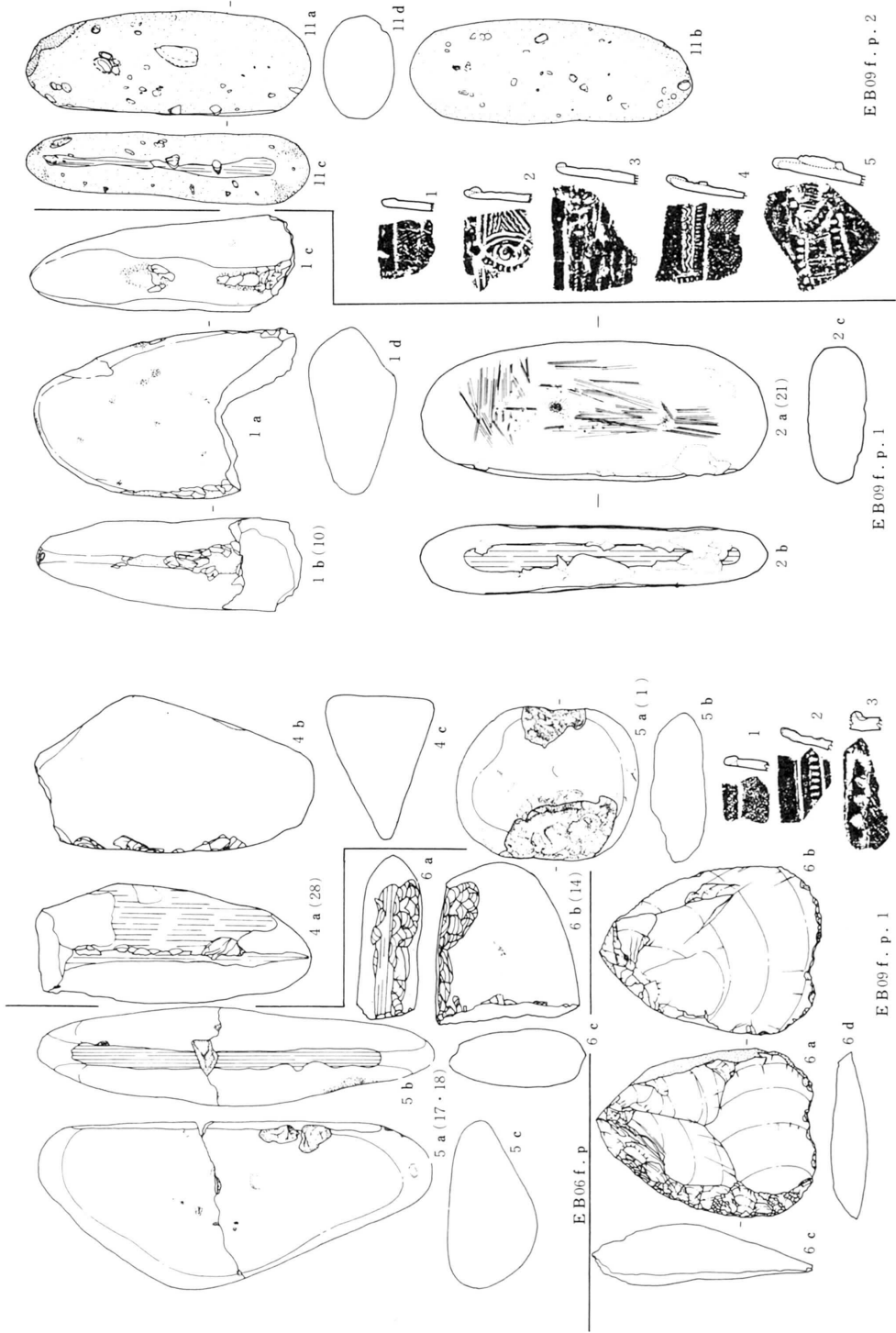

第109図 E B09 f . p 1, E B09 f . p . 2 出土遺物

第108図 E B06 f . p, E B09 f . p . 1 出土遺物

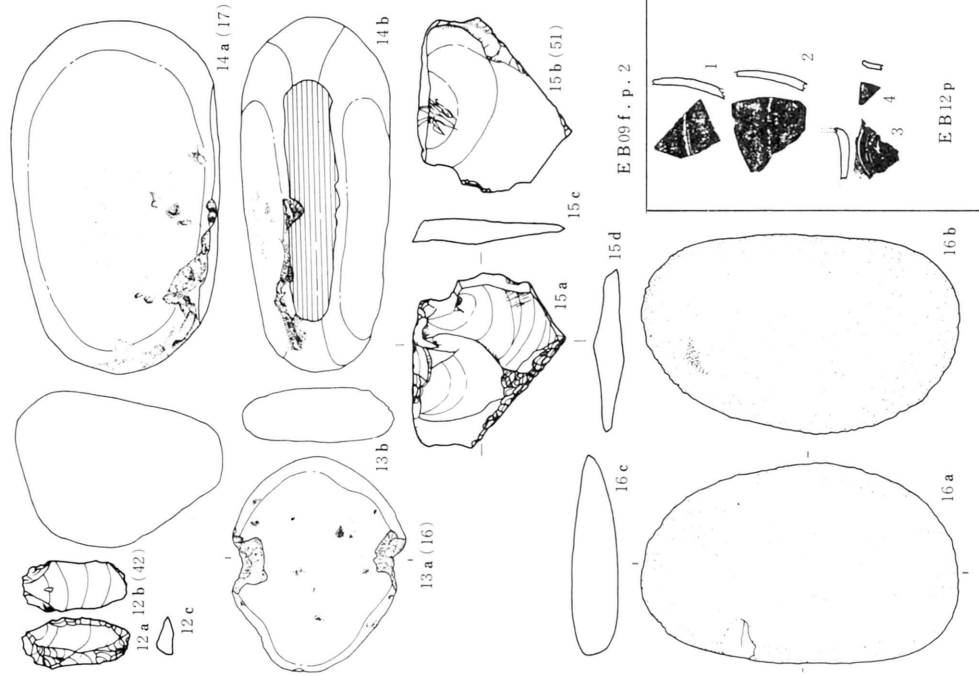

第111図 E B 09 f . p . 2 , E B 12 p . 出土遺物

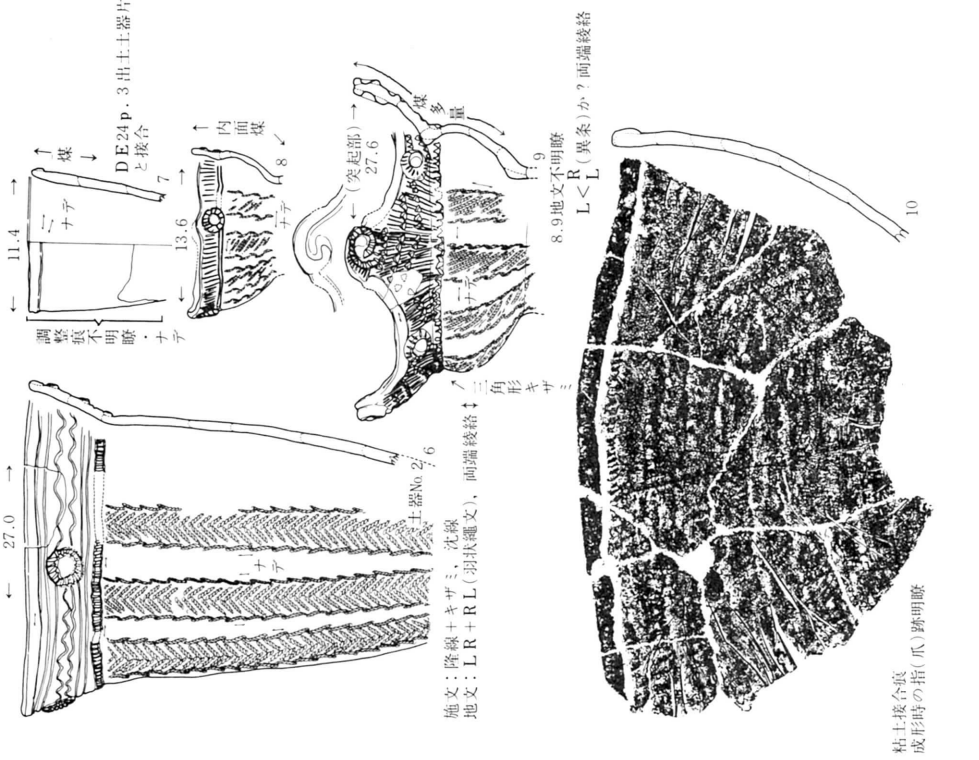

第110図 E B 09 f . p . 2 出土土器

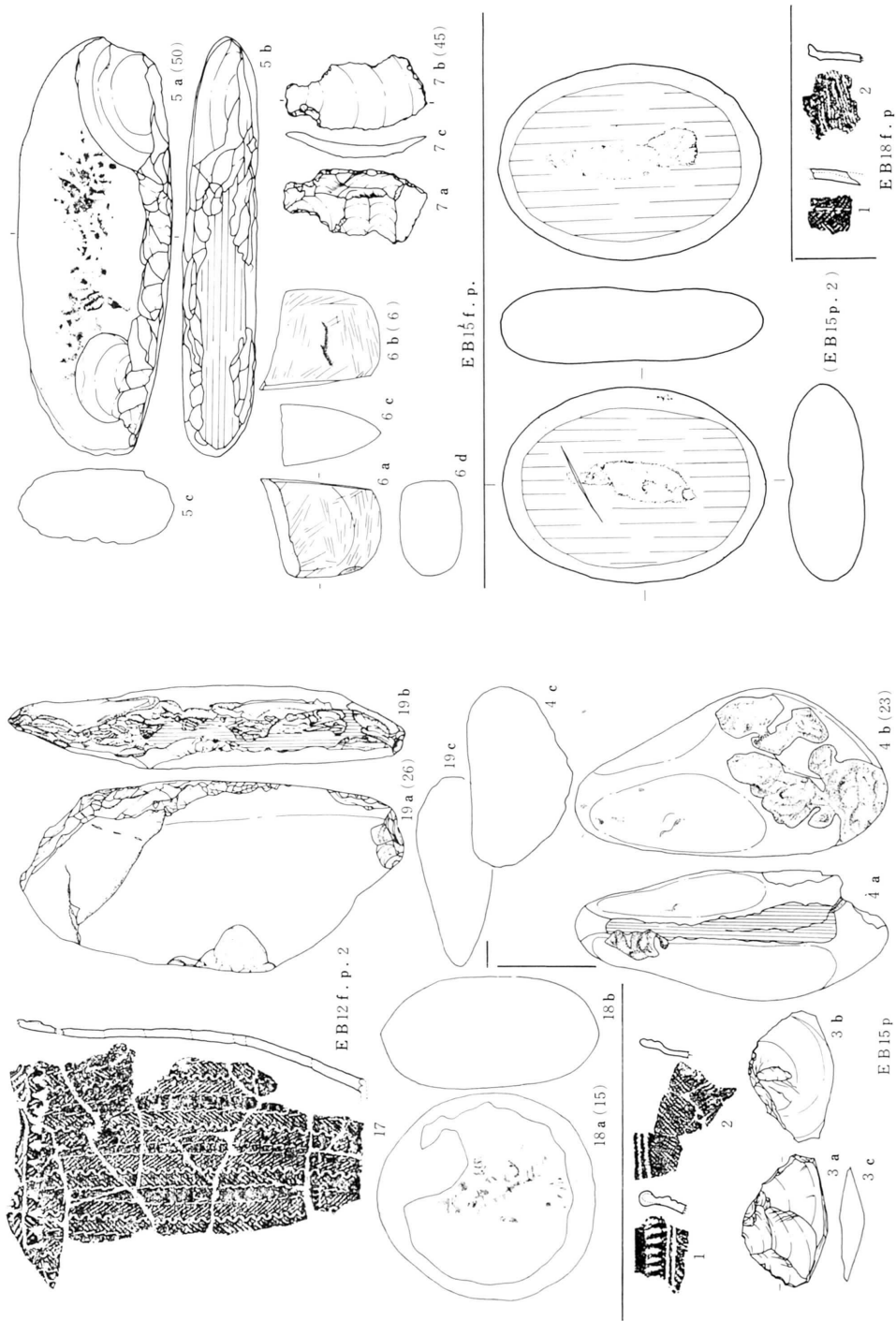

第113図 E B 15 f . p , E B 15 p . 2 , E B 18 f . p .
出土遺物

第112図 E B 12 f . p . 2 , E B 15 p . 出土遺物

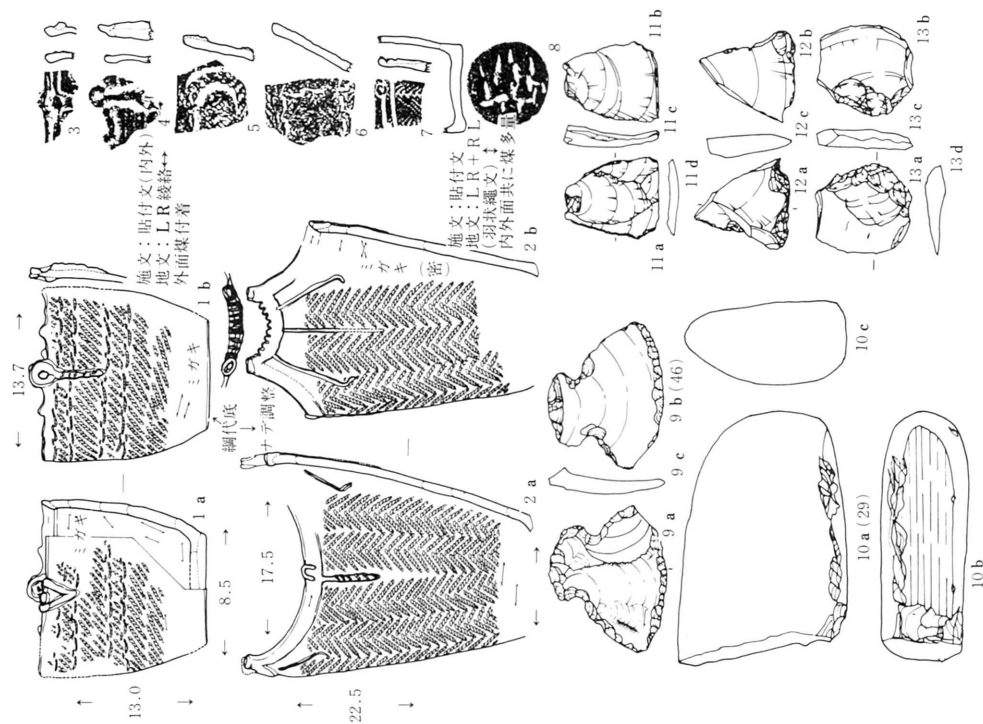

第115図 E B 59 f. p. 出土遺物

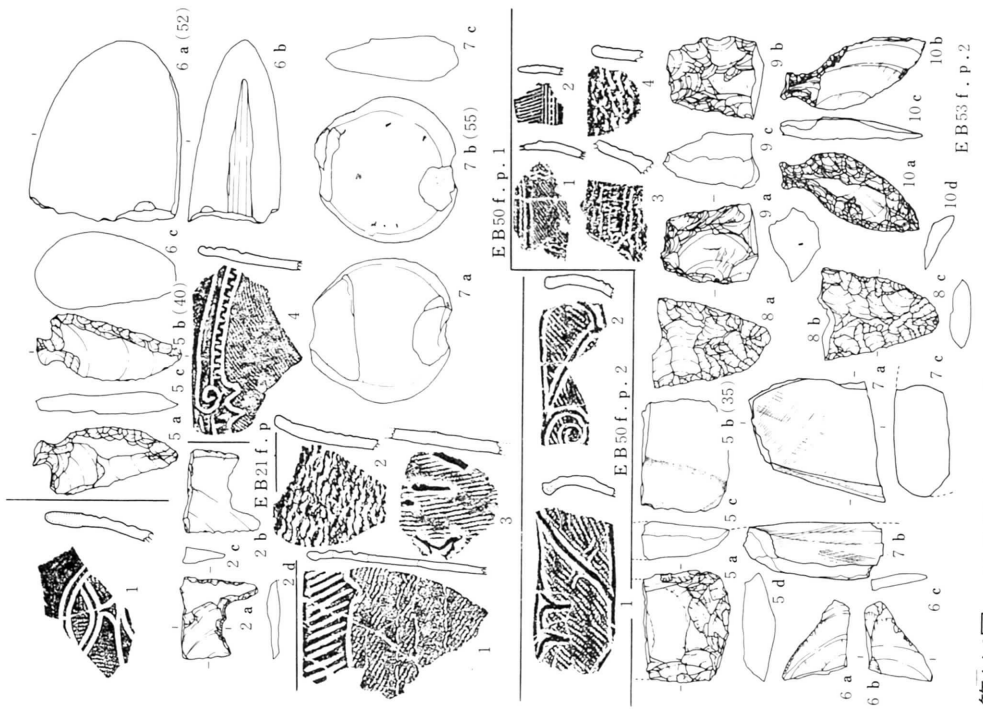

第114図 E B 21 f. p., E B 50 f. p. 2, E B 53 f. p. 2
p. 2 出土遺物

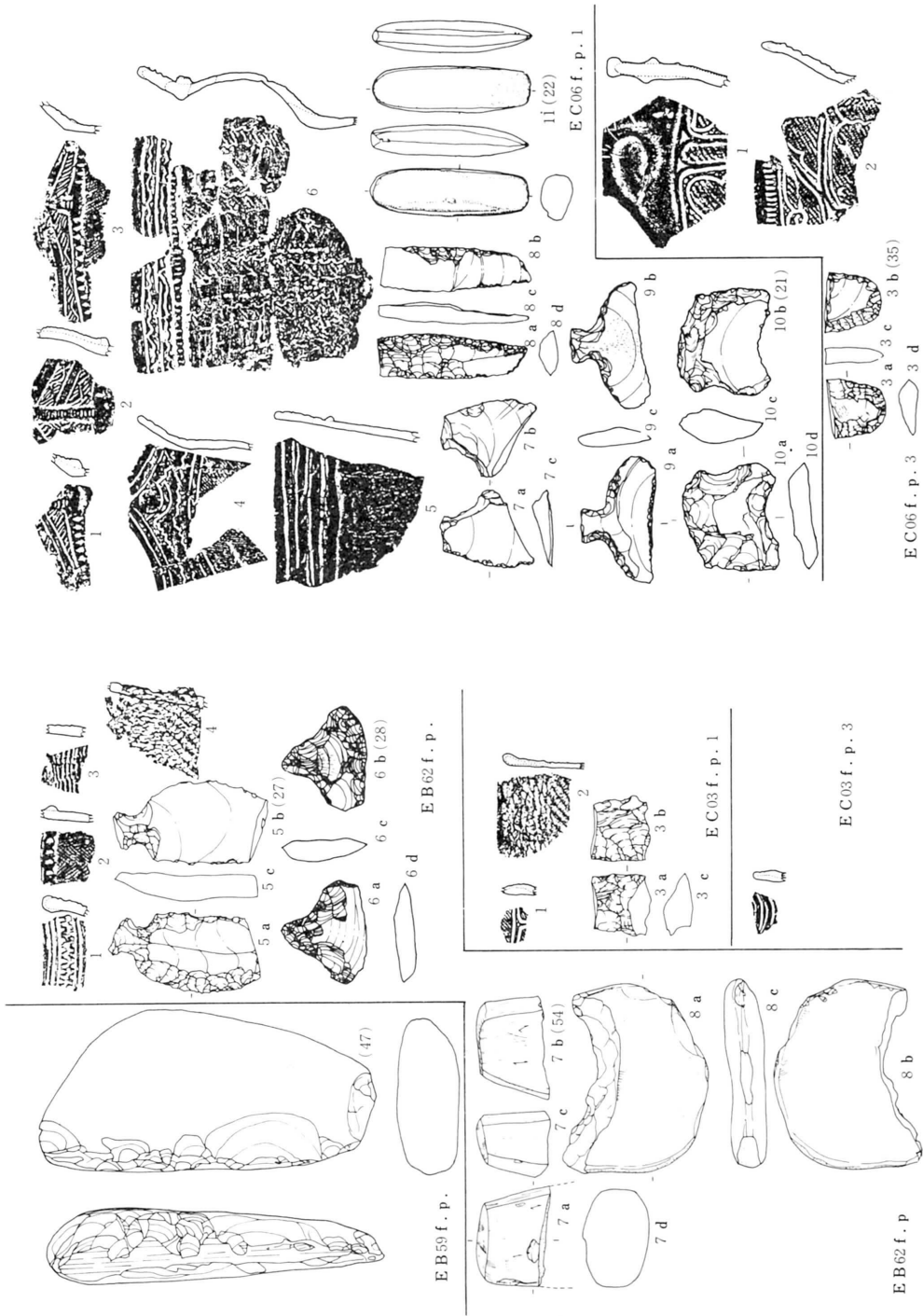

第116図 EB59 f. p., EB62 f. p., EC03 f. p. 1, EC03 f. p. 3出土遺物

第117図 EC06 f. p. 1, EC06 f. p. 3出土遺物

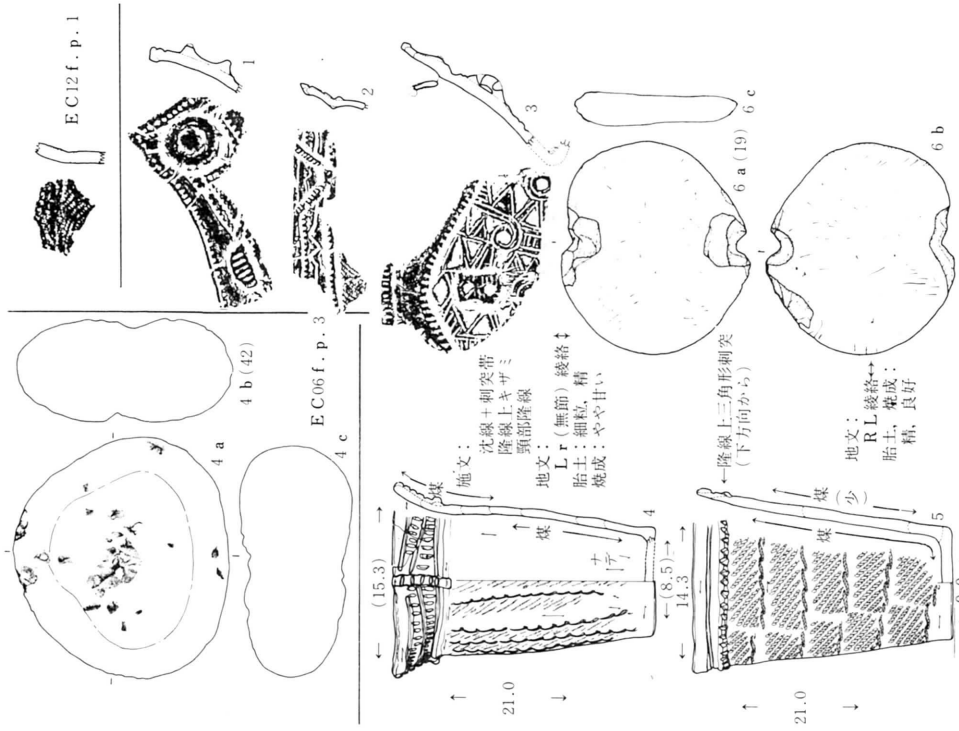

第118図 E.C06 f. p. 3, E.C12 f. p., I E.C15 p. I 出土遺物

第119図 E.C15 p. I 出土石器

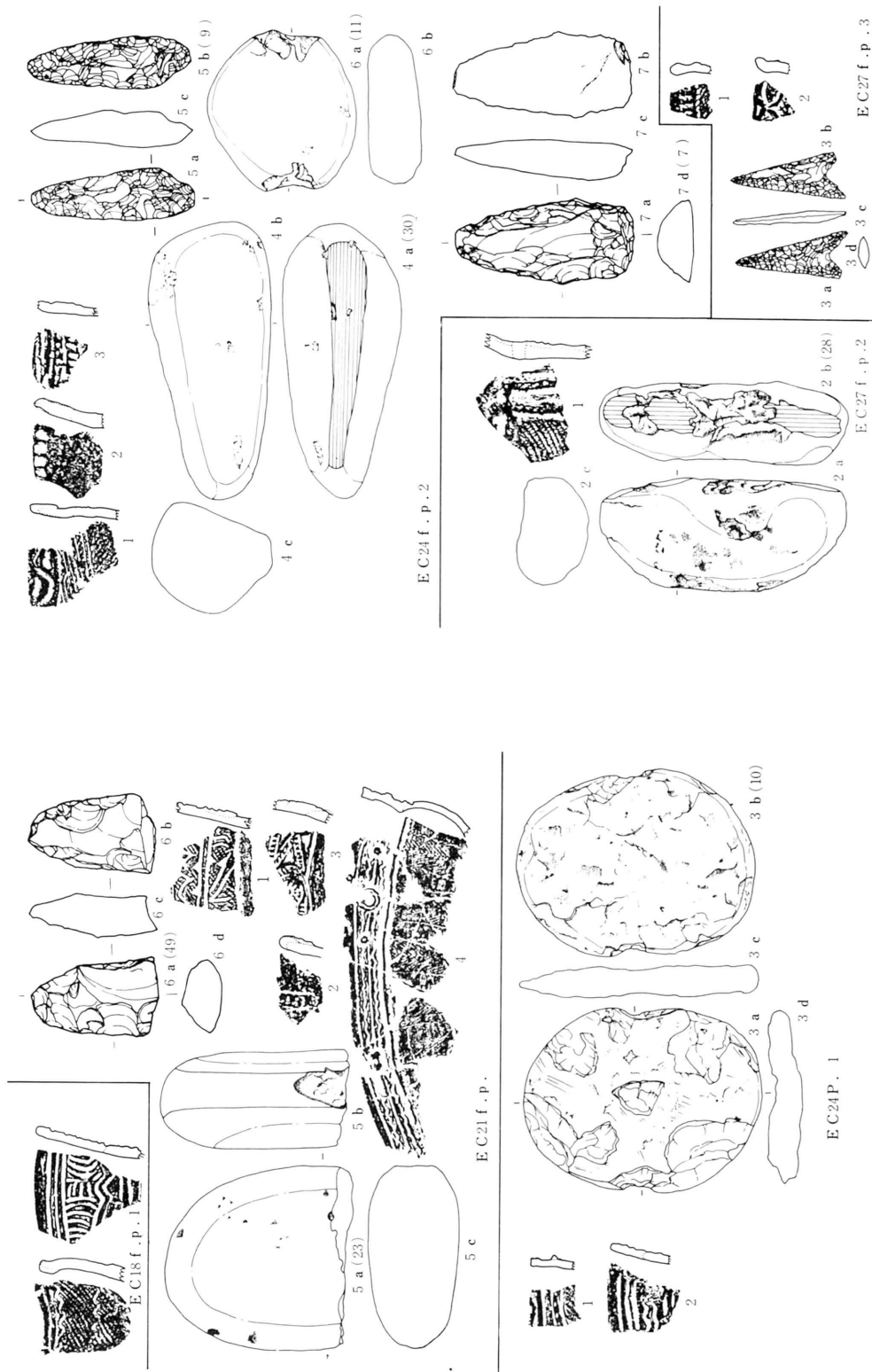

第120図 EC18f.p.1、EC21fp、EC24p.1出土遺物

第121図 EC24f.p.2、EC27f.p.2、EC27f.p.3出土遺物

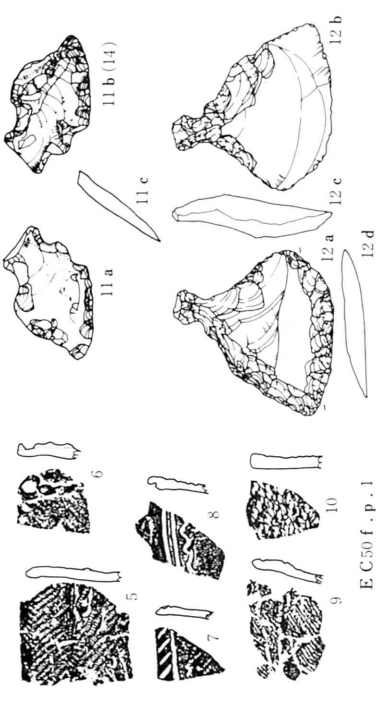

EC50 f. p. 1

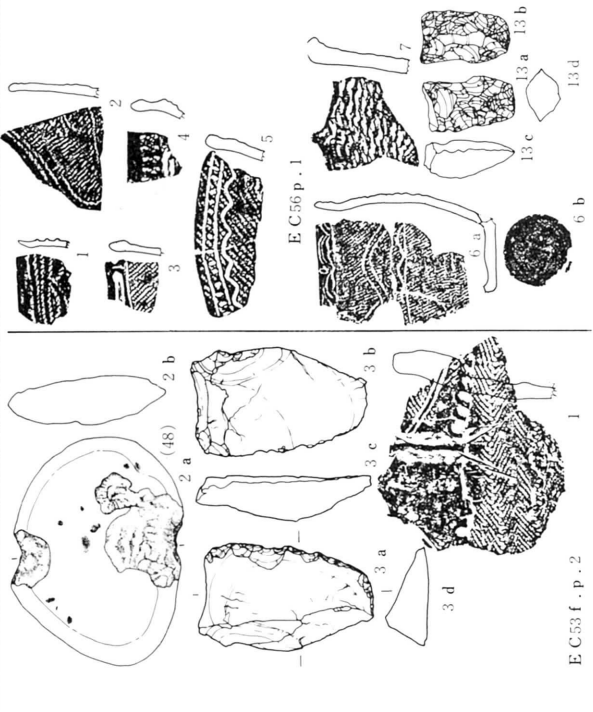

EC53 f. p. 2

第123図 EC50f.p. 1、EC53f.p. 2、EC56p. 1出土遺物

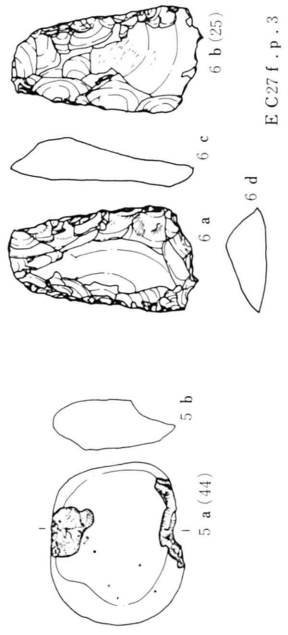

EC27 f. p. 3

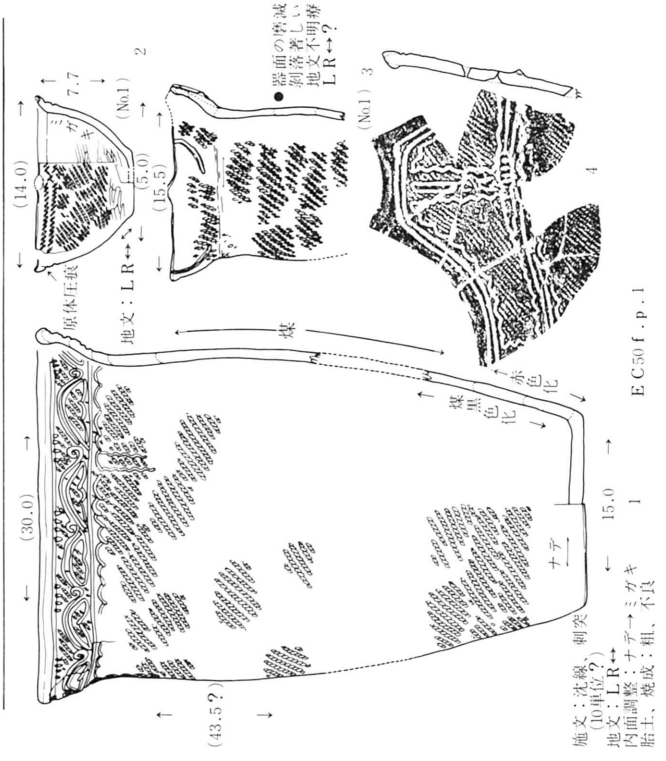

EC50 f. p. 1

第122図 EC27f.p. 3、EC50f.p. 1出土遺物

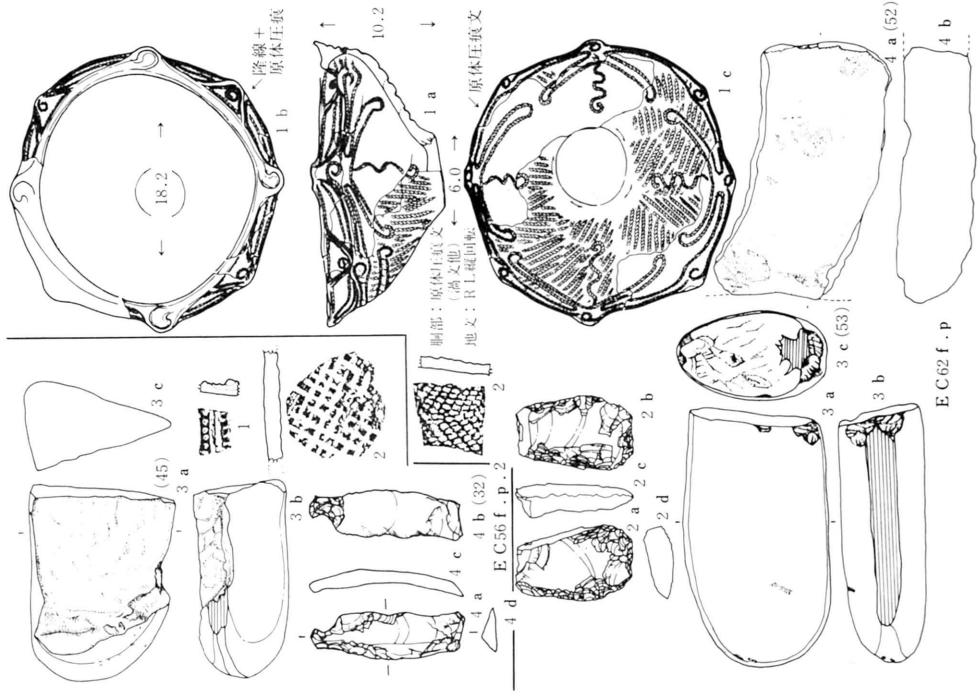

第125図 EC56f.p. 2、EC62f.p.出土遺物

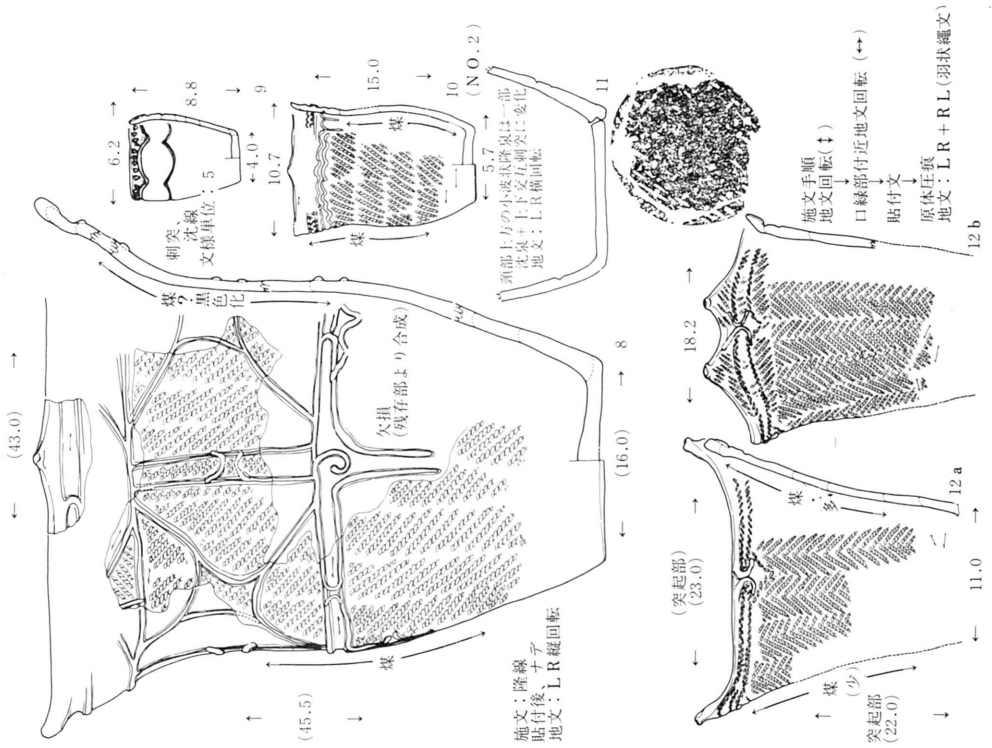

第124図 EC56P. I 出土土器

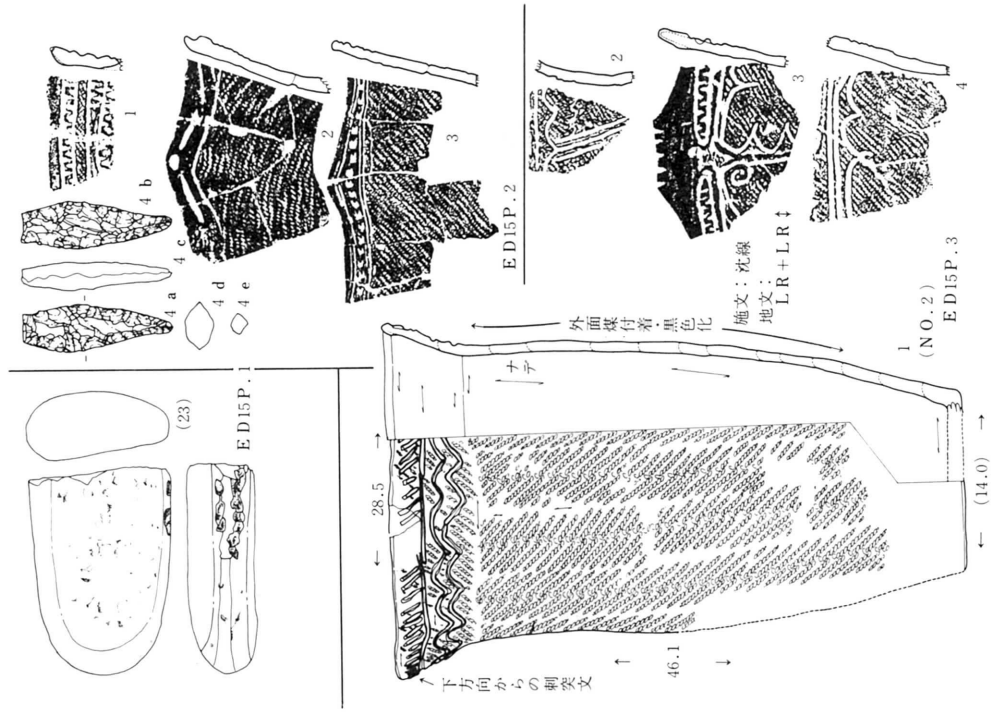

第127図 ED15P. 1、ED15P. 2、ED15P. 3 出土遺物

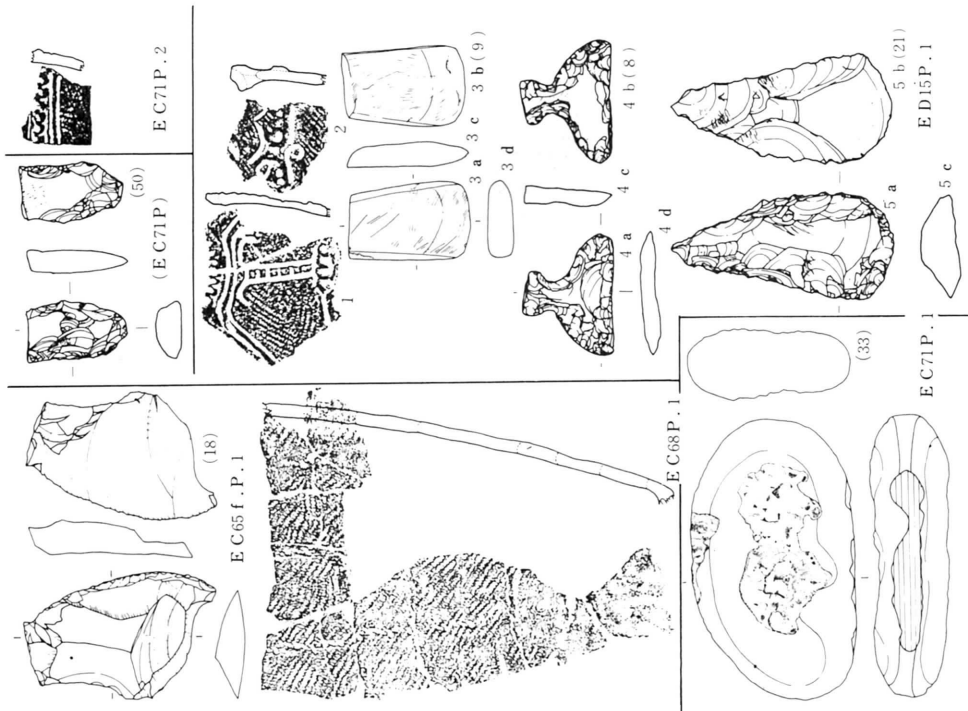

第126図 EC65 f. p. 1、EC68p. 1、EC68p. 1、EC71P. 1、EC71P. 1、EC71P. 2、ED15P. 1 出土遺物

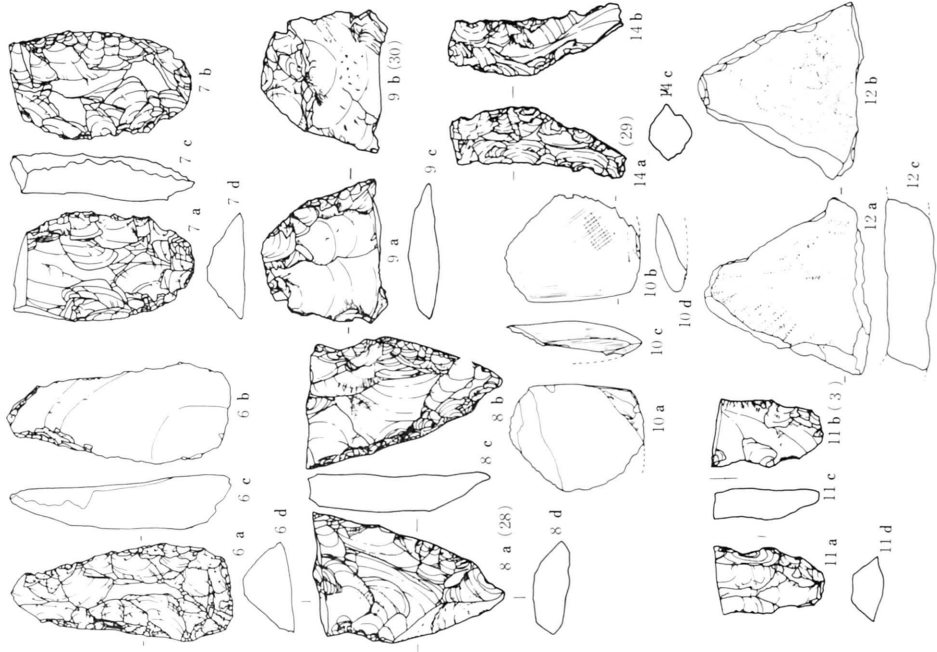

第129図 ED18f.p.出土石器

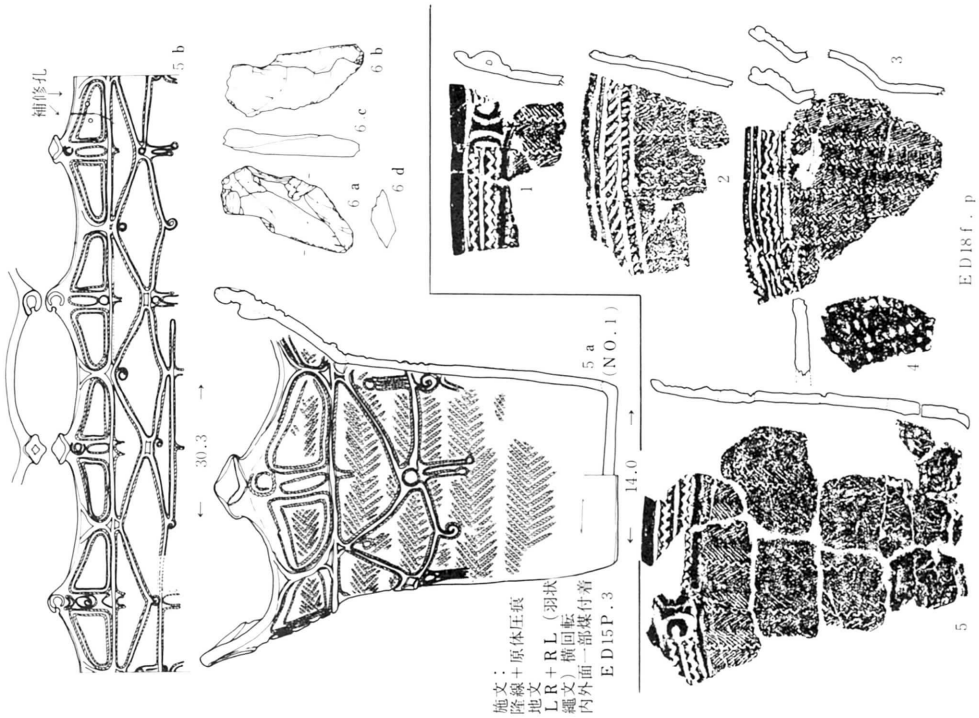

施文：原体在底
陸線+RL(羽状
地文
LR+RL(羽状
織文) 横回紋
内外面一部煤付着
ED15P.3
(NO.1)

ED18f.p

第128図 ED15P.3、ED18f.p.出土遺物

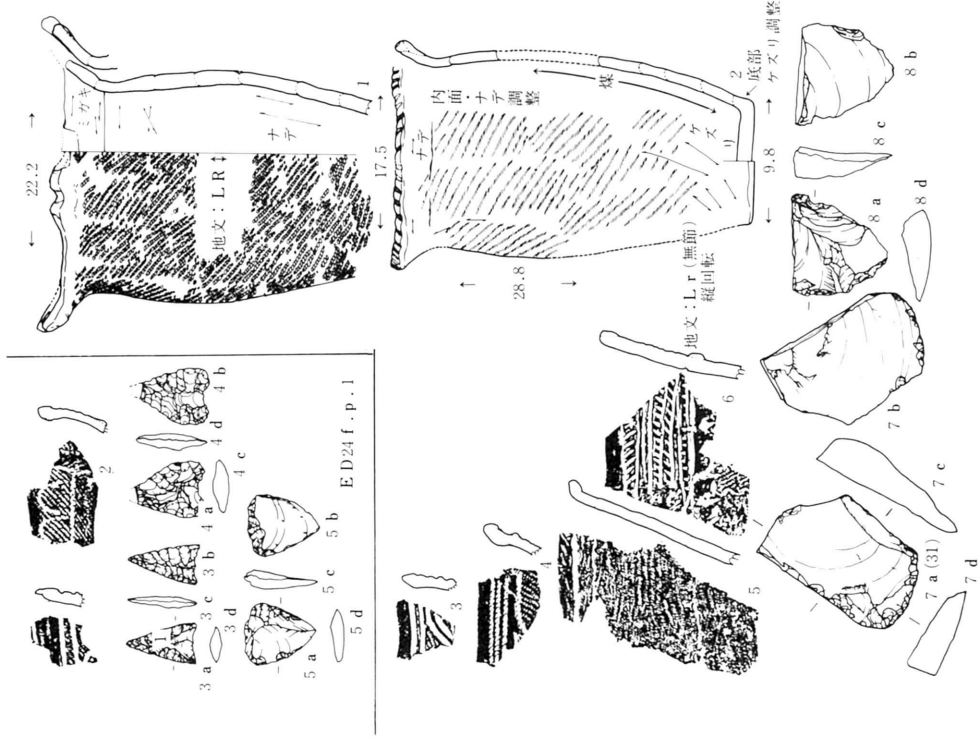

第131図 ED24f. p. 1、ED24p. 2 出土遺物

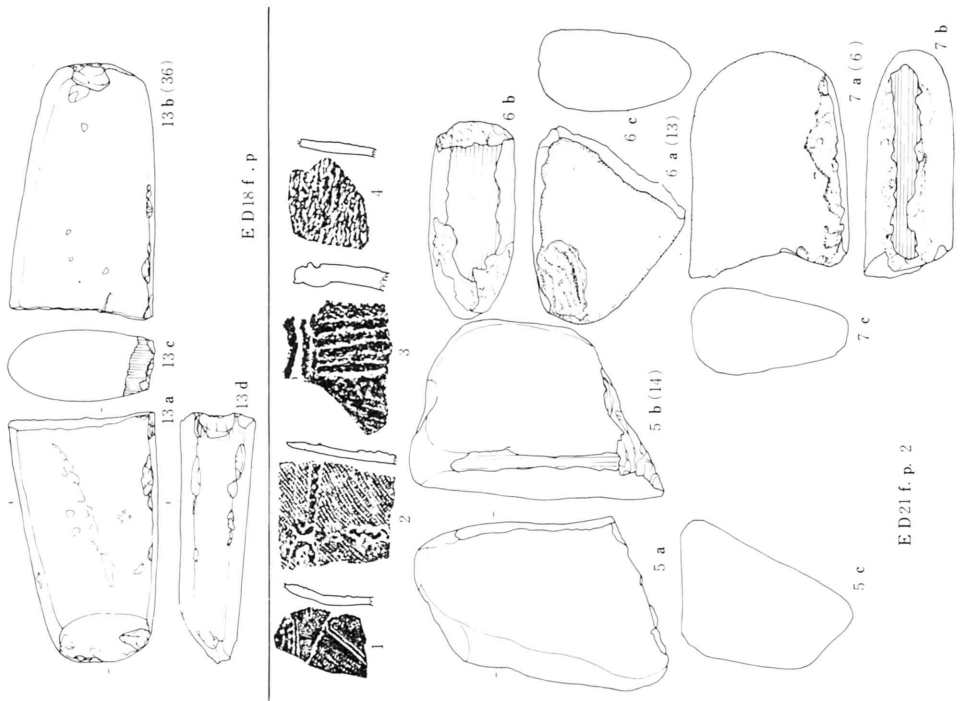

第130図 ED18f. p、ED21f. p. 2 出土遺物

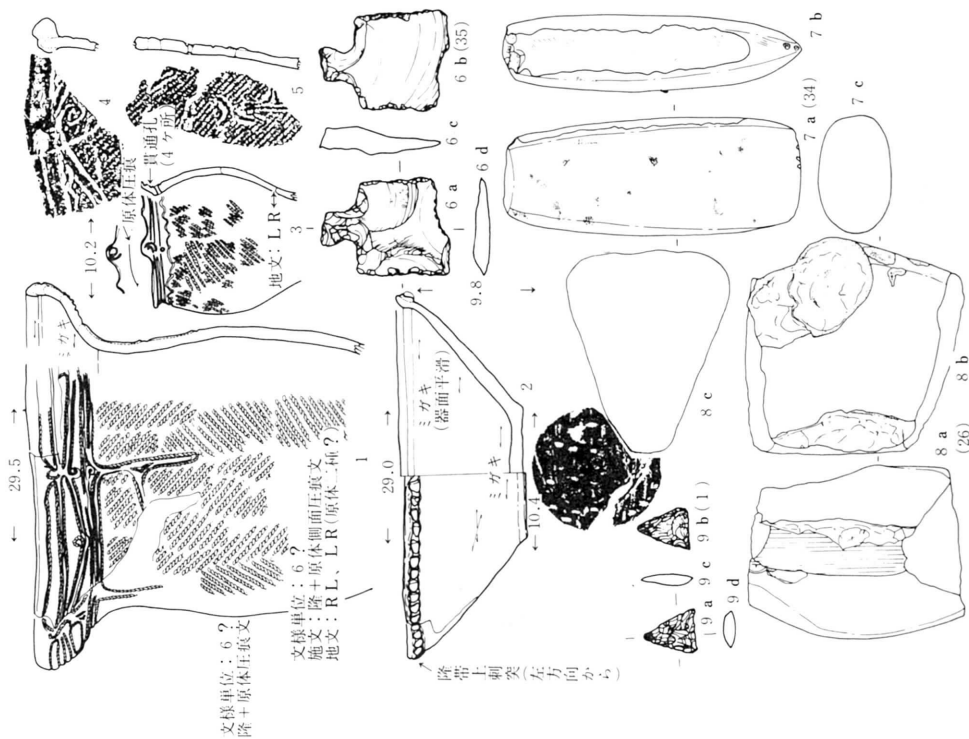

第133図 ED53f.p. I 出土遺物

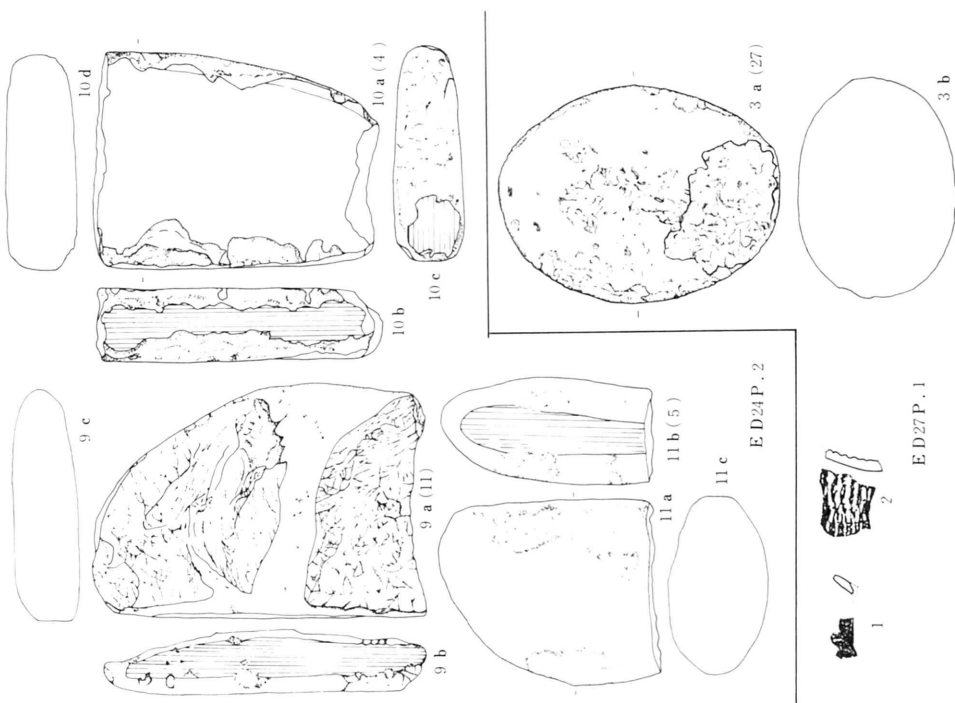

第132図 ED24P.2、ED27P.1 出土遺物

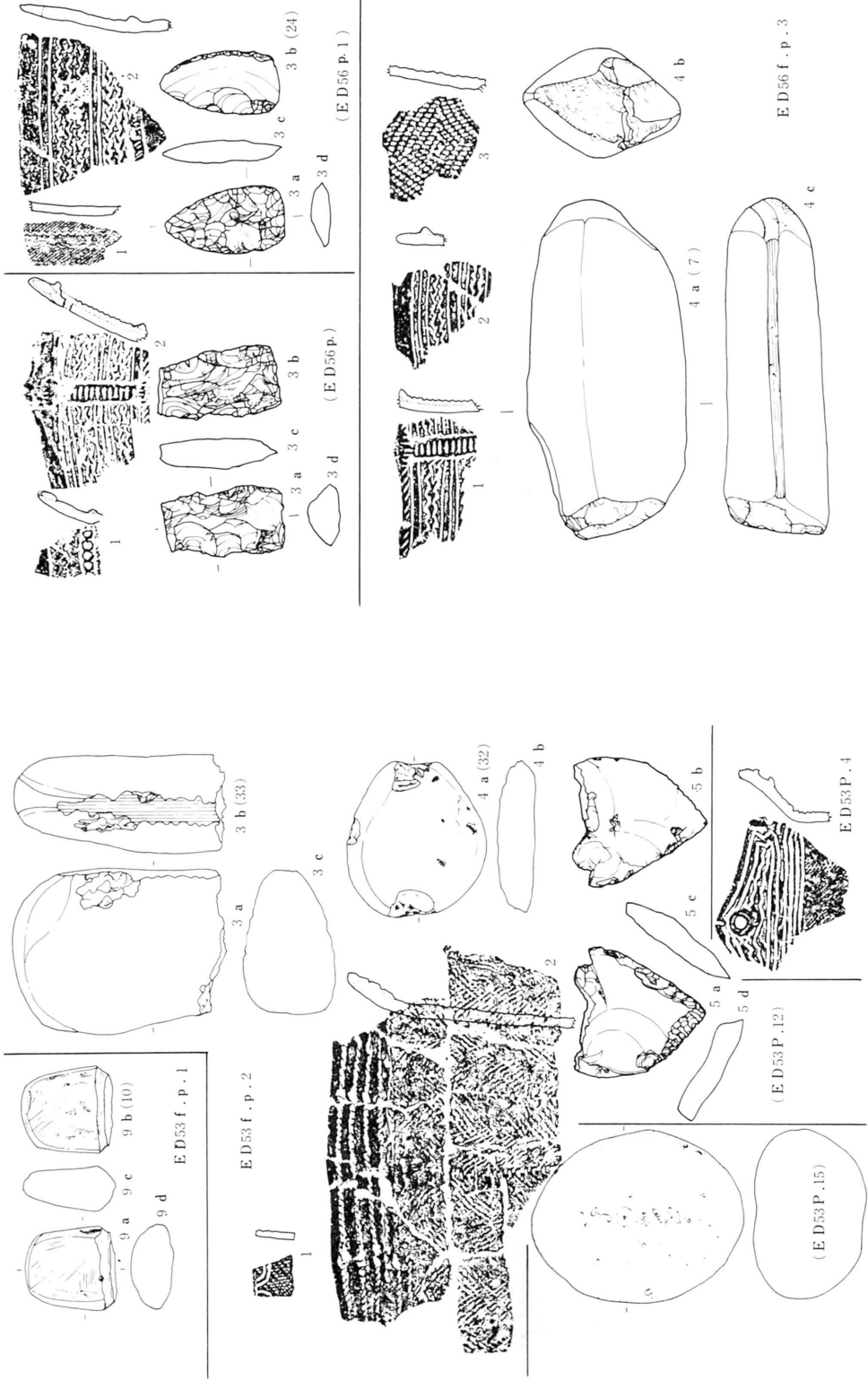

第134図 ED53f.p. 1、ED53P. 15、ED53P. 12、ED53P. 4 出土遺物

第135図 ED56P. 1、ED56f.p. 3 出土遺物

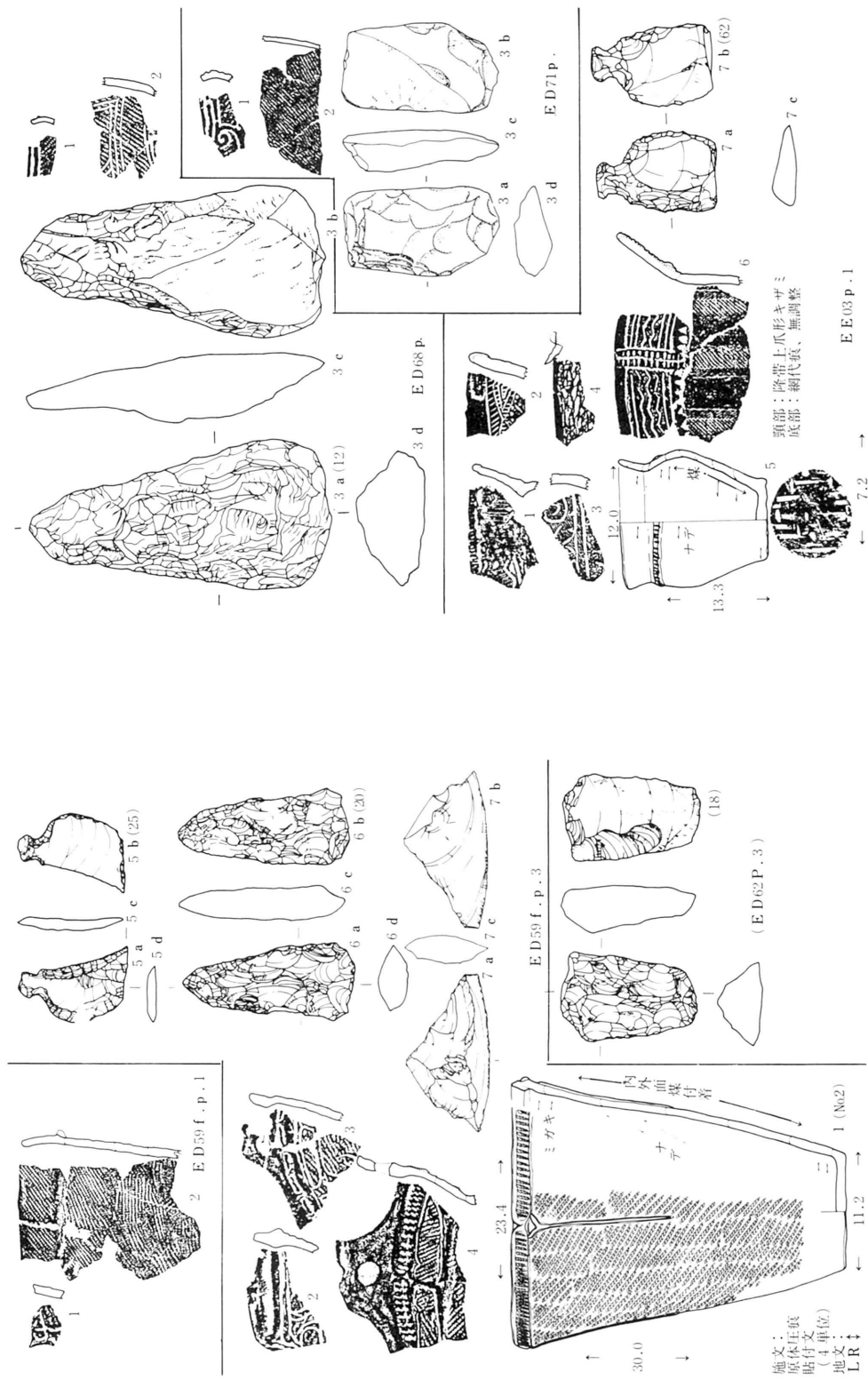

第136図 ED59f.p.1、ED59f.p.3、ED62P.3出土遺物

第137図 ED68p、ED71p、EE03p.1出土遺物

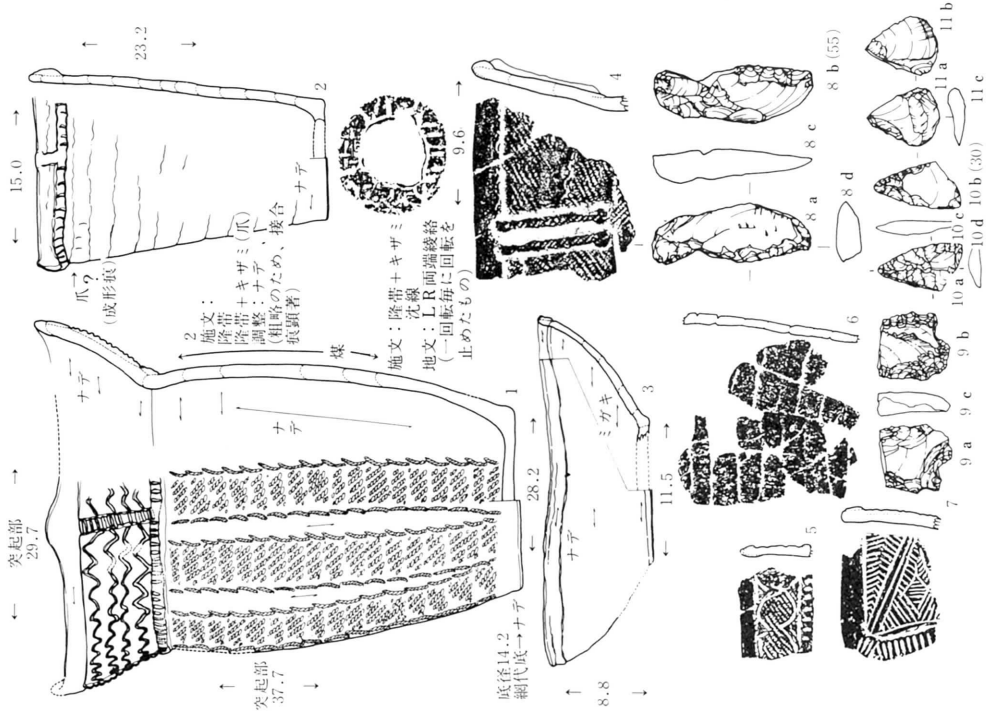

第139図 EE12p. 1 出土遺物

第138図 EE03p. 1、EE03f. p. 2 出土遺物

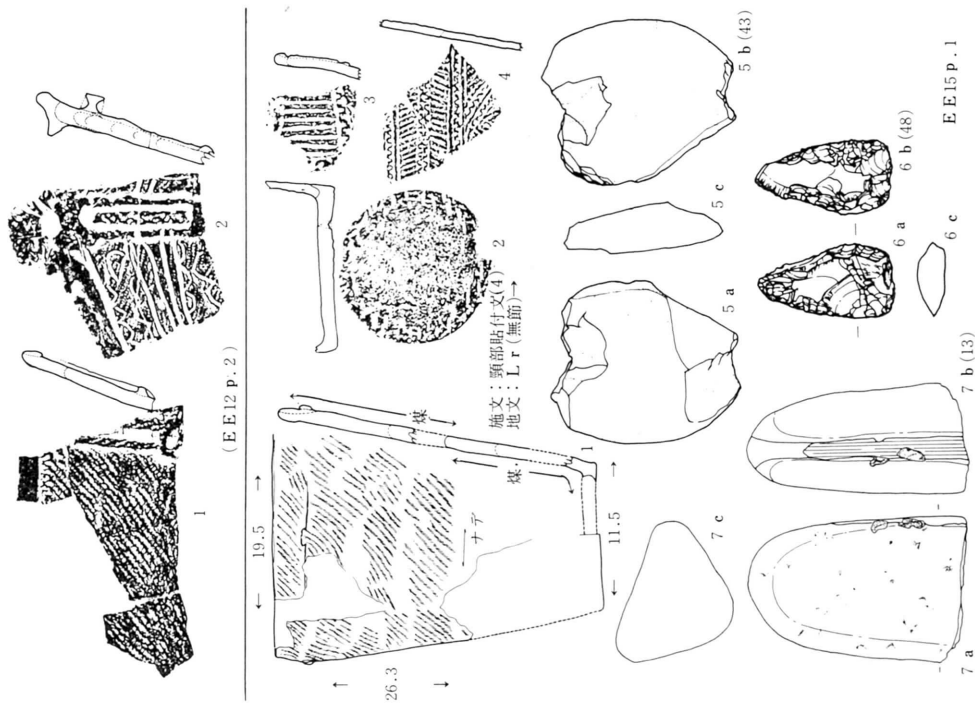

第141図 EE12p. 2、EE15p. 1 出土遺物

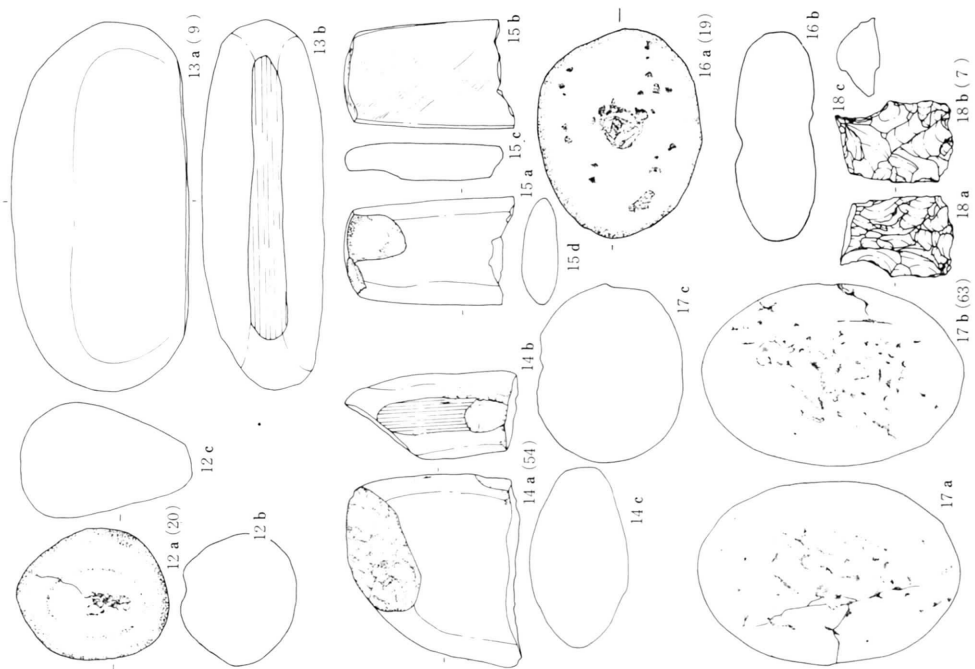

第140図 EE12p. 1 出土石器

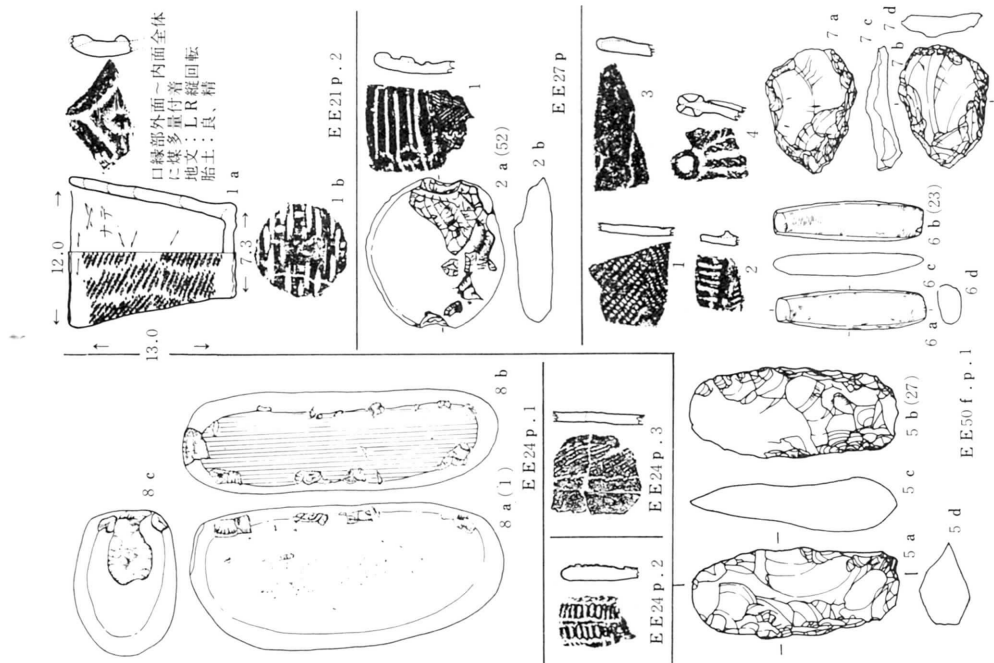

口縁部外面一内面全体
に煤多量付着
地文：L R 縦回転
胎土：良、精

第143図 EE21p. 2、EE24p. 1、EE24p. 2、
EE24p. 3、EE27p.、EE50f.p. 1 出土遺物

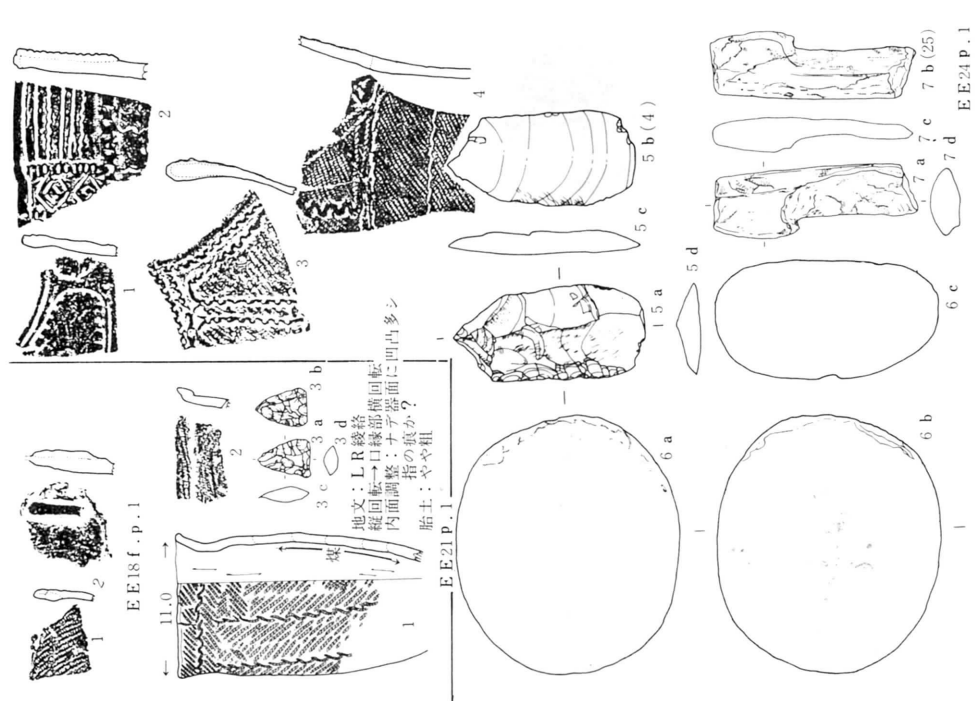

地文：L R 縦給
縦回転→口縁部横回転
内面調整：ナテ器面に凹凸多シ
胎土：やや粗

第142図 EE18f.p.、EE21p. 1、EE24p. 1 出土遺物

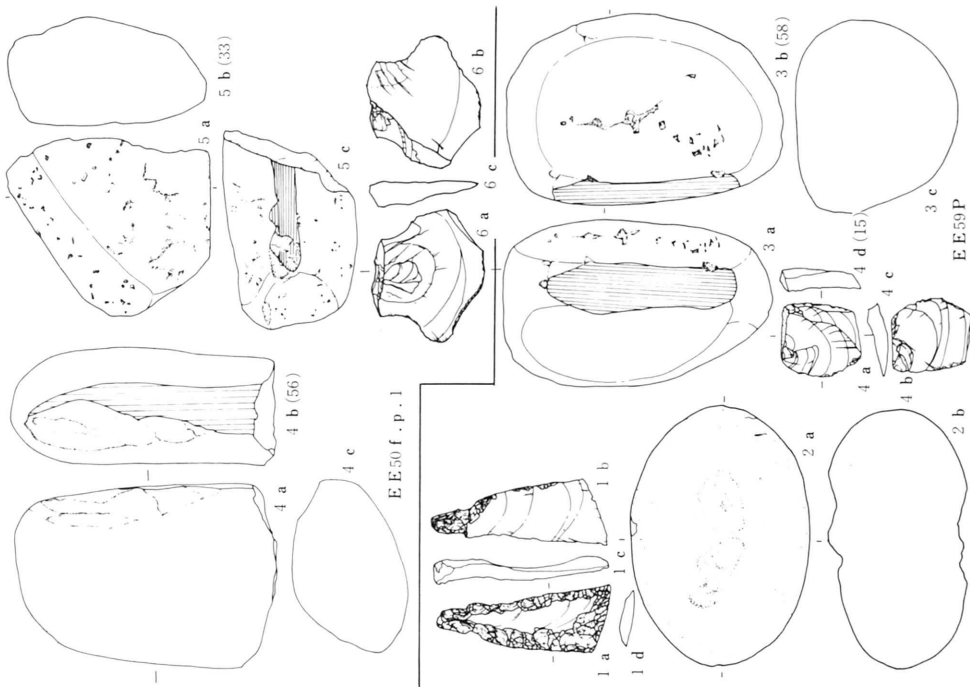

第145図 EE50f.p. 1、EE59P出土石器

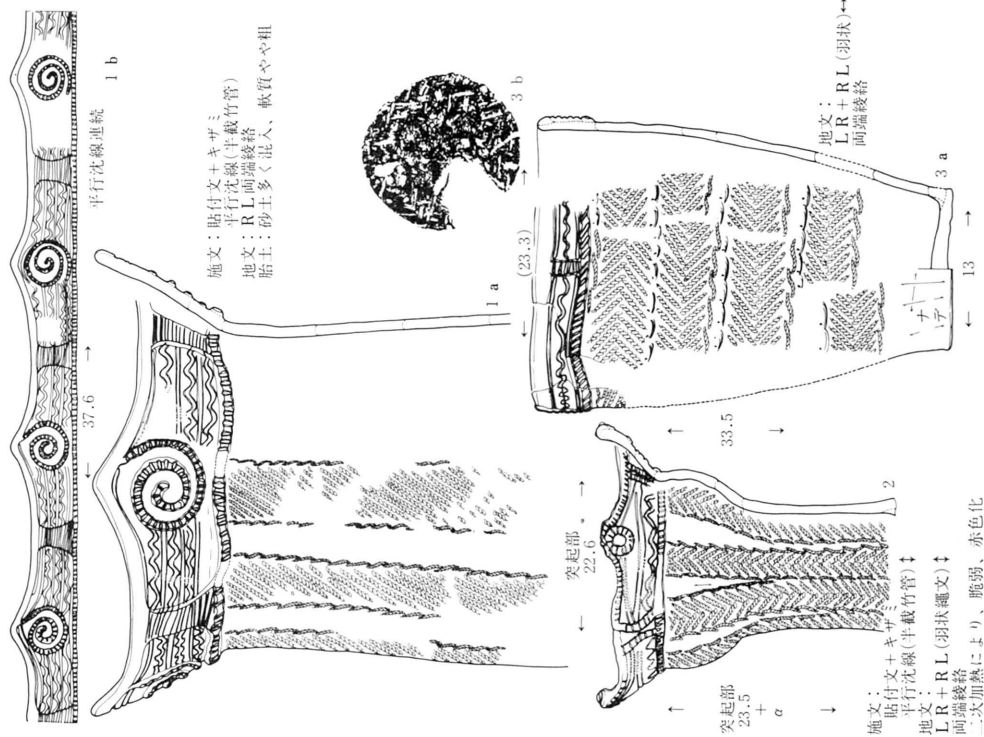

第144図 EE50f.p. 1 出土土器

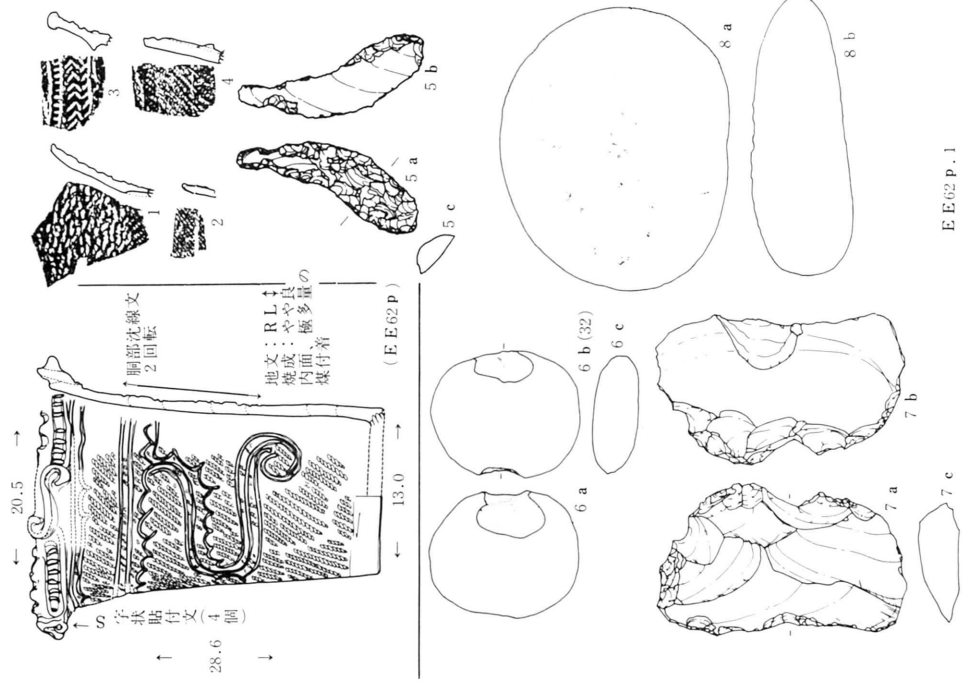

EE62 p.1

第147図 EE62p、EE62p.1出土遺物

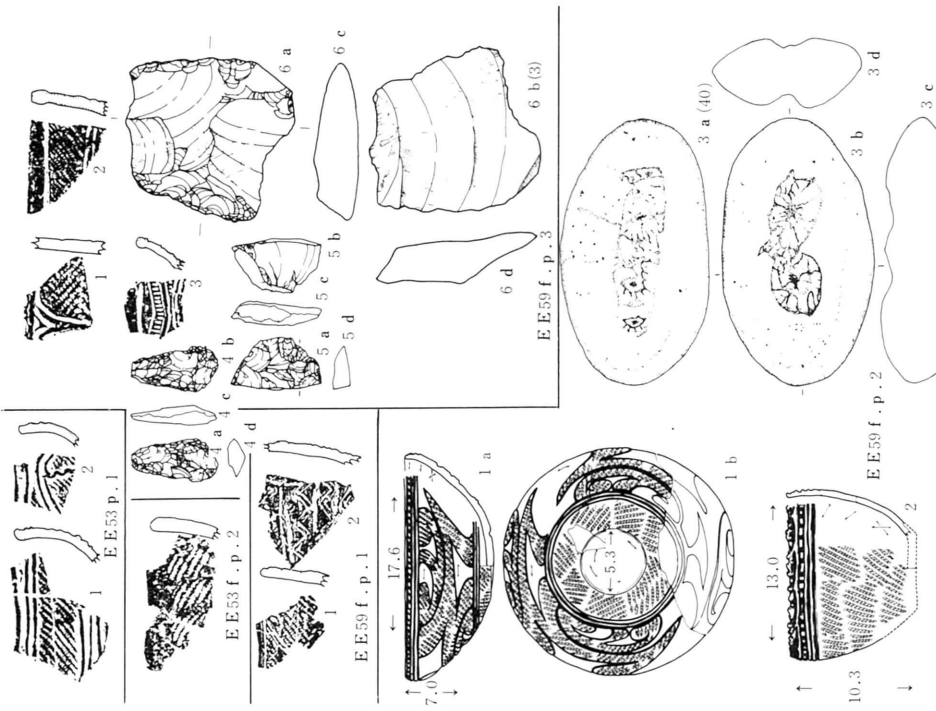

第146図 EE53p.1、EE53f.p.2、EE59f.p.1、
EE59f.p.3、EE59f.p.2出土遺物

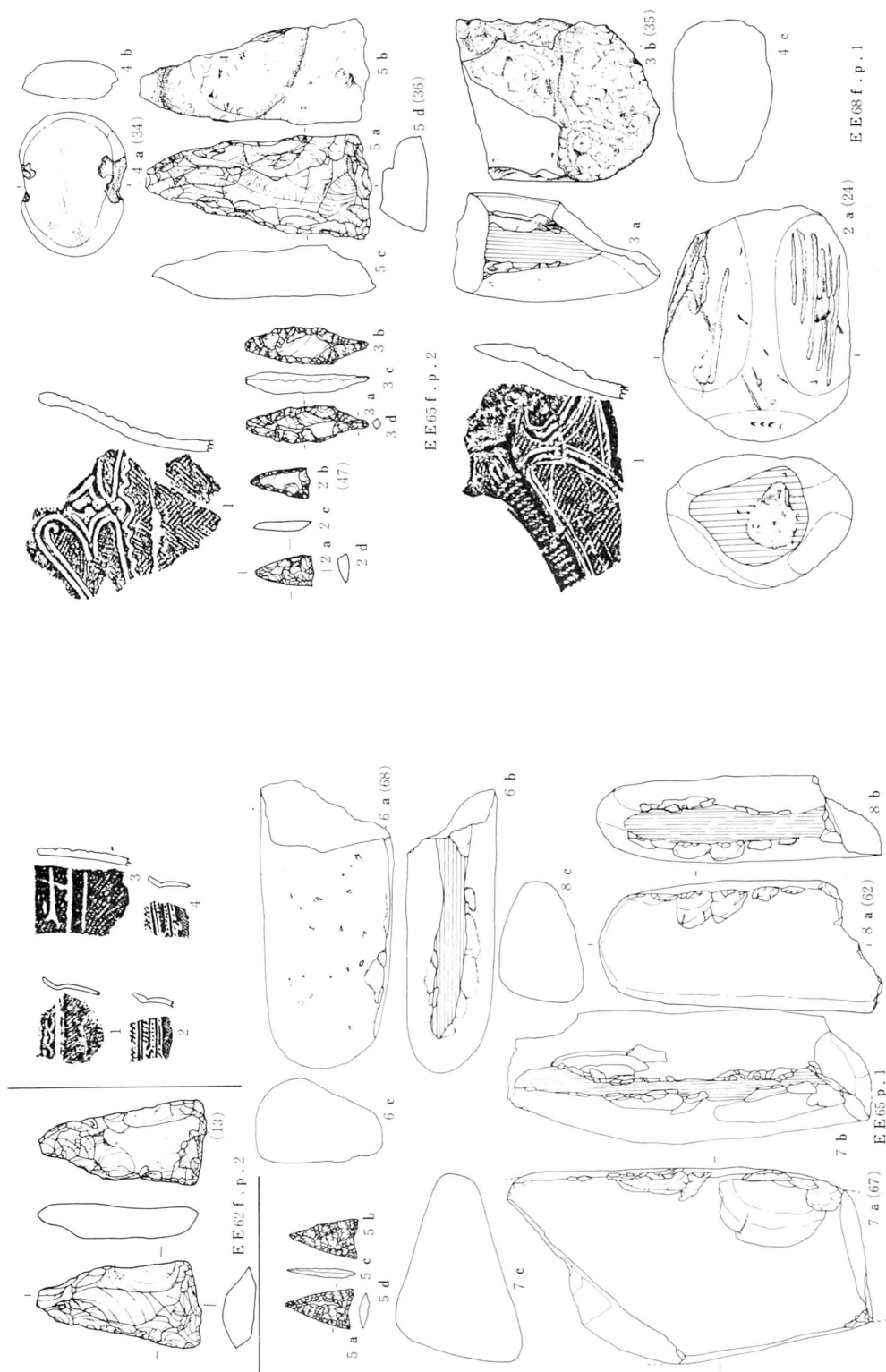

第149図 EE65f.p.2、EE68f.p.1出土遺物

第148図 EE62f.p.2、EE65p.1出土遺物

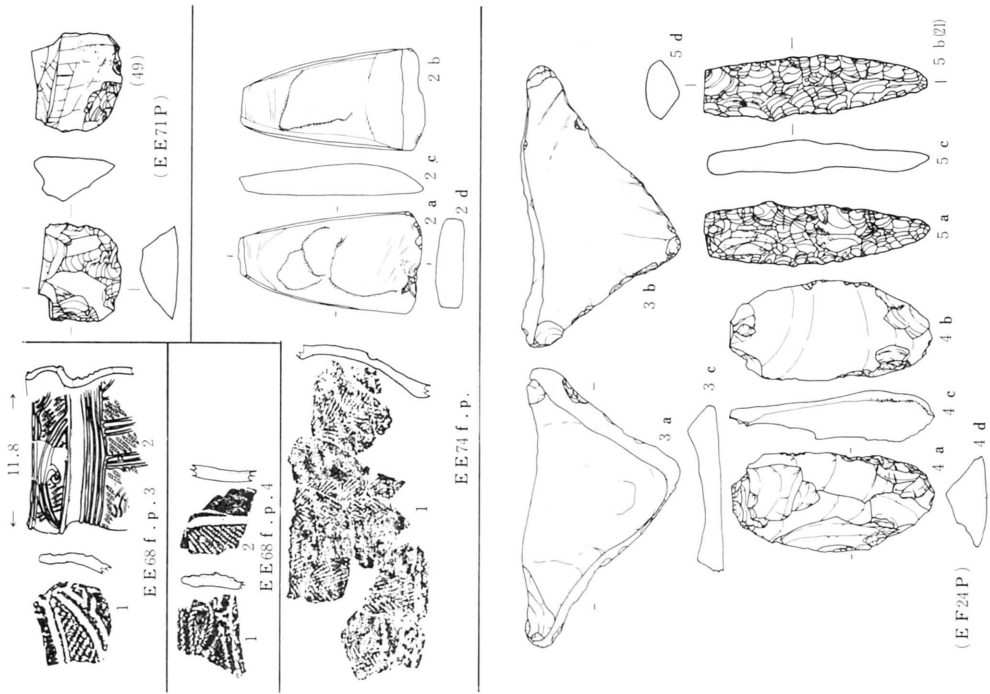

第150図 EE68f.p. 3、EE68f.p. 4、EE71p、
EE74f.p.、EF24p出土遺物

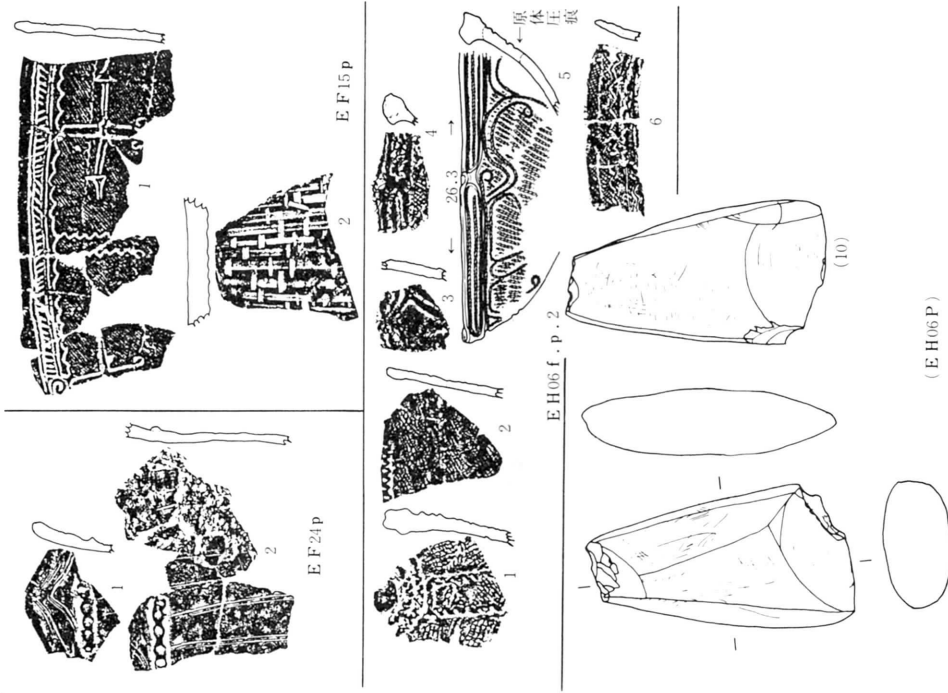

第151図 EF24p、EF15p、EH06f.p. 2、
EH06p.出土遺物

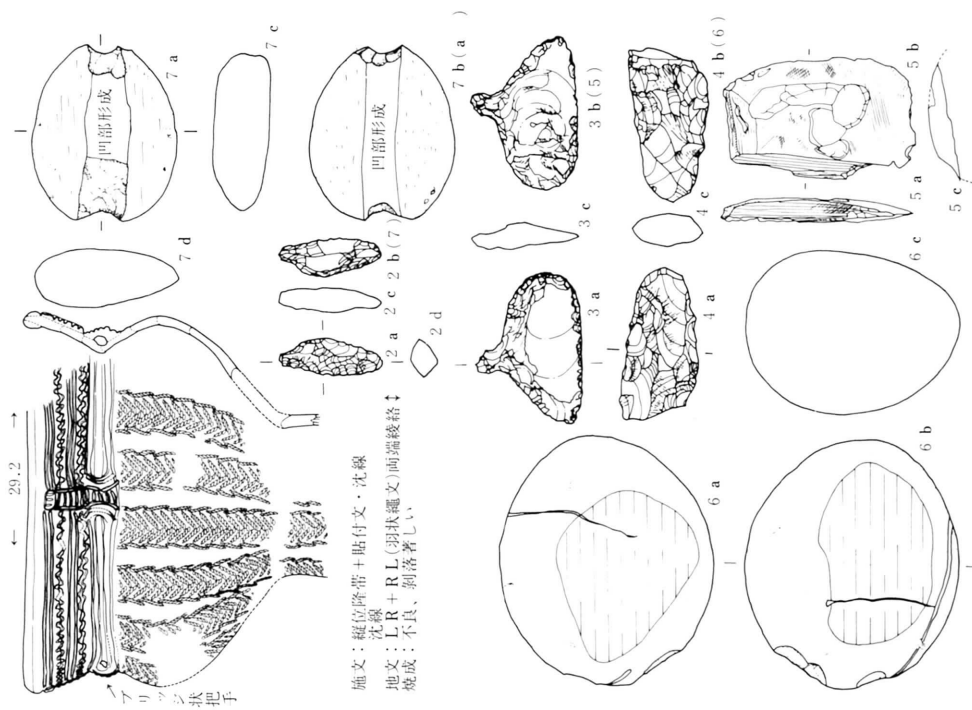

施文：縦位階帯＋貼付文・沈線
沈線
地文：LR＋RL(羽状雜文)両端縁給
焼成：不良、剥落著しい

第152図 EF27p. 1出土遺物

第153図 EF27p. 1、EF56p出土石器

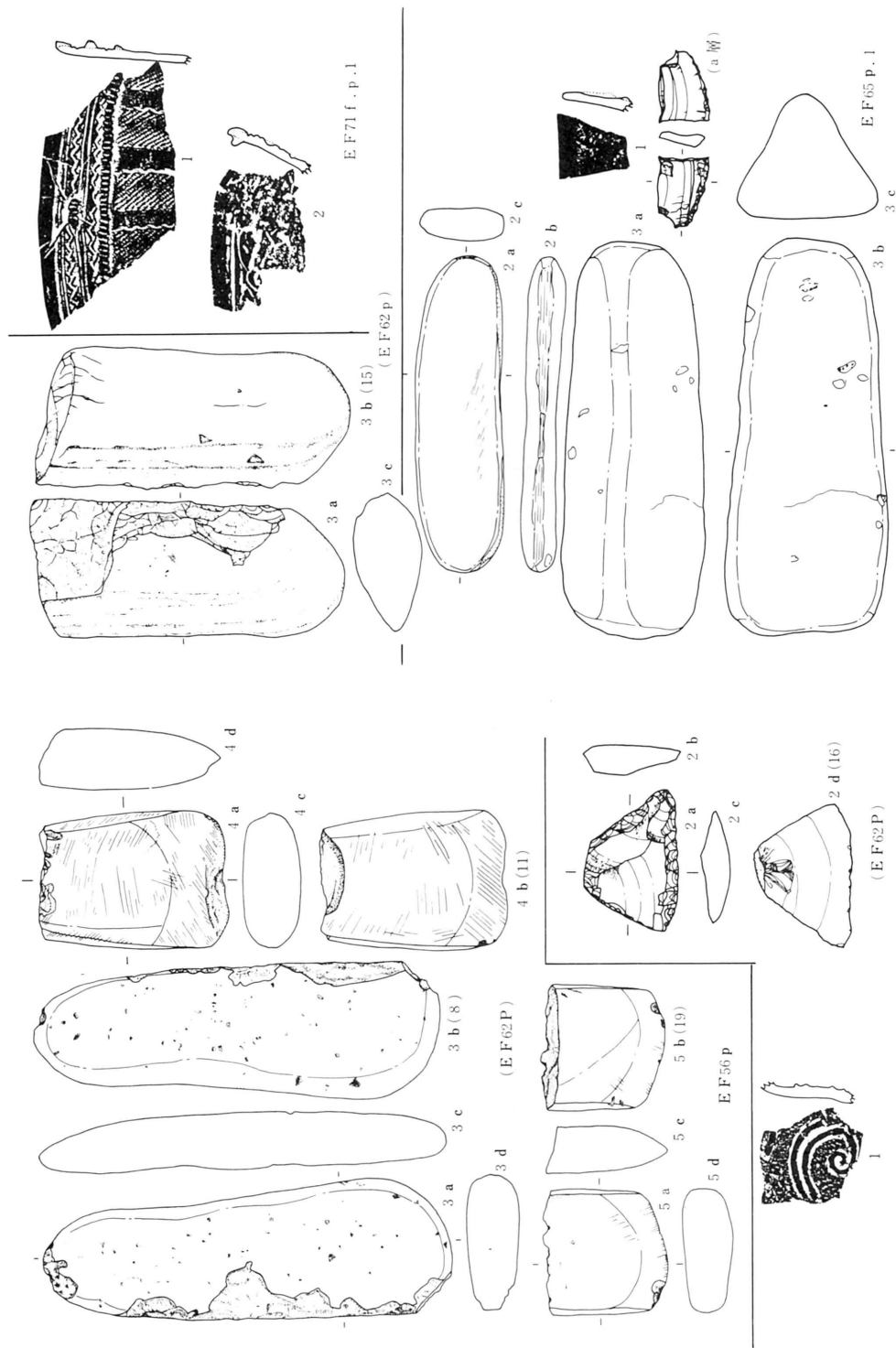

第154図 EF56p、EF62p出土石器

第155図 EF62p、EF71f.p.1、EF65p.1出土遺物

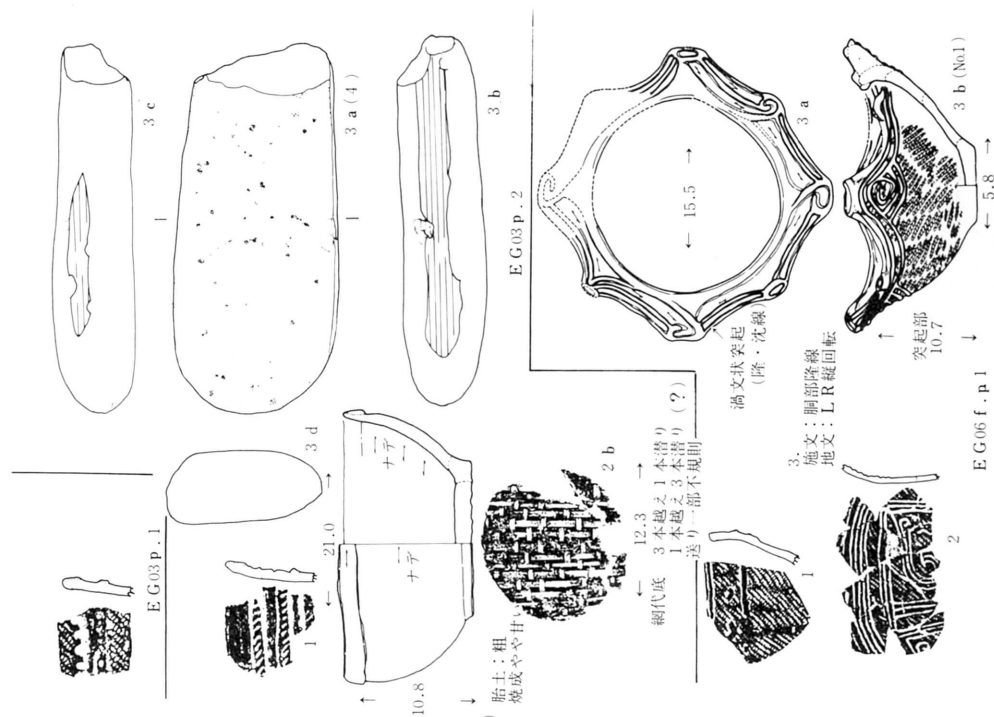

第157図 EG03 p.1、EG03 p.2、EG06 f.p.1
出土遺物

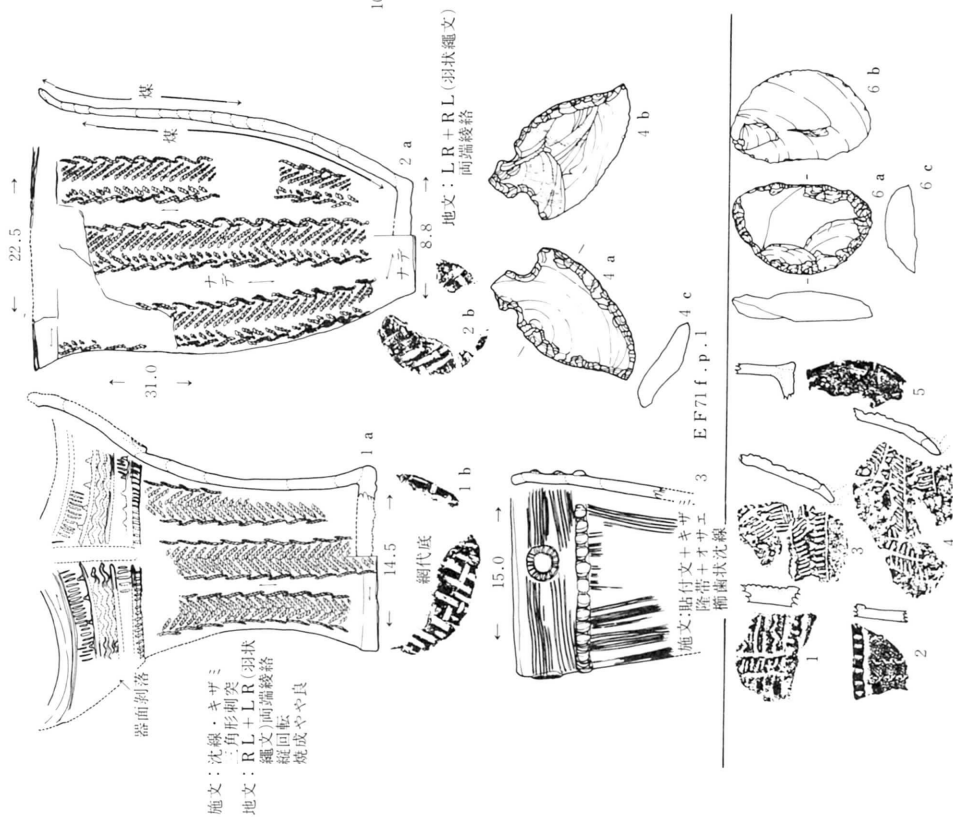

第156図 EF71 f.p.1、EF74 f.p.1
出土遺物

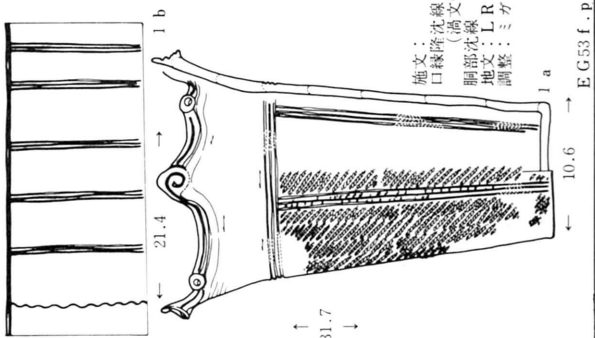

施文：
口縁隆沈線
(論文他)
胴部沈線
地文：L R ↓
調整：ミガキ

EG53 f.p.

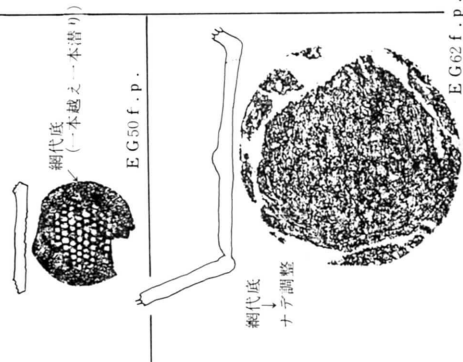

細代底
(一本越え一本潜り)

EG50 f.p.

細代底
十字調整

EG62 f.p.

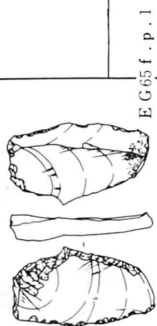

EG65 f.p.

EG65 f.p.

施文：隆線(論文)
沈線
地文：L R
口縁部 → 胴部 ↓
胎土、焼成：粗・不良

EG71 f.p.

EG71 f.p.

EG71 f.p.

EG71 f.p.

EG71 f.p.

EG71 f.p.

EG71 f.p.

EG71 f.p.

EG71 f.p.

EG71 f.p.

EG71 f.p.

EG71 f.p.

EG71 f.p.

EG71 f.p.

EG71 f.p.

EG71 f.p.

EG71 f.p.

EG71 f.p.

EG71 f.p.

EG71 f.p.

EG71 f.p.

EG71 f.p.

EG71 f.p.

EG71 f.p.

EG71 f.p.

第159図 EG50f.p.、EG53f.p.、EG62f.p.、EG65f.p.、EG71f.p. I 出土遺物

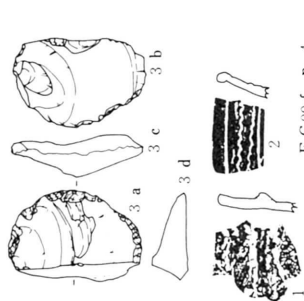

EG09 f.p. 4



EG09 f.p. 5

EG12 p. 1

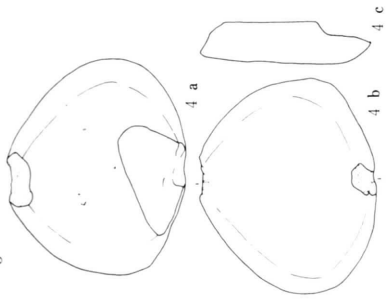

EG27 p. 1

EG21 p.

第158図 EG09p. 3、EG09f. p. 4、EG09f.p. 5、EG12p. 1、EG21p. EG27p. I 出土遺物

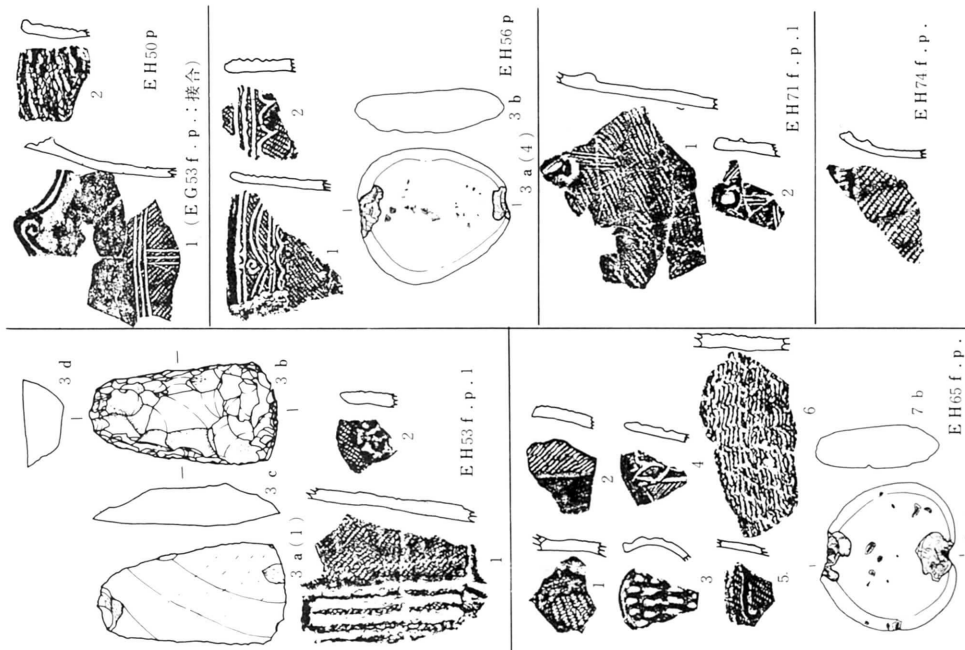

第161図 EH53f.p. 1、EH50p、EH65p、EH71f.p. 1、EH74f.p., EH56 p. 出土遺物

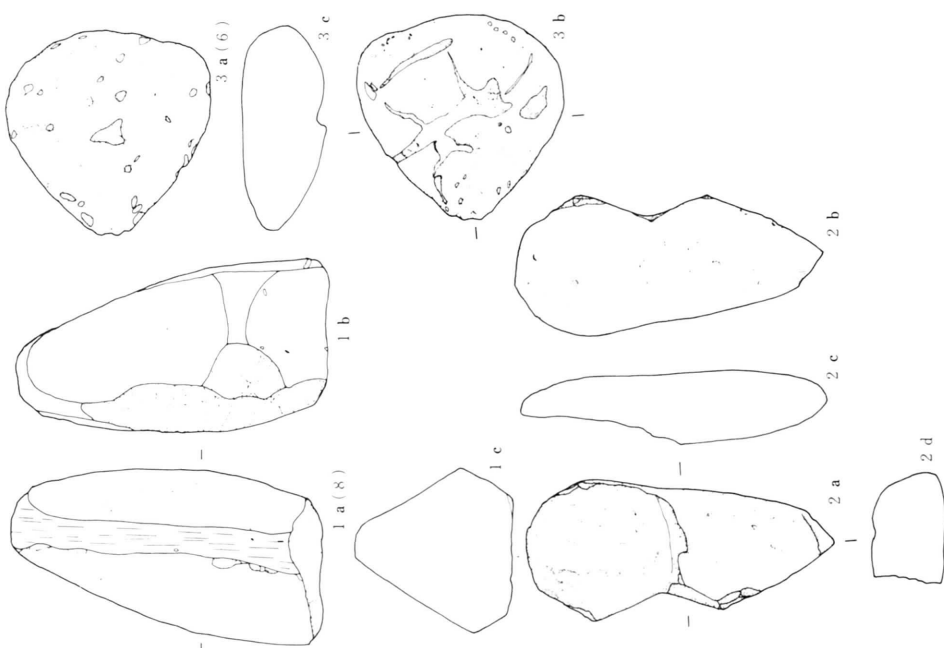

第160図 EH06p. 出土石器