

青苗遺跡(E地区)

～青苗地区漁業集落環境整備事業に伴う埋蔵文化財発掘調査報告書(1)～

1998

奥尻町教育委員会

青苗遺跡(E地区)

～青苗地区漁業集落環境整備事業に伴う埋蔵文化財発掘調査報告書(1)～

1 9 9 8

奥尻町教育委員会

例 言

1. 本書は，“青苗地区漁業集落環境整備事業に伴う埋蔵文化財発掘調査”報告書である。
2. 本書の編集は木村哲朗が行った。各文章の執筆者は文末に記す。
3. 整理作業の分担は以下のように行った。
土器復元，拓本，トレース：天内千秋，工藤竹美，近藤美佐子
土器実測：木村哲朗
石器分類：安西雅希
石器実測，トレース：大橋敏子，柳谷とし子
集計，計測：大崎恵美子，工藤きよ子
4. 写真撮影は現場では各調査員，補助員が行った。遺物撮影は木村と安西が，焼きつけは木村が行った。
5. 出土遺物及び実測図，写真等の記録は，奥尻町歴史民俗資料館（奥尻町字青苗442-3）で保管している。
6. 調査及び整理，報告にあたって次の機関，諸氏よりご指導，ご協力を賜った。記して感謝の意としたい。（機関は順不同，個人はあいうえお順，敬称略）
北海道教育庁生涯学習部文化課，（財）北海道埋蔵文化財センター，江差町教育委員会，乙部町教育委員会，上ノ国町教育委員会，斜里町教育委員会，千歳市埋蔵文化財センター，苫小牧市埋蔵文化財センター，（株）海老原建設。
赤石慎三，出穂雅美，宇田友子，遠藤昭浩，大泉博嗣，大坂拓，大谷敏三，萩野幸男，大橋毅，長田佳宏，雁沢好博，工藤肇，熊谷仁志，笹野武則，佐藤一夫，佐藤智雄，佐藤稔，下川浩一，末光正卓，鈴木耕榮，鈴木信，清野徃男，高橋理，田口祥隆，谷口友子，田村俊之，千代肇，鶴丸俊明，豊田宏良，豊原熙司，寅尾裕志，長沼孝，中野徹，二階堂啓也，野村崇，羽坂俊一，長谷部一宏，畑宏明，兵藤千秋，福田裕二，藤田巧，藤原秀樹，松浦茂樹，松田巧，松田淳子，宮宏明，宮夫靖夫，宗像公司，村田良介，渡辺俊一。

凡 例

1. 本書の遺構、遺物の略記号を以下のように用いた。

(1) 遺構

土壌：P

(2) 遺物

土器：P 剥片類：F 礫類：S

(3) 地層

渡島大島火山灰：Os-a, 白頭山-苫小牧火山灰：B-Tm。

2. 遺構の規模の表記は、平面形の上端を計測し、短軸×長軸/確認面からの深さ(m)とした。尚、括弧内の数値は推定値であることを示す。

3. 遺構一覧表において、遺構として認定したものを○印で示した。また、そうでないものは、ごろ溜めは、“ゴロ”、木の根の跡を“根痕”とした。

4. 本書の挿図の縮尺は原則として以下のように示したが、これ以外のものはスケールを参照されたい。遺跡分布図：1/25000, 遺構配置図, グリット配置図及び遺物分布図：1/1200, 遺構図, 土壌：1/40, 遺物集中出土地点図：1/20, 復元土器：1/4, 土器拓本：1/3, 剥片石器：1/2, 礫石器：1/3。

5. 写真図版の縮尺は、遺物に関しては各実測図, 拓本図の縮尺に合わせた。

6. 遺構図の向きは方位で記す。

7. 地層の土色については、(株)日本色研事業発行の“新版標準土色帳”を用いた。

8. 礫等の焼けた範囲はスクリーントーンで示す。

目次

例言	
凡例	
目次	
挿図目次	
挿表目次	
写真図版目次	
第I章, 調査の概要	1
1節. 調査要項	1
2節. 調査体制	1
3節. 調査に至る経緯	1
4節. 調査方法と分類	2
1. 調査方法	2
2. 遺物の分類	2
5節. 遺跡の位置と環境	4
6節. 基本層序	4
第II章, 遺構	11
1節. 土壇	11
2節. 遺物集中出土地点	21
第III章, 遺物	23
1節. 土器	23
2節. 石器	30
第IV章, 総括	82
写真図版	83

挿 図 目 次

図Ⅰ-1	発掘区大グリット配置図……………2	図Ⅲ-22	包含層出土石器図(18)……………67
図Ⅰ-2	小グリット配置図……………2	図Ⅲ-23	包含層出土石器図(19)……………68
図Ⅰ-3	遺跡分布図……………5	図Ⅲ-24	包含層出土石器図(20)……………69
図Ⅰ-4	発掘区地形図……………5	図Ⅲ-25	包含層出土石器図(21)……………70
図Ⅰ-5	土層断面位置図……………6	図Ⅲ-26	包含層出土石器図(22)……………71
図Ⅰ-6	土層断面図(1)……………7	図Ⅲ-27	包含層出土石器図(23)……………72
図Ⅰ-7	土層断面図(2)……………8	図Ⅲ-28	包含層出土石器図(24)……………73
図Ⅰ-8	土層断面図(3)……………9	図Ⅲ-29	包含層出土石器図(25)……………74
図Ⅰ-9	土層断面図(4)……………10	図Ⅲ-30	包含層出土石器図(26)……………74
		図Ⅲ-31	包含層出土石器図(27)……………75
図Ⅱ-1	P-2~17図……………12	図Ⅲ-32	土器分布図……………76
図Ⅱ-2	P-18~23図……………14	図Ⅲ-33	石器分布図(1)……………77
図Ⅱ-3	P-24~27図……………16	図Ⅲ-34	石器分布図(2)……………78
図Ⅱ-4	P-28~33図……………17	図Ⅲ-35	石器分布図(3)……………79
図Ⅱ-5	P-34~37図……………19	図Ⅲ-36	石器分布図(4)……………80
図Ⅱ-6	P-38・43図……………20	図Ⅲ-37	石質別フレイク・チップ分布図……………81
図Ⅱ-7	遺物集中地点図……………22		
図Ⅲ-1	包含層出土土器図(1)……………24		
図Ⅲ-2	包含層出土土器図(2)……………25		
図Ⅲ-3	包含層出土土器図(3)……………26		
図Ⅲ-4	包含層出土土器図(4)……………28		
図Ⅲ-5	包含層出土石器図(1)……………34		
図Ⅲ-6	包含層出土石器図(2)……………35		
図Ⅲ-7	包含層出土石器図(3)……………36		
図Ⅲ-8	包含層出土石器図(4)……………45		
図Ⅲ-9	包含層出土石器図(5)……………46		
図Ⅲ-10	包含層出土石器図(6)……………47		
図Ⅲ-11	包含層出土石器図(7)……………48		
図Ⅲ-12	包含層出土石器図(8)……………49		
図Ⅲ-13	包含層出土石器図(9)……………50		
図Ⅲ-14	包含層出土石器図(10)……………51		
図Ⅲ-15	包含層出土石器図(11)……………52		
図Ⅲ-16	包含層出土石器図(12)……………53		
図Ⅲ-17	包含層出土石器図(13)……………57		
図Ⅲ-18	包含層出土石器図(14)……………58		
図Ⅲ-19	包含層出土石器図(15)……………59		
図Ⅲ-20	包含層出土石器図(16)……………60		
図Ⅲ-21	包含層出土石器図(17)……………62		

挿 表 目 次

表Ⅱ-1	遺構出土石器等一覧表	20	表Ⅲ-36	石皿一覧表	74
表Ⅱ-2	土壙一覧表	21	表Ⅲ-37	台石一覧表	75
表Ⅲ-1	包含層出土復元土器一覧表	29			
表Ⅲ-2	石鏃一覧表(1)	31			
表Ⅲ-3	石鏃一覧表(2)	32			
表Ⅲ-4	石鏃一覧表(3)	33			
表Ⅲ-5	石槍一覧表	33			
表Ⅲ-6	石錐一覧表	33			
表Ⅲ-7	抉入石器一覧表	33			
表Ⅲ-8	楔形石器一覧表	35			
表Ⅲ-9	つまみ付きナイフ一覧表(1)	37			
表Ⅲ-10	つまみ付きナイフ一覧表(2)	38			
表Ⅲ-11	つまみ付きナイフ一覧表(3)	39			
表Ⅲ-12	つまみ付きナイフ一覧表(4)	40			
表Ⅲ-13	つまみ付きナイフ一覧表(5)	41			
表Ⅲ-14	つまみ付きナイフ一覧表(6)	42			
表Ⅲ-15	つまみ付きナイフ一覧表(7)	43			
表Ⅲ-16	つまみ付きナイフ一覧表(8)	44			
表Ⅲ-17	つまみ付きナイフ一覧表(9)	45			
表Ⅲ-18	削器一覧表	50			
表Ⅲ-19	搔器一覧表(1)	50			
表Ⅲ-20	搔器一覧表(2)	51			
表Ⅲ-21	Rフレイク一覧表(1)	53			
表Ⅲ-22	Rフレイク一覧表(2)	54			
表Ⅲ-23	Rフレイク一覧表(3)	55			
表Ⅲ-24	Rフレイク一覧表(4)	56			
表Ⅲ-25	Uフレイク一覧表	58			
表Ⅲ-26	石核一覧表	59			
表Ⅲ-27	石斧一覧表	61			
表Ⅲ-28	すり石一覧表(1)	63			
表Ⅲ-29	すり石一覧表(2)	64			
表Ⅲ-30	すり石一覧表(3)	65			
表Ⅲ-31	すり石一覧表(4)	66			
表Ⅲ-32	砥石一覧表	70			
表Ⅲ-33	石錘一覧表	70			
表Ⅲ-34	たたき石一覧表(1)	72			
表Ⅲ-35	たたき石一覧表(2)	73			

写真図版目次

図版 1	発掘調査前風景 ……………83	図版 6	P-34 …………… 88
	作業風景 ……………83		P-31, 33~35完掘状況 …… 88
図版 2	P-2 完掘状況 ……………84	図版 7	P-36完掘状況 …………… 89
	P-2 土層断面 ……………84		P-36, 37完掘状況 …… 89
	P-8 完掘状況 ……………84		P-31,33~38完掘状況 …… 89
	P-8 土層断面 ……………84		P-38完掘状況 …………… 89
	P-9 完掘状況 ……………84		P-38土層断面 …………… 89
	P-9 土層断面 ……………84	図版 8	K-33フレイク出土状況………… 90
	P-13完掘状況 ……………84		E-13区貝殻文土器出土状況 …… 90
	P-13土層断面 ……………84		E-26区土器出土状況 …… 90
図版 3	P-15完掘状況 ……………85		G-26区捺文土器出土状況 …… 90
	P-15土層断面 ……………85	図版 9	E-9 区フレイク・チップ ^o 出土状況 …… 91
	P-16完掘状況 ……………85		包含層土層断面図 ……………91
	P-16土層断面 ……………85	図版10	完掘状況(1) …………… 92
	P-17完掘状況 ……………85		完掘状況(2) …………… 92
	P-17土層断面 ……………85	図版11	遺構出土遺物(1) …………… 93
	P-18完掘状況 ……………85	図版12	遺構出土遺物(2) …………… 94
	P-18土層断面 ……………85	図版13	遺構出土遺物(3) …………… 95
図版 4	P-19完掘状況 ……………86	図版14	包含層出土土器(1) …………… 96
	P-19土層断面 ……………86	図版15	包含層出土土器(2) …………… 97
	P-20完掘状況 ……………86	図版16	包含層出土土器(3) …………… 98
	P-20土層断面 ……………86	図版17	包含層出土土器(4) …………… 99
	P-21完掘状況 ……………86	図版18	包含層出土石器(1) ……………100
	P-21土層断面 ……………86	図版19	包含層出土石器(2) ……………101
	P-22完掘状況 ……………86	図版20	包含層出土石器(3) ……………102
	P-22土層断面 ……………86	図版21	包含層出土石器(4) ……………103
図版 5	P-23完掘状況 ……………87	図版22	包含層出土石器(5) ……………104
	P-23土層断面 ……………87	図版23	包含層出土石器(6) ……………105
	P-26完掘状況 ……………87	図版24	包含層出土石器(7) ……………106
	P-26土層断面 ……………87	図版25	包含層出土石器(8) ……………107
	P-27完掘状況 ……………87		
	P-27土層断面 ……………87		
	P-27遺物出土状況 ……………87		
図版 6	P-28完掘状況 ……………88		
	P-28土層断面 ……………88		
	P-30完掘状況 ……………88		
	P-30土層断面 ……………88		
	P-31, 33完掘状況……………88		
	P-31土層断面 ……………88		

第 I 章 調査の概要

1 節. 調査要項

事業名	青苗地区漁業集落環境整備事業に伴う埋蔵文化財発掘調査	
委託者	奥尻町	
受託者	奥尻町教育委員会	
遺跡名	青苗遺跡（E地区）北海道教育委員会登録番号：C-07-02	
所在地	奥尻郡奥尻町字米岡15ほか	
調査面積	4,757 m ²	
調査期間	平成7年4月～9年3月（現場期間は平成7年5月15日～9月21日まで）	

2 節. 調査体制

奥尻町教育委員会	教育長	加藤堅寿
	課長	高田延三
	係長	吉沢利和（平成8年3月まで） 泉沢克尚（平成8年4月から）
北海道教育庁文化課	調査担当者	大沼忠春（平成8年3月まで）
奥尻町教育委員会	調査担当者	村上義直（平成8年3月まで） 木村哲朗（平成8年4月から）
	補助員	乾 哲也（平成8年8月まで） 安西雅希（平成8年4月から）
調査指導	北海道教育庁文化課	田才雅彦（平成8年4月から）

3 節. 調査に至る経緯

平成5年7月12日の北海道南西沖地震により甚大な被害を被った奥尻町青苗地区は復興計画の一環として漁業集落環境整備事業が計られ、そのうちC団地の環境整備として町道新設工事が行われることとなり、その事前協議書が奥尻町建設課より北海道教育庁に提出された。道教育庁文化課（以下、文化課と略す）により平成6年9月19日～21日にかけて周知の遺跡である青苗遺跡の範囲確認調査が行われ、協議範囲の4,757m²が発掘調査の必要範囲となり、当地点を青苗遺跡E地区として発掘調査を行うこととなった。

当地区の発掘調査は当初平成7年度内に終了する予定であったが、9月の調査終了後、道道奥尻島線の局部改良工事に伴う長浜2遺跡の調査が急遽必要となり、後者を優先して行ったため、E地区の整理作業の一部は平成8年度に持ち越されることとなった。

なお、町道新設の範囲は当地区の北側にも続き、この地点は平成7年度の範囲確認調査を経てF地区とし、同8年度に発掘調査を行った。（乾 哲也）

4節. 調査方法と遺物の分類

1. 調査方法

E地区は、調査区全域が昭和30年代中頃まで畑地であったため、耕作土が厚く堆積していた。表土剥ぎ作業は、笹等のぼさ引きと耕作土除去との2段で行い、耕作土除去の際にはOs-aの堆積している範囲に関し、その除去も行った。



図1-1 発掘区大グリッド配置図

グリッドの設定は道路設計センターの測点40~60までを基軸線として、5m×5m四方で行った。設計センターと直行する北東-南西のラインをX軸、それに直交してY軸を設定し、表記はX軸を大文字のアルファベット、Y軸をアラビア数字を用いた。グリッドの呼称はグリッド西南端の杭の名称である。小グリッドは図I-2のように大グリッドを1m毎に区切り、X軸の呼称は小文字のアルファベットを用いた。

発掘は25%調査から行い、その結果、遺物の出土しない地点には重機を入れての遺構確認調査となった。その他の地点に関しては、移植ゴテや手ぐわによる分層発掘を基本とした。遺物の取り上げは層位別、小グリッド別に行い、土壌、遺物集中地点では1点ずつ出土地点、標高を記して取り上げた。なお、攪乱中の遺物は、大グリッド一括で取り上げた。

写真記録については、遺構、出土遺物、土層断面等をモノクロ、リバーサルで撮影した。

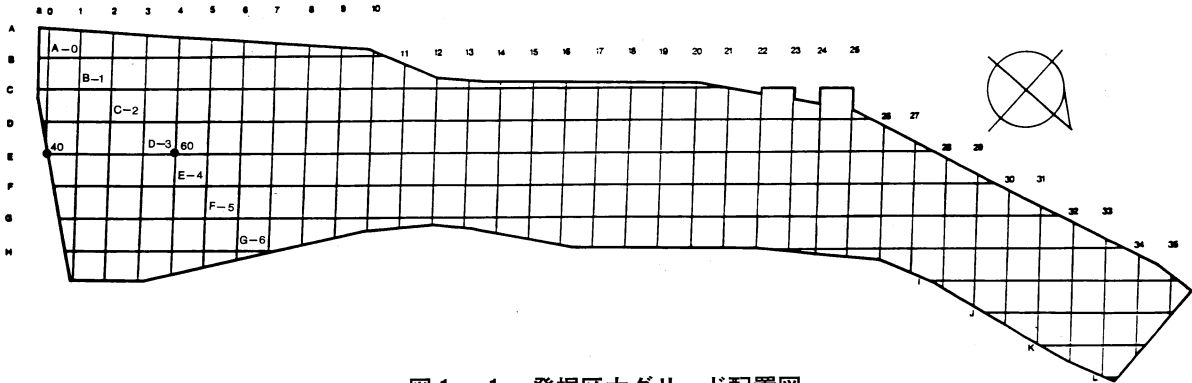
(木村 哲朗)



図1-2 小グリッド配置図

2. 遺物の分類

遺物は縄文時代早期を中心とする多くが出土した。

土器

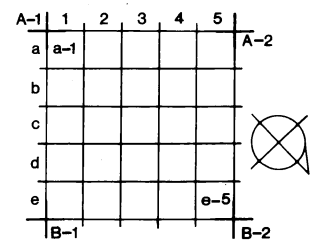
- I群 縄文時代早期
 - a類 貝殻文土器に相当するもの
 - b類 中茶路式、コッタロ式、東釧路IV式に相当するもの

II群 縄文時代前期

III群 縄文時代中期

IV群 擦文時代

(木村 哲朗)

石 器

石器は剥片石器類と礫石器類に大別し、剥片石器類は石器9種類と石核、フレイクに、礫石器類は石器7種類と礫に分類した。以下、特徴的な遺物について記す。

抉入石器

矢柄研磨器等として利用されたと考えられるもので、剥片の縁辺に抉りをもち、使用頻度により使用頻度によって抉りがつぶれているもの。

楔形石器

骨や木を断ち割る等に使用したと考えられるもので、楔形もしくは凸レンズ状の断面を持ち、その上端、下端、あるいは両側縁に階段状の剥離が見られるもの。

つまみ付きナイフ

製作過程の素材、未製品と製品もしくは完成品とに分類した。製品もしくは完成品については一覧表の備考欄に記さなかった。なお、未製品、素材の定義は以下の通りである。

未製品：上面観が方形、撥形を呈し、ほぼ本器種の完形品に近い形状となっている。腹面の両側縁に背面への打面を持ち、背面調整が入念に施されているもの。刃部は形成されていない。

素材：上面観が方形、撥形を呈し、腹面の両側縁に背面調整への打面をもつ。大型で、粗加工のもので、刃部は形成されていない。大型の剥片を素材とするものと原石からのファーストフレイクを素材とするものがある。(本器種の分類は乾哲也氏の御教示による)

搔 器

皮なめし等に利用したと考えられるもの。刃部の形態、あるいは部位によってラウンドスクレイパー、エンドスクレイパー、サイドスクレイパー、その他に分けられる。なお、背面が全面加工され、爪形に調整されたものも搔器とした。

Rフレイク

剥片の一部に二次加工をもつもの。器種の特定できないもの。

Uフレイク

刃こぼれ状の使用痕を持つ剥片。

たたき石

礫の端部、面部、側縁に叩いた痕跡をもつもの。くぼみ石と呼ばれるものも含めた。

石 皿

使用面のくぼんでいる礫。

台 石

使用面の平坦な大型の礫。

(安西 雅希)

5節. 遺跡の位置と環境

奥尻島は日本海に浮かぶ離島である。島は対馬暖流の影響を受け、多くの暖流系海洋生物の北限となる一方、冬にはリマン海流の影響が及ぶ位置にあるため、多くの北方海産物にも恵まれている。また、地学的には鳥海火山帯に属し、そのため、温泉がある反面、平成5年の北海道南西沖地震による甚大な災害を引き起こしている。

地形は地殻変動による隆起と沈降を何度も繰り返してきたため、島全体に海成段丘が発達し、最高峰神威山(580m)を始め急峻な山は殆どなく、側面から見ると島全体が皿を伏せたようななだらかな地形に見える。しかし、段丘の迫る場所では急斜面や断崖となっている。このように奥尻島の地形を特徴づけている海成段丘は瀬川秀良(1972)により10面に分類(神威山Ⅰ面, 同Ⅱ面, 青苗Ⅲ面, フケ歌沢面, 松江Ⅰ面, 同Ⅱ面, 赤石面, 米岡面, 寺屋敷面, 青苗岬面)されており、遺跡探査の一つの目安ともなっている。

青苗遺跡は奥尻南部、青苗地区の寺屋敷面に属する海岸段丘上に分布している。寺屋敷面は遺跡の宝庫であり、本遺跡群を始め、松江遺跡、松江2遺跡、長浜遺跡、長浜2遺跡、米岡遺跡など代表的な遺跡が群在する。これらは縄文時代中期が主であるが、中には東釧路Ⅳ式や貝殻文土器など縄文早期、続縄文時代のものも若干認められる。

青苗遺跡は南側に擦文時代に属する山本台地や貝塚台地、北側に縄文時代中期の住居跡や遺物が多量に出土した台地、“通称カベ山”がある。

青苗遺跡E地区は北西側に続く海岸段丘の縁辺部に位置する。舌状に張り出したカベ山と違い、段丘を開漸した沢状の地形が幾筋も通っているのが特徴である。沢は南側と北側に2箇所あり、それにより平坦面は3箇所に分れている。遺構や遺物は南側の平坦部及び沢に多く、北側には少ない。时期的には縄文時代早期後葉の東釧路Ⅳ式期が主である。(木村 哲朗)

6節. 基本層序

土層断面はEライン、それに直交して4, 12, 20, 28ラインに設定し、記録した。

層序は単純で、基盤ローム質土層と黒色腐植土層、これに2層の火山灰層が挟在する。層位は0～Ⅵ層まで区分した。

0層(黒褐色土, 10YR,3/1)

耕作による攪乱層(耕作土層)。若干の締まり有り、粘性なし。表土剥ぎ時に殆んど取り除かれたが、一部、凹み状の攪乱として残る。Os-aの火山ガラスを多量、炭化物を少量含んでいる。

Ⅰ層

表土層。発掘区は一面笹藪であったため、笹根が密に入り込んでいる層を表土層とした。表土剥ぎ時に除かれる。

渡島大島a火山灰層(にぶい黄橙色, 10YR,6/4)

寛保元(1741)年降下の火山灰(Os-a)。若干の締まりはあるが、細粒の火山ガラスに富み、粘性は無い。表土剥ぎ時に取り除く。

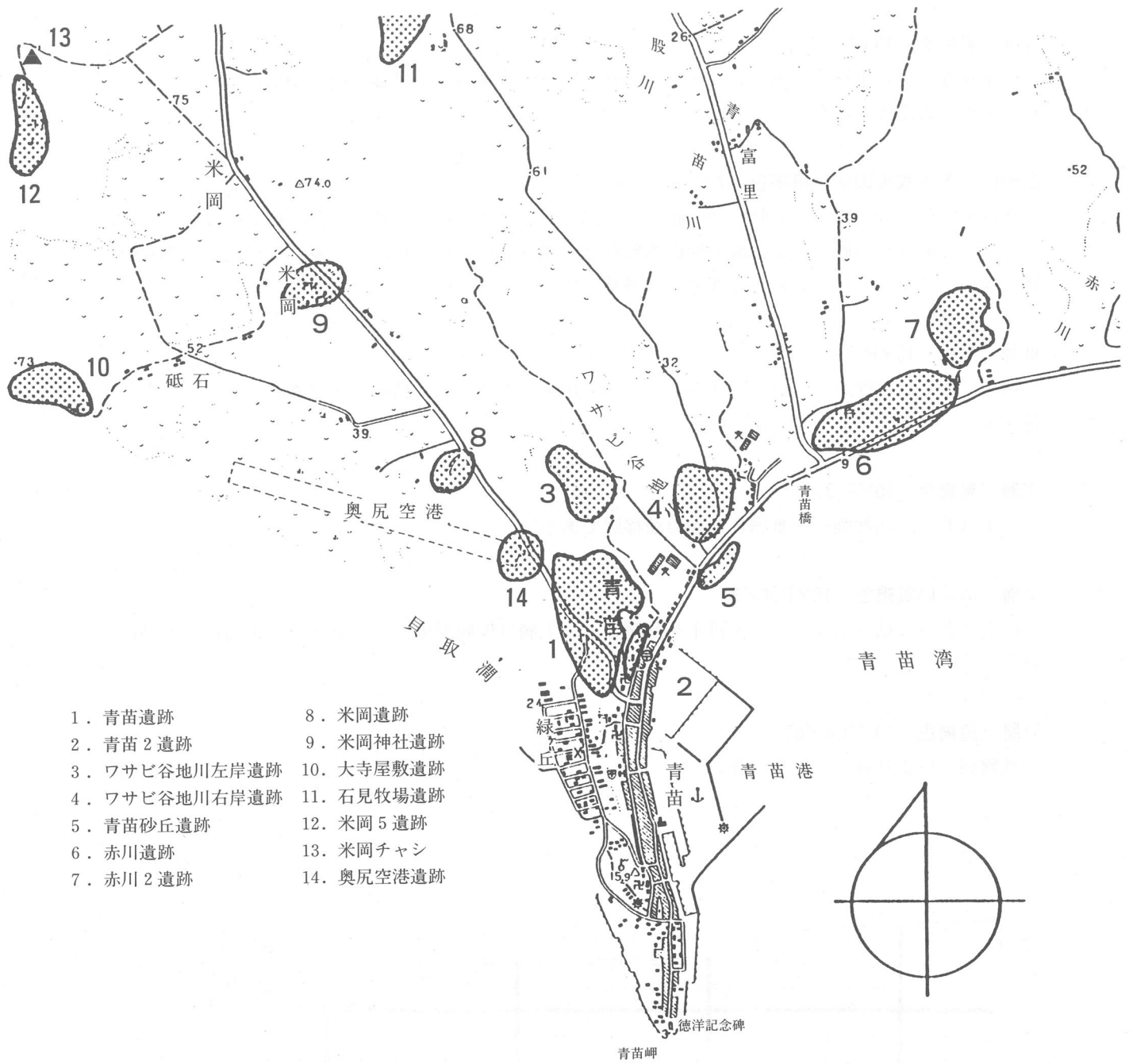

- | | |
|---------------|------------|
| 1. 青苗遺跡 | 8. 米岡遺跡 |
| 2. 青苗2遺跡 | 9. 米岡神社遺跡 |
| 3. ワサビ谷地川左岸遺跡 | 10. 大寺屋敷遺跡 |
| 4. ワサビ谷地川右岸遺跡 | 11. 石見牧場遺跡 |
| 5. 青苗砂丘遺跡 | 12. 米岡5遺跡 |
| 6. 赤川遺跡 | 13. 米岡チャシ |
| 7. 赤川2遺跡 | 14. 奥尻空港遺跡 |

図1-3 遺跡分布図



図1-4 発掘区地形図

II層（黒色土，10YR,1.7/1）

締まりなく，若干粘性がある。Os-aとB-Tmの間層の黒色腐食土層で多量にOs-aないしB-Tmの火山ガラスを含む。

白頭山-苦小牧火山灰（暗褐色，7.5YR,3/4）

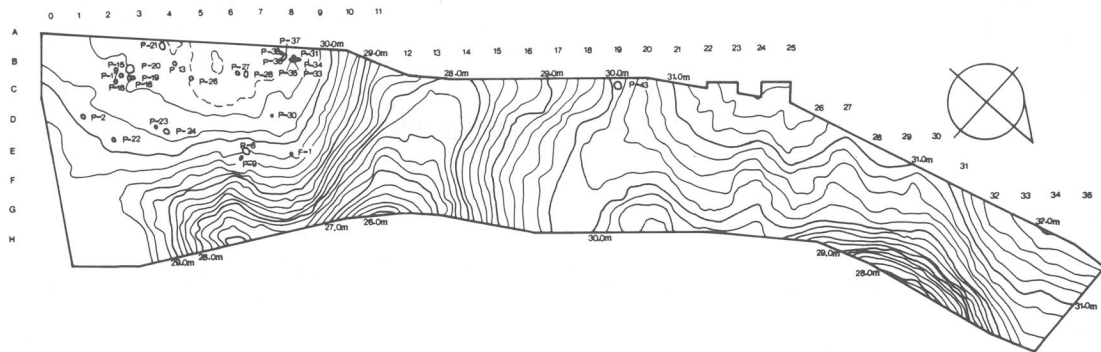
AD950年頃降下の中国大陸白頭山起源の火山灰層と考えられているもので，締まりなく，若干粘性に富む。純粋な単層としては沢や風倒木痕などの窪みに見られるだけで，多くは黒色土に不明瞭な層状ないしブロック状に見られ，部分的に堆積している。

III層（黒色，10YR,3/1）

締まりなし，粘性あり。Os-aないしB-Tmより下層の黒色腐植土層でII層より僅かに赤みを帯びる。

IV層（黒褐色，10YR,3/1）

締まりあり，粘性強い。III層とV層の漸移層である。

V層（にぶい黄褐色，10YR,4/3）

締まりあり，粘性あり。ローム質土を基調とし，上層はIV層黒褐色土，下層は灰黄褐色土が斑状に見られる。

VI層（黄褐色，10YR,4/6）

基盤層。締まり強く，粘性は強い。

（木村 哲朗）



図1-5 土層断面位置図



图 1-6 土层断面图(1)



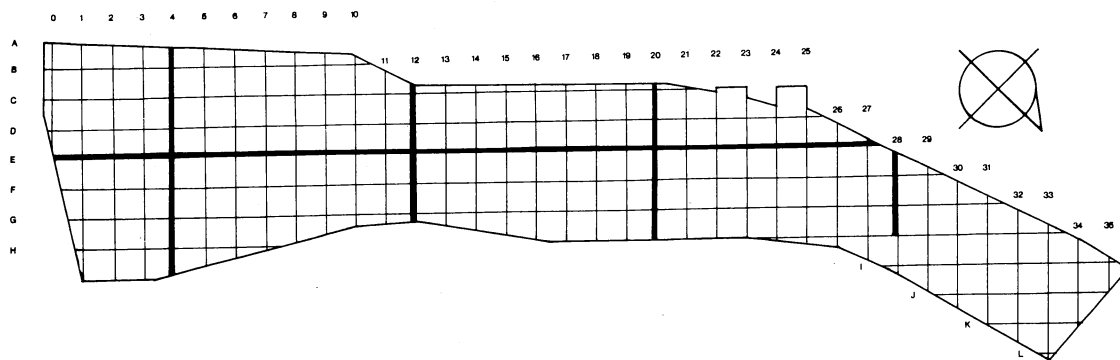

图1-8 土层断面图(3)

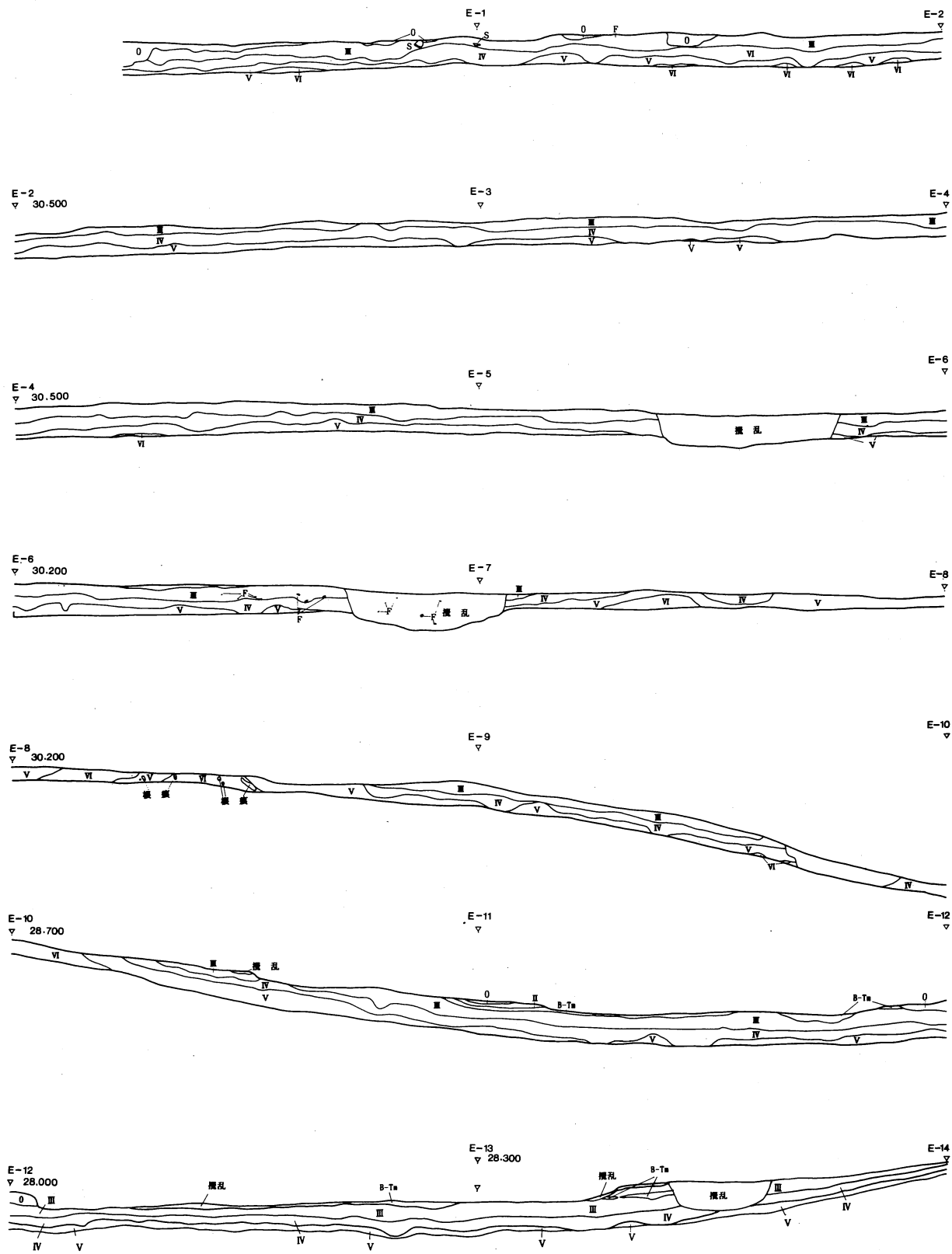
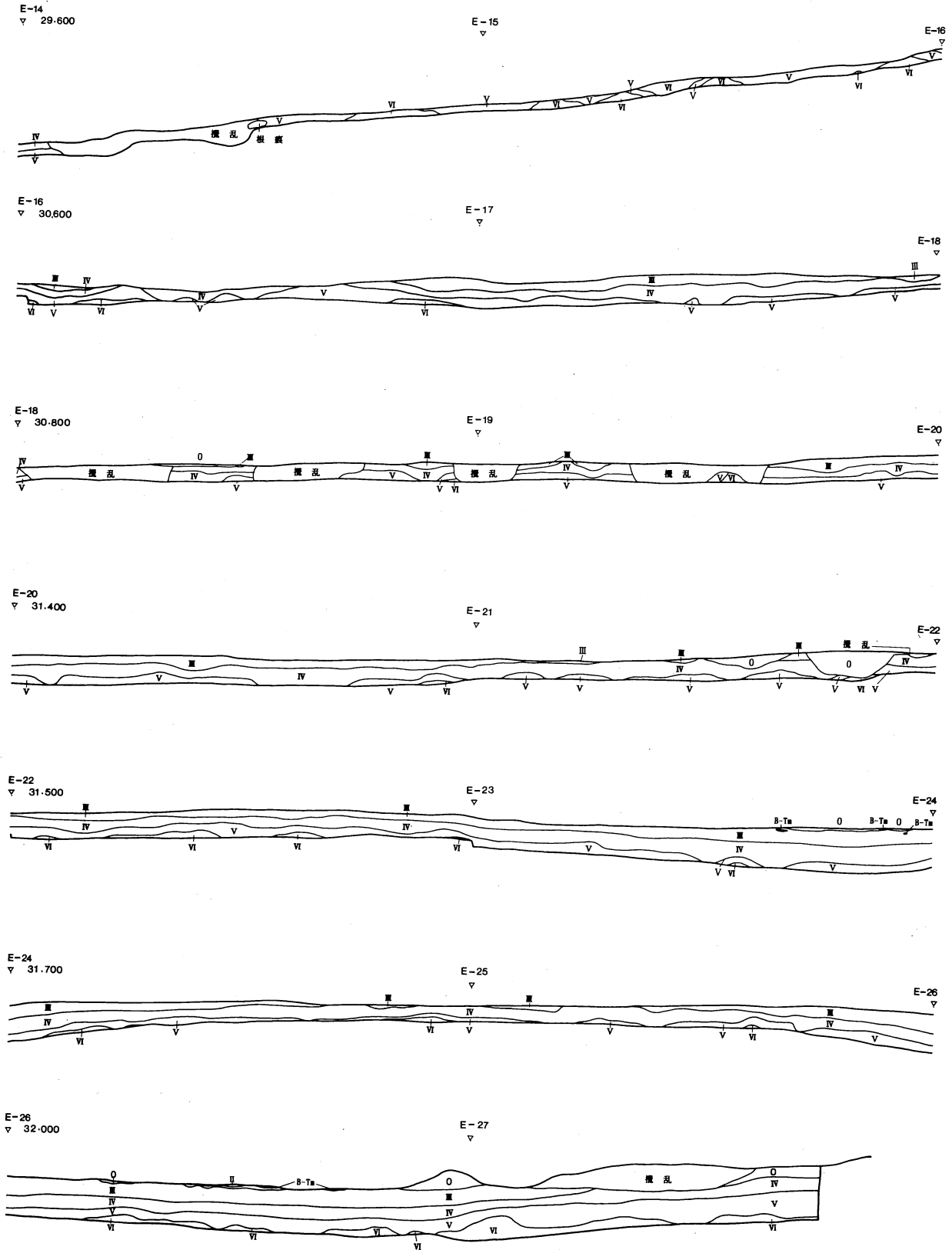

图1-9 土层断面图(4)

第Ⅱ章 遺 構

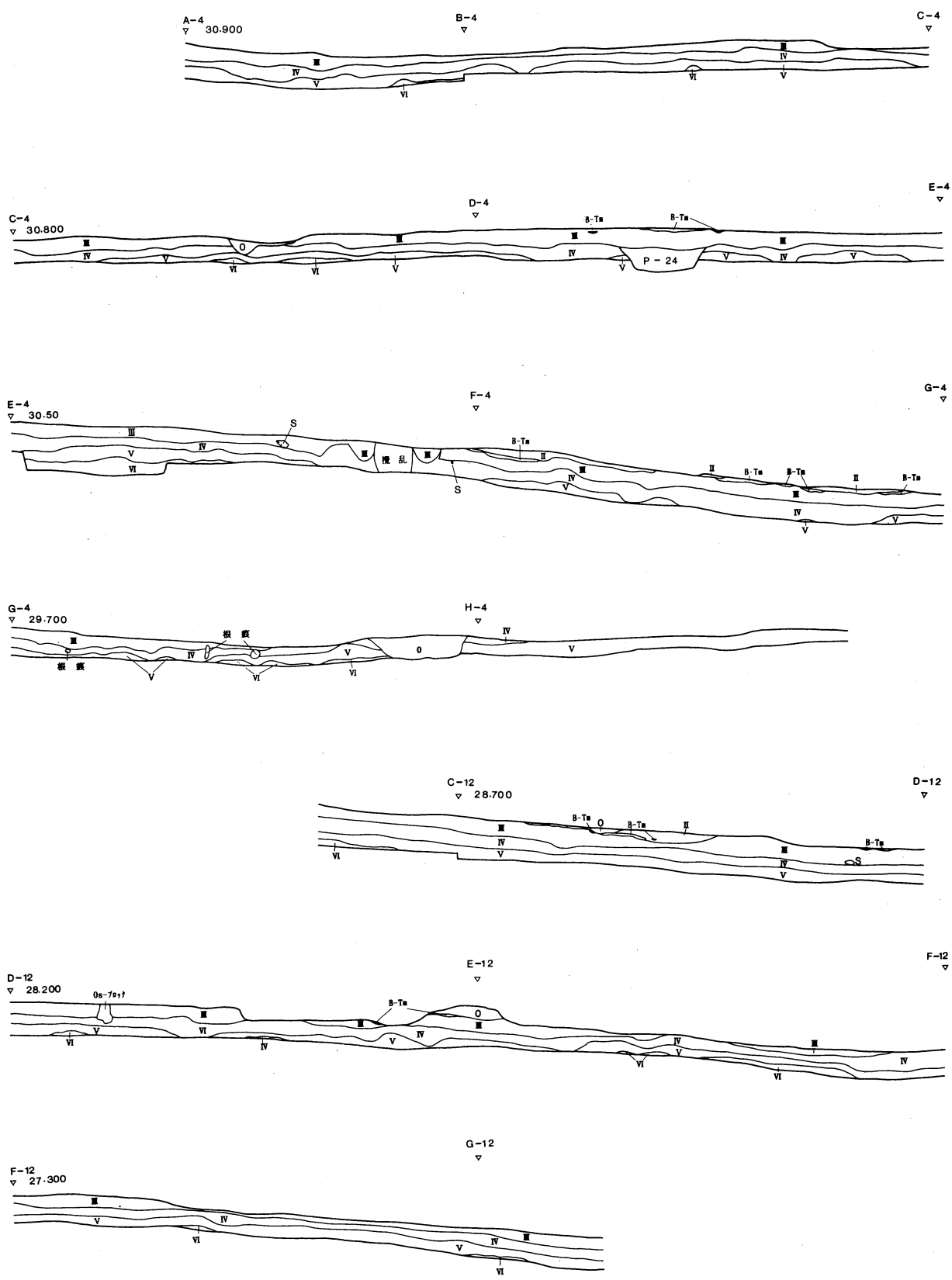
E地区内の検出遺構は土壇が26基である。検出、確認は非常に困難であり、遺構番号を付しながら調査を行ったが、土層堆積状況等から根痕と判断し、遺構番号が欠番となったものも多い。また、昭和20～30年代の“ゴロ溜め”や馬を埋葬したものと考えられる現代遺構も多いが、掲載せず、それらは遺構一覧表に記すのみとする。

1節. 土 壇

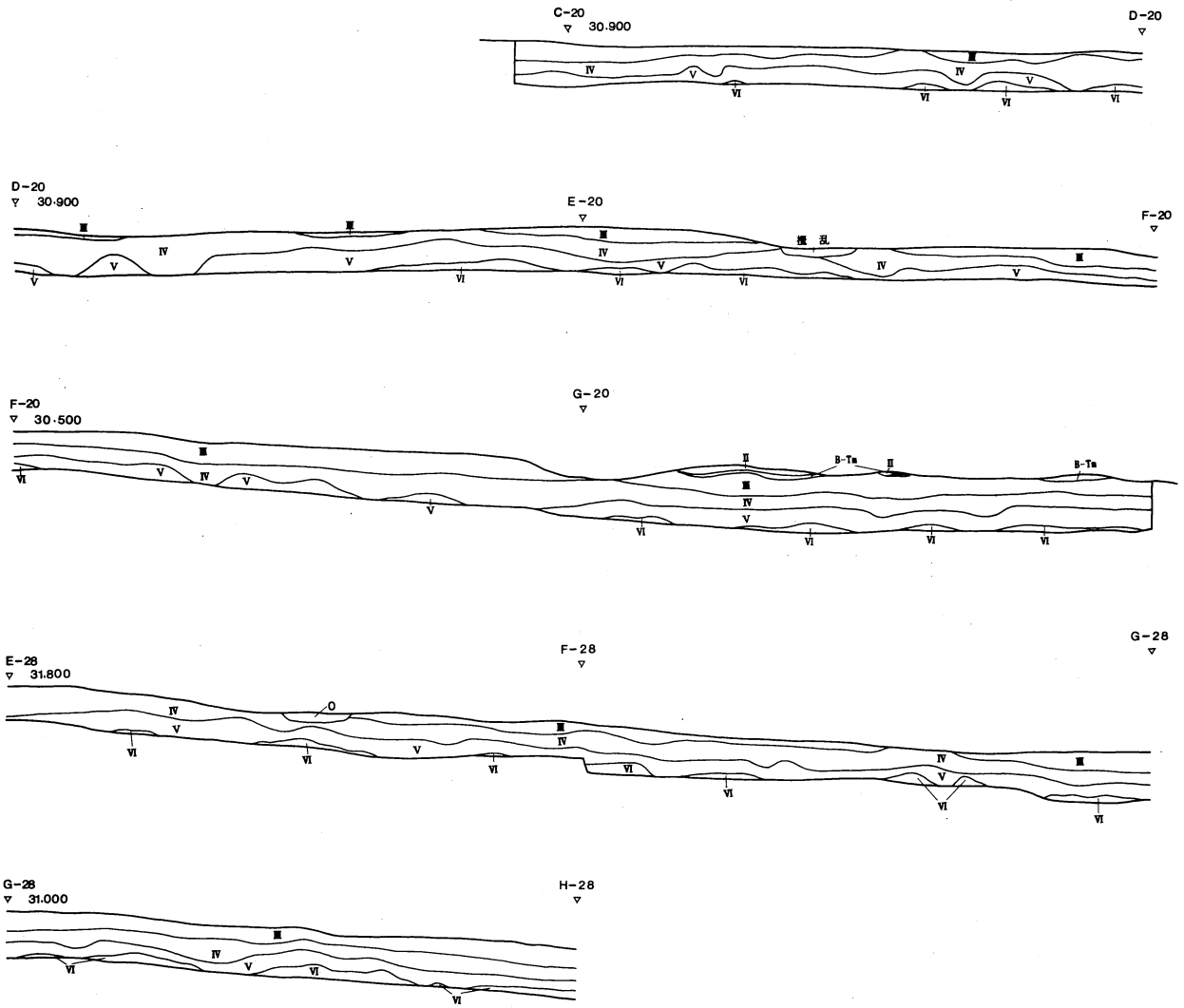
P-2

規模：0.60×0.57／0.14

特徴：C-2区を調査中、V層上面で円形の黒褐色土の落ち込みを確認、P-2とした。形状はほぼ円形である。

遺物：1はすり石である。断面形は三角形を呈する。

P-8

規模：0.81×0.72／0.09

特徴：E-6区を調査中、IV層上面で黒褐色土の落ち込みを確認し、P-8とした。覆土1層からは炭化材をわずかに含む。土器片1点、フレイク・チップ2点が出土した。

遺物：1は絡条体圧痕文の施されたI群b類の小破片である。

P-9

規模：0.62×0.50／0.12

特徴：E-6区を調査中に検出された。形状は卵型を呈する。

遺物：土器片3点、フレイク・チップ8点が出土した。1は壇底面からの出土で撚糸文がほどこされている。

P-13

規模：0.77×0.72／0.18

特徴：A-4区を調査中、V層上面で黒褐色土の落ち込みを確認し、P-13とした。形状はほぼ円形である。

遺物：確認面で土器片、チップ各1点が発見された。

P-15

規模：0.64×0.51／0.10

特徴：B-2区を調査中、V層上面に黒褐色土の落ち込みを確認し、P-15とした。形状は楕円形である。

遺物：楕円形の礫、土器片各1点、フレイク・チップが2点出土している。

P-2

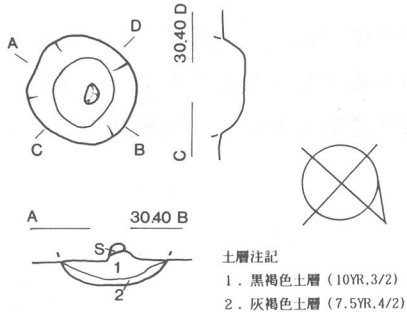

P-8

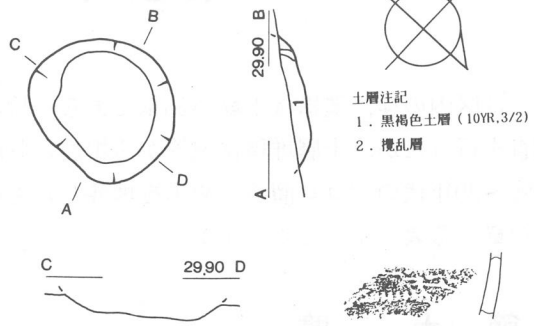

P-9

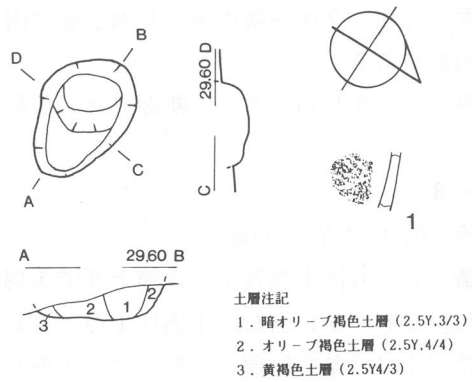

P-13

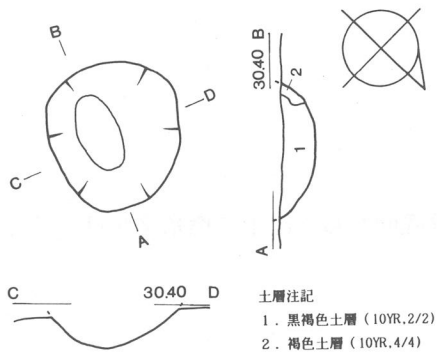

P-15

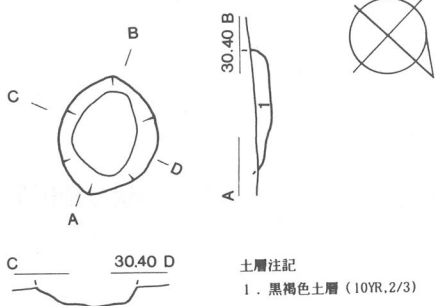
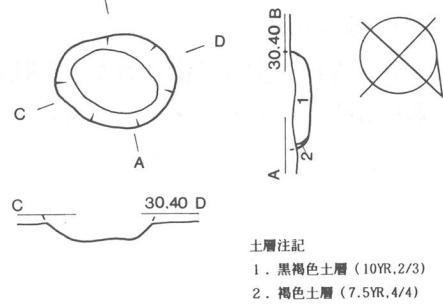

P-17

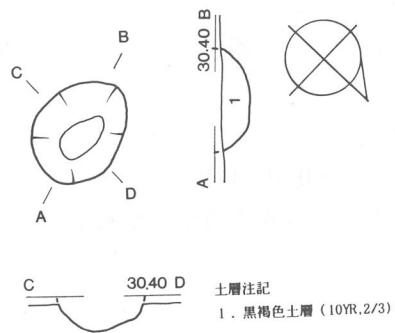

P-16

規模：0.60×0.53/0.11

特徴：B-2区を調査中に発見された。形状は楕円形を呈する。遺物は出土していない。

P-17

規模：0.60×0.57/0.15

特徴：B-2区を調査中に発見された。P-15とP-18の間に位置し、形状は楕円形を呈する。遺物は出土していない。

P-18

規模：0.87×0.58/0.27

特徴：B-2区を調査中、V層面で検出された。形状は長楕円で、他の土壌と較べ掘り込みは深い。なお、堆積状態から人為堆積の可能性がある。遺物はチップが1点出土している。

P-19

規模：0.75×0.64/0.37

特徴：B-2区を調査中、V層面で検出された。形状は楕円形で掘り込みは深い。覆土は人為堆積の可能性ある。遺物はチップと礫が各1点ずつ出土している。

P-20

規模：1.65×1.56/0.16

特徴：B-2区を調査中、V層上面で暗褐色土の落ち込みを確認し、P-20とした。皿状を呈する土壌である。遺物は出土していない。

P-21

規模：1.32×1.09/0.53

特徴：A-3区を調査中、V層上面に検出された。形状は楕円形で、掘り込みは今回発見された土壌中で最も深く、しっかりしている。堆積状態から人為堆積と思われる、土壌墓の可能性ある。遺物は出土していない。

P-22

規模：0.68×0.65/0.13

特徴：D-2区でフレイク集中を確認し、これに伴うと考えられる黒褐色土の落ち込みをP-22とした。形状は隅丸方形、壙底面はほぼ水平である。覆土は遺物の出土状況から人為堆積と考えられる。遺物は小型のつまみ付きナイフや、同一母材の石核、多量のフレイク・チップが出土している。遺物：1はつまみ付きナイフである。上記の石核、フレイク・チップと同一母材と考えられる。

P-23

規模：0.51×0.44/0.26

特徴：D-3区でV層上面で黒褐色土の円形の落ち込みを確認し、P-23とした。形状は楕円形、壙底面は丸く、特異な形態である。堆積状況や遺物の出土状態から人為堆積の可能性が考えられる。壙底より粘土塊、粘土紐が出土、土器製作に関わる遺構と考えられる。その他、Rフレイク、同一母材

P-18

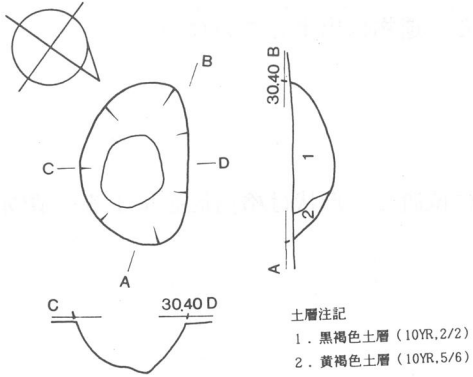

P-19

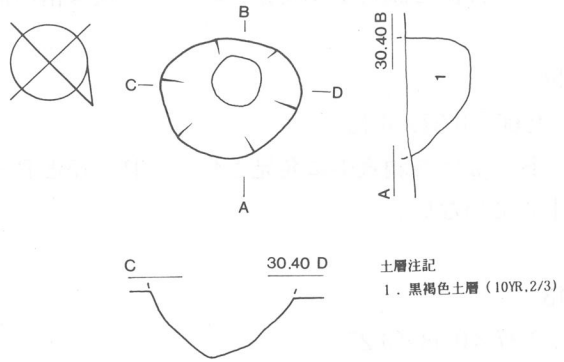

P-20

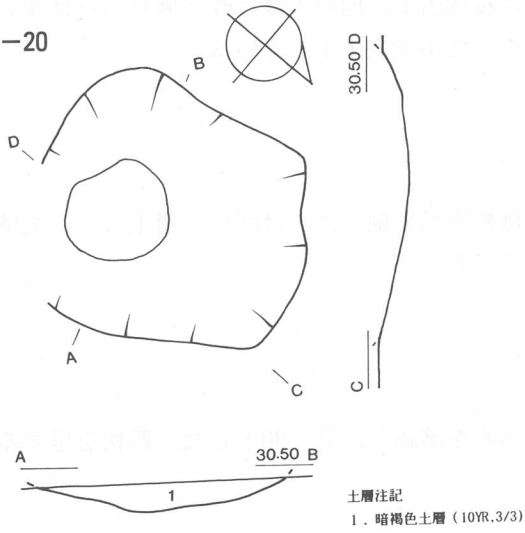

P-21

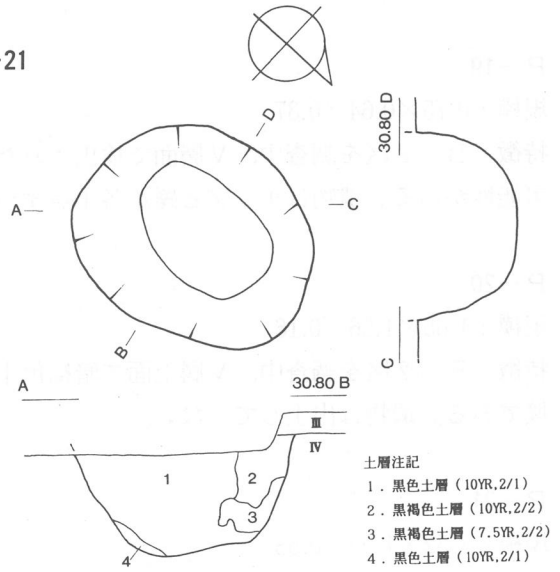

P-22

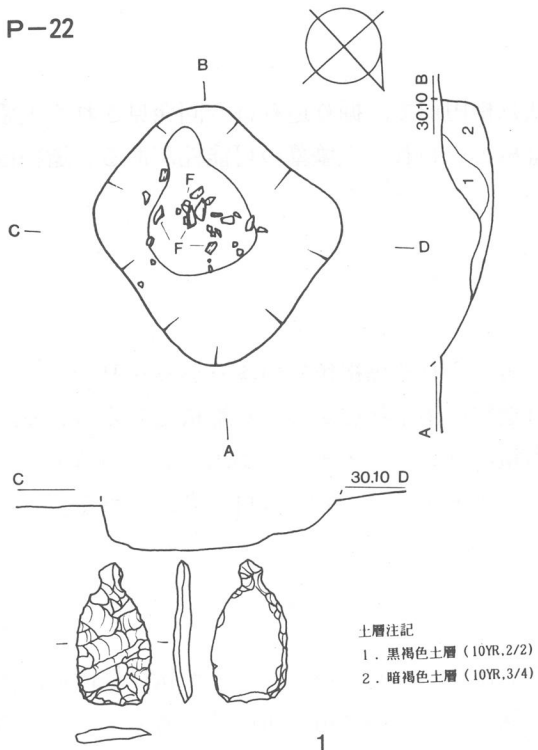

P-23



圖 II-2 P-18~23 圖

によるフレイク・チップが9点出土している。

遺物：図Ⅱ-3上段の1は遺構検出面で出土した土器片でI群b類である。上段に押引文、下段に撚糸文が施されている。2は粘土塊で、灰白色を呈する。3はRフレイクである。

P-24

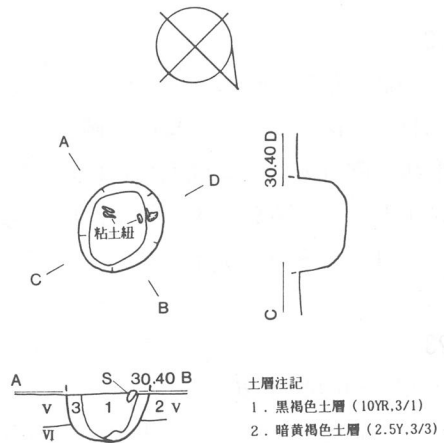
規模：0.91×0.78/0.14

特徴：D-3区を調査中、VI層上面で黒色土の落ち込みを確認し、P-24とした。形状は不整形円形、壁の立ち上がりは緩やかである。遺物は土器片5点、フレイク・チップ2点、礫1点である。

遺物：1は綾絡文、撚糸文が施された小破片でI群b類である。

P-26

規模：0.99×0.71/0.33

特徴：B-4区を調査中に発見された。形状は楕円形を呈する。

遺物：1は、2層下位より出土したつまみ付きナイフの未製品片である。

P-27

規模：0.74×0.52/0.13

特徴：B-7区を調査中、V層上面ですり石3点と礫1点が塚状に重なって検出、これに伴う暗褐色土の落ち込みを確認し、P-27とした。形状は楕円形、壙底面はすり鉢状を呈する。遺物はすり石3点のほか、フレイクチップ5点、安山岩の礫が1点出土している。

遺物：1～3は検出面出土のすり石である。1・3は安山岩製、2は花崗閃緑岩製である。

P-28

規模：1.15×0.82/0.20

特徴：B-6区を調査中、V層上面で黒褐色土の落ち込みを検出し、P-28とした。検出面からはすり石1点が出土している。覆土はその堆積状況から人為堆積と考えられる。遺物は覆土からつまみ付きナイフ1点、石鏃未製品片1点、Uフレイク3点、石核1点、すり石2点、扁平礫1点と多量のフレイク・チップが集中して出土している。フレイク・チップは頁岩、黒曜石、泥岩のものがあるが、頁岩に対して、黒曜石は細かいチップが圧倒的に多いなどの特徴が認められる。

遺物：1は土器の細片でI群b類である。絡条体圧痕文が施されている。2は黒曜石製の石鏃片で、未製品の可能性がある。3はつまみ付きナイフの未製品と考えられる資料である。刃部が形成されていないこと、つまみ部が明瞭に作出されていないことから判断した。4・5はすり石で、4は遺構検出面より出土したもの、5はその真下より出土したものである。

P-30

規模：0.48×0.42/0.10

特徴：C-7区を調査中、IV層上面ですり石片を中心に黒色土の落ち込みを確認し、P-30とした。形状は円形を呈する。遺物は、検出面ですり石とフレイクが各1点、4層からフレイク1点、壙底からフレイク・チップ2点が出土している。

遺物：1は検出面出土のすり石片で安山岩製である。

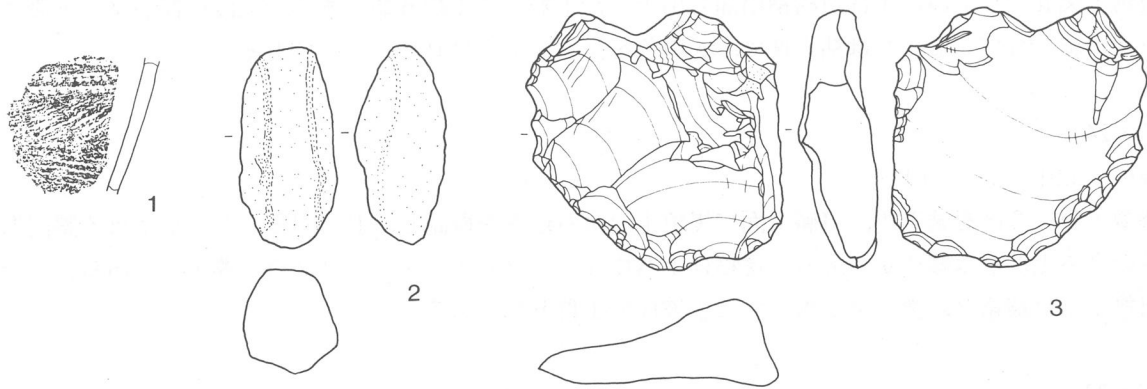

P-24

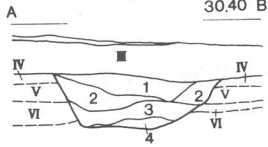
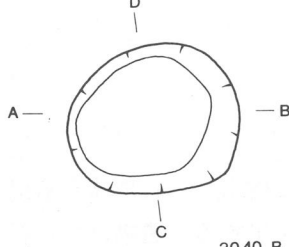

- 土層注記
1. 黒色土層 (10YR.2/1)
 2. 黒褐色土層 (2.5Y.3/2)
 3. 暗オリーブ褐色土層 (2.5YR.3/3)
 4. 褐色土層 (10YR.4/4)

P-26

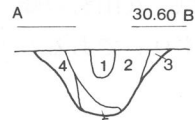
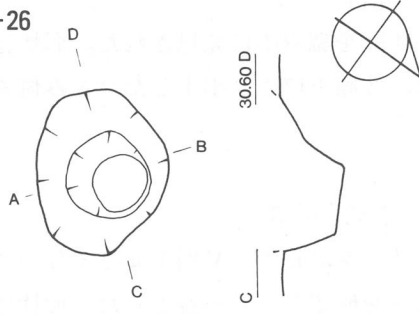

- 土層注記
1. 黒色土層 (10YR.1.7/1)
 2. 黒色土層 (10YR.2/1)
 3. 暗オリーブ褐色土層 (2.5YR.3/3)
 4. 褐色土層 (10YR.4/4)
 5. 黒褐色土層 (10YR.2/2)

P-27

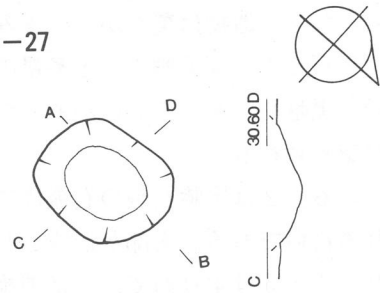

- 土層注記
1. 暗褐色土層 (10YR.3/3)

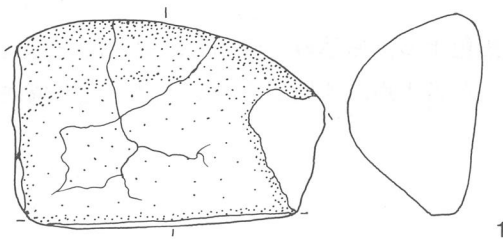

1

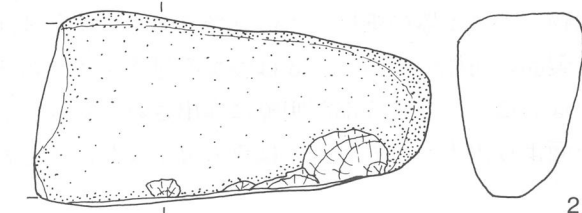

2

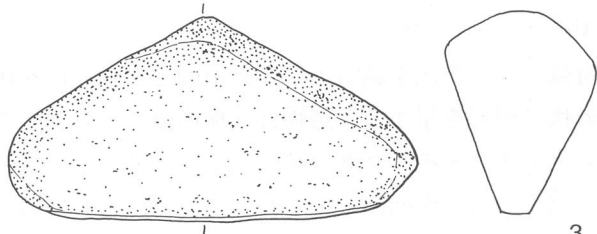

3

図II-3 P-24~27図

P-28

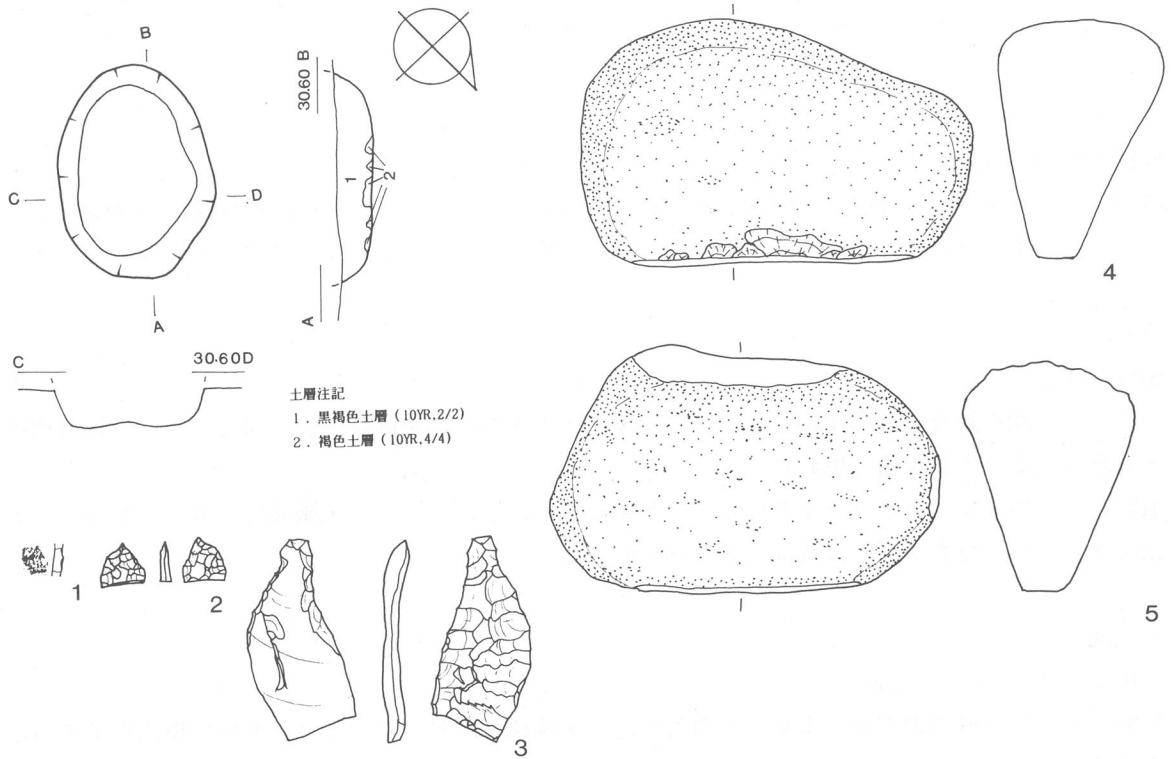

P-30

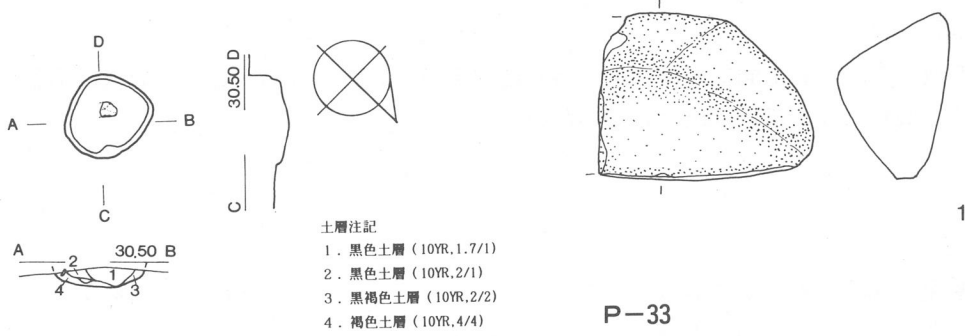

P-33

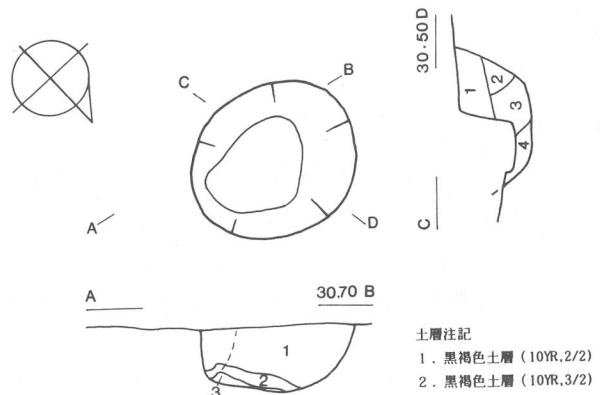

P-31



图 II-4 P28~33图

P-31

規模：平面形は不明／0.28

特徴：B-8区を調査中、黒色土の落ち込みを確認し、P-31とした。P-33・35との切り合いにより、平面形は不明である。壙底面は水平である。遺物は出土していない。

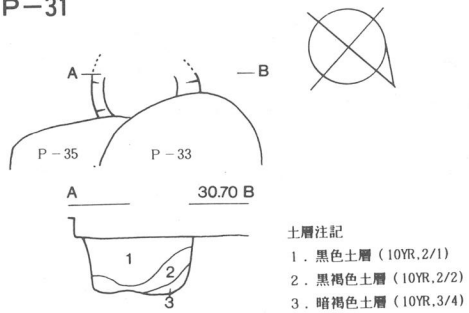
P-33

規模：(1.00×0.85)／0.32

特徴：P-31調査中に壙底が一段下がるため、調査した結果、P-31と13cmの高低差を確認し、P-33とした。覆土は締まりがあり、堆積状況から人為堆積の可能性がある。遺物は出土していない。

P-34

規模：(0.80)×0.62／0.22

特徴：P-33を調査中に炭化物を多量に含む黒色土の落ち込みを確認し、P-34とした。形状は楕円形と考えられる。人為堆積と思われる。

遺物：1は撚糸文の施された土器片でI群b類である。2はナイフの未製品片と考えられる。3～5はスクレイパーである。3は背面に原石面がのこる。

P-35

規模：(0.75)×0.51／0.30

特徴：P-31の壁の調査中に黒褐色土の落ち込みを確認し、P-35とした。形状は楕円形である。覆土堆積状況からP-33を切って構築されたと考えられる。遺物は出土していない。

P-36

規模：(0.75)×0.67／0.25

特徴：B-7区を調査中、V層上面で黒褐色土の落ち込みを検出し、P-36とした。形状は不整形円形を呈する。P-37と切り合う。遺物は出土していない。

P-37

規模：(0.90)×0.50／0.30

特徴：P-36完掘後に壁面に黒色土の落ち込みを確認し、P-37とした。形状は長楕円形を呈する。覆土は自然堆積と考えられる。遺物は出土していない。

P-38

規模：0.40×0.34／0.16

特徴：A-7区を調査中、VI層上面で黒色土の落ち込みを確認し、P-38とした。形状はほぼ円形の小型の土壌である。堆積状況から覆土2層は人為堆積の可能性がある。遺物はRフレイク1点、フレイク1点である。

遺物：1は北側の壁際より出土した黒曜石製のRフレイクである。

P-43

規模：1.48×1.42／0.15

特徴：C-18. 19区にまたがって検出された。形状は円形を呈する。北東部は25%調査時に破壊して

P-34

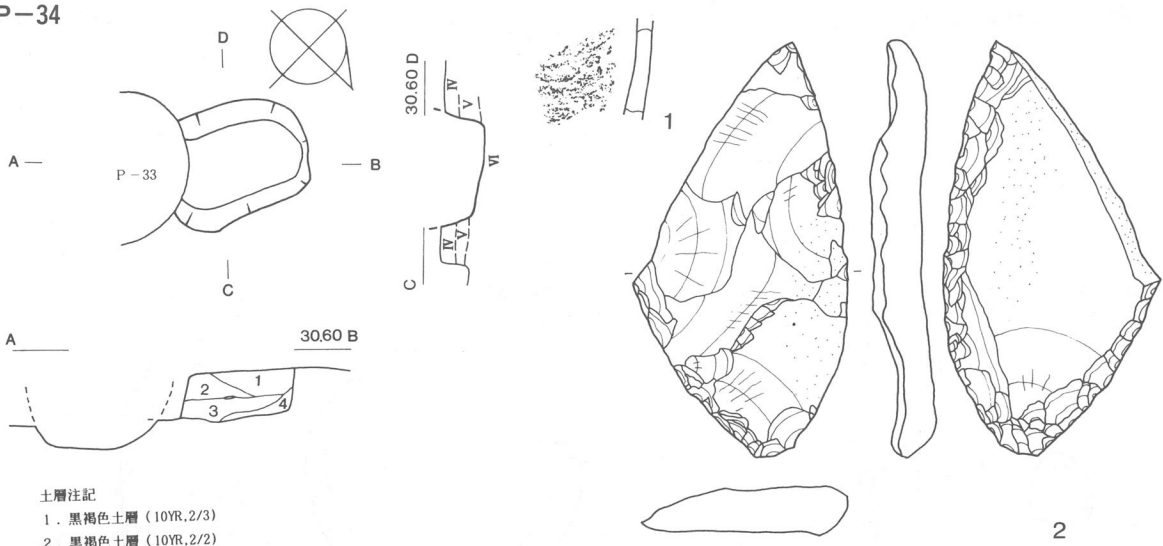

土層注記

1. 黒褐色土層 (10YR, 2/3)
2. 黒褐色土層 (10YR, 2/2)
3. 黒褐色土層 (10YR, 2/2) 炭化物含む
4. 暗褐色土層 (10YR, 3/3)

P-35

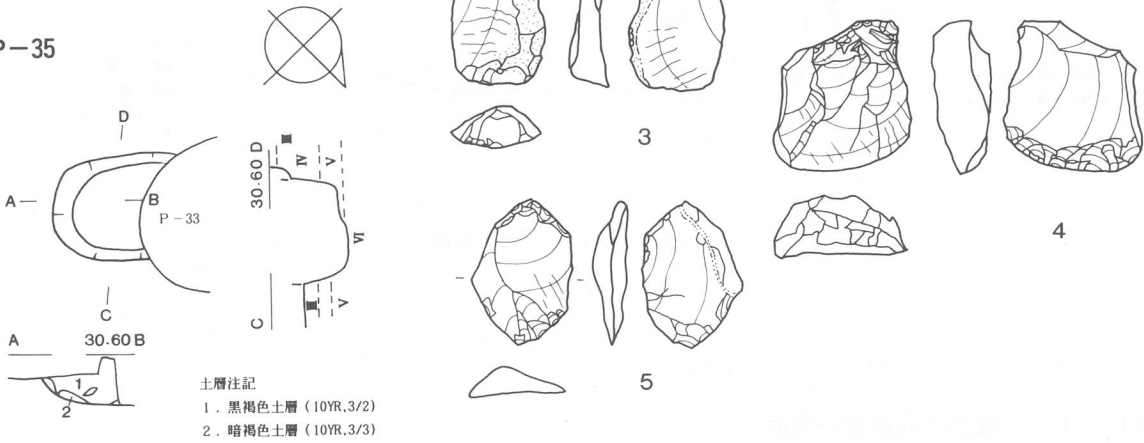

土層注記

1. 黒褐色土層 (10YR, 3/2)
2. 暗褐色土層 (10YR, 3/3)

P-36

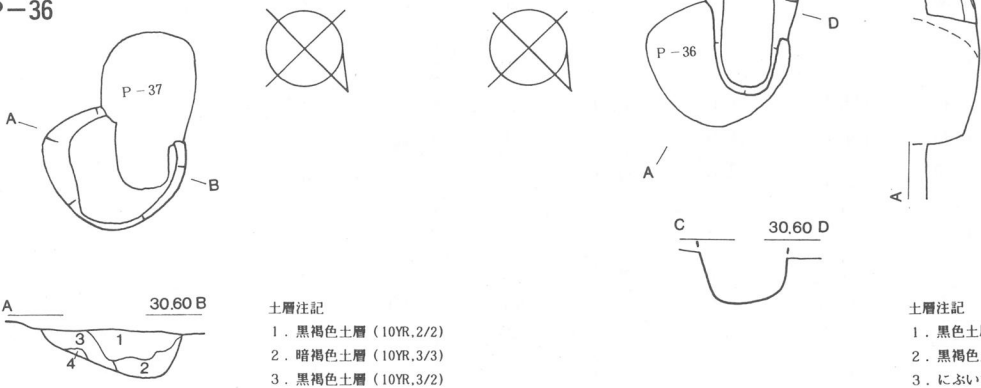

土層注記

1. 黒褐色土層 (10YR, 2/2)
2. 暗褐色土層 (10YR, 3/3)
3. 黒褐色土層 (10YR, 3/2)

P-37

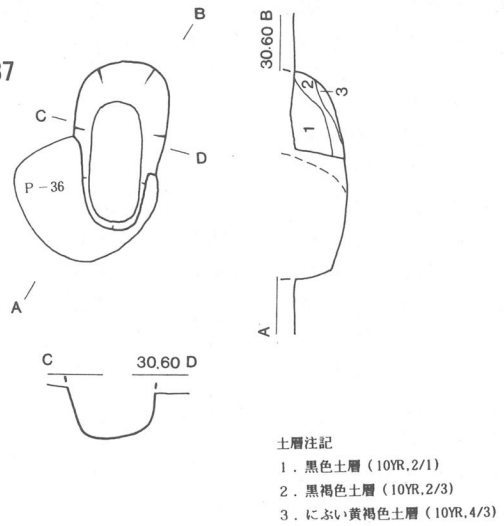

土層注記

1. 黒色土層 (10YR, 2/1)
2. 黒褐色土層 (10YR, 2/3)
3. にぶい黄褐色土層 (10YR, 4/3)

図II-5 P-34~37図

しまったが形状は円形と考えられる。遺物は土器片、チップ、礫片が各1点ずつ出土している。

遺物：1は綾絡文の施された土器片である。I群b類である。

(木村 哲朗)

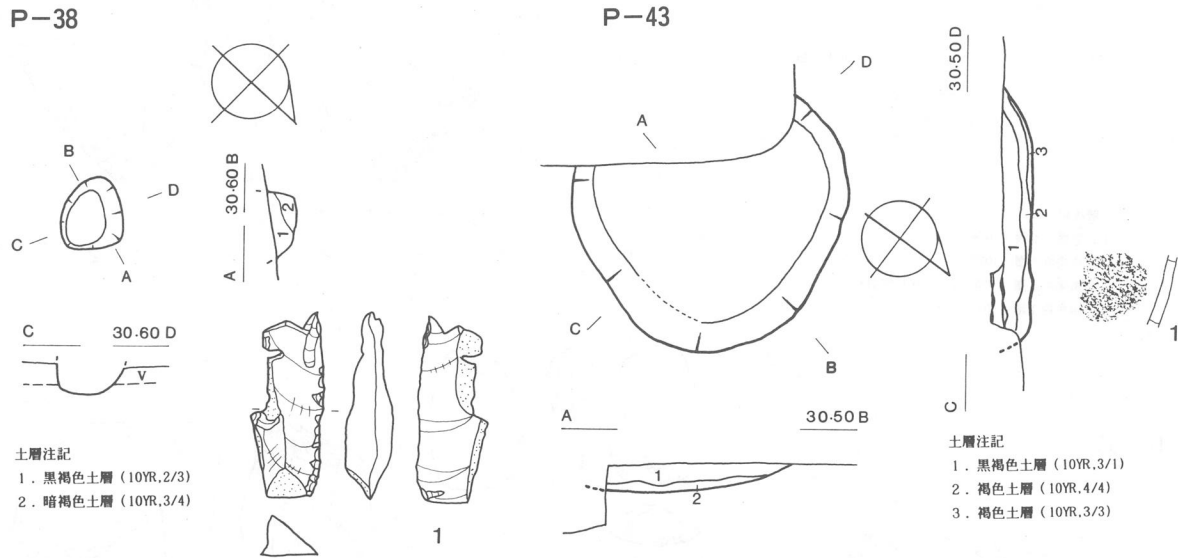

図II-6 P-38・43図

表II-1 土壌出土石器等一覧表

No.	遺構名	分類	長さ(mm)	幅(mm)	厚さ(mm)	重量(g)	石質	図番	備考
1	P-2	すり石	107.4	74.7	52.0	510.0	花崗岩	1	
2	P-22	つまみ付きナイフ	37.5	1.92	4.1	10.9	頁岩	1	
3	P-23	R・F	65.2	65.8	21.2	100.0	頁岩	3	
4	P-23	粘土塊	52.0	30.2	26.1	10.4		2	
5	P-26	ナイフ未製品	42.9	35.5	9.3	16.8	頁岩	1	
6	P-27	すり石	113.1	84.0	54.3	750	凝灰質砂岩	1	
7	P-27	すり石	115.0	76.0	57.9	910	花崗岩	2	
8	P-27	すり石	158.0	76.9	60.3	730	花崗岩	3	
9	P-28	石鏃	11.7	11.6	2.4	0.3	黒曜石	2	
10	P-28	つまみ付きナイフ	54.2	23.9	4.5	6.3	頁岩	3	
11	P-28	すり石	152.0	97.4	62.4	1,200	安山岩	4	
12	P-28	すり石	150.0	90.0	66.3	1,390	花崗岩	5	
13	P-30	すり石	83.9	65.9	40.1	280	安山岩	1	
14	P-34	ナイフ未製品	108.6	59.1	13.7	80.0	頁岩	2	
15	P-34	搔器	38.5	25.4	9.4	7.8	頁岩	3	
16	P-34	搔器	36.2	25.8	9.2	7.9	頁岩	4	
17	P-34	搔器	38.0	36.2	13.3	20.1	頁岩	5	
18	P-38	U・F	50.3	17.6	13.2	9.5	黒曜石	1	

第Ⅱ-2 土壌一覧表

遺構名	認定	発掘区	確認面	確認面の平面形, 規模	出土遺物・備考
P-1	ゴロ	E-0	IV層		
P-2	○	C-2	IV上面	円形0.60×0.57/0.14	すり石1
P-3	ゴロ	C-2,3	0層下		チップ° 2, ガラス片1
P-4	ゴロ	D-3	0層下		チップ° 1
P-5	ゴロ	E-7	0層下		チップ° 2
P-6	ゴロ	C-8	0層下		墳底に炭層
P-7	ゴロ	E-12	0層下		礫2
P-8	○	E-6	V上面	不整形円形0.81×0.72/0.09	土器1, F・C2
P-9	○	E-6	VI上面	楕円形0.62×0.50/0.12	土器3, F・C8
P-10	根痕	G-24	VI上面		
P-11	ゴロ	G-24	0層下		
P-12	ゴロ	C, D-24	0層下		
P-13	○	A-4	VI上面	円形0.77×0.72×0.18	土器1, チップ1
P-14	根痕	G-4	VI上面		
P-15	○	B-2	V上面	楕円形0.64×0.51/0.10	土器1, チップ2, 礫1
P-16	○	B-2	V上面	楕円形0.60×0.53/0.11	
P-17	○	B-2	V上面	楕円形0.60×0.57/0.15	
P-18	○	B-2	V上面	長楕円形0.87×0.58/0.27	チップ1
P-19	○	B-2	V上面	楕円形0.75×0.64/0.37	チップ1, 礫1
P-20	○	B-2	V上面	不整形円形1.65×1.56/0.16	
P-21	○	A-3	V上面	楕円形1.32×1.09/0.53	墓墳の可能性有り
P-22	○	D-2	VI上面	隅丸方形0.68×0.65/0.13	石器3, F・C487
P-23	○	D-3	VI上面	楕円形0.51×0.44/0.26	土器1, 石器1, 粘土塊1, F・C9
P-24	○	D-3	VI上面	不整形円形0.91×0.78/0.14	土器5, フレイク2, 礫1
P-25	根痕	B-4	VI上面		
P-26	○	B-4	V上面	楕円形0.99×0.71/0.33	石器1, フレイク2
P-27	○	B-6	V上面	楕円形0.74×0.52/0.13	土器1, 礫石器4, F・C9
P-28	○	B-6	V上面	楕円形1.15×0.82/0.20	土器1, 石器6, フレイク204, 礫石器2
P-29	根痕	C-5	VI上面		
P-30	○	C-7	VI上面	円形0.48×0.42/0.10	礫石器1, F・C4
P-31	○	B-8	IV上面	不明/0.28	
P-32	根痕	B-5	VI上面		
P-33	○	B-8	IV上面	楕円形(1.00×0.85)/0.32	
P-34	○	B-8	IV上面	楕円形(0.80)×0.62/0.22	土器4, 石器4, FC12, 炭化物1
P-35	○	B-8	IV上面	楕円形(0.75)×0.51/0.30	
P-36	○	B-7	V上面	不整形円形(0.75)×0.67/0.25	
P-37	○	A-7	V上面	長楕円形(0.70)×0.50/0.30	
P-38	○	A-7	VI上面	不整形円形0.40×0.34/0.16	石器1, フレイク1
P-39	馬の墓墳	F, G-10	0層下		馬骨2体分
P-40	ゴロ	E-21	0層下		磁器片1, ビー玉1
P-41	馬の墓墳	C-13	0層下		馬骨2体分(解体処理?)
P-42	ゴロ	D-19	0層下		礫1
P-43	○	C-19	IV上面	円形1.48×1.42/0.15	土器1, チップ1, 礫1
P-44	ゴロ	E-23	IV上面		
P-45	ゴロ	C, D-23	IV上面		

2節. 遺物集中出土地点

1. 貝殻文土器出土地点

E-12区と13区の境目、沢状地形の底から斜面にかけて出土した。層位は主にIV層中位である。出土遺物は図Ⅲ-1の1~9であり、一括資料に準ずる個体群と考えられる。

E-13区貝殻文土器集中地点

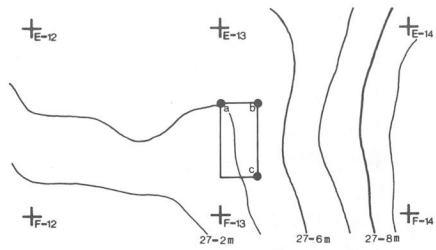

K-32・33区フレイク集中地点

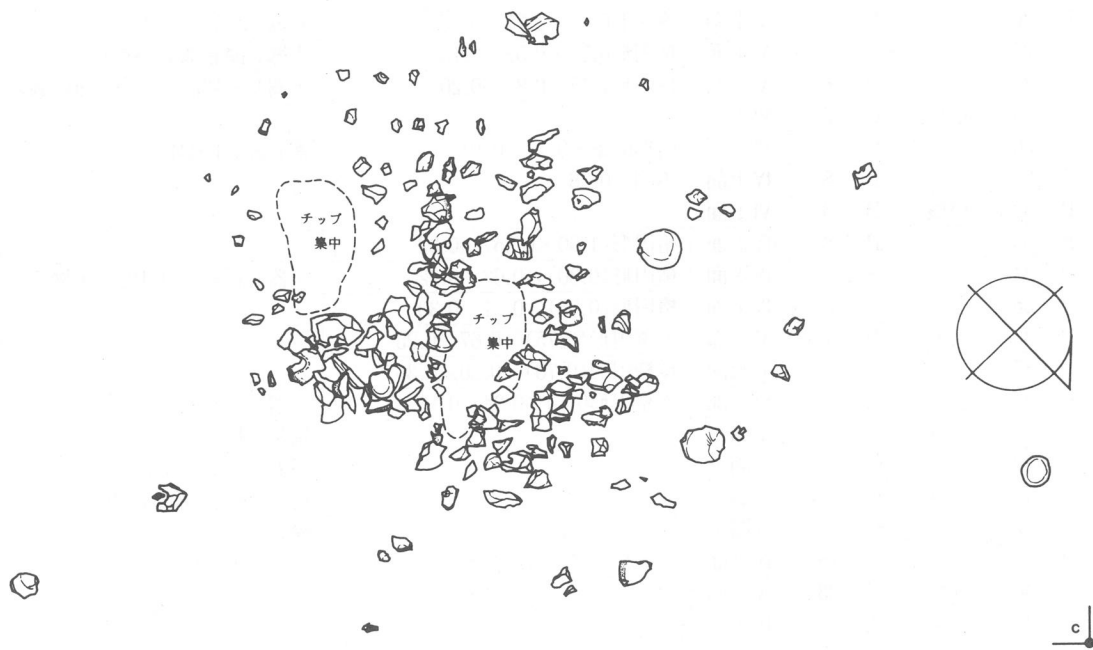
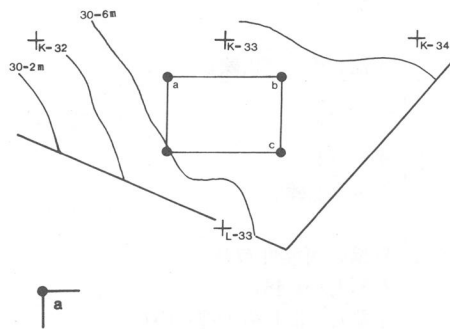

図II-7 遺物集中地点図

2. 頁岩フレイク集中出土地点

K-32. 33区, 段丘の縁辺部に検出された。フレイクは2個体分が接合した(図版13はそのうちの1つ)。当集中地点及びその周辺からたき石2点, 礫1点が出土し, これらの遺物出土状況から, ここは一時的な石器製作の場と考えられる。出土層位から早期の所産と考えられる。(木村 哲朗)

第三章 遺物

1節 土器

Ⅰ 群土器（1～115）

a類 早期中葉の貝殻文土器に相当するもの。3箇所出土している。

1～9はE-13グリッド付近からまとまって出土したものである（図Ⅱ-7区）。横位に貝殻による条痕及び押し引き文を施す特徴がある。

1は底部から口縁部にかけてすんなりと立ち上がる平底の深鉢形土器である。口唇の断面形状は丸みをもつ。口唇直下には細い丸棒状工具によるキザミが施され、その下には同様の工具による刺突がめぐり、口縁部から胴部にかけては、同様の工具による雑な横走沈線文が15条めぐり、胴部中程にかけては横方向の貝殻条痕文が施される。内面には横方向の丁寧な整形痕が認められる。色調は内外面ともに赤褐色～黄褐色で、一部に煤が付着している。

2は1と同様の器形を呈する平底の深鉢形土器である。口唇は若干外削ぎ気味に立ち上がり、口唇直下には1と同様の細い丸棒状工具によるキザミが巡る。口縁部から胴部中程にかけて同様の工具による横走沈線文が14～16条施されている。胴部中程から底部付近にかけては横方向の貝殻条痕文が施されている。内面には横方向の粗い整形痕が認められる。色調は赤褐色～灰褐色、内面は赤褐色～褐色で、一部に煤が付着している。

3は底部から胴部にかけてすんなりと立ち上がる平底の深鉢形土器と考えられる。文様は、胴部に1で施したものと同一種類の貝殻による、横方向の貝殻条痕文や、貝殻の押し引き文を施している。内面は横方向の粗い整形の跡が認められる。色調は内外面ともに淡い赤褐色で、器面には一部に煤が付着している。

4・5は同一個体とみられる口縁部で、口唇に痕跡的な刻み目がある。6～8は胴部、9は底部付近の破片である。

10はC-11グリッド出土の貝殻腹縁文の施されたもので、施文具を縦に施す。内外面ともに赤褐色である。

11・12はG-3グリッド出土のやや幅の広い貝殻条痕文の施されているものである。色調は内外面ともに赤褐色である。

b類 早期後葉の中茶路式、東釧路Ⅳ式などに相当するもの。

1種 中茶路式に相当するもの。

13は胴部から口縁部に向け開く小型の深鉢形土器と考えられる。口唇の断面形状は丸みをもち、口縁は僅かに波状を呈する。文様は、細い貼付帯を直線的に縦、横方向に施し、横方向の貼付帯上とその間には縦位の短縄文を、縦方向の貼付帯上とその間には横位の短縄文を施している。内面には指頭による調整痕が認められる。色調は内外面ともに黒褐色を呈する。

14は結束羽状縄文のあるもの、15は斜行縄文の施されている底部付近の破片である。

2種 東釧路Ⅳ式に相当するもの。

16～18には魚骨回転文が施されている。19・20は中茶路式のなごりの隆起線のみられるもので、19には短縄文、20には撚糸文風の縄文（自縄自巻きの原体による）と綾絡文がある。21は条痕と綾絡文のみられるものである。

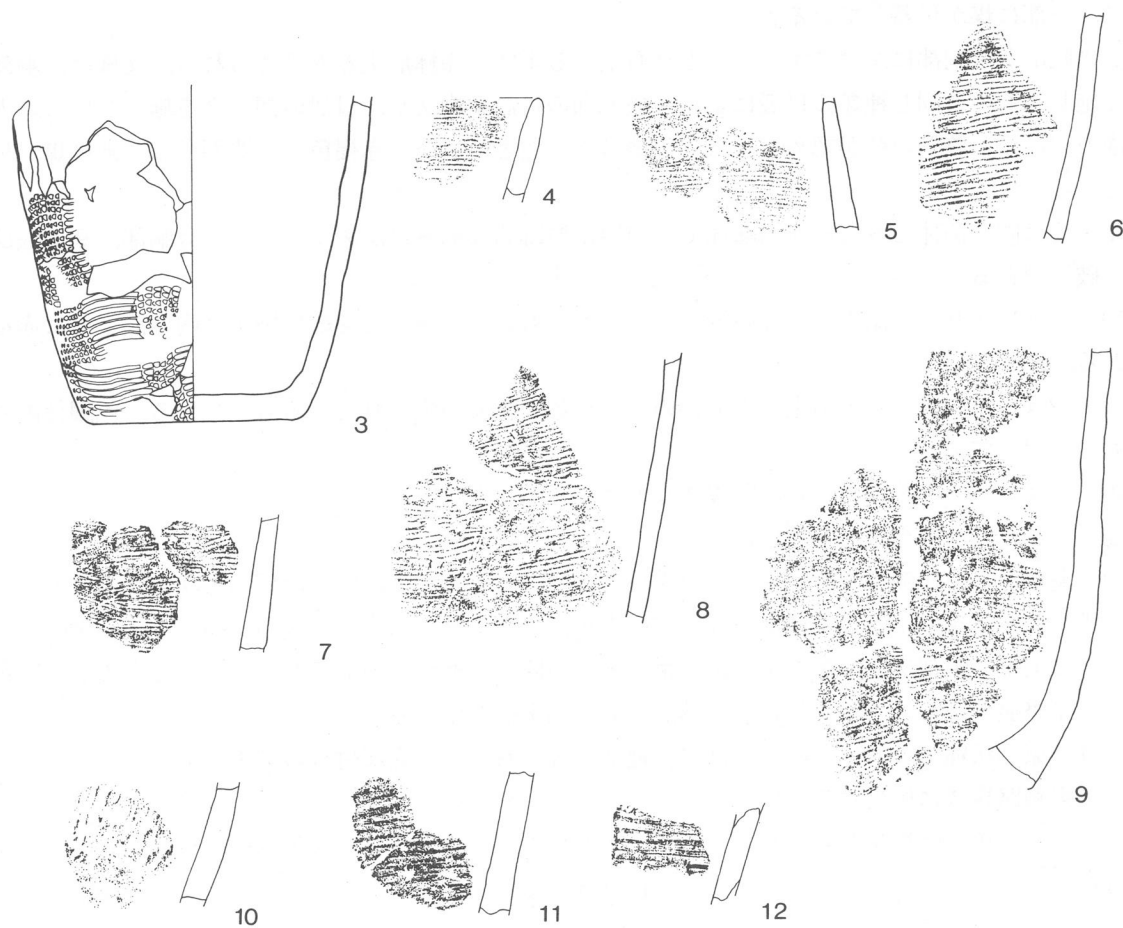
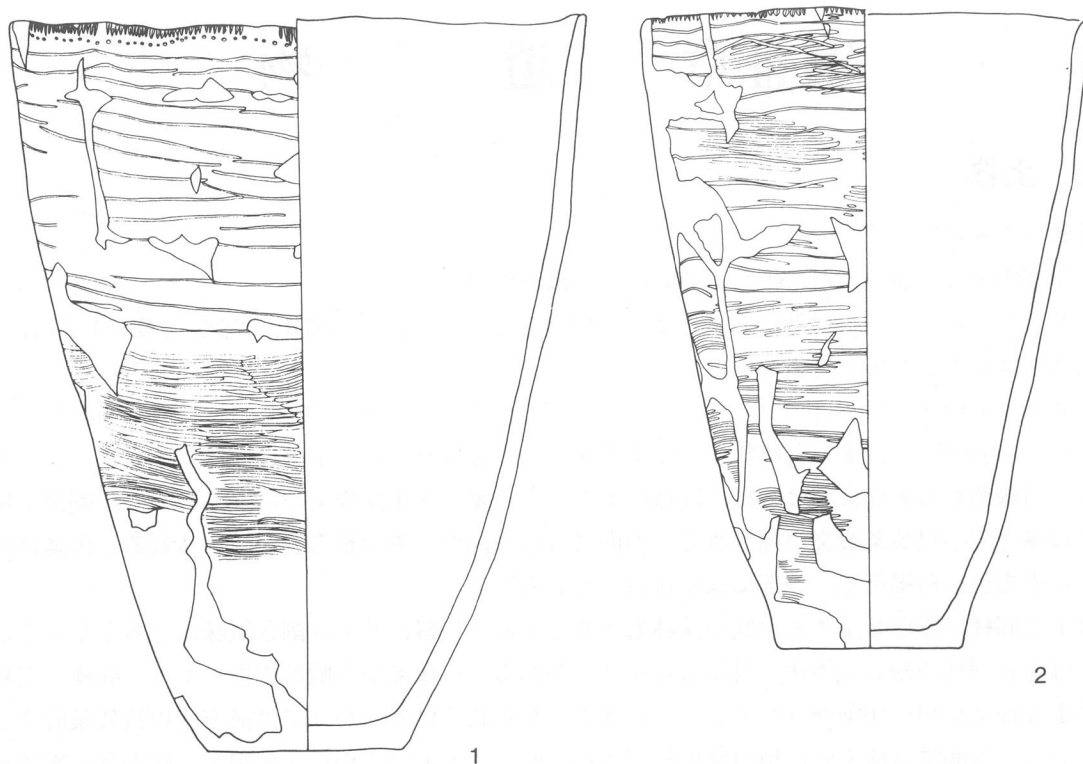

图III-1 包含层出土土器图(1)

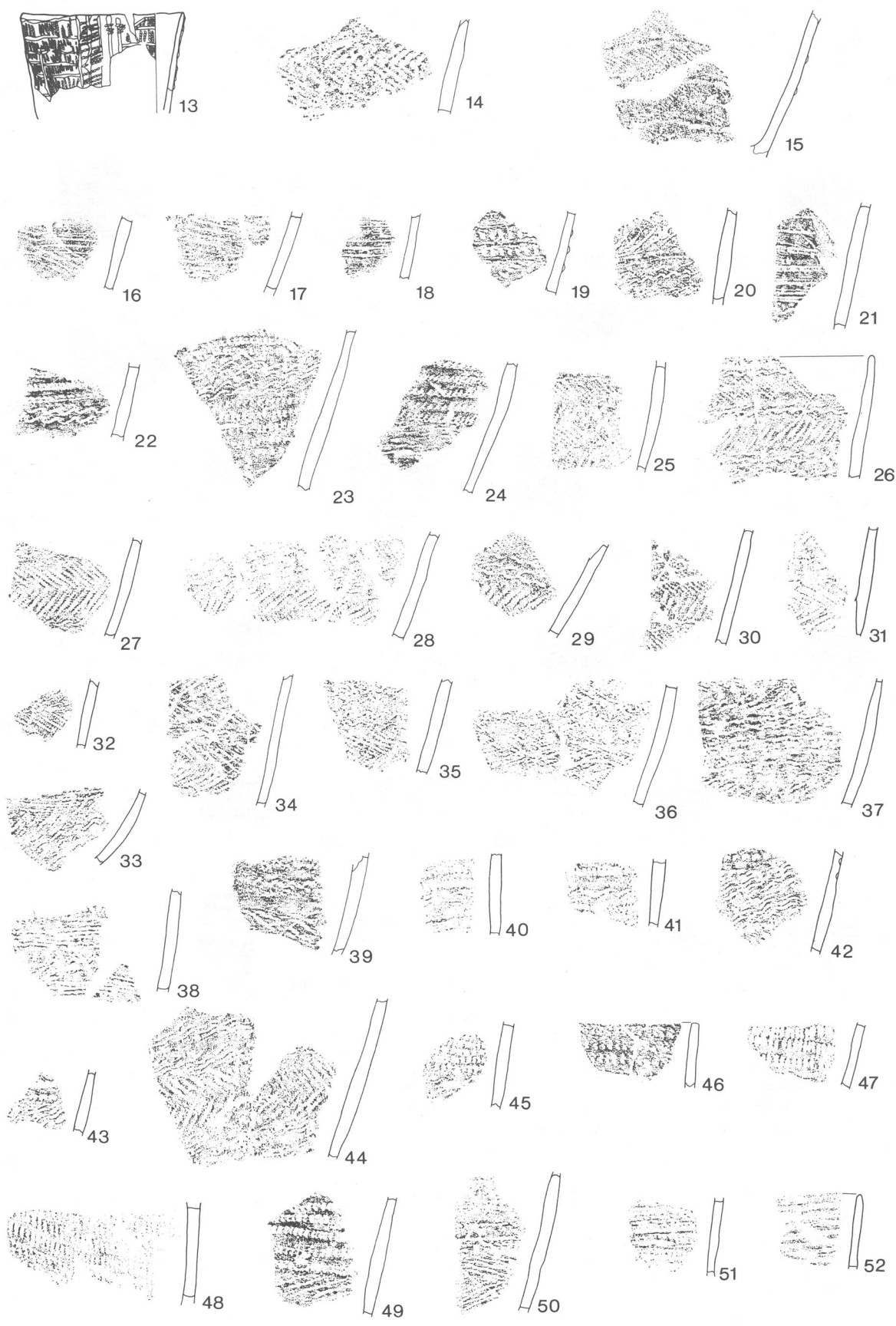

图III-2 包含層出土土器图(2)

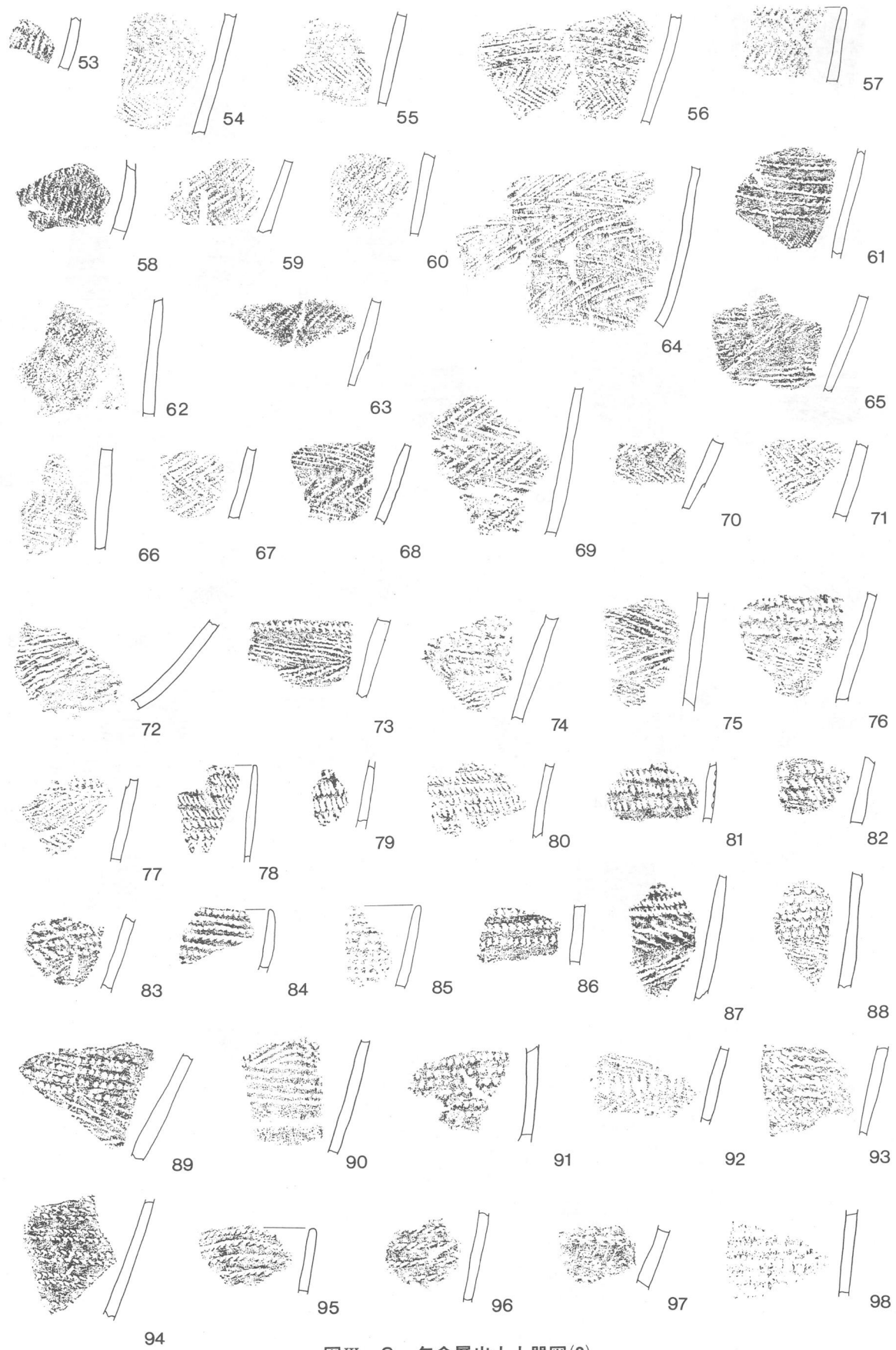

图III-3 包含层出土土器图(3)

22～45には綾絡文がある。そのうち22～24には短縄文もしくは縄端圧痕文，25～30には羽状縄文，31～39には撚糸文風の縄文，40～45には縄端圧痕文・羽状縄文が加えられている。

45～52は短縄文もしくは縄端圧痕文のあるもの，53～63は斜行縄文・羽状縄文のみられるもの，64～77は撚糸文風の縄文のあるもので，文様は比較的細かい。73～77には縄線文・自縄自巻きの原体・絡条体の圧痕文かとみられる文様が加えられている。78～98は細かい縄端圧痕文・短縄文の施されているものである。

99～110は縄端圧痕文もしくは絡条体圧痕文の施されているものである。111には短縄文と粗い縄文がある。112は恐らく撚糸文の条とみられる太く長い縄の圧痕，113には同じく2条並列する細い縄の圧痕がある。114は縄端と爪の圧痕，115は2条並列する細い縄の圧痕のみられるものである。106は底部から口縁部に向けて内湾し立ち上がる小型の浅鉢形土器である。平面形状は楕円形であると考えられる。口唇の断面形状は三角であるが，一部分が乱れている。文様は，絡条体圧痕文が横位に直線的に施しているが，一部曲線的に施されている。色調は器面が褐色～茶褐色を呈し，内面は黒褐色を呈する。

II 群土器 (116～118)

116は口縁部の破片で，2本一組のLRの撚紐の圧痕文が施され，口唇にはキザミが巡る。117・118は胴部破片で多軸絡条体による撚糸文が施されている。

III 群土器 (119～134)

119～126は円筒上層式に相当するものである。119，120が同一の出土地点より一括で出土している。119は底部から口縁部にむけてすなりと立ち上がる深鉢形土器である。口縁には4つの波状口縁があり，波頂部はいずれも欠損している。口唇の断面形状は角形を呈する。口頸部には幅広く貼付文による文様が構成され，貼付帯上には細い撚紐の圧痕があり，貼付帯に沿って半円形の撚紐の圧痕文が施されている。胴部には羽状縄文が施されている。色調は内外面ともに褐色～茶褐色であるが，内面の一部に煤が付着している。120は胴部が若干膨らみ口縁が開く小型の深鉢形土器である。口唇の断面形状は外削ぎ状の三角を呈する。文様は結束のある羽状縄文であるが，原体の一方は無節である。器面の色調は黄褐色～褐色，内面は茶褐色を呈する。121・123は貼付文の施されているものであり，121・124には横方向からの刺突文が，122には細い撚紐による半円形の圧痕が認められる。125は地文のみのものである。126は底部付近の資料である。

127・128は中期後葉の資料で，ともに縄文があり，128には刺突が加えられている。

129～134は中期末，もしくは後期初頭とみられるもので，粗い縄文が付けられる。

IV 群土器 (135～140)

135は土師器の坏とみられ，内外面とも黒色を呈する。136～139は口頸部の破片である。136～138には口唇直下に2本の横走沈線文が巡り，そのうち137は鋸歯状の沈線が認められる。139は粗い調整痕が認められる。140は胴部が若干膨らみ，立ち上がる器形のもので，頸部は僅かにくびれる。器面調整は，口縁部では横方向のナデ調整を施し，胴部上半部では横方向，下半部では斜め及び縦方向の調整によるハケメ状擦痕が認められる。内面にも口縁部から頸部にかけて横方向，胴部には斜め方向のハケメ状擦痕がある。色調は内外面ともに黄褐色～茶褐色を呈する。(木村 哲朗)

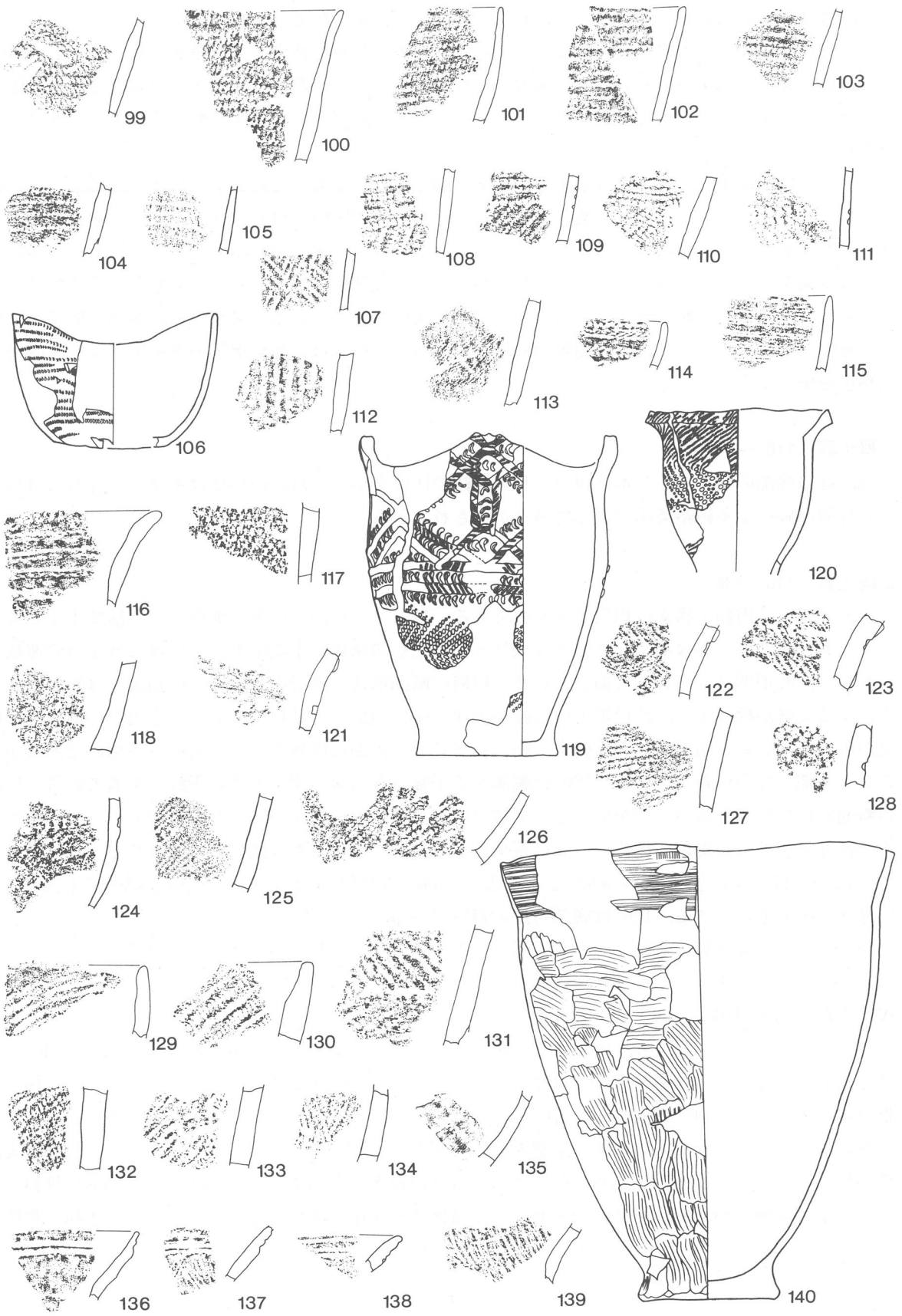

图III-4 包含层出土土器图(4)

表Ⅲ-1 包含層復元土器一覧表

No.	分類	グリット	器高(cm)	口径(cm)	胴径(cm)	底径(cm)	器厚(cm)	図番	備 考
1	I a	E-13	38.5	30.5	26.5	10.5	0.7	1	
2	I a	E-13	34.0	23.7	19.6	10.0	0.7	2	
3	I a	E-13				11.0	0.9	3	
4	I b	J-34		11.0			0.4	13	
5	I b	E-1		14.0			0.4	106	
6	Ⅲ	E-26	22.3	17.6	16.0	9.0	0.9	119	
7	Ⅲ	E-26		13.0	10.0		0.5	120	
8	Ⅳ	G-26	31.5	27.0	24.0	10.0	0.5	140	

2節 石器

E地区では今回の調査で遺構外から剥片石器 969点、礫石器 322点、総計 1,291点の石器が出土している。縄文時代早期後葉に属するものが主体と考えられる。分布傾向としてはB-9、D-0、E-2、E-5に遺物の集中がみられる。

(1) 剥片石器 (図Ⅲ-5~20、表Ⅲ-2~26)

剥片石器は狩猟具としての石鏃、石槍、工具としての石錐、抉入石器、楔形石器、生活用具としてのつまみ付きナイフ、削器、Rフレイク、Uフレイク、石核に分類した。石質は頁岩が圧倒的に多く用いられている。また器種としてはつまみ付きナイフが剥片石器の半数近くを占める。

以下に各器種ごとの特徴的な点について記す。

石鏃 (図Ⅲ-5) (表Ⅲ-2~4)

135点が出土している。石質は黒曜石が94点、頁岩が39点、チャート、メノウが各1点ずつとなっている。形態は柳葉形37点、木葉形12点、菱形5点、五角形3点、有柄凸基2点、有柄平基3点、有柄凹基3点、無柄凹基3点となっており柳葉形・木葉形の多いことが特徴である。形態の明らかなものが上記の68点であるのに対し、欠損によって形態が不明なものは同数に近い63点となる。

1 柳葉形を呈し、また5・26は幅広の五角形であるが、基部が内湾しており石銛として使用された可能性がある。6は基部の一端が欠損しているが一端が大きく張り出しているもので、つまみ付きナイフとして使用された可能性がある。

形態的には早期に属するものが主体であるが3は後期に属するものと考えられる。

石槍 (図Ⅲ-5) (表Ⅲ-5)

2点が出土している。石質はチャート、頁岩が各1点ずつである。いずれも木葉形を呈している。No.1は薄みに作出されており、削器として使用された可能性がある。34は基部の両面に主剥離面を残しており未製品と考えられる。

石錐 (図Ⅲ-6) (表Ⅲ-6)

13点が出土している。石質は頁岩12点、チャート1点である。形態は有柄のもの8点、棒状のもの5点である。35・38・39・41・42は背面全面と腹面の側縁を加工している。40・44は両面の側縁を加工している。36は腹面の側縁を加工しているものである。37は薄みのもので背面の両側縁を加工しているものである。39は刃部が非常に短いものでその形態から石鏃の転用の可能性がある。

抉入石器 (図Ⅲ-6) (表Ⅲ-7)

4点が出土している。石質は頁岩3点、黒曜石1点である。いずれも剥片の側縁に抉りをもつものであり、46はポイント状の剥片の両側縁に抉りを作成したものである。

表Ⅲ-2 石鏃一覽表(1)

No.	グリット	長さ(mm)	幅(mm)	厚さ(mm)	重量(g)	石質	図番	備考
1	表採-2	21.0	11.0	2.8	0.7	黒曜石		柳葉形、先端・基部欠損
2	表採-9	23.0	18.0	4.0	1.4	黒曜石		先端部片、未製品
3	表採-75	54.0	21.0	5.0	7.2	頁岩	1	柳葉形、側縁に抉り
4	表採-93	21.8	9.4	2.0	0.3	黒曜石	2	五角形鏃
5	A-0-15	20.0	14.0	3.4	0.7	黒曜石		先端部片、流紋岩球顆多い
6	A-0-35	15.0	14.6	3.0	0.8	黒曜石		基部片
7	A-1-44	14.0	12.6	2.6	0.5	黒曜石		中央部片
8	A-1-47	14.6	12.0	2.4	0.4	黒曜石		先端部片
9	A-2-18	45.4	21.2	4.6	5.8	頁岩		大形凹基、先端わずかに欠損
10	A-2-67	23.0	16.0	4.0	1.4	黒曜石		無柄凹基、先端欠損
11	A-6-48	10.0	8.2	2.0	0.2	黒曜石		柳葉形? 先端欠損
12	A-6-61	21.0	13.0	3.0	0.8	黒曜石		無柄凹基、先端欠損
13	A-8-23	22.0	15.0	4.0	1.0	黒曜石		柳葉形、先端欠損
14	A-9-67	16.0	10.0	2.0	0.4	黒曜石		柳葉形、先端欠損、腹面に主剥離面
15	B-1-8	31.0	12.6	5.0	1.4	黒曜石		未製品
16	B-1-30	17.0	15.6	2.0	0.5	頁岩		先端部片
17	B-3-20	28.0	14.6	3.4	0.9	黒曜石	3	有柄平基、側縁内湾、先端・一端欠損、花十勝
18	B-3-40	30.0	11.0	2.4	0.7	黒曜石	4	柳葉形、先端欠損、基部内湾
19	B-5-33	16.2	10.4	2.8	0.5	黒曜石		柳葉形、先端わずかに欠損
20	B-6-34	17.0	10.0	3.0	0.5	頁岩		柳葉形、先端欠損
21	B-7-11	31.4	16.4	3.8	19.0	黒曜石		木葉形、先端わずかに欠損
22	B-8-2	24.6	14.0	2.2	0.6	黒曜石		基部欠損
23	B-8-30	20.0	11.0	3.2	0.5	頁岩		木葉形、未製品
24	B-9-14	29.4	15.4	4.0	1.7	頁岩		木葉形、未製品
25	B-9-158	15.6	13.2	2.6	0.4	黒曜石		基部片
26	B-9-165	26.6	14.0	4.4	1.6	黒曜石		先端・基部欠損、わずかに焼け
27	B-9-213	15.0	10.0	3.0	0.4	黒曜石		先端・基部欠損、折れてから焼け
28	B-9-248	14.0	8.6	2.4	0.3	黒曜石		先端・基部欠損
29	B-9-253	23.8	11.0	2.6	0.6	黒曜石		柳葉形、先端欠損
30	B-9-269	23.6	13.2	3.2	1.3	黒曜石		柳葉形? 先端欠損
31	B-9-330	21.0	17.0	2.6	0.9	黒曜石		木葉形、先端欠損、腹面に主剥離面
32	B-9-337	41.0	18.0	4.0	3.7	頁岩	5	木葉形、端部張り出す、腹面に主剥離面
33	B-9-387	14.0	12.6	4.0	0.5	黒曜石		基部片
34	B-13-9	20.6	11.2	2.2	0.6	黒曜石		柳葉形、先端欠損、基部わずかに内湾
35	C-2-6	19.8	10.4	2.4	0.4	黒曜石		柳葉形、先端欠損
36	C-2-16	16.4	10.0	2.9	0.4	黒曜石		柳葉形? 先端欠損
37	C-2-25	47.6	18.0	4.6	4.2	黒曜石	6	柳葉形、端部張り出す、先端・一端欠損
38	C-3-35	18.2	13.0	2.8	0.6	黒曜石		木葉形? 基部欠損
39	C-4-1	34.0	17.4	5.8	2.0	チャート	7	有柄平基、側縁外湾
40	C-4-52	25.8	13.4	3.2	10.0	黒曜石		中央部片
41	C-4-57	13.6	16.6	3.0	0.6	黒曜石		木葉形? 先端欠損
42	C-7-25	17.4	15.0	3.6	1.1	黒曜石		基部片
43	C-9-78	19.6	9.6	2.4	0.5	黒曜石		柳葉形、先端欠損
44	D-0-41	26.0	14.6	4.0	1.2	頁岩	8	無柄凹基、側縁外湾、両面に主剥離面
45	D-0-135	32.0	15.6	3.4	1.9	頁岩		木葉形、基部・側縁欠損、腹面に主剥離面
46	D-0-185	8.2	10.0	2.0	0.1	黒曜石		先端部片
47	D-0-190	13.0	12.0	3.0	0.5	黒曜石		基部片
48	D-0-191	25.0	18.0	4.4	2.4	頁岩		中央部片
49	D-0-192	12.2	29.4	4.2	1.1	黒曜石		未製品
50	D-0-200	23.4	13.4	4.0	1.0	頁岩		柳葉形、先端欠損
51	D-0-206	19.8	9.4	1.6	1.3	頁岩	9	菱形、腹面に主剥離面
52	D-0-221	15.6	16.6	2.0	0.4	頁岩		無柄凹基、先端欠損
53	D-0-227	20.0	13.2	2.4	0.5	黒曜石		基部欠損、折れてから焼け
54	D-0-230	21.0	10.6	2.0	0.2	黒曜石		側縁部片
55	D-0-239	11.4	7.0	1.6	0.1	黒曜石		先端部片

表Ⅲ-3 石鏃一覧表(2)

No.	グリット	長さ(mm)	幅(mm)	厚さ(mm)	重量(g)	石質	図番	備考
56	D-0-271	16.0	16.0	4.4	1.2	黒曜石		基部片
57	D-0-303	19.4	10.4	3.2	0.6	メノウ		柳葉形、先端・基部欠損
58	D-0-329	20.0	12.0	3.6	0.6	黒曜石		柳葉形、基部欠損
59	D-0-330	23.0	14.4	2.4	0.7	黒曜石		先端・基部欠損、腹面に主剥離面
60	D-0-344	45.0	16.6	4.4	3.5	頁岩	10	柳葉形、先端わずかに欠損
61	D-0-363	14.2	0.9	3.0	0.4	黒曜石		基部片
62	D-0-364	9.8	8.8	3.0	0.3	黒曜石		基部片、未製品
63	D-1-19	19.0	15.0	2.6	0.7	黒曜石		木葉形、先端欠損
64	D-1-103	24.4	18.0	4.0	1.7	黒曜石		木葉形、先端欠損、腹面に主剥離面
65	D-1-123	17.4	14.4	4.6	0.8	黒曜石		中央部片
66	D-1-157	12.4	8.6	2.2	0.3	黒曜石		柳葉形、先端部欠損
67	D-2-30	18.0	11.0	5.0	0.8	頁岩		基部片
68	D-5-43	19.2	15.6	2.8	0.7	頁岩		未製品、基部欠損
69	D-5-49	16.6	13.0	3.6	0.7	黒曜石		柳葉形? 先端部欠損
70	D-6-17	21.8	12.0	3.8	1.0	黒曜石		基部欠損
71	D-6-37	11.4	8.4	2.6	0.2	黒曜石		先端部片、腹面に主剥離面
72	D-6-41	19.0	11.2	2.4	0.4	黒曜石		柳葉形? 先端部欠損
73	D-6-44	20.0	16.0	4.6	0.9	黒曜石		未製品、基部片
74	D-6-50	11.6	12.0	2.0	0.2	黒曜石		先端部片
75	D-6-62	22.0	9.0	3.0	0.6	黒曜石		柳葉形、基部欠損、腹面に主剥離面、反り・ねじれ
76	D-6-66	16.4	14.0	4.0	0.7	頁岩		未製品、先端部片
77	D-6-97	16.0	14.0	3.0	0.6	黒曜石		先端部片
78	D-7-6	17.0	11.4	3.6	0.6	黒曜石		中央部片、未製品
79	D-7-48	18.0	12.8	2.6	0.6	黒曜石		基部欠損、流紋岩球顆多い
80	D-12-21	40.4	15.0	5.0	2.7	頁岩	11	有柄凸基、基部欠損
81	E-0-2	43.4	2.0	5.0	4.7	頁岩	12	木葉形、先端欠損
82	E-0-79	15.0	15.0	3.0	0.7	黒曜石		基部片、流紋岩球顆多い
83	E-0-113	24.6	9.0	2.6	0.7	頁岩	13	柳葉形、先端わずかに欠損、腹面に主剥離面
84	E-1-32	18.7	10.0	3.4	0.6	黒曜石		柳葉形、先端部欠損
85	E-1-74 ①	19.0	16.0	3.4	1.2	黒曜石		柳葉形? 先端部片
86	E-1-74 ②	23.0	16.0	3.4	1.2	黒曜石		柳葉形? 基部片
87	E-1-181	20.0	8.0	2.0	0.3	黒曜石	14	柳葉形、基部片
88	E-2-33	15.0	14.0	3.0	0.8	黒曜石		基部片
89	E-2-62	21.0	11.2	2.6	0.6	頁岩	15	菱形、腹面に主剥離面、反り
90	E-2-72	11.8	14.6	2.9	0.3	黒曜石		先端部片?
91	E-2-79	26.8	13.4	3.6	1.2	頁岩	16	木葉形、腹面に主剥離面
92	E-2-116	25.0	20.0	5.4	2.3	黒曜石		先端部片、未製品、流紋岩球顆多い
93	E-2-126	20.6	12.6	2.4	0.6	黒曜石		菱形、流紋岩球顆多い
94	E-2-137	24.0	12.0	3.0	0.7	黒曜石	17	菱形、基部欠損、球顆多い
95	E-2-149	23.6	15.0	3.4	1.4	黒曜石		柳葉形、先端部欠損
96	E-3-34	16.4	12.8	2.4	0.4	黒曜石		基部欠損
97	E-3-37	29.6	13.2	3.6	1.4	黒曜石	18	柳葉形、先端欠損
98	E-3-82	20.0	14.2	2.4	8.5	黒曜石		基部・側縁内湾、先端欠損
99	E-4-102	36.2	17.0	5.0	3.1	頁岩		木葉形、基部わずかに欠損、腹面に主剥離面
100	E-5-38	20.0	15.6	3.6	0.9	頁岩		先端部片
101	E-5-49	21.0	15.0	3.0	0.7	黒曜石		基部片
102	E-5-68	17.2	6.2	1.8	0.2	黒曜石	19	柳葉形、焼け
103	E-5-79	13.0	9.2	2.4	0.3	頁岩		柳葉形、先端部欠損
104	E-5-93	22.4	18.0	4.0	1.5	頁岩		基部欠損
105	E-5-103	25.6	19.4	4.6	2.5	黒曜石		先端部欠損、未製品
106	E-5-106	21.0	10.0	3.0	0.6	黒曜石		柳葉形、先端部欠損、焼けてから折れ
107	E-5-128	18.2	8.4	2.6	0.3	黒曜石	20	柳葉形、基部わずかに欠損
108	E-5-137	6.6	10.0	3.0	0.1	黒曜石		側縁部片?
109	E-6-49	22.6	19.0	5.0	1.9	黒曜石		基部片、未製品
110	E-6-59	16.4	19.0	3.4	0.9	黒曜石		基部片

表Ⅲ-4 石鏃一覧表(3)

No.	グリット	長さ(mm)	幅(mm)	厚さ(mm)	重量(g)	石質	図番	備考
111	E-6-89	22.0	7.6	4.0	1.2	頁岩		基部片、基部・側縁内湾
112	E-6-117	46.0	19.0	6.0	5.4	頁岩	21	五角形
113	E-6-137	21.6	12.0	2.0	0.5	頁岩	22	菱形、腹面に主剥離面、反る
114	E-6-177	16.4	10.0	2.4	0.3	黒曜石		柳葉形、先端欠損
115	E-18-3	17.0	13.8	2.0	0.5	黒曜石		先端部片、腹面に主剥離面
116	E-26-2	30.6	15.0	3.0	1.1	頁岩	23	有柄凹基、基部欠損
117	F-1-72	41.0	12.6	4.0	2.3	頁岩	24	柳葉形、基部欠損
118	F-2-52	18.8	11.2	2.8	0.4	黒曜石		木葉形、先端部欠損
119	F-2-82	18.4	10.4	2.4	0.6	頁岩		柳葉形、先端部欠損
120	F-2-118	20.0	12.0	3.0	0.6	黒曜石		柳葉形、先端部欠損
121	F-2-120	9.4	11.2	3.0	0.3	黒曜石		基部片
122	F-3-36	46.0	18.6	5.0	3.8	頁岩	25	柳葉形、一側縁わずかに欠損
123	F-3-44	18.0	20.6	3.2	1.3	黒曜石		基部片、腹面に主剥離面、球顆多い
124	F-6-83	38.0	27.4	5.0	3.1	頁岩	26	五角形、先端欠損
125	F-10-4	24.6	8.2	3.0	0.5	黒曜石		柳葉形、先端欠損
126	G-0-2	35.0	15.0	4.4	2.0	頁岩	27	柳葉形
127	G-1-1	19.0	9.0	3.0	0.5	頁岩		柳葉形、先端欠損、腹面に主剥離面
128	G-3-35	27.6	16.0	3.6	1.0	頁岩	28	有柄凹基
129	G-4-2	37.0	8.0	2.8	0.9	黒曜石	29	柳葉形
130	G-9-2	18.0	9.2	2.4	0.4	黒曜石		基部欠損
131	G-13-3	57.0	12.0	4.0	2.6	頁岩	30	柳葉形、腹面に主剥離面
132	G-24-8	28.0	16.8	3.0	0.9	頁岩	31	有柄凹基
133	G-26-127	32.0	8.6	2.0	0.6	黒曜石	32	柳葉形
134	J-33-5	24.8	14.6	5.0	0.9	黒曜石		有柄平基、基部欠損、側縁内湾
135	K-33-204	35.0	14.0	3.0	0.8	黒曜石	33	有柄凸基、側縁内湾

表Ⅲ-5 石槍一覧表

No.	グリット	長さ(mm)	幅(mm)	厚さ(mm)	重量(g)	石質	図番	備考
1	G-5-14	57.4	30.4	7.4	12.0	チャート		木葉形
2	H-1-11	58.4	29.4	10.4	15.9	頁岩	34	木葉形、未製品

表Ⅲ-6 石錐一覧表

No.	グリット	長さ(mm)	幅(mm)	厚さ(mm)	重量(g)	石質	図番	備考
1	A-2-2	36.0	43.0	6.8	7.2	頁岩		有柄、刃部つぶれ
2	B-2-7	82.0	40.0	20.6	56.5	頁岩	35	棒状
3	B-9-161	27.6	25.0	7.4	3.9	頁岩	36	有柄、刃部つぶれ、先端欠
4	C-0-15	41.0	17.0	8.6	6.6	頁岩		棒状、先端欠損
5	C-8-71	40.6	17.0	5.4	3.9	頁岩	37	棒状
6	C-11-46	37.6	18.6	7.6	6.0	頁岩	38	有柄、刃部つぶれ
7	D-6-125	28.2	12.0	4.5	1.0	頁岩	39	棒状、刃部つぶれ
8	E-2-167	55.0	32.8	11.4	17.1	頁岩	40	有柄、刃部つぶれ
9	E-4-73	39.8	16.6	7.2	4.1	頁岩	41	棒状、刃部つぶれ、先端欠損
10	E-5-53	43.0	18.0	6.4	4.6	頁岩	42	棒状、刃部つぶれ
11	E-6-102	35.4	8.4	8.0	2.5	頁岩	43	棒状、刃部つぶれ
12	F-6-69	18.6	29.2	4.4	2.3	頁岩		有柄、刃部つぶれ
13	G-5-15	36.0	15.0	6.0	3.6	チャート	44	棒状、刃部つぶれ

表Ⅲ-7 抉入石器一覧表

No.	グリット	長さ(mm)	幅(mm)	厚さ(mm)	重量(g)	石質	図番	備考
1	表採89	53.6	32.0	10.0	15.7	頁岩	45	抉り1ヶ所
2	C-9-84	37.9	21.2	4.9	3.3	頁岩	46	抉り2ヶ所
3	E-3-45	35.8	55.6	13.4	26.5	頁岩		抉り一ヶ所
4	H-6-14	60.6	53.2	16.0	57.9	黒曜石	47	抉り1ヶ所

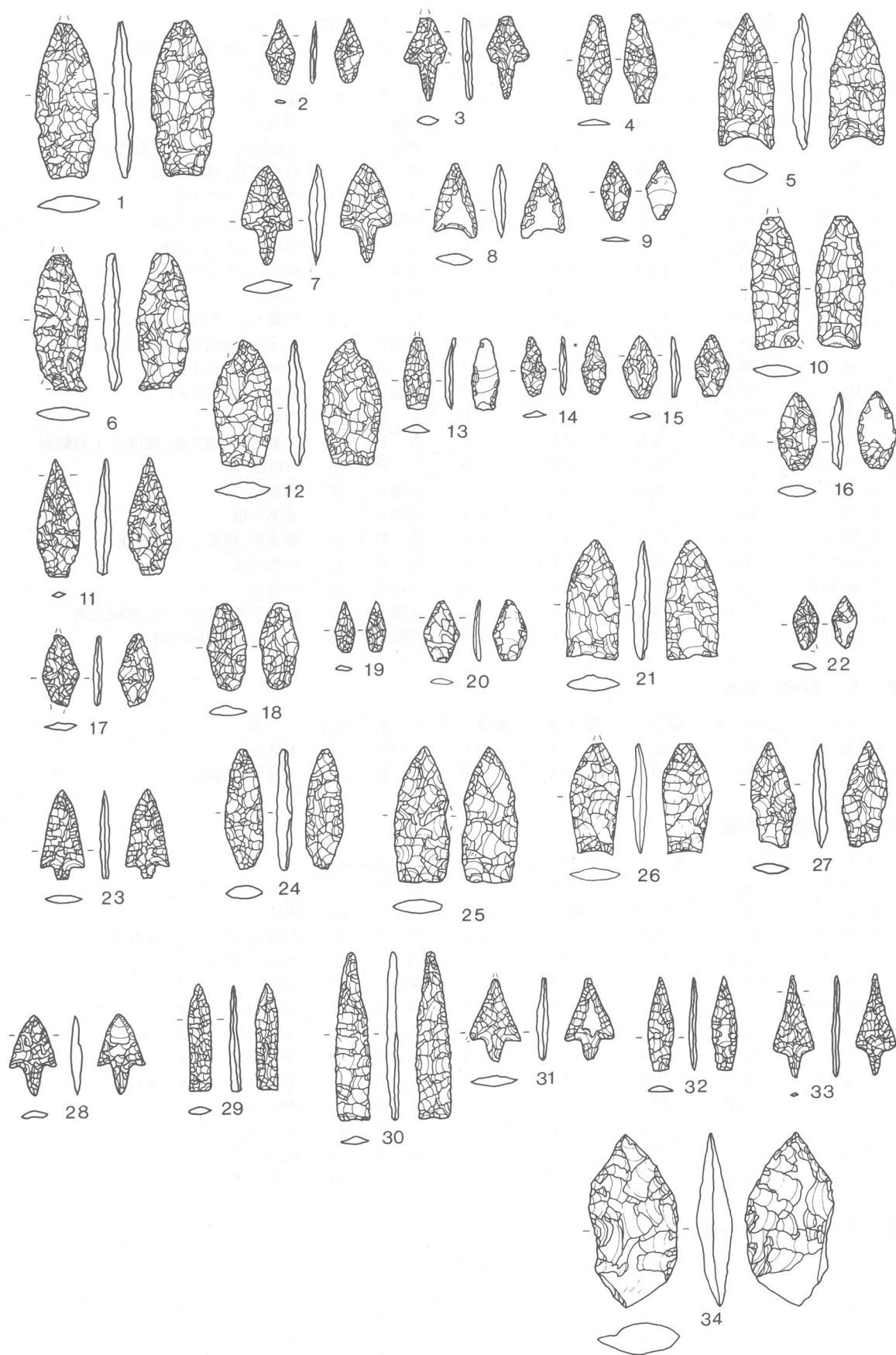

图III-5 包含层出土石器(1)

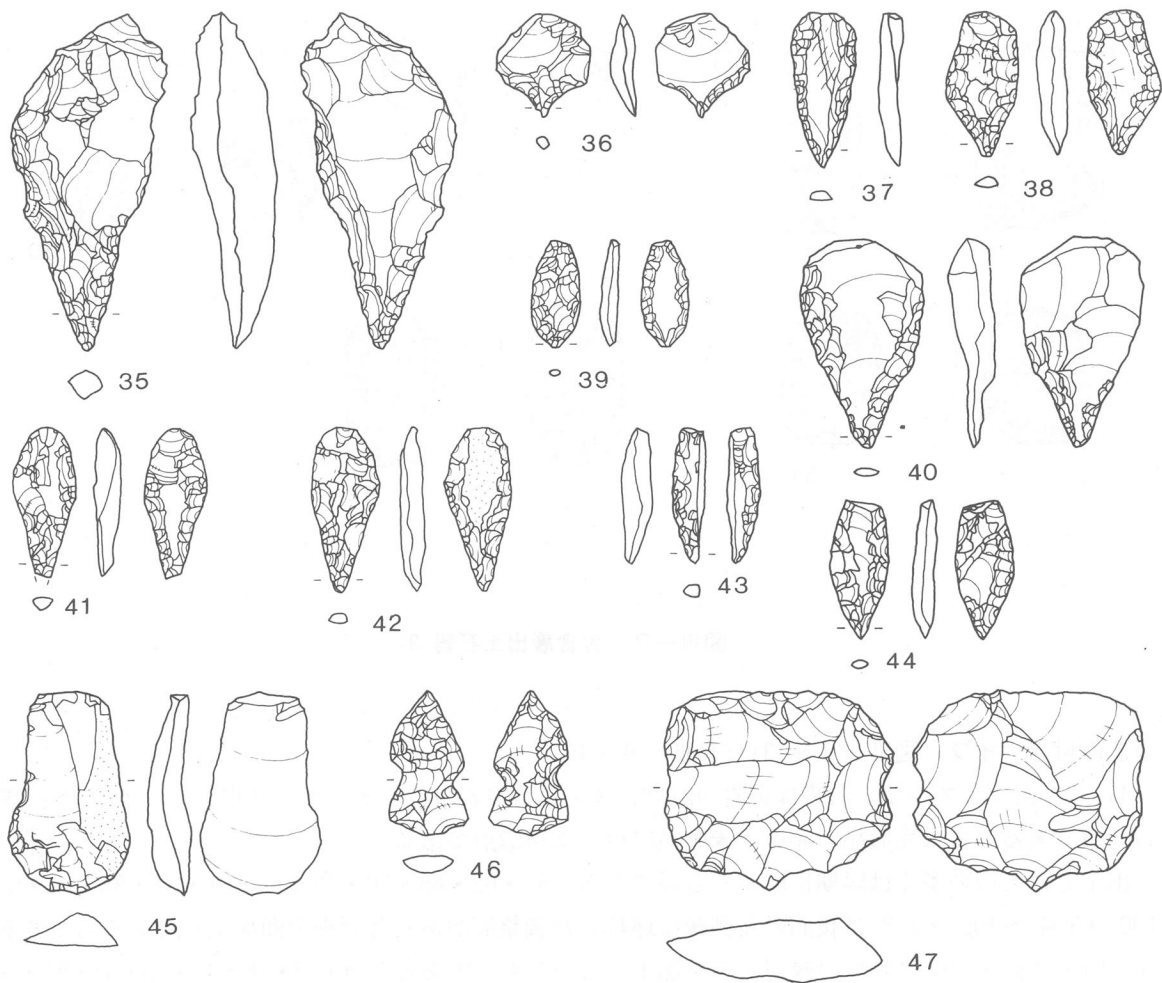

図III-6 包含層出土石器(2)

楔形石器(図III-7)(表III-8)

11点が出土している。石質は頁岩7点、黒曜石2点、メノウ質頁岩、チャート各1点である。断面が楔形を呈しているもの8点、凸レンズ状を呈するもの2点である。

表III-8 楔形石器一覧表

No.	グリット	長さ(mm)	幅(mm)	厚さ(mm)	重量(g)	石質	図番	備考
1	B-9-323	36.0	25.0	13.6	12.7	頁岩		凸レンズ状、基部つぶれ、先端・一辺欠損
2	D-2-16	50.0	37.4	16.0	36.5	メノウ質	48	楔形
3	E-2-68	25.0	26.0	13.0	7.1	黒曜石		楔形、両端つぶれ、背面に原石面
4	E-2-93	29.4	12.0	10.0	6.2	黒曜石	49	楔形、両端つぶれ、背面に原石面
5	F-1-44	35.0	25.0	10.0	13.1	頁岩		楔形、基部つぶれ、先端欠損
6	F-1-64	40.0	24.0	17.0	14.0	頁岩		楔形、基部つぶれ、先端・一辺欠損
7	G-1-11	49.6	26.0	10.6	15.6	頁岩	50	先端部つぶれ、削器を転用?
8	G-2-9	38.8	32.2	11.0	16.0	チャート		凸レンズ状、三辺つぶれ、一辺欠損
9	G-4-8	38.8	36.0	14.0	22.8	頁岩		楔形、三辺つぶれ、一辺欠損
10	H-0-2	36.0	28.6	11.0	13.2	頁岩	51	楔形、両端つぶれ
11	H-1-19	39.6	26.0	11.0	13.1	頁岩	52	楔形、基部つぶれ

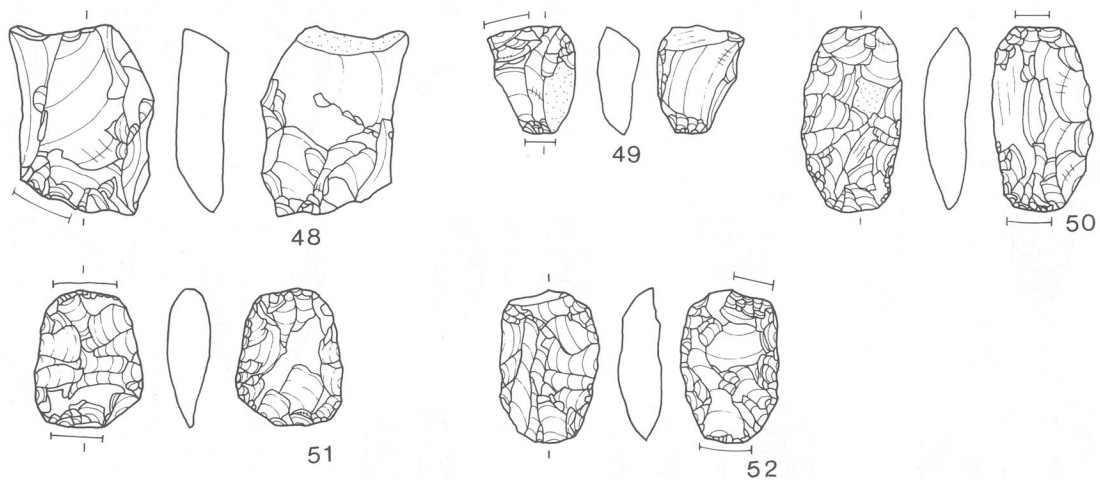

図Ⅲ-7 包含層出土石器(3)

つまみ付きナイフ (図Ⅲ-8~13) (表Ⅲ-9~17)

474点が出土している。石質は頁岩 427点、メノウ質頁岩11点、チャート20点、メノウ 7点、黒曜石 9点である。また完形品 356点、未製品81点、素材37点である。

出土したものの多くは早期に属するものである。57・62・65・70・72~77・81・87・88・90・93~100・104~106・118 は腹面の右側縁に連続した調整痕があり背面を全面加工しているものである。80・91・109・110 は剥片の縁辺のみを加工しているものである。54・56・58・61・63・82・84・86・89・92・107・112・115・117・119 は未製品であり、腹面の両側縁に連続した調整痕がみられる。64・83・85・103・108・114・116 は素材であり、大型で厚みのある剥片の腹面両側縁を粗く加工したものである。

削器 (図Ⅲ-14) (表Ⅲ-18)

23点が出土している。石質は22点が頁岩であり、1点が玄武岩である。形態的にはポイント状を呈するものと縦長剥片で先端が切出し状のものがある。120は木葉形を呈しており、背面の両側縁を加工している。121 は縦長剥片の側縁を両面から加工しており、先端を切り出し状に作出しているものである。

搔器 (図Ⅲ-14、15、16) (表Ⅲ-19、20)

51点が出土している。石質は頁岩41点、メノウ質頁岩 5点、黒曜石 3点、チャート 1点である。定型的なものでは、エンドスクレイパー 8点、ラウンドスクレイパー14点、サイドスクレイパー10点である。124は剥片の腹面に刃部を作出している。130・134~136・142・146 は爪形を呈している。130・135・142 は両面全面を加工しているものであり134・136 は背面全面と腹面両側縁を加工している。

表Ⅲ-9 つまみ付ナイフ一覧表(1)

No.	グリット	長さ(mm)	幅(mm)	厚さ(mm)	重量(g)	石質	図番	備考
1	表採-4①	33.8	8.2	6.4	1.7	頁岩		未製品片
2	表採-4②	53.6	25.8	9.9	9.5	頁岩		未製品片
3	表採-10	59.0	33.4	7.0	17.2	チャート		両側縁背面加工
4	表採-11	53.0	26.4	6.6	8.7	頁岩		一側縁両面・一側縁背面加工、先端欠損
5	表採-20	70.6	17.6	6.0	7.2	頁岩		両側縁背面加工
6	表採-25	82.6	42.8	11.8	27.8	頁岩		一側縁背面加工
7	表採-30	44.0	26.6	6.0	7.0	頁岩		一側縁両面・一側縁背面加工、先端欠損
8	表採-31	68.5	49.4	12.0	56.0	頁岩		素材
9	表採-35	40.4	23.2	5.8	6.8	頁岩		一側縁両面・一側縁背面加工、反り
10	表採-59	63.0	43.6	8.6	22.3	頁岩		未製品片
11	表採-79	30.4	24.8	2.8	2.3	頁岩		先端部片
12	表採-80	66.0	27.0	8.2	17.2	頁岩		未製品片
13	表採-106	7.7	27.2	5.6	14.6	頁岩		一側縁両面・一側縁背面加工
14	表採-107	91.8	31.0	8.0	20.2	頁岩		一側縁・先端両面加工、一側縁背面加工
15	表採-113	35.0	37.0	7.0	7.6	ノグ質礫		基部片
16	表採-114	34.4	24.6	6.2	4.6	頁岩		未製品片
17	A-0-2	49.8	31.0	19.6	13.6	頁岩		未製品
18	A-0-22	20.6	28.6	5.0	3.7	頁岩		先端部片
19	A-0-58	39.0	16.8	5.6	3.6	頁岩		先端部片
20	A-1-1	54.0	29.8	7.0	11.5	頁岩		基部欠損、一側縁両面・一側縁背面加工、先端スクレイパー状
21	A-1-9	37.0	28.0	6.0	7.3	頁岩		基部欠損、一側縁両面・一側縁背面加工
22	A-1-13	56.0	20.0	6.0	6.5	ノグ質礫	53	一側縁両面・一側縁背面加工、先端切り出し状
23	A-1-21	46.2	30.8	10.6	14.4	頁岩		未製品
24	A-1-28	26.0	19.4	5.9	2.6	ノグ質礫		基部片、一側縁両面・一側縁背面加工
25	A-1-51	41.4	19.0	5.2	4.0	頁岩		両側縁両面加工、両側縁両面加工、先端トリホ状
26	A-1-59	62.4	51.0	8.0	32.8	頁岩	54	未製品片
27	A-2-17	38.0	21.2	4.4	3.5	頁岩		一側縁両面・一側縁背面加工
28	A-2-19	40.6	22.0	7.4	7.6	頁岩	55	一側縁両面・一側縁背面加工
29	A-2-27	48.2	22.8	5.8	6.7	チャート		一側縁両面・一側縁背面加工、つまみ欠損
30	A-5-11	36.4	15.0	4.0	2.4	頁岩		一側縁両面・一側縁背面加工、先端トリホ状
31	A-6-4	46.8	19.7	5.9	5.3	頁岩		両側縁背面加工、先端切り出し状
32	A-6-21	81.0	35.0	9.0	25.6	頁岩	56	未製品
33	A-6-107	21.6	19.6	5.2	2.1	チャート		先端部片、一側縁・先端両面加工、一側縁背面加工
34	A-7-28	41.8	28.8	4.8	5.3	頁岩		つまみ欠損、一側縁両面・一側縁背面加工
35	A-8-18	28.0	21.0	4.0	2.5	頁岩		先端欠損、一側縁両面・一側縁背面加工
36	A-8-38	48.2	19.6	5.6	5.1	頁岩	57	一側縁・先端両面加工、一側縁背面加工、先端切り出し状
37	A-8-49	42.0	23.6	9.0	8.8	頁岩	58	未製品
38	A-9-19	38.0	23.2	5.0	4.7	頁岩		先端・一側縁欠損、一側縁両面加工
39	A-9-31	61.2	26.0	6.0	7.2	頁岩		一側縁両面・一側縁背面加工
40	A-9-41	37.0	21.4	5.8	4.5	黒曜石		一側縁両面・一側縁背面加工、先端切り出し状
41	A-9-97	47.8	22.2	16.4	6.4	頁岩		一側縁両面・一側縁背面加工、反り
42	B-0-28	59.6	24.0	4.9	8.4	頁岩		一側縁両面・一側縁背面加工
43	B-1-2	37.6	30.0	6.0	6.9	頁岩	59	一側縁両面・一側縁背面加工、スクレイパー状
44	B-1-3	44.0	21.6	6.0	7.3	頁岩		先端部片、一側縁両面・一側縁背面加工
45	B-1-22	56.2	19.0	6.2	7.4	頁岩		一側縁両面・一側縁背面加工
46	B-2-11	31.0	35.0	6.0	6.2	頁岩	60	横長剥片、一側縁両面・一側縁背面加工
47	B-2-22	45.0	22.6	6.2	6.5	頁岩		両側縁両面加工、つまみ欠損、先端切り出し状
48	B-2-31	20.0	21.8	5.4	2.4	頁岩		未製品片
49	B-3-4	48.6	24.0	6.6	9.2	頁岩	61	未製品
50	B-3-10	49.8	39.8	10.4	22.7	頁岩		未製品片
51	B-4-9	63.8	22.2	6.0	8.6	頁岩		一側縁両面・一側縁背面加工、反り
52	B-4-27	104.5	40.2	14.0	59.2	頁岩	62	先端欠損、一側縁両面・一側縁背面加工、反り、ねじれ
53	B-5-11	35.0	18.4	5.4	3.4	頁岩		一側縁両面・一側縁背面加工、先端搔器状
54	B-5-12	49.4	26.6	5.6	7.7	頁岩	63	未製品、先端欠損
55	B-5-13	29.4	42.0	5.2	7.0	頁岩		先端部片、一側縁両面・一側縁背面加工

表Ⅲ-10 つまみ付ナイフ一覧表(2)

No.	グリット	長さ(mm)	幅(mm)	厚さ(mm)	重量(g)	石質	図番	備考
56	B-5-16	15.8	28.6	5.8	3.3	頁岩		中央部片、一側縁両面・一側縁背面加工
57	B-5-45	66.0	57.4	14.0	57.2	頁岩	64	素材
58	B-5-60	38.2	47.4	9.2	1.2	頁岩		素材
59	B-6-3	49.4	29.2	7.4	10.5	頁岩		一側縁両面・一側縁背面加工
60	B-6-6	34.0	29.2	6.0	5.9	頁岩		未製品片
61	B-6-13	32.6	20.4	10.4	6.7	メノウ質岩		未製品
62	B-6-25	49.1	28.2	7.0	10.4	頁岩		つまみ部欠損、一側縁両面・一側縁背面加工
63	B-6-44	92.0	25.4	4.8	15.0	頁岩		一側縁両面・一側縁背面加工、反り、ねじれ
64	B-6-49	70.6	49.0	13.8	49.1	頁岩		素材、背面に原石面
65	B-6-54	46.8	28.6	4.8	7.4	頁岩		両側縁背面加工、先端切り出し状
66	B-6-59	43.4	20.0	5.0	4.4	頁岩		一側縁両面加工・一側縁背面加工
67	B-6-63	27.4	19.2	6.2	2.9	頁岩		未製品
68	B-8-5	28.8	24.6	3.2	2.3	頁岩		中央部片
69	B-8-26	64.4	45.2	11.4	46.4	頁岩		素材
70	B-8-50	34.4	20.2	4.6	3.0	頁岩		一側縁両面加工、一側縁背面加工
71	B-9-68	46.0	16.6	3.0	2.8	頁岩		一側縁両面・一側縁背面加工、反り
72	B-9-69①	40.2	22.6	5.2	4.7	頁岩		先端欠損、一側縁両面・一側縁背面加工
73	B-9-69②	23.8	23.2	5.4	3.7	頁岩		未製品片
74	B-9-80	19.8	24.0	5.2	2.6	頁岩		つまみ部片
75	B-9-83	68.8	33.4	7.2	15.6	頁岩		一側縁両面・一側縁背面加工
76	B-9-94	47.0	18.8	4.2	3.9	頁岩		一側縁両面・一側縁背面加工、反り、ねじれ
77	B-9-96	31.0	22.8	4.2	3.1	メノウ		先端部片、一側縁両面・一側縁背面加工
78	B-9-140	24.0	18.6	2.0	0.9	頁岩		一側縁両面・一側縁背面加工
79	B-9-178	51.8	18.4	5.4	5.2	頁岩		先端欠損、一側縁両面・一側縁背面加工
80	B-9-189	79.0	43.0	9.4	29.2	頁岩		未製品
81	B-9-196	57.0	28.8	8.4	15.3	メノウ		一側縁両面・一側縁背面加工
82	B-9-214	22.6	21.0	3.4	1.7	チャート		未製品片
83	B-9-215	43.6	23.4	6.6	7.3	頁岩		基部欠損、両側縁両面加工
84	B-9-216	59.8	35.8	6.6	14.6	頁岩	65	一側縁両面・一側縁背面加工
85	B-9-224	26.0	35.4	6.6	7.4	黒曜石	66	基部片
86	B-9-225	14.0	14.2	2.6	0.4	頁岩		先端部片
87	B-9-244	38.6	28.0	6.0	7.3	頁岩		先端部片、一側縁両面・一側縁背面加工
88	B-9-258	32.6	23.8	5.4	4.2	頁岩		先端部片、両側縁両面加工
89	B-9-261	59.4	22.8	4.6	6.2	頁岩		両側縁両面加工
90	B-9-287	47.6	24.2	5.4	6.0	頁岩		先端欠損、一側縁両面加工、一側縁背面加工
91	B-9-288	28.6	27.0	6.0	4.1	メノウ質岩		つまみ部片
92	B-9-289	25.4	23.0	4.0	2.6	頁岩		先端部欠損、一側縁両面・一側縁背面加工
93	B-9-299	76.0	30.0	9.0	19.5	頁岩		未製品
94	B-9-312	49.8	23.2	4.8	6.1	メノウ質岩		一側縁両面・一側縁背面加工、先端切り出し状
95	B-9-324	28.8	24.4	4.0	2.6	頁岩		先端部片、両側縁背面加工
96	B-9-344	42.0	27.0	5.8	7.4	頁岩		先端欠損、一側縁両面・一側縁背面加工
97	B-9-349	34.0	24.2	5.0	5.0	頁岩		一側縁両面・一側縁背面加工、先端搔器状 再生
98	B-9-365	29.4	17.0	5.0	2.8	頁岩		先端欠損、一側縁両面・一側縁背面加工
99	B-9-368	40.6	16.0	4.0	2.5	黒曜石	67	両側縁両面加工、先端切り出し状
100	B-9-372	15.0	27.0	5.0	2.2	頁岩		中央部片、一側縁両面・一側縁背面加工
101	B-9-394	17.4	34.0	4.6	3.4	頁岩		中央部片、両側縁両面加工
102	B-10-1	75.6	39.2	13.2	43.9	頁岩		素材
103	B-10-7	46.2	28.0	5.6	8.4	頁岩		一側縁両面・一側縁背面加工 再生
104	B-10-19	48.9	29.6	9.4	12.3	頁岩		未製品、背面に原石面
105	B-10-25	44.0	24.0	5.4	5.7	頁岩		先端欠損、一側縁両面・一側縁背面加工
106	B-10-35	82.4	45.2	10.8	48.7	頁岩		未製品
107	B-10-43	40.0	21.4	3.4	3.6	頁岩		一側縁・先端両面加工、一側縁背面加工、反り
108	B-10-52	61.8	41.4	12.2	48.7	メノウ		未製品
109	B-11-7	53.8	29.4	4.6	7.1	頁岩		先端欠損、両側縁背面加工
110	B-11-20	48.2	14.0	4.6	3.1	頁岩		一側縁両面・一側縁背面加工

表Ⅲ-11 つまみ付ナイフ一覧表(3)

No.	グリット	長さ(mm)	幅(mm)	厚さ(mm)	重量(g)	石質	図番	備考
111	B-13-12	58.0	27.0	5.0	9.2	頁岩	68	つまみ・先端欠損
112	B-17-1	39.8	36.8	8.4	12.6	頁岩		先端部片、一側縁両面・一側縁背面加工
113	B-17-2	82.0	21.4	7.4	13.2	頁岩	69	一側縁背面・一側縁腹面加工、背面に原石面、反り
114	C-0-1	42.2	20.0	3.6	3.7	チャート	70	一側面両面・一側縁背面加工
115	C-1-12	34.0	23.4	7.0	6.3	頁岩	71	一側縁・先端両面加工
116	C-2-26	36.4	30.8	9.1	8.0	頁岩		未製品片
117	C-2-41	61.1	41.0	6.9	11.3	頁岩		先端・つまみ部欠損、一側縁両面・一側縁背面加工
118	C-3-16	85.6	28.6	5.4	14.7	頁岩		一側縁両面・一側縁背面加工、反り
119	C-4-2	52.6	26.8	5.4	8.4	メノウ		先端欠損、一側縁両面・一側縁背面加工、反り
120	C-4-7	63.4	26.4	6.6	11.2	頁岩		未製品
121	C-4-14	28.0	36.0	8.0	9.0	頁岩		未製品片
122	C-4-25	17.0	23.6	6.0	2.8	頁岩		中央部片
123	C-4-26	40.0	18.6	4.6	3.3	頁岩		側縁部片
124	C-4-45	39.9	38.8	6.4	11.7	頁岩		先端部片、一側縁両面・一側縁背面加工
125	C-4-51	52.0	21.4	5.0	6.4	頁岩		一側縁両面・一側縁背面加工、先端切り出し状
126	C-4-79	26.8	20.6	6.8	2.0	頁岩		つまみ部片
127	C-6-3	34.0	17.8	4.8	3.2	頁岩		両側縁背面加工
128	C-6-22	48.0	22.8	4.2	5.3	頁岩		先端欠損、一側縁両面・一側縁背面加工
129	C-6-36	36.4	25.8	5.6	4.7	頁岩		基部欠損、一側縁両面・一側縁背面加工
130	C-7-9	32.8	14.6	6.4	3.4	頁岩		側縁部片
131	C-7-18	49.2	19.4	5.6	6.0	頁岩		両側縁背面加工、一側縁刃こぼれ状、先端切り出し状
132	C-7-23	34.2	21.6	6.6	4.9	頁岩		先端欠損、一側縁両面・一側縁背面加工
133	C-7-38	31.4	30.2	9.8	10.0	ノコ貝岩		未製品片
134	C-8-8	34.6	20.6	5.6	3.6	頁岩		つまみ部欠損、一側縁両面・一側縁背面加工
135	C-8-20	41.6	19.4	4.6	4.1	頁岩		一側縁両面・一側縁背面加工
136	C-8-33	66.4	30.2	7.0	14.3	頁岩		先端欠損、一側縁両面・一側縁背面加工
137	C-8-40	45.8	22.0	4.6	4.4	頁岩	72	一側縁両面・一側縁背面加工
138	C-8-65	30.8	22.4	8.0	7.2	頁岩		未製品
139	C-8-69	18.0	6.2	4.1	1.5	頁岩		先端部片
140	C-9-9	41.2	27.0	6.4	4.9	頁岩		両側縁背面加工
141	C-9-26	52.4	21.0	5.0	6.3	頁岩		先端欠損、一側縁両面・一側縁背面加工
142	C-9-37	40.6	32.4	7.0	8.5	頁岩	73	一側縁両面・一側縁背面加工、スクレイパー状
143	C-9-40	26.4	33.4	6.2	5.9	頁岩		未製品片
144	C-9-73	48.2	47.2	14.4	35.4	頁岩		素材
145	C-9-111	65.4	29.4	6.8	16.0	頁岩		一側縁両面・一側縁背面加工、先端切り出し状
146	C-9-129	95.4	28.6	6.0	19.4	頁岩		一側縁両面・一側縁背面加工
147	C-10-34	51.0	58.0	13.0	38.4	頁岩		素材
148	C-11-23	53.6	33.8	7.0	13.2	頁岩		未製品片
149	C-11-39	76.6	38.2	9.2	26.1	頁岩		両側縁背面加工
150	C-14-12	83.0	30.0	6.0	18.0	頁岩	74	一側縁・先端両面加工
151	C-14-19	50.4	28.6	5.6	7.4	頁岩		一側縁・先端両面加工、一側縁背面加工
152	C-16-20	35.8	34.8	7.2	10.0	頁岩		先端部片、一側縁・先端両面加工、一側縁背面加工、先端切り出し状
153	C-18-14	59.0	52.4	5.6	14.6	頁岩	75	一側縁両面・一側縁背面加工
154	C-19-2	46.1	31.6	6.2	10.0	黒曜石		基部欠損、一側縁・先端両面加工、一側縁背面加工、反り
155	C-24-1	47.4	26.2	5.4	6.8	頁岩		一側縁・先端両面加工、一側縁背面加工
156	D-0-5	30.8	20.4	4.4	2.4	頁岩		中央部片
157	D-0-10	23.6	22.0	4.8	2.8	頁岩		先端部片、一側縁両面・一側縁背面加工
158	D-0-12	34.2	24.8	3.8	2.6	頁岩		一側縁両面・一側縁背面加工、反り
159	D-0-15	19.8	32.4	3.8	2.6	頁岩		先端部片
160	D-0-18	21.6	20.9	4.8	2.1	頁岩		基部片
161	D-0-19	24.6	40.0	7.2	14.0	頁岩		先端部片、一側縁両面・一側縁背面加工
162	D-0-20	79.8	54.8	21.4	82.2	チャート		素材
163	D-0-38	41.0	26.2	6.2	7.8	頁岩		基部欠損、一側縁両面・一側縁背面加工、横長剥片
164	D-0-51	61.8	31.8	7.4	16.5	チャート		未製品
165	D-0-53	70.8	29.0	5.6	12.7	頁岩	76	一側縁両面・一側縁背面加工、先端切り出し状

表Ⅲ-12 つまみ付ナイフ一覧表(4)

No.	グリット	長さ(mm)	幅(mm)	厚さ(mm)	重量(g)	石質	図番	備考
166	D-0-70	34.4	40.2	5.0	3.7	頁岩		未製品片
167	D-0-84	79.5	18.4	5.6	17.4	頁岩		先端欠損、一側縁両面・一側縁背面加工
168	D-0-89	45.0	26.6	6.0	7.7	頁岩	77	一側縁両面・一側縁背面加工
169	D-0-109	17.0	42.0	5.6	2.2	頁岩		未製品片
170	D-0-115	21.2	28.6	5.2	3.4	頁岩		未製品片
171	D-0-122	20.2	57.4	4.0	1.8	頁岩		基部片
172	D-0-144	19.8	47.4	4.4	3.2	頁岩		先端部片
173	D-0-146	30.0	28.0	3.0	1.7	頁岩		未製品片
174	D-0-166	27.6	32.0	6.4	4.9	黒曜石	78	一側縁両面・一側縁背面加工、横長
175	D-0-179	73.8	19.0	4.6	8.1	頁岩		両側縁背面加工、一側縁刃こぼれ状、肩部張り出す
176	D-0-188	34.0	23.4	5.0	4.0	頁岩		先端欠損、一側縁両面・一側縁背面加工
177	D-0-189	9.6	18.0	4.6	0.6	頁岩		つまみ部片
178	D-0-203	23.4	19.6	5.6	2.7	頁岩		基部片
179	D-0-217	43.2	23.2	5.4	5.8	頁岩		一側縁両面・一側縁背面加工、横長剥片
180	D-0-226	53.8	22.6	5.6	6.7	頁岩		基部欠損、一側縁両面・一側縁背面加工
181	D-0-235	19.4	20.6	5.2	1.7	頁岩		つまみ部片
182	D-0-246	34.4	25.4	7.0	4.8	頁岩		未製品片
183	D-0-249	29.0	20.6	6.4	3.5	頁岩		基部片、一側縁両面・一側縁背面加工
184	D-0-259	29.6	25.6	5.6	5.0	頁岩		基部片、一側縁両面・一側縁背面加工
185	D-0-289	15.6	12.0	5.2	1.0	頁岩		つまみ部片
186	D-0-298	97.0	22.0	5.6	14.6	頁岩		一側縁両面・一側縁背面加工
187	D-0-321	18.0	15.8	4.6	1.2	頁岩		未製品片
188	D-0-334	20.6	14.4	2.6	0.6	頁岩		先端部片
189	D-0-349	40.0	14.2	3.6	1.8	頁岩		一側縁腹面加工
190	D-0-352	73.0	34.0	6.0	15.9	頁岩	79	両側縁背面加工、反り
191	D-0-356	18.0	27.4	7.6	3.4	メノウ		未製品片
192	D-0-366	65.4	36.4	13.0	28.7	頁岩	80	基部欠損、一側縁両面・一側縁腹面加工
193	D-1-27	11.2	23.0	6.4	1.6	頁岩		基部片
194	D-1-40	17.0	18.4	2.2	0.6	頁岩		基部片
195	D-1-41	48.0	21.2	6.4	6.2	頁岩		一側縁両面・一側縁背面加工
196	D-1-42	56.4	30.8	8.0	12.7	頁岩		先端欠損、一側縁両面・一側縁背面加工
197	D-1-47	25.6	25.8	3.6	2.5	頁岩		基部片、一側縁両面・一側縁背面加工
198	D-1-60	57.6	23.0	6.8	9.6	頁岩		一側縁両面・一側縁背面加工、先端切り出し状、ねじれ
199	D-1-61	66.2	31.6	5.6	14.5	頁岩		一側縁両面加工・一側縁背面加工
200	D-1-84	35.0	23.0	7.4	4.5	頁岩		未製品
201	D-1-88	29.0	31.8	10.6	11.4	頁岩		基部片
202	D-1-92	55.0	36.2	15.0	26.9	頁岩		素材
203	D-1-108	15.6	13.8	4.8	0.9	頁岩		基部片
204	D-1-117	49.8	33.8	6.8	10.6	頁岩		基部欠損、一側縁両面・一側縁背面加工、先端切り出し状
205	D-1-118①	32.0	25.0	6.0	3.8	チャート		基部片
206	D-1-118②	35.6	32.2	4.0	11.8	頁岩		未製品片
207	D-2-12	25.6	29.4	9.0	4.7	頁岩		基部片、一側縁両面・一側縁背面加工
208	D-2-17	43.0	29.0	4.8	9.3	頁岩		先端欠損、一側縁両面・一側縁背面加工
209	D-2-32	27.0	24.8	4.0	5.2	頁岩		先端部片、一側縁両面・一側縁背面加工、先端切り出し状
210	D-3-10	39.0	25.8	5.8	4.8	頁岩		未製品
211	D-3-15	35.6	21.6	5.0	4.9	頁岩	81	一側縁両面・一側縁背面加工
212	D-3-22①	67.6	27.8	5.0	13.5	頁岩		一側縁両面・一側縁背面加工
213	D-3-22②	46.6	19.8	4.0	5.7	頁岩		一側縁両面加工・一側縁背面加工、先端切り出し状、ねじれ
214	D-3-30	50.4	27.0	5.0	2.2	頁岩		一側縁両面・一側縁背面加工、ねじれ
215	D-3-40	44.8	21.6	3.4	4.0	頁岩		先端欠損、両側縁背面加工
216	D-4-7	25.0	16.8	3.8	1.6	頁岩		先端部片、一側縁両面・一側縁背面加工
217	D-4-19	46.2	34.6	10.8	18.2	頁岩		素材
218	D-4-20	110.0	63.8	25.8	132	頁岩		素材
219	D-4-34	58.0	35.0	6.0	12.5	頁岩	82	未製品片
220	D-4-35	53.2	28.2	5.8	5.7	頁岩		未製品片

表Ⅲ-13 つまみ付ナイフ一覧表(5)

No.	グリット	長さ(mm)	幅(mm)	厚さ(mm)	重量(g)	石質	図番	備考
221	D-4-38	48.4	29.0	11.0	13.0	頁岩		未製品
222	D-4-50	36.4	40.0	10.0	17.8	頁岩		未製品片
223	D-5-1	86.0	48.0	17.0	92.1	頁岩	83	素材
224	D-5-6	38.4	24.0	5.8	4.4	頁岩		一側縁欠損、一側縁腹面加工
225	D-5-20	51.6	21.8	6.8	7.0	頁岩		一側縁両面・一側縁背面加工
226	D-5-23	59.0	21.8	6.6	8.4	頁岩		一側縁両面・一側縁背面加工、先端切り出し状
227	D-5-46	15.0	18.4	3.8	0.9	頁岩		つまみ部片
228	D-6-10	42.2	20.0	3.6	43.8	チャート	84	未製品
229	D-6-13	35.0	24.6	5.1	4.4	頁岩		先端部片、一側縁両面・一側縁背面加工、先端切り出し状
230	D-6-23	24.0	21.6	4.6	1.5	頁岩		基部片
231	D-6-31①	26.2	18.4	8.0	2.9	頁岩		基部片
232	D-6-31②	43.4	29.4	7.0	11.5	頁岩		基部欠損、一側縁両面・一側縁背面加工
233	D-6-36	22.4	20.0	6.0	2.2	黒曜石		基部片
234	D-6-44	45.8	35.6	13.4	20.3	頁岩		素材
235	D-6-55	20.8	15.4	4.6	2.5	頁岩		未製品片
236	D-6-56	26.4	25.8	7.8	4.1	頁岩		未製品片
237	D-6-61	25.8	25.2	6.6	6.1	頁岩		一側縁背面加工、横長剥片
238	D-6-72	93.4	66.8	19.4	127	頁岩		素材
239	D-6-73	20.2	27.4	5.2	2.7	頁岩		先端部片
240	D-6-74	27.4	29.0	6.0	5.0	頁岩		基部片、一側縁両面・一側縁背面加工
241	D-6-82	34.2	17.8	3.8	2.7	頁岩		一側縁両面・一側縁背面加工
242	D-6-83	25.0	19.0	4.2	1.7	頁岩		基部片
243	D-6-120	190.0	76.0	35.0	230	頁岩		素材
244	D-7-13	24.2	10.8	2.8	0.7	頁岩		先端欠損、習作
245	D-8-9	62.6	30.8	6.4	11.5	頁岩		一側縁両面・一側縁背面加工、反り
246	D-8-11	70.0	52.4	14.0	77.8	頁岩		素材
247	D-9-4	42.6	39.4	7.4	12.1	頁岩		先端部片、一側縁・先端両面加工、一側縁背面加工
248	D-9-7	42.8	31.4	10.6	16.6	頁岩		未製品
249	D-9-8	48.6	33.2	10.6	20.3	頁岩	85	素材
250	D-9-25	41.0	25.2	5.4	6.6	頁岩		先端部片
251	D-11-3	34.4	18.6	6.4	4.1	頁岩		先端欠損、習作
252	D-11-21	46.6	26.4	6.4	8.1	頁岩		一側縁両面・一側縁背面加工
253	C-11-28	66.6	44.6	14.6	44.9	チャート		素材
254	D-11-35	36.4	32.8	4.8	7.4	頁岩		先端部片、一側縁両面・一側縁背面加工、先端切り出し状
255	D-11-45	81.2	43.0	13.2	43.3	頁岩	86	未製品
256	D-12-24	62.4	49.4	12.4	52.3	頁岩		素材
257	D-20-1	40.0	17.4	4.4	3.2	頁岩		両側縁背面加工、一側縁刃こぼれ状、反り
258	E-0-1	71.0	33.2	7.0	20.4	メノウ	87	一側縁両面・一側縁背面加工、反り
259	E-0-11	53.4	23.8	5.6	7.8	頁岩		一側縁両面・一側縁背面加工、反り
260	E-0-12	38.2	20.2	4.6	4.5	頁岩		基部欠損、一側縁・先端両面加工、一側縁背面加工、反り
261	E-0-35	20.0	23.4	3.6	1.7	頁岩		先端部片、一側縁両面・一側縁背面加工
262	E-0-36	45.8	23.2	5.4	5.2	頁岩		先端欠損、一側縁両面・一側縁背面加工、反りねじれ
263	E-0-41	57.2	19.6	5.2	6.4	頁岩		一側縁両面・一側縁背面加工、先端切り出し状
264	E-0-42	33.0	24.0	5.0	3.9	頁岩		基部欠損、両側縁背面加工
265	E-0-43	82.8	32.8	5.4	21.1	頁岩		一側縁両面・一側縁背面加工
266	E-0-46	60.4	28.0	6.2	12.0	頁岩		先端欠損、一側縁両面・一側縁背面加工
267	E-0-50	52.0	21.0	5.0	6.7	頁岩	88	一側縁両面・一側縁背面加工
268	E-0-61	37.8	24.0	7.6	6.3	頁岩	89	未製品、先端欠損
269	E-0-62	29.0	28.4	6.6	6.2	頁岩		中央部片、両側縁背面加工
270	E-0-66	20.0	15.9	2.9	0.9	頁岩		先端部片、一側縁両面・一側縁背面加工、先端切り出し状
271	E-0-72	80.0	28.0	7.0	19.0	頁岩		先端欠損、一側縁両面・一側縁背面加工
272	E-0-78	47.0	29.0	7.4	9.1	頁岩		中央部片、一側縁両面・一側縁背面加工
273	E-0-87	54.6	24.8	7.6	9.3	頁岩		両側縁両面加工
274	E-0-102	65.9	19.8	40.4	5.4	頁岩		一側縁両面・一側縁背面加工
275	E-1-7	38.0	32.6	6.6	7.3	頁岩		中央部片

表Ⅲ-14 つまみ付ナイフ一覧表(6)

No.	グリット	長さ(mm)	幅(mm)	厚さ(mm)	重量(g)	石質	図番	備考
276	E-1-11	33.0	30.0	5.6	6.1	頁岩		先端部片、両側縁両面加工
277	E-1-12	50.2	20.2	5.8	6.1	頁岩		一側縁両面・一側縁背面加工、先端切り出し状、ねじれ
278	E-1-18	40.2	29.6	7.4	8.4	頁岩		先端部片、一側縁両面加工
279	E-1-25	31.8	21.0	4.0	2.9	頁岩		両側縁背面加工
280	E-1-38	82.0	37.0	8.6	25.1	メノウ質岩		一側縁両面・一側縁背面加工、先端切り出し状
281	E-1-57	110.7	31.0	9.2	28.9	頁岩	90	一側縁両面・一側縁背面加工、先端切り出し状、ねじれ
282	E-1-82	31.0	19.0	5.8	3.4	頁岩	91	一側縁背面加工、習作?
283	E-1-111	40.8	21.0	4.0	4.1	頁岩		先端欠損、一側縁両面・一側縁背面加工
284	E-1-126	52.2	28.8	5.8	8.1	頁岩		未製品片、ねじれ
285	E-1-147	27.0	26.0	6.0	4.3	頁岩		基部片
286	E-1-148	52.0	26.2	7.4	8.3	頁岩		
287	E-1-149	55.8	25.0	5.4	7.5	頁岩	92	未製品
288	E-1-151	25.0	24.4	4.8	3.5	頁岩		先端部片、両側縁両面加工
289	E-1-156	21.6	33.0	6.0	4.6	頁岩		未製品片
290	E-1-158	47.0	19.4	3.4	3.4	頁岩		一側縁両面・一側縁背面加工、先端切り出し状
291	E-1-206	36.4	27.1	9.8	5.2	頁岩		未製品片
292	E-1-209	63.0	30.0	7.0	11.6	頁岩		未製品
293	E-1-229	17.0	20.4	5.0	1.6	頁岩		未製品片
294	E-1-258	32.6	24.6	6.0	5.2	頁岩		先端部片、一側縁両面・一側縁背面加工、先端切り出し状
295	E-1-264	59.4	21.6	5.6	8.3	頁岩	93	一側縁両面・一側縁背面加工
296	E-1-268	40.6	18.0	4.2	3.5	頁岩		先端欠損、一側縁両面・一側縁背面加工
297	E-2-29	73.0	25.4	4.9	10.2	頁岩		一側縁両面・一側縁背面加工、先端切り出し状
298	E-2-30	51.8	29.4	6.0	7.9	頁岩		一側縁両面・一側縁背面加工
299	E-2-35	39.0	14.0	4.8	2.1	頁岩		両側縁背面加工
300	E-2-46	42.0	40.8	9.0	21.2	頁岩		未製品片
301	E-2-47	25.6	22.0	6.0	3.1	頁岩		未製品片
302	E-2-66	37.2	21.2	6.0	5.2	頁岩		基部欠損、一側縁両面・一側縁背面加工
303	E-2-86	40.0	22.8	5.6	5.3	頁岩		先端欠損、一側縁両面・一側縁背面加工
304	E-2-128	49.6	23.6	5.4	6.0	頁岩	94	一側縁両面・一側縁背面加工
305	E-2-135	51.2	22.0	5.0	5.8	頁岩	95	一側縁両面・一側縁背面加工
306	E-2-136	55.6	15.6	4.4	4.9	頁岩	96	一側縁両面・一側縁背面加工、反り
307	E-2-138	70.0	35.0	5.0	17.6	チャート	97	一側縁両面・一側縁背面加工、反り
308	E-2-142	47.4	36.2	10.4	16.9	頁岩		未製品
309	E-2-145	39.0	24.8	5.6	5.2	頁岩		基部欠損、一側縁両面・一側縁背面加工、先端切り出し状
310	E-2-148	52.0	26.2	7.4	8.3	頁岩		基部欠損、一側縁両面・一側縁背面加工
311	E-2-169	22.0	23.0	6.0	2.2	頁岩		基部片
312	E-2-179	31.8	23.2	4.6	3.9	頁岩		先端・基部欠損、両側縁両面加工
313	E-3-10	17.4	19.1	3.2	1.1	頁岩		先端部片
314	E-3-36	34.2	19.8	5.0	3.0	頁岩		両側縁背面加工
315	E-3-48	43.0	23.4	6.2	5.8	頁岩		一側縁両面加工・一側縁背面加工
316	E-3-49	14.8	18.2	4.8	1.3	黒曜石		基部片
317	E-3-51	25.4	22.0	5.2	3.1	頁岩		先端部片、両側縁背面加工
318	E-376	26.6	22.0	5.0	1.8	頁岩		基部片
319	E-4-5	51.8	20.8	6.2	6.9	チャート		一側縁両面・一側縁背面加工、反り、ねじれ
320	E-4-13	18.0	11.2	5.8	1.2	頁岩		基部片
321	E-4-17	59.6	30.0	8.0	10.6	頁岩		先端・一側縁欠損、一側縁背面加工、反り
322	E-4-24	52.0	20.0	4.4	3.3	頁岩		先端・一側縁欠損、一側縁背面加工
323	E-4-25	72.4	29.8	5.8	15.2	頁岩		基部欠損、一側縁両面・一側縁背面加工、先端切り出し状
324	E-4-38	34.2	21.0	3.4	2.3	頁岩		先端・基部欠損、一側縁背面加工
325	E-4-41	39.0	28.8	8.2	8.2	頁岩		基部片、一側縁両面・一側縁背面加工
326	E-4-53	45.0	27.0	5.0	6.0	頁岩	98	一側縁両面・一側縁背面加工
327	E-4-57	47.8	16.6	5.8	5.2	頁岩		側縁部片
328	E-4-58	15.0	24.4	4.4	1.6	頁岩		基部片
329	E-4-74	54.2	36.4	6.6	13.0	頁岩		先端欠損、一側縁両面・一側縁背面加工
330	E-4-90	33.0	21.2	5.2	3.3	頁岩		一側縁両面・一側縁背面加工、反り

表Ⅲ-15 つまみ付ナイフ一覧表(7)

No.	グリット	長さ(mm)	幅(mm)	厚さ(mm)	重量(g)	石質	図番	備考
331	E-4-99	28.6	49.0	4.8	8.0	頁岩		先端部片、両側縁両面加工
332	E-4-103	44.0	49.0	11.6	30.8	頁岩		素材
333	E-4-126	80.4	20.0	6.0	11.8	頁岩	99	一側縁両面・一側縁背面加工
334	E-4-152	41.4	28.4	7.0	7.7	頁岩		未製品片
335	E-4-184	38.6	22.9	4.8	2.8	頁岩		先端部片、先端・一側縁腹面加工
336	E-4-185	34.4	29.4	5.0	4.1	頁岩		基部片、一側縁両面・一側縁背面加工
337	E-5-2	70.0	21.6	6.2	10.0	頁岩		一側縁両面・一側縁背面加工、先端切り出し状
338	E-5-6	15.8	15.9	4.2	1.0	頁岩		先端部片、切り出し状
339	E-5-8	53.4	36.4	9.6	20.1	頁岩		未製品片
340	E-5-23	71.6	27.4	6.6	13.8	頁岩		一側縁両面・一側縁背面加工、反り
341	E-5-24	33.0	14.8	4.0	1.5	頁岩		側縁部片
342	E-5-30①	36.4	20.4	5.8	3.9	頁岩		一側縁両面・一側縁背面加工、反り
343	E-5-30②	42.4	28.4	6.4	8.0	頁岩		先端欠損、両側縁両面加工
344	E-5-40	26.6	22.4	3.4	2.2	頁岩		基部片、一足縁両面・一側縁背面加工
345	E-5-45	38.2	21.2	5.4	4.4	頁岩		一側縁両面・一側縁背面加工、先端切り出し状
346	E-5-46	40.0	30.0	5.4	6.2	頁岩		先端欠損、一側縁両面・一側縁背面加工
347	E-5-51	55.0	32.8	6.6	12.4	チャート	100	両側縁背面加工
348	E-5-59	98.0	35.6	6.2	22.8	頁岩		一側縁両面・一側縁背面加工、先端切り出し状
349	E-5-60	37.6	27.8	6.2	7.5	チャート		中央部片、一側縁両面・一側縁背面加工
350	E-5-65	33.6	17.4	5.2	2.9	頁岩		中央部片
351	E-5-69	13.6	21.8	3.6	1.1	頁岩		側縁部片
352	E-5-90	49.0	38.4	7.0	11.2	頁岩	101	未製品片
353	E-5-98	34.4	27.0	6.0	6.1	頁岩		先端欠損、一側縁両面・一側縁背面加工、つまみ著しく小さい
354	E-5-99	53.8	41.8	13.4	29.8	頁岩		素材
355	E-5-107	34.8	17.6	3.6	1.7	頁岩		両側縁背面加工、先端切り出し状、習作
356	E-5-110	42.0	22.8	4.6	5.3	頁岩		先端欠損、一側縁両面・一側縁背面加工
357	E-5-129	34.4	18.0	4.0	2.4	頁岩		一側縁両面・一側縁背面加工
358	E-5-135	33.4	25.4	5.0	3.0	黒曜石		両側縁両面加工、先端切り出し状、背面に原石面
359	E-5-150	40.0	22.8	4.8	4.7	頁岩		一側縁両面・一側縁背面加工
360	E-6-1	75.0	28.0	6.8	15.8	頁岩	102	一側縁両面・一側縁背面加工
361	E-6-2	92.9	66.1	18.4	101	頁岩		素材
362	E-6-3	53.4	27.0	4.6	7.6	頁岩		基部欠損、一側縁・先端両面加工、一側縁背面加工、先端切り出し状
363	E-6-9	12.4	18.0	5.0	1.1	頁岩		中央部片
364	E-6-13	31.2	28.4	5.2	5.4	頁岩		先端部片、切り出し状
365	E-6-21	45.2	22.6	5.0	5.1	頁岩		先端欠損、一側縁両面・一側縁背面加工
366	E-6-45	54.0	47.0	14.0	39.0	頁岩	103	素材
367	E-6-62①	52.0	27.0	7.0	12.4	頁岩		先端欠損、一側縁両面・一側縁背面加工
368	E-6-62②	37.4	25.4	5.0	6.6	頁岩		先端部片、一側縁両面・一側縁背面加工、反り
369	E-6-109	63.2	29.8	5.8	11.6	頁岩		一側縁両面・一側縁背面加工
370	E-6-121	54.4	28.8	6.0	6.0	頁岩		基部欠損、一側縁両面・一側縁背面加工、反り
371	E-6-127	59.0	32.0	7.0	9.6	頁岩		先端欠損、一側縁両面・一側縁背面加工
372	E-6-141	30.0	29.8	5.4	3.7	頁岩		基部欠損、一側縁両面・一側縁背面加工
373	E-6-160	55.0	29.0	5.4	10.8	頁岩	104	一側縁・先端両面加工、一側縁背面加工
374	E-6-165	37.2	22.6	6.6	5.0	頁岩		先端・一側縁欠損
375	E-6-184	27.6	19.4	4.4	2.8	頁岩		中央部片、両側縁両面加工、ねじれ
376	E-6-201	26.4	18.2	5.2	2.9	頁岩		基部片
377	E-6-218	5.6	27.2	6.6	9.2	頁岩		一側縁・先端両面加工、一側縁背面加工
378	E-6-246	67.0	23.4	5.4	9.3	頁岩	105	一側縁両面・一側縁背面加工、先端切り出し状
379	E-6-256	30.2	21.8	6.0	4.2	頁岩		先端欠損、一側縁両面・一側縁背面加工
380	E-7-1	32.8	21.6	4.3	3.4	頁岩		先端部片、一側縁両面・一側縁背面加工、反り
381	E-7-9	41.2	20.6	4.4	3.9	頁岩	106	一側縁両面・一側縁背面加工、反り
382	E-7-20	80.8	32.0	7.0	23.9	チャート		基部・一側縁欠損、一側縁・先端両面加工
383	E-7-21	68.2	40.4	9.8	23.3	頁岩		基部欠損、一側縁両面・一側縁背面加工、反り、ねじれ
384	E-7-26	41.6	25.6	6.9	8.0	頁岩		未製品
385	E-7-30	42.2	22.8	7.4	6.1	頁岩		未製品

表Ⅲ-16 つまみ付ナイフ一覧表(8)

No.	グリット	長さ(mm)	幅(mm)	厚さ(mm)	重量(g)	石質	図番	備考
386	E-8-4	53.4	25.9	5.8	8.0	頁岩		一側縁両面・一側縁背面加工
387	E-10-7	45.2	23.4	10.0	12.0	頁岩	107	未製品
388	E-10-12	50.0	32.0	12.0	22.0	頁岩	108	素材
389	E-10-22	35.4	18.8	5.4	3.2	メノウ質頁岩		先端欠損、一側縁両面・一側縁背面加工
390	E-12-4	29.6	29.2	5.0	5.0	頁岩		先端部片、一側縁両面・一側縁背面加工
391	E-12-10	40.2	29.8	7.4	9.9	頁岩		先端部片、両側縁両面加工、反り
392	E-13-389	60.0	29.6	5.6	10.4	頁岩		一側縁両面・一側縁背面加工
393	E-24-2	47.4	57.6	8.6	20.1	頁岩	109	一側縁背面加工、横長
394	F-0-3	41.6	18.2	3.9	3.3	頁岩		先端・基部欠損、両側縁背面加工、反り
395	F-0-37	68.6	25.6	7.0	15.0	チャート	110	先端欠損、両側縁背面加工
396	F-1-17	27.2	33.0	10.4	11.0	頁岩		素材
397	F-1-22	55.6	21.6	3.8	6.0	頁岩		一側縁両面・一側縁背面加工
398	F-1-43	35.4	37.2	6.8	9.5	頁岩		先端部片、一側縁・先端両面加工、一側縁背面加工
399	F-1-49	59.0	38.6	13.0	34.7	頁岩		素材
400	F-1-58	36.9	44.2	11.4	17.9	頁岩		素材
401	F-1-59	45.6	29.0	6.6	6.8	頁岩		先端・基部欠損、一側縁両面・一側縁背面加工
402	F-1-60	41.6	22.0	5.5	5.0	頁岩		一側縁両面・一側縁背面加工、先端切り出し状
403	F-1-74	27.0	18.4	4.0	1.8	頁岩		先端欠損、一側縁両面・一側縁背面加工
404	F-1-75	58.4	36.4	13.0	24.0	頁岩		素材
405	F-2-2	24.4	24.4	6.0	2.7	頁岩		基部片
406	F-2-6	47.0	34.6	10.4	17.1	頁岩		未製品片
407	F-2-26	54.6	36.0	11.0	21.9	頁岩	111	両側縁両面加工
408	F-2-29	71.4	30.6	5.2	7.8	頁岩		両側縁両面加工
409	F-2-34	71.0	22.4	5.8	9.4	頁岩		一側縁欠損、一側縁背面加工
410	F-2-40	66.0	24.6	7.0	14.2	頁岩		一側縁・先端欠損、一側縁背面加工
411	F-2-74	25.2	18.6	4.2	1.5	頁岩		先端部片、一側縁背面・一側縁腹面加工
412	F-2-83	36.6	21.0	5.0	4.1	頁岩		一側縁両面・一側縁背面加工
413	F-2-86	43.4	25.8	6.4	7.4	頁岩		基部欠損、一側縁両面・一側縁背面加工、先端切り出し状
414	F-2-89	72.4	38.4	15.7	36.1	頁岩		素材
415	F-3-10	57.8	30.0	6.2	12.5	チャート		一側縁両面・一側縁背面加工
416	F-3-27	24.0	24.0	4.6	3.0	頁岩		先端部片、一側縁両面・一側縁背面加工
417	F-3-32	24.0	21.8	4.8	2.6	黒曜石		先端部片、両側縁両面加工
418	F-3-33	40.6	35.2	4.8	4.3	チャート		基部片
419	F-3-37	26.0	21.8	5.6	3.2	頁岩		未製品片
420	F-3-69	67.0	30.0	6.6	12.6	頁岩		一側縁両面・一側縁背面加工、先端切り出し状
421	F-3-70	14.8	16.8	3.8	0.7	頁岩		先端部片、切り出し状
422	F-3-72	40.2	32.6	7.0	8.5	頁岩		先端・基部欠損、両側縁両面加工
423	F-3-88	53.2	21.6	5.2	6.0	頁岩		一側縁両面・一側縁背面加工、先端切り出し状
424	F-4-12	51.4	28.4	7.8	10.4	頁岩		未製品
425	F-4-18	71.6	31.6	10.0	25.4	メノウ質頁岩	112	未製品
426	F-4-46	53.0	18.0	5.0	5.2	頁岩	113	先端欠損、一側縁両面・一側縁背面加工
427	F-4-53	59.6	21.4	7.2	5.9	メノウ		一側縁両面加工・一側縁背面加工
428	F-4-71	41.0	43.4	10.9	22.5	頁岩		素材
429	F-4-74	46.4	17.8	4.0	3.8	頁岩		一側縁両面・一側縁背面加工、反り
430	F-4-76	50.0	36.0	18.0	27.9	頁岩	114	素材
431	F-4-109	43.0	20.0	5.0	5.0	頁岩		先端欠損、一側縁両面・一側縁背面加工
432	F-5-7	28.0	42.8	5.6	7.8	頁岩		基部片、両側縁両面加工
433	F-5-21	42.8	37.6	6.2	11.2	頁岩		先端部片、一側縁・先端両面加工、一側縁背面加工、先端切り出し状
434	F-5-24	96.8	53.8	18.8	81.0	頁岩		素材
435	F-6-8	37.6	53.8	15.0	30.0	頁岩		素材
436	F-6-15	71.0	39.0	12.8	35.0	頁岩		未製品
437	F-6-37	50.8	25.6	6.0	8.6	頁岩		一側縁両面・一側縁背面加工
438	F-6-40	22.0	24.0	3.8	2.8	頁岩		先端部片、一側縁両面・一側縁背面加工、先端切り出し状
439	F-6-67	57.6	27.4	5.1	10.9	頁岩		基部欠損、一側縁両面・一側縁背面加工、先端切り出し状
440	F-6-77	49.0	29.0	8.2	13.7	頁岩	115	未製品、基部欠損

表Ⅲ-16 つまみ付ナイフ一覧表(9)

No.	グリット	長さ(mm)	幅(mm)	厚さ(mm)	重量(g)	石質	図番	備考
441	F- 6- 84	69.4	49.2	10.6	40.1	チャート		未製品片
442	F- 6- 91	53.6	29.5	9.5	15.1	頁岩		基部欠損、未製品
443	F- 6- 92	46.0	48.2	19.0	40.0	頁岩		素材
444	F- 6-179	111.8	27.6	7.8	27.6	頁岩		一側縁両面・一側縁背面加工
445	F-11-9	49.0	22.6	6.8	9.7	頁岩		基部欠損、未製品
446	F-11- 15	75.2	27.8	7.8	14.9	頁岩		先端欠損、一側縁両面・一側縁背面加工
447	F-11- 31	46.8	21.2	5.4	5.6	頁岩		一側縁両面・一側縁背面加工
448	F-11- 35	44.4	25.8	6.0	5.6	頁岩		先端欠損、一側縁両面加工
449	F-11- 47	30.4	27.0	5.4	4.4	頁岩		先端部片、一側縁両面、一側縁背面加工
450	F-12-3	64.4	43.0	11.0	30.4	頁岩	116	素材
451	F-13-2	43.6	34.4	7.0	14.5	頁岩	117	未製品、基部欠損
452	G- 0-1	41.4	21.4	5.8	4.5	頁岩	118	一側縁両面・一側縁背面加工
453	G- 1- 14	86.5	30.2	6.6	19.9	頁岩		基部欠損、一側縁両面・一側縁背面加工
454	G- 1- 26	100.1	37.1	9.2	20.3	頁岩		先端欠損、一側縁両面・一側縁背面加工
455	G- 1- 27	29.0	20.6	6.8	3.6	頁岩		基部片
456	G- 1- 33	47.6	22.2	6.0	5.7	頁岩		一側縁両面・一側縁背面加工、反り
457	G- 2- 16	46.0	66.6	17.0	41.2	頁岩		未製品片
458	G- 4-1	61.0	31.4	13.0	21.4	頁岩	119	未製品、横長剥片
459	G- 4- 34	27.6	14.0	5.0	1.7	頁岩		一側縁両面・一側縁背面加工、先端切り出し状、習作?
460	G- 5- 31	46.6	32.0	4.4	7.6	頁岩		基部欠損、両側縁背面加工
461	G- 5- 43	28.8	23.0	4.0	3.1	頁岩		先端部片、一側縁・先端両面加工、一側縁背面加工
462	G- 6- 13	38.0	26.0	11.0	5.1	頁岩		基部片
463	G- 7-5	73.0	31.2	5.4	18.2	頁岩		基部欠損、一側縁両面・一側縁背面加工
464	G- 7- 17	43.6	30.6	5.0	9.0	チャート		一側縁背面加工
465	G- 8-3	19.0	25.0	4.0	2.3	頁岩		先端部片
466	G-21-1	74.4	38.4	5.4	15.7	頁岩		一側縁両面加工
467	H- 1-8	40.6	30.0	7.8	10.5	頁岩		未製品
468	H- 1- 17	62.8	40.0	5.4	8.2	頁岩		一側縁両面・一側縁背面加工、反り
469	H- 5- 13	63.0	24.0	6.0	7.9	頁岩		一側縁両面・一側縁背面加工
470	H- 5- 18	39.8	21.0	4.9	4.5	頁岩		先端欠損、一側縁両面・一側縁背面加工
471	H- 6-6	70.2	31.4	7.2	16.5	頁岩		一側縁両面・一側縁背面加工
472	I-29-2	59.0	39.8	13.0	33.2	頁岩		素材
473	I-32-4	43.2	28.0	4.2	5.6	頁岩		基部欠損、両側縁両面加工
474	J-33-3	51.4	37.4	10.4	15.5	頁岩		未製品

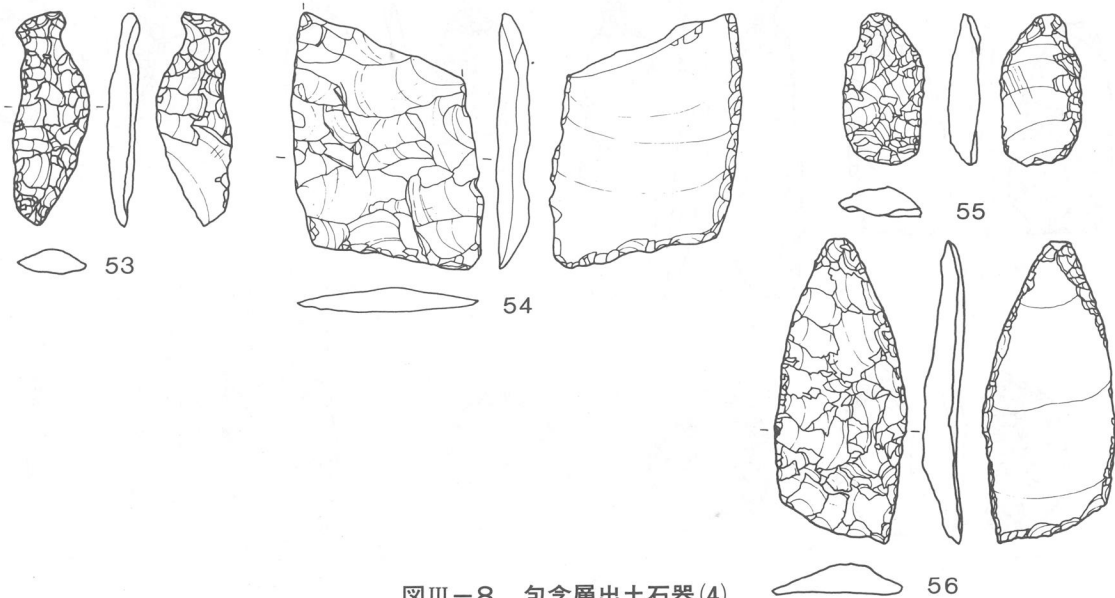

図Ⅲ-8 包含層出土石器(4)

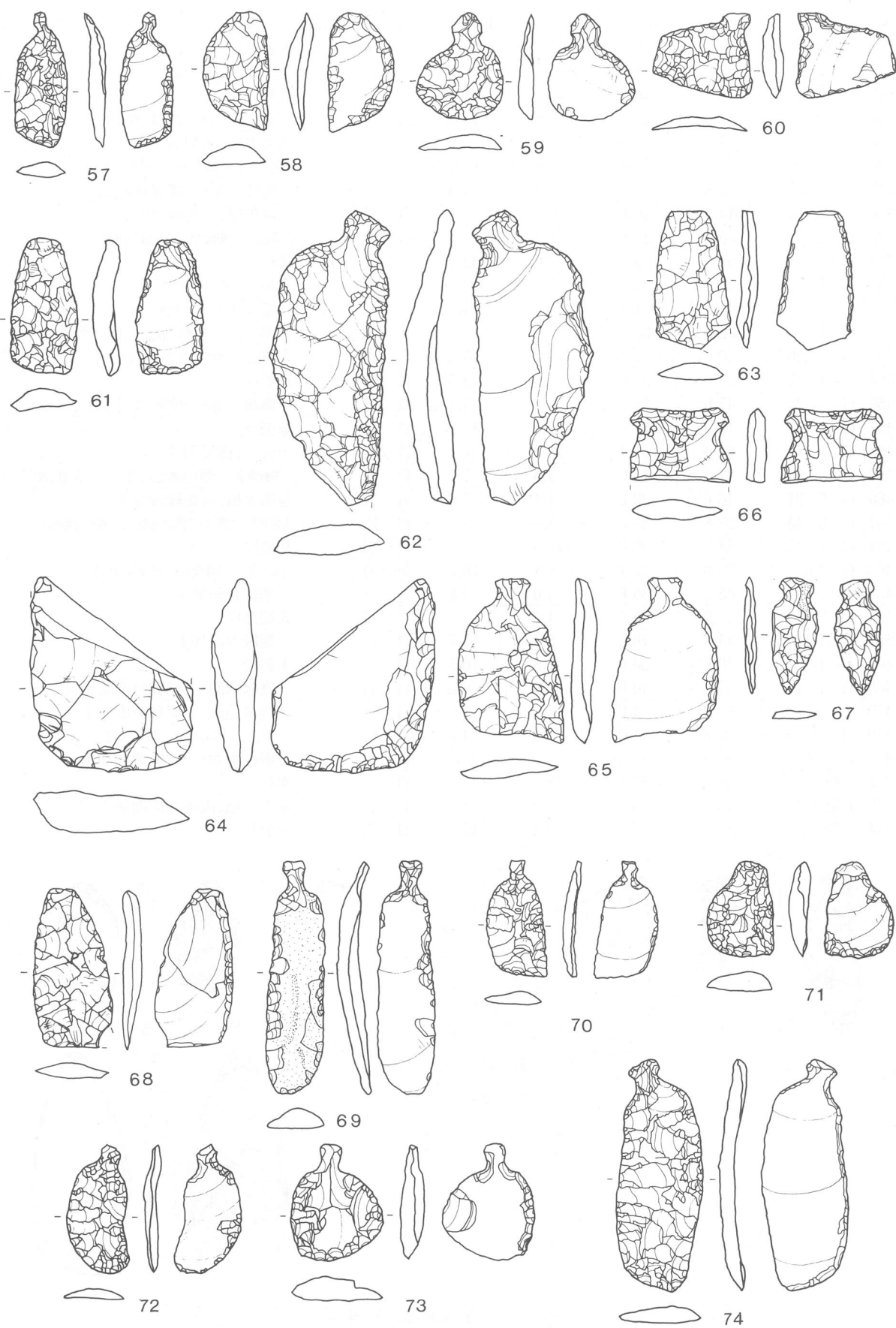

图III-9 包含层出土石器(5)

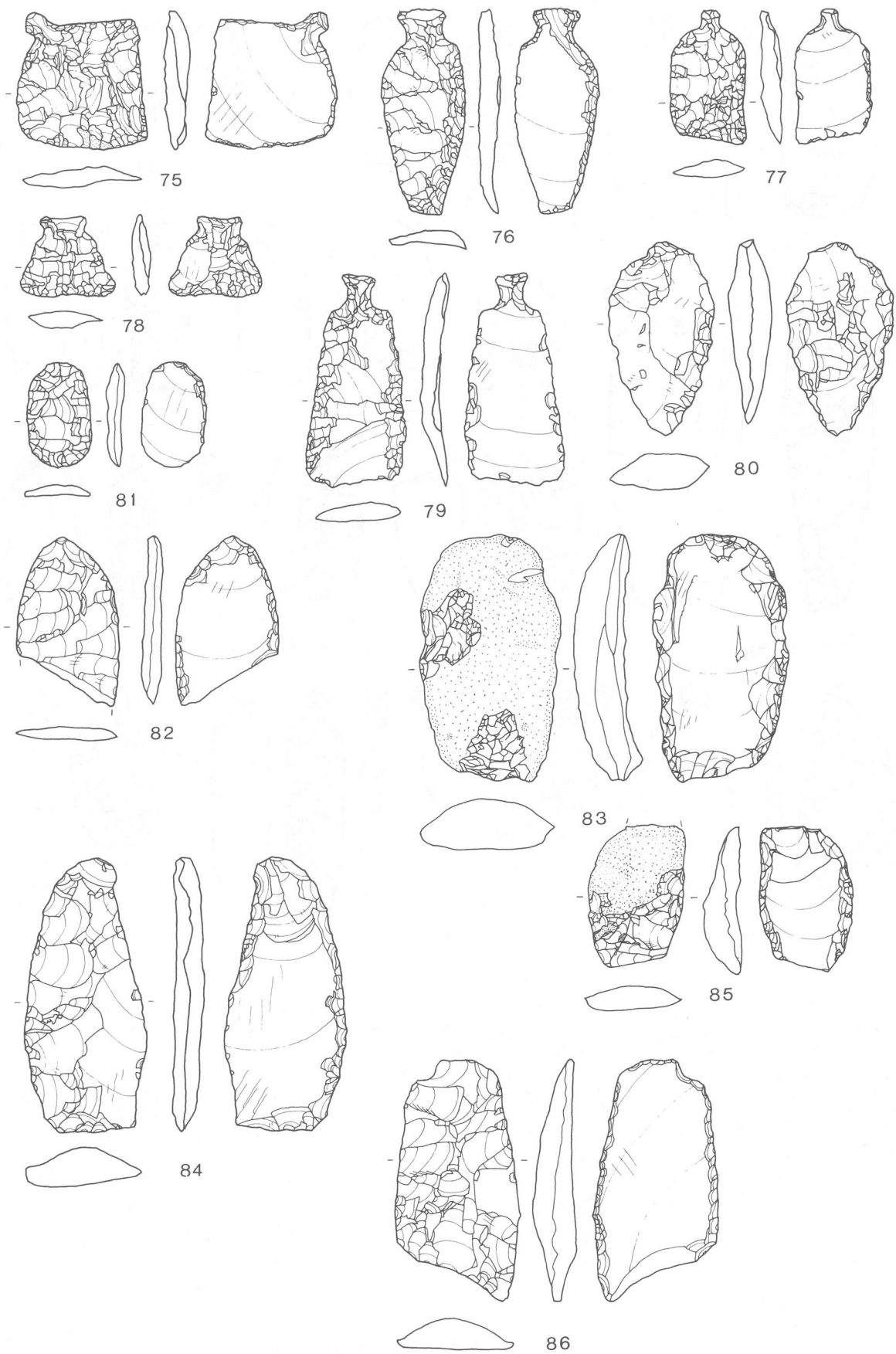

图III-10 包含层出土石器(6)

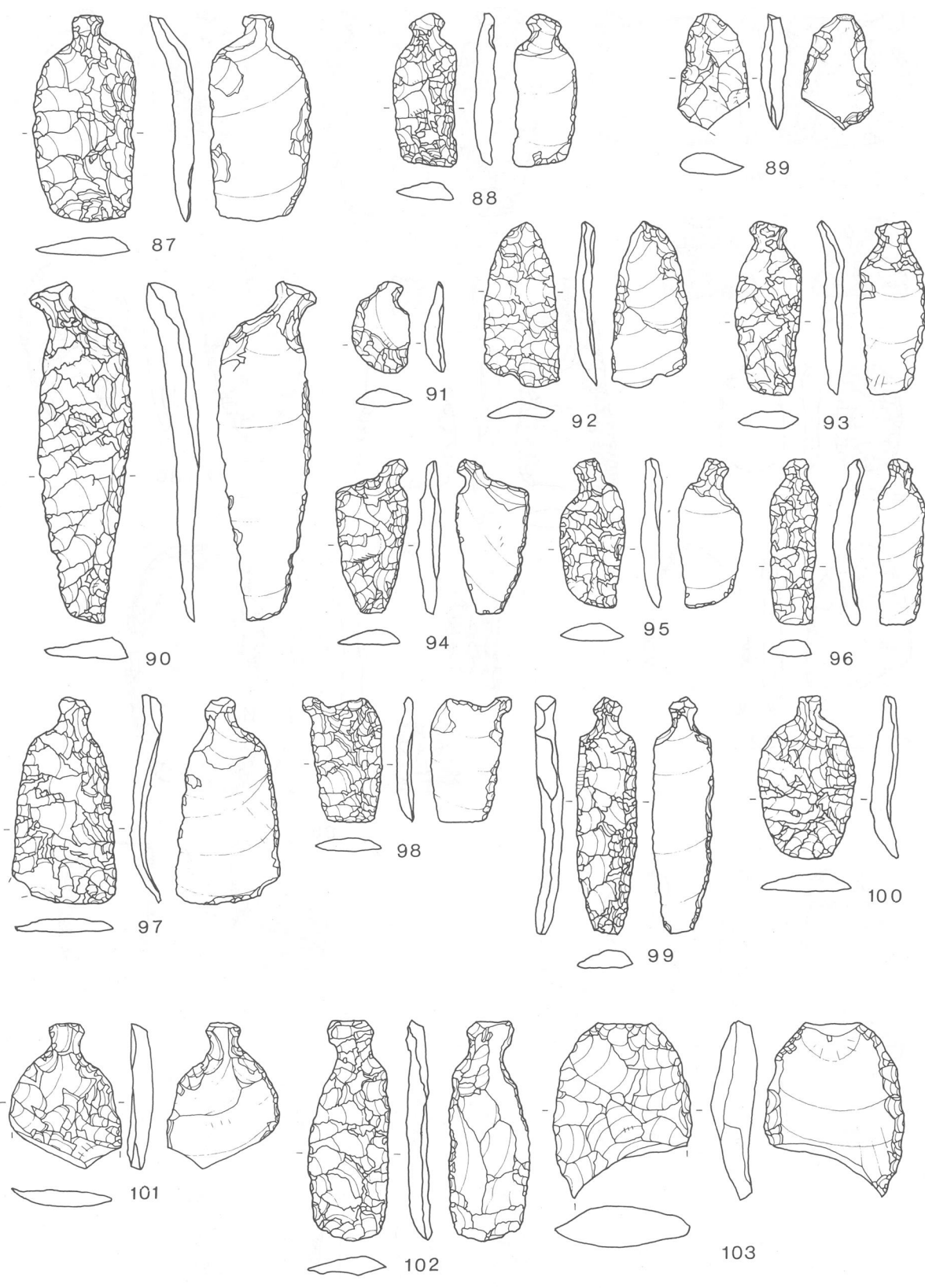

图III-11 包含层出土石器(7)

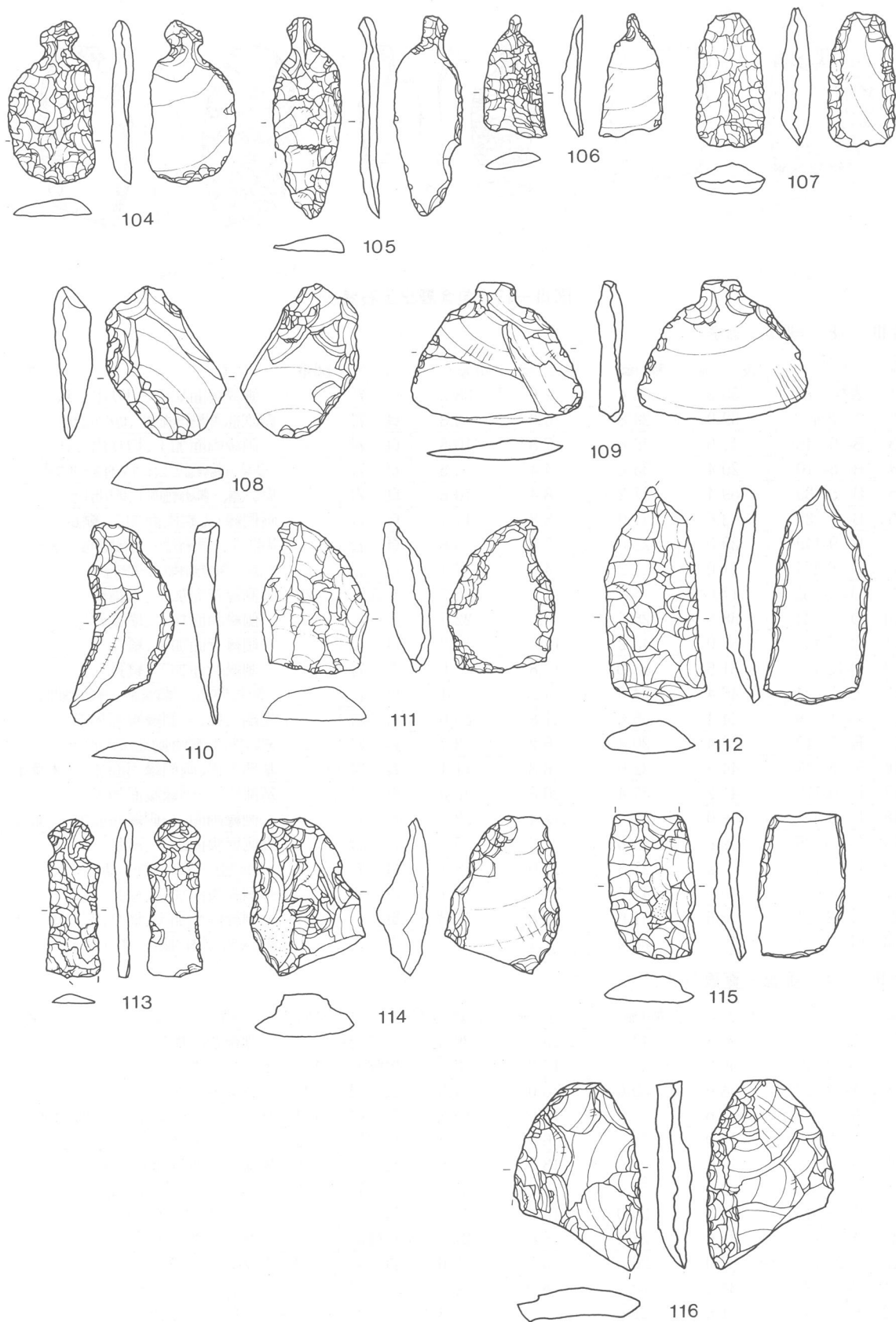

图III-12 包含层出土石器(8)

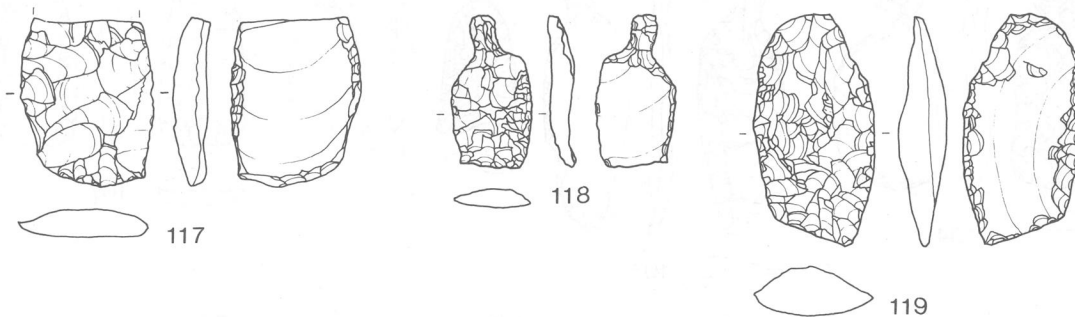

図III-13 包含層出土石器(9)

表III-18 削器一覧表

No.	グリット	長さ(mm)	幅(mm)	厚さ(mm)	重量(g)	石質	図番	備考
1	表採-84	55.9	68.4	12.6	38.2	頁岩		一側縁背面加工、切り出し状
2	A- 8-4	32.0	29.8	5.6	3.3	頁岩		基部欠損、両側縁両面加工、切り出し状
3	B- 0- 46	41.6	38.6	7.8	10.5	頁岩		一側縁両面加工、切り出し状
4	B- 5- 10	20.4	33.6	4.4	2.5	頁岩		一側縁・先端両面加工、つまみ付きナイフ片?
5	B- 5- 39	59.4	27.2	8.4	10.6	頁岩		基部欠損、一側縁両面加工、切り出し状
6	B- 8- 34	63.6	21.0	8.8	11.7	頁岩		両側縁・先端両面加工、縦長
7	B- 9-149	39.0	22.0	7.8	5.8	頁岩		基部欠損、一側縁背面・一側縁腹面加工、縦長
8	D- 0-121	21.0	21.2	4.0	2.1	頁岩		先端部片、一側縁・先端両面加工、一側縁背面加工、つまみ付きナイフ片?
9	D- 1- 33	170.4	4.2	16.2	65.3	玄武岩	120	両側縁背面加工、木葉形
10	D- 5- 41	88.8	25.8	8.6	22.7	頁岩		一側縁両面加工、横長剥片
11	D- 6-117	31.0	43.2	12.4	19.3	頁岩		一側縁背面加工、縦長
12	D-13-7	81.6	53.0	17.8	54.0	頁岩		一側縁背面加工、縦長
13	E- 1- 24	46.4	24.6	4.8	5.1	頁岩		先端・基部欠損、一側縁両面・一側縁背面加工
14	E- 1- 58	44.4	56.6	21.8	50.0	頁岩		先端欠損、一側縁腹面加工
15	E- 5- 12	28.4	20.4	6.2	3.7	頁岩		先端欠損、両側縁両面加工、切り出し状
16	E- 5- 47	44.8	32.0	6.8	11.1	頁岩		基部欠損、両側縁両面加工、木葉形
17	E- 6-172	41.2	55.4	20.8	43.3	頁岩		基部片、一側縁腹面加工
18	E- 9-3	69.0	51.0	12.4	58.1	頁岩		一側縁両面、一側縁腹面加工、縦長
19	F- 2- 39	62.6	55.6	22.6	85.7	頁岩		両側縁腹面加工、縦長
20	F- 2-101	67.2	21.8	13.0	14.5	頁岩		一側縁背面・一側縁腹面加工、切り出し状
21	F-11-8	40.6	47.4	14.0	37.1	頁岩		両側縁腹面加工、縦長
22	G- 2- 22	55.6	31.0	10.8	12.8	頁岩	121	一側縁両面加工、切り出し状
23	G- 6- 36	42.8	28.2	7.4	9.7	頁岩		基部欠損、両側縁両面加工、切り出し状

表III-19 搔器一覧表(1)

No.	グリット	長さ(mm)	幅(mm)	厚さ(mm)	重量(g)	石質	図番	備考
1	表採-73	56.8	47.0	15.6	39.3	頁岩		一側縁背面加工
2	A- 2- 20	50.0	32.4	12.0	18.7	黒曜石	122	エンドスクレイパー
3	A- 2- 21	28.0	30.6	5.0	4.6	頁岩	123	ラウンドスクレイパー
4	A- 2- 33	33.6	37.0	10.0	9.2	頁岩	124	ラウンドスクレイパー、腹面加工
5	A- 2- 34	41.0	27.0	6.0	5.9	頁岩	125	ラウンドスクレイパー
6	A- 2- 39	40.0	29.0	13.0	14.0	頁岩	126	先端・一側縁背面加工
7	A- 6- 27	59.6	54.0	13.4	32.7	頁岩	127	ラウンドスクレイパー
8	A- 9- 57	62.0	50.0	18.0	48.2	頁岩	128	エンドスクレイパー
9	A- 9- 90	34.0	23.4	8.0	21.6	頁岩		エンドスクレイパー
10	B-ア-1	30.0	26.6	5.0	3.6	頁岩	129	ラウンドスクレイパー
11	B- 5- 25	34.0	23.4	8.0	6.5	頁岩		ラウンドスクレイパー
12	B- 5- 44	11.6	21.6	5.0	1.4	頁岩		先端部片、背面加工
13	B- 6-5	33.5	29.2	6.3	5.6	頁岩		ラウンドスクレイパー
14	B- 6- 12	34.0	22.0	6.4	5.2	頁岩	130	両側縁・先端両面加工、爪形
15	B- 6- 41	32.0	26.6	4.4	3.7	頁岩	131	ラウンドスクレイパー

表Ⅲ-20 搔器一覧表(2)

No.	グリット	長さ(mm)	幅(mm)	厚さ(mm)	重量(g)	石質	図番	備考
16	B- 8- 59	26.0	29.0	6.0	3.9	頁岩		ラウンドスクレイパー
17	B- 9- 60	30.0	22.0	4.0	4.2	頁岩	132	一側縁・先端背面加工
18	B- 9- 77	51.0	52.0	14.0	28.3	チャート		一側縁・先端両面加工
19	B- 9-220	40.0	42.0	16.0	25.2	頁岩	133	一側縁・先端背面加工
20	B- 9-226	48.0	29.0	13.0	13.8	頁岩		一側縁背面加工
21	B- 9-256	42.0	37.0	14.0	22.5	頁岩		一側縁背面加工
22	B-10- 45	41.6	35.0	10.6	12.4	頁岩		一側縁・先端両面加工
23	B-16-2	37.6	35.0	8.6	10.0	頁岩		エンドスクレイパー
24	C- 1-1	29.4	20.8	7.2	4.6	頁岩	134	一側縁・先端両面・一側縁背面加工、爪形
25	C- 4-3	91.0	59.0	20.0	117	頁岩	135	両側縁・先端両面加工、爪形
26	C- 8- 75	55.0	36.0	18.6	35.3	頁岩		一側縁腹面加工
27	C- 9- 18	32.0	22.0	6.0	5.4	頁岩	136	両側縁腹面・先端背面加工、爪形
28	C-10-4	55.0	38.8	8.0	19.9	黒曜石	137	エンドスクレイパー
29	C-13-5	40.2	29.8	10.0	11.6	頁岩		ラウンドスクレイパー
30	D- 0-153	30.0	21.0	10.0	6.5	メノウ質岩	138	一側縁・先端背面加工
31	D- 0-252	19.0	18.0	4.0	1.4	黒曜石		ラウンドスクレイパー
32	D- 0-341	36.0	32.6	10.4	10.4	頁岩		一側縁背面加工
33	D- 0-355	38.0	38.0	6.8	10.6	頁岩	139	ラウンドスクレイパー
34	D- 7- 48	32.6	21.6	6.6	5.4	頁岩		基部欠損、両側縁両面・先端背面加工、爪形
35	D- 9-5	69.0	44.4	16.0	47.5	頁岩	140	一側縁背面加工
36	E- 0- 27	41.0	24.0	5.4	6.3	頁岩	141	一側縁・先端背面加工
37	E- 0- 30	27.6	21.6	9.0	5.8	頁岩	142	一側縁・先端両面加工、一側縁背面加工、爪形
38	E- 1- 83	23.6	22.0	9.0	3.3	黒曜石		先端欠損、両側縁背面加工
39	E- 1-210	41.0	31.8	13.4	13.7	頁岩		一側縁原面・先端両面加工
40	E- 4- 86	40.0	34.6	7.4	11.8	頁岩	143	一側縁背面加工
41	E- 5-121	22.0	38.0	4.0	8.8	頁岩		一側縁背面加工
42	F- 1- 16	35.0	46.0	7.0	11.0	頁岩		ラウンドスクレイパー
43	F- 3- 40	34.2	28.9	4.8	4.0	頁岩		一側縁両面加工、一側縁・先端・基部背面加工
44	F- 3- 41	30.0	33.0	3.4	3.8	メノウ質岩	144	ラウンドスクレイパー
45	F- 4- 36	32.0	27.0	7.0	6.2	頁岩		エンドスクレイパー
46	F- 4- 41	58.4	27.6	13.6	22.2	頁岩		エンドスクレイパー
47	G- 1-4	35.0	45.0	10.4	19.4	メノウ質岩	145	一側縁背面加工
48	G- 5- 42	37.8	23.2	9.4	9.7	メノウ質岩	146	両側縁両面・先端背面加工
49	H- 0-5	48.6	34.0	14.0	22.0	頁岩		一側縁両面・一側縁背面加工、背面に原石面
50	H- 2-6	56.0	28.0	11.4	22.0	頁岩		一側縁両面・一側縁腹面・先端背面加工
51	I-33-7	18.0	26.6	16.0	7.4	頁岩		エンドスクレイパー

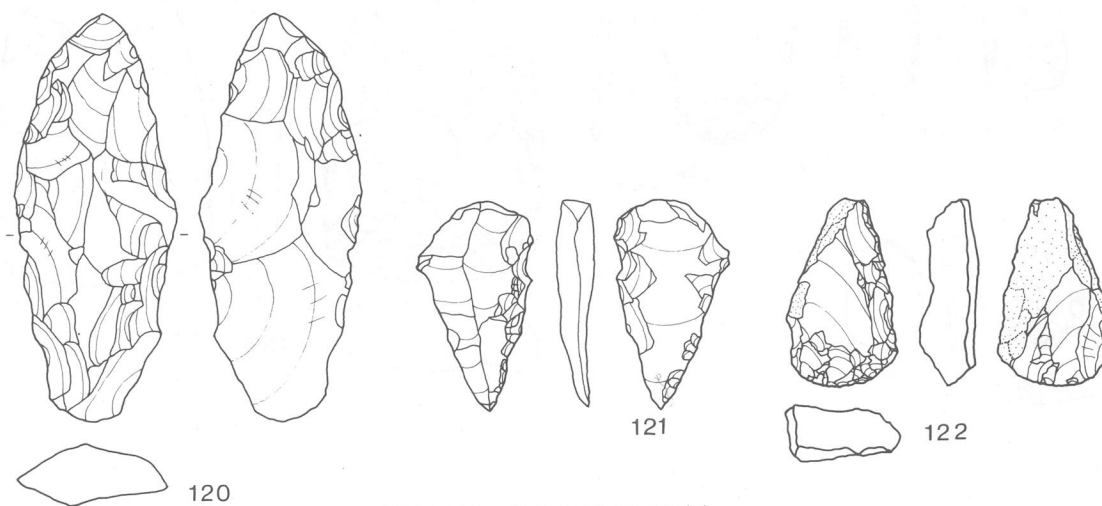

図Ⅲ-14 包含層出土石器(10)

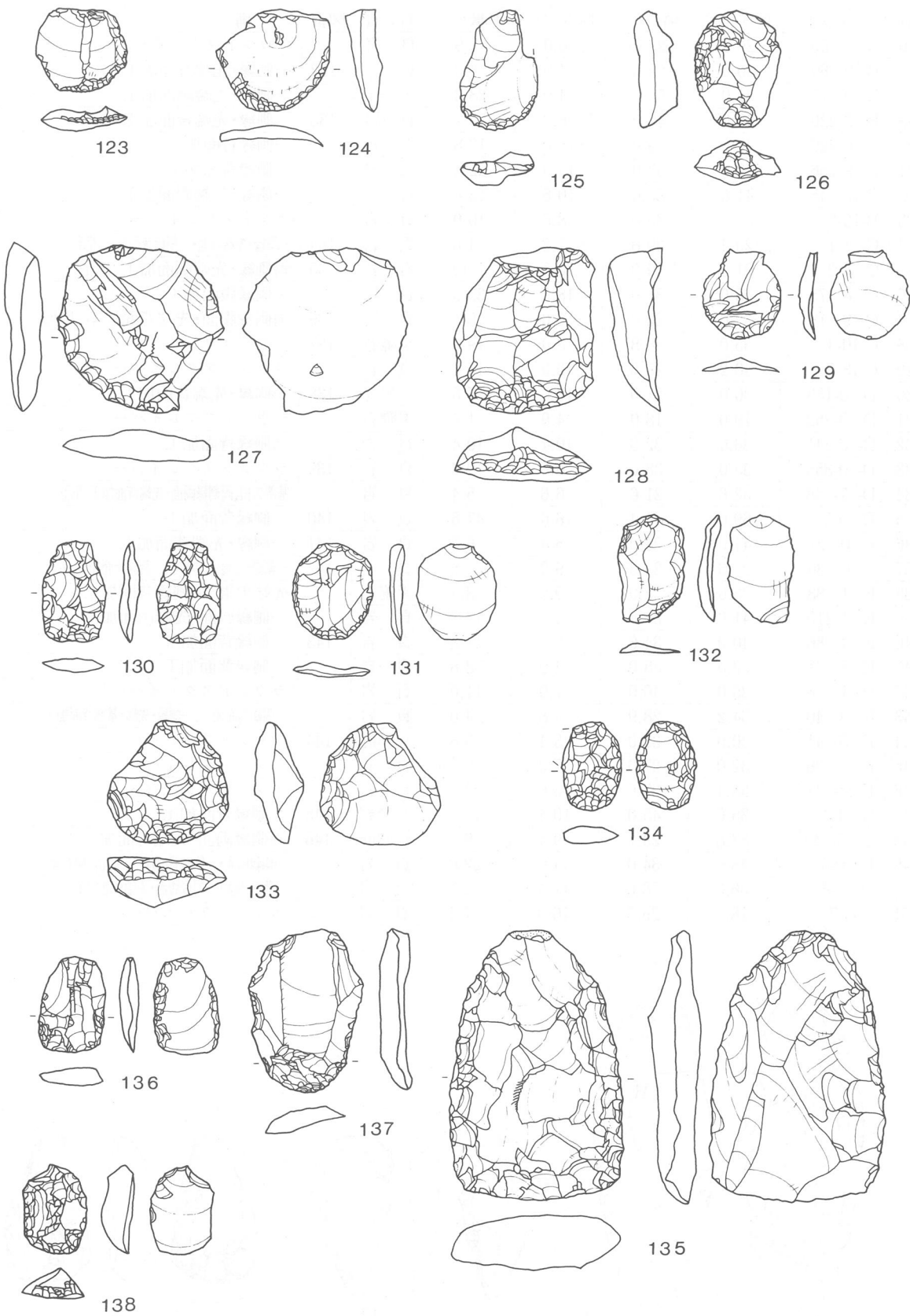

图III-15 包含层出土石器(11)

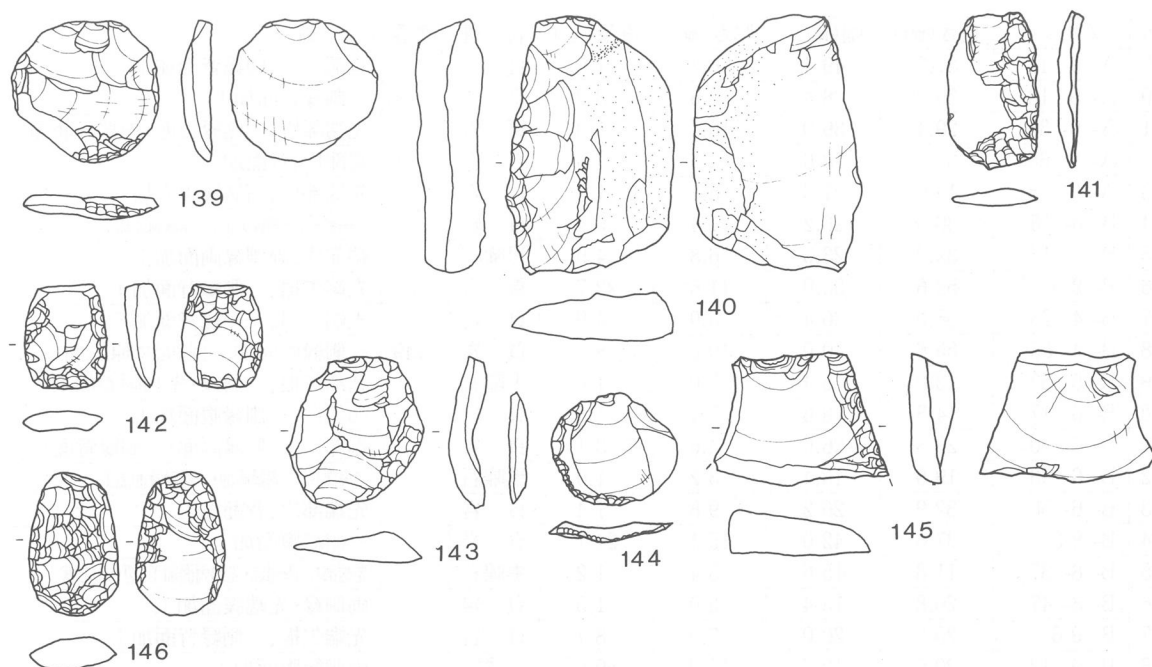

図Ⅲ-16 包含層出土石器(12)

Rフレイク (図Ⅲ-17) (表Ⅲ-21~24)

180点が出土している。石質は頁岩 152点、黒曜石16点、メノウ質頁岩5点、チャート6点、玄武岩1点である。143~149・151~153・155・156 はいずれも不定型剥片の縁辺を加工したものである。143は一側縁を粗い波形に加工したものであり 151は腹面を加工したものである。152は基部に楔形石器状の階段状の剥離がみられる。この他に150は背面の全面を加工し、弧状の側縁を作出したものであり、154は両面を加工したもので先端・基部が欠損しているものである。

表Ⅲ-21 Rフレイク一覧表(1)

No.	グリット	長さ(mm)	幅(mm)	厚さ(mm)	重量(g)	石質	図番	備考
1	表採-3	27.6	47.8	6.4	7.3	頁岩		一側縁背面・先端両面加工
2	表採-12	47.8	64.6	17.2	49.0	頁岩		両側縁腹面加工
3	表採-63	55.2	27.8	9.6	10.1	頁岩		一側縁両面加工
4	表採-65	30.6	50.6	11.8	24.0	頁岩		両側縁腹面加工
5	表採-97	34.8	29.5	10.0	11.6	頁岩		先端背面加工
6	A-0-42	31.8	41.2	4.0	6.3	頁岩		一側縁両面加工
7	A-1-8	23.4	23.8	4.8	2.7	頁岩		端部片、両側縁両面加工
8	A-1-22	58.0	38.0	9.6	20.3	頁岩	147	一側縁背面加工
9	A-1-29	20.4	18.8	4.8	2.1	黒曜石		先端欠損、一側縁両面加工
10	A-2-3	44.2	30.8	13.2	13.1	頁岩		一側縁背面加工
11	A-2-22	42.6	38.4	12.0	22.5	頁岩	148	先端背面加工
12	A-2-23	42.4	56.8	16.6	27.2	頁岩		一側縁腹面加工
13	A-2-32	11.8	18.6	3.2	0.6	頁岩		端部片、背面加工
14	A-2-35	60.0	89.4	21.0	79.5	頁岩		先端欠損、一側縁背面加工
15	A-3-17	39.0	36.0	11.0	14.6	頁岩		先端欠損、一側縁背面加工
16	A-6-93	40.0	35.6	4.6	6.2	頁岩		先端背面加工
17	A-7-25	42.4	44.6	17.4	9.1	頁岩		先端背面加工
18	A-8-24	13.2	8.4	3.2	0.3	頁岩		端部片、背面加工

表Ⅲ-22 Rフレイカー一覧表(2)

No.	グリット	長さ(mm)	幅(mm)	厚さ(mm)	重量(g)	石質	図番	備考
19	A- 9- 11	36.3	49.4	6.2	11.6	頁岩		基部片、一側縁背面加工
20	A- 9- 18	39.2	38.4	5.6	8.3	頁岩		一側縁背面加工
21	A- 9- 35	29.4	39.0	10.4	11.0	頁岩		先端部片、一側縁腹面・先端両面加工
22	A- 9- 65	35.0	28.0	5.4	4.3	頁岩		端部片、背面加工
23	A- 9- 78	15.0	21.0	5.4	1.3	頁岩		先端部片、両側縁腹面加工
24	B- 0- 15	30.0	26.2	7.4	5.4	頁岩		中央部片、一側縁欠損、一側縁両面加工
25	B- 1- 17	32.0	23.0	6.8	4.9	黒曜石		端部片、両側縁両面加工
26	B- 2-5	52.6	32.0	11.6	22.7	頁岩		先端欠損、一側縁背面加工
27	B- 4- 23	36.0	20.4	5.0	4.9	頁岩		先端欠損、一側縁背面加工
28	B- 4- 55	55.6	40.0	10.0	28.8	頁岩	149	一側縁両面加工、背面に原石面
29	B- 5- 52	23.0	15.4	5.0	1.4	黒曜石		基部欠損、一側縁・先端両面加工
30	B- 6- 17	14.8	19.6	5.4	1.8	頁岩		端部片、一側縁腹面加工
31	B- 6- 20	23.8	26.0	4.6	3.1	頁岩		端部片、一側縁両面・一側縁背面加工
32	B- 6- 43	19.0	13.4	3.2	1.0	黒曜石		中央部片、一側縁両面・一側縁背面加工
33	B- 6- 56	32.9	26.2	9.8	7.4	頁岩		先端部片、背面加工
34	B- 8-3	37.6	42.0	15.4	24.7	頁岩		一側縁腹面加工
35	B- 8- 37	11.8	15.6	3.4	1.2	黒曜石		先端部片、両側縁・先端両面加工、切り出し状
36	B- 8- 47	26.8	13.4	3.0	1.5	頁岩		両側縁・先端腹面加工
37	B- 9-6	25.0	20.0	7.0	8.7	頁岩		先端欠損、一側縁背面加工
38	B- 9- 13	20.6	12.6	15.0	59.0	珪質頁岩		両側縁腹面加工
39	B- 9- 17	24.0	12.0	5.8	3.4	頁岩		先端部片、一側縁腹面・先端両面加工
40	B- 9- 29	23.6	15.0	4.2	1.2	頁岩		先端部片、先端背面加工
41	B- 9-243	16.4	12.8	4.2	0.7	頁岩		先端部片、一側縁欠損、一側縁・先端背面加工
42	B- 9-251	29.6	13.2	3.8	1.3	頁岩		側縁部片、両面加工、挟り
43	B- 9-281	20.0	14.2	12.6	25.0	頁岩		端部片、一側縁両面加工
44	B- 9-304	36.2	17.0	5.0	1.1	黒曜石		端部片、両側縁腹面加工
45	B-10- 18	35.6	28.4	11.2	13.2	珪質頁岩		先端欠損、両側縁腹面加工
46	B-13-2	16.4	22.8	3.0	1.2	黒曜石		先端部片、先端腹面加工
47	C- 2- 18	28.2	21.0	5.8	3.0	頁岩		一側縁両面加工
48	C- 2- 33	44.6	39.8	11.6	16.3	頁岩		一側縁背面・一側縁腹面加工
49	C- 2- 37	20.2	18.8	6.4	2.5	黒曜石		両側縁両面加工、焼け
50	C- 4- 13	41.0	43.8	5.4	5.8	頁岩		両側縁両面加工
51	C- 4- 20	68.0	48.0	14.4	36.0	頁岩		両側縁背面加工
52	C- 4- 58	42.6	29.6	5.6	7.1	頁岩		両側縁背面加工
53	C- 4- 90	15.6	24.8	3.0	1.2	黒曜石		端部片、両側縁両面加工
54	C- 4- 92	26.4	16.6	2.6	0.9	頁岩		基部欠損、両側縁背面加工
55	C- 4- 94	11.4	20.6	6.0	1.2	頁岩		端部片、一側縁欠損・一側縁両面加工
56	C- 5- 21	30.2	7.6	3.4	0.9	頁岩		側縁部片、両面加工
57	C- 7-8	64.0	44.2	14.0	46.8	チャート		一側縁・先端背面加工
58	C- 8- 16	28.4	25.4	10.0	6.0	頁岩		端部片、両面加工
59	C- 9- 42	51.8	30.8	18.4	16.5	頁岩		一側縁両面・一側縁背面加工
60	C- 9- 59	63.6	38.0	14.0	40.2	頁岩		一側縁背面加工
61	C- 9-122	49.0	49.6	17.0	47.5	頁岩		一側縁腹面加工
62	C-11-6	60.0	37.0	14.0	35.6	頁岩	150	先端部片、一側縁・先端両面加工
63	C-14- 35	76.9	38.9	7.4	20.6	頁岩		両側縁両面加工
64	C-16- 17	74.4	65.6	13.4	65.5	頁岩		一側縁背面加工、背面に原石面
65	C-18- 30	68.2	46.6	28.8	72.1	頁岩		基部背面加工
66	C-22-4	62.8	70.0	9.0	36.1	頁岩	151	一側縁腹面加工
67	D- 0- 17	54.0	45.0	19.0	44.6	頁岩	152	一側縁腹面加工
68	D- 0- 86	57.0	33.0	9.4	32.4	頁岩		一側縁背面加工
69	D- 0-137	28.0	23.4	3.4	2.4	チャート		先端部片、両側縁背面加工、切り出し状
70	D- 0-174	36.6	20.6	13.4	7.5	頁岩		端部片、背面加工
71	D- 0-193	17.4	22.8	6.4	2.7	頁岩		中央部片、一側縁背面加工
72	D- 0-207	19.8	23.6	4.6	2.2	頁岩		中央部片、両側縁背面加工

表Ⅲ-23 Rフレイク一覧表(3)

No.	グリット	長さ(mm)	幅(mm)	厚さ(mm)	重量(g)	石質	図番	備考
73	D- 0-276	40.4	50.6	9.2	22.4	頁岩		中央部片、両側縁両面加工
74	D- 0-284	22.0	6.4	3.6	0.4	黒曜石		側縁部片、背面加工
75	D- 0-296	19.4	19.8	3.2	1.4	頁岩		中央部片、一側縁両面・一側縁背面加工
76	D- 0-306	42.6	21.8	6.0	4.7	黒曜石		一側縁腹面加工
77	D-0-340①	16.0	31.0	4.8	2.0	頁岩		先端部片、一側縁欠損・一側縁両面加工、先端両面加工
78	D-0-340②	16.4	7.4	3.6	1.1	頁岩		先端部片、両側縁両面加工
79	D-0-340③	8.0	25.4	3.0	0.6	頁岩		側縁部片、腹面加工
80	D- 0-345	11.4	21.6	7.8	1.6	黒曜石		端部片、背面加工
81	D- 0-346	52.0	37.0	11.0	22.0	頁岩		一側縁背面加工
82	D- 0-352	16.4	18.6	6.0	1.7	頁岩		端部片、腹面加工
83	D- 0-355	37.0	35.0	11.0	11.3	頁岩		一側縁背面加工
84	D- 0-367	28.8	42.6	10.0	5.7	頁岩		端部片、一側縁背面加工
85	D- 0-369	20.8	16.2	5.0	1.3	黒曜石		基部欠損、一側縁両面・一側縁背面加工、切り出し状
86	D- 0-372	59.0	37.0	16.8	31.3	頁岩		一側縁・先端両面加工、背面に原石面
87	D- 0-375	16.8	16.0	2.8	0.5	黒曜石		端部片、一側縁・先端両面加工
88	D- 0-376	45.9	46.4	8.9	15.9	頁岩		先端欠損、両側縁腹面加工
89	D- 0-380	12.8	14.6	4.0	0.9	頁岩		端部片、背面加工
90	D- 1- 10	33.2	13.8	3.9	1.5	頁岩		側縁部片、背面加工
91	D- 1- 37	43.2	16.0	6.8	3.8	頁岩		側縁部片、腹面加工
92	D- 1- 55	19.8	11.0	5.0	0.9	頁岩		端部片、腹面加工
93	D- 1- 56	45.2	36.0	16.4	26.5	頁岩		基部片、両側縁腹面加工、背面に原石面
94	D- 1-104	31.8	14.2	7.2	3.1	頁岩		両側縁背面加工
95	D- 1-124	21.2	10.6	2.9	0.4	頁岩		端部片、背面加工
96	D- 1-166	22.0	18.4	6.4	1.2	頁岩		側縁部片、両面加工
97	D- 1-167	30.8	21.2	5.2	2.7	頁岩		側縁部片、背面加工
98	D- 2- 34	82.0	55.2	20.2	79.5	頁岩		一側縁両面加工
99	D- 2- 39	63.0	37.0	13.0	26.7	頁岩		一側縁背面加工
100	D- 4- 24	9.2	37.0	24.0	32.0	頁岩		基部片、一側縁腹面加工
101	D- 4- 36	9.2	10.8	2.6	0.2	頁岩		端部片、背面加工
102	D- 5- 31	20.4	12.2	3.4	0.9	頁岩		先端部片、一側縁腹面加工
103	D- 5- 41	28.6	27.0	8.0	5.4	頁岩		端部片、一側縁両面加工
104	D- 6- 33	29.0	16.9	6.0	1.7	頁岩		基部片、一側縁背面加工
105	D- 6- 92	25.6	16.8	2.6	0.3	頁岩		端部片、両面加工
106	D- 6-127	70.0	34.0	7.0	22.5	頁岩	153	先端背面加工
107	D- 8- 14	31.0	27.6	16.0	11.2	頁岩		基部片一側縁背面加工
108	D- 9- 13	57.0	41.0	16.0	21.8	頁岩		一側縁背面加工
109	D- 9- 29	29.4	28.2	5.6	5.0	頁岩		端部片、両面加工、背面に原石面
110	D- 9- 32	42.0	37.0	17.2	22.0	頁岩		端部片、背面加工
111	D-10-2	29.4	24.0	9.0	6.6	頁岩		端部片、両面加工
112	D-11- 36	33.0	30.0	15.2	22.6	頁岩		基部欠損、一側縁背面加工
113	D-11- 49	66.4	48.2	10.8	35.0	頁岩		先端欠損、背面加工
114	D-14-4	40.0	42.0	9.4	15.1	頁岩		端部片、腹面加工
115	D-14-5	52.2	37.2	15.8	28.7	頁岩		一側縁背面加工
116	E- 0-9	39.0	41.0	11.4	27.8	頁岩		一側縁背面加工
117	E- 0- 49	39.4	23.6	7.6	10.1	頁岩		両側縁背面加工
118	E- 0-102	25.6	19.8	4.4	2.4	頁岩		先端欠損、両側縁両面加工、石鏃?
119	E- 1-4	82.6	65.0	13.4	83.3	頁岩		一側縁両面加工
120	E- 1- 68	17.8	19.0	4.4	1.5	頁岩		端部片、一側縁両面加工
121	E- 1- 84	19.0	30.2	10.2	6.5	頁岩		基部片、一側縁腹面加工
122	E- 1-134	19.2	29.4	6.8	3.8	頁岩		先端欠損、一側縁腹面加工
123	E- 1-140	21.0	15.0	3.2	1.0	頁岩		一側縁両面・一側縁背面加工、石鏃未製品?
124	E- 1-144	38.0	25.4	6.4	6.3	頁岩		両側縁背面加工
125	E- 1-148	29.8	25.4	8.0	5.1	頁岩		先端欠損、両側縁両面加工
126	E- 1-171	35.8	32.2	6.2	5.6	頁岩		端部片、両側縁背面加工

表Ⅲ-24 Rフレイク一覧表(4)

No.	グリット	長さ(mm)	幅(mm)	厚さ(mm)	重量(g)	石質	図番	備考
127	E- 1-274	42.4	27.0	11.4	13.0	頁岩		一側縁背面加工
128	E- 2-5	54.0	32.0	10.0	14.6	頁岩		基部欠損、両側縁両面加工
129	E- 2- 31	69.6	43.4	14.0	39.3	頁岩		両側縁背面加工、先端切り出し状、背面に原石面
130	E- 2- 36	52.8	83.0	30.6	101	頁岩		基部片、一側縁腹面加工、背面に原石面
131	E- 2- 64	41.6	33.0	11.0	15.5	メノウ質岩	154	中央部片、一側縁両面加工、背面に原石面
132	E- 2-170	38.6	25.8	12.2	8.6	チャート		先端欠損、一側縁腹面加工
133	E- 2-182	54.9	25.4	5.2	5.2	頁岩		一側縁背面加工、背面に原石面
134	E- 3-4	49.2	39.6	12.4	16.1	頁岩		先端欠損、一側縁腹面加工
135	E- 3- 67	49.2	38.0	16.2	23.7	頁岩		先端部片、一側縁・先端両面加工
136	E- 3- 81	62.0	22.6	3.2	0.9	頁岩		端部片、背面加工
137	E- 3- 83	20.4	35.2	8.0	3.6	頁岩		端部片、腹面加工
138	E- 4- 20	31.6	21.0	6.0	3.6	チャート		先端欠損、両側縁腹面加工
139	E- 4- 81	62.0	54.2	16.0	51.1	頁岩		基部欠損、両側縁・先端腹面加工
140	E- 4-129	13.8	57.2	3.0	0.3	頁岩		端部片、背面加工
141	E- 4-167	28.8	60.0	5.2	5.3	頁岩		先端部片、一側縁欠損、一側縁・先端背面加工
142	E- 5- 25	45.0	30.8	15.0	31.1	頁岩	155	一側縁欠損、基部腹面加工
143	E- 5- 52	39.0	42.2	6.0	7.1	頁岩		先端背面加工
144	E- 5- 61	19.0	31.4	3.9	2.3	頁岩		先端部片、一側縁両面加工、一側縁・先端背面加工
145	E- 5- 77	43.4	21.0	9.2	6.4	頁岩		一側縁腹面加工、先端切り出し状
146	E- 5-151	57.2	54.2	13.6	48.7	頁岩		一側縁背面加工
147	E- 6- 50	32.2	57.2	11.4	16.8	頁岩		先端腹面加工
148	E- 6-132	77.0	60.0	15.0	71.0	チャート	156	一側縁背面加工
149	E- 6-150	51.8	30.8	11.4	21.3	頁岩		両側縁腹面加工
150	E- 6-158①	47.0	42.2	10.0	18.3	頁岩		先端背面加工
151	E- 6-158②	46.8	31.4	7.0	11.3	頁岩		一側縁両面加工
152	E- 6-166	62.0	28.0	12.2	16.5	頁岩		一側縁両面加工
153	E- 6-167	68.4	37.0	12.0	32.4	頁岩		一側縁腹面加工
154	E- 6-210	21.6	14.2	5.4	1.2	黒曜石		一側縁腹面加工、背面に原石面
155	E- 6-233	111.8	88.8	29.8	258	頁岩		両側縁腹面加工
156	E- 6-234	45.0	31.4	11.0	17.0	頁岩		両側縁両面加工
157	E-11-3	73.8	42.0	14.0	39.0	メノウ質岩		一側縁背面加工
158	F- 0- 33	38.4	27.8	6.6	6.4	頁岩		先端欠損、一側縁背面加工
159	F- 1- 63	22.0	21.8	3.0	2.6	頁岩		中央部片、一側縁両面・一側縁背面加工、つまみ付きナイフ片?
160	F- 2- 48	28.1	15.0	5.4	2.3	頁岩		端部片、腹面加工
161	F- 2- 72	22.4	58.2	17.4	26.1	頁岩		中央部片、一側縁腹面加工
162	F- 2-105	35.8	36.2	10.6	18.0	チャート		先端部片、両側縁背面加工、先端両面加工
163	F- 2-112	49.6	46.0	5.0	5.7	頁岩		一側縁両面・一側縁背面加工
164	F- 3- 64	34.4	53.6	9.2	30.3	頁岩		一側縁・先端両面加工
165	F- 4- 32	51.0	34.2	8.9	13.5	頁岩		一側縁・先端背面加工
166	F- 4- 77	4.4	17.4	3.6	0.2	黒曜石		端部片、背面加工
167	F- 6- 30	45.0	30.8	16.4	17.1	頁岩		一側縁両面加工、先端部に原石面
168	F- 6- 41	75.0	87.0	32.4	178	頁岩		一側縁腹面加工
169	F- 6- 85	65.2	27.0	12.4	17.9	頁岩		一側縁背面加工
170	F- 6- 95	53.8	43.4	11.2	24.9	頁岩		先端部片、一側縁腹面・先端背面加工
171	F- 8-7	16.6	20.6	5.8	1.7	頁岩		端部片、背面加工
172	F-20-2	62.6	43.0	11.2	26.3	頁岩		基部欠損、一側縁・先端腹面加工
173	G- 6- 32	103.8	83.5	18.6	173	頁岩		両側縁両面加工
174	G-31-1	82.0	27.4	9.2	21.7	頁岩		両側縁両面加工
175	H- 1- 12	11.0	16.0	2.6	0.4	頁岩		先端部片、背面加工
176	H- 1- 14	51.4	36.2	19.6	29.4	頁岩		基部片、一側縁腹面加工
177	H- 5-6	39.0	44.6	9.2	10.3	頁岩		端部片、腹面加工
178	H- 5- 19	65.4	41.6	12.0	35.3	頁岩		両側縁腹面加工、背面に原石面
179	H- 5- 21	38.8	33.4	9.0	12.3	頁岩		一側縁背面加工
180	I-35-1	88.4	74.8	16.4	172	玄武岩		一側縁両面・一側縁背面加工

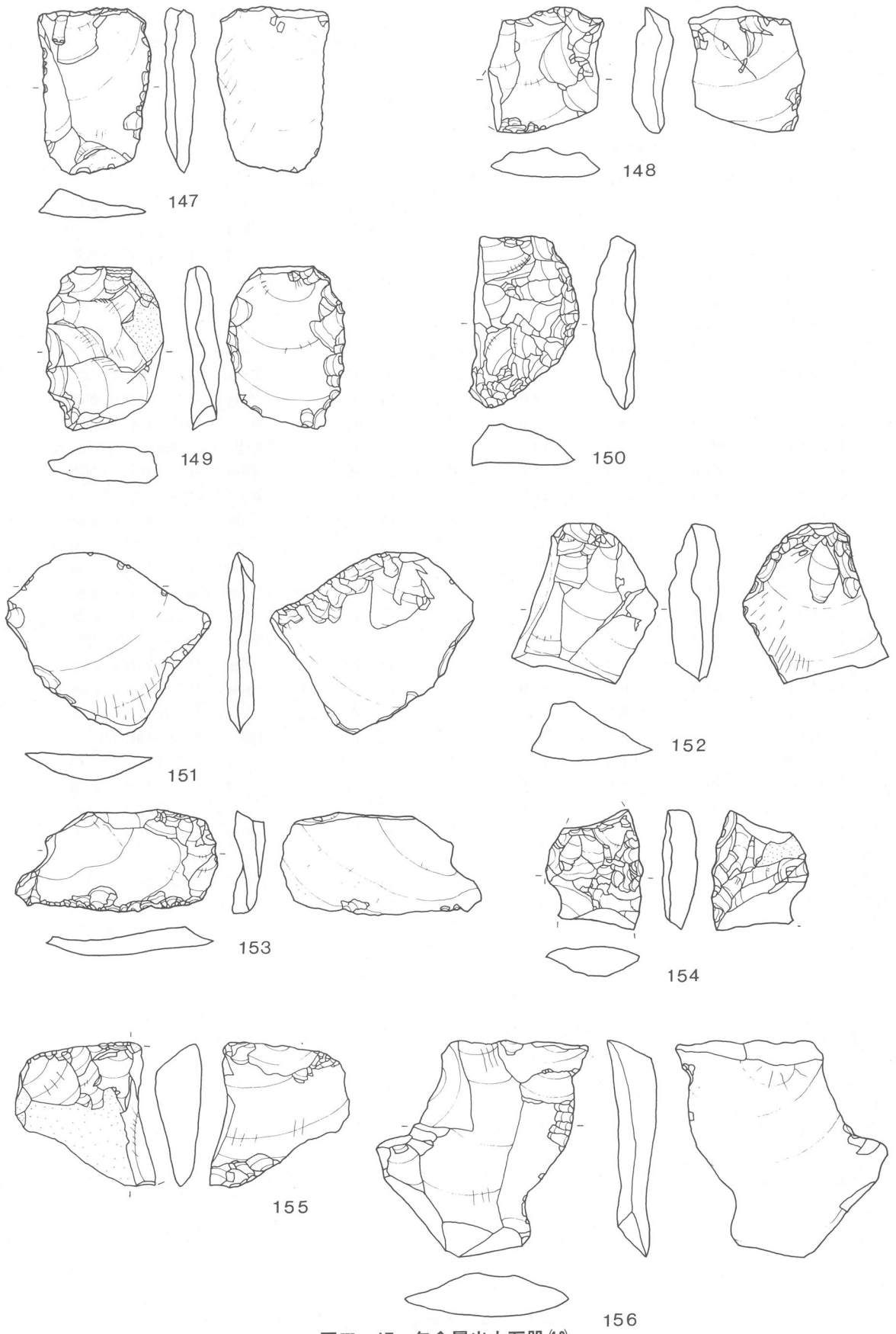

图III-17 包含层出土石器(13)

Uフレイク (図Ⅲ-18、19) (表Ⅲ-25)

31点が出土している。石質は頁岩30点、黒曜石1点である。いずれも不定型な剥片の側縁、あるいは先端に刃こぼれ状の剥離がみられるものである。159は先端部に楔形石器状の階段状の剥離がみられる。

表Ⅲ-25 Uフレイク一覧表

No.	グリット	長さ(mm)	幅(mm)	厚さ(mm)	重量(g)	石質	図番	備考
1	A-5-14	48.6	27.4	9.0	12.0	頁岩		先端欠損、一側縁に刃こぼれ状の剥離
2	A-6-37	28.8	19.0	4.0	1.9	黒曜石		一側縁に刃こぼれ状の剥離
3	A-6-38	51.0	38.0	11.0	16.2	頁岩		一側縁に刃こぼれ状の剥離
4	A-6-51	22.0	18.6	3.2	1.1	頁岩		先端欠損、一側縁に刃こぼれ状の剥離
5	A-6-58	38.0	24.0	6.0	4.5	頁岩		一側縁に刃こぼれ状の剥離
6	A-6-63	45.0	52.0	12.4	22.9	頁岩		一側縁に刃こぼれ状の剥離
7	B-4-22	63.0	46.0	11.4	32.7	頁岩		一側縁に刃こぼれ状の剥離、背面に原石面
8	B-9-193	63.0	34.0	10.0	14.0	頁岩		先端欠損、一側縁に刃こぼれ状の剥離
9	B-9-255	71.4	43.0	12.0	23.1	頁岩		一側縁に刃こぼれ状の剥離
10	B-9-298	49.8	26.0	7.6	9.7	頁岩		一側縁に刃こぼれ状の剥離、背面に原石面
11	B-13-18	80.0	45.0	19.0	53.9	頁岩		先端・基部欠損、一側縁に刃こぼれ状の剥離
12	C-1-19	25.4	9.4	2.0	0.5	頁岩		一側縁に刃こぼれ状の剥離
13	C-9-3	58.6	37.0	12.0	26.9	頁岩		一側縁に刃こぼれ状の剥離、背面に原石面
14	C-13-7	51.4	27.4	8.6	8.2	頁岩	157	一側縁に刃こぼれ状の剥離
15	D-0-69	45.6	41.0	12.0	20.3	頁岩		一側縁に刃こぼれ状の剥離
16	D-0-286	39.6	23.6	5.2	5.2	頁岩		一側縁に刃こぼれ状の剥離
17	D-0-350	32.8	27.0	4.0	4.6	頁岩	158	先端欠損、一側縁に刃こぼれ状の剥離
18	D-5-8	63.4	44.0	13.0	28.1	頁岩		一側縁に刃こぼれ状の剥離
19	E-1-67	42.3	15.3	14.0	5.1	頁岩		基部欠損、一側縁に刃こぼれ状の剥離
20	E-1-71	55.7	31.3	7.1	13.3	頁岩		一側縁に刃こぼれ状の剥離
21	E-4-14	49.0	46.0	17.0	32.8	頁岩	159	一側縁に刃こぼれ状の剥離
22	E-5-112	30.0	18.2	4.6	2.5	頁岩	160	一側縁に刃こぼれ状の剥離
23	E-6-6	48.0	49.8	21.4	43.0	頁岩		一側縁に刃こぼれ状の剥離、背面に原石面
24	E-13-396	120.0	61.0	28.8	151	頁岩		一側縁に刃こぼれ状の剥離
25	F-1-56	46.0	29.0	5.4	5.1	頁岩		両側縁に刃こぼれ状の剥離
26	F-1-77	60.0	51.0	13.4	34.5	頁岩	161	一側縁に刃こぼれ状の剥離
27	F-3-67	38.0	32.0	5.4	5.7	頁岩		一側縁に刃こぼれ状の剥離
28	F-4-43	52.4	25.0	6.0	8.0	頁岩		一側縁欠損・一側縁に刃こぼれ状の剥離
29	F-6-1	45.0	66.0	7.4	17.6	頁岩		先端に刃こぼれ状の剥離
30	H-1-2	67.6	59.0	23.6	69.0	頁岩		一側縁に刃こぼれ状の剥離、基部に原石面
31	H-5-23	37.6	62.6	13.0	27.7	頁岩		先端欠損、一側縁に刃こぼれ状の剥離

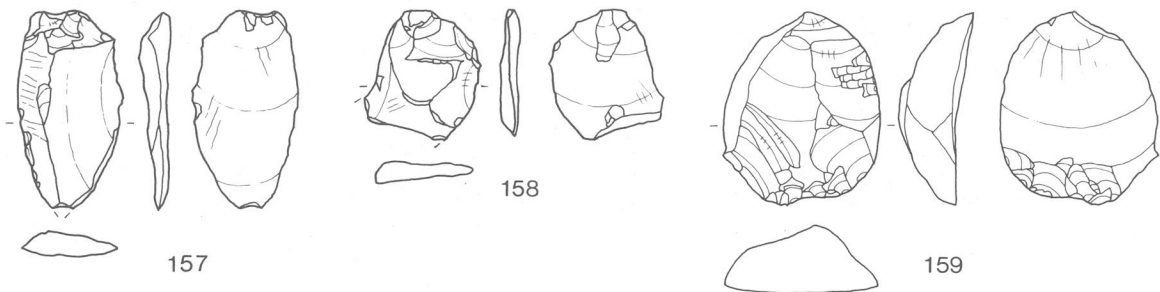

図Ⅲ-18 包含層出土石器(14)

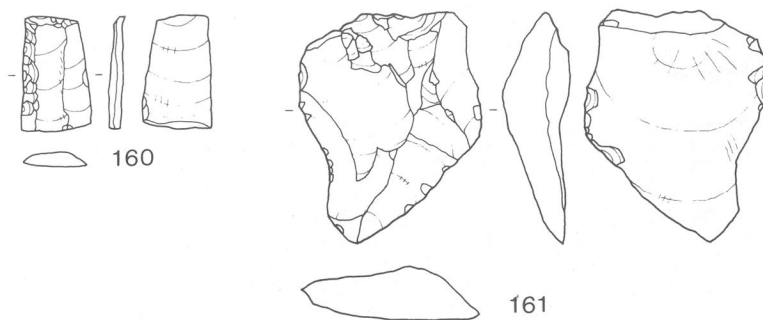

図Ⅲ-19 包含層出土石器(15)

石核 (図Ⅲ-20) (表Ⅲ-26)

34点が出土している。石質は頁岩30点、黒曜石・チャート各2点である。162は上下両方向から剥片を剥いている。163は一面に原石面を残しているものである。

表Ⅲ-26 石核一覧表

No.	グリット	長さ(mm)	幅(mm)	厚さ(mm)	重量(g)	石質	図番	備考
1	表採-14①	41.9	101.6	37.4	240	頁岩		原石面残らず
2	表採-14②	73.9	42.6	36.8	140	頁岩		四面に原石面
3	A-1-19	30.4	41.7	15.6	20.3	チャート		原石面残らず
4	A-2-37	66.0	40.1	17.8	62.2	頁岩	162	原石面残らず
5	A-2-46	56.7	59.8	16.2	61.9	頁岩		三面に原石面
6	A-2-51	46.8	42.4	19.2	46.8	頁岩		一面に原石面
7	A-4-9	66.6	59.7	19.1	130	頁岩		二面に原石面
8	A-7-51	24.9	27.4	15.7	11.8	黒曜石		一面に原石面
9	B-6-9	45.0	62.8	25.1	93.0	頁岩		一面に原石面
10	B-8-39	34.5	22.1	12.0	8.2	黒曜石		三面に原石面
11	B-9-229	21.5	52.5	24.2	34.8	頁岩		一面に原石面
12	B-16-3	40.2	77.4	24.1	103	頁岩		一面に原石面
13	D-0-2	87.1	60.2	32.2	130	頁岩		一面に原石面
14	D-0-391	62.3	71.8	34.4	170	頁岩		三面に原石面
15	D-5-36	56.6	54.7	26.7	92.6	頁岩		一面に原石面
16	D-6-25	38.1	60.8	11.8	49.0	頁岩		一面に原石面
17	D-7-30	25.2	29.0	22.8	24.5	チャート		一面に原石面
18	D-11-5	53.8	23.5	25.4	74.6	頁岩		三面に原石面
19	D-11-9	45.1	60.7	16.5	48.1	頁岩		二面に原石面
20	E-1-155	40.9	71.8	32.5	77.2	頁岩		原石面残らず
21	E-2-106	77.3	56.9	35.9	220	頁岩		一面に原石面
22	E-3-27	68.5	82.7	25.6	184	頁岩		二面に原石面
23	E-4-97	53.4	82.7	34.4	151	頁岩		二面に原石面
24	E-4-160	58.7	78.3	25.0	140	頁岩		二面に原石面
25	E-5-14	37.9	23.6	15.4	11.7	頁岩		原石面残らず
26	E-5-76	47.4	58.2	32.9	120	頁岩		原石面残らず
27	E-5-91	94.3	88.5	41.8	320	頁岩		二面に原石面
28	E-5-130	35.1	42.4	12.9	21.1	頁岩		三面に原石面
29	E-6-34	52.2	73.0	27.7	160	頁岩		二面に原石面
30	E-6-111	32.3	61.7	34.0	99.8	頁岩		原石面残らず
31	F-2-53	36.0	44.1	19.2	51.5	頁岩		二面に原石面
32	F-6-74	44.8	43.7	28.8	68.0	頁岩	163	一面に原石面
33	G-2-42	42.1	54.8	16.4	35.8	頁岩		原石面残らず
34	G-3-36	34.3	68.0	24.4	72.9	頁岩		二面に原石面

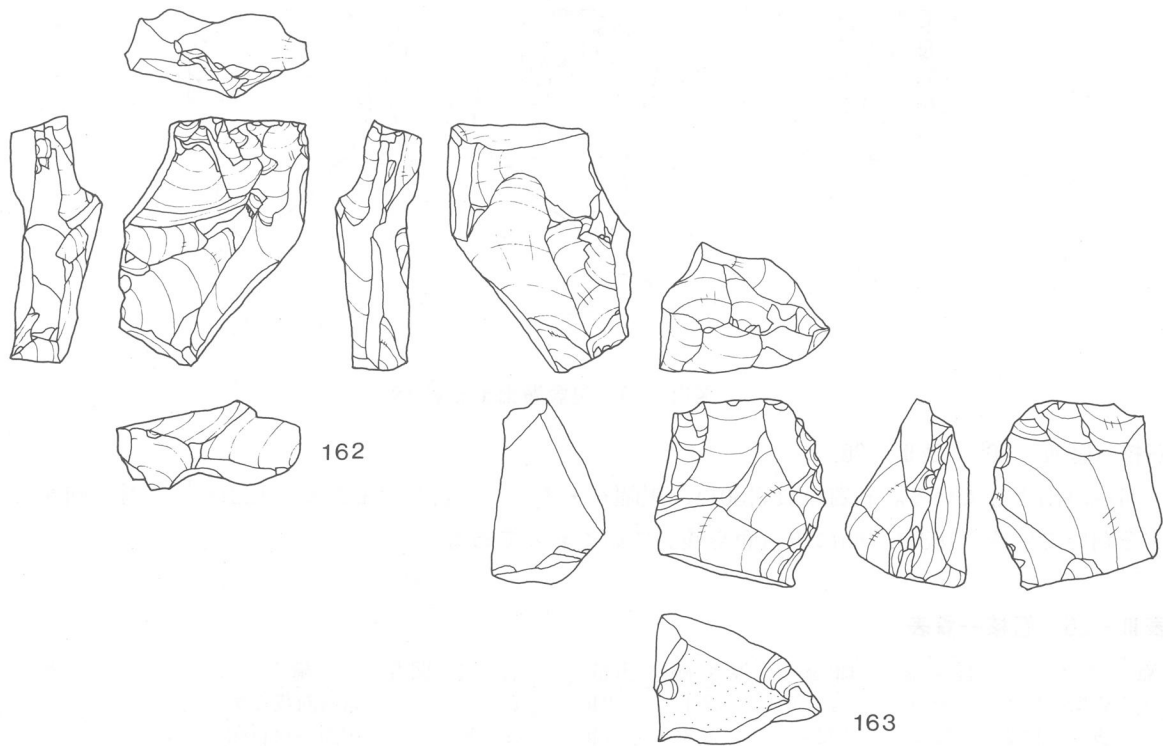

図Ⅲ-20 包含層出土石器(16)

(2) 礫石器(図Ⅲ-21~31)(表Ⅲ-27~37)

礫石器は工具としての石斧、砥石、生活用具としてのすり石、たたき石、石皿、台石、狩猟具としての石錘に分類した。

石質は花崗閃緑岩が最も多く使用され、器種ではすり石が多く使用されている。以下に各器種ごとの特徴的な点について記す。

石斧(図Ⅲ-21)(表Ⅲ-27)

23点が出土している。石質は緑色泥岩8点、蛇紋岩6点、泥岩2点、カンラン岩2点、砂岩3点、片岩1点、流紋岩1点である。刃部の明瞭なものは12点あるが、このうち両刃のもの8点、片刃のもの3点、蛤刃のもの1点である。164は薄身のもので側縁に剥離調整痕がみられる。166・167・170・173は側縁にすり切り痕が残る。169・171・172は刃部が半円形のものである。171は敲打調整痕がみられる。173は刃部が著しく片減りしているものであり鑄が明瞭なものである。No.21は自然礫の一面を研磨し片刃の刃部を作出している。

すり石 (図Ⅲ-22~24) (表Ⅲ-28~31)

206点が出土している。石質は花崗閃緑岩 129点、安山岩52点、凝灰質砂岩12点、砂岩 7点、緑色凝灰岩 2点、泥岩 1点である。図番174 ~181・183・189・191~199・201~203・205 は断面三角形を呈する自然礫を使用しているものであり185 点とすり石の大半を占めるものである。このうち、183・186・187・192・199・203 など23点は、すり面やすり石の縁辺に敲打剥離調整を行っているものである。この他に図番185・188・190・200 は偏平楕円形の自然礫を使用しているものであり6点出土している。この中で敲打剥離調整を行っているものは190 の1点である。この他には楕円礫を使用しているものが1点、偏平垂角礫を使用したものが2点出土しているが図番182 は敲打剥離調整が行われているものである。No.155 は楕円礫の一側面を割ったものを使用している。

なお、すり石は焼けているものは37点であり、また欠損しているもの、破片状のものは79点となっている。

砥石 (図Ⅲ-25、26) (表Ⅲ-32)

24点が出土している。石質は砂岩21点、安山岩 2点、凝灰岩 1点である。図番206・207・209~211 は一面に使用痕をもつものである。210 は使用面がすりくぼんでいる。図番208・213 は両面に使用痕をもつものである。209 は砥石としての使用痕の他に敲打痕がみられる。

表Ⅲ-27 石斧一覧表

No.	グリット	長さ(mm)	幅(mm)	厚さ(mm)	重量(g)	石質	図番	備考
1	表採-5	94.3	39.6	11.0	50.0	蛇紋岩	164	片刃
2	表採-53	105.7	65.5	21.5	210	砂岩	165	D-1-79,G-1-32と接合、先端欠損
3	表採-54	38.0	22.0	5.9	5.4	カンラン岩		背部片
4	A-0-31	116.0	37.9	30.5	230	緑色泥岩	166	すり切り痕残す
5	A-6-40	42.7	40.9	12.2	20.3	緑色泥岩		刃部片、両刃
6	B-9-58	68.8	29.9	14.3	40.0	蛇紋岩	167	片刃、すり切り痕残す
7	B-9-270	28.2	14.1	4.9	2.1	泥岩		背部片
8	C-2-7	35.0	22.3	7.0	5.0	緑色泥岩		背部片
9	C-11-30	42.9	35.9	5.6	11.3	緑色泥岩		背部片
10	C-12-33	45.7	41.5	15.4	35.0	蛇紋岩	168	すり切り残片
11	C-16-19	29.6	41.9	9.1	10.2	蛇紋岩		刃部片、片刃
12	C-24-2	101.5	46.9	24.4	200	緑色泥岩	169	両刃
13	D-6-109	25.5	56.2	31.3	40.0	カンラン岩		中央部片
14	D-9-17	38.8	43.7	14.1	20.0	泥岩		刃部片、両刃
15	D-12-4	48.2	39.2	8.9	10.0	片岩		刃部片、両刃
16	E-11-10	32.6	15.3	8.4	5.1	砂岩		側縁部片
17	F-2-116	109.2	68.4	25.6	210	流紋岩	170	F-2-111と接合、中央部片、すり切り痕残す
18	G-0-4	52.8	34.6	23.6	90.0	緑色泥岩		すり切り残片
19	G-4-33	118.2	52.2	30.2	295	緑色泥岩	171	蛤刃
20	G-6-12	74.8	64.9	23.1	140	蛇紋岩	172	刃部片、両刃
21	G-11-4	27.3	30.4	13.2	10.5	砂岩		刃部片、片刃
22	H-1-10	41.4	28.5	14.6	20.0	緑色泥岩		刃部片、両刃
23	H-6-10	73.8	63.5	19.4	140	蛇紋岩	173	刃部片、両刃、すり切り痕残る

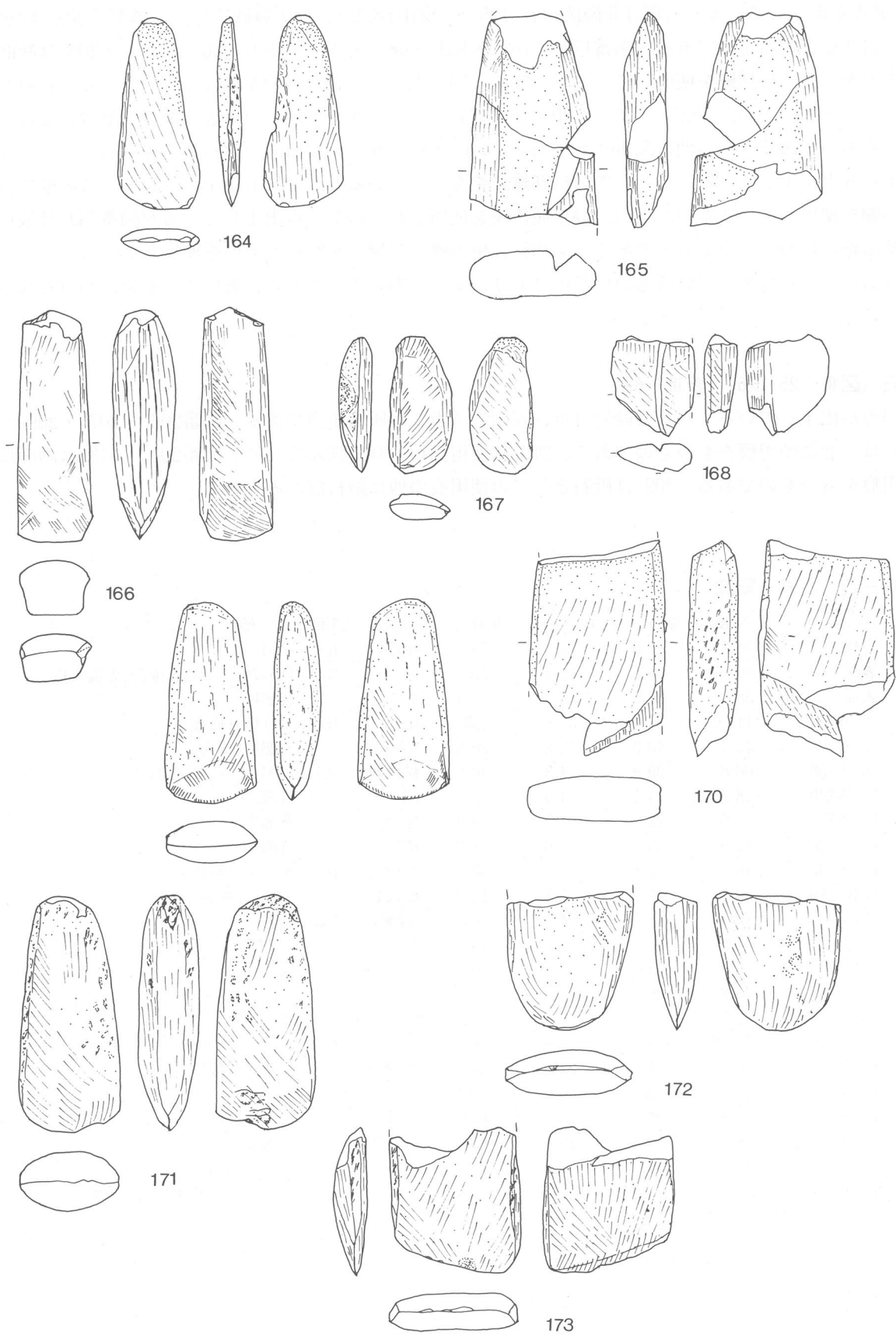

图III-21 包含层出土石器(17)

表Ⅲ-28 すり石一覧表(1)

No.	グリット	長さ(mm)	幅(mm)	厚さ(mm)	重量(g)	石質	図番	備考
1	表採-15	150.2	81.0	76.6	1,070	花崗閃緑岩		断面三角形
2	表採-16	169.0	98.4	71.9	1,550	花崗閃緑岩	174	断面三角形
3	表採-17	106.3	54.9	35.9	300	花崗閃緑岩		断面三角形
4	表採-22	140.4	84.0	66.0	1,060	花崗閃緑岩		断面三角形
5	表採-41	140.2	68.0	61.6	830	花崗閃緑岩		断面三角形
6	表採-42	150.4	78.2	49.4	860	花崗閃緑岩		断面三角形
7	表採-43	112.8	69.1	51.7	660	花崗閃緑岩		一端欠損、断面三角形
8	表採-44	95.3	66.7	65.7	510	花崗閃緑岩		一端欠損、断面三角形、二辺使用、割ってから焼け
9	表採-45	143.3	78.4	64.1	740	安山岩		一端欠損、断面三角形、敲打剝離調整
10	表採-47	81.4	63.8	43.6	290	安山岩		一端欠損、断面三角形
11	表採-60	160.5	81.4	56.0	1,180	花崗閃緑岩		断面三角形
12	表採-61	142.3	12.6	59.0	540	花崗閃緑岩		一側面欠損、断面三角形
13	表採-69	140.0	85.0	72.0	930	花崗閃緑岩		断面三角形、焼け
14	表採-70	133.6	70.8	65.1	590	花崗閃緑岩		一端欠損、断面三角形、二辺使用、焼け
15	表採-116	160.0	111.8	29.7	810	安山岩		扁平楕円礫、端部に敲打痕
16	A-0-1	150.4	67.6	47.6	700	花崗閃緑岩		断面三角形
17	A-0-6	190.0	82.2	57.8	1,210	花崗閃緑岩	175	断面三角形
18	A-1-3	78.0	51.7	35.9	190	安山岩		端部片、断面三角形
19	A-1-39	100.5	82.6	70.6	1,200	花崗閃緑岩		断面三角形
20	A-2-50	100.6	72.8	65.0	550	花崗閃緑岩		断面三角形
21	A-7-26	160.4	75.7	57.7	1,050	花崗閃緑岩	176	断面三角形
22	A-7-39	150.2	92.0	59.0	1,150	花崗閃緑岩		断面三角形
23	A-8-1	114.6	76.3	66.6	620	安山岩		一端欠損、二辺・一側面使用
24	A-9-10	57.5	67.8	48.6	190	花崗閃緑岩		端部片、断面三角形
25	A-9-44	150.2	78.6	47.0	900	花崗閃緑岩		断面三角形
26	A-9-88	150.0	62.0	65.0	760	花崗閃緑岩		断面三角形、三辺使用
27	B-0-1	170.4	76.2	64.5	820	安山岩		一端欠損、断面三角形、敲打剝離調整、焼け
28	B-0-2	146.5	77.2	60.8	1,080	安山岩		断面三角形、敲打剝離調整
29	B-1-42	200.2	94.0	61.0	1,560	花崗閃緑岩		断面三角形
30	B-2-27	110.5	74.6	75.7	650	凝灰質砂岩		端部片、断面三角形
31	B-3-7	150.0	99.2	52.0	990	花崗閃緑岩		断面三角形、焼け
32	B-3-15	150.0	94.0	78.0	1,260	花崗閃緑岩		断面三角形、焼け
33	B-4-11	130.4	58.4	39.0	380	花崗閃緑岩		断面三角形
34	B-4-15	256.0	64.1	33.4	912	花崗閃緑岩	177	断面三角形
35	B-4-47	160.0	80.0	58.0	1,020	花崗閃緑岩		断面三角形
36	B-5-17	180.0	110.0	63.0	1,420	花崗閃緑岩		断面三角形、焼け
37	B-5-37	94.4	58.4	40.0	290	花崗閃緑岩		断面三角形
38	B-8-66	134.4	83.9	72.5	1,010	花崗閃緑岩	178	断面三角形、焼け
39	B-9-1	180.5	90.0	53.0	1,300	花崗閃緑岩		断面三角形、敲打剝離調整
40	B-9-2	140.0	59.0	50.0	680	花崗閃緑岩		断面三角形
41	B-9-3	120.8	64.0	41.0	500	安山岩		断面三角形
42	B-9-4	140.0	80.6	60.0	960	花崗閃緑岩		断面三角形
43	B-9-49	90.2	84.0	54.9	590	花崗閃緑岩		一端欠損、断面三角形
44	B-9-74	140.0	58.0	43.6	460	凝灰質砂岩		断面三角形、敲打剝離調整
45	B-9-132	133.0	71.2	46.0	630	花崗閃緑岩		断面三角形
46	B-9-156	63.5	62.0	36.3	210	凝灰質砂岩		端部片、断面三角形
47	B-9-176	170.0	75.0	58.0	1,000	花崗閃緑岩		断面三角形、焼け
48	B-9-185	110.7	89.0	61.0	710	花崗閃緑岩		断面三角形
49	B-9-187	103.6	61.3	27.9	215	花崗閃緑岩	179	断面三角形
50	B-9-242	103.6	59.1	48.6	385	安山岩	180	断面三角形
51	B-9-263	130.5	68.0	64.0	730	花崗閃緑岩		一端欠損、断面三角形
52	B-9-273	142.5	69.5	53.1	810	花崗閃緑岩	181	断面三角形
53	B-10-27	92.6	70.0	64.0	960	花崗閃緑岩		断面三角形
54	B-10-29	150.0	59.2	39.0	350	花崗閃緑岩		一端欠損、断面三角形

表Ⅲ-29 すり石一覧表(2)

No.	グリット	長さ(mm)	幅(mm)	厚さ(mm)	重量(g)	石質	図番	備考
55	B-11-2	114.6	80.6	64.8	780	花崗閃緑岩		一端欠損、断面三角形
56	C- 0- 21	180.2	81.0	54.0	1,240	花崗閃緑岩		断面三角形
57	C- 0- 25	103.6	67.6	39.0	370	安山岩		一端欠損、断面三角形、敲打剥離調整
58	C- 4-4	190.4	92.8	75.0	1,760	花崗閃緑岩		断面三角形
59	C- 5- 12	89.9	63.4	60.7	370	花崗閃緑岩		端部片、断面三角形
60	C- 6- 13	160.3	69.0	52.0	560	花崗閃緑岩		断面三角形、敲打剥離調整
61	C- 6- 14	215.0	79.9	45.5	1,180	安山岩	182	偏平楕円礫、敲打剥離調整
62	C- 6- 15	160.0	96.0	63.0	1,090	砂岩	183	断面三角形、敲打剥離調整
63	C- 6- 16	84.1	68.3	50.9	560	安山岩		断面三角形
64	C- 6- 19	150.0	78.0	48.0	780	花崗閃緑岩		断面三角形
65	C- 6- 34	220.0	81.1	67.9	1,710	花崗閃緑岩		断面三角形
66	C- 8- 25	11.0	62.0	51.2	370	安山岩		断面三角形
67	C- 9- 14	31.6	31.7	20.0	21.3	安山岩		下辺部片
68	C- 9- 50	96.6	110.2	68.2	900	花崗閃緑岩		端部片、断面三角形
69	C- 9- 67	93.8	76.8	54.0	550	花崗閃緑岩		端部片、断面三角形、焼けてから割れ
70	C- 9-121	111.5	63.2	61.6	500	安山岩		一端欠損、断面三角形、敲打剥離調整、二辺使用、割れてから焼け
71	C- 9-124	83.5	73.2	49.0	300	安山岩		一端欠損、断面三角形、敲打剥離調整
72	C-10- 32	198.0	91.4	58.9	920	花崗閃緑岩	184	断面三角形
73	C-11-1	13.3	60.8	71.2	870	凝灰質砂岩		断面三角形、敲打剥離調整
74	C-12- 54	67.8	66.5	52.7	310	花崗閃緑岩		端部片、断面三角形
75	C-13- 11	160.0	69.7	65.2	1,000	花崗閃緑岩		断面三角形
76	C-13- 19	140.0	80.0	79.0	900	花崗閃緑岩		断面三角形
77	C-13- 21	110.2	63.0	35.4	330	花崗閃緑岩		断面三角形
78	C-14-1	160.0	72.6	57.0	910	花崗閃緑岩		断面三角形
79	D- 0- 98	150.4	87.6	59.0	860	花崗閃緑岩		断面三角形、焼け
80	D- 0-164	85.1	95.2	62.4	670	安山岩		端部片、断面三角形、敲打剥離調整
81	D- 0-168	140.6	92.5	39.8	755	花崗閃緑岩	185	偏平楕円礫
82	D- 0-208	150.0	61.6	53.0	750	花崗閃緑岩		断面三角形
83	D- 0-292	180.0	92.0	84.0	1,650	花崗閃緑岩		断面三角形
84	D- 1- 23	130.7	80.6	49.0	800	花崗閃緑岩		断面三角形
85	D- 1- 45	46.7	60.3	55.4	140	安山岩		端部片、断面三角形
86	D- 1-127	150.6	78.0	67.0	930	花崗閃緑岩		断面三角形
87	D- 1-134	153.0	76.3	66.8	730	安山岩	186	一端欠損、断面三角形、敲打剥離調整
88	D- 1-137	190.3	93.0	81.0	2,030	花崗閃緑岩		断面三角形
89	D- 1-168	91.5	78.0	50.3	450	花崗閃緑岩		一端欠損、断面三角形
90	D- 2-9	222.0	74.4	43.9	1,070	泥岩	187	断面三角形、敲打剥離調整
91	D- 3- 13	117.8	65.0	37.0	380	凝灰質砂岩		一端欠損、断面三角形
92	D- 3- 16	114.0	66.4	36.5	410	花崗閃緑岩	188	偏平楕円礫
93	D- 3- 17	198.0	78.8	62.7	1,150	花崗閃緑岩	189	D-5-59と接合、断面三角形
94	D- 4- 21	93.6	77.8	59.7	500	安山岩		一端欠損、断面三角形
95	D- 5- 58	130.4	79.0	60.0	880	花崗閃緑岩		断面三角形
96	D- 5- 34	220.0	81.1	67.9	1,710	花崗閃緑岩		
97	D- 6- 69	130.6	86.4	50.0	790	凝灰質砂岩		断面三角形、焼け
98	D- 6- 78	108.9	64.9	46.5	400	花崗閃緑岩		断面三角形、焼け、すり面に敲打痕
99	D- 6-132	107.2	86.9	67.3	660	安山岩		一端欠損、断面三角形
100	D- 7- 45	130.6	64.6	45.0	600	花崗閃緑岩		断面三角形、焼け
101	D- 8- 27	130.2	75.6	53.0	660	花崗閃緑岩		断面三角形
102	D- 9-3	120.3	59.1	52.1	490	凝灰質砂岩		一辺欠損、断面三角形、二辺使用
103	D- 9- 26	49.7	56.9	38.0	100	花崗閃緑岩		端部片
104	D-11-4	65.1	64.8	41.2	250	花崗閃緑岩		端部片、断面三角形
105	D-11- 31	120.8	69.0	57.0	540	花崗閃緑岩		一端欠損、断面三角形、焼けてから割れ
106	D-12- 18	170.0	87.6	57.0	1,130	花崗閃緑岩		断面三角形
107	D-12- 22	189.0	75.6	44.9	900	安山岩	190	偏平楕円礫、敲打剥離調整
108	E- 0- 28	160.0	103.0	63.0	1,320	花崗閃緑岩		断面三角形、焼け
109	E- 0- 33①	160.0	101.9	63.9	1,500	花崗閃緑岩		両端欠損、断面三角形

表Ⅲ-30 すり石一覧表(3)

No.	グリット	長さ(mm)	幅(mm)	厚さ(mm)	重量(g)	石質	図番	備考
110	E- 0- 60	84.7	71.3	51.6	470	花崗閃緑岩		端部片、断面三角形
111	E- 0- 81	170.8	93.0	70.0	1,030	花崗閃緑岩		断面三角形、端部に敲打痕、焼け
112	E- 0- 91	64.5	64.6	61.2	310	花崗閃緑岩		端部片、断面三角形、二辺使用、割れてから焼け
113	E- 1- 91	76.4	63.1	40.2	250	花崗閃緑岩		端部片、断面三角形
114	E- 1-271	74.0	66.6	57.0	420	花崗閃緑岩		端部片、割れてから焼け
115	E- 1-130	150.0	79.0	61.0	1,000	花崗閃緑岩		断面三角形
116	E- 2- 43	85.7	78.5	68.4	560	安山岩		端部片、断面三角形
117	E- 2- 57	170.5	100.9	56.0	1,460	花崗閃緑岩		断面三角形
118	E- 2-103	30.8	74.0	60.9	120	安山岩		破片、断面三角形
119	E- 2-113	67.7	70.5	56.0	460	砂岩		両端欠損、断面三角形、敲打剥離、三辺使用
120	E- 2-158	42.9	47.5	44.2	130	安山岩		端部片、断面三角形
121	E- 2-171	150.3	83.8	64.0	1,090	花崗閃緑岩		断面三角形、焼け
122	E- 2-174	104.6	86.3	72.0	620	花崗閃緑岩		一端欠損、断面三角形
123	E- 3-5	150.6	76.0	70.0	1,100	花崗閃緑岩		断面三角形
124	E- 3- 25	140.0	82.0	61.9	750	安山岩		一端欠損、断面三角形
125	E- 3- 41	155.0	70.6	46.9	725	安山岩		断面三角形、焼け
126	E- 3- 70	118.0	73.0	59.5	610	安山岩	191	F-5-9と接合、断面三角形
127	E- 4-1	150.6	93.6	74.0	1,500	花崗閃緑岩		断面三角形、焼け
128	E- 4- 34①	110.8	57.0	39.0	380	花崗閃緑岩		断面三角形
129	E- 4- 34②	141.0	64.9	50.1	580	花崗閃緑岩	192	断面三角形、敲打剥離調整
130	E- 4- 49	150.0	84.1	61.0	840	花崗閃緑岩		断面三角形
131	E- 4- 93	57.4	58.5	46.2	200	花崗閃緑岩		端部片、一辺欠損、断面三角形
132	E- 4- 96①	111.1	53.1	37.6	260	砂岩		一端欠損、敲打剥離調整
133	E- 4- 96②	117.4	71.8	34.5	320	凝灰質砂岩		一端欠損、断面三角形、敲打剥離調整、二辺使用
134	E- 4- 98	130.5	89.0	61.0	880	花崗閃緑岩		断面三角形
135	E- 5-9	210.3	100.4	83.0	1,970	花崗閃緑岩		断面三角形
136	E- 5- 32	174.0	72.5	82.5	1,395	花崗閃緑岩	193	断面三角形
137	E- 5- 87	93.6	66.7	50.0	410	緑色凝灰岩		両端欠損、断面三角形
138	E- 6- 18	150.8	90.0	55.8	1,000	花崗閃緑岩		断面三角形、焼け
139	E- 6- 30	130.6	80.0	60.0	870	花崗閃緑岩		断面三角形
140	E- 6- 95	98.0	77.0	57.0	460	安山岩		断面三角形、下辺部・一側縁使用
141	E- 6-113	145.1	53.3	43.9	440	安山岩	194	断面三角形
142	E- 6-130	150.4	77.0	57.0	960	花崗閃緑岩		断面三角形
143	E- 6-140	128.5	83.5	52.6	530	砂岩	195	断面三角形
144	E- 6-190	170.5	80.0	50.0	790	安山岩		一辺欠損、断面三角形、敲打剥離調整
145	E- 6-208	57.0	85.9	64.5	460	花崗閃緑岩		端部片、断面三角形
146	E- 6-221	120.6	61.0	55.0	430	安山岩		一端欠損、断面三角形
147	E- 6-224	69.1	56.9	43.9	220	花崗閃緑岩		端部片、断面三角形、割れてから焼け
148	E- 7 5	170.0	110.9	59.0	1,360	花崗閃緑岩		断面三角形、焼け
149	E- 7- 17	100.8	63.9	47.7	322	花崗閃緑岩	196	断面三角形
150	E-10- 28	170.0	82.5	65.0	1,050	砂岩		一端欠損、断面三角形
151	E-12- 27	63.0	40.4	29.0	100	安山岩		楕円礫、一端、下辺部使用
152	F- 1- 10	121.7	74.5	58.9	500	安山岩		一端欠損、断面三角形
153	F- 1-121	130.0	77.0	59.0	720	安山岩		断面三角形
154	F- 2-2	2,810	96.0	47.1	960	花崗閃緑岩	197	F-2-38と接合、一端欠損、断面三角形
155	F- 2- 32	180.0	67.6	62.0	930	花崗閃緑岩		半割された礫を使用、焼け
156	F- 2- 33	113.9	74.2	59.1	520	花崗閃緑岩	198	断面三角形、焼け
157	F- 2- 43	78.3	55.0	38.8	210	砂岩		一端欠損、断面三角形、敲打剥離調整
158	F- 2- 49	116.3	62.4	56.5	450	安山岩		一端欠損、断面三角形、敲打剥離調整
159	F- 2- 84	100.4	49.0	28.0	220	花崗閃緑岩		断面三角形
160	F- 3- 56	130.2	67.0	50.0	590	花崗閃緑岩		断面三角形
161	F- 3- 62	182.0	82.2	82.9	1,070	安山岩	199	断面三角形、敲打剥離調整
162	F- 4- 10	170.3	91.0	61.0	1,420	花崗閃緑岩		断面三角形、端部に敲打痕、焼け
163	F- 4- 15	79.6	79.7	52.6	280	安山岩		端部片、断面三角形

表Ⅲ-31 すり石一覧表(4)

No.	グリット	長さ(mm)	幅(mm)	厚さ(mm)	重量(g)	石質	図番	備考
164	F- 4- 19	119.1	83.2	70.0	850	花崗閃緑岩		端部片、断面三角形、敲打剥離調整、割れてから焼け
165	F- 4- 26	150.0	70.0	56.4	760	花崗閃緑岩		断面三角形
166	F- 4- 62	73.6	63.5	44.7	280	安山岩		端部片、断面三角形
167	F- 4- 70	130.6	70.0	52.0	710	花崗閃緑岩		断面三角形、焼け
168	F- 4- 72	114.6	30.1	4.3	210	安山岩	200	扁平楕円礫
169	F- 5-1	100.1	60.0	50.6	470	凝灰質砂岩		断面三角形、敲打剥離調整
170	F- 5- 25	130.0	77.0	51.0	530	花崗閃緑岩		断面三角形
171	F- 5- 28	140.5	62.9	56.5	650	花崗閃緑岩		一端欠損、断面三角形
172	F- 5- 32	160.0	82.0	57.0	890	花崗閃緑岩		一端欠損、断面三角形、割れてから焼け
173	F- 6- 10	52.8	47.8	65.7	260	凝灰質砂岩		端部片、断面三角形
174	F- 6- 20	150.4	79.0	75.0	930	花崗閃緑岩		断面三角形、焼け
175	F- 6- 23	75.1	51.2	27.7	130	安山岩		端部片、断面三角形
176	F- 6- 28	100.4	67.0	42.0	400	花崗閃緑岩		断面三角形
177	F- 6- 62	110.0	51.0	39.0	320	花崗閃緑岩		断面三角形
178	F- 6- 68	91.7	70.0	61.7	620	花崗閃緑岩		一端欠損、断面三角形、割れてから焼け
179	F- 6- 80	116.8	78.0	34.0	360	緑岩凝灰岩		一端・一側縁欠損
180	F- 6- 96	124.3	67.9	37.8	510	花崗閃緑岩		扁平楕円礫
181	F- 9-1	120.3	63.0	62.0	470	花崗閃緑岩		断面三角形、焼け
182	F-11- 24	110.0	47.0	42.0	290	安山岩		断面三角形
183	F-11- 40	110.5	57.0	41.4	380	花崗閃緑岩		断面三角形
184	F-11- 55	190.0	96.0	68.0	1,500	花崗閃緑岩		断面三角形
185	F-12-1	137.6	89.8	62.7	1,110	花崗閃緑岩		一端欠損、断面三角形、割れてから焼け
186	G- 0-8	71.0	49.4	42.0	200	花崗閃緑岩		断面三角形、焼け
187	G- 2-1	63.8	85.2	20.8	140	安山岩		端部片、断面扁平、敲打剥離調整
188	G- 2-6	150.0	73.6	55.0	700	花崗閃緑岩		断面三角形
189	G- 2- 15	61.5	49.0	40.3	120	凝灰質砂岩		端部片、断面三角形
190	G- 3- 21	171.0	77.8	47.7	925	花崗閃緑岩	201	断面三角形
191	G- 3- 22	150.5	79.0	62.0	900	安山岩		断面三角形
192	G- 3- 25	65.9	73.6	70.7	350	砂岩		端部片、断面三角形
193	G- 4-5	87.0	58.6	47.7	260	安山岩		端部片、断面三角形
194	G- 4- 10	160.0	56.2	61.0	720	花崗閃緑岩		断面三角形
195	G- 4- 11	153.7	62.3	59.7	915	花崗閃緑岩	202	断面三角形、一端に敲打痕
196	G- 4- 47	86.7	81.6	61.3	570	花崗閃緑岩		一端欠損、断面三角形
197	G- 5- 19	170.0	81.0	51.1	990	花崗閃緑岩	203	断面三角形、敲打剥離調整
198	G-16-3	140.0	69.0	56.6	790	安山岩		断面三角形
199	G-17-1	141.3	80.1	19.6	330	安山岩	204	板状礫、敲打剥離調整
200	G-17-4	150.0	94.4	31.6	630	安山岩		扁平垂角礫、敲打剥離調整
201	H- 5- 12	74.6	36.8	15.3	50.0	安山岩		下辺部片
202	H- 6-2	124.4	72.6	34.9	480	凝灰質砂岩		一端欠損、扁平垂角礫、敲打剥離調整
203	I-34-3	61.2	53.6	36.8	80.0	安山岩		端部片、断面三角形
204	J-32-7	60.4	50.6	50.7	170	安山岩		端部片、断面三角形
205	K-33-4	142.1	71.2	59.0	960	花崗閃緑岩	205	断面三角形
206	K-33-203	96.4	77.4	83.2	700	安山岩		K-33-251と接合、端部片、断面三角形

石錘(図Ⅲ-27)(表Ⅲ-33)

8点が出土している。石質は安山岩6点、泥岩2点である。いずれも扁平な自然礫の両端を加撃し抉りを作出したものである。

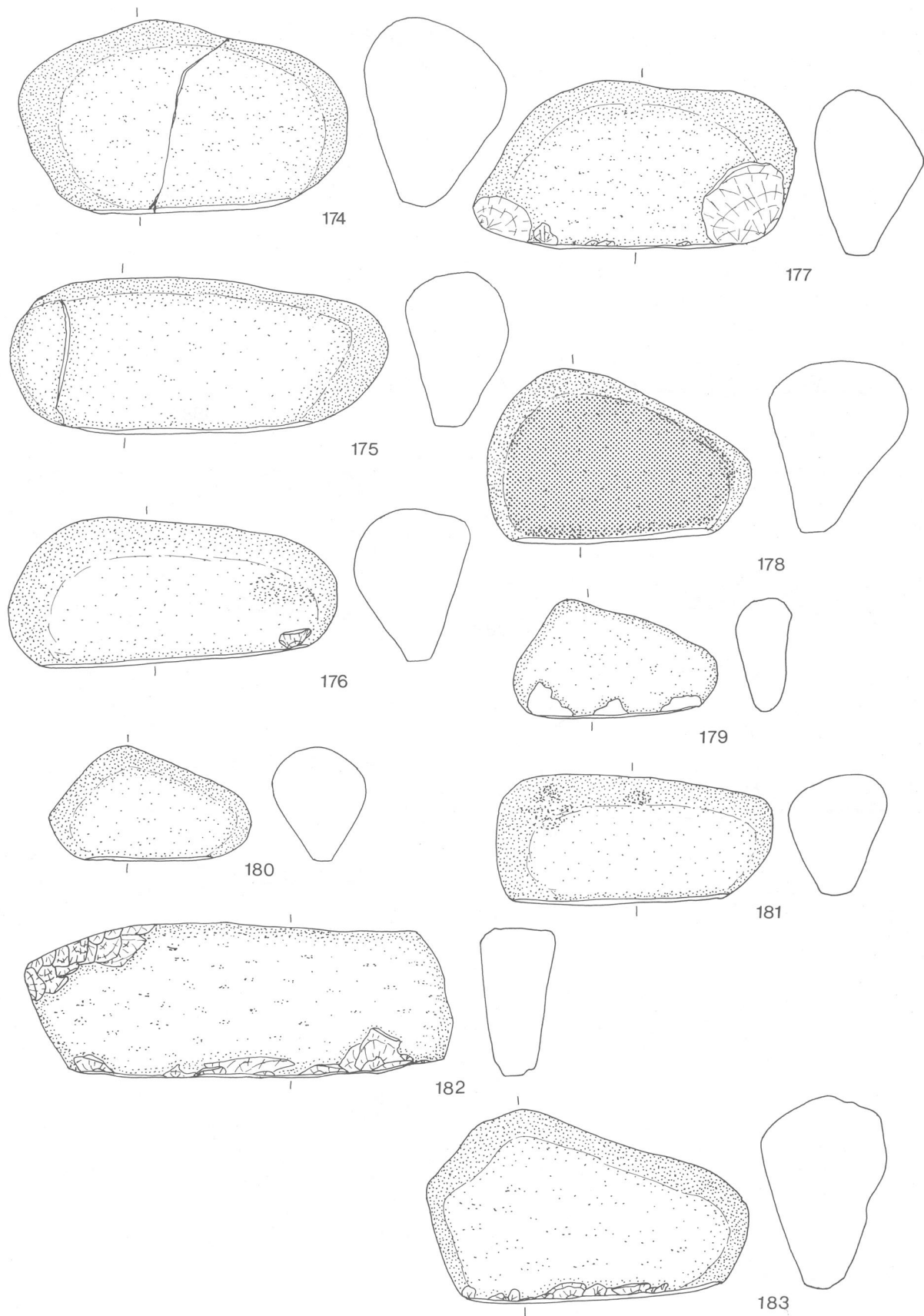

图III-22 包含层出土石器(18)

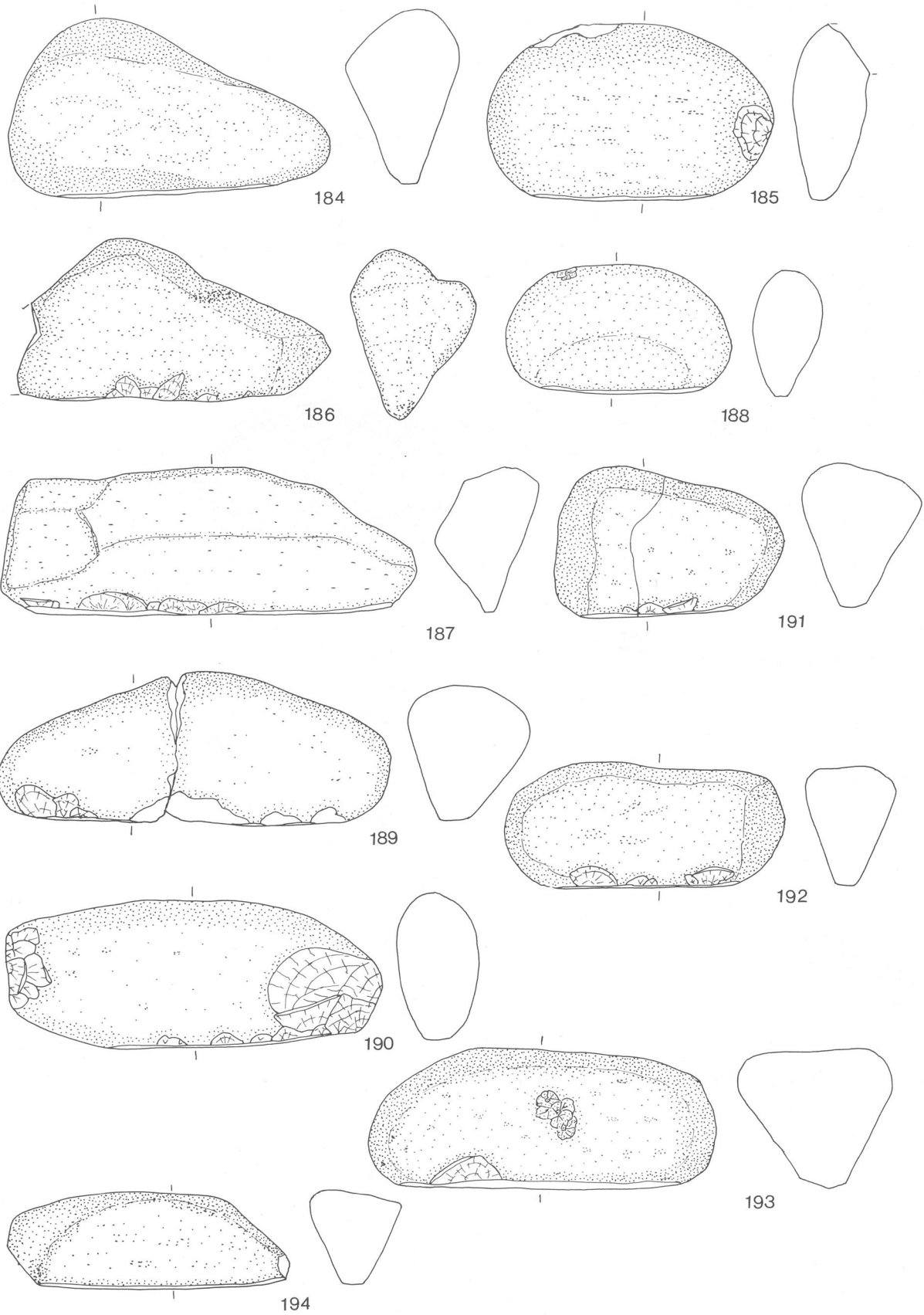

图III-23 包含层出土石器(19)



图 III-24 包含层出土石器 (20)

表Ⅲ-32 砥石一覧表

No.	グリット	長さ(mm)	幅(mm)	厚さ(mm)	重量(g)	石質	図番	備考
1	A- 8- 20	46.3	37.9	23.5	32.3	砂岩		端部片、一面欠損、一面に使用痕
2	A- 9- 89	124.1	92.0	23.5	260	砂岩		破片、一面に使用痕
3	B- 5-8	93.4	36.4	19.2	40.0	砂岩		破片、一面に使用痕
4	B- 7- 28	204.0	149.0	39.8	1,100	砂岩	206	一面に使用痕、接合
5	C- 3-7	114.4	102.4	47.7	630	凝灰岩	207	一面に使用痕
6	D- 1-1	122.5	108.9	43.6	570	砂岩		端部片、一面欠損、一面すりくぼみ
7	D- 1- 50	113.4	96.1	29.6	290	砂岩		両面にすりくぼみ
8	D- 1- 86	82.0	64.5	24.2	140	砂岩		破片、一面に使用痕
9	D- 3- 24	200.0	122.2	40.7	1,003	砂岩	208	両面に使用痕、接合
10	D- 4-8	45.2	22.4	18.8	17.2	砂岩		破片、一面に使用痕
11	E- 1- 28	163.0	88.9	41.6	510	砂岩	209	一面に使用痕・敲打痕
12	E- 1- 85	75.7	62.8	33.5	160	砂岩		破片、一面欠損、一面に使用痕
13	E- 2-168	81.5	53.0	29.8	100	砂岩		破片、一面欠損、一面に使用痕
14	E- 5- 33	115.2	81.6	19.6	220	砂岩	210	一面にすりくぼみ
15	F- 1-3	54.7	40.0	21.8	50.0	砂岩		破片、一面に使用痕
16	F- 1-9	93.6	68.0	25.9	190	砂岩		破片、一面に使用痕
17	F- 2-111	80.4	66.6	38.3	180	砂岩		破片、一面欠損、一面に使用痕
18	F- 2-123	66.8	58.7	20.2	60.0	砂岩		破片、一面欠損、一面に使用痕
19	F- 4- 28	137.1	61.7	24.9	340	安山岩	211	一面に使用痕
20	F- 5- 34	106.3	114.6	48.3	473	砂岩	212	一面・一側縁に使用痕
21	G- 5- 18	180.0	138.9	81.8	2,760	砂岩	213	両面に使用痕、接合
22	G- 6- 28	47.5	39.4	11.1	20.3	砂岩		破片、一面に使用痕
23	G- 6- 51	64.6	60.0	44.0	160	安山岩		破片、一面に使用痕
24	J-33-2	94.6	59.3	21.7	170	砂岩		一面に使用痕

表Ⅲ-33 石錘一覧表

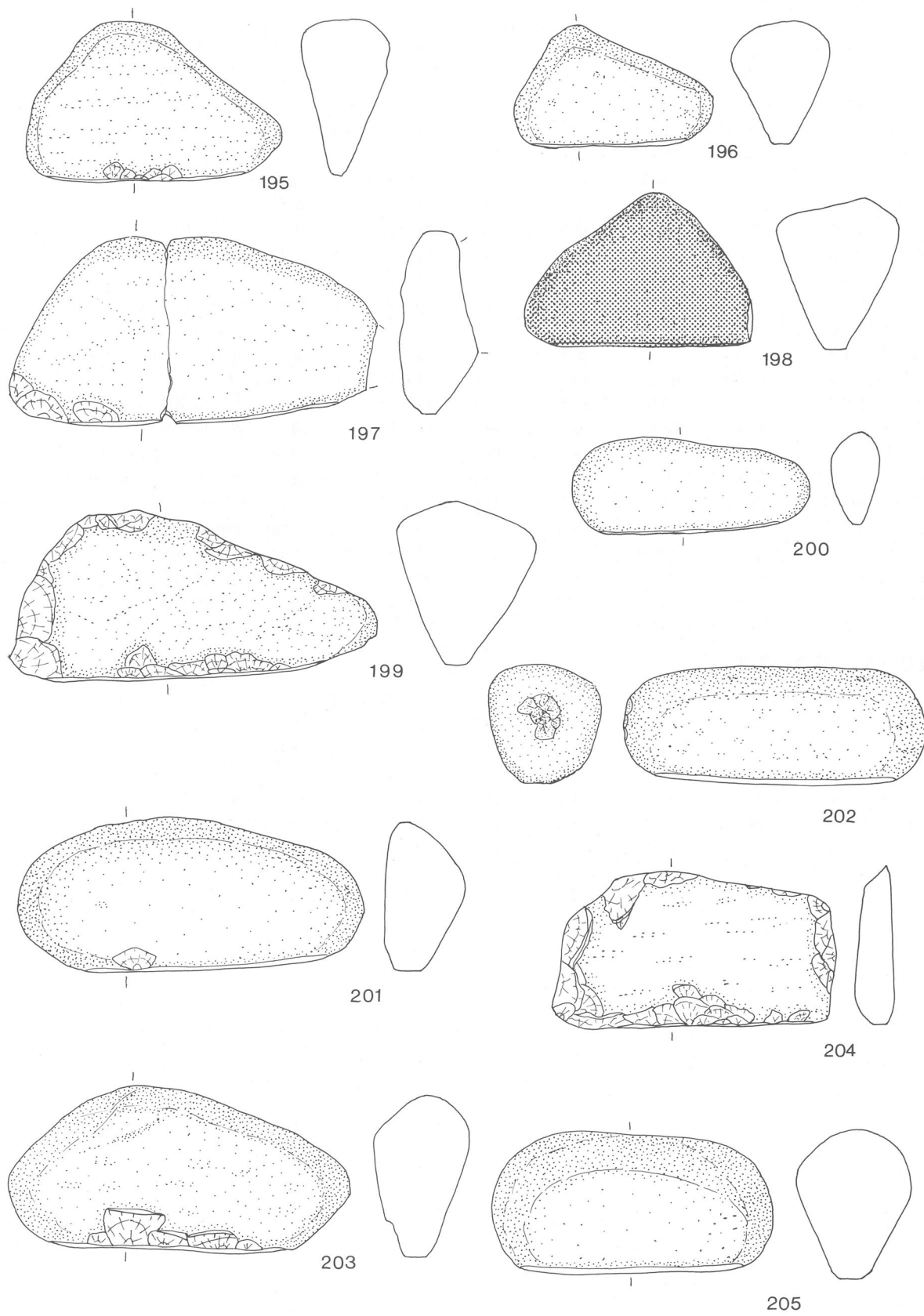
No.	グリット	長さ(mm)	幅(mm)	厚さ(mm)	重量(g)	石質	図番	備考
1	B- 9-127	65.5	53.2	16.6	80.0	泥岩	214	挟り2ヶ所
2	D- 0-312	70.1	65.0	20.1	110	泥岩	215	挟り2ヶ所
3	D- 3- 39	80.4	75.3	26.6	175	安山岩	216	挟り2ヶ所
4	E- 2-134	80.1	60.1	24.5	145	安山岩	217	挟り2ヶ所
5	E-20-1	74.6	55.3	17.5	100	安山岩	218	挟り2ヶ所
6	F- 6- 18	55.4	48.4	17.2	60.0	安山岩	219	挟り2ヶ所
7	F-28- 11	73.0	66.6	25.0	180	安山岩	220	挟り2ヶ所
8	G-20-3	72.3	62.0	24.5	135	安山岩	221	挟り2ヶ所

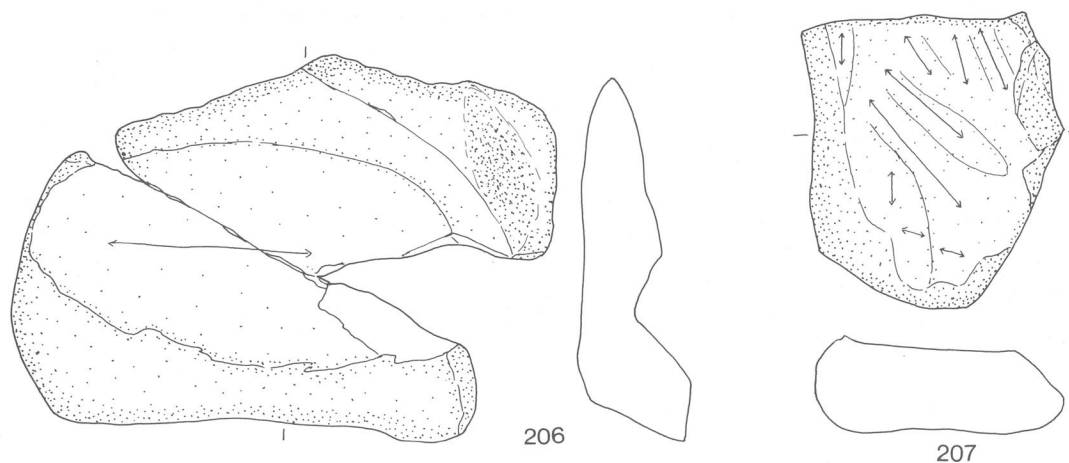

図Ⅲ-25 包含層出土石器(2)



图 III-26 包含层出土石器(22)



図Ⅲ-27 包含層出土石器(23)

たたき石 (図Ⅲ-28、29)(表Ⅲ-34、35)

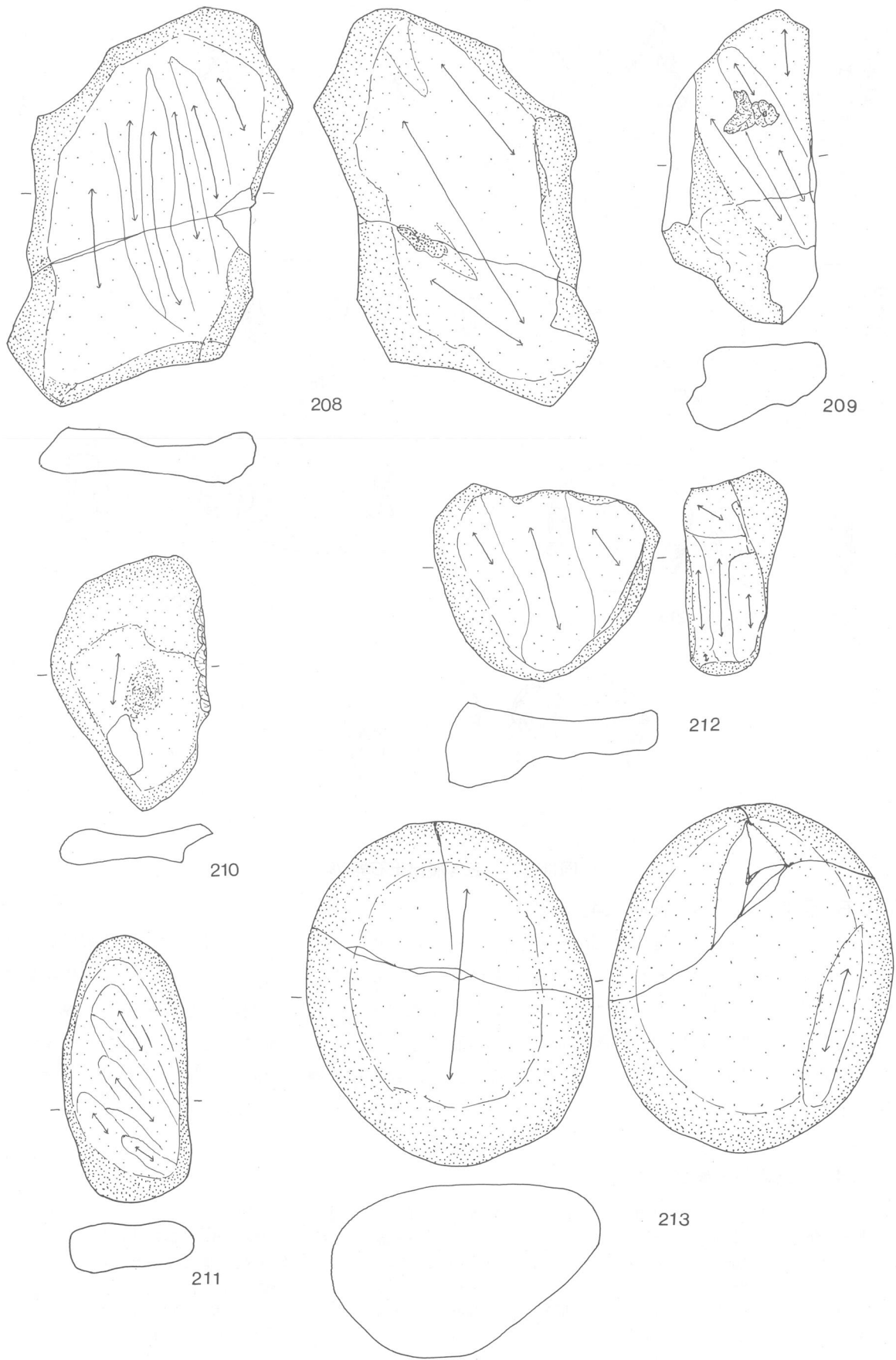
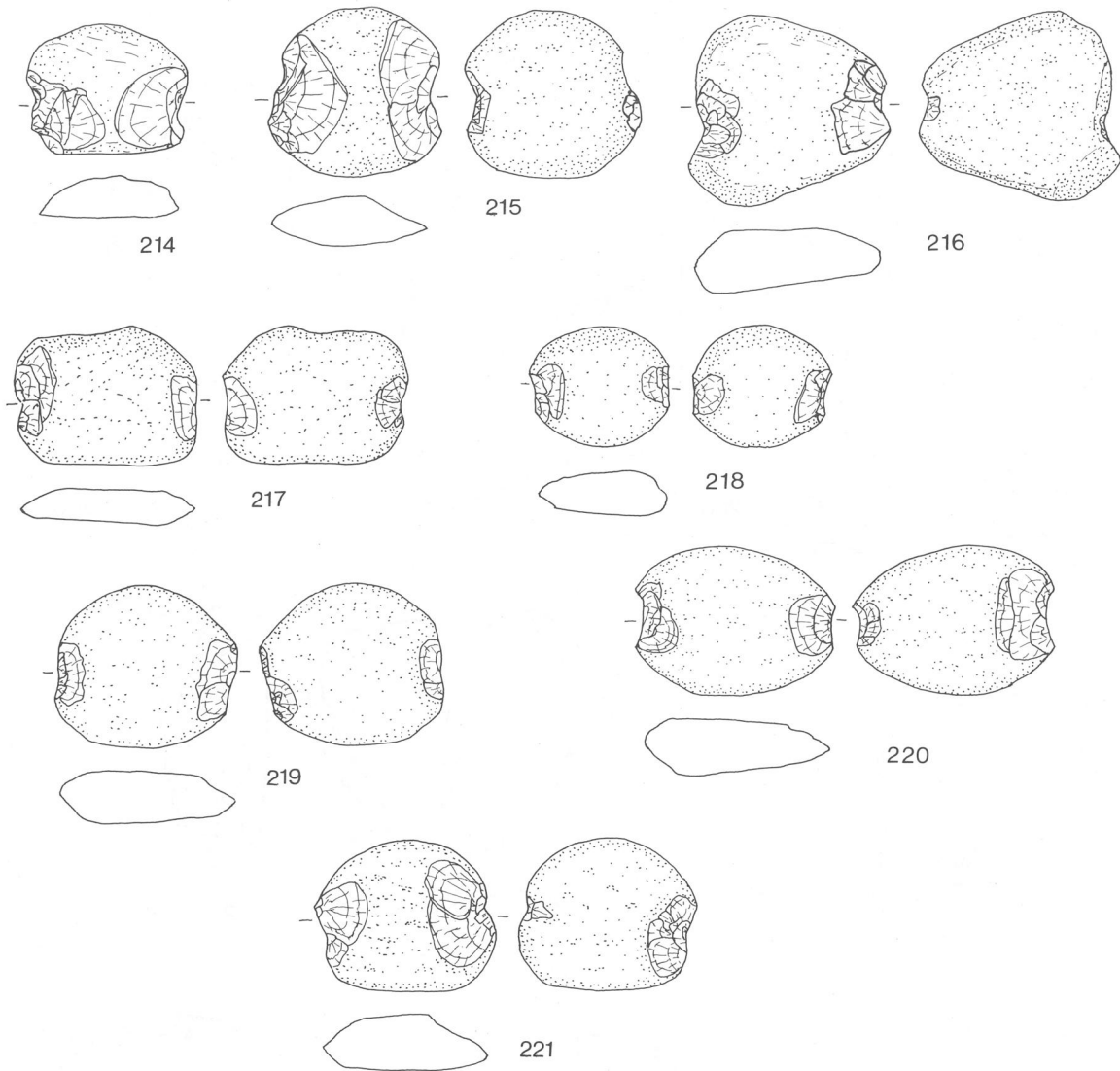
34点が出土している。石質は花崗閃緑岩28点、安山岩2点、泥岩1点、砂岩1点、溶結凝灰岩1点である。224・225・229・230は楕円礫を素材としているもので16点、222・223は扁平楕円礫を使用しているもので13点、円礫を使用しているもの4点である。222～224・227・230は礫の一端に敲打痕をもつものであり18点、礫の両端に敲打痕をもつもの4点、礫の周縁に敲打痕をもつもの7点、225は礫の一面に敲打痕をもつものである。228は扁平楕円礫の両面に敲打痕をもつもので、くぼみ石とよばれるものである。

表Ⅲ-34 たたき石一覧表(1)

No.	グリット	長さ(mm)	幅(mm)	厚さ(mm)	重量(g)	石質	図番	備考
1	表採-48	91.3	61.3	28.5	250	花崗閃緑岩	222	扁平楕円礫、一端に使用痕
2	A-4-3	106.7	64.9	57.8	560	花崗閃緑岩		楕円礫、両端に使用痕、焼け
3	A-4-5	88.1	74.7	61.3	600	花崗閃緑岩		円礫、一端に使用痕
4	B-3-25	94.4	79.0	35.8	380	花崗閃緑岩	223	扁平楕円礫、一端に使用痕
5	B-8-41	86.3	74.7	64.4	570	花崗閃緑岩		円礫、一端に使用痕
6	B-9-5	115.6	102.5	62.5	1,020	花崗閃緑岩		楕円礫、一端に使用痕

表Ⅲ-35 たたき石一覧表(2)

No.	グリット	長さ(mm)	幅(mm)	厚さ(mm)	重量(g)	石質	図番	備考
7	B- 9-182	109.5	69.0	60.0	620	砂岩		楕円礫、一端に使用痕
8	B- 9-274	106.2	96.4	60.0	890	花崗閃緑岩		円礫、一端に使用痕、焼け
9	B- 9-284	113.8	90.7	46.1	710	花崗閃緑岩		扁平楕円礫、周囲に使用痕、焼け
10	C- 3-5	81.8	73.7	38.5	350	花崗閃緑岩		扁平楕円礫、周囲に使用痕、焼け
11	C-11- 58	65.7	53.6	31.9	160	安山岩		楕円礫、一端に使用痕
12	C-15-5	90.7	59.6	46.5	330	花崗閃緑岩		楕円礫、一端に使用痕
13	C-15- 18	93.4	54.6	51.5	340	花崗閃緑岩		楕円礫、両端に使用痕
14	D- 0-102	60.7	54.0	42.0	180	花崗閃緑岩		端部片、端部に使用痕
15	D- 0-385	109.2	64.3	44.4	410	花崗閃緑岩	224	楕円礫、一端に使用痕
16	D- 1-8	154.0	80.0	59.1	111	花崗閃緑岩	225	楕円礫、一面に使用痕
17	D- 1- 28	59.8	54.1	25.2	110	花崗閃緑岩		楕円礫、一端に使用痕
18	D- 1- 65	67.4	51.7	26.4	135	花崗閃緑岩	226	扁平楕円礫、周囲にトチむき状の使用痕
19	D- 6- 68	65.7	39.9	36.2	150	花崗閃緑岩		楕円礫、端部に使用痕
20	D- 6- 88	98.6	77.0	41.7	470	花崗閃緑岩		扁平楕円礫、一端に使用痕
21	D- 8- 24	87.2	59.2	46.5	370	花崗閃緑岩		楕円礫、一端に使用痕
22	D- 9- 15	89.0	71.0	26.0	250	泥岩		扁平楕円礫、周囲に使用痕
23	D-11-6	114.9	88.0	42.3	640	花崗閃緑岩		扁平楕円礫、周囲に使用痕
24	E- 2-107	65.5	52.9	40.6	200	花崗閃緑岩		円礫、一端に使用痕
25	E- 3- 84	87.4	69.7	40.7	380	花崗閃緑岩		扁平楕円礫、一端に使用痕
26	E-13-398	106.3	74.7	31.3	940	花崗閃緑岩	227	扁平楕円礫、一端に使用痕
27	F- 3-6	90.2	69.1	34.7	200	花崗閃緑岩	228	扁平楕円礫、両面に使用痕、くぼみ石
28	F- 5- 15	104.5	74.2	40.3	470	花崗閃緑岩		扁平楕円礫、周囲に使用痕
29	F- 6- 48	75.8	56.6	41.0	250	溶結凝灰岩		楕円礫、両端に使用痕
30	F- 6- 73	73.8	48.5	36.0	195	花崗閃緑岩	229	楕円礫、周囲に使用痕
31	G- 1-9	93.0	80.7	79.4	800	花崗閃緑岩	230	楕円礫、一端に使用痕
32	G- 5- 50	95.4	87.1	54.0	640	花崗閃緑岩		扁平楕円礫、周囲に使用痕
33	G- 6- 33	82.5	62.3	49.2	360	花崗閃緑岩		楕円礫、一端に使用痕
34	G-28-8	75.9	52.0	37.3	180	安山岩		楕円礫使用、両端に使用痕

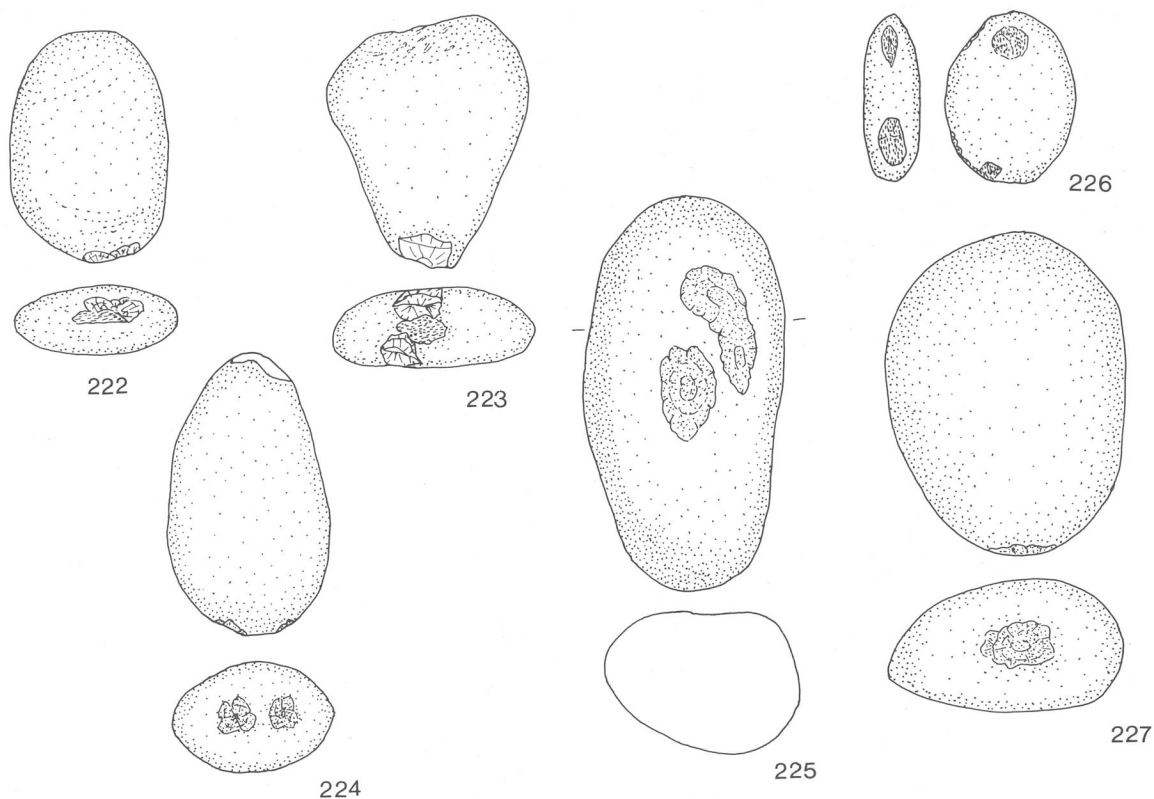

図Ⅲ-28 包含層出土石器(24)

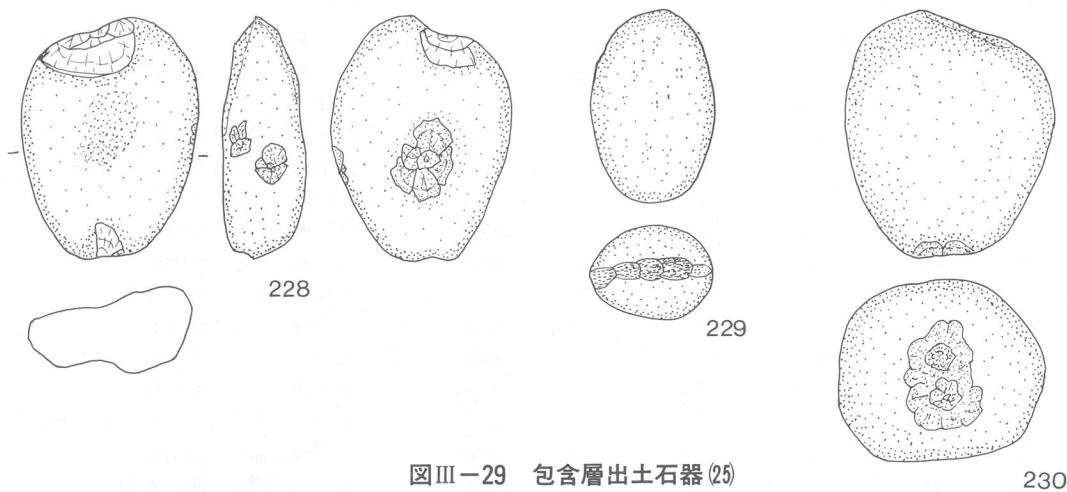

図Ⅲ-29 包含層出土石器(25)

石皿 (図Ⅲ-30) (表Ⅲ-36)

6点が出土している。石質は砂岩4点、花崗閃緑岩1点、安山岩1点である。一面がすりくぼんでいるものが2点、両面がすりくぼんでいるものが1点 (図番231)である。

表Ⅲ-36 石皿一覧表

No.	グリット	長さ(mm)	幅(mm)	厚さ(mm)	重量(g)	石質	図番	備考
1	C-12-28	190.0	130.0	70.2	1,950	花崗閃緑岩		一面すりくぼみ、焼け
2	E-3-58	210.0	107.5	60.1	1,490	砂岩	231	両面すりくぼみ
3	E-4-46	170.5	140.5	65.0	2,100	安山岩		一面すりくぼみ、焼け
4	F-3-58	84.9	73.5	18.6	100	砂岩		破片
5	F-4-60	89.3	56.8	11.1	60.0	砂岩		破片
6	F-4-95	74.6	50.8	28.8	80.0	砂岩		破片

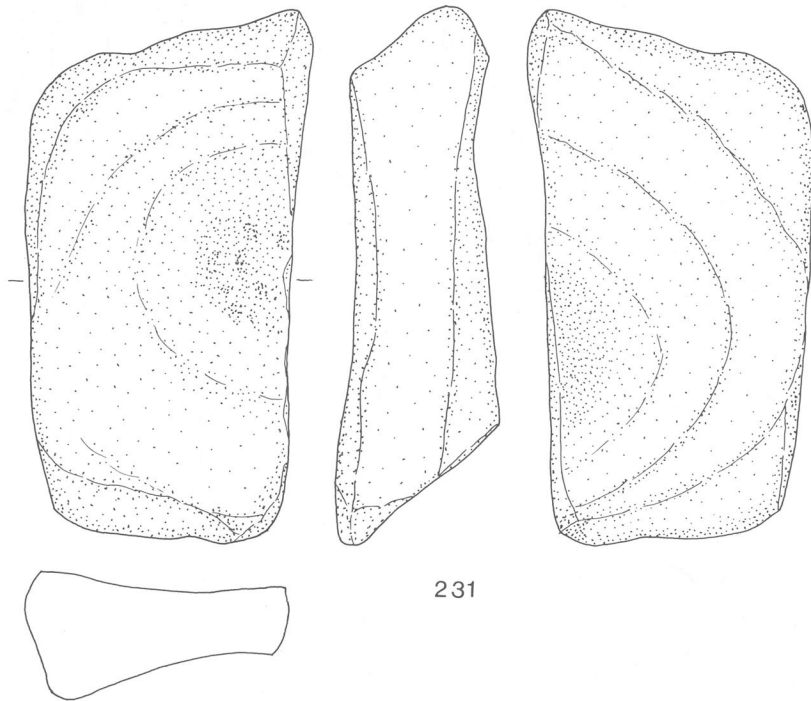

図Ⅲ-30 包含層出土石器(26)

台石 (図Ⅲ-31) (表Ⅲ-37)

19点が出土している。石質は花崗閃緑岩10点、安山岩8点、砂岩1点である。いずれも一面が使用されているものである。

表Ⅲ-37 台石一覧表

No.	グリット	長さ(mm)	幅(mm)	厚さ(mm)	重量(g)	石質	図番	備考
1	A- 9- 38	230.0	200.0	61.2	3,480	安山岩		一面みがき
2	B- 9-208	170.0	180.5	42.3	1,910	安山岩		一面みがき
3	B- 9-343	310.0	150.0	103.5	12,000	花崗閃緑岩		一面みがき
4	B- 9-397	190.5	130.0	78.2	10,000	花崗閃緑岩		一面みがき
5	B-16-5	310.5	260.5	40.1	4,000	安山岩		一面みがき
6	C- 9- 96	265.0	208.0	54.9	4,290	安山岩	232	C-12と接合、一面みがき
7	C-11- 41	560.2	330.0	81.9	21,000	安山岩		一面みがき
8	D-11- 19	220.5	190.0	56.2	3,560	安山岩		一面みがき
9	D-11- 24	124.8	73.9	54.6	590	花崗閃緑岩		一面みがき
10	D-12-2	102.6	87.3	54.4	720	花崗閃緑岩		一面みがき
11	E- 0- 67	180.0	130.6	47.7	1,660	安山岩		一面みがき
12	E- 0- 68	190.5	130.5	79.3	2,830	花崗閃緑岩		一面みがき
13	E- 1- 64	210.0	143.9	46.7	2,100	安山岩		一面みがき
14	E- 2- 58	143.9	240.4	72.6	1,000	花崗閃緑岩		一面みがき
15	E- 5- 83	290.0	87.2	66.4	760	花崗閃緑岩		一面みがき
16	F- 4- 60	111.6	101.3	53.9	840	砂岩		一面みがき
17	F-11- 17	230.4	160.7	55.8	2,050	花崗閃緑岩		一面みがき
18	G-26-132	200.0	170.4	88.3	5,000	花崗閃緑岩		一面みがき
19	G-28-4	335.0	160.3	160.3	12,000	花崗閃緑岩		一面みがき

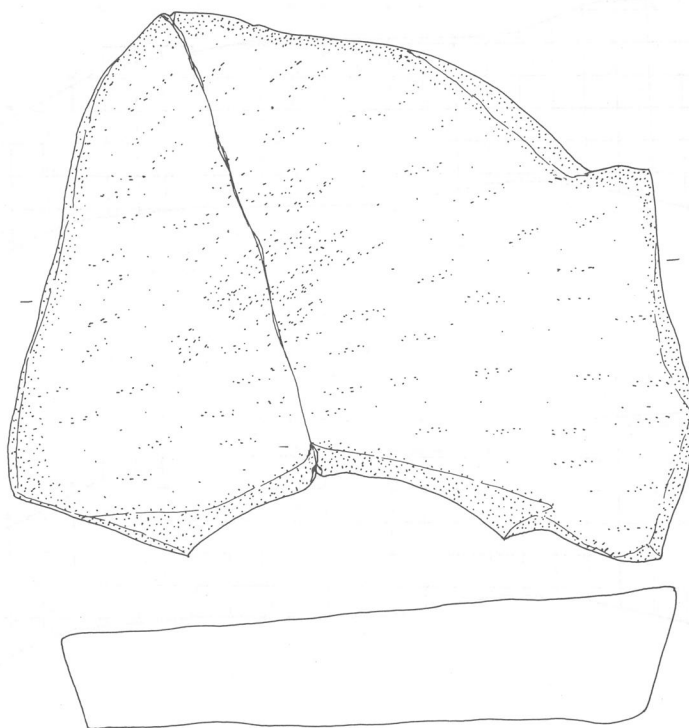

232

図Ⅲ-31 包含属出土石器(27)

I 群a類

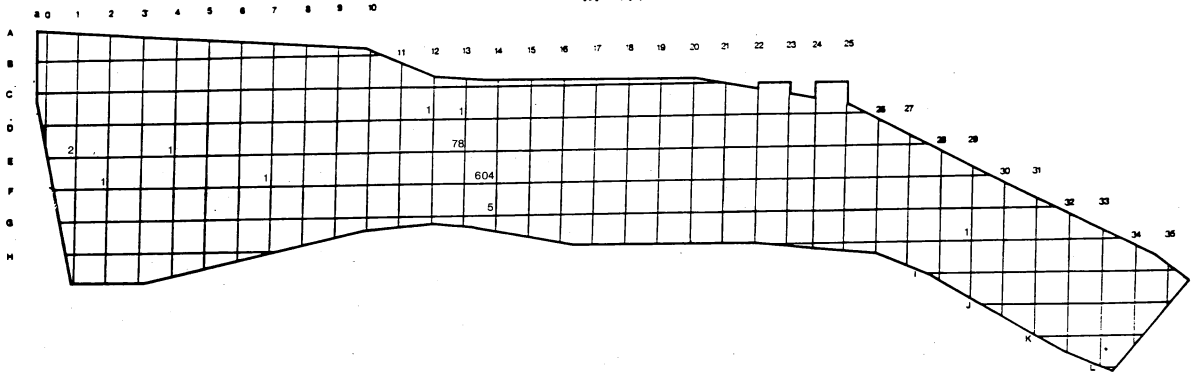

I 群b類

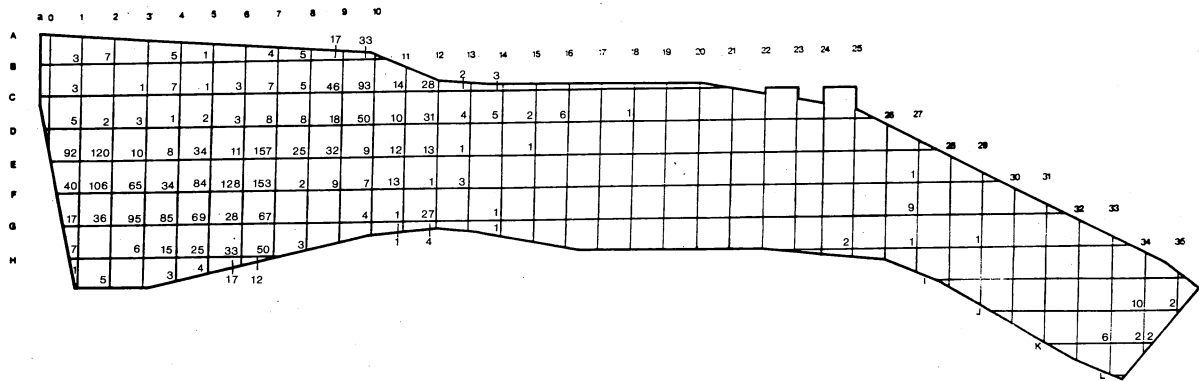

III 群

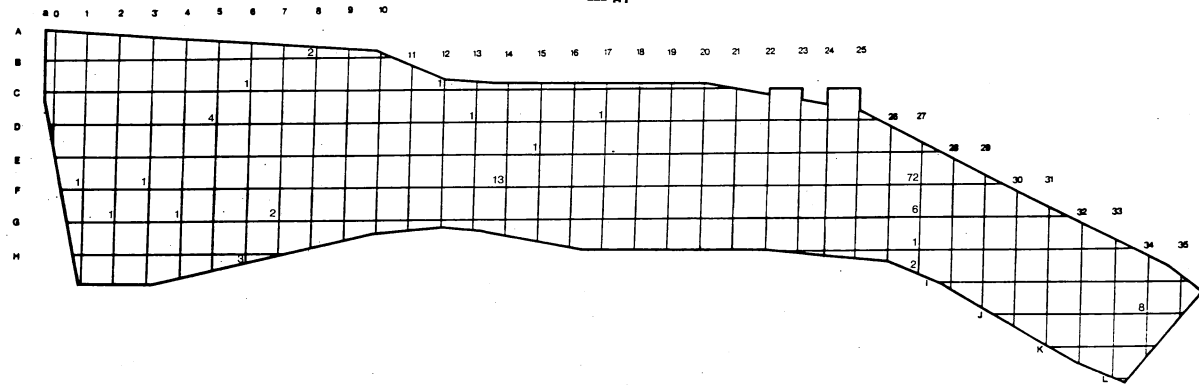

IV 群



图 III-32 土器分布图

石鏃



石槍

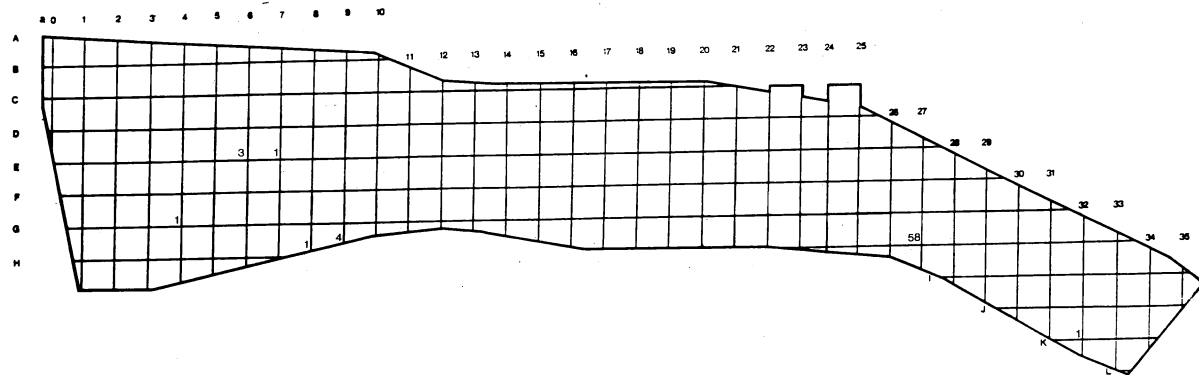
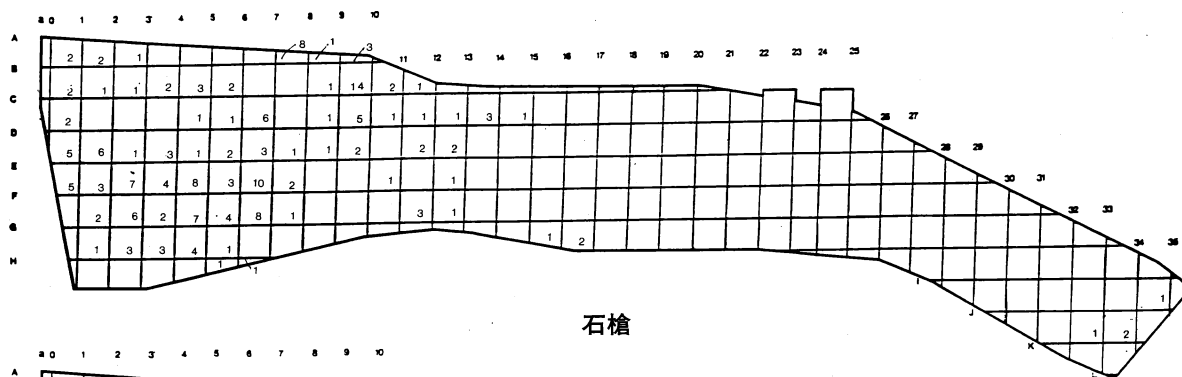
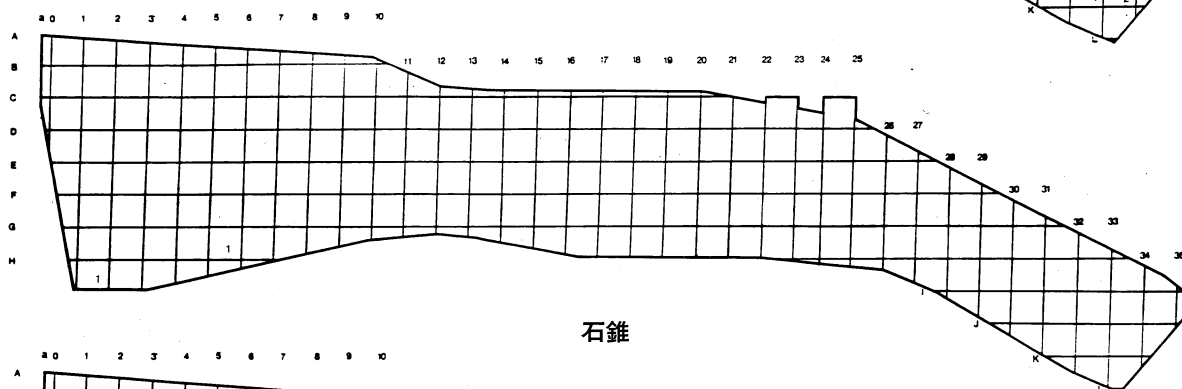

石錐

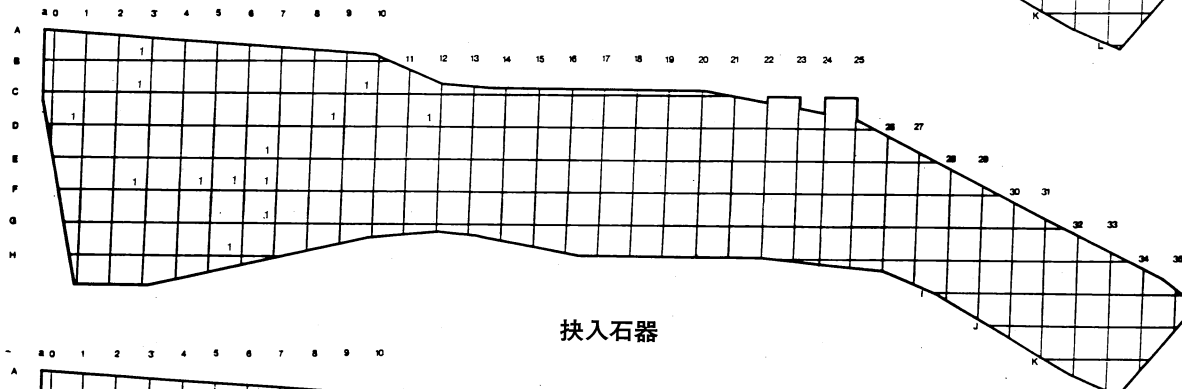

楔入石器

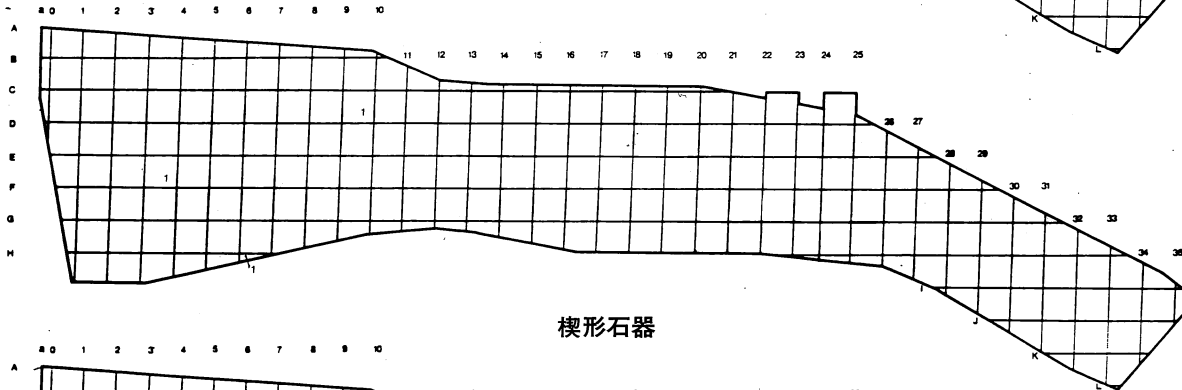

楔形石器

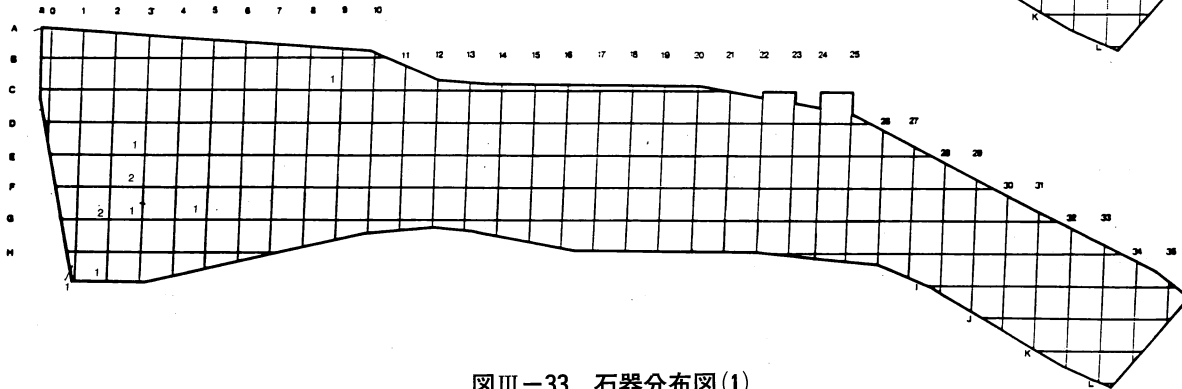

圖III-33 石器分布圖(1)

つまみ付きナイフ

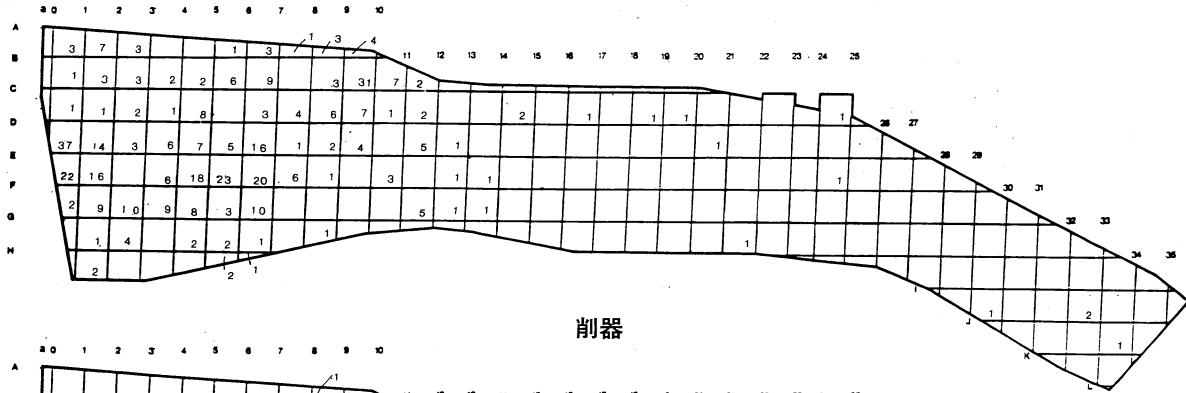

削器

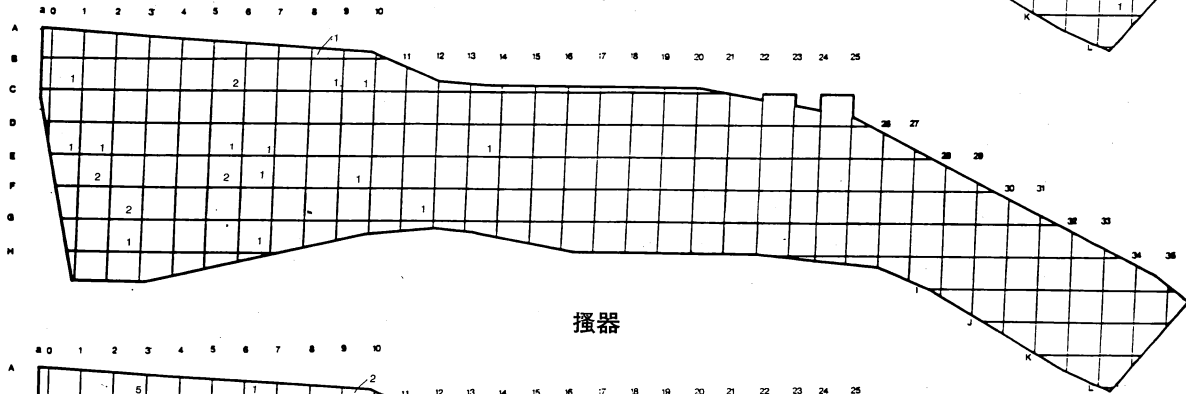

搔器

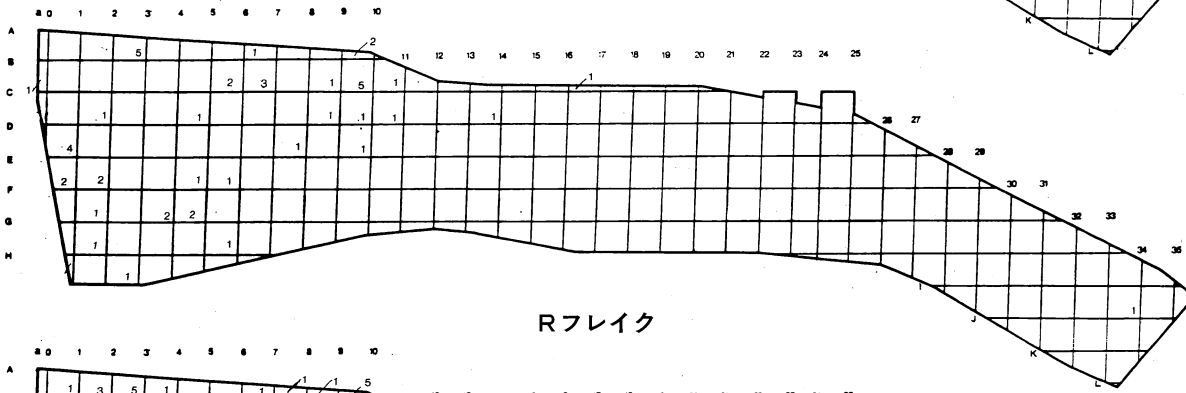

Rフレイク

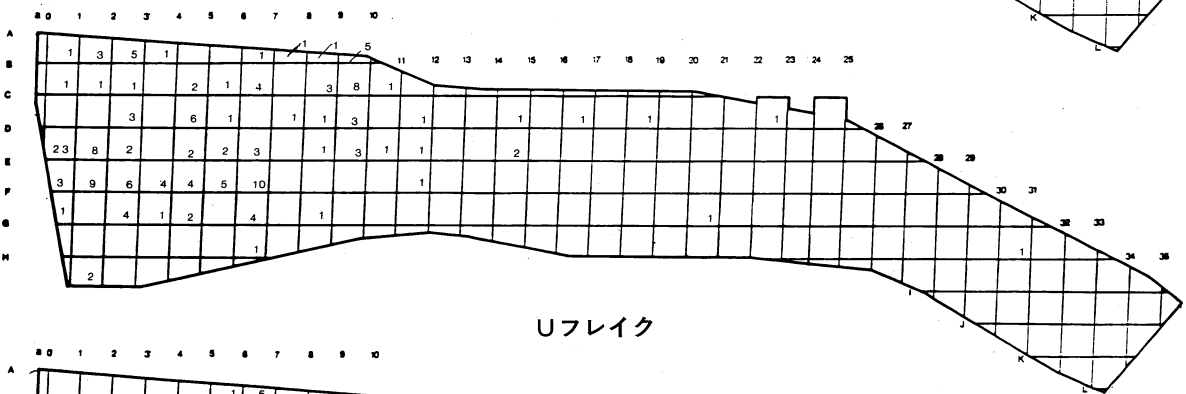

Uフレイク

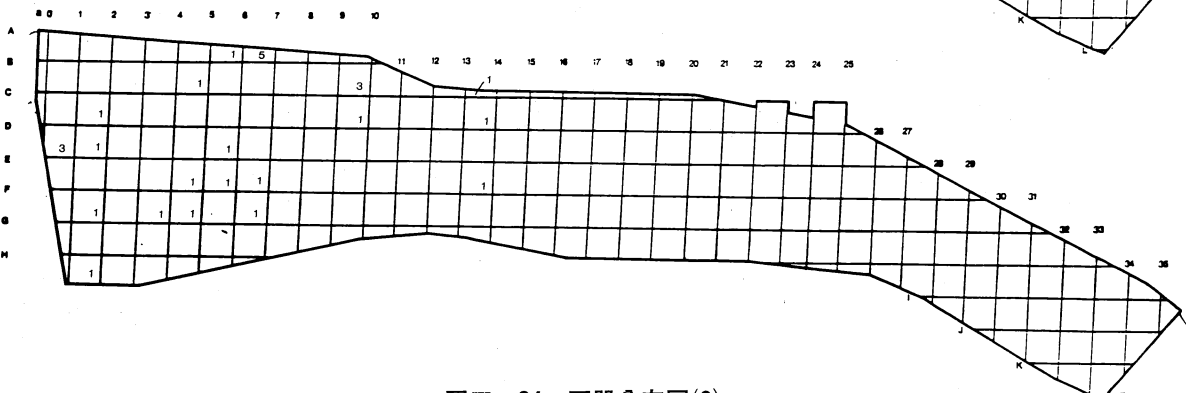

図III-34 石器分布図(2)

IV 総括

E地区における調査では、26基の遺構が検出されている。遺物は総計30.842点であるが大半はフレイク・チップの類である。時期は縄文時代早期末葉が多数を占める。

1. 遺跡と遺構

遺構はすべて8ライン以南の段丘平坦部の地点に分布し、中でも、B-2区、A-7区、B-7・8区に集中する傾向が認められる。墓と考えられるP-21を除く各土壌の形態は楕円形が多いのが特徴である。これらの土壌は遺物を多量に含むものと、顕著に認められないものがある。前者はP-22・23・24・27・28・34があり、中でも22は多量のフレイク・チップや石核、それと同一母岩と考えられるつまみ付きナイフが出土、28からはナイフの未製品が出土したほか、フレイク・チップの各大きさが石材毎で異なる傾向などが認められ、石器製作と関わる遺構といえる。また、P-26・34ではナイフの未製品や素材と考えられるものが出土、ともに石器製作に伴う遺構の可能性が。とくにP-34の周辺及び北側の斜面(B-9区)にはフレイク・チップを中心につまみ付きナイフ、すり石など多量の遺物が出土しており、本土壌と関わった一括廃棄の場である可能性が考えられる。

また、特徴的なものとして、すり石を伴う土壌がある。P-27ではすり石3点、礫1点が集積した状態で出土しており、使用後、一括廃棄された可能性がある。この他、P-2・30においてもすり石が1点ずつ出土している。これらの土壌もすり石を使用する作業に伴う可能性があるが、具体的にどんな作業を行ったかは不明である。このほか、P-23からは粘土塊、粘土紐が出土しており、土器製作と関わる遺構と考えられる。

このようにしてみると、本地点は石器製作を始めとする様々な作業を行う領域と位置づけられよう。遺構や遺物の分布を見る限り、遺構の性格・遺物の器種毎の分布差、それに基づく作業領域内での分業傾向は明確に認められないが、遺構の分布において、2基ずつが比較的近位置で分布する傾向がB-6・D-3・E-6区で認められ、今後それがどのような意味を持つのかは検討を要する。

なお、F地区寄りのK-32、33区では一時的な石器製作の場と考えられる地点が検出されている。F地区においても当時期と考えられるフレイク・チップの集中やP-2・30と同じ性格の遺構(P-1)が認められるなど、E地区と共通する状況であり、F地区の南側を含めて、本地区全体が縄文時代早期末葉の作業領域と位置づけられよう。

2. 遺物

本地区を特徴づける遺物としてつまみ付きナイフとすり石があげられる。つまみ付きナイフは素材、各過程の未製品、そして数多くの完成品が出土しており、時期的にも早期末葉を全体とした遺跡であることからつまみ付きナイフの製作過程を考える絶好の資料と言える。また、すり石に関しては断面三角形のものを始めとする多くの礫が検出され、一部はすり石の原材料として持ち込んだものと考えられる。つまみ付きナイフの製作過程の問題や、すり石と原材料との関係については、今後の課題であろう。(木村 哲朗)

引用・参考文献

- | | | |
|-----------|--|------|
| 鬼柳 彰・田才雅彦 | 恵庭市 ユカンボシE 5 遺跡 (財)北海道埋蔵文化財センター 調査報告書 第81集 | 1992 |
| 木村哲朗 | 堀株神社遺跡発掘調査報告書 泊村教育委員会 | 1995 |
| 佐藤忠雄 | 奥尻島青苗遺跡 奥尻町教育委員会 | 1981 |
| 佐藤忠雄 | 米岡第2遺跡 奥尻町教育委員会 | 1978 |
| 高橋和樹 | 函館市 中野B遺跡 (財)北海道埋蔵文化財センター 調査報告書 第97集 | 1993 |
| 田部 淳 | ヘロカルウス遺跡E~G地点 北海道泊村教育委員会 | 1996 |
| 種市幸生 | 小樽市 忍路土場遺跡・忍路5遺跡 (財)北海道埋蔵文化財センター 調査報告書 | 1988 |
| 大沼忠春・村上義直 | 長浜2遺跡 奥尻町教育委員会 | 1995 |

写 真 图 版



発掘調査前風景

西浦郷土 8-9

東洋館表 8-9



作業風景

西浦郷土 8-9

東洋館表 8-9

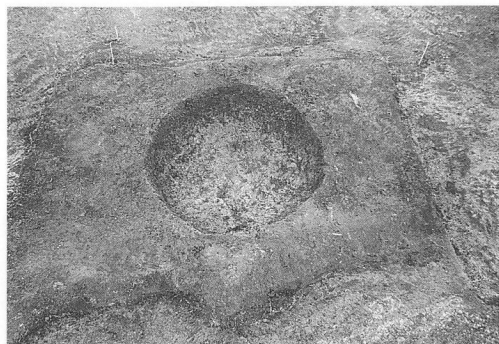

P-2 完掘状况

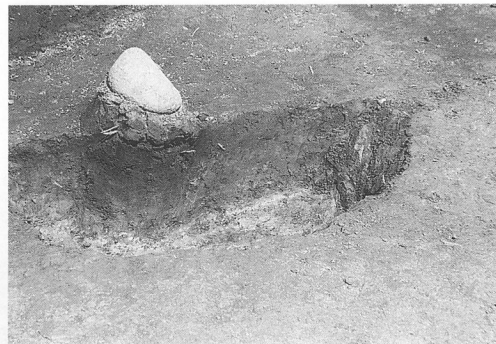

P-2 土层断面



P-8 完掘状况



P-8 土层断面



P-9 完掘状况



P-9 土层断面



P-13 完掘状况

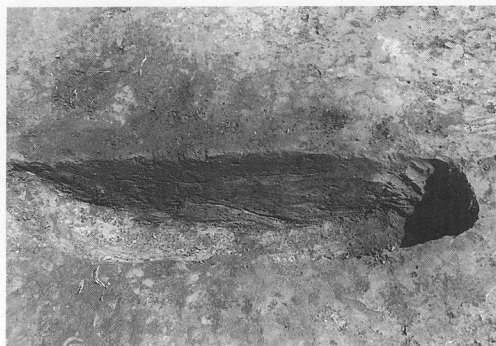

P-13 土层断面

图版 3



P-15完掘状况



P-15土层断面



P-16完掘状况



P-16土层断面



P-17完掘状况

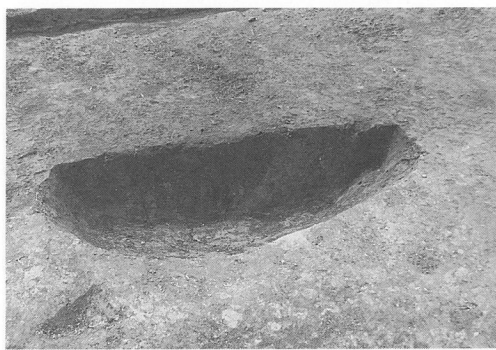

P-17土层断面



P-18完掘状况

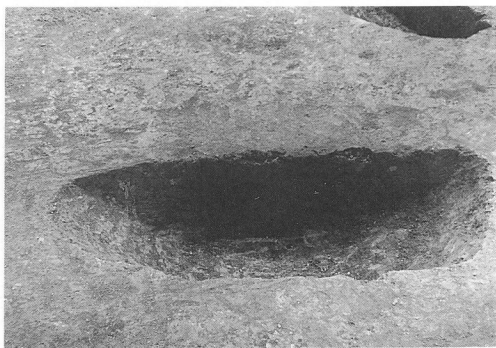

P-18土层断面

图版 4

E 200

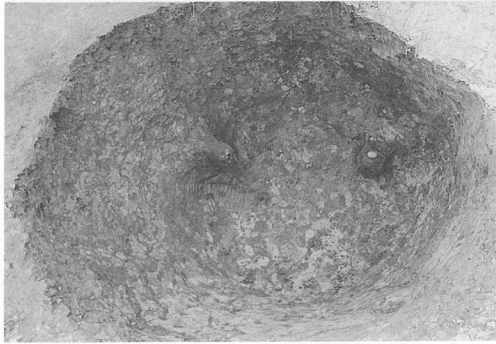

P-19完掘状况

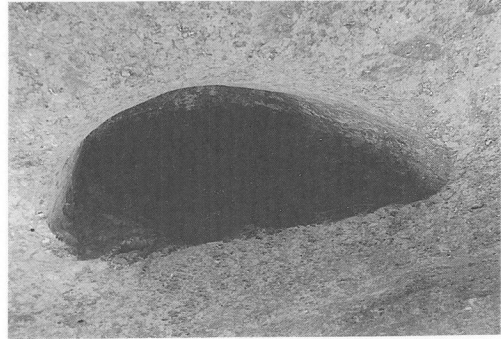

P-19土层断面



P-20完掘状况



P-20土层断面



P-21完掘状况

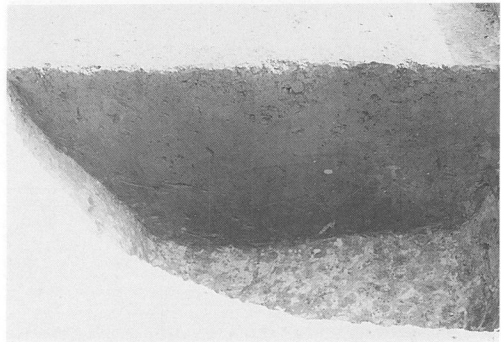

P-21土层断面

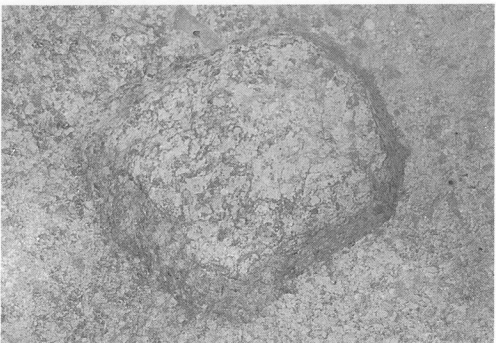

P-22完掘状况



P-22土层断面



P-24完掘状况



P-24土层断面



P-26完掘状况



P-26土层断面

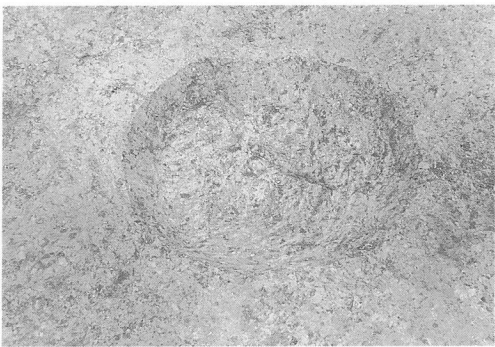

P-27完掘状况

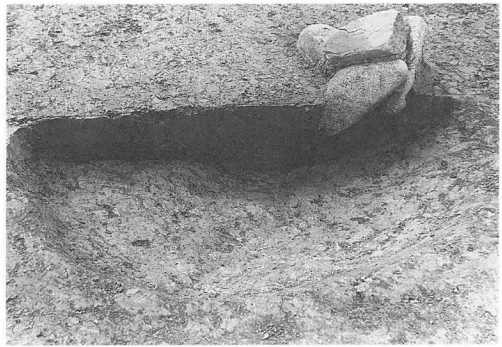

P-27土层断面



P-27遺物出土状况



P-28完掘状况

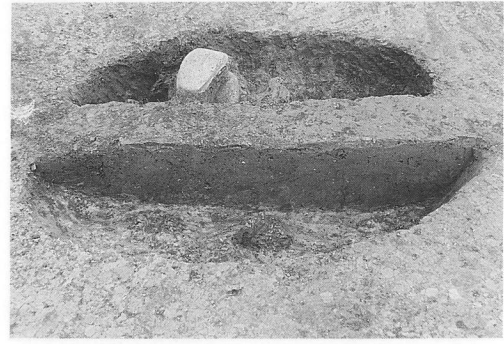

P-28土层断面

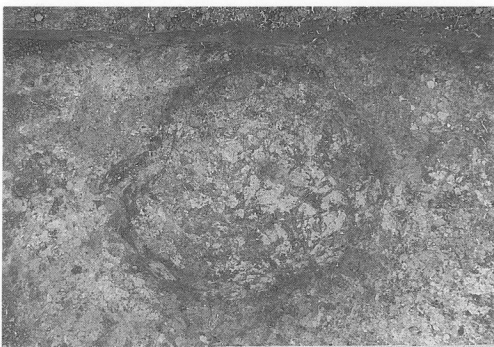

P-30完掘状况



P-30土层断面



P-31土层断面



P-31,33完掘状况



P-34



P-31,33~35完掘状况

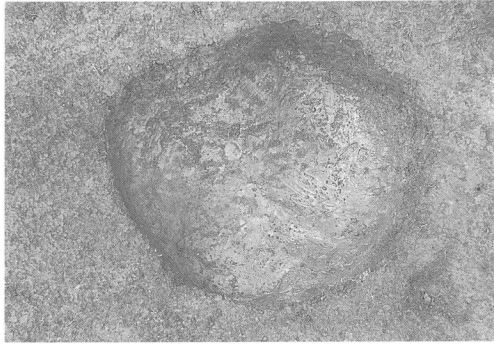

P-36完掘状况

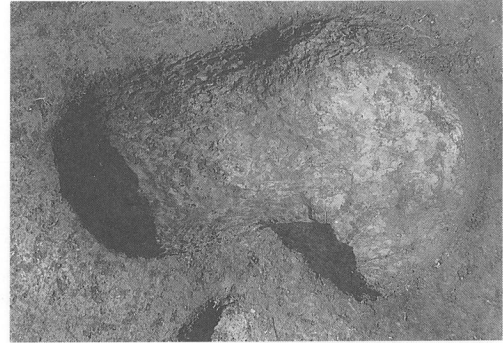

P-36,37完掘状况



P-31,33~38完掘状况



P-38完掘状况



P-38土层断面

図版 8



K-33フレイク出土状況

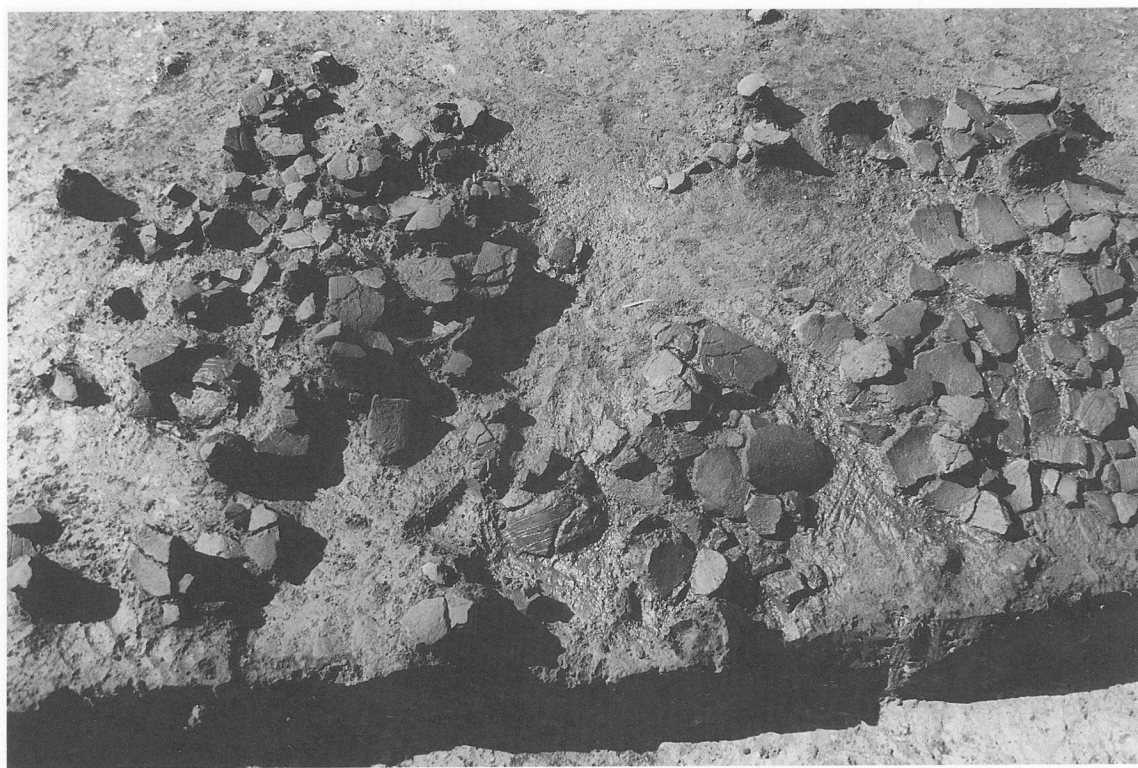
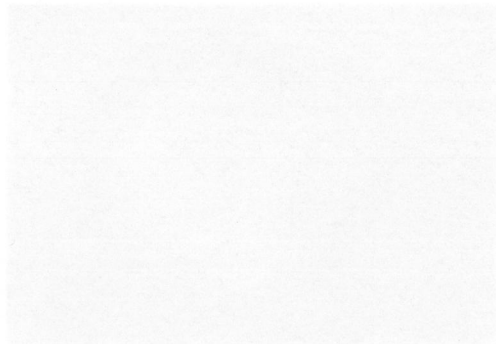

E-13区貝殻文土器出土状況



E-26区土器出土状況



G-26区擦文土器出土状況

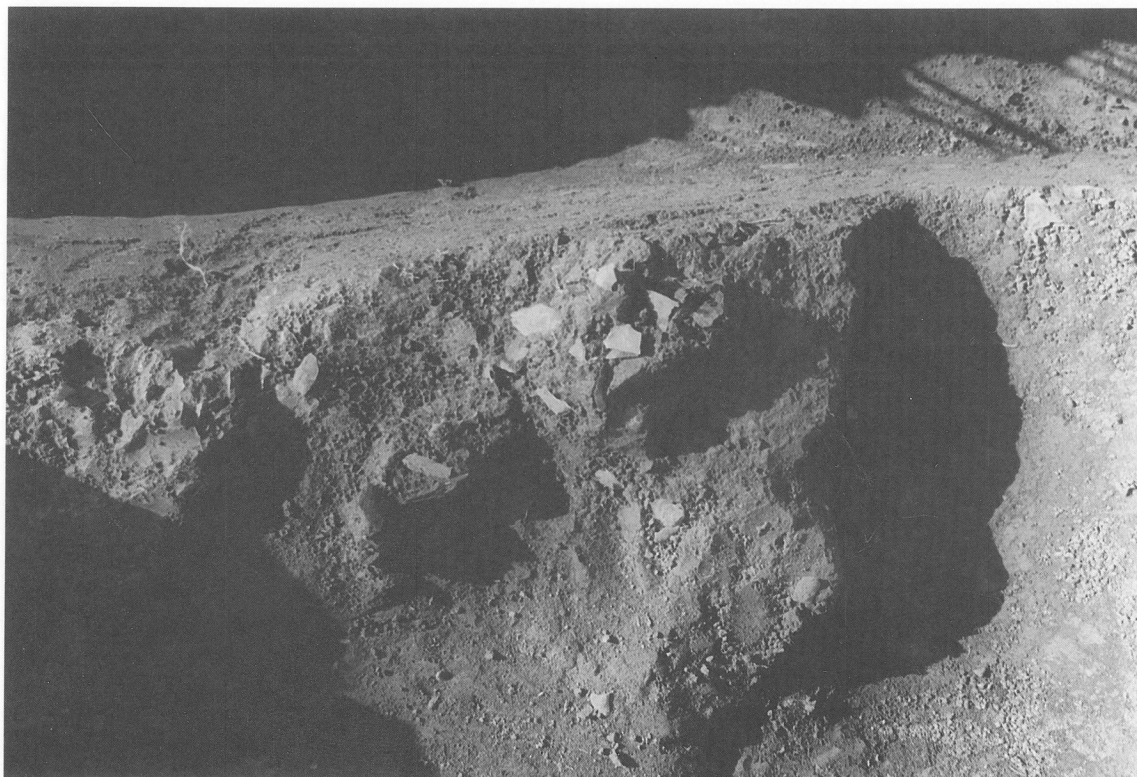

E-9区フレイク・チップ出土状況



包含層土層断面図



完掘状况 (1)



完掘状况 (2)

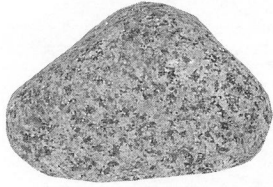

P-2



P-8

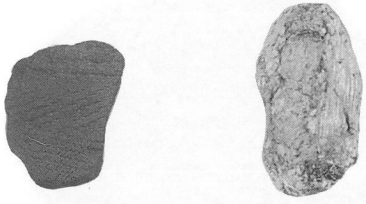

P-9

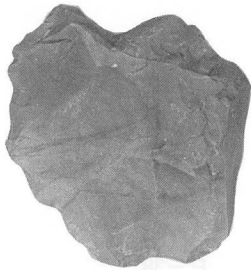

P-23



P-26

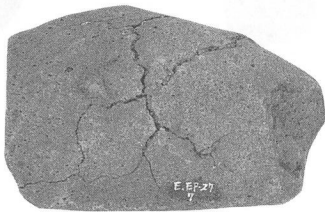

P-27

遺構出土遺物 (1)

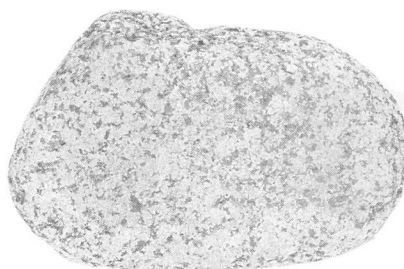
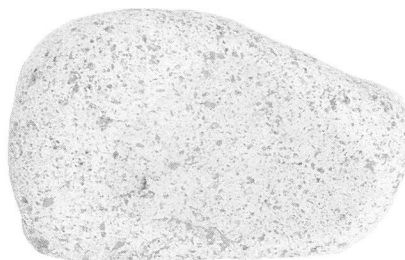

P-28

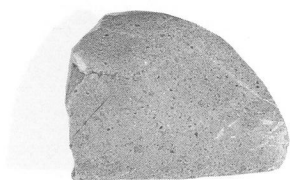

P-30



P-38



P-34



遺構出土遺物 (2)

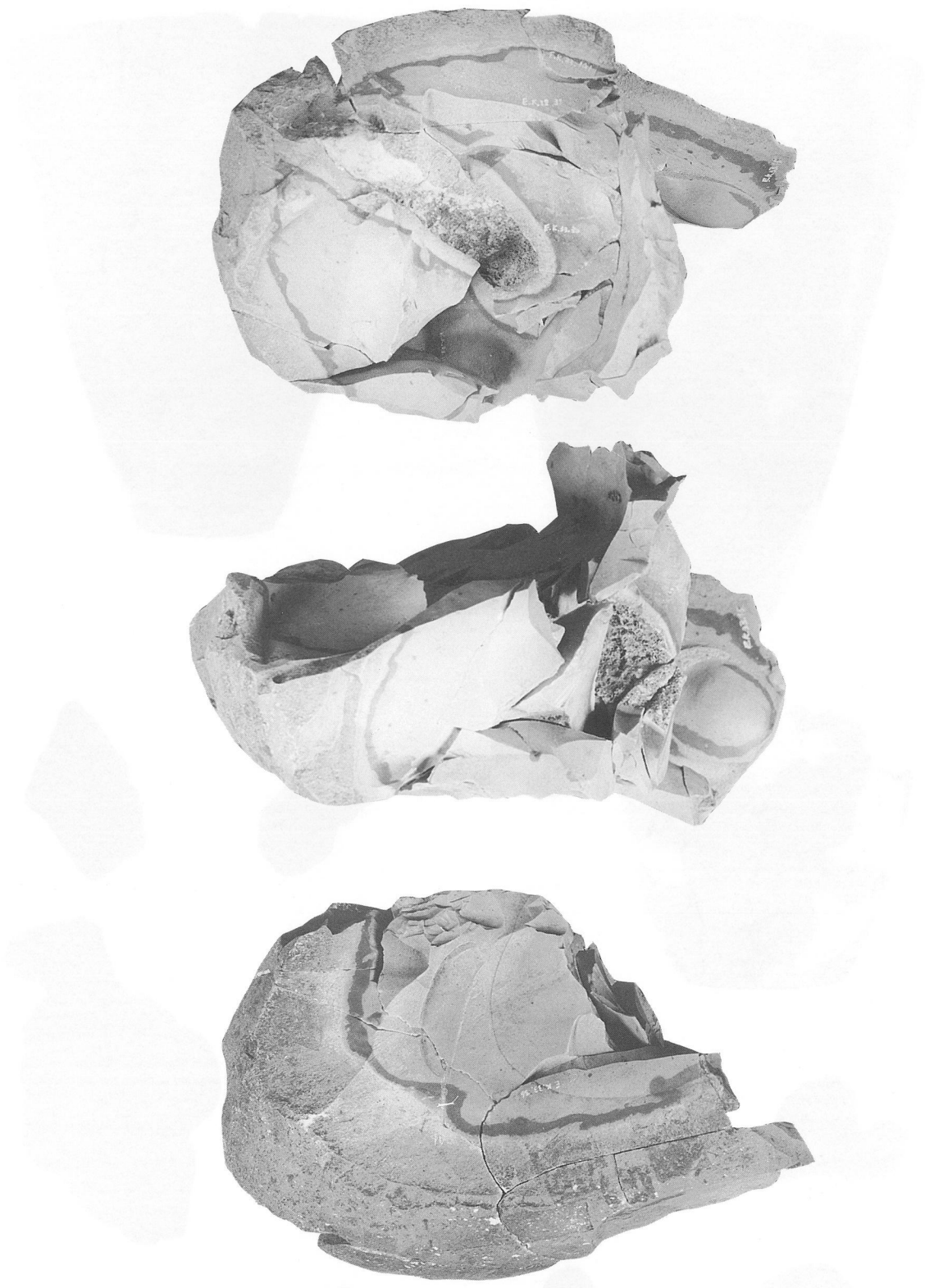

K-33 出土接合フレイク

遺構出土遺物 (3)



包含层出土土器 (1)

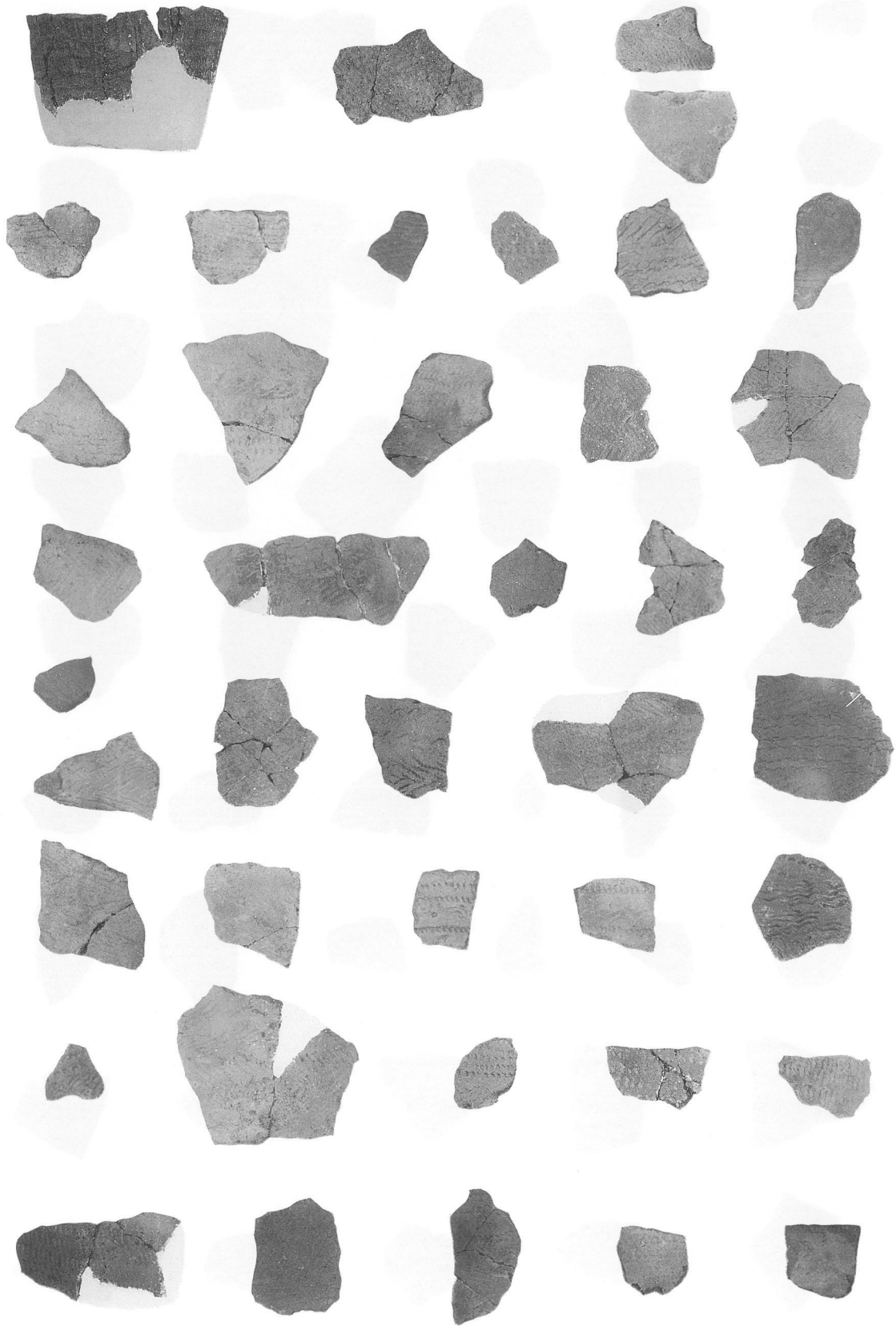

包含層出土土器 (2)

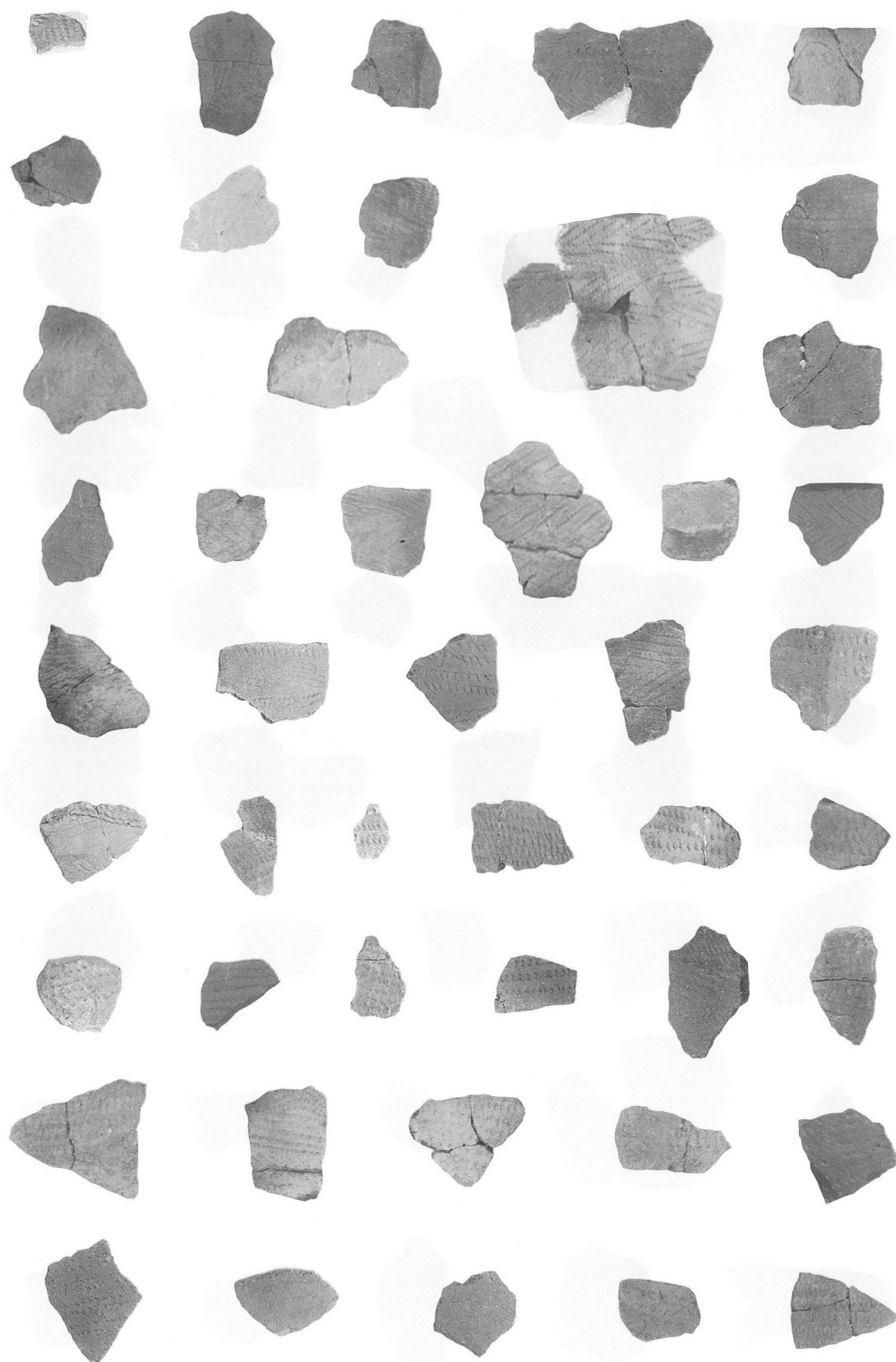

包含層出土土器 (3)

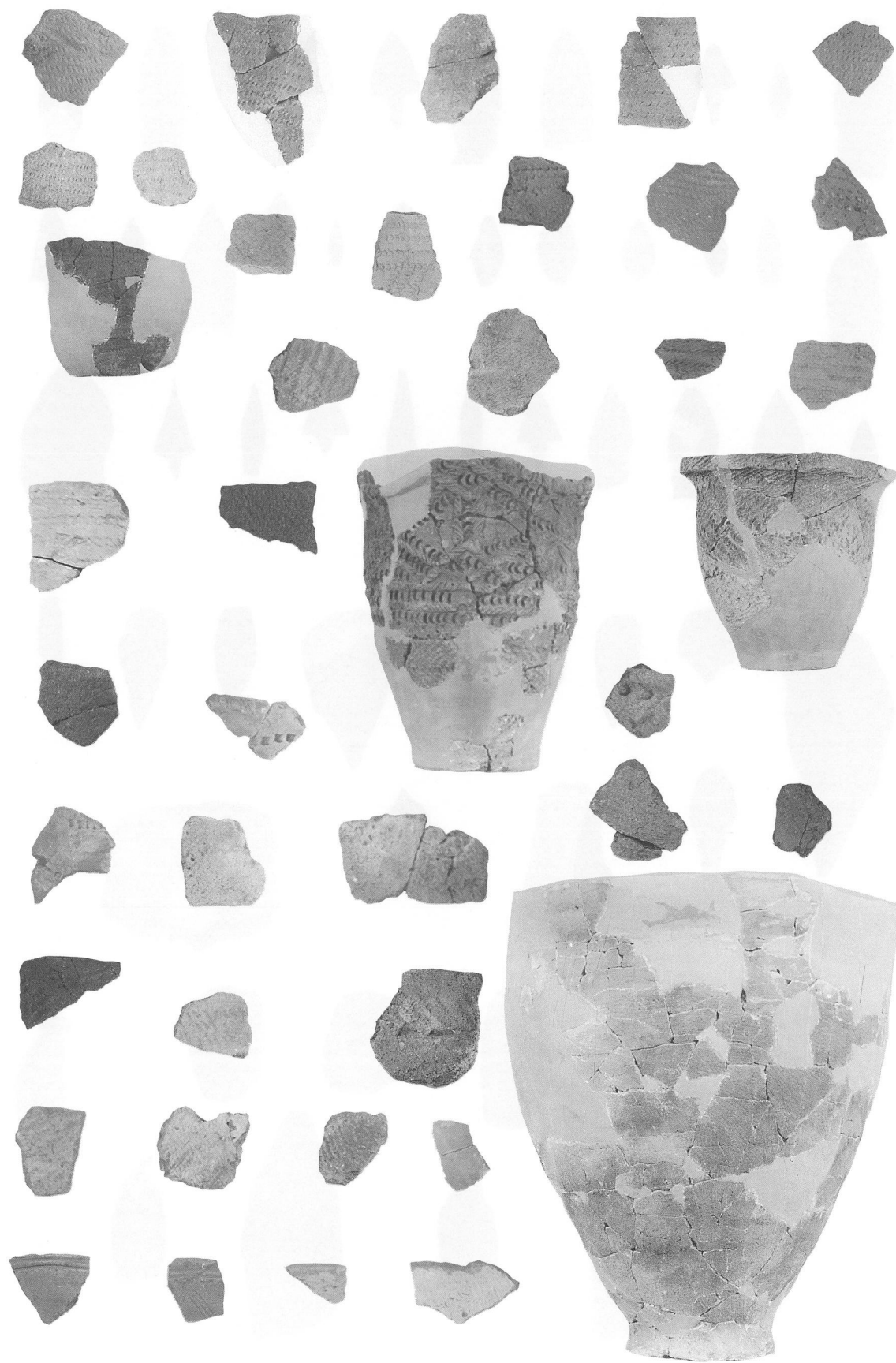

包含層出土土器 (4)

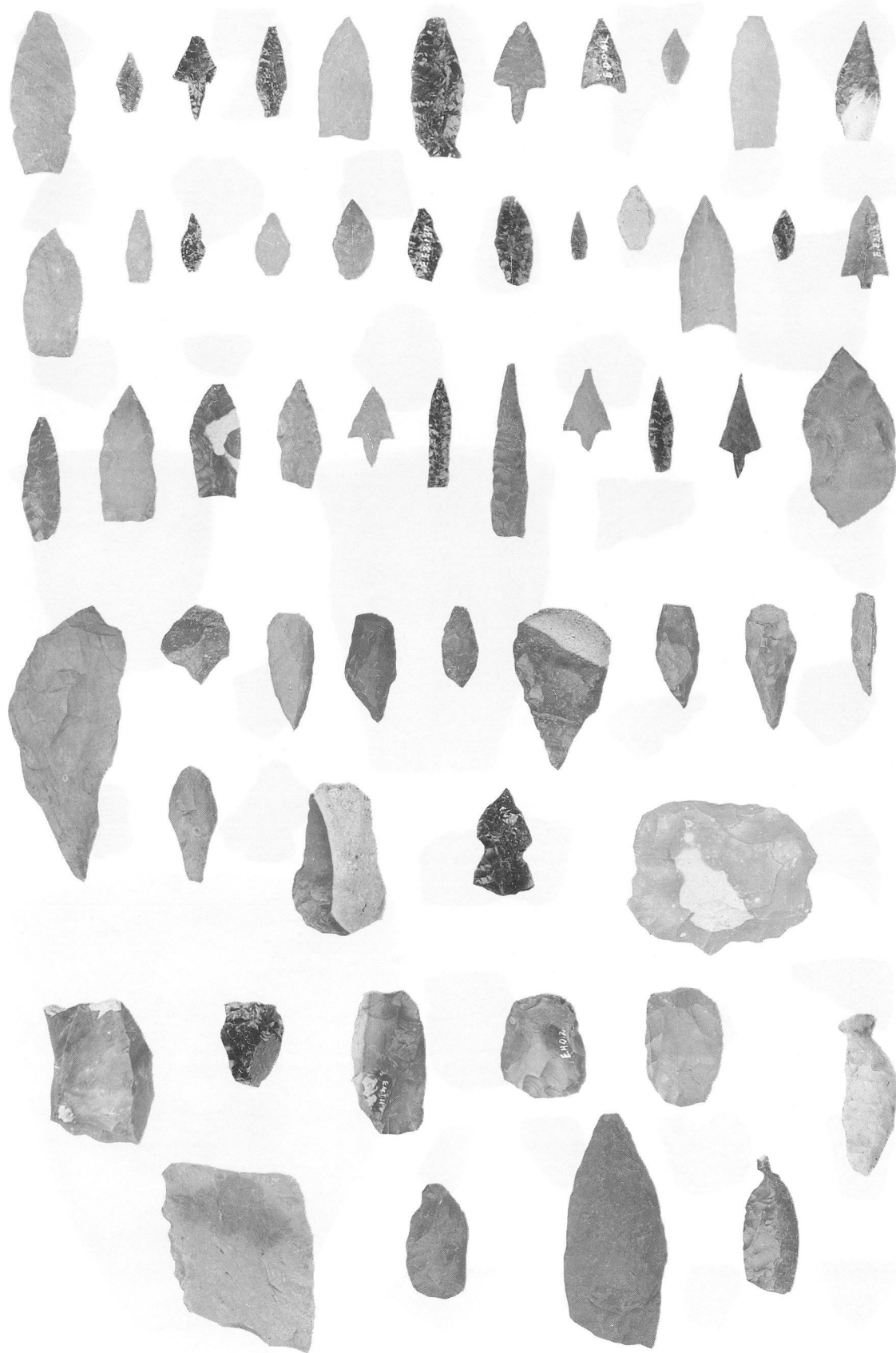

包含層出土石器 (1)



包含層出土石器 (2)

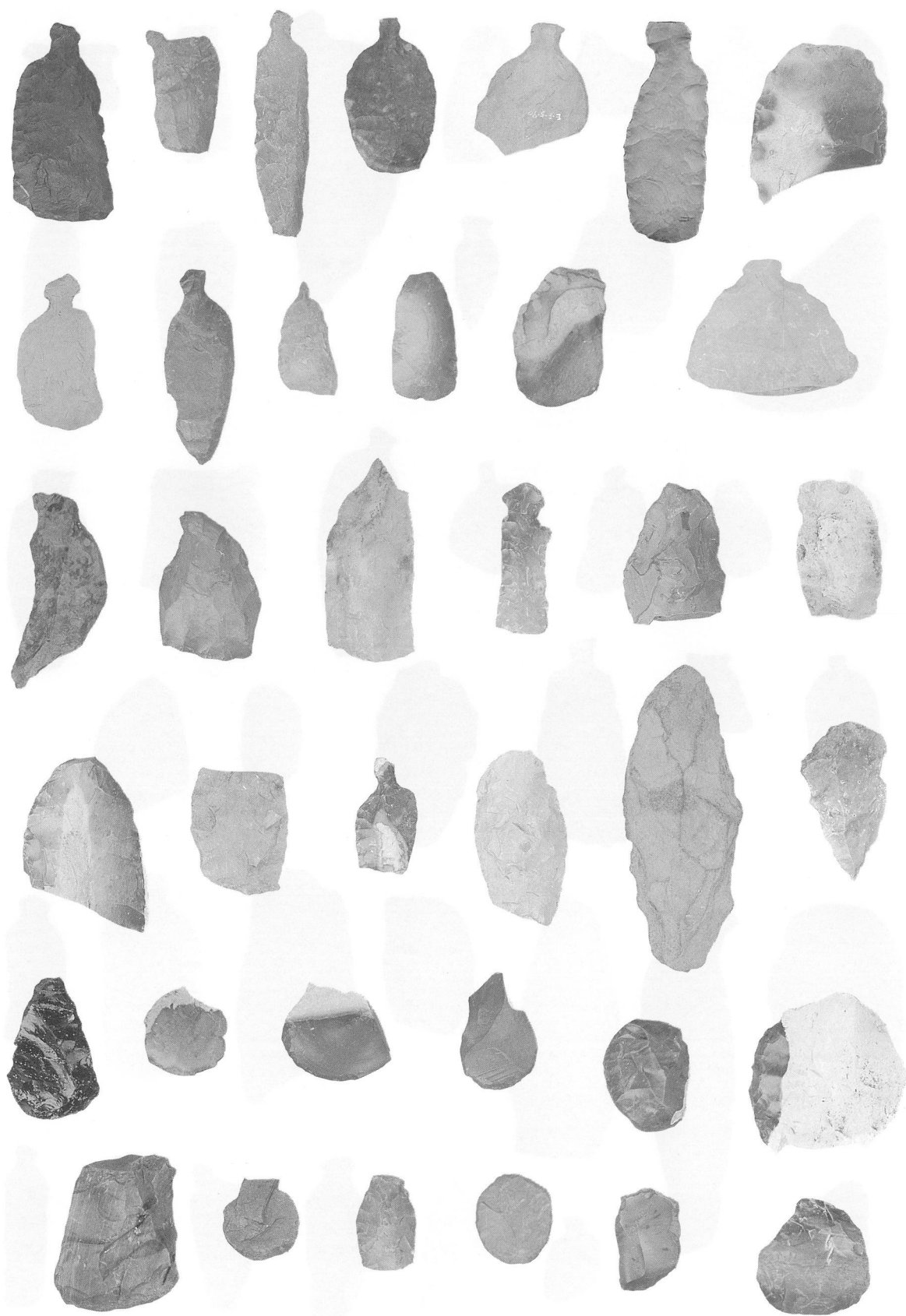

包含層出土石器（3）

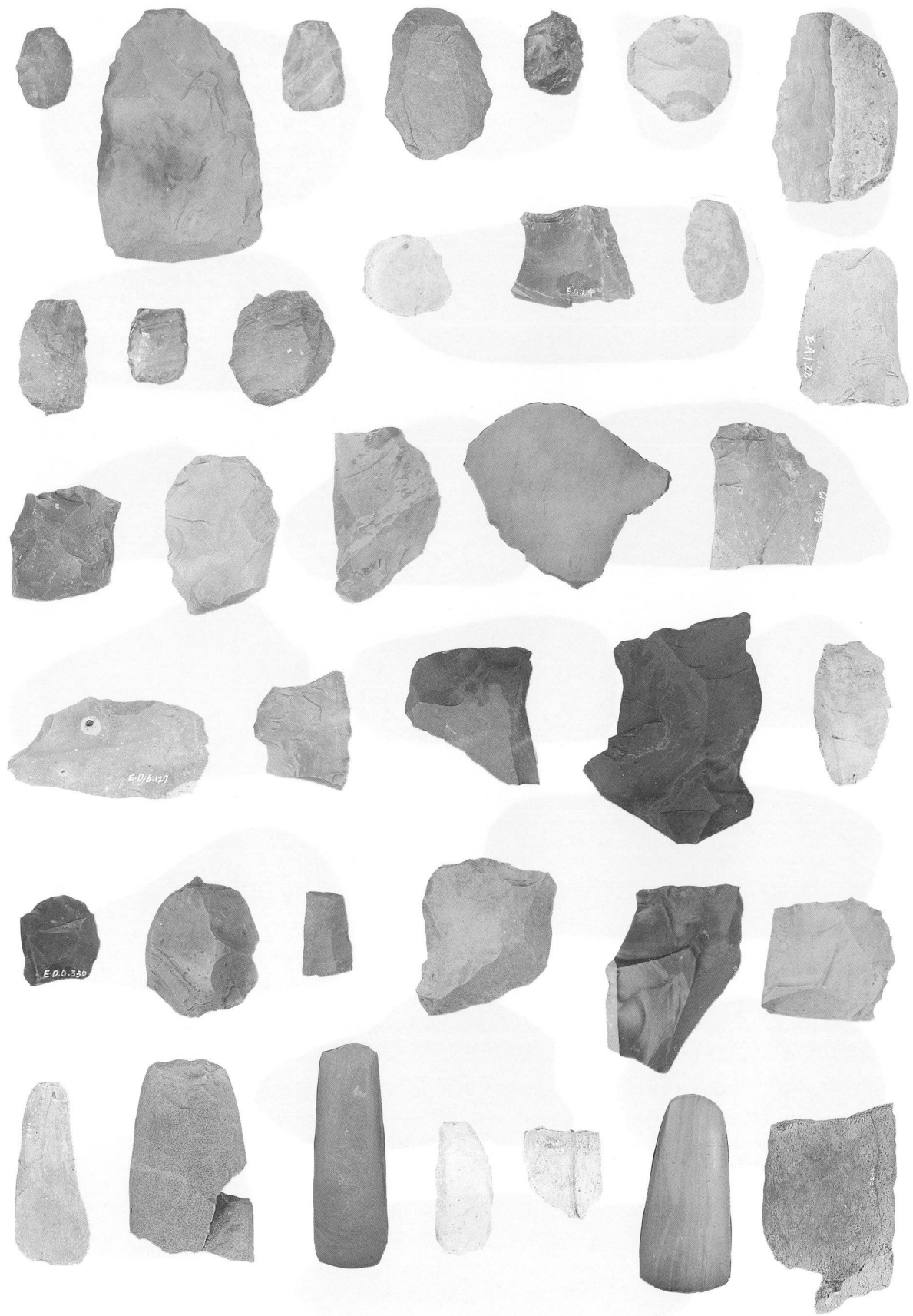

包含層出土石器（4）

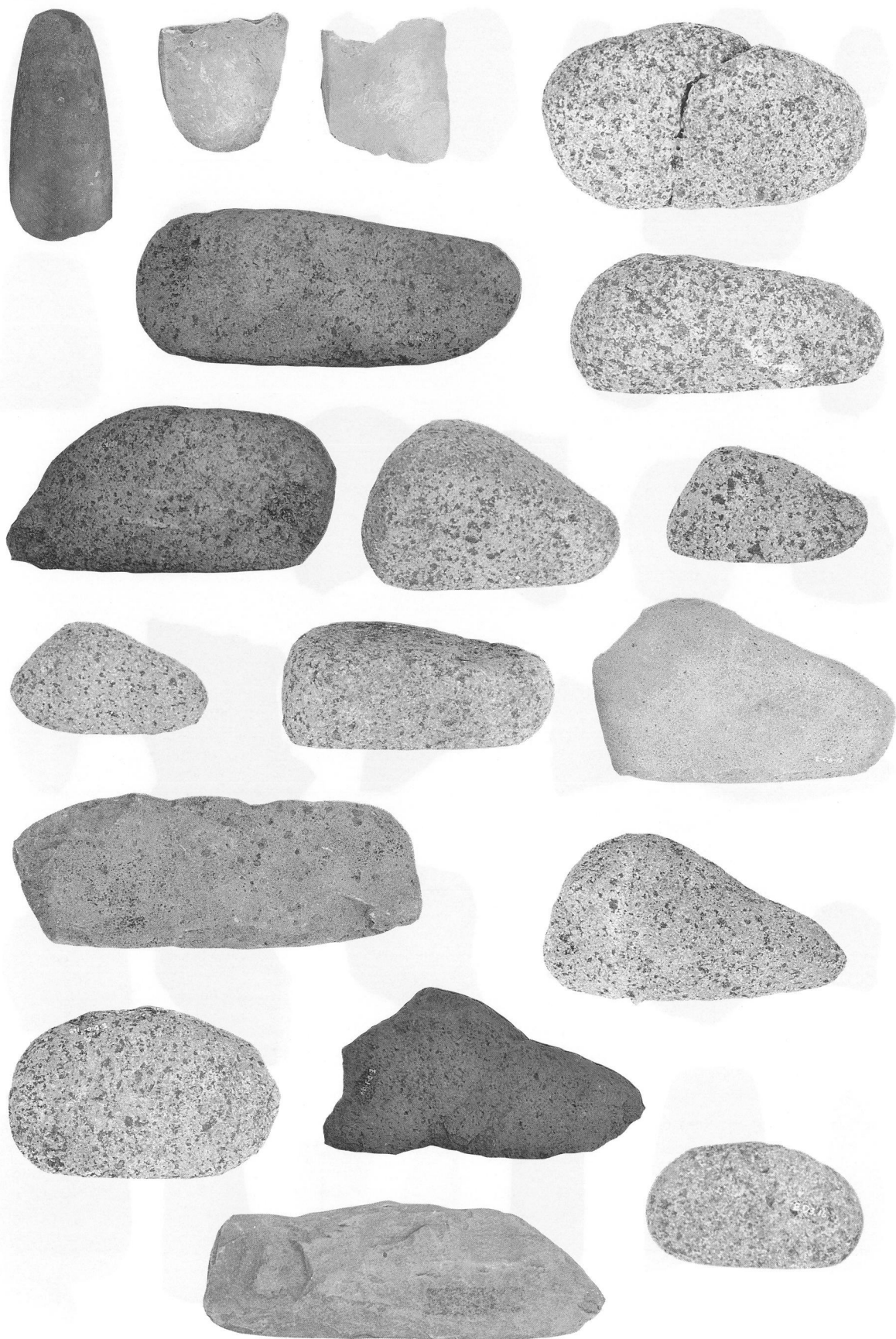

包含層出土石器 (5)

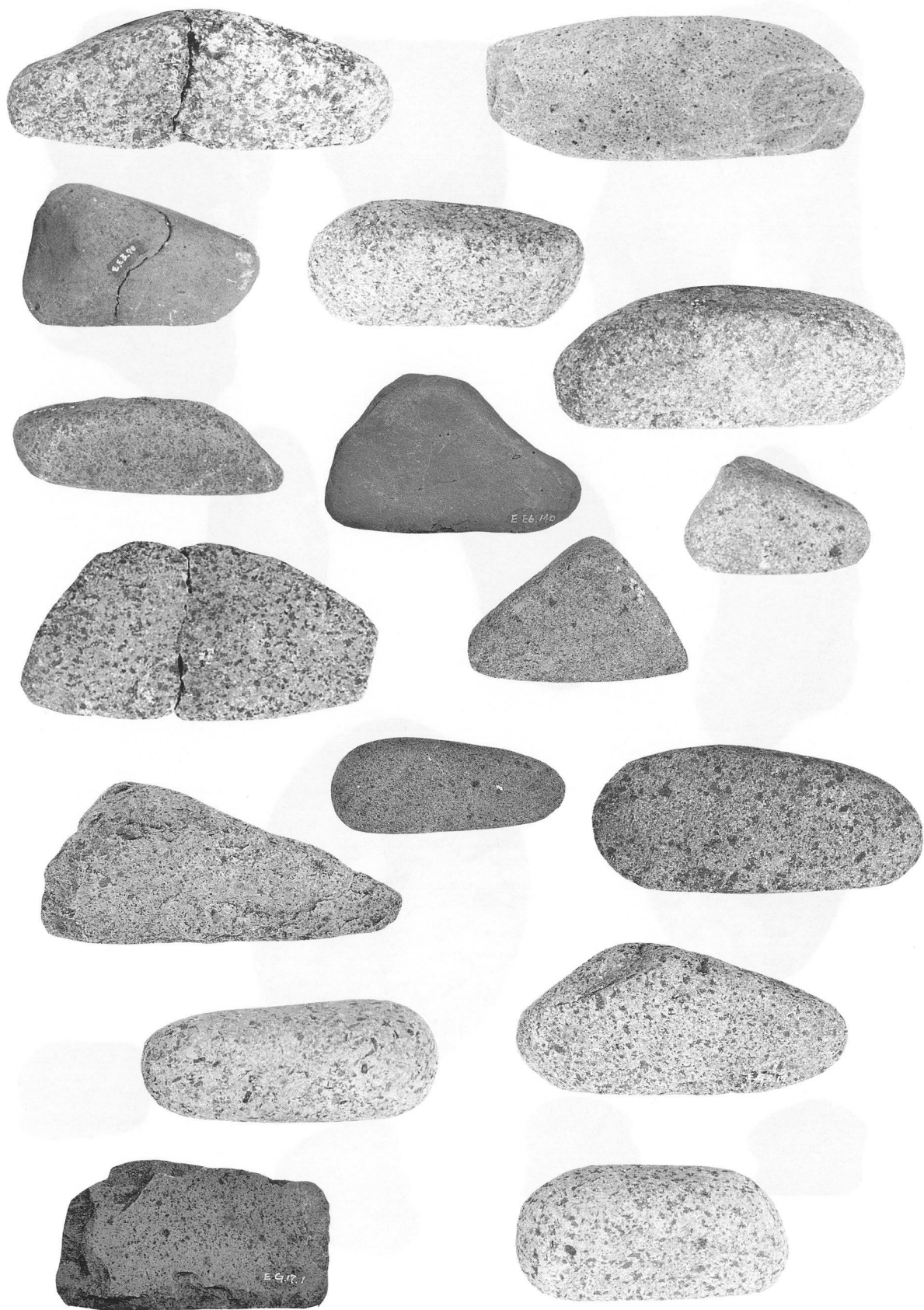

包含層出土石器 (6)



包含層出土石器 (7)



包含層出土石器 (8)

青 苗 遺 跡 (E地区)

～青苗地区漁業集落環境整備事業に伴う
埋蔵文化財発掘調査報告書(1)～

1998年7月発行

発行 奥尻町教育委員会
北海道奥尻郡奥尻町字奥尻317番地地先
☎ 01397 (2) 3890

印刷 (株)長門出版社 印刷部
北海道函館市日乃出町11番13号
☎ 0138 (52) 2461
