

青森市埋蔵文化財調査報告書 第108集－1

# 石江遺跡群

## 発掘調査報告書Ⅳ

－石江土地区画整理事業に伴う発掘調査－

（第1分冊：新田(1)・(2)遺跡縄文時代遺物編）

平成22年度

青森市教育委員会



青森市埋蔵文化財調査報告書 第108集－1

# 石江遺跡群

## 発掘調査報告書Ⅳ

－石江土地区画整理事業に伴う発掘調査－

（第1分冊：新田(1)・(2)遺跡縄文時代遺物編）

平成22年度

青森市教育委員会



## 序

先人の遺してくれた貴重な文化遺産は、大切に保護し活用を図りながら次代へ継承していくことが現代に生きる私たちの責務であります。

現在、青森市内には 400 か所を超える遺跡が確認されており、特に学術上貴重な遺跡は、国史跡に指定し、保存・整備・活用に取り組んできております。

しかし、一方で多くの遺跡は、各種開発事業の進展に伴ない破壊や消滅などの危機に晒されております。

本市では、遺跡地内において開発事業が計画された場合、埋蔵文化財保護と開発事業の調整を図り、開発計画変更が困難な場合、協議のうえ事前に記録保存を前提とした発掘調査を実施することとしてきております。

青森市教育委員会では、昨年 12 月 4 日に東北新幹線全線開業となった新幹線新青森駅舎など新幹線関連施設区域を含む市内西部の約 46ha の石江土地区画整理事業地内に所在する七つもの広大な範囲に及ぶ遺跡の発掘調査を平成 15 年度から実施してきております。

発掘調査の結果、当該地域は縄文時代から古代・中世・近世と長期にわたって人々が生活を営んでいたことが判明し、特に古代の大規模な集落跡や中世の屋敷跡、さらには県内初例となる木簡をはじめとする貴重な遺物などの発見は学術上、大いに注目されております。

本書はこれら膨大な調査成果のうち、新田（1）遺跡と新田（2）遺跡の縄文時代の出土遺物、並びに自然科学分析についてまとめたものであり、当該事業に係る本報告書としては 4 冊目となります。

本書が地域の歴史を解き明かしていくうえでの資料として多くの方々に活用していただければ幸いに存じます。

最後となりましたが、発掘調査ならびに本書を刊行するにあたり、ご理解とご指導を賜りました関係機関、関係各位に深く感謝申し上げます。

平成 23 年 3 月 31 日

青森市教育委員会

教育長 月永 良彦



# 例 言

1. 本書は、青森市（担当：都市整備部石江区画整理事務所）より委託を受け、青森市教育委員会が平成15～19年度に発掘調査を実施した石江遺跡群に関する発掘調査報告書である。
2. 本書に掲載される内容は、石江土地区画整理事業に係る石江遺跡群発掘調査の平成15～19年度にかけての調査のうち、新田（1）遺跡（青森県遺跡台帳番号01078）、新田（2）遺跡（青森県遺跡台帳番号01080）の縄文時代の遺物についてまとめたものである。
3. 本書の作成および編集は青森市教育委員会が行い、小野貴之・木村淳一が担当した。執筆については小野が担当し、図版・表作成の一部を木村が補助した。
4. 本書に掲載される石器の鑑定については、青森県立郷土館島口天氏に依頼した。

# 凡 例

- 1 本報告書内で使用する、スクリーントーン・表現方法・略称は以下のとおりである。

- (1) 図中で使用したスクリーントーン

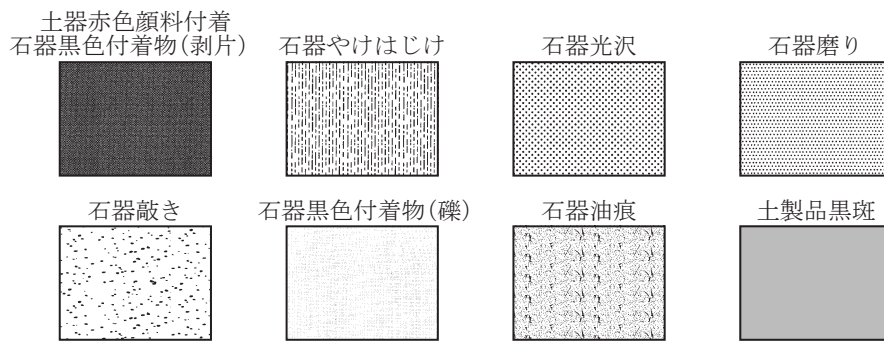

- (2) 土器片利用土製品研磨範囲



- (3) 石器実測図の剥片石器原礫面については、ドットを用いた。

- (4) 表中の図版番号の略称

「第○図△」 → 「○-△」

- 2 出土遺物の分類

本遺跡出土遺物は、以下のように分類した。

- (1) 土器

- 第Ⅰ群土器 縄文時代前期の土器
- 第Ⅱ群土器 縄文時代中期の土器
- 第Ⅲ群土器 縄文時代後期の土器
- 第Ⅳ群土器 縄文時代晩期の土器

(2) 石器

- ・石鏃
- ・石槍
- ・尖頭器
- ・石錐
- ・石匙
- ・石筥
- ・異形石器
- ・不定形石器
- ・磨製石斧
- ・石錘
- ・敲磨器
- ・半円状扁平打製石器
- ・石皿
- ・台石

(3) 土製品

- ・土偶
- ・耳栓
- ・鐸形土製品
- ・足形付土製品
- ・土版
- ・土器片利用土製品
- ・ミニチュア土器
- ・土錘

(4) 石製品

- ・軽石石製品
- ・有孔石製品
- ・採集石製品
- ・三角形岩版
- ・その他の岩版
- ・石刀
- ・石棒
- ・不明石製品



# 目 次

序

例言

凡例

目次

第 I 章 出土遺物	1
第 1 節 土器	1
第 2 節 石器	34
第 3 節 土製品	113
第 4 節 石製品	121
觀察表・計測表	127
写真図版	146
報告書抄録	
既刊埋蔵文化財関係報告書一覧	



# 第 I 章 出土遺物

## 第 1 節 土器

### ○新田 (1) 遺跡出土土器 (第 1 ~ 10 図)

#### 第 I 群土器 縄文時代前期の土器

(第 2 図 16 ~ 34, 第 3 図 35 ~ 59, 第 4 図 60 ~ 82, 第 5 図 83 ~ 101, 第 6 図 102 ~ 107)

横位の連続刺突やループ文とコンパス文が施されるもの (第 2 図 16 ~ 33), 半裁竹管状工具による押引文が施されるもの (第 3 図 35 ~ 43, 48), 連続刺突が施されるもの (第 2 図 34, 第 3 図 44 ~ 47, 49 ~ 59, 第 5 図 94 ~ 101), 縄回転によるループ文, 縄端回転文が施されるもの (第 4 図 60 ~ 82, 第 5 図 83 ~ 93), などが見られる。いずれもおおむね前期初頭の土器と思われ, 横位の連続刺突やループ文とコンパス文が施されるものは, 表館式土器, 半裁竹管状工具による押引文が施されるものは, 早稲田 6 類土器と思われる。

また, 口縁部に縄圧痕が横位に施されるもの (第 6 図 102 ~ 104), 胴部に木目状撚糸文が縦位に施されるもの (第 6 図 105), 口縁部に縦位の隆帯と斜位の縄圧痕が施されるもの (第 6 図 106, 107) なども見られる。いずれも前期末葉の土器と思われ, 縄圧痕が横位に施されるものは, 円筒下層 d<sub>1</sub> 式土器, 縦位の隆帯と斜位の縄圧痕が施されるものは, 円筒下層 d<sub>2</sub> 式土器と思われる。

#### 第 II 群土器 縄文時代中期の土器

(第 1 図 1, 第 6 図 108 ~ 120, 第 7 図 121 ~ 127)

口縁部の隆帯間に縄圧痕が施されるもの (第 6 図 108, 109), 隆帯と刺突が施されるもの (第 6 図 112, 114, 115), 口縁部に波状の隆帯が施されるもの (第 6 図 113), 隆帯が施されるもの (第 6 図 116 ~ 118), 胴部に横位の結束第一種が施されるもの (第 6 図 119, 120) が見られる。おおむね中期前半の土器と思われ, 口縁部の隆帯間に縄圧痕が施されるものは, 円筒上層 a 式土器, 隆帯と刺突が施されるものと口縁部に波状の隆帯が施されるものは, 円筒上層 c 式土器, 隆帯が施されるものは, 円筒上層 d 式土器と思われる。

また, 口縁部が無文で縄文地の胴部下半が膨らむ器形を有するもの (第 1 図 1), 無文と縄文地間に弧状の沈線が施されるもの (第 7 図 121 ~ 124) が見られる。おおむね中期末葉の大木 10 式併行土器と思われる。

その他, 縄文地に波状の沈線が施されるもの (第 7 図 125), 口縁部の貫通孔の周囲に刺突が施されるもの (第 7 図 126), 口縁部に横位の隆帯が施されるもの (第 7 図 127) などが見られる。本群に含めることとした。

#### 第 III 群土器 縄文時代後期の土器

(第 2 図 2, 3, 5, 8 ~ 14, 第 7 図 128 ~ 144, 第 8 図 145 ~ 164, 第 9 図 165 ~ 168)

沈線が施されるもの, 縄文が施されるもの (第 9 図 165, 166), 撚糸圧痕による格子目文が施されるもの (第 8 図 158 ~ 161), 縦位に撚糸圧痕が施されるもの (第 8 図 162 ~ 164), 無文のもの (第 2 図 9 ~ 14) などが見られる。そのうち沈線を主体に文様を施すものが多く見られる。後期前半の十腰内 I 式土器が主体と思われる。

また, 注口土器の注口部分 (第 1 図 8) が見られる。おおむね後期のものと思われる。

#### 第 IV 群土器 縄文時代晩期の土器

(第 1 図 4, 6, 7, 15, 第 9 図 169 ~ 186, 第 10 図 187 ~ 191)

口縁部に横位の沈線を施すものも多く見られる。晩期後半のものが多数と思われる。胴部には縄文の見られるものと条痕文の見られるもの (第 1 図 7, 第 9 図 175, 176, 185) がある。皿型を呈する土器 (第 1 図 6) や, 内面の大半と外面口縁部に多量の赤色顔料が付着するもの (第 1 図 7) などが見られる。

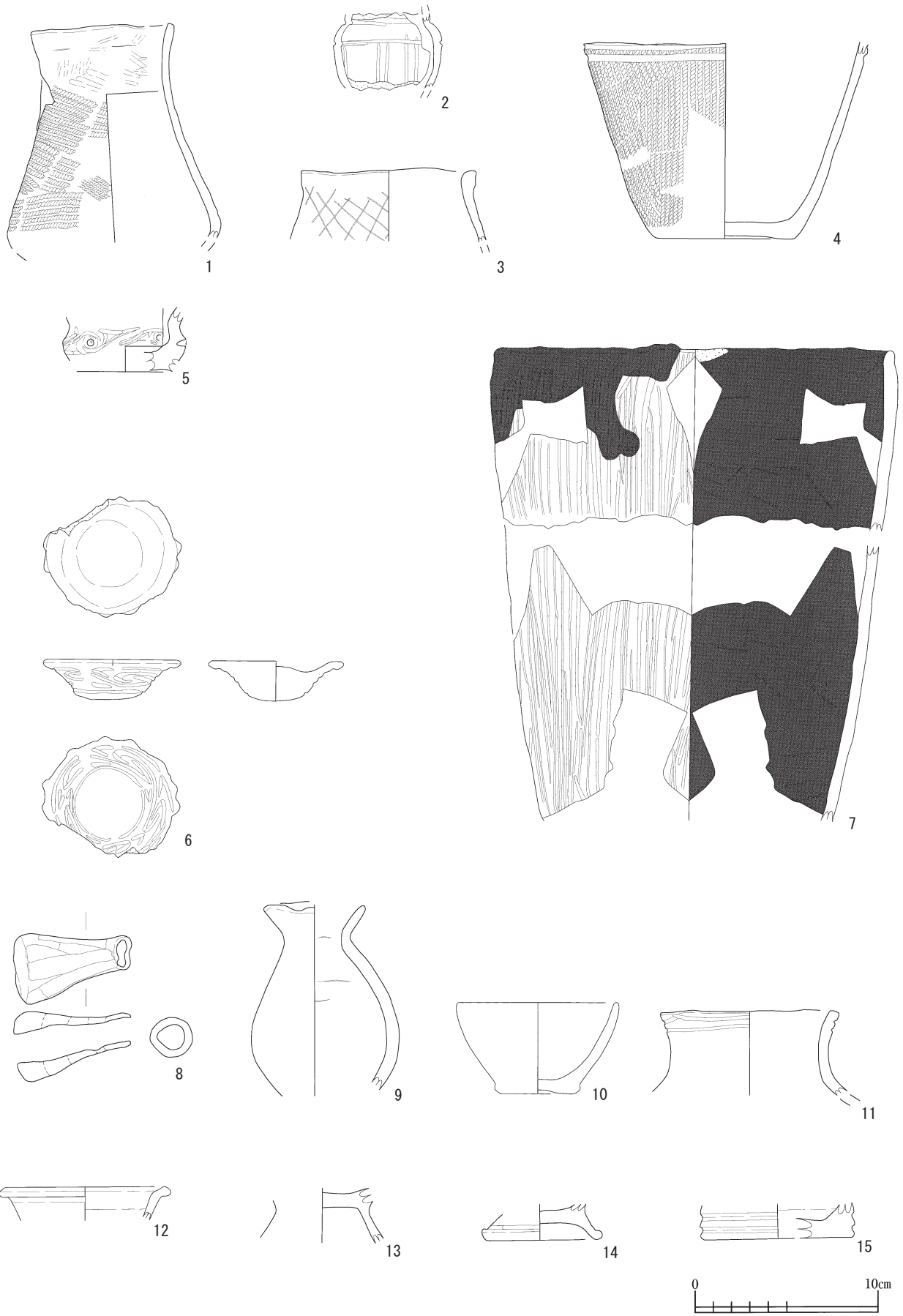

第1図 新田(1)遺跡出土土器(1)



第2図 新田(1)遺跡出土土器(2)

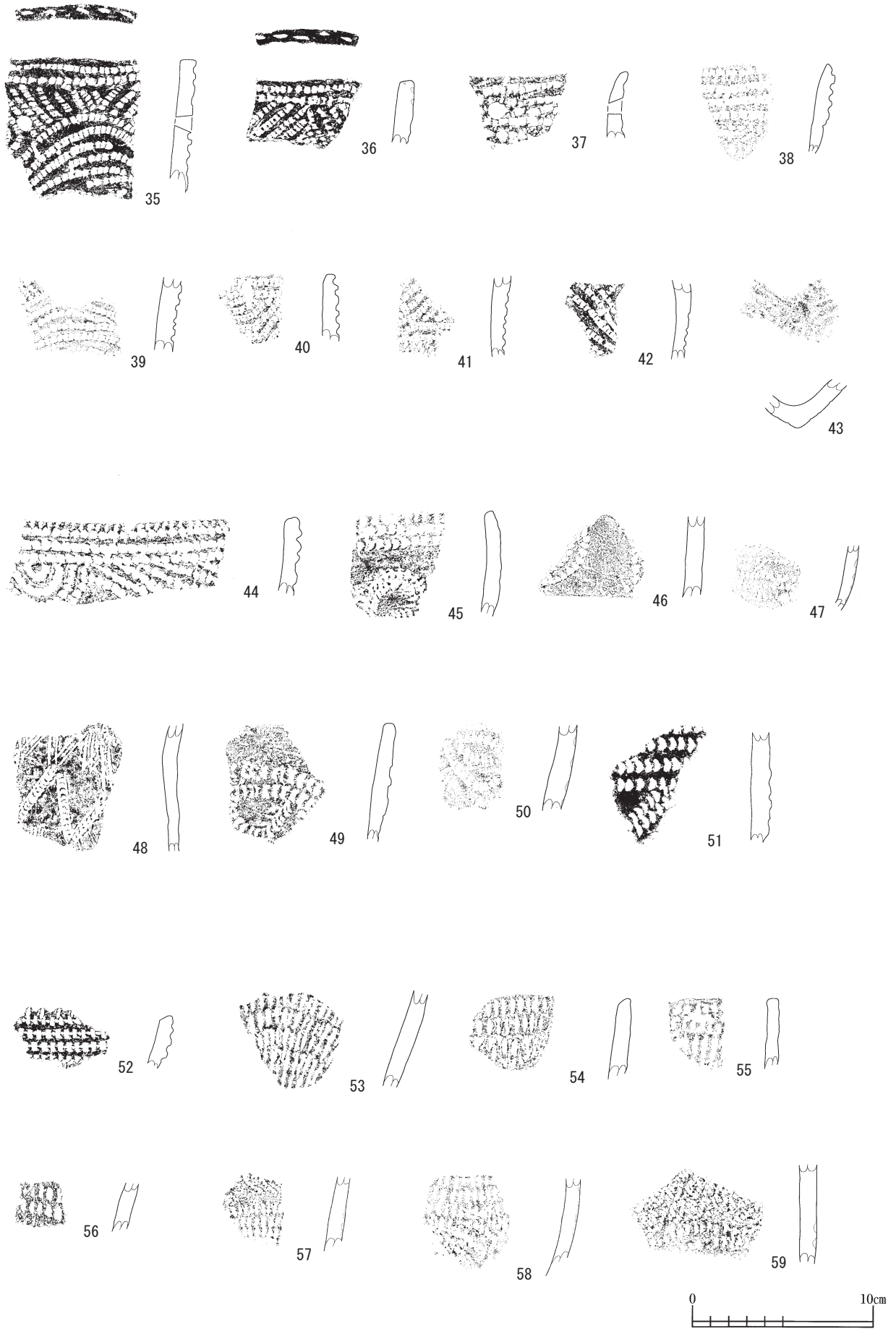

第3図 新田(1)遺跡出土土器(3)

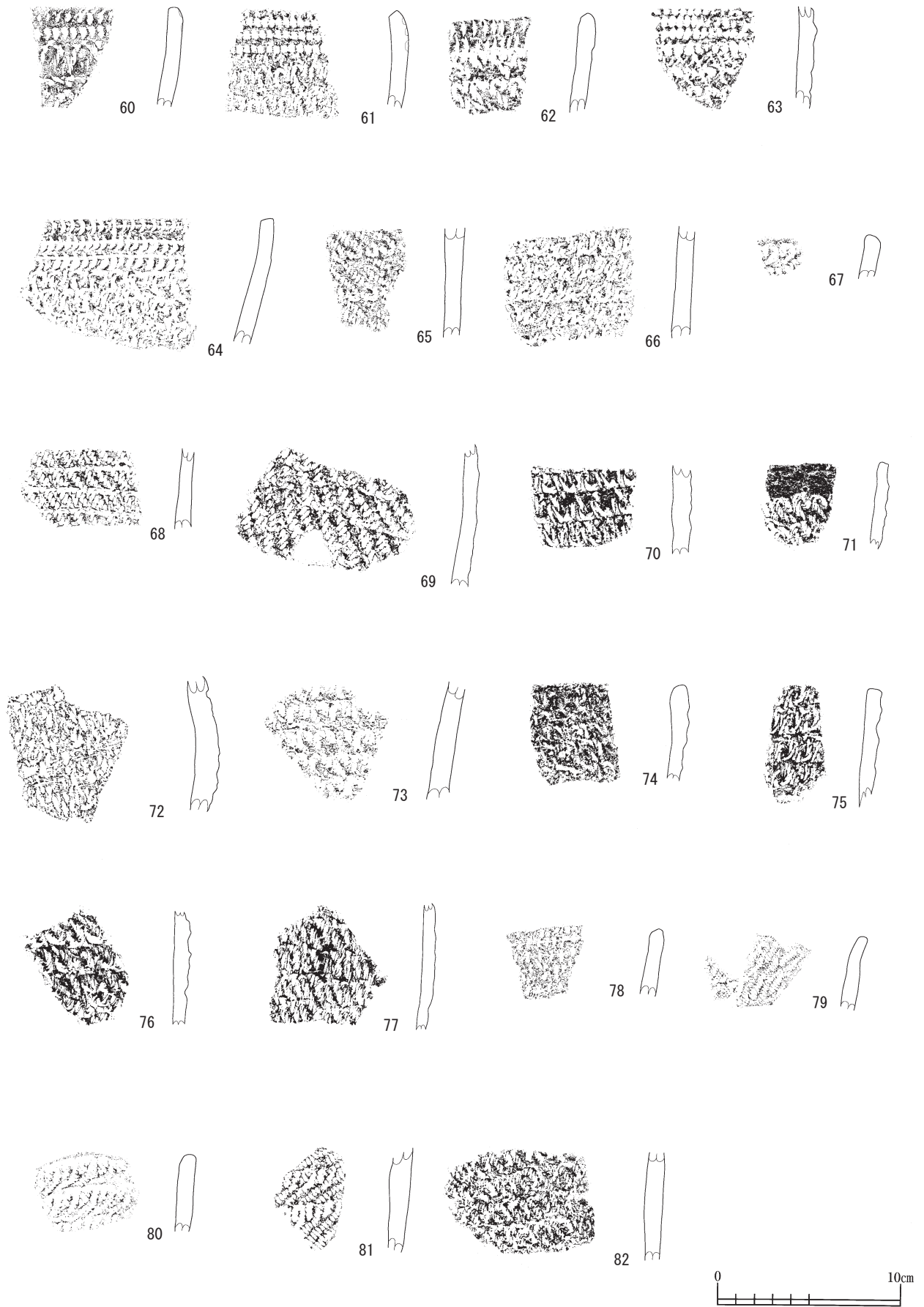

第 4 図 新田 (1) 遺跡出土土器 (4)



第5図 新田(1)遺跡出土土器(5)



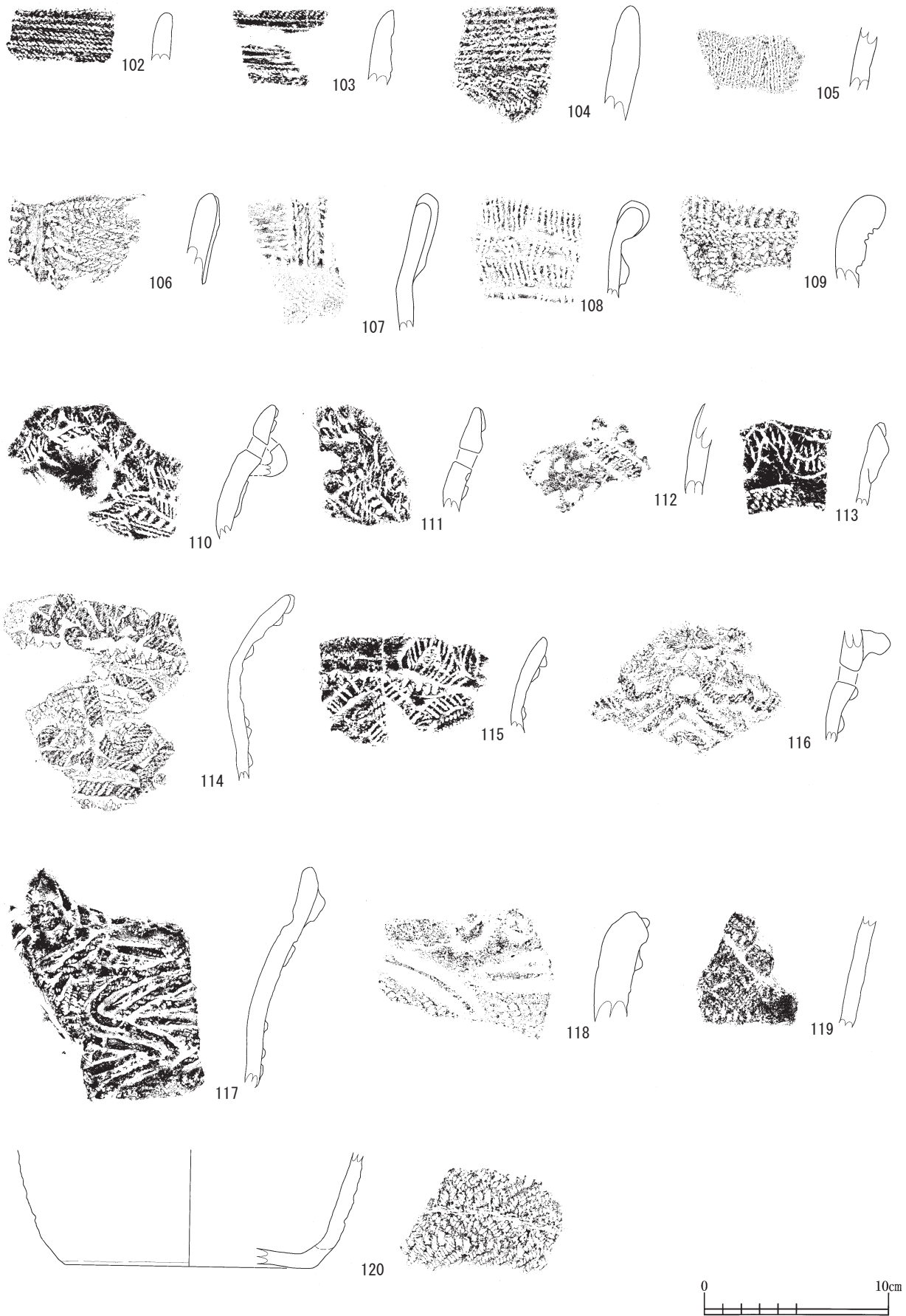

第 6 図 新田 (1) 遺跡出土土器 (6)

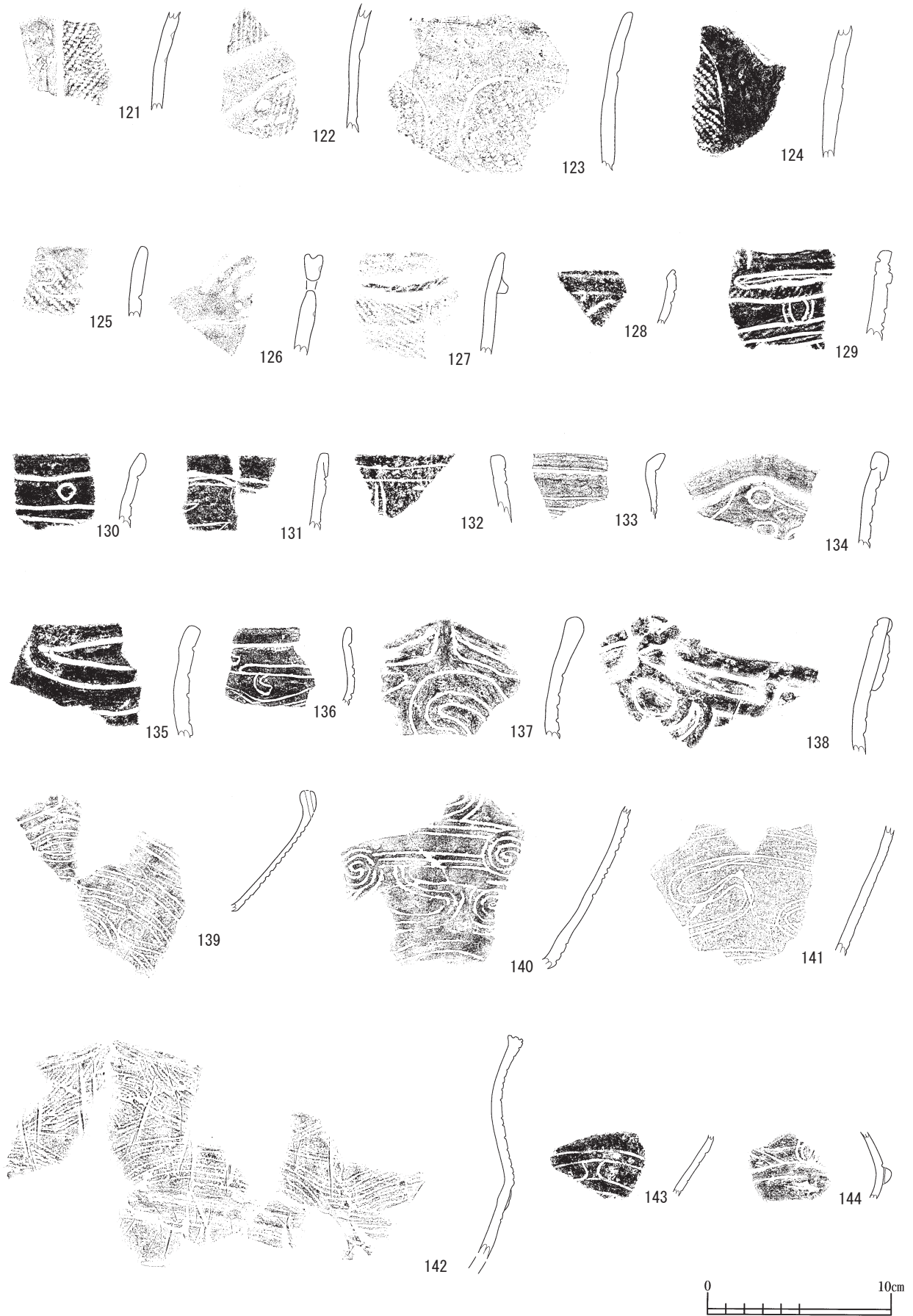

第7図 新田(1)遺跡出土土器(7)



第 8 図 新田 (1) 遺跡出土土器 (8)

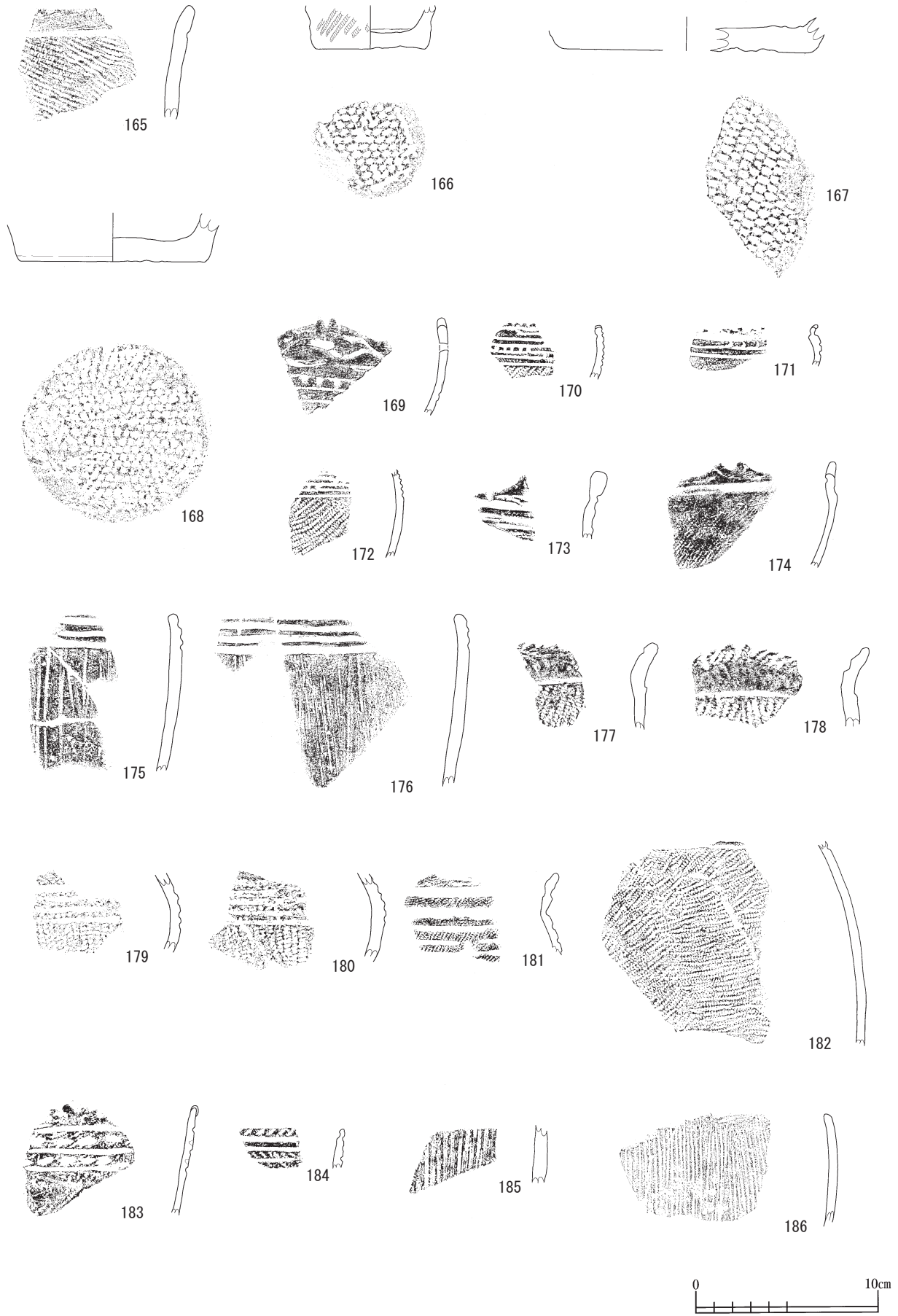

第9図 新田(1)遺跡出土土器(9)

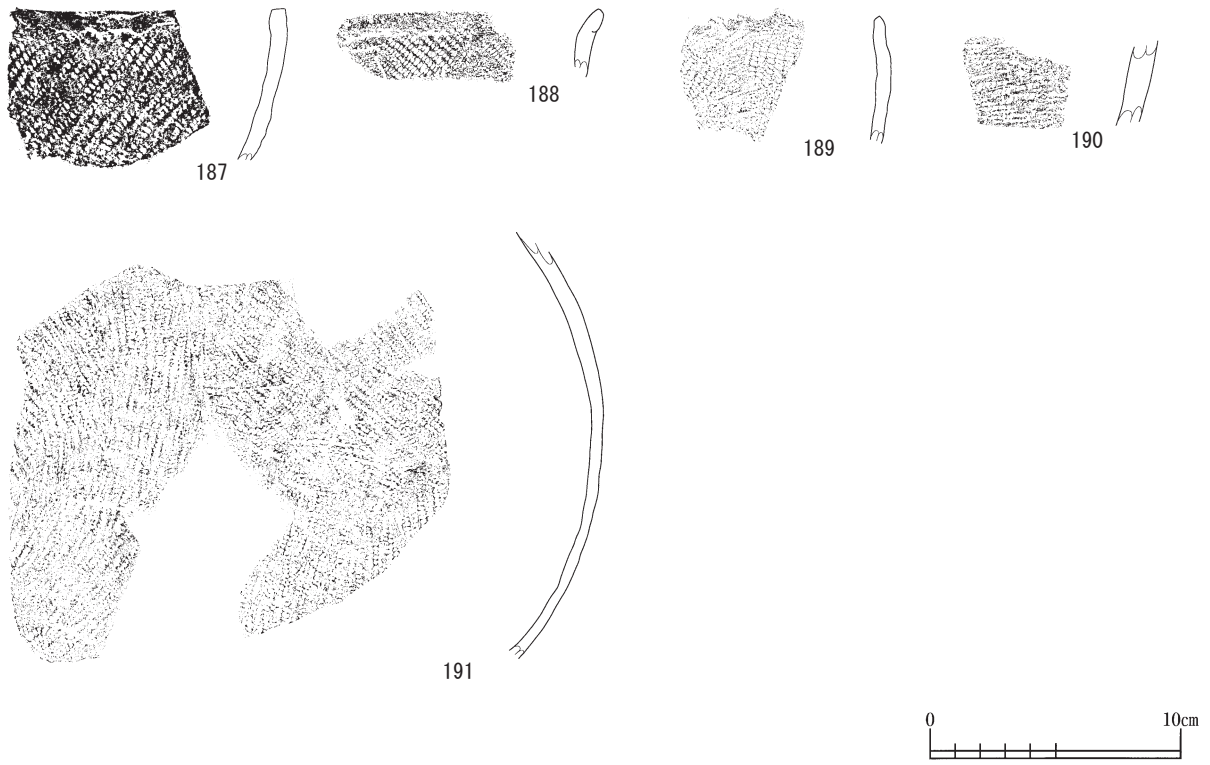

第 10 図 新田 (1) 遺跡出土土器 (10)

○新田(2)遺跡出土土器(第11～31図)

第Ⅰ群土器 縄文時代前期の土器

(第1図1～3, 第20図20～47, 第16図48～75, 第17図76～93, 第18図94～119, 第19図120～132)

横位の連続刺突とコンパス文が施されるもの(第11図1, 第15図20～41), 縄回転によるループ文とコンパス文が施されるもの(第15図42～47), コンパス文が施されるもの(第16図48, 49), 半裁竹管状工具による押引文が施されるもの(第16図50～52, 57～61), 連続刺突が施されるもの(第1図2, 第16図53～56, 62, 63, 第17図84～91), 縄回転によるループ文が施されるもの(第16図64～71, 74, 75, 第17図76～83)などが見られる。いずれもおおむね前期初頭の土器と思われる。そのうち横位の連続刺突とコンパス文が施されるもの, 縄回転によるループ文とコンパス文が施されるもの, コンパス文が施されるものは表館式土器, 半裁竹管状工具による押引文が施されるものは, 早稲田6類土器と思われる。

また, 口縁部に縄圧痕が横位, 斜位に施されるもの(第18図105～109)も見られる。前期末葉の円筒下層d<sub>1</sub>式土器と思われる。

その他, 絡条体が横位, 斜位に施されるもの(第18図95～102), 縄文が施されるもの(第118図110～119, 第19図120～128), 横位に結節回転文が施されるもの(第19図129)などが見られる。本群に含めることとした。

第Ⅱ群土器 縄文時代中期の土器

(第19図133～139, 第20図140～158, 第21図159～173)

隆帯と刺突が施されるもの(第19図133～139, 第20図140～154), 隆帯が施されるもの(第20図155～157), 縄文が施されるもの(第20図158)が見られる。おおむね中期前半の土器と思われる。そのうち隆帯と刺突が施されるものは, 円筒上層c式土器と思われる。

また, 無文と縄文地間に弧状の沈線が施されるもの(第21図159～164)が見られる。おおむね中期末葉の大木10式併行土器と思われる。

第Ⅲ群土器 縄文時代後期の土器

(第12図4～11, 第13図12～17, 第14図18, 19, 第22図174～186, 第23図187～209, 第24図210～242, 第25図243～258, 第26図259～284, 第27図285～305, 第28図306～329, 第29図330～346, 第30図347～375, 第31図376～379)

沈線が施されるものが多数で, その他撚糸圧痕による格子目文が施されるもの(第13図12, 第29図340～346, 第30図347～359), 無文のもの(第13図15～17, 第14図18)などが見られる。後期前半の十腰内I式土器が主体と思われる。

器種には, 深鉢, 鉢, 浅鉢, 壺が見られる。同一個体と思われる脚部(第12図8, 9)も見られる。

また, 注口土器(第14図19)が見られる。後期末葉の十腰内V式土器と思われる。

第Ⅳ群土器 縄文時代晩期の土器

(第31図380～395)

口縁部に横位の沈線を施すもの(第31図381～383, 388～391)が見られる。

胴部には縄文が施されるもの(第31図380, 389～395)と条痕文が施されるもの(第31図381～388)が見られる

把手の付いた土器(第31図393)も見られる。

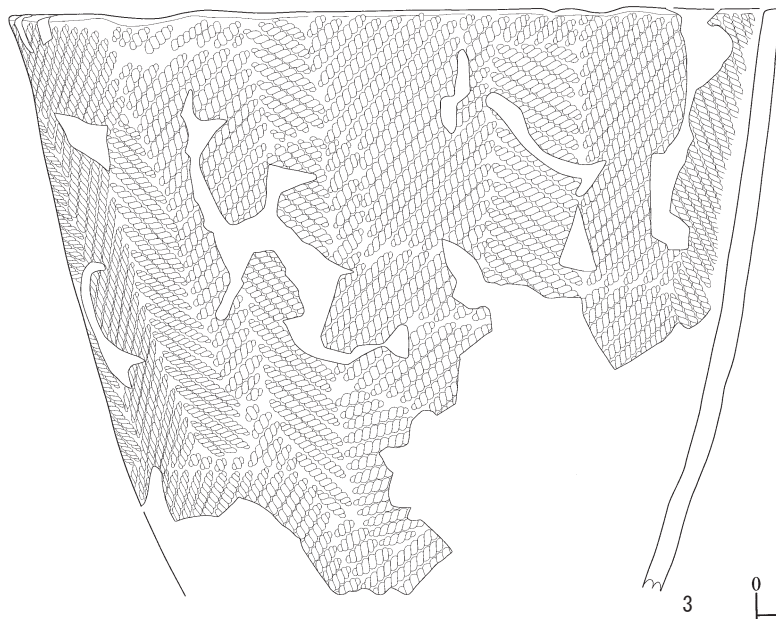
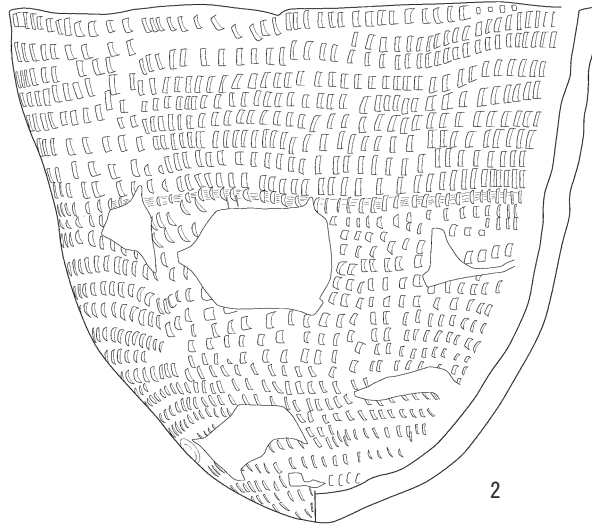
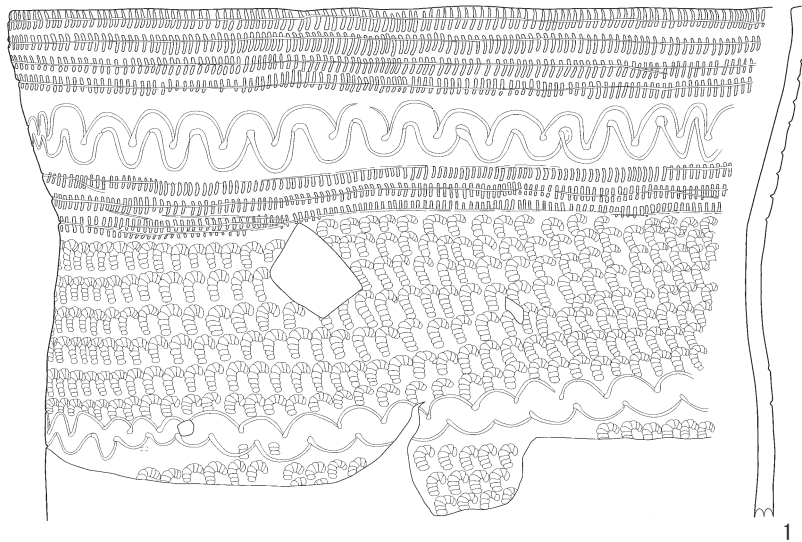

第 11 図 新田 (2) 遺跡出土土器 (1)

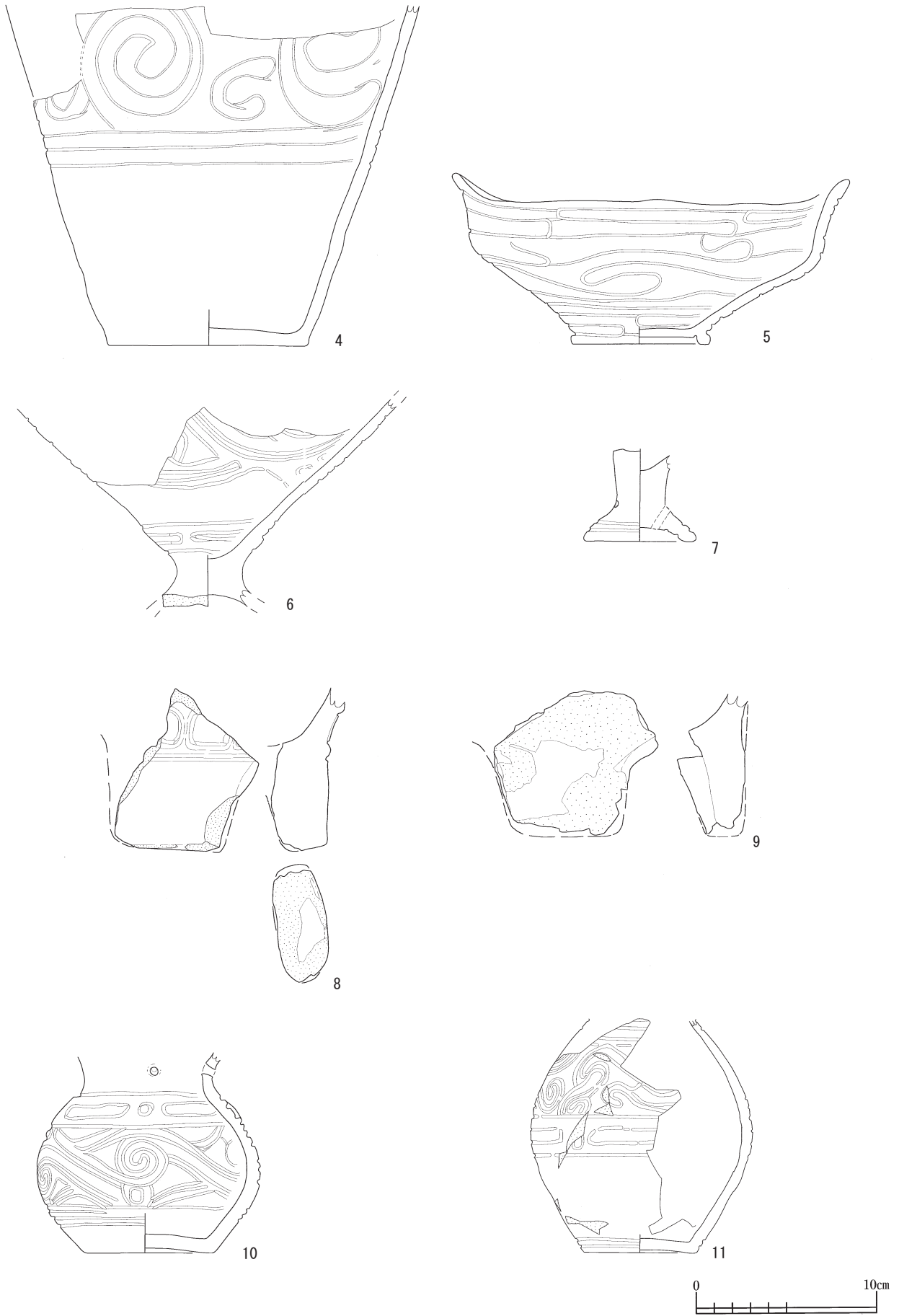

第12図 新田(2)遺跡出土土器(2)



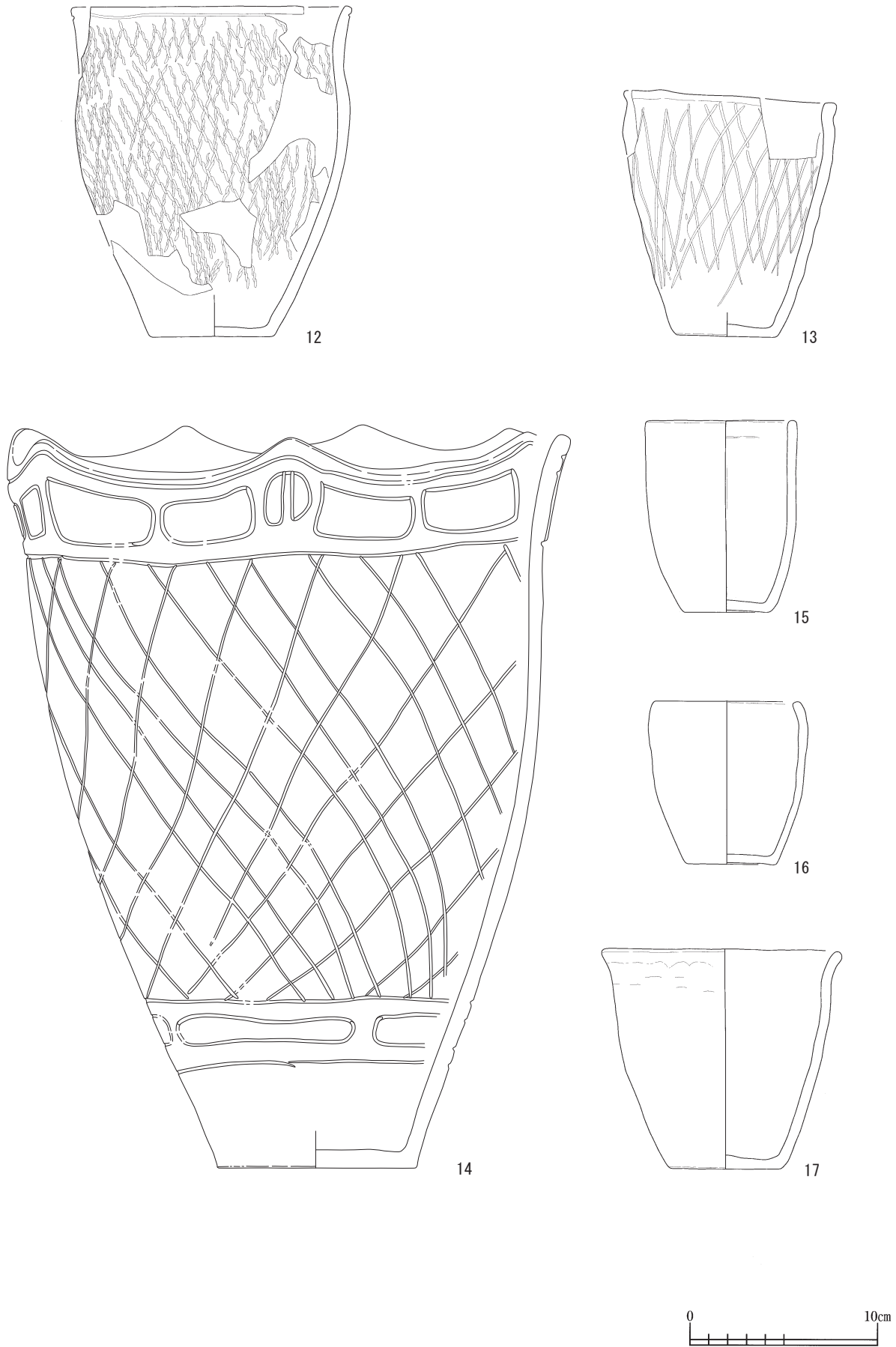

第 13 図 新田 (2) 遺跡出土土器 (3)

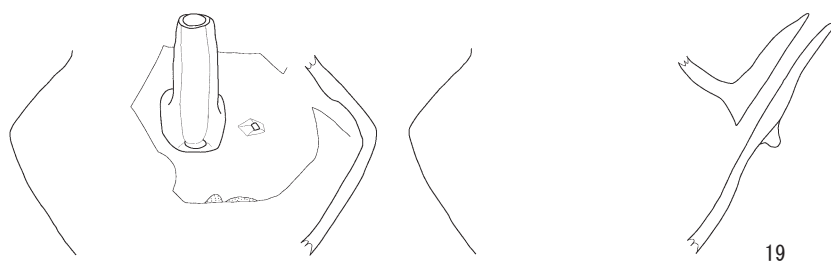
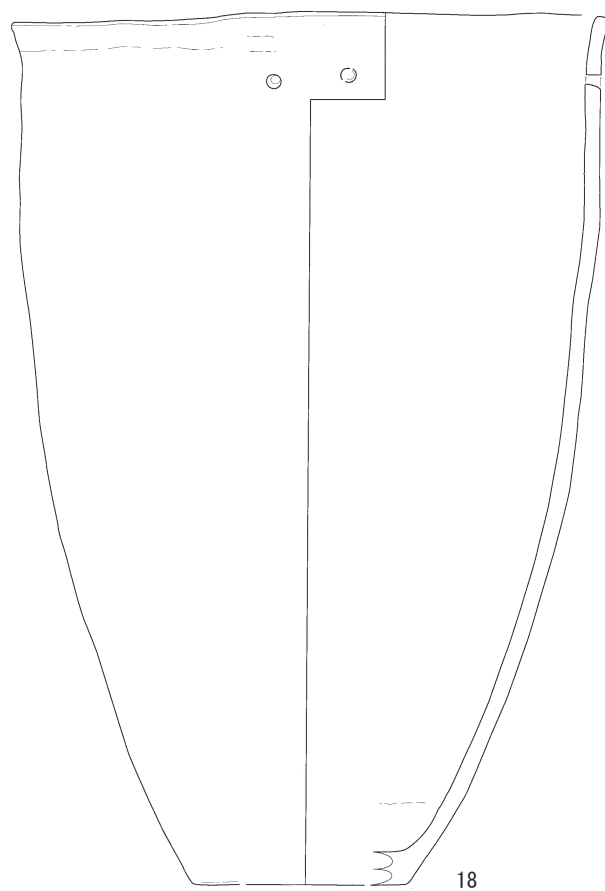

第14図 新田(2)遺跡出土土器(4)



第15图 新田(2)遺跡出土土器(5)

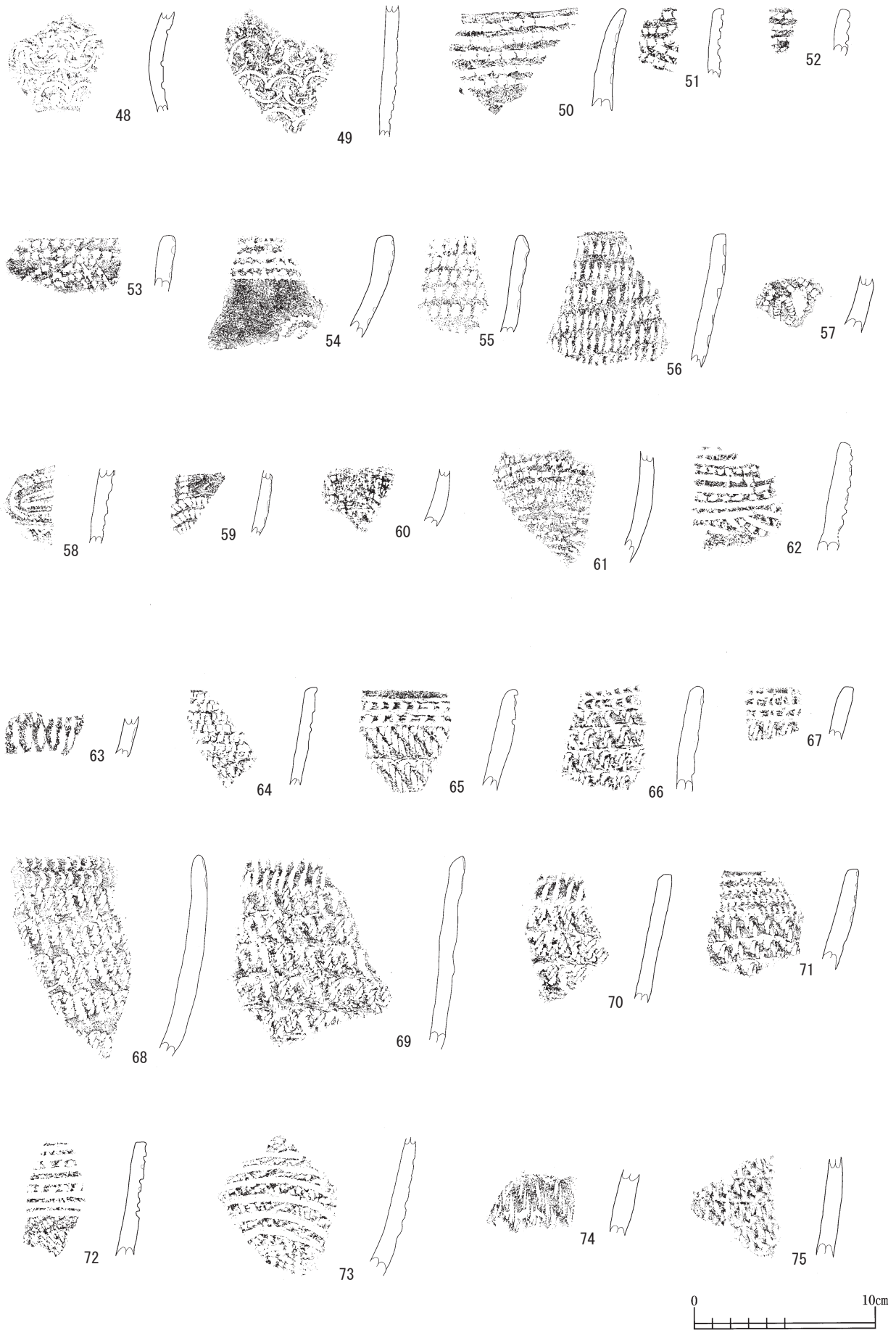

第16図 新田(2)遺跡出土土器(6)



第 17 图 新田 (2) 遺跡出土土器 (7)

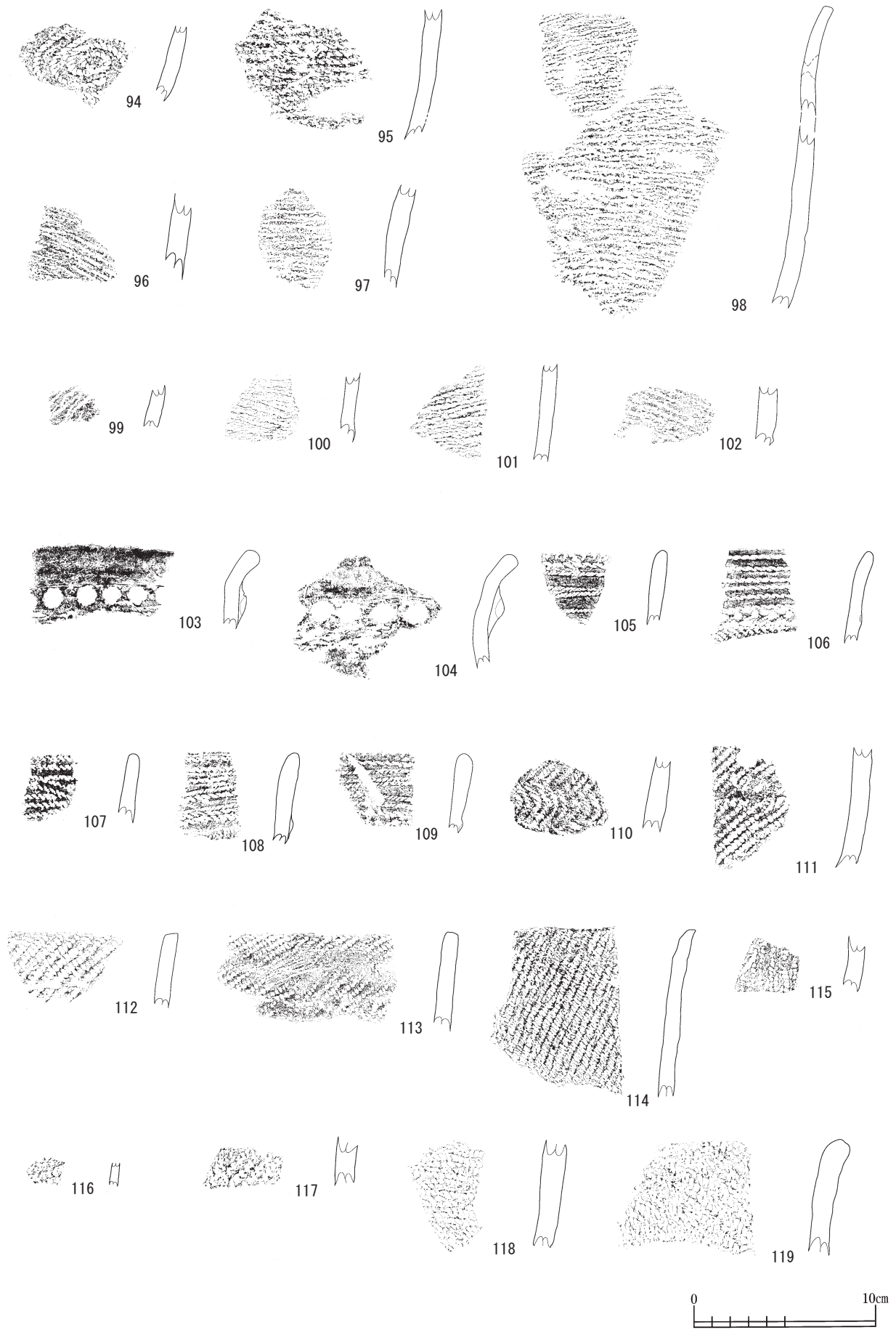

第 18 図 新田(2)遺跡出土土器(8)

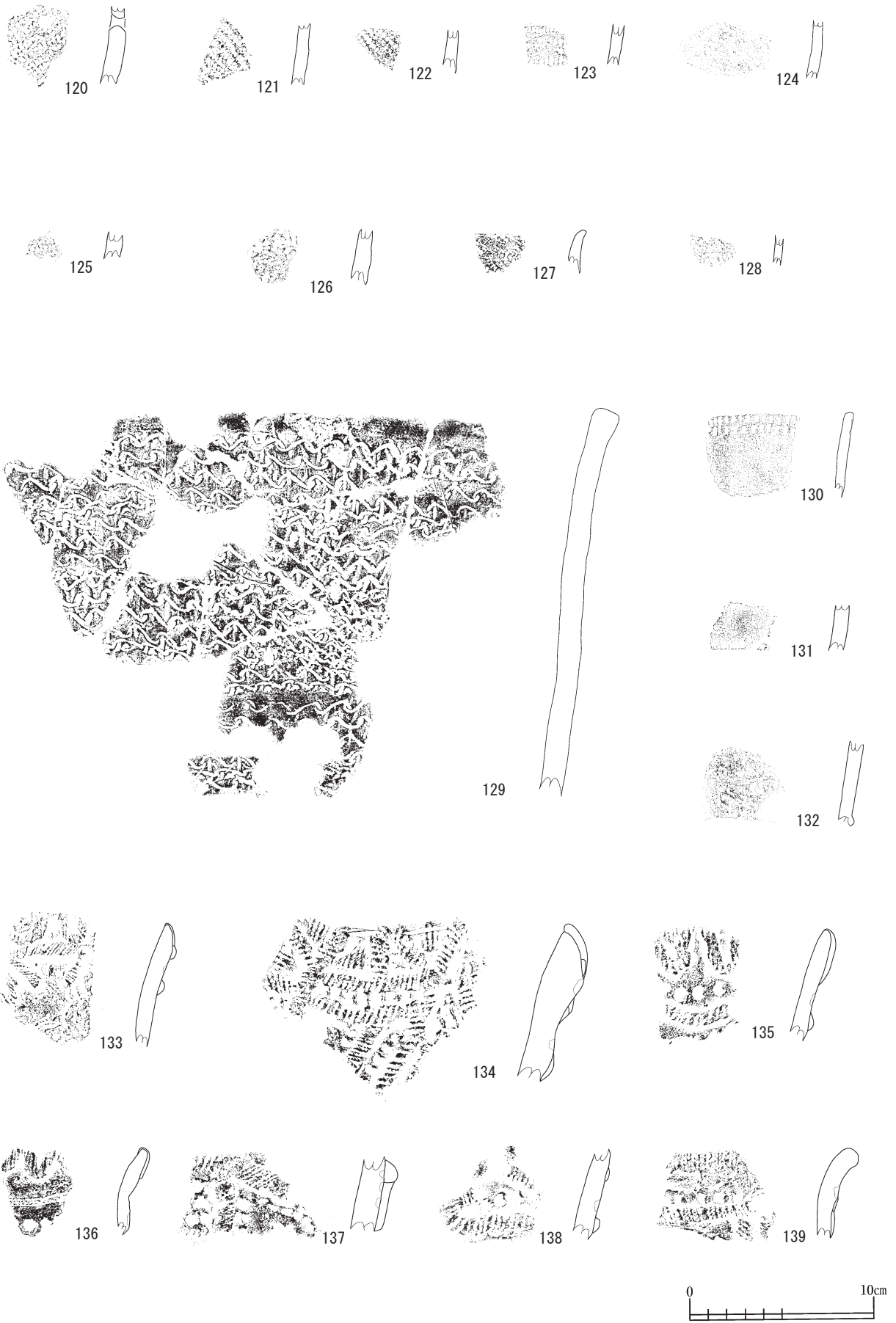

第 19 図 新田 (2) 遺跡出土土器 (9)



第20図 新田(2)遺跡出土土器(10)





第21図 新田(2)遺跡出土土器(11)

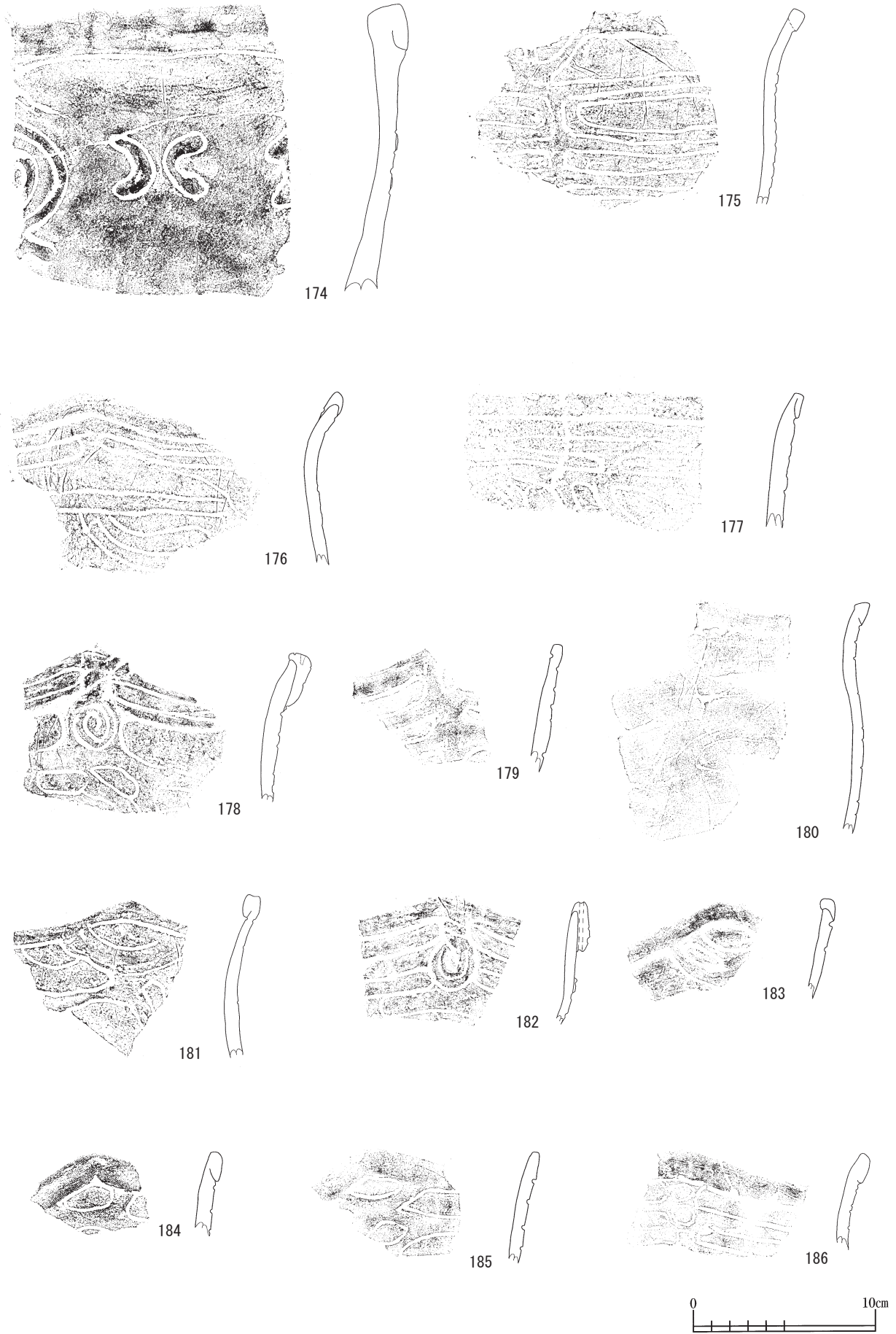

第22図 新田(2)遺跡出土土器(12)

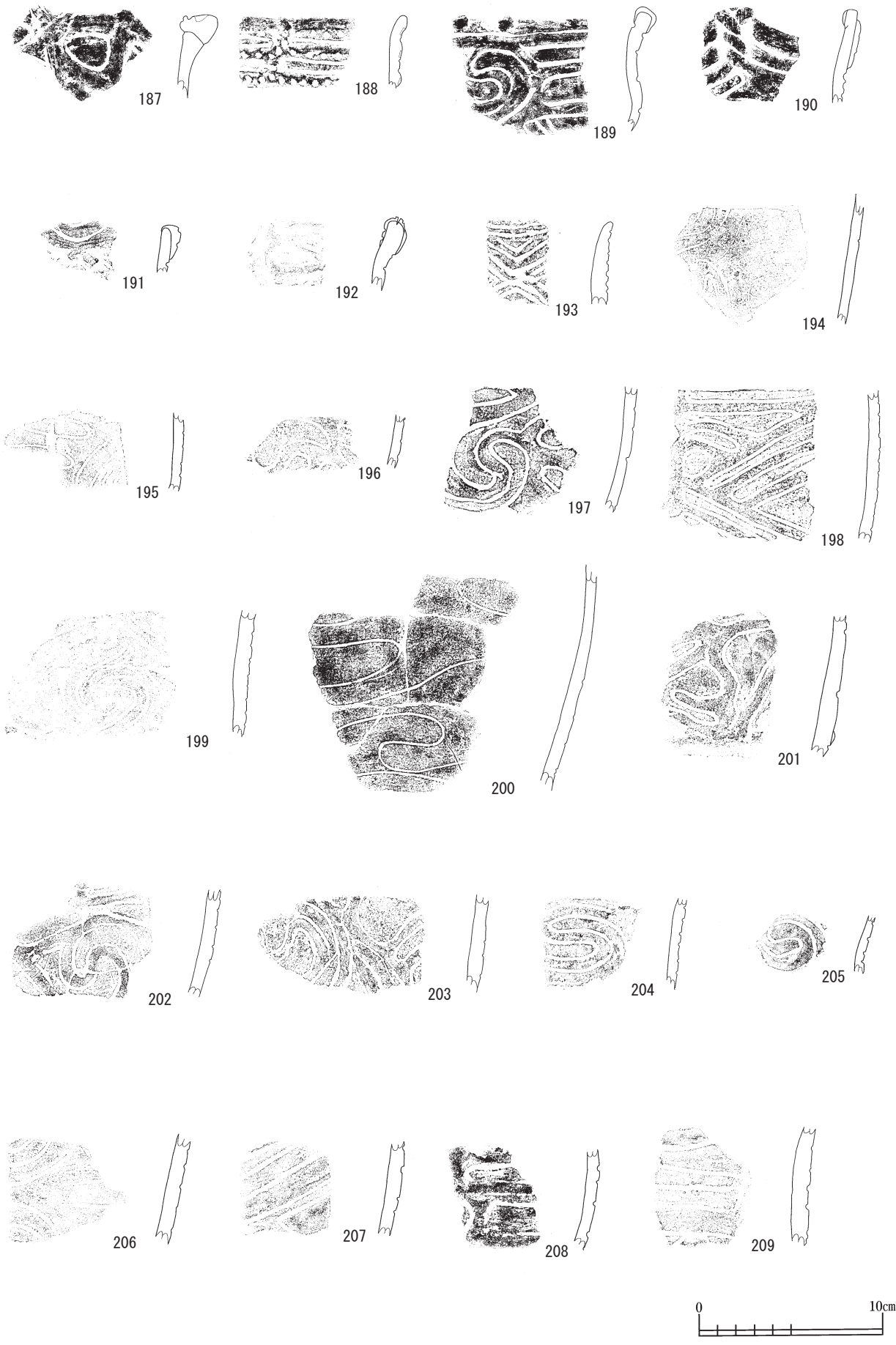

第 23 図 新田 (2) 遺跡出土土器 (13)

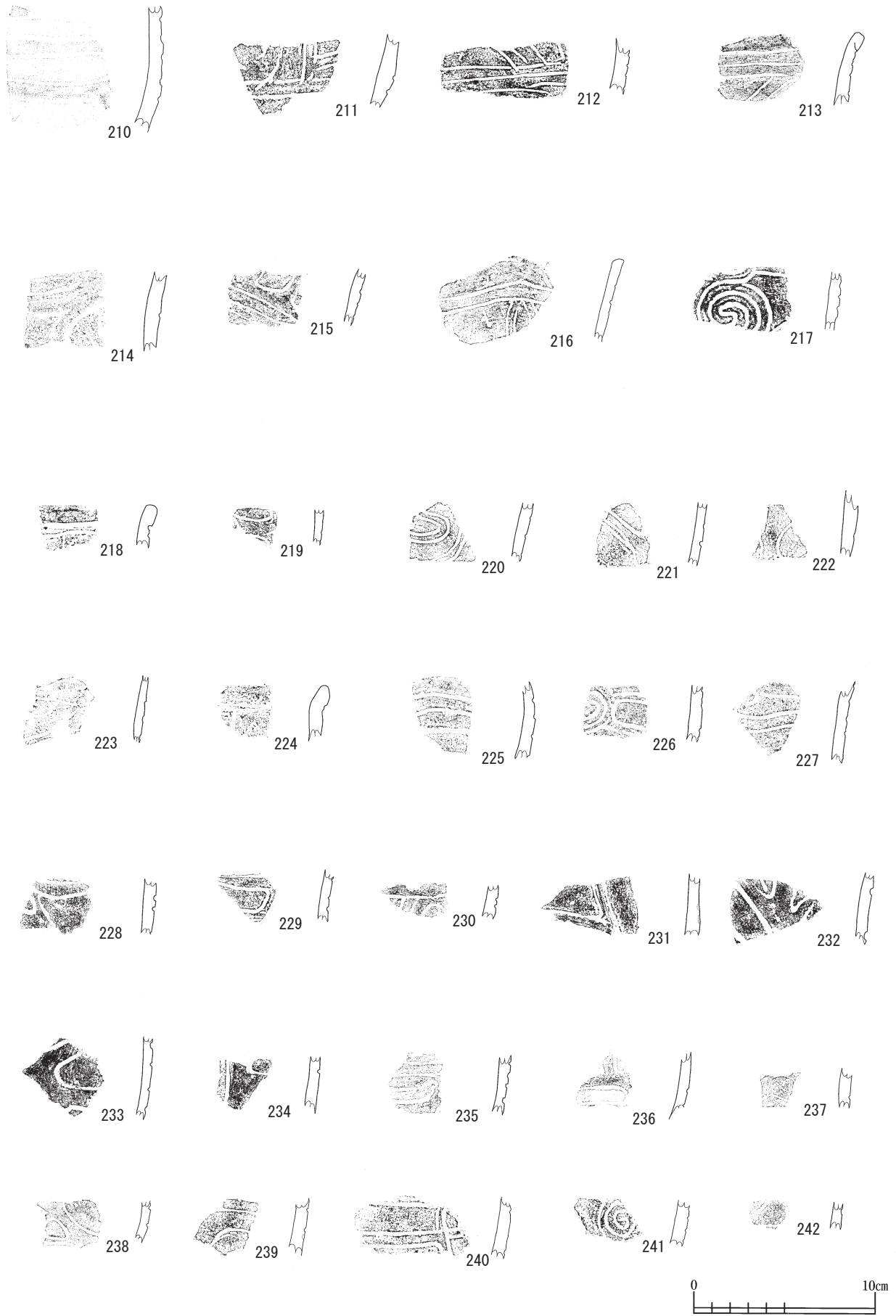

第24図 新田(2)遺跡出土土器(14)

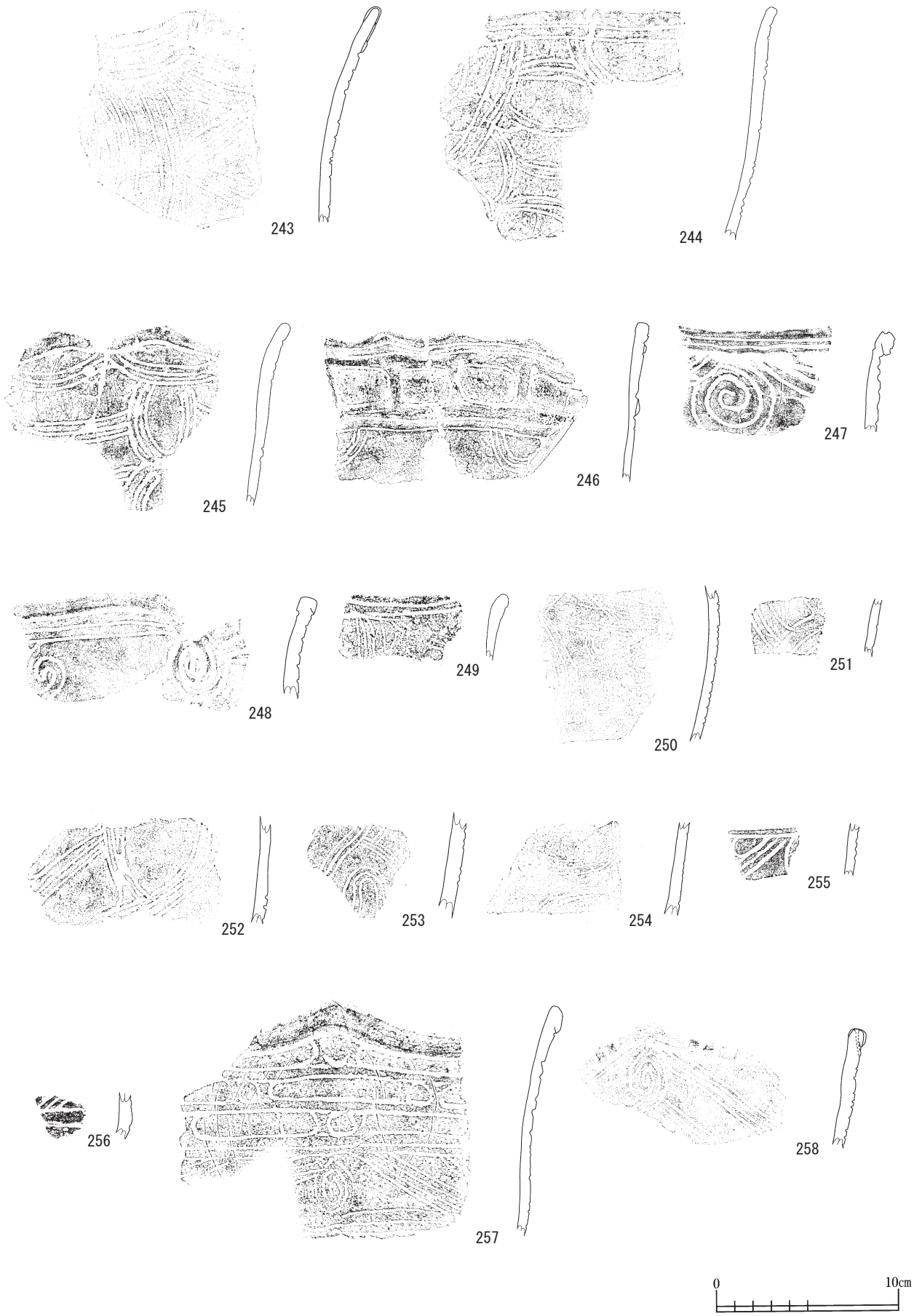

第25図 新田(2)遺跡出土土器(15)

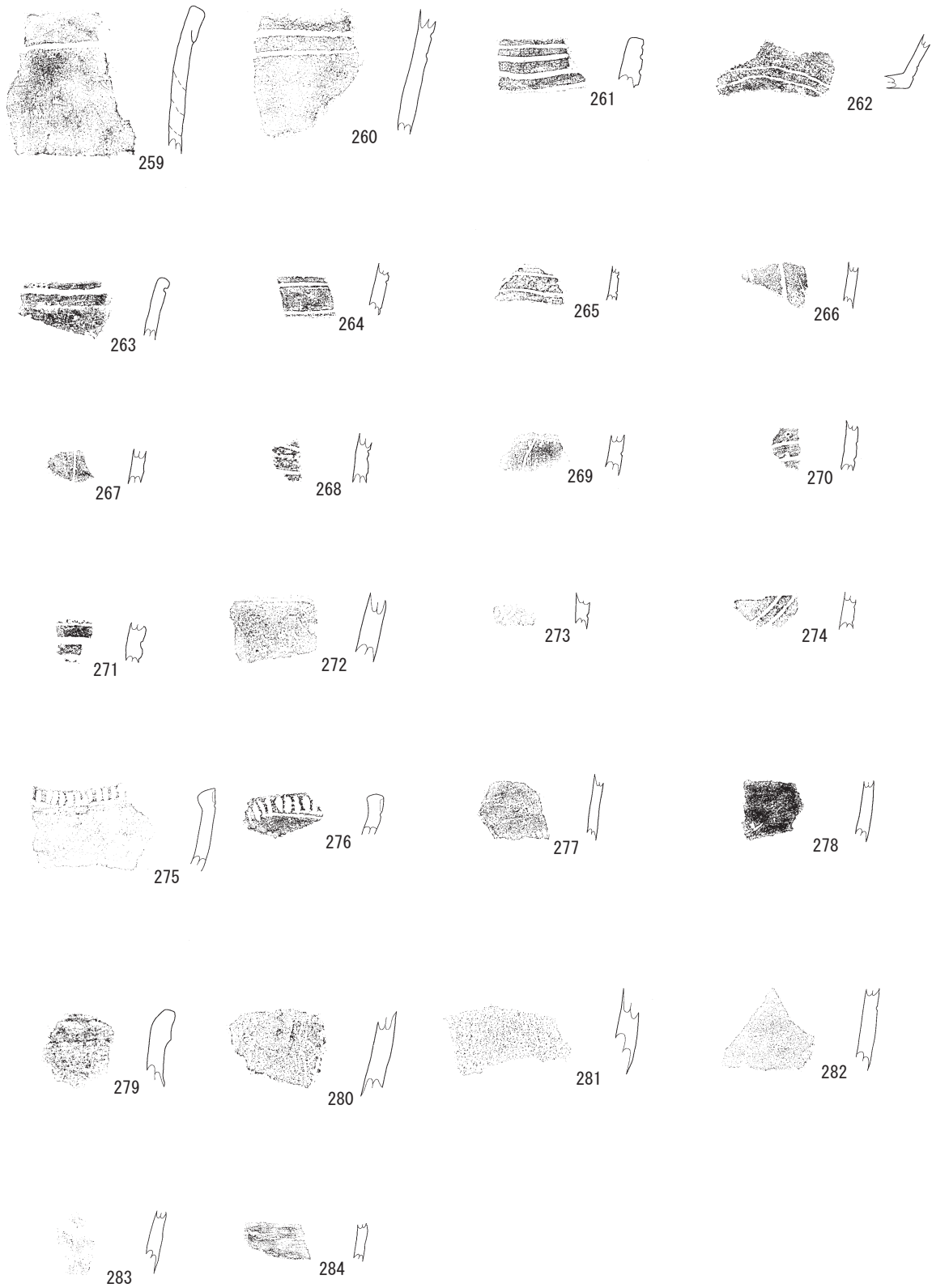

第26図 新田(2)遺跡出土土器(16)

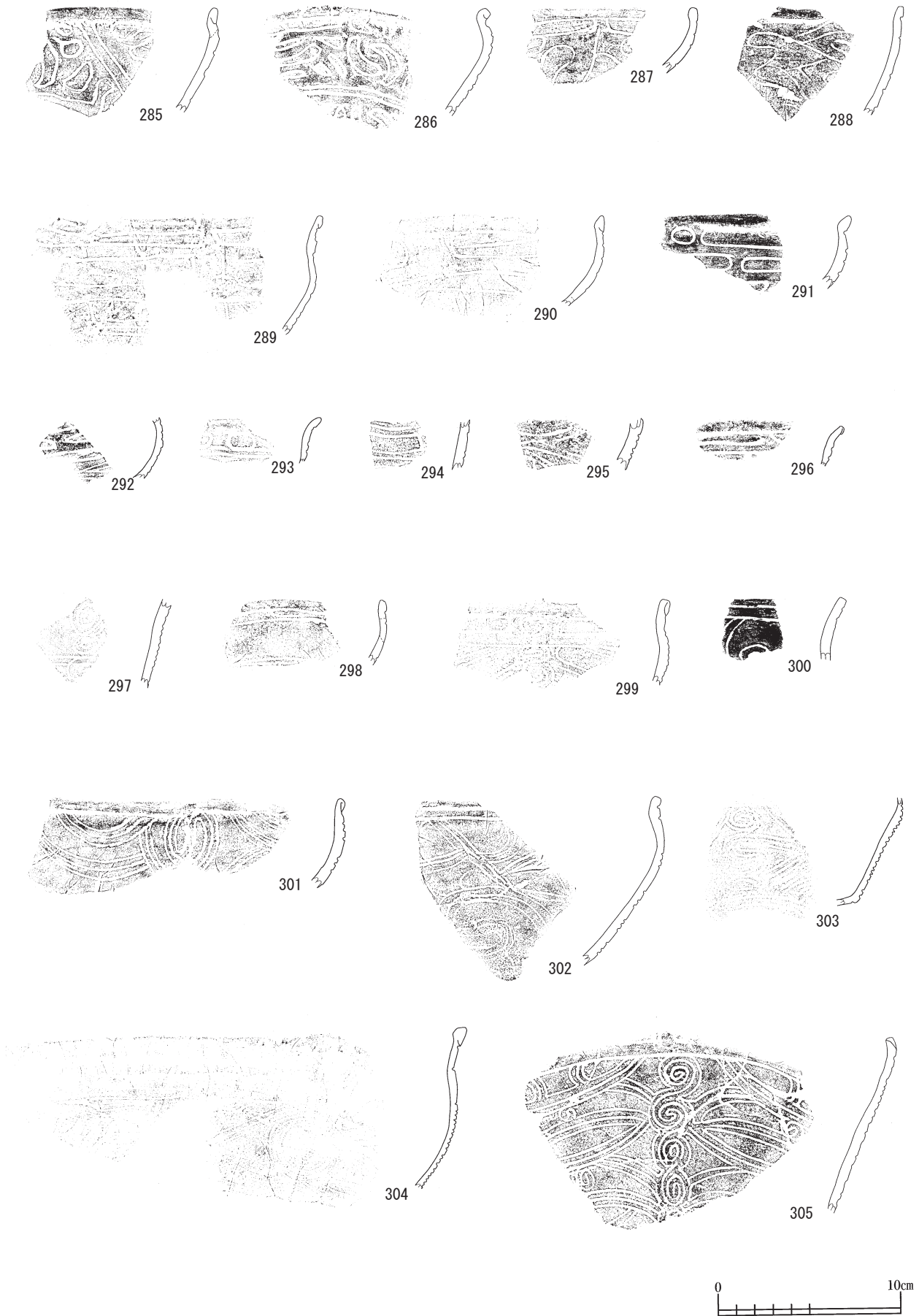

第 27 図 新田 (2) 遺跡出土土器 (17)

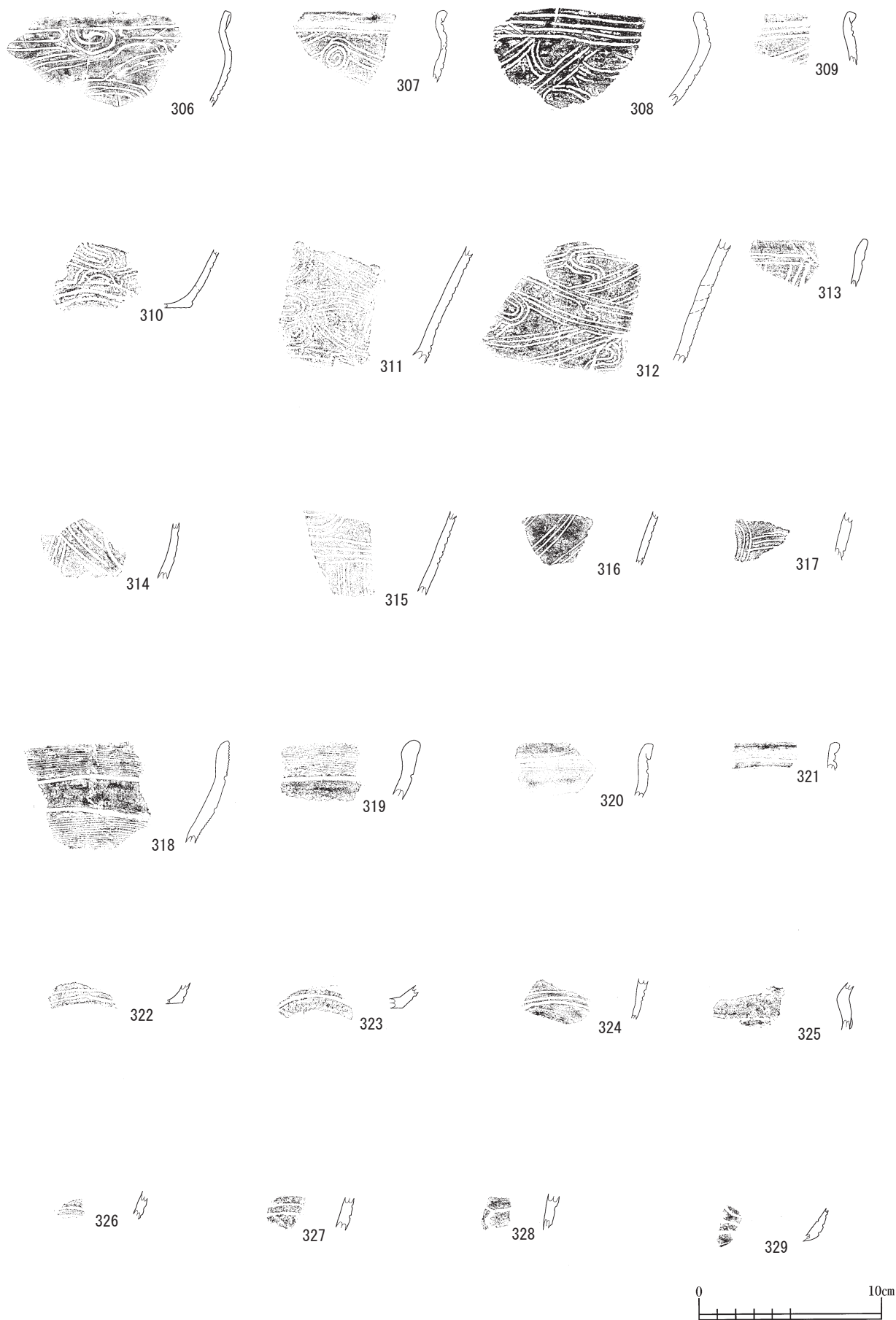

第28図 新田(2)遺跡出土土器(18)



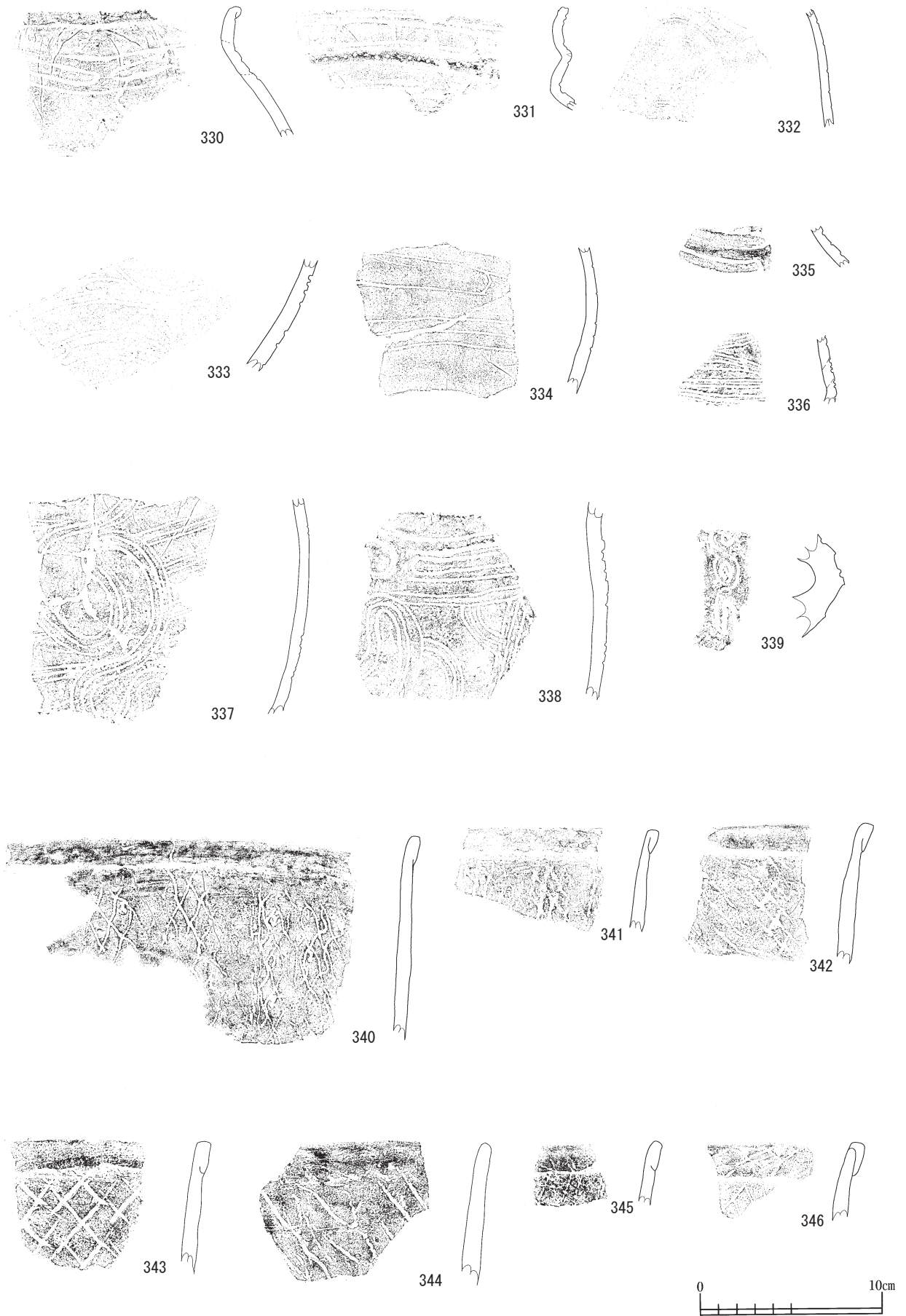

第 29 図 新田 (2) 遺跡出土土器 (19)

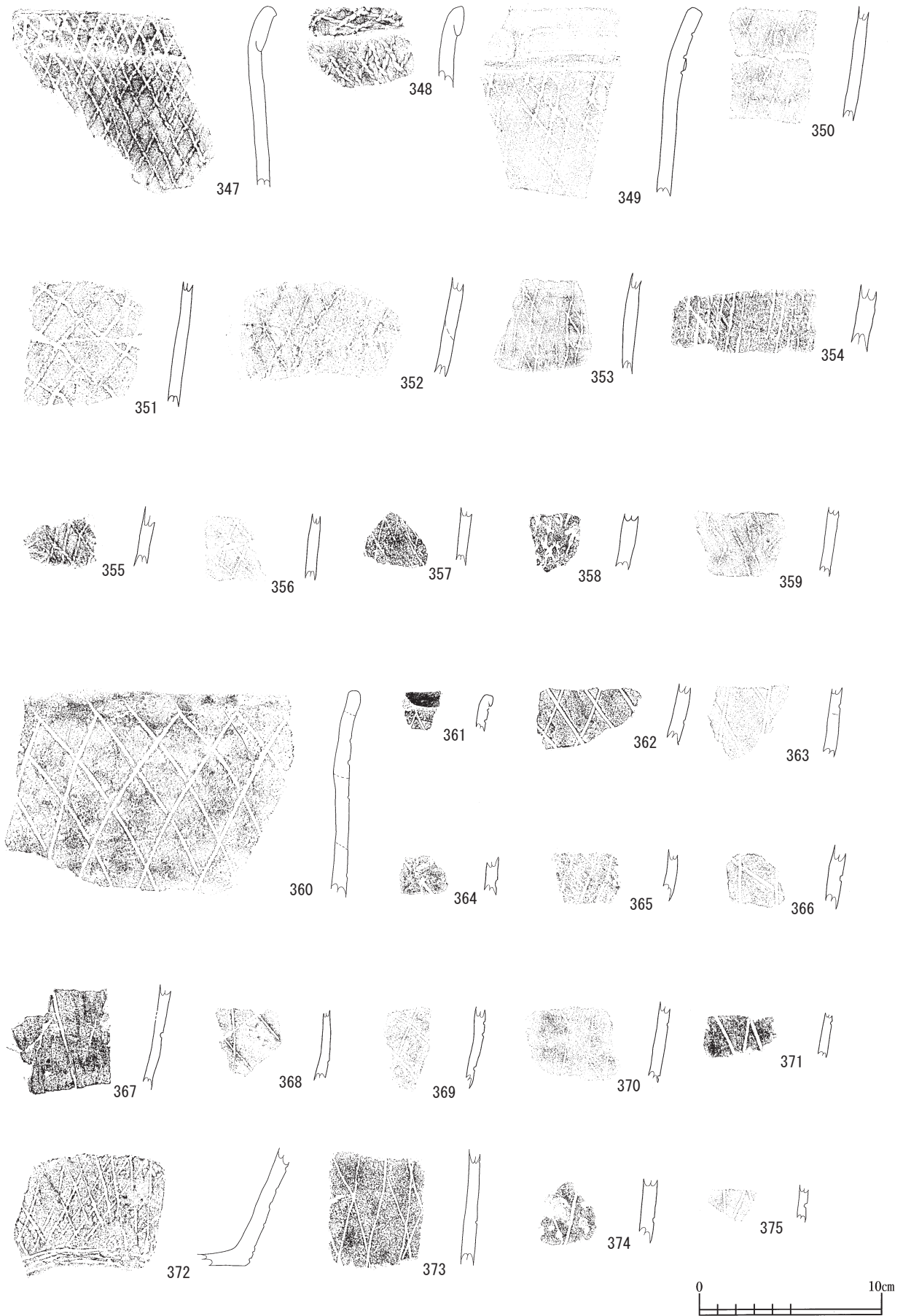

第30図 新田(2)遺跡出土土器(20)

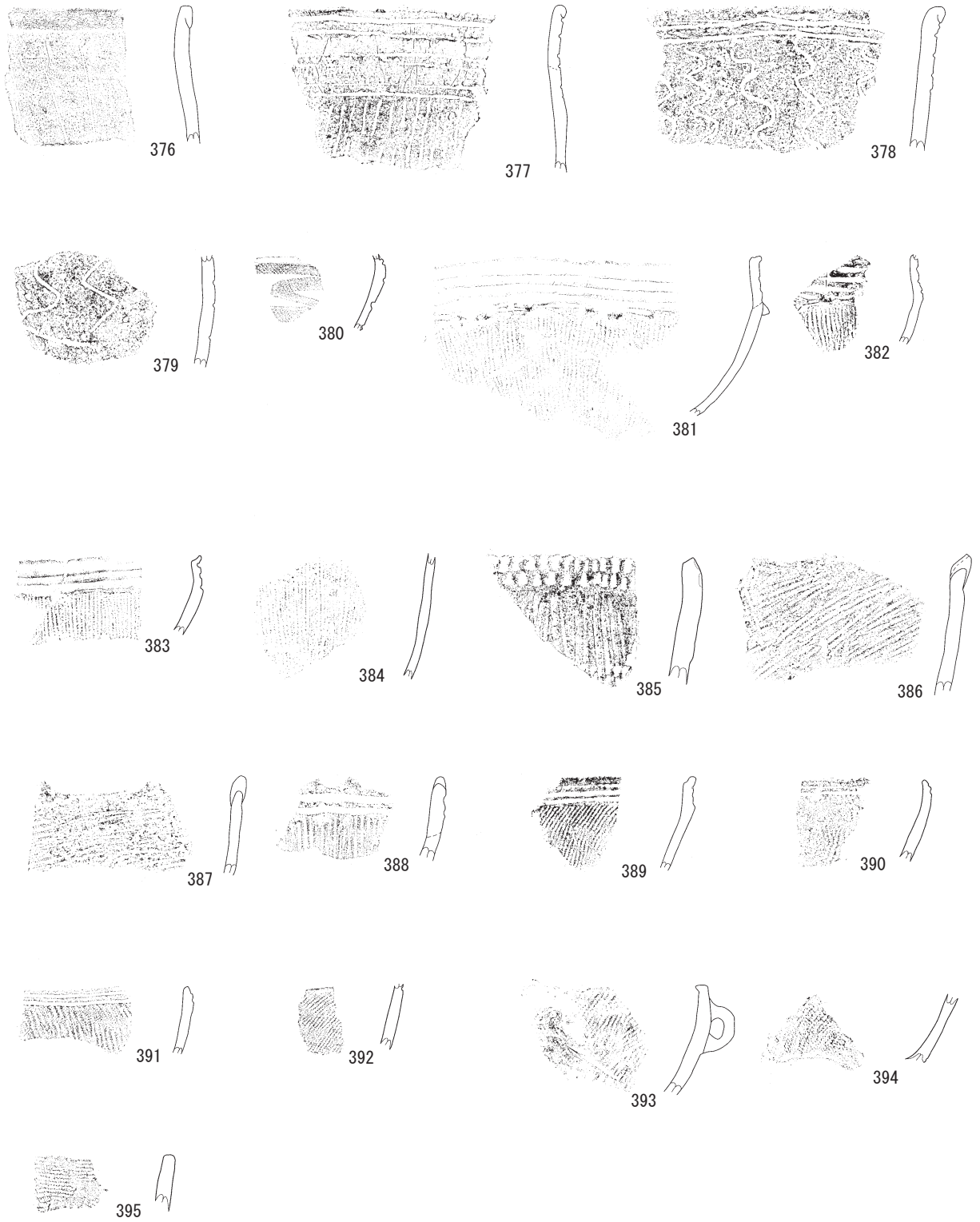

第 31 図 新田 (2) 遺跡出土土器 (21)

## 第2節 石器

### ○新田(1)遺跡出土石器(第32～56図)

- ・石鎌(第32図1～15, 第33図16～23)  
24点出土している。うち23点を図示した。  
石質は、珪質頁岩が16点、カルセドニーが4点、黒曜石が2点、頁岩が1点、凝灰岩が1点である。  
凹基のもの(第32図1～6, 9～11)と有茎凸基のもの(第32図15, 第33図16～21)とが多く見られる。その他、平基のもの(第32図7, 8, 12, 13)や有茎凹基のもの(第32図14)が見られる。
- ・石槍(第33図24, 第34図25～27)  
5点出土している。うち4点を図示した。  
石質は、珪質頁岩が4点、頁岩が1点である。  
器体が幅広のもの(第33図24, 第34図25, 26)が多く見られる。また、茎部にアスファルトと思われる黒色の付着物が見られるもの(第34図27)が1点見られる。
- ・尖頭器(第34図28)  
1点出土している。1点を図示した。  
石質は、珪質頁岩である。
- ・石錐(第34図29～33, 第35図34, 35)  
7点出土している。7点を図示した。  
石質は、全て珪質頁岩である。  
全体に二次調整を行うものでは、棒状のもの(第34図30)や、小さい剥片を素材としているもの(第34図31～33, 第35図34, 35)が見られる。錐部にのみ二次調整を行うものでは、剥片端部に細長い錐部を作出するもの(第34図29)が見られる。
- ・石匙(第35図36～39, 第36図40～47, 第37図48～55, 第38図56～63, 第39図64～68)  
39点出土している。うち33点を図示した。  
石質は、全て珪質頁岩である。  
縦型のものと同型のものが見られる。縦型のものには、幅の狭い三角形のもの(第35図36～39, 第36図40～42), 幅が広い三角形のもの(第37図48, 49), 一側縁が直線的, 他側縁が弧状を呈するもの(第37図52, 54, 55, 第38図56～58)などが見られる。
- ・石篋(第40図69～71, 73, 74, 第41図75～77, 第42図78)  
17点出土している。うち9点を図示した。  
石質は、珪質頁岩が16点、カルセドニーが1点

である。

刃部が器体の最大幅となり全体の形状が撥形を呈するもの(第40図69～71, 73, 74, 第41図75, 76)が多く見られる。また、刃部と器体の幅がほぼ同じで、側縁が直線的なもの(第41図77)も見られる。

- ・不定形石器(第40図72)  
38点出土している。うち1点を図示した。  
石質は、珪質頁岩が34点、頁岩が1点、黒曜石が1点、方解石が1点、カルセドニーが1点である。
- ・磨製石斧(第43図79～88, 第44図89～91)  
13点出土している。13点を図示した。  
石質は、緑色片岩が6点、花崗岩が5点、片磨岩が1点、砂岩が1点である。  
欠損品が多く見られる。
- ・石錘(第44図92)  
1点出土している。1点を図示した。  
石質は、凝灰岩である。  
側縁に抉りと磨痕が見られる。
- ・敲磨器(第44図93～96, 第45図97～102, 第46図103～108, 第47図109～114, 第48図115～120, 第49図121～126, 第50図127～132, 第51図133～137, 第52図138, 139)  
47点出土している。47点を図示した。  
石質は、凝灰岩が16点、デイサイトが14点、流紋岩が7点、花崗閃緑岩が3点、緑色凝灰岩が2点、花崗岩が1点、角礫凝灰岩が1点、泥岩が1点、溶結凝灰岩が1点、閃緑岩が1点である。  
磨痕のみが認められるもの(第44図93～96, 第45図97, 98), 敲打痕のみが認められるもの(第45図99～102, 第46図103～108, 第47図109～114, 第48図115～120, 第49図121～126), 磨痕と敲打痕が共に認められるもの(第50図127～132, 第51図133～137, 第52図138, 139)が見られる。  
磨痕, 敲打痕が単一で認められるか, 複合して認められるかにかかわらず, 磨痕, 敲打痕は, 器面表裏や側縁, 端部等に認められるが, 磨痕については, 器面表裏や側縁に認められるものが多数である。敲打痕については, 器面表裏に認められるものが多く, 次いで端部, 側縁の順に認められる。
- ・石皿(第52図140, 141, 第53図142～146, 第54図147～149, 第55図151～154, 第56図155)  
16点出土している。うち15点を図示した。

石質は、凝灰岩が 6 点、流紋岩が 5 点、安山岩が 2 点、玄武岩が 2 点、デイサイトが 1 点である。

扁平な礫の平坦面に磨りによる機能面を持つもの(第 52 図 140, 141, 第 53 図 143 ~ 146, 第 54 図 147 ~ 149, 第 56 図 155)が多く見られる。縁が形作られているもの(第 53 図 146)も見られる。また、磨痕のほかに敲打痕を有するもの(第 53 図 142, 第 55 図 153, 第 56 図 155)も見られる。

・台石(第 54 図 150, 第 56 図 156, 157)

3 点出土している。3 点を図示した。

石質は、凝灰岩が 1 点、デイサイトが 1 点、流紋岩が 1 点である。

扁平な礫の平坦面に敲打による機能面を持つもの(第 54 図 150, 第 56 図 156)と棒状の礫に敲打による機能面を持つもの(第 56 図 157)とが見られる。

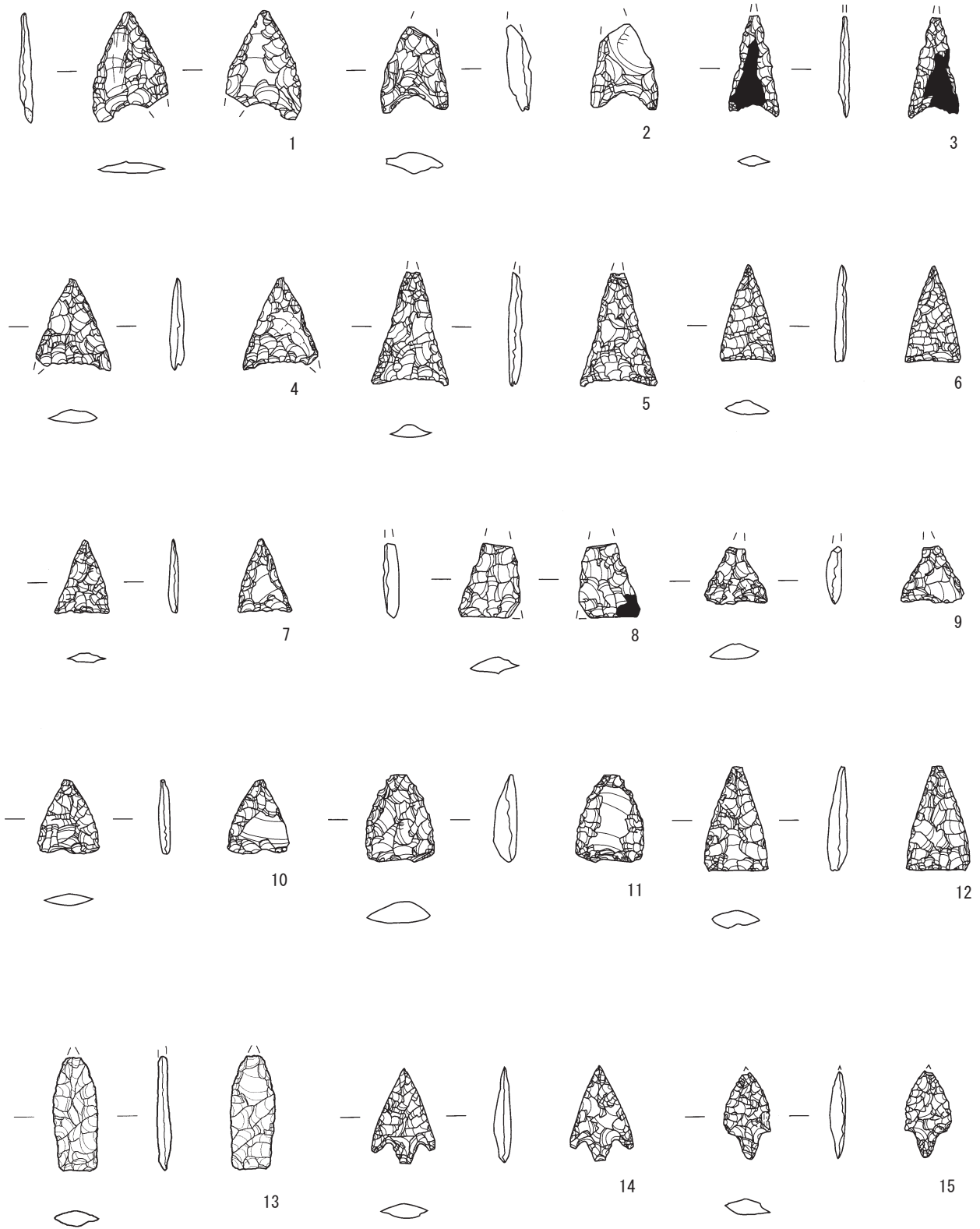

第32図 新田(1)遺跡出土石器(1)

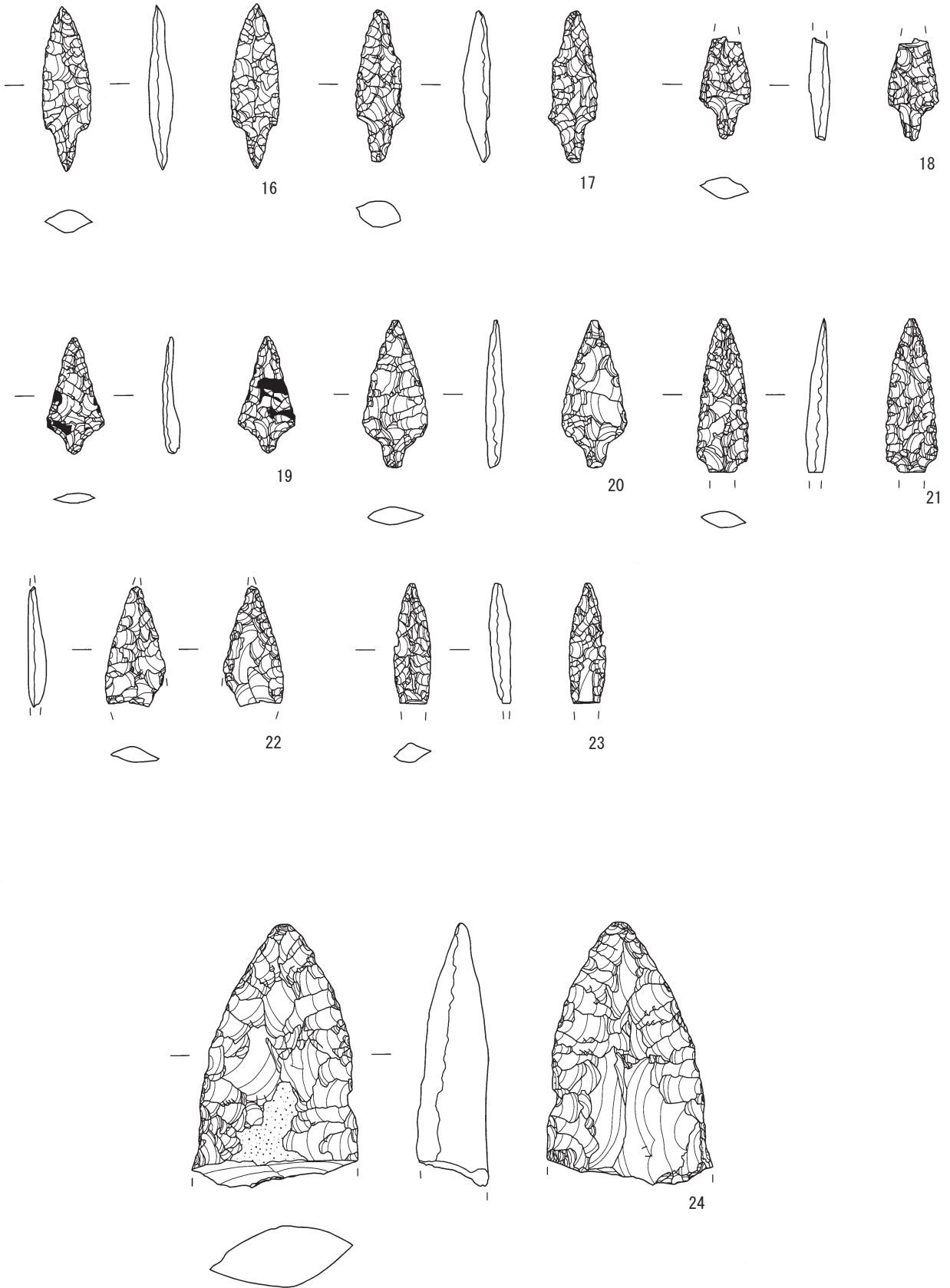

第 33 图 新田 (1) 遺跡出土石器 (2)

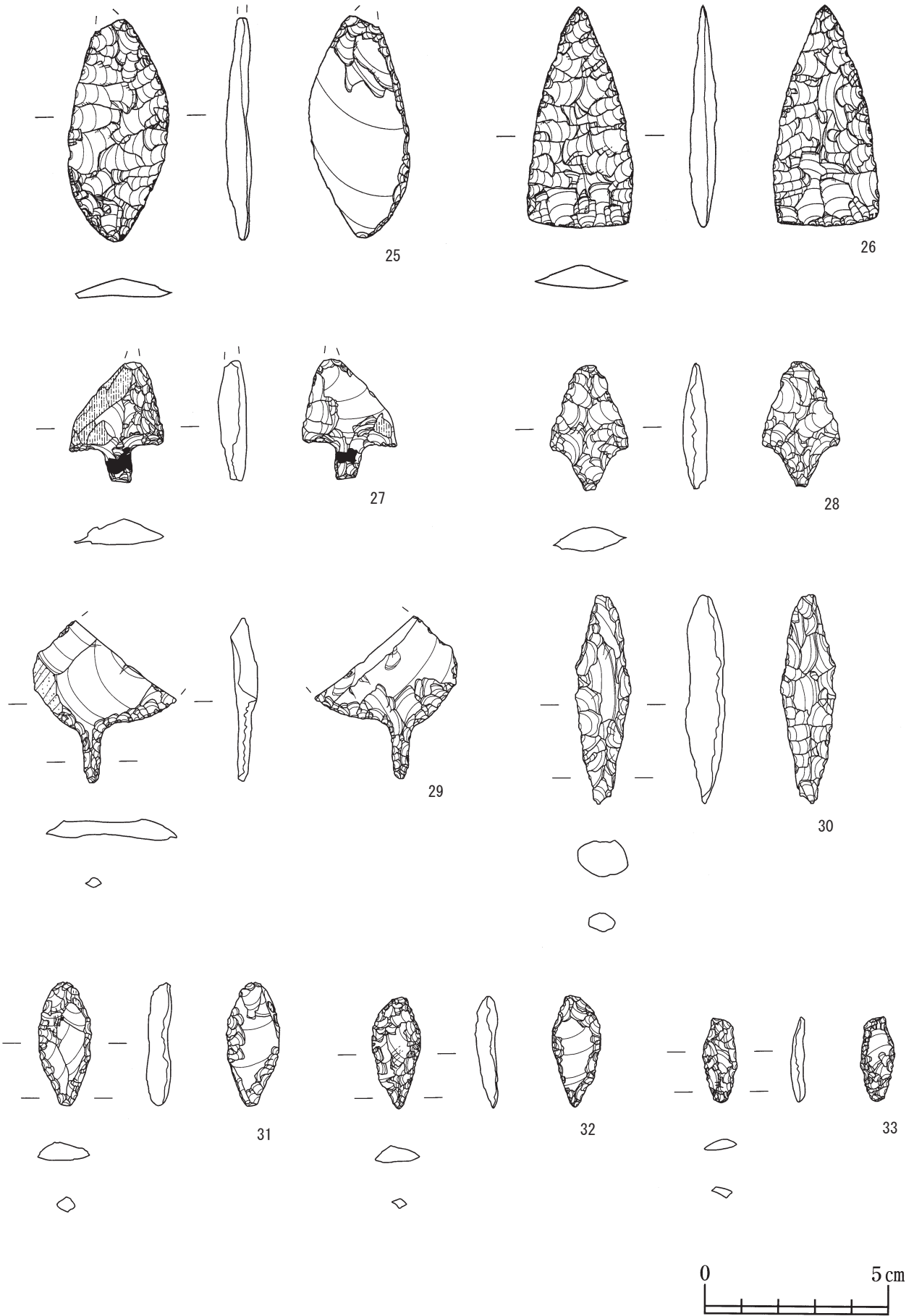

第34図 新田(1)遺跡出土石器(3)



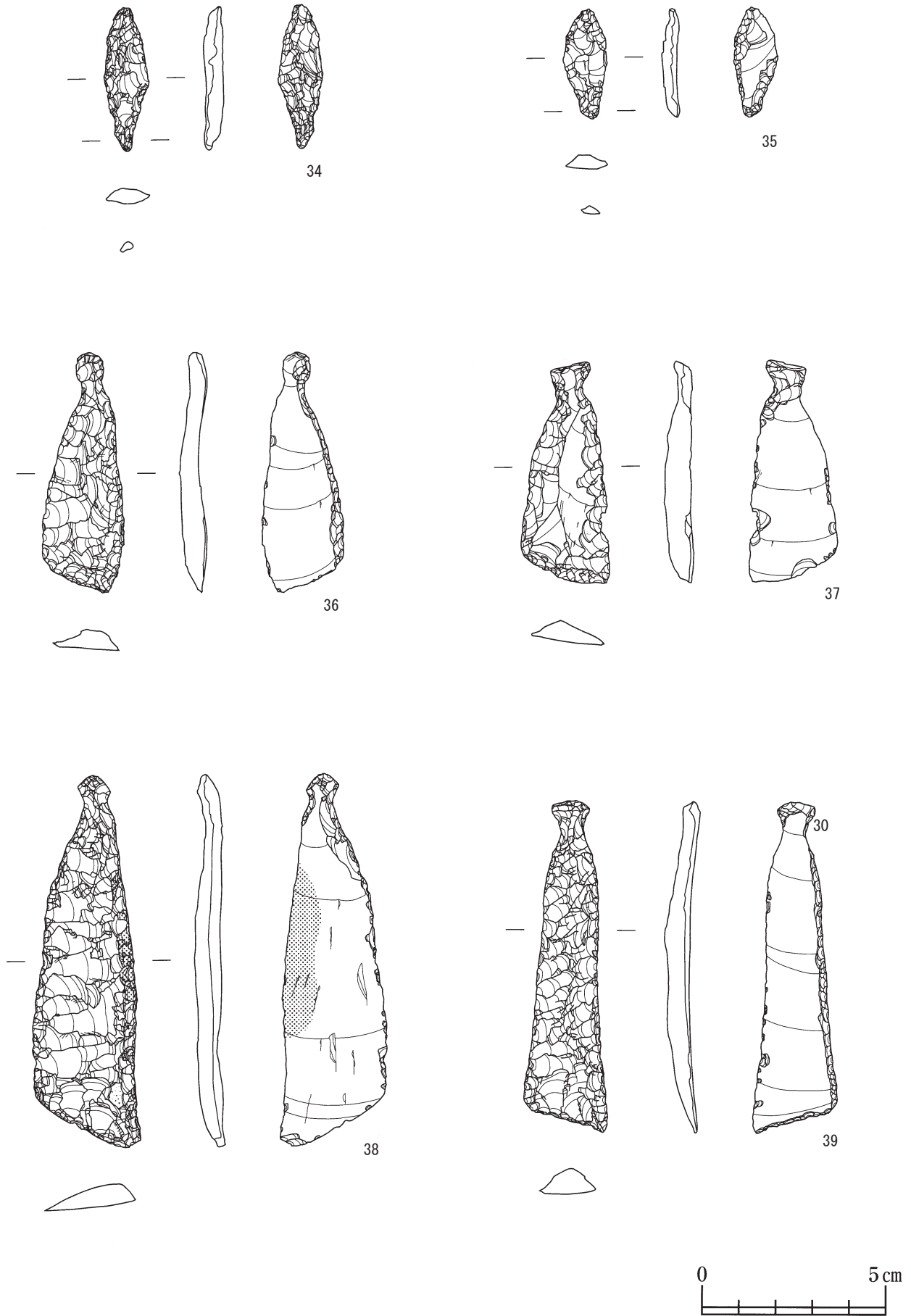

第 35 图 新田 (1) 遺跡出土石器 (4)



第36図 新田(1)遺跡出土石器(5)

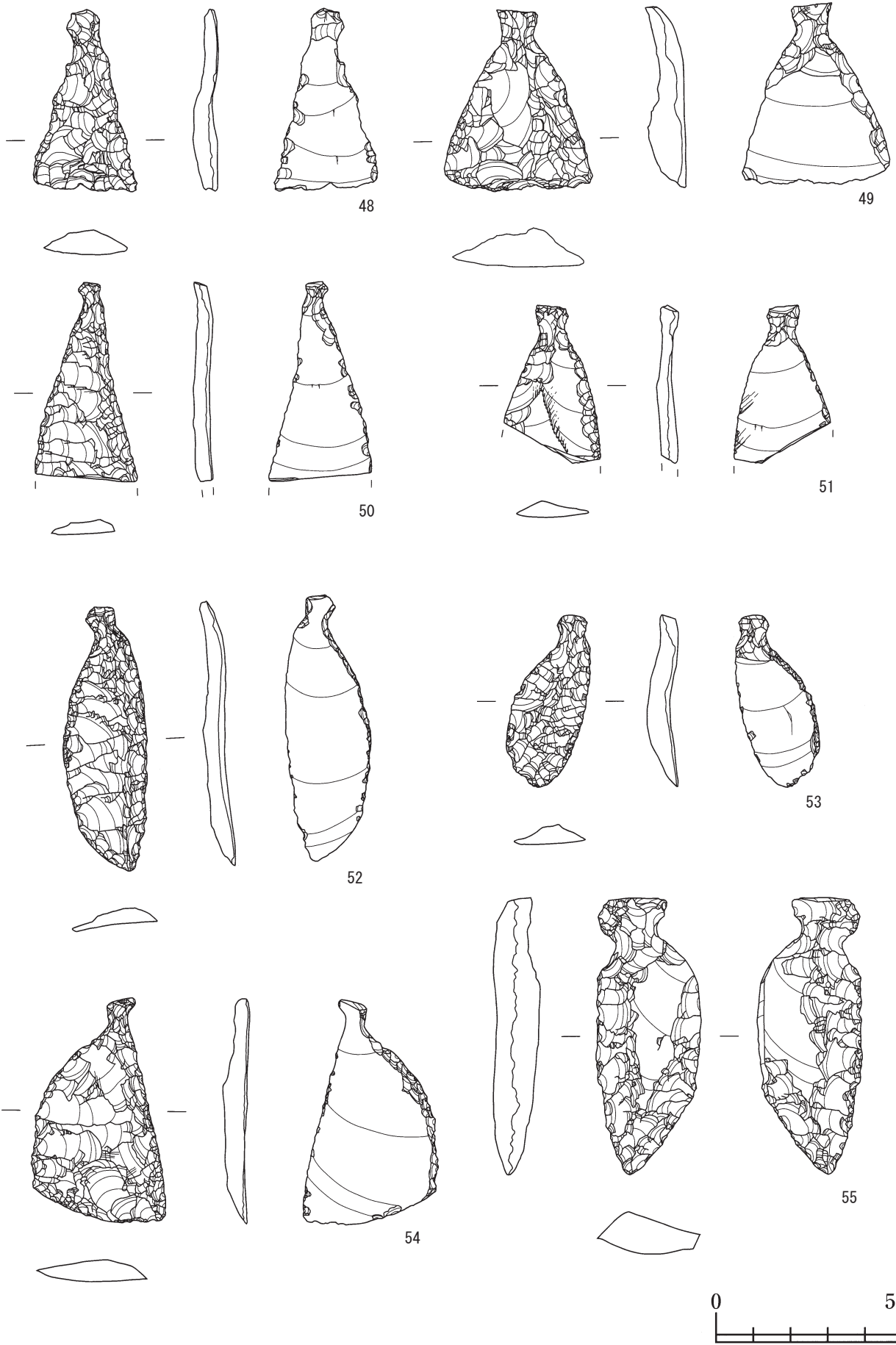

第37图 新田(1)遺跡出土石器(6)

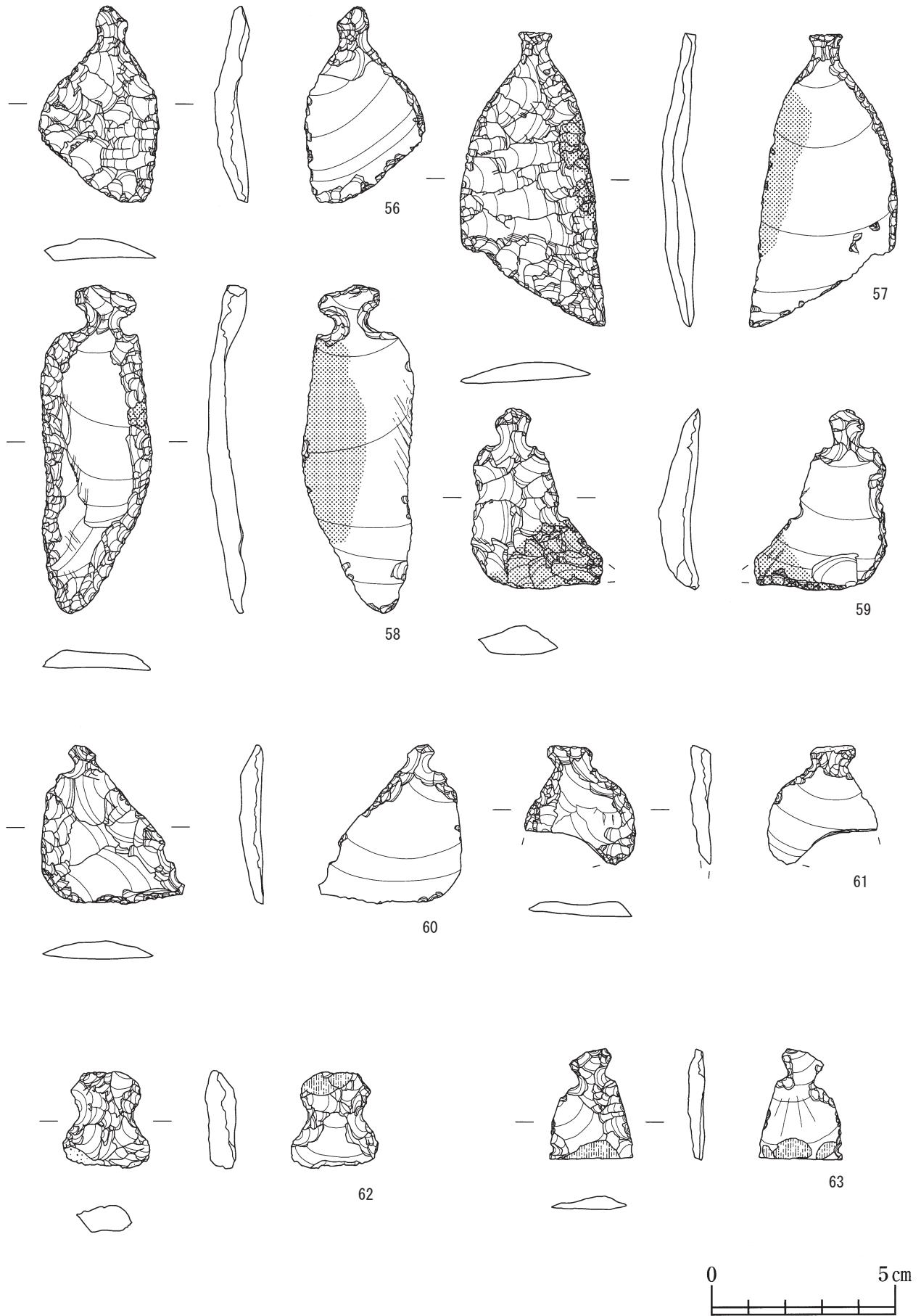

第38図 新田(1)遺跡出土石器(7)

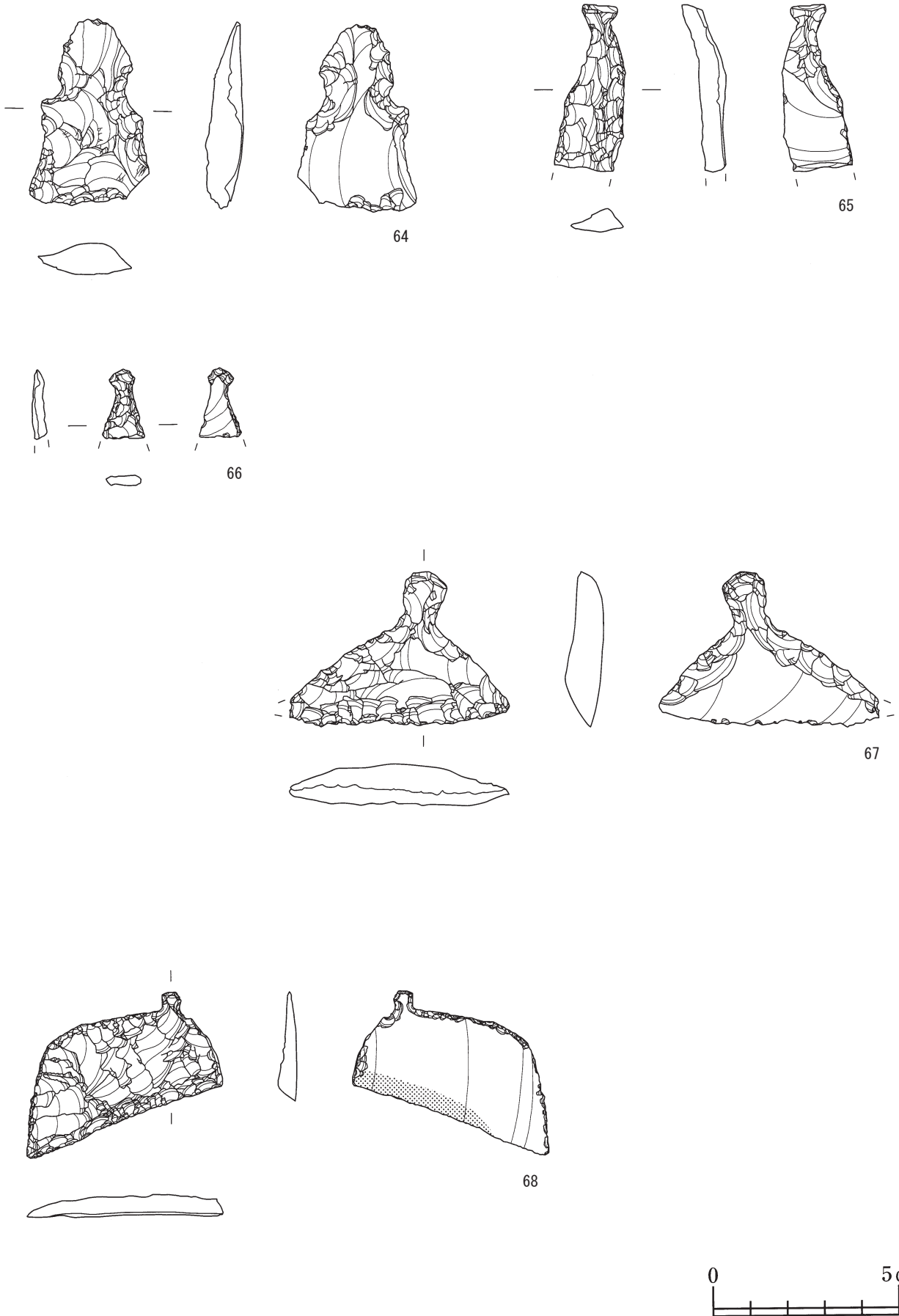

第39图 新田(1)遺跡出土石器(8)

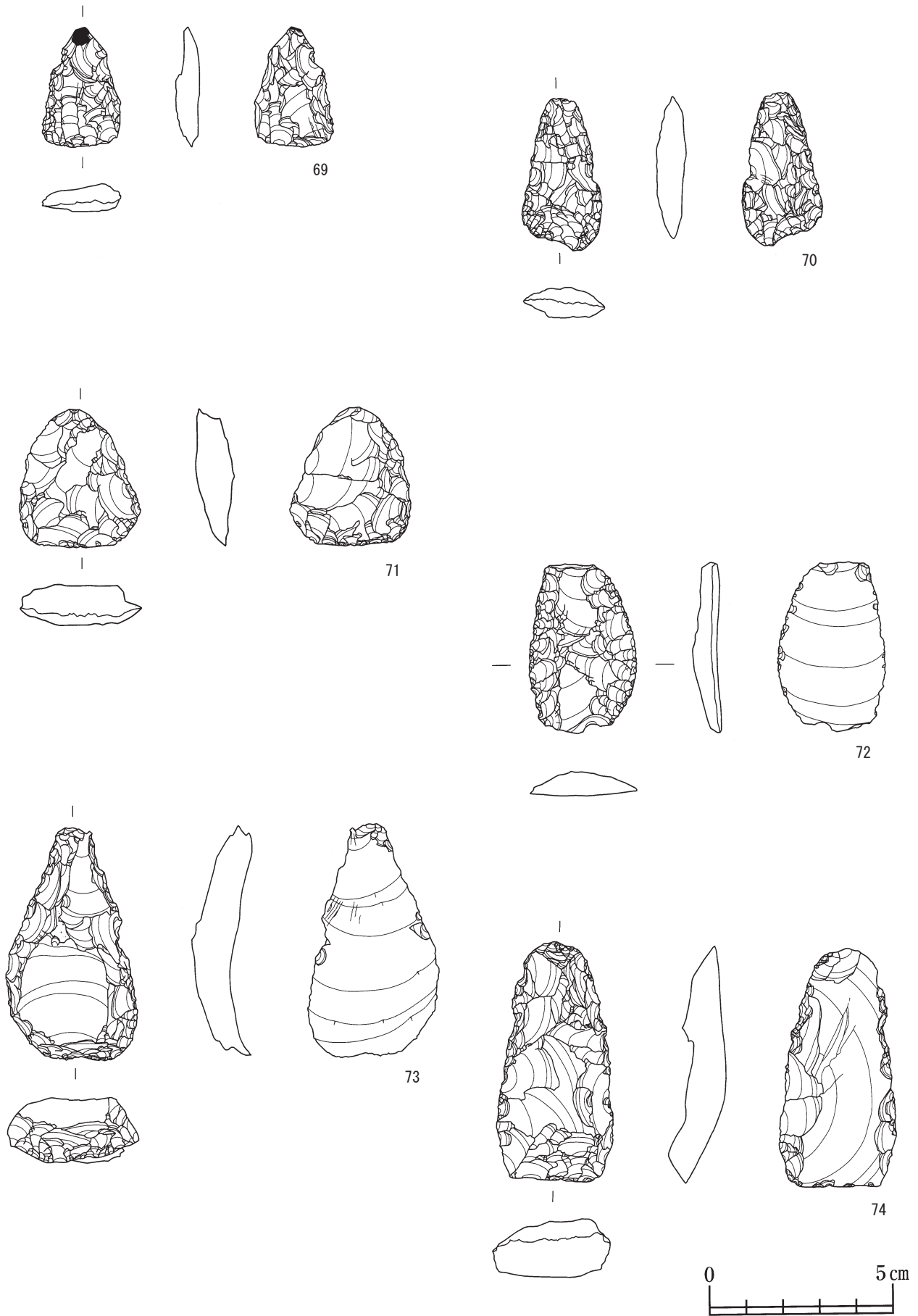

第40図 新田(1)遺跡出土石器(9)

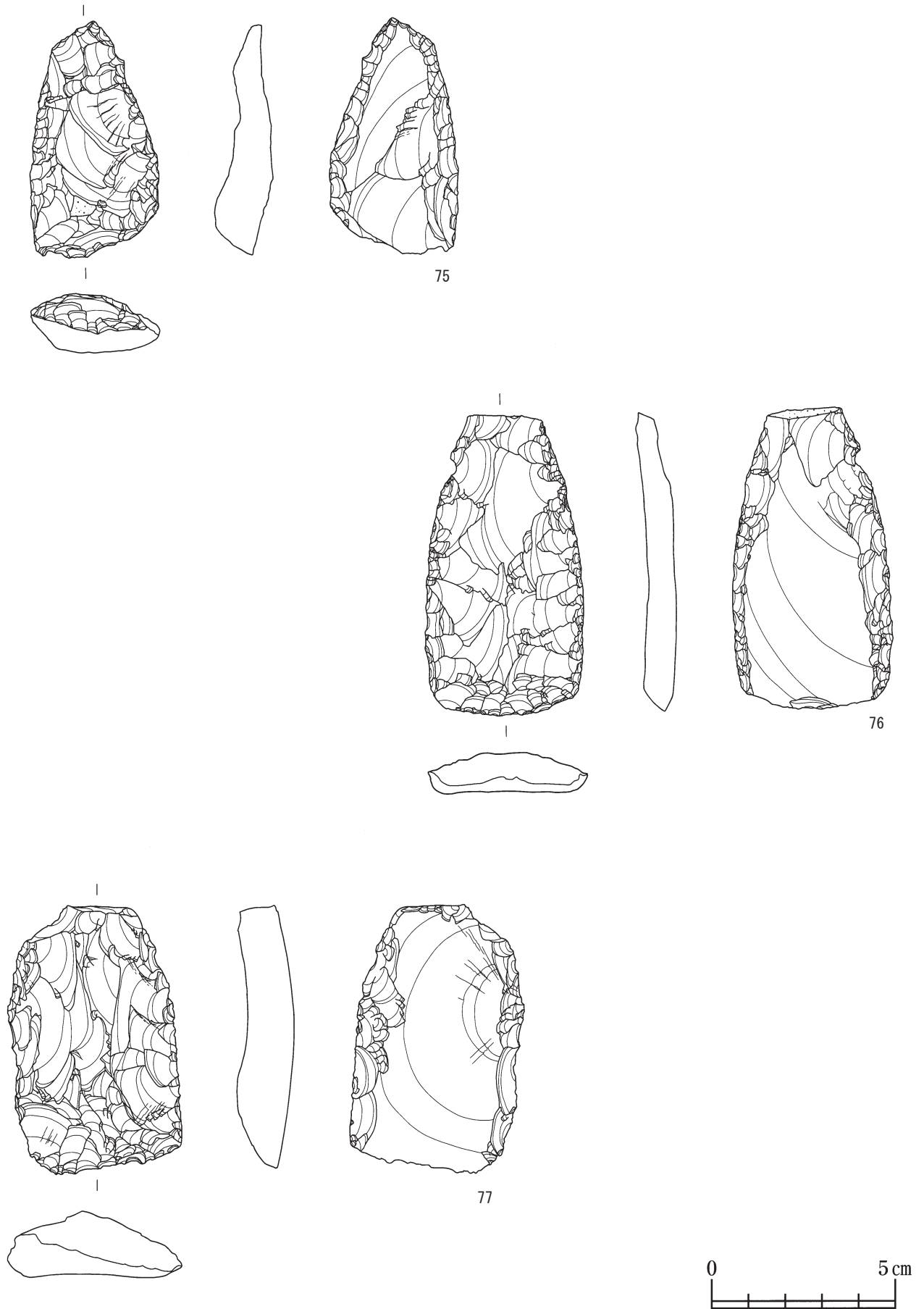

第 41 図 新田 (1) 遺跡出土石器 (10)

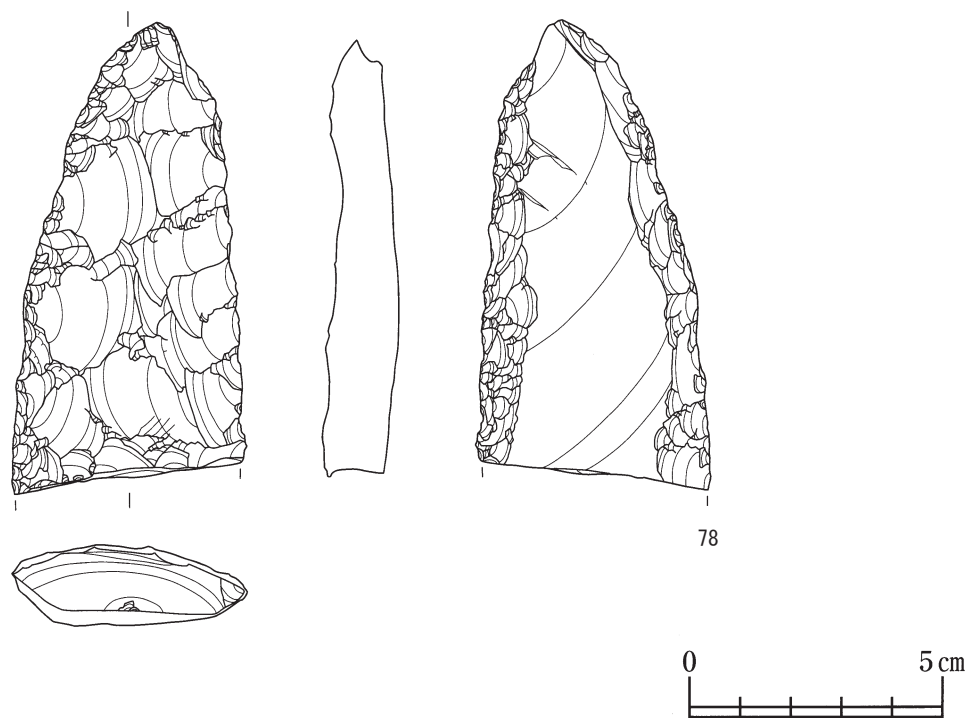

第42図 新田(1)遺跡出土石器(11)



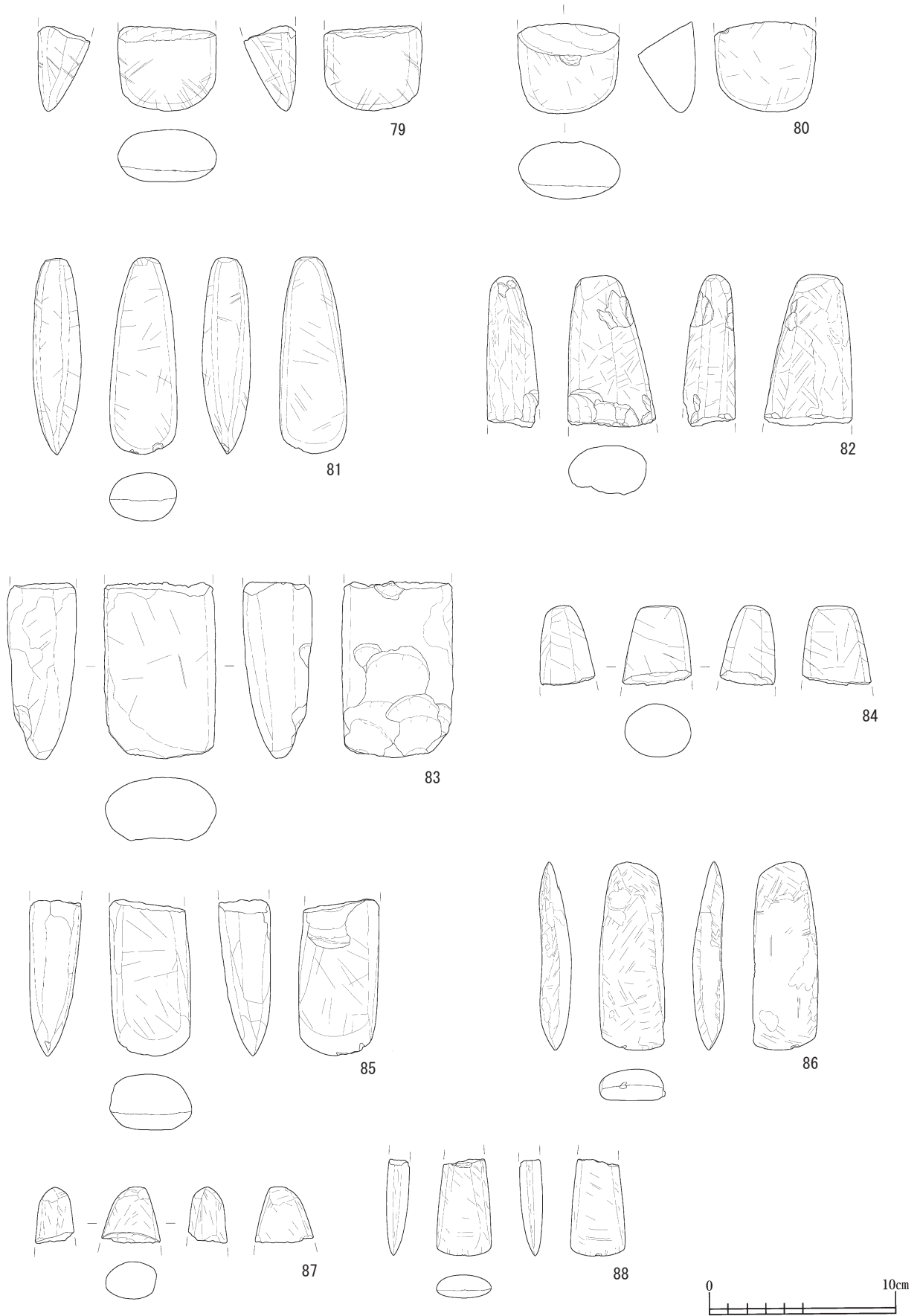

第 43 図 新田 (1) 遺跡出土石器 (12)

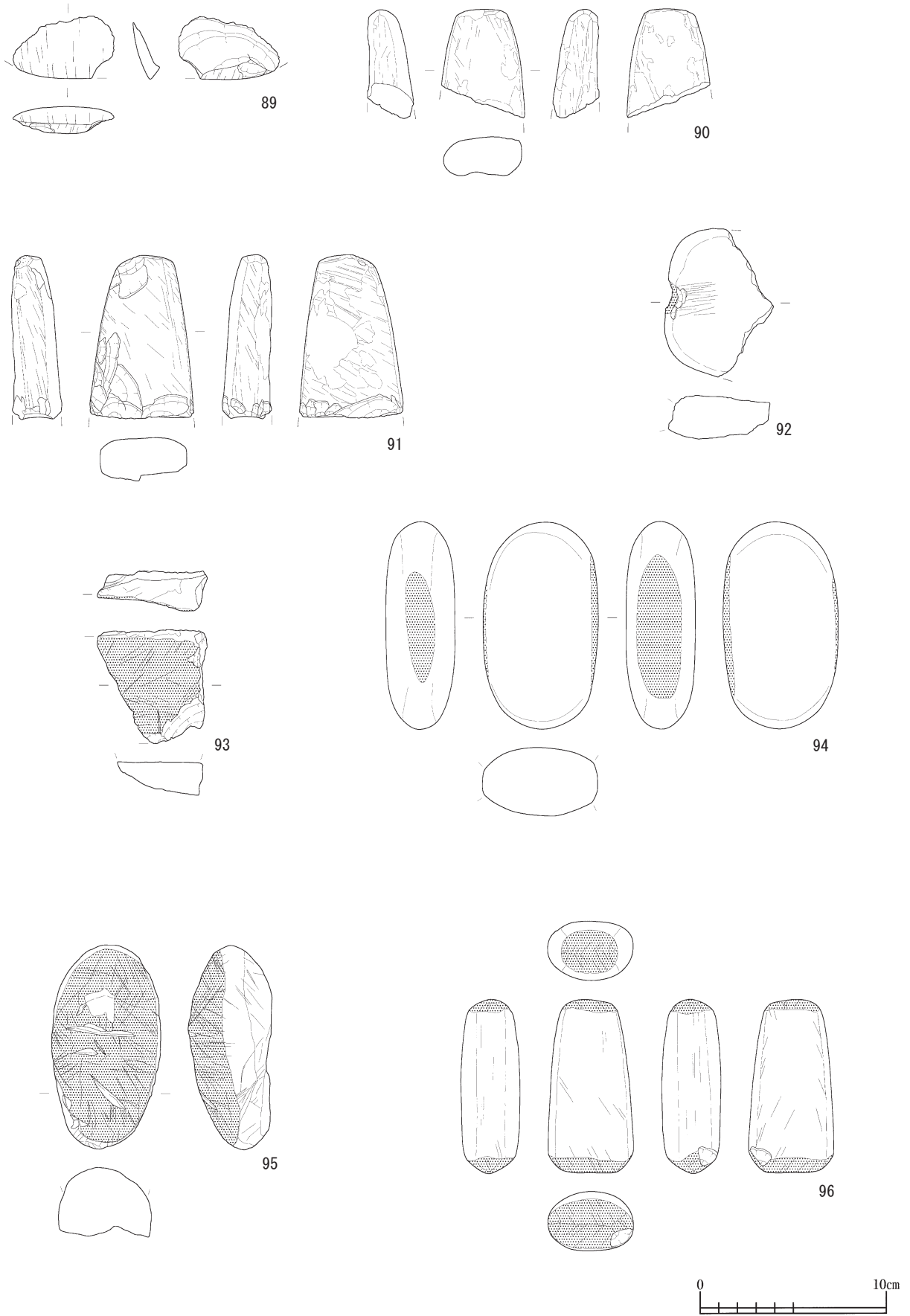

第44図 新田(1)遺跡出土石器(13)

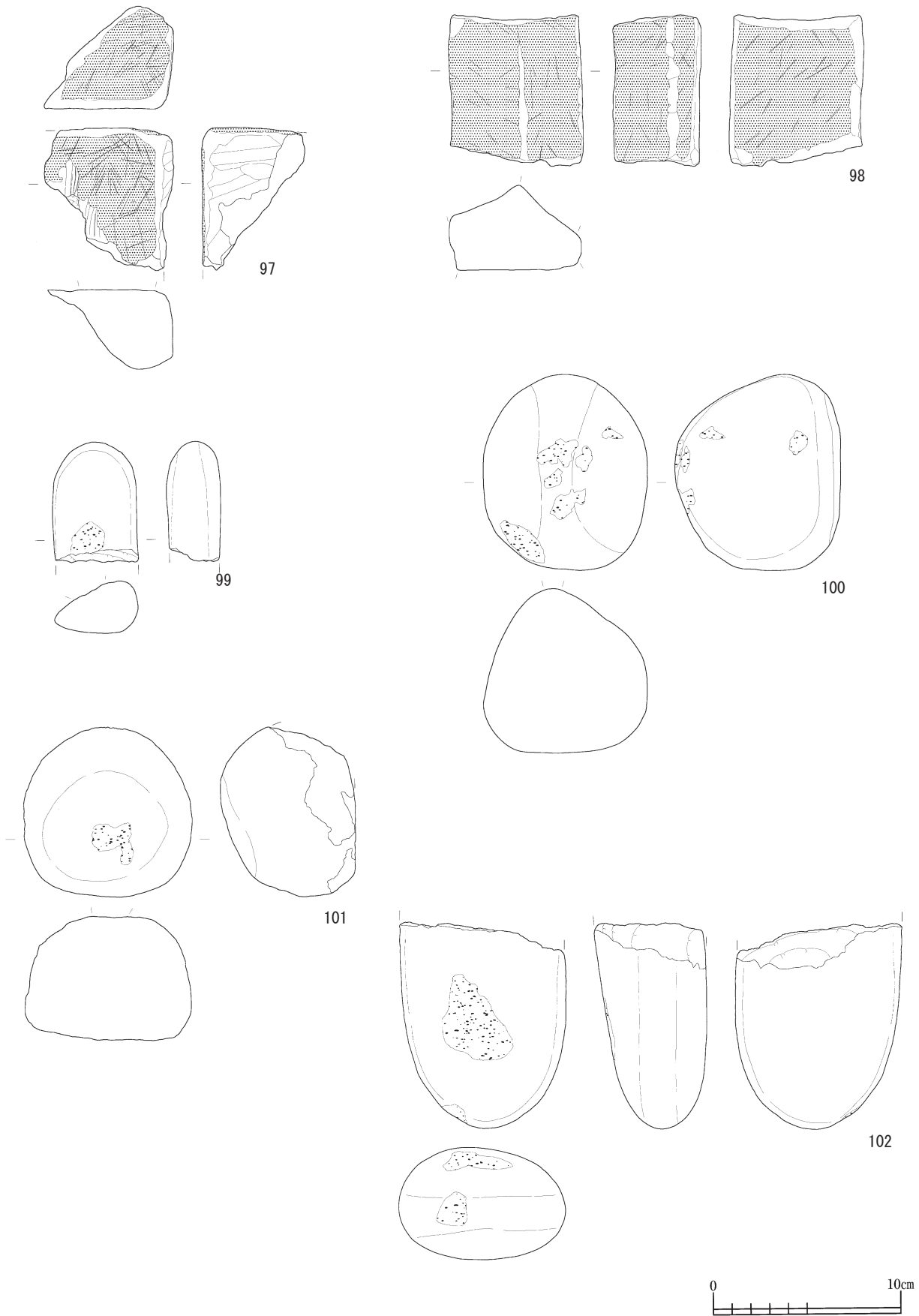

第45図 新田(1)遺跡出土石器(14)

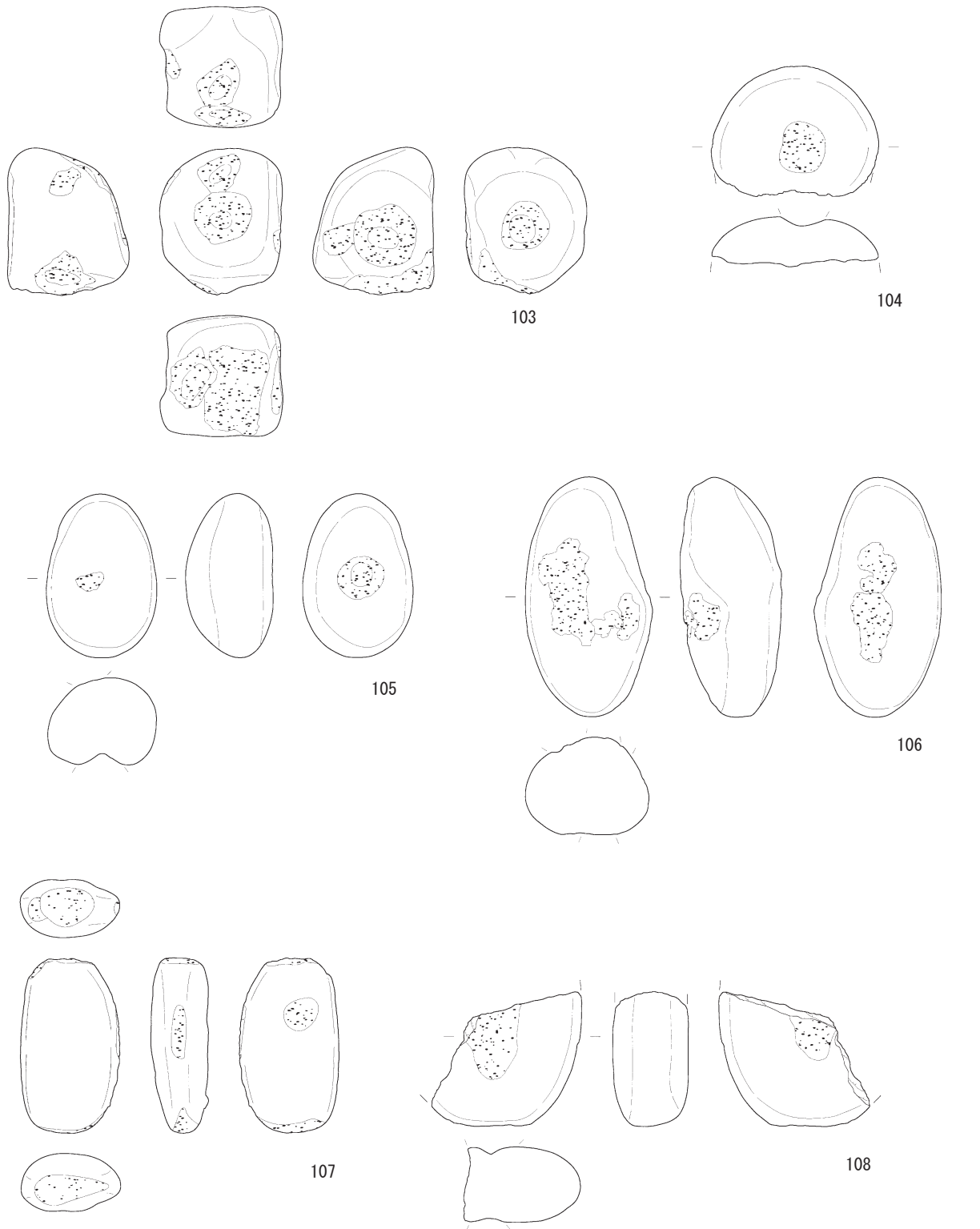

第46図 新田(1)遺跡出土石器(15)

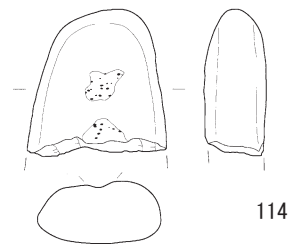
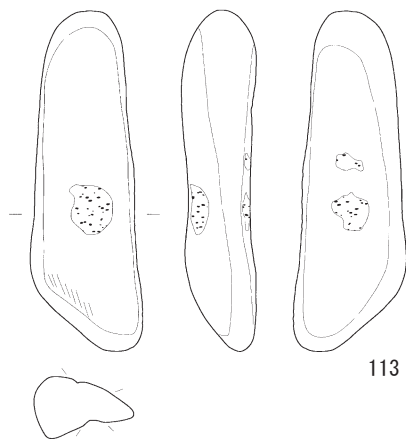
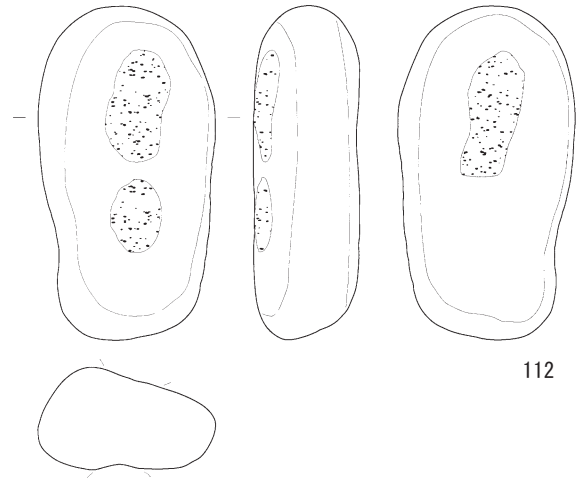
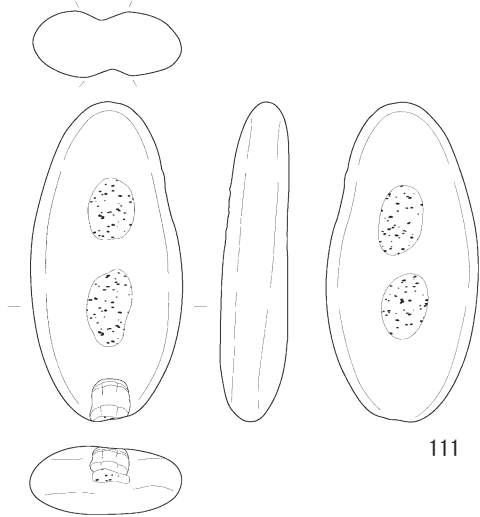
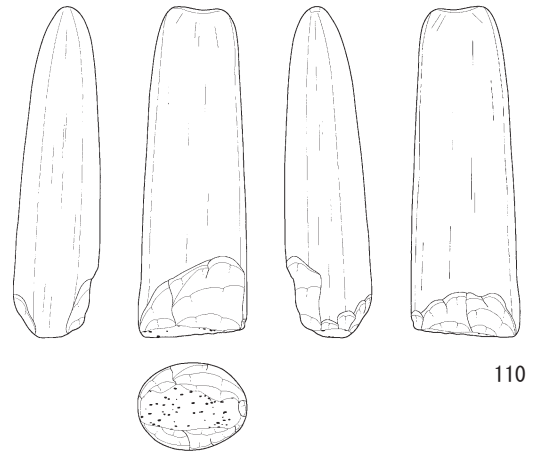
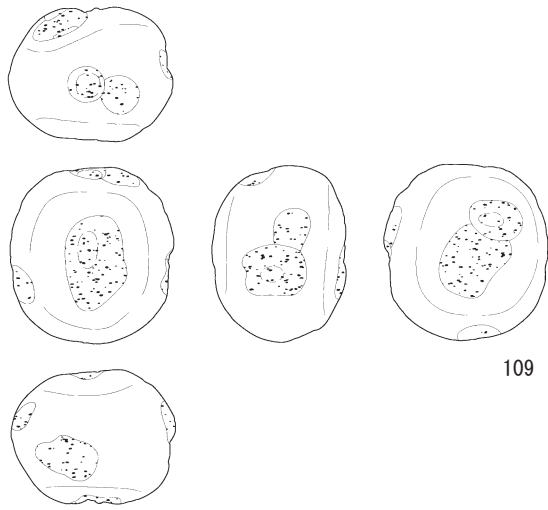

第47図 新田(1)遺跡出土石器(16)

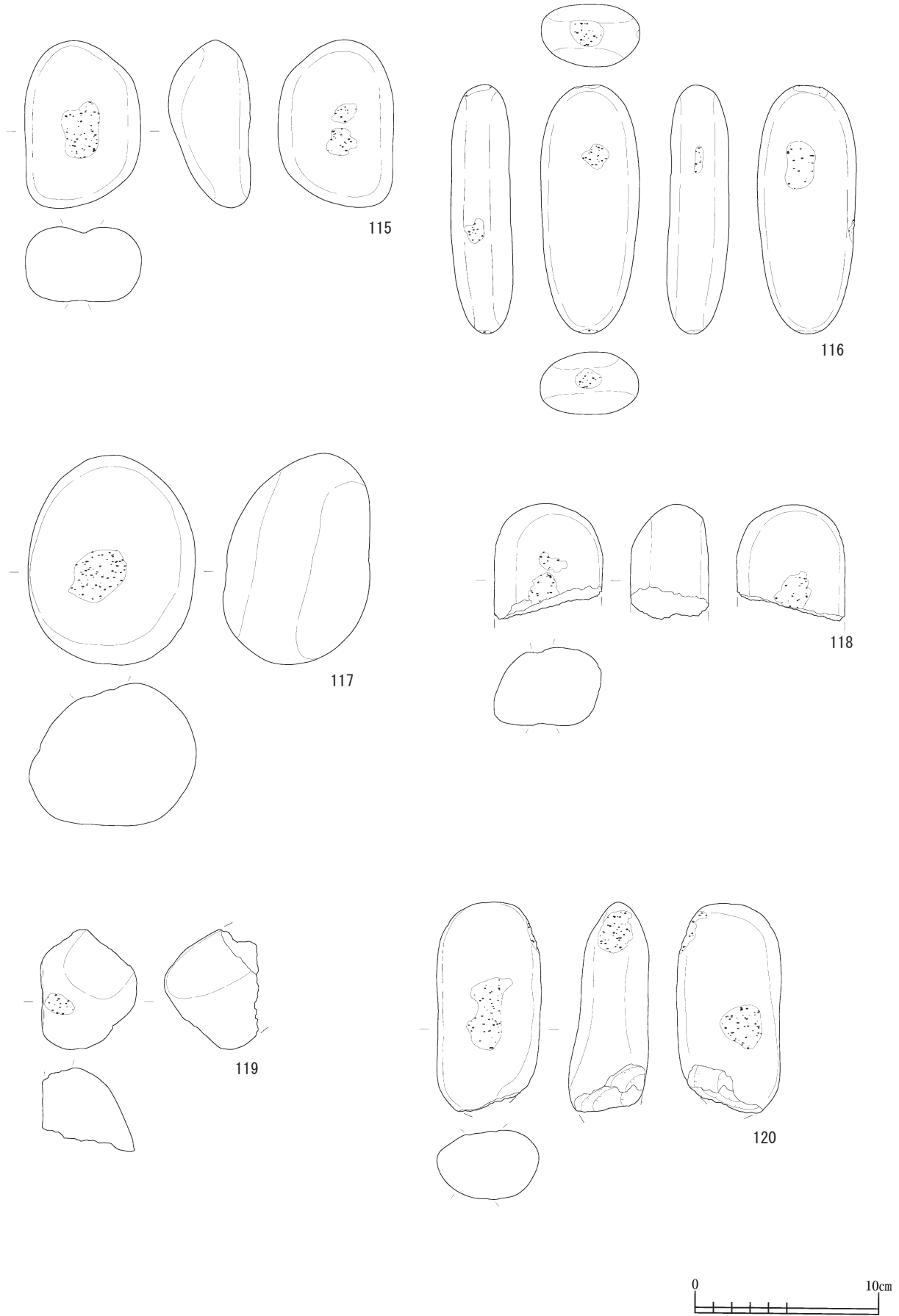

第48図 新田(1)遺跡出土石器(17)

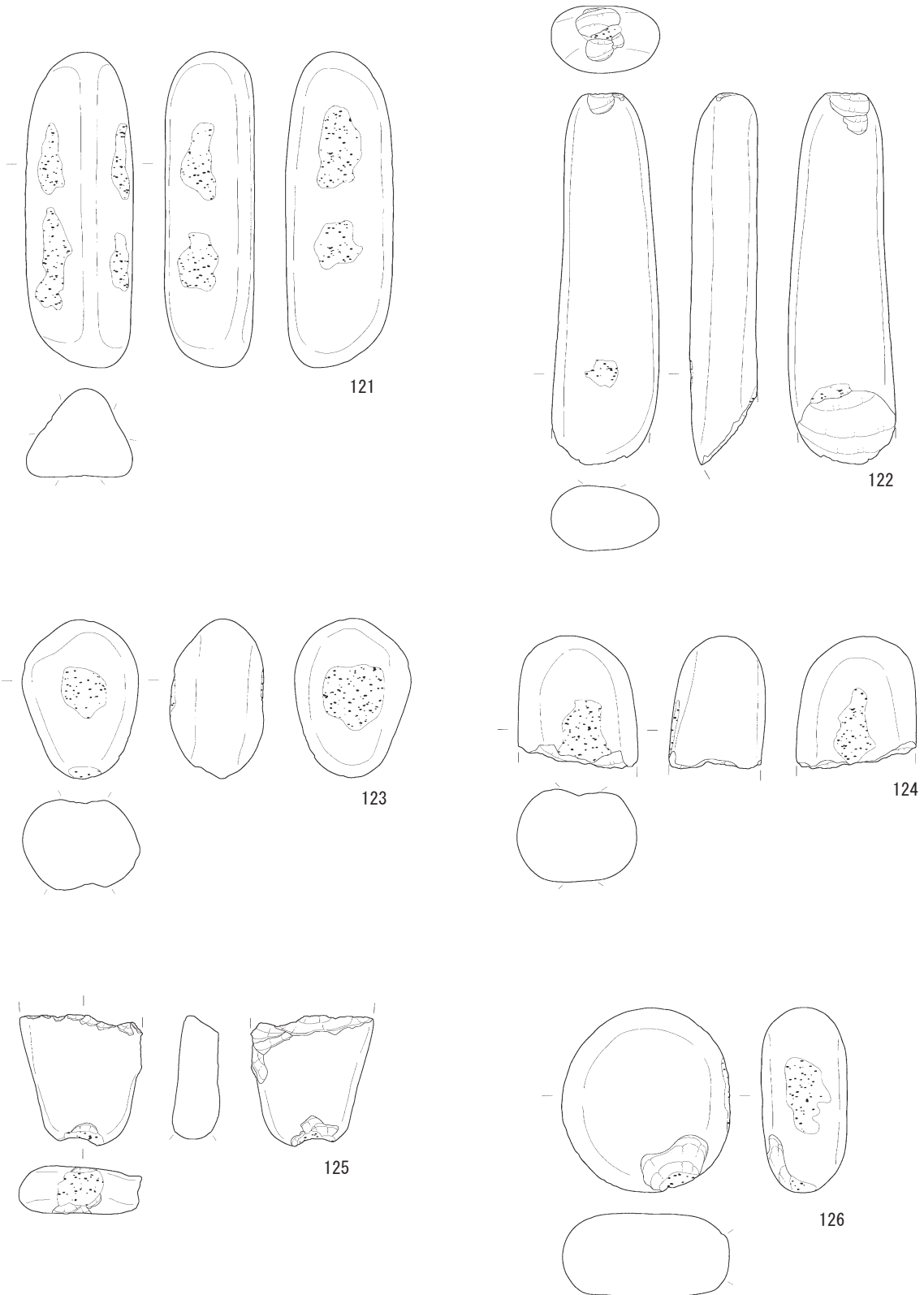

第49図 新田(1)遺跡出土石器(18)

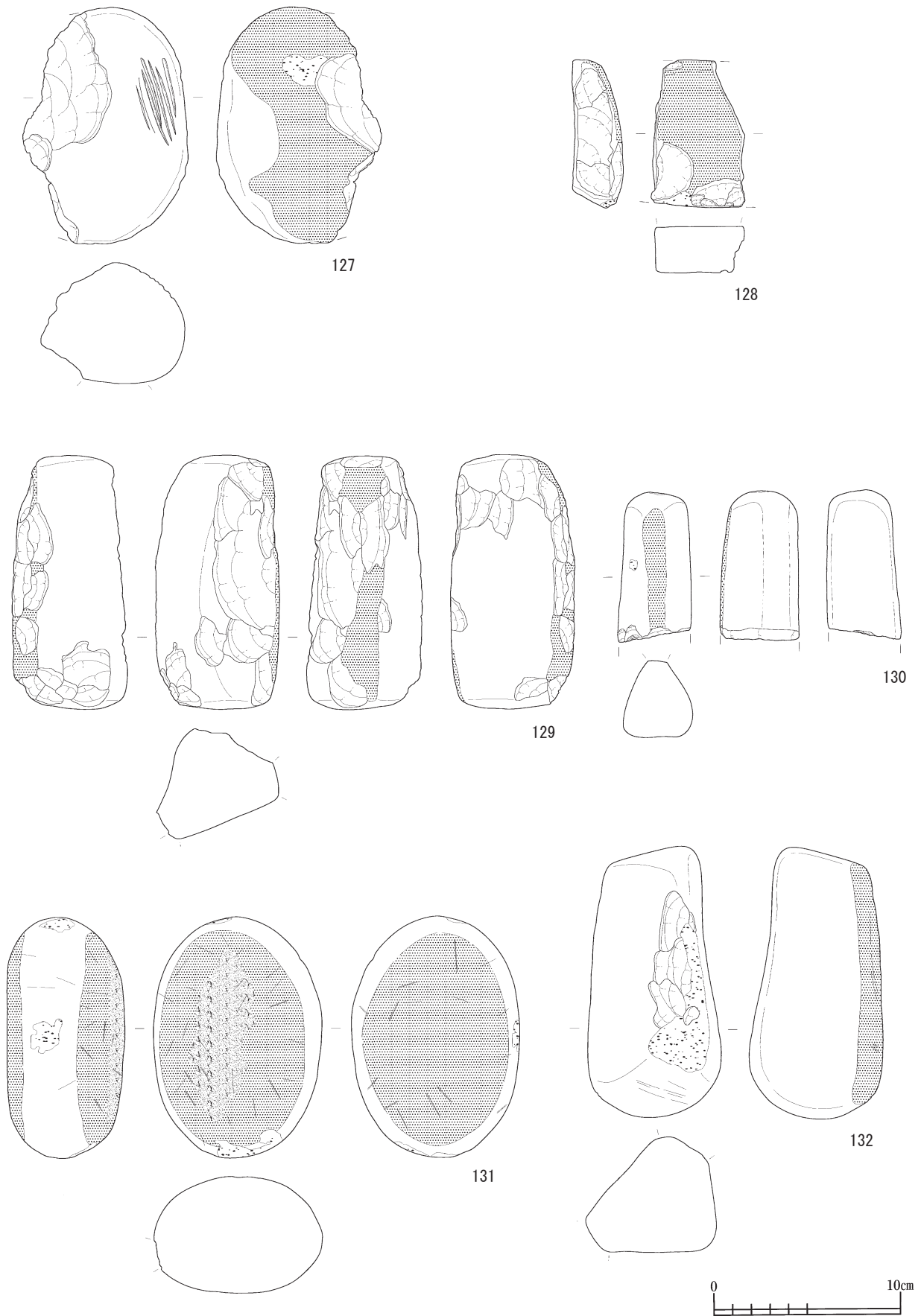

第50図 新田(1)遺跡出土石器(19)



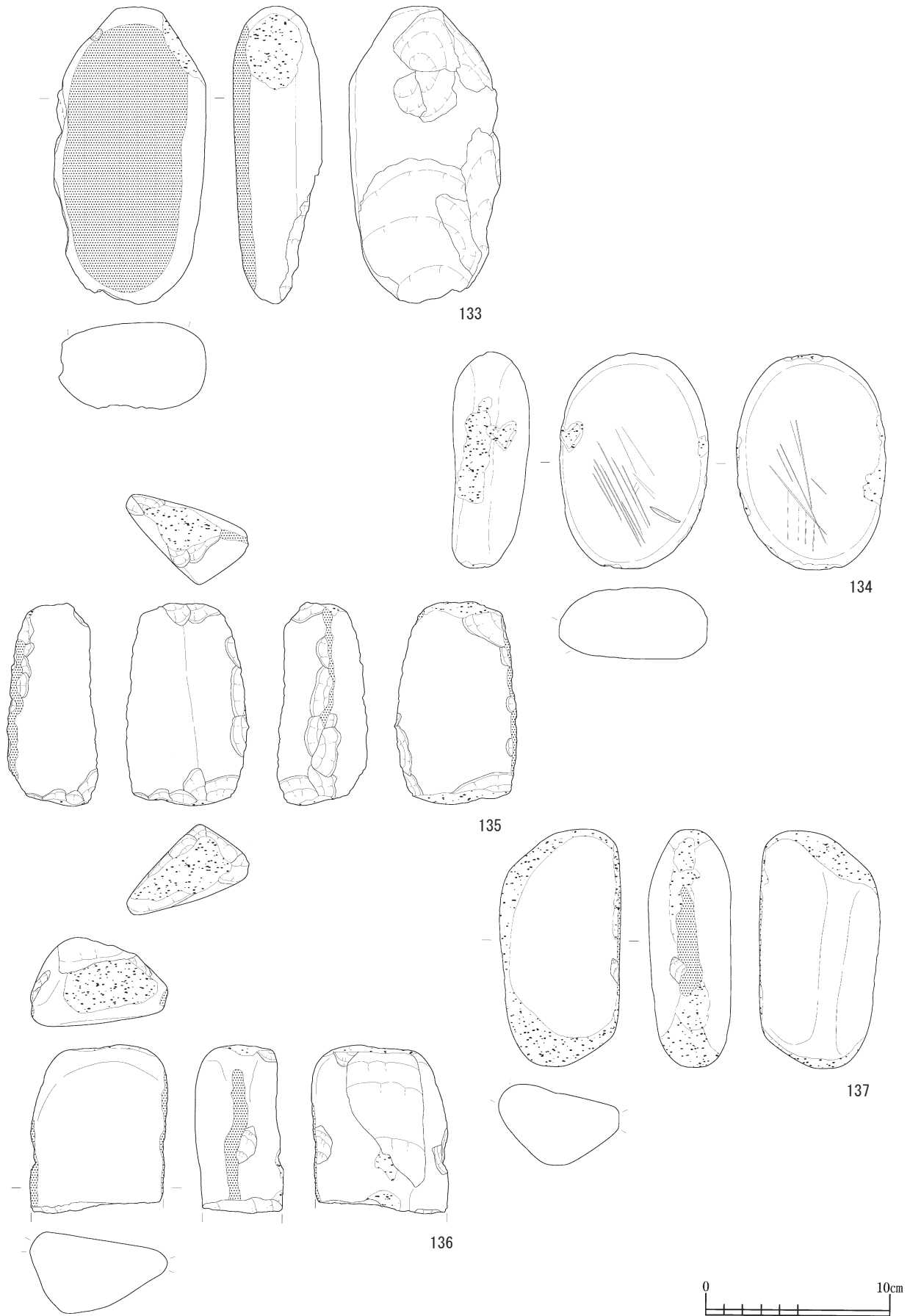

第51図 新田(1)遺跡出土石器(20)

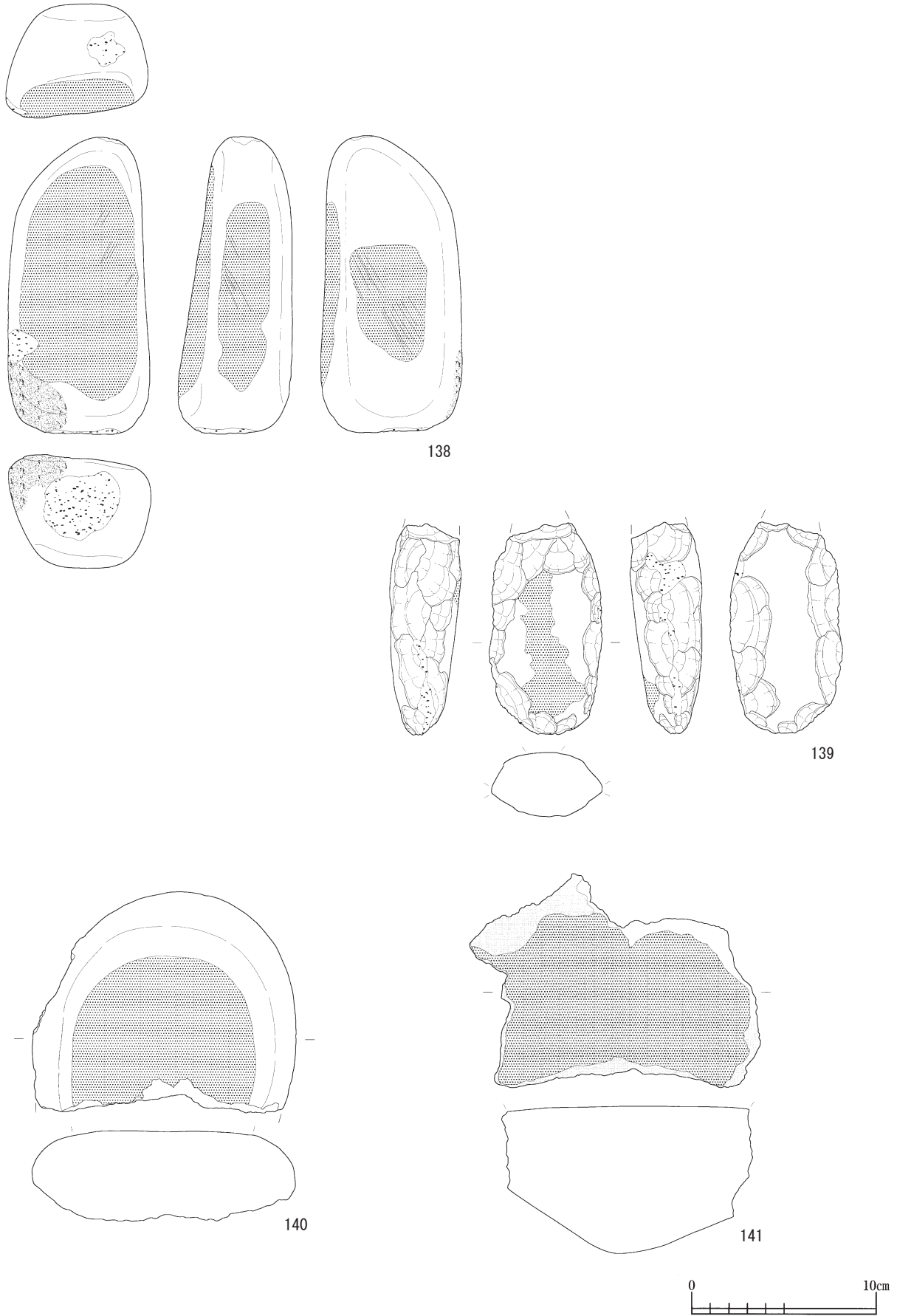

第52図 新田(1)遺跡出土石器(21)

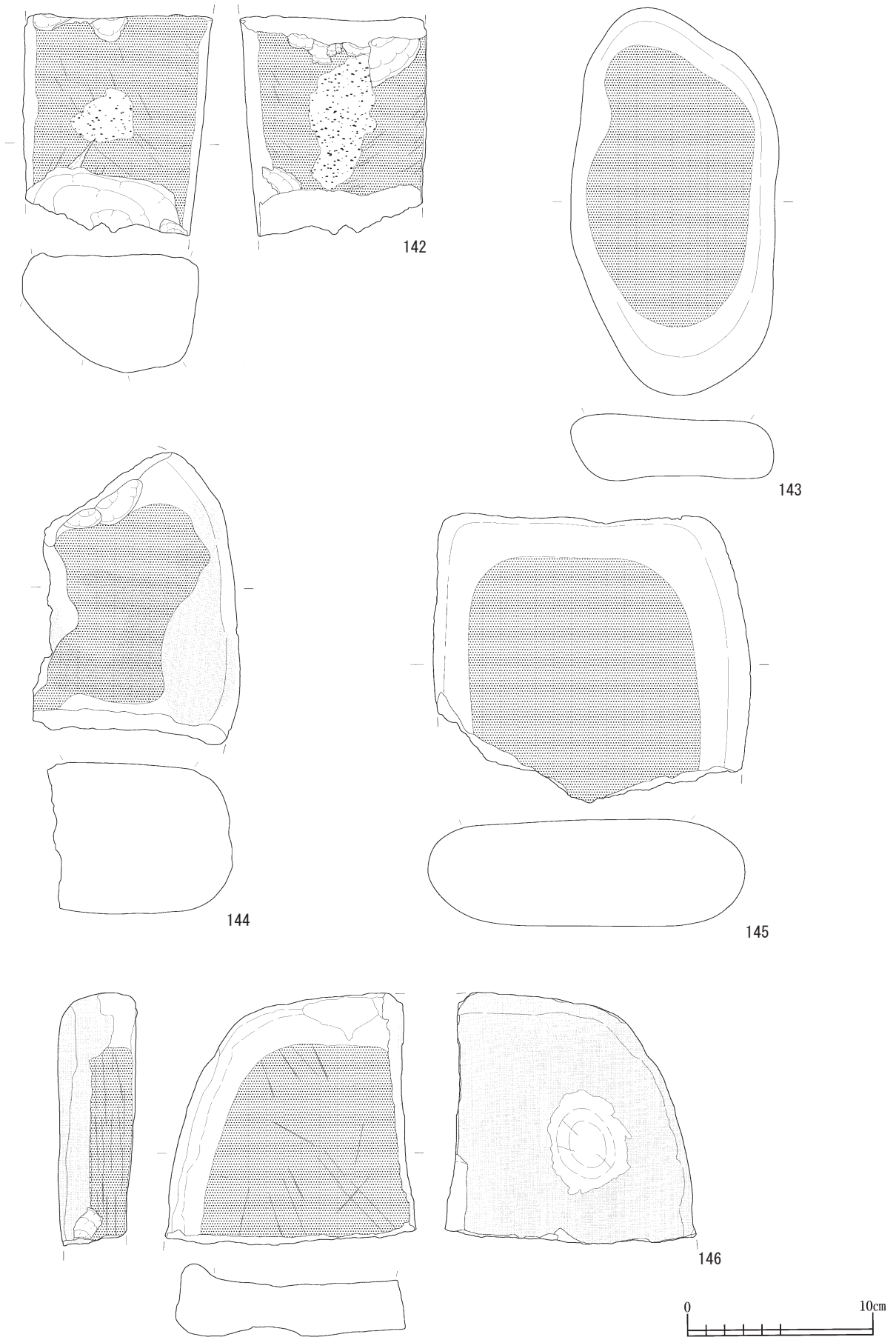

第 53 図 新田 (1) 遺跡出土石器 (22)

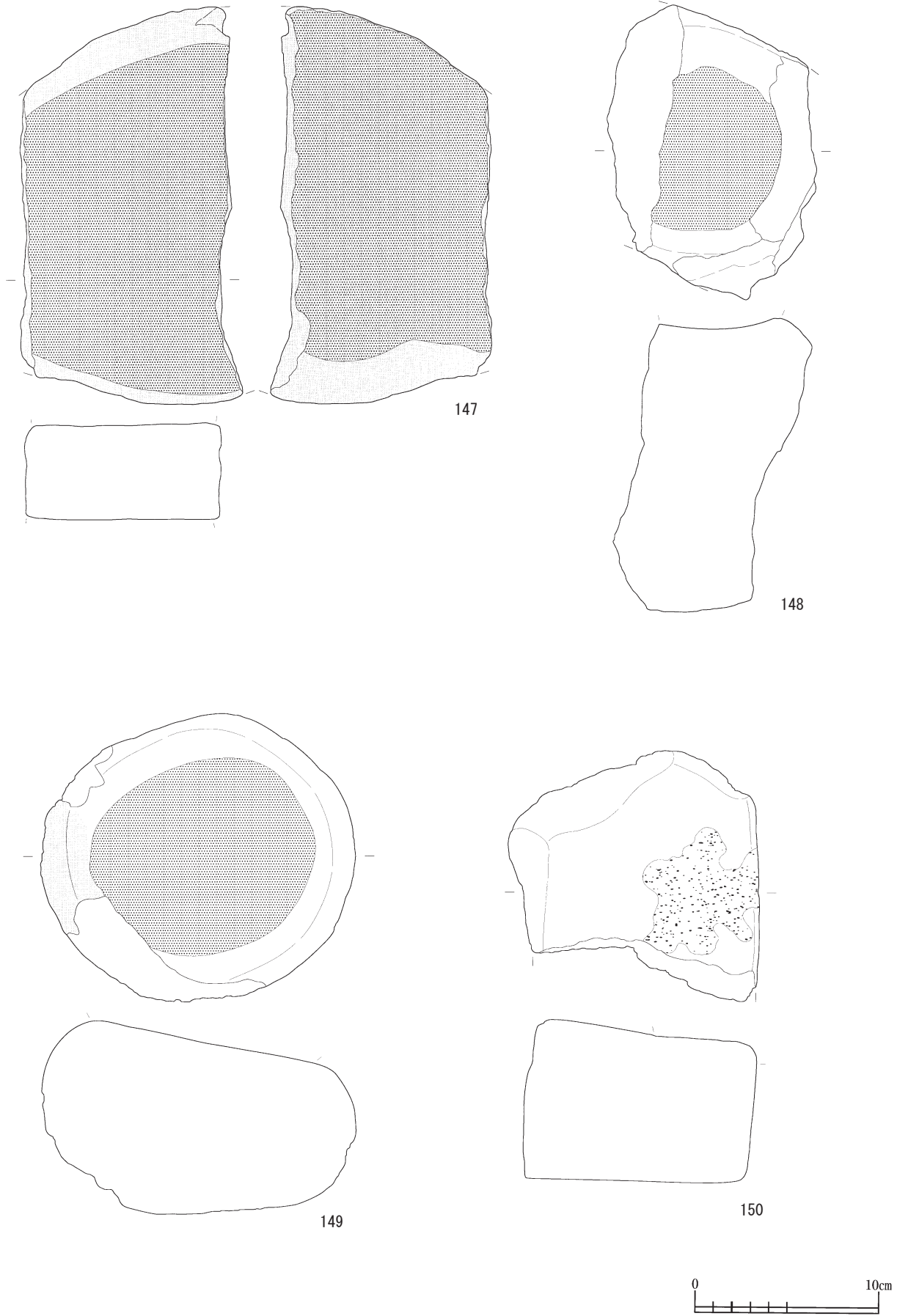

第54図 新田(1)遺跡出土石器(23)

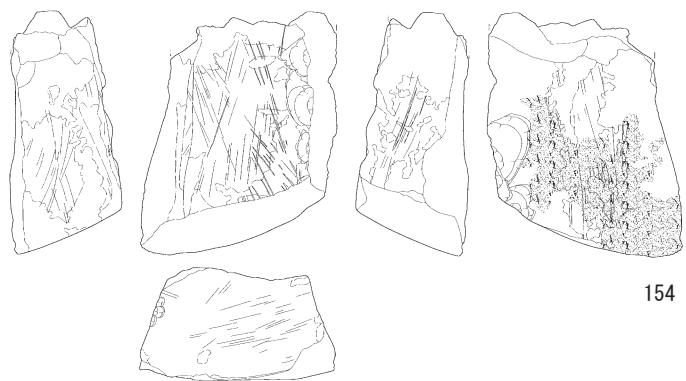
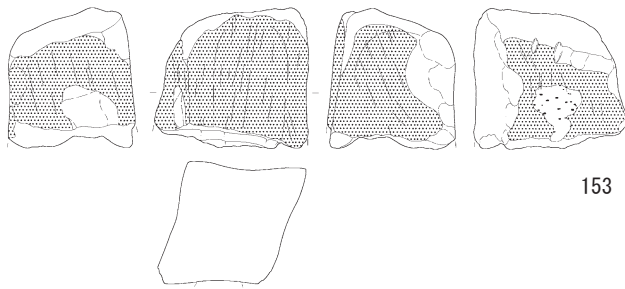
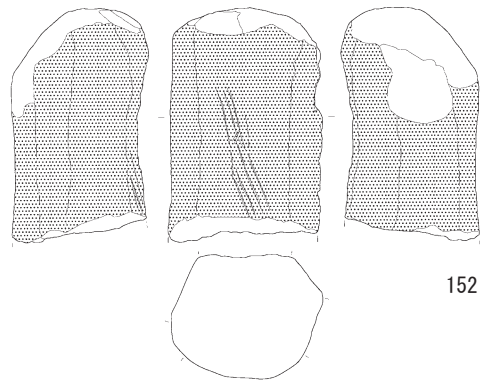
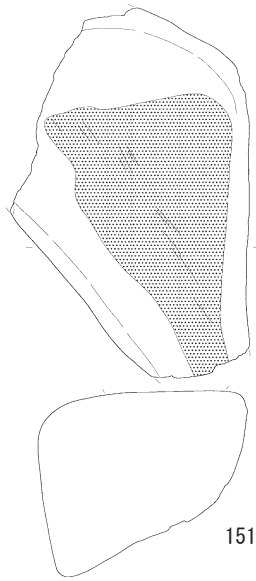

第55図 新田(1)遺跡出土石器(24)

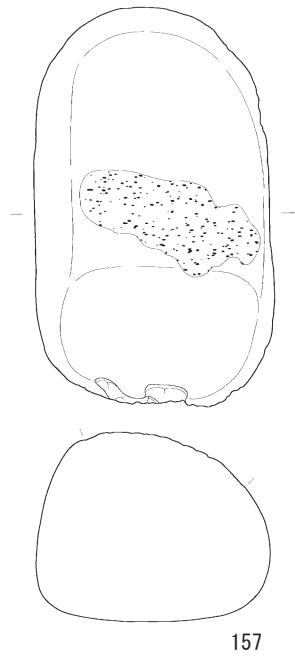
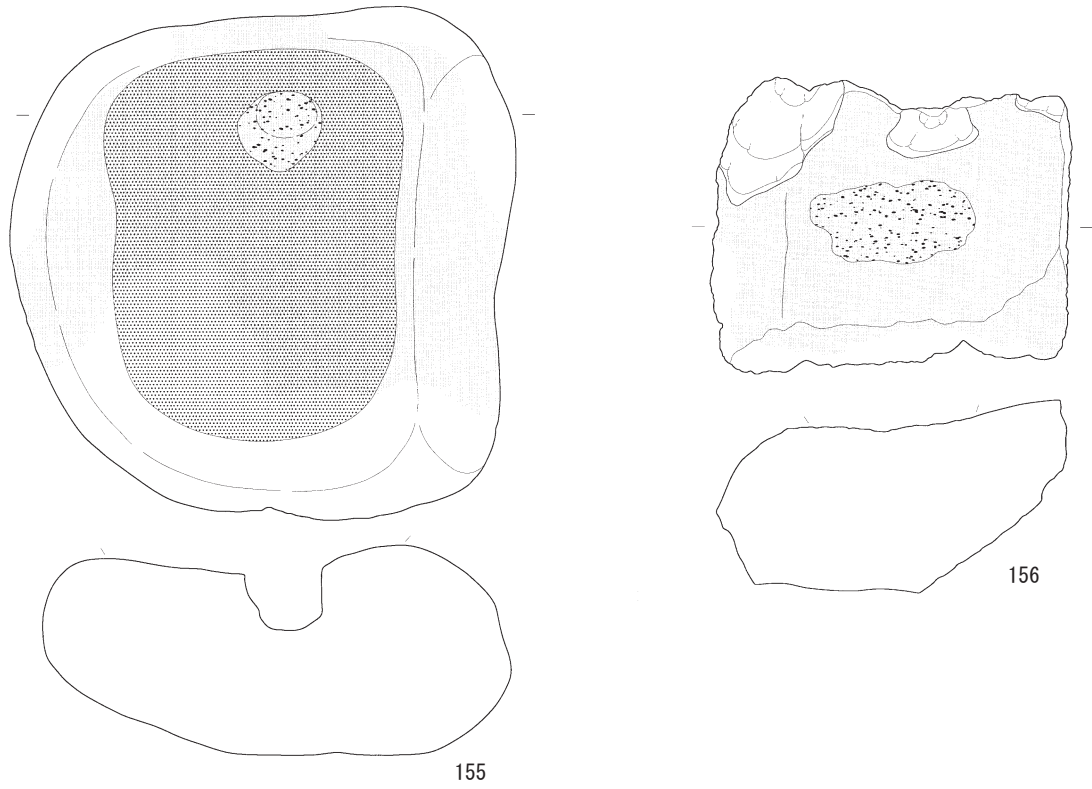

第56図 新田(1)遺跡出土石器(25)

## ○新田(2) 遺跡出土石器(第57～106図)

・石鏃(第57図1～15, 第58図16～30, 第59図31～44, 第60図45～59, 第61図60～71) 71点出土している。71点を図示した。

石質は、珪質頁岩が51点, カルセドニーが13点, 黒曜石が5点, 鉄石英が1点, 凝灰岩が1点である。

凹基のもの(第57図1～15, 第58図16～24)と有茎凸基のもの(第60図51～59, 第61図60～67, 69)とが多く見られる。その他, 平基のもの(第58図25～30, 第59図31～35)や尖基のもの(第59図38～41), 有茎平基のもの(第60図45～50)などが見られる。

・石槍(第62図72～77, 第63図78～82) 11点出土している。11点を図示した。

石質は、珪質頁岩が10点, 頁岩が1点である。基部付近に抉りの見られるもの(第62図72～74)が3点見られる。

・石錐(第64図83～90, 第65図91～98, 第66図99～104, 第67図105)

26点出土している。うち23点を図示した。石質は、珪質頁岩が21点, カルセドニーが2点, 凝灰岩が2点, 頁岩が1点である。

全体に二次調整を行うものでは、棒状のもの(第64図90, 第65図91～98, 第66図99～104)が多く見られる。

・石匙(第67図106～110, 第68図111～117, 第69図118～123, 第70図124～131, 第71図132～138, 第72図139～146, 第73図147～152, 第74図153～158, 第75図159～162, 第76図163, 164)

70点出土している。うち59点を図示した。石質は、珪質頁岩が61点, 頁岩が3点, 鉄石英が3点, 黒曜石が1点, カルセドニーが1点, 凝灰岩が1点である。

縦型のものと同型のものが見られる。縦型のものには、幅狭の形状のもの(第67図106～108), 一側縁が直線的, 他側縁が弧状を呈するもの(第68図116, 第69図119, 120, 第70図130)などが見られる。

・石篋(第76図165～168, 第77図169～174, 第78図175～182, 第79図183～188, 第80図189～194, 第81図195～200, 第82図201～206, 第83図207～212, 第84図213)

51点出土している。うち49点を図示した。石質は、珪質頁岩が42点, 頁岩が7点, カルセ

ドニーが2点である。

刃部が器体の最大幅となり全体の形状が撥形を呈するものが大半であるが、刃部の幅がやや狭く、器体の最大幅が器体中位にあり、結果、側縁が弧状となるもの(第81図198～200)も見られる。

・異形石器(第84図214)

1点出土している。1点を図示した。石質は、珪質頁岩である。

・不定形石器(第84図215～217, 第85図218～223, 第86図224～227, 第87図228～230, 第88図231～235, 第89図236～240)

129点出土している。うち26点を図示した。

石質は、珪質頁岩が117点, カルセドニーが7点, 凝灰岩が4点, 流紋岩が1点である。

・磨製石斧(第90図241～248, 第91図249～256, 第92図257～264)

25点出土している。うち24点を図示した。

石質は、花崗岩が12点, 緑色片岩が6点, 片岩が4点, 緑色凝灰岩が2点, 片磨岩が1点である。欠損品が多く見られる。また、小型のもの(第92図261)も見られる。

・石錘(第92図265, 第93図266)

2点出土している。2点を図示した。

石質は、凝灰岩が2点である。

側縁4ヶ所に抉りと磨痕がそれぞれ見られる。

・敲磨器(第93図267～272, 第94図273～278, 第95図279～284, 第96図285～290, 第97図291～295, 第98図296～302, 第99図303～308, 第100図309～313, 第101図314～317, 第102図318～322)

56点出土している。56点を図示した。

石質は、凝灰岩が25点, 流紋岩が14点, デイサイトが4点, 閃緑岩が3点, 花崗閃緑岩が2点, 溶岩が2点, 凝灰質砂岩が1点, 凝灰質泥岩が1点, 花崗岩が1点, 珪質頁岩が1点, 緑色凝灰岩が1点, 安山岩が1点である。

磨痕のみが認められるもの(第93図267～272, 第94図273～277), 敲打痕のみが認められるもの(第94図278, 第95図279～284, 第96図285～290, 第97図291～295, 第98図296～302, 第99図303, 304), 磨痕と敲打痕が共に認められるもの(第99図305～308, 第100図309～313, 第101図314～317, 第102図318～322)が見られる。

磨痕, 敲打痕が単一で認められるか, 複合して認

められるかにかかわらず、磨痕、敲打痕は、器面表裏や側縁、端部等に認められるが、磨痕については、側縁や器面表裏に認められるものが多数である。敲打痕については、器面表裏に認められるものが多く、次いで端部、側縁の順に認められる。

また、磨製石斧を転用したもの(第94図275, 278, 第96図289, 第97図291, 293, 第101図315)も見られる。

・半円状扁平打製石器(第103図323)

1点出土している。1点を図示した。

石質は、凝灰岩である。

弧状の縁辺部にも磨痕が見られる。

・石皿(第103図324～327, 第104図328～332, 第105図333～336)

13点出土している。13点を図示した。

石質は、凝灰岩が7点、流紋岩が3点、砂質凝灰岩が1点、安山岩が1点、玄武岩が1点である。

扁平な礫の平坦面に磨りによる機能面を持つものが見られる。縁が形作られているもの(第103図326, 第104図330, 第105図333, 335)や縁と脚部が形作られているもの(第104図329, 331)が見られる。また、磨痕のほかに敲打痕を有するもの(第105図335, 336)も見られる。

・台石(第106図337)

1点出土している。1点を図示した。

石質は、凝灰岩である。

扁平な礫の平坦面に敲打による機能面が見られる。



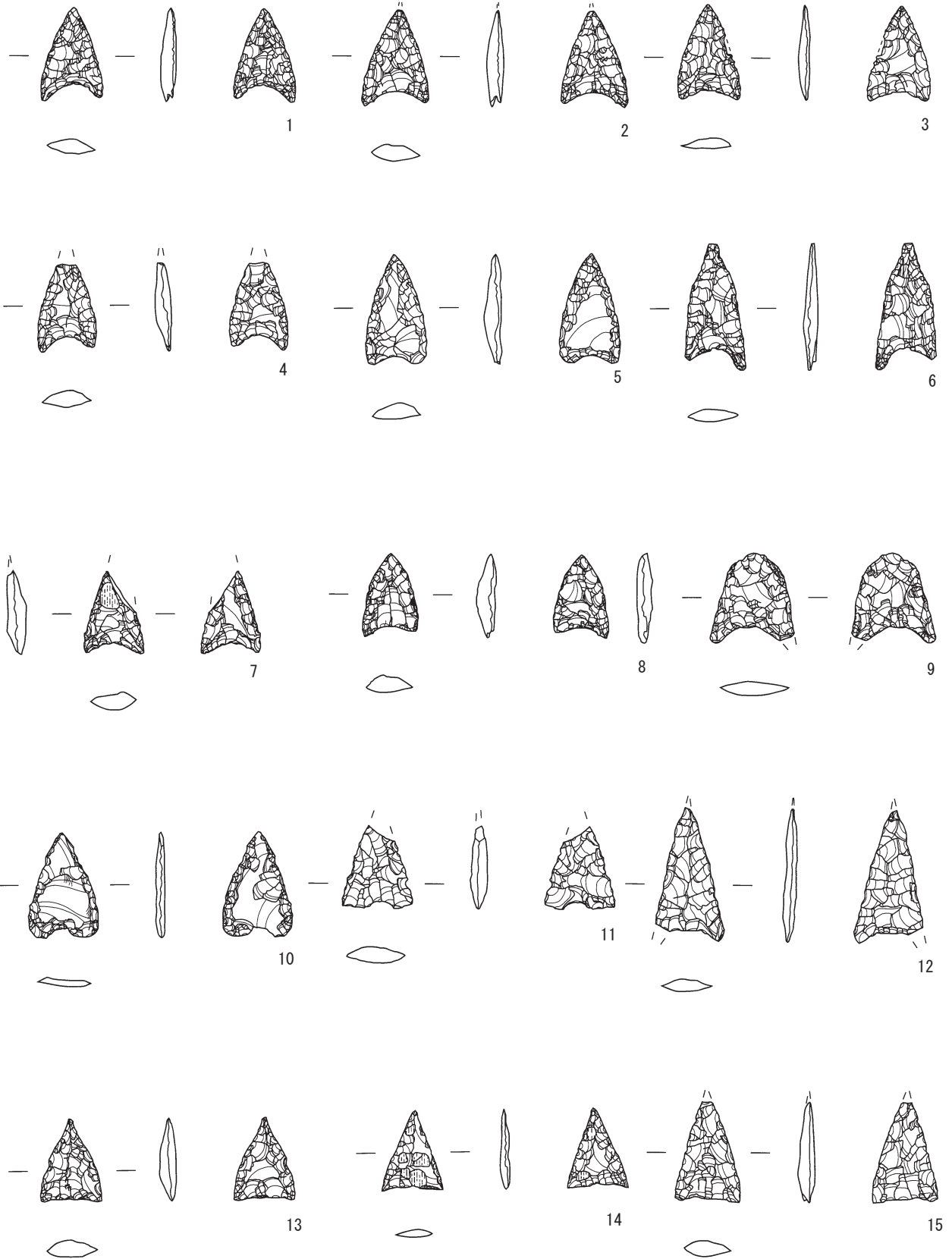

第 57 図 新田 (2) 遺跡出土石器 (1)

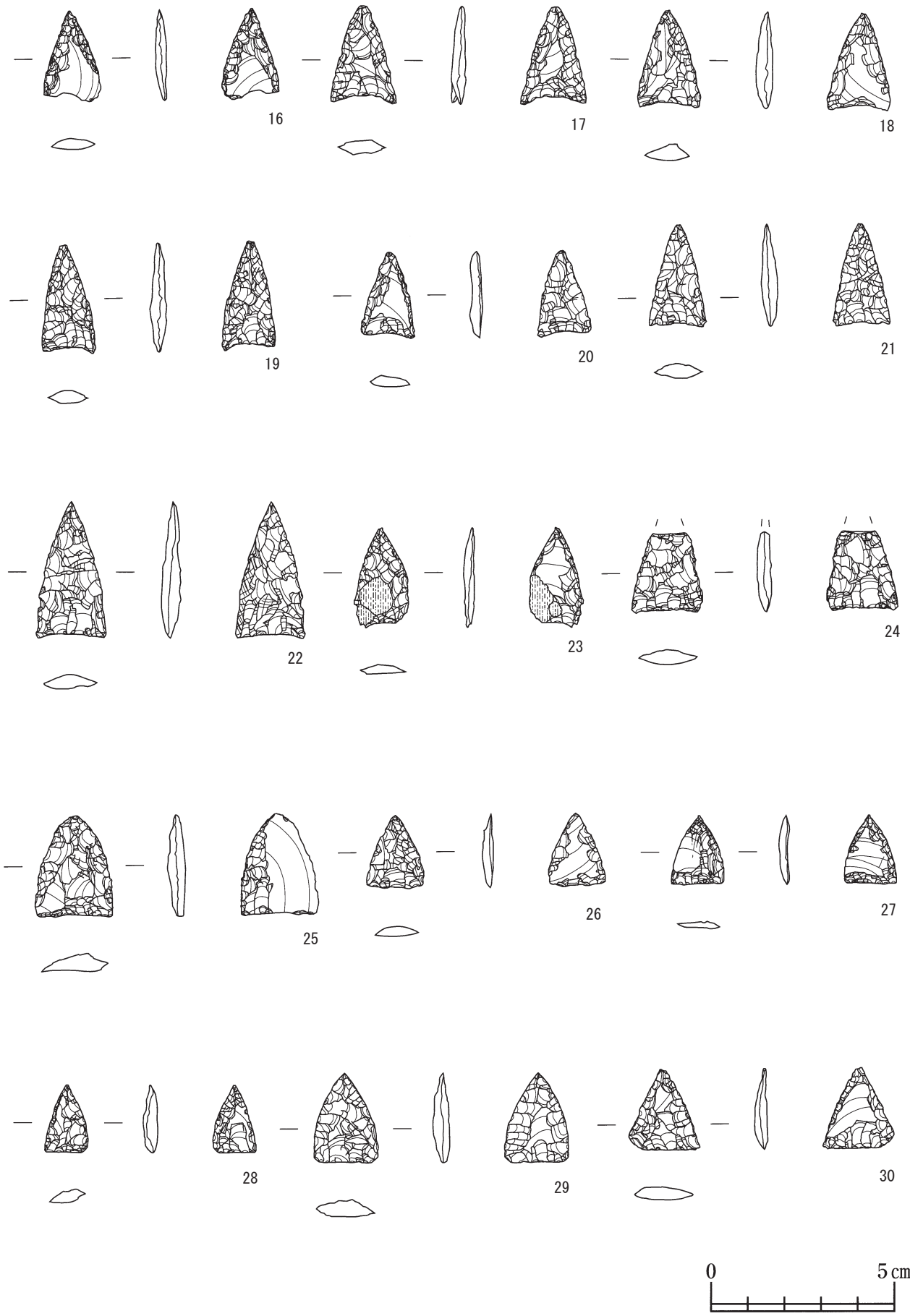

第58図 新田(2)遺跡出土石器(2)

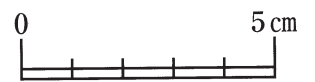
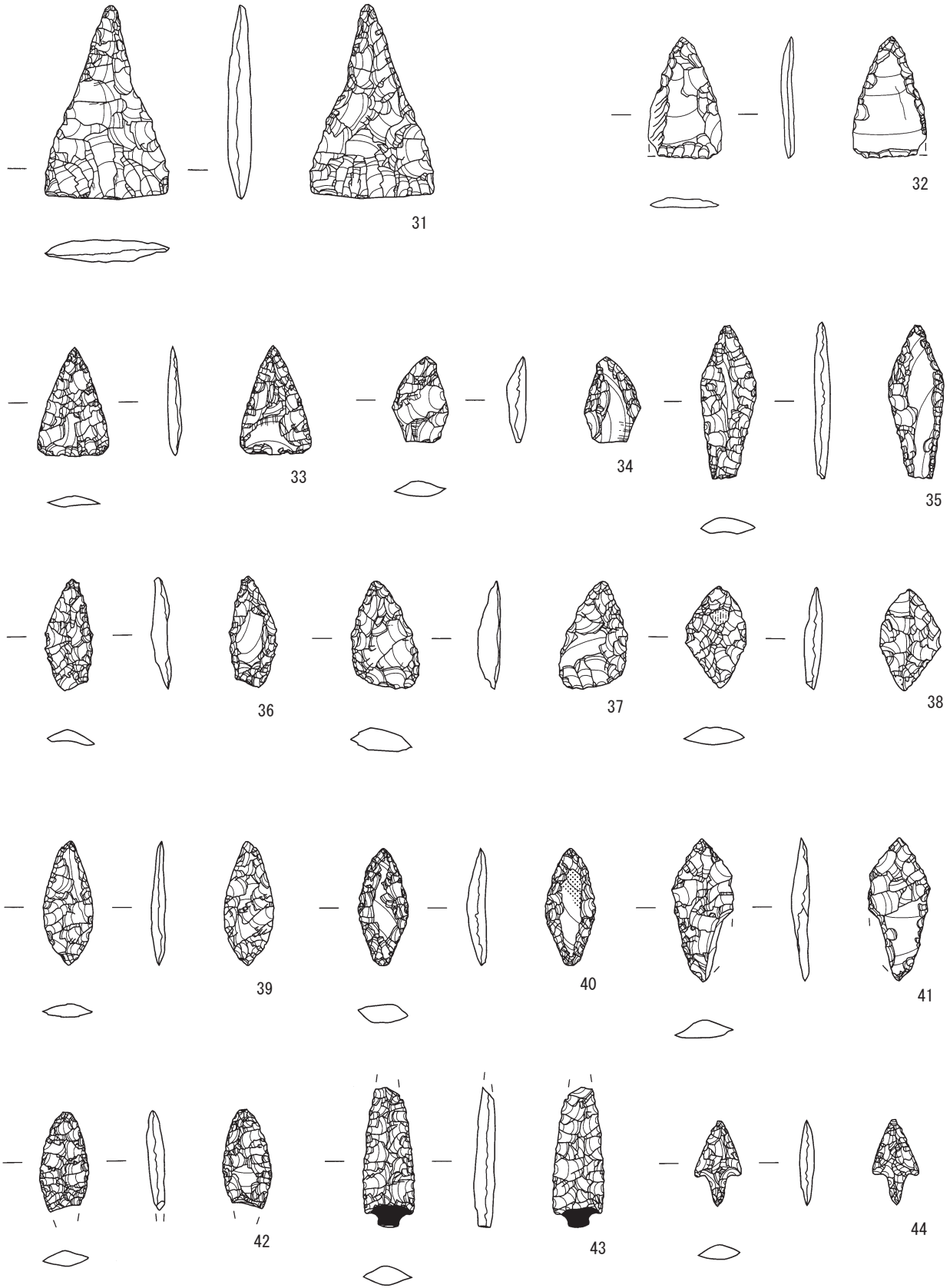

第 59 図 新田 (2) 遺跡出土石器 (3)

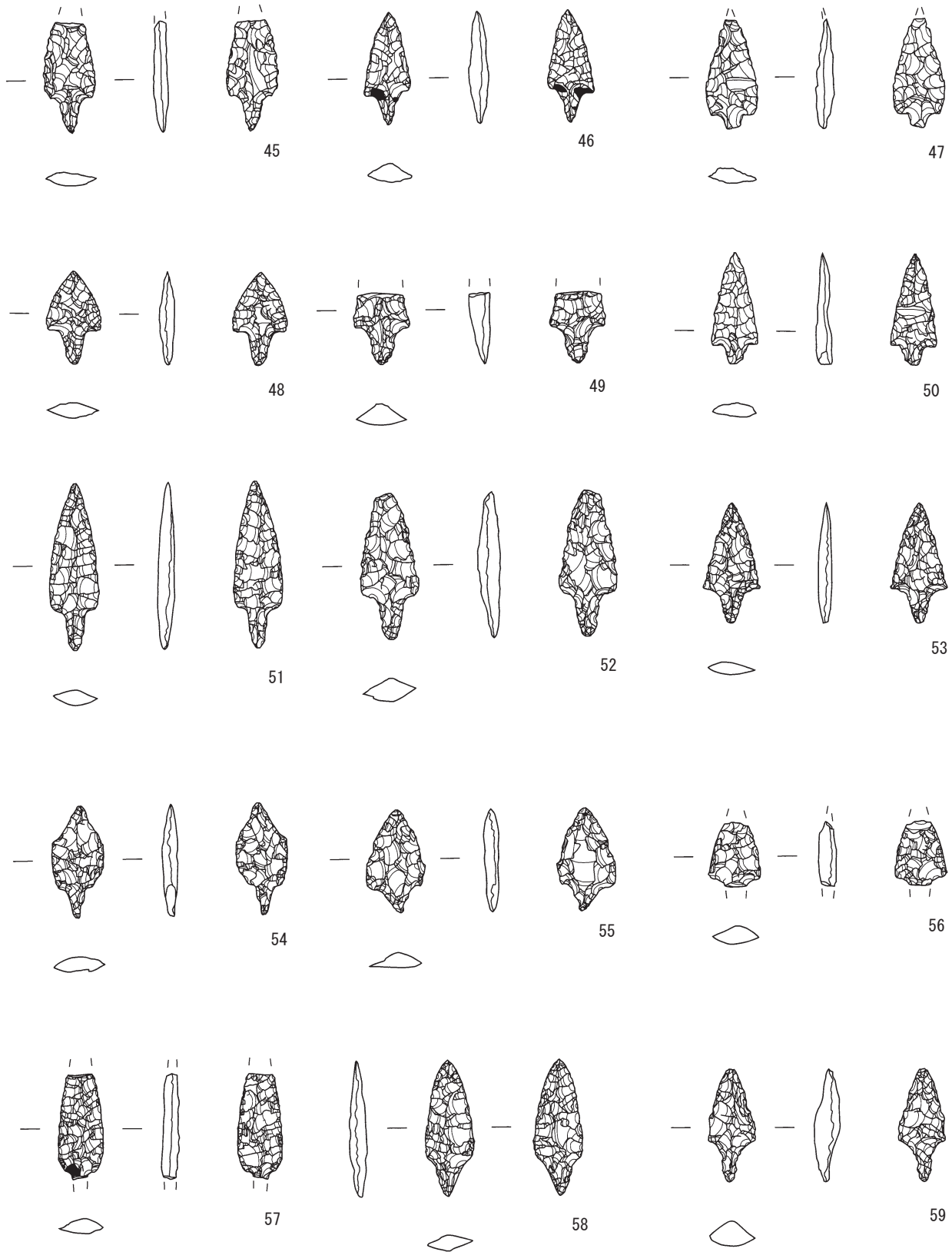

第60図 新田(2)遺跡出土石器(4)

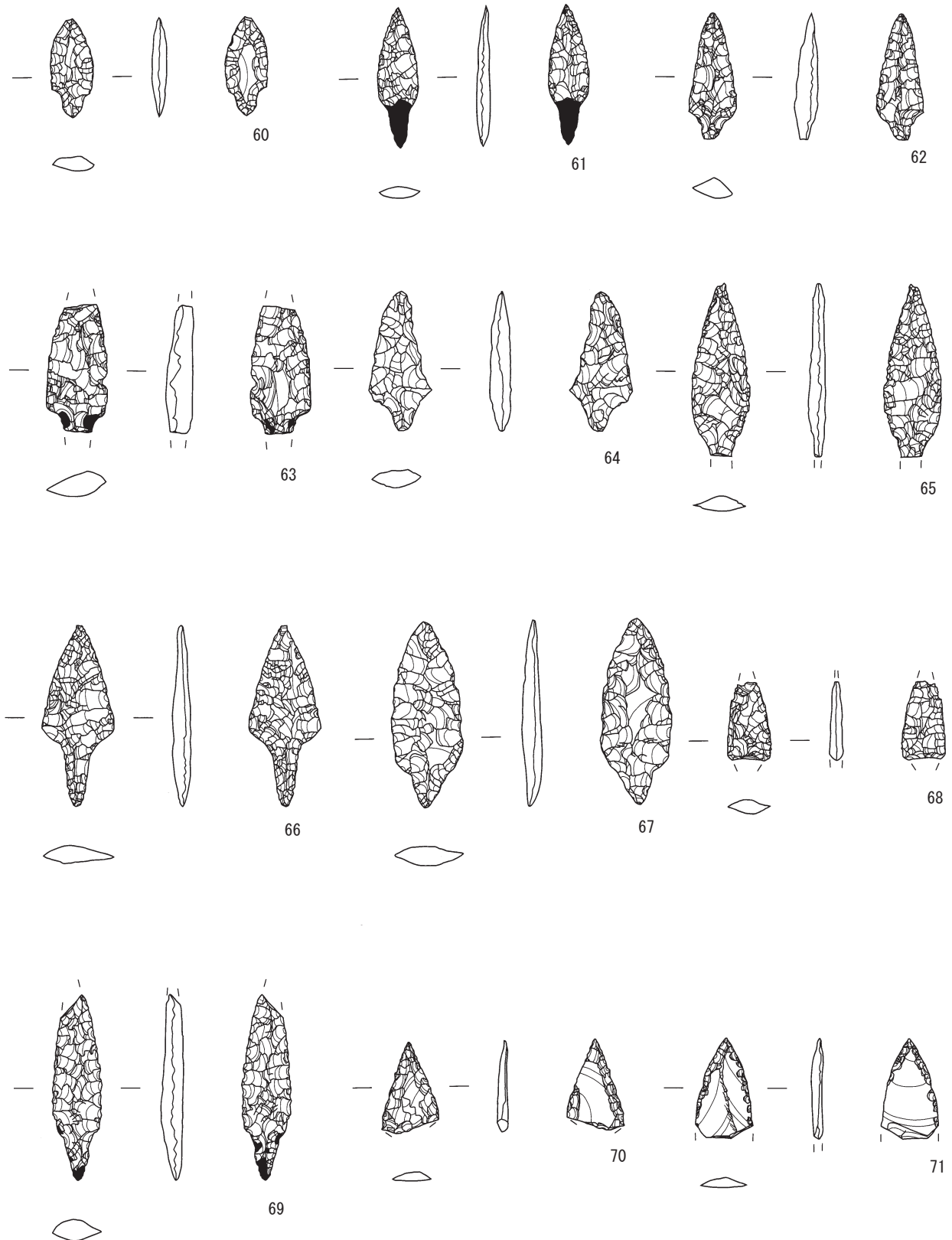

第 61 図 新田 (2) 遺跡出土石器 (5)

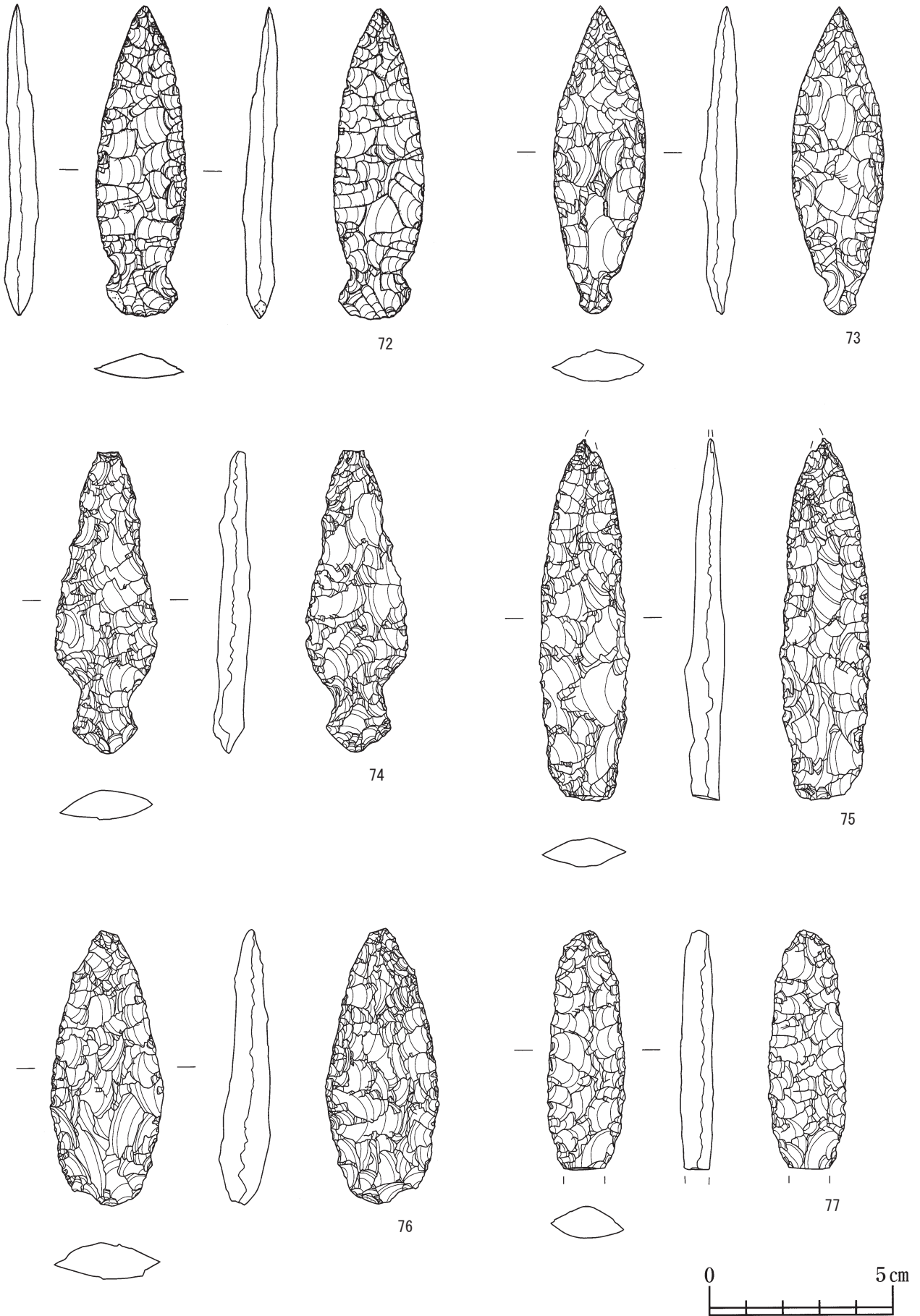

第62図 新田(2)遺跡出土石器(6)

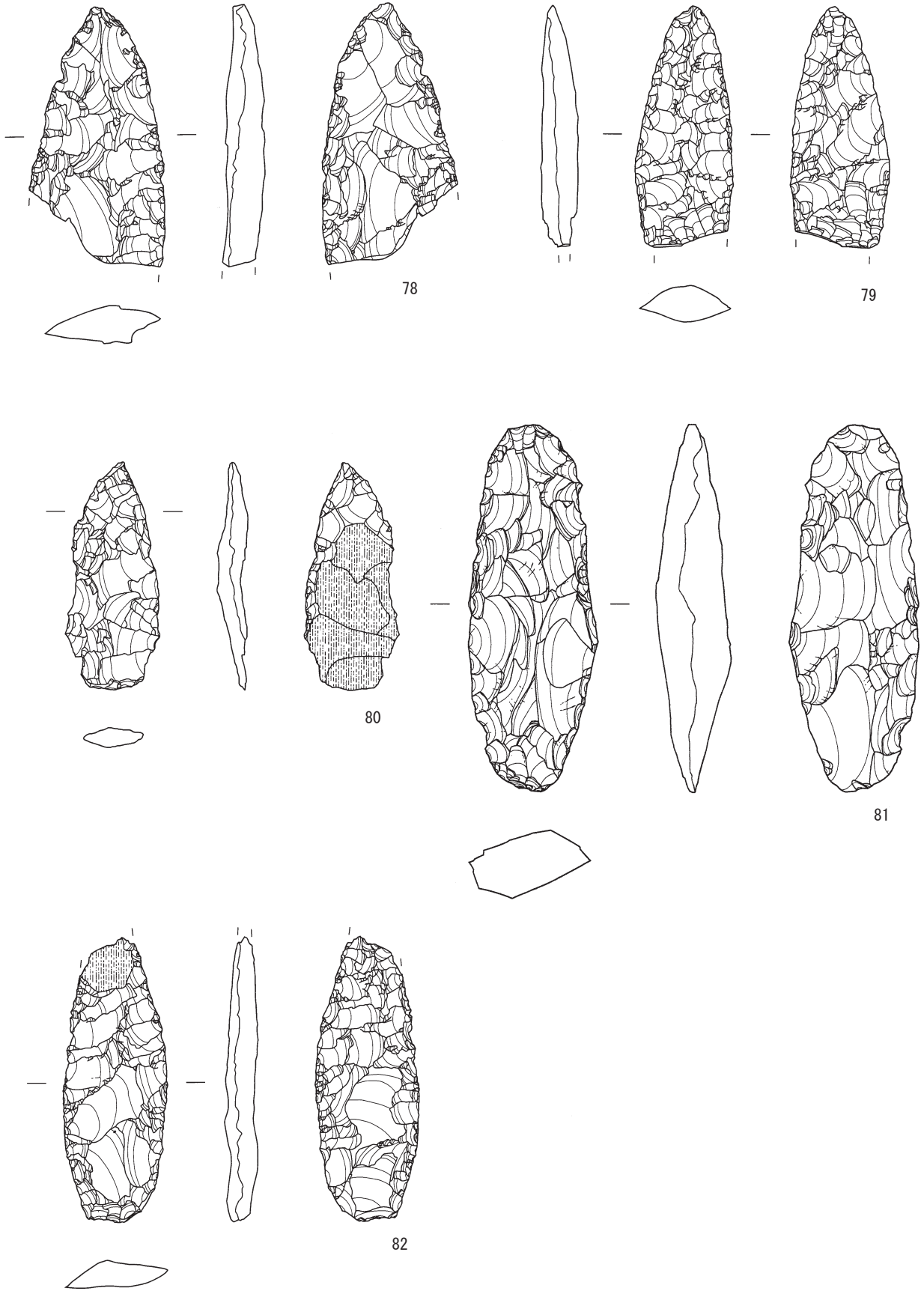

第 63 図 新田 (2) 遺跡出土石器 (7)

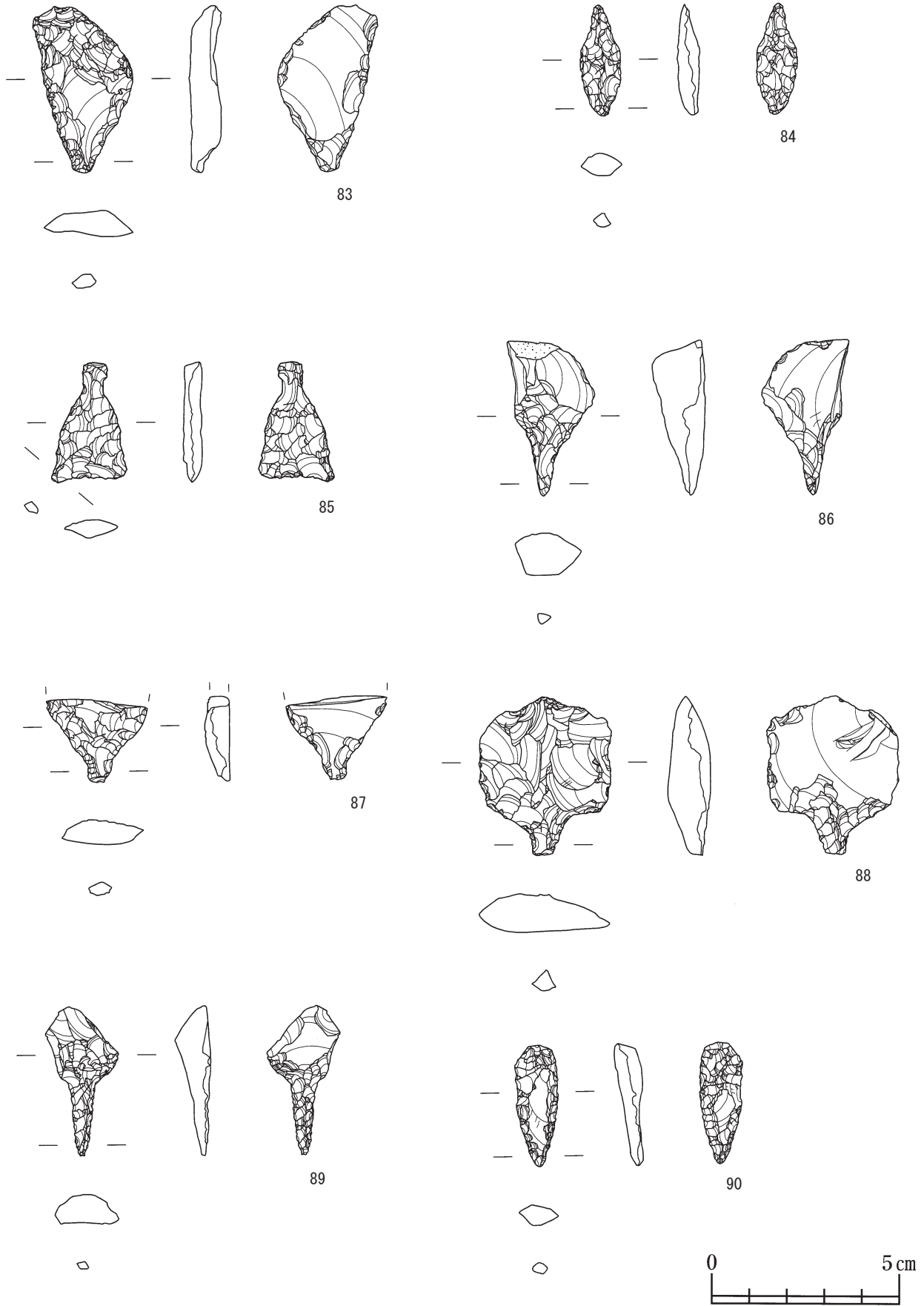

第64図 新田(2)遺跡出土石器(8)



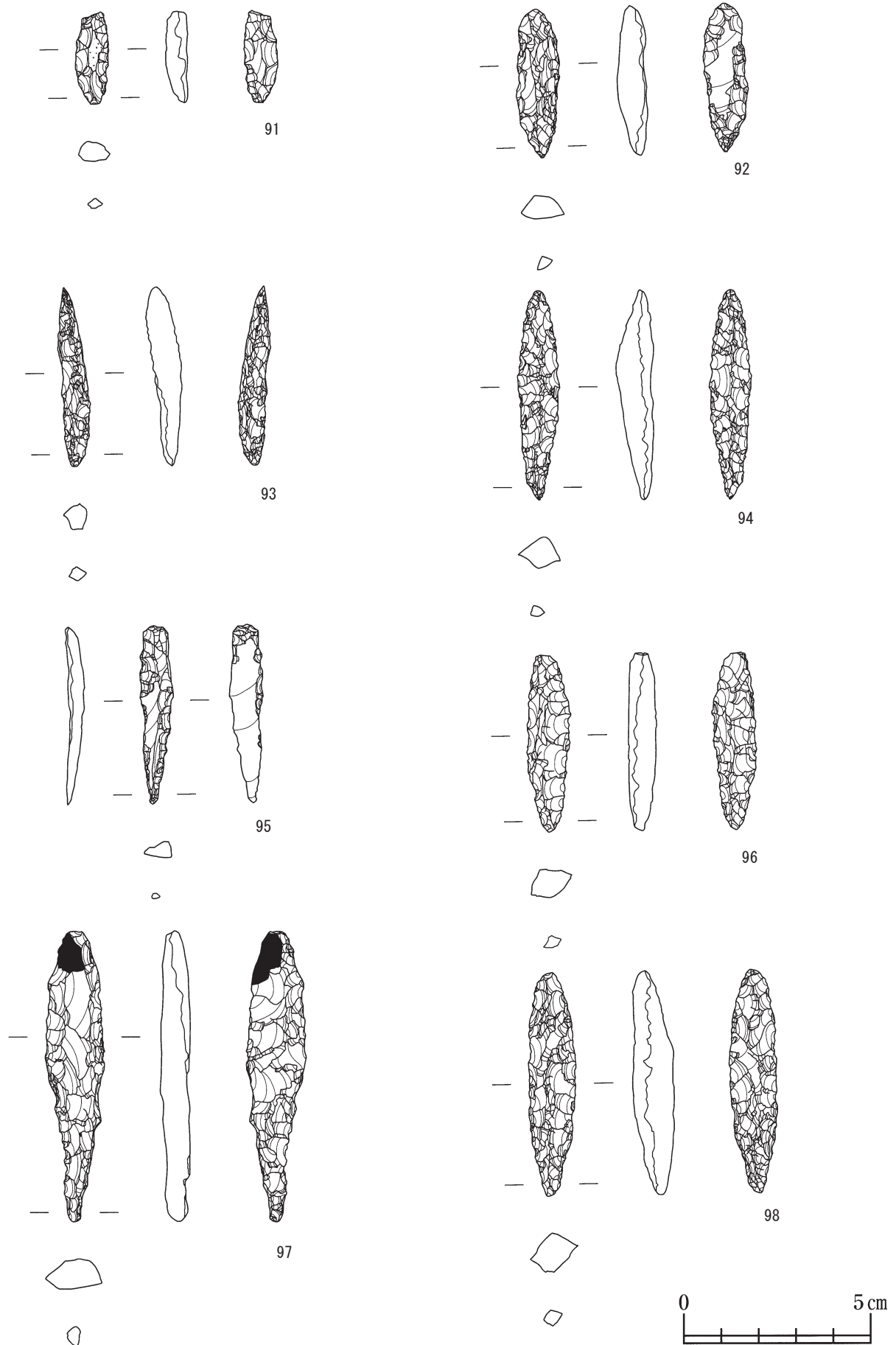

第 65 図 新田 (2) 遺跡出土石器 (9)

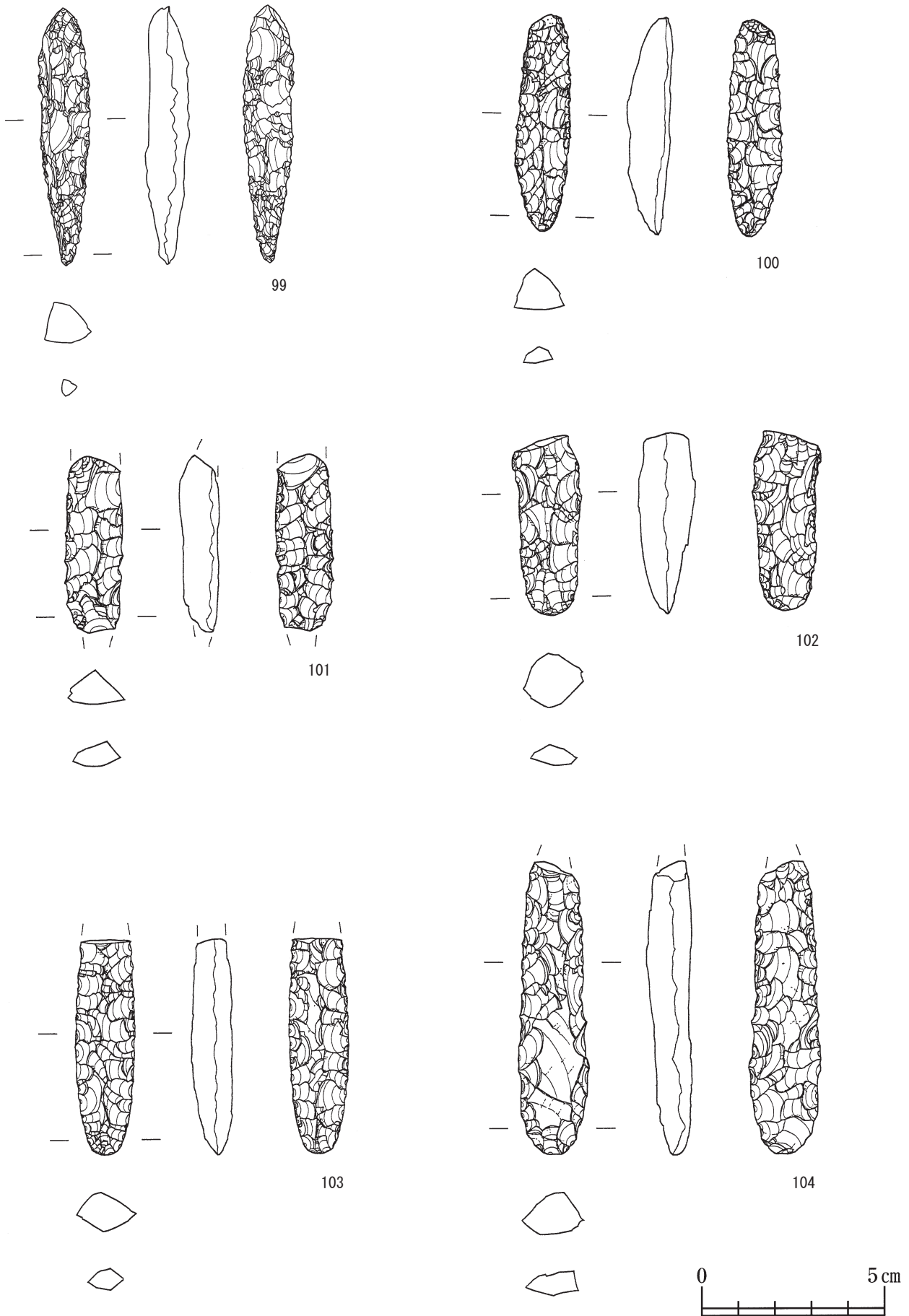

第66図 新田(2)遺跡出土石器(10)

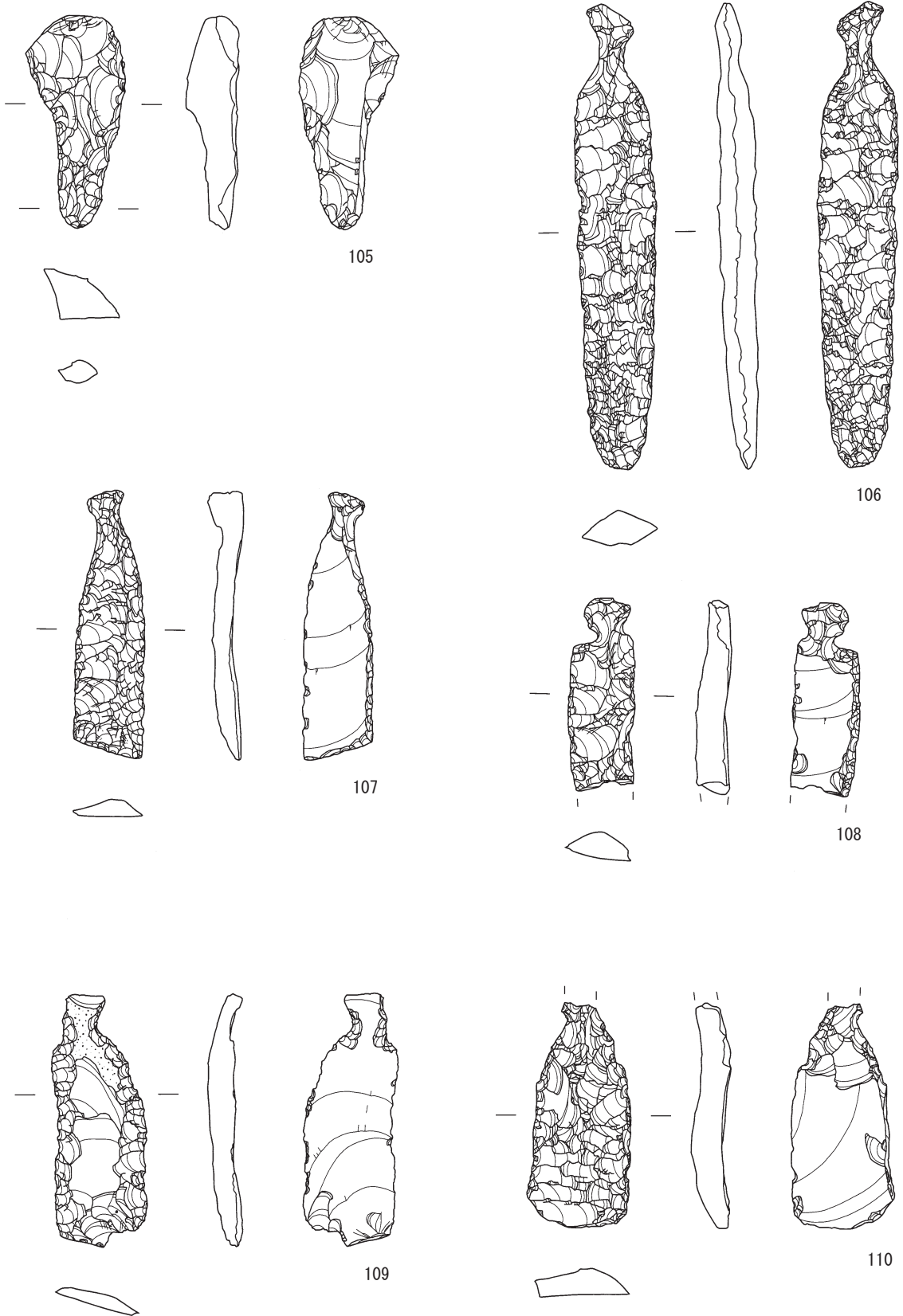

第67図 新田(2)遺跡出土石器(11)

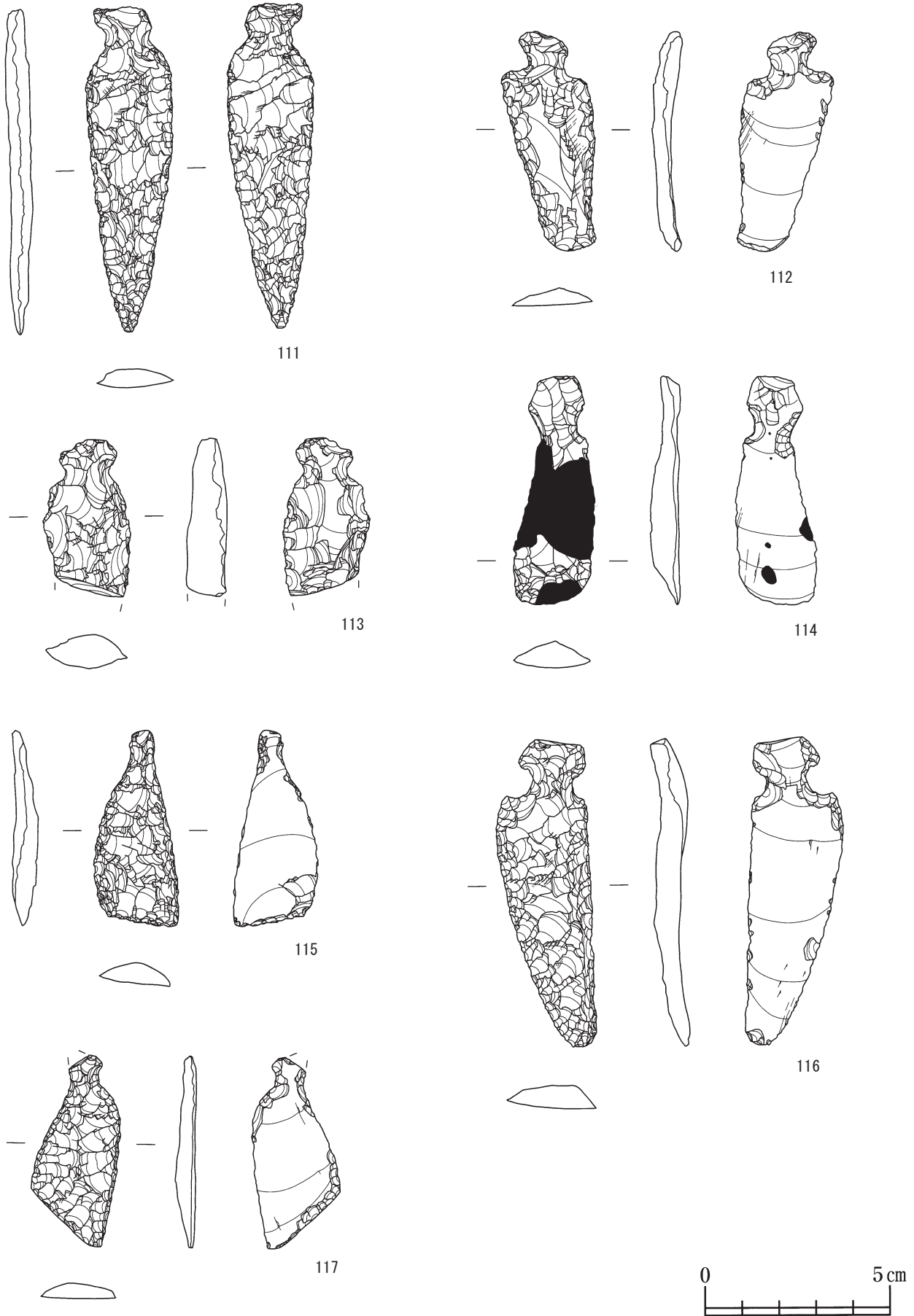

第68図 新田(2)遺跡出土石器(12)

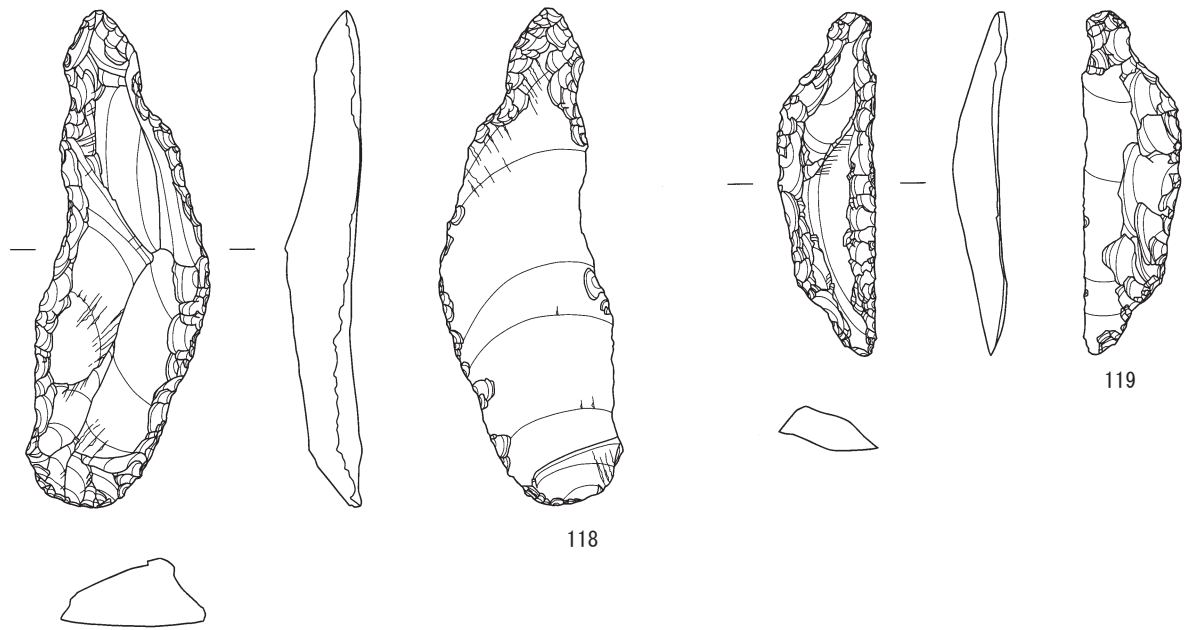

118

119

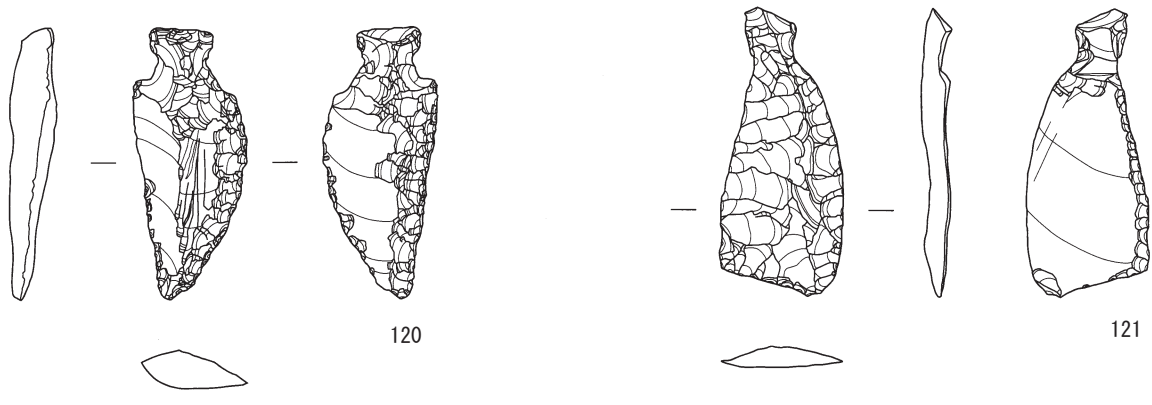

120

121

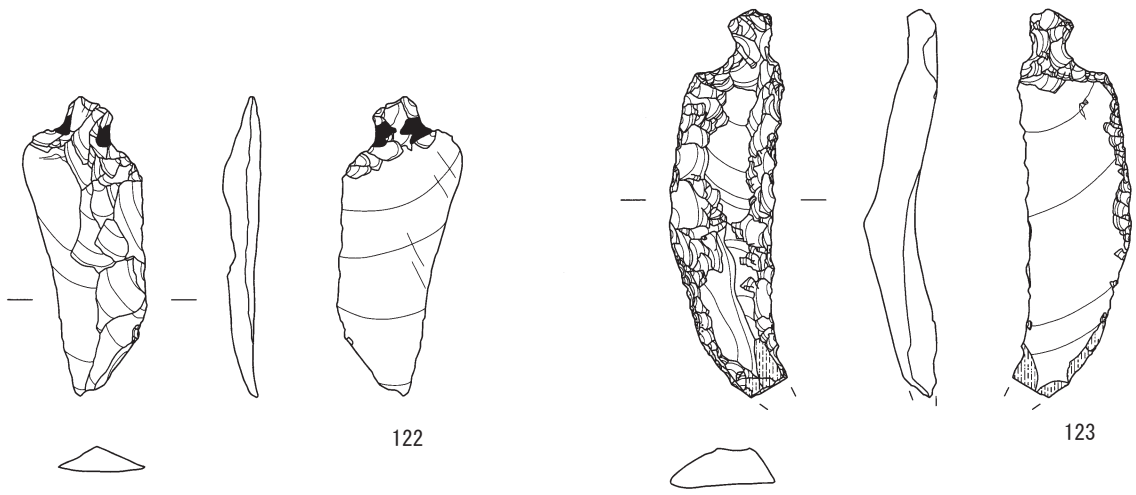

122

123



第69図 新田(2)遺跡出土石器(13)

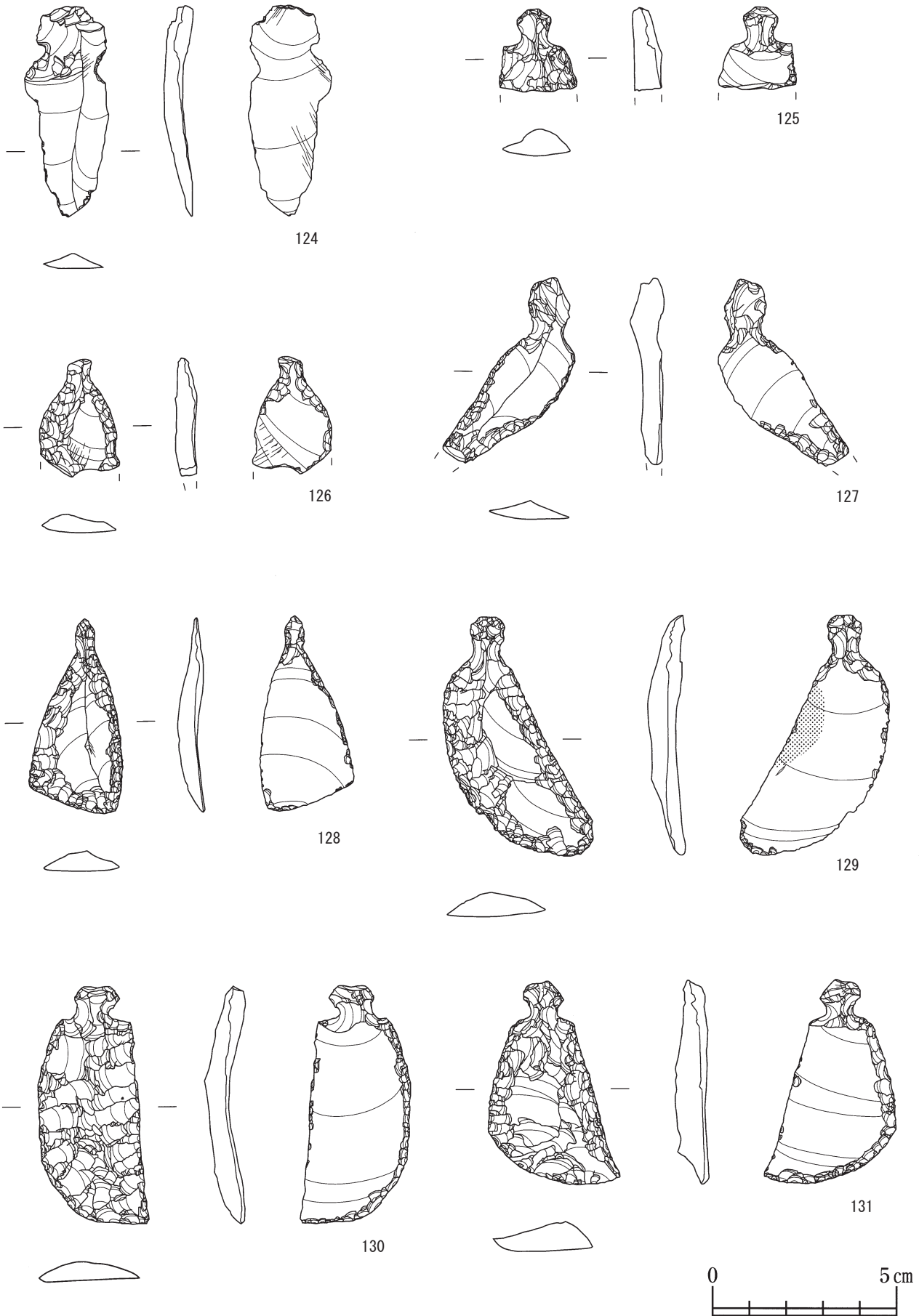

第70図 新田(2)遺跡出土石器(14)

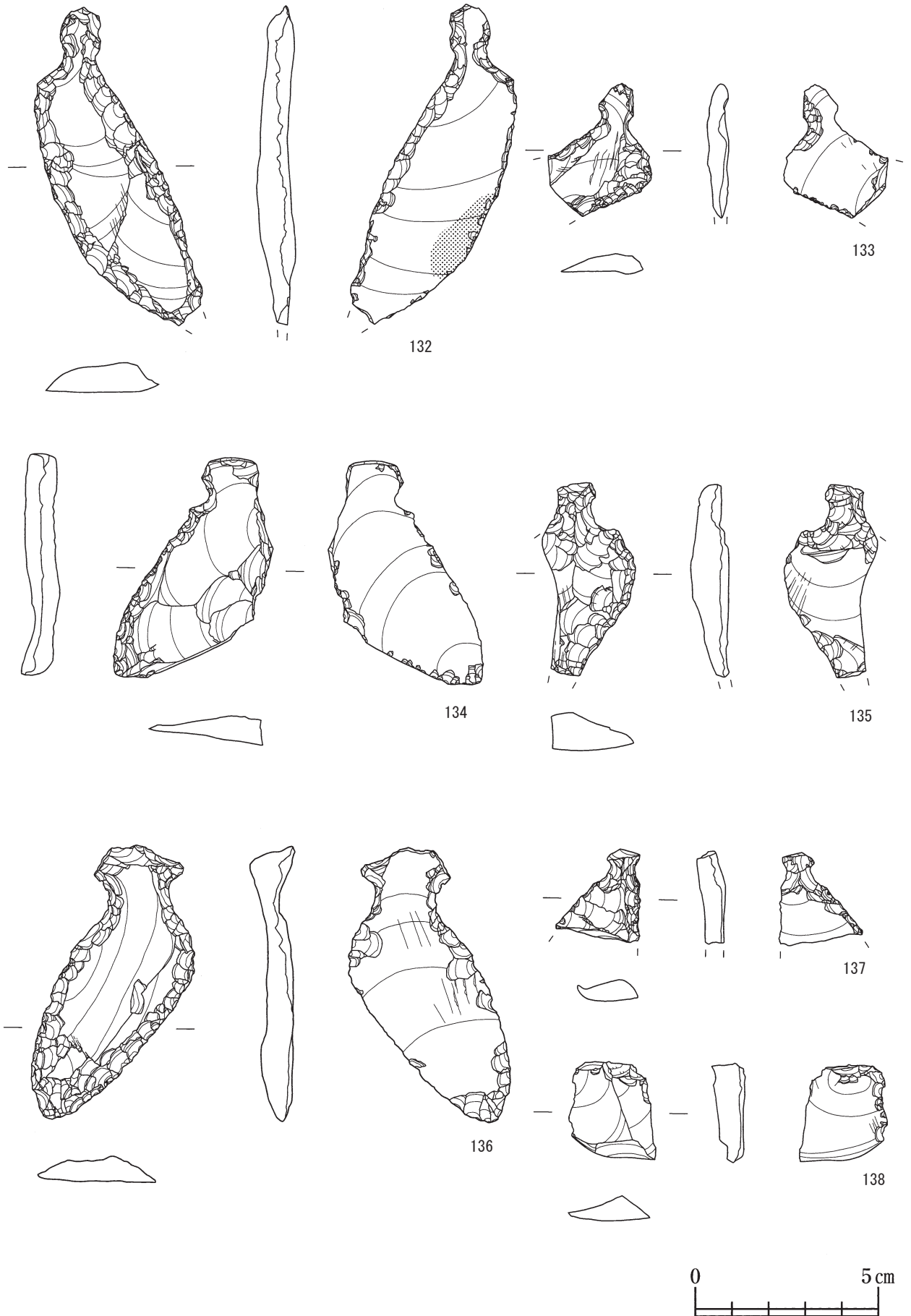

第71図 新田(2)遺跡出土石器(15)

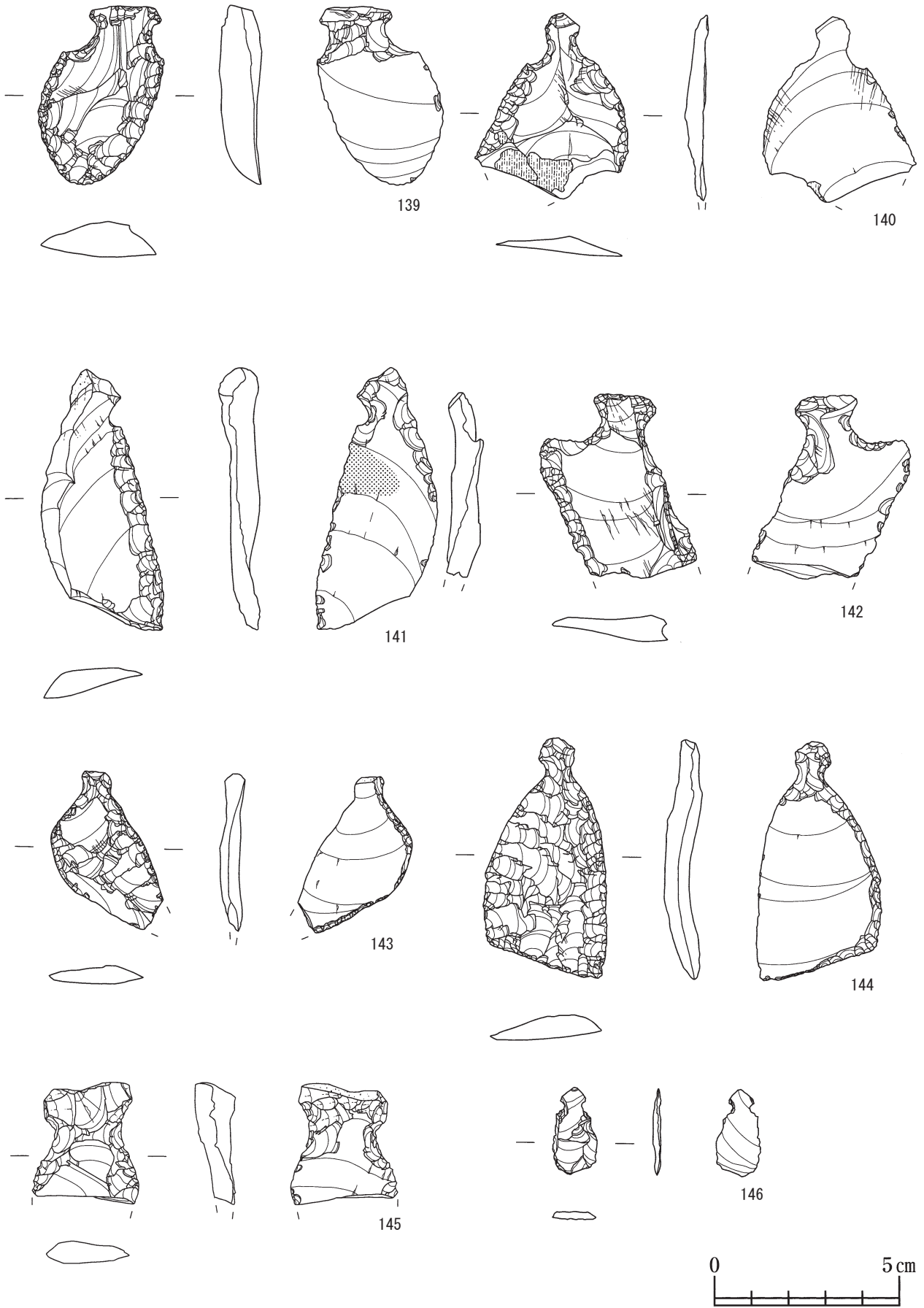

第72図 新田(2)遺跡出土石器(16)



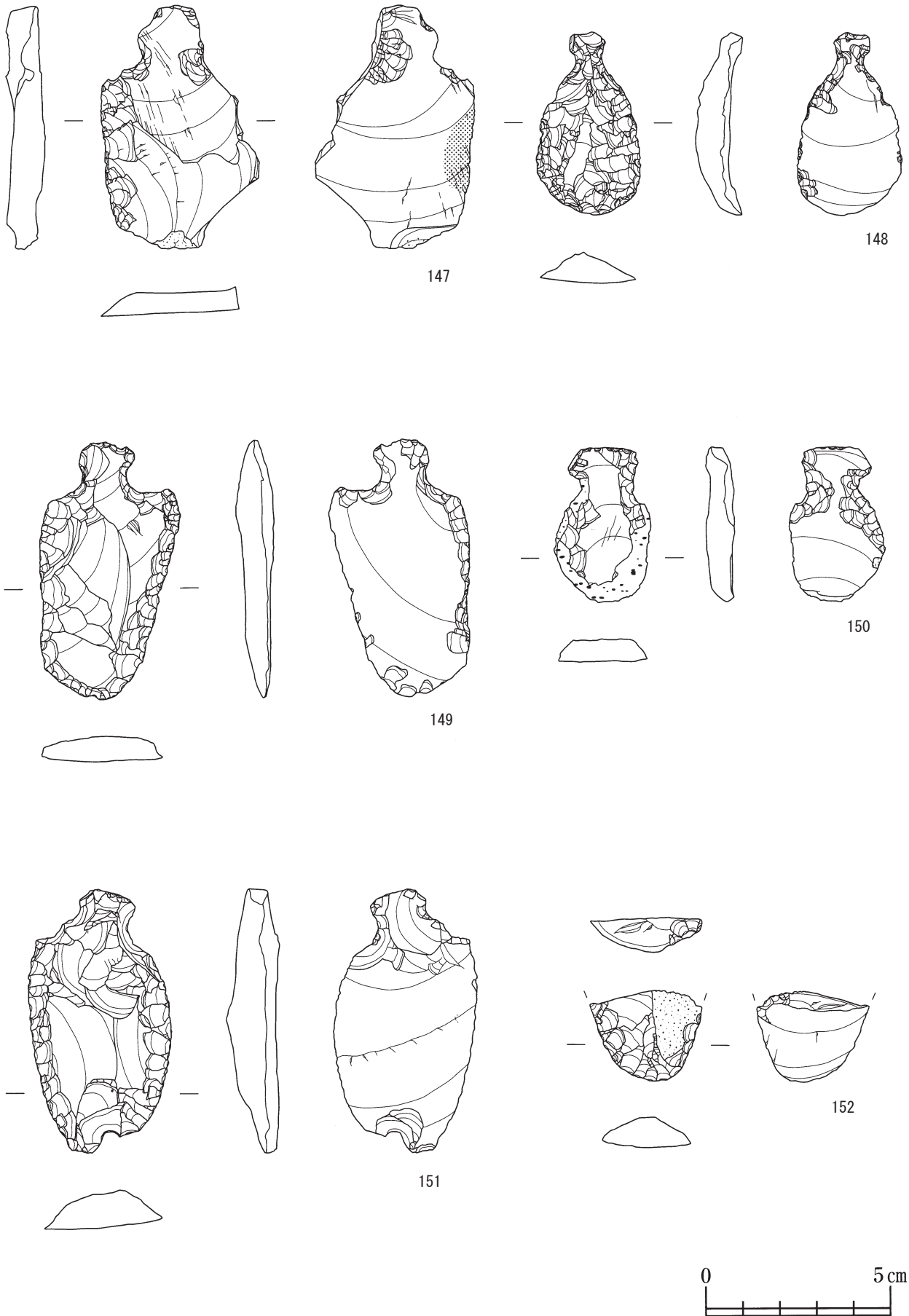

第 73 図 新田 (2) 遺跡出土石器 (17)

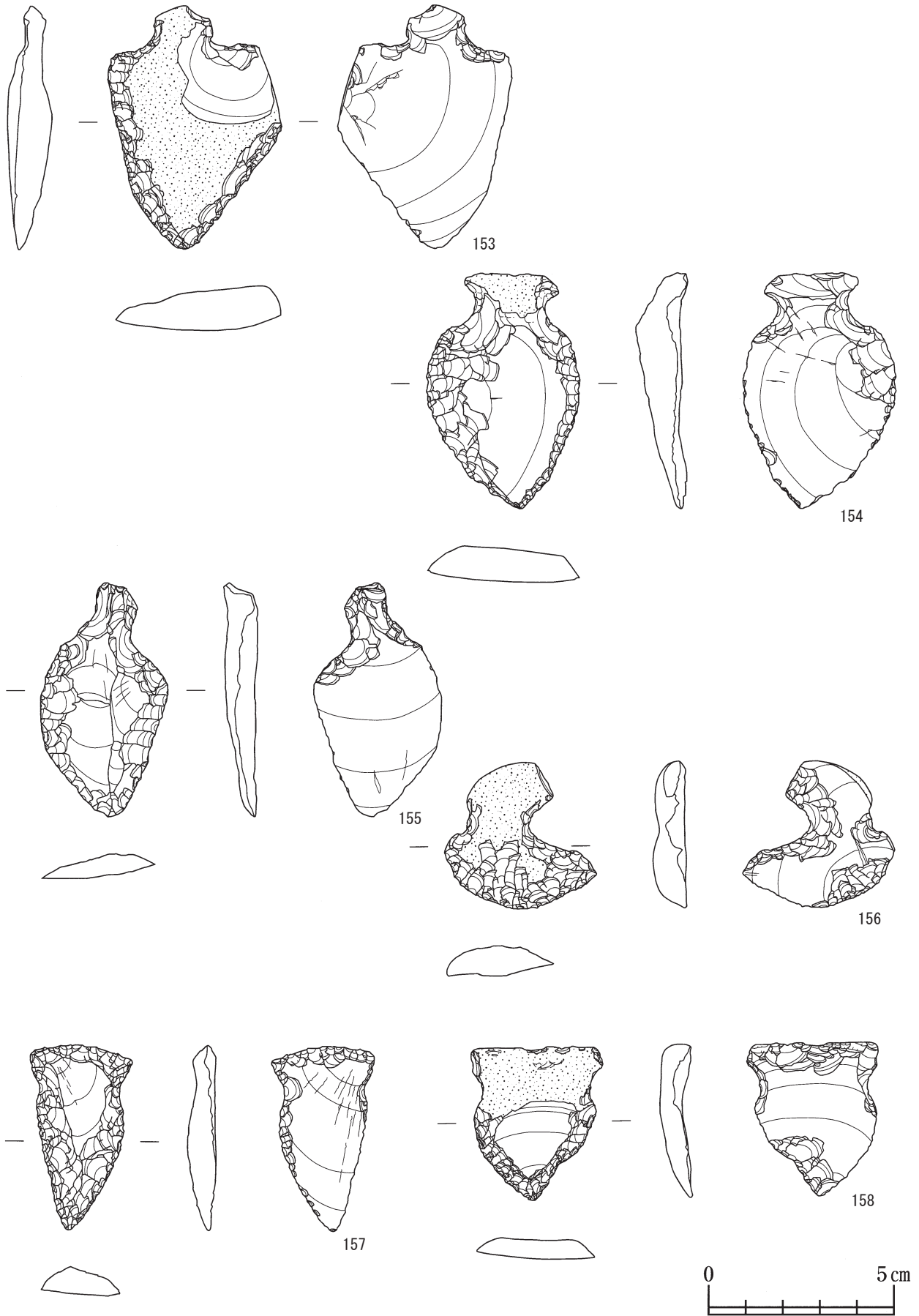

第74図 新田(2)遺跡出土石器(18)

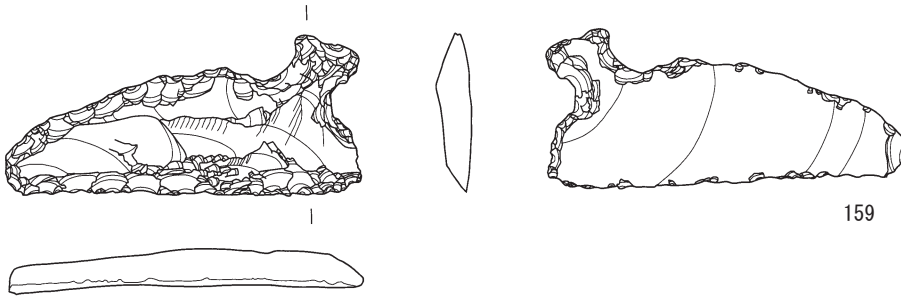

159

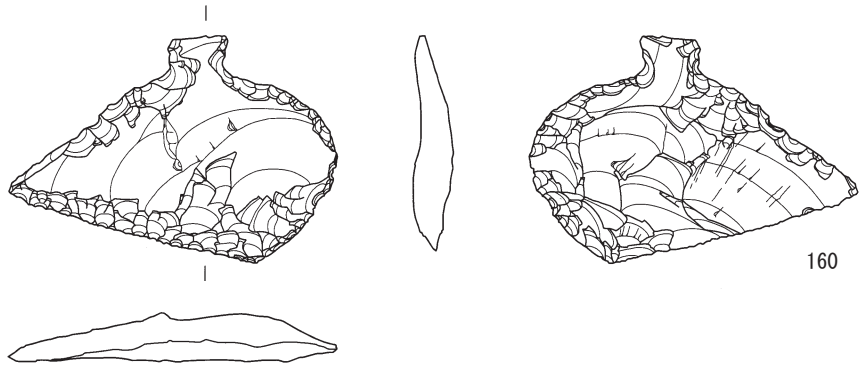

160

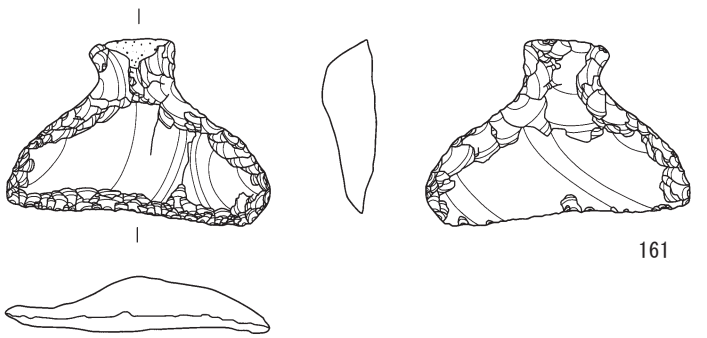

161

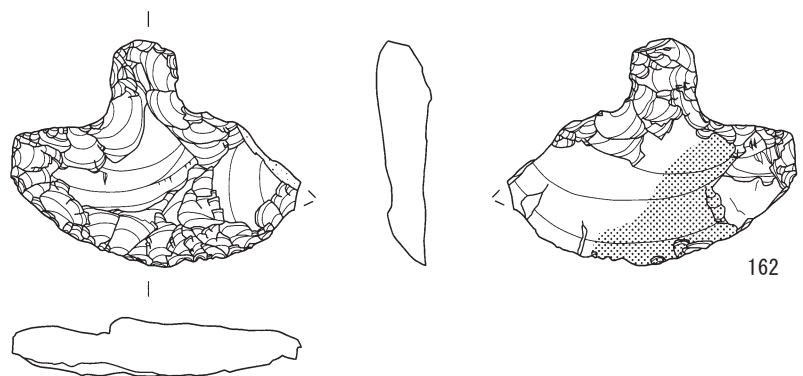

162



第 75 図 新田 (2) 遺跡出土石器 (19)

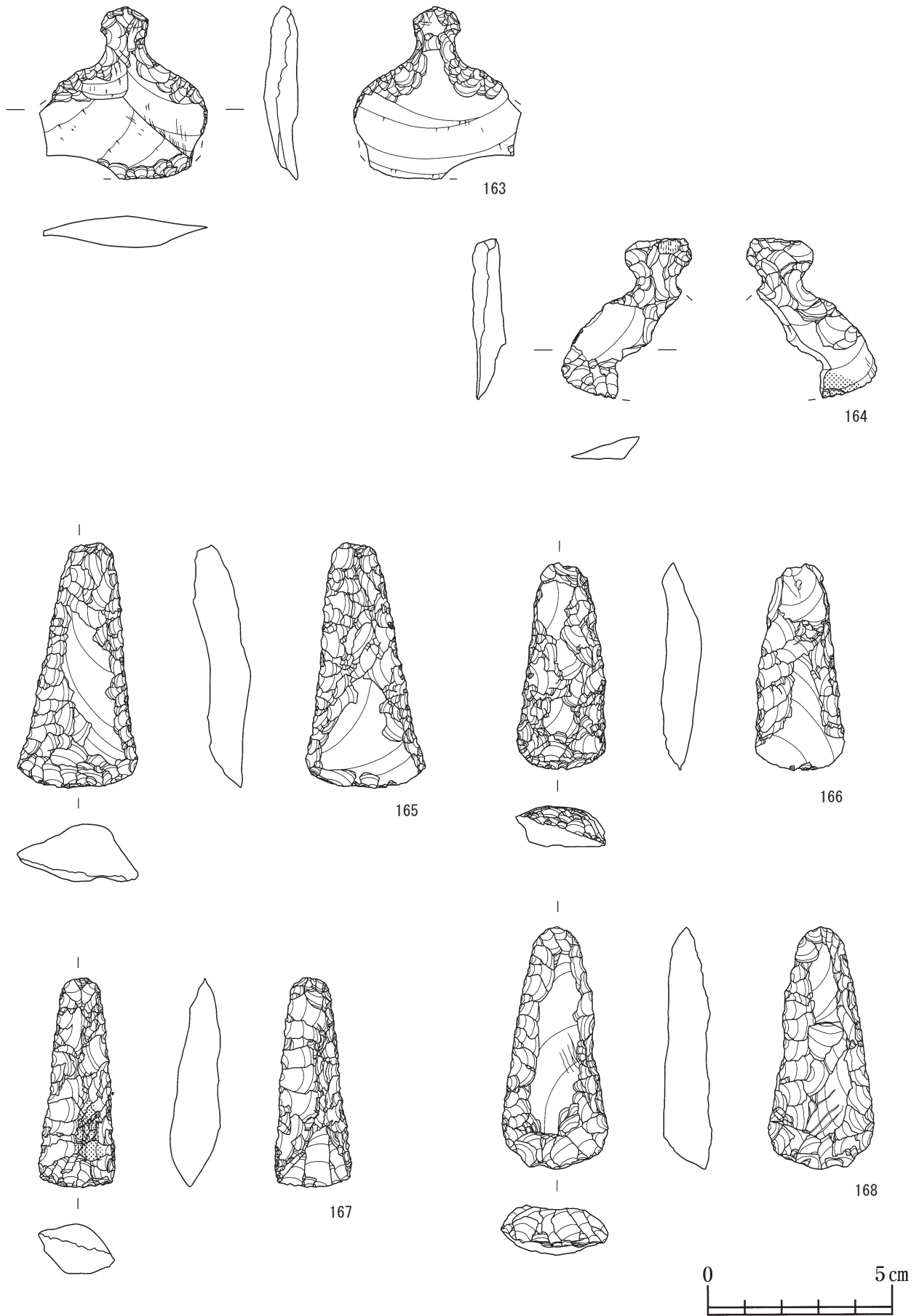

第76図 新田(2)遺跡出土石器(20)

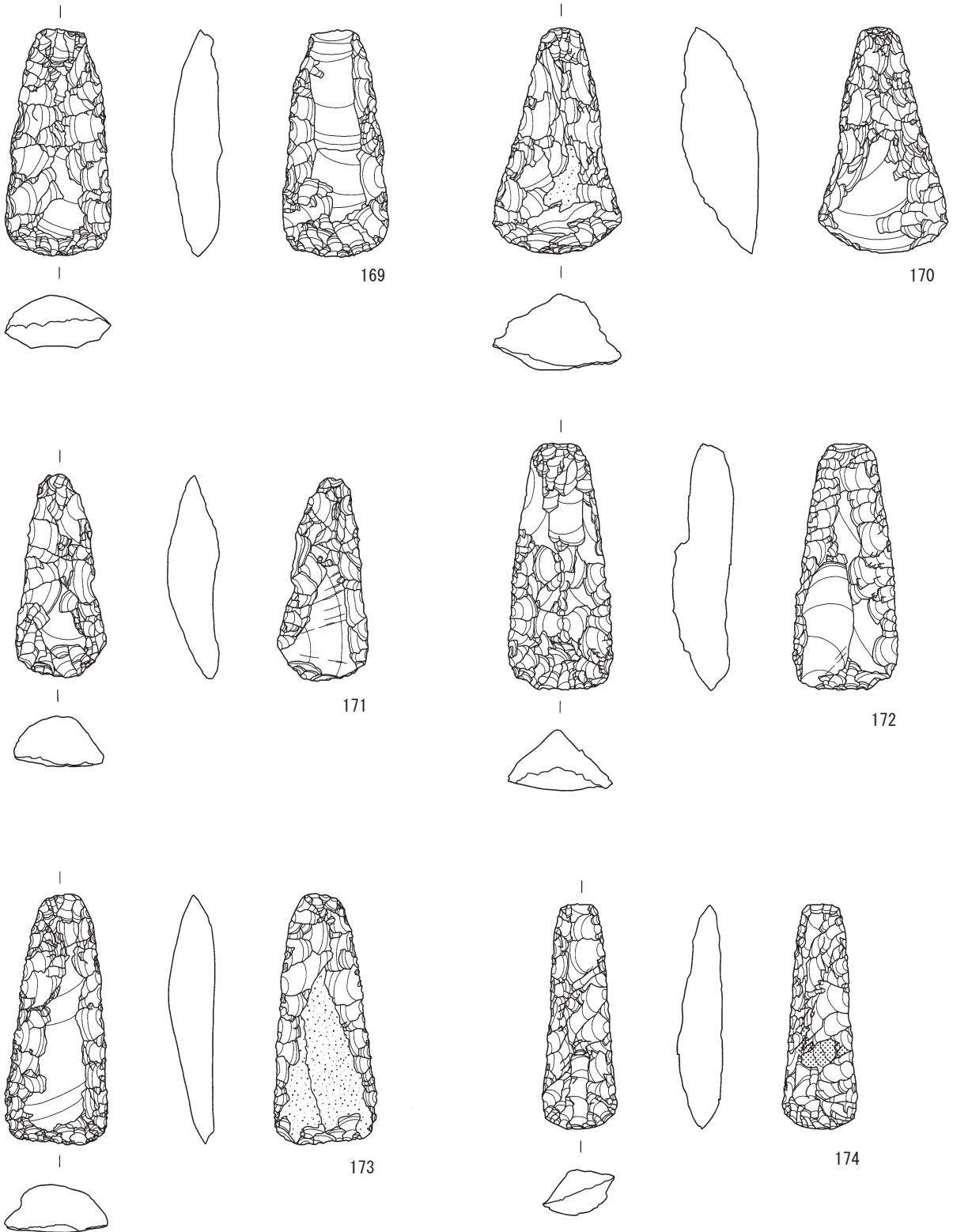

第77図 新田(2)遺跡出土石器(21)

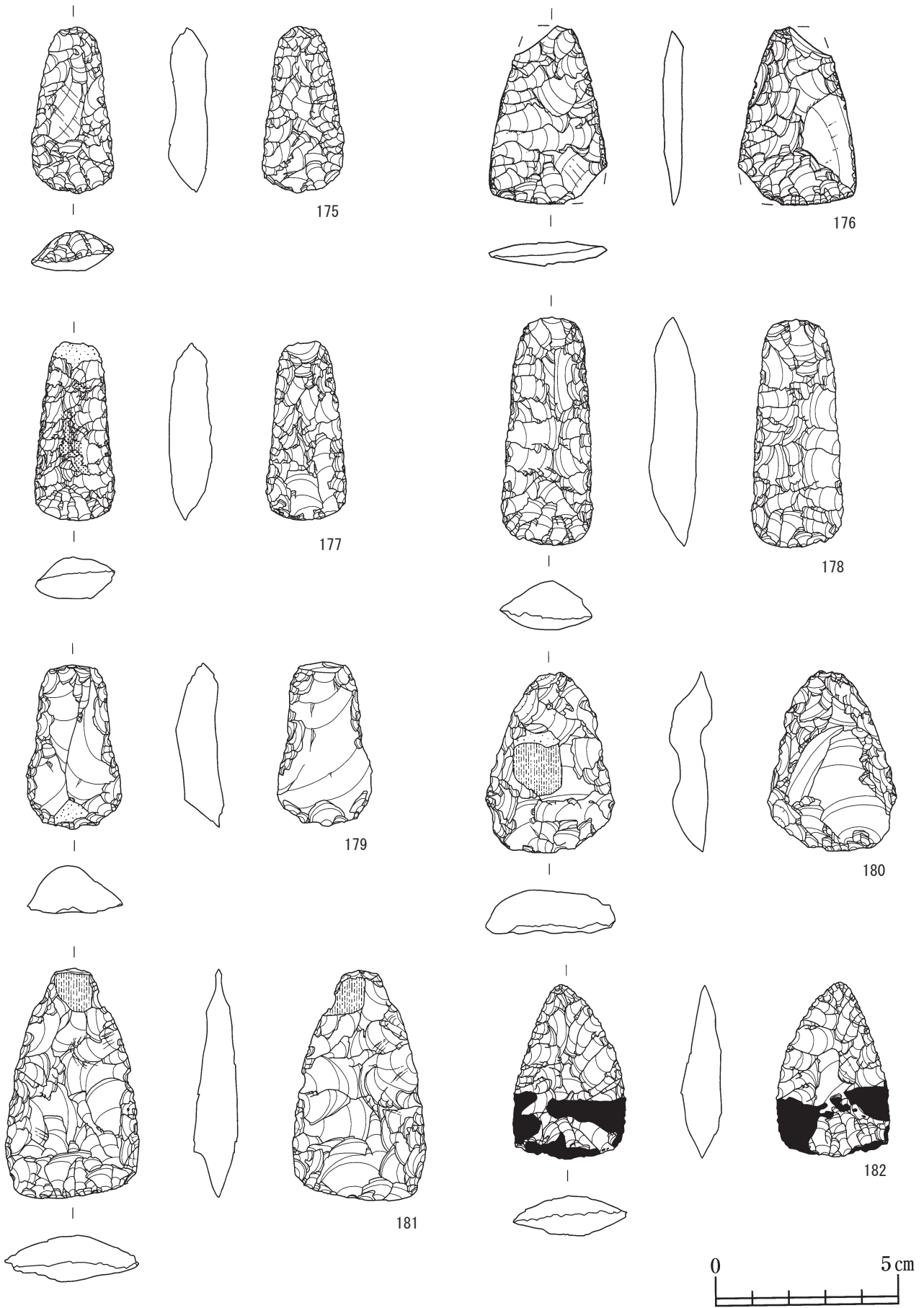

第78図 新田(2)遺跡出土石器(22)

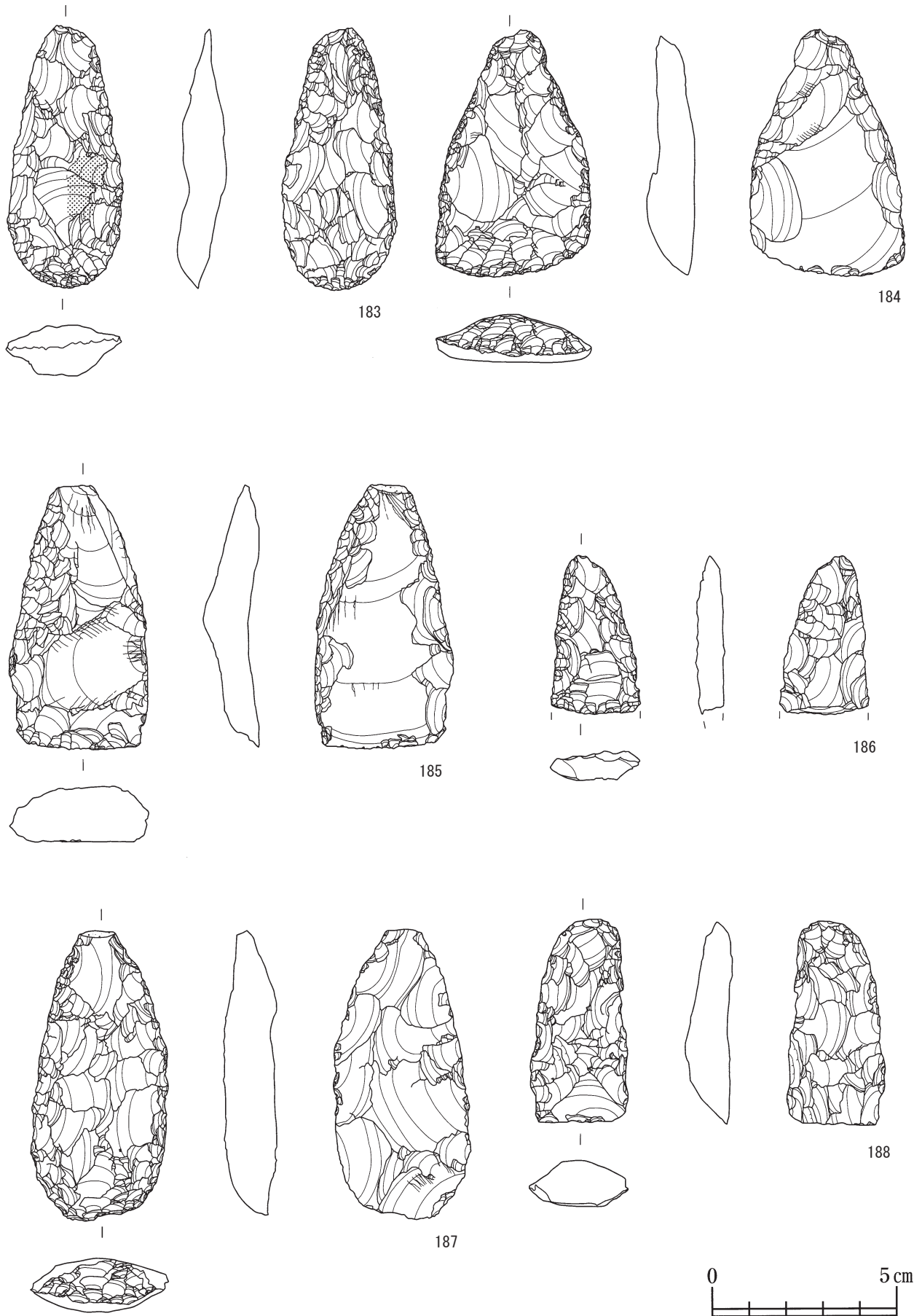

第79図 新田(2)遺跡出土石器(23)

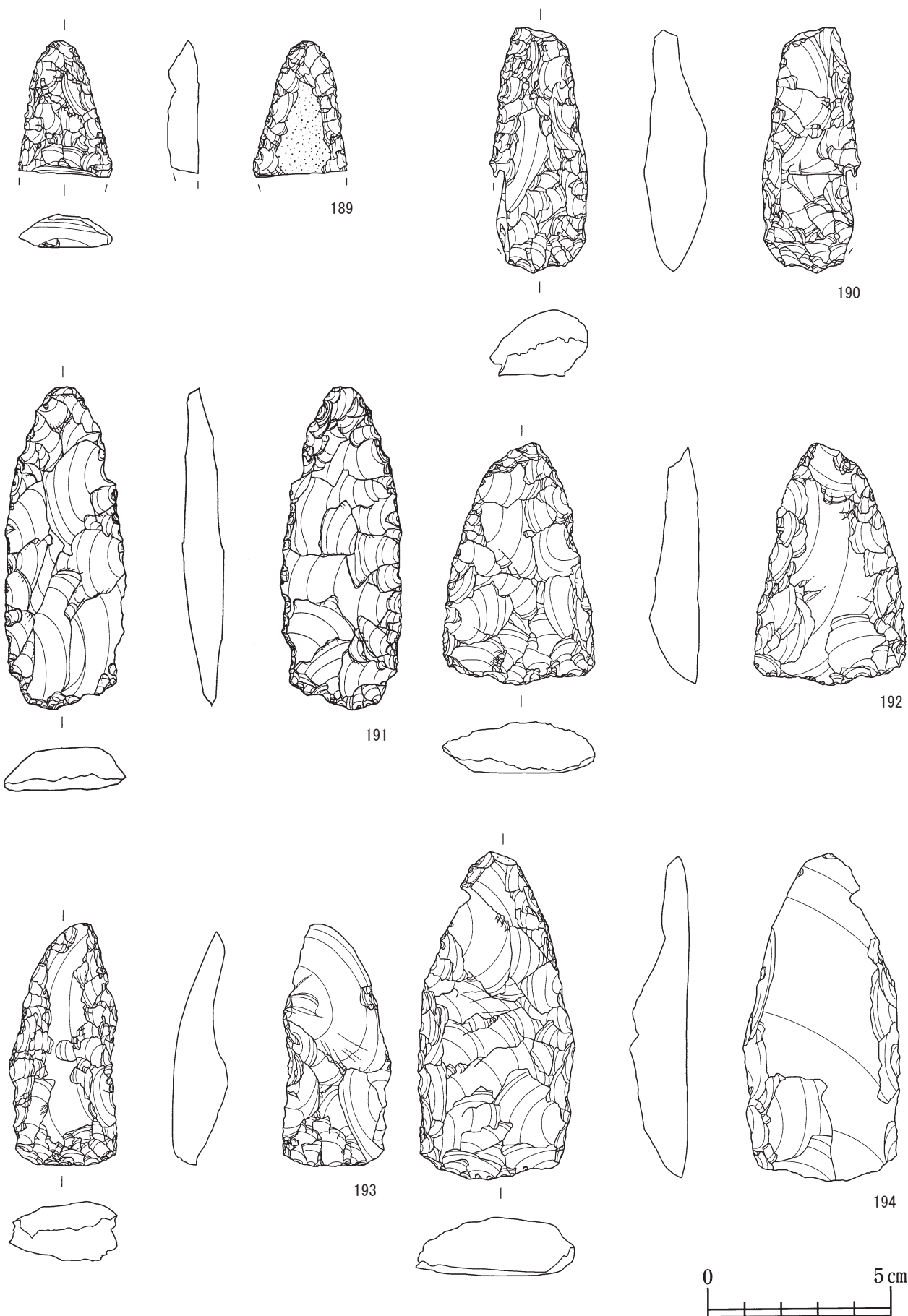

第80図 新田(2)遺跡出土石器(24)



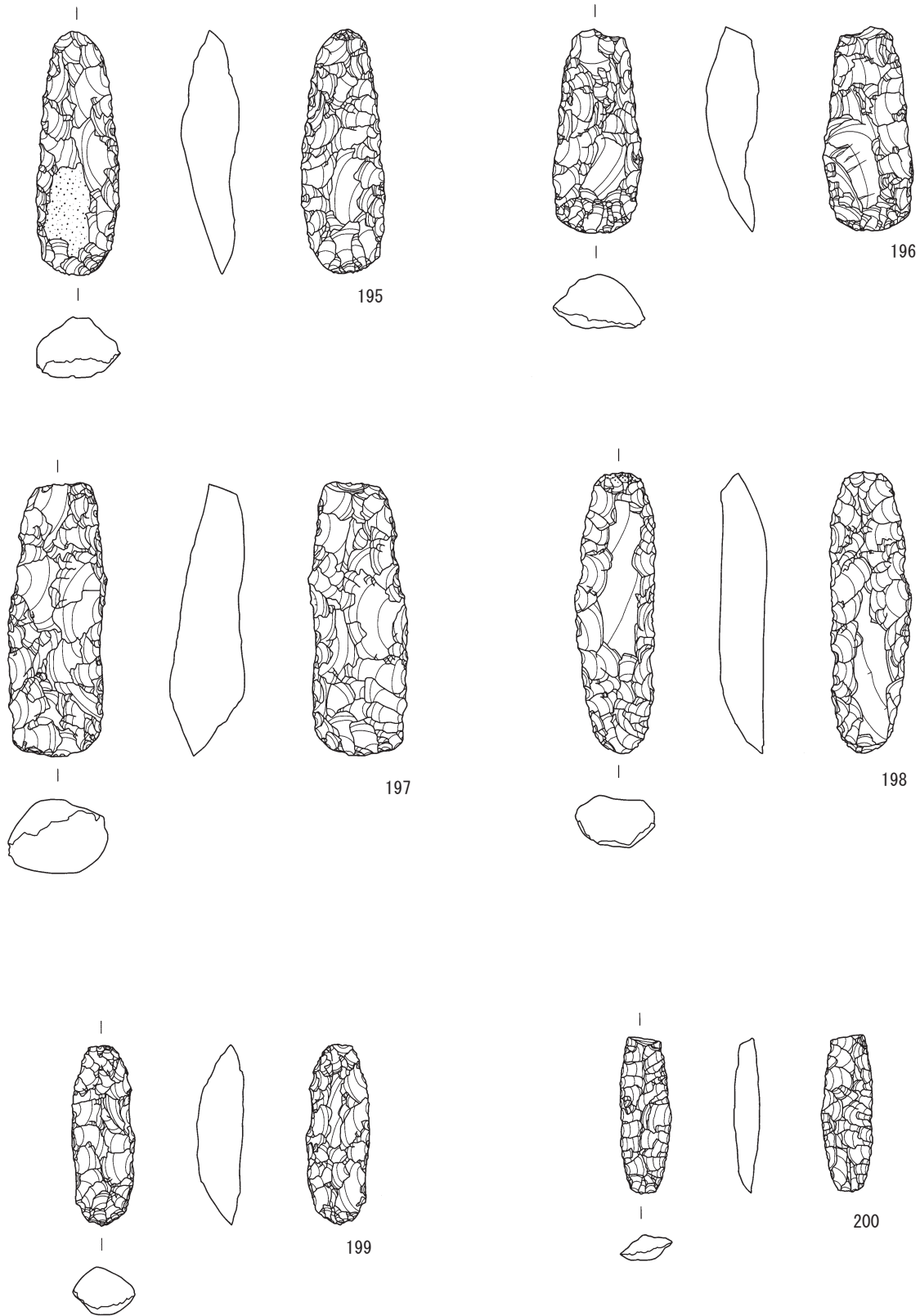

第81図 新田(2)遺跡出土石器(25)

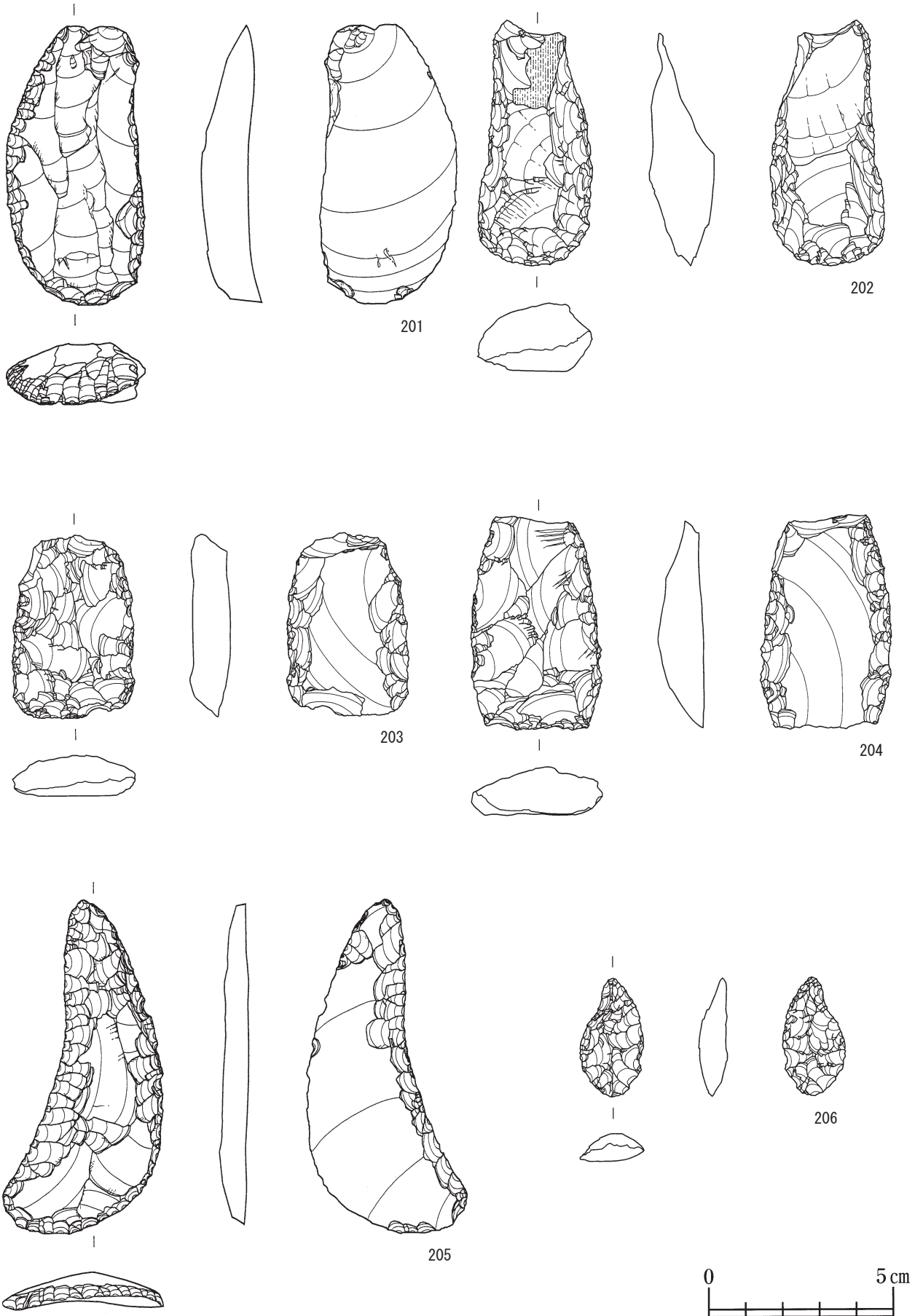

第82図 新田(2)遺跡出土石器(26)

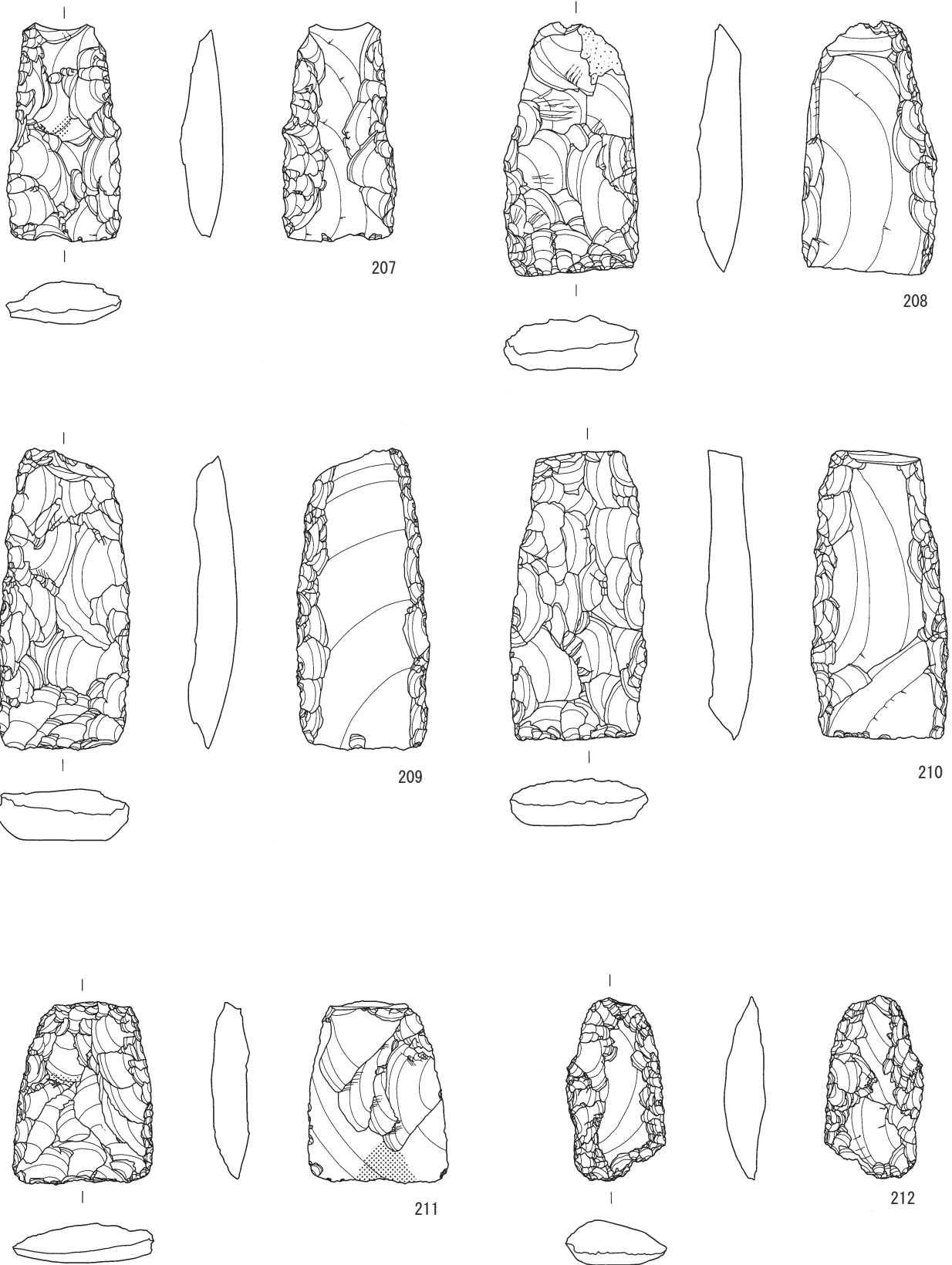

第 83 図 新田 (2) 遺跡出土石器 (27)

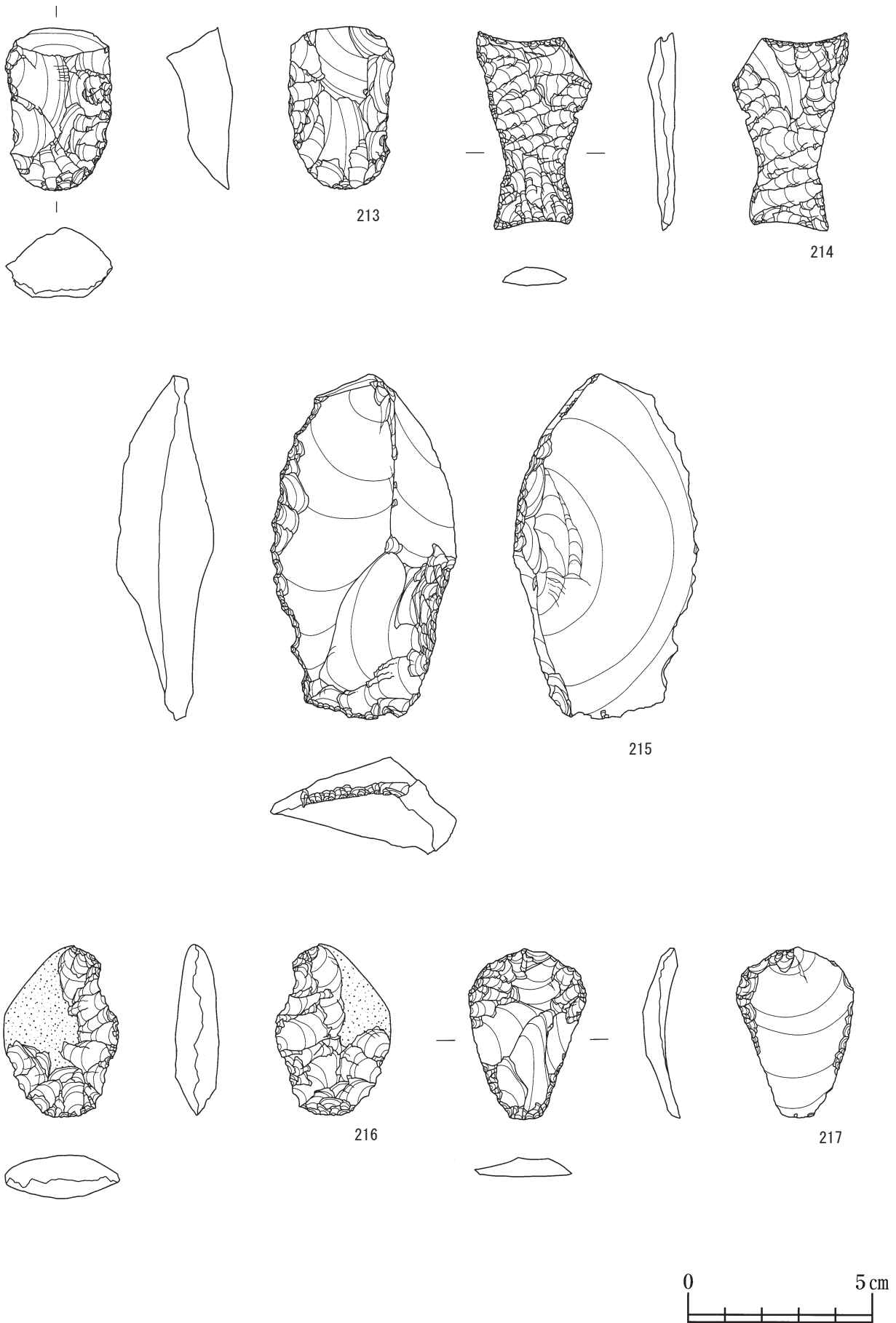

第84図 新田(2)遺跡出土石器(28)

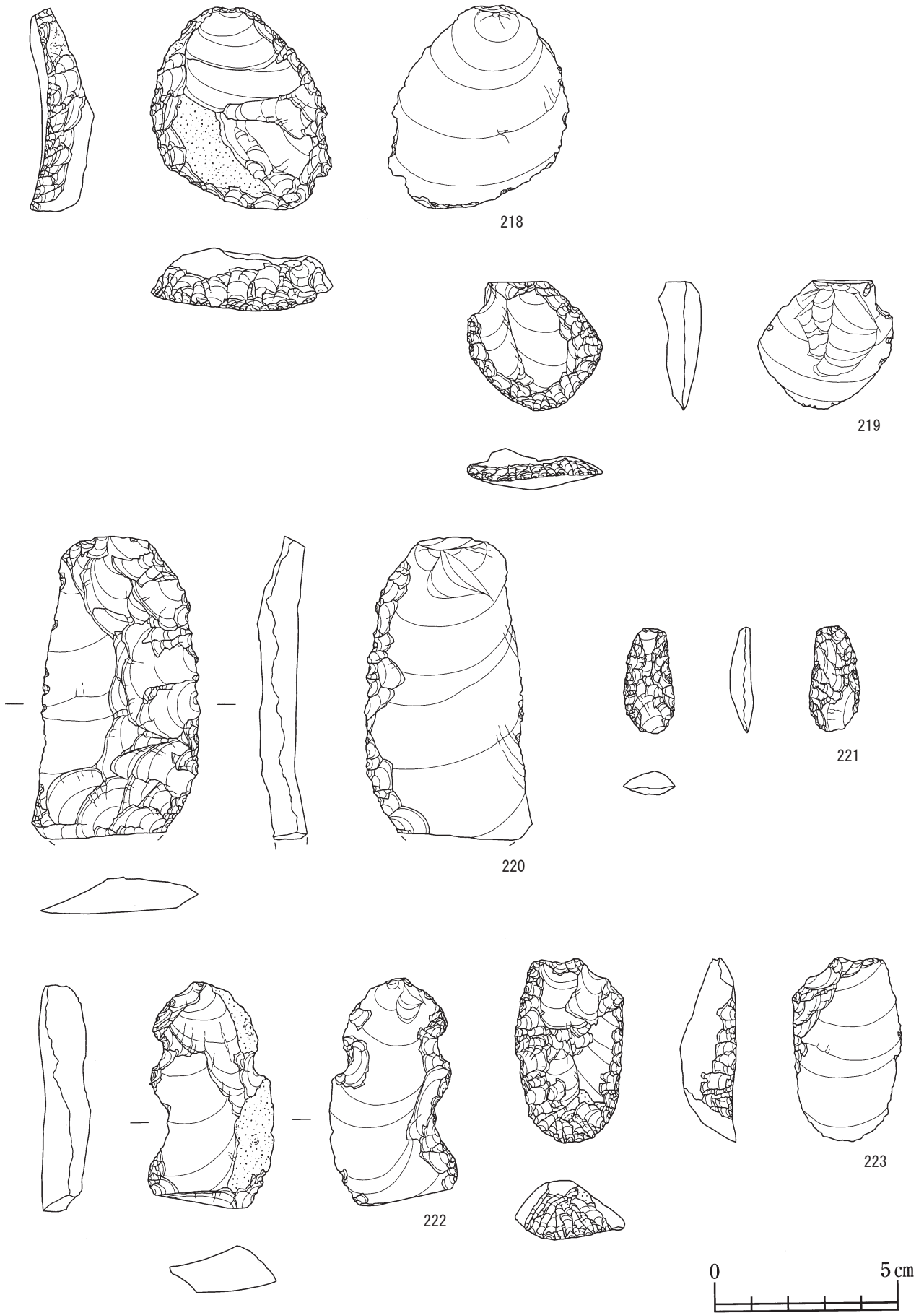

第85图 新田(2)遺跡出土石器(29)

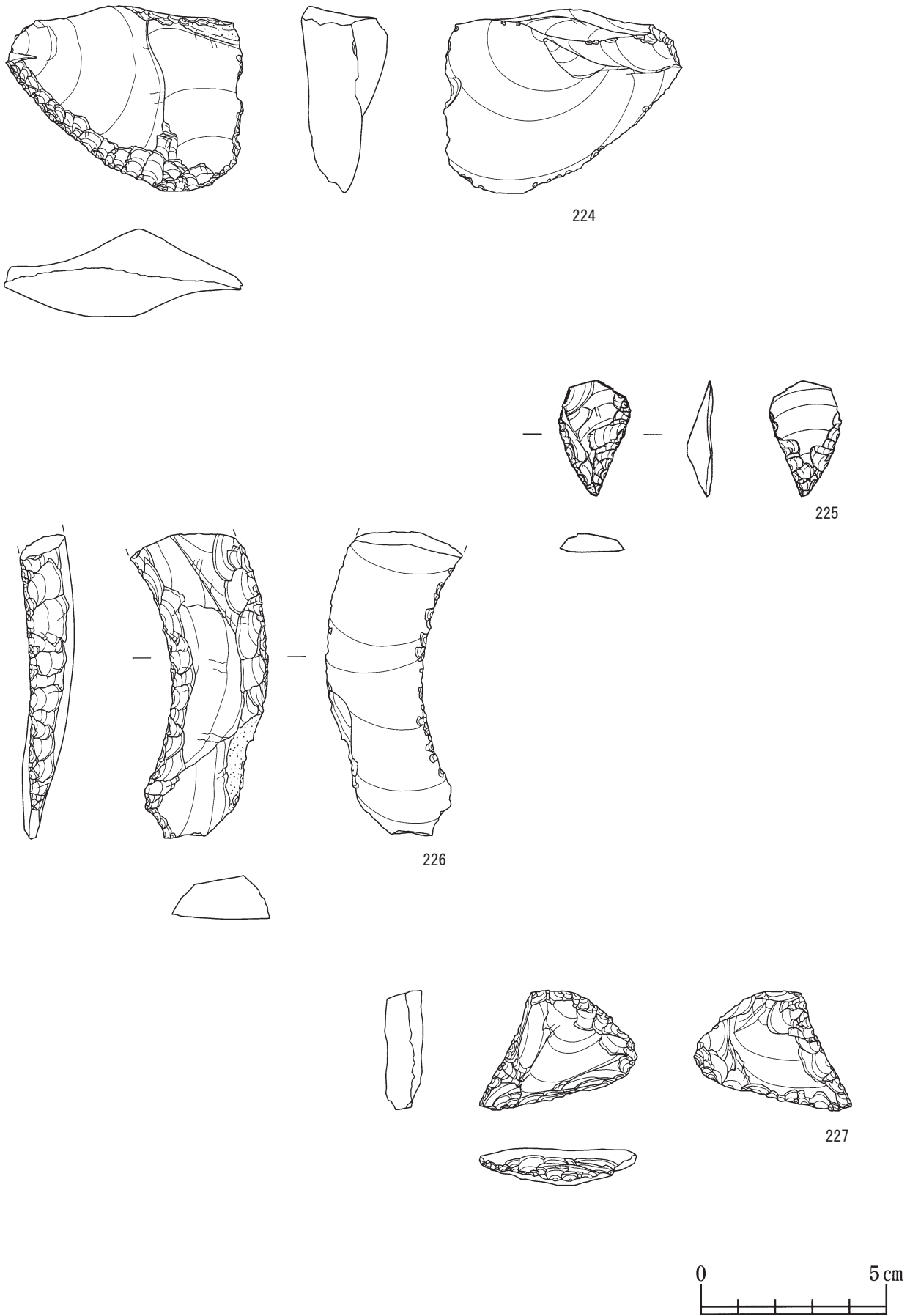

第86図 新田(2)遺跡出土石器(30)

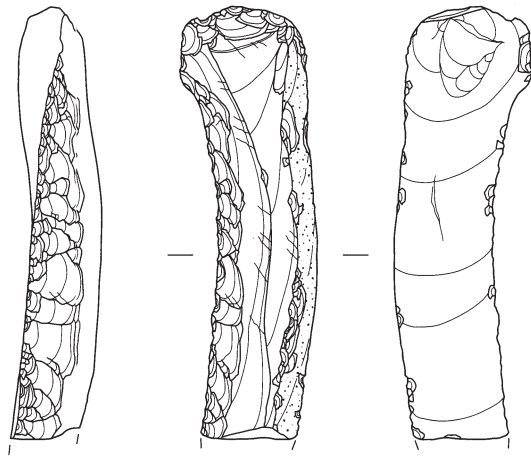

228

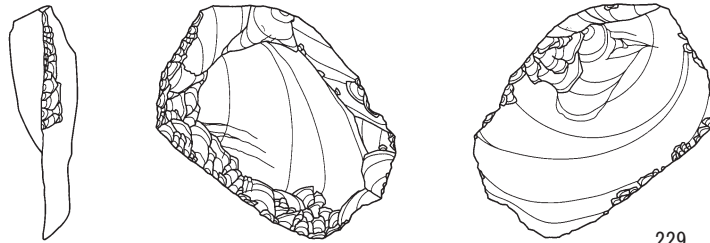

229

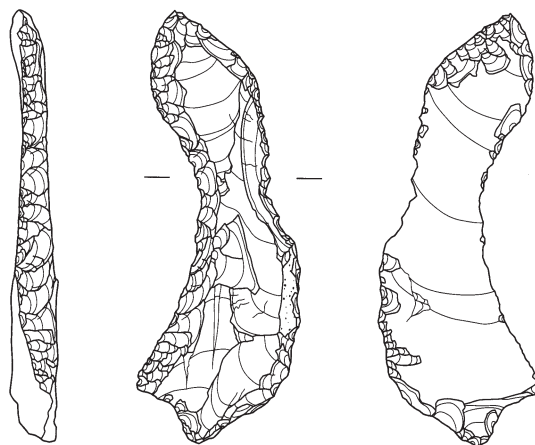

230

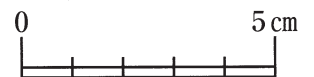

第 87 図 新田 (2) 遺跡出土石器 (31)

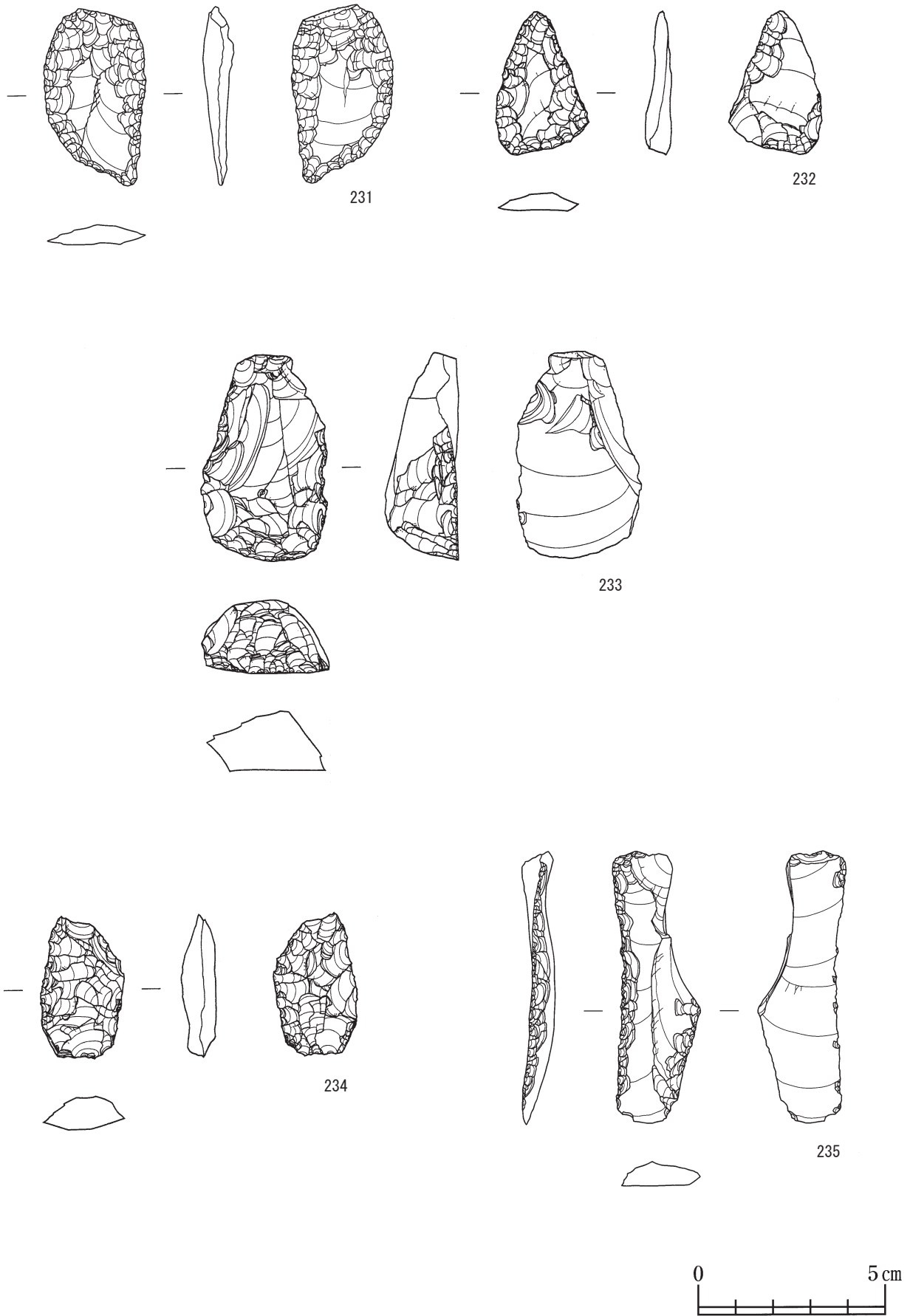

第88図 新田(2)遺跡出土石器(32)



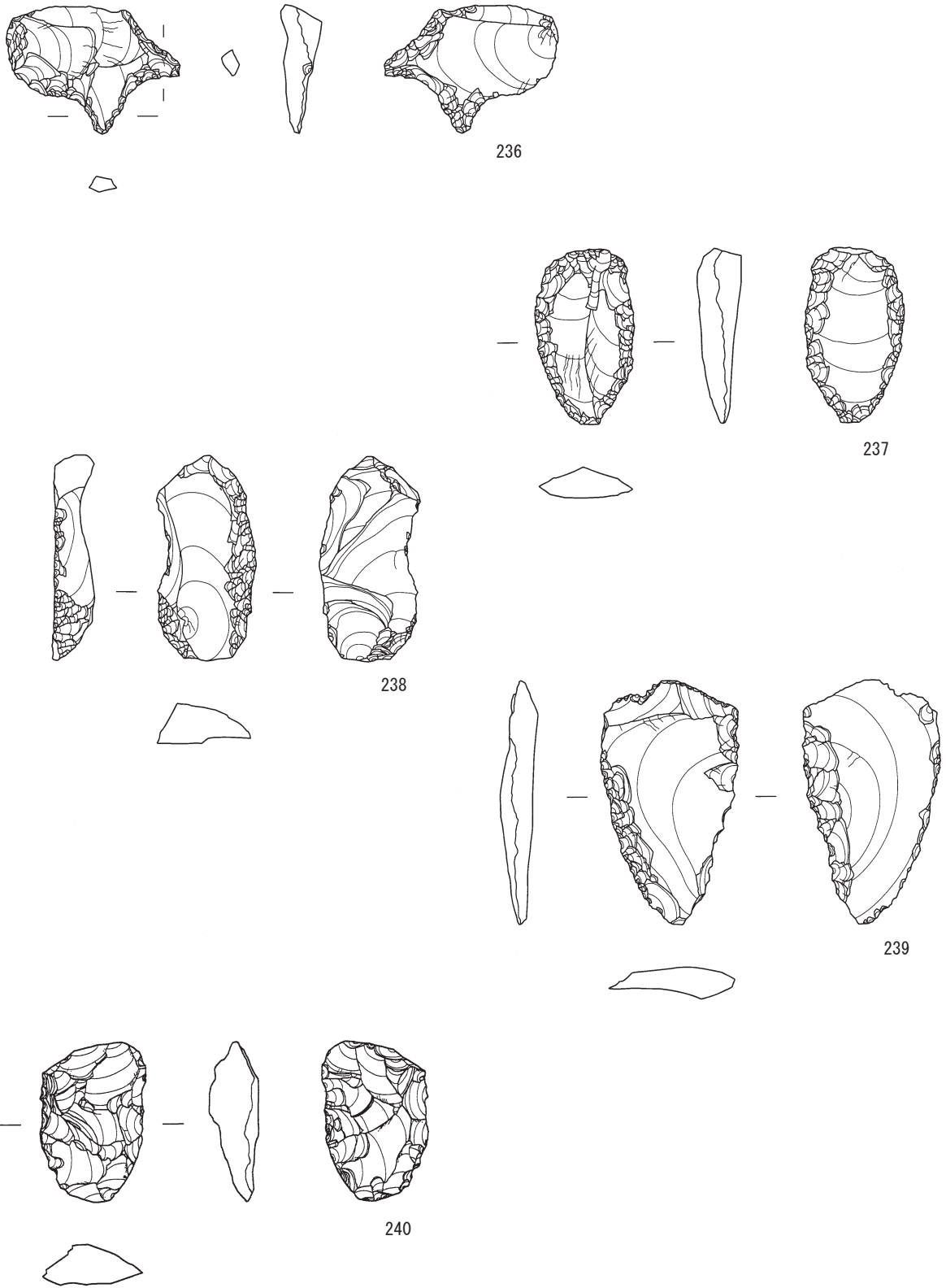

第 89 図 新田 (2) 遺跡出土石器 (33)

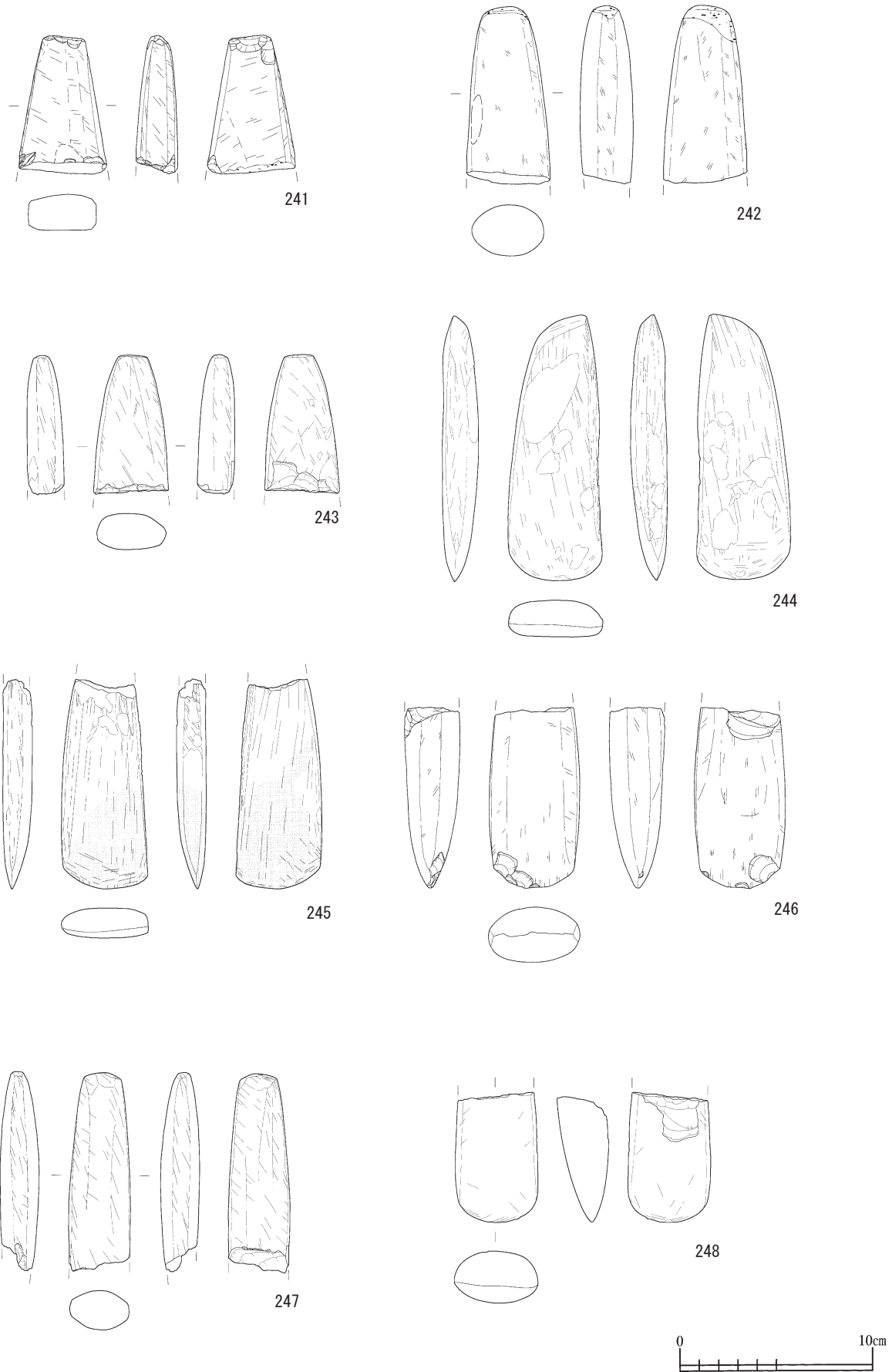

第90図 新田(2)遺跡出土石器(34)

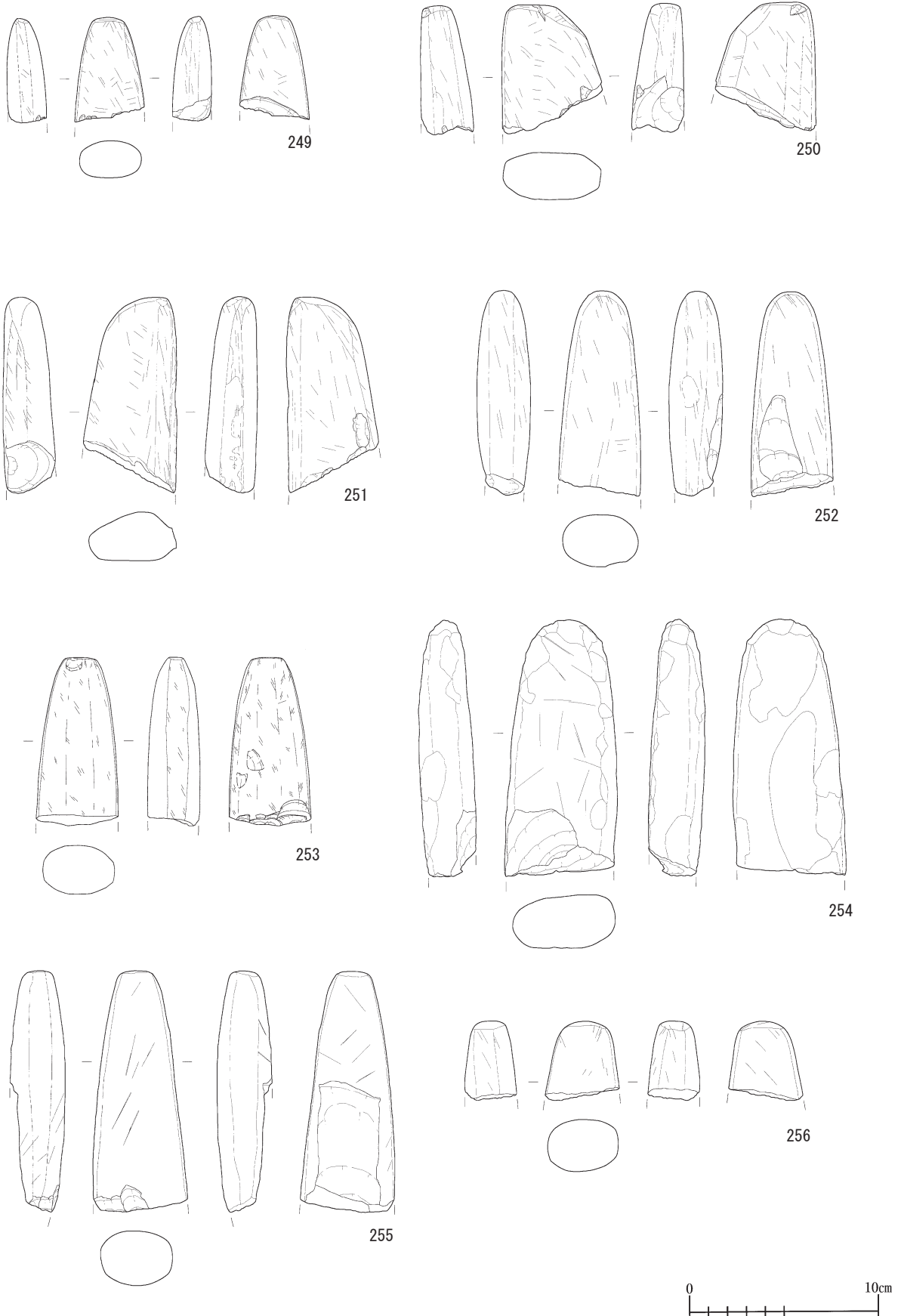

第 91 図 新田 (2) 遺跡出土石器 (35)

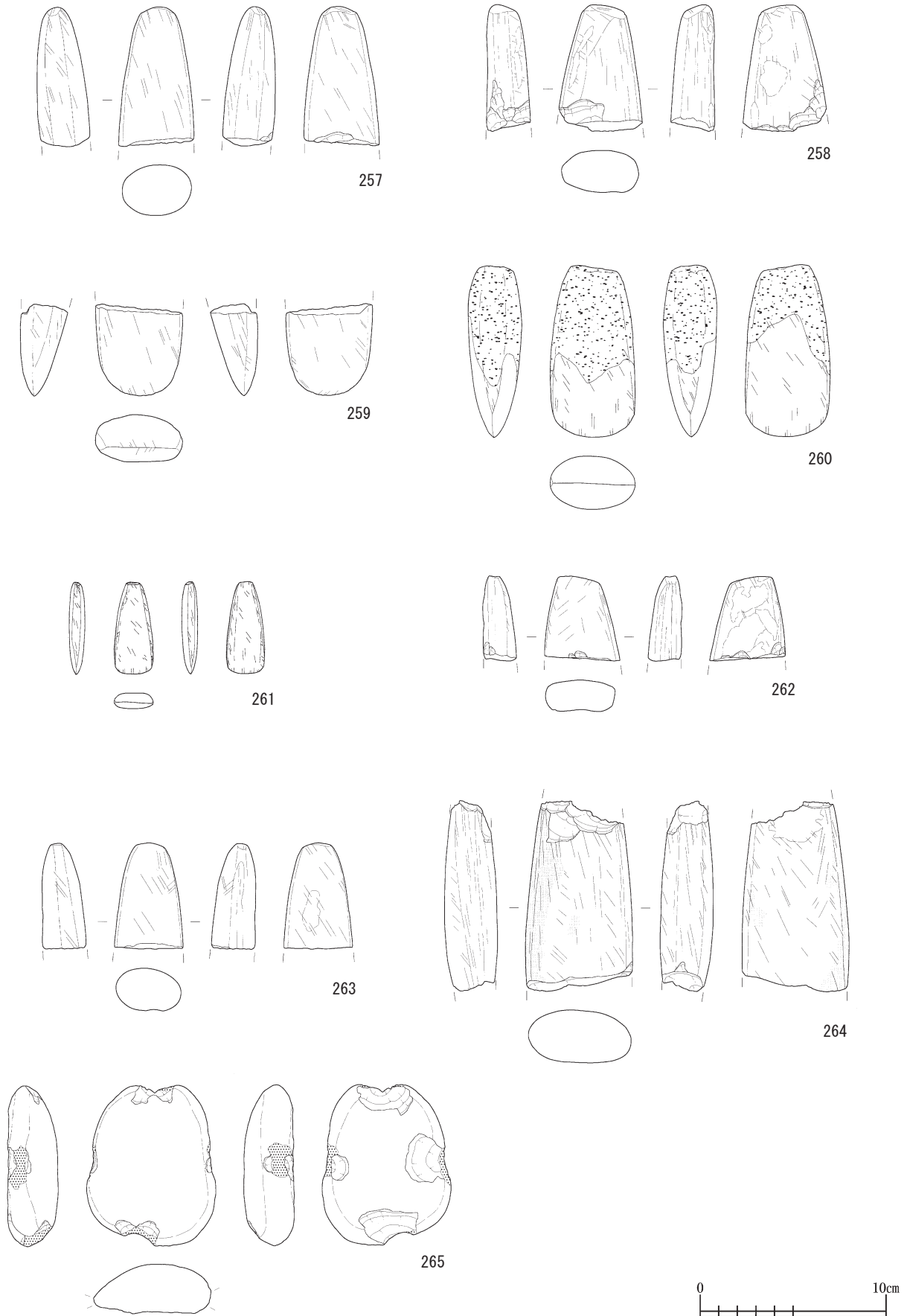

第92図 新田(2)遺跡出土石器(36)

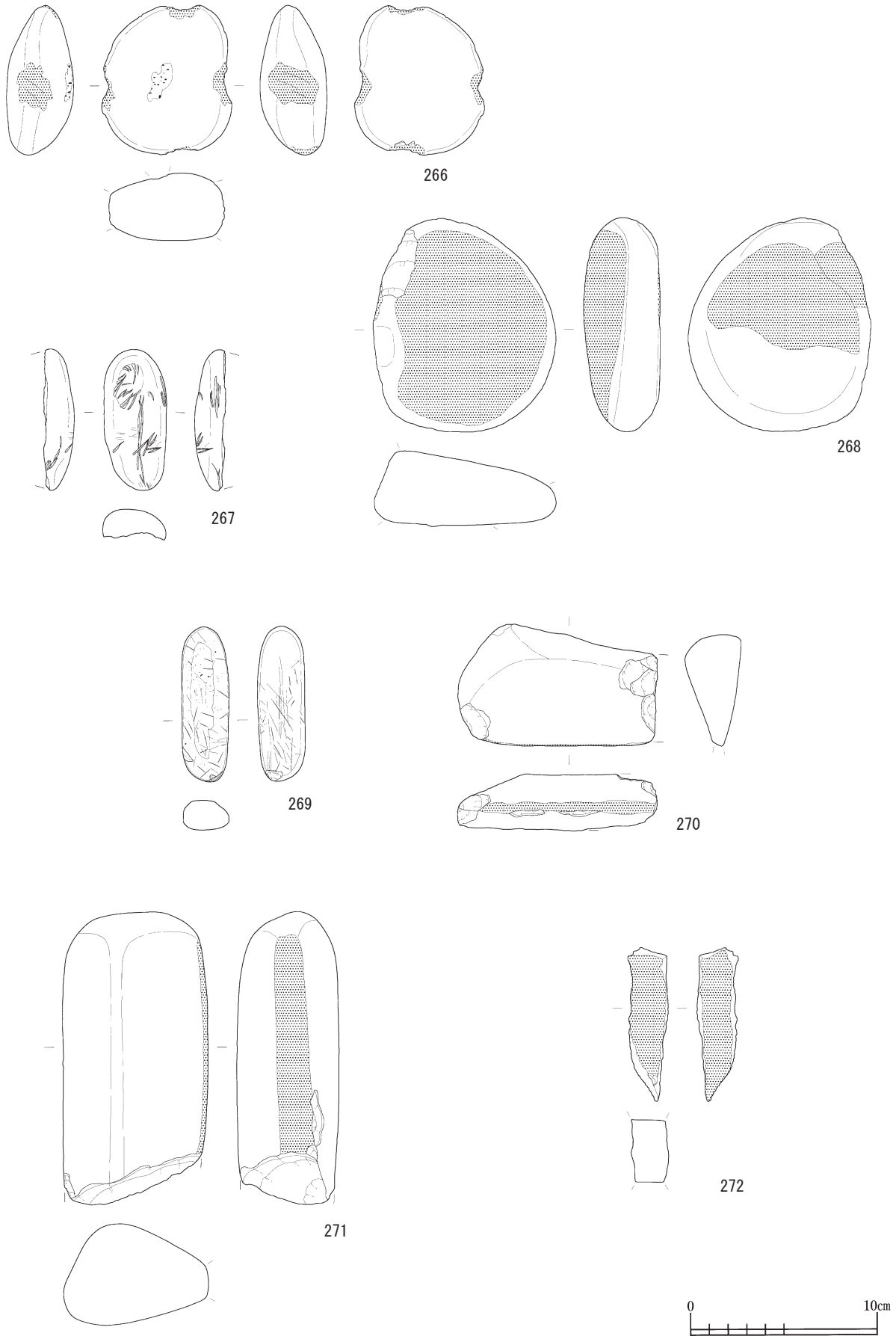

第 93 図 新田 (2) 遺跡出土石器 (37)

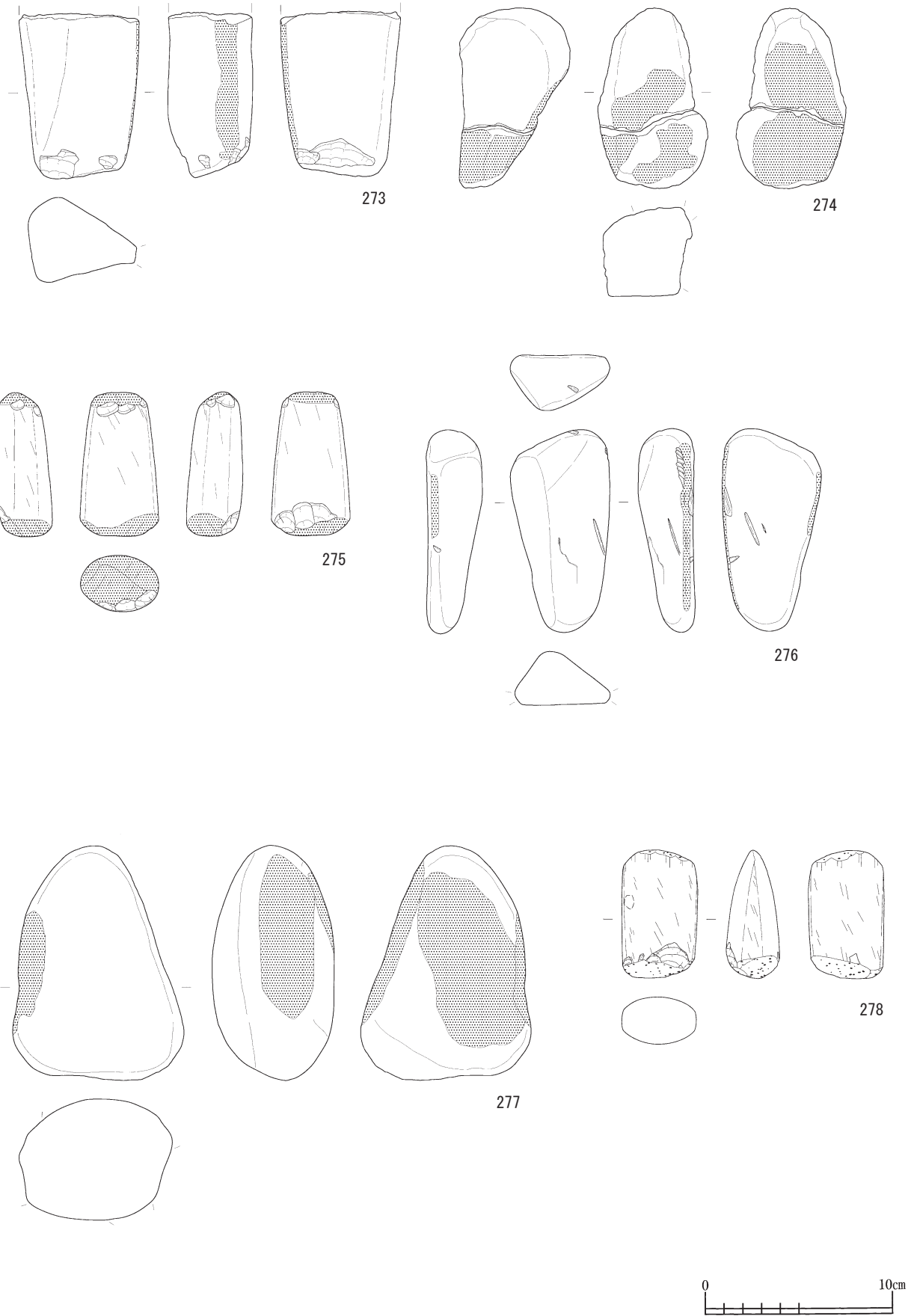

第94図 新田(2)遺跡出土石器(38)

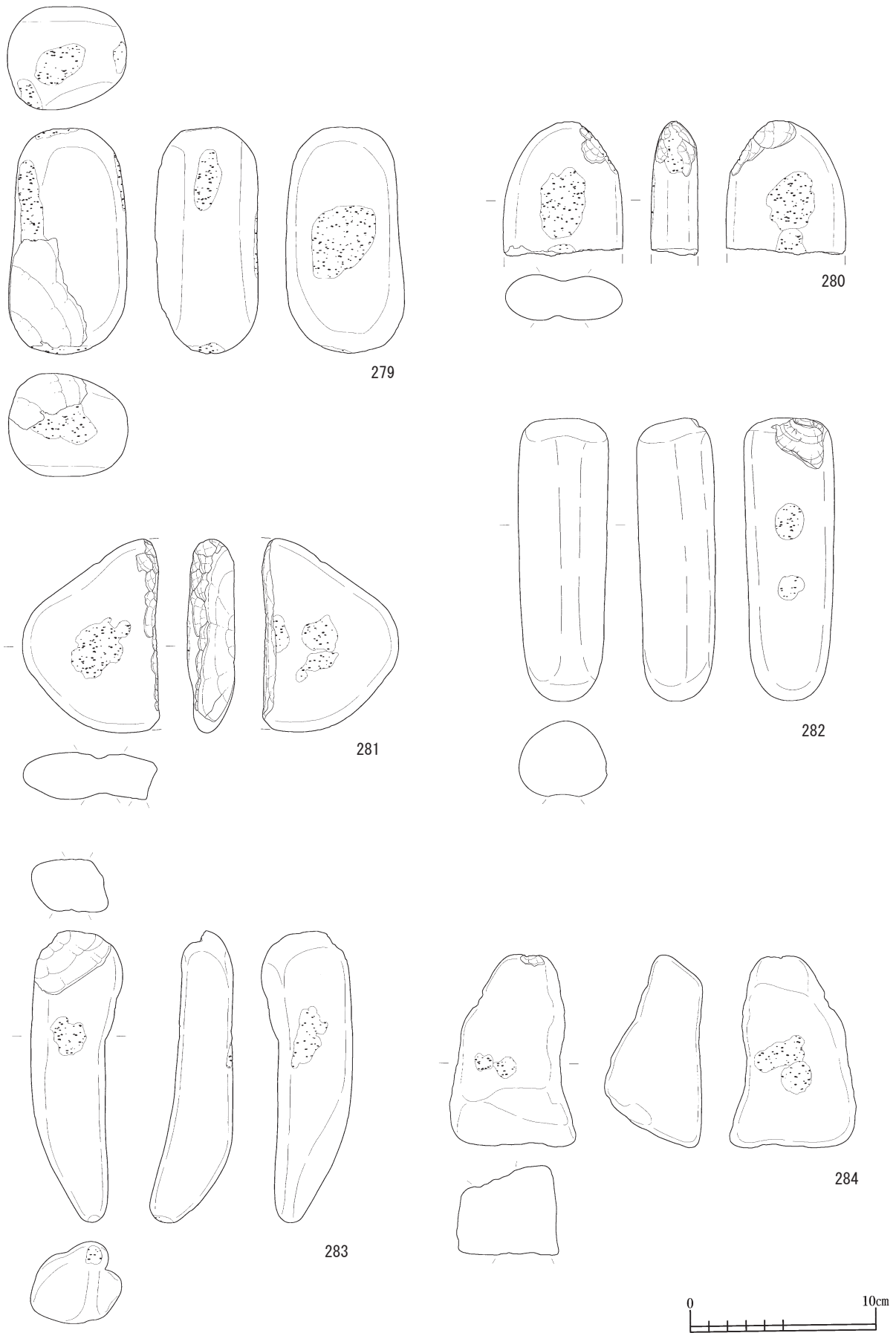

第95図 新田(2)遺跡出土石器(39)

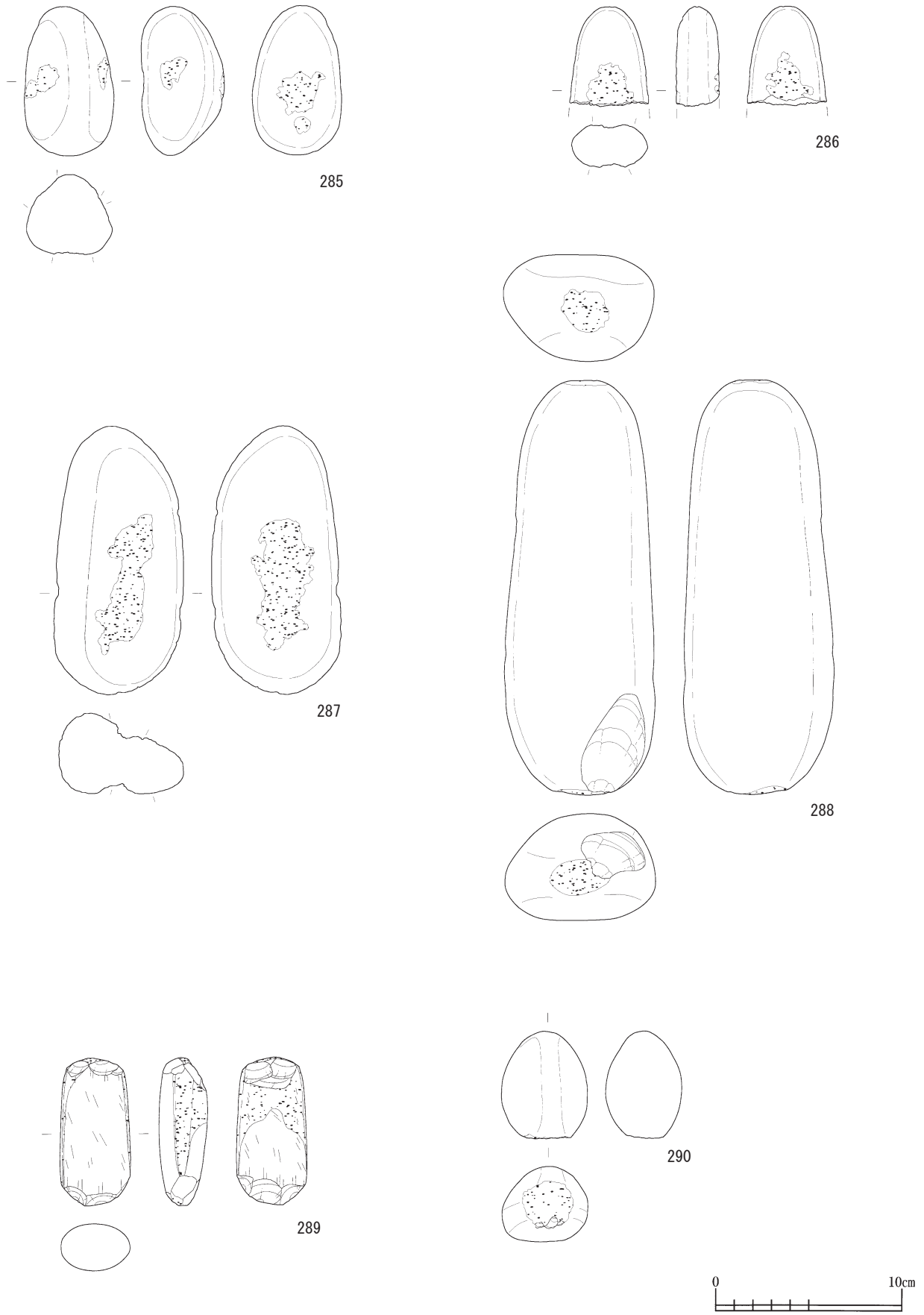

第96図 新田(2)遺跡出土石器(40)



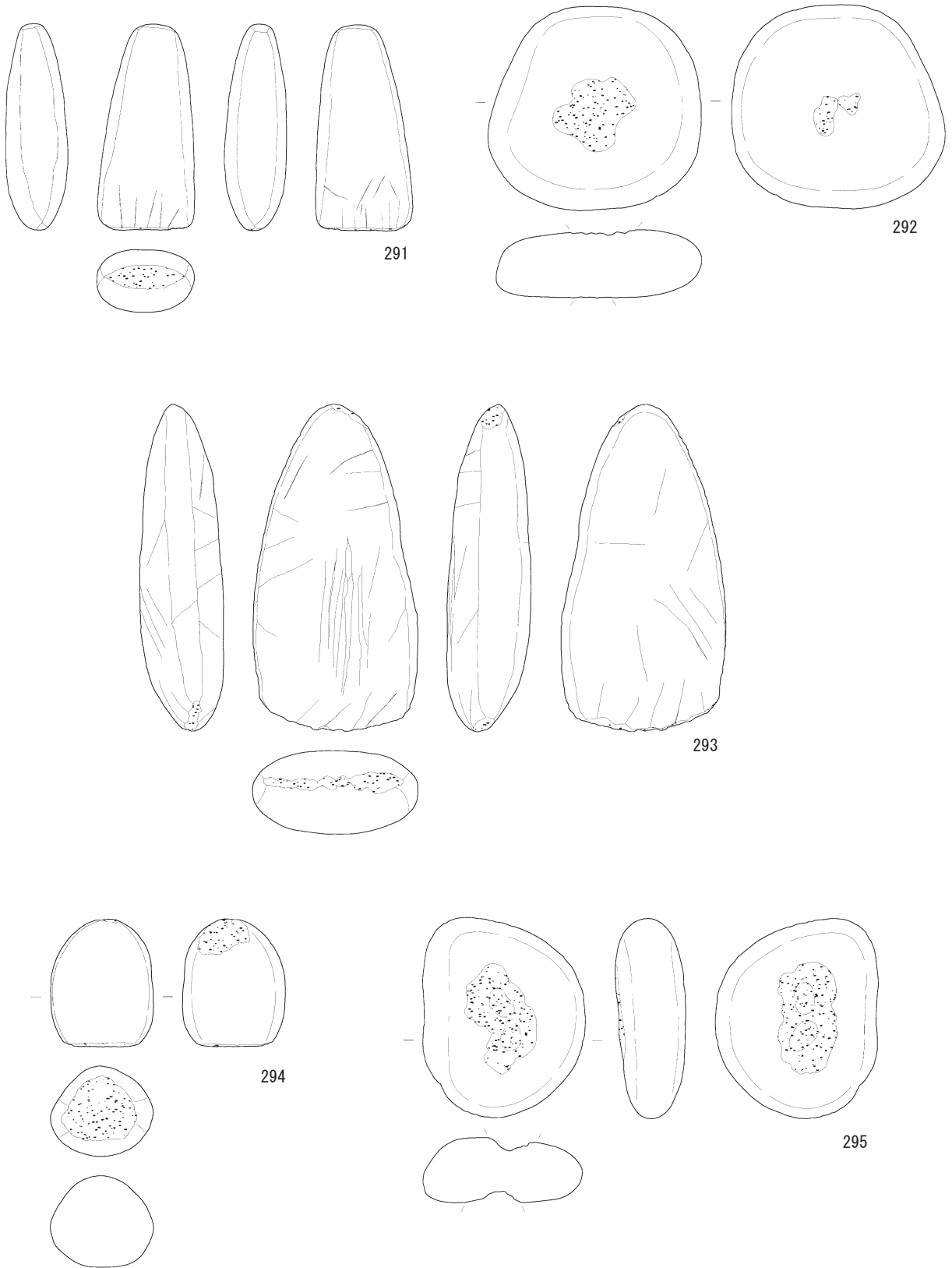

第 97 図 新田 (2) 遺跡出土石器 (41)

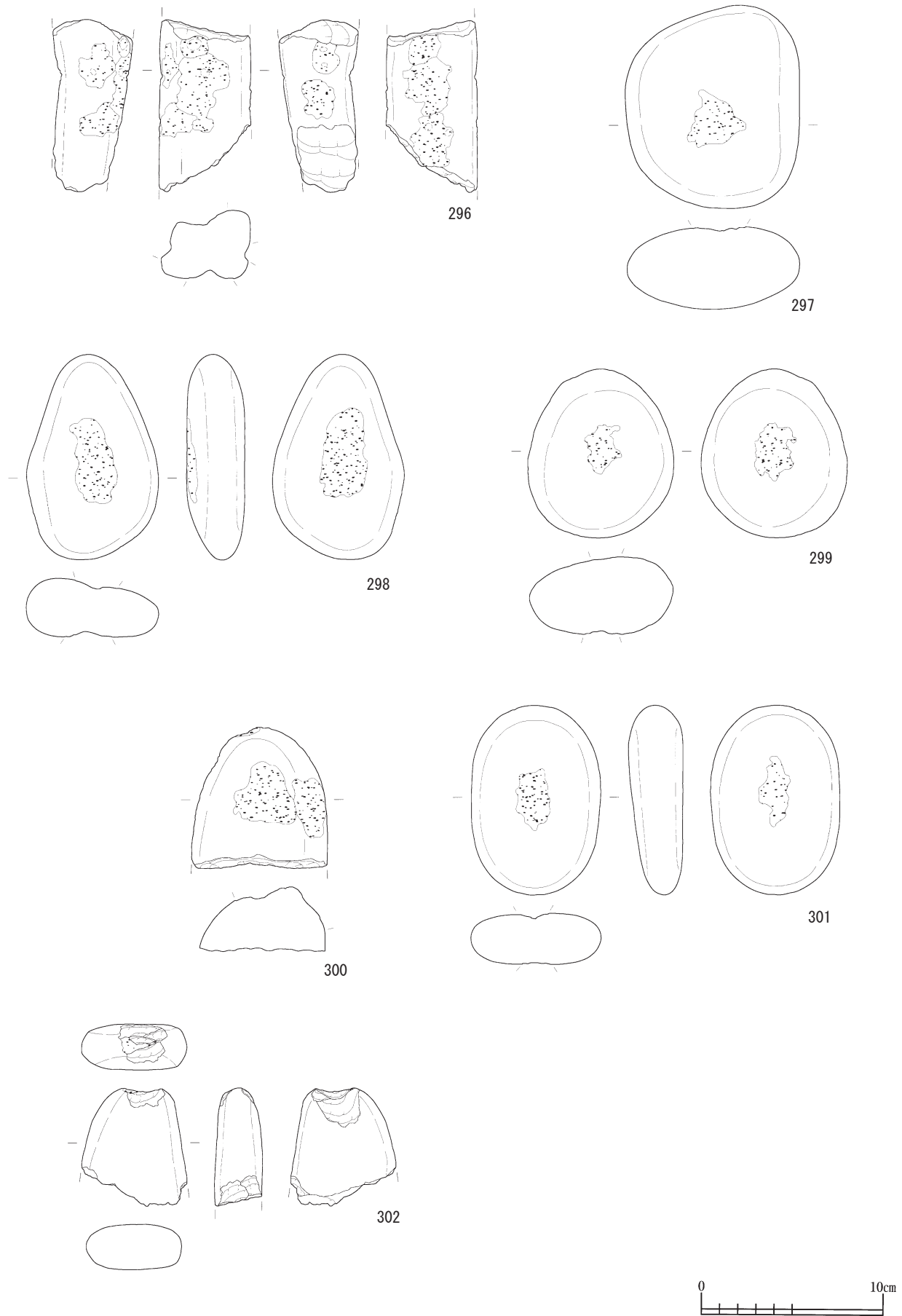

第98図 新田(2)遺跡出土石器(42)

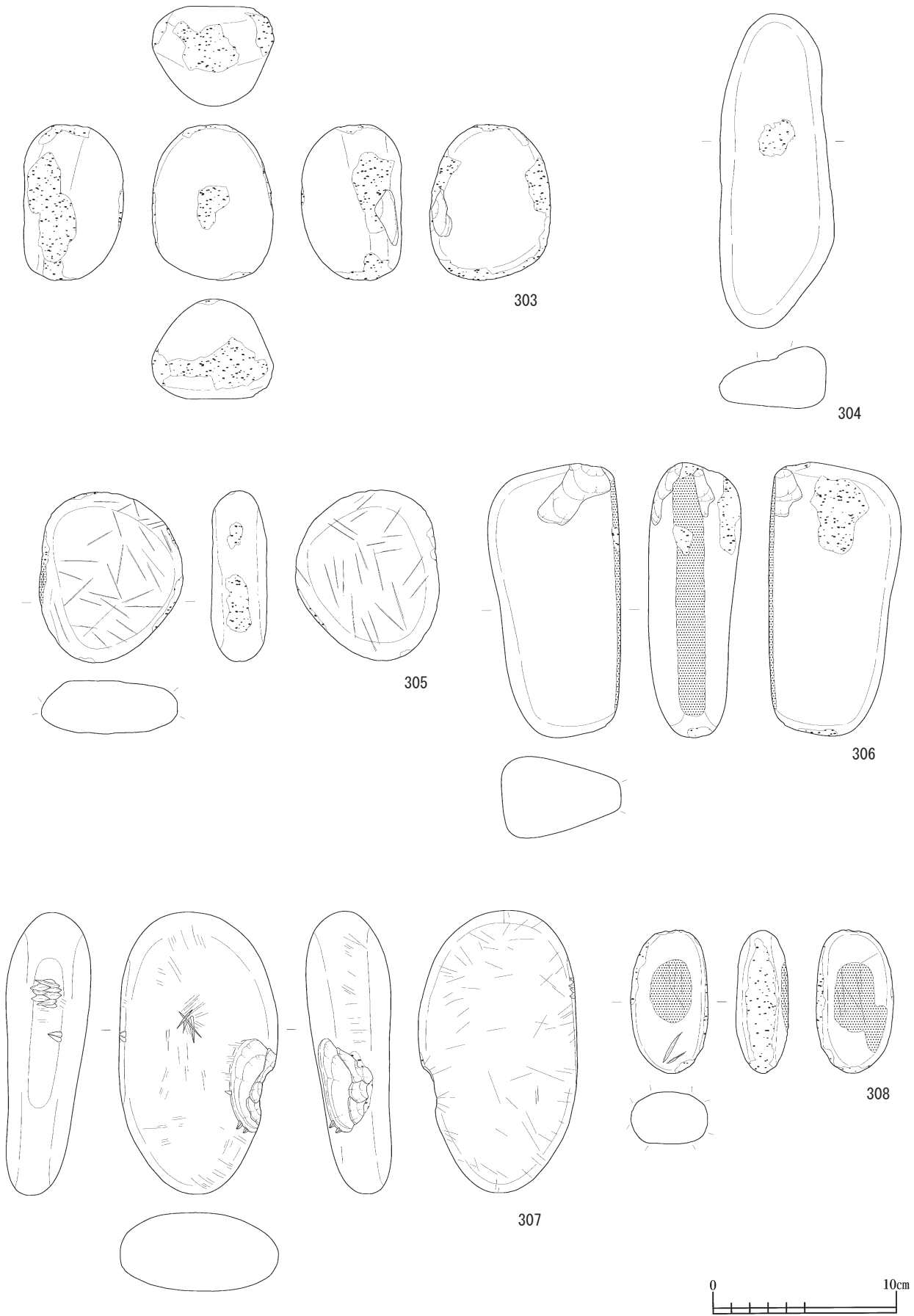

第99図 新田(2)遺跡出土石器(43)



第100図 新田(2)遺跡出土石器(44)

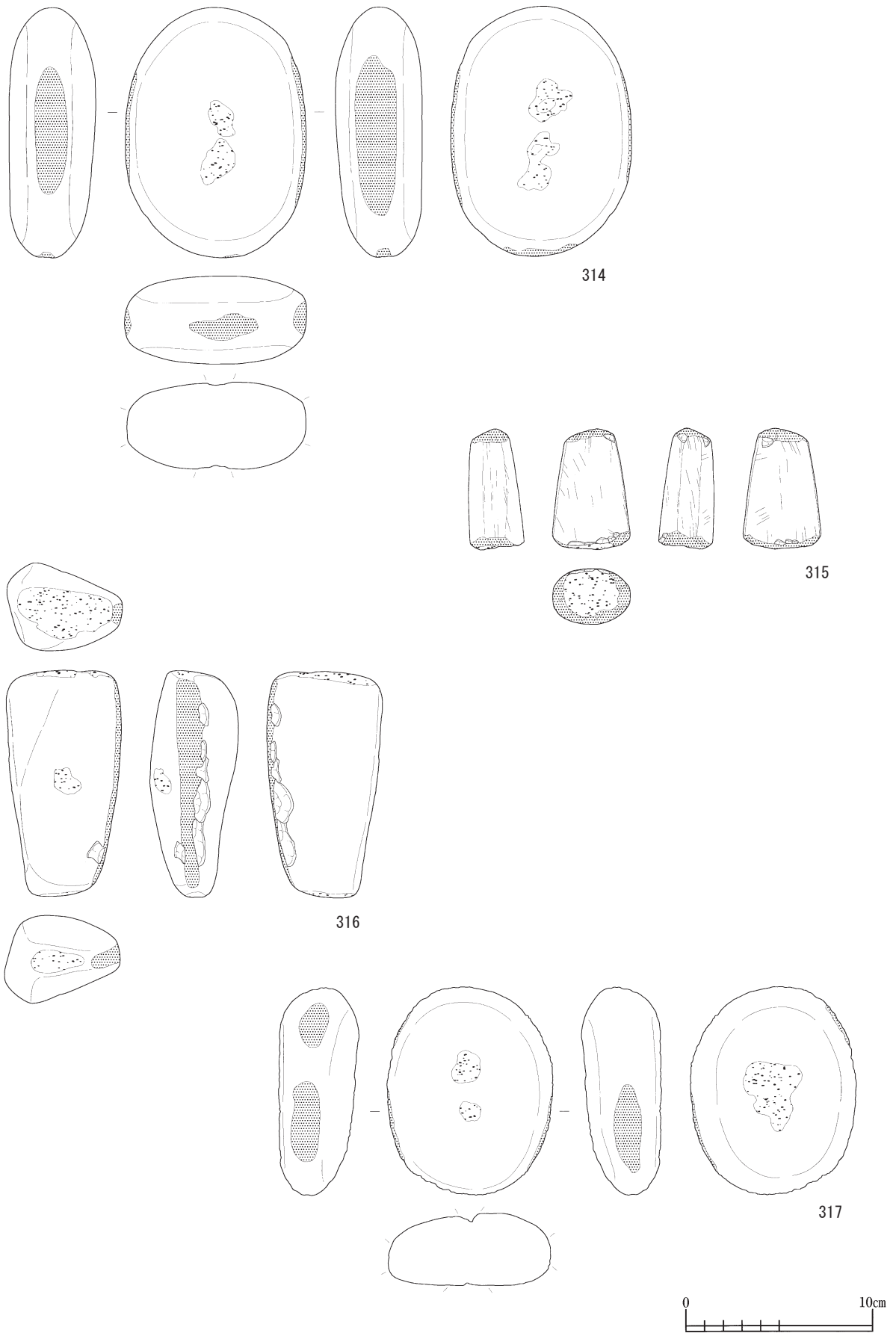

第 101 図 新田 (2) 遺跡出土石器 (45)

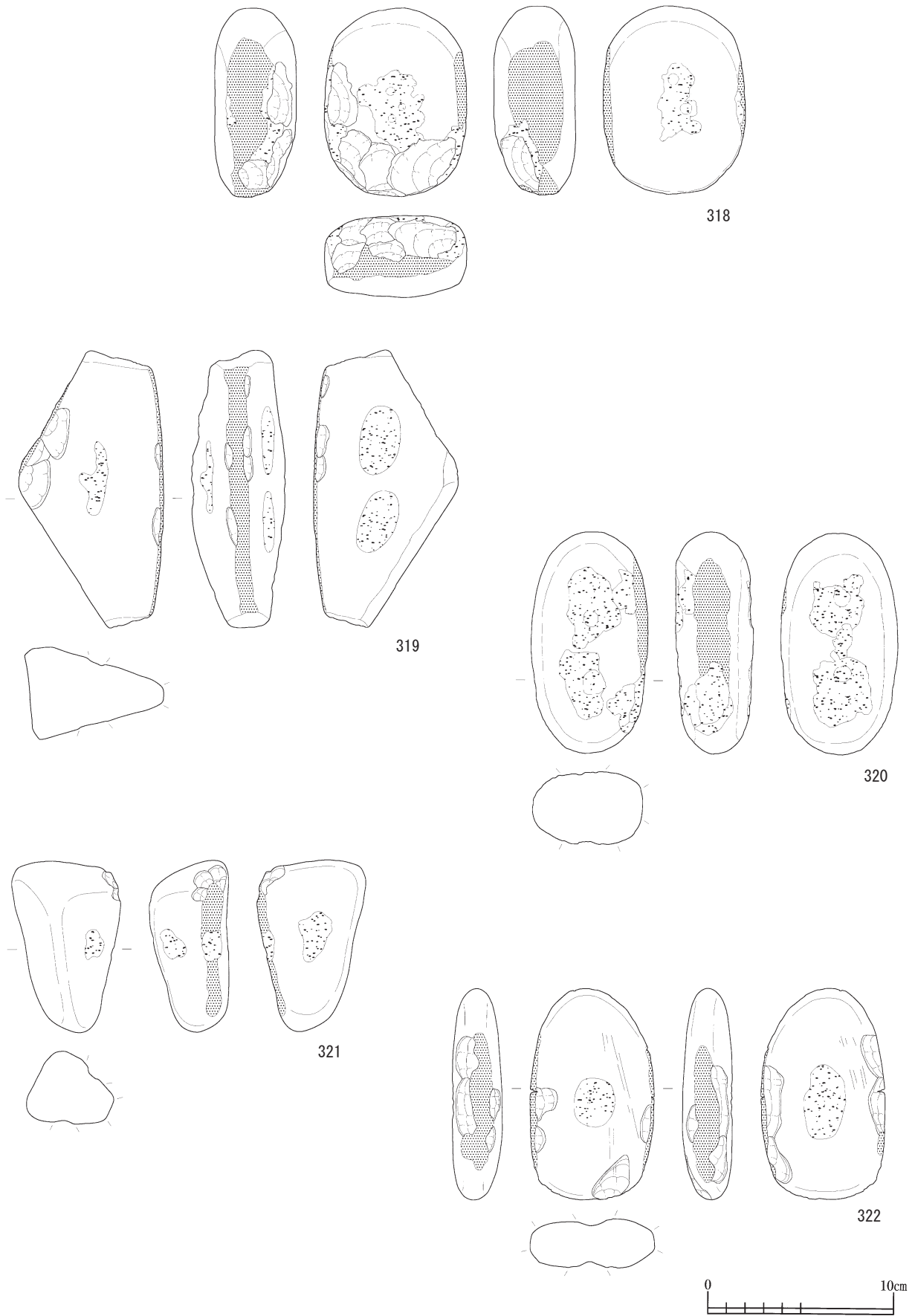

第102図 新田(2)遺跡出土石器(46)

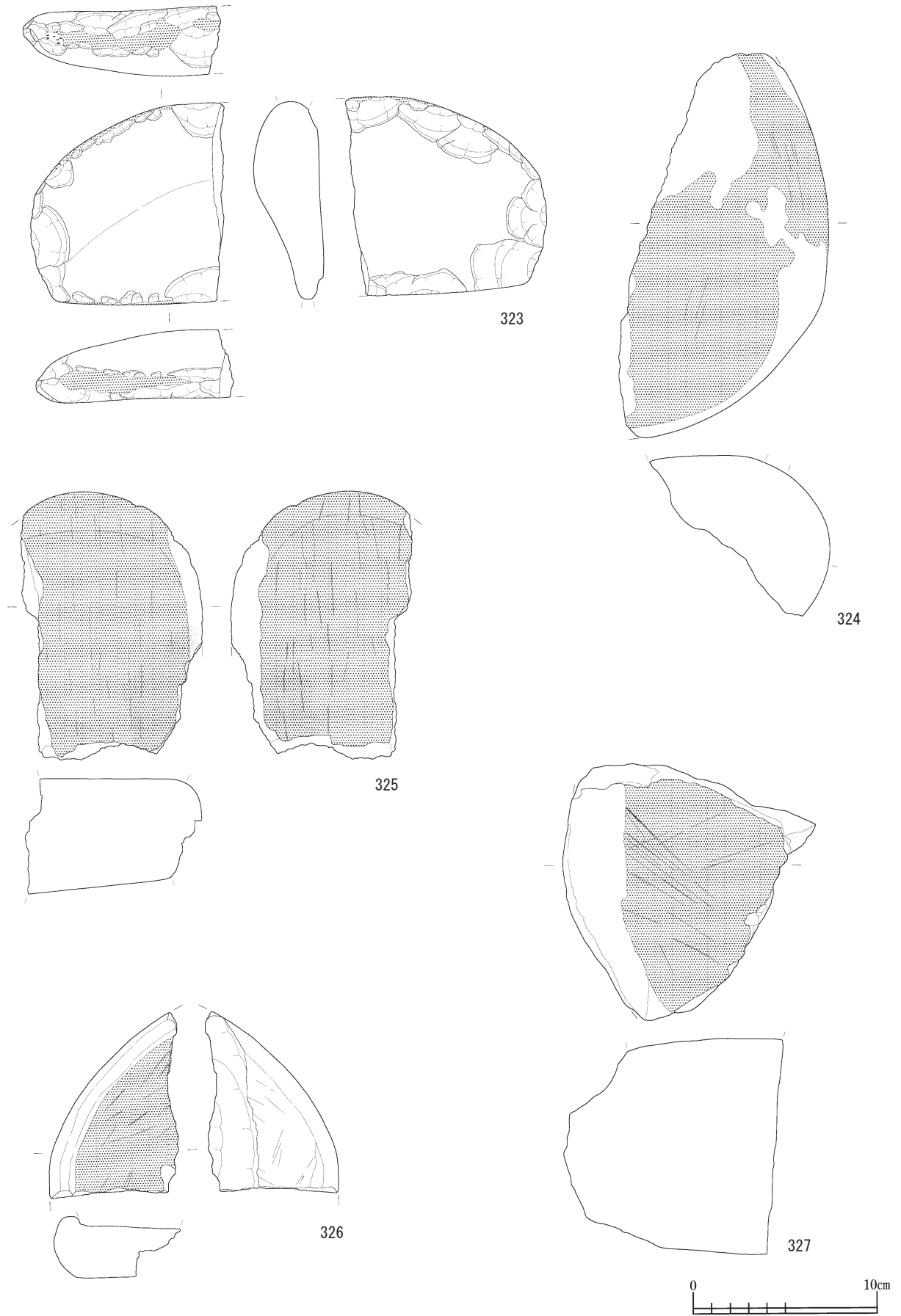

第 103 図 新田 (2) 遺跡出土石器 (47)

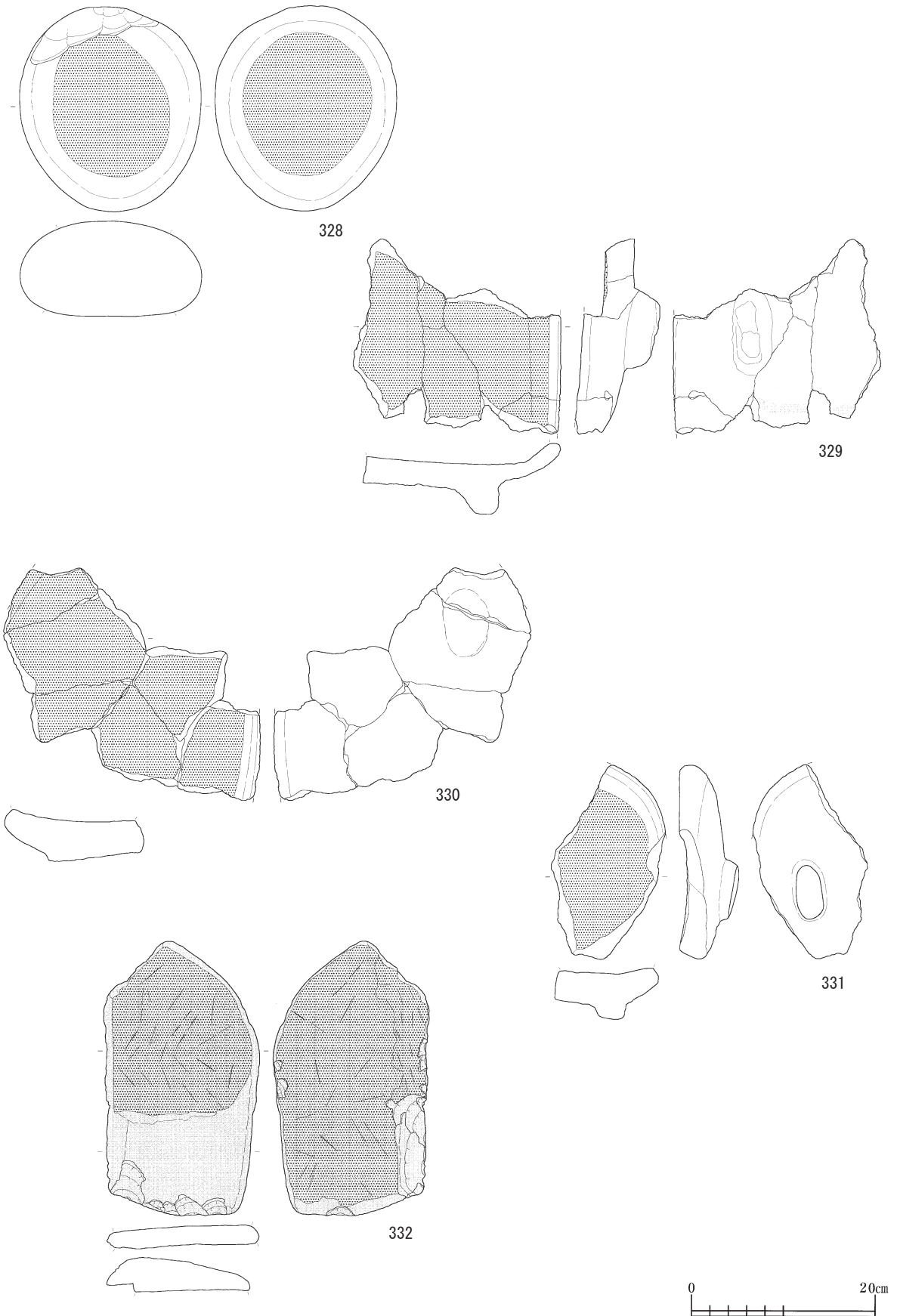

第104図 新田(2)遺跡出土石器(48)



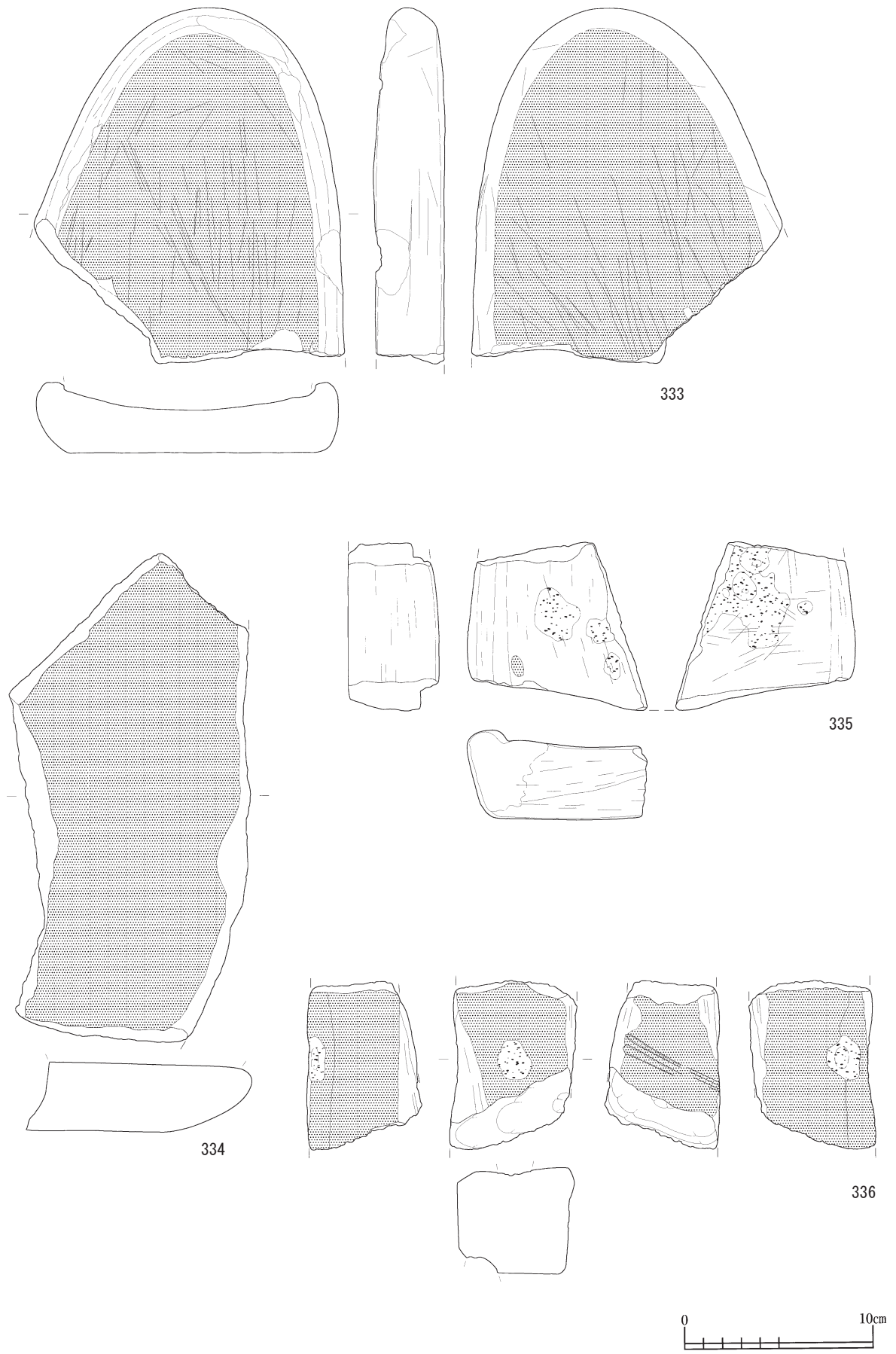

第 105 図 新田 (2) 遺跡出土石器 (49)

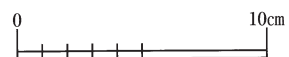
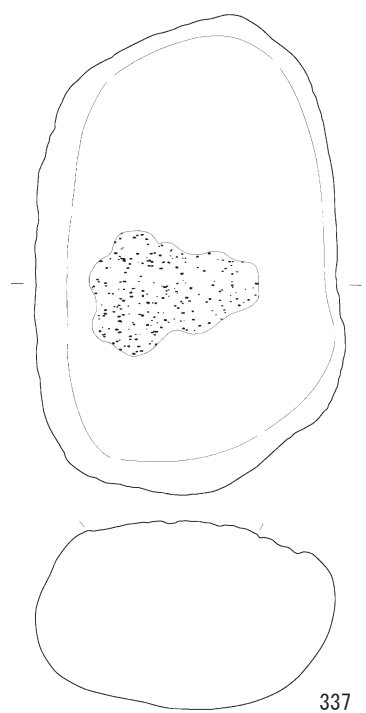

第 106 図 新田(2)遺跡出土石器(50)

第3節 土製品

○新田(1)遺跡出土土製品(第107図)

新田(1)遺跡から土製品は、土版、土器片利用土製品、ミニチュア土器、土錘が出土している。

・土版(第107図1)

1点出土している。

おおむね三角形を呈すると思われる。

・土器片利用土製品(第107図2～5)

4点出土している。

形状が円形、楕円形を基調とすると思われるもの(第107図2～4)と不整形のもの(第107図5)が見られる。

・ミニチュア土器(第107図6, 7)

2点出土している。

器面に沈線による施文が見られるもの(第107図6)、底部に貫通孔が施されているもの(第107図7)が見られる。

・土錘(第107図8)

1点出土している。

対する縁辺の2個所に抉りが見られる。

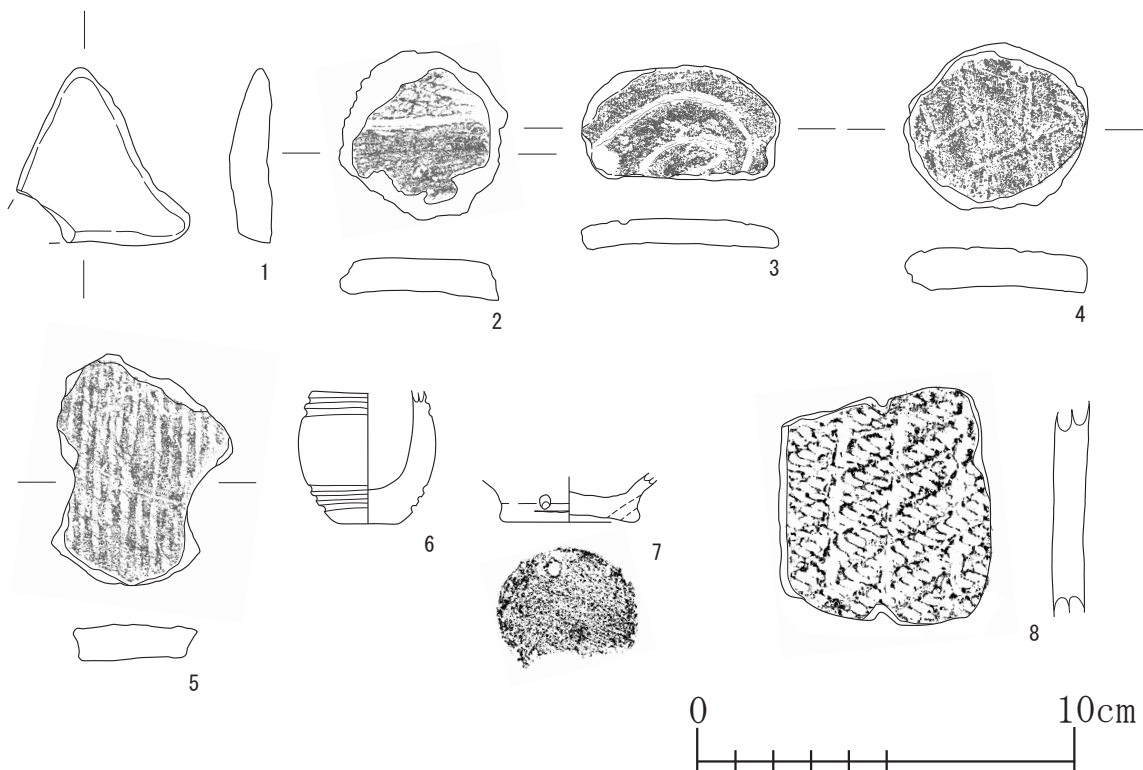

第107図 新田(1)遺跡出土土製品

○新田(2)遺跡出土土製品(第108図～114図)

新田(2)遺跡から土製品は、土偶、耳栓、鐸形土製品、足形付土製品、土器片利用土製品、ミニチュア土器が出土している。

・土偶(第108図1～4)

4点出土している。

胴部(第108図1, 3)、左腕部(第108図2)、右腕部から右胸部(第108図4)が見られる。

・耳栓(第108図5)

1点出土している。

欠損品である。中央部に貫通孔を有する。椎骨状の形状を呈していたものと思われる。

・鐸形土製品(第108図6～9, 第109図10～14)

9点出土している。

無文のものと同施文が施されるものがあり、施文が施されるものには、沈線と刺突が施されるもの(第108図7, 9, 第109図12)、沈線が施されるもの(第108図8)が見られる。

頂部には貫通孔が施されるものが多く、突起の単軸方向に貫通孔が施されるもの(第108図9, 第109図10)、突起の長軸方向に貫通孔が施されるもの(第108図6, 第109図11, 12)や、二又突起の両端に斜位方向に貫通孔が施されるもの(第108図7)、ほぼ円形の突起に貫通孔が施されるもの(第109図14)などが見られる。

・足形付土製品(第109図15～18)

4点出土している。

ほぼ完形のもの(第109図17)は1点であり、他は、つま先部分のもの(第109図15)、かかと部分のもの(第109図16, 18)が見られる。

・土器片利用土製品(第110図19～第113図107)

89点出土している。

形状は、円形を基調とするものが多数であるが、一部には三角形を基調とするもの(第113図96, 97)や不整形のもの(第112図83, 85)も見られる。

加工状況には、打ち欠きのみのも、打ち欠き後一部に研磨が施されるもの、全周に研磨が施されるものがあり、打ち欠きのみのもものが45点と多数を占める。

・ミニチュア土器(第114図108～114)

7点出土している。

鉢形を呈するもの(第114図108～110)、壺形

を呈するもの(第114図111, 112)が見られる。

無文のもものが多数であるが、縄文が施されるもの(第114図111)も見られる。

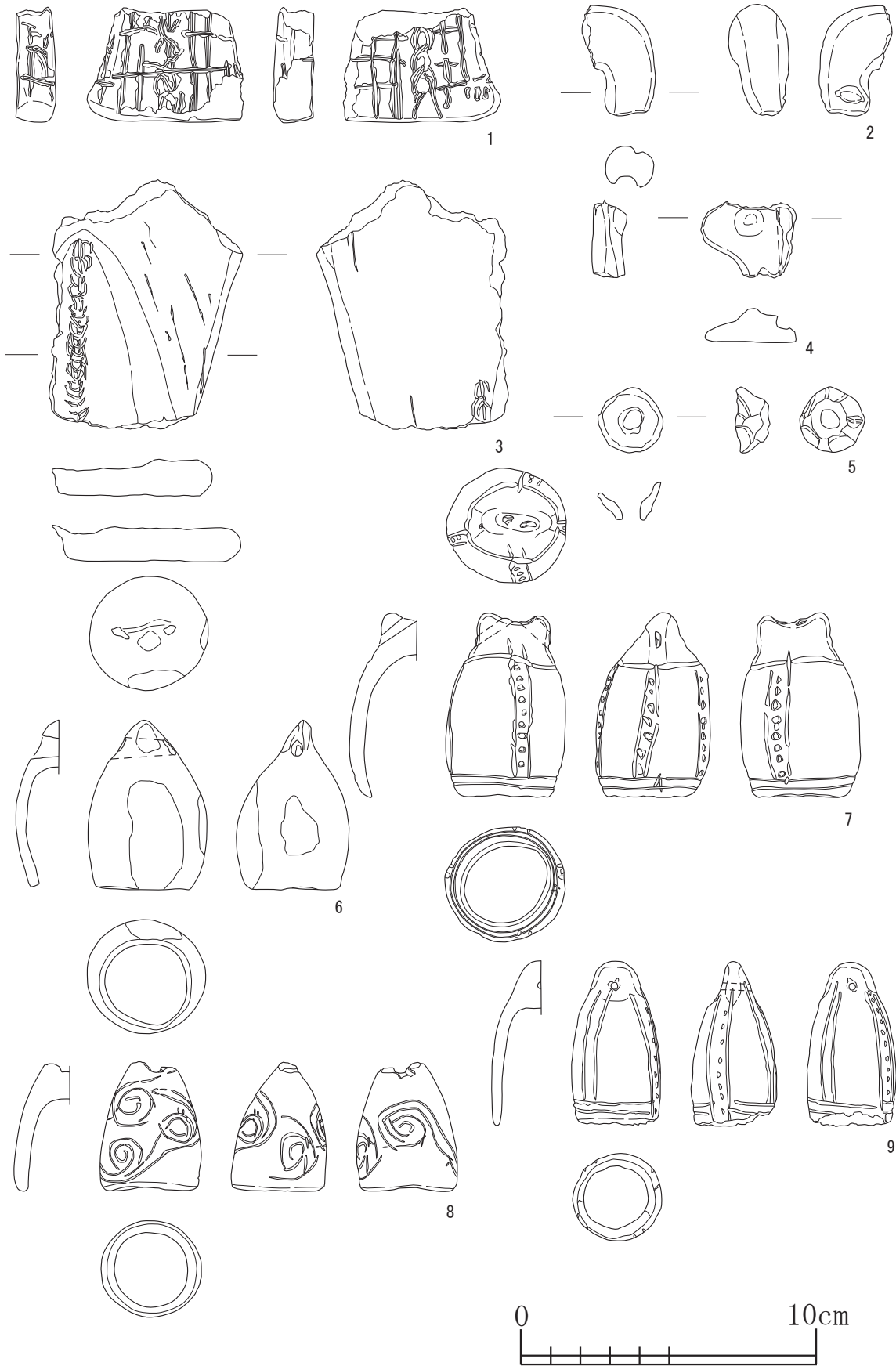

第108図 新田(2)遺跡出土土製品(1)

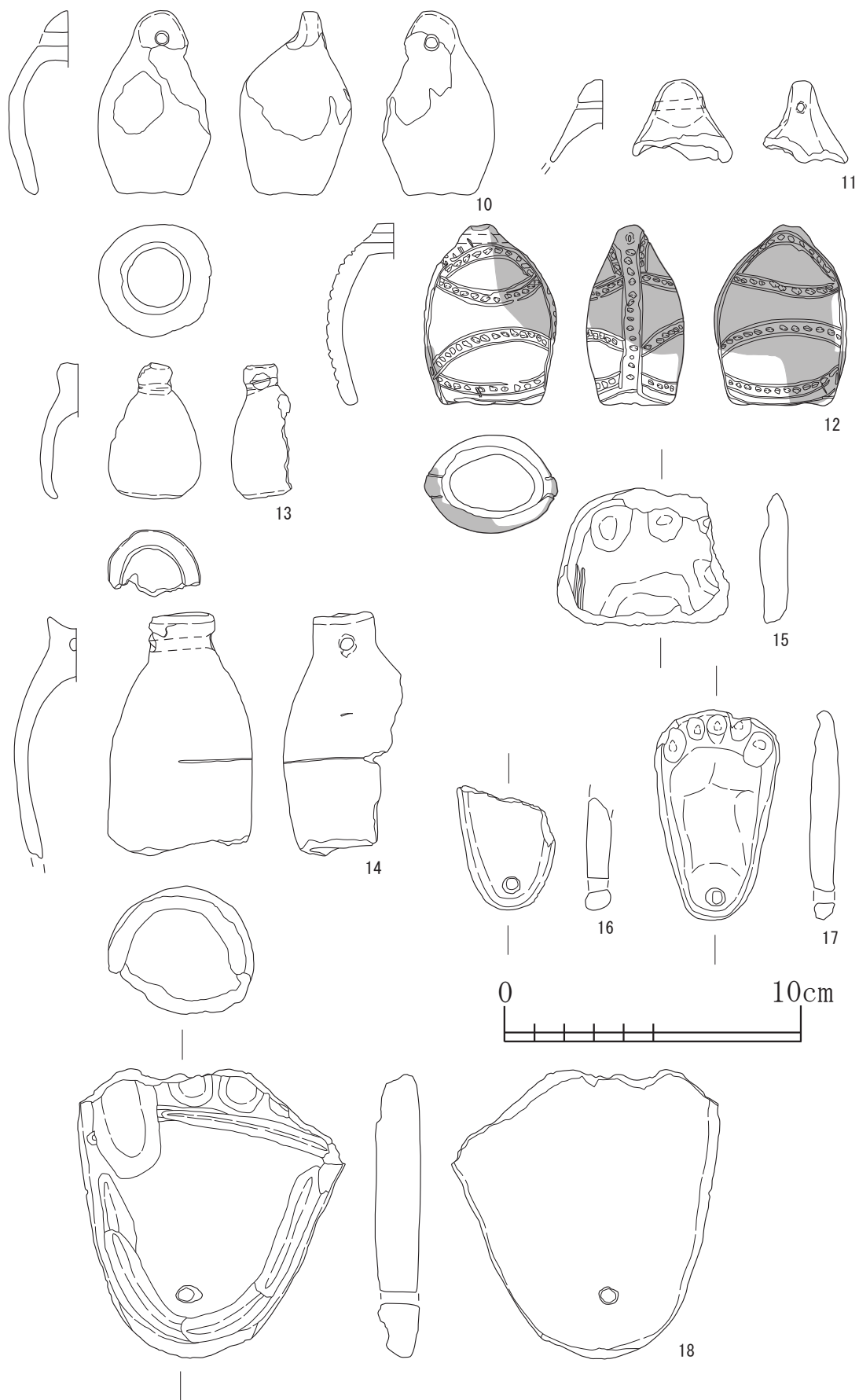

第109図 新田(2)遺跡出土土製品(2)

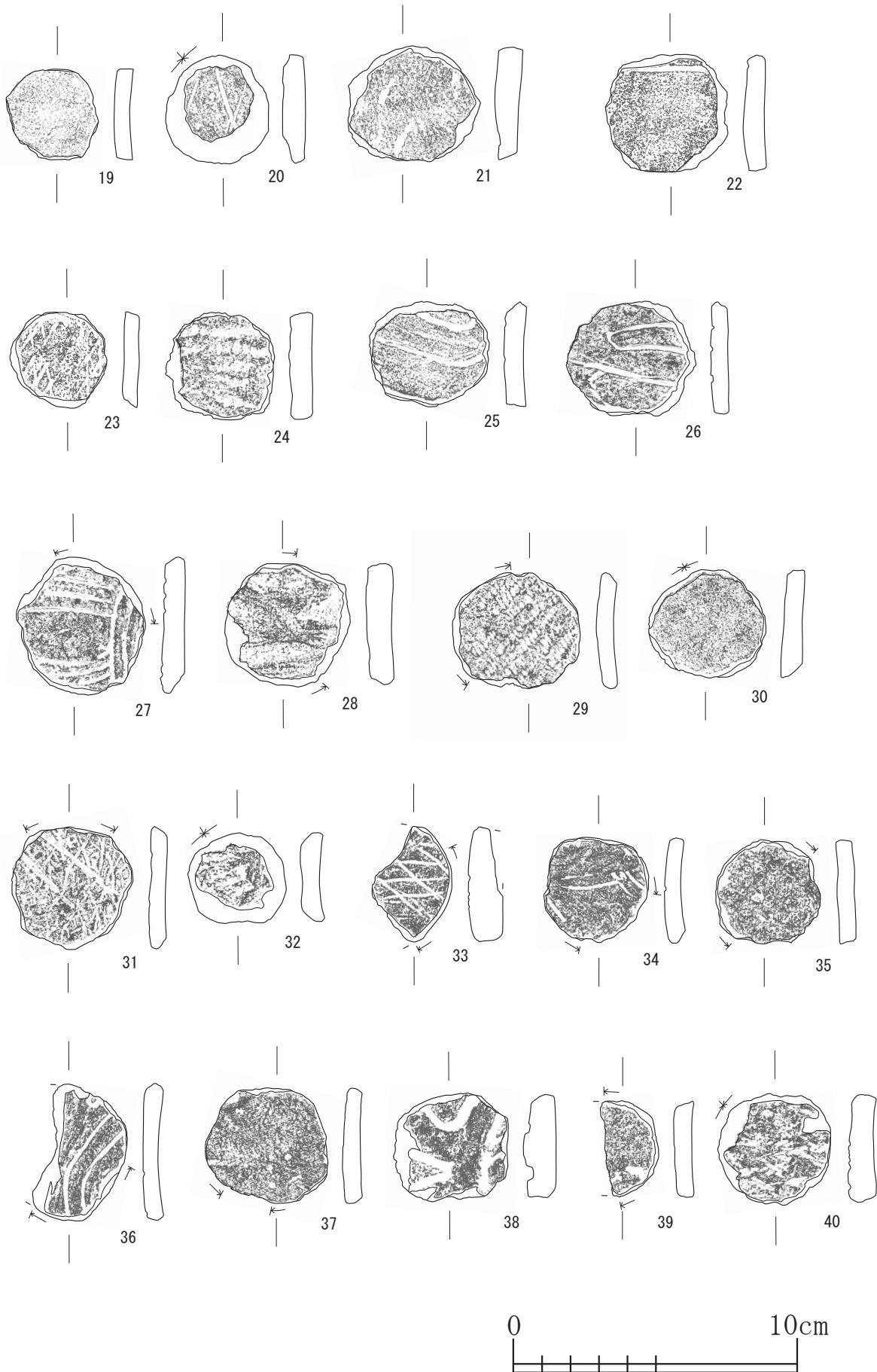

第110図 新田(2)遺跡出土土製品(3)

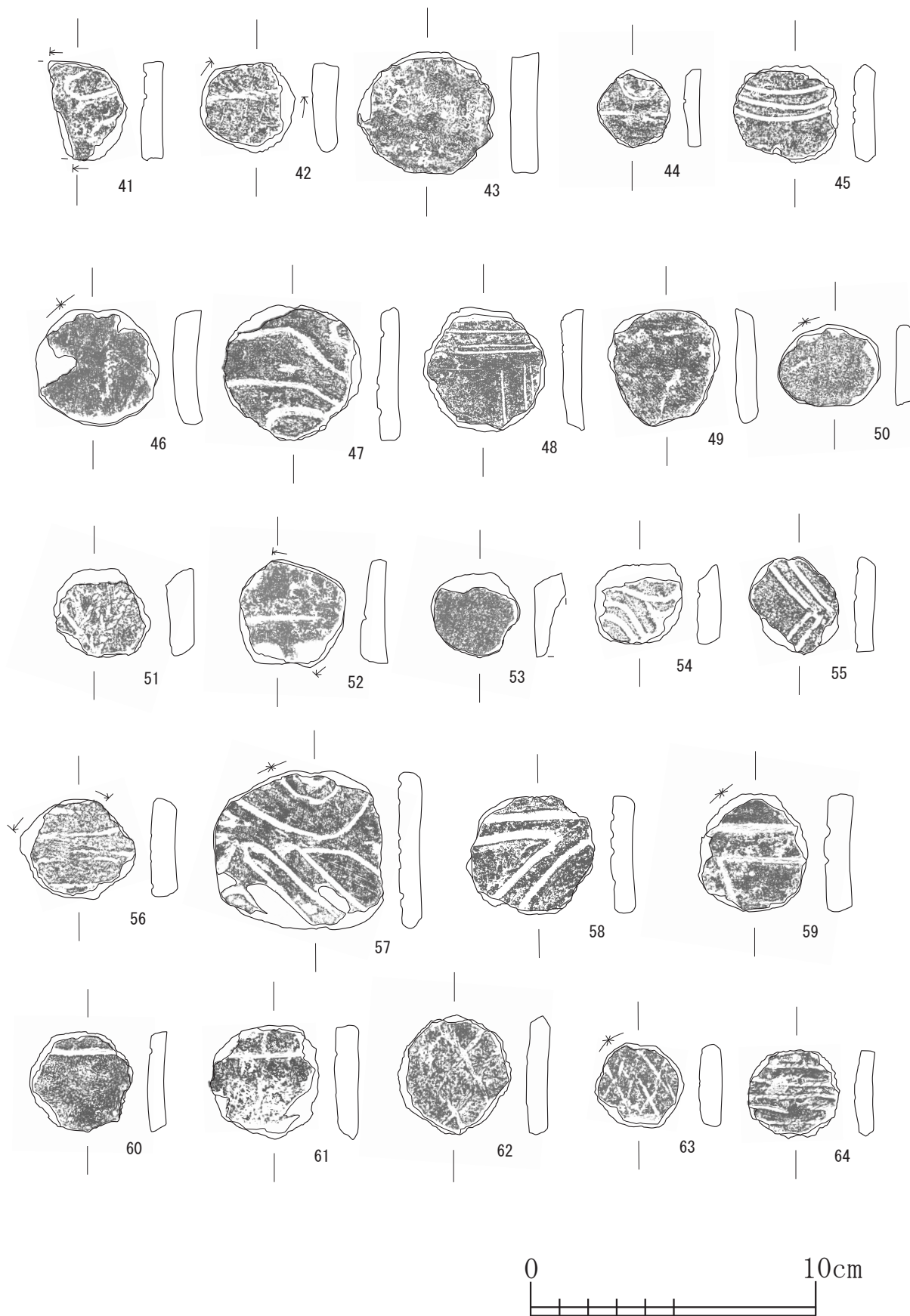

第111図 新田(2)遺跡出土土製品(4)



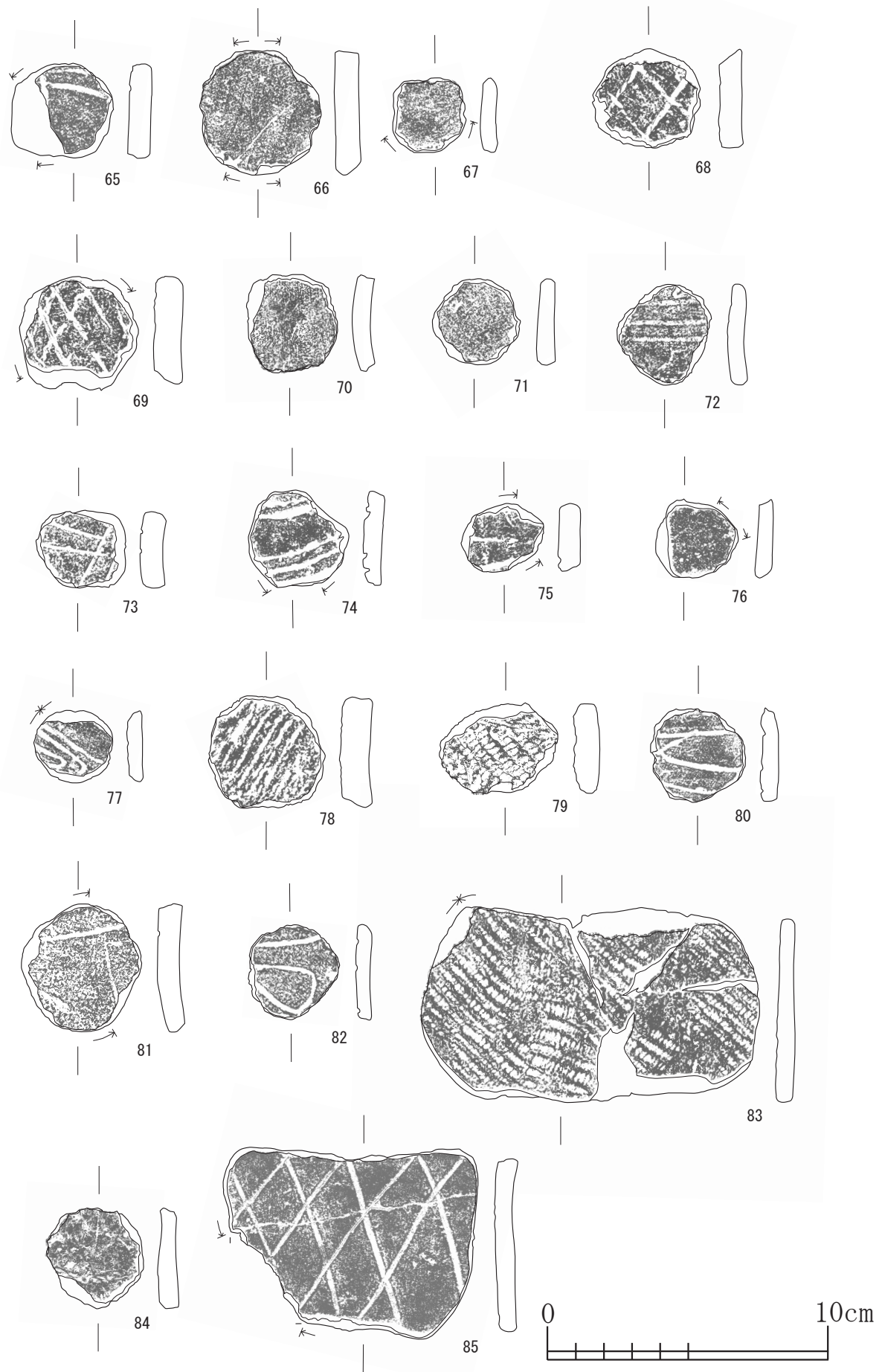

第112図 新田(2)遺跡出土土製品(5)

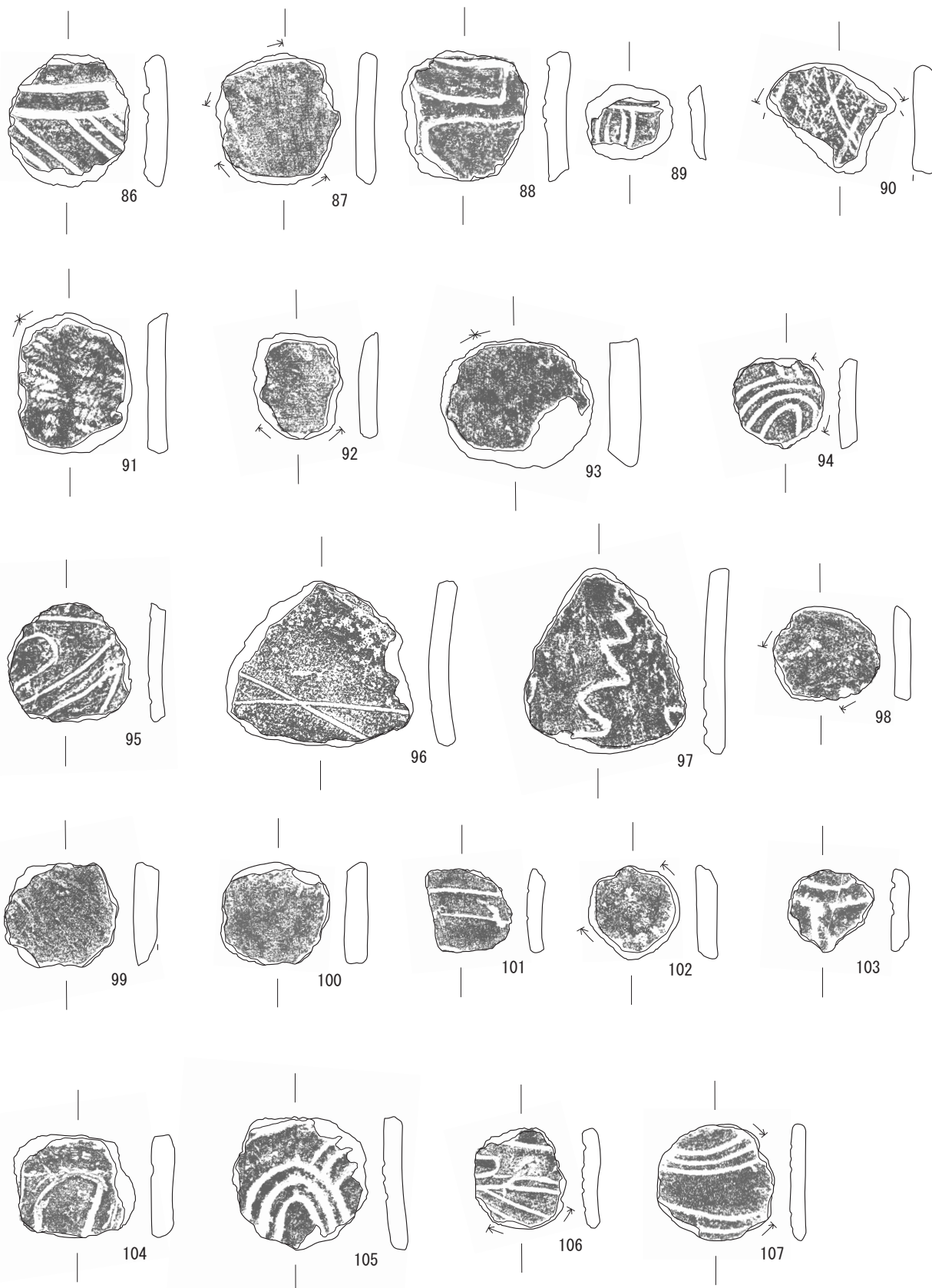

第 113 図 新田(2)遺跡出土土製品(6)

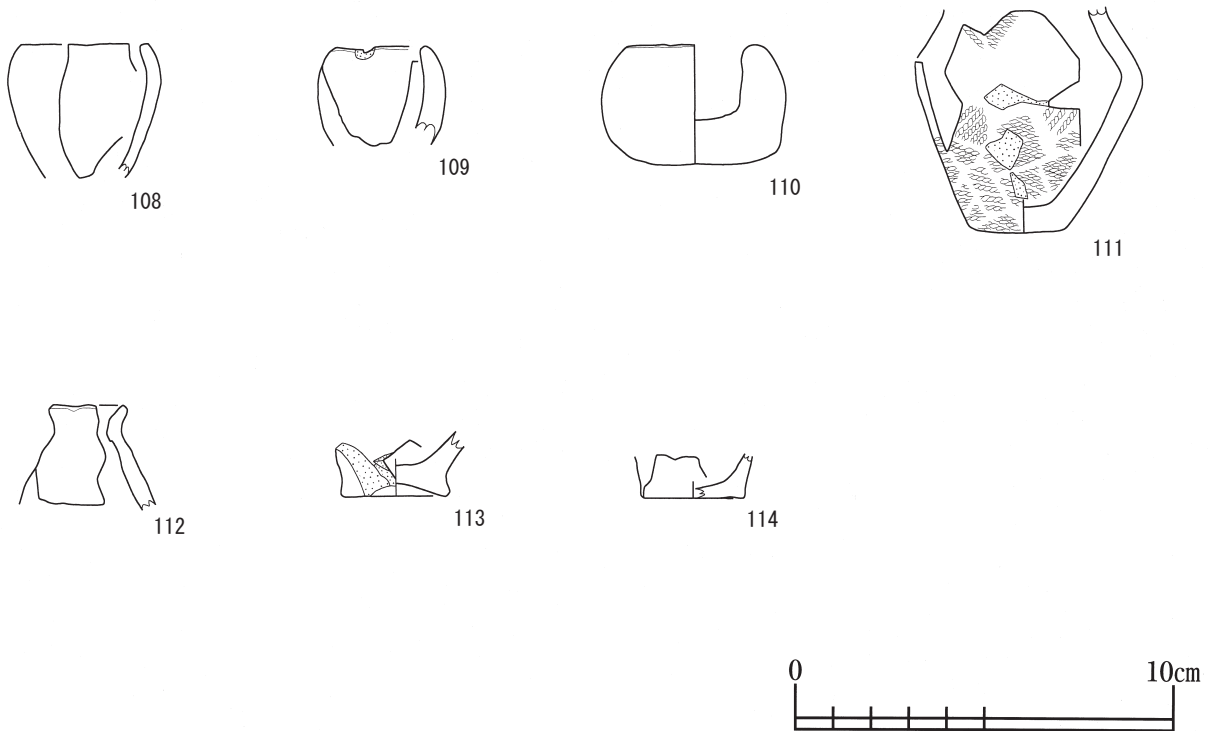

第 114 図 新田 (2) 遺跡出土土製品 (7)

#### 第 4 節 石製品

##### ○新田 (1) 遺跡出土石製品 (第 115, 116 図)

新田 (1) 遺跡から石製品は、軽石石製品、有孔石製品、採集石製品、その他の岩版、石刀、石棒が出土している。

- 軽石石製品 (第 115 図 1 ~ 3)  
6 点出土している。うち 3 点を図示した。  
石質は全て軽石である。  
いずれも一部に滑らかな平坦面が見られる。
- 有孔石製品 (第 115 図 4)  
1 点出土している。  
石質は凝灰岩である。  
表裏面から穿孔された貫通孔を有する。また、表裏面は平滑に研磨されている。
- 採集石製品 (第 115 図 5)  
1 点出土している。  
石質はメノウである。  
加工痕は認められないが、瓢箪のように中央部がくびれる特異な形状を呈することから本稿で取り上げることにした。
- その他の岩版 (第 116 図 6)  
1 点出土している。  
石質は凝灰岩である。  
表裏面が研磨されている。
- 石刀 (第 116 図 7)  
1 点出土している。  
石質は黒色片岩である。
- 石棒 (第 116 図 8)  
1 点出土している。  
石質は泥岩である。

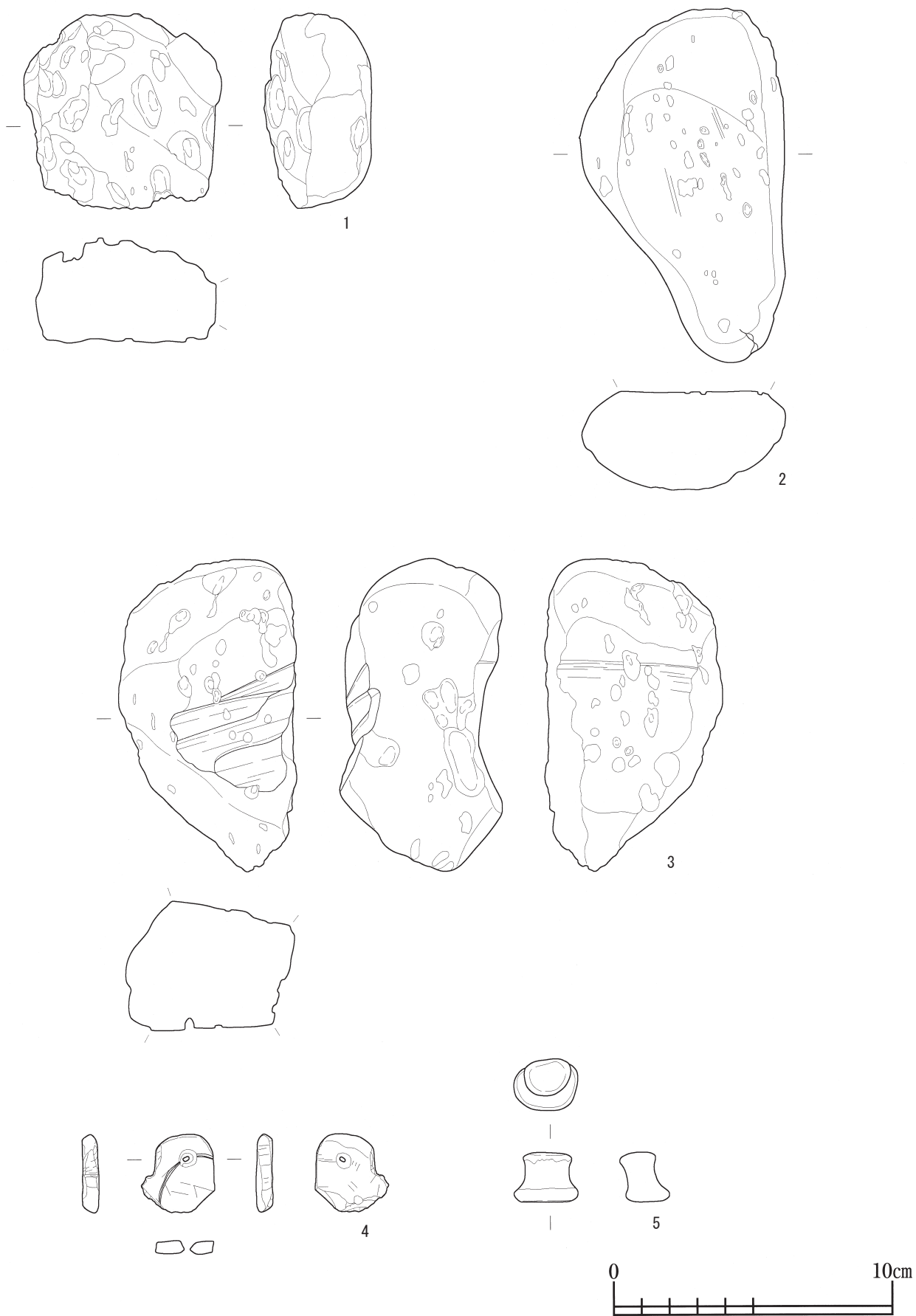

第 115 図 新田(1)遺跡出土石製品(1)

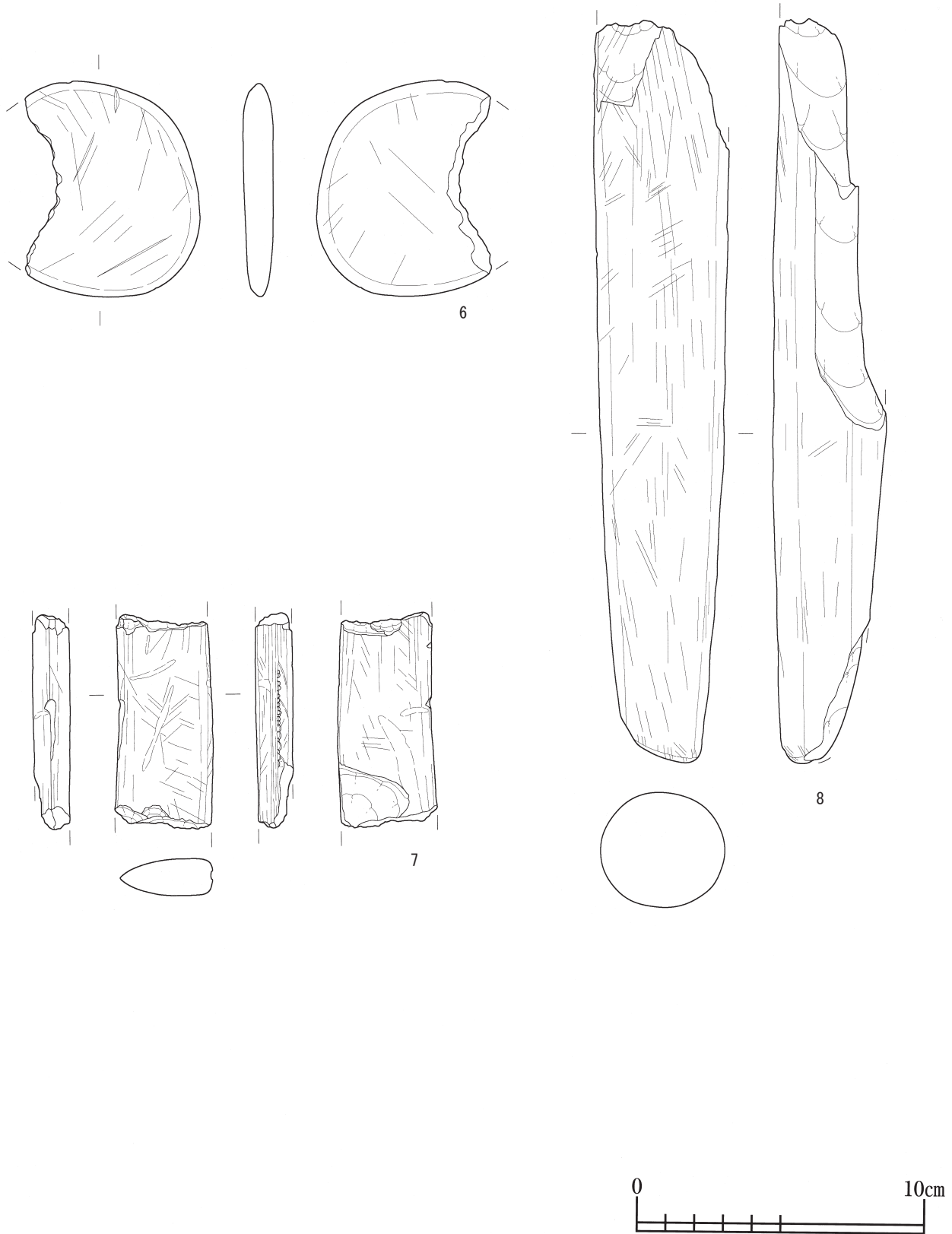

第 116 図 新田(1)遺跡出土石製品(2)

○新田(2)遺跡出土石製品(第117図, 118図)

新田(2)遺跡から石製品は、軽石石製品、三角形岩版、その他の岩版、石刀、不明石製品が出土している。

・軽石石製品(第117図1)

1点出土している。

石質は軽石である。

表裏面に滑らかな平坦面が見られる。

・三角形岩版(第117図2～第118図6)

5点出土している。

石質は全て凝灰岩である。

形状には、楕円形に近い形状のもの(第117図2, 4)、台形に近い形状を呈するもの(第117図3)、二等辺三角形を呈するもの(第117図5)、正三角形を呈するもの(第118図6)が見られる。

表面は球状に研磨されており、その表面に施文の見られるもの(第117図2, 3)と無文のもの(第117図4, 5, 第118図6)とが見られる。

・その他の岩版(第118図7, 8)

3点出土している。うち2点を図示した。

石質は全て凝灰岩である。

表面が球状に研磨されているが形状の不明なもの(第118図7)と形状が不整な楕円形を呈するもの(第118図8)が見られる。

・石刀(第118図9～11)

4点出土している。うち3点を図示した。

石質は黒色片岩が2点、片岩が1点、片磨岩が1点である。

・不明石製品(第118図12)

1点出土している。

石質はカルセドニーである。

小さい球状の形状を呈する。

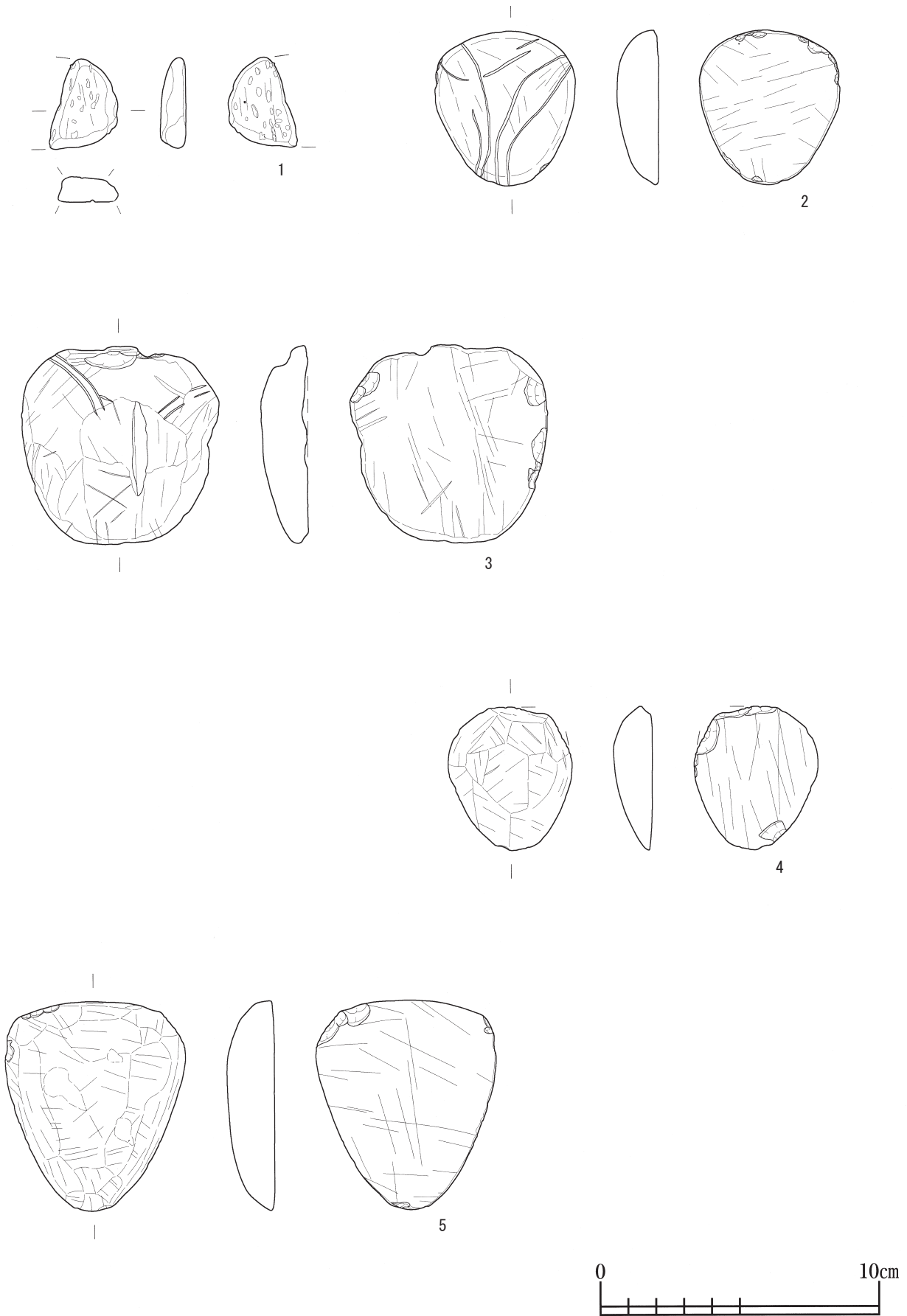

第 117 図 新田(2)遺跡出土石製品(1)

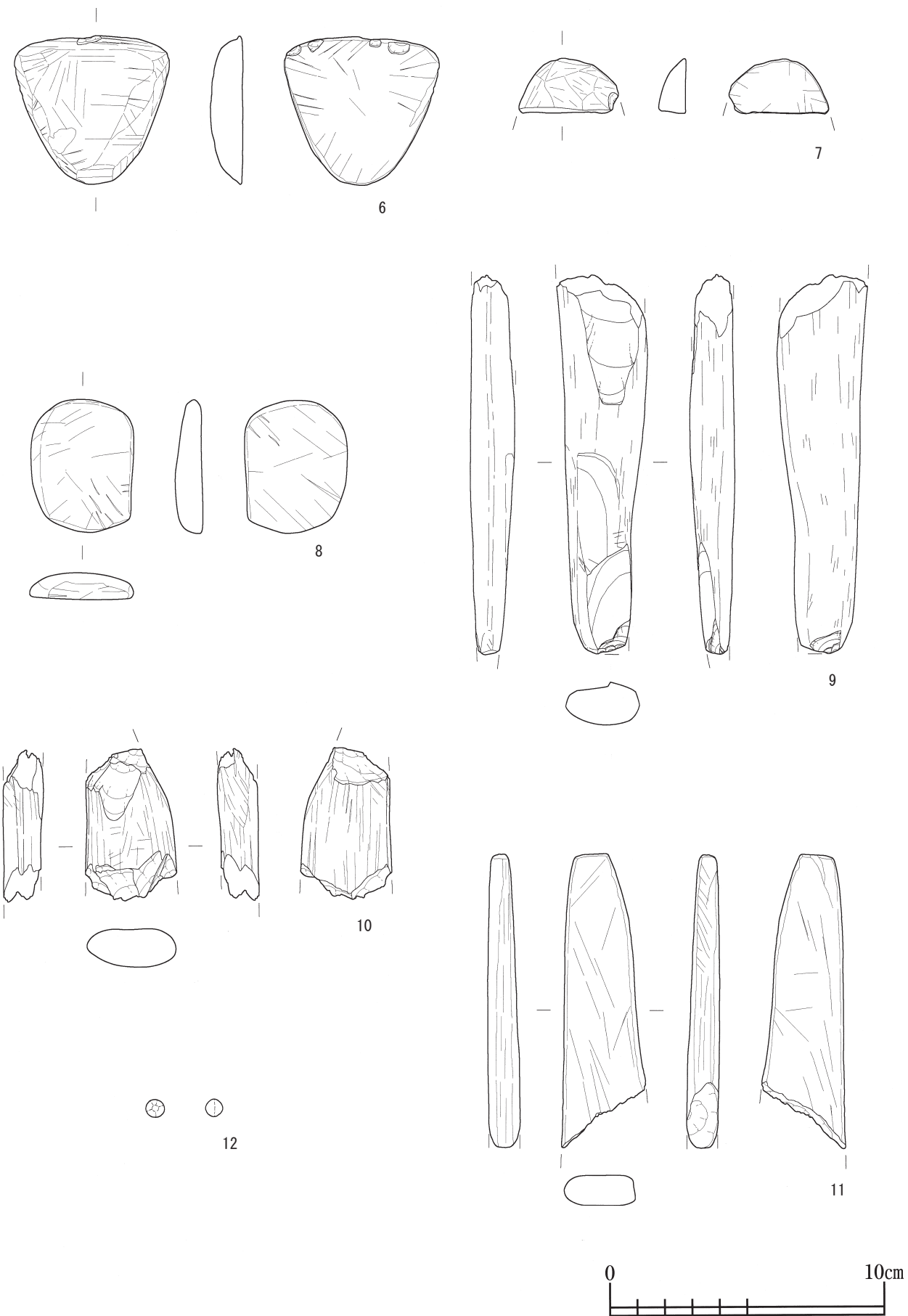

第 118 図 新田(2)遺跡出土石製品(2)



第1表 新田(1)遺跡出土土器観察表

図版	No.	出土地区	遺構名	層位	種別	器種	部位	口径 (cm)	器高 (cm)	底径 (cm)	残存率		色調外面	色調内面	焼成	釉	砂	赤	赤口	口唇部	外面調整	内面調整	底部調整	備考	整理番号	実測番号
											口径	底径														
第1図	001	B-4-55	トレンチ	覆土P-X	縄文	壺	口縁~ 体部	5.4	-	-	3.8/12	-	10YR7/4	10YR6/2	並	微	中	中	ミガキ	ミガキLR	ミガキ		中期大木10	06-4044-007-018	T-75	
第1図	002	B-4-40	SD-79	覆土中層 P-47	縄文	壺	体部	-	-	-	-	7.5YR6/6	7.5R4/6	並	微	微	微				沈線	ミガキ	内面赤彩	06-1289-001	T-54	
第1図	003	B-5-14, B-5-16	SD-13	覆土中層 P-248, 覆土P-X	縄文	深鉢	口縁~ 体部	9.6	-	-	3.6/12	-	10YR7/4	10YR7/4	並	微	微	微		沈線 (格子状)	ナデ		06-3683-001.3801-031	T-51		
第1図	004	B-3	SD-50, SD-46a	上層P-185, 中層P-256- 255, 下層P-358- 359-377- 392, ベルト上層 P-X	縄文	深鉢	体~ 底部	-	-	7.6	-	12/12	10YR7/3	10YR7/3	並	微	微	微		沈線LR	ヘラミガ キ	ナデ	内面付着物・炭 化物付着	9240-9488-9553- 9585-9586-9604- 9619-9798-001	No.2645	
第1図	005	B-2	SD-53	覆土P-X	縄文	台付鉢	台部	-	-	-	-	-	7.5YR6/4	10YR6/3	並	微	微	無		沈線/刺突	ナデ	ナデ	7599-003	No.2377		
第1図	006	B-4-40	トレンチ13	上層P-1	縄文	凹形土器	口縁~ 底部	7.2	2.2	4.4	8/12	12/12	10YR7/3, 10YR5/2	10YR8/3	並	微	微	微			突起	沈線	ミガキ	ミガキ	06-4031-001	T-71
第1図	007	B-4-32, B-4-37, B-4-43, B-5-1, B-4, B-4-36	SD-79, SD-72-79 トレンチ, SK-104, SDa-94b, B-4-43, B-4-36	覆土P-3*4*6, 覆土P-X, 上層P-1074, 下層P-27, 中層P-768, 覆土P-115- 116, 覆土上層P-X, 確認面P-X, SP-0029, 上層P-5, 下層P-30*32	縄文	深鉢	口縁~ 体部	20.6	-	-	2.5/12	-	10YR6/3	10YR7/3	良	微	中	少	中		条板文	ミガキ		06-1197-1199-1203- 1945-2239-0104- 3887-4002-001.1049- 4006-002.06-1195- 1981-2385-4003- 4009-1193-4074- 1201-3982-4005- 001.1365-011.2291- 004-005	T-77	
第1図	008	A	SP-01南①	包含層P-X	縄文	注口土器	注口	-	-	-	-	-	2.5Y5/1	10YR5/4	並	無	中	微		ヘラ	ナデ		1408-320	No.561		
第1図	009	B-3	SD-64	下層P-51	縄文	壺	口縁~ 底部	(5.6)	-	-	-	-	7.5YR6/6	7.5YR6/6	並	微	微	微		ミガキ	ナデ		外面黒煤	10335-001	No.2739	
第1図	010	C	SD-03	上層P-X	縄文	鉢	口縁~ 底部	8.6	5.0	4.0	1.3/12	12/12	10YR6/2	10YR5/2	並	無	中	少		ナデ	ナデ	ナデ	内外・底面付着 物	1060-002-003	No.751	
第1図	011	B-5-16	SD-13	覆土中層 P-333	縄文	壺	口縁~ 底部	9.8	-	-	2.3/12	-	10YR6/4	10YR6/3	並	微	微	微		沈線	ミガキ		外面黒煤	06-3668-001	T-52	
第1図	012	B-2	SD-52	下層P-471	縄文	鉢	口縁部	8.6	-	-	1.8/12	-	10YR7/3	10YR7/3	並	微	少	中		ナデ	ナデ		内外面付着物	6633-001	No.2293	
第1図	013	C	SD-01a	下層P-40	縄文	台付鉢	底部	-	-	-	-	-	10YR6/2	10YR6/2	並	微	中	微		ナデ	ナデ		0365-001	No.733		
第1図	014	B-3	SD-64-65	下層P-14, 覆土P-X	縄文	台付鉢	底部	-	-	6.0	-	8.5/12	7.5YR6/4	7.5YR6/4	並	無	少	無		ナデ	ナデ		10378-001.10333-002- 011	No.2757		
第1図	015	A		耕作土下	縄文	鉢	底部	-	-	8.0	-	3.5/12	10YR6/3	N3/0	並	無	少	無		沈線	ミガキ	ナデ	外・底面炭化物 付着・内外・底 面付着物	1771-210	No.719	
第2図	016	B-1	SI-06	覆土上層 P-75	縄文	深鉢	体部	-	-	-	-	-	7.5YR5/3	7.5YR4/3	並	微	少	微		コンバス文 ループ文	ミガキ		2685-001	No.2091		
第2図	017	B-1	SD-85	上層P-157	縄文	深鉢	体部	-	-	-	-	-	5YR5/6	5YR5/6	並	微	無	無		ループ文, コンバス文	ナデ		内面剥落	4247-001	No.2191	
第2図	018	B-3	SD-51	覆土P-X	縄文	深鉢	口縁部	(20.6)	-	-	0.8/12	-	10YR4/2	10YR4/2	並	微	微	微		刺突, コンバス文	ナデ		10058-001	No.2700		
第2図	019	B-4-28	SE-09	覆土中層P-X, 中層P-X	縄文	深鉢	口縁部	-	-	-	-	-	5YR5/4	5YR5/6	並	微	微	微		刺突, コンバス文	ナデ		05-0124-002.0126-001	T-2		
第2図	020	B-4-19	SDa-94b	上層P-162	縄文	深鉢	口縁部	-	-	-	-	-	7.5YR5/4	7.5YR4/4	並	微	微	微		刺突, コンバス文	ミガキ		05-1755-001	T-9		
第2図	021	B-2	SD-52	P-413	縄文	深鉢	口縁部	-	-	-	-	-	10YR4/2	10YR5/2	並	微	微	微		刺突, コンバス文	ナデ		6580-001	No.2305		
第2図	022	B-2	SD-52田	中層P-381	縄文	深鉢	口縁部	-	-	-	2.7/12	-	7.5YR6/4	7.5YR5/2	並	微	無	無		刺突, コンバス文	ミガキ		7114-001-002	No.2353		
第2図	023	C		耕作土下P-X	縄文	深鉢	口縁部	-	-	-	-	-	2.5Y4/3	2.5Y5/3	良	微	少	微		コンバス文/ 刺突	ミガキ		1892-015	No.1210		
第2図	024	B-2	SD-53	覆土上層 P-304	縄文	深鉢	口縁部	-	-	-	0.8/12	-	10YR4/2	7.5YR7/6	並	微	無	微		刺突, コンバス文	ミガキ		7485-001	No.2374		
第2図	025	B-7	SD-004	覆土P-5	縄文	深鉢	体部	-	-	-	-	-	7.5Y7/3	10YR6/3	並	微	少	微		刺突, コンバス文	ミガキ		外面スス付着	07-0124-001	T-19	
第2図	026	B-2	SD-79	中層P-108	縄文	深鉢	口縁部	-	-	-	0.9/12	-	7.5YR4/2	7.5YR5/3	並	微	微	微		刺突, コンバス文	ミガキ		8980-001	No.2479		
第2図	027	B-4-19	SDa-94b	覆土上層 P-341	縄文	深鉢	体部	-	-	-	-	-	7.5YR7/6	7.5YR7/6	並	微	微	微		コンバス文+ 刺突	ナデ		05-1906-001	T-11		
第2図	028	B-4-19	SDa-94b	覆土中層 P-770, 覆土P-X	縄文	深鉢	体部	-	-	-	-	-	10YR4/2	7.5YR6/6	並	微	微	微		刺突, コンバス文	ナデ		外面スス・炭化 物付着	05-1850-001.2007-002	T-10	
第2図	029	B-6	SD-84	上層P-X	縄文	深鉢	体部	-	-	-	-	-	7.5YR6/6	7.5YR6/6	並	微	無	無		刺突, コンバス文	ミガキ		内面スス付着	07-0250-002	T-8	
第2図	030	B-4-14- 19	SD-84	覆土上層 P-166, 覆土P-X	縄文	深鉢	口縁部	-	-	-	-	-	7.5YR6/6	7.5YR5/4	並	微	微	微		刺突, コンバス文	ナデ		05-0609-001.0931-002	T-6		
第2図	031	B-2	SK-04	6層P-4	縄文	深鉢	口縁部	-	-	-	-	-	10YR5/3	10YR6/6	並	微	微	微		刺突, コンバス文	ミガキ		5505-001	No.2244		
第2図	032	A		耕作土下P-X	縄文	深鉢	体部	-	-	-	-	-	10YR4/1	10YR5/2	並	微	少	無		刺突, コンバス文	ミガキ		2033-025	No.723		
第2図	033	C	SD-04	上層P-X	縄文	深鉢	口縁部	-	-	-	-	-	2.5Y6/2	10YR6/2	並	微	微	無		刺突, コンバス文	ミガキ		縄文前期初頭 表面	1034-048	No.889	
第2図	034	C		耕作土下P-X	縄文	深鉢	口縁~ 体部	-	-	-	-	-	2.5Y4/2	10YR5/3	並	少	中	微		刺突	ミガキ		1887-035-072*090- 098-105	No.1201		
第3図	035	A	SD-08	中層P-118	縄文	深鉢	口縁部	-	-	-	-	-	10YR2/3	10YR4/2	並	少	中	微		刺突	ミガキ		貫通孔	0766-001	No.523	
第3図	036	C	SD-04	上層P-X	縄文	深鉢	口縁部	-	-	-	-	-	2.5Y4/1	2.5Y5/2	並	微	微	微		刺突	押引文	ミガキ		縄文前期初頭 早稲田6類	1039-066	No.891
第3図	037	B-1	SI-06	下層P-126	縄文	深鉢	口縁部	-	-	-	-	-	10YR5/3	10YR4/2	並	微	微	微		刺突	押引文	ナデ		外面補修孔 スス付着	2736-001	No.2093
第3図	038	B-3	SD-50	上層P-201	縄文	深鉢	口縁部	23.0	-	-	0.5/12	-	10YR4/2	10YR5/3	並	微	微	微		刺突	押引文	ナデ		9436-001	No.2644	
第3図	039	B-4-32	SD-79	覆土P-X	縄文	深鉢	体部	-	-	-	-	-	7.5YR5/4	10YR6/4	並	微	微	微		刺突	押引文	ナデ		06-1362-001	T-24	
第3図	040	B-4-19	SD-84	覆土P-179	縄文	深鉢	口縁部	-	-	-	-	-	10YR7/3	7.5YR6/4	並	微	無	無		刺突	押引文	ナデ		内面スス付着	05-0620-001	T-26
第3図	041	B-4-25	SD-84	覆土P-X	縄文	深鉢	体部	-	-	-	-	-	10YR6/4	10YR5/3	並	微	無	無		刺突	押引文	ミガキ		内面スス付着	05-0938-001-002	T-28
第3図	042	B-4-37	SDa-94b	覆土P-1076	縄文	深鉢	体部	-	-	-	-	-	7.5YR6/4	10YR6/3	並	微	微	微		刺突	押引文	ナデ		06-2235-001	T-34	
第3図	043	B-4-20	SD-84	覆土中層 P-531	縄文	深鉢	底部	-	-	-	-	-	10YR6/4	7.5YR7/6	並	微	無	無		刺突	押引文	ナデ		尖底	06-1434-001	T-29
第3図	044	B-2	SD-51	上層P-235	縄文	深鉢	口縁部	-	-	-	-	-	7.5YR6/4	7.5YR4/2	並	微	微	微		刺突	ナデ		外面スス付着	5837-001-002	No.2273	
第3図	045	B-2	SD-57	底面P-663	縄文	深鉢	口縁部	-	-	-	0.5/12	-	7.5YR4/3	7.5YR5/8	並	微	微	微		刺突	ナデ		10727-001	No.2446		
第3図	046	B-2	SD-52東	上層P-X	縄文	深鉢	体部	-	-	-	-	-	7.5YR4/3	7.5YR6/6	並	微	微	微		刺突	ミガキ		6187-001	No.2332		
第3図	047	B-4-46	SK-116	覆土中層 P-18	縄文	深鉢	体部	-	-	-	-	-	10YR3/2	10YR7/2	並	微	無	無		刺突	ナデ		内面スス付着	06-0242-001	T-22	
第3図	048	B-2	SD-57	中層P-18	縄文	深鉢	体部	-	-	-	-	-	10YR5/2	10YR7/4	並	微	微	無		刺突	押引文	ミガキ		7862-001	No.2444	
第3図	049	B-3	SD-65	覆土P-X	縄文	深鉢	口縁部	(24.0)	-	-	0.3/12	-	10Y5/3	10YR5/3	並	微	微	微		刺突	ナデ					

石江遺跡群発掘調査報告書Ⅳ 第1分冊 新田(1)・(2)遺跡縄文時代遺物編

図版	No.	出土地区	遺構名	層位	種別	器種	部位	口径 (cm)	器高 (cm)	底径 (cm)	残存率		色調外面	色調内面	焼成	砂	骨	口唇部	外面調整	内面調整	底部調整	備考	整理番号	実測番号	
											口縁部	底部													
第4図	068	B-4-35	SD-211	上層P-183	縄文	深鉢	体部	-	-	-	-	-	5YR6/6	5YR6/6	並	微	中	微	ループ文	ミガキ		外面スス付着 破片陶線切り 込み1ヶ所有	06-2559-001	T-16	
第4図	069	C	SD-04	上層P-42	縄文	深鉢	体部	-	-	-	-	-	5YR6/5	10YR5/3	並	微	中	微	ループ文	ミガキ		縄文前期初頭 表層	1010-001	№888	
第4図	070	C		耕作土下P-X	縄文	深鉢	体部	-	-	-	-	-	7.5YR3/1	10YR3/2	並	少	微	微	ループ文	ミガキ			1892-011	№1207	
第4図	071	C		耕作土下P-X	縄文	深鉢	口縁部	-	-	-	-	-	10YR4/2	2.5Y4/2	並	少	微	微	ループ文	ミガキ			1892-014	№1209	
第4図	072	B	T-3表土 (耕作土)	P-X	縄文	深鉢	体部	-	-	-	-	-	7.5YR6/6	10YR4/2	並	微	少	微	ループ文	ナデ			1453-044	№2811	
第4図	073	B-4-49	SDa-94b	覆土P-X	縄文	深鉢	体部	-	-	-	-	-	7.5YR7/6	7.5YR7/6	並	微	無	微	ループ文	ミガキ			06-2301-001	T-15	
第4図	074	C	SKa-01	下層P-134	縄文	深鉢	口縁部	-	-	-	-	-	10YR4/1	5Y3/1	並	多	少	無	微	ナデ		縄文前期初頭 表層	0471-001	№927	
第4図	075	C	SD-04	上層P-X	縄文	深鉢	口縁部	-	-	-	-	-	10YR6/3	10YR5/2	並	微	無	微	ループ文	ミガキ		縄文前期初頭 表層	1036-112	№890	
第4図	076	C	トレンチ3 周辺	耕作土下	縄文	深鉢	体部	-	-	-	-	-	2.5Y4/2	10YR4/2	並	微	中	微	ループ文	ミガキ		縄文前期初頭 表層	1426-001・002	№1049	
第4図	077	C	SD-03	覆土P-X	縄文	深鉢	体部	-	-	-	-	-	2.5Y5/2	2.5Y7/2	並	少	無	微	ループ文	ミガキ			2066-007	№786	
第4図	078	B-1	SD-94	覆土P-X	縄文	深鉢	口縁部	-	-	-	-	-	10YR3/1	10YR3/1	並	微	無	微	ループ文	ナデ			3618-004	№2038	
第4図	079	B-4-14	SD-84	覆土P-X	縄文	深鉢	口縁部	-	-	-	-	-	10YR2/2	10YR2/2	並	微	無	微	LR	ミガキ			05-0918-002・008	T-27	
第4図	080	B-4-15	SDa-94b	上層P-55	縄文	深鉢	口縁部	-	-	-	-	-	10YR4/3	10YR4/3	並	微	無	微	ループ文	ミガキ			05-1655-001	T-30	
第4図	081	B-4-20	SDa-94b	上層P-401	縄文	深鉢	体部	-	-	-	-	-	5YR5/4	7.5YR5/4	並	微	無	微	ループ文	ミガキ			05-1953-001	T-33	
第4図	082	B-4-19	SD-204	覆土P-1	縄文	深鉢	体部	-	-	-	-	-	5YR5/4	5YR5/6	並	微	無	微	ループ文	ナデ		外面スス付着	05-2104-001	T-35	
第4図	083	B-2	SD-53丙	覆土P-27	縄文	深鉢	体部	-	-	-	-	-	10YR4/2	10YR3/2	並	微	無	微	ループ文	ミガキ			7629-001	№2382	
第4図	084	B-2	SD-79	下層P-134	縄文	深鉢	体部	-	-	-	-	-	7.5YR5/3	7.5YR6/4	並	微	無	微	ループ文	ナデ			9002-001	№2480	
第4図	085	B-2	SD-52	上層P-435	縄文	深鉢	体部	-	-	-	-	-	10YR5/3	5YR5/4	並	微	無	微	ループ文	ミガキ			6599-001	№2306	
第5図	086	B-4-49	SK-115	覆土P-X	縄文	深鉢	口縁部	-	-	-	-	-	7.5YR4/2	7.5YR4/2	並	微	無	微	ミガキ LR(縄端)	ミガキ		外面スス付着	06-0222-002	T-21	
第5図	087	B-4-35	SK-117	P-X	縄文	深鉢	口縁部	-	-	-	-	-	10YR5/3	10YR5/3	並	微	無	微	LR	ナデ			06-0250-003・004	T-23	
第5図	088	B-4-8	SD-84	中層P-138	縄文	深鉢	体部	-	-	-	-	-	7.5YR7/6	7.5YR7/6	並	微	無	微	押引文LR	ナデ			05-0583-001	T-25	
第5図	089	B-4	SDa-94b	下層P-166	縄文	深鉢	体部	-	-	-	-	-	7.5YR4/1	7.5YR6/4	並	微	無	微	LR (ループ文)	ミガキ			05-1759-001	T-31	
第5図	090	B-4-18	SDa-94b	上層P-345	縄文	深鉢	口縁部	-	-	-	-	-	10YR3/1	10YR3/1	並	微	無	微	LR	ミガキ			05-1909-001	T-32	
第5図	091	B-4-36	SD-211	覆土P-X	縄文	深鉢	口縁部	-	-	-	-	-	7.5YR6/6	7.5YR6/6	並	微	微	微	RL	ナデ		外面スス・炭化 物付着	06-2792-002	T-36	
第5図	092	B-7	SK-002	トレンチ・ 覆土P-X	縄文	深鉢	口縁部	-	-	-	-	-	10YR1/7	7.5YR5/4	並	微	無	微	ミガキ RL	ナデ		外面スス付着	07-0070-002,007,001	T-37	
第5図	093	B-7-2	SE-002	中層P-1	縄文	深鉢	口縁部	-	-	-	-	-	10YR5/4	10YR5/4	並	微	中	微	ミガキ RL	ナデ		内外面スス付着	07-0088-001	T-38	
第5図	094	B-2	SD-53	覆土上層 P-355	縄文	深鉢	底部	-	-	-	-	-	7.5YR6/6	10YR5/4	並	微	微	微	刺突文	ナデ			7533-001	№2375	
第5図	095	B-2	SD-52	覆土P-X	縄文	深鉢	底部	-	-	-	-	-	5YR7/6	5YR7/8	並	少	無	微	刺突文	ナデ			6195-002	№2333	
第5図	096	A	SD-01	上層P-X	縄文	深鉢	底部	-	-	-	-	-	10YR5/3	10YR4/2	並	微	無	微	刺突文	ナデ	刺突		0038-012	№86	
第5図	097	B-2	SP-1776	3層P-X	縄文	深鉢	底部	-	-	-	-	-	5YR7/8	5YR7/8	並	微	無	微	刺突文	ナデ			9061-001	№2516	
第5図	098	B-4-32・ 33	SD-79	覆土P-X	縄文	深鉢	底部	-	-	-	-	-	7.5YR5/4	5YR5/6	並	微	無	微	刺突	ナデ	刺突	内面スス付着	06-1360-024,1363-001	T-4	
第5図	099	B-4-20	SDa-94b	上層P-397	縄文	深鉢	底部	-	-	-	-	-	7.5YR7/6	5YR5/4	並	微	無	微	刺突	ナデ	刺突		05-1949-001	T-12	
第5図	100	B-1	SE-12, SD-111	覆土P-X	縄文	深鉢	底部	-	-	-	-	-	7.5YR6/4	10YR5/3	並	微	無	微	刺突文	ナデ		外面スス付着, 内面炭化物付着	3010-001・002,3017- 001	№2204	
第5図	101	B-2	SD-79	上層P-43, 中層P-117	縄文	深鉢	底部	-	-	-	-	-	10YR7/4	10YR5/2	並	微	無	微	刺突文	ミガキ			8929-8988-001	№2477	
第6図	102	C	SKa-01	下層P-219	縄文	深鉢	口縁部	-	-	-	-	-	2.5Y5/2	2.5Y5/2	並	少	少	無	微	L押圧	ミガキ		縄文前期間 下層d	0535-001	№928
第6図	103	C		耕作土下P-X	縄文	深鉢	口縁部	-	-	-	-	-	10YR7/3	10YR6/3	並	少	少	微	LR横回転/ L押圧	ミガキ			1892-013	№1208	
第6図	104	A	トレンチ 8周辺 SD-01	上層	縄文	深鉢	口縁部	-	-	-	-	-	2.5Y6/3	10YR7/3	並	微	無	微	LR押圧/ 結露結束-	ミガキ			2006-007	№47	
第6図	105	B-2	SD-52	中層P-382	縄文	深鉢	体部	-	-	-	-	-	5YR6/6	7.5YR4/1	並	微	無	微	単線1A	ナデ			7115-001	№2354	
第6図	106	B-1	SK-152	1層P-6	縄文	深鉢	口縁部	-	-	-	-	-	7.5YR6/4	5YR6/6	並	微	無	微	R圧痕,隆帯, 刺突	ミガキ			2523-001	№2156	
第6図	107	B-4-32	SD-79	下層P-15	縄文	深鉢	口縁部	-	-	-	-	-	10YR6/4	7.5YR6/6	並	微	無	微	貼付隆帯, LR押圧, LR,RL結束 第二種	ミガキ			06-1220-001	T-39	
第6図	108	B-6-5	SD-60	中層P-1	縄文	深鉢	口縁部	-	-	-	-	-	10YR5/3	10YR7/3	並	微	無	微	貼付隆帯, 上押圧	ミガキ			07+0148-001	T-40	
第6図	109	B-3	SD-45	上層P-X	縄文	深鉢	口縁部	31.0	-	-	-	-	10YR7/4	7.5YR6/6	並	微	無	微	L圧,LR圧	ミガキ			9222-001	№2568	
第6図	110	C		耕作土下P-X	縄文	深鉢	口縁部	-	-	-	-	-	7.5YR4/3	10YR5/4	並	少	多	無	微	貼付L圧痕, 刺突	ミガキ		貫通孔,橋状把 手状 №1203と同一	1887-097・099	№1202
第6図	111	C		耕作土下P-X	縄文	深鉢	口縁部	-	-	-	-	-	10YR4/3	10YR6/4	並	少	多	無	微	貼付L圧痕, 刺突	ミガキ		貫通孔 №1202と同一	1887-104	№1203
第6図	112	B-2	SD-79	上層P-91	縄文	深鉢	口縁部	-	-	-	-	-	10YR8/4	5YR8/4 10YR8/3	並	微	無	微	刺突,貼付, 隆帯,L圧痕	ミガキ			8964-001	№2478	
第6図	113	C		耕作土下一括 P-X	縄文	深鉢	口縁部	-	-	-	-	-	10YR5/3	10YR5/2	並	少	微	微	貼付LR, LR圧痕	ミガキ			1897-007	№1213	
第6図	114	C		耕作土下P-X	縄文	深鉢	口縁部	-	-	-	-	-	2.5Y5/3	10YR5/3	並	少	微	微	結束第一種/ 貼付/刺突	ミガキ			№1204,1205 と同一	1887-014・037・038・ 073-094	№1200
第6図	115	C		耕作土下P-X	縄文	深鉢	口縁部	-	-	-	-	-	10YR6/2	10YR7/4	並	少	無	微	結束第一種/ 貼付/刺突	ミガキ			№1200と同一	1890-038・039	№1204・ 1205
第6図	116	B-3	SD-51引 商店より SP-850の 近所	覆土P-X	縄文	深鉢	口縁部	-	-	-	-	-	10YR5/4	10YR5/4	並	微	無	微	隆帯+L圧痕, 貼付文	ナデ		貫通孔	10048-001	№2699	
第6図	117	C	SD-22	覆土P-X	縄文	深鉢	口縁部	-	-	-	-	-	10YR6/4	10YR7/3	並	微	中	微	結束1種/ 貼付	沈線, ミガキ		縄文中期間 上層d or e	1370-016-017	№991	
第6図	118	B-2	SD-52	中層P-175	縄文	深鉢	口縁部	-	-	-	-	-	7.5YR8/6	7.5YR8/6	並	無	微	微	貼付 RL隆帯	ナデ		外面スス付着	11405-0101	№2355	
第6図	119	A		耕作土下P-X	縄文	深鉢	体部	-	-	-	-	-	7.5YR4/2	2.5Y4/1	並	少	少	無	微	結束第一種/ 羽状	ミガキ			1878-022・041,1879- 006	№781
第6図	120	A		耕作土下P-X	縄文	深鉢	体部	-	-	-	-	-	7.5YR6/4	2.5Y3/1	並	微	中	無	微	結束第一種/ 羽状	ナデ	ミガキ	内面スス付着 内外面付		

観察表・計測表

図版	No.	出土地区	遺構名	層位	種別	器種	部位	口径 (cm)	器高 (cm)	底径 (cm)	残存率		色調外面	色調内面	焼成	磯	砂	骨	赤	口唇部	外面調整	内面調整	底部調整	備考	整理番号	実測番号
											口縁部	底部														
第7図	142	B-5-17, B-5-12, B-5-13	SK-006, SD-013	覆土中層 P-10, 中層P-30・ 31・46, 床面P-60, 覆土P-X, 上層P-39, 覆土上層 P-191, 覆土下層 P-385	縄文	深鉢	口縁部	-	-	-	-	-	10YR5/2	10YR6/3	並	微	少	無	微	沈線	沈線	ミガキ	外面付着物	06-3226-3378-3379・ 3382・3394・3407・ 3533-3718-001.3785- 001-011-012.3787- 002-029	T-76	
第7図	143	C	SD-09	下層P-X	縄文	浅鉢	体部	-	-	-	-	-	10YR6/3	10YR7/4	並	微	少	無	微	沈線	ミガキ		1294-034	No.1150		
第7図	144	B-5-13	SD-13	覆土中層 P-231	縄文	壺	体部	-	-	-	-	-	10YR8/2	10YR6/2	並	微	微	無	微	貼付・沈線	ミガキ	外面黄褐色・赤 彩	06-3572-001	T-61		
第8図	145	B-3	SD-50	中層P-315, 下層P-341・ 342・346・ 349・399	縄文	深鉢	口縁部	22.0	-	-	1.8/12	-	10YR4/1	10YR3/1	並	微	微	微	微	沈線	ミガキ		9543・9568・9569・ 9573・9575・9625-001 No.2641と同一	No.2642		
第8図	146	B-3	SD-50	上層P-51・ 52・55, 中層P-255, 下層P-343, 覆土P-X	縄文	深鉢	体部	-	-	-	-	-	10YR4/1	10YR3/1	並	微	微	微	微	沈線	ミガキ		9288・9289・9292・ 9487・9570-001.9708- 002-006-007 No.2642 と同一	No.2641		
第8図	147	B-2	SD-53	①層P-11	縄文	深鉢	体部	-	-	-	-	-	10YR4/2	10YR1/7/1	並	微	微	微	微	沈線	ミガキ		7210-001	No.2373		
第8図	148	C		耕作土P-X	縄文	深鉢	体部	-	-	-	-	-	10YR6/2	10YR7/2	並	微	少	微	微	沈線	ミガキ		1893-024	No.1211		
第8図	149	C	SD-01b	下層P-20	縄文	深鉢	体部	-	-	-	-	-	7.5Y6/4	7.5Y6/3	並	微	少	無	微	沈線	ミガキ		1148-001	No.1137		
第8図	150	B-4	SI-16	上層P-97	縄文	深鉢	口縁部	-	-	-	-	-	7.5YR3/3	7.5YR6/4	並	微	微	無	微	沈線・ミガキ	ミガキ		2707-001	No.2092		
第8図	151	C	SN-01	覆土P-X	縄文	深鉢	口縁部	-	-	-	-	-	10YR7/3	10YR8/3	並	微	微	無	微	折り返し口 縁・沈線 ミガキ	ミガキ		11513-001	No.2818		
第8図	152	B-5-12	SD-13	中層P-21	縄文	深鉢	口縁部	-	-	-	-	-	10YR3/2	10YR5/3	並	微	微	微	微	沈線 (格子状)	ミガキ	外面付着物着 着	06-3370-001	T-49		
第8図	153	B-5-14, B-5-10	SD-13	上層P-110, 中層P-150	縄文	深鉢	口縁部	-	-	-	-	-	10YR7/3	10YR8/3	並	微	微	微	微	沈線 (格子状)	ミガキ		06-3456-3492-001	T-50		
第8図	154	A		耕作土P-X	縄文	深鉢	口縁部	-	-	-	-	-	10YR4/2	10YR5/3	並	微	微	無	微	ミガキ・沈線	ミガキ		1879-011	No.722		
第8図	155	B-3	SD-50	上層P-9	縄文	深鉢	口縁部	8.0	-	-	0.8/12	-	10YR4/1	10YR6/4	並	微	微	微	微	沈線	ミガキ		9252-001	No.2640		
第8図	156	C		耕作土P-X	縄文	深鉢	体部	-	-	-	-	-	10YR6/3	10YR5/4	並	少	少	無	微	沈線	ミガキ		1892-009	No.1206		
第8図	157	A	SF-01南②	覆土P-X	縄文	深鉢	体部	-	-	-	-	-	10YR5/3	10YR4/1	並	一	少	無	微	沈線	ミガキ		1409-236	No.598		
第8図	158	B-5-17	SK-0006	覆土下層 P-21	縄文	深鉢	口縁部	-	-	-	-	-	7.5YR5/3	7.5YR6/4	並	微	微	微	微	L網目状 模糸文	ミガキ	外面炭化物付 着	06-3237-001	T-48		
第8図	159	B-5-1	SD-51	中層P-X	縄文	深鉢	口縁部	-	-	-	-	-	10YR4/2	10YR5/2	並	微	微	微	微	R網目状 模糸文	ミガキ		06-3872-001	T-53		
第8図	160	C		耕作土P-X	縄文	深鉢	口縁部	-	-	-	-	-	10YR7/3	10YR6/3	並	少	少	無	微	R網目状 模糸文	ミガキ		1896-007	No.1212		
第8図	161	B-3	SD-50	上層P-144	縄文	深鉢	体部	-	-	-	-	-	10YR6/2	10YR5/2	並	微	微	微	微	R模糸文 (網目状)	ミガキ		9379-002	No.2643		
第8図	162	C	SD-03, SD-04	下層P-X, 覆土P-X	縄文	深鉢	体部	-	-	-	-	-	10YR7/4	10YR7/3	並	少	少	微	微	L	ミガキ	縄文後期初～ 前	1054-001.0896-001	No.785		
第8図	163	B-2	SD-57a	下層P-132	縄文	深鉢	口縁部	-	-	-	-	-	10YR1/7/1	10YR3/2	並	微	微	微	微	ミガキ+L R	ミガキ		8743-001	No.2469		
第8図	164	B-4-54	SK-135	①層P-5	縄文	深鉢	口縁部	-	-	-	-	-	10YR6/4	10YR7/4	並	微	微	少	微	沈線	ミガキ		06-0327-001	T-47		
第8図	165	B-3	SD-60	中層P-1	縄文	深鉢	口縁部	(20.0)	-	-	0.7/12	-	7.5YR6/6	10YR5/2	並	微	微	微	微	沈線・RL (横走)	ミガキ		10226-001	No.2714		
第9図	166	B-2	SD-53	覆土上層 P-X	縄文	深鉢	底部	-	-	6.0	-	8.4/12	7.5YR6/4	7.5YR6/4	並	微	微	無	微	LR	ナデ	網代版	7589-002.7590-001	No.2376		
第9図	167	B-3	SD-64	下層P-47	縄文	深鉢	底部	-	-	(13.8)	-	3.8/12	10YR7/3	10YR7/3	並	微	微	微	微	ナデ	ナデ	網代版	10332-001	No.2738		
第9図	168	B-2	SD-52	覆土上層 P-37	縄文	深鉢	底部	-	-	10.2	-	12/12	7.5YR7/6	7.5YR8/5	並	微	微	無	微	摩滅	ナデ	網代版	6227-001	No.2304		
第9図	169	B-4-53	SD-217	覆土P-X	縄文	鉢	口縁部	-	-	-	-	-	10YR7/2	10YR2/1	並	微	微	微	微	刺突・沈線	ミガキ		06-2375-001	T-63		
第9図	170	B-4-53	SD-217	覆土P-X	縄文	鉢	口縁部	-	-	-	-	-	10YR7/2	10YR6/4	並	微	微	微	微	キザミ	沈線・LR	ミガキ	No.T-69と同一	06-2374-004	T-70	
第9図	171	B-4-41	SD-84	覆土上層P-X	縄文	鉢	口縁部	-	-	-	-	-	10YR4/1	10YR1/7/1	並	微	微	無	微	刺突	沈線・LR	沈線 ミガキ	外面スス付着 No.T-70と同一	06-1625-001	T-68	
第9図	172	B-4-49	SDa-94b	覆土P-X	縄文	鉢	体部	-	-	-	-	-	10YR5/3	10YR7/4	並	微	微	微	微	沈線・LR	ミガキ		06-2302-001	T-69		
第9図	173	B-4-46	SD-84	覆土P-X	縄文	鉢	口縁部	-	-	-	-	-	10YR6/2	10YR6/3	並	微	微	微	微	刺突	沈線	ミガキ		06-1629-001	T-64	
第9図	174	B-4-48	SDa-94b	下層P-1011	縄文	鉢	口縁部	-	-	-	-	-	7.5YR6/6	10YR5/3	並	微	微	微	微	刺突	沈線・LR	沈線		06-2174-001	T-65	
第9図	175	B-6-3, B-5-2・3	SD-64・65	上層・中層P-X	縄文	深鉢	口縁部	-	-	-	-	-	10YR7/2	10YR7/2	並	微	微	微	微	沈線・条痕文	ミガキ	外面スス付着 07-0241-002・ 009.0236-028	07-0241-002・ 009.0236-028	T-67		
第9図	176	B-6-3	SD-64・65	上層P-X	縄文	深鉢	口縁部	-	-	-	-	-	10YR5/2	10YR8/3	並	微	微	微	微	沈線・条痕文	ミガキ	外面スス付着 07-0241-001・003	07-0241-001・003	T-66		
第9図	177	B-2	SK-55	11層P-X	縄文	深鉢	口縁部	-	-	-	-	-	10YR7/3	10YR7/2	並	微	微	無	微	キザミ	LR	沈線/ナデ		5644-004	No.2263	
第9図	178	B-2	SK-21	1層P-X	縄文	深鉢	口縁部	-	-	-	-	-	10YR1/7/1	10YR6/3	並	微	微	無	微	キザミ	ミガキ+LR	沈線/ナデ		5606-001	No.2260	
第9図	179	B-3	SD-65	覆土P-X	縄文	深鉢	体部	-	-	-	-	-	10YR4/3	10YR5/3	並	微	微	微	微	沈線・RL	ナデ		No.2756と同一	10402-006	No.2755	
第9図	180	B-3	SD-65 トレンチ	覆土P-X	縄文	深鉢	体部	-	-	-	-	-	10YR4/3	10YR5/3	並	微	微	微	微	沈線・RL	ナデ	外面炭化物付 着	10409-001	No.2756		
第9図	181	B-4-41	トレンチ9	上層P-X	縄文	鉢	口縁部	-	-	-	-	-	10YR5/2	10YR6/3, 10YR4/2	並	微	微	微	微	刺突	沈線・LR	沈線 ミガキ		06-3974-001	T-73	
第9図	182	B-4-53	SD-217	上層P-1	縄文	深鉢	体部	-	-	-	-	-	10YR7/3	10YR7/4	並	微	微	微	微	LR	ミガキ	外面スス付着・ 内面炭化物付 着	06-2339-001	T-72		
第9図	183	B-4-49	SDa-94b	上層P-939	縄文	深鉢	口縁部	-	-	-	-	-	10YR5/2	10YR8/3, 10YR4/2	並	微	微	微	微	刺突	沈線・LR	ナデ	内外面スス付 着	06-2107-001	T-74	
第9図	184	C	SD-23	覆土P-X	縄文	鉢	口縁部	-	-	-	-	-	2.5Y6/2	10YR7/2	並	微	微	無	微	刺突	沈線	ミガキ		1377-020	No.1178	
第9図	185	C	SD-01b	上層P-X	縄文	深鉢	体部	-	-	-	-	-	10YR6/3	2.5Y7/2	並	無	微	微	微	条痕文	ミガキ		1180-068	No.1138		
第9図	186	B-2②		耕作土P-X	縄文	深鉢	口縁部	-	-	-	-	-	10YR7/3	10YR7/2	並	微	微	微	微	条痕文	ミガキ		10863-001～003	No.2536		
第10図	187	C	SD-01a	下層P-19	縄文	深鉢	口縁部	-	-	-	-	-	10YR6/4	2.5Y6/3	並	微	少	無	微	LR	ミガキ		0362-001	No.1095		
第10図	188	B	T-T3, SK-01(仮)	砂質層より 下層P-X	縄文	深鉢	口縁部	(20.0)	-	-	1.1/12	-	10YR6/4	10YR6/4	並	微	微	微	微	RL	ナデ		1437-005	No.2810		
第10図	189	B-1		耕作土P-X	縄文	深鉢	口縁部	-	-	-	-	-	7.5YR6/6	10YR6/4	並	微	微	無	微	LR	ナデ		10779-001	No.2074		
第10図	190	B-1 (西)		耕作土P-X	縄文	深鉢	体部	-	-	-	-	-	10YR7/4	10YR7/4	並	微	微	無	微	LR	ナデ		10766-001	No.2072		
第10図	191	B-2	SD-57, SD-52東	中層P-338・ 348・349・ 352・418・ 693・705・ 758・770, 覆土P-X	縄文	壺	体部	-	-	-	-	-	7.5YR5/1	7.5YR7/6	並	微	微	微	微	LR	ナデ		8162・8173・8176・ 8240・8486・8498・ 8541・8553-001.8172- 001・002.10704- 030.8183-004 (SD-217Cと同一個体有)	No.2448		

第2表 新田(2)遺跡出土土器観察表

図版	No.	出土地区	遺構名	層位	種別	器種	部位	口径(cm)	器高(cm)	底径(cm)	残存率		色調外面	色調内面	焼成	襷	砂	骨	赤	口唇部	外面調整	内面調整	底部調整	備考	整理番号	実測番号	
											口縁部	底部															
第11図	001	S-16区	SI-083	中層P-27・49・53・64・66・ 下層P-36・37・40・41・42・43・ 覆土P-X	縄文	深鉢	口縁~ 体部	31.7	(21.7)	—	8/12	—	10YR4/2	10YR3/2	並	少	多	微	無	無	コンバス文/ ルーア文/ 刺突文/ 沈線	ヘラケズリ		07-5295-001~101.07-5317-001.07-5331-001~008-010~014-020.07-5332-001~008.07-5334-001.07-5306-001~01.107-5308-002.07-5305-001.07-5306-001.07-5307-001.07-5311-001.07-5341-003.007-008-010-013.07-5342-003	J12		
第11図	002	S-16区	SI-083	中層P-58・65・66・67・68・69・72・ P-X	縄文	深鉢	口縁~ 底部	23.6	21.0	—	9/12	—	7.5YR6/6	10YR6/3	並	微	少	無	微		刺突	ナデ		07-5326-001.07-5333-001~020.07-5334-001.07-5335-001.07-5336-001.07-5337-001~009.07-5340-001~003.07-5343-001~006	J13		
第11図	003	X-19区	SI-014	d層P-1・15	縄文	深鉢	口縁~ 体部	31.0	(23.6)	—	11/12	—	10YR5/2	10YR5/3	並	微	多	微	微	LR	ヘラナデ			07-1736-005~016-018-029-021-023~029-031-033-034-036~042-044~049-052~057-059~061-063~066-068~072-075-077~080-083-084-088~090-093-097-098-100-103-105-109-111-113~115.07-1748-001	J9		
第12図	004	V-7区	SI-045 SC-01	覆土P-1	縄文	深鉢	体~ 底部	—	(19.0)	11.0	10/12	—	10YR7/3	10YR4/2	良	微	多	微	微		沈線/ミガキ	ナデ	ミガキ		07-3726-002-004~009-011~017-019~024-026-027-029~031-033-037-040-042	J8	
第12図	005	T-15区	SK-248	中層P-7	縄文	浅鉢	口縁~ 深鉢	22.2	9.5	7.6	12/12	12/12	10YR8/4	10YR7/3	良	微	多	微	微		沈線/ミガキ	ミガキ	沈線/ ミガキ		07-6532-001~049	J11	
第12図	006	V-11区	SK-226	覆土P-22	縄文	台付深鉢	体部	—	—	—	—	—	10YR7/3	10YR6/3	良	微	微	微	微		沈線	ミガキ		内外面スス付着	07-6386-001~004	T410	
第12図	007	Ac-11区	SI-019	上層P-42	縄文	台付鉢	底部	—	—	6.3	—	12/12	10YR6/3	10YR6/3	良	無	微	微	微		沈線	ミガキ		外面赤色顔料付着有・貫通孔有	07-4953-001	T711	
第12図	008	Ab-17区・ Ac-17区・ Ac-17区	SD-002h SD-019	覆土P-X	縄文	脚部	底部	—	—	—	—	—	7.5YR6/6	7.5YR5/1	並	無	微	無	微		沈線	ミガキ			07-9313-001	T647	
第12図	009	V-17区	SD-007	SD-002b 上層P-X・ SD-019 覆土P-X	縄文	脚部	底部	—	—	—	—	—	7.5YR6/4	7.5YR6/6	並	無	微	無	微		ミガキ	ミガキ			07-6801-051.07-9314-001	T646	
第12図	010	Y-5区	SP-0145	中層P-15	縄文	壺	体~ 底部	—	(10.9)	7.2	—	12/12	10YR7/4	10YR6/2	並	微	多	微	微		沈線/ミガキ	ミガキ	ヘラケズリ/ ナデ	穿孔有	07-13360-001	J3	
第12図	011	Ac-17区	SP-1533	覆土P-X a層P-1	縄文	壺	体部~ 底部	—	—	6.1	—	10.7/12	10YR7/4	10YR7/4	良	微	微	微	微		沈線/ミガキ	ミガキ		外面サビ・赤色顔料付着有・内面赤色顔料付着有	07-13042-002.07-13041-002-025-030-008-011-014~022	T655	
第13図	012	V-8区	SI-045	上層P-55・57・84・ 中層P-X・ 覆土P-X・ 確認面P-X	縄文	深鉢	口縁~ 底部	(15.0)	17.8	6.6	4/12	12/12	10YR7/4	10YR5/2	並	少	多	微	少		L摺糸文	ミガキ	ミガキ		07-3650-001~009-011~015.07-3652-001.07-3678-013-018~020-030-032-034-045.07-3728-010-028.07-3732-062.07-3729-027	J10	
第13図	013	V-11区	SK-226	覆土P-37・56・ P-X	縄文	深鉢	口縁~ 底部	(11.4)	13.2	5.2	5/12	12/12	7.5YR6/3	10YR7/3	並	微	少	微	微		沈線/ミガキ	ミガキ		外面スス付着	07-6401-001.07-6420-001.07-6441-033.07-6443-012-041.07-6448-112.07-6449-001	J5	
第13図	014	V-8区	SI-045 SC-02	中層P-1・113・117・ 121・129・覆土 P-X	縄文	深鉢	口縁~ 底部	29.7	34.5	10.6	11/12	12/12	10YR7/4	10YR6/3	並	微	多	微	微		沈線 (格子目状)/ ミガキ	ミガキ			07-3725-00-015-018-028-030~032-034~051-053~063.07-3705-001.07-3709-001-002.07-3717-001.07-3721-001~005-007-010.07-3738-005	J7	
第13図	015	Z-6区	SX-111	覆土P-163	縄文	深鉢	口縁~ 底部	(8.1)	10.35	4.6	5/12	12/12	10YR6/6	10YR7/4	並	少	少	微	微		ミガキ	ナデ	ナデ	外面スス付着	07-11951-007~020	J1	
第13図	016	Y-5区	SX-112	覆土P-685	縄文	深鉢	口縁~ 底部	(7.8)	8.75	4.7	4/12	7/12	10YR6/3	10YR5/2	良	微	少	微	微		ミガキ	ミガキ		外面スス付着	07-12454-001~004	J2	
第13図	017	T-15区	SK-241	4層P-X・ 5層P-X・ 16層P-X	縄文	深鉢	口縁~ 底部	12.9	11.8	5.9	6/12	10/12	10YR6/4	10YR7/4	並	微	少	微	微		ミガキ/ ナデ	ミガキ/ ナデ			07-6484-007~014.07-6485-001-013.07-6493-002	J4	
第14図	018	V-11区	SK-226	覆土P-1・7~ 9・11・13・15・ 18~20・26・ 29・31・52・ 36・38・40・ 49・50・52~ 55・61・75・ 覆土P-X・ 中層P-X	縄文	深鉢	口縁~ 底部	24.0	35.0	(8.9)	10/12	3/12	10YR8/3	10YR8/2	並	微	微	微	微		ミガキ	ミガキ	ミガキ		補修孔有 内外面スス付着	07-6367-001.07-6372~07-6374.07-6376-001.07-6378-001.07-6380-001.07-6382~07-6384.07-6390-001-002.07-6395-001.07-6395-001.07-6396-001.07-6400-001.07-6402-001.07-6404-001-002.07-6413-001.07-6414-001.07-6416-001-002-003~07-6419-07-6431-001.07-6438-001-002.07-6440-021-023.07-6441-004-021-023-027-030-035-041.07-6442-008-011-019-021-026-047-051.07-6443-042.07-6445-007-014-016-021-025-027-037-039-044-048-057-083.07-6448-002~006-017-019-022-026-031-037-049-054-066~068-072~074-087-100-101-118	J6
第14図	019	V-11区	SK-226	上層P-614・ P-X	縄文	注口土器	体部	—	—	—	—	—	10YR4/1	10YR4/2	並	微	微	微	微		貼付	ナデ			07-8662-003-005-024-036.8662-001.8661-925	T589	
第15図	020	U-20・ 20区	SI-024 (SD-003 内)	覆土P-X	縄文	深鉢	口縁部	—	—	—	—	—	5YR6/6	10YR4/1	並	微	微	無	微		刺突/沈線/ コンバス文	ナデ			07-1930-001	T110	
第15図	021	S-19区	SD-007	上層P-X	縄文	深鉢	口縁部	—	—	—	—	—	10YR4/2	10YR4/3	並	微	微	微	微		刺突/ コンバス文	ナデ			07-8564-001	T552	
第15図	022	S-15区	SI-067	中層P-41	縄文	深鉢	口縁部	—	—	—	—	—	10YR6/3	10YR7/3	並	微	微	微	微		刺突/ コンバス文	ナデ			07-4952-001	T127	
第15図	023	Ac-18区	SD-002	上層P-X	縄文	深鉢	口縁部	—	—	—	—	—	2.5Y2/1	2.5Y3/3	良	微	微	微	微		刺突/ コンバス文	ナデ			07-6760-001	T511	
第15図	024	S-15区	SI-067	下層P-68	縄文	深鉢	口縁部	—	—	—	—	—	10YR5/3	7.5YR6/6	並	微	微	少	微		刺突/コンバス文/沈線	ナデ		内面付着物有	07-4977-001	T128	
第15図	025	U-V-17 区	SK-157	覆土P-X	縄文	深鉢	口縁部	—	—	—	—	—	10YR7/6	7.5YR7/6	並	微	微	無	微		刺突/ コンバス文	ミガキ			07-13388-001	T333	
第15図	026	U-22区	SI-034	上層P-42	縄文	深鉢	口縁部	—	—	—	—	—	10YR5/2	10YR5/3	並	少	微	無	微		沈線/刺突/ コンバス文	ナデ			07-2784-001	T117	
第15図	027	S-16区	SI-083	中層P-3	縄文	深鉢	口縁部	—	—	—	—	—	7.5YR6/4	7.5YR3/3	並	微	微	無	微		コンバス文	ナデ		内面スス付着	07-5271-001	T133	
第15図	028	U-21・ V-21区	SD-004	上層P-X	縄文	深鉢	口縁部	—	—	—	—	—	10YR6/4	7.5YR26/4	並	無	微	無	微		コンバス文/ 刺突	ナデ			07-7466-001	T532	
第15図	029	Ab-15区	遺構外	包含層P-X	縄文	深鉢	体部	—	—	—	—	—	7.5YR3/3	7.5YR3/2	並	不良	微	無	微		刺突/ コンバス文	ヘラナデ			07-11385-009	T474	
第15図	030	T-15区	SK-241	10層P-X	縄文	深鉢	体部	—	—	—	—	—	10YR6/4	10YR3/1	並	微	微	微	微		刺突/沈線/ コンバス文	ナデ		内外面スス付着	07-6490-002	T438	
第15図	031	Y-7区	SD-007	上層P-X	縄文	深鉢	体部	—	—	—	—	—	5YR6/6	7.5YR2/1	並	微	微	微	微		刺突/ コンバス文	ナデ			07-8826-004	T556	
第15図	032	V-4区	遺構外	包含層P-X	縄文	深鉢	体部	—	—	—	—	—	10YR8/6	10YR6/4	並	無	微	微	微		刺突/ コンバス文	ナデ		内面付着物有	07-13671-001	T689	
第15図	033	W-11区	SE-002	10層P-5	縄文	深鉢	体部	—	—	—	—	—	7.5YR6/4	7.5YR5/3	並	微	微	少	微		コンバス文/ 刺突	ナデ			07-9800-001	T471	
第15図	034	T-17区	SI-048	覆土P-X	縄文	深鉢	体部	—	—	—	—	—	10YR7/4	10YR5/2	並	微	微	無	微		コンバス文/ 刺突	ミガキ			07-4047-034	T123	
第15図	035	V-20区	SD-004	上層P-X	縄文	深鉢	体部	—	—	—	—	—	7.5YR7/6	10YR5/3	並	微	微	微	微		コンバス文/ 刺突	ミガキ			07-7468-014	T536	
第15図	036	W-19区	SD-004	中層P-372	縄文	深鉢	体部	—	—	—	—	—	7.5YR3/3	10YR6/3	並	微	微	微	微		コンバス文/ 刺突	ミガキ		内面鉄付着	07-7367-001	T523	
第15図	037	U-19・ 20区	SD-004	中層P-X	縄文	深鉢	体部	—	—	—	—	—	5YR5/6	7.5YR6/6	並	微	微	無	微		刺突/ コンバス文	ナデ		内面スス付着	07-7458-011	T528	
第15図	038	U-18区	SD-007	上層P-X	縄文	深鉢	体部	—	—	—	—	—	10YR6/4	10YR6/3	並	無	微	微	微		コンバス文/ 刺突	ナデ			07-8618-007	T549	

観察表・計測表

園版	No.	出土地区	遺構名	層位	種別	器種	部位	口径(cm)	器高(cm)	底径(cm)	残存率		色調外面	色調内面	焼成	砂	骨	口唇部	外面調整	内面調整	底部調整	備考	整理番号	実測番号
											口縁部	底部												
第15園	039	T-13区	SI-006 カマド	床面KP-11	縄文	深鉢	体部	-	-	-	-	7.5YR6/6	7.5YR8/8	並	微	微	微	微	割突/ コンバス文	ナデ		07-4823-001	T126	
第15園	040	Y-18区	SX-017	覆土P-X	縄文	深鉢	体部	-	-	-	-	7.5YR6/4	7.5YR5/1	並	微	少	微	微	割突/ コンバス文	ナデ		07-11605-001	T487	
第15園	041	T-17区 T-16区	SI-049	上層P-23 覆土P-X	縄文	深鉢	体部	-	-	-	-	7.5YR6/4	10YR6/3	並	少	微	無	微	割突/ コンバス文	ナデ		07-4067-001.07-4126-023	T124	
第15園	042	Z-12区	SD-003	中～下層P-X	縄文	深鉢	体部	-	-	-	-	7.5YR7/6	7.5YR7/8	並	微	微	少	微	コンバス文 ループ文	ミガキ		07-6993-009	T521	
第15園	043	T-21区	SK-104	中層P-10	縄文	深鉢	体部	-	-	-	-	7.5YR7/6	7.5YR7/4	並	少	少	微	微	コンバス文 ループ文	ミガキ		07-5808-001	T283	
第15園	044	S-19区	SD-007	中層P-X	縄文	深鉢	体部	-	-	-	-	7.5YR6/3	7.5YR5/3	並	無	微	微	微	コンバス文/ ループ文	ナデ		07-8567-030	T551	
第15園	045	T-18区	SD-007	中層P-X	縄文	深鉢	体部	-	-	-	-	7.5YR5/2	7.5YR5/3	並	微	微	微	微	コンバス文/ ループ文	ナデ		07-8581-003	T554	
第15園	046	S-20区	SD-007	上層P-X	縄文	深鉢	体部	-	-	-	-	10YR6/4	7.5YR6/4	並	微	微	微	微	コンバス文/ ループ文	ナデ	外面スス付着	07-8577-020	T545	
第15園	047	S-16区	SI-083	中層P-46-47	縄文	深鉢	体部	-	-	-	-	7.5YR6/6	10YR3/2	並	微	微	無	微	コンバス文/ ループ文	ナデ		07-5314-001.07-5315-001	T134	
第16園	048	S-21区	SK-197	上層P-1	縄文	深鉢	体部	-	-	-	-	7.5YR7/6	7.5YR7/6	並	微	微	微	微	コンバス文	ナデ		07-6254-001	T384	
第16園	049	S-19区	SD-007	中層P-450	縄文	深鉢	体部	-	-	-	-	10YR7/4	10YR7/4	並	微	微	微	微	コンバス文	ナデ		07-7987-001	T542	
第16園	050	V-22区	SI-002内 pH13	覆土P-X	縄文	深鉢	口縁部	-	-	-	-	10YR4/4	10YR7/2	並	微	微	無	微	押引文	ナデ		07-0086-001	T102	
第16園	051	V-12区	トレンチ	覆土P-X	縄文	深鉢	口縁部	-	-	-	-	5YR6/6	10YR4/1	並	無	微	微	微	割突押引文	ナデ		07-13354-001	T696	
第16園	052	Z-12区	SD-003	上層P-X	縄文	深鉢	口縁部	-	-	-	-	10YR7/4	10YR6/4	並	無	微	無	無	押引文	ナデ		07-6990-003	T519	
第16園	053	Aa-14区	SD-003	上層P-X	縄文	深鉢	口縁部	-	-	-	-	10YR8/6	10YR3/1	並	微	微	微	微	割突	ナデ		07-6924-001	T522	
第16園	054	W-22区	SI-002 トレンチ	覆土P-X	縄文	深鉢	口縁部	-	-	-	-	10YR6/4	10YR6/2	並	微	無	無	微	割突/ナデ	ナデ		07-0071-001	T101	
第16園	055	Z-7区	SK-073	覆土P-5	縄文	深鉢	口縁部	-	-	-	-	7.5YR6/4	7.5YR6/1	並	少	中	貝	微	割突	ナデ		07-5688-001	T252	
第16園	056	W-19区	SI-010b	掘り方(SK-093下層)	縄文	深鉢	口縁部	-	-	-	-	7.5YR6/4	10YR7/4	並	少	微	無	微	割突	ナデ		07-1635-001	T106	
第16園	057	T-18区	SI-043	覆土P-X	縄文	深鉢	体部	-	-	-	-	10YR5/3	10YR3/2	並	微	微	無	微	押引文	ナデ		07-3567-030	T118	
第16園	058	W-13区	SX-016	7層P-139	縄文	深鉢	体部	-	-	-	-	7.5YR7/6	7.5YR4/1	並	少	無	無	微	押引文	ミガキ		07-11553-001	T486	
第16園	059	T-21区	SD-004	上層P-X	縄文	深鉢	体部	-	-	-	-	7.5YR5/8	7.5YR6/8	並	微	少	微	微	押引文	ミガキ		07-7452-012	T527	
第16園	060	W-19区	SI-010b	覆土P-20	縄文	深鉢	体部	-	-	-	-	10YR3/2	10YR2/2	並	微	少	無	微	押引文	ナデ		07-1585-001	T105	
第16園	061	Ab12区	SI-032	覆土P-X	縄文	深鉢	体部	-	-	-	-	10YR6/4	10YR6/2	並	微	少	無	微	押引文	ナデ		07-2742-001	T116	
第16園	062	Y-7区	SD-007	上層P-291	縄文	深鉢	口縁部	-	-	-	-	7.5YR8/8	7.5YR7/6	並	不 良	微	微	微	沈線/割突	ナデ		07-7834-001	T539	
第16園	063	T-17区	SI-073	覆土P-X	縄文	深鉢	体部	-	-	-	-	10YR8/4	10YR7/2	並	微	微	無	微	割突	ナデ		07-5190-007	T131	
第16園	064	V-7区	SI-027	床面P-X	縄文	深鉢	口縁部	-	-	-	-	10YR3/2	10YR5/3	並	微	微	微	微	割突/ ループ文	ナデ		07-1992-001	T112	
第16園	065	X-19区	SI-014	b層P-24	縄文	深鉢	口縁部	-	-	-	-	10YR3/2	10YR6/4	並	少	微	無	微	割突/ ループ文	ナデ		07-1758-001	T107	
第16園	066	Ab-15区	SD-003	上層P-X	縄文	深鉢	口縁部	-	-	-	-	7.5YR4/2	7.5YR6/6	並	微	微	微	微	割突/ ループ文	ナデ		07-6945-001	T514	
第16園	067	U-13区	SI-060	覆土P-X	縄文	深鉢	口縁部	-	-	-	-	10YR3/2	7.5YR5/3	並	微	微	無	微	割突/ ループ文	ミガキ		07-4759-001	T125	
第16園	068	X-12区 X-11区	SE-001	下層P-2-4	縄文	深鉢	口縁部	-	-	-	-	10YR2/2	10YR3/2	並	微	微	無	微	割突/ ループ文	ナデ	外面スス付着	07-9793-001.07-9795-001	T470	
第16園	069	Y-8区	SD-007	上層P-110	縄文	深鉢	口縁部	-	-	-	-	10YR7/4	10YR6/3	並	微	微	無	微	割突/ ループ文	ミガキ		07-7663-001	T538	
第16園	070	V-8 V-7区	SI-045	中層P-X	縄文	深鉢	口縁部	-	-	-	-	10YR7/4	10YR7/4	並	微	微	無	微	割突/ ループ文	ミガキ		07-3737-004	T119	
第16園	071	W-19区	SI-010	掘り方構内 P-X	縄文	深鉢	口縁部	-	-	-	-	10YR3/2	5YR5/4	並	少	微	無	微	割突/ ループ文	ミガキ		07-1549-001	T104	
第16園	072	U-3区	SI-051 pH21	覆土P-X	縄文	深鉢	口縁部	-	-	-	-	7.5YR7/6	7.5YR6/4	並	微	微	微	微	沈線/割突	ナデ		07-4157-001	T138	
第16園	073	Z-10区	SN-011	上層P-45	縄文	深鉢	体部	-	-	-	-	10YR7/4	10YR6/2	並	少	少	微	微	沈線/LR	ナデ		07-10899-001	T473	
第16園	074	S-19区	SK-207	覆土P-X	縄文	深鉢	体部	-	-	-	-	5YR7/6	10YR2/1	並	微	微	微	微	ループ文	ナデ		07-6304-1	T397	
第16園	075	W-20区	SK-097	覆土P-X	縄文	深鉢	体部	-	-	-	-	7.5YR3/1	10YR5/4	並	少	少	微	微	ループ文	ナデ		07-5775-001-003	T272	
第17園	076	T-15区	SP-2259	覆土P-X	縄文	深鉢	体部	-	-	-	-	10YR5/3	10YR3/1	並	微	微	無	微	ループ文	ナデ	内外面スス付着	07-13247-001	T649	
第17園	077	S-19区	STP-009	覆土P-X	縄文	深鉢	体部	-	-	-	-	10YR5/3	10YR6/2	並	微	微	無	微	ループ文	ナデ		07-13314-007	T674	
第17園	078	W-8区	SI-028内 SK-01	覆土P-X	縄文	深鉢	体部	-	-	-	-	10YR5/3	10YR5/2	並	微	少	無	微	ループ文	ナデ		07-1995-001	T113	
第17園	079	Aa-11区	STP-013	覆土P-X	縄文	深鉢	体部	-	-	-	-	5YR 7/6	5YR 7/6	並	微	微	微	微	ループ文	ナデ		07-13321-001	T682	
第17園	080	下7区	SI-030	覆土P-X	縄文	深鉢	体部	-	-	-	-	10YR6/3	10YR7/3	並	少	無	無	微	ループ文	ナデ		07-2232-001	T114	
第17園	081	T-20区	SI-023	上層P-31	縄文	深鉢	体部	-	-	-	-	10YR4/6	10YR4/3	並	少	少	微	微	ループ文	ナデ		07-3195-001	T108	
第17園	082	Y-16区	SI-008	覆土P-40	縄文	深鉢	体部	-	-	-	-	7.5YR3/2	10YR5/2	並	多	無	無	微	ループ文	ナデ		07-1064-001	T103	
第17園	083	U-21区	SD-004	中層P-X	縄文	深鉢	口縁部	-	-	-	-	7.5YR7/6	10YR7/4	並	無	無	無	微	ループ文	ミガキ		07-7464-002	T571	
第17園	084	T-18区	遺構外	覆土P-X	縄文	深鉢	体部	-	-	-	-	5YR6/4	5YR5/6	並	無	無	無	微	割突	ナデ		07-13631-009	T687	
第17園	085	S-22区	SD-004	中層P-X	縄文	深鉢	底部	-	-	-	-	10YR7/4	10YR6/4	並	無	無	無	微	割突	ナデ		07-7442-059	T525	
第17園	086	T-15区	SK-248	上層P-3	縄文	深鉢	底部	-	-	3.3	8.0/12	10YR6/3	10YR6/2	並	無	無	無	微	割突	ナデ		07-6528-040	T447	
第17園	087	X-21区	SK-009	覆土P-X	縄文	深鉢	底部	-	-	-	-	7.5YR7/6	10YR3/3	並	無	少	少	無	割突	ナデ	内面スス付着	07-5409-010	T260	
第17園	088	Y-7区	SD-019	覆土P-X	縄文	深鉢	底部	-	-	-	-	10YR7/4	10YR5/3	並	無	無	無	微	割突	ナデ		07-9368-012-021	T501	
第17園	089	S-18区	SI-047	下層P-48	縄文	深鉢	底部	-	-	(3.5)	-	10YR7/3	10YR8/4	並	微	微	無	微	割突	ナデ		07-3846-001	T421	
第17園	090	Y-13-14区	SN-002②	19層P-X	縄文	深鉢	底部	-	-	-	-	7.5YR3/3	7.5YR2/2	並	微	無	無	微	割突	ナデ		07-10333-003	T172	
第17園	091	U-17区	SD-007	上層P-X	縄文	深鉢	底部	-	-	-	-	10YR7/4	10YR7/4	並	無	無	無	微	割突	ナデ		07-8600-015	T547	
第17園	092	Aa-10区	SD-019	下層P-28	縄文	深鉢	底部	-	-	-	-	10YR6/4	10YR4/1	並	無	中	無	微	沈線	ナデ		07-9141-001	T558	
第17園	093	V-20区	SD-004	上層P-X	縄文	深鉢	体部	-	-	-	-	7.5YR7/4	10YR6/3	並	少	微	無	微	RL/ナデ	ナデ		07-7469-006	T537	
第18園	094	S-18区	SI-047	下層P-2	縄文	深鉢	体部	-	-	-	-	7.5YR8/6	7.5YR8/8	並	少	無	無	微	L押圧	ナデ		07-3801-001	T120	
第18園	095	Y-16区	SK-030	覆土P-2	縄文	深鉢	体部	-	-	-	-	7.5YR6/6	10YR5/2	並	不 良	無	無	微	L串絡1類	ナデ	外面剥離	07-5526-001-002	T219	
第18園	096	X-16区	遺構外	包含層P-X	縄文	深鉢	体部	-	-	-	-	10YR4/1	10YR3/2	並	微	微	無	微	擦糸文	ナデ		07-5594-001	T242	
第18園	097	W-14区	SK-071	覆土P-X	縄文	深鉢	体部	-	-	-	-	10YR4/2	10YR6/2	並	少	少	無	微	擦糸文	ナデ		07-5683-002	T250	
第18園	098	Z-10区	SP-1253	覆土P-X 3層P-X	縄文	深鉢	口縁部	-	-	-	-	7.5YR6/4	10YR6/3	並	微	微	微	微	L擦糸文	ナデ	外面付着物・貫 通孔有、 内面付着物有	07-12991-001-003.07-12992-001	T648	
第18園	099	Y-11区	SK-169	覆土P-X	縄文	深鉢	体部	-	-	-	-	10YR5/3	2.5Y5/2	並	微	無	無	微	擦糸文	ナデ		07-6086-002	T343	
第18園	100	U-15区	STP-010	4層P-X	縄文	深鉢	体部	-	-	-	-	10YR7/3	10Y											



観察表・計測表

国庫	No.	出土地区	遺構名	層位	種別	器種	部位	口径			底径	残存率		色調外面	色調内面	焼成	砂	灰	赤	口唇部	外面調整	内面調整	底部調整	備考	整理番号	実測番号
								口径	器高	底径		口縁部	底部													
第23国	198	Ac-12・13K	SX-039	5層P-4	縄文	深鉢	体部	—	—	—	—	—	10YR3/2	10YR4/1	良	少	微	微	微	沈線	ミガキ		07-11639-001	T497		
第23国	199	Ac-18IK	SD-002	上層P-X	縄文	深鉢	体部	—	—	—	—	—	7.5YR7/4	7.5YR7/3	並	微	少	無	微	沈線	ナデ		07-6759-011・012	T591		
第23国	200	S-15IK	SP-2271	覆土P-X	縄文	深鉢	体部	—	—	—	—	—	7.5YR6/6	7.5YR7/6	良	無	無	無	沈線/ミガキ	ナデ/ミガキ		07-13256-003~007	T657			
第23国	201	Y-10IK	SK-182	下層P-4	縄文	深鉢	体部	—	—	—	—	—	10YR8/4	10YR8/2	並	微	微	無	微	沈線/貼付	ナデ		07-6179-001	T357		
第23国	202	W-13IK	SX-016 トレンチ	覆土P-X	縄文	深鉢	体部	—	—	—	—	—	7.5YR6/4	7.5YR5/1	並	微	微	無	微	沈線	ヘラナデ		07-11556-015・016・044・047	T496		
第23国	203	U-18IK	SD-007	上層P-X	縄文	深鉢	体部	—	—	—	—	—	10YR5/2	10YR5/2	並	微	少	微	微	沈線	ナデ		07-8616-010	T608		
第23国	204	Z-10IK	SD-007	上層P-X	縄文	深鉢	体部	—	—	—	—	—	10YR8/3	10YR7/2	良	無	無	無	微	沈線	ミガキ		07-8894-020	T614		
第23国	205	W-5IK	SI-036	覆土P-X	縄文	深鉢	体部	—	—	—	—	—	10YR7/6	10YR7/4	並	微	微	無	微	沈線	ナデ		07-3066-008	T169		
第23国	206	W-4IK	SK-171	覆土P-4	縄文	深鉢	体部	—	—	—	—	—	7.5YR6/4	7.5YR6/3	良	無	無	無	微	沈線/ミガキ	ミガキ	外面スス付着	07-6996-001	T346		
第23国	207	W-4IK	SK-196	覆土P-X	縄文	深鉢	体部	—	—	—	—	—	10YR8/4	10YR8/3	並	微	微	無	微	沈線	ナデ		07-6253-005	T382		
第23国	208	T-21IK	SK-215	覆土P-X	縄文	深鉢	体部	—	—	—	—	—	10YR4/1	10YR4/2	並	微	微	無	微	沈線	ミガキ		07-6343-011	T401		
第23国	209	X-3IK	STP-007	覆土P-X	縄文	深鉢	体部	—	—	—	—	—	10YR8/4	10YR7/4	並	微	微	無	微	沈線	ナデ		07-13313-002	T669		
第24国	210	S-19IK	STP-009	覆土P-X	縄文	深鉢	体部	—	—	—	—	—	10YR6/4	10YR4/2	並	微	微	無	微	沈線	ナデ		07-13314-005	T673		
第24国	211	Y-17IK	SK-001a	覆土P-X	縄文	深鉢	体部	—	—	—	—	—	10YR3/1	10YR5/3	良	無	少	微	微	沈線	ミガキ	内面黒色付着物有	07-5332-001	T191		
第24国	212	W-21IK	SK-015	あ層P-X	縄文	深鉢	体部	—	—	—	—	—	7.5YR4/1	10YR6/2	良	無	少	微	微	沈線	ナデ	外面黒色付着物有	07-5449-002	T206		
第24国	213	S-19IK	SK-155	覆土P-X	縄文	深鉢	口縁部	—	—	—	—	—	7.5YR7/8	7.5YR4/1	良	無	無	無	微	沈線/ミガキ/折り返し	ミガキ		07-6067-001	T330		
第24国	214	W-14IK	SK-132	覆土P-X	縄文	深鉢	体部	—	—	—	—	—	10YR3/1	10YR2/1	並	微	微	微	微	沈線/ミガキ	ミガキ	内外面スス付着	07-5970-003	T314		
第24国	215	Ac-11IK	SK-094	覆土P-22	縄文	深鉢	体部	—	—	—	—	—	7.5YR6/6	7.5YR7/8	並	微	微	無	微	沈線/ミガキ	ミガキ		07-5791-001	T267		
第24国	216	Ac-17IK	SX-056	覆土P-X	縄文	深鉢	口縁部	—	—	—	—	—	10YR3/2	10YR5/2	並	少	少	無	微	沈線/ミガキ	ナデ		07-11683-001	T499		
第24国	217	W-7IK	SP-1727	覆土P-X	縄文	深鉢	体部	—	—	—	—	—	10YR6/3	2.5Y3/2	良	微	微	微	微	沈線/ミガキ	ミガキ		07-13099-002	T656		
第24国	218	Aa-19IK	SK-043	覆土P-X	縄文	深鉢	口縁部	—	—	—	—	—	10YR2/1	10YR4/1	並	微	微	無	微	沈線	ミガキ		07-5556-001	T233		
第24国	219	W-13IK	SK-047	3層P-X	縄文	深鉢	体部	—	—	—	—	—	7.5YR7/2	7.5YR8/4	良	無	無	無	微	沈線	ヘラナデ		07-5811-001	T238		
第24国	220	Aa-10IK	SK-065	覆土P-X	縄文	深鉢	体部	—	—	—	—	—	10YR7/3	10YR8/4	並	微	微	無	微	沈線	ミガキ		07-5608-004	T247		
第24国	221	Z-7IK	SK-073	覆土P-X	縄文	深鉢	体部	—	—	—	—	—	7.5YR3/3	7.5YR2/1	並	少	無	無	微	沈線	ヘラナデ		07-5690-005	T253		
第24国	222	Aa-8IK	SK-089	覆土P-X	縄文	深鉢	体部	—	—	—	—	—	7.5YR6/3	7.5YR7/3	並	少	無	無	微	沈線	ミガキ		07-5704-002	T262		
第24国	223	Ac-12IK	SK-115	覆土P-X	縄文	深鉢	体部	—	—	—	—	—	10YR4/1	7.5YR4/1	良	無	無	無	微	沈線/ミガキ	ミガキ	外面黒色付着物有	07-5910-002~004	T298		
第24国	224	Aa-15IK	SK-136	2層P-X	縄文	深鉢	口縁部	—	—	—	—	—	7.5YR7/6	7.5YR7/8	並	無	無	無	微	沈線/ミガキ	ミガキ		07-5976-001・002	T319		
第24国	225	Y-4・5IK	SK-144	覆土P-X	縄文	深鉢	体部	—	—	—	—	—	10YR4/1	10YR4/2	並	微	微	無	微	沈線/ミガキ	ミガキ		07-6048-003	T321		
第24国	226	X-5IK	SK-153	覆土P-X	縄文	深鉢	体部	—	—	—	—	—	7.5Y7/2	10YR8/3	並	微	無	無	微	沈線/ミガキ	ミガキ		07-6061-001	T326		
第24国	227	Aa-14IK	SK-167	上~中層P-X	縄文	深鉢	体部	—	—	—	—	—	7.5YR7/6	10YR7/4	良	微	微	無	微	沈線/ミガキ	ミガキ		07-6082-006	T342		
第24国	228	Ac-17IK	SK-179	覆土P-X	縄文	深鉢	体部	—	—	—	—	—	10YR6/3	10YR5/1	並	微	無	無	微	沈線	ナデ		07-6170-002	T352		
第24国	229	Ac-17IK	SK-181	1層P-X	縄文	深鉢	体部	—	—	—	—	—	10YR7/2	10YR6/3	並	微	微	無	微	沈線	ナデ		07-6173-001	T355		
第24国	230	Ac-Ad-16IK	SK-193	6層P-X	縄文	深鉢	体部	—	—	—	—	—	10YR6/3	10YR6/4	並	微	微	無	微	沈線	ナデ		07-6242-005	T377		
第24国	231	V-17・18区	SK-212	覆土P-X	縄文	深鉢	体部	—	—	—	—	—	10YR7/4	10YR3/1	良	微	微	無	微	沈線/刺突	ミガキ		07-6342-006	T399		
第24国	232	U-17IK	SK-218	覆土P-X	縄文	深鉢	体部	—	—	—	—	—	10YR5/3	10YR5/3	並	微	微	無	微	沈線	ミガキ		07-6345-001	T403		
第24国	233	T-17IK	SK-221	覆土P-X	縄文	深鉢	体部	—	—	—	—	—	10YR5/4	10YR5/2	並	微	微	無	微	沈線	ナデ		07-6352-001	T404		
第24国	234	T-8・U-8IK	SK-225	覆土P-X	縄文	深鉢	体部	—	—	—	—	—	10YR6/2	10YR5/3	並	微	微	無	微	沈線	ナデ		07-6366-003	T409		
第24国	235	V-8IK	SK-230	覆土P-X	縄文	深鉢	体部	—	—	—	—	—	7.5YR5/3	7.5YR3/1	並	微	微	無	微	沈線	ナデ		07-6469-010	T424		
第24国	236	T・U-15区	SK-241	下層P-X	縄文	深鉢	体部	—	—	—	—	—	7.5YR4/2	7.5YR4/1	並	少	少	微	微	沈線	ナデ		07-6502-003	T443		
第24国	237	S-15IK	SK-252	覆土P-X	縄文	深鉢	体部	—	—	—	—	—	10YR5/1	7.5YR5/3	並	無	無	無	微	沈線	ミガキ		07-6580-008	T463		
第24国	238	S-9IK	SK-255	覆土P-X	縄文	深鉢	体部	—	—	—	—	—	10YR7/3	10YR7/4	並	無	無	無	微	沈線	ナデ		07-6584-006	T468		
第24国	239	Y-13・14区	SN-002②	下層P-263	縄文	深鉢	体部	—	—	—	—	—	7.5YR6/3	7.5YR6/6	良	少	少	無	微	沈線	ナデ		07-10118-001	T475		
第24国	240	Z-9IK	SN-010	覆土P-X	縄文	深鉢	体部	—	—	—	—	—	10YR6/1	10YR7/2	並	少	無	無	微	沈線	ヘラナデ		07-10849-001	T476		
第24国	241	W-6IK	SN-024	覆土P-X	縄文	深鉢	体部	—	—	—	—	—	10YR7/3	10YR7/2	良	少	無	無	微	沈線	ミガキ		07-11358-005	T482		
第24国	242	T-21IK	SK-108	覆土P-9	縄文	深鉢	体部	—	—	—	—	—	10YR7/3	10YR7/4	並	微	微	無	微	沈線/ミガキ	ミガキ		07-5828-001	T290		
第25国	243	Y-7・V-8IK	SI-045	中層P-X	縄文	深鉢	口縁部	—	—	—	—	—	7.5YR6/3	7.5YR7/4	並	微	微	無	微	貼付/沈線	貼付	外面スス付着	07-3737-001	T170		
第25国	244	Ac-17IK	SD-019	覆土P-X	縄文	深鉢	口縁部	—	—	—	—	—	10YR6/4	10YR6/4	並	微	微	無	微	沈線	ミガキ		07-9315-001・002・07-9314-008・015	T625		
第25国	245	Z-6IK	SX-111	覆土P-174	縄文	深鉢	口縁部	—	—	—	—	—	2.5YR5/3	7.5YR5/3	並	微	少	微	微	沈線	ヘラナデ/ユビナデ	外面スス付着	07-11962-006・007・020・023	T500		
第25国	246	Y-6IK	SK-045	下層P-17・19	縄文	深鉢	口縁部	—	—	—	—	—	7.5YR4/2	7.5YR5/3	並	微	微	無	微	沈線/貼付隆帯	ミガキ	外面スス付着	07-5573-001・07-5575-001	T235		
第25国	247	Ab-13IK	SK-177	3層P-23・35	縄文	深鉢	口縁部	—	—	—	—	—	10YR5/3	10YR7/3	並	微	無	無	微	沈線/貼付隆帯/折り返し	ミガキ		07-6137-001・002・07-6150-001	T351		
第25国	248	V-8IK	SI-045	上層P-13・14	縄文	深鉢	口縁部	—	—	—	—	—	10YR4/3	7.5YR7/4	並	少	微	無	微	沈線/折り返し	ナデ		07-3608-001・07-3609-001	T158		
第25国	249	W-6IK	SN-024	11層P-6	縄文	深鉢	口縁部	—	—	—	—	—	7.5YR5/2	7.5YR6/2												

石江遺跡群発掘調査報告書Ⅳ 第1分冊 新田(1)・(2)遺跡縄文時代遺物編

図版	No.	出土地区	遺構名	層位	種別	器種	部位	口径(cm)	器高(cm)	底径(cm)	残存率		色調外面		色調内面		焼成	砂	骨	赤	口唇部	外面調整	内面調整	底部調整	備考	整理番号	実測番号
											口縁部	底部	色調	外調内	色調	内調内											
第27図	290	Z-14・15区	SD-004	上層P-56	縄文	鉢	口縁部	—	—	—	—	—	7.5YR8/4	7.5YR8/4	良	無	微	微	微	微	沈線/ミガキ/折り返し	ミガキ			07-7061-001	T594	
第27図	291	S-9区	SP-2401	覆土P-X	縄文	鉢	口縁部	—	—	—	—	—	10YR7/3	10YR6/4	並	無	微	微	微	微	沈線	ミガキ			07-13293-001	T659	
第27図	292	Z-19区	SK-032	覆土P-X	縄文	鉢	体部	—	—	—	—	—	7.5YR6/4	10YR6/3	並	無	微	微	微	微	沈線	ナデ			07-5532-012-013	T224	
第27図	293	Aa-10区	SK-076	覆土P-X	縄文	鉢	口縁部	—	—	—	—	—	7.5YR6/4	7.5YR4/1	良	無	微	微	微	微	沈線	ヘラナデ			07-5693-001	T256	
第27図	294	Ae-15区	SK-126	b層P-X	縄文	鉢	体部	—	—	—	—	—	10YR6/3	10YR6/3	並	無	微	微	微	微	沈線/ミガキ	ミガキ			07-5949-001	T309	
第27図	295	Ab-17区	SK-187	覆土P-X	縄文	鉢	体部	—	—	—	—	—	10YR8/4	7.5YR8/4	並	無	微	微	微	微	沈線	ナデ			07-6221-007	T367	
第27図	296	Ac-17区	SK-180	覆土P-X	縄文	鉢	口縁部	—	—	—	—	—	10YR8/4	10YR8/3	並	無	微	微	微	微	沈線/折り返し	ナデ			07-6171-001	T353	
第27図	297	T-9区	SK-250	下層P-X	縄文	鉢	体部	—	—	—	—	—	10YR7/3	10YR6/3	並	無	微	微	微	微	沈線	ミガキ			07-6571-043	T457	
第27図	298	Ac-16区	SK-052	上層P-X	縄文	鉢	口縁部	—	—	—	—	—	10YR7/3	10YR7/4	良	無	微	微	微	微	沈線	ミガキ			07-11671-001	T498	
第27図	299	Z-6区	SD-020	上層P-28	縄文	鉢	口縁部	—	—	—	—	—	10YR5/4	10YR7/4	並	無	微	微	微	微	沈線/ミガキ/折り返し	ミガキ			07-9420-001-002	T631	
第27図	300	Y-14区	SP-0145	覆土P-X	縄文	鉢	口縁部	—	—	—	—	—	7.5YR8/4	10YR5/2	良	無	微	微	微	微	沈線	ミガキ			07-12695-003	T652	
第27図	301	V-11区	SK-226	覆土P-X 中層P-X	縄文	鉢	口縁部	—	—	—	—	—	10YR8/4	10YR6/1	並	無	微	微	微	微	沈線/折り返し	ミガキ			07-6440-001-07-6448-011	T413	
第27図	302	T-10区	SK-251	下層P-X	縄文	鉢	口縁部	—	—	—	—	—	10YR8/3	10YR8/4	並	無	微	微	微	微	沈線	ナデ			07-6578-003-07-6578-004	T460	
第27図	303	W-20区	SI-012	貼床下P-9	縄文	鉢	底部	—	—	—	—	—	10YR7/4	10YR7/4	並	少	微	微	微	微	沈線	ミガキ			07-1646-001	T162	
第27図	304	S-22区	SI-087	覆土P-X	縄文	鉢	口縁部	—	—	—	—	—	7.5YR7/6	10YR7/3	並	無	微	微	微	微	沈線/折り返し	ミガキ			07-5353-001-012	T184	
第27図	305	W-13区	SK-016	覆土P-14	縄文	鉢	口縁部	—	—	—	—	—	7.5YR6/6	7.5YR5/6	良	無	少	少	微	微	貼付隆帯/沈線/ミガキ	ミガキ			07-11432-001-011	T493	
第28図	306	V-11区	SK-226	覆土P-X	縄文	鉢	口縁部	—	—	—	—	—	10YR8/4	10YR8/4	並	無	微	微	微	微	沈線/折り返し	ミガキ			07-6443-005-010	T415	
第28図	307	Y-5・Z-5区	SK-111	覆土P-X	縄文	鉢	口縁部	—	—	—	—	—	10YR7/3	10YR6/2	良	無	少	微	微	微	沈線	ミガキ			07-12650-003	T510	
第28図	308	Ac-18区	遺構外	盛土P-X	縄文	鉢	口縁部	—	—	—	—	—	7.5YR6/6	10YR7/3	並	無	微	微	微	微	沈線	ナデ			07-13544-003	T698	
第28図	309	Ae-15区	SK-126 トレンチ	覆土P-X	縄文	鉢	口縁部	—	—	—	—	—	10YR8/5	10YR6/3	並	無	微	微	微	微	撫糸文/ミガキ/折り返し	ミガキ			07-5946-001	T308	
第28図	310	W-20区	SK-058	覆土P-X	縄文	鉢	底部	—	—	—	—	—	10YR7/4	10YR7/4	並	無	微	微	微	微	沈線	ミガキ			07-5601-010	T246	
第28図	311	Ab-14区	SK-102	i層P-X	縄文	鉢	体部	—	—	—	—	—	7.5YR 7/6	10YR6/3	並	無	微	微	微	微	沈線/ミガキ	ミガキ			07-5796-001	T278	
第28図	312	V-16区	SP-2306	1層P-X	縄文	鉢	体部	—	—	—	—	—	10YR6/4	10YR6/3	良	無	微	微	微	微	沈線/ミガキ	ミガキ			07-13267-001-004	T658	
第28図	313	S-19区	SK-147	覆土P-X	縄文	鉢	口縁部	—	—	—	—	—	10YR7/4	10YR7/6	並	無	微	微	微	微	沈線/ミガキ	ミガキ			07-6058-004	T324	
第28図	314	T-21区	SK-104	上層P-3	縄文	鉢	体部	—	—	—	—	—	7.5YR6/4	10YR6/4	並	無	微	微	微	微	沈線/ミガキ	ミガキ			07-5803-001	T282	
第28図	315	X-5区	SE-005	覆土P-X	縄文	鉢	体部	—	—	—	—	—	10YR8/4	10YR8/4	並	無	微	微	微	微	沈線/ミガキ	ミガキ			07-13387-007	T332	
第28図	316	S-22区	SK-199	覆土P-X	縄文	鉢	体部	—	—	—	—	—	7.5YR7/4	10YR10/4	並	無	微	微	微	微	沈線	ミガキ			07-6256-008	T388	
第28図	317	Y-13・14区	SN-002②	i層P-X	縄文	鉢	体部	—	—	—	—	—	10YR6/3	10YR4/1	良	無	微	微	微	微	沈線	ナデ			07-10296-003	T481	
第28図	318	S-22区	SD-004	上層P-X	縄文	鉢	口縁部	—	—	—	—	—	10YR5/3	10YR5/3	並	無	微	微	微	微	沈線/櫛歯状沈線	ミガキ			07-7440-001	T583	
第28図	319	T-22区	SI-034	覆土P-X	縄文	鉢	口縁部	—	—	—	—	—	10YR6/4	7.5YR6/4	並	少	微	微	少	微	沈線/櫛歯状沈線	ナデ			07-2916-005	T166	
第28図	320	Y-5区	STP-003	覆土P-X	縄文	鉢	口縁部	—	—	—	—	—	10YR6/2	10YR8/4	並	無	微	微	微	微	沈線/折り返し	ナデ			07-13308-004	T662	
第28図	321	Aa-10区	STP-004	覆土P-X	縄文	鉢	口縁部	—	—	—	—	—	10YR8/4	10YR8/3	並	無	微	微	微	微	沈線	ナデ			07-13310-002	T664	
第28図	322	X-18区	SK-052	覆土P-X	縄文	鉢	底部	—	—	—	—	—	10YR7/3	10YR7/3	並	無	微	微	微	微	沈線	ミガキ			07-5595-006	T243	
第28図	323	Ac-14区	SK-100	覆土P-X	縄文	鉢	底部	—	—	—	—	—	7.5YR6/4	7.5YR7/6	並	無	微	微	微	微	沈線/ナデ	ナデ			07-5790-009	T277	
第28図	324	Aa-10区	STP-004	覆土P-X	縄文	鉢	体部	—	—	—	—	—	5YR5/4	10YR7/4	並	無	微	微	微	微	沈線	ナデ			07-13310-003	T665	
第28図	325	W-14区	SK-133	覆土P-X	縄文	鉢	体部	—	—	—	—	—	5YR6/6	10YR6/2	良	無	微	微	微	微	ミガキ/貼付隆帯	ミガキ			07-5972-001	T315	
第28図	326	Ab-13区	SK-118	覆土P-X	縄文	鉢	体部	—	—	—	—	—	10YR6/4	10YR7/4	並	無	微	微	微	微	沈線/ミガキ	ミガキ			07-5918-008	T303	
第28図	327	A4-14・Ae-15区	SK-131	a層P-X	縄文	鉢	体部	—	—	—	—	—	2.5Y6/3	2.5Y6/3	並	無	微	微	微	微	沈線/ミガキ	ナデ			07-5969-002	T312	
第28図	328	W-14区	SK-134	覆土P-X	縄文	鉢	体部	—	—	—	—	—	10YR2/1	10YR4/1	並	無	微	微	微	微	沈線/ミガキ	ミガキ			07-0975-027	T318	
第28図	329	Z-13区	SK-188	覆土P-X	縄文	鉢	体部	—	—	—	—	—	5YR6/6	10YR7/2	並	無	微	微	微	微	沈線	ナデ/沈線			07-6225-001	T369	
第29図	330	Ab-18区	SD-003	下層P-X	縄文	壺	口縁部	—	—	—	—	—	10YR8/3	10YR7/4	並	無	少	無	無	微	沈線/折り返し	ナデ			07-6970-005-006	T593	
第29図	331	X-5区	SD-019	中層P-74 覆土P-X	縄文	壺	口縁部	—	—	—	—	—	10YR8/4	10YR7/4	並	微	微	微	微	微	沈線/刺突	ナデ			07-9187-001-07-9354-001	T628	
第29図	332	Y-11区	SK-170	中層P-5	縄文	壺	体部	—	—	—	—	—	10YR8/3	10YR8/3	良	無	微	微	微	微	沈線/ミガキ	ミガキ			07-6091-001	T344	
第29図	333	S-17区	SI-048	中層P-24	縄文	壺	体部	—	—	—	—	—	7.5YR6/6	7.5YR6/6	並	少	無	無	微	微	沈線	ミガキ			07-3875-001	T174	
第29図	334	X-19区	SK-028	上層P-30 中層P-35	縄文	壺	体部	—	—	—	—	—	10YR6/4	10YR6/4	良	無	少	無	微	微	沈線	ナデ			07-5507-001-07-5512-001	T216	
第29図	335	Aa-19区	SK-040	覆土P-X	縄文	壺	体部	—	—	—	—	—	10YR6/6	7.5YR5/4	並	無	微	微	微	微	沈線	ナデ			07-5552-001	T231	
第29図	336	W-7区	遺構外	包含層P-4	縄文	壺	体部	—	—	—	—	—	10YR8/3	10YR7/3	並	無	微	微	微	微	沈線	ナデ			07-6213-001	T364	
第29図	337	Z-5区 Y-5・Z-5区	SK-111	覆土P-60 覆土P-674	縄文	壺	体部	—	—	—	—	—	7.5YR5/3	7.5YR6/3	並	少	微	無	無	微	沈線	ヘラナデ			07-11852-001-07-12443-006-009-015-024-027-032-040	T505	
第29図	338	Z-14・15区	SD-004	上層P-X	縄文	壺	体部	—	—	—	—	—	10YR7/3	10YR7/3	良	少	微	微	微	微	沈線/ミガキ	ミガキ			07-7533-001	T597	
第29図	339	S-20区	SK-197	覆土P-X	縄文	壺	口縁部	—	—	—	—	—	5YR7/6	5YR7/6	並	無	微	微	微	微	沈線	ナデ			07-6255-004	T386	
第29図	340	Y-8区	SK-226	下層P-X 覆土P-X	縄文	深鉢	口縁部	—	—	—	—	—	10YR8/2	10YR8/2	並	無	微	微	微	微	撫糸文/折り返し	ミガキ			07-6451-001-07-6450-001-07-6441-031	T418	
第29図	341	S-23区	SK-119	下層P-10	縄文	深鉢	口縁部	—	—	—	—	—	7.5YR3/2	7.5YR7/6	並	無	微	無	無	微	撫糸文/折り返し	ミガキ			07-5927-001	T304	
第29図	342	Y-11区	SK-186	覆土P-X	縄文	深鉢	口縁部	—	—	—	—	—	10YR6/3	10YR8/4	並	無	微	無	無	微	撫糸文/折り返し	ミガキ			07-6219-002	T365	
第29図	343	S-17区	遺構外	包含層P-X	縄文	深鉢	口縁部	—	—	—	—	—	10YR7/3	10YR7/6	並	微	微	微	微	微	R撫糸文/折り返し	ナデ			07-13592-001	T700	
第29図	344	V-5区	遺構外	包含層P-X	縄文	深鉢	口縁部	—	—	—	—	—	10YR7/3	10YR7/3	並	無	微	微	微	微	L撫糸文	ミガキ			07-13760-001	T708	
第29図	345	W-14区	SK-067	8層P-X	縄文	深鉢	口縁部	—	—	—																	



観察表・計測表

園版	№	出土地区	遺構名	層位	種別	器種	部位	口径 (cm)	器高 (cm)	底径 (cm)	残存率		色調外面	色調内面	焼成	磯	砂	骨	赤	口唇部	外面調整	内面調整	底部調整	備考	整理番号	実測番号
											口縁部	底部														
第30園	371	Ac-16区	SK-183	12層P-X	縄文	深鉢	体部	-	-	-	-	-	5YR6/4	7.5YR8/4	並	微	微	無	微	沈線 (格子目状)	ナデ			07-6203-001	T360	
第30園	372	S-19区	SD-007	中層P-447	縄文	深鉢	底部	-	-	-	-	-	7.5YR7/6	7.5YR7/4	並	少	微	微		沈線 (格子目状)	ヘラナデ			07-7984-001	T603	
第30園	373	S-17区	遺構外	包含層P-X	縄文	深鉢	体部	-	-	-	-	-	10YR5/3	10YR4/3	並	微	微	微		沈線 (格子目状)	ナデ			07-13594-004	T701	
第30園	374	Ad-15区	SK-190	覆土P-X	縄文	深鉢	体部	-	-	-	-	-	5YR4/6	5YR5/4	並	微	微	無	微	沈線	ナデ			07-6227-002	T370	
第30園	375	T-9区	SK-253	覆土P-X	縄文	深鉢	体部	-	-	-	-	-	10YR5/2	10YR8/4	並	無	微	微		沈線	ミガキ			07-6582-007	T466	
第31園	376	S-17区	SK-249	下層P-2	縄文	深鉢	口縁部	-	-	-	-	-	10YR2/1	10YR5/2	良	無	微	微		ミガキ/沈線/ 折り返し	ナデ			07-6562-001	T451	
第31園	377	V-17区	SD-007	中層P-X	縄文	深鉢	口縁部	-	-	-	-	-	10YR6/4	10YR6/4	良	少	微	微		沈線/ミガキ	ナデ			07-8665-001	T611	
第31園	378	W-6区	SD-007	中層P-480	縄文	深鉢	口縁部	-	-	-	-	-	7.5YR5/2	7.5YR5/1	並	少	少	微		沈線/ 折り返し	ナデ			07-8013-001	T607	
第31園	379	X-6区	SD-007	覆土P-X	縄文	深鉢	体部	-	-	-	-	-	10YR5/2	10YR7/3	並	少	少	微		沈線	ナデ			07-8765-008	T612	
第31園	380	S-17区	SI-048	中層P-51	縄文	鉢	体部	-	-	-	-	-	7.5YR7/4	10YR1.7/1	良	微	微	少		RL	ミガキ			07-3901-001	T187	
第31園	381	Z-10区	SD-007	上層P-X, 中層P-X	縄文	鉢	口縁部	-	-	-	-	-	10YR8/3	10YR7/2	良	無	微	少		沈線/貼付/ 条痕文	ミガキ		内外面スス付着	07-8894-001・002・07- 8895-004・026・027	T644	
第31園	382	Z-9区	SN-010	上層P-112	縄文	鉢	口縁部	-	-	-	-	-	10YR6/2	10YR4/1	並	微	微	微		沈線/条痕文	ヘラナデ			07-10818-001	T483	
第31園	383	S-17区	SI-048	中層P-21, 覆土P-X	縄文	鉢	口縁部	-	-	-	-	-	7.5YR6/4	10YR6/4	並	微	微	微		沈線/条痕文	ナデ		内外面スス付着	07-3872-001・002・07- 4035-002	T185	
第31園	384	S-17区	SI-048	中層P-25	縄文	深鉢	体部	-	-	-	-	-	10YR6/3	10YR8/2	並	少	微	微		条痕文	ナデ			07-3876-001	T186	
第31園	385	S-19区	SK-155	覆土P-X	縄文	深鉢	口縁部	-	-	-	-	-	7.5YR5/4	7.5YR5/8	並	微	微	微		刺突/条痕文	ミガキ			07-6065-001	T329	
第31園	386	X-18区	SD-004	上層P-X	縄文	深鉢	口縁部	-	-	-	-	-	10YR7/4	10YR7/2	並	少	微	微		貼付隆帯/ 条痕文	ハケム/ ナデ			07-7494-001	T586	
第31園	387	X-18区	SD-004	下層P-X	縄文	深鉢	口縁部	-	-	-	-	-	10YR8/4	10YR7/4	並	微	微	無		貼付隆帯/ 条痕文	ハケム/ ナデ/ ミガキ		外面スス付着	07-7501-001	T587	
第31園	388		SD-007	中層P-X	縄文	深鉢	口縁部	-	-	-	-	-	10YR7/4	10YR8/4	並	無	少	微		沈線/条痕文	ナデ		外面スス付着	07-8912-003	T643	
第31園	389	V-12区	SD-007	上層P-X	縄文	深鉢	口縁部	-	-	-	-	-	10YR2/1	10YR3/1	良	無	微	無		沈線/刺突/ LR	沈線/ ミガキ		外面スス・粘土 付着	07-8839-002	T642	
第31園	390	T-20区	SK-108	中層P-2	縄文	深鉢	口縁部	-	-	-	-	-	10YR3/1	7.5YR1.7/1	並	無	微	無		沈線/RL	ミガキ		外面スス付着	07-5821-001	T289	
第31園	391	S-20区	SD-007	上層P-X	縄文	深鉢	口縁部	-	-	-	-	-	2.5Y2/1	2.5Y3/1	良	無	微	無		沈線/RL	ミガキ			07-8577-054	T639	
第31園	392	U-13区	SI-060	覆土P-X	縄文	深鉢	体部	-	-	-	-	-	5YR6/4	10YR7/3	並	微	微	微		RL	ミガキ			07-4761-011	T189	
第31園	393	Z-16区	SD-004	中層P-280	縄文	鉢	口縁部	-	-	-	-	-	5YR7/8	10YR4/3	並	微	微	微		LR/貼付	ミガキ			07-7277-001	T637	
第31園	394	S-19区	SK-147	覆土P-X	縄文	深鉢	体部	-	-	-	-	-	7.5YR6/4	7.5YR7/6	良	無	微	微		LR	ミガキ		外面スス付着	07-6058-039	T325	
第31園	395	T-13区	SI-060 为マド	覆土P-X	縄文	深鉢	口縁部	-	-	-	-	-	7.5YR6/6	7.5YR7/6	並	微	微	微		RL	ミガキ			07-4854-001	T190	

第3表 新田(1)遺跡出土石器計測表(1)

図版	No.	整理番号	大分類	中分類	小分類	委託番号	最大計測値(mm, g)				石質	出土地区	遺構名	層位	番号	月日	実測者番号	備考
							長さ	幅	厚さ	重量								
第32図	001	B-181-1	石器	剥片	石鏃	B066	(28.0)	19.0	3.5	1.4	頁岩	B-4	SD-84	上層	S-9	051007	F-56	
第32図	002	B-39-1	石器	剥片	石鏃	B035	(22.0)	17.0	6.0	1.6	珪質頁岩	B-4-11	SN-02	フク土	S-X	051011	市-22	
第32図	003	943-1	石器	剥片	石鏃	B064	(25.5)	12.5	3.0	0.6	珪質頁岩	B-2	SD-57	フク土上層	S-X	040902	F-54	
第32図	004	86-1	石器	剥片	石鏃	B001	(23.0)	19.0	4.0	1.1	黒曜石	B-4-25	SDa-94b	下層	S-129	060515	市-15	
第32図	005	87-1	石器	剥片	石鏃	B002	(29.0)	20.0	4.0	1.3	黒曜石	B-4-43	SDa-94b	中層	S-144	060602	市-16	
第32図	006	90-1	石器	剥片	石鏃	B004	24.5	14.0	3.0	0.6	凝灰岩	B-5-5	遺構外	包含層	S-1	060704	F-51	
第32図	007	998-1	石器	剥片	石鏃	B065	18.5	14.0	2.5	0.4	珪質頁岩	B-3	SD-51	中層	S-48	040928	F-55	
第32図	008	B-178-1	石器	剥片	石鏃	B034	(19.0)	(17.0)	4.0	6.1	珪質頁岩	B-4	SD-84	上層	S-6	051007	市-21	アスファルト
第32図	009	B-693-1	石器	剥片	石鏃	B036	(15.0)	16.0	4.0	0.8	カルセドニー	B-4-8	—	盛土下層	S-X	051013	市-23	
第32図	010	546	石器	剥片	石鏃	B031	19.0	16.0	3.0	0.7	カルセドニー	A-2	—	耕作土下	S-X	031028	市-18	
第32図	011	467-1	石器	剥片	石鏃	B038	22.0	17.0	6.0	2.2	珪質頁岩	B-6	SD-55	フク土	S-X	070829	市-25	
第32図	012	530	石器	剥片	石鏃	B032	27.0	16.0	5.0	1.9	珪質頁岩	C	SD-10	上層	S-X	030916	市-19	
第32図	013	525-1	石器	剥片	石鏃	B088	(29.0)	11.5	4.0	1.3	珪質頁岩	C	SD-05	フク土	S-X	030729	み-74	
第32図	014	261	石器	剥片	石鏃	B030	24.0	16.0	4.0	1.0	カルセドニー	A	SD-08杭例南田面下	包含層	S-X	031106	市-17	
第32図	015	560-1	石器	剥片	石鏃	B089	(22.0)	12.0	4.0	0.8	珪質頁岩	A	T-1周辺	耕作土下	S-X	030623	F-99	
第33図	016	89-1	石器	剥片	石鏃	B007	42.5	12.5	6.0	2.4	珪質頁岩	B-5-16	SD-13	フク土上層	S-58	060720	み-80	
第33図	017	91-1	石器	剥片	石鏃	B005	39.0	12.5	7.0	2.9	珪質頁岩	B-5	遺構外	—	S-X	060622	F-52	
第33図	018	468-1	石器	剥片	石鏃	B077	(26.5)	13.0	5.5	1.6	カルセドニー	B-6-2・3	SD-64・65	フク土上層	S-1	071023	F-67	
第33図	019	940-1	石器	剥片	石鏃	B063	30.0	14.5	4.5	1.1	珪質頁岩	B-2	SD-57	底面	S-357	041110	F-53	鉄分付着
第33図	020	529	石器	剥片	石鏃	B033	38.0	17.0	5.0	2.4	珪質頁岩	A	SD-08 SF-02	最上層	S-X	031015	市-20	
第33図	021	558-1	石器	剥片	石鏃	B091	(40.0)	13.0	6.0	2.5	珪質頁岩	C	SD-01a	H層(砂層)	S-X	030924	市-90	やけはじけ
第33図	022	12-1	石器	剥片	石鏃	B037	(31.0)	16.0	5.0	1.7	珪質頁岩	B-4-36	SE-101	フク土4層	S-1	060426	市-24	
第33図	023	B-185-1	石器	剥片	石鏃	B067	(31.0)	9.5	5.5	1.6	珪質頁岩	B-4-8	SD-84	中層	S-13	051018	F-57	
第33図	024	562-1	石器	剥片	石槍	B096	(68.0)	43.0	19.0	45.4	珪質頁岩	A	T-8南	耕作土下	S-X	030623	市-107	
第34図	025	B-233-1	石器	剥片	石槍	2	(61.0)	27.0	6.4	9.6	珪質頁岩	B-4-24	SD-84	上層	S-64	051101	—	
第34図	026	29-1	石器	剥片	石槍	3	61.0	29.0	7.0	10.3	珪質頁岩	B-4-30	SD-84	フク土下層	S-102	060509	—	
第34図	027	61-1	石器	剥片	石槍	B097	(33.0)	26.0	8.0	4.3	珪質頁岩	B-4-45	遺構外	包含層	S-66	060622	市-108	やけはじけアスファルト
第34図	028	5-1	石器	剥片	尖頭器	B094	34.5	21.0	6.5	3.5	珪質頁岩	B-4-47	SEa-04	フク土中層	S-1	060519	F-107	
第34図	029	81-1	石器	剥片	石鏃	B218	(44.5)	(39.0)	7.5	6.5	珪質頁岩	B-4-40	SD-79	フク土中層	S-20	060613	F-45	
第34図	030	618-1	石器	剥片	石鏃	B215	57.0	15.0	9.0	8.5	珪質頁岩	新幹線 B-1	SD-126	耕作土	S-X	040729	み-31	
第34図	031	34-1	石器	剥片	石鏃	B199	33.5	14.5	6.5	3.1	珪質頁岩	B-4-48	SDa-94b	上層	S-153	060602	F-102	
第34図	032	B-732-1	石器	剥片	石鏃	B203	31.0	13.0	6.0	2.0	珪質頁岩	B-4	トレンチ5	フク土	S-X	050922	市-93	※西側(SD)
第34図	033	1-1	石器	剥片	石鏃	B204	23.0	9.0	4.0	0.7	珪質頁岩	B-4-51	SI-16	フク土上層	S-8	060518	市-96	
第35図	034	85-1	石器	剥片	石鏃	B219	39.0	12.0	6.0	2.3	珪質頁岩	B-4-20	SDa-94b	フク土中層	S-98	060420	市-94	やけはじけ
第35図	035	472-1	石器	剥片	石鏃	B223	29.5	12.0	4.5	1.2	珪質頁岩	B-6	SD-80	フク土	S-X	070829	F-101	
第35図	036	865-1	石器	剥片	石鏃	B119	65.5	22.5	7.5	8.9	珪質頁岩	B-2	SK-04	炭化物層	S-2	040630	F-27	
第35図	037	534	石器	剥片	石鏃	B118	60.5	24.0	8.0	8.9	珪質頁岩	B	TT4へり側溝	砂層より上層	S-X	031028	F-70	
第35図	038	24-1	石器	剥片	石鏃	B115	102.0	29.0	8.0	18.9	珪質頁岩	B-4-28	SD-78	フク土	S-X	060519	市-58	光沢有
第35図	039	1013-1	石器	剥片	石鏃	B120	90.0	23.0	9.5	12.5	珪質頁岩	B-2	遺構外	耕作土	S-X	040628	F-37	
第36図	040	952-1	石器	剥片	石鏃	B122	45.0	22.0	9.0	4.5	珪質頁岩	B-2	SD-70	フク土	S-X	041006	F-72	
第36図	041	B-655-1	石器	剥片	石鏃	B124	47.0	20.0	8.5	6.0	珪質頁岩	B-4	遺構外	包含層	P-72	051024	F-74	
第36図	042	83-1	石器	剥片	石鏃	B136	62.5	21.0	9.5	13.8	珪質頁岩	B-4-40	SD-79	フク土上層	S-27	060614	み-101	
第36図	043	82-1	石器	剥片	石鏃	B135	63.0	23.0	10.0	9.7	珪質頁岩	B-4-40	SD-79	フク土中層	S-26	060613	F-88	
第36図	044	B-77-1	石器	剥片	石鏃	B123	34.0	19.0	6.5	3.2	珪質頁岩	B-4-9	SI-07	中層	S-16	051027	F-73	
第36図	045	B-675-1	石器	剥片	石鏃	B129	(46.5)	15.0	4.0	3.5	珪質頁岩	B-4	—	盛土下層	S-X	050922	み-93	東側
第36図	046	909-1	石器	剥片	石鏃	B128	(54.0)	21.0	8.0	8.2	珪質頁岩	B-2	SD-52旧	中層	S-191	041026	み-92	
第36図	047	B-27-1	石器	剥片	石鏃	B179	(32.0)	22.0	(7.0)	4.8	珪質頁岩	B-4-11	SE-05	フク土	S-1	051006	市-80	
第37図	048	526	石器	剥片	石鏃	B127	48.0	27.0	7.0	5.8	珪質頁岩	A	SD-06	フク土	S-X	031001	み-91	
第37図	049	358	石器	剥片	石鏃	B126	48.0	39.0	10.0	14.0	珪質頁岩	A	SD-01	上層	S-X	030618	み-90	
第37図	050	23-1	石器	剥片	石鏃	B125	(53.5)	27.5	5.5	4.9	珪質頁岩	B-4-29	SD-78	フク土	S-X	060426	F-75	
第37図	051	903-1	石器	剥片	石鏃	B121	(42.5)	26.0	6.0	4.2	珪質頁岩	B-2	SD-52旧	中層	S-4	041015	F-71	
第37図	052	B-222-1	石器	剥片	石鏃	B114	71.0	23.0	7.0	8.8	珪質頁岩	B-4-20	SD-84	上層	S-51	051028	市-57	
第37図	053	923-1	石器	剥片	石鏃	B178	46.0	23.0	9.0	6.0	珪質頁岩	B-2	SD-55	フク土上層	S-21	040916	市-79	
第37図	054	861-1	石器	剥片	石鏃	B111	61.0	36.0	7.0	12.3	珪質頁岩	C	SN-01	フク土(耕作土)	—	040628	市-54	
第37図	055	860-1	石器	剥片	石鏃	B110	74.0	27.0	13.0	25.5	珪質頁岩	C	SN-01	火床部	S-42	040721	市-53	E-15
第38図	056	525-4	石器	剥片	石鏃	B109	54.0	33.0	10.0	10.2	珪質頁岩	C	SD-05	フク土	S-X	030729	市-52	
第38図	057	55-1	石器	剥片	石鏃	B116	80.0	40.0	9.0	16.5	珪質頁岩	B-4-28	SX-29	下層	S-X	060531	市-59	光沢有
第38図	058	509	石器	剥片	石鏃	B117	89.5	30.5	10.5	17.6	珪質頁岩	C	SD-01a	下層	S-23	031016	F-69	光沢有
第38図	059	513	石器	剥片	石鏃	B107	49.0	(36.0)	11.0	11.0	珪質頁岩	C	SD-03	上層	S-X	030818	市-50	光沢有
第38図	060	1002-1	石器	剥片	石鏃	B113	43.0	39.0	7.0	8.7	珪質頁岩	B-3	SD-59	—	S-X	040903	市-56	
第38図	061	78-1	石器	剥片	石鏃	B181	(32.0)	30.0	6.0	3.5	珪質頁岩	B-5-1	SP-0012	フク土	S-X	060623	市-82	
第38図	062	1017-2	石器	剥片	石鏃	B189	26.5	23.5	8.0	4.4	珪質頁岩	B-2	遺構外	耕作土	S-X	040922	F-42	やけはじけ
第38図	063	32-1	石器	剥片	石鏃	B196	30.0	22.5	4.0	2.6	珪質頁岩	B-4-47	SD-84	下層	S-121	060529	み-106	
第39図	064	36-1	石器	剥片	石鏃	B197	50.5	(32.0)	10.0	13.5	珪質頁岩	B-4-20	SDa-94b	確認面	S-X	060428	F-94	
第39図	065	525-3	石器	剥片	石鏃	B108	(45.0)	19.0	12.0	4.5	珪質頁岩	C	SD-05	フク土	S-X	030729	市-51	
第39図	066	B-23-2	石器	剥片	石鏃	B193	(18.5)	11.5	3.5	0.6	珪質頁岩	B-4-15	SE-04	フク土	S-X	050928	み-105	
第39図	067	949-1	石器	剥片	石鏃	B112	42.0	(59.0)	12.0	17.4	珪質頁岩	B-2	SD-57A	下層	S-73	041109	市-55	
第39図	068	80-1	石器	剥片	石鏃	B134	44.0	53.0	6.0	11.0	珪質頁岩	B-4-32	SD-79	フク土	S-3	060615	市-70	光沢有
第40図	069	62-1	石器	剥片	石鏃	B239	32.5	21.5	7.5	4.4	珪質頁岩	B-4拡張	SI-30	掘り方	S-X	060713	F-116	アスファルト
第40図	070	469-1	石器	剥片	石鏃	B277	40.5	21.5	8.0	6.6	珪質頁岩	B-6-2・3	SD-64・65	中層	S-2	071026	み-121	
第40図	071	542	石器	剥片	石鏃	B248	38.0	33.0	11.0	13.3	カルセドニー	C	—	耕作土下	S-X	030909	市-122	
第40図	072	359	石器	剥片	不定形	B293	46.5	29.8	8.0	9.8	珪質頁岩	A	SD-01	上層	S-X	030714	—	
第40図	073	473-1	石器	剥片	石鏃	B237	63.5	35.5	17.5	29.9	珪質頁岩	C	—	耕作土下	—	030618	F-114	
第40図	074	537	石器	剥片	石鏃	B247	65.0	32.0	16.0	25.2	珪質頁岩	A	T-7周辺	耕作土下	—	030617	市-121	
第41図	075	B-623-1	石器	剥片	石鏃	B272	63.0	35.0	16.0									

第4表 新田(1) 遺跡出土石器計測表(2)

図版	No.	整理番号	大分類	中分類	小分類	最大計測値(mm, g)				石質	出土地区	遺構名	層位	番号	月日	実測者番号	備考
						長さ	幅	厚さ	重量								
第43図	079	25-1	石器	礫	磨製石斧	(45.0)	43.0	28.0	88.3	花崗岩	C	SD-01a	上層	S-X	030827	み-62	
第43図	080	355	石器	礫	磨製石斧	(49.0)	55.0	31.0	98.1	花崗岩	A	SD-01	確認面	—	030616	み-63	
第43図	081	389	石器	礫	磨製石斧	106.0	36.0	26.0	145.0	花崗岩	A	T-4周辺	耕作土下	—	030616	み-64	
第43図	082	446-2	石器	礫	磨製石斧	(81.0)	47.0	28.0	159.7	緑色片岩	A	—	耕作土下	S-X	030801	み-65	
第43図	083	447-2	石器	礫	磨製石斧	(95.0)	60.0	37.0	340.5	砂岩	A	—	耕作土下	S-X	030818	み-66	
第43図	084	494-3	石器	礫	磨製石斧	(42.5)	36.0	29.5	61.0	花崗岩	C	—	耕作土下	S-X	031031	み-67	
第43図	085	545	石器	礫	磨製石斧	(82.0)	44.0	30.0	169.0	花崗岩	C	—	耕作土下	S-X	031111	み-68	
第43図	086	981-1	石器	礫	磨製石斧	102.0	35.5	17.0	99.5	緑色片岩	B-3	SE-01	6層	S-1	040625	F-183	
第43図	087	987-1	石器	礫	磨製石斧	(30.5)	31.5	21.0	26.7	緑色片岩	B-3	SD-50	上層	S-2	040910	F-184	
第43図	088	1015-1	石器	礫	磨製石斧	(52.5)	29.5	12.5	31.7	緑色片岩	B-2	—	耕作土	S-X	040714	F-39	
第44図	089	B-388-1	石器	礫	磨製石斧	(34.0)	(54.5)	(14.5)	14.5	緑色片岩	B-4-18	SDa-94b	中層	S-10	051031	F-186	
第44図	090	25-1	石器	礫	磨製石斧	(59.0)	45.0	25.0	92.3	片磨岩	B-4-40	SD-79	フク土上層	S-3	060602	F-187	
第44図	091	59-1	石器	礫	磨製石斧	(88.5)	56.0	27.0	208.2	緑色片岩	B-4-56	トレンチ14b	下層	S-1	060607	F-188	
第44図	092	494-4	石器	礫	石錘	(80.0)	(57.0)	(23.5)	107.6	凝灰岩	C	—	耕作土下	S-X	031031	み-171	
第44図	093	68-2	石器	礫	蔽磨器類(すり)	(60.0)	(59.0)	(22.0)	68.2	デイサイト	C	SD-03	上層	S-X	030822	み-43	
第44図	094	449-5	石器	礫	蔽磨器類(すり)	112.0	62.0	37.0	446.8	花崗閃緑岩	A	—	耕作土下	S-X	030806	市-162	
第44図	095	166-1, 166-2	石器	礫	蔽磨器類(すり)	110.0	58.5	45.0	145.5, 27.6	凝灰岩	C	SD-05	フク土	S-X	030801	み-53	2個接合
第44図	096	1005-1	石器	礫	蔽磨器類(すり)	94.0	46.0	32.0	241.8	花崗岩	B-3	SD-64	下層	S-2	041007	F-185	磨製石斧から転用
第45図	097	799-1	石器	礫	蔽磨器類(すり)	(74.0)	(69.0)	(55.0)	152.6	流紋岩	新幹線B-1拡張47	SD-111	中層	P-118	041202	み-26	
第45図	098	68-1	石器	礫	蔽磨器類(すり)	81.0	71.0	47.0	356.0	流紋岩	B-5-16	SD-05	床面	S-30	060718	み-135	
第45図	099	348-1	石器	礫	蔽磨器類(たたき)	(65.0)	46.0	29.0	109.3	デイサイト	A	SD-01	上層	S-X	030714	市-148	
第45図	100	32	石器	礫	蔽磨器類(たたき)	104.0	87.5	88.0	1,300	デイサイト	C	SD-01b	上層	S-1	030902	み-60	
第45図	101	130	石器	礫	蔽磨器類(たたき)	(91.0)	89.0	72.0	650.0	花崗閃緑岩	C	SD-04	下層	S-33	030926	み-56	
第45図	102	222	石器	礫	蔽磨器類(たたき)	(110.0)	94.0	60.0	1,000	デイサイト	A	SD-08	下層	S-71	031031	市-146	
第46図	103	286	石器	礫	蔽磨器類(たたき)	73.0	61.0	60.0	338.9	凝灰岩	C	SD-14	下層	S-2	030926	市-147	
第46図	104	451-1	石器	礫	蔽磨器類(たたき)	(65.5)	84.0	(31.5)	156.2	凝灰岩	A	—	耕作土下	S-X	030819	F-125	
第46図	105	472-2	石器	礫	蔽磨器類(たたき)	82.0	55.0	44.0	238.5	凝灰岩	C	—	耕作土下	S-X	030904	市-149	
第46図	106	640-1	石器	礫	蔽磨器類(たたき)	120.0	63.0	50.5	416.0	角礫凝灰岩	新幹線B-1拡張	SK-112	中層	S-1	041104	み-1	炭より20cm下
第46図	107	901-1	石器	礫	蔽磨器類(たたき)	88.0	50.0	29.0	81.6	凝灰岩	B-2	SD-52	フク土上層	S-111	041007	F-126	鉄分付着
第46図	108	904-1	石器	礫	蔽磨器類(たたき)	(57.0)	(75.0)	38.0	238.1	凝灰岩	B-2	SD-52⑩	中層	S-44	041020	市-150	
第47図	109	905-1	石器	礫	蔽磨器類(たたき)	71.0	66.0	54.0	284.0	凝灰岩	B-2	SD-52⑩	中層	S-74	041020	F-127	
第47図	110	914-1	石器	礫	蔽磨器類(たたき)	133.0	44.0	35.0	300.0	凝灰岩	B-2	SD-52(東)	上層	S-60	041112	F-182	磨製石斧から転用
第47図	111	915-1	石器	礫	蔽磨器類(たたき)	128.0	61.0	27.5	288.1	花崗閃緑岩	B-2	SD-52(東)	中層	S-62	041115	F-128	
第47図	112	917-1	石器	礫	蔽磨器類(たたき)	134.0	71.0	43.0	608.0	凝灰岩	B-2	SD-53(西)	フク土中層	S-18	040916	市-151	
第47図	113	942-1	石器	礫	蔽磨器類(たたき)	137.0	46.0	30.0	230.7	緑色凝灰岩	B-2	SD-57	中層	S-395	041111	市-154	
第47図	114	936-1	石器	礫	蔽磨器類(たたき)	(59.0)	51.0	25.0	88.8	凝灰岩	B-2	SD-57	底面	S-254	041109	市-153	
第48図	115	1004-1	石器	礫	蔽磨器類(たたき)	91.5	63.0	44.5	301.5	凝灰岩	B-3	SD-60	中層	S-1	040916	F-129	
第48図	116	884-1	石器	礫	蔽磨器類(たたき)	135.5	54.0	34.0	382.2	緑色凝灰岩	B-2	SN-02	27層	S-3	040721	F-21	漆紙の下炭化層直上
第48図	117	959-1	石器	礫	蔽磨器類(たたき)	115.0	90.0	80.0	1,144	デイサイト	B-2	SP-2497	1層	S-X	041110	市-152	
第48図	118	B-232-1	石器	礫	蔽磨器類(たたき)	(58.0)	59.0	42.5	211.0	流紋岩	B-4-8	SD-84	中層	S-63	051101	み-122	
第48図	119	B-341-1	石器	礫	蔽磨器類(たたき)	(64.5)	52.0	(51.0)	160.1	流紋岩	B-4-18	SD-86	下層	S-35	051110	み-123	
第48図	120	B-63-1	石器	礫	蔽磨器類(たたき)	(104.0)	57.0	43.0	420.0	デイサイト	B-4-2	SI-07	上層	S-1	051020	市-155	
第49図	121	3-1	石器	礫	蔽磨器類(たたき)	156.0	53.5	44.5	567.7	デイサイト	B-4-13	SK-31	3層	S-1	060419	F-130	
第49図	122	63-1	石器	礫	蔽磨器類(たたき)	(183.0)	53.0	33.0	440.0	流紋岩	B-4拡張, 新	SE-111	中層	S-15	060630	市-157	
第49図	123	21-1	石器	礫	蔽磨器類(たたき)	79.0	58.0	46.5	237.9	凝灰岩	B-4-28	SD-78	上層	S-9	060519	F-131	
第49図	124	27-1	石器	礫	蔽磨器類(たたき)	(66.0)	59.0	47.0	251.8	凝灰岩	B-4-36	SD-79	底面	S-25	060613	市-156	
第49図	125	57-1	石器	礫	蔽磨器類(たたき)	(65.0)	60.5	24.0	93.4	凝灰岩	B-4-16	トレンチ1	下層	S-8	060629	F-138	
第49図	126	2-1	石器	礫	蔽磨器類(たたき)	91.5	83.5	42.5	500.7	デイサイト	B-7-10	SE-003	フク土上層	S-X	070911	F-132	
第50図	127	965-1	石器	礫	蔽磨器類(すり・たたき)	127.5	(89.0)	65.0	530.0	凝灰岩	B-2	SF-03	2層(道-2)	S-X	040827	F-36	
第50図	128	14-1	石器	礫	蔽磨器類(すり・たたき)	79.5	50.5	26.5	167.9	泥岩	B-4-41	SE-102	フク土下層	S-28	060615	み-133	
第50図	129	31-1	石器	礫	蔽磨器類(すり・たたき)	137.0	67.0	62.0	746.0	デイサイト	B-4-47	SD-84	中層	S-120	060529	F-152	
第50図	130	448	石器	礫	蔽磨器類(すり・たたき)	(81.0)	40.0	43.0	182.3	流紋岩	A	—	耕作土下	S-X	031016	市-161	
第50図	131	52-1	石器	礫	蔽磨器類(すり・たたき)	130.0	90.5	64.0	1,064	凝灰岩	B-4-45	SN-110	フク土	S-1	060622	み-134	油痕有
第50図	132	963-1	石器	礫	蔽磨器類(すり・たたき)	146.0	72.0	62.5	900.0	デイサイト	B-2	SF-03	フク土	S-X	040824	F-34	
第51図	133	44-1	石器	礫	蔽磨器類(すり・たたき)	162.5	81.0	47.5	1,100	デイサイト	C	SD-01b	上層	S-X	030924	み-38	

石江遺跡群発掘調査報告書Ⅳ 第1分冊 新田(1)・(2)遺跡縄文時代遺物編

図版	No.	整理番号	大分類	中分類	小分類	最大計測値(mm, g)				石質	出土地区	遺構名	層位	番号	月日	実測者番号	備考
						長さ	幅	厚さ	重量								
第51図	134	183-3	石器	礫	蔽磨器類(すり・たたく)	118.0	81.5	42.0	530.4	流紋岩	C	SD-08	上(砂)層	S-X	030912	み-58	
第51図	135	B-342-1	石器	礫	蔽磨器類(すり・たたく)	111.0	67.0	50.0	371.5	溶結凝灰岩	B-4-18	SD-86	上層	S-36	051110	F-150	油痕
第51図	136	41-1	石器	礫	蔽磨器類(すり・たたく)	(92.5)	74.0	48.0	444.0	閃緑岩	B-4-36	SD-211	下層	S-49	060517	市-163	
第51図	137	255	石器	礫	蔽磨器類(すり・たたく)	130.0	66.0	45.5	566.9	デイスайト	A	SD-08c	フク土	S-X	031104	市-160	
第52図	138	19-1	石器	礫	蔽磨器類(すり・たたく)	161.5	77.0	62.5	1,036	デイスайト	B-4-33	SD-72	上層	S-21	060522	F-151	油痕
第52図	139	470-1	石器	礫	蔽磨器類(すり・たたく)	115.0	61.5	39.0	368.2	デイスайト	B-6-2・3	SD-64・65	中層	S-X	071026	F-149	
第52図	140	126	石器	礫	石皿	(115.0)	143.0	49.0	900.0	凝灰岩	A	SD-04	下層	S-36	030926	み-40	
第52図	141	973-1	石器	礫	石皿	(116.5)	(158.0)	88.0	1,708	玄武岩	B-3	SK-34	中層下	P-1	040805	F-223	黒色付着物
第53図	142	969-1	石器	礫	石皿	(116)	100.0	68.0	1,076	流紋岩	B-3	SK-32	—	S-3	040811	み-162	
第53図	143	880-1	石器	礫	石皿	210.0	112.5	45.0	1,284	凝灰岩	B-2	SE-03	10層下	S-9	040723	F-214	
第53図	144	938-1	石器	礫	石皿	(158.5)	(112.0)	93.0	1,988	流紋岩	B-2	SD-57	中層	S-325	041110	F-215	スス付着
第53図	145	947-1	石器	礫	石皿	(157.0)	171.5	58.0	2,416	流紋岩	B-2	SD-57a	下層	S-35	041108	F-211	
第53図	146	4-1	石器	礫	石皿	(132.0)	(132.0)	44.0	750.0	凝灰岩	B-4-32	SK-104	上層	S-1	060512	み-166	
第54図	147	625-1	石器	礫	石皿	217.0	(112.0)	55.0	199.4	凝灰岩	新幹線B-1	SP-1181	下層	S-1	040817	み-10	全体的に黒色付着物
第54図	148	732-1~4	石器	礫	石皿	(149.0)	(110.0)	160.0	3,880	安山岩	新幹線B-1拡張	SK-144	6層	S-38	041213	み-37	接合
第54図	149	92-1	石器	礫	石皿	158.0	172.0	106.0	4,065	玄武岩	B-4-43	SE-107	下層	S-1	060526	F-224	黒色付着物
第54図	150	966-1	石器	礫	台石	(138.0)	137.0	91.0	2,266	デイスайト	B-3	SK-29	1層	S-1	040818	F-216	
第55図	151	554-1	石器	礫	石皿	(297.0)	(191.0)	151.0	9,400	安山岩	B-6	SE-122	7層下	S-1	070828	F-227	
第55図	152	784-1	石器	礫	石皿	(180.0)	121.5	106.0	2,975	玄武岩	B-1拡張46新	SD-81	上層	S-176	041210	み-25	
第55図	153	557-1	石器	礫	石皿	(113.0)	123.0	102.0	1,688	流紋岩	C	SD-01a	上層	S-X	030908	F-209	すり・たたく
第55図	154	225	石器	礫	石皿	(195.5)	(157.0)	(90.0)	3,600	凝灰岩	A	SD-08	中層	S-1	031104	F-225	油痕
第56図	155	872-1	石器	礫	石皿	206.0	203.0	86.0	4,375	凝灰岩	B-2	SK-80	11・13層	S-7	041112	F-25	黒色付着物
第56図	156	933-1	石器	礫	台石	(119.0)	(145.0)	78.0	1,708	流紋岩	B-2	SD-57	底面	S-173	041109	F-210	炭化物・鉄分
第56図	157	999-1	石器	礫	台石	161.0	96.5	76.0	1,636	凝灰岩	B-3	SD-52旧	中層	S-195	041026	F-212	たたく・やけ

第5表 新田(2)遺跡出土石器計測表(1)

図版	No.	整理番号	大分類	中分類	小分類	委託番号	最大計測値(mm, g)				石質	出土地区	遺構名	層位	番号	月日	実測者番号	備考
							長さ	幅	厚さ	重量								
第57図	001	211-1	石器	剥片	石鎌	B041	25.0	16.0	4.0	1.2	珩質頁岩	T-9	SK-250	フク土	S-1	071109	市-28	
第57図	002	451-1	石器	剥片	石鎌	B043	(25.0)	17.0	5.0	1.3	珩質頁岩	T-16	遺構外	包含層	S-X	071019	市-30	
第57図	003	529-1	石器	剥片	石鎌	B025	24.5	16.5	3.0	1.0	珩質頁岩	Ab-8	SD-020	中層	S-X	070717	F-50	
第57図	004	93-1	石器	剥片	石鎌	B068	(23.0)	15.5	4.5	1.3	珩質頁岩	Ab-10	SI-032	フク土	S-X	070730	F-58	
第57図	005	495-1	石器	剥片	石鎌	B011	29.0	16.0	5.0	1.6	珩質頁岩	Y-13	SD-007	上層	S-X	070629	市-4	
第57図	006	422-1	石器	剥片	石鎌	B057	33.0	16.0	4.0	1.5	珩質頁岩	W-13	SX-016	7層	S-X	070627	市-44	
第57図	007	100-1	石器	剥片	石鎌	B051	(21.0)	16.0	5.0	1.2	珩質頁岩	S-22	SI-034	フク土	S-X	070802	市-38	やけはじけ
第57図	008	461-1	石器	剥片	石鎌	B061	22.0	14.0	5.0	1.2	珩質頁岩	Z-13	遺構外	フク土	S-X	070626	市-48	黒色やけはじけ
第57図	009	340-1	石器	剥片	石鎌	B047	(24.0)	22.0	4.0	1.7	黒曜石	V-17	SD-007	中層	S-X	070926	市-34	
第57図	010	451-2	石器	剥片	石鎌	B048	28.0	18.0	3.0	1.2	珩質頁岩	T-16	遺構外	包含層	S-X	071019	市-35	
第57図	011	420-1	石器	剥片	石鎌	B086	(21.0)	18.5	4.5	1.5	珩質頁岩	W-13	SX-016	4層	S-X	070626	み-88	
第57図	012	487-1	石器	剥片	石鎌	B016	(32.0)	(17.0)	3.0	1.4	珩質頁岩	Z-16	SD-004	下層	S-32	070522	み-79	
第57図	013	98-1	石器	剥片	石鎌	B074	21.5	16.0	4.5	1.2	珩質頁岩	S-23	SI-034	下層	S-25	070806	F-64	
第57図	014	505-1	石器	剥片	石鎌	B017	21.0	16.0	3.0	0.5	珩質頁岩	U-22	SI-025	上層	S-1	070803	市-7	やけはじけ
第57図	015	493-1	石器	剥片	石鎌	B010	(27.0)	17.0	5.0	1.3	珩質頁岩	W-16	SD-007	フク土	S-X	070516	市-3	
第58図	016	151-1	石器	剥片	石鎌	B054	25.0	16.0	3.0	0.9	珩質頁岩	U-16	SI-056	床面	S-1	071027	市-41	
第58図	017	369-1	石器	剥片	石鎌	B070	27.0	18.0	4.0	1.5	珩質頁岩	Ab-11	SD-019	上層	S-X	070716	F-60	
第58図	018	490-1	石器	剥片	石鎌	B009	27.0	17.0	5.0	1.7	珩質頁岩	X-15	SD-007	中層	S-5	070524	市-2	
第58図	019	379-1	石器	剥片	石鎌	B072	30.0	14.5	4.5	1.5	カルセドニー	Ab-13	SD-019	下層	S-X	070724	F-62	
第58図	020	499-1	石器	剥片	石鎌	B013	24.0	15.0	4.0	0.9	珩質頁岩	Y-15	遺構外	包含層	S-1	070426	市-6	
第58図	021	295-1	石器	剥片	石鎌	B081	27.0	15.5	4.5	1.3	珩質頁岩	T-19	SD-007	上層	S-276	070802	み-83	やけはじけ
第58図	022	537-1	石器	剥片	石鎌	B027	37.0	19.0	5.0	2.6	黒曜石	R-6	SN-016	カマド フク土5層	S-1	070718	市-12	
第58図	023	526-1	石器	剥片	石鎌	B023	27.0	15.0	3.0	1.0	珩質頁岩	Z-6	SD-020	下層	S-19	070621	F-48	やけはじけ
第58図	024	171-1	石器	剥片	石鎌	B059	(22.0)	19.0	4.0	1.7	珩質頁岩	S-15	SI-067	フク土	S-X	071107	市-46	
第58図	025	422-2	石器	剥片	石鎌	B078	27.5	21.5	5.0	2.4	珩質頁岩	W-13	SX-016	7層	S-X	070627	F-68	
第58図	026	498-1	石器	剥片	石鎌	B012	20.0	16.0	3.0	0.8	珩質頁岩	Y-13・14	SN-002	中層	S-2	070508	市-5	化石(マキヤマ)入
第58図	027	538-1	石器	剥片	石鎌	B028	19.0	14.0	3.0	0.6	黒曜石	R-6	SN-016	カマド フク土5層	S-2	070718	市-13	
第58図	028	188-1	石器	剥片	石鎌	B090	18.5	12.0	3.5	0.6	凝灰岩	W-14	SK-067	8層	S-X	070620	F-100	
第58図	029	476-1	石器	剥片	石鎌	B003	24.5	17.5	5.0	1.8	珩質頁岩	Y-17	SI-008	下層	S-19	070515	み-76	
第58図	030	421-1	石器	剥片	石鎌	B087	22.0	18.0	3.5	1.5	珩質頁岩	W-13	SX-016	2層	S-X	070627	み-89	
第59図	031	514-1	石器	剥片	石鎌	B020	50.0	32.0	6.0	7.6	珩質頁岩	S-22	SD-004	上層	S-X	070920	市-10	
第59図	032	486-1	石器	剥片	石鎌	B015	31.5	19.0	3.0	1.8	珩質頁岩	Ab-19	SD-002	上層	S-X	070523	み-78	
第59図	033	257-1	石器	剥片	石鎌	B056	28.0	18.0	4.0	1.5	珩質頁岩	X-18	SD-004	上層	S-X	070627	市-43	
第59図	034	234-1	石器	剥片	石鎌	B046	22.0	14.0	5.0	1.4	黒曜石	Ac-16	SD-003	上層	S-X	070828	市-33	
第59図	035	237-1	石器	剥片	石鎌	B042	39.0	14.0	4.0	2.2	カルセドニー	Z-13	SD-003	上層	S-X	070829	市-29	
第59図	036	209-1	石器	剥片	石鎌	B040	28.0	12.0	5.0	1.4	カルセドニー	T-15	SK-248	下層	S-X	071107	市-27	
第59図	037	528-1	石器	剥片	石鎌	B024	27.5	17.5	6.0	2.6	珩質頁岩	Z-6	SD-020	フク土	S-X	070619	F-49	
第59図	038	536-1	石器	剥片	石鎌	B026	26.0	16.0	4.0	1.4	カルセドニー	Ab-11	SN-015	フク土	S-X	070710	市-11	やけはじけ
第59図	039	632-2	石器	剥片	石鎌	B095	32.0	13.0	3.5	1.2	珩質頁岩	U-18	SD-007	上層	S-X	070723	F-124	
第59図	040	419-1	石器	剥片	石鎌	B093	30.0	13.0	5.0	1.8	カルセドニー	W-13	SX-016	フク土	S-X	070605	市-92	光沢有
第59図	041	540-1	石器	剥片	石鎌	B029	(37.0)	16.0	5.0	1.9	珩質頁岩	Z-13	SN-027	上層	S-2	070829	市-14	
第59図	042	195-1	石器	剥片	石鎌	B092	(26.0)	13.0	5.0	1.2	黒曜石	Y-4・5	SK-144	中層	S-1	070802	市-91	
第59図	043	515-1	石器	剥片	石鎌	B021	(36.0)	13.5	5.5	2.5	珩質頁岩	Y-8	SD-007	上層	S-116	070613	F-46	アスファルト
第59図	044	510-1	石器	剥片	石鎌	B019	22.0	12.0	4.0	0.6	カルセドニー	T-6	SI-063	上層	S-1	071015	市-9	
第60図	045	412-1	石器	剥片	石鎌	B085	(28.0)	13.0	4.0	1.3	珩質頁岩	V-17	SN-021	フク土	S-X	070806	み-87	
第60図	046	59-1	石器	剥片	石鎌	B084	29.0	11.5	5.0	1.2	珩質頁岩	Y-5	SX-111	フク土	S-50	070620	み-86	
第60図	047	473-1	石器	剥片	石鎌	B006	(28.0)	13.0	5.0	1.3	カルセドニー	Y-17	SI-005	中層	S-50	070510	み-75	

観察表・計測表

図版	No.	整理番号	大分類	中分類	小分類	委託番号	最大計測値(mm, g)				石質	出土地区	遺構名	層位	番号	月日	実測者番号	備考
							長さ	幅	厚さ	重量								
第60図	048	452-1	石器	剥片	石鏃	B076	24.0	14.0	4.0	0.9	カルセドニー	T-17	遺構外	包含層	S-11	071012	F-66	
第60図	049	436-1	石器	剥片	石鏃	B069	(18.5)	14.5	5.5	1.2	カルセドニー	Ab-13・14	SI-037内Pit7	2層	S-X	070823	F-59	
第60図	050	479-1	石器	剥片	石鏃	B014	28.5	12.0	4.0	1.0	珩質頁岩	Z-6	SX-111	フク土	S-1	070601	み-77	
第60図	051	207-1	石器	剥片	石鏃	B045	43.0	13.0	5.0	1.8	珩質頁岩	U-11	SK-238	フク土	S-X	071031	市-32	
第60図	052	168-1	石器	剥片	石鏃	B075	37.5	15.0	6.0	2.5	珩質頁岩	S-15	SI-067	フク土	S-X	071022	F-65	
第60図	053	62-1	石器	剥片	石鏃	B058	31.0	15.0	4.0	1.0	カルセドニー	Y-5	SX-111	フク土	S-69	070703	市-45	
第60図	054	385-1	石器	剥片	石鏃	B060	29.0	13.0	4.0	1.2	珩質頁岩	X-6	SD-019	フク土	S-X	070605	市-47	
第60図	055	57-1	石器	剥片	石鏃	B049	27.0	15.0	4.0	1.2	珩質頁岩	Z-5	SX-111	フク土	S-40	070619	市-36	
第60図	056	58-1	石器	剥片	石鏃	B039	(17.0)	13.0	6.0	1.0	珩質頁岩	Y-5	SX-111	フク土	S-48	070720	市-26	
第60図	057	330-1	石器	剥片	石鏃	B062	(27.0)	12.0	5.0	1.4	珩質頁岩	X-6	SD-007	—	S-X	070905	市-49	アスファルト
第60図	058	156-1	石器	剥片	石鏃	B044	35.0	13.0	5.0	1.6	カルセドニー	U-14	SI-060b	床面	S-1	071108	市-31	
第60図	059	196-1	石器	剥片	石鏃	B073	29.0	12.0	6.5	1.6	カルセドニー	S-19	SK-147	フク土	S-X	070731	F-63	
第61図	060	63-1	石器	剥片	石鏃	B079	25.5	11.0	3.5	0.9	珩質頁岩	Y-5	SX-111	フク土	S-72	070703	み-81	
第61図	061	508-1	石器	剥片	石鏃	B018	36.0	10.0	4.0	1.1	珩質頁岩	Ab-12	SI-032	フク土	S-X	070726	市-8	アスファルト
第61図	062	434-1	石器	剥片	石鏃	B053	33.0	12.0	6.0	1.6	カルセドニー	Ab-13	SP-1210	1層	S-X	070717	市-40	
第61図	063	221-1	石器	剥片	石鏃	B055	(33.0)	16.0	7.0	3.6	珩質頁岩	Ad-17	SD-002	上層	S-X	070911	市-42	アスファルト
第61図	064	432-1	石器	剥片	石鏃	B082	36.0	16.0	5.5	2.5	珩質頁岩	Ab-8	SP-0740	4層	S-1	070704	み-84	
第61図	065	390-1	石器	剥片	石鏃	B071	(45.0)	15.0	4.5	2.5	鉄石英	Y-3	SD-020	上層	S-36	070801	F-61	
第61図	066	488-1	石器	剥片	石鏃	B008	42.0	19.0	5.0	2.7	珩質頁岩	Z-15	SD-004	フク土上層	S-36	070523	市-1	
第61図	067	68-1	石器	剥片	石鏃	B080	48.0	18.0	5.0	3.8	珩質頁岩	S-20	SI-023	下層	S-6	070717	み-82	
第61図	068	55-1	石器	剥片	石鏃	B083	(20.0)	11.5	3.5	0.9	珩質頁岩	Y-5	SX-111	フク土	S-37	070613	み-85	
第61図	069	521-1	石器	剥片	石鏃	B022	(48.0)	13.0	6.0	3.3	珩質頁岩	T-19	SD-007	中層	S-X	070717	F-47	アスファルト
第61図	070	91-1	石器	剥片	石鏃	B050	(24.0)	15.0	3.0	0.8	珩質頁岩	Ab-12	SI-032	フク土	S-X	070726	市-37	
第61図	071	406-1	石器	剥片	石鏃	B052	(26.0)	15.0	3.0	1.0	珩質頁岩	Ab-9	SN-009	中層	S-X	070702	市-39	
第62図	072	98-1	石器	剥片	石槍	1	85.5	25.0	7.8	16.4	珩質頁岩	—	大引の下	確認面	S-1	061129	—	
第62図	073	136-1	石器	剥片	石槍	B104	84.0	25.0	10.0	18.1	珩質頁岩	S-17	SI-049	床直	S-17	071031	み-112	
第62図	074	143-1	石器	剥片	石槍	B098	83.0	28.0	11.0	18.0	珩質頁岩	V-12	SI-054	下層	S-17	071105	市-109	
第62図	075	475-1	石器	剥片	石槍	B101	99.0	25.0	11.0	22.4	珩質頁岩	X-18	SI-005	床面	S-73	070612	市-112	
第62図	076	148-1	石器	剥片	石槍	B099	76.0	31.0	14.0	24.8	珩質頁岩	U-12	SI-054内Pit23	—	S-X	071107	市-110	
第62図	077	165-1	石器	剥片	石槍	B102	(65.5)	21.5	9.0	14.1	珩質頁岩	S-15	SI-067	中層	S-11	071030	F-108	
第63図	078	194-1	石器	剥片	石槍	B100	(69.0)	36.0	12.0	21.8	珩質頁岩	W-14	SK-133	フク土	S-X	070725	市-111	
第63図	079	267-1	石器	剥片	石槍	B103	64.0	26.0	10.0	16.0	珩質頁岩	Z-14	SD-004	上層	S-X	070828	F-109	
第63図	080	290-1	石器	剥片	石槍	B105	60.0	25.0	7.5	7.8	珩質頁岩	Z-10	SD-007	下層	S-263	070724	み-113	やけ・はじけ
第63図	081	388-1	石器	剥片	石槍	4	97.0	33.0	18.0	51.5	頁岩	Ab-9	SD-20	中層	S-33	070723	—	
第63図	082	542-1	石器	剥片	石槍	B106	(75.0)	28.0	9.0	16.7	珩質頁岩	Z-15	遺構外	包含層	S-2	070426	市-120	やけ・はじけ
第64図	083	197-1	石器	剥片	石鏃	B209	(44.0)	27.0	9.0	4.8	凝灰岩	Z-11	SK-164	フク土	S-X	070821	市-101	
第64図	084	69-1	石器	剥片	石鏃	B201	29.5	11.0	6.0	1.7	珩質頁岩	S-20	SI-023	上層	S-12	070717	F-105	
第64図	085	20-1	石器	剥片	石鏃	B205	32.0	20.0	5.0	2.5	珩質頁岩	Y-18	SI-005	貼床	S-X	070625	市-97	
第64図	086	199-1	石器	剥片	石鏃	B216	41.0	21.5	14.0	8.3	頁岩	Aa-14	SK-167	7層	S-X	070824	み-110	
第64図	087	31-1	石器	剥片	石鏃	B200	(22.5)	27.0	6.5	3.4	珩質頁岩	Y-16	SI-007	貼床	S-4	070522	F-104	
第64図	088	393-1	石器	剥片	石鏃	B212	43.0	35.0	12.0	14.6	珩質頁岩	Z-5	SD-020	中層	S-43	070802	市-104	
第64図	089	478-1	石器	剥片	石鏃	B220	40.0	19.0	10.0	3.9	カルセドニー	Y-5	SX-111	フク土	S-8	070601	市-95	
第64図	090	180-1	石器	剥片	石鏃	B208	33.0	12.0	8.0	2.2	珩質頁岩	S-16	SI-083	中層	S-5	071113	市-100	
第65図	091	418-2	石器	剥片	石鏃	B217	24.0	9.0	6.0	1.3	カルセドニー	W-13	SX-016	フク土	S-X	070604	み-111	
第65図	092	430-1	石器	剥片	石鏃	B213	40.0	12.0	8.0	3.6	珩質頁岩	U-22	SX-100	フク土	S-X	070927	市-105	
第65図	093	263-1	石器	剥片	石鏃	B211	48.0	9.0	10.0	2.5	珩質頁岩	X-18・19	SD-004	下層	S-X	070703	市-103	
第65図	094	78-1	石器	剥片	石鏃	B207	56.0	11.0	10.0	4.8	珩質頁岩	U-7	SI-030	貼床下	S-32	071109	市-99	
第65図	095	477-1	石器	剥片	石鏃	B222	47.5	9.0	4.0	1.5	珩質頁岩	X-19	SI-014	a層	S-5	070529	み-109	
第65図	096	480-1	石器	剥片	石鏃	B221	47.5	12.0	7.5	4.5	珩質頁岩	Z-20	SK-026	上層	S-1	070523	F-103	
第65図	097	512-1	石器	剥片	石鏃	B214	78.0	16.0	8.0	10.0	珩質頁岩	V-20	SD-004	上層	S-X	070712	市-106	
第65図	098	44-1	石器	剥片	石鏃	B206	60.0	13.0	11.0	7.3	珩質頁岩	W-19・20	SI-010	フク土	S-X	070524	市-98	
第66図	099	218-1	石器	剥片	石鏃	B210	70.0	14.0	12.0	11.0	珩質頁岩	Ac-18	SD-002	上層	S-X	070509	市-102	
第66図	100	527-1	石器	剥片	石鏃	24	60.0	15.0	12.0	10.8	珩質頁岩	Aa-7	SD-020	上層	S-25	070704	—	
第66図	101	458-1	石器	剥片	石鏃	25	(48.5)	16.0	10.5	9.1	珩質頁岩	U-22	—	—	S-X	070718	—	
第66図	102	201-1	石器	剥片	石鏃	22	49.0	18.5	15.5	14.0	珩質頁岩	Y-11	SK-182	フク土	S-X	070831	—	
第66図	103	124-1	石器	剥片	石鏃	21	(59.0)	16.0	11.3	13.1	珩質頁岩	S-17	SI-048	中層	S-9	071012	—	
第66図	104	235-3	石器	剥片	石鏃	23	(80.5)	19.5	12.5	18.8	凝灰岩	Ab-16	SD-003	上層	S-X	070828	—	
第67図	105	169-1	石器	剥片	石鏃	B202	53.0	24.5	13.0	13.2	珩質頁岩	S-15	SI-067	フク土	S-X	071023	F-106	
第67図	106	284-1	石器	剥片	石鏃	B153	115.0	20.0	9.0	21.5	珩質頁岩	Y-13	SD-007	下層	S-233	070703	市-64	
第67図	107	341-1	石器	剥片	石鏃	B168	66.5	17.5	9.0	7.4	珩質頁岩	V-17	SD-007	上層	S-X	070926	F-85	
第67図	108	26-1	石器	剥片	石鏃	B160	(48.0)	16.5	8.5	6.9	珩質頁岩	Z-16	SI-006	フク土中層	S-9	070508	F-77	
第67図	109	501-1	石器	剥片	石鏃	B146	63.0	23.5	8.5	7.4	鉄石英	Y-17	SI-008	下層	S-16	070515	F-90	
第67図	110	532-1	石器	剥片	石鏃	B142	(56.0)	26.0	10.0	12.3	珩質頁岩	Aa-7	SD-025	フク土	S-X	070702	市-78	
第68図	111	489-1	石器	剥片	石鏃	B130	88.0	23.0	7.0	13.3	珩質頁岩	Z-16	SD-004	上層	S-87	070528	市-72	やけ・はじけ
第68図	112	483-1	石器	剥片	石鏃	B132	59.5	25.5	8.0	7.5	珩質頁岩	Ab-19	SD-002	フク土上層	S-2	070510	F-89	
第68図	113	8-1	石器	剥片	石鏃	B180	(43.0)	24.0	11.0	10.4	珩質頁岩	V-22	SI-002	下層	S-7	070712	市-81	
第68図	114	481-1	石器	剥片	石鏃	B133	61.5	21.5	8.5	8.4	珩質頁岩	Z-19	SK-035	フク土	S-X	070528	み-102	アスファルト
第68図	115	175-1	石器	剥片	石鏃	B152	53.0	23.0	7.0	7.0	珩質頁岩	S-17	SI-071	中層	S-2	071105	市-63	
第68図	116	191-1	石器	剥片	石鏃	B163	83.5	26.5	10.0	16.0	珩質頁岩	Ac-13	SK-117	1層	S-1	070718	F-80	
第68図	117	517-1	石器	剥片	石鏃	B144	(52.0)	24.0	5.5	5.8	珩質頁岩	T-19	SD-007	上層	S-273	070802	F-92	
第69図	118	24-1	石器	剥片	石鏃	B159	98.0	36.0	15.0	37.3	珩質頁岩	X-18	SI-005b内Pit56	フク土	S-X	070626	F-76	
第69図	119	315-1	石器	剥片	石鏃	B155	68.0	20.0	10.0	11.0	珩質頁岩	W-16	SD-007	中層	S-X	070627	市-66	
第69図	120	516-1	石器	剥片	石鏃	B140	54.0	23.0	10.0	8.6	珩質頁岩	T-19	SD-007	上層	S-270	070802	市-76	
第69図	121	352-1	石器	剥片	石鏃	B177	53.0	24.0	6.0	7.0	珩質頁岩	S-19・20	SD-007	上層	S-X	070717	み-100	
第69図	122	296-1	石器	剥片	石鏃	B175	59.0	23.0	7.0	6.5								

石江遺跡群発掘調査報告書Ⅳ 第1分冊 新田(1)・(2)遺跡縄文時代遺物編

図版	No.	整理番号	大分類	中分類	小分類	委託番号	最大計測値(mm, g)				石質	出土地区	遺構名	層位	番号	月日	実測者番号	備考
							長さ	幅	厚さ	重量								
第70図	129	563-1	石器	剥片	石匙	B188	65.0	40.0	10.0	13.5	珧質頁岩	V-8	SI-045	フク土上層	P-79	071113	市-89	光沢有
第70図	130	81-1	石器	剥片	石匙	B150	65.0	30.0	11.0	15.8	珧質頁岩	V-14	SI-031	フク土	S-4	071002	市-61	
第70図	131	474-1	石器	剥片	石匙	B131	55.0	36.0	9.0	15.0	珧質頁岩	X-18	SI-005	床面	S-72	070612	市-71	
第71図	132	509-1	石器	剥片	石匙	B138	(88.0)	45.0	10.0	23.8	珧質頁岩	V-12	SI-054	中層	S-1	071016	市-74	光沢有
第71図	133	459-1	石器	剥片	石匙	B187	(37.0)	(28.0)	(6.0)	4.2	珧質頁岩	V-16	遺構外	包含層	S-X	070802	市-88	
第71図	134	525-1	石器	剥片	石匙	B141	61.0	43.0	10	16.6	珧質頁岩	W-14	SD-008	中層	S-14	070612	市-77	
第71図	135	455-1	石器	剥片	石匙	B170	(52.5)	(25.5)	10.5	6.9	凝灰岩	U-17	遺構外	—	S-X	070913	F-87	
第71図	136	230-1	石器	剥片	石匙	B194	65.5	36.0	11.0	23.6	珧質頁岩	Aa-13	SD-003	上層	S-X	070827	み-107	
第71図	137	51-1	石器	剥片	石匙	B182	(25.0)	(23.0)	8.0	3.1	珧質頁岩	X-19	SI-014	b層	S-9	070531	市-83	
第71図	138	557-1	石器	剥片	石匙	B158	27.0	24.0	9.0	4.7	珧質頁岩	V-22	SI-002	7層	S-24	070730	市-69	※555-1・56-1と一緒に
第72図	139	437-1	石器	剥片	石匙	B157	48.0	34.0	12.0	16.6	珧質頁岩	S-18	SP-1762	フク土	S-X	070920	市-68	
第72図	140	299-1	石器	剥片	石匙	B167	(50.5)	41.5	6.0	6.7	珧質頁岩	W-5	SD-007	上層	S-323	070921	F-84	やけはじけ
第72図	141	360-1	石器	剥片	石匙	B169	71.0	33.0	11.0	13.7	珧質頁岩	W-14	SD-008	中層	S-37	070619	F-86	光沢有
第72図	142	147-1	石器	剥片	石匙	B162	(50.0)	(42.5)	9.5	12.0	珧質頁岩	V-12	SI-054	床面	S-X	071113	F-79	
第72図	143	41-2	石器	剥片	石匙	B149	(43.0)	(31.0)	7.0	5.4	珧質頁岩	V-19	SI-010	フク土	S-X	070523	市-60	
第72図	144	114-1	石器	剥片	石匙	B161	65.0	33.5	10.0	15.3	珧質頁岩	T-18	SI-046内SN-01	フク土	S-X	071015	F-78	
第72図	145	409-1	石器	剥片	石匙	B191	(33.0)	29.0	11.0	7.5	鉄石英	Z-10	SN-011	フク土	S-X	070903	F-97	
第72図	146	413-1	石器	剥片	石匙	B195	23.5	12.0	2.0	0.4	黒曜石	Z-13	SN-027	フク土	S-X	070828	み-108	
第73図	147	200-1	石器	剥片	石匙	B165	66.0	43.0	11.5	21.3	珧質頁岩	Aa-13・14	SK-167	2層	S-X	070827	F-82	光沢有
第73図	148	300-1	石器	剥片	石匙	B154	50.0	28.0	12.0	11.1	珧質頁岩	W-5	SD-007	中層	S-333	070925	市-65	
第73図	149	198-1	石器	剥片	石匙	B174	70.0	36.0	10.0	21.6	珧質頁岩	Aa-14	SK-167	上～中層	S-X	070821	み-97	
第73図	150	279-1	石器	剥片	石匙	B176	42.0	25.0	7.5	8.4	珧質頁岩	X-7	SD-007	フク土上層	S-127	070615	み-99	たたきやけはじけ
第73図	151	105-1	石器	剥片	石匙	B171	71.5	38.0	13.5	34.2	珧質頁岩	V-5	SI-041	貼床	S-8	070905	み-94	
第73図	152	196-2	石器	剥片	石匙	B173	(24.5)	(30.0)	(9.5)	6.3	珧質頁岩	S-19	SK-147	フク土	S-X	070731	み-96	
第74図	153	507-1	石器	剥片	石匙	B137	66.0	46.0	12.0	29.0	珧質頁岩	V-22	SI-025	フク土	S-X	070802	市-73	
第74図	154	524-1	石器	剥片	石匙	B143	63.5	41.5	14.0	26.0	珧質頁岩	T-19	SD-007	フク土中層	S-X	071011	F-93	
第74図	155	523-1	石器	剥片	石匙	B147	63.0	34.0	8.5	13.8	頁岩	V-16	SD-007	上層	S-X	070918	み-103	
第74図	156	304-1	石器	剥片	石匙	B198	39.5	41.0	9.0	12.6	カルセドニー	X-5	SD-007	フク土下層	S-346	070926	F-96	
第74図	157	562-1	石器	剥片	石匙	B192	50.0	27.5	7.5	8.4	頁岩	V-8	SI-045	フク土中層	P-98	071114	F-98	
第74図	158	387-1	石器	剥片	石匙	B186	42.0	36.0	9.0	1.1	珧質頁岩	Y-8	SD-019	フク土	S-X	070612	市-87	
第75図	159	318-1	石器	剥片	石匙	B156	32.0	70.0	9.0	16.9	珧質頁岩	Y-14	SD-007	中層	S-X	070703	市-67	
第75図	160	506-1	石器	剥片	石匙	B145	45.0	64.5	8.0	19.9	鉄石英	V-22	SI-025	上層	S-3	070803	F-91	
第75図	161	126-1	石器	剥片	石匙	B151	37.0	52.0	11.0	13.5	珧質頁岩	S-17	SI-048	中層	S-24	071016	市-62	
第75図	162	192-1	石器	剥片	石匙	B164	45.0	(57.0)	11.5	19.3	珧質頁岩	W-14	SK-132	フク土	S-X	070724	F-81	光沢有
第76図	163	266-1	石器	剥片	石匙	B166	47.0	(45.5)	9.5	12.8	珧質頁岩	U-20	SD-004	フク土上層	S-X	070820	F-83	
第76図	164	155-1	石器	剥片	石匙	B172	(30.0)	(21.0)	(8.0)	6.2	珧質頁岩	U-13	SI-060カマド	床面	KS-2	071113	み-95	やけはじけ
第76図	165	336-1	石器	剥片	石匙	B262	66.0	33.0	16.0	25.1	珧質頁岩	V-17	SD-007	上層	S-X	070925	市-136	
第76図	166	482-1	石器	剥片	石匙	B228	56.0	24.0	11.0	15.5	珧質頁岩	Ab-19	SD-001	中層	S-X	070427	市-113	
第76図	167	534-1	石器	剥片	石匙	B234	57.0	20.0	14.0	14.0	珧質頁岩	Ad-12	SD-035	フク土上層	S-X	070712	市-119	光沢有
第76図	168	491-1	石器	剥片	石匙	B235	65.5	28.5	13.0	26.2	珧質頁岩	X-7	SD-007	フク土上層	S-128	070614	み-114	
第77図	169	484-1	石器	剥片	石匙	B229	57.0	27.0	13.0	20.3	珧質頁岩	Aa-20	SD-002	下層	S-31	070522	市-114	
第77図	170	326-1	石器	剥片	石匙	B261	57.0	32.0	19.0	24.7	珧質頁岩	Z-12	SD-007	中～下層	S-X	070828	市-135	
第77図	171	157-1	石器	剥片	石匙	B273	50.5	22.5	12.5	13.1	珧質頁岩	T-12	SI-082	フク土	S-X	071024	み-117	
第77図	172	399-1	石器	剥片	石匙	B246	61.5	26.0	15.0	22.9	珧質頁岩	Ae-16	SD-043a	中層	S-X	070912	F-123	
第77図	173	500-1	石器	剥片	石匙	B230	63.0	26.0	12.0	19.2	珧質頁岩	V-22	SI-002	下層	S-8	070712	市-115	
第77図	174	518-1	石器	剥片	石匙	B226	56.0	19.0	11.5	12.9	珧質頁岩	T-19	SD-007	上層	S-278	070802	F-112	光沢有
第78図	175	485-1	石器	剥片	石匙	B224	45.5	22.5	11.0	11.0	珧質頁岩	Aa-20	SD-002	上層	S-X	070510	F-110	
第78図	176	456-1	石器	剥片	石匙	8	49.0	(32.0)	6.5	9.9	珧質頁岩	U-10	遺構外	—	S-X	071107	—	
第78図	177	464-1	石器	剥片	石匙	B270	49.0	22.0	12.0	13.2	珧質頁岩	Ad-15	遺構外	包含層	S-X	070804	市-144	光沢有
第78図	178	212-1	石器	剥片	石匙	B258	62.0	25.0	13.0	20.7	珧質頁岩	T-9	SK-250	下層	S-X	071114	市-132	
第78図	179	344-1	石器	剥片	石匙	B244	45.0	26.0	13.0	14.3	カルセドニー	—	SD-007	中層	S-X	071002	F-121	
第78図	180	64-1	石器	剥片	石匙	B252	50.0	36.0	12.0	20.3	珧質頁岩	Y-Z-5	SX-111	フク土	S-X	070620	市-126	やけはじけ
第78図	181	496-1	石器	剥片	石匙	B225	63.0	36.5	12.5	24.1	珧質頁岩	Ab-12	SD-019	下層	S-X	070719	F-111	やけはじけ
第78図	182	334-1	石器	剥片	石匙	B243	48.0	31.0	11.0	14.4	珧質頁岩	T-22	SD-007	中層	S-X	070920	F-120	アスファルト
第79図	183	519-1	石器	剥片	石匙	B233	71.0	31.0	14.0	25.3	珧質頁岩	S-19	SD-007	中層	S-298	070830	市-118	光沢有
第79図	184	127-2	石器	剥片	石匙	B256	67.0	42.0	13.0	33.7	珧質頁岩	T-17他	SI-048	フク土	S-X	071011	市-130	
第79図	185	373-1	石器	剥片	石匙	B275	71.5	32.5	15.0	34.8	頁岩	Ab-13	SD-019	中層	S-X	070723	み-119	
第79図	186	531-1	石器	剥片	石匙	B236	42.5	23.5	7.5	6.7	珧質頁岩	Aa-10	SD-024	フク土	S-X	070614	み-115	
第79図	187	269-1	石器	剥片	石匙	B259	78.0	37.0	15.0	43.4	頁岩	Aa-14	SD-004	下層	S-X	070831	市-133	
第79図	188	10-1	石器	剥片	石匙	B251	55.0	27.0	13.0	17.2	珧質頁岩	W-22	SI-002 トレンチ	—	S-X	070501	市-125	
第80図	189	511-1	石器	剥片	石匙	B232	(37.0)	(25.0)	(9.0)	8.4	カルセドニー	Ab-18	SD-002	上層	S-X	070427	市-117	
第80図	190	61-1	石器	剥片	石匙	B253	67.0	27.0	18.0	30.4	珧質頁岩	Y-5	SX-111	フク土	S-67	070703	市-127	
第80図	191	438-1	石器	剥片	石匙	7	89.0	33.0	12.0	32.3	珧質頁岩	V-16	SP-2073	1層	S-1	071016	—	
第80図	192	453-2	石器	剥片	石匙	B268	66.0	42.0	14.0	34.7	珧質頁岩	T-17	遺構外	フク土	S-X	071114	市-142	
第80図	193	454-1	石器	剥片	石匙	B269	66.0	30.0	16.0	26.2	珧質頁岩	T-20	遺構外	カクラン土	S-X	070821	市-143	
第80図	194	179-1	石器	剥片	石匙	B257	90.0	43.0	16.0	59.5	頁岩	S-16	SI-083	中層	S-1	071109	市-131	
第81図	195	503-1	石器	剥片	石匙	B231	59.0	20.0	15.0	16.0	珧質頁岩	Ac-12	SI-019	上層	S-3	070710	市-116	
第81図	196	92-1	石器	剥片	石匙	B254	49.0	21.0	13.0	13.5	珧質頁岩	Aa-10	SI-032	フク土	S-X	070727	市-128	
第81図	197	95-1	石器	剥片	石匙	B255	67.0	24.0	18.0	29.3	頁岩	U-22	SI-034	床直	S-13	070802	市-129	
第81図	198	222-1	石器	剥片	石匙	B241	67.5	19.5	12.5	17.5	珧質頁岩	Ad-11	SD-002	中層	S-X	070911	F-118	光沢有
第81図	199	357-1	石器	剥片	石匙	B264	43.0	15.0	12.0	8.0	珧質頁岩	—	SD-007	上層	S-X	071002	市-138	
第81図	200	45-1	石器	剥片	石匙	B276	(37.5)	12.0	6.0	2.6	珧質頁岩	V-18	SI-010	フク土	S-X	070524	み-120	
第82図	201	259-1	石器	剥片	石匙	5	76.0	37.0	17.0	38.5	珧質頁岩	Y-17	SD-004	フク土下層	S-X	070628	—	
第82図	202	243-1	石器	剥片	石匙	B242	66.5	31.0	18.5	33.2	頁岩	Ab-17	SD-003	中層	S-X	070903	F-119	や

図版	No.	整理番号	大分類	中分類	小分類	委託番号	最大計測値(mm, g)				石質	出土地区	遺構名	層位	番号	月日	実測者番号	備考
							長さ	幅	厚さ	重量								
第83図	210	325-1	石器	剥片	石筴	B274	74.0	35.0	12.0	40.1	頁岩	V-17	SD-007	上層	S-X	070806	み-118	
第83図	211	442-1	石器	剥片	石筴	B266	47.0	36.0	10.0	20.2	珪質頁岩	T-17	SP-2239	フク土	S-X	071026	市-140	光沢有
第83図	212	449-1	石器	剥片	石筴	B267	47.0	36.0	12.0	13.6	珪質頁岩	S-16	遺構外	包含層	S-X	071019	市-141	
第84図	213	286-1	石器	剥片	石筴	B260	(44.0)	29.0	19.0	20.0	珪質頁岩	T-20	SD-007	中層	S-250	070719	市-134	
第84図	214	177-1	石器	剥片	異形石器	B300	53.5	31.5	7.3	8.7	珪質頁岩	T-13	SI-082壁溝内	フク土	S-X	071116	—	
第84図	215	22-1	石器	剥片	不定形	B278	93.5	50.0	26.5	82.9	珪質頁岩	Y-17	SI-005b内 Pit19	フク土	S-X	070620	—	
第84図	216	35-1	石器	剥片	不定形	B279	47.0	31.0	12.0	16.6	カルセドニー	Y-16	SI-008	下層	S-33	070517	—	
第84図	217	504-1	石器	剥片	不定形	B297	47.0	32.0	10.0	8.4	珪質頁岩	Aa-11	SI-020	貼り床	S-X	070730	—	
第85図	218	70-1	石器	剥片	不定形	B280	55.0	49.5	17.0	39.1	珪質頁岩	S-20	SI-023	床面	S-17	070717	—	
第85図	219	94-1	石器	剥片	不定形	B281	35.0	37.5	12.0	11.9	珪質頁岩	T-22	SI-034	床直	S-10	070802	—	
第85図	220	208-1	石器	剥片	不定形	B282	83.0	47.0	12.0	42.5	珪質頁岩	T-15	SK-241	上層	S-4	071107	—	
第85図	221	219-1	石器	剥片	不定形	B283	29.0	14.0	6.5	2.4	珪質頁岩	Ab-19	SD-002	下層	S-X	070521	—	
第85図	222	220-1	石器	剥片	不定形	B284	62.0	35.0	13.0	26.5	珪質頁岩	Ad-17	SD-002	上層	S-X	070906	—	
第85図	223	226-1	石器	剥片	不定形	B285	51.0	30.0	17.0	20.6	珪質頁岩	Ac-17	SD-002b	中層	S-X	070829	—	
第86図	224	229-2	石器	剥片	不定形	B286	50.0	64.5	24.0	53.4	珪質頁岩	Aa-15	SD-003	中層	S-X	070823	—	
第86図	225	235-1	石器	剥片	不定形	9	31.0	19.0	7.0	2.9	珪質頁岩	Ab-16	SD-003	上層	S-X	070828	—	
第86図	226	241-1	石器	剥片	不定形	B288	82.0	37.0	15.0	36.2	珪質頁岩	Z-13	SD-003	上層	S-X	070830	—	
第86図	227	248-1	石器	剥片	不定形	B289	32.5	43.0	10.0	12.9	珪質頁岩	Y-16	SD-004	中層	S-96	070530	—	
第87図	228	264-1	石器	剥片	不定形	B287	85.5	27.0	16.0	38.3	珪質頁岩	W-19	SD-004	中層	S-X	070706	—	
第87図	229	275-1	石器	剥片	不定形	B290	46.3	47.0	13.5	20.8	珪質頁岩	V-20	SD-004	上層	S-X	070712	—	
第87図	230	338-1	石器	剥片	不定形	B292	85.0	32.0	9.5	19.2	珪質頁岩	U-17	SD-007	中層	S-X	070926	—	
第88図	231	494-1	石器	剥片	不定形	B295	47.5	27.0	8.8	8.7	珪質頁岩	Ab-12	SD-007	上層	S-X	070619	—	
第88図	232	346-1	石器	剥片	不定形	10	37.0	25.0	7.0	4.7	珪質頁岩	—	SD-007	中層	S-X	071003	—	
第88図	233	353-1	石器	剥片	不定形	11	56.0	33.7	19.5	37.3	珪質頁岩	T-19	SD-007	上層	S-X	070717	—	
第88図	234	522-1	石器	剥片	不定形	12	36.5	22.0	9.0	8.4	珪質頁岩	T-19	SD-007	フク土上層	S-X	070718	—	
第88図	235	362-1	石器	剥片	不定形	B291	73.0	23.0	9.0	10.7	珪質頁岩	Aa-8	SD-015	フク土	S-1	070601	—	
第89図	236	377-1	石器	剥片	不定形	B294	31.0	43.0	10.0	7.6	珪質頁岩	Aa-11	SD-019	上層	S-X	070724	—	
第89図	237	497-1	石器	剥片	不定形	B296	42.8	24.0	11.0	9.8	珪質頁岩	Ab-9	SD-020	上層	S-X	070719	—	
第89図	238	535-1	石器	剥片	不定形	B298	50.0	24.5	11.0	12.6	珪質頁岩	Ad-12	SD-035	下層	S-X	070718	—	
第89図	239	539-1	石器	剥片	不定形	B299	59.5	33.5	9.0	13.7	珪質頁岩	Z-13	SN-027	上層	S-1	070829	—	化石(マキヤマ)入
第89図	240	541-1	石器	剥片	不定形	13	39.0	25.0	12.0	11.1	珪質頁岩	W-17	SP-1180	フク土	S-X	070719	—	

第6表 新田(2) 遺跡出土石器計測表(2)

図版	No.	整理番号	大分類	中分類	小分類	最大計測値(mm, g)				石質	出土地区	遺構名	層位	番号	月日	実測者番号	備考
						長さ	幅	厚さ	重量								
第90図	241	99-1	石器	礫	磨製石斧	(71.0)	45.0	22.0	116.5	緑色凝灰岩	—	大引の下	確認面	S-2	061129	—	
第90図	242	545-1	石器	礫	磨製石斧	(92.5)	43.0	27.5	169.8	花崗岩	V-7	SI-030	中層	S-9	071019	—	
第90図	243	127-1	石器	礫	磨製石斧	(72.5)	39.0	19.5	90.4	緑色凝灰岩	T-17他	SI-048	フク土	S-X	071011	F-189	
第90図	244	139-1	石器	礫	磨製石斧	138.0	49.0	19.0	204.4	片岩	V-12	SI-053	フク土	S-9	071116	F-190	
第90図	245	142-1	石器	礫	磨製石斧	(109.0)	45.0	15.5	135.8	片岩	V-12	SI-054	上層	S-17	071105	F-191	黒色付着物
第90図	246	548-1	石器	礫	磨製石斧	(94.5)	47.0	29.0	207.9	花崗岩	Ab・Ac-16	SK-183	フク土	S-X	070829	—	
第90図	247	210-1	石器	礫	磨製石斧	(103.5)	32.5	20.5	108.1	緑色片岩	S-17	SK-249	上層	S-1	071107	F-192	
第90図	248	213-1	石器	礫	磨製石斧	(67.5)	43.0	27.0	113.2	花崗岩	W-6	SE-004	下層	S-3	070820	F-193	
第91図	249	223-1	石器	礫	磨製石斧	(55.5)	37.0	20.5	59.3	緑色片岩	Ad-17	SD-002	中層	S-X	070912	F-194	
第91図	250	242-1	石器	礫	磨製石斧	(68.5)	53.5	29.0	151.0	緑色片岩	Z-12	SD-003	中層	S-X	070831	F-195	
第91図	251	251-1	石器	礫	磨製石斧	(104.0)	49.0	28.0	192.1	緑色片岩	U-21	SD-004	下層	S-112	070821	F-195	
第91図	252	292-1	石器	礫	磨製石斧	(108.5)	44.0	28.0	206.7	花崗岩	Z-10	SD-007	下層	S-265	070724	F-198	
第91図	253	550-1	石器	礫	磨製石斧	89.5	43.5	28.0	176.7	花崗岩	W-5	SD-007	下層	S-341	070926	—	
第91図	254	305-1	石器	礫	磨製石斧	(133.0)	58.0	29.0	383.8	花崗岩	V-18	SD-007	上層	S-500	070921	み-156	
第91図	255	319-1	石器	礫	磨製石斧	(128.0)	50.0	29.5	262.5	花崗岩	W-16	SD-007	中層	S-X	070724	み-158	
第91図	256	337-1	石器	礫	磨製石斧	(42.5)	39.5	27.5	66.6	花崗岩	W-4	SD-007	上層	S-X	070925	F-199	
第92図	257	365-1	石器	礫	磨製石斧	(75.0)	41.0	28.5	121.8	花崗岩	Aa-10	SD-019	上層	S-21	070628	F-200	
第92図	258	378-1	石器	礫	磨製石斧	(68.5)	45.0	24.0	113.0	緑色片岩	Aa-11	SD-019	中層	S-X	070724	F-202	
第92図	259	382-1	石器	礫	磨製石斧	(49.5)	46.5	25.5	77.7	花崗岩	W-4	SD-019	上層	S-X	070906	F-203	
第92図	260	552-1	石器	礫	磨製石斧	93.0	46.0	29.0	191.8	花崗岩	Ad-13	SD-035	上層	S-3	070717	—	
第92図	261	533-1	石器	礫	磨製石斧	50.0	21.0	8.5	13.2	片磨岩	Ab-13	SD-035	上層	S-4	070717	—	
第92図	262	396-1	石器	礫	磨製石斧	(46.0)	41.0	28.0	52.4	緑色片岩	Ad-13	SD-035	下層	S-X	070723	F-204	
第92図	263	431-1	石器	礫	磨製石斧	(57.5)	37.0	24.0	74.0	花崗岩	W-21	SP-0402	a層	S-X	070509	F-205	
第92図	264	450-1	石器	礫	磨製石斧	(102.5)	58.0	28.5	290.9	片岩	T-9	遺構外	—	S-X	071107	F-206	黒色付着物
第92図	265	19-1	石器	礫	石錘	86.0	69.5	27.0	200.2	凝灰岩	X-17	SI-005	フク土	P-36	070508	み-168	
第93図	266	297-1	石器	礫	石錘	80.0	70.0	36.0	195.5	凝灰岩	T-19	SD-007	中層	S-290	070820	F-234	
第93図	267	47-1	石器	礫	敵磨器類(すり)	76.0	34.0	(16.5)	35.2	凝灰岩	W-19	SI-010	堀方(溝内)	S-X	070704	F-154	
第93図	268	17-1	石器	礫	敵磨器類(すり)	115.0	97.0	41.0	488.1	凝灰質砂岩	Y-18	SI-005	中層	S-46	070510	市-164	
第93図	269	88-1	石器	礫	敵磨器類(すり)	83.0	25.5	16.0	28.4	凝灰質泥岩	V-15	SI-031	フク土	S-X	070925	み-136	油痕
第93図	270	106-1	石器	礫	敵磨器類(すり)	65.0	106.0	30.0	277.2	凝灰岩	T-18	SI-043	フク土	S-2	070913	み-137	
第93図	271	245-1	石器	礫	敵磨器類(すり)	(157.5)	78.0	55.0	1,052	流紋岩	Z-15	SD-004	フク土中層	S-62	070523	F-159	
第93図	272	567-1	石器	礫	敵磨器類(すり)	(82.5)	(22.0)	34.0	70.3	凝灰岩	S-17	SI-048	上層	P-14	071012	F-165	
第94図	273	241-2	石器	礫	敵磨器類(すり)	(88.0)	64.5	45.5	362.0	流紋岩	Z-13	SD-003	上層	S-X	070830	F-158	
第94図	274	301-1, 302-1	石器	礫	敵磨器類(すり)	96.5	57.0	58.0	86.4, 153.5	溶岩	W-5, W-4	SD-007	下層	S-338, S-341	070926	み-142	接合
第94図	275	366-1	石器	礫	敵磨器類(すり)	77.5	42.0	30.5	163.1	花崗閃緑岩	W-4	SD-019	上層	S-26	070829	F-201	磨製石斧から転用
第94図	276	368-1	石器	礫	敵磨器類(すり)	109	53.5	30.0	202.7	流紋岩	V-4	SD-019	フク土上層	S-42	071107	F-163	
第94図	277	429-1	石器	礫	敵磨器類(すり)	126.0	92.0	65.0	768.0	凝灰岩	Ac-17	SX-067	フク土	S-X	070904	市-165	
第94図	278	546-1	石器	礫	敵磨器類(たたき)	69.0	40.5	28.5	118.2	デイサイト	Ac-13	SK-100	フク土	S-1	070710	—	磨製石斧から転用

石江遺跡群発掘調査報告書Ⅳ 第1分冊 新田(1)・(2)遺跡縄文時代遺物編

図版	No	整理番号	大分類	中分類	小分類	最大計測値(mm, g)				石質	出土地区	遺構名	層位	番号	月日	実測者番号	備考
						長さ	幅	厚さ	重量								
第95図	279	13-1	石器	礫	蔽磨器類(たたき)	122.0	64.0	55.0	614.0	流紋岩	X-18	SI-005	中層	S-13	070508	市-158	
第95図	280	6-1	石器	礫	蔽磨器類(たたき)	(72.5)	64.5	25.5	159.9	凝灰岩	V-22	SI-022	上層	S-1	070712	F-133	
第95図	281	76-1	石器	礫	蔽磨器類(たたき)	104.5	(73.5)	25.5	236.0	凝灰岩	V-7	SI-030	下層	S-10	071019	F-135	
第95図	282	544-1	石器	礫	蔽磨器類(たたき)	151.5	48.5	41.5	465.8	流紋岩	U-22	SI-025	フク土	S-X	070803	—	
第95図	283	153-1	石器	礫	蔽磨器類(たたき)	158.0	49.5	44.5	328.2	凝灰岩	U-13	SI-060	中層	S-8	071025	F-137	
第95図	284	129-1	石器	礫	蔽磨器類(たたき)	104.0	68.5	52.5	381.5	流紋岩	T-17	SI-049	中層	S-3	071012	F-136	
第96図	285	133-1	石器	礫	蔽磨器類(たたき)	80.0	48.0	44.5	203.1	凝灰岩	T-17	SI-049	中層	S-10	071026	み-125	
第96図	286	140-1	石器	礫	蔽磨器類(たたき)	(53.0)	42.5	23.0	68.1	凝灰岩	V-12	SI-053	フク土	S-X	071114	み-124	
第96図	287	230-2	石器	礫	蔽磨器類(たたき)	144.5	68.5	44.0	496.0	凝灰岩	Aa-13	SD-003	上層	S-X	070827	み-126	
第96図	288	232-1	石器	礫	蔽磨器類(たたき)	223.0	81.0	57.5	1,620	凝灰岩	Ab-13	SD-003	上層	S-X	070828	F-139	
第96図	289	547-1	石器	礫	蔽磨器類(たたき)	80.0	38.0	26.0	130.5	花崗閃緑岩	Ab-13	SK-118	フク土	S-X	070718	—	磨製石斧から転用
第96図	290	321-1	石器	礫	蔽磨器類(たたき)	57.5	46.0	40.5	139.5	流紋岩	S-19	SD-007	上層	S-X	070730	み-129	
第97図	291	289-1	石器	礫	蔽磨器類(たたき)	15.5	5.0	32.0	250.9	花崗岩	Z-10	SD-007	下層	S-260	070724	み-157	磨製石斧から転用
第97図	292	311-1	石器	礫	蔽磨器類(たたき)	105.0	111.0	37.0	614.0	デイサイト	W-16	SD-007	上層	S-X	070614	F-141	
第97図	293	327-1	石器	礫	蔽磨器類(たたき)	168.0	85.0	43.0	862.0	凝灰岩	Z-12	SD-007	中～下層	S-X	070830	み-159	磨製石斧から転用
第97図	294	348-1	石器	礫	蔽磨器類(たたき)	65.5	53.0	47.0	220.9	デイサイト	U-3	SD-007	—	S-X	071114	み-130	
第97図	295	359-1	石器	礫	蔽磨器類(たたき)	103.0	84.0	36.5	401.8	凝灰岩	W-13	SD-008	下層	S-33	070619	F-143	
第98図	296	367-1	石器	礫	蔽磨器類(たたき)	(95.0)	49.5	43.5	245.6	凝灰岩	X-5	SD-019	フク土上層	S-29	070904	F-144	
第98図	297	407-1	石器	礫	蔽磨器類(たたき)	112.0	96.0	46.0	616.0	流紋岩	Z-10	SN-011	Y層	S-37	070723	F-146	
第98図	298	410-1	石器	礫	蔽磨器類(たたき)	113.0	72.5	32.5	307.6	凝灰岩	Aa-7・8	SN-014	中層	S-2	070711	F-147	
第98図	299	415-1	石器	礫	蔽磨器類(たたき)	98.0	80.5	44.0	385.7	流紋岩	W-13	SX-016	フク土	S-5	070604	み-131	
第98図	300	60-1	石器	礫	蔽磨器類(たたき)	(78.0)	75.0	(44.0)	292.5	凝灰岩	Z-5	SX-111	フク土	S-65	070702	F-134	
第98図	301	440-1	石器	礫	蔽磨器類(たたき)	99.5	71.5	30.0	292.1	凝灰岩	T-18	SP-2172	フク土	S-1	071022	F-148	
第98図	302	272-1	石器	礫	蔽磨器類(たたき)	(64.0)	57.0	26.0	136.5	流紋岩	R・S-22	SD-004	上層	S-X	070921	み-128	
第99図	303	254-1	石器	礫	蔽磨器類(たたき)	85.0	56.0	55.0	416.8	流紋岩	Y-8	SD-004	フク土上層	S-X	070611	市-159	
第99図	304	253-1	石器	礫	蔽磨器類(たたき)	171.5	62.5	34.0	466.0	凝灰岩	T-22	SD-004	中層	S-119	070925	み-127	
第99図	305	132-1	石器	礫	蔽磨器類(すり・たたき)	93.0	78.0	30.0	315.4	流紋岩	T-17	SI-049	中層	S-9	071026	み-138	
第99図	306	178-1	石器	礫	蔽磨器類(すり・たたき)	150.0	72.0	51.0	752.0	閃緑岩	U-10	SI-081内Pit1	フク土	S-1	071114	F-157	
第99図	307	138-1	石器	礫	蔽磨器類(すり・たたき)	154.5	87.0	46.5	718.0	凝灰岩	V-12	SI-053	フク土	S-4	071116	F-156	
第99図	308	617-1	石器	礫	蔽磨器類(すり・たたき)	78.0	42.0	28.5	99.0	凝灰岩	Z・Aa-14・15	SD-004	フク土中層	P-110	070508	み-132	
第100図	309	328-1	石器	礫	蔽磨器類(すり・たたき)	134.0	83.0	66.0	1,006	流紋岩	S-20	SD-007	中層	S-X	070903	F-162	
第100図	310	625-1	石器	礫	蔽磨器類(すり・たたき)	59.0	62.0	35.0	195.2	凝灰岩	S-15	SI-067	上層	P-37	071030	み-143	
第100図	311	423-1	石器	礫	蔽磨器類(すり・たたき)	60.0	115.0	24.0	217.0	凝灰岩	Y-18	SX-017	中層	S-3	070605	F-164	
第100図	312	16-1	石器	礫	蔽磨器類(すり・たたき)	99.5	52.5	44.0	360.1	珪質頁岩	X-17	SI-005	フク土	S-20	070509	F-153	朱・油痕
第100図	313	403-1	石器	礫	蔽磨器類(すり・たたき)	156.0	78.0	34.5	558.0	凝灰岩	Y-13・14	SN-002②	F層	S-38	070620	み-141	
第101図	314	250-1	石器	礫	蔽磨器類(すり・たたき)	134.0	97.5	47.0	1,014	閃緑岩	U-21	SD-004	下層	S-111	070821	F-160	
第101図	315	266-2	石器	礫	蔽磨器類(すり・たたき)	65.0	42.0	30.0	132.6	閃緑岩	U-20	SD-004	フク土上層	S-X	070820	F-197	磨製石斧から転用
第101図	316	285-1	石器	礫	蔽磨器類(すり・たたき)	121.5	62.0	47.5	454.8	緑色凝灰岩	T-20	SD-007	中層	S-246	070719	F-161	
第101図	317	293-1	石器	礫	蔽磨器類(すり・たたき)	111.5	89.5	43.0	486.8	溶岩	Z-10	SD-007	下層	S-267	070724	F-140	
第102図	318	215-1	石器	礫	蔽磨器類(すり・たたき)	102.0	76.5	44.0	548.0	安山岩	Aa-20	SD-002	下層	S-18	070515	み-139	
第102図	319	107-1	石器	礫	蔽磨器類(すり・たたき)	149.5	78.0	51.0	585.8	デイサイト	T-18	SI-043	フク土	S-3	070913	F-155	
第102図	320	271-1	石器	礫	蔽磨器類(すり・たたき)	119.5	63.0	42.0	424.5	流紋岩	T-21	SD-004	中層	S-X	070920	み-140	
第102図	321	347-1	石器	礫	蔽磨器類(すり・たたき)	92.5	59.0	43.0	223.6	凝灰岩	T-19	SD-007	フク土中層	S-X	071011	F-142	
第102図	322	395-1	石器	礫	蔽磨器類(すり・たたき)	114.0	67.0	27.0	279.1	凝灰岩	Ad-13	SD-035	中層	S-12	070719	F-145	
第103図	323	441-1	石器	礫	半円状	109.0	(108.0)	37.5	563.4	凝灰岩	T-18	SP-2175	上層	S-1	071023	F-228	
第103図	324	48-1	石器	礫	石皿	(210.0)	(115.0)	(94.0)	1,608	流紋岩	U-18	SI-010b	S-1	070625	F-217		
第103図	325	71-1	石器	礫	石皿	(147.0)	(99.0)	63.0	1,424	流紋岩	U-19	SI-024	床面	S-2	070723	F-218	黒色付着物
第103図	326	408-1	石器	礫	石皿	(97.0)	(69.0)	37.0	188.7	凝灰岩	Z-10	SN-011	上層	S-19	070903	み-164	
第103図	327	135-1	石器	礫	石皿	(140.0)	(135.0)	118.0	2,790	玄武岩	S-17	SI-049	下層	S-13	071031	み-165	
第104図	328	553-1	石器	礫	石皿	224.0	198.0	105.0	7,000	砂質凝灰岩	S-21	SI-034	床面	S-32	070906	F-226	
第104図	329	108-1, 109-1, 110-1	石器	礫	石皿	(213.0)	(225.0)	(92.0)	277.3, 552.3, 706.0	凝灰岩	T-18	SI-043	中層	S-9, 11.12	070921, 070926	市-166	
第104図	330	116-1～ 120-1, 183-1	石器	礫	石皿	(254.0)	(280.0)	(98.0)	2,155.6	凝灰岩	S-18, W-13	SI-047, SK-016	下層, 上層, 床面	S-7,8, 11.13, 071023, 070621	071016, 071019, 071023, 070621	F-229	6個接合



図版	No.	整理番号	大分類	中分類	小分類	最大計測値(mm, g)				石 質	出土地区	遺構名	層 位	番号	月日	実測者番号	備 考
						長さ	幅	厚さ	重量								
第104図	331	174-1	石器	礫	石皿	(212.0)	(125.0)	65.0	946.0	凝灰岩	S-17	SI-071	下層	S-1	071105	F-219	
第104図	332	186-1	石器	礫	石皿	298.0	166.0	40.0	1,906	流紋岩	Y-6	SK-045	フク土	S-4	070612	F-168	
第105図	333	166-1	石器	礫	石皿	(188.0)	163.0	38.0	1,132	凝灰岩	S-15	SI-067	中層	S-12	071030	F-220	み-163
第105図	334	185-1	石器	礫	石皿	(261.0)	(129.0)	43.0	2,188	安山岩	Y-6	SK-045	フク土	S-3	070612	F-220	
第105図	335	262-1	石器	礫	石皿	(90.0)	(96.0)	48.5	408.2	凝灰岩	W-19	SD-004	中層	S-X	070703	F-221	
第105図	336	364-1	石器	礫	石皿	(90.0)	68.0	61.0	368.3	凝灰岩	Aa-10	SD-019	中層	S-18	070625	F-222	
第106図	337	131-1	石器	礫	台石	193.5	125.0	89.0	2,565	凝灰岩	T-17	SI-049	下層	S-5	071026	F-213	

第7表 新田(1) 遺跡出土土製品観察表

図版番号	製品名	遺跡名	出土位置	遺構名	層位	遺物番号	法 量			重量	月日	備 考	実測者番号	No.
							最大長(mm)	最大幅(mm)	最大厚(mm)					
107-1	土版	04新田(1)	B-2	SD-57a	上層	C-X	47.0	(46.0)	(11.0)	16.5	041102	11243-1	リ-33	土製品-33
107-2	土器片利用土製品	06新田(1)	B-4-46	SK-116	中層	P-21	44.5	45.0	10.5	17.9	060531	06-0245-1	リ-45	土製品-45
107-3	土器片利用土製品	03新田(1)	C	SD-10	上層	P-X	31.0	53.0	8.0	13.5	030917	1322-020、090727土器から移動	リ-70	土製品-70
107-4	土器片利用土製品	06新田(1)	B-5-10	SD-13	中層	P-X	44.0	49.0	11.0	22.4	060719	06-3784-1	リ-46	土製品-46
107-5	土器片利用土製品	06新田(1)	B-4-51	SDa-94b	覆土	P-X	61.0	48.0	9.5	24.5	060620	06-2314-2	リ-47	土製品-47
107-6	ミニチュア土器	04新田(1)	B-3	SD-51	下層	P-57	口径30.0	器高35.5	底径16.0	30.9	040909	101220土器から移動 No.2698, 9868-1	柳谷	土製品-409
107-7	ミニチュア土器	04新田(1)	B-3	SD-51	下層	P-100	-	-	底径35.5	16.8	040909	穿孔有101220土器から移動 No.2657, 9908-1	石山	土製品-410
107-8	土錘	04新田(1)	B-2	SD-52	下層	P-X	63.0	56.5	8.0	40.6	041014	101220土器から移動 No.2308, 6781-1	石山	土製品-411

第8表 新田(2) 遺跡出土土製品観察表

図版番号	製品名	遺跡名	出土位置	遺構名	層位	遺物番号	法 量			重量	月日	備 考	実測者番号	No.
							最大長(mm)	最大幅(mm)	最大厚(mm)					
108-1	土偶	07新田(2)	T-22	SI-034	中層	P-30	(39.0)	(53.0)	(14.0)	32.0	070802		イ-3	土製品-131
108-2	土偶	07新田(2)	U-13	SI-060カマド	3層	KS-3	(37.0)	(24.5)	(20.5)	15.2	071113		フ-4	土製品-132
108-3	土偶	07新田(2)	W-7	SK-171	フク土2層	P-1	(84.0)	(64.0)	(12.5)	65.6	070822	07-6093-1	リ-3	土製品-133
108-4	土偶	07新田(2)	W-19	SD-004	中層	P-X	(25.8)	(32.0)	(11.5)	7.0	070706	土偶の手(右)	A-9	土製品-247
108-5	耳栓	07新田(2)	S-18	SI-047	下層	P-9	(22.0)	(22.0)	(12.0)	2.4	071016	07-3808-1、指頭圧痕有	リ-106	土製品-106
108-6	鐙形土製品	07新田(2)	Y-5	SX-111	フク土上層	CL-2	57.0	40.0	38.0	30.7	070731	内面スス付着	イ-4	土製品-135
108-7	鐙形土製品	07新田(2)	Y-5	SX-111	フク土上層	CL-3	62.5	40.5	39.0	50.2	070731		フ-6	土製品-136
108-8	鐙形土製品	07新田(2)	Z-5	SX-111	覆土	P-143	(43.5)	34.0	32.5	26.5	070601		フ-5	土製品-134
108-9	鐙形土製品	07新田(2)	Ab-12	SI-032	覆土	土製品	55.0	30.0	29.0	23.2	070726		リ-4	土製品-137
109-10	鐙形土製品	07新田(2)	Ab-13	SK-118	4層	P-1	61.5	37.5	37.5	31.9	070718		ノ-5	土製品-138
109-11	鐙形土製品	07新田(2)	T-9	SK-250	1層	P-X	(28.0)	(33.5)	(26.0)	10.0	071113	内面スス付着	リ-5	土製品-139
109-12	鐙形土製品	07新田(2)	Ad-17	SD-002	下層	P-83	60.0	44.0	33.0	38.4	070906	黒斑有	イ-5	土製品-140
109-13	鐙形土製品	07新田(2)	Ad-14	SD-035	上層	P-21	46.0	31.0	(22.0)	13.0	070718	擦痕有	リ-6	土製品-141
109-14	鐙形土製品	07新田(2)	W-13	SX-016	上層	P-109	(82.0)	(49.0)	(43.0)	54.5	070621	内面スス付着	リ-7	土製品-142
109-15	足形付土製品	07新田(2)	Ab-15	SD-003	上層	P-X	(47.0)	(58.0)	(11.0)	28.9	070823		イ-2	土製品-127
109-16	足形付土製品	07新田(2)	Y-9	SD-007	上層	P-122	(42.0)	(33.5)	(9.0)	11.4	070613		フ-3	土製品-128
109-17	足形付土製品	07新田(2)	Z-9	SD-007	下層	P-240	71.0	42.0	10.5	28.1	070618		リ-2	土製品-129
109-18	足形付土製品	07新田(2)	Z-10	SD-007	上層	P-X	(97.5)	90.0	15.5	123.8	070711		ノ-4	土製品-130
110-19	土器片利用土製品	07新田(2)	Y-16	SI-008	覆土	P-X	32.0	32.2	6.3	7.6	070510	07-1323-4	A-26	土製品-264
110-20	土器片利用土製品	07新田(2)	Y-5	SX-111	フク土上層	CL-1	38.0	36.0	8.0	13.0	070731		A-25	土製品-263
110-21	土器片利用土製品	07新田(2)	Y-20	SI-024b内SK-01	覆土	P-X	40.5	46.0	8.6	18.3	070801	07-1842-2	A-27	土製品-265
110-22	土器片利用土製品	07新田(2)	T-8,U-8	SI-030	覆土	P-X	41.0	42.5	7.3	16.0	071012	07-2250-14	A-23	土製品-261
110-23	土器片利用土製品	07新田(2)	V-8	SI-045	フク土中層	P-108	33.5	34.0	5.5	7.5	071115	07-3700-1	A-24	土製品-262
110-24	土器片利用土製品	07新田(2)	S-18	SI-047	覆土	P-X	37.5	38.0	8.6	14.0	071018	07-3852-11	A-22	土製品-260
110-25	土器片利用土製品	07新田(2)	S-12	SI-085	覆土	P-X	37.0	42.0	6.6	13.1	071126	07-5352-11	A-21	土製品-259
110-26	土器片利用土製品	07新田(2)	Z-19	SK-033	覆土	P-X	40.0	45.0	6.0	12.8	070523	07-5537-2	A-75	土製品-313
110-27	土器片利用土製品	07新田(2)	X-8	SK-090	覆土	P-X	48.0	45.0	8.3	21.1	070710	07-5736-37	A-76	土製品-314
110-28	土器片利用土製品	07新田(2)	Ae-12	遺構外	包含層	P-X	43.0	43.5	8.8	19.4	070719	07-5942-2	A-30	土製品-268
110-29	土器片利用土製品	07新田(2)	W-14	SK-132	覆土	P-X	41.0	44.7	5.8	13.4	070725	07-5971-5	A-77	土製品-315
110-30	土器片利用土製品	07新田(2)	V-11	SK-226	下層	P-X	38.0	41.0	7.4	13.5	071116	07-6450-27	A-78	土製品-316
110-31	土器片利用土製品	07新田(2)	T-15	SK-241	中層	P-X	43.0	43.0	5.2	12.1	071107	07-6495-6	A-79	土製品-317
110-32	土器片利用土製品	07新田(2)	W-6	SE-003	フク土中層	CL-1	31.5	34.3	7.3	9.5	070802		A-31	土製品-269
110-33	土器片利用土製品	07新田(2)	Ab-18	SD-002	中層	P-X	(40.3)	(28.0)	11.9	9.9	070514	07-6723-38	A-2	土製品-240
110-34	土器片利用土製品	07新田(2)	Ac-18	SD-002	上層	P-X	37.0	36.5	6.4	9.7	070824	07-6763-48	A-3	土製品-241
110-35	土器片利用土製品	07新田(2)	Ac-18	SD-002	中層	P-X	36.5	36.5	6.1	9.7	070514	07-6765-39	A-4	土製品-242
110-36	土器片利用土製品	07新田(2)	Ab-17,Ac-17	SD-002b	覆土	P-X	47.8	(33.0)	6.3	9.8	070829	07-6799-1	A-1	土製品-239
110-37	土器片利用土製品	07新田(2)	Ab-15	SD-003	上層	P-X	40.2	43.0	6.0	12.8	070827	07-6945-21	A-70	土製品-308
110-38	土器片利用土製品	07新田(2)	Ab-15	SD-003	中層	P-X	38.0	40.0	11.8	17.5	070829	07-6949-7	A-7	土製品-245
110-39	土器片利用土製品	07新田(2)	Ab-16	SD-003	上層	P-X	34.0	(21.0)	6.5	4.7	070828	07-6956-95	A-5	土製品-243
110-40	土器片利用土製品	07新田(2)	Ab-16	SD-003	上層	P-X	39.0	39.2	10.0	16.9	070828	07-6956-49	A-8	土製品-246
111-41	土器片利用土製品	07新田(2)	Ab-16	SD-003	下層	P-X	34.7	(27.0)	7.8	7.0	070829	07-6960-27	A-6	土製品-244
111-42	土器片利用土製品	07新田(2)	U-21	SD-004	下層	P-X	31.8	33.0	8.9	10.6	070821	07-7465-6	A-73	土製品-311
111-43	土器片利用土製品	07新田(2)	W-19	SD-004	中層	P-X	42.5	47.8	9.8	25.7	070703	07-7482-6	A-71	土製品-309
111-44	土器片利用土製品	07新田(2)	Y-17	SD-004	覆土	P-X	27.2	25.0	5.5	4.4	070529	07-7518-1	A-11	土製品-249

図版番号	製品名	遺跡名	出土位置	遺構名	層位	遺物番号	法量			重量	月日	備考	実測者番	No.
							最大長(mm)	最大幅(mm)	最大厚(mm)					
111-45	土器片利用土製品	07新田(2)	Y-18	SD-004	下層	P-X	34.2	36.5	6.7	10.4	070628	07-7526-1	A-10	土製品-248
111-46	土器片利用土製品	07新田(2)	T-19	SD-007	上層	P-X	40.5	43.0	8.9	18.8	070717		A-14	土製品-252
111-47	土器片利用土製品	07新田(2)	W-4	SD-007	中層	P-X	47.0	48.0	6.9	17.4	070925	07-8672-13	A-15	土製品-253
111-48	土器片利用土製品	07新田(2)	W-6	SD-007	中層	P-X	43.5	42.8	7.2	14.5	070921	07-8686-30	A-12	土製品-250
111-49	土器片利用土製品	07新田(2)	Z-8	SD-007	覆土	P-X	40.8	39.0	7.6	12.6	070607	07-8877-3	A-13	土製品-251
111-50	土器片利用土製品	07新田(2)	Aa-7	SD-020	フク土中層	P-X	27.8	36.0	5.7	8.2	070704	07-9498-16	A-72	土製品-310
111-51	土器片利用土製品	07新田(2)	W-13	SD-026	上層	P-X	31.0	34.0	9.2	10.7	070626	(07-11568)	A-17	土製品-255
111-52	土器片利用土製品	07新田(2)	Ad-14	SD-035	中層	P-X	37.8	38.0	8.5	12.3	070719	07-9672-6	A-18	土製品-256
111-53	土器片利用土製品	07新田(2)	X-6	SD-045	覆土	P-X	29.8	30.5	(11.0)	7.5	070607	(07-9775)	A-19	土製品-257
111-54	土器片利用土製品	07新田(2)	X-6	SD-045	覆土	P-X	28.0	30.2	8.3	8.1	070607	(07-9775)	A-20	土製品-258
111-55	土器片利用土製品	07新田(2)	X-6	SD-045	覆土	P-X	34.0	31.5	6.8	7.5	070607	(07-9775)	A-35	土製品-273
111-56	土器片利用土製品	07新田(2)	Y-13・14	SN-002②	15層	P-X	35.0	40.0	8.6	13.5	070613	(07-10328)	A-29	土製品-267
111-57	土器片利用土製品	07新田(2)	W-6	SE-006	覆土	P-X	55.5	58.3	7.5	32.3	070827	07-11345-1	A-74	土製品-312
111-58	土器片利用土製品	07新田(2)	W-13	SX-016	覆土	P-32	41.0	44.5	8.2	17.7	070604	07-11449-1	A-80	土製品-318
111-59	土器片利用土製品	07新田(2)	W-13	SX-016	覆土	P-43	41.0	38.0	9.0	16.1	070604	07-11460-1	A-40	土製品-278
111-60	土器片利用土製品	07新田(2)	W-13	SX-016	覆土	P-102	35.0	35.5	5.7	8.3	070607	07-11518-1	A-45	土製品-283
111-61	土器片利用土製品	07新田(2)	W-13	SX-016	4層	P-124	40.0	38.0	8.3	13.5	070627	07-11540-1	A-52	土製品-290
111-62	土器片利用土製品	07新田(2)	W-13	SX-016	2層	P-X	41.5	39.5	7.5	13.7	070626	(07-11573)	A-38	土製品-276
111-63	土器片利用土製品	07新田(2)	W-13	SX-016	2層	P-X	29.5	31.0	8.2	7.8	070626	(07-11573)	A-57	土製品-295
111-64	土器片利用土製品	07新田(2)	W-13	SX-016	3層	P-X	31.0	32.0	6.1	6.8	070626	(07-11576)	A-39	土製品-277
112-65	土器片利用土製品	07新田(2)	W-13	SX-016	4層	P-X	33.5	36.3	7.5	10.9	070627	(07-11578)	A-53	土製品-291
112-66	土器片利用土製品	07新田(2)	W-13	SX-016	20層	P-X	44.0	43.0	8.4	20.5	070628	(07-11590)	A-37	土製品-275
112-67	土器片利用土製品	07新田(2)	W-13	SX-016	覆土	P-X	26.5	26.0	5.5	4.4	070604	(07-11560)	A-41	土製品-279
112-68	土器片利用土製品	07新田(2)	W-13	SX-016	覆土	P-X	35.0	38.2	7.5	11.5	070604	(07-11560)	A-42	土製品-280
112-69	土器片利用土製品	07新田(2)	W-13	SX-016	覆土	P-X	40.0	42.0	9.5	19.4	070605	(07-11561)	A-43	土製品-281
112-70	土器片利用土製品	07新田(2)	W-13	SX-016	覆土	P-X	35.0	32.2	6.2	9.0	-	(07-11559)	A-44	土製品-282
112-71	土器片利用土製品	07新田(2)	W-13	SX-016	覆土	P-X	30.5	31.0	5.9	6.0	070604	(07-11560)	A-47	土製品-285
112-72	土器片利用土製品	07新田(2)	W-13	SX-016	覆土	P-X	36.0	33.5	6.2	8.0	070605	(07-11561)	A-48	土製品-286
112-73	土器片利用土製品	07新田(2)	W-13	SX-016	覆土	P-X	27.5	32.0	8.1	8.3	070605	(07-11561)	A-49	土製品-287
112-74	土器片利用土製品	07新田(2)	W-13	SX-016	覆土	P-X	34.0	35.5	5.8	8.0	-	(07-11559)	A-50	土製品-288
112-75	土器片利用土製品	07新田(2)	W-13	SX-016	覆土	P-X	24.5	29.0	7.8	5.0	070604	(07-11560)	A-51	土製品-289
112-76	土器片利用土製品	07新田(2)	W-13	SX-016	覆土	P-X	28.0	29.0	5.3	4.9	070604	(07-11560)	A-54	土製品-292
112-77	土器片利用土製品	07新田(2)	W-13	SX-016	覆土	P-X	25.2	28.0	5.6	5.3	070604	(07-11560)	A-56	土製品-294
112-78	土器片利用土製品	07新田(2)	W-13	SX-016トレンチ	覆土	P-X	40.0	41.0	12.0	18.1	070531	(07-11555)	A-36	土製品-274
112-79	土器片利用土製品	07新田(2)	W-13	SX-016トレンチ	覆土	P-X	32.0	42.5	7.8	11.6	070531	(07-11555)	A-46	土製品-284
112-80	土器片利用土製品	07新田(2)	W-13	SX-016トレンチ	覆土	P-X	33.5	34.0	6.3	7.4	070531	(07-11554)	A-55	土製品-293
112-81	土器片利用土製品	07新田(2)	Z-12	SX-050	下層	P-4	45.3	42.5	7.9	17.8	070828		A-28	土製品-266
112-82	土器片利用土製品	07新田(2)	Z-5	SX-111	覆土	P-28	33.5	32.5	5.8	6.2	070601		A-64	土製品-302
112-83	土器片利用土製品	07新田(2)	Y-5	SX-111	覆土	P-92	70.0	120.0	7.1	85.4	070601		A-58	土製品-296
112-84	土器片利用土製品	07新田(2)	Z-6	SX-111	覆土	P-391	36.0	35.0	6.9	8.9	070605		A-66	土製品-304
112-85	土器片利用土製品	07新田(2)	Z-5	SX-111	覆土	P-470	67.5	90.0	7.8	56.4	070605		A-69	土製品-307
113-86	土器片利用土製品	07新田(2)	Z-6	SX-111	覆土	P-577	45.8	41.0	8.0	16.6	070605		A-68	土製品-306
113-87	土器片利用土製品	07新田(2)	Z-6	SX-111	覆土	P-722	45.5	43.0	6.6	17.1	070627	(07-12491)	A-67	土製品-305
113-88	土器片利用土製品	07新田(2)	Y-5	SX-111	覆土	P-846	45.0	43.5	8.4	18.7	070704		A-59	土製品-297
113-89	土器片利用土製品	07新田(2)	Y-5	SX-111	覆土	P-X	26.0	30.0	5.3	4.5	070703	(07-12636)	A-60	土製品-298
113-90	土器片利用土製品	07新田(2)	Y-5	SX-111	覆土	P-X	(38.0)	(44.5)	8.0	10.5	070621	(07-12633)	A-61	土製品-299
113-91	土器片利用土製品	07新田(2)	Y-5,Z-5	SX-111	覆土	P-X	47.2	39.0	6.8	16.8	070613	(07-12648)	A-62	土製品-300
113-92	土器片利用土製品	07新田(2)	Y-5,Z-5	SX-111	覆土	P-X	36.5	30.5	6.7	8.3	070613	(07-12648)	A-63	土製品-301
113-93	土器片利用土製品	07新田(2)	Y-6,Z-6	SX-111	覆土	P-X	44.5	47.2	10.5	30.1	070613	(07-12657)	A-65	土製品-303
113-94	土器片利用土製品	07新田(2)	Y-15	SP-0145	覆土	P-13	31.5	31.0	6.0	7.0	070426		A-34	土製品-272
113-95	土器片利用土製品	07新田(2)	V-8	SP-1400	覆土	P-X	41.0	42.3	5.5	11.1	070727		A-33	土製品-271
113-96	土器片利用土製品	07新田(2)	S-9	SP-2401	覆土	P-X	67.2	65.0	7.3	30.7	-	(07-13293)	A-32	土製品-270
113-97	土器片利用土製品	07新田(2)	S-10	遺構外	包含層	P-X	64.0	55.5	7.8	30.5	071107	(07-13581)	A-90	土製品-328
113-98	土器片利用土製品	07新田(2)	W-6	遺構外	包含層	P-X	32.8	36.3	6.0	8.3	070829	(07-11358)	A-82	土製品-320
113-99	土器片利用土製品	07新田(2)	Ac-16・17	遺構外	包含層	P-X	36.0	39.0	8.1	12.8	070906	(07-13542)	A-81	土製品-319
113-100	土器片利用土製品	07新田(2)	Ac-16・17	遺構外	包含層	P-X	35.5	37.5	8.0	12.2	070906	(07-13542)	A-84	土製品-322
113-101	土器片利用土製品	07新田(2)	Ac-16・17	遺構外	包含層	P-X	29.0	29.5	5.6	5.4	070906	(07-13542)	A-85	土製品-323
113-102	土器片利用土製品	07新田(2)	Ad-17	遺構外	包含層	P-X	32.5	31.1	7.0	8.3	070911	(07-13357)	A-83	土製品-321
113-103	土器片利用土製品	07新田(2)	Ad-17	遺構外	包含層	P-X	28.0	29.6	6.0	5.1	070911	(07-13357)	A-89	土製品-327
113-104	土器片利用土製品	07新田(2)	Ad-17	遺構外	包含層	P-X	35.6	42.0	8.0	14.7	070913	(07-13558)	A-91	土製品-329
113-105	土器片利用土製品	07新田(2)	Ae-16	遺構外	包含層	P-X	45.3	46.5	6.5	16.5	070804	(07-13556)	A-86	土製品-324
113-106	土器片利用土製品	07新田(2)	-	遺構外	包含層	-	34.5	31.2	5.5	7.2	070510		A-87	土製品-325
113-107	土器片利用土製品	07新田(2)	-	遺構外	包含層	-	40.0	40.2	5.2	10.1	070510		A-88	土製品-326

第9表 新田(2)遺跡出土土製品観察表

図版番号	出土地区	遺構名	層位	器種	部位	口径(cm)	器高(cm)	底径(cm)	残存率		色調外面	色調内面	焼成	礫	砂	骨	赤	外面調整	内面調整	備考	整理番号	実測番号
									口縁部	底部												
114-108	V-11区	SK-226	覆土P-X	ミニチュア土器	口縁～体部	-	-	-	-	-	10YR8/3	10YR8/3	並	微	微	無	無	ナデ	ナデ	内面ヌメ付着	07-6443-093	T713
114-109	Y-14区	SP-0145	覆土P-X	ミニチュア土器	口縁～体部	-	-	-	-	-	10YR6/4	10YR3/1	並	無	微	無	無	無	ナデ		07-12695-026	T717
114-110	Ac-11区	SI-019	上層CL-1	ミニチュア土器	口縁～底部	3.1	3.2	3.9	12/12	12/12	7.5YR6/4	7.5YR6/4	並	微	微	微	微	ナデ	ナデ		07-2789-001	T710
114-111	S-17区	SI-048	掘り方P-107	ミニチュア土器	体～底部	-	-	2.5	-	11.0/12	10YR6/4	10YR5/3	並	微	微	微	微	LR	ナデ		07-3957-002～009	T709
114-112	T-9区	SK-250	下層P-X	ミニチュア土器	口縁～体部	-	-	-	-	-	7.5YR7/6	7.5YR6/8	並	無	微	微	無	ナデ	ナデ		07-6571-126	T715
114-113	W-21区	SK-015-016, SP-0402-0403	覆土P-X	ミニチュア土器	体～底部	-	-	2.6	-	10.7/12	10YR5/2	10YR5/3	並	無	微	無	無	無	ナデ	外面サビ付着	07-5452-044・045	T712
114-114	V-11区	SK-226	中層P-X	ミニチュア土器	体～底部	-	-	2.6	-	5.0/12	7.5YR6/4	7.5YR6/3	並	無	微	微	無	無	ナデ		07-6447-079	T714

第10表 新田(1) 遺跡出土石製品計測表

図版	No.	整理番号	大分類	中分類	小分類	最大計測値(mm, g)				石質	出土地区	遺構名	層位	番号	月日	実測者番号	備考
						長さ	幅	厚さ	重量								
第115図	1	365	石製品	石製品	軽石石製品	70.0	71.0	39.0	79.7	軽石	A	SD-01	下層	S-X	030714	F-230	
第115図	2	B-339-1	石製品	石製品	軽石石製品	127.0	74.0	37.0	96.7	軽石	B-4-18	SD-86	下層	S-33	051110	F-233	
第115図	3	26-1	石製品	石製品	軽石石製品	112.0	64.0	58.5	144.2	軽石	B-4-40	SD-79	フク土中層	S-12	060607	F-232	
第115図	4	563-1	石製品	石製品	有孔石製品	28.0	26.5	6.0	4.0	凝灰岩	A	SD-01上	確認面	—	030618	市-171	T-8周辺
第115図	5	532	石製品	石製品	採集石製品	18.0	23.0	17.5	8.3	メノウ	B	T-2	耕作土下	S-X	031031	市-172	
第116図	6	1018-1	石製品	石製品	その他の岩版	75.0	(61.0)	13.5	58.3	凝灰岩	C	—	耕作土下	S-X	041122	F-44	
第116図	7	564-1	石製品	石製品	石刀	(72.5)	34.0	13.0	56.4	黒色片岩	A	—	耕作土下	S-X	030807	み-161	
第116図	8	561-1	石製品	石製品	石棒	(259.0)	(47.0)	40.0	558.3	泥岩	A	T-8周辺	耕作土下	S-X	030623	F-208	

第11表 新田(2) 遺跡出土石製品計測表

図版	No.	整理番号	大分類	中分類	小分類	最大計測値(mm, g)				石質	出土地区	遺構名	層位	番号	月日	実測者番号	備考
						長さ	幅	厚さ	重量								
第117図	1	658-1	石製品	石製品	軽石石製品	32.5	25.0	9.5	1.8	軽石	Y-5	SX-111	フク土	P-285	070601	F-231	
第117図	2	161-1	石製品	石製品	三角形岩版	55.5	50.5	15.0	46.0	凝灰岩	S-15	SI-067	中層	S-6	071030	み-172	
第117図	3	282-1	石製品	石製品	三角形岩版	71.0	71.0	(17.0)	57.8	凝灰岩	X-6	SD-007	下層	S-177	070619	み-173	
第117図	4	313-1	石製品	石製品	三角形岩版	(51.5)	44.5	14.0	20.4	凝灰岩	X-7	SD-007	下層	S-X	070615	F-235	
第117図	5	374-1	石製品	石製品	三角形岩版	75.0	65.0	17.0	96.5	凝灰岩	Ac-13	SD-019	上層	S-X	070723	F-237	
第118図	6	448-1	石製品	石製品	三角形岩版	54.0	56.5	12.0	36.8	凝灰岩	V-11	トレンチ1	フク土	S-X	071017	み-174	
第118図	7	566-1	石製品	石製品	その他の岩版	(20.0)	(35.0)	10.0	2.8	凝灰岩	V-8	SI-045	フク土上層	P-84	071113	み-175	
第118図	8	336-2	石製品	石製品	その他の岩版	48.5	38.0	10.0	20.1	凝灰岩	V-17	SD-007	上層	S-X	070925	F-236	
第118図	9	492-1	石製品	石製品	石刀	(138.0)	(31.0)	16.0	98.4	黒色片岩	Z-9	SD-007	中層	S-136	070615	—	
第118図	10	391-1	石製品	石製品	石刀	(55.5)	33.5	1.5	38.8	黒色片岩	Z-5	SD-020	フク土上層	S-38	070802	F-207	
第118図	11	426-1	石製品	石製品	石刀	(102)	30.0	11.5	53.7	片岩	Z-12	SX-050	中層	S-6	070828	み-160	
第118図	12	502-1	石製品	石製品	不明石製品	6.3	6.8	6.4	0.4	カルセドニー	Y-9	SI-018 カマド	フク土	S-1	070614	—	

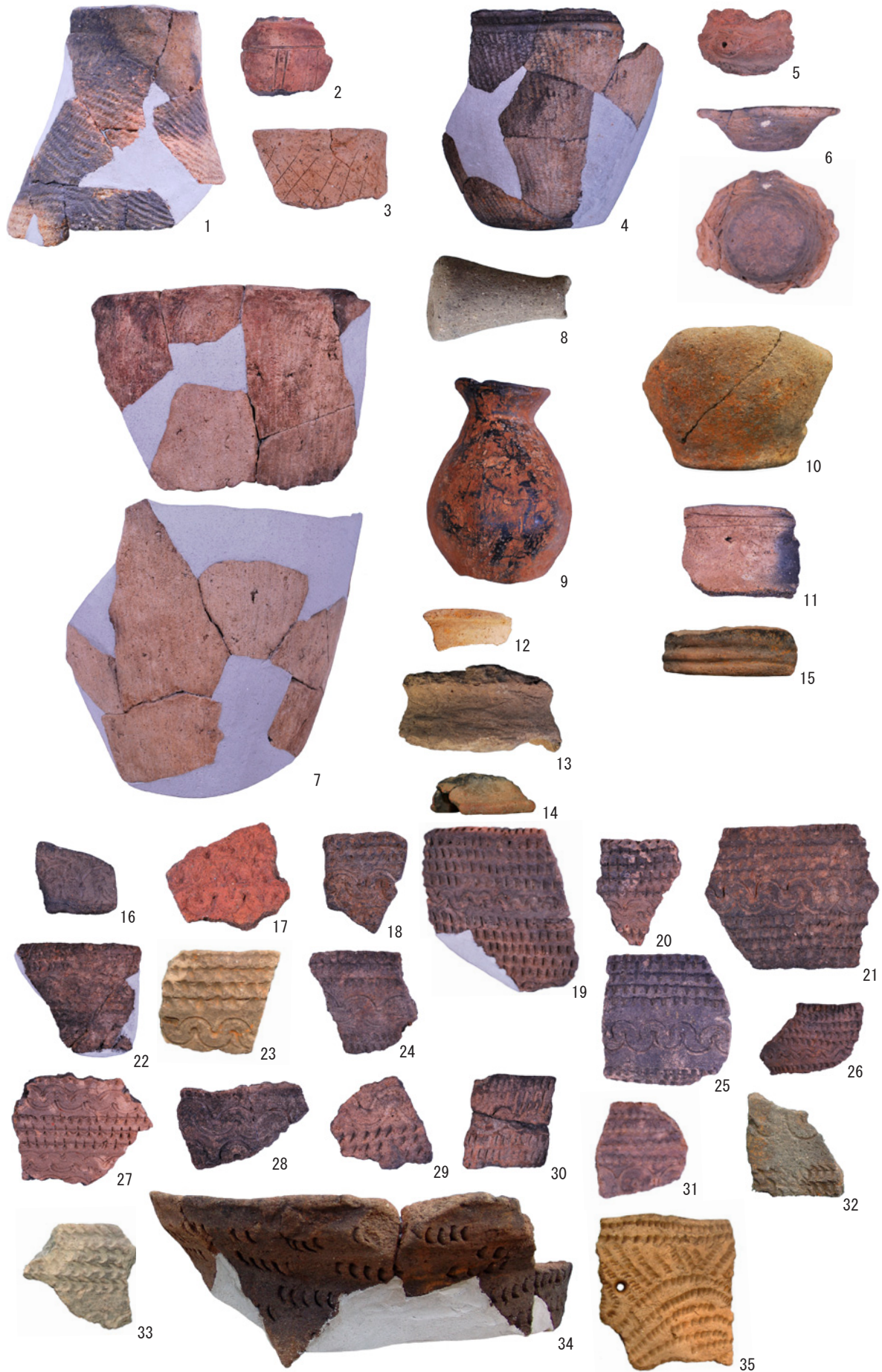

写真図版1 新田(1)遺跡出土土器(1)

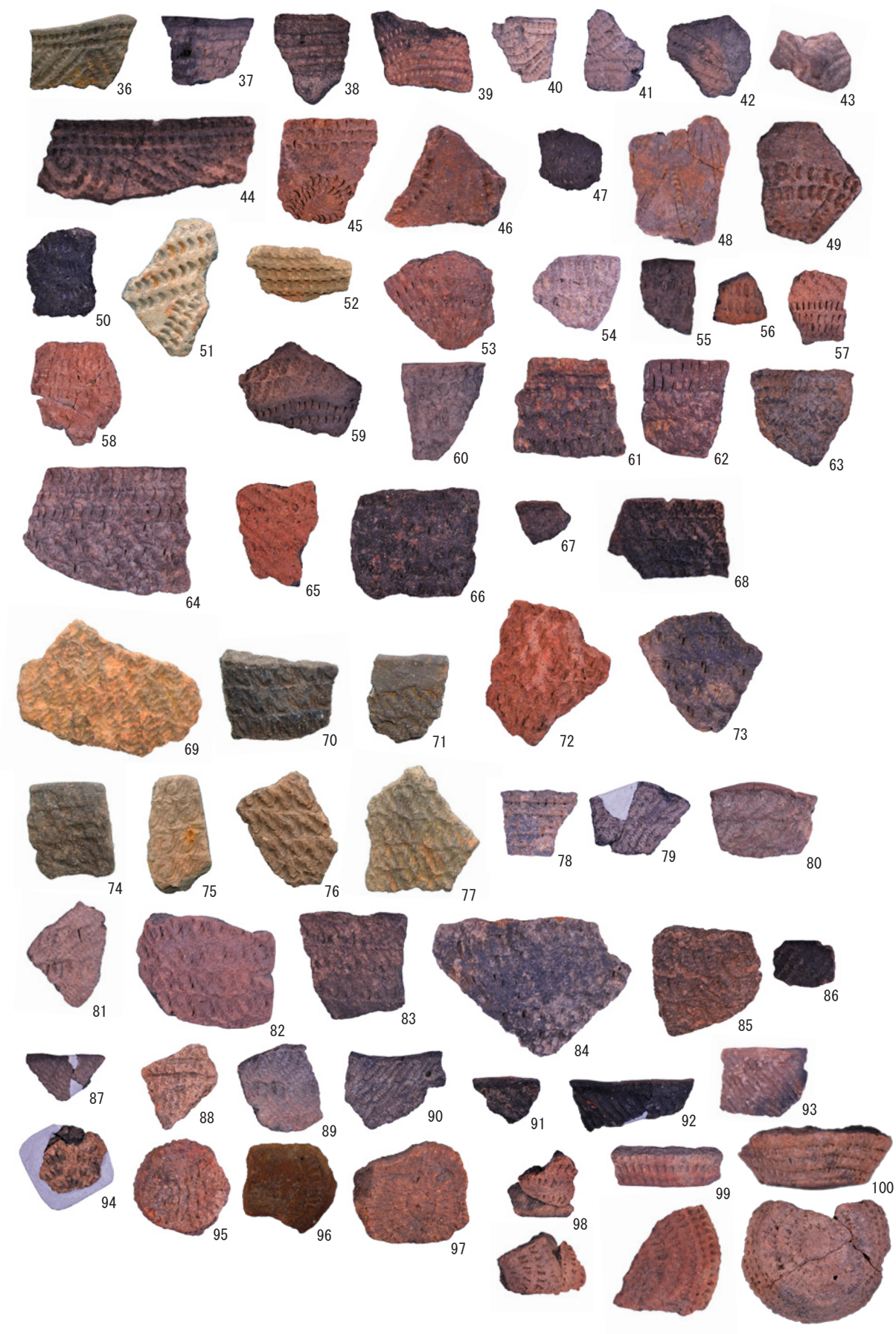

写真図版2 新田(1)遺跡出土土器(2)

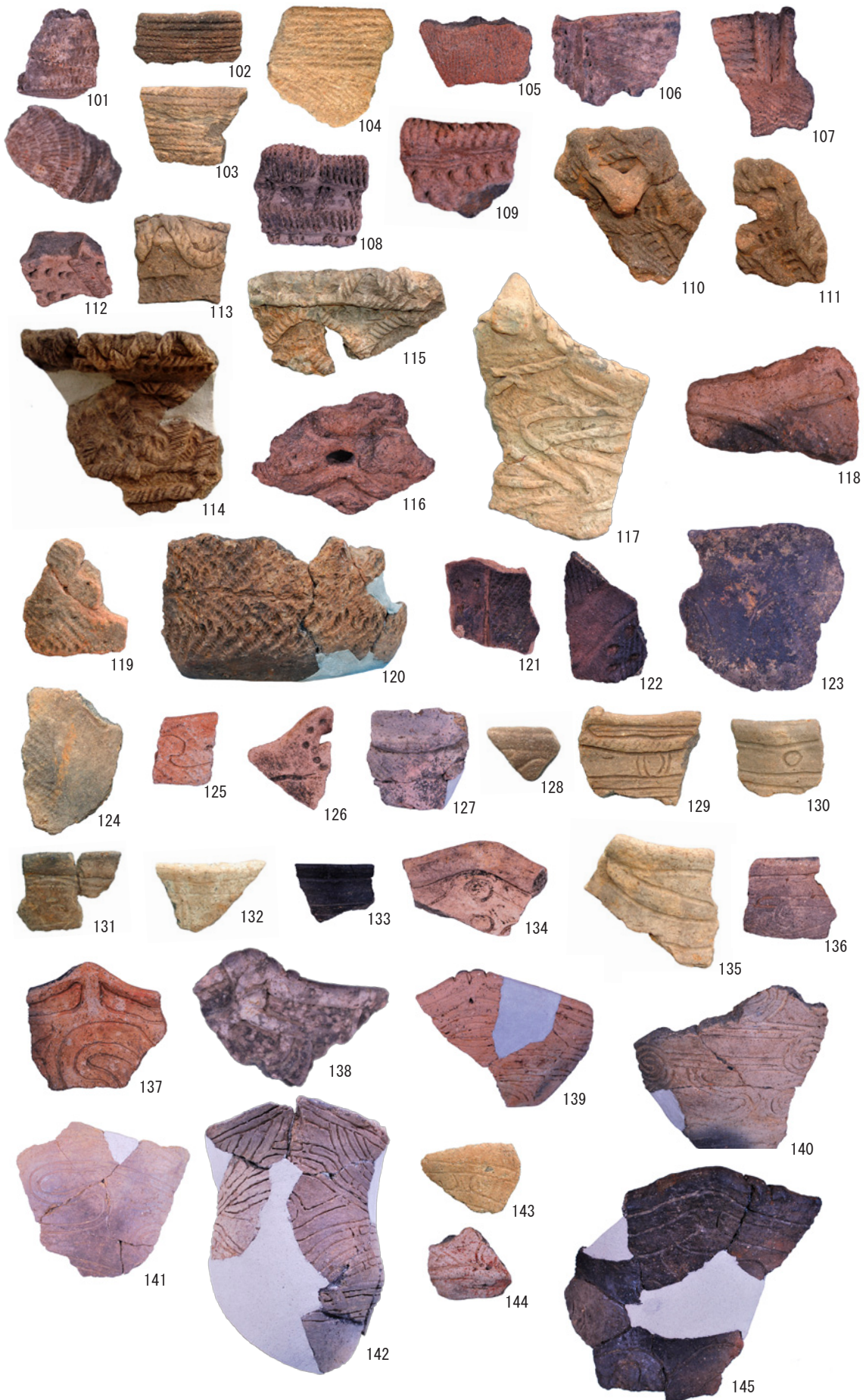

写真図版3 新田(1)遺跡出土土器(3)

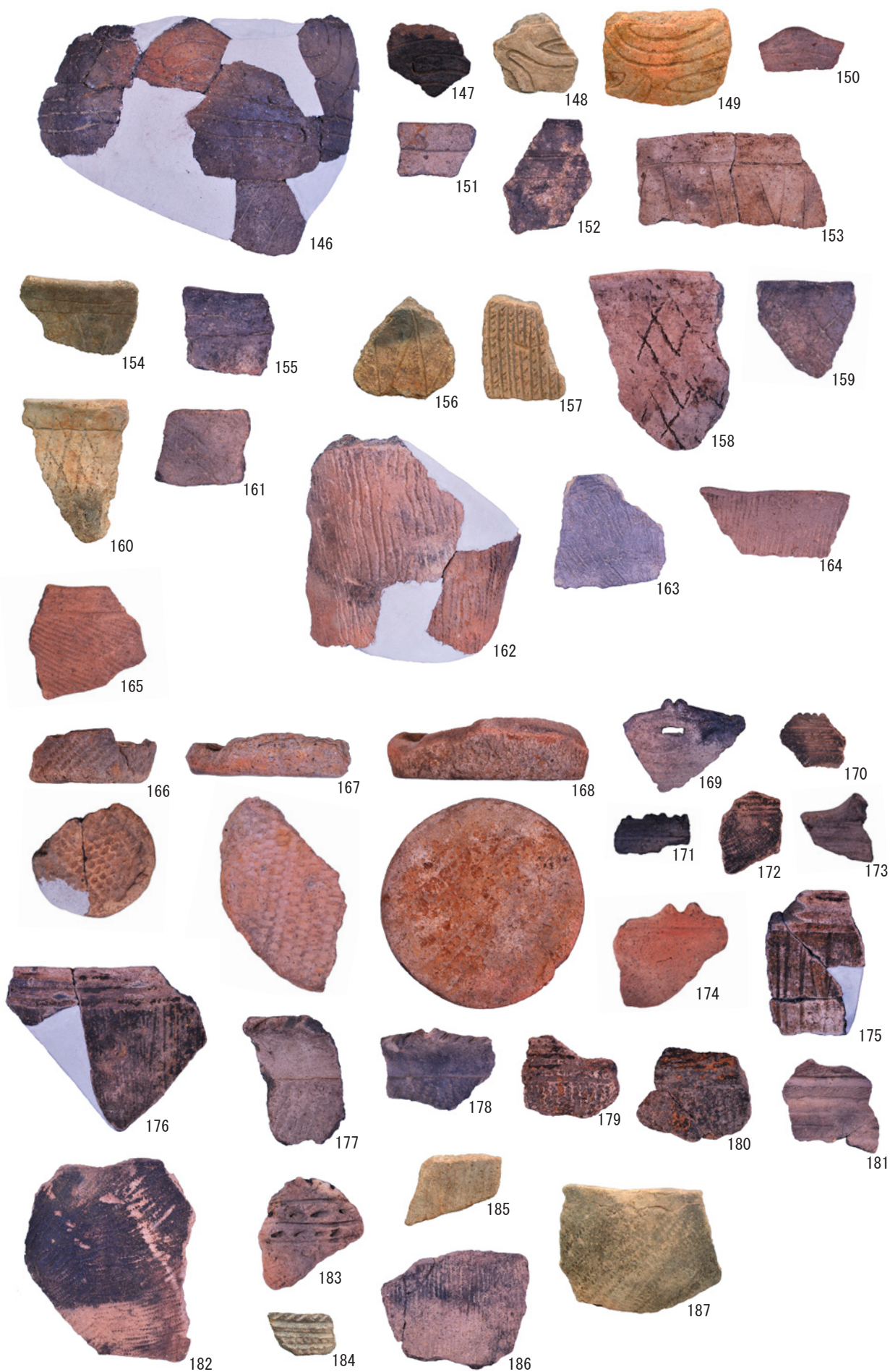

写真図版 4 新田(1)遺跡出土土器(4)

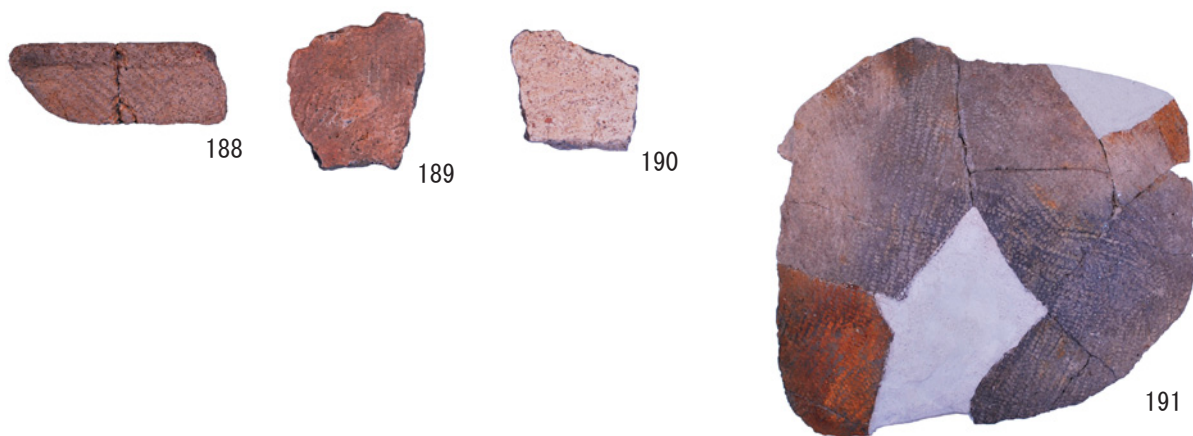

写真図版5 新田(1)遺跡出土土器(5)



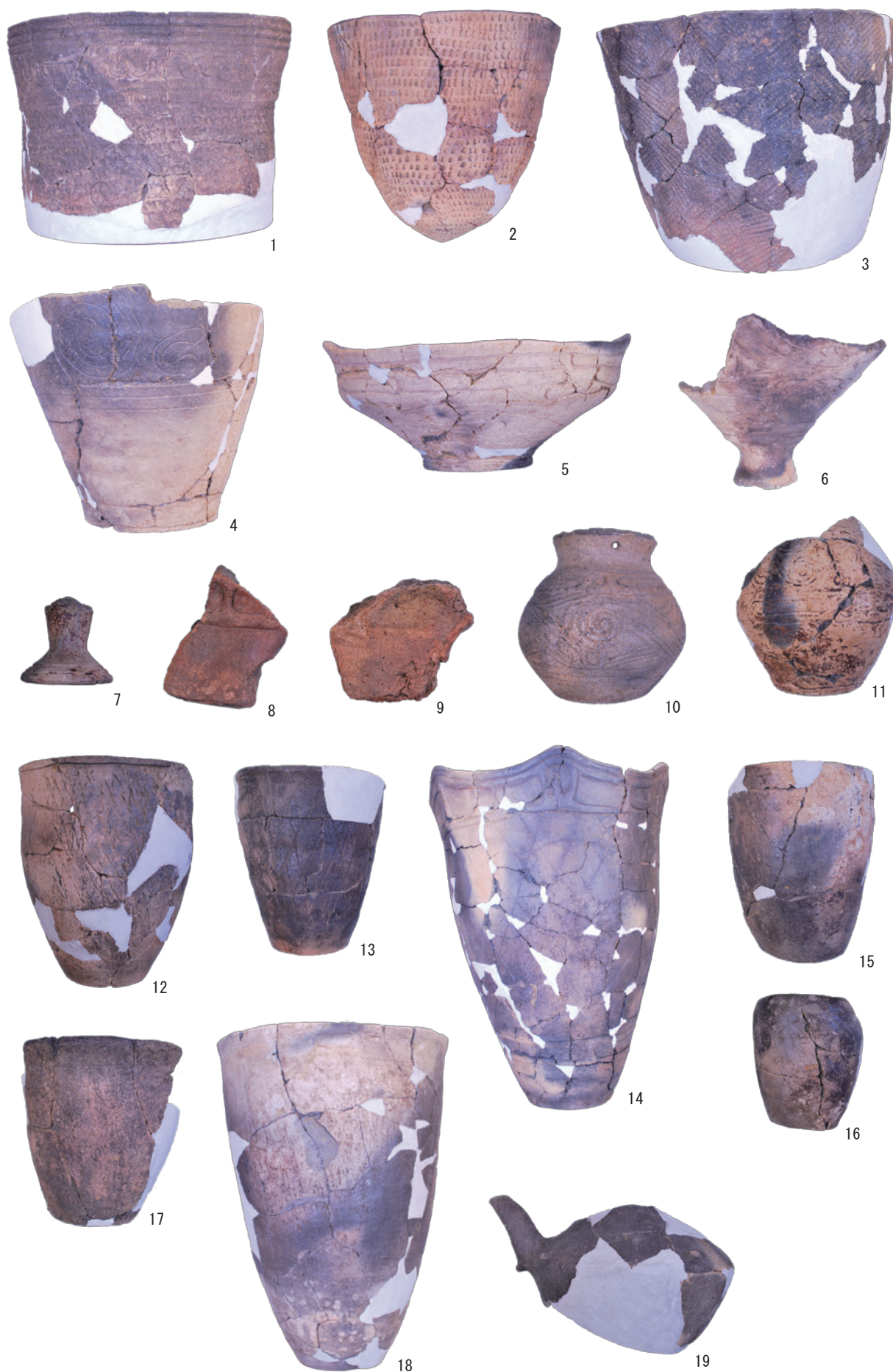

写真図版 6 新田 (2) 遺跡出土土器 (1)

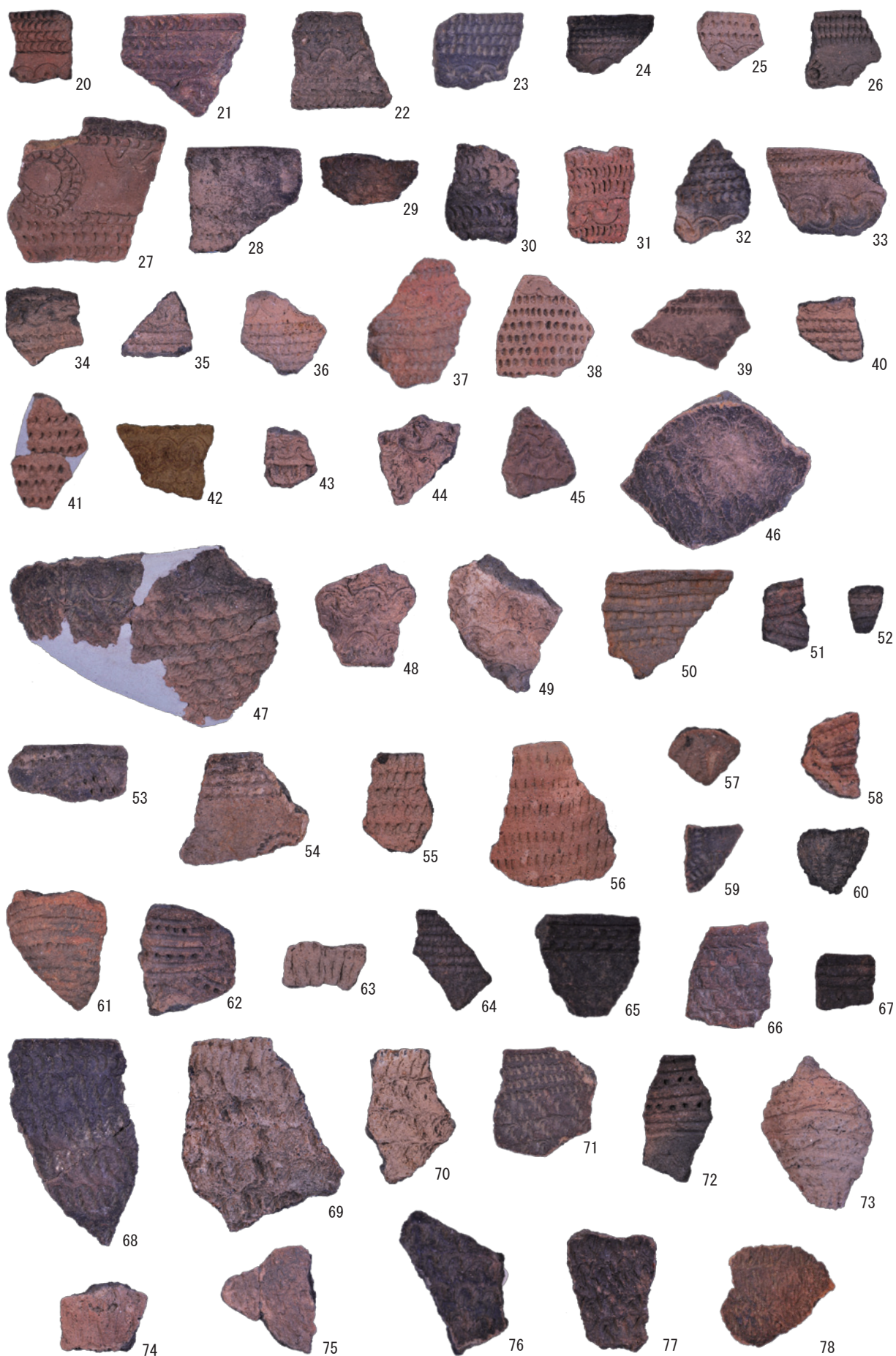

写真図版7 新田(2)遺跡出土土器(2)

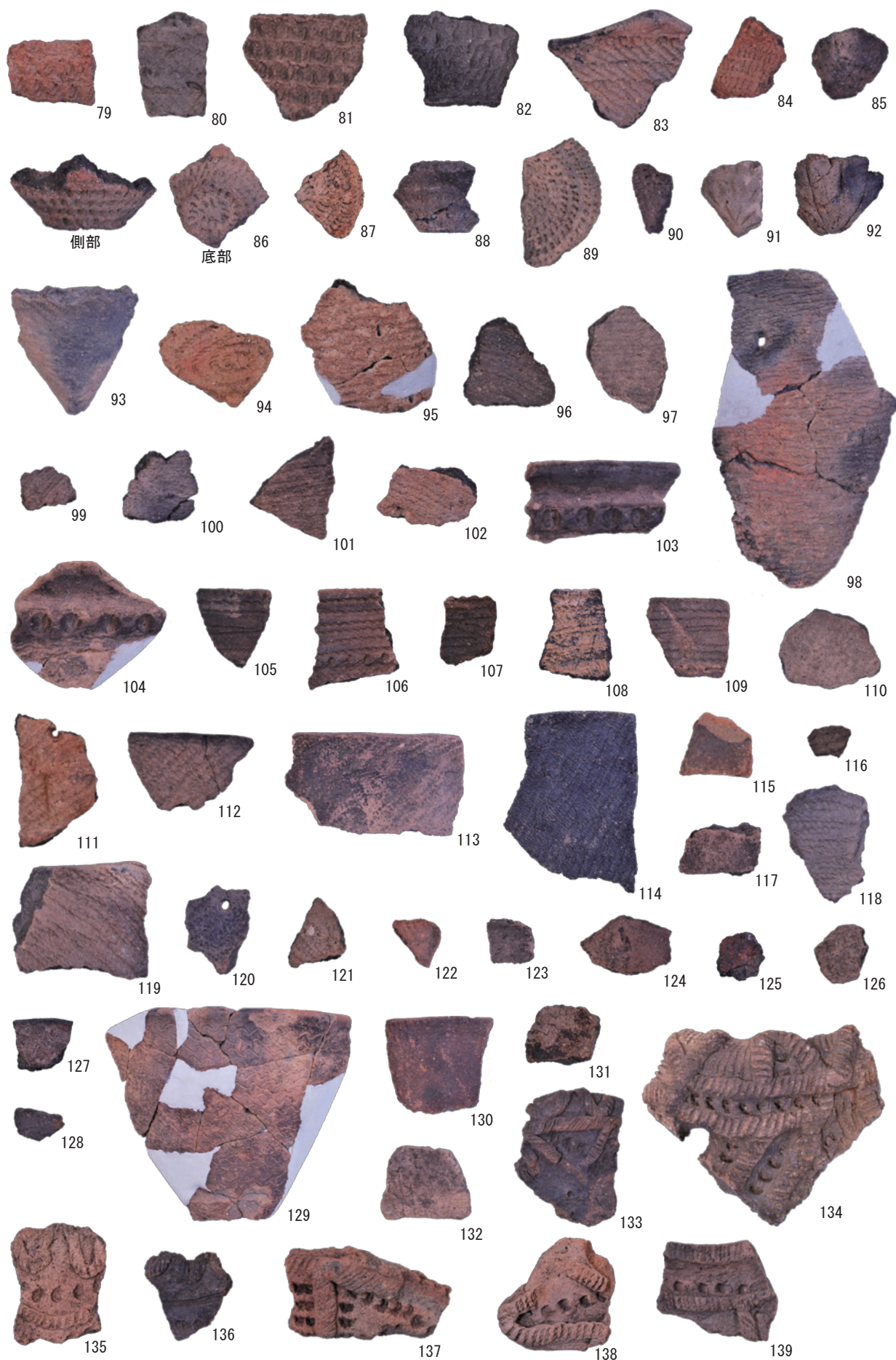

写真図版 8 新田 (2) 遺跡出土土器 (3)

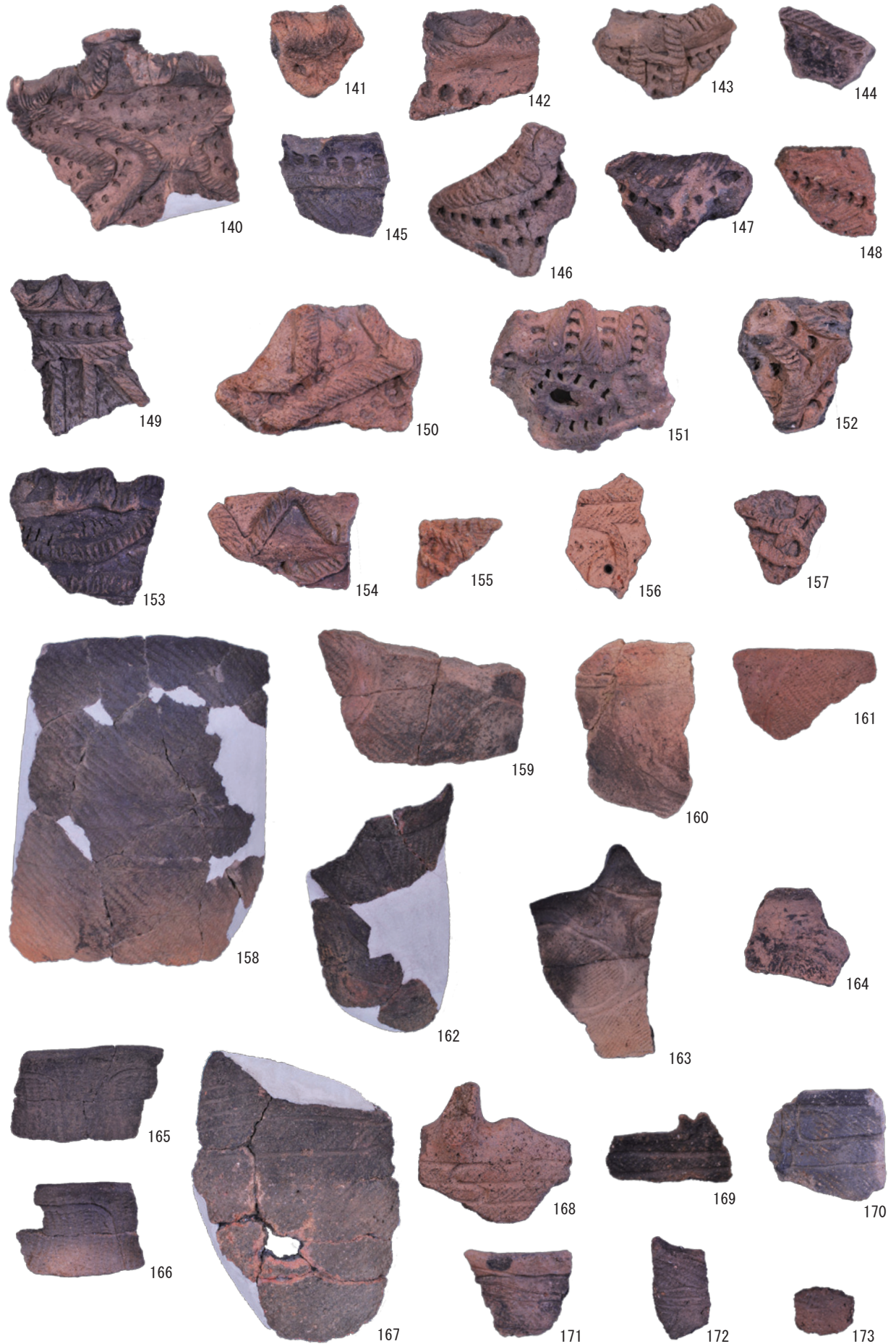

写真図版9 新田(2)遺跡出土土器(4)

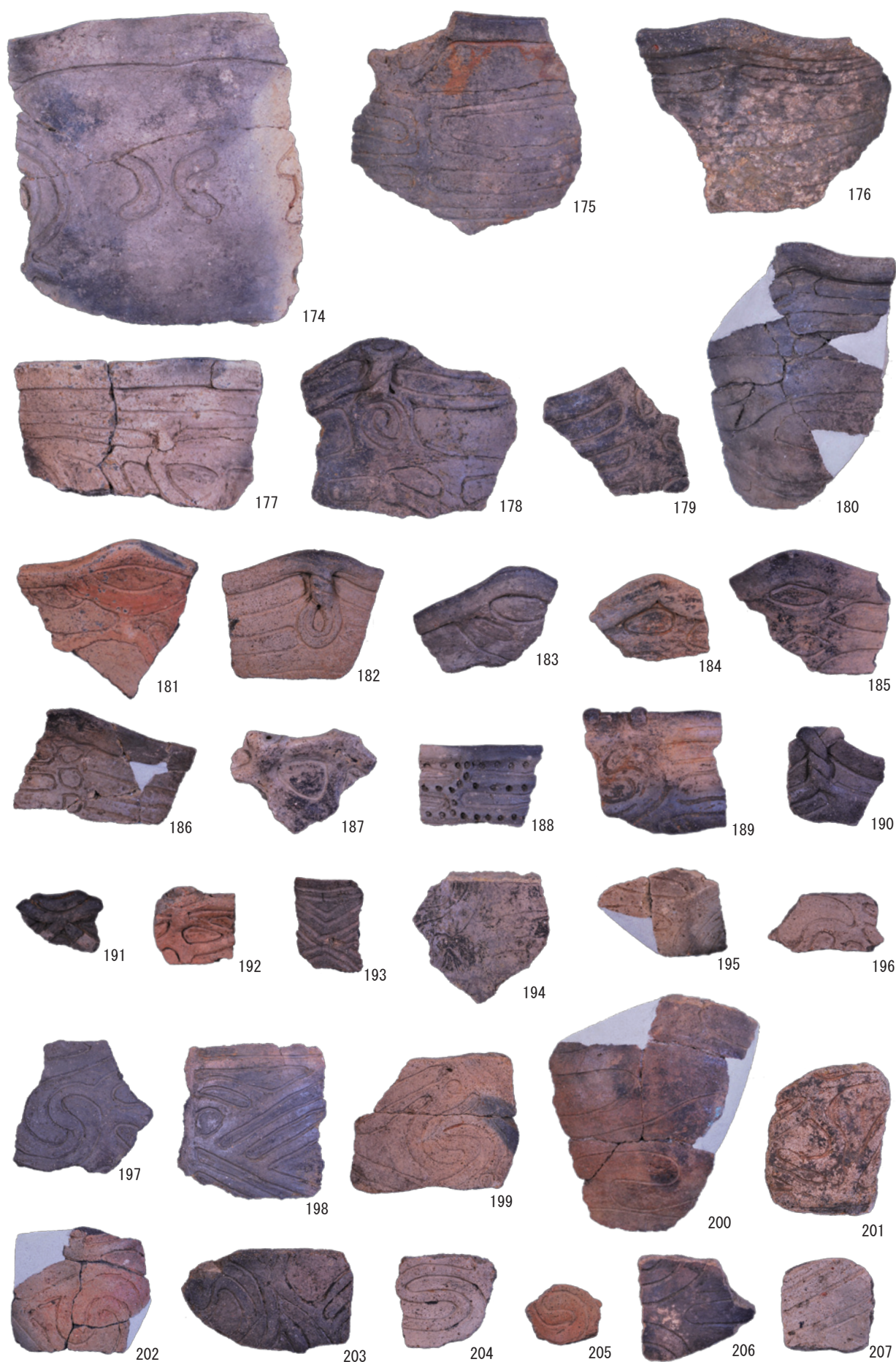

写真図版 10 新田 (2) 遺跡出土土器 (5)

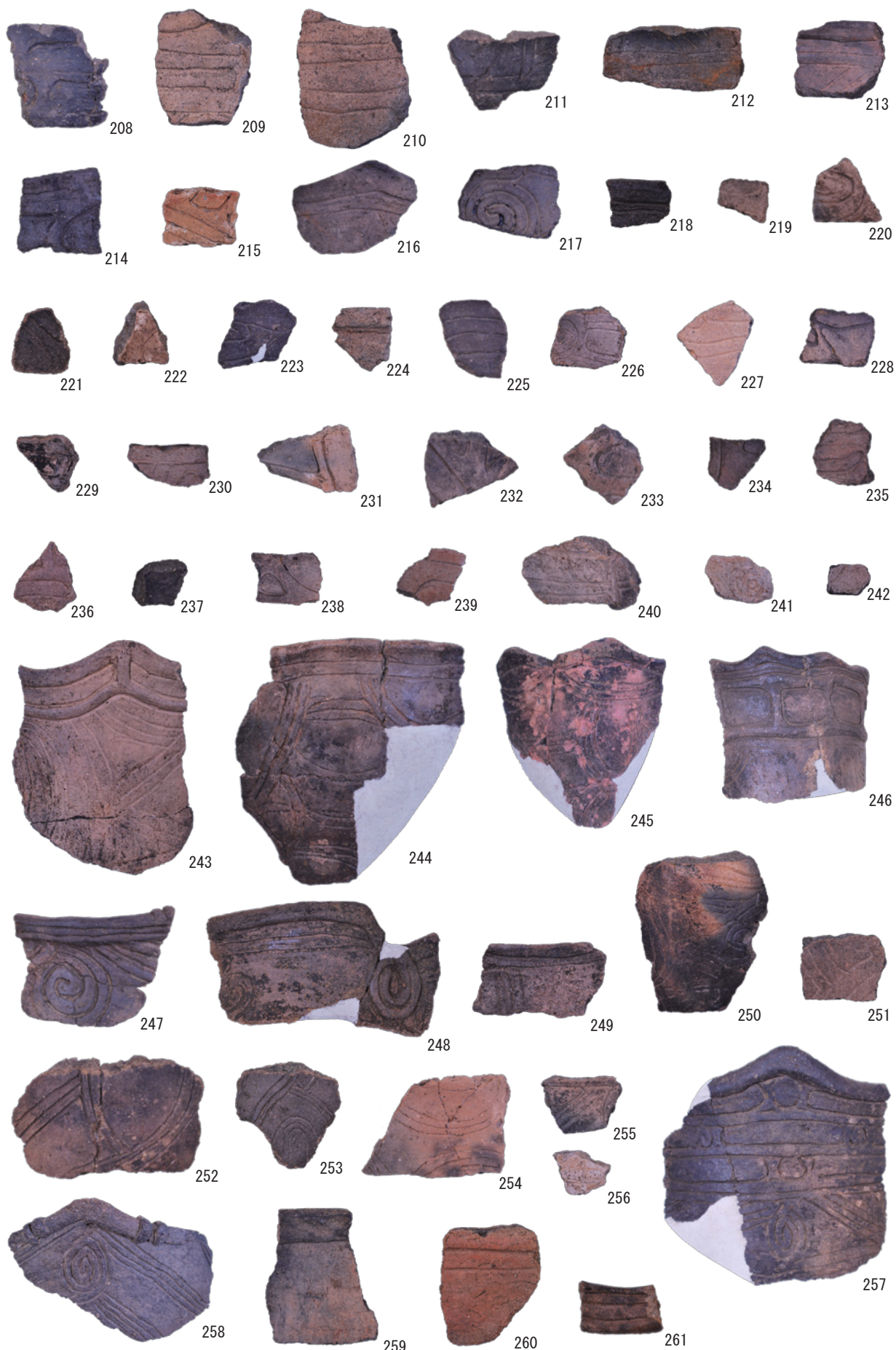

写真図版 11 新田(2)遺跡出土土器(6)

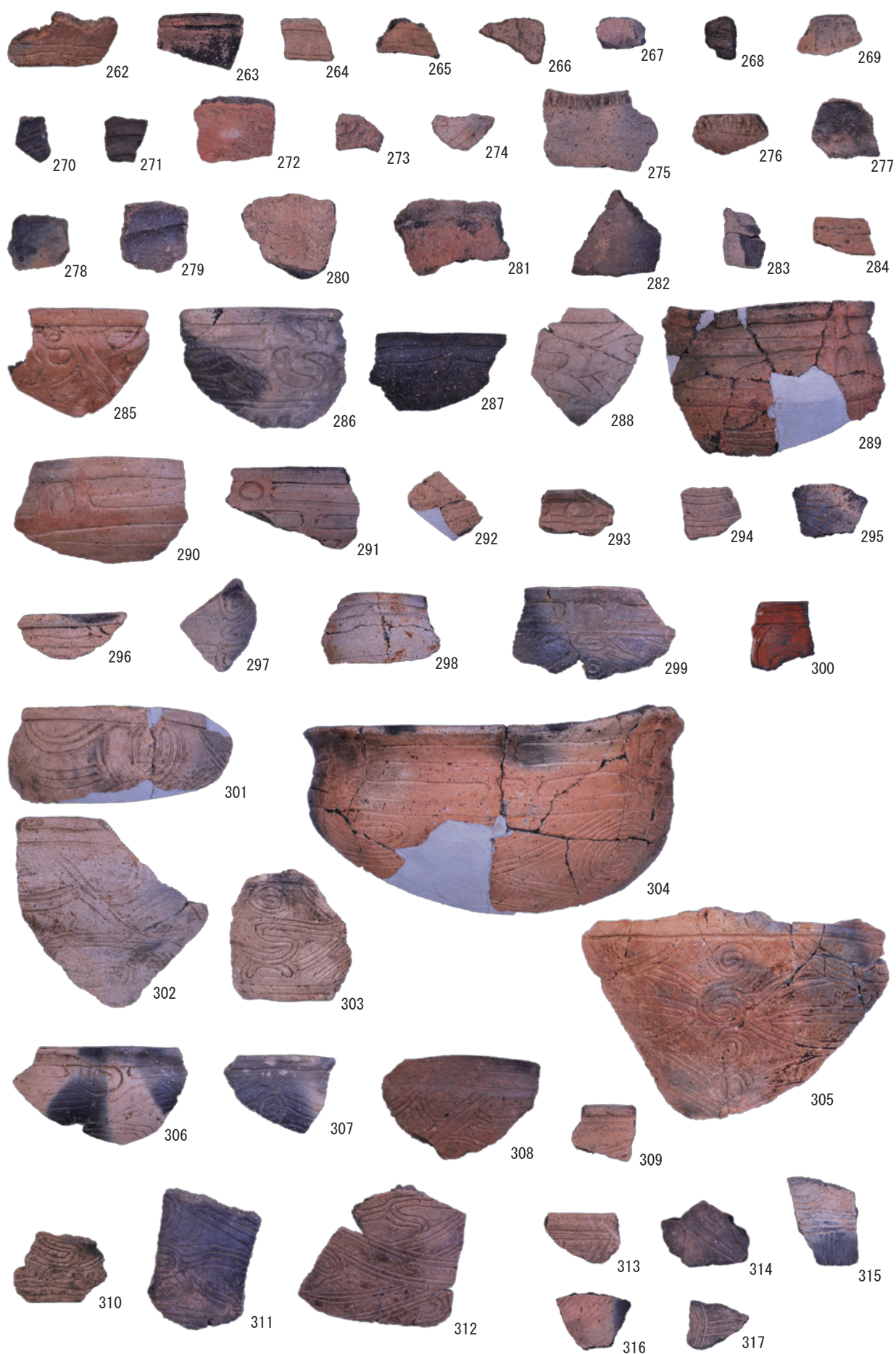

写真図版 12 新田 (2) 遺跡出土土器 (7)

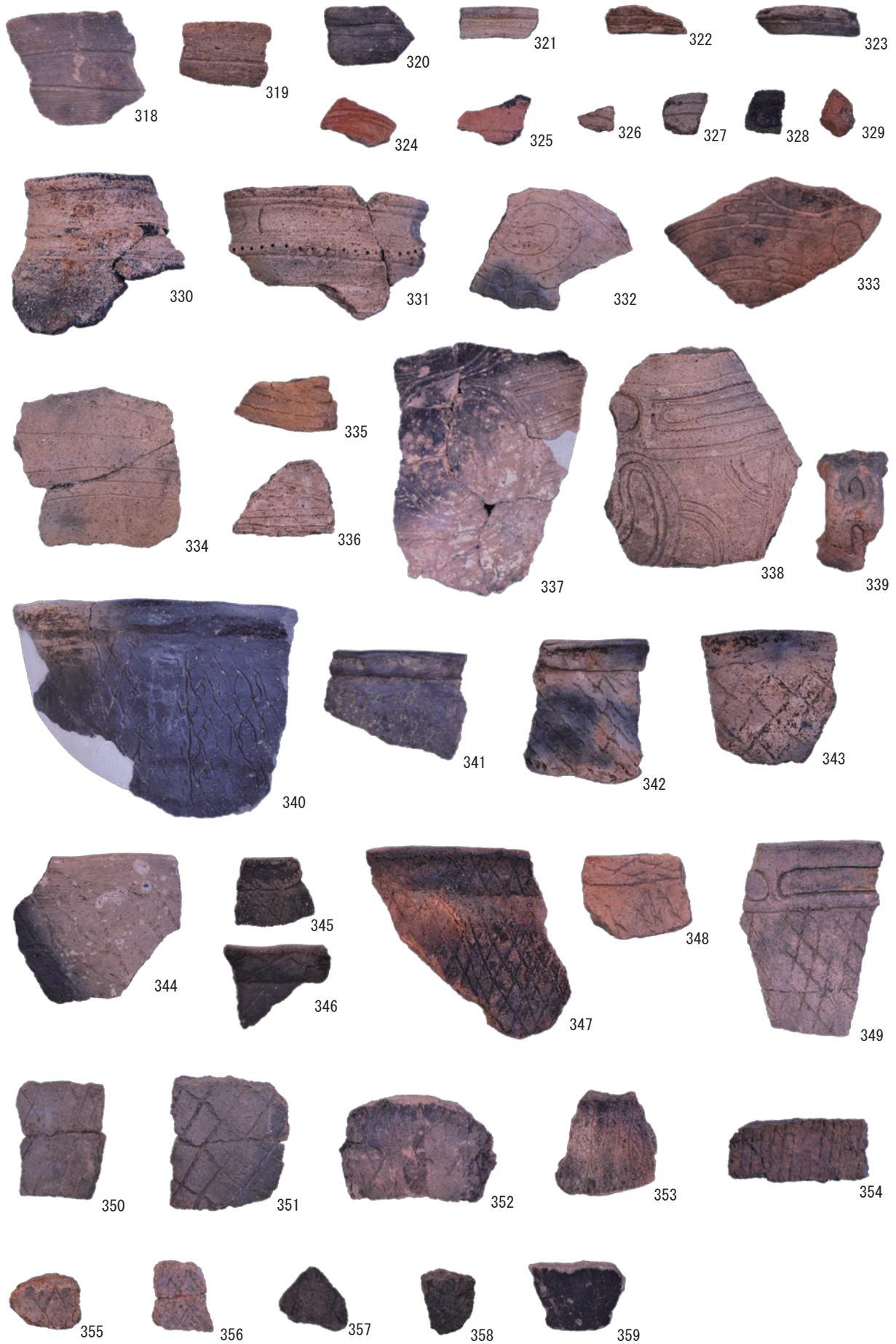

写真図版 13 新田(2)遺跡出土土器(8)



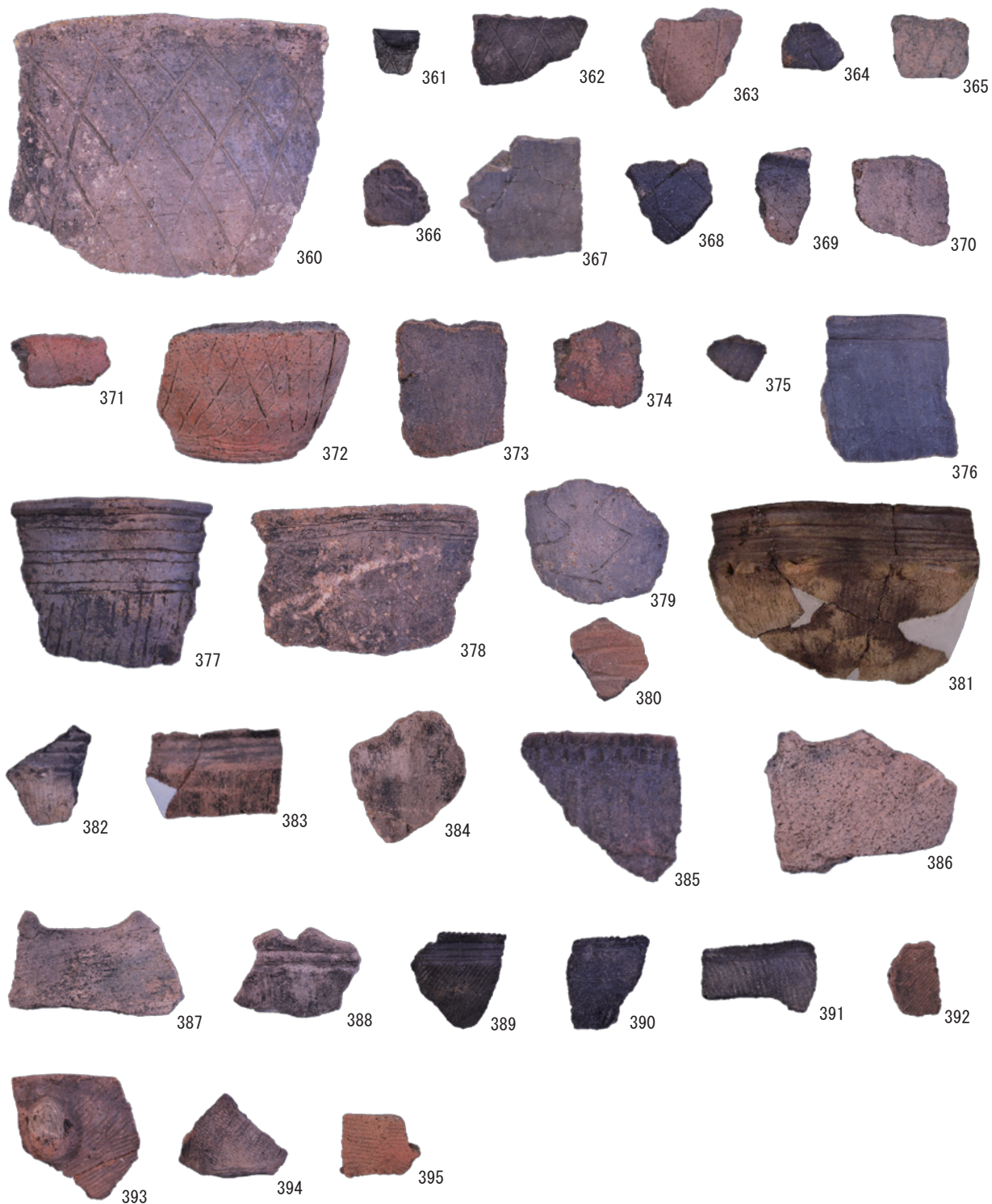

写真図版 14 新田 (2) 遺跡出土土器 (9)



写真図版 15 新田(1)遺跡出土石器(1)



写真図版 16 新田 (1) 遺跡出土石器 (2)

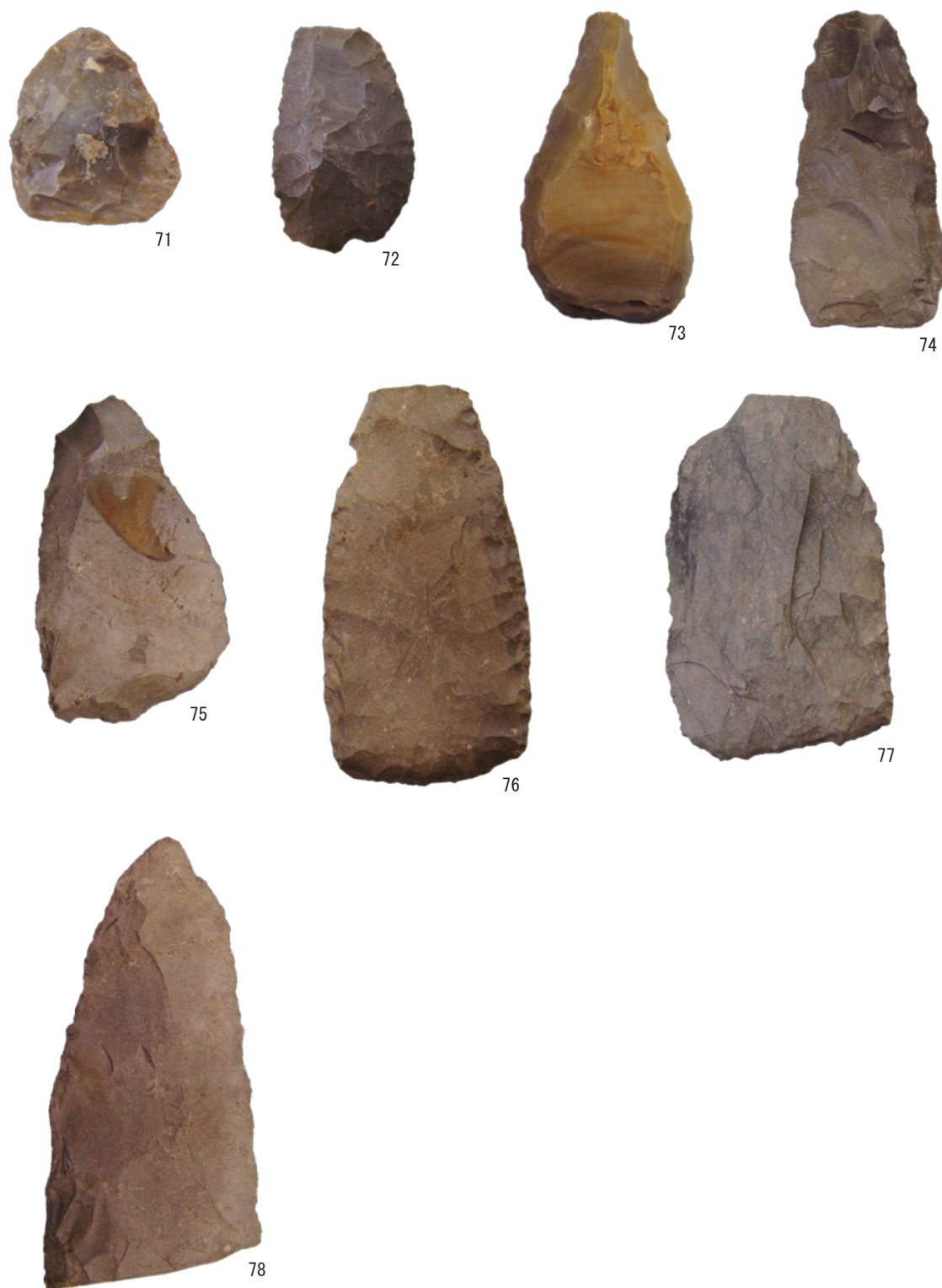

写真図版 17 新田(1)遺跡出土石器(3)



写真図版 18 新田 (1) 遺跡出土石器 (4)



写真図版 19 新田(1)遺跡出土石器(5)



写真図版 20 新田 (1) 遺跡出土石器 (6)



写真図版 21 新田(1)遺跡出土石器(7)



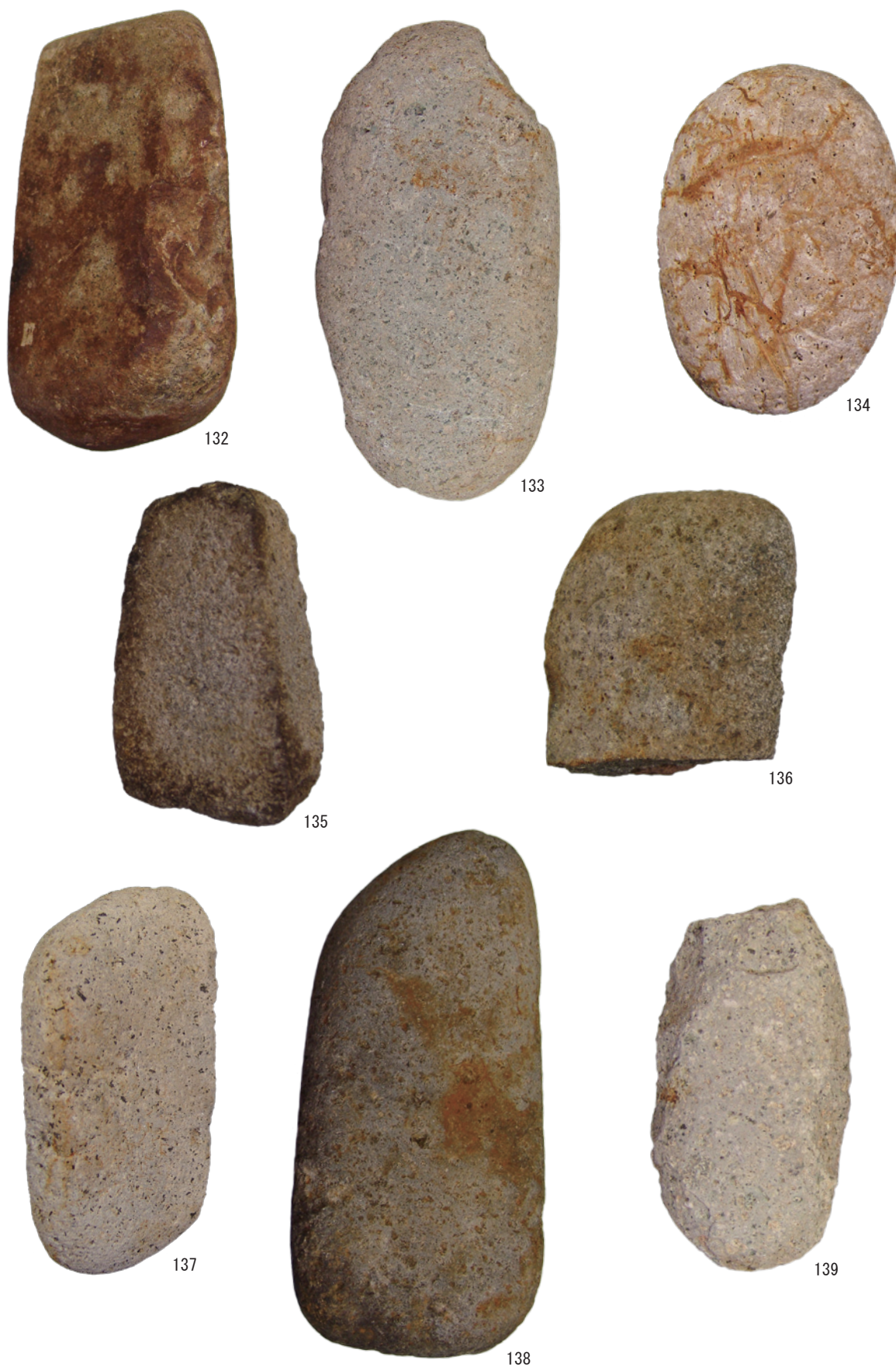

写真図版 22 新田 (1) 遺跡出土石器 (8)



140



141



142



143



144



145



146



147



148



149



150

写真図版 23 新田(1)遺跡出土石器(9)



151



152



154



153



155



156



157

写真図版 24 新田 (1) 遺跡出土石器 (10)



写真図版 25 新田(2)遺跡出土石器(1)



写真図版 26 新田 (2) 遺跡出土石器 (2)



写真図版 27 新田(2)遺跡出土石器(3)



写真図版 28 新田 (2) 遺跡出土石器 (4)



写真図版 29 新田(2)遺跡出土石器(5)





写真図版 30 新田 (2) 遺跡出土石器 (6)

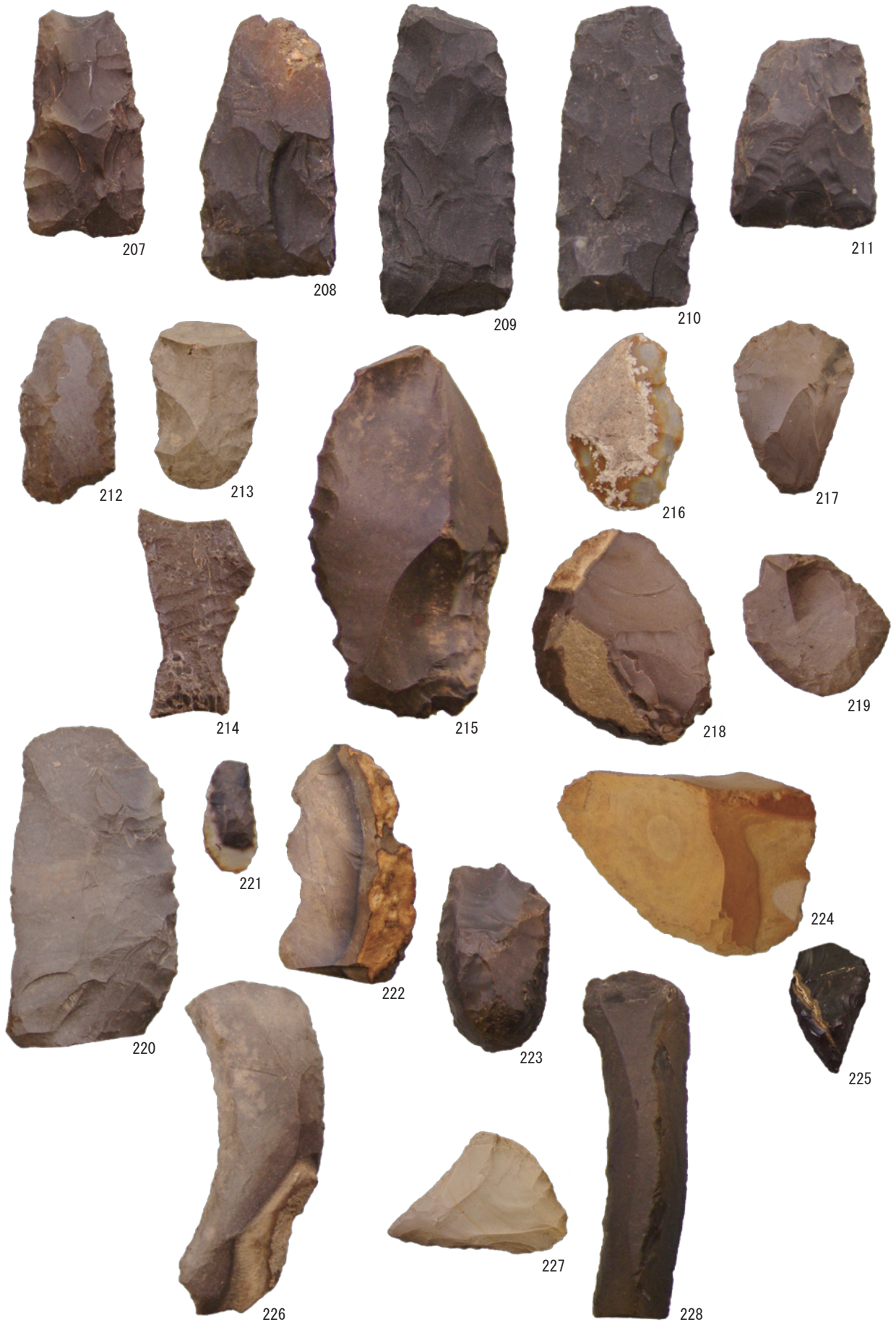

写真図版 31 新田(2)遺跡出土石器(7)



写真図版 32 新田 (2) 遺跡出土石器 (8)



241



242



243



244



245



246



247



248



249



250



251



252



253



254

写真図版 33 新田(2)遺跡出土石器(9)



写真図版 34 新田 (2) 遺跡出土石器 (10)



写真図版 35 新田(2)遺跡出土石器(11)

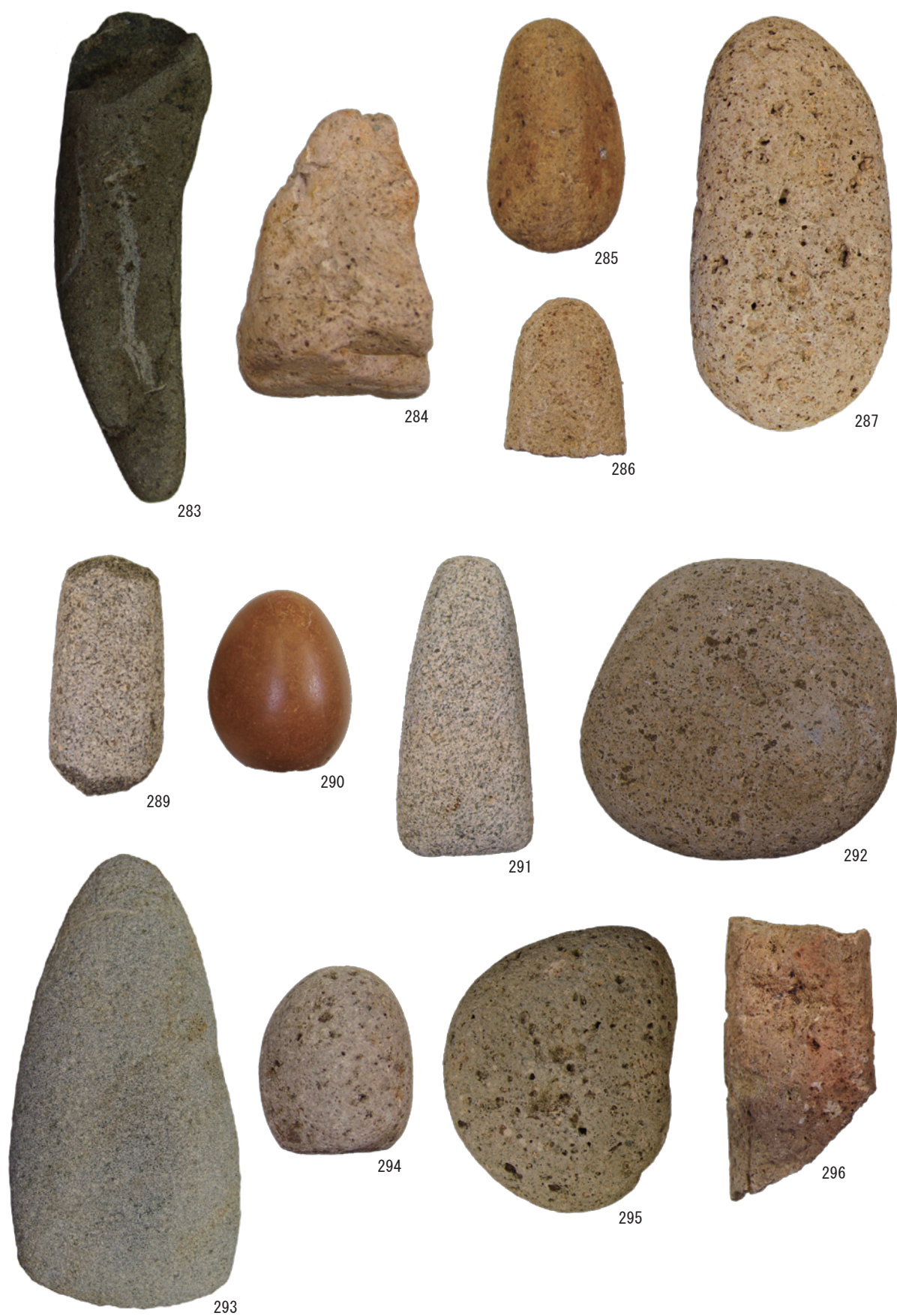

写真図版 36 新田 (2) 遺跡出土石器 (12)

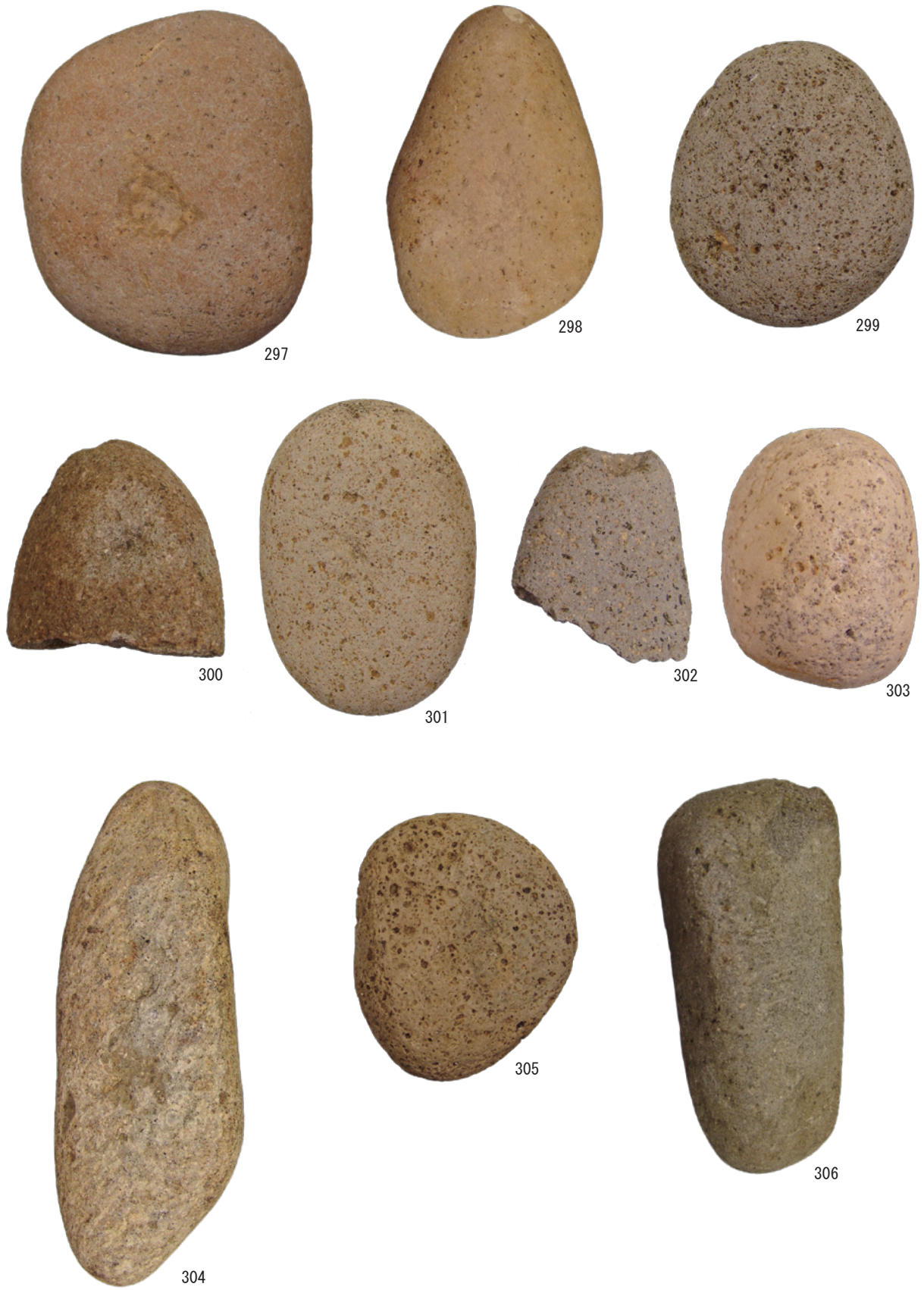

写真図版 37 新田(2)遺跡出土石器(13)





写真図版 38 新田 (2) 遺跡出土石器 (14)



写真図版 39 新田(2)遺跡出土石器(15)

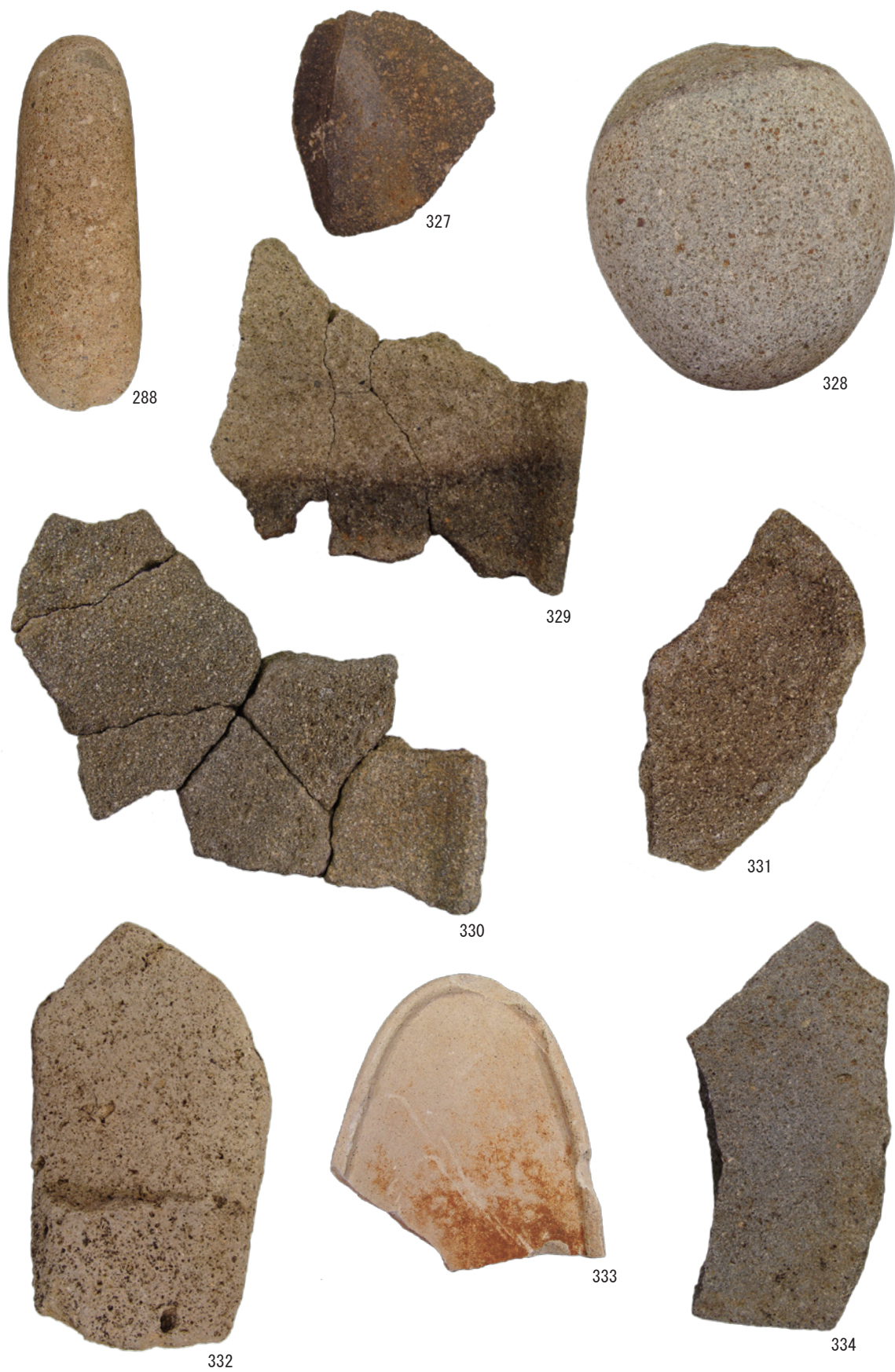

写真図版 40 新田 (2) 遺跡出土石器 (16)



写真図版 41 新田(2)遺跡出土石器(17)



写真図版 42 新田(1)遺跡出土土製品



写真図版 43 新田 (2) 遺跡出土土製品 (1)

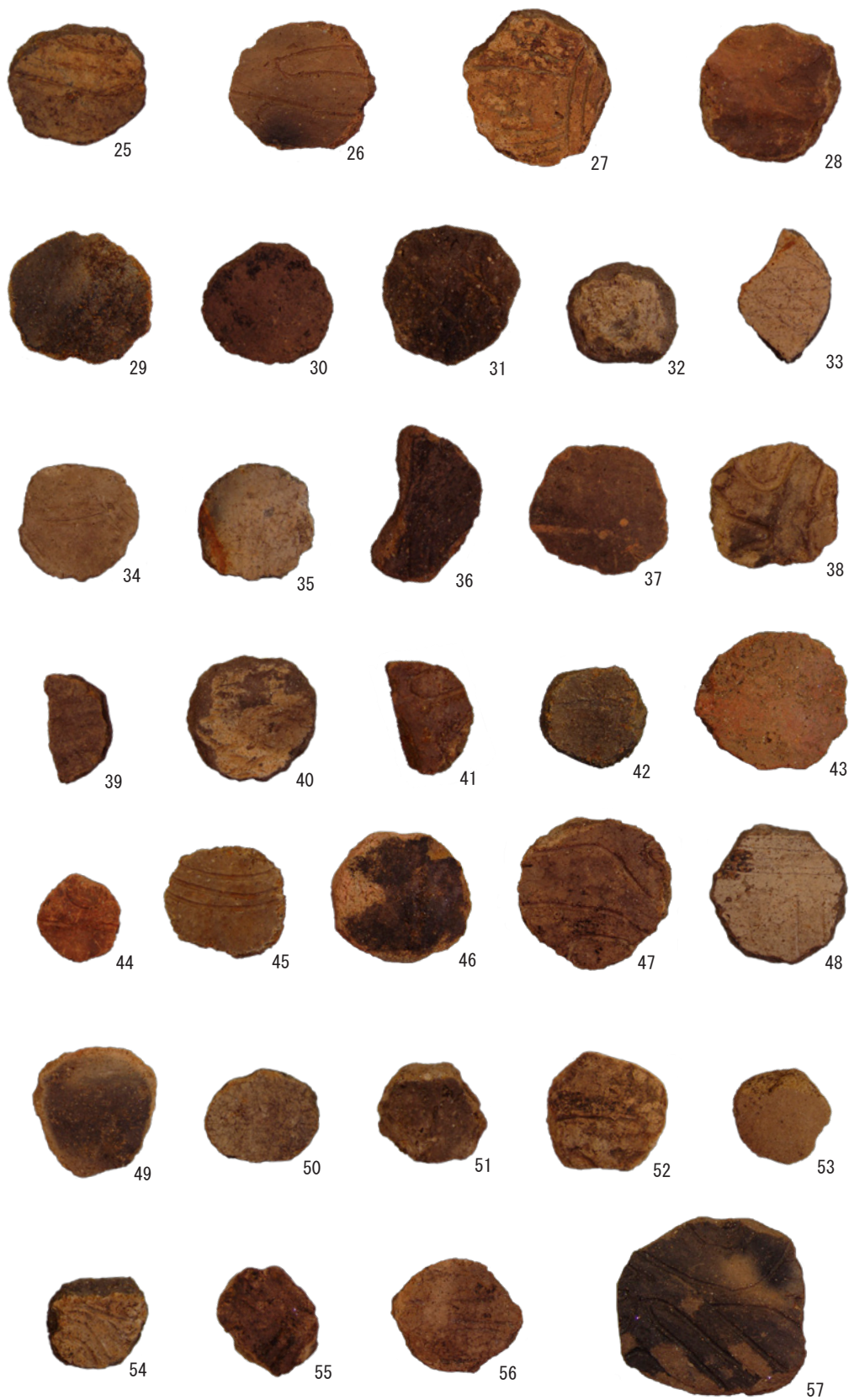

写真図版 44 新田(2)遺跡出土土製品(2)

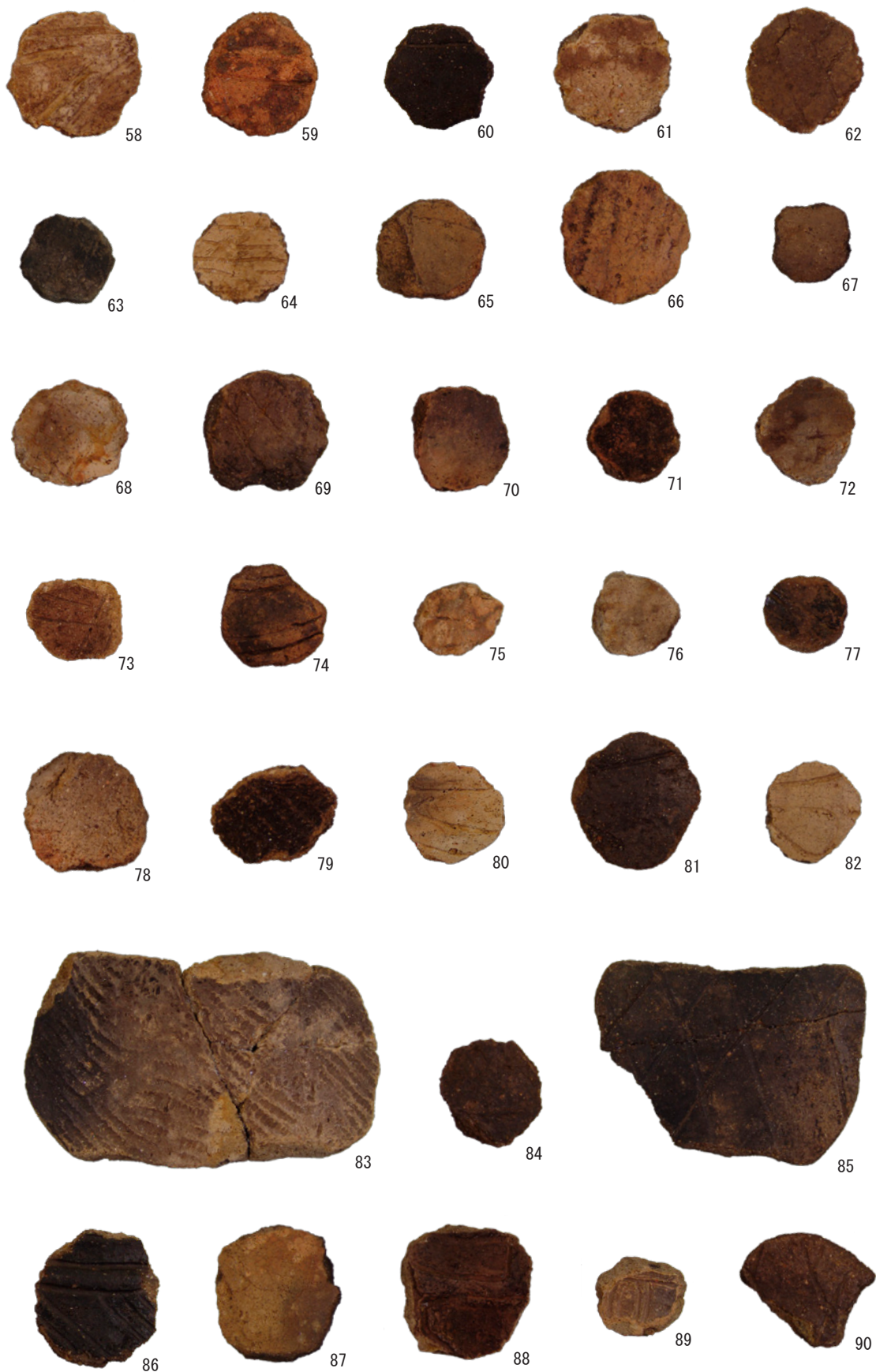

写真図版 45 新田 (2) 遺跡出土土製品 (3)

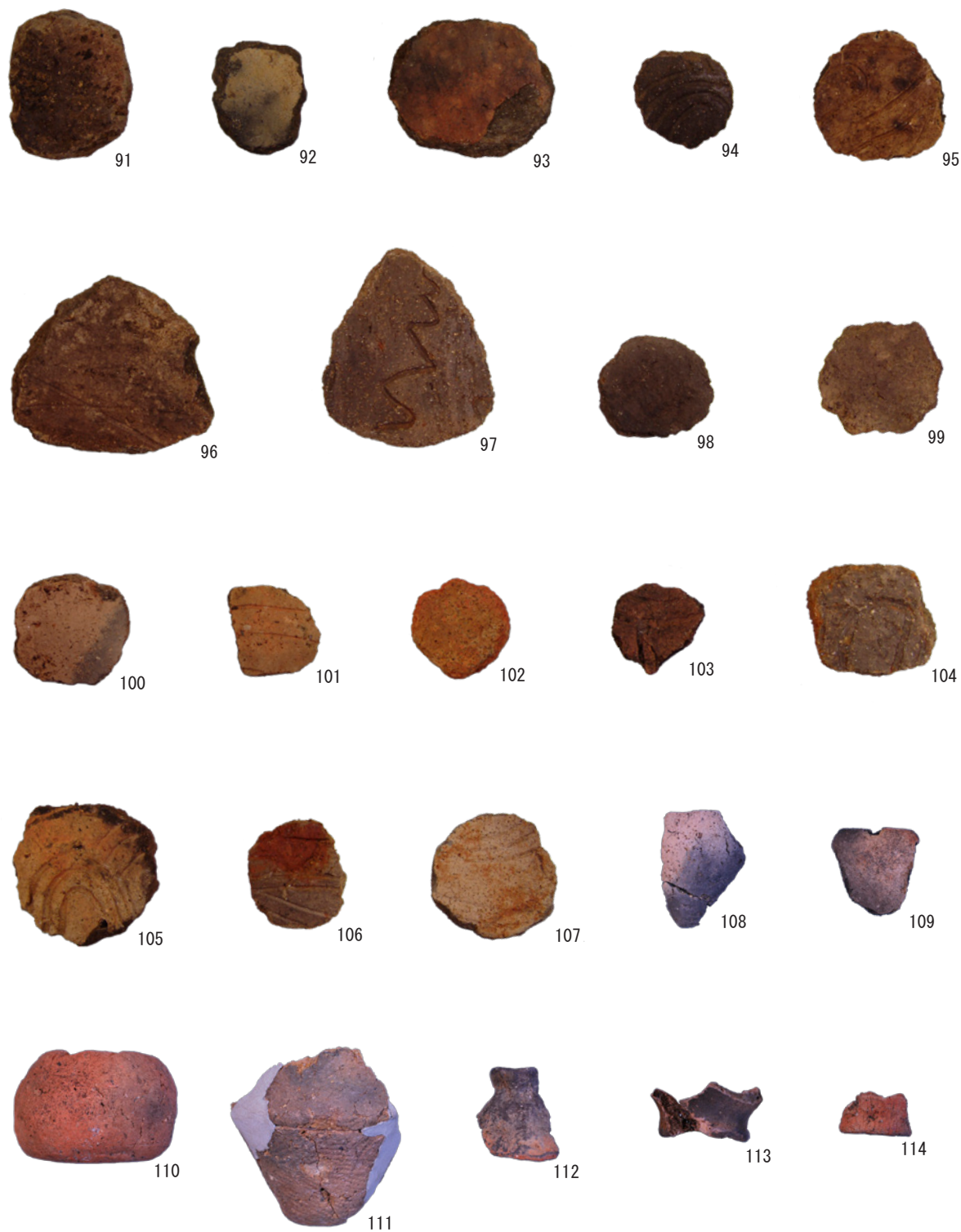

写真図版 46 新田(2)遺跡出土土製品(4)





写真図版 47 新田 (1) 遺跡出土石製品 (1)



写真図版 48 新田(2)遺跡出土石製品(1)

## 報告書抄録

ふりがな	いしえいせきぐんはつくつちょうさほうこくしよん につたかつこいち・かつこにいせきじょうもんじだいいぶつへん
書名	石江遺跡群発掘調査報告書Ⅳ 新田(1)・(2)遺跡縄文時代遺物編
副書名	石江土地区画整理事業に伴う発掘調査
巻次	
シリーズ名	青森市埋蔵文化財調査報告書
シリーズ番号	第108集-1
編著者名	小野貴之、木村淳一
編集機関	青森市教育委員会
所在地	〒038-8505 青森県青森市柳川二丁目1番1号 TEL017-761-4796
発行年月日	西暦2011年3月31日

ふりがな 所収遺跡名	ふりがな 所在地	コード		世界測地系 (JGD2000)		調査期間	調査面積 ㎡	調査原因
		市町村	遺跡番号	北緯	東経			
につたかつこいち いせき 新田(1) 遺跡	あおもりけんあおもりし おおあざ につた 青森県青森市大字新田 あざしのぶ いしえあざ たかま 字忍42-3・石江字高間 56-3ほか	00201	01078	40° 49' 59"	140° 41' 34"	平成15年度 ～ 平成19年度	7,935	土地区画 整理事業
につたかつこに いせき 新田(2) 遺跡	あおもりけんあおもりし おおあざ につた 青森県青森市大字新田 あざしのぶ いしえあざ 字忍39-1	00201	01080	40° 49' 56"	140° 41' 29"	平成19年度	4,970	
所収遺跡名	種別	主な時代	主な遺構		主な遺物	特記事項		
新田(1) 遺跡	集落跡	縄文時代 平安時代 中世 近世	竪穴住居跡	35軒	縄文土器・石器・ 土製品・石製品 (土師器・須恵器・ 擦文土器・鉄製品・ 木製品・土製品・ 石製品・人骨等)			
			土坑	271基				
	井戸跡	47基						
	溝跡	148条						
新田(2) 遺跡			掘立柱建物跡	46棟				
			竪穴住居跡	85軒				
			土坑	242基				
			井戸跡	7基				
			溝跡	50条				
			掘立柱建物跡	19棟				

要約	青森市西部に所在する石江遺跡群の石江土地区画整理事業に伴う発掘調査に関する新田(1)遺跡、新田(2)遺跡の縄文時代の遺物について所収した。
----	---

# 既刊埋蔵文化財関係報告書一覧

青森市の文化財 1	1962	『三内壺遺跡調査概報』	青森市埋蔵文化財調査報告書		
"	2	1965 『四ツ石遺跡調査概報』	"	第55集	2001 『小牧野遺跡発掘調査報告書VI』
"	3	1967 『玉清水遺跡調査概報』	"	第56集	2001 『稲山遺跡発掘調査報告書I』
"	4	1970 『三内丸山遺跡調査概報』	"	第57集	2001 『稲山遺跡発掘調査概報III』
"	5	1971 『野木和遺跡調査報告書』	"	第58集	2001 『大矢沢野田(1)遺跡発掘調査概報II』
"	6	1971 『玉清水III遺跡発掘調査報告書』	"	第59集	2001 『市内遺跡発掘調査報告書』
"	7	1971 『大浦遺跡調査報告書』	"	第60集	2002 『小牧野遺跡発掘調査報告書VII』
"	8	1973 『孫内遺跡発掘調査報告書』	"	第61集	2002 『大矢沢野田(1)遺跡発掘調査報告書』
		1979 『蛭沢遺跡』	"	第62集	2002 『稲山遺跡発掘調査報告書II』
		1983 『四戸橋遺跡調査報告書』	"	第63集	2002 『稲山遺跡発掘調査概報IV』
青森市の埋蔵文化財	1983	『山野峠遺跡』	"	第64集	2002 『市内遺跡発掘調査報告書』
		1985 『長森遺跡発掘調査報告書』	"	第65集	2003 『雲谷山吹(4)～(7)遺跡発掘調査報告書』
		1986 『田茂木野遺跡発掘調査報告書』	"	第66集	2003 『稲山遺跡発掘調査報告書III』
		1987 『横内城跡発掘調査報告書』	"	第67集	2003 『深沢(3)遺跡発掘調査報告書』
		1988 『三内丸山I遺跡発掘調査報告書』	"	第68集	2003 『近野遺跡発掘調査報告書』
青森市埋蔵文化財調査報告書			"	第69集	2003 『市内遺跡発掘調査報告書11』
"	第16集	1991 『山吹(1)遺跡発掘調査報告書』	"	第70集	2003 『小牧野遺跡発掘調査報告書VIII』
"	第17集	1992 『埋蔵文化財出土遺物調査報告書』	"	第71集	2004 『稲山遺跡発掘調査報告書IV』
"	第18集	1993 『三内丸山(2)遺跡発掘調査概報』	"	第72集	2004 『稲山遺跡発掘調査報告書V』
"	第19集	1993 『市内遺跡発掘調査報告書』	"	第73集	2004 『新町野遺跡発掘調査概報』
"	第20集	1993 『小牧野遺跡発掘調査概報』	"	第74集	2004 『市内遺跡発掘調査報告書12』
"	第21集	1994 『市内遺跡詳細分布調査報告書』	"	第75集	2004 『江渡遺跡発掘調査報告書』
"	第22集	1994 『小三内遺跡発掘調査報告書』	"	第76集	2005 『栄山(3)遺跡発掘調査報告書』
"	第23集	1994 『三内丸山(2)・小三内遺跡発掘調査報告書』	"	第77集	2005 『赤坂遺跡発掘調査報告書』
"	第24集	1995 『横内遺跡・横内(2)遺跡発掘調査報告書』	"	第78集	2005 『三内丸山(8)遺跡発掘調査報告書』
"	第25集	1995 『市内遺跡詳細分布調査報告書』	"	第79集	2005 『市内遺跡発掘調査報告書13』
"	第26集	1995 『桜峯(2)遺跡発掘調査報告書』	"	第80集	2005 『合子沢松森(2)遺跡発掘調査概報』
"	第27集	1996 『桜峯(1)遺跡発掘調査概報』	"	第81集	2005 『石江遺跡群発掘調査概報』
"	第28集	1996 『三内丸山(2)遺跡発掘調査報告書』	"	第82集	2006 『三内沢部(3)遺跡発掘調査報告書』
"	第29集	1996 『市内遺跡詳細分布調査報告書』	"	第83集	2006 『合子沢松森(2)遺跡発掘調査概報II』
"	第30集	1996 『小牧野遺跡発掘調査報告書』	"	第84集	2006 『新町野遺跡発掘調査概報II』
"	第31集	1997 『市内遺跡詳細分布調査報告書』	"	第85集	2006 『小牧野遺跡発掘調査報告書IX』
"	第32集	1997 『桜峯(1)遺跡発掘調査概報II』	"	第86集	2006 『市内遺跡発掘調査報告書14』
"	第33集	1997 『新町野遺跡発掘調査報告書』	"	第87集	2006 『新町野遺跡発掘調査報告書III』
"	第34集	1997 『葛野(2)遺跡発掘調査報告書』	"	第88集	2006 『史跡高屋敷館遺跡環境整備報告書II』
"	第35集	1997 『小牧野遺跡発掘調査報告書II』	"	第89集	2006 『篠原遺跡発掘調査報告書』
"	第36集	1998 『桜峯(1)遺跡発掘調査報告書』	"	第90集	2007 『月見野(1)遺跡発掘調査報告書』
"	第37集	1998 『新町野遺跡発掘調査報告書』	"	第91集	2007 『市内遺跡発掘調査報告書15』
"	第38集	1998 『野木遺跡発掘調査報告書』	"	第92集	2007 『新町野遺跡発掘調査概報III』
"	第39集	1998 『市内遺跡詳細分布調査報告書』	"	第93集	2007 『合子沢松森(2)遺跡発掘調査報告書』
"	第40集	1998 『小牧野遺跡発掘調査報告書III』	"	第94集	2007 『石江遺跡群発掘調査報告書』
"	第41集	1998 『野木遺跡発掘調査概報』	"	第95集	2008 『野尻(4)遺跡発掘調査報告書』
"	第42集	1998 『熊沢遺跡発掘調査概報』	"	第96集	2008 『葛野遺跡群発掘調査報告書』
"	第43集	1999 『市内遺跡詳細分布調査報告書』	"	第97集	2008 『市内遺跡発掘調査報告書16』
"	第44集	1999 『葛野(2)遺跡発掘調査報告書II』	"	第98集	2008 『新町野遺跡発掘調査報告書IV』
"	第45集	1999 『小牧野遺跡発掘調査報告書IV』	"	第99集	2009 『市内遺跡発掘調査報告書17』
"	第46集	1999 『新町野・野木遺跡発掘調査概報』	"	第100集	2009 『阿部野(1)遺跡発掘調査報告書』
"	第47集	1999 『稲山遺跡発掘調査概報』	"	第101集	2009 『大矢沢野田遺跡発掘調査報告書II』
"	第48集	2000 『熊沢遺跡発掘調査報告書』	"	第102集	2009 『細越館遺跡発掘調査報告書』
"	第49集	2000 『稲山遺跡発掘調査概報II』	"	第103集	2010 『市内遺跡発掘調査報告書18』
"	第50集	2000 『小牧野遺跡発掘調査報告書V』	"	第104集	2010 『長溜池遺跡発掘調査報告書』
"	第51集	2000 『桜峯(1)・雲谷山吹(3)遺跡発掘調査報告書』	"	第105集	2010 『葛野(3)遺跡発掘調査報告書』
"	第52集	2000 『大矢沢野田(1)遺跡調査報告書』	"	第106集	2010 『石江遺跡群発掘調査報告書II』
"	第53集	2000 『市内遺跡発掘調査報告書』	"	第107集	2011 『石江遺跡群発掘調査報告書III』
"	第54集	2001 『新町野遺跡発掘調査報告書II・野木遺跡発掘調査報告書II』	"	第108集	2011 『石江遺跡群発掘調査報告書IV』

青森市埋蔵文化財調査報告書第108集 -1

## 石江遺跡群発掘調査報告書IV

-石江土地区画整理事業に伴う発掘調査-  
(第1分冊:新田(1)・(2)遺跡縄文時代遺物編)

発行年月日 平成23年3月31日

発行 青森市教育委員会  
〒038-8505 青森県青森市柳川2丁目1-1  
TEL 017-761-4796 (文化財課)

印刷 アクセス二十一出版有限会社  
〒030-0802 青森県青森市本町一丁目2-5  
TEL 017-722-1373 FAX 017-732-3328