

筑後市内遺跡群ⅩⅢ

福岡県筑後市大字若菜所在遺跡の調査
筑後市文化財調査報告書
第90集

2010
筑後市教育委員会

筑後市内遺跡群

わかなもりぼう
若菜森坊遺跡第 1 次調査

わかなもりぼう
若菜森坊遺跡第 2 次調査

2010
筑後市教育委員会

序

若菜遺跡群は、当市を代表する遺跡群として、昭和 50 年代に郷土史研究会等の調査によって周知の文化財包蔵地として登録されていました。

平成 4 年、文化施設「サザンクス筑後」建設事業に伴い、若菜森坊遺跡第 1 次調査が行われました。遺跡からは縄文時代から近世・近代に至るまでの幅広い時代の遺構や遺物が出土し、特に弥生時代から平安時代の数百を数える竪穴住居群は目を見張るものがあります。これらの成果は県南地域における貴重な資料として現在まで保管されてきました。

平成 19 年には、子育て支援施設「おひさまハウス」建設事業に伴い若菜森坊遺跡第 2 次調査が行われ、1 次調査に匹敵する遺構群も見つかりました。

今回の報告は、若菜森坊遺跡第 1・2 次調査の成果です。若菜地区に遙か昔から大集落が営まれていたことを証明するものとなりました。

本書を通じて、先人たちの生活を知り、郷土の歴史を学び、文化財保護や郷土愛を育む一助として活用していただければ幸いです。

調査・報告にあたり、関係者各位に文化財へのご理解・ご協力を頂きました事に深く感謝申し上げます。

平成 22 年 3 月

教育長
城戸 一男

例言

1. 本書は平成3年度から平成19年度に筑後市教育委員会が行った埋蔵文化財発掘調査の報告書である。
2. 発掘調査及び出土遺物の整理は平成20年度までを筑後市教育委員会、平成21年度からは教育委員会補助執行機関である筑後市協働推進部が行った。出土遺物、図面、写真等は筑後市で収蔵、保管している。発掘調査及び整理作業の関係者は第1章に記している。
3. 本書に使用した図面の遺構図作成は若菜森坊遺跡第1次調査を永見秀徳、大島真一郎（現八女市役所）、塚本映子（現久留米市教育委員会）、アジア航測(株)、若菜森坊遺跡第2次調査は上村英士、が行った。遺物実測は、財団法人元興寺文化財研究所、大成エンジニアリング株式会社が行い、若菜森坊遺跡第1次調査の一部を筑後市教育委員会が行った。遺構・遺物の浄書は株式会社アーキジオ福岡が行った。
4. 本書に使用した遺構の写真撮影は永見、小林、上村が行い、遺物写真は株式会社アーキジオ福岡に委託した。
5. 今回の調査に用いた測量座標は若菜森坊遺跡第1次調査は国土調査法第Ⅱ座標系日本測地系、若菜森坊遺跡第2次調査は世界測地系を基準としている。
6. 本書に使用した遺構の表示は以下の略号による（筑後市における埋蔵文化財の取り扱いについて：2002に準拠している）。
SA - 柵列状遺構 SB - 掘立柱建物 SD - 溝 SK - 土壙 SI - 竪穴住居 SP - ピット SX - 不明遺構
また、本文中の出土遺物について○×○の表記は両方の可能性が考えられるという意味である。
7. 本書の版作成及び編集は株式会社アーキジオ福岡に委託し、執筆は小林、上村が行った。

目次

I . 調査経過と組織	1
II . 位置と環境	3
III . 調査成果	5
若菜森坊遺跡第1次調査	5
若菜森坊遺跡第2次調査	96
IV . 考察	129
写真図版	

I . 調査経過と組織

今回報告する筑後市内遺跡群Ⅻは平成3年度～平成19年度に筑後市教育委員会が実施した若菜森坊遺跡第1次調査・第2次調査の発掘調査成果をまとめたものである。発掘調査に至る経緯、実施期間、調査面積等は各遺跡の「(1) はじめに」に記し、発掘調査において出土した遺物の整理・報告作成については随時、筑後市役所内にある文化財整理室にて行い、部分的に委託事業として行った。以下は報告する調査が多年度に渡っているため作業各年度の組織を列記する。

発掘調査に関わる調査組織は以下のとおりである。

1) 平成4年度（若菜森坊第1次調査）

総括	教育長	森田 基之
	部長	橋本 益夫
庶務	社会教育課長	下川 雅晴
	社会教育係長	松永 盛四郎
	社会教育係 (文化財専門職)	永見 秀徳 (調査担当)
	(文化財学芸員)	小林 勇作

2) 平成5年度（若菜森坊第1次調査）

総括	教育長	森田 基之
	部長	橋本 益夫
庶務	社会教育課長	下川 雅晴
	社会教育係長	松永 盛四郎
	社会教育係 (文化財専門職)	永見 秀徳 (調査担当)
	(")	小林 勇作

3) 平成19年度（若菜森坊第2次調査）

総括	教育長	城戸 一男
	教育部長	平野 正道
	社会教育課長	田中 僚一
	文化スポーツ係長	北島 鈴美
	文化スポーツ係 (文化財専門職)	永見 秀徳
	(")	小林 勇作
	(") (文化財学芸員)	上村 英士 (調査担当) 吉村由美子

4) 平成20年度（調査報告書作成）

総括	教育長	城戸 一男
	社会教育部長	田中 僚一
	社会教育課長	永松 三夫
	文化スポーツ係長	田中 純彦
	(文化財専門職)	永見 秀徳
	(")	小林 勇作
	(")	上村 英士

(文化財学芸員) 吉村由美子

5) 平成 21 年度 (調査報告書刊行)

総括	教育長	中村 征一
	協働推進部長	田中 僚一
	社会教育課長	山口 辰樹
	文化スポーツ担当係長	田中 純彦
	社会教育係	中島 征弘
	(文化財専門職)	小林 勇作 (報告書担当)
	(")	上村 英士 (")
	(文化財学芸員)	吉村由美子

5) 発掘調査参加者

調査補助員 塚本映子 (現久留米市文化観光部) 大島真一郎 (現八女市役所)
田中洋子 永田佳子

発掘作業員 地元有志

6) 整理作業参加者

整理補助員 平塚あけみ 石崎玲子 仲文恵 横井理絵 佐々木寿代 丸山裕美子 猿渡 式子

整理作業員 野間口靖子 馬場敦子 湊まど香 野口晴香 湯川琴美 深川善子 福田澄子
原洋子 徳永みどり 高田知恵 荒巻悦子 妹川玲子

委託事業 (財)元興寺文化財研究所 大成エンジニアリング(株) (株)アーキジオ

調査及び整理作業に際しては次の方々にご指導、ご教示を賜った。記して心より感謝申し上げます。(順不同、敬称略)

佐々木隆彦 (福岡県教育委員会)、中島恒次郎、山村信榮 (太宰府市教育委員会)、狭川真一 (財団法人元興寺文化財研究所)

Ⅱ . 位置と環境

筑後市は福岡県の南西部、筑紫平野の中央部に位置する。市域をJR 鹿児島本線と国道 209 号が縦断し、国道 442 号が横断する。また、市南西部には一級河川の矢部川、中央部には山ノ井川や花宗川、北部には倉目川が西流する。市北部には耳納山地から派生する八女丘陵が西に延び、灌漑用の溜池が点在する。低位扇状地である東部や、低地である南西部には農業水路が発達している。当市は県内有数の農業地帯であり、北部の丘陵地域では果樹園や茶畑、東部では米麦中心の田園地帯が広がる。市街地は国道に沿って市の中心部に形成されている。

・若菜遺跡群

当市で遺跡密度が集中する地域であり、埋蔵文化財包蔵地としても蔵数遺跡群と並び、広範囲に登録をされている地域である。若菜地区は中央を東西に山ノ井川が流れ、その北側は八女丘陵端部の台地、南側は低地が広がり、現在でも集落は矢部川北側を中心に形成しており、南西側は稲作を中心とした農業地帯である。

・周辺遺跡の概要

今回報告する若菜森坊遺跡第 1 次・2 次調査は、市の中央部に位置し、山ノ井川北側の標高約 12 ～ 13 m 前後の低位台地上に立地する。若菜地区では「若菜裏道遺跡」「若菜町囲遺跡」「若菜森坊遺跡」(第 1 次～ 2 次)、若菜地区西隣の富重地区では「富重北屋敷遺跡」、南隣の和泉地区では「和泉近道遺跡」「和泉粉町遺跡」、東隣の山ノ井地区では「山ノ井南野遺跡」(第 1 次～ 第 6 次)「山ノ井川口遺跡」(第 1 ～ 2 次)、北隣の羽犬塚地区では「羽犬塚射場ノ本遺跡」(第 1 次～ 4 次)「羽犬塚山ノ前遺跡」(第 1 次～ 2 次)「羽犬塚中道遺跡」(第 1 次～ 第 5 次)「羽犬塚源ヶ野遺跡」等の発掘調査が行われ、遺跡の密度が比較的多い地域に遺跡が存在する。

・市内の各時代の調査事例

旧石器時代は蔵数地区、鶴田地区などで数点の石器が確認されているのみである。縄文時代では、早期及び晩期の集石遺構や落とし穴状遺構から押型土器等などが鶴田牛ヶ池遺跡や蔵数森ノ木遺跡で確認されている。弥生時代になると市内での発掘調査例が増大する傾向にある。特に市南部の常用遺跡群や裏山遺跡、狐塚遺跡、古島榎崎遺跡、市北部の蔵数森ノ木遺跡では膨大な竪穴住居群や廃棄土壌、掘立柱建物等が確認されている。遺物は前期から後期にかけて万遍なく出土しており、弥生時代になると居住空間として安定的な土地利用が行われていたことを示す資料となっている。また、蔵数森ノ木遺跡や田佛遺跡では弥生時代前期から古墳時代後期にかけての継続性のある竪穴住居群が存在する。古墳時代になると石人山古墳、欠塚古墳、瑞王寺古墳が造営され、集落としては蔵数森ノ木遺跡や田佛遺跡、集落周辺では津島南佛生遺跡、津島南笹原遺跡で遺構・遺物が確認されている。奈良・平安時代になると、市域中央を南北に縦断する西海道を軸とした集落が形成される。山ノ井川口遺跡や鶴田木屋ノ角遺跡、鶴田市ノ塚遺跡等では西海道駅路本体を確認しており、羽犬塚山ノ前遺跡や羽犬塚中道遺跡、前津丑ノマヤ遺跡では葛野駅家関連の遺構も検出している。中世に入ると若菜森坊遺跡や若菜裏道遺跡等で輸入陶磁器を多く出土する遺跡があり、長崎坊田遺跡や江口南村囲遺跡、島田彼岸田遺跡では、中世居館の堀状遺構などを検出している。近世に入ると、坊津街道宿場町である羽犬塚地区の羽犬塚寺ノ脇遺跡、水田天満宮を中心に栄えた水田地区の水田上町遺跡等から近世遺構・遺物を確認している。

【参考文献】

- 『筑後市史』 1998 筑後市
『筑後二川郷土史』 1983 筑後市教育委員会・筑後郷土史会
『筑後市内遺跡群Ⅶ』 2005 筑後市教育委員会

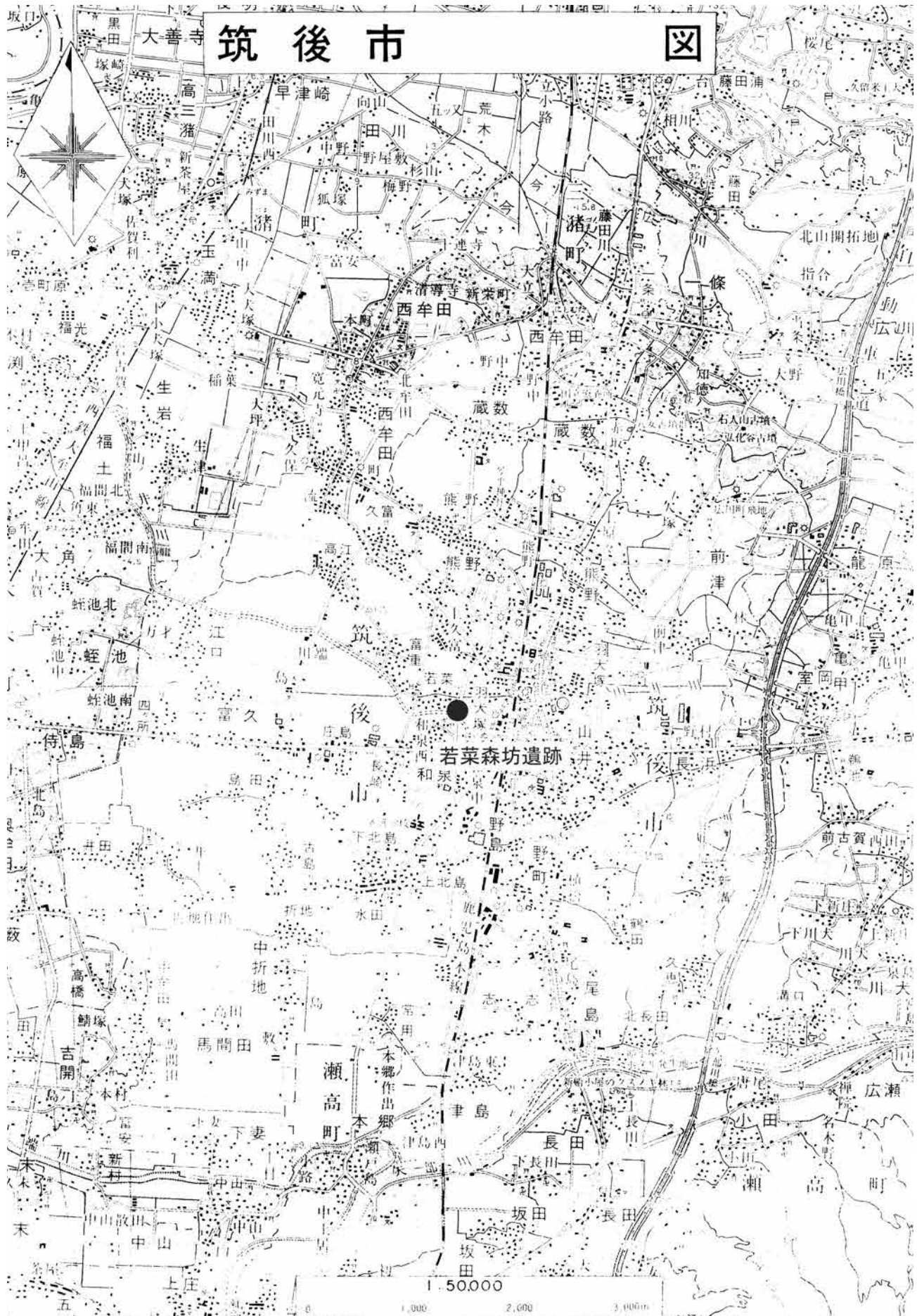


Fig.1 筑後市全図 (1/50000)

Ⅲ．調査成果 (若菜森坊遺跡第1次調査)

(1) はじめに

調査地は筑後市大字若菜字森坊 1092 外で現在はサザンクス筑後が設営されている場所にあたる。当地は筑後市の中央部、標高 14 ～ 15m 位の中位段丘上に立地し、丘陵部南端は山ノ井川が西流する。発掘調査は筑後市生涯学習センター新設工事に伴い、調査面積の約 15,000 m²を筑後市教育委員会が実施した。平成 4 年 4 月から平成 5 年 6 月にかけて現場での調査を行い、整理作業は翌年度から平成 20 年度までの間に行った。整理作業が長期化した理由については、他の緊急発掘調査業務が過密であったことに加え、当調査によって得られた実測図等記録類並びに出土遺物量が莫大であり、これに係る予算確保並びに作業時間等を要したことがある。現地調査から整理作業は永見秀徳が担当していたが、人事異動（平成 21 年 4 月～）によって担当者が不在となったことから遺構編を小林勇作、遺物編を上村英士が担当し報告することとなった。発掘調査支援業務における委託について、平面図作成（航空測量）はアジア航測株式会社、遺物実測図作成は財団法人元興寺文化財研究所（平成 18・19 年度）、大成エンジニアリング株式会社（平成 20 年度）が行い、報告書作成は平成 21 年度に株式会社アーキジオが行った。

以下、主要な検出遺構及び出土遺物について報告する。

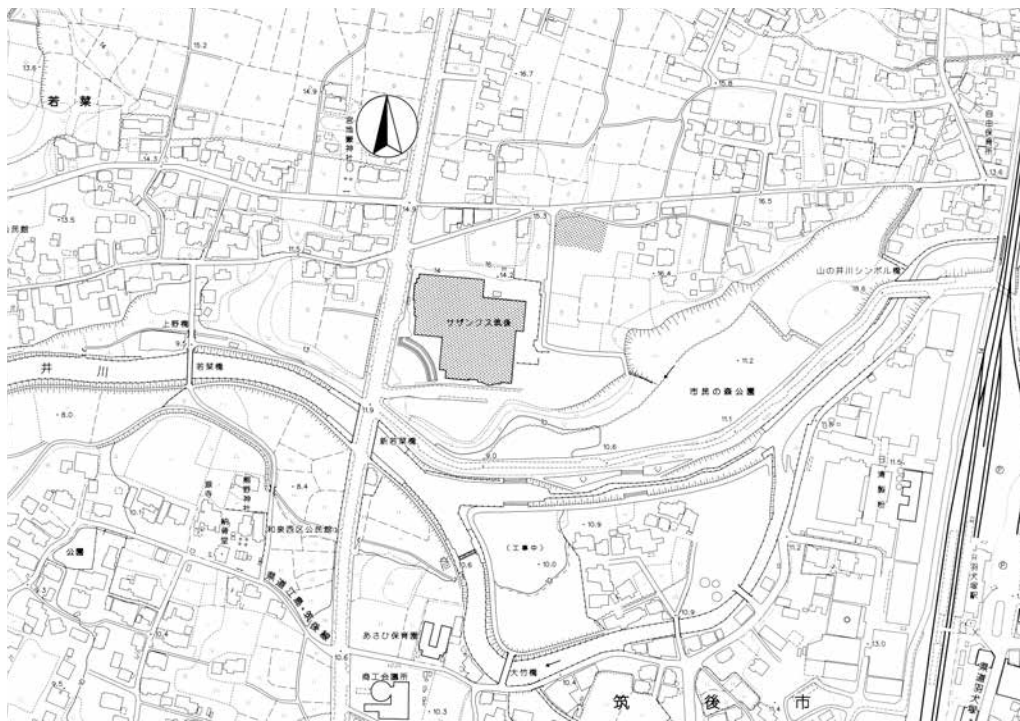


Fig.2 調査地点位置図 (1/1000)

(2) 検出遺構

調査の結果、柵列 1 列、竪穴住居 409 軒以上、掘立柱建物 4 棟、溝 3 条以上、周溝状遺構 3 基、道路状遺構 2 路、貯蔵穴 1 基、土壌墓 1 基等の主要遺構が検出された。今回は、紙面上等の理由により報告する内容は主要遺構のみを記すこととなる。なお、当該調査で検出した各種遺構について、未完掘遺構が存在することを予めお断りする。理由は明らかでないが報告書作成中に判明したもので、完掘の有無について実測図・写真等の記録類を精査、その多くは判別不可能であった。従って、今回報告する全ての法量は航空測量図に拠るものである。

柵列

1SA1000

調査区南西隅で検出した南北列9間(24.6m)の柵列である。柱間は北から2.50m、2.30m、3.00m、2.80m、2.80m、2.80m、2.80m、2.70m、2.90mを測る。柱穴平面プランは隅丸方形ないしは楕円形で柵列主軸の振れはN-15°34'51"-Eである。当遺構は検出のみで掘削には至っていない。

掘立柱建物

1SB0500

調査区中央部の南西隅で確認した当該調査最大級の掘立柱建物である。掘立柱建物の中央列北側2穴は検出していないが、東西2間(8.80m)、南北6間(15.00m)の総柱形式である可能性が考えられる。柱間は南北列で2.30～2.75m、東西列で4.30～4.50mを測り、柱穴の深さは検出面から0.09～0.50mとばらつきがある。柱穴平面プランは円形ないしは楕円形を呈する。柱痕跡は唯一北東隅の柱穴で確認され、径は0.12mを測る。建物主軸の振れはN-8°7'48"-Eであり、中世の区画溝と想定される1SD0001・0100とほぼ同位にあることから関連性の高い建物となる。

1SB0700

調査区中央部南寄りに位置する。東西2間(3.30m)、南北2間(6.05m)の総柱形式の建物である。柱間は南北列で2.75～3.30m、東西列で1.75～1.95m、柱穴の深さは検出面から0.20～0.49mを測り、柱穴底部の標高はほぼ一定である。柱穴平面プランは隅丸方形ないしは楕円形を呈し、柱痕跡は4穴で確認された。柱痕径は0.15～0.20mを測る。建物主軸の振れはN-55°55'22"-Eである。出土遺物は弥生土器を認め、弥生時代の遺構であることが想定される。

1SB0800

調査区中央部南寄りで検出した1間×1間の掘立柱建物である。1間の長さは2.10～2.65mで柱穴平面プランは楕円形ないしは方形を呈する。柱穴の深さは検出面から0.18～0.30mを測り、柱穴から径0.15m前後の柱痕が3穴で確認された。建物主軸の振れはN-47°17'26"-Eである。出土遺物は僅かに弥生土器を認めており、弥生時代の所産である可能性が考えられる。

1SB1500

調査区中央部南端で検出した1間×2間の掘立柱建物である。柱間は南北列で2.35～2.90m、東西列で2.50～3.00mを測る。柱穴平面プランは隅丸形状と楕円形状を呈し、検出面からの深さは0.22～0.54mを測る。柱穴からは柱痕が3箇所確認され、建物主軸の振れはN-50°3'58"-Wである。

溝

1SD0001・0100

1SD0001は調査区南西部から中央部にかけて検出した東西方向の溝で検出長は77mを測る。一方の1SD0100は調査区中央部から南部にかけて検出した南北方向の溝で検出長は79.5mを測る。1SD0001と1SD0100の2条の溝は連結した一連の溝であり、遺構番号は調査において便宜上付したものである。当該調査では最大規模の溝であり、平面プランは逆L字状に屈曲する。溝は更に調査区外へと展開しており、西方、南方へと延びていたものと予測される。溝の断面形は逆台形状を呈し、溝の堆積過程においては概ね3段階(I～III)が想定される。堆積状況(1SD0100中央付近)の一部を例に上層から

- I-1 淡黒茶色粘質土(黄茶色粒子・燈色粒子を含む。)
- I-2 淡黒茶色粘質土(1よりも茶色気味。黄茶色粒子・燈色粒子を含む。)
- II-3 淡黒茶色粘質土(2よりも茶色気味。黄茶色粒子・燈色粒子を含む。)
- II-4 淡黒茶色粘質土(3に同じ。黄茶色粒子を多く含む。)
- II-5 淡黒茶色粘質土(1より黒味。1～4より粘性強い。黄茶色粒子を少し含む。)
- II-6 淡黒茶色粘質土(5よりやや黒味を帯びる。粘性は5に同じ。黄茶色粒子を少し含む。)
- III-7 淡黒色粘質土(黄茶色粒子を少し含む。)
- III-8 淡黒色粘質土(7より大粒の黄茶色粒子を含む。)
- III-9 暗黄茶色粘質土(大粒の黄茶色粒子を含む。)
- III-10 暗黄茶色粘質土(8よりやや黄色味を帯びる。粘性少し弱い。大粒の黄茶色粒子を多く含む。)

であり、概ねⅠ層・Ⅱ層はレンズ状堆積、Ⅲ層は西岸からの流土堆積を呈する。埋土中からは弥生時代から中世にかけての土器（弥生土器・須恵器・土師器・黒色土器・瓦器・陶磁器等）が散在して出土しており、特殊遺物の石帯は1SD0001Ⅲ層から出土している。

1SD0037・0039

1SD0037・0039は調査区北端部で検出した東西溝である。1SD0037は検出長33m、1SD0039は検出長20mであり、これより北方へと谷状地形を呈する。遺構密度もこれに連動して北側は粗くなっているようである。出土遺物は共に弥生土器・須恵器・土師器を認めており、出土状況から8C代の溝である可能性が考えられる。

道路状遺構

1SF1261

調査区南西部で検出した。道路状遺構としたが、検出した遺構は波板状圧痕が主であり、全長24.25m分を確認した。波板状圧痕は楕円形状・円形状を呈し、ほぼ等間隔に48列が南北方向に並ぶ。楕円形状を呈する波板状圧痕は長軸1.00m前後、短軸0.25m前後、深さ0.20m前後を測る。主軸の振れはN-13°27'11"-Eである。波板状圧痕からは須恵器、土師器、青磁を認めているが築造年代は不明である。

1SF1600

当遺構は調査区中央部に位置し、東西方向に走る。1SF1600は調査前まで使用されていた旧道に沿って検出された道路状遺構である。遺構の一部を掘削したところ、溝状に掘り込まれた底部に楕円形状及びピット状の波板状圧痕を認めた。溝状遺構の深さは0.13m前後、波板状圧痕の深さは0.02m前後を測る。

土壙墓

1ST0238

調査区中央部やや北寄りに位置する。平面プランは隅丸長方形を呈し、長軸1.28m、短軸0.64m、深さ0.15mを測る。土壙墓底部は若干凹面を呈し、土壙壁はほぼ垂直に立ち上がる。北西隅の底面からは完形の黒色土器2点が合わさった状態で出土しており、副葬品である可能性が考えられる。

周溝状遺構

1SX0055

調査区北西部に位置する。半円状に検出した周溝状遺構で南下半部は消失している。外形5.8m、内形3.5m、溝幅1.2m前後、深さ0.27m前後を測る。土師器（甕・埴）を出土したが混入品と思われる。

1SX1300

調査区南東部で検出したドーナツ状の周溝状遺構である。外形4.6m、内形3.7m、溝幅0.5m前後、深さ0.43m前後を測る。出土遺物は皆無であった。

貯蔵穴

1SK0015

調査区北西部に位置する。平面プランは楕円形状を呈し、長軸3.50m、短軸3.25m、深さは0.59mを測る。底面からは楕円形状の2穴のピットを確認し、径0.5～0.7m、底面からの深さ0.13m前後を測る。遺物は上層部から須恵器、土師器、瓦器、黒色土器、陶磁器、鉄製品などを認めている。

竪穴住居

先述したとおり、竪穴住居もまた完掘に達していない部分が多く見受けられる。調査経過等、その理由については定かでないが、床下から掘り方までの状況や住居に付設する竈の記録等が不十分であった。

ここでは文章での記載を避け、次の一覧表を記すこととする。

Tab.1 若菜森坊遺跡第1次調査 住居一覧

遺構番号	平面形状	長軸 (m)	短軸 (m)	深さ (m)	竈位置 (方位)	切合い (古→新)	地区
1SI0010	方形	3.85	3.30	0.38	北側面東寄り	465 → 335 → 10	DX44
1SI0020	方形?	3.15	1.25以上	0.22	—	75・125 → 20	DZ44
1SI0030	方形	3.95	3.90	0.06	北側面中央	30 → 140・145・385	DW42
1SI0040	方形	2.50	2.30	0.33	北側面東寄り	40 → 115・135	DY40
1SI0045	長方形	2.35以上	3.35	0.24	—	521 → 45 → 120・130	DU50
1SI0050	方形	2.80	2.70	0.04	—	95・105・1335 → 50	DY38
1SI0060	長方形 ベッド状遺構あり	3.05	2.20	0.23	—	95 → 165 → 60	DX37
1SI0065	長方形	3.35	2.50	0.35	東側面中央	245・522 → 65 → 130	DS44
1SI0070	長方形 壁溝あり	3.75	3.25	0.16	北側面東寄り	195 → 70	DW48
1SI0075	不明	—	—	0.24	—	20 → 75	DZ44
1SI0080	長方形	4.20	3.95	0.05	西側面北寄り	205 → 190 → 80	DS51
1SI0085	長方形	3.00	2.45	0.19	東側面中央	165 → 95 → 85	DY37
1SI0090	方形	2.85	2.80	0.19	北側面東寄り		DR49
1SI0095	—	—	—	—	—	165 → 95 → 50・60	DY37
1SI0105	長方形	3.20	2.70	0.10	東側面南端	50 → 105 → 1335	DY39
1SI0110	方形	2.45	2.35	0.09	—		DR53
1SI0115	方形	2.20	2.20	0.13	西側面南寄り		DY41
1SI0120	長方形	2.95	2.35	0.39	—	45 → 120	DV45
1SI0125	長方形	3.95以上	2.70	0.39	—	125 → 20	DZ43
1SI0130	長方形 竈付設か?	4.35	3.35	0.35	—	130 → 45・65・521	DT45
1SI0135	方形	4.10	4.10	0.40	—	395 → 385 → 145 → 135 → 40	DX40
1SI0140	長方形	4.40	2.55以上	0.22	—	390 → 140 → 30	DV42
1SI0145	方形?	3.65	1.35以上	0.49	北東隅	30・135 → 145	DW40
1SI0150	長方形	3.95	2.65	0.24	北西隅		DW36
1SI0155	—	—	—	—	—	155 → 160	DU38
1SI0160	長方形	4.00	2.45	0.21	西側面南寄り	155 → 160	DU37
1SI0165	不明	—	—	0.02	—	165 → 95 → 60・85	DY37
1SI0170	方形	2.45	2.25	0.29	—	240 → 230 → 170	DV40
1SI0180	方形	2.85	2.60	0.07	—	180 → 510	DT36
1SI0185	長方形	3.50	2.35以上	0.20	東側面中央	513・519 → 185	DQ46
1SI0190	長方形	3.15	3.30	0.34	北側面東端	205 → 190 → 80	DR51
1SI0195	長方形?	2.65	2.40以上	0.04	—	195 → 70・529	DV48
1SI0205	方形?	3.80	1.85	0.10	—	205 → 190 → 80	DS50
1SI0210	方形	2.95以上	2.40以上	0.20	西側面中央		DU51
1SI0215	長方形	4.45	2.85	0.19	北側面中央		DW44
1SI0220	長方形	2.95	2.15	0.07	—		DS39
1SI0225	長方形	2.40	1.85	0.16	—	410・501 → 225	DS39
1SI0230	方形	3.15	3.05	0.19	東側面中央	235 → 230 → 170	DU40
1SI0235	—	—	—	—	—	235 → 230・320・405	DT40
1SI0240	長方形	2.85	2.25	0.13	—	390 → 240 → 230 → 170	DV40
1SI0245	方形	4.00	3.50	0.38	—	519・1040 → 245 → 60	DR45
1SI0250	方形	3.10	2.90	0.21	南側面東隅	290 → 295 → 250	DQ43
1SI0255	方形?	2.85	2.70以上	0.23	北側面中央	330 → 255 → 460	DR44
1SI0265	—	—	—	—	—	310 → 265 → 270	DU42
1SI0270	長方形	4.50	2.45以上	0.11	—	265・290・305・310 → 270 → 521	DT43
1SI0275	方形	3.75	3.35	0.17	—		DR39
1SI0280	方形	3.35	3.30	0.11	北側面中央	1121 → 420 → 280	DP39

Tab.2 若菜森坊遺跡第1次調査 住居一覧

遺構番号	平面形状	長軸 (m)	短軸 (m)	深さ (m)	竈位置 (方位)	切合い (古→新)	地区
1SI0285	方形	3.30	3.15	0.12	東側面南寄り	445 → 435 → 285	DQ41
1SI0290	方形?	3.50	3.05	0.14	—	250・270 → 290 → 295・305	DR43
1SI0295	方形	3.05	3.05	0.21	南側面東寄り	250 → 290 → 295	DR42
1SI0305	方形?	3.15	2.70以上	0.21	北側面中央	290 → 270 → 305 → 320 → 315	DS42
1SI0310	方形	3.20	3.20	0.20	—	265 → 310 → 320	DT42
1SI0315	方形	2.55	2.35	0.15	東側面南寄り	305 → 320 → 315	DS41
1SI0320	長方形	3.25以上	2.75	0.14	—	305・310 → 320 → 315	DT41
1SI0325	長方形?	3.90	1.30以上	0.29	北側面中央	513 → 325 → 330	DP45
1SI0330	方形	3.50	2.95	0.31	北側面中央	325 → 330 → 255	DP45
1SI0335	方形	5.20	5.10	0.04	北側面東寄り	465 → 335 → 10	DY45
1SI0340	長方形	3.70	2.45	0.43	—	340 → 345 → 495	DU47
1SI0345	方形	4.05	3.60	0.19	—	340 → 345 → 495 → 495	DT47
1SI0350	長方形	3.80	2.50	0.08	南東隅		DN38
1SI0355	長方形	3.75	2.35	0.21	—	360・365 → 355	DQ36
1SI0360	長方形	4.75	2.70	0.05	—	505 → 360 → 355	DQ36
1SI0365	長方形	4.00	2.25	0.23	—	505 → 365 → 355	DR36
1SI0370	長方形	4.35	3.20	0.16	東側面南隅	562 → 370	DM36
1SI0375	長方形?	3.15以上	2.85	0.15	—	425 → 375 → 430	DM39
1SI0380	方形?	3.05	2.45以上	0.25	—	455・460 → 380 → 440	DO43
1SI0385	方形	—	—	0.18	—		DX41
1SI0390	方形	3.50	2.95	0.27	—	390 → 140・240	DU41
1SI0395	方形	—	—	0.23	—		DX41
1SI0405	方形?	2.75	2.30以上	0.24	—	235 → 405 → 501 → 225	DT40
1SI0410	方形	3.40	2.90	0.24	北東隅	415 → 410 → 225	DR40
1SI0415	長方形	3.90	2.80	0.30	—	415 → 295・410	DR40
1SI0420	長方形	3.30	2.85	0.08	東側面南寄り	425・1121 → 420 → 280	DO40
1SI0425	長方形	4.15	3.75	0.10	北側面中央	425 → 375・420	DN39
1SI0430	方形	2.85	2.50	0.14	東側面南寄り	375 → 430	DM38
1SI0435	長方形	3.45	2.70	0.32	—	445 → 435 → 285	DP42
1SI0440	長方形	2.70	1.95	0.15	北西隅	455・460 → 380 → 440	DO44
1SI0445	方形?	4.45	3.85	0.08	—	445 → 435・455	DO42
1SI0455	長方形	3.65	2.80	0.06	南東隅	455 → 380 → 445	DN43
1SI0460	方形?	4.15	1.85以上	0.16	—	255・445 → 460 → 380 → 440	DO43
1SI0465	方形?	3.20	2.80以上	0.29	北側面中央	465 → 335 → 10	DW45
1SI0475	長方形	3.20	2.15	0.15	—	475 → 513 → 480	DP47
1SI0480	—	—	—	—	—	475・485 → 480	DP47
1SI0485	長方形	3.65	3.25	0.14	北側面中央 東側面中央	504 → 485 → 480・640	DO47
1SI0486	長方形	3.00	2.95	0.16	—		CX46
1SI0490	長方形	3.70	2.40	0.29	北側面西寄り		DP49
1SI0495	長方形	4.50	3.10以上	0.31	—	340 → 345 → 495 → 529 → 195 → 528	DV48
1SI0503	方形?	3.05	1.15以上	0.08	—	535・1345 → 503 → 530	DN48
1SI0504	方形?	2.95	2.30以上	0.25	北西隅	504 → 485・1345	DO48
1SI0505	方形?	—	—	0.15	北側面中央	360・365 → 505	DR36
1SI0506	方形?	3.70	3.60	0.51	—	506 → 512	DM42
1SI0507	方形	3.80	3.70	0.09	—		DJ54
1SI0508	長方形	3.75	2.95	0.09	北側面中央	508 → 685・1378	DK52
1SI0509	隅丸長方形 壁溝あり ベッド状遺構あり	2.80	1.60	0.13	東側面南寄り		DF52

Tab.3 若菜森坊遺跡第1次調査 住居一覧

遺構番号	平面形状	長軸 (m)	短軸 (m)	深さ (m)	竈位置 (方位)	切合い (古→新)	地区
1SI0510	方形?	—	—	0.09	—	180 → 510	DT36
1SI0511	方形?	4.30	4.15以上	0.32	—	523・524 → 511 → 513	DO45
1SI0512	方形	3.90	3.25	0.20	北側面東寄り	506 → 512	DM42
1SI0513	方形	4.25	3.85以上	0.18	北側面中央	185 → 513 → 325・480・511	DP46
1SI0514	方形?	3.00	1.70以上	0.22	東側面中央	514 → 518 → 517	DK43
1SI0516	不明	—	—	0.23	—	585・605 → 516 → 610 → 1378	DL50
1SI0517	方形	4.80	4.20	0.22	北側面中央	518・514・518 → 517	DL43
1SI0518	長方形	3.35	3.30以上	0.30	—	518 → 517 → 514	DK42
1SI0519	長方形?	3.25以上	3.15	0.13	東側面南寄り	522 → 519 → 185・245	DR46
1SI0520	方形?	2.50	2.45以上	0.24	—		DM45
1SI0521	方形?	3.75	1.65以上	0.03	南側面東隅	130・270 → 521	DT44
1SI0523	方形?	3.10	0.70以上	0.17	—	511 → 523	DO45
1SI0524	方形?	2.90以上	1.70以上	0.32	—	511 → 524 → 526	DN46
1SI0525	—	—	—	—	—	660 → 525 → 520・527	DM46
1SI0526	長方形	3.75	1.70	0.23	—	524 → 526 → 527	DN45
1SI0527	不明	—	—	0.36	—	525・526 → 527	DM46
1SI0528	方形 竈付設か?	3.00	2.75以上	0.13	—	195 → 495・531 → 529 → 528	DV49
1SI0529	長方形	3.10	1.95	0.34	北側面西寄り	528 → 529 → 195・495・531	DU48
1SI0530	方形	3.05	2.95	0.22	北側面中央	1345 → 545 → 540 → 535 → 503 → 530	DN48
1SI0531	長方形?	3.55	1.95以上	0.21	北側面東端		DT49
1SI0532	長方形	3.90	2.80	0.17	北側面東隅		DK38
1SI0533	長方形	3.10	3.00	0.05	—		DH54
1SI0534	方形?	2.20	1.30以上	0.14	南西隅	534 → 533	DH54
1SI0535	方形	2.95	2.85	0.17	—	540 → 535 → 503 → 530	DM48
1SI0536	長方形	3.95以上	3.30	0.15	東側面中央		DF54
1SI0537	不明	—	—	0.14	東側面	570 → 538 → 537	DI49
1SI0538	長方形	3.70	2.65以上	0.20	北側面中央	550・570 → 538 → 537	DI48
1SI0539	長方形?	3.65	1.35以上	0.40	—	541 → 539 → 550	DI47
1SI0540	方形?	3.35	2.40以上	0.17	—	545 → 555 → 540 → 535 → 530	DM48
1SI0541	不明	3.05	0.90以上	0.22	—	542 → 541 → 539	DH47
1SI0542	不明	3.20	0.90以上	0.30	—	542 → 541・544	DH47
1SI0543	長方形	3.00	2.20	0.25	—		DH49
1SI0544	長方形	2.85以上	2.40	0.17	—	542 → 546 → 544	DG47
1SI0545	—	—	—	—	—	545 → 555 → 540 → 535 → 530	DM47
1SI0546	長方形	4.00	2.60	0.17	—	542 → 546 → 544・547	DG46
1SI0547	方形?	3.10以上	2.90以上	0.18	—	1020 → 547 → 548 → 549	DF47
1SI0548	長方形	4.15	3.00	0.15	—	1020 → 547 → 548 → 549	DF48
1SI0549	長方形	4.45	2.45	0.18	北側面東端	548 → 549	DF49
1SI0550	方形	4.05	3.80	0.23	北側面中央	539 → 550	DJ47
1SI0551	方形?	3.35	1.50以上	0.06	—	551 → 550	DG50
1SI0552	方形?	—	—	0.08	—		DG51
1SI0553	方形	3.35以上	3.30	0.22	—		CY55
1SI0555	長方形	3.35	2.80	0.14	北側面東寄り		DL47
1SI0556	長方形 壁溝あり	4.60	2.50	0.27	—	557・560 → 556	DK45
1SI0557	方形?	3.60以上	1.45以上	0.12	東側面中央	557 → 517・556	DK44
1SI0558	長方形	4.10	2.60	0.06	北側面中央	559・561 → 558	DK40
1SI0559	長方形	2.70	2.35	0.14	北側面中央	559 → 558	DK39

Tab.4 若菜森坊遺跡第1次調査 住居一覧

遺構番号	平面形状	長軸 (m)	短軸 (m)	深さ (m)	竈位置 (方位)	切合い (古一新)	地区
1SI0560	—	—	—	—	—	560 → 665 → 556	DL46
1SI0561	長方形	4.45	2.70	0.08	北東隅		DJ39
1SI0562	長方形?	4.20	1.95	0.03	北側面中央	370・563 → 562 → 370・563・603	DK37
1SI0563	長方形	3.35	2.60	0.09	—	562 → 563 → 564・1251	DK36
1SI0564	不明	—	—	0.05	東側面	563 → 564	DK35
1SI0565	長方形	3.10	2.20以上	0.31	—	565 → 570	DK47
1SI0566	方形?	3.25	0.75以上	0.05	—		DK35
1SI0567	—	—	—	—	—	602 → 601 → 567 → 568	DJ36
1SI0568	長方形	3.00以上	2.90	0.24	—	569・612 → 568 → 576	DD45
1SI0569	長方形	3.80以上	3.05以上	0.24	—	568 → 569 → 612	DC45
1SI0570	長方形 ベッド状遺構あり	4.15	3.50	0.35	—	537・538・565・575 → 570	DJ48
1SI0571	—	—	—	—	—	571 → 572 → 573	DI42
1SI0572	—	—	—	—	—	571 → 572 → 573	DI43
1SI0573	—	—	—	—	—	571 → 572 → 573	DI44
1SI0574	方形	4.05	3.60以上	0.10	—	574 → 576	DE46
1SI0575	不明	1.90以上	1.55以上	0.29	—	575 → 570・580	DK48
1SI0576	方形	4.45	4.10	0.22	北側面中央	568・569・574・612・613・614 → 576	DD45
1SI0577	方形?	3.80	3.15以上	0.04	北側面西端		CZ45
1SI0578	方形?	2.90	2.25以上	0.04	東側面中央		DB41
1SI0580	長方形	4.15	3.25	0.25	北側面中央	575 → 580	DK49
1SI0581	方形?	3.10	1.25以上	0.12	北側面		DB39
1SI0582	長方形	4.45以上	3.15	0.14	—	1095 → 582	DD37
1SI0583	方形?	2.95	1.75以上	0.22	—		DE36
1SI0585	方形?	3.60	1.15	0.14	—	605 → 585 → 516	DL49
1SI0587	不明	1.20以上	1.10以上	0.13	—	587 → 588 → 589	DE39
1SI0588	不明	1.10以上	0.85以上	0.25	—	587 → 588 → 589	DE40
1SI0589	方形?	4.45	1.10以上	0.08	東側面北寄り	587 → 588 → 589	DE40
1SI0590	方形	3.90	3.60	0.14	北側面中央	615・695 → 590	DJ50
1SI0591	不明	—	—	0.09	—	591 → 599	DI37
1SI0592	—	—	—	—	—	592 → 593	DG39
1SI0593	—	—	—	—	—	592・596 → 593	DF39
1SI0594	—	—	—	—	—	597 → 594	DG42
1SI0596	—	—	—	—	—	596 → 593	DF39
1SI0597	—	—	—	—	—	597 → 594	DH36
1SI0599	長方形	3.30	2.25	0.10	—	591・601・602・650・1379 → 599	DI37
1SI0601	—	—	—	—	—	601 → 602 → 567・599	DJ36
1SI0602	長方形?	2.12以上	—	0.02	—	601 → 602 → 567・599	DJ37
1SI0603	不明	—	—	0.08	—	630 → 562 → 563	DK37
1SI0605	—	—	—	—	—	605 → 516・585・1378	DL50
1SI0606	方形	2.30	2.15	0.13	—	607・632 → 606	CV44
1SI0607	方形?	4.15以上	2.45以上	0.08	—	607 → 632 → 606	CV44
1SI0608	長方形	5.50	5.00以上	0.16	—	609・1105 → 608	DG45
1SI0609	不明	2.65以上	1.45以上	0.24	—	609 → 608	DF44
1SI0610	方形	3.65	3.30	0.34	南側面西寄り	516・1378 → 610	DL50
1SI0611	長方形?	2.25以上	2.00以上	0.31	—		DE42
1SI0612	不明	1.60以上	1.55以上	0.35	—	576 → 568 → 569 → 612 → 613	DD45
1SI0613	方形	2.90	2.90	0.23	北側面東寄り	612 → 568・569・576・613	DD46

Tab.5 若菜森坊遺跡第1次調査 住居一覧

遺構番号	平面形状	長軸 (m)	短軸 (m)	深さ (m)	竈位置 (方位)	切合い (古→新)	地区
1SI0614	不明	2.85以上	2.00以上	0.13	—	614 → 569 → 568 → 576	DD44
1SI0615	—	—	—	—	—	615 → 590	DJ49
1SI0616	方形?	3.45以上	3.25	0.20	—	617・618・619 → 616	DC40
1SI0617	不明	—	—	0.09	—	617 → 616・621	DD40
1SI0618	不明	1.50以上	1.30以上	0.10	—	618 → 619 → 616	DC40
1SI0619	長方形?	2.30以上	1.45以上	0.12	—	618 → 619 → 616・621	DC39
1SI0620	方形	3.60	3.35	0.30	北西隅	630・1350 → 620	DL54
1SI0621	長方形	2.70	2.15	0.10	—	617・619 → 621	DD39
1SI0625	長方形	4.45	3.05	0.30	—	635 → 625 → 630	DM53
1SI0626	不明	3.50以上	1.25以上	0.03	—		CY39
1SI0628	方形? 住居周囲に小ピットあり	4.00	3.50以上	0.06	—		CZ37
1SI0629	方形?	3.75	1.75以上	0.40	北側面東端	1120 → 629	CX42
1SI0630	長方形?	3.90	2.70以上	0.19	北側面西寄り	625 → 630 → 620	DL53
1SI0631	方形	4.05	3.75	0.12	—		CW41
1SI0632	方形	3.00	2.65	0.09	西側面中央	607 → 632 → 606・634	CV43
1SI0634	方形 壁溝・杭穴あり	5.45	4.75	0.19	—	632・657・663 → 634	CT43
1SI0635	不明	3.55	—	0.21	—	635 → 625	DM53
1SI0637	方形 住居周囲に小ピットあり	3.10	3.10	0.21	—	1125 → 637	DU41
1SI0638	長方形? 竈ありか?	4.15以上	2.00以上	0.12	—	639 → 638 → 641	CR47
1SI0639	方形?	2.25以上	0.90以上	0.14	北側面中央	639 → 638・653・654	CS47
1SI0640	—	—	—	—	—	485 → 640 → 530	DN47
1SI0641	方形	2.85	2.75	0.14	—	638・639・658・659・661 → 641	CS46
1SI0642	長方形?	2.90	2.35	0.07	—		CQ47
1SI0643	方形?	4.00	1.00以上	0.05	—	644 → 643	CO47
1SI0644	—	—	—	—	—	644 → 643	CO47
1SI0646	方形?	3.55	2.75以上	0.39	—	1055 → 646 → 647	CS39
1SI0647	方形	3.60	3.15	0.17	南東隅	646 → 647 → 648・666	CS40
1SI0648	方形	4.65	4.25	0.21	北側面東寄り	663・647 → 648	CR41
1SI0649	不明	—	—	0.07	—		DF35
1SI0650	方形?	2.90以上	0.95以上	0.12	北側面東寄り	650 → 602 → 599	DI37
1SI0651	方形?	4.60	3.70	0.07	東側面中央		DF32
1SI0652	方形	5.35	5.25	0.05	北側面中央 西側面中央	657 → 653 → 652	CR43
1SI0653	方形?	3.15以上	2.00以上	0.26	—	639・656・654 → 653 → 652	CR44
1SI0654	—	—	—	—	—	654・656 → 658 → 661	CS45
1SI0655	不明	—	—	0.03	—		DK54
1SI0656	方形	2.85	2.35	0.20	北側面中央	654・658 → 656	CS45
1SI0657	方形?	2.65	1.90以上	0.17	—	657 → 634・652・653	CS44
1SI0658	不明 竈ありか?	—	—	0.10	—	659 → 658 → 656・661	CS46
1SI0659	—	—	—	—	—	659 → 658 → 661 → 641	CT46
1SI0660	—	—	—	—	—	625 → 660 → 665	DL46
1SI0661	長方形?	2.45	2.45	0.10	—	638・658 → 661 → 641	CS46
1SI0662	方形?	3.10	0.60以上	0.19	東側面中央		CQ44
1SI0663	長方形	5.50	3.50	0.39	—	664 → 663 → 634・648	CT42
1SI0664	—	—	—	—	—	664 → 663	CT41
1SI0665	—	—	—	—	—	660 → 665	DK46
1SI0666	方形?	3.15	1.75以上	0.34	—		CT39
1SI0667	—	—	—	—	—	1333 → 667	DN32

Tab.6 若菜森坊遺跡第1次調査 住居一覧

遺構番号	平面形状	長軸 (m)	短軸 (m)	深さ (m)	竈位置 (方位)	切合い (古→新)	地区
1SI0668	長方形	3.40	2.80	0.10	—		DN28
1SI0669	方形	2.90	2.05以上	0.05	—		DO30
1SI0670	方形	3.25	3.20	0.08	—	680・685→670	DI52
1SI0671	不明	—	—	0.17	—		DP25
1SI0672	長方形	3.50	3.50	0.29	—	668・676→672	DN29
1SI0673	長方形	4.10	2.80	0.17	東側面北寄り	673→1075	DP29
1SI0674	不明	—	—	0.12	—		DT30
1SI0675	長方形	3.55	2.55	0.20	北東隅	680→675→720	DH52
1SI0676	不明	—	—	0.06	東側面中央	1333→676→672	DN30
1SI0678	不明	—	—	0.17	—		CU32
1SI0680	長方形	3.95	3.15	0.12	東側面中央	533・675・720→680→670	DI53
1SI0681	不明	—	—	0.16	—	681→682	CW29
1SI0682	方形?	2.25	2.15以上	0.15	—	681・683・1346→682	CW29
1SI0683	方形?	—	—	0.17	—	683→682	CW28
1SI0684	方形	2.30以上	2.00以上	0.10	—	686→684	CW27
1SI0685	長方形?	2.30	1.65以上	0.20	—	685→508・670	DJ51
1SI0686	方形	4.65	1.55以上	0.10	—	686→684	CX27
1SI0688	不明	4.90	2.45以上	0.12	—		CX24
1SI0689	方形	3.00以上	1.80以上	0.28	—	691→689	CX28
1SI0691	不明	—	—	0.10	—		CY28
1SI0692	長方形	2.60	2.05	0.08	南西隅		DA33
1SI0693	方形?	—	—	0.04	—		DB32
1SI0694	方形	4.50	4.05以上	0.04	—		DB28
1SI0695	長方形	4.15	3.45	0.12	東側面南寄り	685→695→590	DI50
1SI0696	長方形	5.90	2.60以上	0.23	—		DD24
1SI0697	長方形	6.65	4.80以上	0.17	—		DD29
1SI0698	方形	3.10	1.50以上	0.04	—		DD27
1SI0699	方形	3.80	3.35以上	0.09	西側面中央		DD26
1SI0705	不明	3.65	—	0.12	—		DL52
1SI0710	長方形	4.50	3.15	0.11	東側面中央	551・552→710	DG51
1SI0715	不明	3.90	—	0.32	—		DL51
1SI0720	方形?	3.05以上	2.35以上	0.16	東側面中央	533・675・680→720	DH53
1SI0725	方形	2.65	2.50	0.20	東側面南寄り		DF53
1SI0765	長方形	3.20	2.70	0.05	—		CP45
1SI0773	—	—	—	—	—		CR40
1SI0775	方形	5.05	2.30以上	0.16	—	780→775	DF27
1SI0780	不明	—	—	0.06	—	780→775	DF27
1SI0785	長方形	6.70	4.10	0.26	—		DE23
1SI0790	長方形	3.55	2.50	0.09	北側面西端	820→790	DI31
1SI0795	長方形	4.30	3.80以上	0.19	西側面中央	795→820	DI29
1SI0805	方形	4.15	2.30以上	0.14	—		DH27
1SI0810	長方形	7.05	6.15	0.31	—		DI25
1SI0820	不明	—	—	0.21	—	795→820→790	DJ30
1SI0825	長方形	2.45	1.85以上	0.18	—		DL25
1SI0830	方形?	3.00	0.85以上	0.21	—		DL24
1SI0835	不明	—	—	0.27	—	835→960	CS37
1SI0840	方形	3.10	2.80	0.32	西側面中央	1100→840	CU39

Tab.7 若菜森坊遺跡第1次調査 住居一覧

遺構番号	平面形状	長軸 (m)	短軸 (m)	深さ (m)	竈位置 (方位)	切合い (古→新)	地区
1SI0845	方形?	—	—	0.11	—	1093 → 850 → 845	DZ30
1SI0850	方形? 住居周囲に小ピットあり	—	—	0.09	—	1093 → 850 → 845	DY30
1SI0875	方形	4.65	1.90以上	0.08	—		DW19
1SI0880	方形?	4.20	0.60以上	0.15	—		DY19
1SI0890	不明	2.20以上	2.00以上	0.05	—		DS20
1SI0895	方形?	2.75以上	1.85以上	0.19	—		DQ21
1SI0905	不明	—	—	0.19	—		DR22
1SI0910	不明	2.40	1.20以上	0.14	—	910 → 920	DQ22
1SI0915	—	—	—	—	—	915 → 920	DP23
1SI0920	方形? 壁溝あり?	4.60以上	3.40	0.23	—	910・915 → 920	DQ22
1SI0925	—	—	—	—	—	925 → 935 → 930	DO23
1SI0930	方形	5.80	3.90以上	0.36	—	925 → 935 → 930	DO23
1SI0935	長方形	4.20	3.50	0.29	—	925 → 935 → 930	DM21
1SI0940	長方形	5.25	2.50以上	0.14	—		DE21
1SI0945	方形? 壁溝あり	2.10以上	1.85以上	0.28	—		DF20
1SI0950	長方形	6.10	4.95	0.20	西側面	965・1050 → 950	CR42
1SI0955	方形?	3.45以上	1.80以上	0.27	—	1055 → 955	CT37
1SI0960	長方形	5.00以上	4.15	0.23	西側面中央 北側面中央	835 → 960	CS36
1SI0965	長方形?	4.35	2.55以上	0.06	—	965 → 950・975	CP40
1SI0970	長方形 ベッド状遺構あり	6.75	4.45	0.38	—	975・980 → 970	CQ38
1SI0975	不明	—	—	0.29	—	965 → 975 → 970	CP38
1SI0985	長方形?	3.55	3.15以上	0.25	北側面中央	1342 → 1045 → 985 → 652・950	CQ43
1SI0990	不明	—	—	0.13	—		CP46
1SI0995	長方形	3.35	2.85	0.23	北側面西寄り	1140 → 995	CY21
1SI1005	長方形	4.45以上	3.00	0.11	—		CW20
1SI1010	長方形	2.55以上	2.40以上	0.21	北側面中央		DX18
1SI1015	長方形?	3.05	2.25	0.15	—		CY47
1SI1020	方形?	3.45	2.75以上	0.08	北側面	1020 → 547 → 548	DE48
1SI1025	方形?	—	—	0.04	—		DU27
1SI1030	方形?	—	—	0.06	—	1065 → 1030 → 1035	DT29
1SI1035	方形?	—	—	0.14	東側面北寄り	1030 → 1035 → 900	DU29
1SI1040	—	—	—	—	—	1040 → 245・325	DQ44
1SI1045	—	—	—	—	—	1342 → 1045 → 985 → 950	CP43
1SI1050	不明	—	—	0.20	—	1050 → 950	CP42
1SI1055	方形?	2.45以上	1.75以上	0.26	—	1338 → 1055 → 646・647・955	CS39
1SI1065	不明	—	—	0.07	—	1065 → 1030	DT30
1SI1070	不明	—	—	0.05	—	1260 → 1070 → 1075	DR27
1SI1075	長方形	3.50	2.80	0.20	—	1070 → 673・1075	DR28
1SI1080	方形?	2.20	2.05以上	0.05	—	1090 → 1085 → 1080	DQ30
1SI1085	不明	—	—	0.12	—	1090 → 1085 → 1080	DQ30
1SI1090	方形?	2.40	1.10以上	0.07	東側面南端	1090 → 1085 → 1080	DQ30
1SI1095	長方形	4.15	3.70	0.05	—	1095 → 582	DC37
1SI1100	長方形	5.05以上	3.65	0.29	—	1110 → 1100 → 840	CV38
1SI1105	—	—	—	—	—	1105 → 608	DF44
1SI1110	長方形	6.15	3.95	0.11	—	1115 → 1110 → 1100・1176	CT37
1SI1115	長方形?	2.65	2.50以上	0.21	—	1115 → 1110	CV36
1SI1120	—	—	—	—	—	1120 → 629	CX43

Tab.8 若菜森坊遺跡第1次調査 住居一覧

遺構番号	平面形状	長軸 (m)	短軸 (m)	深さ (m)	竈位置 (方位)	切合い (古→新)	地区
1SI1125	方形? 住居周囲に小ピットあり	3.00	0.75以上	0.11	—	1130 → 1125 → 637	CV40
1SI1134	—	—	—	—	—	—	DR46
1SI1135	長方形	5.40	1.50以上	0.13	—	1130 → 1125	DL29
1SI1140	長方形?	7.15	4.15以上	0.01	—	1140 → 995・1145	CZ23
1SI1145	方形?	3.55	2.05以上	0.03	—	1140 → 1145	CZ24
1SI1146	不明	—	—	0.26	—	—	DH50
1SI1147	不明	2.00以上	1.45以上	0.24	—	—	DH49
1SI1148	不明	—	—	0.16	—	—	DE49
1SI1149	不明	—	—	0.13	—	—	DE49
1SI1150	長方形?	3.35	2.40以上	0.05	北側面中央	—	CT28
1SI1155	長方形 壁溝あり	3.10	2.85	0.06	西側面中央	1155 → 1160・1312	CU25
1SI1160	—	—	—	—	—	1155 → 1160	CU24
1SI1170	長方形	3.70	—	0.17	—	—	CU23
1SI1175	方形?	3.75以上	1.70以上	0.08	—	—	CS34
1SI1180	方形 ベッド状遺構あり	3.30	3.05	0.05	—	1200 → 1195 → 1180	CS28
1SI1183	—	—	—	—	—	1183 → 1184	CP40
1SI1185	長方形	3.95	1.65以上	0.10	—	—	CS30
1SI1186	不明	—	—	0.04	—	—	CW30
1SI1190	不明	—	—	0.23	—	1190 → 1195	CR29
1SI1195	不明	3.60以上	1.70以上	0.04	—	1190 → 1195 → 1180	CS29
1SI1200	方形?	3.60	0.85以上	0.14	—	1200 → 1195	CS28
1SI1205	不明	—	—	0.09	—	1215 → 1205	CQ31
1SI1210	方形	3.75	3.75	0.16	北側面中央	1215 → 1210	CP31
1SI1215	方形? 住居周囲に小ピットあり	3.90	1.90以上	0.14	—	1215 → 1205・1210	CQ30
1SI1220	方形? 床面周囲に小ピットあり	3.55	3.25以上	0.14	—	1317 → 1220	CP29
1SI1230	不明	—	—	0.11	—	1230 → 1235	CT22
1SI1235	不明	—	—	0.10	—	1230 → 1235 → 1240	CU22
1SI1240	方形?	4.00以上	1.60以上	0.13	—	1235 → 1240 → 1245	CT21
1SI1245	不明	—	—	0.07	—	1240 → 1245	CU20
1SI1250	長方形?	8.40	2.30以上	0.08	—	—	CR22
1SI1255	不明	—	—	0.29	—	1255 → 1075	DQ27
1SI1302	不明	—	—	0.15	—	1303 → 1302	CV34
1SI1303	不明	—	—	0.11	—	1303 → 1302	CV34
1SI1304	方形? 住居周囲に小ピットあり	3.10以上	1.70以上	0.15	—	1307 → 1304	CV33
1SI1306	—	—	—	—	—	1306 → 1307	CW33
1SI1307	方形?	—	—	0.11	—	1306・1308 → 1307 → 1304	CW33
1SI1308	—	—	—	—	—	1308 → 1307	CV31
1SI1309	方形	3.25以上	1.90以上	0.15	—	—	CV27
1SI1310	方形	2.00	0.95以上	0.17	—	1315 → 1310	CY32
1SI1311	方形	2.90	1.35以上	0.19	—	1312 → 1311 → 1309	CV26
1SI1312	長方形	3.25以上	2.60以上	0.07	—	1155 → 1312 → 1311 → 1309	CV25
1SI1313	不明	2.95	1.55以上	0.06	—	—	CV24
1SI1315	方形	2.80	1.80以上	0.08	—	1315 → 1310	CY32
1SI1316	不明	—	—	0.12	—	—	CO30
1SI1317	—	—	—	—	—	1317 → 1220	CP28
1SI1318	長方形 壁溝・杭穴あり	3.00	2.95	0.21	—	1362 → 1318	CP26
1SI1319	方形? 壁溝あり	6.60	5.00以上	0.03	—	—	CS24

Tab.9 若菜森坊遺跡第1次調査 住居一覧

遺構番号	平面形状	長軸 (m)	短軸 (m)	深さ (m)	竈位置 (方位)	切合い (古→新)	地区
1SI1320	不明	—	—	0.21	—		CY31
1SI1321	不明	2.20以上	1.75以上	0.15	—	1185 → 1321 → 1322	CR31
1SI1322	方形?	3.00以上	1.90以上	0.28	—	1321・1323・1356 → 1322	CR32
1SI1323	方形? ベッド状遺構あり	3.75	2.00以上	0.07	—	1323 → 1322	CR33
1SI1325	不明	—	—	0.28	—		CX32
1SI1327	不明	—	—	0.14	東側面		CZ35
1SI1328	方形?	3.15以上	2.00以上	0.12	—		DV35
1SI1329	方形?	2.00以上	1.90以上	0.14	—		CX52
1SI1330	不明	—	—	0.16	—		CX31
1SI1331	方形?	2.95	1.30以上	0.06	—		CZ50
1SI1332	方形?	—	—	0.07	—		CZ49
1SI1333	—	—	—	—	—	1333 → 667・676	DN31
1SI1334	不明	—	—	0.13	—		DK25
1SI1335	—	—	—	—	—		DX38
1SI1338	—	—	—	—	—	1338 → 1055 → 646・647・955	CS38
1SI1342	—	—	—	—	—	1342 → 1045 → 985 → 950	CP42
1SI1343	長方形	5.65	3.50	0.07	—		CP35
1SI1345	—	—	—	—	—	1346 → 683 → 682	DN47
1SI1350	長方形	3.05	1.50	0.03	西側面南寄り		DL55
1SI1355	長方形	4.15	3.90	0.07	北側面中央		DA53
1SI1356	不明	—	—	0.29	—	1185 → 1356 → 1322	CS31
1SI1361	方形?	3.65以上	3.35以上	0.15	—		CP21
1SI1362	不明 壁溝あり	—	—	0.23	—	1362 → 1318	CP25
1SI1364	不明 壁溝あり	—	—	0.31	—		CO21
1SI1368	方形?	4.00	1.55以上	0.08	—		DC35
1SI1373	—	—	—	—	—		DF40
1SI1377	方形	4.10	3.55	0.14	—		DS55
1SI1378	長方形	5.95	3.10	0.22	東側面南寄り	508 → 1378 → 610	DL50
1SI1379	—	—	—	—	—	1379 → 599	DI36
1SI1380	方形?	2.65	1.80	0.31	—		DJ23
1SI1382	不明	—	—	0.13	—		DD29
1SI1383	方形?	2.30以上	1.45以上	0.21	西側面		DI20
1SI1400	方形?	1.90	1.40以上	0.14	—	1350・655 → 1400 → 620	DK54

Tab.10 若菜森坊遺跡第1次調査 遺構番号台帳

S番号	遺構番号	内 容 (先後関係:古→新)	地区
0001	1SD0001	0100と同一遺構	DQ52
0005	1SK0005		DY39
0007	1SK0007		DY39
0008	1SP0008		DW39
0009	1SP0009		DY39
0010	1SI0010	465 → 335 → 10	DX44
0012	1SK0012		DY50
0013	1SP0013		DY51
0014	1SP0014		DY50
0015	1SK0015	貯蔵穴	DW52
0016	1SD0016		DY51
0017	1SK0017		DX51
0018	1SD0018		DY49
0019	1SP0019		DX51
0020	1SI0020	75・125 → 20	DZ44
0024	1SD0024		DV53
0025	1SB0025	1SP345・495・528・531・529	DU49
0026	1SP0026		DT52
0027	1SP0027		DT48
0028	1SP0028		DT48
0029	1SP0029		DT49
0030	1SI0030	30 → 140・145・385	DW42
0031	1SP0031		DT49
0032	1SP0032		DT49
0033	1SP0033		DT48
0034	1SP0034		DT48
0035	1SK0035		DR48
0036	1SP0036		DT49
0037	1SD0037		DS54
0038	1SP0038		DT54
0039	1SD0039		DP55
0040	1SI0040	40 → 115・135	DY40
0041	1SP0041		DV50
0042	1SP0042		DV51
0043	1SP0043		DV50
0044	1SP0044		DU50
0045	1SI0045	521 → 45 → 120・130	DU50
0045	1SP0045		DU44
0047	1SD0047		DT53
0047	1SK0047		DU52
0048	1SK0048		DX51
0049	1SP0049		DX51
0050	1SI0050	95・105・1335 → 50	DY38
0051	1SK0051		DX51
0052	1SK0052		DT55
0053	1SK0053		DT55
0054	1SP0054		DR50
0055	1SX0055	周溝状遺構:半円状	DU46
0056	1SP0056		DR50
0057	1SP0057		DS50
0058	1SP0058		DS49
0059	1SP0059		DS49
0060	1SI0060	95 → 165 → 60	DX37
0061	1SP0061		DS49
0062	1SP0062		DR49
0063	1SP0063		DR49
0064	1SP0064		DS48
0065	1SI0065	245・522 → 65 → 130	DS44
0066	1SP0066		DS48
0067	1SP0067		DS48
0068	1SP0068		DT48
0069	1SP0069		DS48
0070	1SI0070	195 → 70	DW48
0071	1SP0071		DS48
0072	1SP0072		DS47
0073	1SP0073		DR48
0074	1SP0074		DR48
0075	1SI0075	20 → 75	DZ44
0076	1SP0076		DR48
0078	1SP0078		DT47
0080	1SI0080	205 → 190 → 80	DS51
0081	1SP0081		DS47
0082	1SD0082		DS46
0084	1SP0084		DR53
0085	1SI0085	165 → 95 → 85	DY37

S番号	遺構番号	内 容 (先後関係:古→新)	地区
0086	1SD0086		DO54
0087	1SD0087		DO54
0088	1SP0088		DO55
0090	1SI0090		DR49
0091	1SK0091		DP56
0092	1SK0092		DO57
0093	1SP0093		DO57
0095	1SI0095	165 → 95 → 50・60	DY37
0096	1SP0096		DR52
0099	1SP0099		DY43
0100	1SD0100		DA26
0101	1SP0101		DX43
0102	1SP0102		DX43
0103	1SP0103		DX42
0104	1SP0104		DX42
0105	1SI0105	50 → 105 → 1335	DY39
0106	1SP0106		DY42
0107	1SP0107		DY42
0108	1SP0108		DY43
0109	1SP0109		DY43
0110	1SI0110		DR53
0111	1SP0111		DX42
0112	1SP0112		DW43
0113	1SP0113		DZ42
0114	1SP0114		DZ41
0115	1SI0115		DY41
0117	1SP0117		DY40
0118	1SK0118		DS45
0119	1SK0119		DT46
0120	1SI0120	45 → 120	DV45
0122	1SP0122		DY37
0123	1SP0123		DT44
0124	1SK0124		DS44
0125	1SI0125	125 → 20	DZ43
0126	1SP0126		DU44
0129	1SK0129		DU38
0130	1SI0130	130 → 45・65・521	DT45
0132	1SP0132		DU38
0133	1SP0133		DU38
0134	1SP0134		DU38
0135	1SI0135	395 → 385 → 145 → 135 → 40	DX40
0136	1SP0136		DV39
0137	1SP0137		DW39
0138	1SP0138		DW39
0139	1SP0139		DW39
0140	1SI0140	390 → 140 → 30	DV42
0141	1SK0141		DT39
0142	1SP0142		DX38
0143	1SP0143		DT39
0144	1SP0144		DT39
0145	1SI0145	30・135 → 145	DW40
0146	1SK0146		DS37
0147	1SP0147		DX38
0149	1SP0149		DX38
0150	1SI0150		DW36
0151	1SP0151		DT37
0152	1SP0152		DR37
0153	1SP0153		DQ37
0155	1SI0155	155 → 160	DU38
0156	1SP0156		DM36
0157	1SP0157		DM35
0158	1SP0158		DL35
0159	1SP0159		DM37
0160	1SI0160	155 → 160	DU37
0161	1SP0161		DM38
0162	1SP0162		DY42
0163	1SP0163		DU41
0164	1SP0164		DU41
0165	1SI0165	165 → 95 → 60・85	DY37
0166	1SP0166		DU39
0167	1SP0167		DR43
0168	1SP0168		DQ43
0169	1SP0169		DP42
0170	1SI0170	240 → 230 → 170	DV40
0171	1SP0171		DQ42

Tab.11 若菜森坊遺跡第1次遺跡 遺構番号台帳

S番号	遺構番号	内 容 (先後関係: 古→新)	地区	S番号	遺構番号	内 容 (先後関係: 古→新)	地区
0172	1SP0172		DQ42	0250	1SI0250	290 → 295 → 250	DQ43
0173	1SP0173		DQ42	0251	1SP0251		DK53
0174	1SP0174		DP40	0252	1SP0252		DK52
0176	1SP0176		DP40	0253	1SP0253		DL53
0177	1SP0177		DP40	0254	1SP0254		DI53
0178	1SP0178		DQ40	0255	1SI0255	330 → 255 → 460	DR44
0179	1SP0179		DQ40	0256	1SP0256		DF53
0180	1SI0180	180 → 510	DT36	0257	1SP0257		DF52
0181	1SP0181		DQ40	0258	1SP0258		DE52
0182	1SP0182		DQ40	0259	1SP0259		DE52
0183	1SP0183		DQ40	0260	1SK0260		DU43
0184	1SP0184		DQ40	0261	1SP0261		DE53
0185	1SI0185	513・519 → 185	DQ46	0262	1SP0262		DE53
0186	1SP0186		?	0263	1SP0263		DD54
0187	1SP0187		DQ40	0264	1SP0264		DB54
0188	1SP0188		DQ39	0265	1SI0265	310 → 265 → 270	DU42
0189	1SP0189		DQ39	0266	1SP0266		CX54
0190	1SI0190	205 → 190 → 80	DR51	0267	1SP0267		CX53
0191	1SP0191		DQ39	0268	1SP0268		CX53
0192	1SK0192		DR39	0269	1SP0269		DB53
0193	1SP0193		DR39	0270	1SI0270	265・290・305・310 → 270 → 521	DT43
0194	1SP0194		DQ38	0271	1SP0271		DI52
0195	1SI0195	195 → 70・529	DV48	0272	1SP0272		DA52
0196	1SP0196		DP38	0273	1SP0273		CZ52
0197	1SP0197		DP38	0274	1SP0274		CX51
0198	1SP0198		DP38	0275	1SI0275		DR39
0199	1SP0199		DP38	0276	1SP0276		CW51
0201	1SP0201		DO38	0277	1SP0277		CW51
0202	1SP0202		DN41	0278	1SP0278		CW51
0203	1SP0203		DN41	0279	1SP0279		CX51
0204	1SK0204		DN42	0280	1SI0280	1121 → 420 → 280	DP39
0205	1SI0205	205 → 190 → 80	DS50	0281	1SP0281		DB51
0206	1SP0206		DO41	0283	1SP0283		DC51
0207	1SP0207		DL47	0284	1SP0284		DE51
0208	1SP0208		DQ47	0285	1SI0285	445 → 435 → 285	DQ41
0209	1SP0209		DP47	0286	1SP0286		DF50
0210	1SI0210		DU51	0287	1SP0287		DF50
0211	1SP0211		DQ47	0288	1SP0288		DF50
0212	1SP0212		DZ44	0289	1SP0289		DD50
0213	1SP0213		DQ48	0290	1SI0290	250・270 → 290 → 295・305	DR43
0214	1SP0214		DQ48	0291	1SP0291		DB50
0215	1SI0215		DW44	0292	1SP0292		DB50
0216	1SP0216		DQ48	0293	1SP0293		DA50
0217	1SP0217		DQ49	0294	1SP0294		CX50
0218	1SP0218		DQ49	0295	1SI0295	250 → 290 → 295	DR42
0219	1SP0219		DQ49	0296	1SP0296		CW50
0220	1SI0220		DS39	0297	1SP0297		CW50
0221	1SP0221		DO49	0298	1SP0298		CW49
0222	1SP0222		DO49	0299	1SP0299		CW49
0223	1SP0223		DO49	0300	1SP0300		CW49
0224	1SP0224		DO49	0301	1SP0301		CX49
0225	1SI0225	410・501 → 225	DS39	0302	1SP0302		CX48
0226	1SP0226		DN49	0303	1SP0303		CZ49
0227	1SP0227		DN50	0304	1SP0304		CZ49
0228	1SP0228		DN50	0305	1SI0305	290 → 270 → 305 → 320 → 315	DS42
0229	1SP0229		DN50	0306	1SP0306		CZ50
0230	1SI0230	235 → 230 → 170	DU40	0307	1SP0307		CZ50
0231	1SP0231		DM44	0308	1SP0308		DA49
0232	1SP0232		DJ43	0309	1SP0309		DD49
0233	1SP0233		DJ42	0310	1SI0310	265 → 310 → 320	DT42
0234	1SP0234		DL39	0311	1SP0311		DG48
0235	1SI0235	235 → 230・320・405	DT40	0312	1SP0312		DG48
0236	1SP0236		DB47	0313	1SP0313		DG49
0237	1SP0237		DD46	0315	1SI0315	305 → 320 → 315	DS41
0238	1ST0238		DD43	0316	1SP0316		DH48
0240	1SI0240	390 → 240 → 230 → 170	DV40	0317	1SP0317		DH48
0241	1SP0241		DN52	0318	1SP0318		DH48
0242	1SP0242		DN51	0319	1SP0319		DH48
0243	1SP0243		DM54	0320	1SI0320	305・310 → 320 → 315	DT41
0244	1SD0244		DL55	0321	1SP0321		DI49
0245	1SI0245	519・1040 → 245 → 60	DR45	0322	1SP0322		DI49
0246	1SP0246		DL55	0323	1SP0323		DK46
0247	1SP0247		DK53	0324	1SP0324		DK47
0248	1SP0248		DK53	0325	1SI0325	513 → 325 → 330	DP45
0249	1SP0249		DJ53	0326	1SP0326		DK47

Tab.12 若菜森坊遺跡第1次調査 遺構番号台帳

S番号	遺構番号	内 容 (先後関係:古→新)	地区
0327	1SP0327		DL47
0328	1SP0328		DL46
0329	1SP0329		DL46
0330	1SI0330	325 → 330 → 255	DP45
0331	1SP0331		DE47
0332	1SP0332		DD47
0333	1SP0333		DC47
0334	1SP0334		DB47
0335	1SI0335	465 → 335 → 10	DY45
0336	1SP0336		DA47
0337	1SP0337		DA48
0338	1SP0338		CZ47
0339	1SP0339		CZ47
0340	1SI0340	340 → 345 → 495	DU47
0341	1SP0341		CY47
0342	1SP0342		CZ46
0343	1SP0343		CX47
0344	1SP0344		CX47
0345	1SI0345	340 → 345 → 495 → 495	DT47
0346	1SP0346		CX47
0347	1SP0347		CW48
0348	1SP0348		CW48
0349	1SP0349		CW48
0350	1SI0350		DN38
0351	1SP0351		DK42
0352	1SP0352		DK42
0352	1SP0352		DH36
0353	1SP0353		DL42
0354	1SP0354		DK41
0355	1SI0355	360・365 → 355	DQ36
0356	1SP0356		DJ41
0357	1SP0357		DK40
0358	1SP0358		DK40
0359	1SP0359		DJ38
0360	1SI0360	505 → 360 → 355	DQ36
0361	1SP0361		DJ38
0362	1SP0362		DJ38
0363	1SP0363		DJ38
0364	1SP0364		DJ38
0365	1SI0365	505 → 365 → 355	DR36
0366	1SP0366		DI38
0367	1SP0367		DK37
0368	1SP0368		DJ37
0369	1SP0369		DJ37
0370	1SI0370	562 → 370	DM36
0371	1SP0371		DI35
0372	1SP0372		DI35
0373	1SP0373		DH35
0374	1SP0374		DH35
0375	1SI0375	425 → 375 → 430	DM39
0376	1SP0376		DH36
0377	1SP0377		DH36
0378	1SP0378		DH36
0379	1SP0379		DH36
0380	1SI0380	455・460 → 380 → 440	DO43
0381	1SP0381		DH36
0383	1SP0383		DH37
0384	1SP0384		DH37
0385	1SI0385		DX41
0386	1SP0386		DH37
0387	1SP0387		DH37
0388	1SP0388		DH38
0389	1SP0389		DH40
0390	1SI0390	390 → 140・240	DU41
0391	1SP0391		DH45
0392	1SP0392		DH40
0393	1SP0393		DG40
0394	1SP0394		DG42
0395	1SI0395		DX41
0396	1SP0396		DG43
0397	1SP0397		DF43
0398	1SP0398		DF41
0399	1SP0399		DG41
0401	1SP0401		DG40
0402	1SP0402		DF40

S番号	遺構番号	内 容 (先後関係:古→新)	地区
0403	1SP0403		DF40
0404	1SP0404		DF41
0405	1SI0405	235 → 405 → 501 → 225	DT40
0406	1SP0406		DF41
0407	1SP0407		DF39
0408	1SP0408		DF35
0409	1SP0409		DF38
0410	1SI0410	415 → 410 → 225	DR40
0411	1SP0411		DE39
0412	1SP0412		DF41
0413	1SP0413		DE43
0414	1SP0414		DE41
0415	1SI0415	415 → 295・410	DR40
0416	1SP0416		DD41
0417	1SP0417		DD40
0418	1SP0418		DD40
0419	1SP0419		DE39
0420	1SI0420	425・1121 → 420 → 280	DO40
0421	1SP0421		DE39
0422	1SP0422		DE39
0423	1SP0423		DD36
0424	1SP0424		DD36
0425	1SI0425	425 → 375・420	DN39
0426	1SP0426		DD38
0427	1SP0427		DD41
0428	1SP0428		DD41
0429	1SP0429		DD42
0430	1SI0430	375 → 430	DM38
0431	1SP0431		DD42
0432	1SP0432		DE43
0433	1SP0433		DD43
0434	1SP0434		DD44
0435	1SI0435	445 → 435 → 285	DP42
0436	1SP0436		DD44
0437	1SP0437		DC45
0438	1SP0438		DC45
0439	1SP0439		DC43
0440	1SI0440	455・460 → 380 → 440	DO44
0441	1SP0441		DC43
0442	1SP0442		DB37
0443	1SP0443		DC42
0444	1SP0444		DB37
0445	1SI0445	445 → 435・455	DO42
0446	1SP0446		DB38
0447	1SP0447		DB38
0448	1SP0448		DB42
0449	1SP0449		DB43
0451	1SP0451		DB43
0452	1SP0452		DB44
0453	1SP0453		DA35
0454	1SP0454		DA36
0455	1SI0455	455 → 380 → 445	DN43
0456	1SP0456		DA36
0457	1SP0457		CY44
0458	1SP0458		CZ42
0459	1SP0459		CY41
0460	1SI0460	255・445 → 460 → 380 → 440	DO43
0461	1SP0461		CZ41
0462	1SP0462		CY41
0463	1SP0463		CZ40
0464	1SP0464		CY39
0465	1SI0465	465 → 335 → 10	DW45
0466	1SP0466		CZ39
0467	1SP0467		CZ39
0468	1SP0468		CZ36
0469	1SP0469		CZ36
0470	1SI0470		DY52
0471	1SP0471		CZ35
0472	1SP0472		CZ35
0473	1SP0473		CY37
0474	1SP0474		CX37
0475	1SI0475	475 → 513 → 480	DP47
0476	1SP0476		CY37
0477	1SP0477		CY38
0478	1SP0478		CY38

Tab.13 若菜森坊遺跡第1次調査 遺構番号台帳

S番号	遺構番号	内 容 (先後関係: 古→新)	地区
0479	1SP0479		CY40
0480	1SI0480	475・485 → 480	DP47
0481	1SP0481		CY41
0482	1SP0482		CY41
0483	1SP0483		CX41
0484	1SP0484		CY42
0485	1SI0485	504 → 485 → 480・640	DO47
0486	1SP0486		CX46
0487	1SP0487		CX46
0488	1SP0488		CX43
0489	1SP0489		CX41
0490	1SI0490		DP49
0491	1SP0491		CX41
0492	1SP0492		CX41
0493	1SP0493		CX41
0494	1SP0494		CX41
0495	1SI0495	340 → 345 → 495 → 529 → 195 → 528	DV48
0496	1SP0496		CX40
0497	1SP0497		CX40
0498	1SP0498		CX39
0499	1SP0499		CX39
0500	1SB0500		DV26
0501	1SK0501		DT39
0503	1SI0503	535・1345 → 503 → 530	DN48
0504	1SI0504	504 → 485・1345	DO48
0505	1SI0505	360・365 → 505	DR36
0506	1SI0506	506 → 512	DM42
0507	1SI0507		DJ54
0508	1SI0508	508 → 685・1378	DK52
0509	1SK0509		DF52
0510	1SI0510	180 → 510	DT36
0511	1SI0511	523・524 → 511 → 513	DO45
0512	1SI0512	506 → 512	DM42
0513	1SI0513	185 → 513 → 325・480・511	DP46
0514	1SI0514	514 → 518 → 517	DK43
0516	1SI0516	585・605 → 516 → 610 → 1378	DL50
0517	1SI0517	518・514・518 → 517	DL43
0518	1SI0518	518 → 517 → 514	DK42
0519	1SI0519	522 → 519 → 185・245	DR46
0520	1SI0520		DM45
0521	1SI0521	130・270 → 521	DT44
0522	1SI0522		DS46
0523	1SI0523	511 → 523	DO45
0524	1SI0524	511 → 524 → 526	DN46
0525	1SI0525	660 → 525 → 520・527	DM46
0526	1SI0526	524 → 526 → 527	DN45
0527	1SI0527	525・526 → 527	DM46
0528	1SI0528	195 → 495・531 → 529 → 528	DV49
0529	1SI0529	528 → 529 → 195・495・531	DU48
0530	1SI0530	1345 → 545 → 540 → 535 → 503 → 530	DN48
0531	1SI0531		DT49
0532	1SI0532		DK38
0533	1SI0533		DH54
0534	1SI0534	534 → 533	DH54
0535	1SI0535	540 → 535 → 503 → 530	DM48
0536	1SI0536		DF54
0537	1SI0537	570 → 538 → 537	DI49
0538	1SI0538	550・570 → 538 → 537	DI48
0539	1SI0539	541 → 539 → 550	DI46
0540	1SI0540	545 → 555 → 540 → 535 → 530	DM48
0541	1SI0541	542 → 541 → 539	DH47
0542	1SI0542	542 → 541・544	DH47
0543	1SI0543		DH49
0544	1SI0544	542 → 546 → 544	DG47
0545	1SI0545	545 → 555 → 540 → 535 → 530	DM47
0546	1SI0546	542 → 546 → 544・547	DG46
0547	1SI0547	1020 → 547 → 548 → 549	DF47
0548	1SI0548	1020 → 547 → 548 → 549	DF48
0549	1SI0549	548 → 549	DF49
0550	1SI0550	539 → 550	DJ47
0551	1SI0551	551 → 550	DG50
0552	1SI0552		DG51
0553	1SI0553		CY55
0554	1SI0554		CY55
0555	1SI0555		DL47

S番号	遺構番号	内 容 (先後関係: 古→新)	地区
0556	1SI0556	557・560 → 556	DK45
0557	1SI0557	557 → 517・556	DK44
0558	1SI0558	559・561 → 558	DK40
0559	1SI0559	559 → 558	DK39
0560	1SI0560	560 → 665 → 556	DL46
0561	1SI0561		DJ39
0562	1SI0562	370・563 → 562 → 370・563・603	DK37
0563	1SI0563	562 → 563 → 564・1251	DK36
0564	1SP0564	563 → 564	DK35
0565	1SI0565	565 → 570	DK47
0566	1SI0566		DK35
0567	1SI0567	602 → 601 → 567 → 568	DJ36
0568	1SI0568	569・612 → 568 → 576	DD45
0569	1SI0569	568 → 569 → 612	DC45
0570	1SI0570	537・538・565・575 → 570	DJ48
0571	1SI0571	571 → 572 → 573	DI42
0572	1SI0572	571 → 572 → 573	DI43
0573	1SI0573	571 → 572 → 573	DI44
0574	1SI0574	574 → 576	DE46
0575	1SI0575	575 → 570・580	DK48
0576	1SI0576	568・569・574・612・613・614 → 576	DD45
0577	1SI0577		CZ45
0578	1SI0578		DB41
0579	1SI0579		DB40
0580	1SI0580	575 → 580	DK49
0581	1SI0581		DB39
0582	1SI0582	1095 → 582	DD37
0583	1SI0583		DE36
0584	1SP0584		DD35
0585	1SI0585	605 → 585 → 516	DL49
0586	1SI0586		DF38
0587	1SI0587	587 → 588 → 589	DE39
0588	1SI0588	587 → 588 → 589	DE40
0589	1SI0589	587 → 588 → 589	DE40
0590	1SI0590	615・695 → 590	DJ50
0591	1SI0591	591 → 599	DI37
0592	1SP0592	592 → 593	DG39
0593	1SI0593	592・596 → 593	DF39
0594	1SI0594	597 → 594	DG42
0596	1SI0596	596 → 593	DF39
0597	1SK0597	597 → 594	DH41
0598	1SI0598		DH36
0599	1SI0599	591・601・602・650・1379 → 599	DI37
0600	1SD0600		DC24
0601	1SI0601	601 → 602 → 567・599	DJ36
0602	1SI0602	601 → 602 → 567・599	DJ37
0603	1SI0603	630 → 562 → 563	DK37
0605	1SI0605	605 → 516・585・1378	DL50
0606	1SI0606	607・632 → 606	CV44
0607	1SI0607	607 → 632 → 606	CV44
0608	1SI0608	609・1105 → 608	DC45
0609	1SI0609	609 → 608	DF44
0610	1SI0610	516・1378 → 610	DL50
0611	1SI0611		DE42
0612	1SP0612	576 → 568 → 569 → 612 → 613	DD45
0613	1SI0613	612 → 568・569・576・613	DD46
0614	1SI0614	614 → 569 → 568 → 576	DD44
0615	1SI0615	615 → 590	DJ49
0616	1SI0616	617・618・619 → 616	DC40
0617	1SI0617	617 → 616・621	DD40
0618	1SI0618	618 → 619 → 616	DC40
0619	1SI0619	618 → 619 → 616・621	DC39
0620	1SI0620	630・1350 → 620	DL54
0621	1SI0621	617・619 → 621	DD39
0622	1SP0622		DE38
0623	1SI0623		DB35
0624	1SD0624		DB37
0625	1SI0625	635 → 625 → 630	DM53
0626	1SI0626		CY39
0627	1SI0627		CZ38
0628	1SI0628		CZ37
0629	1SI0629	1120 → 629	CX42
0630	1SI0630	625 → 630 → 620	DL53
0631	1SI0631		CW41
0632	1SI0632	607 → 632 → 606・634	CV43

Tab.14 若菜森坊遺跡第1次調査 遺構番号台帳

S番号	遺構番号	内 容 (先後関係:古→新)	地区
0633	1SP0633		CW43
0634	1SI0634	632・657・663 → 634	CT43
0635	1SI0635	635 → 625	DM53
0636	1SI0636		CU44
0637	1SI0637	1125 → 637	DV41
0638	1SI0638	639 → 638 → 641	CR47
0639	1SI0639	639 → 638・653・654	CS47
0640	1SI0640	485 → 640 → 530	DN47
0641	1SI0641	638・639・658・659・661 → 641	CS46
0642	1SI0642		CQ47
0643	1SI0643	644 → 643	CO47
0644	1SI0644	644 → 643	CO47
0646	1SI0646	1055 → 646 → 647	CS39
0647	1SI0647	646 → 647 → 648・666	CS40
0648	1SI0648	663・647 → 648	CR41
0649	1SI0649		DF35
0650	1SI0650	650 → 602 → 599	DI37
0651	1SI0651		DF32
0652	1SI0652	657 → 653 → 652	CR43
0653	1SI0653	639・656・654 → 653 → 652	CR44
0654	1SI0654	654・656 → 658 → 661	CS45
0655	1SI0655		DK54
0656	1SI0656	654・658 → 656	CS45
0657	1SI0657	657 → 634・652・653	CS44
0658	1SI0658	659 → 658 → 656・661	CS46
0659	1SI0659	659 → 658 → 661 → 641	CT46
0660	1SI0660	525 → 660 → 665	DL46
0661	1SI0661	638・658 → 661 → 641	CS46
0662	1SI0662		CQ44
0663	1SI0663	664 → 663 → 634・648	CT42
0664	1SI0664	664 → 663	CT41
0665	1SI0665	560 → 665	DK46
0666	1SI0666		CT39
0667	1SI0667	1333 → 667	DN32
0668	1SI0668		DN28
0669	1SI0669		DO30
0670	1SI0670	680・685 → 670	DI52
0671	1SI0671		DP25
0672	1SI0672	668・676 → 672	DN29
0673	1SI0673	673 → 1075	DP29
0674	1SI0674		DT30
0675	1SI0675	680 → 675 → 720	DH52
0676	1SI0676	1333 → 676 → 672	DN30
0677	1SI0677		CU33
0678	1SI0678		CU32
0679	1SI0679		CV30
0680	1SI0680	533・675・720 → 680 → 670	DI53
0681	1SI0681	681 → 682	CW29
0682	1SI0682	681・683・1346 → 682	CW29
0683	1SI0683	683 → 682	CW28
0684	1SI0684	686 → 684	CW27
0685	1SI0685	685 → 508・670	DJ51
0686	1SI0686	686 → 684	CX27
0687	1SI0687		CX25
0688	1SI0688		CX24
0689	1SI0689	691 → 689	CX28
0691	1SI0691		CY28
0692	1SI0692		DA33
0693	1SI0693		DB32
0694	1SI0694		DB28
0695	1SI0695	685 → 695 → 590	DI50
0696	1SI0696		DD24
0697	1SI0697		DD29
0698	1SI0698		DD27
0699	1SI0699		DD26
0700	1SB0700		DD32
0701	1SP0701		CX39
0702	1SP0702		CX36
0703	1SP0703		CW39
0704	1SP0704		CW43
0705	1SI0705		DL52
0705	1SI0705		DL52
0706	1SP0706		CW45
0707	1SP0707		CW45
0708	1SP0708		CW46

S番号	遺構番号	内 容 (先後関係:古→新)	地区
0709	1SP0709		CW46
0710	1SI0710	551・552 → 710	DG51
0711	1SP0711		CV46
0712	1SP0712		CV46
0713	1SP0713		CV45
0714	1SP0714		CV45
0715	1SI0715		DL51
0715	1SI0715		DL51
0716	1SP0716		CV45
0717	1SP0717		CU44
0718	1SP0718		CU44
0719	1SP0719		CV42
0720	1SI0720	533・675・680 → 720	DH53
0721	1SP0721		CV43
0722	1SP0722		CU44
0723	1SK0723		CU48
0724	1SK0724		CT48
0725	1SI0725		DF53
0726	1SK0726		CT47
0727	1SP0727		CT47
0728	1SP0728		CT47
0729	1SK0729		CT47
0730	1SP0730		CT46
0731	1SP0731		CT47
0732	1SP0732		CT48
0733	1SP0733		CR48
0734	1SK0734		CR48
0735	1SK0735		CQ47
0736	1SK0736		CQ47
0737	1SK0737		CQ47
0738	1SK0738		CQ47
0739	1SK0739		CP48
0740	1SP0740		CP47
0741	1SK0741		DN52
0742	1SP0742		CP48
0743	1SK0743		CP47
0744	1SP0744		CQ46
0745	1SP0745		CO48
0746	1SP0746		CO47
0747	1SP0747		CO48
0748	1SP0748		CO47
0749	1SK0749		CO47
0750	1SK0750		CO46
0751	1SP0751		CO46
0752	1SP0752		CO46
0753	1SP0753		CO46
0754	1SP0754		CO46
0755	1SP0755		CO45
0756	1SK0756		CO46
0757	1SP0757		CO45
0758	1SP0758		CP45
0759	1SP0759		CP45
0760	1SK0760		CP45
0761	1SP0761		CP45
0762	1SK0762		CP44
0763	1SK0763		CP44
0764	1SK0764		CP44
0765	1SI0765		CP45
0766	1SK0766		CQ46
0767	1SP0767		CQ46
0768	1SP0768		CQ46
0769	1SK0769		CQ45
0770	1SI0770		DF29
0771	1SK0771		CQ44
0772	1SK0772		CR40
0773	1SI0773		CR40
0774	1SK0774		CT41
0775	1SI0775	780 → 775	DF27
0776	1SP0776		CT40
0777	1SP0777		CT41
0778	1SP0778		CT41
0779	1SP0779		CT42
0780	1SI0780	780 → 775	DF27
0781	1SP0781		CT42
0782	1SP0782		CS43

Tab.15 若菜森坊遺跡第1次調査 遺構番号台帳

S番号	遺構番号	内 容 (先後関係:古→新)	地区
0783	1SP0783		CT44
0784	1SP0784		CT45
0785	1SI0785		DE23
0786	1SP0786		CT45
0787	1SP0787		CL31
0788	1SP0788		CV29
0789	1SP0789		CV28
0790	1SI0790	820 → 790	DI31
0791	1SP0791		CV27
0792	1SP0792		CX24
0793	1SP0793		CX25
0794	1SP0794		CW25
0795	1SI0795	795 → 820	DI29
0796	1SP0796		CT40
0797	1SP0797		CW25
0798	1SP0798		CX25
0799	1SP0799		CX27
0800	1SB0800		DG30
0801	1SP0801		CX28
0802	1SP0802		CX28
0803	1SP0803		CX28
0804	1SP0804		CX30
0805	1SI0805		DH27
0806	1SP0806		CX29
0807	1SP0807		CZ27
0809	1SP0809		DC25
0810	1SI0810		DI25
0811	1SP0811		DB23
0812	1SP0812		DC23
0813	1SP0813		DC23
0814	1SP0814		DD23
0815	1SK0815		DE23
0816	1SP0816		DD23
0817	1SP0817		DC23
0818	1SP0818		DC24
0819	1SP0819		DA32
0820	1SI0820	795 → 820 → 790	DJ30
0821	1SP0821		DB33
0822	1SP0822		DB33
0823	1SP0823		DB32
0824	1SP0824		DC32
0825	1SI0825		DL25
0826	1SP0826		DC32
0827	1SP0827		DC33
0828	1SP0828		DC32
0829	1SP0829		DC33
0830	1SI0830		DL24
0831	1SP0831		DC32
0832	1SP0832		DC32
0833	1SP0833		DC32
0834	1SP0834		DG25
0835	1SI0835	835 → 960	CS36
0836	1SP0836		CS37
0837	1SP0837		DD24
0838	1SP0838		DC31
0839	1SP0839		DD33
0840	1SI0840	1100 → 840	CU39
0841	1SP0841		DD33
0842	1SP0842		DE32
0843	1SP0843		DE32
0844	1SP0844		DE31
0845	1SI0845	1093 → 850 → 845	DZ30
0846	1SP0846		DE31
0847	1SP0847		DE30
0848	1SP0848		DE30
0849	1SP0849		DF29
0850	1SI0850	1093 → 850 → 845	DY30
0851	1SP0851		DE28
0852	1SP0852		DF25
0853	1SP0853		DG25
0854	1SP0854		DF29
0855	1SI0855		DZ31
0856	1SP0856		DF30
0857	1SP0857		DG32
0858	1SK0858		DG32

S番号	遺構番号	内 容 (先後関係:古→新)	地区
0859	1SP0859		DH32
0860	1SI0860		DY32
0861	1SK0861		DH31
0862	1SK0862		DH31
0863	1SK0863		DH31
0864	1SP0864		DH31
0865	1SI0865		DY26
0866	1SP0866		DH32
0867	1SP0867		DH32
0868	1SP0868		DB25
0869	1SK0869		DH28
0870	1SI0870		DY21
0871	1SP0871		DG28
0872	1SP0872		DG28
0873	1SP0873		DH27
0874	1SP0874		DG27
0875	1SI0875		DW19
0876	1SP0876		DG27
0877	1SP0877		DG27
0878	1SP0878		DH27
0879	1SP0879		DG26
0880	1SI0880		DY19
0881	1SP0881		DG26
0882	1SP0882		DH25
0883	1SP0883		DG25
0884	1SK0884		DH23
0885	1SI0885		DW21
0886	1SP0886		DI23
0887	1SP0887		DI23
0888	1SP0888		DI23
0889	1SP0889		DH27
0890	1SI0890		DS20
0891	1SP0891		DH27
0892	1SP0892		DI28
0893	1SP0893		DI28
0894	1SP0894		DJ28
0895	1SI0895		DQ21
0896	1SP0896		DJ29
0897	1SP0897		DJ29
0898	1SP0898		DJ27
0899	1SP0899		DJ27
0900	1SB0900		DT29
0901	1SP0901		DJ29
0902	1SP0902		DJ30
0903	1SP0903		DI32
0904	1SP0904		DJ32
0905	1SI0905		DR22
0906	1SP0906		DJ31
0907	1SP0907		DJ31
0908	1SP0908		DK27
0909	1SP0909		DK31
0910	1SI0910	910 → 920	DQ22
0911	1SP0911		DK31
0912	1SP0912		DK33
0913	1SP0913		DK33
0914	1SP0914		DK31
0915	1SI0915	915 → 920	DQ21
0916	1SP0916		DL31
0917	1SP0917		DL31
0918	1SP0918		DK28
0919	1SP0919		DL25
0920	1SI0920	910・915 → 920	DQ22
0921	1SP0921		DL27
0922	1SP0922		DL27
0923	1SP0923		DL28
0924	1SP0924		DL28
0925	1SI0925	925 → 935 → 930	DO21
0926	1SP0926		DL28
0928	1SP0928		DL28
0929	1SP0929		DL30
0929	1SP0929		DL28
0930	1SI0930	925 → 935 → 930	DO23
0931	1SP0931		DL30
0932	1SP0932		DL30
0933	1SP0933		DL31

Tab.16 若菜森坊遺跡第1次調査 遺構番号台帳

S番号	遺構番号	内 容 (先後関係: 古→新)	地区	S番号	遺構番号	内 容 (先後関係: 古→新)	地区
0934	1SP0934		DL31	1009	1SP1009		DI21
0935	1SI0935	925 → 935 → 930	DM21	1010	1SI1010		DX18
0936	1SP0936		DL32	1011	1SK1011		DI21
0937	1SP0937		DL32	1012	1SP1012		DI22
0938	1SP0938		DL32	1013	1SP1013		DI22
0939	1SP0939		DL31	1014	1SK1014		DH21
0940	1SI0940		DE21	1015	1SI1015		CY47
0941	1SP0941		DM25	1016	1SP1016		DH21
0942	1SP0942		DM25	1017	1SK1017		DH21
0943	1SP0943		DN25	1018	1SP1018		DJ21
0944	1SP0944		DN26	1019	1SK1019		DJ21
0945	1SI0945		DF20	1020	1SI1020	1020 → 547 → 548	DE48
0946	1SP0946		DM26	1021	1SP1021		DJ22
0947	1SP0947		DM26	1022	1SP1022		DK21
0948	1SP0948		DM27	1023	1SK1023		DJ22
0949	1SP0949		DM27	1024	1SP1024		DE20
0950	1SI0950	965・1050 → 950	CR42	1025	1SI1025		DU27
0951	1SP0951		DM27	1026	1SP1026		DE20
0952	1SP0952		DN28	1027	1SP1027		DD20
0953	1SP0953		DN28	1028	1SP1028		DD20
0954	1SP0954		DN29	1029	1SP1029		DD20
0955	1SI0955	1055 → 955	CT37	1030	1SI1030	1065 → 1030 → 1035	DT29
0956	1SP0956		DM29	1031	1SP1031		DD21
0957	1SP0957		DM30	1032	1SP1032		DD21
0958	1SP0958		DM30	1033	1SP1033		DD22
0959	1SP0959		DM32	1034	1SP1034		DE21
0960	1SI0960	835 → 960	CS36	1035	1SI1035	1030 → 1035 → 900	DU29
0961	1SP0961		DN29	1036	1SP1036		DE21
0962	1SP0962		DN28	1037	1SP1037		DD22
0963	1SP0963		DN28	1038	1SP1038		DD22
0964	1SP0964		DO26	1039	1SP1039		DC20
0965	1SI0965	965 → 950・975	CP40	1040	1SI1040	1040 → 245・325	DQ44
0966	1SP0966		DO24	1041	1SP1041		DL22
0967	1SP0967		DO27	1042	1SP1042		DL22
0968	1SP0968		DO27	1043	1SP1043		DL22
0969	1SP0969		DO28	1044	1SP1044		DM22
0970	1SI0970	975・980 → 970	CQ38	1045	1SI1045	1342 → 1045 → 985 → 950	CP43
0971	1SP0971		DO29	1046	1SP1046		DM23
0972	1SP0972		DO29	1047	1SP1047		DM21
0973	1SP0973		DO29	1048	1SK1048		DN22
0974	1SP0974		DO30	1049	1SP1049		DR21
0975	1SI0975	965 → 975 → 970	CP38	1050	1SI1050	1050 → 950	CP42
0976	1SP0976		DP31	1051	1SP1051		DR21
0977	1SP0977		DP29	1052	1SP1052		DT20
0978	1SP0978		DP29	1053	1SP1053		DU20
0979	1SP0979		DP29	1054	1SP1054		DU20
0980	1SI0980		CQ36	1055	1SI1055	1338 → 1055 → 646・647・955	CS39
0981	1SP0981		DR27	1056	1SP1056		DU21
0982	1SP0982		DQ28	1057	1SP1057		DU21
0983	1SP0983		DP26	1058	1SP1058	500 のg	DT21
0984	1SP0984		DQ24	1059	1SP1059		DU22
0985	1SI0985	1342 → 1045 → 985 → 652・950	CQ43	1060	1SI1060		CR39
0986	1SP0986		CQ43	1061	1SP1061		DU22
0987	1SP0987		DQ24	1062	1SP1062	500 のf	DT22
0988	1SP0988		DQ31	1063	1SP1063		DT22
0989	1SP0989		DS27	1064	1SP1064		DT23
0990	1SI0990		CP46	1065	1SI1065	1065 → 1030	DT30
0991	1SP0991		DS27	1066	1SP1066		DS22
0992	1SP0992		DS28	1067	1SK1067		DR21
0993	1SP0993		DS29	1068	1SK1068		DR23
0994	1SP0994		DT31	1069	1SK1069		DN22
0995	1SI0995	1140 → 995	CY21	1070	1SI1070	1260 → 1070 → 1075	DR27
0996	1SP0996		DT31	1071	1SP1071		DT23
0997	1SP0997		DT26	1072	1SP1072		DR29
0998	1SP0998		DT32	1073	1SP1073		DU24
0999	1SK0999		DY32	1074	1SP1074		DU24
1000	1SA1000	棚列	DY23	1075	1SI1075	1070 → 673・1075	DR28
1001	1SK1001		DP27	1076	1SP1076		DR29
1002	1SP1002		DP23	1077	1SP1077		DR25
1003	1SK1003		DQ23	1078	1SP1078		DN23
1004	1SK1004		DI22	1079	1SP1079		DN24
1005	1SI1005		CW20	1080	1SI1080	1090 → 1085 → 1080	DQ30
1006	1SK1006		DI22	1081	1SP1081		DM29
1007	1SP1007		DI21	1082	1SP1082		DM29
1008	1SP1008		DI21	1083	1SP1083		DM29

Tab.17 若菜森坊遺跡第1次調査 遺構番号台帳

S 番号	遺構番号	内 容 (先後関係: 古→新)	地区	S 番号	遺構番号	内 容 (先後関係: 古→新)	地区
1084	1SK1084		CZ20	1166	1SP1166		CY36
1085	1SI1085	1090 → 1085 → 1080	DQ30	1167	1SD1167		CX37
1086	1SP1086		DA21	1168	1SD1168		CX40
1087	1SK1087		CY20	1169	1SD1169		CW41
1088	1SP1088		CX20	1170	1SI1170		CU23
1089	1SK1089		CX21	1171	1SP1171		CU46
1090	1SI1090	1090 → 1085 → 1080	DQ30	1172	1SP1172		CU44
1092	1SP1092		DQ29	1173	1SP1173		CV40
1093	1SD1093		DQ31	1174	1SP1174		CW39
1094	1SD1094		DM31	1175	1SI1175		CS34
1095	1SI1095	1095 → 582	DC37	1176	1SP1176		CU36
1096	1SK1096		DJ20	1177	1SP1177		DU35
1097	1SP1097		DL20	1180	1SI1180	1200 → 1195 → 1180	CS28
1099	1SP1099		DL22	1181	1SP1181		CU40
1100	1SI1100	1110 → 1100 → 840	CV38	1182	1SP1182		CT46
1103	1SP1103		DH28	1183	1SI1183	1183 → 1184	CP40
1104	1SP1104		DH28	1184	1SI1184		CP39
1105	1SI1105	1105 → 608	DF44	1185	1SI1185		CS30
1107	1SK1107		DI21	1186	1SD1186		CW30
1108	1SP1108		DI21	1187	1SI1187		CW26
1109	1SK1109		DI21	1188	1SD1188		CU24
1110	1SI1110	1115 → 1110 → 1100・1176	CT37	1189	1SD1189		CU24
1110	1SI1110		CU36	1190	1SI1190	1190 → 1195	CR29
1112	1SX1112		DG20	1191	1SP1191		CU31
1113	1SP1113		DG21	1192	1SP1192		CV31
1114	1SP1114		DG21	1195	1SI1195	1190 → 1195 → 1180	CS29
1115	1SI1115	1115 → 1110	CV36	1196	1SK1196		CR33
1116	1SP1116		DC24	1199	1SK1199		CP23
1117	1SP1117		DC24	1200	1SI1200	1200 → 1195	CS28
1118	1SK1118		CX21	1201	1SP1201		CQ24
1119	1SP1119		CW23	1202	1SK1202		CP28
1120	1SI1120	1120 → 629	CX43	1205	1SI1205	1215 → 1205	CQ31
1121	1SK1121		DO39	1206	1SK1206		CW21
1122	1SP1122		DO38	1207	1SP1207		DD35
1123	1SK1123		DO38	1208	1SP1208		DD36
1125	1SI1125	1130 → 1125 → 637	CV40	1209	1SP1209		DD36
1127	1SP1127		DQ42	1210	1SI1210	1215 → 1210	CP31
1128	1SP1128		DO44	1213	1SP1213		DE45
1129	1SP1129		DO44	1214	1SP1214		DB36
1130	1SP1130	1130 → 1125	CV40	1215	1SI1215	1215 → 1205・1210	CQ30
1131	1SP1131		DO44	1216	1SP1216		DG37
1132	1SX1132		DN44	1217	1SP1217		DG36
1133	1SP1133		DR46	1218	1SP1218		DI44
1134	1SI1134		DR46	1220	1SI1220	1317 → 1220	CP29
1135	1SI1135		DL29	1221	1SP1221		DH37
1136	1SI1136		DS46	1225	1SI1225		CP30
1137	1SK1137		DL40	1230	1SI1230	1230 → 1235	CT22
1138	1SK1138		DL40	1231	1SP1231		DE46
1139	1SK1139		DT52	1234	1SP1234		DQ24
1140	1SI1140	1140 → 995・1145	CZ23	1235	1SI1235	1230 → 1235 → 1240	CU22
1141	1SK1141		DT52	1236	1SK1236		DP56
1142	1SP1142		DI49	1237	1SK1237		DO56
1143	1SP1143		DJ49	1238	1SK1238		DO56
1144	1SP1144		DJ49	1239	1SP1239		DO56
1145	1SI1145	1140 → 1145	CZ24	1240	1SI1240	1235 → 1240 → 1245	CT21
1146	1SI1146		DH50	1241	1SD1241		DN57
1147	1SK1147		DH49	1243	1SP1243		DB40
1148	1SK1148		DE49	1244	1SP1244		DI44
1149	1SK1149		DE49	1245	1SI1245	1240 → 1245	CU20
1150	1SI1150		CT28	1246	1SP1246		DJ44
1151	1SP1151		DC48	1247	1SP1247		DJ44
1152	1SX1152		CV51	1248	1SP1248		DJ44
1153	1SP1153		CW47	1249	1SP1249		DJ36
1154	1SK1154		CT47	1250	1SI1250		CR22
1155	1SI1155	1155 → 1160・1312	CU25	1251	1SP1251		DJ36
1156	1SK1156		CS42	1252	1SP1252		DI36
1157	1SK1157		CO37	1253	1SP1253		DI36
1158	1SK1158		CS37	1254	1SP1254		DI36
1159	1SK1159		CS38	1255	1SI1255	1255 → 1075	DQ27
1160	1SI1160	1155 → 1160	CU24	1256	1SP1256		DI35
1161	1SK1161		CS38	1257	1SP1257		DI35
1162	1SP1162		CV23	1258	1SP1258		DL38
1163	1SD1163		CY25	1259	1SP1259		DT40
1164	1SD1164		CY27	1260	1SK1260		DR27
1165	1SI1165		CS32	1261	1SF1261	道路状遺構	DU28

Tab.18 若菜森坊遺跡第1次調査 遺構番号台帳

S番号	遺構番号	内 容 (先後関係:古→新)	地区
1262	1SP1262		DL22
1263	1SP1263		DP31
1264	1SP1264		DP28
1265	1SI1265	1270の続き	DL20
1266	1SP1266		DO27
1267	1SP1267		DJ32
1268	1SP1268		DG30
1269	1SP1269		DD24
1270	1SI1270	1265の続き	DM20
1271	1SP1271		CY26
1272	1SP1272		CS30
1273	1SK1273		CT31
1274	1SK1274		CW22
1275	1SI1275		DH31
1276	1SP1276		DF20
1277	1SP1277		DF20
1278	1SK1278		DI21
1279	1SP1279		DI20
1281	1SP1281		DI20
1282	1SP1282		DL23
1283	1SP1283		DU30
1284	1SP1284		DM20
1286	1SP1286		DJ21
1287	1SK1287		DI20
1288	1SP1288		DF25
1289	1SP1289		DF26
1291	1SP1291		DD28
1292	1SP1292		DG33
1293	1SP1293		DB31
1300	1SX1300	周溝状遺構:円形状	CY22
1301	1SI1301		CX33
1302	1SI1302	1303→1302	CV34
1303	1SI1303	1303→1302	CV34
1304	1SI1304	1307→1304	CV33
1305	1SX1305		CY33
1306	1SI1306	1306→1307	CW33
1307	1SI1307	1306・1308→1307→1304	CW33
1308	1SI1308	1308→1307	CV31
1309	1SI1309		CV27
1310	1SI1310	1315→1310	CY32
1311	1SI1311	1312→1311→1309	CV26
1312	1SI1312	1155→1312→1311→1309	CV25
1313	1SI1313		CV24
1314	1SI1314		DG32
1315	1SI1315	1315→1310	CY32
1316	1SI1316		CO30
1317	1SI1317	1317→1220	CP28
1318	1SI1318	1362→1318	CP26
1319	1SI1319		CS24
1320	1SI1320		CY31
1321	1SI1321	1185→1321→1322	CR31
1322	1SI1322	1321・1323・1356→1322	CR32
1323	1SI1323	1323→1322	CR33
1324	1SX1324	周溝状遺構:長方形状	DP51
1325	1SI1325		CX32
1326	1SI1326		CP44
1327	1SI1327		CZ35
1328	1SI1328		DV35
1329	1SI1329		CX52
1330	1SI1330		CX31
1331	1SI1331		CZ50
1332	1SI1332		CZ49
1333	1SK1333	1333→667・676	DN31
1334	1SI1334		DK25
1335	1SI1335		DX38
1336	1SI1336		DK24
1338	1SI1338	1338→1055→646・647・955	CS38
1340	1SI1340	1SI0065の竈か?	DS45
1341	1SI1341		CU40
1342	1SI1342	1342→1045→985→950	CP42
1343	1SI1343		CP35
1345	1SK1345	1346→683→682	DN47
1346	1SI1346		CW28
1350	1SI1350		DL55
1352	1SI1352		CL31

S番号	遺構番号	内 容 (先後関係:古→新)	地区
1353	1SI1353		CV31
1355	1SI1355		DA53
1356	1SI1356	1185→1356→1322	CS31
1357	1SK1357		CS27
1358	1SD1358		CS27
1360	1SI1360		CX44
1361	1SI1361		CP21
1362	1SI1362	1362→1318	CP25
1363	1SI1363		CQ30
1364	1SI1364		CO21
1366	1SK1366		CZ35
1367	1SI1367		DB35
1368	1SI1368		DC35
1371	1SK1371		DB42
1372	1SP1372		DF37
1373	1SI1373		DF40
1377	1SI1377		DS55
1378	1SI1378	508→1378→610	DL50
1378	1SI1378		DK51
1379	1SP1379	1379→599	DI36
1380	1SI1380		DH30
1382	1SK1382		DD29
1383	1SI1383		DI20
1384	1SI1384		CX35
1400	1SI1400		DK54
1401	1SK1401		DG52
1500	1SB1500	1SP1004・1011・1014・1019・1107・1287	DJ20
1600	1SF1600	道路状遺構	DC32
4001	1SI4001		CZ21

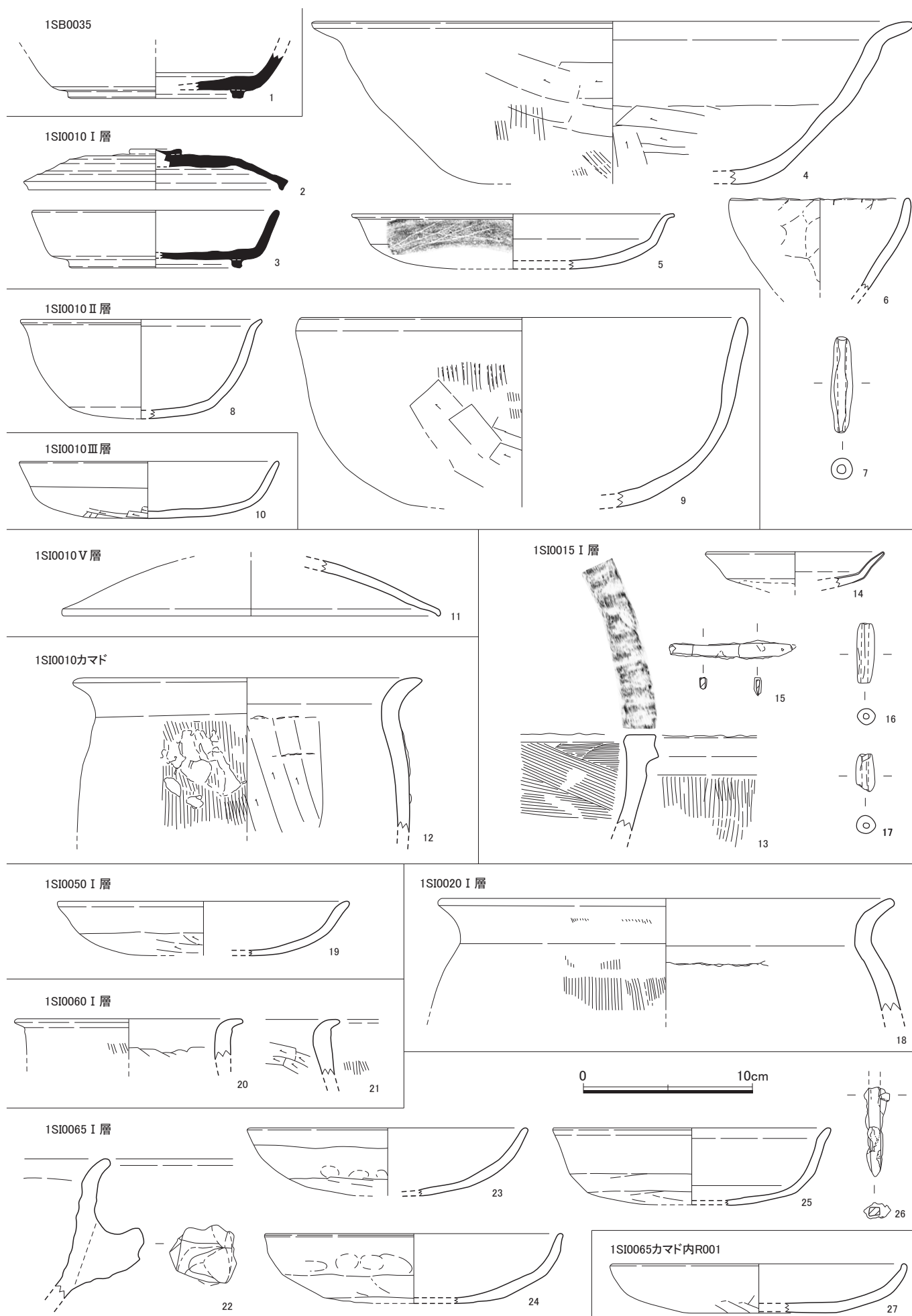


Fig. 3 若菜森坊遺跡第1次調査 出土遺物実測図1 (1/3)

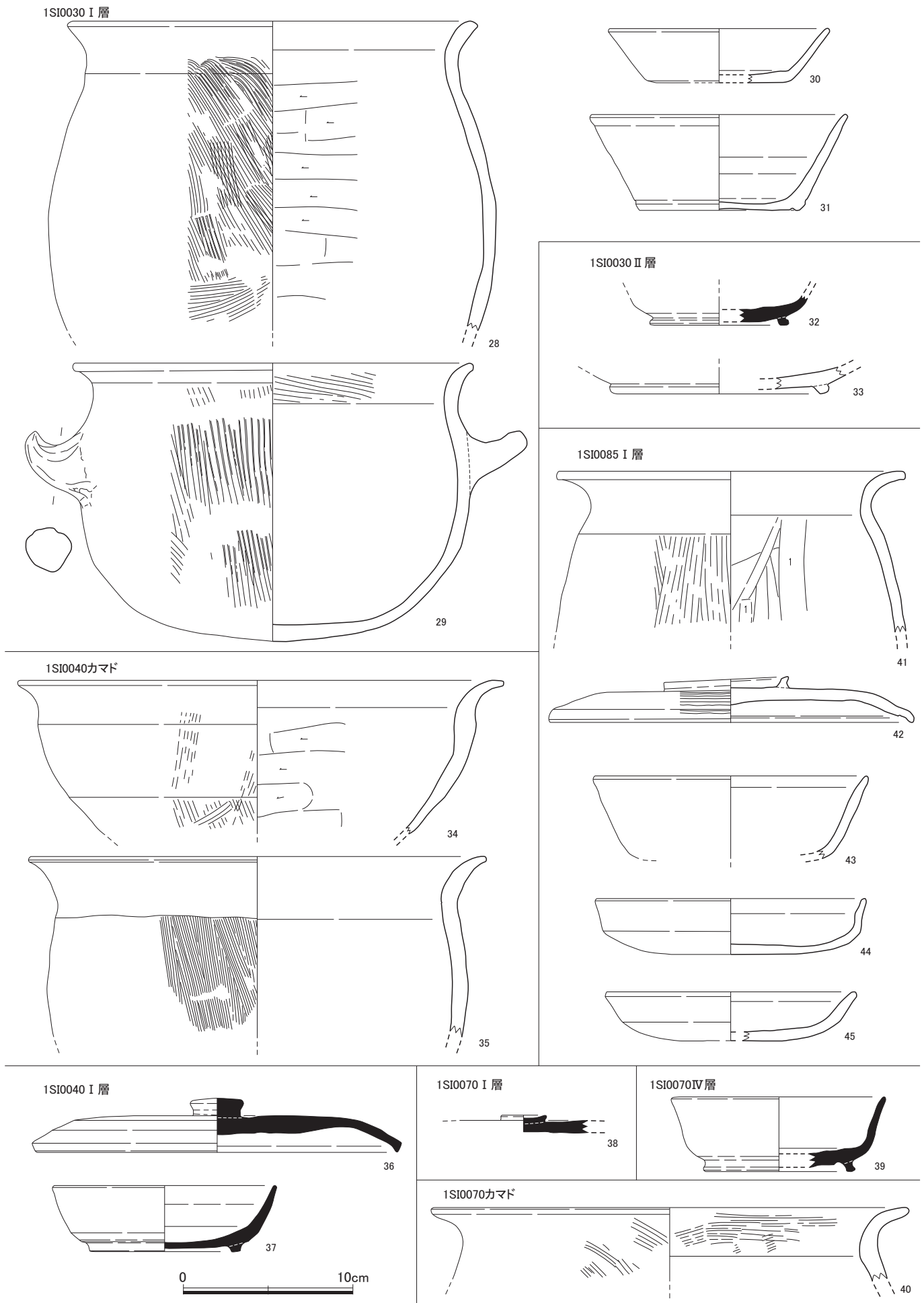


Fig. 4 若菜森坊遺跡第1次調査 出土遺物実測図2 (1/3)

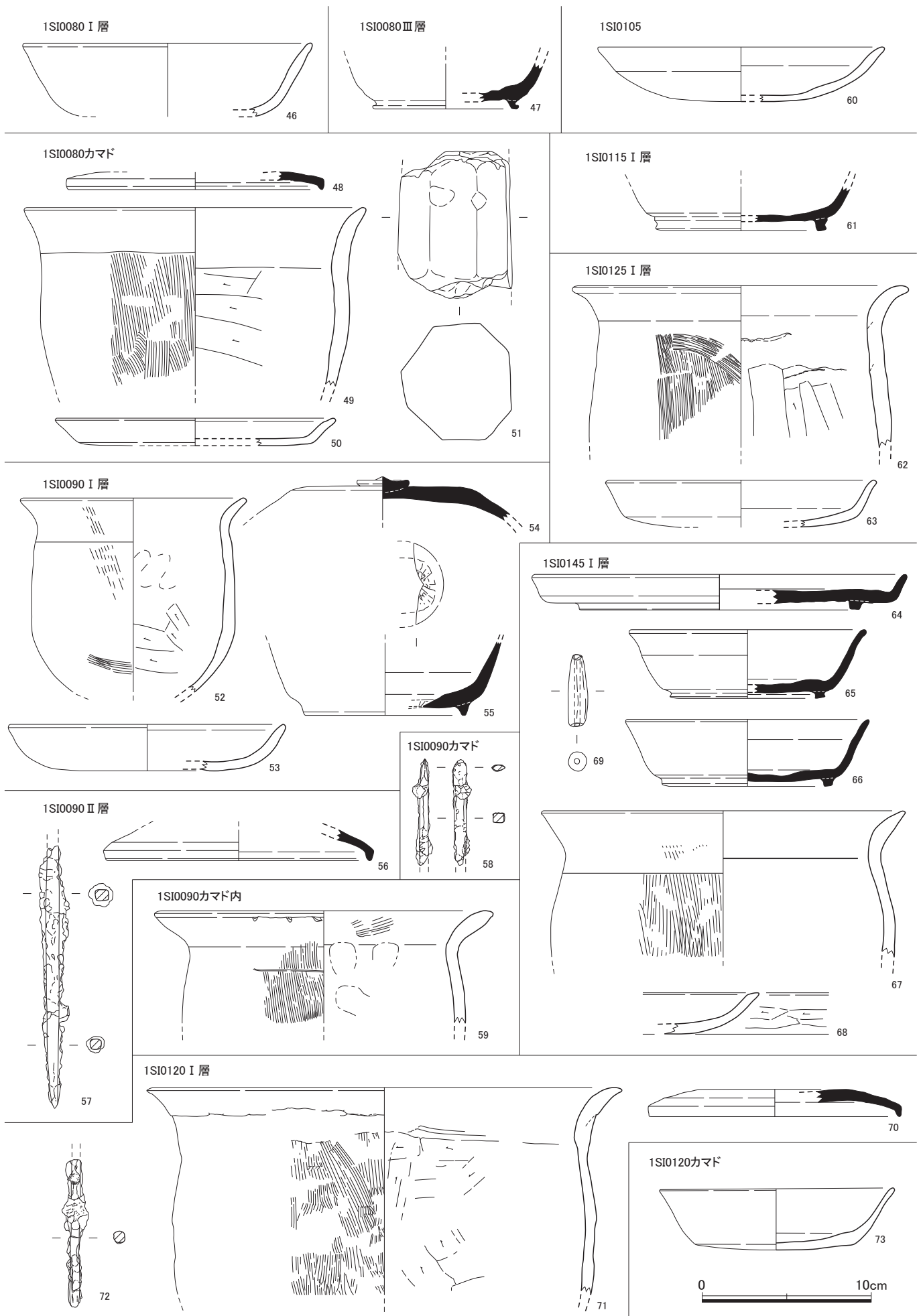


Fig. 5 若菜森坊遺跡第1次調査 出土遺物実測図3 (1/3)

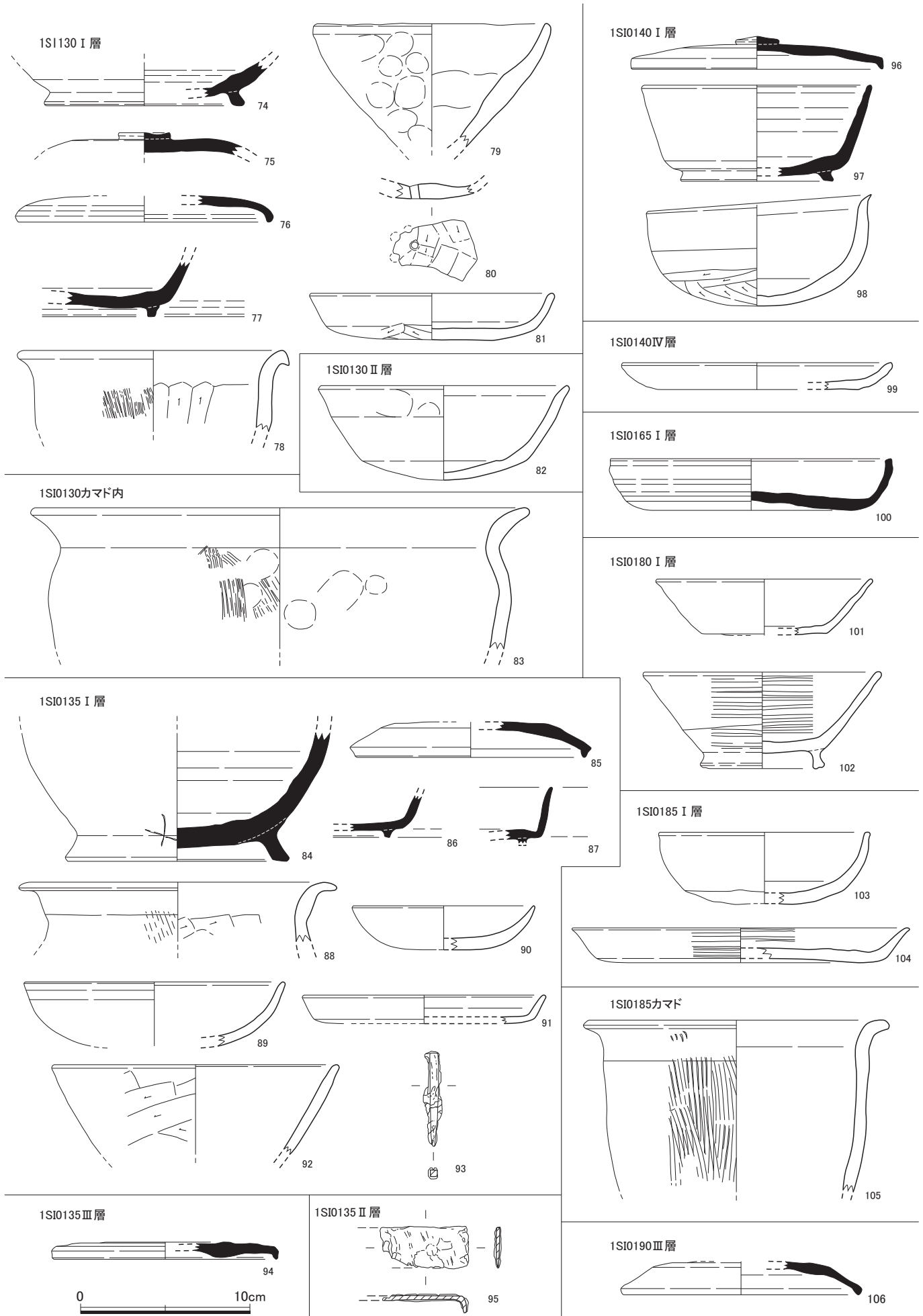
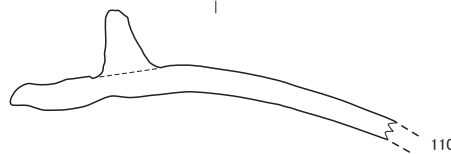
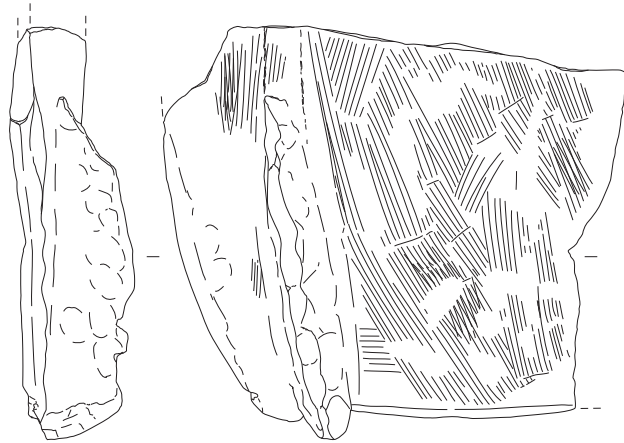
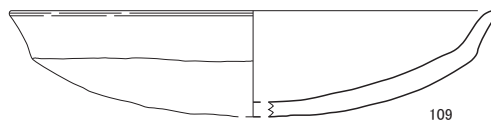
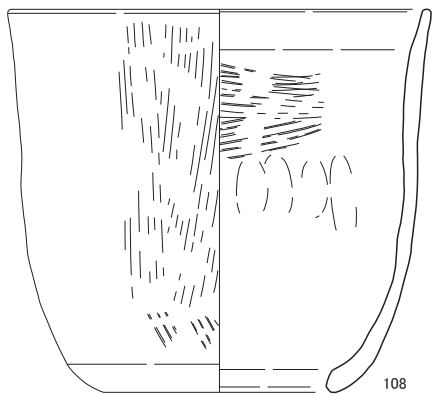
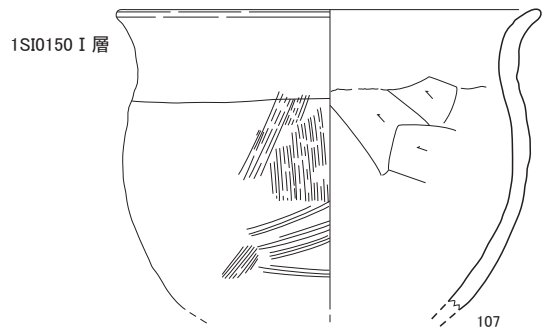
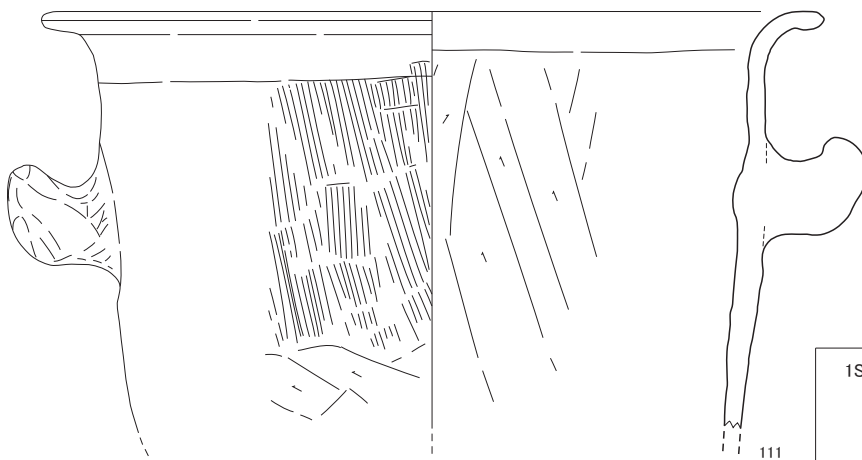


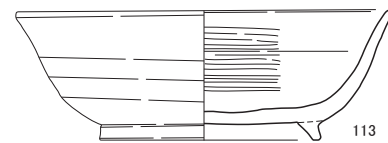
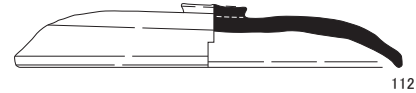
Fig. 6 若菜森坊遺跡第1次調査 出土遺物実測図4 (1/3)



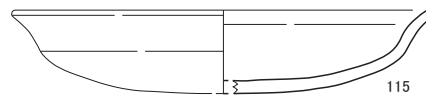
1SI0160カマド



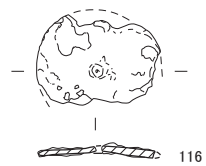
1SI0160カマド外



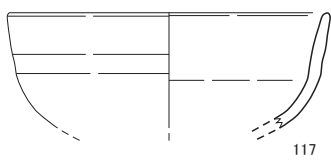
1SI0160カマド内



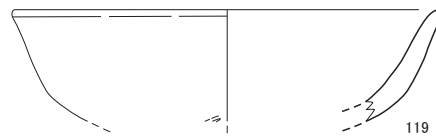
1SI0160 I 層



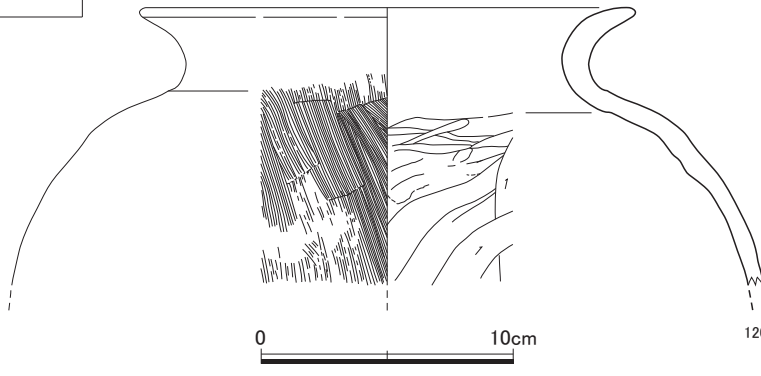
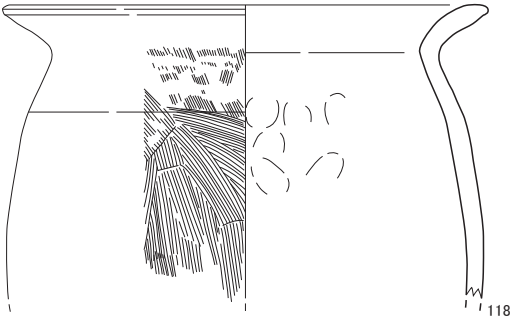
1SI0160 II 層



1SI0195 II 層



1SI0160 III 層



0 10cm

Fig. 7 若菜森坊遺跡第1次調査 出土遺物実測図5 (1/3)

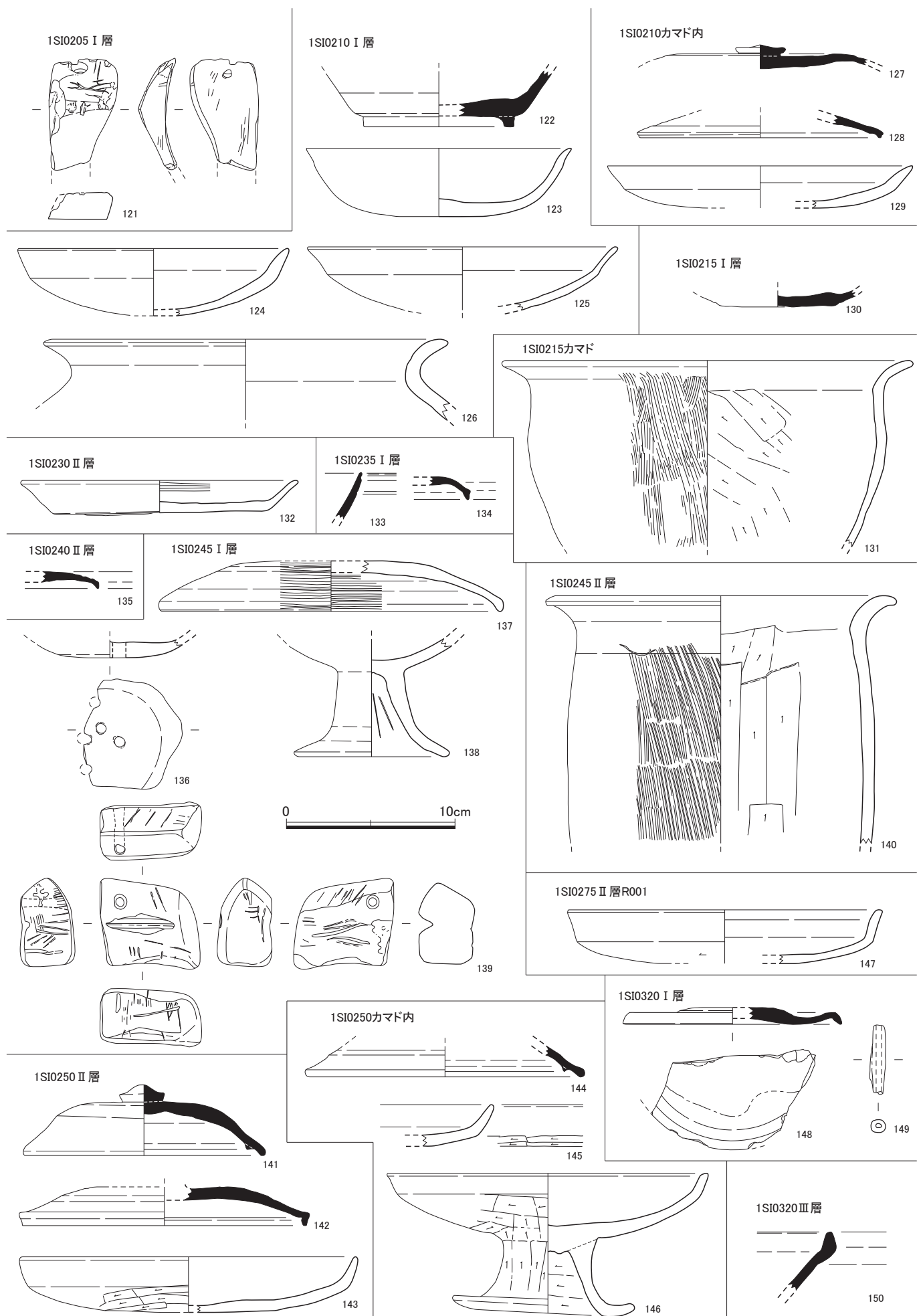


Fig. 8 若菜森坊遺跡第1次調査 出土遺物実測図6 (1/3)

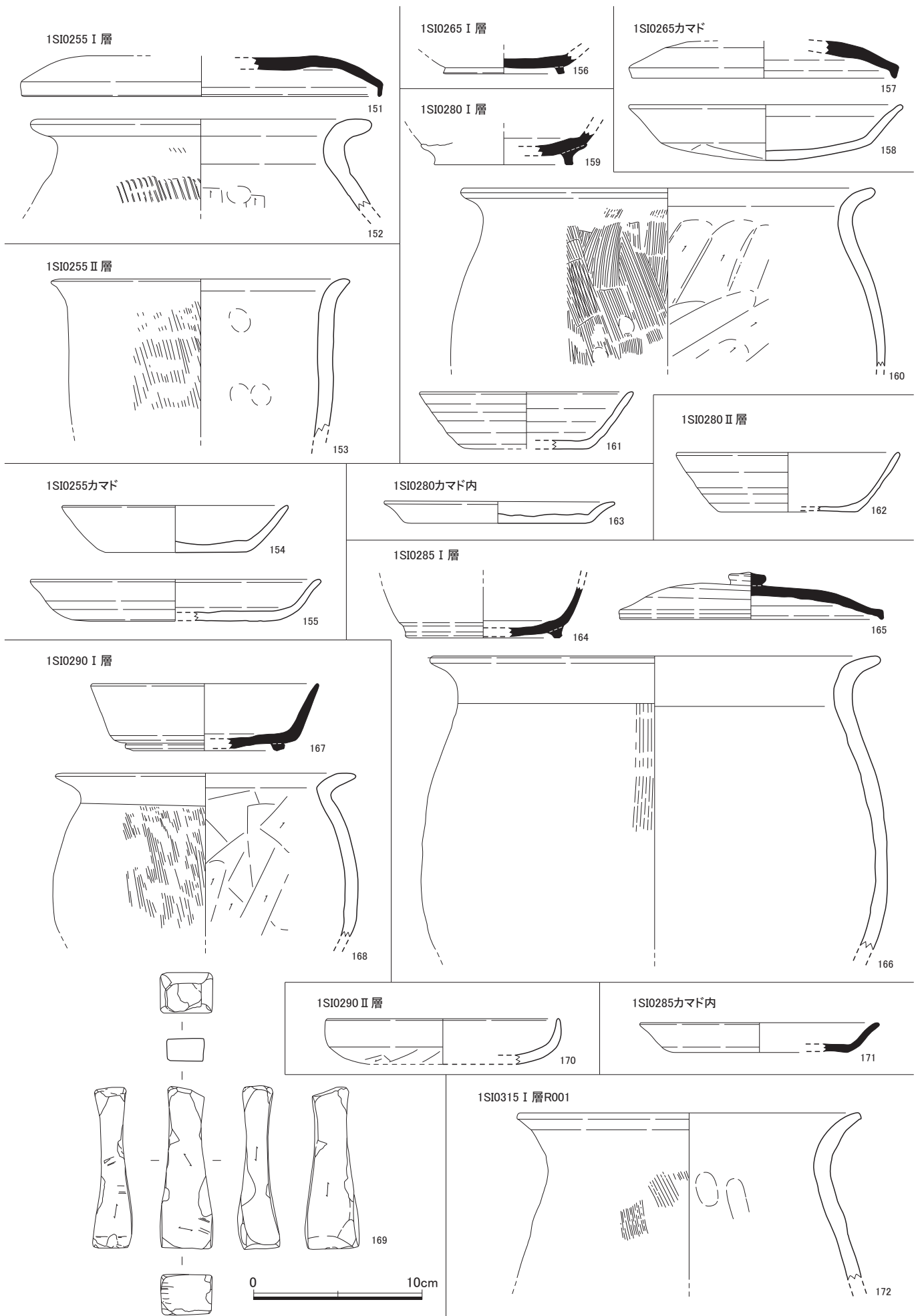


Fig. 9 若菜森坊遺跡第1次調査 出土遺物実測図7 (1/3)

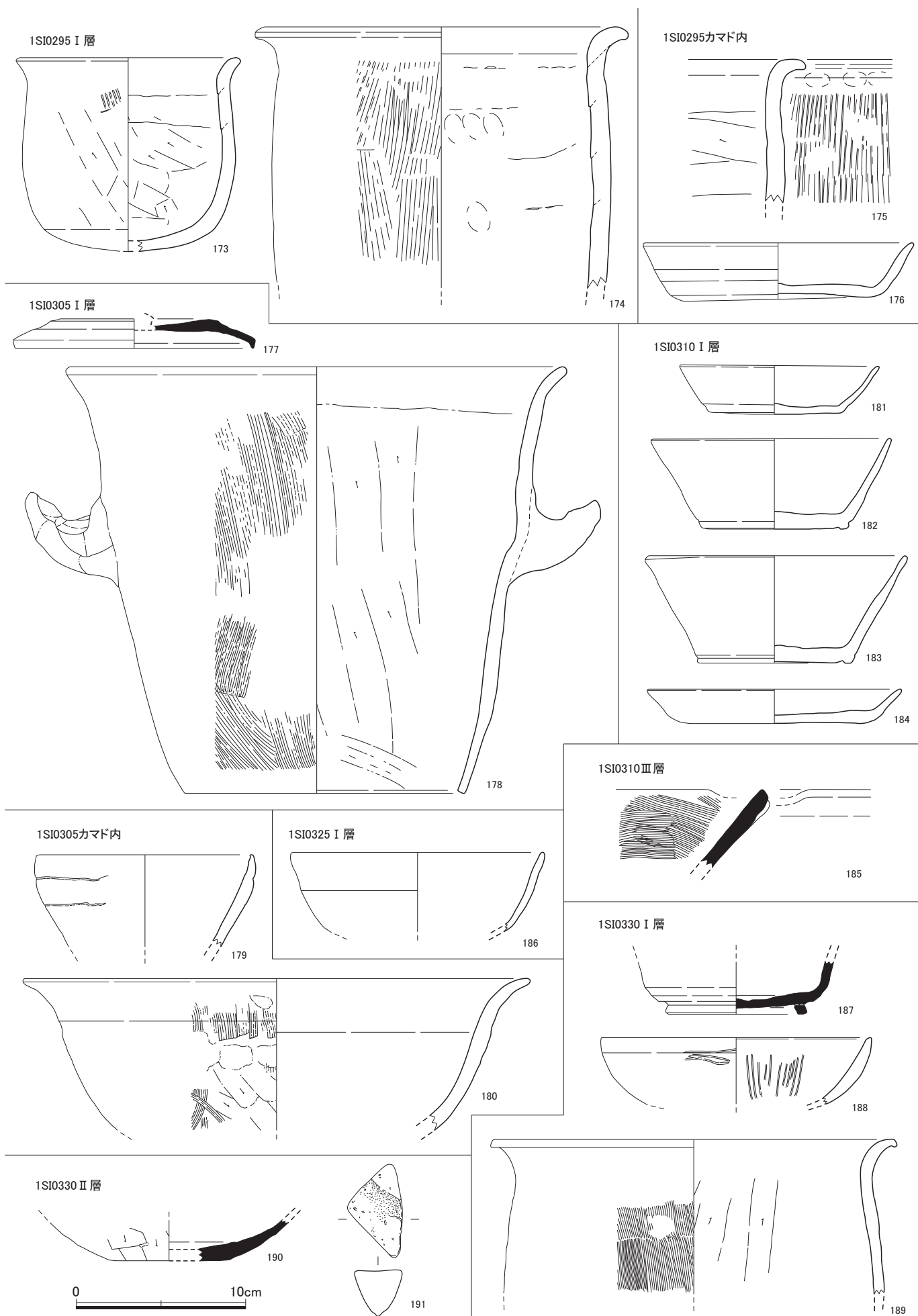


Fig.10 若菜森坊遺跡第1次調査 出土遺物実測図8 (1/3)

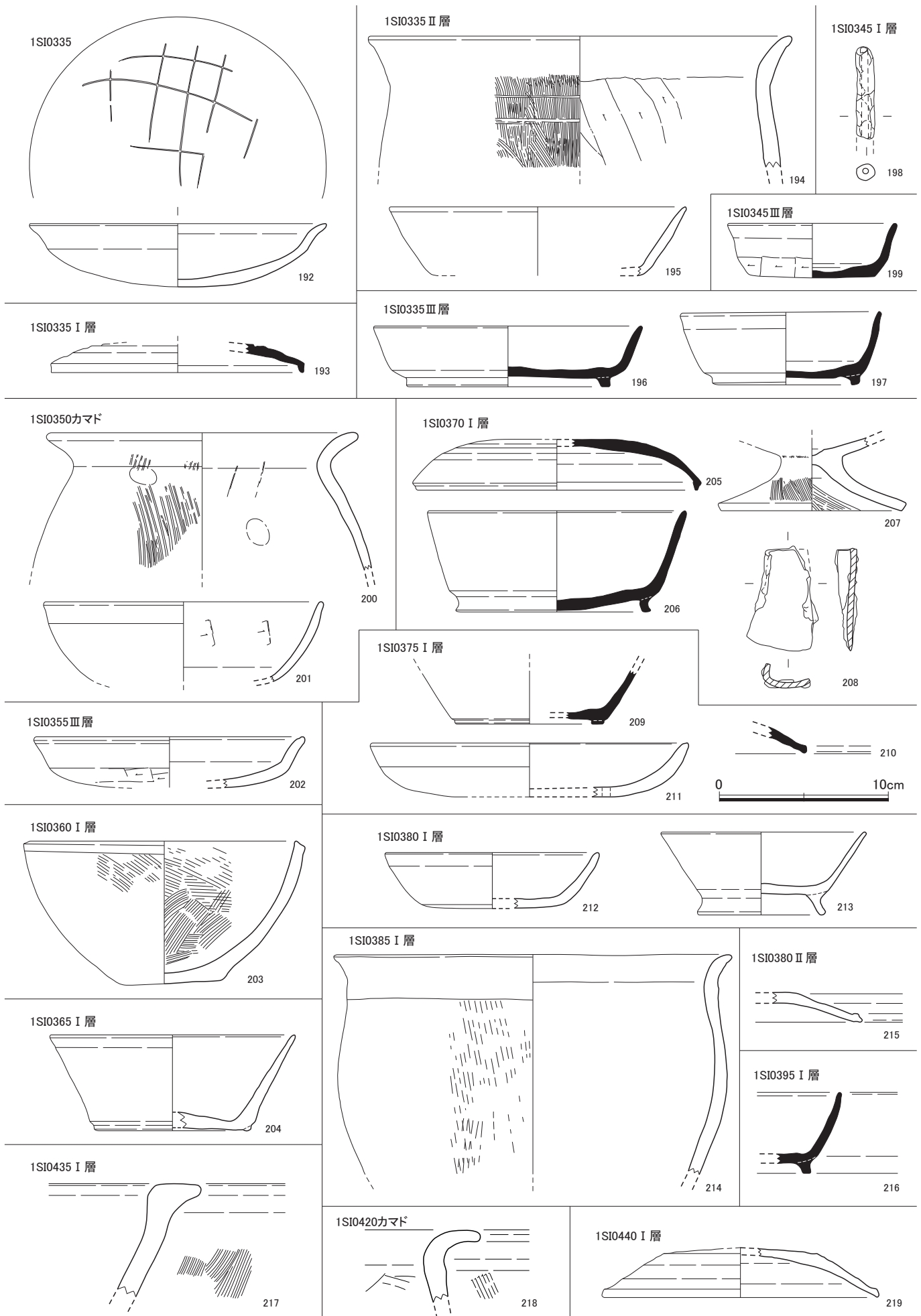


Fig.11 若菜森坊遺跡第1次調査 出土遺物実測図9 (1/3)

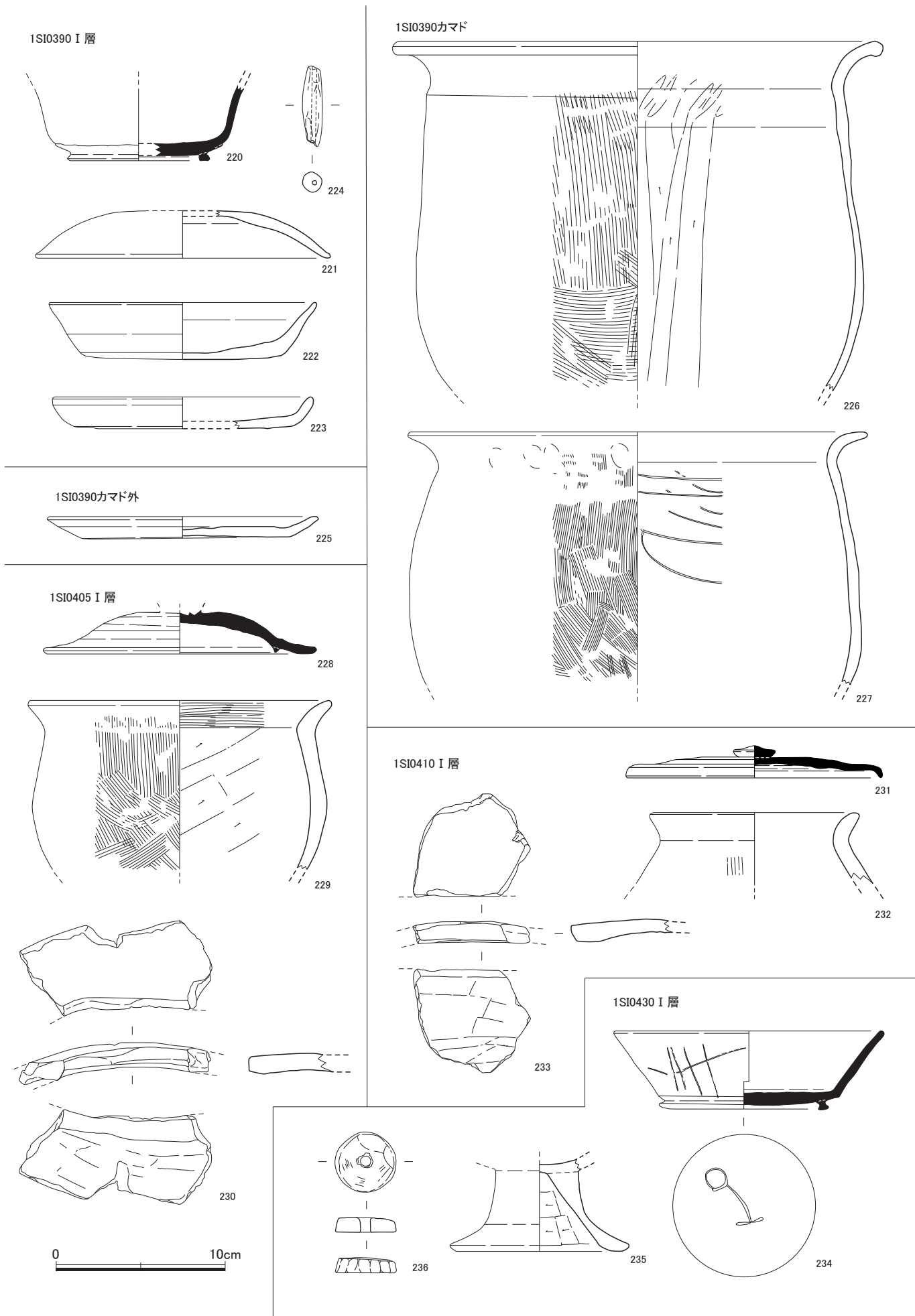


Fig.12 若菜森坊遺跡第1次調査 出土遺物実測図10 (1/3)

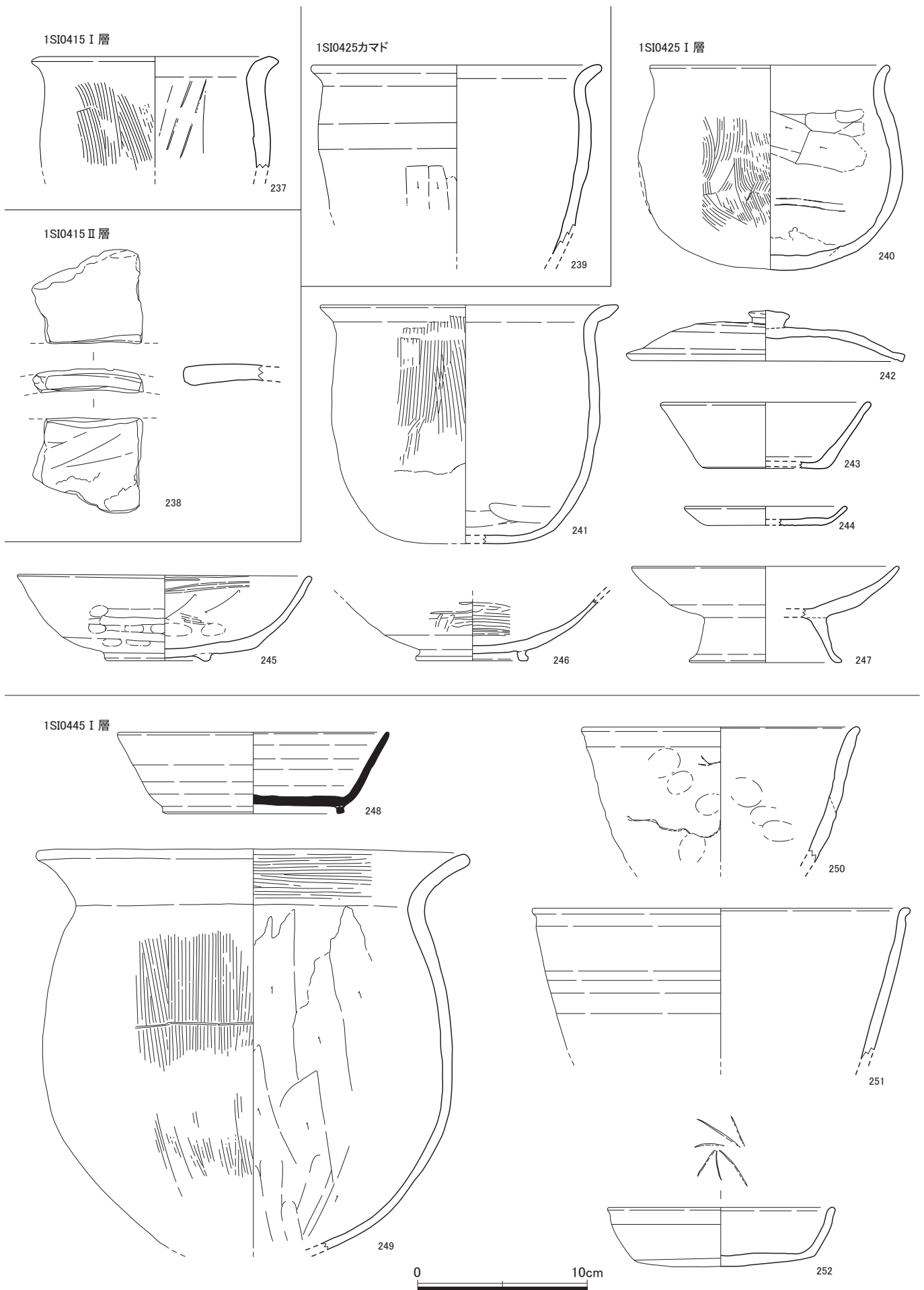


Fig.13 若菜森坊遺跡第1次調査 出土遺物実測図11 (1/3)

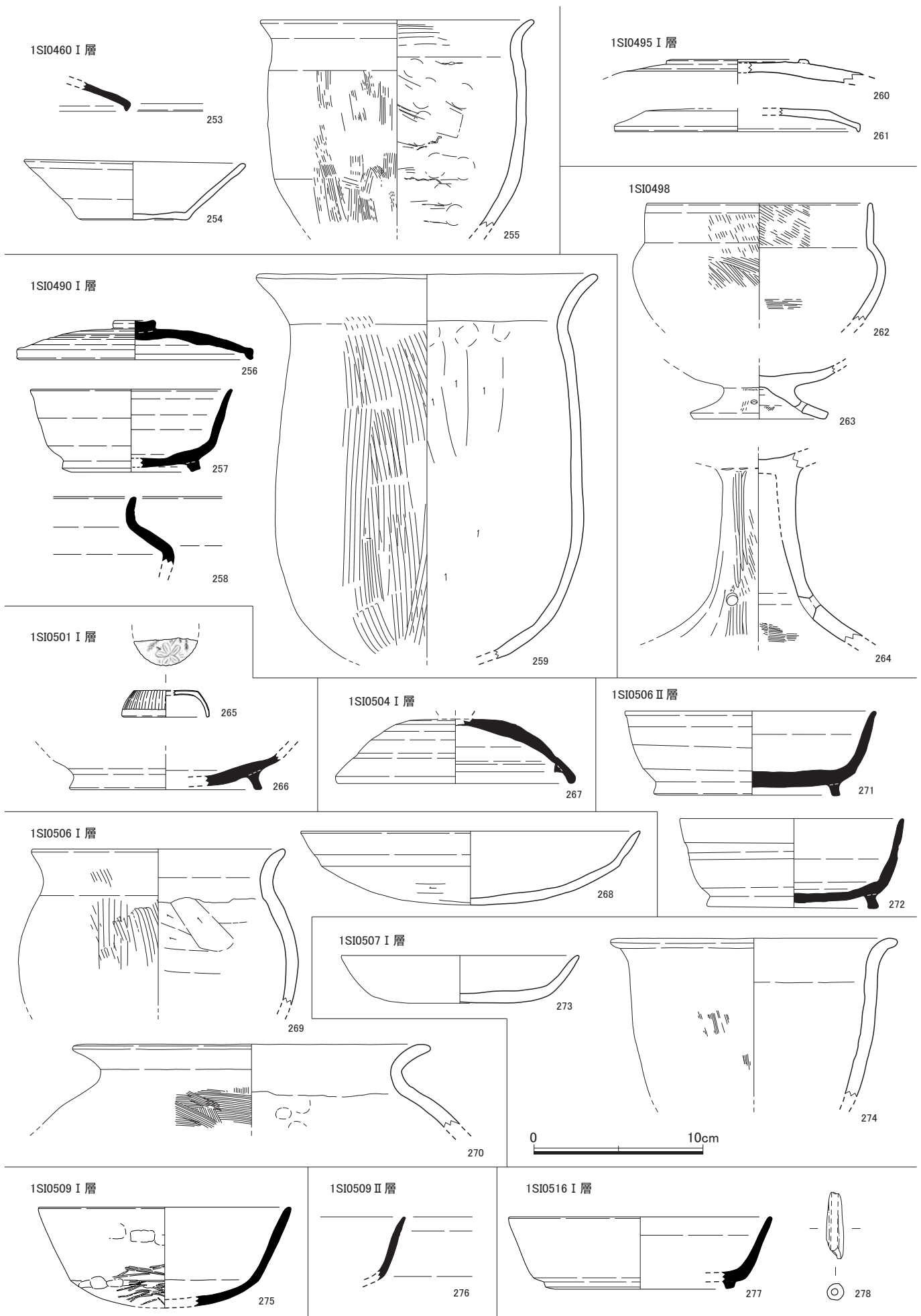
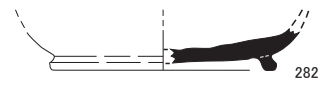
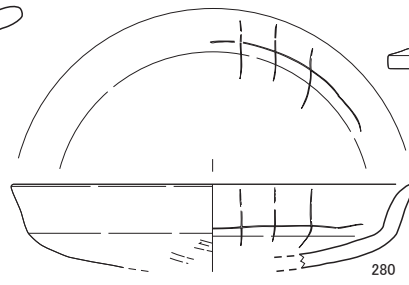
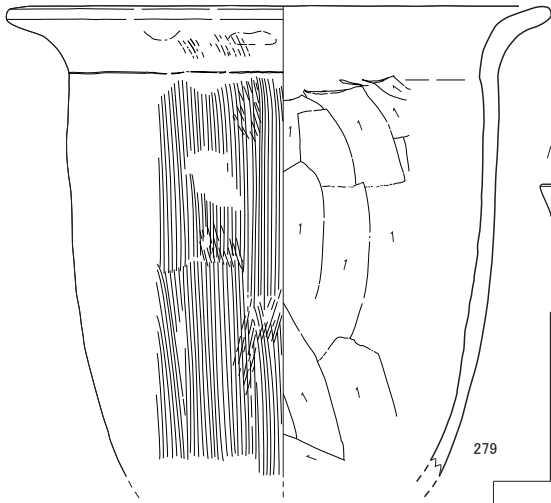


Fig.14 若菜森坊遺跡第1次調査 出土遺物実測図1 2 (1/3)

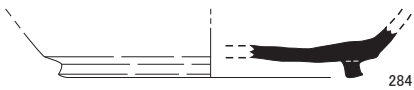
1SI0508 I 層



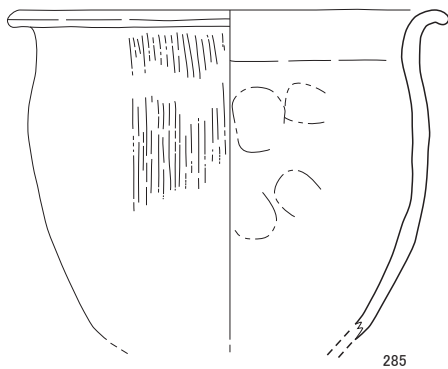
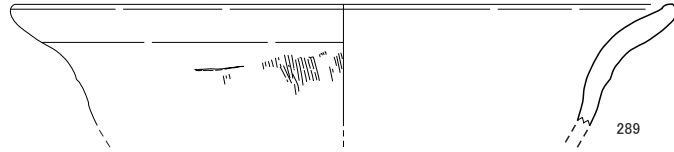
1SI0508 II 層



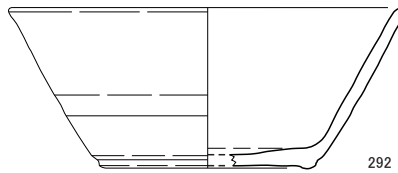
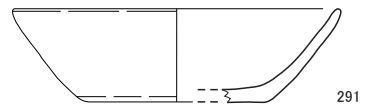
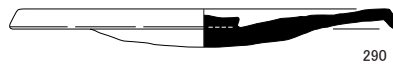
1SI0513 I 層



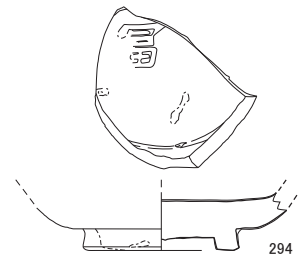
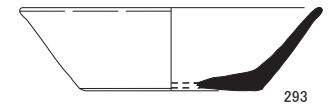
1SI0514カマド内



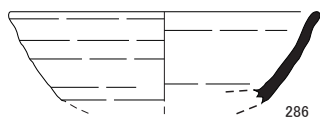
1SI0518 I 層



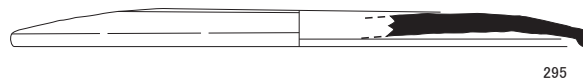
1SI0522 I 層



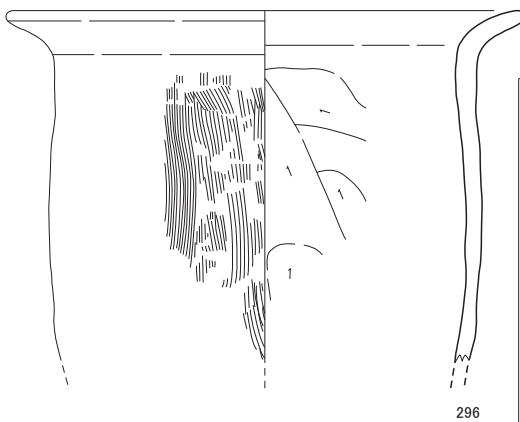
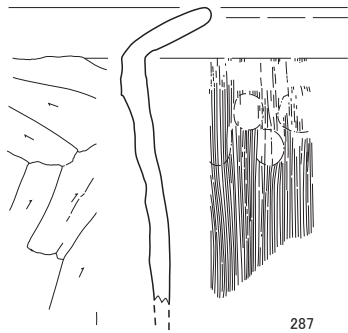
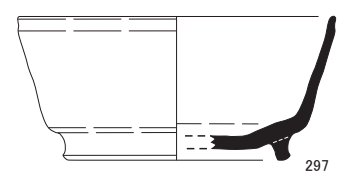
1SI0513 II 層



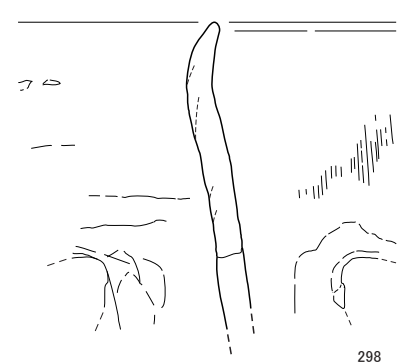
1SI0520 I 層



1SI0523 I 層



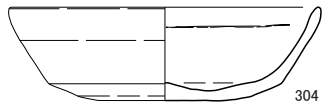
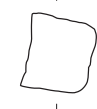
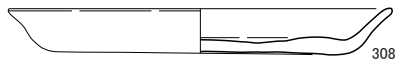
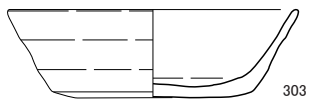
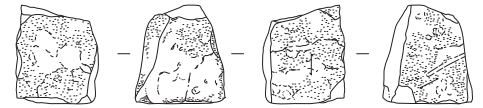
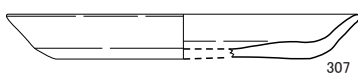
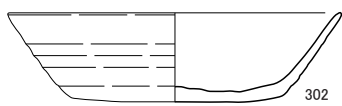
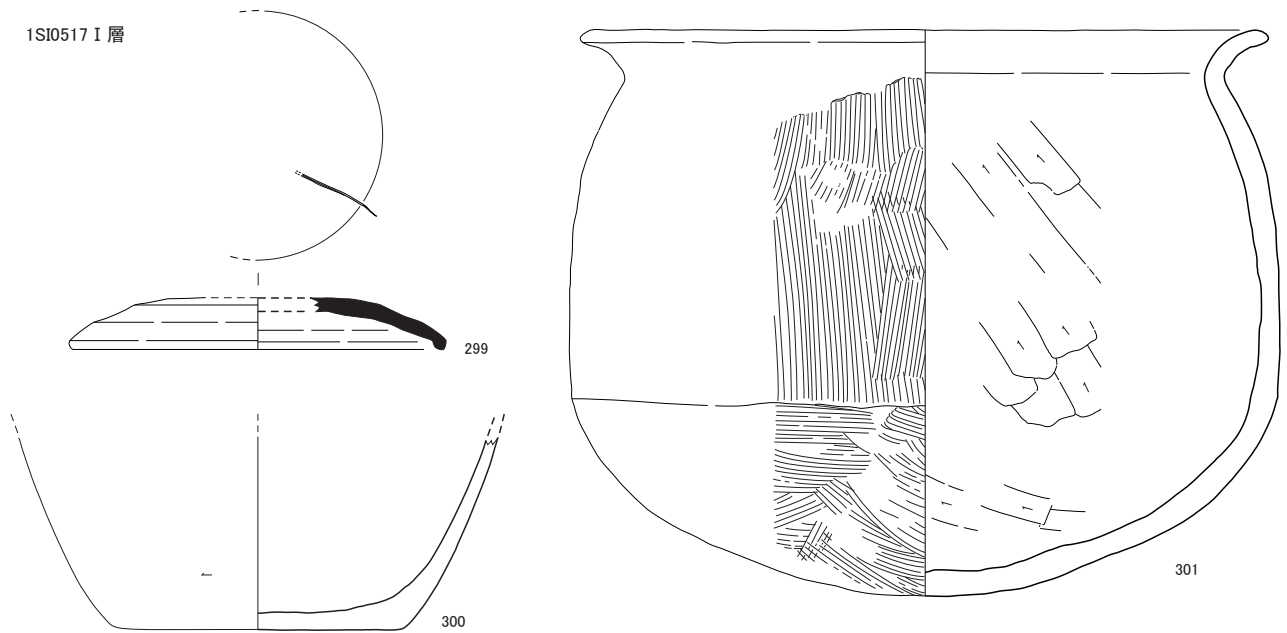
1SI0525 I 層



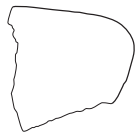
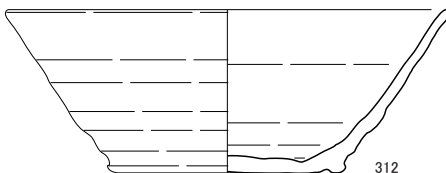
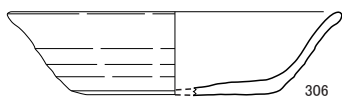
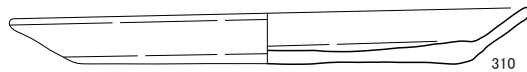
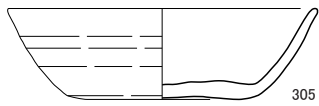
0 10cm

Fig.15 若菜森坊遺跡第1次調査 出土遺物実測図13 (1/3)

1SI0517 I層

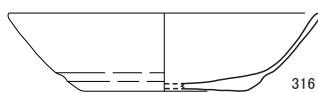


313

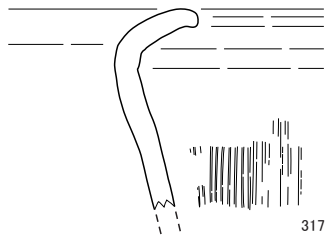


314

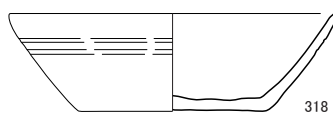
1SI0517 III層



1SI0517カマド内



1SI0517カマド外



1SI0521 I層

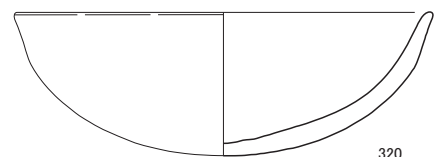
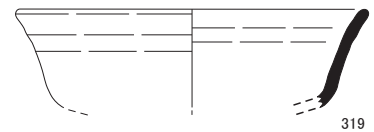


Fig.16 若菜森坊遺跡第1次調査 出土遺物実測図14 (1/3)

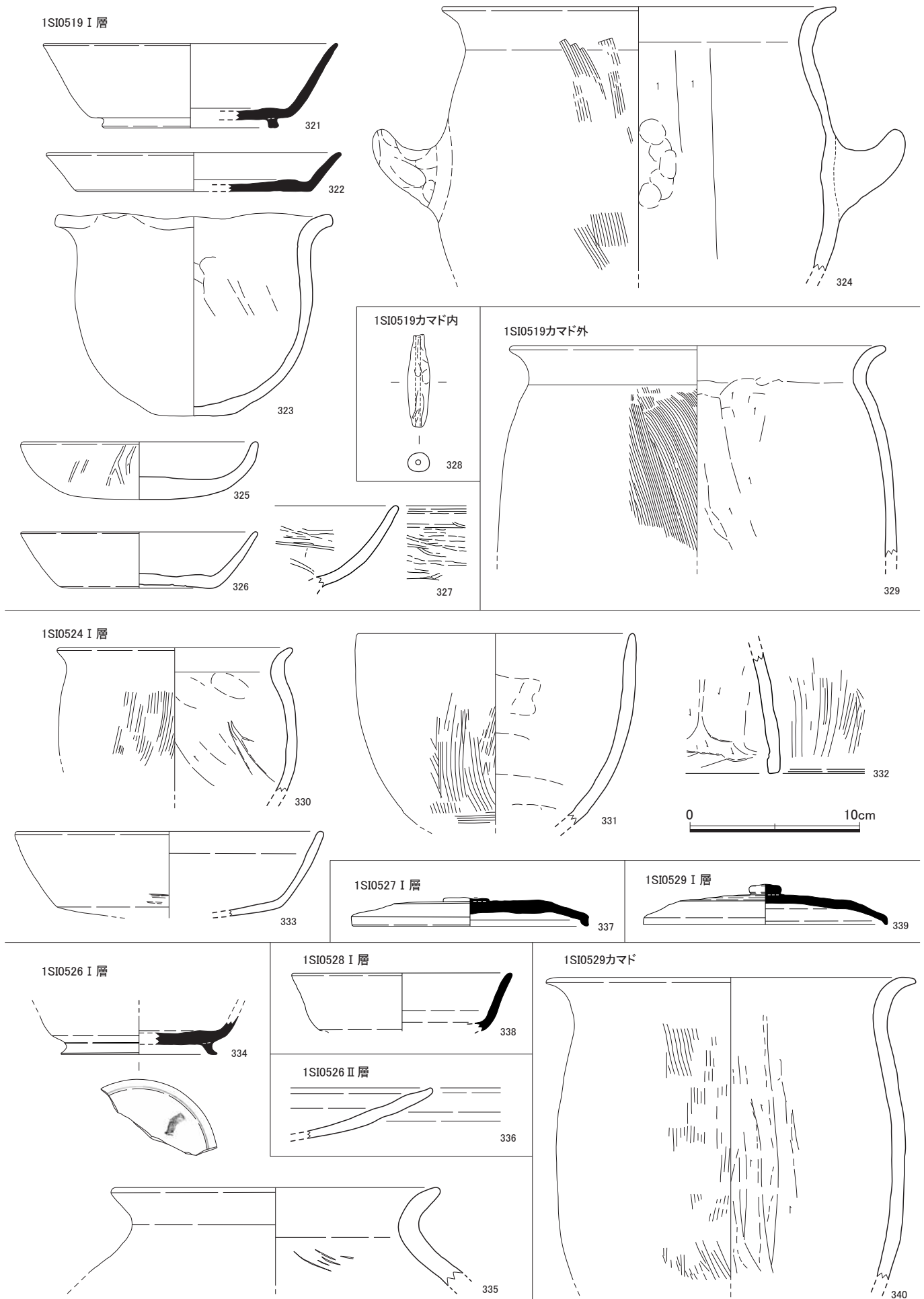


Fig.17 若菜森坊遺跡第1次調査 出土遺物実測図15 (1/3)

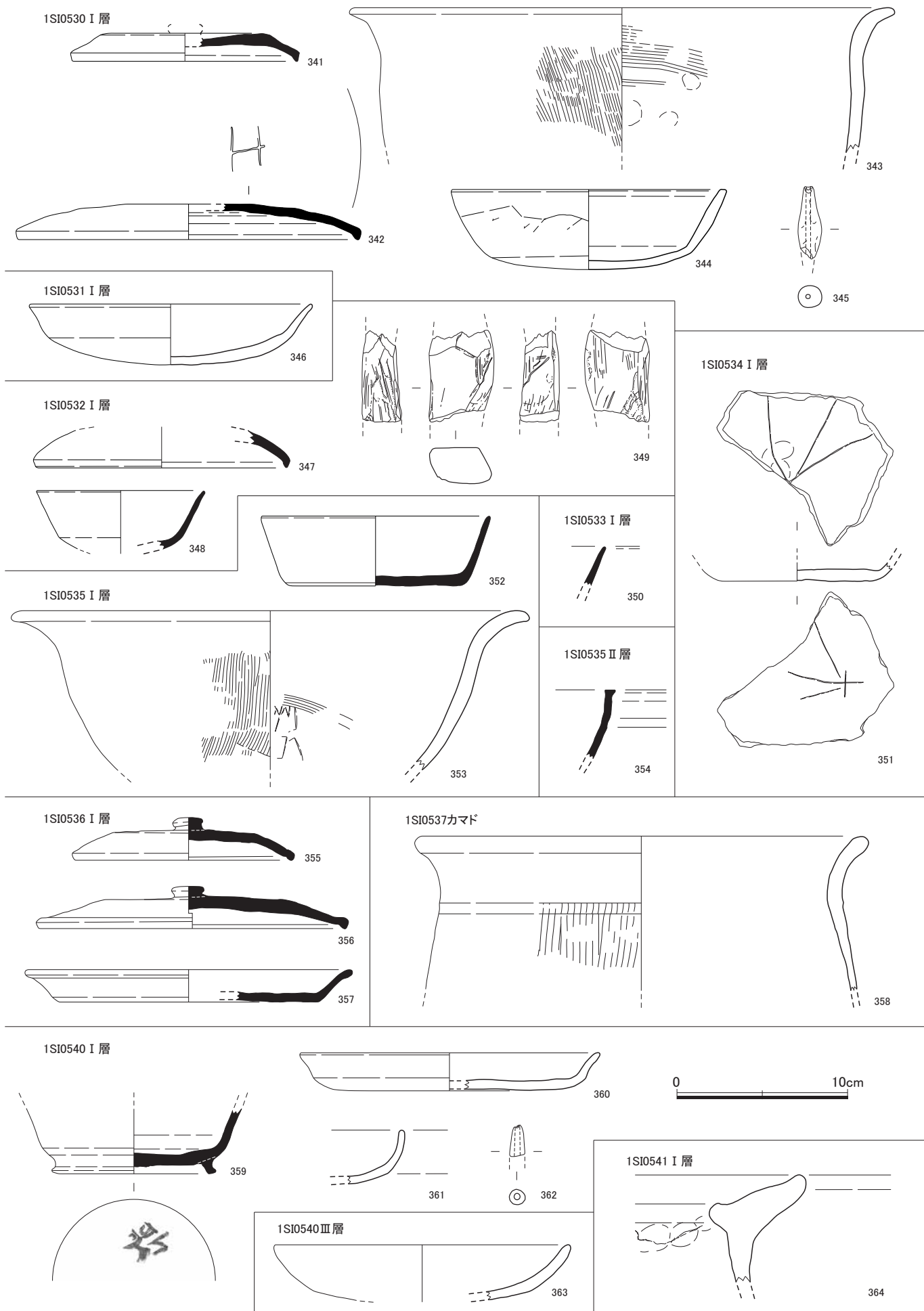


Fig.18 若菜森坊遺跡第1次調査 出土遺物実測図16 (1/3)

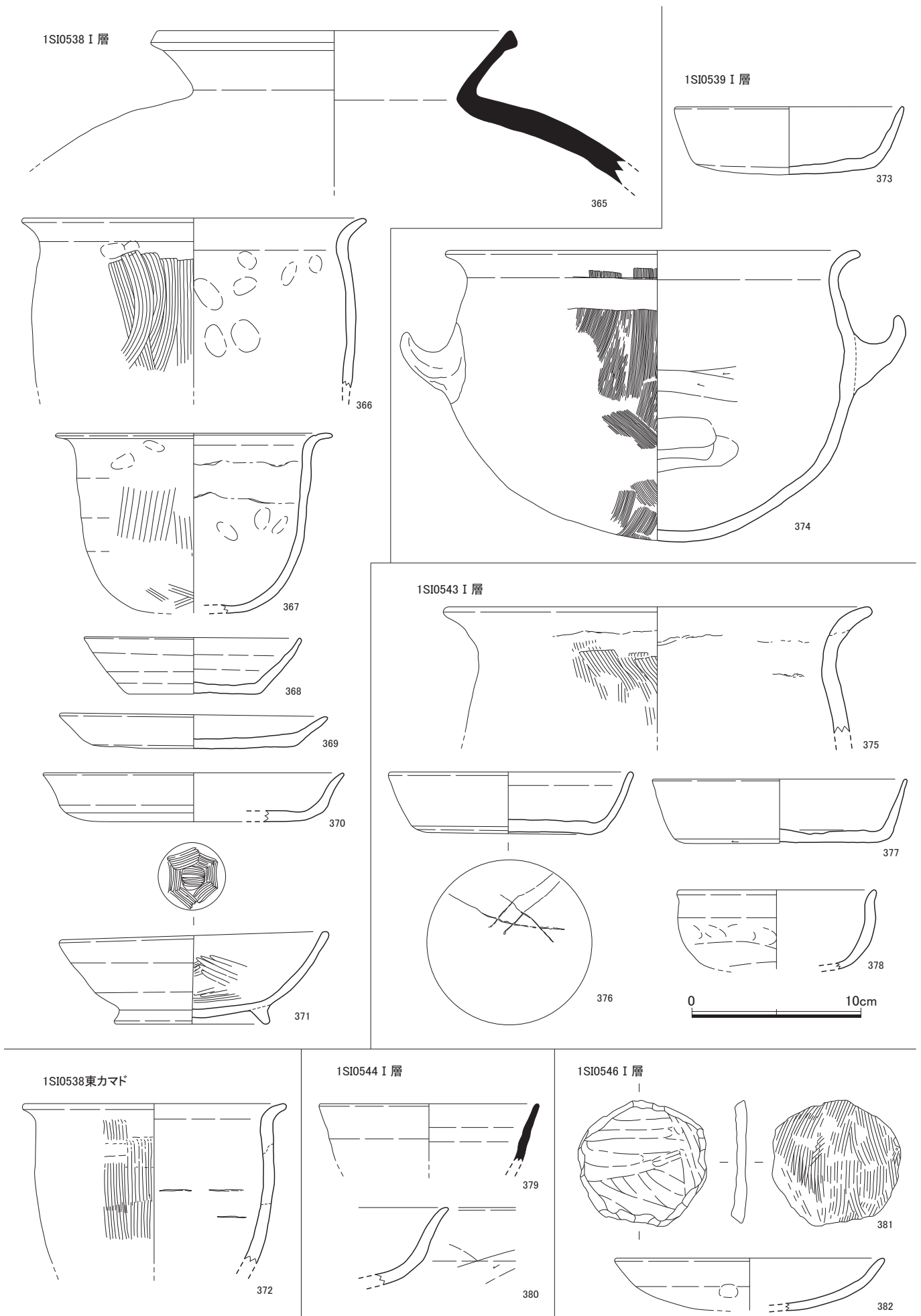


Fig.19 若菜森坊遺跡第1次調査 出土遺物実測図17 (1/3)

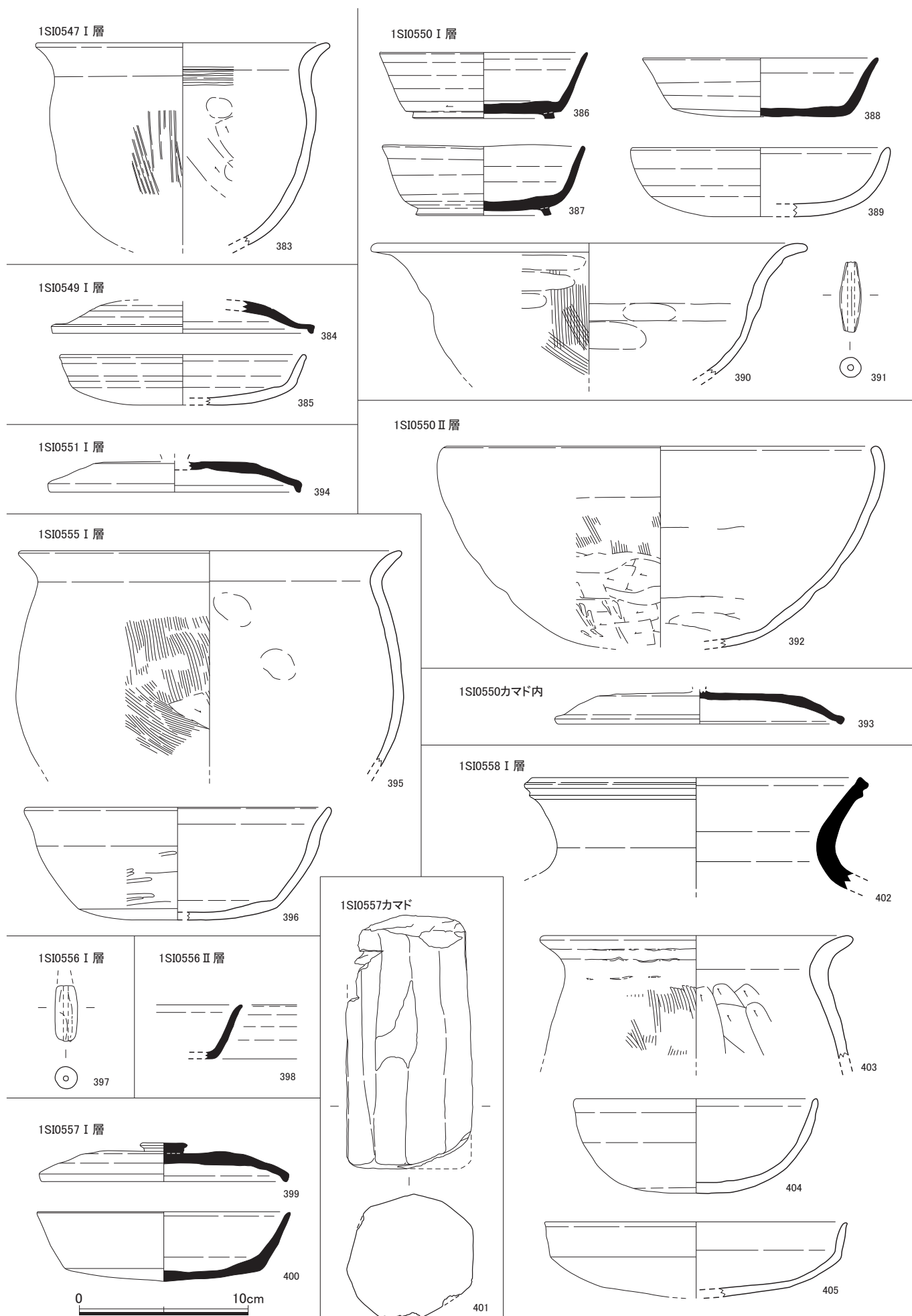


Fig.20 若菜森坊遺跡第1次調査 出土遺物実測図18 (1/3)

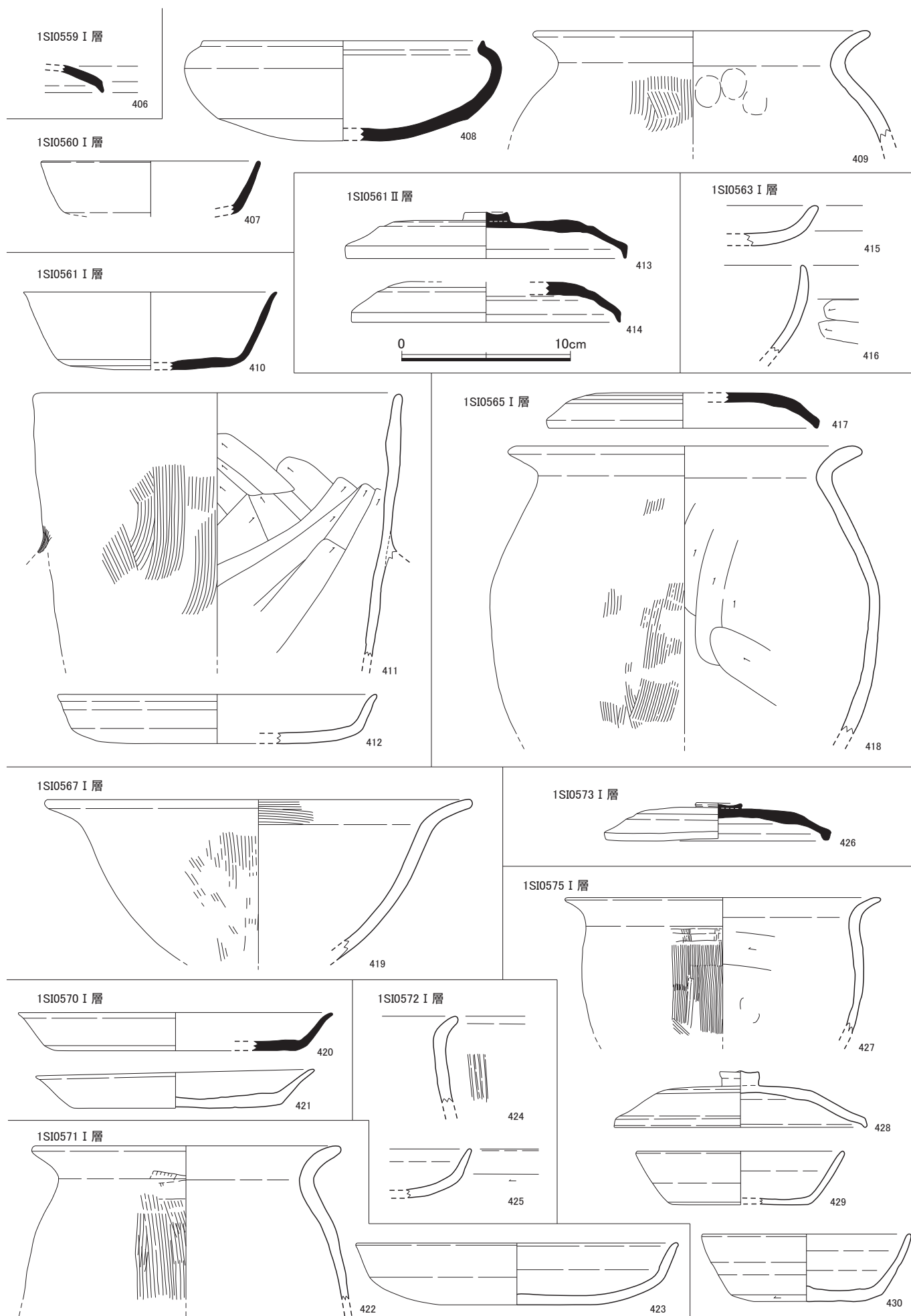


Fig.21 若菜森坊遺跡第1次調査 出土遺物実測図19 (1/3)

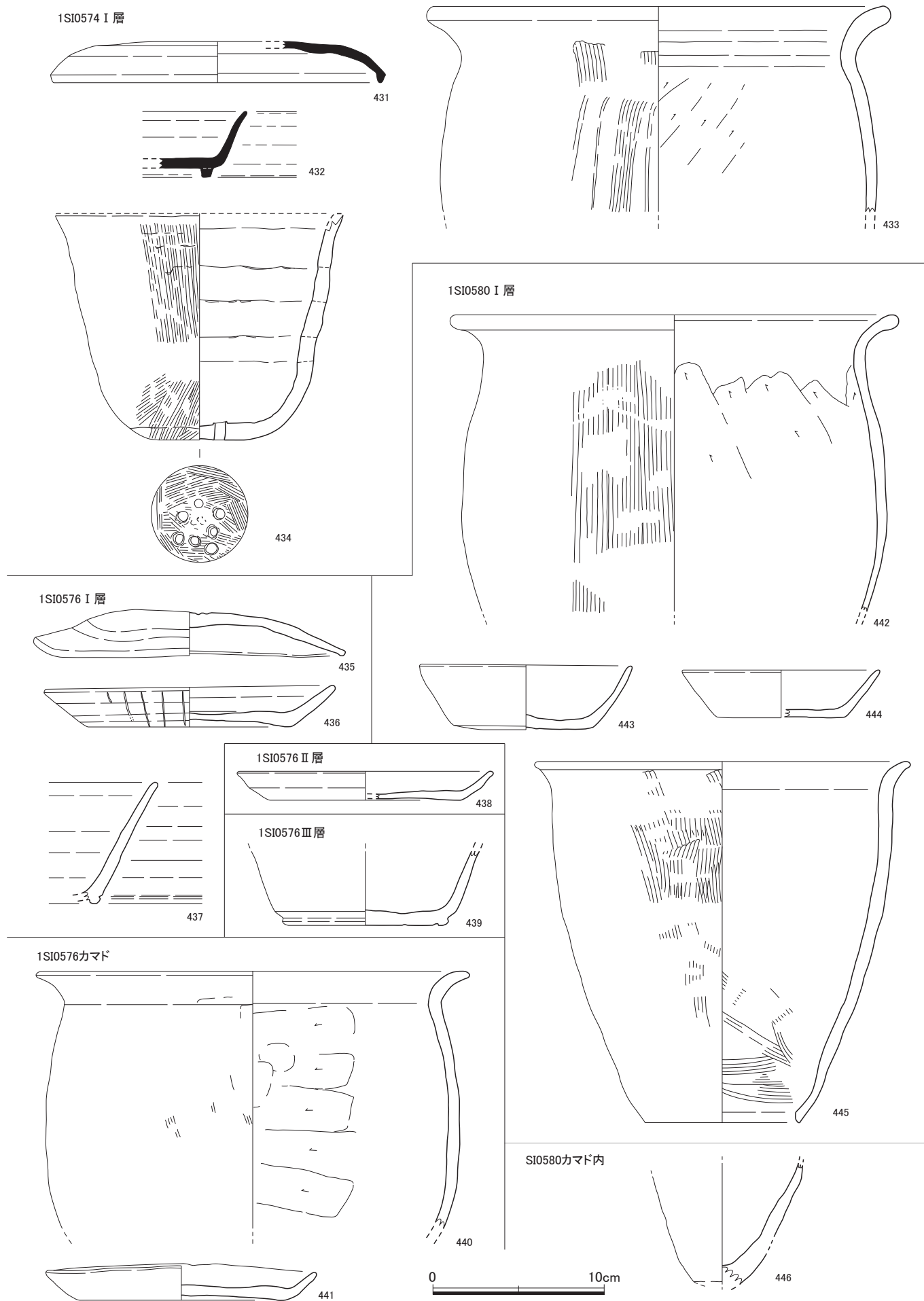


Fig.22 若菜森坊遺跡第1次調査 出土遺物実測図20 (1/3)

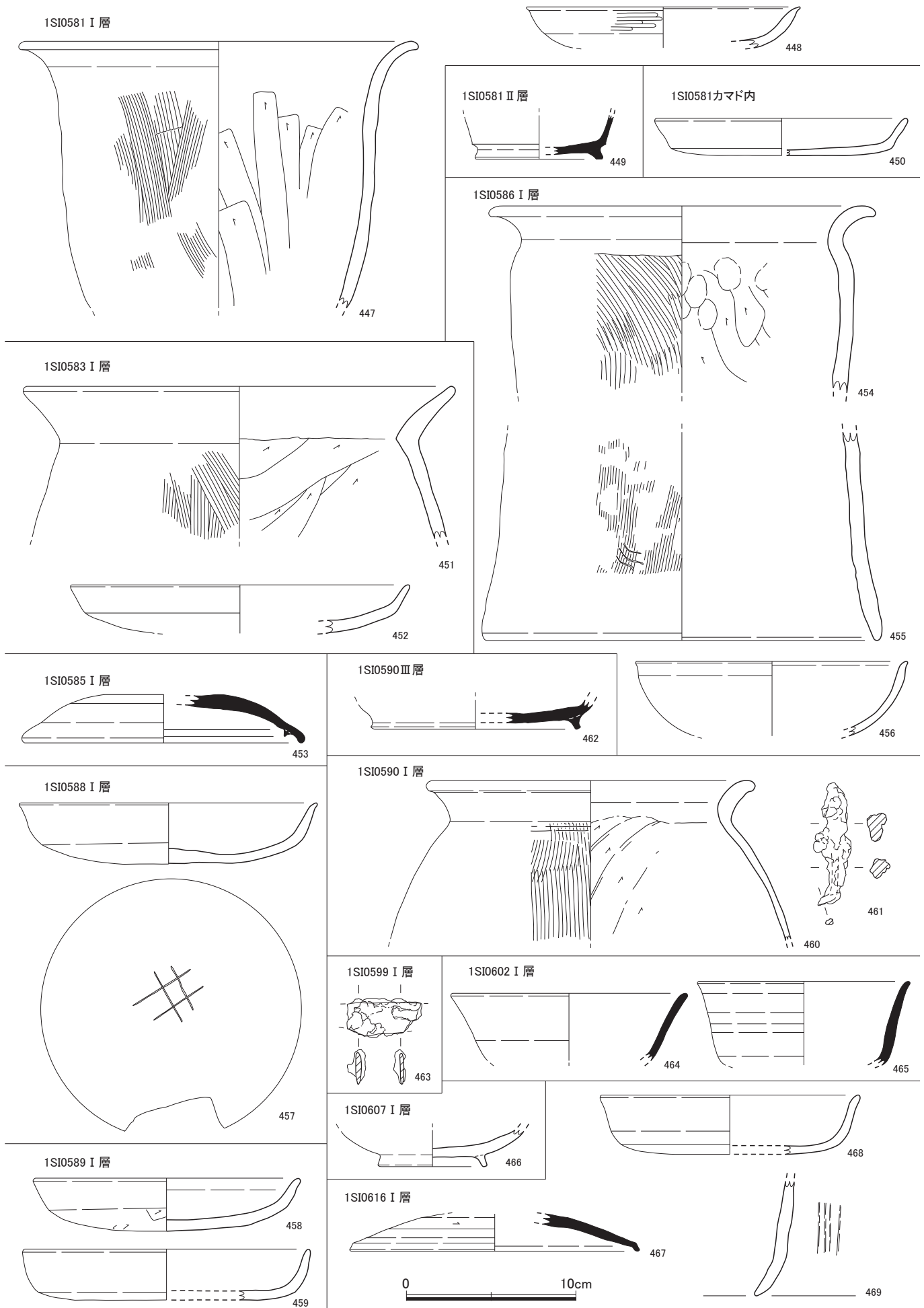


Fig.23 若菜森坊遺跡第1次調査 出土遺物実測図 2 1 (1/3)

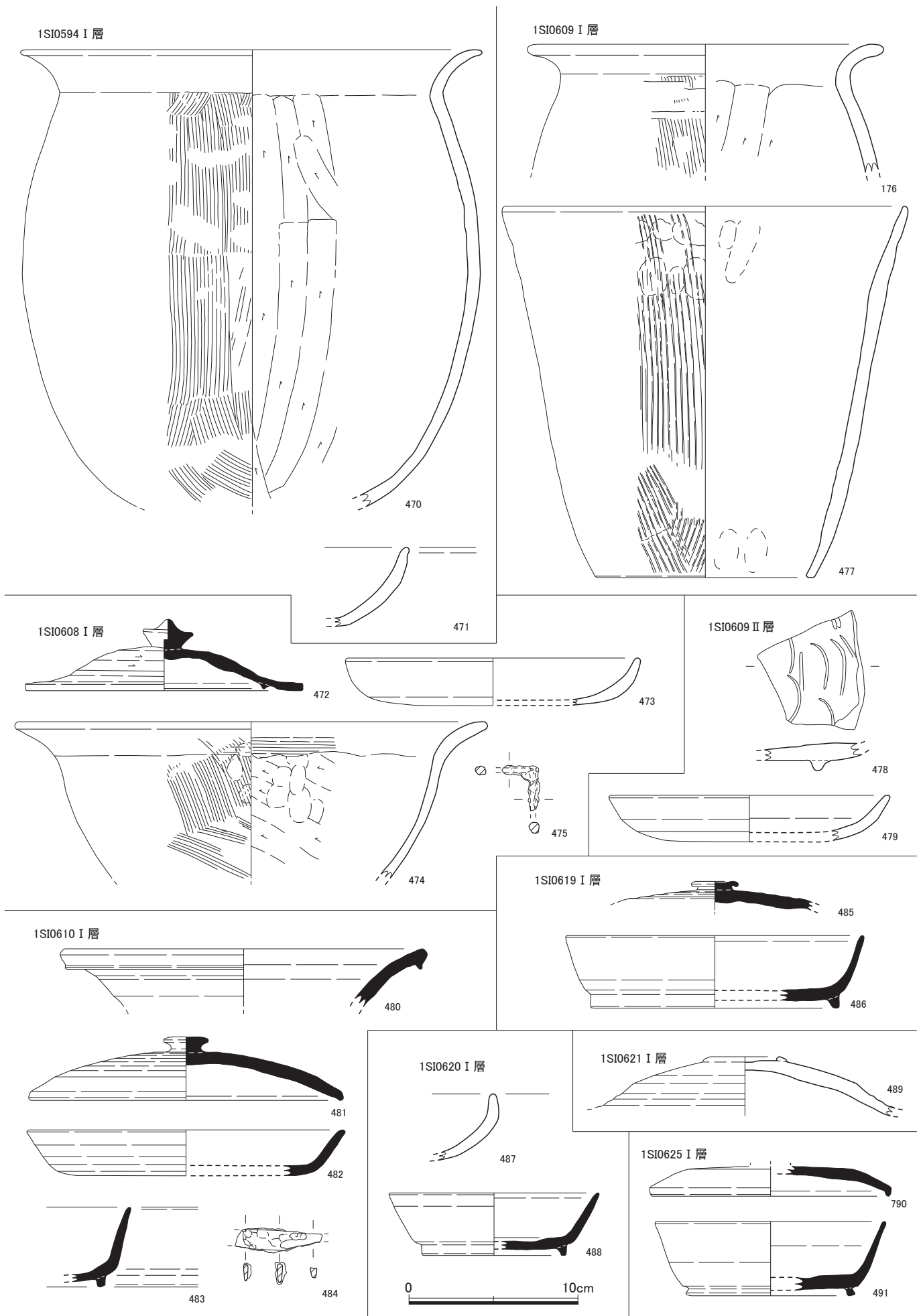


Fig.24 若菜森坊遺跡第1次調査 出土遺物実測図 2 2 (1 / 3)

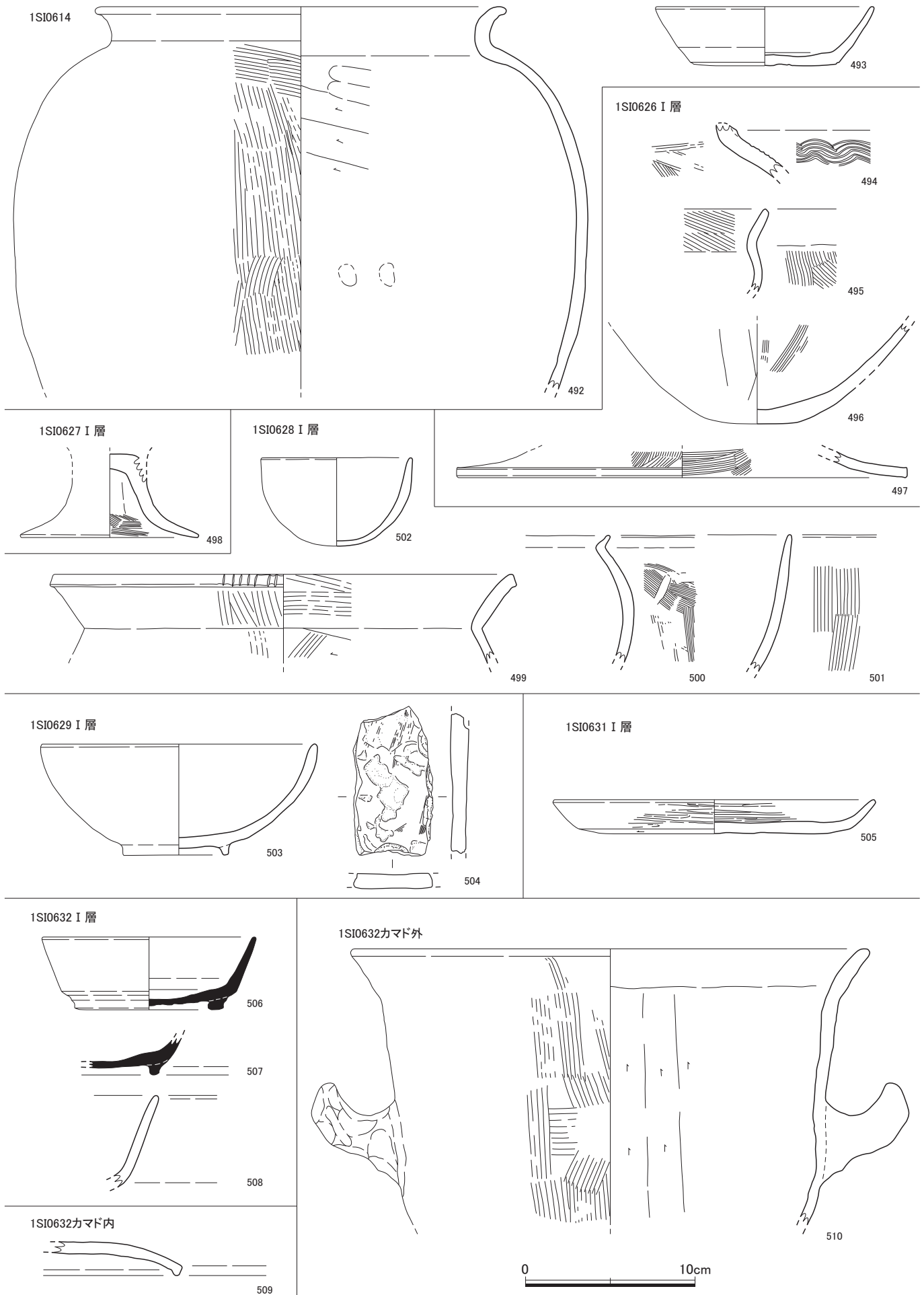


Fig.25 若菜森坊遺跡第1次調査 出土遺物実測図23 (1/3)

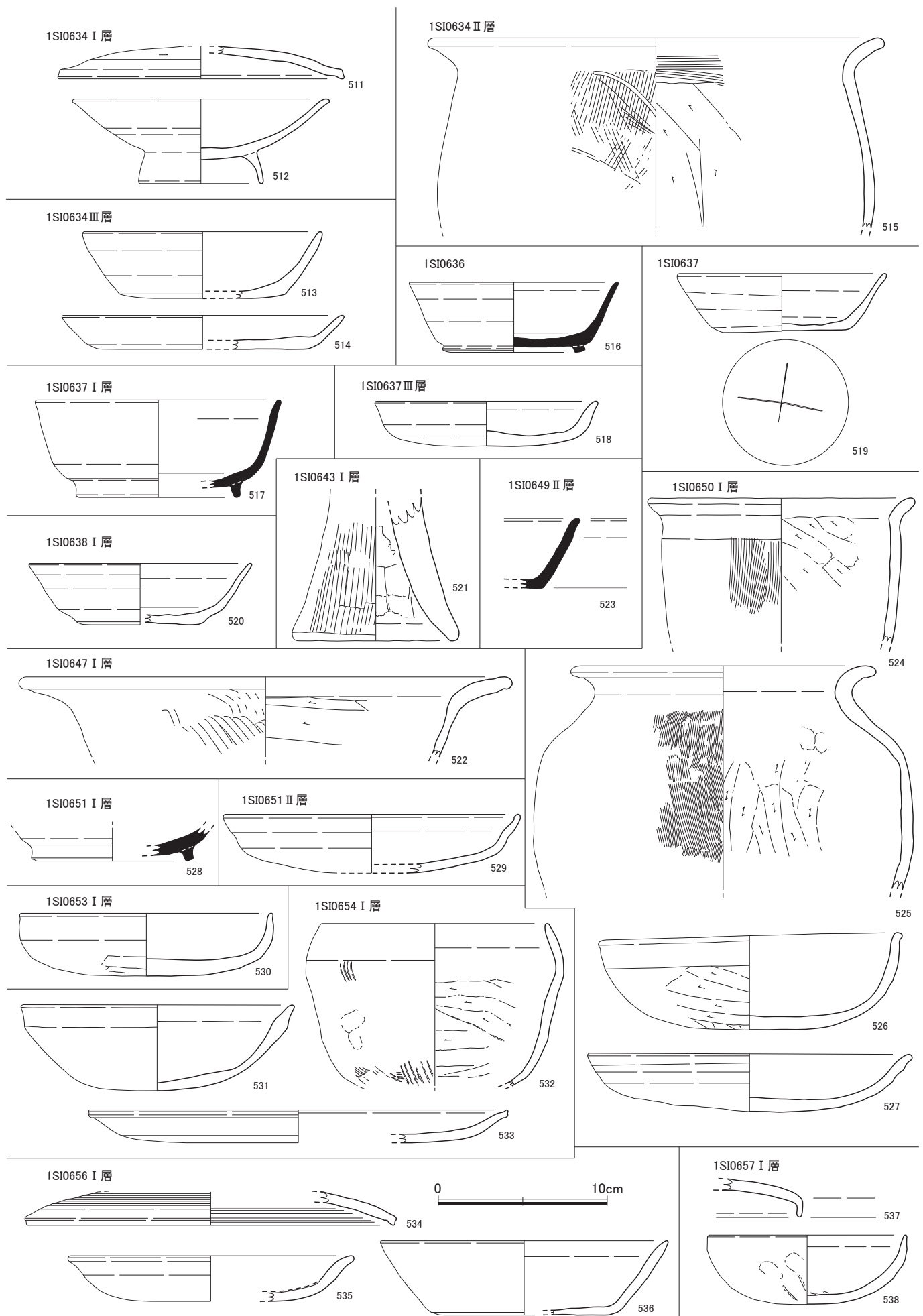
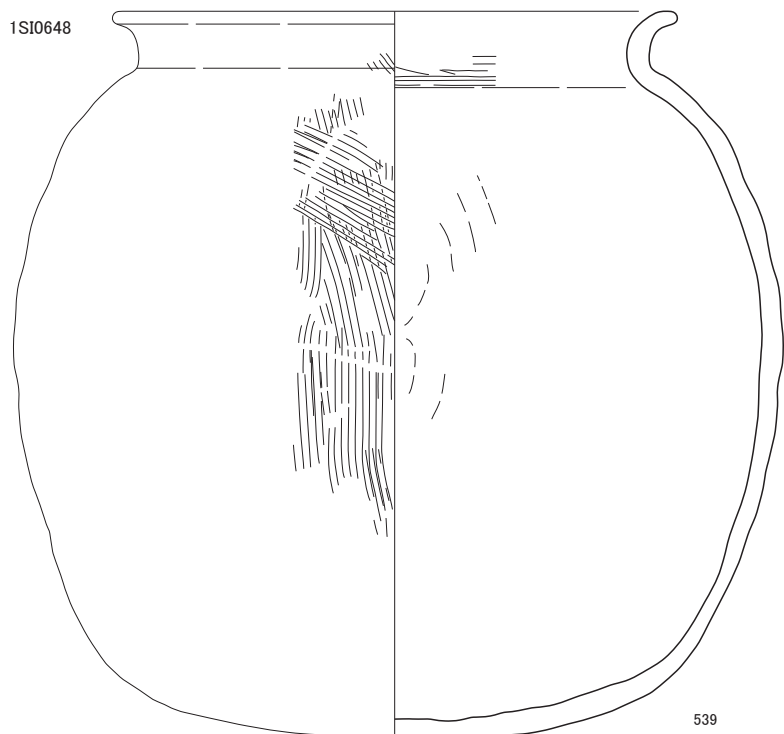


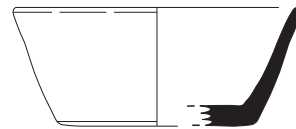
Fig.26 若菜森坊遺跡第1次調査 出土遺物実測図24 (1/3)

1SI0648

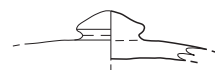


539

1SI0648 I 層



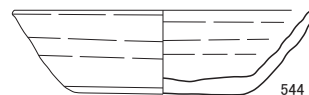
541



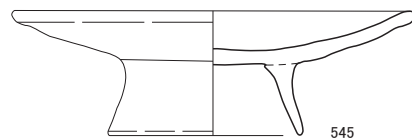
542



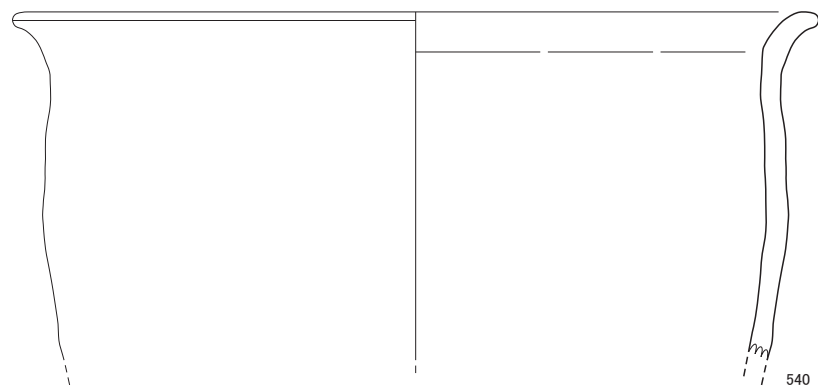
543



544

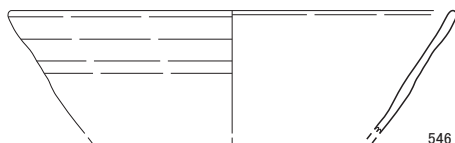


545



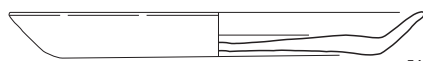
540

1SI0648カマド

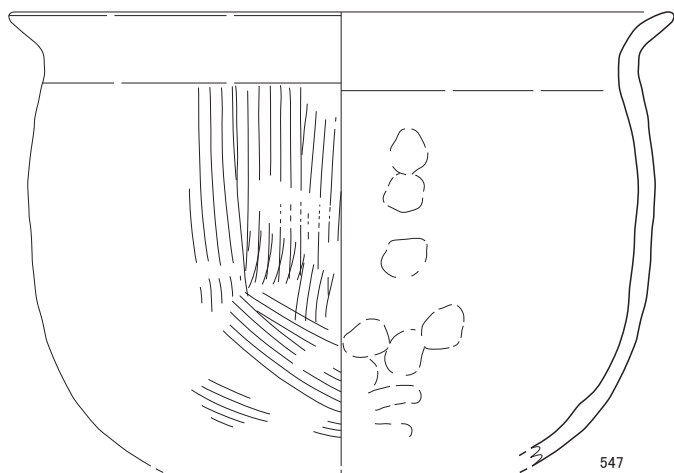


546

1SI0648煙道

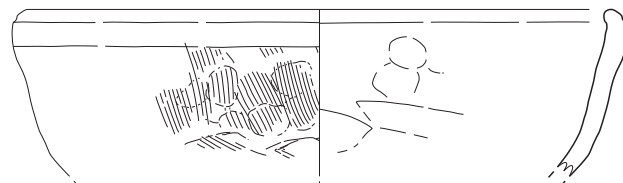


548



547

1SI0648カマド内



549



Fig.27 若菜森坊遺跡第1次調査 出土遺物実測図25 (1/3)

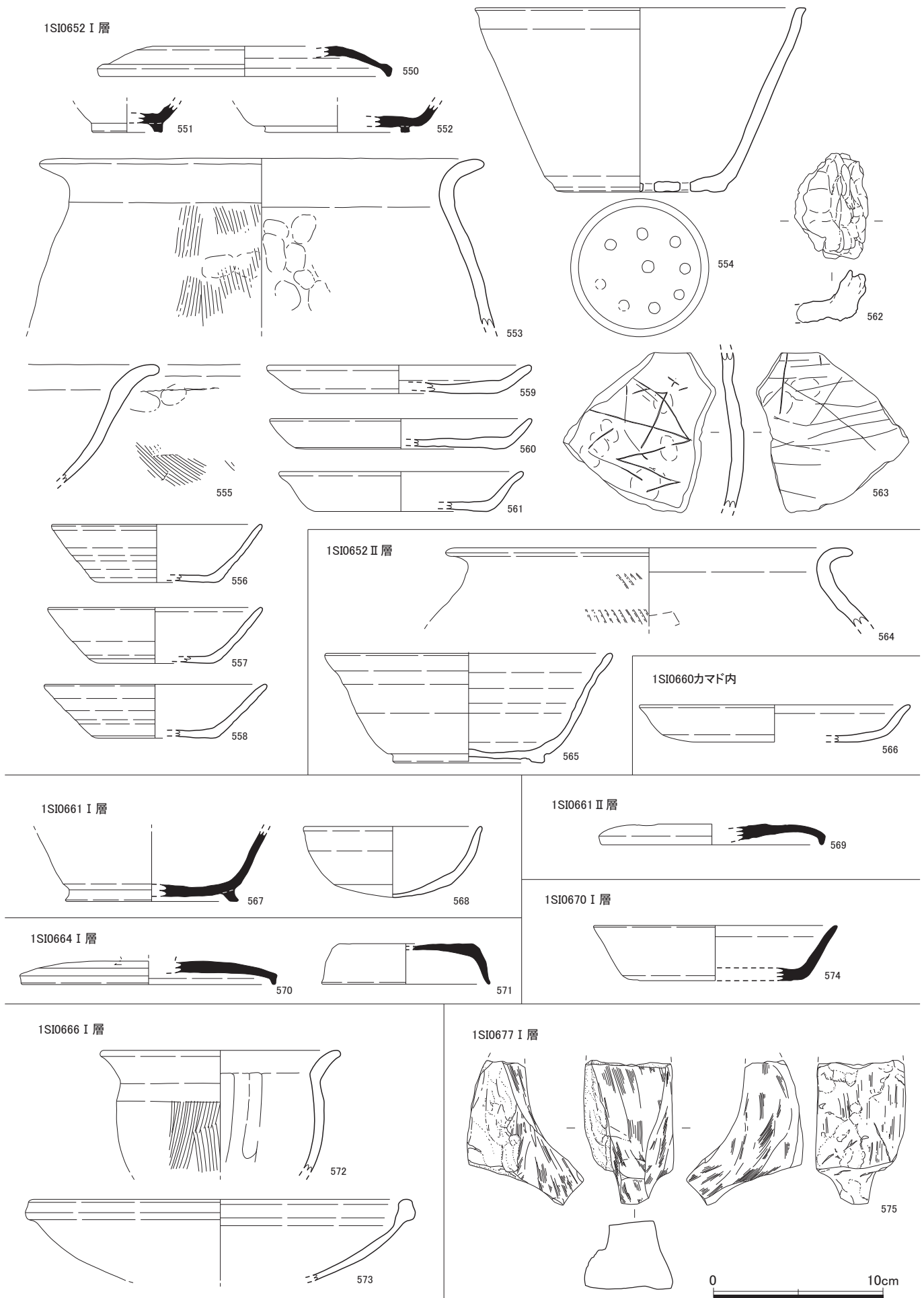


Fig.28 若菜森坊遺跡第1次調査 出土遺物実測図26 (1/3)

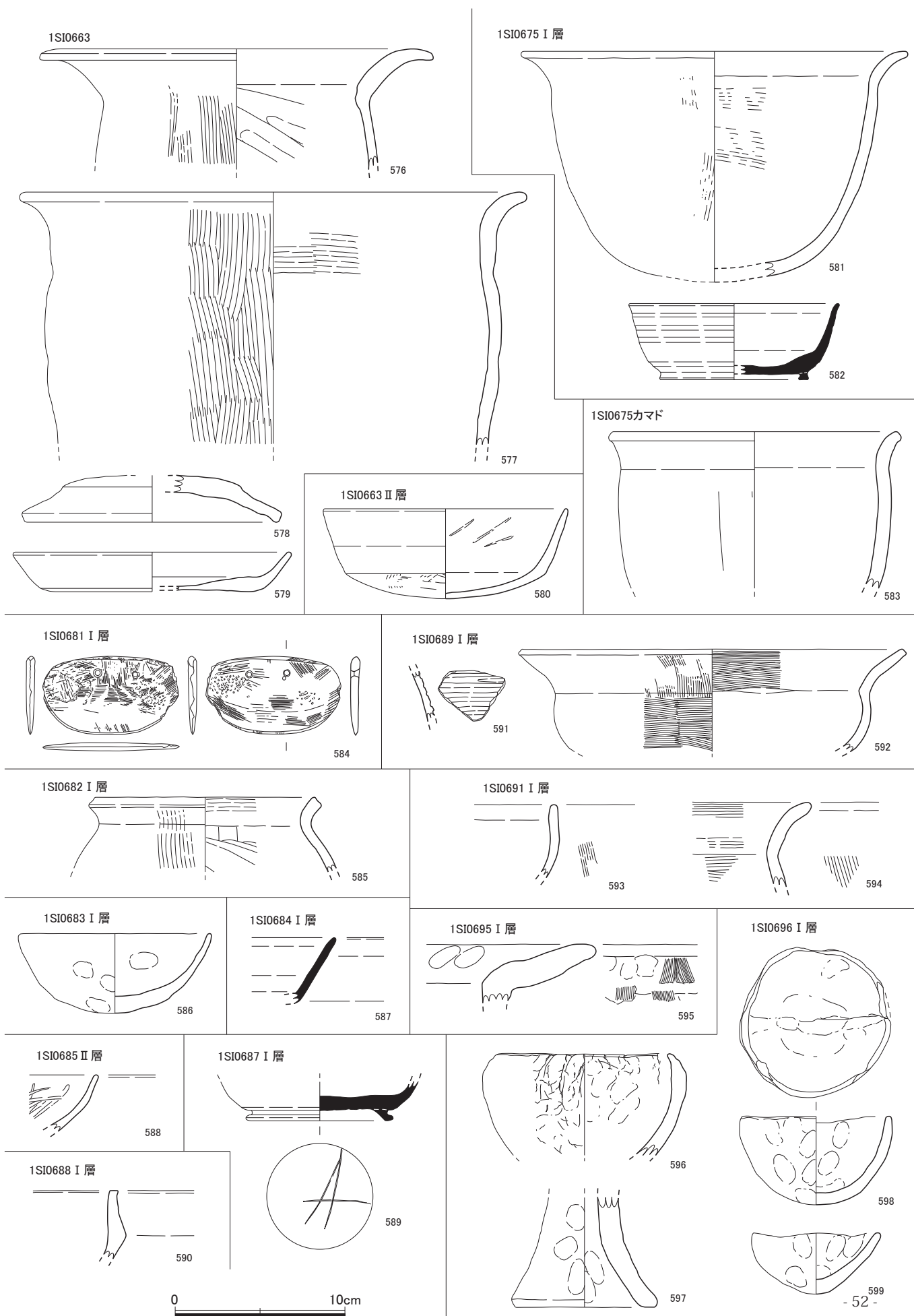


Fig.29 若菜森坊遺跡第1次調査 出土遺物実測図27 (1/3)

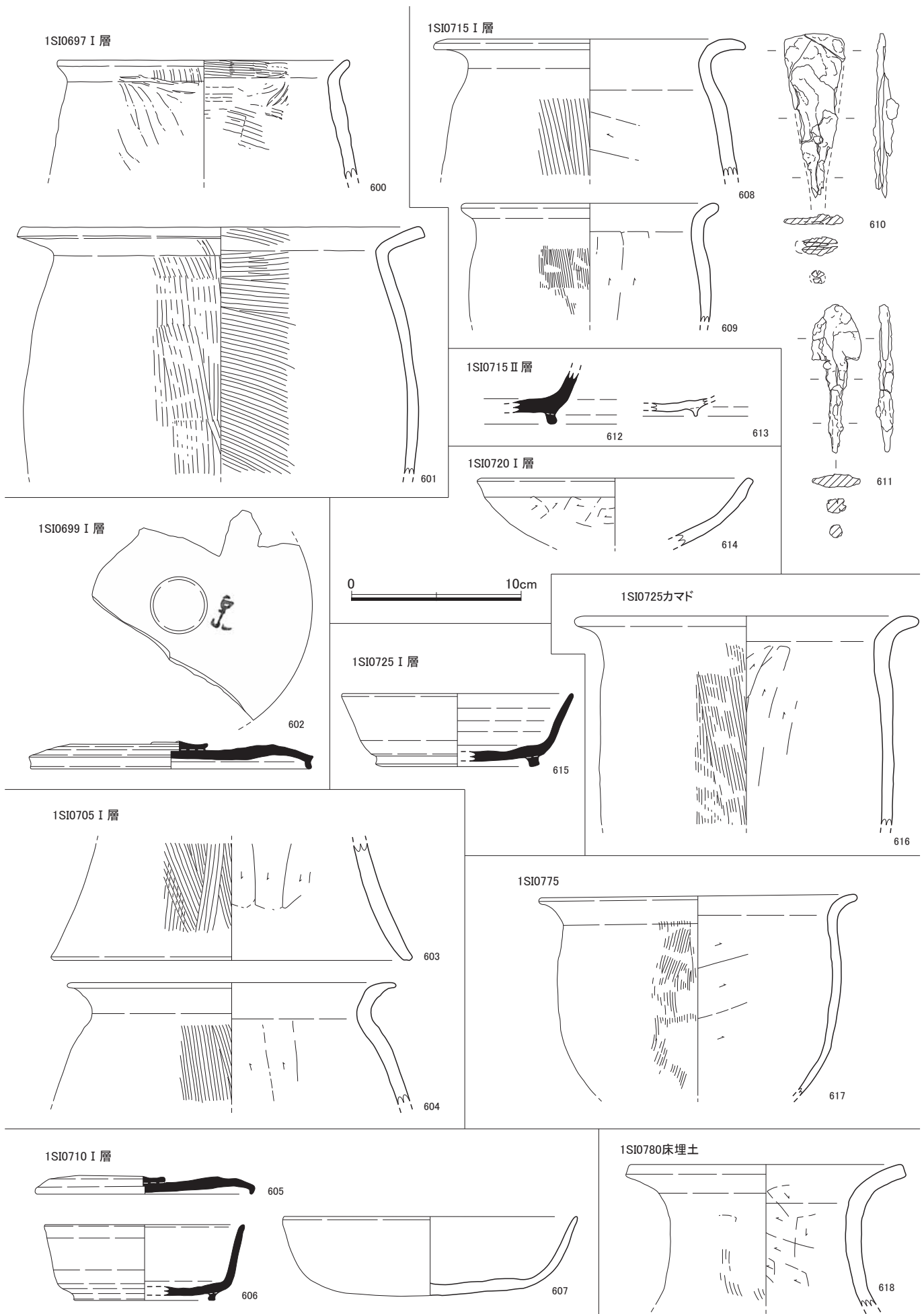


Fig.30 若菜森坊遺跡第1次調査 出土遺物実測図28 (1/3)

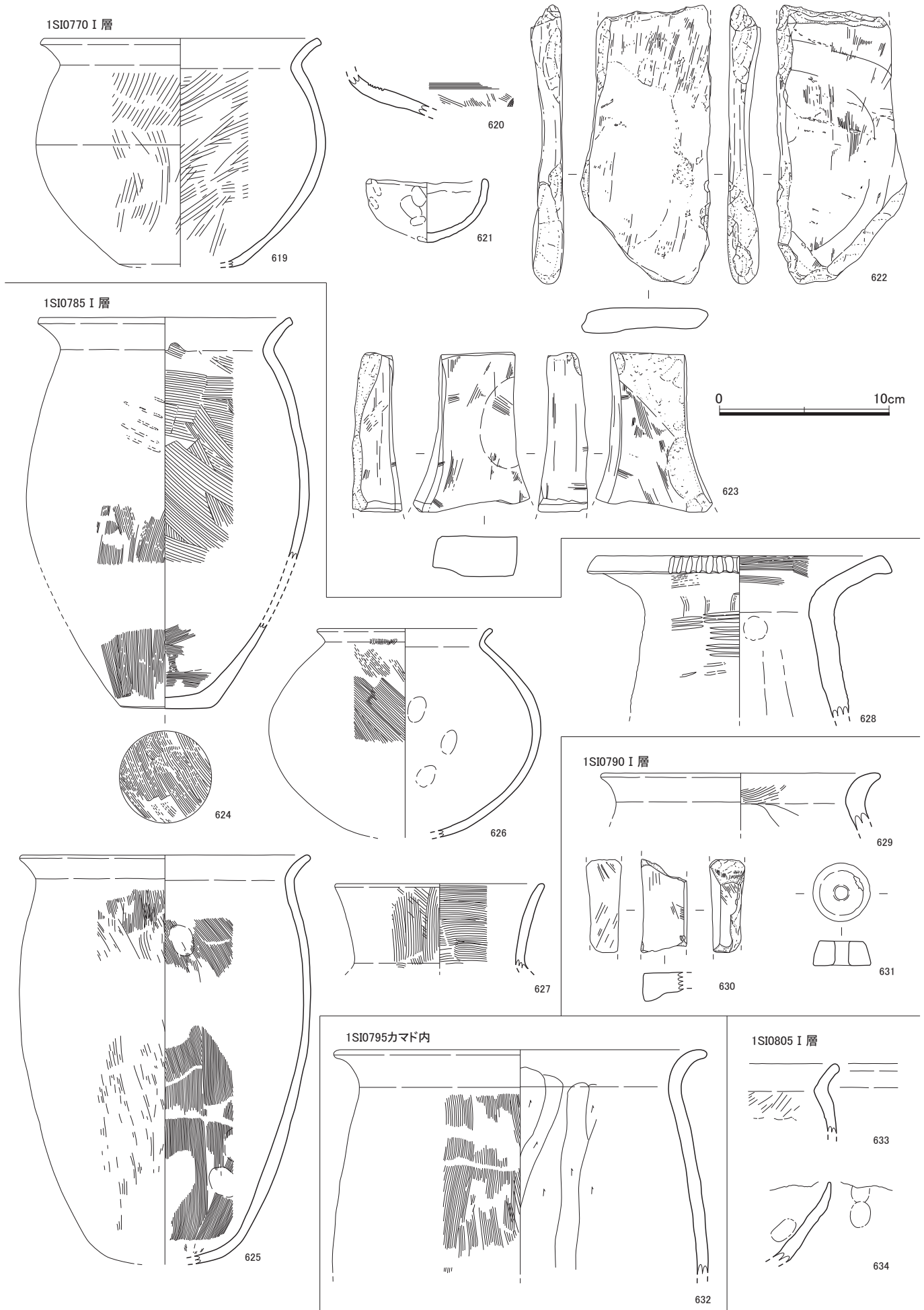


Fig.31 若菜森坊遺跡第1次調査 出土遺物実測図29 (1/3)

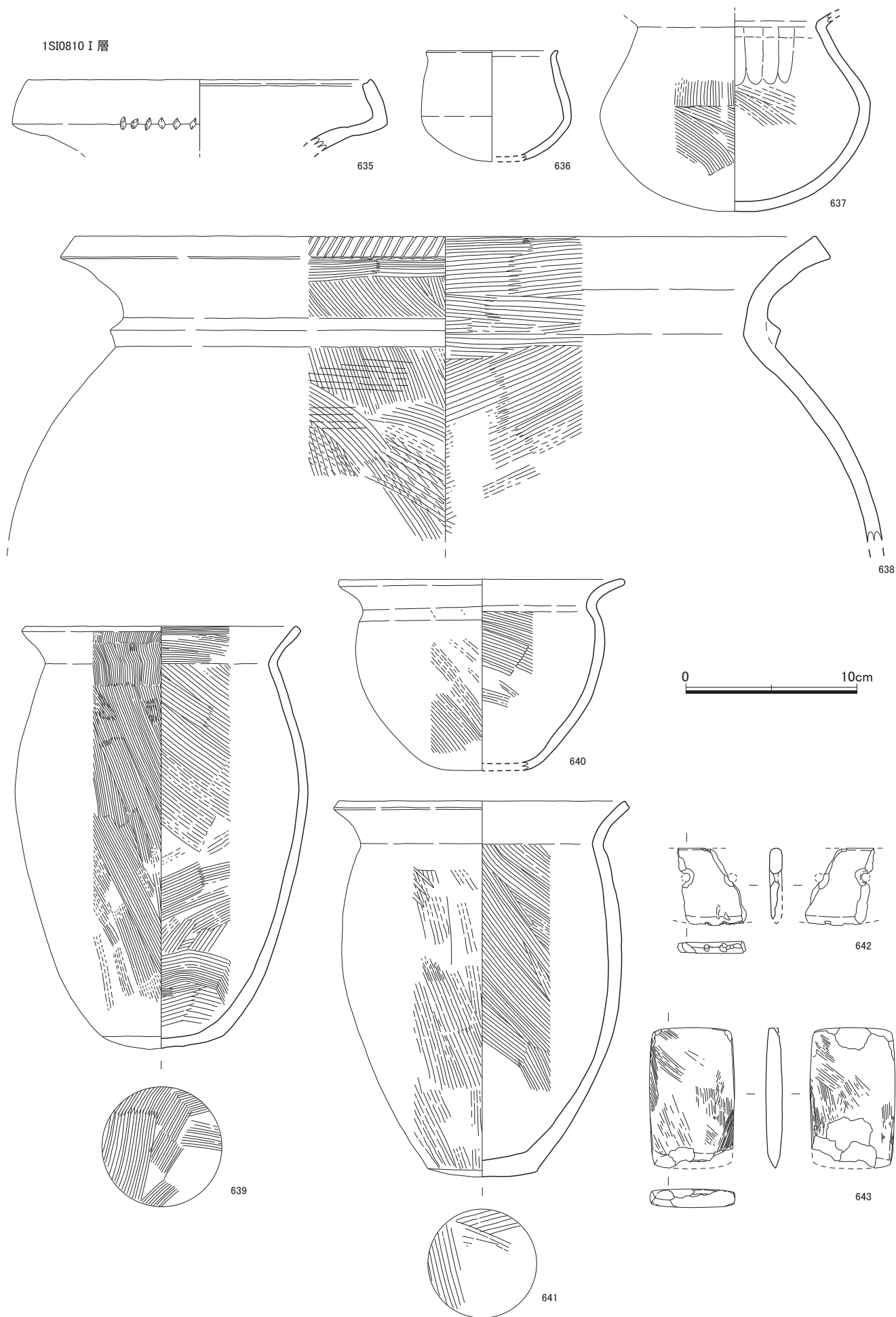
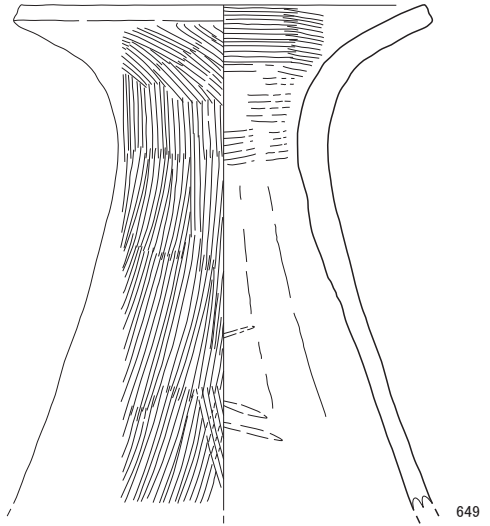
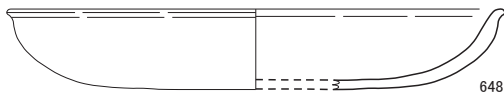
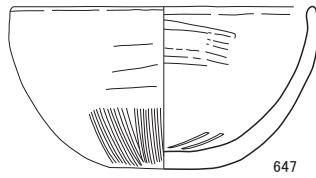
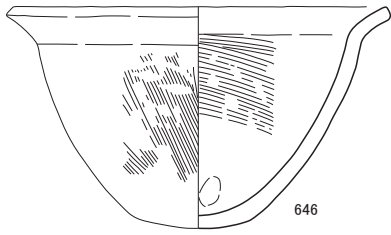
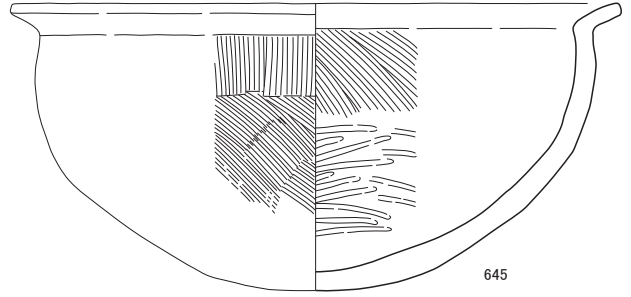
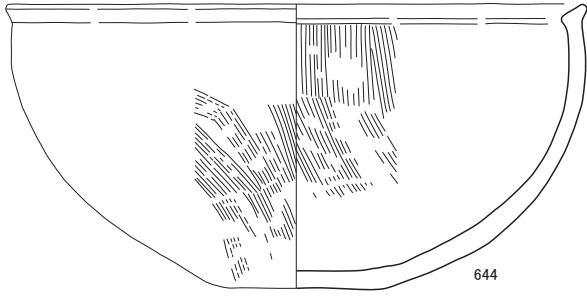
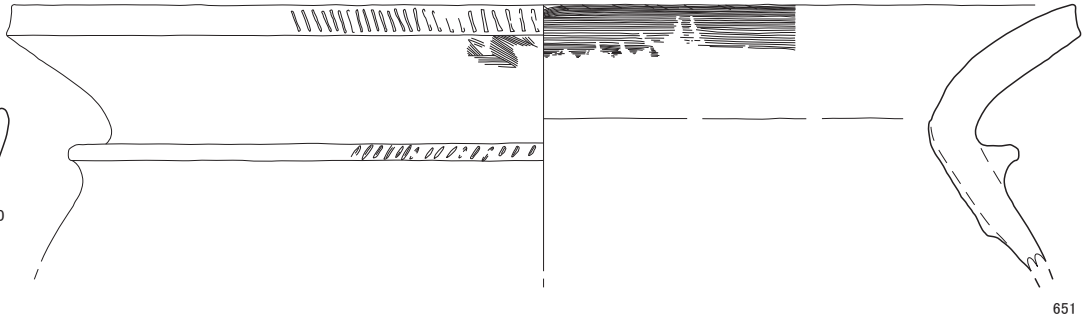
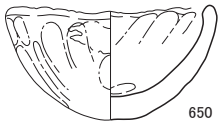


Fig.32 若菜森坊遺跡第1次調査 出土遺物実測図30 (1/3)

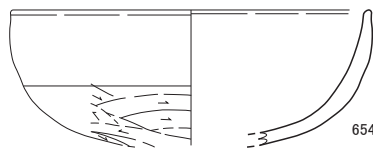
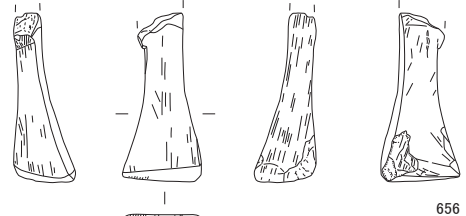
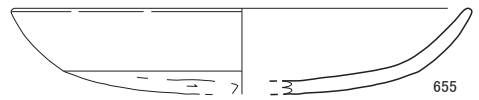
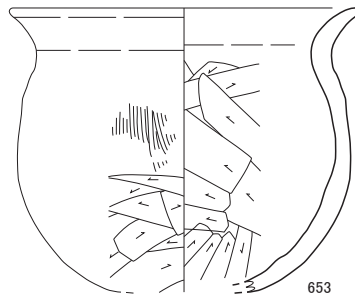
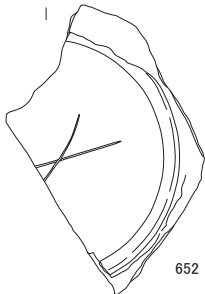
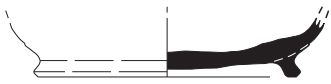
1SI0810 I層



1SI0810 II層



1SI0825 I層



0 10cm

Fig.33 若菜森坊遺跡第1次調査 出土遺物実測図31 (1/3)

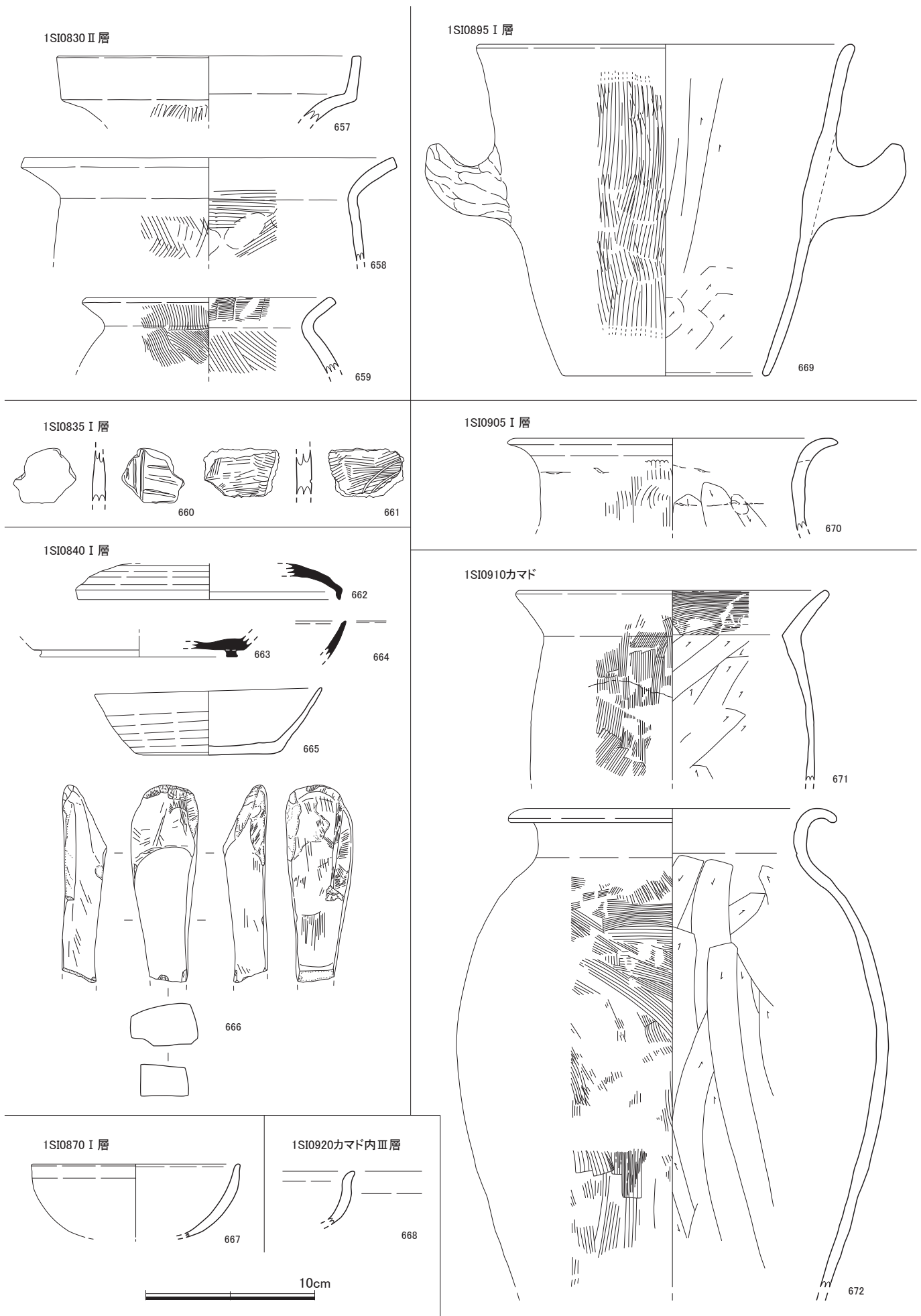


Fig.34 若菜森坊遺跡第1次調査 出土遺物実測図32 (1/3)

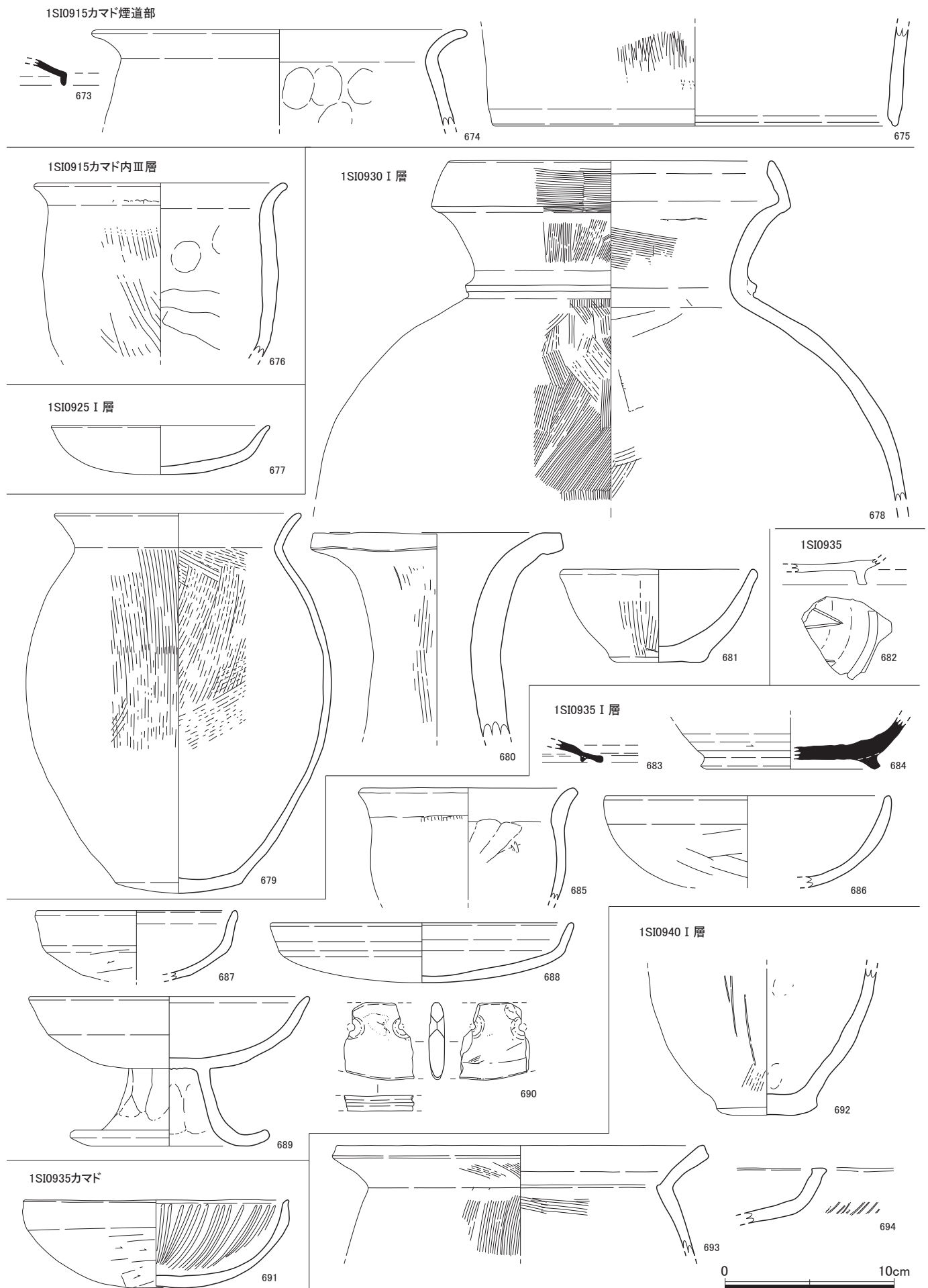


Fig.35 若菜森坊遺跡第1次調査 出土遺物実測図33 (1/3)

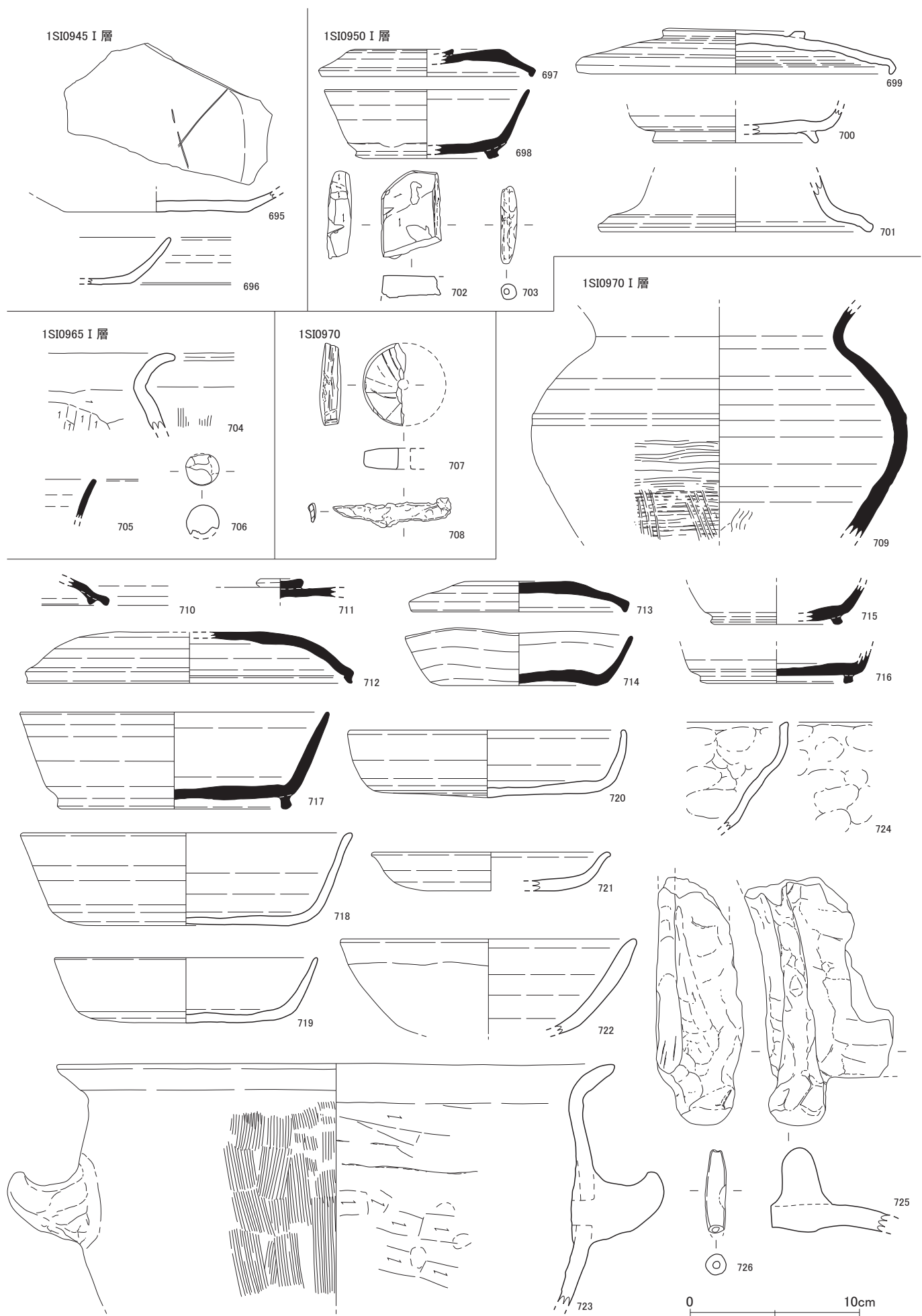


Fig.36 若菜森坊遺跡第1次調査 出土遺物実測図34 (1/3)

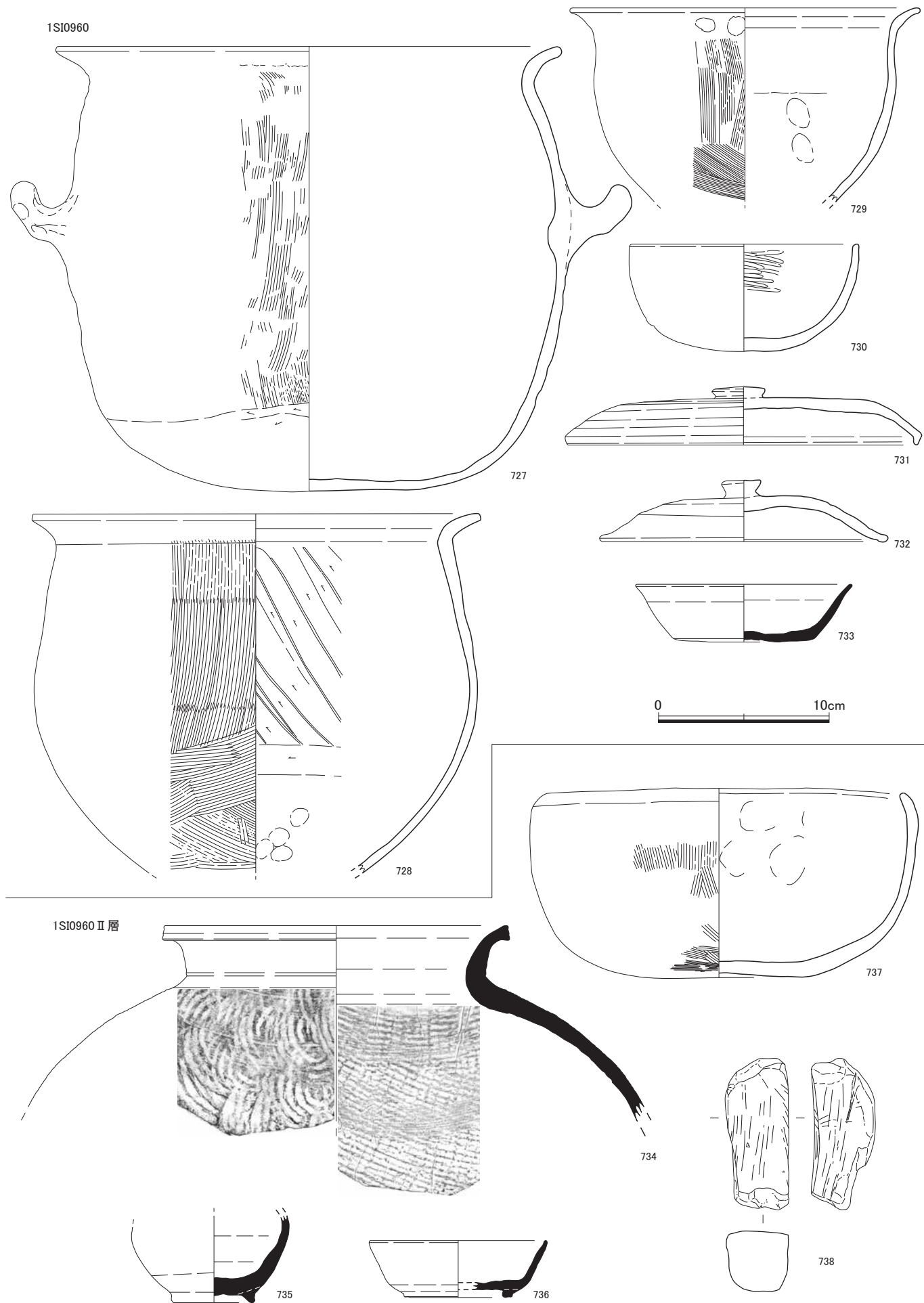


Fig.37 若菜森坊遺跡第1次調査 出土遺物実測図35 (1/3)

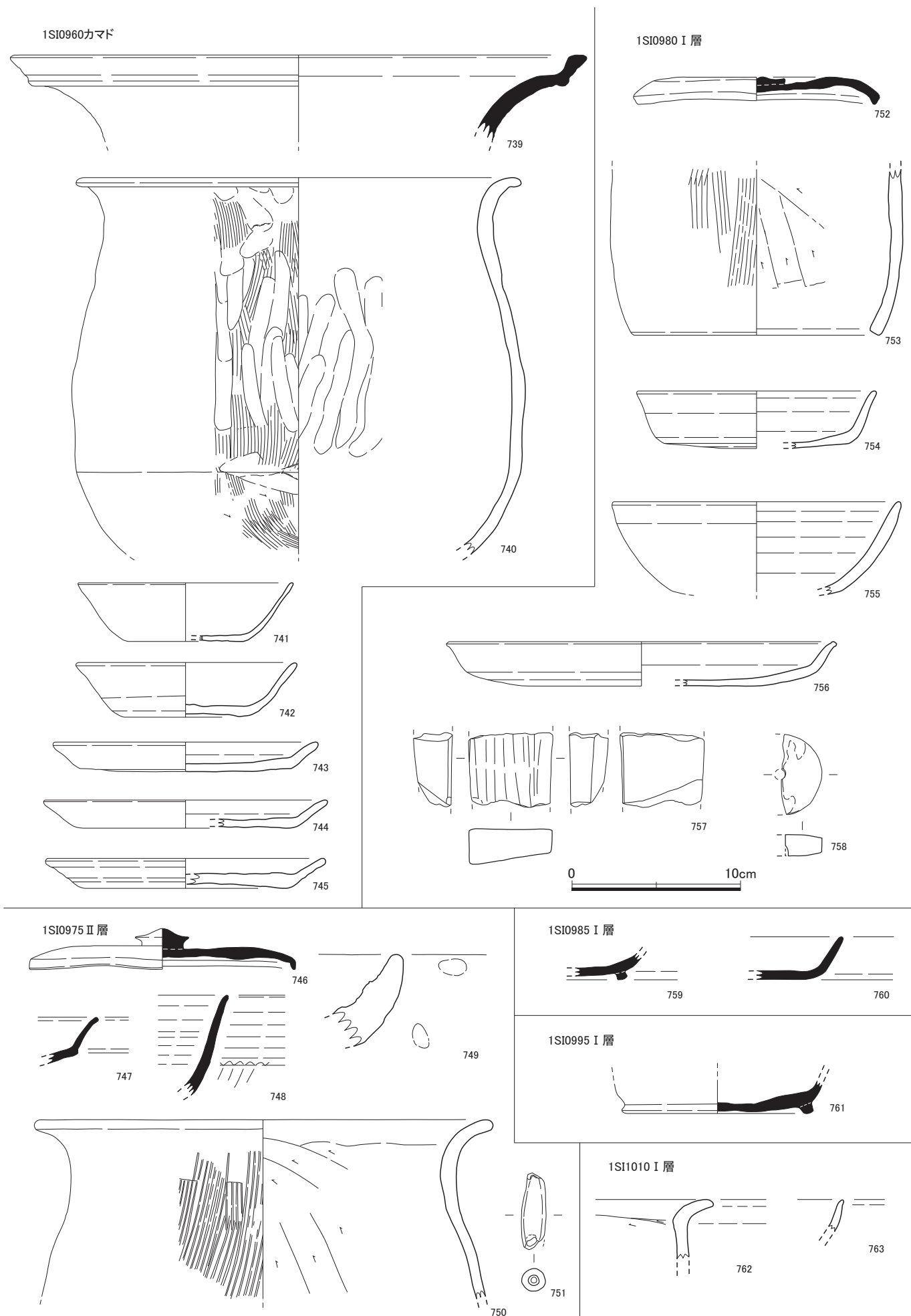
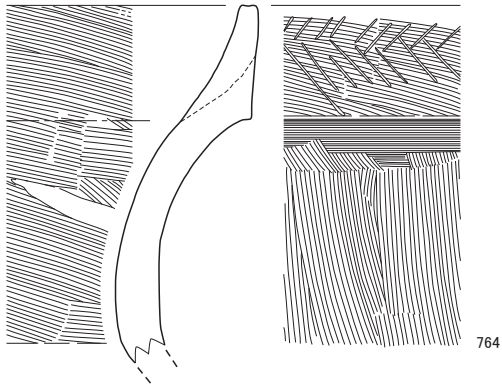
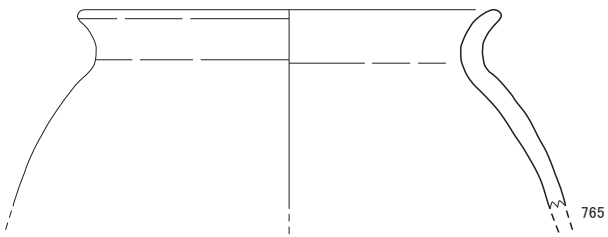


Fig.38 若菜森坊遺跡第1次調査 出土遺物実測図36 (1/3)

1SI1015 I 層

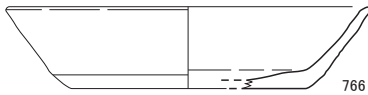


764



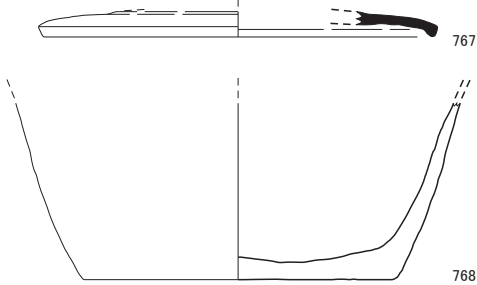
765

1SI1020 I 層



766

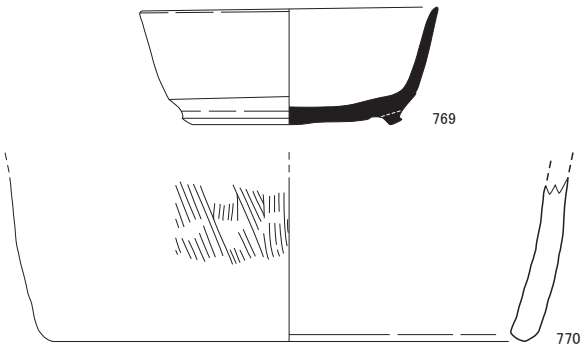
1SI1020カマド



767

768

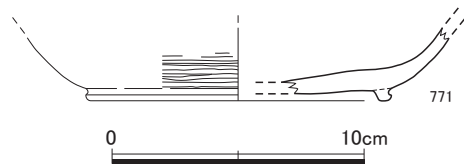
1SI1020カマド煙道



769

770

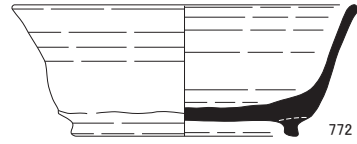
1SI1030 I 層



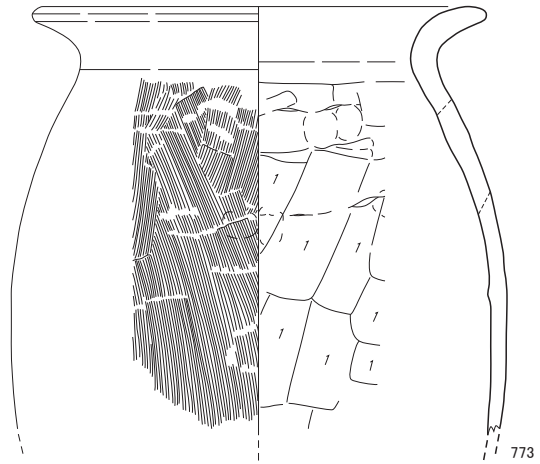
771



1SI1045

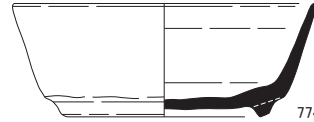


772



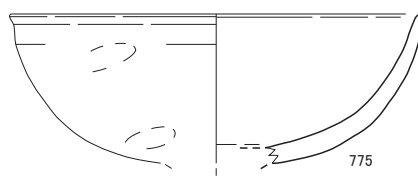
773

1SI1050 I 層



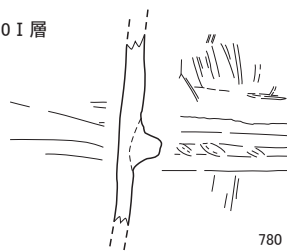
774

1SI1055 I 層



775

1SI1110 I 層



780

1SI1075 I 層



776

1SI1095 I 層



777



778

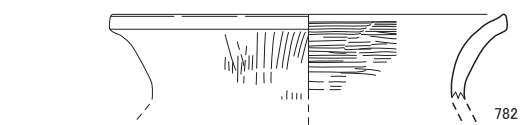


779

1SI1115 I 層

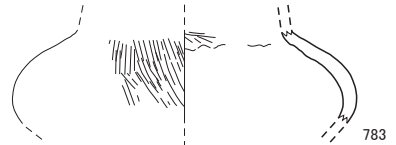


781



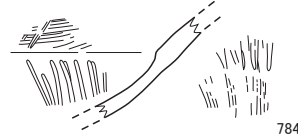
782

1SI1120 I 層



783

1SI1120 II 層



784

Fig.39 若菜森坊遺跡第1次調査 出土遺物実測図37 (1/3)

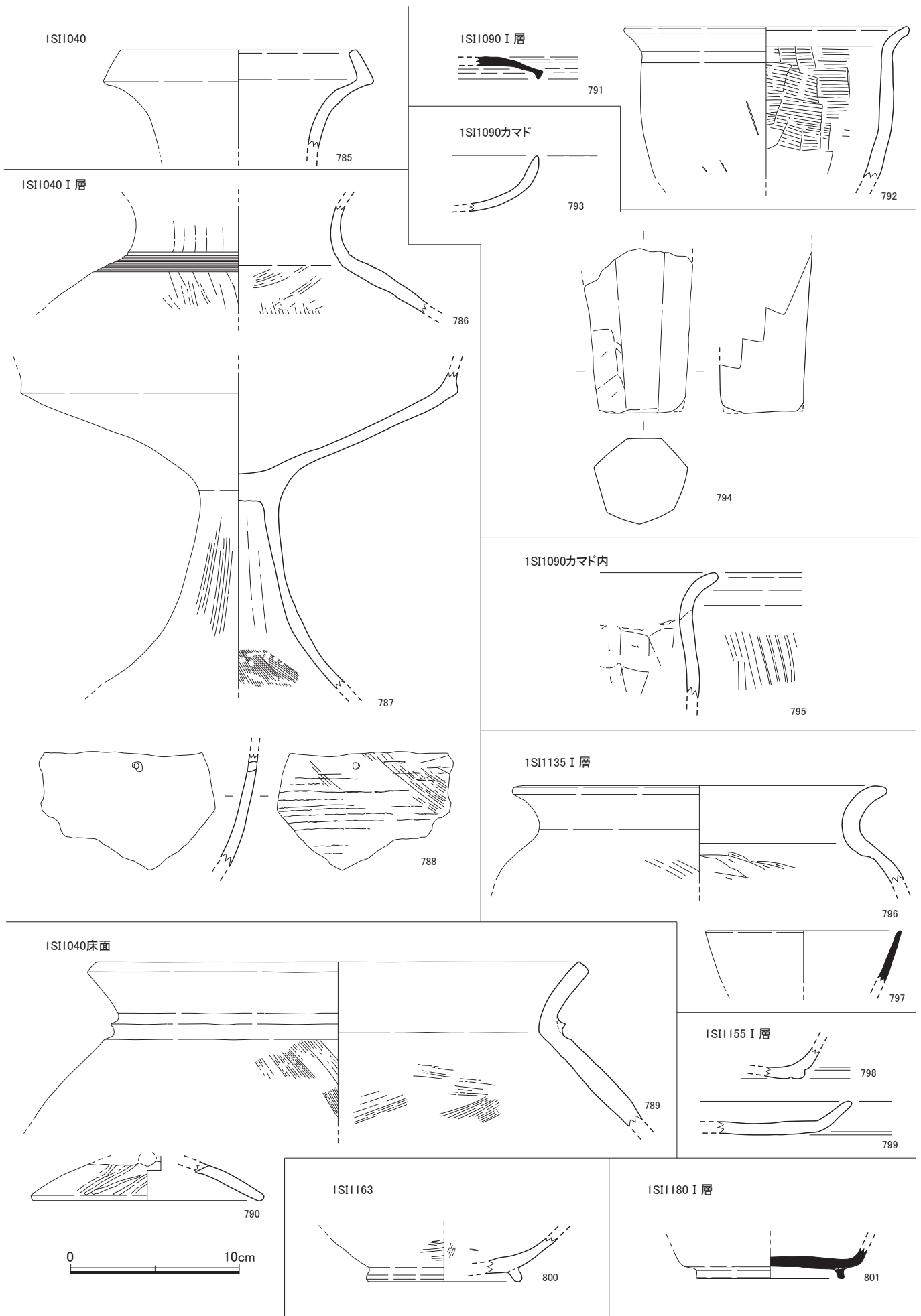


Fig.40 若菜森坊遺跡第1次調査 出土遺物実測図38 (1/3)

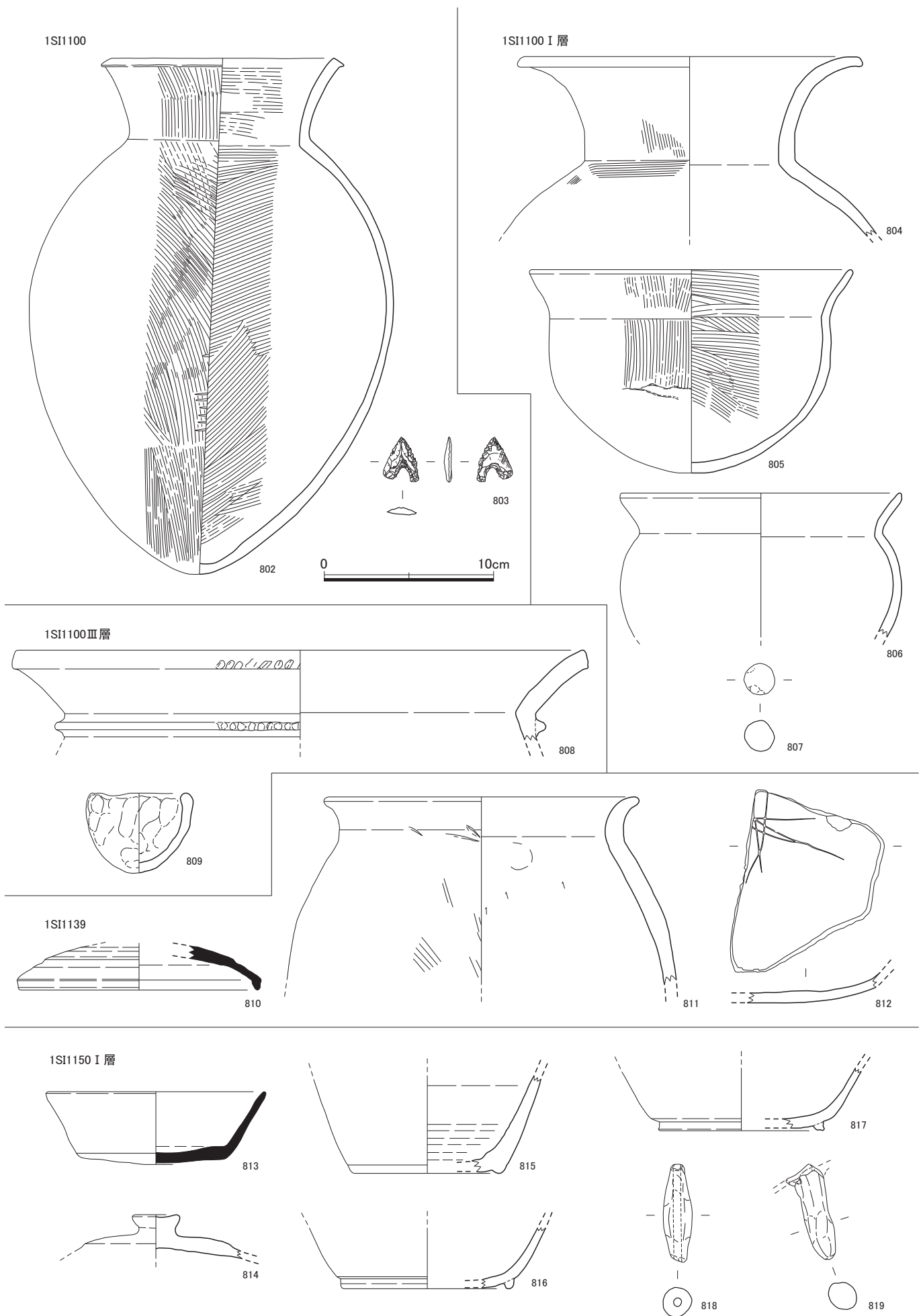
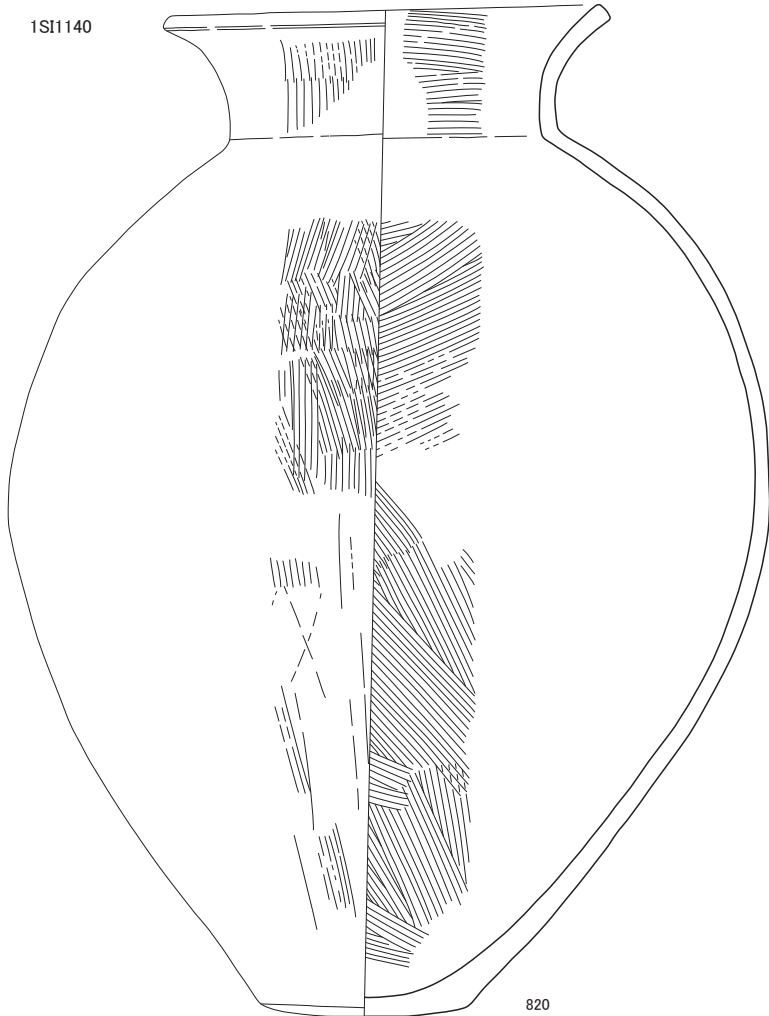
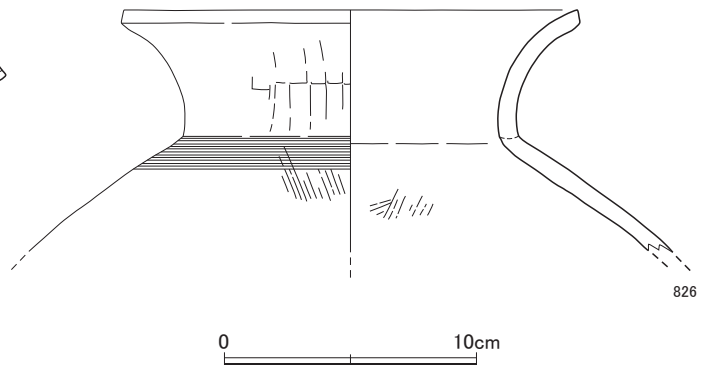
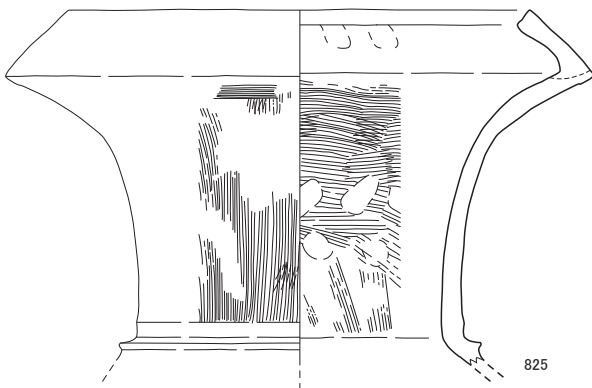
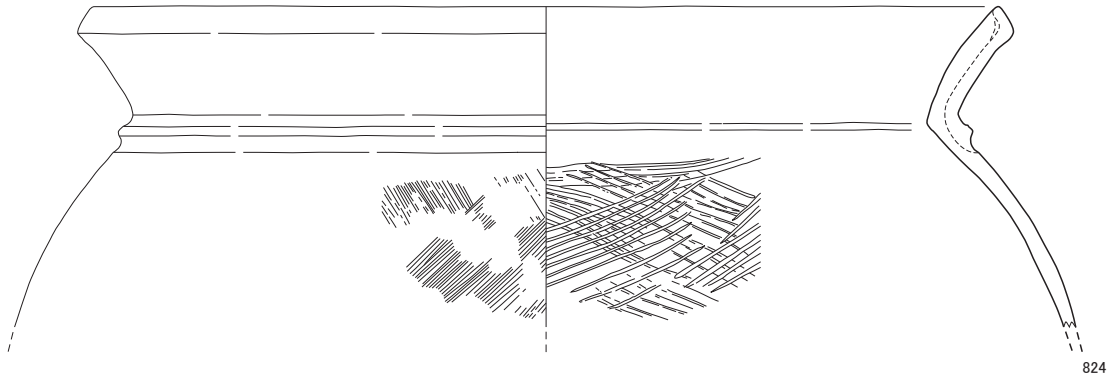
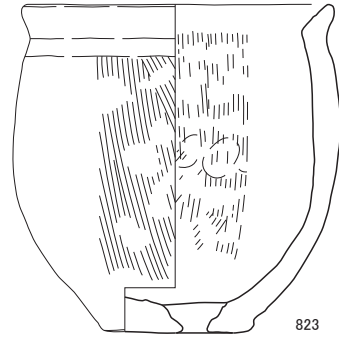
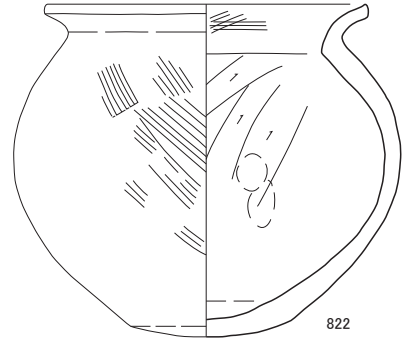
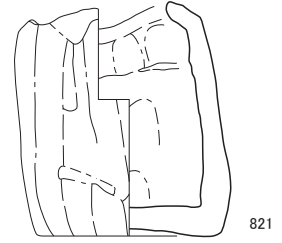


Fig.41 若菜森坊遺跡第1次調査 出土遺物実測図39 (1/3)

1SI1140



1SI1140 I層



0 10cm

Fig.42 若菜森坊遺跡第1次調査 出土遺物実測図40 (1/3)

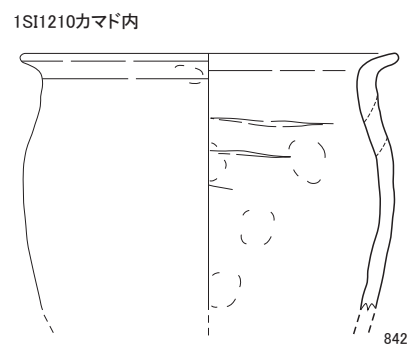
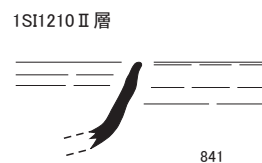
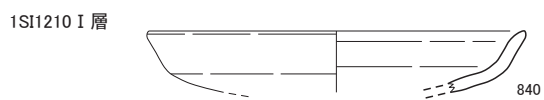
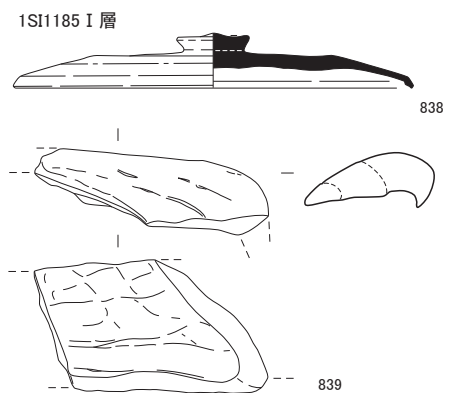
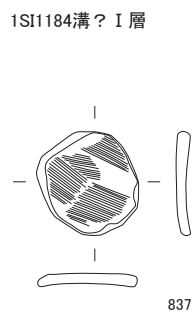
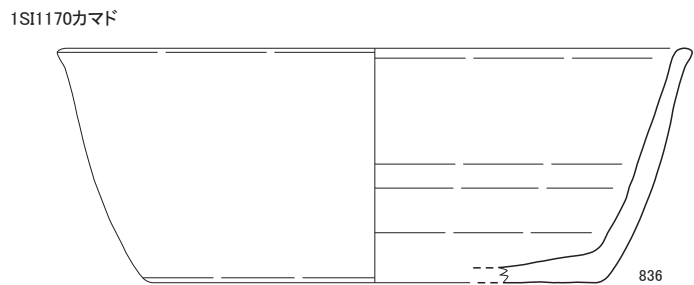
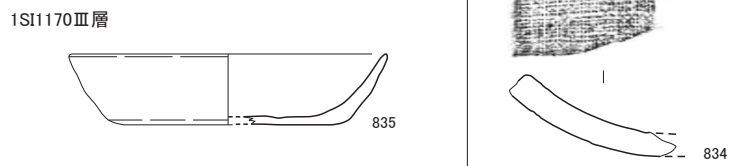
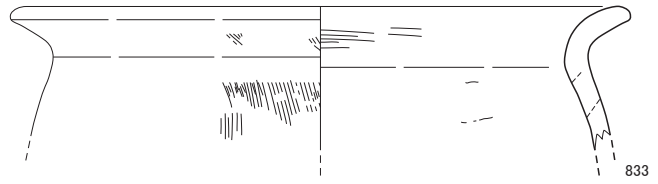
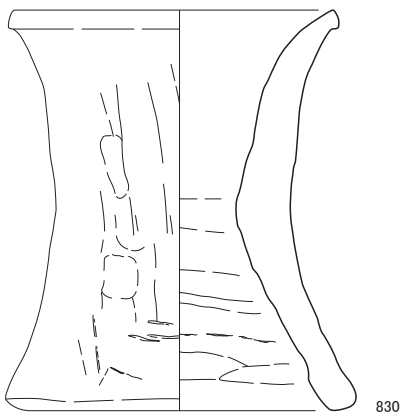
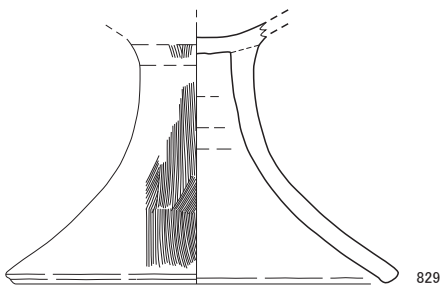
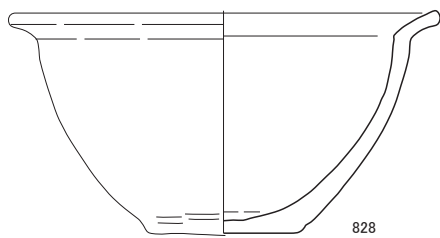
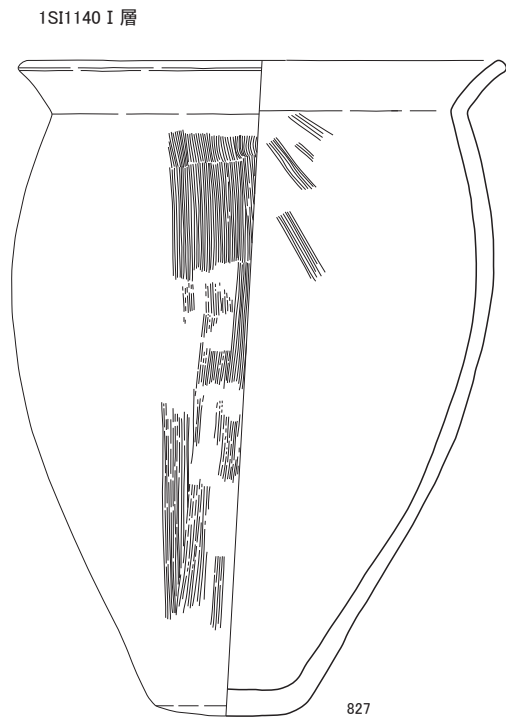


Fig.43 若菜森坊遺跡第1次調査 出土遺物実測図4 1 (1/3)

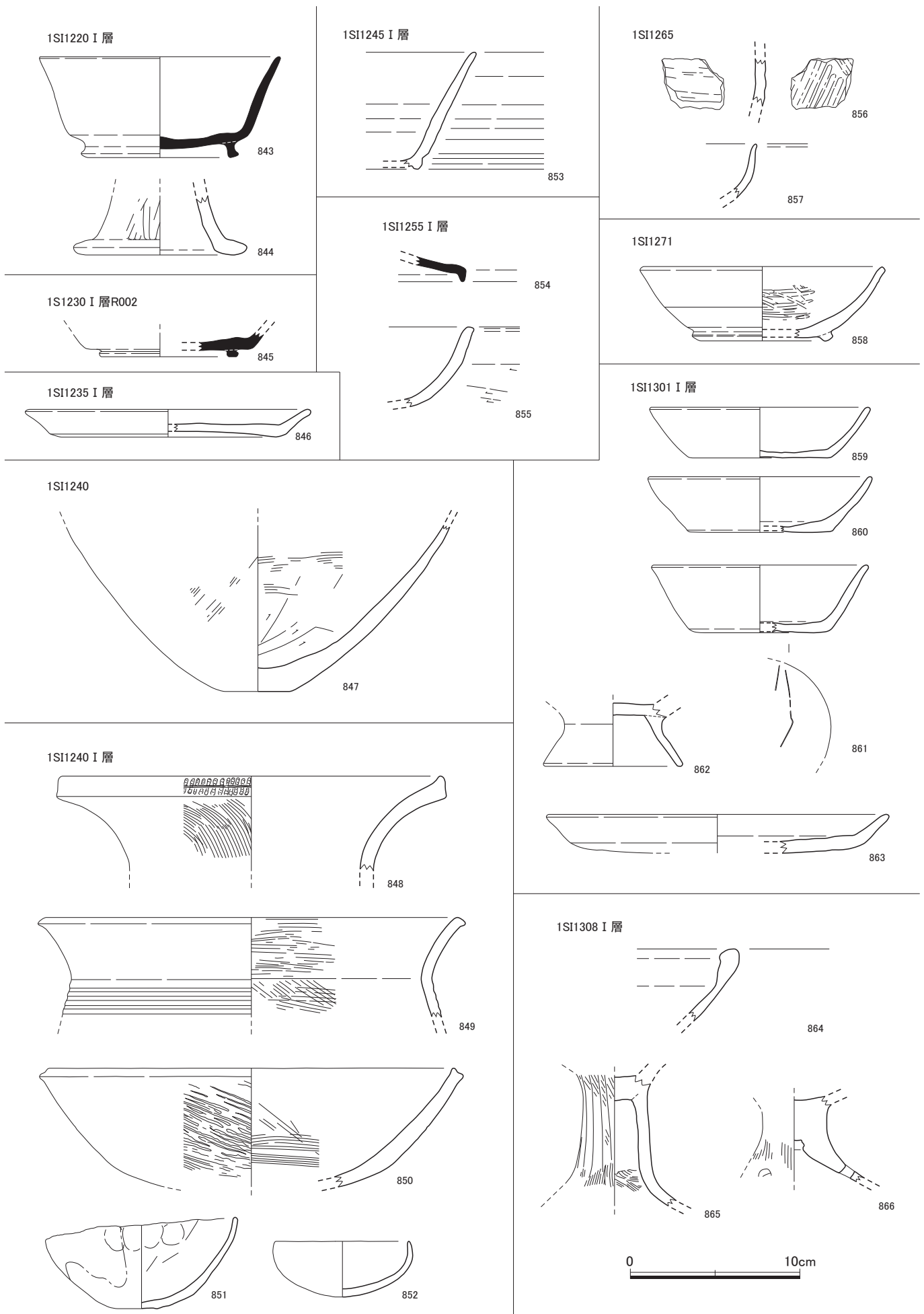


Fig.44 若菜森坊遺跡第1次調査 出土遺物実測図4.2 (1/3)

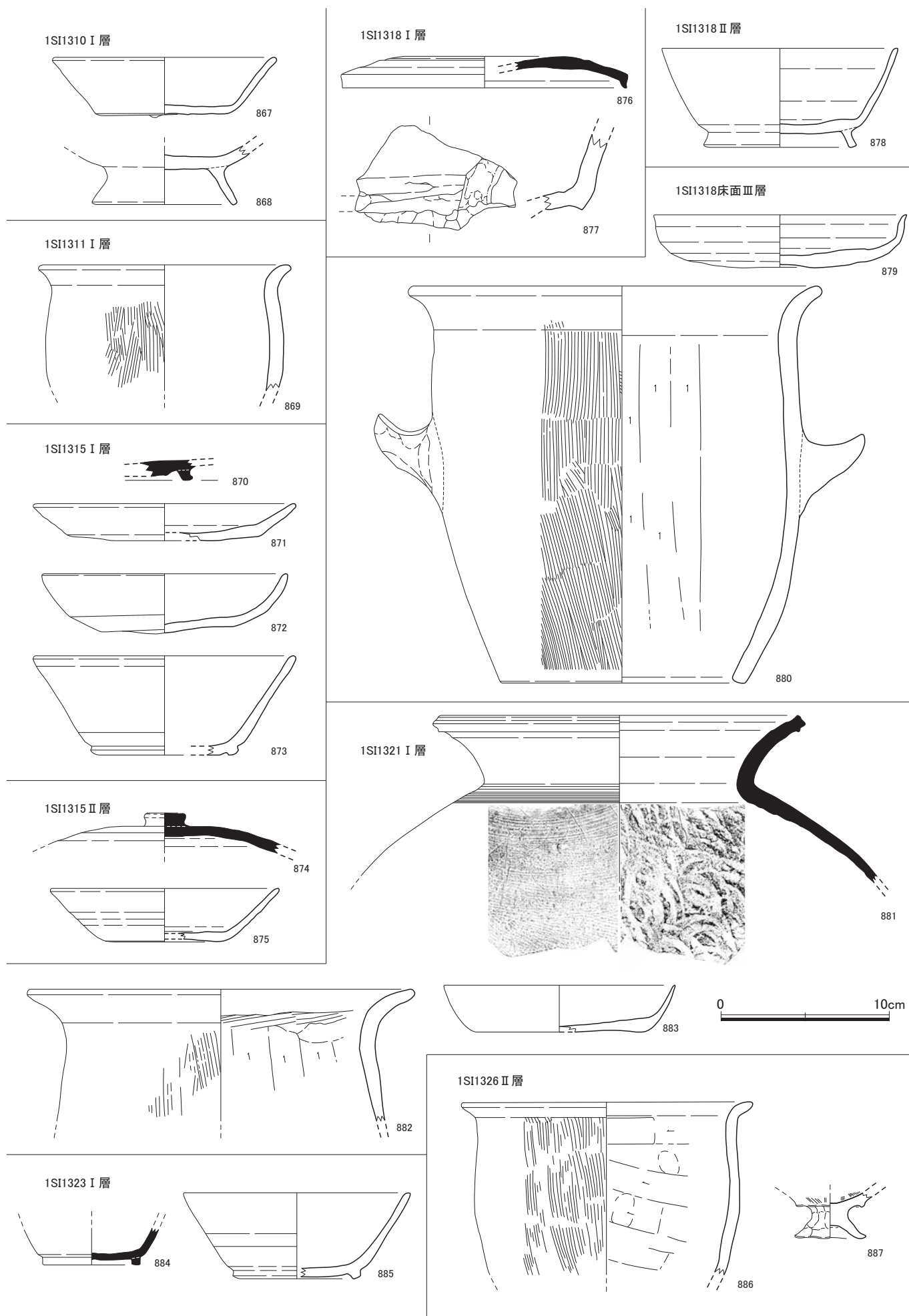


Fig.45 若菜森坊遺跡第1次調査 出土遺物実測図4 3 (1/3)

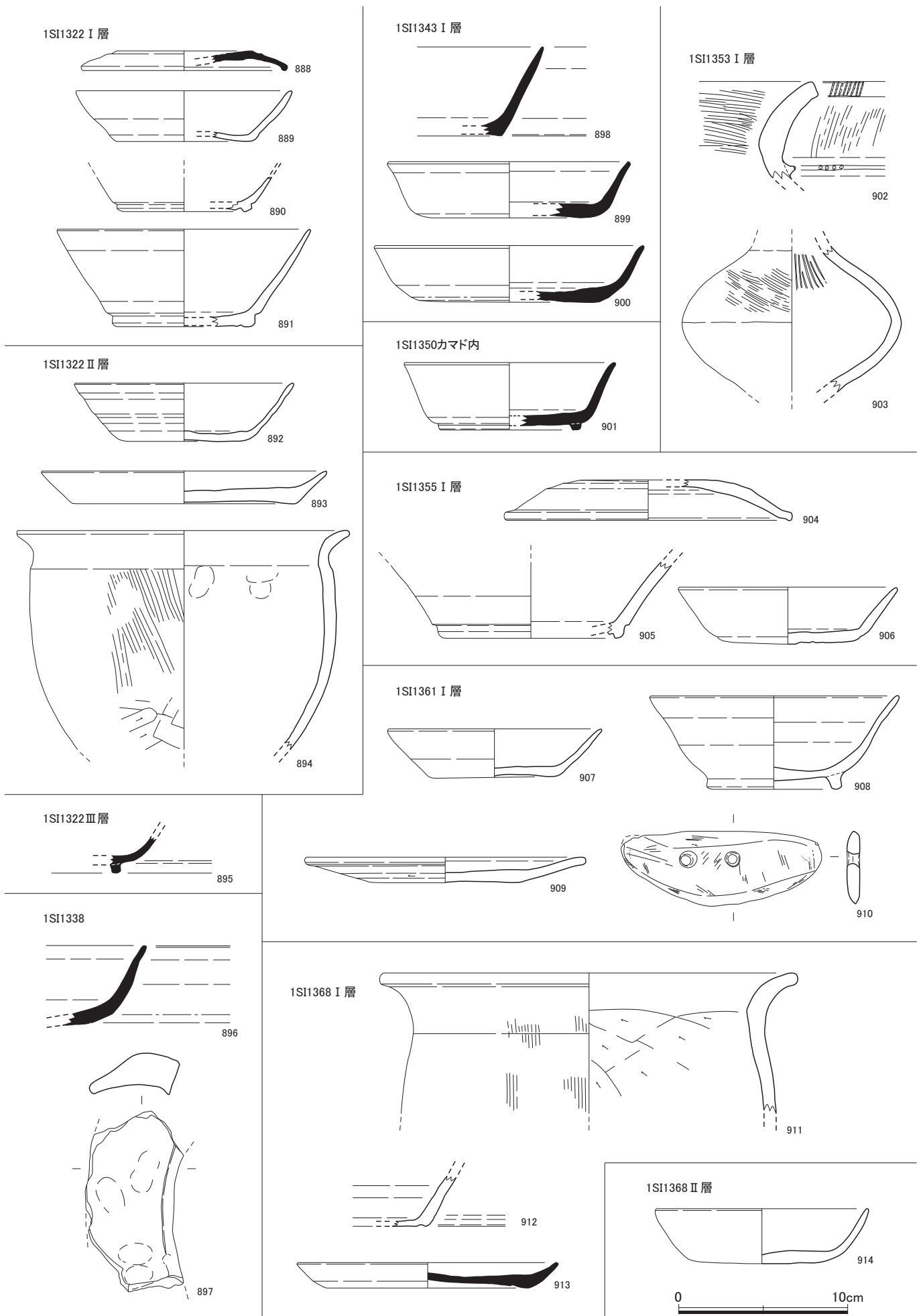


Fig.46 若菜森坊遺跡第1次調査 出土遺物実測図44 (1/3)

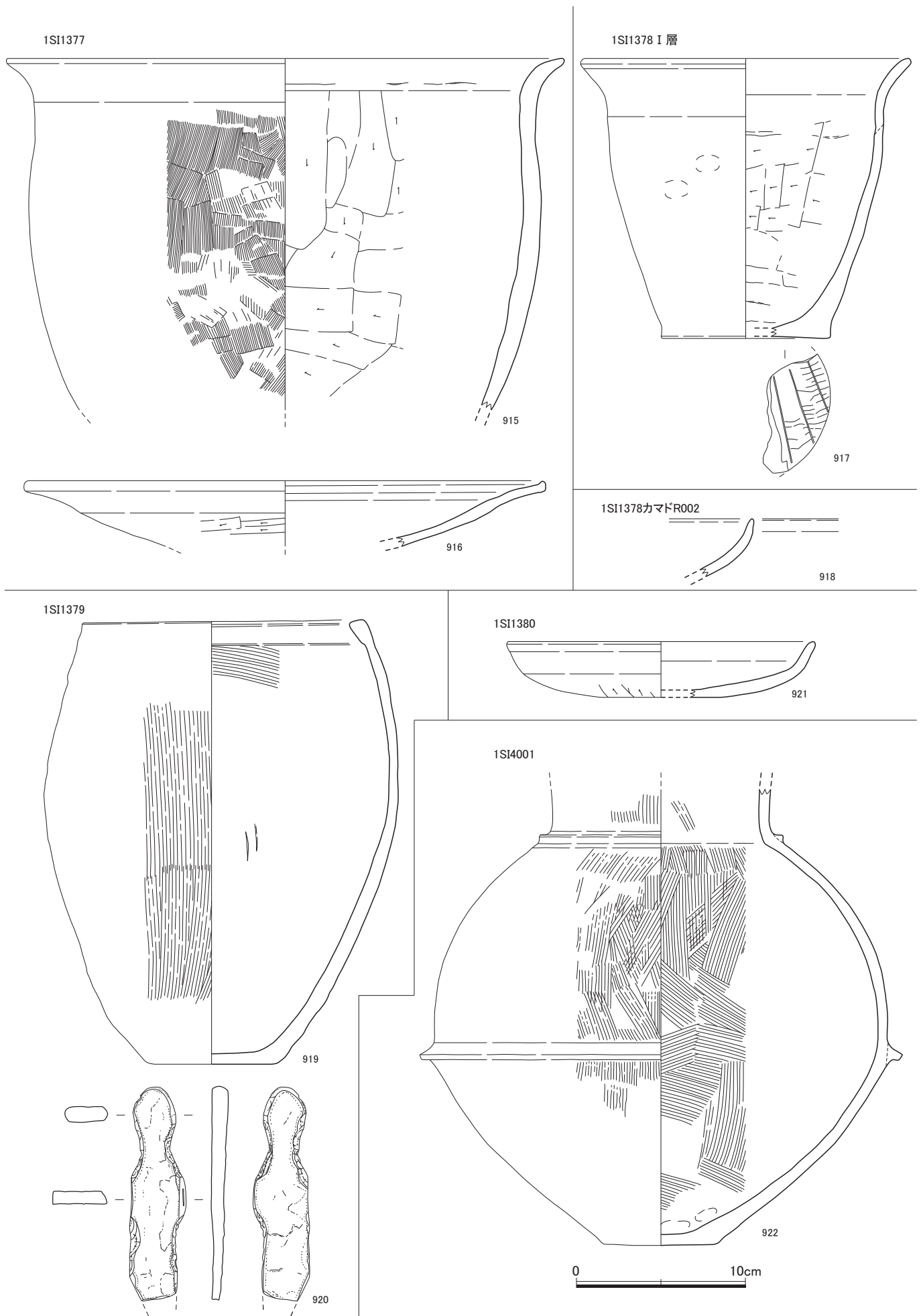


Fig.47 若菜森坊遺跡第1次調査 出土遺物実測図45 (1/3)

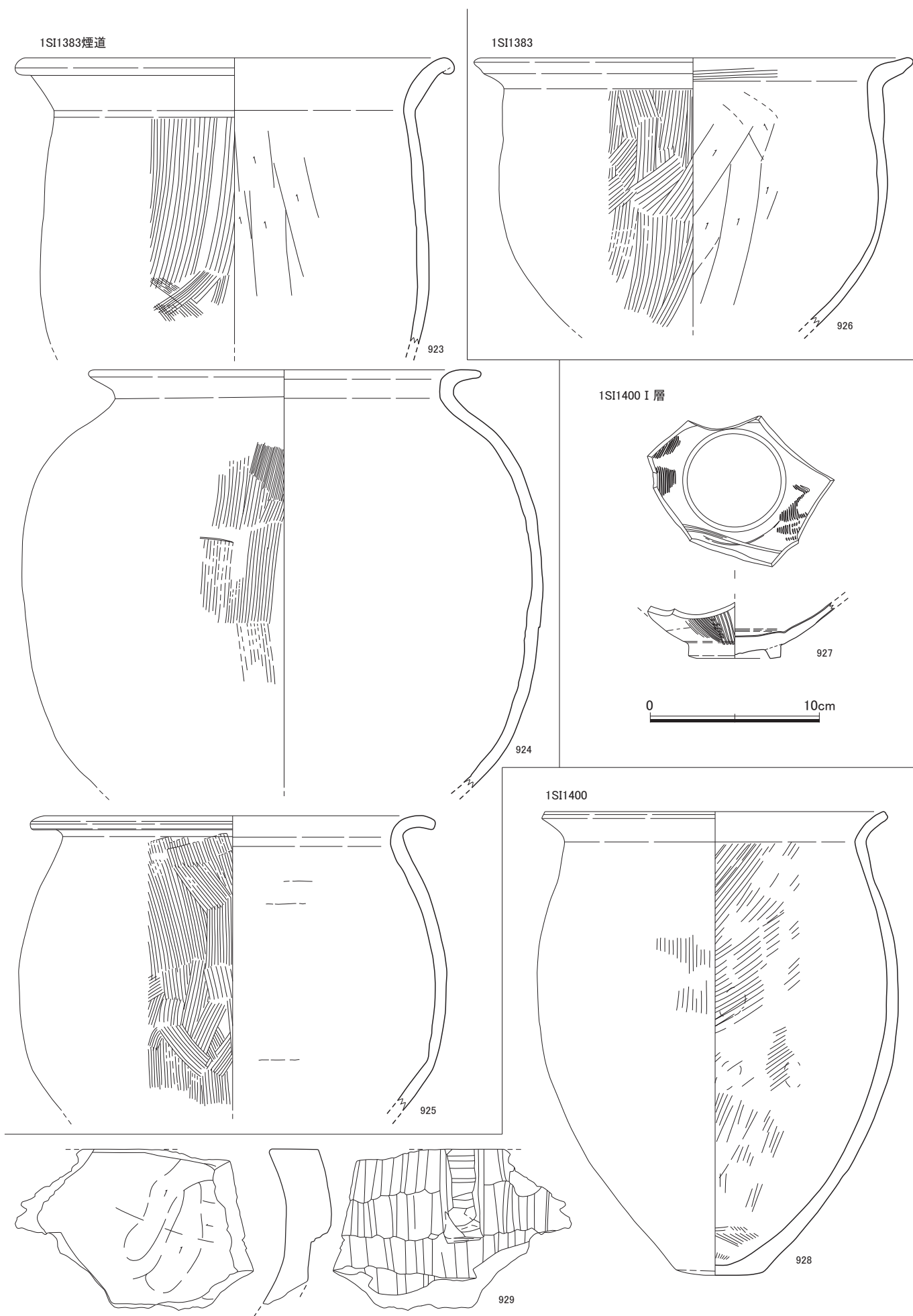
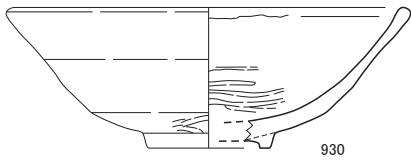
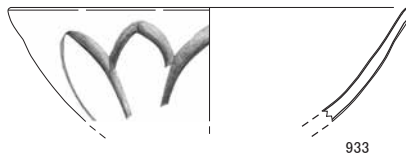


Fig.48 若菜森坊遺跡第1次調査 出土遺物実測図46 (1/3)

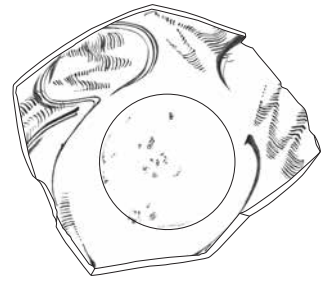
1SD0001 I層



930



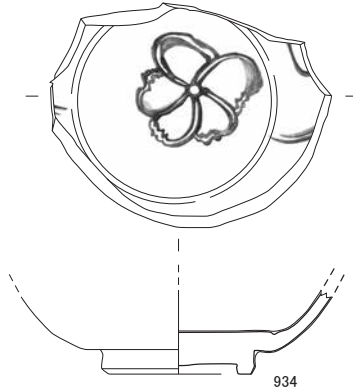
933



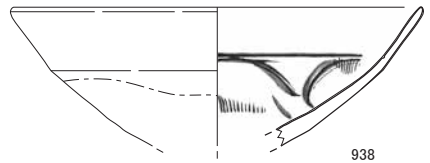
937



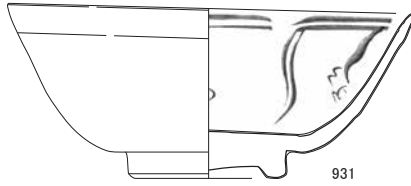
931



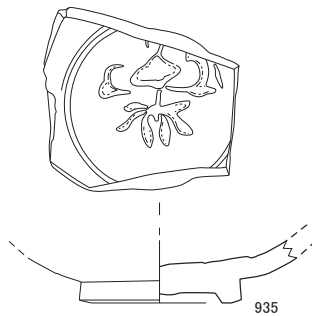
934



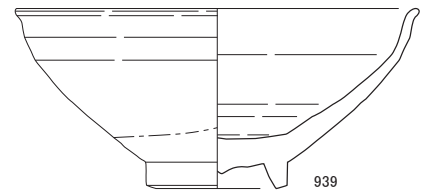
938



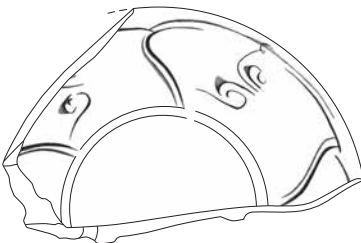
931



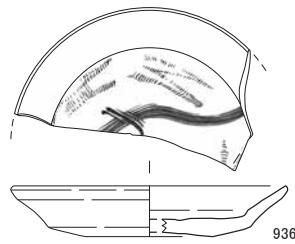
935



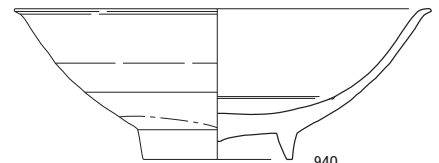
939



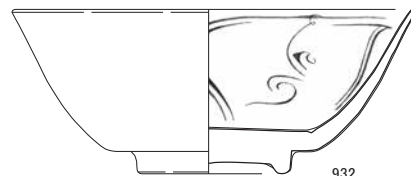
932



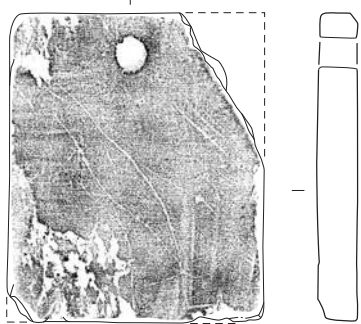
936



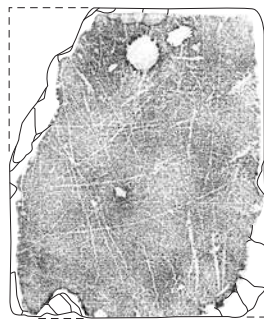
940



932



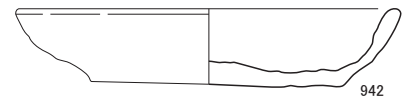
941



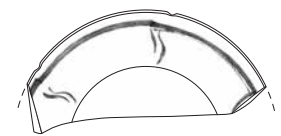
941



SD0001 II層



942



943

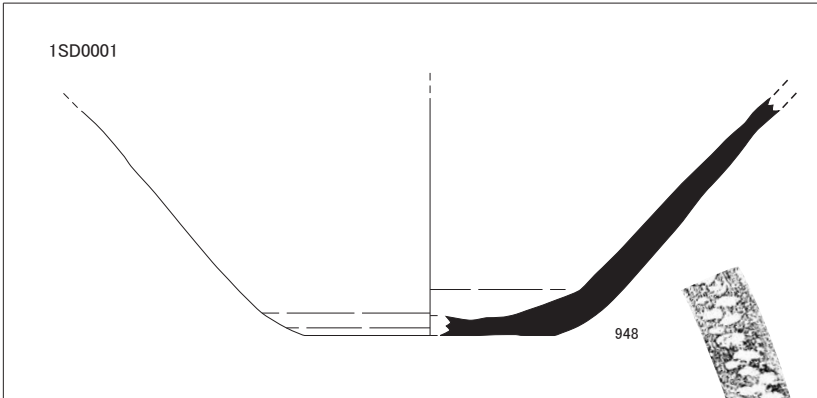
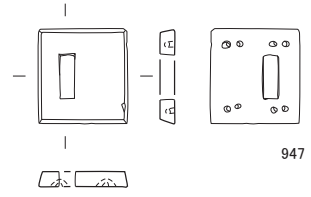
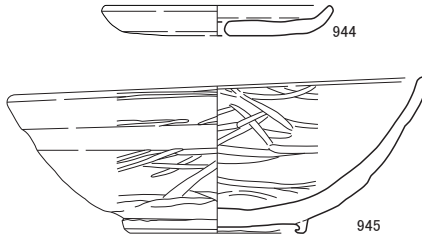
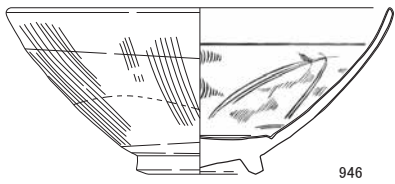
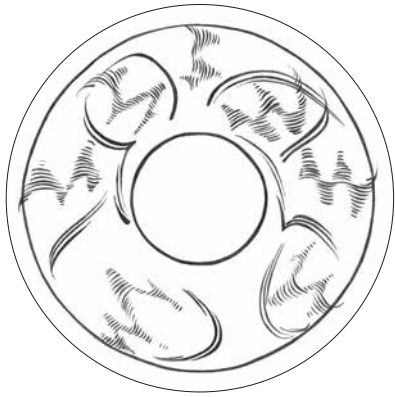


943

0 10cm

Fig.49 若菜森坊遺跡第1次調査 出土遺物実測図47 (1/3)

1SD0001Ⅲ層



1SD0001

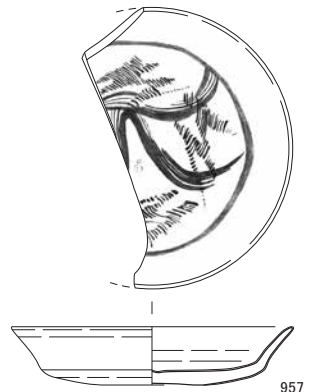
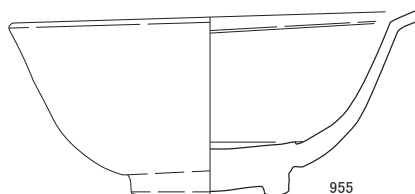
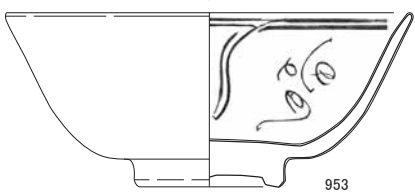
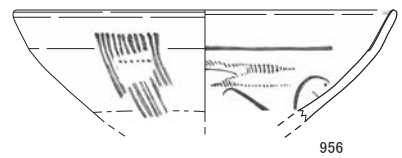
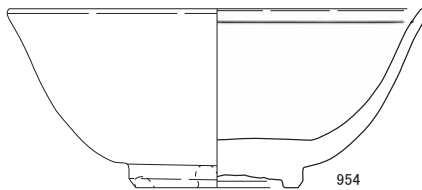
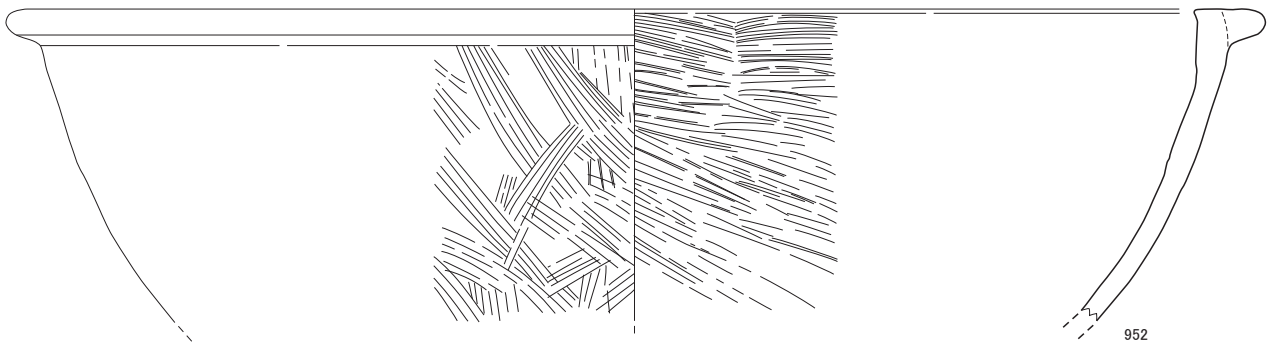
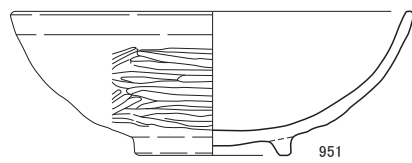
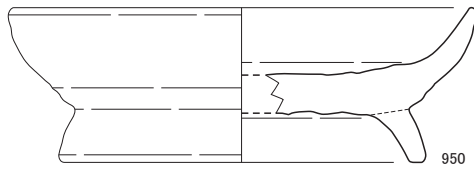
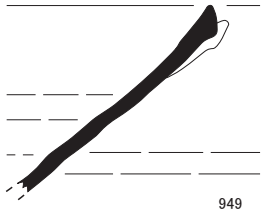
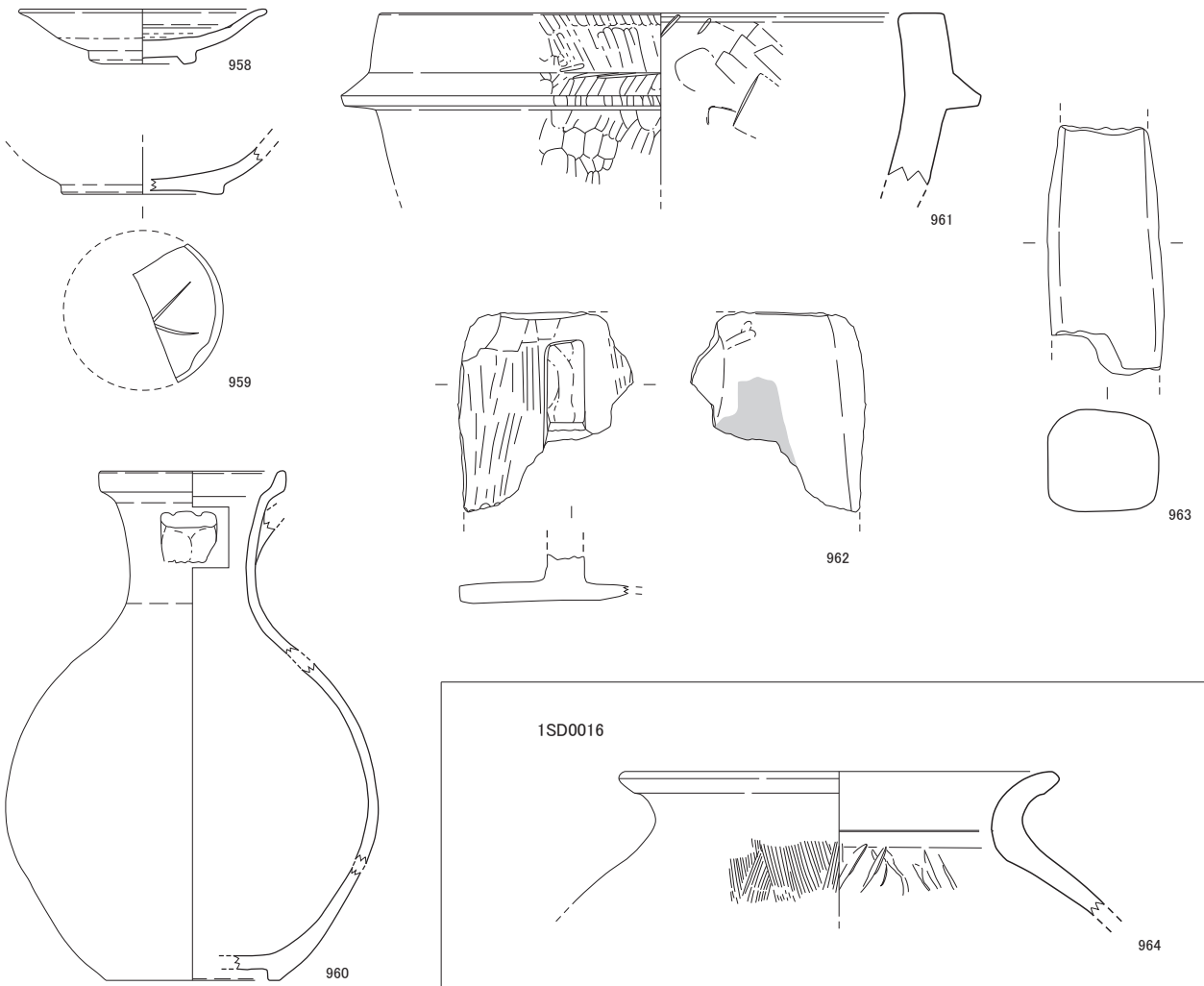
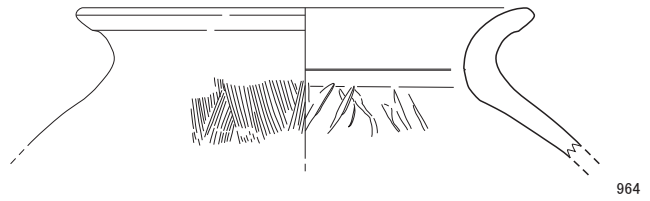


Fig.50 若菜森坊遺跡第1次調査 出土遺物実測図48(1/3)

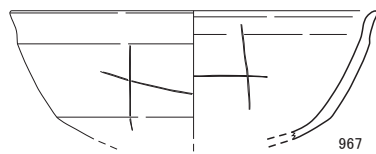
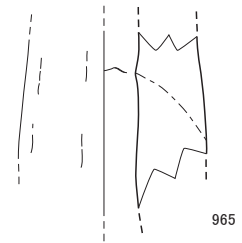
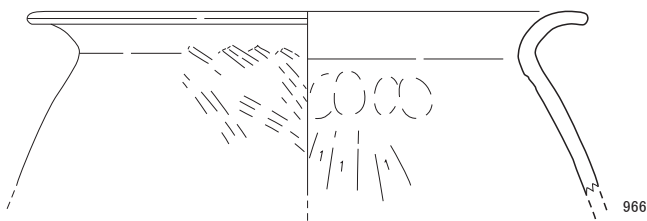
1SD0001



1SD0016



1SD0018



0 10cm

1SD0024

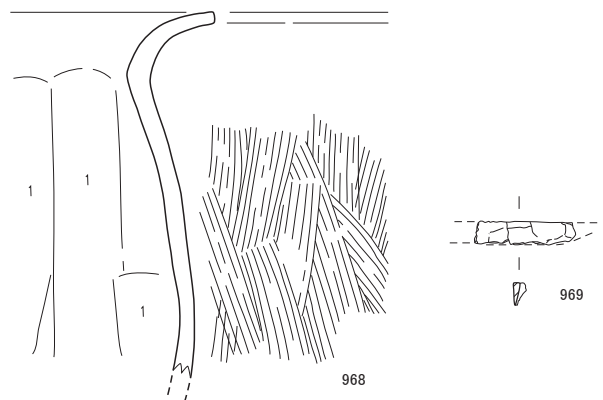
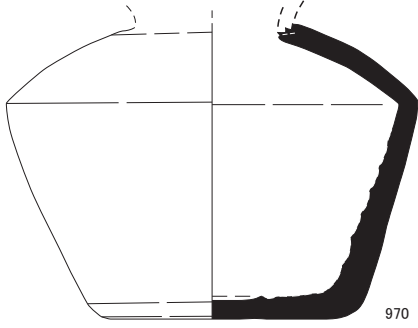
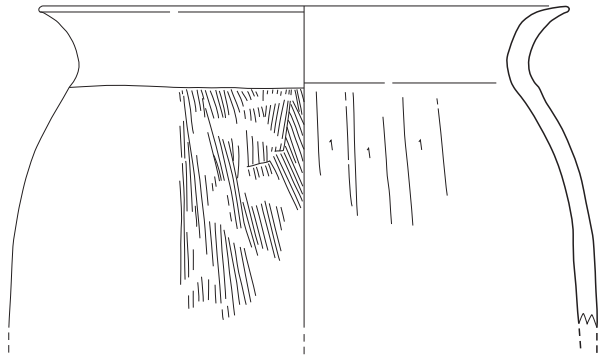


Fig.51 若菜森坊遺跡第1次調査 出土遺物実測図49 (1/3)

1SD0037

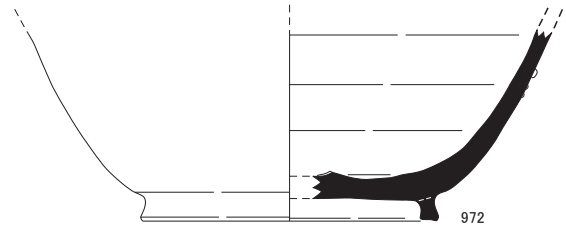


970

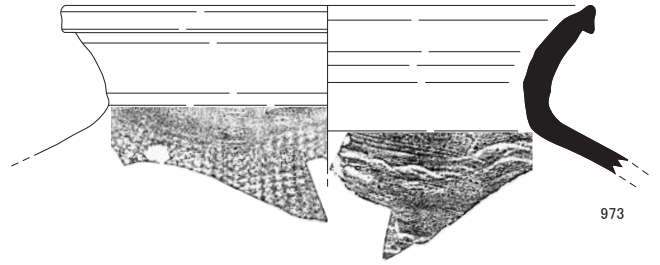


971

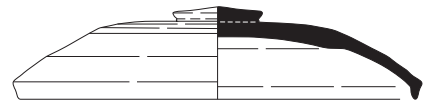
1SD0039



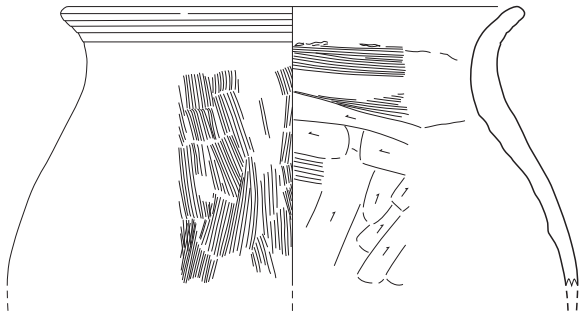
972



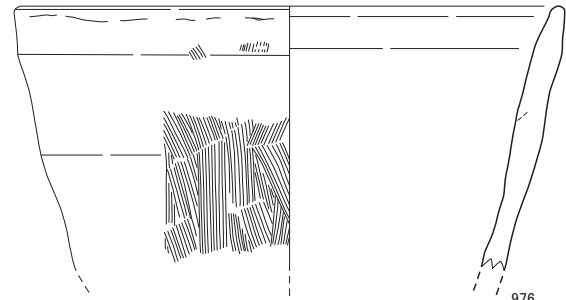
973



974

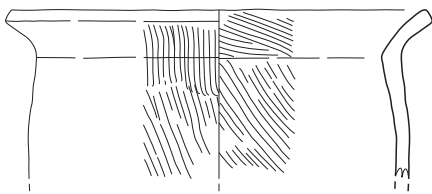


975



976

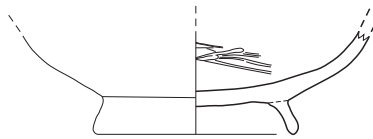
1SD0800d



977

0 10cm

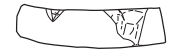
1SD1164 I 層



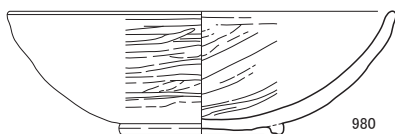
978



979

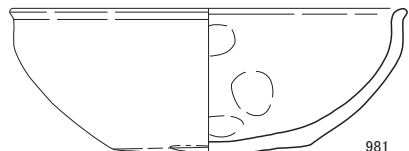


1SD1169



980

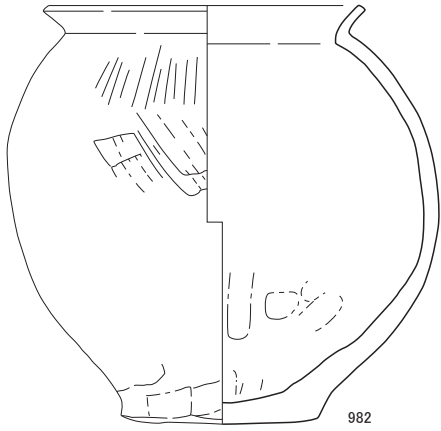
1SD1241



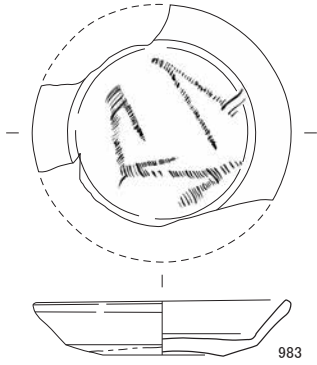
981

Fig.52 若菜森坊遺跡第1次調査 出土遺物実測図50 (1/3)

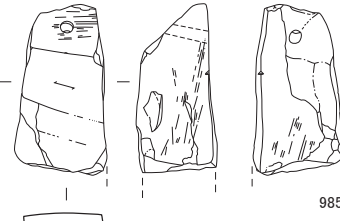
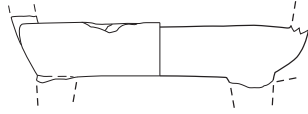
1SD0100 I 層



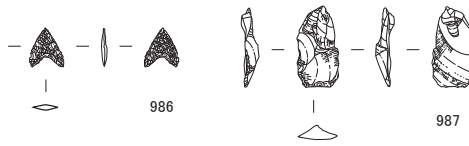
982



983

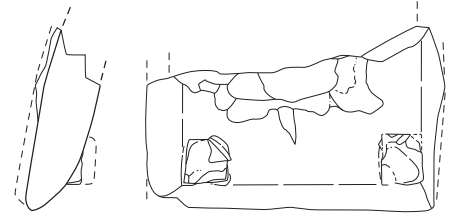


985



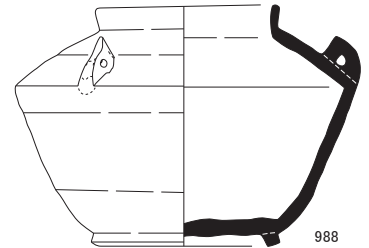
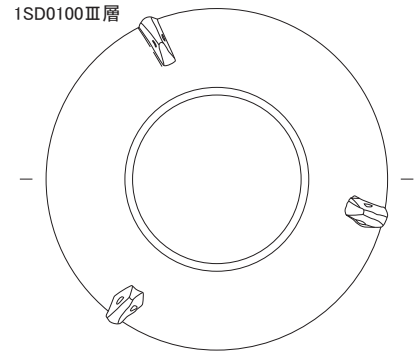
986

987



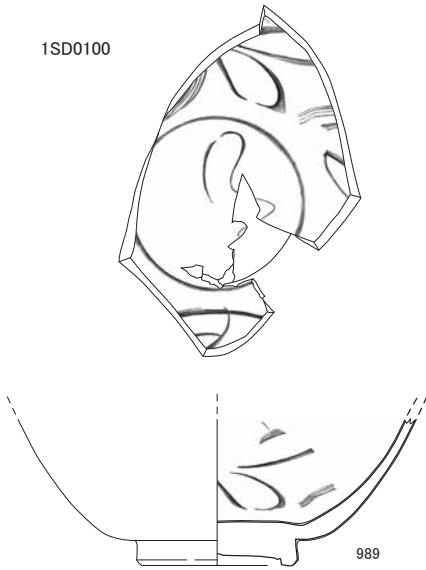
984

1SD0100 III 層

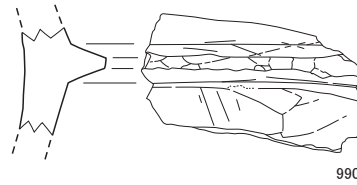


988

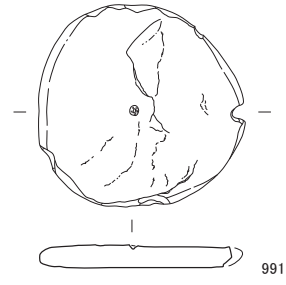
1SD0100



989

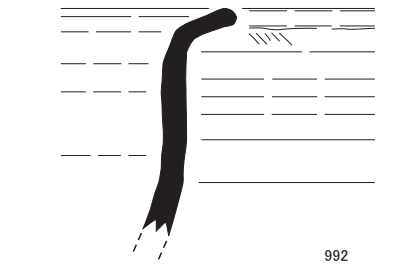


990



991

1SD1183



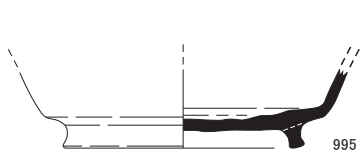
992



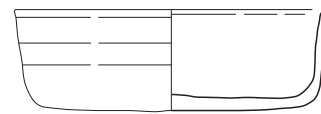
993



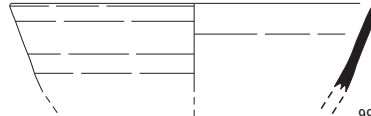
994



995



997



996



998



Fig.53 若菜森坊遺跡第1次調査 出土遺物実測図 5 1 (1 / 3)

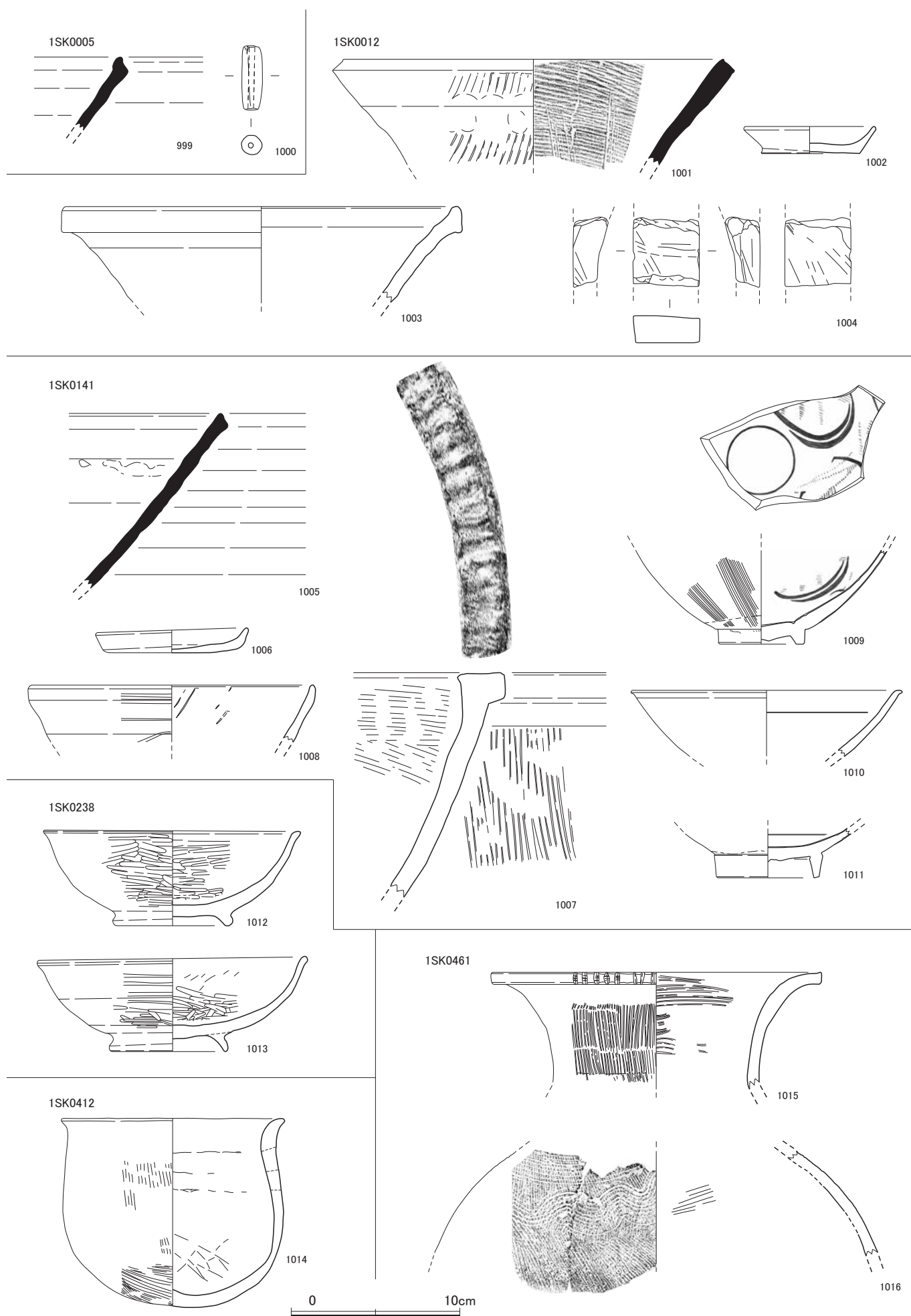


Fig.54 若菜森坊遺跡第1次調査 出土遺物実測図52 (1/3)

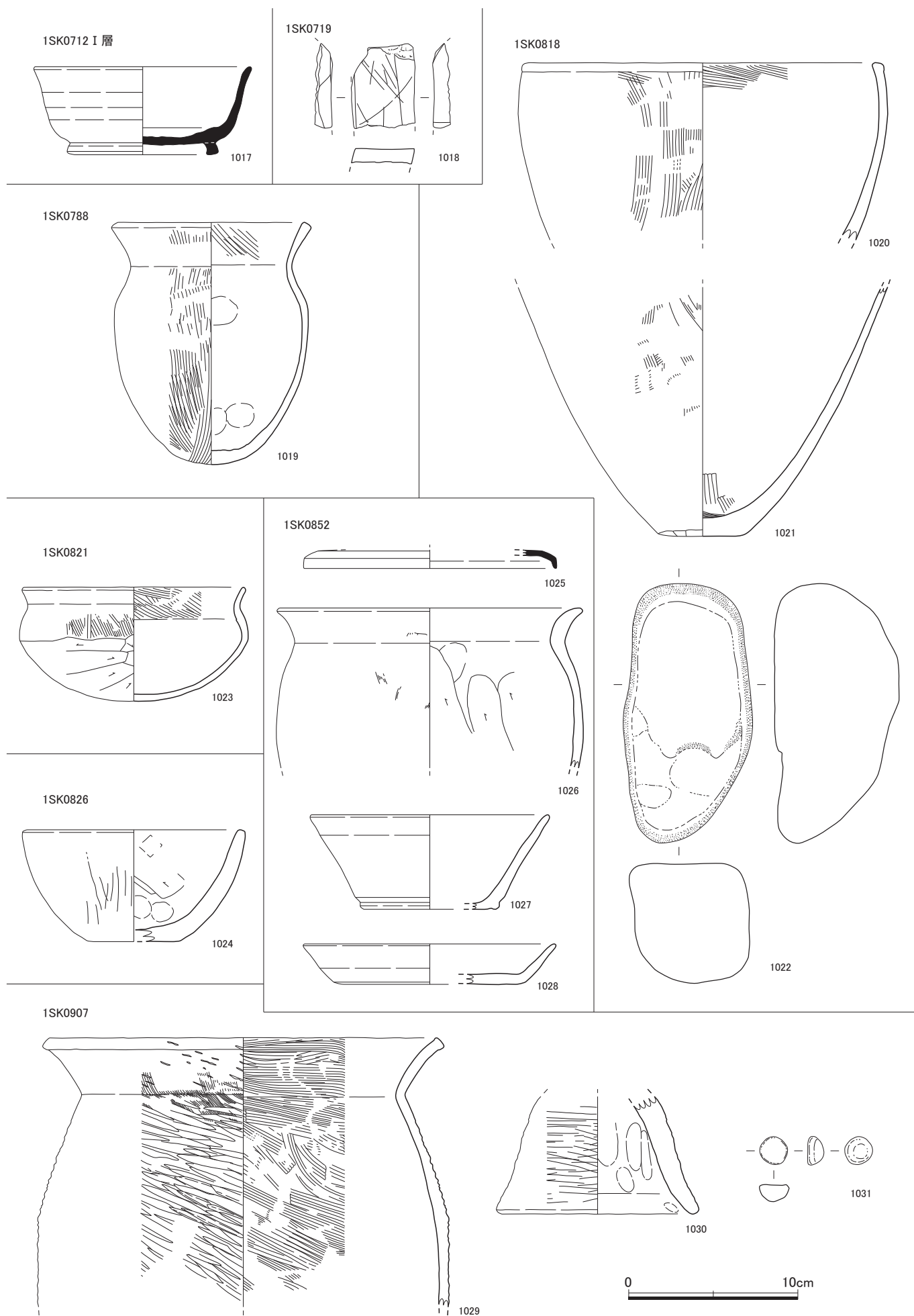


Fig.55 若菜森坊遺跡第1次調査 出土遺物実測図53 (1/3)

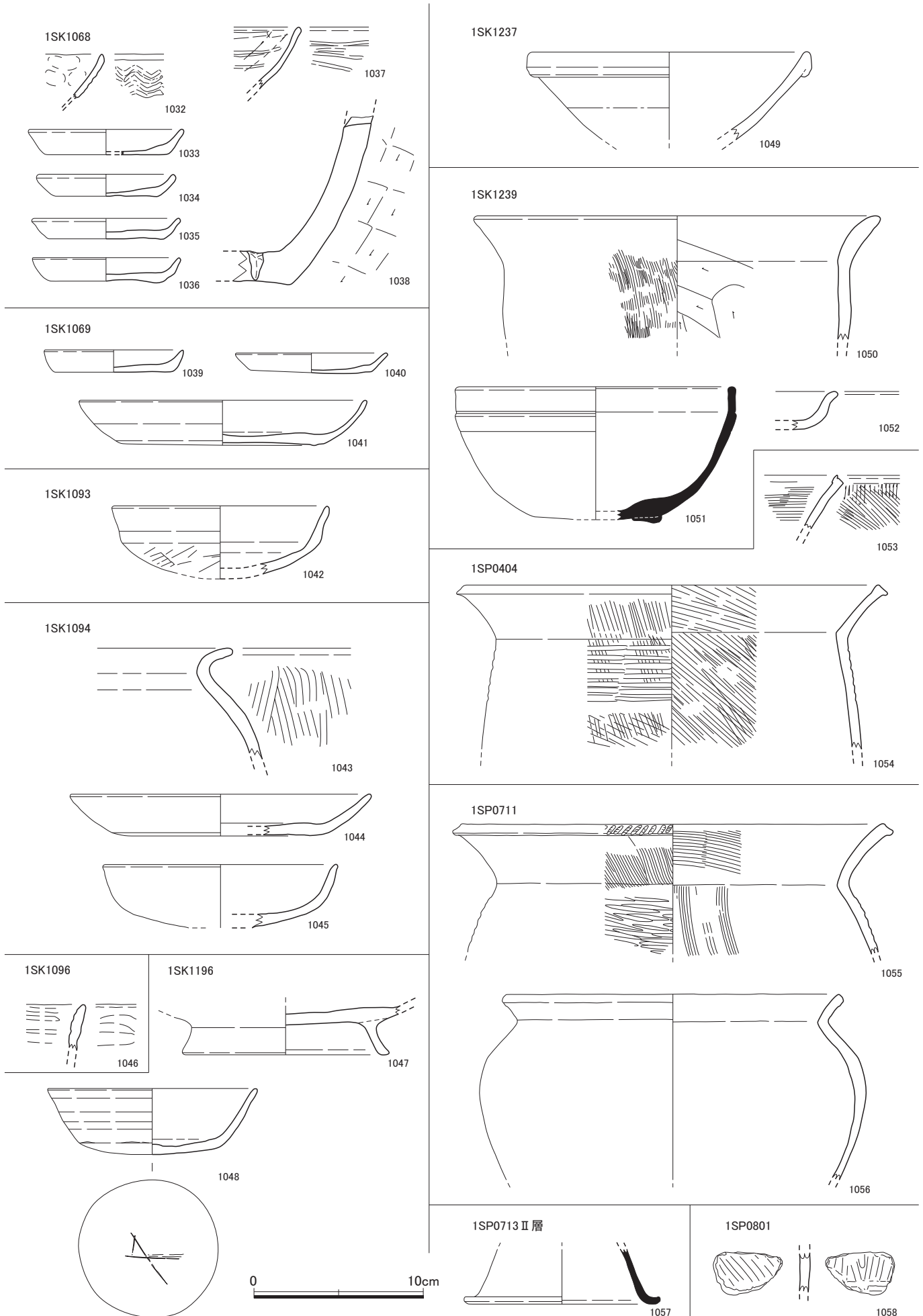


Fig.56 若菜森坊遺跡第1次調査 出土遺物実測図54 (1/3)

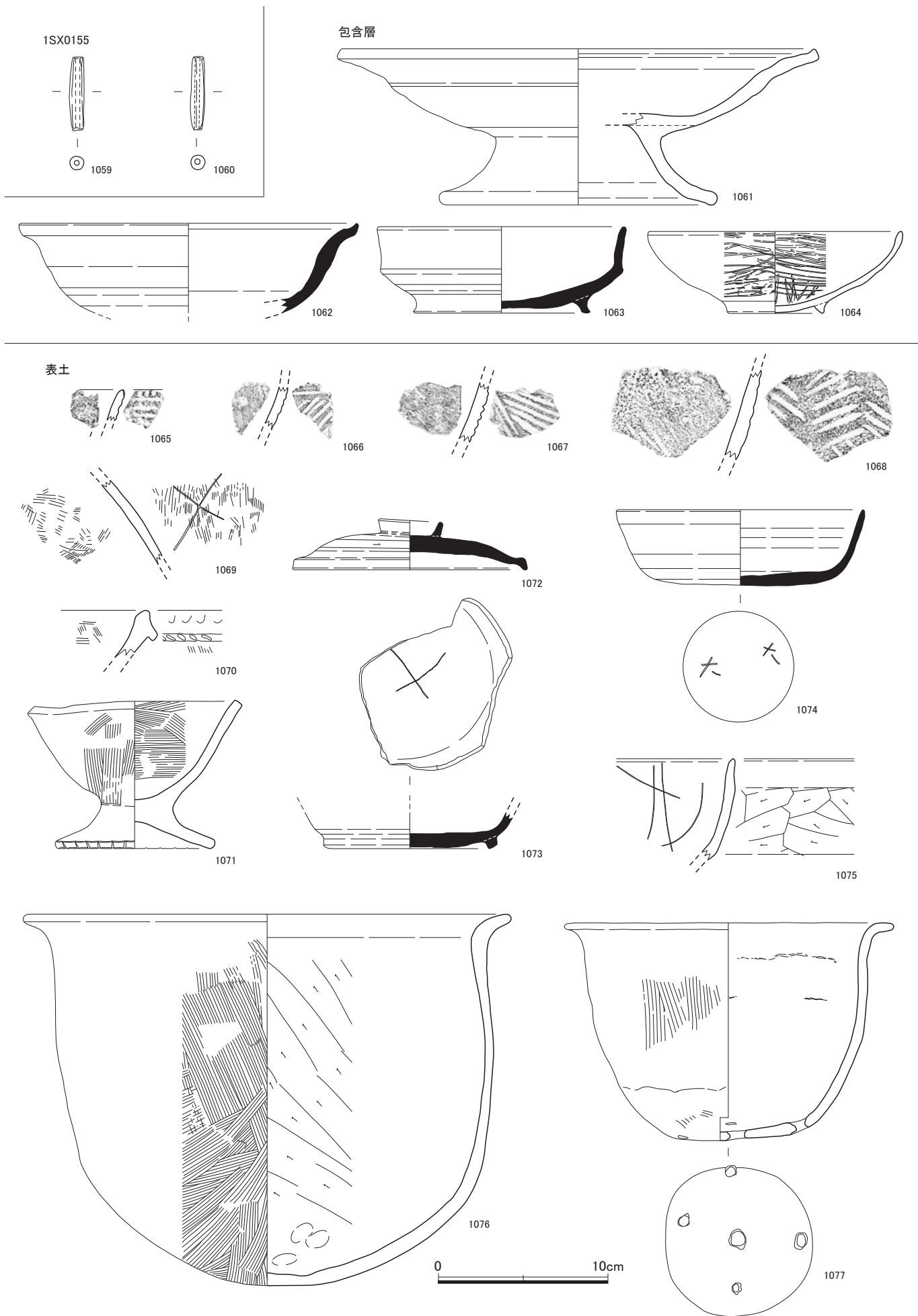


Fig.57 若菜森坊遺跡第1次調査 出土遺物実測図55 (1/3)

表土

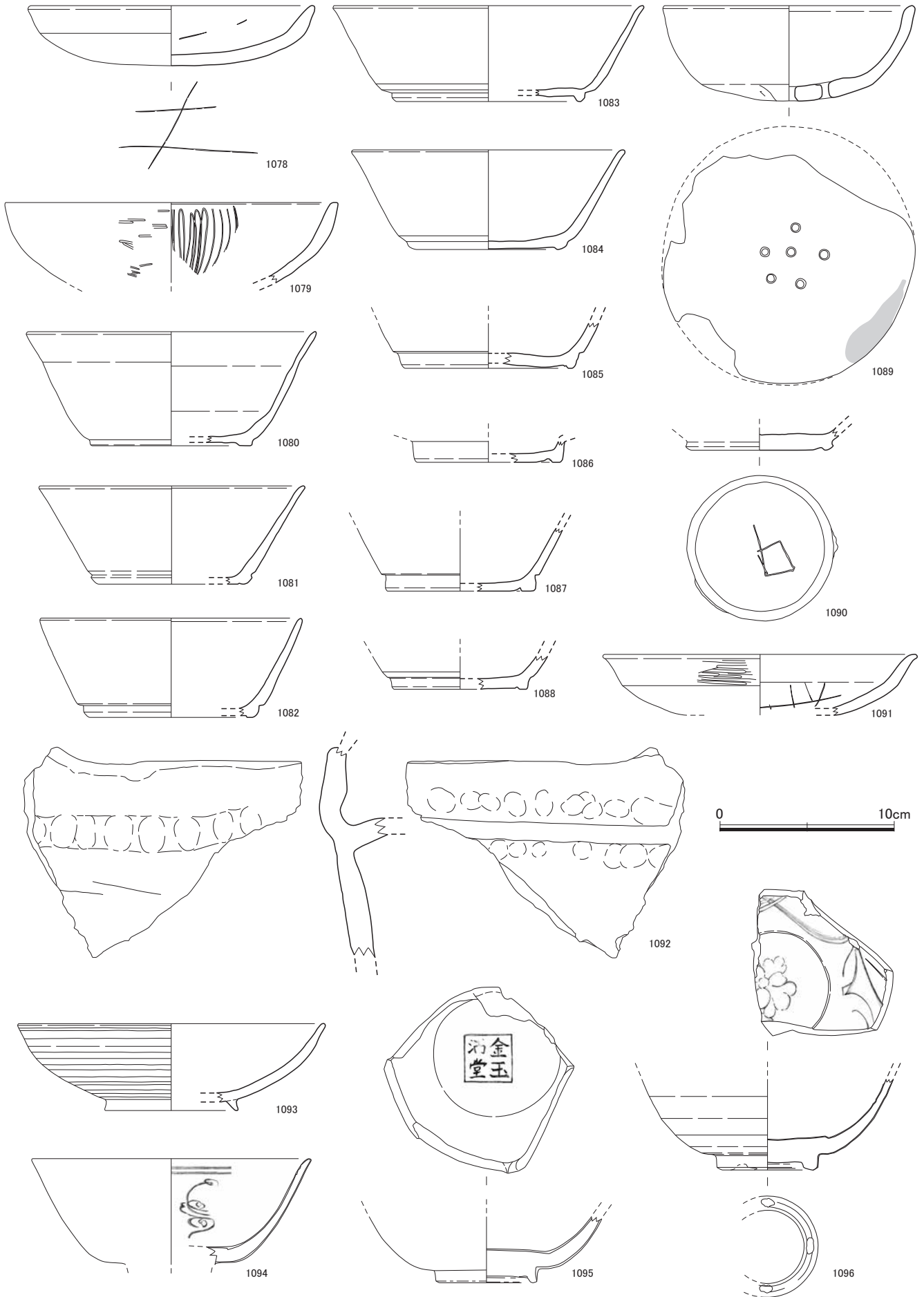


Fig.58 若菜森坊遺跡第1次調査 出土遺物実測図56 (1/3)

表土

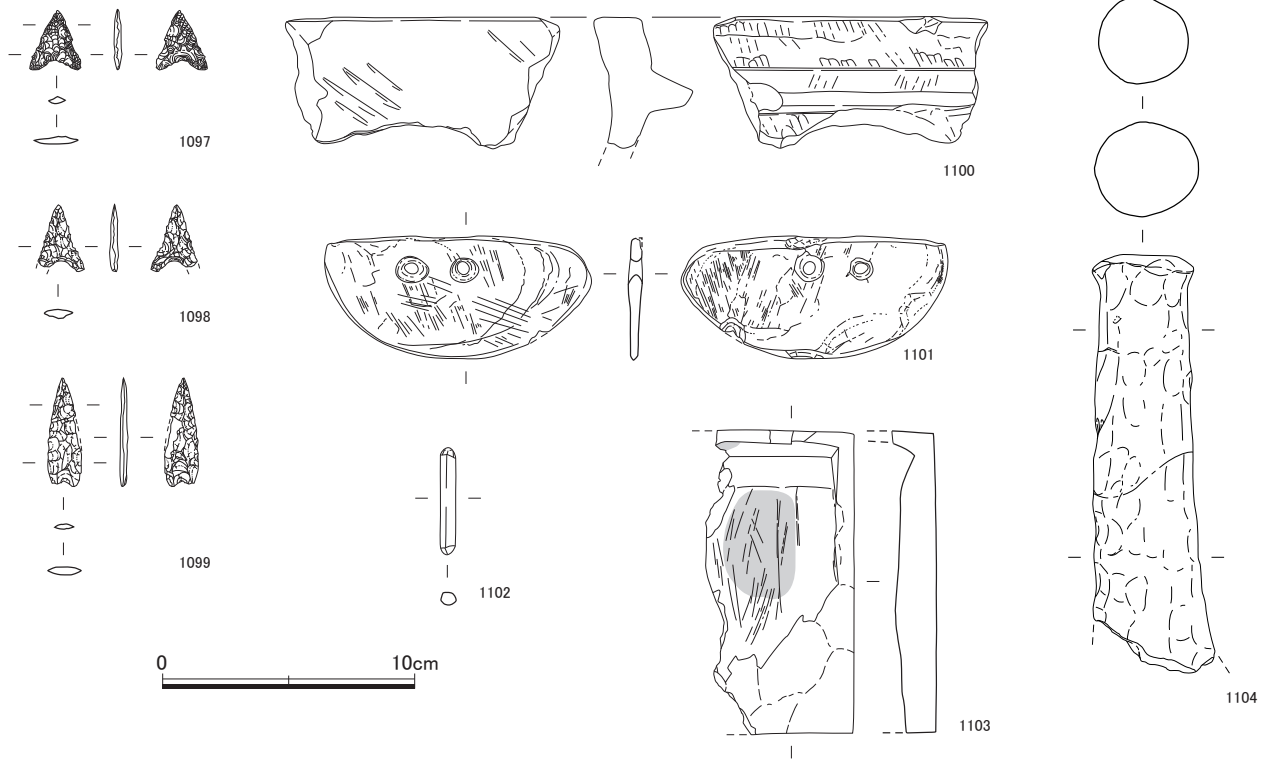


Fig.59 若菜森坊遺跡第1次調査 出土遺物実測図57(1/3)

若菜森坊遺跡第1次調査 遺物観察表

遺構番号	挿図番号	R番号	種類	器種	口径 (cm) 長さ	器高 (cm) 幅	底径 (cm) 厚さ	残存	胎土	焼成	還元	色調 (軸調)	色調 (軸調)	備考
1SB0035	1	R-1	須恵器	杯 c		2.5	(10.4)	底部 1/8	精良	良好	不良	淡青灰色	にぶい黄灰色	
1S10010 I層	2	R-2	須恵器	蓋	(15.0)			1/8	密	良好	良好	茶灰色	明茶褐色	
1S10010 I層	3	R-1	須恵器	杯	(14.4)	3.4	(9.9)	1/2	密	良好	良好	淡灰色	淡灰色	
1S10010 I層	4	R-6	土師器	鉢	(35.5)	(9.6)			密	良好		茶褐色、黒褐色	茶褐色、黒褐色	
1S10010 I層	5	R-4	土師器	杯	(19.0)		(16.8)	1/8	密	良好		茶褐色、黒色	茶褐色	
1S10010 I層	6	R-8	製塩土器	鉢	(10.5)	(5.4)		1/5	粗	良好		茶褐色	茶褐色	
1S10010 I層	7	R-10	土製品	土錘	5.7	1.3	0.4 ~ 0.45		密	良好		淡茶褐色		
1S10010 II層	8	R-2	土師器	鉢?	(14.2)	(5.9)		1/4	粗	良好		橙茶褐色	茶褐色	
1S10010 II層	9	R-3	土師質土器	鉢	26.0			1/4	良好			濃茶褐色	濃茶褐色	
1S10010 III層	10	R-2	土師器	杯	15.1	3.4	12.6	2/3	密	良好		橙茶褐色、黒茶褐色	茶褐色、濃茶褐色	
1S10010 V層	11	R-1	土師器	蓋	(22.4)	3.3		1/4	密	良		明黄褐色	明黄褐色	
1S10010 カマド	12	R-1	土師器	甕	20.6	9.2		口縁完形	粗	良		明赤茶色	明赤茶色	
1S10015 I層	13	R-1	土師器	鍋		5.7				不良		淡黄橙~暗黄茶色	淡黄褐色	
1S10015 I層	14	R-4	同安楽系青磁	皿 I	(10.6)	2.1		1/6		良		淡緑灰色	淡緑灰色	
1S10015 I層	15	R-5	鉄製品	刀子	7.3	0.7 ~ 1.1	0.45					赤茶色		
1S10015 I層	16	R-3	土製品	土錘	3.5	1.05	0.3 ~ 0.5	完形	密	良		淡黄褐色		
1S10015 I層	17	R-2	土製品	土錘	2.2	1.1	0.3 ~ 0.5		密	良		暗灰褐色		
1S10020 I層	18	R-2	土師器	甕	(27.0)	6.6		1/6	密	良		暗黄灰色	暗灰褐色	
1S10050 I層	19	R-1	土師器	杯	(17.2)	3.2		1/4	密	良好		橙茶褐色	橙茶褐色	
1S10060 I層	20	R-2	土師器	甕	13.2	2.4		1/2	密	良好		濃茶褐色	濃茶褐色	
1S10060 I層	21	R-1	土師器	甕				片	粗	良好		橙茶褐色	濃茶褐色	
1S10065 I層	22	R-5	土師器	甕 (把手付き)				片	密	良好		橙茶褐色	橙茶褐色	
1S10065 I層	23	R-3	土師器	杯	(16.4)	(4.0)	(11.6)	1/2	密	良好		茶褐色	茶褐色	
1S10065 I層	24	R-1	土師器	杯	(17.6)	4.1	(10.6)	1/4	密	良好		橙茶褐色	橙茶褐色	
1S10065 I層	25	R-2	土師器	杯	(16.4)	4.5	12.4	1/4	密	良好		橙茶褐色、底部淡茶褐色	橙茶褐色	
1S10065 I層	26	R-4	鉄製品	釘	5.5	1.7								
1S10065 カマド内	27	R-1	土師器	杯	(17.2)	2.9	(9.0)	1/5	密	良好		橙茶褐色	淡茶褐色	
1S10030 I層	28	R-6	土師器	甕	(24.2)	18.2		1/2		良		暗黄茶色~黒褐色	黄茶~茶褐色	
1S10030 I層	29	R-5	土師器	把手杯甕	23.6	16.4		1/2	粗	良		赤茶色	赤茶色	
1S10030 I層	30	R-3	土師器	杯	(13.0)	3.2	(8.4)	底部 1/3	精良	不良		明赤茶色	明赤茶色	
1S10030 I層	31	R-4	土師器	杯	15.0	5.65	9.0	ほぼ完形	密	不良		淡黄茶色	明黄茶色	
1S10030 II層	32	R-2	須恵器	杯 c	1.7		(8.2)	底部 1/8	精良	良	良	黒褐色	暗灰褐色	
1S10030 II層	33	R-1	土師器	埴		1.6	(12.8)	底部 1/8	密	良		赤茶色	暗赤茶色	
1S10040 カマド	34	R-3	土師器	鉢	(28.2)	9.1		1/8	粗	不良		黄橙~茶褐色	にぶい黄茶褐色	
1S10040 カマド	35	R-2	土師器	甕	(27.0)	10.7		1/6	密	良		黄橙~明黄褐色	淡黄茶色	
1S10040 I層	36	R-5	須恵器	蓋 c3	(21.8)	3.2		1/8	密	良	不良	淡黄灰色	淡黄灰色	
1S10040 I層	37	R-4	須恵器	杯 c	(13.2)	3.9	8.0	1/4	密	良		淡黄褐色	淡黄灰色	
1S10070 I層	38	R-2	須恵器	蓋					密	良好	良好	灰色	灰色	
1S10070 IV層	39	R-2	須恵器	杯	(12.5)		(8.6)	1/3	密	不良	良好	茶灰色	淡茶灰色	
1S10070 カマド	40	R-1	土師器	甕	27.8			1/6	粗	良好		淡茶褐色	淡茶褐色	
1S10085 I層	41	R-5	土師器	甕	(20.6)	9.4		1/4	良	良		明赤茶色	明赤茶色	
1S10085 I層	42	R-6	土師器	蓋 b3	21.6	3.7			精良	良		明赤茶色	淡黄茶~暗茶褐色	
1S10085 I層	43	R-4	土師器	杯	(16.2)	4.9		1/2		良		明赤茶色	淡黄茶色	
1S10085 I層	44	R-1	土師器	皿	16.0	3.3	9.7	ほぼ完形	密	良		にぶい黄茶色	暗赤褐色	
1S10085 I層	45	R-3	土師器	皿	(14.8)	2.9		1/4		良		にぶい赤茶色	暗赤茶色	
1S10080 I層	46	R-1	土師器	杯	17.0	4.3			粗	良好		黄橙茶褐色	黄橙茶褐色	
1S10080 III層	47	R-1	須恵器	杯			(8.4)	1/5	粗	良好	不良	淡灰色	茶灰色	
1S10080 カマド	48	R-3	須恵器	蓋	(15.2)	1.05		1/8	精良	良	良	明茶褐色	淡黄灰~暗灰茶色	
1S10080 カマド	49	R-1	土師器	甕	(20.2)	10.6		1/3	粗	不良		明赤褐色	赤茶色	
1S10080 カマド	50	R-2	土師器	皿	(16.6)	1.6	13.8	1/8	密	良		赤茶色	黄茶色	
1S10080 カマド	51	R-5	土製品	支脚	8.7	6.6	6.8		粗			淡黄灰色		
1S10090 I層	52	R-2	土師器	小甕	(13.4)	11.5		1/4		良		赤茶色	明黄褐色~暗茶褐色	
1S10090 I層	53	R-1	土師器	皿 a	(16.4)	2.75	(11.6)	1/8		良		淡黄茶色	淡赤茶色	
1S10090 I層	54	R-4	須恵器	蓋 c		2.5		破片	精良	良	良	にぶい灰褐色	にぶい灰褐色	
1S10090 I層	55	R-3	須恵器	杯 c		4.3	(9.6)	1/4	精良	不良	不良	暗黄灰色	暗黄灰色	
1S10090 II層	56	R-1	須恵器	蓋 3	(16.0)	1.8		1/8	精良	良	良	灰黄色	灰黄色	
1S10090 II層	57	R-2	鉄製品	釘	15.6	1.8	1.4					暗黄茶色		
1S10090 カマド	58	R-1	鉄製品	鑊鉋	(6.00)	0.70	0.55					暗黄茶色		
1S10090 カマド内	59	R-1	土師器	甕	(19.00)	(6.70)		1/4		良		淡橙色	明黄色、赤茶色	
1S10105	60	R-1	土師器	皿 a	(17.00)	3.20	(8.20)	1/4		不良		明橙色	赤茶色	
1S10115 I層	61	R-1	須恵器	杯		(2.60)	(9.00)	1/4		良好	不良	茶灰色	赤褐色	
1S10125 I層	62	R-2	土師器	甕	(19.8)	(9.6)		1/4		良好		淡橙茶色	淡橙茶色	
1S10125 I層	63	R-1	土師器	皿 a	(16.0)	(2.8)		1/8		良好		淡灰茶色	淡灰茶色	
1S10145 I層	64	R-3	須恵器	皿 c	(22.2)	2.1	(16.6)	1/6		不良	不良	淡黄灰色	淡黄灰色	
1S10145 I層	65	R-4	須恵器	杯 c	(14.0)	4.1	(9.2)	1/4		良	良	暗青灰色	暗青灰色	
1S10145 I層	66	R-5	須恵器	杯 c	(14.4)	4.0	(10.1)	1/2		良	良	淡青灰色	淡黄灰色	
1S10145 I層	67	R-2	土師器	甕	(21.6)	8.7		口縁 1/8		良		淡黄褐色	淡黄褐色	
1S10145 I層	68	R-1	土師器	皿 a		2.45		片		不良		暗赤茶色	暗赤茶色	
1S10145 I層	69	R-6	土製品	土錘	4.3	1.2	0.4		精良			淡黄灰色		
1S10120 I層	70	R-1	須恵器	蓋		(1.60)	(14.80)	1/4		良好	不良	明黄茶色	明茶灰色	
1S10120 I層	71	R-3	土師器	甕	(27.20)	(12.30)		1/4		良好		暗茶色	赤茶色	
1S10120 I層	72	R-2	鉄製品	釘	(8.70)	0.7	0.7					黄茶色		
1S10120 カマド	73	R-1	土師器	杯	13.75	3.65	9.30	1/5		不良		明橙色、明黄茶色		
1S10130 I層	74	R-8	須恵器	蓋		(2.6)	(11.4)	1/4		良好	良好	淡茶灰色~淡黒灰色	淡茶灰色~淡黒灰色	
1S10130 I層	75	R-12	須恵器	蓋	(1.15)			小片		良好	不良	淡橙茶色	淡灰茶色	つまみの形状は扁平なボタン状
1S10130 I層	76	R-9	須恵器	蓋	(14.8)	(1.55)				良好	良好	淡灰茶色	淡灰茶色	
1S10130 I層	77	R-7	須恵器	杯 c		(3.2)		小片		良好	不良	淡黄灰色	淡茶灰色~淡茶黒色	
1S10130 I層	78	R-2	土師器	甕	(15.2)	(4.8)		1/4		良好		淡橙茶色	淡橙茶色~淡灰茶色	
1S10130 I層	79	R-6	製塩土器	鉢	(13.4)	(7.3)		1/2	粗	不良		明橙茶色~淡黄茶色	明橙茶色~淡灰茶色	
1S10130 I層	80	R-5	土師器	杯?		(0.95)		小片		不良		淡茶灰色~淡橙茶色	淡灰褐色	底部に穿孔があり他にも3ヵ所穿孔らしき痕跡が見かけられる
1S10130 I層	81	R-4	土師器	皿	14.2	2.8		完形		良好		淡橙茶色~淡灰黒色	淡橙茶色	外面口縁~底部にかけ一部黒斑がみかけられる
1S10130 II層	82	R-1	土師器	甕 a	(14.5)	5.5		1/4		不良		明赤茶色~淡橙茶色	明赤茶色	
1S10130 カマド内	83	R-1	土師器	甕	(14.45)	(8.8)		1/8		良好		淡橙茶色~淡黄茶色	淡橙茶色	
1S10135 I層	84	R-6	須恵器	蓋		7.6	13.2	底部完存	精良	良	良	暗青灰色	暗灰黄色	
1S10135 I層	85	R-8	須恵器	蓋	(14.2)	2.1		口縁 1/4		良		淡黄灰色	淡黄灰色	
1S10135 I層	86	R-11	須恵器	杯 c		2.5		片	精良	良	良	暗青灰色	暗青灰色	

若菜森坊遺跡第1次調査 遺物観察表

遺構番号	挿図番号	R番号	種類	器種	口径 (cm) 長さ	器高 (cm) 幅	底径 (cm) 厚さ	残存	胎土	焼成	還元	色調 (釉調)	色調 (釉調)	備考	
IS10135 I層	87	R-12	須恵器	甕		(3.4)		破片	精良	良	良	暗青灰色	青灰色		
IS10135 I層	88	R-4	土師器	甕	(18.8)	3.5		口縁1/8		良		淡黄褐色	淡赤褐色		
IS10135 I層	89	R-2	土師器	杯	(15.4)	3.8		1/6		良		赤褐色	淡黄褐色		
IS10135 I層	90	R-1	土師器	杯	(10.8)	2.6		1/3	粗	良		赤褐色	淡赤褐色		
IS10135 I層	91	R-3	土師器	皿	(14.2)	1.7	(13.0)	1/6	密	良		赤茶～にぶい黄褐色	淡赤褐色		
IS10135 I層	92	R-5	土師器	鉢	(17.0)	5.3		口縁1/8	粗	良		淡黄灰色	淡黄褐色		
IS10135 I層	93	R-13	鉄製品	釘	5.6	0.7	0.7					暗赤褐色			
IS10135 III層	94	R-1	須恵器	蓋	(13.4)	1.0		口縁1/6	精良	良	良	暗青灰色	暗青灰色		
IS10135 II層	95	R-3	鉄製品	鎌?	5.1	2.5	0.5					暗赤褐色			
IS10140 I層	96	R-5	須恵器	蓋 c3	(14.8)	1.9		口縁一部 つまみ完存	精良	良	不良	暗赤褐色	淡黄褐色		
IS10140 I層	97	R-4	須恵器	杯 c	(13.6)	5.7	(9.0)	1/4		良	良	暗黄褐色	にぶい灰黄色		
IS10140 I層	98	R-1	土師器	甕	13.1	5.6～6.4		完形		良		明赤褐色	淡黄褐色		
IS10140 IV層	99	R-1	土師器	皿	(16.0)	1.6	(11.6)	1/6	密	良		明赤褐色	にぶい赤褐色		
IS10165 I層	100	R-1	須恵器	皿	(16.5)	3.0	(12.4)	底部1/4	密	不良	良好	白灰色	白灰色		
IS10180 I層	101	R-1	土師器	杯	(12.6)	3.3	(7.5)	1/5	密	良好		橙茶褐色	橙茶褐色		
IS10180 I層	102	R-2	土師器	杯 c	(14.0)	5.7	(6.9)	1/2	密	良好		茶褐色	茶褐色		
IS10185 I層	103	R-1	土師器	杯	(12.4)	(4.2)	(9.4)	底部1/2	密	良好		黄橙茶褐色	橙茶褐色		
IS10185 I層	104	R-2	土師器	皿 a	19.8	2.1	15.2	底部1/2	密	良好		橙茶褐色	橙茶褐色		
IS10185 カマド	105	R-1	土師器	甕	(18.0)	10.2		口縁1/3	粗	不良		暗赤褐色、黒褐色	赤茶色から暗茶褐色		
IS10190 III層	106	R-1	須恵器	蓋	(1.95)		(13.80)	1/4	不良	不良	不良	黄白色	黄白色	全体的に磨耗している	
IS10150 I層	107	R-4	土師器	甕	(16.6)	(11.9)		ほぼ完形	密	不良		淡茶褐色、黒褐色、橙茶褐色	淡茶褐色		
IS10150 I層	108	R-5	土師器	甕	(16.8)	15.2	(9.4)	1/4		良		淡黄褐色	赤褐色		
IS10150 I層	109	R-1	土師器	皿	(19.2)	4.2	(17.4)	1/4	粗	良好		明茶黄色、灰灰色	茶褐色、暗灰色		
IS10150 I層	110	R-6	土師器	甕				正面前方下部		良		にぶい黄褐色	暗黄茶～黒褐色		
IS10160 カマド	111	R-1	土師器	把手付き甕	31.1	16.7		2/3	粗	良		明赤褐色、黒褐色	赤褐色		
IS10160 カマド外	112	R-3	須恵器	蓋 c3	15.3	2.55		1/6	精良	良	良	淡黄褐色	淡黄褐色	口縁のゆがみ大きい	
IS10160 カマド外	113	R-2	土師器	杯 c	14.9	5.1～5.2	8.8	1/2	良	良		明赤褐色	赤褐色		
IS10160 カマド外	114	R-1	土師器	皿 a		1.9		片	粗	良		にぶい黄褐色	淡黄褐色		
IS10160 カマド内	115	R-1	土師器	皿 a	(16.7)	3.3		1/4	粗	良		淡黄褐色	明黄褐色		
IS10160 I層	116	R-1	鉄製品	紡錘車?	4.8	3.6	0.5					暗茶褐色			
IS10160 II層	117	R-1	土師器	甕	(12.8)	4.6		口縁1/4	粗	良		明黄褐色	明黄褐色		
IS10160 III層	118	R-1	土師器	甕	(19.2)	12.1		1/2		良		淡黄茶～黒褐色	にぶい黄褐色		
IS10195 II層	119	R-1	土師器	杯	(17.00)	4.40		口縁1/8		不良		淡褐色	淡褐色		
IS10195 II層	120	R-2	土師器	甕	(19.20)	(11.0)		1/4		良好		黄白色、明茶色	明黄褐色		
IS10205 I層	121	R-1	石器	砥石(天草産)	5.60	3.75	1.65					明黄褐色		携帯用として穴をあけて使用	
IS10210 I層	122	R-1	須恵器	杯		(3.30)	(8.90)	1/2	粗	良好	良	暗灰色	灰褐色		
IS10210 I層	123	R-6	土師器	杯	(15.6)			1/2		不良		明灰色、明黄色	灰茶色、明黄褐色		
IS10210 I層	124	R-4	土師器	丸底杯?	(16.00)	(4.00)		1/4		不良		茶褐色、黄褐色	淡茶色、淡褐色		
IS10210 I層	125	R-5	土師器	杯?	(18.20)	(3.75)		1/4		不良		淡黄褐色	淡黄褐色		
IS10210 I層	126	R-2	土師器	甕	(23.00)	(4.80)		1/8		不良		淡黄色	明黄色、明灰色		
IS10210 カマド内	127	R-3	須恵器	蓋		(1.40)		1/4		良好		暗灰色	灰色		
IS10210 カマド内	128	R-2	須恵器	蓋	(14.20)	(1.30)		1/4		不良	不良	灰褐色	灰白色		
IS10210 カマド内	129	R-1	土師器	皿	(18.00)	(2.50)	1/4			不良		淡褐色	茶褐色		
IS10215 I層	130	R-1	須恵器	杯(転用硯)		(1.00)	(6.80)	底部1/2		良好	不良	淡灰色、淡茶色	明茶色	内面は磨いた痕跡がある。	
IS10215 カマド	131	R-1	土師器	甕	(24.00)	(11.00)		口縁1/4		良好		黒褐色、灰茶色、茶褐色	黄褐色、灰褐色	外面全面にヌス附着	
IS10230 II層	132	R-1	土師器	杯	16.2	1.9	12.8	ほぼ完形	密	良好		淡茶褐色、黒褐色、橙茶褐色	淡茶褐色		
IS10235 I層	133	R-2	須恵器	杯				破片	粗	良好	良好	灰褐色、	淡灰色		
IS10235 I層	134	R-1	須恵器	蓋				破片	密	良好	良好	淡灰色、黒灰色	淡灰色		
IS10240 II層	135	R-1	須恵器	蓋				破片	密	良好	良好	淡灰色	淡灰色		
IS10245 I層	136	R-6	土師器	甕		(1.1)	(3.6)	底部1/2		不良		淡黄褐色	淡黒褐色～淡橙褐色		
IS10245 I層	137	R-2	土師器	蓋	(10.0)	(3.0)		1/8		良好		淡橙褐色～淡黒褐色			
IS10245 I層	138	R-5	土師器	高坏		(7.0)	(8.6)			不良		淡茶褐色	淡橙褐色		
IS10245 I層	139	R-7	滑石加工品	携帯用砥石										全面使用している	
IS10245 II層	140	R-1	土師器	甕	(19.6)	(14.65)		1/4		良好		淡茶褐色～暗茶褐色	淡灰褐色		
IS10250 II層	141	R-2	須恵器	蓋	14.1	4.2		完形		良好	良好	淡茶灰色	淡茶灰色		
IS10250 II層	142	R-1	須恵器	蓋	(16.8)	(2.25)		1/2		良好	良好	淡茶灰色	淡茶灰色		
IS10250 II層	143	R-3	土師器	皿	(19.7)	3.3		1/2		良好		淡橙褐色～淡灰黒色	淡茶褐色		
IS10250 カマド内	144	R-2	須恵器	蓋	(16.0)	(1.85)		1/6		良好	良好	淡茶褐色	淡茶灰色		
IS10250 カマド内	145	R-1	土師器	杯		(2.45)		小片		良好		淡茶褐色～淡黒灰色	淡橙褐色		
IS10250 カマド内	146	R-3	土師器	高坏	18.9	8.3	7.4	ほぼ完形		良好		淡橙褐色～淡黒灰色	明橙褐色～淡茶褐色、淡黒色		
IS10275 II層	147	R-1	土師器	皿 a	(18.6)	3.2	(17.5)	口縁1/4		良		黄茶～にぶい赤褐色	暗赤褐色		
IS10320 I層	148	R-1	須恵器	蓋(転用硯)		(1.00)	(12.80)	1/4		良好	良好	暗青灰色	暗灰色		
IS10320 I層	149	R-2	土製品	土錘	4.10	0.85	0.75					暗褐色		丹塗りのような色調	
IS10320 III層	150	R-1	東播系須恵器	鉢		3.5		口縁細片		良好	良好	青黒色、明灰色	灰褐色		
IS10255 I層	151	R-4	須恵器	蓋	(21.4)	2.4		片		良		淡赤褐色	明赤褐色	二次焼成を受けた須恵器	
IS10255 I層	152	R-3	土師器	甕	(20.2)	5.4		口縁1/4		不良		にぶい黄褐色	明黄茶～暗茶褐色		
IS10255 II層	153	R-1	土師器	甕	17.7	9.5		3/4	粗	不良		暗茶褐色	暗茶褐色		
IS10255 カマド	154	R-1	土師器	杯 a	(13.4)	2.8	(8.3)	1/4	密	良		にぶい黄褐色	淡赤褐色		
IS10255 カマド	155	R-2	土師器	皿 a	(17.2)	2.5	(11.3)	1/8		良		明赤褐色	明赤褐色		
IS10265 I層	156	R-2	須恵器	杯 c		1.3	7.2	1/4		良	良	暗灰色	暗黄褐色		
IS10265 カマド	157	R-2	須恵器	蓋 3	(17.0)	2.2		口縁1/4	精良	良	良	暗黄褐色	暗黄褐色		
IS10265 カマド	158	R-1	土師器	皿 a	(16.2)	3.3	(12.4)	1/8		良		黄茶～赤褐色	赤褐色		
IS10280 I層	159	R-4	須恵器	杯 c		2.0	(8.3)	底部1/4		良	良	灰黄～暗灰黄色	灰黄色		
IS10280 I層	160	R-3	土師器	甕	(24.6)	10.6		1/4		不良		淡黄褐色	にぶい黄褐色		
IS10280 I層	161	R-1	土師器	杯 a	(12.6)	3.4	(7.3)	1/8		不良		淡黄褐色	淡黄茶～淡灰褐色		
IS10280 II層	162	R-1	土師器	杯 a	(13.2)	3.55	(8.3)	1/6	密	良		淡黄褐色	淡黄褐色		
IS10280 カマド内	163	R-1	土師器	皿 a	(13.8)	1.3	11.0	底部完形、口縁一部		良		明赤褐色	淡黄褐色		
IS10285 I層	164	R-1	須恵器	杯		(2.9)	(9.0)		密	良	良	淡灰褐色	淡灰褐色		
IS10285 I層	165	R-2	須恵器	蓋	15.5	2.8		1/2		密	良好	良好	淡灰色		内底部に重ね焼の痕跡あり
IS10285 I層	166	R-3	土師器	甕	(26.2)	(17.5)		1/5	粗	良好		黄橙茶褐色	黄茶褐色		
IS10290 I層	167	R-2	須恵器	杯 c	(13.5)	4.0	(9.4)	1/4	精良	良	良	淡黄褐色	淡黄褐色		
IS10290 I層	168	R-1	土師器	甕	17.9	9.7		口縁～体部		良		淡黄褐色	にぶい黄褐色		
IS10290 I層	169	R-3	石製品	砥石	9.6	2.2	1.4					淡黄褐色			
IS10290 II層	170	R-1	土師器	皿 a	(14.0)	2.7		口縁1/6		良		淡黄褐色	淡黄褐色	外面に丹塗りあり	
IS10285 カマド内	171	R-1	須恵器	杯	(14.0)	(10.4)	1.8	1/5	密	良好	良好	淡灰色	淡灰色		
IS10315 I層	172	R-1	土師器	小型の甕	(10.00)	(9.90)		1/4		良好		暗茶色、黒褐色	黄褐色	外面黒斑あり	

若菜森坊遺跡第1次調査 遺物観察表

遺構番号	挿図番号	R番号	種類	器種	口径 (cm) 長さ	器高 (cm) 幅	底径 (cm) 厚さ	残存	胎土	焼成	還元	色調 (釉調)	色調 (釉調)	備考
IS10295 I層	173	R-1	土師器	小甕	(13.2)	11.5	(10.0)	1/3		良		明赤茶～黒褐色	明黄茶～暗黄茶色	
IS10295 I層	174	R-2	土師器	甕	(22.0)	15.4		1/4		良		黄茶色	暗黄茶色	
IS10295 カマド内	175	R-2	土師器	甕		8.5		口縁部片	粗	不良		にぶい黄茶～黒褐色	黄茶色	
IS10295 カマド内	176	R-1	土師器	杯 a	15.9	3.45	12.4	2/3	密	不良		淡黄灰色	にぶい黄灰色	
IS10305 I層	177	R-3	須恵器	蓋	8.80	1.75		1/4		良好	良好	灰茶色	青灰色	
IS10305 I層	178	R-1	土師器	瓶	(29.20)	25.20	(16.60)	1/5		良		明黄色、淡褐色	明黄茶色	
IS10305 カマド内	179	R-2	製塩土器	v字タイプ	(12.40)	5.40		口縁1/4		良		赤褐色、淡茶褐色	暗茶褐色	
IS10305 カマド内	180	R-3	土師器	鉢	(29.70)	(9.00)		1/4		良好		淡褐色、黄茶色	明褐色	
IS10310 I層	181	R-1	土師器	杯	11.50	2.90	7.80	ほぼ完形		不良		暗褐色、黄茶色	暗褐色	
IS10310 I層	182	R-3	土師器	杯	13.80	5.35	8.60	ほぼ完形		不良		明茶色	明黄茶色	
IS10310 I層	183	R-4	土師器	杯	(15.10)	6.35	9.00	口縁1/2、体部完形		不良		淡赤茶色、淡黄灰色	明褐色	
IS10310 I層	184	R-2	土師器	皿	(14.80)	2.05	(9.80)	1/2		不良		淡茶褐色	淡茶褐色	
IS10310 III層	185	R-1	須恵器	片口鉢		(4.50)		口縁細片		良	良	明灰色	黒灰色、明茶色	
IS10325 I層	186	R-1	土師器	杯	(14.60)	(4.70)		1/4		不良		黄茶色	赤茶色	
IS10330 I層	187	R-3	須恵器	杯		(3.10)	(8.40)	1/4		良好		明灰色	明灰色	高台足付部使用により 磨耗すむ
IS10330 I層	188	R-2	土師器	杯	(15.90)	(3.90)		1/8		良		暗赤茶色	明赤茶色	外面丹塗り
IS10330 I層	189	R-1	土師器	甕	(23.60)	(9.10)		口縁部1/4		良好		暗灰茶色、茶褐色	暗茶色、赤茶色	
IS10330 II層	190	R-2	須恵器	壺 or 鉢		(2.40)	(7.20)	底部1/8		良好	良好	暗灰色	灰茶色	
IS10330 II層	191	R-1	石製品	砥石	5.50	3.25	2.70							
IS10335 I層	192	R-1	土師器	杯	17.60	3.70		1/2		不良		淡赤色、黄茶色	淡赤茶色、明黄色	内面底部わずかにキズあり
IS10335 I層	193	R-1	須恵器	蓋	(14.90)	(1.70)		1/8		良好	良好	茶灰色	明灰色	
IS10335 II層	194	R-2	土師器	甕	(24.80)	(7.80)		口縁部1/4		良好		淡赤褐色	淡黄茶色、淡赤茶色	
IS10335 II層	195	R-1	土師器	杯	(17.40)	(4.10)		1/8		良		明茶色	黄茶色	
IS10335 III層	196	R-2	須恵器	皿 c	(15.7)	3.6	12.0	底部3/4、口縁～体部3/8		良好	良好	淡茶灰色	淡茶灰色	
IS10335 III層	197	R-1	須恵器	杯 c	(11.6)	4.3	8.7	小片		良好	良好	淡茶灰色	淡茶灰色	
IS10345 I層	198	R-1	土製品	土鏝	5.5	1.05	1.0					淡灰褐色		
IS10345 III層	199	R-1	須恵器	杯 a	9.8	3.2	7.4	3/4		良好	良好	淡白茶色～淡茶灰色	淡茶灰色～淡灰茶色	
IS10350 カマド	200	R-1	土師器	甕	(18.0)	(8.15)		1/6		不良		淡褐色	磨耗の為不明	
IS10350 カマド	201	R-2	土師器	杯	(16.3)	(4.75)		1/3		不良		淡茶褐色～淡褐色	淡茶褐色～淡黒褐色	
IS10355 III層	202	R-1	土師器	杯	(15.8)	(3.0)		1/3		不良		淡茶褐色～淡黒灰色	淡茶褐色	
IS10360 I層	203	R-1	弥生土器	鉢	15.8	8.5	5.7	3/4	粗	良好		淡黄茶～黒褐色	淡黄茶～茶褐色	
IS10365 I層	204	R-1	土師器	杯	(14.4)	5.7	(8.8)	1/4	密			淡黄灰色	淡黄茶色	
IS10370 I層	205	R-2	須恵器	蓋	(16.4)	3.0		1/8	密	良	不良	淡黄灰～淡赤茶色	暗黄茶色	
IS10370 I層	206	R-3	須恵器	杯 c	15.1	6.0	10.9	ほぼ完形	粗	不良	不良	淡黄灰色～橙黄色	淡黄灰色	
IS10370 I層	207	R-1	土師器	高坏		(4.3)	(10.7)	底部1/4		良		淡赤茶色	淡赤茶色	
IS10370 I層	208	R-4	鉄製品	斧	6.05	2.85	0.3					暗黄茶色		
IS10375 I層	209	R-2	須恵器	杯 c		(3.2)	(8.6)	底部1/6	精良	良	良	暗青灰色	暗青灰色	
IS10375 I層	210	R-3	須恵器	蓋		(1.6)		口縁部片	精良	良	良	青灰色	暗青灰色	
IS10375 I層	211	R-1	土師器	杯	(18.6)	3.2		1/8		良		暗黄茶～淡黄茶色	暗黄茶～淡黄茶色	
IS10380 I層	212	R-1	土師器	杯	(12.6)	3.3		1/4		良		赤茶色	赤茶色	
IS10380 I層	213	R-2	土師器	碗	(11.8)	4.9	7.4	底部3/4、口縁一部	密	不良		淡黄褐色	淡黄褐色	
IS10385 I層	214	R-1	土師器	甕	(23.2)	(13.0)		1/6	粗	不良		明赤茶色	赤茶色	
IS10380 II層	215	R-1	土師器	蓋		(1.75)		口縁部片	密	良		淡赤茶色		
IS10395 I層	216	R-1	須恵器	杯		4.8		破片		良	良	暗黄灰色	暗青灰色	
IS10435 I層	217	R-1	土師器	甕 or 鉢		(6.7)		小片		不良		暗茶褐色～淡褐色	淡茶褐色	
IS10420 カマド	218	R-1	土師器	甕		4.3		口縁部片		良		淡黄茶色	暗黄茶色	
IS10440 I層	219	R-1	土師器	蓋	(16.2)	(2.9)		1/6		不良		淡褐色	淡褐色	
IS10390 I層	220	R-5	須恵器	杯		4.3	(8.4)	底部1/4		良	良	淡黄灰色	淡黄灰色	
IS10390 I層	221	R-3	土師器	皿	(17.4)	2.8	8.0	1/6		良		淡赤茶色	にぶい赤茶色	
IS10390 I層	222	R-2	土師器	杯	(15.8)	3.4	12.2	1/3	粗	不良		にぶい赤茶色	淡黄茶～にぶい赤茶色	
IS10390 I層	223	R-1	土師器	皿	(15.4)	1.9	(12.9)	1/4				淡黄橙～暗黄灰色	淡黄橙～暗黄灰色	
IS10390 I層	224	R-4	土製品	土鏝	4.8	1.2	0.3～0.6					にぶい黄茶色		
IS10390 カマド外	225	R-2	土師器	皿	16.0	1.3	12.4	2/3		良		淡赤褐色～黒褐色	淡黄橙～明赤褐色	
IS10390 カマド	226	R-1	土師器	甕	29.0	20.7		口縁～体部2/3		不良		赤褐色～黒褐色	暗黄灰色	
IS10390 カマド	227	R-2	土師器	甕	27.2	15.2		口縁5/6		不良		にぶい黄灰色	にぶい黄灰色	
IS10405 I層	228	R-3	須恵器	蓋	(15.8)	(2.6)		口縁1/3		良	良	暗青灰色	暗青灰色	
IS10405 I層	229	R-1	土師器	甕	(17.7)	(10.0)		1/8	粗	良		赤茶色	暗赤茶色	
IS10405 I層	230	R-2	土師器	移動式 <small>移動式</small>	11.3	5.2	1.1	破片	密	良		明黄茶色	にぶい黄茶色	
IS10410 I層	231	R-3	須恵器	蓋	(15.0)	1.9		1/3		良好	良好	暗青灰色	暗青灰色	
IS10410 I層	232	R-1	土師器	甕	(11.8)	(4.2)		口縁1/4		良		淡黄茶色	にぶい黄茶色	
IS10410 I層	233	R-2	土師器	カマド	6.6	7.0	1.1	破片		良		淡黄灰色	にぶい黄茶色	
IS10430 I層	234	R-1	須恵器	杯 c	15.7	4.65	9.0	口縁部1/2				淡茶褐色？	淡茶褐色？	
IS10430 I層	235	R-2	土師器	高坏		(5.45)	9.8	脚部のみ、脚部1/4		不良		淡褐色	淡褐色	
IS10430 I層	236	R-3	石製品	紡錘車	3.5	3.6	0.9					淡黒灰色～淡白灰色		
IS10415 I層	237	R-1	土師器	甕	(13.5)	(6.5)		1/4		良		暗黄灰色	にぶい黄茶色	
IS10415 II層	238	R-1	土師器	カマド	5.6	6.3	1.1	破片		良		赤茶色	暗赤茶色	
IS10425 カマド	239	R-1	土師器	甕	17.0	(11.15)		口縁～上部		不良		淡褐色、淡茶褐色、淡茶黒色	淡褐色～淡茶褐色	
IS10425 I層	240	R-10	土師器	小甕	13.90	12.15		ほぼ完形		不良				
IS10425 I層	241	R-11	土師器	甕	(17.00)	14.10		1/2		良		淡褐色	暗赤茶色	
IS10425 I層	242	R-3	土師器	蓋	16.00	3.00		1/2		不良		淡黄赤色	淡黄茶色	
IS10425 I層	243	R-5	土師器	杯	(11.90)	3.90	(7.00)	1/2		良		明黄茶色	淡赤茶色	
IS10425 I層	244	R-6	土師器	小皿	(9.30)	1.10	(6.80)	1/2		不良		明茶色	淡茶色、淡褐色	
IS10425 I層	245	R-9	瓦器	碗	17.10	5.10	6.10	1/2		良		明灰色～暗灰色	白灰色～明灰色	
IS10425 I層	246	R-8	瓦器	碗		(3.65)	6.45	底部～体部下半部		良		灰茶色、明灰色	暗灰色、明灰色	
IS10425 I層	247	R-7	土師器	高台付皿	(15.60)	5.70	(8.60)	1/2		不良		明褐色	淡褐色	
IS10445 I層	248	R-6	土師器	甕	24.8	(23.6)		底部欠損		良好		明褐色～暗黄褐色	明褐色	
IS10445 I層	249	R-4	須恵器	杯 c	(15.8)	4.8	(9.9)	1/2		良好	良好	淡茶灰色～淡茶黒色	淡茶灰色	
IS10445 I層	250	R-3	土師器	鉢	(16.2)	(8.0)		1/4		不良		淡茶褐色	淡茶褐色	
IS10445 I層	251	R-2	土師器	鉢？	(22.2)	(8.9)		1/8		良好		淡褐色	淡褐色～淡黒灰色	
IS10445 I層	252	R-1	土師器	杯	13.1	3.45	10.65	完形		良好		明褐色～淡茶褐色	明褐色～暗茶褐色	
IS10460 I層	253	R-1	須恵器	蓋		(1.7)		口縁部小片		良好	良好	淡茶灰色～淡黒灰色	淡黒灰色	
IS10460 I層	254	R-2	土師器	杯 b	12.7	3.45	6.1	1/4		良好		淡褐色、淡茶灰色	淡褐色	
IS10460 I層	255	R-3	土師器	甕	(16.0)	(12.2)		1/4		不良		淡褐色～淡茶褐色	淡褐色～淡茶褐色	
IS10490 I層	256	R-4	須恵器	蓋	(13.6)	(2.35)		1/4		良	良	淡黄灰～淡青灰色	淡黄灰色	
IS10490 I層	257	R-2	須恵器	杯 c	(11.7)	(4.9)	(7.1)	1/3		良	良	灰白～淡灰白色	淡黄灰色	
IS10490 I層	258	R-3	須恵器	短頸壺		(4.0)		破片		良	良	暗黄褐色	暗青灰色	
IS10490 I層	259	R-1	土師器	甕	19.85	(22.7)		底部欠く		良		淡黄茶～黒褐色	淡黄褐色	

若菜森坊遺跡第1次調査 遺物観察表

遺構番号	挿図番号	R番号	種類	器種	口径 (cm) 長さ	器高 (cm) 幅	底径 (cm) 厚さ	残存	胎土	焼成	還元	色調 (軸調)	色調 (軸調)	備考
1S10495 I層	260	R-1	土師器	蓋		(1.4)		1/4		良		明黄褐色	明黄褐色	
1S10495 I層	261	R-2	土師器	蓋	(14.4)		(1.4)	口縁1/4		良		淡赤褐色	淡赤褐色	
1S10498	262	R-3	弥生土器	壺	(13.2)	(6.9)		1/2		良好		淡黄褐色	淡黄褐色	
1S10498	263	R-2	土師器	高坏		(3.2)	(7.8)	底部1/4		不良		明赤褐色	明赤褐色	
1S10498	264	R-1	土師器	高坏		(11.2)		脚部		良		淡黄茶～にぶい赤褐色	にぶい黄灰色	
1S10501 I層	265	R-2	白磁	合子蓋	(4.9)	(1.6)		1/2	精良	良		淡青灰色	灰白～淡黄褐色 (淡青灰色)	天井部貫入あり
1S10501 I層	266	R-1	須恵器	杯		(2.1)	(11.2)	底部1/8		良	良	にぶい灰褐色	淡灰褐色	
1S10504 I層	267	R-1	須恵器	蓋	(14.00)	(3.80)		1/2		良好	良	明灰色、暗灰色	明灰色 (外面わずかに自然釉がかかる)	
1S10506 I層	268	R-1	土師器	杯	(20.00)	4.40		1/2		不良		明黄褐色	明黄褐色	
1S10506 I層	269	R-2	土師器	甕	(14.80)	(9.30)		1/4		良		暗茶褐色、赤褐色	暗茶褐色、灰茶褐色	
1S10506 I層	270	R-3	土師器	甕	(21.20)	(4.90)		1/4		良		暗茶褐色、黒褐色	明褐色	
1S10506 II層	271	R-1	須恵器	杯	(14.80)	5.05	11.00	1/4		不良	不良	淡灰色	淡黄白色	
1S10506 II層	272	R-2	須恵器	杯	13.30	5.35	10.15	ほぼ完形		良好	良好	暗灰色	暗灰色	体部～口縁部ゆがみ入る
1S10507 I層	273	R-1	土師器	杯	(14.00)	2.80		1/4		良		淡褐色	茶褐色	
1S10507 I層	274	R-2	土師器	甕	(17.00)	(9.40)		1/4		不良		茶褐色	茶褐色	
1S10509 I層	275	R-1	土師器	杯 or 碗	(15.00)	(5.90)		1/4		良		暗茶褐色	茶褐色	
1S10509 II層	276	R-1	須恵器	杯		(3.80)		細片		良	良	青灰色	茶灰色	
1S10516 I層	277	R-1	須恵器	碗	(15.40)	4.25	(10.20)	1/4		良	不良	明灰色	灰色	
1S10516 I層	278	R-2	土製品	土鉢	(3.95)	1.05	0.95					暗茶色		
1S10508 I層	279	R-1	土師器	甕	21.65	(18.70)		1/2		良好		赤褐色、暗茶褐色	茶褐色	
1S10508 I層	280	R-2	土師器	杯×皿	(16.00)	(3.30)		1/2		良		茶褐色	茶褐色	
1S10508 I層	281	R-4	須恵器	蓋	(15.60)	(1.10)		1/4		不良	不良	淡灰色	白灰色	
1S10508 I層	282	R-3	須恵器	杯		(1.60)	(8.80)	1/4		良	不良	暗灰色	明灰色	
1S10508 II層	283	R-1	須恵器	大皿 (転用?)	19.20	3.05	16.00	1/3		良	良	灰色	茶灰色	転用皿
1S10513 I層	284	R-3	須恵器	杯		(2.00)	(12.10)	1/4		良	不良	淡灰色	白黄色	
1S10513 I層	285	R-2	土師器	甕	17.50	(13.10)		1/2		不良		茶褐色、黄褐色		
1S10513 II層	286	R-3	須恵器	杯	(12.30)	(3.60)		1/4		良好	良好	青灰色	青灰色	
1S10513 II層	287	R-2	土師器	甕		(11.80)		細片		良好		暗茶褐色	茶褐色	
1S10513 II層	288	R-1	土師器	杯	(13.60)	(3.15)	8.80	1/4		不良		淡黄色、淡灰色	淡黄色	
1S10514 カマド内	289	R-1	土師器	甕×鉢	(26.40)	(4.80)		1/4		不良		赤褐色	赤褐色	
1S10518 I層	290	R-3	須恵器	杯蓋	(15.4)	1.5		2/3		良好	良好	青灰色	青灰色	
1S10518 I層	291	R-1	土師器	杯	(13.0)	3.7	(6.8)	1/2		良好		赤褐色～淡黄褐色	赤褐色～淡黄褐色	
1S10518 I層	292	R-2	土師器	杯	(15.8)	8.6	(6.4)	2/5		良好		橙褐色	淡橙褐色	
1S10522 I層	293	R-1	須恵器	杯	(12.0)	3.3	(7.3)	1/3		良好	良好	灰色	灰色	
1S10522 I層	294	R-2	青磁	碗		2.3	(6.2)	1/4		良好		灰色	灰色 (灰緑色)	
1S10520 I層	295	R-3	須恵器	杯蓋	22.8	1.5		1/3		良好	良好	灰～黒灰色	青灰色	
1S10520 I層	296	R-2	土師器	甕	(20.6)	14.0		1/4		良好		橙褐色～灰褐色	橙褐色	
1S10523 I層	297	R-1	須恵器	杯	(12.6)	5.7	(7.0)	1/3		良好	良好	暗灰～灰色	暗青灰色	
1S10525 I層	298	R-1	土師器	瓶		11.2		破片		良好		橙褐色～黒灰色	灰褐色～橙褐色	
1S10517 I層	299	R-14	須恵器	蓋	(14.80)	(2.05)		1/2		良	良	茶灰色	明茶灰色	
1S10517 I層	300	R-7	土師器	甕×鉢		(7.65)	11.20	下半部～底部		不良		淡褐色	淡褐色	
1S10517 I層	301	R-13	土師器	甕	(26.40)	22.45		1/2		不良		淡茶色、淡茶褐色	明黄褐色	全体に磨耗すすむ
1S10517 I層	302	R-1	土師器	杯	(13.20)	3.55	(8.40)	1/3		不良		淡褐色、淡白黄色	淡茶色	
1S10517 I層	303	R-2	土師器	杯	(11.60)	3.50	(8.00)	1/2		不良		淡黄色	淡褐色、赤褐色	
1S10517 I層	304	R-3	土師器	杯	(12.20)	3.70	(9.20)	1/2		良		黄褐色	淡褐色、淡黄褐色	
1S10517 I層	305	R-4	土師器	杯	(12.20)	4.10	(9.60)	1/2		不良		淡白褐色	淡白褐色	
1S10517 I層	306	R-5	土師器	杯	(13.00)	3.30	(8.20)	1/2		良		淡茶色	淡茶色	
1S10517 I層	307	R-10	土師器	皿	(14.00)	1.75	(11.80)	1/4		不良		淡黄褐色	淡黄褐色	内面細かい工具痕破入る
1S10517 I層	308	R-11	土師器	皿	15.20	1.80	11.90	一部欠損		不良		暗褐色	暗褐色	
1S10517 I層	309	R-9	土師器	皿	(17.00)	2.20	(13.60)	1/2		良		淡褐色	暗茶褐色	
1S10517 I層	310	R-12	土師器	皿	20.70	2.00	15.00	1/4欠損		不良		淡白褐色	淡褐色	
1S10517 I層	311	R-8	土師器	皿	(15.60)	2.30	(13.20)	1/2		不良		淡褐色	淡褐色	
1S10517 I層	312	R-6	土師器	碗	(17.60)	6.50	(8.80)	1/2		不良		淡赤黄色	淡茶色	
1S10517 I層	313	R-16	石製品	砥石	3.90	3.60	3.15					黄褐色		
1S10517 I層	314	R-15	石製品	砥石? 滑石?	8.55	6.00	5.00					赤褐色		
1S10517 III層	315	R-2	須恵器	蓋		1.20		端部細片		良	不良	明灰色	明灰色	
1S10517 III層	316	R-1	土師器	杯	(12.40)	3.10	(6.60)	1/2		不良		淡褐色	淡褐色	
1S10517 カマド内	317	R-1	土師器	甕		(8.00)		口縁細片		不良		茶褐色	茶褐色	
1S10517 カマド外	318	R-1	土師器	杯	(13.00)	(7.40)	3.90			不良		淡褐色	淡褐色	
1S10521 I層	319	R-2	須恵器	杯	(14.0)	3.9		1/5		不良	不良	橙灰色	橙灰色	
1S10521 I層	320	R-1	土師器	杯	(16.6)	5.7		1/4		良好		灰褐色～橙褐色～黄褐色	暗橙褐色	
1S10519 I層	321	R-6	須恵器	杯	(17.4)	5.0	(10.4)	1/4		不良	不良	灰～淡褐色	淡褐色	
1S10519 I層	322	R-7	須恵器	皿	(17.4)	2.3	(14.0)	1/6		良好	良好	灰～黒灰色	灰～暗灰色	
1S10519 I層	323	R-3	土師器	甕	(16.4)	12.0		1/2		良好		橙褐色	暗褐色～橙褐色	口縁意図的に歪み持たせる、片口?
1S10519 I層	324	R-4	土師器	甕×甕	(23.2)	15.6		1/3		良好		灰褐色～茶灰色～黒灰色	灰褐色～茶灰色	
1S10519 I層	325	R-1	土師器	杯	14.0	3.4		2/3		良好		黒～灰褐色～淡黄褐色	淡黄褐色～灰褐色	
1S10519 I層	326	R-2	土師器	杯	(14.0)	3.35	9.3	3/4		良好		橙褐色～淡黄褐色～黒	淡黄褐色～橙褐色	
1S10519 I層	327	R-5	瓦器	碗		4.8		破片		良好	良好	淡灰～灰～暗灰色	淡灰～暗灰色	
1S10519 カマド内	328	R-1	土製品	土鉢	5.45	1.3		ほぼ完形		良好		橙～淡橙褐色		
1S10519 カマド外	329	R-1	土師器	甕	(22.2)	12.5		1/5		良好		黒～淡灰黄色	淡橙褐色～黒灰	
1S10524 I層	330	R-2	土師器	小壺	(13.9)	8.5		7/8		不良		橙褐色～黄褐色～黒灰色	黄褐色	
1S10524 I層	331	R-3	土師器	瓶	(16.4)	11.3		1/4		不良		黄褐色～橙褐色	黄褐色	
1S10524 I層	332	R-4	土師器	瓶		7.2		破片		良好		橙褐色	灰褐色	
1S10524 I層	333	R-1	土師器	杯	(18.2)	5.0	(13.2)	1/4		良好		橙褐色～淡黄褐色～黒色、赤褐色	橙褐色	
1S10526 I層	334	R-2	須恵器	高台付杯		(2.3)	(9.2)	1/4		良		青灰色	青灰色	外面底部に墨書あり
1S10526 I層	335	R-1	土師器	甕	(19.4)	5.8		口縁1/6		良好		橙褐色～淡黄褐色	橙褐色～淡灰褐色	
1S10526 II層	336	R-1	土師器	高坏		3.0		破片		良好		橙褐色、赤褐色	橙褐色、赤褐色	蓋の可能性有
1S10527 I層	337	R-1	須恵器	蓋	14.0	1.7		ほぼ完形		不良	良好	灰～暗灰	灰	
1S10528 I層	338	R-1	須恵器	蓋	(13.0)	3.4		1/6		良好	良好	青灰色	青灰色	
1S10529 I層	339	R-1	土師器	蓋	(14.4)	2.4		1/6		良好		橙褐色～淡橙褐色	橙褐色～淡橙褐色	
1S10529 カマド	340	R-1	土師器	甕×瓶	(11.8)	17.9		1/7		良好		赤褐色～橙褐色	赤褐色～橙褐色～灰褐色	内面細かい工具痕破入る
1S10530 I層	341	R-4	須恵器	杯蓋	(13.4)	1.65		2/5		良好	良好	青灰色	青灰色	
1S10530 I層	342	R-5	須恵器	蓋	(20.2)	2.1		1/4		不良	不良	淡灰～暗灰色	淡灰～暗灰色	
1S10530 I層	343	R-2	土師器	甕	(32.0)	8.5		1/4		良好		橙褐色	橙褐色	
1S10530 I層	344	R-1	土師器	杯	16.1	4.7	11.6	ほぼ完形		良好		黄褐色～灰褐色		
1S10530 I層	345	R-3	土製品	土鉢	4.25	1.4				良好		黄褐色～灰褐色		
1S10531 I層	346	R-1	土師器	杯	16.6	3.6	14.2	3/4		良好		明褐色～橙褐色	明褐色～橙褐色	
1S10532 I層	347	R-3	須恵器	蓋	(15.0)	2.2		口縁部1/4		良好	良好	黄灰色	黄灰色	

若菜森坊遺跡第1次調査 遺物観察表

遺構番号	挿固番号	R番号	種類	器種	口径 (cm) 長さ	器高 (cm) 幅	底径 (cm) 厚さ	残存	胎土	焼成	還元	色調 (釉調)	色調 (釉調)	備考
1S10532 I層	348	R-2	須恵器	小椀	(9.8)	3.4		1/4		良好	良好	青灰色	青灰色	
1S10532 I層	349	R-1	石製品	砥石	5.4	3.7	2.3					灰青色		
1S10533 I層	350	R-1	須恵器	杯		2.3		口縁部破片		良好	良好	青灰色	青灰色	
1S10534 I層	351	R-1	土師器	杯		1.1	(10.2)	底部1/2		良好		明赤褐色	明赤褐色	内側へラ記号あり
1S10535 I層	352	R-2	須恵器	杯	(13.4)	4.1	(10.6)	1/2		良好	良好	灰白色、灰色	灰白色	
1S10535 I層	353	R-1	土師器	鉢	(30.4)	9.3		1/6		良好		明赤褐色～にふい赤褐色、 明黄褐色	明赤褐色	
1S10535 II層	354	R-1	須恵器	杯×椀		4.0		口縁部破片		良好	良好	暗灰色	青灰色	
1S10536 I層	355	R-2	須恵器	蓋	13.0	2.5		3/4		良好	良好	暗青灰色	暗青灰色	
1S10536 I層	356	R-3	瓦質土器	杯蓋	18.3	2.5		3/4		良好	良好	灰白色～暗灰色	灰白色～暗灰色	
1S10536 I層	357	R-1	須恵器	皿	(19.2)	1.9	(15.2)	1/3		良好	良好	青灰色	暗青灰色	
1S10537 カマド	358	R-1	土師器	甕	(26.6)	9.1		口縁部1/4		不良		淡橙色～淡褐色	淡褐色	
1S10540 I層	359	R-4	須恵器	椀		3.8	(8.6)	高台部1/4		良好	良好	灰色	灰色	
1S10540 I層	360	R-1	土師器	皿	17.60	2.2		1/4		良好		淡橙色～淡褐色～黒色	淡褐色	
1S10540 I層	361	R-2	土師器	杯		3.15		口縁部破片		良好		黒褐色	淡褐色	
1S10540 I層	362	R-3	土製品	土錘	1.85	0.9	0.8			良好		淡褐色	淡褐色	
1S10540 III層	363	R-1	土師器	鉢	(17.4)	3.2		1/6		不良		淡褐色	淡褐色	
1S10541 I層	364	R-1	土師器	移動式カマド		6.3		口縁部破片		良好		明黄褐色	明黄褐色	
1S10538 I層	365	R-6	須恵器	甕	(20.8)	(9.1)		口縁部～肩部1/8		良好	不良	灰色～褐色	灰色～淡灰褐色	
1S10538 I層	366	R-4	土師器	甕	(20.2)	(10.05)		1/3		良好		茶褐色～灰黄色	褐色～茶褐色	
1S10538 I層	367	R-5	土師器	甕	(15.2)	(10.7)		1/5		良		灰黄色～褐色～黒灰色	褐色～黒灰色	内面輪づみの痕跡あり
1S10538 I層	368	R-2	土師器	杯	12.9	3.3～3.5	7.6	ほぼ完形		良好		灰黄色～茶灰色～黒灰色	褐色～淡褐色	
1S10538 I層	369	R-3	土師器	皿	15.6	1.9～2.1	12.0	ほぼ完形		良好		褐色～淡茶色	褐色～黒灰色	
1S10538 I層	370	R-7	土師器	杯	(17.8)	2.9	(15.2)	1/4		良好		赤褐色～灰褐色	赤褐色～灰褐色	
1S10538 I層	371	R-1	黒色土器A類	椀	15.9	15.0～15.5	9.2	ほぼ完形		良好		灰青色～黒灰色	黒色～黒灰色	
1S10538 東カマド	372	R-1	土師器	甕	(15.6)	9.5		1/2		良好		茶褐色～黒灰色	茶褐色～黒灰色	内面輪づみの痕跡あり
1S10539 I層	373	R-1	土師器	杯	(13.60)	4.05	10.55	2/3		不良		褐色～淡灰色	褐色～淡灰色	
1S10539 I層	374	R-2	土師器	甕	(23.5)	17.3		1/2		良好		灰黄色～茶褐色～黒色	茶灰色～茶褐色	
1S10543 I層	375	R-4	土師器	甕	(15.4)	7.5		口縁～肩部1/5		良好		淡褐色～淡赤褐色	淡褐色	
1S10543 I層	376	R-1	土師器	杯	(14.5)	4.2	9.8	底部、口縁部2/5		良好		淡褐色～淡褐色～黒色	淡褐色～淡褐色～淡暗褐色	
1S10543 I層	377	R-2	土師器	杯	15.1	3.8	12.7	底面部一部と口縁1/2		良好		橙褐色～灰褐色	橙褐色～灰褐色	
1S10543 I層	378	R-3	土師器	杯	(11.8)		4.7	口縁、体部下位1/4		不良		橙褐色	橙褐色	
1S10544 I層	379	R-2	須恵器	杯	(13.0)	3.4		口縁部1/6		良好	良好	明青灰色	明青灰色	
1S10544 I層	380	R-1	土師器	杯		4.5		口縁～胴部破片		良好		明赤褐色～灰褐色	黒褐色	
1S10546 I層	381	R-1	土師器	不明品	7.45	7.6	0.9	完形		良好		明赤褐色	明褐色	
1S10546 I層	382	R-2	土師器	杯	(16.0)	3.1		口縁～底部1/4		良好		明褐色	明赤褐色	
1S10547 I層	383	R-1	土師器	甕	(17.4)	12.0		1/4		良好		茶褐色～黒灰色	褐色	
1S10549 I層	384	R-2	須恵器	蓋	(15.6)	1.9		破片		良好		灰色～黒灰色	灰色～黒灰色	転用碗の可能性あり
1S10549 I層	385	R-3	土師器	杯	(14.6)	3.0	(13.1)	1/4		良好		茶褐色	茶褐色	
1S10550 I層	386	R-4	須恵器	杯	(12.3)	3.95	8.4	口縁1/2、底部3/4		良好	良好	灰色	灰色	
1S10550 I層	387	R-3	須恵器	杯	12.0	4.15～4.2	8.0	1/2		良好	良好	灰色～暗紫色		
1S10550 I層	388	R-1	須恵器	杯	14.0	3.5	10.4	ほぼ完形		良好	不良	灰白色～淡灰色	淡茶灰色	
1S10550 I層	389	R-2	土師器	杯	(15.4)	4.1		破片		良好		淡褐色～黒灰色	淡褐色	
1S10550 I層	390	R-5	土師器	鉢	25.9	7.8		口縁～胴部破片		良好		茶灰色～黒灰色	褐色～茶褐色～黒灰色	
1S10550 I層	391	R-9	土製品	土錘	4.2	1.25	1.2			良好		茶灰色～淡灰褐色		
1S10550 II層	392	R-2	土師器	鉢	(25.4)	(11.95)		1/4		不良		赤褐色～茶褐色	赤褐色～茶褐色	
1S10550 カマド内	393	R-1	須恵器	蓋										
1S10551 I層	394	R-1	須恵器	蓋										
1S10555 I層	395	R-1	土師器	甕										
1S10555 I層	396	R-2	土師器	鉢×杯	(17.9)	5.7	(11.7)	1/3		良好		茶褐色～赤褐色	褐色～黒色	
1S10556 I層	397	R-1	土製品	土錘	(3.3)	1.35	6.0					灰褐色		8mm大の石英を1個含む
1S10556 II層	398	R-1	須恵器	杯		3.2		破片		良好	良好	黒灰色～灰色	灰色	
1S10557 I層	399	R-2	須恵器	蓋	(14.5)	2.2		1/6		良好	良好	灰色	灰色	つまみ径2.8cm
1S10557 I層	400	R-1	須恵器	杯	(14.9)	4.15	(11.8)	1/2		良好	良好	灰色	灰色	
1S10557 カマド	401	R-1	土製品	支脚	15.0	7.5	7.3					灰黄色～淡灰褐色		
1S10558 I層	402	R-2	須恵器	甕	(19.3)	(6.6)		口縁～肩部1/4		良好		灰色～淡灰色	灰色～淡灰色	
1S10558 I層	403	R-1	土師器	甕	(17.8)	(7.3)		口縁～肩部1/3		良		褐色	褐色～茶灰色	
1S10558 I層	404	R-3	土師器	杯	(14.2)	5.6		1/2		良		灰褐色	灰褐色	畿内系模倣杯
1S10558 I層	405	R-4	土師器	杯	(17.8)	4.45	(11.0)	1/4		良好		灰黄色～黒灰色	褐色	外面塗が塗られていた可能性有
1S10559 I層	406	R-3	須恵器	蓋		(1.6)		破片		不良		灰色	灰色	
1S10560 I層	407	R-3	須恵器	鉢	(12.9)	3.15		1/6		良好	良好	灰色	灰色	
1S10560 I層	408	R-2	須恵器	鉢	(16.6)	5.95	(14.8)	1/3		良好	良好	灰色～淡灰色	灰色	
1S10560 I層	409	R-1	土師器	甕	(20.5)	(6.0)		口縁～肩部1/5		良好		褐色	灰褐色～褐色	
1S10561 I層	410	R-3	須恵器	杯	(15.0)	4.6	(11.1)	1/4		良好	良好	灰色～淡灰色	灰色	内部に1.5cm大の付着物あり
1S10561 I層	411	R-1	土師器	瓶	(21.6)	(15.7)		1/2		良好		灰黄色～赤褐色～黒灰色	茶灰色～黒色	
1S10561 I層	412	R-2	土師器	杯	(18.8)	2.9	(17.3)	1/6		良好		赤褐色	灰褐色	
1S10561 II層	413	R-1	須恵器	蓋	(16.6)	2.75		1/10		不良		淡灰色～黒茶色	淡灰色	
1S10561 II層	414	R-2	須恵器	蓋	(15.9)	(2.4)		1/6		不良	不良	淡灰色	淡灰色	
1S10563 I層	415	R-1	土師器	皿		(2.4)		破片		良好		褐色	褐色	
1S10563 I層	416	R-2	土師器	鉢		(5.2)		破片		良好		褐色	褐色	
1S10565 I層	417	R-2	須恵器	蓋	(15.9)	2.1		1/5		良好	良好	灰色	灰色	
1S10565 I層	418	R-1	土師器	甕	(20.1)	(17.1)		1/4		良好		灰黄色～茶褐色～黒色	灰黄色～淡灰褐色	
1S10567 I層	419	R-1	土師器	鉢	(25.0)	(9.55)		1/6		良好		茶灰色～黒灰色	淡褐色～黒灰色	
1S10570 I層	420	R-1	須恵器	皿	(18.7)	2.25	(13.8)	1/4		良好	良好	灰色	灰色	
1S10570 I層	421	R-2	土師器	皿	16.3	1.9～2.3	12.4	口縁部1/5欠		良好		褐色～灰黄色	褐色～灰黄色	
1S10571 I層	422	R-1	土師器	甕	(18.3)	9.1		破片		良好		灰褐色～黒灰色	淡灰褐色	
1S10571 I層	423	R-2	土師器	杯	(19.1)	3.7	(8.6)	1/4		良好		灰黄色～褐色～黒灰色	褐色	
1S10572 I層	424	R-1	土師器	甕		5.1		破片		不良		茶褐色～赤褐色	茶灰色	
1S10572 I層	425	R-2	土師器	杯		2.9		破片		良好		褐色～灰青色	茶褐色	
1S10573 I層	426	R-1	須恵器	蓋	13.2	2.2～2.3		ほぼ完形		良好	良好	淡灰色	淡灰色	
1S10575 I層	427	R-4	土師器	甕	(18.7)	8.1		破片		良好		灰黄色～褐色～黒灰色	灰黄色～茶灰色	
1S10575 I層	428	R-3	土師器	蓋	15.0	3.35		ほぼ完形		良好		褐色～灰黄色	褐色～灰黄色	
1S10575 I層	429	R-2	土師器	杯	(12.4)	3.2	(8.0)	口縁～底部1/5		良好		褐色	褐色	
1S10575 I層	430	R-1	土師器	杯	(12.4)	4.0	8.9	口縁～底面		良好		茶褐色	淡褐色	
1S10574 I層	431	R-1	須恵器	蓋	(19.2)	2.4		1/5		良好	良好	灰色～淡灰色	灰色	
1S10574 I層	432	R-2	須恵器	杯		3.85		破片		良好	良好	灰色～暗灰色	灰色	
1S10574 I層	433	R-3	土師器	甕	(27.1)	12.0		破片		良好		茶灰色～黒灰色～黒色	灰褐色～淡茶褐色	
1S10574 I層	434	R-5	土師器	瓶	(16.8)	13.2	5.6	口縁～底部1/4		不良		褐色	茶灰色	

若菜森坊遺跡第1次調査 遺物観察表

遺構番号	挿入番号	R番号	種類	器種	口径 (cm) 長さ	器高 (cm) 幅	底径 (cm) 厚さ	残存	胎土	焼成	還元	色調 (釉調)	色調 (釉調)	備考
1S10576 I層	435	R-2	土師器	蓋	18.2	2.6～2.8		2/3		不良		褐色	褐色	器形歪み大
1S10576 I層	436	R-1	土師器	皿	17.0	2.2～2.4	11.8	ほぼ完形		良好		褐色～黒灰色	褐色～黒灰色	
1S10576 I層	437	R-3	土師器	杯		7.05		破片		良好		褐色～黒灰色	褐色～黒灰色	削り出し高台
1S10576 II層	438	R-1	土師器	皿	(14.6)	1.7	(11.1)	1/5		良好		褐色～淡灰褐色	褐色～淡灰褐色	
1S10576 III層	439	R-1	土師器	高台付杯		4.35	(9.0)	1/5		良好		褐色	灰褐色	
1S10576 カマド	440	R-2	土師器	甕	(24.4)	15.05		1/3		良好		褐色～灰黄色～黒灰色	灰黄色～淡褐色	
1S10576 カマド	441	R-1	土師器	皿	15.6	1.65～2.2	11.9	ほぼ完形		不良		灰黄色～淡赤褐色	灰黄色～淡褐色～黒灰色	ゆがみ有
1S10580 I層	442	R-1	土師器	甕	(25.6)	(17.35)		1/3		良		灰黄色～茶灰色～黒灰色	褐色～茶灰色	
1S10580 I層	443	R-2	土師器	杯	12.2	3.7～3.85	8.2	4/5		良好		褐色～灰黄色	褐色～灰黄色	
1S10580 I層	444	R-3	土師器	杯	(11.4)	2.8	(7.4)	1/3		良好		灰褐色～灰黄色	灰褐色～灰黄色	
1S10580 カマド内	445	R-1	土師器	瓶	(21.4)	21.15	(9.1)	1/4		良好		褐色～黒灰色	褐色～黒灰色	
1S10580 カマド内	446	R-2	土師器	製塩土器	8.2	(7.1)		1/2		不良		褐色～茶灰色～灰色	褐色～灰色	内外面指頭痕あり
1S10581 I層	447	R-3	土師器	甕	(22.7)	(15.75)		1/2		良		茶灰～淡茶褐色	茶灰～黒灰～淡茶褐色	
1S10581 I層	448	R-2	土師器	皿	(16.1)	(2.4)		1/10		良好		茶褐色～赤褐色	茶灰褐色	
1S10581 II層	449	R-1	須恵器	杯		(2.6)	(7.5)	底部1/2		良好	不良	暗茶褐色	暗茶褐色～灰色	
1S10581 カマド内	450	R-1	土師器	皿	(14.6)	2.2	(13.0)	1/3		良好		茶褐色	茶褐色	
1S10583 I層	451	R-1	土師器	甕	(25.0)	(9.0)		1/4		不良		灰黄色～黒色	褐色～黒灰色	
1S10583 I層	452	R-2	土師器	皿	(19.9)	(2.95)	(18.3)	1/10		良好		褐色	褐色	
1S10585 I層	453	R-1	須恵器	蓋	(16.2)	(2.9)		1/5		良好	良好	暗灰色	灰色	
1S10586 I層	454	R-5	土師器	甕	(21.40)	(10.05)		1/6		良好		灰黄色～黒灰	褐色～茶灰色	
1S10586 I層	455	R-4	土師器	瓶×壺	(23.0)	(12.3)		1/8		良好		灰黄色～褐色	淡褐色～黒灰色	
1S10586 I層	456	R-2	土師器	杯	(7.95)	(4.40)		1/6		不良		茶灰色～茶褐色～黒灰	褐色	
1S10588 I層	457	R-1	土師器	皿	17.6	3.65	15.3	ほぼ完形		良好		褐色～黒灰色	褐色～茶灰色～黒灰色	底面にヘラ記号あり
1S10589 I層	458	R-1	土師器	皿	15.9	3.15		1/2		良好		茶灰色～茶褐色～黒灰色	茶褐色～黒灰色	
1S10589 I層	459	R-2	土師器	皿×杯	(17.0)	3.0		破片		良好		茶褐色～灰黄色	茶褐色	
1S10590 I層	460	R-6	土師器	甕	(19.4)	9.3		1/3		良好		茶褐色～褐色～灰褐色	茶褐色～灰褐色	
1S10590 I層	461	R-7	鉄製品	釘	7.2	2.2	1.6					灰茶褐色		
1S10590 III層	462	R-1	須恵器	高台付杯		1.5	(12.4)	底部1/3		良好	良好	茶灰色	茶灰色	
1S0599 I層	463	R-1	鉄製品	刀子	4.4	2.3	1.1					暗茶褐色		
1S10602 I層	464	R-1	須恵器	杯	(14.0)	4.0		破片		良好	良好	灰色	灰色	
1S10602 I層	465	R-2	須恵器	杯	(12.6)	4.9		破片		良好	良好	灰色～淡灰色	淡灰色	
1S10607 I層	466	R-1	瓦器	椀		2.1	(6.4)	1/2		不良		灰白色	灰白色	
1S10616 I層	467	R-2	須恵器	蓋	(17.2)	2.2		破片		良好	不良	茶褐色～灰黄色	茶褐色	
1S10616 I層	468	R-1	土師器	杯	(15.4)	3.5		破片		良好		茶褐色～赤褐色～茶灰色	茶褐色～赤褐色	
1S10616 I層	469	R-3	土師器	瓶		6.7		破片		不良		茶褐色～黒灰色	茶褐色～茶灰色	
1S10594 I層	470	R-1	土師器	甕	(27.4)	27.0		1/8		良好		茶褐色～黒色	茶褐色	内面に5mm大の黒色の石含む
1S10594 I層	471	R-2	土師器	杯		4.65		破片		良好		茶褐色	茶褐色	
1S10608 I層	472	R-3	須恵器	蓋	(16.5)	4.2		破片		良好	良好	灰色～灰黒色	茶褐色	
1S10608 I層	473	R-2	土師器	皿	(17.5)	2.85	(9.6)	1/3		良好		褐色～茶褐色	褐色～茶褐色	
1S10608 I層	474	R-5	土師器	鉢	(28.0)	9.3		1/6		良好		淡褐色	淡褐色	
1S10608 I層	475	R-6	鉄製品	釘?	2.7	0.6	0.7					茶褐色		釘かと思われるが不明
1S10609 I層	476	R-1	土師器	甕	(21.1)	7.4		1/4		良好		茶褐色～淡褐色	茶褐色	
1S10609 I層	477	R-2	土師器	瓶	(24.1)	22.0	(12.9)	破片		良好		茶灰色～黒灰色	茶灰色	
1S10609 II層	478	R-1	土師器	高台付杯		1.0		破片		良好		茶褐色～淡褐色	黄褐色	内面暗文あり
1S10609 II層	479	R-2	土師器	皿	(16.7)	2.75	(9.9)	破片		良好		茶褐色	茶褐色	
1S10610 I層	480	R-8	須恵器	蓋	(21.7)	3.45		破片		良好	良好	灰色	灰色	
1S10610 I層	481	R-9	須恵器	蓋	(18.6)	3.75		破片		不良	不良	褐色～茶褐色	茶灰色	
1S10610 I層	482	R-7	須恵器	皿	(18.8)	2.7	(14.1)	破片		良好	不良	灰白色～茶灰色	灰白色～茶灰色	
1S10610 I層	483	R-2	須恵器	杯		4.7		破片		不良		灰白色	灰白色	
1S10610 I層	484	R-10	鉄製品	刀子	(5.1)	1.4	0.7					茶褐色		
1S10619 I層	485	R-2	須恵器	蓋		1.3		破片		良好	良好	灰色	灰色	
1S10619 I層	486	R-3	須恵器	杯	(17.7)	4.3	(14.8)	1/8		良好	不良	茶灰色～灰黄色	茶灰色～灰黄色	
1S10620 I層	487	R-1	土師器	杯		3.9		破片		良好		茶褐色～灰黄色	茶褐色～灰黄色	
1S10620 I層	488	R-2	須恵器	杯	(12.5)	3.7	(8.6)	1/4		良好	良好	暗茶褐色～黒灰色	茶灰色	
1S10621 I層	489	R-3	土師器	蓋		3.5		1/6		良好		茶褐色～灰黒色	茶褐色	
1S10625 I層	490	R-1	須恵器	蓋c	(14.3)	1.75		1/4		良好	不良	灰色～淡灰白色	淡灰白色	
1S10625 I層	491	R-3	須恵器	杯c	(13.7)	4.4	(10.1)	1/4		良好	良好	灰色	灰色	
1S10614	492	R-1	土師器	壺	(24.3)	22.55		破片		良好		赤褐色～茶褐色～褐色～黒灰色	茶褐色	
1S10614	493	R-2	土師器	杯	(12.9)	3.55	(8.5)	1/2		良好		褐色～茶褐色	褐色～茶褐色	
1S10626 I層	494	R-3	弥生土器	壺		2.5		破片		良好		灰黄色	灰黄色	
1S10626 I層	495	R-1	弥生土器	鉢		4.9		破片		良好		茶灰色	褐色～淡褐色	
1S10626 I層	496	R-4	弥生土器	甕or壺		5.6	4.8	破片		良好		茶灰色～茶褐色～黒灰色	茶灰色～茶褐色	
1S10626 I層	497	R-5	弥生土器	高坏		1.55	(26.6)	脚部破片		良好		褐色	褐色	
1S10627 I層	498	R-1	弥生土器	高坏脚		4.9	(10.6)	脚部1/2		良好		褐色	褐色～黒灰色 (黒色)	
1S10628 I層	499	R-4	弥生土器	甕	(27.5)	4.7		破片		良好		灰黄色～黒灰色	灰黄色	口縁部連続で刻目入り
1S10628 I層	500	R-2	弥生土器	壺×鉢		7.5		破片		良好		褐色～灰黄色	褐色～灰黄色～茶褐色	
1S10628 I層	501	R-1	弥生土器	無頭壺?		8.1		破片		良好		茶灰色	褐色～灰黒色	
1S10628 I層	502	R-3	弥生土器	鉢	(9.0)	5.2		破片		良好		茶灰色～黒色	茶灰色	
1S10629 I層	503	R-1	瓦器	椀	16.3	6.5～6.6	6.2	完形		不良		灰白色～灰色～黒灰色	灰白色～灰色～黒灰色	
1S10629 I層	504	R-2	石製品	砥石	8.8	4.7	1.0					灰褐色		
1S10631 I層	505	R-1	土師器	皿	(21.0)	2.05	(17.8)	1/5		良好		褐色	褐色	
1S10632 I層	506	R-3	須恵器	杯c	(12.7)	4.3	8.8	1/3		良好	良好	淡灰色	茶灰色	
1S10632 I層	507	R-2	須恵器	杯		2.25		破片		不良	不良	灰白色	灰白色～淡茶灰色	
1S10632 I層	508	R-1	土師器	杯		5.4		破片		良好		茶褐色～黒灰色	茶褐色～黒灰色	
1S10632 3号内	509	R-2	土師器	蓋3		1.95		破片		良好		茶褐色～赤褐色	茶褐色～赤褐色	
1S10632 3号外	510	R-1	土師器	瓶	(30.7)	16.3		口縁～把手付近は片		良好		茶灰色～茶褐色	茶灰色～茶褐色	
1S10634 I層	511	R-3	土師器	蓋c	(17.0)	1.95		1/3		良好		茶褐色	茶灰色～茶褐色	
1S10634 I層	512	R-2	土師器	皿	(15.3)	5.0	(7.4)	2/3		良好		褐色	褐色	
1S10634 III層	513	R-2	土師器	杯	(14.2)	3.95	(9.9)	破片		良好		褐色～灰黄色	褐色～灰黄色	
1S10634 III層	514	R-3	土師器	皿	(16.7)	2.0	(12.3)	1/3		不良		灰黄色	灰黄色～淡褐色～茶褐色	
1S10634 II層	515	R-2	土師器	甕	(27.0)	11.3		1/4		良好		茶灰色～褐色	茶灰色	
1S10636 I層	516	R-1	須恵器	杯	(12.4)	4.15	8.4	1/3		良好	良好	灰色～黒灰色	灰色	
1S10637 I層	517	R-1	須恵器	椀	(14.6)	5.8	(9.7)	1/6		良好	不良	淡灰色	淡赤褐色	
1S10637 III層	518	R-1	土師器	皿×杯	(13.2)	2.7	(11.1)	破片		不良		茶褐色～黒灰色	茶褐色～黒灰色	底面に6mm大の石英1個含む
1S10637	519	R-1	土師器	杯	12.4	3.3～3.5	7.4	完形		良好		褐色	褐色～茶褐色～黒褐色	底面にヘラ記号
1S10638 I層	520	R-1	土師器	杯	(13.2)	3.65	(7.6)	1/6		良好		淡褐色	淡暗褐色	
1S10643 I層	521	R-2	弥生土器	器台		8.5	(9.9)	脚部1/4		良好		淡褐色～淡橙褐色	淡褐色	
1S10647 I層	522	R-1	土師器	鉢	(29.2)	4.8		口縁部1/5欠		良好		淡褐色	淡褐色	

若菜森坊遺跡第1次調査 遺物観察表

遺構番号	挿図番号	R番号	種類	器種	口径 (cm) 長さ	器高 (cm) 幅	底径 (cm) 厚さ	残存	胎土	焼成	還元	色調 (軸調)	色調 (軸調)	備考	
1S10649	II層	523	R-1	須恵器	杯		4.2		破片		良好	良好	淡灰色	淡灰色	
1S10650	I層	524	R-4	土師器	甕	(15.9)	8.6		口縁部 1/4		良好		淡橙色～淡褐色	淡褐色～淡暗褐色	
1S10650	I層	525	R-1	土師器	甕	(18.0)	13.3		1/3	精良	不良		褐色	褐色	
1S10650	I層	526	R-2	土師器	杯	7.9	5.6		ほぼ完形		良好		淡褐色～淡赤褐色～黒褐色	淡褐色～淡赤褐色	
1S10650	I層	527	R-3	土師器	杯	19.2	3.5	12.1	2/3		良好		淡褐色～淡褐色	淡暗褐色	
1S10651	I層	528	R-1	須恵器	杯		2.0	(9.3)	底部 1/4		良好	良好	白灰色	白灰色	
1S10651	II層	529	R-1	土師器	皿×杯	(17.6)	3.5	(15.4)	1/3		良好		淡褐色	淡褐色	
1S10653	I層	530	R-1	土師器	杯	(15.0)	3.75		1/4	精良	不良		褐色	にぶい褐色～暗灰色～黒灰色	
1S10654	I層	531	R-3	土師器	鉢	16.2	5.1		7/8	粗	不良		褐色	褐色	
1S10654	I層	532	R-1	土師器	鉢	(13.5)	9.65		1/5	精良	良好		赤褐色～暗灰色	赤褐色	
1S10654	I層	533	R-4	土師器	皿	(22.8)	2.0	(21.0)	1/4	精良	不良		褐色	褐色	
1S10656	I層	534	R-1	土師器	蓋	(21.6)	2.0		口縁 1/8	精良	良好		褐色	褐色	
1S10656	I層	535	R-2	土師器	皿	(16.9)	2.7		1/6	精良	不良		褐色	褐色	
1S10656	I層	536	R-3	土師器	杯	(17.0)	4.4	(11.0)	1/3	精良	不良		淡赤褐色	淡赤褐色	
1S10657	I層	537	R-1	土師器	杯蓋		2.3		口縁片	粗	不良		淡褐色	淡褐色	
1S10657	I層	538	R-2	土師器	鉢	11.8	4.1		2/3	精良	不良		赤褐色	赤褐色	
1S10648	I層	539	R-3	土師器	甕	(22.4)	28.8		1/2		不良		橙褐色～黄褐色～黒色	橙褐色	
1S10648	I層	540	R-1	土師器	甕	(32.0)	13.8		1/4		不良		淡褐色	淡褐色～淡褐色	
1S10648	I層	541	R-4	須恵器	杯	(11.4)	4.7	(7.9)	1/4		良好	良好	淡灰色	淡灰色	
1S10648	I層	542	R-5	土師器	蓋		1.95		破片		不良		淡褐色	淡褐色	
1S10648	I層	543	R-2	土師器	杯	13.0	3.9	8.4	1/3		不良		淡褐色～淡褐色	淡褐色	
1S10648	I層	544	R-1	土師器	杯	12.0	3.3	6.7	ほぼ完形		良好		淡褐色	淡褐色	
1S10648	I層	545	R-3	土師器	皿	(16.0)	5.2	7.8	口縁部 2/5、脚部 2/5				淡褐色～淡褐色	淡褐色	
1S10648	カマド	546	R-1	土師器	杯	(17.8)	4.9		口縁部 1/6		不良		淡褐色	淡褐色	
1S10648	カマド	547	R-2	土師器×弥生か?	甕	(26.4)	18.0		1/3		良好		淡褐色～淡赤褐色～黒色	淡褐色	
1S10648	煙道	548	R-1	土師器	皿	16.45	1.8	12.6	底部 3/4		不良		淡褐色	淡褐色	
1S10648	カマド	549	R-1	土師器	鉢	(14.3)		6.6	口縁部 1/8		良好		淡褐色	淡褐色～淡褐色	瓶の可能性あり
1S10652	I層	550	R-23	須恵器	杯蓋	(17.4)	1.8		口縁部 1/8		良好	良好	暗青灰色	青灰色	歪みあり
1S10652	I層	551	R-20	須恵器	小杯		1.7	4.2	底部片 1/3	精良	良好	良好	暗灰色	暗灰色	
1S10652	I層	552	R-22	須恵器	杯		1.65	8.6	高台片 1/3	精良	良好	良好	暗灰色	暗灰色	
1S10652	I層	553	R-3	土師器	甕	(16.2)	10.0		口縁部 1/6		良好		淡褐色	淡褐色～淡褐色	
1S10652	I層	554	R-18	土師器	瓶	(19.5)	10.9	(10.0)	口縁～底部		不良		褐色、黒灰色	褐色、黒灰色	削り出し高台杯
1S10652	I層	555	R-5	土師器	鉢		7.0		破片		不良		淡褐色～淡褐色	淡褐色	
1S10652	I層	556	R-14	土師器	杯	(13.2)	3.2	(7.6)	1/6		不良		淡褐色	淡褐色	
1S10652	I層	557	R-13	土師器	杯	(12.7)	3.3	(6.9)	1/6		不良		淡褐色	淡褐色	
1S10652	I層	558	R-11	土師器	杯	(12.4)	3.5	(7.3)	1/4		不良		淡褐色	淡褐色	
1S10652	I層	559	R-8	土師器	皿	(15.6)	1.7	(11.6)	1/6		良好		淡褐色	淡褐色～淡褐色	
1S10652	I層	560	R-9	土師器	皿	15.4	1.8	12.4	ほぼ完形		良好		淡褐色	淡褐色	
1S10652	I層	561	R-10	土師器	杯	(14.4)	2.4	(10.2)	1/6		不良		淡暗褐色	淡暗褐色～淡暗褐色	
1S10652	I層	562	R-19	土師器	破片	6.2	4.3	3.1	破片		良好		暗茶色～赤茶色	暗茶色～赤茶色	置きカマドのツバ部分
1S10652	I層	563	R-17	土師器	破片		9.5		破片		良好		茶灰色、赤褐色	茶灰色	外面丹塗り?
1S10652	II層	564	R-1	土師器	壺	(24.0)	4.6		口縁 1/6	粗	良好		浅い黄褐色	浅い黄褐色	
1S10652	II層	565	R-2	土師器	杯	(17.0)	6.5	(9.0)	1/3	精良	不良		褐色	褐色	
1S10660	カマド	566	R-1	土師器	皿	(16.0)	2.2	(13.2)	1/4	粗	不良		淡褐色～黒色	淡褐色～黒褐色	
1S10661	I層	567	R-2	須恵器	高台付杯		4.1	(10.2)	高台部 1/3	精良	良好	良好	暗灰色	暗灰色	
1S10661	I層	568	R-1	土師器	杯	(10.6)	4.2	7.0	1/3	精良	不良		褐色	褐色	
1S10661	II層	569	R-1	須恵器	杯蓋	(13.4)	1.2		口縁 1/6	精良	良好	良好	灰色	灰色 (暗緑灰色)	
1S10664	I層	570	R-2	須恵器	蓋	(15.2)	1.4		破片		良好	良好	灰色	灰色	
1S10664	I層	571	R-1	須恵器	壺蓋	(9.8)	2.4		破片		良好	良好	灰色	灰色	
1S10666	I層	572	R-3	土師器	甕	(14.2)	7.2		1/4		良好		褐色～茶褐色	褐色～茶褐色	
1S10666	I層	573	R-1	土師器	鉢×杯×鍋	(21.0)	(4.8)		1/5		良好		茶灰色～黒灰色	茶灰色～黒灰色	
1S10670	I層	574	R-1	須恵器	杯	(14.4)	3.25	(10.3)	破片		良好	良好	淡灰色	淡灰色	
1S10677	I層	575	R-1	石製品	砥石	8.5	5.2	6.9					黄褐色		
1S10663	I層	576	R-4	土師器	甕	(23.2)	6.7		1/3		良好		褐色～茶褐色～黒色	褐色～茶褐色	
1S10663	I層	577	R-3	土師器	甕 or 瓶	(30.0)	14.8		破片		良好		茶褐色～黒灰色	茶褐色～赤褐色	
1S10663	I層	578	R-2	土師器	蓋	(14.8)	(2.7)		破片		良好		灰褐色	灰褐色	
1S10663	I層	579	R-1	土師器	杯 or 皿	(16.4)	2.3	(13.1)	破片		良好		黒灰色～褐色	褐色	
1S10663	II層	580	R-1	土師器	杯	(14.4)	5.3	(11.8)	1/2		良好		赤褐色	赤褐色	
1S10675	I層	581	R-3	弥生土器	甕	(22.8)	13.6		1/6		不良		茶灰色～黒灰色～茶褐色	灰褐色～茶灰色	
1S10675	I層	582	R-2	須恵器	杯	(12.4)	4.5	(8.8)	1/3		良好	良好	青灰色	青灰色	
1S10675	カマド	583	R-1	土師器	甕×瓶	(17.2)	9.2		1/5		良好		茶灰色～灰褐色	褐色～茶褐色	1mm以下の黒色粒多量に含む
1S10681	I層	584	R-1	石製品	石砲丁	4.6	8.0	0.5					暗灰茶色		
1S10682	I層	585	R-1	土師器	甕	(13.7)	4.2		1/3		良好		灰褐色～黒灰色	灰褐色	
1S10683	I層	586	R-1	弥生土器	鉢	(11.4)	4.7		1/2		良好		褐色～黒灰色	褐色～茶灰色	
1S10684	I層	587	R-1	須恵器	杯		3.9		1/8		良好	良好	灰色	灰色	
1S10685	II層	588	R-1	瓦器	碗		3.3		1/8		良好	不良	灰白色	灰白色～黒灰色	
1S10687	I層	589	R-2	須恵器	杯		2.35	8.7	底部完形		良好		灰褐色～茶褐色	褐色	
1S10688	I層	590	R-1	弥生土器	壺		4.0		破片		良好		黒色～茶灰色	茶灰色	
1S10689	I層	591	R-3	弥生土器	鉢	(22.8)	6.0		1/8		良好		褐色～黒灰色	茶灰色～茶褐色～黄灰色	
1S10689	I層	592	R-2	縄文土器	浅鉢		2.65		脚部小片		良好		茶灰色	茶灰色	滑石粒を多く含む光沢あり
1S10691	I層	593	R-2	弥生土器	鉢		4.3		口縁部破片		良好		灰褐色	灰褐色	
1S10691	I層	594	R-1	弥生土器	甕		5.0		口縁部破片		良好		茶灰色	茶灰色	
1S10695	I層	595	R-1	弥生土器	不明		3.3		口縁部破片		良好		茶褐色	茶褐色～赤褐色	
1S10696	I層	596	R-3	弥生土器	鉢	(10.2)	6.0		破片		不良		黒灰色～淡茶褐色	黒灰色～淡茶褐色	
1S10696	I層	597	R-4	弥生土器	器台		6.5	8.6～8.8	底面ほぼ完形		良好		茶褐色～赤褐色～黒灰色	茶褐色～赤褐色～黒灰色	
1S10696	I層	598	R-2	土師器	手捏ね土器	9.0	5.2		ほぼ完形		良好		灰黄色～茶褐色	灰黄色～茶褐色	
1S10696	I層	599	R-1	土師器	手捏ね土器	7.6	3.6		ほぼ完形		良好		灰黄色～茶褐色	灰黄色～茶灰色	
1S10697	I層	600	R-1	弥生土器	甕	(17.3)	6.8		1/3		良好		黒灰色	黒灰色	
1S10697	I層	601	R-2	弥生土器	甕	(24.0)	14.6		1/6		良好		茶灰色～茶褐色～黒色	茶灰色～黒色	
1S10699	I層	602	R-1	須恵器	蓋	(16.8)	1.6		1/3		良好	良好	灰色	灰色	天井部に墨書あり
1S10705	I層	603	R-4	土師器	瓶	(21.2)	7.0		1/8		良好		黒灰色～茶灰色	淡黒灰色～茶褐色	
1S10705	I層	604	R-3	土師器	甕 or 壺	(19.4)	7.0		1/10		良好		淡茶褐色～淡黒灰色	淡茶褐色～淡黒灰色	
1S10710	I層	605	R-3	須恵器	蓋	13.0	1.05～1.1		2/3		良好	良好	灰色～青灰色	灰色	
1S10710	I層	606	R-2	須恵器	杯	(11.8)	4.5	(8.4)	1/3		良好	良好	灰色	灰色	
1S10710	I層	607	R-1	土師器	杯 or 鉢	17.3	4.7	12.4	ほぼ完形		不良		褐色～茶褐色	褐色～茶褐色	ひずみ大
1S10715	I層	608	R-2	土師器	杯	(18.4)	8.0		破片		良好		茶灰色～黒灰色	茶灰色	
1S10715	I層	609	R-1	土師器	甕	(15.2)	7.0		破片		良好		茶褐色～黒灰色	茶褐色～黒灰色	

若菜森坊遺跡第1次調査 遺物観察表

遺構番号	挿図番号	R番号	種類	器種	口径 (cm)	器高 (cm)	底径 (cm)	底厚 (cm)	残存	胎土	焼成	還元	色調 (軸調)	色調 (軸調)	備考
IS10715 I層	610	R-3	鉄製品	鉄鏃	9.7	3.6	1.4						茶褐色～赤褐色		
IS10715 I層	611	R-4	鉄製品	鉄鏃	8.7	2.9	1.0						茶褐色～赤褐色		
IS10715 II層	612	R-1	須恵器	杯		3.0			破片		良好	良好	灰紫色	灰色	
IS10715 II層	613	R-2	土師器	杯		0.75			破片		不良		淡褐色	灰黄色	
IS10720 I層	614	R-1	土師器	杯	(16.3)	3.95			破片		良好		茶灰色～茶褐色	褐色	
IS10725 I層	615	R-1	須恵器	杯	(13.6)	4.3	(9.6)		1/4		良好	不良	灰白色	灰白色	
IS10725 外	616	R-1	土師器	甕×瓶	(20.2)	12.4			1/5		良好		茶灰色～茶褐色～黒灰色	褐色～灰黄色	
IS10775	617	R-1	土師器	甕	(18.4)	(11.9)			9/10		不良		灰黄色～茶褐色～黒灰色	茶黄色～茶褐色～黒灰色	
IS10780 床埋土	618	R-1	弥生土器	壺	(15.8)	(8.4)			口縁～頸部 1/2		不良		茶灰色～茶褐色	茶褐色～黒灰色	
IS10770 I層	619	R-1	弥生土器	甕	(16.1)	(13.5)	(7.3)		1/4		良好		褐色～茶褐色	褐色～茶褐色	
IS10770 I層	620	R-3	弥生土器	壺		1.9			破片		不良		灰褐色	灰褐色	
IS10770 I層	621	R-2	弥生土器	ミニチュア鉢	6.8	3.55～3.75			2/3		良		淡褐色～灰黄色	黄灰色	
IS10770 I層	622	R-4	石製品	砥石	16.5	7.6	1.9						淡青灰色		
IS10770 I層	623	R-5	石製品	砥石	9.5	6.9	2.8						灰褐色		
IS10785 I層	624	R-5	弥生土器	甕	15.0	23.1	5.4		1/2		良好		茶灰色～黒灰色	茶灰色～黒灰色	
IS10785 I層	625	R-3	弥生土器	甕	(16.8)	(24.1)			1/2		良好		灰褐色～褐色～黒灰色	褐色	
IS10785 I層	626	R-4	弥生土器	壺	(10.4)	12.3			2/3		良好		褐色～黒灰色	褐色	
IS10785 I層	627	R-1	弥生土器	壺	(12.1)	(5.0)			口縁～頸部 1/4		良好		灰黄色	灰黄色	
IS10785 I層	628	R-6	弥生土器	器台	(18.0)	9.3			1/2		良好		茶灰色～茶褐色	茶灰色～灰色	
IS10790 I層	629	R-1	弥生土器	甕	(16.0)	(2.7)			口縁～頸部 1/5		不良		茶灰色	灰黄色～茶灰色	
IS10790 I層	630	R-3	石製品	砥石	5.5	2.6	1.7						淡黄褐色		
IS10790 I層	631	R-2	石製品	紡錘車	3.45	3.40	1.40～1.45						灰褐色～黒灰色		滑石製
IS10795 カマド内	632	R-1	土師器	甕	(21.0)	(13.2)			1/6		良好		灰黄色～褐色～黒色	褐色～茶灰色	
IS10805 I層	633	R-1	弥生土器	甕		4.1			破片				灰黄色	灰黄色～黒灰色	
IS10805 I層	634	R-2	弥生土器	鉢		(4.75)			破片		良好		茶褐色	茶褐色	手づくね
IS10810 I層	635	R-20	弥生土器	壺	(20.1)	4.2			口縁破片		良好		灰黄色～淡灰褐色	灰黄色	
IS10810 I層	636	R-2	弥生土器	小壺	7.7	6.5			5/6		良好		灰白色～茶灰色～淡茶褐色	灰白色～茶灰色	歪んでいる
IS10810 I層	637	R-14	弥生土器	壺		11.2	2.25		ほぼ完形		良好		灰黄色～褐色～黒灰色	灰黄色～褐色～黒灰色	
IS10810 I層	638	R-16	弥生土器	甕	(45.0)	17.8			1/5		良好		茶灰色～黒灰色	茶灰色	
IS10810 I層	639	R-21	弥生土器	甕	(16.3)	24.75	7.0		口縁～底部		良好		褐色～黒色～茶灰色	褐色～淡褐色	
IS10810 I層	640	R-15	弥生土器	甕	16.8	11.2	4.6		底部欠損		良好		灰黄色～褐色～黒色	灰黄色～褐色～黒色	
IS10810 I層	641	R-13	弥生土器	甕	(17.3)	22.0	(6.4)		1/2		良好		茶灰色～黒灰色	茶灰色～黒灰色	
IS10810 I層	642	R-11	石製品	石庖丁	3.6	4.5	0.7						灰色		使用痕跡が少ない
IS10810 I層	643	R-10	石製品	石ノミ	8.2	5.0	1.1						灰緑褐色		
IS10810 I層	644	R-8	弥生土器	鉢	(23.1)	11.35	6.2		1/4		良好		褐色～茶褐色～黒灰色	茶灰色	歪み大
IS10810 I層	645	R-9	弥生土器	鉢	24.2	11.45	3.45		ほぼ完形		良好		灰黄色～茶褐色～黒灰色	灰黄色～茶褐色～黒灰色	
IS10810 I層	646	R-6	弥生土器	鉢	14.8～15.2	8.8			3/4		良好		茶褐色～黒灰色	茶褐色	
IS10810 I層	647	R-5	土師器	鉢	12.1	6.45	(4.3)		1/3		良好		茶褐色	茶褐色	
IS10810 I層	648	R-25	土師器	杯	(19.7)	3.2	(13.9)		1/4		不良		淡褐色～茶灰色～茶褐色	茶灰色	外面色調は赤色顔料
IS10810 I層	649	R-19	弥生土器	器台	(16.6)	19.8			1/3		良好		茶灰色～黒灰色	茶灰色	
IS10810 II層	650	R-2	弥生土器	手づくね鉢	8.8	4.55			ほぼ完形		良好		赤褐色～茶褐色～黒灰色	赤褐色～黒灰色	
IS10810 II層	651	R-1	弥生土器	大甕	(42.0)	(10.2)			口縁～頸部 1/5		良好		灰黄色～褐色	灰黄色～褐色	
IS10825 I層	652	R-4	須恵器	杯		(2.35)	(10.3)		1/3		良好		淡灰色	茶灰色	
IS10825 I層	653	R-1	土師器	壺	(13.7)	(11.25)			1/3				褐色～茶褐色～赤褐色	茶灰色～褐色	
IS10825 I層	654	R-2	土師器	杯	(14.2)	(5.4)			1/3		良好		灰褐色～褐色	灰褐色～褐色	
IS10825 I層	655	R-3	土師器	皿	(18.0)	(3.4)	(14.2)		1/4		良好		褐色～茶灰色～灰色	淡褐色～茶灰色	
IS10825 I層	656	R-5	石製品	砥石	6.7	3.3	2.4						淡黄褐色		
IS10830 II層	657	R-2	弥生土器	壺	(17.8)	(3.9)			1/10		良好		淡褐色	淡褐色	
IS10830 II層	658	R-1	弥生土器	甕	(21.7)	(6.1)			1/10		良好		淡褐色	淡褐色～茶灰色	
IS10830 II層	659	R-3	弥生土器	甕	(14.3)	(4.5)			1/10		良好		茶灰色	茶灰色	
IS10835 I層	660	R-3	縄文土器			(2.6)			破片		良好		茶灰色	茶灰色	
IS10835 I層	661	R-2	弥生土器			(2.65)			破片		良好		茶褐色	茶褐色	
IS10840 I層	662	R-6	須恵器	蓋	(15.4)	(2.1)			1/8		良好	良	暗灰色～灰色	灰色	
IS10840 I層	663	R-5	須恵器	杯		(0.8)	(11.6)		1/6		良好	良好	灰色	灰色	
IS10840 I層	664	R-7	須恵器	杯		(2.25)			破片		良好	不良	淡灰色～淡茶色	灰色	
IS10840 I層	665	R-1	土師器	杯	13.4	8.7	3.6～4.0		1/2		良好		褐色～淡灰褐色～黒灰色	褐色～淡灰褐色～茶灰色	
IS10840 I層	666	R-8	石製品	砥石	11.2	3.9	2.4						暗青灰色		
IS10870 I層	667	R-1	土師器	碗	(12.2)	(4.3)			1/6		良好		褐色	褐色	
IS10920 カマド内皿層	668	R-1	土師器	杯		(3.15)			破片		不良		淡褐色	淡褐色	
IS10895 I層	669	R-1	土師器	瓶	(22.0)	19.7	(11.8)		1/3		良好		褐色～灰褐色	褐色～灰褐色	
IS10905 I層	670	R-1	土師器	甕	(18.8)	(5.2)			1/6		良		灰褐色～茶褐色	灰黄色	
IS10910 カマド	671	R-2	土師器	甕	(18.0)	(11.25)			1/3		良好		灰褐色～黒色	茶灰色	
IS10910 カマド	672	R-1	土師器	甕	(17.6)	(28.3)			1/3		良好		茶褐色～灰黄色	茶褐色	
IS10915 カマド煙道部	673	R-1	須恵器	蓋					破片		良好	良好	灰色	灰色	
IS10915 カマド煙道部	674	R-2	土師器	甕	(21.3)	(5.6)			1/5		良好		褐色	灰褐色～赤褐色	
IS10915 カマド煙道部	675	R-4	土師器	瓶		(5.7)	(23.6)		1/8		良好		灰黄色～褐色～黒灰色	褐色	
IS10915 カマド内皿層	676	R-1	土師器	甕	(14.4)	(10.3)			1/5		良好		茶褐色～黒色	茶褐色～黒色	
IS10925 I層	677	R-2	土師器	皿	12.8	2.9			底部完形、口縁 1/2		不良		灰黄色～褐色	茶灰色	
IS10930 I層	678	R-5①	弥生土器	壺	(19.2)	20.0			口縁～胴部		良好		茶灰色～黒灰色	淡褐色	
IS10930 I層	679	R-6	弥生土器	甕	14.6	22.5	7.6		1/2		良好		灰褐色～黒灰色	灰褐色	
IS10930 I層	680	R-2	弥生土器	器台	(15.0)	11.9			1/4		良好		褐色～黒灰色	褐色～灰黄色～黒灰色	
IS10930 I層	681	R-3	弥生土器	鉢	11.7	5.5			1/2		良好		灰黄色～黒灰色	淡褐色	底部に道具(置き台?)跡あり
IS10935	682	R-2	須恵器	杯		1.3			高台部破片		良好		茶灰色	茶灰色	
IS10935 I層	683	R-1	須恵器	蓋		1.3			破片		良好	不良	淡灰色	淡灰色	
IS10935 I層	684	R-2	須恵器	杯		2.7	(10.0)		1/2		良好		灰色～黒灰色	灰色	
IS10935 I層	685	R-6	土師器	甕	(13.0)	6.6			1/4		良好		茶褐色～黒灰色	茶褐色～黒灰色	
IS10935 I層	686	R-7	土師器	杯	(17.0)	5.4			破片		良好		茶灰色～褐色	茶灰色～褐色	
IS10935 I層	687	R-5	土師器	杯	(12.0)	4.1			1/5		良好		褐色	褐色	
IS10935 I層	688	R-8	土師器	杯 or 皿	(17.9)	3.55			2/3		不良		褐色～灰黒色	褐色	
IS10935 I層	689	R-3	土師器	高坏	(16.6)	8.85	11.8		1/2		良好		褐色～灰黄色	灰黄色～褐色～黒灰色	
IS10935 I層	690	R-9	石製品	石庖丁	4.6	4.1	0.9						灰色		
IS10935 カマド	691	R-1	弥生土器	杯	15.8	5.2			完形		良好		赤褐色～黒色	褐色～灰褐色	外面朱塗り
IS10940 I層	692	R-1	土師器	甕		8.5	6.0		底部完形		良好		茶褐色～灰黄色～黒灰色	茶褐色～黒灰色	
IS10940 I層	693	R-3	弥生土器	甕	(22.2)	6.5			破片		良好		茶灰色～黒灰色	灰黄色～淡茶灰色～黒灰色	口縁部ス付着

若菜森坊遺跡第1次調査 遺物観察表

遺構番号	挿入番号	R番号	種類	器種	口径 (cm) 長さ	器高 (cm) 幅	底径 (cm) 厚さ	残存	胎土	焼成	還元	色調 (軸調)	色調 (軸調)	備考
1S10940	I層	694	R-2	弥生土器	高坏		3.25			不良		灰黒色～灰黄色	灰黄色	
1S10945	I層	695	R-1	土師器	杯		0.9	(10.8)	2/3	良好		褐色～橙色	褐色～茶褐色～黒灰色	内面へラ記号?
1S10945	I層	696	R-3	土師器	杯		2.8		破片	良好		褐色	褐色	
1S10950	I層	697	R-6	須恵器	蓋	(12.8)	1.6		1/3	良好	良好	灰色～淡灰色～黒灰色	淡灰色	つまみ部やや歪んでいる
1S10950	I層	698	R-8	須恵器	杯	(12.2)	4.1	(8.5)	1/3	良好	良好	灰色	灰色	高台貼付痕有
1S10950	I層	699	R-2	土師器	蓋	18.9	2.5～2.7		2/3	良好		褐色	褐色	つまみ径 8.4 cm
1S10950	I層	700	R-1	土師器	杯		1.8	(9.8)	1/3	良好		褐色～淡灰色	褐色～淡灰色	
1S10950	I層	701	R-3	土師器	高坏		3.3	(16.3)	脚部 1/4	良好		褐色	褐色	
1S10950	I層	702	R-9	石製品	砥石	5.2	3.55	1.4				淡緑灰色		
1S10950	I層	703	R-10	土製品	土鍾	4.6	0.95	0.9				淡橙褐色		
1S10965	I層	704	R-1	土師器	甕		4.5		小片	良好		淡橙褐色～暗灰色	淡橙褐色～淡灰褐色	
1S10965	I層	705	R-4	須恵器	杯		2.3		小片	良好	良好	青灰色	青灰色	
1S10965	I層	706	R-5	土製品	土玉	1.95	1.85	1.7				橙褐色		
1S10970		707	R-1	石製品	紡錘車	4.9	2.5	1.3				明灰色		
1S10970		708	R-2	鉄製品	刀子	7.0	1.8	0.45				暗褐色		
1S10970	I層	709	R-7	須恵器	壺		13.4			良好		淡灰色	灰色	
1S10970	I層	710	R-14	須恵器	蓋		1.6		破片	良好	良好	灰色	灰色	
1S10970	I層	711	R-16	須恵器	蓋		0.5			良好	不良	灰黄色～灰白色	灰黄色～灰白色	
1S10970	I層	712	R-8	須恵器	蓋	(19.4)	3.0		1/2	良好	不良	淡灰色～茶灰色	淡灰色～淡褐色	
1S10970	I層	713	R-11	須恵器	蓋	(13.0)	1.8		1/2	良好	良好	灰色～黒灰色	淡灰色～灰色	
1S10970	I層	714	R-10	須恵器	杯	(13.4)	2.9～3.4	(9.2)	1/3	不良	良好	暗灰色	暗灰色	
1S10970	I層	715	R-15	須恵器	杯		2.2	(7.8)	破片	良好	不良	灰黄色	淡灰色	
1S10970	I層	716	R-9	須恵器	杯		2.0	(9.0)	1/3	良好	良好	灰色	灰色	
1S10970	I層	717	R-6	須恵器	杯	18.3	5.75	13.8	底部完形口縁 2/3	良好	不良	淡灰白色	淡灰白色～茶灰色	
1S10970	I層	718	R-32	土師器	杯	19.6	5.3～5.55	14.1		良好		褐色	褐色～黒灰色	口縁歪み大
1S10970	I層	720	R-36	土師器	杯	(15.6)	3.9	(12.9)	1/3	不良	不良	淡褐色	灰褐色	
1S10970	I層	721	R-20	土師器	皿×杯	(14.2)	2.3		破片	不良		灰褐色～茶褐色	灰黄色	
1S10970	I層	722	R-19	土師器	大杯	(17.6)	5.6		破片	良好		褐色～黒灰色	褐色	
1S10970	I層	723	R-5	土師器	甕	(33.0)	14.3		口縁～胴部	精良	不良	にぶい橙色～黒褐色	橙色	
1S10970	I層	724	R-22	土師器	壺		6.3		破片	不良		灰黄色	灰黄色	
1S10970	I層	724	R-37	土師器	杯	16.5	4.0	13.4	2/3	良好		灰褐色～赤褐色	淡褐色～褐色	
1S10970	I層	725	R-4	土師器	移動式カマド		14.7		底部片 1/3	不良		褐色～黒灰色	褐色	
1S10970	I層	726	R-29	土製品	土鍾	4.9	1.25	1.25				黒灰色		指頭痕
1S10960		727	R-9	土師器	甕	(29.6)	26.1		2/5			橙褐色～赤褐色～黒色	橙褐色	
1S10960		728	R-2	土師器	甕	26.3	21.1		2/3	良好		灰黄色～茶灰色～黒灰色～黒色	灰黄色～茶灰色	
1S10960		729	R-3	土師器	甕	(20.5)	11.4		1/4	良好		茶灰色～黒灰色	淡褐色～茶灰色	
1S10960		730	R-4	黒色土器A	碗か?	(13.5)	6.3		1/5	不良		褐色～黒灰色	黒灰色～黒色	
1S10960		731	R-6	土師器	蓋	20.9	3.4		4/5	良好		褐色	褐色	つまみ径 3.1 cm
1S10960		732	R-10	土師器	蓋	16.9	3.6		完形	良好		褐色	褐色	
1S10960		733	R-7	須恵器	杯	(12.7)	3.45	(8.2)	2/3	良好	良好	暗灰色～灰色	暗灰色～灰色	
1S10960	II層	734	R-2	須恵器	壺	(20.2)	11.5		1/4	良好		淡灰色～暗灰色	淡灰色～灰色	
1S10960	II層	735	R-4	須恵器	壺		5.1	(4.9)	胴部～底部	不良	不良	淡灰色～淡赤褐色	淡灰色～淡赤褐色	
1S10960	II層	736	R-3	須恵器	杯	(10.5)	3.35	(6.4)	1/4	良好	良好	淡灰色～暗灰色	淡灰色～暗灰色	
1S10960	II層	737	R-1	土師器	鉢	20.9	11.2	9.0	ほぼ完形	不良		淡褐色～淡橙褐色～黒色	淡褐色～淡橙褐色	
1S10960	II層	738	R-5	石製品	砥石	8.9	3.65	3.75				淡茶色		
1S10960	カマド	739	R-7	須恵器	壺	(34.2)	5.2		1/8	良好		黒灰色～灰色	淡灰色	
1S10960	カマド	740	R-6	土師器	甕	(26.5)	22.5		1/2	良好		淡褐色～淡橙褐色～黒色	淡褐色	
1S10960	カマド	741	R-5	土師器	杯	(12.8)	3.5	(7.4)	1/6			淡橙褐色	淡橙褐色	
1S10960	カマド	742	R-4	土師器	杯	13.1	3.3	7.5	ほぼ完形			淡褐色～淡橙褐色	淡褐色～淡暗褐色	
1S10960	カマド	743	R-3	土師器	皿	(15.7)	1.8	(12.5)	1/4	不良		淡褐色～淡橙褐色	淡橙褐色	
1S10960	カマド	744	R-2	土師器	皿	(16.8)	1.7	(13.3)	1/4	不良		淡褐色～淡橙褐色	淡褐色～淡暗褐色	
1S10960	カマド	745	R-1	土師器	皿	(16.6)	1.8	(12.0)	1/4	良好		淡褐色	淡褐色	
1S10975	II層	746	R-4	須恵器	蓋	15.8	2.4		完形	良好	不良	茶灰色	茶灰色	少し歪んでいる、付着物有
1S10975	II層	747	R-6	須恵器	杯×壺×蓋		2.75		破片	良好	良好	灰色	灰色	
1S10975	II層	748	R-5	須恵器	杯		5.95		破片	良好	良好	茶灰色	茶灰色	
1S10975	II層	749	R-2	弥生土器	るつぼ		5.45		破片	良好		灰黄色～淡灰色	黒灰色～黒色～青緑色	内面鉄滓附着
1S10975	II層	750	R-3	土師器	甕	(27.3)	10.5		1/3	良好		灰黄色～褐色	灰黄色～褐色	
1S10975	II層	751	R-7	土製品	土鍾	4.55	1.45	1.35				褐色		
1S10980	I層	752	R-3	須恵器	蓋	(14.6)	1.6		1/4	不良	良好	灰色	灰色	器形の歪み大
1S10980	I層	753	R-8	土師器	甕		9.9	(14.6)	破片	良好		茶灰色～淡茶褐色	茶灰色	
1S10980	I層	754	R-7	土師器	杯	(14.1)	2.45	(11.0)	1/4	良好		褐色	褐色	
1S10980	I層	755	R-5	土師器	杯	(17.2)	5.5		破片	良好		褐色～茶灰色	褐色	
1S10980	I層	756	R-4	土師器	皿	(22.8)	2.6	(14.2)		不良		灰黄色～灰褐色	褐色～灰褐色	
1S10980	I層	757	R-15	石製品	砥石	4.4	5.0	2.1				淡黄褐色		
1S10980	I層	758	R-14	石製品	紡錘車	4.8	2.4	1.2				灰色		
1S10985	I層	759	R-1	須恵器	杯		1.25		破片	良好	良好	淡灰色	淡灰色	
1S10985	I層	760	R-4	須恵器	皿		2.55		破片	不良	不良	乳白色	乳白色	
1S10995	I層	761	R-1	須恵器	杯		1.7	11.3	5/6	不良		灰黄色～茶褐色	灰黄色	
1S11010	I層	762	R-1	土師器	甕		(3.4)		破片	良好		褐色～黒灰色	褐色～灰黄色	
1S11010	I層	763	R-2	土師器	杯		(1.9)		破片	良好		茶褐色	灰褐色	
1S11015	I層	764	R-1	弥生土器	大壺		13.5		破片	良好		茶灰色～茶褐色	茶灰色～茶褐色	
1S11015	I層	765	R-2	土師器	甕	(16.0)	(7.8)		1/4	良好		茶褐色～灰黄色	茶褐色	
1S11020	I層	766	R-1	土師器	杯	(14.2)	3.25	(9.3)	1/6	良好		褐色～灰黄色	褐色～灰黄色	
1S11020	カマド	767	R-2	須恵器	蓋	(15.4)	(1.0)		口縁～体部	良好	良好	灰色	灰色	
1S11020	カマド	768	R-1	土師器	壺		(7.0)	12.2	1/5	良好		褐色～灰黄色	褐色～灰黄色	
1S11020	カマド	769	R-1	須恵器	杯	11.7	4.5～4.65	7.85	ほぼ完形	良好	良好	灰色	灰色	歪んでいる
1S11020	カマド	770	R-2	土師器	甕	(18.6)	(6.45)		1/9	良好		灰黄色～褐色	茶褐色	
1S11030	I層	771	R-2	土師器	杯		(2.5)	(11.8)	1/4	良好		褐色	褐色	
1S11045		772	R-2	須恵器	杯	(13.7)	5.2	9.0	口縁～底部	良好	良好	青灰色	青灰色	
1S11045		773	R-1	土師器	甕	(18.0)	(16.9)		1/2	良好		暗褐色	暗褐色	
1S11050	I層	774	R-1	須恵器	杯	(12.0)	4.5	(8.3)	1/2	良好	良好	青灰色	青灰色	
1S11055	I層	775	R-2	土師器	高坏	(16.4)	(5.9)			良好		褐色	褐色	
1S11075	I層	776	R-1	須恵器	蓋		(2.0)		破片	良好	良好	黒灰色	暗灰色	
1S11095	I層	777	R-4	須恵器	蓋		1.4		破片	不良	不良	淡灰色		
1S11095	I層	778	R-3	須恵器	杯		2.7		破片	良好	良好	淡灰色～黒灰色	淡灰色	
1S11095		779	R-2	土師器	杯×皿		2.8		破片	不良		白灰色	白灰色	
1S11110	I層	780	R-2	弥生土器	甕		7.6		破片	良好		灰褐色～淡黄褐色～淡橙褐色	淡黄褐色	
1S11115	I層	781	R-2	弥生土器	鉢		4.5		破片	良好		黄褐色	黄褐色	

若菜森坊遺跡第1次調査 遺物観察表

遺構番号	挿入番号	R番号	種類	器種	口径 (cm) 長さ	器高 (cm) 幅	底径 (cm) 厚さ	残存	胎土	焼成	還元	色調 (軸調)	色調 (軸調)	備考
IS11115 I層	782	R-1	弥生土器	甕	(15.8)	3.4		1/6		良好		淡黄褐色	淡黄褐色	
IS11120 I層	783	R-1	弥生土器	壺		3.7		1/6		良好		暗褐色～橙褐色	暗褐色～橙褐色	
IS11120 II層	784	R-1	弥生土器	高坏		4.0		付部破片		良好		暗橙褐色	暗橙褐色	
IS11040	785	R-1	弥生土器	袋状口縁壺	(14.00)	(5.90)		口縁のみ		不良		明黄茶色	明黄茶色	
IS11040 I層	786	R-2	弥生土器	壺		(6.40)		1/3		良		明茶色、暗茶色	明茶色、暗茶色	
IS11040 I層	787	R-4	弥生土器	高坏		18.4		1/2		不良		褐色	褐色	
IS11040 I層	788	R-3	弥生土器	不明(鉢?)		(6.70)		細片		良		茶褐色、黄茶色	明茶色	穿孔あり
IS11040 床面	789	R-1	弥生土器	甕	(28.60)	(9.80)		口縁辺		不良		赤茶色	赤茶色	
IS11040 床面	790	R-2	弥生土器	高坏		(2.10)	(13.40)	脚部1/4				明褐色	明褐色	穿孔あり
IS11090 I層	791	R-2	須恵器	杯蓋		(1.3)		破片				灰褐色	灰青色	
IS11090 I層	792	R-1	弥生土器	甕	(17.0)	(9.0)		1/5		良好		橙褐色	橙褐色	
IS11090 カマド	793	R-1	土師器	杯		(3.3)		破片		不良		黄褐色	灰褐色	
IS11090 カマド	794	R-2	土製品	支脚	(9.8)	(6.3)	(6.0)	1/3		良好		明褐色		
IS11090 カマド内	795	R-1	土師器	甕		(7.4)		破片		良好		暗褐色	暗褐色	
IS11135 I層	796	R-1	土師器	甕	(22.2)	5.8		1/4		良好		橙褐色	橙褐色	
IS11135 I層	797	R-2	須恵器	杯	(11.6)	3.1		1/6		良好	良好	青灰色	青灰色	
IS11155 I層	798	R-2	土師器	杯		1.9		底部破片		不良		淡黄～淡橙褐色	淡黄褐色	削り出し高台
IS11155 I層	799	R-1	土師器	皿		2.0		破片		不良		橙褐色	淡黄灰～淡橙褐色	
IS11163	800	R-1	黒色土器 B	椀		2.6	(9.2)	底部1/4		良好		黒～黒灰色	黒～黒灰色	
IS11180 I層	801	R-2	須恵器	杯		1.75	8.8	4/5		良好	良好	灰白色	淡灰色	
IS11100	802	R-1	弥生土器	壺	(14.3)	30.5		2/3		良好		灰黄色～茶灰色	茶灰色	器形歪んでいる
IS11100	803	R-2	石器	石鏝	2.7	2.0	0.4					黒色		
IS11100 I層	804	R-1	弥生土器	壺	(20.4)	10.6		1/4		不良		淡褐色	淡褐色	
IS11100 I層	805	R-5	弥生土器	鉢	(19.1)	12.0		口縁～底部		良好		灰黄色～茶灰色	灰黄色～茶灰色	
IS11100 I層	806	R-2	弥生土器	鉢	(16.6)	8.6		1/4		不良		淡褐色	淡褐色	
IS11100 I層	807	R-3	土製品	土玉	1.85	1.8	1.8	完形		良好		黒色～暗褐色		
IS11100 III層	808	R-1	弥生土器	甕	(34.0)	5.4		1/6		良好		淡暗褐色	淡褐色	
IS11100 III層	809	R-2	弥生土器	手摺ね鉢	6.2	3.75		ほぼ完形		良好		淡褐色	淡暗褐色	
IS11139	810	R-5	須恵器	蓋	(14.4)			1/4		良好	良好	暗灰色	暗灰色	
IS11139	811	R-1	土師器	甕	(18.6)	11.1		1/7		良好		淡橙褐色～黒褐色	橙褐色	
IS11139	812	R-4	土師器	皿		1.8				良好		橙褐色～灰褐色	橙褐色～灰褐色	
IS11150 I層	813	R-8	須恵器	杯	(13.0)	4.3	9.1	1/2		良好		明灰色	明灰色	
IS11150 I層	814	R-5	土師器	蓋		2.6		破片		不良		淡橙褐色	淡橙褐色	
IS11150 I層	815	R-4	土師器	椀		5.8	(9.0)	1/4		不良		橙褐色	橙褐色	
IS11150 I層	816	R-3	土師器	杯		3.6	(10.2)	1/4		不良		橙褐色	淡黄褐色	
IS11150 I層	817	R-2	土師器	杯		3.7	(9.8)	1/6		不良		橙褐色	淡黄褐色	
IS11150 I層	818	R-7	土製品	土鏝	5.7	1.7	1.7	ほぼ完形		良好		明橙褐色、暗褐色	明橙褐色	
IS11150 I層	819	R-6	土師器	鉢	5.65	3.9	1.6	脚部のみ		良好		明橙褐色	明橙褐色	弥生土製品柄か?
IS11140	820	R-18	弥生土器	壺	17.7	39.7～40.1	8.2	1/2		良		茶灰色～黒色	茶灰色	
IS11140 I層	821	R-5	弥生土器	無頸小壺	5.50	9.30	7.30	ほぼ完形		良好		黒褐色、黄白色	淡黄白色	
IS11140 I層	822	R-10	弥生土器	甕	12.9	13.2	6.4	5/6		良好		橙褐色	暗褐色	
IS11140 I層	823	R-12	弥生土器	甕	(12.4)	13.0	6.0	1/2		良好		淡褐色	淡橙褐色	
IS11140 I層	824	R-1	弥生土器	甕	(36.00)	(12.80)		口縁片		良		淡黄茶色、淡褐色	淡黄茶色、淡褐色	
IS11140 I層	825	R-7	弥生土器	甕	(18.3)	14.1		1/3		良		淡茶色、淡白茶色	淡灰茶色	
IS11140 I層	826	R-2	弥生土器	甕	(18.00)	9.60		口縁～肩部		良		黄茶色	黄茶色、茶褐色	
IS11140 I層	827	R-4	弥生土器	甕	(19.4)	26.0	6.4	1/2		良好		茶灰色～黒灰色	茶灰色	
IS11140 I層	828	R-13	弥生土器	鉢	(17.2)	8.8	6.0	1/3		良好		明橙褐色	淡褐色～暗褐色	
IS11140 I層	829	R-15	弥生土器	高坏		(10.3)	15.6	脚部のみ		良好		淡黄褐色～橙褐色	淡黄褐色～橙褐色	
IS11140 I層	830	R-9	弥生土器	器台	(12.70)	15.90	13.90	1/2		不良		淡白茶色	淡白茶色	
IS11170 I層	831	R-3	須恵器	椀		2.3	12.2	1/4		良好	不良	淡緑灰色	淡緑灰色	
IS11170 I層	832	R-2	土師器	椀		1.1		底部破片		不良		淡橙褐色	淡橙褐色	削り出し高台
IS11170 I層	833	R-1	土師器	甕	(24.6)	5.7		1/6		良好		淡灰褐色	淡灰褐色	
IS11170 I層	834	R-4	瓦	布目平瓦	5.65	6.7		破片		不良	不良	淡灰色	淡灰色	
IS11170 III層	835	R-1	土師器	杯	(12.6)	2.8	(9.6)	1/3		不良		橙褐色	橙褐色	
IS11170 カマド	836	R-1	土師器	鉢	(25.2)	9.3	(18.4)	1/7		845		橙褐色	橙褐色	
IS11184 溝? I層	837	R-1	弥生土器	面状土製品		0.55				良好		淡黄褐色	淡黄褐色	
IS11185 I層	838	R-2	須恵器	蓋		2.1		破片		良好	不良	灰白色	灰白色	つまみ部 2.95 cm
IS11185 I層	839	R-3	土師質土器	カマド底部		2.8		破片		不良		黄褐色～褐色	茶灰色	
IS11210 I層	840	R-2	土師器	杯	(15.0)	2.45		破片		不良		にぶい褐色～黄褐色		
IS11210 II層	841	R-1	須恵器	杯		3.45		破片		良好	不良	灰色	灰色	
IS11210 カマド内	842	R-1	土師器	甕	(15.0)	10.1		1/5		不良		明褐色		
IS11220 I層	843	R-1	須恵器	杯	(14.1)	(5.95)	8.4	口縁1/3底部完形		良好	良好	灰色	灰色	
IS11220 I層	844	R-3	土師器	高坏脚部	(8.6)	(3.5)		2/5		良好		赤褐色～灰褐色	灰褐色	
IS11230 I層	845	R-2	須恵器	杯		(1.3)	(11.0)	1/6		良好		淡灰色	淡灰色	
IS11235 I層	846	R-1	土師器	皿	(16.4)	1.63		2/5		良好		褐色～淡黒灰色	褐色～淡黒灰色	
IS11240	847	R-1	弥生土器	甕		(9.7)	3.9	体部～底部完形		不良		灰黄色	灰黄色	
IS11240 I層	848	R-2	土師器	甕	(22.3)	(5.6)		1/5		良好		灰黄色～灰白色	灰黄色～灰白色	
IS11240 I層	849	R-1	土師器	甕	(24.3)	(5.9)		1/8		不良		灰黄色～黒灰色	灰白色	
IS11240 I層	850	R-3	弥生土器	鉢	(23.9)	(7.0)		口縁～体部		良好		灰黄色～茶褐色	茶灰色	
IS11240 I層	851	R-6	弥生土器	鉢	11.15	4.1～5.4		ほぼ完形		不良		灰黄色～茶褐色～黒色	茶灰色	
IS11240 I層	852	R-7	弥生土器	鉢	7.8	3.3		1/2		不良		褐色	褐色～灰黄色	
IS11245 I層	853	R-1	土師器	杯		6.9		破片		良好		橙褐色	淡橙褐色	
IS11255 I層	854	R-3	須恵器	杯蓋		1.5		破片		良好	良好	黒～黒灰色	青灰～黒灰色	
IS11255 I層	855	R-2	土師器	杯		4.7		破片		良好		灰褐色～暗褐色	暗赤褐色～灰褐色	
IS11265	856	R-1	縄文土器	鉢		2.8		破片		良好		橙褐色～褐色	橙褐色	
IS11265	857	R-2	土師器	杯		3.2		破片		良好		橙褐色	橙褐色	
IS11271	858	R-1	黒色土器 A	椀	(14.2)	4.4	(8.3)	1/2		良好		黒色～黒灰色	黒灰色	B類かも?
IS11301 I層	859	R-2	土師器	杯	(13.0)	3.0	(8.4)	2/5		不良		淡橙褐色～黒色	淡橙褐色～黒色	
IS11301 I層	860	R-3	土師器	杯	(13.2)	3.3	(8.6)	1/4		不良		暗橙褐色～灰褐色	橙褐色～灰褐色	
IS11301 I層	861	R-4	土師器	杯	(12.8)	4.0	(8.4)	1/4		良好		橙褐色	橙褐色	
IS11301 I層	862	R-6	土師器	高台付杯		3.75	(8.2)	1/4		良好		橙褐色～淡灰褐色	淡橙褐色～淡灰褐色	
IS11301 I層	863	R-5	土師器	皿	(20.2)	2.3	(17.4)	2/5		良好		淡橙褐色	淡黄褐色～灰褐色	
IS11308 I層	864	R-3	土師器	鉢		4.3		破片		不良		淡褐色	淡褐色	
IS11308 I層	865	R-1	土師器	高坏		7.8		脚部破片		良好		淡褐色	淡褐色	
IS11308 I層	866	R-2	土師器	高坏				脚部破片		良好		淡褐色	淡褐色	
IS11310 I層	867	R-1	土師器	杯	13.3	3.6	7.3	2/5		良好		橙褐色～暗橙褐色～淡灰褐色	橙褐色～暗橙褐色～淡灰褐色	
IS11310 I層	868	R-2	土師器	杯		3.5	(8.6)	1/5		良好		赤褐色～淡黄褐色	赤褐色	
IS11311 I層	869	R-1	土師器	甕	(15.0)	7.5		1/5		良好		橙褐色～淡灰褐色	橙褐色～灰褐色	
IS11315 I層	870	R-3	須恵器	杯		1.2		高台破片		不良		灰白色	灰白色	
IS11315 I層	871	R-2	土師器	皿	(15.6)	2.2	(11.6)	1/4		不良		淡黄褐色～赤褐色	淡黄褐色～淡赤褐色	

若菜森坊遺跡第1次調査 遺物観察表

遺構番号	挿入番号	R番号	種類	器種	口径 (cm) 長さ	器高 (cm) 幅	底径 (cm) 厚さ	残存	胎土	焼成	還元	色調 (軸調)	色調 (軸調)	備考
IS11315 I層	872	R-1	土師器	杯	14.6	3.6	7.8	3/4		良好		橙～橙褐色	橙～橙褐色	
IS11315 I層	873	R-4	土師器	杯	(15.6)	5.9	(8.8)	1/3		良好		橙褐色～黒色	橙褐色	
IS11315 II層	874	R-2	須恵器	蓋		2.4		1/4		良好	良好	淡灰色	淡灰色	つまみ径 2.45 mm
IS11315 II層	875	R-1	土師器	杯	(13.6)	3.2	(7.1)	1/4		不良		淡褐色～淡橙色	淡褐色～淡橙色	
IS11318 I層	876	R-2	須恵器	蓋	(16.80)	1.90		1/2		良好	良好	暗黒灰色	茶灰色	
IS11318 I層	877	R-1	土師器	碗の底部分		(6.30)			細片	良		明赤茶色	明赤茶色	
IS11318 II層	878	R-1	土師器	杯	(14.00)	5.90	(9.00)	1/4		良		明黄茶色	明黄茶色	
IS11318 床面III層	879	R-1	土師器	皿	(15.00)	3.10		1/2		不良		淡白黄色	淡白黄色	
IS11318 床面III層	880	R-3	土師器	甌	24.6	23.6	14.4	2/3		良好		灰黄色～褐色～黒色	褐色～茶褐色	
IS11321 I層	881	R-4	須恵器	甕	(21.20)	(10.00)		1/4		良好	良	暗茶灰色	暗茶灰色	
IS11321 I層	882	R-1	土師器	甕	(22.60)	(7.80)		1/4		良		明黄茶色	茶褐色	
IS11321 I層	883	R-3	土師器	杯	(13.70)	2.80	(10.00)	1/2		不良		淡赤茶色	淡赤茶色	
IS11323 I層	884	R-3	須恵器	杯×壺		(2.20)	5.80		底部のみ	良好	良	青灰色	明灰色	
IS11323 I層	885	R-1	土師器	碗	(13.40)	5.10	(7.60)	1/2		良		淡茶色	明茶色	
IS11326 II層	886	R-3	土師器	甕	(17.2)	10.3		1/3		良		橙褐色	褐色	
IS11326 II層	887	R-2	弥生土器	ミニチュア土器		2.7	4.2		脚部 1/2	良好		淡橙色	淡橙色	
IS11322 I層	888	R-6	須恵器	蓋	(12.00)	1.20		1/4		良好	良好	黒灰色	暗灰色	
IS11322 I層	889	R-3	土師器	杯	(12.80)	3.00	(8.00)	1/2		不良		淡黄茶色	淡黄茶色	
IS11322 I層	890	R-2	土師器	碗		(2.00)	(7.00)		底部細片	不良		淡茶色	淡茶色	
IS11322 I層	891	R-1	土師器	碗	(15.00)	(5.80)	8.00	1/2		不良		淡橙色	淡橙色	
IS11322 II層	892	R-3	土師器	杯	(12.80)	3.45	(8.00)	1/2		不良		淡褐色	明黄赤色	
IS11322 II層	893	R-4	土師器	皿	(17.40)	1.90	(13.20)	1/2		不良		淡褐色	淡褐色	
IS11322 II層	894	R-1	土師器	甕	(19.70)	(13.00)			下部欠損	不良		暗茶褐色	赤茶褐色	
IS11322 III層	895	R-1	須恵器?	杯		(2.20)			高台部細片	不良	不良	淡白色	淡白色	
IS11338	896	R-2	須恵器	杯		4.7			破片	良好	良好	暗紫赤色	黒灰色	
IS11338	897	R-1	土師器	移動式カマド	5.2	10.4	1.9		破片	良		淡橙褐色		
IS11343 I層	898	R-1	須恵器	杯		5.3			破片	良好	良好	灰白色	灰色	
IS11343 I層	899	R-2	須恵器	杯	14.2	3.3	11.0	1/5		良好	不良	黄緑褐色	黄緑褐色	
IS11343 I層	900	R-3	須恵器	杯	(16.0)	3.4	(10.8)	1/4		良好	良	暗灰褐色	暗灰褐色～暗灰色	
IS11350 カマド内	901	R-2	須恵器	杯	(12.5)	4.0	(8.4)			良好	良好	青灰～暗青灰色	青灰～暗青灰色	
IS11353 I層	902	R-1	弥生土器	壺×甕		5.8			破片	良好		暗茶褐色	暗茶褐色	
IS11353 I層	903	R-2	弥生土器	長頸壺		8.7			1/2	良好		淡黄褐色	黒褐色	
IS11355 I層	904	R-3	土師器	蓋	(16.9)	2.4			口縁～天井部	良好		淡褐色	淡褐色	
IS11355 I層	905	R-2	土師器	杯		4.5	(10.2)	1/4		良好		淡褐色	淡褐色	
IS11355 I層	906	R-1	土師器	杯	(13.0)	3.4	8.2	1/2		良好		褐色	淡橙褐色	
IS11361 I層	907	R-1	土師器	杯	12.7	2.85	7.1		ほぼ完形	良好		明黄褐色	明黄褐色	
IS11361 I層	908	R-3	土師器	杯	14.8	5.5	8.0			不良		赤褐色	暗褐色	
IS11361 I層	909	R-2	土師器	皿	(16.6)	1.5	(8.8)	1/5		良好		明褐色	明褐色	
IS11361 I層	910	R-4	石製品	石砲丁	4.4	11.9	0.8					灰緑色		
IS11368 I層	911	R-2	土師器	甕	(24.8)	8.3				良好		明褐色	明褐色	
IS11368 I層	912	R-1	土師器	杯		2.9				良好		褐色	褐色	削り出し高台
IS11368 I層	913	R-3	須恵器	皿	(15.4)	1.5	(12.0)	1/6		不良		灰白色		
IS11368 II層	914	R-1	土師器	杯	12.6	3.2	8.8		口縁部一部欠損	良好		褐色	褐色	
IS11377	915	R-1	土師器	甌	(33.0)	20.8		1/4		良好		褐色～黒褐色	褐色	
IS11377	916	R-2	土師器	高坏	(30.6)	3.9		1/6		良好		褐色	褐色	内面外面に丹塗りの痕跡あり
IS11378 I層	917	R-2	土師器	甕	(19.6)	16.5	(10.0)	2/3		良好		橙灰色	橙褐色	
IS11378 カマド	918	R-2	土師器	杯		3.4			破片	良好		にぶい褐色	にぶい褐色	丹塗りの痕跡残る
IS11379	919	R-1	弥生土器	甕	16.7	26.2～26.4	7.8	4/5		良好		灰黄色～褐色～黒灰色	灰黄色～茶灰色	
IS11379	920	R-2	石製品	二次転用品	12.6	3.4	0.9					淡灰黄色		十字型石塔の二次転用品?
IS11380	921	R-1	土師器	杯	(18.2)	3.3	(16.3)	1/5		良好		褐色～黒色	褐色～茶灰色～灰黄色	
IS14001	922	R-9	弥生土器	壺		27.0	7.0	1/2		良好		茶灰色～黒灰色	茶灰色	
IS11383 煙道	923	R-2	土師器	甕	(26.0)	16.9		1/2		良好		茶灰色～淡茶褐色～黒灰色	茶灰色	
IS11383 煙道	924	R-3	土師器	甕	23.2	24.7		1/2		良好		褐色～茶褐色～黒色	褐色～茶褐色	
IS11383 煙道	925	R-1	土師器	甕	(24.0)	17.4		1/4		良好		淡褐色～茶灰色～黒色	茶灰色	
IS11383	926	R-2	土師器	甕	(26.0)	15.9			口縁～胴部	良好		灰褐色～黒灰色～黒色	茶灰色～黒灰色	
ISX1400 I層	927	R-5	白磁	碗		(3.3)	5.4		高台部のみ	良好		にぶい灰緑色	にぶい灰緑色	
ISX1400	928	R-2	弥生土器	甕	(20.4)	27.5	5.0	1/3		良好		淡黄褐色	淡黄褐色	
ISX1400	929	R-8	石製品	滑石 石鍋	(9.4)	(14.0)	3.0					暗灰褐色～灰色		
ISD0001 I層	930	R-15	瓦器	碗	(16.0)	5.6	(4.8)	1/3		密	不良	淡灰茶色～淡茶色		
ISD0001 I層	931	R-73	龍泉窯系青磁	碗 I -4	15.90	6.95	6.25	1/3 欠損		良好		緑茶色		
ISD0001 I層	932	R-75	龍泉窯系青磁	碗 I -4	(15.70)	6.50	6.05	1/2		良好		緑茶色		
ISD0001 I層	933	R-79	龍泉窯系青磁	碗 II -a	(16.00)	(4.50)		口縁 1/4		良好		緑茶色		
ISD0001 I層	934	R-74	龍泉窯系青磁	碗 I -4 スラフ		(3.35)	6.10		底部のみ	良好		緑茶色		
ISD0001 I層	935	R-76	龍泉窯系青磁	碗 I -c		(2.50)	6.40		底部 1/2	不良		緑茶色		
ISD0001 I層	936	R-78	同安窯系青磁	皿 I -2-b	(10.80)	2.00	(5.00)	1/2		良好		緑茶色		
ISD0001 I層	937	R-69	同安窯系青磁	碗 I -1-b		(4.50)	4.75		底部のみ	良好		緑灰色		
ISD0001 I層	938	R-70	同安窯系青磁	碗 I -1-a		5.50		1/6		良好		明緑色		
ISD0001 I層	939	R-71	同安窯系青磁	碗 II	(15.60)	7.15	(5.60)		底部 1/2 体部 1/4	良好		黄緑色		
ISD0001 I層	940	R-64	白磁	碗 v -4-a	(16.10)	6.00	5.90		完形	良好		明緑灰色		
ISD0001 I層	941	R-34	滑石製品	カイロ?	10.2	10.1	1.6							
ISD0001 II層	942	R-8	土師器	杯 a	15.0	3.0	10.0		完形	良好		淡茶褐色	淡茶褐色	
ISD0001 II層	943	R-8	龍泉窯系青磁	小碗 I -2	(10.6)	4.60	(4.8)	1/3 残存		密	良好	淡青緑色		
ISD0001 III層	944	R-3	土師器	小皿	(9.2)	1.2	(7.6)	口縁 1/2		密	良好	淡黄灰色	淡黄灰色	
ISD0001 III層	945	R-5	瓦器	塊	16.8	5.5～6.2	7.2		完形	密	良好	灰白～灰色	灰白～灰色	
ISD0001 III層	946	R-9	同安窯系青磁	碗 II -1-b		15.4～15.8	6.6		完形	良好		淡灰茶	淡灰茶	
ISD0001 III層	947	R-13	石製品	石帯の逡方	3.75	3.55	0.6		完形					
ISD0001	948	R-30	須恵器	鉢		(9.4)	(10.0)	1/2		粗	良好	淡茶灰色～暗茶褐色	淡茶灰色～暗茶褐色	
ISD0001	949	R-27	須恵器	口付鉢		(7.4)			小片	粗	良好	淡茶灰色	淡灰茶色	
ISD0001	950	R-17	土師器	大碗	(18.6)	6.15	(14.6)	1/4		粗	不良	淡橙茶色	淡橙茶色	
ISD0001	951	R-32	瓦器	碗	(16.0)	5.7	(6.2)		高台部 1/2 口縁部 1/8	密	良好	淡黒灰色、淡茶灰色	淡茶灰色	
ISD0001	952	R-36	土師器	鍋	(50.0)	(12.4)		1/4		粗	良好	淡灰茶色～淡黒褐色	淡黒褐色、淡黄茶色	
ISD0001	953	R-74	龍泉窯系青磁	碗 I -4a	(16.1)	6.9	(5.6)		底部 1/2 口縁部 1/4	精良	良好	淡茶緑色～淡青緑色		
ISD0001	954	R-72	龍泉窯系青磁	碗 I -1-c	(16.5)	7.1	6.5		口縁部 3/4 欠損	精良	良好	淡茶緑色～淡青緑色		
ISD0001	955	R-68	龍泉窯系青磁	碗 I -1-a	(15.75)	7.05	5.5	1/2		良好		淡青緑色		
ISD0001	956	R-60	同安窯系青磁	碗 I -1-b	(14.9)	(4.45)		1/8		良好		淡茶緑色		
ISD0001	957	R-62	同安窯系青磁	皿 I -2-b	(11.2)	2.3	(4.0)	1/2		良好		淡灰緑色		
ISD0001	958	R-55	白磁	皿 III -1	(10.2)	2.25	3.3		底部 1/3 口縁 1/4	良好		淡灰白色		
ISD0001	959	R-73	緑釉陶器	杯	(6.6)	(1.95)		1/4		粗	不良	淡黄緑色		

若菜森坊遺跡第1次調査 遺物観察表

遺構番号	挿入番号	R番号	種類	器種	口径 (cm) 長さ	器高 (cm) 幅	底径 (cm) 厚さ	残存	胎土	焼成	還元	色調 (釉調)	色調 (釉調)	備考
1SD0001	960	R-48	陶器	水注?	(7.6)	(21.0)	(7.2)	体部 1/3 口縁 1/2	精良	良好		淡茶緑色		
1SD0001	961	R-76	滑石製品	鍋	(23.0)	(8.1)		1/4				暗灰茶色、淡灰黒色	淡灰茶色	
1SD0001	962	R-80	滑石製品	鍋加工品								淡茶黒色～淡茶灰色		
1SD0001	963	R-64	土製品	支脚	(10.4)	4.55	4.2		精良			淡橙茶色		
1SD0016	964	R-6	土師器	甕	(18.2)	6.0		1/4	密	良		灰黄～暗灰褐色	にぶい黄灰色	
1SD0016	965	R-4	土製品	羽口	7.0	6.7～7.5	2.8	片	密	良		淡灰白色	淡黄橙～暗灰褐色	
1SD0018	966	R-3	土師器	甕	(22.2)	7.3		1/2	密	良		明黄褐色	にぶい黄茶褐色	
1SD0018	967	R-1	土師器	甕	(14.6)	5.1		1/4	密	良		明赤茶色	淡黄茶色	
1SD0024	968	R-1	土師器	甕		14.6		口縁～体部片	粗	不良		黄茶～茶褐色	淡黄茶色	
1SD0024	969	R-2	鉄製品	刀子	4.0	0.9	0.5					赤茶色		
1SD0037	970	R-6	須恵器	長頸壺		11.8	9.0	ほぼ完形	密	良好	良	淡灰褐色～黒褐色	暗灰褐色	
1SD0037	971	R-7	土師器	甕	(21.0)	12.8		1/4	粗	良		淡黄茶色	淡黄茶～にぶい茶褐色	
1SD0039	972	R-10	須恵器	壺		7.6	(11.8)	1/3	密	良	良	暗灰色	青灰色	
1SD0039	973	R-12	須恵器	壺	(21.2)	6.7		1/4	精良	良	不良	灰黄～黒褐色	黄灰～暗黄灰色	
1SD0039	974	R-8	須恵器	蓋 c3	(16.2)	3.7		2/3	精良	良	不良	灰黄色	淡灰黄色	
1SD0039	975	R-1	土師器	甕	(18.4)	11.1		1/4	粗	良		暗茶褐色	にぶい暗黄茶色	
1SD0039	976	R-7	土師器	甕	(21.8)	10.5		1/4	精良	良		にぶい黄茶色	黄茶～淡赤茶色	
1SD0800 d	977	R-1	弥生土器	甕	(16.5)	(6.7)		1/6		良好		灰黄色	灰黄色	
1SD1164 I層	978	R-2	黒色土器A	甕		4.1	8.1	底部 3/4		不良		橙褐色	黒色	
1SD1164 I層	979	R-4	石製品	滑石二次転用	5.9	3.4	1.7					暗灰色		
1SD1169	980	R-1	瓦器	甕	(15.4)	4.9	(6.5)	1/2		良好	良好	青灰～暗灰色	青灰～暗灰色	
1SD1241	981	R-4	土師器	鉢	(15.5)	5.8	7.8	口縁 1/2 底部ほぼ完形		良好		灰黄色～褐色～黒灰色	褐色	
1SD0100 I層	982	R-6	弥生土器	壺	(12.30)	16.60	7.80	1/4 欠損		不良		赤茶色、黄茶色	黄茶色	
1SD0100 I層	983	R-1	同安窯系青磁	皿 1-1-b	9.85	2.15	4.80	1/2		良好		青灰色		
1SD0100 I層	984	R-5	須恵器	風字硯	7.50	11.80	2.60	1/3		不良	不良	明黄茶色	明黄茶色	
1SD0100 I層	985	R-2	石器	砥石	6.80	3.20	2.90					黄茶色		
1SD0100 I層	986	R-4	石器	石鏝	1.50	0.90	0.20	完形						
1SD0100 I層	987	R-3	石器	石核 (コア?)	3.20	1.60	0.55							
1SD0100 III層	988	R-1	須恵器	三耳壺	7.10	9.55	6.60	1/4 欠損		良好	良好	暗灰色	黒灰色	
1SD0100	989	R-3	龍泉窯系青磁	甕 1-2-a 類		(5.80)	(6.00)	1/2		良好		緑青色		
1SD0100	990	R-1	滑石製	鍋加工品		(4.40)		細片				暗灰褐色	灰茶色	
1SD0100	991	R-2	石製品	紡錘台?未製品	8.00	8.20	0.90					明黄茶色		
1SD1183	992	R-1	須恵器	甕		9.0		破片		良好	良好	灰色～淡灰色	灰色～淡灰色	
1SD1183	993	R-5	須恵器	蓋		0.95		破片		良好	良好	青灰色	青灰色	つまみ部 3.1 cm
1SD1183	994	R-4	須恵器	蓋		1.45		破片		良好	良好	暗灰色	暗灰色	
1SD1183	995	R-3	須恵器	杯		3.0	(9.6)	1/4		良好	良好	暗灰色	暗灰色	
1SD1183	996	R-2	須恵器	杯	(14.6)	3.55		破片		良好	良好	灰色	灰色	
1SD1183	997	R-6	土師器	杯	(12.5)	4.0	(10.4)	1/3		良好		褐色	褐色	底裏に「メ」のヘラ呼号あり
1SD1183	998	R-7	土師器	杯		3.8		破片		不良		淡黄褐色	黒灰色	内面が黒変している
1SK0005	999	R-1	須恵器	鉢		4.35		口縁部片		良好		灰褐色～灰青褐色	灰褐色	
1SK0005	1000	R-2	土製品	土鏝	3.85	1.2	0.5	完形		良好		淡黄茶色		
1SK0012	1001	R-1	須恵器	すり鉢	(23.8)	6.3		1/4	精良	良	良	暗青灰色	暗青灰色	
1SK0012	1002	R-3	土師器	小皿	(7.8)	1.6	5.8	1/4		良好		暗黄褐色	黄灰色	
1SK0012	1003	R-2	瓦質土器	鉢	(23.8)	6.7		1/6	精良	不良	不良	淡黄灰色～黒褐色	淡黄灰色	
1SK0012	1004	R-4	石製品	砥石	4.1	3.9	1.0～1.6							
1SK0141	1005	R-3	須恵器	鉢		10.4		口縁部片		不良	不良	淡黄灰色	淡黄灰色	
1SK0141	1006	R-1	土師器	小皿 a	9.1～9.3	1.2～1.5	7.7	完形		不良		淡黄茶色	淡黄茶色	
1SK0141	1007	R-2	土師器	鍋		13.3		口縁部片		粗	不良	淡黄茶色	暗茶褐色	
1SK0141	1008	R-4	瓦器	甕	(17.0)	3.2		口縁 1/4	精良	良	不良	淡黄灰～暗灰色	淡黄灰色	
1SK0141	1009	R-5	同安窯系青磁	甕 1-1-b		5.6	5.1	底部完存	精良	良		淡黄灰色	淡灰白色	
1SK0141	1010	R-6	同安窯系青磁	甕 v-4-a	(16.1)	3.9		口縁 1/8	精良	良		淡黄灰色 (淡灰灰)	淡黄灰色	
1SK0141	1011	R-7	同安窯系青磁	甕		2.9	6.1	底部完存		良		淡黄灰色 (淡灰白)	淡黄灰色	
1SK0238	1012	R-2	瓦器	甕	14.9	5.6	6.6	完形	密	良		黒灰褐色	黒褐色	ミガキは両面とも丁寧に施す
1SK0238	1013	R-1	瓦器	甕 c	15.8	5.5	6.6	ほぼ完形	密	良好		黒褐色、淡茶褐色	黒褐色	
1SK0412	1014	R-1	土師器	甕	12.8～13.2	11.2		3/4		良		淡黄茶～赤褐色	淡黄茶色	
1SK0461	1015	R-1	弥生土器	壺	(19.5)	(6.95)		口縁～頸部 1/4		不良		淡橙茶色	淡橙茶色	
1SK0461	1016	R-2	弥生土器	壺		(6.2)		1/8		不良		淡橙茶色	明橙茶色	R-1 と同一固体?
1SK0712 I層	1017	R-1	須恵器	杯	(12.9)	5.2	(8.9)	1/3		良好	良好	灰色	灰色	外面 1 か所火ぶくれ
1SI0719	1018	R-1	石製品	砥石	5.0	3.8	1.0					黄灰色		
1SK0788	1019	R-1	弥生土器	甕	(11.0)	14.3		口縁部 1/3、底部完形		良好		灰黄色～褐色～黒灰色～黒色	褐色	
1SK0818	1020	R-2	弥生土器	鉢	(20.4)	(10.5)		1/3		良好		褐色～茶褐色	灰褐色	
1SK0818	1021	R-1	弥生土器	甕	(21.0)	(14.7)	5.3	2/3		良好		茶灰色～黒灰色～赤褐色	灰黄色～茶灰色	
1SK0818	1022	R-3	石製品	磨石	15.4	7.6	7.1					灰黄色		
1SI0821	1023	R-1	弥生土器	鉢	(13.0)	6.7		1/5		良好		茶灰色～黒灰色	黒色～黒灰色～茶灰色	
1SK0826	1024	R-1	弥生土器	鉢	(12.6)	6.6	5.0	1/3		不良		褐色～黒灰色	黒灰色～茶灰色	正方形の圧痕 (2ヶ所) あり
1SK0852	1025	R-3	須恵器	蓋	(14.9)	(1.1)		1/10		良好	良好	灰色	灰色	
1SK0852	1026	R-4	土師器	甕	(17.6)	(7.5)		1/5		良好		灰黄色～茶灰色～黒色	茶灰色～黒色	
1SK0852	1027	R-1	土師器	高台付杯	(14.0)	5.6	(7.8)	1/5		良好		褐色～茶灰色	褐色～茶灰色	削り出し高台
1SK0852	1028	R-2	土師器	杯	(14.8)	2.4	(11.4)	1/6		不良		褐色～赤褐色	褐色～茶褐色	
1SK0907	1029	R-1	弥生土器	甕	(22.9)	(15.95)		2/3		良好		灰黄色～灰褐色～黒色	灰黄色	
1SK0907	1030	R-2	弥生土器	支脚		(6.9)	(11.2)	1/3		良好		褐色～灰黄色	褐色～灰黄色	
1SK0907	1031	R-4	土製品	土玉	1.7	4.65	0.95					灰黄色～黒灰色		
1SK1068	1032	R-1	縄文土器	鉢		(2.7)		破片		良好		黄褐色～橙褐色	淡黄褐色	
1SK1068	1033	R-5	土師器	小皿	9.2	1.5	7.3	4/5		良好		黄褐色	黄褐色	
1SK1068	1034	R-4	土師器	小皿	(8.2)	1.3	6.1	1/2		良好		黄褐色	黄褐色	
1SK1068	1035	R-3	土師器	小皿	(8.8)	1.2	6.8	1/2		良好		黄褐色	黄褐色	
1SK1068	1036	R-2	土師器	小皿	8.8	1.5	6.5	完形		良好		黄褐色	黄褐色	
1SK1068	1037	R-6	瓦器	甕		(3.7)		破片		良好		黄褐色～灰褐色	淡黄褐色～灰褐色	
1SK1068	1038	R-7	石製品	石鏝 滑石		10.0		破片				灰色～暗灰色		2ヶ所穿孔有
1SK1069	1039	R-1	土師器	小皿	(8.3)	1.3	7.0	1/2		良好		褐色	褐色	
1SK1069	1040	R-2	土師器	小皿	9.0	1.2	7.2	4/5		不良		黄褐色	黄褐色	
1SK1069	1041	R-3	土師器	皿	(17.0)	2.7	12.0	口縁～底部		不良		褐色	褐色	
1SK1093	1042	R-1	土師器	杯	(12.8)	(4.0)		1/5		良好		明褐色～黄褐色	淡褐色	
1SK1094	1043	R-3	土師器	壺		6.5		破片		良好		淡暗褐色	淡暗褐色	
1SK1094	1044	R-1	土師器	杯	(17.8)	2.5	(12.8)	1/6		不良		淡褐色	淡褐色	
1SK1094	1045	R-2	土師器	杯	(13.9)	3.8		1/4		良好		淡暗褐色	淡暗褐色～黒色	
1SK1096	1046	R-1	縄文土器	鉢		2.7		破片		良好		淡褐色	淡褐色～淡褐色	
1SK1196	1047	R-2	土師器	皿		(2.4)	12.2	底部のみ		良好		褐色	褐色	

若菜森坊遺跡第1次調査 遺物観察表

遺構番号	挿入番号	R番号	種類	器種	口径 (cm) 長さ	器高 (cm) 幅	底径 (cm) 厚さ	残存	胎土	焼成	還元	色調 (釉調)	色調 (釉調)	備考
1SK1196	1048	R-1	土師器	杯	12.4	3.9	8.6	口縁部一部欠		不良		橙色～淡黄褐色	淡橙色～淡黄褐色	「メ」印のヘラ記号あり
1SK1237	1049	R-1	白磁	碗	(16.2)	(5.2)		1/7	精良	良好		暗白色	暗白色	
1SK1239	1050	R-2	土師器	甕	(23.5)	(7.3)		1/6		良好		褐色～灰黄色	茶灰色	
1SK1239	1051	R-3	須恵器	鉢	(16.1)	(7.85)		1/5		良好	良好	暗灰色	暗灰色	
1SK1239	1052	R-1	土師器	皿				破片		不良		灰黄色～褐色	灰黄色	
1SP0404	1053	R-1	土師器	甕	(24.3)	(9.7)		口縁1/4	粗	良好		淡黄灰色	淡黄灰色	
1SP0404	1054	R-2	土師器	甕		(3.2)		口縁部片	粗	良好		淡黄灰色	淡黄灰色	
1SP0711	1055	R-1	弥生土器	甕	(26.0)	7.6		破片		良好		灰黄色	灰黄色	
1SP0711	1056	R-2	弥生土器	甕	(20.2)	11.0		破片		不良		茶灰色	茶灰色	
1SP0713 II層	1057	R-1	須恵器	高坏脚部		3.2	(11.6)	脚部片1/4		良好	良好	黒色～黒灰色	黒色～黒灰色	
1SK0801	1058	R-1	縄文土器	鉢		2.3		破片		不良		茶灰色		
1SX0155	1059	R-1	土師器	土鏝	4.4	0.9	0.3			精良		赤茶色		
1SX0155	1060	R-2	土製品	土鏝	4.4	0.8	0.3			精良		赤茶色		
包含層	1061	R-8	土師器× 弥生土器	高坏	(28.4)	9.2	(16.4)	1/4		良好		赤褐色～橙褐色	赤褐色～橙褐色	
包含層	1062	R-13	須恵器	鉢	(20.0)	5.3		1/4		良好	良好	明青灰色	明灰色	
包含層	1063	R-15	須恵器	高台付杯	(14.6)	5.1	(10.4)	1/4		良好	良好	灰白色	灰白色	金属器模倣か？
包含層	1064	R-14	瓦器	碗	(15.0)	4.8	5.8	1/4		良好	良好	青灰色	青灰色	
表土	1065	R-83	縄文土器	鉢		(1.8)		破片		良好		淡橙褐色	淡橙褐色	
表土	1066	R-85	縄文土器	鉢		(2.5)		破片		不良		暗褐色	にぶい橙褐色	
表土	1067	R-84	縄文土器	鉢		(3.55)		破片		良好		淡褐色	暗褐色	
表土	1068	R-82	縄文土器	鉢		(5.4)		破片		不良		にぶい橙褐色	淡橙褐色	
表土	1069	R-24	弥生土器	甕		(5.0)		破片		良好		灰黄色～灰褐色	灰褐色	
表土	1070	R-27	弥生土器	鉢？		(2.5)		破片		良好		灰黄色	灰黄色	
表土	1071	R-77	弥生土器	小型高坏	(9.4)	8.7	12.2～ 12.6	2/3		良好		赤褐色～茶灰色	茶灰色～黒灰色	
表土	1072	R-157	須恵器	蓋	13.8	2.8～3.0		ほぼ完形		良好	不良	淡灰色～黒灰色	淡茶灰色～暗茶褐色	つまみ径3.8cm
表土	1073	R-122	須恵器	杯		1.8	(10.2)	1/2		良好	良好	灰色～灰白色	灰色～黒色	転用碗
表土	1074	R-167	須恵器	杯	14.6	4.4	10.3	完形		良好	良	灰白色	灰白色	「大」ヘラ記号
表土	1075	R-17	土師器	鉢		(6.0)		破片		良好		褐色～灰黄色	褐色～灰黄色	
1SI4002	1076	R-1	土師器	甕	(28.8)	21.9		1/3		良好		灰褐色～茶灰色～黒灰色	灰褐色～茶灰色～黒灰色	
ラベルなし	1077	R-2	土師器	瓶	19.4	12.9	7.4	完形		良好		淡褐色～黒色	淡褐色～暗褐色	
ラベルなし	1078	R-3	土師器	杯	16.4	15.2	3.45	1/2		良好		明褐色	明褐色	外底部に線刻か？
表土	1079	R-19	土師器	杯	(19.0)	(4.65)		破片		良好		茶褐色～赤褐色	褐色	
表土	1080	R-49	土師器	杯	(16.4)	6.55	(9.0)	1/4		良好		淡褐色～黒灰色	淡褐色	削り出し高台
表土	1081	R-3	土師器	杯×碗	(15.1)	5.65	(8.3)	1/9		良好		灰褐色	灰黄色	削り出し高台
表土	1082	R-4	土師器	杯×碗	(14.9)	5.7	(9.4)	1/5		良好		暗茶灰色～黒灰色	茶灰色～灰褐色	茶灰色～灰褐色
表土	1083	R-50	土師器	杯	(19.7)	5.5	(10.6)	1/4		良好		褐色	灰褐色	削り出し高台
表土	1084	R-66	土師器	杯	(15.4)	8.05	5.72	口縁1/2 底部完形		良好		灰褐色～茶褐色	灰黄色～灰褐色	
表土	1085	R-5	土師器	杯×碗		(9.6)	(2.6)	1/4		良好		褐色	褐色	
表土	1086	R-7	土師器	杯×碗		(1.25)	(8.2)	1/6		良好		灰黄色	灰黄色	
表土	1087	R-6	土師器	杯×碗		(3.5)	(8.4)	1/3		良好		灰黄色	灰黄色	
表土	1088	R-8	土師器	杯×碗		(1.9)	(7.6)	1/4		良好		淡灰褐色	淡灰褐色	
表土	1089	R-67	土師器	杯	(14.1)	5.5		口縁1/3 底部完形		良好		褐色～黒灰色	灰黄色～赤褐色	
表土	1090	R-22	土師器	？		(0.8)	7.8	底部のみ		良好		灰褐色	灰黄色	
表土	1091	R-39	土師器	皿	(17.8)	(3.5)		1/3		良好		茶褐色	褐色	ヘラ記号あり
表土	1092	R-81	土師器	甕		12.3		破片		良好		淡褐色～茶灰色	茶褐色	
表土	1093	R-112	瓦器×灰 釉	杯	(17.5)	5.0	(7.6)	口縁～底部		良好	良好	灰色～暗灰色	淡灰色～灰黄色	
表土	1094	R-165	青磁	碗	(16.0)	6.05		破片	精良	良好		緑灰色 (暗灰緑色)	緑灰色	
表土	1095	R-163	青磁	碗		3.7	5.8	1/3	精良	良好		緑灰色	緑灰色	高台内部に付着物あり
表土	1096	R-166	青磁	碗		5.2	5.8	1/5	精良	良好		灰黄褐色、茶褐～赤褐色	灰黄褐色 (灰黄色)	
表土	1097	R-131	石器	石鏝	2.4	2.0	0.3					黒色 (透明度が強い)		両面中央部に擦痕
表土	1098	R-132	石器	石鏝	2.6	1.7	0.4					暗灰色		
表土	1099	R-133	石器	石鏝	4.4	1.3	4.0					暗灰褐色		
表土	1100	R-137	石器	石鏝	5.2	10.8	1.9					灰白色		
表土	1101	R-134	石製品	石庖丁	4.8	10.6	6					暗灰色		
表土	1102	R-130	石製品	石棒？	4.3	6	5					灰色		工具か？
ラベルなし	1103	R-13	石製品	硯	12.1	5.9	1.75					暗茶色		
ラベルなし	1104	R-5	土師器	支脚	16.6	4.9	3.75	上部欠損		良好		明褐色、暗褐色		

(若菜森坊遺跡第2次調査)

(1) はじめに

若菜森坊遺跡第2次調査は筑後市大字若菜1144-3に所在する。調査は筑後市が子育て支援施設(当時)を建設するにあたって、平成19年9月から平成19年12月まで行った。遺跡面積は1100㎡、調査範囲は、建物部分の約500㎡である。表土剥ぎを有限会社福島重機が重機を使って行い、発掘調査は地元作業員による手作業で行った。また、基準点測量をアジア航測株式会社、空中写真を有限会社空中写真企画に業務委託した。

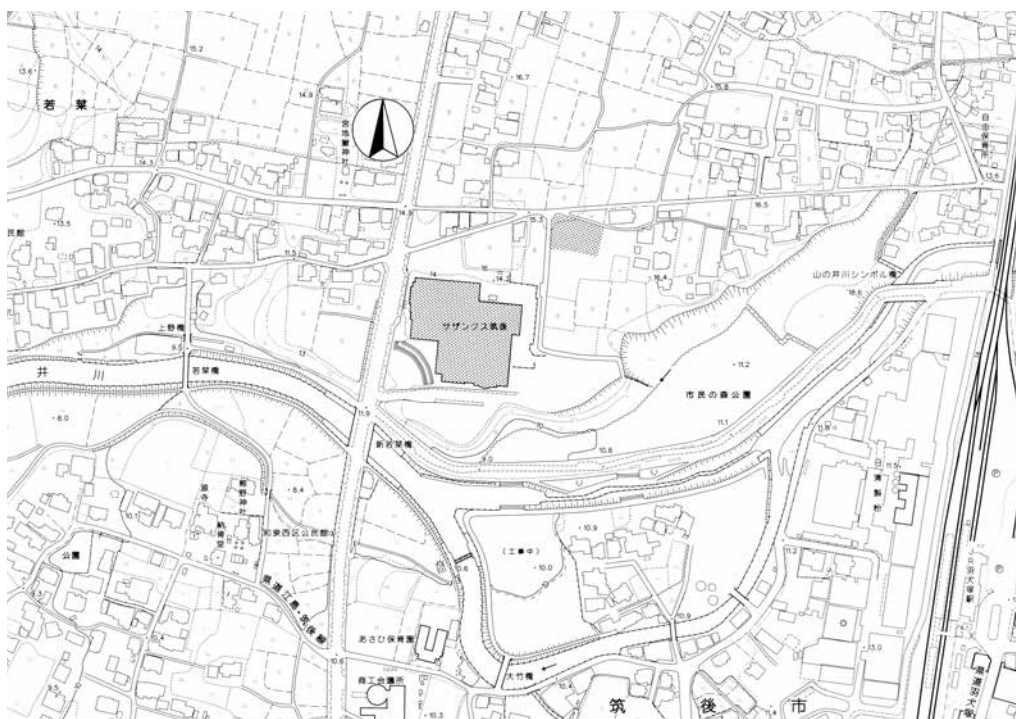


Fig.60 調査地点位置図 (1/1000)

(2) 基本土層

調査区は標高約12m前後の台地で、以前は葡萄畑であり、調査直前は駐車場であった。

基本層位は、約5cmの駐車場用砂利直下に約15cmから25cmの淡黒茶色土遺物包含層を確認した。この包含層下の暗茶色土地山に遺構が切り込んでいる。

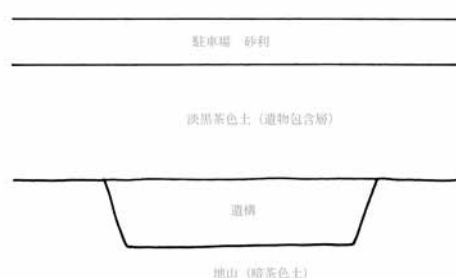


Fig.61 調査区土層模式図

(3) 検出遺構

掘立柱建物

2SB165 (Fig.63、Pla.19)

調査区南東で一部ピットがSI130に切られる1間×1間の掘立柱建物である。a-b間距離は約3.22m、b-c間距離が約2.9m、南北軸がN-18° 9' 57" -Wを測る。建物面積は約9.34㎡。各ピットは概ね隅丸方形を呈し、深さ約0.4mを測る。遺物はa、b、dから弥生土器甕、cから弥生土器甕、鉢を出土している。

2SB170 (Fig.63)

調査区東端で検出した2間の建物跡と考えられる。建物は調査区外へ続くものと考えられ、検出した柱穴a-b、b-c間距離は約2.0mを測り、南北軸はN-6° 28' 11" -Eを測る。各ピットは方形を呈し、西側にテラスを設ける。深さは最大で約0.7mを測る。cの柱痕下には根石が見られる。遺物は全てのピットから弥生土器甕を出土している。

2SB175 (Fig.63)



Fig.62 若菜森坊遺跡第2次調査遺構略図(1/100)

調査区南東端で一部ピットがSI130に切られる1間×1間の掘立柱建物である。a-b間距離は約3.5 m、b-c間距離が約2.4 m、南北軸がN-14° 2′ 10″ -Wを測る。建物面積は約8.4 m²。各ピットは概ね方形を呈し、深さ約0.37 m～0.59 mを測る。遺物はaから弥生土器甕、土師器坏、甑、bからや良い土器甕、cから弥生土器甕、dから弥生土器甕×壺を出土している。

2SB180 (Fig.63)

調査区東側で検出した1間×1間の掘立柱建物である。a-b間距離は約2.5 m、b-c間距離が約2.6 m、南北軸がN-18° 43′ 33″ -Wを測る。建物面積は約6.5 m²。各ピットは概ね隅丸方形を呈し、深さ約0.14 m～0.45 mを測る。遺物はaから弥生土器甕、bから弥生土器甕、鉢、cから弥生土器甕、高坏、壺×鉢、dから弥生土器甕、壺、鉢を出土している。

竪穴住居

2SI001 (Fig.64, Pla. 9)

調査区北西端で検出した住居で、調査区外へ延びる。東西長約3.17 m、床面までの深さ約0.11 m、掘り方深さ約0.23 mを測る。方位はほぼ真北をとり、掘り方には掘削痕と考えられる小穴が見られるが、柱穴は確認していない。遺物は須恵器坏、蓋、土師器甕、皿、坏、粘土塊を出土している。

2SI005 (Fig.64)

調査区南端で検出した住居で、調査区外へ延びる。深さ約0.28 mを測り、貼り床等は確認ができない。遺物は弥生土器甕、鉢を出土している。

2SI035 (Fig.64, Pla.11)

調査区中央で検出した住居で、東西長約2.92 m、南北長約2.8 m、床面までの深さ約0.1 m、掘り方深さ約0.18 mを測る。南北軸がN-8° 36′ 56″ -Eを測る。南東部にカマドを敷設する。貼り床下の掘り方は住居四隅部分がピット状に落ち込むため、柱穴と考えられる。遺物は須恵器坏、皿、壺、土師器甕、坏、坏×皿、土製支脚を出土している。

2SI040 (Fig.64)

調査区南端で検出した住居で、SP55、SIO45を切り、調査区外へ延びる。遺物は弥生土器甕、鉢を出土している。

2SI045 (Fig.64)

2SI040に切られる住居で、調査区外へのびる。南北軸がN-38° 39′ 35″ -Wを測る。掘り方の掘削痕は見られるが、貼り床等は確認できない。遺物は弥生土器甕、高坏が出土している。

2SI100 (Fig.64)

調査区南端で検出した住居で、調査区外へ延びる。北辺にカマドを敷設し、南北軸がN-8° 58′ 21″ -Wを測る。カマド全体が崩落土ではない黄白色粘土に覆われており、カマド祭祀の可能性はある。遺物は弥生土器甕、須恵器蓋、土師器甕、皿を出土している。

2SI110 (Fig.64)

調査区北東端で検出した住居で、調査区外へ延びる。住居際に壁小溝が巡り、床面までの深さ約0.21 m、掘り方深さ約0.34 m、南北軸がN-3° 0′ 46″ -Wを測る。遺物は弥生土器甕、壺、高坏、大甕を出土している。

2SI125 (Fig.64)

調査区南東端で検出した住居で、調査区外へ延びる。南北軸がN-4° 51′ 52″ -Wを測る。貼り床等は確認していない。遺物は弥生土器甕、須恵器壺、坏、土師器甕、坏を出土している。

2SI140 (Fig.65)

調査区北東で検出し、2SI145と切り合うが、遺構の残存状況が薄いため先後関係が不明である。南北長約2.89 m、床面までの深さ約0.16 m、掘り方深さ約0.17 m、南北軸がN-13° 56′ 5″ -Wを測る。東辺にカマドを敷設し、袖の一部のみ残存していた。柱穴は確認していない。遺物は弥生土器甕、器台、須恵器甕、壺、蓋、皿、土師器甕、坏を出土している。

2SI130 (Fig.65、Pla.17・18)

調査区南東で検出した住居で掘立柱建物の柱穴を切る。南北長約 2.84 m、床面までの深さ約 0.04 m、掘り方深さ約 0.07 m を測る。東辺にカマドがあったと考えられ、住居内中央の貼り床下から円形の屋内土壌を確認している。遺物は弥生土器甕、壺、須恵器甕、土師器甕、坏を出土している。

2SI145 (Fig.65)

2SI140 と切り合い関係にあり、南東隅にカマドを敷設する。南北長約 2.72 m、東西長約 3.18 m、床面までの深さ約 0.06 m、掘り方深さ約 0.11 m、南北軸が N-12° 31' 44" - E を測る。掘り方の北辺に溝状の床下遺構が存在する。遺物は弥生土器甕、ミニチュア鉢、須恵器甕、蓋、坏、皿、土師器甕、坏、高坏を出土している。

2SI030 (Fig.65、Pla.10)

調査区北西で検出した住居で、2SI070、080、2SK025 に切られ、調査区外へ延びる。長軸約 7.9 m、床面までの深さ約 0.28m、掘り方深さ約 0.31m、南北軸が N-37° 2' 33" -W を測る。北東辺にベッド状遺構を配置し、住居際とベッド下端に壁小溝を巡らす。南東辺の壁際中央に屋内土壌を敷設する。遺物は弥生土器甕、壺、器台、支脚、高坏、鉢、台付甕、須恵器甕、坏、土師器坏を出土している。

2SI085 (Fig.66、Pla.12・15・16・17)

調査区中央で検出し、2SI050、065、090、095 を切る。南北長約 5.0 m、東西長約 5.2 m、床面までの深さ約 0.24m、掘り方深さ約 0.32m、南北軸が N-15° 49' 9" -W を測る。掘り方に掘削痕と考えられる小穴が見られる。柱穴は 4 本、西辺にカマドを敷設する。カマドの残存状況が良く、煙道が住居際から 1.8 m 延び、垂直に近い形で立ち上がる。煙道立ち上がり部分は花崗岩の円礫と土師器甕を使い積み上げている。煙道内は黄色粘土を貼り付けている。床面カマド前面には土器が見られ、カマド内からは完形の土師器皿を出土している。住居内からの遺物は弥生土器甕、壺、器台、鉢、須恵器壺、蓋、坏、皿、土師器甕、甌、坏、大坏、皿を出土している。

2SI090 (Fig.66、Pla.12・15)

2SI085 に切られる住居で、南北長約 3.86 m、東西長約 2.56 m、床面までの深さ約 0.18 m、掘り方深さ約 0.21 m、南北軸がほぼ真北をとる。柱穴、カマドは検出していない。

2SI095 (Fig.66、Pla.12・15)

遺構の殆どを 2SI085、050 に切られる。南北長約 3.46 m、東西長約 4.8 m、南北軸が N-18° 26' 6" -W を測る。南辺中央際に屋内土壌を設け、土壌内に小穴が平行して 2 つ見られる。住居内壁際には壁小溝が巡る。遺物は弥生土器甕、壺、器台、鉢、高坏、ミニチュア鉢を出土している。

2SI050 (Fig.66、Pla.12・15)

2SI085 に切られ、2SI065、095 を切る住居で、南北長約 3.9 m、東西長約 3.4 m、床面までの深さ約 0.17 m、掘り方深さ約 0.21 m、南北軸は N-9° 5' 25" -W を測る。カマド、柱穴は確認していない。遺物は弥生土器甕、須恵器甕、壺、土師器甕、坏を出土している。

2SI065 (Fig.66)

2SI085、050 に切られる住居で、一部のみの残存である。南北軸が N-18° 26' 6" -W を測る。遺物は弥生土器甕、鉢、土師器坏×皿を出土している。

2SI060 (Fig.67、Pla.13・14)

調査区中央北側で検出した住居で、2SI070、080 を切る。住居北側は調査区外へ延びる。東西長約 7.16 m、南北長は 6.7 m 以上、床面までの深さ約 0.00 m、掘り方深さ約 0.00 m、南北軸は N-21° 48' 5" -W を測る。柱穴は 4 本、掘り方は住居の辺に沿って縁取りするようにやや深く掘り下げており、住居内は掘削痕の小穴が並ぶ。また、側柱と見られる小穴が住居の一辺に対して各 3 本が壁際に見られる。床面はかなりの硬化が見られ、床下中央には屋内土壌を確認した。遺物は弥生土器甕、壺、鉢、支脚、須恵器甕、壺、蓋、坏、土師器甕、蓋、坏、皿、支脚、甌、鉢、ミニチュア鉢、椀、粘土塊を出土している。

2SI070 (Fig.67、Pla.14)

2SI030 を切り、2SI060 に切られる。南北長約 2.8 m、床面までの深さ約 0.00 m、掘り方深さ約 0.00 m、南北軸が N-9° 5' 25" -E を測る。北辺にカマドを敷設し、床下に屋内土壌を確認した。遺物は弥生土器甕、器台、高坏、須恵器皿、土師器甕、坏、高坏、粘土塊を出土している。

2SI080 (Fig.67、Pla.15)

2SI060、085 に大部分を切られており、2SI030 を切る住居で、短軸長約 3.7 m、長軸長約 7.0 m、床面までの深さ約 0.00 m、掘り方深さ約 0.00 m、短軸が N-26° 33' 54" -W を測る。短軸の両サイドにベッド状遺構を敷設し、壁際には壁小溝が巡る。南東辺中央に屋内土壌を設ける。遺物は弥生土器甕、鉢、高坏、支脚を出土している。

溝

2SD010 (Fig.68)

調査区西側を南北に走る溝で南側で途切れる。検出長約 12.6 m、幅約 1.95 m、深さ約 0.45 m を測る。遺物は弥生時代から近現代までの遺物を多量に含む。

土壌

2SK025 (Fig.67、Pla.10)

2SI030 を切る土壌で、長軸約 2.1 m、短軸約 1.45 m、深さ約 0.54 m を測る。遺物は弥生土器甕、器台、鉢、須恵器甕、蓋、土師器甕、高坏、蓋、坏、瓦器椀、鉄鏃を出土している。

2SK105 (Fig.67)

調査区北側で検出した土壌で、調査区外へ延びる。遺物は弥生土器甕、壺、高坏、須恵器甕、蓋、坏、土師器甕、坏、石鏃を出土している。

2SK115 (Fig.67)

2SK105 南側で検出した円形の土壌で 2SK148 に切られる。長軸約 1.6 m、短軸 1.4 m、深さ約 0.25 m を測る。遺物は弥生土器甕、高坏、須恵器甕、蓋、坏、土師器甕、蓋、坏を出土している。

2SK135 (Fig.67)

2SB180 の中央部分に位置し、一部が攪乱を受けている。掘立柱建物との関係は不明である。長軸約 1.3 m、深さ約 0.25 m を測る。遺物は弥生土器甕、器台、須恵器甕、土師器甕、坏を出土している。

ピット

調査区からは方形、隅丸方形、長方形、隅丸長方形、円形の各ピットを多数検出している。これらは土層観察から柱痕と考えられる部分を検出するものもあり、掘立柱建物の柱穴の可能性のあるものも含まれる。尚、これらのピットは図示した以外にも多数存在するが、出土遺物に時期や器種が特定できるもののみ平面図と土層図を図示している。

(4) 出土遺物

出土遺物観察表を参照のこと。

(5) 小結

調査区からは 4 棟の掘立柱建物、20 棟の竪穴住居、5 基の土壌などを検出した。掘立柱建物については、調査区内で並ばないものが多数あり、ピットとして掲載している。

今次調査の特徴は弥生時代後期の竪穴住居 (2SI030) の長軸が 7 m を越す大型住居であることや、古代の住居 (2SI060) も 7 m を越す住居であることである。これらの時期や遺物について「IV. 考察」で述べる。

若菜森坊遺跡第2次調査 遺構番号台帳

S番号	遺構番号	内容	備考
1	SI001	竪穴住居	
2		ビット	
3	SP003	ビット・柱穴	
4		ビット	
5	SI005	竪穴住居	
6		ビット	
7		ビット	
8		ビット	
9		ビット	
10	SD010	溝	
11	SD011	溝	
12		ビット	
13		ビット	
14		ビット	
15	SP015	ビット・柱穴	
16		ビット	
17		ビット	
18		ビット	
19		ビット	
20	SP020	ビット・柱穴	
21		ビット	
22		ビット	
23		ビット	
24		ビット	
25	SK025	土壌	
26		ビット	
27		ビット	
28		ビット	
29		ビット	
30	SI030	竪穴住居	
31		ビット	
32		ビット	
33		ビット	
34		ビット	
35	SI035	竪穴住居	
36		ビット	
37		ビット	
38		ビット	
39		ビット	
40	SI040	竪穴住居	
41		ビット	
42		ビット	
43		ビット	
44		ビット	
45	SI045	竪穴住居	
46		ビット	
47		ビット	
48		ビット	
49		ビット	
50	SI050	竪穴住居	
51		ビット	
52		ビット	
53		ビット	
54		ビット	
55	SP055	ビット・柱穴	
56		ビット・柱穴	
57		ビット	
58		ビット	
59		ビット	
60	SI060	竪穴住居	
61		ビット	
62		ビット	
63		ビット	
64		ビット	
65	SI065	竪穴住居	
66		ビット	
67		ビット	
68		ビット・柱穴	
69		不明	
70	SI070	竪穴住居	
71		ビット	
72		土壌・SI030内土壌	
73		ビット	
74		ビット	
75	SP075	ビット・柱穴	
76		ビット	
77	SP077	ビット・柱穴 SI030の柱穴	
78		ビット	
79		ビット	

S番号	遺構番号	内容	備考
80	SI080	竪穴住居	
81		ビット	
82		ビット	
83		ビット	
84		ビット	
85	SI085	竪穴住居	
86		ビット	
87		ビット・SI001内ビット	
88		不明 SI060内床面の落込み	
89		ビット	
90		竪穴住居	
91		ビット	
92		ビット	
93	SI093	SI060柱穴	
94		ビット	
95		竪穴住居	
96		ビット	
97		土壌?	
98		ビット	
99		ビット	
100	SI100	竪穴住居	
101		ビット	
102		SI060内土壌	
103		ビット	
104		ビット	
105	SK105	SK105	
106		ビット	
107		ビット	
108		ビット	
109		SI080内土壌	
110	SI110	竪穴住居	
111		溝?	
112		ビット	
113		ビット	
114		ビット	
115	SK115	土壌	
116		ビット	
117		ビット	
118		ビット	
119		ビット	
120		ビット	
121		ビット	
122		ビット	
123		ビット	
124		ビット	
125	SI125	竪穴住居	
126		ビット・124内柱痕?	
127		ビット	
128		ビット	
129		ビット	
130	SI130	竪穴住居	
131		ビット	
132		欠	
133		ビット	
134		ビット	
135	SK135	土壌	
136		ビット	
137		ビット	
138		ビット・柱穴	
139		ビット	
140	SI140	竪穴住居	
141		ビット	
142		ビット	
143		ビット	
144		ビット	
145	SI145	竪穴住居	
146		ビット	
147		ビット	
148	SK148	土壌	
149		ビット	
150	SB170 ①	ビット・柱穴	
151		ビット	
152		ビット	
153		ビット	
154		ビット	
155	SB170 ②	ビット・柱穴	
156		ビット	
157		ビット	
158		ビット	

若菜森坊遺跡第2次調査 遺構番号台帳

S番号	遺構番号	内容	備考
159	SB165 ②	ビット・柱穴	
160	SB170 ③	ビット・柱穴	
161		ビット	
162		ビット	
163		ビット	
164		不明・落込み	
165	SB165	掘立柱建物	
166		ビット	
167	SB175 ①	ビット・柱穴	
168		ビット	
169		ビット	
170		欠	
171	SB180 ①	ビット・柱穴	
172		ビット	
173	SI173	竪穴住居?	
174		ビット	
175		欠	
176		ビット	
177		ビット	
178		ビット	
179		ビット?	
180		欠	
181		ビット	
182		ビット	
183	SB165 ①	ビット・柱穴	
184		ビット	
185		欠	
186	SB180 ④	ビット・柱穴	
187		ビット?	
188		ビット	
189		ビット	
190		欠	
191		ビット	
192		ビット	
193		ビット	
194		ビット	
195		欠	
196		SPorSK	
197		ビット	
198		ビット	
199		ビット	
200		欠	
201		不明	
202		ビット	
203		ビット	
204		ビット	
205		欠	
206		ビット	
207		ビット	
208		ビット	
209		ビット	
210		欠	
211	SB180 ③	ビット・柱穴	
212	SI212	竪穴住居	
213	SB180 ②	ビット・柱穴	
214		ビット	
215		欠	
216		ビット	
217		ビット	
218		ビット	
219		ビット	
220		欠	
221		SPorSK	ビット
222	SK222 ?	SI125 内土壌	

S番号	遺構番号	内容	備考
223	SB175 ③	ビット・柱穴	
224	SB175 ④	ビット・柱穴	
225		欠	
226	SB165 ③	ビット・柱穴	
227		ビット	
228		ビット	
229		ビット	
230		ビット	
231		ビット	
232		ビット	
233		ビット・SI085 内	
234		ビット・SI085 内	
235		欠	
236		ビット・SI145 内	
237		ビット	
238		ビット	
239		欠	
240		欠	
241	SB175 ②	ビット・柱穴	
242	SB165 ④	ビット・柱穴	
243		ビット orSK SI130 下 (貼下検出)	
244		ビット orSK SI130 下 (貼下検出)	
245		欠	
246		ビット orSK SI130 下 (貼下検出)	
247		ビット orSK SI130 下 (貼下検出)	
248		ビット orSK SI130 下 (貼下検出)	
249		SI145 床下遺構	
250		欠	
251		SI050 床下検出	
252		SI050 床下検出	
253		SI060 側柱	
254		SI060 柱?	
255		SI060 柱?	
256		SI060 柱?	
257		SI060 柱?	
258		SI060 柱?	
259		SI060 側柱	
260		欠	
261		SI060 側柱	
262		SI060 柱?	
263		SI060 柱?	
264		SI060 柱?	
265		欠	
266		ビット	
267		ビット	
268		ビット	
269		ビット	
270		欠	
271		欠	
272		欠	
273		欠	
274		欠	
275		欠	
276		欠	
277		欠	
278		欠	
279		欠	
280		欠	
281		ビット ORSK	
282		ビット ORSK	
283		ビット ORSK	
284		ビット	
285		欠	
286		ビット	

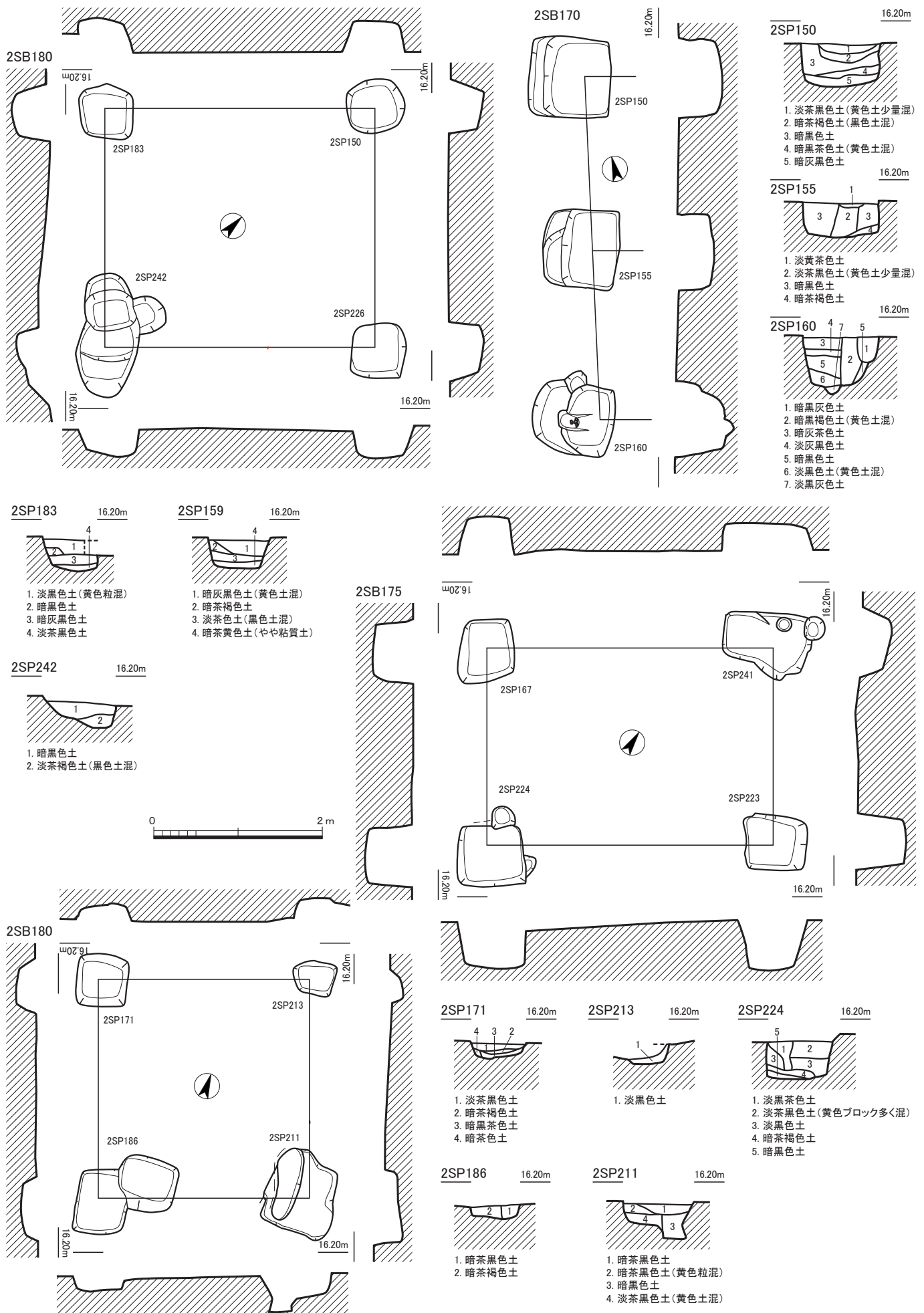


Fig.63 若菜森坊遺跡第2次調査 遺構実測図2 (1 / 60)

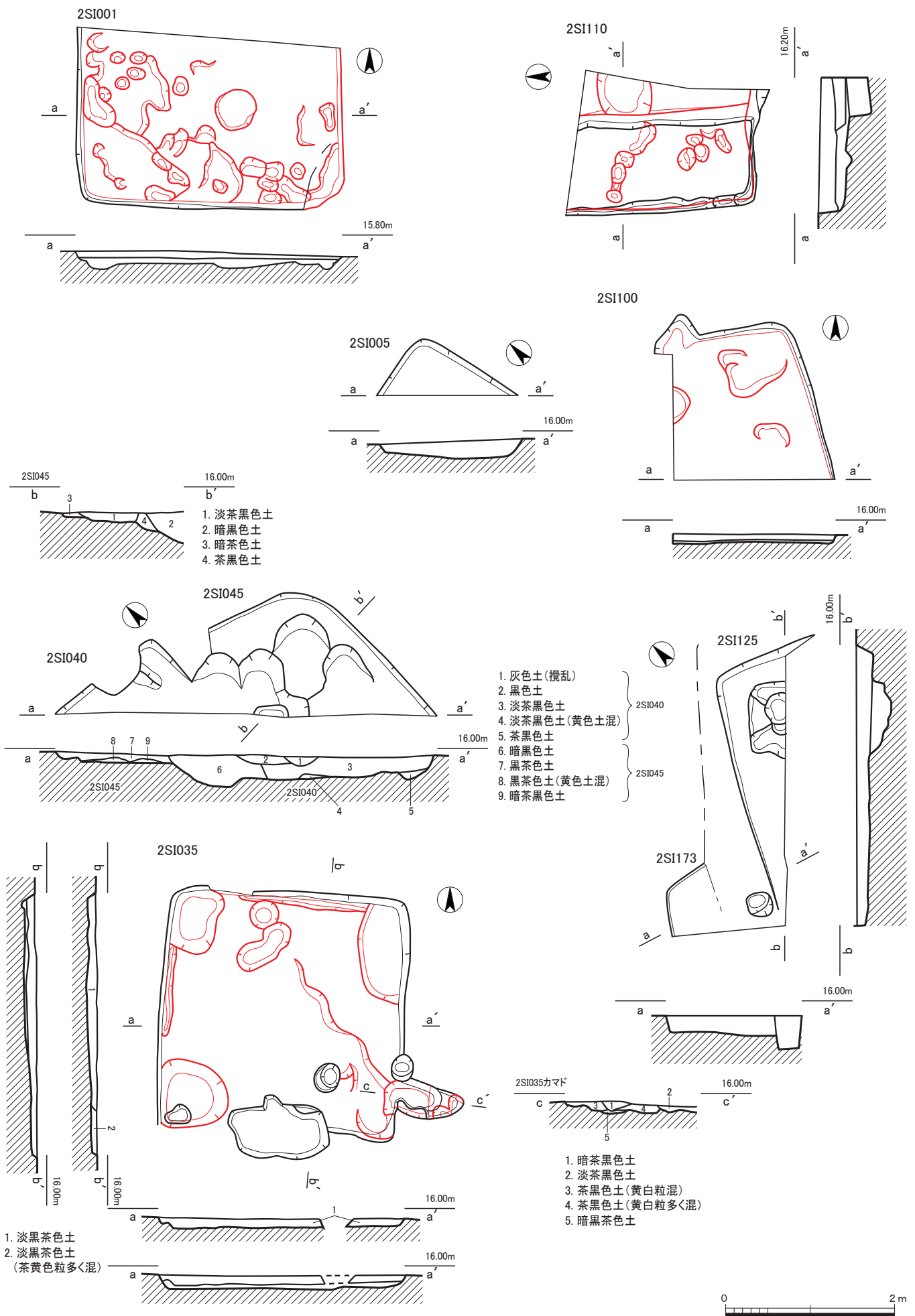


Fig.64 若菜森坊遺跡第2次調査 遺構実測図3 (1/60)

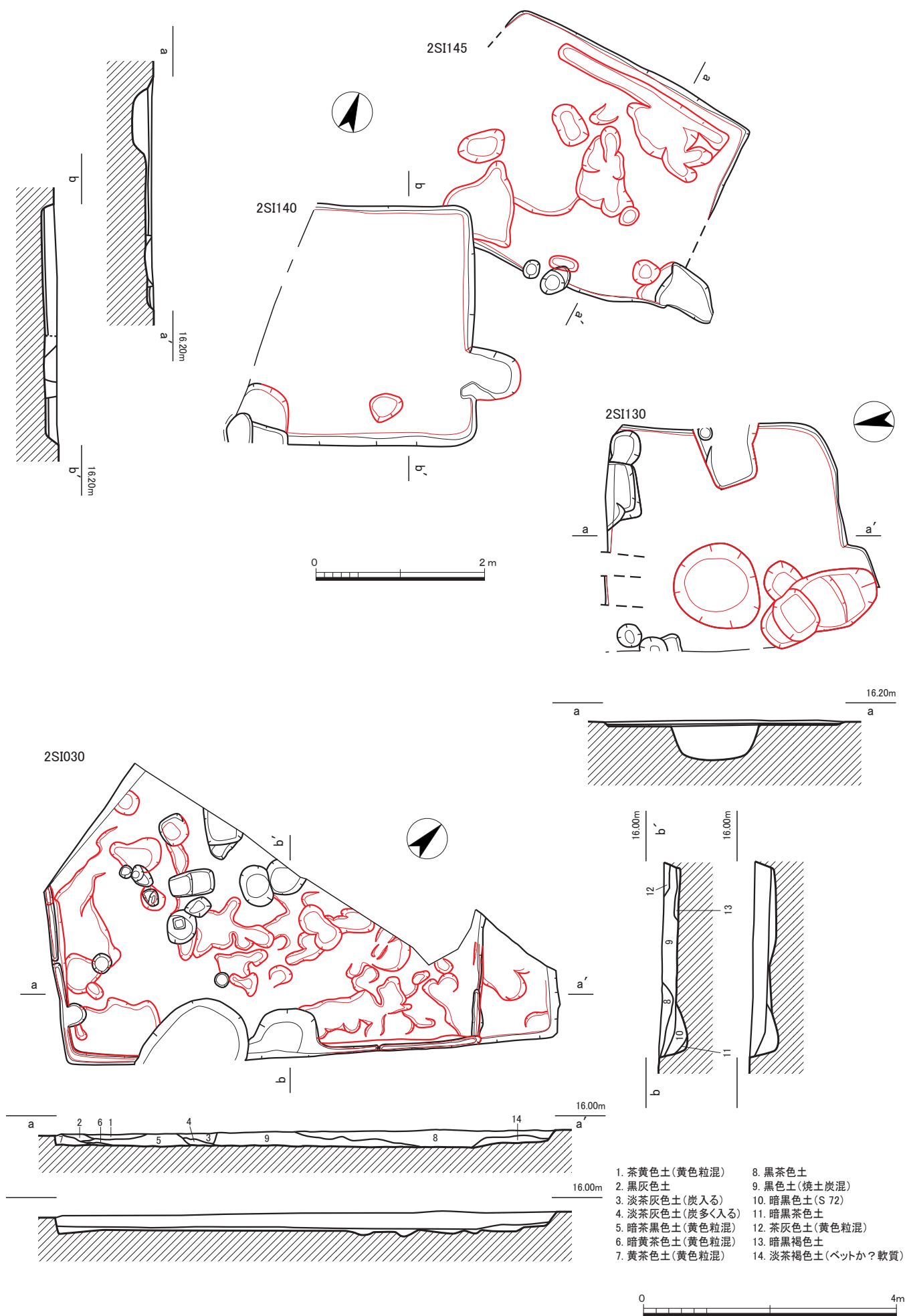
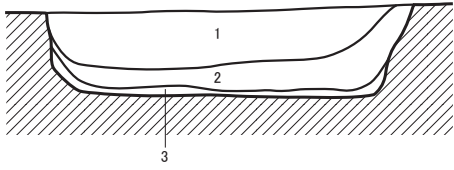


Fig.65 若菜森坊遺跡第2次調査 遺構実測図4 (2SI030は1/80、他は1/60)

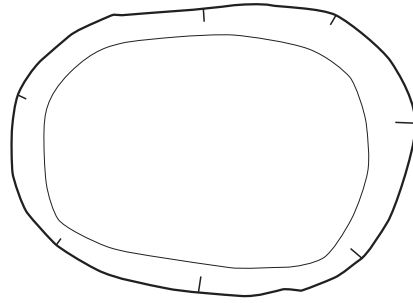
2SD010

16.00m

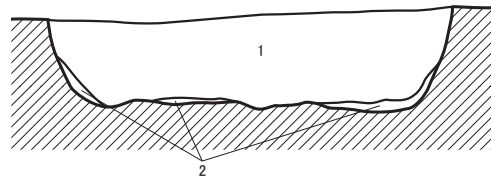


- 1. 暗茶色土(砂・小礫多く混)
- 2. 暗黄茶色土
- 3. 暗灰茶色土

2SK025

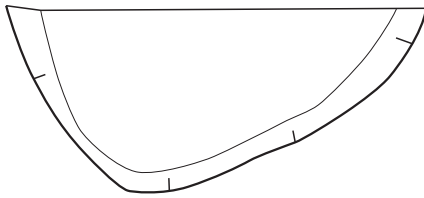


16.00m

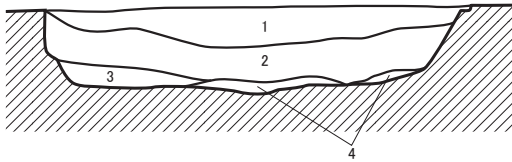


- 1. 暗黒色土(やや軟質)
- 2. 淡黒茶色土(黄色ブロック混)

2SK105

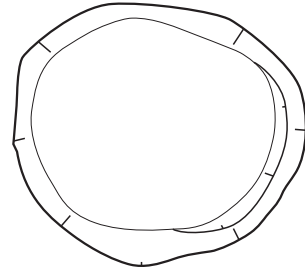


16.20m

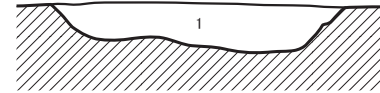


- 1. 淡黒色土
- 2. 暗黒色土
- 3. 暗黒色土(茶色土混)
- 4. 淡茶褐色土(黒色土混)

2SK115

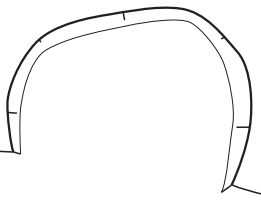


16.20m

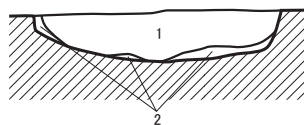


- 1. 暗黒色土

2SK135



16.00m

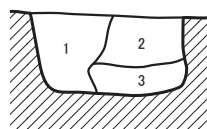


- 1. 暗黒色土
- 2. 暗茶黒色土

2SP020

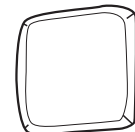


16.00m

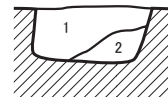


- 1. 暗黒色土
- 2. 暗茶黒色土
- 3. 暗黒茶色土

2SP075



16.00m

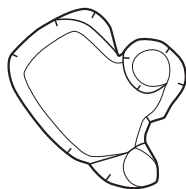


- 1. 暗茶黒色土
- 2. 淡茶褐色土(黒色土混)

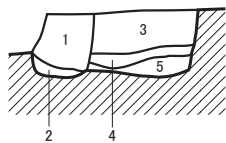


Fig.68 若菜森坊遺跡第2次調査 遺構実測図7 (1/40)

2SP124

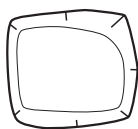


16.20m

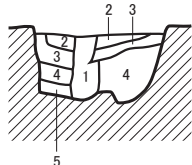


- 1. 暗黒茶色土
- 2. 淡茶褐色土(黒色土混)
- 3. 黒茶色土
- 4. 茶褐色土(黒色土混)
- 5. 暗黒色土

2SP157



16.20m

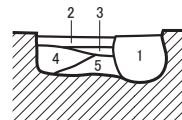


- 1. 淡灰黒色土(根?)
- 2. 淡黒色土
- 3. 暗茶褐色土
- 4. 暗灰黒色土(黄色粒混)
- 5. 茶褐色土

2SP158

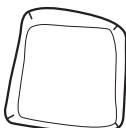


16.20m

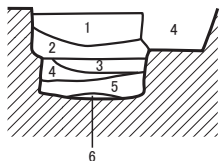


- 1. 淡茶黒色土
- 2. 暗茶黒色土
- 3. 淡茶褐色土
- 4. 暗黒茶色土
- 5. 暗茶褐色土

2SP168

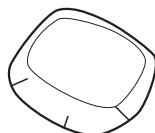


16.20m

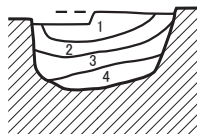


- 1. 暗茶褐色土(黄色ブロック混)
- 2. 淡茶褐色土
- 3. 暗茶黒色土(黄色粒混)
- 4. 淡黒色土
- 5. 暗黒茶色土
- 6. 淡黄褐色土

2SP176

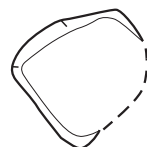


16.20m

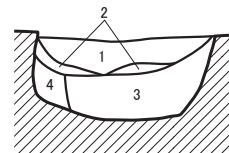


- 1. 淡黒茶色土
- 2. 暗茶褐色土
- 3. 淡茶黒色土
- 4. 淡茶褐色土

2SP179

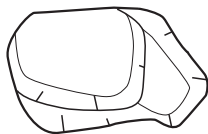


16.20m

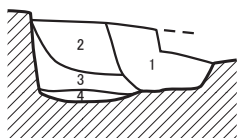


- 1. 淡灰黒色土
- 2. 暗茶黒色土
- 3. 淡茶黒色土(黄色ブロック・粒多く混)
- 4. 暗黒色土

2SP191・230



16.20m

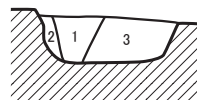


- 1. 暗灰茶色土(S-230)
- 2. 淡灰黒色土
- 3. 暗茶褐色土
- 4. 明茶褐色粘質土

2SP206



16.20m



- 1. 淡茶黒色土
- 2. 暗黒褐色土
- 3. 暗茶褐色土



Fig.69 若菜森坊遺跡第2次調査 遺構実測図8 (1 / 40)

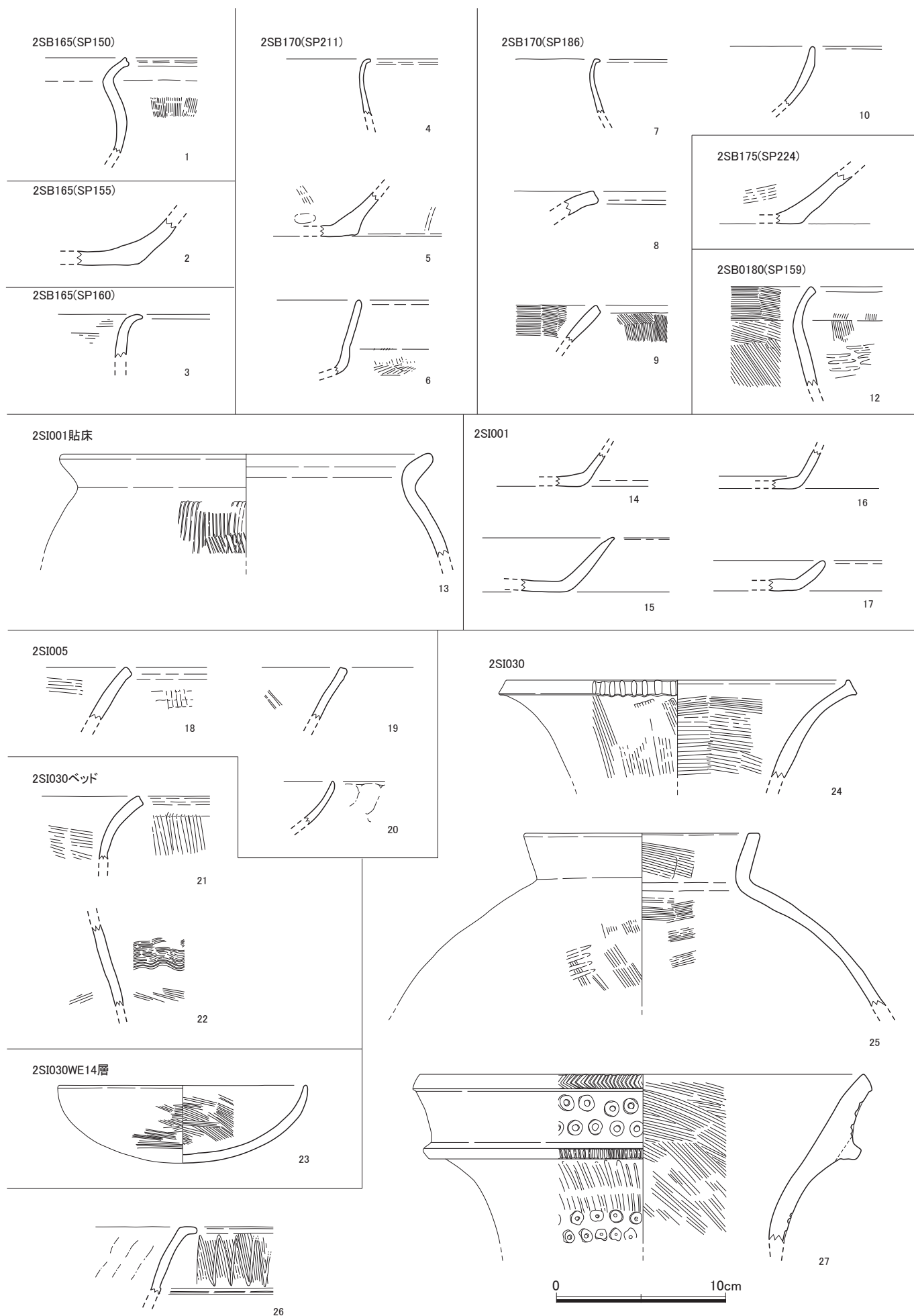


Fig.70 若菜森坊遺跡第2次調査 出土遺物実測図1 (1/3)

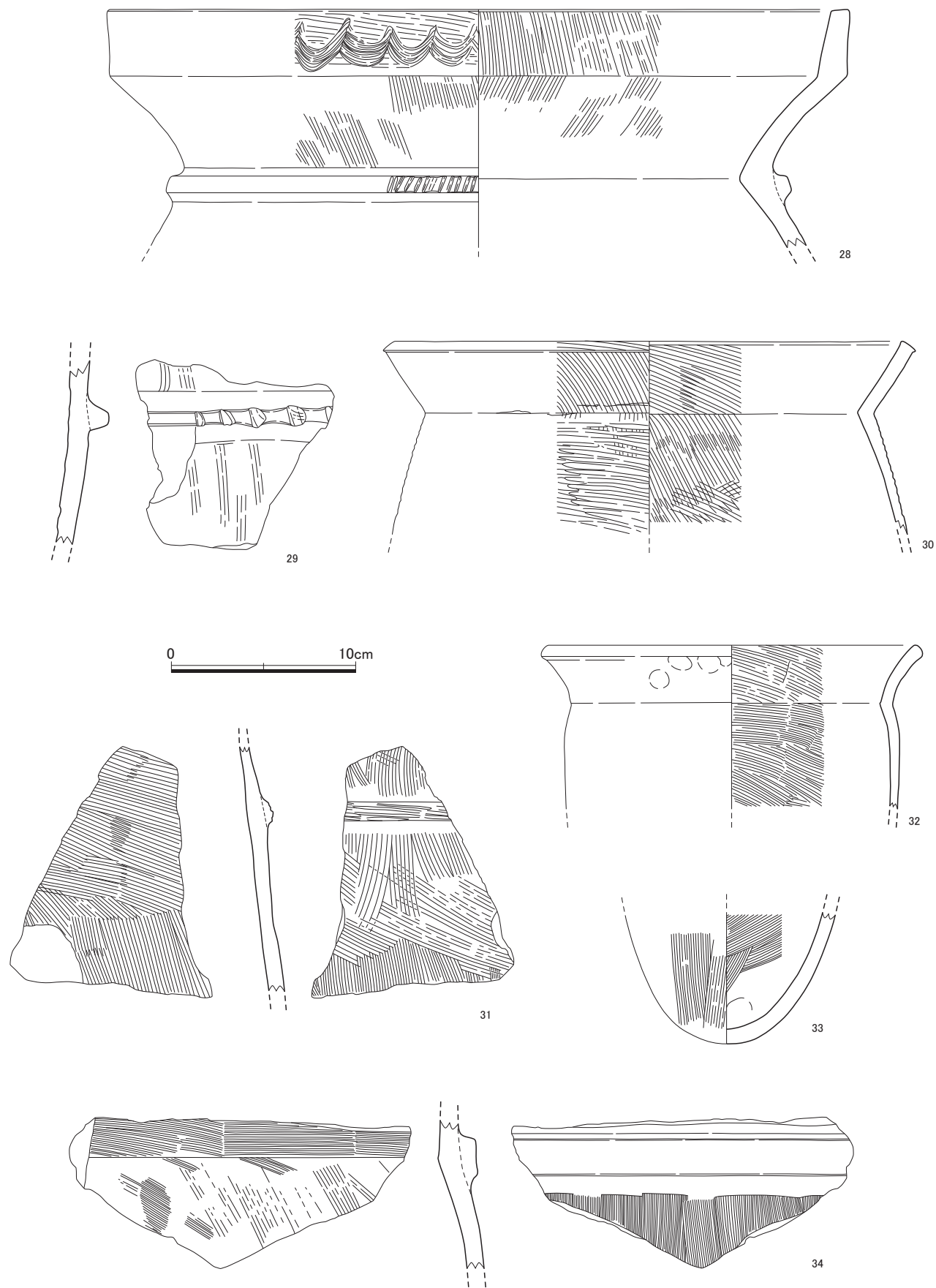


Fig.71 若菜森坊遺跡第2次調査 出土遺物実測図2 (1/3)

2SI030

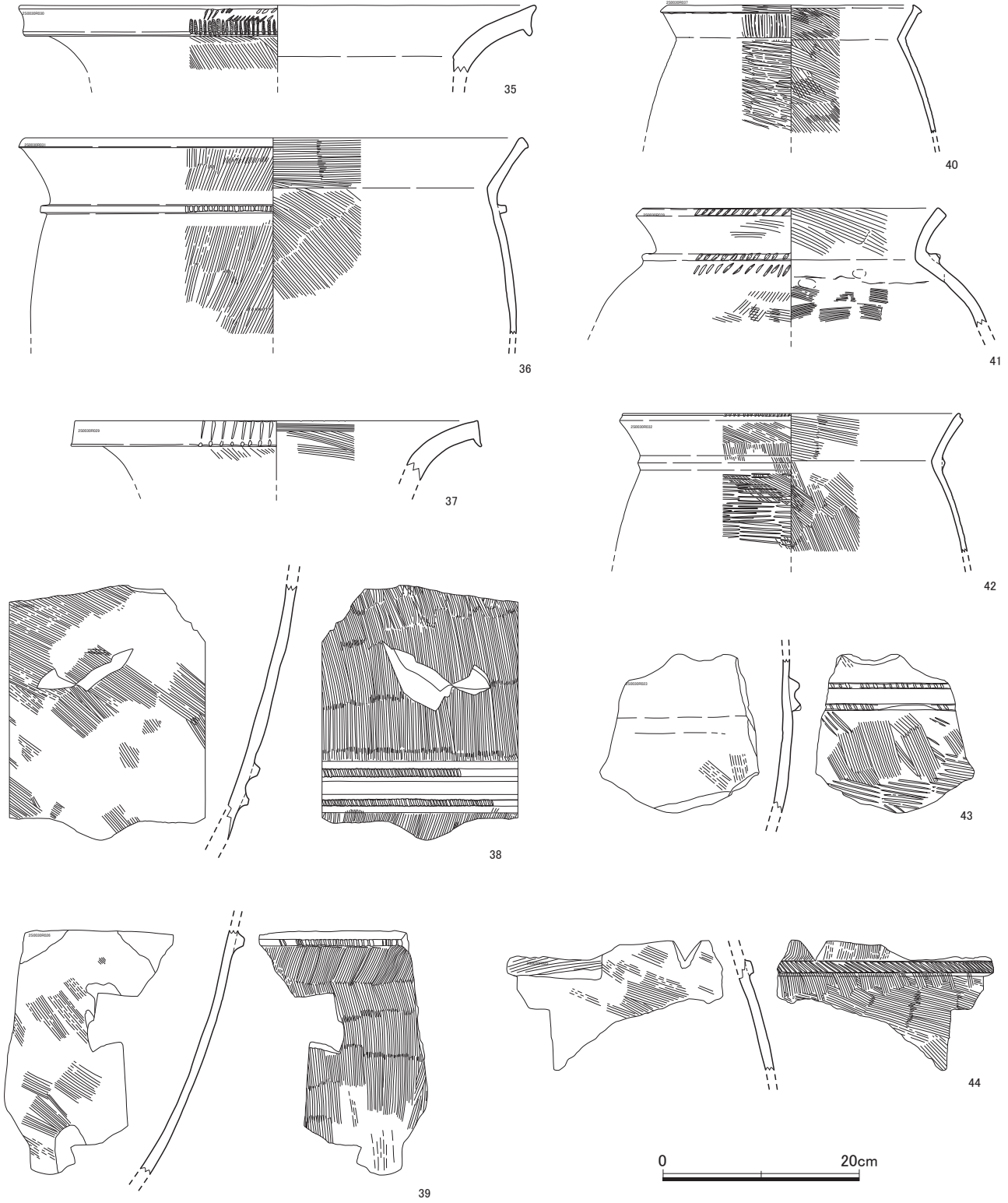


Fig.72 若菜森坊遺跡第2次調査 出土遺物実測図3 (1/6)

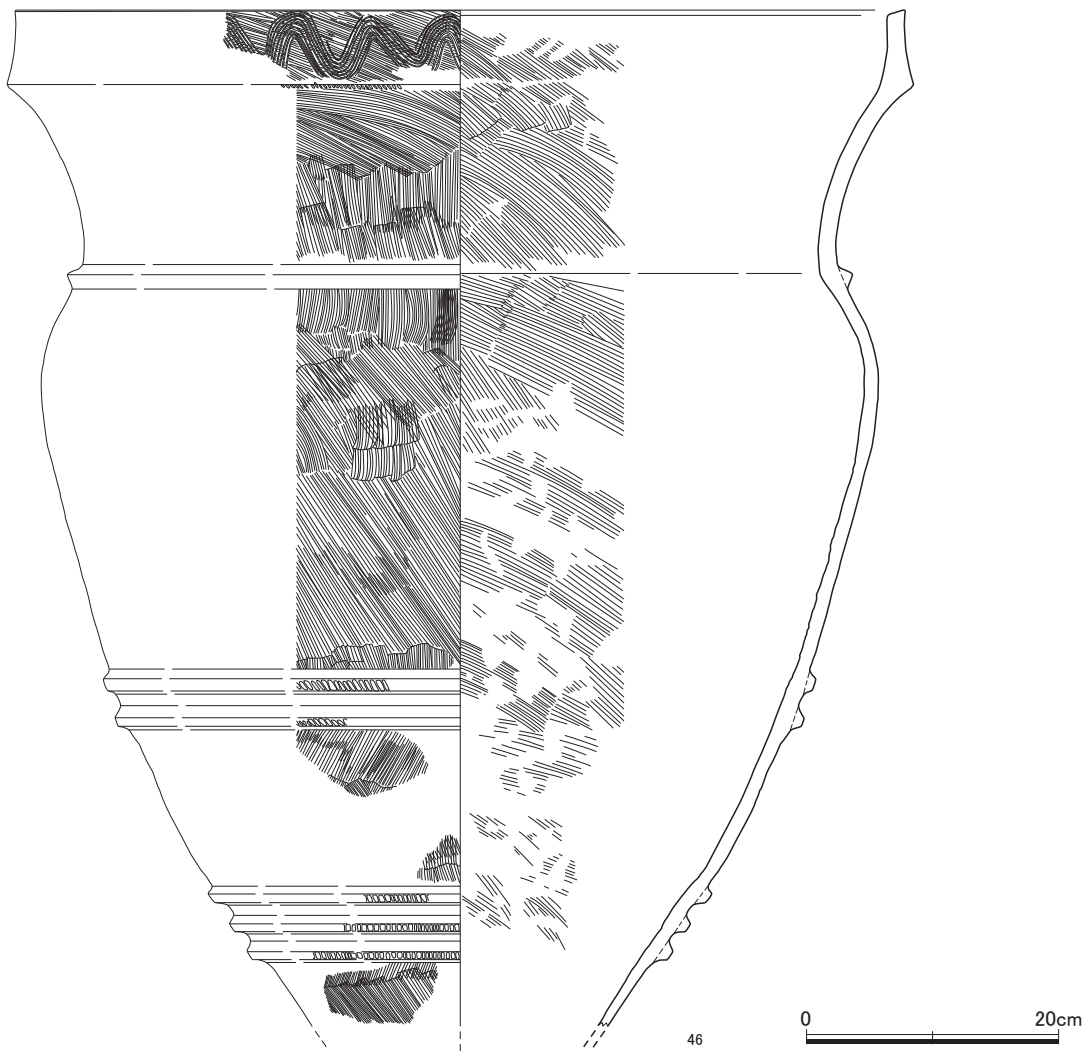
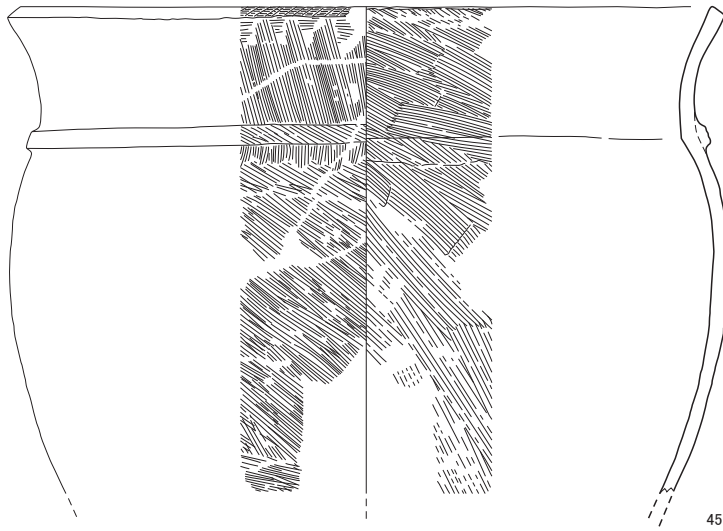


Fig.73 若菜森坊遺跡第2次調査 出土遺物実測図4 (1/6)

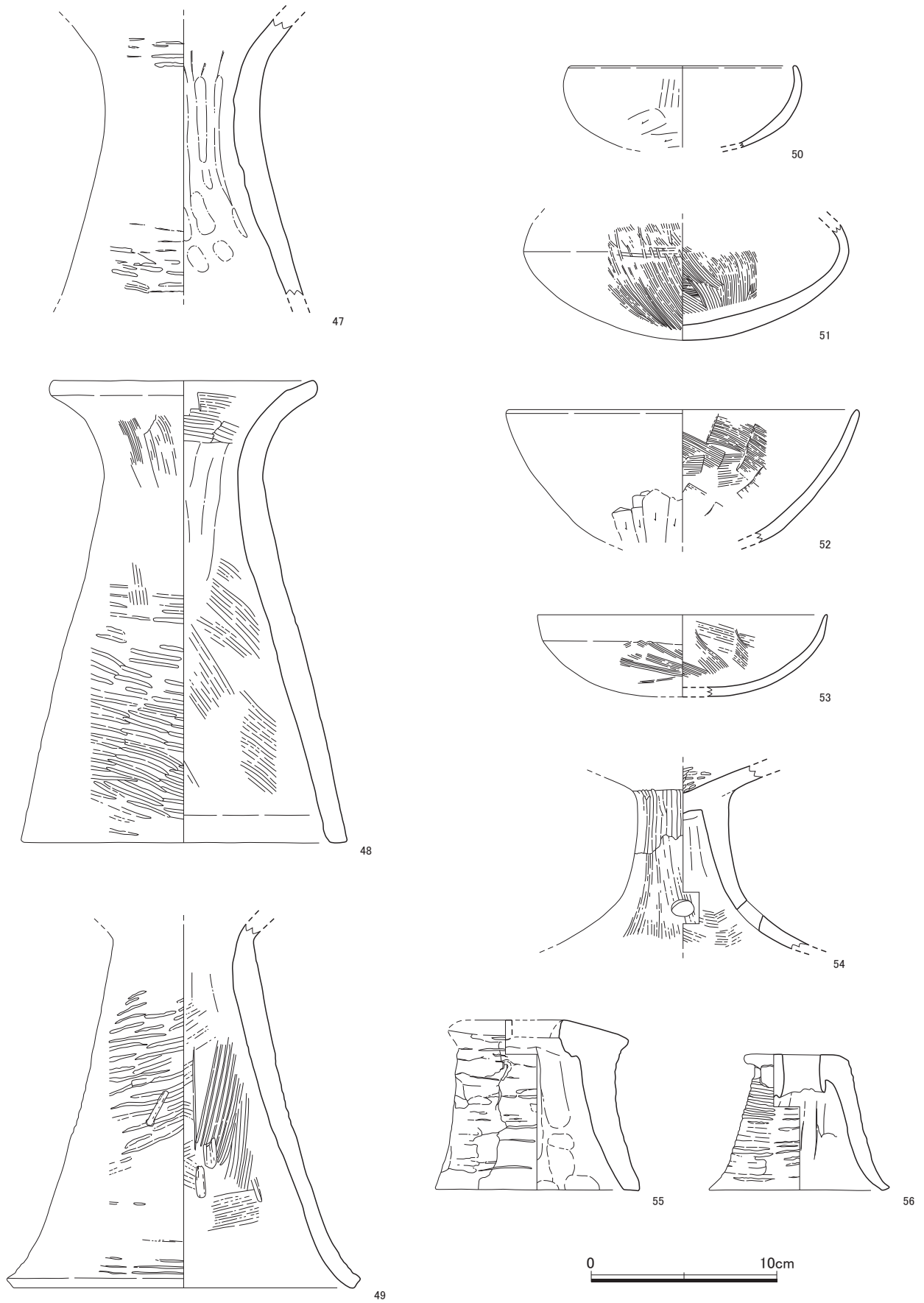


Fig.74 若菜森坊遺跡第2次調査 出土遺物実測図5 (1/3)

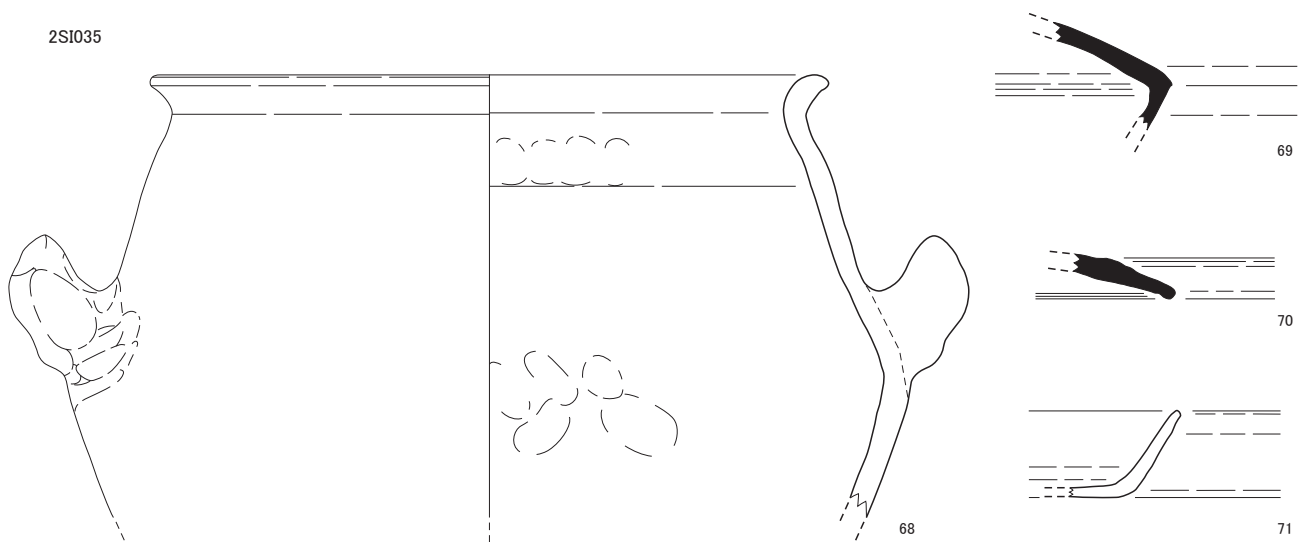
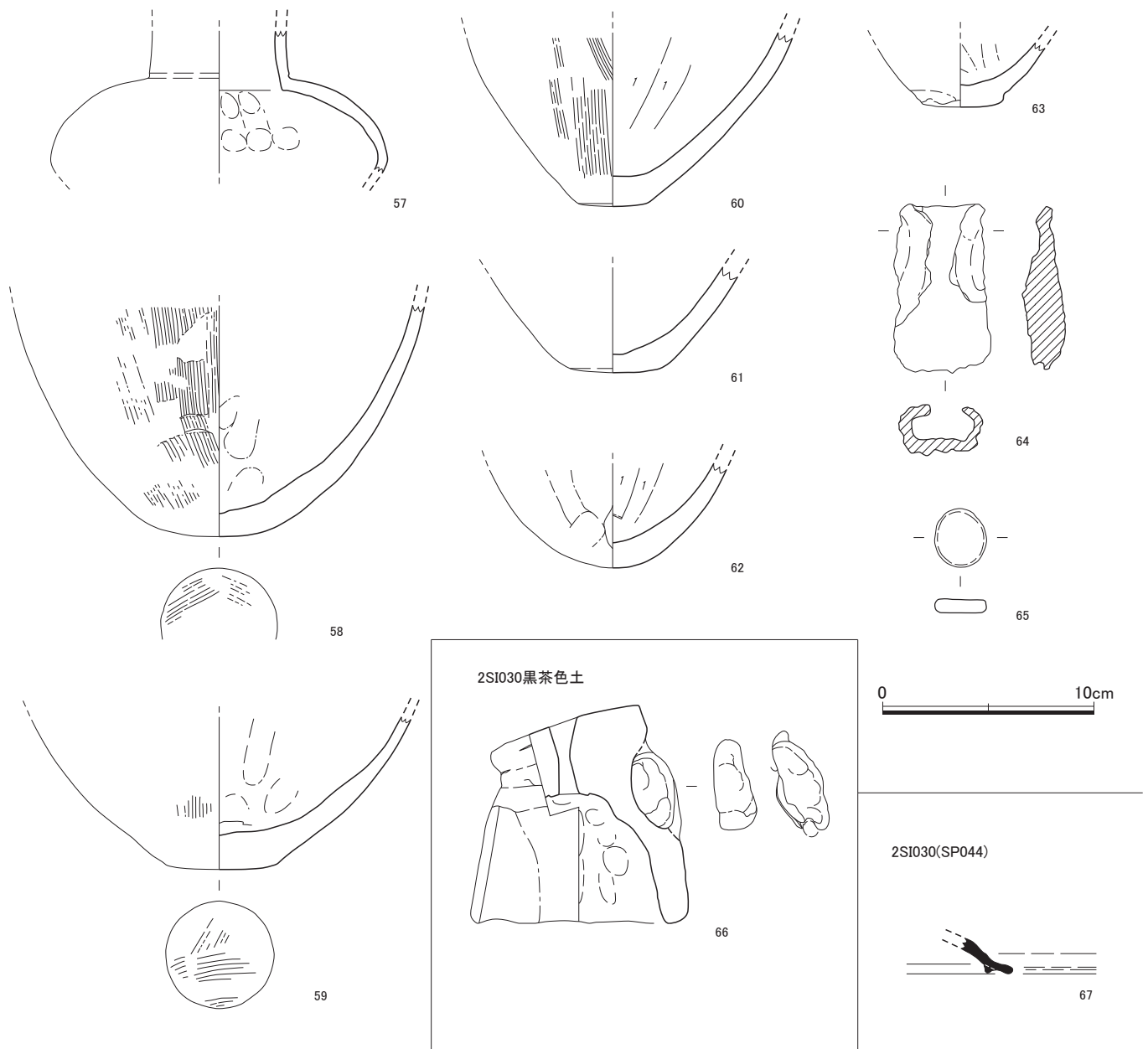


Fig.75 若菜森坊遺跡第2次調査 出土遺物実測図6 (1/3)

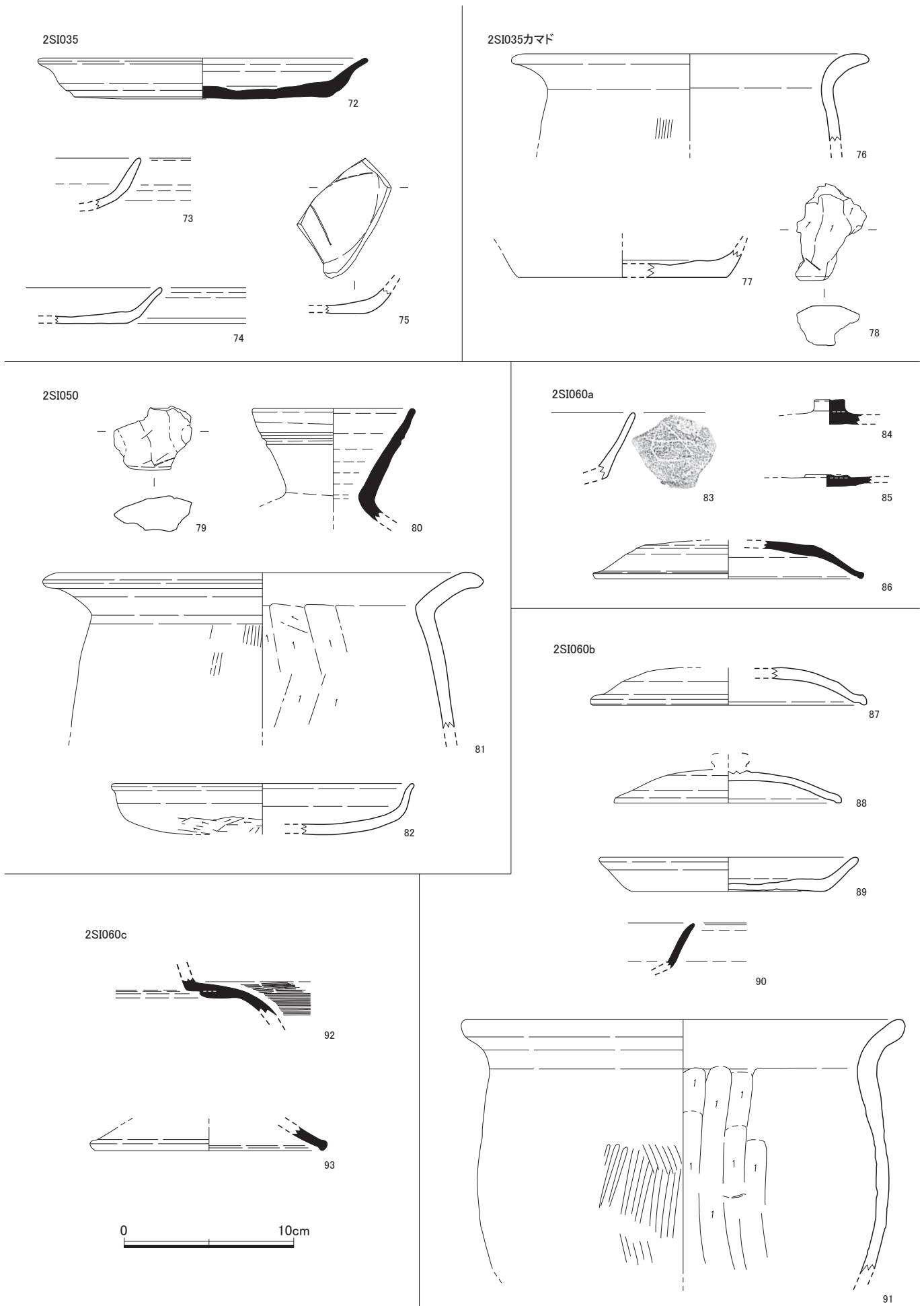


Fig.76 若菜森坊遺跡第2次調査 出土遺物実測図7 (1/3)

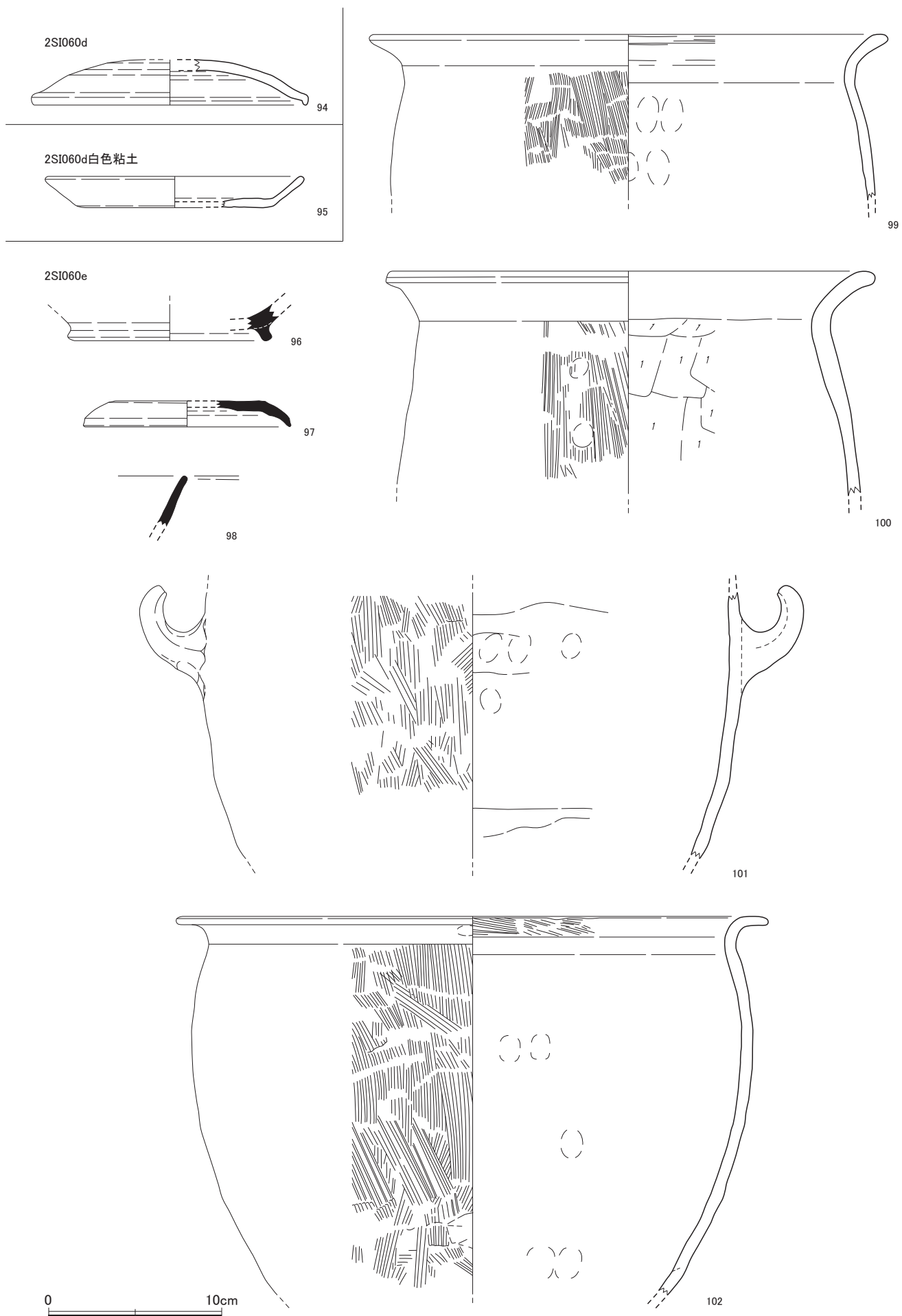


Fig.77 若菜森坊遺跡第2次調査 出土遺物実測図8 (1/3)

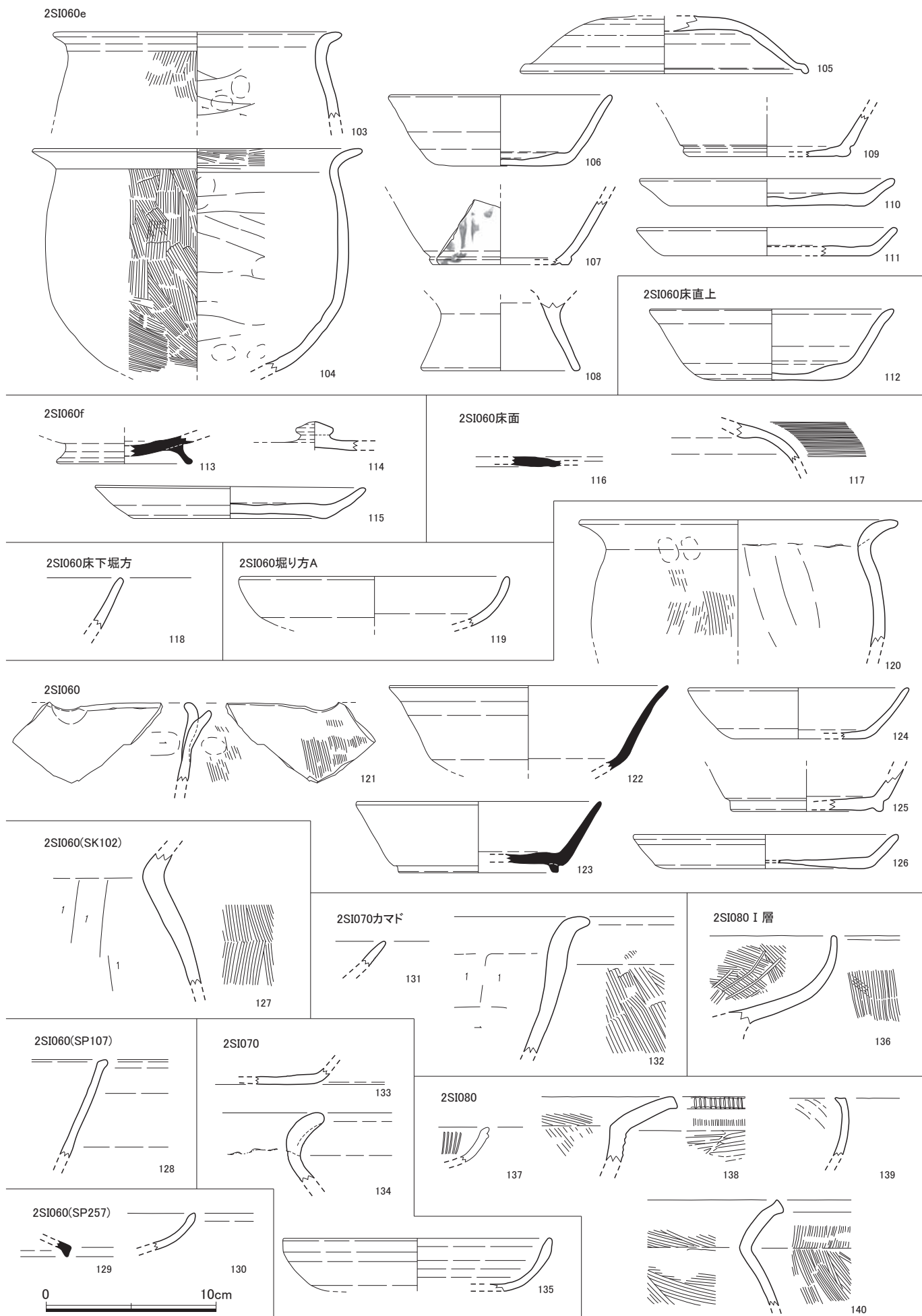


Fig.78 若菜森坊遺跡第2次調査 出土遺物実測図9 (1/3)

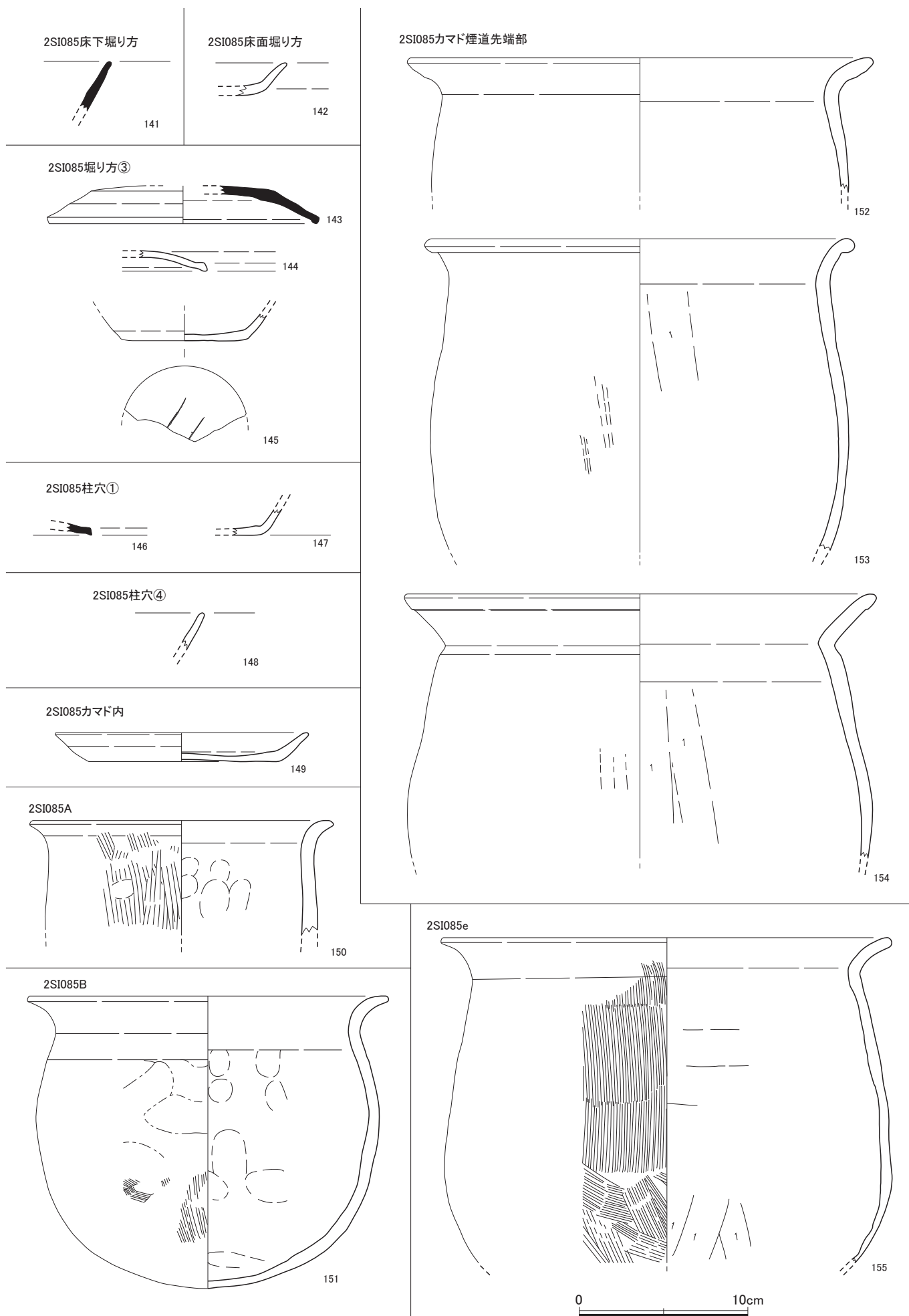


Fig.79 若菜森坊遺跡第2次調査 出土遺物実測図10 (1/3)

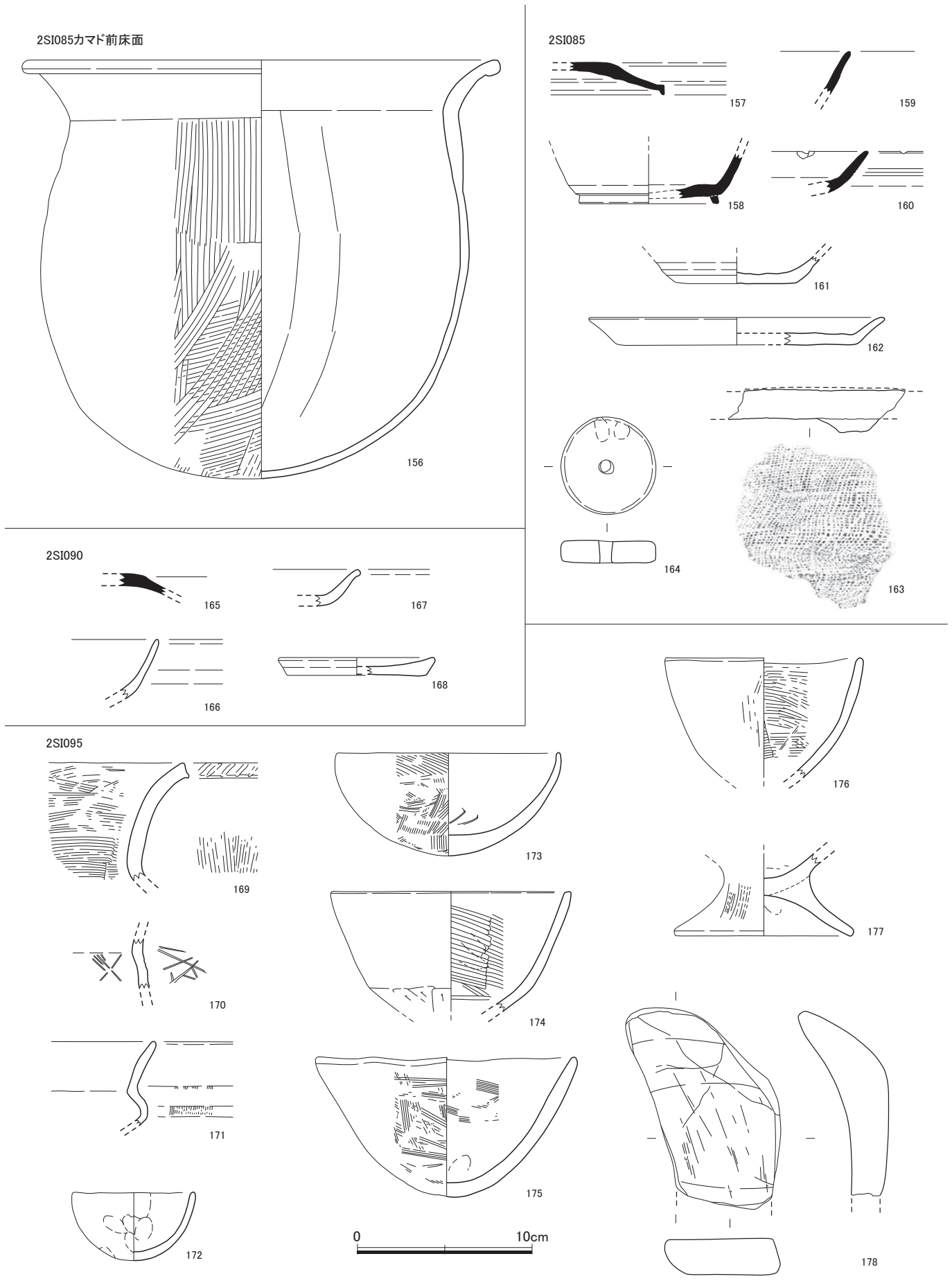


Fig.80 若菜森坊遺跡第2次調査 出土遺物実測図11 (1/3)

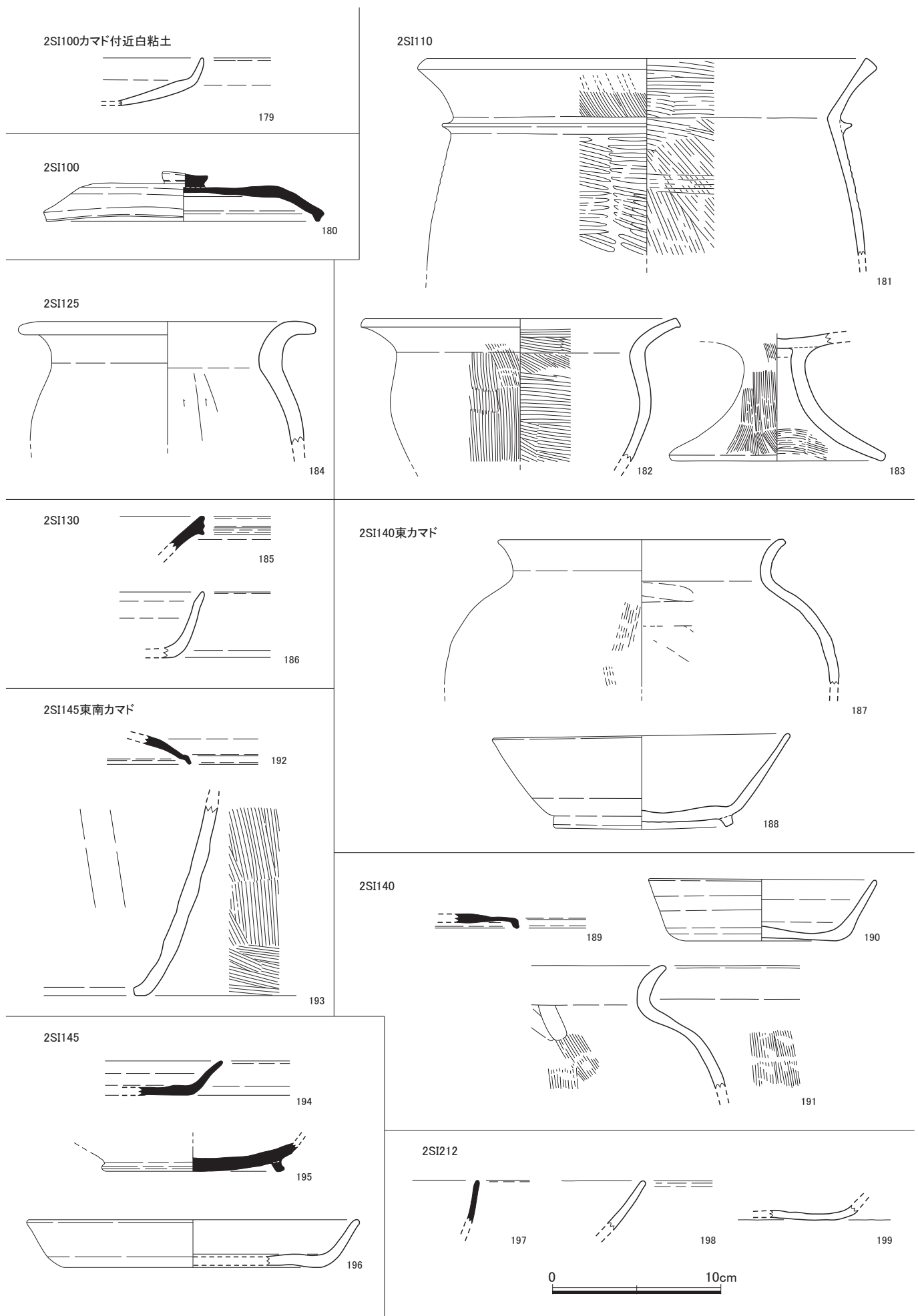


Fig.81 若菜森坊遺跡第2次調査 出土遺物実測図12 (1/3)

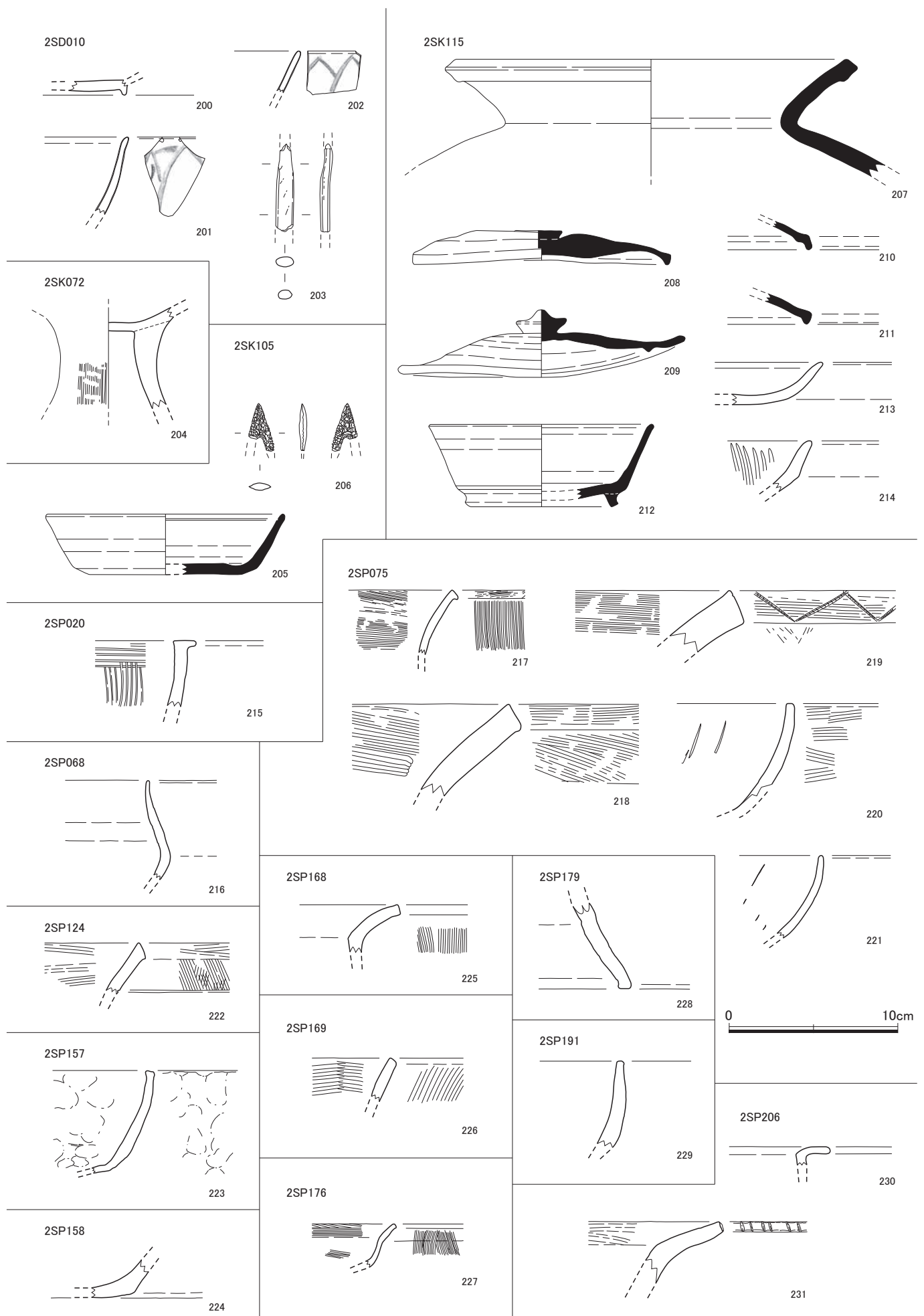


Fig.82 若菜森坊遺跡第2次調査 出土遺物実測図1 3 (1/3)

包含層

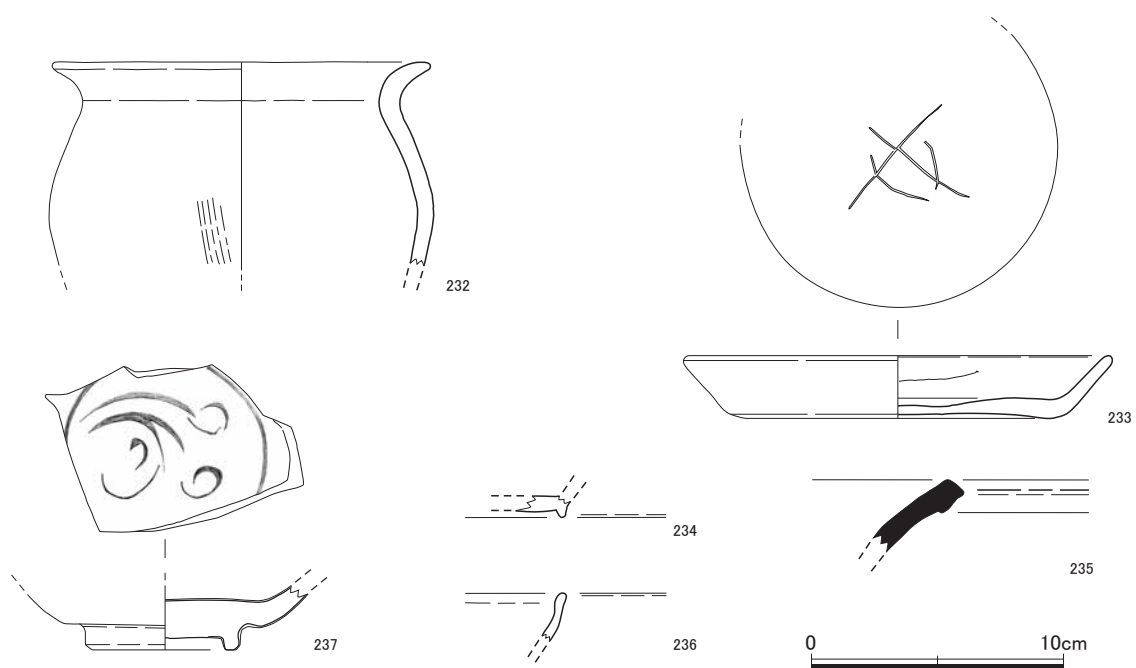


Fig.83 若菜森坊遺跡第2次調査 出土遺物実測図1 4 (1 / 3)

若菜森坊遺跡第2次調査 遺物観察表

遺構番号	挿入番号	R番号	種類	器種	口径 (cm) 長さ	器高 (cm) 幅	底径 (cm) 厚さ	残存	胎土	焼成	還元	色調 (軸調)	色調 (軸調)	備考
2SP150	1	R-1	弥生土器	甕		5.7		破片		良好		褐色～黒灰色	灰褐色～褐色～黒灰色	
2SP155	2	R-1	弥生土器	甕 or 壺		2.3		1/5		良好		茶灰色～茶褐色～黒灰色	灰黄色	
2SP160 I層	3	R-1	弥生土器	甕		2.5		小片		良好		黒灰色	茶灰色	
2SP211	4	R-2	弥生土器	壺		3.35		破片		良好		茶褐色	褐色～茶褐色	
2SP211	5	R-1	弥生土器	甕 or 壺		2.2		破片		良好		茶褐色	茶褐色	
2SP211	6	R-3	弥生土器	鉢		4.4		破片		良好		濃茶灰色～黒灰色	濃茶灰色～黒灰色	
2SP186	7	R-4	弥生土器	壺		3.2		小片		不良		褐色	褐色	
2SP186	8	R-1	弥生土器	甕		1.45		小片		良好		灰褐色	灰褐色	
2SP186	9	R-2	弥生土器	甕		2.2		小片		良好		褐色	褐色	
2SP186	10	R-3	弥生土器	鉢		3.5		小片		不良		灰黄色	茶灰色	
2SP224	11	R-1	弥生土器	甕 or 壺		2.8		片		不良		黒色～黒灰色～褐色	灰褐色	
2SP159	12	R-1	弥生土器	甕		5.9		破片		良好		灰黄色～褐色	灰黄色	
2SI001 貼床	13	R-1	弥生土器	甕	(22.1)	5.9		破片		良好		褐色～黒灰色	褐色～黒灰色	
2SI001	14	R-3	土師器	杯		1.8		破片		良好		褐色	褐色	
2SI001	15	R-4	土師器	杯		3.2		破片		不良		淡灰白色	灰黄色～淡灰白色	
2SI001	16	R-1	土師器	杯		2.15		破片		良好		褐色～茶褐色	褐色～茶褐色	
2SI001	17	R-2	土師器	皿		1.8		破片		良好		褐色	褐色	
2SI005	18	R-1	弥生土器	甕		3.1		破片		良好		黒灰色	褐色	
2SI005	19	R-3	弥生土器	鉢		3.2		小片		不良		茶灰色	暗茶灰色	器面剥離の為調整不明瞭
2SI005	20	R-2	弥生土器	手捏ね鉢		2.6		小片		良好		灰褐色	灰褐色	
2SI030 ベッド	21	R-1	弥生土器	甕		3.4		小片		良好		茶灰色	茶灰色	
2SI030 ベッド	22	R-2	弥生土器	壺		4.75		小片		不良		褐色～茶褐色	茶灰色～灰黄色	
SSI30WE14層	23	R-1	弥生土器	鉢	(14.8)	4.6		3/4		良好		茶灰色～赤褐色～黒色	褐色	
2SI030	24	R-27	弥生土器	壺	(21.1)	5.8		破片		良好		茶褐色	茶褐色	
2SI030	25	R-28	弥生土器	壺	13.9	10.2		2/3		不良		褐色～茶褐色	茶褐色～灰褐色	
2SI030	26	R-1	弥生土器	壺		(4.00)		細片		良好		明褐色	明黄褐色	
2SI030	27	R-35	弥生土器	壺	26.6	10.0		1/3		良好		暗褐色	暗褐色	
2SI030	28	R-36	弥生土器	壺	(40.2)	(13.9)		口縁1/4		良好		橙黄褐色	橙黄褐色	
2SI030	29	R-21	弥生土器	甕		10.35		破片		不良		灰褐色	茶灰色	
2SI030	30	R-38	弥生土器	甕	(27.8)	(10.4)		1/3		良好		淡褐色	黄褐色	口縁(外) スス付着
2SI030	31	R-22	弥生土器	甕		13.65		破片		良好		黒色～黒灰色	茶灰色	
2SI030	32	R-20	弥生土器	甕	20.0	9.4		口縁1/4		良好		暗黄褐色	暗黄褐色	
2SI030	33	R-19	弥生土器	甕 底部		7.0		破片		良好		茶灰色～黒灰色	茶灰色	
2SI030	34	R-24	弥生土器	甕		8.2		破片		良好		灰褐色～黒灰色	灰褐色	
2SI030	35	R-30	弥生土器	甕	(52.8)	6.8		破片		良好		茶褐色	茶褐色	
2SI030	36	R-31	弥生土器	甕	(52.0)	20.0		破片		良好		黄灰色～淡褐色～茶灰色	淡褐色～茶灰色	
2SI030	37	R-29	弥生土器	甕	(41.3)	6.1		破片		良好		茶灰色	茶灰色	
2SI030	38	R-33	弥生土器	甕箱		26.1		破片		良好		茶灰色～黒灰色～赤褐色	褐色～茶褐色	
2SI030	39	R-26	弥生土器	大甕		24.9		破片		良好		茶灰色～黒灰色	茶褐色	
2SI030	40	R-37	弥生土器	甕	(25.2)	(13.0)		1/4		良好		暗褐色	暗褐色	
2SI030	41	R-39	弥生土器	甕	(30.4)	(12.1)		1/5		良好		黄褐色	黄褐色	
2SI030	42	R-32	弥生土器	大甕	(35.1)	14.0		破片		良好		灰黄色～灰黒色	茶灰色～灰黄色	
2SI030	43	R-23	弥生土器	大甕		16.15		破片		良好		灰褐色	灰褐色	
2SI030	44	R-25	弥生土器	大甕		13.15		破片		良好		灰黄色～黒灰色～黒色	灰褐色～淡茶褐色	
2SI030	45	R-41	弥生土器	甕箱	(55.0)	(38.7)		口縁部2/3～体部		良好		淡い黄褐色	黄褐色	
2SI030	46	R-40	弥生土器	甕箱	(70.6)	(80.7)		2/3		良好		橙褐色	橙褐色	
2SI030	47	R-3	弥生土器	器台		(14.50)		胴部のみ		不良		淡褐色	赤茶色	
2SI030	48	R-5	弥生土器	器台	(14.00)	24.90	(17.60)	1/2		良		淡黄褐色、黒褐色	淡黄褐色	
2SI030	49	R-4	弥生土器	器台		(19.60)	(19.00)	1/2		良好		暗茶色、赤茶色	茶褐色	
2SI030	50	R-16	弥生土器	鉢	(12.2)	4.4		破片		良好		茶褐色	茶褐色	
2SI030	51	R-8	弥生土器	鉢		(6.30)		1/2		良		橙色(丹塗り)	黄褐色	
2SI030	52	R-14	弥生土器	鉢	(18.80)	(7.20)		1/4		良		明茶色	明赤茶色	
2SI030	53	R-15	弥生土器	杯	(15.60)	4.40		1/4		良		明黄褐色	明黄褐色	弥生?
2SI030	54	R-2	弥生土器	高坏		(9.90)		胴部～脚部のみ		不良		淡白黄色	淡白黄色	
2SI030	55	R-6	弥生土器	支脚		(9.15)	11.00	1/2		良		明黄色	明赤茶色	
2SI030	56	R-7	弥生土器	支脚		7.35	9.70	1/2		良		淡茶褐色、黄褐色	暗茶褐色、赤褐色	
2SI030	57	R-17	土師器	小型壺		6.8		破片		良好		褐色～茶褐色	褐色～茶褐色	
2SI030	58	R-10	土師器	甕		(11.00)		底部のみ		良		暗褐色	暗褐色	
2SI030	59	R-11	土師器	甕		(7.20)	5.20			良		黄茶褐色	暗褐色	
2SI030	60	R-18	土師器	甕 底部		8.0	3.3	1/3		良好		茶灰色～黒色	茶灰色	
2SI030	61	R-12	土師器	甕×壺		(5.00)	4.30	底部のみ		不良		暗黄褐色	黄褐色	
2SI030	62	R-9	土師器	甕		(5.00)		底部のみ		良		淡茶褐色	明茶色	
2SI030	63	R-13	土師器	甕×壺		(3.00)	3.85	底部のみ		不良		淡赤茶色	明褐色	
2SI030	64	R-42	鉄製品	鉄斧	7.9	4.65	0.65							
2SI030	65	R-34	石製品	不明	2.8	2.45	0.6～0.65					茶灰色～白銀色		
2SI030 黒茶色土	66	R-1	弥生土器	支脚		10.35	10.30	ほぼ完形		良好		明黄褐色	明黄褐色	
1SP044	67	R-1	須恵器	蓋		1.7		小片		良好	不良	灰白色	灰白色	
2SI035	68	R-8	弥生土器	甕×甕	(27.0)	17.5				不良		灰黄色～褐色	灰黄色～褐色	
2SI035	69	R-3	須恵器	長頸壺		4.3		破片		良好	良好	灰色～淡灰色	暗灰色	
2SI035	70	R-6	須恵器	蓋		1.8		小片		良好		灰色	灰色	
2SI035	71	R-5	土師器	杯		3.45		破片		良好		灰黄色～淡褐色～茶灰色	褐色～黒色	外面1ヶ所欠落部あり
2SI035	72	R-7	須恵器	皿	(19.45)	2.4	(15.2)	1/2		良好	良好	灰色	灰色	
2SI035	73	R-1	土師器	杯		3.0		破片		不良		灰白色	灰白色	
2SI035	74	R-2	土師器	皿		2.1		1/6		良好		褐色	褐色～灰褐色	
2SI035	75	R-4	土師器	杯		1.25		破片		不良		褐色	褐色	
22ド	76	R-1	土師器	甕	(21.1)	5.05		破片		良好		灰褐色～淡赤褐色	茶灰色～淡赤褐色～黒灰色	
2SI035 カマド	77	R-2	土師器	杯 or 鉢		1.4	(12.3)	1/5		良好		褐色	褐色	
2SI035 カマド	78	R-3	土師器	支脚	5.7	4.2	2.35	破片		不良		褐色～茶灰色		
2SI050	79	R-3	土師器	支脚		3.8		破片		良好		茶灰色～褐色～黒灰色	灰黄色	
2SI050	80	R-2	須恵器	横瓶か?	9.6	6.15		3/4		良好	良好	灰色～黒灰色	灰色～黒灰色	口縁内部付着物あり
2SI050	81	R-4	土師器	甕	(26.0)	9.1		1/5		良好		褐色～黒灰色	茶褐色～黒灰色	
2SI050	82	R-1	土師器	杯	(17.9)	3.0		1/5		良好		褐色	褐色～灰褐色	
2SI060a	83	R-1	土師器	杯		3.9				良好		橙褐色	橙褐色	外面にへら記号あり
2SI060a	84	R-4	須恵器	蓋		1.5				良好		灰色	灰色	
2SI060a	85	R-3	須恵器	蓋		0.7				良好		灰色	灰色	
2SI060a	86	R-2	須恵器	蓋	(15.6)	2.2		1/4		堅緻		灰色	灰色	
2SI060b	87	R-3	土師器	蓋	(16.2)	2.2		1/8		良好		淡黄褐色	淡褐色	
2SI060b	88	R-4	土師器	蓋	13.4	1.9		3/4		良好		淡褐色	淡褐色	内外に丹塗痕あり
2SI060b	89	R-2	土師器	皿	(15.2)	2.0	(11.6)	1/2		良好		淡橙褐色	淡橙褐色	
2SI060b	90	R-5	須恵器	杯		2.6				堅緻		暗灰褐色	暗灰褐色	

若菜森坊遺跡第2次調査 遺物観察表

遺構番号	挿入番号	R番号	種類	器種	口径 (cm) 長さ	器高 (cm) 幅	底径 (cm) 厚さ	残存	胎土	焼成	還元	色調 (軸調)	色調 (軸調)	備考
2S1060b	91	R-1	土師器	甕	(26.2)	15.0		1/3		良好		暗褐色	暗褐色	
2S1-60 c	92	R-2	須恵器	壺		2.2		破片		良好	良好	灰色	灰色	
2S1060 c	93	R-1	須恵器	杯蓋		1.4	(7.0)	1/8		良好	良好	灰色	灰色	
2S1060d	94	R-1	土師器	蓋	(16.0)	2.6		1/2		良好		橙褐色、淡褐色	橙褐色、淡褐色	被熱による赤変あり?
2S1060d 白色粘土	95	R-1	土師器	皿	(15.0)	1.8	(11.4)	1/4		良好		淡橙褐色、淡褐色	淡橙褐色、淡褐色	
2S1060e	96	R-16	須恵器	椀×蓋		(1.4)	(11.8)	1/6		良好	不良	淡黄灰色	淡黄灰色	
2S1060e	97	R-15	須恵器	蓋	(12.0)	1.5	(9.0)	1/5		良好	良好	灰色	灰色	
2S1060e	98	R-14	須恵器	杯		(2.9)		破片		良好		灰色	灰色	
2S1060e	99	R-1	土師器	甕	(30.0)	9.2		破片		良好		黄褐色	黄褐色	
2S1060e	100	R-2	土師器	甕	(28.2)	12.8		4/5		良好		暗褐色	暗褐色	
2S1060e	101	R-5	土師器	瓶×甕		15.3		破片		良好		明赤褐色	明赤褐色	
2S1060e	102	R-3	土師器	甕	(34.4)	21.9		破片		良好		にぶい橙色	明赤褐色	
2S1060e	103	R-6	土師器	甕	(17.0)	(5.0)		1/4		不良		淡橙褐色	淡橙褐色	
2S1060e	104	R-4	土師器	甕	(19.4)	13.2		1/2		良好		暗褐色	暗褐色	
2S1060e	105	R-12	土師器	蓋	(17.0)	(3.4)		1/3		良好		淡橙褐色	淡橙褐色	
2S1060e	106	R-9	土師器	杯	(13.2)	4.2	(7.6)	1/3		不良		淡黄褐色	淡黄褐色	
2S1060e	107	R-10	土師器	杯		(3.7)	(8.0)	1/4		良好		淡橙褐色	暗褐色	削り出し高台、墨書あり
2S1060e	108	R-13	土師器	椀		(4.0)	(9.4)	脚部のみ 1/4		良好		淡橙褐色	淡橙褐色	
2S1060e	109	R-11	土師器	杯		(2.5)	(9.2)	1/3		良好		淡橙褐色	淡橙褐色	
2S1060e	110	R-7	土師器	皿	(15.0)	1.6	(11.4)	1/4		良好		橙褐色	橙褐色	
2S1060e	111	R-8	土師器	皿	(15.4)	1.7	(12.0)	1/4		良好		淡橙褐色	淡橙褐色	
2S1060 床直上	112	R-1	土師器	杯	(14.4)	4.2	8.4	1/2		不良		褐灰色～淡橙褐色	淡褐灰色～淡橙褐色	
2S1060f	113	R-1	須恵器	杯		(1.6)	(8.0)			良好	良好	灰色	灰色	
2S1060f	114	R-3	土師器	杯蓋		(1.7)		ツマミのみ		良好		褐灰色	淡橙褐色	
2S1060f	115	R-2	土師器	皿	15.9	2.0	11.4	口縁部一部欠損		良好		黒色～淡橙褐色	黒色～淡橙褐色	
2S1060 床面	116	R-2	須恵器	蓋		(0.6)		破片		良好	良好	灰色	灰色	
2S1060 床面	117	R-1	須恵器	提瓶?		(2.9)		破片		良好	良好	淡灰黄色	淡灰黄色	
2S1060 床下堀方	118	R-1	土師器	杯		(2.7)		破片		不良		淡橙褐色	淡橙褐色	
2S1060 堀方 A	119	R-1	土師器	杯	(16.0)	(2.9)		1/6		良好		黒褐色～淡褐色	暗褐色～淡褐色	
2S1060	120	R-1	土師器	甕	(18.8)	7.5		1/4		良好		淡褐～淡橙	褐色	外面に黒斑あり
2S1060	121	R-4	土師器	片口鉢		4.6				良好		暗褐色	暗褐色～暗茶	
2S1060	122	R-7	須恵器	杯	(16.4)	5.0		1/8		堅緻		暗緑灰色	灰色	外面に黒斑あり自然袖付着
2S1060	123	R-6	須恵器	杯	(14.4)	4.2	(9.3)	1/6		堅緻		青灰色	青灰色	
2S1060	124	R-3	土師器	杯	(13.0)	3.0	(7.8)	1/3		良好		淡黄橙	淡赤橙	
2S1060	125	R-5	土師器	杯		2.5	8.8	1/5		良好		淡茶褐色	淡茶褐色	削り出し高台
2S1060	126	R-2	土師器	皿	(15.6)	2.0	(12.0)	1/2		良好		淡黄橙褐色	淡黄橙褐色	内外に焼ムラ、スス付着
2SK102	127	R-1	弥生土器	甕		7.7		破片		良好		褐色～黒灰色	褐色～黒色	
2SP107	128	R-1	土師器	鉢		5.8		破片		良好		暗茶褐色～黒灰色	茶灰色～黒灰色	
2SP-257	129	R-1	須恵器	蓋 c		0.95		小片		良好	良好	灰茶色	灰茶色	
2SP257	130	R-2	土師器	皿?		2.15		破片		不良		茶褐色	茶褐色	1ヵ所4mm大の石英含む
2S1070 カマド	131	R-1	土師器	杯 or 皿		1.5		小片		不良		褐色～黒灰色	褐色	
2S1070 カマド	132	R-2	土師器	甕		8.0		破片		良好		褐色	褐色	
2S1070	133	R-2	土師器	皿		0.65		破片		良好		茶灰色	茶灰色	
2S1070	134	R-1	土師器	甕		3.8		破片		良好		灰黄色～茶灰色	褐色～茶灰色	
2S1070	135	R-3	土師器	杯	(15.9)	3.15		破片		良好		黒灰色	灰黄色～淡褐色～茶灰色	
2S1080 第1層	136	R-1	弥生土器	高坏		5.2		破片		良好		赤褐色～茶褐色	茶褐色	
2S1080	137	R-3	弥生土器?	壺?		2.0		破片		不良		茶褐色	褐色	
2S1080	138	R-1	弥生土器	甕		4.0		破片		良好		茶灰色	灰黄色～淡茶灰色	
2S1080	139	R-2	弥生土器	鉢?		3.35		小片		不良		茶灰色	黒灰色	
2S1080	140	R-4	弥生土器	甕		6.25		破片		良好		灰黄色	茶灰色	
2S1085 床下堀方	141	R-1	須恵器	杯		(2.90)		細片		良		暗灰色	暗灰色	
2S1085 床面堀方	142	R-1	土師器	杯×皿		(1.90)		細片		不良		明褐色	明褐色	
2S1085 堀方③	143	R-3	須恵器	蓋	(15.80)	(2.25)		1/4		良	不良	淡茶灰色	明茶灰色	
2S1085 堀方③	144	R-1	土師器	甕		(1.20)		細片		不良		淡黄色	淡黄茶色	
2S1085 堀方③	145	R-2	土師器	杯		(1.55)	(9.60)	1/2		不良		明黄茶色	明黄茶色	
2S1085 柱穴①	146	R-2	須恵器	蓋				細片		良	良	明灰色	明灰色	
2S1085 柱穴①	147	R-1	土師器	杯		(1.55)		細片		不良		明褐色	暗褐色	
2S1085 柱穴④	148	R-1	土師器	杯		(2.20)		細片		不良		淡茶褐色	淡茶褐色	
2S1085 カマド内	149	R-1	土師器	皿	(15.00)	1.70	11.30	完形		良		淡褐色	淡黄赤色	
2S1085A	150	R-1	土師器	甕	(18.00)	(6.80)		1/4欠損		良		茶褐色、黄茶色	茶褐色	
2S1085B	151	R-1	土師器	甕	(34.00)	17.35				良		淡黄茶色、黒褐色	明褐色	
2S1085 カマド煙道先端部	152	R-1	土師器	甕	(27.6)	8.0		口縁～胴部		不良		褐色～茶褐色～茶灰色	褐色～茶灰色	
2S1-085 カマド煙道先端部	153	R-2	土師器	甕	(25.5)	18.5		1/2		不良		茶褐色～黒灰色	茶褐色	
2S1-085 カマド煙道先端部	154	R-3	土師器	甕	(28.0)	15.7		1/2		不良		茶褐色～黒灰色～黒色	茶灰色～茶褐色	
2S1085e	155	R-1	土師器	甕	26.8	19.3		口縁～胴部		良好		灰黄色～茶褐色～黒色	灰黄色～茶灰色	
2S1-085 カマド前床面	156	R-1	土師器	甕	27.5	24.0		2/3		良好		灰褐色～茶灰色～黒灰色	灰褐色	
2S1085	157	R-4	須恵器	蓋		(1.90)		細片		良好		茶灰色	灰茶色	
2S1085	158	R-7	須恵器	杯		(2.90)	8.00	1/4		良	不良	明灰色	明灰色	
2S1085	159	R-5	須恵器	杯		(2.50)		細片		良好		明灰色	明灰色	
2S1085	160	R-6	須恵器	杯		(2.35)		片		良	良好	暗灰色	黒灰色	
2S1085	161	R-1	土師器	杯		(1.50)	(7.00)	底部のみ		良		明黄赤色	明黄赤色	
2S1085	162	R-2	土師器	皿	(17.00)	1.60	(13.80)	1/8		良		黄茶色	暗黄茶色	
2S1085	163	R-8	瓦	丸瓦	(10.30)			破片		不良?		淡褐色	淡茶色	
2S1085	164	R-3	土製品	紡錘車	5.70	5.40	1.25					淡黄茶色		
2S1090	165	R-3	須恵器	蓋		1.25		小片		良好	不良	灰黄色	灰黄色	
2S1090	166	R-1	土師器	杯		3.45		小片		良好		褐色	褐色	
2S1090	167	R-2	土師器	皿		2.1		小片		良好		褐色	褐色	
2S1090	168	R-4	土師器	皿	(9.0)	1.0	(8.0)	1/2		良好		灰黄色～褐色	褐色	
2S1095	169	R-8	弥生土器	壺		6.8		破片		良好		黄褐色～灰褐色	淡黄褐色	
2S1095	170	R-4	弥生土器	甕 or 壺		2.8		小片		良好		褐色	褐色	
2S1095	171	R-5	弥生土器	鉢		4.85		破片		良好		茶灰色～黒灰色	灰褐色～褐色	
2S1095	172	R-3	弥生土器	鉢 (手づくね)	7.1	3.9		ほぼ完形		良好		灰黄色	茶灰色～黒灰色	
2S1095	173	R-6	弥生土器	鉢	12.8	5.9		完形		良好		灰黄色～黒灰色	淡褐色	8mm 大の石英含む
2S1095	174	R-9	弥生土器	鉢	(13.8)	6.9		1/4		不良		灰黄色～茶灰色	灰黄色～茶灰色～黒灰色	
2S1095	175	R-1	弥生土器	鉢	(15.0)	8.0		完形		良好		灰黄色～茶褐色	茶褐色	楕円形
2S1095	176	R-7	弥生土器	鉢	11.3	6.9		口縁～体部		良好		淡褐色	淡黄褐色	

若菜森坊遺跡第2次調査 遺物観察表

遺構番号	挿入番号	R番号	種類	器種	口径 (cm) 長さ	器高 (cm) 幅	底径 (cm) 厚さ	残存	胎土	焼成	還元	色調 (釉調)	色調 (釉調)	備考
2S1095	177	R-2	弥生土器	高坏		4.2	10.3	ほぼ完形		良好		灰褐色～褐色	褐色	
2S1095	178	R-10	石製品	砥石	11.5	7.0	2.9					黄白色		
2S1100 茅ヶ付近 白粘土	179	R-1	土師器	皿 or 杯		2.85		破片		不良		黒色～茶褐色	灰褐色～褐色	
2S1100	180	R-1	須恵器	蓋	16.7	2.95		1/2		良好	良好	灰色	灰色～淡灰色	
2S1110	181	R-2	弥生土器	甕	(27.3)	11.7		破片		良好		灰黄色	灰黄色	
2S1110	182	R-3	弥生土器	甕	(18.9)	8.5		1/3		良好		灰褐色～茶灰色	灰褐色～茶灰色	
2S1110	183	R-1	弥生土器	高坏		7.0	12.9	坏部欠		良好		褐色～茶褐色～黒灰色	褐色～茶褐色～黒灰色	
2S1125	184	R-1	土師器	壺×甕	(17.7)	7.15		1/6		良好		褐色～黒灰色	褐色～茶灰色	
2S1130	185	R-2	須恵器	鉢		2.0		小片		良好	不良	暗茶褐色	茶灰色～明灰色	
2S1130	186	R-1	土師器	杯		3.9		破片		良好		茶褐色	茶褐色	
2S1140 東茅ヶ付	187	R-2	土師器	甕	(17.1)	8.6		破片		良好		褐色～茶灰色	褐色～茶灰色	
2S1140 東茅ヶ付	188	R-1	土師器	杯	17.7	10.65	5.55～5.6	3/4		良好		褐色	褐色～茶灰色～灰黒色	
2S1140	189	R-1	須恵器	蓋3		0.85		破片		良好	良好	淡灰色	淡灰色	
2S1140	190	R-2	土師器	杯	13.6	3.6～3.7	9.1	2/3		良好		褐色～茶褐色	褐色～茶褐色	
2S1140	191	R-3	土師器	甕		7.2		破片		良好		茶褐色～黒灰色	褐色	
2S1145 東南茅ヶ付	192	R-2	須恵器	蓋		1.7		破片		良好	良好	灰色	灰色～暗灰色	
2S1145 東南茅ヶ付	193	R-1	土師器	甕		11.2		破片		良好		茶灰色～褐色～黒灰色	赤褐色～明茶褐色～茶灰色	
2S1145	194	R-1	須恵器	皿		2.05		破片		良好	良好	灰色	灰色	
2S1145	195	R-2	須恵器	杯c		1.5	10.9	高台部ほぼ完形		良好	不良	灰白色	灰褐色	
2S1145	196	R-3	土師器	杯	(19.8)	2.85	(15.3)	1/6		良好		褐色～黒灰色	褐色～黒灰色	
2S1212	197	R-2	須恵器	杯		2.7		破片		良好	良好	灰黒色	灰黒色	
2S1212	198	R-3	土師器	甕		3.95		破片		良好		茶褐色～黒灰色	茶褐色～灰褐色	
2S1212	199	R-1	土師器	皿×杯		0.6		破片		良好		茶褐色	茶褐色	
2SD010	200	R-3	土師器	杯		0.6		破片		不良		褐色～淡黒灰色	褐色	黒灰色は若干欠けた胎土の色
2SD010	201	R-2	青磁	碗		4.6		破片	精良	良好		緑灰色		運弁
2SD010	202	R-1	青磁	碗		2.5		小片	精良	良好		淡緑灰色		
2SD010	203	R-4	骨製品		5.2	1.05	0.55～0.6							
2SK072	204	R-1	弥生土器	高坏		5.2		頸部		不良		灰褐色～茶褐色	茶灰色	
2SK105	205	R-1	須恵器	杯	(14.2)	3.6	(9.0)	破片		良好	良好	灰色	淡灰色	
2SK105	206	R-2	石器	石鏝	2.8	1.3	0.4					黒色		
2SK115	207	R-1	須恵器	壺 or 甕	(24.4)	6.3		1/5		良好	不良	灰褐色	灰褐色	
2SK115	208	R-2	須恵器	蓋	15.3	2.05		ほぼ完形		不良	良好	灰色～灰白色	灰色	
2SK115	209	R-3	須恵器	蓋	17.0	4.0		3/4		良好	良好	灰色～淡灰色	灰色	
2SK115	210	R-6	須恵器	蓋		1.7		小片		良好	良好	灰色	淡灰色	
2SK115	211	R-5	須恵器	蓋c		1.8		小片		良好	良好	灰色	淡灰色	
2SK115	212	R-8	須恵器	杯c	(13.4)	4.9	(9.1)	1/6		良好	良好	灰色～暗灰色	灰色	
2SK115	213	R-7	土師器	皿 or 杯		2.5		破片		良好		褐色～茶褐色～黒色～黒灰色	褐色～淡黒灰色	
2SK115	214	R-4	土師器	皿		3.0		破片		良好		茶褐色	茶褐色	
2SP020 I層	215	R-1	弥生土器	甕		3.9		小片		良好		茶褐色	褐色	
2SP068	216	R-1	弥生土器	壺		5.9		破片		良好		褐色	褐色	
2SP075	217	R-3	弥生土器	甕		3.8		破片		良好		茶灰色～黒灰色	茶灰色	
2SP075	218	R-5	弥生土器	大甕		5.5		破片		良好		淡褐色	灰黄色	
2SP075	219	R-4	弥生土器	大甕		3.7		破片		良好		灰黄色～黒色	灰黄色～黒色	
2SP075	220	R-1	弥生土器	鉢 or 杯		6.5		破片		不良		褐色～黒灰色	褐色～黒灰色	
2SP075	221	R-2	土師器	杯		4.9		小片		不良		灰黄色	灰黄色～黒灰色	
2SP124	222	R-1	弥生土器	甕 or 壺 or 鉢		3.0		小片		良好		灰褐色	灰褐色	
2SP157	223	R-1	土師器	塩壺		6.1		破片		不良		褐色	淡茶褐色	
2SP158	224	R-1	弥生土器	甕 or 壺		1.55		破片		良好		茶灰色～暗茶灰色	灰黄色	
2SP168	225	R-1	弥生土器	甕		2.85		小片		良好		灰黄色	灰黄色	
2SP169	226	R-1	弥生土器	甕		2.6		小片		良好		褐色	灰褐色～淡褐色	4mm大の石粒とれた痕あり
2SP176	227	R-1	弥生土器	鉢		2.6		小片		良好		茶灰色	茶灰色	
2SP179	228	R-1	弥生土器	器台		5.1		破片		不良		灰黄色～褐色	茶灰色	
2SP191 I層	229	R-1	土師器	鉢		5.1		破片		不良		灰黄色	灰黄色	弥生かも？
2SP206	230	R-2	弥生土器	甕		1.1		破片		良好		灰黄色	茶灰色～黒灰色	
2SP206	231	R-1	弥生土器	器台		3.7		破片		良好		濃茶灰色	濃茶灰色	
淡黒茶色土	232	R-3	土師器	甕	(15.0)	8.1		1/6		良好		灰褐色～褐色	灰褐色～褐色	
淡黒茶色土	233	R-5	土師器	皿	(17.0)	2.5	12.1	1/3		良好		茶灰色～赤褐色～黒灰色	茶灰色～赤褐色～黒灰色	内面へラ記号？
淡黒茶色土	234	R-2	土師器	碗c		0.55		小片		良好		茶褐色～赤褐色	褐色	
淡黒茶色土	235	R-6	須恵器	甕 or 壺		2.85		破片		良好		灰褐色	灰褐色	
淡黒茶色土	236	R-1	瓦器	碗		1.9		小片		良好	不良	灰白色～黒灰色	灰白色～黒灰色	
淡黒茶色土	237	R-4	青磁	碗		2.2	(5.7)	高台～胴部	精良	良好		淡灰色～緑灰色		削り出し高台

IV. 考察

1. はじめに

若菜森坊遺跡第1次・2次調査において検出された主な遺構は、掘立柱建物8棟以上、柵列1基、竪穴住居429棟以上、溝2条、土壇5基、周溝状遺構3基、道路状遺構2基などである。以下に遺構・遺物について考察する。

2. 遺構

(1) 掘立柱建物・柵列

検出された8棟の建物は弥生時代6棟(1SB700、800、1500、2SB165、175、180)、古代1棟(2SB170)、中世1棟(1SB500)に分けられ、柵列(1SB1000)は中世であると考えられる。弥生時代の建物は2次調査検出棟は概ね主軸が西へ触れ、群をなしているが、1次調査検出棟では統一性は見られない。古代の2SB170については、掘り方が大規模で方位もほぼ真北をとるが、一部分のみの検出であり、全容が不明であるため性格を示すまでには至らない。中世の1SB500については方位もほぼ真北をとり、当市検出建物の中でも比較的大型の部類に入る。後述する中世の溝との関連や若菜町囿遺跡などの中世遺構との関連、出土遺物から中世期の有力者の居館跡の可能性も考えられる。また、1次調査では古代の竪穴住居が切り合い、埋め尽くされている状況であったため、弥生時代の掘立柱建物が古代の竪穴住居に削平されている可能性もある。

(2) 竪穴住居

400棟以上の住居が検出されており、当市内遺跡では蔵数森ノ木遺跡の240棟を遥かに凌ぐ膨大な数である。これらの住居の時期は弥生時代後期と奈良・平安時代に集中する。検出された住居跡の中でも1SI0810、1SI1140、2SI030の弥生時代住居と2SI060の古代住居は一辺が7m以上あり、他の住居と比較しても特異な規模を持つものである。また、カマドについては2SI085が残存状況がよく、煙道が完全な形で残存しており、カマド構造を知る上での貴重な資料である。

竪穴住居については、今後の検討課題として、各住居の切り合い関係の整理、先後関係の確認、時期の把握、住居群のグルーピング、出土遺物の変遷などから時代幅や集落の様相を検討しなければならない。

3. 出土遺物

(1) 遺物量と検討課題

1次調査ではパンケース300箱以上の遺物を出土し、2次調査でも10箱以上の遺物を出土している。これらの膨大な遺物から選別及び再選別を行い、報告書に掲載した遺物は1300点以上に上る。

特に1次調査資料については当市内から初めて出土した遺物もあり、今後これらの資料を有効に保存・活用するための検討を行わなければならない。

(2) 各時代の特徴的遺物

1・2次調査から出土した遺物の中から、各時代において特徴的な遺物について記述する。

縄文時代

1次調査ピットである1SP0801及び表土から早期の押型文土器が5点出土している。市内から出土する縄文土器は概ね早期及び後期のものに限られ、特に市南部での出土量が多い。今次調査から出土した事により市中心部にも縄文時代の遺構が存在する事を示唆する資料である。

弥生時代

1・2次調査ともに、掘立柱建物及び竪穴住居、ピット、土壇から出土している。器種は甕、壺、鉢、高坏、支脚、器台などである。これらの遺物の時期は後期前半から終末を中心に出土している。1SI1378の甕

がやや古相であり、他は高三瀨から西新町式の範疇に収まる遺物が大半である。また、2SI030 竪穴住居からは大型の甕が数点出土している。

古代

特に出土量が多い時期であり、凡そ7世紀代から9世紀代までの遺物である。その殆どが竪穴住居からの出土であり、須恵器、土師器を中心に、緑釉陶器や黒色土器も出土している。器種は甕、壺、鉢、高坏、支脚、移動式竈、坏、椀、皿、蓋である。これらの出土遺物の中で特徴的なのは、須恵器墨書土器、土師器塩壺、緑釉陶器皿、土師器及び須恵器輪状ツマミ蓋、土師器削り出し高台椀、須恵器三耳壺などである。また、中世の溝出土遺物であるが、石帯を出土している。これらの出土遺物は市内遺跡では殆ど出土せず、事例としては羽犬塚中道遺跡の出土遺物が類似する。羽犬塚中道遺跡は西海道路線に近く、葛野駅家関連遺跡であることから、官的な影響を受ける遺物として報告されている。このことから、若菜森坊遺跡出土のこれらの遺物は後述する下妻郡衙との関連性を考えておく必要がある。

中世

1次調査の1SD0001・0100などの溝出土遺物である。陶磁器を豊富に出土し、報告書掲載以外にも多数の陶磁器片が出土している。種類は白磁、青磁、陶器、瓦器、土師器、須恵器、石製品などである。器種は椀、皿など供膳具を中心に出土している。時期は12世紀後半から16世紀代までの遺物があり、近世期の遺物も混じる。これらの出土遺物の中で特徴的なものは滑石製品である。羽釜などの煮沸具もあるが、それらの2次加工品で用途不明なものが数点出土している。

4. 遺跡の性格

前述したとおり、若菜森坊遺跡第1・2次調査からは弥生時代後期と古代（奈良・平安時代）、中世（鎌倉時代以降）と大きく3つの時期に分けられる遺構・遺物を確認している。3つの時期に共通して言えることは、市中心部から南部にかけて低地が多い地域の中で、当遺跡は南斜面の台地であるため、集落を形成するための条件を十分に満たした土地ということである。

弥生時代は竪穴住居、掘立柱建物などの住居が建ち並び、一定の規模の集落を形成していたと考えられる。2SI030などに見られる1辺が7mを越す住居も複数存在し、蔵数森ノ木遺跡に見られるような規模の集落が後期前半から終末にかけて展開していたと考えられる。

古代（奈良・平安時代）は竪穴住居がその殆どを占める。時期は7世紀後半から9世紀前半にかけてのものと考えられ、住居規模が弥生時代住居に比べて極端に小さくなる。ただし、2SI060・085のみ弥生の住居に匹敵する規模を持ち、官的な要素をもつ遺物も存在することから、大型竪穴住居について今後、検討しなければならない。上妻郡衙推定地である広川町正恵大坪遺跡では1辺が10mほどの竪穴住居も官的施設として確認されていることや、若菜森坊遺跡周辺を下妻郡衙の推定地として指摘する先学諸氏の論考もあり、数多く検出された竪穴住居と2次調査の2SB170などの大型掘立柱建物などを合わせて検証しなければならない。特に重要な遺物として石帯が挙げられ、官的要素が非常に強い遺物である。

中世（鎌倉時代以降）は1次調査の断面V字の区画溝及び掘立柱建物である。当市内からの中世居館に関連する溝は長崎坊田遺跡や江口南村囲遺跡、若菜村囲遺跡、島田彼岸田遺跡で検出されている。中世の混乱期に有力者の居館を溝で巡らすことは市内遺跡でもよく見られる現象であるが、当遺跡の溝は島田彼岸田遺跡に匹敵する規模をもつものであると考えられる。居館跡の建物については不明な点が残るが、出土遺物などから、中世期に有力者の居館跡があったことがうかがえる。

5. 若菜森坊遺跡

若菜森坊遺跡第1次調査と第2次調査は、調査面積が合わせて15000㎡を超える大規模な調査であった。膨大な数の竪穴住居群や出土遺物などから本報告にかなりの年月を要することとなった。今後はこの調査成果を文化財保護や啓発の資料として、また当市を代表する歴史遺産として保存・活用に努めなければならない。

PLATE



若菜森坊遺跡第1次調査全景（上が南）

Pla.2



若菜森坊遺跡第1次調査全景（南から）



若菜森坊遺跡第1次調査全景（北から）

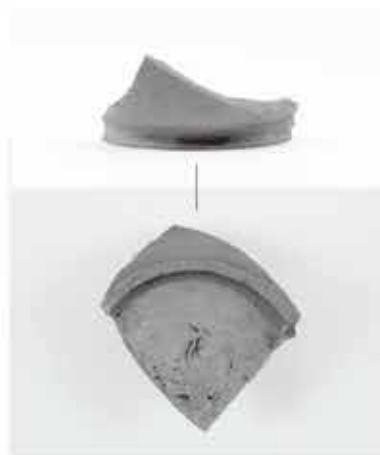
Pla.4



31



192



359



42



234



371



110



280



376



116



351



435



457



691



519



591



699



554



602



919



611



920

Pla.6



941



960



946



957



963



967



947



959



978



979



1051



988



1072



1032



1074



1048



1090



若菜森坊遺跡第2次調査全景（真上から）



若菜森坊遺跡第2次調査全景（北東から） 左上建物が第1次調査



SI001 検出状況（南から）



SI001 床面完掘状況（南から）

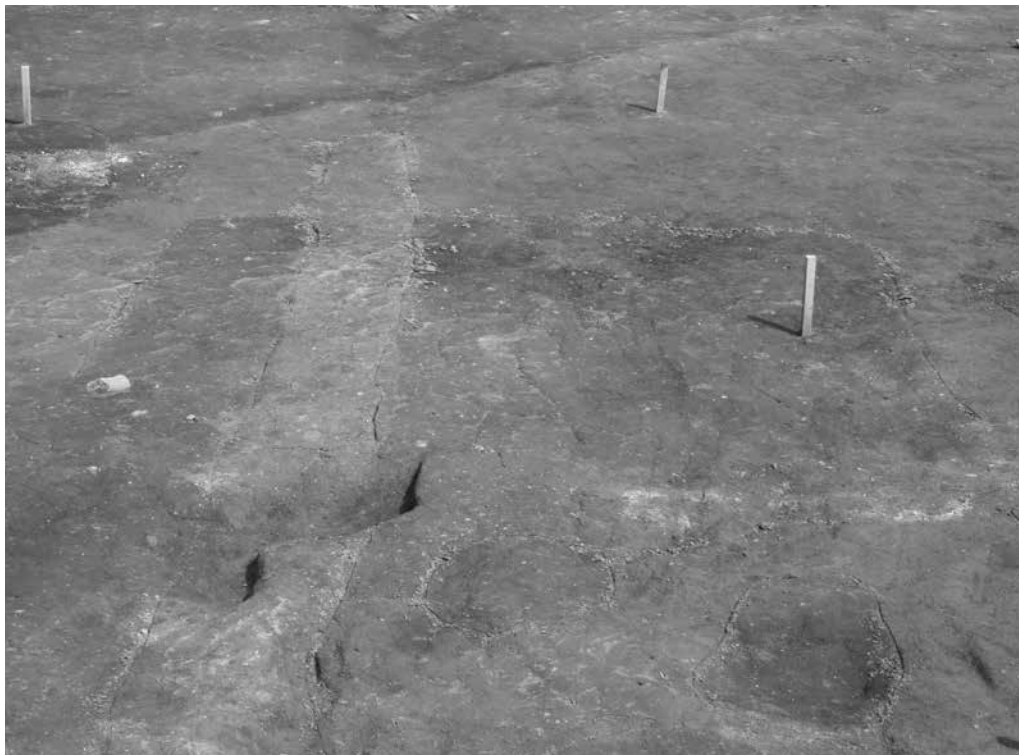
Pla.10



SI030・SK025 検出状況（南西から）



SI030 床面・SK025 完掘状況（南西から）



SI035 検出状況 (南から)



SI035 床面完掘状況 (南から)

Pla.12



SI050・085・090・095 検出状況（北東から）



SI050・085・090・095 床面検出完掘状況（北から）



SI050・085・090・095 検出状況（北東から）



SI060 床面検出状況（南から）



SI060 掘り方完掘状況（東から）



SI070 床面検出状況（南から）



SI080 床面検出状況（北東から）



SI050・085・090・095 床面検出状況（北東から）



SI085 カマド検出状況（東から）



SI085 カマド煙道検出状況（南東から）



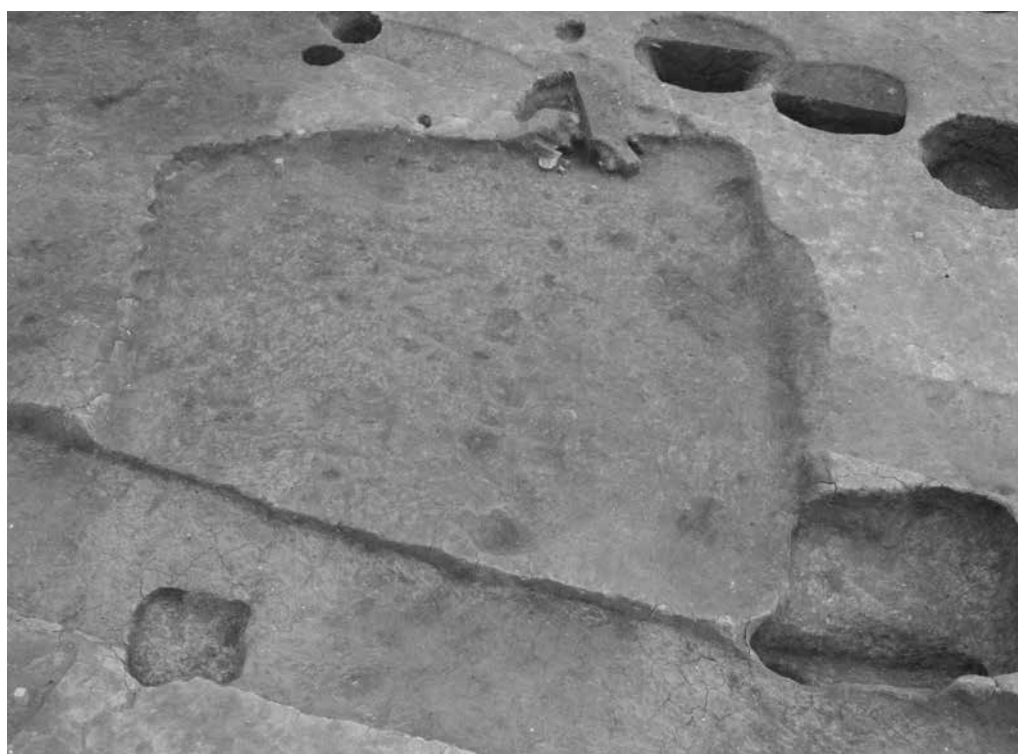
SI085 煙道立ち上がり部分確認状況（東から）



SI130 床面検出状況（西から）



調査区東側検出状況（南から）



SI130 床面検出状況（西から）



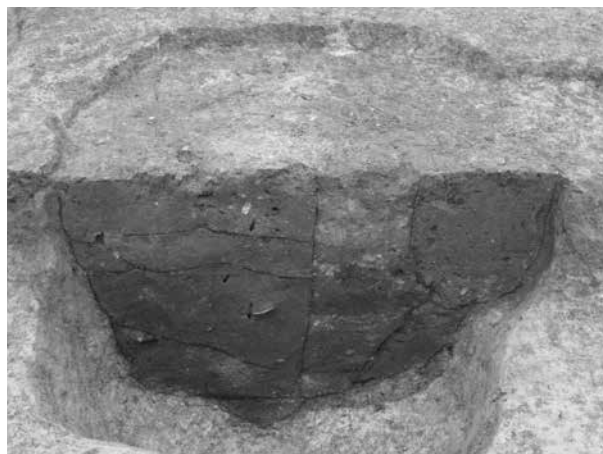
SB165 検出状況（北から）



SB165 (S-150) 検出状況（東から）



SB165 (S-155) 検出状況（東から）



SB165 (S-160) 検出状況（東から）

Pla.20



27



109



145



163



121



151



175



137



162



223

筑後市文化財調査報告書 第90集

筑後市内遺跡群ⅩⅢ

平成22年3月31日

発行 筑後市教育委員会

福岡県筑後市大字山ノ井 898

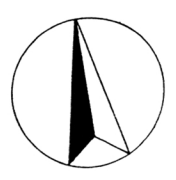
TEL 0942-53-4111

印刷 株式会社 三光

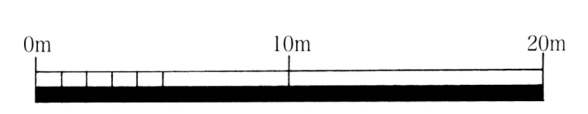
福岡県福岡市博多区山王一丁目14-4

TEL 092-475-6271

58
57
56
55
54
53
52
51
50
49
48
47
46
45
44
43
42
41
40
39
38
37
36
35
34
33
32
31
30
29
28
27
26
25
24
23
22
21
20
19
18
17
16
15
14
13
12



筑後市内遺跡群XIII 文化財調査報告書第90集「若菜森坊遺跡第一次調査遺構略図(1/300)」



DZ DY DX DW DV DU DT DS DR DQ DP DO DN DM DL DK DJ DI DH DG DF DE DD DC DB DA CZ CY CX CW CV CU CT CS CR CQ CP CO

