

# 南宮遺跡 II

——南長野運動公園建設地——

(第二分冊)

2001・3

長野市教育委員会

## 例 言

- 1 本書は、長野市（都市開発部公園緑地課）が施工する南長野運動公園建設に伴う緊急調査報告書の第二分冊である。
- 2 本書は、出土遺物を中心に基本資料を提示することに重点をおいた。
- 3 提示した遺物図の縮尺は、鏡・石鈔等の特殊製品が1：2、鎌等の鉄製品・砥石の石製品、土錘等の土製品、火熨が1：3、土器・陶磁器類・石硯・銅椀等が1：4である。
- 4 土器類実測図で断面が白抜きのは土師器・黒色土器、黒塗りのものは須恵器、アミ掛けのものは灰釉陶器・緑釉陶器・磁器類を表示する。黒色土器は黒色部にアミ掛け、墨書土器のうち朱墨書を白抜きで表現した。
- 5 遺物観察表のうち、土師は土師器、須恵は須恵器、灰釉は灰釉陶器、緑釉は緑釉陶器、黒色は炭素吸着による黒色処理された黒色土器を表す。遺存は口縁部の残存率をいい、ママは実測図形態を、底ママは口縁部の残存率が1/8以下で体部・底部が1/2以上のものをいう。
- 6 遺構の呼称に略号を用いた。冒頭のアルファベットは調査区を示し、次のS Bが住居址、S KやKが土坑、S JやJが土壇墓、S DやDが溝址、S EやEが井戸址、S Xが不明遺構を表す。
- 7 土器・陶磁器類の分析・編年等およびこれに関する玉稿を鳥羽英継氏（更埴市八幡小学校教諭）から賜り、石製品の石質同定に畠山幸司氏（長野市立博物館学芸員）からご教示を受けた。
- 8 調査の体制に下記の異動があった。  
総括管理者 埋蔵文化財センター所長 磯野久夫

## 目 次

IV 遺物	1
1 住居址出土の土器・陶磁器類	1
第I群	1
第II群	104
第III群	220
第IV群	220
第V群	263
第VI群	308
第VII群	328
2 土坑・溝址出土の土器・陶磁器類	357
3 遺構の時期	415
4 南宮遺跡の変遷図	431
5 特殊土製品	437
6 銅製品	440
7 特殊石製品	441
8 鹿角製品・鉄製品	450
9 石製品	466
10 土製品	472
V 結語	476

## 插图目次

<p>1 图 第 群 A ~ D 区 · L 区北遺構分布图 .. 1</p> <p>2 图 A S B 2 · 3 · 5 出土土器実測图 ..... 2</p> <p>3 图 A S B 6 ~ 8 出土土器実測图 ..... 3</p> <p>4 图 A S B 9 ~ 11 出土土器実測图 ..... 4</p> <p>5 图 A S B 12 ~ 14 · 17 · 19 出土土器実測图 .. 5</p> <p>6 图 A S B 15 · 16 · 23 出土土器実測图 ..... 6</p> <p>7 图 A S B 18 · 20 · 21 出土土器実測图 ..... 7</p> <p>8 图 A S B 22 · 25 出土土器実測图 ..... 8</p> <p>9 图 A S B 26 · 27 · 29 · 30 出土土器実測图 ... 9</p> <p>1 0 图 A S B 28 · 31 ~ 33 · 34 出土土器実測图 .. 10</p> <p>1 1 图 A S B 34 · 37 出土土器実測图 ..... 11</p> <p>1 2 图 A S B 36 出土土器実測图 ..... 12</p> <p>1 3 图 A S B 38 ~ 40 · 42 出土土器実測图 ..... 13</p> <p>1 4 图 A S B 45 出土土器実測图 ..... 14</p> <p>1 5 图 A S B 41 · 46 ~ 48 · 51 · 53 出土 土器実測图 ..... 15</p> <p>1 6 图 A S B 50 · 52 · 56 · 58 出土土器実測图 ... 16</p> <p>1 7 图 A S B 55 · 57 · 60 出土土器実測图 ..... 17</p> <p>1 8 图 A S B 61 · 63 ~ 65 · 68 · 69 出土 土器実測图 ..... 18</p> <p>1 9 图 A S B 67 出土土器実測图 ..... 19</p> <p>2 0 图 A S B 67 · 70 ~ 72 出土土器実測图 ..... 20</p> <p>2 1 图 B S B 1 · 2 · 4 出土土器実測图 ..... 21</p> <p>2 2 图 B S B 3 · 5 · 6 · 11 出土土器実測图 ... 22</p> <p>2 3 图 B S B 8 · 9 出土土器実測图 ..... 23</p> <p>2 4 图 B S B 7 · 10 · 12 ~ 14 出土土器実測图 .. 24</p> <p>2 5 图 B S B 15 ~ 21 出土土器実測图 ..... 25</p> <p>2 6 图 C S B 1 ~ 3 · 5 出土土器実測图 ..... 26</p> <p>2 7 图 C S B 6 · 13 出土土器実測图 ..... 27</p> <p>2 8 图 C S B 8 · 9 出土土器実測图 ..... 28</p> <p>2 9 图 C S B 10 · 11 · 19 出土土器実測图 ..... 29</p> <p>3 0 图 C S B 12 · 14 出土土器実測图 ..... 30</p> <p>3 1 图 C S B 15 · 17 出土土器実測图 ..... 31</p> <p>3 2 图 C S B 16 · 26 · 30 出土土器実測图 ..... 32</p> <p>3 3 图 C S B 17 · 28 出土土器実測图 ..... 33</p> <p>3 4 图 C S B 18 · 25 出土土器実測图 ..... 34</p> <p>3 5 图 C S B 23 · 29 · 31 · 32 出土土器実測图 ..... 35</p> <p>3 6 图 C S B 24 出土土器実測图 ..... 36</p>	<p>3 7 图 D S B 1 · 2 · 10 出土土器実測图 ..... 37</p> <p>3 8 图 D S B 3 · 4 出土土器実測图 ..... 38</p> <p>3 9 图 D S B 5 · 7 出土土器実測图 ..... 39</p> <p>4 0 图 D S B 6 · 8 · 9 出土土器実測图 ..... 40</p> <p>4 1 图 D S B 11 · 13 · 16 · 20 出土土器実測图 ... 41</p> <p>4 2 图 D S B 12 · 15 · 18 出土土器実測图 ..... 42</p> <p>4 3 图 D S B 17 · 19 出土土器実測图 ..... 43</p> <p>4 4 图 D S B 21 · 25 出土土器実測图 ..... 44</p> <p>4 5 图 D S B 22 · 23 · 28 · 29 出土土器実測图 ... 45</p> <p>4 6 图 D S B 24 · 26 · 27 出土土器実測图 ..... 46</p> <p>4 7 图 D S B 30 · 31 出土土器実測图 ..... 47</p> <p>4 8 图 D S B 32 出土土器実測图 ..... 48</p> <p>4 9 图 D S B 32 · 34 · 36 出土土器実測图 ..... 49</p> <p>5 0 图 D S B 35 · 37 ~ 40 · 43 ~ 45 出土土器実測图 ..... 50</p> <p>5 1 图 D S B 46 ~ 48 · 50 · 52 · 53 · 55 出土土器実測图 ..... 51</p> <p>5 2 图 D S B 49 · 54 · 57 · 59 出土土器実測图 ... 52</p> <p>5 3 图 D S B 58 · 60 ~ 62 · 65 · 7 ~ 69 出土土器実測图 ..... 53</p> <p>5 4 图 D S B 63 · 76 · 75 出土土器実測图 ..... 54</p> <p>5 5 图 D S B 64 · 74 出土土器実測图 ..... 55</p> <p>5 6 图 D S B 70 · 71 · 76 · 77 · 79 · 82 · 83 出土土器実測图 ..... 56</p> <p>5 7 图 D S B 78 · 84 · 85 · 88 · 90 出土土器実測图 ..... 57</p> <p>5 8 图 D S B 86 · 91 ~ 93 · 95 出土土器実測图 .. 58</p> <p>5 9 图 D S B 94 · 96 · 99 · 101 · 103 出土土器実測图 .. 59</p> <p>6 0 图 D S B 100 · 104 出土土器実測图 ..... 60</p> <p>6 1 图 D S B 102 · 105 · 106 出土土器実測图 · 61</p> <p>6 2 图 D S B 107 · 108 · 110 · 112 · 113 出土 土器実測图 ..... 62</p> <p>6 3 图 D S B 114 ~ 121 · 123 · 130 出土 土器実測图 ..... 63</p> <p>6 4 图 D S B 122 · 124 · 131 出土土器実測图 · 64</p>
---	--

6 5 図	D S B 125・127・129, L S B 1・3・6・7・179・189・190・193 出土土器実測図 … 65	9 9 図	F S B 45 出土土器実測図 …… 134
6 6 図	L S B 180・191・194・196・197・199・200 ・203・207・210 ~ 214 出土土器実測図 … 66	100 図	F S B 45 ~ 47・51 出土土器実測図 …… 135
6 7 図	L S B 215 ~ 219・221・222 出土土器実測図 …… 67	101 図	F S B 48・58 出土土器実測図 …… 136
6 8 図	L S B 220・223 出土土器実測図 …… 68	102 図	F S B 50・52・54・61・62 出土土器実測図 137
6 9 図	第 群 E ~ G 区・I 区一部遺構分布図, 104	103 図	F S B 53・55・57・63 出土土器実測図 …… 138
7 0 図	E S B 1 ~ 3・6・7 出土土器実測図 … 105	104 図	F S B 59・60 出土土器実測図 …… 139
7 1 図	E S B 4・8 ~ 11 出土土器実測図 …… 106	105 図	F S B 64・65 出土土器実測図 …… 140
7 2 図	E S B 12 ~ 15・19 出土土器実測図 …… 107	106 図	F S B 66, G S B 1 出土土器実測図 … 141
7 3 図	E S B 16・18・23 出土土器実測図 …… 108	107 図	G S B 2 ~ 4・6・7 出土土器実測図 … 142
7 4 図	E S B 17・20 ~ 22・25 出土土器実測図 … 109	108 図	G S B 5 出土土器実測図 …… 143
7 5 図	E S B 24・27・28 出土土器実測図 …… 110	109 図	G S B 8・9・11 出土土器実測図 …… 144
7 6 図	E S B 33・36・38 ~ 40 出土土器実測図 … 111	110 図	G S B 10・13・15・16 出土土器実測図 …… 145
7 7 図	F S B 1 ~ 4 出土土器実測図 …… 112	111 図	G S B 12 出土土器実測図 …… 146
7 8 図	F S B 5 出土土器実測図 …… 113	112 図	G S B 12 出土土器実測図 …… 147
7 9 図	F S B 5 出土土器実測図 …… 114	113 図	G S B 12・19・20 出土土器実測図 …… 148
8 0 図	F S B 5 出土土器実測図 …… 115	114 図	G S B 14・22 出土土器実測図 …… 149
8 1 図	F S B 5・6・8 出土土器実測図 …… 116	115 図	G S B 17 出土土器実測図 …… 150
8 2 図	F S B 7・9・11 出土土器実測図 …… 117	116 図	G S B 17 出土土器実測図 …… 151
8 3 図	F S B 10・13・14 出土土器実測図 …… 118	117 図	G S B 17・18・21・23 出土土器実測図 …… 152
8 4 図	F S B 12 出土土器実測図 …… 119	118 図	G S B 24 出土土器実測図 …… 153
8 5 図	F S B 12・15 出土土器実測図 …… 120	119 図	G S B 24 出土土器実測図 …… 154
8 6 図	F S B 16・18 ~ 21・23 出土土器実測図 … 121	120 図	G S B 24・29・30 出土土器実測図 …… 155
8 7 図	F S B 17・25・28 出土土器実測図 …… 122	121 図	G S B 25 出土土器実測図 …… 156
8 8 図	F S B 26・27・31・32・34 出土土器実測図 123	122 図	G S B 26・32 出土土器実測図 …… 157
8 9 図	F S B 30 出土土器実測図 …… 124	123 図	G S B 27 出土土器実測図 …… 158
9 0 図	F S B 33 出土土器実測図 …… 125	124 図	G S B 27 出土土器実測図 …… 159
9 1 図	F S B 33・35・36・39・41 出土土器実測図 126	125 図	G S B 27・28 出土土器実測図 …… 160
9 2 図	F S B 37 出土土器実測図 …… 127	126 図	G S B 28 出土土器実測図 …… 161
9 3 図	F S B 37・38・42 出土土器実測 …… 128	127 図	G S B 28・33 出土土器実測図 …… 162
9 4 図	F S B 40・43 出土土器実測図 …… 129	128 図	G S B 31・34 出土土器実測図 …… 163
9 5 図	F S B 44 出土土器実測図 …… 130	129 図	H S B 27・30・31・35・36・38・40・43 出土土器実測図 …… 164
9 6 図	F S B 45 出土土器実測図 …… 131	130 図	H S B 37 出土土器実測図 …… 165
9 7 図	F S B 45 出土土器実測図 …… 132	131 図	H S B 37・39 出土土器実測図 …… 166
9 8 図	F S B 45 出土土器実測図 …… 133	132 図	H S B 41・44 出土土器実測図 …… 167
		133 図	H S B 45 ~ 49 出土土器実測図 …… 168
		134 図	H S B 50・51 出土土器実測図 …… 169
		135 図	H S B 52 出土土器実測図 …… 170



136 図	H S B 53 ~ 55 出土土器実測図 ……	171	161 図	I S B 54・56・57・62・64 出土土器実測図	244
137 図	H S B 56・59・60 出土土器実測図 ……	172	162 図	I S B 60・63 出土土器実測図 ……	245
138 図	H S B 57・58・62 出土土器実測図 ……	173	163 図	I S B 65 ~ 68・71・73 出土土器実測図…	246
139 図	H S B 63・64・66 出土土器実測図 ……	174	164 図	I S B 69・70・74・79・80・88 出土土器実測図…	247
140 図	H S B 66・68 ~ 70 出土土器実測図 ……	175	165 図	I S B 72・86・100 出土土器実測図 ……	248
141 図	H S B 71・72, I S B 29・30 出土土器実測図…	176	166 図	I S B 91・101・107・120・124・220 ・228・229 出土土器実測図…	249
142 図	I S B 33・37・75・76 出土土器実測図 ..	177	167 図	I S B 230 ~ 234・236 出土土器実測図..	250
143 図	I S B 45・46・51・61 出土土器実測図 ..	178	168 図	I S B 235・237・238・240 ~ 242・245 ・247・251 出土土器実測図…	251
144 図	第 群 I 区・H 区西遺構分布図 ……	220	169 図	I S B 239・248 ~ 250・252・253 出土土器実測図…	252
145 図	第 群 I 区(中)・E・H 区遺構分布図	220	170 図	I S B 254 ~ 260・263 出土土器実測図..	253
146 図	H S B 1 ~ 6・13 出土土器実測図 ……	221	171 図	I S B 261・262・264 ~ 266 出土土器実測図…	254
147 図	H S B 7 ~ 9・15・18 出土土器実測図 .	222	172 図	第 群 I (東) 区・J 区遺構分布図 ……	263
148 図	H S B 12・16・17・19・20・23 , I S B 81 ~ 83 出土土器実測図 ……	223	173 図	I S B 1 ~ 7・9 ~ 12 出土土器実測図.	264
149 図	I S B 77・84・85・87・90 出土土器実測図	224	174 図	I S B 13 ~ 15・19・20・22 ~ 25・27 ・28・35 出土土器実測図…	265
150 図	I S B 92・94 ~ 98・102 ~ 105・109 出土土器実測図…	225	175 図	I S B 31・34・36・38 ~ 40 出土土器実測図…	266
151 図	I S B 106・108・110 ~ 112・114・117 出土土器実測図…	226	176 図	I S B 42・43・49・50・135・137 ~ 140 出土土器実測図…	267
152 図	I S B 115・116・119・122・127・128・132 出土土器実測図…	227	177 図	I S B 141 ~ 143・146 出土土器実測図..	268
153 図	I S B 129・131・176・177・182・183・185 出土土器実測図…	228	178 図	I S B 145・147 ~ 150・160 出土土器実測図…	269
154 図	I S B 180・181・186 ~ 188・193・200 出土土器実測図…	229	179 図	I S B 152 ~ 155 出土土器実測図 ……	270
155 図	I S B 189 ~ 192・194 ~ 196・199・206・209 出土土器実測図…	230	180 図	I S B 156 ~ 159・164 出土土器実測図..	271
156 図	I S B 197・198・201・203 ~ 205 出土土器実測図…	231	181 図	I S B 161 ~ 163・171・173 出土土器実測図…	272
157 図	I S B 202・207・208・210 ~ 212・219 出土土器実測図…	232	182 図	I S B 166・168 ~ 170・172 出土土器実測図…	273
158 図	I S B 267 ~ 269・271・272 出土土器実測図…	233	183 図	I S B 167・213・214 出土土器実測図…	274
159 図	I S B 24・25・28・29・33・34 出土土器実測図…	242	184 図	I S B 216・226 出土土器実測図 ……	275
160 図	I S B 47・48・52・53・55・58・59 出土土器実測図…	243	185 図	I S B 215・218・223 ~ 225・227 出土土器実測図…	276

186 图	I S B 221 , J S B 1 · 2 出土土器実測図 …… 227	212 图	K S B 100 · 102 · 110 · 112 出土土器実測図 …… 320
187 图	J S B 3 ~ 5 · 18 出土土器実測図 …… 278	213 图	第 群 L 区 · Y 区 遺構分布図 …… 328
188 图	J S B 6 ~ 8 · 15 · 19 · 20 出土土器実測図 …… 279	214 图	L S B 9 ~ 16 出土土器実測図 …… 329
189 图	J S B 16 · 29 出土土器実測図 …… 280	215 图	L S B 18 ~ 24 · 26 · 30 · 32 出土土器実測図 …… 330
190 图	J S B 17 出土土器実測図 …… 281	216 图	L S B 27 · 28 · 31 · 33 · 34 · 38 · 39 出土土器実測図 …… 331
191 图	J S B 17 · 21 · 22 出土土器実測図 …… 282	217 图	L S B 36 · 40 · 41 · 43 · 46 出土土器実測図 332
192 图	J S B 23 出土土器実測図 …… 283	218 图	L S B 44 · 47 · 49 · 52 ~ 55 · 57 出土土器実測図 …… 333
193 图	K S B 24 · 25 · 27 · 28 · 30 出土土器実測図 …… 284	219 图	L S B 56 · 60 · 62 ~ 66 · 68 ~ 70 出土土器実測図 …… 334
194 图	J S B 31 · 34 出土土器実測図 …… 285	220 图	L S B 71 · 74 · 76 ~ 81 · 85 · 87 出土土器実測図 …… 335
195 图	J S B 26 出土土器実測図 …… 286	221 图	L S B 82 ~ 84 · 86 · 88 · 90 · 91 · 94 · 99 出土土器実測図 …… 336
196 图	J S B 26 出土土器実測図 …… 287	222 图	L S B 92 · 93 · 95 · 96 ~ 98 · 102 · 103 出土土器実測図 …… 337
197 图	J S B 26 · 35 · 36 · 38 出土土器実測図 …… 288	223 图	L S B 100 · 101 · 106 · 107 · 109 ~ 111 · 113 · 116 出土土器実測図 …… 338
198 图	J S B 32 · 37 出土土器実測図 …… 289	224 图	L S B 112 · 114 · 117 · 118 · 120 · 121 · 123 ~ 125 出土土器実測図 …… 339
199 图	J S B 33 · 40 出土土器実測図 …… 290	225 图	L S B 119 · 122 · 126 ~ 128 · 132 出土土器実測図 …… 340
200 图	第 群 K 区 遺構分布図 …… 308	226 图	L S B 129 ~ 131 · 133 ~ 135 · 137 ~ 140 · 142 ~ 144 出土土器実測図 …… 341
201 图	K S B 1 ~ 3 · 5 ~ 11 · 13 · 15 · 19 出土土器実測図 …… 309	227 图	L S B 146 · 148 · 149 · 151 · 153 ~ 155 出土土器実測図 …… 342
202 图	K S B 12 · 14 · 16 · 20 · 24 · 28 出土土器実測図 …… 310	228 图	L S B 156 · 158 ~ 160 · 162 · 162 · 163 出土土器実測図 …… 343
203 图	K S B 17 · 21 · 23 · 26 · 27 · 29 出土土器実測図 …… 311	229 图	L S B 161 · 164 ~ 169 · 171 · 172 出土土器実測図 …… 344
204 图	K S B 22 · 25 · 30 · 31 · 33 · 35 出土土器実測図 …… 312	230 图	L S B 173 · 174 · 176 ~ 178 · 184 ~ 186 · 188 · 224 ~ 226 出土土器実測図 …… 345
205 图	K S B 34 · 36 · 37 · 39 · 40 · 42 · 53 · 57 · 59 出土土器実測図 …… 313	231 图	L S B 187 , Y S B 1 · 2 出土土器実測図 346
206 图	K S B 41 · 46 · 49 · 50 · 54 · 55 · 58 出土土器実測図 …… 314		
207 图	K S B 52 出土土器実測図 …… 315		
208 图	K S B 52 · 45 · 47 · 48 · 51 · 56 出土土器実測図 …… 316		
209 图	K S B 60 ~ 71 · 73 出土土器実測図 …… 317		
210 图	K S B 76 · 77 · 79 · 82 · 84 · 85 · 89 · 91 ~ 93 出土土器実測図 …… 318		
211 图	K S B 86 ~ 88 · 90 · 95 · 97 ~ 99 · 101 · 103 · 104 · 106 · 109 出土土器実測図 …… 319		

- 232 図 A S K 5・7・8 ,  
A S D 2・4・7・13・14・17・18・21・26,  
B S K 出土土器実測図 .. 358
- 233 図 B S K 4・11 , C S K 3・8 , C S D 6・12  
出土土器実測図... 359
- 234 図 C S D 2・14, D S K 6 ~ 9・11・16・25・26  
出土土器実測図... 360
- 235 図 D S K 28~30・32・34~36 , D S X 1・2 ,  
D S D 2・5 出土土器実測図 ... 361
- 236 図 D S D 3・6・8・13・15・17・18・22・25・29  
出土土器実測図... 362
- 237 図 D S D 9・10・20・21 ,  
D A Q 1・2 出土土器実測図..... 363
- 238 図 D S D 14 出土土器実測図 ..... 364
- 239 図 D S D 14、E S K 9・13・16  
出土土器実測図... 365
- 240 図 E S K 11・12・19~21 ,  
E S D 7・17 出土土器実測図 ..... 366
- 241 図 E S D 1 出土土器実測図 ..... 367
- 242 図 F S K 4・5・7・8・13・16・18~23・29 ,  
F S D 1・24 出土土器実測図 ..... 368
- 243 図 F S D 4・5・23・31・32  
出土土器実測図... 369
- 244 図 F S D 17・18 出土土器実測図 ..... 370
- 245 図 F S D 19・20・26 ,  
G S K 4・6・11・13・15・16  
出土土器実測図... 371
- 246 図 G S K 5・9・10・18・19・21・24・27  
出土土器実測図... 372
- 247 図 G S K 20・28・29・34 出土土器実測図 .. 373
- 248 図 G S K 35・49・53~55・59・65・66・68  
出土土器実測図... 374
- 249 図 G S K 70・77・78・81・83 ,  
G ピッチ群出土土器実測図..... 375
- 250 図 G S D 15 出土土器実測図 ..... 376
- 251 図 G S D 15 出土土器実測図 ..... 377
- 252 図 G S D 15 出土土器実測図 ..... 378
- 253 図 G S D 15・1・3・4・6・10・16・22・32・33  
出土土器実測図... 379
- 254 図 G S D 18・19・27 出土土器実測図 ..... 380
- 255 図 H S K 7・10・20・23 , H S J 1 ,  
H S D 2・4・10・14~17・27  
出土土器実測図 .. 381
- 256 図 H S D 36 出土土器実測図 ..... 382
- 257 図 H S D 11・26・28~31・33~35・40  
出土土器実測図... 383
- 258 図 I S K 4・7・11~13・24・28・32・36・52  
・72・75~78・87・93・95~97  
出土土器実測図... 384
- 259 図 I S D 1 ( H S D 6 ) ,  
I S D 1 - 1・3・4 出土土器実測図 .. 385
- 260 図 I S D 1 - 4 ~ 9 ,  
I S D 26・27・63・77・78 出土土器実測図 386
- 261 図 J S K 2 ~ 4・12・17・20・22~24・30・31  
・35・43・46 出土土器実測図... 387
- 262 図 J S K 47・49・51・61・66・67・77・78・81・82 ,  
J ピット群 , J S D 3・6  
出土土器実測図... 388
- 263 図 J S D 2・4・5・8・9 ,  
K S K 2 ~ 4・11・20・21 ,  
K S D 6・10・17・19・28  
出土土器実測図... 389
- 264 図 L S K 15・22・27・30・36・40・63・106・122 ,  
L S D 20・22・37・57・60~62・66・71・75  
出土土器実測図... 390
- 265 図 古代の土器編年簡略図 ( その 1 ) ..... 416
- 266 図 古代の土器編年簡略図 ( その 2 ) ..... 417
- 267 図 善光寺平南縁  
古代の土器の消長編年概念図  
( 9 C 後半~11 C 後半 ) ..... 418
- 268 図 善光寺平南縁  
古代の土器の消長編年図  
( 9 C 後半~11 C 後半 ) ..... 419
- 269 図 古代 5 期 ( 9 C 初頭 ) ..... 431
- 270 図 古代 6 期 ( 9 C 前半 ) ..... 431

271 図	古代 7 期前半 ( 9 C 第 2 四半期 )	432	296 図	刀子出土住居址分布図	453
272 図	古代 7 期後期 ( 9 C 第 3 四半期 )	432	297 図	鎌・鋤先・斧出土住居址分布図	456
273 図	古代 8 期 ( 9 C 第 4 四半期 )	433	298 図	紡錘車出土住居址分布図	456
274 図	古代 9 期 ( 10 C 前半 )	433	299 図	I 遺構群出土砥石実測図	459
275 図	古代 10 期 ( 10 C 中頃 )	434	300 図	I ( 1 ~ 10 )・ ( 11 ~ 23 )	遺構群出土砥石実測図 .. 460
276 図	古代 11 期 ( 10 C 後半 )	434	301 図	( 1 ~ 7 )・ ( 8 ~ 22 )	遺構群出土砥石実測図 .. 461
277 図	古代 12 期 ( 10 C 後半 )	435	302 図	( 1 ~ 14 )・ ( 15 ~ 26 )	遺構群出土砥石実測図 .. 462
278 図	古代 13 期 ( 10 C 末 ~ 11 C 初頭 )	435	303 図	( 1 ~ 13 )・ ( 14 ~ 19 )	遺構群出土砥石実測図 .. 463
279 図	古代 14 期 ( 11 C 前半 )	436	304 図	遺構出土砥石・石製品実測図	464
280 図	古代 15 期 ( 11 C 後半 )	436	305 図	石製品 ( 1 ~ 19 )・土製品 ( 20・21 )	実測図 .. 465
281 図	鼎形土器 ( 1 ~ 11 )・把手 ( 12 ~ 14 )	437	306 図	砥石出土住居址分布図	467
	・布目瓦 ( 15 ) 実測図	437	307 図	( 1 ~ 15 )・ ( 17 ~ 19 )	遺構群出土羽口実測図 .. 468
282 図	銅 ( 1 ~ 15 )・土 ( 16 ) 製品実測図	438	308 図	( 1 ~ 13 )・ ( 14 )	遺構群出土羽口実測図 .. 469
283 図	石製品 ( 1 ~ 19 )・異形緑釉陶器 ( 20 )	439	309 図	遺構群出土土錘実測図	470
284 図	特殊遺物出土住居址分布図	440	310 図	( 1 ~ 11 )・ ( 12 ~ 44 )	遺構群出土土錘実測図 .. 471
285 図	銅製品 ( 1 )・鉄製品 ( 2 ~ 32 ) 実測図	443	311 図	( 1 ~ 4 )・ ( 5 ~ 8 )・ ( 9 ~ 15 )	・ ( 16・17 )・ ( 18 ~ 31 )
286 図	鉄製品実測図	444			遺構群出土土錘実測図 .. 472
287 図	鉄製品実測図	445	312 図	羽口・鉄滓両伴出土住居址分布図	475
288 図	鉄製品実測図	446	313 図	土錘出土住居址実測図	475
289 図	鉄製品実測図	447			
290 図	鉄製品実測図	448			
291 図	鉄製品実測図	449			
292 図	鉄製品実測図	450			
293 図	鉄製品実測図	451			
294 図	鉄製品出土住居址分布図	452			
295 図	鉄鏃出土住居址分布図	452			

# IV 遺物

## 1 住居址出土の 土器・陶磁器

(1) 第I遺構群(1~67図)

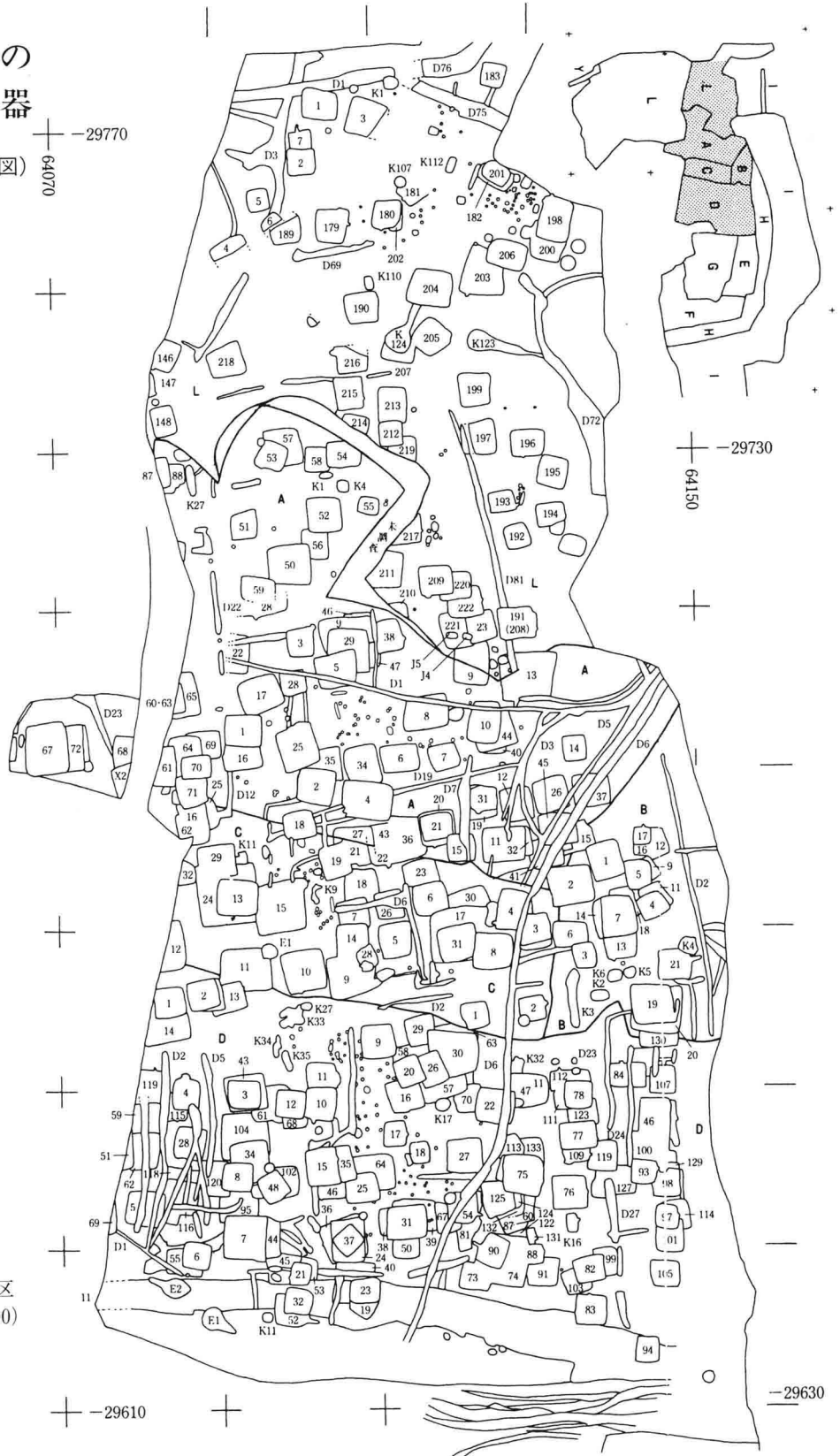

1 図 第I群A~D区・L区  
北遺構分布図(1:800)

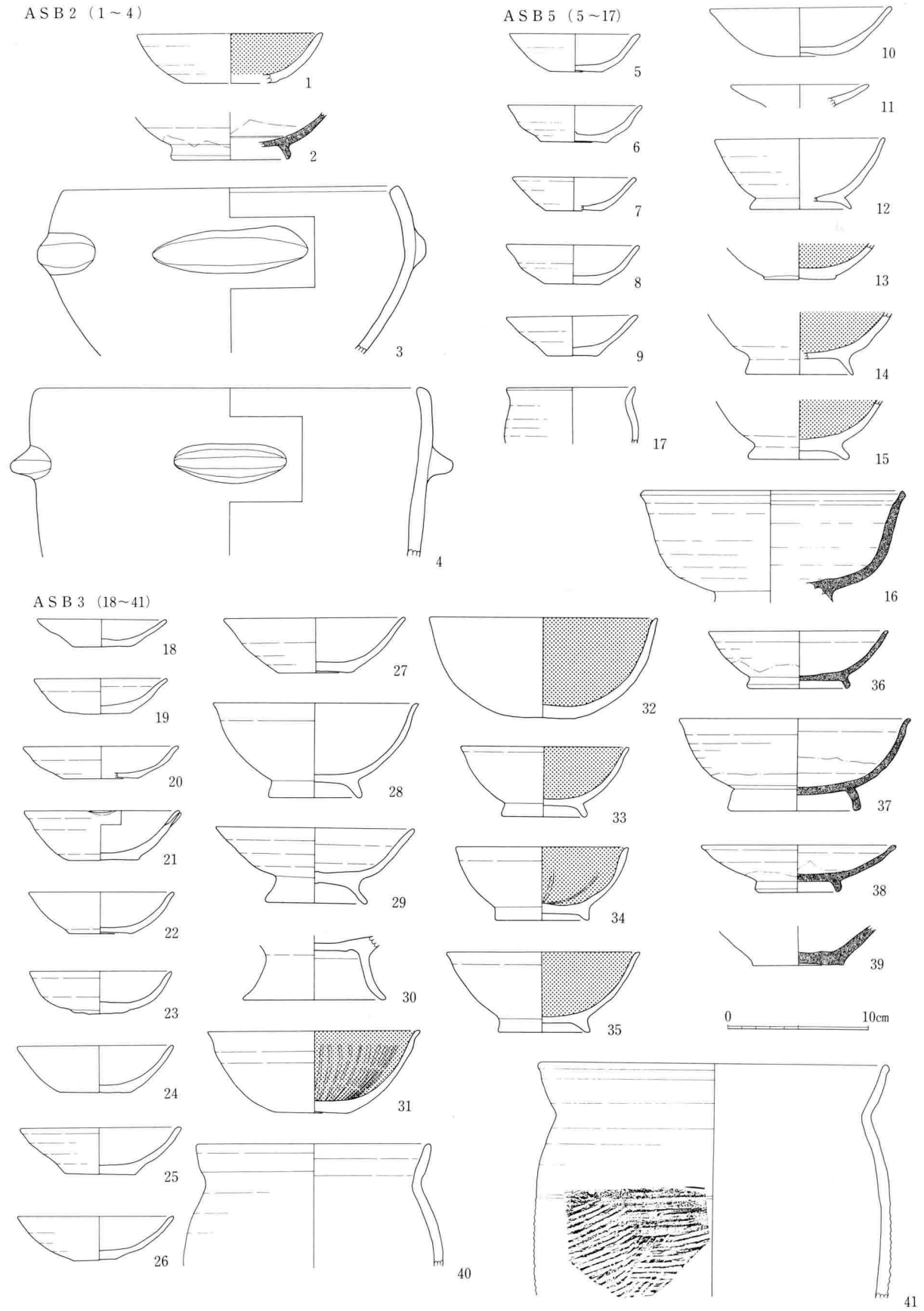

2图 ASB 2·3·5 出土土器实测图 (1:4)

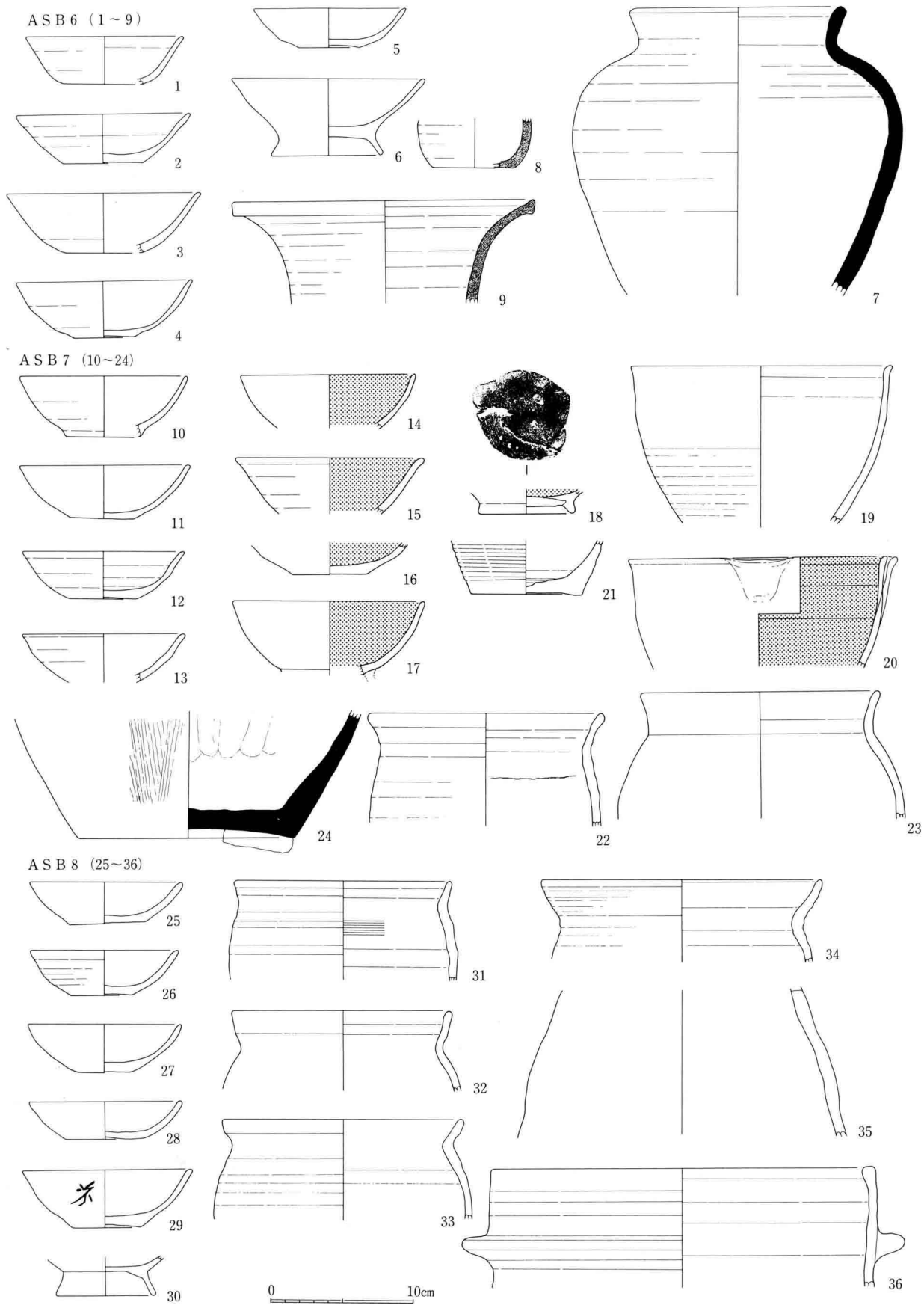

3 図 ASB 6 ~ 8 出土土器実測図 (1 : 4)

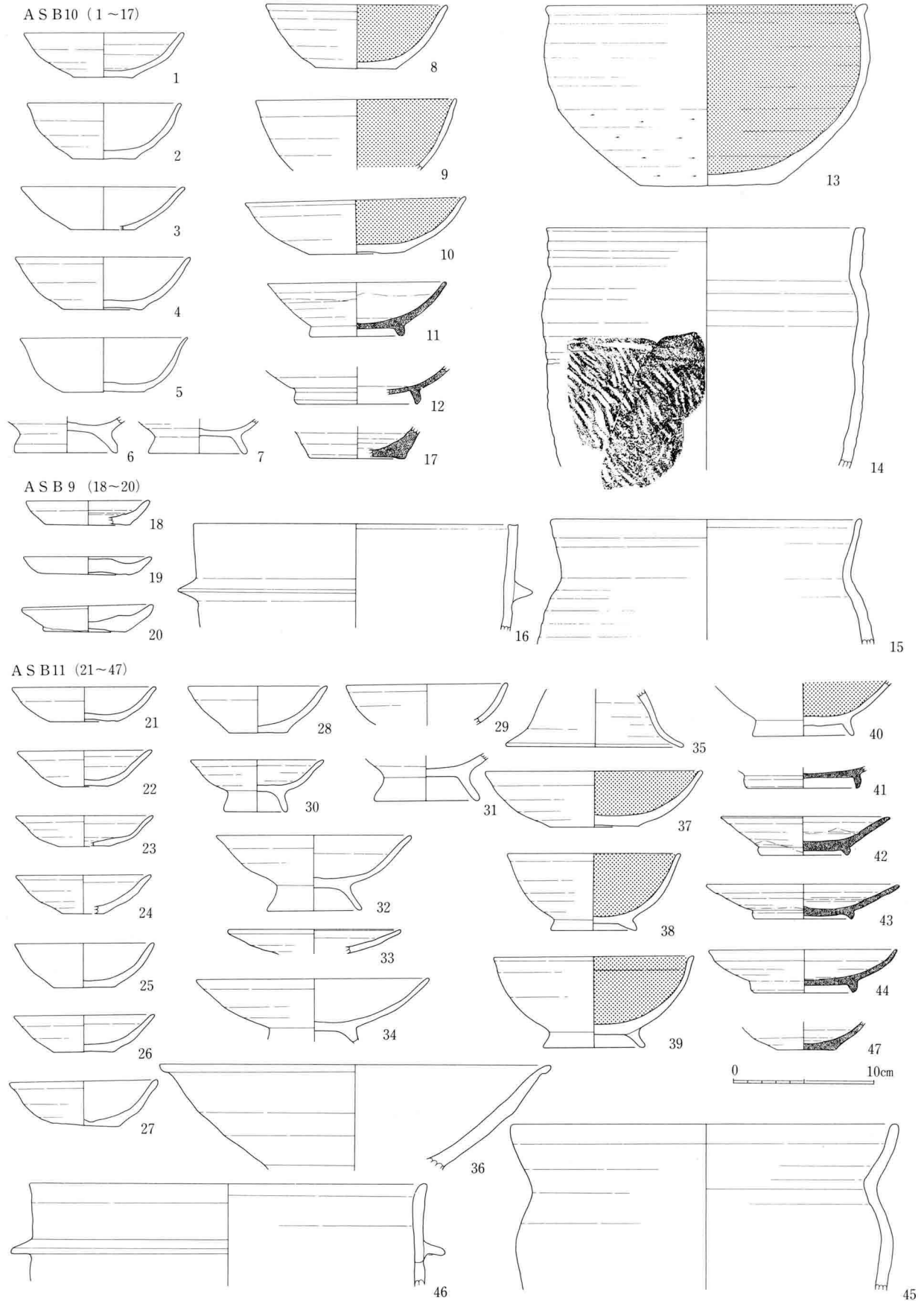

4 図 ASB9~11出土土器実測図(1:4)



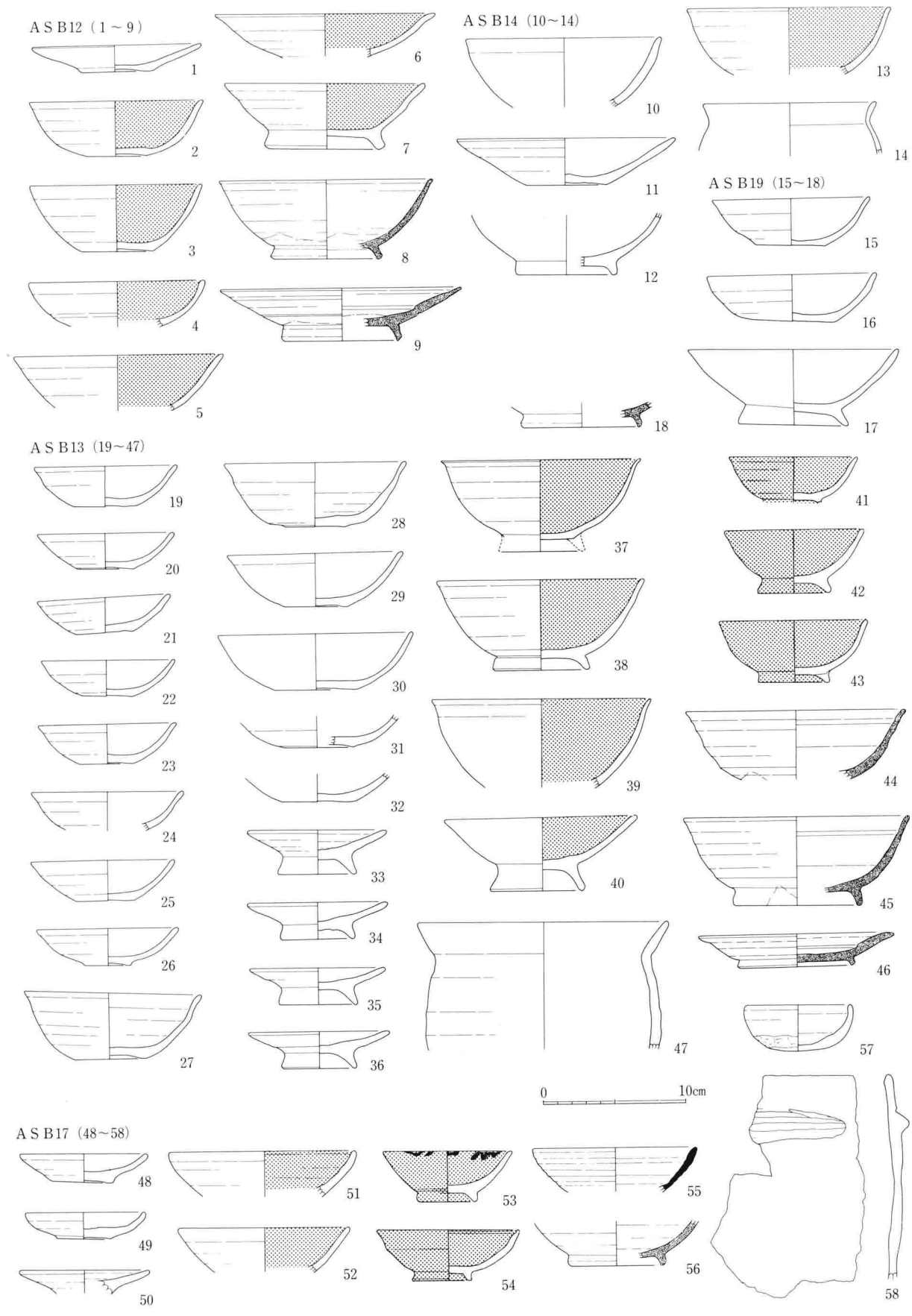

5 図 ASB12~14・17・19出土土器実測図(1:4)

AS B15 (1~9)

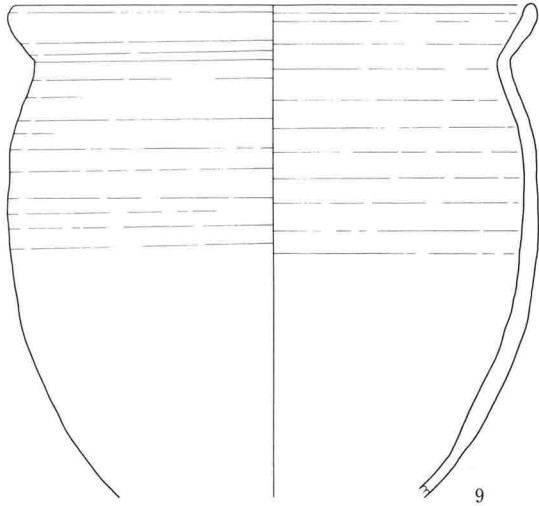
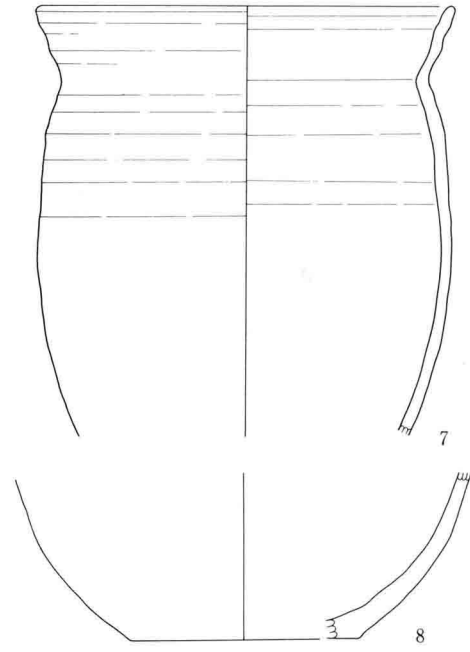
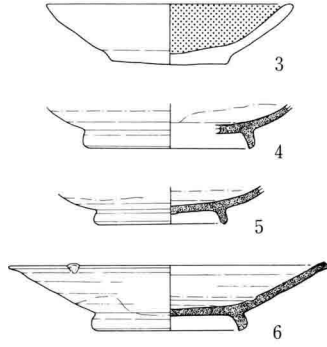
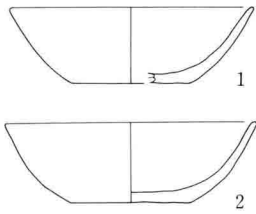

AS B16 (10~25)

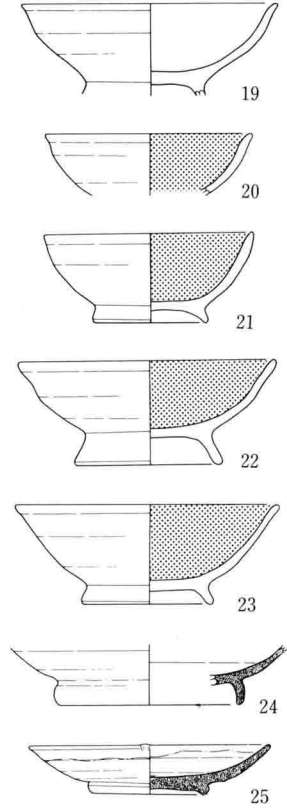
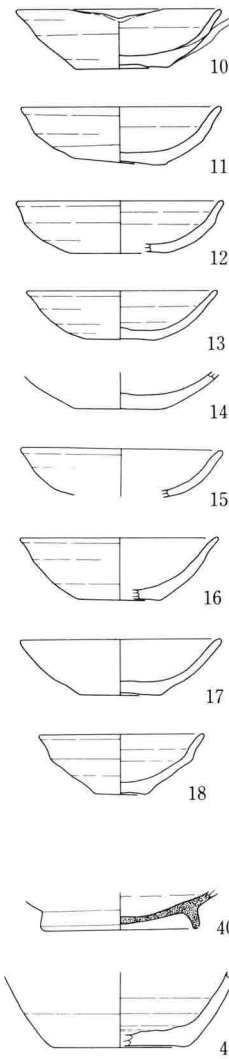

AS B23 (26~41)

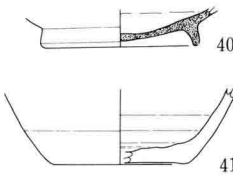
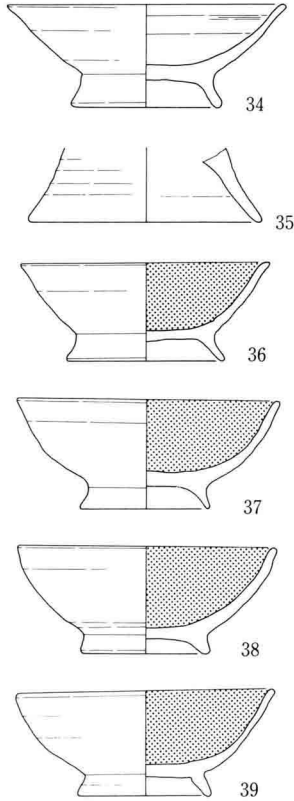
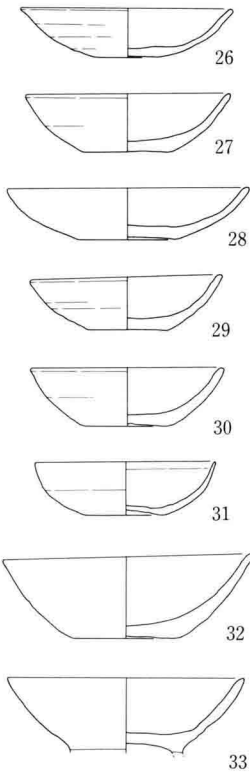

0 10cm

6 图 AS B15 · 16 · 23出土土器实测图 (1 : 4)

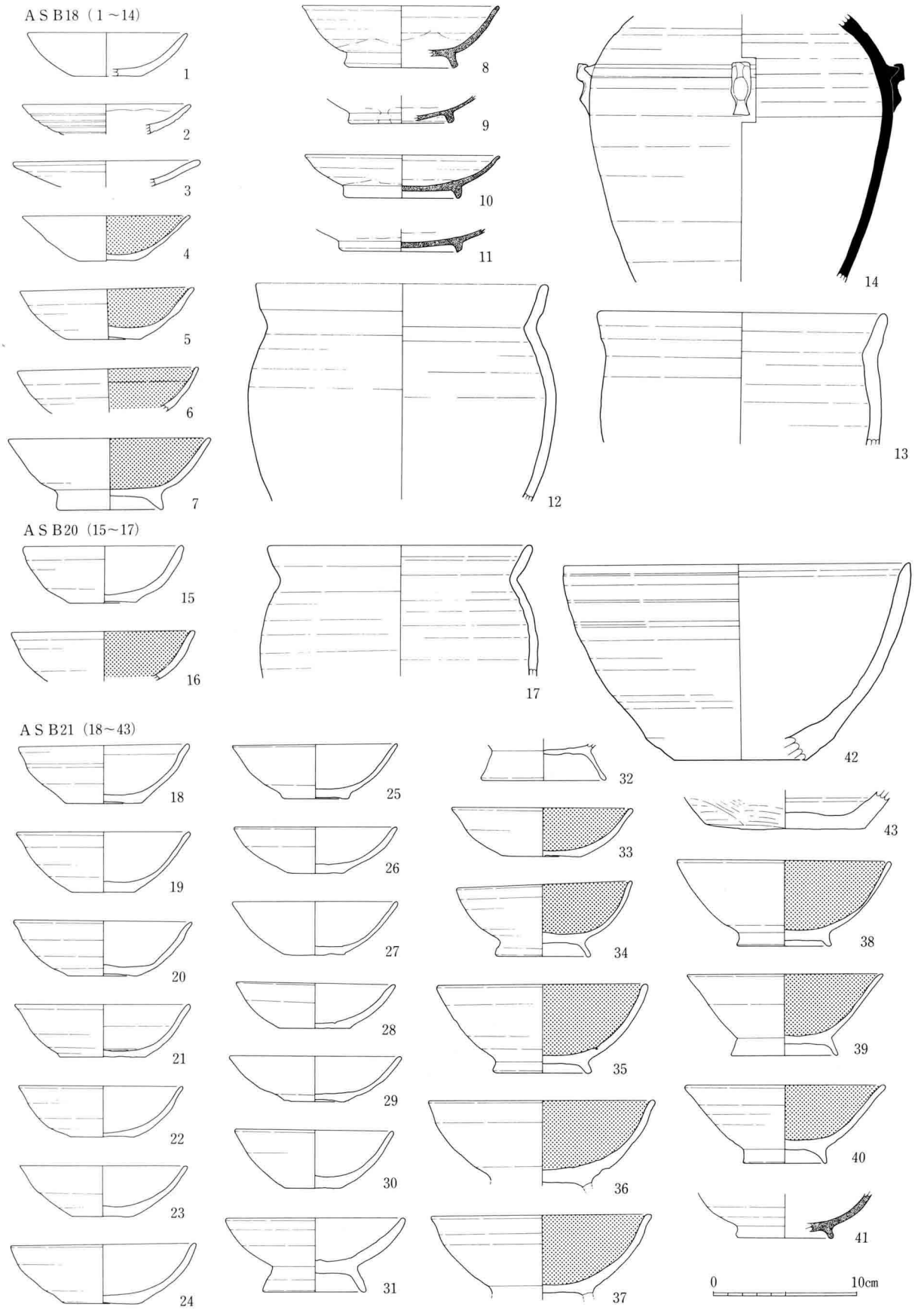

7 图 ASB18・20・21出土土器实测图 (1:4)

A S B22 (1~3)

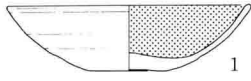

1



2

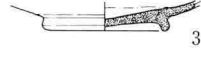

3

A S B25 (4~35)

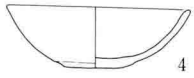

4



5

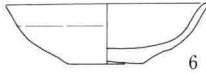

6

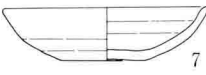

7

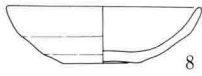

8

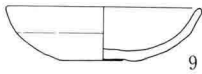

9

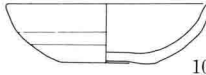

10

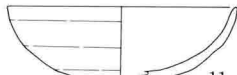

11

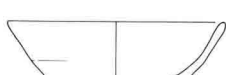

12



13

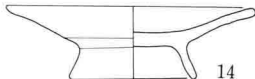

14

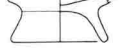

15



16

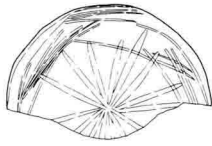

17

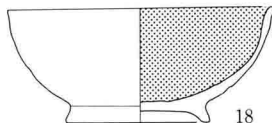

18

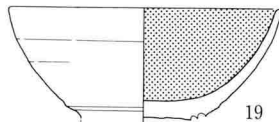

19

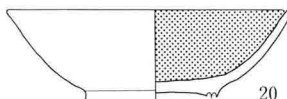

20

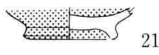

21

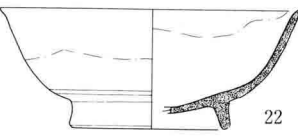

22



23

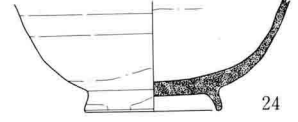

24

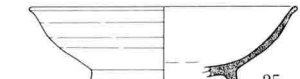

25

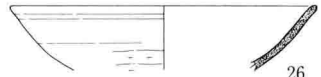

26

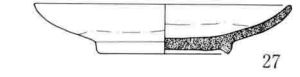

27

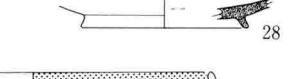

28

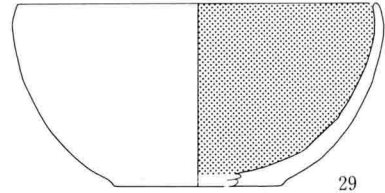

29

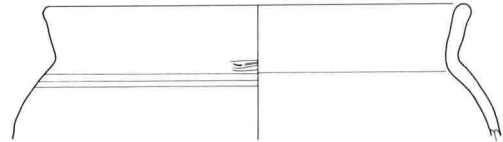

30

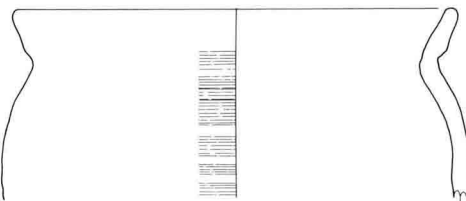

31



32

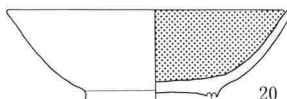

20

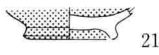

21

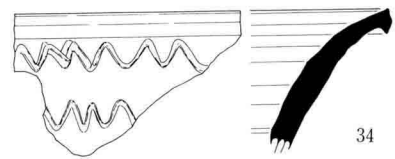

34

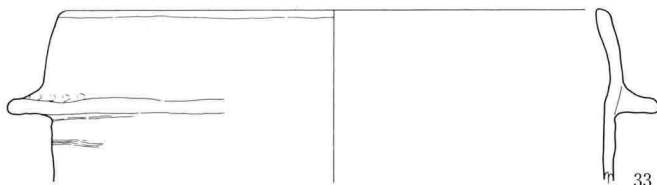

33

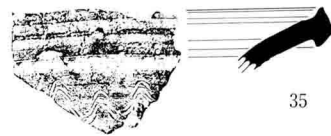

35

0 10cm

8 图 A S B22 · 25出土土器实测图 (1 : 4)

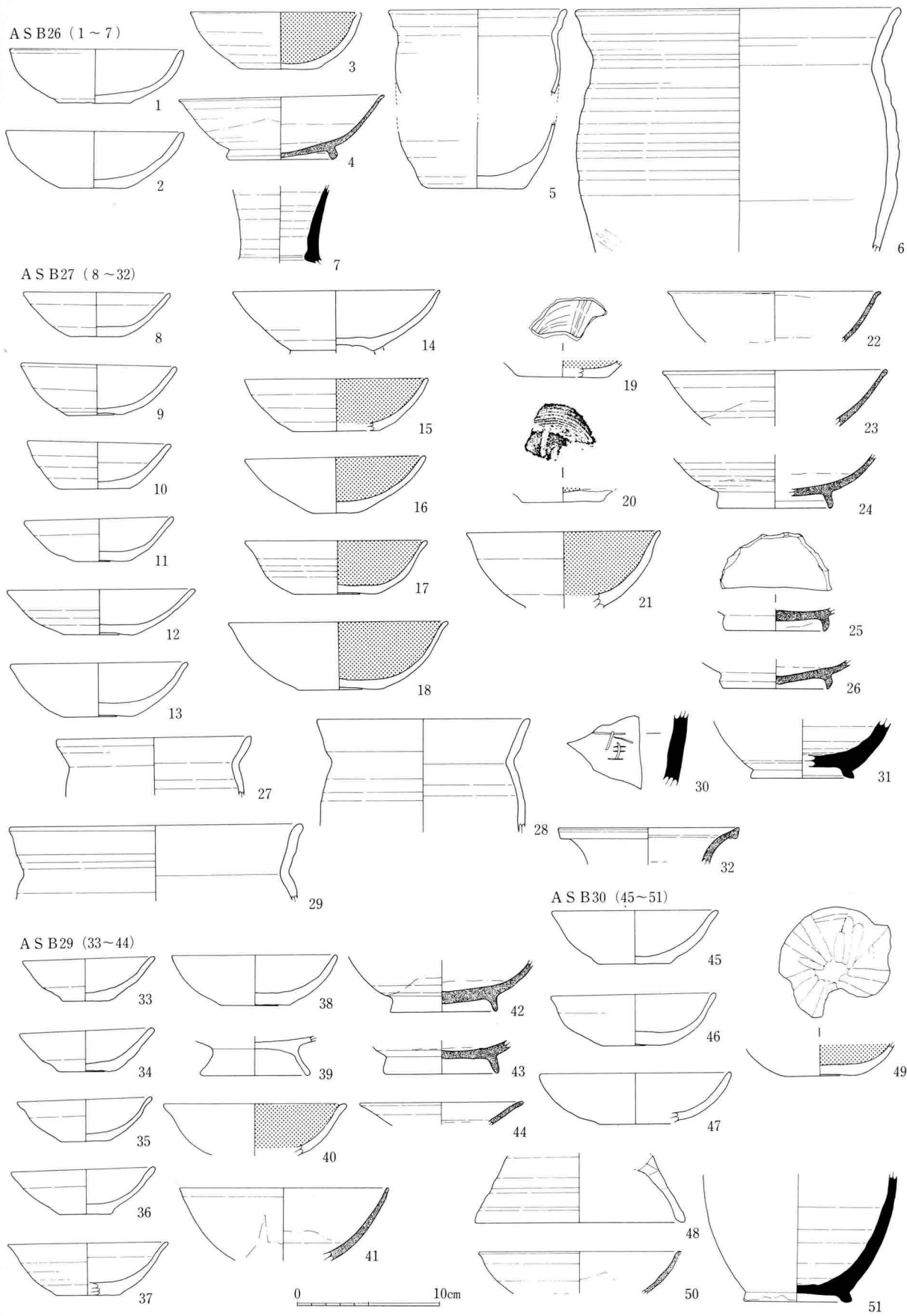

9 図 ASB26・27・29・30出土土器実測図(1:4)

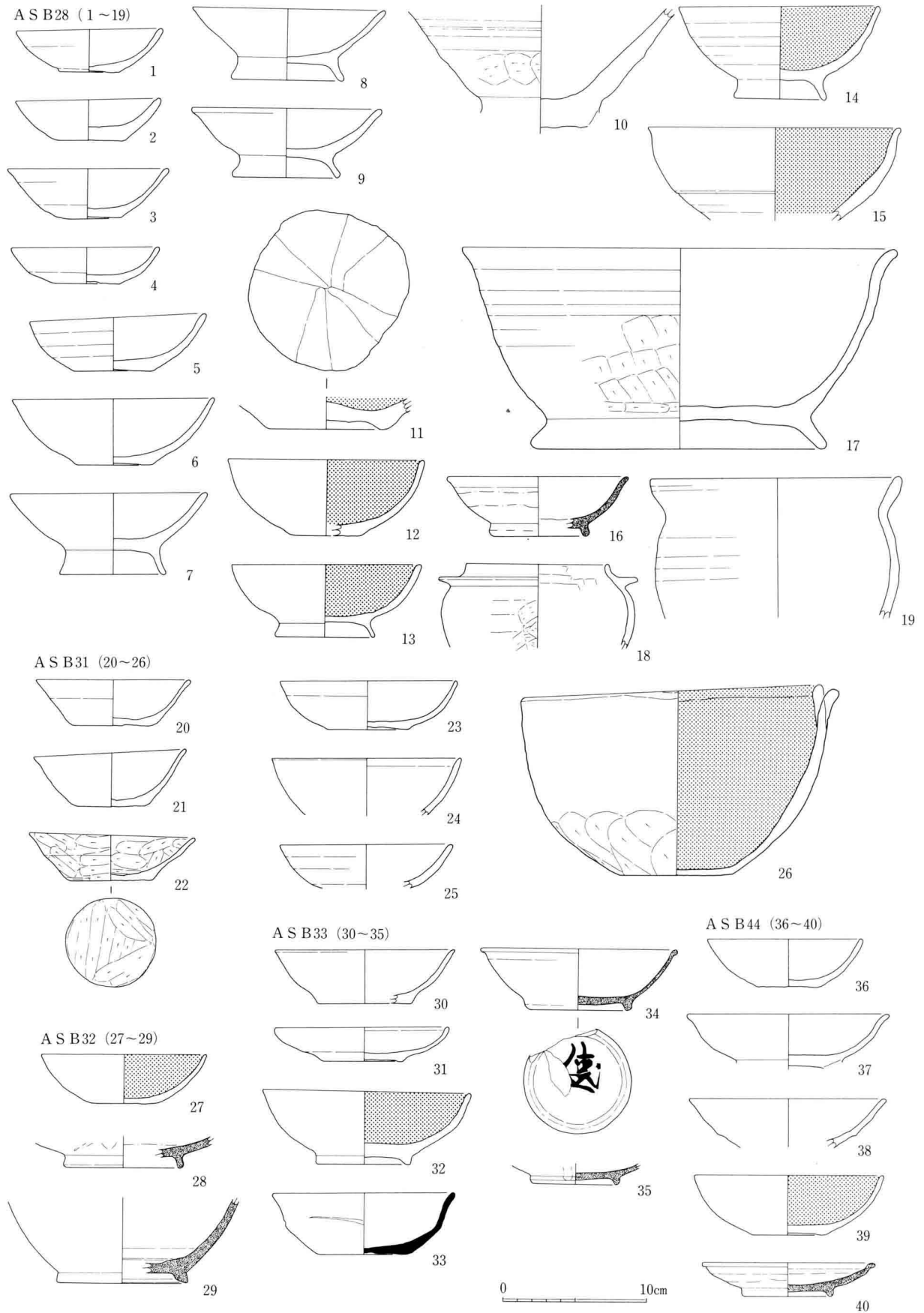

10图 ASB28・31~33・44出土土器实测图(1:4)

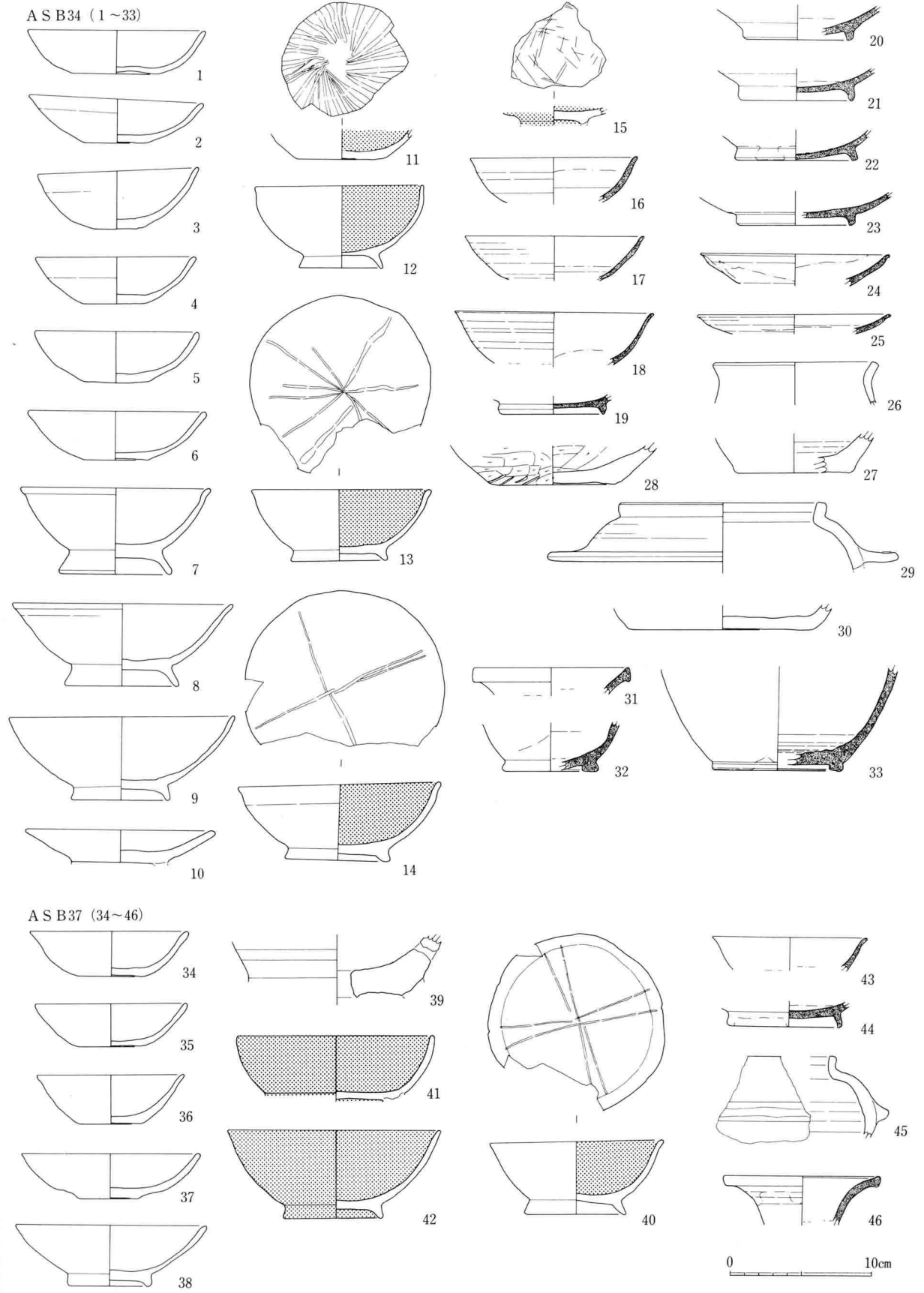

11图 ASB34·37出土土器实测图(1:4)

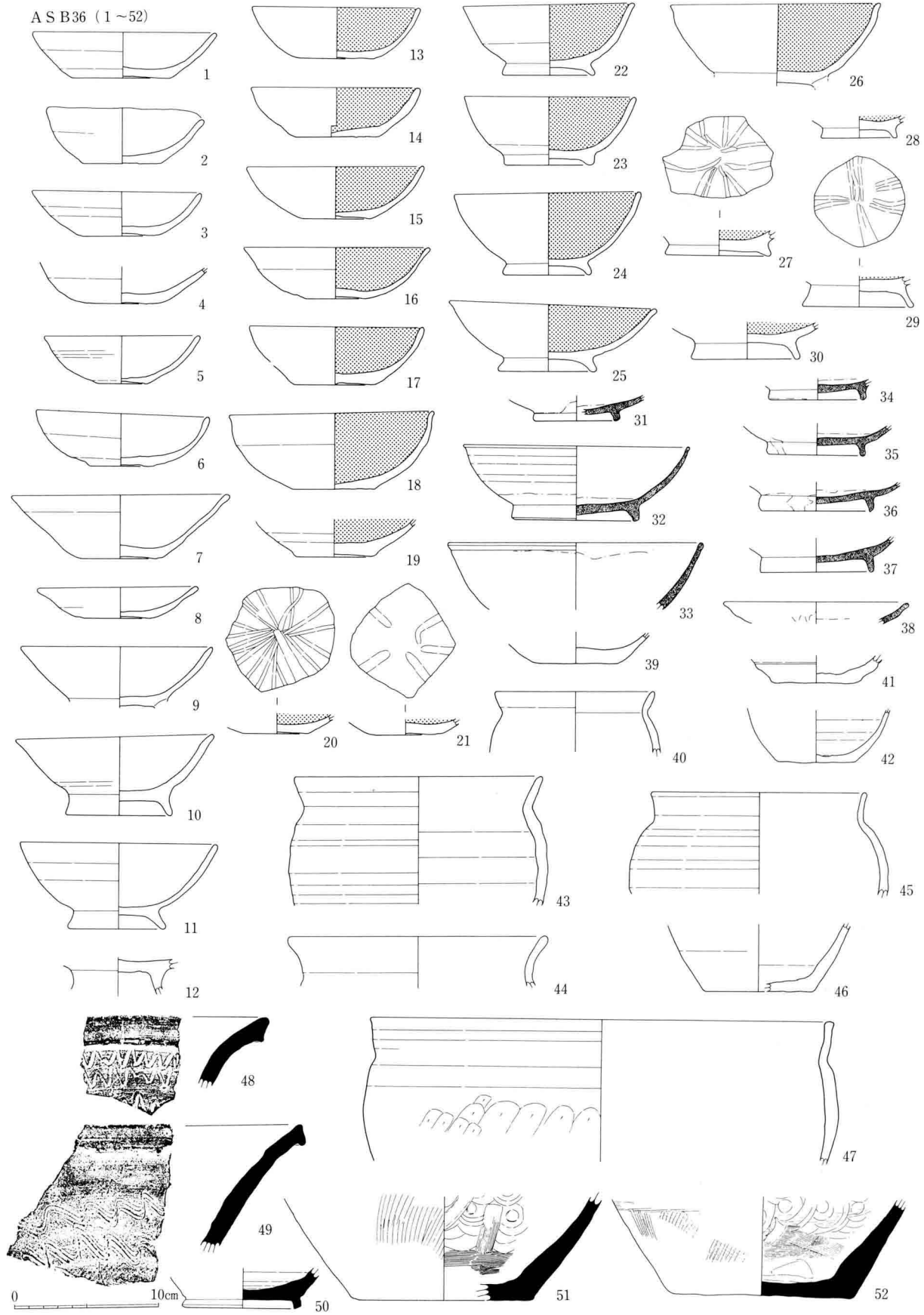

12图 ASB36出土土器实测图(1:4)



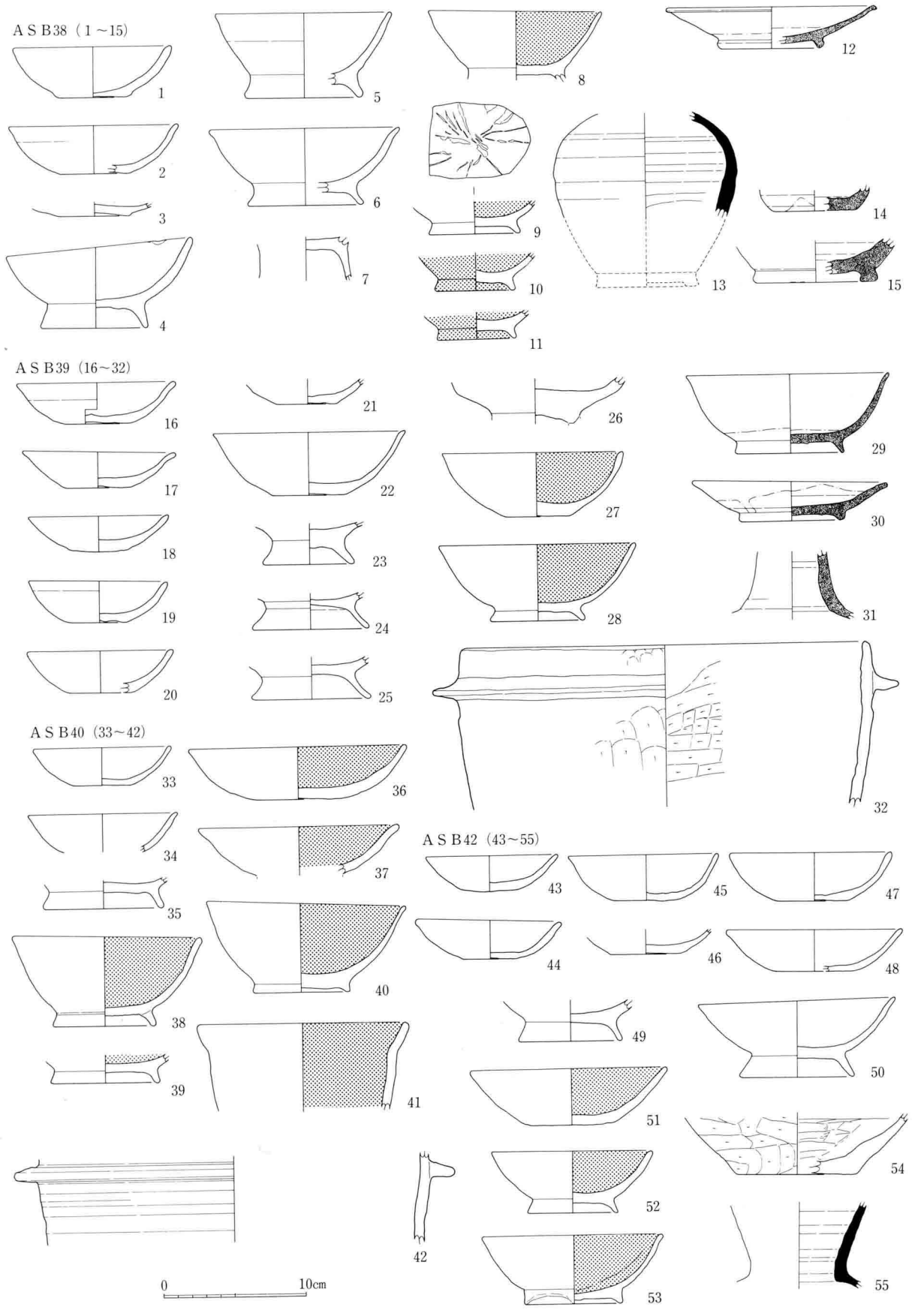

13图 ASB38~40·42出土土器实测图(1:4)

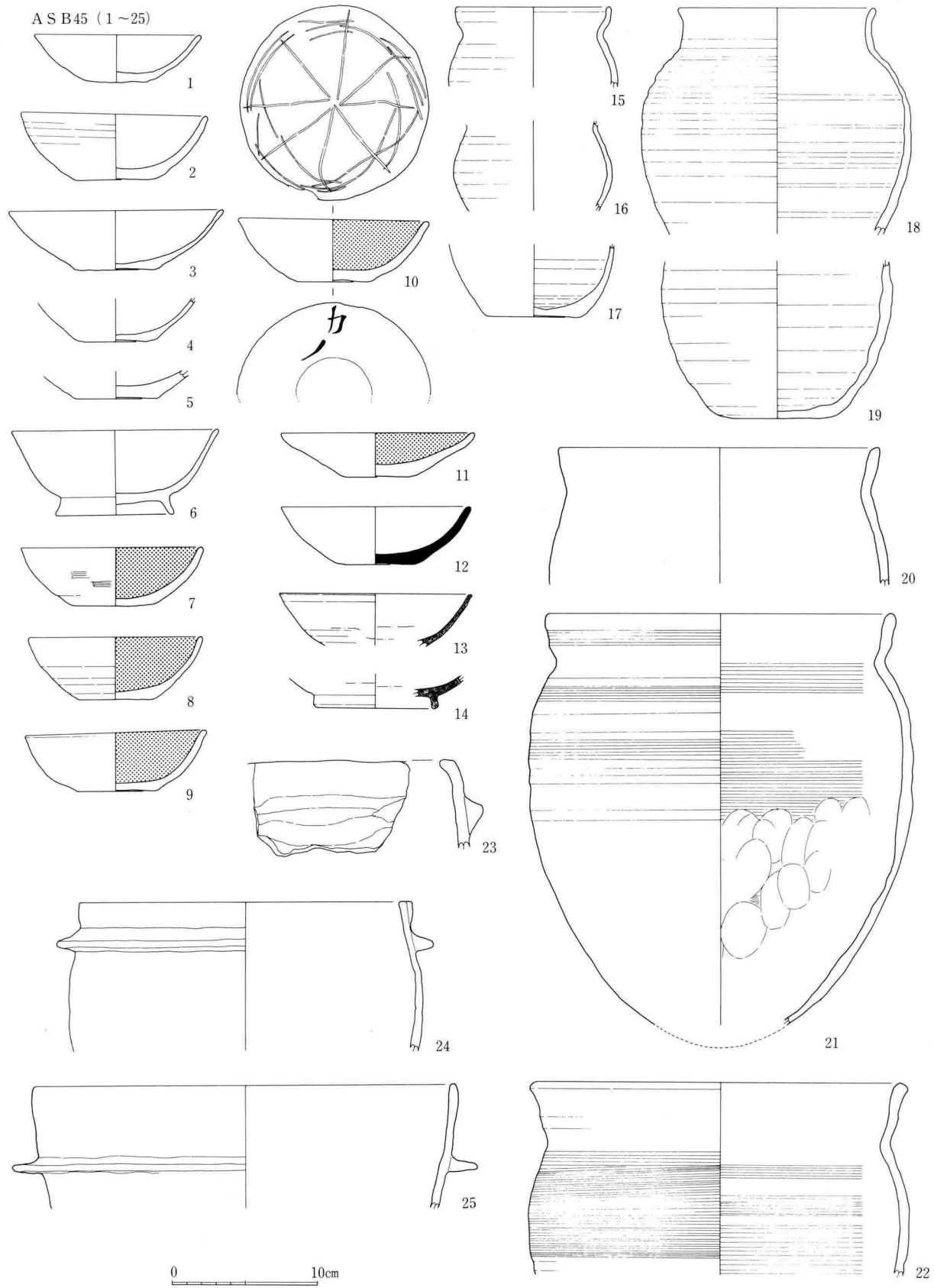

14图 ASB45出土土器实测图 (1:4)

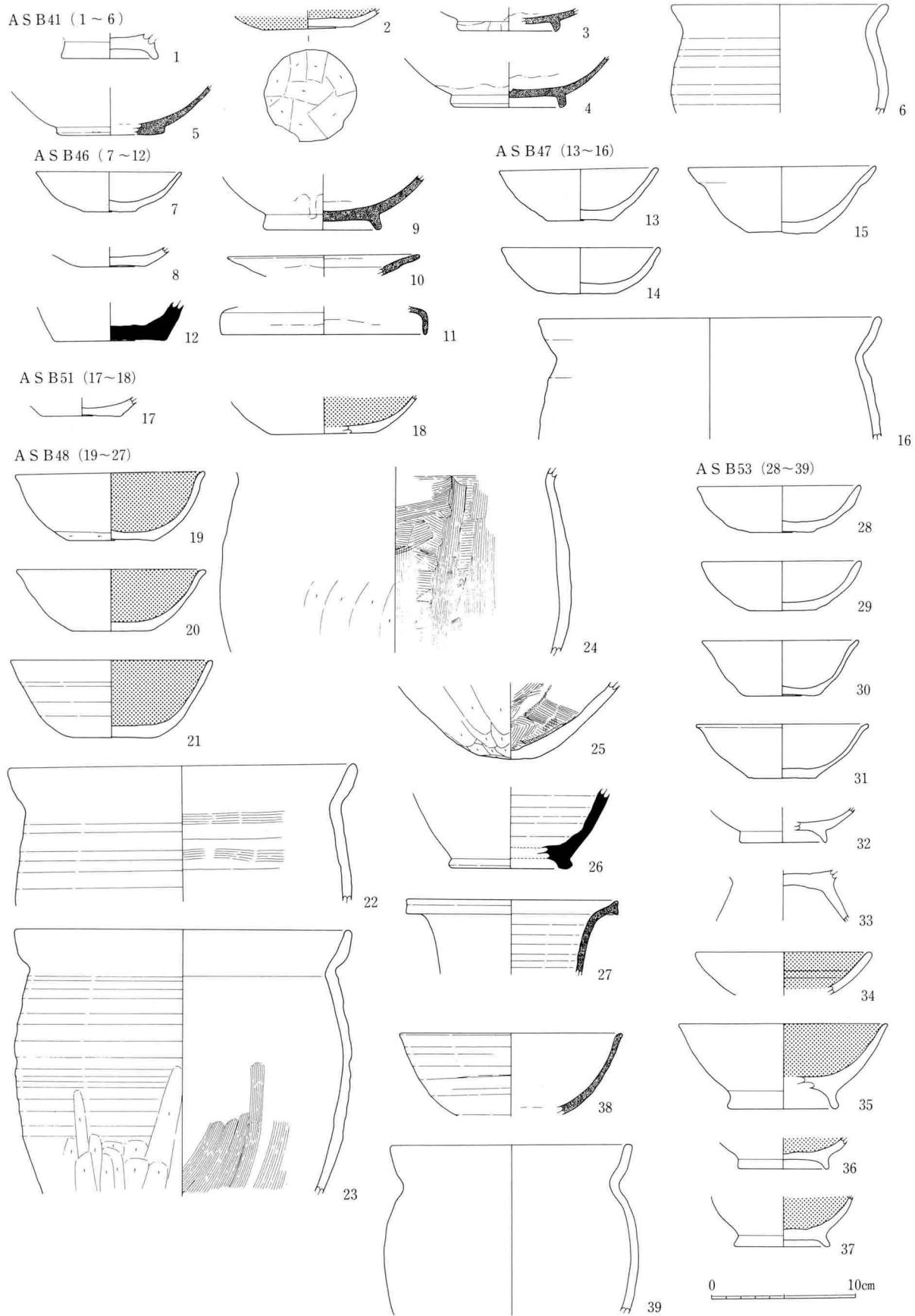

15图 AS B41·46~48·51·53出土土器实测图(1:4)

A S B50 (1~21)

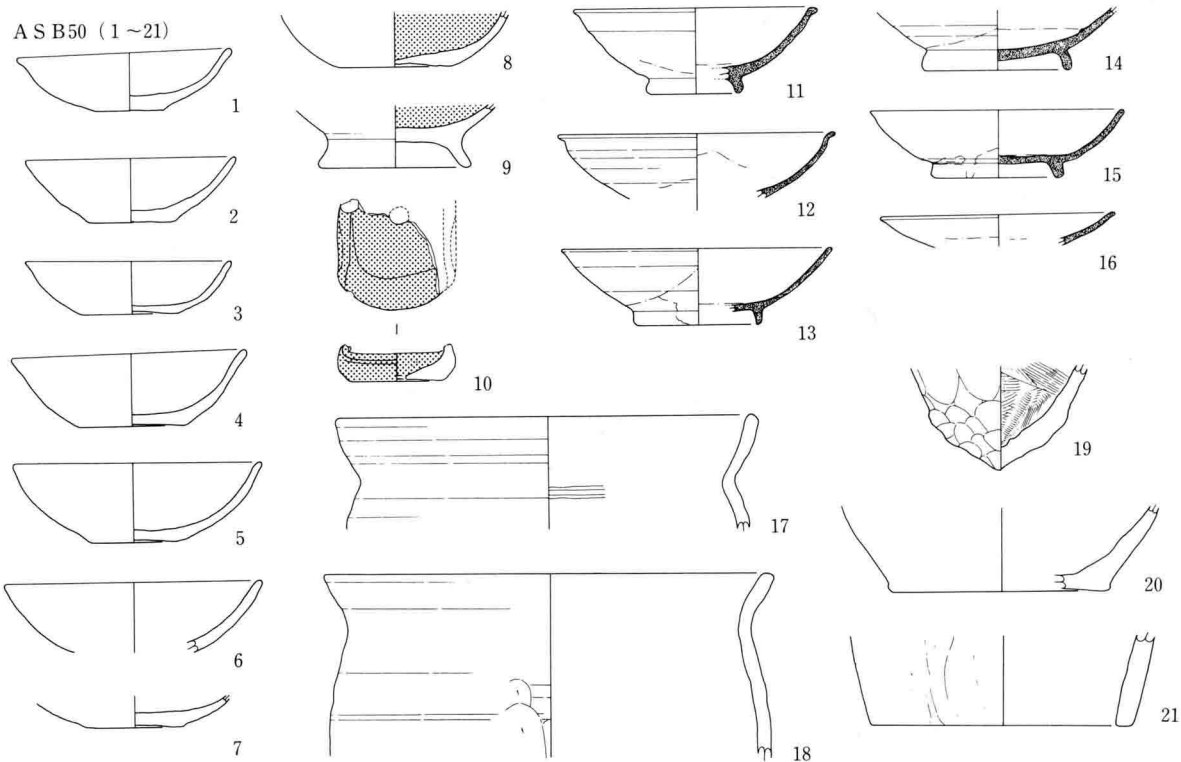

A S B52 (22~36)

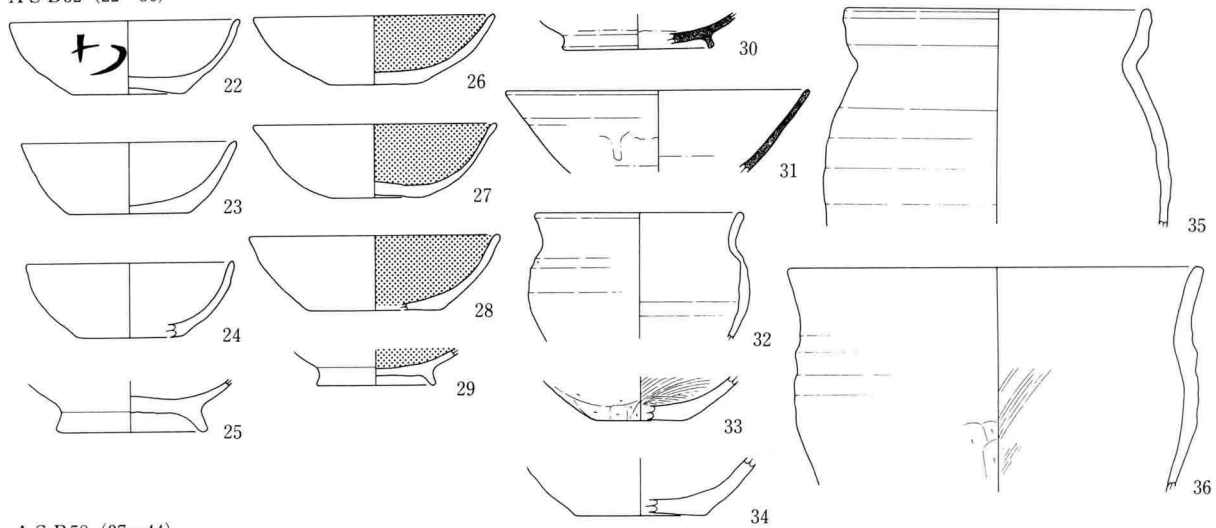

A S B58 (37~44)

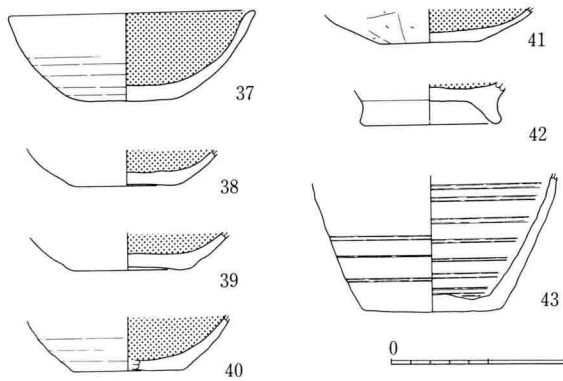

A S B56 (45)

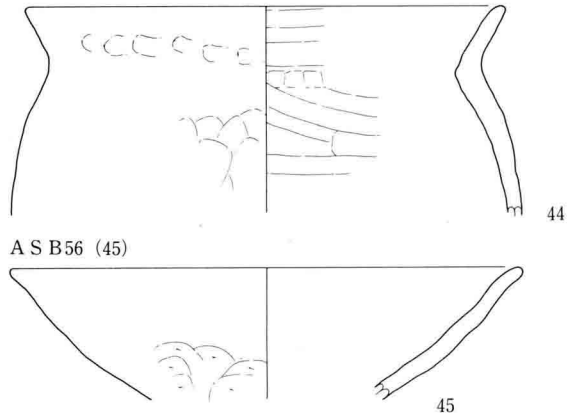

0 10cm

16图 A S B50 · 52 · 56 · 58出土土器实测图 (1 : 4)

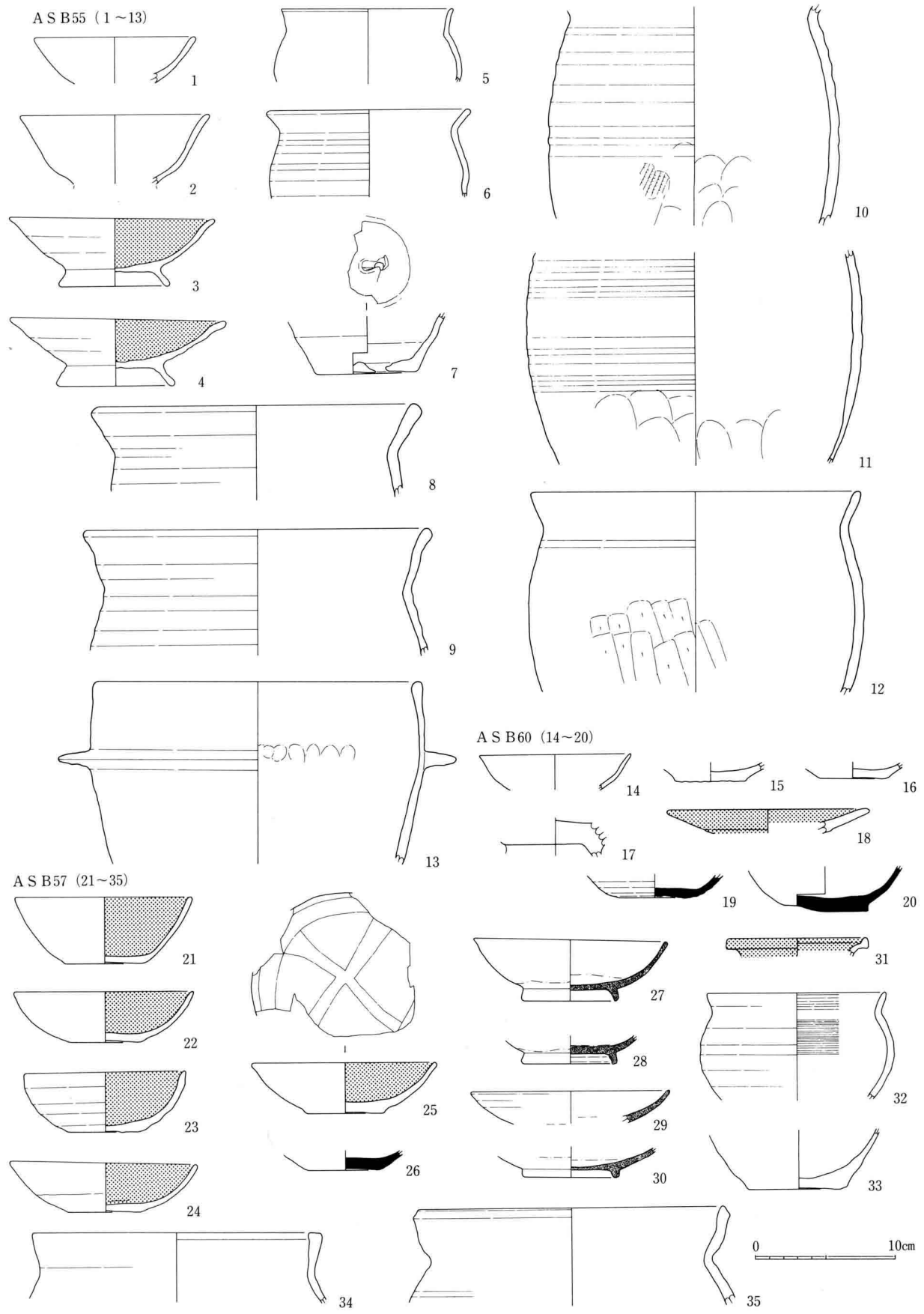

17图 ASB55·57·60出土土器实测图(1:4)

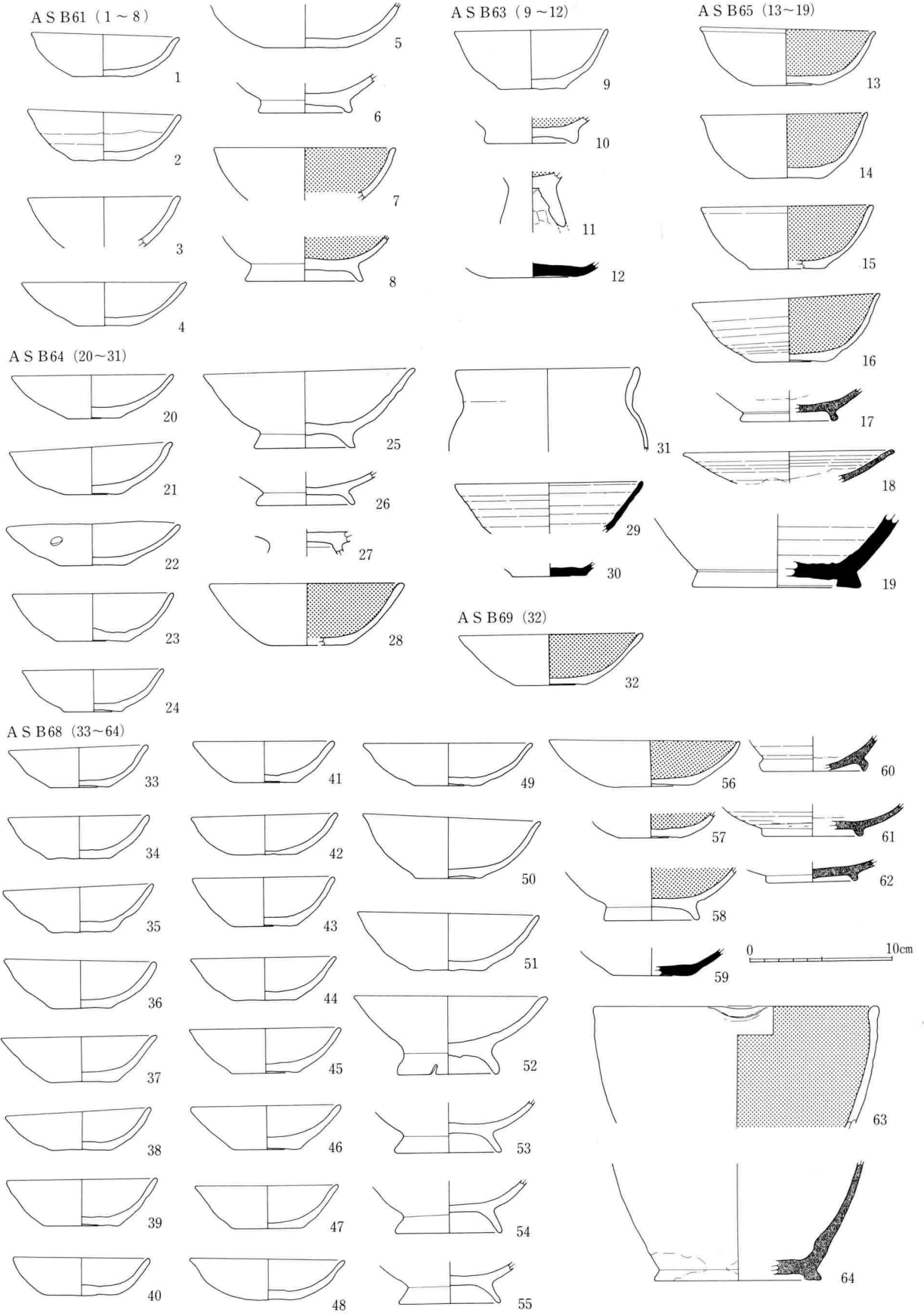

18图 AS B61·63~65·68·69出土土器实测图(1:4)

AS B67 (1~68)

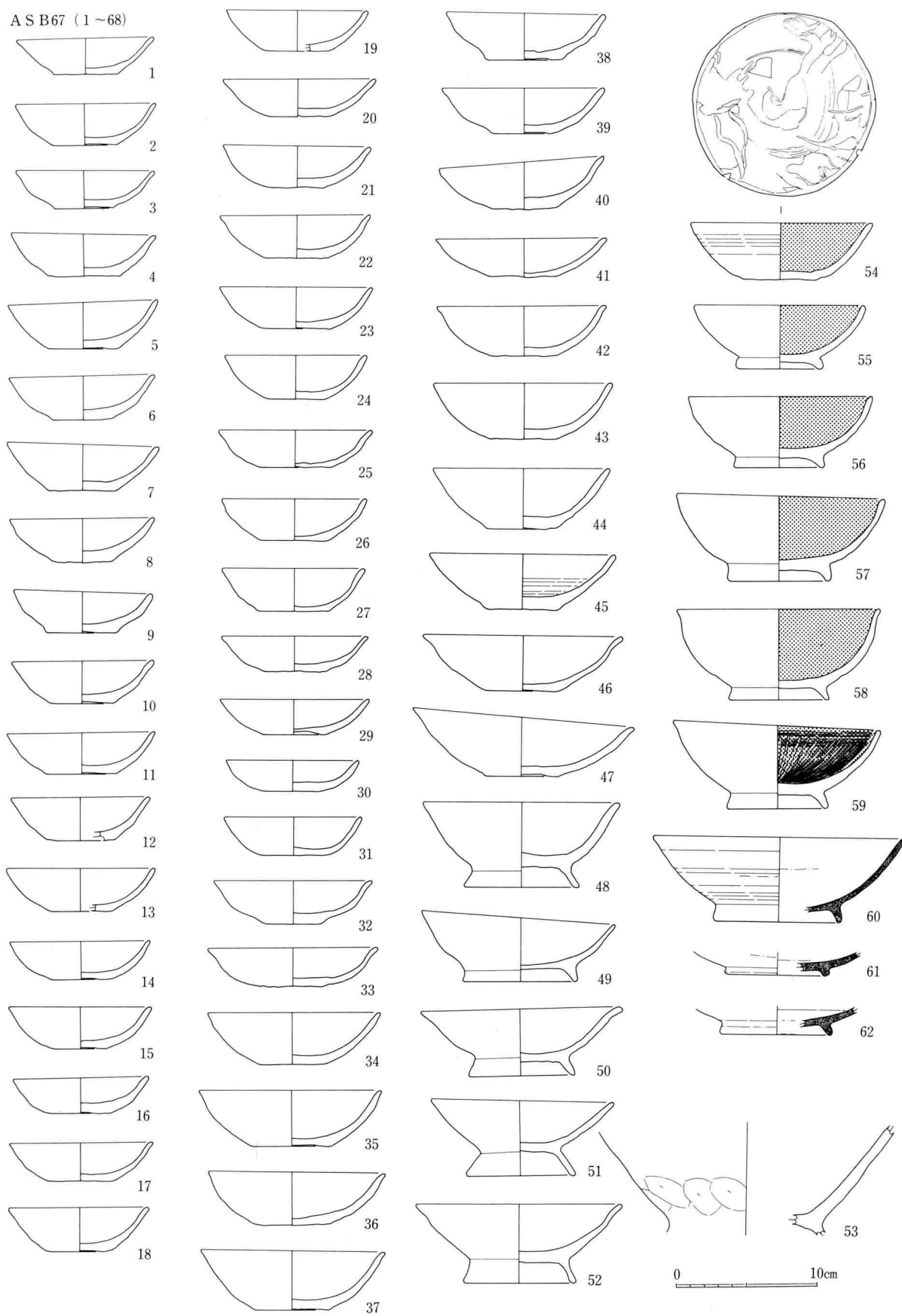

19图 AS B67出土土器实测图 (1 : 4)

AS B67のつづき

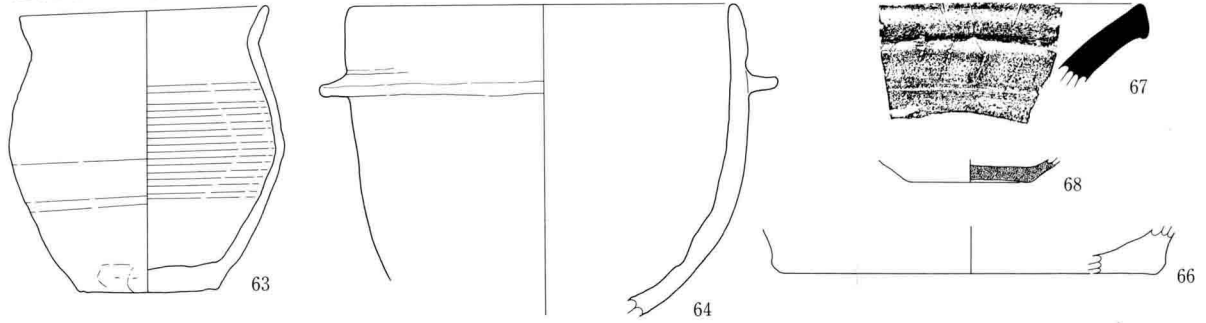

AS B70 (1~17)

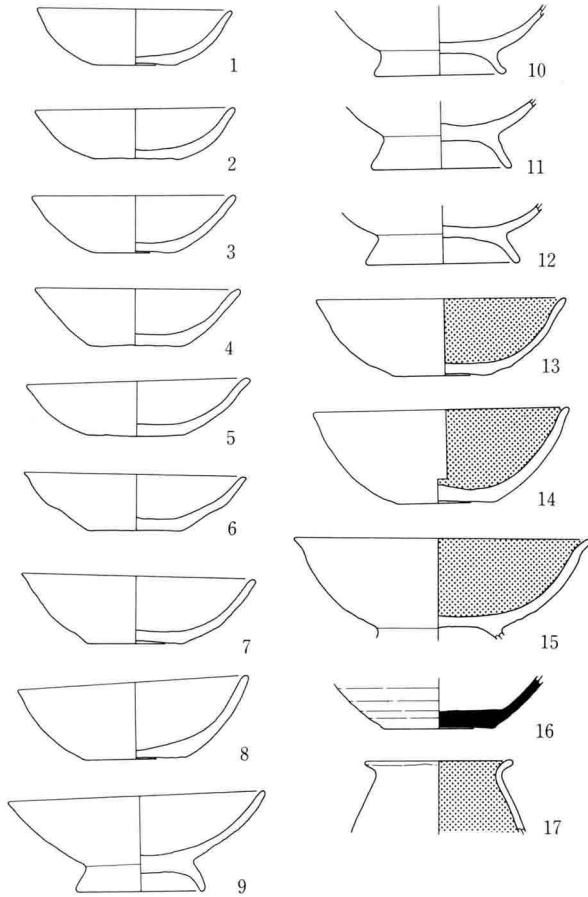

AS B72 (29~33)

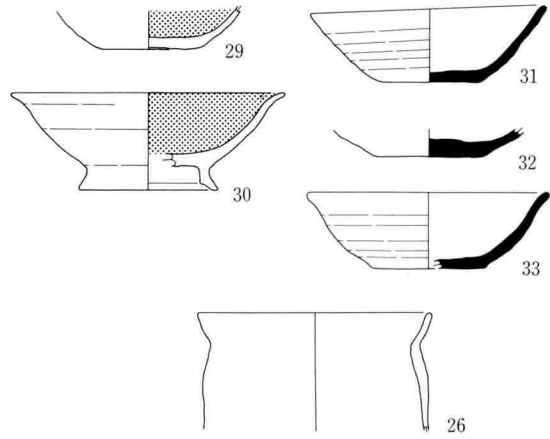

AS B71 (18~28)

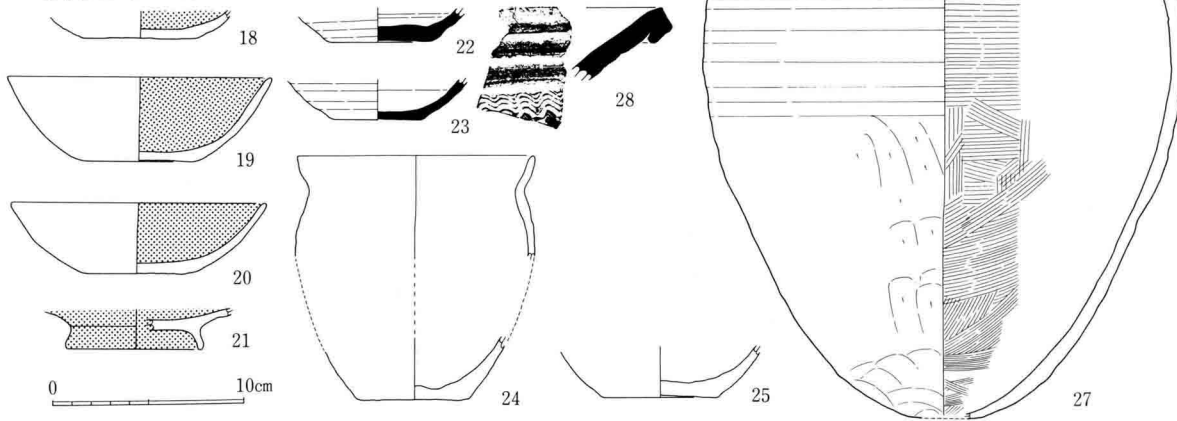

0 10cm

20図 AS B67・70~72出土土器実測図(1:4)



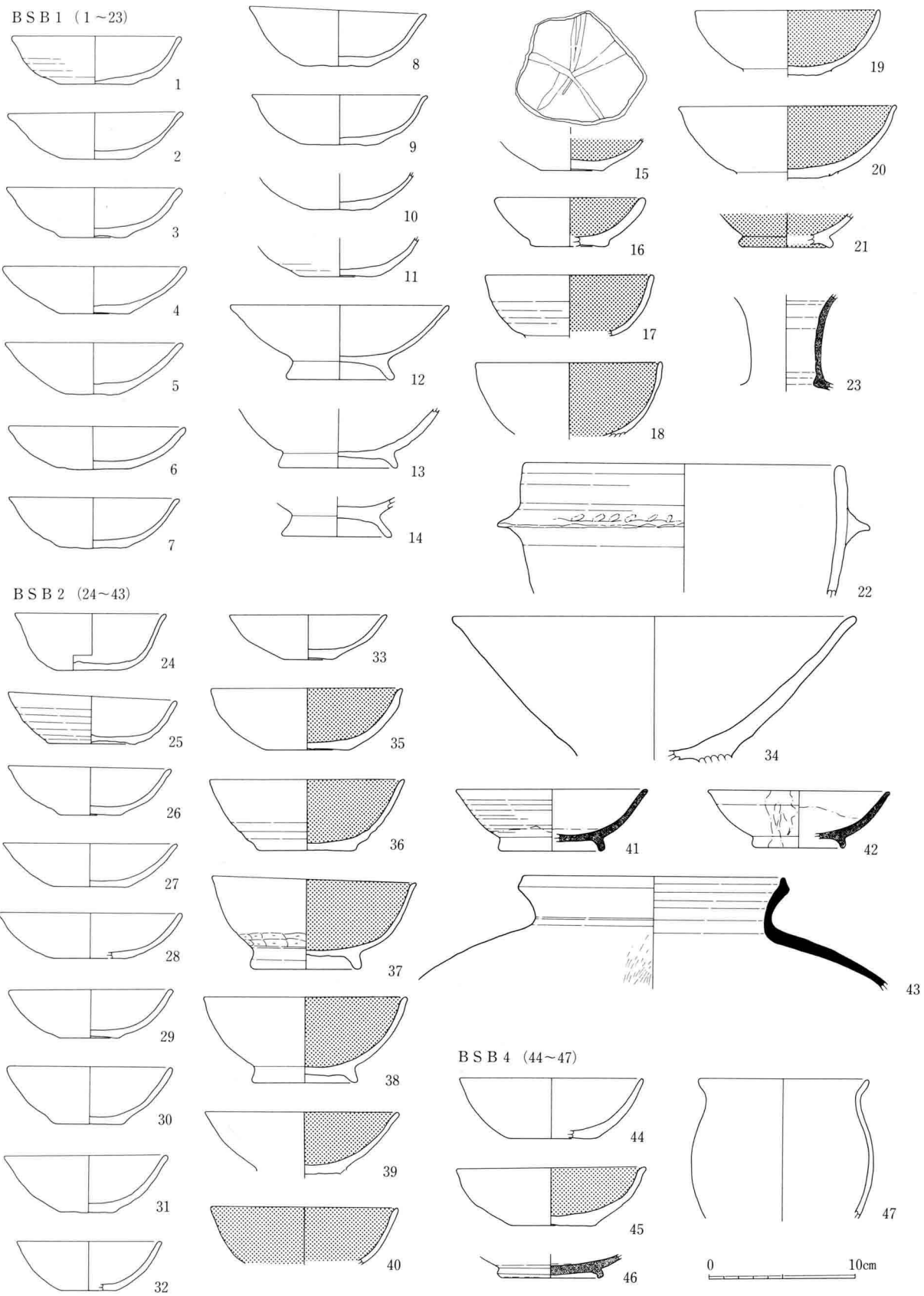

21图 BSB 1 · 2 · 4 出土土器实测图 (1 : 4)

BSB 3 (1~16)

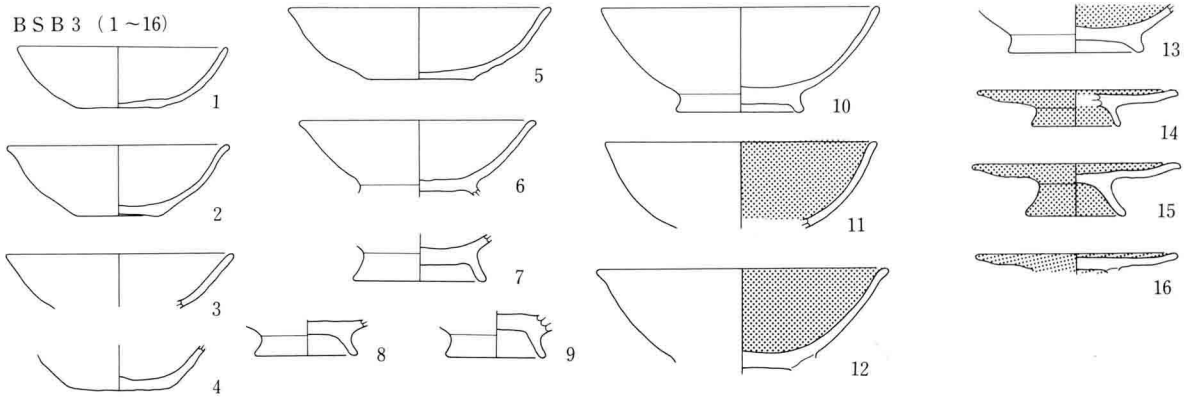

BSB 5 (17~34)

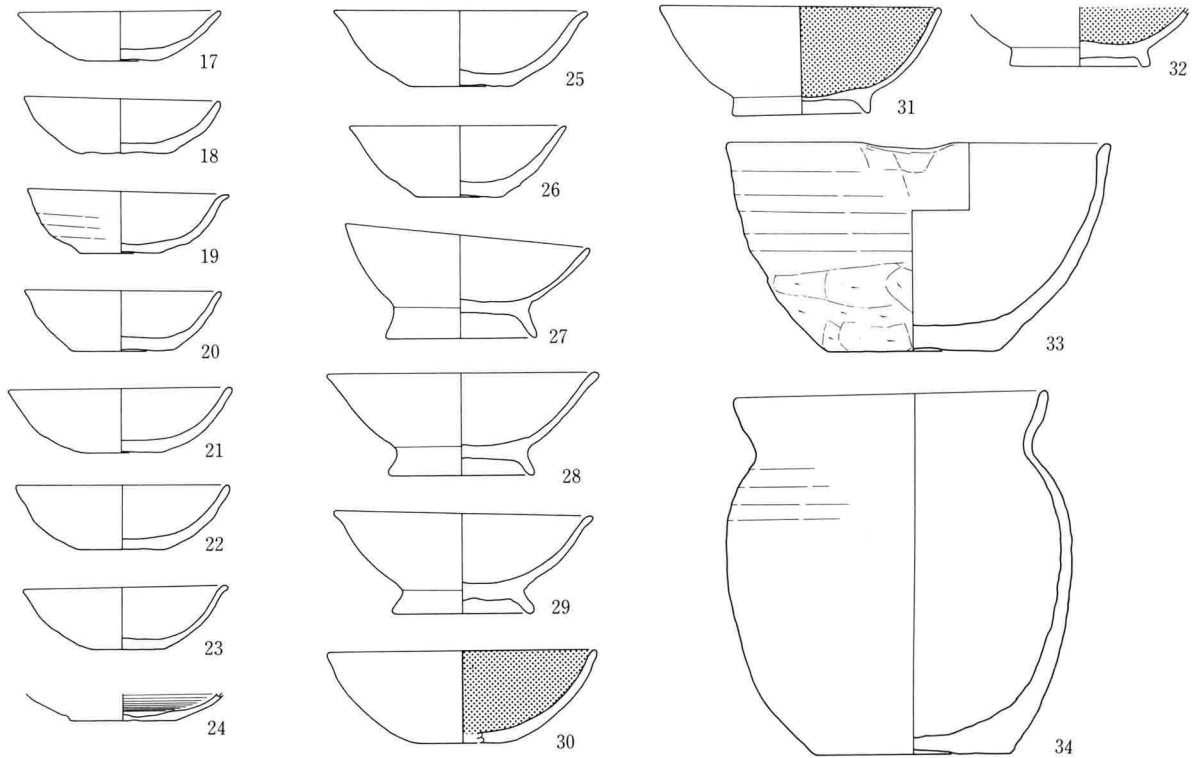

BSB 6 (35~41)

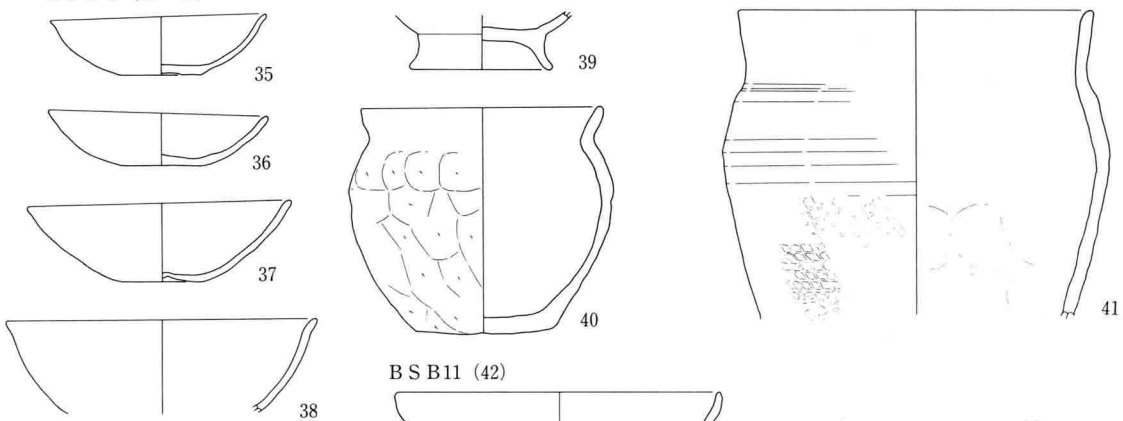

BSB11 (42)

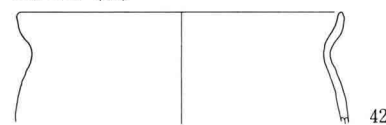

0 10cm

22图 BSB 3 · 5 · 6 · 11出土土器实测图 (1 : 4)

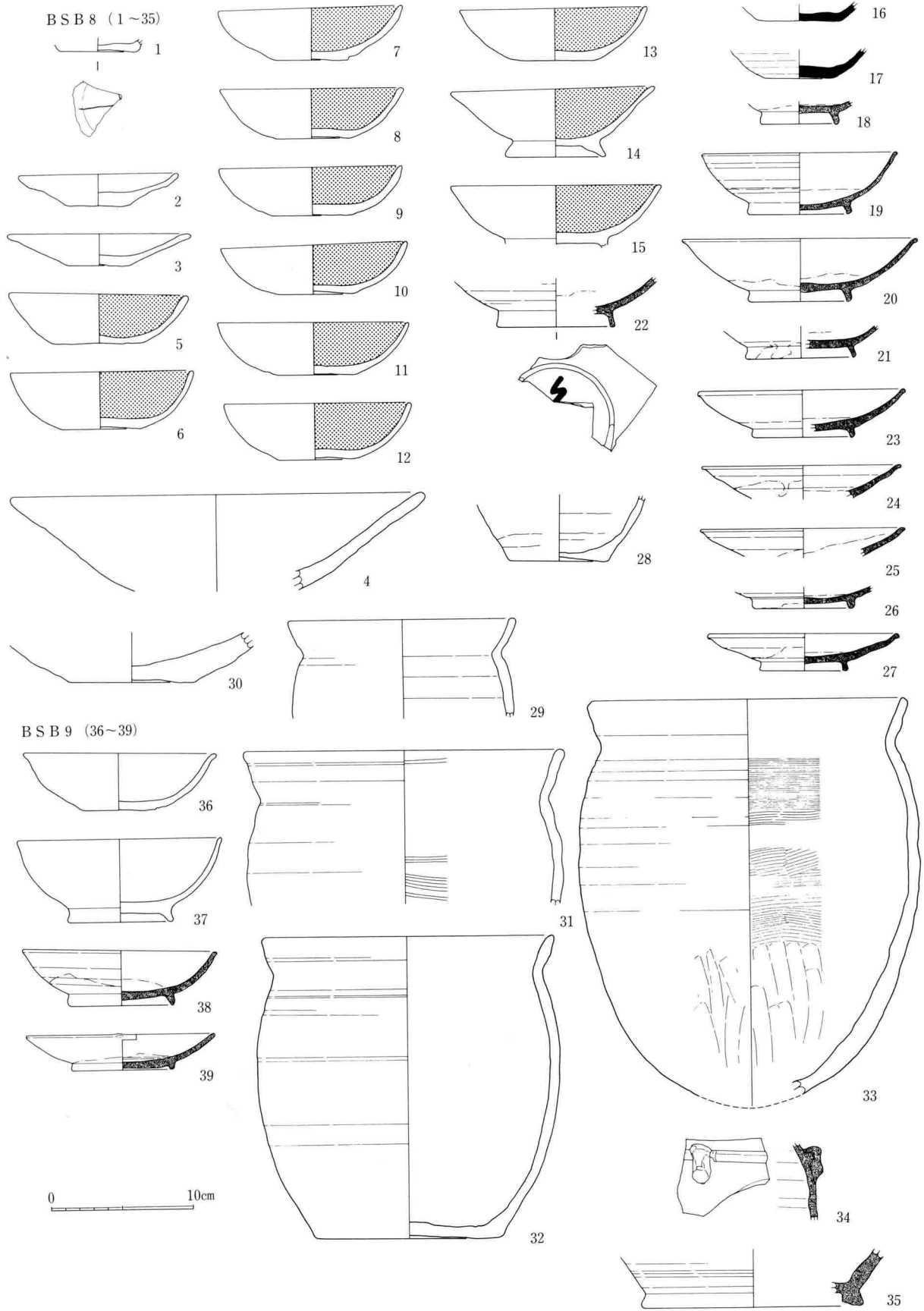

23图 BSB 8·9 出土土器实测图 (1:4)

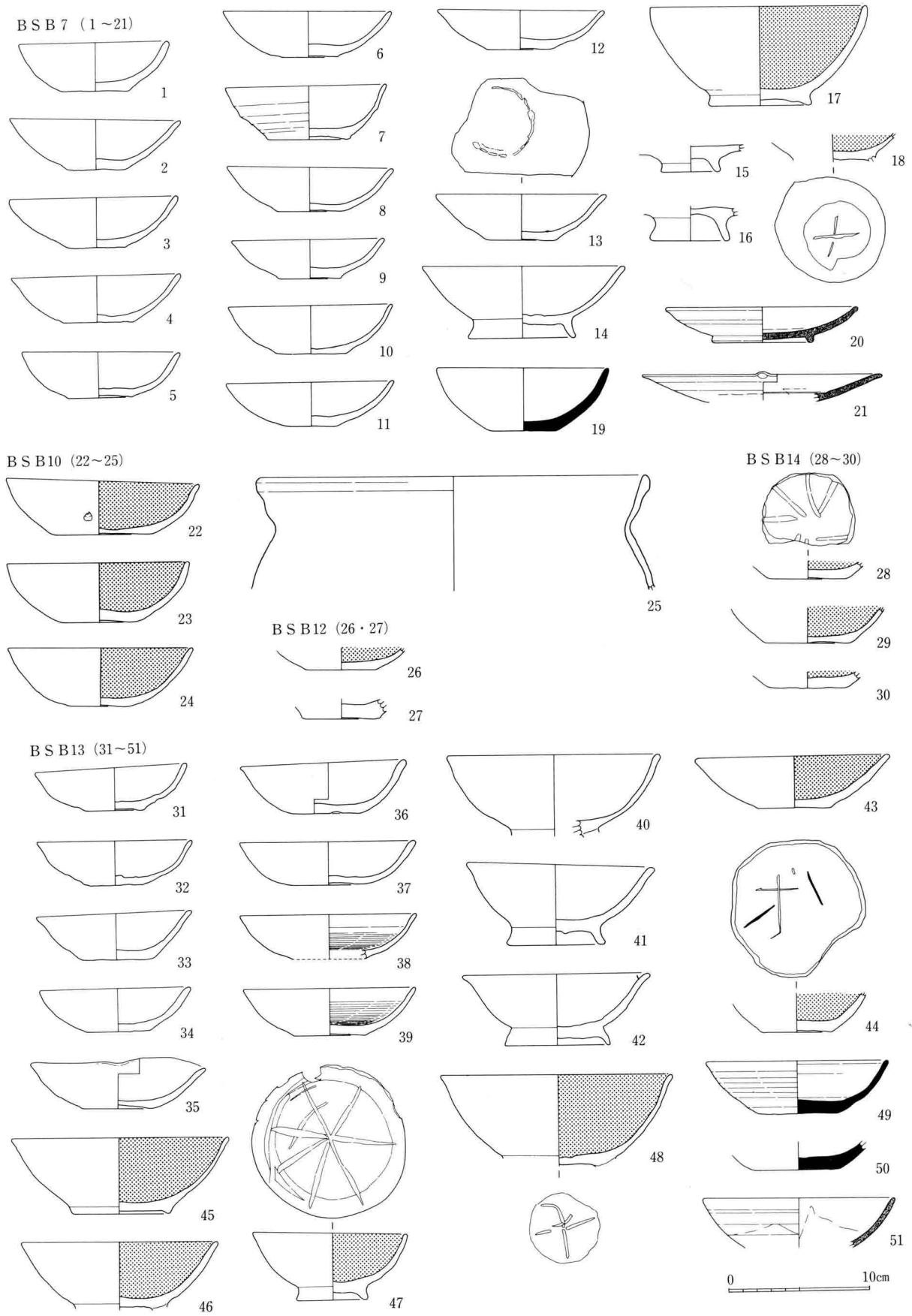

24图 BSB 7・10・12~14出土土器实测图(1:4)

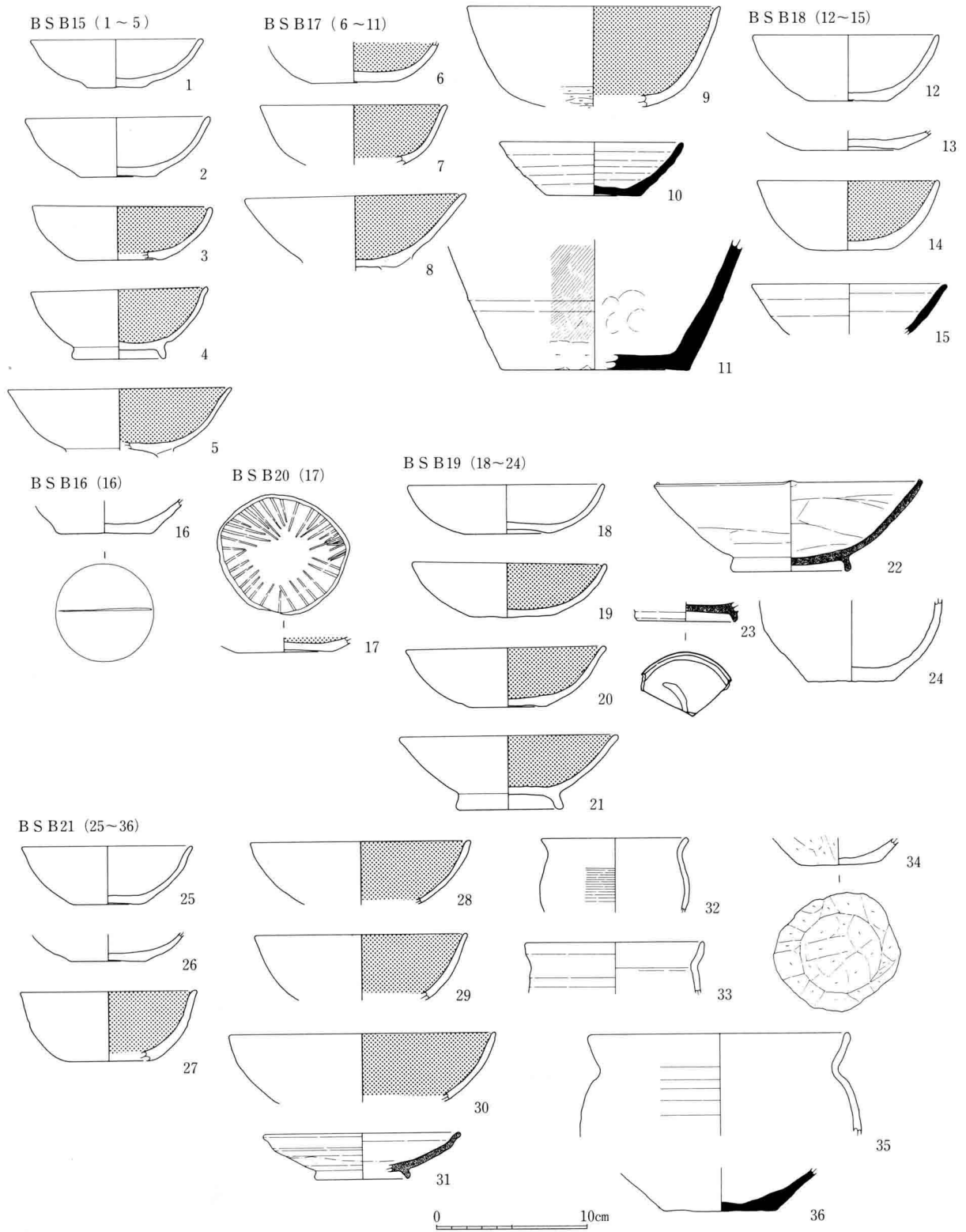

25図 BSB15~21出土土器実測図(1:4)

CSB 1 (1~10)

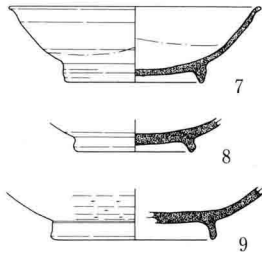
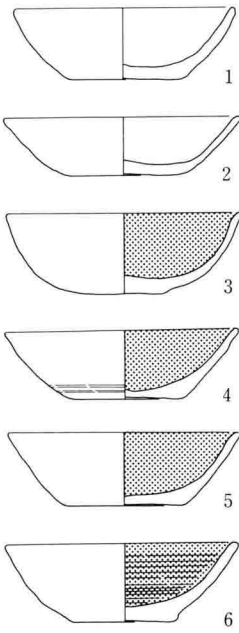

CSB 2 (11~19)

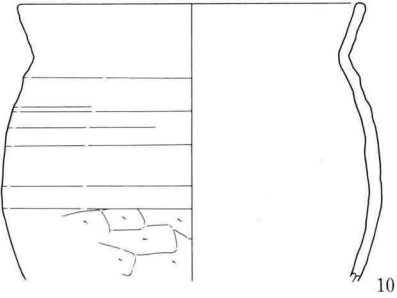
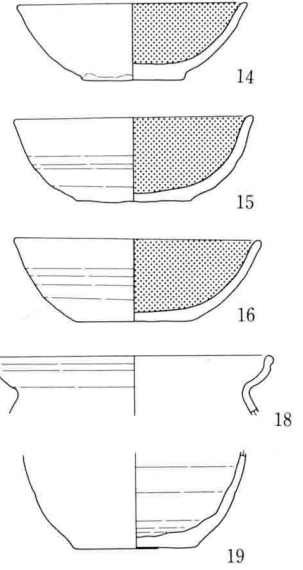
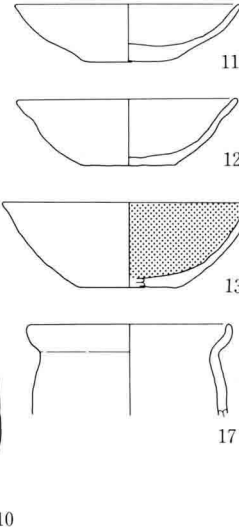

CSB 3 (20~30)

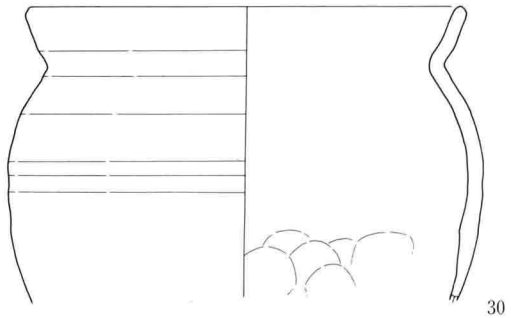
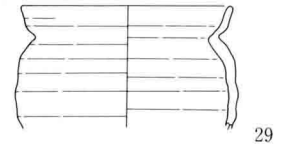
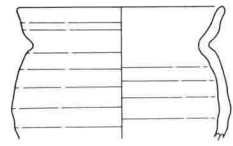
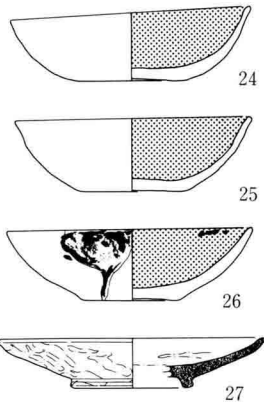
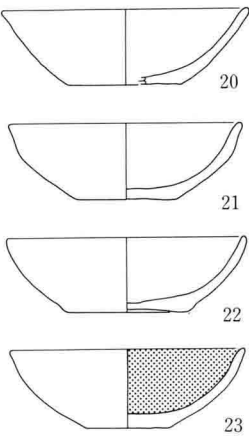

CSB 5 (31~44)

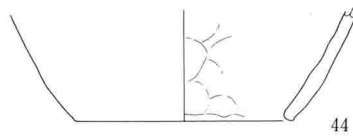
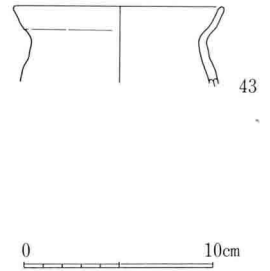
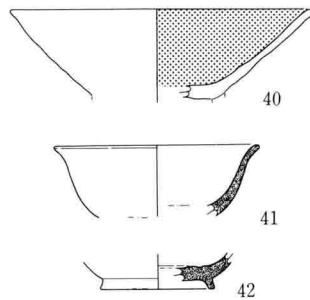
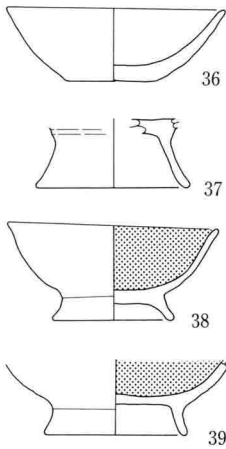
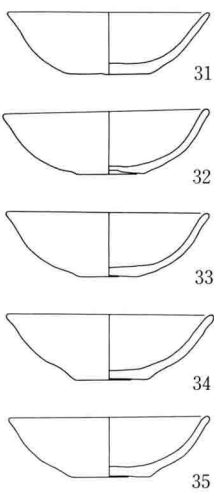

0 10cm

26图 CSB 1~3·5 出土土器实测图 (1:4)

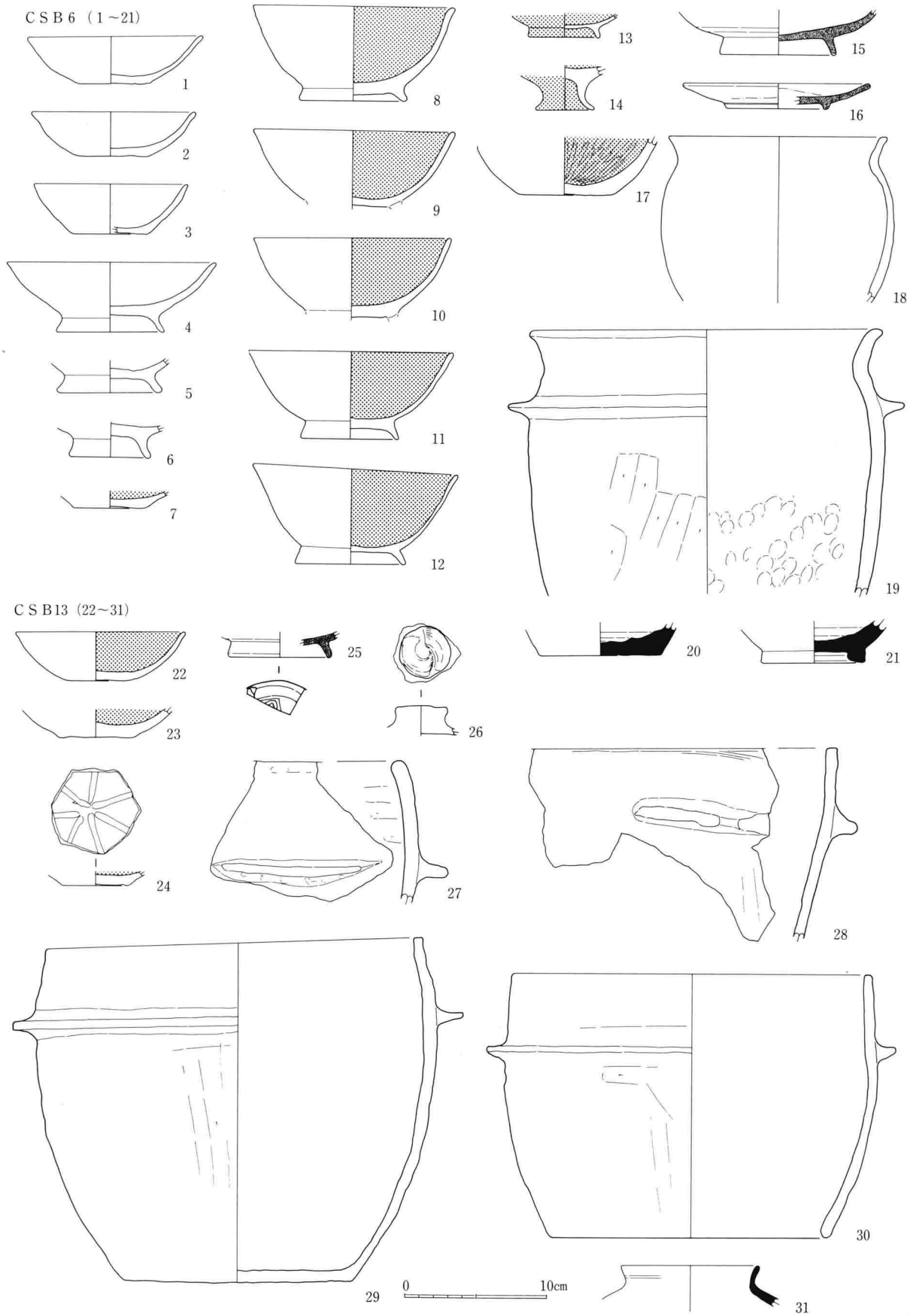

27图 CSB 6·13出土土器实测图(1:4)

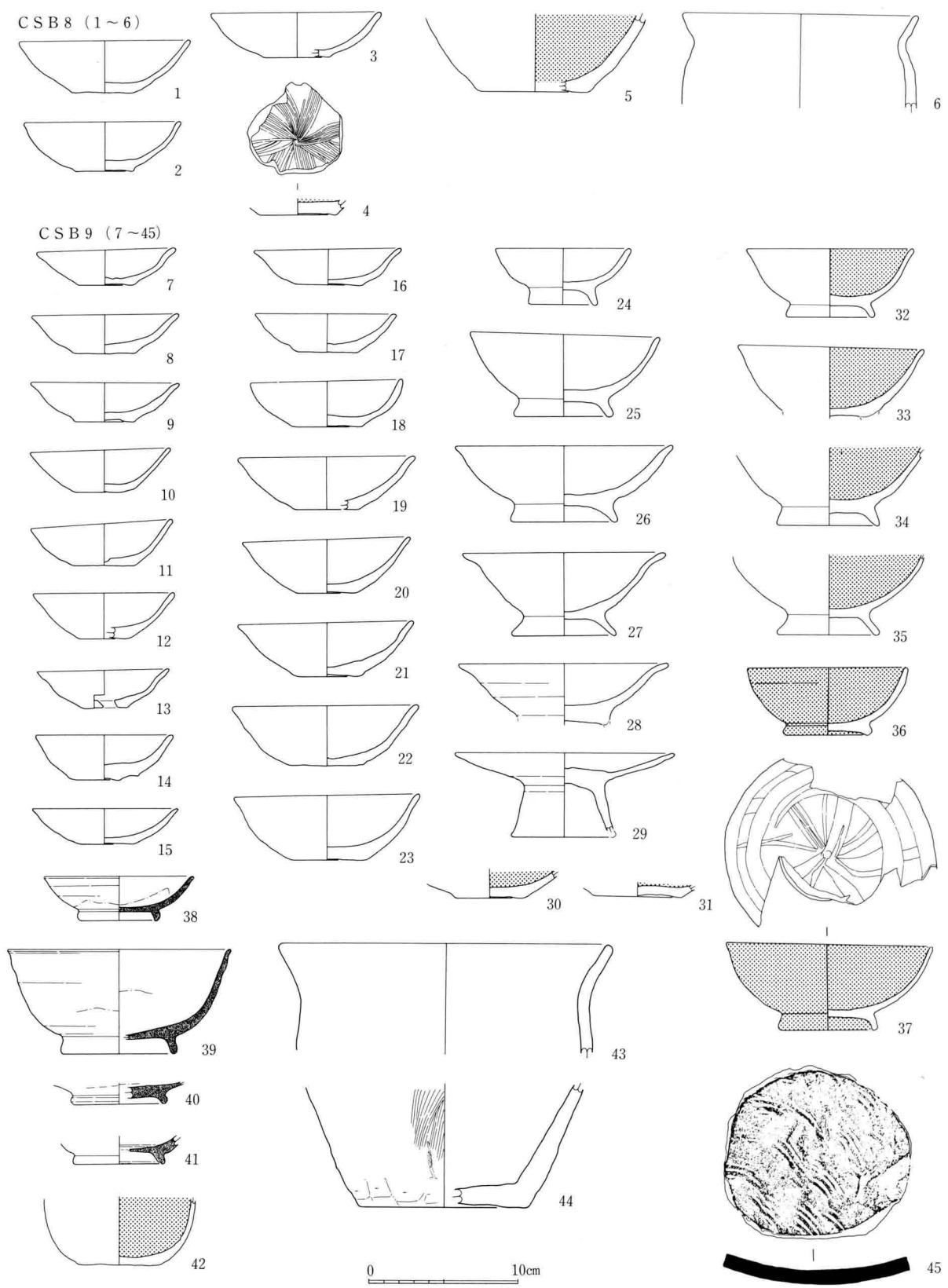

28图 CSB 8・9 出土土器实测图 (1:4)



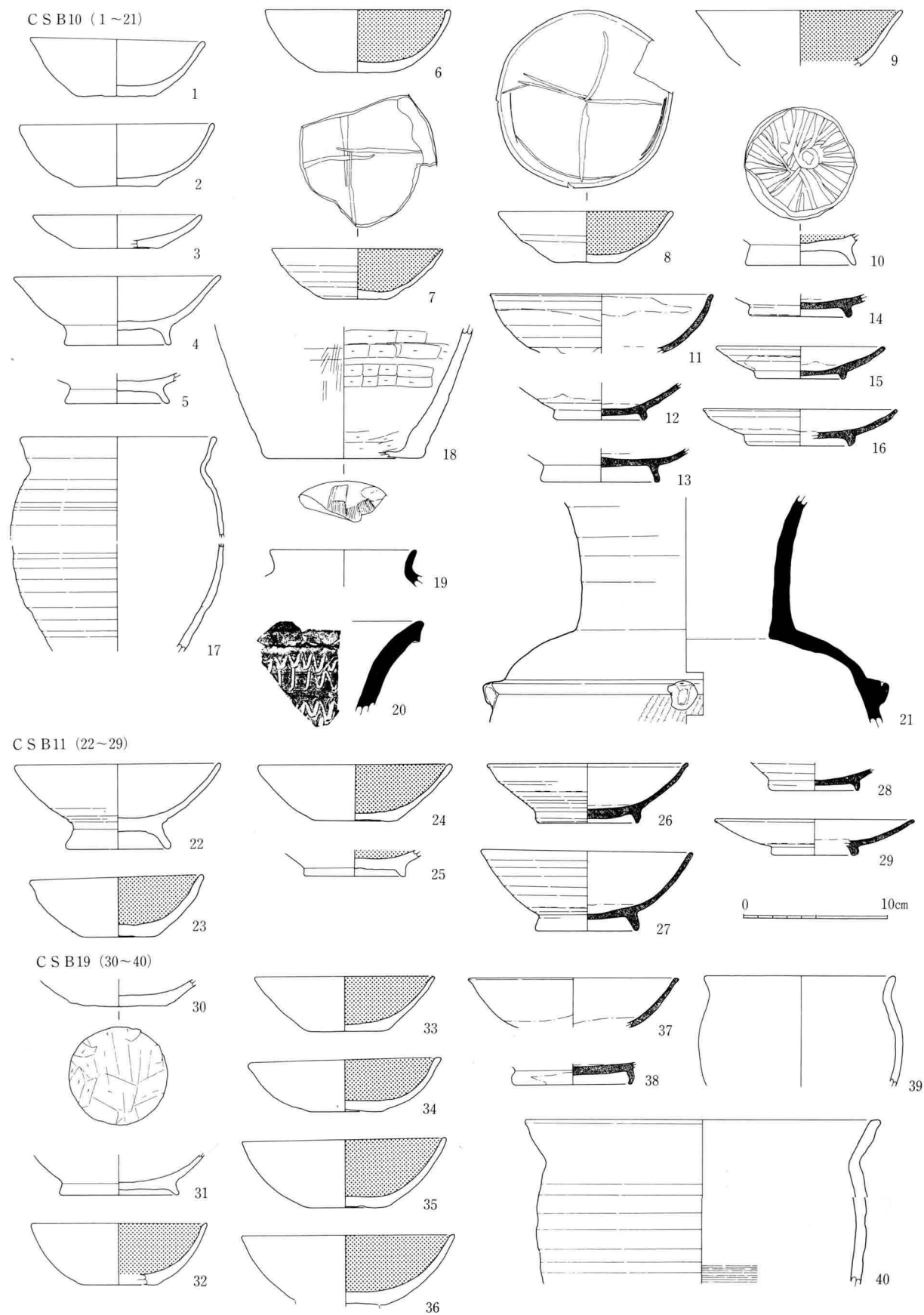

29图 CSB10·11·19出土土器实测图(1:4)

CSB12 (1~15)

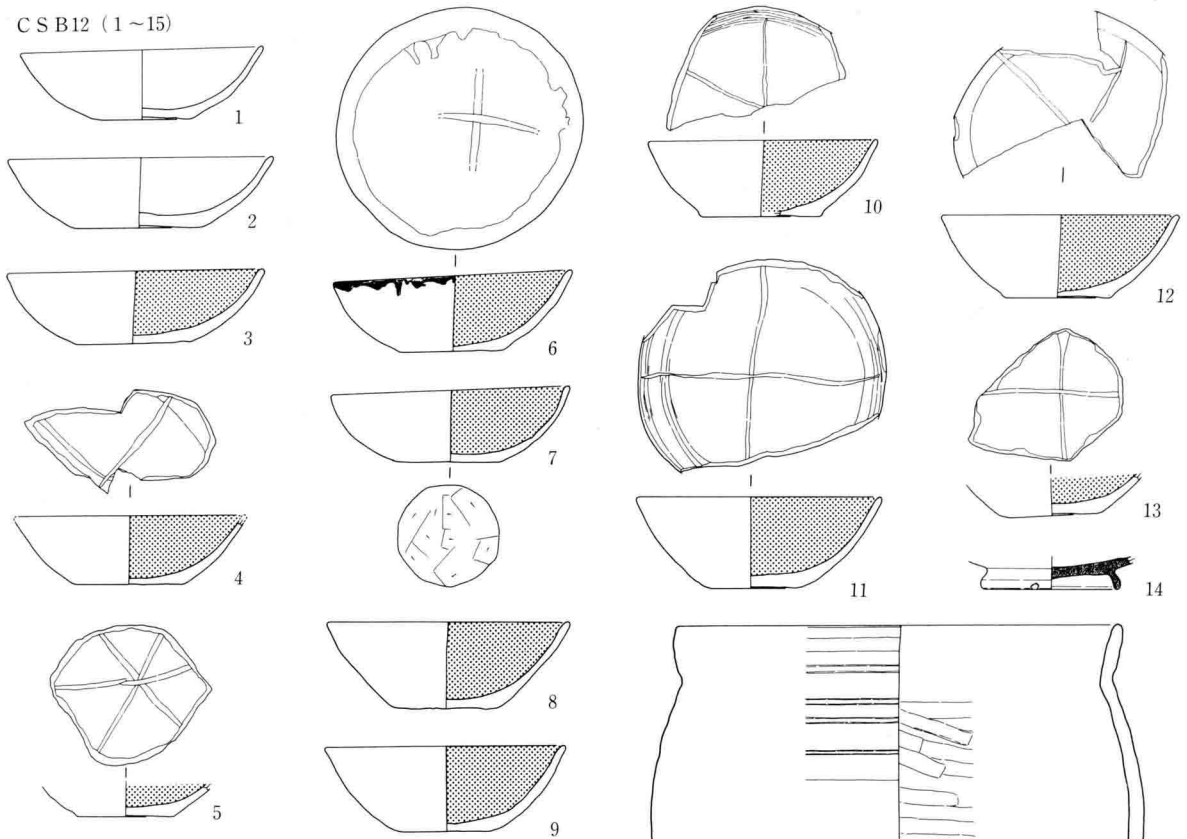

CSB14 (16~28)

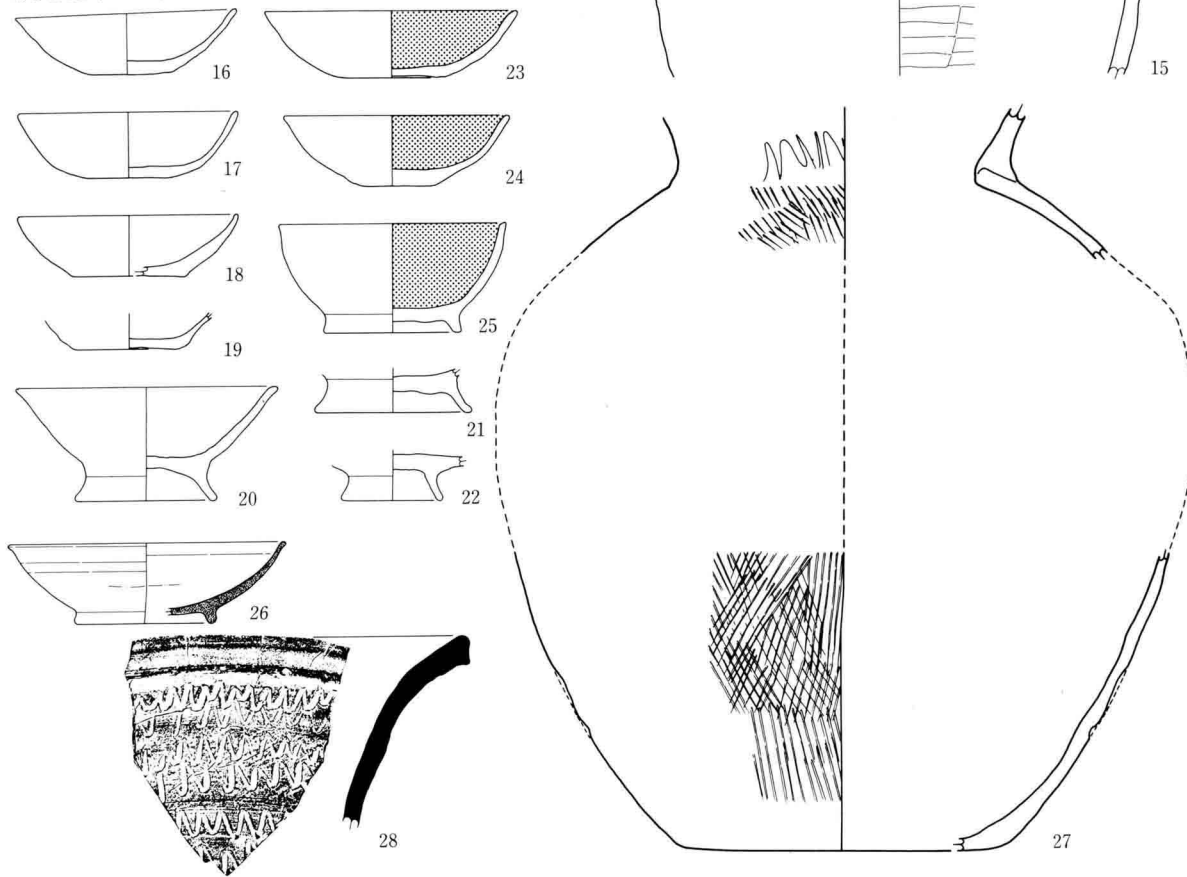

0 10cm

30图 CSB12·14出土土器实测图(1:4)

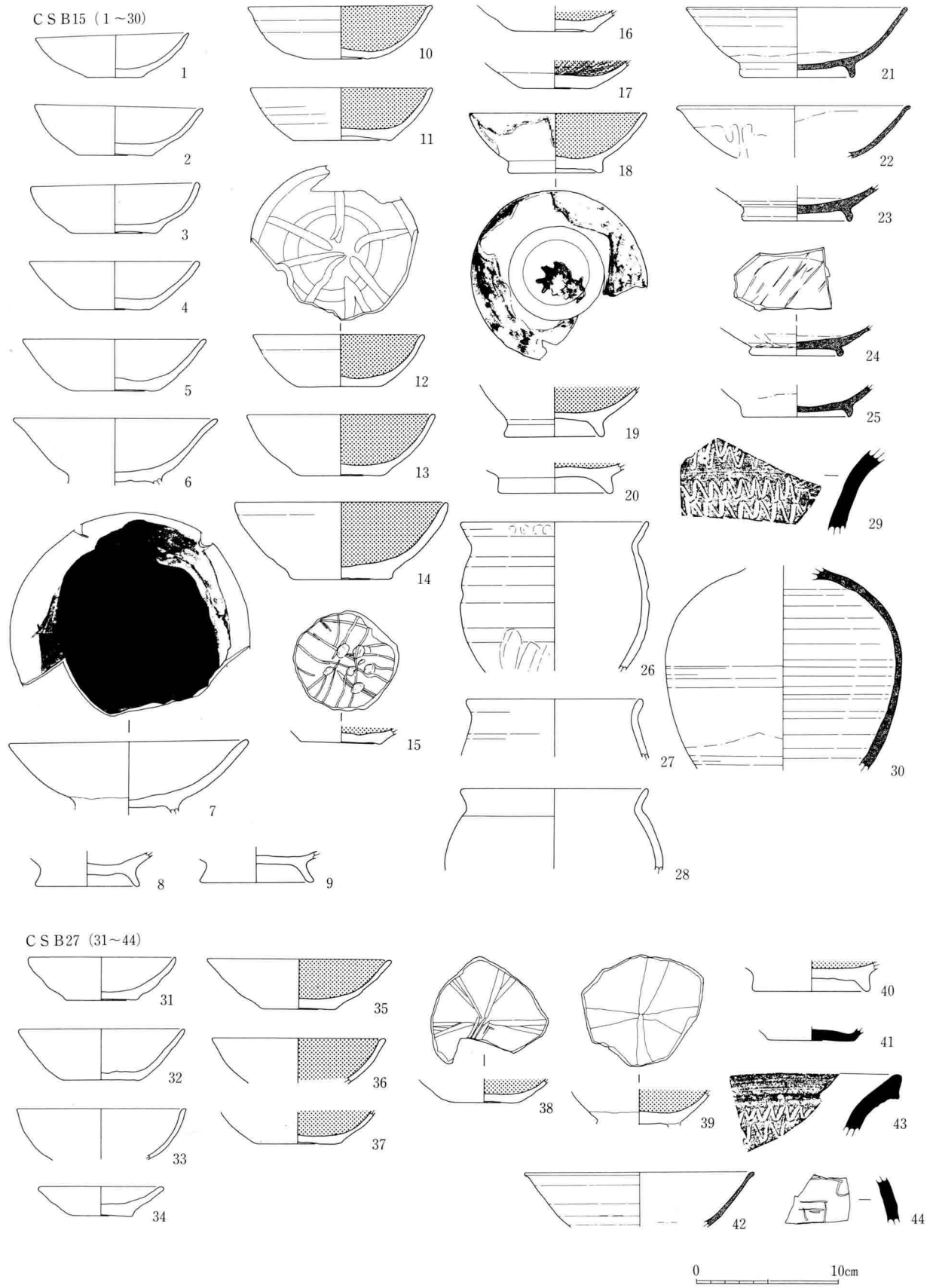

31图 CS B15·27出土土器实测图(1:4)

C S B16 (1~37)

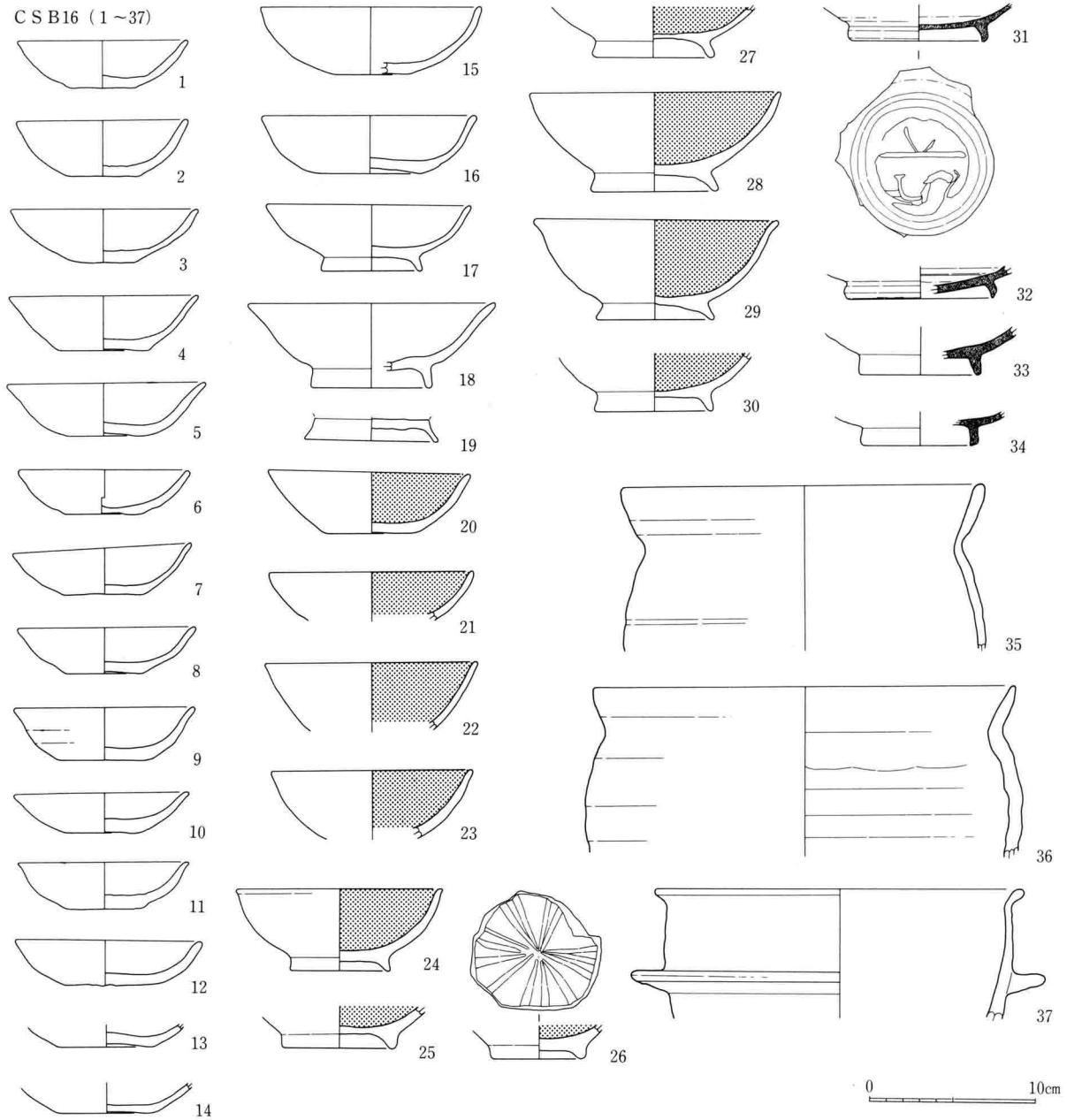

C S B26 (38~41)

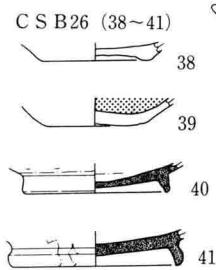

C S B30 (42~52)

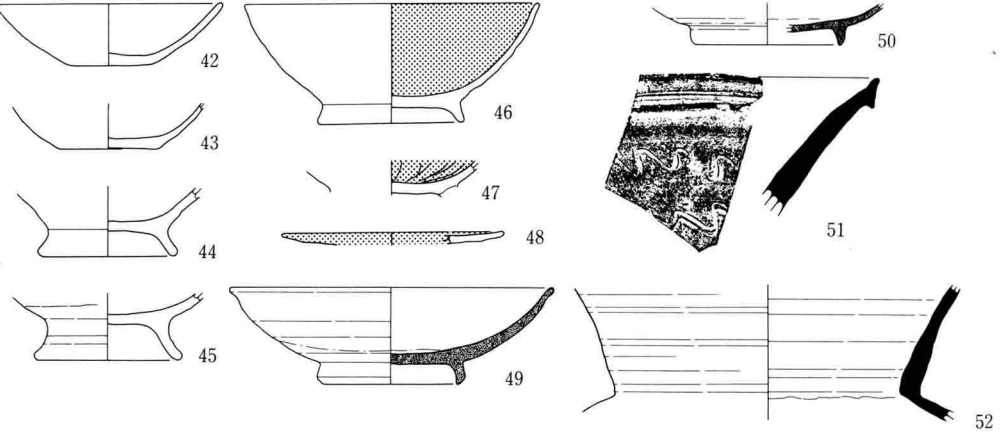

32图 C S B16·26·30出土土器实测图(1:4)

C S B17 (1~32)

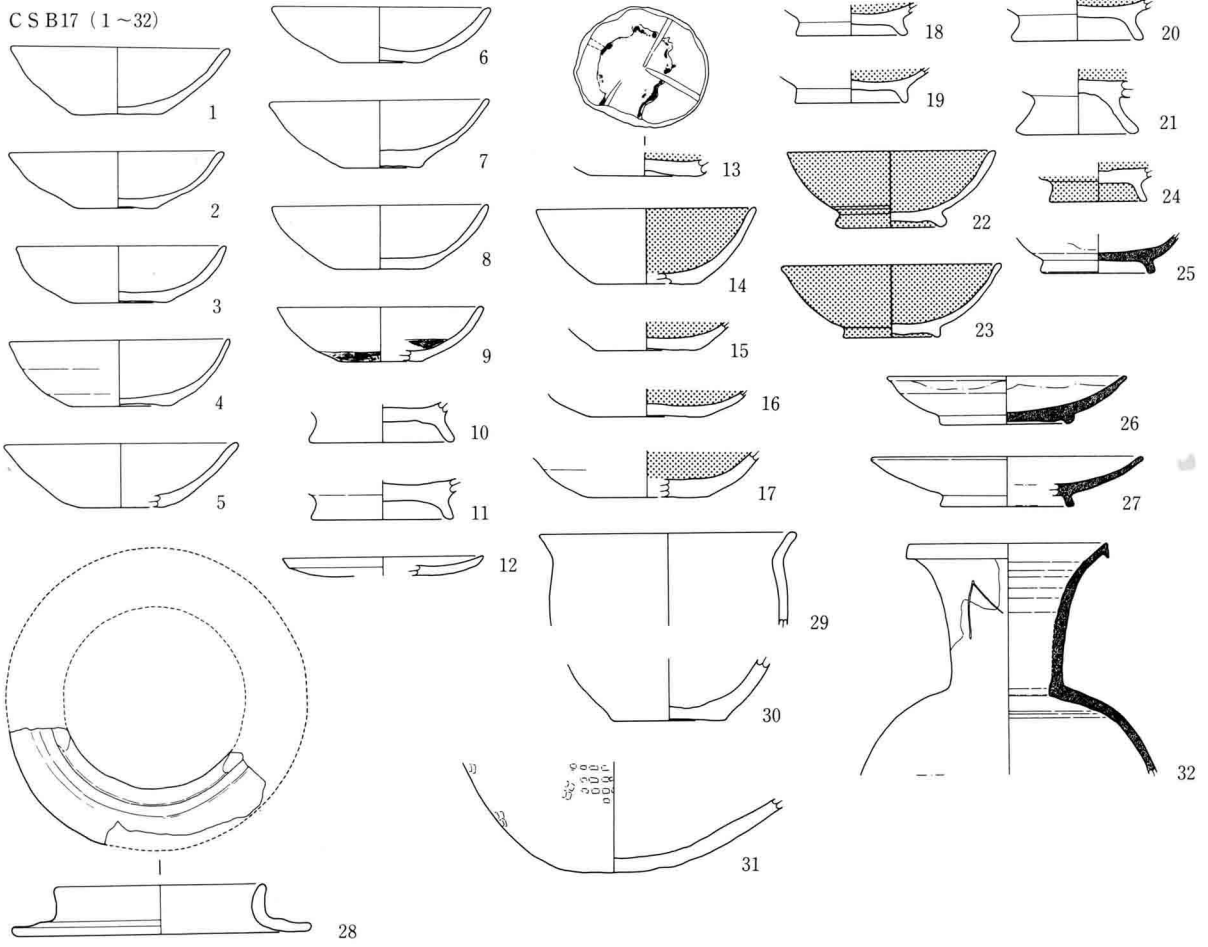

C S B28 (33~47)

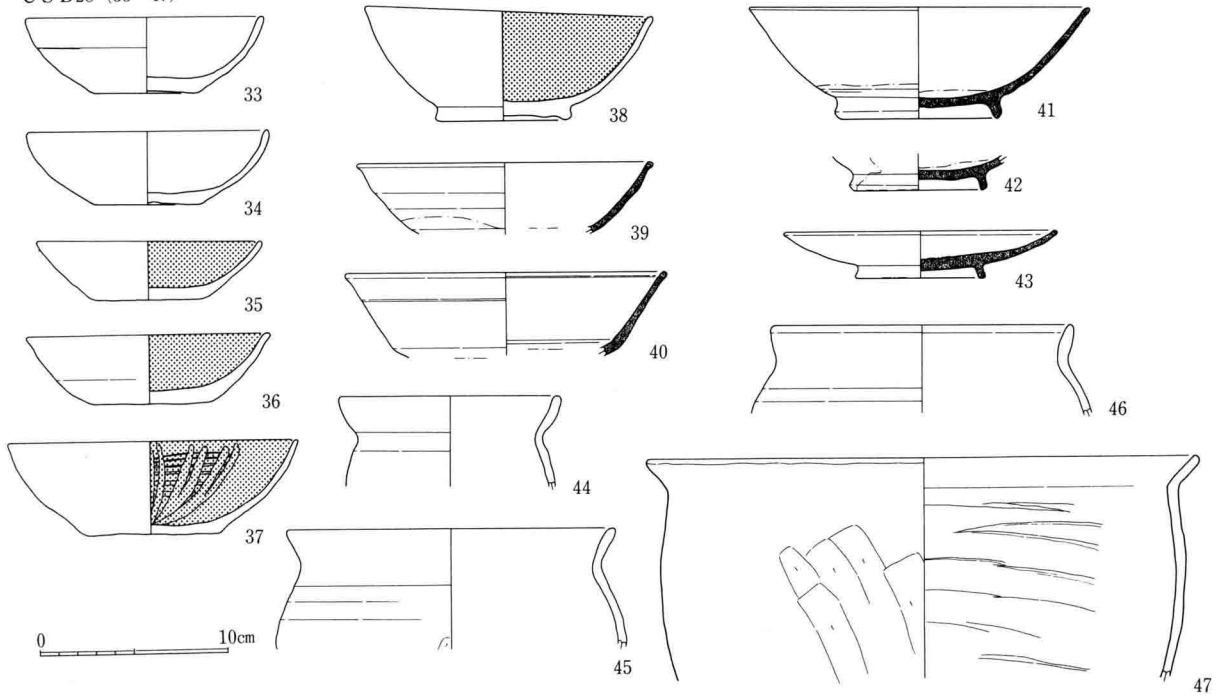

33图 C S B17·28出土土器实测图 (1:4)

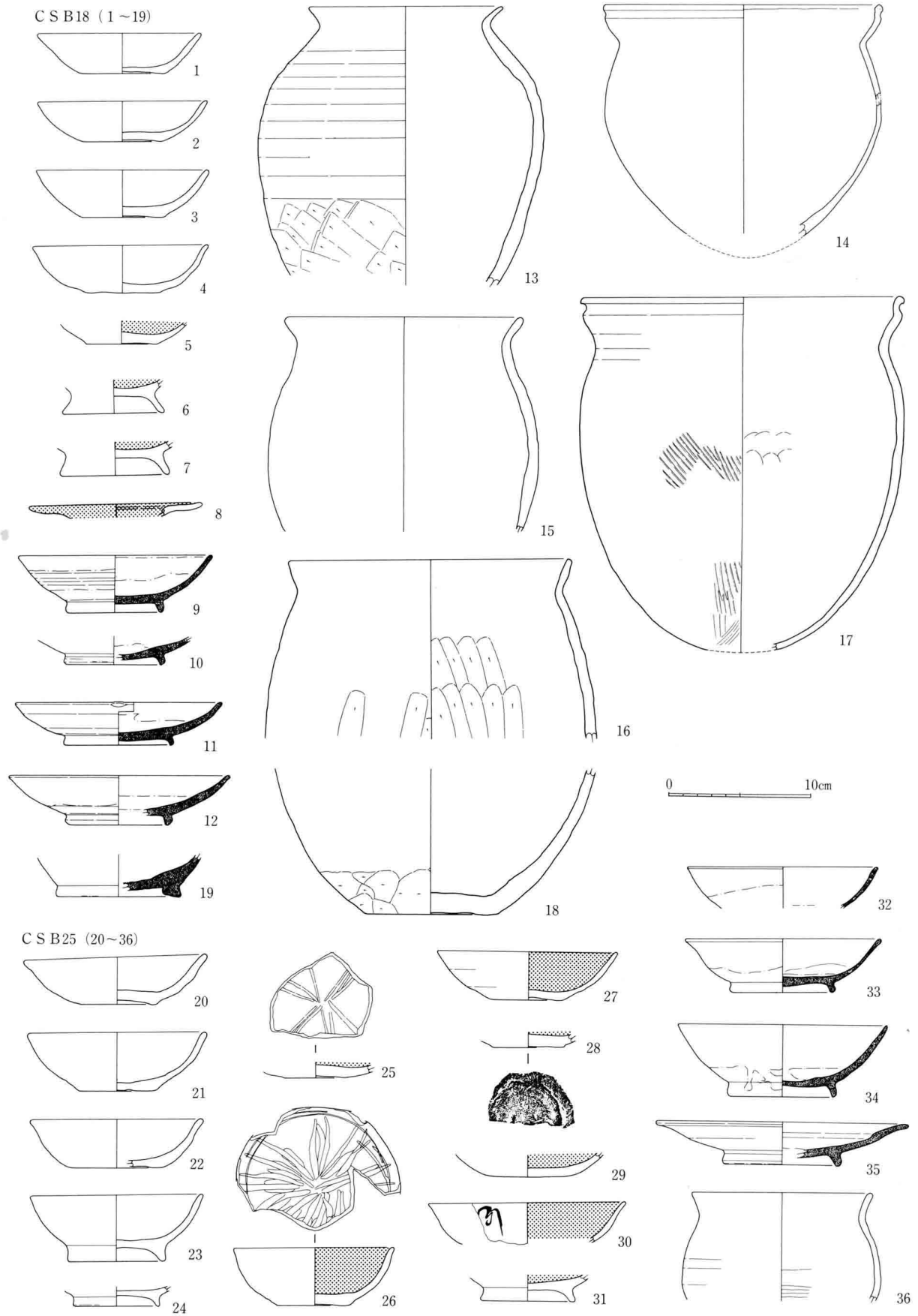

34图 CSB18·25出土土器实测图(1:4)

C S B23 (1~15)

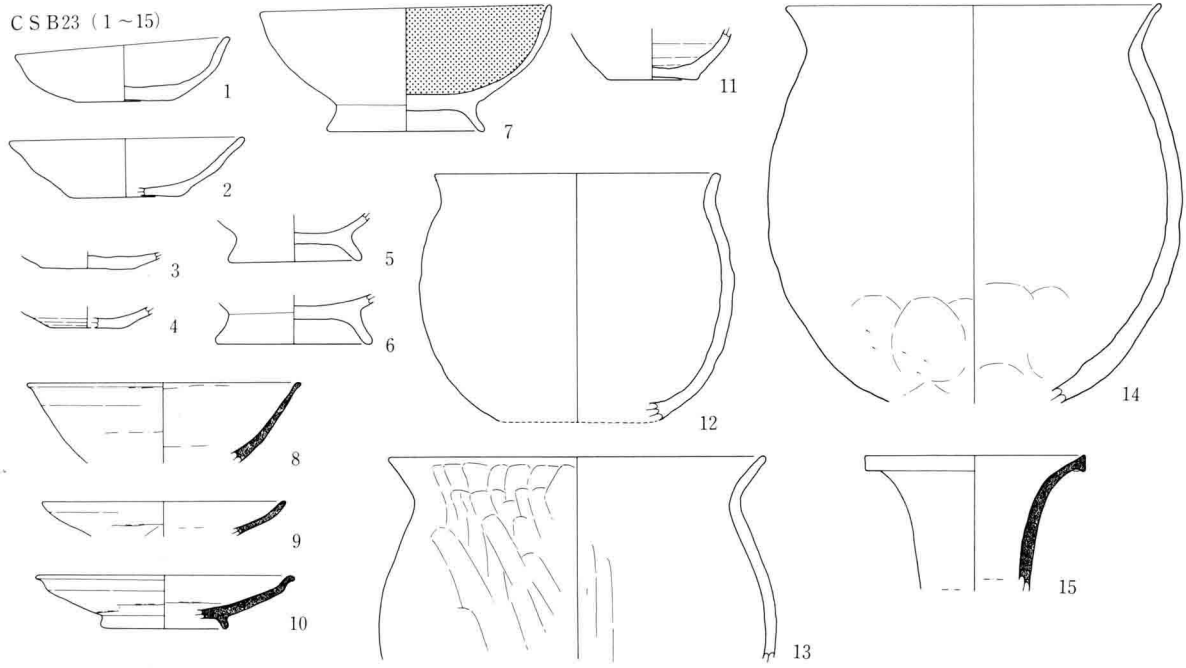

C S B29 (16~30)

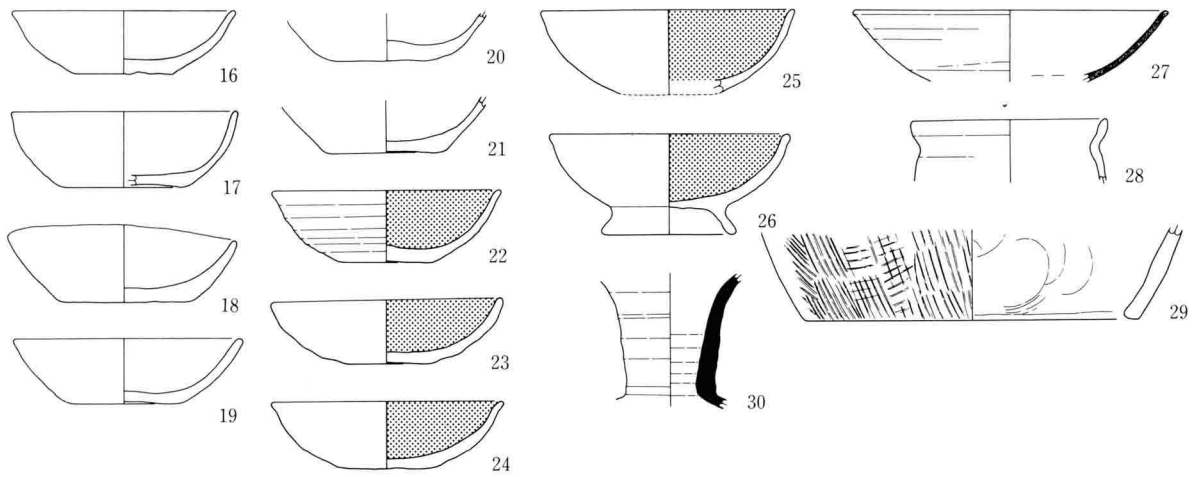

C S B31 (31~34)

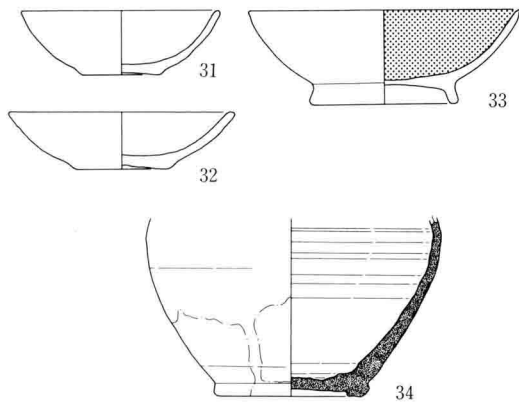

C S B32 (35~38)

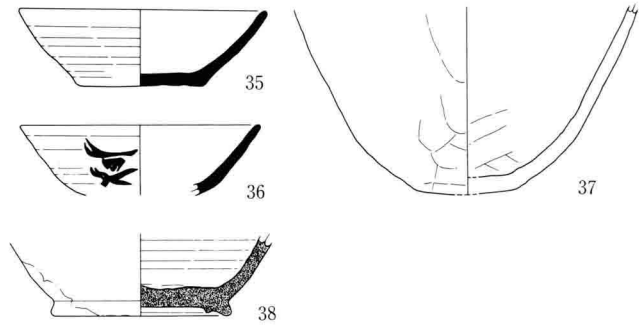

0 10cm

35图 C S B23·29·31·32出土土器实测图(1:4)

C S B24 (1~32)

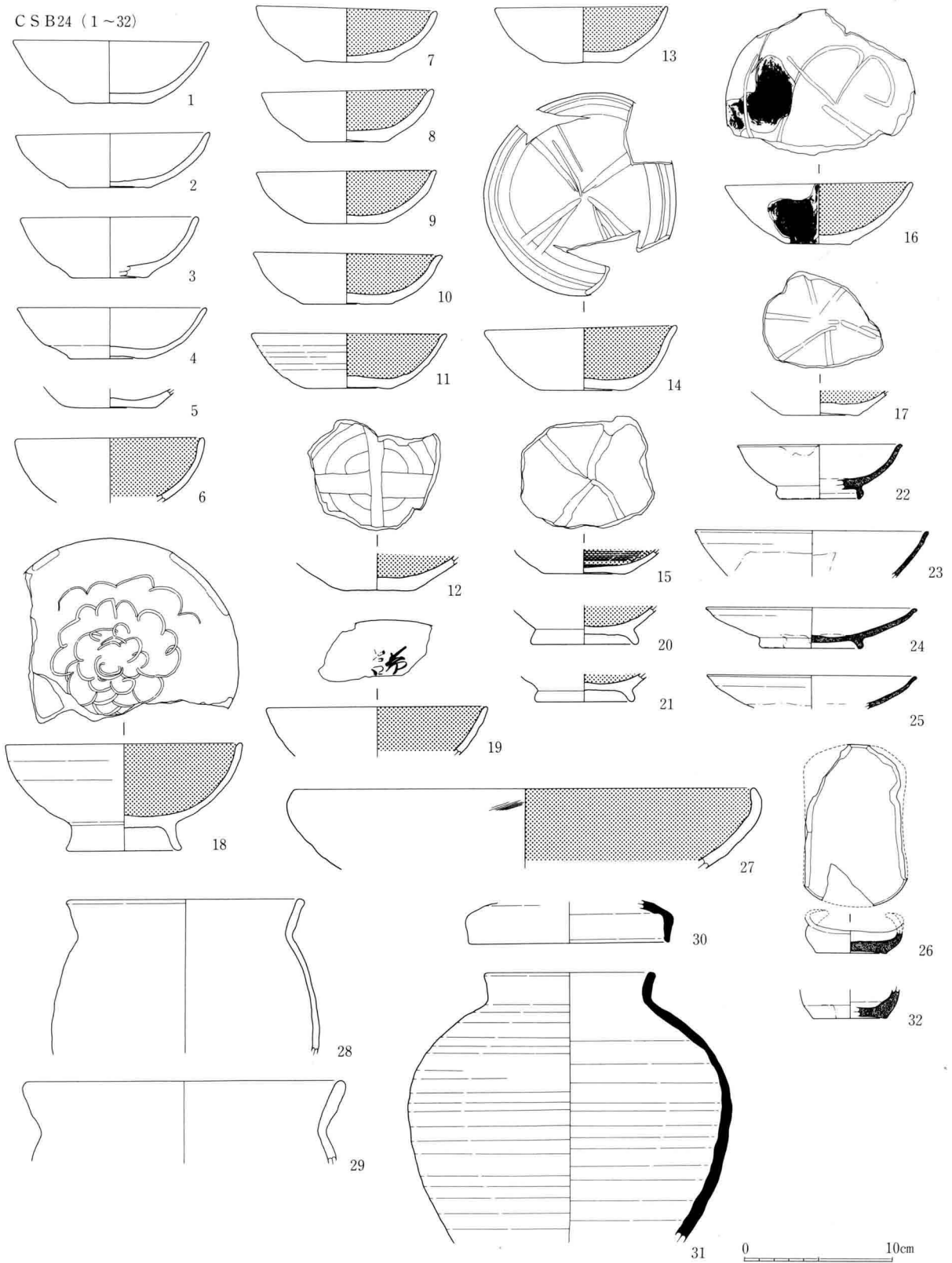

36图 CSB24出土土器实测图(1:4)



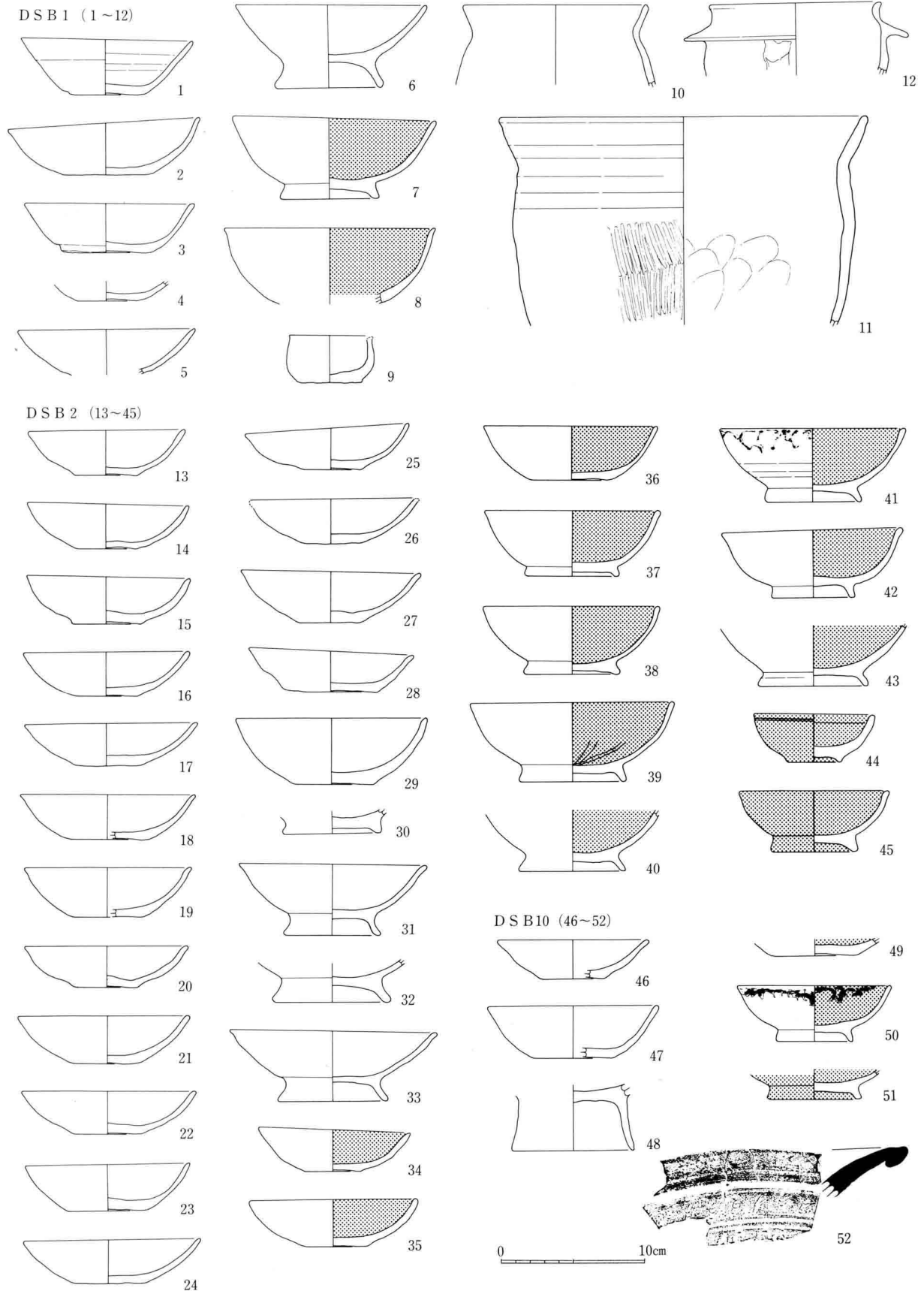

37图 DSB 1・2・10出土土器実测图 (1:4)

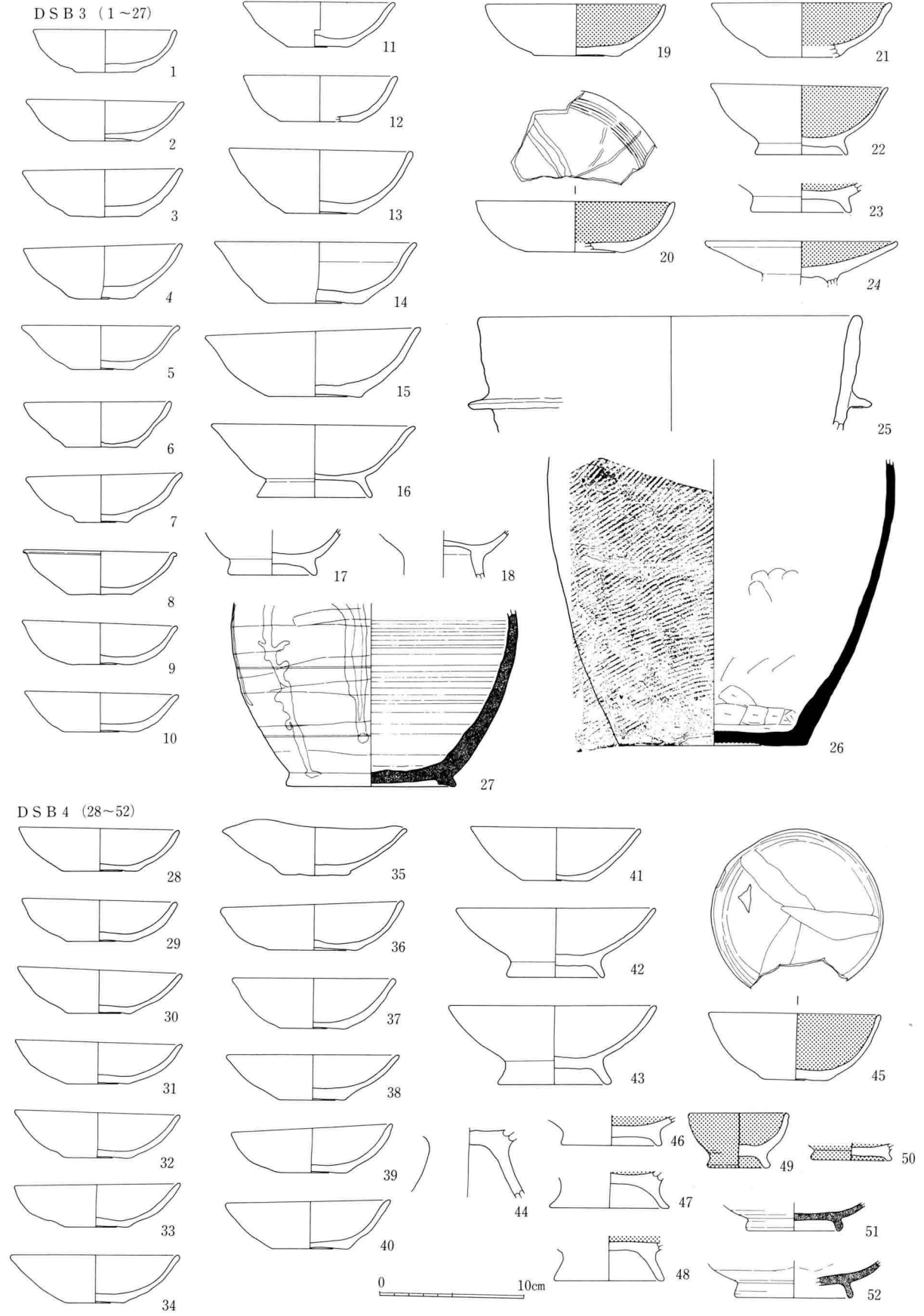

38图 DSB 3 · 4 出土土器实测图 (1 : 4)

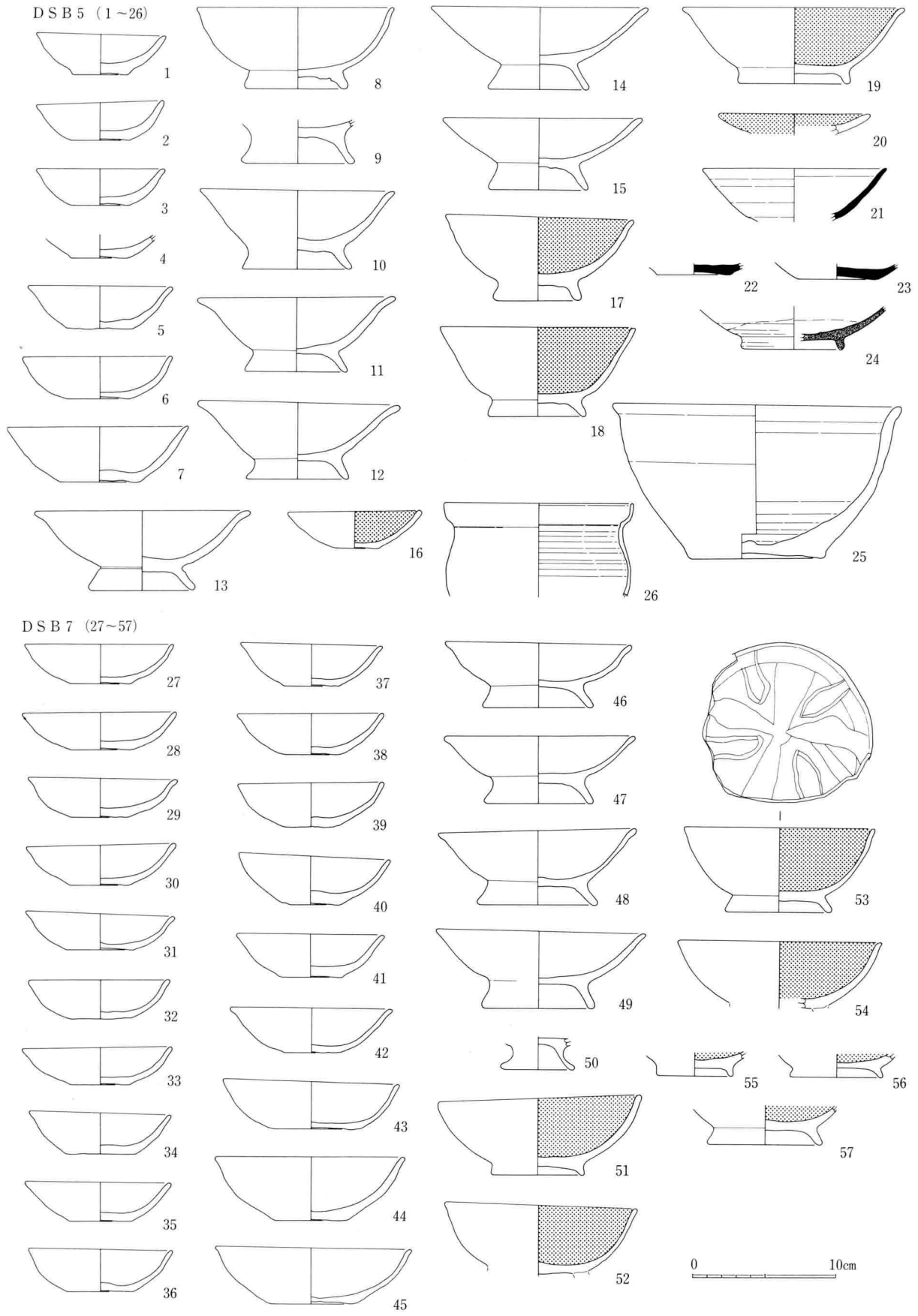

39图 DSB 5·7 出土土器实测图 (1:4)

DSB 6 (1~5)

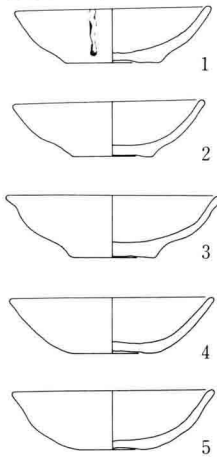

DSB 8 (6~23)

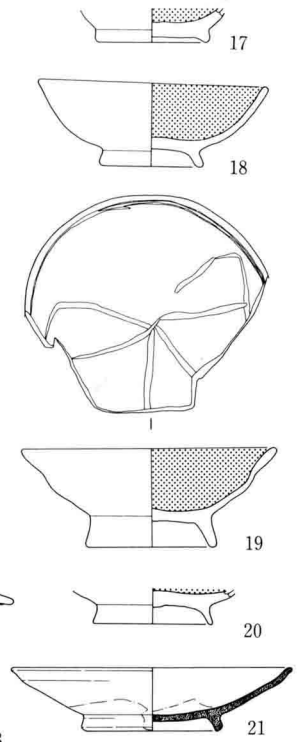
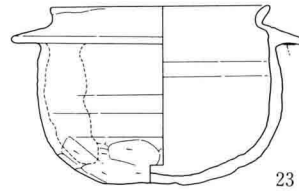
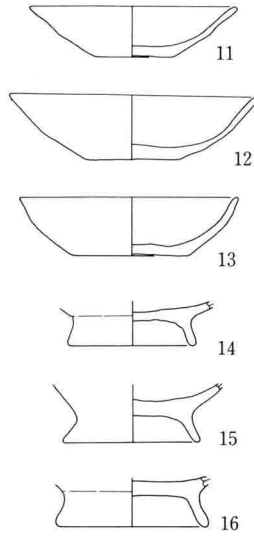
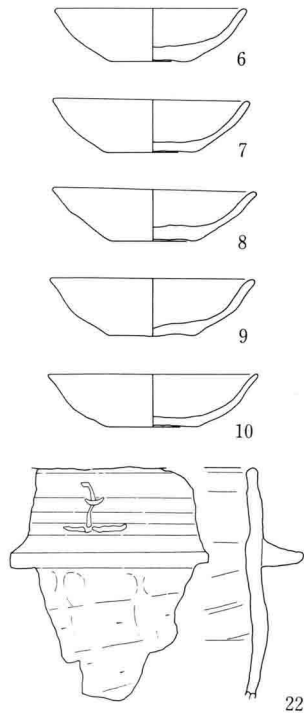

DSB 9 (24~44)

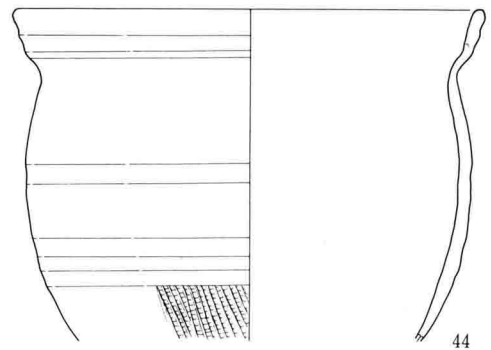
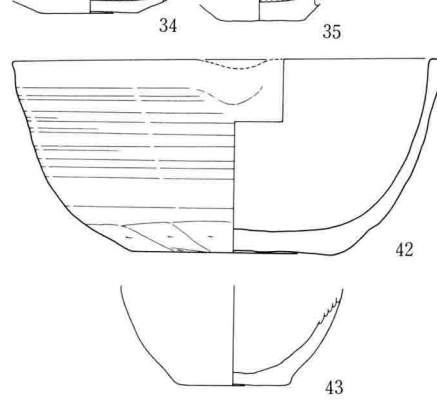
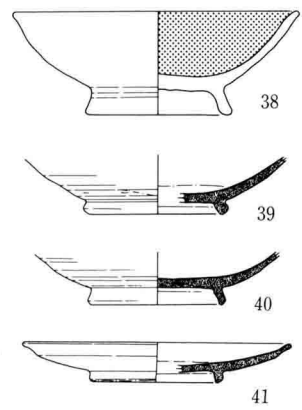
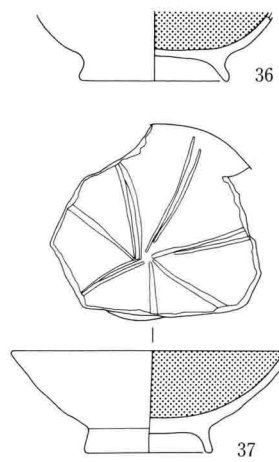
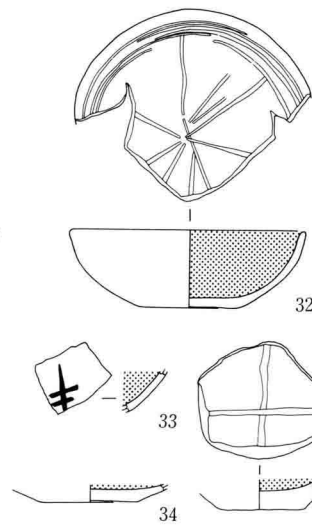
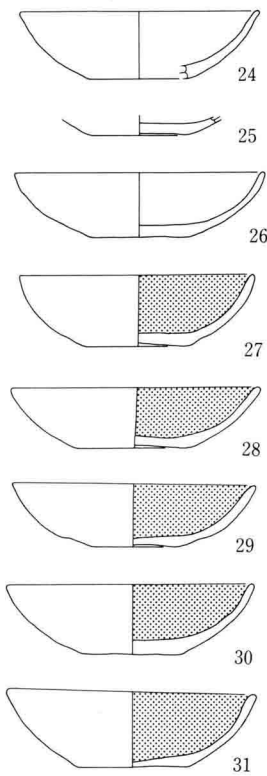

0 10cm

40图 DSB 6・8・9出土土器实测图(1:4)

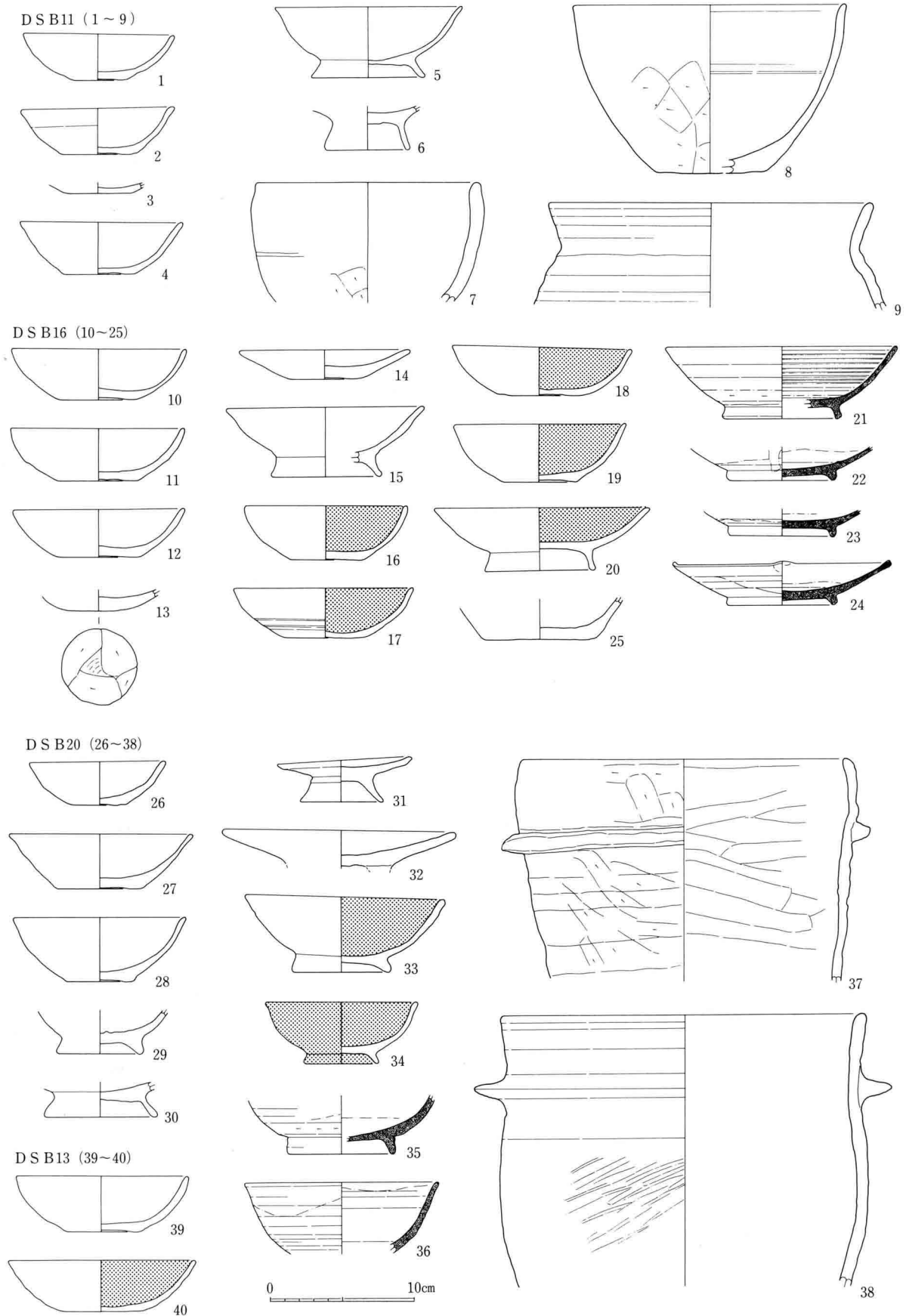

41图 DSB11・13・16・20出土土器实测图（1：4）

DSB15 (1~33)

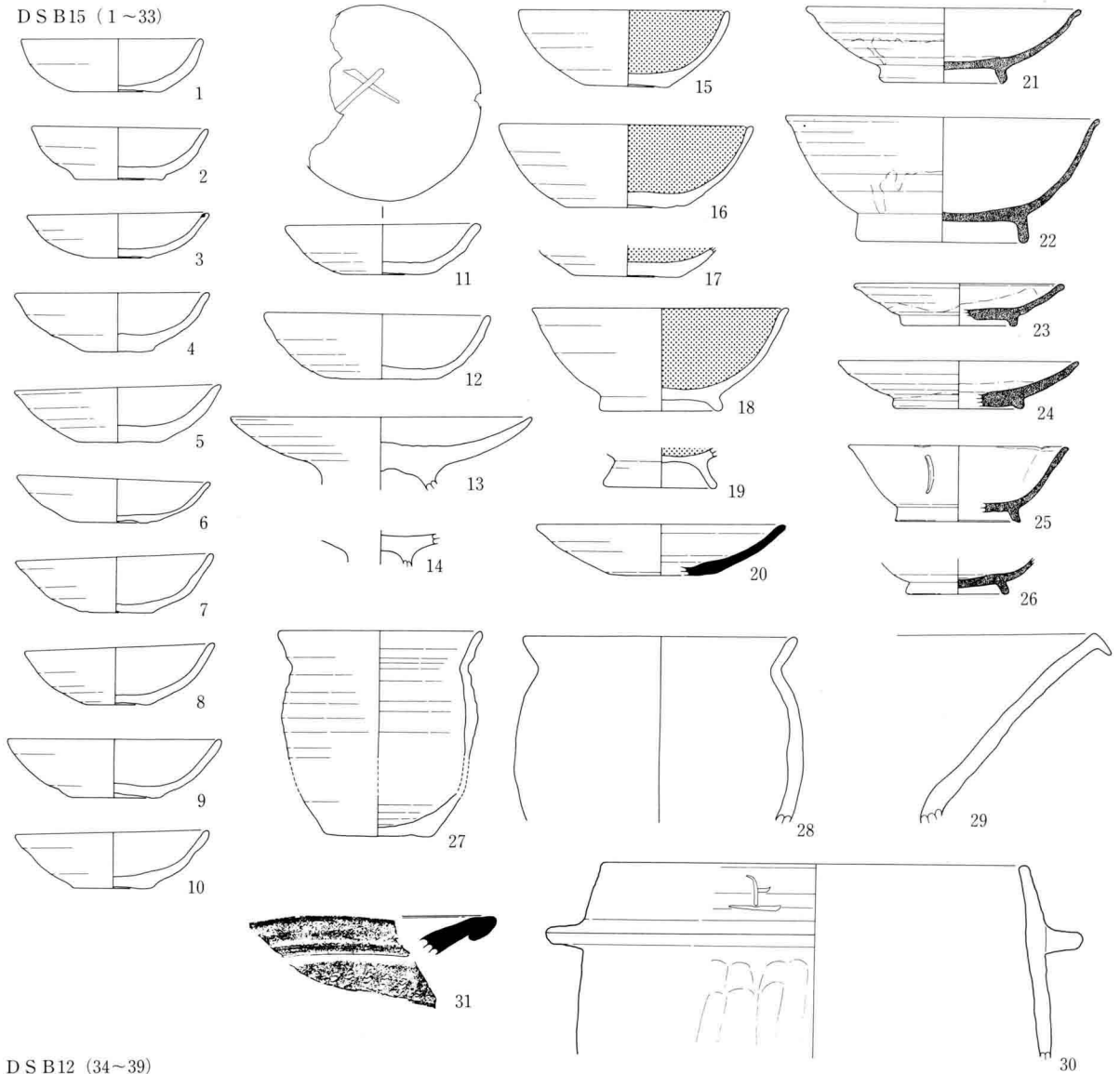

DSB12 (34~39)

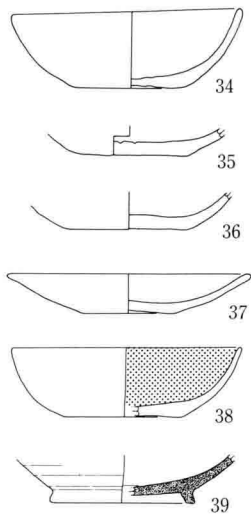

DSB18 (40·41)

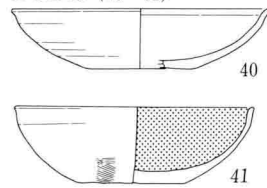

0 10cm

42图 DSB12·15·18出土土器实测图(1:4)

DSB17 (1~15)

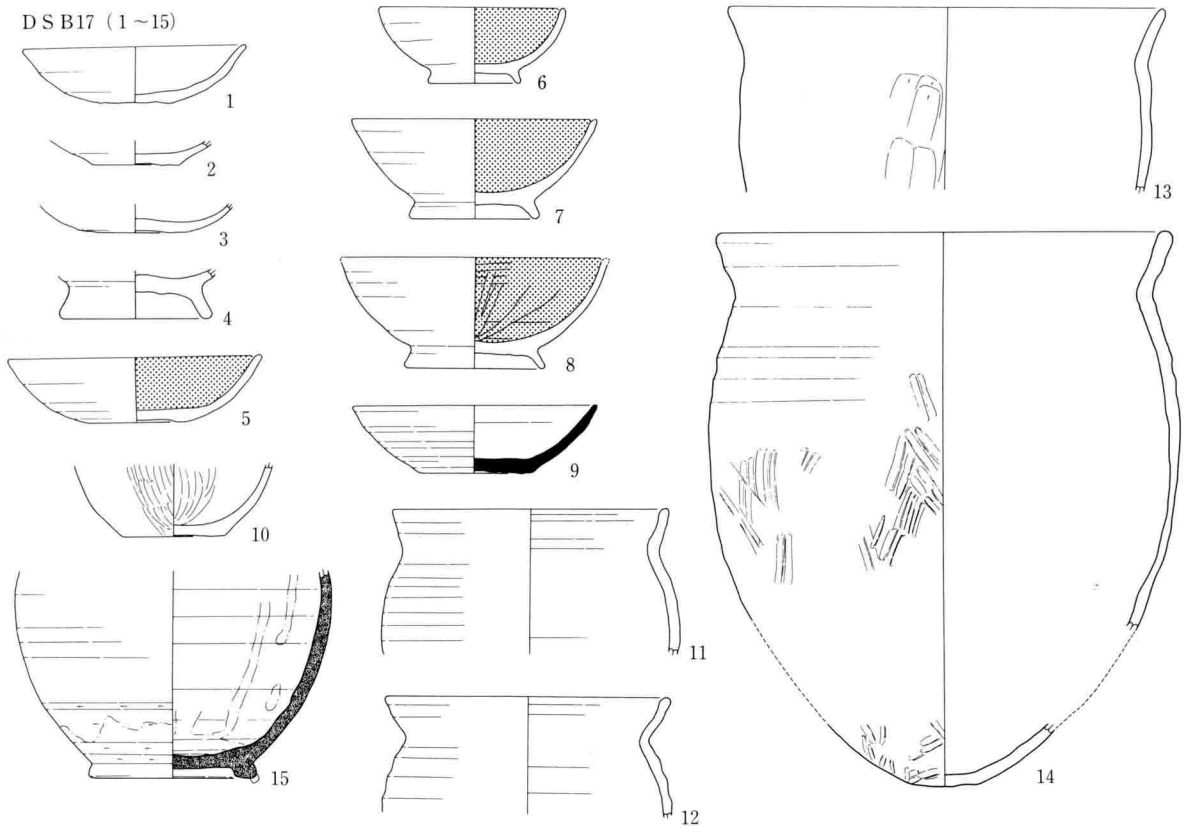

DSB19 (16~34)

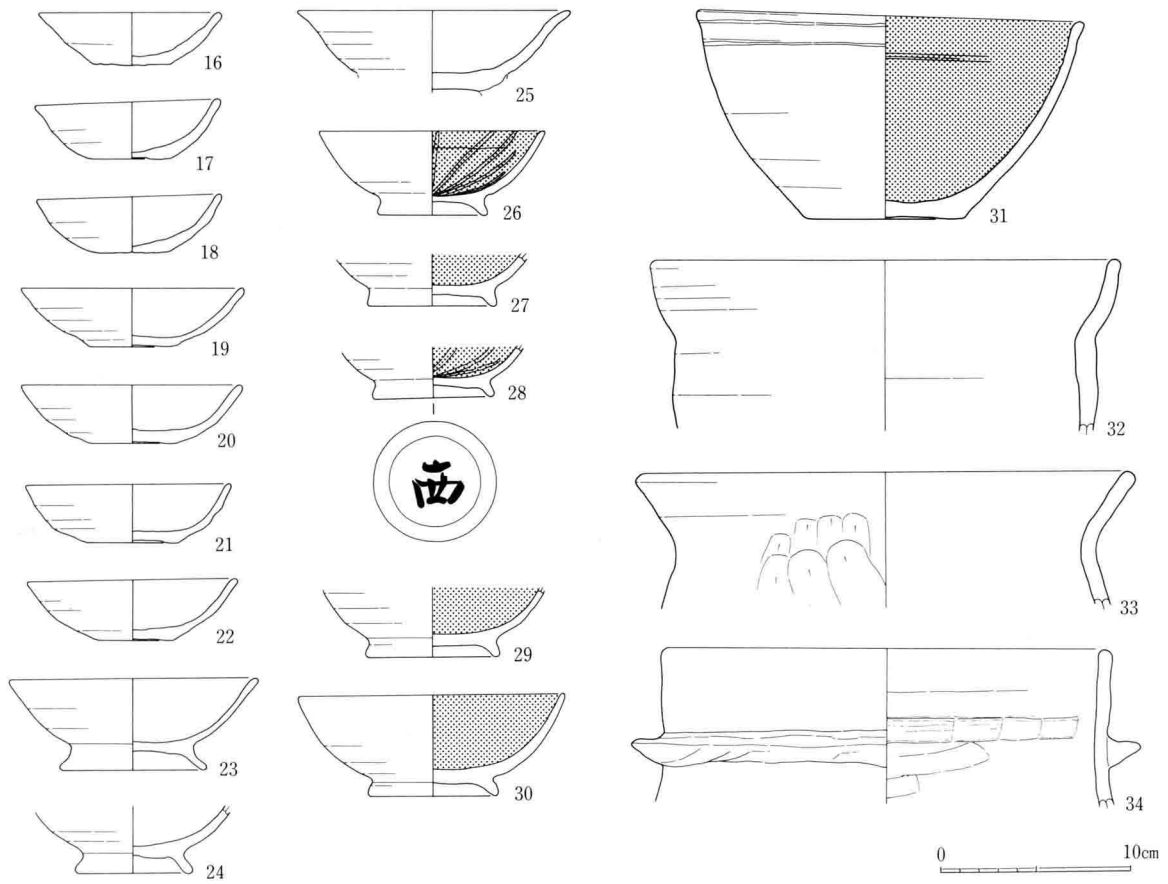

43図 DSB17・19出土土器実測図(1:4)

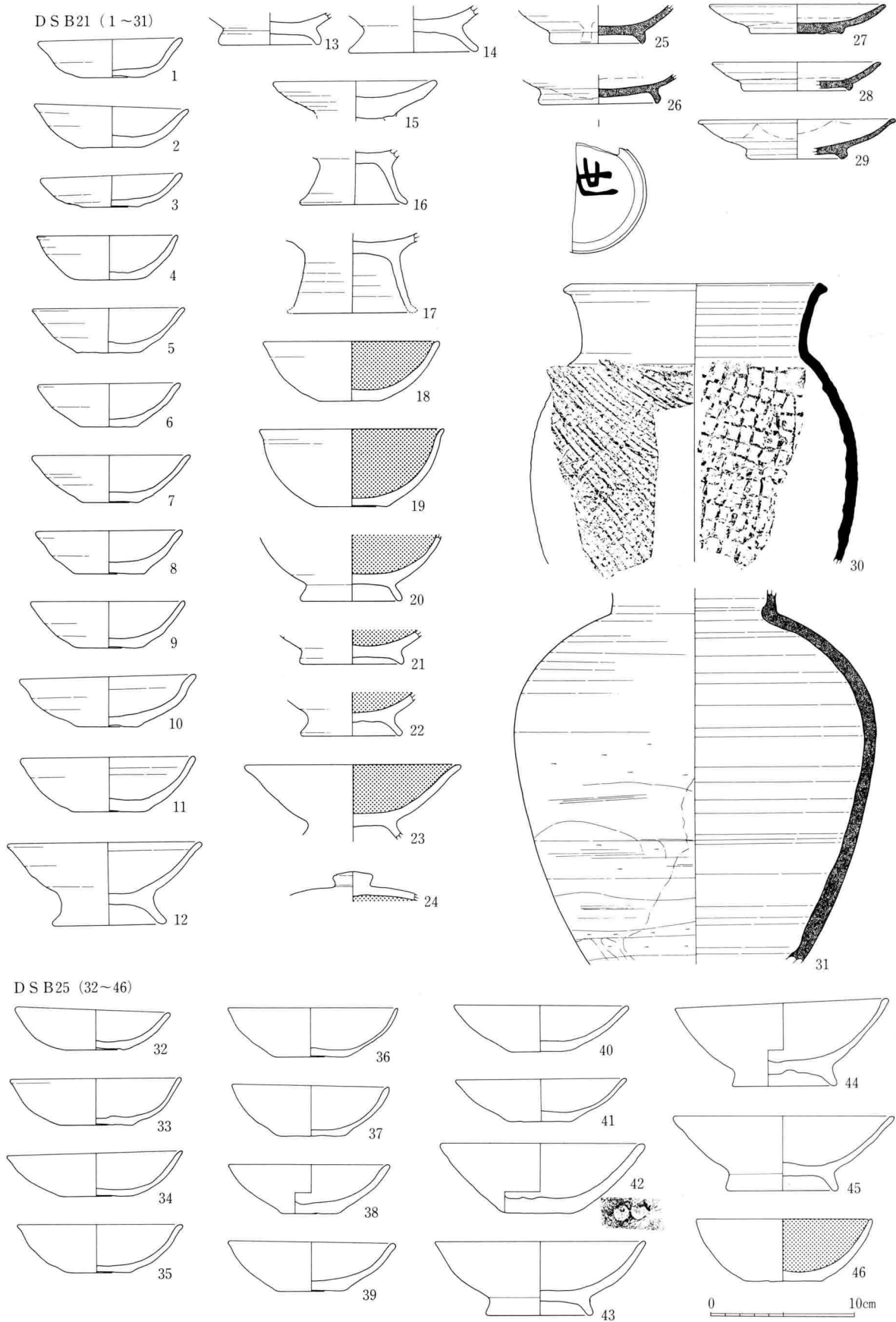

44图 DS B21·25出土土器实测图(1:4)



DSB22 (1~19)

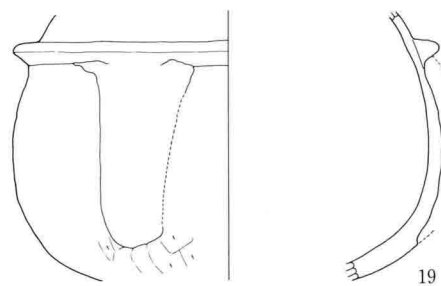
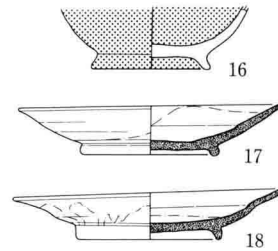
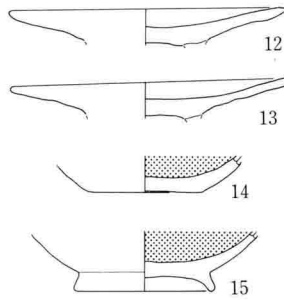
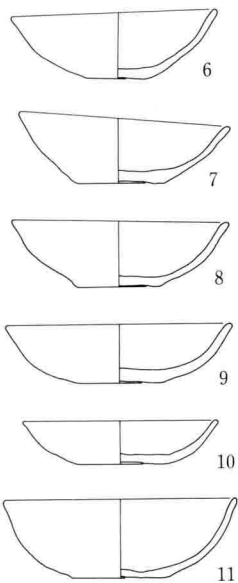
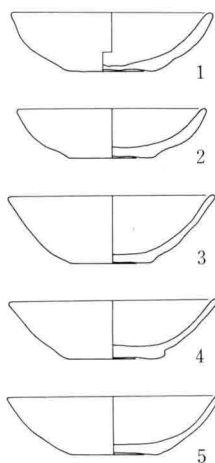

DSB23 (20~31)

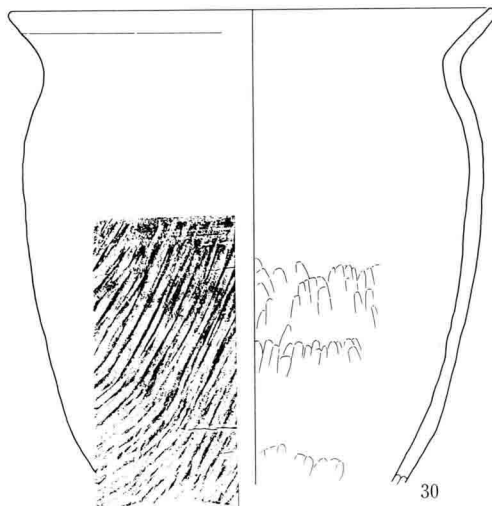
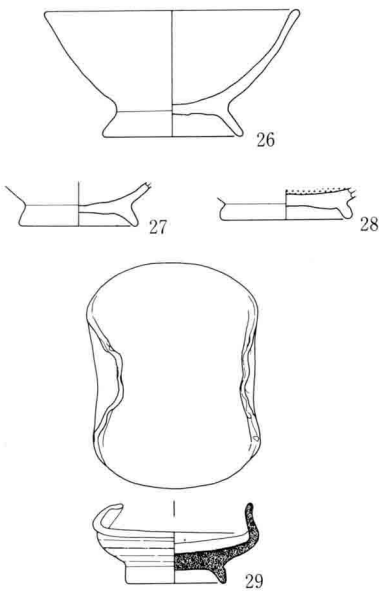
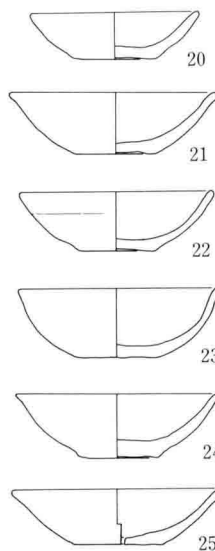

DSB28 (32~36)

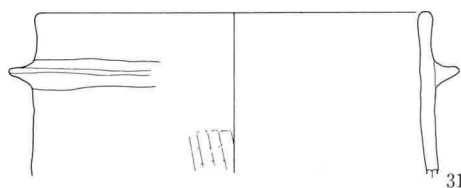
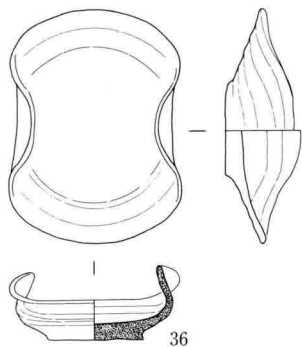
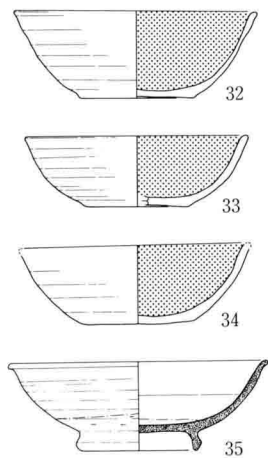

DSB29 (37~39)

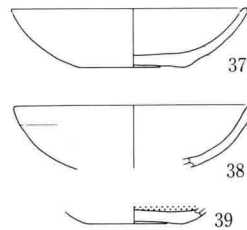

0 10cm

45图 DSB22·23·28·29出土土器实测图(1:4)

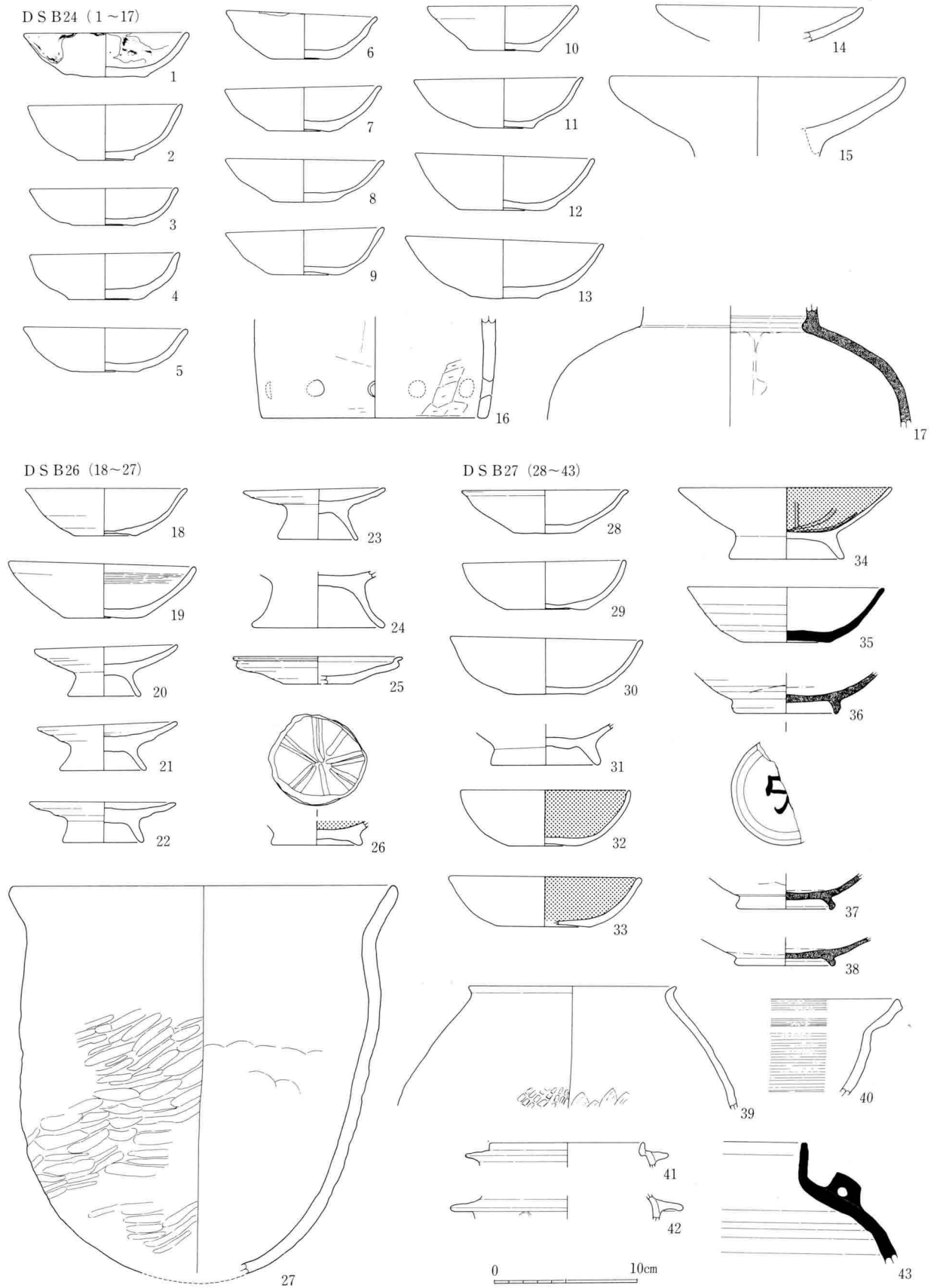

46图 DS B24・26・27出土土器実測図(1:4)

DSB30 (1~27)

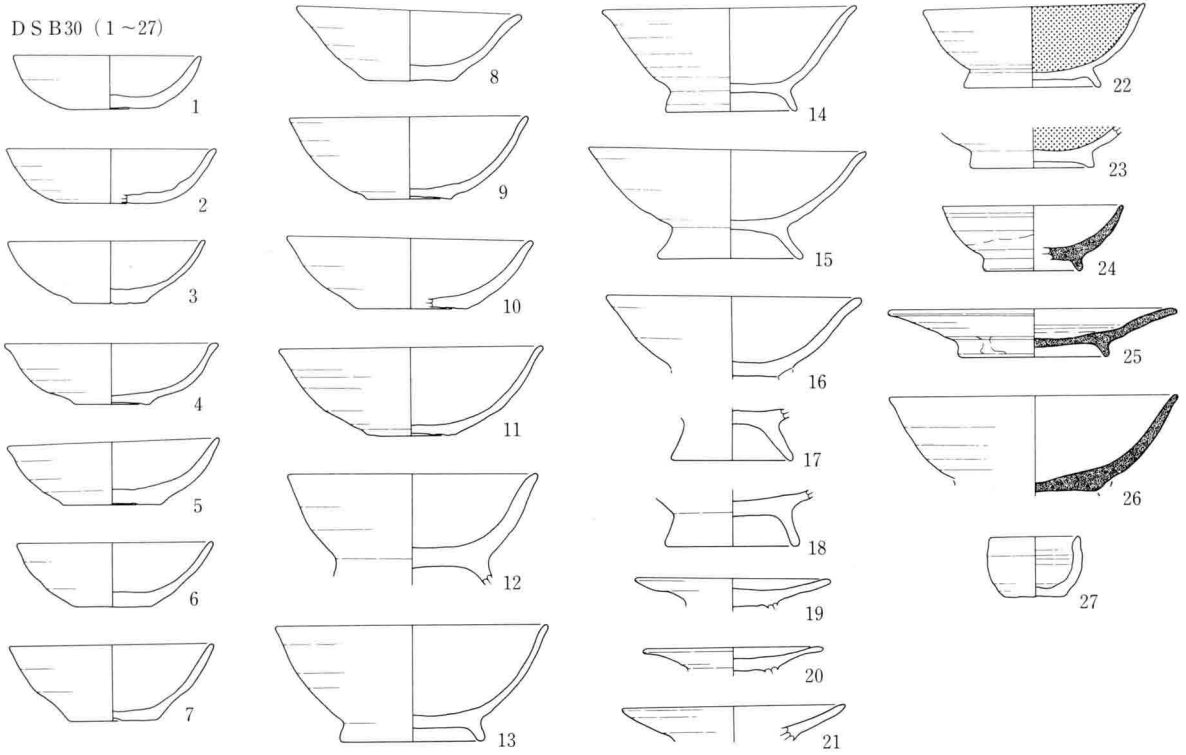

DSB31 (28~51)

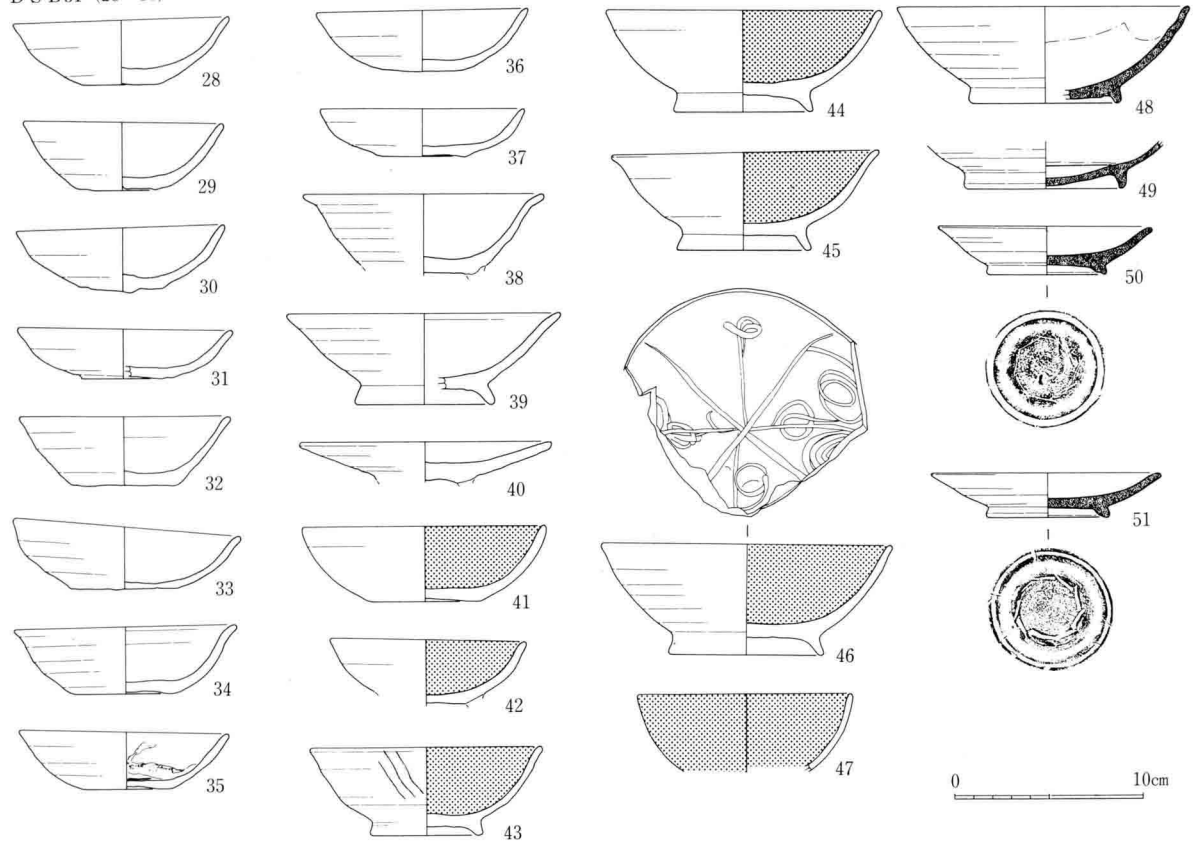

47图 DSB30·31出土土器实测图(1:4)

DSB32 (1~33)

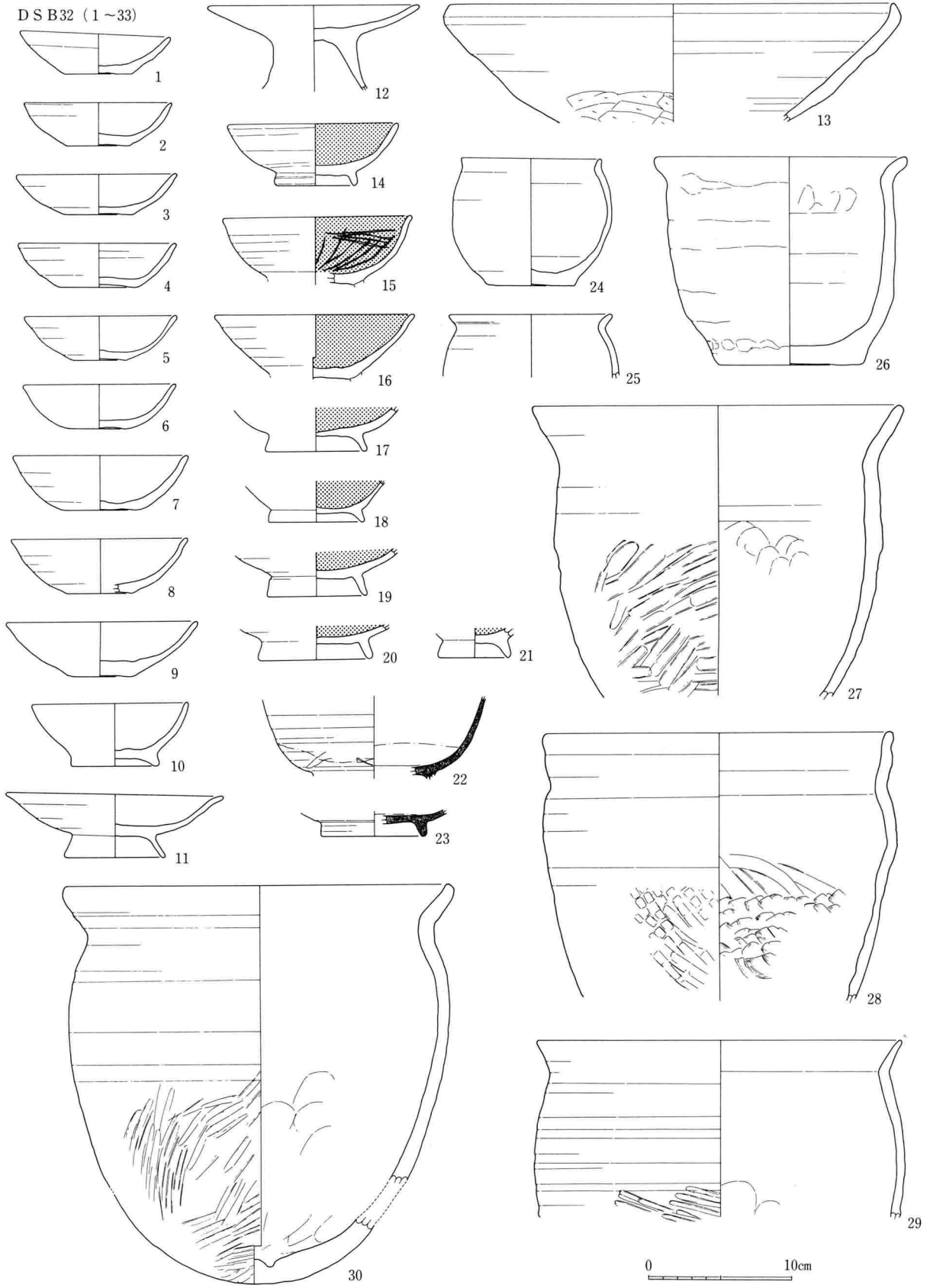

48图 DSB32出土土器实测图(1:4)

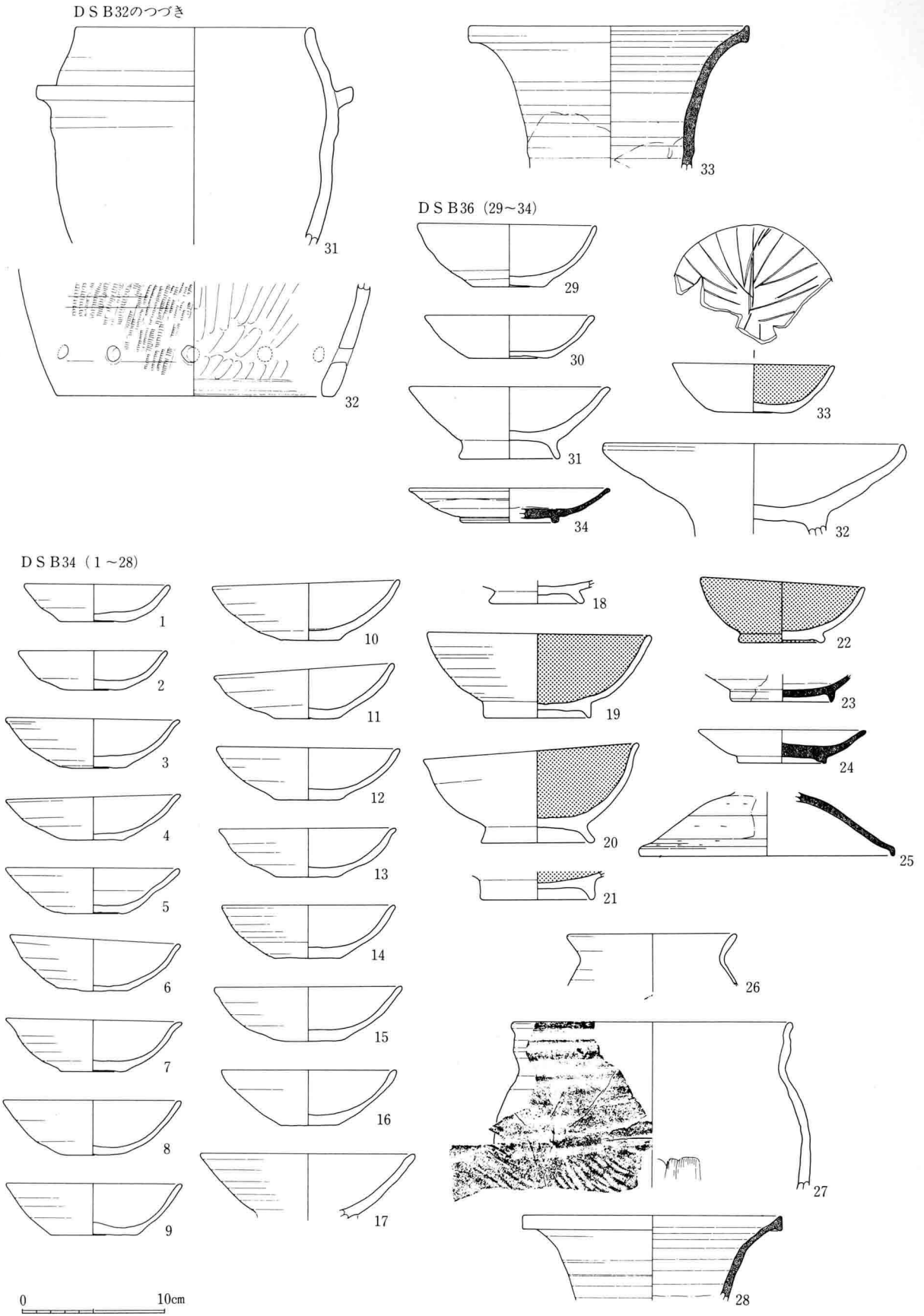

49図 DSB32・34・36出土土器実測図(1:4)

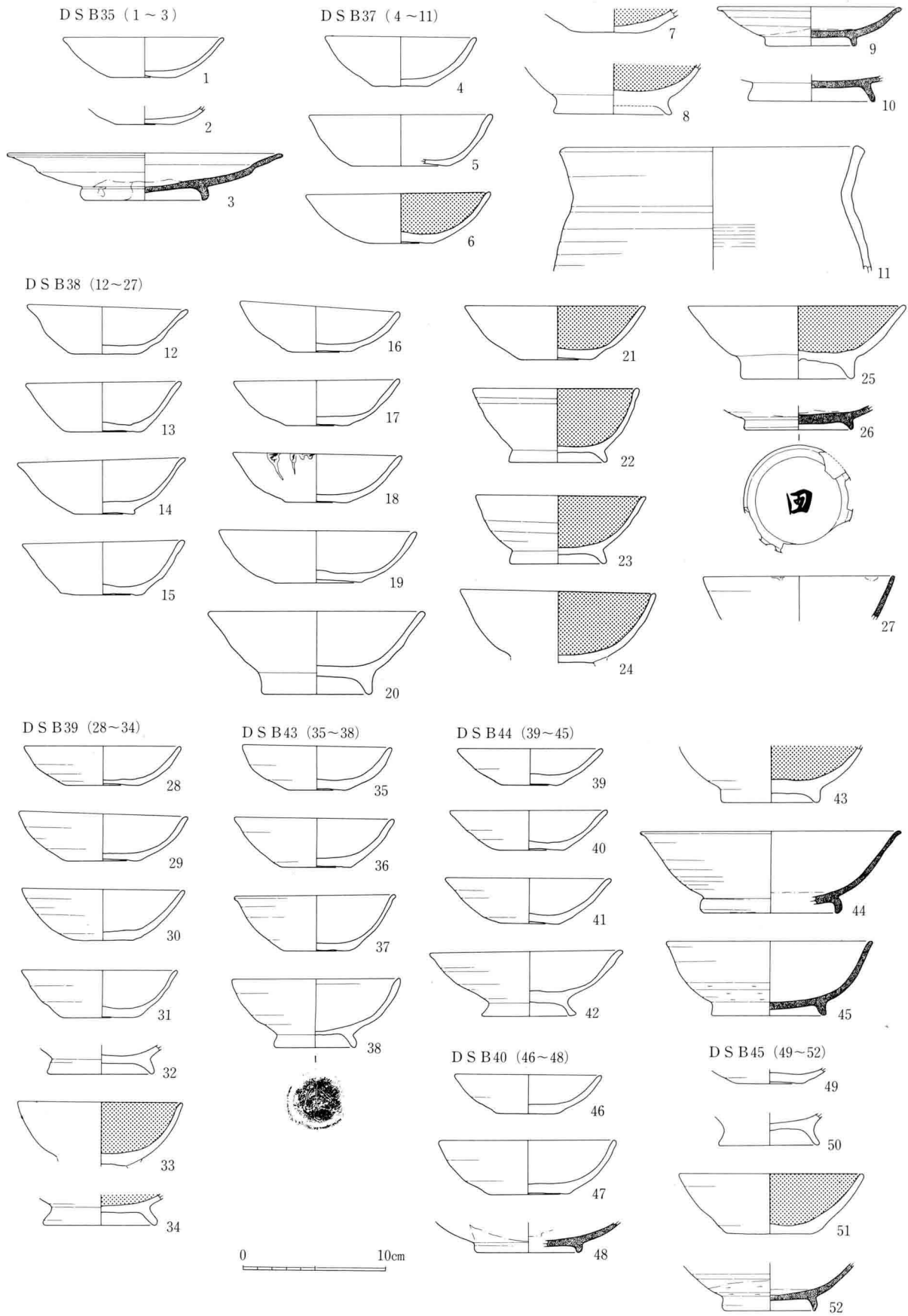

50图 DSB35・37~40・43~45出土土器实测图(1:4)

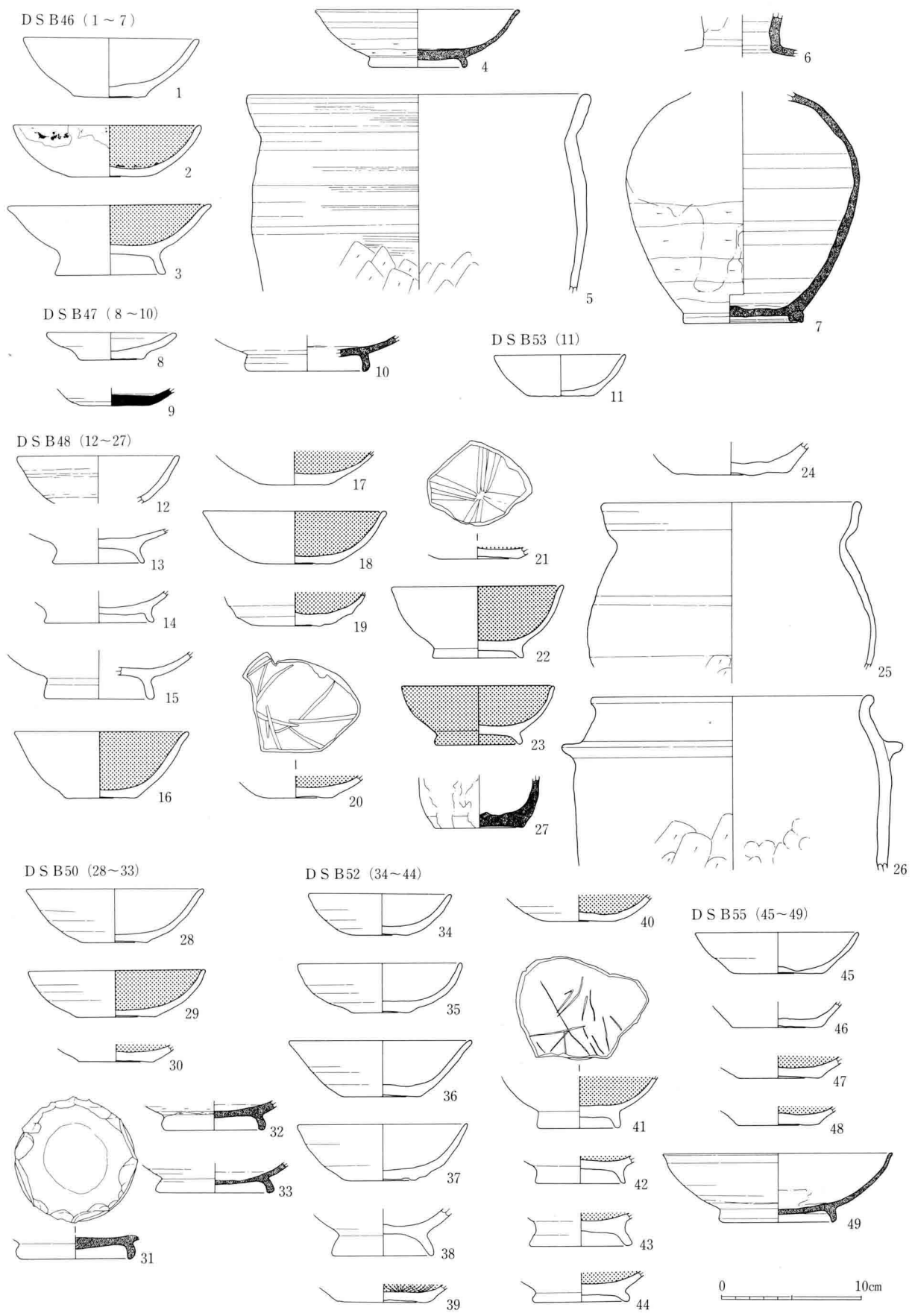

51图 DSB46~48·50·52·53·55出土土器实测图(1:4)

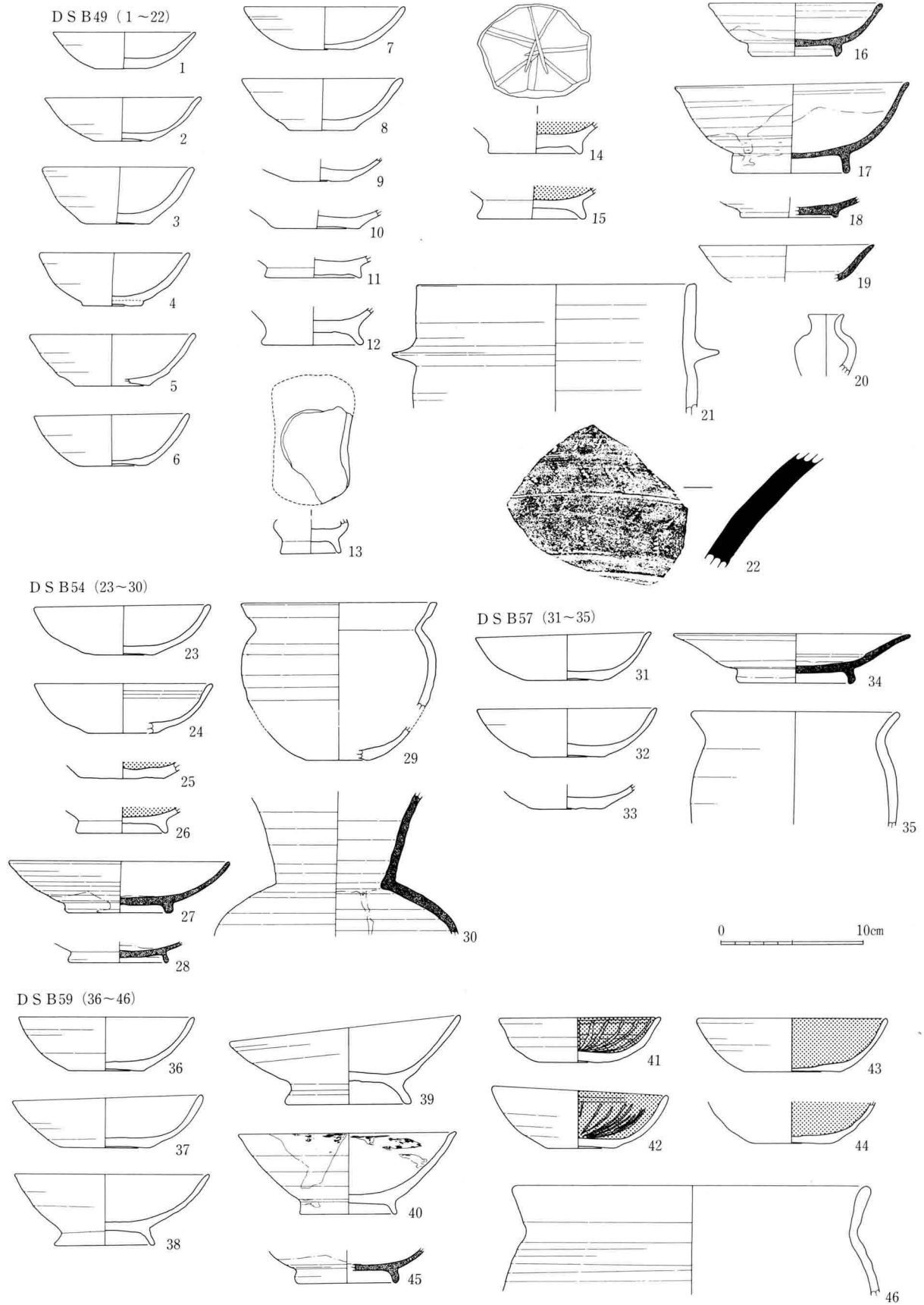

52图 DSB49·54·57·59出土土器实测图(1:4)



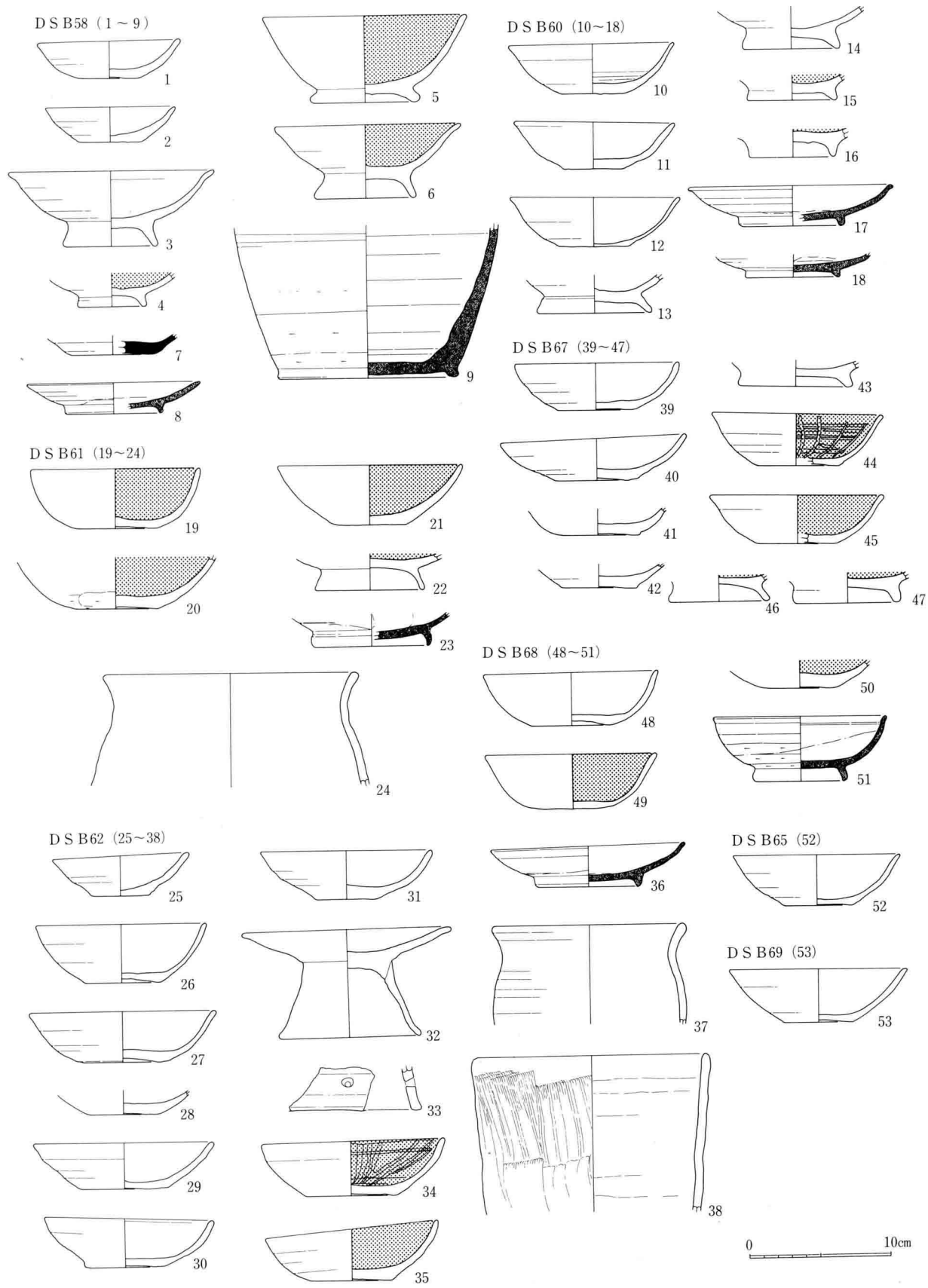

53图 DS B58 · 60~62 · 65 · 67~69出土土器实测图 (1 : 4)

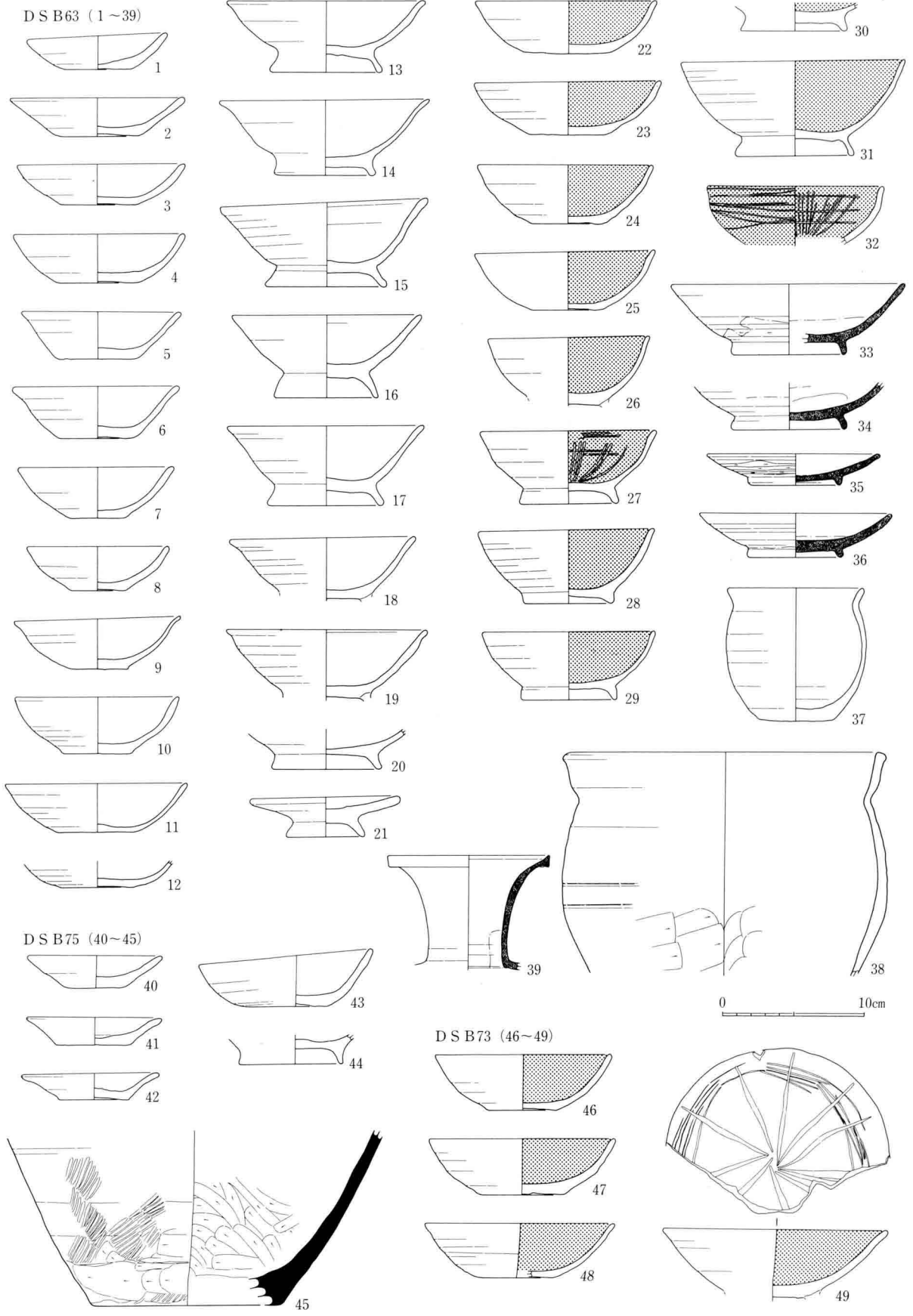

54图 DS B63·73·75出土土器实测图 (1:4)

DSB64 (1~20)

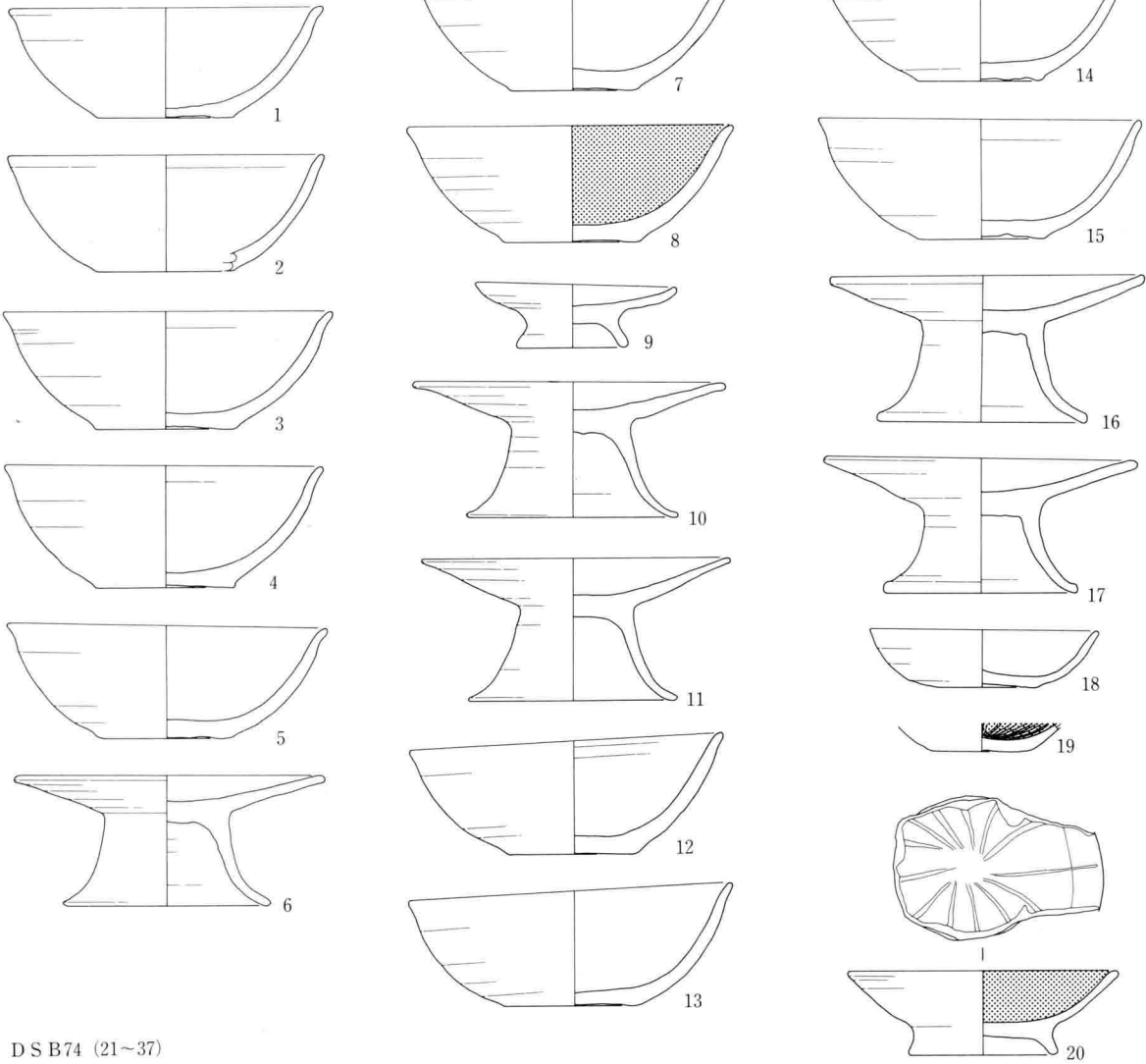

DSB74 (21~37)

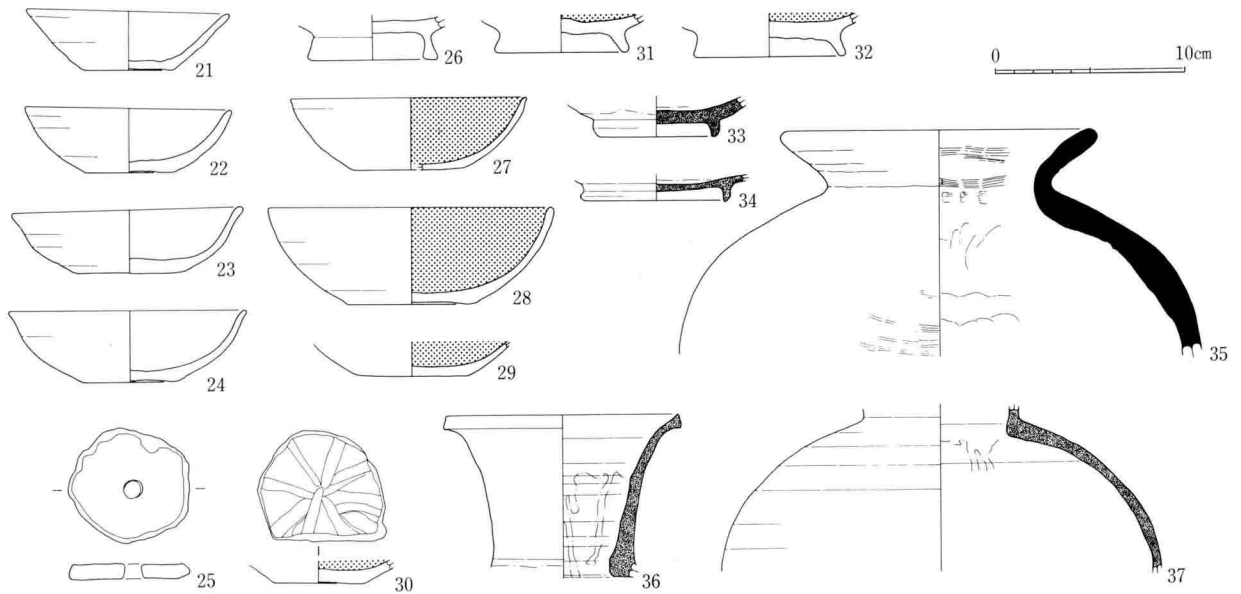

55图 DSB64·74出土土器实测图(1:4)

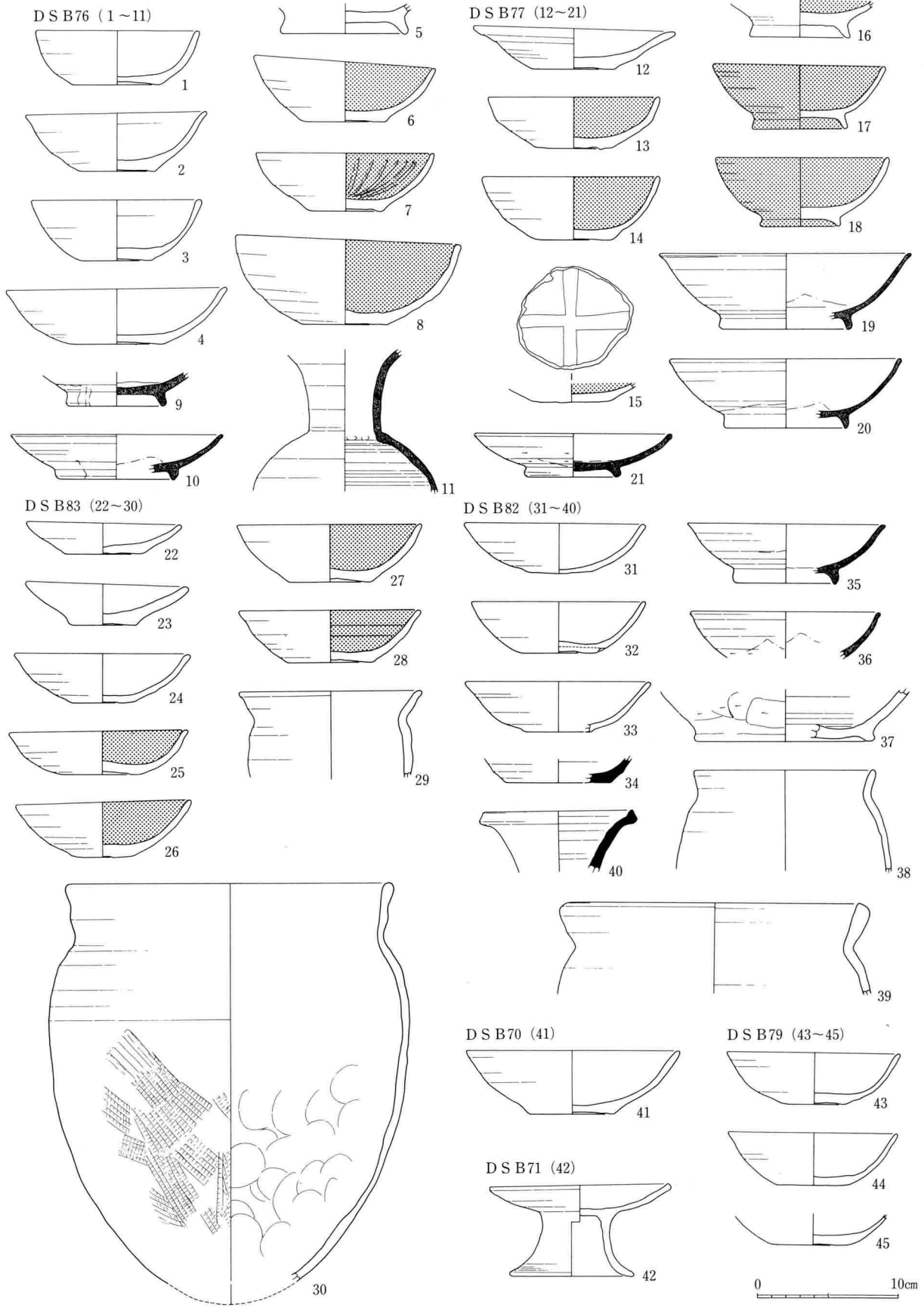

56图 DSB70·71·76·77·79·82·83出土土器实测图(1:4)

DS B84 (1~13)

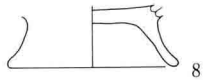
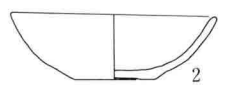
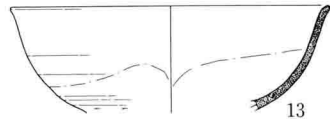
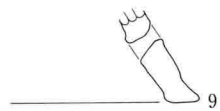
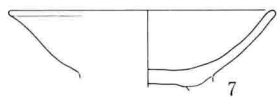
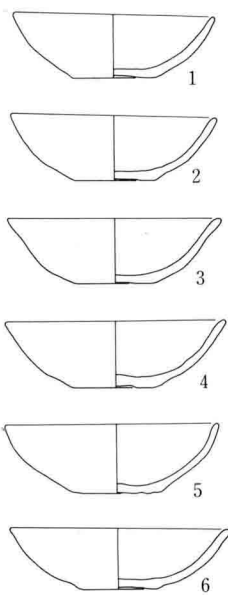

DS B78 (14~22)

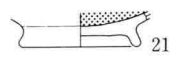
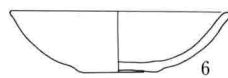
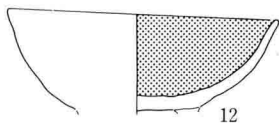
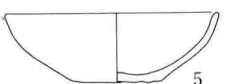
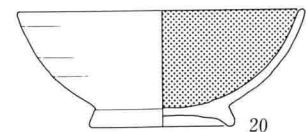
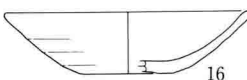
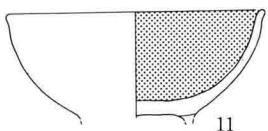
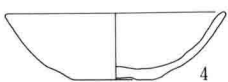
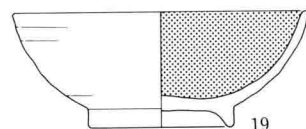
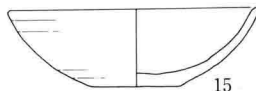
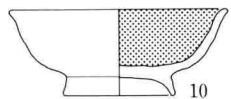
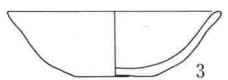
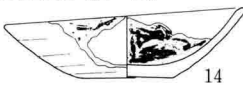

DS B85 (23~25)

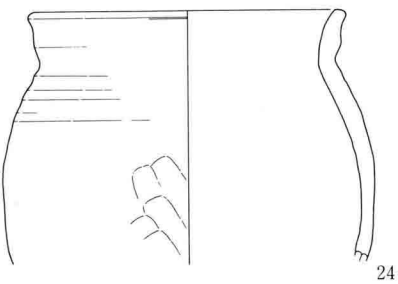
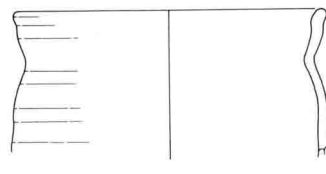

DS B90 (39~44)

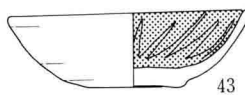
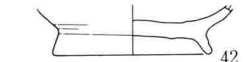
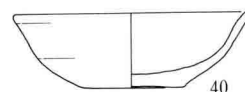
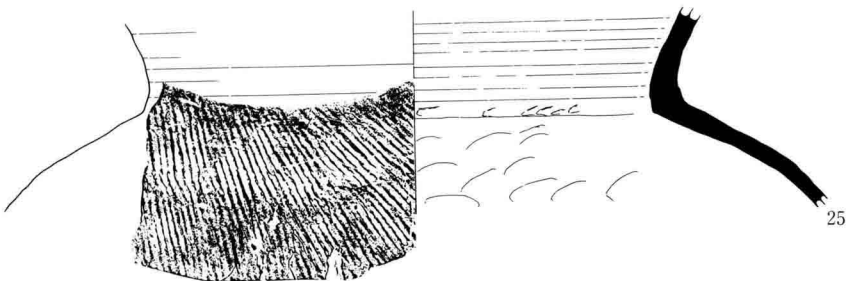
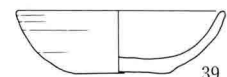

DS B88 (26~38)

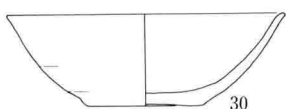
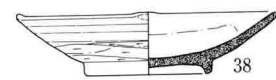
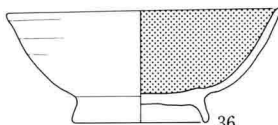
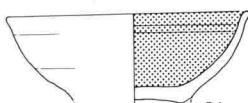
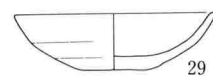
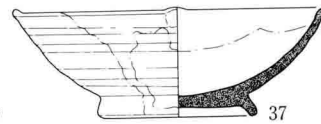
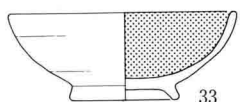
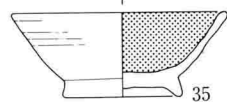
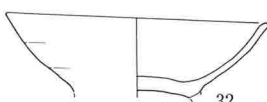
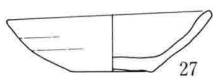
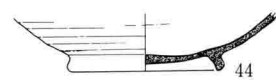
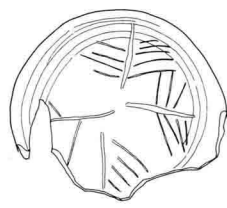
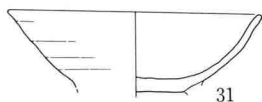
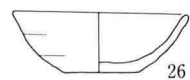

57图 DS B78·84·85·88·90出土土器实测图(1:4)

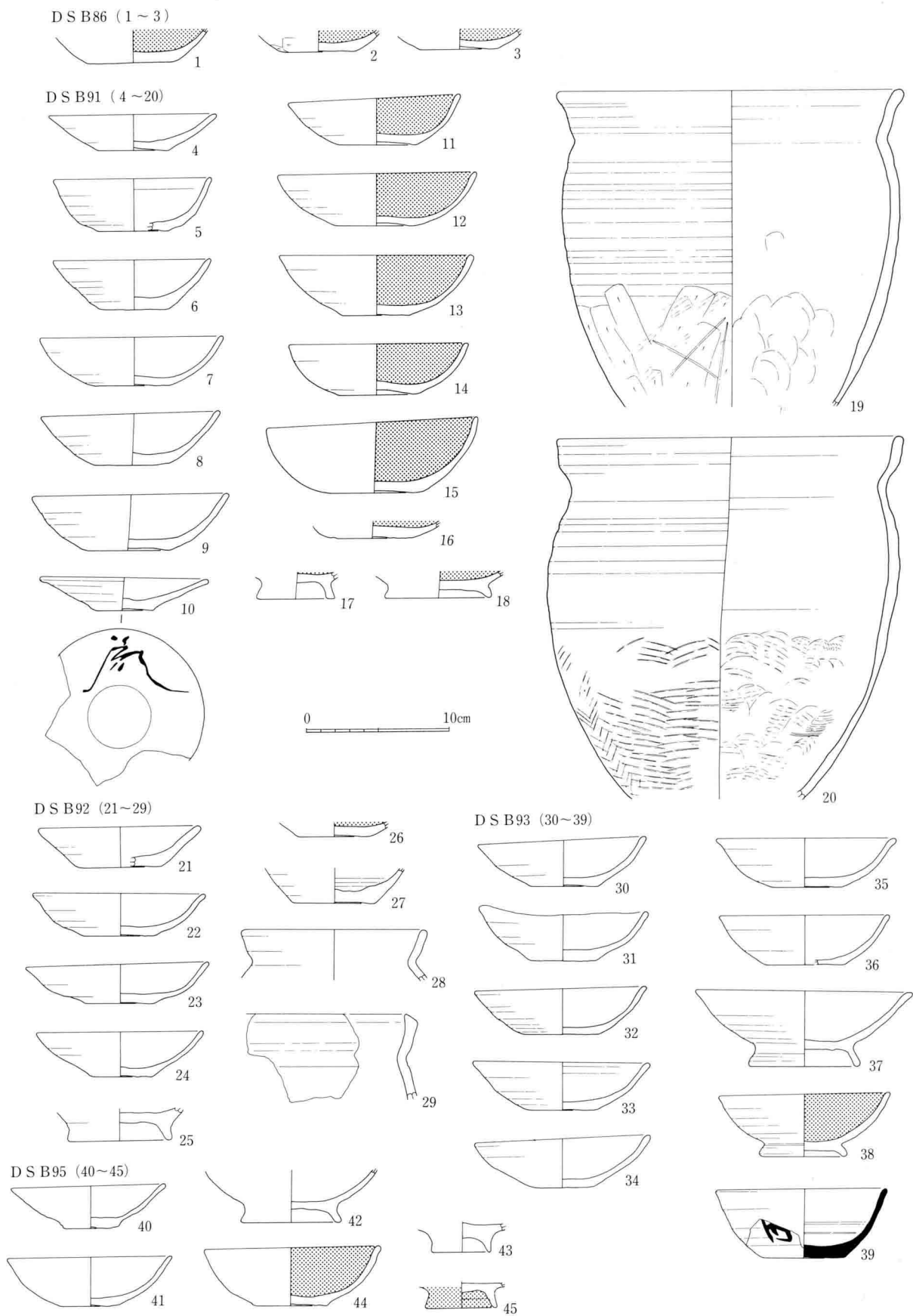

58图 DS B86・91~93・95出土土器実测图(1:4)

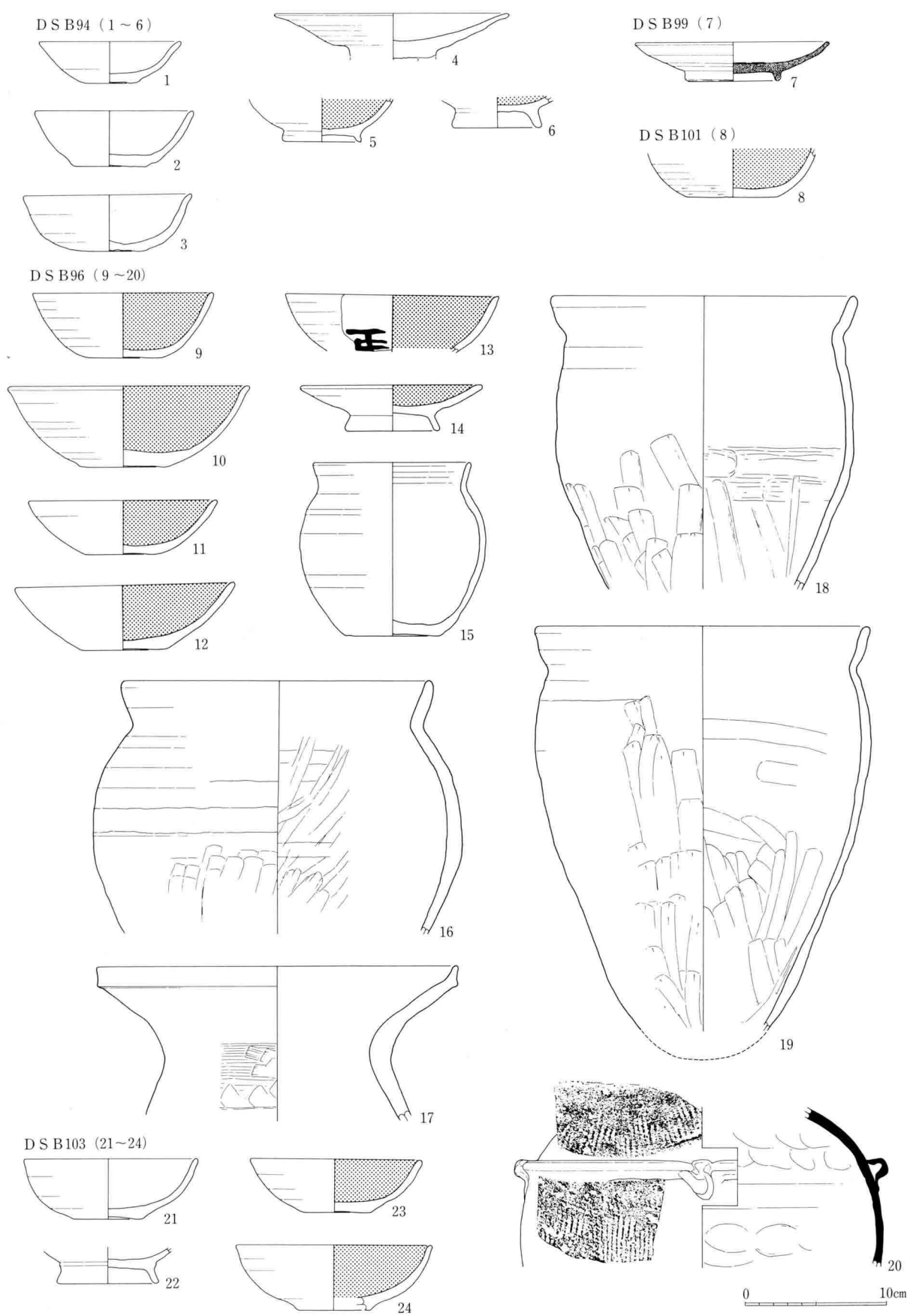

59图 DSB94·96·99·101·103出土土器实测图(1:4)

DSB100 (1~9)



DSB104 (10~18)

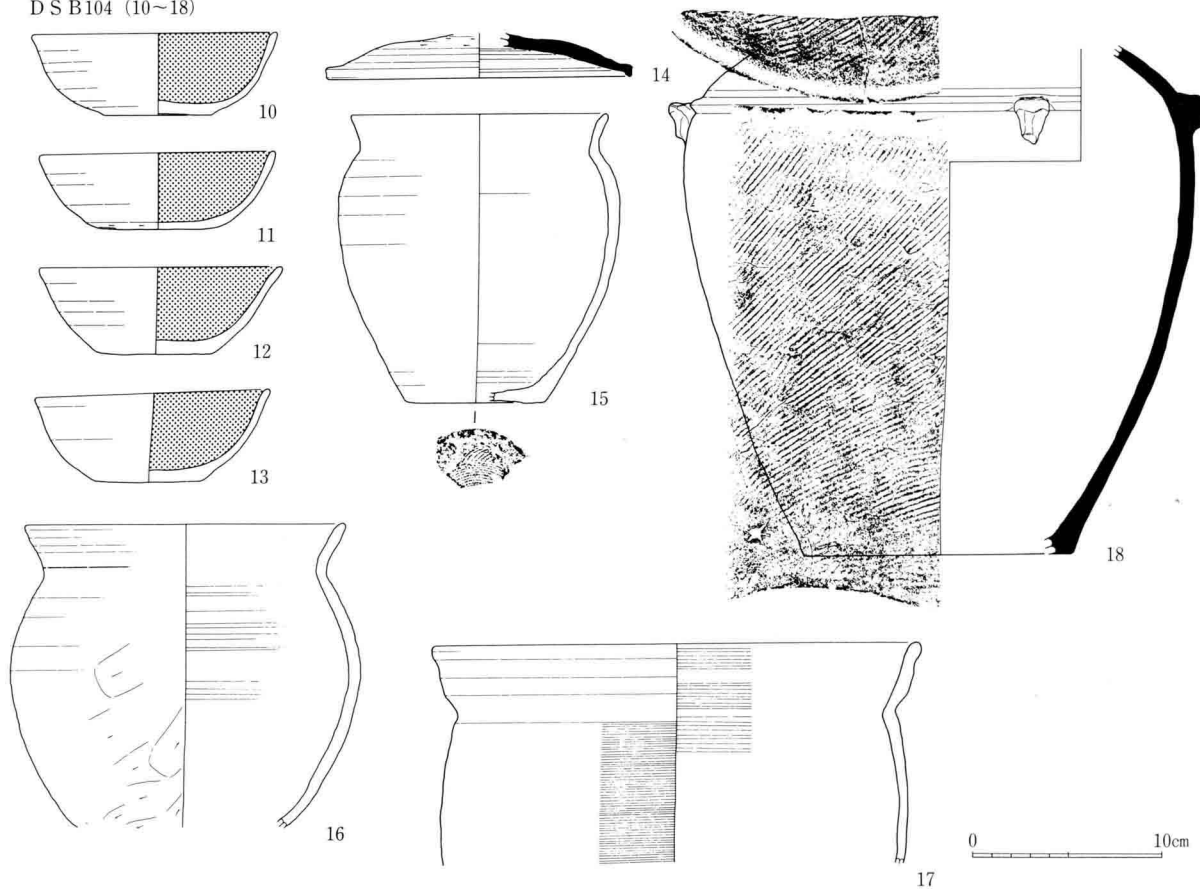

0 10cm

60図 DSB100・104出土土器実測図(1:4)



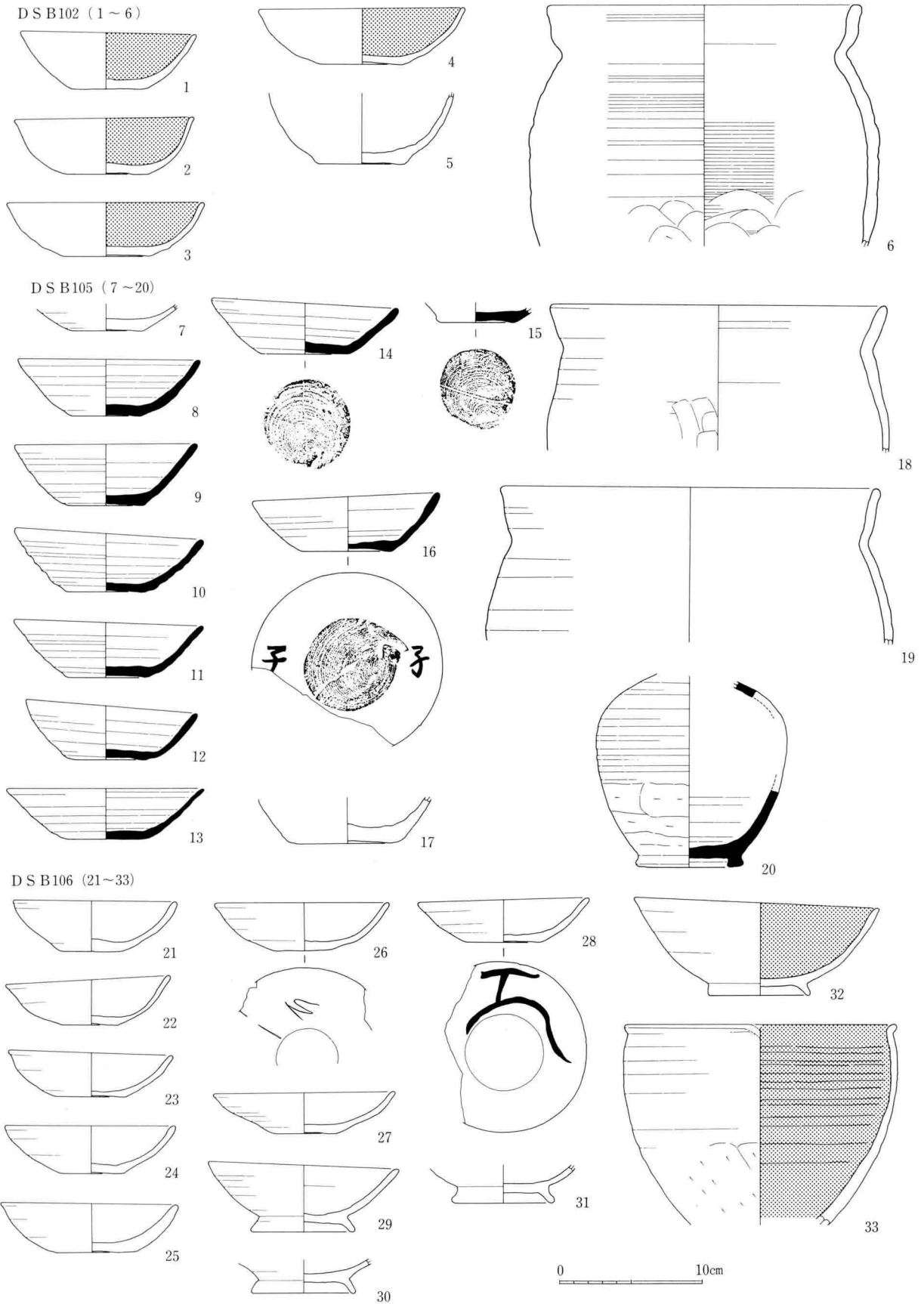

61図 D S B102・105・106出土土器実測図（1：4）

DSB107 (1~17)

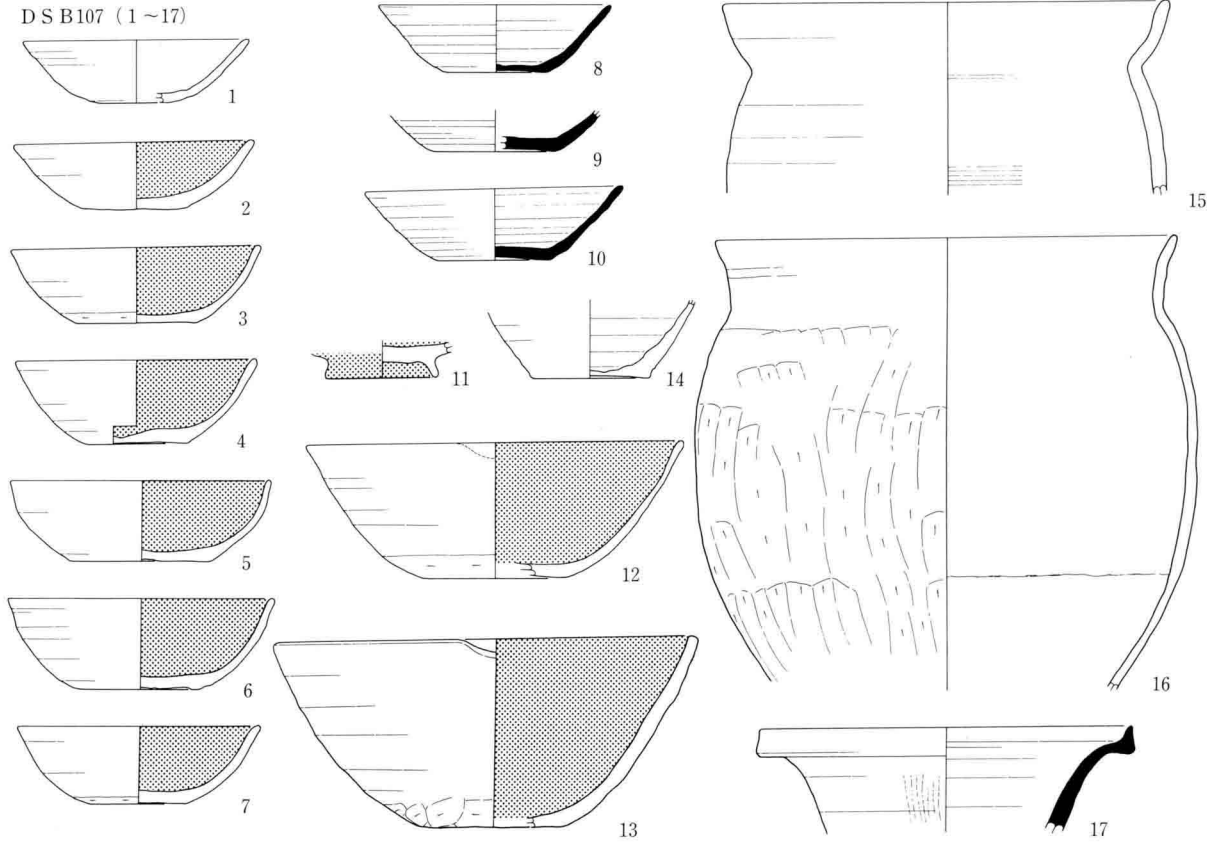

DSB108 (18~28)

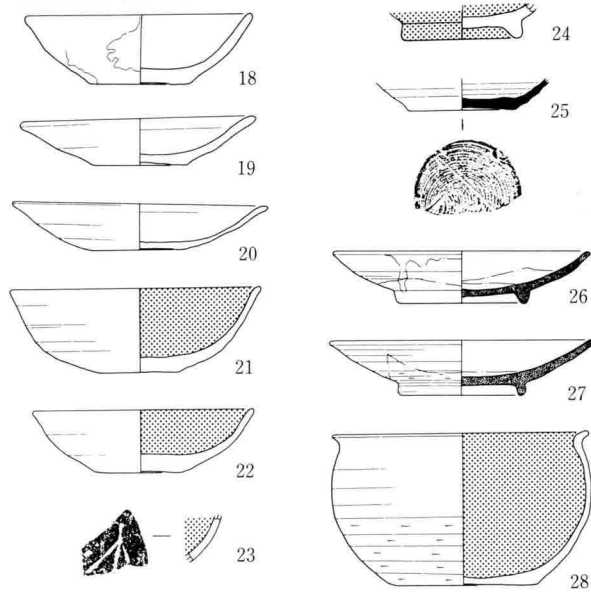

DSB113 (34~41)

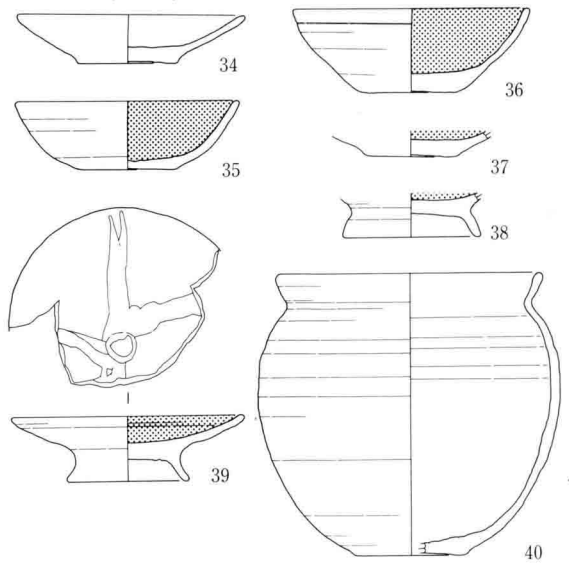

DSB110 (29~31)

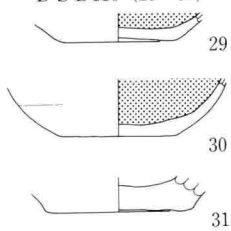

DSB112 (32~33)

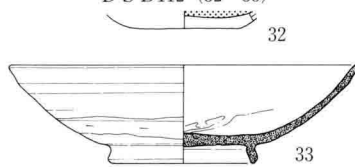

0 10cm

62图 DSB107·108·110·112·113出土土器实测图(1:4)

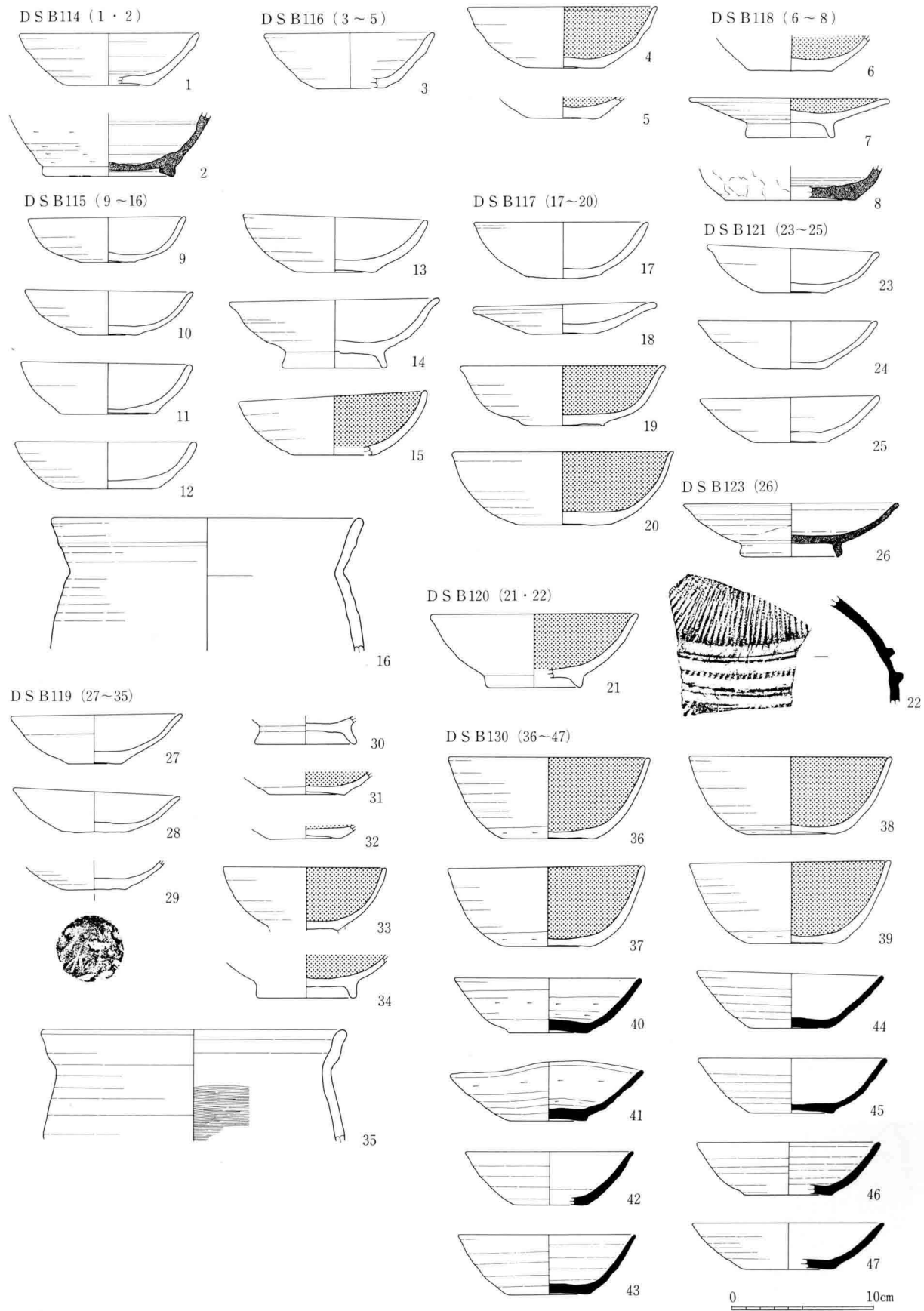

63图 DSB114~121·123·130出土土器实测图(1:4)

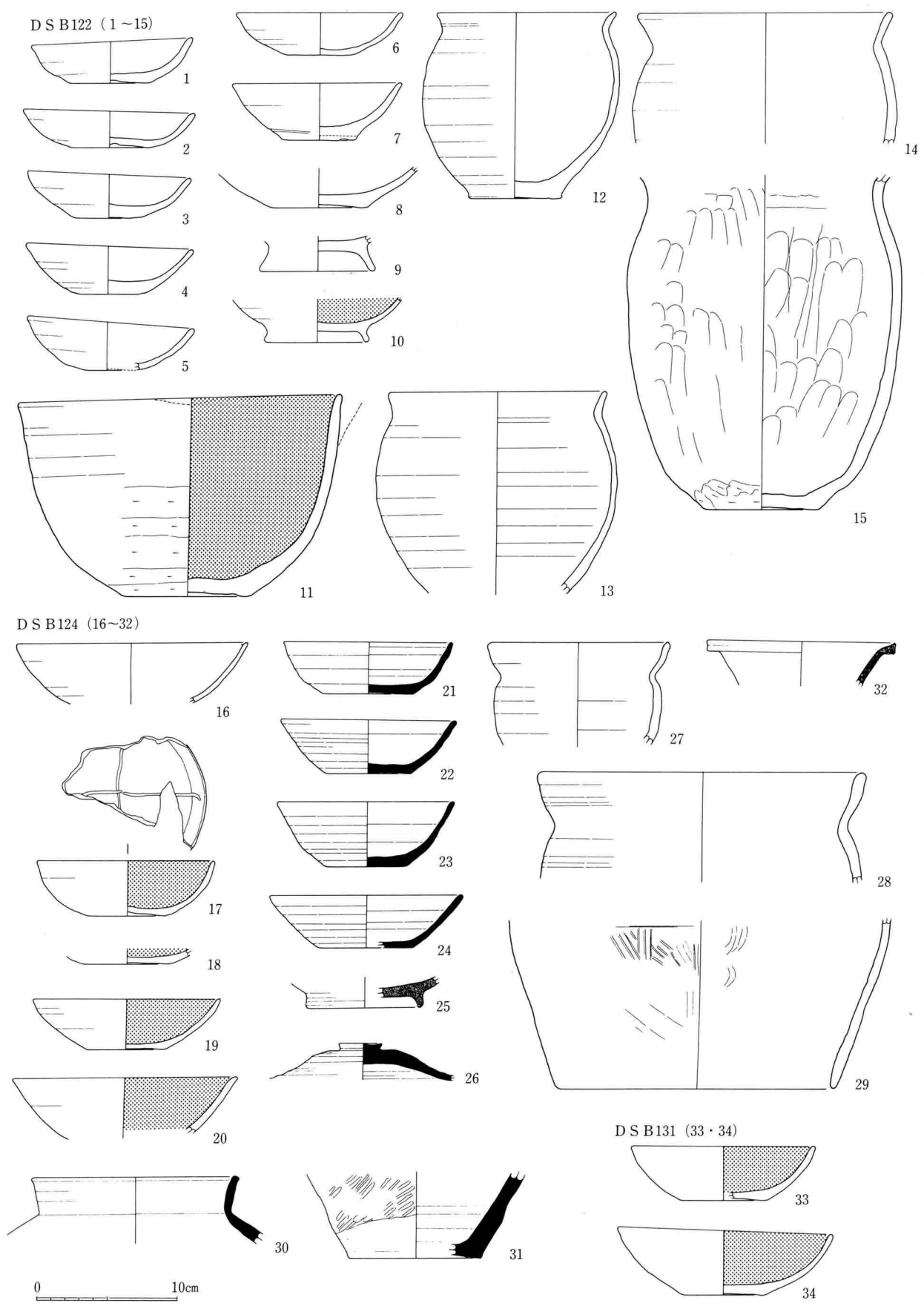

64图 DSB122·124·131出土土器实测图(1:4)

DSB125 (1~3)

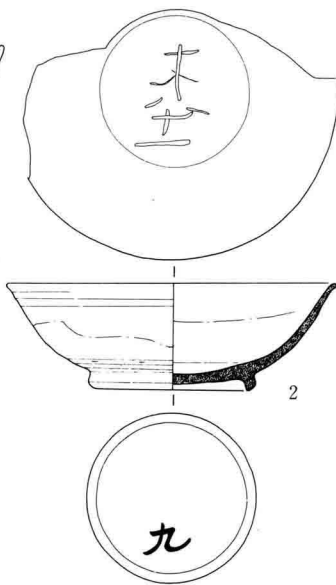
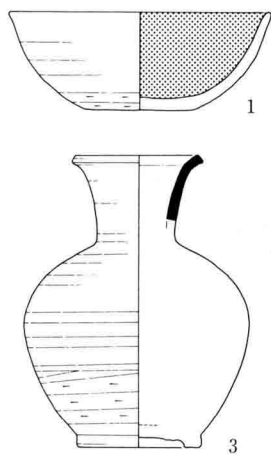

DSB127 (4~17)

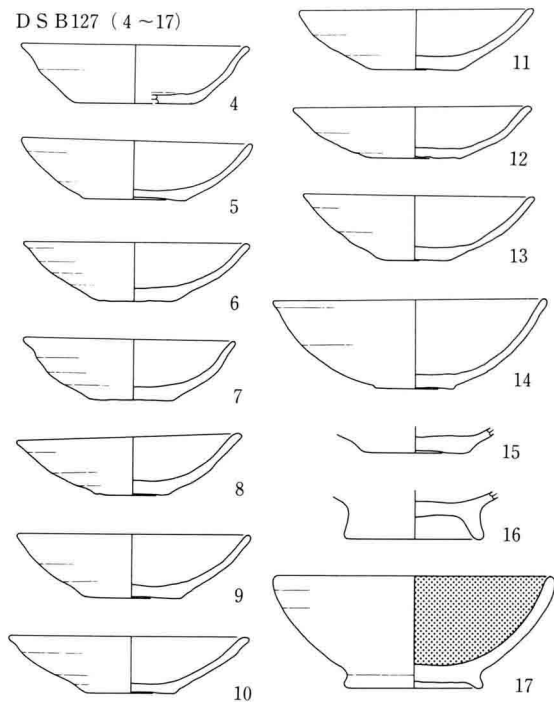

DSB129 (18~24)

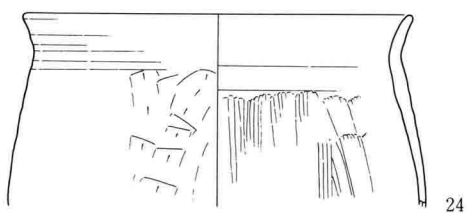
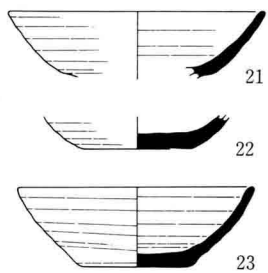
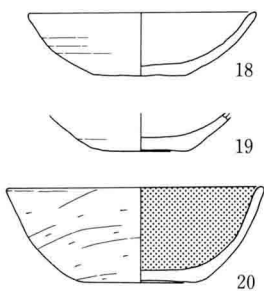

LSB 1 (25~29)

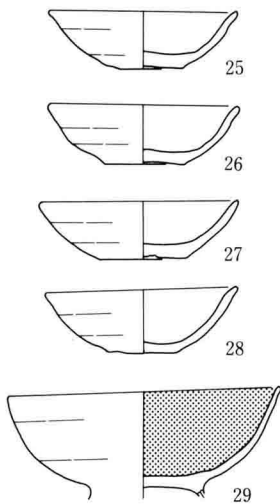

LSB 3 (30)

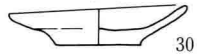

LSB 6 (31)

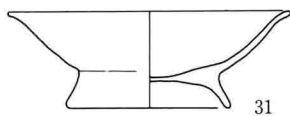

LSB 7 (32)

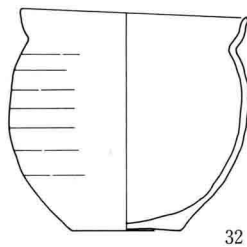

LSB179 (33·34)

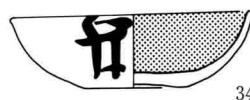
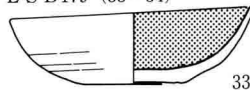

LSB189 (35)

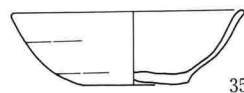

LSB193 (36)

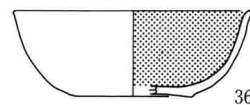

LSB190 (37~40)

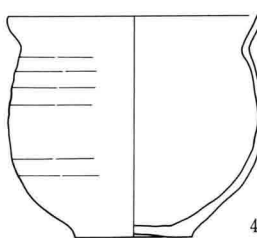
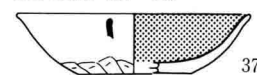

0 10cm

65图 DSB125·127·129, LSB 1·3·6·7·179·189·190·193出土土器实测图(1:4)

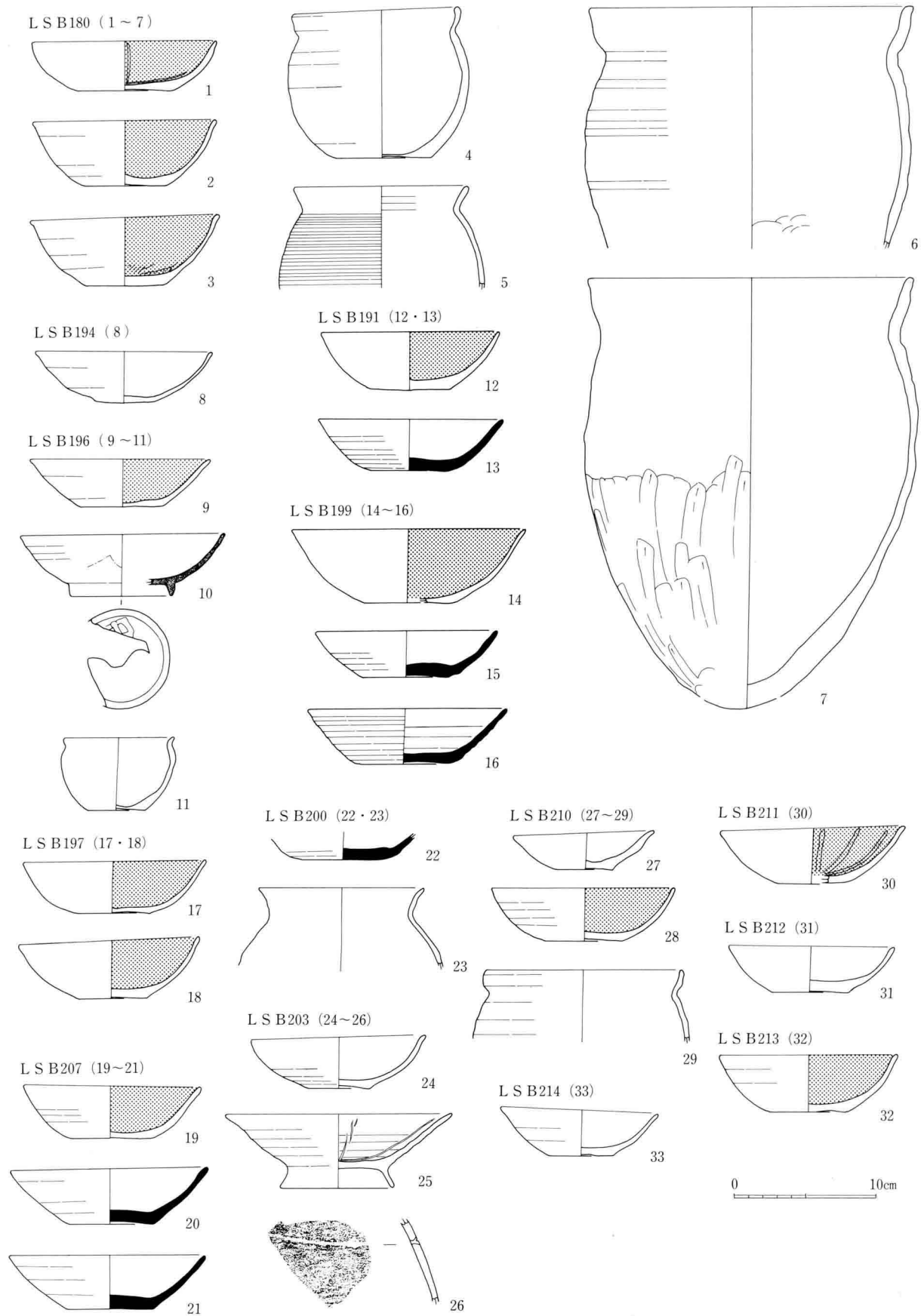

66图 L S B180·191·194·196·197·199·200·203·207·210~214出土土器实测图(1:4)

LS B216 (1~6)

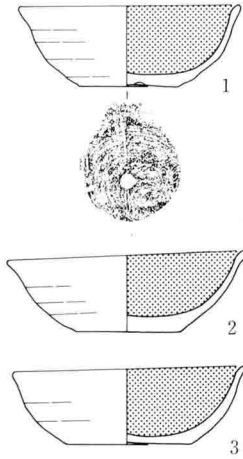

LS B215 (7)

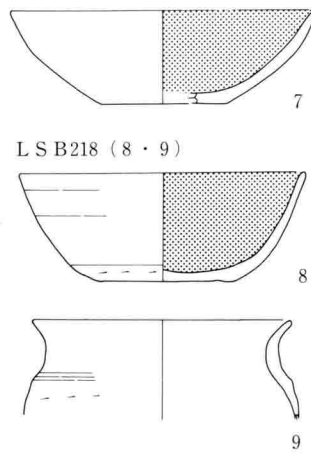

LS B219 (10~12)

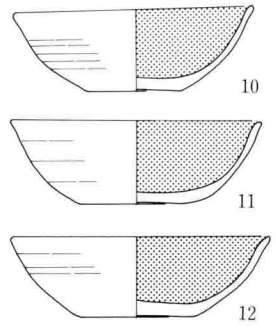

LS B218 (8·9)

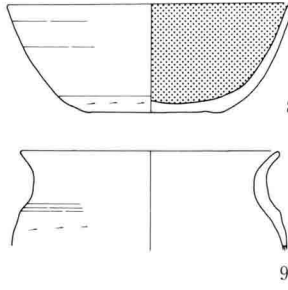

LS B217 (13~23)

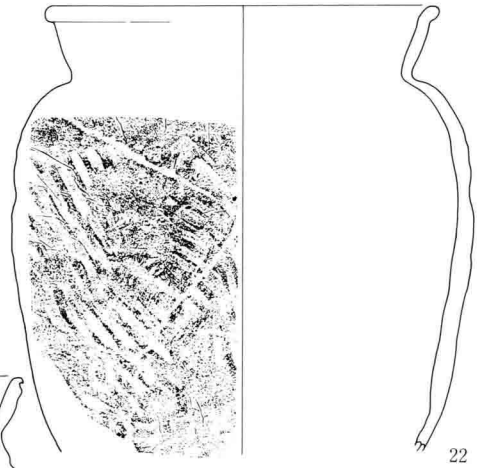
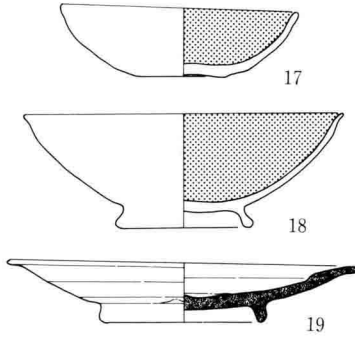
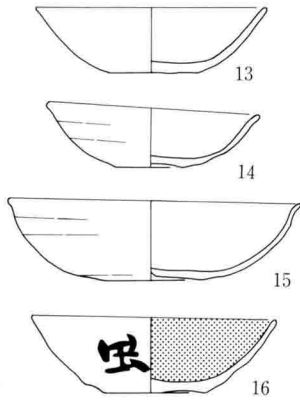

LS B221 (24)

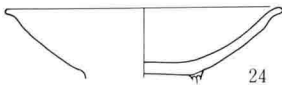

LS B222 (25~28)

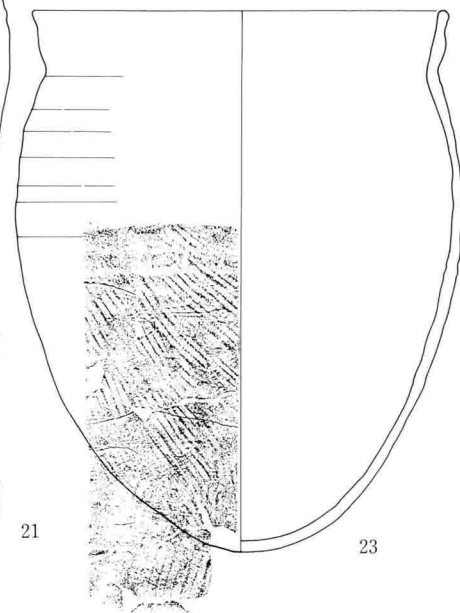
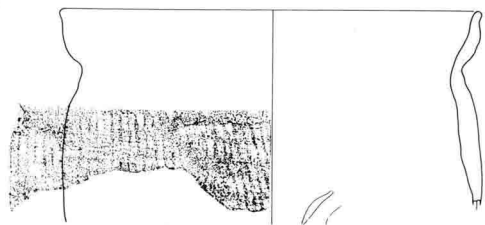
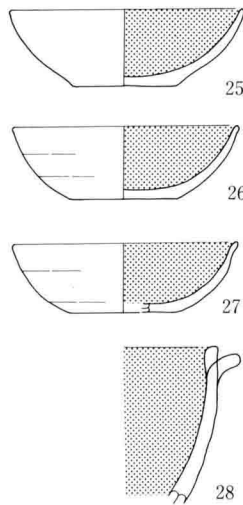

0 10cm

67図 LS B215~219・221・222出土土器実測図(1:4)

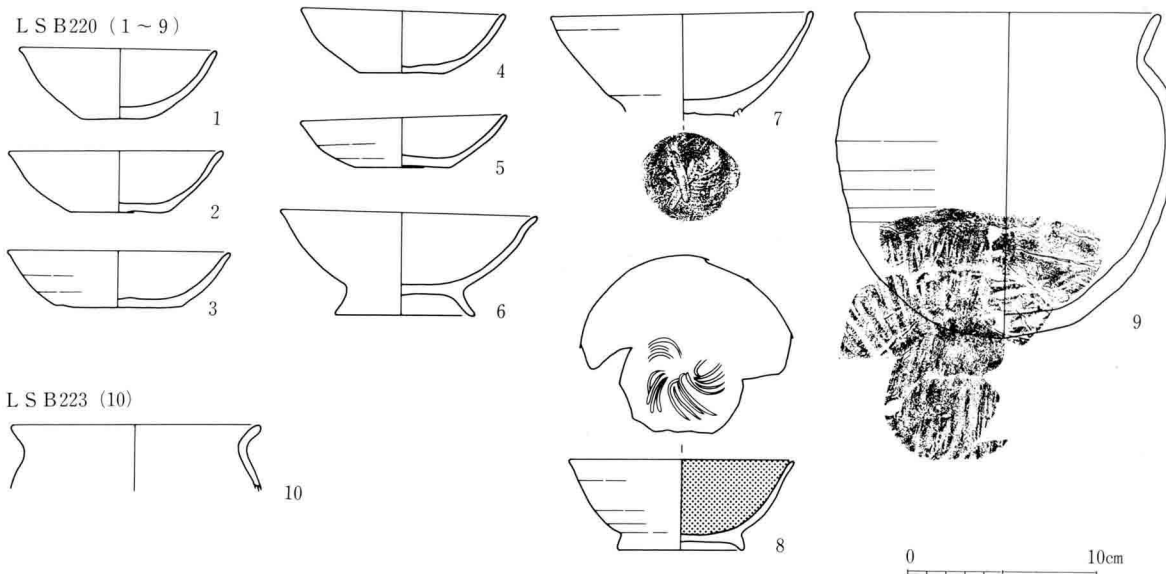

68図 L S B 220・223出土土器実測図(1:4)

第I遺構群住居址出土土器(I)

番号	種別	器種	法量 (cm)			遺存	特記事項	番号	種別	器種	法量 (cm)			遺存	特記事項
			口径	底径	器高						口径	底径	器高		
A S B 2 (2図)							39	灰釉	鉢		6.4		1/2		
1	黒色	坏	12.9	6.5	3.5	1/4		40	土師	甕	16.4		1/6		
2	灰釉	椀		8.0		ママ		41	土師	甕	24.6		1/4	外ハケナデ	
3	土師	羽釜	23.5			1/4	鏝連続4個	A S B 5 (2図)							
4	土師	羽釜	26.5			1/4	鏝连续4個	5	土師	坏	9.2	3.7	2.6	完形	
A S B 3 (2図)							6	土師	坏	9.5	4.6	2.6	完形		
18	土師	坏	9.1	4.1	1.9	1/5		7	土師	坏	8.5	4.0	2.3	1/2	
19	土師	坏	9.5	4.6	2.5	2/3		8	土師	坏	9.3	3.9	2.7	1/3	
20	土師	坏	10.8	5.1	2.3	1/6		9	土師	坏	9.2	3.6	2.8	1/4	
21	土師	坏	10.8	4.8	3.5	完形	片口	10	土師	坏	12.9	5.0	3.5	2/3	
22	土師	坏	10.1	4.4	2.9	3/4		11	土師	盤	9.8			1/8	
23	土師	坏	10.8	5.1	2.3	1/6		12	土師	椀	12.0	7.1	5.0	1/2	
24	土師	坏	10.3	5.0	3.2	完形		13	黒色	坏	5.0			1/2	
25	土師	坏	11.2	5.0	3.2	1/2		14	黒色	椀		7.6		1/4	
26	土師	坏	10.9	3.0	3.1	1/2		15	黒色	椀		7.1		底ママ	
27	土師	坏	12.7	4.9	3.9	2/3		16	灰釉	椀	18.2			2/3	
28	土師	椀	14.4	6.4	6.7	底ママ		17	土師	甕	9.0			1/8	
29	土師	椀	14.0	7.0	5.3	2/3		A S B 6 (3図)							
30	土師	盤	10.0			ママ		1	土師	坏	11.3	(5.7)	3.4	1/4	
31	黒色	坏	15.0	5.3	5.7	完形	暗文	2	土師	坏	12.5	5.7	3.5	1/6	
32	黒色	坏	16.0	4.2	7.0	完形		3	土師	坏	12.5	4.4	4.1	1/6	
33	黒色	椀	11.8	5.8	4.9	1/2		4	土師	坏	13.8	(5.6)	4.3	1/4	
34	黒色	椀	12.1	6.6	5.1	1/3	暗文	5	土師	坏	10.6	4.3	2.8	1/4	
35	黒色	椀	13.5	6.3	5.7	1/4		6	土師	椀	13.6	7.8	5.5	1/2	
36	灰釉	椀	12.7	6.8	4.0	1/3		7	須恵	甕	14.5			1/4	
37	灰釉	椀	16.3	8.8	6.5	1/3		8	灰釉	小瓶		5.8		1/6	
38	灰釉	皿	13.7	5.6	3.3	2/3		9	灰釉	瓶	21.0			1/4	



第I遺構群住居址出土土器(2)

番号	種別	器種	法量 (cm)			遺存	特記事項	番号	種別	器種	法量 (cm)			遺存	特記事項
			口径	底径	器高						口径	底径	器高		
A S B 7 (3 図)							10	黒色	坏	15.6	6.8	3.9	底ママ		
10	土師	坏	12	5.3	4.3	1/4		11	灰釉	椀	12.7	6.5	3.9	完形	
11	土師	坏	12.2	4.6	3.8	2/3		12	灰釉	椀		8.5		1/3	
12	土師	坏	11.6	4.9	3.4	1/3		13	黒色	鉢	23.0	10.0	12.9	1/3	
13	土師	坏	11.6			1/3		14	土師	甕	22.6			1/6	外タタキメ
14	黒色	坏	11.3			1/4		15	土師	甕	22.4			1/8	
15	黒色	坏	13.2			1/4		16	土師	羽釜	23.2			1/8	
16	黒色	坏		5.2		ママ		17	灰釉	小瓶		6.7		1/3	
17	黒色	椀	13.4			1/4		A S B 11 (4 図)							
18	黒色	椀		6.9		ママ	内外糸切り痕	21	土師	坏	10.2	4.7	2.5	1/4	
19	土師	鉢	18.4			1/4		22	土師	坏	9.5	3.2	2.6	1/3	
20	黒色	鉢	18.4			1/6	片口	23	土師	坏	9.8	3.1	2.3	1/2	
21	土師	甕		8.0		1/3		24	土師	坏	9.6	3.0	2.8	1/4	
22	土師	甕	16.6			1/8		25	土師	坏	9.8	4.2	3.2	完形	
23	土師	甕	16.2			1/8		26	土師	坏	10.0	3.3	2.7	完形	
24	須恵	甕		15.3		2/3		27	土師	坏	10.5	4.8	3.2	完形	
A S B 8 (3 図)							28	土師	坏	9.9	4.1	3.4	1/4		
25	土師	坏	10.9	5.4	2.9	2/3		29	土師	坏	11.4			1/4	
26	土師	坏	10.6	4.2	3.2	1/2		30	土師	椀	9.4	4.3	3.7	2/3	
27	土師	坏	11.0	3.7	3.5	2/3		31	土師	椀		7.4		ママ	
28	土師	坏	11.0	5.6	2.7	完形		32	土師	椀	13.8	5.6	5.5	1/2	
29	土師	坏	12.0	5.0	4.1	2/3	墨書	33	土師	盤	12.2			1/3	
30	土師	椀		7.0		1/3		34	土師	盤	16.4			1/4	
31	土師	甕	15.3			1/8		35	土師	盤		12.6		1/4	
32	土師	甕	15.5			1/8		36	土師	盤	27.8			1/8	
33	土師	甕	16.8			1/4		37	黒色	坏	15.4	6.4	4.0	1/2	
34	土師	甕	19.8			1/10		38	黒色	椀	12.4	6.1	5.5	1/4	
35	土師	甕				1/3		39	黒色	椀	14.5	6.5	6.5	1/4	
36	土師	羽釜	26.8			1/6		40	黒色	椀		7.4		底ママ	
A S B 9 (4 図)							41	灰釉	椀		7.8		1/2		
18	土師	皿	8.7	6.0	1.7	2/3		42	灰釉	皿	11.1	6.2	2.8	完形	
19	土師	皿	9.0	6.5	1.3	完形		43	灰釉	皿	13.8	7.0	2.5	底ママ	
20	土師	皿	9.2	5.6	1.8	完形		44	灰釉	皿	13.4	7.2	3.1	1/6	
A S B 10 (4 図)							45	土師	甕	27.4			1/3		
1	土師	坏	11.4	4.2	3.1	1/2		46	土師	羽釜	28.0			1/8	
2	土師	坏	10.8	4.4	4.0	1/4		47	灰釉	小瓶		4.1		ママ	
3	土師	坏	11.6	4.6	3.0	1/3		A S B 12 (5 図)							
4	土師	坏	12.4	5.6	3.8	1/3		1	土師	皿	12.3	5.1	1.9	完形	
5	土師	坏	11.9	5.8	3.9	1/4		2	黒色	坏	12.5	4.4	3.9	2/3	
6	土師	椀		7.2		ママ		3	黒色	坏	12.4	5.2	4.8	1/2	
7	土師	椀		7.0		ママ		4	黒色	椀	12.6			1/6	
8	黒色	坏	12.8	5.7	4.5	1/4		5	黒色	椀	15.0			1/4	
9	黒色	坏	14.3			1/6		6	黒色	椀	15.6			1/4	

第 I 遺構群住居址出土土器(3)

番号	種別	器種	法量 (cm)			遺存	特記事項	番号	種別	器種	法量 (cm)			遺存	特記事項
			口径	底径	器高						口径	底径	器高		
7	黒色	椀	14.2	7.6	4.7	1/3		4	灰釉	椀		7.5		1/3	
8	灰釉	椀	15.0	7.4	5.7	1/3		5	灰釉	椀		6.8		1/2	
9	灰釉	段皿	17.0	8.1	3.8	1/2		6	灰釉	段皿	17.0	7.5	3.5	1/3	輪花
A S B I3 (5 図)							7	土師	甕	22.2			1/6		
19	土師	坏	10.3	4.4	2.8	1/4		8	土師	甕		12.2		1/6	
20	土師	坏	9.8	4.0	2.5	完形		9	土師	甕	27.4			2/3	
21	土師	坏	9.5	4.0	2.5	2/3		A S B I6 (6 図)							
22	土師	坏	9.7	3.7	2.6	完形		10	土師	坏	10.9	4.9	3.1	完形	片口
23	土師	坏	10.0	3.8	2.8	1/2		11	土師	坏	10.6	4.7	3.0	完形	
24	土師	坏	10.9			1/3		12	土師	坏	11.0	5.2	2.7	1/2	
25	土師	坏	10.3	4.2	2.9	完形		13	土師	坏	10.0	3.8	2.6	2/3	
26	土師	坏	10.2	3.2	2.7	1/4		14	土師	坏		4.6		ママ	
27	土師	坏	12.7	5.0	4.8	完形		15	土師	坏	10.8			1/2	
28	土師	坏	12.4	4.2	4.5	1/2		16	土師	坏	10.6	4.4	3.3	1/3	
29	土師	坏	12.5	4.4	3.8	1/3		17	土師	坏	10.6	4.3	3.5	1/4	
30	土師	坏	13.8	5.7	4.0	1/2		18	土師	坏	8.7	2.7	3.2	1/6	
31	土師	坏		5.0		ママ		19	土師	椀	13.6			ママ	
32	土師	坏		5.2		ママ		20	黒色	椀	11.1			1/4	
33	土師	盤	9.9	5.4	2.7	1/4		21	黒色	椀	11.2	6.0	4.7	完形	
34	土師	盤	10.0	5.2	2.6	完形		22	黒色	椀	13.8	7.6	5.6	1/4	
35	土師	盤	9.6	5.4	2.6	1/4		23	黒色	椀	14.2	6.8	5.3	底ママ	
36	土師	盤	10.0	5.2	2.7	完形		24	灰釉	椀		9.6		1/6	
37	黒色	椀	14.2			1/2		25	灰釉	皿	13.0	6.1	2.6	完形	輪花
38	黒色	椀	14.6	6.6	6.5	1/4		A S B I7 (5 図)							
39	黒色	椀	15.5			1/2		48	土師	坏	9.2	4.4	2.0	完形	
40	黒色	椀	13.6	6.5	5.2	完形		49	土師	坏	8.8	3.9	1.9	完形	
41	黒色	椀	9.0			2/3	内外黒	50	土師	盤	9.5			1/4	
42	黒色	椀	9.8	5.0	4.6	完形	内外黒	51	黒色	椀	13.4			1/6	
43	黒色	椀	10.4	5.0	4.4	1/2	内外黒	52	黒色	椀	12.3			1/6	
44	灰釉	椀	15.6			1/4		53	黒色	椀	9.2	4.0	3.6	完形	内外黒
45	灰釉	椀	16.0	8.9	6.4	1/6		54	黒色	椀	10.2	4.2	3.6	1/2	内外黒
46	灰釉	段皿	13.8	8.0	2.3	完形		55	須恵	坏	11.2			1/6	
47	土師	甕	17.6			1/6		56	灰釉	椀		6.8		1/6	
A S B I4 (5 図)							57	土師	鉢	7.5	4.2	3.3	完形	ミニチュア	
10	土師	坏	13.8			1/4		58	土師	羽釜				ママ	鏝不連続
11	土師	皿	15.5	5.6	3.3	底ママ		A S B I8 (7 図)							
12	土師	椀		6.0		底ママ		1	土師	坏	11.4	4.9	3.1	1/6	
13	黒色	椀	14.5			1/4		2	土師	坏	12.0			1/6	
14	土師	甕	12.2			1/4		3	土師	盤	13.2			1/6	
A S B I5 (6 図)							4	黒色	坏	12.0	4.0	3.2	1/3		
1	土師	坏	12.9	6.2	4.1	1/6		5	黒色	坏	12.3	4.8	3.6	1/2	
2	土師	坏	13.3	6.3	4.3	1/5		6	黒色	椀	12.8			1/6	
3	黒色	坏	13.0	6.1	3.3	1/2		7	黒色	椀	14.4	7.3	5.0	1/2	

第 I 遺構群住居址出土土器(4)

番号	種別	器種	法量 (cm)			遺存	特記事項	番号	種別	器種	法量 (cm)			遺存	特記事項	
			口径	底径	器高						口径	底径	器高			
8	灰釉	椀	13.8	7.4	4.4	1/4		A S B 22 (8 図)								
9	灰釉	椀		7.5		1/4		1	黒色	坏	13.0	4.0	3.5	1/5		
10	灰釉	皿	13.6	8.0	3.1	1/2		2	灰釉	椀		7.5		1/4		
11	灰釉	皿		8.6		1/3		3	灰釉	皿		6.5		1/4		
12	土師	甕	20.6			1/6		A S B 23 (6 図)								
13	土師	甕	20.2			1/4		26	土師	坏	11.4	3.2	2.6	4/5		
14	須恵	皿耳壺				1/4		27	土師	坏	10.8	4.6	3.0	4/5		
A S B 19 (5 図)								28	土師	坏	12.8	5.2	2.7	1/4		
15	土師	坏	11.2	4.8	3.4	1/2		29	土師	坏	10.2	4.2	2.8	1/2		
16	土師	坏	12.0	5.6	3.3	完形		30	土師	坏	10.2	4.6	3.1	1/4		
17	土師	椀	15.0	7.6	5.4	完形		31	土師	坏	9.6	4.2	2.8	1/6		
18	灰釉	椀		8.6		1/7		32	土師	坏	13.2	5.6	4.3	1/2		
A S B 20 (7 図)								33	土師	椀	12.4			ママ		
15	土師	坏	10.4	4.8	4.0	1/3		34	土師	椀	13.2	8.3	5.2	1/4		
16	黒色	坏	13.0			1/6		35	土師	盤		12.2		1/4		
17	土師	甕	23.4			1/6		36	黒色	椀	14.7	8.0	5.5	1/2		
A S B 21 (7 図)								37	黒色	椀	14.0	6.8	5.8	1/3		
18	土師	坏	12.2	5.4	4.0	完形		38	黒色	椀	13.7	6.6	5.7	1/2		
19	土師	坏	12.2	4.4	4.0	3/4		39	黒色	椀	13.7	7.0	5.6	5/6		
20	土師	坏	12.4	5.0	3.8	完形		40	灰釉	椀		8.0		1/2		
21	土師	坏	12.4	6.0	3.9	2/3		41	土師	甕		7.0		1/2		
22	土師	坏	11.6	4.4	3.6	完形		A S B 25 (8 図)								
23	土師	坏	12.0	4.4	3.6	1/3		4	土師	坏	9.7	3.0	3.2			
24	土師	坏	13.2	5.6	4.2	1/4		5	土師	坏	10.4	4.2	2.9	1/3		
25	土師	坏	11.6	4.7	3.9	1/5		6	土師	坏	10.6	4.0	3.2	1/3		
26	土師	坏	11.6	4.0	3.3	1/2		7	土師	坏	10.9	4.2	2.9	完形		
27	土師	坏	11.5	4.2	3.9	完形		8	土師	坏	10.3	4.0	3.0	完形		
28	土師	坏	11.2	5.0	3.2	完形		9	土師	坏	10.4	4.2	2.9	完形		
29	土師	坏	12.2	4.4	3.2	1/3		10	土師	坏	11.0	4.9	3.1	3/4		
30	土師	坏	11.2	4.0	4.1	1/2		11	土師	坏	12.1	4.7	3.9	1/2		
31	土師	椀	12.6	7.3	5.2	1/3		12	土師	坏	11.5	4.4	4.1	3/4		
32	土師	椀		8.7		1/2		13	土師	椀	12.5	7.0	4.5	1/3		
33	黒色	坏	12.7	5.6	3.5	1/3		14	土師	盤	13.2	6.8	3.9	完形		
34	黒色	椀	12.3	6.7	5.1	完形		15	土師	盤		5.2		ママ		
35	黒色	椀	14.8	7.0	6.3	1/2		16	黒色	椀	10.4	5.7	4.2	1/5	暗文	
36	黒色	椀	16.0			1/2		17	黒色	椀	10.9	5.9	4.0	1/2	暗文	
37	黒色	椀	15.5			1/2		18	黒色	椀	14.0	7.6	6.1	2/3		
38	黒色	椀	15.0	6.6	6.1	1/3		19	黒色	椀	14.4			1/5		
39	黒色	椀	13.7	7.6	5.8	1/3		20	黒色	椀	15.0			1/2		
40	黒色	椀	14.0	6.0	5.5	1/2		21	黒色	椀		5.0		2/3	内外黒	
41	灰釉	椀		6.8		1/5		22	灰釉	椀	16.0	8.5	6.3	1/4		
42	土師	鉢	24.6	9.5	13.8	1/4		23	灰釉	椀	15.0			1/10		
43	土師	甕				3/4		24	灰釉	椀		7.2		1/2	転用硯	

第1遺構群住居址出土土器(5)

番号	種別	器種	法量 (cm)			遺存	特記事項	番号	種別	器種	法量 (cm)			遺存	特記事項
			口径	底径	器高						口径	底径	器高		
25	灰釉	椀	14.3	7.8	4.2	1/5		31	須恵	甕		7.2		1/4	
26	灰釉	椀	16.4			1/8		32	灰釉	瓶	12.8			1/8	
27	灰釉	皿	13.8	6.8	2.6	1/3	転用硯	A S B 28 (10図)							
28	灰釉	皿		9.0		1/6		1	土師	坏	10.3	4.2	3.0	完形	
29	黒色	鉢	19.0	9.0	8.8	1/5		2	土師	坏	10.2	4.6	2.9	完形	
30	土師	甕	(22.5)			1/8		3	土師	坏	11.3	4.7	3.6	2/3	
31	土師	甕	(23.7)			1/8		4	土師	坏	10.4	4.6	2.6	完形	
32	土師	羽釜	18.4			1/4		5	土師	坏	12.4	5.4	3.8	1/2	
33	土師	羽釜	28.4			1/8		6	土師	坏	14.3	5.3	4.7	1/2	
34	須恵	甕				ママ	波状文	7	土師	椀	13.8	7.5	5.8	3/4	
35	須恵	甕				ママ	波状文	8	土師	椀	13.5	8.0	5.1	1/4	
A S B 26 (9図)								9	土師	椀	13.4	7.4	4.9	完形	
1	土師	坏	12.7	5.2	3.9	2/3		10	土師	盤				1/8	
2	土師	坏	13.0	4.8	4.0	4/5		11	黒色	坏		8.4		ママ	暗文
3	黒色	坏	12.0	5.7	4.0	完形		12	黒色	坏	13.9	5.0	5.4	1/8	
4	灰釉	椀	14.5	7.8	4.5	1/8		13	黒色	椀	13.3	7.0	5.2	完形	
5	土師	甕	12.5	6.8		1/3		14	黒色	椀	14.2	6.7	6.6	2/3	
6	土師	甕	23.0			1/6		15	黒色	椀	18.0			1/4	
7	須恵	長頸壺				1/3		16	灰釉	椀	13.0	7.2	4.3	1/5	
A S B 27 (9図)								17	土師	鉢	30.8	21.0	14.3	完形	外へラケズリ
8	土師	坏	10.5	3.8	3.1	4/5		18	土師	鼎形	10.0			1/4	獣脚付?
9	土師	坏	11.2	4.0	3.6	4/5		19	土師	甕	18.0			1/5	
10	土師	坏	10.3	4.9	3.3	2/3		A S B 29 (9図)							
11	土師	坏	10.7	4.2	3.1	完形		33	土師	坏	9.5	3.5	3.0	3/4	
12	土師	坏	13.4	5.0	3.2	1/2		34	土師	坏	9.7	4.2	2.9	完形	
13	土師	坏	12.8	5.2	3.9	1/2		35	土師	坏	9.7	3.6	3.0	完形	
14	土師	椀	14.6			1/2		36	土師	坏	10.5	3.8	3.2	3/4	
15	黒色	坏	13.0	6.0	3.7	1/4		37	土師	坏	11.6	4.6	3.7	1/3	
16	黒色	坏	12.8	3.2	3.9	1/4		38	土師	坏	11.7	5.0	3.6	1/2	
17	黒色	坏	13.0	6.0	3.8	1/2		39	土師	椀		7.8		1/2	
18	黒色	坏	15.5	5.8	4.8	1/2		40	黒色	椀	13.0			1/4	暗文
19	黒色	坏		6.5		1/4	暗文	41	灰釉	椀	14.8			1/4	
20	黒色	坏		5.6		1/5	内外糸切り痕	42	灰釉	椀		7.6		3/4	
21	黒色	椀	13.6			1/3		43	灰釉	椀		8.2		1/2	
22	灰釉	椀	15.2			1/8		44	灰釉	皿	11.5			1/4	
23	灰釉	椀	15.8			1/4		A S B 30 (9図)							
24	灰釉	椀		8.0		1/5	外転用硯(朱)	45	土師	坏	11.7	5.0	3.8	1/3	
25	灰釉	椀		7.2		1/2		46	土師	坏	11.6	4.7	3.6	完形	
26	灰釉	椀		8.0		1/4		47	土師	坏	13.5			1/4	
27	土師	甕	13.8			1/4		48	土師	盤				1/8	
28	土師	甕	15.0			1/4		49	黒色	坏		5.4		ママ	暗文
29	土師	甕	20.8			1/4		50	灰釉	椀	14.3			1/8	
30	須恵	甕				ママ	刻書「全」	51	須恵	甕		7.7		1/3	

第 I 遺構群住居址出土土器(6)

番号	種別	器種	法量 (cm)			遺存	特記事項	番号	種別	器種	法量 (cm)			遺存	特記事項
			口径	底径	器高						口径	底径	器高		
A S B 31 (10図)							24	灰釉	皿	13.3			1/4		
20	土師	坏	10.8	5.8	3.3	1/2		25	灰釉	皿	13.6			1/6	
21	土師	坏	10.7	5.0	3.8	完形		26	土師	甕	11.7			1/4	
22	土師	坏	11.7	6.0	3.2	完形	内外ヘラケズリ	27	土師	甕		8.5		1/3	
23	土師	坏	12.5	5.7	3.4	完形		28	土師	甕		8.8		1/2	
24	土師	坏	13.3			1/3		29	土師	鼎形	14.5			ママ	獣脚付?
25	土師	坏	12.2			1/2		30	土師	鼎形		13.0		ママ	29と同一個体
26	黒色	鉢	21.4	8.0	13.2	3/4	片口	31	灰釉	瓶	11.0			1/8	
A S B 32 (10図)							32	灰釉	瓶		6.7		1/6		
27	黒色	坏	11.6	4.8	3.5	1/5		33	灰釉	瓶		9.2		1/2	
28	灰釉	椀		8.4		1/4		A S B 36 (12図)							
29	灰釉	瓶		9.2		1/4		1	土師	坏	12.8	6.8	3.2	1/2	
A S B 33 (10図)							2	土師	坏	11.1~11.4	5.6	4.0	完形		
30	土師	坏	12.6	6.6	3.8	1/5		3	土師	坏	11.8	5.3	3.1	完形	
31	土師	皿	12.3	5.8	2.4	1/2		4	土師	坏		5.4		1/2	
32	黒色	坏	14.6	6.8	5.2	1/2		5	土師	坏	10.9	3.4	3.3	完形	
33	須恵	坏	12.8	6.5	4.4	1/4		6	土師	坏	12.1	4.3	3.7	1/3	
34	灰釉	椀	14.0	7.6	4.3	1/3	墨書	7	土師	坏	15.3	5.8	4.5	1/2	
35	灰釉	椀		6.2		1/2		8	土師	皿	11.3	4.7	2.2	1/3	
A S B 34 (11図)							9	土師	椀	13.4			ママ		
1	土師	坏	12.6	6.2	3.1	1/2		10	土師	椀	13.8	7.5	5.5	2/3	
2	土師	坏	12.5	4.5	3.1	完形		11	土師	椀	13.8	7.0	6.1	3/4	
3	土師	坏	11.5	3.7	4.1	1/3		12	土師	盤				ママ	
4	土師	坏	11.5	4.3	3.4	1/3		13	黒色	坏	11.9	5.2	3.6	1/3	
5	土師	坏	11.7	4.6	3.7	1/4		14	黒色	坏	11.8	6.0	3.5	1/2	
6	土師	坏	12.7	4.6	3.5	4/5		15	黒色	坏	12.5	5.0	3.7	1/5	
7	土師	椀	13.5	8.0	6.2	1/5		16	黒色	坏	13.0	4.2	3.6	1/3	
8	土師	椀	15.7	8.2	5.9	1/5		17	黒色	坏	12.2	5.5	4.1	1/2	
9	土師	椀	16.1	7.2	6.0	完形		18	黒色	坏	14.3	5.6	5.4	1/2	
10	土師	盤	13.6			3/4		19	黒色	坏		5.8		1/2	
11	黒色	坏		6.0		ママ	暗文	20	黒色	坏		4.7		ママ	暗文
12	黒色	椀	11.9	6.0	5.8	1/3		21	黒色	坏		5.2		ママ	暗文
13	黒色	椀	12.6	7.0	5.1	3/4	暗文	22	黒色	椀	12.0	6.6	4.9	完形	
14	黒色	椀	14.2	7.4	5.4	3/4		23	黒色	椀	12.0	6.4	4.8	完形	
15	黒色	盤				ママ	刻書	24	黒色	椀	13.1	6.3	5.7	1/2	
16	灰釉	椀	11.8			1/6	外朱墨痕	25	黒色	椀	14.5	7.0	4.8	底ママ	
17	灰釉	椀	12.6			1/4		26	黒色	椀	14.8			1/8	
18	灰釉	椀	14.0			1/8		27	黒色	椀		7.5		ママ	暗文
19	灰釉	椀		7.4		1/3	外転用硯	28	黒色	椀		5.5		ママ	
20	灰釉	椀		7.8		1/5	内転用硯	29	黒色	椀		8.0		ママ	暗文
21	灰釉	椀		8.0		1/4		30	黒色	椀		7.8		ママ	
22	灰釉	椀				2/3	外転用硯(朱)	31	灰釉	椀		6.2		1/5	
23	灰釉	椀		8.4		1/5		32	灰釉	椀	16.0	9.0	5.2	完形	

第1遺構群住居址出土土器(7)

番号	種別	器種	法量 (cm)			遺存	特記事項	番号	種別	器種	法量 (cm)			遺存	特記事項
			口径	底径	器高						口径	底径	器高		
33	灰釉	椀	17.8			1/8		9	黒色	椀		6.4		ママ	暗文
34	灰釉	椀		7.0		ママ		10	黒色	椀		5.7		ママ	内外黒
35	灰釉	椀		7.2		1/2		11	黒色	椀		5.6		ママ	内外黒
36	灰釉	椀		8.2		ママ		12	灰釉	皿	14.8	7.5	2.9	1/3	
37	灰釉	椀		8.0		2/3		13	須恵	長頸壺				1/2	
38	灰釉	皿	13.1			1/6		14	灰釉	小瓶		5.8		1/3	
39	土師	鉢		6.0		3/4		15	灰釉	瓶		8.8		1/6	
40	土師	甕	11.2			1/4		A S B 39 (13図)							
41	土師	甕		6.4		3/4		16	土師	坏	11.3	5.0	2.9	完形	
42	土師	甕		5.5		5/6		17	土師	坏	10.9	5.0	2.5	4/5	
43	土師	甕	17.3			1/6		18	土師	坏	10.0	4.1	2.5	1/3	
44	土師	甕	18.2			1/5		19	土師	坏	9.9	4.0	3.0	1/3	
45	土師	甕	15.1			1/8		20	土師	坏	10.4	4.6	3.0	1/4	
46	土師	甕		7.6		1/3		21	土師	坏		4.3		ママ	
47	土師	甕	32.5			1/6		22	土師	坏	13.5	5.2	4.4	1/4	
48	須恵	甕				ママ	波状文	23	土師	椀		6.5		ママ	
49	須恵	甕				ママ	波状文	24	土師	椀		8.2		1/2	
50	須恵	壺		8.5		ママ		25	土師	椀		8.4		3/4	
51	須恵	甕		12.8		1/7		26	土師	盤				ママ	
52	須恵	甕		13.3		1/2		27	黒色	坏	12.6	4.5	4.5	2/3	
A S B 37 (11図)								28	黒色	椀	13.8	6.7	5.5	1/3	
34	土師	坏	11.3	4.8	3.2	1/3		29	灰釉	椀	14.4	7.8	5.6	2/3	
35	土師	坏	11.0	4.5	3.1	1/4		30	灰釉	段皿	13.8	7.5	2.7	完形	
36	土師	坏	10.5	4.8	3.5	1/4		31	灰釉	瓶				1/2	
37	土師	坏	12.8	4.3	3.2	1/2		32	土師	羽釜	29.0			1/8	
38	土師	椀	13.7	5.8	4.4	1/5		A S B 40 (13図)							
39	土師	火鉢				1/4	中央穿孔	33	土師	坏	9.9	4.1	2.7	1/5	
40	黒色	椀	12.2	7.2	5.2	3/4	暗文	34	土師	坏	10.7			1/3	
41	黒色	椀	14.0			1/5	内外黒	35	土師	椀		8.7		ママ	
42	黒色	椀	15.0	7.2	6.2	1/5	内外黒	36	黒色	坏	15.4	6.0	3.7	1/4	
43	灰釉	椀	11.0			1/6		37	黒色	椀	14.2			1/4	
44	灰釉	椀		8.1		ママ		38	黒色	椀	13.5	7.4	6.3	1/3	
45	土師	鼎形				ママ	獣脚付?	39	黒色	椀		7.8		ママ	
46	灰釉	瓶	11.2			1/6		40	黒色	椀	14.0	7.0	6.3	5/6	
A S B 38 (13図)								41	黒色	鉢	15.0			1/8	
1	土師	坏	10.3	5.5	3.6	1/2		42	土師	羽釜				1/8	
2	土師	坏	12.0	5.0	3.4	1/3		A S B 41 (15図)							
3	土師	坏		5.3		ママ		1	土師	椀		6.9		2/3	
4	土師	椀	13.3	7.6	5.7	完形		2	黒色	坏		6.2		ママ	内外黒
5	土師	椀	12.4	8.4	6.0	1/4		3	灰釉	椀		7.0		1/4	
6	土師	椀	13.4	8.3	5.5	1/8		4	灰釉	椀		8.2		1/2	
7	土師	盤				1/3		5	白磁	椀		7.5		1/5	
8	黒色	椀	12.1			ママ		6	土師	甕	15.2			1/8	

第1遺構群住居址出土土器(8)

番号	種別	器種	法量 (cm)			遺存	特記事項	番号	種別	器種	法量 (cm)			遺存	特記事項
			口径	底径	器高						口径	底径	器高		
A S B 42 (40図)							23	土師	羽釜				ママ	銚不連続?	
43	土師	坏	9.2	3.9	2.6	2/3		24	土師	羽釜	23.0			1/5	
44	土師	坏	10.3	3.9	(2.8)	3/4		25	土師	羽釜	29.2			1/6	
45	土師	坏	10.6	4.8	3.2	1/2	A S B 46 (15図)								
46	土師	坏		5.0		ママ	7	土師	坏	10.2	3.8	2.8	完形		
47	土師	坏	11.4	4.9	3.5	1/5	8	土師	坏		5.0		ママ		
48	土師	坏	12.4	5.4	3.0	1/5	9	灰釉	椀		8.4		底ママ		
49	土師	椀		7.4		ママ	10	灰釉	皿	13.3			1/8		
50	土師	椀	13.9	8.2	5.4	6/7	11	灰釉	蓋		14.3		1/8		
51	黒色	坏	13.8	6.0	4.0	底ママ	12	須恵	甕		8.0		1/4		
52	黒色	椀	11.3	6.5	4.4	1/3	A S B 47 (15図)								
53	黒色	椀	12.7	7.0	4.8	1/4	13	土師	坏	11.0	4.8	3.6	1/2		
54	土師	甕		8.5		1/2	14	土師	坏	11.0	5.5	3.2	1/5		
55	須恵	甕				1/3	15	土師	坏	13.0	5.0	4.6	1/2		
A S B 44 (10図)							16	土師	甕	23.8			1/6		
36	土師	坏	11.0	4.5	3.4	完形	A S B 48 (15図)								
37	土師	椀	14.3			1/4	19	黒色	坏	13.4	6.0	4.7	完形		
38	土師	椀	14.0			1/6	20	黒色	坏	13.4	6.0	4.3	1/7		
39	黒色	坏	13.4	5.5	4.3	1/3	21	黒色	坏	14.3	6.0	5.4	1/2		
40	灰釉	皿	12.3	6.3	2.4	1/2	22	土師	甕	24.5			1/5		
A S B 45 (14図)							23	土師	甕	23.8			1/4		
1	土師	坏	11.5	4.4	3.3	1/5	24	土師	甕				1/5		
2	土師	坏	13.8	5.7	4.5	完形	25	土師	甕		4.6		ママ		
3	土師	坏	14.8	6.0	4.1	1/2	26	須恵	長頸壺		8.7		1/4		
4	土師	坏		6.0		1/2	27	灰釉	瓶	14.8			1/8		
5	土師	坏		6.0		ママ	A S B 50 (16図)								
6	土師	椀	14.3	8.2	5.8	1/5	1	土師	坏	11.3	3.7	3.0	1/2		
7	黒色	坏	12.5	6.0	4.1	1/3	2	土師	坏	11.1	4.7	3.4	1/5		
8	黒色	坏	12.0	5.2	4.3	1/7	3	土師	坏	10.9	5.2	2.8	1/2		
9	黒色	坏	12.5	5.6	4.1	4/5	4	土師	坏	12.4	5.8	3.8	完形		
10	黒色	坏	13.2	5.2	4.3	完形	5	土師	坏	13.1	5.0	4.2	完形	墨書・暗文	
11	黒色	坏	13.4	5.3	3.1	1/2	6	土師	坏	13.6			1/6	内ナデ	
12	須恵	坏	13.2	5.5	4.0	1/3	7	土師	坏		5.7		ママ		
13	灰釉	椀	13.3			1/6	8	黒色	坏		5.8		1/2		
14	灰釉	椀		8.7		1/2	9	黒色	椀		8.0		1/4		
15	土師	甕	10.7			1/2	10	黒色	耳皿		5.0		1/2	底穿孔	
16	土師	甕				1/4	11	灰釉	椀	12.8	5.0	4.5	1/6		
17	土師	甕		6.6		1/2	12	灰釉	椀	14.7			1/6		
18	土師	甕	13.9			1/4	13	灰釉	椀	14.3	6.7	4.1	1/5		
19	土師	甕		8.0		1/4	14	灰釉	椀		7.8		1/2		
20	土師	甕	22.3			1/8	15	灰釉	椀	13.5	7.0	3.6	1/2		
21	土師	甕	24.5			1/5	16	灰釉	皿	12.5			1/8		
22	土師	甕	26.5			1/4	17	土師	甕	22.3			1/5		

第1遺構群住居址出土土器(9)

番号	種別	器種	法量 (cm)			遺存	特記事項	番号	種別	器種	法量 (cm)			遺存	特記事項		
			口径	底径	器高						口径	底径	器高				
18	土師	甕	23.8			1/6		7	土師	甕		7.3		1/2	穿孔		
19	土師	甕				1/4	外へラケズリ	8	土師	甕	23.3			1/5			
20	土師	甕		11.8		1/5		9	土師	甕	24.6			1/6			
21	土師	甗		14.0		1/8		10	土師	甕				1/6			
A S B 51 (15図)								11 土師 甕								1/5	
17	土師	坏		5.8		ママ		12	土師	甕	23.4			1/9			
18	黒色	坏		7.6		1/5		13	土師	羽釜	23.1			1/8			
A S B 52 (16図)								A S B 56 (12図)									
22	土師	坏	12.3	6.0	3.8	1/2	墨書	45	土師	盤	27.2			1/3			
23	土師	坏	11.3	6.4	3.8	1/2		A S B 57 (17図)									
24	土師	坏	11.0	5.6	4.0	1/4		21	黒色	坏	12.7	5.7	4.7	1/4			
25	土師	椀		8.0		ママ		22	黒色	坏	12.8	5.0	3.6	1/4			
26	黒色	坏	12.8	4.7	3.6	1/4		23	黒色	坏	11.6	5.7	4.2	1/3			
27	黒色	坏	12.9	5.0	3.9	1/4		24	黒色	坏	13.4	5.3	3.5	2/3			
28	黒色	坏	13.2	7.0	4.0	1/3		25	黒色	坏	13.1	5.8	3.6	1/3	暗文		
29	黒色	椀		6.4		ママ		26	須恵	坏		5.2		ママ			
30	灰釉	椀		8.0		1/6		27	灰釉	椀	13.6	6.7	4.3	1/2			
31	灰釉	椀	16.0			1/6		28	灰釉	椀		6.5		ママ			
32	土師	甕	11.1			1/4		29	灰釉	椀	14.0			1/8			
33	土師	甕		5.0		1/3		30	灰釉	椀		6.8		ママ	転用硯		
34	土師	甕		7.2		1/4		31	黒色	瓶	9.8			1/6	内外黒		
35	土師	甕	16.5			1/6		32	土師	甕	12.7			3/4			
36	土師	甕	22.2			1/4		33	土師	甕		7.2		ママ			
A S B 53 (15図)								34 土師 甕								20.4	1/8
28	土師	坏	11.4	4.8	3.2	3/4		35	土師	甕	21.6			1/7			
29	土師	坏	11.1	5.0	3.5	1/3		A S B 58 (16図)									
30	土師	坏	11.0	5.4	3.9	底ママ		37	黒色	坏	13.0	5.3		1/2			
31	土師	坏	12.0	4.8	3.9	底ママ		38	黒色	坏		5.8		ママ			
32	土師	椀		6.2		1/3		39	黒色	坏		6.5		2/3			
33	土師	盤				1/2		40	黒色	坏		5.8		1/2			
34	黒色	坏	12.3			2/3		41	黒色	坏		5.0		1/4			
35	黒色	椀	14.5	7.8	6.0	1/3		42	黒色	椀		7.0		ママ			
36	黒色	椀		6.2		ママ		43	土師	甕		7.4		1/2			
37	黒色	椀		6.7		1/5		44	土師	甕	25.0			1/4			
38	灰釉	椀	15.5			1/8		A S B 60 (17図)									
39	土師	甕	16.8			2/3		14	土師	坏	10.7			1/5			
A S B 55 (17図)								15 土師 坏								5.0	4/5
1	土師	坏	11.5			1/4		16	土師	坏		4.8		4/5			
2	土師	椀	13.5			1/4		17	土師	盤				ママ			
3	黒色	椀	14.5	8.0	4.8	1/2		18	黒色	盤	14.3			1/6	内外黒		
4	黒色	椀	15.3	8.3	4.8	2/3		19	須恵	坏		5.4		1/4			
5	土師	甕	12.0			1/4		20	須恵	坏		6.0		1/5			
6	土師	甕	14.3			1/5		A S B 61 (18図)									



第1遺構群住居址出土土器(10)

番号	種別	器種	法量 (cm)			遺存	特記事項	番号	種別	器種	法量 (cm)			遺存	特記事項
			口径	底径	器高						口径	底径	器高		
1	土師	坏	10.4	4.3	2.9	1/2		9	土師	坏	9.8	5.0	2.9	完形	
2	土師	坏	10.6	4.7	3.4	2/3		10	土師	坏	10.0	4.6	3.0	1/2	
3	土師	坏	10.6			1/6		11	土師	坏	10.4	5.0	2.9	1/3	
4	土師	坏	11.5	4.0	3.1	1/4		12	土師	坏	9.9	5.0	3.0	1/3	
5	土師	坏		5.8		1/3		13	土師	坏	10.5	4.2	3.0	1/3	
6	土師	椀		6.3		4/5		14	土師	坏	10.0	4.3	2.7	3/4	
7	黒色	椀	12.6			1/6		15	土師	坏	10.1	4.0	3.0	1/3	
8	黒色	椀		8.0		ママ		16	土師	坏	9.6	4.4	2.5	3/4	
A S B 63 (18図)								17	土師	坏	10.2	4.8	2.7	1/4	
9	土師	坏	10.7	4.6	4.1	1/7		18	土師	坏	10.0	4.7	3.2	1/4	
10	黒色	椀		6.2		ママ		19	土師	坏	9.9	4.7	2.9	1/2	
11	黒色	盤				ママ		20	土師	坏	10.7	4.0	2.7	完形	
12	須恵	坏		6.2		4/5		21	土師	坏	10.3	4.0	3.0	完形	
A S B 64 (18図)								22	土師	坏	10.5	4.5	3.0	4/5	
20	土師	坏	11.3	3.6	3.0	3/4		23	土師	坏	10.7	5.0	2.9	1/5	
21	土師	坏	11.4	4.3	3.3	1/2		24	土師	坏	10.0	4.0	3.1	1/4	
22	土師	坏	12.2	4.7	2.9	4/5		25	土師	坏	10.8	5.0	2.6	1/2	
23	土師	坏	11.2	5.4	3.4	1/4		26	土師	坏	10.2	4.7	3.0	1/3	
24	土師	坏	9.9	4.2	3.0	1/4		27	土師	坏	10.0	5.0	3.1	1/4	
25	土師	椀	14.8	7.0	5.4	完形		28	土師	坏	10.2	4.4	2.5	1/4	
26	土師	椀		7.0		ママ		29	土師	坏	10.4	4.8	2.9	1/4	
27	土師	盤				ママ		30	土師	坏	9.3	4.2	2.2	1/4	
28	黒色	坏	13.6	5.4	4.4	1/4		31	土師	坏	9.6	4.6	2.7	1/4	
29	須恵	坏	13.2			1/5		32	土師	坏	11.1	4.0	3.1	1/4	
30	須恵	坏		5.2		2/3		33	土師	坏	11.8	4.4	2.7	1/3	
31	土師	甕	12.7			1/2		34	土師	坏	12.0	4.8	3.7	完形	
A S B 65 (18図)								35	土師	坏	12.8	5.6	4.0	完形	
13	黒色	坏	12.4	5.2	4.0	1/2		36	土師	坏	12.5	5.4	3.7	4/5	
14	黒色	坏	11.8	5.8	4.5	底ママ		37	土師	坏	12.8	5.4	4.2	1/2	
15	黒色	坏	12.2	5.7	4.4	1/5		38	土師	坏	11.1	5.6	3.3	完形	
16	黒色	坏	13.3	5.6	4.5	1/2		39	土師	坏	11.4	4.4	3.2	完形	
17	灰紬	椀		7.0		1/3		40	土師	坏	11.5	4.6	3.4	4/5	
18	灰紬	皿	15.0			1/3		41	土師	坏	11.9	4.8	2.7	4/5	
19	須恵	甕		12.0		1/4		42	土師	坏	11.8	5.0	3.5	完形	
A S B 67 (19・20図)								43	土師	坏	12.4	5.0	3.9	底ママ	
1	土師	坏	9.8	4.6	2.5	完形		44	土師	坏	12.3	5.0	4.3	1/4	
2	土師	坏	10.0	4.5	2.9	完形		45	土師	坏	13.0	5.3	4.0	1/4	
3	土師	坏	9.8	4.1	2.7	完形		46	土師	坏	14.0	5.0	3.9	1/4	
4	土師	坏	10.2	5.6	3.0	4/5		47	土師	坏	15.6	5.3	4.2	完形	
5	土師	坏	10.6	5.0	3.3	2/3		48	土師	椀	13.7	8.0	6.0	1/3	
6	土師	坏	10.3	4.4	3.1	完形		49	土師	椀	13.5	8.0	4.5	1/2	
7	土師	坏	10.8	5.0	3.3	完形		50	土師	椀	14.1	7.4	4.7	1/4	
8	土師	坏	10.2	4.4	3.1	完形		51	土師	椀	12.7	7.7	5.3	3/4	

第I遺構群住居址出土土器(I)

番号	種別	器種	法量 (cm)			遺存	特記事項	番号	種別	器種	法量 (cm)			遺存	特記事項
			口径	底径	器高						口径	底径	器高		
52	土師	椀	14.4	8.0	5.6	1/3		58	黒色	椀		6.6		1/6	
53	土師	盤?				1/3		59	須恵	坏		5.6		1/3	
54	黒色	坏	12.7	5.2	4.0	完形	暗文	60	灰釉	椀		7.7		1/5	
55	黒色	椀	11.8	6.0	4.5	1/3		61	灰釉	椀		7.2		1/5	
56	黒色	椀	12.8	6.2	5.0	1/4		62	灰釉	皿				1/2	
57	黒色	椀	14.5	6.9	6.0	1/2		63	黒色	鉢	20.0			1/5	片口
58	黒色	椀	14.2	7.0	6.4	底ママ		64	灰釉	瓶		11.7		1/6	
59	黒色	椀	14.5	7.0	5.9	完形	暗文	A S B 69 (18図)							
60	灰釉	椀	17.7	8.8	6.0	1/10		32	黒色	坏	12.8	5.2	3.6	1/3	
61	灰釉	椀		7.3		1/5		A S B 70 (20図)							
62	灰釉	椀		8.0		1/6		1	土師	坏	10.2	4.4	3.0	完形	
63	土師	甕	13.0	7.3	14.9	2/3		2	土師	坏	10.5	4.6	2.7	3/4	
64	土師	羽釜	20.5			4/5		3	土師	坏	10.6	4.5	3.0	1/3	
65	土師	羽釜	24.2			1/5		4	土師	坏	10.8	5.0	3.1	1/4	
66	土師	羽釜		20.0		1/5	65と同一個体	5	土師	坏	11.8	5.2	2.9	2/3	
67	須恵	甕				ママ	櫛歯刺突文	6	土師	坏	11.7	5.0	3.0	完形	
68	灰釉	小瓶		6.6		2/3		7	土師	坏	12.3	5.2	3.6	完形	
A S B 68 (18図)								8	土師	坏	12.2	5.6	3.1	1/2	
33	土師	坏	9.7	4.2	2.8	完形		9	土師	椀	13.6	6.7	5.1	1/2	
34	土師	坏	9.8	4.4	3.0	完形		10	土師	椀		6.7		ママ	
35	土師	坏	10.5	4.5	3.1	完形		11	土師	椀		7.2		ママ	
36	土師	坏	10.6	4.4	3.4	完形		12	土師	椀		8.0		ママ	
37	土師	坏	10.8	5.0	3.2	完形		13	黒色	坏	13.1	5.6	4.1	1/4	
38	土師	坏	10.2	4.4	2.7	完形		14	黒色	坏	13.5	5.2	5.0	1/5	
39	土師	坏	10.5	5.2	3.3	2/3		15	黒色	椀	15.7		(5.4)	1/4	
40	土師	坏	9.5	5.4	2.6	1/2		16	須恵	坏		6.0		1/2	
41	土師	坏	9.8	4.7	2.9	1/3		17	黒色	甕	7.8			1/4	内へラナデ
42	土師	坏	10.2	4.4	2.8	1/2		A S B 71 (20図)							
43	土師	坏	10.0	4.5	3.4	1/3		18	黒色	坏		6.0		ママ	
44	土師	坏	10.1	4.5	3.0	1/3		19	黒色	坏	13.8	5.8	4.5	底ママ	
45	土師	坏	10.5	4.7	3.1	1/4		20	黒色	坏	13.5	6.0	3.8	1/8	
46	土師	坏	10.4	4.7	3.1	底ママ		21	黒色	椀		7.2		1/3	内外黒
47	土師	坏	10.0	5.0	3.1	底ママ		22	須恵	坏		6.0		4/5	
48	土師	坏	10.8	4.0	2.8	1/2		23	須恵	坏		5.0		1/2	
49	土師	坏	11.8	4.6	3.0	1/3		24	土師	甕	12.5	6.0		1/2	
50	土師	坏	12.4	4.8	4.3	3/4		25	土師	甕		6.1		ママ	
51	土師	坏	12.6	5.2	4.0	1/4		26	土師	甕	12.5			1/7	
52	土師	椀	13.5	7.0	5.3	1/2		27	土師	甕	25.6			1/8	
53	土師	椀		7.4		1/2		28	須恵	甕				ママ	波状文
54	土師	椀		7.4		ママ		A S B 72 (20図)							
55	土師	椀		7.2		ママ		29	黒色	坏		5.4		1/2	
56	黒色	坏	13.3	6.0	3.3	1/2		30	黒色	椀	14.4	7.3	5.2	1/2	
57	黒色	坏		4.6		4/5		31	須恵	坏	12.6	5.5	3.9	4/5	

第1遺構群住居址出土土器(12)

番号	種別	器種	法量 (cm)			遺存	特記事項	番号	種別	器種	法量 (cm)			遺存	特記事項
			口径	底径	器高						口径	底径	器高		
32	須恵	坏		5.8		4/5		40	黒色	椀	13.0			1/3	内外黒
33	須恵	坏	13.0	6.0	4.1	1/3		41	灰釉	椀	13.3	7.3	4.3	1/3	
B S B 1 (21図)							42	灰釉	椀	12.6	6.5	4.0	1/4		
1	土師	坏	11.8	5.4	3.3	1/6		43	須恵	甕	18.0			1/4	
2	土師	坏	12.2	5.4	3.2	1/2		B S B 3 (22図)							
3	土師	坏	12.3	4.9	3.5	底ママ		1	土師	坏	11.0	4.7	3.2	1/2	
4	土師	坏	12.7	5.0	3.3	1/3		2	土師	坏	11.6	4.6	3.7	1/4	
5	土師	坏	12.3	4.4	3.6	1/4		3	土師	坏	12.0			2/3	
6	土師	坏	12.2	5.4	3.0	1/2		4	土師	坏		5.6		ママ	
7	土師	坏	11.8	5.0	3.4	1/4		5	土師	坏	13.7	5.9	3.8	2/3	
8	土師	坏	12.2	5.2	3.9	1/4		6	土師	椀	12.3			1/5	
9	土師	坏	12.0	5.6	3.4	1/3		7	土師	椀		7.0		ママ	
10	土師	坏		4.9		ママ		8	土師	椀		5.4		ママ	
11	土師	坏		5.8		ママ		9	土師	椀		5.2		ママ	
12	土師	椀	15.0	7.4	5.2	1/7		10	土師	椀	14.7	6.8	5.6	1/4	内ヘラミガキ
13	土師	椀		8.2		1/10		11	黒色	椀	14.3			1/3	
14	土師	椀		7.5		1/2		12	黒色	椀	15.4			1/6	
15	黒色	坏		4.5		ママ	暗文	13	黒色	椀		7.2		ママ	
16	黒色	坏	10.3	5.4	3.4	1/5		14	黒色	盤		4.8		1/2	内外黒
17	黒色	椀	11.7			1/3		15	黒色	盤	11.2	5.4	2.8	1/4	内外黒
18	黒色	椀	13.0			1/4		16	黒色	盤	11.0			1/3	内外黒
19	黒色	椀	12.7			1/4		B S B 4 (21図)							
20	黒色	椀	15.0			1/2		44	土師	坏	12.6	6.2	4.2	1/5	
21	黒色	椀		6.4		1/2	内外黒	45	黒色	坏	13.1	6.2	4.0	1/2	
22	土師	羽釜	22.0			1/8		46	灰釉	椀		7.3		ママ	
23	灰釉	瓶				ママ		47	土師	甕	11.7			1/4	
B S B 2 (21図)							B S B 5 (22図)								
24	土師	坏	10.5	5.0	4.0	1/2		17	土師	坏	10.7	4.6	2.6	完形	
25	土師	坏	11.8	6.2	3.3	1/2		18	土師	坏	10.3	5.2	2.9	完形	
26	土師	坏	11.4	4.4	3.4	1/2		19	土師	坏	10.5	4.4	3.3	完形	
27	土師	坏	12.2	5.4	3.1	1/5		20	土師	坏	10.3	5.6	3.3	1/3	
28	土師	坏	12.7	5.2	3.1	1/4		21	土師	坏	11.8	4.4	3.4	3/4	
29	土師	坏	11.5	4.5	3.3	完形		22	土師	坏	11.1	5.0	3.4	1/4	
30	土師	坏	11.6	5.0	4.0	1/2		23	土師	坏	10.7	4.4	3.3	1/3	
31	土師	坏	11.3	4.0	4.0	完形		24	土師	坏		5.6		ママ	内カキメ
32	土師	坏	10.1	4.0	3.4	1/4		25	土師	坏	13.3	5.6	4.0	1/6	
33	土師	坏	10.8	3.7	3.1	1/2		26	土師	坏	11.3	4.6	3.8	2/3	
34	土師	盤	27.8			1/8		27	土師	椀	12.9	7.8	5.5	1/3	
35	黒色	坏	13.1	6.0	4.3	1/3		28	土師	椀	14.3	7.7	5.4	3/4	
36	黒色	坏	13.3	6.8	5.0	1/2		29	土師	椀	13.6	7.3	5.4	1/2	
37	黒色	椀	14.0	7.3	6.2	1/3		30	黒色	坏	14.2	5.6	4.9	1/3	
38	黒色	椀	14.1	6.8		1/4		31	黒色	椀	14.8	7.3	5.8	2/3	
39	黒色	椀	13.4			1/3		32	黒色	椀		7.4		ママ	

第1遺構群住居址出土土器(13)

番号	種別	器種	法量 (cm)			遺存	特記事項	番号	種別	器種	法量 (cm)			遺存	特記事項
			口径	底径	器高						口径	底径	器高		
33	土師	鉢	20.5	9.4	11.0	完形		11	黒色	坏	13.3	6.0	3.7	3/4	
34	土師	甕	16.7	10.4	19.2	3/4		12	黒色	坏	12.9	5.4	4.0	1/4	
B S B 6 (22図)							13	黒色	坏	13.0	6.0	3.6	2/3		
35	土師	坏	11.4	4.4	3.1	完形		14	黒色	椀	14.0	6.8	4.8	1/2	
36	土師	坏	11.6	4.6	2.8	1/2		15	黒色	椀	14.4			1/3	
37	土師	坏	14.0	4.3	4.2	1/3		16	須恵	坏		5.8		4/5	
38	土師	椀	16.4	10.0		1/4		17	須恵	坏		5.0		3/4	
39	土師	椀		7.5		ママ		18	灰釉	椀		5.3		ママ	
40	土師	甕	12.7	7.4	12.0	完形	外へラケズリ	19	灰釉	椀	13.7	7.3	4.4	1/2	
41	土師	甕	26.0			1/8		20	灰釉	椀	16.5	7.3	4.4	1/5	
B S B 7 (24図)							21	灰釉	椀		7.6		1/2		
1	土師	坏	10.5	5.0	3.4	完形		22	灰釉	椀		8.2		1/3	朱墨書
2	土師	坏	12.0	4.2	3.6	4/5		23	灰釉	皿	14.6	7.1	3.3	1/5	
3	土師	坏	11.6	4.2	3.5	2/3		24	灰釉	皿	14.0			1/4	
4	土師	坏	11.8	5.0	3.3	2/3		25	灰釉	皿	14.3			1/4	
5	土師	坏	11.1	4.5	3.2	1/2		26	灰釉	皿		7.0		ママ	
6	土師	坏	11.7	4.4	3.2	1/2		27	灰釉	皿	13.2	6.1	(2.7)	1/3	
7	土師	坏	11.3	5.8	3.8	1/2		28	土師	甕		7.0		ママ	
8	土師	坏	11.5	4.8	3.2	1/2		29	土師	甕	15.8			1/5	
9	土師	坏	10.7	4.5	2.8	1/2		30	土師	甕				2/3	
10	土師	坏	11.5	5.0	3.4	1/3		31	土師	甕	22.2			1/5	
11	土師	坏	11.8	3.8	3.2	1/4		32	土師	甕	20.3	13.1	21.0	1/2	
12	土師	坏	11.7	4.6	2.8	底ママ		33	土師	甕	22.2			1/3	
13	土師	坏	11.9	5.0	3.3	1/6		34	灰釉	四耳壺				ママ	
14	土師	椀	14.2	7.4	(5.1)	底ママ		35	灰釉	瓶		15.3		1/6	
15	土師	盤		4.2		3/4		B S B 9 (23図)							
16	土師	盤		5.5		ママ		36	土師	坏	13.5	5.4	4.0	完形	
17	黒色	椀	15.5	7.3	6.9	1/3		37	土師	椀	14.3	7.2	5.8	底ママ	内へラミガキ
18	黒色	椀				ママ	刻書	38	灰釉	椀	13.7	7.3	3.9	3/4	
19	須恵	坏	12.2	5.0	4.4	1/7		39	灰釉	皿	13.3	7.2	2.5	4/5	輪花
20	灰釉	皿	13.7	7.0	2.5	1/3		B S B 10 (24図)							
21	灰釉	皿	17.3			1/8	輪花	22	黒色	坏	13.5	7.5	3.8	完形	
B S B 8 (23図)							23	黒色	坏	12.7	5.7	4.2	1/5		
1	土師	坏		5.6		1/6	刻書	24	黒色	坏	12.9	4.5	4.1	1/5	
2	土師	皿	11.4	4.6	2.2	1/3		25	土師	甕	27.3			1/5	
3	土師	皿	13.0	4.3	2.2	1/4		B S B 11 (22図)							
4	土師	盤	28.7			1/4		42	土師	甕	17.2			1/8	
5	黒色	坏	12.5	6.6	3.5	4/5		B S B 12 (24図)							
6	黒色	坏	12.7	5.5	4.0	1/8		26	黒色	坏		5.2		1/2	
7	黒色	坏	12.8	5.2	3.7	完形		27	土師	甕		5.6		3/4	
8	黒色	坏	12.7	5.4	3.5	1/3		B S B 13 (24図)							
9	黒色	坏	12.7	5.8	3.4	1/2		31	土師	坏	10.5	4.2	3.1	4/5	
10	黒色	坏	12.8	5.4	3.5	4/5		32	土師	坏	10.8	4.2	3.2	1/2	

第 I 遺構群住居址出土土器(14)

番号	種別	器種	法量 (cm)			遺存	特記事項	番号	種別	器種	法量 (cm)			遺存	特記事項
			口径	底径	器高						口径	底径	器高		
33	土師	坏	10.8	5.2	3.3	1/4		B S B 19 (25図)							
34	土師	坏	10.5	4.6	3.1	4/5		18	土師	坏	13.0	5.8	3.2	1/2	
35	土師	坏	12.3	5.0	3.3	完形		19	黒色	坏	13.0	5.7	3.7	完形	
36	土師	坏	11.4	5.0	3.6	完形		20	黒色	坏	13.3	5.5	4.0	1/2	
37	土師	坏	12.3	5.4	3.1	1/4		21	黒色	椀	14.5	7.1	4.9	1/3	
38	土師	坏	12.4			1/4	内カキメ	22	灰釉	椀	17.8	7.7	6.1	2/3	輪花・転用硯
39	土師	坏	12.0	5.0	3.4	1/4	内カキメ	23	灰釉	椀		6.9		1/3	朱墨書
40	土師	椀	15.0			1/2		24	土師	甕		6.0		1/2	
41	土師	椀	13.0	6.8	5.7	1/3		B S B 20 (25図)							
42	土師	椀	13.0	7.3	5.0	1/4		17	黒色	坏		6.5		ママ	暗文
43	黒色	坏	13.8	5.2	3.7	完形		B S B 21 (25図)							
44	黒色	坏		5.0		ママ	刻書?	25	土師	坏	11.6	5.0	3.9	1/4	
45	黒色	椀	15.1	6.8	5.4	1/3		26	土師	坏		5.4		ママ	
46	黒色	椀	13.7			1/2		27	黒色	坏	12.0	6.4	4.7	1/4	
47	黒色	椀	10.9	5.0	4.8	完形	暗文	28	黒色	坏	14.7			1/5	
48	黒色	椀	16.4			1/6	刻書	29	黒色	坏	14.2			1/4	
49	須恵	坏	13.0	5.8	3.8	底ママ		30	黒色	椀	17.8			1/6	
50	須恵	坏		6.4		ママ		31	灰釉	皿	13.2	6.2	3.1	1/4	
51	灰釉	椀	13.6			1/6		32	土師	甕	9.8			1/6	
B S B 14 (24図)								33	土師	甕	12.0			1/4	
28	黒色	坏		6.0		1/2	暗文	34	土師	甕		5.4		ママ	ヘラケズリ
29	黒色	坏		6.2		1/3		35	土師	甕	17.3			1/5	
30	黒色	坏		5.8		ママ		36	須恵	甕		7.5		3/4	
B S B 15 (25図)								C S B 1 (26図)							
1	土師	坏	11.8	4.1	3.2	1/5		1	土師	坏	11.6	6.4	3.8	1/4	
2	土師	坏	12.6	5.2	4.0	1/4		2	土師	坏	12.5	6.4	3.1	1/2	
3	黒色	坏	12.0	5.8	3.6	1/2		3	黒色	坏	12.3	4.7	4.3	底ママ	
4	黒色	椀	11.8	6.3	4.7	1/3		4	黒色	坏	12.3	6.4	3.7	底ママ	
5	黒色	椀	15.1			1/4		5	黒色	坏	12.2	6.4	3.9	1/3	
B S B 16 (25図)								6	黒色	坏	12.2	5.6	4.2	1/4	
16	土師	甕		6.5		ママ	刻書	7	灰釉	椀	13.3	7.4	4.0	1/3	
B S B 17 (25図)								8	灰釉	椀		6.1		ママ	
6	黒色	坏		6.2		1/2		9	灰釉	椀		8.6		1/3	
7	黒色	椀	12.5			1/4		10	土師	甕	18.4			1/4	
8	黒色	椀	14.7			1/8		C S B 2 (26図)							
9	黒色	椀	17.0			1/3		11	土師	坏	12.0	5.0	3.1	1/3	
10	須恵	坏	12.3	6.4	3.6	完形		12	土師	坏	11.7	5.0	3.5	1/3	
11	須恵	甕		12.5		1/4		13	黒色	坏	13.4	5.6	4.5	1/3	
B S B 18 (25図)								14	黒色	坏	12.2	5.6	4.1	完形	
12	土師	坏	12.5	5.8	4.4	1/2		15	黒色	坏	12.7	6.2	4.4	完形	
13	土師	坏		6.6		ママ		16	黒色	坏	13.1	6.4	4.4	完形	
14	黒色	坏	12.2	6.0	4.7	1/6		17	土師	甕	10.7			1/5	
15	須恵	坏	13.0			1/7		18	土師	甕	14.8			1/6	

第1遺構群住居址出土土器(15)

番号	種別	器種	法量 (cm)			遺存	特記事項	番号	種別	器種	法量 (cm)			遺存	特記事項
			口径	底径	器高						口径	底径	器高		
19	土師	甕		6.5		ママ	15	灰釉	椀		8.2		1/4		
C S B 3 (26図)							16	灰釉	皿	13.1	7.2	1.8	1/3		
20	土師	坏	13.0	6.0	4.0	1/4	17	黒色	鉢		7.0		3/4		
21	土師	坏	12.2	5.4	4.1	1/4	18	土師	甕	15.3			1/6		
22	土師	坏	12.6	6.6	4.0	1/2	19	土師	羽釜	24.6			1/4		
23	黒色	坏	12.3	4.5	4.3	1/3	20	須恵	甕		8.6		1/3		
24	黒色	坏	12.6	6.0	3.6	4/5	21	須恵	長頸壺?		7.3		1/2		
25	黒色	坏	12.5	6.0	3.9	2/3	C S B 8 (28図)								
26	黒色	坏	12.8	5.2	3.8	完形	灯明皿	1	土師	坏	11.5	4.4	3.5	1/5	
27	灰釉	皿	14.1	6.5	2.7	1/3	2	土師	坏	10.6	4.1	3.3	底ママ		
28	土師	甕	11.0			1/4	3	土師	坏	11.4	4.5	3.1	1/4		
29	土師	甕	11.3			1/4	4	黒色	坏		5.2		ママ	暗文	
30	土師	甕	23.0			1/3	5	黒色	鉢		7.4		1/3		
C S B 5 (26図)							6	土師	甕	16.0			1/4		
31	土師	坏	10.6	4.6	3.3	2/3	C S B 9 (28図)								
32	土師	坏	10.8	3.8	3.4	3/4	7	土師	坏	9.3	3.8	2.4	完形		
33	土師	坏	10.6	3.5	3.4	1/2	8	土師	坏	9.8	4.3	2.6	完形		
34	土師	坏	10.8	4.0	3.5	1/3	9	土師	坏	10.0	4.2	2.6	1/2		
35	土師	坏	10.5	4.3	3.2	1/3	10	土師	坏	9.4	4.1	2.9	4/5		
36	土師	坏	11.4	5.0	3.9	1/4	11	土師	坏	9.4	4.4	2.9	1/2		
37	土師	盤		8.1		1/7	12	土師	坏	9.5	3.6	3.1	1/3		
38	黒色	椀	11.0	6.3	5.1	完形	13	土師	坏	8.8	3.2	2.5	1/3	穿孔	
39	黒色	椀		7.5		ママ	14	土師	坏	9.2	4.8	3.1	1/4		
40	黒色	椀	16.1			3/4	15	土師	坏	9.7	4.4	2.4	1/4		
41	緑釉	椀	10.9			1/6	硬質	16	土師	坏	9.8	4.6	2.4	1/3	
42	緑釉	椀		6.0		1/5	硬質	17	土師	坏	9.4	4.2	2.7	1/3	
43	土師	甕	11.2			1/4	8	土師	坏	10.2	4.6	3.1	完形		
44	土師	甗		11.5		1/8	19	土師	坏	11.8	4.5	3.6	1/3		
C S B 6 (27図)							20	土師	坏	11.3	4.2	3.7	完形		
1	土師	坏	12.3	5.4	3.3	2/3	21	土師	坏	11.8	4.6	3.6	1/2		
2	土師	坏	11.6	5.3	3.1	1/4	22	土師	坏	12.4	5.2	4.1	1/3		
3	土師	坏	10.9	5.4	3.5	1/4	23	土師	坏	12.4	5.4	4.4	2/3		
4	土師	椀	11.8	7.6	5.0	1/4	24	土師	椀	9.1	4.6	3.8	1/2		
5	土師	椀		7.4		ママ	25	土師	椀	12.7	6.7	5.6	1/3		
6	土師	椀		5.8		ママ	26	土師	椀	14.6	7.2	5.2	1/3		
7	黒色	坏		5.3		ママ	27	土師	椀	13.6	7.0	5.6	1/4		
8	黒色	椀	14.1	7.6	6.7	1/3	28	土師	椀	14.1			2/3		
9	黒色	椀	14.0			ママ	29	土師	盤	14.7			1/3		
10	黒色	椀	13.8			1/3	30	黒色	坏		4.7		ママ		
11	黒色	椀	14.3	6.8	6.2	2/3	31	黒色	坏		6.0		ママ		
12	黒色	椀	14.4	7.7	6.8	2/3	32	黒色	椀	11.4	6.0	4.6	1/3		
13	黒色	椀		4.9		ママ	内外黒	33	黒色	椀	12.7			2/3	
14	黒色	盤		4.0		ママ	内外黒	34	黒色	椀		7.0		ママ	

第1遺構群住居址出土土器(16)

番号	種別	器種	法量 (cm)			遺存	特記事項	番号	種別	器種	法量 (cm)			遺存	特記事項
			口径	底径	器高						口径	底径	器高		
35	黒色	椀		7.0		ママ		1	土師	坏	12.7	5.2	3.7	1/2	
36	黒色	椀	11.0	6.2	4.6	1/5	内外黒	2	土師	坏	14.0	6.7	3.7	1/2	
37	黒色	椀	14.0	6.7	5.8	1/2	内外黒・暗文	3	黒色	坏	13.5	6.2	3.8	1/2	
38	灰釉	椀	10.0	5.6	3.0	1/3		4	黒色	坏	12.0	5.8	(3.4)	1/6	暗文
39	灰釉	椀	15.0	7.6	7.1	1/2		5	黒色	坏		5.2		ママ	暗文
40	灰釉	皿		6.5		1/3		6	黒色	坏	12.5	5.6	4.1	完形	灯明皿
41	緑釉	椀		6.2		1/4	硬質	7	黒色	坏	12.6	5.5	3.8	完形	ヘラケズリ
42	黒色	鉢?		5.7		ママ		8	黒色	坏	12.7	5.6	4/6	1/2	
43	土師	甕	22.4			1/6		9	黒色	坏	12.6	4.8	4.6	1/4	
44	土師	甕		11.4		1/3		10	黒色	坏	12.1	6.4	4.1	1/4	
45	須恵	甕				ママ	内転用硯	11	黒色	坏	13.0	5.4	4.9	2/3	暗文
C S B 10 (29図)								12	黒色	坏	12.6	5.8	4.4	1/4	暗文
1	土師	坏	12.4	5.8	4.0	3/4		13	黒色	坏		5.5		ママ	暗文
2	土師	坏	13.7	5.9	4.4	底ママ		14	灰釉	椀		7.5		1/3	
3	土師	皿	12.0	6.0	2.4	1/3		15	土師	甕	23.7			1/4	
4	土師	椀	14.6	7.6	4.9	1/2		C S B 13 (27図)							
5	土師	椀		7.3		ママ		22	黒色	坏	12.0	4.8	3.4	1/3	
6	黒色	坏	13.0	5.9	4.4	1/4		23	黒色	坏		5.4		ママ	
7	黒色	坏	12.0	4.7	3.6	底ママ	暗文	24	黒色	坏		4.8		ママ	暗文
8	黒色	坏	12.1	4.7	3.6	完形	暗文	25	灰釉	椀		7.3		1/6	朱墨書
9	黒色	椀	14.6			1/3		26	土師	蓋		3.1		ママ	
10	黒色	椀		7.7		ママ	暗文	27	土師	羽釜				ママ	鏝不連続
11	灰釉	椀	15.6			1/4		28	土師	羽釜				1/7	鏝不連続
12	灰釉	椀		6.5		ママ	内転用硯(朱)	29	土師	羽釜	26.6	16.0	24.1	1/2	
13	灰釉	椀		8.3		ママ		30	土師	甗	25.2	19.2	18.6	1/3	
14	灰釉	皿		7.2		1/3		31	須恵	短頸壺	9.6			1/6	
15	灰釉	皿	11.7	6.0	2.3	1/4		C S B 14 (30図)							
16	灰釉	皿	13.4	7.0	2.6	1/5		16	土師	坏	11.7	4.6	3.2	1/4	
17	土師	甕	13.8			1/2		17	土師	坏	11.6	4.4	3.5	1/4	
18	土師	甕		10.8		1/6		18	土師	坏	11.6	6.0	3.2	1/4	
19	須恵	短頸壺	10.3			1/6		19	土師	坏		6.0		ママ	
20	須恵	甕				ママ	波状文	20	土師	椀	13.7	7.3	6.1	1/4	
21	須恵	四耳壺				1/3		21	土師	椀		8.2		ママ	
C S B 11 (29図)								22	土師	盤		5.3		ママ	
22	土師	椀	14.5	7.4	6.0	1/2		23	黒色	坏	13.2	5.6	3.6	1/3	
23	黒色	坏	12.2	5.5	4.2	2/3		24	黒色	坏	11.9	4.6	3.7	底ママ	
24	黒色	坏	13.6	6.3	4.0	1/2		25	黒色	椀	12.0	7.2	5.8	底ママ	
25	黒色	椀		7.1		ママ		26	灰釉	椀	14.5	7.2	4.3	1/8	
26	灰釉	椀	14.0	7.0	4.2	1/3		27	土師	甕		17.4		1/3	外タタキメ
27	灰釉	椀	14.8	7.3	5.6	2/3		28	須恵	甕				ママ	波状文
28	灰釉	椀		6.2		ママ		C S B 15 (31図)							
29	灰釉	皿	14.0	6.1	2.6	1/6		1	土師	坏	11.0	4.1	3.0	完形	
C S B 12 (30図)								2	土師	坏	12.0	5.4	3.5	4/5	

第1遺構群住居址出土土器(17)

番号	種別	器種	法量 (cm)			遺存	特記事項	番号	種別	器種	法量 (cm)			遺存	特記事項
			口径	底径	器高						口径	底径	器高		
3	土師	坏	12.0	6.0	3.4	2/3		15	土師	坏	13.1	4.8	4.0	1/2	
4	土師	坏	12.0	5.0	3.4	1/4		16	土師	坏	12.7	6.0	3.5	1/4	
5	土師	坏	13.0	6.2	3.7	底ママ		17	土師	椀	12.3	6.0	3.9	4/5	
6	土師	椀	14.5			1/4		18	土師	椀	14.7	7.2	5.1	1/3	
7	土師	椀	17.0			1/2	内墨痕	19	土師	椀		8.0		ママ	
8	土師	椀		7.4		ママ		20	黒色	坏	12.1	5.8	3.7	3/4	
9	土師	椀		8.0		ママ		21	黒色	坏	12.2			1/4	
10	黒色	坏	13.0	4.4	3.7	1/3		22	黒色	椀	12.6			1/4	
11	黒色	坏	12.7	7.0	3.7	完形		23	黒色	椀	12.0			1/3	
12	黒色	坏	12.0	6.0	3.7	1/3		24	黒色	椀	12.2	6.0	4.9	1/3	
13	黒色	坏	13.1	6.3	4.4	1/4		25	黒色	椀		6.9		ママ	
14	黒色	坏	15.0	7.2	5.5	底ママ		26	黒色	椀		5.7		ママ	暗文
15	黒色	坏		5.7		ママ	暗文	27	黒色	椀		7.3		ママ	
16	黒色	坏		5.7		ママ		28	黒色	椀	14.8	7.5	6.0	1/2	
17	黒色	坏		5.3		ママ		29	黒色	椀	14.4	7.0	6.0	1/2	
18	黒色	椀	12.4	6.7	4.2	3/4	灯明皿	30	黒色	椀		7.0		ママ	
19	黒色	椀		7.0		ママ		31	灰釉	椀		8.5		ママ	内転用碗・墨書
20	黒色	椀		8.0		ママ		32	灰釉	椀		9.3		1/4	
21	灰釉	椀	15.5	8.0	4.9	1/3		33	灰釉	椀		7.3		1/3	
22	灰釉	椀	16.5			1/8		34	灰釉	椀		7.0		1/4	
23	灰釉	椀		7.6		1/2		35	土師	甕	21.6			1/6	
24	灰釉	椀		6.5		1/3		36	土師	甕	25.3			1/4	
25	灰釉	椀		7.9		1/4		37	土師	羽釜	22.1			1/6	
26	土師	甕	13.2			1/5		C S B 17 (33図)							
27	土師	甕	12.2			1/3		1	土師	坏	11.7	5.0	3.5	完形	
28	土師	甕	13.1			1/7		2	土師	坏	11.5	4.6	3.0	1/2	
29	須恵	甕				ママ	波状文	3	土師	坏	11.2	5.4	3.0	1/2	
30	灰釉	瓶				1/2		4	土師	坏	11.8	5.8	3.5	1/3	
C S B 16 (32図)								5	土師	坏	12.5	4.8	3.4	1/4	
1	土師	坏	10.2	4.2	2.8	1/2		6	土師	坏	11.5	4.4	3.0	1/3	
2	土師	坏	10.2	4.4	3.4	1/4		7	土師	坏	11.6	4.4	3.6	1/4	
3	土師	坏	11.2	4.0	3.2	底ママ		8	土師	坏	11.4	4.8	3.4	1/4	
4	土師	坏	11.2	5.5	3.3	底ママ		9	土師	坏	11.0	4.4	2.9	1/6	灯明皿
5	土師	坏	11.8	5.0	3.2	1/3		10	土師	椀		7.6		1/2	
6	土師	坏	10.2	4.8	2.7	2/3		11	土師	椀		7.5		1/2	
7	土師	坏	10.6	4.9	2.8	1/2		12	土師	盤	10.5			1/7	
8	土師	坏	10.6	4.7	2.8	1/3		13	黒色	坏		6.0		ママ	
9	土師	坏	10.7	5.5	3.2	1/3		14	黒色	坏	11.5	5.6	4.0	1/4	
10	土師	坏	10.4	4.7	2.4	1/4		15	黒色	坏		5.4		ママ	
11	土師	坏	10.1	4.7	2.8	1/4		16	黒色	坏		6.2		ママ	
12	土師	坏	11.1	5.0	2.7	1/2		17	黒色	坏		6.8		1/3	
13	土師	坏		5.6		3/4		18	黒色	椀		6.0		ママ	
14	土師	坏		5.8		1/2		19	黒色	椀		6.0		ママ	



第1遺構群住居址出土土器(18)

番号	種別	器種	法量 (cm)			遺存	特記事項	番号	種別	器種	法量 (cm)			遺存	特記事項
			口径	底径	器高						口径	底径	器高		
20	黒色	椀		7.0		ママ		39	土師	甕	13.4			1/3	
21	黒色	盤		6.5		ママ		40	土師	甕	25.0			1/4	
22	黒色	椀	11.0	5.8	4.0	1/3	内外黒	C S B 23 (35図)							
23	黒色	椀	11.5	5.1	3.9	底ママ	内外黒	1	土師	坏	11.6	5.2	3.0	完形	
24	黒色	盤		5.2		ママ	内外黒	2	土師	坏	12.6	6.0	3.1	1/8	
25	灰釉	椀		6.0		1/3	内転用碗(朱)	3	土師	坏		5.0		ママ	
26	灰釉	皿	12.5	7.1	2.1	1/2		4	土師	坏		4.2		1/4	
27	灰釉	皿	14.3	7.0	2.7	1/6	硬質	5	土師	椀		7.0		1/4	
28	土師	器台?	11.3	16.0	2.6	1/3		6	土師	椀		8.2		4/5	
29	土師	甕	13.5			1/4		7	黒色	椀	15.3	8.3	6.6	1/2	
30	土師	甕		6.0		ママ		8	灰釉	椀	14.6			1/5	
31	土師	甕				ママ		9	灰釉	皿	13.0			1/6	
32	灰釉	瓶	10.4			ママ	刻書	10	灰釉	皿	13.6	6.8	2.9	1/6	
C S B 18 (34図)								11	土師	甕		5.0		ママ	
1	土師	坏	11.5	6.0	2.8	完形		12	土師	甕	15.0			1/2	
2	土師	坏	12.0	6.0	2.8	1/4		13	土師	甕	20.0			1/6	
3	土師	坏	12.1	6.0	3.3	1/3		14	土師	甕	20.0			1/2	
4	土師	坏	12.3	5.2	3.4	1/4		15	灰釉	瓶	11.6			1/4	
5	黒色	坏		5.0		ママ		C S B 24 (36図)							
6	黒色	椀		7.2		ママ		1	土師	坏	13.1	5.4	4.2	1/2	
7	黒色	椀		7.6		ママ		2	土師	坏	13.0	5.5	3.7	完形	
8	黒色	盤	12.2			1/8	内外黒	3	土師	坏	12.0	5.2	4.1	1/3	
9	灰釉	椀	13.6	6.9	4.1	1/2		4	土師	坏	12.6	5.4	3.5	1/7	
10	灰釉	皿		7.1		1/3		5	土師	坏		6.2		ママ	
11	灰釉	皿	14.6	7.8	3.0	1/3	輪花	6	黒色	坏	12.6			1/3	
12	灰釉	皿	15.3	7.6	3.5	1/5		7	黒色	坏	12.1	6.0	3.6	完形	
13	土師	甕	13.6			3/4		8	黒色	坏	11.5	5.4	3.4	4/5	
14	土師	甕	20.0			1/8		9	黒色	坏	12.0	5.7	3.5	1/2	
15	土師	甕	17.0			1/5		10	黒色	坏	12.6	6.1	3.4	1/4	
16	土師	甕	20.0			1/4		11	黒色	坏	13.0	6.0	3.8	1/3	
17	土師	甕	23.0			1/5		12	黒色	坏		5.2		ママ	暗文
18	土師	甕		9.5		2/3		13	黒色	坏	11.6	5.5	3.8	完形	
19	灰釉	瓶		8.7		1/3		14	黒色	坏	12.9	6.0	4.3	3/4	暗文
C S B 19 (29図)								15	黒色	坏		5.8		ママ	
30	土師	坏		6.8		ママ	ケズリ底	16	黒色	坏	12.7	4.6	4.0	1/2	灯明皿・暗文
31	土師	椀		8.3		1/2		17	黒色	坏		5.4		ママ	暗文
32	黒色	坏	12.4	5.6	4.3	1/3		18	黒色	椀	15.4	7.6	7.3	1/3	暗文
33	黒色	坏	12.5	5.8	3.8	1/3		19	黒色	椀	14.9			1/8	墨書
34	黒色	坏	13.5	5.5	3.6	1/2		20	黒色	椀		7.2		ママ	
35	黒色	坏	14.3	6.0	4.8	1/2		21	黒色	椀		6.6		ママ	
36	黒色	椀	14.9			1/3		22	灰釉	椀	11.1	6.0	3.6	1/6	
37	灰釉	椀	14.7			1/3		23	灰釉	椀	15.8			1/7	
38	灰釉	椀		8.3		ママ	内転用碗(朱)	24	灰釉	皿	14.4	7.2	2.8	1/6	

第1遺構群住居址出土土器(19)

番号	種別	器種	法量 (cm)			遺存	特記事項	番号	種別	器種	法量 (cm)			遺存	特記事項
			口径	底径	器高						口径	底径	器高		
25	灰釉	皿	14.3			1/4		42	灰釉	椀	16.2			1/7	
26	灰釉	耳皿	6.6	4.8	1.5	2/3		43	須恵	甕				ママ	
27	黒色	鉢	31.0			1/8		44	須恵	甕				ママ	刻書
28	土師	甕	16.0			1/4		C S B 28 (33図)							
29	土師	甕	21.0			1/4		33	土師	坏	12.7	5.8	4.1	底ママ	
30	須恵	蓋		13.4		1/8		34	土師	坏	13.0	5.8	3.9	1/4	
31	須恵	短頸壺	11.5			1/4		35	黒色	坏	12.0	6.2	3.2	底ママ	
32	灰釉	小瓶		5.0		1/3		36	黒色	坏	13.0	6.4	3.7	1/4	
C S B 25 (34図)								37	黒色	坏	15.4	7.4	4.9	底ママ	暗文
20	土師	坏	12.8	5.5	3.3	3/4		38	黒色	椀	15.1	7.2	5.8	完形	
21	土師	坏	12.5	5.8	4.2	1/3		39	灰釉	椀	15.8			1/4	
22	土師	坏	12.1	6.7	3.4	1/3		40	灰釉	椀	17.1			1/8	
23	土師	椀	12.2	6.9	4.7	1/4		41	灰釉	椀	17.8	8.7	5.9	1/5	
24	土師	椀		6.0		ママ		42	灰釉	椀		7.2		ママ	
25	黒色	坏		4.5		ママ	暗文	43	緑釉	皿	14.4	6.9	2.5	1/3	硬質
26	黒色	坏	11.2	5.2	4.1	1/2	暗文	44	土師	甕	11.6			1/6	
27	黒色	坏	12.7	5.0	3.4	1/3		45	土師	甕	17.3			1/6	
28	黒色	坏		5.0		1/2	糸切り底貼付	46	土師	甕	15.8			1/6	
29	黒色	坏		5.4		ママ		47	土師	甕	29.2			1/3	
30	黒色	椀	13.9			1/6	墨書	C S B 29 (35図)							
31	黒色	椀		6.7		ママ		16	土師	坏	12.0	5.4	3.4	1/3	
32	灰釉	椀	13.4			1/3		17	土師	坏	12.1	7.2	4.0	1/4	
33	灰釉	椀	13.8	7.5	3.8	完形	内転用硯	18	土師	坏	12.2	7.2	4.1	2/3	
34	灰釉	椀	14.8	7.7	5.1	1/4		19	土師	坏	12.2	6.2	3.5	1/5	
35	灰釉	段皿	18.0	8.2	3.0	1/4		20	土師	坏		5.8		ママ	ヘラケズリ
36	土師	甕	12.8			1/7		21	土師	坏		6.4		ママ	
C S B 26 (32図)								22	黒色	坏	12.1	5.0	3.8	完形	
38	土師	坏		6.0		ママ		23	黒色	坏	12.2	5.0	3.4	1/2	
39	黒色	坏		5.4		ママ		24	黒色	坏	12.2	5.5	3.6	1/2	ヘラケズリ
40	灰釉	椀		7.8		1/3		25	黒色	坏	13.3			1/3	
41	灰釉	椀		9.1		1/2	外転用硯(朱)	26	黒色	椀	12.6	7.0	5.4	底ママ	
C S B 27 (31図)								27	灰釉	椀	16.6			1/7	
31	土師	坏	10.4	5.2	3.1	1/3		28	土師	甕	10.2			1/5	
32	土師	坏	11.8	5.4	3.6	1/5		29	土師	甕		17.6		1/3	
33	土師	坏	12.0			1/4		30	須恵	長頸壺				1/3	
34	土師	坏	8.9	4.6	2.1	1/3		C S B 30 (26図)							
35	黒色	坏	12.8	5.2	3.5	1/5		42	土師	坏	12.0	4.6	3.3	1/7	
36	黒色	坏	12.1			1/4		43	土師	坏		5.3		1/2	
37	黒色	坏		6.2		1/2		44	土師	椀		7.4		1/2	
38	黒色	坏		5.0		3/4	暗文	45	土師	椀		7.8		1/5	
39	黒色	椀				ママ	暗文	46	黒色	椀	15.5	7.8	6.3	1/4	
40	黒色	椀		8.2		ママ		47	黒色	椀		6.7		ママ	
41	須恵	坏		6.2		3/4		48	黒色	盤	11.7			1/5	内外黒

第Ⅰ遺構群住居址出土土器(20)

番号	種別	器種	法量 (cm)			遺存	特記事項	番号	種別	器種	法量 (cm)			遺存	特記事項
			口径	底径	器高						口径	底径	器高		
49	灰釉	椀	17.0	7.8	5.1	1/2		28	土師	坏	11.6	6.5	2.9	完形	
50	灰釉	椀		7.7		1/3		29	土師	坏	13.4	5.9	4.7	4/5	
51	須恵	甕				ママ	波状文	30	土師	椀		7.0		ママ	
52	須恵	甕				1/4		31	土師	椀	13.2	6.8	5.0	1/3	
C S B 31 (35図)								32	土師	椀		8.3		ママ	
31	土師	坏	10.5	4.4	3.4	1/2		33	土師	椀	14.6	7.7	4.9	完形	
32	土師	坏	12.0	5.2	3.0	1/2		34	黒色	坏	10.7	4.0	2.9	完形	
33	黒色	椀	14.2	7.8	5.0	1/2		35	黒色	坏	11.9	4.6	3.4	1/2	
34	灰釉	瓶		8.2		1/2		36	黒色	坏	12.1	5.8	3.9	1/3	
C S B 32 (35図)								37	黒色	椀	12.4	6.6	4.7	1/3	
35	須恵	坏	13.2	7.0	4.0	3/4		38	黒色	椀	12.4	6.8	4.8	4/5	
36	須恵	坏	12.8			1/4	墨書	39	黒色	椀	14.3	7.5	5.6	1/2	
37	土師	甕				1/4		40	黒色	椀		7.4		ママ	
38	灰釉	瓶		9.6		1/4		41	黒色	椀	13.1	6.7	5.2	1/2	灯明皿
D S B 1 (37図)								42	黒色	椀	12.6	5.8	4.8	完形	
1	土師	坏	12.3	5.8	3.9	1/2		43	黒色	椀		7.7		ママ	
2	土師	坏	13.7	6.0	3.7	1/3		44	黒色	椀	8.5	3.8	3.4	1/3	内外黒
3	土師	坏	12.1	6.5	3.5	1/3		45	黒色	椀	10.6	6.0	4.3	1/4	内外黒
4	土師	坏		4.4		ママ		D S B 3 (38図)							
5	土師	坏	12.6			1/3		1	土師	坏	10.0	4.2	3.0	底ママ	
6	土師	椀	13.4	7.6	5.8	1/4		2	土師	坏	11.0	4.9	2.8	完形	
7	黒色	椀	14.3	7.0	5.7	1/3		3	土師	坏	11.1	4.9	3.4	7/8	
8	黒色	椀	14.8			1/4		4	土師	坏	11.0	4.4	3.7	1/2	
9	土師	鉢	5.8	5.0	3.4	完形	ミニチュア	5	土師	坏	11.0	4.5	3.1	4/5	
10	土師	甕	13.0			1/4		6	土師	坏	10.2	5.1	3.2	完形	
11	土師	甕	26.0			1/5		7	土師	坏	10.8	3.8	3.3	1/3	
12	土師	鼎形	12.0			1/4	獣脚付	8	土師	坏	10.7	4.5	3.1	1/3	
D S B 2 (37図)								9	土師	坏	10.8	4.4	2.9	完形	
13	土師	坏	11.2	4.5	3.2	完形		10	土師	坏	10.7	5.2	2.8	2/3	
14	土師	坏	11.4	4.6	3.2	1/2		11	土師	坏	10.6	4.4	3.2	1/4	
15	土師	坏	11.6	5.0	3.4	2/3		12	土師	坏	10.7	5.5	3.2	1/3	
16	土師	坏	11.8	4.5	3.1	1/2		13	土師	坏	12.9	5.8	4.5	2/3	
17	土師	坏	12.3	4.9	3.1	1/2		14	土師	坏	14.1	6.6	4.3	3/4	
18	土師	坏	12.5	5.3	3.2	1/4		15	土師	坏	15.0	6.8	4.6	2/3	
19	土師	坏	11.8	5.1	3.5	1/4		16	土師	椀	14.2	8.1	5.1	完形	
20	土師	坏	11.6	4.5	2.9	1/4		17	土師	椀		6.2		ママ	
21	土師	坏	12.2	5.0	3.4	1/4		18	土師	盤				ママ	
22	土師	坏	12.4	5.0	3.1	1/3		19	黒色	坏	12.5	6.2	3.5	1/4	
23	土師	坏	11.8	5.7	3.3	1/3		20	黒色	坏	13.9	7.0	3.5	1/6	暗文
24	土師	坏	12.6	5.0	3.1	1/4		21	黒色	坏	12.7	5.3	4.0	1/5	
25	土師	坏	11.5	4.4	2.9	4/5		22	黒色	椀	12.5	6.6	4.9	1/4	
26	土師	坏	11.9	4.3	(3.2)	1/2		23	黒色	椀		7.2		ママ	
27	土師	坏	12.6	4.6	3.6	完形		24	黒色	盤	13.6			1/2	

第1遺構群住居址出土土器(2)

番号	種別	器種	法量 (cm)			遺存	特記事項	番号	種別	器種	法量 (cm)			遺存	特記事項
			口径	底径	器高						口径	底径	器高		
25	土師	羽釜	27.0			1/6		14	土師	椀	15.2	7.1	5.8	1/4	
26	須恵	甕		13.3		1/3	外タタキメ	15	土師	椀	14.0	7.0	5.1	1/2	
27	灰釉	瓶		11.8		1/2		16	黒色	坏	9.5	3.3	2.7	1/2	内ナデ
D S B 4 (38図)								17	黒色	椀	13.2	6.2	5.9	1/3	
28	土師	坏	11.1	5.2	3.1	完形		18	黒色	椀	13.6	6.8	6.4	1/4	
29	土師	坏	10.8	4.7	2.9	完形		19	黒色	椀	15.6	7.9	5.4	1/3	
30	土師	坏	11.5	4.5	3.1	4/5		20	黒色	盤	10.6			1/4	内外黒
31	土師	坏	11.6	4.4	3.0	完形		21	須恵	坏	12.8			1/4	
32	土師	坏	11.5	5.0	3.2	4/5		22	須恵	坏		5.4		ママ	
33	土師	坏	11.5	4.6	3.0	完形		23	須恵	坏		5.6		ママ	
34	土師	坏	11.8	4.2	3.4	完形		24	灰釉	椀		7.3		1/3	
35	土師	坏	12.8	4.7	3.4	完形		25	土師	鉢	20.3	9.6	10.9	1/3	
36	土師	坏	12.8	6.5	3.2	4/5		26	土師	甕	13.3			1/4	
37	土師	坏	11.3	4.8	3.6	底ママ		D S B 6 (40図)							
38	土師	坏	12.0	4.6	3.2	1/4		1	土師	坏	10.3	5.2	2.9	3/4	灯明皿
39	土師	坏	11.3	5.0	3.2	1/2		2	土師	坏	10.1	4.2	2.9	完形	
40	土師	坏	11.5	5.4	3.3	3/4		3	土師	坏	11.3	4.6	3.3	1/3	
41	土師	坏	11.9	4.8	3.8	4/5		4	土師	坏	10.7	4.6	3.0	1/2	
42	土師	椀	14.0	6.9	4.9	1/3		5	土師	坏	10.6	4.2	3.2	1/5	
43	土師	椀	14.5	7.9	5.6	3/4		D S B 7 (39図)							
44	土師	盤				ママ		27	土師	坏	10.6	4.5	2.8	完形	
45	黒色	坏	12.1	5.0	4.7	3/4	暗文	28	土師	坏	11.0	4.7	2.6	完形	
46	黒色	椀		7.1		ママ		29	土師	坏	10.6	4.2	2.8	完形	
47	黒色	椀		8.3		1/2		30	土師	坏	10.7	4.5	2.9	1/2	
48	黒色	椀		7.7		ママ		31	土師	坏	10.6	4.9	2.6	1/2	
49	黒色	椀	7.0	4.4	3.8	1/2	内外黒	32	土師	坏	10.1	4.5	2.8	1/3	
50	黒色	椀		5.7		ママ	内外黒	33	土師	坏	10.7	4.6	2.6	1/3	
51	灰釉	椀		6.8		1/2		34	土師	坏	10.1	5.0	2.9	完形	
52	灰釉	椀		8.4		1/4		35	土師	坏	10.4	4.5	2.8	完形	
D S B 5 (39図)								36	土師	坏	10.2	5.0	3.0	完形	
1	土師	坏	9.2	4.2	2.9	完形		37	土師	坏	10.0	4.1	2.9	完形	
2	土師	坏	9.0	4.3	2.7	3/4		38	土師	坏	10.3	4.4	2.9	完形	
3	土師	坏	9.1	4.2	2.6	1/4		39	土師	坏	10.3	4.1	3.2	4/5	
4	土師	坏		4.2		ママ		40	土師	坏	10.6	4.4	3.5	3/4	
5	土師	坏	10.3	4.8	3.0	1/2		41	土師	坏	10.4	4.5	3.1	1/3	
6	土師	坏	10.6	4.4	3.0	4/5		42	土師	坏	11.4	4.4	3.2	1/4	
7	土師	坏	12.9	6.0	3.9	1/2		43	土師	坏	12.4	6.2	3.4	1/2	
8	土師	椀	13.9	7.3	5.8	1/2		44	土師	坏	13.4	5.4	4.6	1/3	
9	土師	椀		7.9		ママ		45	土師	坏	13.8	5.8	4.0	完形	
10	土師	椀	13.6	7.7	5.6	1/3		46	土師	椀	13.1	7.8	4.6	3/4	
11	土師	椀	14.0	7.2	5.3	完形		47	土師	椀	13.3	7.7	4.8	1/2	
12	土師	椀	14.2	7.2	5.4	完形		48	土師	椀	13.8	8.5	5.3	1/2	
13	土師	椀	15.2	7.6	5.6	1/2		49	土師	椀	14.7	7.9	5.4	完形	

第 I 遺構群住居址出土土器(2)

番号	種別	器種	法量 (cm)			遺存	特記事項	番号	種別	器種	法量 (cm)			遺存	特記事項
			口径	底径	器高						口径	底径	器高		
50	土師	盤		5.2		1/5		39	灰釉	椀		7.7		1/2	
51	黒色	椀	14.3	6.6	5.4	4/5		40	灰釉	椀		7.3		1/4	
52	黒色	椀	13.5			1/2	内ナデ	41	灰釉	皿	14.3	7.2	2.1	1/6	
53	黒色	椀	13.3	7.4	6.0	1/3	暗文	42	土師	鉢	22.6	10.6	10.3	2/3	片口
54	黒色	椀	14.3			1/3		43	土師	甕		6.0		1/2	
55	黒色	椀		5.4		ママ		44	土師	甕	25.0			1/4	
56	黒色	椀		6.5		ママ		D S B 10 (37図)							
57	黒色	椀		8.1		ママ		46	土師	坏	10.6	4.4	2.8	1/4	
D S B 8 (40図)								47	土師	坏	12.0	5.8	3.7	1/5	
6	土師	坏	10.1	4.5	2.8	完形		48	土師	盤		8.5		1/5	
7	土師	坏	10.3	5.0	2.8	完形		49	黒色	坏		6.1		1/3	
8	土師	坏	10.7	4.6	2.7	完形		50	黒色	椀	10.8	5.5	3.9	1/3	灯明皿
9	土師	坏	10.7	4.8	3.0	1/4		51	黒色	椀		6.7		ママ	内外黒
10	土師	坏	11.0	5.0	2.8	1/3		52	須恵	甕				ママ	平行沈線文
11	土師	坏	11.0	4.2	2.7	1/5		D S B 11 (41図)							
12	土師	坏	13.1	5.2	3.4	底ママ		1	土師	坏	10.8	4.0	3.3	完形	
13	土師	坏	11.4	6.3	3.1	2/3		2	土師	坏	10.9	5.5	3.2	4/5	
14	土師	椀		6.7		ママ		3	土師	坏		5.0		ママ	
15	土師	椀		7.2		1/2		4	土師	坏	11.6	5.3	3.7	1/3	
16	土師	椀		8.0		ママ		5	土師	椀	13.0	8.0	5.0	1/2	
17	黒色	椀		6.1		ママ		6	土師	盤		6.0		ママ	
18	黒色	椀	12.3	5.6	4.4	1/2		7	土師	鉢	15.5			1/5	
19	黒色	椀	13.7	7.1	5.2	1/2	暗文	8	土師	鉢	19.1	7.8	11.9	1/4	
20	黒色	椀		6.4		ママ		9	土師	甕	22.6			1/5	
21	灰釉	皿	15.0	7.4	3.4	1/4	外転用硯	D S B 12 (42図)							
22	土師	羽釜				ママ	刻書(上)	34	土師	坏	12.0	6.0	4.1	1/2	
23	土師	鼎形	11.6	5.1	9.5	1/2	獸脚付	35	土師	坏		6.0		ママ	
D S B 9 (40図)								36	土師	坏		6.3		ママ	
24	土師	坏	12.6	5.4	3.6	1/3		37	土師	皿	12.8	4.9	2.1	1/2	
25	土師	坏		5.3		ママ		38	黒色	坏	12.1	6.4	3.7	1/3	
26	土師	坏	13.1	5.4	3.5	底ママ		39	緑釉	椀		7.6		1/3	硬質
27	黒色	坏	12.3	5.6	3.8	1/4		D S B 13 (41図)							
28	黒色	坏	13.1	6.0	3.3	1/4		39	土師	坏	12.1	5.5	4.0	底ママ	
29	黒色	坏	12.8	4.8	3.3	1/3		40	黒色	坏	13.3	6.0	3.6	1/5	
30	黒色	坏	13.0	5.4	3.7	底ママ		D S B 15 (42図)							
31	黒色	坏	13.1	6.0	4.0	3/4		1	土師	坏	10.3	5.4	3.0	完形	
32	黒色	坏	12.5	5.2	4.2	1/3	暗文	2	土師	坏	10.0	5.0	3.0	完形	
33	黒色	坏				ママ	墨書	3	土師	坏	10.3	3.8	2.5	4/5	
34	黒色	坏		5.2		ママ		4	土師	坏	11.0	4.2	3.4	完形	
35	黒色	坏		4.9		ママ	暗文	5	土師	坏	11.7	5.0	3.2	完形	
36	黒色	椀		7.9		ママ		6	土師	坏	11.0	5.2	2.5	6/7	
37	黒色	椀	15.0	6.8	5.5	1/5	暗文	7	土師	坏	11.2	4.3	3.2	4/5	
38	黒色	椀	15.3	7.8	5.5	4/5		8	土師	坏	10.8	4.2	3.3	2/3	

第1遺構群住居址出土土器(23)

番号	種別	器種	法量 (cm)			遺存	特記事項	番号	種別	器種	法量 (cm)			遺存	特記事項	
			口径	底径	器高						口径	底径	器高			
9	土師	坏	12.1	5.4	3.4	1/2		1	土師	坏	11.9	4.2	3.0	1/2		
10	土師	坏	11.0	4.6	3.2	1/2		2	土師	坏		4.7		ママ		
11	土師	坏	11.1	5.2	2.9	3/4	刻書	3	土師	坏		4.4		ママ		
12	土師	坏	12.8	6.6	3.8	1/2		4	土師	椀		8.0		ママ		
13	土師	盤	17.1			1/6		5	黒色	坏	13.4	5.7	3.5	1/5		
14	土師	盤				1/2		6	黒色	椀	9.8	4.9	4.1	1/2		
15	黒色	坏	12.0	5.0	4.4	完形		7	黒色	椀	13.0	6.9	5.4	底ママ		
16	黒色	坏	14.5	7.0	4.7	1/5		8	黒色	椀	14.2	7.5	(5.9)	1/2	暗文	
17	黒色	坏		6.2		ママ		9	須恵	坏	13.0	5.9	3.6	1/3		
18	黒色	椀	14.5	7.0	5.9	底ママ		10	土師	甕		5.5		1/2	外へラミガキ	
19	黒色	椀		6.5		ママ		11	土師	甕	14.6			1/3		
20	須恵	坏	14.1	6.4	2.9	1/4		12	土師	甕	15.0			1/4		
21	灰釉	椀	15.8	7.4	4.3	3/4		13	土師	甕	23.0			1/6		
22	灰釉	椀	18.0	9.9	7.2	1/3		14	土師	甕	24.4	3.8		1/5	外タタキメ	
23	灰釉	皿	12.0	6.7	2.4	1/2		15	灰釉	瓶		9.0		1/3		
24	灰釉	皿	13.8	7.5	2.8	1/3		D S B 18 (42図)								
25	緑釉	椀	12.6	7.2	4.4	1/4	輪花・硬質	40	土師	坏	13.6	5.8	3.2	1/4	へラケズリ	
26	緑釉	椀		5.9		3/4	硬質	41	黒色	坏	12.6	5.8	4.0	1/3		
27	土師	甕	11.6	6.2		1/4		D S B 19 (43図)								
28	土師	甕	15.6			1/4		16	土師	坏	9.8	4.2	2.7	2/3		
29	土師	甕				ママ		17	土師	坏	9.9	4.5	3.0	完形		
30	土師	羽釜	24.6			1/4	刻書(上)	18	土師	坏	9.8	4.0	3.0	2/3		
31	須恵	甕				ママ		19	土師	坏	11.9	4.6	3.1	1/4		
32	須恵	短頸壺	13.9			1/5		20	土師	坏	11.8	4.8	3.2	1/4		
33	須恵	甕				1/3		21	土師	坏	11.0	5.0	3.1	底ママ		
D S B 16 (41図)								22	土師	坏	11.2	4.6	3.2	1/5		
10	土師	坏	12.4	5.6	3.6	4/5		23	土師	椀	13.3	7.9	4.9	2/3		
11	土師	坏	12.3	6.0	3.7	1/2		24	土師	椀		6.3		ママ		
12	土師	坏	12.1	6.0	3.4	1/4		25	土師	椀	14.4			1/3		
13	土師	坏		5.4		ママ	底へラケズリ	26	黒色	椀	12.0	5.8	4.5	底ママ	暗文	
14	土師	皿	11.9	5.2	2.1	1/3		27	黒色	椀		6.8		ママ		
15	土師	椀	13.8	7.7	4.9	1/2		28	黒色	椀		6.5		ママ	墨書(西)	
16	黒色	坏	11.4	5.3	3.8	1/4		29	黒色	椀		7.0		ママ		
17	黒色	坏	12.6	5.6	3.5	1/4		30	黒色	椀	14.1	6.8	5.4	1/3		
18	黒色	坏	12.6	6.0	3.4	3/4		31	黒色	鉢	20.4	8.4	10.8	1/2		
19	黒色	坏	12.0	5.4	4.1	1/4		32	土師	甕	24.8			1/4		
20	黒色	椀	15.1	7.7	4.4	1/2		33	土師	甕	26.4			1/4		
21	灰釉	椀	16.2	8.4	5.1	1/3		34	土師	羽釜	23.8			1/6		
22	灰釉	椀		7.8		1/2		D S B 20 (41図)								
23	灰釉	椀		7.6		1/3		26	土師	坏	9.6	4.0	3.1	1/2		
24	灰釉	皿	15.4	7.8	2.9	2/3	輪花	27	土師	坏	13.0	6.0	4.0	底ママ		
25	土師	甕		8.0		3/4		28	土師	坏	12.3	5.0	4.6	1/3		
D S B 17 (43図)								29	土師	椀		6.2		3/4		

第1遺構群住居址出土土器(24)

番号	種別	器種	法量 (cm)			遺存	特記事項	番号	種別	器種	法量 (cm)			遺存	特記事項
			口径	底径	器高						口径	底径	器高		
30	土師	椀		8.0		ママ		2	土師	坏	10.0	4.7	2.6	1/3	
31	土師	盤	9.5	5.8	2.9	3/4		3	土師	坏	11.0	4.4	3.6	1/3	
32	土師	盤	16.3			2/3		4	土師	坏	11.1	5.2	3.1	1/4	
33	黒色	椀	13.9	7.0	5.3	1/2		5	土師	坏	11.5	4.6	3.1	1/4	
34	黒色	椀	10.7	5.2	4.4	1/2	内外黒	6	土師	坏	10.9	3.4	3.5	3/4	
35	灰釉	椀		7.6		1/2		7	土師	坏	11.1	4.9	3.5	3/4	
36	灰釉	椀	13.6			1/3		8	土師	坏	11.4	4.6	3.5	完形	
37	土師	羽釜	22.9			1/2		9	土師	坏	12.0	4.6	3.1	1/4	
38	土師	羽釜	25.7			1/4		10	土師	坏	10.2	4.4	2.3	1/3	
D S B 21 (44図)								11	土師	坏	12.4	5.2	4.2	1/5	
1	土師	坏	10.0	4.5	2.7	4/5		12	土師	盤	14.6			3/4	
2	土師	坏	10.7	4.9	2.9	完形		13	土師	盤	14.7			3/4	
3	土師	坏	9.8	4.2	2.2	1/2		14	黒色	坏		6.2		ママ	
4	土師	坏	9.7	5.0	3.1	完形	回転ヘラケズリ	15	黒色	椀		7.4		底ママ	
5	土師	坏	10.6	4.7	3.2	1/4		16	黒色	椀		6.3		1/2	内外黒
6	土師	坏	9.9	4.2	3.1	4/5		17	灰釉	皿	13.9	7.4	2.6	完形	
7	土師	坏	11.0	4.2	3.3	1/2		18	灰釉	皿	14.5	7.8	2.5	完形	
8	土師	坏	10.1	5.0	3.0	1/3		19	土師	足釜				1/6	
9	土師	坏	10.7	4.8	3.3	1/4		D S B 23 (45図)							
10	土師	坏	12.2	4.7	3.5	完形		20	土師	坏	8.9	4.5	2.5	底ママ	
11	土師	坏	12.1	5.5	3.8	底ママ		21	土師	坏	11.1	4.4	3.3	完形	
12	土師	椀	13.5	7.9	5.8	1/2		22	土師	坏	10.4	4.2	3.2	底ママ	
13	土師	椀		7.1		4/5		23	土師	坏	10.6	4.5	3.7	底ママ	
14	土師	椀		9.0		ママ		24	土師	坏	11.0	4.4	3.5	1/4	
15	土師	盤	11.4			1/2		25	土師	坏	10.3	5.0	3.0	1/6	底穿孔
16	土師	盤		7.5		2/3		26	土師	椀	13.4	7.4	6.7	底ママ	
17	土師	盤		8.2		ママ		27	土師	椀		6.2		4/5	
18	黒色	坏	12.3	4.8	4.3	1/3		28	黒色	椀		7.0		ママ	
19	黒色	坏	12.9	5.4	5.4	1/4		29	灰釉	耳皿		5.3		完形	
20	黒色	椀		7.1		1/3		30	土師	甕	25.7			1/4	外タタキメ
21	黒色	椀		7.2		ママ		31	土師	鼎形	21.0			1/7	獣脚付
22	黒色	椀		7.0		ママ		D S B 24 (46図)							
23	黒色	椀	15.0			1/3		1	土師	坏	11.6	5.8	3.1	完形	灯明皿
24	黒色	蓋		2.7		ママ		2	土師	坏	10.8	4.0	3.9	底ママ	
25	灰釉	椀		6.7		3/4		3	土師	坏	10.4	4.5	2.6	1/2	
26	灰釉	椀		8.6		1/3	墨書(世)	4	土師	坏	10.5	5.0	3.3	完形	
27	灰釉	皿	12.5	6.8	2.1	1/2		5	土師	坏	11.4	4.8	3.1	完形	
28	灰釉	皿	12.0	7.8	2.0	1/2		6	土師	坏	10.6	5.2	3.2	完形	
29	灰釉	皿	14.0	7.2	2.8	底ママ		7	土師	坏	11.0	5.0	3.1	完形	
30	須恵	甕	18.5			1/6	内外タタキメ	8	土師	坏	11.1	4.5	3.1	完形	
31	灰釉	瓶				1/3		9	土師	坏	11.1	5.0	3.2	完形	
D S B 22 (45図)								10	土師	坏	10.6	5.0	3.1	3/4	
1	土師	坏	10.8	4.8	3.1	完形		11	土師	坏	11.9	4.2	3.5	1/3	

第 I 遺構群住居址出土土器(25)

番号	種別	器種	法量 (cm)			遺存	特記事項	番号	種別	器種	法量 (cm)			遺存	特記事項
			口径	底径	器高						口径	底径	器高		
12	土師	坏	12.6	6.4	3.9	1/3		37	灰釉	椀		7.0		3/4	
13	土師	坏	13.9	5.0	4.1	1/3		38	灰釉	椀		7.2		1/2	
14	土師	盤	14.7			1/6		39	土師	甕	14.5			1/4	
15	土師	盤	20.9			1/4		40	土師	甕				1/8	
16	土師	甑		15.8		1/10	底付近穿孔	41	土師	鼎形	10.8			1/6	獸脚付?
17	灰釉	瓶				1/4		42	土師	鼎形				1/4	獸脚付?
D S B 25 (44図)								43	須恵	四耳壺				1/8	
32	土師	坏	10.8	4.4	2.8	完形		D S B 28 (45図)							
33	土師	坏	11.9	5.3	3.3	完形		32	黒色	坏	13.0	6.2	4.7	完形	
34	土師	坏	12.2	5.2	3.4	1/2		33	黒色	坏	11.9	5.6	3.8	1/2	
35	土師	坏	11.5	5.2	3.4	1/3		34	黒色	坏	(12.4)	6.1	(4.2)	1/2	
36	土師	坏	11.8	5.2	3.5	2/3		35	灰釉	椀	14.0	6.7	4.8	1/2	
37	土師	坏	11.0	5.0	3.5	3/4		36	灰釉	耳皿		5.0	2.15	完形	
38	土師	坏	11.2	4.4	3.4	完形		D S B 29 (45図)							
39	土師	坏	11.6	5.1	3.5	完形		37	土師	坏	12.4	6.0	(3.1)	ママ	
40	土師	坏	12.1	4.6	3.3	1/2		38	土師	坏	12.6			1/2	
41	土師	坏	12.0	4.5	3.0	1/2		39	黒色	坏		5.4		ママ	
42	土師	坏	14.2	5.2	4.9	1/2	内指圧痕	D S B 30 (47図)							
43	土師	椀	14.7	7.5	5.2	1/4		1	土師	坏	10.1	5.2	2.8	完形	
44	土師	椀	15.0	7.4	5.8	1/2		2	土師	坏	11.2	4.4	2.9	1/3	
45	土師	椀	15.5	7.9	5.2	3/4		3	土師	坏	10.5	4.0	3.3	1/4	
46	黒色	坏	12.3	5.8	4.3	1/3		4	土師	坏	11.4	4.1	3.2	1/3	
D S B 26 (46図)								5	土師	坏	11.3	5.4	3.4	2/3	
18	土師	坏	11.4	4.5	3.4	底ママ		6	土師	坏	10.5	4.4	3.4	1/2	
19	土師	坏	13.1	5.5	3.8	1/2		7	土師	坏	11.0	4.8	4.1	1/4	
20	土師	盤	10.0	5.1	3.5	完形		8	土師	坏	11.9	4.8	3.8	1/4	
21	土師	盤	9.8	6.0	3.2	完形		9	土師	坏	12.6	4.4	4.4	1/4	
22	土師	盤	10.2	5.7	2.8	完形		10	土師	坏	13.0	6.0	3.7	2/3	
23	土師	盤	10.0	5.6	3.6	3/4		11	土師	坏	14.0	4.6	4.7	1/3	
24	土師	盤		9.2		ママ		12	土師	椀	13.2			1/4	
25	土師	皿	11.8	5.0	2.0	1/4		13	土師	椀	14.4	7.6	6.2	3/4	
26	黒色	椀		6.3		ママ	暗文	14	土師	椀	13.4	7.0	5.5	1/4	
27	土師	甕	27.5			完形		15	土師	椀	14.6	7.7	5.9	1/2	
D S B 27 (46図)								16	土師	椀	13.4			1/3	
28	土師	坏	11.7	4.3	3.1	1/4		17	土師	椀		6.5		底ママ	
29	土師	坏	11.5	5.9	3.4	3/4		18	土師	椀		7.1		ママ	
30	土師	坏	13.5	5.8	4.0	4/5		19	土師	盤	10.4			1/2	
31	土師	椀		7.7		ママ		20	土師	盤	8.5			1/3	
32	黒色	坏	11.9	5.2	3.9	1/4		21	土師	盤	11.8			1/2	
33	黒色	坏	13.5	6.4	3.5	1/4		22	黒色	椀	11.8	7.3	4.3	1/2	
34	黒色	椀	15.1	8.1	5.1	1/3		23	黒色	椀		6.6		ママ	
35	須恵	坏	14.0	6.4	3.9	1/2		24	灰釉	椀	9.5	5.2	3.5	1/6	
36	灰釉	椀		7.7		1/3	墨書	25	灰釉	段皿	15.3	8.0	2.6	1/2	



第1遺構群住居址出土土器(26)

番号	種別	器種	法量 (cm)			遺存	特記事項	番号	種別	器種	法量 (cm)			遺存	特記事項
			口径	底径	器高						口径	底径	器高		
26	緑釉	椀	15.2			1/6		16	黒色	椀	13.8			1/4	
27	土師	甕	4.8	3.2	3.2	1/3	ミニチュア	17	黒色	椀		7.0		底ママ	
D S B 31 (47図)								18	黒色	椀		6.6		底ママ	
28	土師	坏	11.5	4.3	3.4	完形		19	黒色	椀		7.0		ママ	
29	土師	坏	10.7	5.0	3.6	2/3		20	黒色	椀		8.0		ママ	
30	土師	坏	11.1	4.6	3.4	1/2		21	黒色	椀		5.1		ママ	
31	土師	坏	11.5	5.6	2.7	1/3		22	灰釉	椀				1/2	
32	土師	坏	10.3	5.8	3.7	1/2		23	灰釉	椀		7.4		1/3	
33	土師	坏	12.2	5.6	3.3	2/3		24	土師	甕	9.7	6.1	8.9	3/4	
34	土師	坏	11.9	5.8	3.6	4/5		25	土師	甕	11.3			1/3	
35	土師	坏	11.2	4.8	3.1	1/3		26	土師	甕	17.7	10.0	14.5	2/3	
36	土師	坏	11.2	4.8	3.2	2/3	灯明皿	27	土師	甕	25.9			1/6	
37	土師	坏	10.8	4.8	2.5	1/3		28	土師	甕	24.4			2/3	外タタキメ
38	土師	椀	12.7			1/6		29	土師	甕	25.3			1/4	外タタキメ
39	土師	椀	14.5	7.4	4.8	1/8		30	土師	甕	27.3	丸底		1/2	外タタキメ
40	土師	盤	13.3			1/8		31	土師	羽釜	16.5			1/4	
41	黒色	坏	13.0	6.1	4.1	1/4		32	土師	甕		19.3		1/4	底付近穿孔
42	黒色	椀	10.4			ママ		33	灰釉	瓶	19.6			1/3	
43	黒色	椀	12.3	6.0	4.7	1/3	刻書	D S B 34 (49図)							
44	黒色	椀	14.5	7.4	5.4	1/3		1	土師	坏	10.2	4.6	2.6	1/4	
45	黒色	椀	14.1	7.0	5.2	1/4		2	土師	坏	10.5	4.5	2.8	1/5	
46	黒色	椀	15.4	8.2	5.9	1/3	暗文	3	土師	坏	12.2	5.0	3.4	2/3	
47	黒色	椀	11.4			1/4	内外黒	4	土師	坏	12.2	4.4	3.0	2/3	
48	灰釉	椀	15.5	8.0	5.2	1/3		5	土師	坏	12.2	5.1	3.2	2/3	
49	灰釉	椀		8.5		1/3		6	土師	坏	12.0	5.2	3.6	2/3	
50	緑釉	皿	11.3	6.4	2.6	完形	へラ先圧痕	7	土師	坏	12.3	4.8	3.6	4/5	
51	緑釉	皿	12.1	6.5	2.4		へラ先圧痕	8	土師	坏	12.5	4.6	3.8	1/2	
D S B 32 (48・49図)								9	土師	坏	12.3	6.1	3.6	2/3	
1	土師	坏	10.4	4.7	2.8	3/4		10	土師	坏	13.0	4.7	4.0	1/2	
2	土師	坏	10.3	4.4	3.0	1/3		11	土師	坏	12.5	4.6	3.5	1/4	
3	土師	坏	11.0	4.8	2.8	1/2		12	土師	坏	12.8	4.8	3.7	1/3	
4	土師	坏	10.9	5.3	3.1	1/2		13	土師	坏	12.3	4.5	3.4	1/4	
5	土師	坏	10.5	3.8	3.1	底ママ		14	土師	坏	12.0	4.8	3.7	1/4	
6	土師	坏	10.6	4.2	3.1	1/6		15	土師	坏	13.0	5.0	3.8	1/4	
7	土師	坏	12.1	5.4	3.8	1/4		16	土師	坏	12.1	4.5	3.9	底ママ	
8	土師	坏	12.2	4.8	3.8	2/3		17	土師	椀	15.0			1/3	
9	土師	坏	13.2	4.8	3.9	3/4		18	土師	椀		6.6		ママ	
10	土師	椀	10.8	6.1	4.4	完形		19	黒色	椀	15.5	7.4	6.9	完形	
11	土師	椀	15.0	7.0	4.4	1/3		20	黒色	椀	15.5	7.8	6.5	1/2	
12	土師	盤	14.8			3/4		21	黒色	椀		8.0		ママ	
13	土師	盤	31.0			1/4		22	黒色	椀	11.4	6.0	4.3	1/2	内外黒
14	黒色	椀	11.8	5.8	4.3	完形		23	灰釉	椀		7.0		ママ	
15	黒色	椀	13.1			3/4	暗文	24	緑釉	皿	11.6	6.1	2.3	5/6	深緑色・硬質

第1遺構群住居址出土土器(27)

番号	種別	器種	法量 (cm)			遺存	特記事項	番号	種別	器種	法量 (cm)			遺存	特記事項
			口径	底径	器高						口径	底径	器高		
25	灰釉	蓋	17.8			1/4		29	土師	坏	11.8	5.5	3.4	完形	
26	土師	甕	11.8			1/4		30	土師	坏	11.4	4.5	3.6	1/2	
27	土師	甕	19.6			1/4	外タタキメ	31	土師	坏	10.9	5.5	3.4	1/4	
28	灰釉	瓶	18.0			1/3		32	土師	椀		7.5		1/3	
D S B 35 (50図)							33	黒色	椀	14.5			1/3		
1	土師	坏	11.2	4.7	2.9	ママ		34	黒色	椀		8.0		ママ	
2	土師	坏		4.2		ママ		D S B 40 (50図)							
3	灰釉	段皿	19.2	9.0	3.4	1/3		46	土師	坏	10.4	4.6	2.8	底ママ	
D S B 36 (49図)							47	土師	坏	12.5	6.0	3.8	1/4		
29	土師	坏	12.4	5.2	4.4	3/4		48	灰釉	椀		7.7		1/3	
30	土師	坏	11.8	5.6	3.0	1/3		D S B 43 (50図)							
31	土師	椀	14.0	7.0	5.1	1/3		35	土師	坏	10.5	4.6	3.1	完形	
32	土師	盤	20.8			3/4		36	土師	坏	11.2	5.0	3.5	完形	
33	黒色	坏	11.3	5.7	3.4	1/3	暗文	37	土師	坏	11.3	4.7	3.9	7/8	
34	灰釉	皿	13.9	6.9	2.4	1/4		38	土師	椀	11.8	5.8	4.9	1/4	刻書
D S B 37 (50図)							D S B 44 (50図)								
4	土師	坏	10.6	4.1	3.5	完形		39	土師	坏	10.2	4.2	2.6	1/4	
5	土師	坏	12.9	7.0	3.6	1/4		40	土師	坏	11.1	5.0	2.8	1/3	
6	黒色	坏	12.9	4.7	3.5	1/3		41	土師	坏	11.6	4.4	3.2	完形	
7	黒色	坏		6.0		ママ		42	土師	椀	13.5	6.6	4.6	完形	
8	黒色	椀		8.3		3/4		43	黒色	椀		7.0		ママ	
9	灰釉	皿	13.0	6.5	2.8	完形		44	灰釉	椀	18.5	10.0	5.8	1/4	
10	灰釉	皿		9.0		3/4		45	緑釉	椀	14.6	8.0	5.3	1/2	
11	土師	甕	21.6			1/4		D S B 45 (50図)							
D S B 38 (50図)							49	土師	坏		4.8		ママ		
12	土師	坏	11.3	4.9	3.4	1/2		50	土師	椀		7.2		ママ	
13	土師	坏	11.0	5.5	3.5	3/4		51	黒色	坏	13.1	6.6	4.3	1/3	
14	土師	坏	11.7	4.4	3.8	2/3		52	灰釉	椀		6.7		2/3	
15	土師	坏	11.3	5.8	3.8	2/3		D S B 46 (51図)							
16	土師	坏	11.3	5.0	3.3	4/5		1	土師	坏	12.6	5.2	4.2	完形	
17	土師	坏	11.6	4.7	3.2	完形		2	黒色	坏	13.4	6.0	3.7	完形	灯明皿
18	土師	坏	11.8	4.5	3.4	完形	灯明皿	3	黒色	椀	14.5	7.9	5.0	1/3	
19	土師	坏	13.8	6.2	3.7	完形		4	灰釉	椀	14.5	7.0	4.1	1/3	
20	土師	椀	15.2	7.8	5.9	1/3		5	土師	甕	24.2			1/5	
21	黒色	坏	12.7	5.2	3.8	1/3		6	灰釉	瓶				1/2	
22	黒色	椀	11.7	6.9	5.3	1/2		7	灰釉	瓶		8.5		底ママ	
23	黒色	椀	12.0	6.8	4.8	1/2		D S B 47 (51図)							
24	黒色	椀	13.7			4/5		8	土師	坏	9.3	5.0	1.9	3/4	
25	黒色	椀	15.4	8.1	5.2	1/2		9	須恵	坏		5.2		ママ	
26	灰釉	皿		7.8		3/4	墨書(田)	10	灰釉	椀		8.8		1/3	
27	緑釉	椀	13.6			1/6	輪花・濃緑色・硬質	D S B 48 (51図)							
D S B 39 (50図)							12	土師	坏	11.6			1/2		
28	土師	坏	11.0	5.2	2.8	3/4		13	土師	椀		6.5		底ママ	

第1遺構群住居址出土土器(28)

番号	種別	器種	法量 (cm)			遺存	特記事項	番号	種別	器種	法量 (cm)			遺存	特記事項
			口径	底径	器高						口径	底径	器高		
14	土師	椀		7.8		ママ		33	灰釉	椀		8.5		1/2	転用硯(朱)
15	土師	椀		7.9		1/3		D S B 52 (51図)							
16	黒色	坏	12.5	5.4	4.8	1/2		34	土師	坏	10.1	4.4	2.9	2/3	
17	黒色	坏		5.0		ママ		35	土師	坏	11.6	4.4	3.5	1/4	
18	黒色	坏	13.0	5.4	3.8	2/3		36	土師	坏	12.9	5.8	4.0	1/4	
19	黒色	坏		6.0		ママ		37	土師	坏	12.0	5.2	4.0	1/4	
20	黒色	坏		5.3		ママ	暗文	38	土師	椀		7.2		ママ	
21	黒色	坏		6.0		1/2	暗文	39	黒色	坏		6.6		ママ	暗文
22	黒色	椀	12.2	6.5	5.1	底ママ		40	黒色	坏		5.4		ママ	
23	黒色	椀	10.8	6.3	4.2	1/4	内外黒	41	黒色	椀		5.9		ママ	暗文
24	土師	甕		8.3		ママ		42	黒色	椀		6.3		ママ	
25	土師	甕	18.4			1/4		43	黒色	椀		7.3		ママ	
26	土師	羽釜	20.0			1/6		44	黒色	椀		6.9		ママ	
27	灰釉	小瓶		6.2		1/3		D S B 5 3 (51図)							
D S B 49 (52図)								11	土師	坏	9.3	4.8	3.0	1/3	
1	土師	坏	9.9	4.2	2.6	1/4		D S B 54 (52図)							
2	土師	坏	10.9	4.0	3.1	1/4		23	土師	坏	12.3	4.5	3.4	1/2	
3	土師	坏	10.6	4.9	4.0	1/4		24	土師	坏	12.4	5.0	3.5	1/3	
4	土師	坏	10.4	4.2	3.7	底ママ		25	黒色	坏		6.0		底ママ	内カキメ
5	土師	坏	11.5	5.2	3.7	1/5		26	黒色	椀		6.4		ママ	
6	土師	坏	10.8	5.0	3.6	2/3		27	灰釉	椀	15.4	7.3	3.6	4/5	
7	土師	坏	11.2	4.6	3.0	1/4		28	灰釉	椀		7.0		ママ	
8	土師	坏	11.2	4.6	3.7	1/4		29	土師	甕	13.6	4.6	(7.5)	1/4	
9	土師	坏		4.2		ママ		30	灰釉	瓶				1/3	
10	土師	坏		6.2		ママ		D S B 55 (51図)							
11	土師	椀		6.7		底ママ		45	土師	坏	11.6	6.6	2.9	1/3	
12	土師	椀		7.1		ママ		46	土師	坏		6.5		ママ	
13	土師	耳皿		4.2		1/4		47	黒色	坏		6.2		ママ	
14	黒色	椀		6.6		ママ	暗文	48	黒色	坏		6.0		ママ	
15	黒色	椀		7.6		ママ		49	灰釉	椀	16.3	8.4	4.9	1/3	
16	灰釉	椀	12.2	6.7	3.7	1/3		D S B 57 (52図)							
17	灰釉	椀	16.5	8.4	6.2	2/3		31	土師	坏	12.2	5.9	3.2	1/2	
18	緑釉	椀		7.0		1/4	濃緑色・硬質	32	土師	坏	12.6	5.2	3.4	1/8	
19	青磁	椀	12.3			1/10		33	土師	坏		5.3		ママ	
20	土師	甕	2.5			ママ	ミニチュア	34	灰釉	段皿	16.7	8.4	3.4	2/3	
21	土師	羽釜	19.5			1/6		35	土師	甕	14.7			1/6	
22	須恵	甕				ママ	櫛歯刺突文	D S B 58 (53図)							
D S B 50 (51図)								1	土師	坏	10.3	4.4	2.6	1/4	
28	土師	坏	12.7	4.8	3.8	4/5		2	土師	坏	9.2	4.7	2.5	1/4	
29	黒色	坏	12.7	5.8	3.3	1/2		3	土師	椀	14.5	6.8	5.3	1/4	
30	黒色	坏		5.4		ママ		4	黒色	椀		4.9		ママ	
31	灰釉	椀		8.5		ママ	外転用硯	5	黒色	椀	14.2	7.7	6.1	1/2	
32	灰釉	椀		7.4		3/4		6	黒色	椀	13.0	7.1	5.2	1/3	

第1遺構群住居址出土土器(29)

番号	種別	器種	法量 (cm)			遺存	特記事項	番号	種別	器種	法量 (cm)			遺存	特記事項
			口径	底径	器高						口径	底径	器高		
7	須恵	坏		6.0		1/3		35	黒色	坏	12.2	5.8	3.6	1/3	
8	灰釉	皿	12.2	7.0	2.2	1/5		36	灰釉	皿	13.6	7.5	2.9	2/3	
9	灰釉	瓶		12.7		1/4		37	土師	甕	13.6			1/3	
D S B 59 (52図)							38	土師	甕?	16.5			1/4	外ハケナデ	
D S B 60 (53図)							D S B 63 (54図)								
36	土師	坏	12.2	5.4	3.8	1/4		1	土師	坏	9.8	5.0	2.4	完形	
37	土師	坏	13.2	6.4	3.5	1/4		2	土師	坏	12.2	5.8	2.7	1/4	
38	土師	椀	13.5	7.0	5.0	1/5		3	土師	坏	11.7	5.4	2.9	1/5	
39	土師	椀	16.1	8.8	5.4	3/4		4	土師	坏	12.0	6.0	3.5	1/3	
40	土師	椀	15.1	6.7	5.7	1/3	灯明皿	5	土師	坏	11.1	5.6	3.4	1/2	
41	黒色	坏	11.3	5.2	3.2	1/4	暗文	6	土師	坏	11.6	5.2	3.7	1/3	
42	黒色	坏	12.4	5.0	4.1	4/5	暗文	7	土師	坏	10.9	4.0	3.6	完形	
43	黒色	坏	13.4	6.8	3.7	1/5		8	土師	坏	10.0	4.0	3.1	1/3	
44	黒色	坏		5.7		1/3		9	土師	坏	11.6	4.4	3.5	1/2	
45	灰釉	椀		7.3		1/2		10	土師	坏	11.5	4.8	4.0	1/3	
46	土師	甕	25.1			1/4		11	土師	坏	12.7	5.6	3.4	1/2	ヘラケズリ
10	土師	坏	11.5	4.8	3.5	完形		12	土師	坏		5.2		ママ	
11	土師	坏	11.2	4.4	3.3	完形		13	土師	椀	13.9	7.8	5.0	1/2	
12	土師	坏	11.8	5.0	3.5	2/3		14	土師	椀	14.6	7.1	5.4	1/4	
13	土師	椀		8.0		ママ		15	土師	椀	14.5	8.5	5.9	3/4	
14	土師	椀		6.8		ママ		16	土師	椀	13.2	7.3	5.8	底ママ	
15	黒色	椀		6.4		ママ		17	土師	椀	13.7	8.1	5.7	底ママ	
16	黒色	椀		6.1		4/5		18	土師	椀	12.9			1/2	
17	灰釉	皿	14.5	7.4	2.8	1/2		19	土師	椀	14.0			1/2	
18	灰釉	皿		6.6		1/2		20	土師	椀		7.6		ママ	
D S B 61 (53図)							21	土師	盤	10.5	5.5	2.8	完形		
19	黒色	坏	12.0	5.5	4.2	1/8		22	黒色	坏	12.7	6.3	3.7	2/3	ヘラケズリ
20	黒色	坏		6.0		1/4		23	黒色	坏	13.1	5.5	3.8	2/3	ヘラケズリ
21	黒色	坏	13.0	5.4	4.2	4/5		24	黒色	坏	12.2	5.4	4.2	底ママ	ヘラケズリ
22	黒色	椀		7.7		ママ		25	黒色	坏	12.6	5.4	4.1	底ママ	
23	灰釉	椀		8.5		1/3		26	黒色	椀	11.2			2/3	
24	土師	甕	18.0					27	黒色	椀	12.3	7.0	5.2	1/3	暗文
D S B 62 (53図)							28	黒色	椀	12.3	6.0	5.2	2/3		
25	土師	坏	9.7	4.2	2.8	完形		29	黒色	椀	12.1	6.7	4.8	1/2	
26	土師	坏	12.0	5.6	4.1	1/4		30	黒色	椀		7.5		3/4	
27	土師	坏	13.2	5.6	3.6	1/4		31	黒色	椀	15.8	8.3	6.7	1/4	
28	土師	坏		5.0		ママ		32	黒色	椀	12.5			1/3	内外黒・暗文
29	土師	坏	12.8	6.4	3.3	1/4		33	灰釉	椀	16.5	8.1	5.0	1/4	
30	土師	坏	12.0	5.8	3.5	1/3		34	灰釉	椀		8.2		底ママ	転用硯
31	土師	坏	12.0	4.5	3.5	1/4		35	灰釉	皿	12.2	6.6	2.2	3/4	
32	土師	盤	14.7	10.0	7.6	1/4		36	灰釉	皿	13.5	6.8	3.1	底ママ	
33	土師	火鉢?				ママ		37	土師	甕	9.7	5.5	9.3	1/3	
34	黒色	坏	12.9	6.6	3.8	1/2	暗文	38	土師	甕	23.0			1/2	

第1遺構群住居址出土土器(30)

番号	種別	器種	法量 (cm)			遺存	特記事項	番号	種別	器種	法量 (cm)			遺存	特記事項
			口径	底径	器高						口径	底径	器高		
39	灰釉	瓶	11.3			1/3		D S B 71 (56図)							
D S B 64 (55図)							42	土師	盤	12.5	8.6	6.4	1/2		
1	土師	坏	17.3	7.5	6.0	4/5		D S B 73 (54図)							
2	土師	坏	17.2	7.6	6.3	1/2		46	黒色	坏	12.3	5.0	3.9	1/4	
3	土師	坏	17.9	7.6	6.4	完形		47	黒色	坏	13.0	6.2	3.9	底ママ	
4	土師	坏	17.3	7.5	6.6	2/3		48	黒色	坏	13.2	5.1	3.8	1/3	
5	土師	坏	17.4	7.4	6.2	完形		49	黒色	椀	15.8			1/2	暗文
6	土師	盤	17.0	11.2	7.1	3/4		D S B 74 (55図)							
7	土師	坏	17.3	6.8	6.5	完形		21	土師	坏	10.8	4.9	3.1	完形	
8	黒色	坏	17.5	7.3	6.4	1/2	内ナデ	22	土師	坏	11.0	4.8	3.4	3/4	
9	土師	盤	10.8	6.0	3.4	4/5		23	土師	坏	12.3	6.1	3.4	1/2	
10	土師	盤	16.8	11.3	7.3	完形		24	土師	坏	12.7	5.2	3.8	1/4	
11	土師	盤	16.6	11.2	7.7	完形		25	土師	坏				ママ	紡錘車転用?
12	土師	坏	16.8	7.0	6.2	完形		26	土師	椀		6.8		ママ	
13	土師	坏	17.4	7.5	6.3	完形		27	黒色	坏	12.5	6.0	3.8	1/3	ヘラケズリ
14	土師	坏	16.7	6.7	6.1	3/4		28	黒色	坏	15.1	6.8	4.1	3/4	
15	土師	坏	17.4	7.0	6.5	完形		29	黒色	坏		6.0		ママ	ヘラケズリ
16	土師	盤	16.9	11.3	8.0	完形		30	黒色	坏		4.8		ママ	暗文
17	土師	盤	16.8	10.4	7.3	完形		31	黒色	椀		7.0		ママ	
18	土師	坏	12.3	6.0	3.1	1/2		32	黒色	椀		8.0		ママ	
19	黒色	坏		5.6		ママ	暗文	33	灰釉	椀		6.7		ママ	
20	黒色	椀	14.5	8.0	4.6	底ママ	暗文	34	灰釉	椀		7.9		ママ	
D S B 65 (53図)							35	須恵	甕	16.6			1/3		
52	土師	坏	11.7	5.0	3.6	1/5		36	灰釉	瓶				1/4	
D S B 6 7 (53図)							37	灰釉	瓶	12.2			1/3		
39	土師	坏	11.5	5.5	3.3	1/2		D S B 75 (54図)							
40	土師	坏	13.0	6.0	3.0	1/3		40	土師	坏	9.3	4.2	2.3	完形	
41	土師	坏		5.9		ママ		41	土師	坏	9.5	5.2	1.9	3/4	
42	土師	坏		5.5		ママ		42	土師	坏	9.6	5.0	1.9	完形	
43	土師	椀		8.0		ママ		43	土師	坏	12.1	5.3	3.6	完形	
44	黒色	坏	12.0	5.8	3.7	1/4	暗文	44	土師	椀		7.2		ママ	
45	黒色	坏	12.2	5.6	3.5	1/4		45	須恵	甕		13.2		1/3	外タタキメ
46	黒色	椀		7.0		ママ		D S B 76 (56図)							
47	黒色	椀		7.5		ママ		1	土師	坏	14.4	6.3	3.8	完形	
D S B 68 (53図)							2	土師	坏	12.6	5.3	4.1	完形		
48	土師	坏	12.1	5.6	3.8	1/2		3	土師	坏	11.8	5.2	4.3	1/4	
49	黒色	坏	12.0	5.6	3.8	1/4		4	土師	坏	15.3	6.4	3.9	4/5	
50	黒色	坏		5.4		ママ		5	土師	椀		8.9		ママ	
51	灰釉	椀	12.1	6.6	4.6	1/2		6	黒色	坏	12.7	6.1	4.2	完形	
D S B 69 (53図)							7	黒色	坏	12.4	5.2	4.1	1/3	暗文	
53	土師	坏	12.4	5.0	3.8	1/5		8	黒色	坏	15.7	6.0	6.0	1/2	
D S B 70 (56図)							9	灰釉	椀		7.0		ママ		
41	土師	坏	14.9	6.0	4.4	1/4		10	灰釉	皿	14.7	8.6	3.1	1/8	

第1遺構群住居址出土土器(3)

番号	種別	器種	法量 (cm)			遺存	特記事項	番号	種別	器種	法量 (cm)			遺存	特記事項
			口径	底径	器高						口径	底径	器高		
11	灰釉	瓶				1/3									
D S B 77 (56図)							27	黒色	坏	13.0	6.0	4.1	1/4		
12	土師	皿	14.2	5.8	2.8	2/3		28	黒色	坏	12.7	6.0	3.7	1/4	
13	黒色	坏	12.0	5.6	3.6	1/4		29	土師	甕	12.8			1/6	
14	黒色	坏	12.4	5.6	4.5	底ママ		30	土師	甕	23.1			3/5	外タタキメ
D S B 84 (57図)							1	土師	坏	10.8	4.5	3.4	完形		
15	黒色	坏		5.6		ママ	暗文	2	土師	坏	11.0	4.5	3.4	4/5	
16	黒色	椀		7.1		2/3		3	土師	坏	11.5	4.5	3.5	1/3	
17	黒色	椀	12.2	6.7	4.5	1/2	内外黒	4	土師	坏	11.8	4.6	3.6	1/3	
18	黒色	椀	12.3	5.8	4.8	1/5	内外黒	5	土師	坏	11.4	4.8	3.7	1/6	
19	灰釉	椀	17.7	9.4	5.3	1/5		6	土師	坏	11.8	4.4	3.2	4/5	
20	灰釉	椀	16.4	8.8	4.9	1/4		7	土師	椀	14.1			1/2	
21	灰釉	皿	13.8	6.8	3.0	2/3		8	土師	椀		9.0		ママ	
D S B 78 (57図)							9	土師	盤				ママ		
14	土師	坏	12.7	5.2	3.3	完形	灯明皿	10	黒色	椀	11.5	6.0	4.6	1/3	
15	土師	坏	13.2	4.8	4.1	1/4		11	黒色	椀	13.7			3/4	
16	土師	坏	13.0	5.0	3.3	1/4		12	黒色	椀	14.3			1/3	
17	土師	椀		7.6		ママ		13	灰釉	椀	16.9			1/3	
18	黒色	坏	12.8	4.8	4.1	1/4		D S B 85 (57図)							
19	黒色	椀	15.6	7.6	6.2	底ママ		23	土師	甕	16.7			1/6	
20	黒色	椀	15.1	7.6	6.2	1/5		24	土師	甕	16.8			1/4	
21	黒色	椀		6.3		ママ		25	須恵	甕				1/6	外タタキメ
22	灰釉	小瓶		4.6		1/3		D S B 86 (58図)							
D S B 79 (56図)							1	黒色	坏		6.3		ママ	ヘラケズリ	
43	土師	坏	12.2	4.7	3.6	1/3		2	黒色	坏		5.5		4/5	ヘラケズリ
44	土師	坏	12.0	5.4	3.7	1/2		3	黒色	坏		5.8		ママ	
45	土師	坏		6.0		ママ		D S B 88 (57図)							
D S B 82 (56図)							26	土師	坏	9.4	4.2	3.2	完形		
31	土師	坏	12.6	4.7	3.5	完形		27	土師	坏	11.0	4.6	3.0	完形	
32	土師	坏	12.1	5.4	3.6	1/3		28	土師	坏	11.2	4.5	3.3	2/3	
33	土師	坏	13.0	4.9	3.6	1/4		29	土師	坏	10.7	4.2	3.0	1/3	
34	須恵	坏		7.2		1/7		30	土師	坏	14.9	6.2	4.9	1/4	
35	灰釉	椀	14.0	7.5	4.2	1/4		31	土師	椀	13.4			3/4	
36	灰釉	椀	13.4			1/8		32	土師	椀	13.9			1/2	
37	土師	鉢		12.8		1/5	外ヘラケズリ	33	黒色	椀	12.1	5.9	4.7	3/4	
38	土師	甕	12.8			1/4		34	黒色	椀	12.8			1/3	
39	土師	甕	22.0			1/4		35	黒色	椀	11.4	6.3	4.5	2/3	暗文
40	須恵	甕	11.0			1/5	長頸	36	黒色	椀	14.5	7.2	6.0	7/8	
D S B 83 (56図)							37	灰釉	椀	16.6	8.5	5.7	7/8	輪花	
22	土師	坏	10.9	5.5	2.2	3/4		38	灰釉	皿	13.8	6.8	3.2	1/2	輪花
23	土師	坏	11.4	4.8	2.9	1/3		D S B 90 (57図)							
24	土師	坏	12.2	4.7	3.5	4/5		39	土師	坏	11.0	5.5	3.3	完形	
25	黒色	坏	12.5	5.7	3.1	完形		40	土師	坏	12.5	5.5	4.0	1/4	
26	黒色	坏	12.2	4.4	3.9	完形									

第 I 遺構群住居址出土土器(32)

番号	種別	器種	法量 (cm)			遺存	特記事項	番号	種別	器種	法量 (cm)			遺存	特記事項	
			口径	底径	器高						口径	底径	器高			
41	土師	坏		5.8		ママ	D S B 94 (59図)									
42	土師	椀		8.4		ママ		土師	坏	10.1	4.2	2.9	1/2			
43	黒色	坏	12.7	5.4	3.9	4/5	暗文	2	土師	坏	11.3	5.5	3.9	1/4		
44	灰釉	椀		8.3		1/4		3	土師	坏	11.9	5.5	4.0	1/2		
D S B 91 (58図)																
4	土師	坏	11.7	5.0	2.5	1/4		4	土師	盤	16.5			1/2		
5	土師	坏	11.0	5.3	3.7	1/3		5	黒色	椀		5.5		ママ	灯明皿	
6	土師	坏	11.0	5.0	3.5	底ママ		6	黒色	椀		6.3		ママ		
D S B 95 (58図)																
7	土師	坏	12.8	5.0	3.4	1/4		40	土師	坏	10.7	3.9	3.0	完形		
8	土師	坏	12.5	5.4	3.6	1/3		41	土師	坏	11.4	4.1	3.5	1/4		
9	土師	坏	13.7	6.2	3.9	1/2		42	土師	椀		6.9		ママ		
10	土師	皿	11.8	4.4	2.3	1/2	墨書	43	土師	盤		4.2		1/2		
11	黒色	坏	12.0	5.6	3.3	1/2		44	黒色	坏	12.2	5.2	4.1	完形		
12	黒色	坏	13.9	5.8	3.7	1/3		45	黒色	盤		5.0		1/3	内外黒	
13	黒色	坏	13.6	5.1	4.2	1/2		D S B 96 (59図)								
14	黒色	坏	12.5	5.6	3.6	1/2	内ナデ	9	黒色	坏	12.8	5.5	4.6	2/3		
15	黒色	坏	14.7	6.8	4.9	4/5		10	黒色	坏	17.2	6.4	5.8	底ママ		
16	黒色	坏		6.0		ママ		11	黒色	坏	13.4	5.5	3.8	1/3		
17	黒色	椀		5.5		ママ		12	黒色	坏	15.5	6.1	4.6	2/3		
18	黒色	椀		7.5		ママ		13	黒色	坏	15.0			1/2	墨書	
19	土師	甕	24.5			1/2	外ヘラケズリ	14	黒色	盤	12.8	6.6	3.2	1/4		
20	土師	甕	24.5			1/4	外タタキメ	15	土師	甕	11.1	6.9	12.3	3/4		
D S B 92 (58図)																
21	土師	坏	11.3	5.6	2.9	1/6		16	土師	甕	22.0			1/4	外ヘラケズリ	
22	土師	坏	12.0	5.0	3.0	完形		17	土師	甕	25.5			1/4		
23	土師	坏	12.8	4.8	2.8	1/3		18	土師	甕	21.5			1/3	外ヘラケズリ	
24	土師	坏	11.6	4.6	3.2	1/5		19	土師	甕	23.8			1/5	外ヘラケズリ	
25	土師	椀		7.2		ママ		20	須恵	四耳壺				1/4	外タタキメ	
D S B 99 (59図)																
26	黒色	坏		5.3		ママ		7	灰釉	皿	13.6	6.7	2.8	1/4		
27	土師	甕		5.8		ママ		D S B 100 (60図)								
28	土師	甕	13.0			1/5		1	黒色	坏	13.9	6.1	3.9	3/4		
29	土師	甕				ママ		2	黒色	坏	13.5	6.0	3.7	1/3		
D S B 93 (58図)																
30	土師	坏	11.8	4.9	3.2	完形		3	黒色	坏	13.0	5.4	4.2	1/4		
31	土師	坏	11.8	4.8	3.2	完形		4	黒色	椀	16.0	7.3	5.3	1/3	墨書	
32	土師	坏	12.0	5.3	3.2	3/4		5	黒色	盤	13.5	6.5	2.1	1/5		
33	土師	坏	12.4	5.2	3.2	4/5		6	土師	甕				ママ	刻書	
34	土師	坏	12.4	5.2	3.2	4/5		7	土師	甕	26.0			1/4	外ヘラケズリ	
35	土師	坏	12.3	4.5	3.5	4/5		8	土師	甕	22.3			1/7	外ヘラケズリ	
36	土師	坏	12.7	5.4	3.4	1/2		9	土師	甕	26.0	丸底	30.9	1/5	外ヘラケズリ	
D S B 101 (59図)																
37	土師	椀	15.3	7.9	5.4	1/2		8	黒色	坏		6.4		3/4		
D S B 102 (61図)																
38	黒色	椀	12.1	6.2	4.4	4/5		1	黒色	坏	12.4	5.7	4.0	完形	内ナデ	
39	須恵	坏	12.1	5.8	4.9	1/5	墨書									



第1遺構群住居址出土土器(33)

番号	種別	器種	法量 (cm)			遺存	特記事項	番号	種別	器種	法量 (cm)			遺存	特記事項
			口径	底径	器高						口径	底径	器高		
2	黒色	坏	12.7	5.9	4.0	1/3		28	土師	坏	12.0	5.7	3.0	1/2	墨書(エ)
3	黒色	坏	13.9	6.4	3.8	1/3		29	土師	椀	13.3	7.3	4.7	1/2	
4	黒色	坏	14.3	5.9	3.9	1/2		30	土師	椀		7.3		4/5	
5	土師	甕		6.1		ママ		31	土師	椀		7.2		ママ	
6	土師	甕	22.0			1/5		32	黒色	椀	17.1	7.1	6.5	1/3	
D S B 103 (59図)								33	黒色	鉢	19.0			1/3	片口
21	土師	坏	12.3	5.0	4.3	1/4		D S B 107 (62図)							
22	土師	椀		7.2		ママ	内へラミガキ	1	土師	坏	12.0	3.8	3.3	1/5	
23	黒色	坏	12.0	5.2	3.8	完形		2	黒色	坏	12.7	5.6	3.6	完形	
24	黒色	坏	13.8	5.2	4.7	1/3		3	黒色	坏	13.2	6.3	4.0	完形	底へラケズリ
D S B 104 (60図)								4	黒色	坏	12.7	5.6	4.5	4/5	
10	黒色	坏	13.0	5.8	4.4	2/3	底へラケズリ	5	黒色	坏	13.8	7.4	4.2	底ママ	
11	黒色	坏	12.5	6.6	4.1	1/3	底へラケズリ	6	黒色	坏	14.1	6.6	4.8	1/4	
12	黒色	坏	12.9	6.3	4.7	2/3		7	黒色	坏	12.8	5.0	4.1	1/4	底へラケズリ
13	黒色	坏	12.4	5.8	4.7	1/3		8	須恵	坏	12.2	5.8	3.6	1/3	
14	須恵	蓋	16.2			1/4		9	須恵	坏		6.4		1/3	
15	土師	甕	13.5	7.4	15.3	1/2		10	須恵	坏	13.6	6.1	3.8	4/5	軟質
16	土師	甕	16.9			1/3	外へラケズリ	11	黒色	椀		6.0		3/4	内外黒
17	土師	甕	25.9			1/6	外カキメ	12	黒色	鉢	20.0	7.6	7.3	1/4	片口
18	須恵	四耳壺		14.3		1/3	外へラケズリ	13	黒色	鉢	22.6	8.0	10.0	1/2	片口
D S B 105 (61図)								14	土師	甕		6.4		ママ	
7	土師	坏		5.4		ママ		15	土師	甕	24.0			1/4	
8	須恵	坏	12.9	5.4	4.0	3/4		16	土師	甕	24.5			1/3	
9	須恵	坏	12.9	5.5	4.3	完形		17	須恵	甕	19.8			1/5	
10	須恵	坏	13.3	5.6	4.2	完形		D S B 108 (62図)							
11	須恵	坏	13.4	6.0	3.8	完形		18	土師	坏	12.0	5.4	3.7	3/4	
12	須恵	坏	12.1	5.8	3.8	3/4		19	土師	皿	12.5	5.0	2.5	完形	
13	須恵	坏	14.0	6.4	3.6	1/3		20	土師	皿	13.5	5.2	2.5	1/2	
14	須恵	坏	13.1	6.3	3.6	完形	刻書	21	黒色	坏	13.2	4.4	4.5	1/3	
15	須恵	坏		5.5		ママ	刻書	22	黒色	坏	11.6	5.0	3.4	3/4	
16	須恵	坏	13.1	6.4	3.9	2/3	墨書(子・子)	23	黒色	坏				ママ	刻書
17	土師	甕		7.8		ママ		24	黒色	椀		6.4		ママ	内外黒
18	土師	甕	23.5			1/3	外へラケズリ	25	須恵	坏		5.7		1/2	刻書
19	土師	甕	26.5			1/6		26	灰釉	皿	13.6	7.0	2.8	1/3	
20	須恵	甕		7.5		4/5	長頸	27	灰釉	皿	14.0	6.8	2.9	1/2	
D S B 106 (61図)								28	黒色	鉢	13.5	7.8	8.1	底ママ	
21	土師	坏	11.6	4.6	3.6	完形		D S B 110 (62図)							
22	土師	坏	11.6	4.3	3.2	完形		29	黒色	坏		6.4		ママ	
23	土師	坏	11.6	5.0	3.1	6/7		30	黒色	坏		6.3		1/4	
24	土師	坏	12.1	4.9	3.4	1/2		31	土師	甕		7.8		3/4	
25	土師	坏	12.6	6.4	3.4	4/5		D S B 112 (62図)							
26	土師	坏	12.2	4.3	3.4	1/2	刻書	32	黒色	坏		6.0		3/4	
27	土師	坏	12.7	4.6	2.9	完形		33	灰釉	椀	18.4	7.9	5.2	底ママ	



第1遺構群住居址出土土器(34)

番号	種別	器種	法量 (cm)			遺存	特記事項	番号	種別	器種	法量 (cm)			遺存	特記事項
			口径	底径	器高						口径	底径	器高		
D S B 113 (62図)							35	土師	甕	21.5			1/4		
34	土師	皿	12.1	5.3	2.6	1/3	D S B 120 (63図)								
35	黒色	坏	11.8	5.0	3.7	1/4	21	黒色	椀	14.5	6.6	5.2	1/4		
36	黒色	坏	12.5	5.6	4.5	1/3	22	須恵	四耳壺				ママ	外タタキメ	
37	黒色	坏		5.1		ママ	D S B 121 (63図)								
38	黒色	椀		7.4		ママ	23	土師	坏	12.1	5.2	3.1	4/5		
39	黒色	盤	12.3	6.5	3.5	1/3	24	土師	坏	12.6	5.0	3.4	1/2	暗文	
40	土師	甕	14.1	6.0	15.0	1/4	25	土師	坏	12.5	5.4	3.2	1/2		
41	土師	甕	26.8			1/4	D S B 122 (64図)								
D S B 114 (63図)							1	土師	坏	11.5	5.9	3.0	5/6		
1	土師	坏	12.9	6.2	3.7	1/4	2	土師	坏	12.2	5.6	2.6	3/4		
2	灰釉	瓶		9.4		2/3	3	土師	坏	11.6	5.0	3.1	2/3		
D S B 115 (63図)							4	土師	坏	11.9	5.2	3.5	5/6		
9	土師	坏	11.2	4.1	3.2	4/5	5	土師	坏	11.9	5.5	3.5	1/2		
10	土師	坏	11.8	4.4	3.1	完形	6	土師	坏	11.8	5.2	3.0	1/3		
11	土師	坏	12.1	6.8	3.6	1/2	7	土師	坏	12.0	5.4	4.1	3/4	内ヘラミガキ	
12	土師	坏	12.8	7.5	3.3	1/2	8	土師	坏		7.1		ママ	内ヘラミガキ	
13	土師	坏	13.0	6.0	3.9	2/3	9	土師	椀		8.3		ママ	内ヘラミガキ	
14	土師	椀	14.6	7.4	4.8	3/4	10	黒色	椀		7.5		1/2		
15	黒色	坏	13.2	6.1	4.1	1/2	11	黒色	鉢	23.0	8.8	14.2	3/4	片口	
16	土師	甕	22.0			1/6	12	土師	甕	12.8	6.7	13.4	2/3		
D S B 116 (63図)							13	土師	甕	15.5			3/4		
3	土師	坏	11.9	4.8	3.9	1/4	14	土師	甕	18.3			1/3		
4	黒色	坏	13.2	5.8	4.3	1/2	15	土師	甕		8.4		1/4	外ヘラケズリ	
5	黒色	坏		5.0		ママ	D S B 123 (63図)								
D S B 117 (63図)							26	灰釉	椀	15.0	7.1	3.8	1/2		
17	土師	坏	12.2	5.3	3.9	5/6	18	D S B 124 (64図)							
18	土師	皿	12.9	5.0	2.1	1/4	16	土師	坏	16.4			1/3		
19	黒色	坏	14.3	5.9	4.2	1/3	17	黒色	坏	12.6	5.8	4.0	1/4	暗文	
20	黒色	坏	15.4	6.8	5.2	1/3	18	黒色	坏		6.4		ママ	底回転ヘラケズリ	
D S B 118 (63図)							19	黒色	坏	13.3	5.8	3.6	1/2	底回転ヘラケズリ	
6	黒色	坏		6.2		ママ	20	黒色	坏	15.9			1/2		
7	黒色	盤	14.1	6.3	2.8	1/2	21	須恵	坏	12.0	6.6	3.7	1/2		
8	灰釉	瓶		9.2		1/4	22	須恵	坏	12.5	6.2	3.9	1/2		
D S B 119 (63図)							23	須恵	坏	12.7	6.2	4.7	1/6		
27	土師	坏	12.1	4.1	3.5	1/2	24	須恵	坏	13.7	6.7	3.8	1/3		
28	土師	坏	11.8	4.7	2.8	2/3	25	灰釉	椀		8.4		1/4		
29	土師	坏		4.8		ママ	26	須恵	蓋				2/3	内転用硯	
30	土師	椀		7.1		ママ	27	土師	甕	13.0			1/6		
31	黒色	坏		5.6		ママ	28	土師	甕	23.5			1/6		
32	黒色	坏		5.2		ママ	29	土師	甕		20.0		1/8		
33	黒色	椀	11.4			1/3	30	須恵	甕	14.8			1/6	短頸	
34	黒色	椀		7.1		3/4	31	須恵	甕		9.5		1/5	外タタキメ	

第I遺構群住居址出土土器(35)

番号	種別	器種	法量 (cm)			遺存	特記事項	番号	種別	器種	法量 (cm)			遺存	特記事項
			口径	底径	器高						口径	底径	器高		
32	灰釉	瓶	13.7			1/8		33	黒色	坏	15.4	6.3	4.6	1/2	
D S B 125 (65図)							L S B 1 (65図)								
1	黒色	坏	14.0	6.0	5.2	1/2	底回転ヘラケズリ	25	土師	坏	10.2	4.4	3.1	2/3	
2	灰釉	椀	17.6	8.9	5.7	1/2	刻書・墨書(九)	26	土師	坏	10.2	4.4	3.1	7/8	
3	須恵	長頸壺	7.0	6.7	15.6	完形		27	土師	坏	10.7	4.8	3.0	完形	
D S B 127 (65図)							28 土師 坏 10.3 3.7 3.4 5/6								
4	土師	坏	12.0	6.4	3.1	1/2		29	黒色	椀	14.7			2/3	
5	土師	坏	12.2	5.6	3.1	2/3		L S B 3 (65図)							
6	土師	坏	11.9	4.4	3.1	1/2		30	土師	坏	9.4	5.5	1.9	3/4	
7	土師	坏	11.2	4.5	3.3	1/2		L S B 6 (65図)							
8	土師	坏	11.9	4.0	3.1	完形		31	土師	椀	15.0	8.7	5.1	1/4	
9	土師	坏	12.3	5.2	3.4	完形		L S B 7 (65図)							
10	土師	坏	12.6	4.7	3.0	3/4		32	土師	甕	12.0	5.8	11.5	2/3	
11	土師	坏	12.4	5.1	3.2	1/2		L S B 179 (65図)							
12	土師	坏	12.6	5.1	2.8	1/2		33	黒色	坏	12.9	5.9	3.8	1/2	
13	土師	坏	12.3	4.2	3.5	1/3		34	黒色	坏	12.8	5.6	3.9	2/3	墨書
14	土師	坏	14.5	4.3	4.7	4/5		L S B 180 (66図)							
15	土師	坏		5.7		ママ		1	黒色	坏	13.0	6.5	3.5	1/2	暗文
16	土師	椀		7.4		ママ		2	黒色	坏	12.9	6.0	4.6	1/8	
17	黒色	椀	14.9	7.4	6.0	1/3		3	黒色	坏	13.3	5.4	4.8	1/3	
D S B 129 (65図)							4 土師 甕 11.8 7.0 10.4 完形								
18	土師	坏	12.1	5.0	3.4	1/2		5	土師	甕	12.2			1/4	外カキメ
19	土師	坏		5.2		ママ		6	土師	甕	23.0			1/3	
20	黒色	坏	13.8	6.4	5.1	1/2		7	土師	甕	23.2	丸底	30.2	完形	外ヘラケズリ
21	須恵	坏	13.6			1/3		L S B 189 (65図)							
22	須恵	坏		6.2		1/4		35	土師	坏	12.2	5.6	3.9	1/3	
23	須恵	坏	12.5	6.4	4.3	1/3		L S B 190 (65図)							
24	土師	甕	20.6			1/5		37	黒色	坏	12.4	6.0	3.2	1/5	墨書
D S B 130 (63図)							38 須恵 坏 13.0 6.5 3.9 1/3 軟質								
36	黒色	坏	14.1	6.5	5.8	1/3	底回転ヘラケズリ	39	須恵	坏	13.2	5.8	3.9	1/3	
37	黒色	坏	13.8	6.2	5.6	2/3	底回転ヘラケズリ	40	土師	甕	13.5	6.3	11.7	ママ	
38	黒色	坏	14.1	6.2	5.5	4/5	底回転ヘラケズリ	L S B 191 (66図)							
39	黒色	坏	14.0	6.4	5.8	4/5	底回転ヘラケズリ	12	黒色	坏	12.6	5.8	4.1	1/2	
40	須恵	坏	13.0	5.6	3.9	完形		13	須恵	坏	13.0	5.7	3.6	底ママ	軟質
41	須恵	坏	13.5	5.4	4.1	完形		L S B 193 (65図)							
42	須恵	坏	11.8	5.3	3.7	1/3		36	黒色	坏	12.5	6.2	4.5	1/3	
43	須恵	坏	12.4	6.0	4.2	1/2		L S B 194 (66図)							
44	須恵	坏	13.1	6.0	3.9	3/4		8	土師	坏	12.4	4.2	3.6	完形	
45	須恵	坏	13.2	6.0	3.9	3/4		L S B 196 (66図)							
46	須恵	坏	13.0	6.2	3.7	1/3		9	黒色	坏	12.6	5.8	3.4	1/2	
47	須恵	坏	13.5	6.6	3.3	1/6		10	灰釉	椀	14.3	7.4	4.3	2/3	朱墨書
D S B 131 (64図)							11 土師 甕 7.7 4.1 5.1 1/3 ミニチュア								
32	黒色	坏	13.1	6.4	3.9	1/5		L S B 197 (66図)							

第1遺構群住居址出土土器(36)

番号	種別	器種	法量 (cm)			遺存	特記事項	番号	種別	器種	法量 (cm)			遺存	特記事項
			口径	底径	器高						口径	底径	器高		
17	黒色	坏	12.8	5.2	3.6	1/8	L S B 217 (67図)								
18	黒色	坏	12.7	5.0	4.1	1/4	13	土師	坏	12.3	5.0	3.4	1/4		
L S B 199 (66図)							14	土師	坏	11.4	3.9	3.1	1/2		
14	黒色	坏	16.4	6.4	5.2	1/4	15	土師	坏	15.7	5.2	4.2	1/4	内へラミガキ	
15	須恵	坏	12.8	6.0	3.2	1/8	16	黒色	坏	13.1	5.7	4.0	1/3	墨書(虫)	
16	須恵	坏	14.0	6.0	3.9	完形	17	黒色	坏	12.6	4.7	3.6	1/2		
L S B 200 (66図)							18	黒色	椀	17.0	7.3	6.0	底ママ		
22	須恵	坏		6.3		底ママ	軟質	19	灰釉	段皿	18.7	8.9	3.2	1/4	
23	土師	甕	11.6			1/4		20	土師	甕	23.0			1/3	外タタキメ
L S B 203 (66図)							21	土師	甕	22.4			1/2	外タタキメ	
24	土師	坏	12.1	4.5	3.6	2/3		22	土師	甕	20.7			1/3	外タタキメ
25	土師	椀	15.9	8.1	5.2	1/2	内へラミガキ	23	土師	甕	22.2	丸底	28.7	完形	外タタキメ
26	土師	甕				ママ	穿孔	L S B 218 (67図)							
L S B 207 (66図)							8	黒色	坏	15.2	7.0	5.8	1/3		
19	黒色	坏	12.4	6.0	3.7	5/6		9	土師	甕	13.7			1/4	
20	須恵	坏	13.8	6.2	3.9	1/2	軟質	L S B 219 (67図)							
21	須恵	坏	13.8	6.0	3.8	1/3	軟質	10	黒色	坏	12.8	5.1	4.3	1/4	
L S B 210 (66図)							11	黒色	坏	13.2	5.8	4.4	1/4		
27	土師	坏	9.9	4.0	2.6	完形		12	黒色	坏	13.7	6.0	4.3	1/3	
28	黒色	坏	12.9	5.4	3.7	1/4		L S B 220 (68図)							
29	土師	甕	13.6			1/3		1	土師	坏	10.5	4.0	3.8	1/2	
L S B 211 (66図)							2	土師	坏	11.3	5.1	3.3	1/2		
30	黒色	坏	13.1	5.2	3.9	1/2	暗文	3	土師	坏	11.7	6.7	2.9	1/3	
L S B 212 (66図)							4	土師	坏	10.8	4.6	3.3	1/2		
31	土師	坏	11.7	5.7	3.2	1/3		5	土師	坏	10.9	5.1	2.6	完形	
L S B 213 (66図)							6	土師	椀	13.7	7.4	5.5	1/2		
32	黒色	坏	12.6	6.0	4.0	1/3		7	土師	椀	14.0			1/3	へラ描
L S B 214 (66図)							8	黒色	椀	12.0	6.8	4.8	1/3	暗文	
33	土師	坏	11.1	4.6	3.2	1/2		9	土師	甕	16.4	6.8	17.0	3/4	外タタキメ
L S B 215 (67図)							L S B 221 (67図)								
7	黒色	坏	16.2	6.8	5.0	1/6		24	土師	椀	15.1			1/4	
L S B 216 (67図)							L S B 222 (67図)								
1	黒色	坏	12.0	5.3	4.3	1/3	刻書	25	黒色	坏	12.6	5.6	4.1	5/6	
2	黒色	坏	13.0	5.8	4.1	1/4		26	黒色	坏	12.2	5.7	3.9	1/3	
3	黒色	坏	12.4	6.8	4.0	3/4		27	黒色	坏	12.1	6.0	3.7	1/4	
4	黒色	坏	13.1	6.2	4.0	1/2		28	黒色	鉢				1/5	片口
5	黒色	坏	13.3	6.3	4.9	5/6		L S B 223 (68図)							
6	灰釉	皿	17.3	7.7	3.6	2/3	外転用硯(朱)	10	土師	甕	13.2			1/5	

(2) 第II遺構群 (70~143図)



69图 第II群E~G区・I区一部遺構分布図 (1:800)

ESB 1 (1~12)

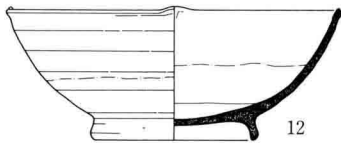
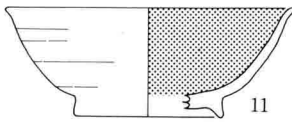
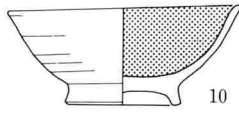
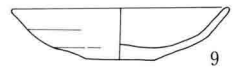
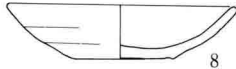
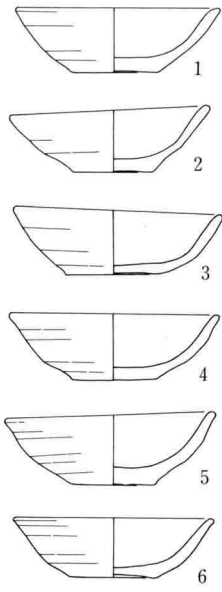

ESB 2 (13~23)

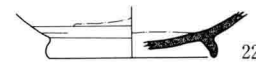
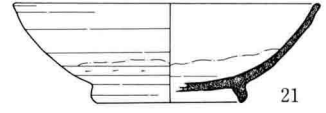
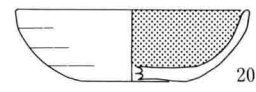
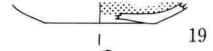
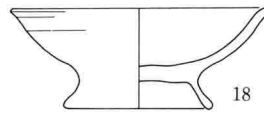
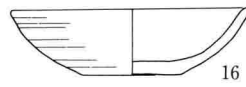
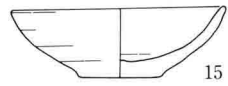
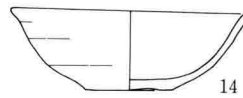
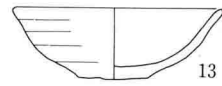

ESB 7 (24)



ESB 3 (25~39)

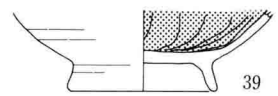
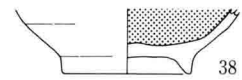
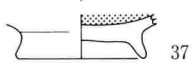
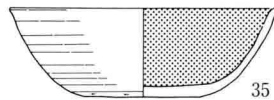
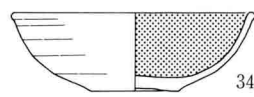
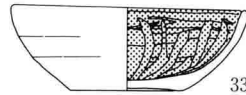
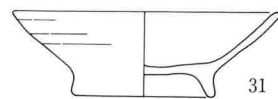
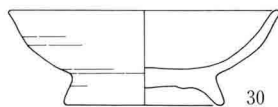
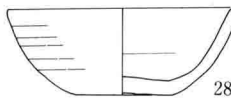
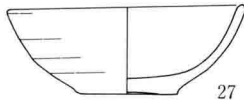
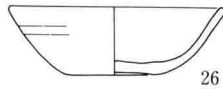

ESB 6 (40~49)

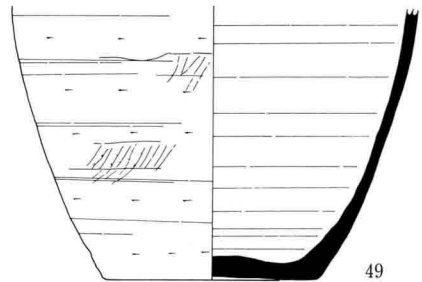
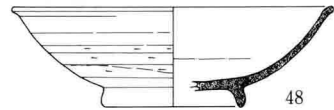
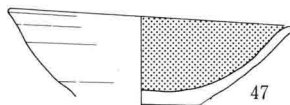
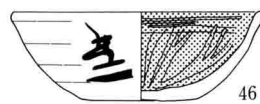
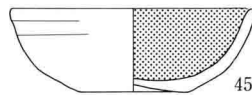
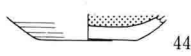
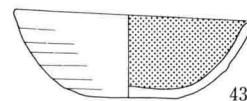
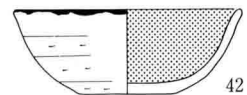
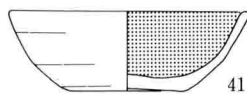
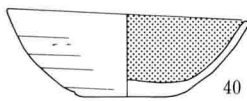

0 10cm

70图 ESB 1~3·6·7 出土土器实测图 (1:4)

ESB 4 (1~25)

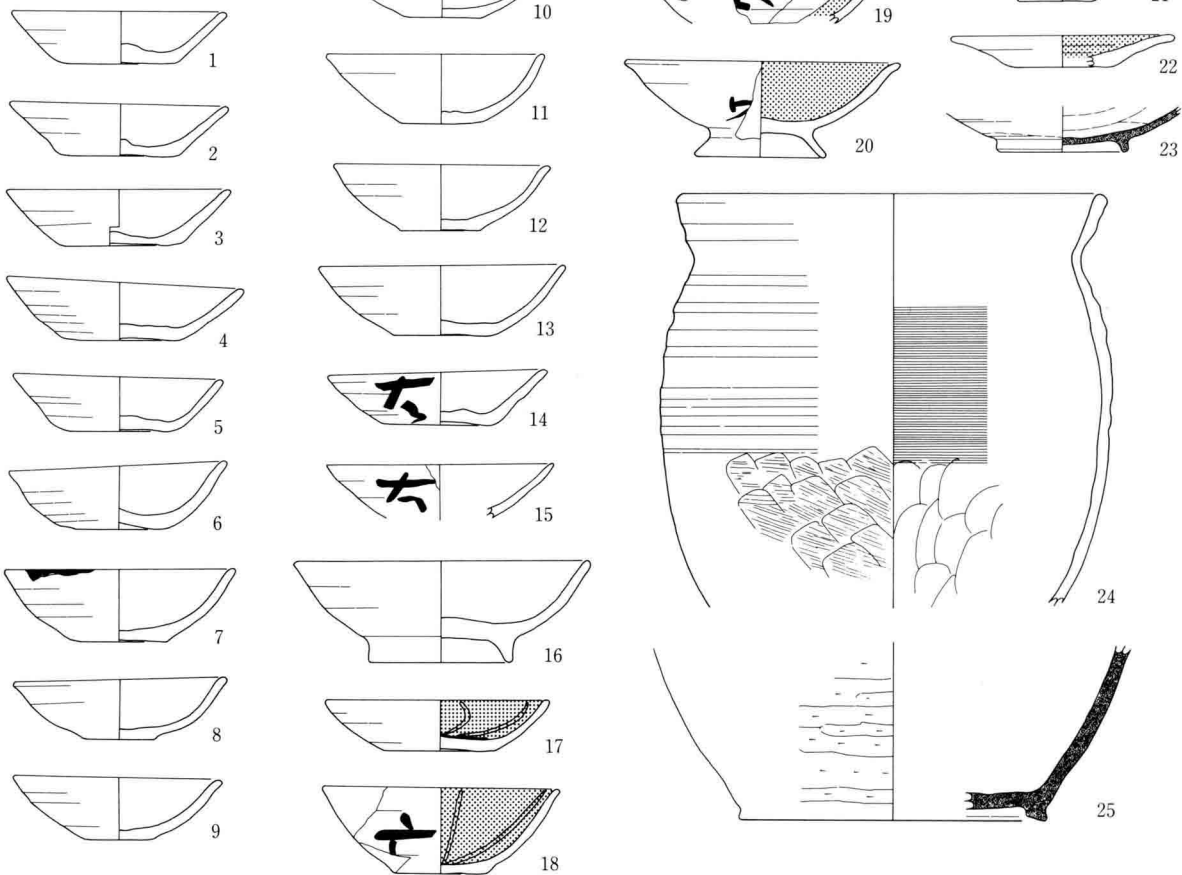

ESB 9 (26~32)

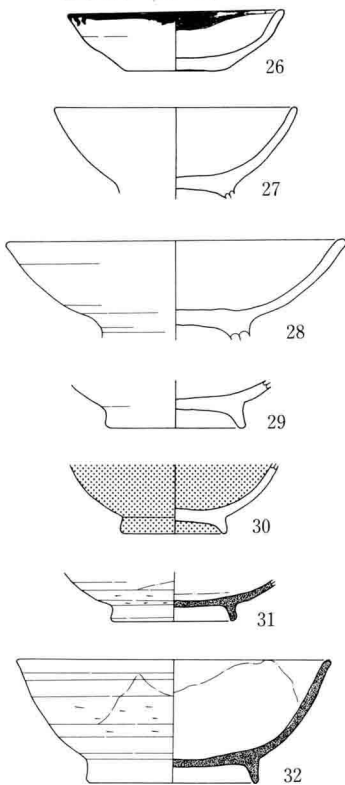

ESB 10 (33~38)

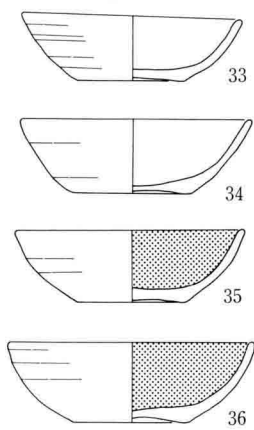

ESB 11 (39~40)

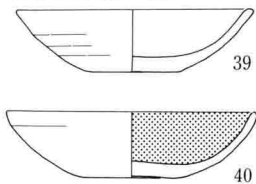

ESB 8 (41)



0 10cm

71图 ESB 4·8~11出土土器实测图(1:4)

ESB12 (1~8)

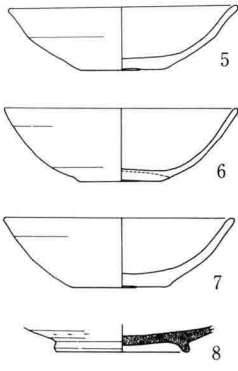
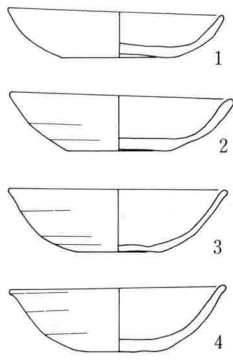

ESB13 (9~17)

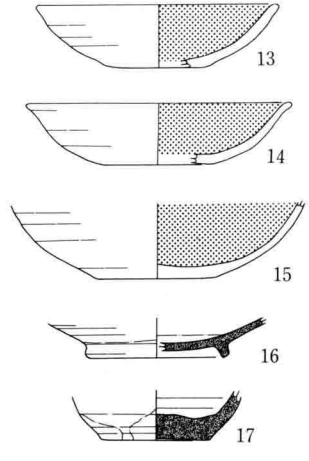
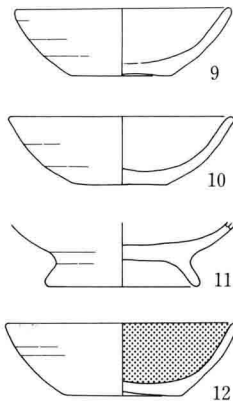

ESB14 (18~25)

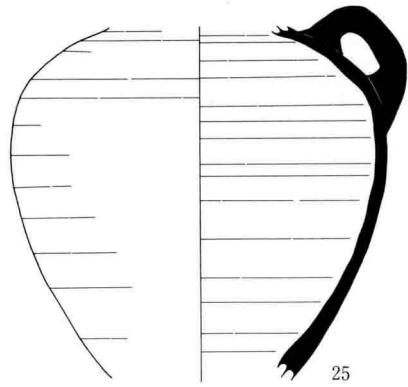
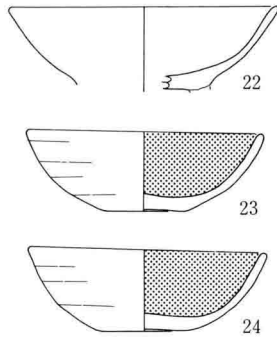
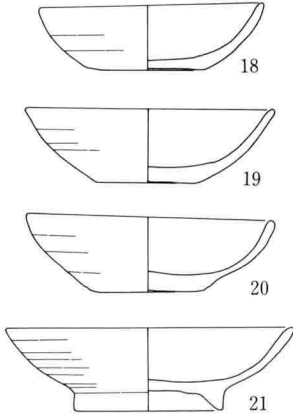

ESB15 (26~33)

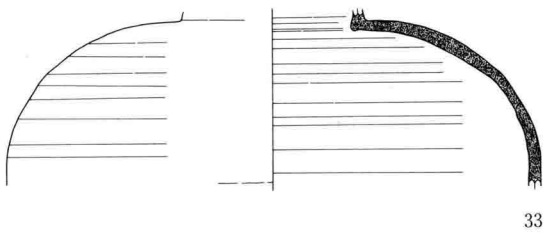
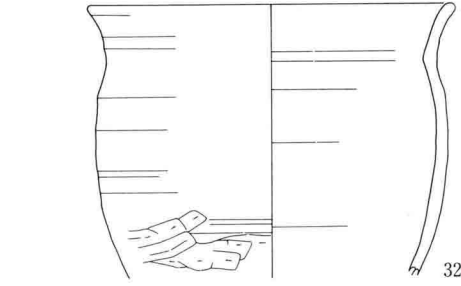
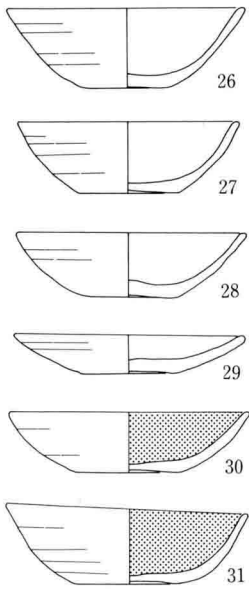

0 10cm

ESB19 (34~37)

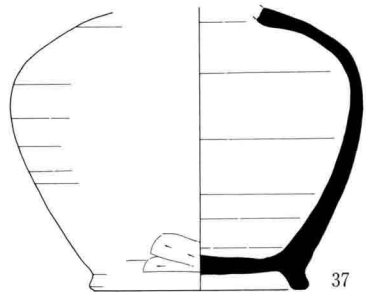
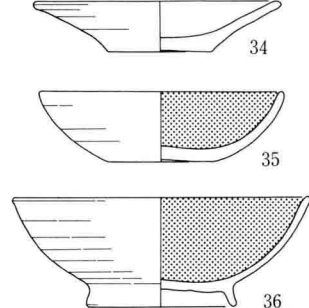

72図 ESB12~15・19出土土器実測図(1:4)

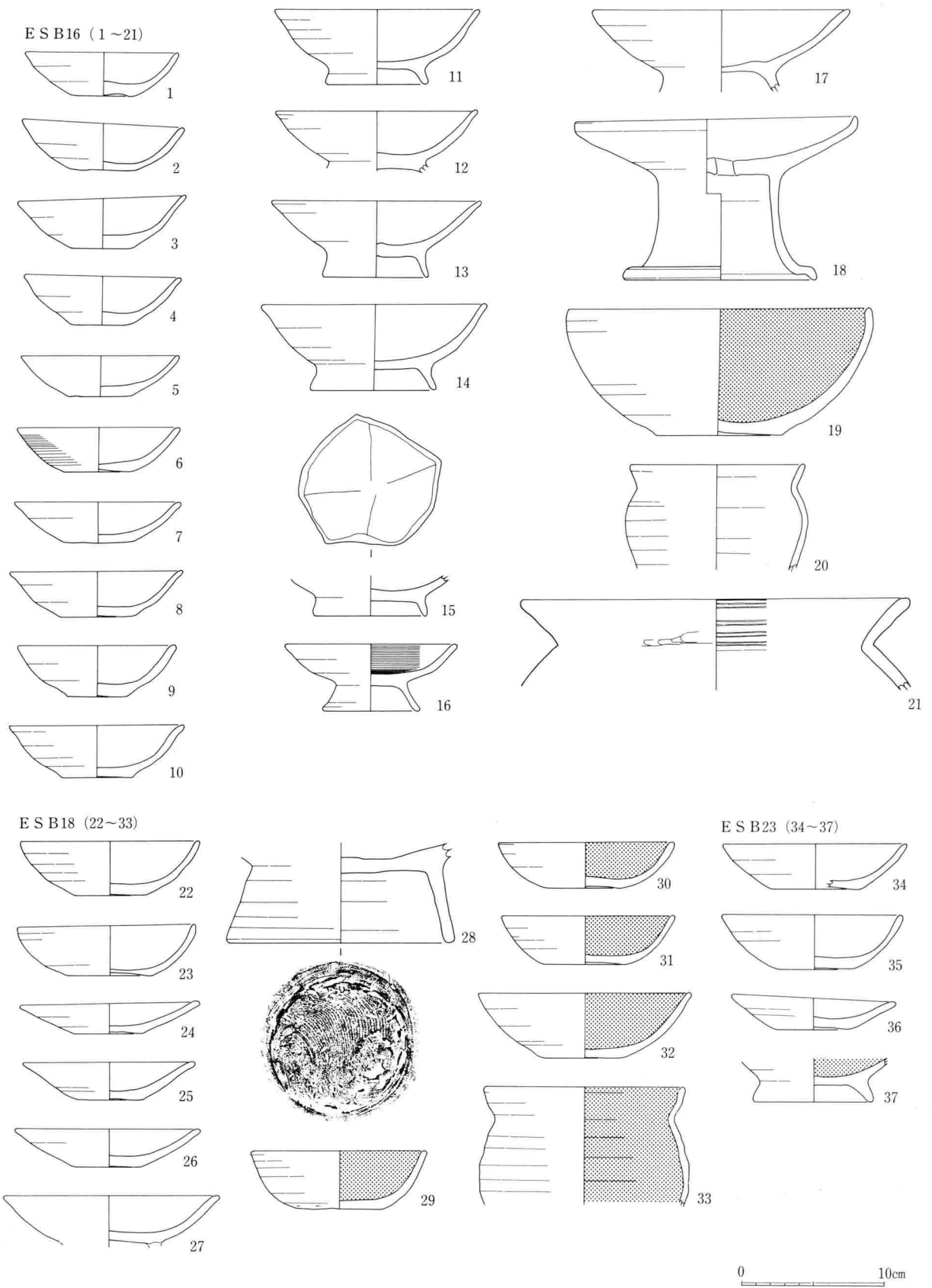

73图 ES B16・18・23出土土器実測図(1:4)



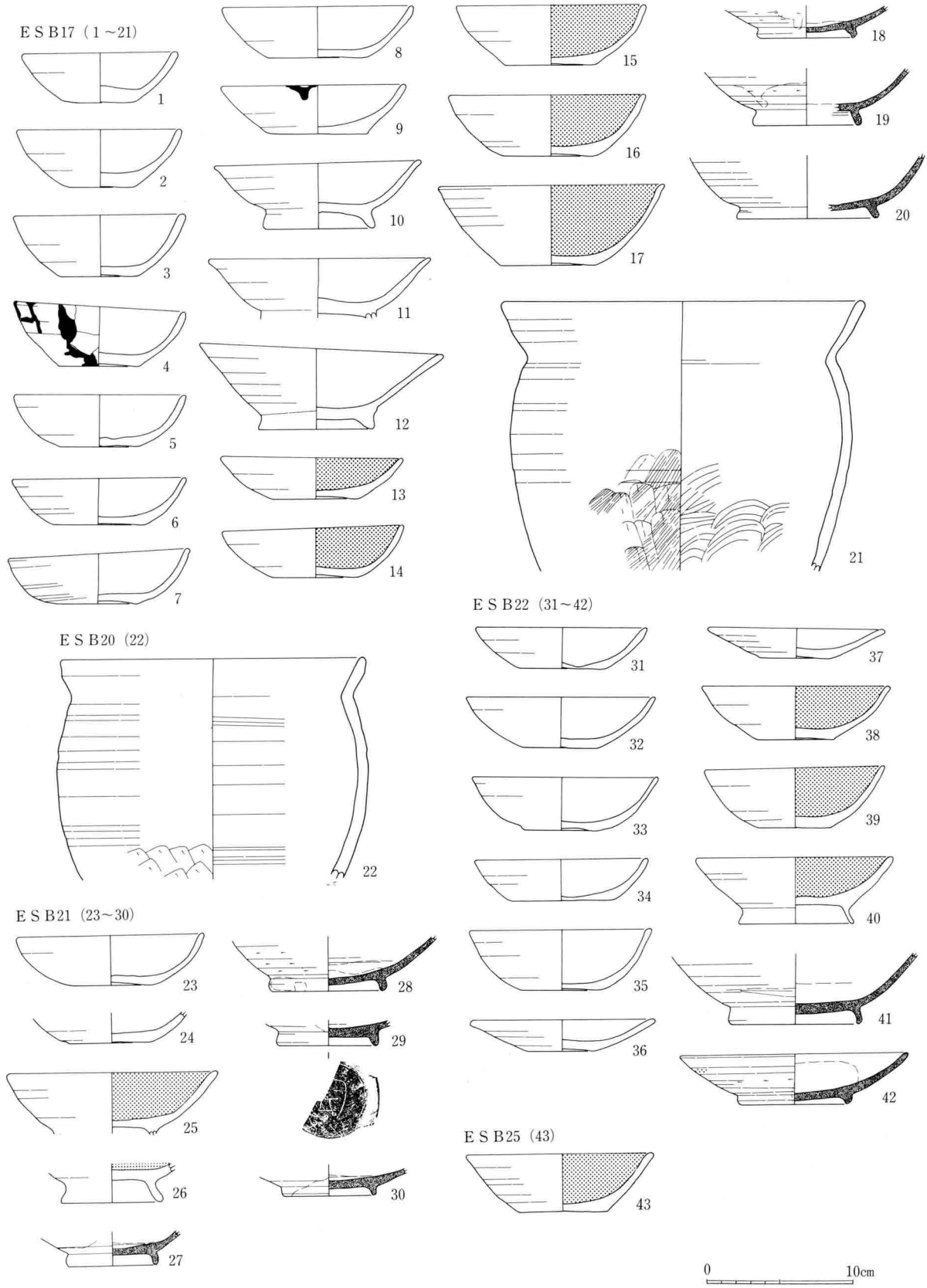

74图 ESB17·20~22·25出土土器实测图(1:4)

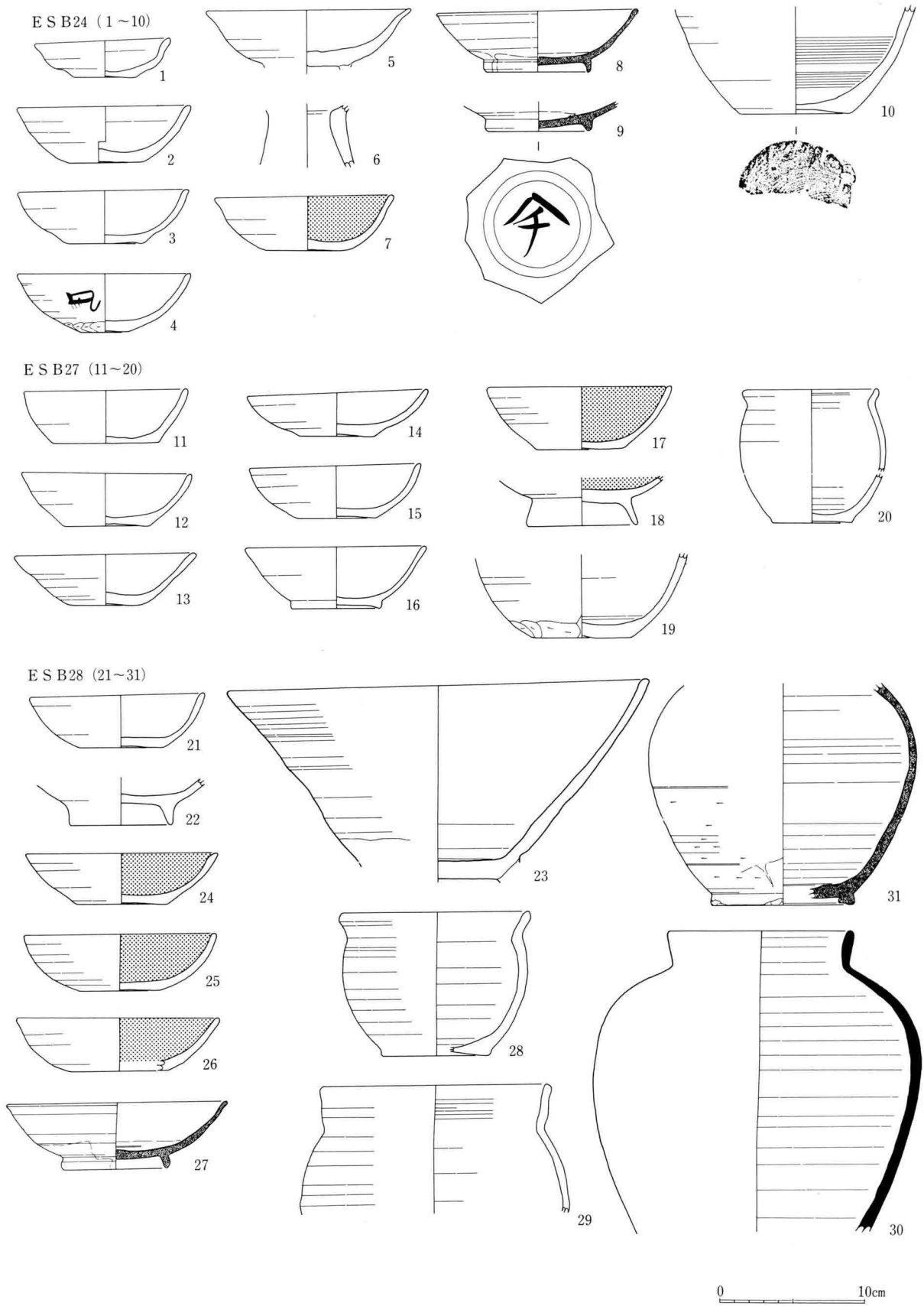

75図 ESB24・27・28出土土器実測図(1:4)

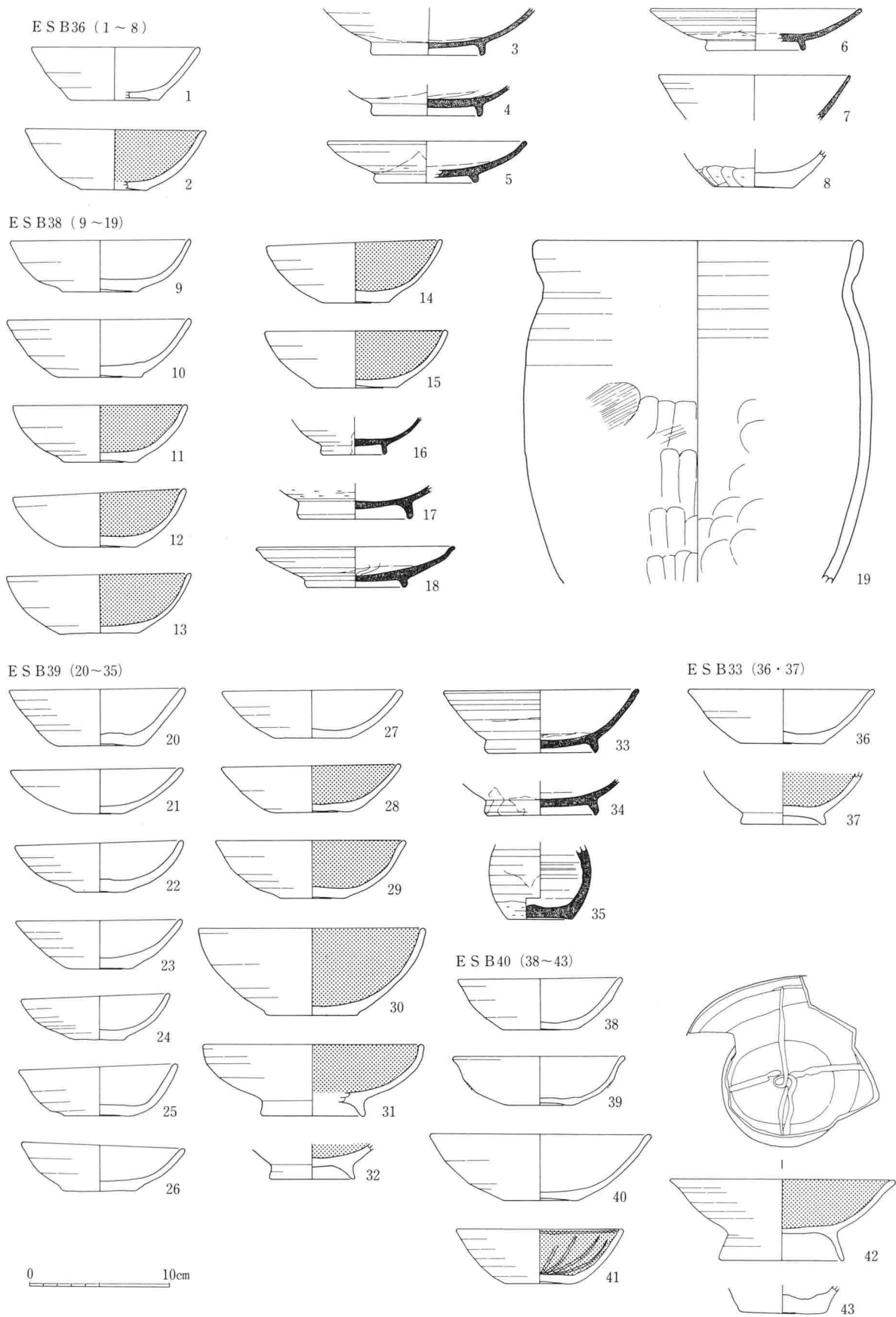

76图 ESB33·36·38~40出土土器实测图(1:4)

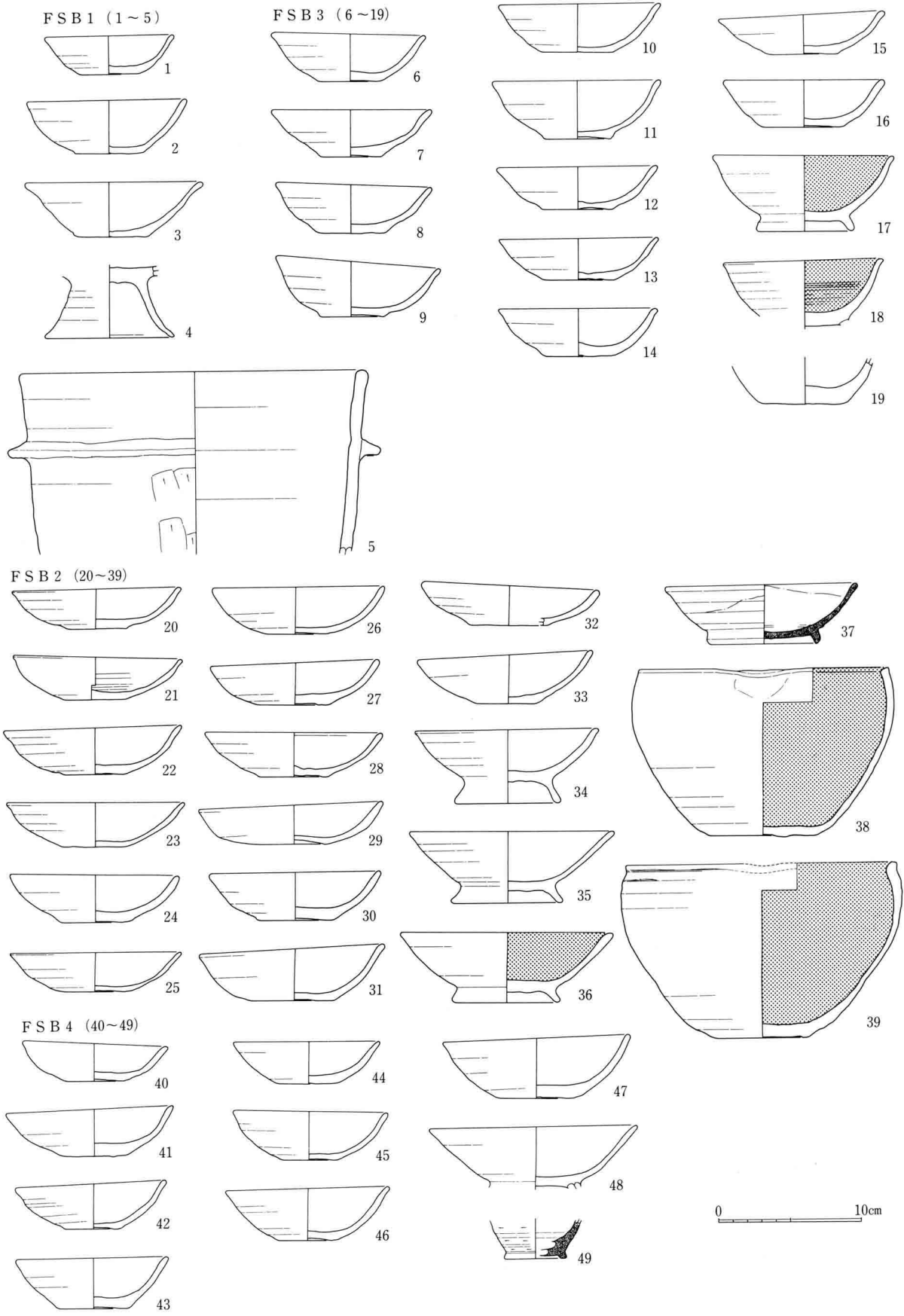

77图 FSB 1~4 出土土器实测图 (1:4)

FSB 5 (1~174)



78图 FSB 5 出土土器实测图 (1 : 4)

FSB5のつづき

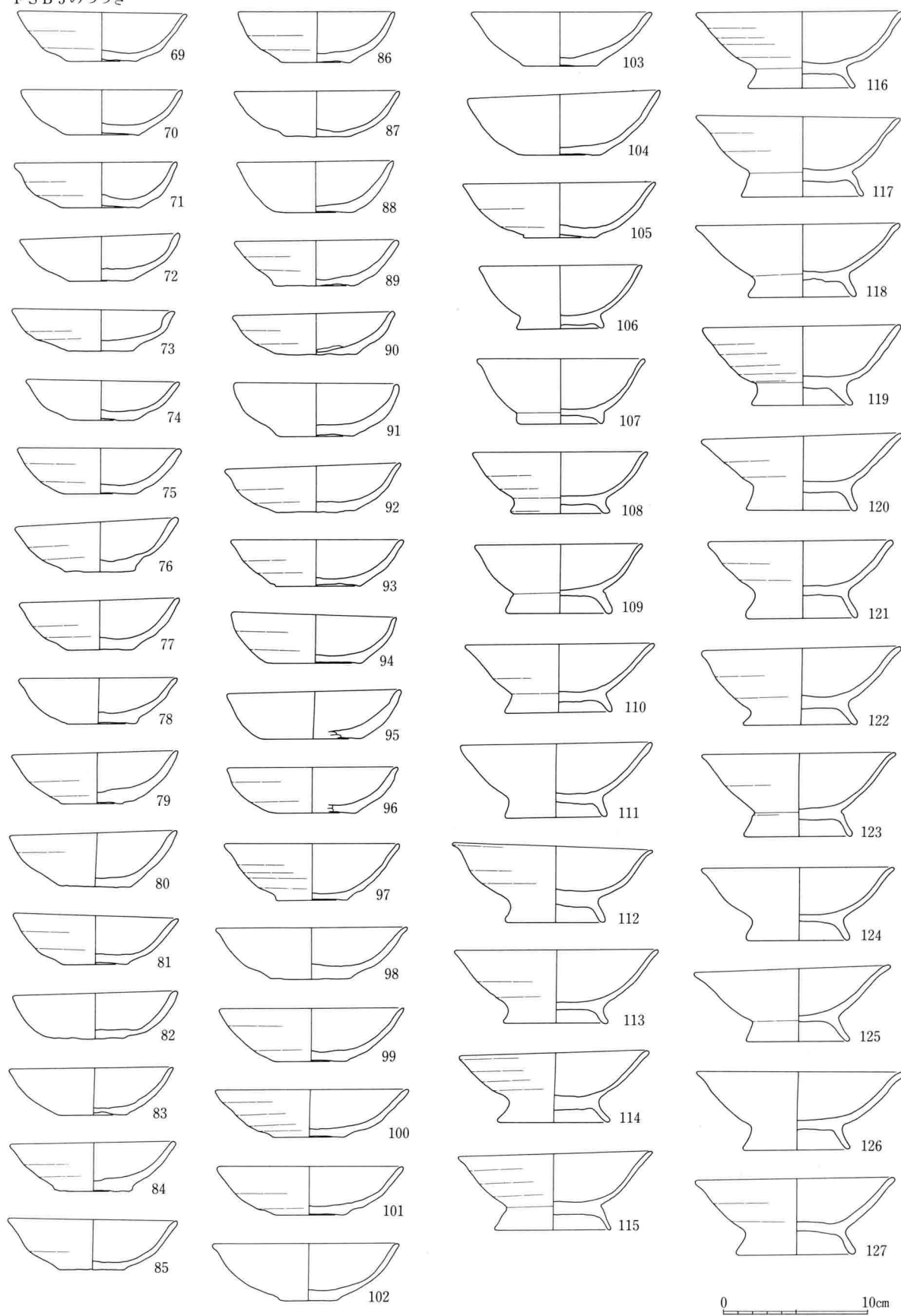

79図 FSB5出土土器実測図(1:4)