

A区第214・297・306号土坑(ASK-214・297・306)

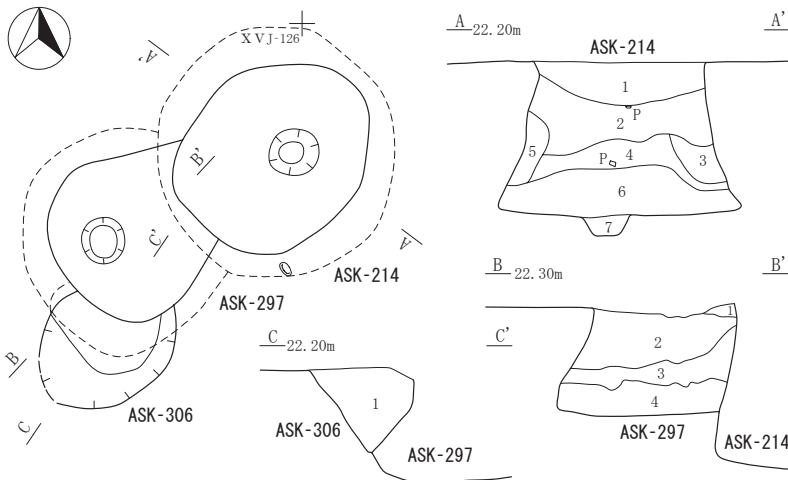

A区第215号土坑(ASK-215)

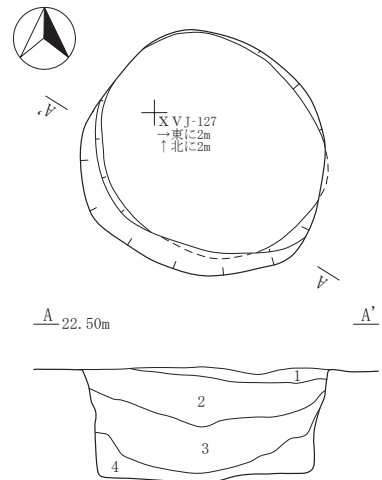

A区第216号土坑(ASK-216)

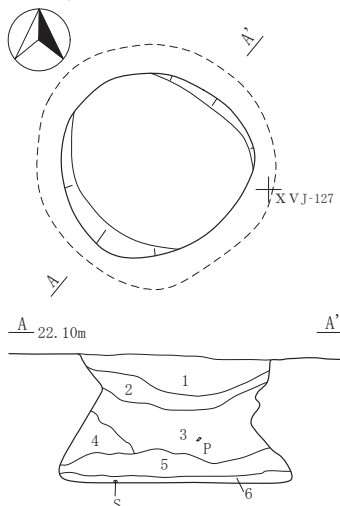

A区第217・322号土坑(ASK-217・322)

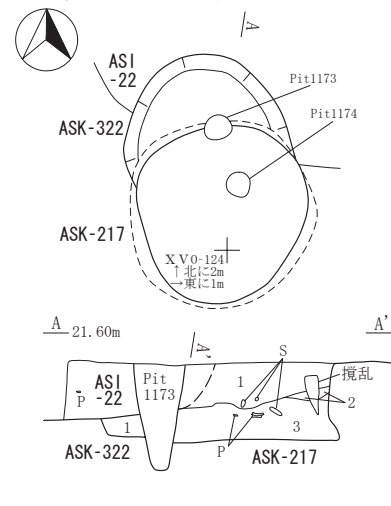

A区第222号土坑(ASK-222)

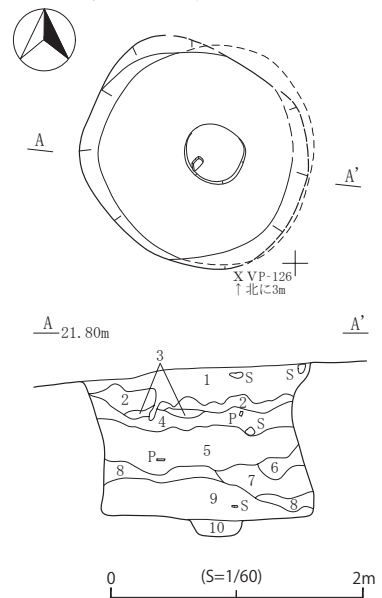

A区第214号土坑(ASK-214)

- 第1層 10YR4/4 褐色土 炭化物(φ1~3mm)・焼土(φ1~3mm)1%混入。
- 第2層 10YR4/4 褐色土 褐色土との混合土。炭化物(φ1~5mm)1%混入。
- 第3層 10YR5/6 明褐色土
- 第4層 10YR4/4 褐色土 黄褐色土との混合土。炭化物(φ1~25mm)3%、焼土(φ1~2mm)1%混入。
- 第5層 7.5YR5/6 明褐色土
- 第6層 7.5YR4/4 褐色土 炭化物(φ1~3mm)1%混入。
- 第7層 7.5YR4/6 褐色土 炭化物(φ1~10mm)1%混入。

A区第215号土坑(ASK-215)

- 第1層 10YR3/4 暗褐色土 ローム(φ1~5mm)5%、炭化物(φ1~10mm)1%混入。
- 第2層 10YR4/6 褐色土 ローム(φ1~10mm)10%、炭化物(φ1~5mm)3%混入。
- 第3層 7.5YR5/8 明褐色土 炭化物(φ1~5mm)1%混入。
- 第4層 7.5YR5/8 明褐色土

A区第216号土坑(ASK-216)

- 第1層 10YR4/6 褐色土 ローム(φ1~20mm)10%、暗褐色土(φ1~10mm)7%、炭化物(φ1~5mm)4%、焼土(φ1~2mm)1%混入。
- 第2層 10YR4/6 褐色土 ローム(φ1~50mm)20%、炭化物(φ1~10mm)4%、焼土(φ1~2mm)1%混入。
- 第3層 10YR4/6 褐色土 粘土20%、炭化物(φ1~10mm)3%、焼土(φ1~2mm)1%混入。
- 第4層 10YR4/6 褐色土 炭化物(φ1~2mm)1%混入。
- 第5層 10YR4/6 褐色土 黄褐色粘土25%、炭化物(φ1~10mm)3%、浅黄色土1%混入。
- 第6層 10YR4/6 褐色土 褐色粘土10%、炭化物(φ1~5mm)1%混入。

A区第217号土坑(ASK-217)

- 第1層 10YR4/4 褐色土 ローム(φ1~10mm)2%、焼土(φ1~2mm)1%混入。
- 第2層 10YR5/6 黄褐色土
- 第3層 10YR4/4 褐色土 炭化物10%、ローム3%混入。

A区第222号土坑(ASK-222)

- 第1層 10YR3/4 暗褐色土 締まり弱、粘性弱、ローム(φ5~20mm)3%、炭化物(φ1~2mm)2%混入。
- 第2層 10YR4/6 褐色土 締まり強、粘性強、ローム層。炭化物(φ1~3mm)1%混入。
- 第3層 10YR7/6 明黄褐色砂 締まり無、粘性無、ローム(φ5~10mm)2%、浮石(φ1~3mm)1%混入。
- 第4層 10YR5/6 黄褐色土 締まり強、粘性強、ローム層。炭化物(φ1~10mm)2%、浮石(φ1~2mm)・焼土(φ1~2mm)1%混入。
- 第5層 10YR3/4 暗褐色土 締まり弱、粘性弱、ローム(φ5~30mm)5%、炭化物(φ1~8mm)3%、焼土(φ1~2mm)1%混入。
- 第6層 10YR4/4 褐色土 締まり弱、粘性弱、ローム(φ10mm)・炭化物(φ1~2mm)1%混入。
- 第7層 10YR4/6 褐色土 締まり弱、粘性無、炭化物(φ1~10mm)2%混入。
- 第8層 10YR5/6 黄褐色土 締まり弱、粘性弱、ローム(φ5mm)・炭化物(φ1~2mm)1%混入。
- 第9層 10YR4/6 褐色土 締まり弱、粘性無、炭化物(φ1~15mm)2%混入。
- 第10層 ビット覆土。

A区第297号土坑(ASK-297)

- 第1層 10YR5/6 黄褐色土 締まり弱、粘性弱、ローム(φ1~2mm)3%、炭化物(φ1~5mm)2%、焼土(φ2mm)1%混入。
- 第2層 10YR6/6 明黄褐色土 締まり中、粘性中、炭化物(φ1~5mm)3%、ローム(φ1~5mm)2%、焼土(φ1~5mm)1%混入。
- 第3層 10YR5/6 黄褐色土 締まり弱、粘性弱、炭化物(φ1~5mm)4%、ローム(φ1mm)2%、焼土(φ1mm)1%混入。
- 第4層 10YR6/6 明黄褐色土 締まり弱、粘性弱、炭化物(φ1~5mm)2%、ローム(φ1~2mm)・焼土(φ2mm)1%混入。

A区第306号土坑(ASK-306)

- 第1層 10YR4/6 褐色土 締まり強、粘性無、ローム(φ1~5mm)・炭化物(φ1~10mm)2%混入。

A区第322号土坑(ASK-322)

- 第1層 10YR5/6 黄褐色土 粘土層。褐色土30%、ローム(φ1~10mm)3%、炭化物(φ1~5mm)2%混入。

図27 A区土坑(3)(第214・215・216・217・222・297・306・322号)

A区第225号土坑(ASK-225)

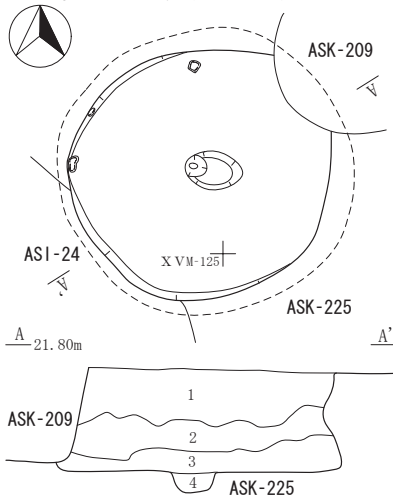

A区第226号土坑(ASK-226)

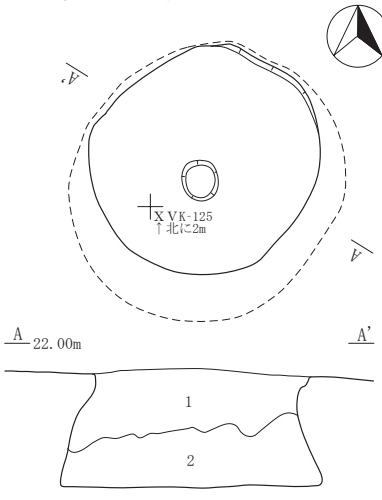

A区第228号土坑(ASK-228)

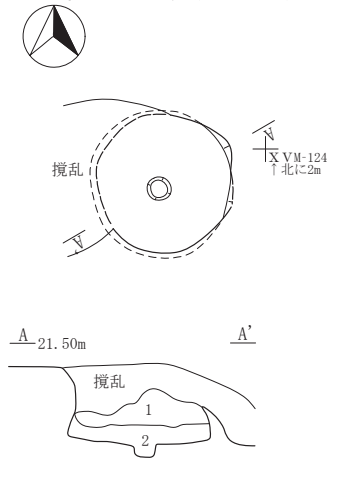

A区第239号土坑(ASK-239)

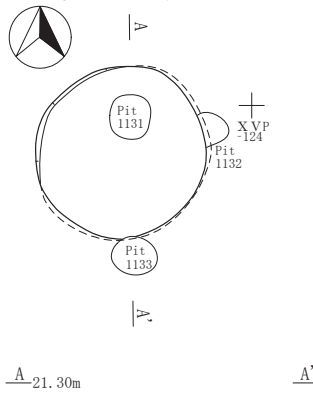

A区第240・241・242号土坑(ASK-240・241・242)

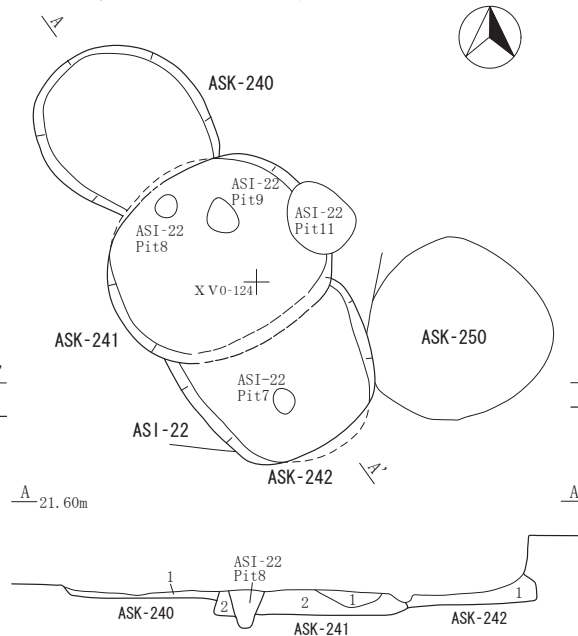

A区第245号土坑(ASK-245)

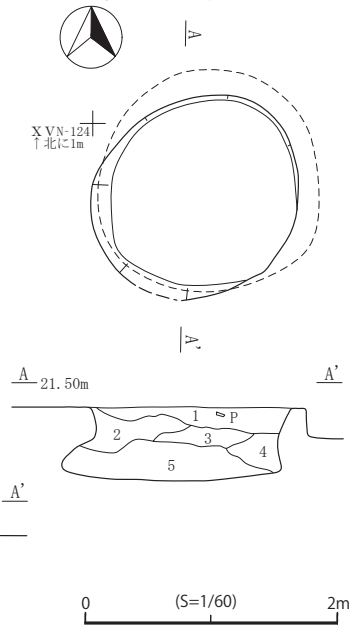

**A区第225号土坑(ASK-225)**

第1層 7.5YR5/4 におい褐色土 炭化物(φ1~5mm)・焼土(φ1~5mm)1%混入。  
 第2層 7.5YR4/6 褐色土 炭化物(φ1~3mm)・酸化鉄(φ1~5mm)1%混入。  
 第3層 7.5YR4/4 褐色土 炭化物(φ1~2mm)1%混入。  
 第4層 7.5YR5/6 明褐色土 ビット覆土。

**A区第226号土坑(ASK-226)**

第1層 10YR4/4 褐色土 炭化物(φ1~8mm)3%、ローム(φ1~3mm)2%、焼土(φ2~5mm)1%混入。  
 第2層 10YR5/6 黄褐色土 炭化物(φ1~5mm)・ローム(φ1~15mm)2%混入。

**A区第228号土坑(ASK-228)**

第1層 10YR5/6 黄褐色土 ローム(φ1~10mm)5%、炭化物(φ1~10mm)2%混入。  
 第2層 10YR5/4 におい黄褐色土 ローム(φ1~10mm)5%、炭化物(φ1~5mm)3%混入。

**A区第239号土坑(ASK-239)**

第1層 10YR5/6 黄褐色土 ローム層。炭化物(φ5mm)・焼土(φ5mm)1%混入。  
 第2層 10YR4/4 褐色土 ローム(φ5~15mm)3%、炭化物(φ1~3mm)2%混入。

**A区第240号土坑(ASK-240)**

第1層 10YR6/6 明黄褐色土 炭化物1%混入。

**A区第241号土坑(ASK-241)**

第1層 10YR5/4 におい褐色土 黄褐色土20%、ローム5%、炭化物1%混入。  
 第2層 10YR5/6 黄褐色土 ローム5%、炭化物(φ1~5mm)3%、焼土(φ1~5mm)2%混入。

**A区第242号土坑(ASK-242)**

第1層 10YR5/6 黄褐色土 ローム5%、炭化物(φ1~2mm)3%、焼土(φ5mm)1%混入。

**A区第245号土坑(ASK-245)**

第1層 10YR4/4 褐色土 炭化物(φ1~2mm)・焼土(φ1mm)1%未混入。  
 第2層 10YR4/6 褐色土 ローム(φ15~20mm)5%混入。  
 第3層 10YR4/4 褐色土 ローム(φ1~5mm)・炭化物(φ1~5mm)2%、焼土(φ1mm)1%混入。  
 第4層 10YR5/6 黄褐色土 ローム層。炭化物(φ1~5mm)・焼土(φ1mm)1%混入。  
 第5層 10YR3/4 暗褐色土 ローム(φ1~10mm)3%、炭化物(φ1~3mm)2%、焼土(φ1mm)1%混入。

图28 A区土坑(4)(第225・226・228・239・240・241・242・245号)

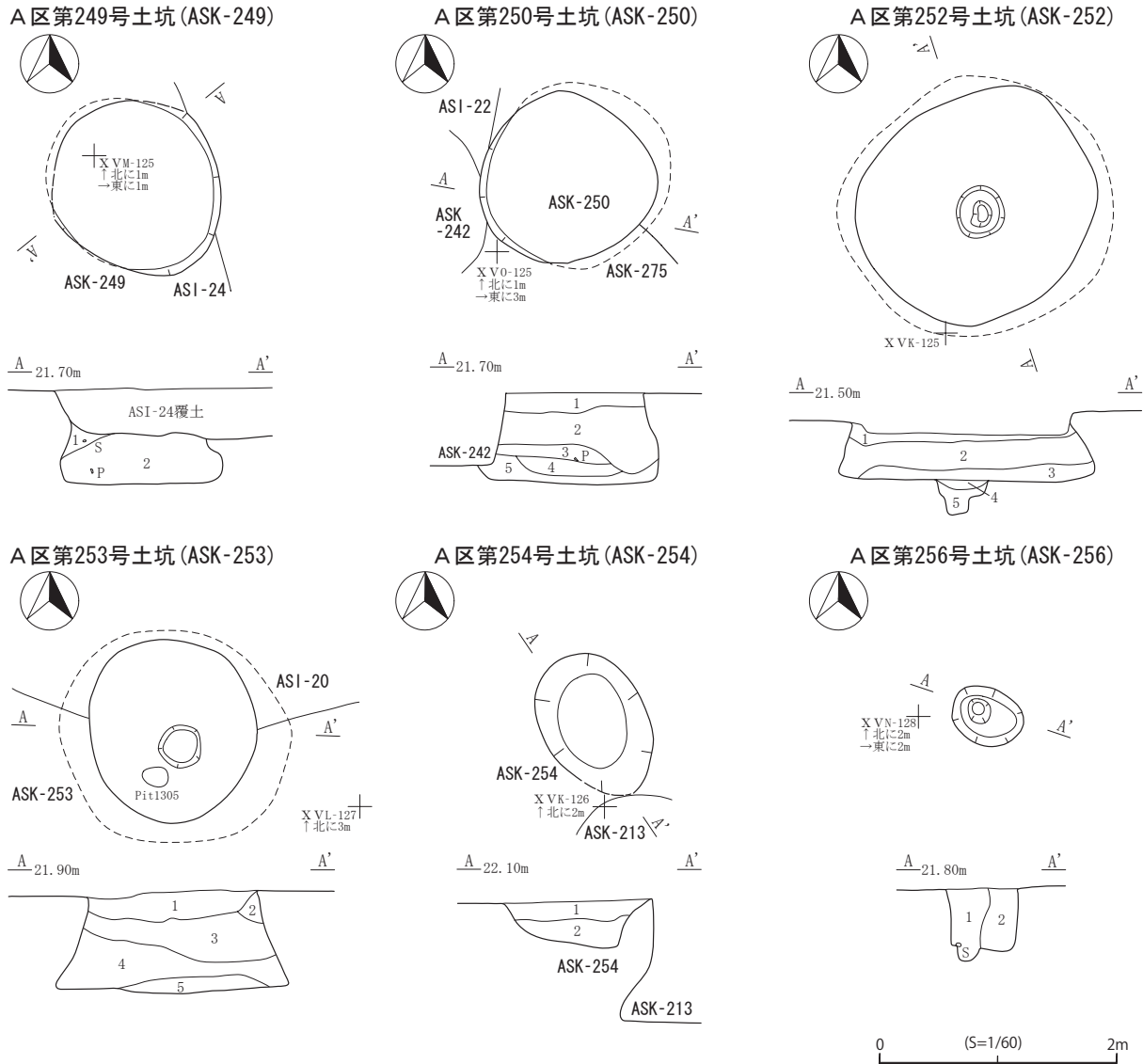

**A区第249号土坑 (ASK-249)**

第1層 7.5YR4/6 褐色土 炭化物(φ1~5mm)1%混入。壁崩落土。  
 第2層 7.5YR4/4 褐色土 炭化物(φ1~10mm)・焼土(φ1~10mm)1%、明褐色土(φ1~35mm)混入。

**A区第250号土坑 (ASK-250)**

第1層 10YR4/4 褐色土 炭化物(φ1~3mm)・焼土(φ1~2mm)1%混入。  
 第2層 10YR4/4 褐色土 炭化物(φ1~15mm)2%、焼土(φ1~3mm)1%混入。  
 第3層 7.5YR6/6 明褐色土 炭化物(φ1~10mm)・焼土(φ1~2mm)1%混入。  
 第4層 7.5YR6/6 橙色土 炭化物(φ1~2mm)1%混入。  
 第5層 7.5YR6/8 橙色土 炭化物(φ1~3mm)・焼土(φ1~2mm)1%混入。

**A区第252号土坑 (ASK-252)**

第1層 10YR4/6 褐色土 炭化物(φ2~10mm)1%混入。  
 第2層 10YR4/4 褐色土 炭化物(φ2~5mm)5%混入。  
 第3層 10YR4/6 褐色土 炭化物(φ2mm)1%混入。  
 第4層 10YR4/6 褐色土 焼土(φ1~15mm)5%、炭化物(φ1~10mm)・ローム(φ5mm)2%混入。  
 第5層 10YR5/6 黄褐色土 ローム(φ10mm)1%混入。

**A区第253号土坑 (ASK-253)**

第1層 10YR4/4 褐色土 炭化物(φ1~8mm)・ローム(φ1~5mm)2%混入。  
 第2層 10YR5/6 黄褐色土 炭化物(φ1~2mm)1%混入。  
 第3層 10YR4/6 褐色土 ローム(φ1~10mm)・炭化物(φ1~5mm)2%、焼土(φ1~2mm)1%混入。  
 第4層 10YR4/4 褐色土 炭化物(φ1~20mm)3%、ローム(φ1~15mm)2%、焼土(φ1~5mm)1%混入。  
 第5層 10YR4/6 褐色土 炭化物(φ1~5mm)1%混入。

**A区第254号土坑 (ASK-254)**

第1層 10YR5/4 黄褐色土 ローム(φ1~15mm)5%、炭化物(φ1~5mm)3%、焼土(φ1~3mm)1%混入。  
 第2層 10YR6/6 明黄褐色土 ローム5%、炭化物(φ1~5mm)2%混入。

**A区第256号土坑 (ASK-256)**

第1層 10YR4/4 褐色土 炭化物(φ1~2mm)1%未混入。柱痕。  
 第2層 10YR4/6 褐色土 柱掘り方埋土。

図29 A区土坑(5)(第249・250・252・253・254・256号)

A区第257・258号土坑(ASK-257・258)

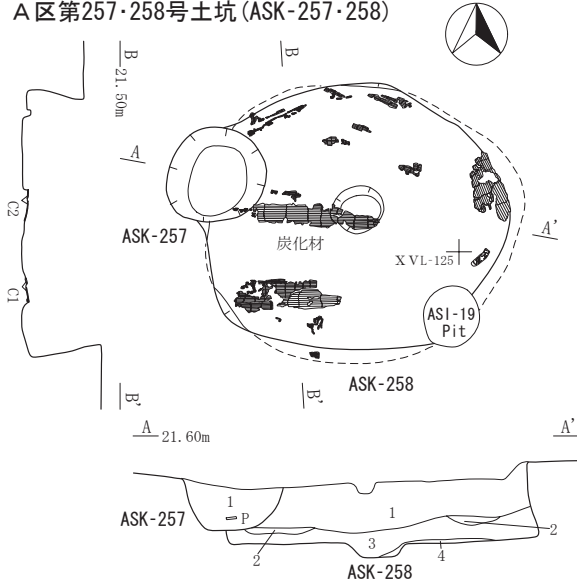

A区第262・263・264号土坑(ASK-262・263・264)

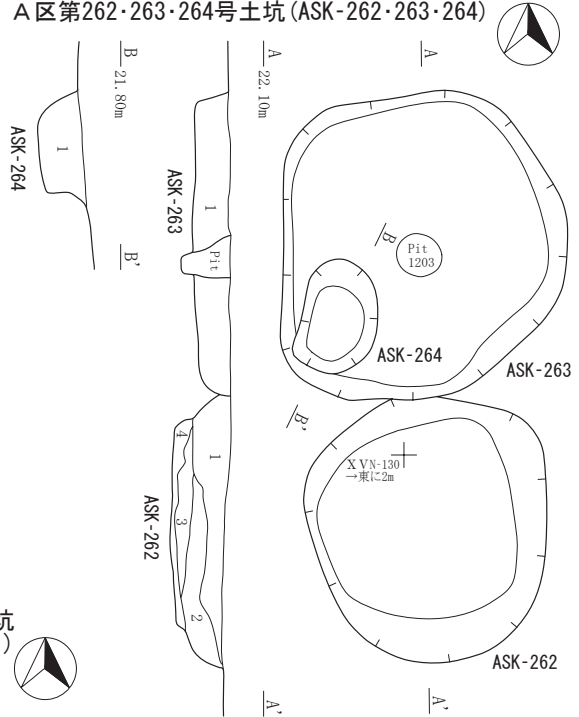

A区第259号土坑(ASK-259)

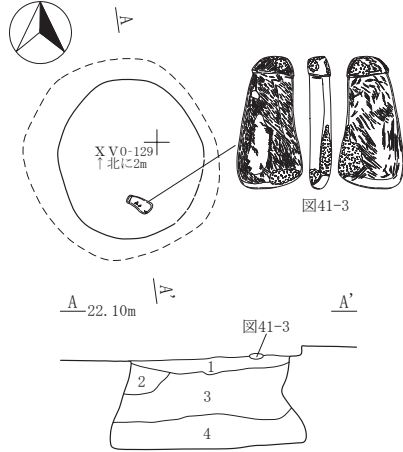

A区第260・261号土坑(ASK-260・261)

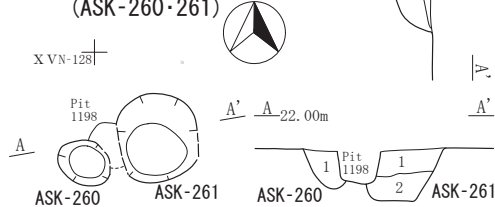

A区第265・268号土坑(ASK-265・268)

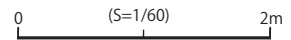
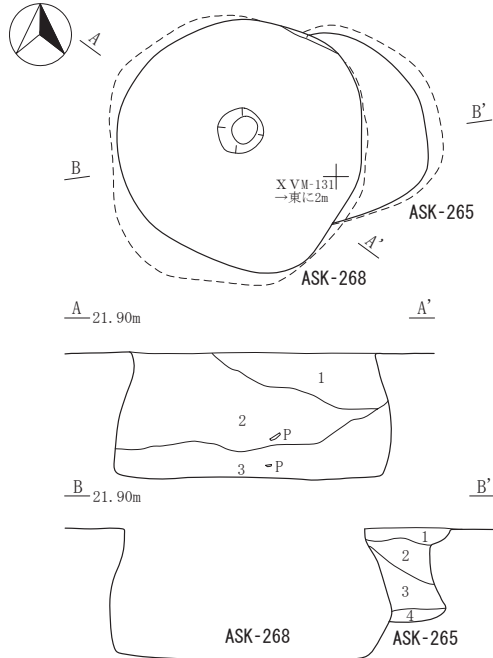

A区第257号土坑(ASK-257)

第1層 10YR5/3 赤褐色土 炭化物(φ1~3mm)5%、ローム(φ1~2mm)3%、焼土(φ2mm)1%混入。

A区第258号土坑(ASK-258)

第1層 10YR5/6 黄褐色土 粘性中、黄褐色粘土(φ10~15mm)3%、炭化物(φ1~3mm)2%、ローム(φ1mm)・焼土(φ3mm)1%混入。  
 第2層 10YR5/8 黄褐色土 黄褐色粘土(φ10~15mm)2%、炭化物(φ1mm)・ローム(φ1mm)・焼土(φ5mm)1%混入。  
 第3層 10YR5/6 黄褐色土 炭化物(φ1~10mm)3%、黄褐色粘土(φ10mm)・ローム(φ1mm)2%混入。  
 第4層 10YR4/3 赤褐色土 黑色土混在、炭化物(φ1mm)・焼土(φ1mm)・ローム(φ1mm)1%混入。

A区第259号土坑(ASK-259)

第1層 10YR4/6 褐色土 炭化物(φ1~10mm)2%、焼土(φ1~3mm)・ローム(φ1~3mm)1%混入。  
 第2層 10YR4/6 褐色土 縮まり中、粘性中。  
 第3層 10YR4/4 褐色土 炭化物(φ1~10mm)・焼土(φ5~30mm)2%、ローム(φ1~3mm)1%混入。  
 第4層 10YR4/6 褐色土 炭化物(φ3~40mm)3%、焼土(φ1~5mm)1%混入。

A区第260号土坑(ASK-260)

第1層 10YR5/6 黄褐色土 炭化物(φ1~5mm)・焼土(φ1mm)・ローム(φ1mm)1%混入。

A区第261号土坑(ASK-261)

第1層 10YR5/3 赤褐色土 粘性中、炭化物(φ1~5mm)・焼土(φ1~2mm)・ローム(φ1~3mm)1%混入。  
 第2層 10YR5/8 黄褐色土 炭化物(φ1~8mm)・焼土(φ1mm)・ローム(φ1mm)1%混入。

A区第262号土坑(ASK-262)

第1層 10YR4/6 褐色土 縮まり中、粘性中、炭化物(φ1~70mm)5%混入。  
 第2層 10YR5/8 黄褐色土 縮まり中、粘性中、炭化物(φ1~3mm)1%混入。  
 第3層 7.5YR5/8 明褐色土 縮まり強、粘性弱、炭化物(φ1~2mm)1%混入。  
 第4層 7.5YR5/8 明褐色土 縮まり中、粘性中、炭化物(φ1~2mm)1%混入。

A区第263号土坑(ASK-263)

第1層 10YR4/6 褐色土 縮まり中、粘性弱、炭化物(φ1~5mm)1%混入。

A区第264号土坑(ASK-264)

第1層 10YR4/6 褐色土 縮まり強、粘性強、炭化物(φ1~3mm)1%混入。

A区第265号土坑(ASK-265)

第1層 10YR4/4 褐色土 縮まり強、粘性無、炭化物(φ1~3mm)・ローム(φ2~10mm)1%混入。  
 第2層 10YR5/8 黄褐色土 縮まり中、粘性弱、炭化物(φ1~3mm)3%、ローム(φ1~2mm)1%混入。  
 第3層 7.5YR4/6 褐色土 縮まり中、粘性弱、炭化物(φ2~15mm)・ローム(φ1~2mm)・焼土(φ10~20mm)1%混入。  
 第4層 7.5YR5/8 明褐色土 縮まり弱、粘性弱、炭化物(φ1~5mm)・焼土(φ10mm)1%混入。

A区第268号土坑(ASK-268)

第1層 10YR3/4 暗褐色土 縮まり弱、粘性無、ローム(φ5~20mm)2%、炭化物(φ1~5mm)1%混入。  
 第2層 10YR4/4 褐色土 縮まり弱、粘性無、ローム(φ10~20mm)・炭化物(φ1~10mm)2%、焼土(φ5mm)1%混入。  
 第3層 10YR4/6 褐色土 縮まり弱、粘性中、炭化物(φ1~5mm)1%混入。

図30 A区土坑(6)(第257・258・259・260・261・262・263・264・265・268号)

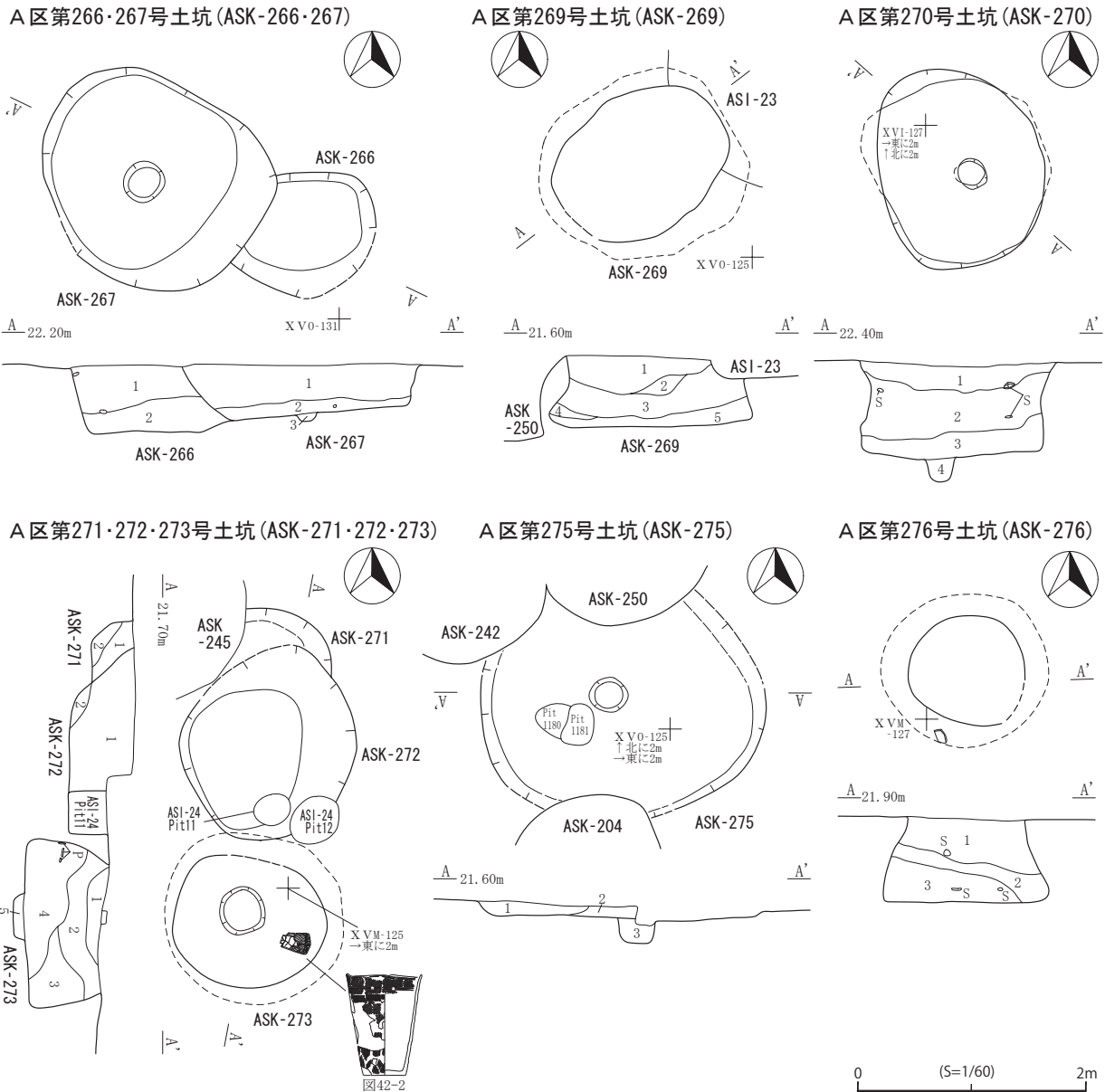

- A区第266号土坑 (ASK-266)**  
 第1層 10VR4/6 褐色土 縮まり強、粘性中、炭化物(φ1~3mm)・焼土(φ1~2mm)1%混入。  
 第2層 10VR4/4 褐色土 縮まり強、粘性中、炭化物(φ1~3mm)1%混入。
- A区第267号土坑 (ASK-267)**  
 第1層 10VR3/4 暗褐色土 縮まり強、粘性強、炭化物(φ1~2mm)・焼土(φ1~5mm)1%混入。  
 第2層 10VR4/6 褐色土 縮まり強、粘性強、焼土(φ3~5mm)・炭化物(φ1~5mm)1%混入。  
 第3層 Pit覆土。
- A区第269号土坑 (ASK-269)**  
 第1層 10VR4/4 褐色土 縮まり中、粘性弱、ローム(φ1~5mm)2%、炭化物(φ1~5mm)1%混入。  
 第2層 10VR4/4 褐色土 縮まり中、粘性弱、ローム(φ5~20mm)2%、炭化物(φ1~5mm)1%混入。  
 第3層 10VR3/4 暗褐色土 縮まり中、粘性中、ローム(φ1~10mm)3%、炭化物(φ1~5mm)2%、焼土(φ5mm)1%混入。  
 第4層 10VR4/4 褐色土 縮まり弱、粘性弱、ローム(φ10mm)1%混入。  
 第5層 10VR5/8 黄褐色土 縮まり中、粘性中、炭化物(φ1~2mm)1%未混入。
- A区第270号土坑 (ASK-270)**  
 第1層 10VR4/6 褐色土 縮まり強、粘性無、黄褐色土10%、炭化物(φ1~10mm)2%、ローム(φ1mm)・焼土(φ1~2mm)1%混入。  
 第2層 10VR4/4 褐色土 縮まり中、粘性無、炭化物(φ1~15mm)3%、ローム(φ1mm)1%混入。  
 第3層 10VR4/6 褐色土 縮まり中、粘性中、炭化物(φ1~3mm)1%混入。  
 第4層 Pit覆土。
- A区第271号土坑 (ASK-271)**  
 第1層 10VR5/3 黄褐色土 炭化物(φ1~2mm)2%、ローム(φ1~2mm)1%混入。  
 第2層 10VR6/6 明黄褐色土 ローム(φ1~2mm)2%、炭化物(φ1mm)1%混入。
- A区第272号土坑 (ASK-272)**  
 第1層 10VR5/6 黄褐色土 炭化物(φ1~10mm)・ローム(φ1~2mm)3%混入。  
 第2層 10VR6/6 明黄褐色土 粘土40%、焼土(φ1~2mm)・ローム(φ1~2mm)1%混入。
- A区第273号土坑 (ASK-273)**  
 第1層 10VR6/4 黄褐色土 炭化物(φ1~5mm)2%、焼土(φ1~2mm)1%混入。  
 第2層 10VR5/6 黄褐色土 黄褐色土40%、灰黄褐色土10%、炭化物(φ1~10mm)・ローム(φ1~5mm)5%、粘土塊(φ50mm)3%、焼土(φ1~5mm)1%混入。  
 第3層 10VR5/4 黄褐色土 炭化物(φ1~10mm)3%、焼土(φ1~10mm)1%混入、炭化物中央に集中堆積。  
 第4層 10VR7/6 明黄褐色土 炭化物(φ1~5mm)2%、焼土(φ1~20mm)1%混入。  
 第5層 Pit覆土。
- A区第275号土坑 (ASK-275)**  
 第1層 10VR4/6 褐色土 粘性弱、炭化物(φ1~3mm)・ローム(φ1~3mm)・焼土(φ1~5mm)1%混入。  
 第2層 10VR4/4 褐色土 粘性弱、炭化物(φ1~5mm)3%、焼土(φ1~3mm)1%混入。  
 第3層 10VR4/6 褐色土 粘性中、炭化物(φ1~3mm)3%、焼土(φ1~6mm)2%混入。
- A区第276号土坑 (ASK-276)**  
 第1層 10VR4/4 褐色土 縮まり中、粘性弱、ローム(φ5~10mm)3%、炭化物(φ1~3mm)・焼土(φ10mm)1%混入。  
 第2層 10VR4/6 褐色土 縮まり強、粘性中、ローム(φ10~20mm)2%混入。  
 第3層 10VR5/6 黄褐色土 縮まり無、粘性無、ローム(φ1~10mm)2%、炭化物(φ5~10mm)1%混入。

図31 A区土坑(7)(第266・267・269・270・271・272・273・275・276号)

A区第277号土坑(ASK-277)

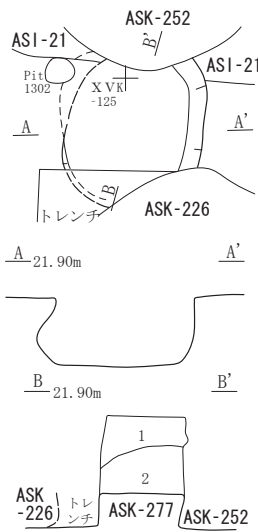

A区第278号土坑(ASK-278)

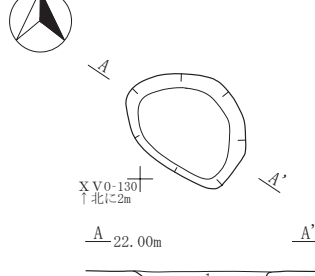

A区第279・280・319号土坑(ASK-279・280・319)

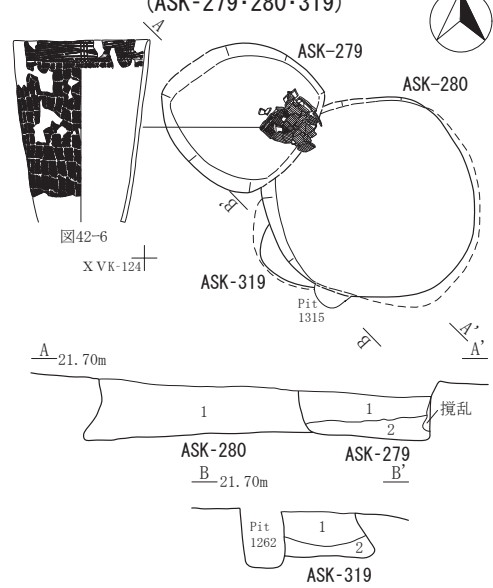

A区第283号土坑(ASK-283)

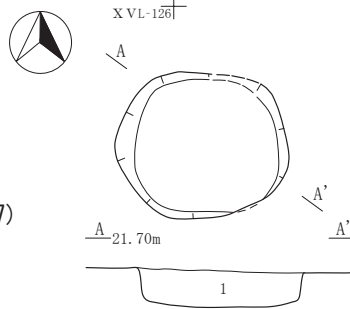

A区第281・287号土坑(ASK-281・287)

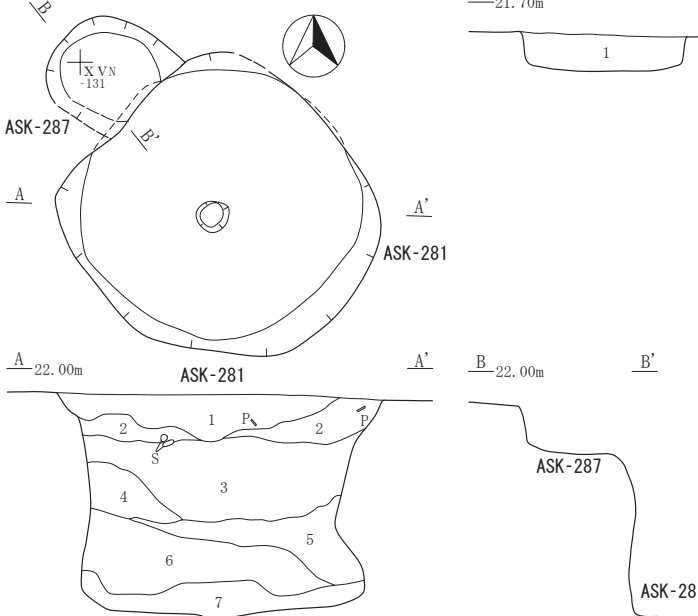

A区第284号土坑(ASK-284)

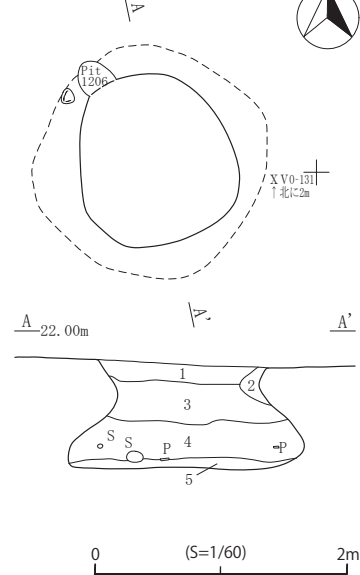

A区第277号土坑(ASK-277)

第1層 10YR4/6 褐色土 縮まり強、粘性弱、炭化物(φ1~5mm)3%、焼土(φ1~2mm)・ローム(φ1~3mm)1%混入。  
第2層 10YR4/4 褐色土 縮まり強、粘性中、炭化物(φ1~2mm)1%混入。

A区第278号土坑(ASK-278)

第1層 10YR4/6 褐色土 縮まり強、粘性弱、ローム(φ1mm)・炭化物(φ1~3mm)・焼土(φ1~4mm)1%混入。

A区第279号土坑(ASK-279)

第1層 10YR4/6 褐色土 縮まり無、粘性無、ローム(φ5~30mm)3%、炭化物(φ1~2mm)2%、焼土(φ1~5mm)1%混入。  
第2層 10YR5/6 黄褐色土 縮まり中、粘性弱、ローム(φ10mm)2%、炭化物(φ1~2mm)1%混入。

A区第280号土坑(ASK-280)

第1層 10YR4/6 褐色土 縮まり弱、粘性無、ローム(φ5~10mm)2%、炭化物(φ1mm)・焼土(φ5mm)1%混入。

A区第281号土坑(ASK-281)

第1層 10YR3/4 暗褐色土 縮まり弱、粘性弱、炭化物(φ1~10mm)3%、ローム(φ1~10mm)2%、焼土(φ1~2mm)1%混入。  
第2層 10YR4/4 褐色土 縮まり中、粘性弱、ローム(φ5~20mm)2%、炭化物(φ1~2mm)1%混入。  
第3層 10YR4/6 褐色土 縮まり中、粘性弱、炭化物(φ1~5mm)2%、ローム(φ5~30mm)・焼土(φ5mm)1%混入。  
第4層 10YR4/6 褐色土 縮まり中、粘性無、炭化物(φ1~3mm)1%、砂利混入。  
第5層 10YR5/6 黄褐色土 縮まり中、粘性中、炭化物(φ1~2mm)1%、砂利混入。  
第6層 10YR5/4 黄褐色土 縮まり無、粘性無、砂層。ローム(φ5~10mm)2%、浅黄色粘土(φ10mm)・炭化物(φ1~5mm)1%混入。  
第7層 7.5YR5/6 明褐色土 縮まり強、粘性強、ローム層。炭化物(φ1~2mm)1%、砂利混入。

A区第283号土坑(ASK-283)

第1層 10YR4/6 褐色土 縮まり強、粘性弱、黄橙色粘土(φ5~10mm)2%、炭化物(φ1~3mm)・焼土(φ1~2mm)1%混入。

A区第284号土坑(ASK-284)

第1層 10YR4/4 褐色土 縮まり中、粘性弱、炭化物(φ1~5mm)・ローム(φ1~10mm)2%混入。  
第2層 10YR4/6 褐色土 縮まり強、粘性強、ローム層。炭化物(φ1~2mm)1%混入。  
第3層 10YR4/6 褐色土 縮まり中、粘性弱、炭化物(φ1~10mm)3%、ローム(φ5~10mm)2%、焼土(φ1~5mm)1%混入。  
第4層 10YR3/4 暗褐色土 縮まり中、粘性中、炭化物(φ1~15mm)5%、ローム(φ1~20mm)3%、焼土(φ1~2mm)1%混入。  
第5層 10YR5/6 黄褐色土 縮まり強、粘性中、ローム(φ10mm)2%、炭化物(φ1~5mm)・明黄褐色粘土(φ15mm)1%混入。

A区第287号土坑(ASK-287)

土層断面無し

A区第319号土坑(ASK-319)

第1層 10YR4/4 褐色土 縮まり無、粘性無、焼土(φ1~3mm)2%、ローム(φ5mm)・炭化物(φ1~2mm)1%混入。  
第2層 10YR4/6 褐色土 縮まり弱、粘性無、ローム(φ1~5mm)・白色粘土・炭化物(φ1mm)1%混入。

図32 A区土坑(8)(第277・278・279・280・281・283・284・287・319号)

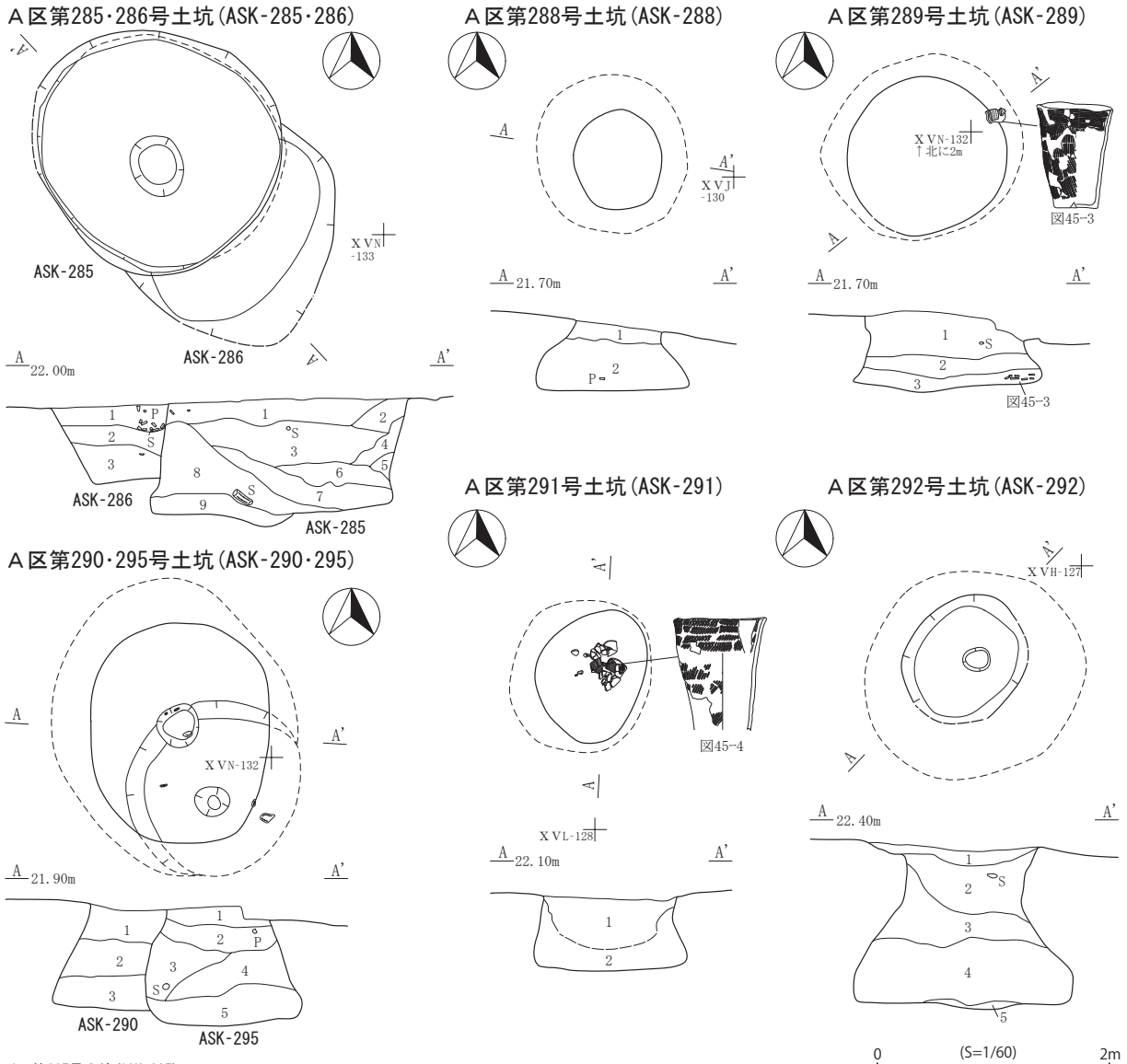

- A区第285号土坑 (ASK-285)**  
 第1層 10YR4/4 褐色土 締まり強、粘性弱、炭化物(φ1~3mm)・ローム(φ1~2mm)1%混入。  
 第2層 10YR4/6 褐色土 締まり強、粘性中、炭化物(φ1~2mm)1%混入。  
 第3層 10YR4/4 褐色土 締まり強、粘性弱、炭化物(φ1~5mm)・ローム(φ1mm)1%混入。  
 第4層 7.5YR4/6 褐色土 締まり強、粘性弱、焼土(φ1~2mm)・ローム(φ1mm)1%混入。  
 第5層 7.5YR5/8 明褐色土 締まり強、粘性中、ローム(φ1mm)1%混入。  
 第6層 10YR4/6 褐色土 締まり強、粘性中、ローム(φ1mm)・炭化物(φ1~5mm)1%混入。  
 第7層 7.5YR5/8 明褐色土 締まり強、粘性中、炭化物(φ1~5mm)・ローム(φ1mm)1%混入。  
 第8層 7.5YR4/4 褐色土 締まり強、粘性強、炭化物(φ1~3mm)2%・ローム(φ1mm)1%混入。  
 第9層 7.5YR4/6 褐色土 締まり強、粘性弱、炭化物(φ1mm)1%混入。
- A区第286号土坑 (ASK-286)**  
 第1層 10YR4/4 褐色土 締まり強、粘性弱、炭化物(φ1~2mm)1%混入。  
 第2層 7.5YR5/6 明褐色土 締まり強、粘性弱。  
 第3層 7.5YR5/8 明褐色土 締まり強、粘性中。
- A区第288号土坑 (ASK-288)**  
 第1層 10YR3/4 暗褐色土 締まり弱、粘性無、炭化物(φ1~3mm)・ローム(φ1~10mm)2%混入。  
 第2層 10YR4/4 褐色土 締まり中、粘性弱、ローム(φ1~10mm)3%、炭化物(φ1~2mm)1%混入。
- A区第289号土坑 (ASK-289)**  
 第1層 10YR5/6 黄褐色土 締まり弱、粘性弱、ローム(φ1~5mm)8%、炭化物(φ1~5mm)5%、焼土(φ1~5mm)2%混入。  
 第2層 10YR5/8 黄褐色土 締まり中、粘性弱、炭化物(φ1~20mm)2%、ローム(φ1~2mm)1%混入。  
 第3層 10YR5/6 黄褐色土 締まり中、粘性弱、炭化物(φ1~20mm)・ローム(φ1~2mm)3%混入。
- A区第290号土坑 (ASK-290)**  
 第1層 10YR5/4 灰青褐色土 締まり中、粘性弱、ローム(φ1~10mm)3%、炭化物(φ1~2mm)2%、焼土(φ1mm)1%混入。  
 第2層 10YR5/6 黄褐色土 締まり中、粘性弱、炭化物(φ1~5mm)3%、白色粘土(φ3~15mm)2%、ローム(φ1~3mm)1%混入。  
 第3層 10YR6/6 明黄褐色土 締まり中、粘性中、ローム(φ1~10mm)3%、炭化物(φ1~5mm)・焼土(φ1mm)1%混入。
- A区第291号土坑 (ASK-291)**  
 第1層 10YR5/6 黄褐色土 締まり弱、粘性弱、ローム(φ1~10mm)・炭化物(φ1~5mm)5%、焼土(φ1~2mm)1%混入。  
 第2層 10YR6/6 明黄褐色土 締まり強、粘性中、炭化物(φ1mm)2%、ローム(φ1~2mm)・焼土(φ1mm)1%混入。
- A区第292号土坑 (ASK-292)**  
 第1層 10YR4/4 褐色土 締まり強、粘性無、炭化物(φ1~10mm)3%、ローム(φ1~2mm)1%混入。  
 第2層 10YR4/6 褐色土 締まり中、粘性無、炭化物(φ1~10mm)・ローム(φ1~3mm)1%混入。  
 第3層 10YR5/6 黄褐色土 締まり弱、粘性弱、炭化物(φ2~12mm)1%混入。  
 第4層 10YR4/6 褐色土 締まり中、粘性弱、炭化物(φ1~8mm)1%混入。  
 第5層 10YR4/6 褐色土 締まり弱、粘性中、暗褐色土30%、炭化物(φ60mm)5%混入。
- A区第295号土坑 (ASK-295)**  
 第1層 10YR5/6 黄褐色土 締まり中、粘性弱、ローム(φ1~2mm)3%、炭化物(φ1~3mm)2%、焼土(φ1~2mm)1%混入。  
 第2層 10YR6/6 明黄褐色土 締まり中、粘性弱、炭化物(φ1~15mm)3%、焼土(φ1~5mm)2%、ローム(φ1mm)1%混入。  
 第3層 10YR5/4 灰青褐色土 締まり中、粘性弱、炭化物(φ1~5mm)5%、ローム(φ1~10mm)2%、焼土(φ1mm)1%混入。  
 第4層 10YR5/6 黄褐色土 締まり中、粘性弱、炭化物(φ1~5mm)3%、ローム(φ1~2mm)・焼土(φ1~2mm)1%混入。  
 第5層 10YR6/6 明黄褐色土 締まり中、粘性中、炭化物(φ1~3mm)2%、ローム(φ1~5mm)・焼土(φ1mm)1%混入。

図33 A区土坑(9)(第285・286・288・289・290・291・292・295号)

A区第293・294号土坑(ASK-293・294)

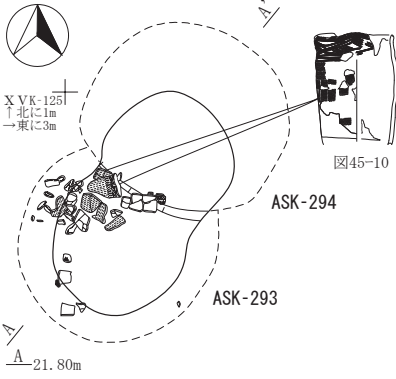

A区第296号土坑(ASK-296)

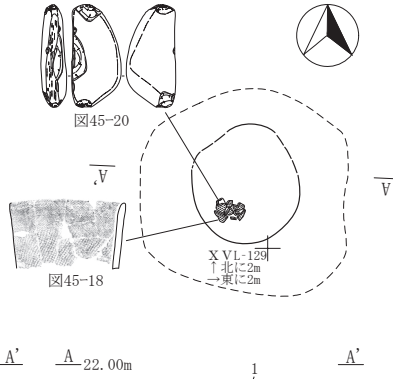

A区第298号土坑(ASK-298)

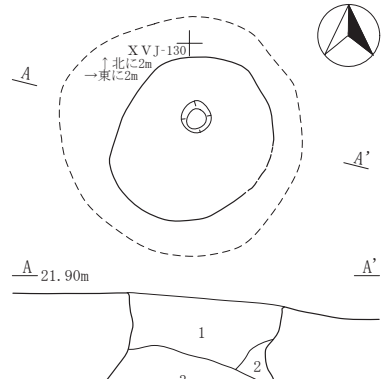

A区第299・307号土坑(ASK-299・307)

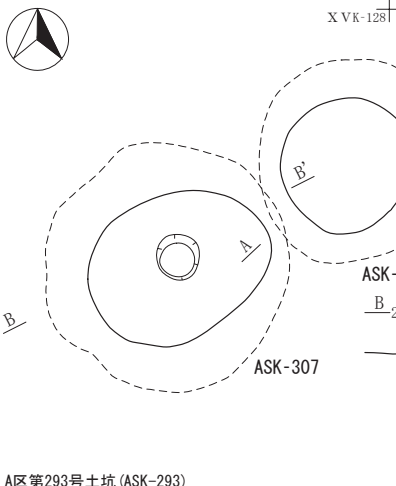

A区第305号土坑(ASK-305)

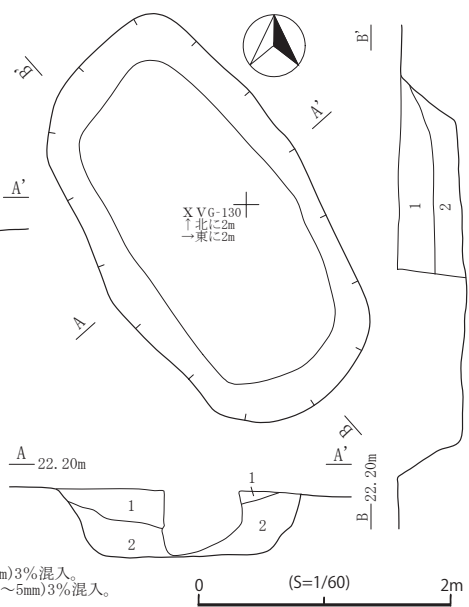

A区第293号土坑(ASK-293)

- 第1層 10YR5/6 黄褐色土 締まり弱、粘性弱、ローム(φ1~5mm)・炭化物(φ1~5mm)5%、焼土(φ1~8mm)3%混入。
- 第2層 10YR5/4 黄褐色土 締まり弱、粘性弱、炭化物(φ1~20mm)8%、ローム(φ1~10mm)5%、焼土(φ1~5mm)3%混入。
- 第3層 10YR5/8 黄褐色土 締まり無、粘性無、炭化物(φ1~2mm)・焼土(φ1mm)1%混入。

A区第294号土坑(ASK-294)

- 第1層 10YR5/6 黄褐色土 締まり弱、粘性弱、炭化物(φ1~5mm)8%、焼土(φ1~10mm)・ローム(φ1~5mm)5%混入。
- 第2層 10YR6/6 明黄褐色土 締まり中、粘性弱、炭化物(φ1~10mm)3%、焼土(φ1~10mm)・ローム(φ1~2mm)2%混入。
- 第3層 10YR5/6 黄褐色土 締まり弱、粘性弱、炭化物(φ1~10mm)・ローム(φ1~5mm)8%、焼土(φ1~10mm)3%混入。
- 第4層 10YR6/6 明黄褐色土 ローム層。

A区第296号土坑(ASK-296)

- 第1層 10YR4/4 褐色土 締まり強、粘性無、ローム(φ1~5mm)20%、炭化物(φ1~3mm)1%混入。
- 第2層 10YR4/6 褐色土 締まり強、粘性弱、ローム(φ1~10mm)15%、炭化物(φ1~10mm)5%、焼土(φ1~3mm)1%混入。
- 第3層 10YR5/4 黄褐色土 締まり強、粘性弱、黄褐色粘土30%、炭化物(φ1~10mm)3%、焼土(φ1~10mm)1%混入。
- 第4層 10YR5/6 黄褐色土 締まり弱、粘性中、黄褐色粘土30%、炭化物(φ1~10mm)5%、焼土(φ1~15mm)2%混入。
- 第5層 10YR4/4 褐色土 締まり弱、粘性中、炭化物(φ1~20mm)20%、黄褐色粘土10%、焼土5%混入。

A区第298号土坑(ASK-298)

- 第1層 10YR3/4 暗褐色土 締まり中、粘性無、炭化物(φ1~8mm)5%、ローム(φ1~3mm)1%混入。
- 第2層 10YR5/6 黄褐色土 締まり弱、粘性弱、炭化物(φ1~2mm)1%混入。
- 第3層 7.5YR3/4 暗褐色土 締まり弱、粘性無、炭化物(φ1~5mm)3%、ローム(φ2~10mm)1%混入。
- 第4層 7.5YR4/4 褐色土 締まり弱、粘性弱、炭化物(φ1~5mm)3%混入。
- 第5層 10YR4/6 褐色土 締まり中、粘性弱、炭化物(φ1~2mm)1%混入。
- 第6層 10YR4/4 褐色土 締まり弱、粘性弱、炭化物(φ1~3mm)・ローム(φ1~2mm)1%混入。
- 第7層 10YR4/6 褐色土 締まり無、粘性弱、炭化物(φ1~5mm)・ローム(φ1~2mm)1%混入。

A区第299号土坑(ASK-299)

- 第1層 10YR5/4 黄褐色土 締まり弱、粘性弱、炭化物(φ1~2mm)・ローム(φ1mm)・焼土(φ1mm)1%混入。
- 第2層 10YR5/6 黄褐色土 締まり弱、粘性弱、炭化物(φ1~5mm)3%、焼土(φ2~15mm)2%、ローム(φ1mm)1%混入。
- 第3層 10YR5/6 黄褐色土 ロームとの混合土。炭化物(φ1mm)1%混入。
- 第4層 10YR6/6 明黄褐色土 締まり中、粘性中、炭化物(φ1mm)1%混入。
- 第5層 10YR5/4 黄褐色土 締まり弱、粘性弱、炭化物(φ1~5mm)2%、焼土(φ1~2mm)・ローム(φ1~2mm)1%混入。
- 第6層 10YR6/6 明黄褐色土 締まり弱、粘性中、炭化物(φ1mm)・焼土(φ1mm)1%混入。
- 第7層 10YR7/4 黄褐色土 締まり中、粘性強、炭化物(φ1~5mm)・焼土(φ5mm)1%混入。
- 第8層 10YR6/6 明黄褐色土 締まり弱、粘性中、炭化物(φ1~2mm)・焼土(φ1mm)1%混入。

A区第305号土坑(ASK-305)

- 第1層 10YR4/6 褐色土 締まり強、粘性弱、炭化物(φ1~2mm)1%混入。
- 第2層 7.5YR5/6 明褐色土 締まり強、粘性中、焼土(φ1~30mm)・炭化物(φ1~2mm)1%混入。

A区第307号土坑(ASK-307)

- 第1層 10YR4/4 褐色土 締まり強、粘性無、褐色土30%、黄褐色粘土7%、炭化物(φ1~5mm)3%混入。
- 第2層 10YR5/6 黄褐色土 締まり中、粘性無、ローム(φ1~5mm)7%、炭化物(φ1~5mm)2%混入。
- 第3層 10YR5/4 黄褐色土 締まり強、粘性中、粘土層。黄褐色土30%、炭化物(φ1~3mm)1%混入。
- 第4層 10YR4/6 褐色土 締まり中、粘性中、粘土3%、炭化物(φ1~10mm)3%、ローム(φ1~3mm)2%混入。
- 第5層 10YR4/4 褐色土 締まり強、粘性無、褐色粘土5%、炭化物(φ1~10mm)・黄褐色粘土3%混入。
- 第6層 10YR5/6 黄褐色土 締まり強、粘性中、粘土層。黄褐色粘土20%、炭化物(φ1~2mm)1%混入。
- 第7層 10YR5/4 黄褐色土 締まり強、粘性中、粘土層。黄褐色粘土30%、炭化物(φ1~2mm)1%混入。
- 第8層 10YR4/6 褐色土 締まり中、粘性中、黄褐色粘土20%、炭化物(φ1~2mm)1%混入。Pit覆土。

図34 A区土坑(10)(第293・294・296・298・299・305・307号)



A区第300・301・302・303号土坑(ASK-300・301・302・303)

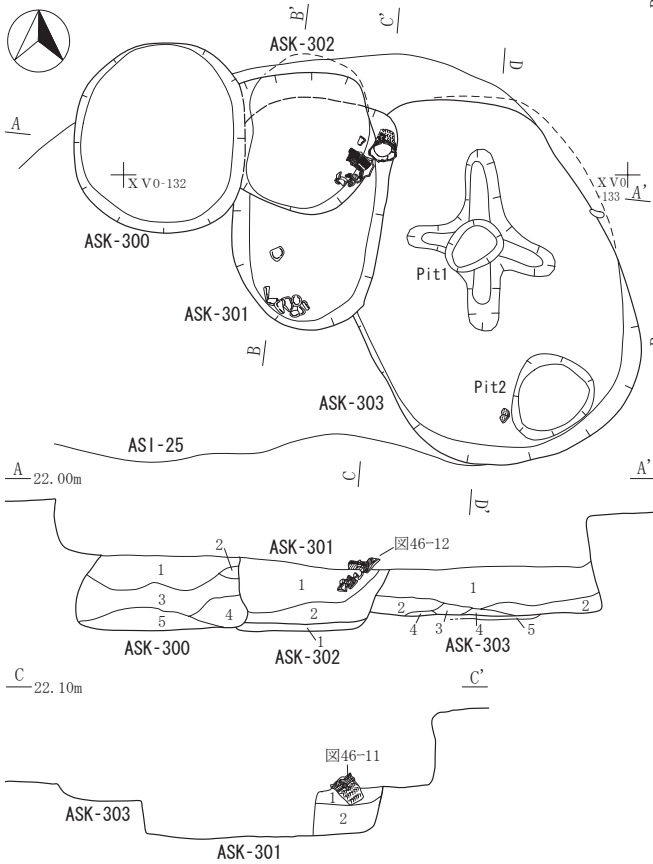

ASK-301・302遺物出土状況(S=1/30)

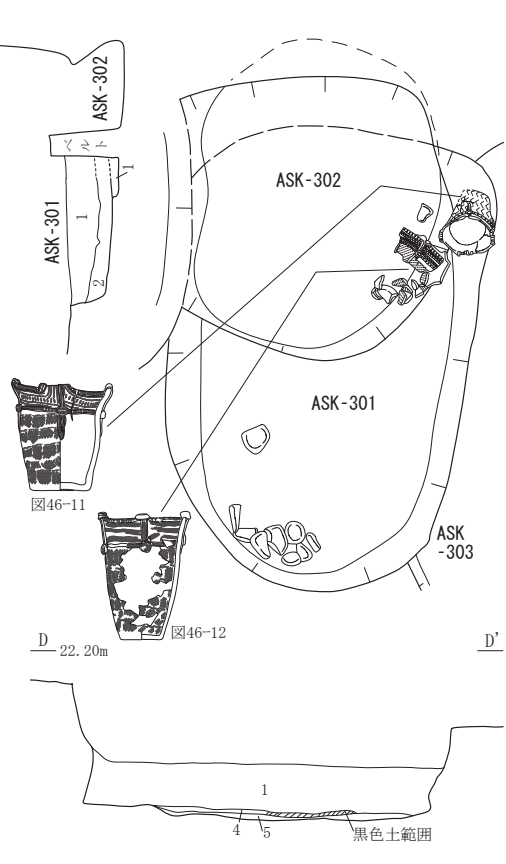

A区第308号土坑(ASK-308)

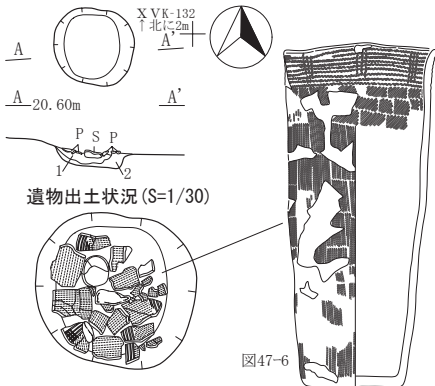

A区第309・318号土坑(ASK-309・318)

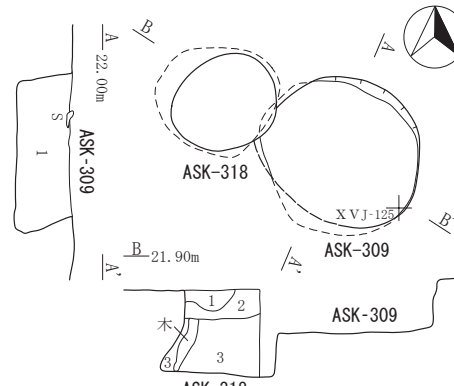

A区第311号土坑(ASK-311)

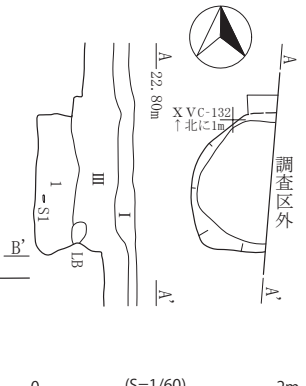

A区第300号土坑(ASK-300)

- 第1層 10YR3/4 暗褐色土
- 第2層 10YR5/8 黄褐色土
- 第3層 10YR4/6 褐色土
- 第4層 10YR4/4 褐色土
- 第5層 2.5Y4/6 オリーブ褐色土

- 縮まり中、粘性無、炭化物(φ1~20mm)5%、ローム(φ5~50mm)2%混入。
- 縮まり弱、粘性無。
- 縮まり中、粘性弱、炭化物(φ5~20mm)・ローム(φ5~30mm)3%、焼土(φ5mm)1%混入。
- 縮まり強、粘性中、炭化物(φ1~5mm)・ローム(φ5~10mm)・焼土(φ5mm)1%混入。
- 縮まり無、粘性無、砂層。ローム(φ10~70mm)5%、炭化物(φ5~10mm)1%混入。

A区第301号土坑(ASK-301)

- 第1層 10YR4/6 褐色土
- 第2層 10YR4/4 褐色土

- 縮まり中、粘性無、ローム(φ5~10mm)・炭化物(φ1~10mm)1%混入。
- 縮まり中、粘性弱、ローム(φ5~10mm)2%、炭化物(φ1~5mm)・焼土(φ1~2mm)1%混入。

A区第302号土坑(ASK-302)

- 第1層 7.5YR4/6 褐色土

- 縮まり強、粘性中、炭化物(φ1~2mm)1%混入。

A区第303号土坑(ASK-303)

- 第1層 10YR4/6 褐色土
- 第2層 10YR5/6 黄褐色土
- 第3層 7.5YR4/6 褐色土
- 第4層 10YR3/4 暗褐色土
- 第5層 7.5YR5/6 明褐色土

- 縮まり中、粘性無、ローム(φ5~10mm)2%、炭化物(φ1mm)・浮石(φ2~5mm)・粘土(φ10mm)1%混入。
- 縮まり中、粘性中、ローム(φ5~15mm)2%混入。
- 縮まり強、粘性強。
- 縮まり中、粘性弱、炭化物(φ1~2mm)1%、黒色土が一部混入。
- 縮まり強、粘性強、ローム層、貼り床。

A区第308号土坑(ASK-308)

- 第1層 10YR4/4 褐色土
- 第2層 10YR5/6 黄褐色土

- 縮まり弱、粘性中、黄褐色粘土30%、炭化物(φ1~2mm)1%混入。
- 縮まり中、粘性中、粘土層。褐色土15%、炭化物(φ1~2mm)1%混入。

A区第309号土坑(ASK-309)

- 第1層 10YR4/6 褐色土

- 縮まり中、粘性無、黄褐色土15%、炭化物(φ1~25mm)2%、焼土(φ1~5mm)・ローム(φ1~3mm)1%混入。

A区第311号土坑(ASK-311)

- 第1層 10YR4/6 褐色土

- 縮まり中、粘性中、炭化物(φ1~10mm)・ローム(φ1~5mm)1%混入。

A区第318号土坑(ASK-318)

- 第1層 10YR5/8 黄褐色土
- 第2層 10YR4/6 褐色土
- 第3層 7.5YR5/8 明褐色土

- 縮まり強、粘性無、炭化物(φ1~5mm)・ローム(φ1~2mm)1%混入。
- 縮まり強、粘性無、炭化物(φ1~3mm)・ローム(φ1~2mm)1%混入。
- 縮まり中、粘性無、炭化物(φ1~2mm)1%混入。

図35 A区土坑(11)(第300・301・302・303・308・309・311・318号)

A区第312・314・316号土坑(ASK-312・314・316)

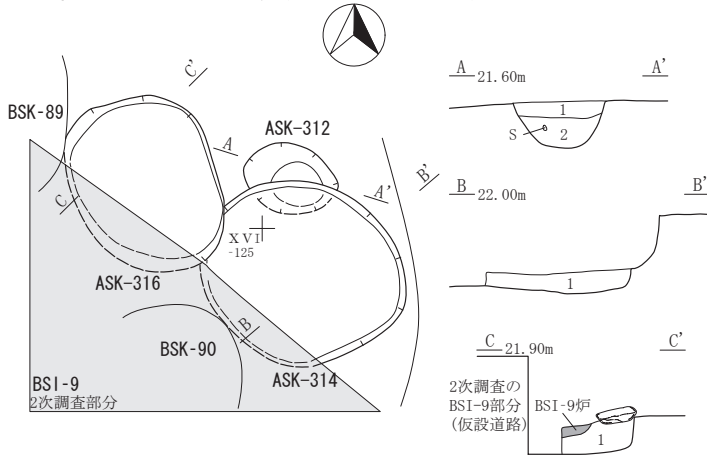

A区第313号土坑(ASK-313)

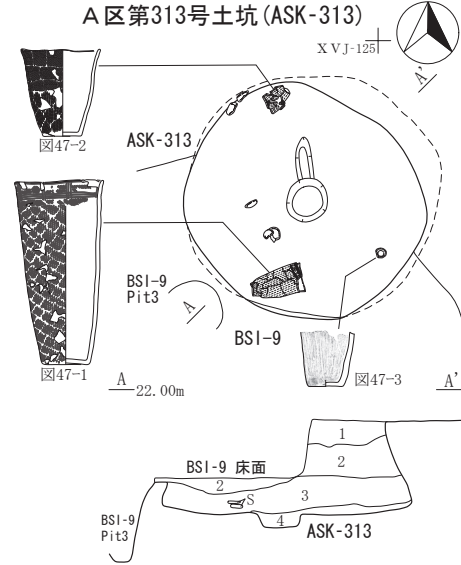

A区第315号土坑(ASK-315)

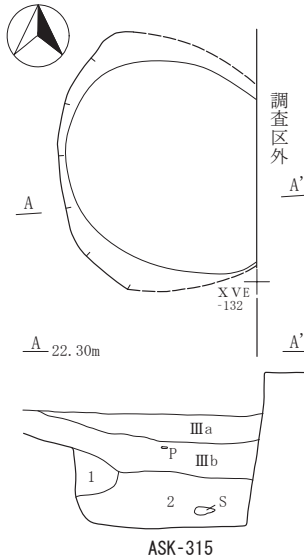

A区第317号土坑(ASK-317)

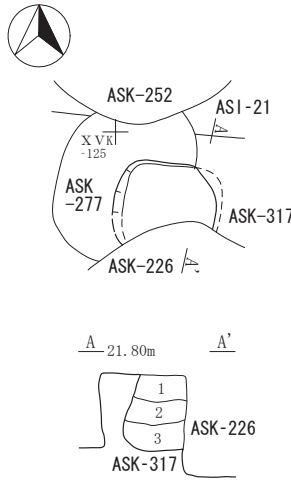

A区第320号土坑(ASK-320)

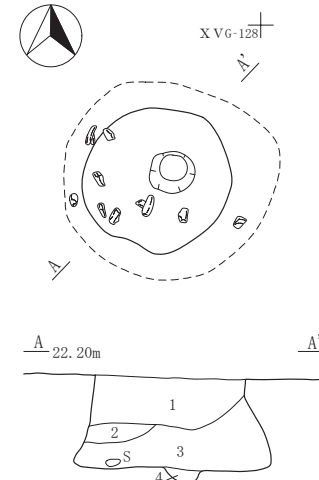

A区第312号土坑(ASK-312)

第1層 10YR4/4 褐色土 締まり弱、粘性無、炭化物(φ1~5mm)・焼土(φ5mm)・ローム(φ5mm)1%混入。  
第2層 10YR4/6 褐色土 締まり弱、粘性弱、焼土(φ2mm)1%混入。

A区第313号土坑(ASK-313)

第1層 10YR5/6 黄褐色土 締まり弱、粘性無、炭化物(φ1~2mm)3%、焼土(φ1~5mm)2%、ローム(φ1~2mm)1%混入。  
第2層 10YR6/4 赤褐色土 締まり弱、粘性無、炭化物(φ1~3mm)3%、焼土(φ1~5mm)・ローム(φ1~5mm)2%混入。  
第3層 10YR5/4 赤褐色土 締まり無、粘性無、炭化物(φ1~10mm)5%、焼土(φ1~10mm)・ローム(φ1~5mm)3%混入。  
第4層 10YR6/6 明黄褐色土 締まり弱、粘性弱、炭化物(φ1~2mm)・焼土(φ1mm)1%混入。

A区第314号土坑(ASK-314)

第1層 10YR5/6 黄褐色土 締まり中、粘性無、褐色土20%、炭化物(φ1~5mm)・焼土(φ1~3mm)・ローム(φ1~5mm)1%混入。

A区第315号土坑(ASK-315)

第1層 10YR5/6 黄褐色土 締まり弱、粘性無、炭化物(φ1~3mm)1%混入。  
第2層 10YR4/6 褐色土 締まり弱、粘性無、黄褐色土20%、焼土(φ1~40mm)2%、炭化物(φ1~15mm)・ローム(φ1~30mm)1%混入。

A区第316号土坑(ASK-316)

第1層 10YR4/6 褐色土 締まり弱、粘性弱、炭化物(φ1~5mm)・焼土(φ1~3mm)1%未混入。

A区第317号土坑(ASK-317)

第1層 10YR4/6 褐色土 締まり強、粘性無、炭化物(φ1~3mm)3%、ローム(φ1~5mm)1%混入。  
第2層 10YR4/6 褐色土 締まり強、粘性無、ローム(φ5~30mm)5%、炭化物(φ1~3mm)3%混入。  
第3層 7.5YR5/6 明褐色土 締まり中、粘性無、ローム(φ1~3mm)・炭化物(φ1~3mm)1%混入。

A区第320号土坑(ASK-320)

第1層 10YR5/6 黄褐色土 締まり弱、粘性弱、炭化物(φ1~10mm)5%、ローム(φ1~5mm)3%、焼土(φ2mm)1%混入。  
第2層 10YR5/6 黄褐色土 締まり中、粘性弱、粘土塊(φ10~30mm)5%、炭化物(φ1~2mm)1%混入。  
第3層 10YR5/4 赤褐色土 炭化物(φ1~10mm)3%混入。  
第4層 10YR5/6 黄褐色土 炭化物(φ1~2mm)1%混入。

図36 A区土坑(12)(第312・313・314・315・316・317・320号)



图37 A区土坑出土遺物(1)(第197・204・205・206号)



图38 A区土坑出土遺物(2)(第207·208·209·210·212①号)

A区第212号土坑②

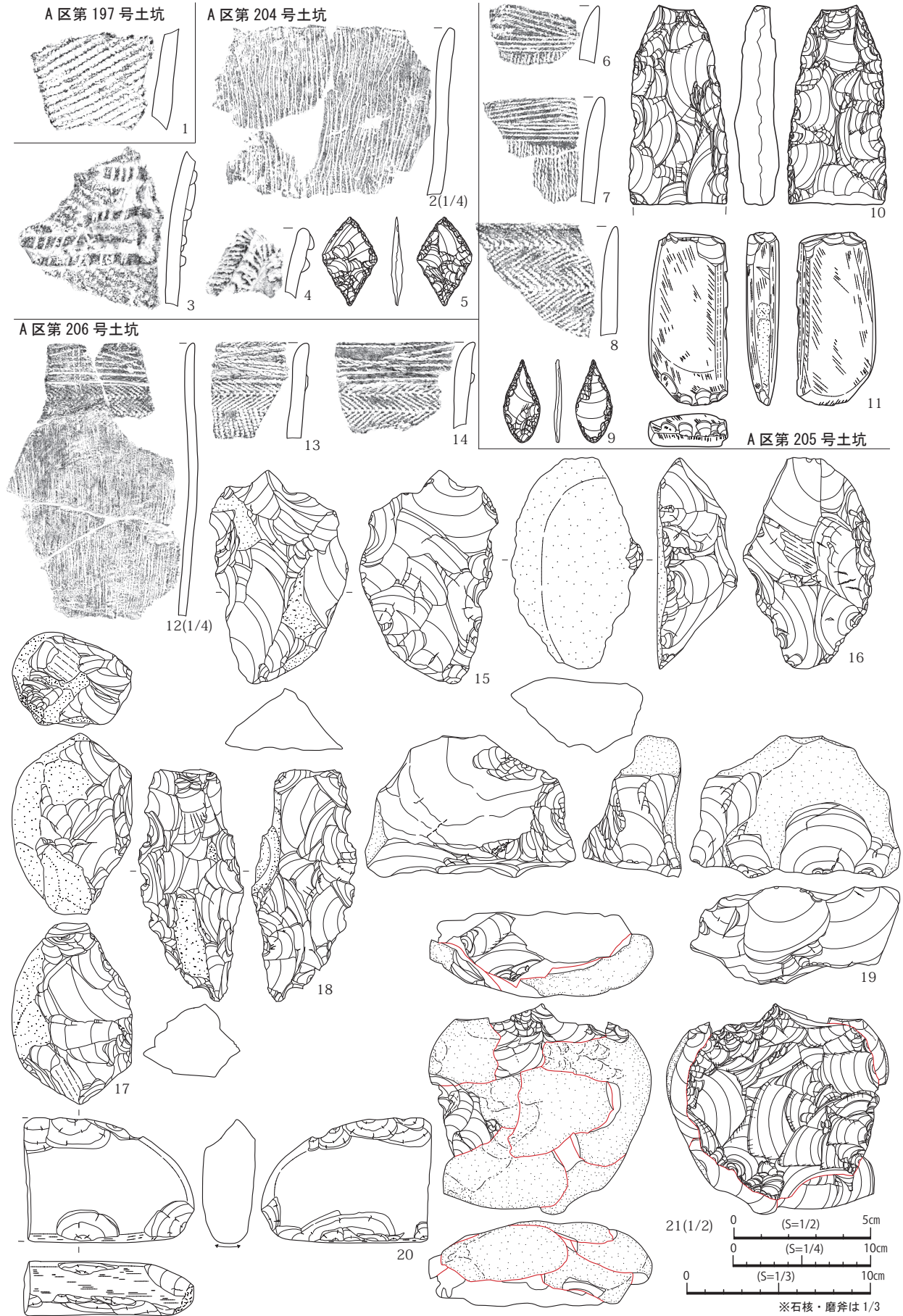

A区第213号土坑

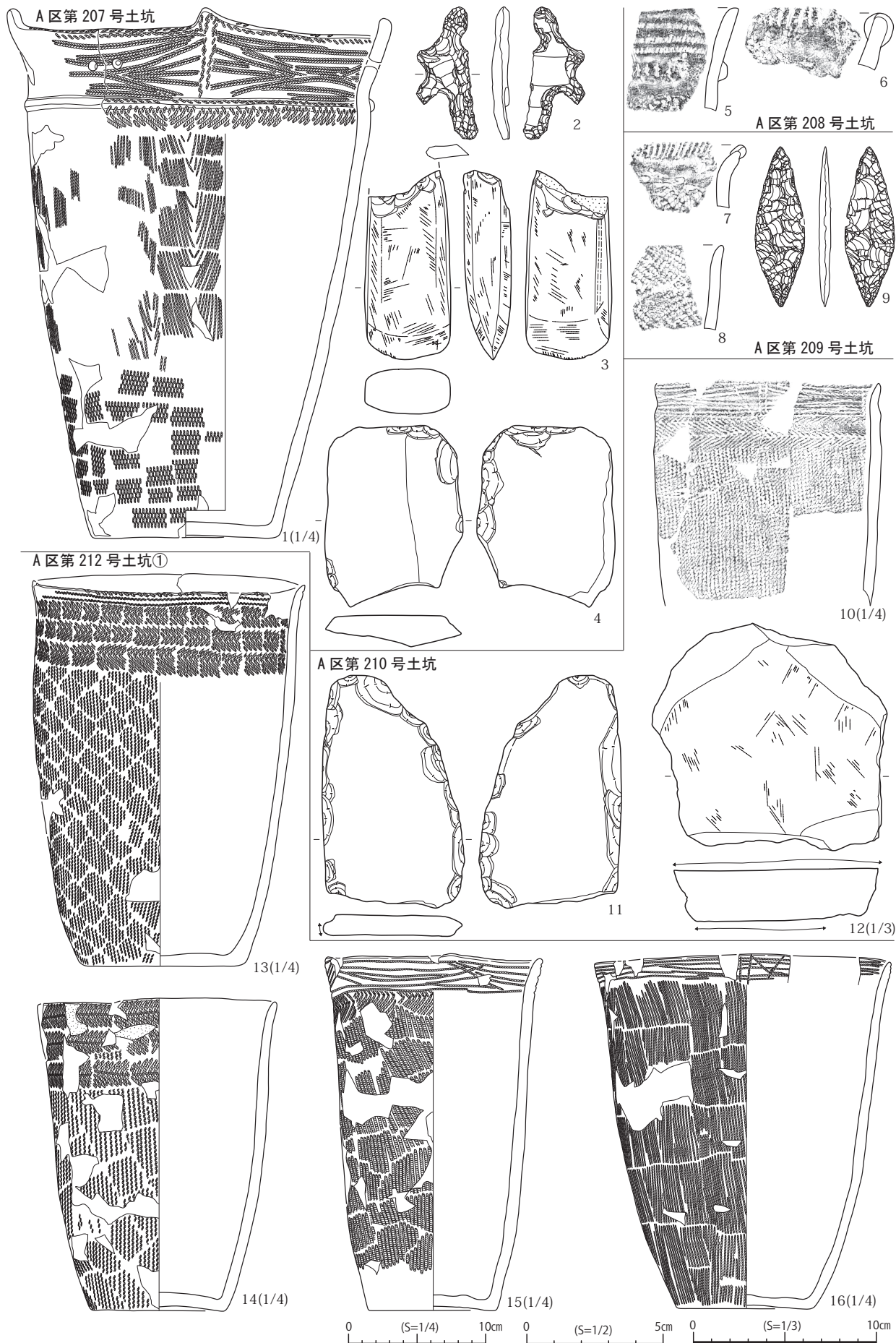
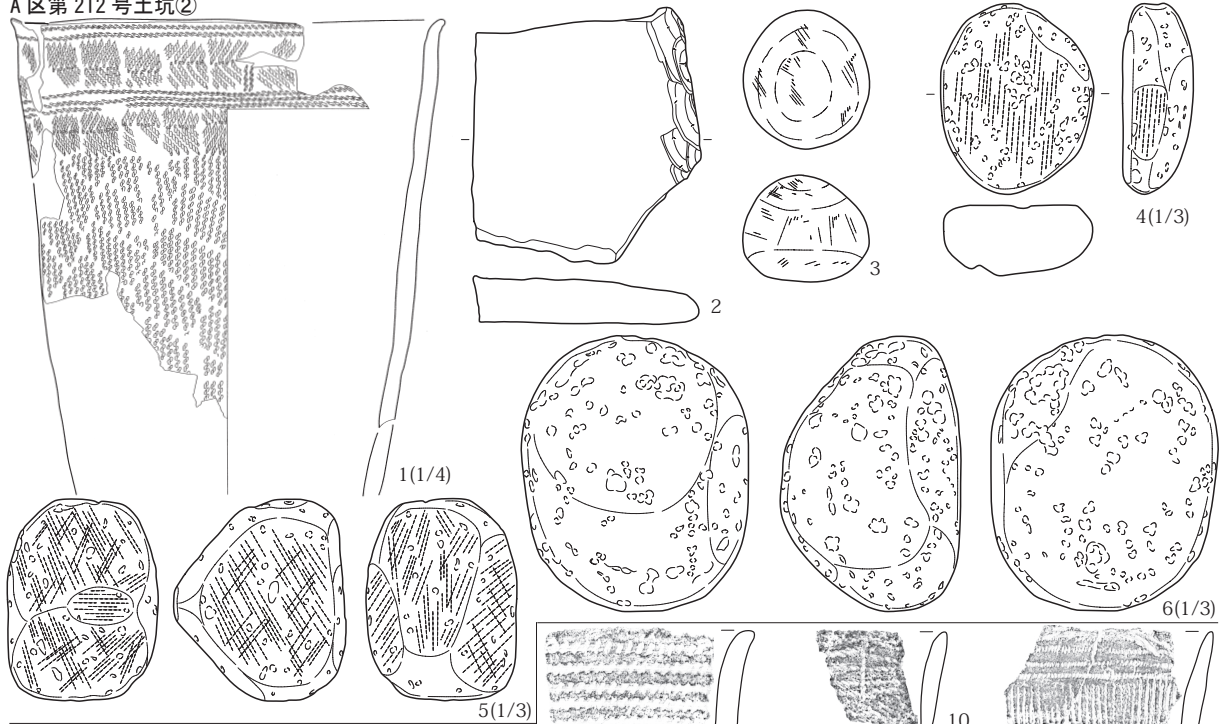
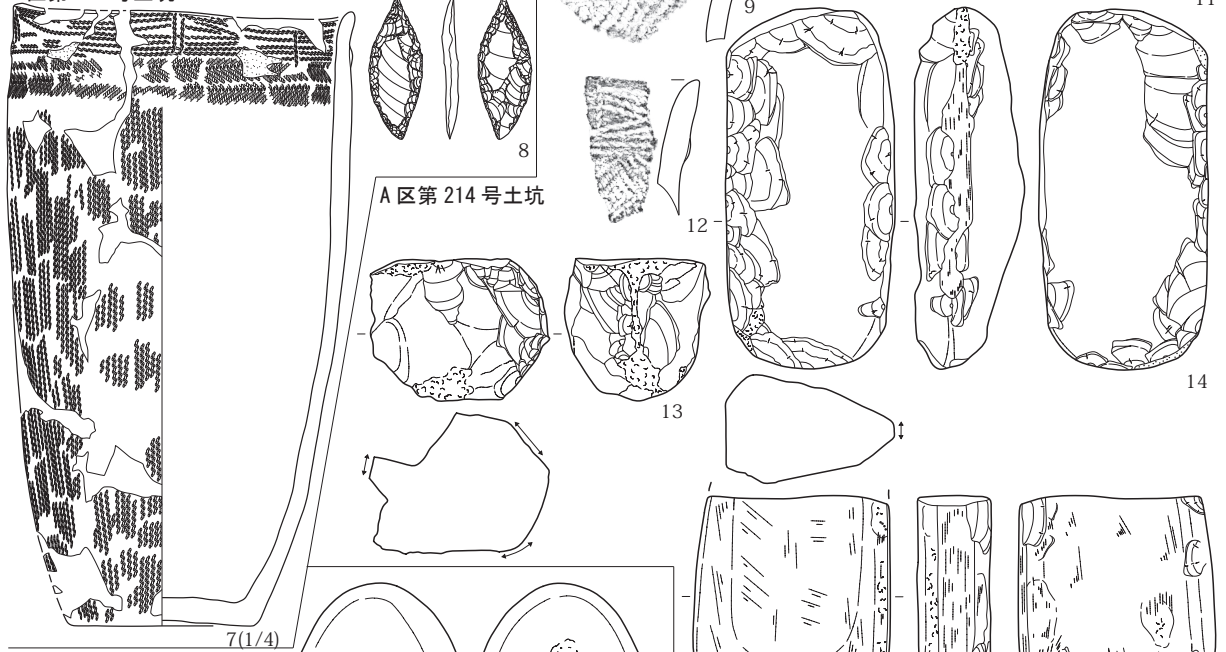

A区第214号土坑

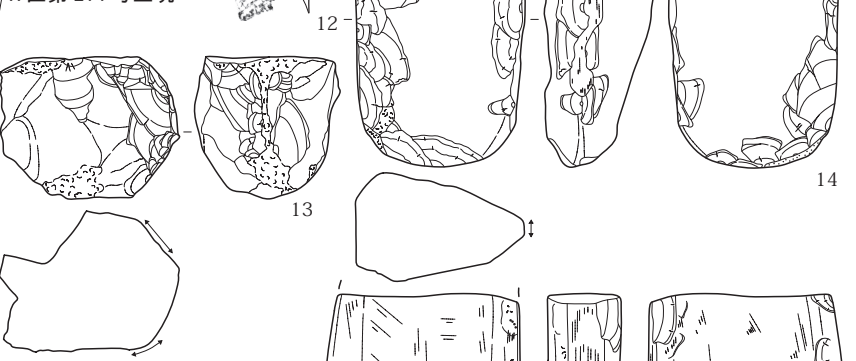

A区第215号土坑



图39 A区土坑出土遺物(3)(第212②·213·214·215号)



图40 A区土坑出土遗物(4)(第217·225·249·250·252·253·254·256·258号)

A区第259号土坑

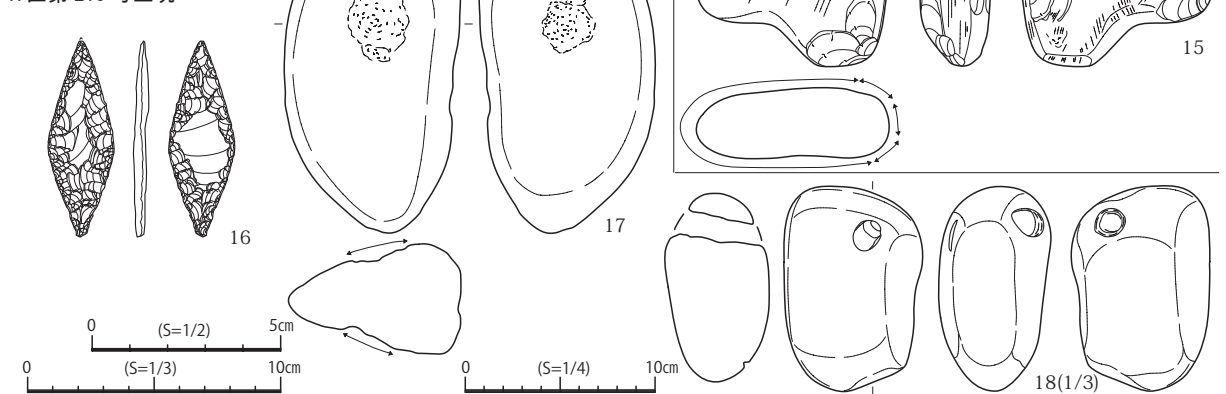

A区第266号土坑

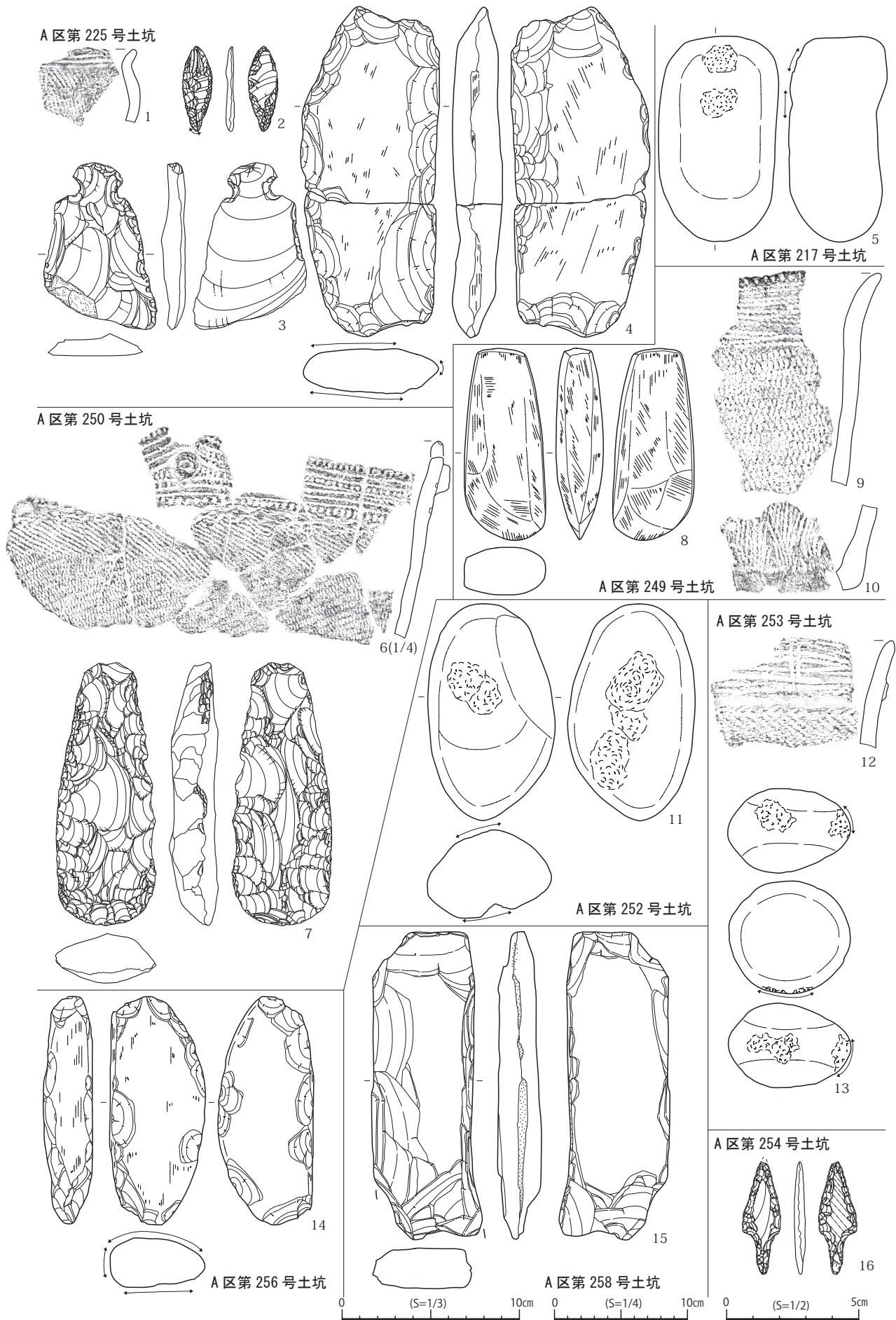
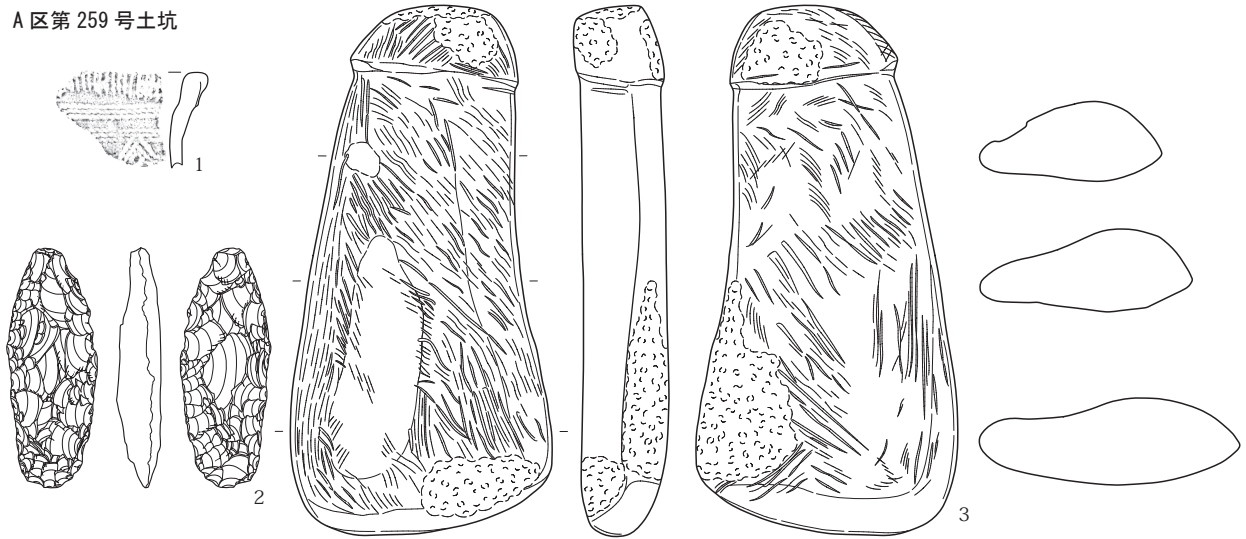
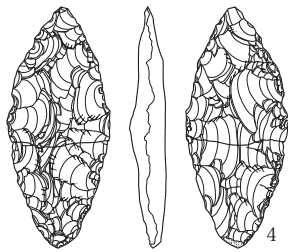

A区第267号土坑

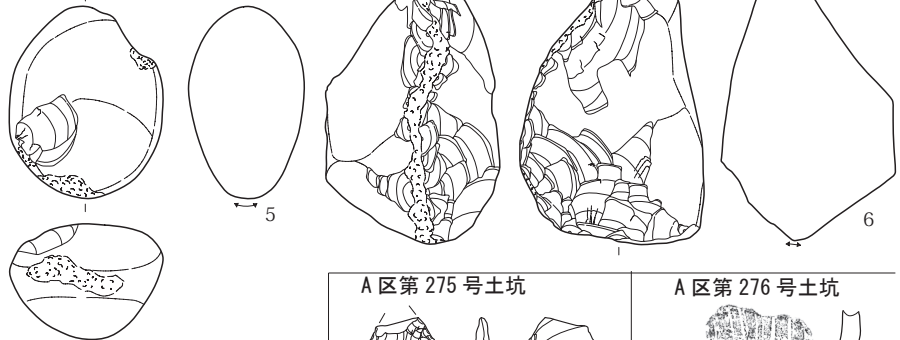

A区第268号土坑

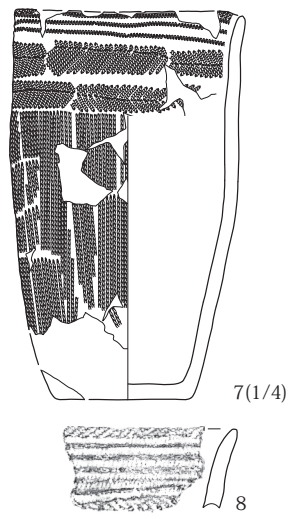

A区第275号土坑

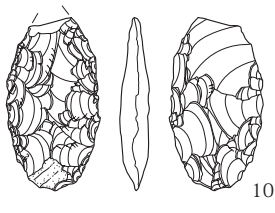

A区第276号土坑

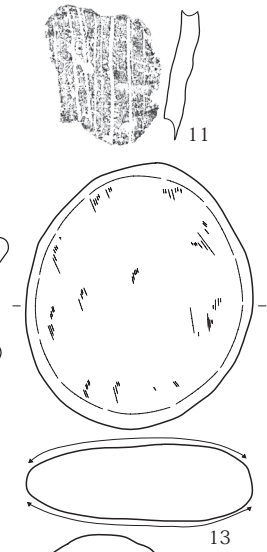

A区第269号土坑



図41 A区土坑出土遺物(5)(第259・266・267・268・269・275・276号)



图42 A区土坑出土遗物(6)(第273·279·281①号)

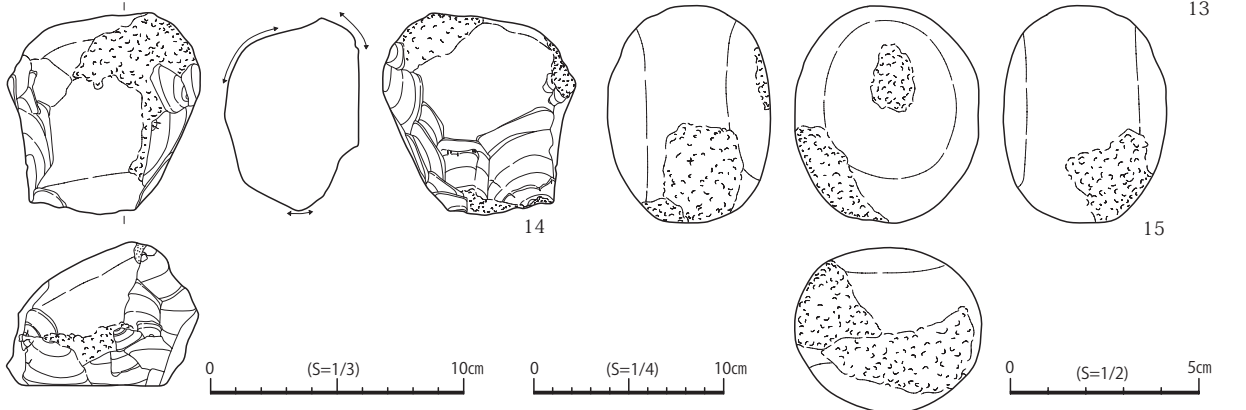
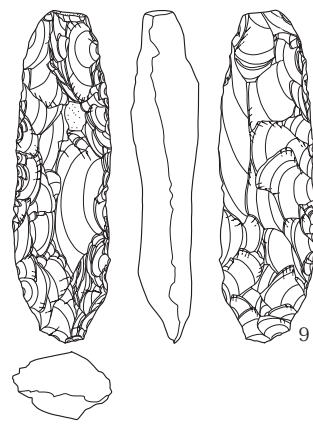

A区第281号土坑②

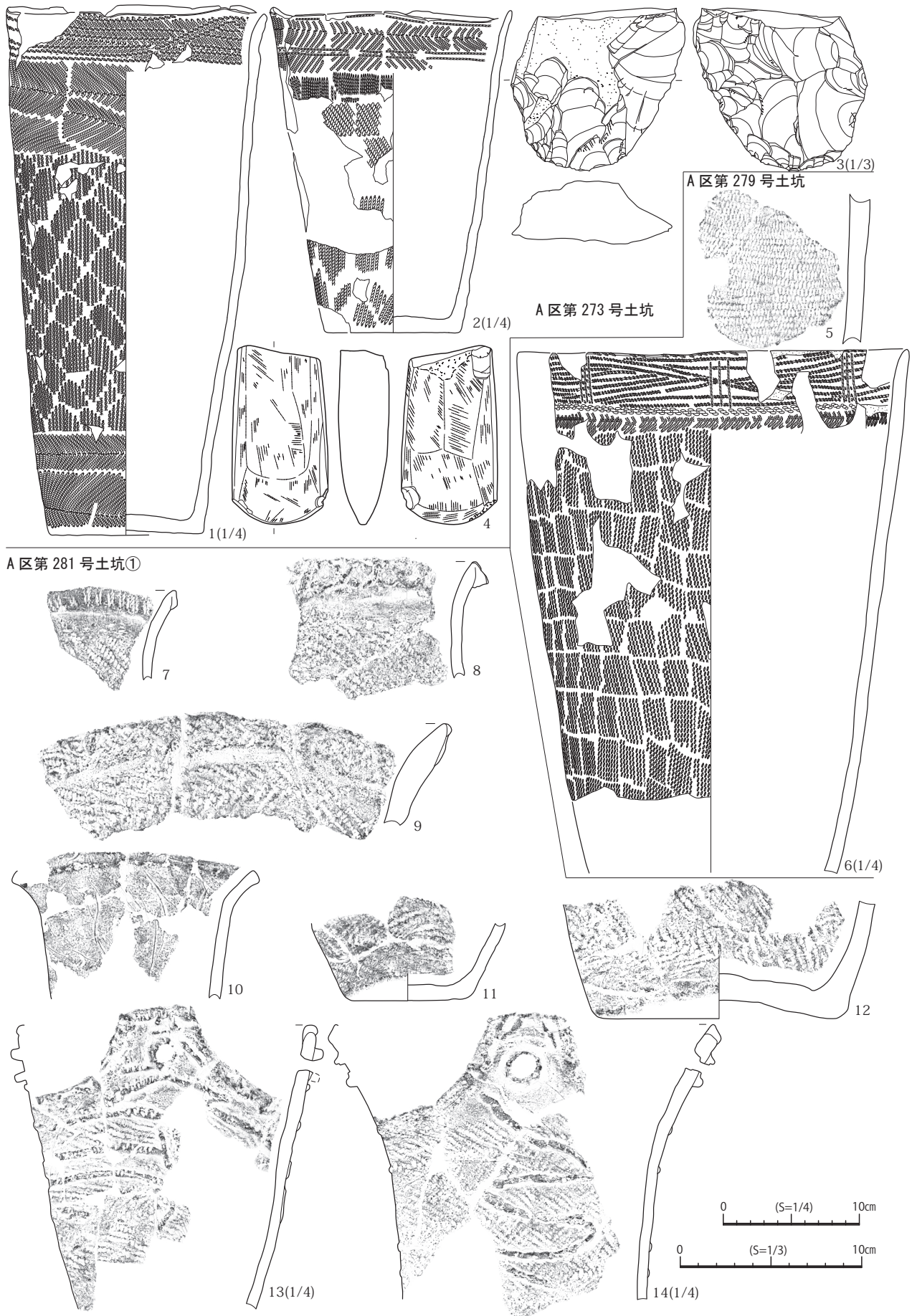

图43 A区土坑出土遺物(7)(第281②号)



图44 A区土坑出土遗物(8)(第284·285·286号)

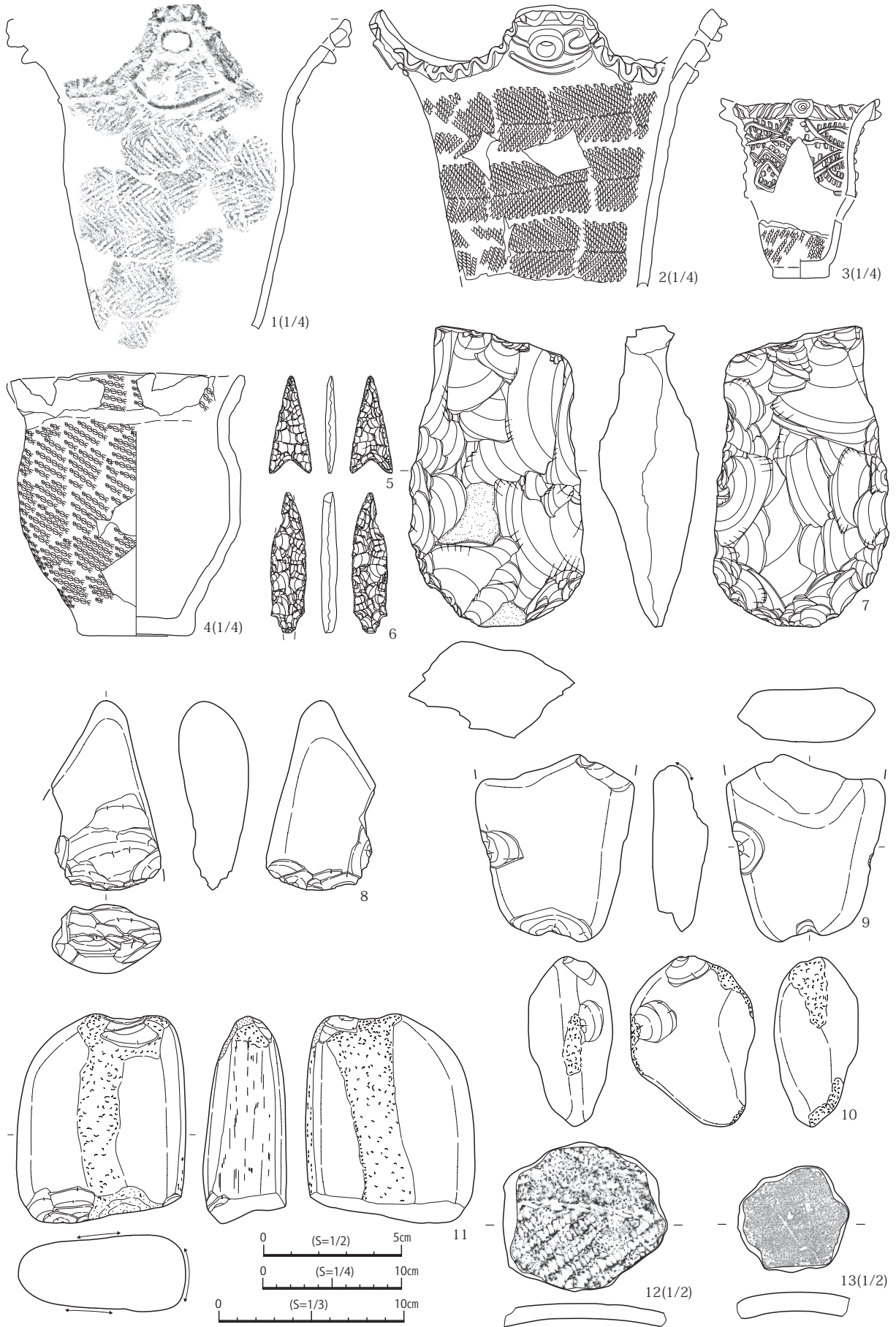

図45 A区土坑出土遺物(9)(第288・289・290・291・292・293・295・296号)

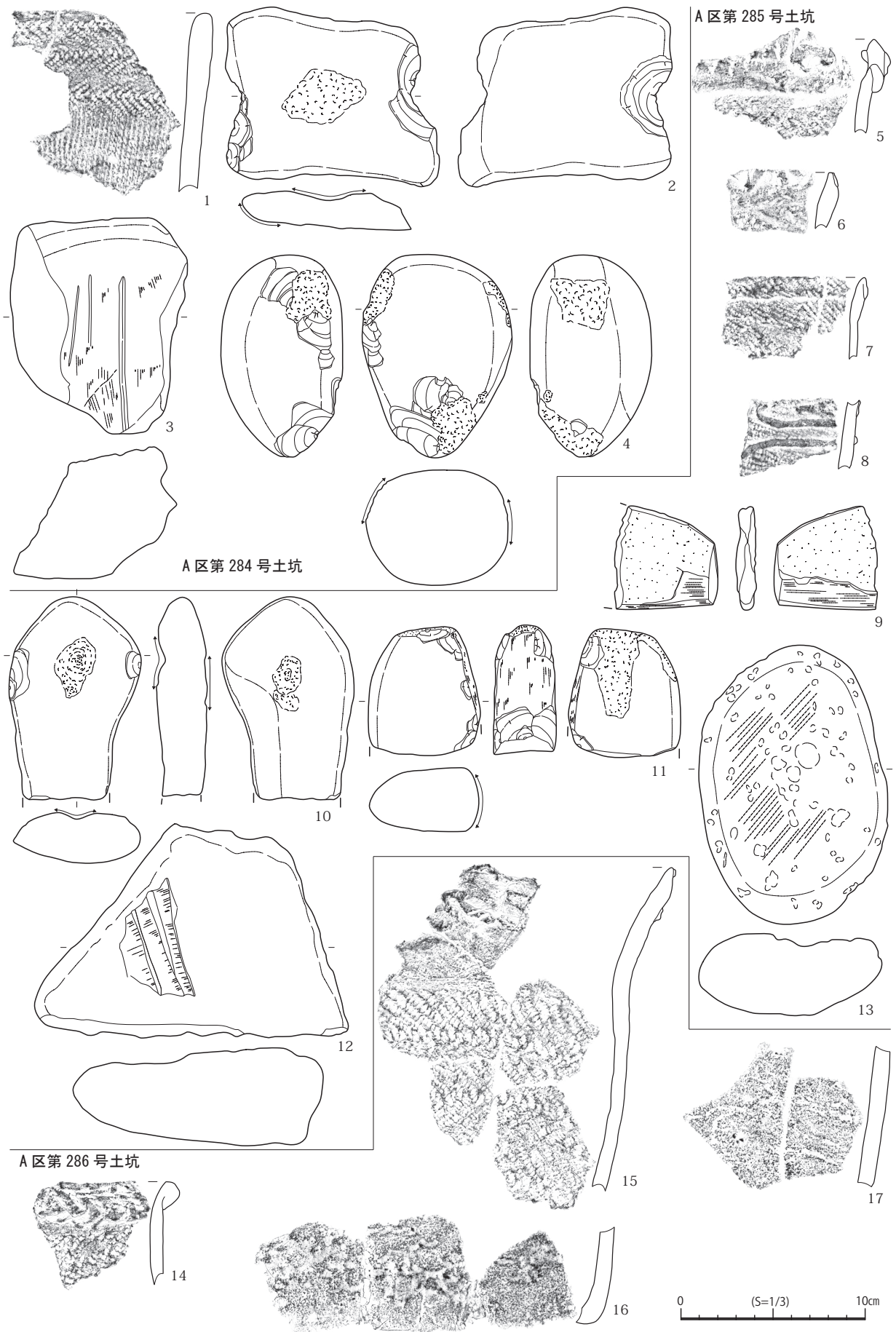

图46 A区土坑出土遺物(10)(第297·298·299·300·301·302·303·306·307·309·312号)

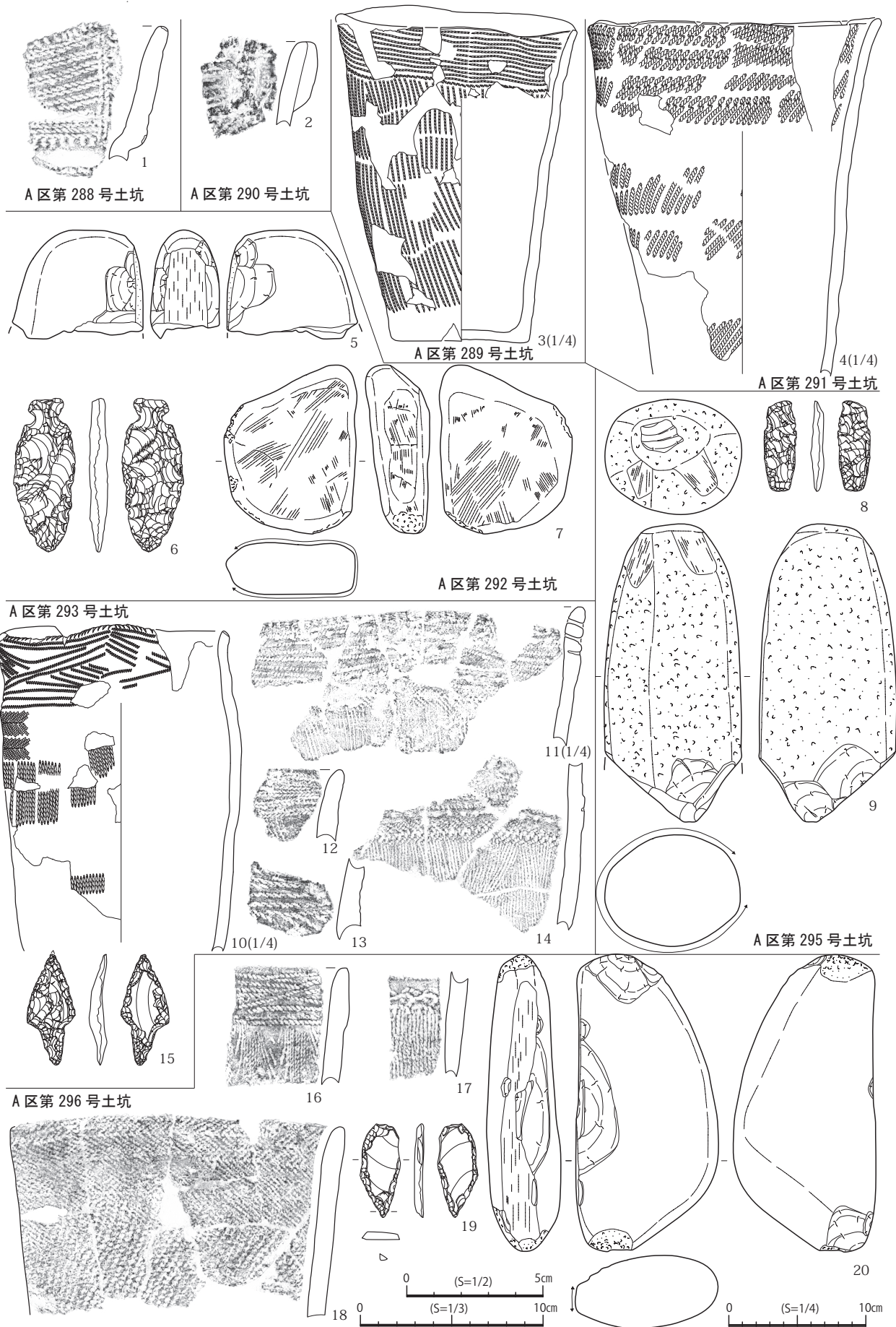

図47 A区土坑出土遺物(11)(第308・313・314・320号)

### 3 土器埋設遺構(図48～50)

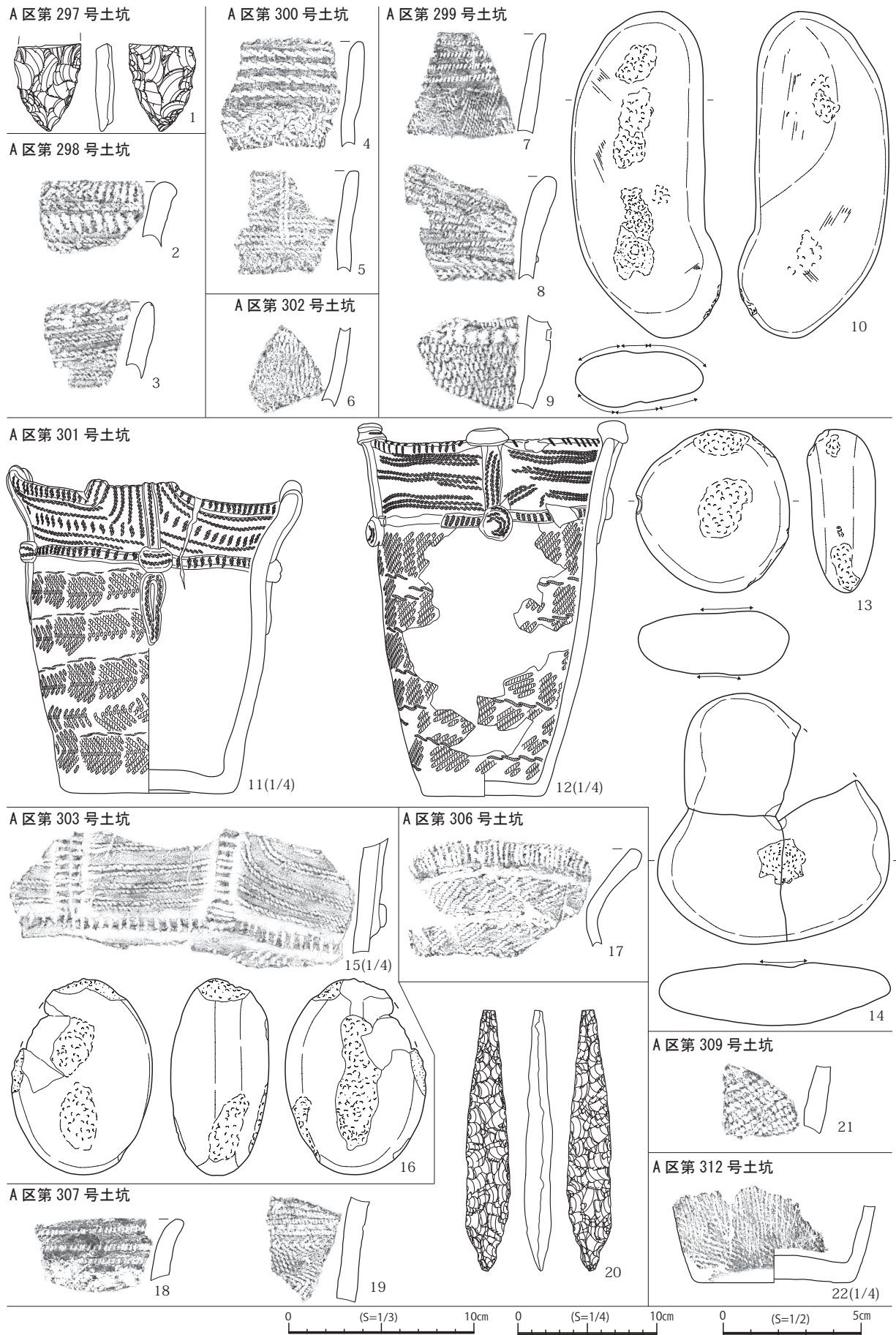
A区の3次調査では総数9基の土器埋設遺構を検出した。本書ではこれらの遺構の他、2次調査で調査された第19号、21号、23号土器埋設遺構を含めた12基について報告する。なお、第30号土器埋設遺構は第25号竪穴住居跡の、第31号土器埋設遺構は第286号土坑の遺構内出土遺物と判断したため、それぞれの遺構の項で掲載した。また、第36号土器埋設遺構は調査の結果、掘り方等が確認できなかった事と、遺物の残存状況が悪かった事から、遺構外出土遺物と判断し、A区遺構外出土遺物の項で掲載した。

土器は掘り方内に、いずれも正立した状態で埋設されている。使用されている土器は、口縁部が欠損しているものが多く詳細な土器型式は不明であるが、胎土や文様などの属性から概ね前期末葉～中期初頭期に帰属すると考えられる。この中でも、第21号土器埋設遺構はほぼ完全な形に復元されたもので、口縁部文様帯内には縄文原体の側面圧痕と刺突が施されており、Ⅱ群A類に比定されるものと考えられる。また、第28号、29号土器埋設遺構の胴部には多軸絡状体による文様施文が施されており、前期末葉期に帰属する可能性がある。遺構の検出位置には特に規格性がみられない。(小山)

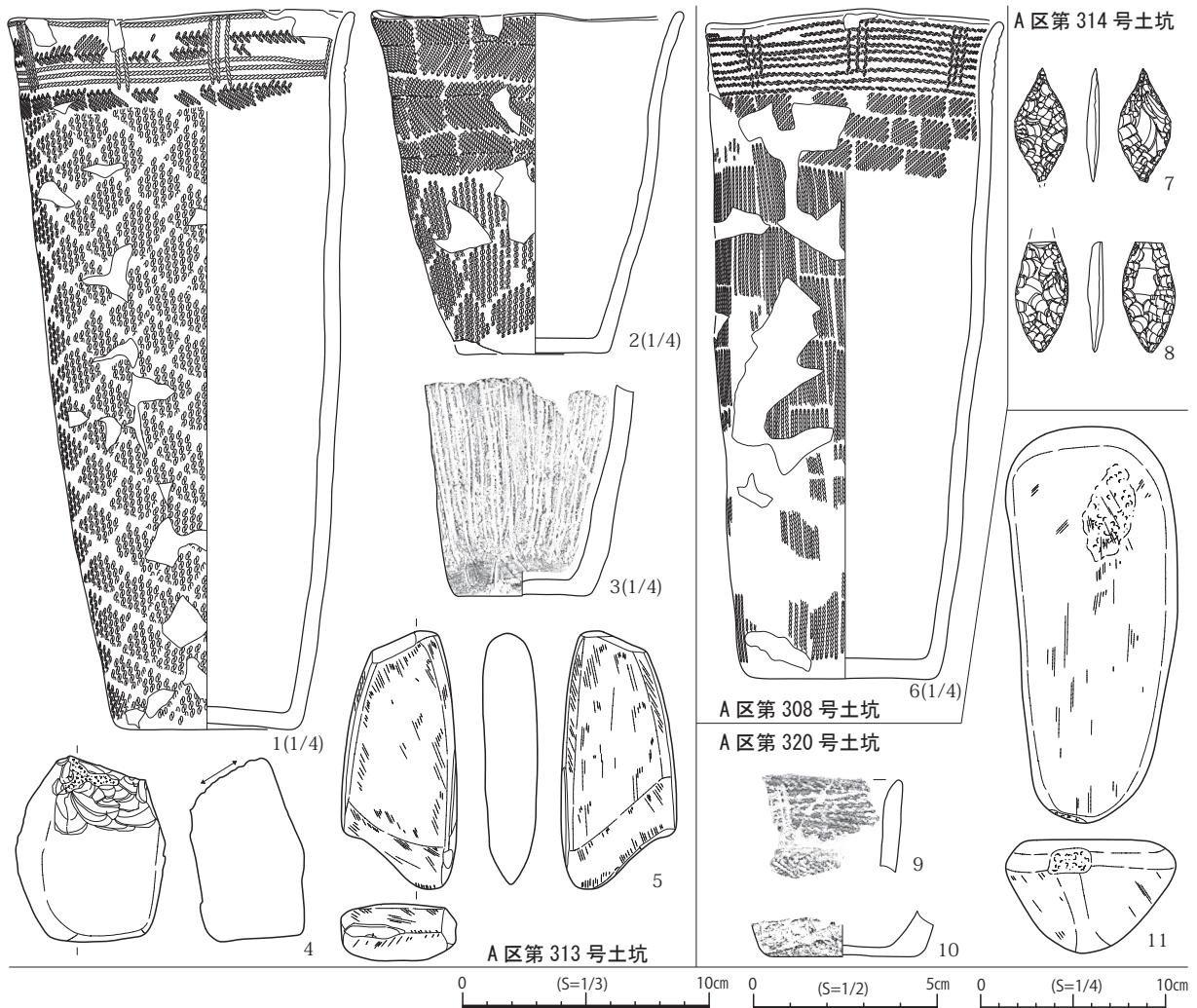
A区第19号土器埋設遺構(ASR-19)

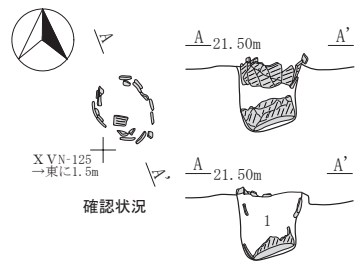

A区第21号土器埋設遺構(ASR-21)

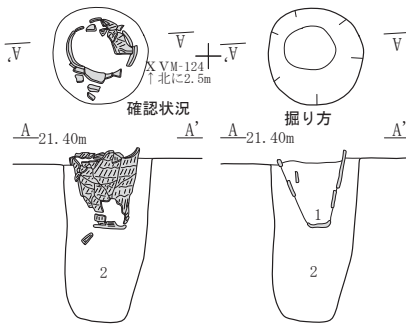

A区第23号土器埋設遺構(ASR-23)

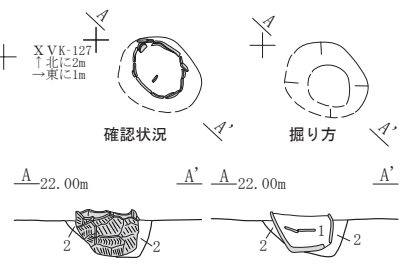

A区第26号土器埋設遺構(ASR-26)

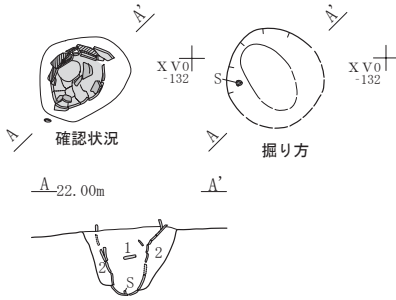

A区第25号土器埋設遺構(ASR-25)

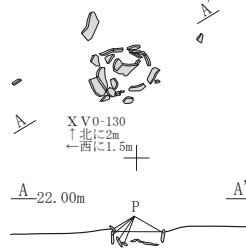

A区第27号土器埋設遺構(ASR-27)

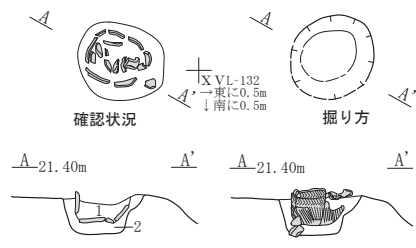

A区第28号土器埋設遺構(ASR-28)

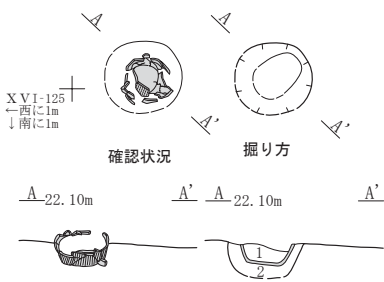

A区第29号土器埋設遺構(ASR-29)

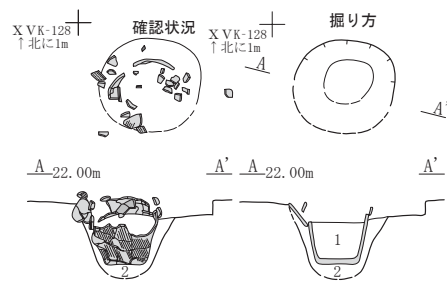

A区第32号土器埋設遺構(ASR-32)

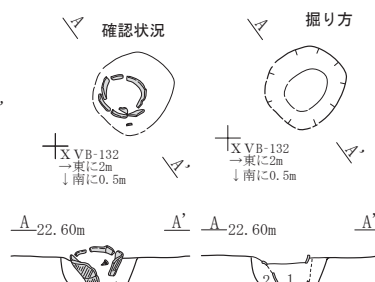

A区第33号土器埋設遺構(ASR-33)

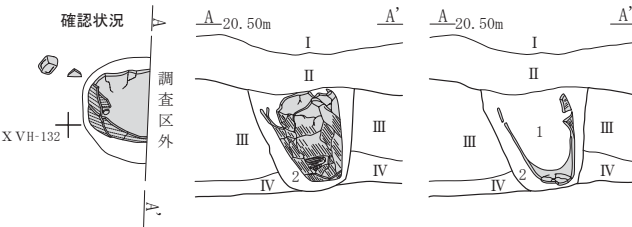

A区第34号土器埋設遺構(ASR-34)

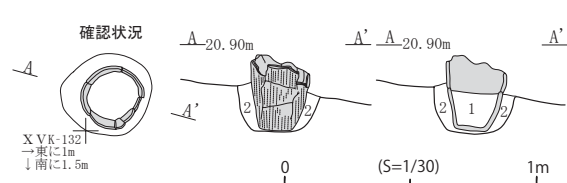

A区第35号土器埋設遺構(ASR-35)

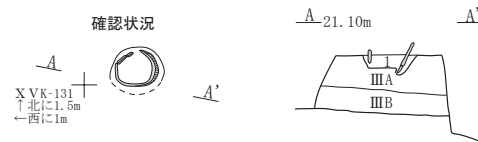

A区第19号土器埋設遺構(ASR-19)

第1層 10YR5/6 黄褐色土 炭化物(φ1~2mm)3%混入。

A区第21号土器埋設遺構(ASR-21)

第1層 10YR5/3 黄褐色土 40%、炭化物(φ1~5mm)・ローム5%、  
焼土1%混入。  
第2層 10YR5/4 黄褐色土 炭化物(φ1~2mm)2%混入。

A区第23号土器埋設遺構(ASR-23)

第1層 10YR3/4 暗褐色土 炭化物(φ1~5mm)2%混入。  
第2層 10YR4/6 褐色土

A区第25号土器埋設遺構(ASR-25)

第1層 10YR4/6 褐色土 炭化物(φ1~2mm)1%未混入、ローム(φ1~2mm)1%未混入。

A区第26号土器埋設遺構(ASR-26)

第1層 10YR4/3 黄褐色土 炭化物(φ1~5mm)1%、黄褐色土(φ1~3mm)1%未混入。  
第2層 10YR3/4 暗褐色土 炭化物(φ1~2mm)1%未混入。

A区第27号土器埋設遺構(ASR-27)

第1層 10YR3/4 暗褐色土 炭化物(φ2mm)1%、浮石(φ5~20mm)1%混入。  
第2層 10YR3/4 暗褐色土 締まり強、粘性中。

A区第28号土器埋設遺構(ASR-28)

第1層 10YR4/6 褐色土 炭化物(φ1~3mm)2%、ローム(φ1~2mm)1%、  
焼土(φ1~2mm)1%未混入。  
第2層 10YR4/6 褐色土 炭化物(φ1~2mm)1%混入。

A区第29号土器埋設遺構(ASR-29)

第1層 10YR4/6 褐色土 炭化物(φ1mm)1%未混入。  
第2層 10YR4/6 褐色土 締まり強、粘性弱。

A区第32号土器埋設遺構(ASR-32)

第1層 10YR4/4 褐色土 ローム(φ5~10mm)2%、炭化物(φ1~2mm)1%混入。  
第2層 10YR4/4 褐色土 ローム(φ5mm)1%混入。

A区第33号土器埋設遺構(ASR-33)

第1層 10YR3/4 暗褐色土 ローム(φ1~5mm)1%未混入、炭化物(φ1~3mm)1%未混入。  
第2層 10YR4/4 褐色土 締まり無し、粘性弱、炭化物(φ1~5mm)1%混入。

A区第34号土器埋設遺構(ASR-34)

第1層 10YR3/3 暗褐色土 ローム(φ2~5mm)3%、炭化物(φ2mm)1%未混入。  
第2層 10YR4/4 褐色土 ローム(φ2~10mm)2%混入。

A区第35号土器埋設遺構(ASR-35)

第1層 10YR4/4 褐色土 ローム(φ1~2mm)・炭化物(φ1~2mm)1%未混入。

図48 A区土器埋設遺構



図49 A区土器埋設遺構出土遺物(1)(第19・21・23・25・26・27・28・29・32・35号)



図50 A区土器埋設遺構出土遺物(2)(第33・34号)

#### 4 焼土遺構(図51)

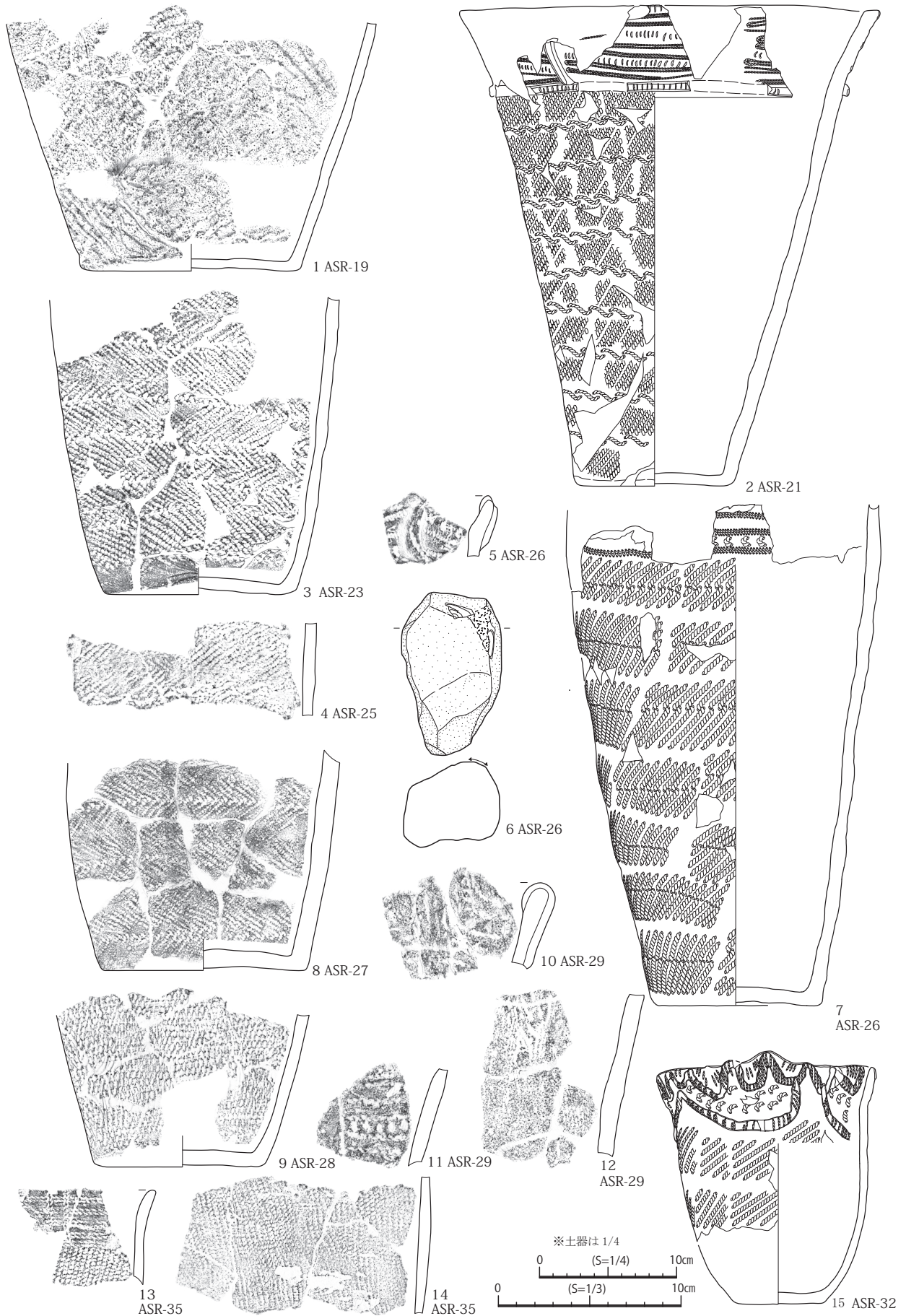
3次調査の結果、3基の焼土遺構を検出した。このうち第3号焼土跡は精査の結果、廃棄された焼土と判断した事から欠番とした。本書では第4号焼土跡(SN-4)、第5号焼土跡(SN-5)について記載する。2基共にA区南側、調査区の東側にあたるXVC・D-132グリッドでⅢ層上面を精査中に検出した。いずれも30～50cm、厚さ5～8cmで不整形に被熱している。遺構周辺では特に遺物が集中するというような事はなく、小ピットなども検出されなかった事から、屋外炉として機能していたものと想定される。しかし、土器が出土していないことから機能していた年代は不明である。(小山)

#### 5 立石遺構(図51)

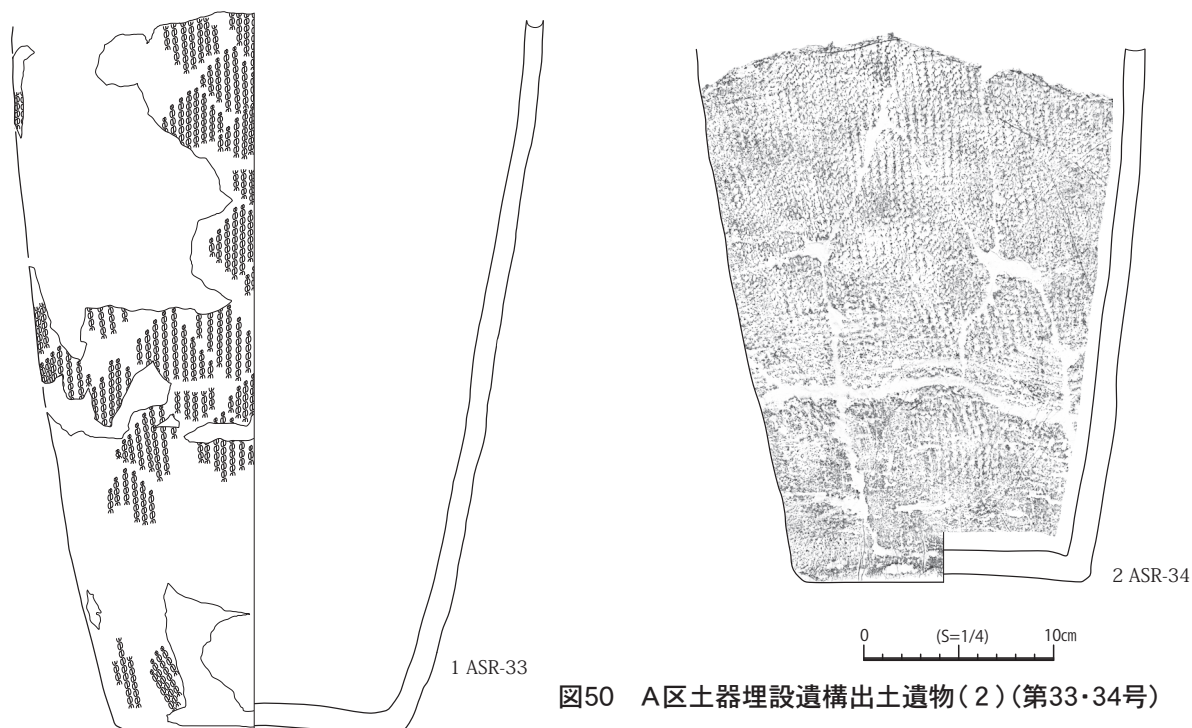
石棒が正立した状態で埋設されているものを立石遺構として調査した。A区では2基検出した。

##### A区第1号立石遺構

【位置・確認】A区中央付近で、調査区東側にあたるXVO-132グリッドに位置している。Ⅲ層上面を精査中に検出した。【出土状況・掘り方】掘り方は確認できなかったが、安山岩製の被熱した石棒が正立した状態で埋設されていた。【小結】土器が出土しなかったことから時期等は不明である。

##### A区第2号立石遺構

【位置・確認】A区とB区に跨っているB区第9号竪穴住居跡の床面から検出した。第9号竪穴住居跡は『山田(2)遺跡Ⅱ』で報告されているが、立石については記載漏れがあった事から本書にて追記する。【出土状況・掘り方】床面を円形状に10cmほど掘り込み、石棒が正立した状態で埋設されており、石棒の上半分、約10cmほどが床面から出ている状態で検出された。【小結】第9号竪穴住居跡は出土遺物から中期初頭(円筒上層a式)期の竪穴住居跡であり、本立石も検出状況から当該期のものと考えられる。(小山)



A区第4号焼土遺構 (ASN-4)

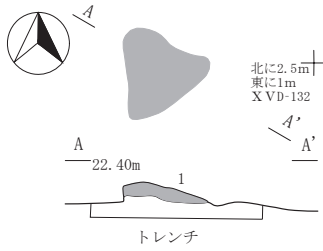

A区第5号焼土遺構 (ASN-5)

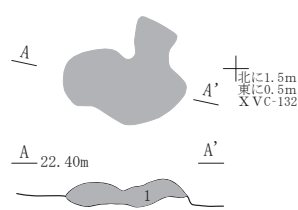

A区第4号焼土遺構 (ASN-4)

第1層 5YR4/4 赤褐色土 縮まり強、粘性中、焼土層。ローム20%混入。

A区第5号焼土遺構 (ASN-5)

第1層 5YR4/6 赤褐色土 縮まり強、粘性中、焼土層。ローム20%、炭化物(φ2mm)1%未満混入。

0 (S=1/30) 1m

A区第1号立石遺構 (A立石1)

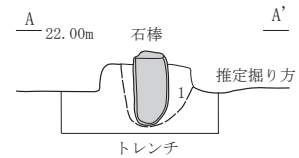
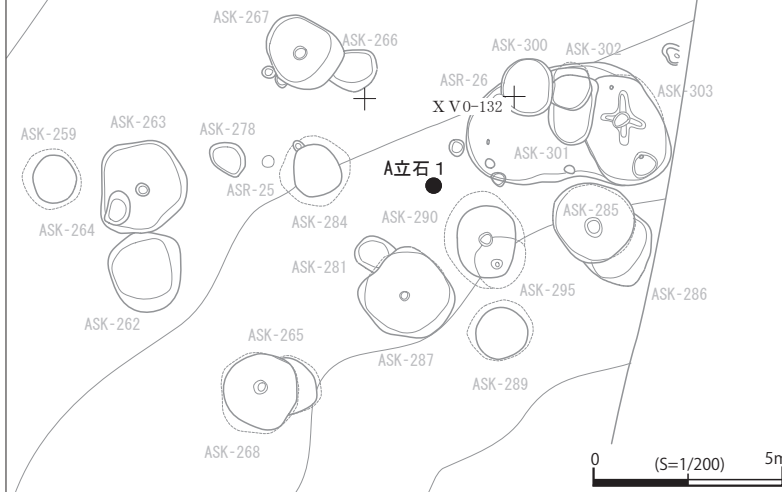

A区第1号立石遺構 (A立石1)  
第1層 10YR4/6 褐色土 ローム層。炭化物(φ2mm)1%混入。

0 (S=1/30) 1m

A区第2号立石遺構 (A立石2)

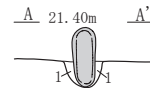
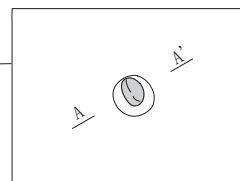
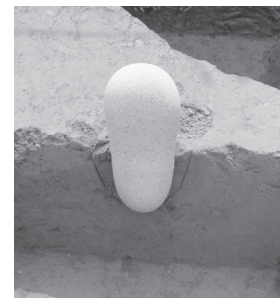
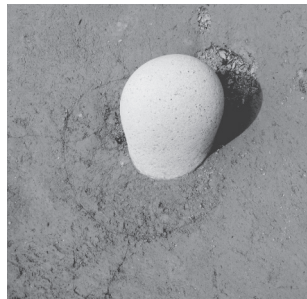
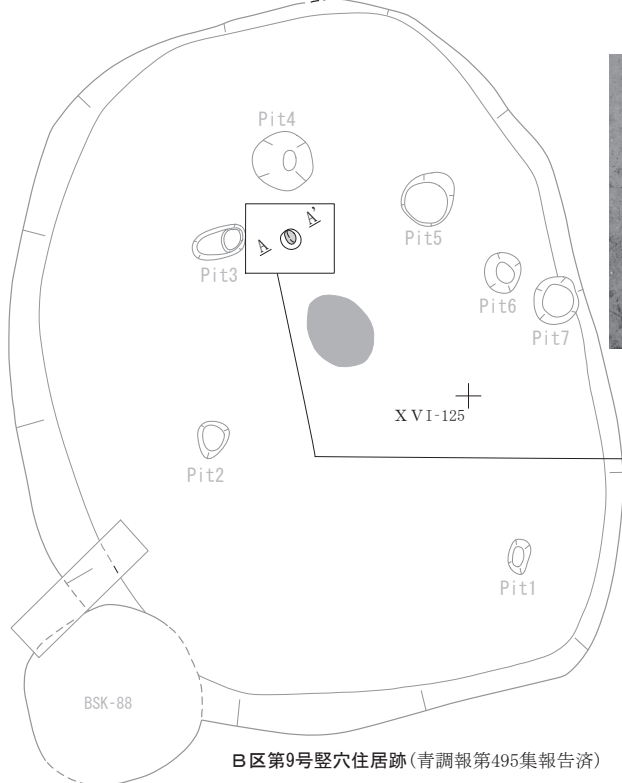

A区第2号立石遺構 (A立石2)

第1層 10YR5/8 黄褐色土 縮まり無し、粘性無し、炭化物(φ1mm)1%未満混入。

0 (S=1/30) 1m

0 (S=1/60) 2m

B区第9号竪穴住居跡(青調報第495集報告済)

図51 A区焼土遺構・立石遺構



図52 A区小ピット(柱穴)

## 6 小ピット(柱穴) (図24、52)

177基の小ピットを検出した。主に調査区西側の平坦面から検出されているが、遺物が出土しないものが多いことから、構築時期等など不明な点が多い。中には掘立柱建物跡や、柵列等に使用されているものもあると想定されるが、調査時には明確に組めるものが無かった事から、本書では配置状況を掲載するだけに止めておく。図52-1は第1182号ピットから出土した半円状扁平打製石器、図52-2は第1157号ピットから出土した台石である。図52-3は第1319号ピットから出土した土器片でⅢ群A～B類に相当すると考えられる。なお、図示してはいないが第1206号ピットからは扁平な礫や球状の礫など自然礫が7点ほどまとまって出土した。(小山)

## 7 遺構外出土遺物(図53～91)

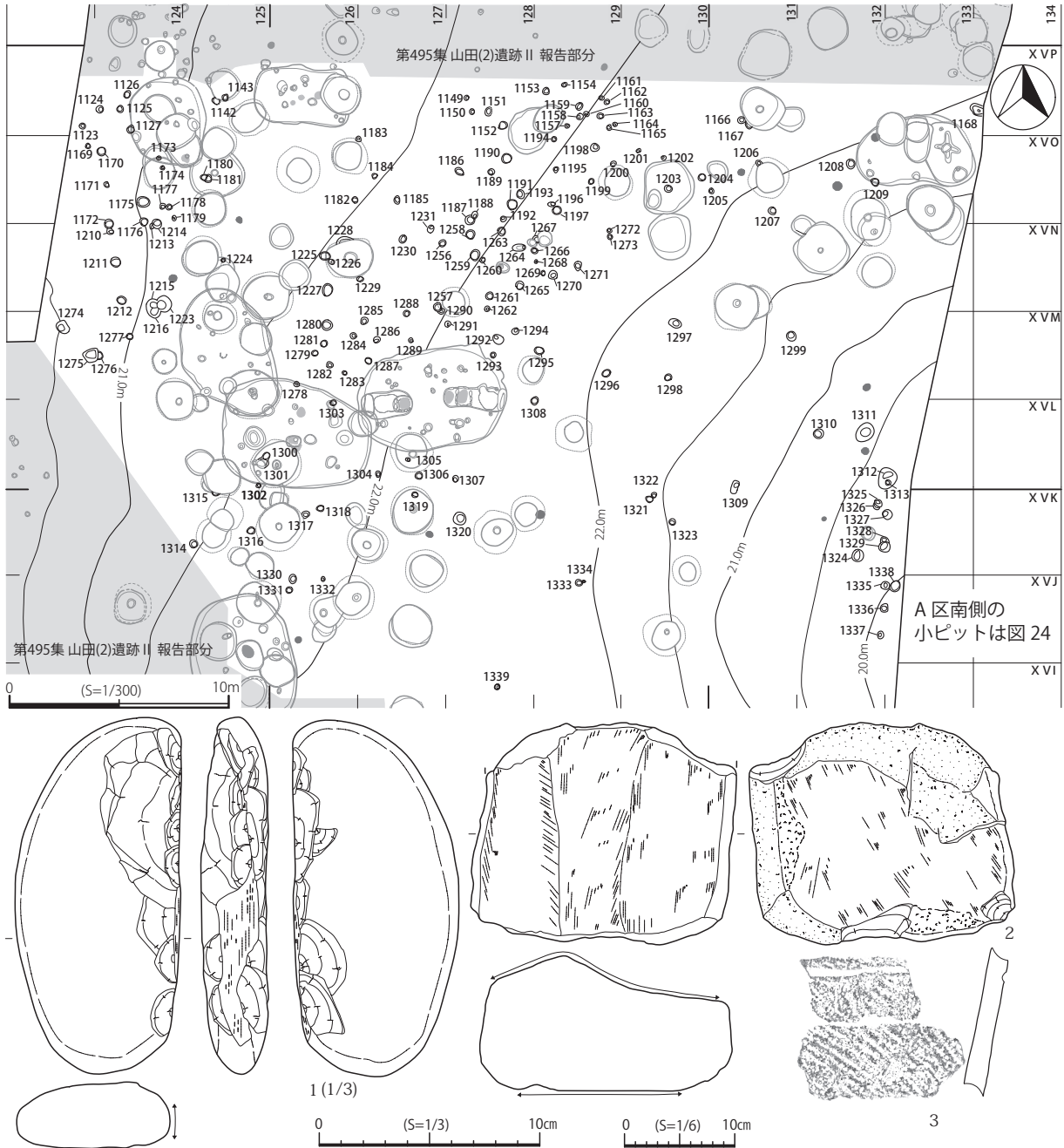
### 土器(図53～59)

A区の遺構外からは重量にして約371kgの土器が出土している。時期として縄文時代前期後葉から後期初頭までの土器が連続的に出土しているほか、平安時代後期の土師器、擦文土器もわずかながらみられる。他区に比して特徴的なのは後期初頭の土器が卓越することである。後期初頭の竪穴住居跡をはじめとする遺構については第469集及び第495集に大半が報告されているが、該期の遺構の特徴として壁面が不明瞭なこともあり、本項で掲載する遺物についても元来そうした遺構に付随するものであった可能性がある。なお冒頭の土器重量は2・3次調査分のものである。1次調査分は重量集計をしていないが、図版については併せて掲載している。

図53-1～26はI群土器である。図53-1は口縁部に単軸絡条体5類を回転施文するもので、I群A類の円筒下層c式に比定される。図53-2～22は口縁部に原体の側面圧痕を施すもので、I群B類とした。特徴として口縁部幅が5cm程度と広く、口縁の外反や頸部の屈曲が強いこと、また側面圧痕に使用される原体は太く、刺突も多用されること、胴部には絡条体が多用されるものが多い等、円筒下層d2式の範疇に収まるものが大半である。図53-8は胴部に複節縄文が斜回転施文されるものだが、口縁部の側面圧痕間には刺突が列状に施されている。また図53-10は口縁部にLR縄文の側面圧痕が施され、隆帯を挟んだ胴部には多軸絡条体が回転施文されるものである。図53-20は波状口縁の波頂部下に縦位隆帯の施されるもの、図53-21は橋状把手状の貼付が施されるもの、また図53-22は頸部隆帯に紐通状の貫通孔があるもので、21・22はII群の可能性もある。図53-23～26はI群C類で、円筒下層d1～2式の粗製土器を一括した。図53-24～26は口縁部に結束第1種が横回転施文されるもので、図53-24・25は胴部に複節縄文が斜回転施文されるもの、図53-26は横回転施文されるものである。

図53-27、図54～55はII群土器とした。図53-27、図54-1～11はII群A類の円筒上層a1～a2式に比定されるものである。図53-27はやや球胴状のもので、波頂部には厚めの縦位隆帯が貼付される。同図54-3と4は原体の側面圧痕と刺突列を交互に施したもので、図54-5と6は刺突に代わり縦位の側面圧痕が施されるものである。図54-9は鋸歯状の隆帯が口縁と頸部に貼り付けられるもの、図54-10と11は鋸歯状の側面圧痕の施されるもので円筒上層a2式に比定されよう。図54-12～18は口縁部の隆帯間に馬蹄形状圧痕が施されるもので円筒上層b式に、図54-19は圧痕に代わって刺突が施されるもので円筒上層c式に比定される。図54-20～22は隆帯のみ施される波状口縁部分であるが、円筒上層b式またはc式に付随するものであろう。図54-23～31、図55-1～4は円筒上層d式で、波状口縁に細めの隆帯が施されるもの(図54-23～26)や、波頂部に鶏冠状の突起の施されるもの(図54-28～30、図55-1・2)等がみられる。図55-4は大型の土器で、胸骨状に隆帯を貼り付けた後にLR縄文を全体に施すものである。図55-5～8はII群E類で円筒上層e式に比定される。波頂部にはボタン状の貼り付けが施されるのみで、隆帯は口唇にとどまる(図55-5～7)。隆帯が沈線に置き換わったものもみられる(図55-8)。図55-9～10は円筒上層dまたはe式に伴うとみられる粗製土器である。図55-11～26は中期後葉から末葉の土器で、図55-11・12はII群F類の榎林式土器、図55-13・14はII群G類の最花式、図55-15～26はII群H類の大木10式並行期の土器としたもので、図55-23～26についてはIII群土器の可能性もある。

図56～58はIII群土器であるが、大半が後期初頭のA・B類である。図56はIII群A類で牛ヶ沢式



图53 A区遺構外出土遺物(1)



図54 A区遺構外出土遺物(2)

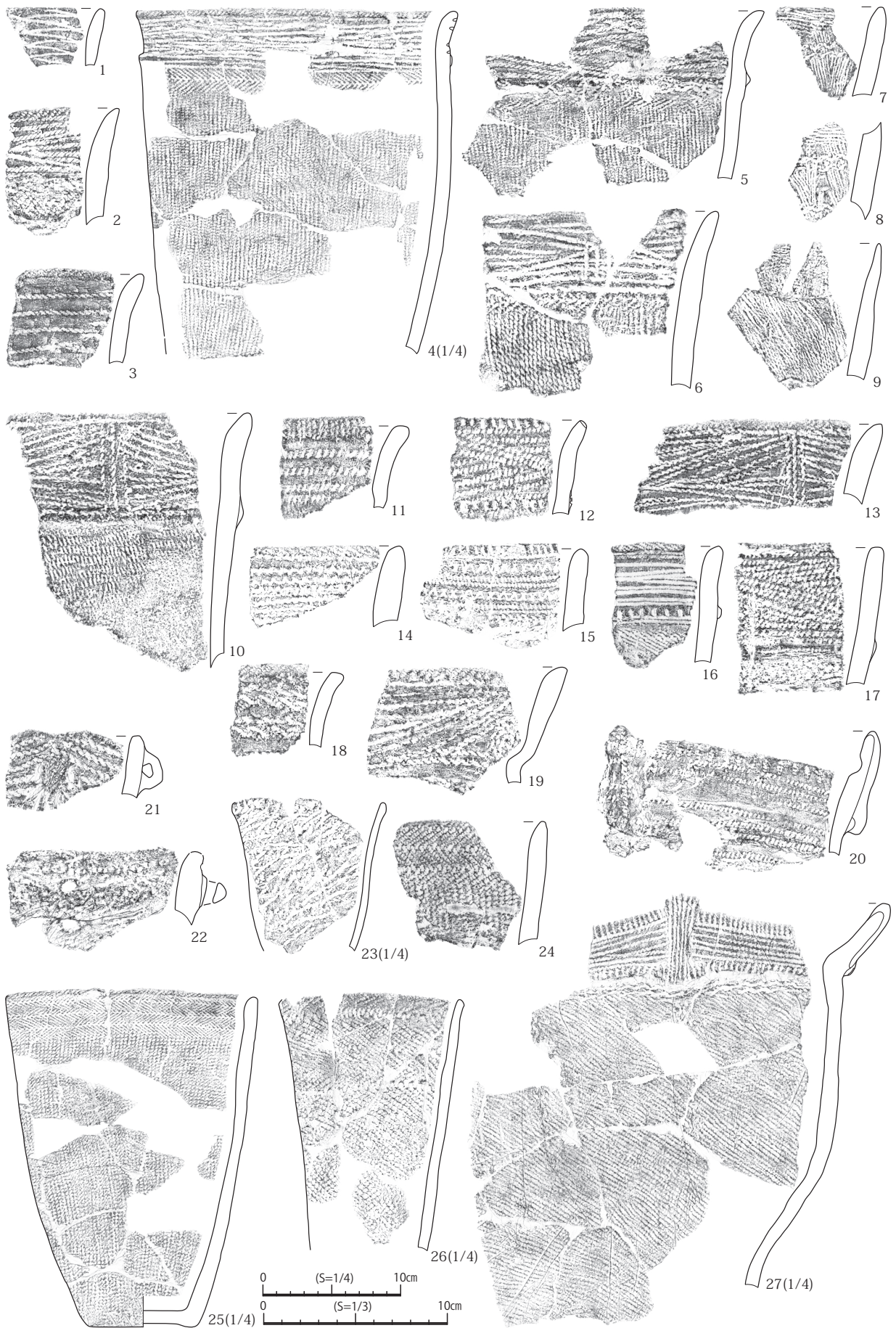

図55 A区遺構外出土遺物(3)

に比定される。全て深鉢で口縁に原体の側面圧痕が施されるもの(図56-1～7)と、隆帯で文様の描かれるもの(図56-8～23、27～29)、隆帯と磨消縄文が併用されるもの(図56-24～26)等がみられる。

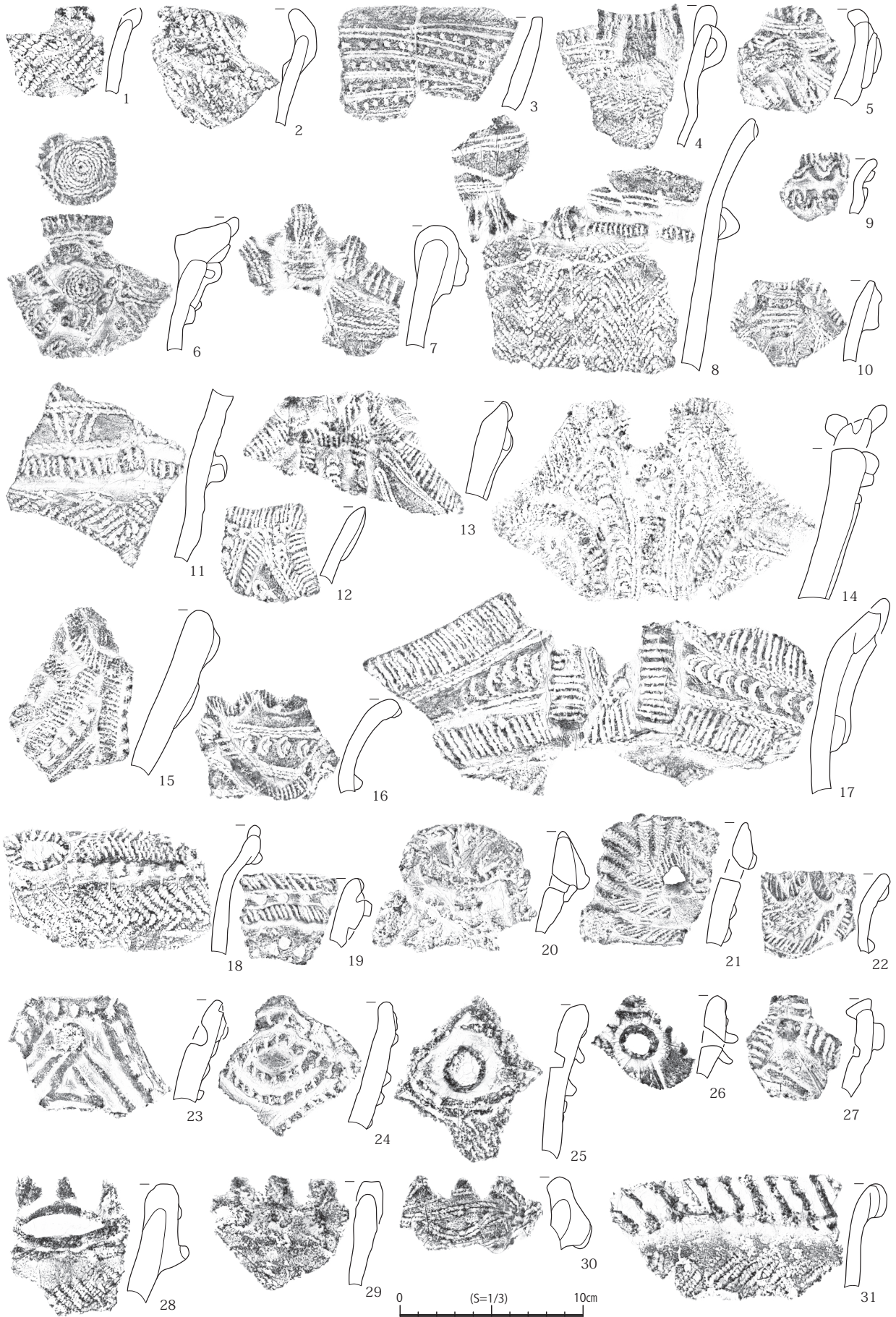
側面圧痕が施されるものでは、口縁部への2～3列の並行した圧痕を施すもの(図56-1～4・7)と三角形等の文様を描くもの(図56-5・6)がみられるが、全様を知りうるものは出土していない。隆帯で文様を描くものでは、三角形状や渦巻状、弧状等の文様モチーフが描かれるが、隆帯そのものについても細く無文のもの(図56-8・9)と、縄文を施すもの(図56-10～17・23・28・29)、刺突を施すもの(図56-18～22、27)がある。図56-28と29についてはLR縄文を地文部分には縦回転で、タガ状



図56 A区遺構外出土遺物(4)