

2023

佐久市埋蔵文化財調査報告書 第293集

第293集

藤ヶ  
城跡

# 藤ヶ城跡

長野県佐久市岩村田 藤ヶ城跡発掘調査報告書

佐久市  
教育  
委員会

2023. 3

佐久市教育委員会

佐久市埋蔵文化財調査報告書 第293集

# 藤ヶ城跡

長野県佐久市岩村田 藤ヶ城跡発掘調査報告書

2023. 3

佐久市教育委員会





遺跡付近の航空写真 (株式会社こうそく 撮影 1994)





遺跡より浅間山を望む (有限会社イー・ティー・シー企画撮影 2017)



遺跡より湯川を望む (株式会社 共同測量社撮影 2002)



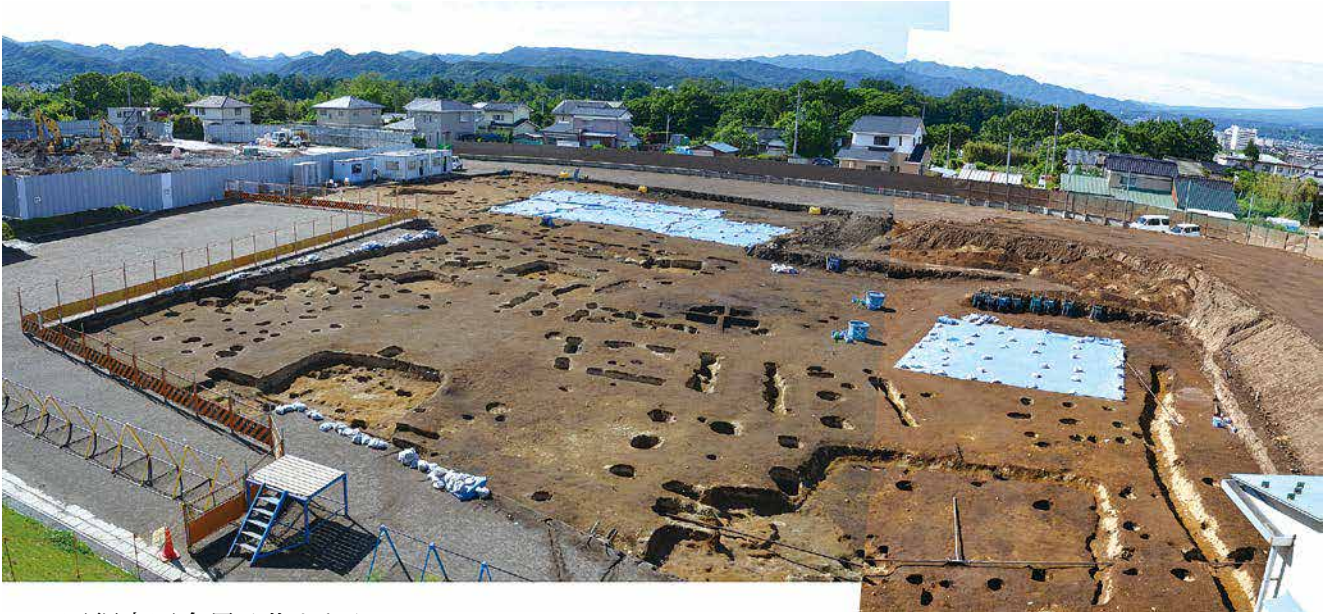

I区調査区全景(北より)



H46号住居跡カマド全景





Ⅲ区 M9号溝状遺構調査状況(北より)



Ⅲ区 M9号溝状遺構土層堆積状況



OT20号火葬墓



OT19号火葬墓



## 例 言

1. 本書は、佐久市が行う市立岩村田小学校改築に伴う埋蔵文化財発掘調査報告書である。
2. 調査原因者 佐久市教育委員会 教育施設課
3. 調査主体者 佐久市教育委員会
4. 遺跡名・調査面積 藤ヶ城跡Ⅰ～Ⅴ ( I F U I ～ V ) 6,324㎡
5. 所在地 佐久市岩村田字上ノ城2641-2 他
6. 調査期間 平成27年4月24日～令和元年11月29日(現場発掘作業)  
令和元年12月～令和5年3月(報告書作成作業)
7. 調査担当者 小林眞寿(平成27年度) 富沢一明
8. 本書の整理作業は富沢が行った。また、石材鑑定は羽毛田が行い、原稿は文頭か文末に文責を記載した。その他記載の無いものは執筆を富沢が行った。なお、陶磁器類の鑑定は(財)長野県埋蔵文化財センター 市川隆之氏に、城郭については(財)長野県埋蔵文化財センター 河西克造氏にそれぞれ御教示を頂いた。記して感謝申し上げます。
9. 本書及び出土遺物は佐久市教育委員会の責任下に保管されている。

## 凡 例

1. 遺構の略記号は、住居跡(H)・掘立柱建物跡(F)・土坑(D)・溝状遺構(M)・火葬墓(OT)である。
2. 挿図の縮尺については、挿図中にスケールを示した。
3. 遺構の標高は遺構ごとに統一し、水系標高を「標高」とした。
4. 土層の色調は、1988年版『新版 標準土色帖』に基づいた。
5. 遺物挿図番号、遺物写真番号、遺物観察表番号は一致する。( )は推定値、< >は残存値である。
6. 測量座標は世界測地系を用い、調査区グリッドは公共座標の区割りに従い、間隔は4×4mに設定した。
7. 遺構の計測値は下図に示した部分の計測値である。挿図中における網掛けは以下を示す。

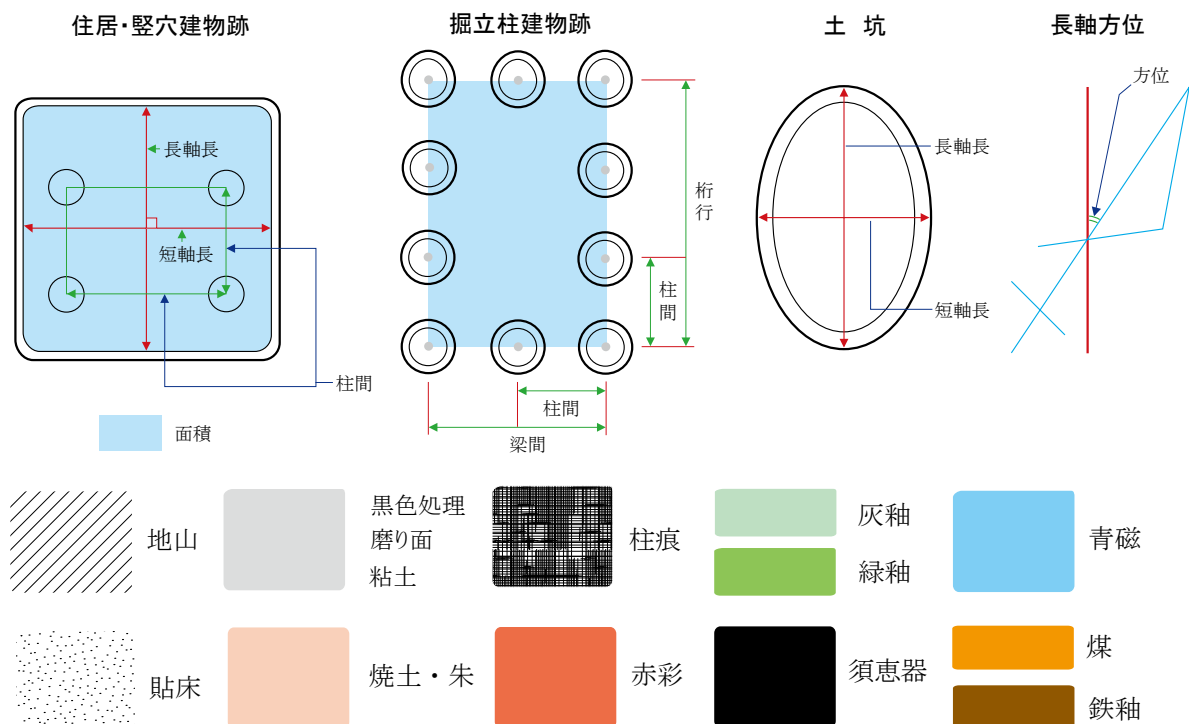

# 目次

巻頭カラー図版  
例言・凡例・目次

## 第I章 発掘調査の経緯

|           |   |
|-----------|---|
| 第1節 調査の経緯 | 1 |
| 第2節 調査体制  | 2 |
| 第3節 調査日誌  | 3 |

## 第II章 遺跡の立地と環境

|           |   |
|-----------|---|
| 第1節 自然的環境 | 4 |
| 第2節 歴史的環境 | 5 |

## 第III章 調査の方法

|              |   |
|--------------|---|
| 第1節 調査の方法    | 8 |
| 第2節 遺構・遺物の概要 | 9 |
| 第3節 基本層序     | 9 |

## 第IV章 調査の成果

|             |     |
|-------------|-----|
| 第1節 竪穴住居跡   | 12  |
| 第2節 掘立柱建物跡  | 110 |
| 第3節 土坑      | 134 |
| 第4節 溝状遺構    | 148 |
| 第5節 火葬墓・土壙墓 | 161 |
| 第6節 ピット     | 179 |
| 第7節 土塁      | 196 |
| 第8節 遺構外出土遺物 | 196 |

## 第V章 自然科学分析

|                    |     |
|--------------------|-----|
| 第1節 藤ヶ城跡出土遺物自然科学分析 | 210 |
| 第2節 藤ヶ城跡出土人骨鑑定     | 224 |

## 第VI章 調査の総括

|                      |     |
|----------------------|-----|
| 第1節 墨書「西」について        | 245 |
| 第2節 中世堀跡と小字「上の城」について | 246 |
| 第3節 藤ヶ城跡関連遺構について     | 249 |
| 第4節 まとめ              | 252 |

抄録

写真図版 遺構図版 図版1～81  
遺物図版 図版82～134

|                            |          |
|----------------------------|----------|
| 遺構計測表 (掘立柱建物跡、火葬墓・土壙墓、ピット) | 第1表～15表  |
| 出土遺物観察表                    | 第16表～46表 |
| 人骨検出状況表                    | 第47表～62表 |

## 挿図目次

- |      |                     |      |                   |
|------|---------------------|------|-------------------|
| 第1図  | 藤ヶ城跡Ⅰ～Ⅴ位置図(1:50000) | 第44図 | H23号住居跡及び出土遺物実測図  |
| 第2図  | 佐久市地質図              | 第45図 | H25号住居跡及び出土遺物実測図  |
| 第3図  | 周辺遺跡位置図             | 第46図 | H26号住居跡及び出土遺物実測図  |
| 第4図  | 岩村田周辺の調査遺跡位置図       | 第47図 | H27号住居跡実測図        |
| 第5図  | 藤ヶ城跡調査全体図(1:1000)   | 第48図 | H27号住居跡出土遺物実測図(1) |
| 第6図  | H1号住居跡及び出土遺物実測図     | 第49図 | H27号住居跡出土遺物実測図(2) |
| 第7図  | H2号住居跡実測図           | 第50図 | H28号住居跡及び出土遺物実測図  |
| 第8図  | H2号住居跡出土遺物実測図(1)    | 第51図 | H29号住居跡及び出土遺物実測図  |
| 第9図  | H2号住居跡出土遺物実測図(2)    | 第52図 | H30号住居跡及び出土遺物実測図  |
| 第10図 | H3号住居跡及び出土遺物実測図     | 第53図 | H30号住居跡出土遺物実測図    |
| 第11図 | H4号住居跡及び出土遺物実測図     | 第54図 | H31号住居跡及び出土遺物実測図  |
| 第12図 | H4号住居跡出土遺物実測図       | 第55図 | H32号住居跡及び出土遺物実測図  |
| 第13図 | H5号住居跡及び出土遺物実測図     | 第56図 | H33号住居跡実測図        |
| 第14図 | H5号住居跡出土遺物実測図       | 第57図 | H33号住居跡出土遺物実測図    |
| 第15図 | H6号住居跡実測図           | 第58図 | H34号住居跡及び出土遺物実測図  |
| 第16図 | H6号住居跡出土遺物実測図       | 第59図 | H35号住居跡出土遺物実測図    |
| 第17図 | H7号住居跡及び出土遺物実測図     | 第60図 | H35号住居跡実測図        |
| 第18図 | H7号住居跡出土遺物実測図       | 第61図 | H36号住居跡及び出土遺物実測図  |
| 第19図 | H8号住居跡及び出土遺物実測図     | 第62図 | H37号住居跡及び出土遺物実測図  |
| 第20図 | H8号住居跡出土遺物実測図       | 第63図 | H37号住居跡出土遺物実測図    |
| 第21図 | H9号住居跡及び出土遺物実測図     | 第64図 | H38号住居跡及び出土遺物実測図  |
| 第22図 | H10号住居跡及び出土遺物実測図    | 第65図 | H39号住居跡及び出土遺物実測図  |
| 第23図 | H10号住居跡出土遺物実測図      | 第66図 | H40号住居跡及び出土遺物実測図  |
| 第24図 | H11号住居跡及び出土遺物実測図    | 第67図 | H41号住居跡実測図        |
| 第25図 | H12号住居跡実測図          | 第68図 | H41号住居跡出土遺物実測図    |
| 第26図 | H13号住居跡及び出土遺物実測図    | 第69図 | H42号住居跡及び出土遺物実測図  |
| 第27図 | H14号住居跡及び出土遺物実測図    | 第70図 | H43号住居跡及び出土遺物実測図  |
| 第28図 | H15号住居跡及び出土遺物実測図    | 第71図 | H44号住居跡実測図        |
| 第29図 | H16号住居跡及び出土遺物実測図    | 第72図 | H45号住居跡及び出土遺物実測図  |
| 第30図 | H17号住居跡及び出土遺物実測図    | 第73図 | H45号住居跡出土遺物実測図    |
| 第31図 | H18号住居跡出土遺物実測図(1)   | 第74図 | H46号住居跡実測図        |
| 第32図 | H18号住居跡出土遺物実測図(2)   | 第75図 | H46号住居跡出土遺物実測図(1) |
| 第33図 | H18号住居跡実測図          | 第76図 | H46号住居跡出土遺物実測図(2) |
| 第34図 | H19号住居跡及び出土遺物実測図    | 第77図 | H47号住居跡及び出土遺物実測図  |
| 第35図 | H20号住居跡実測図          | 第78図 | H48号住居跡及び出土遺物実測図  |
| 第36図 | H20号住居跡出土遺物実測図(1)   | 第79図 | H48号住居跡出土遺物実測図    |
| 第37図 | H20号住居跡出土遺物実測図(2)   | 第80図 | H49号住居跡実測図        |
| 第38図 | H20号住居跡出土遺物実測図(3)   | 第81図 | H49号住居跡出土遺物実測図    |
| 第39図 | H20号住居跡出土遺物実測図(4)   | 第82図 | H50号住居跡及び出土遺物実測図  |
| 第40図 | H20号住居跡出土遺物実測図(5)   | 第83図 | H51号住居跡及び出土遺物実測図  |
| 第41図 | H21号住居跡及び出土遺物実測図    | 第84図 | H52号住居跡実測図        |
| 第42図 | H21号住居跡出土遺物実測図      | 第85図 | H52号住居跡出土遺物実測図    |
| 第43図 | H22号住居跡及び出土遺物実測図    | 第86図 | H53号住居跡実測図        |

|       |                         |       |                              |
|-------|-------------------------|-------|------------------------------|
| 第87図  | H54号住居跡及び出土遺物実測図        | 第120図 | F21号掘立柱建物跡実測図                |
| 第88図  | H54号住居跡出土遺物実測図          | 第121図 | F22号掘立柱建物跡及び<br>出土遺物実測図      |
| 第89図  | H56号住居跡及び出土遺物実測図        | 第122図 | F23号掘立柱建物跡及び<br>出土遺物実測図      |
| 第90図  | H57号住居跡及び出土遺物実測図        | 第123図 | F24号掘立柱建物跡実測図                |
| 第91図  | H58号住居跡実測図              | 第124図 | F25号掘立柱建物跡及び<br>出土遺物実測図      |
| 第92図  | H59号住居跡及び出土遺物実測図        | 第125図 | F26号掘立柱建物跡実測図                |
| 第93図  | H60号住居跡及び出土遺物実測図        | 第126図 | F27号掘立柱建物跡及び<br>出土遺物実測図      |
| 第94図  | H61号住居跡実測図              | 第127図 | F28号掘立柱建物跡及び<br>出土遺物実測図      |
| 第95図  | H62号住居跡及び出土遺物実測図        | 第128図 | F29号掘立柱建物跡実測図                |
| 第96図  | H63号住居跡及び出土遺物実測図        | 第129図 | F30号掘立柱建物跡実測図                |
| 第97図  | H64号住居跡及び出土遺物実測図        | 第130図 | F31号掘立柱建物跡実測図                |
| 第98図  | H65号住居跡及び出土遺物実測図        | 第131図 | D1号土坑及び出土遺物実測図               |
| 第99図  | H66号住居跡及び出土遺物実測図        | 第132図 | D2～11号土坑及び<br>出土遺物実測図        |
| 第100図 | F1号掘立柱建物跡及び<br>出土遺物実測図  | 第133図 | D12～14・18～25号土坑及び<br>出土遺物実測図 |
| 第101図 | F2号掘立柱建物跡実測図            | 第134図 | D26～32号土坑及び<br>出土遺物実測図       |
| 第102図 | F3号掘立柱建物跡実測図            | 第135図 | D34号土坑及び出土遺物実測図              |
| 第103図 | F4号掘立柱建物跡及び<br>出土遺物実測図  | 第136図 | D35号土坑及び出土遺物実測図              |
| 第104図 | F5号掘立柱建物跡実測図            | 第137図 | D36号土坑及び出土遺物実測図              |
| 第105図 | F6号掘立柱建物跡実測図            | 第138図 | D38～45号土坑及び<br>出土遺物実測図       |
| 第106図 | F7号掘立柱建物跡及び<br>出土遺物実測図  | 第139図 | D46～49号土坑及び<br>出土遺物実測図       |
| 第107図 | F8号掘立柱建物跡及び<br>出土遺物実測図  | 第140図 | M1号溝状遺構及び出土遺物実測図             |
| 第108図 | F9号掘立柱建物跡及び<br>出土遺物実測図  | 第141図 | M2～6・8号溝状遺構及び<br>出土遺物実測図     |
| 第109図 | F10号掘立柱建物跡及び<br>出土遺物実測図 | 第142図 | M7号溝状遺構及び出土遺物実測図             |
| 第110図 | F11号掘立柱建物跡及び<br>出土遺物実測図 | 第143図 | M9号溝状遺構実測図                   |
| 第111図 | F12号掘立柱建物跡及び<br>出土遺物実測図 | 第144図 | M9号溝状遺構出土遺物実測図               |
| 第112図 | F13号掘立柱建物跡及び<br>出土遺物実測図 | 第145図 | M10号溝状遺構及び<br>出土遺物実測図        |
| 第113図 | F14号掘立柱建物跡実測図           | 第146図 | M11号溝状遺構及び<br>出土遺物実測図        |
| 第114図 | F15号掘立柱建物跡実測図           | 第147図 | M11号溝状遺構出土遺物実測図              |
| 第115図 | F16号掘立柱建物跡及び<br>出土遺物実測図 | 第148図 | M12号溝状遺構及び<br>出土遺物実測図        |
| 第116図 | F17号掘立柱建物跡及び<br>出土遺物実測図 | 第149図 | M13号溝状遺構及び<br>出土遺物実測図        |
| 第117図 | F18号掘立柱建物跡実測図           |       |                              |
| 第118図 | F19号掘立柱建物跡実測図           |       |                              |
| 第119図 | F20号掘立柱建物跡及び<br>出土遺物実測図 |       |                              |



|       |                                |       |                |
|-------|--------------------------------|-------|----------------|
| 第150図 | I区火葬墓・土壙墓位置図                   | 第171図 | ピット平面図(10)     |
| 第151図 | OT1～5・7・8号<br>火葬墓及び出土遺物実測図     | 第172図 | ピット平面図(11)     |
| 第152図 | OT6・9～11号<br>火葬墓・土壙墓及び出土遺物実測図  | 第173図 | ピット平面図(12)     |
| 第153図 | OT12～15・18号火葬墓<br>及び出土遺物実測図    | 第174図 | ピット平面図(13)     |
| 第154図 | Ⅲ区火葬墓・土壙墓位置図                   | 第175図 | ピット平面図(14)     |
| 第155図 | OT16・17・19～21号<br>火葬墓及び出土遺物実測図 | 第176図 | ピット出土遺物実測図(1)  |
| 第156図 | OT22～25号火葬墓<br>及び出土遺物実測図       | 第177図 | ピット出土遺物実測図(2)  |
| 第157図 | OT26～31号火葬墓・土壙墓<br>及び出土遺物実測図   | 第178図 | 土壙実測図          |
| 第158図 | OT32～37号火葬墓<br>及び出土遺物実測図       | 第179図 | 土壙出土遺物実測図      |
| 第159図 | OT38～43号火葬墓・土壙墓<br>及び出土遺物実測図   | 第180図 | 遺構外出土遺物実測図(1)  |
| 第160図 | OT44・45号火葬墓実測図                 | 第181図 | 遺構外出土遺物実測図(2)  |
| 第161図 | ピットセクション図                      | 第182図 | 遺構外出土遺物実測図(3)  |
| 第162図 | ピット平面図(1)                      | 第183図 | 遺構外出土遺物実測図(4)  |
| 第163図 | ピット平面図(2)                      | 第184図 | 遺構外出土遺物実測図(5)  |
| 第164図 | ピット平面図(3)                      | 第185図 | 遺構外出土遺物実測図(6)  |
| 第165図 | ピット平面図(4)                      | 第186図 | 遺構外出土遺物実測図(7)  |
| 第166図 | ピット平面図(5)                      | 第187図 | 遺構外出土遺物実測図(8)  |
| 第167図 | ピット平面図(6)                      | 第188図 | 遺構外出土遺物実測図(9)  |
| 第168図 | ピット平面図(7)                      | 第189図 | 遺構外出土遺物実測図(10) |
| 第169図 | ピット平面図(8)                      | 第190図 | 遺構外出土遺物実測図(11) |
| 第170図 | ピット平面図(9)                      | 第191図 | 石製品計測凡例図       |
|       |                                | 第192図 | 遺構外出土遺物実測図(12) |
|       |                                |       | 調査の総括          |
|       |                                | 第1図   | 墨書「西」集成図       |
|       |                                | 第2図   | 「四鄰譚藪」掲載図      |
|       |                                | 第3図   | 「岩村田上ノ城反別縮図」   |
|       |                                | 第4図   | 上の城跡推定縄張り図     |
|       |                                | 第5図   | 藤ヶ城跡復元図        |
|       |                                | 第6図   | 岩村田御新城分間縮図     |

## 写真図版

|      |               |      |                                  |
|------|---------------|------|----------------------------------|
| 図版1  | IV区全景<br>I区全景 | 図版13 | H12号住居跡<br>H13号住居跡               |
| 図版2  | H1号住居跡        | 図版14 | H14号住居跡 H16号住居跡カマド<br>H15号住居跡カマド |
| 図版3  | H2号住居跡        | 図版15 | H15号住居跡                          |
| 図版4  | H3号住居跡        | 図版16 | H17号住居跡                          |
| 図版5  | H4号住居跡        | 図版17 | H18号住居跡                          |
| 図版6  | H5号住居跡        | 図版18 | H19号住居跡                          |
| 図版7  | H6号住居跡        | 図版19 | H20号住居跡<br>H21号住居跡カマド            |
| 図版8  | H7号住居跡        | 図版20 | H21号住居跡                          |
| 図版9  | H8号住居跡        | 図版21 | H22号住居跡                          |
| 図版10 | H9号住居跡        | 図版22 | H23号住居跡                          |
| 図版11 | H10号住居跡       | 図版23 | H25号住居跡                          |
| 図版12 | H11号住居跡       |      |                                  |

図版24 H26号住居跡  
 図版25 H27号住居跡  
 図版26 H28号住居跡  
 図版27 H30号住居跡  
 図版28 H31号住居跡  
 図版29 H32号住居跡  
 図版30 H33号住居跡  
 図版31 H34号住居跡  
 図版32 H35号住居跡  
 図版33 H36号住居跡  
 図版34 H37号住居跡  
 図版35 H38号住居跡  
           H39号住居跡  
 図版36 H40号住居跡  
 図版37 H41号住居跡  
 図版38 H42号住居跡  
           H43号住居跡  
           H44号住居跡  
 図版39 H45号住居跡  
 図版40 H46号住居跡  
 図版41 H47号住居跡  
 図版42 H48号住居跡  
 図版43 H49号住居跡  
 図版44 H50号住居跡  
 図版45 H51号住居跡  
           H52号住居跡  
 図版46 H53号住居跡  
 図版47 H54号住居跡  
 図版48 H56号住居跡  
           H57号住居跡  
 図版49 H58号住居跡  
           H59号住居跡  
 図版50 H60号住居跡  
 図版51 H61号住居跡  
           H62号住居跡  
 図版52 H63号住居跡  
           H64号住居跡  
 図版53 H65号住居跡  
 図版54 H66号住居跡  
 図版55 F1～8号掘立柱建物跡  
 図版56 F9～12・14～17号掘立柱建物跡  
 図版57 F18～22・29～31号掘立柱建物跡  
 図版58 D1～8号土坑  
 図版59 D9～14・19・20号土坑  
 図版60 D21～28号土坑

図版61 D29～31・34・35号土坑  
 図版62 D32・36・38～43号土坑  
 図版63 D44～48号土坑  
 図版64 M1・2・6号溝状遺構  
 図版65 M7・9号溝状遺構  
 図版66 M9号溝状遺構  
 図版67 M10号溝状遺構  
 図版68 M11号溝状遺構  
 図版69 M12・13号溝状遺構  
 図版70 M13号溝状遺構  
 図版71 OT1～8号火葬墓  
 図版72 OT9～13・15号火葬墓・土壙墓  
 図版73 OT14・16～19号火葬墓  
 図版74 OT20～26号火葬墓  
 図版75 OT27～32号火葬墓・土壙墓  
 図版76 OT33～40号火葬墓  
 図版77 OT41～45号火葬墓・土壙墓  
 図版78 藤ヶ城跡土塁調査状況  
 図版79 土塁検出状況  
 図版80 土塁版築状況  
 図版81 土塁版築状況②・③  
 図版82～134 出土遺物

## 表目次

|         |            |
|---------|------------|
| 第1～3表   | 掘立柱建物跡計測表  |
| 第4・5表   | 火葬墓・土壙墓計測表 |
| 第6～15表  | ピット計測表     |
| 第16～46表 | 出土遺物観察表    |
| 第47～62表 | 人骨検出状況表    |
| 第1～20図  | 火葬墓出土人骨部位  |

# 第 I 章 発掘調査の経緯

## 第 1 節 調査の経緯

藤ヶ城跡は佐久市岩村田市街地の南東方向に位置する。城跡が立地する台地は標高690m前後を流れ、台地下を流れる湯川との比高差は約20mである。東と南は急峻な崖地形となっている。北より流れる湯川は、城跡眼下で流れを西に大きく変える。このため、崖地形と共に湯川が東と南の防御の要となっている。

藤ヶ城は幕末に築城された岩村田藩内藤家の城郭で南北約300m・東西約550mの城域を持つ。現在では井戸や土塁等が残されている。周辺部の遺跡調査としては、小学校と隣接する児童館建設の折に上ノ城遺跡が調査され、古墳時代や奈良時代の竪穴住居跡、中世の堀跡、火葬墓などが検出されている。また、付近を通る国道141号線工事に伴い発掘調査が行われた上の城遺跡Ⅱでは古墳時代から平安時代の竪穴住居跡47軒、掘立柱建物跡9棟等が調査され、出土遺物としては「東」と書かれた墨書土器が多数発見されている。今回の調査で多く出土した「西」の墨書との関係が注目される。また、北東に接して調査された下信濃石遺跡からは中世寺院関連の遺構・遺物が確認され、初期龍雲寺との関連が注目された。

今回、城域内において岩村田小学校改築工事が佐久市により計画され、文化財保護法94条が長野県教育委員会宛て、佐久市教育委員会に通知された。市教育委員会では該地の試掘調査を行い、学校敷地内から遺構を発見した。保護協議の結果、工事により遺跡破壊が及ぶ範囲については記録保存を目的とする発掘調査を行うことになり、佐久市教育委員会文化振興課において発掘調査が実施される事となった。

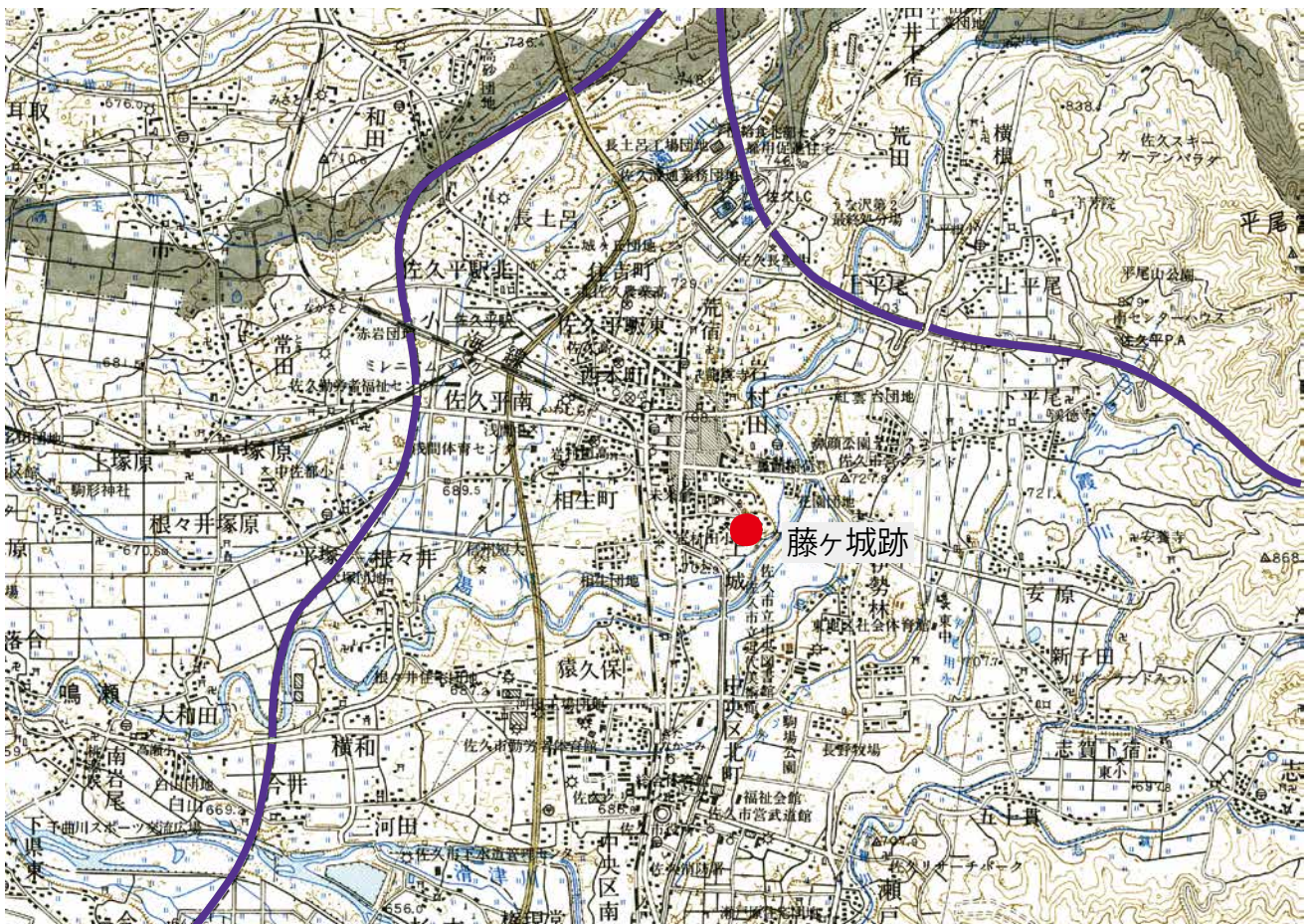

第 1 図 藤ヶ城跡 I～V 位置図(1:50000)



## 第2節 調査体制

調査受託者 佐久市教育委員会 教育長 棚澤晴樹 (R3年5月迄)  
吉岡道明 (R3年6月～)

### 事務局

|         |                        |                     |             |       |        |
|---------|------------------------|---------------------|-------------|-------|--------|
| 社会教育部長  | 山浦俊彦 (H27年)            | 荻原幸一 (H28・29年)      |             |       |        |
|         | 青木 源 (H30・31年)         | 三浦一浩 (R2年)          |             |       |        |
|         | 土屋 孝 (R3年～)            |                     |             |       |        |
| 文化振興課長  | 小林 聖 (H27年)            | 三石 建 (H28年)         |             |       |        |
|         | 小林義男 (H29・30年)         | 東城 洋 (H31・R2年)      |             |       |        |
|         | 平林照義 (R3年)             | 中沢栄二 (R4年)          |             |       |        |
| 企画幹     | 三石 建 (H27年)            | 小林登志朗 (H28・29年)     | 武者新一 (H30年) |       |        |
|         | 吉田 晃 (H31年)            | 岡部政也 (R2年)          | 谷津和彦 (R3年)  |       |        |
|         | 井上 剛 (R4年～)            |                     |             |       |        |
| 文化財調査係長 | 大塚広樹 (H27～29年9月)       | 塩川宏幸 (H29年10月～H30年) |             |       |        |
|         | 山本秀典 (H31年～R3年、R4年7月～) | 伊澤信子 (R4年4～6月)      |             |       |        |
| 文化財調査係  | 小林眞寿 (R2年4月～再任用)       | 富沢一明                | 上原 学        |       |        |
|         | 神津一明 (H27・28年)         | 生島修平 (H27・28年)      |             |       |        |
|         | 岩下 琴 (H29～H30年6月)      | 荻原義治 (H30年7月～3月)    |             |       |        |
|         | 羽毛田卓也 (H31年～R3年)       | 久保浩一郎 (H31年～)       |             |       |        |
|         | 松下友樹 (R4年～)            |                     |             |       |        |
|         | 林 幸彦 (嘱託)              | 森泉かよ子 (嘱託)          |             |       |        |
| 調査員     | 堺 益子                   | 小林妙子                | 柳澤孝子        | 田中ひさ子 | 加藤ひろ美  |
|         | 橋詰信子                   | 赤羽根篤                | 浅沼勝男        | 甘利隆雄  | 山口ひとみ  |
|         | 橋詰勝子                   | 小林敏雄                | 小山 功        | 清水律子  | 堀籠まゆみ  |
|         | 中澤 登                   | 堀籠保子                | 木内修一        | 油井満芳  | 羽毛田利明  |
|         | 横尾敏雄                   | 依田好行                | 松本仁宣        | 赤羽根充江 | 柳沢亜矢子  |
|         | 高野園美                   | 岩崎重子                | 飯森成英        | 花岡美津子 | 小林喜久子  |
|         | 磯貝律子                   | 小幡弘子                | 土屋邦子        | 広瀬梨恵子 | 柳澤千賀子  |
|         | 堀籠滋子                   | 山村容子                | 副島充子        | 宮川真紀子 | 比田井久美子 |
|         | 山田叔正                   | 箕輪由紀                | 岩松茂年        | 小根山理香 | 神津千春   |
|         | 大矢志慕                   | 小島 真                | 小林節子        | 原 園子  |        |



児童館脇表土剥ぎ



旧グラウンド部分遺構検出状況

### 第3節 調査日誌

|                           |  |
|---------------------------|--|
| 平成25年12月27日<br>平成26年1月10日 | 佐久市より土木工事等のための埋蔵文化財発掘の通知。<br>長野県教育委員会へ市教育委員会より25佐教文財第230号土木工事等のための埋蔵文化財発掘の通知について(副申)   |
| 1月20日                     | 長野県教育委員会より25教文第8-315号にて周知の埋蔵文化財包蔵地における土木工事等について(通知)  |
| 3月19~28日                  | I期工事予定範囲より試掘・確認調査を行う。  |
| 平成27年4月24日<br>~7月10日      | I期工事範囲の旧グラウンド部分より発掘調査を開始する。<br>調査区全体に遺構の広がりを確認。西端で中世と考えられる大型の堀跡を確認する。  |
| 5月14日                     | 岩村田小学校6年生の発掘体験教室を実施する。   |
| 平成28年7月11日<br>~12月7日      | II期工事範囲の旧プール部分を中心に調査を行う。<br>児童館脇の部分より中世と考えられる大型の堀跡が発見され、堀内より31基の火葬墓が検出される。<br>県立歴史館による平成28年度冬季展「信濃国の城と城下町」に出土品を出展する。(財)長野県埋蔵文化財センター刊行「信州の遺跡8」に調査概要を掲載する。 |
| 平成29年8月4日<br>~10月3日       | III期工事範囲の旧校舎部分の調査を行う。<br>旧校長室脇より藤ヶ城の本丸内井戸と考えられる石組遺構を確認する。<br>また、弥生時代後期と考えられる「環濠」の一部が検出される。   |
| 平成30年12月                  | 藤ヶ城井戸枠の移転保存に伴い新設の駐車場脇に藤ヶ城跡の説明板を設置する。   |
| 令和元年6月21日<br>~11月29日      | IV期工事範囲となる旧体育館及び校舎下の調査を行う。<br>新たな中世と考えられる堀跡を検出。また、旧体育館観覧席下に残されていた藤ヶ城土塁と言われている部分の調査を行う。なお、新グラウンド部分については工事が遺跡に影響が出る部分のみの調査となった。                            |
| 令和2年4月~3月                 | 藤ヶ城土塁の一部を現地保存し、説明板を設置する。報告書作成業務を断続的に行う。  |
| 令和3~5年<br>4月~3月           | 報告書作成業務を断続的に行い、調査報告書を刊行する。<br>記録類・出土品を整理保管し、すべての業務を終了する。   |



6年生による発掘体験教室



旧体育館下調査状況



## 第Ⅱ章 遺跡の立地と環境

### 第1節 自然的環境

佐久地域は、周辺を山地や台地に囲まれた盆地状を呈する。標高は700m前後であり、夏涼しく、冬寒い高原性の気候を特徴とする。北には現在も噴煙を上げる浅間山が聳え、南には蓼科連峰が東西に連なる。東は関東山地が南北に連なり、群馬県との境をなしている。西には隆起地形である御牧原・八重原台地が広がっている。佐久盆地の中央には甲武信岳の山麓に水源を持つ千曲川が蓼科連峰や関東山地から流れ出た中小河川を集めて北流している。

このように、佐久盆地は周囲を山々に囲まれ幾多の河川に潤された大地が広がるが、地質学的にみると南北に大きく二分することができる。境界は関東山地より流れ出て、盆地のほぼ中央を西に流れる滑津川付近であり、滑津川と千曲川が合流する付近では北部地域との比高差は20m内外を示す。ここを境として北部地域は浅間山から広がる山麓が緩やかに傾斜する地形で、浅間山の噴火によって堆積した火砕流や火山灰により形成された台地が広がっている。この台地は雨水等の浸食に弱く、浅間の麓から放射状に幾筋ものいわゆる「田切り」と呼ばれる谷が伸び、切り立った崖により台地を細長く分断している。これとは対照的に、南部地域は千曲川の氾濫原とする沖積地や滑津川や志賀川といった中小河川により形成された谷口扇状地が広がっている。このため、地表下は河床礫層と沖積粘土層が広がり、現在では佐久地域の穀倉地帯となっている。

今回の調査地点は北部地域に広がる田切りに挟まれた台地上に位置し、塚原土石なだれを埋めるように堆積した第一軽石流（P1）やその二次堆積土が調査区全体に広がっている。

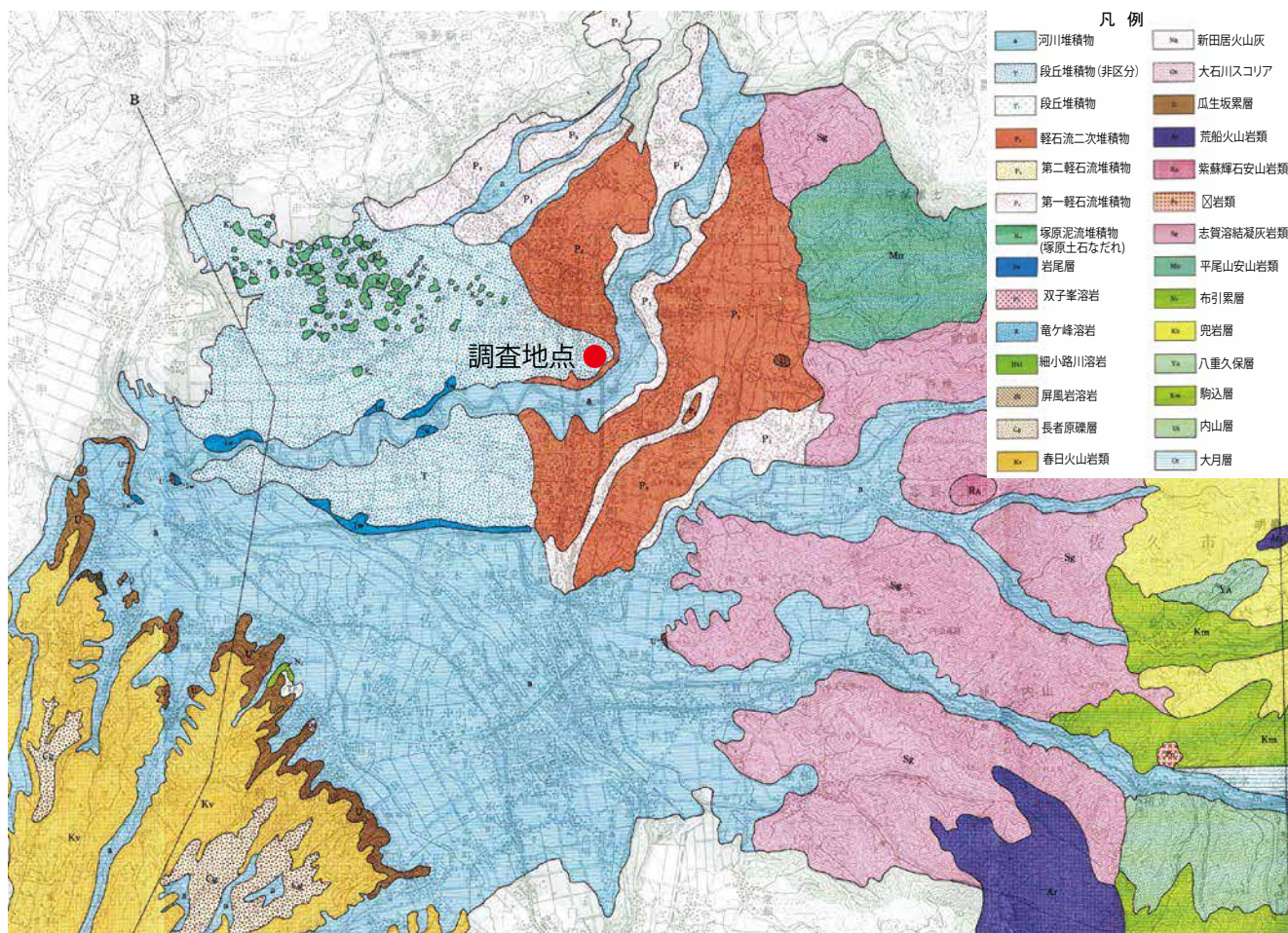

第2図 佐久市地質図(佐久市志 自然編より 一部改編)

## 第2節 歴史的環境

今回調査した藤ヶ城跡が位置する佐久市の北部は、1980年代より大規模な発掘調査が相次いだ地域である。それにより膨大な埋蔵文化財資料が蓄積されており、ここでそれらを概観したい。

まず、旧石器・縄文時代であるが、これらの時代は調査面積に比して資料が非常に希薄な時代である。近津遺跡群からは縄文後期の土器・石器群が出土しているが住居跡は発見されていない。縄文期の集落が発見されるのは、関東山地の山裾や千曲川を挟んで蓼科山麓側であり、縄文時代に佐久平中心部の平坦地は主に狩場として利用されていたと考えられる。

次に弥生時代では、前期と中・後期で様相が異なる。まず前期では発見された遺跡が非常に少なく、集落も発見されていない。仲田遺跡の土坑より口縁二重突帯文の壺、東大門先遺跡Ⅱから同じく土坑より氷Ⅱ式に比定される細密条痕の甕が出土している。また、本遺跡に隣接する下信濃石遺跡Ⅱからは包含層から弥生前期とすべき良好な土器・石器資料が出土している。これらの遺跡はいずれも湯川沿いに立地する遺跡であり、佐久北部においては弥生前期の人々が湯川を意識して活動していたことが解る。次に中期になると遺跡数も増え集落跡が確認されるようになる。湯川沿いの下流より、川原端遺跡・森平遺跡・寄塚遺跡・根々井芝宮遺跡・北西の久保遺跡・西一本柳遺跡、内陸部に円正坊遺跡がある。これらの遺跡はいずれも中期後半に比定されるが、中期後半古相に位置づけられるのは根々井芝宮遺跡のみである。このように中期に至り集落が形成されるようになっても遺跡立地は湯川沿岸を指向する傾向にあり、佐久平北部において弥生前期・中期を通して湯川が人々の生産或いは流通・移動等の諸々の活動において重要な要素を担っていたことが解る。後期集落は湯川沿岸より内陸部に進出する。北から近津遺跡・宮の前遺跡・周防畑遺跡・上直路遺跡・円正坊遺跡・西一本柳遺跡・西一里塚遺跡などがあげられる。これらの遺跡は田切地形が消滅し、濁川により形成された低地を取り囲むように立地し、佐久平北部における稲作生産の本格的な導入を示唆している。また、西近津遺跡より国内で最大級となる18×9.5mの竪穴住居跡が発見されたり、上直路遺跡からは屋内埋葬という特異な形態の土壌墓内より、埋葬者腕に装着された状態で銅釧15本が発見されている。

次の古墳時代前期は弥生後期の集落展開に比べ、規模が非常に縮小し立地も限定的となる。湯川沿いの小さな平地や田切台地でも縁辺など、弥生後期に開発した水田地帯を放棄するような状態である。つづく中期前半は北西の久保遺跡のみであり、前期にもまして遺跡数が激減する。中期前半は他地域においても遺跡数が減少するが、本地域の少なさは異常である。これとは対照的に中期後半から後期の所謂、5世紀後半から6世紀にかけての遺跡数の増加は目を見張るものがある。特に北部においては、弥生後期に集落が開いた地域とともに、新たに田切台地の内陸部まで集落が広がっていく。特に上聖端遺跡・芝宮遺跡・聖原遺跡といった遺跡では累積で100軒単位の集落が形成されている。この現象は佐久平において、5世紀後半以降の集落選地の理由が大きく変わった。或いは加わったことを意味する。一つの可能性としては、水田経営に適さない高燥台地の内陸にあえて集落を展開するという事は集落維持のための生産基盤を牧経営等に置いた結果とも考えられる。

続く奈良時代は古墳後期と同じような場所に集落が開き、生活・生産活動の継続性が見て取れる。平安時代になると、集落内の住居跡数は増すが、住居は小型化が顕著であり、平安時代後半は散村化の傾向がある。また、西近津遺跡付近の調査で「大井」の墨書や刻書が記載された土器が多く出土し、古代「大井郷」の核地域であろうことが推測されている。

その後、鎌倉時代になると、甲斐源氏の加々美遠光が信濃守となり、その子小笠原長清の七男朝光が大井荘に土着し、大井氏を名乗るようになる。この地域は大井氏により発展し、『四隣譚藪』によれば「その賑わい国府にまさり」と例えられる隆盛を誇った。これらの関連遺跡としては現岩村田市街地付近に集中し、苑池の跡が発見された柳堂遺跡や龍雲寺との関連が推定される下信濃石遺跡、漆工房跡と考えられる北一本柳遺跡、また、大井氏の居城と考えられている大井城跡などがある。

近世になってからは、地域内を「中山道」が通過し、それに伴う宿場整備で岩村田宿は繁栄する。特に岩村田は佐久甲州街道が通り、北国街道も近く中世の隆盛を彷彿とさせる状態であった。町屋調査としては中山道沿いの中宿遺跡等があげられる。以上、各時代の概観である。



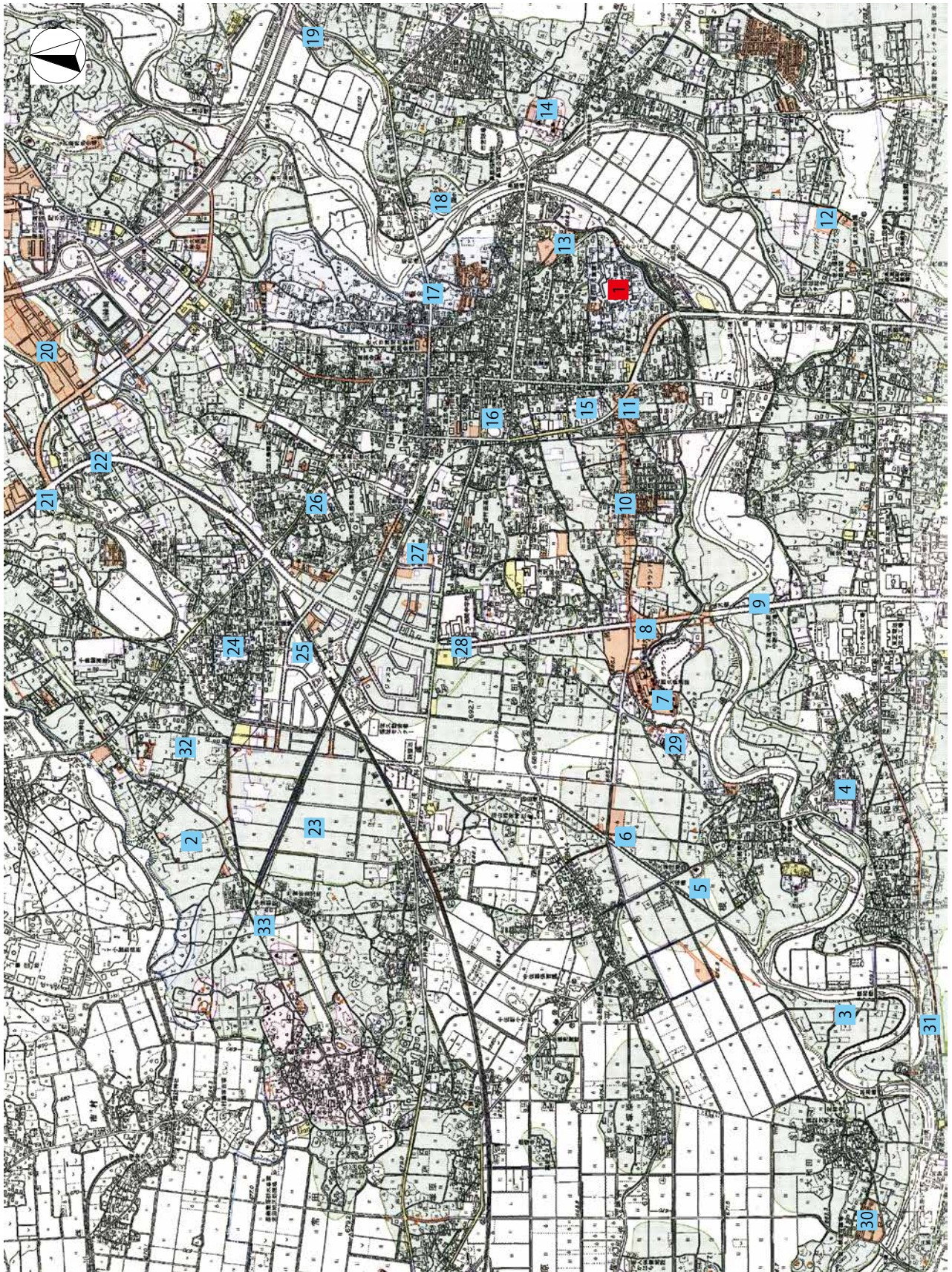

第3図 周辺遺跡位置図



| No.      | 遺跡群名     | 遺跡名                              | 所在地        | 検出遺構  | 報告書    |
|----------|----------|----------------------------------|------------|---|--------|
| 1        | 藤ヶ城跡     |                                  | 岩村田        |   | 本報告書   |
| 2        | 近津遺跡群    |                                  | 長土呂字西近津・森下 | 竪穴住605(縄文～平安)、掘立80、土坑3、周溝墓13                                | 県調査    |
| 3        | 森平遺跡     |                                  | 横和字森平      | 竪穴住(弥生中期11)、周溝墓1、環濠、溝3、配石遺構2                                | 県調査    |
| 4        | 宮の上遺跡群   | 根々井芝宮遺跡                          | 根々井字芝宮     | 竪穴住(弥生43・古墳3・平安14)、掘立3、土坑27、溝5                              | 第49集   |
| 5        | 根々井大塚古墳  |                                  | 根々井字大塚     | 方形墳丘墓1  | 年報9    |
| 6        | 西一里塚遺跡群  | 西一里塚遺跡                           | 岩村田字西一里塚   | 竪穴住(弥生後期11)、周溝墓1、環濠、土坑7、溝6                                  |        |
| 7        | 岩村田遺跡群   | 北西の久保遺跡                          | 岩村田字北西ノ久保  | 竪穴住(弥生中期91・弥生後期38・古墳中期20)                                   |        |
| 8        | 岩村田遺跡群   | 西一本柳遺跡Ⅲ・Ⅳ                        | 岩村田字西一本柳   | 竪穴住201(弥生～平安)、掘立45、土坑12、溝11                                 | 第73集   |
|          |          | 西一本柳遺跡Ⅴ・Ⅵ                        | 岩村田字上樋田    | 竪穴住(弥生中期3・弥生後期1・古墳後期2・奈良1)、溝                                | 第91集   |
|          |          | 西一本柳遺跡Ⅶ                          | 岩村田字西一本柳   | 竪穴住(弥生中期7・後期2・古墳後期6・奈・平1)、掘立5、土坑8、溝6                        | 年報8    |
|          |          | 西一本柳遺跡Ⅷ                          | 岩村田字下樋田    | 竪穴住(弥生中期9・弥生後期7・古墳中期6・古墳後期42・奈良16・平安9・不明2)、掘立30、土坑51、溝13    | 第109集  |
|          |          | 西一本柳遺跡Ⅸ                          | 岩村田字西一本柳   | 竪穴住(古墳後期16・奈良1・平安2・竪穴住2)、掘立9、土坑12                           | 第113集  |
|          |          | 西一本柳遺跡Ⅹ                          | 岩村田字西一本柳   | 竪穴住(弥生中期34・弥生後期12・古墳中期12・古墳後期15・奈良21・平安9・不明2)、掘立14、土坑19、溝14 | 年報14   |
|          |          | 西一本柳遺跡ⅩⅠ                         | 岩村田字下樋田    | 竪穴住(弥生中期1・弥生後期1)、溝  | 年報13   |
|          |          | 西一本柳遺跡ⅩⅡ                         | 岩村田字下樋田    | 竪穴住(古墳後期5・奈良1・竪穴住遺構6)、掘立2                                   | 第125集  |
|          |          | 西一本柳遺跡ⅩⅢ                         | 岩村田字下樋田    | 竪穴住(弥生中期13・弥生後期8・古墳中期2・古墳後期2・奈良2・平安1・不明8)、掘立5               | 第139集  |
|          |          | 西一本柳遺跡ⅩⅣ                         | 岩村田字上樋田    | 竪穴住(弥生中期17・後期17・古墳中期3・後期7・奈・平11)、掘立10、土坑16、溝13              | 第175集  |
|          |          | 西一本柳遺跡ⅩⅤ                         | 岩村田字常木上    | 竪穴住(弥生中期3・後期3・古墳後期2・奈・平5)、掘立3、土坑5                           | 第154集  |
| 西一本柳遺跡ⅩⅥ | 岩村田字西一本柳 | 竪穴住(弥生中期12・後期1・古墳後期4・奈良1)、掘立6、溝3 | 第160集      |   |        |
| 西一本柳遺跡ⅩⅦ | 岩村田字西一本柳 | 竪穴住(弥生中期1・後期2・奈良2)、溝             | 第169集      |   |        |
| 9        | 寺畑遺跡群    | 仲田遺跡                             | 猿久保字仲田     | 竪穴住(古墳中期4・後期6・奈良10・平安6)、掘立11、土坑6、H15より花卉双蝶八花鏡出土             | 第66集   |
| 10       | 岩村田遺跡群   | 北一本柳遺跡Ⅱ                          | 岩村田字北一本    | 竪穴住4、土壇墓1、溝2  | 年報14   |
|          |          | 北一本柳遺跡Ⅲ                          | 岩村田字北一本    | 竪穴住(弥生後期48・古墳後期11・中世57)、掘立13、土坑310、溝32                      | 第175集  |
|          |          | 北一本柳遺跡Ⅳ                          | 岩村田字北一本    | 竪穴住3、溝2   | 第158集  |
| 11       | 岩村田遺跡群   | 東大門先遺跡Ⅱ                          | 岩村田字東大門先   | 竪穴住(古墳後期2・奈良・平安15)、掘立21、土坑9、溝10                             | 第175集  |
| 12       | 野馬窪遺跡群   | 野馬窪遺跡Ⅱ・Ⅲ                         | 猿久保字野馬窪    | 竪穴住1、竪穴状遺構17、掘立13、土坑234                                     | 第170集  |
| 13       |          | 下信濃石遺跡                           | 岩村田字仁王前    | 寺院関連1、竪穴状遺構10、土坑47 古瀬戸灰釉水滴出土                                | 第134集  |
| 14       |          | 蛇塚古墳                             | 安原字蛇塚      | 後期古墳3基、竪穴住3、掘立1   | 第78集   |
| 15       | 岩村田遺跡群   | 観音堂遺跡                            | 岩村田字観音堂    | 竪穴住(平安1・中世27)、土坑170、土壇墓4、掘立1                                | 第70集   |
| 16       | 岩村田遺跡群   | 柳堂遺跡                             | 岩村田字柳堂     | 竪穴住(弥生後期2・平安1・中世33)、掘立2、土坑203、周溝墓3、池                        | 第85集   |
| 17       |          | 大井城址                             | 岩村田字古城     | 竪穴住(古墳後期15・中世54)、掘立3、土坑285                                  |        |
| 18       |          | 下小平遺跡                            | 岩村田字下小平    | 竪穴住(弥生後期5・古墳後期1)、方形周溝墓2                                     |        |
| 19       |          | 腰巻遺跡                             | 上平尾字腰巻     | 竪穴住(弥生後期1・古墳前期4・平安2)、溝4                                     |        |
| 20       | 長土呂遺跡群   | 聖原遺跡                             | 長土呂字聖原     | 竪穴住(古墳後期155・奈良平安663)、掘立869、土坑370、溝40                        | 第103集～ |
| 21       | 芝宮遺跡群    | 下芝宮遺跡Ⅰ～Ⅳ                         | 長土呂字下芝宮    | 竪穴住(古墳中期5・後期2・平安2)、掘立6                                      | 第9集    |
| 22       | 長土呂遺跡群   | 下上聖端遺跡Ⅰ・Ⅱ                        | 長土呂字下聖端    | 竪穴住(弥生後期4・古墳中期13・後期25・奈良1・平安15)、掘立18                        | 第9集    |
| 23       | 周防畑遺跡群   |                                  | 長土呂        | 竪穴住92(弥生～平安)、掘立9、円形周溝墓15、土坑422                              | 県調査    |
| 24       | 長土呂遺跡群   | 長土呂館址                            | 長土呂        | 中世館址  |        |
| 25       | 長土呂遺跡群   | 下伯母塚遺跡                           | 長土呂字下伯母塚   | 竪穴住(弥生後期末9)、溝、銅鏃  | 第110集  |
| 26       | 枇杷坂遺跡群   | 上直路遺跡                            | 岩村田字上直路    | 竪穴住(弥生後期2)、銅釦11   | 年報5    |
| 27       | 円正坊遺跡群   | 円正坊遺跡Ⅱ                           | 岩村田字円正坊    | 竪穴住(弥生中期2・弥生後期1・古墳後期2・平安2)、掘立1、古墳1、土坑8                      | 第53集   |
|          |          | 円正坊遺跡Ⅳ                           | 岩村田字円正坊    | 竪穴住(古墳中期7・後期23・平安4)、方形・円形周溝墓10                              | 第102集  |
|          |          | 円正坊遺跡Ⅵ                           | 岩村田字円正坊    | 竪穴住37、掘立4、壺棺墓1、土坑26   | 年報15   |
|          |          | 円正坊遺跡Ⅷ                           | 岩村田字円正坊    | 竪穴住(弥生～平安41)、掘立2、土坑11、溝3、円形周溝墓1                             | 第185集  |
| 28       | 岩村田遺跡群   | 松の木遺跡Ⅰ・Ⅱ                         | 岩村田字松の木    | 竪穴住(弥生～古墳10)、掘立1、土坑1、溝6                                     | 第91集   |
| 29       | 鳴沢遺跡群    | 五里田遺跡                            | 根々井字五里田    | 竪穴住(弥生中期43)、周溝墓5、古墳址2、土坑37                                  | 第74集   |
| 30       | 大和田遺跡群   | 川原端遺跡                            | 鳴瀬字川原端     | 竪穴住(弥生中～後期13・古墳49)、掘立20、土坑22、溝24                            | 第89集   |
| 31       | 寄塚遺跡群    | 寄塚遺跡                             | 横和字寄塚      | 竪穴住13(弥生中期後半・古墳前期)、掘立6、土坑17                                 | 第157集  |
| 32       | 周防畑遺跡群   | 宮の前遺跡Ⅰ・Ⅱ他                        | 長土呂字宮の前    | 竪穴住187(弥生後期～平安)、掘立59、土坑183                                  | 第198集  |
| 33       | 近津遺跡群    | 上大豆塚遺跡                           | 長土呂上大豆塚    | 竪穴住2(弥生後期)  | 第217集  |

## 第三章 調査の方法

### 第1節 調査の方法

#### 遺跡名・調査区

遺跡名は、佐久市詳細分布図の遺跡に照らし合わせ、藤ヶ城跡とした。ローマ数字は調査回数である。調査区を網羅するように、国家座標に沿って40×40mの区画を設定し、北よりローマ数字を付した。この40mの区画は北東隅を起点に8mの各グリットを25分割しグリット名とした。

#### 遺跡略記号・遺構略記号

遺跡略記号は以下の決まりに従い付けられている。

- アルファベット3文字の先頭は旧大字のローマ字表記の頭文字である。 I = 岩村田
- アルファベット3文字の2番目は遺跡群名のローマ字表記の頭文字である。 F = 藤ヶ城
- アルファベット3文字の3番目は遺跡名のローマ字表記の任意の文字である。 U
- 末尾のローマ数字は発掘調査回数を表す。

遺構略記号は以下のとおりであり、佐久市共通である。

- H = 住居跡（竪穴住居跡である。現在のところ佐久市内では明確な平地住居は確認されていない。）
- F = 掘立柱建物跡 D = 土坑（陥穴、貯蔵穴等）
- M = 溝状遺構（環濠、水路、道路、堀） O T = 火葬墓、土壇墓
- P = 単独ピット

#### 遺構調査・遺構測量

住居跡は均等に4分割し、対面する2区画を掘り下げ土層の観察・記録を行った後完掘し、床面を精査し、柱穴・カマド等を適宜分割し、土層の観察・記録を行い、最終的に平面の記録を行った。

遺物は分割した各区毎に取り上げ、床面上の遺物に関しては連続するNo.を付け3次元の記録を行い取り上げた。土坑は長軸方向に沿って2分割し、半裁により土層の観察・記録を行った後完掘した。遺物は遺構No.で一括した。溝跡は短辺方向に任意の場所で区分し、土層を観察・記録した。遺物は区毎に取り上げた。遺構外の遺物はグリット毎に取り上げた。平面図・断面図ともに調査区内に設定した基準杭を利用した遣り方測量により調査担当及び調査員が実施し、縮尺は1/20を基本とした。

#### 遺構・遺物の整理等

遺物洗浄は竹ブラシを用い、手で行い、室内で乾燥させた。注記は白色のポスターカラーにより行い、薄めたラッカーをその上から塗布した。遺物接合はセメダインCを使用し、遺物復元の際の充当材はエポキシ系樹脂を用いた。遺物実測は手取りで行った。遺物の保管に際しては報告書を台帳として、報告書掲載遺物と未掲載遺物に区分し、コンテナに分類ラベルを貼り収蔵庫に収納した。遺構図面は1/20で測量実測した図を1/40で修正し、遺物は1/1で実測し、それぞれ仮図版を作成した。

#### 写真・報告書

現場での写真は、デジタル一眼レフカメラによるRAW画質モードと、35mm一眼レフカメラによるカラーリバーサルで同一カットを各々記録した。

遺物写真はデジタル一眼レフカメラで撮影し、EPSデータ形式で報告書に使用した。報告書挿図はアドビ社製の「イラストレーター」で作成し、表についてはマイクロソフト社の「エクセル」で作成した。写真・拓本はアドビ社製「フォトショップ」により補正加工を行った。これらを最終的に「インデザイン」により頁単位で編集し、印刷原稿とした。

## 第2節 遺構・遺物の概要

|     |             |                               |
|-----|-------------|-------------------------------|
| 遺 構 | 竪穴住居跡       | 64軒(古墳後期33軒、奈良11軒、平安7軒、不明13軒) |
|     | 掘立柱建物跡      | 31棟                           |
|     | 土 坑         | 44基                           |
|     | 溝状遺構        | 13本(弥生環濠1本、中世城館堀3本)           |
|     | 火葬墓・土壙墓     | 45基                           |
|     | 土 塁         | 1カ所                           |
|     | ピット         | 547個                          |
| 遺 物 | 縄文土器(中期後半)  | 弥生土器(箱清水式)                    |
|     | 土師器         | 須恵器                           |
|     | 陶磁器類        | カワラケ                          |
|     | 皇朝十二銭(富壽神寶) | 鉄製品                           |
|     |             | 石器                            |
|     |             | 五輪塔                           |

今回の調査範囲は、昭和28年の市民球場建設と昭和35年の岩村田小学校建設のうちに多くの部分がすでに削平を受けており遺跡が存在しない部分が多かった。特に改築前の旧校舎や体育館、プールといった基礎が深いものに関しては、次節で述べる砂層までコンクリートが入っていた。また、学校敷地の北側である正門付近は、球場建設時にゆるい南傾斜の地形をグラウンドにするため水平に削っており、下部のローム層である肌色のローム層が全体に広がり、遺構は確認できなかった。

これらの破壊を免れた部分では遺構が台地全体に広がる様に検出された。特に古墳時代～古代の竪穴住居跡は敷地全体から、弥生後期の遺構は環濠と考えられるM6号溝状遺構より東側で検出された。中世や近世の藤ヶ城跡関係の遺構は掘り込みが深いもの以外検出できなかった。

## 第3節 基本層序

今回の調査地点は南方向に僅かに傾斜する台地上で、基本層序は7層に分かれる。IV層上面が遺構確認面である。確認面深さは調査地点により大きく異なっていたが、調査区南側は学校造成時の盛り土や旧畑地耕作土が確認でき、遺構確認面まで70～80cmほどであった。

- 第I層 暗褐色土 (10YR3/3)  
学校建設時の造成土
- 第II層 灰黄褐色土 (10YR4/2)  
球場建設時の盛り土か?
- 第III層 黒褐色土 (10YR3/2)  
旧畑地耕作土
- 第IV層 黒褐色土 (10YR2/3)  
しまり・粘性弱い。小石を多く含む。
- 第V層 明黄褐色土 (10YR6/6)  
ソフトローム。二次堆積P1層
- 第VI層 にぶい黄橙色土 (10YR7/3)  
一部硬質化した砂層
- 第VII層 灰白色土 (10YR7/1)  
縞状の堆積を示す脆い砂層。
- A層 遺構覆土

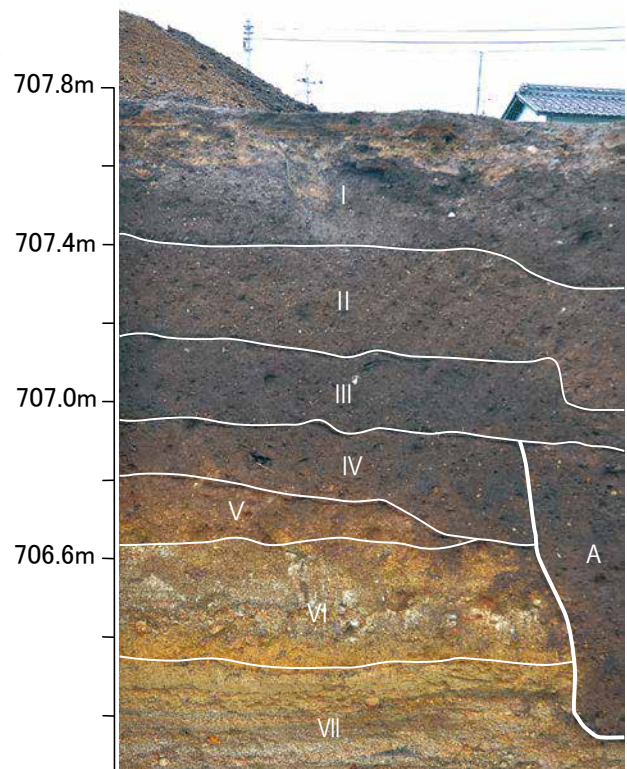

土層堆積状況



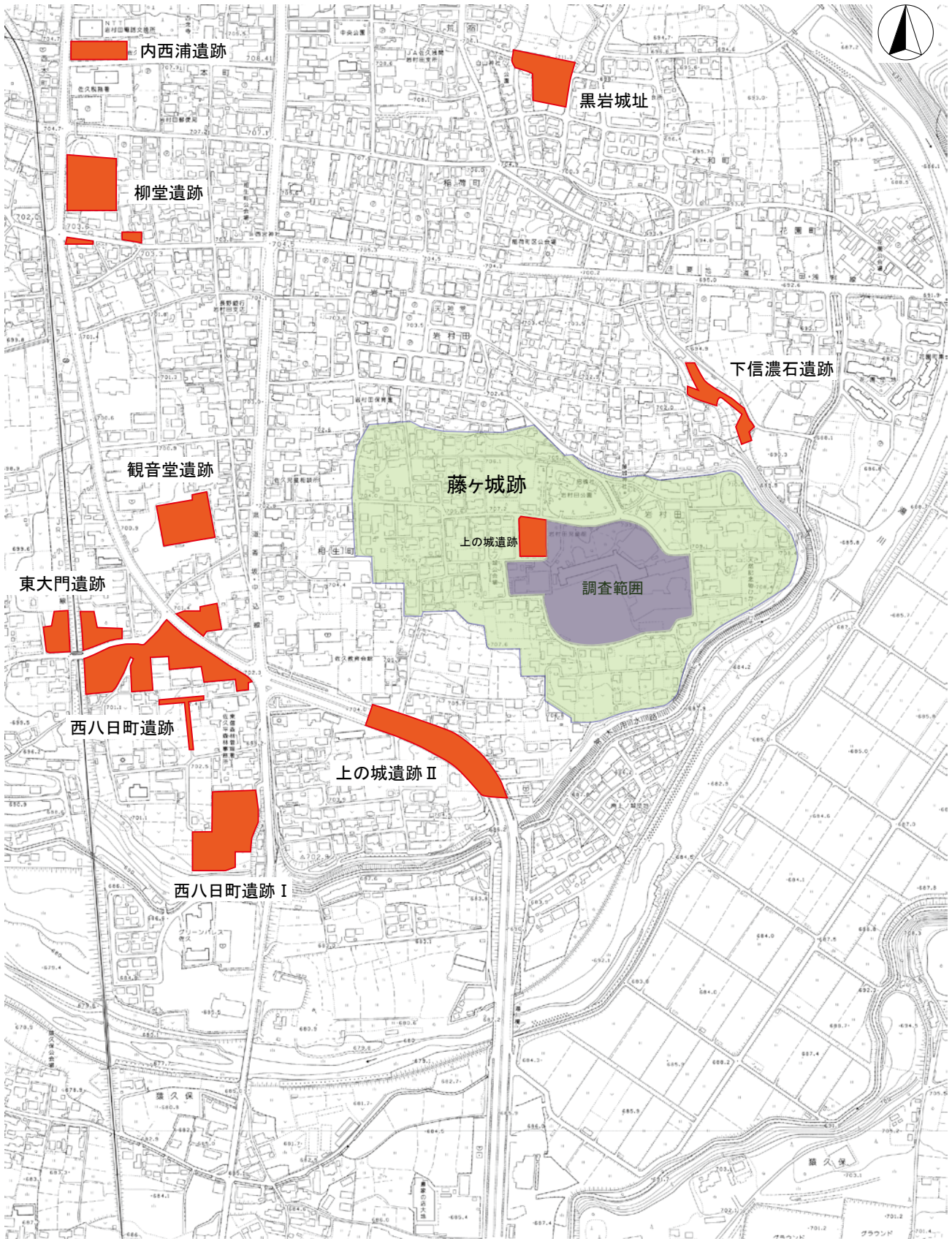

第4図 岩村田周辺の調査遺跡位置図

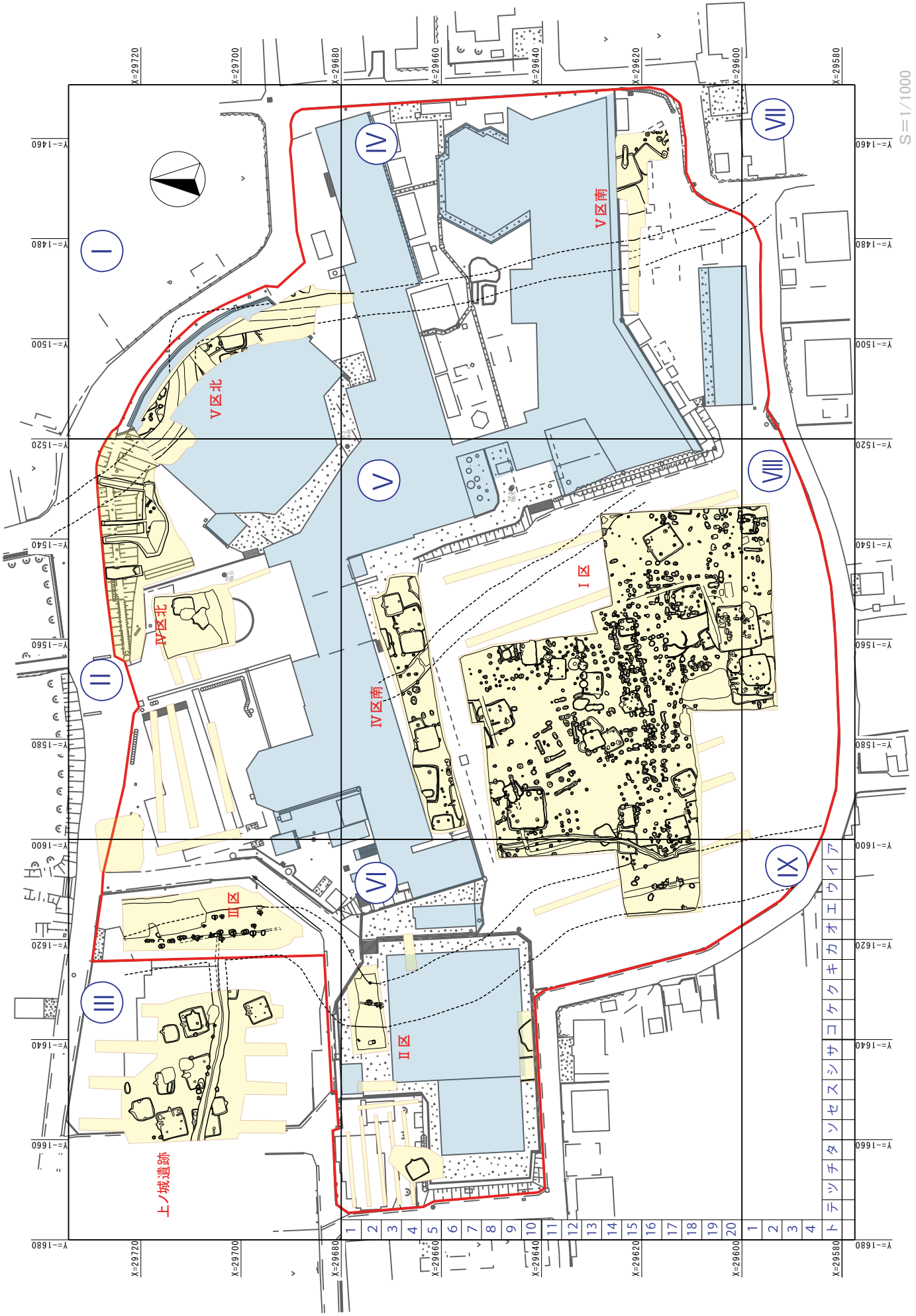

第5図 藤ヶ城跡調査全体図(1:1000)

## 第IV章 調査の成果

### 第1節 竪穴住居跡

#### (1) H1号住居跡

本住居跡は調査I区北端のVセ・ソー7Grに位置する。北側と西側が調査区域外となり、住居南東コーナー付近のみの検出となった。形態は不明である。壁高さは住居跡南東コーナー付近で0.36mを測る。壁はほぼ垂直に立ち上がる。住居跡の床面積は検出部分で $3.01\text{m}^2$ を測る。覆土は3層に分かれ、自然堆積を示している。床は全体に硬質であった。貼床は全体に広がっており、貼床の厚みは $0.09\sim 0.20\text{m}$ を測る。壁溝は確認されなかった。ピットは掘方検出時に4か所確認された。規模はP1が径 $0.60\text{m}$ ・深さ $0.25\text{m}$ 、P2が径 $0.66\text{m}$ ・深さ $0.70\text{m}$ 、P3が径 $0.43\text{m}$ ・深さ $0.34\text{m}$ 、P4が径 $0.40\text{m}$ ・深さ $0.34\text{m}$ を測る。住居掘方は凹凸が激しかった。

本跡からの遺物は覆土からの出土が主で、遺物量は非常に少なかった。図示した1は須恵器有台坏である。内面見込み部がよく磨れている。これらの出土遺物より、不確実であるが本跡は8世紀代に比定される。

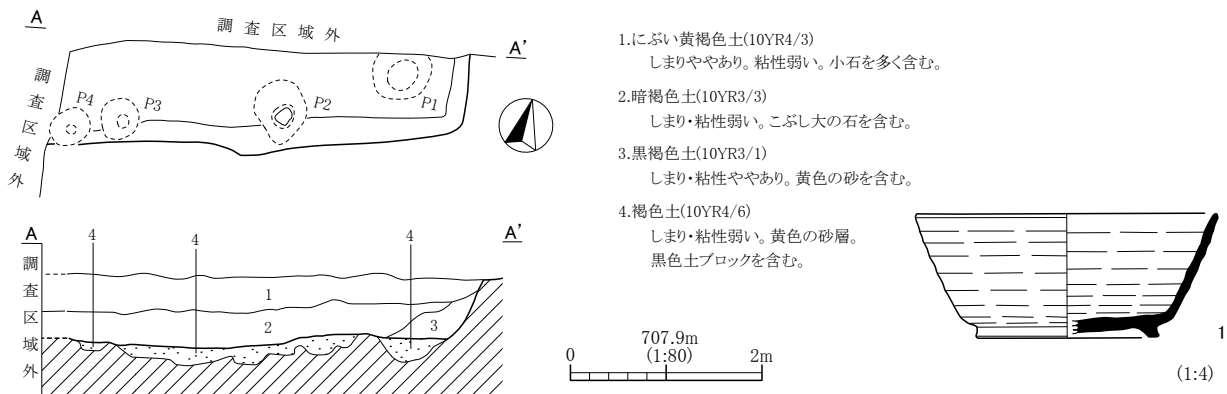

第6図 H1号住居跡及び出土遺物実測図

#### (2) H2号住居跡

本住居跡は調査I区北端のVセ・ソー7・8・9、Vター8Grに位置する。残存状態は北壁カマド脇が調査区域外となる他は良好である。形態は長方形を呈する。カマドは北壁やや東よりにつくられている。規模は南北の長軸で $6.07\text{m}$ 、東西の短軸で $5.26\text{m}$ 、壁高さは住居跡北東コーナー付近で $0.48\text{m}$ を測る。壁はほぼ垂直に立ち上がる。主軸方位は $N-22^{\circ}-W$ を示す。住居跡の床面積は $30.80\text{m}^2$ を測る。覆土は2層に分かれ、自然堆積を示している。床は全体に硬質であったが、特にカマド前面が硬質であった。貼床は住居全体に広がっており、貼床の厚みは $0.05\sim 0.22\text{m}$ を測る。壁溝は西壁と北壁・東壁・南壁の一部で確認された。壁溝の深さは $0.02\sim 0.25\text{m}$ である。P7とD1の間には間仕切り溝が検出された。ピットは12か所確認された。P4・P6・P7・D1が支柱穴と考えられるが、P1~P4の規模も深く柱穴として捉えられる。カマドが東側に寄っていることから本住居跡は北西方向への拡張が考えられる。ピット規模はP1が径 $0.49\text{m}$ ・深さ $0.87\text{m}$ 、P2が径 $0.49\text{m}$ ・深さ $0.73\text{m}$ 、P3が径 $0.27\text{m}$ ・深さ $0.66\text{m}$ 、P4が径 $0.73\text{m}$ ・深さ $0.62\text{m}$ 、P5が径 $0.43\text{m}$ ・深さ $0.19\text{m}$ 、P6が径 $0.52\text{m}$ ・深さ $0.69\text{m}$ 、P7が径 $0.60\text{m}$ ・深さ $0.61\text{m}$ 、P8が径 $0.24\text{m}$ ・深さ $0.40\text{m}$ 、P9が径 $0.30\text{m}$ ・深さ $0.36\text{m}$ 、P10が径 $0.44\text{m}$ ・深さ $0.48\text{m}$ 、P11が径 $0.66\text{m}$ ・深さ $0.38\text{m}$ 、P12が径 $1.20\text{m}$ ・深さ $0.18\text{m}$ を測る。住居掘方は凹凸が激しく、南壁脇は一段深く掘り下がっていた。

カマドは北壁東よりに検出された。左側袖部は調査区域外となる。カマドは、煙道部がわずかに壁ラインより飛び出すタイプのもので、袖部は面取り加工をした軽石と粘土により構築されていた。



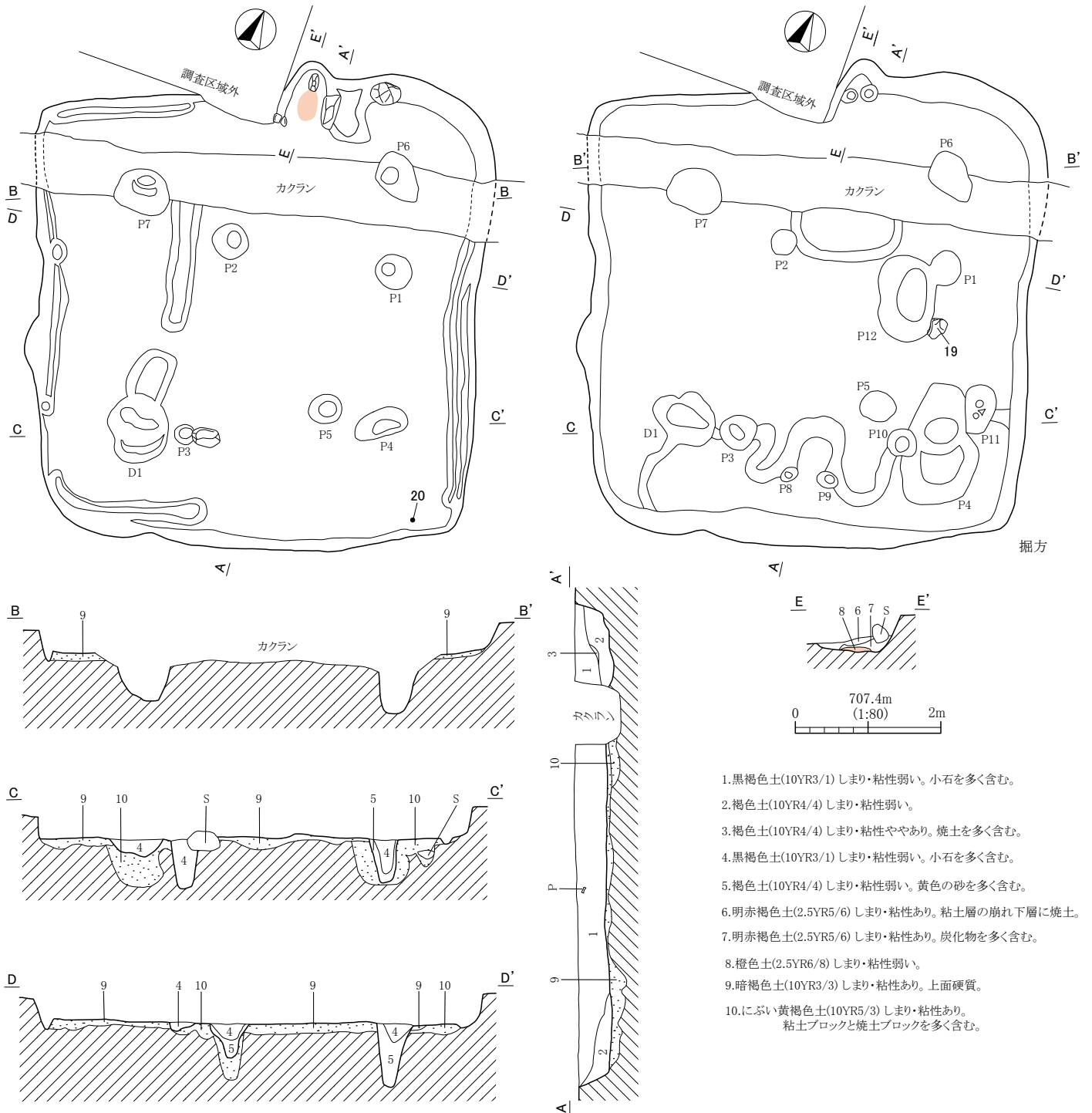

第7図 H2号住居跡実測図

火床部はよく焼けており、焼土の規模は径0.60m、厚み0.08mを測る。煙道部側には面取り加工された支脚石が中央に確認された。

本跡からの遺物は覆土からの出土が主であったが、遺物量は非常に多かった。24点を図示した。1は須恵器蓋である。つまみ部を欠損している。2と3は須恵器有台坏であるがともにタイプが異なる。4～6は須恵器坏である。7は須恵器甕の口縁部破片である。8～10は土師器坏である。8と9はいわゆる「甲斐型坏」と呼ばれる土器で、胎土がよく精錬され内面に放射状の暗文がある。

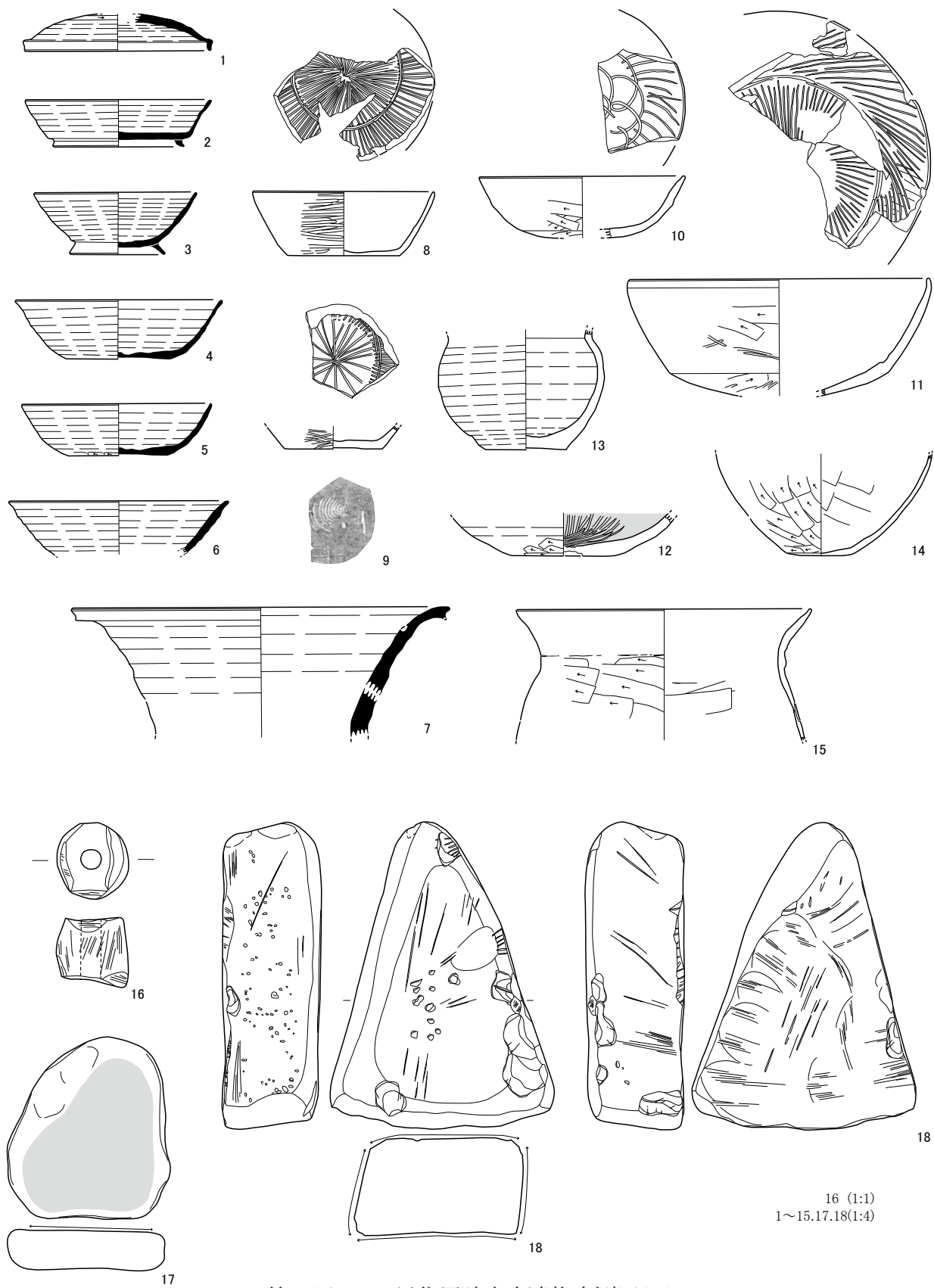

16 (1:1)  
1~15.17.18(1:4)

第8图 H2号住居跡出土遺物実測図(1)



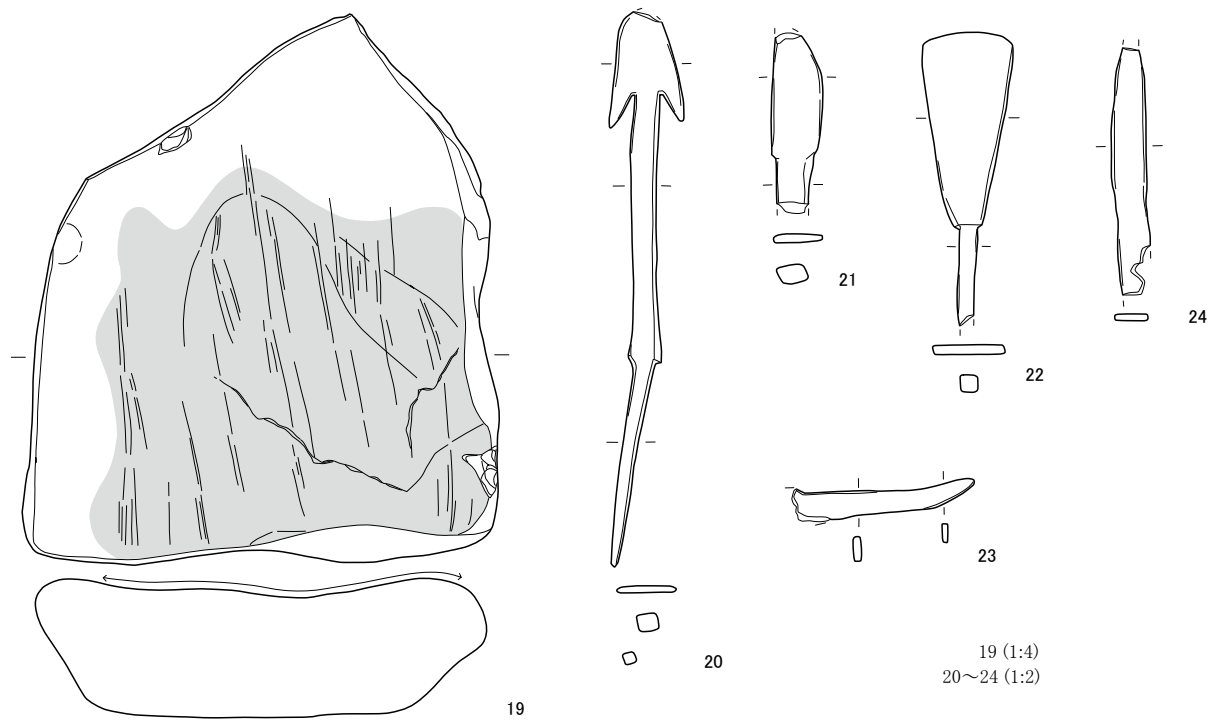

第9図 H2号住居跡出土遺物実測図(2)

11は土師器鉢である。内面に丁寧な放射状の暗文が施される。12は内面黒色処理された土師器壺と考えられる。13~15は土師器甕で、14と15はいわゆる「武蔵型甕」と呼ばれる甕の範疇として捉えられる。16は滑石製の白玉で、ほぼ完形である。17は一面が顕著な磨りが確認できる磨り石である。18は砥石であり、4面よく使われている。19は磨り石で、一面が顕著に磨かれており、台石的な使用が考えられる。20~24は金属製品である。20~22は鉄鏃で、20は長頸で長三角形の袢りがある。22は短頸で方頭斧箭タイプのものである。23は刀子の柄部分と考えられる。24は不明である。これらの出土遺物から本跡は8世紀後半に位置づけられると考える。

### (3) H3号住居跡

本住居跡は調査I区北側のV-サー9・10、V-シー9・10Grに位置する。残存状態は良好である。形態は長方形を呈する。カマドは北壁につくられている。規模は南北長で2.97m、東西長で4.85m、壁高さは南壁中央で0.28mを測る。壁は緩やかに立ち上がる。主軸方位はNを示す。住居跡の床面積は推定で13.88㎡を測る。覆土は自然堆積を示していた。床は全体に硬質であったが、特にカマド前面と住居跡中央が硬質であった。貼床は住居全体に施されていた。貼床の厚みは0.03~0.26mを測る。壁溝は確認されなかった。ピットは1か所確認された。規模はP1が径0.40m・深さ0.24mを測る。住居掘方は凹凸が激しく、特に西壁側は全体に一段深く掘り窪められていた。

カマドは北壁に検出された。煙道部はわずかに壁ラインより飛び出すタイプのもので、袖部は自然石を心材として白色粘土を覆い構築されていた。顕著な火床部は確認できなかった。カマド脇には楕円形の土坑が検出された。規模は長軸長0.87m、深さ0.27mを測る。覆土中に焼土や炭化物は確認できなかった。

本跡からの遺物は覆土を中心に出土した。7点を図示した。1~3は土師器坏で、1と2は内面黒色処理が施されている。4は土師器鉢で、内面黒色処理が施されている。5は滑石製の白玉で、一部欠損している。6は軽石製の石製品で、一部円形に面取りが行われている。7は擦痕の残る全体にミガキが施された磨り石である。カマド左袖の心材として使用されていた。本跡はこれらの出土遺物から古墳時代後期6世紀後半に位置づけられる。

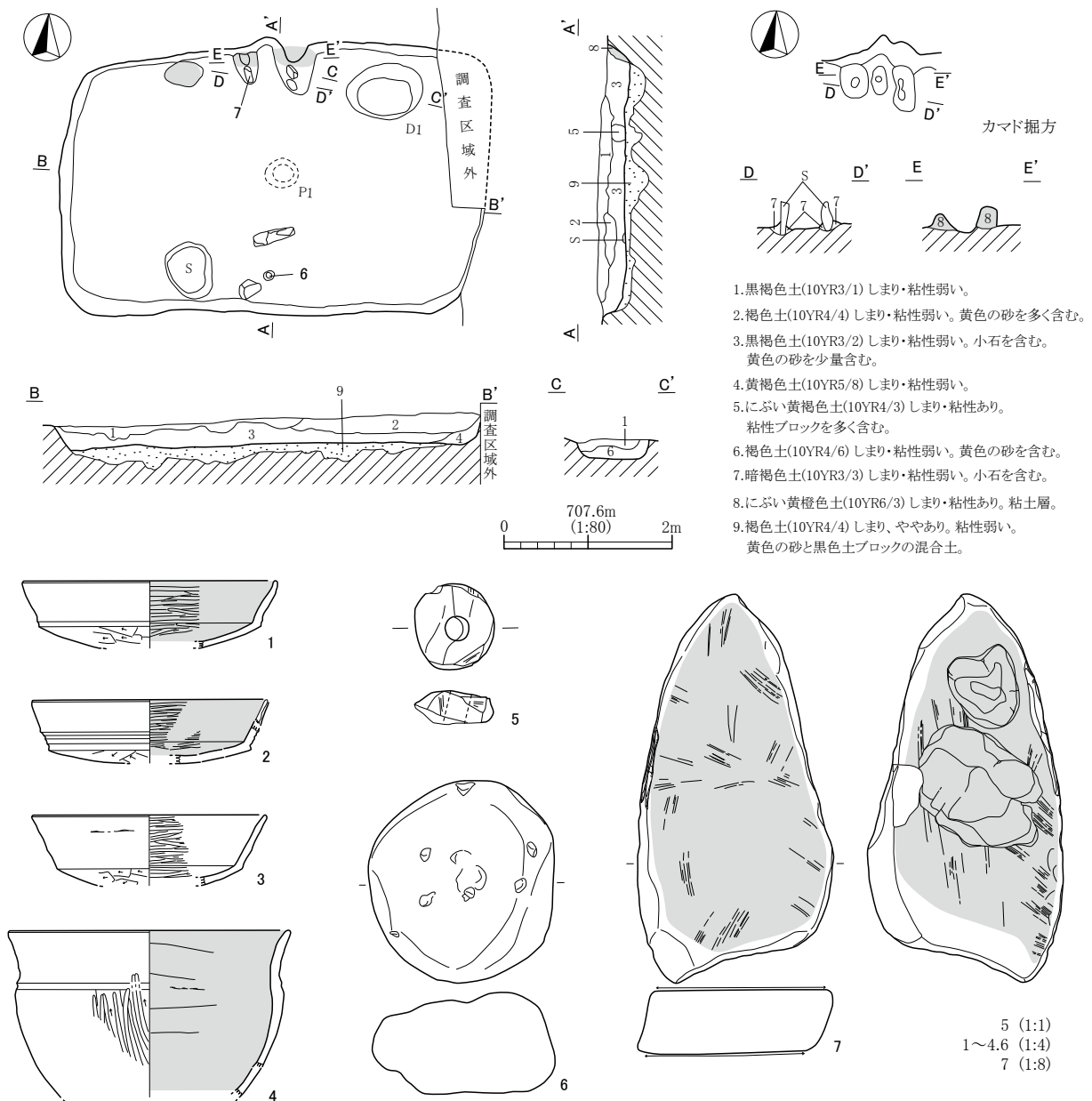

第10図 H3号住居跡及び出土遺物実測図

(4) H4号住居跡

本住居跡は調査I区中央東よりのV-シー11・12、V-スー11・12Grに位置する。残存状態は良好である。形態は長方形を呈する。カマドは北壁につくられている。規模は南北長で3.05m、東西長で4.07m、壁高さは南壁中央東よりで0.50mを測る。壁はほぼ垂直に立ち上がる。主軸方位はN-4°-Eを示す。住居跡の床面積は12.45㎡を測る。覆土は自然堆積を示していた。床は全体に硬質であり、特にカマド前面と住居跡中央が硬質であった。貼床は住居全体に施されていたが非常に薄く、貼床の厚みは0.01~0.04mを測る。壁溝は確認されなかった。ピットは3か所確認された。規模はP1が径0.32m・深さ0.30m、P2が径0.31m・深さ0.26m、P3が径0.21m・深さ0.32mを測る。住居掘方はほぼ平坦であった。

カマドは北壁に検出された。煙道部はわずかに壁ラインより飛び出すタイプのもので、袖部は自然石を心材として肌色粘土を覆い構築されていた。焚き口部の天井礫が高架したまま検出された。袖内側等はよく焼けていたが、火床部は顕著な範囲を確認できなかった。

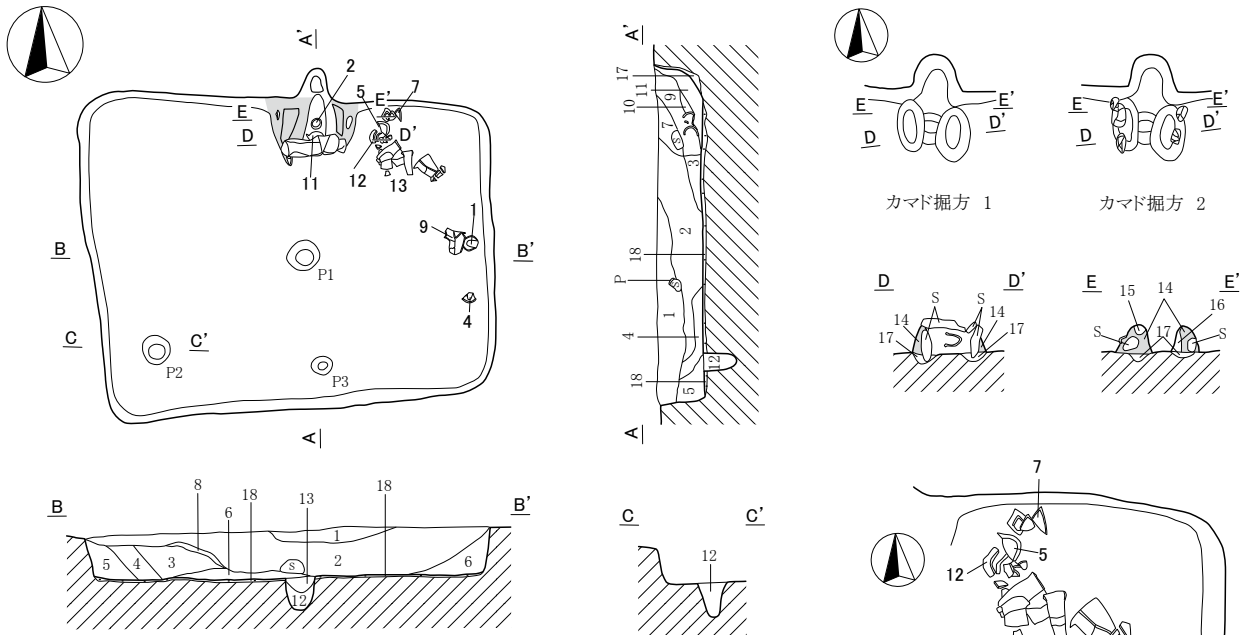

1. 暗褐色土(10 YR3/3) しまり弱く、粘性ややあり。小石を含む。
2. 褐色土(10YR4/4) しまり・粘性弱い。黄色の砂を少量含む。
3. 黒褐色土(10YR3/1) しまり・粘性ややあり。
4. にぶい黄褐色土(10YR4/3) しまり・粘性弱い。黄色の砂を多く含む。
5. 暗褐色土(10YR3/3) しまり・粘性弱い。小石を多く含む。
6. 黄褐色土(10YR5/6) しまり・粘性弱い。こぶし大の石を含む。
7. 黒褐色土(10YR3/1) しまり・粘性ややあり。粘土・焼土粒子を含む。
8. 黒褐色土(10YR3/1) 炭化物を含む。
9. にぶい黄褐色土(10YR5/3) しまり・粘性ややあり。粘土ブロックを多く含む。
10. にぶい黄褐色土(10YR7/4) しまり・粘性ややあり。白色の粘土ブロック。
11. 灰黄褐色土(10YR6/2) しまり・粘性ややあり。焼土と粘土の混合土。

0 707.4m (1:80) 2m

12. 褐色土(10YR4/6) しまり・粘性弱い。黄色の砂を多く含む。
13. 黒褐色土(10YR3/1) しまり・粘性弱い。炭化物を微量含む。
14. 灰黄褐色土(10YR6/2) しまり・粘性あり。粘土層。
15. 明赤褐色土(5YR5/8) しまり・粘性弱い。
16. 灰黄褐色土(10YR6/2) しまり・粘性あり。焼土ブロックを多く含む。
17. 黄褐色土(10YR5/6) しまり・粘性ややあり。黒色土ブロックと黄色土の砂の混合土。
18. 暗褐色土(10YR3/3) しまり・粘性ややあり。黒色の砂。

0 (1:40) 1m

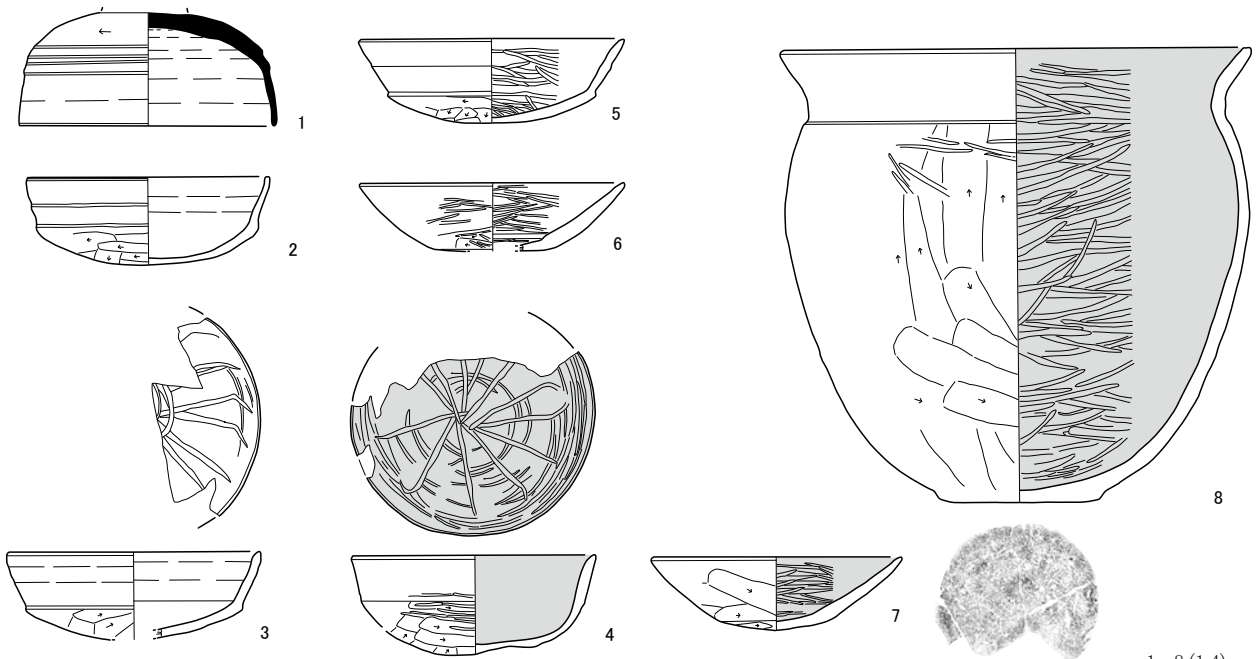

第11図 H4号住居跡及び出土遺物実測図

1~8 (1:4)

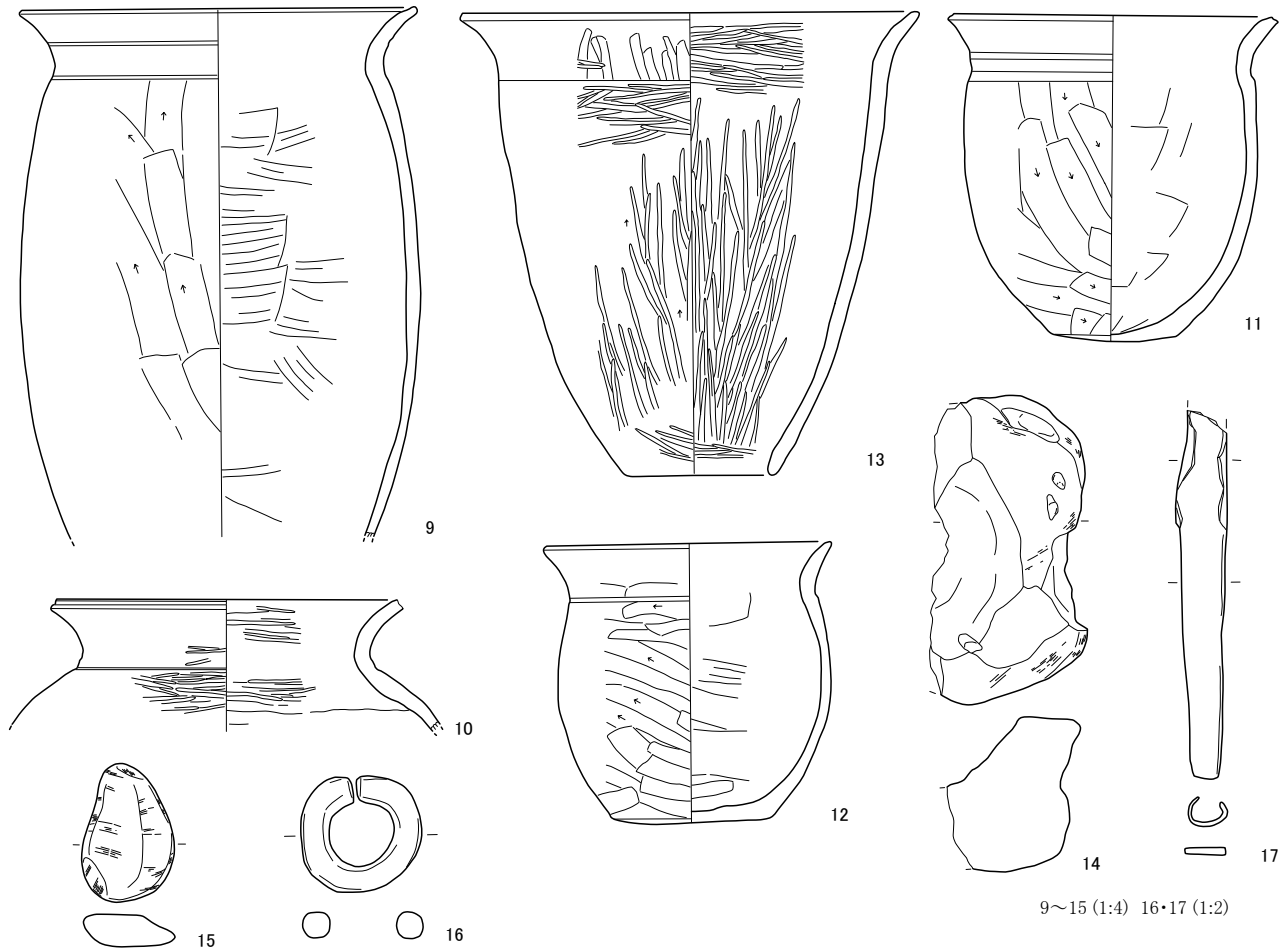

第12図 H4号住居跡出土遺物実測図

本跡からは図にも示したようにカマド脇の床面上から遺物がまとまって出土した。17点を図示した。1は須恵器蓋である。天井部につまみが存在した痕跡があるが欠損している。2～7は土師器坏である。6と7は須恵器模倣坏ではないタイプのものである。4と7は黒色処理が施されている。8～12は土師器甕である。8は内面黒色処理が施されている。13は単孔の土師器甕である。内外面に丁寧なミガキが施されている。14は欠損しているが軽石製の窪み石である。15は磨石で全体によく磨かれている。16は鉄製の環で、いわゆる装身具の耳環とも考えられるがメッキ等は確認できなかった。17は不明鉄製品で、管状に細く曲げられている。形状的には鉄鐸の舌とも考えられるが確認を得ない。

本跡はこれらの出土遺物から6世紀前半に位置づけられると考える。

#### (5) H5号住居跡

本住居跡は調査I区中央東よりのV-ス-12・13、V-セ-12・13Grに位置する。残存状態は一部土坑に切られるが良好である。形態は方形を呈する。カマドは北壁につくられている。規模は南北長で3.64m、東西長で4.22m、壁高さは南壁中央東よりで0.55mを測る。壁はほぼ垂直に立ち上がる。主軸方位はNを示す。住居跡の床面積は14.68㎡を測る。覆土は自然堆積を示していた。床は全体に硬質であり、特にカマド前面と住居跡中央が硬質であった。貼床は住居全体に施されていたが非常に薄く、貼床の厚みは0.02～0.07mを測る。壁溝は北東・南東・北西の各コーナー部で検出された。深さは0.02～0.05mを測る。ピットは掘方時も含め7か所確認された。P1～P4が支柱穴、P5が入口施設の穴と考えられる。

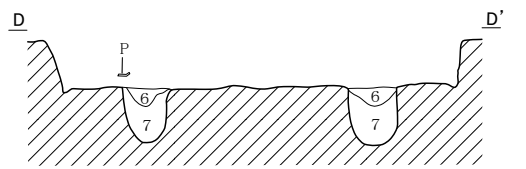
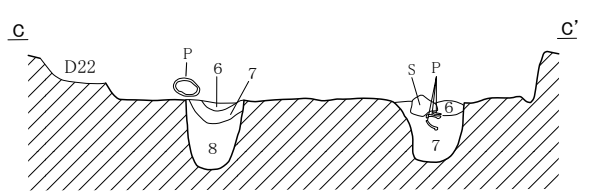
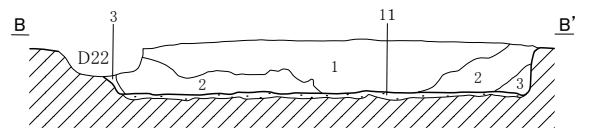
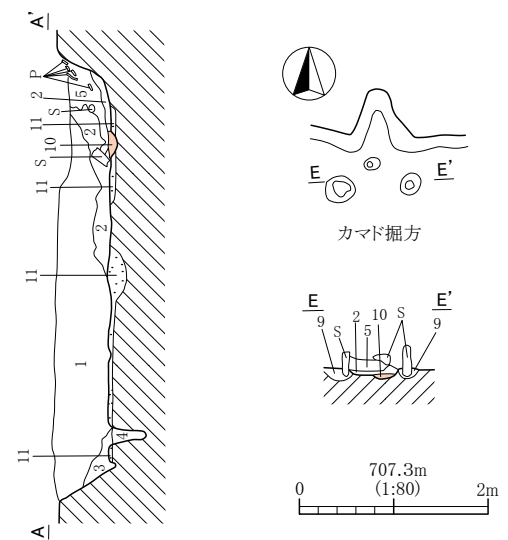
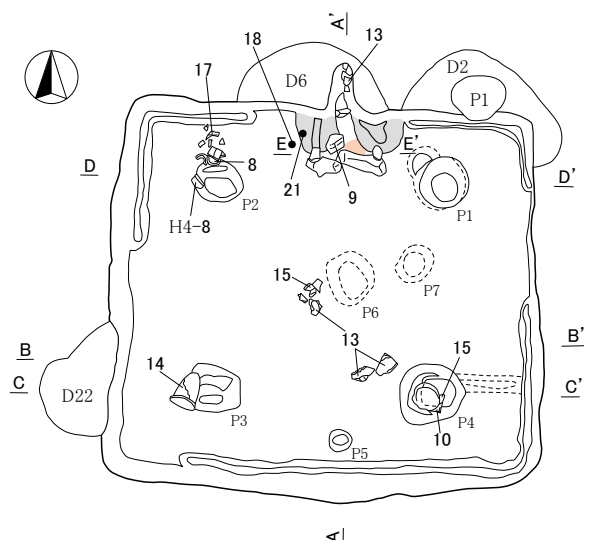

1. 黒褐色土(10YR3/2) しまり・粘土ややあり。小石を多く含む。
2. にぶい黄褐色土(10YR4/3) しまり・粘性弱い。黄色の砂を多く含む。
3. 黄褐色土(10YR5/6) しまり・粘性ややあり。こぶし大の石を含む。
4. 褐色土(10YR4/4) しまり・粘性弱い。黄色の砂を多く含む。
5. 明黄褐色土(10YR6/6) しまり・粘性ややあり。白色の粘土ブロックと焼土ブロックを含む。
6. 黒褐色土(10YR3/1) しまり・粘性弱い。
7. 褐色土(10YR4/4) しまり・粘性弱く、小石を含む。
8. 明黄褐色土(10YR6/6) しまり・粘性弱く、黄色の砂を含む。
9. 黄褐色土(10YR5/6) しまり・粘性ややあり。粘土と焼土ブロックを含む。
10. 明赤褐色土(2.5YR5/8) 火床面。
11. 明黄褐色土(10YR7/6) しまりあり。粘性弱い。黄色の砂層主体。

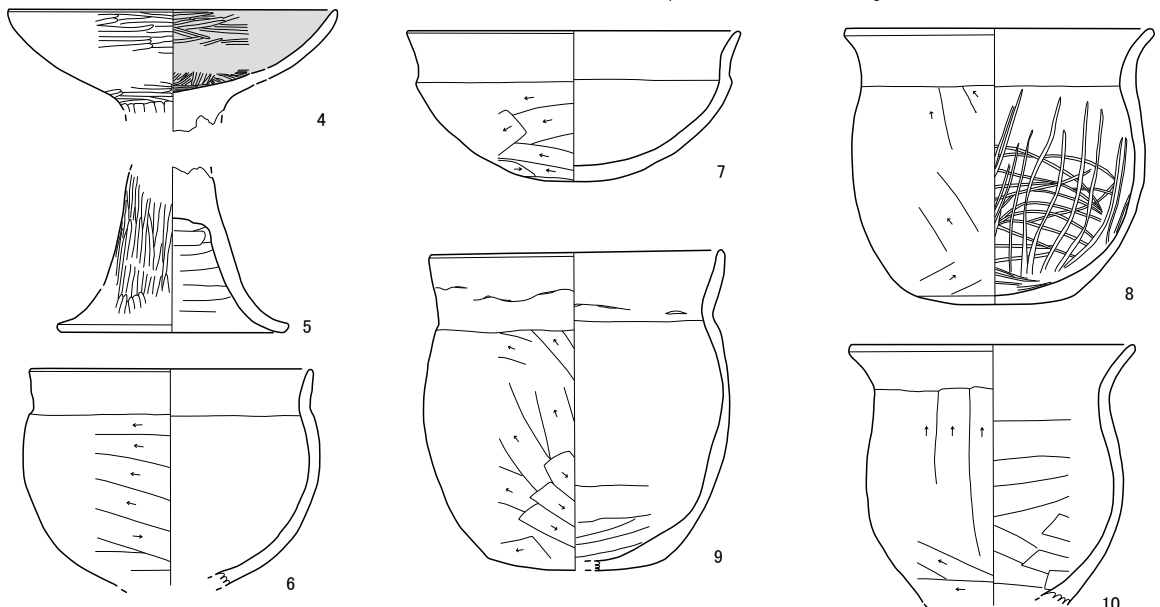
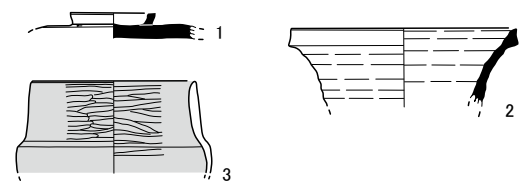

第13図 H5号住居跡及び出土遺物実測図

1~10 (1:4)

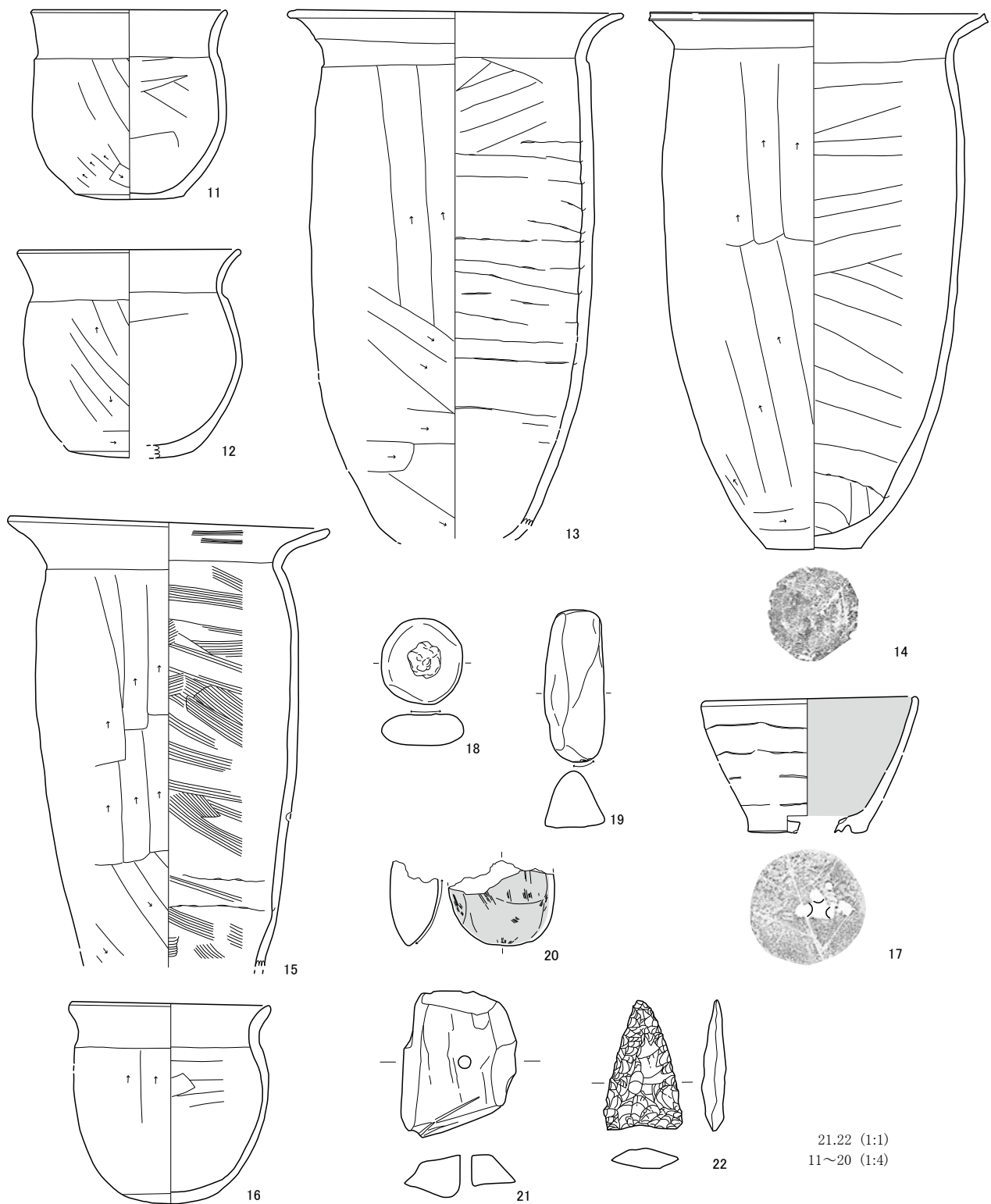

第14図 H5号住居跡出土遺物実測図

ピット規模はP1が径0.55m・深さ0.64m、P2が径0.43m・深さ0.61m、P3が径0.50m・深さ0.72m、P4が径0.67m・深さ0.63m、P5が径0.23m・深さ0.38m、P6が径0.57m・深さ0.11m、P7が径0.40m・深さ0.14mを測る。住居掘方はほぼ平坦であった。

カマドは北壁に検出された。煙道部は壁ラインより飛び出すタイプのもので、袖部は面取りを施した軽石を心材として肌色粘土を覆い構築されていた。焚き口部の天井礫が崩れてはいるが高架したまま検出された。袖部内側等はよく焼けていた。火床部はよく焼けており、焼土は径0.24m・厚み0.09mを測る。

本跡からの遺物はカマド周辺や覆土から多く出土した。22点を図示した。1は須恵器蓋である。つまみ部はリング状を呈する。混入遺物と考えられる。2は須恵器壺の口縁部破片で自然釉の付着が確認できる。3は土師器坏で、内外面を黒色処理が施されている。口縁部が大きく立ち上がる特異なタイプである。4と5は土師器高坏の坏部と脚部である。坏部は内面黒色処理が施されている。6と7は土師器鉢とした。7は須恵器模倣坏の大型品としても捉えられる。8～12・16は土師器小型甕である。8のみ内面にミガキが施されている。13～15は土師器甕であり、いわゆる長胴甕と呼ばれるタイプのものである。14の底部には木葉痕が確認できる。17は土師器甕で、粘土紐の痕跡を残す。また、内面黒色処理されている。底部に5カ所の穴が穿孔され、木葉痕も確認できる。18と19は敲石である。20は片面のみよく磨られた磨り石である。21は滑石製の未製品で、白玉の作成途中と考えられる。22は石鏃で完形である。

本跡はこれらの出土品より6世紀代に位置づけられると考える。

### (6) H6号住居跡

本住居跡は調査I区中央東よりのV-コー14・15、V-サー14・15Grに位置する。残存状態は良好である。形態は方形を呈する。カマドは北壁につくられている。規模は南北長で2.79m、東西長で3.12m、壁高さは東壁中央南よりで0.43mを測る。壁はほぼ垂直に立ち上がる。主軸方位はN-6°-Wを示す。住居跡の床面積は8.40㎡を測る。覆土は自然堆積を示していた。床は全体にやや軟質であったが、カマド前面は硬質であった。貼床は住居全体に施されていた。貼床の厚みは0.11～0.17mを測る。壁溝は東壁の一部をのぞき検出された。深さは0.02～0.21mを測る。ピットは掘方時も含め8か所確認された。ピット規模はP2が径0.29m・深さ0.10m、P3が径0.63m・深さ0.14m、P4が径0.15m・深さ0.11m、P5が径0.32m・深さ0.18m、P6が径0.14m・深さ0.09m、P7が径0.24m・深さ0.23m、P8が径0.23m・深さ0.20m、P9が径0.35m・深さ0.10mを測る。

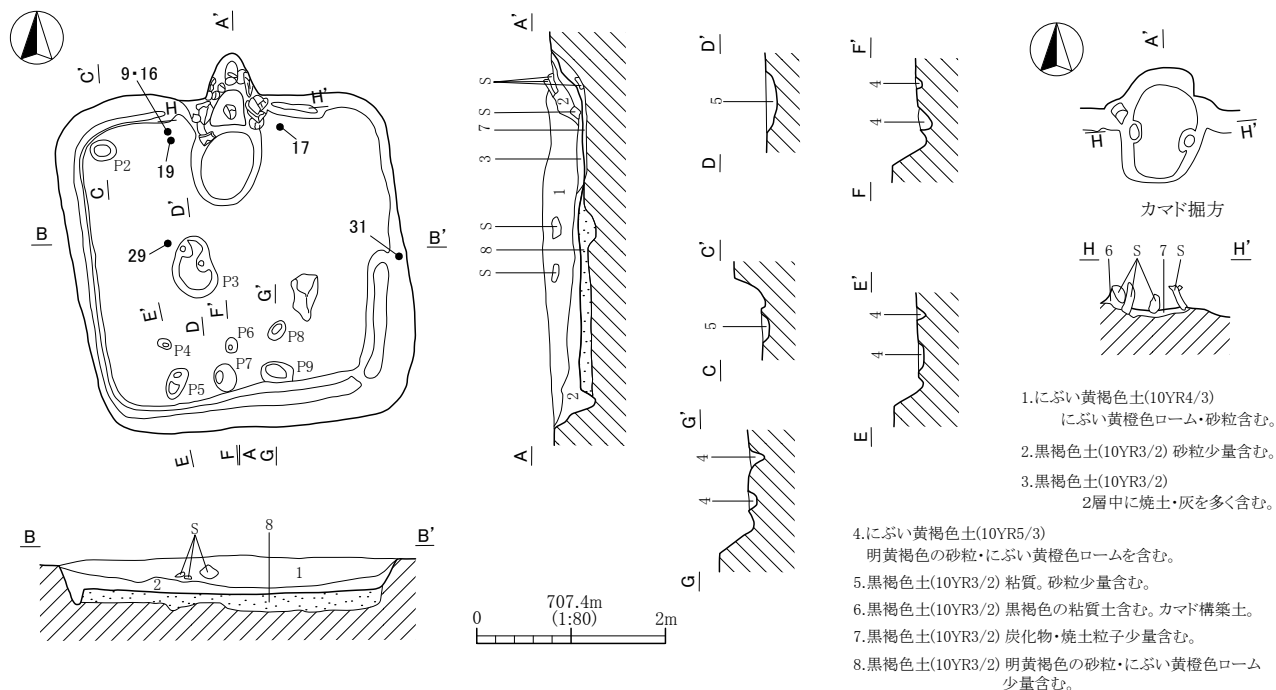

第15図 H6号住居跡実測図



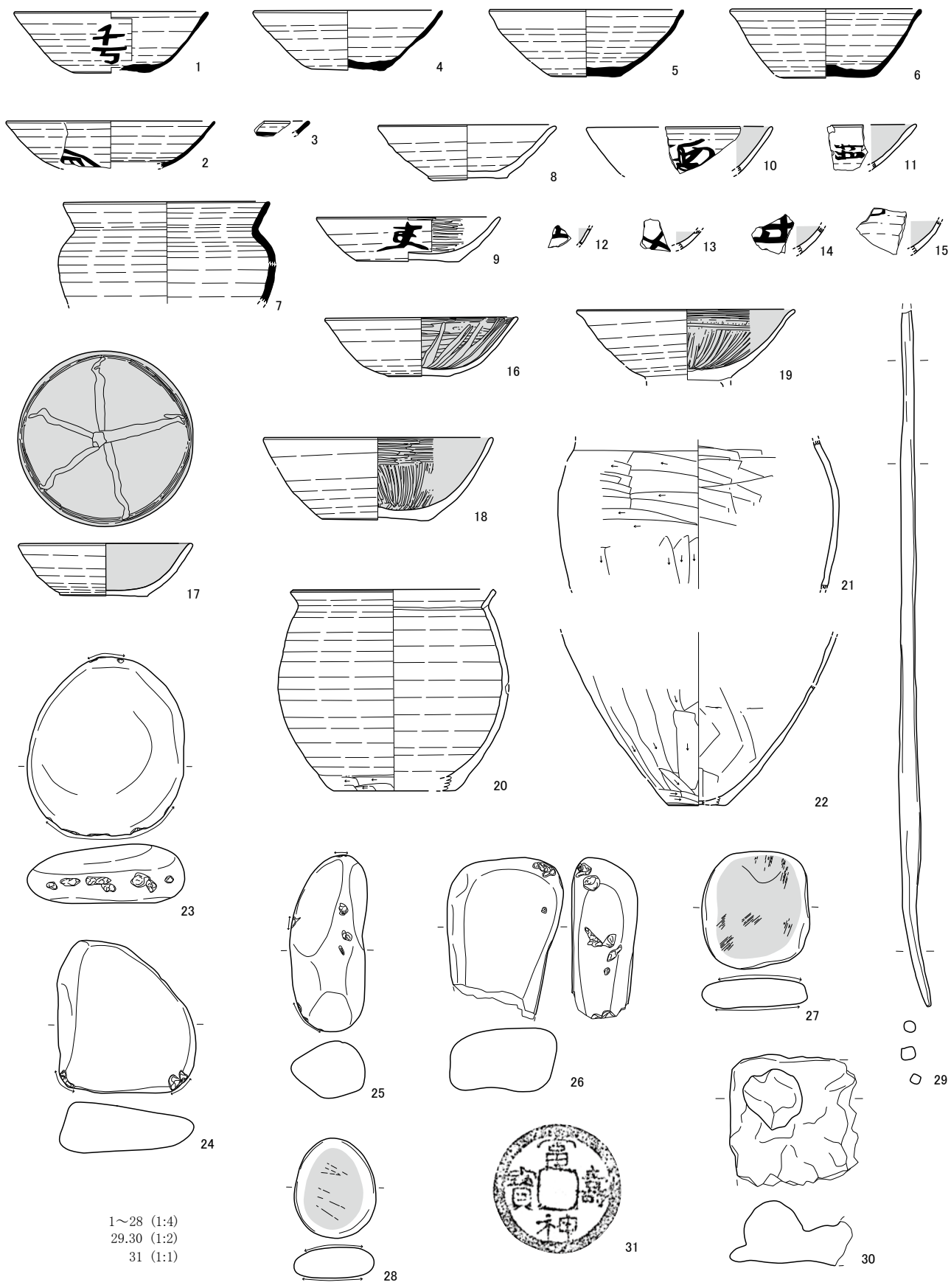

1~28 (1:4)  
 29,30 (1:2)  
 31 (1:1)

第16図 H6号住居跡出土遺物実測図



カマドは北壁に検出された。煙道部は壁ラインより飛び出すタイプのもので、袖部は自然礫や面取りを施した軽石を心材として粘土を覆い構築されていた。火床部の顕著な焼けは確認できなかった。また、支脚石が原位置を保った状態で検出された。

本跡からの遺物はカマド周辺や覆土から多く出土した。31点を図示した。1～6は須恵器坏である。1～3は墨書或いは墨痕が確認できる。1は「千万」か。7は須恵器短頸壺の上半部である。カマド内より出土した。8～18は土師器坏である。8と9以外はいずれも内面黒色処理されている。また、9～14には墨書或いは墨痕が確認できる。9は「東」、10と11は当遺跡で事例が多い「西」と考えられる。19は土師器碗と考えられる。高台が欠損している。20は小型の土師器甕で、いわゆるロクロ甕と呼ばれるものである。21と22は土師器甕で「武蔵型甕」の範疇として捉えらものである。23～26は敲石、27と28は磨り石である。29と30は鉄製品で、29は紡錘車の軸とも考えられる。30は盛り上がっている部分が鋌と考えられ、馬具の一部か。31は皇朝十二銭の「富壽神寶」で、東壁際の床面から出土した。

本跡はこれらの出土品より9世紀前半に位置づけられると考える。

#### (7) H7号住居跡

本住居跡は調査I区東よりのV-オー16・17、V-カー15・16・17、V-キー16・17Grに位置する。残存状態は東壁の一部がカクランにより削平されている他は良好である。形態は方形を呈する。カマドは北壁につくられている。規模は南北長で5.84m、東西長で5.54m、壁高さは北東コーナー付近で0.46mを測る。壁はほぼ垂直に立ち上がる。主軸方位はN-34°-Wを示す。住居跡の床面積は31.73㎡を測る。覆土は1層と示した部分が人為埋土的であった。床は全体に硬質であり、特にカマド前面と中央部は硬質であった。貼床は住居全体に施されていた。貼床の厚みは0.05～0.18mを測る。壁溝は住居を全周し検出された。深さは0.04～0.18mを測る。ピットは掘方時も含め8か所確認された。P1～P4が支柱穴と考えられ、P1-P2間が3.26m、P1-P4間が3.16mを測る。ピット規模はP1が径0.36m・深さ0.84m、P2が径0.64m・深さ0.68m、P3が径0.64m・深さ0.76m、P4が径0.88m・深さ0.72m、P5が径0.46m・深さ0.22m、P6が径0.86m・深さ0.34m、P7が径0.27m・深さ0.13m、P8が径0.30m・深さ0.15mを測る。住居掘方はほぼ平坦であった。

カマドは北壁に検出された。煙道部は壁ラインより飛び出すタイプのもので、袖部は自然礫や面取りを施した軽石を心材として粘土を覆い構築されていた。火床部は顕著な焼けが確認できた。焼土は径0.56m・厚み0.05mを測る。また、カマド脇には土坑状の掘り込みが確認できた。

本跡からの遺物はカマド周辺や住居中央覆土から多く出土した。20点を図示した。1～9は土師器坏である。7は内面に放射状の暗文を施している。10～15は土師器甕である。10の底部には木葉痕が確認できる。16は土師器甕で、単孔と考えられる。17はガラス小玉で、色調は濁ったライトグリーンである。鉛ガラスか。19と20は鉄製品で、19は刀子の柄部分と考えられる。また、図に示したように本跡南西コーナー付近には大量の自然礫が検出された。これら礫は人頭大から拳ぐらいの大きさで、ほとんどが自然石であった。壁際から出土した礫は床面より浮いた状態で出土している。この事からこれら礫は破棄状態で投げ込まれたものと考えられる。

本跡はこれらの出土品より6世紀前半に位置づけられると考える。

#### (8) H8号住居跡

本住居跡は調査I区中央東よりのV-クー17・18、V-ケー17～19、V-コー17～19Grに位置する。残存状態はF4・F25掘立柱建物跡や、南側を旧球場の灌水施設により削平されている。形態は方形を呈する。カマドは北壁につくられている。規模は南北長で5.52m、東西長で5.84m、壁高さは北東コーナー付近で0.57mを測る。壁はほぼ垂直に立ち上がる。主軸方位はN-13°-Wを示す。住居跡の床面積は30.47㎡を測る。覆土は1層と示した部分が人為埋土的であった。床は全体に硬質であり、特にカマド前面と中央部は硬質であった。貼床は住居全体に施されていた。

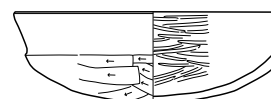
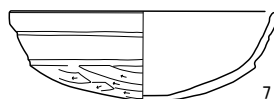
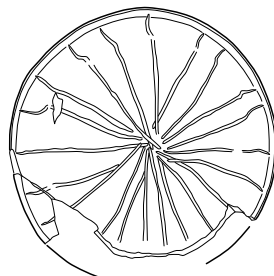
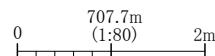
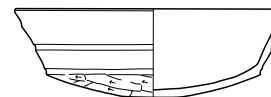
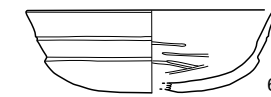
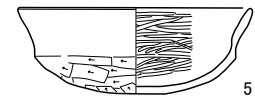
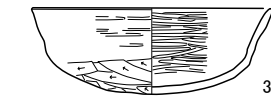
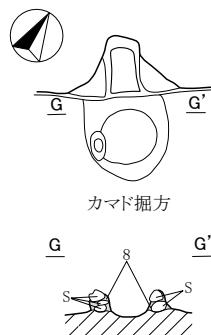
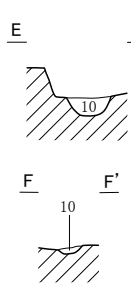
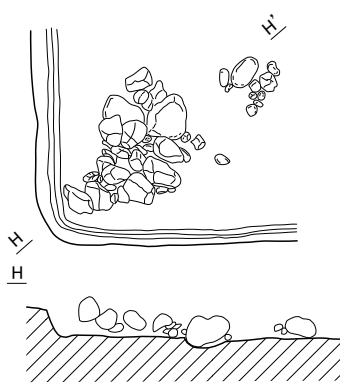
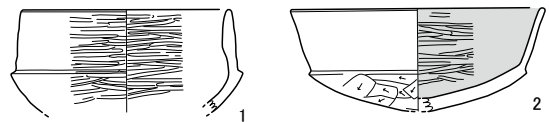
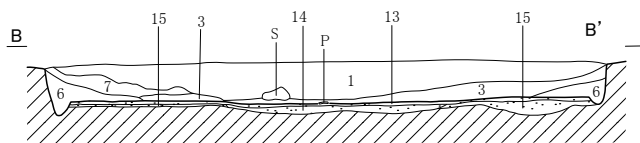
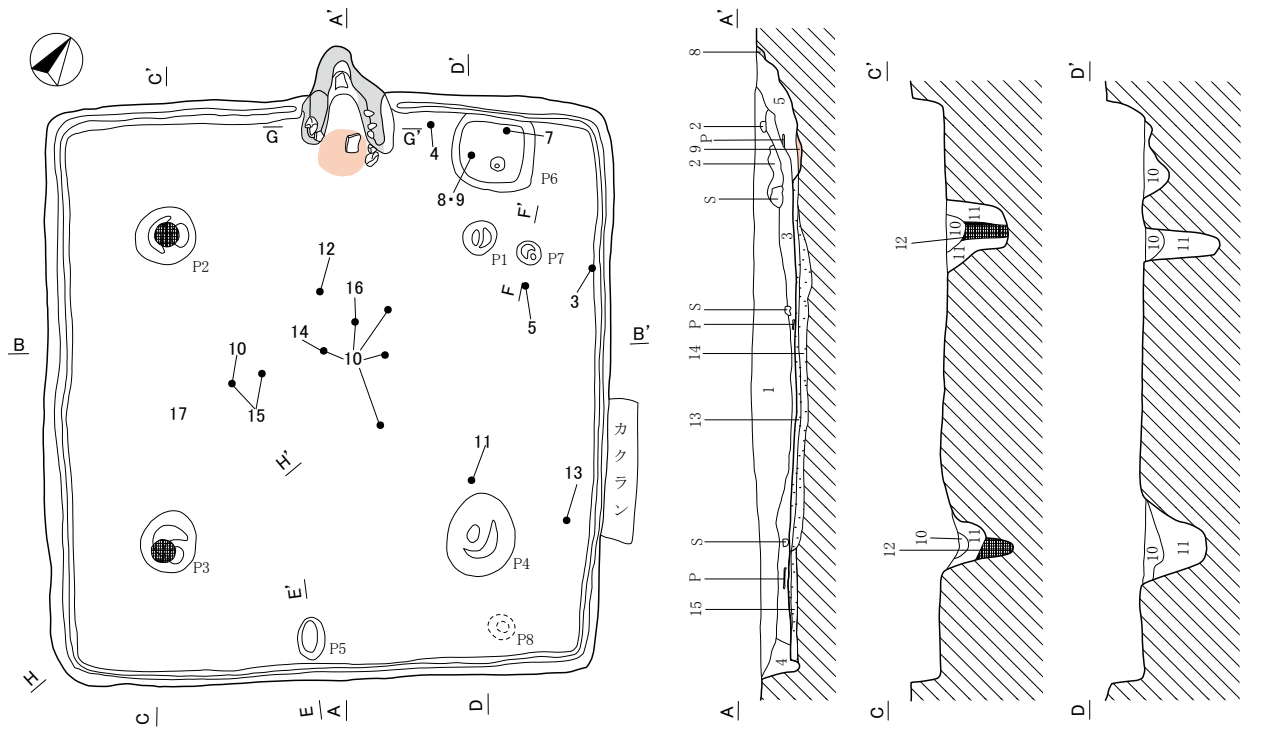

- 1.にぶい黄褐色土(10YR7/3) ローム主体。  
にぶい黄褐色土・φ1cm大ノミスを多量に含む。人為埋土
- 2.にぶい橙色土(5YR7/3) 粘土ブロック。
- 3.灰黄褐色土(10YR5/2)  
上層に炭化物の堆積。にぶい黄褐色ローム・砂粒含む。
- 4.黒褐色ローム・にぶい黄褐色ロームの混在。
- 5.にぶい黄褐色ローム・にぶい橙色粘土・炭化物の混在層。
- 6.黒褐色土(10YR2/2) 粘質土。
- 7.にぶい黄褐色土(10YR4/3) にぶい黄褐色ローム・砂粒含む。
- 8.にぶい黄褐色土(10YR6/3) カマド構築粘土。
- 9.橙色土(2.5YR6/8) 焼土。
- 10.黒褐色土(10YR3/2) にぶい黄褐色ロームを少量含む。
- 11.にぶい黄褐色ローム・砂粒の混在。
- 12.にぶい黄褐色土(10YR5/3) 柱痕。
- 13.にぶい黄褐色土(10YR4/3) 粘質土。
- 14.黒褐色土(10YR3/2)  
にぶい黄褐色ローム・砂粒含む。掘方埋土。
- 15.にぶい黄褐色土(10YR7/4) ローム主体。黒褐色土を少量含む。

第17図 H7号住居跡及び出土遺物実測図

1~9 (1:4)



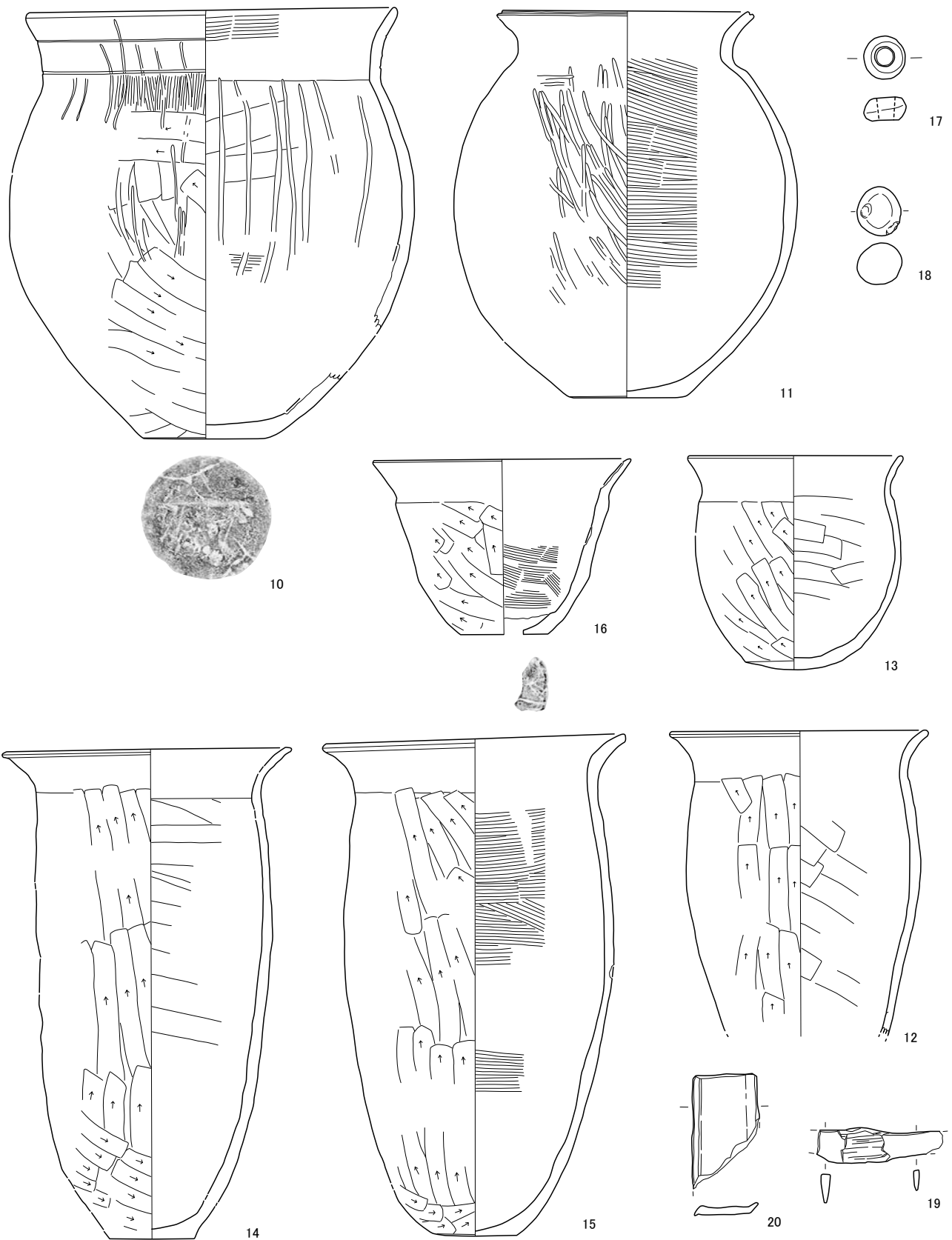

10~16・18(1:4), 19・20 (1:2)  
17 (1:1)

第18图 H7号住居跡出土遺物実測図

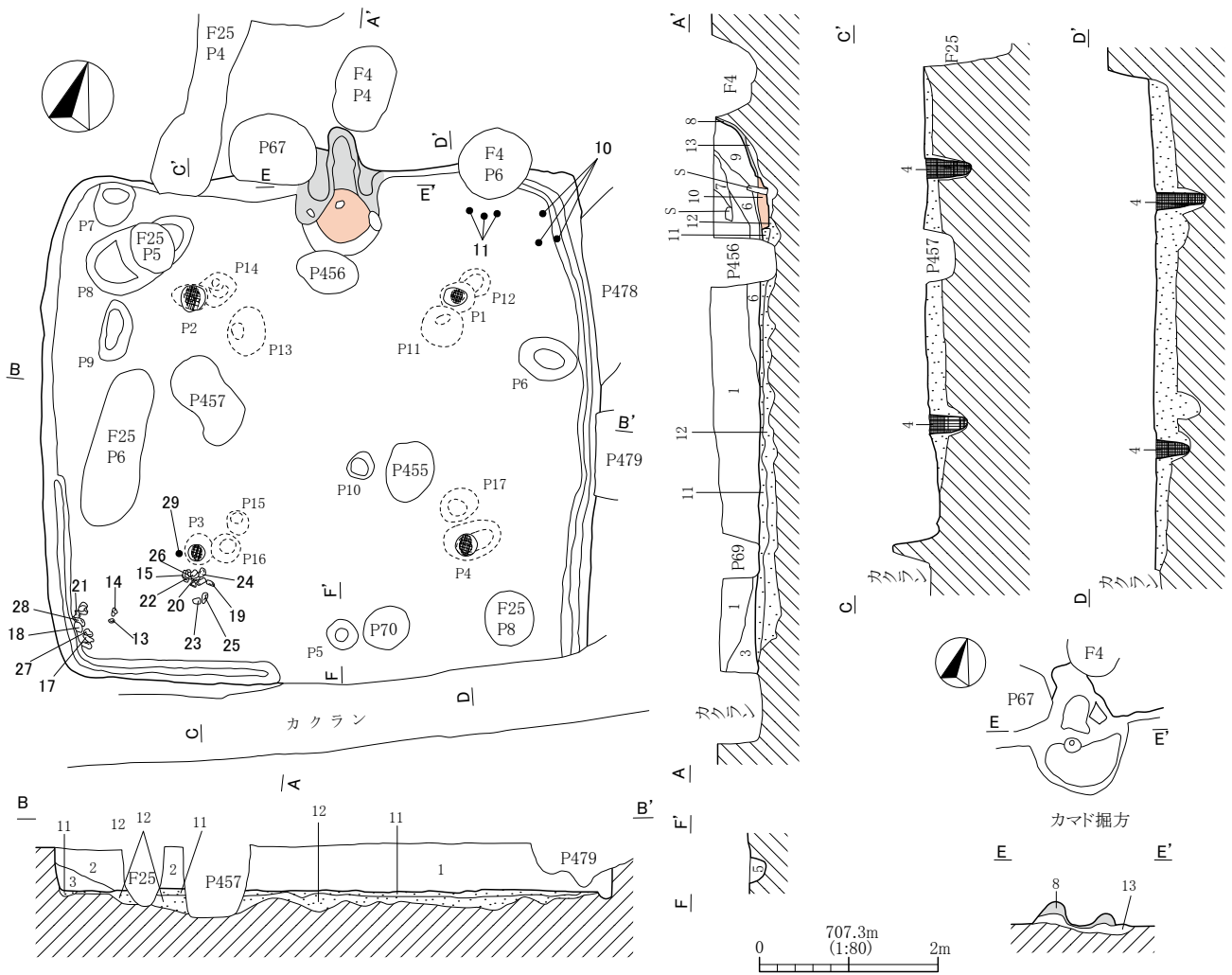

- 1.にぶい黄褐色土(10YR5/3) にぶい黄褐色ローム・バミス・砂粒多く含む。人為的埋土。
- 2.黒褐色土(10YR3/2)
- 3.黒褐色土(10YR3/2) 砂粒を少し含む。
- 4.黒褐色土(10YR3/2) 柱痕。
- 5.にぶい黄褐色土(10YR4/3) にぶい黄褐色ローム・砂粒を少量含む。
- 6.黒褐色土(10YR3/2) カマド流出粘土を含む。
- 7.にぶい黄褐色土(10YR5/3) カマド流出粘土を含む。
- 8.暗赤褐色土(2.5YR3/3) カマド構築粘土。
- 9.黒褐色土(10YR3/2) 暗赤褐色土の粘土。焼土・炭化物・灰を含む。
- 10.明赤褐色土(2.5YR5/8) 焼土。
- 11.にぶい黄褐色土(10YR5/3) にぶい黄褐色ロームを多く含む。
- 12.にぶい黄褐色土(10YR4/3) にぶい黄褐色ローム・砂粒を少し含む。
- 13.灰黄褐色土(10YR4/2)

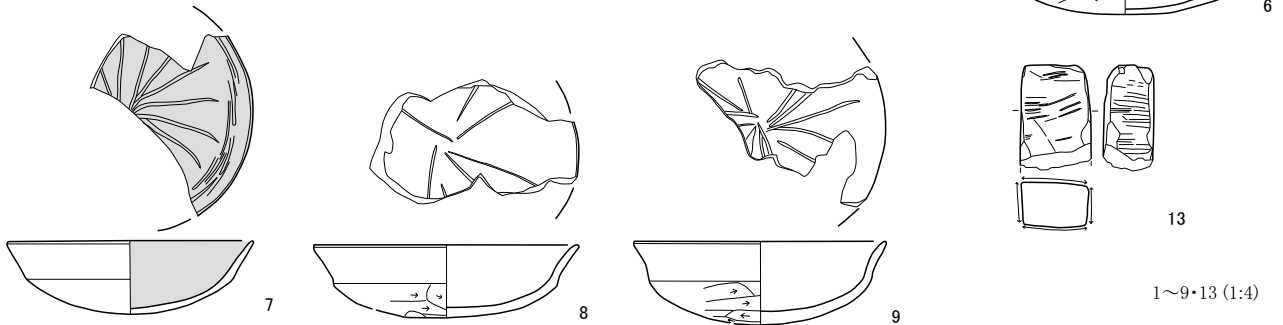

1~9・13 (1:4)

第19図 H8号住居跡及び出土遺物実測図



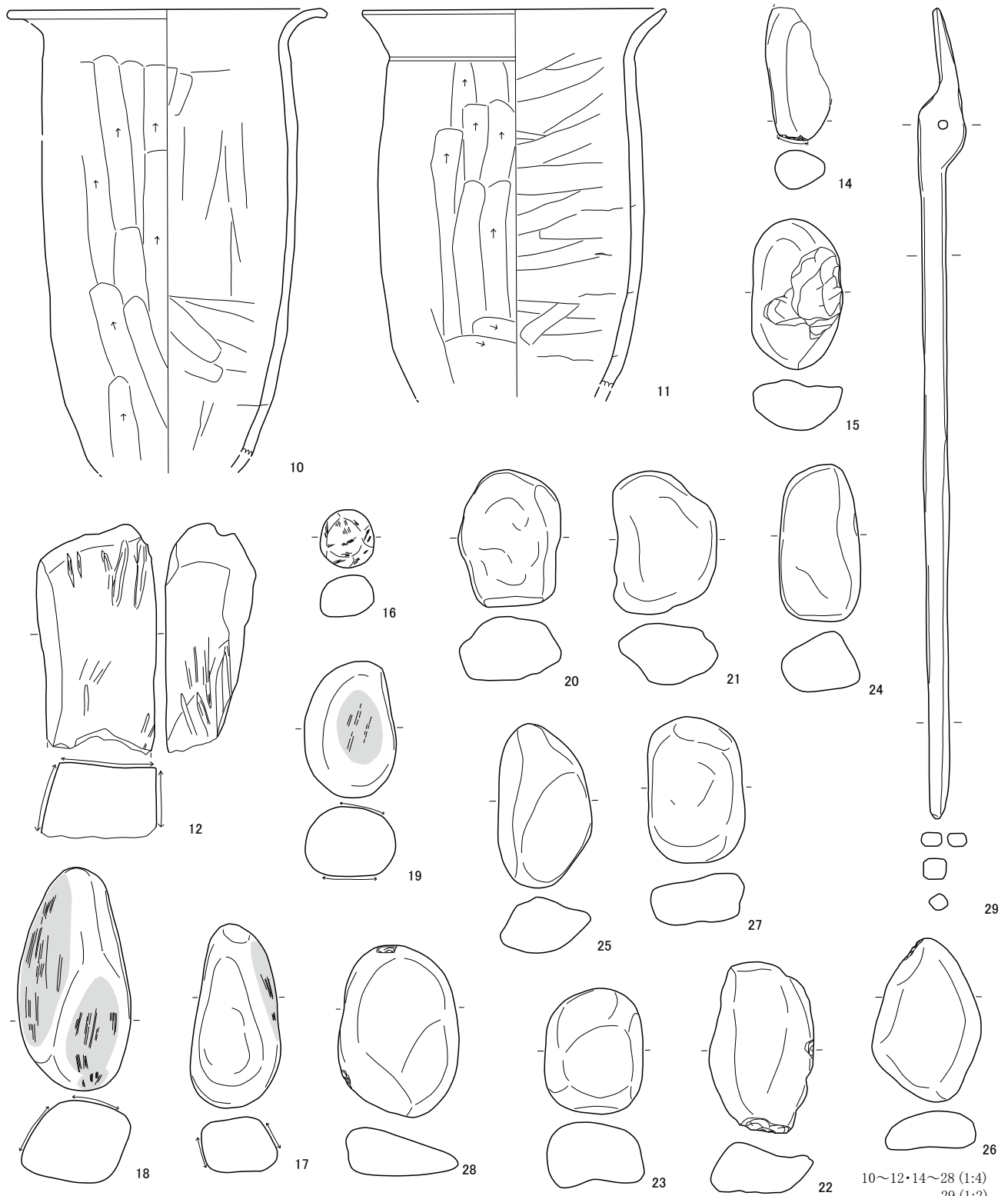

第20図 H8号住居跡出土遺物実測図

貼床の厚みは0.08~0.27mを測る。壁溝は東壁と南西コーナー部で検出された。深さは0.03~0.08mを測る。ピットは掘方時も含め17か所確認された。P1~P4が主柱穴と考えられ、P1-P2間が3.00m、P1-P4間が2.83mを測る。ピット規模はP1が径0.27m・深さ0.53m、P2が径0.25m・深さ0.50m、

P3が径0.23m・深さ0.50m、P4が径0.25m・深さ0.36m、P5が径0.35m・深さ0.19m、P6が径0.65m・深さ0.18m、P7が径0.50m・深さ0.19m、P8が径1.30m・深さ0.29m、P9が径0.68m・深さ0.13m、P10が径0.30m・深さ0.22m、P11が径0.46m・深さ0.28m、P12が径0.36m・深さ0.11m、P13が径0.48m・深さ0.31m、P14が径0.40m・深さ0.21m、P15が径0.27m・深さ0.18m、P16が径0.35m・深さ0.18m、P17が径0.40m・深さ0.27mを測る。また、P11・P13・P15・P17は掘方検出時のピットであり、検出位置より建て替え前の支柱穴と考えられる。本跡の掘方は、小さな凹凸はあるがほぼ平坦であった。

カマドは北壁に検出された。煙道部は壁ラインより飛び出すタイプのもので、袖部は崩れていたが、面取りを施した軽石を心材として粘土を覆い構築されていた。火床部は顕著な焼けが確認できた。焼土は径0.60m・厚み0.10mを測る。また、カマド中央部には支脚石が設置された状態で検出された。

本跡からの遺物はカマド周辺や住居中央覆土から多く出土した。29点を図示した。1は須恵器蓋である。2と3は須恵器坏で、1～3は重複する掘立柱建物跡等からの混入品と考えられる。4～9は土師器坏である。7～9は内面見込み部に放射状の暗文を施す。10と11は土師器甕である。いずれも底部が欠損している。2点ともに住居北東コーナー部の床から浮いた状態で出土した。12と13は砥石である。12は長辺方向に条痕が確認でき、13は短辺方向に条痕が確認できる。14と15は敲石、16～19は磨り石である。20～28は編物石と考えられ、住居跡南西コーナー付近よりまとまって出土した。29は鉄鉗の一部と考えられ希少である。

本跡はこれらの出土品より7世紀前半に位置づけられると考える。

#### (9) H9号住居跡

本住居跡は調査I区南東端のV-オー20、V-カー20、Ⅷ-オー1、Ⅷ-カー1Grに位置する。残存状態は掘立柱建物跡等に削平されている他は良好である。形態は長方形を呈する。カマドは北壁につくられている。規模は残存南北長で2.68m、東西長で3.53m、壁高さは西壁中央で0.19mを測る。壁は緩やかに立ち上がる。主軸方位はNを示す。住居跡の床面積は残存で10.39㎡を測る。覆土は自然堆積であった。床は全体に硬質であり、特にカマド前面と中央部は硬質であった。貼床は住居全体に施されていた。貼床の厚みは0.01～0.06mを測る。壁溝は東壁と西壁で検出された。深さは0.05～0.08mを測る。ピットは掘方時も含め5か所確認された。規模はP1が径0.61m・深さ0.18m、P2が径0.25m・深さ0.10m、P4が径0.25m・深さ0.16m、P5が径0.30m・深さ0.15mを測る。住居掘方は細かな凹凸があった。

カマドは北壁に検出された。煙道部は壁ラインより飛び出さないタイプのもので、袖部は扁平な自然礫を立て心材として粘土を覆い構築されていた。火床部は顕著な焼けが確認できた。焼土は径0.54m・厚み0.08mを測る。また、カマド脇には土坑状のP1が掘り込まれていた。

本跡からの遺物は住居覆土から比較的多く出土した。11点を図示した。1は須恵器蓋である。擬宝珠状のつまみ部がつく。2と3は須恵器坏である。4は須恵器甕で底部が欠損する。5は土師器甕でいわゆる「武蔵型甕」と呼ばれるものである。6は小型の土師器台付き甕である。ほぼ全体の容姿が判明している。7は同じく土師器甕であるが、脚部と口縁部が欠損する。8は磨りと敲きの両方の使用痕が確認できる。9も磨りと敲きが両方確認できる石製品で、形状より名称は台石とした。10は方頭系の短頸鉄鏃と考えられる。11は両端が欠損し全容が判らず不明鉄製品とした。

本跡はこれらの出土品より8世紀後半に位置づけられると考える。

#### (10) H10号住居跡

本住居跡は調査I区中央のV-セー14・15、V-ソー15Grに位置する。残存状態は掘立柱建物跡等に一部削平されているが良好である。形態は方形を呈する。カマドは北壁につくられている。規模は南北長で3.50m、東西長で3.52m、壁高さは南西コーナーで0.53mを測る。壁はほぼ垂直に立ち上がる。主軸方位はN-16°-Wを示す。住居跡の床面積は11.96㎡を測る。覆土は自然堆積であった。

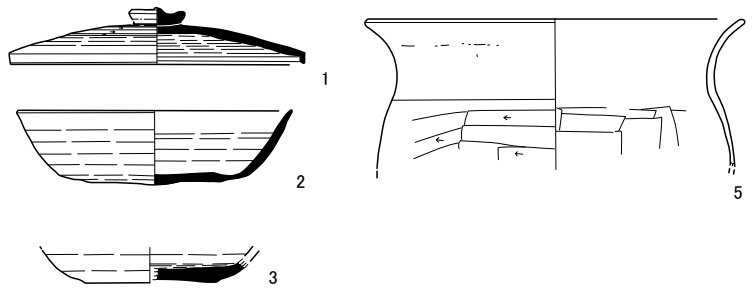
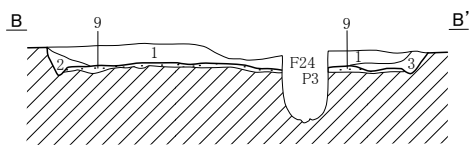
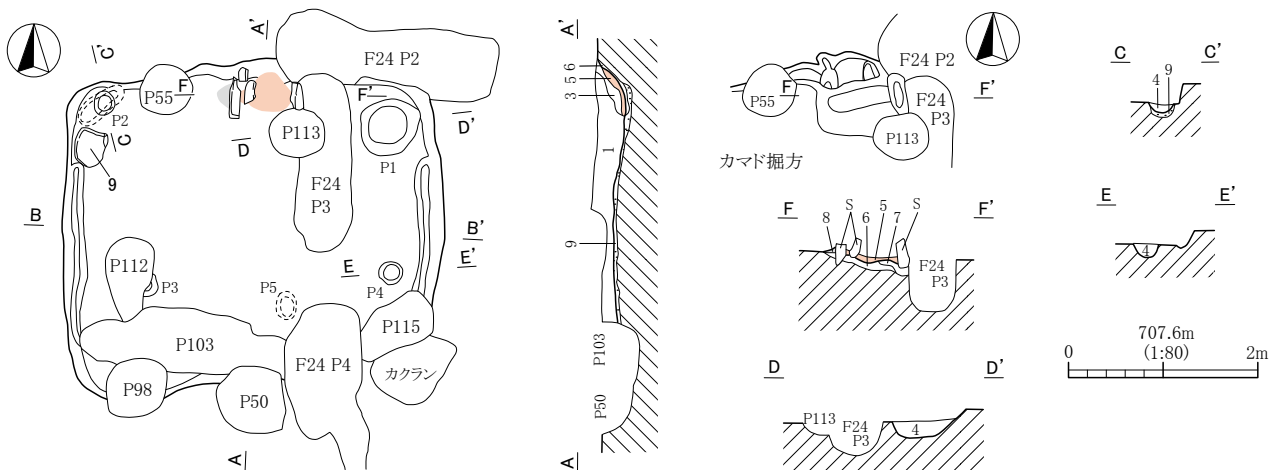

1. にぶい黄褐色土(10YR5/3) 明黄褐色土の粒子・砂粒を少量含む。
2. にぶい黄褐色土(10YR5/3) にぶい黄橙色ロームを多く含む。
3. にぶい黄橙色土(10YR7/4) ローム・焼土主体・炭化物・にぶい黄褐色土を少量含む。
4. にぶい黄褐色土(10YR4/3) 砂粒・にぶい黄橙色ロームを少量含む。
5. 明赤褐色土(2.5YR5/8) 焼土。
6. にぶい黄橙色土(10YR7/4) ローム主体。砂粒を多く含む。カマド掘方埋土。
7. にぶい黄橙色土(10YR7/4) 砂粒を多く、また黒褐色土も含む。カマド掘方埋土。
8. 黒褐色土(10YR2/2) 粘土。
9. 灰黄褐色土(10YR4/2) 掘方埋土。

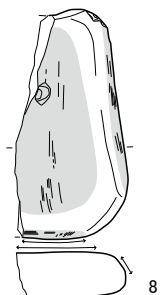
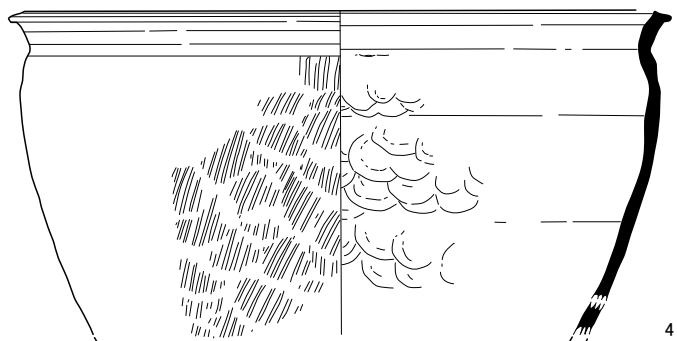
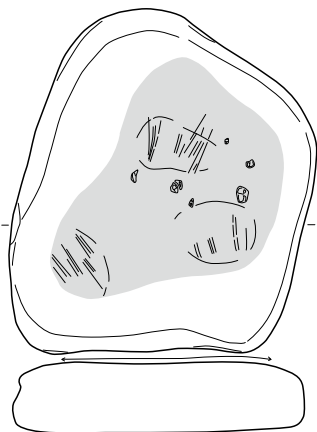
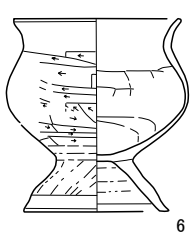

1~8 (1:4)  
9 (1:8)  
10,11(1:2)

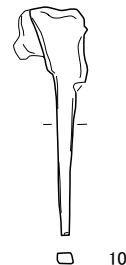
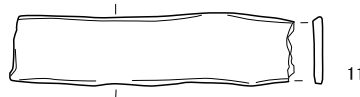

第21図 H9号住居跡及び出土遺物実測図



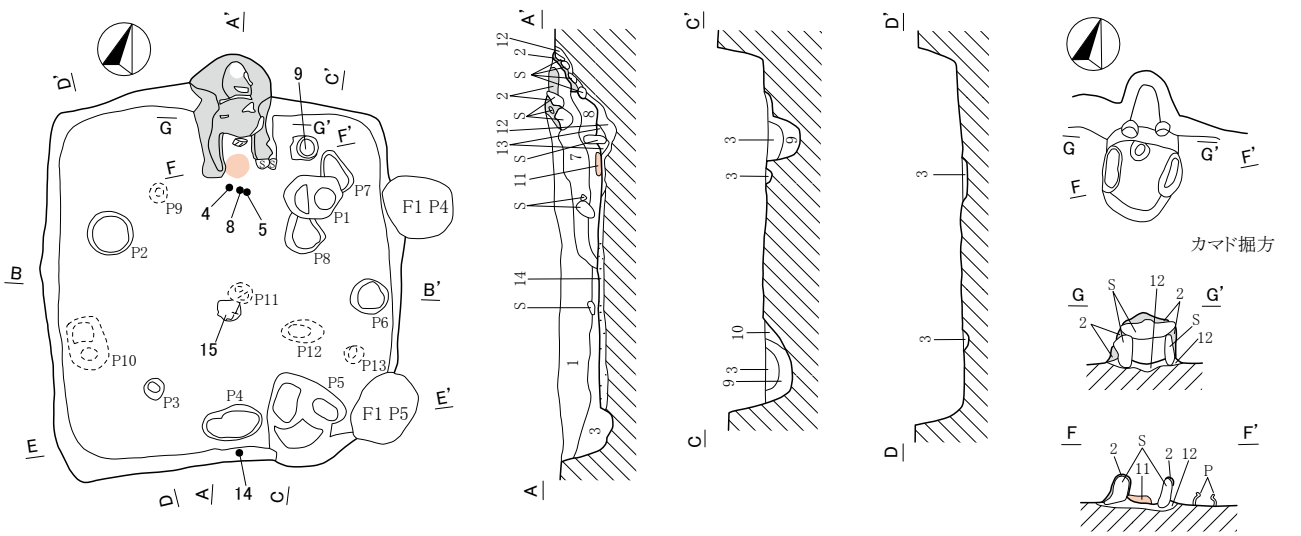

カマド掘方

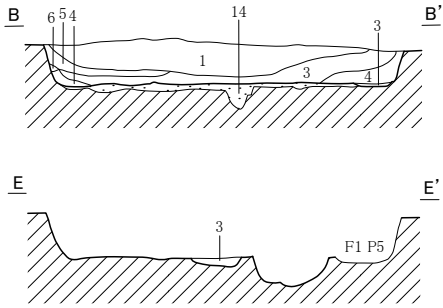
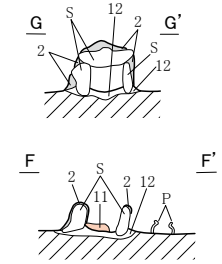

1. にぶい黄褐色土(10YR5/3) 砂粒, 明黄褐色土を多く含む。
2. にぶい橙色土(5YR7/3) 粘土。
3. にぶい黄褐色土(10YR4/3) 明黄褐色土を少量含む。
4. 黒褐色土(10YR3/2) 炭化物を含む。粘質。
5. にぶい黄褐色土(10YR4/3) 砂粒, 明黄褐色土を多く含む。
6. 灰白色土(10YR7/1) 砂利。地山の崩落ブロック。
7. 黒褐色土(10YR3/2) 灰白色の粘土ブロックを含む。
8. にぶい黄褐色土(10YR4/3) 灰・炭化物を含む。
9. にぶい黄褐色土(10YR4/3) 明黄褐色土を多く含む。
10. 灰白色土(10YR7/1) 砂利。二次堆積。
11. 橙色土(2.5YR6/8) 焼土。
12. にぶい黄褐色土(10YR4/3) 明黄褐色のロームを少量含む。
13. 灰白色土(10YR8/1) 灰。
14. にぶい黄褐色土(10YR4/3) 掘方埋土。砂粒を含む。にぶい黄褐色のロームを少量含む。

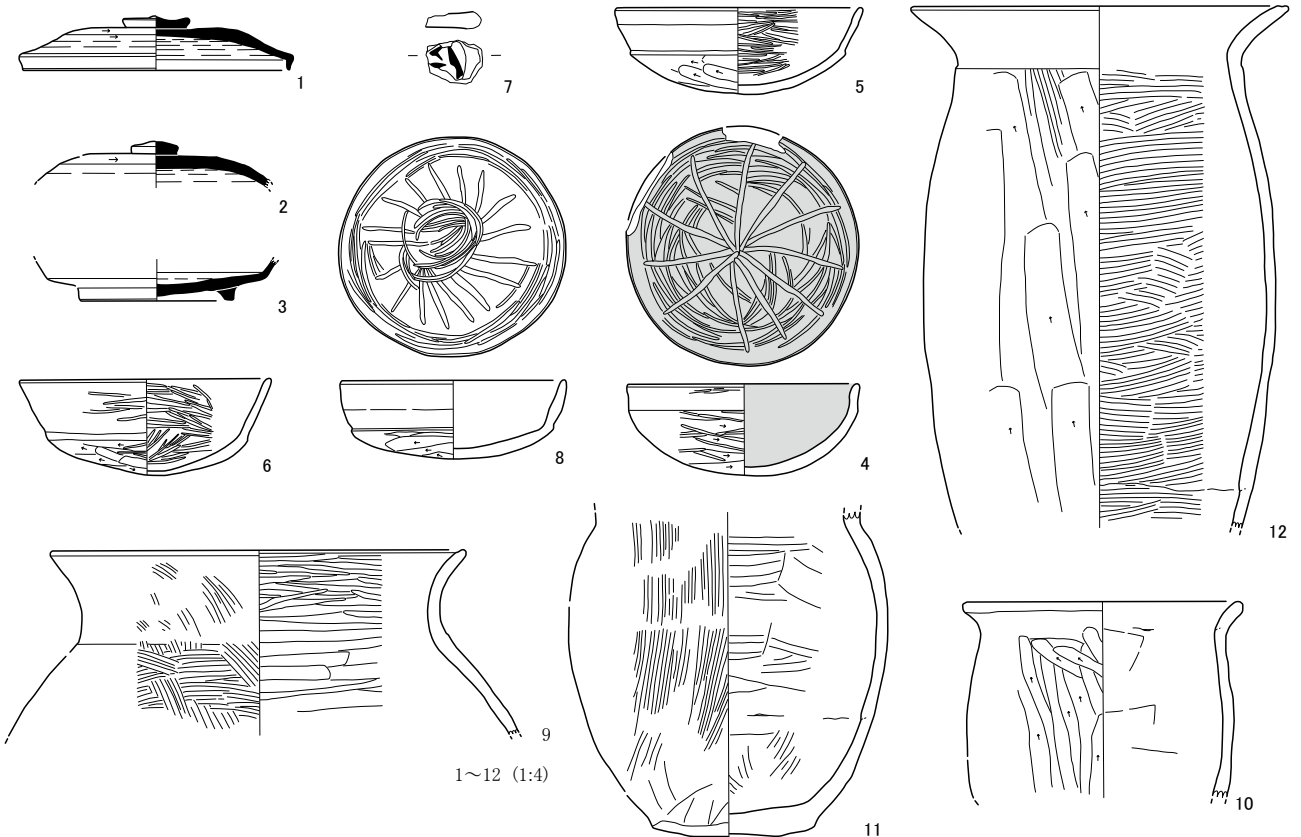

第22図 H10号住居跡及び出土遺物実測図

床は全体に硬質であり、特にカマド前面と中央部は硬質であった。貼床は住居全体に施されていた。貼床の厚みは0.03~0.08mを測る。壁溝は検出されなかった。

ピットは掘方時も含め13か所確認された。規模はP1が径0.60m・深さ0.37m、P2が径0.47m・深さ0.07m、P3が径0.22m・深さ0.05m、P4が径0.62m・深さ0.09m、P5が径0.87m・深さ0.40m、P6が径0.39m・深さ0.02m、P7が径0.47m・深さ0.08m、P8が径0.41m・深さ0.16m、P9が径0.22m・深さ0.13m、P10が径0.56m・深さ0.20m、P11が径0.25m・深さ0.21m、P12が径0.44m・深さ0.26m、P13が径0.20m・深さ0.13mを測る。住居掘方は細かな凹凸があったが、ほぼ平坦であった。

カマドは北壁中央に検出された。煙道部は壁ラインよりわずかに飛び出すタイプのもので、袖部は自然礫や軽石を心材として粘土を覆い構築されていた。本跡はカマド天井部が残存した状態であった。火床部は顕著な焼けが確認できた。焼土は径0.28m・厚み0.06mを測る。また、カマド中央部には支脚石が立った状態で検出された。

本跡からの遺物はカマド前面や住居覆土から比較的多く出土した。15点を図示した。1と2は須恵器蓋である。扁平な擬宝珠状のつまみ部がつく。3は須恵器有台坏である。7は土師器坏の破片で、底部には回転糸切り痕と墨痕が確認できる。1~3と7は混入遺物と考えられる。4~6と8は土師器坏である。4と8は内面見込み部に暗文風のミガキが施されており、4は内面黒色処理が施されている。9~12は土師器甕である。10と11は小型品である。13は滑石製白玉の欠損品で、覆土中からの出土である。14は砥石で長辺方向に条痕がある。15は磨り石で、大きさから台石的な使用が考えられる。

本跡はこれらの出土品より8世紀代に位置づけられると考える。

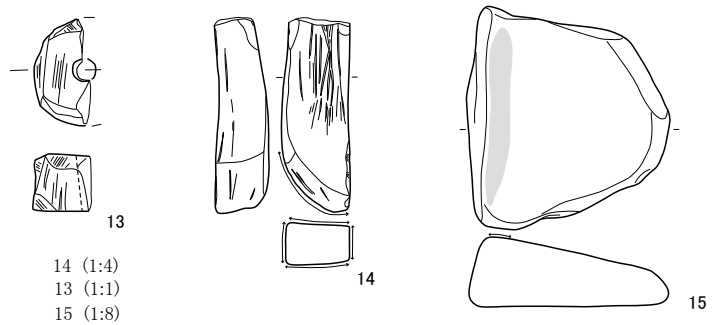

第23図 H10号住居跡出土遺物実測図

#### (11) H11号住居跡

本住居跡は調査I区北端のV-ソー7・8、V-ター8Grに位置する。残存状態は北側が調査区域外で、南側がH2号住居跡に削平されており、南西コーナー部の検出に止まった。形態は方形を呈すると考えられる。規模は推定で東西長で5.92m、壁高さは西壁で0.38mを測る。壁はなだらかに立ち上がる。住居跡の床面積は検出部分で2.68㎡を測る。覆土は自然堆積であった。床は全体に硬質であった。貼床は検出された住居全体に施されていた。貼床の厚みは0.10~0.22mを測る。壁溝は南西コーナー部分に検出された。規模は深さ0.07~0.08mを測る。ピットは掘方時も含め4か所確認された。規模はP1が径0.42m・深さ0.25m、P2が径0.56m・深さ0.27m、P3が径0.62m・深さ0.16m、P4が径0.49m・深さ0.17mを測る。住居掘方は細かな凹凸があったが、全体的にはほぼ平坦であった。

本跡からの遺物は住居覆土から比較的多く出土したが、小片が多く4点のみの図示に止まった。1は土師器坏である。内面見込み部に放射状の暗文が見られる。2は土師器甕とした。胴部が球形となるタイプと考えられる。口縁部内面には丁寧なミガキが施されている。3は磨石、4は磨り石と考えられる。本跡はこれらの出土品より6世紀代に位置づけられると考える。

#### (12) H12号住居跡

本住居跡は調査I区北端のV-セー7、V-ソー7Grに位置する。残存状態は北側と南側がH1・H2号住居跡に削平され一部床面の検出に止まった。面積は検出部分で3.89㎡を測る。

本跡からの出土遺物はなく、時期は不明である。

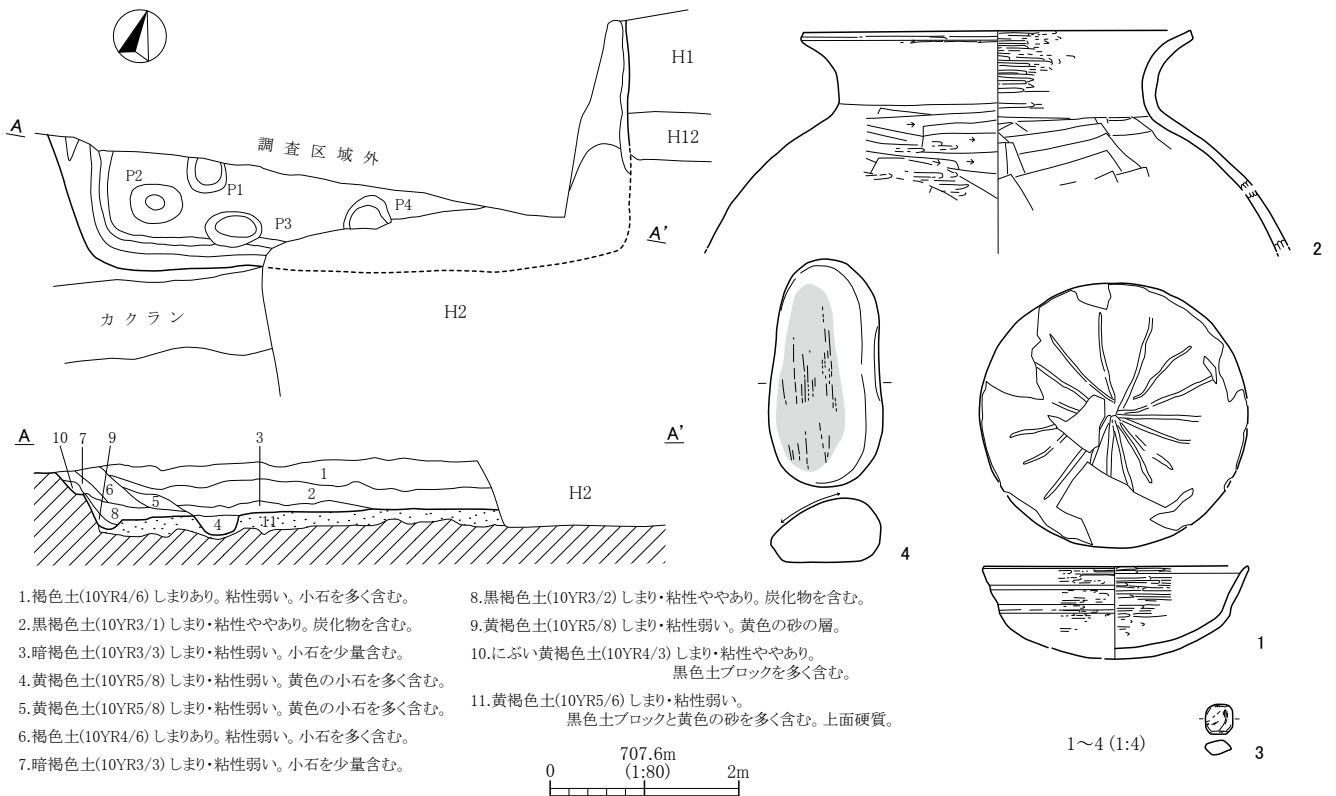

第24図 H11号住居跡及び出土遺物実測図

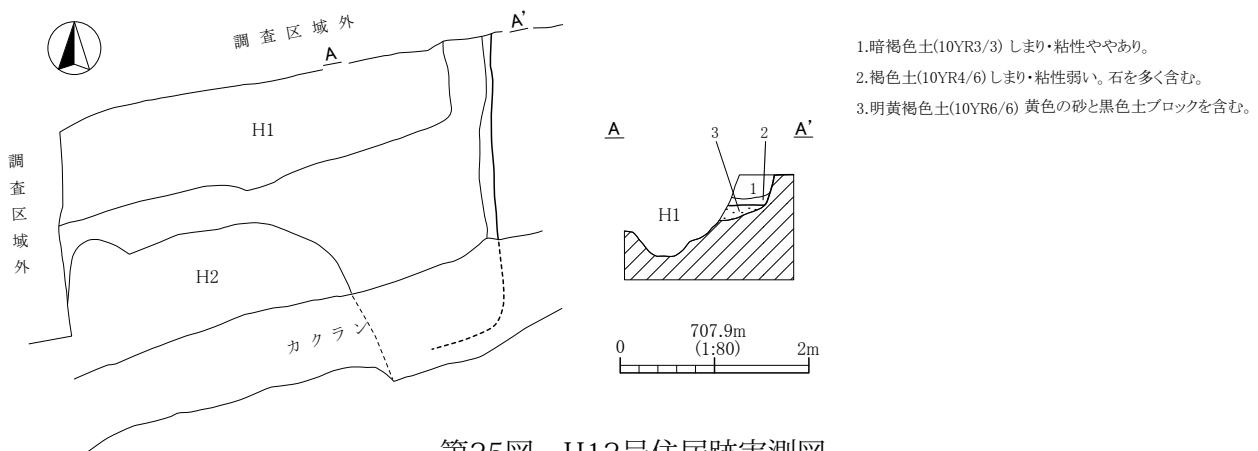

第25図 H12号住居跡実測図

(13) H13号住居跡

本住居跡は調査 I 区北端のV-ツ-8・9、V-テ-8・9Grに位置する。残存状態は北側が調査区域外で、南側がH15号住居跡に削平されている。形態は方形を呈すると考えられる。規模は検出された南北長が2.50m、東西長が3.28m。壁高さは東壁で0.35mを測る。壁はなだらかに立ち上がる。カマドは北壁中央につくられていた。主軸方位はNを示す。住居跡の床面積は検出部分で7.85㎡を測る。覆土は自然堆積であった。床は全体に軟質であった。貼床は部分的に施されていた。貼床の厚みは0.02~0.14mを測る。壁溝は検出されなかった。ピットは確認されたが、掘方検出時に床下土坑的な掘り込みが検出された。規模はD1が長軸1.45m・深さ0.26m、D2が残存長軸1.75m・深さ0.16mを測る。住居掘方は全体に凹凸が激しく掘られていた。

カマドは北壁中央で検出された。北側が調査区域外となるため、煙道部は検出できなかった。袖は



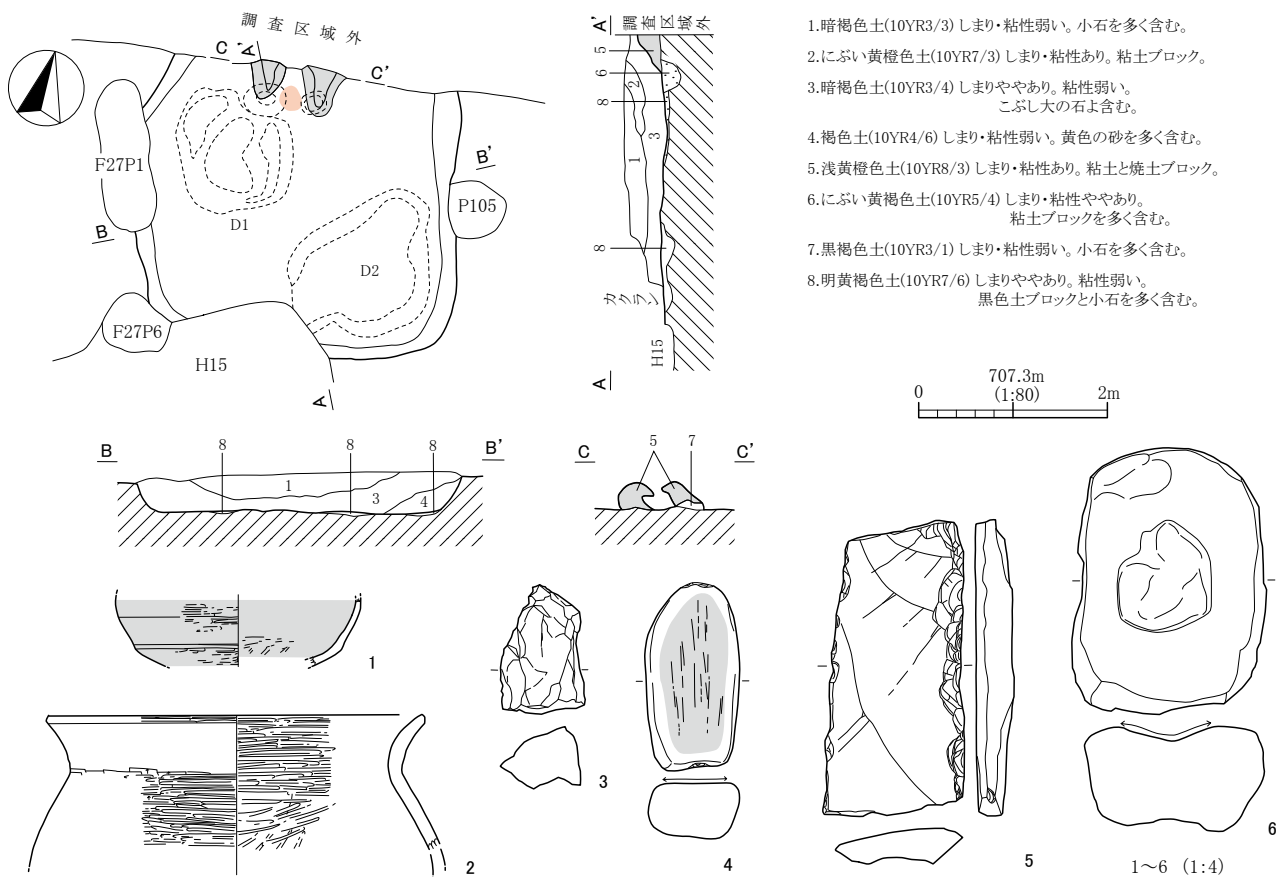

第26図 H13号住居跡及び出土遺物実測図

肌色の粘土で構築されていた。火床部はよく焼けており、焼土の径は0.27mを測る。

本跡からの出土遺物は少なかったが、6点を図示した。1は土師器坏である。口縁部と底部を欠損する。内外面黒色処理されている。2は土師器甕で外面と内面ともに丁寧なミガキが施されている。4は磨りと敲き痕を両方備える石製品である。5は打製石斧の欠損品である。6は軽石製の窪み石で窪みは2面に確認できる。

本跡はこれらの出土品より6世紀代に位置づけられると考える。

#### (14) H14号住居跡

本住居跡は調査I区東端のV-エ-17・18、V-オ-17・18Grに位置する。残存状態は東側が調査区域外で、西壁周辺部しか検出できなかった。形態は方形を呈すると考えられる。規模は検出された西壁長が3.60mを測る。壁高さは南壁で0.43mを測る。壁はほぼ垂直に立ち上がる。住居跡の床面積は検出部分で1.69㎡を測る。覆土は自然堆積であった。床は全体に軟質であった。貼床は全体的に施されていた。貼床の厚みは0.10~0.20mを測る。壁溝は西壁と南壁に検出された。深さは0.04~0.12mを測る。ピットは確認されなかった。住居掘方はほぼ平坦であった。

本跡からの出土遺物は少なかったが、6点を図示した。1は須恵器蓋である。擬宝珠状のつまみ部を持つ。2~4は須恵器坏である。4は体部外面に墨痕が確認できる。5は滑石製の紡錘車で、一部欠損しているがほぼ完形であった。6は鉄製の刀子で、柄部分が欠損していたが、出土状態より同一個体として判断し図化した。

本跡はこれらの出土品より8世紀代に位置づけられると考える。

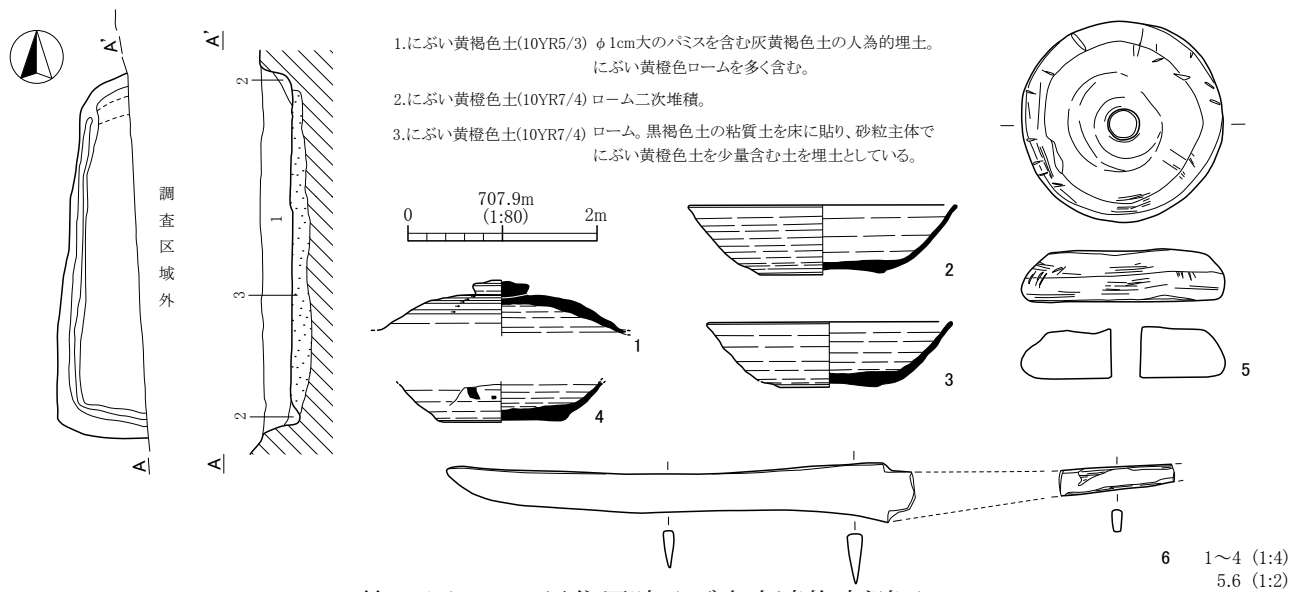

第27図 H14号住居跡及び出土遺物実測図

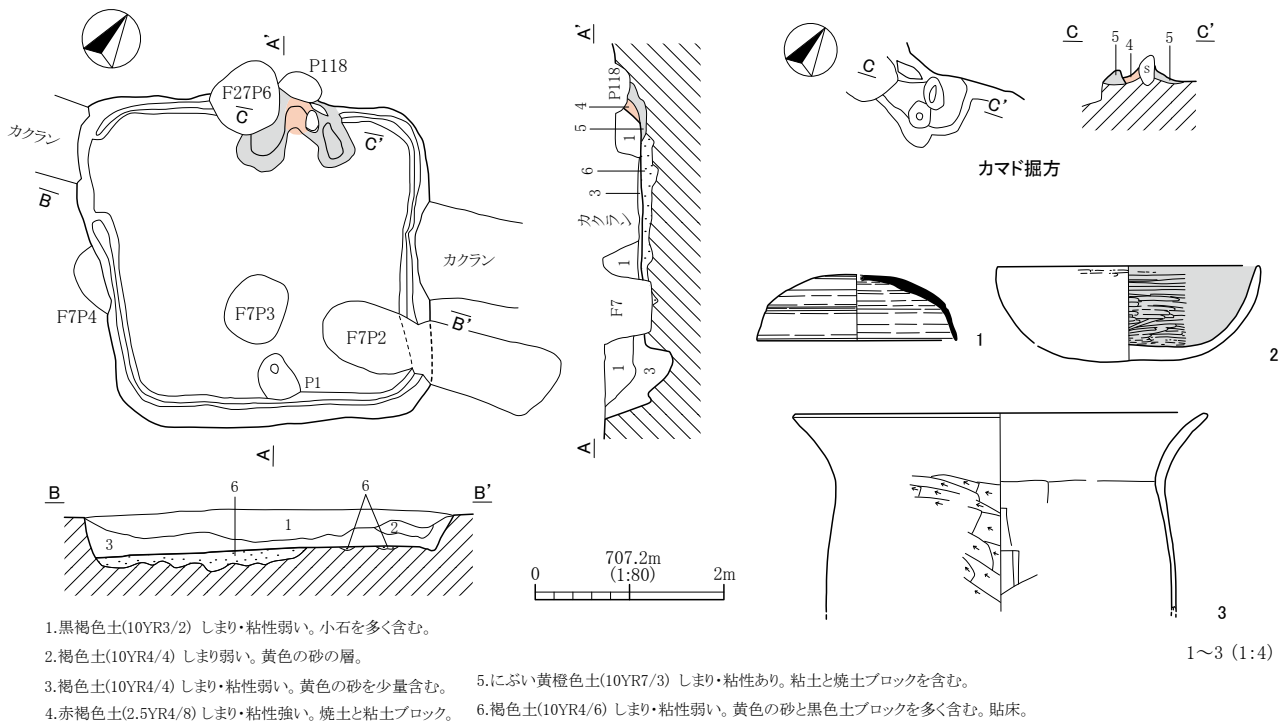

第28図 H15号住居跡及び出土遺物実測図

(15) H15号住居跡

本住居跡は調査 I 区北側のV-ツ-8・9、V-テ-8・9Grに位置する。残存状態は掘立柱建物跡等に一部削平されているが良好である。形態は方形を呈する。カマドは北壁につくられている。規模は南北長で2.80m、東西長で3.32m、壁高さは西壁で0.48mを測る。壁はほぼ垂直に立ち上がる。主軸方位はN-36°-Wを示す。住居跡の床面積は8.89㎡を測る。覆土は自然堆積であった。床は全体に硬質で特にカマド前面が硬質であった。貼床は検出された住居全体に施されていたが、南東コーナー部は一段浅い掘り込みとなっていた。貼床の厚みは0.04~0.21mを測る。壁溝は西壁の一部をのぞき全周していた。壁溝深さは0.03~0.09mを測る。ピットは南壁際中央に1か所検出された。ピットの規模はP1が径0.50m・深さ0.34mを測る。

本跡のカマドは北壁東よりに検出された。ピットに削平され、全容は把握できないが、煙道部は壁ラインより飛び出さないタイプと考えられる。袖部は自然石と粘土で構築されていたが、ほとんど本来の形状を保っていない。火床部はよく焼けており、焼土は径0.37m・厚み0.13mを測る。

本跡からの遺物は少なく、3点の図示に止まった。1は須恵器蓋であり、掘方からの出土であるが混入の可能性がある。2は土師器坏で、内面黒色処理が施されている。カマド内からの出土である。3は土師器甕で、いわゆる「武蔵型甕」と呼ばれるものである。

本跡は出土遺物が少なく所産時期の決定には躊躇するが、2のカマド内出土の土師器坏から推定すると7世紀後半から8世紀初頭に位置づけられると考える。

#### (16) H16号住居跡

本住居跡は調査I区南端のⅧーケー2、Ⅷーケー2Grに位置する。本跡は調査区域外よりカマド煙道部のみが突き出た状態で検出された。よって住居跡規模等は不明である。

しかし、煙道部から図示した6点が出土した。1と2は須恵器坏である。いずれも底部は手持ちヘラケズリにより成形されている。3と4は須恵器甕である。4は口縁部から底部の全容が把握できるが、残存率は1/3程である。3は底部のみである。5は須恵器の横瓶破片と考えられる。6は土師器甕で、口縁部と底部を欠損する。

本跡はこれらの出土遺物から8世紀に位置づけられると考える。

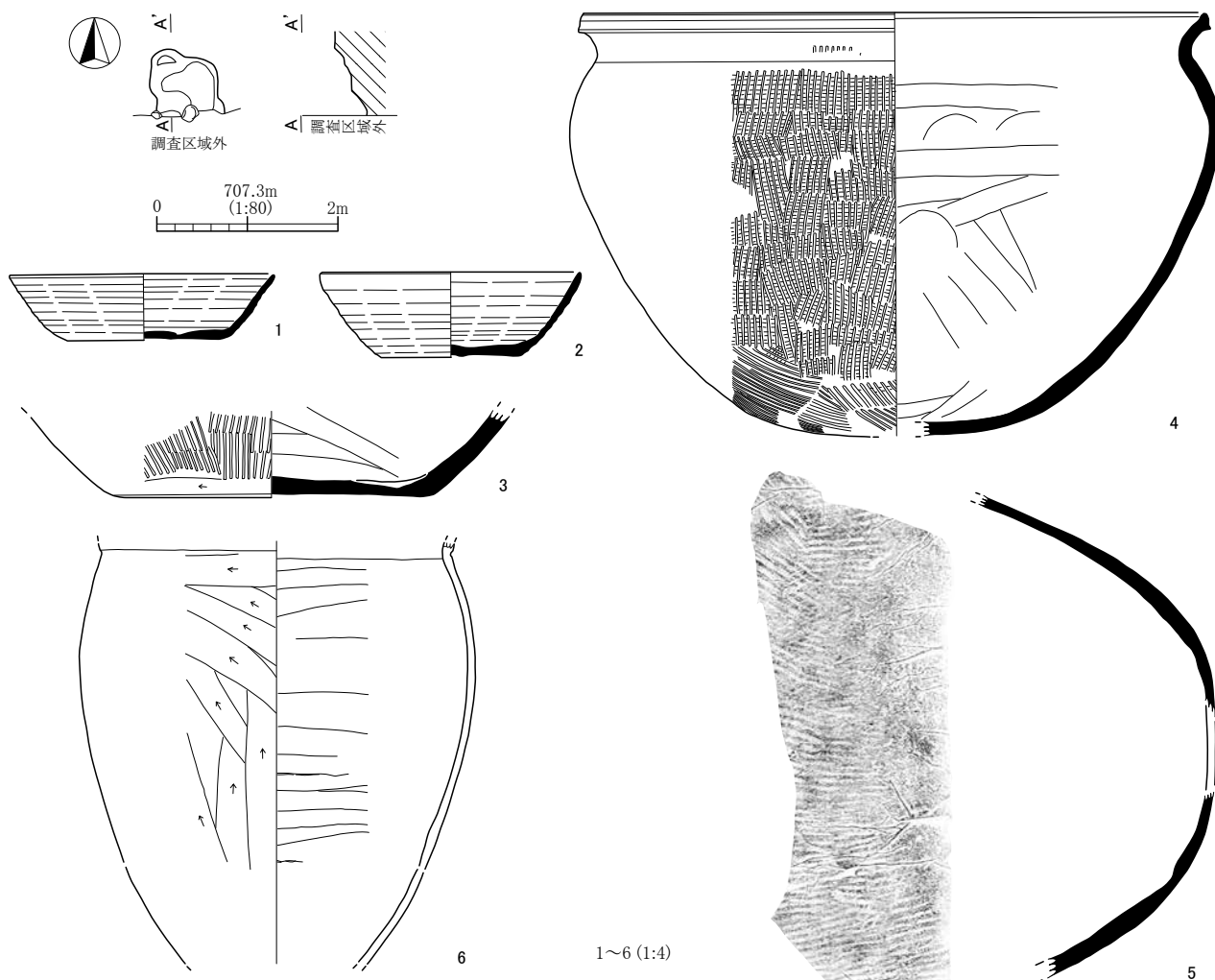

第29図 H16号住居跡及び出土遺物実測図



(17) H17号住居跡

本住居跡は調査 I 区中央のV-ソー13、V-ター12~14Grに位置する。残存状態は良好である。形態は方形を呈する。カマドは北西コーナーよりにつくられている。規模は南北長で3.44m、東西長で3.40m、壁高さは東壁で0.44mを測る。壁はほぼ垂直に立ち上がる。主軸方位はN-26°-Wを示す。住居跡の床面積は11.39㎡を測る。覆土は自然堆積であった。床は全体に硬質で特にカマド前面が硬質であった。貼床は住居全体に施されており、掘方は細かな凹凸があった。貼床の厚みは0.04~0.17mを測る。壁溝やピットは確認されなかった。

カマドは北壁の北西コーナーよりにつくられていた。袖は面取りをした軽石を心材として粘土で覆い構築していた。煙道部は住居壁ラインより飛び出すタイプのもので、火床部はよく焼けていた。焼土は径0.37m・厚み0.04mを測る。カマド掘方では顕著な袖石の構築穴が検出された。

本跡からの出土遺物は比較的多く、カマド周辺や覆土から出土した。12点を図示した。1は須恵器蓋であり、カマド左袖より出土した。擬宝珠状のつまみ部がつく。2~5は須恵器坏である。2は

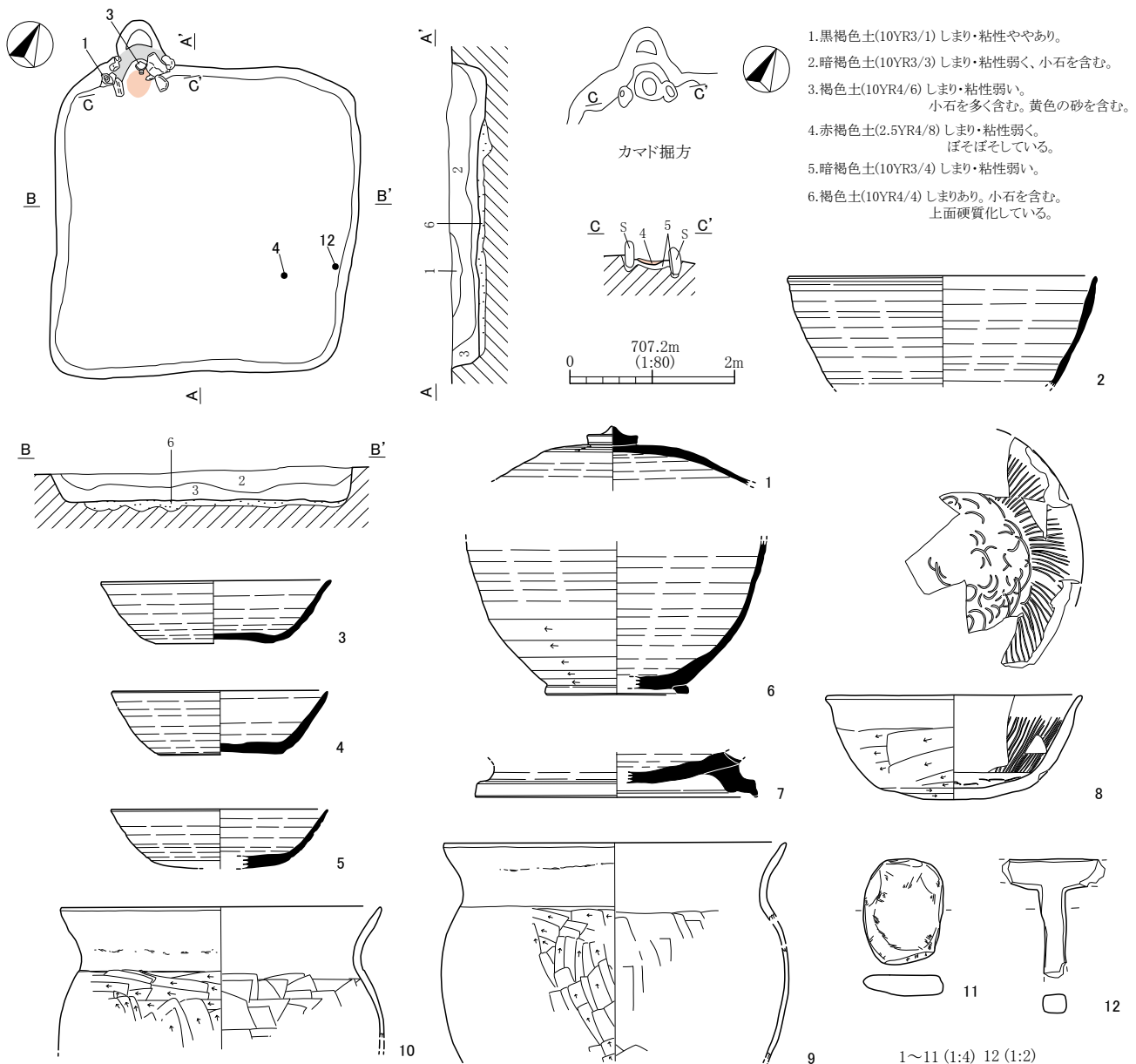

第30図 H17号住居跡及び出土遺物実測図

口唇部に一条の沈線が巡り、口径も大きいことから鉢となるかも知れない。6と7は須恵器壺である。7は高台の設置部が特徴的で、群馬方面の窯資料として捉えられるか。8は土師器坏である。内面見込み部に螺旋状の暗文が、また口縁部内面に放射状の暗文がそれぞれ施されている。9と10は土師器甕である。いわゆる「武蔵型甕」と呼ばれるものである。11は磨石で全体によく磨かれている。12は鉄製品であり、床面上から出土した。T字状を呈するが、端部がいずれも欠損しており全容の把握ができない。

本跡はこれらの出土遺物から8世紀前半に位置づけられると考える。

### (18) H18号住居跡

本住居跡は調査I区北側のV-ツ-9・10、V-テ-9~11、V-ト-9~11Grに位置する。残存状態は北東コーナー部をH15号住居跡に削平されている他は良好である。形態は長方形を呈する。カマドは北壁につくられている。規模は南北長で7.00m、東西長で7.26m、壁高さは東壁で0.47mを測る。壁は緩やかに立ち上がる。主軸方位はNを示す。住居跡の床面積は推定で48.08㎡を測る。覆土は自然堆積であった。床は全体に硬質で特にカマド前面が硬質であった。貼床は住居全体に施されており、貼床の厚みは0.04~0.26mを測る。掘方は細かな凹凸があった。また、住居中央部は0.10~0.22m程方形に深く掘り窪められており、後述する住居の拡張の結果と考えられる。壁溝は全体に巡っており、深さは0.04~0.22mを測る。ピットは掘方も含め10か所が確認された。検出位置よりP1~P4は支柱穴と考えられる。P1-P2は4.40m、P1-P4は4.12mを測る。P5は入口施設か。また、掘方時にP8とP9が検出された。このことからP1とP2、P8とP9のピットはその検出位置から支柱穴のピットであり、このことから本跡は南側への拡張が考えられる。P1-P2は4.32m、P1-P9は3.44mを測る。ピット規模はP1が径0.78m・深さ0.33m、P2が径0.70m・深さ0.56m、P3が径0.65m・深さ0.66m、P4が径0.72m・深さ0.53m、P5が径0.37m・深さ0.20m、P6が径0.42m・深さ0.18m、P7が径0.57m・深さ0.22m、P8が径0.46m・深さ0.50m、P9が径0.70m・深さ0.28m、P10が径1.31m・深さ0.17mを測る。

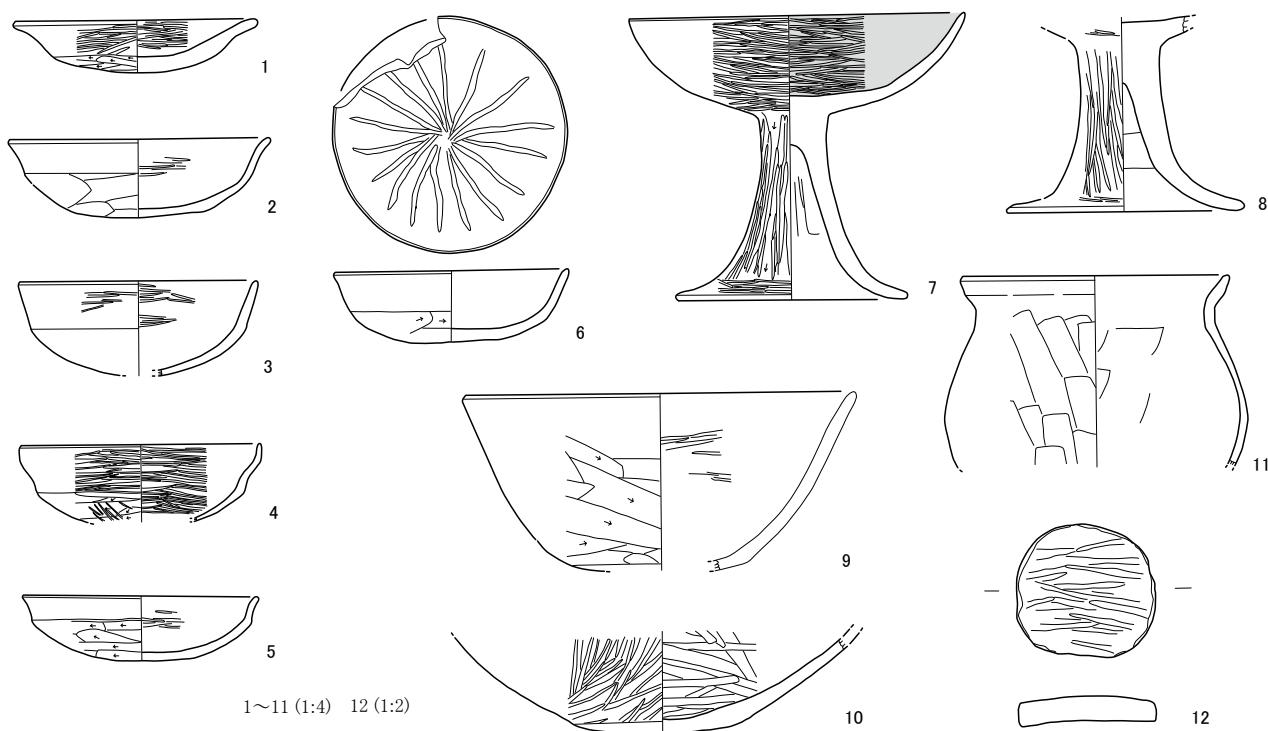

第31図 H18号住居跡出土遺物実測図(1)

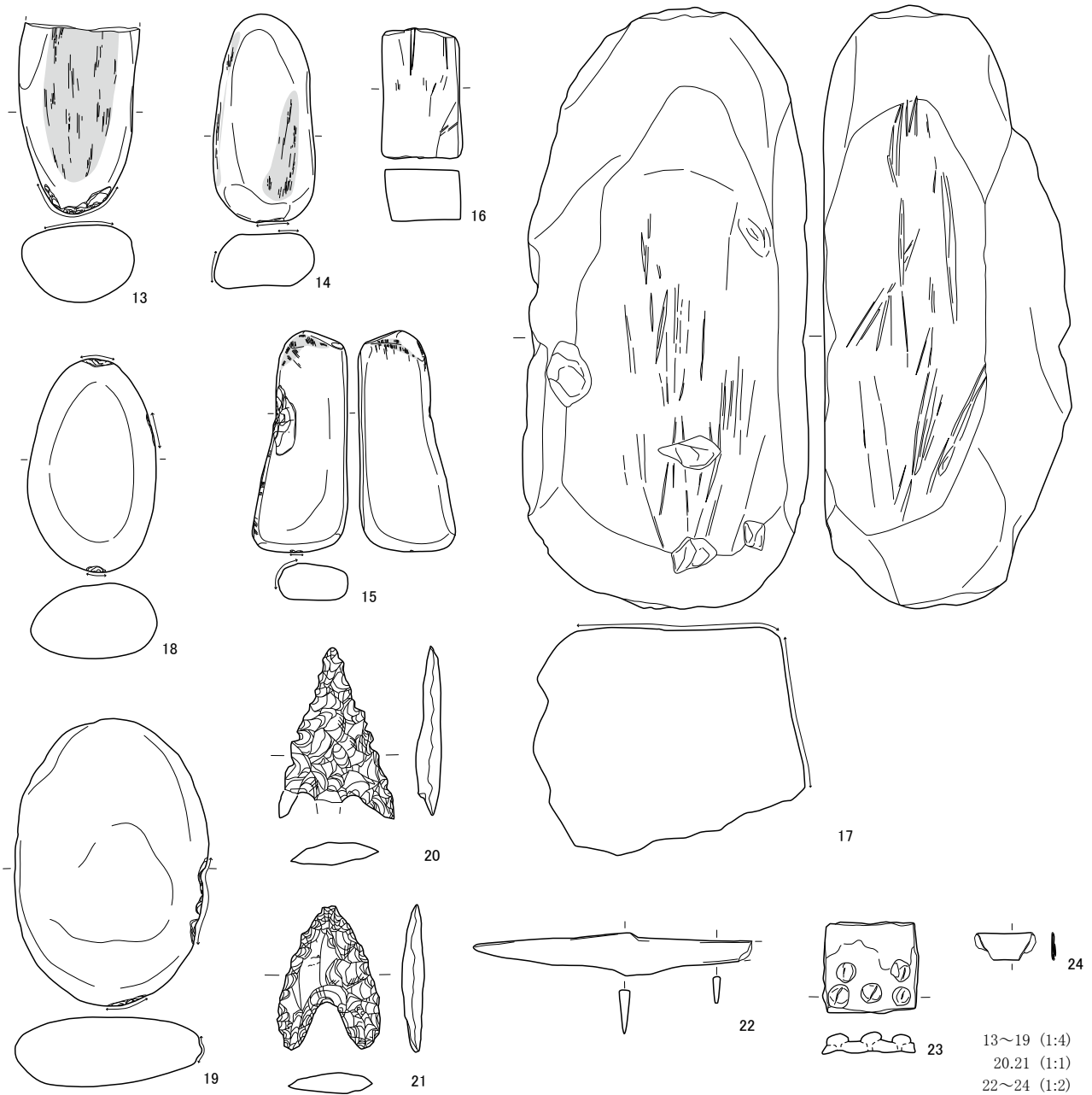

第32図 H18号住居跡出土遺物実測図(2)

カマドは北壁中央で検出された。煙道部は住居壁ラインよりも飛び出すタイプのもので、袖部は面取りをした軽石を心材として粘土で覆い構築していた。火床部はよく焼けていた。焼土は径0.28m・厚み0.08mを測る。

本跡からの出土遺物は覆土を中心に多く出土した。24点を図示した。1～6は土師器坏である。6は見込み部に放射状の暗文が確認できる。4は口唇部端部がやや内湾するタイプで、丁寧なミガキと胎土もよく精錬されている。外来系か。7と8は土師器高坏である。7はほぼ完形である。坏部は内面黒色処理が施されている。9は土師器鉢である。底部を欠損する。10は土師器壺の底部で、丁寧なミガキが施されている。11は土師器甕である。12は土製円盤であり、土器片の転用である。13～15は敲きと磨りが両方確認できる石製品である。16と17は砥石である。17は大型の置砥石であり、2面の使用痕が確認できた。20と21は黒曜石の石鏃であり、混入品と考えられる。



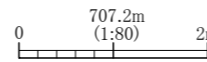
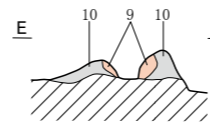
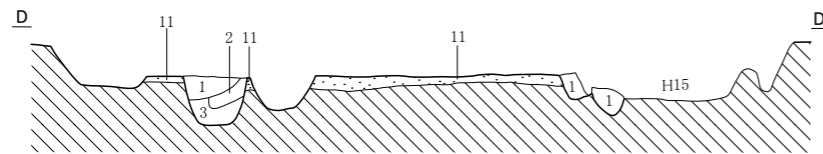
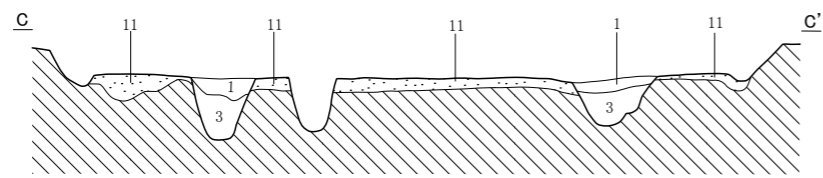
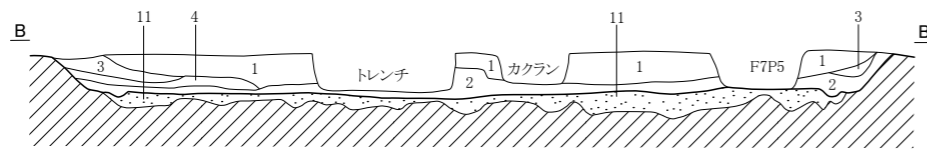
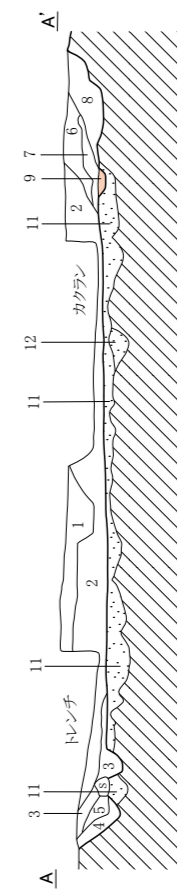
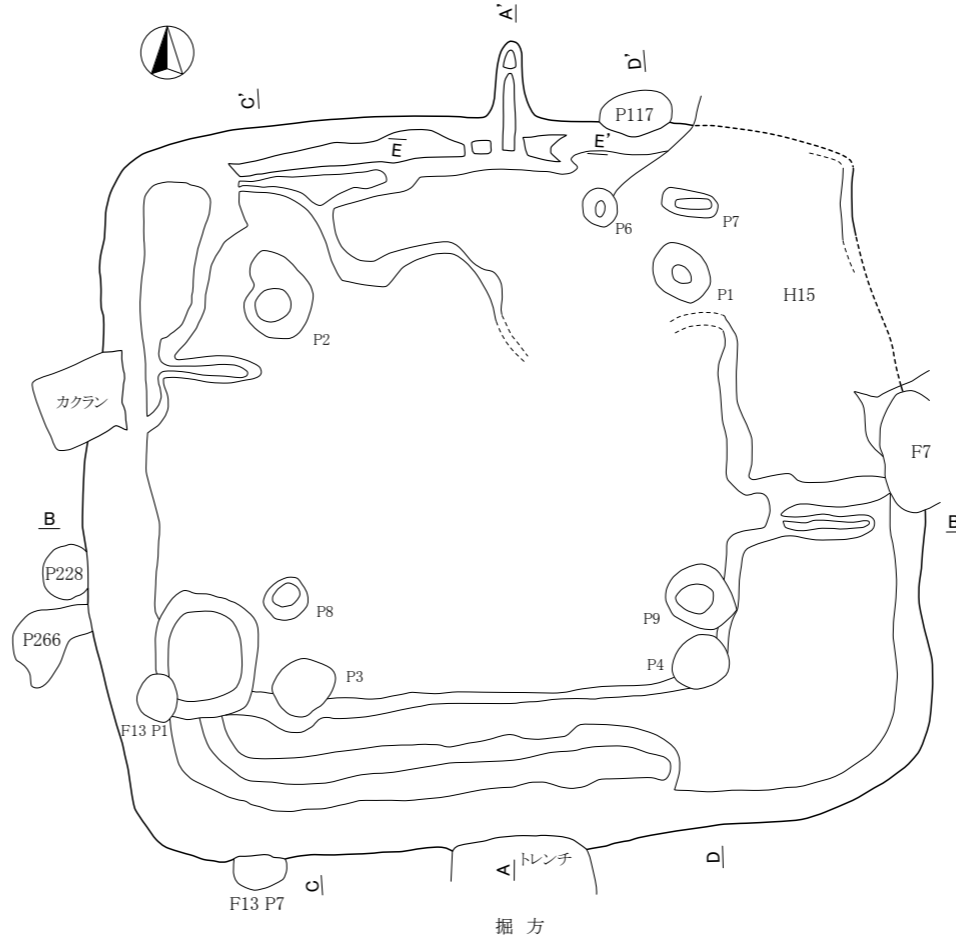
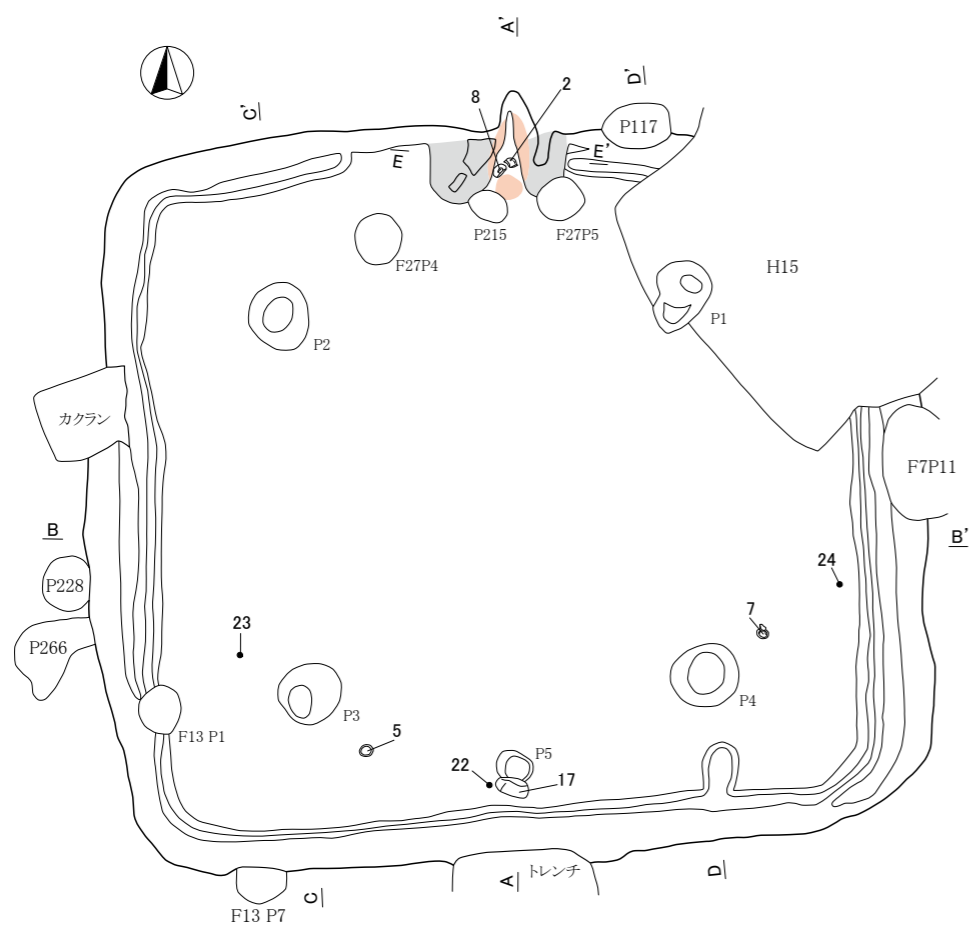

1. 暗褐色土(10YR3/3) しまり・粘性弱い。
2. 褐色土(10YR4/4) しまりややあり。粘性弱い。黄色の小石を含む。
3. 黒褐色土(10YR3/1) しまり・粘性ややあり。
4. 黒褐色土(10YR3/1) しまり・粘性ややあり。炭化物・焼土を微量含む。
5. 黒褐色土(10YR3/2) しまり・粘性ややあり。炭化物を含む。焼土層。
6. にぶい黄褐色土(10YR7/2) しまり・粘性ややあり。粘土と焼土ブロックを多く含む。
7. 赤色土(10YR4/8) しまり弱く、粘性あり。焼土層。
8. 赤褐色土(10R6/8) しまり・粘性あり。焼土と粘土ブロックを多く含む。
9. 赤色土(10R5/8) しまりあり、粘性弱い。焼土層でよく焼けている。火床部。
10. にぶい黄褐色土(10YR5/3) しまり粘性あり。粘土層。
11. 黄褐色土(10YR5/6) しまり・粘性あり。黄色の砂と黒色土ブロックを多く含む。貼床。
12. 黒色土(10YR2/1) しまり・粘性あり。

第33図 H18号住居跡実測図

22は鉄製の刀子で柄頭部分が欠損している。23は方形の鉄製品で5カ所の鉾のような部分が確認できる。帯金具的な使用が考えられ、馬具の可能性もある。24は銅製品を薄く折り曲げてつくられており、使用目的は不明である。

本跡はこれらの出土遺物より7世紀前半代に位置づけられると考える。

### (19) H19号住居跡

本住居跡は調査I区北側のV-ト-13・14、VI-ア-13・14Grに位置する。残存状態は住居西側をM2号溝状遺構によって削平されている。形態は方形を呈する。カマドは北壁東よりにつくられている。規模は南北長で3.16m、東西長で3.36m、壁高さは北東コーナーで0.34mを測る。壁はなだらかに立ち上がる。主軸方位はN-34°-Wを示す。住居跡の床面積は10.35㎡を測る。

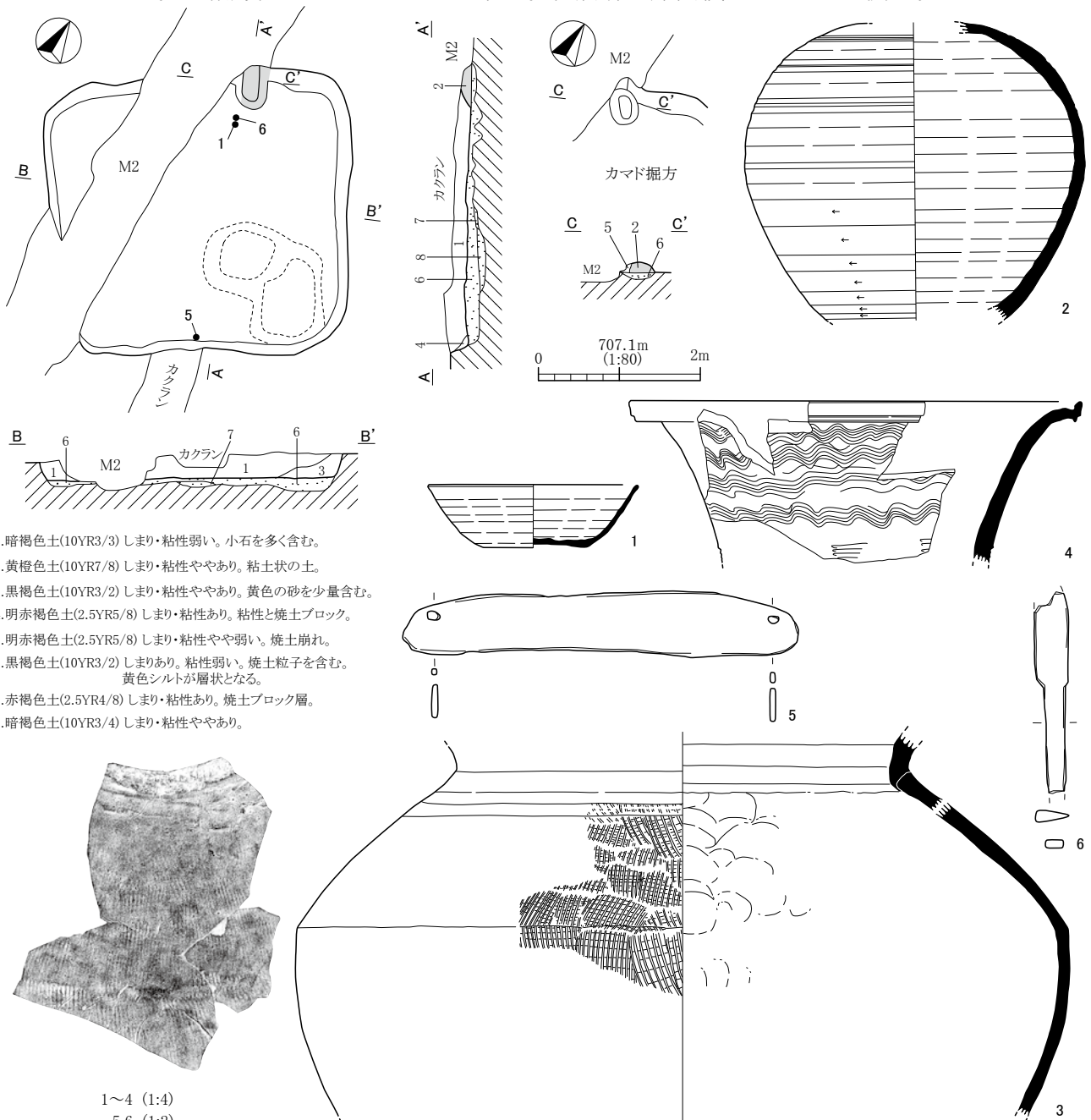

第34図 H19号住居跡及び出土遺物実測図

覆土は自然堆積であった。床は全体に硬質で特にカマド前面が硬質であった。貼床は住居全体に施されており、掘方は細かな凹凸があり、貼床の厚みは0.03～0.21mを測る。また、住居南東コーナー部には床下土坑的な掘り込みが検出され、規模は長軸1.78m・深さ0.29mを測る。壁溝やピットは確認されなかった。カマドは北壁の東よりにつくられていた。火床部や煙道部・左袖部はM2号溝状遺構により削平されていた。袖は粘土で構築していた。

本跡からの出土遺物は比較的少なく、6点を図示した。1は須恵器坏である。カマド左袖よりで出土した。2は須恵器壺であり、口縁部と底部を欠損する。3と4は須恵器甕であり、4は口縁部に櫛描波状文が施されている。5と6は鉄製品で、5は形状より鏃、6は長頸鏃と考えられる。

本跡はこれらの出土遺物より8世紀代に位置づけられると考える。

## (20) H20号住居跡

本住居跡は調査I区中央のV-ケ・コ・サー19・20、Ⅷ-ケ・コ・サー1Grに位置する。残存状態は北側の一部と南壁部分がカクランにより削平されている他は良好である。形態は方形を呈する。本跡は調査結果より北と東方向への拡張が確認された。まず拡張後の住居より述べる。カマドは北壁に構築されていた。規模は南北長10.00m、東西長9.44m、壁高さは北西コーナーで0.65mを測る。壁は西側のみほぼ垂直に立ち上がる。主軸方位はN-7°-Wを示す。住居跡の床面積は88.29㎡を測る。覆土は自然堆積であった。床は全体に硬質で特にカマド前面が硬質であった。貼床は住居全体に施されていた。壁溝は確認されなかったが、東側と北側に棚状の拡張部分が確認された。この拡張部分は北側は平坦であったが、東側はなだらかに傾斜する掘り込みであった。ピットは掘方時も含め37か所確認された。拡張後の住居主柱穴はP1・P2・P8・P16で東壁下のP26・P17・P35や北壁よりの大型礫は柱立ての補助穴や基礎石と考えられる。規模はP1-P2が3.16m、P2-P8が3.66mを測る。また、礫間は東西5.76m、南北6.18mを測る。各ピットの規模はP1が径1.85m・深さ0.64m、P2が径1.22m・深さ0.62m、P3が径0.75m・深さ0.24m、P4が径0.65m・深さ0.18m、P5が径0.40m・深さ0.23m、P6が径0.85m・深さ0.28m、P7が径0.47m・深さ0.74m、P8が径0.72m・深さ0.30m、P9が径0.48m・深さ0.23m、P10が径0.30m・深さ0.15m、P11が径0.80m・深さ0.35m、P12が径0.65m・深さ0.30m、P13が径0.47m・深さ0.10m、P14が径0.34m・深さ0.10m、P15が径0.29m・深さ0.18m、P16が径0.82m・深さ0.59m、P17が径0.49m・深さ0.12m、P18が径0.41m・深さ0.25m、P19が径0.34m・深さ0.21m、P20が径0.24m・深さ0.14m、P21が径0.21m・深さ0.09m、P22が径0.41m・深さ0.21m、P23が径0.63m・深さ0.82m、P24が径0.62m・深さ0.71m、P25が径0.66m・深さ0.33m、P26が径0.50m・深さ0.13m、P27が径0.33m・深さ0.19m、P28が径0.51m・深さ0.23m、P29が径0.76m・深さ0.27m、P30が径0.25m・深さ0.17m、P31が径0.33m・深さ0.16m、P32が径1.32m・深さ0.20m、P33が径1.26m・深さ0.26m、P34が径0.66m・深さ0.18m、P35が径0.36m、P36が径0.41m・深さ0.18m、P37が径0.40m・深さ0.22mを測る。

拡張前の住居跡規模は、南北長8.28m、東西長8.36m、床面積は66.98㎡を測る。主柱穴はP2・P7・P23・P24で、規模はP2-P23が2.30m、P2-P7が3.10mを測る。P36とP37は入口施設の柱穴とも考えられるが、南壁からは離れており確証を得ない。主軸方位は拡張前と同じである。

カマドは新旧いずれも北壁につくられていた。拡張後は東よりに位置を変えてつくられていた。拡張後のカマドは北側拡張部分にも及び煙道部はセクションG-G'ラインまで延びると考えられたが、焼土等の検出はなく確証を得なかった。カマドは新旧ともに火床部と袖構築材の掘り込み穴しか確認できなかったため構築材や構築方法は不明である。

本跡からの出土遺物は非常に多く、146点を図示した。1～5は須恵器蓋である。つまみ部は1から3が擬宝珠状のつまみで、4と5はいわゆるリング状である。2は内面に焼成前の「×」のヘラ記号が確認できる。4はかえり部が内側につく。6～12と42は有台付きの坏である。全容が把握できるものはやや浅いタイプのものである。13～41、43～47は須恵器坏である。



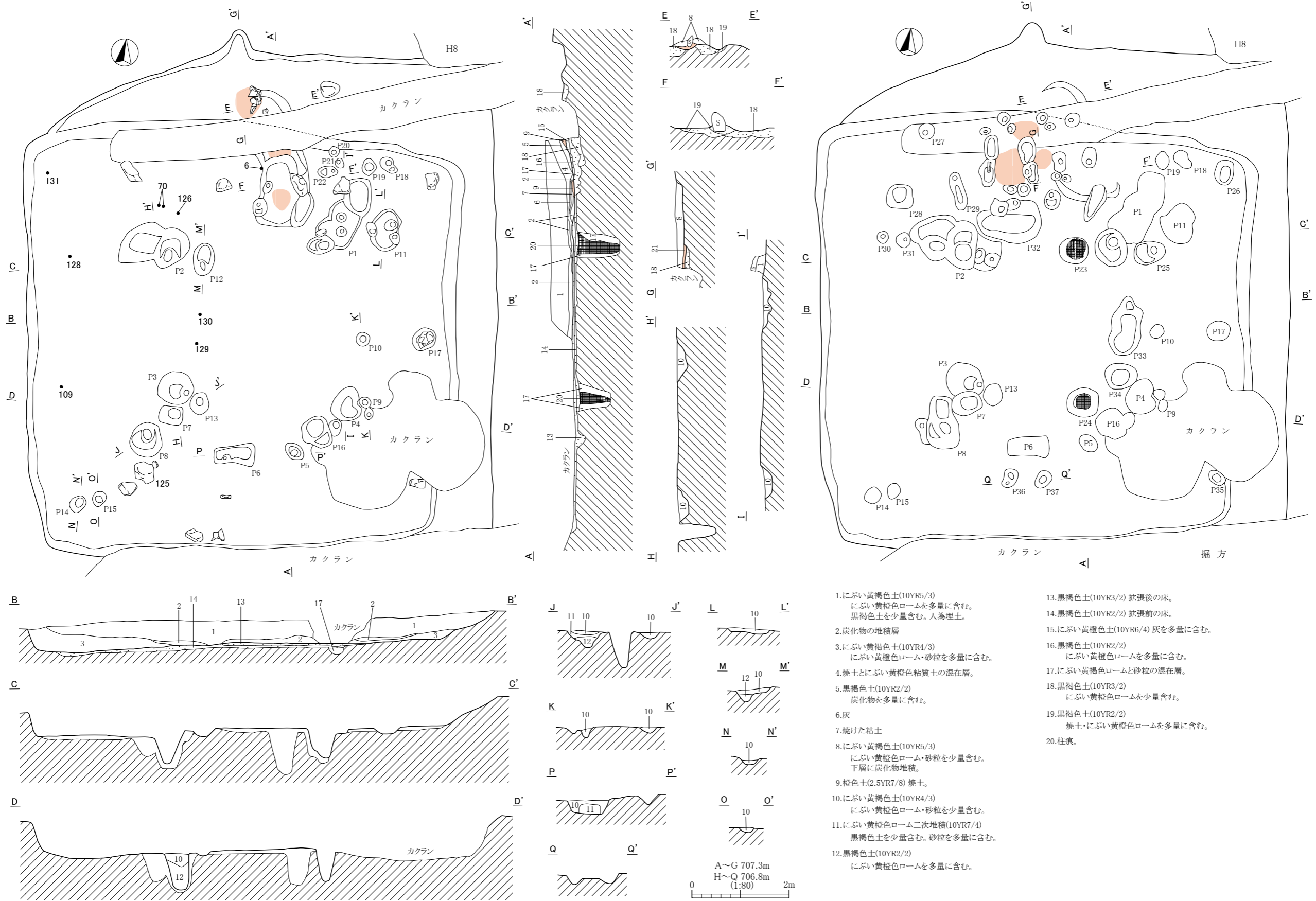

第35図 H20号住居跡実測図

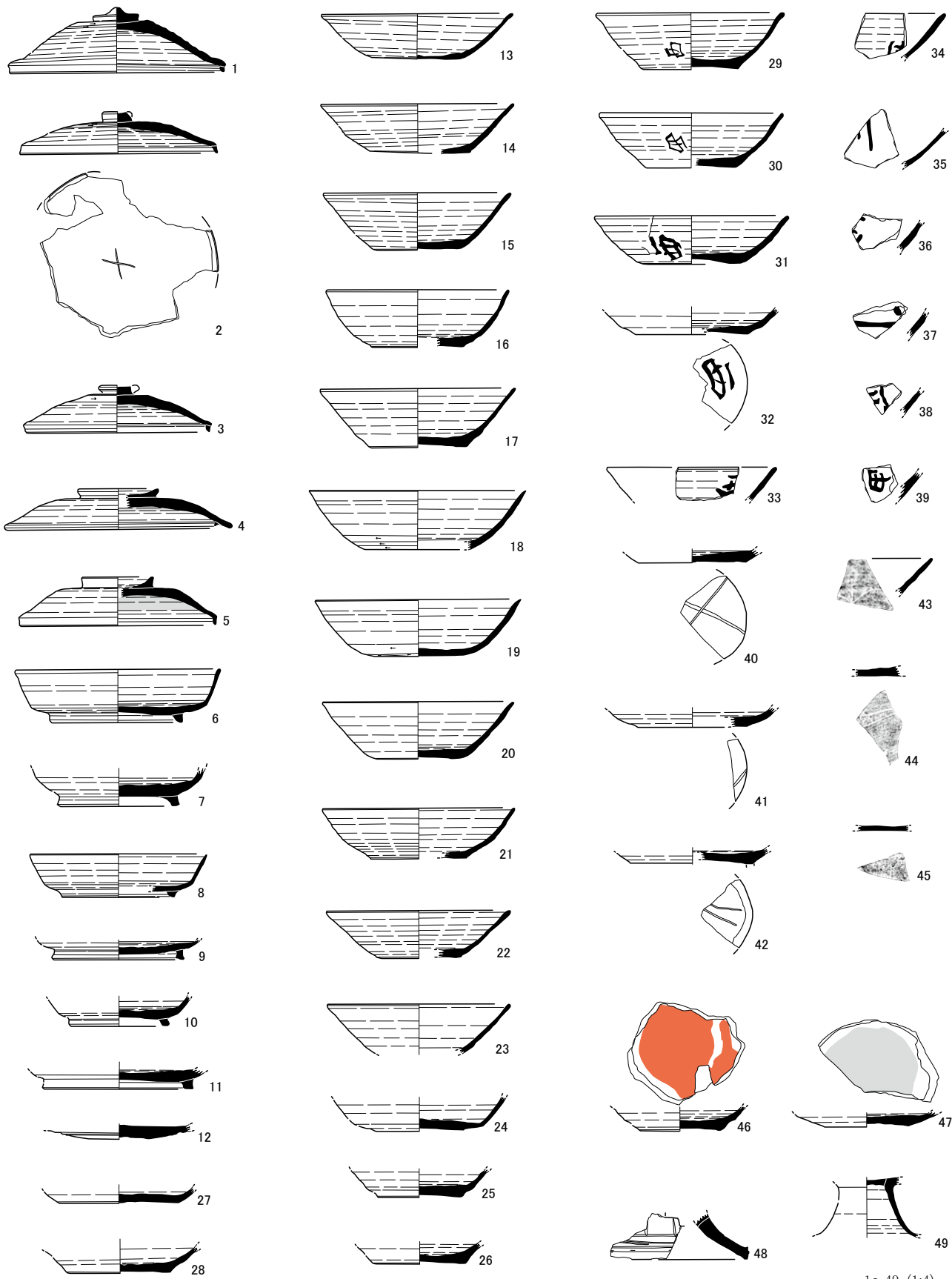

1~49 (1:4)

第36图 H20号住居跡出土遺物実測図(1)

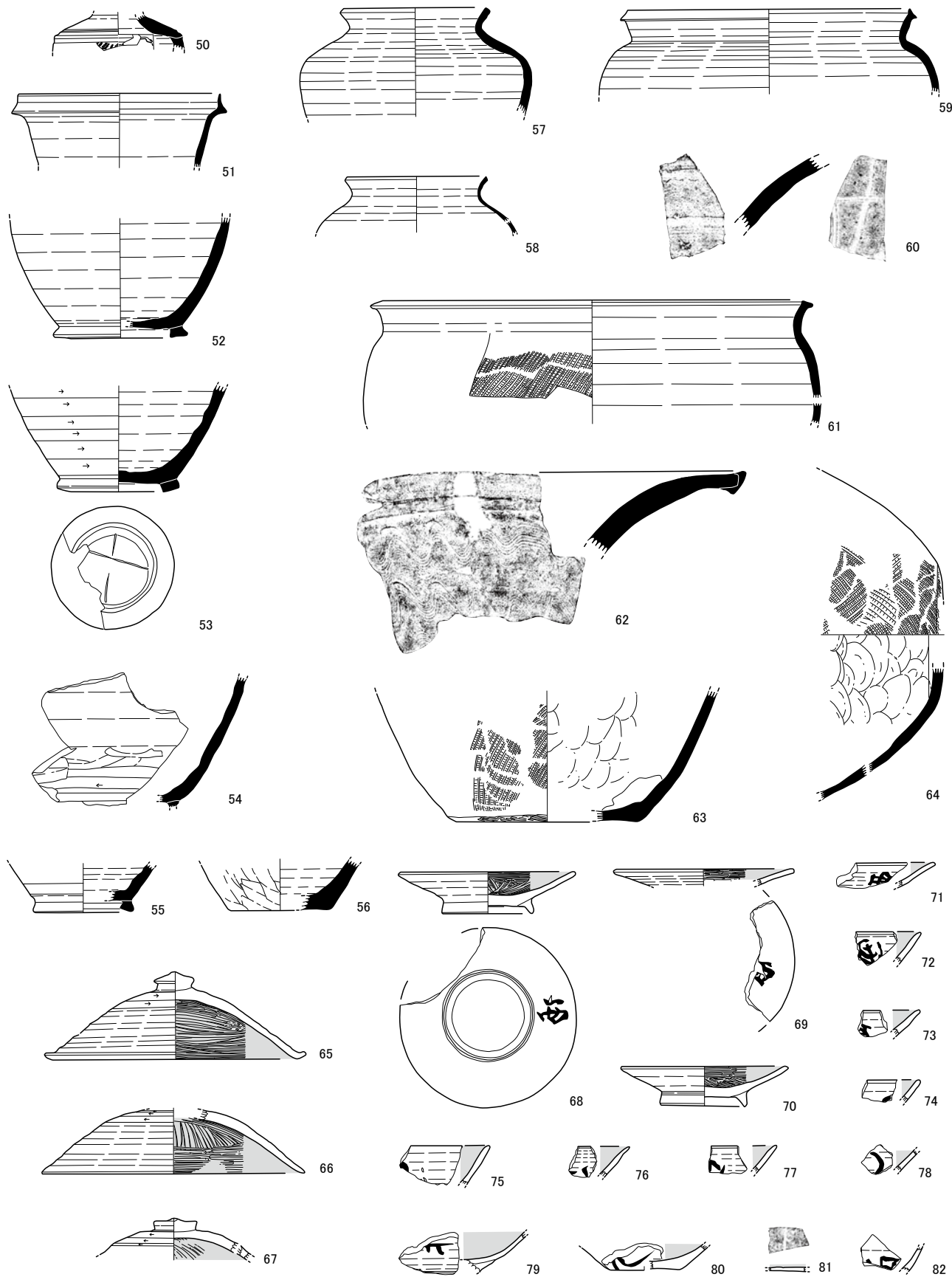

第37图 H20号住居跡出土遺物実測図(2)

50~82 (1:4)



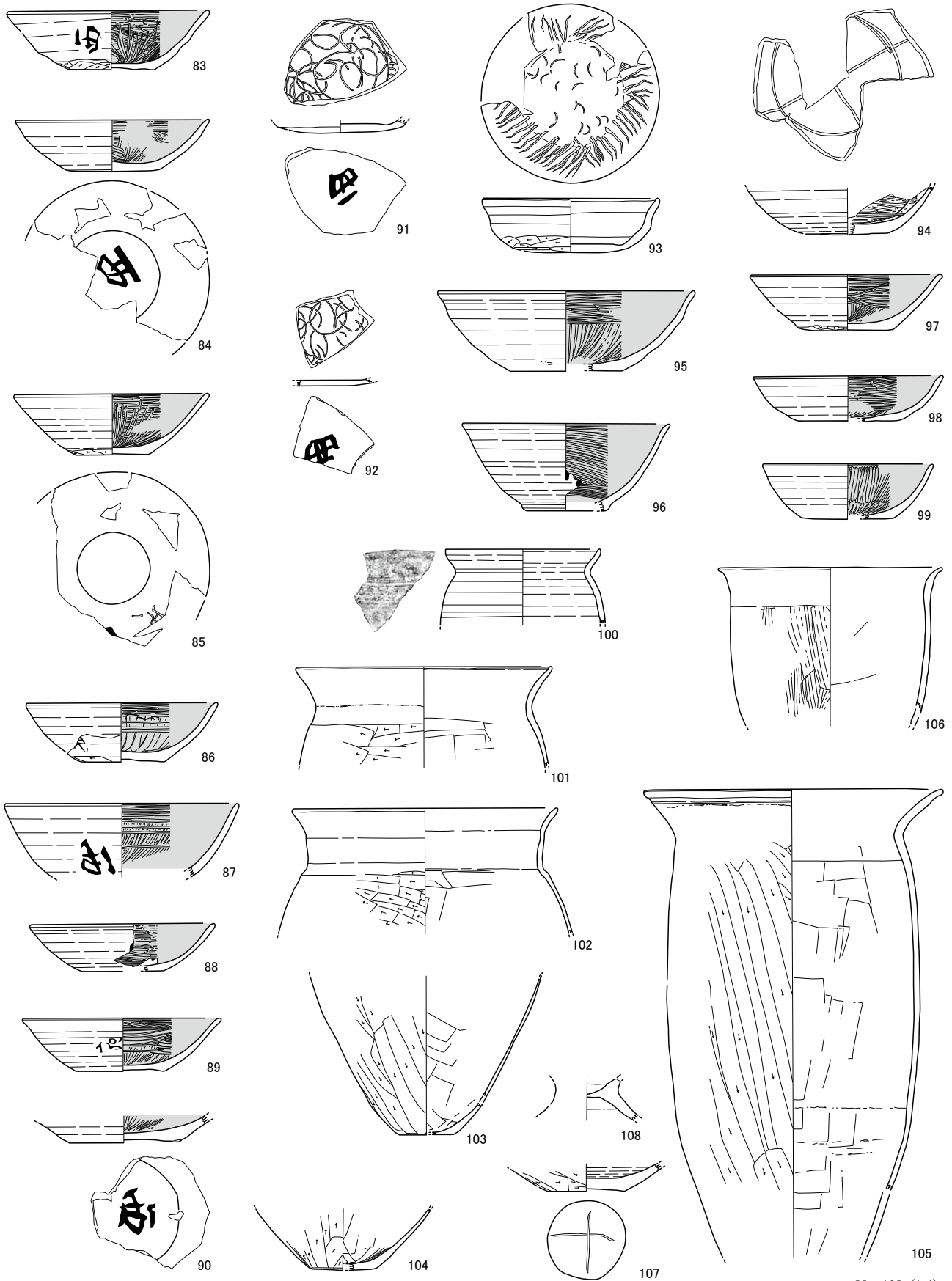

第38図 H20号住居跡出土遺物実測図(3)

83~108 (1:4)



109 (1:1) 110,111 (1:2) 112~125 (1:4)

第39图 H20号住居跡出土遺物実測図(4)

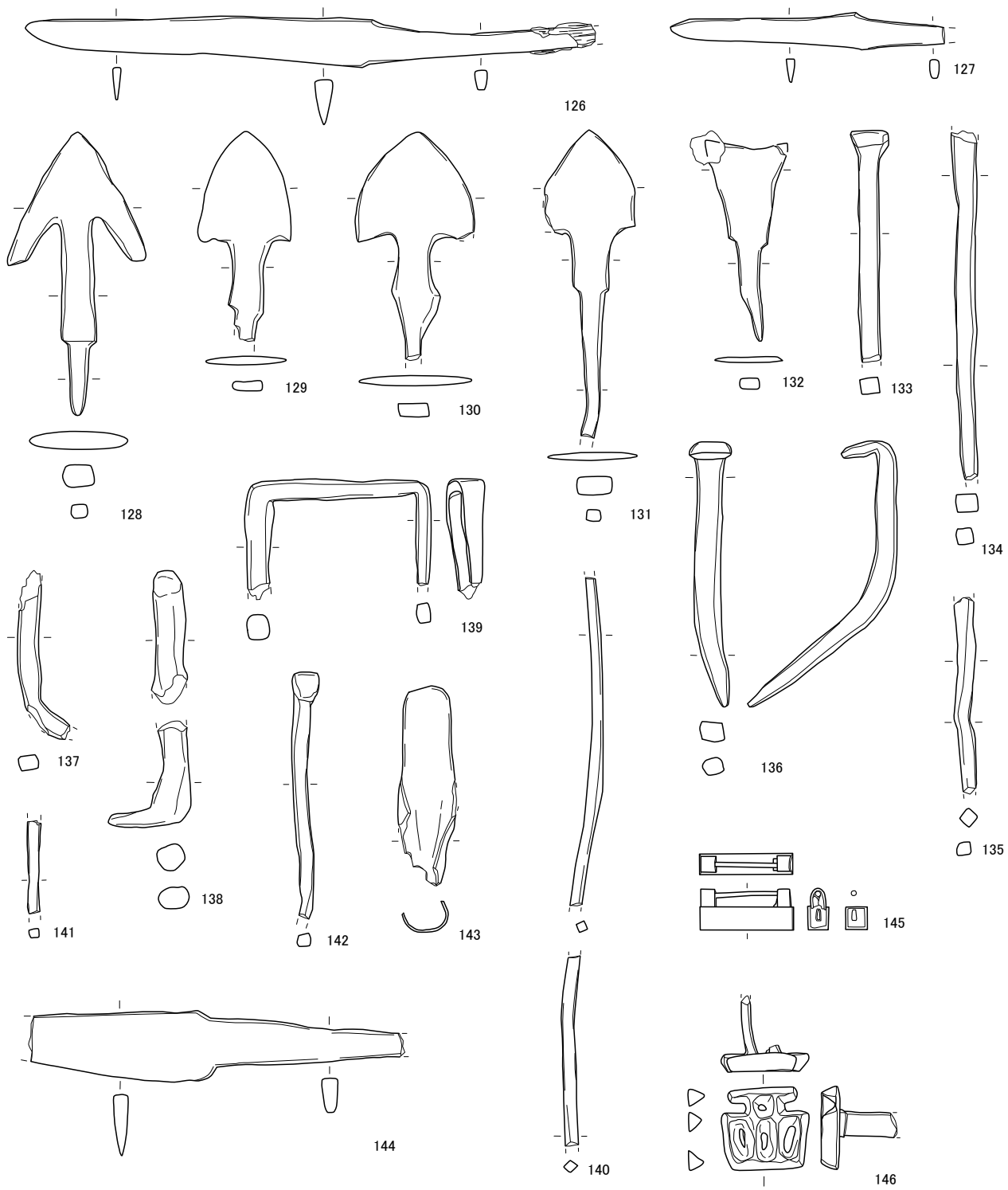

第40図 H20号住居跡出土遺物実測図(5)

126~146 (1:2)



いずれもロクロ成形で、底部は回転糸切り離しや回転ヘラケズリが確認できるものもあった。また、29～39には墨書や墨痕が確認できた。特に29～32は「西」と読める。40～42・44・45はヘラ記号が確認できる。確認できるものはいずれも焼成前のもので、いずれも破片のため判読できるものはなかった。46は須恵器坏で、見込み部に朱が付着していた。47は須恵器坏で、内面見込み部が非常になめらかで転用硯の可能性もある。48は須恵器円面硯で、小片のため全容は把握できないが、脚部破片で透かしと刻線が確認できる。49は須恵器高坏、50は須恵器隴の破片である。胴部に沈線区画と縄文が施されている。51～58は須恵器壺である。いずれも形態が異なるが、53のみ底部に「×」と考えられるヘラ記号が施されている。59～63は須恵器甕である。60は口縁部破片であるが、内面にヘラ記号が施されている。64は須恵器横瓶と考えられる。65～67は土師器蓋で、いずれも内面は丁寧なミガキと黒色処理が施されている。つまみ部は擬宝珠状である。68～71は土師器皿である。いずれも小型のタイプで、内面に黒色処理が施されている。また、68・69・71は墨書が確認でき「西」と判読できるものがある。72～99は土師器坏である。これら坏のほとんどが内面に黒色処理が施されているが、91～93は内面見込み部を中心に螺旋状の暗文が施されている。また、墨書が確認できる個体も多く、判読できるほとんどが「西」と読める。100～108は土師器甕である。100は小型のロクロ甕で、108は台付甕である。また、107は底部外面に「×」印のヘラ記号が確認できる。109は滑石製のやや大型の白玉である。110と111は滑石で石製模造品の未製品と考えられる。113と114は砥石で、114は大型の置き砥石か。115～121は敲き或いは磨りの使用痕が確認できる石器である。123～125は磨り面や条痕が残る石で、大型のため台石とした。126～144は鉄製品である。126と127は刀子である。いずれも柄の一部を欠損する。128～132は鉄鏃である。いずれも短頸タイプのもので、128は抉りの深い柳葉系、129～131は三角形で抉りが存在するタイプ、132は斧箭系である。133～138は釘と考えられる。139は鏃で先端部を欠損する。144は刀子である。145と146は銅製品で、145は錠前である。146は「西」と読める製品で、文字の後ろから延びる棒状の飛び出しが2本確認できる。この145と146は本跡を削平するカクラン部分から出土したため、この遺構に伴わない可能性も指摘できるが、本跡からの文字資料がいずれも「西」と判読できること、金属製品の「西」も墨書と同じように一画目の横一が下部に比べて短く共通性があることを考え掲載した。

本跡は先にも述べたが、拡張による建て替えが行われており、また規模も今回の調査された竪穴住居跡の中では非常に大きい。このような理由からか出土遺物は多くの時期の異なるものも含まれている。しかし、主体的な出土遺物から、本跡の帰属時期は8世紀後半から9世紀前半代と考えられる。

## (21) H21号住居跡

本住居跡は調査Ⅰ区中央のV-ソー14、V-ター13・14、V-チー14Grに位置する。残存状態は北西側がH17号住居跡により削平されているほかは良好である。形態は方形を呈する。主軸方位はN-66°-Eを示す。規模は南北長3.80m、東西長3.90mを測る。壁高さは北壁で0.47mを測る。壁はほぼ垂直に立ち上がる。住居跡の床面積は14.19㎡を測る。覆土は自然堆積であった。床は全体に硬質であり、貼床は全体的に施されていた。貼床の厚みは0.04～0.20mを測る。壁溝は確認されなかった。ピットは掘方時も含め5か所確認された。P1～P4が主柱穴と考えられ、P1-P2間が2.56m、P1-P4間が2.61mを測る。ピット規模はP1が径0.44m・深さ0.67m、P2が径0.39m・深さ0.51m、P3が径0.88m・深さ0.55m、P4が径1.07m・深さ0.68m、P5が径0.58m・深さ0.22mを測る。住居跡掘方は凹凸が激しく、特に中央部分が一段低くなっていた。

カマドは東壁中央に構築されていた。袖部は心材に川原石を使い、粘土で覆っていた。また、焚口部は礫を「コ」の字状に組んでいたが、崩れた状態で検出された。煙道部の粘土は筒状に形状が保たれており、煙り出しの形状が把握できた。火床部はよく焼けており、規模は径0.18m・厚み0.07mを測る。カマド周辺には図示した甕や鉢が使用した当時の状態で出土し、特に袖脇で検出された土師器甕は床を一部掘り込み立てた状態で確認された。

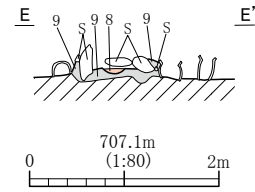
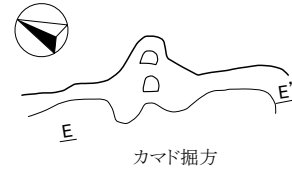
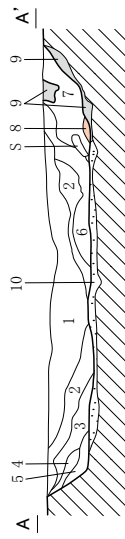
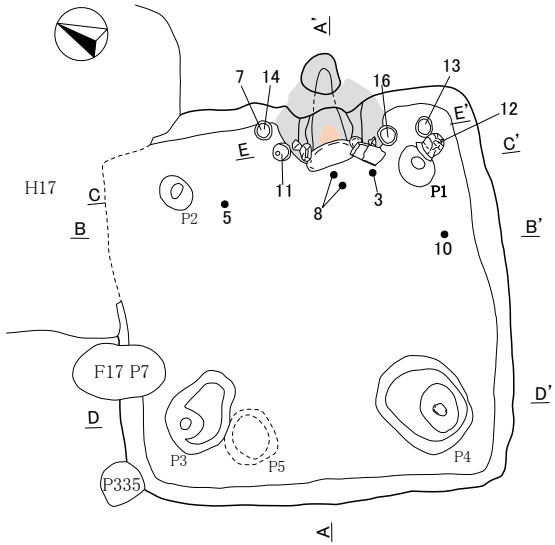

1. 褐色土(10YR4/4)しまり・粘性弱い。小石を多く含み、ざりざりしている。
2. 暗褐色土(10YR3/3)しまりややあり。粘性弱い。
3. 黒褐色土(10YR3/1)しまり・粘性弱い。小石を多く含む。
4. 黒褐色土(10YR3/2)しまり・粘性ややあり。
5. 黄褐色土(10YR5/6)しまり・粘性弱い。黄色の小石を多く含む。
6. にぶい黄褐色土(10YR4/3)しまり・粘性ややあり。粘土ブロックと焼土粒子を少量含む。
7. 暗褐色土(10YR3/3)しまり・粘性やや弱い。
8. 明赤褐色土(2.5YR5/8)しまり弱く、粘性あり。焼土層。
9. にぶい黄橙色土(10YR7/3)しまり・粘性あり。粘土層。焼土粒子を含む。
10. 暗褐色土(10YR3/4)しまりややあり。粘性弱い。黄色の砂を多く含む。

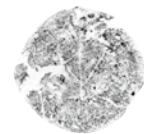
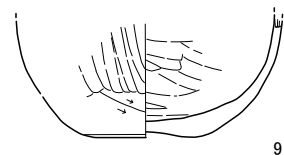
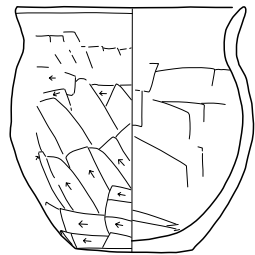
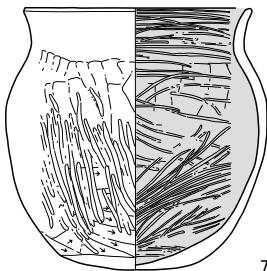
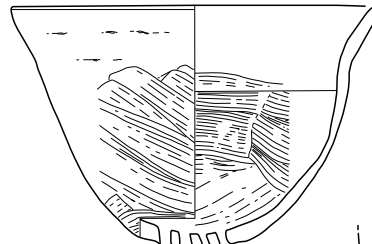
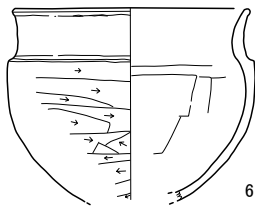
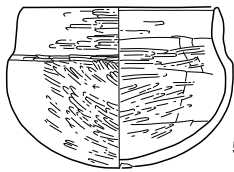
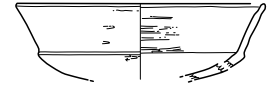
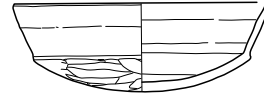
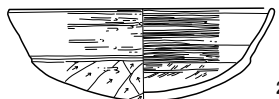
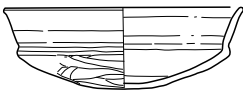
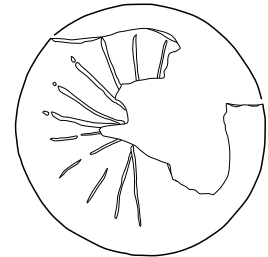
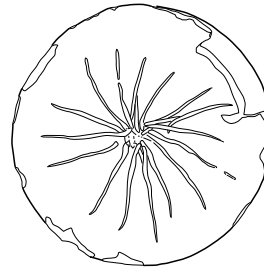
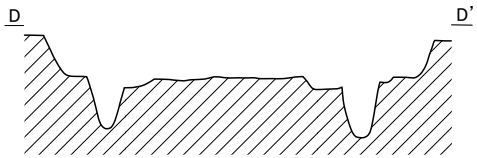
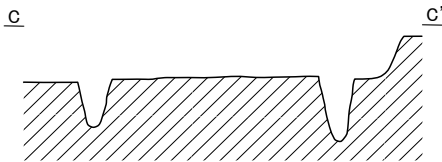
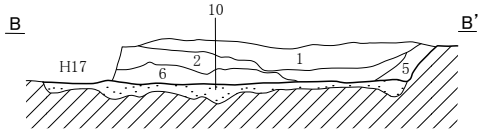

1~10 (1:4)

第41図 H21号住居跡及び出土遺物実測図

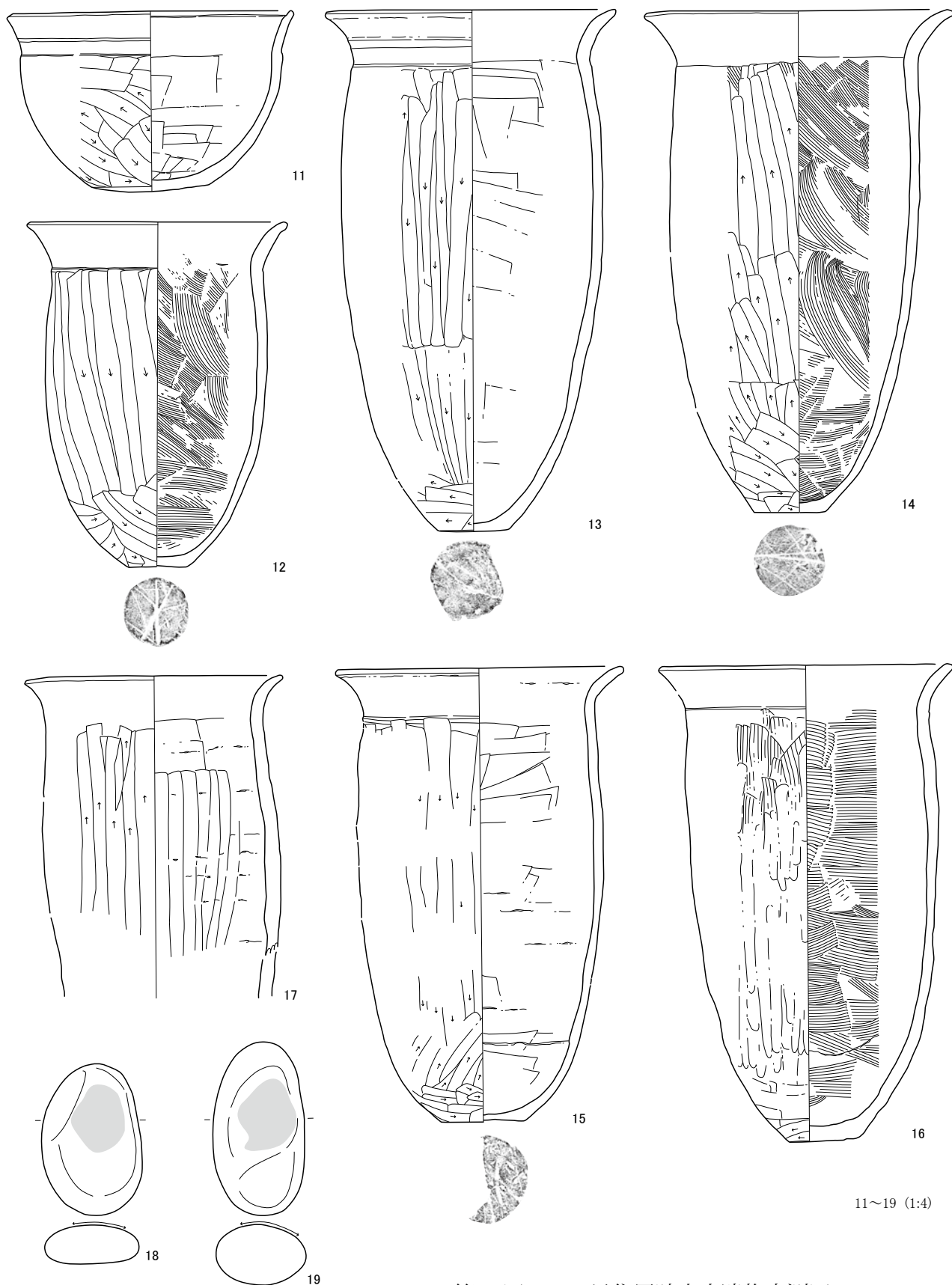

第42图 H21号住居跡出土遺物実測図



本跡からの出土遺物は比較的多く、特に先にも述べたがカマド周辺から多く出土した。1～4は土師器坏である。3と4は内面の見込み部に放射状の暗文が施されている。5は坏とすべきか鉢とすべきか迷う形態である。内外面に丁寧なミガキが施されている。6～9は土師器の小型甕である。7は内面に黒色処理が施されている。10は土師器甕で、底部に12カ所の焼成前穿孔が確認できる。11は土師器鉢である。カマド脇から完形の伏せた状態で出土した。12～17は土師器甕である。いずれもいわゆる長胴の甕で、外面は16以外縦方向のヘラケズリ、内面はいずれも刷毛目状の跡が残るナデかヘラナデによる成形が確認できる。18と19は磨り石である。

本跡はこれらの出土品より6世紀前半代に位置づけられると考える。

## (22) H22号住居跡

本住居跡は調査I区中央のV-ソ-12・13、V-ター13Grに位置する。残存状態は西側がH17号住居跡やF11号掘立柱建物跡により削平されているほかは良好である。形態は方形を呈する。主軸方位はN-48°-Eを示す。規模は南北長3.20m、東西長2.70mを測る。壁高さは南壁で0.58mを測る。壁は緩やかに立ち上がる。住居跡の床面積は8.55㎡を測る。覆土は自然堆積であった。床は全体に硬質であり、貼床は全体的に施されていた。貼床の厚みは0.03～0.18mを測る。壁溝およびピットは確認されなかった。住居跡掘方はほぼ平坦であったが、南東コーナー付近が一段低く掘り込まれていた。

カマドは東壁中央に構築されていた。煙道部は住居壁ラインより外側に飛び出すタイプで、袖部は形状はつぶれた状態であったが粘土で覆っており、礫等は検出されなかった。火床部も不明瞭であった。

本跡からの出土遺物は比較的少なく、覆土やカマド周辺から出土した。1は須恵器高坏の坏部の破片である。口縁部付近に一段の稜が巡る。2は土師器高坏の脚部である。欠損する坏部内面は黒色処理が施されている。3と4は土師器甕でいわゆる球形胴タイプの甕と考えられる。5は土師器甕である。底部を欠損する。6は磨り石、7は敲石である。

本跡はこれらの出土品より6世紀前半代に位置づけられると考える。

## (23) H23号住居跡

本住居跡は調査I区西よりのV-テ-14・15、V-ト-14・15Grに位置する。残存状態は西側が一部カクランにより削平されている。形態は方形を呈する。主軸方位はN-9°-Wを示す。規模は南北長2.62m、東西長3.60mを測る。壁高さは北壁で0.57mを測る。壁は緩やかに立ち上がる。住居跡の床面積は9.55㎡を測る。覆土は自然堆積であった。床は全体に硬質であり、貼床は全体的に施されていた。貼床の厚みは0.02～0.08mを測る。壁溝は西壁と南壁で確認された。規模は幅0.03～0.06mを測る。ピットは4か所に検出された。ピット規模はP1が径0.37m・深さ0.40m、P2が径0.25m・深さ0.24m、P3が径0.60m・深さ0.17m、P4が径0.54m・深さ0.11mを測る。住居跡掘方は細かな凹凸はあったが、ほぼ平坦であった。また、掘方検出時に西壁下のP3北側で地山が焼けた範囲を確認した。しかし、西壁に煙道の痕跡は無かった為、カマドの存在は推定できない。

カマドは北壁中央に構築されていた。煙道部は住居壁ラインより外側に飛び出すタイプで、袖部は粘土で覆っていた。焚口部は「コ」の字状に石を組み焚口部としていたが、天井部の礫は故意的か中央部で折れ、落下していた。火床部は顕著に焼けており、径は0.18m・厚みは0.05mを測る。また、本跡のカマドは火床部奥に支脚石が立った状態で検出された。

本跡からの出土遺物は比較的多く、覆土やカマド周辺から出土した遺物13点を図示した。1～6は土師器坏である。1～3は碗タイプで、4～6はいわゆる須恵器模倣坏である。1は内外面が黒色処理されている。7～9は土師器甕である。9は丁寧なミガキが施され、形態から壺としてもよいのかもしれない。

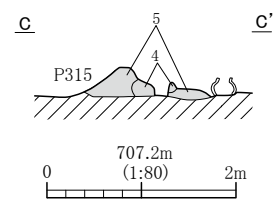
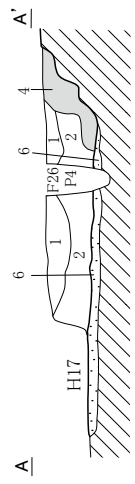
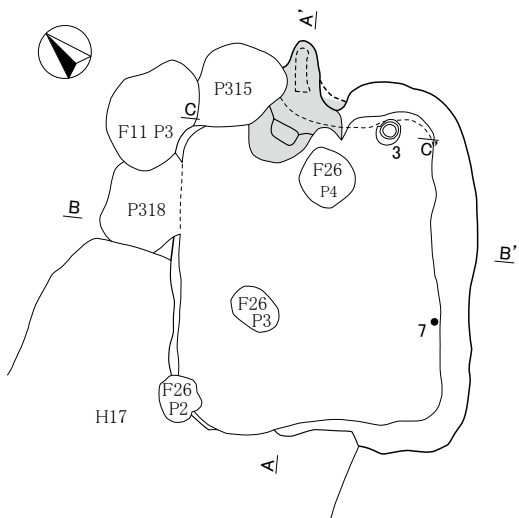

- 1.暗褐色土(10YR3/3) しまり・粘性弱い。小石を多く含む。
- 2.黒褐色土(10YR3/2) しまり・粘性弱い。1層より小石を多く含む。
- 3.暗褐色土(10YR3/4) しまり・粘性弱い。黄色の砂を多く含む。
- 4.にぶい黄橙色土(10YR6/4) しまり・粘性ややあり。粘土と焼土層。
- 5.暗褐色土(10YR3/3) しまり・粘性弱い。焼土・粘土粒子を含む。
- 6.褐色土(10YR4/4) しまり・粘性弱い。黄色の砂を多く含む。

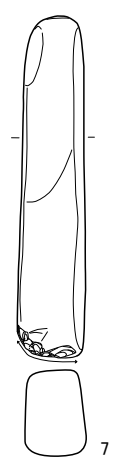
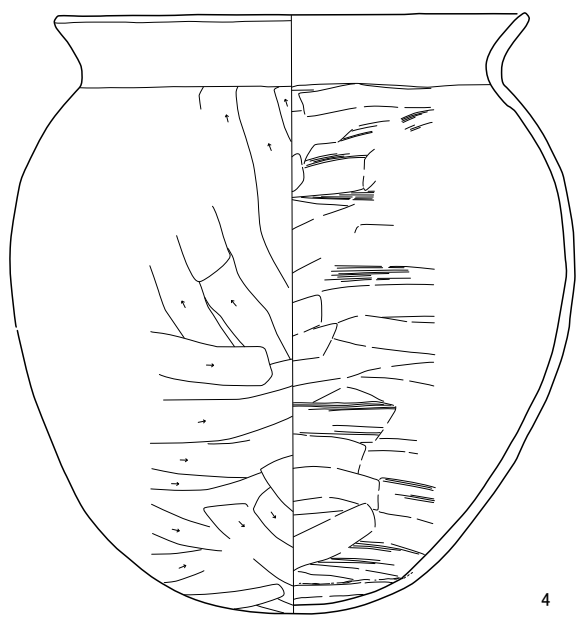
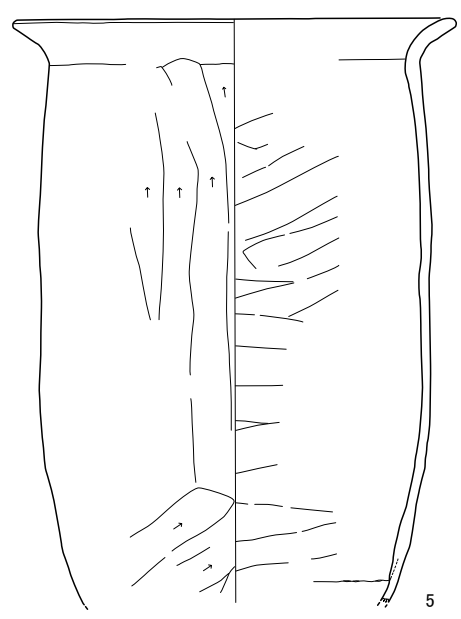
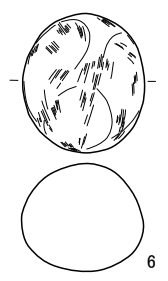
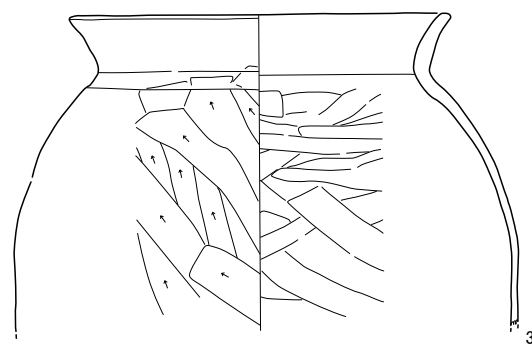
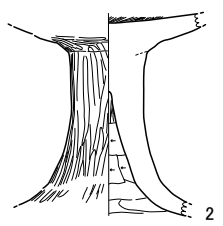
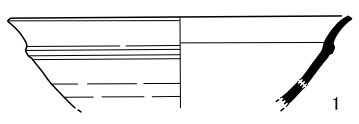
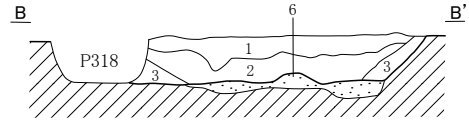

4 1~7 (1:4)

第43図 H22号住居跡及び出土遺物実測図

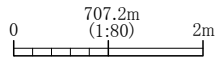
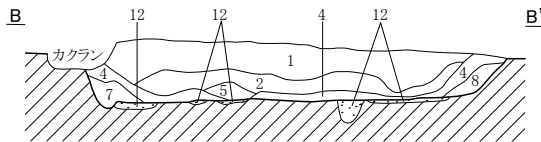
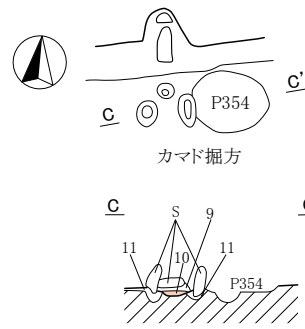
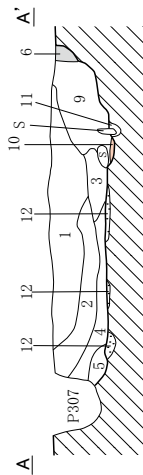
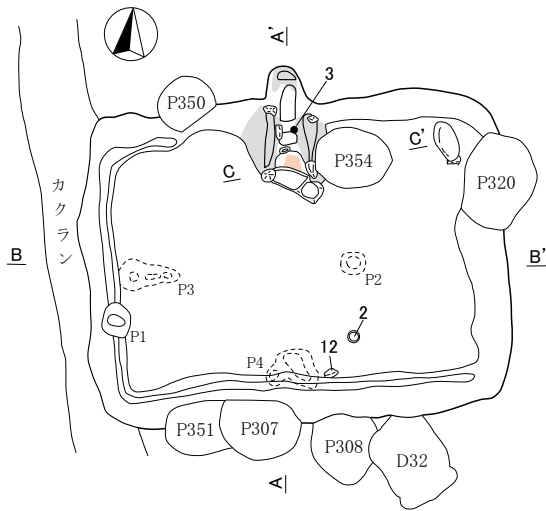

- 1.黒褐色土(10YR3/2)しまりややあり。粘性弱い。小石を多く含む。
- 2.灰黄褐色土(10YR4/2)しまり・粘性弱い。黄色の砂を多く含む。
- 3.にぶい黄褐色土(10YR5/4)しまり・粘性あり。粘土ブロックを多く含む。
- 4.黒褐色土(10YR3/1)しまり・粘性ややあり。炭化物を多く含む。
- 5.明黄褐色土(10YR6/8)しまり・粘性弱い。黄色の砂と黒色土の混合土。
- 6.にぶい橙色土(7.5YR7/4)粘土層。
- 7.褐色土(10YR4/6)しまり・粘性弱い。黄色の砂を多く含む。
- 8.黄褐色土(10YR5/8)しまり・粘性あり。ソフトロームのよう土。
- 9.にぶい黄褐色土(10YR7/4)しまり・粘性あり。粘土と焼土の混合土。  
カマド構築土の掘り崩れ。
- 10.明赤褐色土(2.5YR5/8)しまりあり。粘性弱い。焼土の焼けこみ。
- 11.にぶい黄褐色土(10YR6/4)しまり・粘性あり。黄色の砂が混入。
- 12.暗褐色土(10YR3/3)しまりあり。粘性弱い。小石を多く含む。  
微量の炭化物を含む。

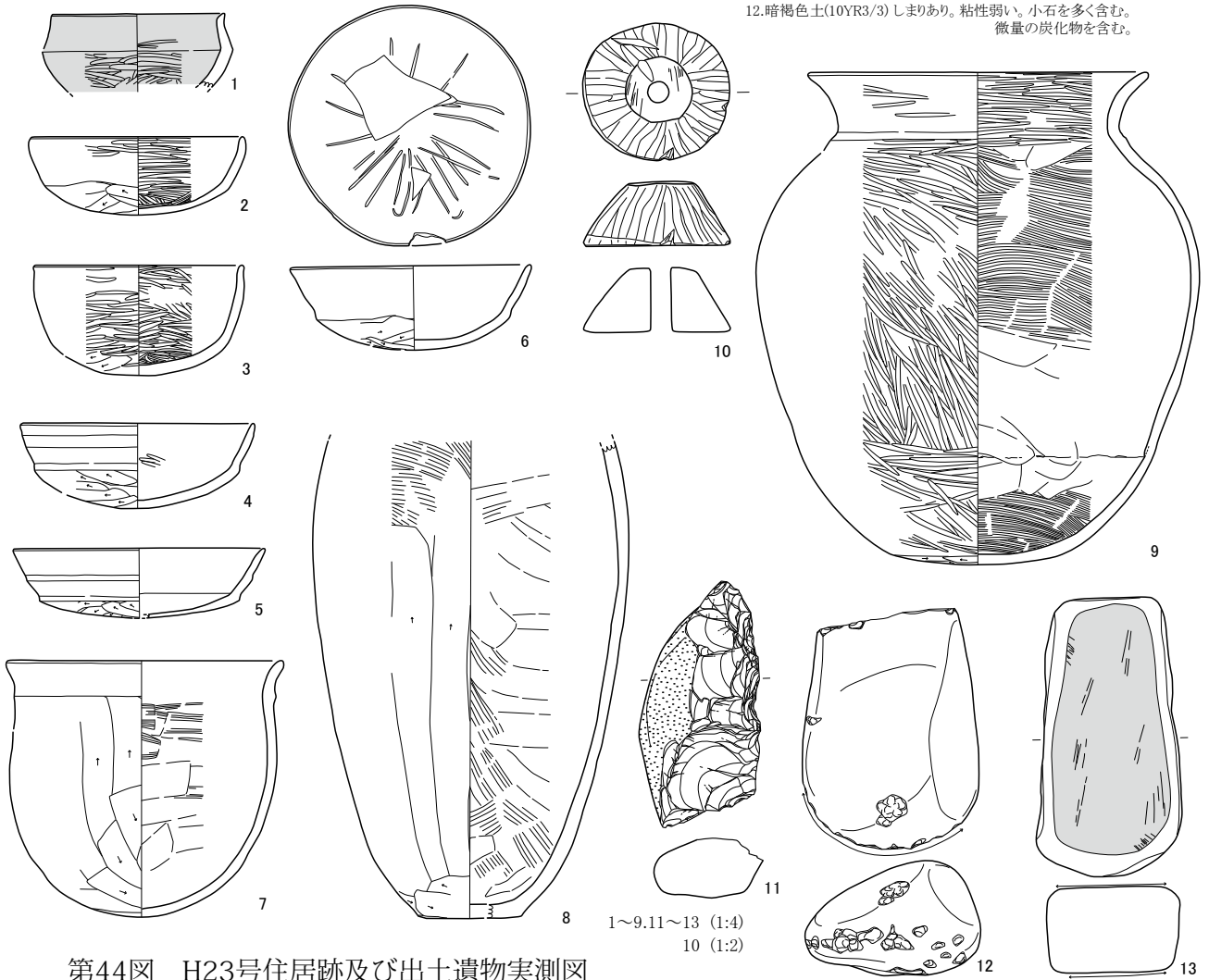

第44図 H23号住居跡及び出土遺物実測図



10は土製紡錘車で、完形である。11は複数の剝離痕が確認できるため石核とした。12は敲石、13は磨り石である。

本跡はこれらの出土遺物より6世紀前半に位置づけられると考える。

(24) H25号住居跡

本住居跡は調査I区南よりのⅧーコー1・2、Ⅷーサー1・2Grに位置する。残存状態は北側がH20号住居跡に南側が調査区域外となることから住居中央部のみの検出に止まった。形態は方形を呈すると考えられる。規模は残存南北長2.72m、東西長4.62mを測る。壁高さは西壁で0.48mを測る。壁は緩やかに立ち上がる。住居跡の床面積は検出部分で12.50㎡を測る。覆土は自然堆積であった。床は全体に硬質であり、貼床は確認されなかった。壁溝は西壁の一部に確認された。規模は幅0.01～0.03mを測る。ピットは9か所検出された。ピット規模はP1が径0.60m・深さ0.23m、P2が径0.41m・深さ0.45m、P3が径0.83m・深さ0.37m、P4が径0.36m・深さ0.42m、P5が径0.32m・深さ0.24m、P6が径0.23m・深さ0.07m、P7が径0.18m・深さ0.09m、P8が径0.32m・深さ0.19m、P9が径0.62m・深さ0.08mを測る。P2とP4が支柱穴の一部と考えられる。

本跡からの出土遺物は覆土を中心に発見され、5点を図示した。1と2は須恵器坏である。いずれも底部回転糸切りである。3は須恵器甕の口縁部で、外面にタタキ痕が残る。4は土師器坏である。

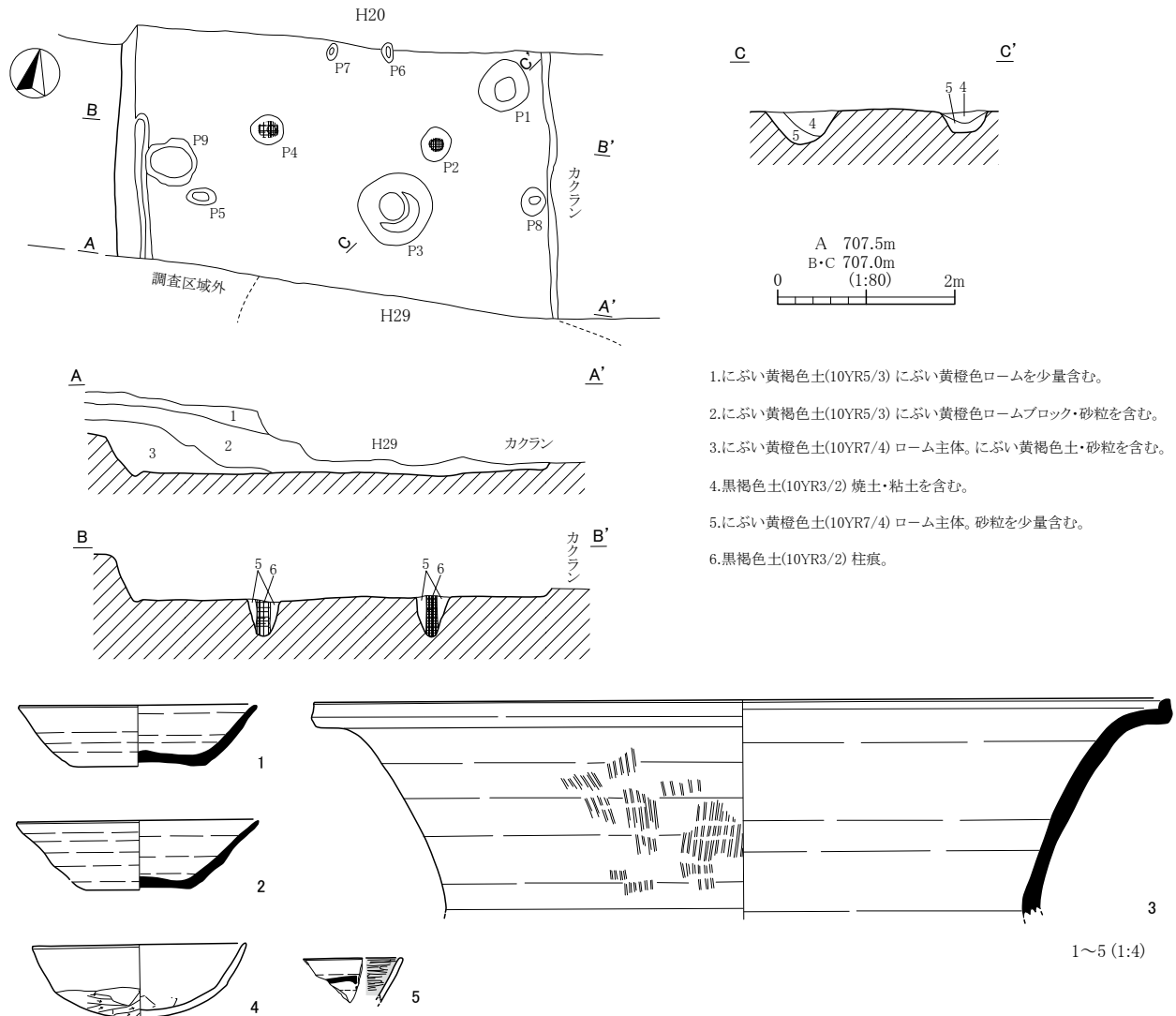

第45図 H25号住居跡及び出土遺物実測図

いわゆる須恵器模倣坏とされるタイプである。5は土師器坏である。内面が黒色処理されている。また、外面に墨書と考えられる墨痕が確認できる。

本跡の帰属時期はH20号住居跡より古く、4の土師器坏が示す6世紀代の可能性がある。

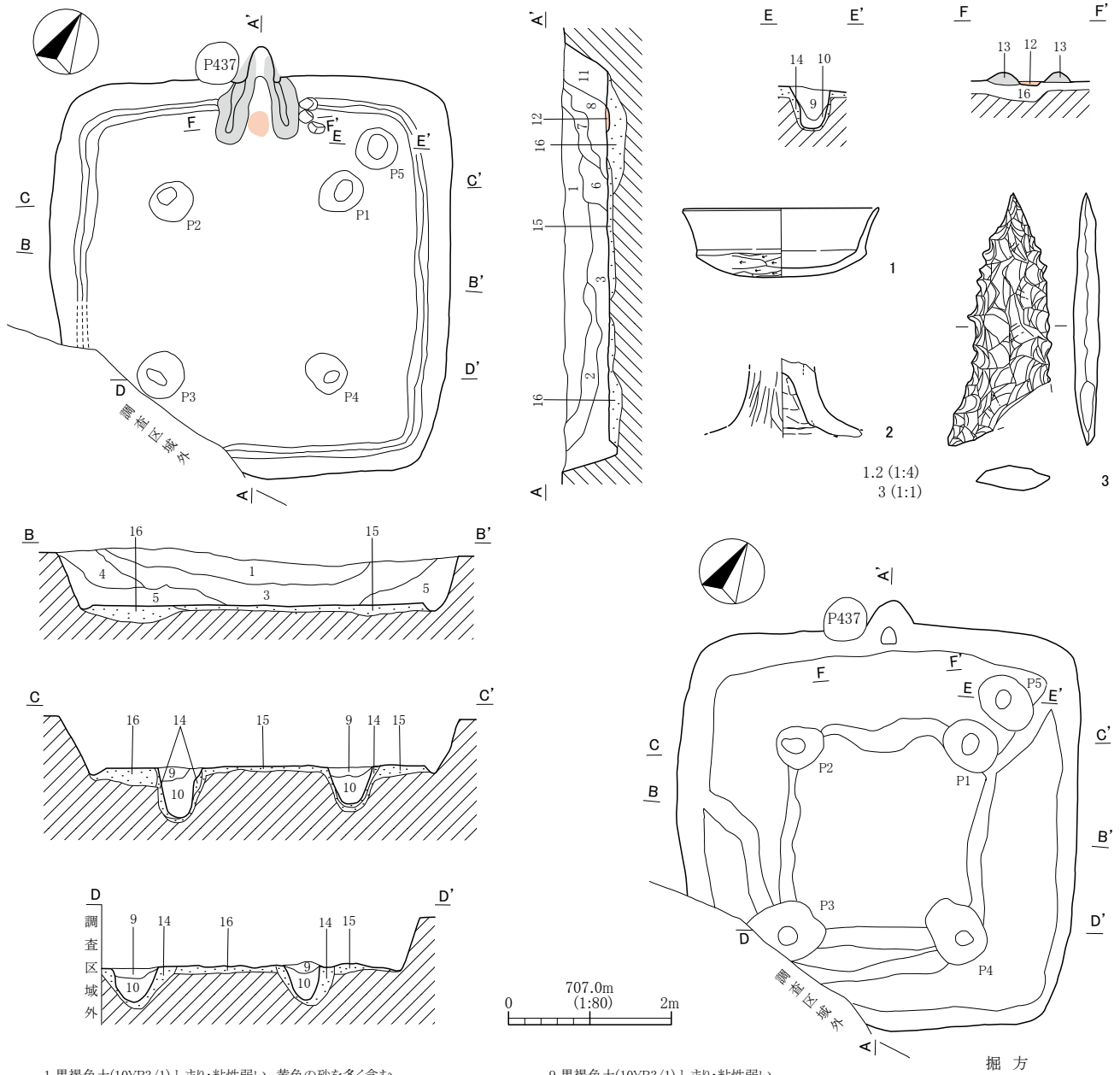

- 1. 黒褐色土(10YR3/1) しまり・粘性弱い。黄色の砂を多く含む。
- 2. 黄褐色土(10YR5/8) しまり・粘性ややあり。
- 3. 褐色土(10YR4/4) しまり・粘性強い。黄色のローム粒子を多く含む。
- 4. にぶい黄褐色土(10YR4/3) しまり・粘性弱い。小石を多く含む。
- 5. 黒褐色土(10YR3/1) しまり・粘性ややあり。
- 6. 灰黄褐色土(10YR4/2) しまり・粘性ややあり。粘土ブロックを多く含む。
- 7. にぶい黄褐色土(10YR4/3) しまり・粘性ややあり。
- 9. 黒褐色土(10YR3/1) しまり・粘性弱い。
- 10. 暗褐色土(10YR3/4) しまり・粘性弱い。黄色の砂を多く含む。
- 11. にぶい黄褐色土(10YR7/3) しまり・粘性あり。粘土ブロックを含む。
- 12. 赤色土(10R4/8) しまり弱い。粘性あり。火床部。ぼそぼそした焼土。
- 13. にぶい黄褐色土(10YR7/3) しまり粘性あり。粘土層。
- 14. 褐色土(10YR4/6) しまり・粘性弱い。黄色の砂層。
- 15. 黒褐色土(10YR3/2) しまり弱い。粘性ややあり。小石を多く含む。

第46図 H26号住居跡及び出土遺物実測図

(25) H26号住居跡

本住居跡は調査 I 区南よりのV-チ・ツ・テ-17・18Grに位置する。残存状態は南西側が一部調査区域外となるほかは良好である。形態は方形を呈する。主軸方位はN-25°-Wを示す。規模は南北長4.06m、東西長4.04mを測る。壁高さは西壁で0.65mを測る。壁はほぼ垂直に立ち上がる。住居跡の床面積は検出部分で14.98㎡を測る。覆土は自然堆積であった。床は全体に硬質であり、貼床は全体的に施されていた。貼床の厚みは0.04~0.20mを測る。壁溝は検出された部分では全周していた。規模は幅0.05~0.12mを測る。ピットは5か所に検出された。P1からP4は支柱穴と考えられ、P1-P2間は2.26m、P1-P4間は2.30mを測る。P5は貯蔵穴と考えられる。ピット規模はP1が径0.55m・深さ0.52m、P2が径0.49m・深さ0.68m、P3が径0.58m・深さ0.40m、P4が径0.52m・深さ0.45m、P5が径0.51m・深さ0.54mを測る。住居跡掘方は住居中央部が一段高く掘り残されるタイプで、周辺部との高さの差は0.12~0.15mを測る。

カマドは北壁中央に構築されていた。煙道部は住居壁ラインより外側に飛び出すタイプで、袖部は粘土で覆っていた。火床部は顕著に焼けており、径は0.32m・厚みは0.06mを測る。

本跡からの出土遺物は比較的少なく3点を図示したのみである。1は土師器坏である。いわゆる須恵器模倣坏と呼ばれるタイプである。2は土師器高坏の脚部の破片である。外面にはミガキが施されている。3は石鏃で、かえりが一部欠損している。

本跡は出土遺物が非常に少なく、所産時期の確定に苦慮するが図示した土器から6世紀代と考えられようか。

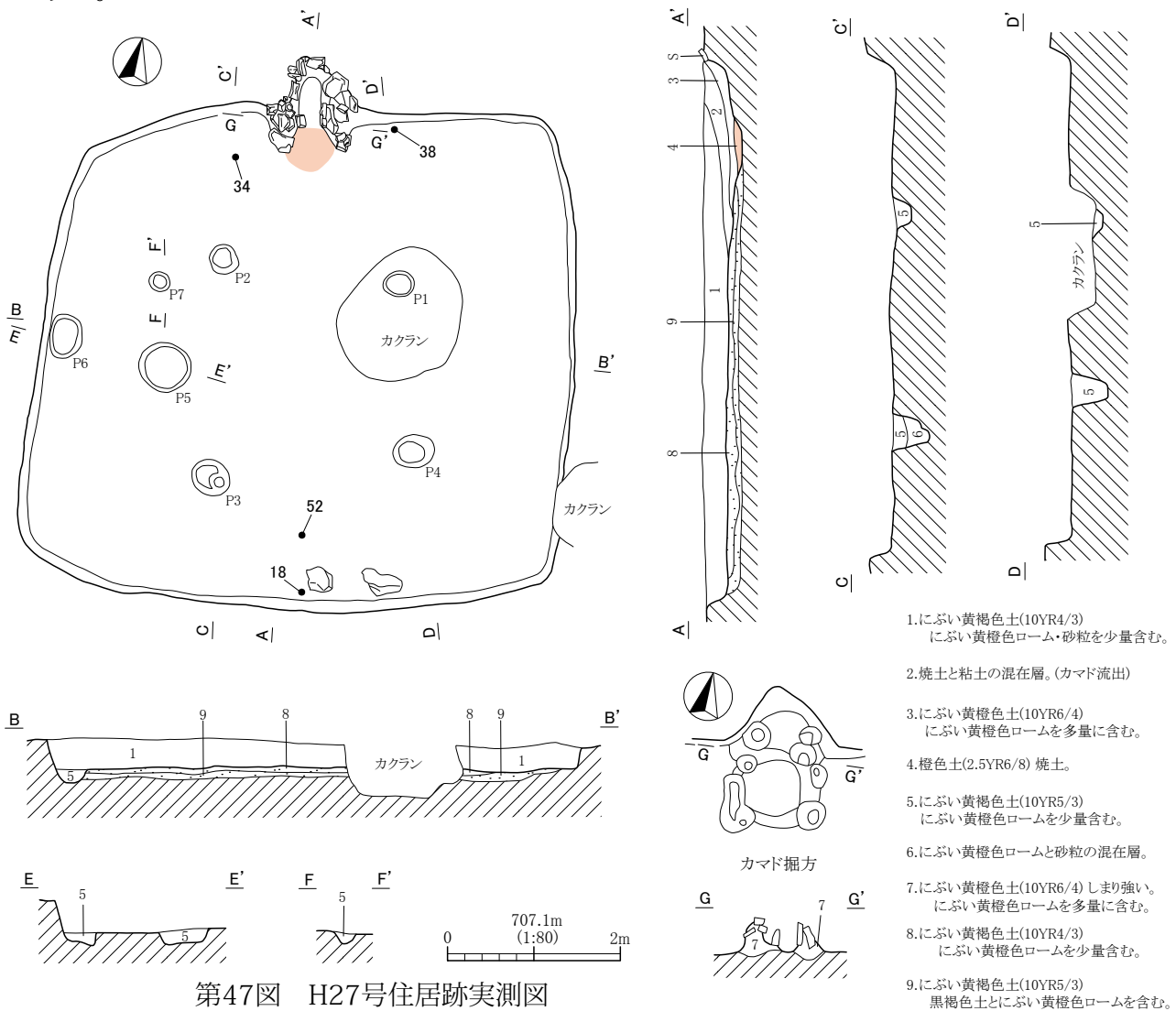

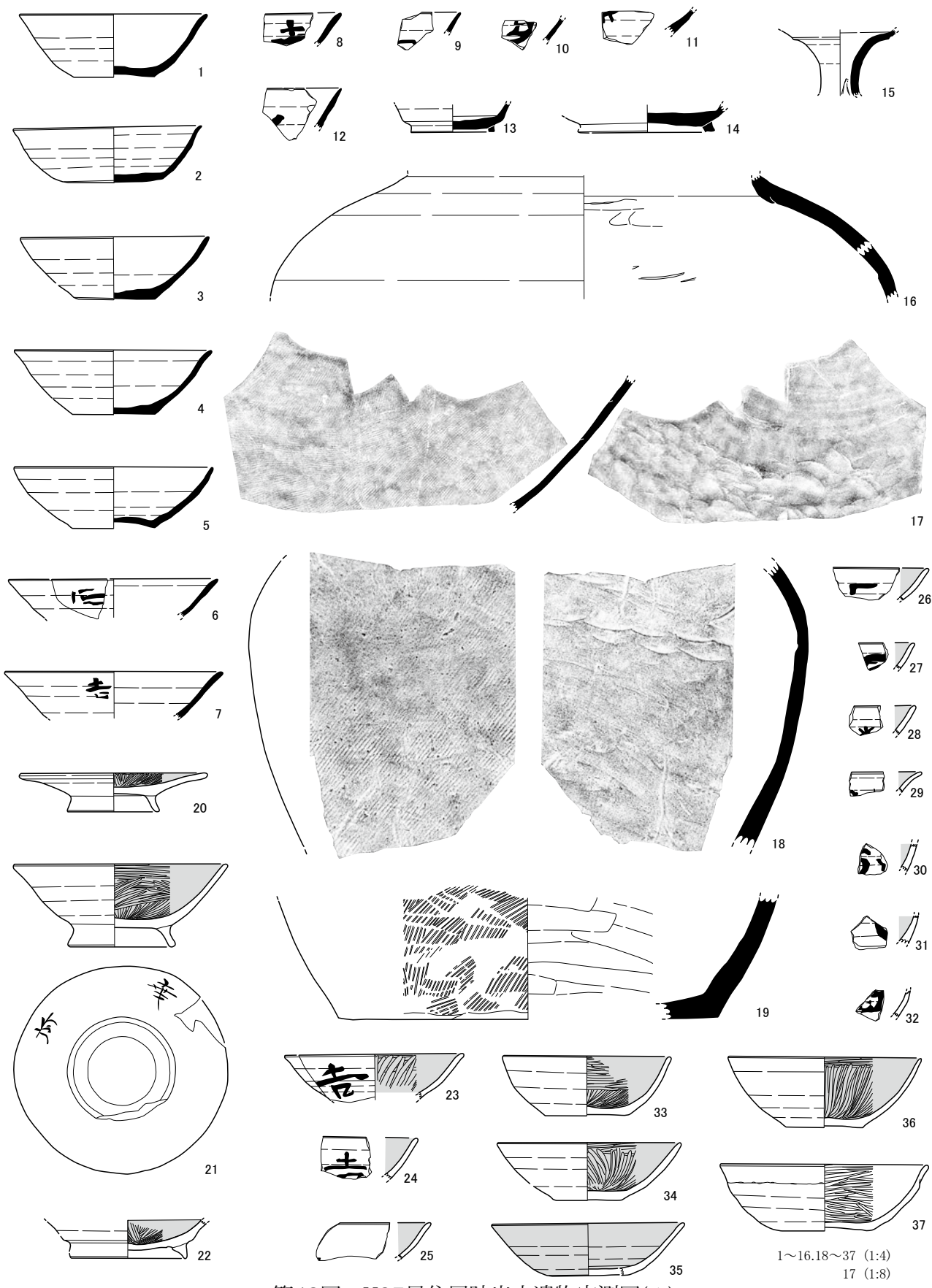

第48図 H27号住居跡出土遺物実測図(1)



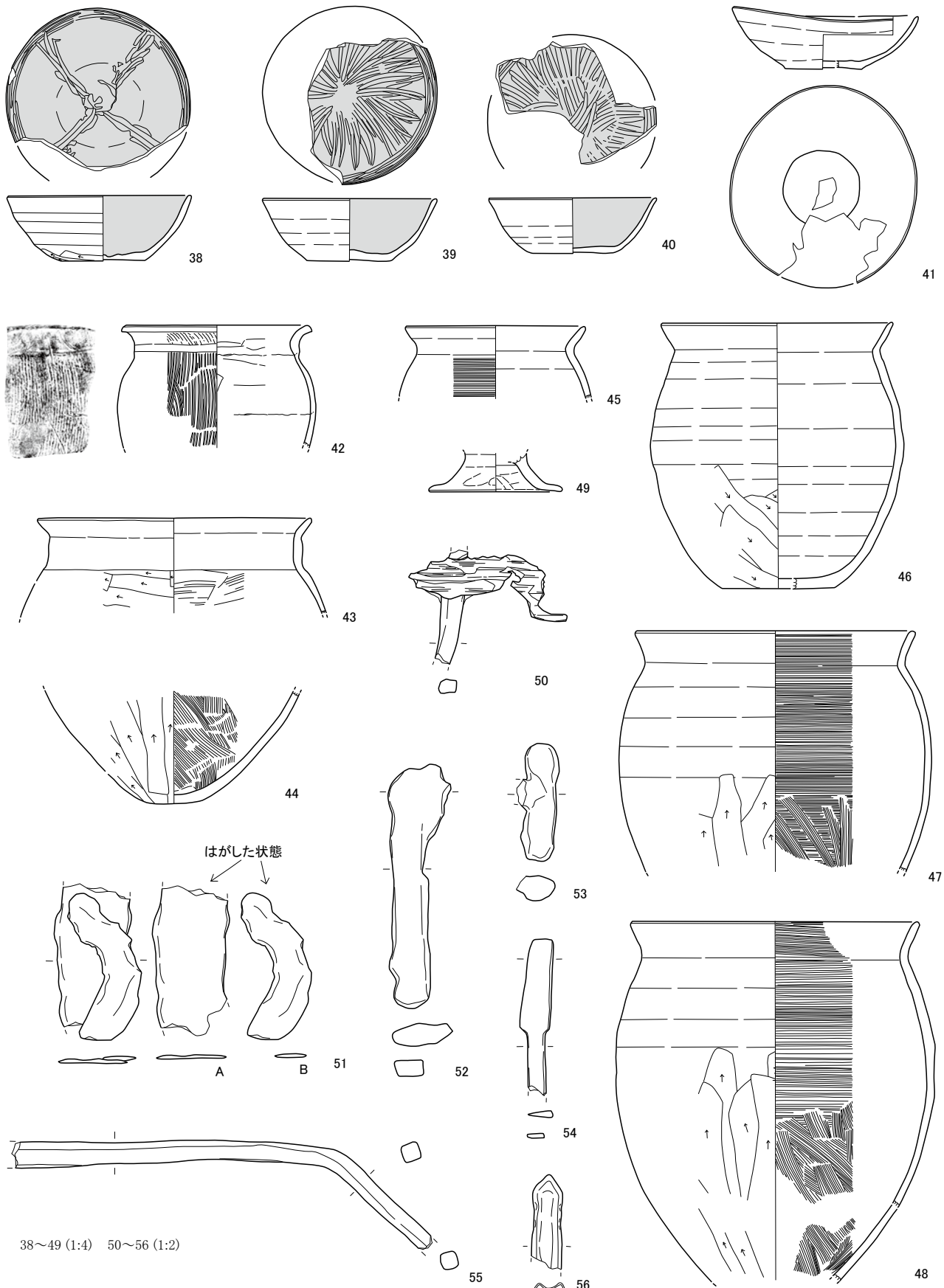

第49図 H27号住居跡出土遺物実測図(2)

## (26) H27号住居跡

本住居跡は調査Ⅰ区南よりのVーシ・スー20、Ⅷーシ・スー1・2Grに位置する。残存状態は良好である。形態は方形を呈する。主軸方位はN-14°-Wを示す。規模は南北長5.48m、東西長6.07mを測る。壁高さは西壁で0.38mを測る。壁はほぼ垂直に立ち上がる。住居跡の床面積は31.64㎡を測る。覆土は自然堆積であった。床は全体に硬質であり、貼床は全体的に施されていた。貼床の厚みは0.04~0.14mを測る。壁溝は検出されなかった。ピットは7か所に検出された。P1からP4は主柱穴と考えられる。ピット規模はP1が径0.36m・深さ0.14m、P2が径0.34m・深さ0.21m、P3が径0.46m・深さ0.45m、P4が径0.48m・深さ0.47m、P5が径0.60m・深さ0.15m、P6が径0.50m・深さ0.13m、P7が径0.24m・深さ0.13mを測る。住居跡掘方はほぼ平坦であった。

カマドは北壁中央に構築されていた。煙道部は住居壁ラインより外側に飛び出すタイプで、袖部は心材を礫で構築し、粘土で覆っていた。火床部は顕著に焼けており、径は0.56m・厚みは0.09mを測る。また、火床部奥の左寄りには支脚石が立った状態で検出された。火床部の左寄りであることから、本カマドは二つの掛け口が存在したことが推定できる。カマド掘方は袖心材の掘方穴が確認された。

本跡からの出土遺物は覆土を中心に比較的多く出土し、56点を図示した。1~14は須恵器坏である。6~12は墨書ならびに墨痕が確認できる。13と14は有台の坏である。15は須恵器臑の頸部である。16~19は須恵器甕である。いずれも破片で全容が把握できるものはない。20は土師器有台付き皿である。内面に丁寧なミガキと黒色処理が施されている。21と22は土師器碗で、21は外面二か所に墨書が確認できるが判読できない。23~41は土師器坏である。23~32は墨書あるいは墨痕が確認できる。23は「吉」か「土口」の2文字か。38は内面見込み部に「×」印的なミガキによる暗文が施されている。41は口縁部が円形ではなく、やや歪んだいわゆる「杓状坏」と呼ばれている土器と考える。42~49は土師器甕である。42は胎土が白く、いわゆる外来系土器と認識されている「伊勢型甕」と呼ばれる範疇に含まれる土器と考える。45~48は土師器ロクロ甕である。43はいわゆる「武蔵型甕」と呼ばれる口縁部の破片である。50~56は金属製品である。いずれも種別決定には苦慮するが、54は鉄鏃、56は薄い銅製の板で何かの飾り金具と考えられる。

本跡はこれらの出土遺物から9世紀前半の帰属時期が考えられる。

## (27) H28号住居跡

本住居跡は調査Ⅰ区西よりのⅥーア・イー14・15Grに位置する。残存状態は住居跡中心をM2号溝状遺構により削平されている。形態は方形を呈する。主軸方位はNを示す。規模は南北長3.36m、東西長4.11mを測る。壁高さは南東コーナーで0.54mを測る。壁はほぼ垂直に立ち上がる。住居跡の床面積は13.62㎡を測る。覆土は自然堆積であった。床は全体に硬質であり、貼床は全体的に施されていた。貼床の厚みは0.02~0.08mを測る。壁溝は検出されなかった。ピットは5か所に検出された。ピット規模はP1が径0.40m・深さ0.50m、P2が径0.45m・深さ0.47m、P3が径0.20m・深さ0.10m、P4が径0.56m・深さ0.25m、P5が径0.50m・深さ0.46mを測る。住居跡掘方は北東コーナー側と南西コーナー側に一段深く掘り窪められた部分があった。規模は北東側が長軸2.20m、深さ0.20m。南西側が長軸1.60m、深さ0.28mを測る。

カマドは北壁東よりと、カマド痕跡として北壁中央部に確認できた。このことから本跡カマドは作り変えが想定でき、中央部から東側に移動したことが想定できる。カマドはどちらも煙道部が住居壁ラインより外側に飛び出すタイプで、袖部は粘土を使い、焚口部は「コ」字状に礫を配置していた。また東側のカマドは火床部に支脚石が立った状態で検出された。中央部のカマドは煙道部と袖の一部が確認されたが、そのほとんどがM2号溝状遺構により削平されていた。

本跡からの遺物は少なく、5点を図示したのみである。1は須恵器壺の口縁部と考えられる。2は土師器坏である。3は土師器高坏の脚部破片で、残存する坏部内面は黒色処理が施されている。4は土師器の台付き鉢とした。特異な形態であるが、口縁部は作成途中か、作り変えの可能性はある。5は土師器甕で、カマド脇から完形で出土した。器厚と重量があるタイプの甕である。

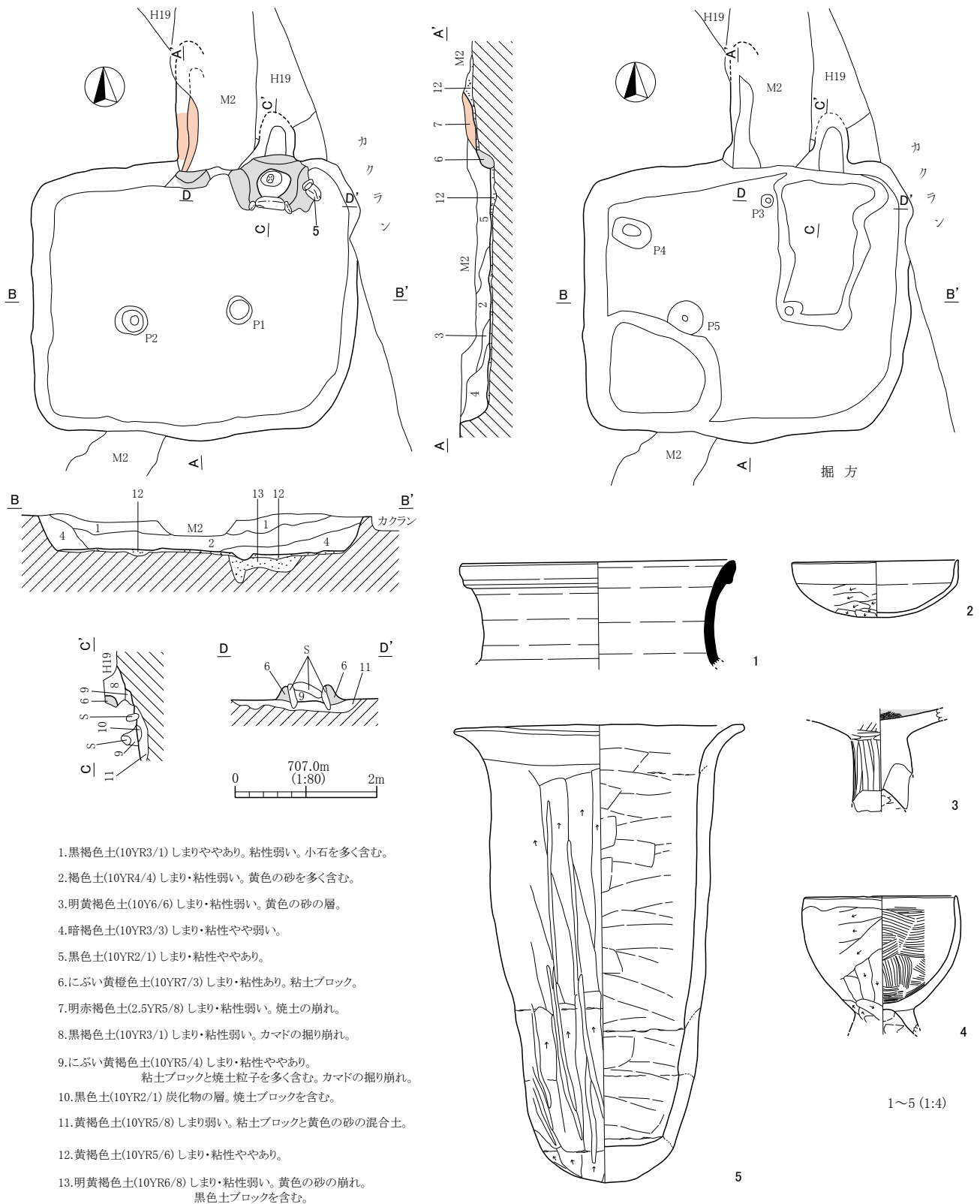

第50図 H28号住居跡及び出土遺物実測図

本跡は出土遺物が少なく、帰属時期の確定には苦慮するが、カマド脇より出土の土師器甕や土師器環の形態から6世紀後半に位置づけられると考える。

## (28) H29号住居跡

本住居跡は調査 I 区南端のⅧーコー2Grに位置する。残存状態は住居跡のほとんどが調査区域外となり、カマドの一部分とセクション図により西壁が確認されたのみである。形態は不明である。壁高さは西壁で0.36mを測る。壁はなだらかに立ち上がる。住居跡の床面積は検出部分で0.66㎡を測る。覆土は自然堆積であった。床は硬質であり、貼床は施されていた。貼床の厚みは0.07～0.20mを測る。壁溝は検出されなかった。カマドは北壁にあり、火床部は確認できた。

本跡からの遺物は少なく、3点を図示したのみである。1は須恵器坏の底部破片である。2は土師器坏で、外面に「西」と読める墨書がある。内面は黒色処理が施され、丁寧なミガキが施されている。3は土師器甕で、いわゆる「武蔵型甕」と呼ばれるタイプのものである。

本跡はカマドのみの検出であり、遺物も少なく所産時期は不明である。

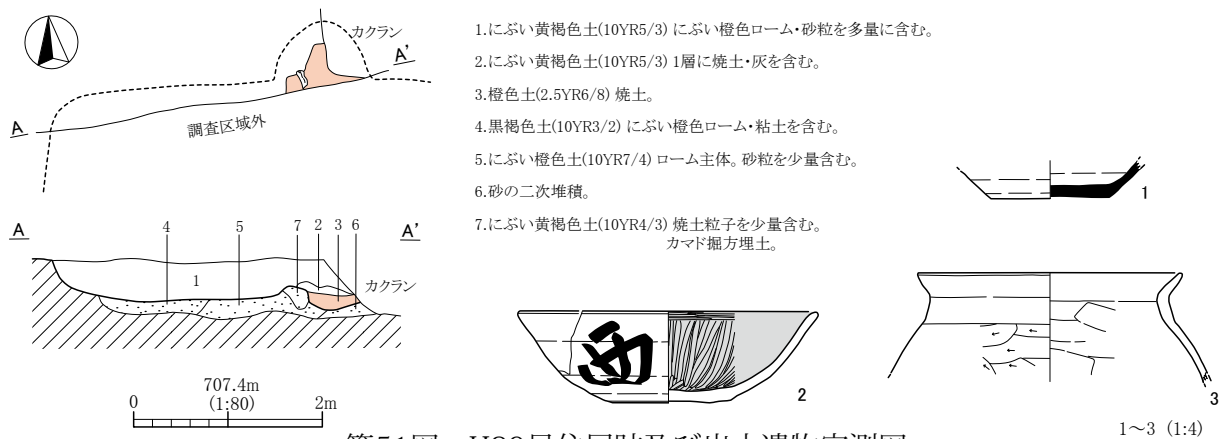

## (29) H30号住居跡

本住居跡は調査 I 区西よりのⅤートー17・18、Ⅵーアー17・18Grに位置する。残存状態は良好である。形態は方形を呈する。主軸方位はN-15°-Wを示す。規模は南北長3.88m、東西長4.00mを測る。壁高さは南西コーナーで0.59mを測る。壁はほぼ垂直に立ち上がる。住居跡の床面積は15.92㎡を測る。覆土は自然堆積であった。床は全体に硬質であり、貼床は全体的に施されていた。貼床の厚みは0.01～0.03mを測り、非常に薄かった。壁溝は検出されなかった。ピットは3か所に検出された。P2が貯蔵穴と考えられる。ピット規模はP1が径0.26m・深さ0.15m、P2が径0.46m・深さ0.49m、P3が径0.26mを測る。住居跡掘方はほぼ平坦であった。

カマドは北壁中央に構築されていた。煙道部は住居壁ラインより外側に飛び出すタイプで、袖部は粘土で覆っていた。焚口部は入口に軽石を面取り加工し設置していた。火床部は顕著に焼けており、径は0.22m・厚みは0.02mを測る。また、火床部奥には支脚石が立った状態で検出された。火床部の左寄りであることから、本カマドは二つの掛け口が存在したことが推定できたが、掘方検出では設置穴が確認できなかった。カマド掘方は袖心材の掘方穴が確認された。

本跡からの出土遺物はカマド前面や西壁際の床面上から比較的多く出土し、29点を図示した。1～3は土師器坏である。いずれもいわゆる須恵器模倣坏であるが、3は口唇部が内側に内湾するタイプで、内面見込み部に放射状の暗文が施されていた。4は土師器甕で、底部は1/2程欠損するが多孔タイプである。5～8土師器甕である。6と7は同タイプで、外面ナデかヘラケズリ、内面は刷毛目状のナデが施されている。9は凹石である。中央が表裏ともに窪んでいる。10は磨り石で正面と側面が顕著に磨られていた。11～29は編物石と考えられる。住居床面の3か所にまとまった状態で出土した。180～600gとやや重量にばらつきがあるが、おおむね250～320gの物が多い。いずれも川原石であり、遺跡東側に所在する湯川からの拾い上げと考えられる。

本跡はこれらの出土遺物から6世紀前半の帰属時期が考えられる。



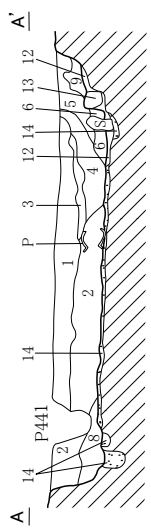
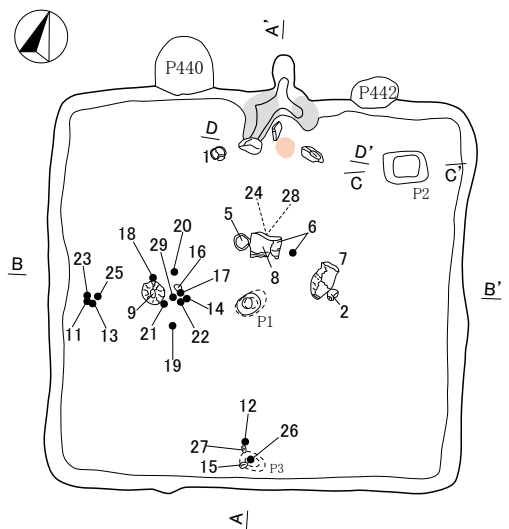

- 1.暗褐色土(10YR3/3)しまりややあり。粘性弱い。小石を含む。
- 2.黒褐色土(10YR3/2)しまりややあり。粘性弱い。
- 3.黒色土(10YR2/1)しまり・粘性ややあり。
- 4.にぶい黄褐色土(10YR5/4)しまり・粘性あり。  
粘土ブロック・焼土を含む。
- 5.暗褐色土(10YR3/3)しまり・粘性あり。粘土粒子を含む。
- 6.明赤褐色土(5YR5/8)しまり・粘性弱い。焼土層の掘り崩れ。
- 7.灰黄褐色土(10YR4/2)しまり・粘性弱い。
- 8.にぶい黄褐色土(10YR6/4)しまり・粘性弱い。  
黄色の砂を多く含む。
- 9.黒褐色土(10YR3/2)しまり・粘性弱い。黄色の砂を含む。
- 10.黒褐色土(10YR3/1)しまり・粘性弱い。小石を多く含む。
- 11.橙色土(2.5YR6/8) 焼土。
- 12.黄褐色土(10YR5/6)しまり・粘性弱い。黄色の砂粒を含む。
- 13.明赤褐色土(2.5YR5/8) 焼土ブロック。
- 14.褐色土(10YR4/4)しまりややあり。

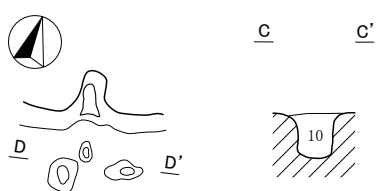
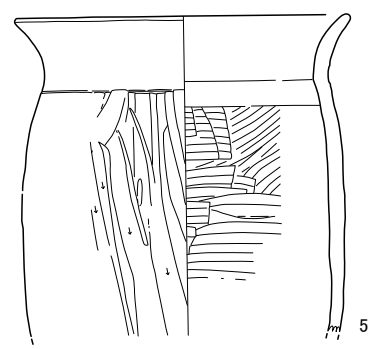
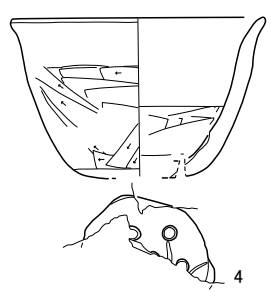
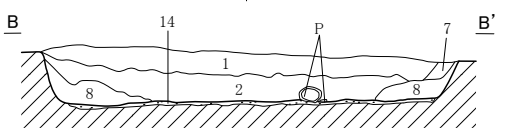

カマド掘方

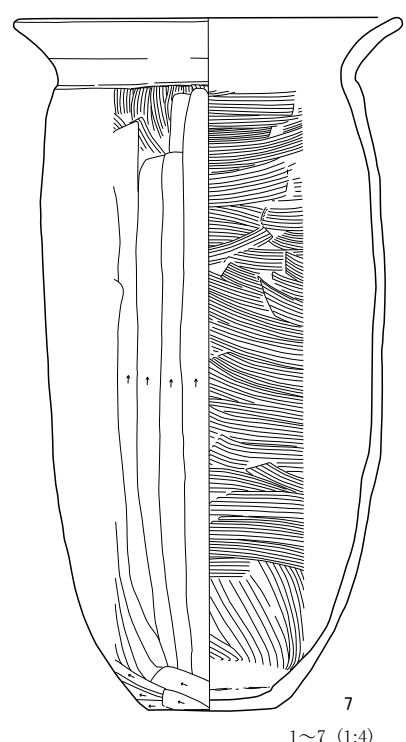
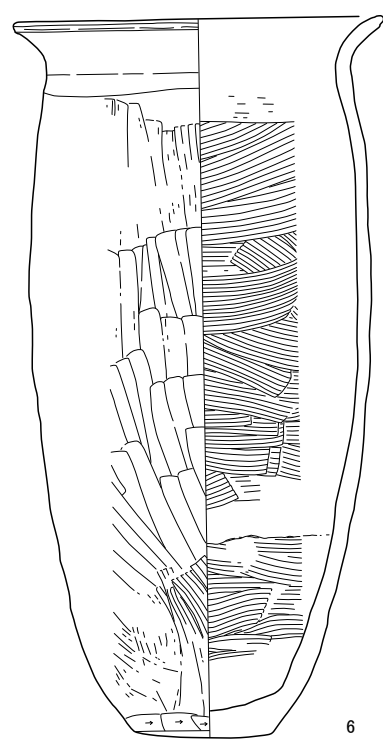
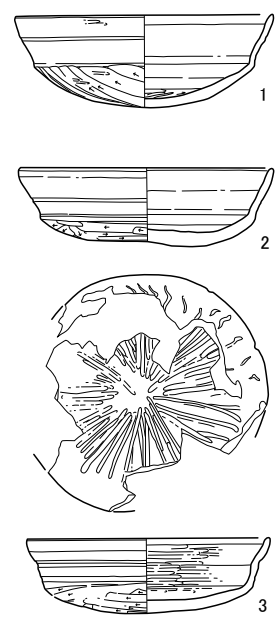
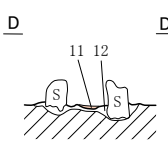
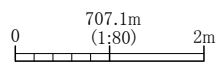

1~7 (1:4)

第52図 H30号住居跡及び出土遺物実測図

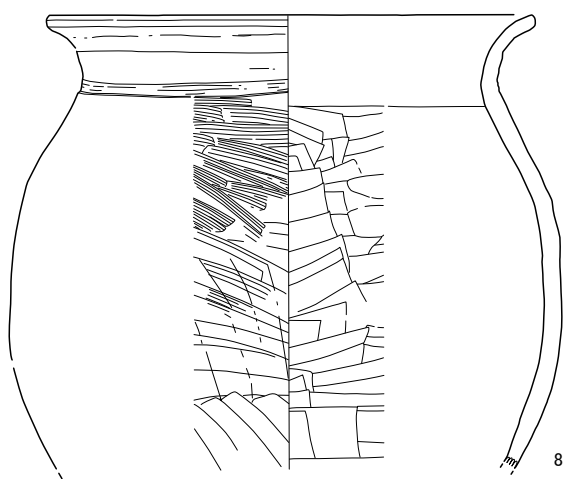

8

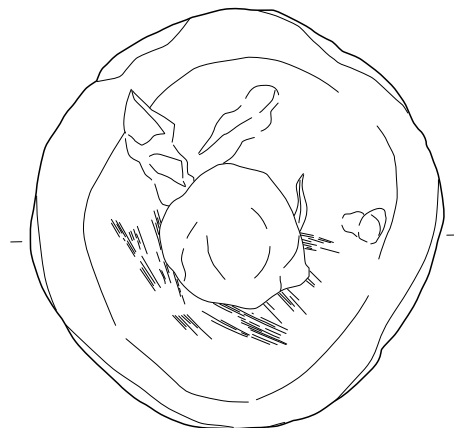

9

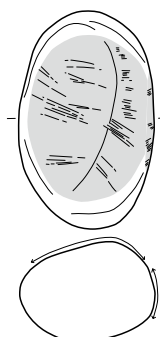
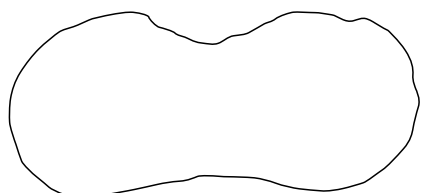

10

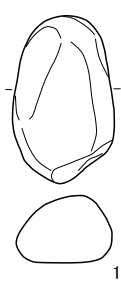

11

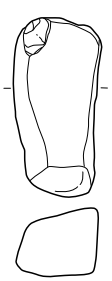

12

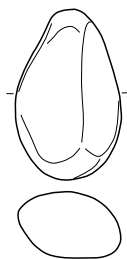

13



14

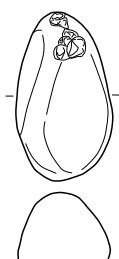

15



16

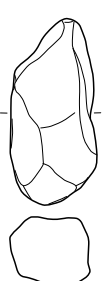

17



18

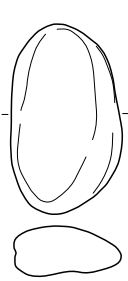

19



20



21

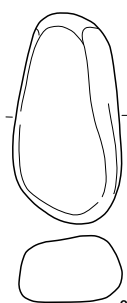

22

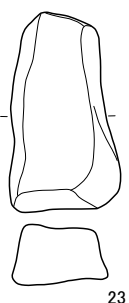

23

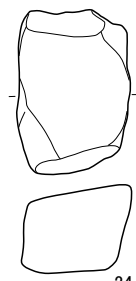

24

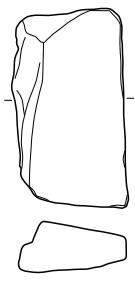

25

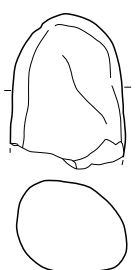

26



27

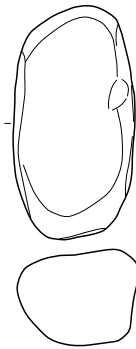

28

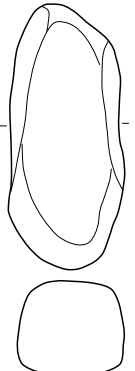

29

8~29 (1:4)

第53图 H30号住居跡出土遺物実測図

### (30) H31号住居跡

本住居跡は調査Ⅰ区南西よりのV-テ・トー18Grに位置する。残存状態は南側が調査区域外となり、北側半分の検出に止まった。形態は方形を呈すると考えられる。主軸方位はN-17°-Wを示す。規模は検出南北長1.80m、東西長3.24mを測る。壁高さは南西コーナーで0.58mを測る。壁はほぼ垂直に立ち上がる。住居跡の床面積は検出部分で5.37㎡を測る。覆土は自然堆積であった。床は全体に硬質であり、貼床は全体的に施されていた。貼床の厚みは0.01~0.02mを測り、非常に薄かった。壁溝やピットは検出されなかった。本跡は図にも示した通り、床面に炭化材が確認された。炭化材は建築部材と考えられ、住居中央や壁際からまとまって出土した。部位を特定できるものはなかった。本跡は焼失住居の可能性はある。住居跡掘方はほぼ平坦であった。

カマドは北壁中央に構築されていた。煙道部は住居壁ラインより外側に飛び出すタイプで、袖部は粘土で覆っていた。火床部は顕著に焼けており、焼土径は0.32m・厚みは0.02mを測る。カマド掘方検出時に支脚石と焚口部の袖構築材の掘方穴が確認された。

本跡からの出土遺物は少なく2点を図示したのみである。1は土師器甑である。住居北西コーナーに立てかけたような状態で出土した。底付近に簀受けの孔と考えられる一対の焼成前の孔があげられている。2は磨石と考えられる。

本跡は出土遺物が少なく所産時期を特定しづらいが、土師器甑の特徴から6世紀代の帰属時期が考えられる。

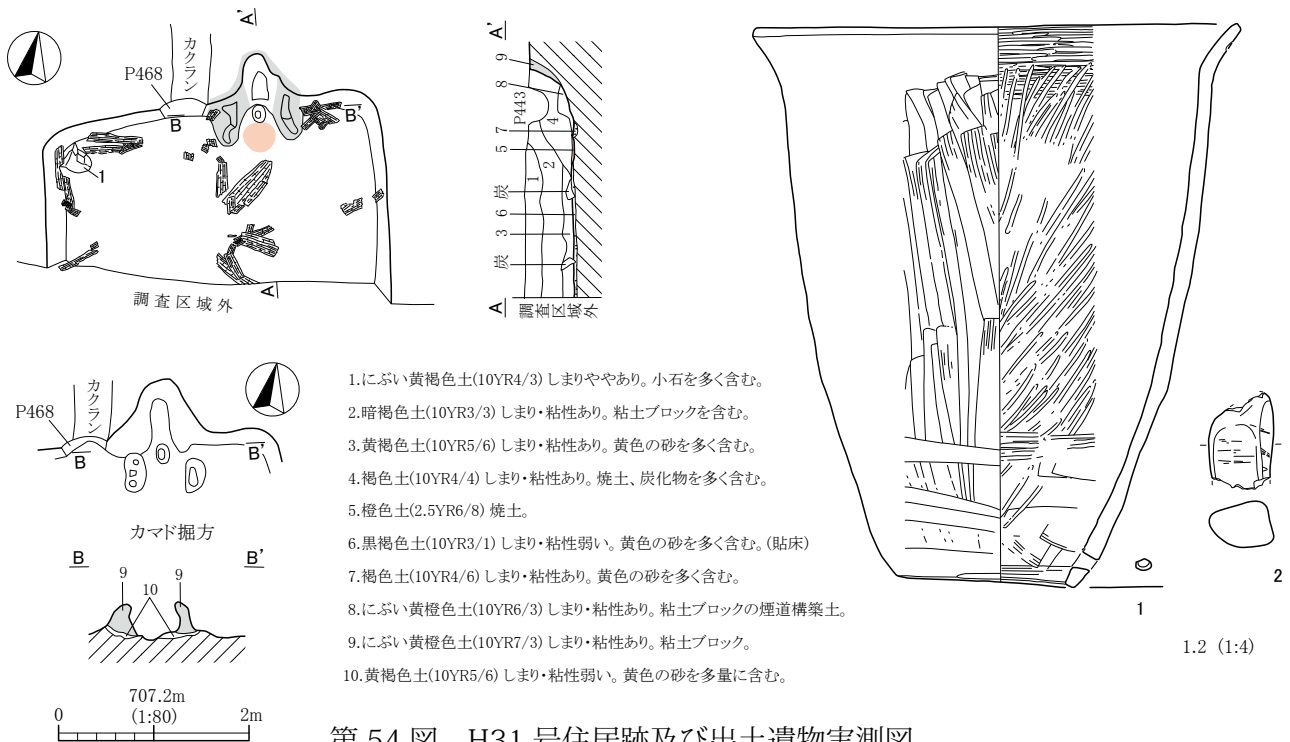

### (31) H32号住居跡

本住居跡は調査Ⅰ区西よりのV-トー14・15、VI-アー14・15Grに位置する。残存状態は西側がH28号住居跡、東側がH23号住居跡にそれぞれ削平されており、住居の北壁と中央部のみの検出に止まった。形態は方形を呈すると考えられる。規模は南北長2.88m、残存東西長0.64mを測る。壁高さは南壁で0.54mを測る。壁はほぼ垂直に立ち上がる。住居跡の床面積は検出部分で2.94㎡を測る。覆土は自然堆積であった。床は全体に硬質であり、貼床は全体的に施されていた。貼床の厚みは0.04~0.09mを測る。壁溝は北壁の一部で検出された。規模は幅0.02~0.08mを測る。住居跡掘方はほぼ平坦であった。ピットは確認されなかった。

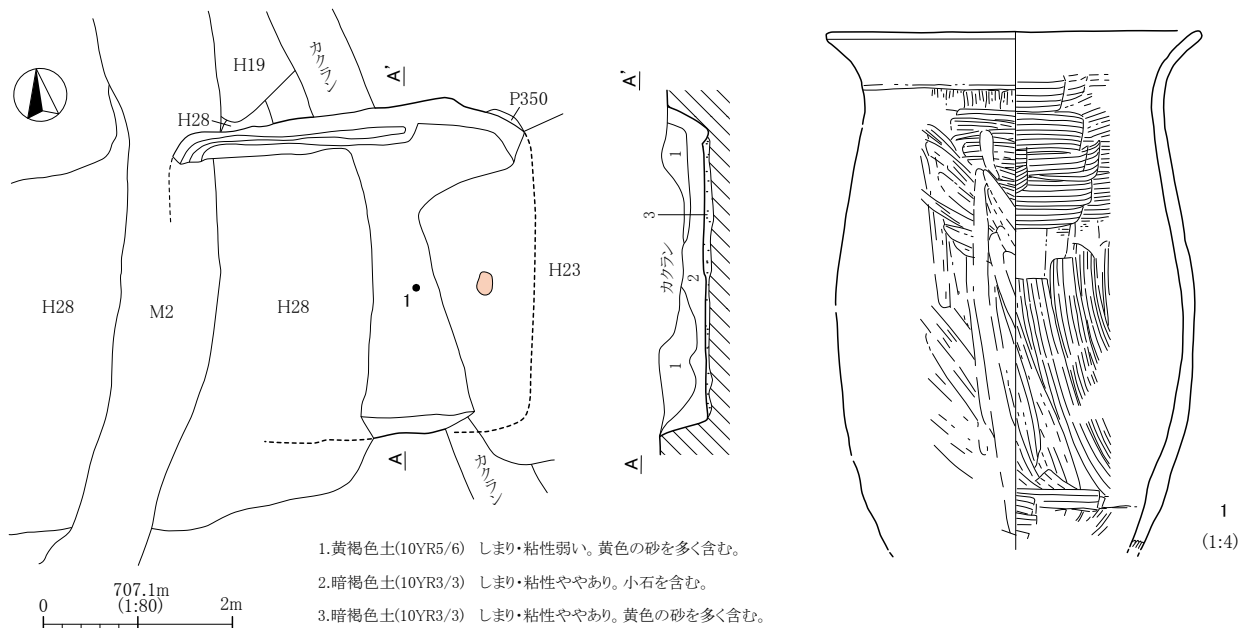

第 55 図 H32 号住居跡及び出土遺物実測図

本跡のカマドは確認されなかった。北壁全体が検出されているため、北壁以外の構築が考えられる。可能性として、H23号住居跡の項で述べた、H23号住居跡の掘方検出時に西壁寄りで確認された焼土範囲が、前項ではH23号住居跡の古いカマドと考えたが、あるいは本跡のカマド火床部の残存の可能性があると東壁の構築となる。

本跡からの出土遺物は少なく、1の土師器甕を図示したのみである。1は住居中央の床面上から出土した。底部は欠損するが、内外面にナデが施されている。

本跡の帰属時期は出土遺物が少なく不確実であるが、本跡を削平するH23・28号住居跡がいずれも6世紀代の構築であることから、本跡は5世紀代の所産時期の可能性もある。

### (32) H33号住居跡

本住居跡は調査I区西端のIV-ア・イー15・16Grに位置する。残存状態は西側がM7号溝状遺構により削平されている。形態は方形を呈すると考えられる。主軸方位はN-15°-Wを示す。規模は南北長5.16m、残存東西長4.00mを測る。壁高さは南東コーナーで0.55mを測る。壁はほぼ垂直に立ち上がる。住居跡の床面積は残存部分で19.75㎡を測る。覆土は自然堆積であった。床は全体に軟質であり、貼床は全体的に施されており、貼床の厚みは0.05~0.32mを測る。ピットは4か所検出された。P1からP4が支柱穴と考えられる。柱間規模はP1-P2が3.12m、P1-P4が3.12mを測る。ピット規模はP1が径0.46m・深さ0.73m、P2が径0.54m・深さ0.47m、P3が径0.48m・深さ0.40m、P4が径0.54m・深さ0.63mを測る。住居跡掘方はP3~P4ラインの南側が一段深く掘り下がっており、段差は0.12~0.17mを測る。

カマドは北壁中央に構築されていた。煙道部は住居壁ラインより外側にあまり飛び出さないタイプで、袖部は粘土で覆っていた。焚口部は軽石を面取りして「コ」の字状に配置しており、天井部の大型礫は故意に中央で打折ったような状態で検出された。火床部は顕著に焼けており、焼土は径0.20m・厚み0.02mを測る。カマド掘方時に焚口部の袖構築材の掘方穴が確認された。

本跡からの出土遺物はカマド脇や覆土から多く出土し、17点を図示した。1は須恵器坏蓋である。口縁部を欠損する。2~6は土師器坏である。4と5は形態から鉢とすべきか。2と3はいずれも須恵器模倣坏のタイプで、2は内面に丁寧なミガキが施されている。6はやや浅いタイプの坏で、皿と



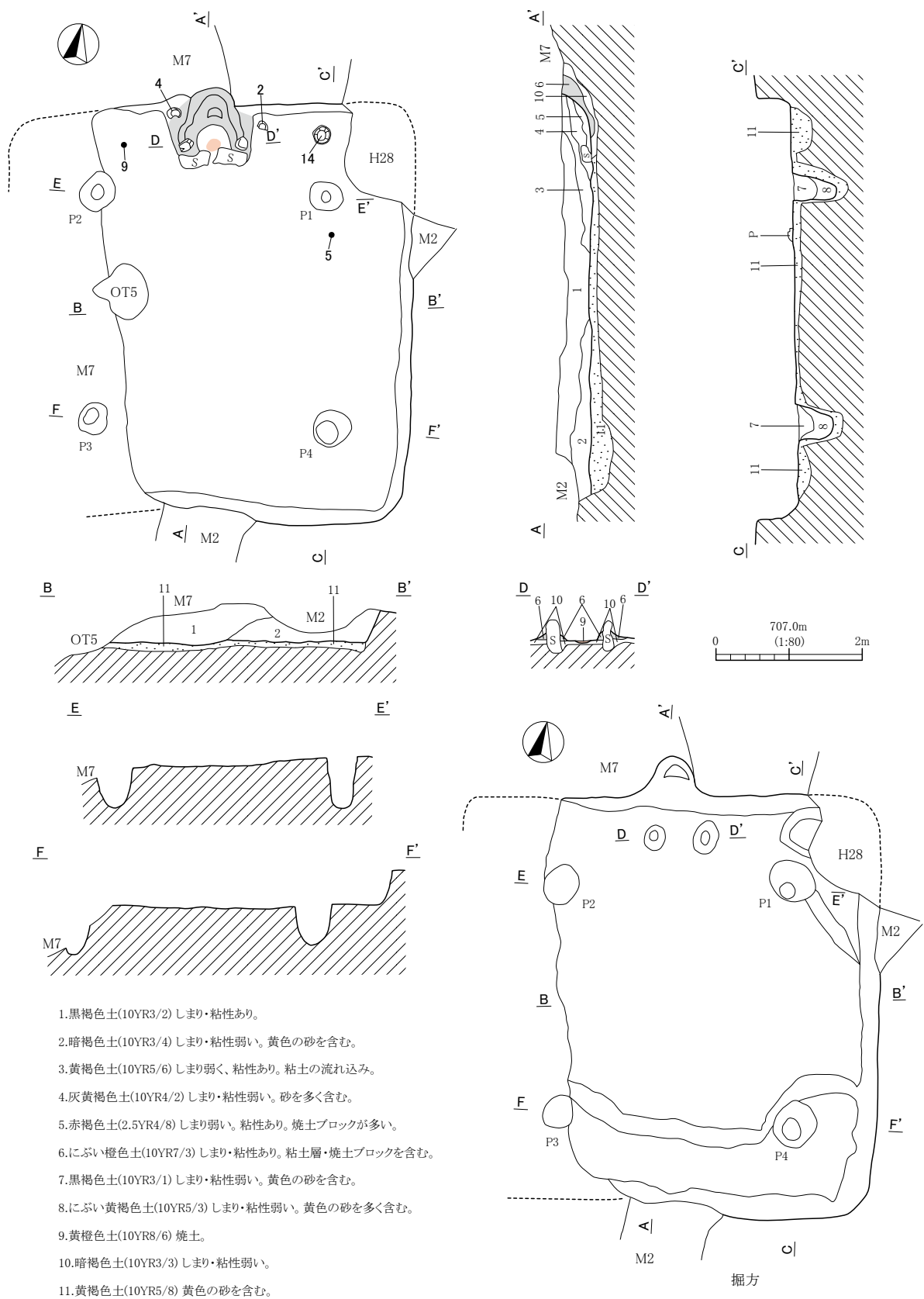

第56図 H33号住居跡実測図

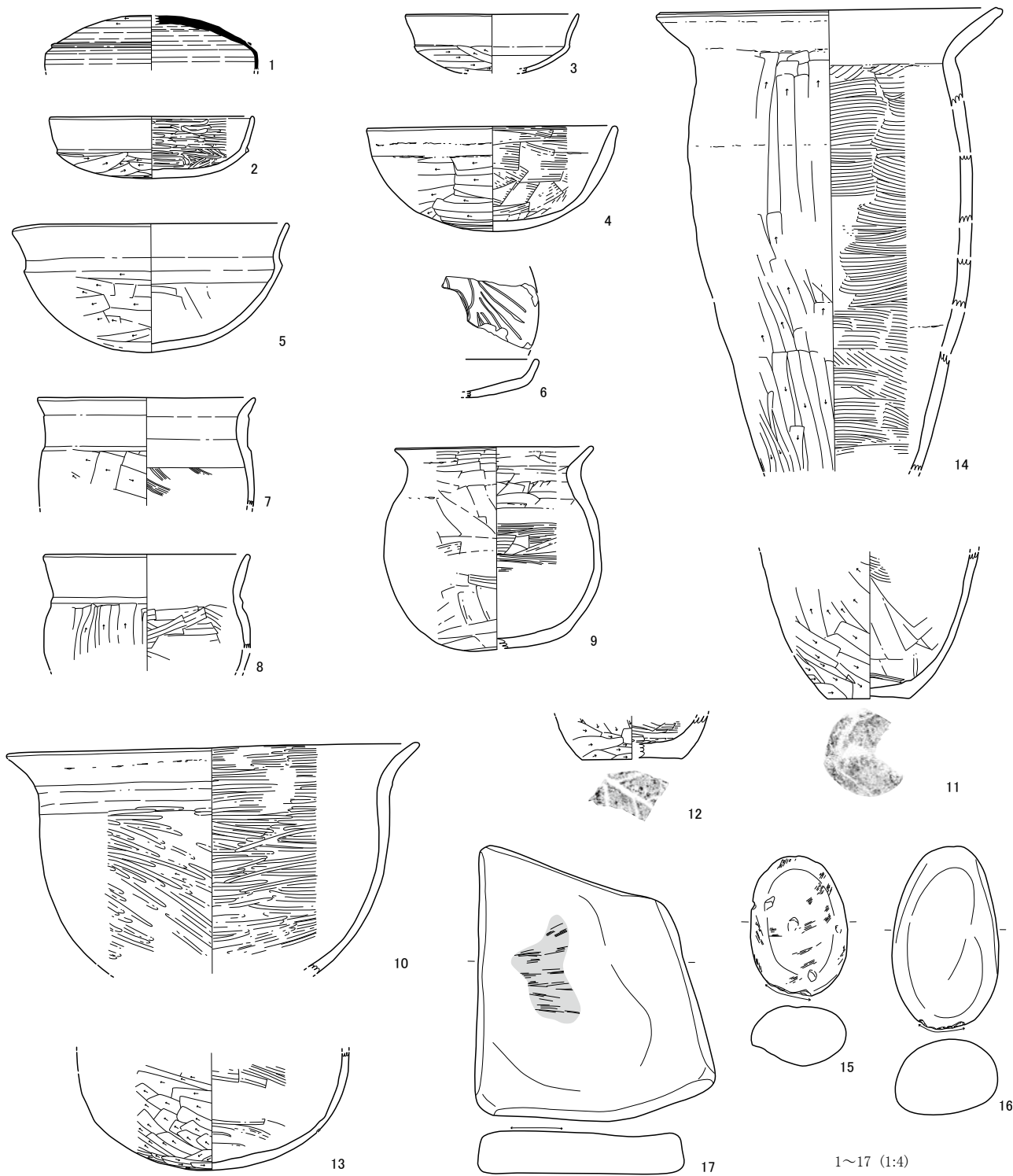

第57図 H33号住居跡出土遺物実測図

すべきか。内面見込み部に放射状の暗文が施されている。7～9は土師器小型甕である。10は土師器鉢で大型品であり、内外面に丁寧なミガキが施されている。11～14は土師器甕である。11と12は底部に木葉痕が確認できる。13は底部が球形状である。15は軽石製の石製品で一部に敲き痕が確認できる。16も敲き痕が確認できる。17は一部に顕著な磨りがみられる石製品で、大きさから台石的

な使用が考えられる。

本跡は出土遺物の特徴から6世紀前半の所産時期が考えられる。

### (33) H34号住居跡

本住居跡は調査I区中央のV-サ・コー18・19Grに位置する。残存状態は南側がH20号住居跡に削平されている他は良好であった。形態は方形を呈する。主軸方位はN-24°-Wを示す。規模は南北長2.60m、東西長3.44mを測る。壁高さは北東コーナーで0.57mを測る。壁はほぼ垂直に立ち上が

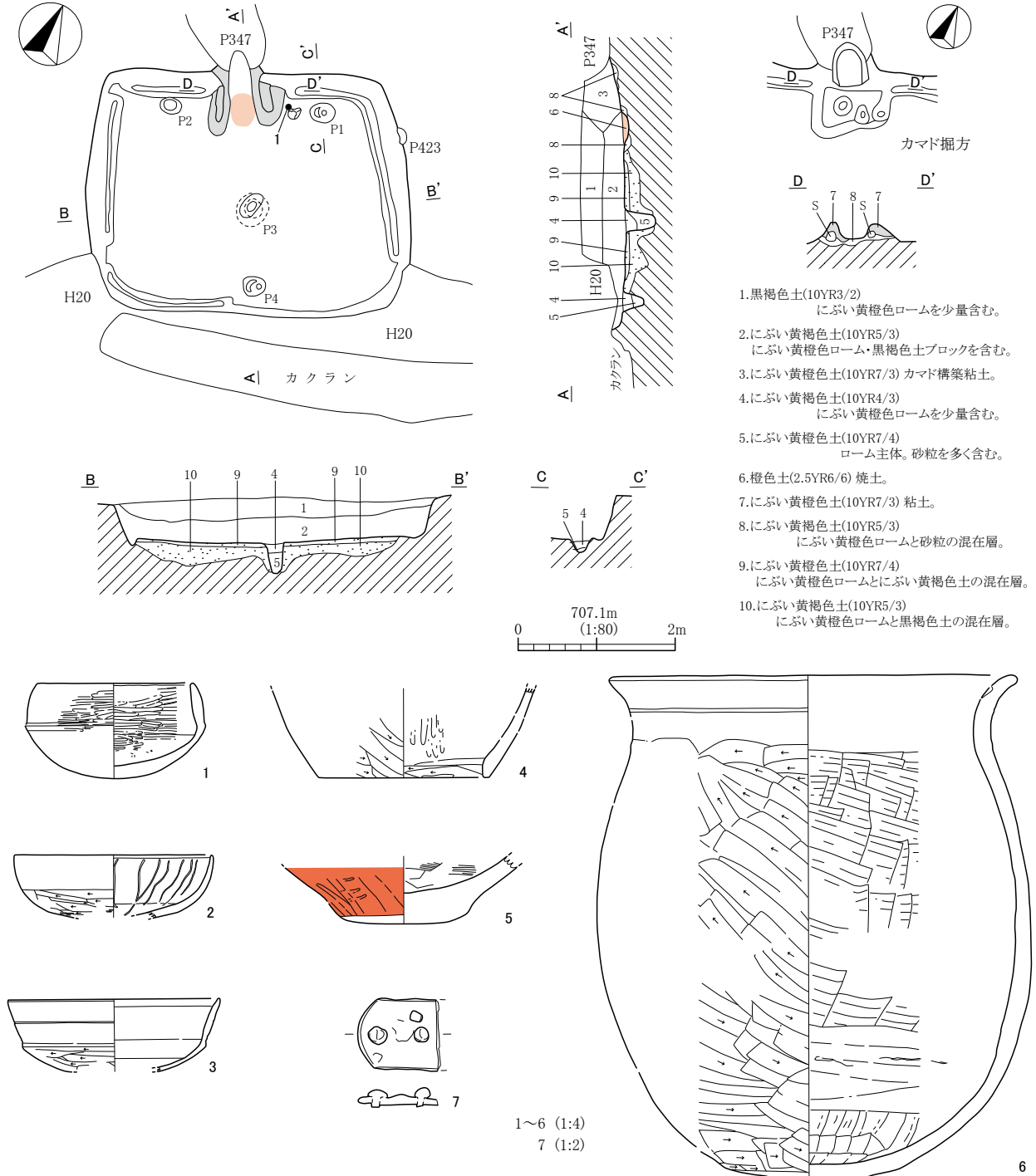

第58図 H34号住居跡及び出土遺物実測図

る。住居跡の床面積は8.78㎡を測る。覆土は自然堆積であった。床は全体に硬質であり、貼床は全体的に施されていた。貼床の厚みは0.09～0.32mを測る。ピットは4か所検出された。変則的であるが、P1からP4は柱穴と考えられる。ピット規模はP1が径0.34m・深さ0.21m、P2が径0.28m・深さ0.07m、P3が径0.36m・深さ0.40m、P4が径0.30m・深さ0.27mを測る。住居跡掘方は南側が全体的に深く掘り下がっていた。

カマドは北壁中央に構築されていた。煙道部は住居壁ラインより外側にあまり飛び出さないタイプで、袖部は粘土で覆い、心材として礫が配置されていた。火床部は顕著に焼けており、焼土は径0.44m・厚み0.07mを測る。カマド掘方時に焚口部の袖構築材の掘方穴が確認された。

本跡からの出土遺物はカマド脇や覆土から出土し7点を図示した。1～3は土師器坏である。1はやや深いタイプの坏で、口縁部が内湾する。カマド脇から出土した。3はいわゆる「有段口縁坏」と考えられる。4は土師器甗である。5は土師器の壺か甕の底部と考えられる。外面に赤彩を施している。6は土師器甕で、外面ヘラケズリを施す。7は銅製の辻金具と考えられる。3か所の鋳留め具が確認できる。

本跡はこれらの出土遺物から6世紀後半の所産時期が考えられる。

#### (34) H35号住居跡

本住居跡は調査I区南端のV-シ・ス・セ-20、Ⅷ-シ・ス・セ-1・2Grに位置する。残存状態は西側がM6号溝状遺構により、上部をH27号住居跡に削平されている。南側は調査区域外となる。形態は方形を呈する。主軸方位はN-7°-Wを示す。規模は南北長8.92m、残存東西長7.28mを測る。壁高さは南東コーナー付近で0.41mを測る。壁はなだらかに立ち上がる。住居跡の床面積は残存部分で64.45㎡を測る。覆土は自然堆積であった。床は全体に硬質であり、貼床は全体的に施されており、貼床の厚みは0.07～0.24mを測る。ピットは62か所検出された。P2・P3・P5・P37が支柱穴と考えられる。柱間規模はP2-P3が3.68m、P2-P5が3.44mを測る。ピット規模はP1が径0.88m・深さ0.19m、P2が径0.83m・深さ0.33m、P3が径0.72m・深さ0.41m、P4が径0.60m・深さ0.18m、P5が径0.68m・深さ0.36m、P7が径0.74m・深さ0.35m、P8が径0.25m・深さ0.17m、P9が径0.33m・深さ0.22m、P10が径0.84m・深さ0.32m、P11が径0.95m・深さ0.30m、P12が径0.86m・深さ0.21m、P13が径0.56m・深さ0.22m、P14が径0.70m・深さ0.19m、P15が径0.48m・深さ0.32m、P16が径0.50m・深さ0.24m、P17が径0.32m・深さ0.17m、P18が径0.20m・深さ0.23m、P19が径0.23m・深さ0.15m、P20が径0.11m・深さ0.18m、P21が径0.27m・深さ0.11m、P22が径0.22m・深さ0.14m、P23が径0.38m・深さ0.49m、P24が径0.24m・深さ0.31m、P25が径0.26m・深さ0.17m、P26が径0.24m・深さ0.17m、P27が径0.34m・深さ0.14m、P28が径0.25m・深さ0.20m、P29が径0.23m・深さ0.15m、P30が径0.26m・深さ0.14m、P31が径0.68m・深さ0.13m、P32が径0.31m・深さ0.16m、P33が径0.77m・深さ0.29m、P34が径0.28m・深さ0.16m、P35が径0.32m・深さ0.07m、P36が径0.82m・深さ0.38m、P37が径0.38m・深さ0.34m、P38が径0.58m・深さ0.15m、P39が径0.30m・深さ0.08m、P40が径0.46m・深さ0.11m、P41が径0.36m・深さ0.15m、P42が径0.25m・深さ0.16m、P43が径0.66m・深さ0.08m、P44が径0.68m・深さ0.19m、P45が径1.06m・深さ0.34m、P46が径0.36m・深さ0.20m、P47が径0.72m・深さ0.06m、P48が径0.92m・深さ0.46m、P49が径0.60m・深さ0.15m、P50が径0.54m・深さ0.08m、P51が径0.70m・深さ0.48m、P52が径1.02m・深さ0.38m、P53が径0.36m・深さ0.31m、P54が径0.83m・深さ0.46m、P55が径0.36m・深さ0.21m、P56が径0.40m・深さ0.18m、P57が径0.32m・深さ0.32m、P58が径0.55m・深さ0.14m、P59が径0.48m・深さ0.18m、P60が径0.32m・深さ0.19m、P61が径0.33m・深さ0.14m、P62が径0.28m・深さ0.15m、P63が径0.37m・深さ0.36mを測る。

また、本跡は床面上に大型礫が配され礎石的な使い方が想定できる。特に北壁と東壁は顕著で、礫間隔は2.06～4.08mを測る。本跡の掘方は全体に凹凸が激しかったが、住居中央が高く、壁際が一段低く掘られていた。



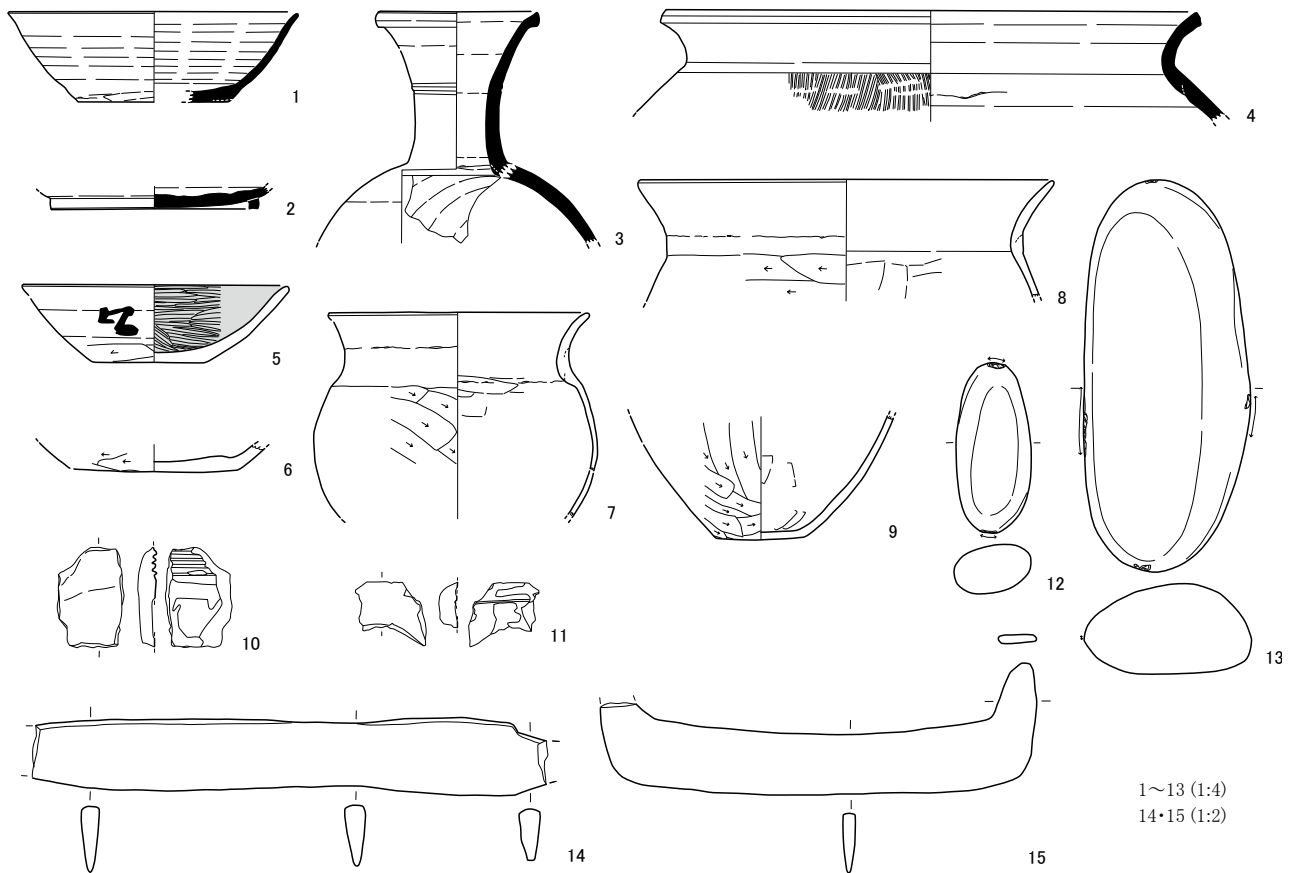

第59図 H35号住居跡出土遺物実測図

カマドは北壁中央に構築されていた。煙道部はカクランにより削平されており詳細は不明である。袖部は心材として軽石を使い、粘土で覆っていた。焚口部の「コ」の字状に配置された石はすでに欠損していた。火床部は顕著に焼けており、焼土は径0.76m・厚み0.09mを測る。カマド掘方時に焚口部の袖構築材の掘方穴が確認された。

本跡からの出土遺物は覆土やカマド内から多く出土し15点を図示した。1は須恵器坏である。2は須恵器有台坏で口縁部を欠損する。3は須恵器瓶で、いわゆる「フラスコ型」と呼ばれるものと考えられる。頸部に2本の沈線が巡り、肩部に自然釉が付着する。4は須恵器甕で、頸部～口縁部の破片である。外面にタタキが残る。5は土師器坏で、内面は丁寧なミガキと黒色処理が施されている。体部外面には、判読不明な墨書が確認できる。7～9は土師器甕である。いずれも外面ヘラケズリが施されている。10と11は土製品と考えられるが、種別は不明である。裏面に接合部と考えられる凹凸が確認できる。12と13は敲石である。12は上下に、13は両側に敲き痕が確認できる。14と15は鉄製品である。形状より14は刀子、15は苧引金具と考えられる。

本跡はこれらの出土遺物から9世紀前半の所産時期が考えられる。

### (35) H36号住居跡

本住居跡は調査I区南端のV-サ・シ・ス-20、Ⅷ-サ・シ・ス-1 Grに位置する。残存状態は東側をH20号住居跡、南側をH27号住居跡に削平されている。形態は方形を呈する。主軸方位はN-4°-Wを示す。規模は南北長4.24m、東西長4.40mを測る。壁高さは南東コーナー付近で0.54mを測る。壁はなだらかに立ち上がる。住居跡の床面積は18.18㎡を測る。覆土は自然堆積であった。床は全体に硬質であり、貼床は確認されず、地山を踏み固めたような状態であった。

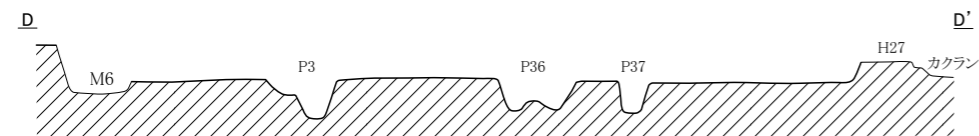
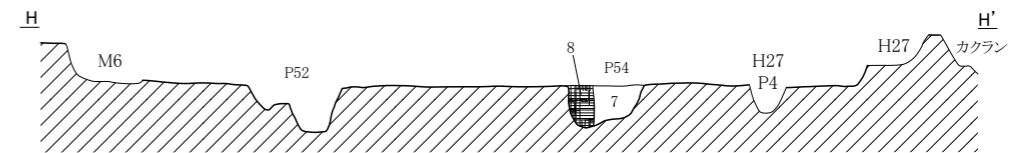
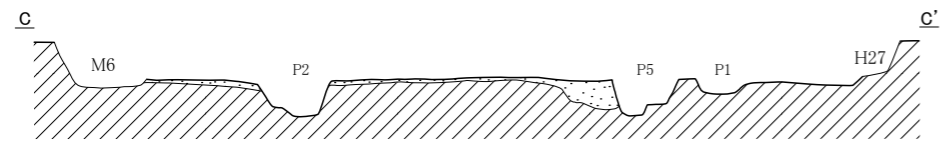
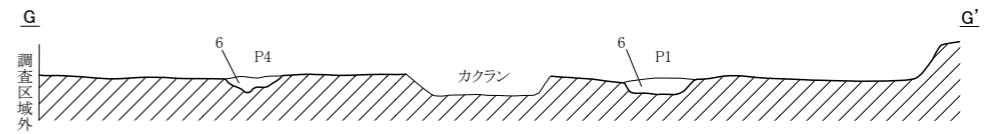
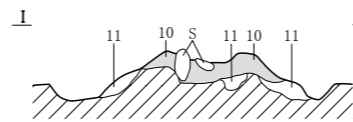
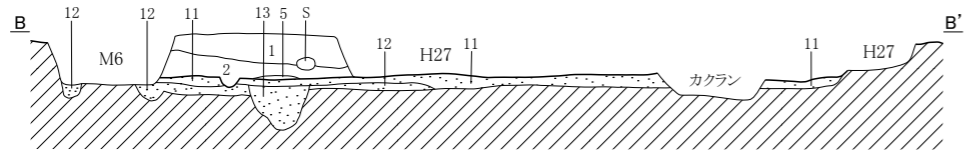
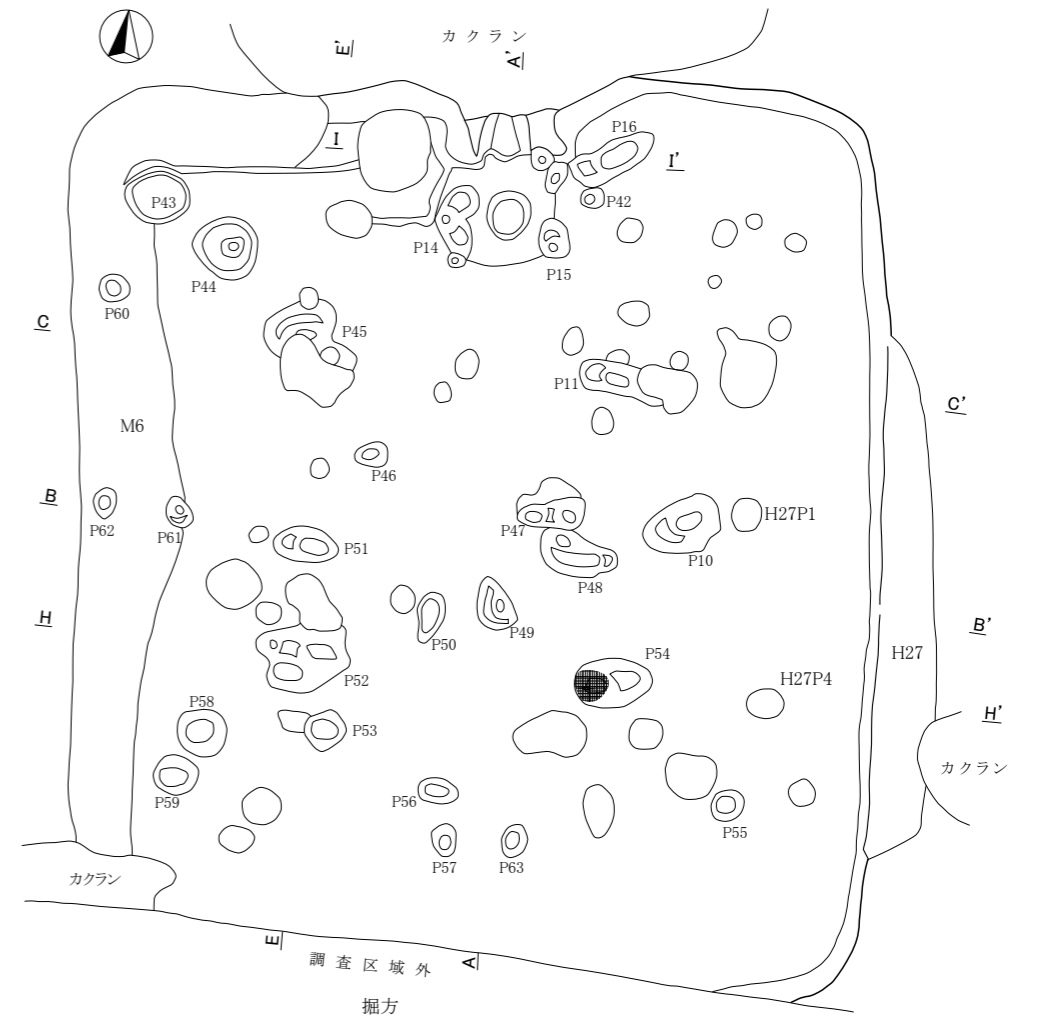
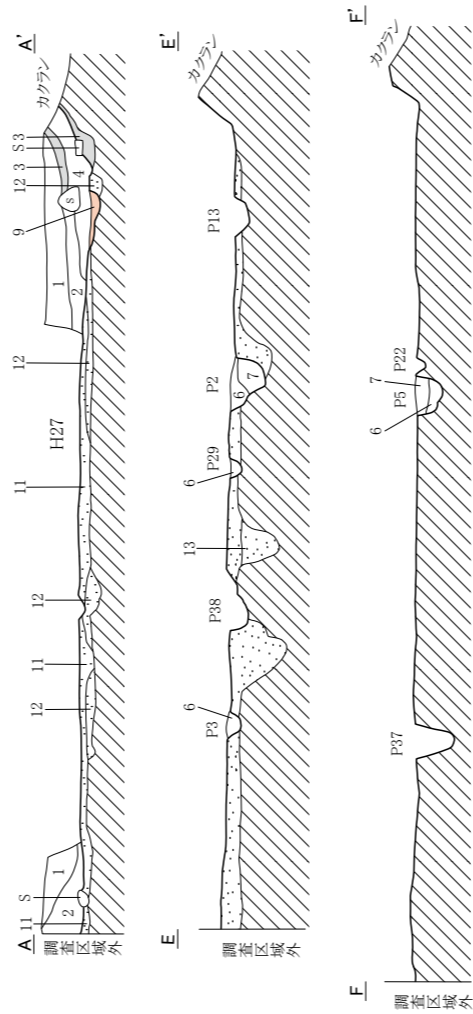
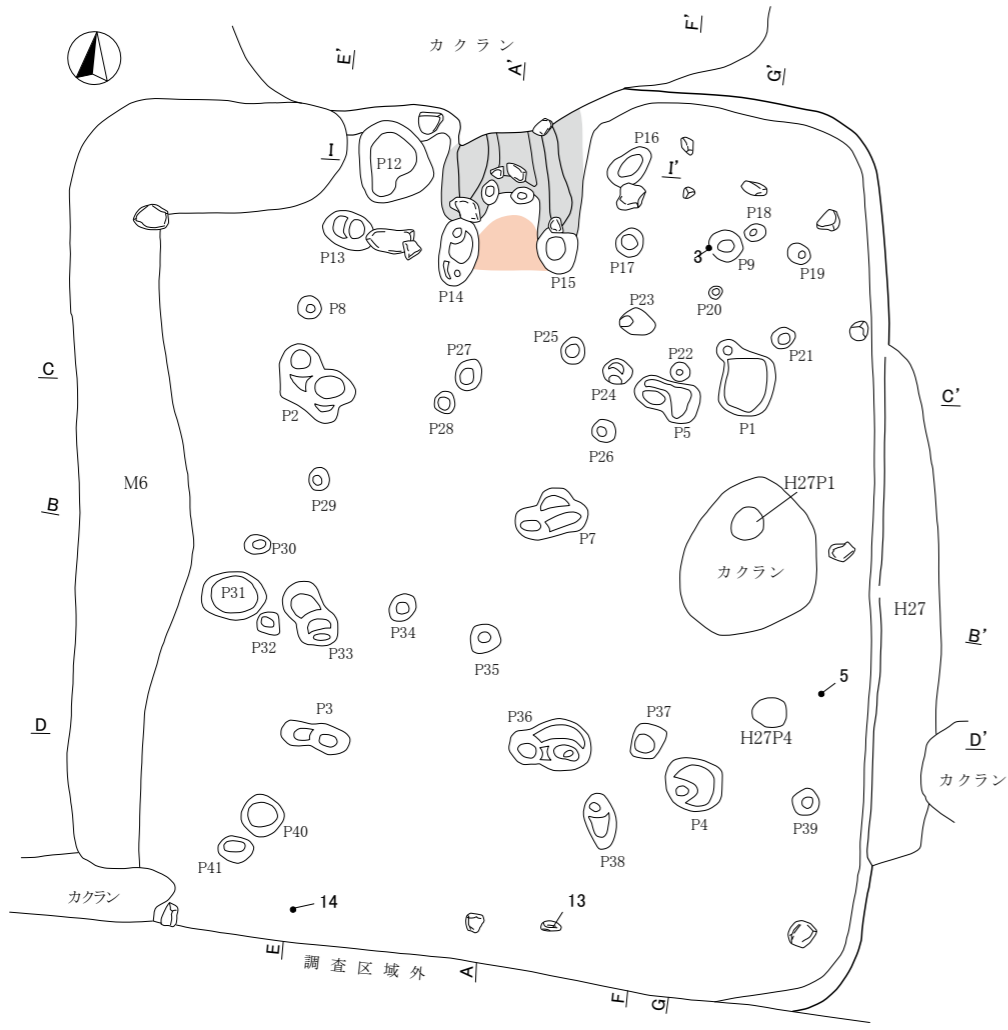

1. にぶい黄褐色土(10YR7/4) ローム主体。砂粒を多量に含む。
2. にぶい黄褐色土(10YR4/3) にぶい黄褐色ローム・黒褐色土を含む。
3. 褐灰色土(10YR4/1) 粘土。
4. 灰黄褐色土(10YR4/2) 褐灰色粘土とにぶい黄褐色粘土の混在層。
5. 黒色土(10YR2/1) 炭化物の堆積。
6. 黒褐色土(10YR3/2) 砂粒を少量含む。
7. 暗褐色土(10YR3/4) ローム主体。砂粒を多く含む。

8. にぶい黄褐色土(10YR4/3) 柱痕。
9. 橙色土(2.5YR6/6) 焼土。
10. 黒褐色土(10YR2/2) 黒褐色粘土とにぶい黄褐色粘土の混在層。
11. 黒褐色土(10YR3/2) にぶい黄褐色ローム・砂粒を含む。貼床。
12. 黒褐色土(10YR3/2) 砂粒を含む。掘方埋土。
13. にぶい黄褐色土(10YR7/4) ローム主体。にぶい黄褐色土を少量含む。

第60図 H35号住居跡実測図

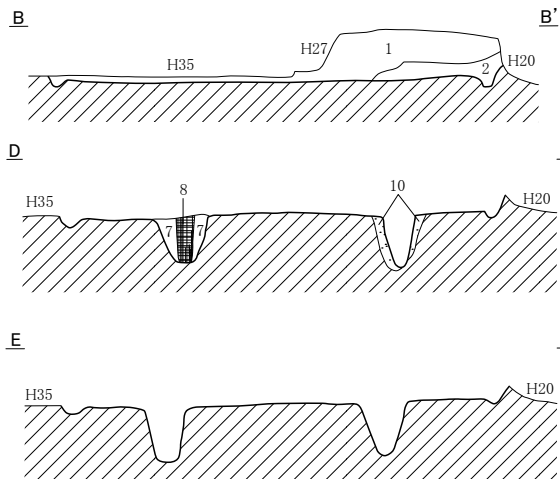
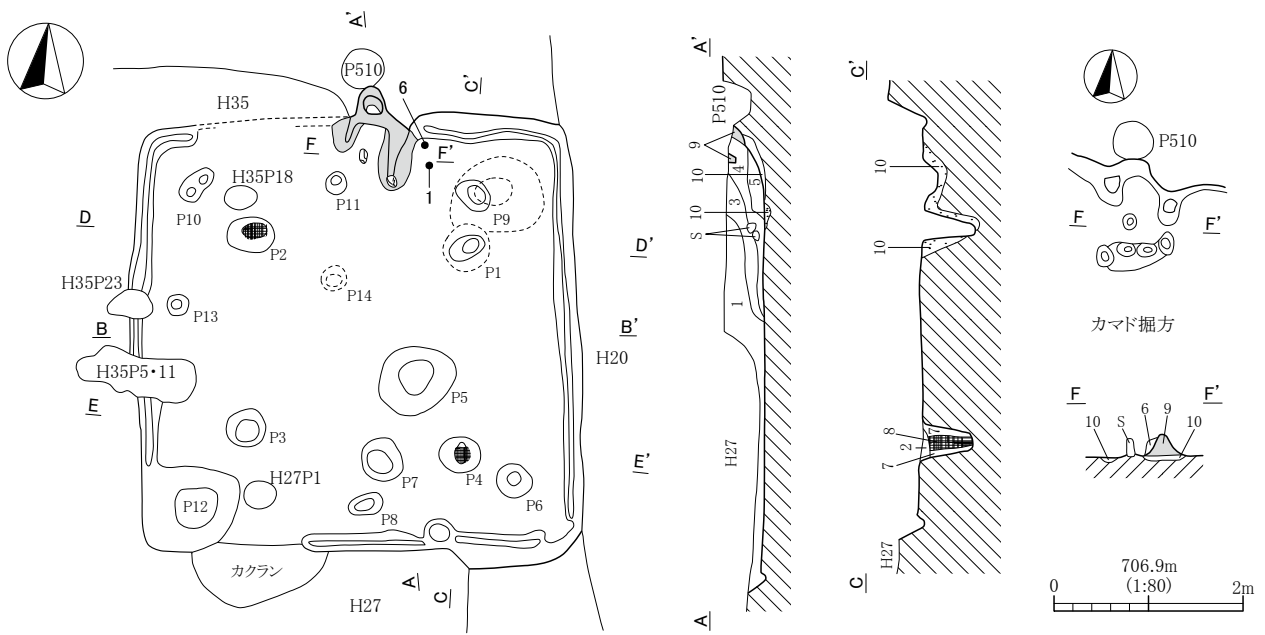

1. 黒褐色土(10YR3/2) にぶい黄橙色ロームを少量含む。
2. にぶい黄褐色土(10YR5/3) にぶい黄橙色ローム・砂粒を多量に含む。
3. にぶい黄褐色土(10YR6/4) 粘土。
4. にぶい黄褐色土(10YR5/3) 二層中ににぶい黄橙色粘土粒子を少量含む。
5. にぶい黄褐色土(10YR4/3) にぶい黄橙色ロームの混在層。
6. にぶい黄褐色土(10YR6/4) 粘土。崩落した天井部分。
7. にぶい黄褐色土(10YR7/4) ローム主体。砂粒少量含む。
8. にぶい黄褐色土(10YR4/3) 柱痕。
9. にぶい黄褐色土(10YR6/4) 粘土。
10. にぶい黄褐色土(10YR4/3) 5層中に砂粒多く含む。

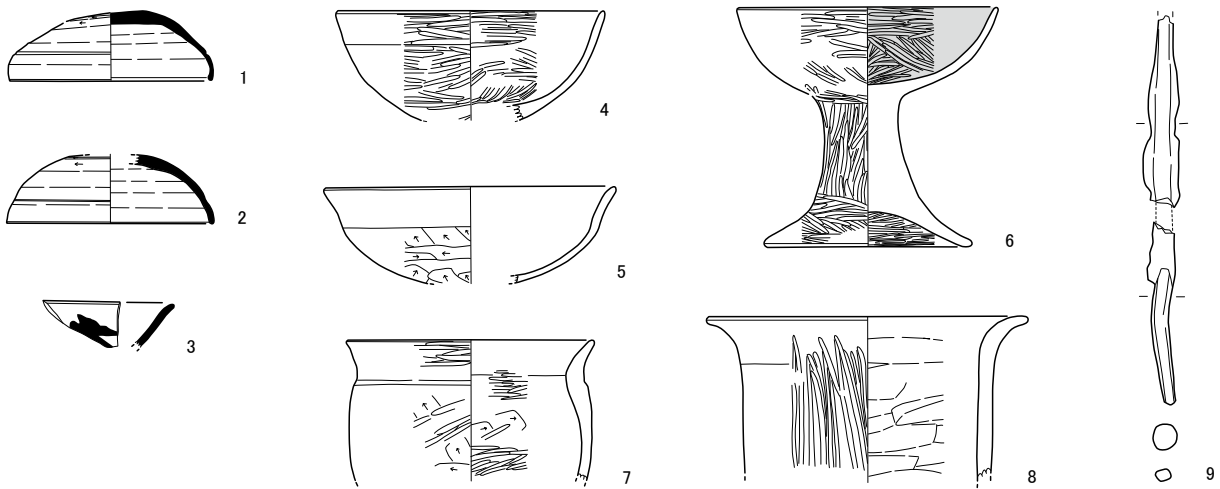

第61図 H36号住居跡及び出土遺物実測図

1~8 (1:4)  
9 (1:2)

本跡の壁溝は北壁と南壁の一部をのぞいて確認された。規模は幅0.02～0.08mを測る。ピットは14か所検出された。P1からP4が支柱穴と考えられる。柱間規模はP1-P2が2.24m、P1-P4が2.16mを測る。また、P12は南西コーナー部に検出され、床下土坑的な形状である。ピット規模はP1が径0.38m・深さ0.56m、P2が径0.52m・深さ0.48m、P3が径0.40m・深さ0.55m、P4が径0.44m・深さ0.49m、P5が径0.84m・深さ0.26m、P6が径0.40m・深さ0.21m、P7が径0.47m・深さ0.17m、P8が径0.35m・深さ0.18m、P9が径0.40m・深さ0.14m、P10が径0.40m・深さ0.11m、P11が径0.24m・深さ0.12m、P12が径0.90m・深さ0.19m、P13が径0.24m・深さ0.11m、P14が径0.28m・深さ0.17mを測る。本跡は貼床がほとんどなかったため、掘方については確認できなかったが、細かな凹凸は検出された。

本跡のカマドは北壁中央部分で検出された。煙道は住居壁よりやや飛び出すタイプのカマドで、煙道の煙り出し部分が残存していた。袖部は粘土で覆い、心材として礫が配置されていた。火床部は顕著な焼けが確認できなかった。火床部中央で支脚石が立った状態で確認できた。カマド掘方時に焚口部の袖構築材の掘方穴が確認された。

本跡からの出土遺物は覆土やカマド周辺部から出土した。9点を図示した。1と2は須恵器坏蓋である。3は須恵器坏の口縁部で、墨書が確認できるが判読不明である。4と5は土師器坏としたが、鉢としてもよい大きさである。また、4は丁寧なミガキが施され器高も高いことから、高坏坏部の可能性がある。6は土師器高坏で、全体に丁寧なミガキが施され、坏部内面は黒色処理が施されている。7と8は土師器甕で、7は小型甕のタイプである。9は鉄製品で、二つに折れているが同一個体と考えた。用途は不明である。

本跡は1と2の須恵器蓋や6の土師器高坏などから7世紀中葉の所産時期が考えられる。

#### (36) H37号住居跡

本住居跡は調査Ⅱ区西端のⅥーチ・ツー4・5Grに位置する。残存状態は北西コーナー付近をカクランにより削平されている。なお、本跡は調査の都合で北側と南側それぞれに分けて調査が行われた。形態は方形を呈する。主軸方位はN-76°-Eを示す。規模は南北長3.32m、東西長3.00mを測る。壁高さは北壁中央で0.26mを測る。壁はなだらかに立ち上がる。住居跡の床面積は9.67㎡を測る。覆土は自然堆積であった。床は全体に硬質であり、貼床の厚みは0.02～0.06mを測る。壁溝は西壁と南壁の一部で検出された。規模は幅0.03～0.09mを測る。ピットは2か所検出された。ピットの規模はP1が径0.32m・深さ0.14m、P2が径0.16m・深さ0.14mを測る。本跡の掘方は、北東コーナー部が一部土坑状に掘り込まれていた。規模は長軸1.47m・短軸0.96m・深さ0.26mを測る。

本跡のカマドは東壁中央部分で検出された。煙道は住居壁より飛び出さないタイプのカマドである。袖部は粘質土と自然礫により構築されていた。火床部はよく焼けており、焼土規模は径0.36m・厚み0.08mを測る。

本跡からの出土遺物は覆土やカマド周辺部から数多く出土し、35点を図示した。1～8は須恵器坏である。1のみ底部が静止糸切り離しであるが、2～8は回転糸切り離しであった。6は体部に墨書が確認できる。9は須恵器長頸壺の頸部である。自然釉の付着が確認できる。10は須恵器長頸壺の底部から胴部の部分で、頸部と口縁部を欠損するが他は完形である。11～17は土師器坏である。いずれも内面は丁寧なミガキと黒色処理が施されている。また、15を除く6点は墨書も確認できる。11は「見」、13は「用」と判読できる。18～20は土師器碗である。いずれも内面に丁寧なミガキが施され、黒色処理を施している。18と19は体部外面に墨書が確認できる。18は「奉」の変形か。21は土師器坏である。22～31は土師器甕である。22～24は小型のロクロ甕で、23は口縁部が受け口状を呈する。25～31はいわゆる「武蔵型甕」と呼ばれるタイプの甕である。いずれも口縁部から頸部が「コ」の字状を呈する。32～35は石製品である。32は砥石である。砥面は3面で、広い面に深い条痕状の磨りが確認できる。33は台石であり、住居北側の床面上から出土した。両面に細かな擦痕



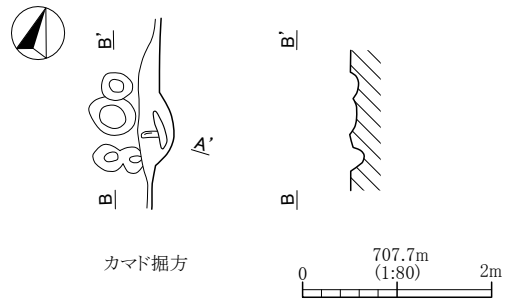
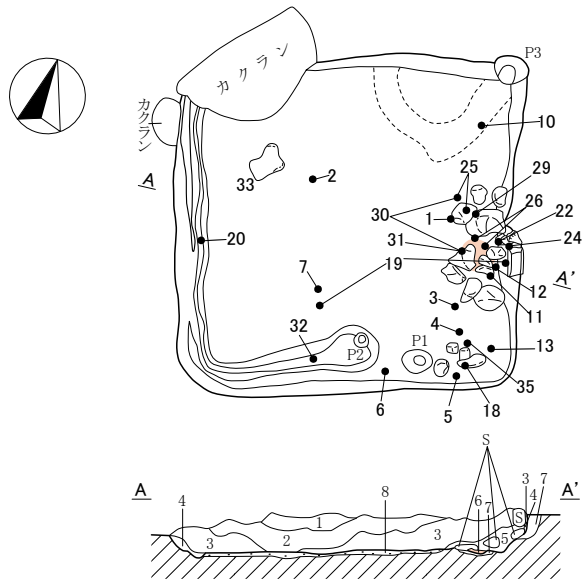

1. 黒褐色土(10YR3/1) しまりややあり。粘性弱い。ローム粒子を少量含む。
2. 暗褐色土(10YR3/4) しまり・粘性やや弱い。ローム粒子を多く含む。
3. 黒褐色土(10YR3/2) しまり弱い。粘性ややあり。
4. 褐色土(10YR4/6) しまり・粘性弱い。ロームブロックを含む。
5. にぶい黄褐色土(10YR5/4) しまり弱く、粘性あり。粘土と焼土の混合土。
6. 赤色土(10R5/8) しまりあり。粘性弱い。火床部よく焼けてカリカリしている。
7. 黄褐色土(10YR5/8) しまりあり。
8. 黄褐色土(10YR5/8) しまり・粘性ややあり。炭化物・焼土粒子を含む。

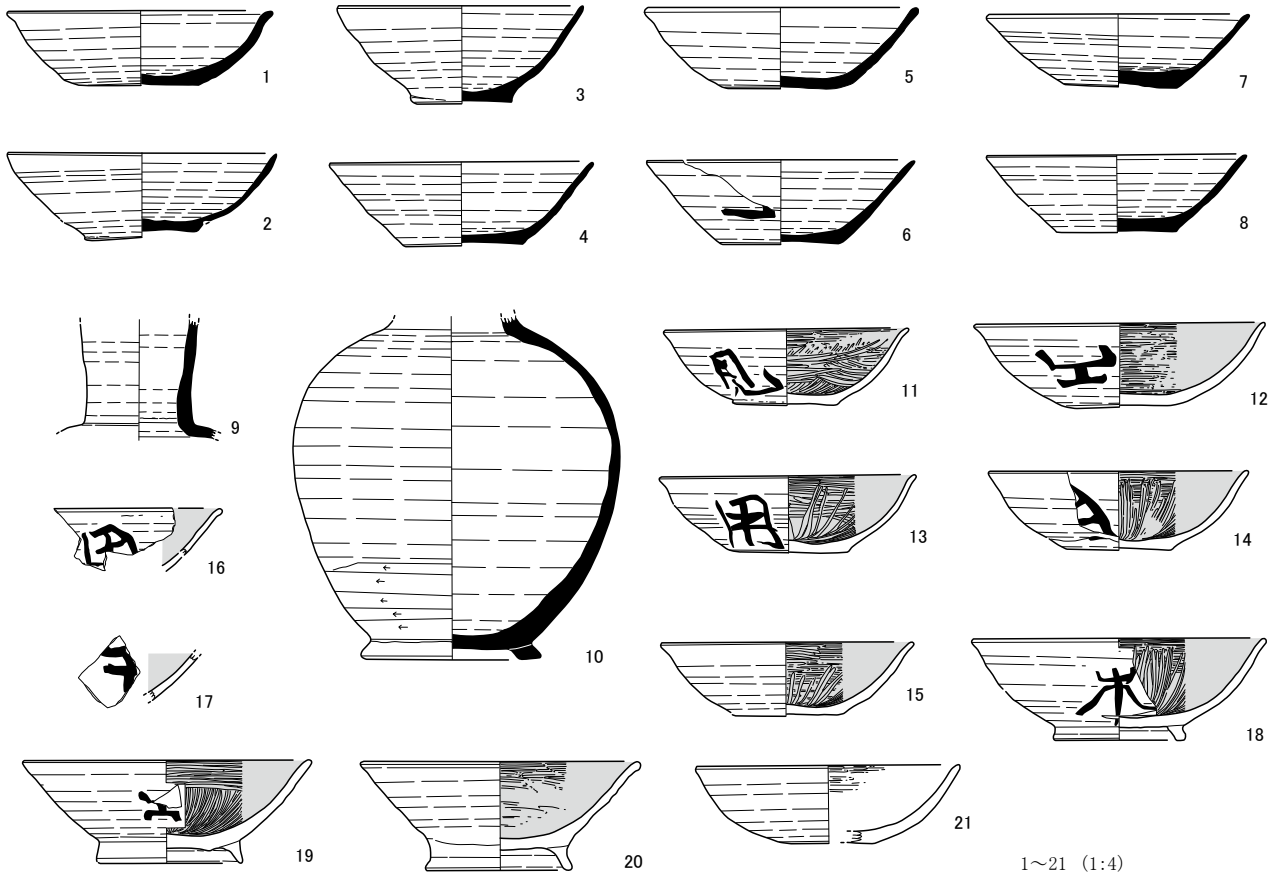

第62図 H37号住居跡及び出土遺物実測図

が確認できる。34と35は磨り石である。34は両面、35は片面が条痕を伴う磨りがみられた。本跡はこれらの出土遺物により、9世紀後半の所産時期が考えられる。

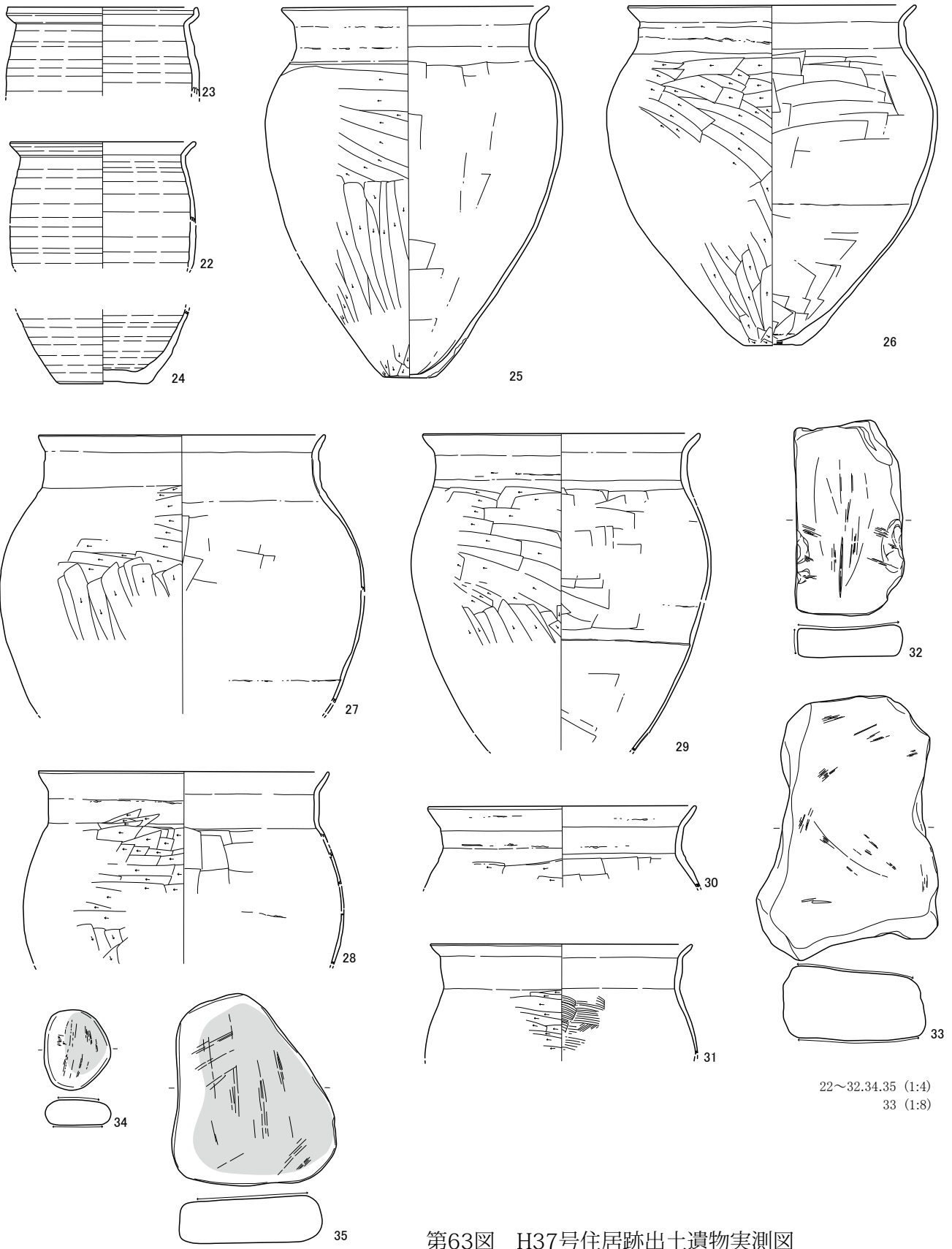

第63图 H37号住居跡出土遺物実測図

(37) H38号住居跡

本住居跡は調査Ⅱ区西端のVIーシ・スー9・10Grに位置する。検出状態は南北が調査区域外になるため、住居の中央部分のみの検出に止まった。形態は方形を呈し、主軸方位はNを示すと考えられる。規模は検出南北長1.88m、東西長3.98mを測る。壁高さは東壁で0.47mを測る。壁はほぼ垂直に立ち上がる。住居跡の床面積は検出部分で7.61㎡を測る。覆土は自然堆積であった。床は全体に硬質であり、貼床の厚みは0.04～0.15mを測る。壁溝は西壁と東壁で検出された。規模は幅0.01～0.10mを測る。ピットは検出されなかったが、床面上に2点の大型礫が配置されたように検出された。礫間は東西2.00mを測る。本跡の掘方は、3カ所に床下土坑的な掘り込みが確認された。規模はD1が長軸1.18m・深さ0.28m、D2が長軸1.18m・深さ0.16m、D3が長軸1.68m・深さ0.20mを測る。

本跡からの出土遺物は覆土を中心に多く出土し、6点を図示した。1～3は須恵器坏である。いずれも回転糸切りであった。4は須恵器有台坏である。底部糸切りの後、高台貼付を行っている。5と6は石製品である。5は敲石、6は磨り石である。

本跡はこれらの出土遺物から8世紀代の所産時期が考えられる。

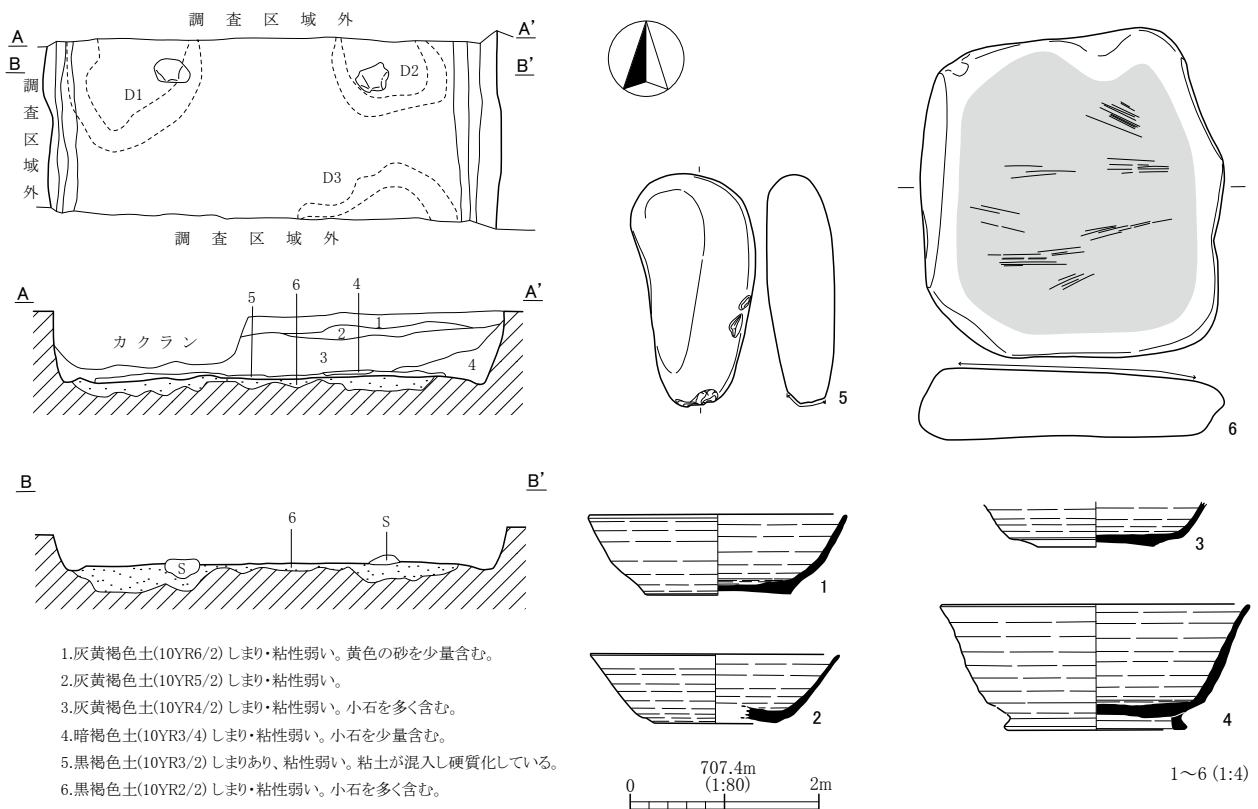

第 64 図 H38 号住居跡及び出土遺物実測図

(38) H39号住居跡

本住居跡は調査Ⅱ区南端のVIーコ・サー9・10Grに位置する。残存状態は南側が調査区域外となる。形態は方形を呈する。主軸方位はN-28°-Wを示す。規模は検出南北長1.20m、東西長4.32mを測る。壁高さは北壁中央で0.55mを測る。壁はなだらかに立ち上がる。住居跡の床面積は検出部分で4.36㎡を測る。覆土は自然堆積であった。床は全体に硬質であり、貼床の厚みは0.04～0.06mを測る。壁溝は東壁と北壁の一部で検出された。規模は幅0.02～0.05mを測る。ピットは掘方時も含め4カ所検出された。ピットの規模はP1が径0.30m・深さ0.48m、P2が径0.40m・深さ0.15m、P3が径0.60m・深さ0.06m、P4が径0.90m・深さ0.23mを測る。本跡の掘方は、全体に細かな凹凸が確認された。

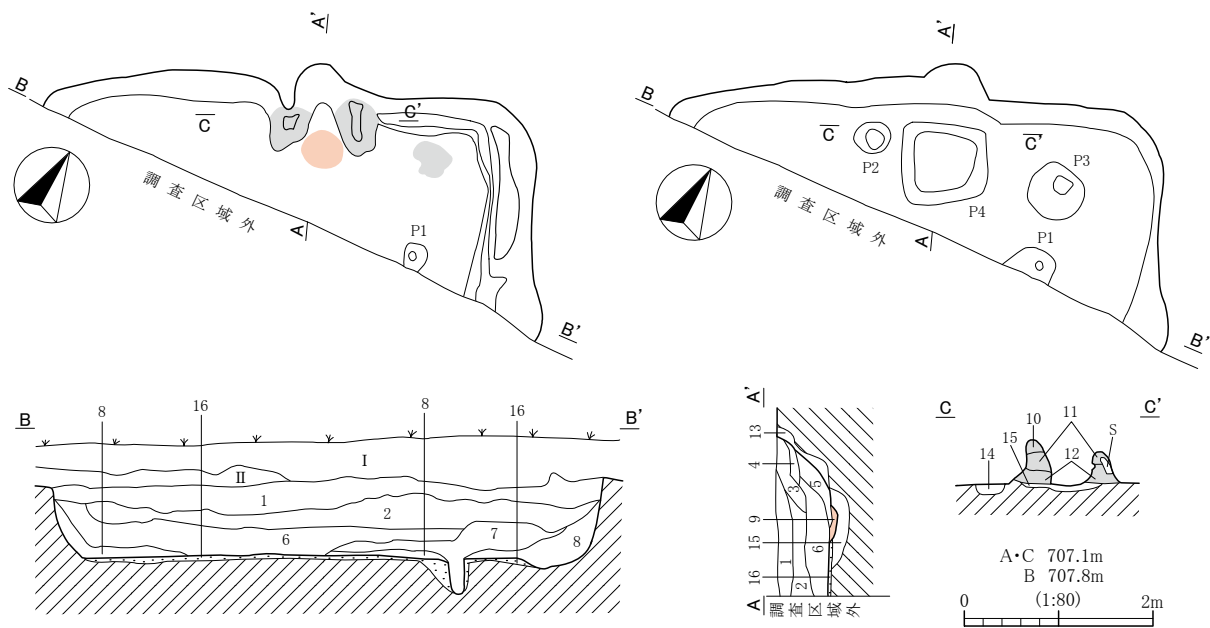

I. 暗褐色土 学校建設時の造成土。

II. 黒褐色土 旧畑地耕作土。

- |  |   |
|--|---|
| <p>1. 黒褐色土(10YR3/2) しまり・粘性ややあり。</p> <p>2. にぶい黄褐色土(10YR4/3) しまり・粘性ややあり。粘土粒子を含む。</p> <p>3. にぶい黄橙色土(10YR7/2) しまり・粘性あり。粘土を多く含む。</p> <p>4. 灰黄褐色土(10YR5/2) しまり・粘性弱い。</p> <p>5. にぶい黄橙色土(10YR7/3) しまり弱い。粘土を含む。崩れた粘土層。</p> <p>6. 黒褐色土(10YR3/1) しまり・粘性ややあり。粘土粒子を多く含む。</p> <p>7. 黒褐色土(10YR2/2) しまり・粘性ややあり。黒色土ブロックと炭化物を含む。</p> | <p>8. 暗褐色土(10YR3/3) しまり弱く、粘性ややあり。小石を多く含む。</p> <p>9. 明赤褐色土(2.5YR5/8) しまり・粘性弱い。砂がよく焼けた焼土でざらざらしている。</p> <p>10. にぶい黄褐色土(10YR5/4) しまり・粘性あり。褐色土ブロックを多く含む。</p> <p>11. 灰白色土(10YR8/2) しまり・粘性あり。粘土層。白色の粘土ブロックを含む。</p> <p>12. にぶい黄橙色土(10YR7/2) しまり・粘性あり。粘土ブロックを多く含む。</p> <p>13. 暗褐色土(10YR3/3) しまり・粘性あり。粘土ブロックを含む。カマド構築土。</p> <p>14. 暗褐色土(10YR3/4) しまり・粘性弱い。砂が主体。</p> <p>15. 明黄褐色土(10YR6/6) しまり・粘性弱い。黄色の砂と黒色土を少量含む。</p> <p>16. にぶい黄橙色土(10YR7/2) しまりあり、粘性ややあり。硬質化しており、粘土を一部含む。</p> |
|--|---|

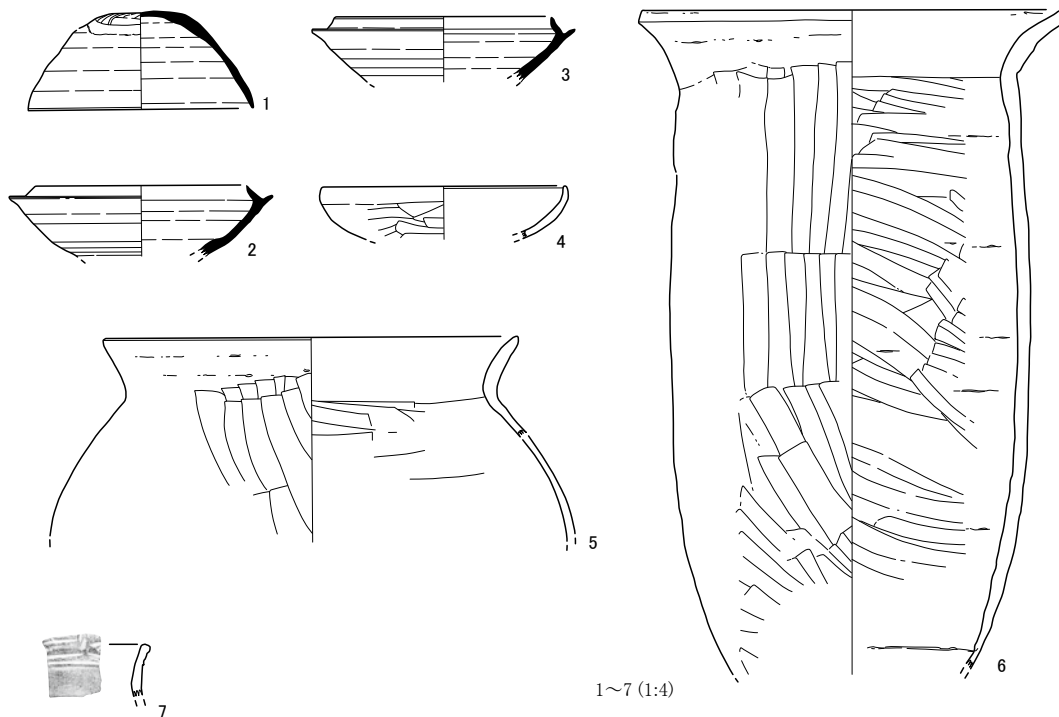

第65図 H39号住居跡及び出土遺物実測図



本跡のカマドは北壁中央部分で検出された。煙道は住居壁より飛び出さないタイプのカマドである。袖部は白色の粘土と自然礫により構築されていた。火床部はよく焼けており、焼土規模は径0.48m・厚み0.06mを測る。本跡のカマド掘方はP4として示したように方形を呈する掘り込みであった。

本跡からの出土遺物は覆土やカマドから出土したが比較的少なく、7点を図示したに止まった。1は須恵器坏蓋であり、カマド内より出土した。2と3は須恵器坏身である。4は土師器坏である。胎土はよく精錬されており、体部外面はケズリが施されている。5と6は土師器甕である。5は球形胴のタイプで、胴部外面はヘラケズリを行う。7は形状より弥生前期土器と考えられ、口唇部に押奈、口縁部に沈線文が施されている。

本跡はこれらの出土遺物から7世紀代の所産時期が考えられる。

(39) H40号住居跡

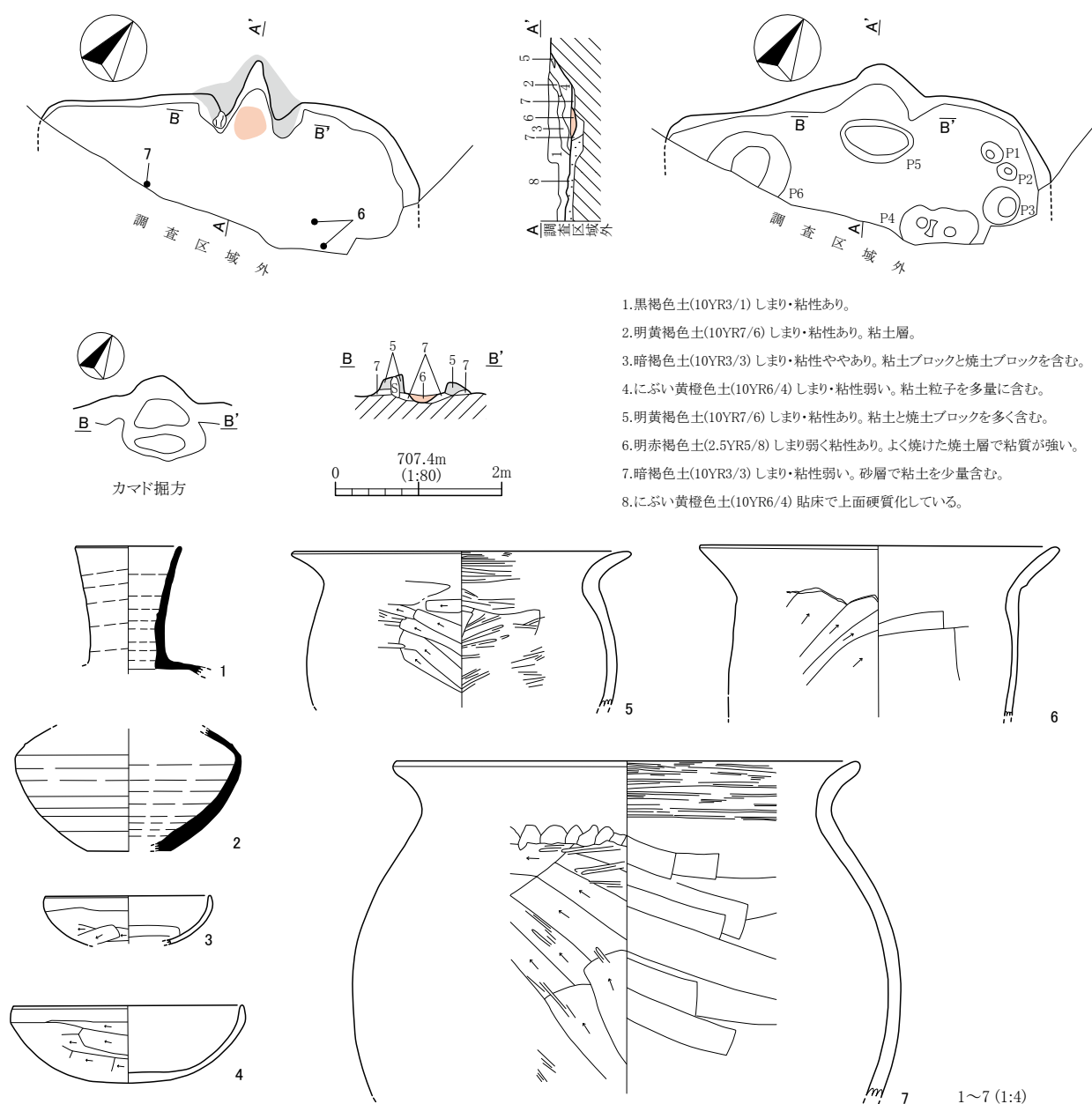

第66図 H40号住居跡及び出土遺物実測図

本住居跡は調査IV区東端のVーケー4Grに位置する。検出状態は南側が調査区域外となり、北半分の検出に止まった。形態は方形を呈すると考えられる。主軸方位はN-37°-Wを示す。規模は検出南北長1.44m、検出東西長3.20mを測る。壁高さは東壁で0.33mを測る。壁はなだらかに立ち上がる。住居跡の床面積は検出部分で4.91㎡を測る。覆土は自然堆積であった。床は全体に軟質であり、貼床の厚みは0.06~0.14mを測る。ピットはいずれも掘方検出時に6か所検出された。ピットの規模はP1が径0.28m・深さ0.25m、P2が径0.24m・深さ0.22m、P3が径0.46m・深さ0.25m、P4が径0.90m・深さ0.20m、P5が径0.88m・深さ0.15m、P6が径1.00m・深さ0.14mを測る。本跡の掘方は、住居中央部が一段深く掘り込まれていた。

本跡のカマドは北壁中央部分で検出された。煙道は住居壁より飛び出すタイプのカマドである。袖部はピンク色の粘土と自然礫により構築されていた。火床部はよく焼けており、焼土規模は径0.40m・厚み0.06mを測る。

本跡からの出土遺物は覆土やカマド周辺部から出土し、7点を図示した。1と2は須恵器平瓶の口縁部と胴部の破片である。同一個体と考えられる。3と4は土師器坏である。いずれも浅い皿状のタイプで、法量の違いはあるが、ほぼ同じ作りである。5~7は土師器甕であり、6は長胴タイプ、5と7は球形胴タイプと考えられる。

本跡はこれらの出土遺物から7世紀代の所産時期が考えられる。

#### (40) H41号住居跡

本住居跡は調査IV区東よりのVーケー2・3、Vーコー3Grに位置する。残存状態は北西コーナー付近をカクランにより削平されているほかは良好である。形態は方形を呈する。主軸方位はN-12°-Wを示す。規模は南北長3.40m、東西長4.00mを測る。壁高さは北東コーナーで0.45mを測る。壁はなだらかに立ち上がる。住居跡の床面積は12.5㎡を測る。覆土は自然堆積であった。床は全体に硬質であり、特にカマド前面が硬かった。貼床の厚みは0.07~0.16mを測る。ピットは2か所検出された。ピットの規模はP1が径0.33m・深さ0.20m、P2が径0.32m・深さ0.10mを測る。本跡の掘方は、全体に凹凸があり西側は特に一段深く掘り込まれていた。

本跡のカマドは北壁中央部分で検出された。煙道は住居壁より飛び出すタイプのカマドである。袖部は粘土と面取り加工された軽石により構築されていた。特に焚口部の袖端部の礫はよく焼けて原位

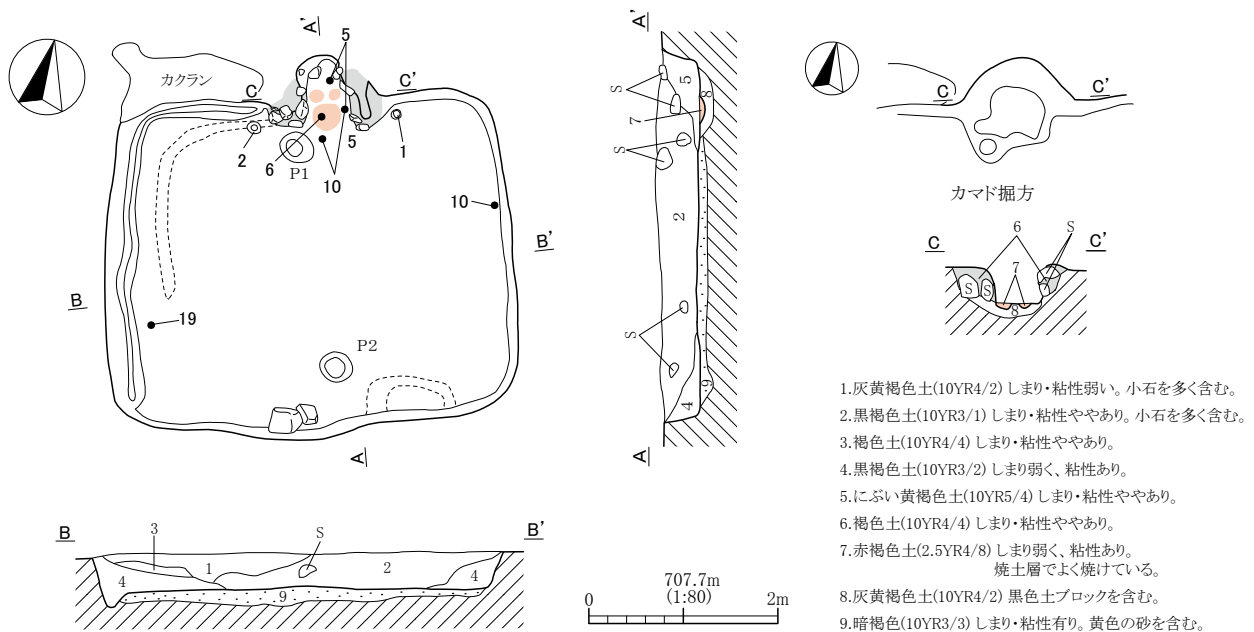

第67図 H41号住居跡実測図

1. 灰黄褐色土(10YR4/2) しまり・粘性弱い。小石を多く含む。
2. 黒褐色土(10YR3/1) しまり・粘性ややあり。小石を多く含む。
3. 褐色土(10YR4/4) しまり・粘性ややあり。
4. 黒褐色土(10YR3/2) しまり弱く、粘性あり。
5. にぶい黄褐色土(10YR5/4) しまり・粘性ややあり。
6. 褐色土(10YR4/4) しまり・粘性ややあり。
7. 赤褐色土(2.5YR4/8) しまり弱く、粘性あり。  
焼土層でよく焼けている。
8. 灰黄褐色土(10YR4/2) 黒色土ブロックを含む。
9. 暗褐色(10YR3/3) しまり・粘性有り。黄色の砂を含む。

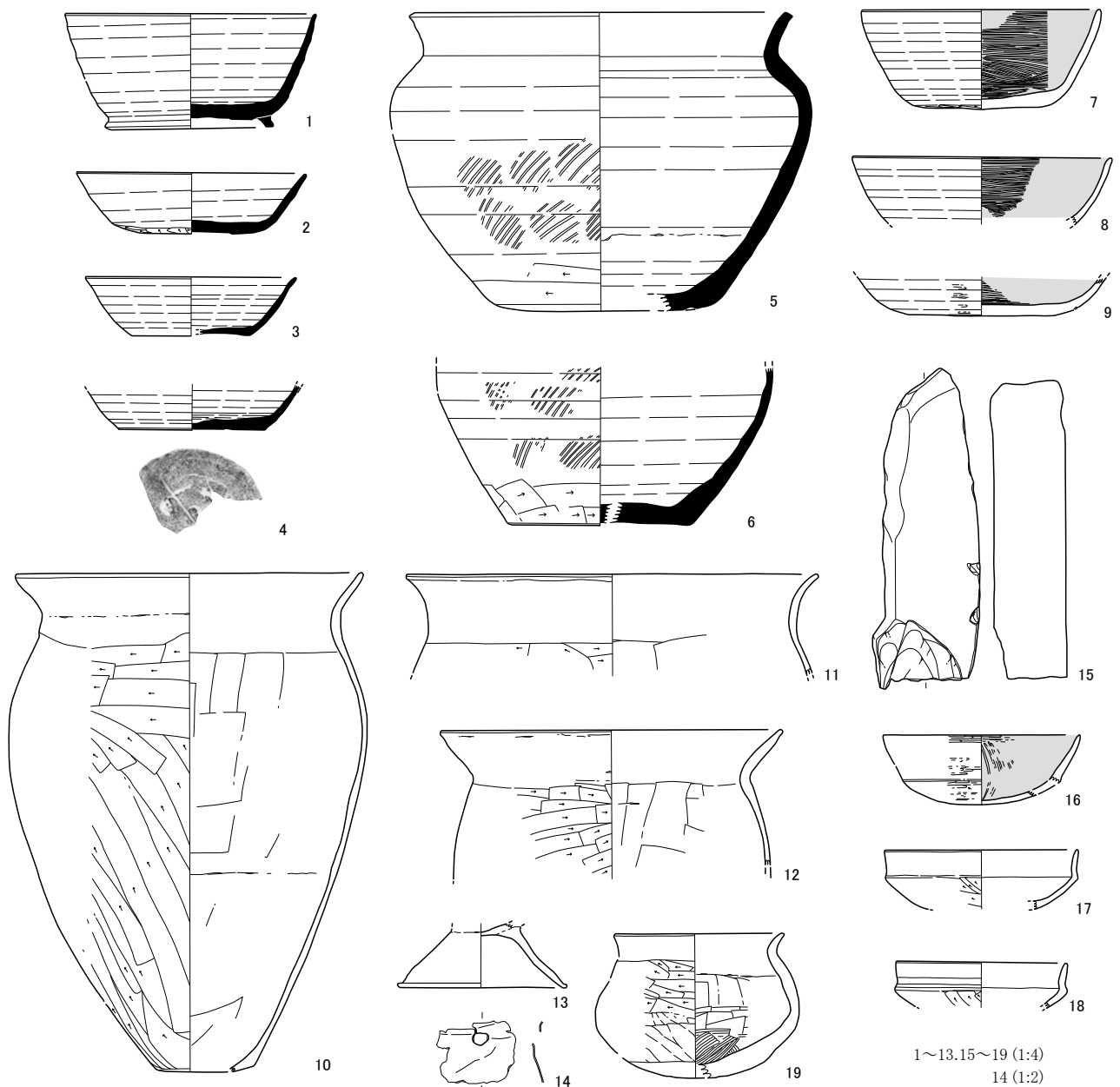

第68図 H41号住居跡出土遺物実測図

置を保っていた。火床部はよく焼けており、焼土規模は径0.30m・厚み0.05mを測る。

本跡からの出土遺物は覆土やカマド周辺部から出土し、19点を図示した。1は須恵器有台坏である。カマド脇から出土した。2～4は須恵器坏である。4は底部外面に焼成前に刻まれたヘラ記号が確認できる。5と6は須恵器甕であり、いずれもカマド内からの出土で広口タイプと考えられる。7～9は土師器坏である。いずれも内面に丁寧なミガキを施し、黒色処理されている。10～12は土師器甕であり、いわゆる「武蔵型甕」と呼ばれるタイプの甕である。13は土師器台付き甕の脚部と考えられる。14は銅製品で、穿孔された部分があることから留め具の一部か。15は敲石である。16～19は、重複するH46号住居跡に伴う遺物と考えられる。16～18は土師器坏で、16のみ内面黒色処理が施されている。19は土師器の小型鉢とすべきか。

本跡はこれらの出土遺物から8世紀代の所産時期が考えられる。

(41) H42号住居跡

本住居跡は調査IV区中央のV-サー3・4、V-シー3・4Grに位置する。残存状態は住居中央をカクランにより削平されている。形態は方形を呈する。主軸方位はN-77°-Eを示す。規模は南北長4.26m、東西長3.90mを測る。壁高さは北壁で0.29mを測る。壁はなだらかに立ち上がる。住居跡の床面積は推定で15.56㎡を測る。覆土は自然堆積であった。床は全体に軟質であり、貼床の厚みは0.02~0.17mを測る。ピットは4か所検出された。ピットの規模はP1が径0.40m・深さ0.21m、P2が径0.40m、P3が径0.88m・深さ0.18m、P4が径0.32m・深さ0.08mを測る。特にP1には図示した4の土師器甕が埋設された状態で出土し、中より3の土師器坏が伏せた状態で発見された。本跡の掘方は、全体に凹凸があり特に壁際は一段深く掘り込まれていた。掘り込みの段差は0.07~0.13mを測る。

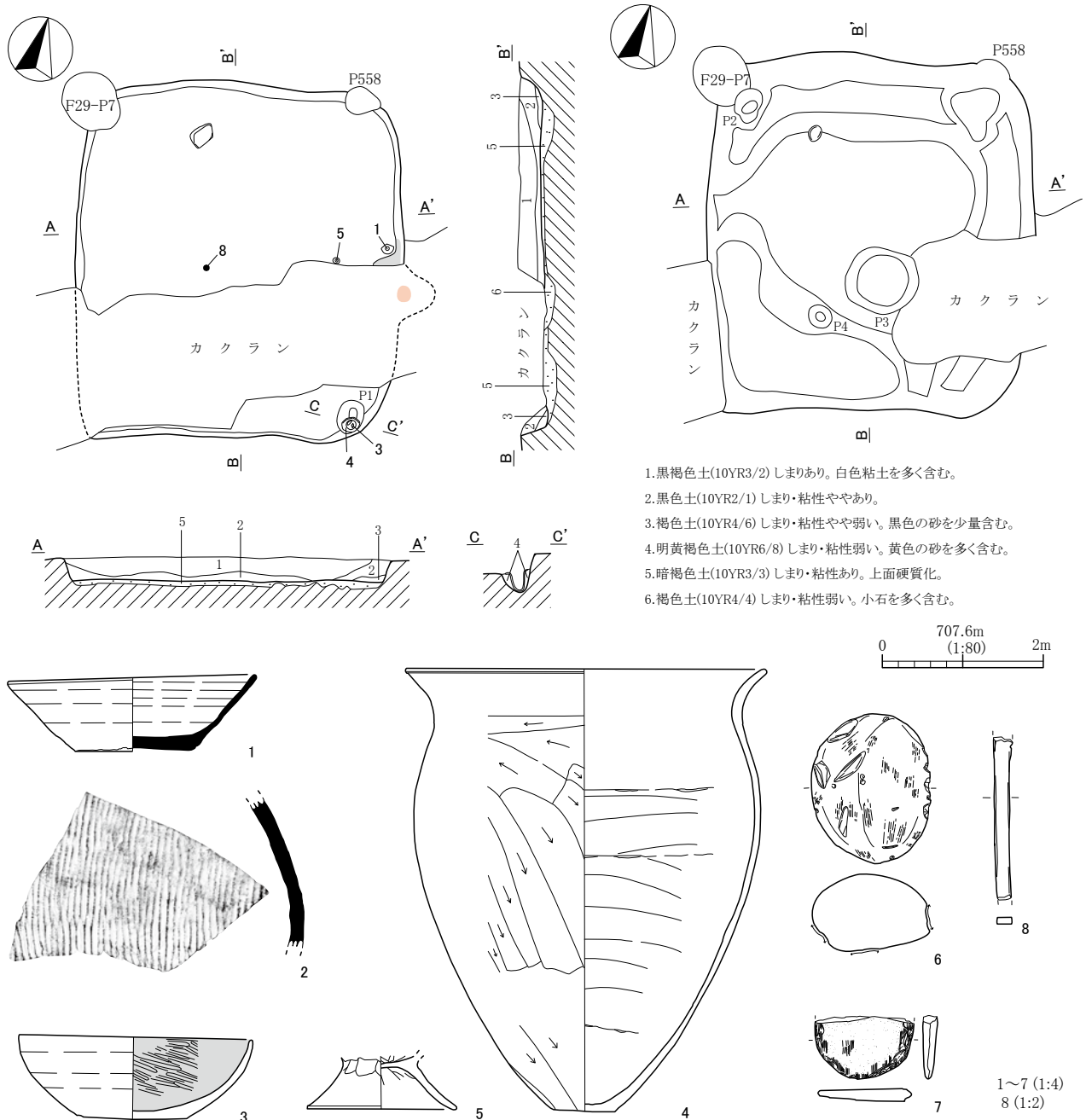

第69図 H42号住居跡及び出土遺物実測図



本跡のカマドは明瞭な部分は確認できなかった。ただ、東壁の中央に一部粘土が確認された事と、その付近のカクラン下より火床部の跡のような痕跡が確認されたことから、本跡のカマドは東壁中央に存在した可能性が指摘できる。

本跡からの出土遺物は少なかったが8点を図示した。1は須恵器坏である。東壁粘土付近から出土した。2は須恵器甕である。外面に平行タタキが残る。3は土師器坏である。前述したように4の土師器甕内から出土した。内面ミガキと黒色処理されている。4は土師器甕である。いわゆる「武蔵型甕」と呼ばれるタイプであり、ほぼ完形であった。5は土師器の小型台付き甕の脚部と考えられる。6は軽石製の石製品で、表面に深い条痕がある。7は打製石斧の欠損品で、刃部は摩耗が激しい。8は鉄製品で、形状より鉄鏃柄の部分か。

本跡はこれらの出土遺物から8世紀代の所産時期が考えられる。

#### (42) H43号住居跡

本住居跡は調査IV区中央のV-CO-2・3、V-Sa-2・3Grに位置する。検出状態は住居北側が調査区域外となる。形態は方形を呈すると考えられる。主軸方位は不明で、規模は検出南北長0.88m、東西長3.84mを測る。壁高さは南東コーナーで0.25mを測る。壁はなだらかに立ち上がる。住居跡の床面積は検出部で3.18㎡を測る。覆土は自然堆積であった。床は全体に軟質であり、貼床の厚みは0.04~0.20mを測る。ピットは検出されなかった。本跡の掘方は、東側が全体に一段深く掘り込まれていた。掘り込みの段差は約0.10mを測る。

本跡からの出土遺物は覆土を中心に比較的多く、7点を図示した。1は須恵器有台坏である。高台部分と体部のみの残存である。2~5は須恵器坏である。5は体部外面に墨書が確認できるが、判読不明である。6は須恵器甕の胴部破片である。自然釉の付着が確認できる。7は土師器甕であり、口縁部の破片である。いわゆる「武蔵型甕」と呼ばれるタイプの甕である。

本跡はこれらの出土遺物から8世紀代の所産時期が考えられる。

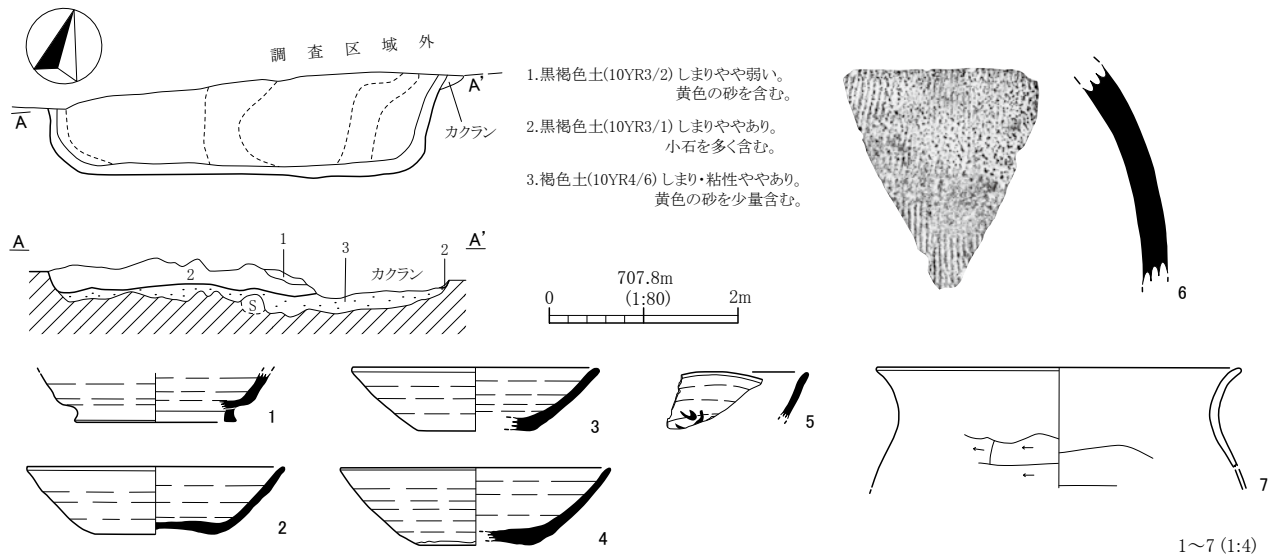

第70図 H43号住居跡及び出土遺物実測図

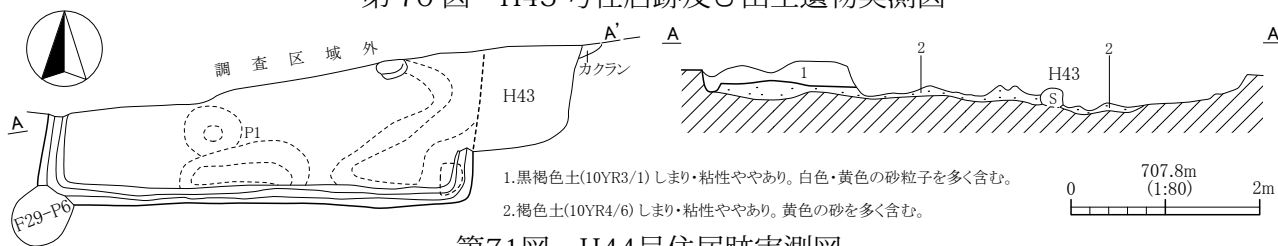

第71図 H44号住居跡実測図

(43) H44号住居跡

本住居跡は調査IV区中央のVーサ・シー3Grに位置する。検出状態は住居北側が調査区域外となる。形態は方形を呈すると考えられる。主軸方位は不明で、規模は検出南北長1.08m、東西長4.12mを測る。壁高さは南壁で0.22mを測る。壁はほぼ垂直に立ち上がる。住居跡の床面積は検出部で4.51㎡を測る。覆土は自然堆積であった。床は全体に軟質であり、貼床の厚みは0.05~0.18mを測る。ピットは1か所検出され、規模はP1が径0.64m・深さ0.16mを測る。壁溝は南壁と西壁に巡っていた。

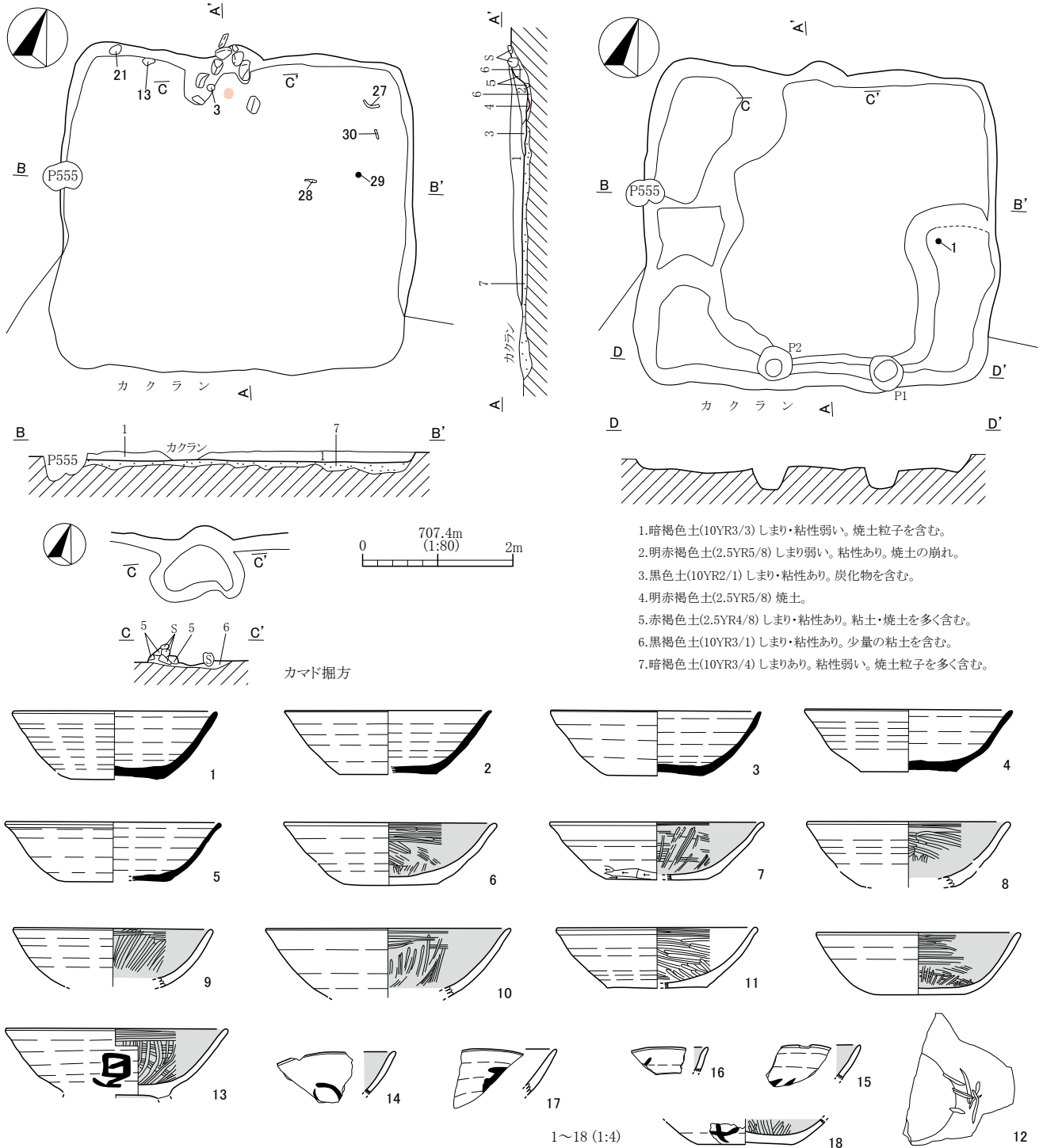

第72図 H45号住居跡及び出土遺物実測図

本跡からの出土遺物は少なく、図示できるものはなかった。

(44) H45号住居跡

本住居跡は調査IV区西側のV-ソ・ター4・5Grに位置する。残存状態は住居南側がカクランにより削平され掘方のみを検出に止まった。形態は方形を呈する。主軸方位はN-19°-Wを示す。

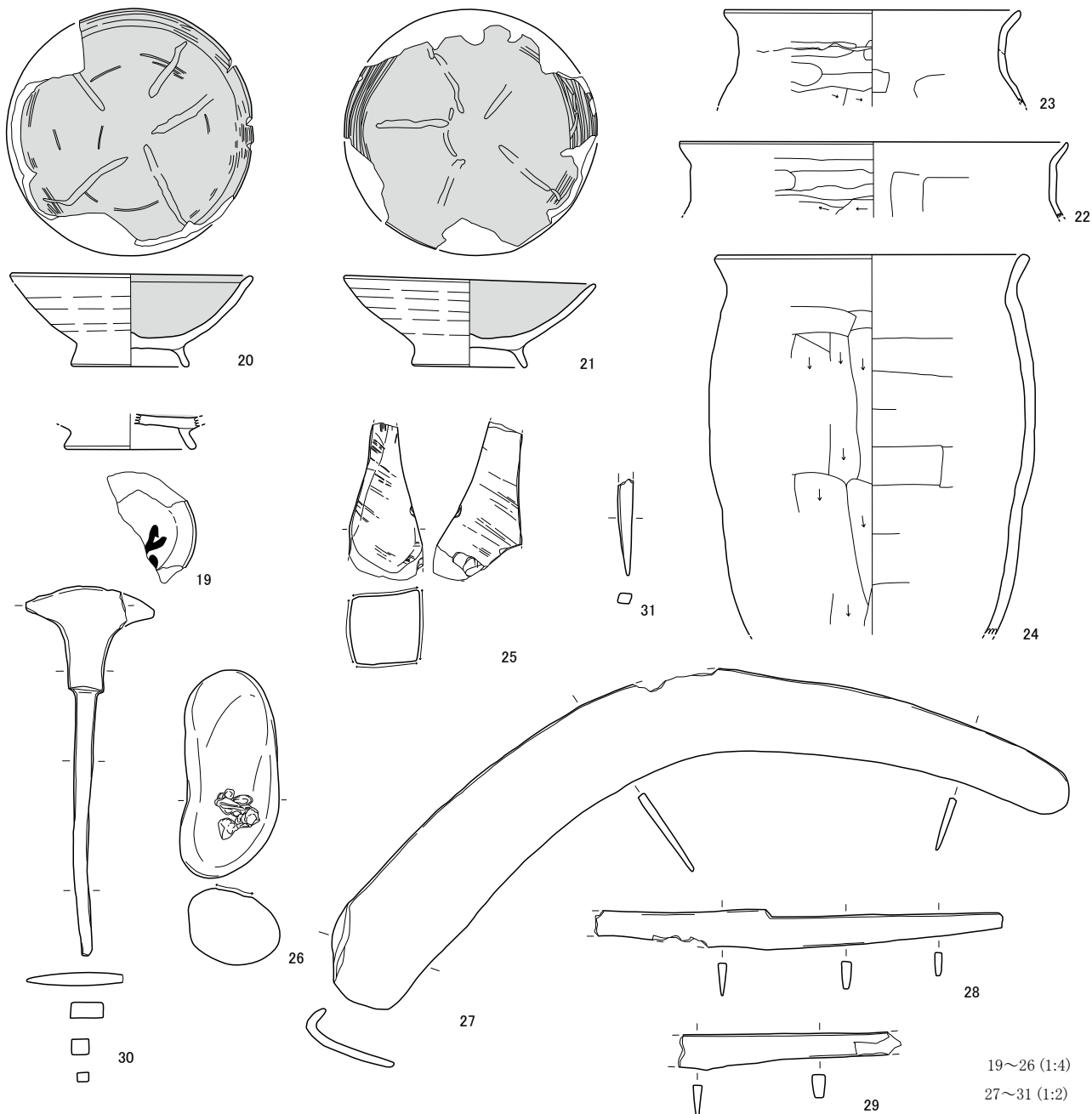

第73図 H45号住居跡出土遺物実測図

規模は南北長3.96m、東西長4.52mを測る。壁高さは北西コーナーで0.22mを測る。壁はなだらかに立ち上がる。住居跡の床面積は推定で18.21㎡を測る。覆土は自然堆積であった。床は全体に軟質であり、貼床の厚みは0.04~0.13mを測る。ピットは2か所検出された。ピットの規模はP1が径0.52m・深さ0.34m、P2が径0.48m・深さ0.41mを測る。本跡の掘方は、全体に凹凸があり特に壁際は一段深く掘り込まれていた。掘り込みの段差は0.11~0.18mを測る。

本跡のカマドは北壁中央部分で検出された。煙道は住居壁より飛び出さないタイプのカマドである。袖部は粘質土と自然礫により構築されていた。火床部はわずかに焼けており、焼土規模は径0.14m・厚み0.03mを測る。

本跡からの出土遺物は覆土やカマド周辺部から多く出土し、31点を図示した。1～5は須恵器坏、6～12と18は土師器坏で、内面が黒色処理されたものが多い。13と19～21は土師器碗である。いずれも内面が黒色処理されている。12は外面に焼成前の刻書が確認できるが判読できない。13～19は墨書ならびに墨痕が確認できる。13は「百」か。22～24は「武蔵型甕」と呼ばれる土師器甕で、24のみタイプが異なる。25は砥石、26は敲石である。27～31は鉄製品である。

本跡はこれらの出土遺物から9世紀前半に位置づけられると考える。

#### (45) H46号住居跡

本住居跡は調査IV区中央のV-ケ・コ・サー3・4Grに位置する。残存状態は西壁中央をカクランにより削平されている他は良好である。形態は方形を呈する。主軸方位はN-23°-Wを示す。規模は南北長5.08m、東西長5.12mを測る。壁高さは西壁南寄りで0.52mを測る。壁はほぼ垂直に立ち上がる。住居跡の床面積は25.51㎡を測る。覆土は自然堆積であった。床は全体に硬質であり、特にカマド前面が硬かった。貼床の厚みは0.04～0.20mを測る。壁溝は検出された壁を巡り、規模は幅0.10～0.16mを測る。ピットは4か所検出された。P1からP4が主柱穴と考えられる。柱間はP1-P2が3.20m、P2-P3が3.04mを測る。ピットの規模はP1が径0.42m・深さ0.62m、P2が径0.28m・深さ0.77m、P3が径0.34m・深さ0.64m、P4が径0.32m・深さ0.83mを測る。本跡の掘方は、全体に凹凸があり、特に壁際は一段深く掘り込まれていた。段差は0.08～0.11mを測る。

本跡のカマドは北壁中央部分で検出された。煙道は住居壁より飛び出すタイプのカマドである。煙道部は筒状の煙り出し部分が潰れずに残っていた。袖部は肌色の粘土と面取り加工された軽石により構築されていた。特に焚口部の袖端部の礫はよく焼けて原位置を保っていた。火床部はよく焼けており、焼土規模は径0.28m・厚み0.06mを測る。火床部左寄りには支脚石が立った状態で確認された。中央部よりずれる事から掛け口は二か所あったとも考えられる。

本跡からの出土遺物は覆土やカマド周辺部から多く出土した。特にカマド周辺には非常に多くの土器が置かれたような状態で検出された。1と2は土師器坏である。いずれもカマド周辺から出土した。1は内面に放射状の暗文が施されている。3と4は土師器鉢とした。3は底部に木葉痕が確認できる。5～7は土師器甕である。いずれも長胴タイプで、外面はヘラケズリを行う。9～14は土師器壺である。いずれも底部は丸底で、頸部から口唇部が「く」の字に屈曲する。また、12は胴部下半が急に小さくなる形態で、異質である。途中からの作り変えか。18・19は磨り石である。いずれも顕著な磨り痕跡が確認できる。16は敲石、17は磨り石である。20と21は本跡への混入遺物である。20は縄文中期の土器片である。21は近世陶磁器の播鉢と考えられる。

本跡はこれらの出土遺物から6世紀後半に位置づけられると考える。

#### (46) H47号住居跡

本住居跡は調査IV区中央のV-ソ・ター4・5Grに位置する。検出状態は北側半分が調査区域外となる。形態は方形を呈すると考えられる。主軸方位はカマドが北壁とするとN-24°-Wを示す。規模は検出南北長2.64m、東西長5.00mを測る。壁高さは南東コーナーで0.57mを測る。壁はほぼ垂直に立ち上がる。住居跡の床面積は検出部分で12.62㎡を測る。覆土は自然堆積であった。床は全体に硬質であり、特に中央部分が硬かった。貼床の厚みは薄く0.02～0.03mを測る。壁溝は検出された壁を巡り、規模は幅0.03～0.08mを測る。ピットは6か所検出された。P1とP2は主柱穴と考えられる。柱間はP1-P2が2.80mを測る。ピットの規模はP1が径0.63m・深さ0.40m、P2が径0.68m・深さ0.51m、P3が径0.40m・深さ0.10m、P4が径0.26m・深さ0.04mを測る。



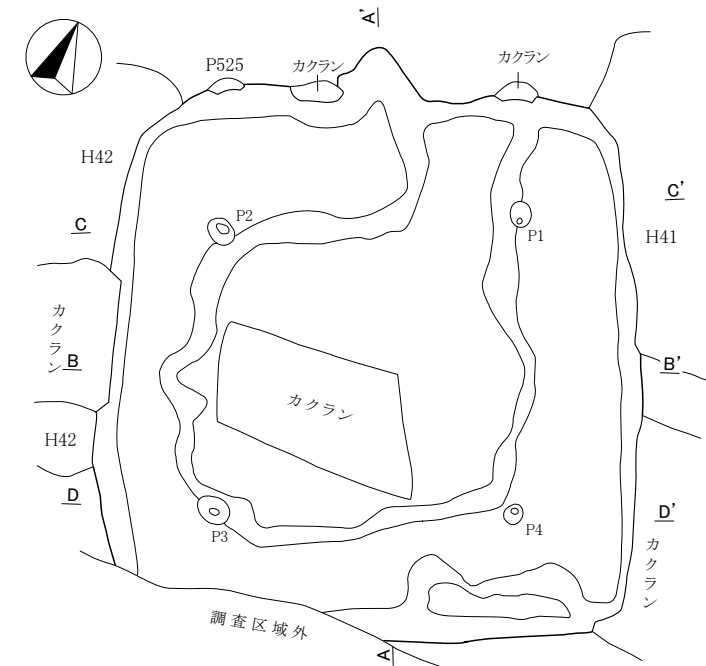
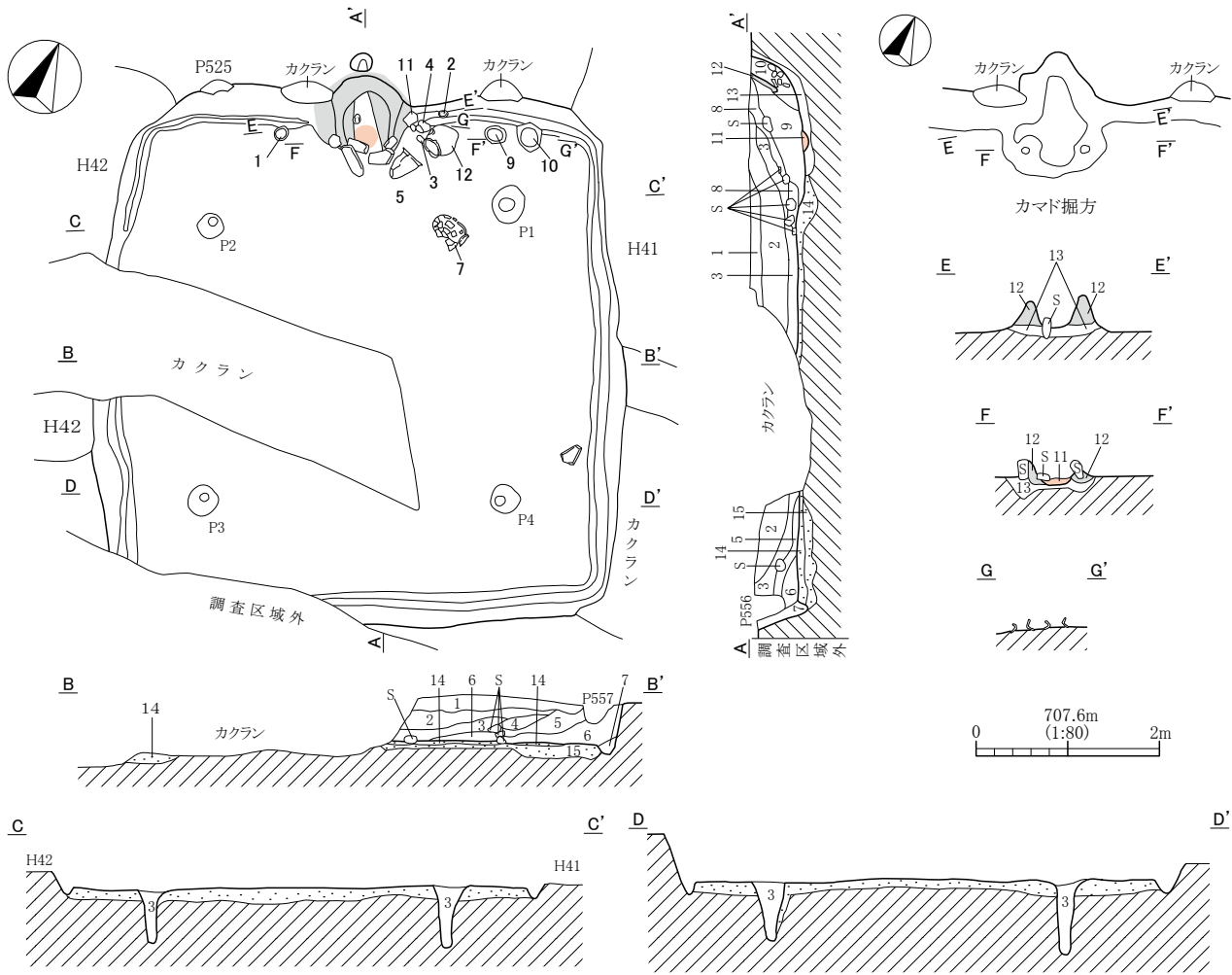

- 1.黒褐色土(10YR3/1)しまり・粘性あり。
- 2.暗褐色土(10YR3/3)しまり・粘性ややあり。  
小石・白色粒子を多く含む。
- 3.黒色土(10YR2/1)しまりあり。黒味が強く、粘性ややあり。
- 4.暗褐色土(10YR3/3)しまり・粘性ややあり。
- 5.黄褐色土(10YR5/6)しまり・粘性弱い。黄色の砂を多く含む。
- 6.黒褐色土(10YR2/3)しまり・粘性ややあり。小石を多く含む。
- 7.黄褐色土(10YR5/8)しまり・粘性弱い。黄色の砂主体。
- 8.にぶい黄褐色土(10YR7/4)しまり・粘性あり。粘土が流れた層。
- 9.にぶい黄褐色土(10YR5/4)しまり・粘性ややあり。  
小石・粘土を多く含む。
- 10.暗褐色土(10YR3/3)しまり・粘性弱い。砂と焼土ブロックを多く含む。
- 11.橙色土(2.5YR6/8)しまり・粘性あり。よく焼けた焼土層。
- 12.にぶい黄褐色土(10YR6/4)しまり・粘性あり。粘土層。焼土を含む。
- 13.暗褐色土(10YR3/3)しまり・粘性弱い。粘土ブロックを含む。
- 14.暗褐色土(10YR3/3)しまり・粘性あり。上面硬化している。
- 15.にぶい黄褐色土(10YR5/3)しまり・粘性弱い。砂層の崩れ。  
黒色土ブロックを含む。

第74図 H46号住居跡実測図

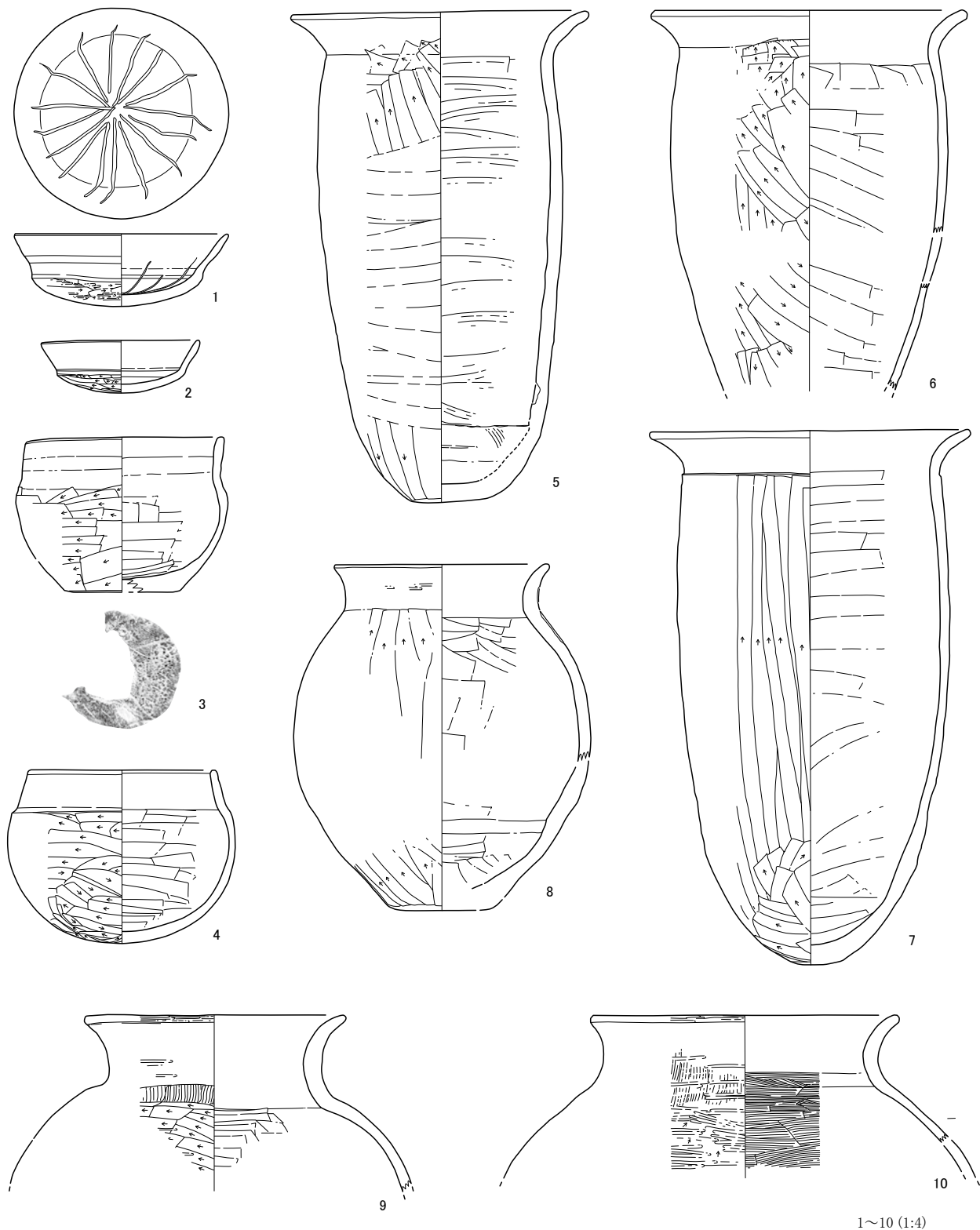

1~10 (1:4)

第75図 H46号住居跡出土遺物実測図(1)

P5が径0.16m・深さ0.04m、P6が径0.15m・深さ0.06mを測る。本跡の掘方は細かな凹凸はあるがほぼ均一に掘られていた。

本跡からの出土遺物は少なく、4点を図示した。また、本跡は覆土中から床面にかけて、拳大から

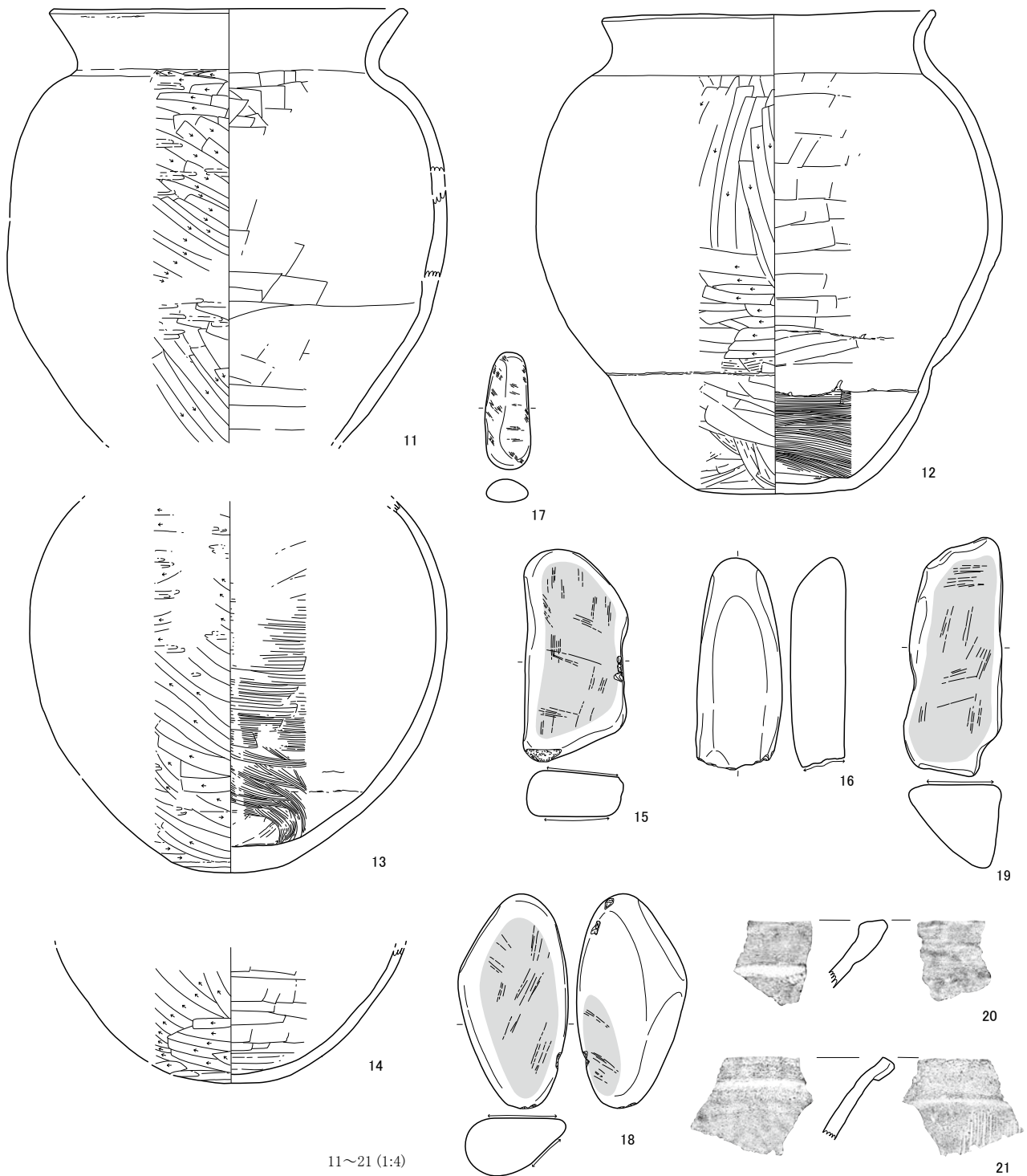

11~21 (1:4)

第76図 H46号住居跡出土遺物実測図(2)

人頭大の自然礫が大量に出土した。これら礫は意図的な投げ込みと考えられる。1は須恵器瓶の口縁部で自然釉の付着が確認できた。2と3は土師器坏である。いずれもよく精錬された胎土であり、体部外面はヘラケズリが施されている。4は土師器甕である。頸部から口縁部のみが残存であり、胴部はヘラケズリが施されている。

本跡は出土遺物が少なく不確実であるが、7世紀代の所産が考えられる。

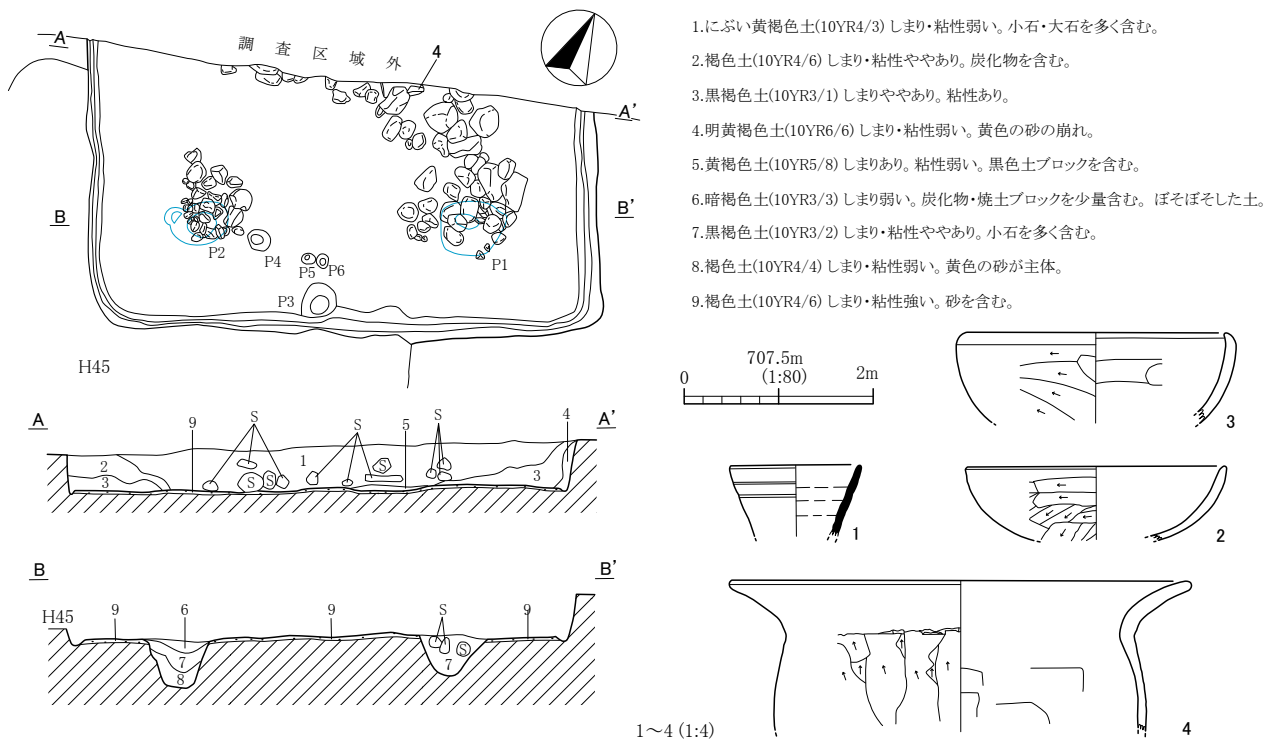

第77図 H47号住居跡及び出土遺物実測図

(47) H48号住居跡

本住居跡は調査IV区西端のV-ト-5・6Grに位置する。検出状態は西側が調査区域外となり、東側のみの検出となった。形態は方形を呈する。主軸方位はN-10°-Wを示す。規模は南北長3.92m、検出された東西長2.40mを測る。壁高さは東壁南よりで0.55mを測る。壁はほぼ垂直に立ち上がる。住居跡の床面積は検出部で8.86㎡を測る。覆土は自然堆積であった。床は全体に硬質であり、特にカマド前面が硬かった。貼床の厚みは0.03~0.29mを測る。壁溝は検出された壁全体を巡り、規模は幅0.03~0.09mを測る。ピットは2か所検出された。P1とP2が主柱穴と考えられる。柱間はP1-P2が2.08mを測る。ピットの規模はP1が径0.68m・深さ0.57m、P2が径0.78m・深さ0.61mを測る。本跡の掘方は、全体に凹凸があり、特に南側が一段深く掘り込まれていた。段差は0.05~0.15mを測る。

本跡のカマドは北壁中央部分で検出された。煙道は住居壁よりあまり飛び出さないタイプのカマドである。煙道部は筒状の煙り出し部分が潰れずに一部残存していた。袖部は肌色の粘土と自然礫により構築されていた。右側の焚口部袖に礫が立った状態で確認された。火床部はよく焼けており、焼土規模は径0.21m・厚み0.03mを測る。

本跡からの出土遺物は覆土やカマド周辺部及び床面上から多く出土し、14点を図示した。1は須恵器坏蓋である。天井部に焼成前のヘラ記号が確認できる。2と3は土師器坏である。2は内外面ともに丁寧なミガキが施されている。4は土師器鉢である。内外面に丁寧なミガキが施されている。5は土師器高坏の脚部破片である。6~8は土師器甕である。いずれも外面は縦方向のヘラケズリ、内面は横方向のヘラナデが施されている。6はほぼ完形で、カマド前面の床面上から潰れた状態で出土した。10と13は敲石である。10は先端部に、13は側面に顕著なタタキ痕が確認できる。11はタタキ痕と磨りが両方確認できる石器である。12は磨り石で、14は磨石である。特に14は全体に磨かれている。

本跡はこれらの出土遺物から6世紀後半に位置づけられると考える。



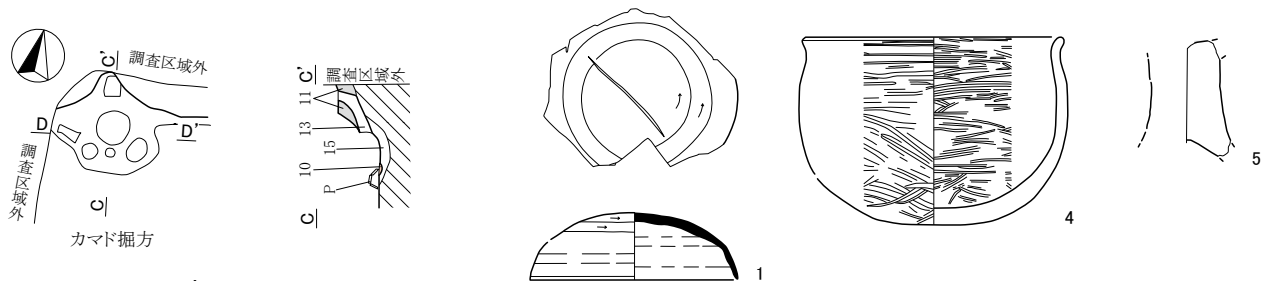
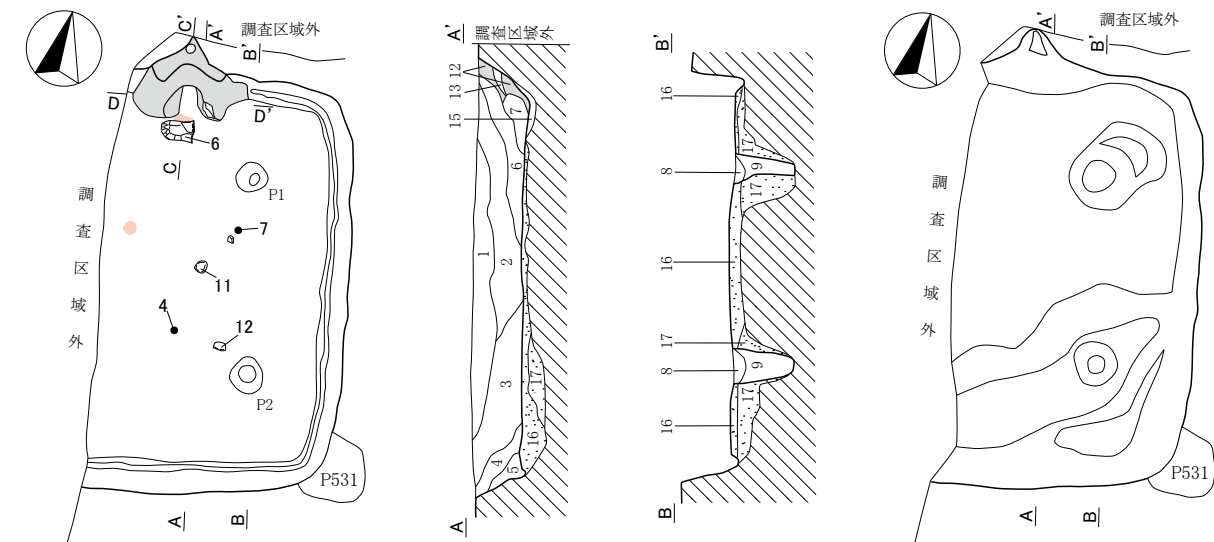

カマド掘方

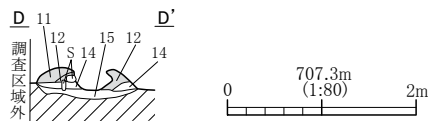

- 1.にぶい黄褐色土(10YR5/4)しまり・粘性ややあり。小石を多く含む。
- 2.黒褐色土(10YR3/1)しまり・粘性弱い。小石を多く含む。
- 3.にぶい黄褐色土(10YR4/3)しまり・粘性弱い。小石を多く含む。黒色土ブロックを含む。
- 4.黒褐色土(10YR3/1)しまりややあり。粘性弱い。黄色土ブロックを少量含む。
- 5.褐色土(10YR4/6)しまり・粘性あり。黄色土ブロックを含む。
- 6.明黄褐色土(10YR6/6)しまり・粘性あり。粘土・焼土を多く含む。
- 7.にぶい黄褐色土(10YR5/4)しまり・粘性あり。粘土・黒色土・砂の混合土。
- 8.黒褐色土(10YR2/2)しまり・粘性弱い。焼土ブロックを含む。特にP1。
- 9.褐色土(10YR4/6)しまり・粘性弱い。砂主体でさらさらしている。
- 10.明赤褐色土(2.5YR5/8)しまり・粘性ややあり。焼土層。
- 11.暗褐色土(10YR3/3)しまり・粘性あり。粘土層で、よくしまっている。
- 12.明赤褐色土(2.5YR5/8)しまり・粘性ややあり。焼土ブロックで、よく焼けている。
- 13.黒褐色土(10YR3/1)しまり・粘性ややあり。粘土ブロック内に黒色土ブロックを含む。
- 14.褐色土(10YR4/6)しまり・粘性弱い。黄色の砂を多く含む。
- 15.黄褐色土(10YR5/6)ローム土中に黒色土ブロックと小石を含む。
- 16.黒褐色土(10YR3/2)しまり・粘性あり。上面硬質で硬質面が2枚ある。
- 17.にぶい黄褐色土(10YR7/3)しまり・粘性弱い。黄色の砂と黒色土ブロックを含む。

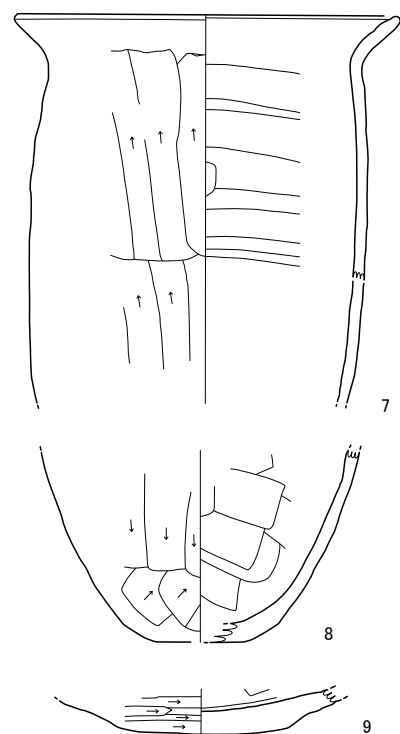
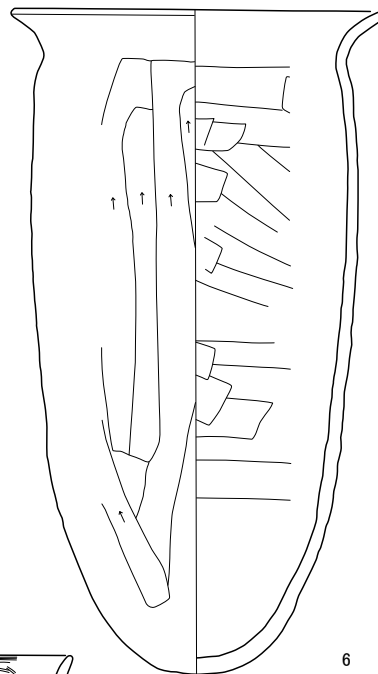
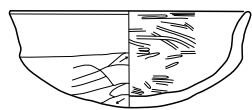
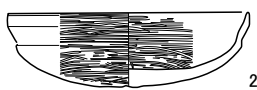

1~9 (1:4)

第78図 H48号住居跡及び出土遺物実測図

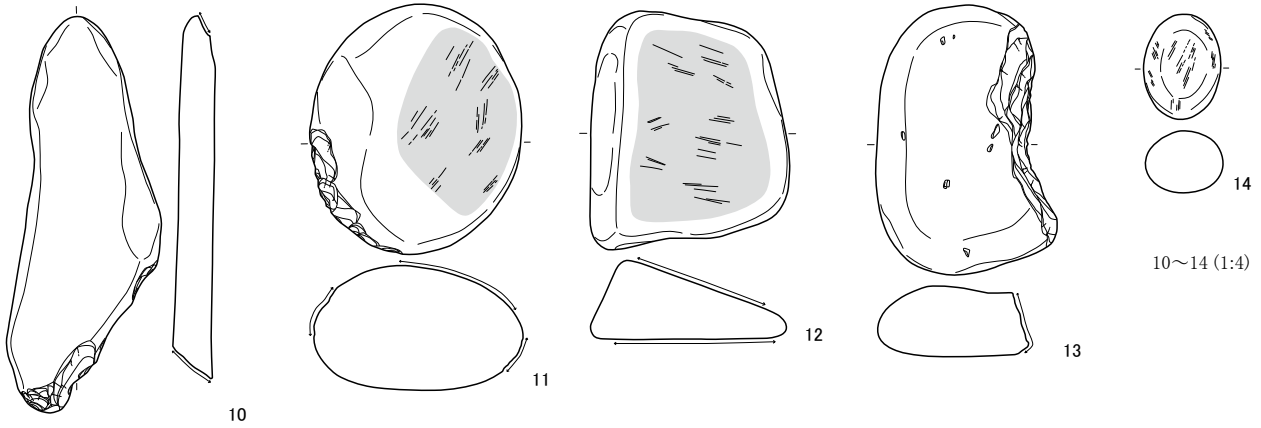

第79図 H48号住居跡出土遺物実測図

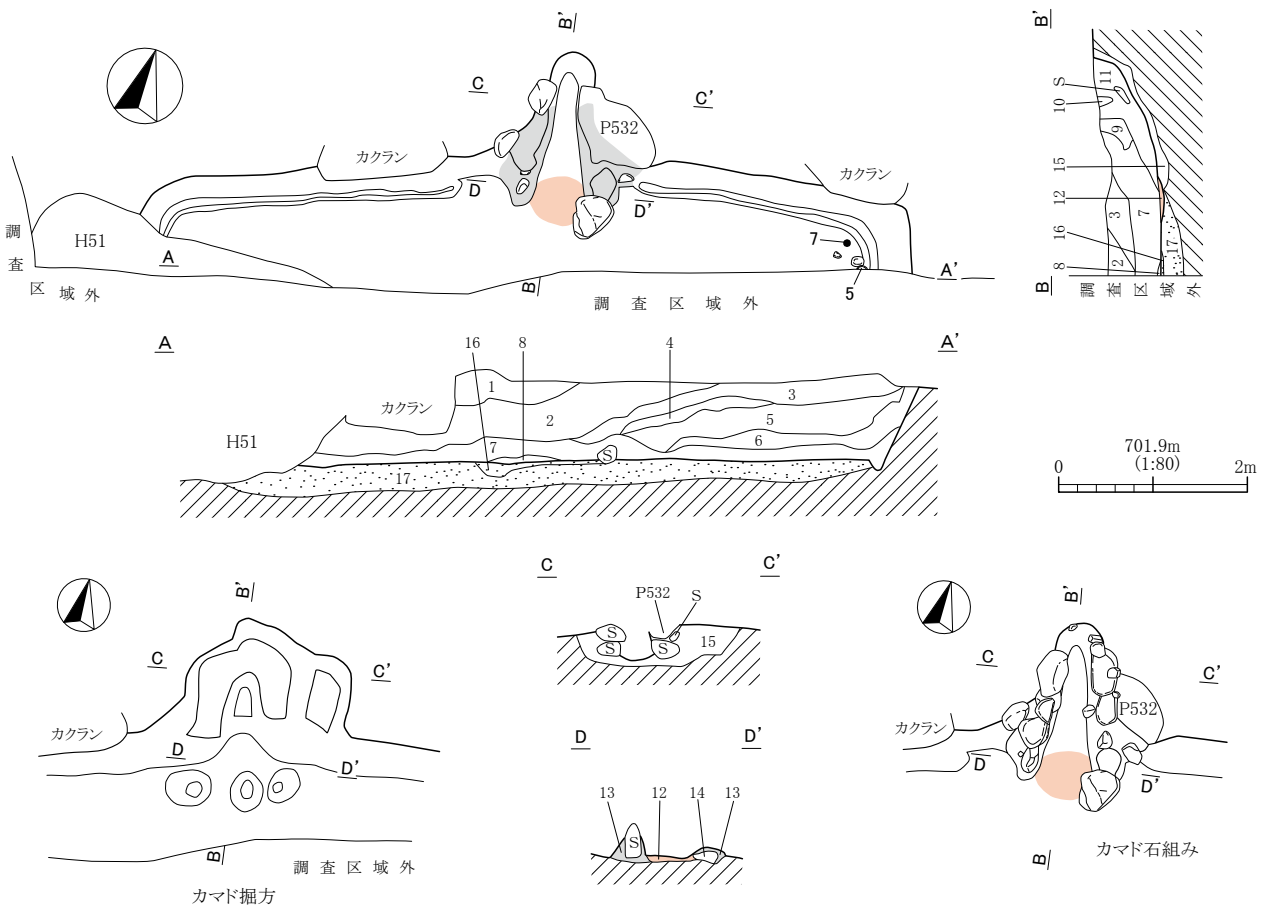

1. 黒褐色土(10YR3/2) しまり・粘性ややあり。小石を多く含む。
2. 黄褐色土(10YR5/8) しまり・粘性弱い。黄色の砂を多く含む。
3. 黒褐色土(10YR3/2) しまり・粘性あり。
4. 褐色土(10YR4/4) しまり・粘性弱い。小石を多く含む。
5. 黒褐色土(10YR3/2) しまり・粘性ややあり。小石を含む。
6. にぶい黄褐色土(10YR4/3) しまり・粘性弱い。黄色の小石を含む。
7. 暗褐色土(10YR3/4) しまり・粘性ややあり。小石・炭化物を含む。
8. 明黄褐色土(10YR6/8) しまり・粘性あり。粘土・焼土を多く含む。
9. 褐色土(10YR4/4) しまり・粘性弱い。粘土・焼土ブロックを多く含む。
10. 暗褐色土(10YR3/3) しまり・粘性あり。小石を含む。
11. 明黄褐色土(10YR6/6) しまり・粘性あり。粘土層で黒色土ブロックを含む。崩落粘土。
12. 橙色土(2.5YR6/8) しまりややあり。上面よく焼けた焼土面(火床)。
13. 浅黄褐色土(10YR8/4) しまり・粘性あり。粘土層。
14. 赤褐色土(2.5YR4/8) しまり・粘性弱い。焼土ブロック。
15. 黄褐色土(10YR5/8) しまりややあり。
16. 褐色土(10YR4/6) しまり・粘性弱い。粘土が入る。
17. 黒褐色土(10YR2/3) しまり・粘性ややあり。黄色の砂と黒色土ブロックを含む。

第80図 H49号住居跡実測図

(48) H49号住居跡

本住居跡は調査IV区西端のVーツ・テ・トー6Grに位置する。検出状態は南側が調査区域外となり、北側のみの検出となった。形態は方形を呈する。主軸方位はN-16°-Wを示す。規模は検出された南北長0.92m、東西長7.28mを測る。壁高さは北壁カマド脇で0.61mを測る。壁はなだらかに立ち上がる。住居跡の床面積は検出部で5.69㎡を測る。覆土は自然堆積であった。床は全体に硬質であり、特にカマド前面が硬かった。貼床の厚みは0.10~0.32mを測る。壁溝は検出された壁全体を巡り、規模は幅0.06~0.11mを測る。ピットは検出されなかった。本跡の掘方は、全体に細かな凹凸があり、住居中央に向かって深く掘り込まれていた。

本跡のカマドは北壁中央部分で検出された。煙道は住居壁より大きく飛び出すタイプのカマドである。袖部は肌色の粘土と大型の自然礫により構築されていた。特に左側の袖は大型の自然礫を2段に積み上げ、石垣状に構築して粘土で被覆していた。火床部はよく焼けており、焼土規模は径0.60m・厚み0.06mを測る。

本跡からの出土遺物は覆土を中心に出土し、7点を図示した。1~3は土師器坏である。3は内面に黒色処理が施され、放射状の暗文が確認できる。4は土師器壺の口縁部破片である。頸部から口縁部に掛けて縦方向の暗文が施されている。5は土師器の小型甕であり、胴部~底部のみ残存している。6は敲石で、先端部がよく使われている。7は鉄鏝であり、有茎の挟りがあるタイプの鏝である。

本跡は出土遺物が少なく不確実ではあるが6世紀代の所産時期が考えられる。

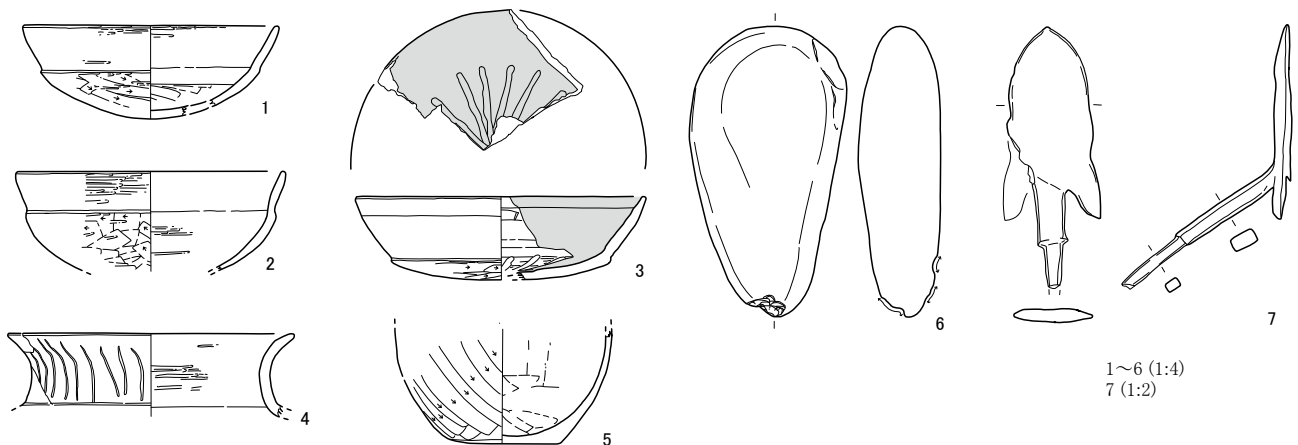

第81図 H49号住居跡出土遺物実測図

(49) H50号住居跡

本住居跡は調査IV区西よりVーチ・ツ・テー4・5Grに位置する。検出状態は北側が調査区域外となり、南側のみの検出となった。形態は方形を呈する。主軸方位はNを示す。規模は検出された南北長3.48m、東西長7.04mを測る。壁高さは東壁で0.51mを測る。壁はほぼ垂直に立ち上がる。住居跡の床面積は検出部で23.15㎡を測る。覆土は自然堆積であった。床は全体に硬質であり、貼床の厚みは0.03~0.20mを測る。壁溝は検出された壁全体を巡り、規模は幅0.04~0.17mを測る。ピットは4か所検出された。P1とP2が主柱穴と考えられる。柱間はP1-P2が4.23mを測る。ピットの規模はP1が径0.94m・深さ0.67m、P2が径1.18m・深さ0.76m、P3が径0.26m・深さ0.33m、P4が径0.28m・深さ0.26mを測る。本跡の掘方は、住居中央が一段高く掘り残されるタイプの掘方であり、段差は0.23~0.25mを測る。

本跡からの出土遺物は規模の割合からすると少なく、6点のみの図示に止まった。1と2は土師器坏である。いずれも内外面に丁寧なミガキが施され、内面黒色処理されている。形態的には皿とすべきか。3は土師器短頸壺と考えられる。4は3の同一個体とも考えられるが、不確実であり土師器甕とした。5と6は土師器甕である。いずれも外面がヘラケズリ、内面はヘラナデが施されている。

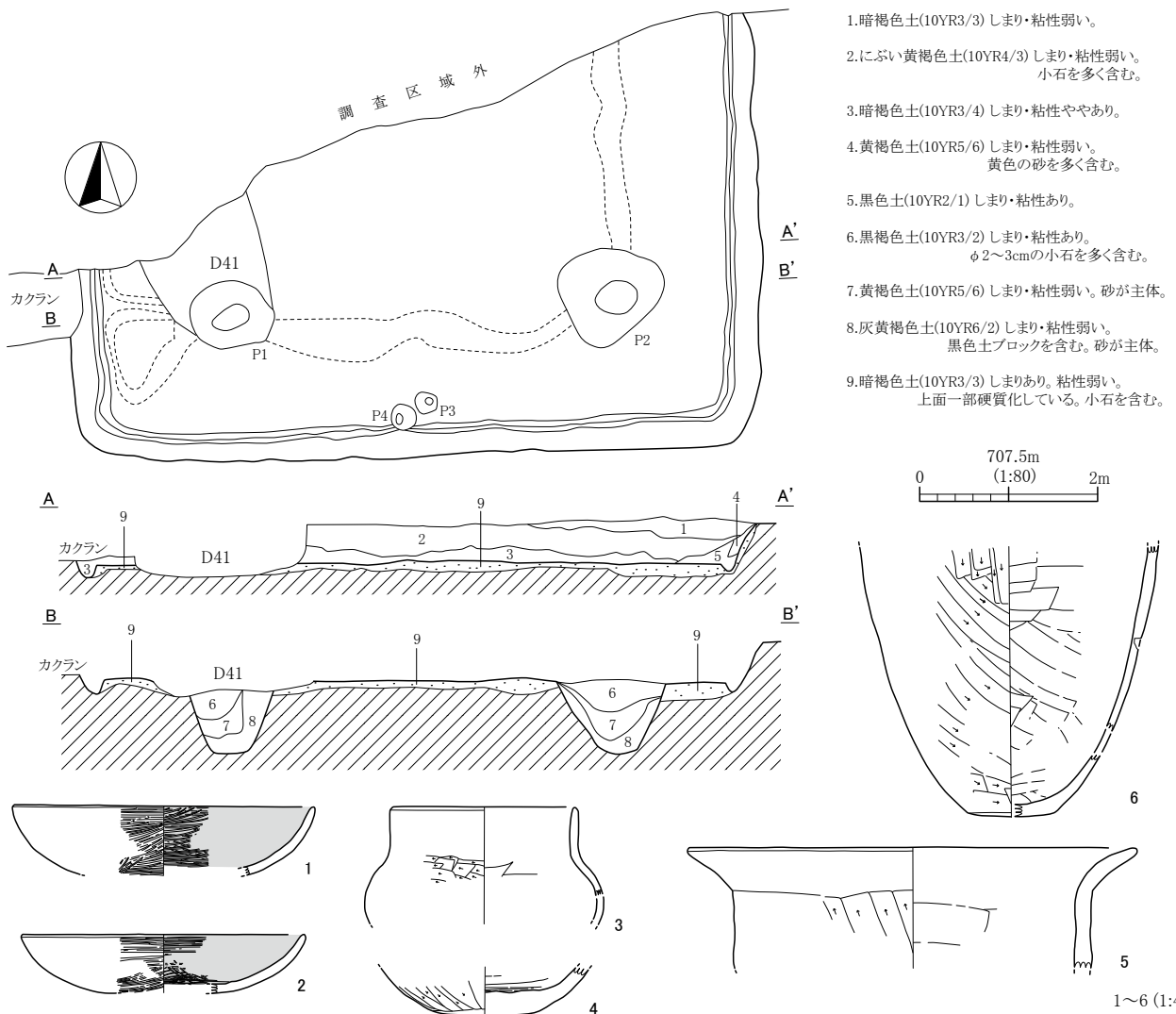

第82図 H50号住居跡及び出土遺物実測図

本跡はこれらの出土遺物から7世紀代の所産時期が考えられる。

(50) H51号住居跡

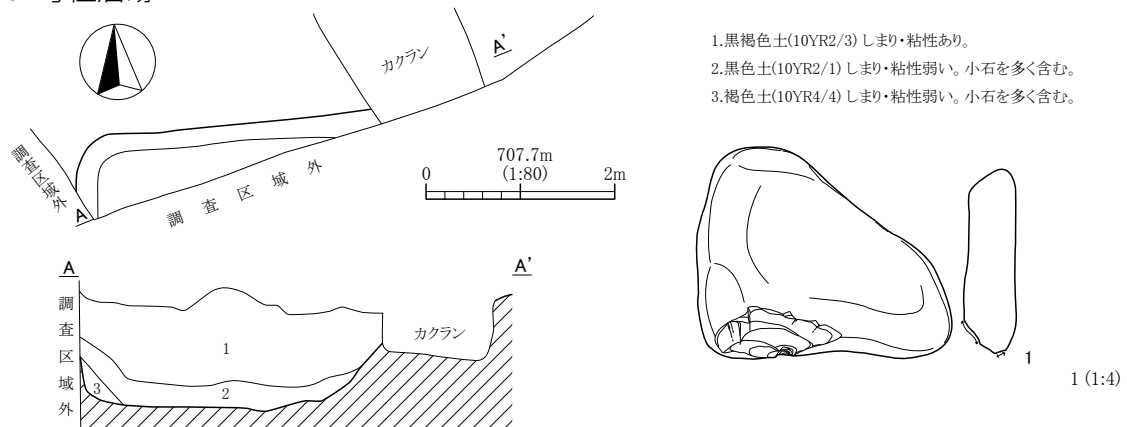

第83図 H51号住居跡及び出土遺物実測図



本住居跡は調査IV区西端のV-テ-6、V-ト-6・7Grに位置する。検出状態は南側が調査区域外となり、住居北西コーナー部分のみの検出となった。形態は不明である。主軸方位は北壁を基準とするとN-6°-Eを示す。規模は検出された南北長0.56m、東西長2.42mを測る。壁高さは北壁で0.64mを測る。壁はなだらかに立ち上がる。住居跡の床面積は検出部で0.86㎡を測る。覆土は自然堆積であった。床は壁際ということもあり軟質であった。貼床・壁溝・ピットは検出されなかった。

本跡からの出土遺物は非常に少なく、1の敲石を図示したのみである。よって、本跡の所産時期は不明で、H49号住居跡より新しい為、6世紀代より新しい住居跡として捉えられる。

### (51) H52号住居跡

本住居跡は調査IV区北側のII-ケ・コー12・13Grに位置する。検出状態は南西側がカクランにより削平されている。形態は方形を呈する。主軸方位はN-5°-Wを示す。規模は南北長2.96m、東西長3.28mを測る。壁高さは北西コーナーで0.19mを測る。壁はなだらかに立ち上がる。住居跡の床面積は推定で9.72㎡を測る。覆土は自然堆積であった。床は全体に硬質であり、特にカマド前面が硬かった。貼床の厚みは0.08~0.17mを測る。壁溝は北壁と西壁の一部分を巡り、規模は幅0.04~0.07mを測る。ピットは5か所検出された。ピットの規模はP1が径0.58m・深さ0.20m、P2が径0.30m・深さ0.18m、P3が径0.24m・深さ0.11m、P4が径0.55m・深さ0.42m、P5が径0.40m・深さ0.34mを測る。本跡の掘方は、全体に細かな凹凸があり、住居中央が一段高くなるタイプの掘方である。段差の規模は0.10mを測る。

本跡のカマドは北壁中央部分で検出された。煙道は住居壁より飛び出さないタイプのカマドである。袖部はほとんど残存しておらず、火床部も煙道部側に焼けた範囲が確認されたのみである。しかし、本来のカマド火床部と考えられる場所からは、図示した須恵器甕片や須恵器坏がまとまった形で出土した。カマドの掘方は不整形であった。

本跡からの出土遺物はカマドを中心に出土し9点を図示した。1と2は須恵器坏である。1は底部回転ヘラ切り、2は底部左回転糸切りである。3~5は須恵器甕の胴部と底部の破片である。3と5は同一個体の可能性がある。内面は3と4ともナデにより敲き痕を磨り消している。6は土師器甕である。7と8は磨り石である。9は用途不明の鉄製品である。

本跡はこれらの出土遺物より8世紀代の所産時期が考えられる。

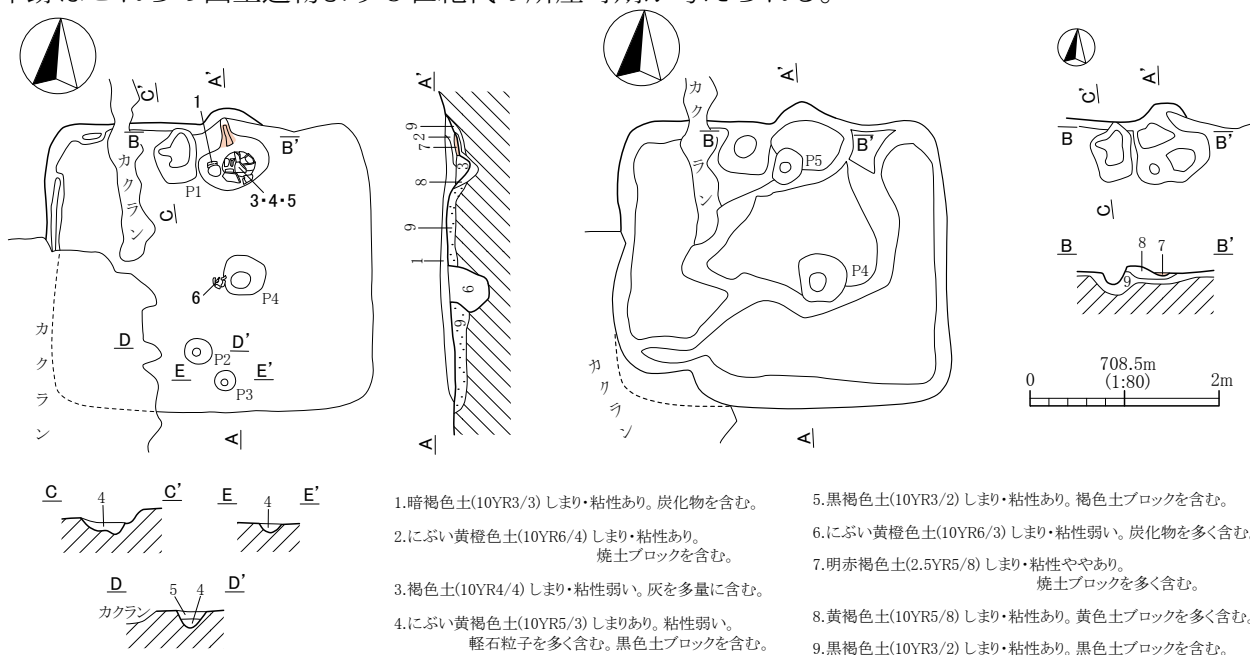

第84図 H52号住居跡実測図

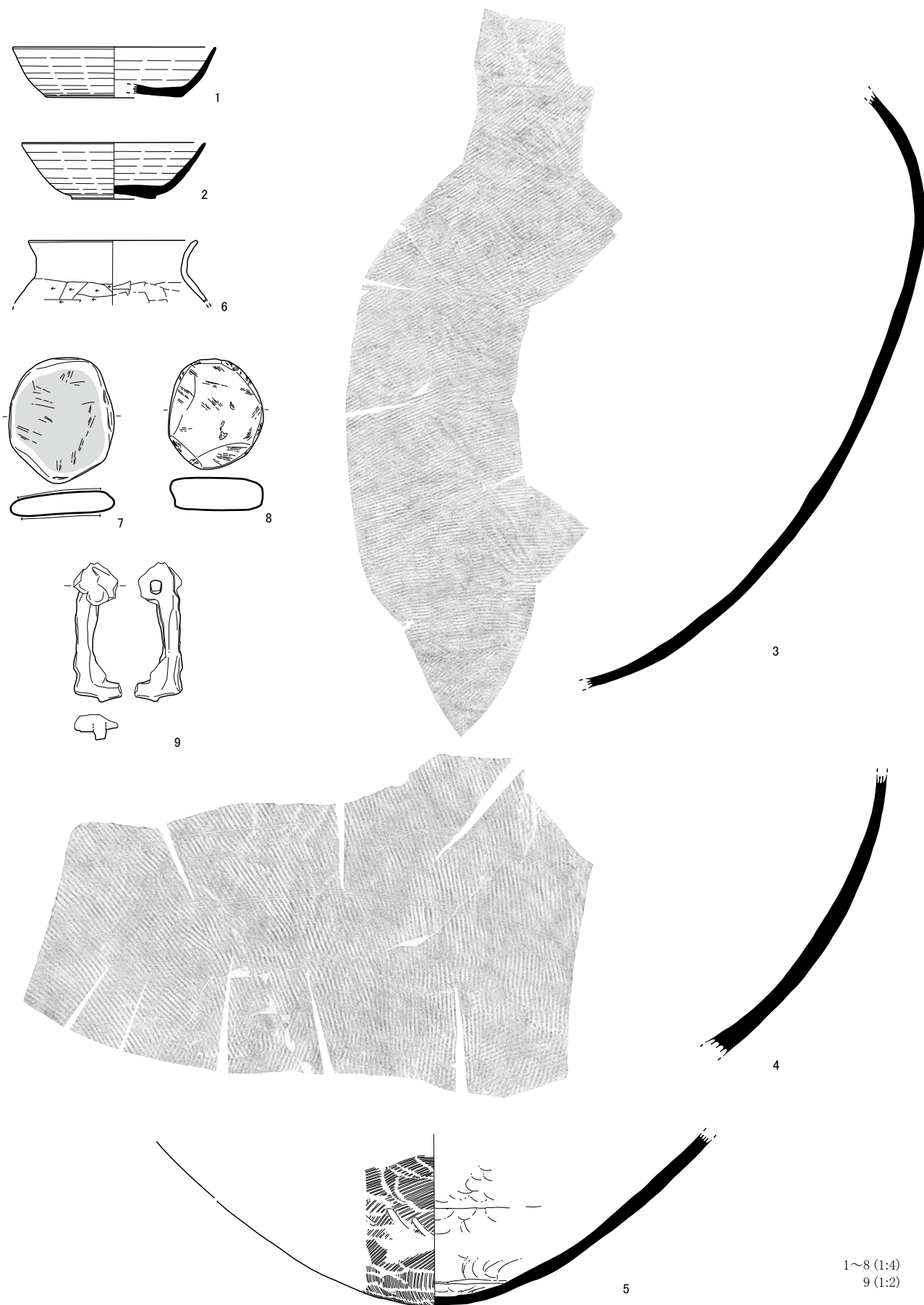

1~8 (1:4)  
9 (1:2)

第85图 H52号住居跡出土遺物実測図

(52) H53号住居跡

本住居跡は調査IV区北端のⅡーコー13・14Grに位置する。検出状態は南側がカクランにより削平されていた。形態は方形を呈すると考えられる。主軸方位はN-44°-Wを示す。規模は検出された南北長2.36m、東西長3.20mを測る。壁高さは北東コーナーで0.26mを測る。壁はなだらかに立ち上がる。住居跡の床面積は検出部で5.88㎡を測る。覆土は自然堆積であった。床は全体に硬質であり、特にカマド前面が硬かった。貼床の厚みは0.02~0.12mを測る。ピットは検出されなかったが、カマド脇に土坑状の掘り込みがあり、規模は長軸0.64m・深さ0.10mを測る。壁溝は東壁の一部で検出され、幅0.03~0.07mを測る。本跡の掘方は、全体に細かな凹凸があった。

本跡のカマドは北壁中央部分で検出された。煙道と燃烧部が住居壁より飛び出すタイプのカマドである。袖部は肌色の粘土と大型の自然礫により構築されていた。特に袖の奥側には平石の構築材が原位置を保って検出された。火床部はよく焼けており、焼土規模は径0.46m・厚み0.06mを測る。

本跡からの出土遺物は非常に少なく、須恵器坏片や土師器甕片が出土したのみである。これらは小片で図示できるものはなかった。

本跡は出土遺物が少なく所産時期は不明である。

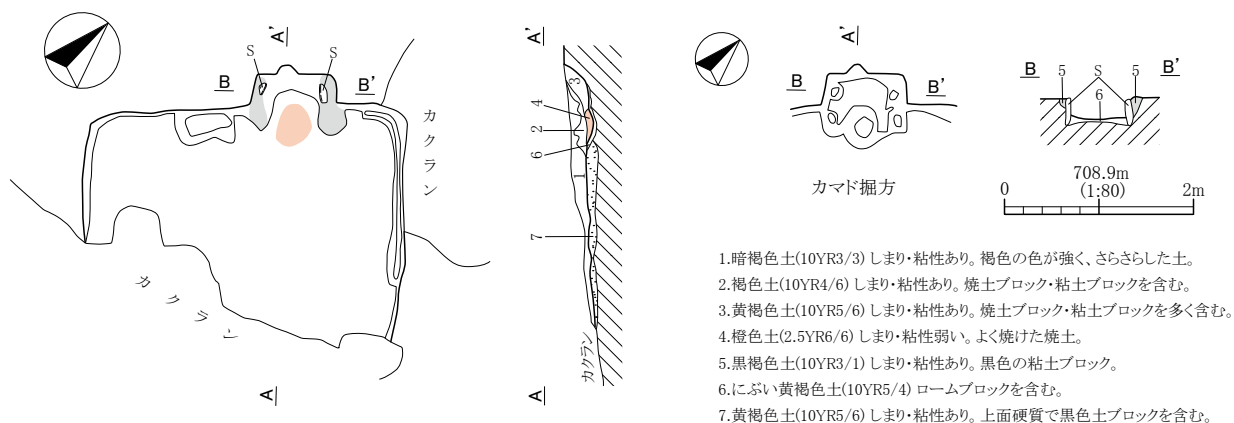

第86図 H53号住居跡実測図

(53) H54号住居跡

本住居跡は調査V区北側中央のⅠーター14・15・16Grに位置する。検出状態は東側がM12号溝状遺構により削平されていた。形態は方形を呈すると考えられる。主軸方位はN-13°-Wを示す。規模は南北長4.50m、残存東西長3.72mを測る。壁高さは西壁で0.59mを測る。壁はなだらかに立ち上がる。住居跡の床面積は残存部で15.17㎡を測る。覆土は自然堆積であった。床は全体に軟質であった。貼床の厚みは0.07~0.19mを測る。壁溝は検出されなかった。ピットは4か所検出された。P1とP2は主柱穴と考えられる。P1-P2間は1.80mを測る。ピットの規模はP1が径0.39m・深さ0.22m、P2が径0.37m・深さ0.39m、P3が径0.32m・深さ0.08m、P4が径0.36m・深さ0.21mを測る。本跡の掘方は、P1からP2周辺が一段深く掘り込まれていた。

本跡のカマドは北壁で検出された。煙道部や右側袖部は体育館擁壁により削平されていた。検出されたのは左袖と火床部で、袖は灰色の粘土層により構築されていた。火床部はよく焼けており、焼土規模は径0.37m・厚み0.04mを測る。

本跡からの出土遺物は覆土を中心に多く出土し、19点を図示した。また、本跡はカマド前面を中心に、拳大から人頭大の自然礫が床面上からまとまって出土している。1と2は緑釉陶器碗である。同一個体の破片とも考えられるが、確証を得ない。高台部を欠損している。3は須恵器蓋である。天井部を欠損しており、通常の蓋に比べると器高が高い特徴がある。4は須恵器坏である。底部は回転ヘラ切りである。5は須恵器横瓶の破片と考えられる。外面にカキ目状の成形痕が残る。6は土師器

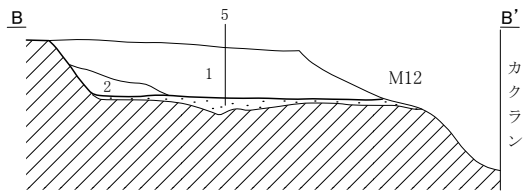
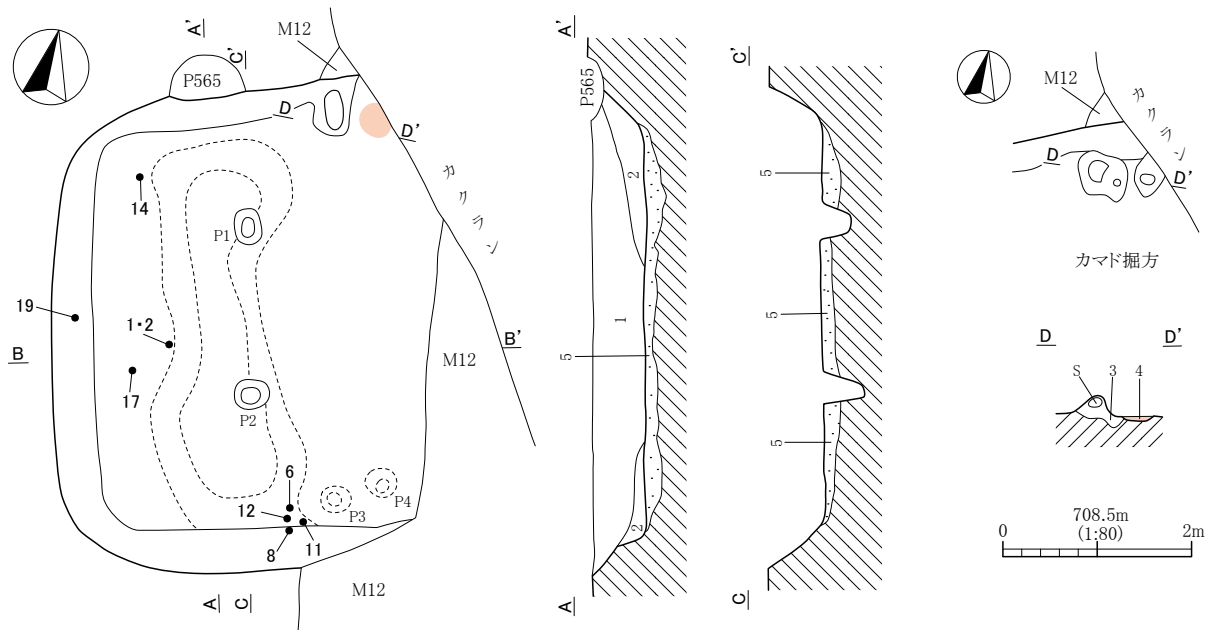

1. ぶい黄褐色土(10YR4/3) しまり・粘性弱い。小石を多く含む。
2. 褐色土(10YR4/6) しまり・粘性弱い。小石を多く含む。
3. 暗褐色土(10YR3/4) しまり・粘性ややあり。少量の粘土を含む。
4. 赤褐色土(2.5YR4/8) しまり・粘性弱い。よく焼けている。
5. 暗褐色土(10YR3/3) しまり・粘性ややあり。上面硬質化して、よくかたまっている。

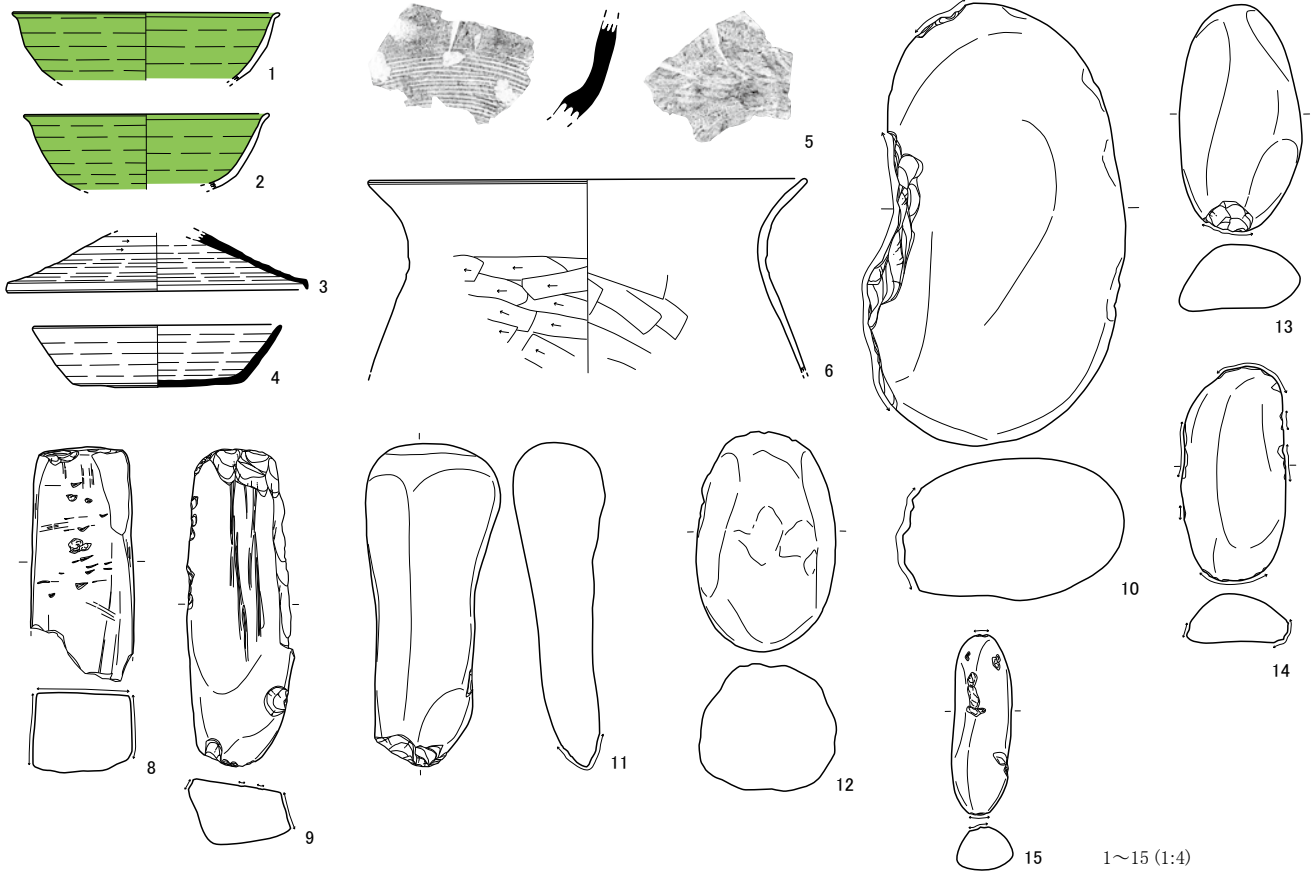
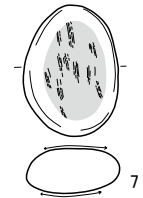

第87図 H54号住居跡及び出土遺物実測図



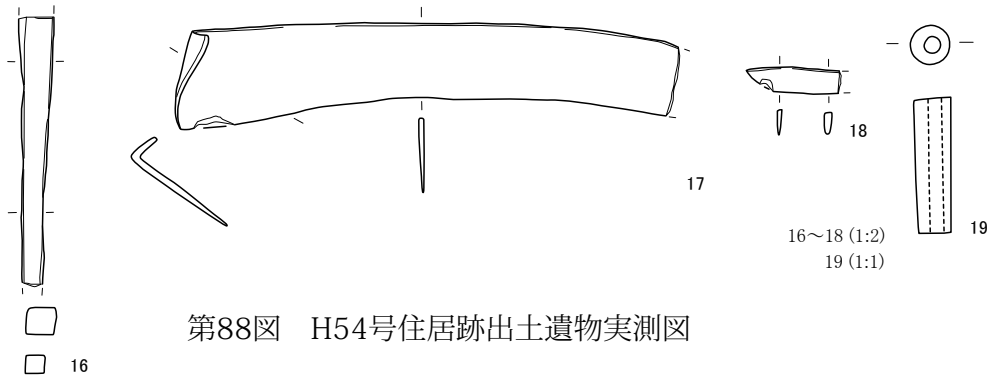

第88図 H54号住居跡出土遺物実測図

甕でいわゆる「武蔵型甕」と呼ばれるタイプである。7は磨り石である。8は砥石で、3面に砥面が確認できる。9～11・13～15は敲石である。16～18は鉄製品で、16は釘、17は鎌と考えられる。18は刀子か。19は管玉の完形品である。覆土中からの出土である。

本跡の出土遺物は、石製品や鉄製品が多く所産時期は不確実であるが9世紀前半代と考えられる。

(54) H56号住居跡

本住居跡は調査V区北側中央のI-テ・ト-11Grに位置する。検出状態は東側が旧体育館基礎により削平されており、住居跡は南西コーナー部分の検出に止まった。形態は不明である。規模は残存南北長1.86m、残存東西長0.70mを測る。壁高さは南西コーナー付近0.40mを測る。壁はほぼ垂直に立ち上がる。住居跡の床面積は残存部で1.24㎡を測る。覆土は自然堆積であった。床は全体に軟質であった。貼床の厚みは0.02～0.05mを測る。壁溝は検出されなかった。ピットは掘方検出時に1か所検出された。規模はP1が残存長径0.74m・深さ0.26mを測る。形状よりピットではなく、本跡の掘方の一部とも考えられる。

本跡からの出土遺物は図示した磨り石のほかに、須恵器甕片・須恵器坏片・土師器甕片があったがいずれも小片であった。よって、本跡の所産時期は不明である。

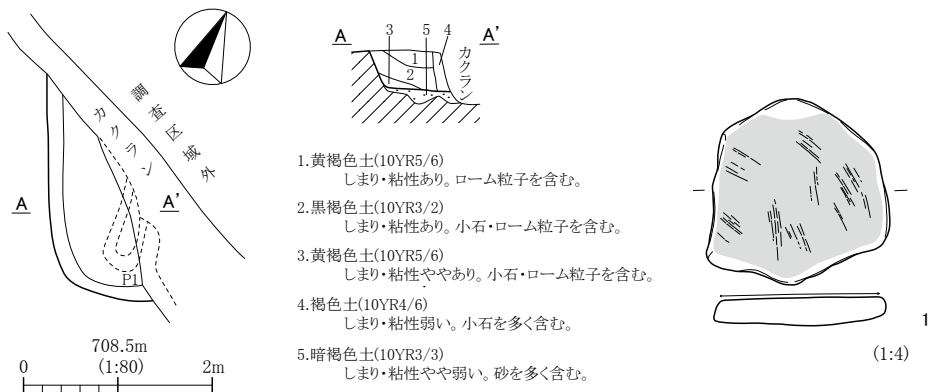

第89図 H56号住居跡及び出土遺物実測図

(55) H57号住居跡

本住居跡は調査V区北側中央のI-ター14～16Grに位置する。検出状態はH54号住居跡にほとんどが重複しており西壁と南壁の一部を検出したに止まった。形態は不明である。規模は残存南北長4.38m、残存東西長3.26mを測る。壁高さは西壁中央で0.46mを測る。壁は緩やかに立ち上がる。住居跡の床面積は残存部で1.32㎡を測る。ピットは2か所確認された。いずれも支柱穴と考えられる。P1-P2間は2.28mを測る。ピットの規模はP1が径0.41m・深さ0.27m、P2が径0.32m・深さ0.38mを測る。床は軟質で、貼床の厚みは0.06～0.12mを測る。

本跡からの出土遺物は非常に少なく、図示した敲石のみであった。よって本跡の帰属時期は不明である。

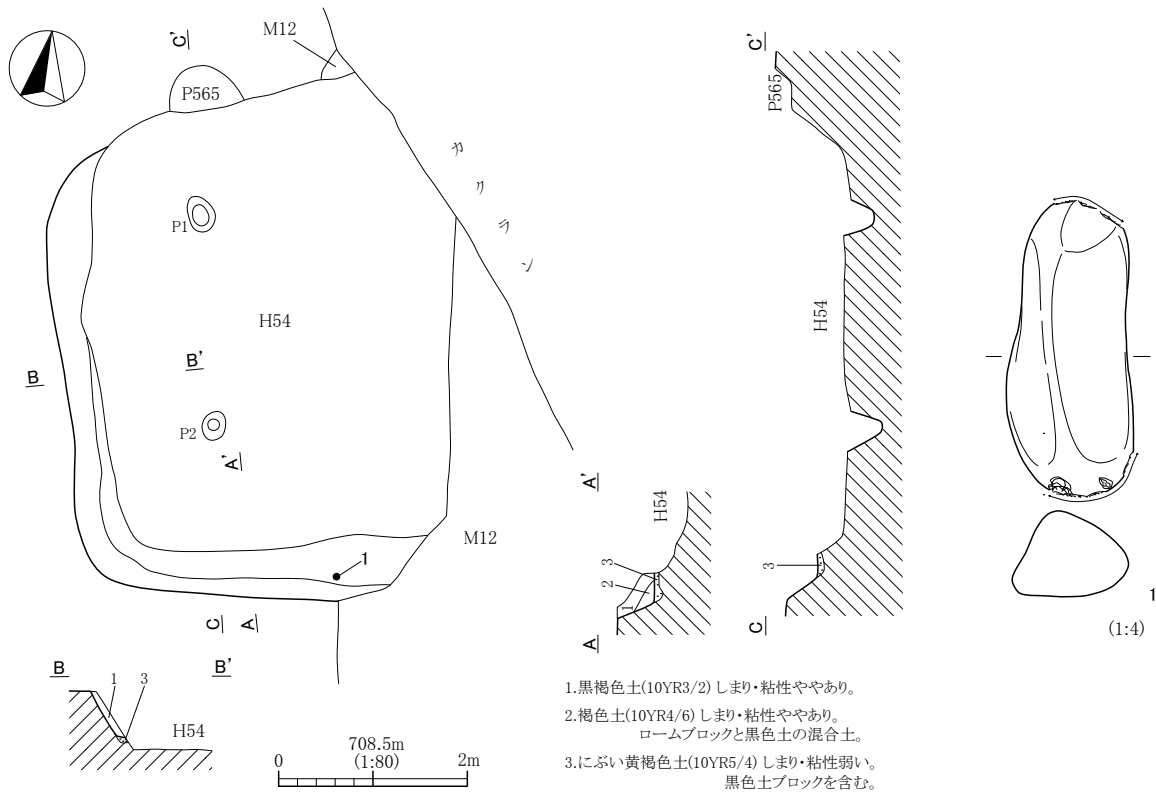

第90図 H57号住居跡及び出土遺物実測図

(56) H58号住居跡

本住居跡は調査V区北側中央のI-ター16・17Grに位置する。検出状態は西側が調査区外、東側がM12号溝状遺構、南側がカクランにより削平されている。形態は不明である。規模は残存南北長1.54m、残存東西長3.08mを測る。壁高さは北壁中央で0.26mを測る。壁はほぼ垂直に立ち上がる。住居跡の床面積は残存部で3.55㎡を測る。床は軟質で、貼床の厚みは0.16~0.22mを測る。北壁には壁溝が確認された。

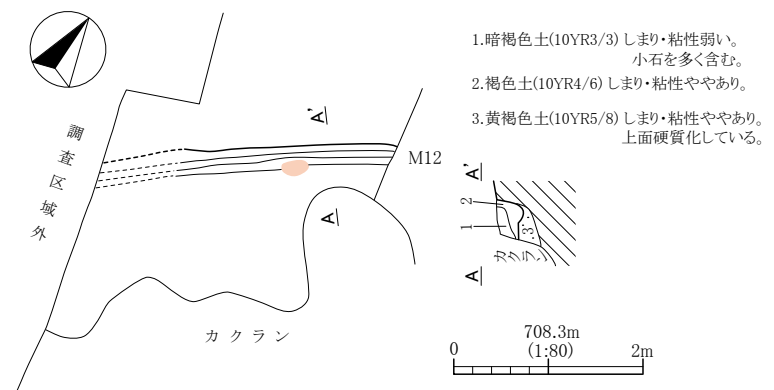

第91図 H58号住居跡実測図

本跡からは古墳時代後期と考えられる土師器甕片・土師器坏片が出土したが、いずれも小片であり図示できなかった。よって本跡の帰属時期は不明である。

(57) H59号住居跡

本住居跡は調査V区北側中央のI-ター13・14Grに位置する。検出状態は北側と西側がカクラン等により削平されている。形態は不明である。規模は残存南北長1.42m、残存東西長1.05mを測る。壁高さは西壁で0.34mを測る。壁はほぼ垂直に立ち上がる。住居跡の床面積は残存部で1.26㎡を測る。床は軟質であり、貼床は最大0.18mの厚みで貼られていた。ピットや壁溝は確認できなかった。

本跡からの出土遺物は少なく、覆土より古墳時代後期と考えられる土師器甕片や土師器坏片が出土したが、いずれも小片で図化できなかった。図示した1点は敲石と考えられ、先端に敲打痕が確認できる。よって、本跡の所産時期は不明である。

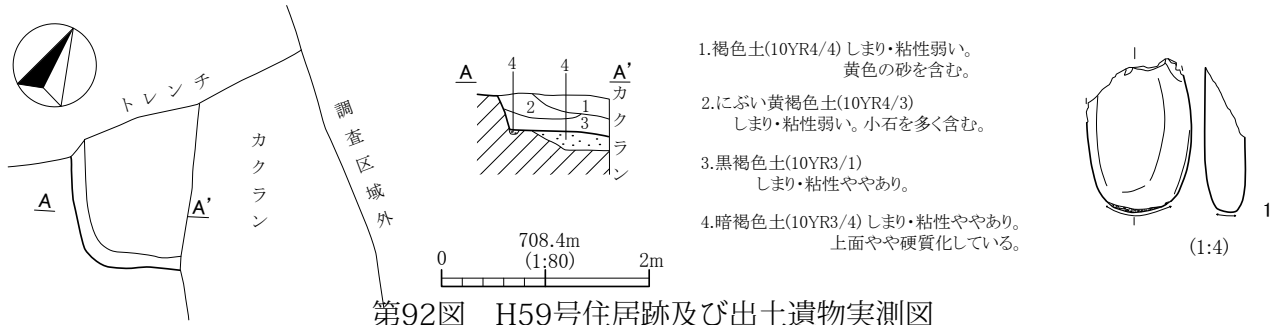

第92図 H59号住居跡及び出土遺物実測図

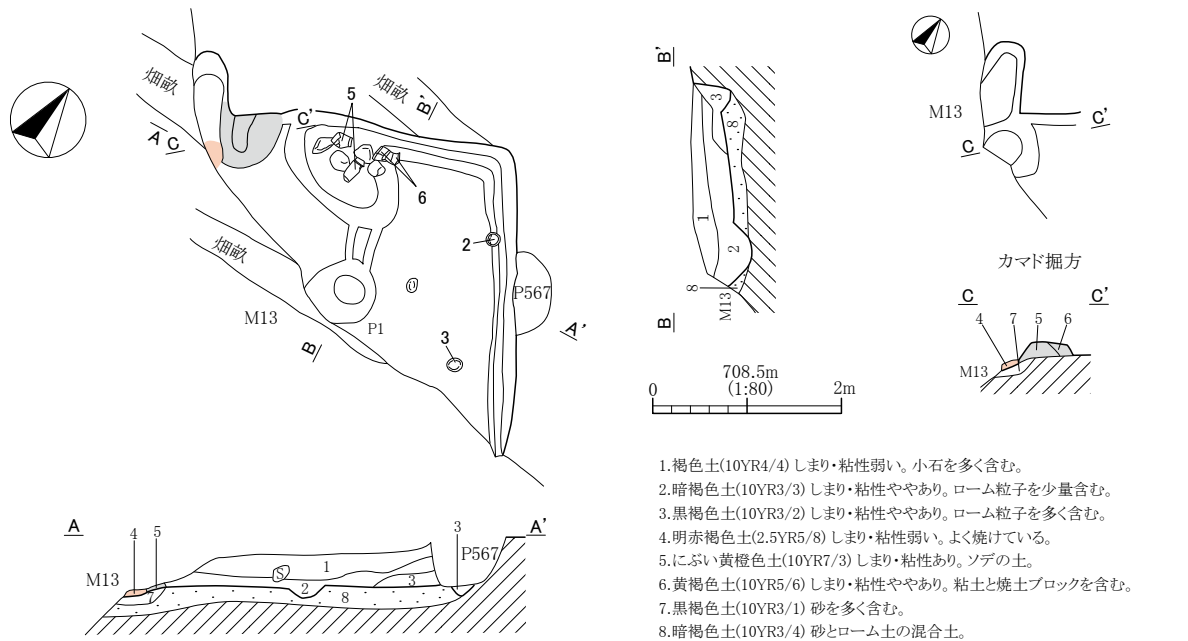

第93図 H60号住居跡及び出土遺物実測図

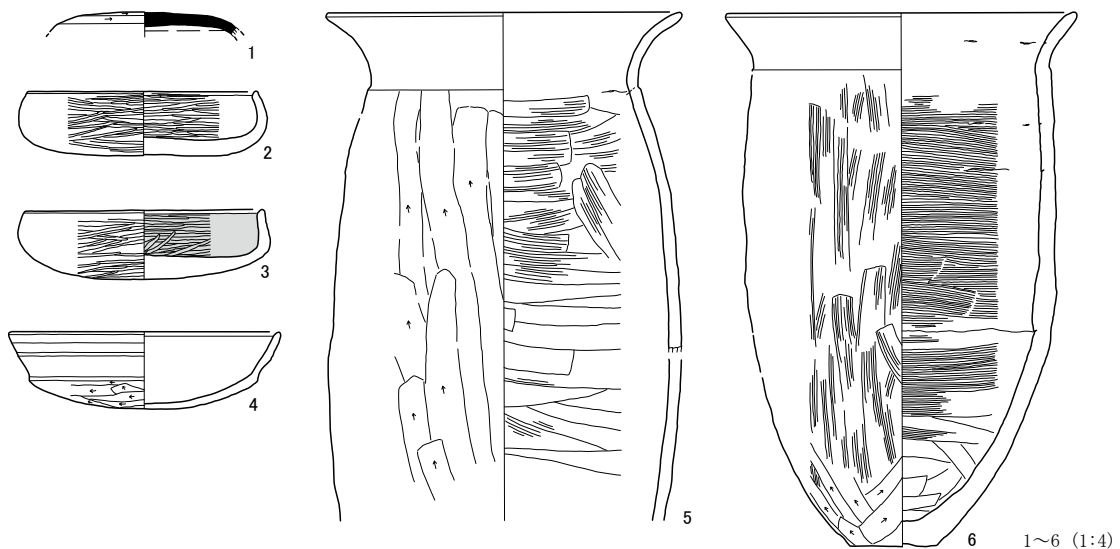

### (58) H60号住居跡

本住居跡は調査V区北側のIーテ・トー11・12Grに位置する。検出状態は南側がM13号溝状遺構により削平されていた。形態は方形を呈すると考えられる。主軸方位はN-33°-Wを示す。規模は残存南北長2.72m、残存東西長2.86mを測る。壁高さは東壁で0.43mを測る。壁はほぼ垂直に立ち上がる。住居跡の床面積は残存部で5.47㎡を測る。覆土は自然堆積であった。床は全体に軟質であった。貼床の厚みは0.15~0.23mを測る。壁溝は検出された壁にすべて検出された。規模は深さ0.09~0.13mを測る。ピットは1か所検出された。ピットの規模はP1が径0.77m・深さ0.29mを測る。また、カマド脇に貯蔵穴状の掘り込みがあり、規模は長軸1.50m・深さ0.13mを測る。図示した土師器甕や自然礫が出土した。本跡の掘方は、全体に平坦に掘り込まれていた。

本跡のカマドは北壁で検出された。煙道部が住居壁より飛び出すタイプのカマドである。袖は粘土で構築され、火床部はよく焼けていた。焼土の規模は径0.32m・厚み0.08mを測る。

本跡からの出土遺物はカマド脇や床面を中心に多く出土した。1は須恵器坏蓋である。天井部はヘラケズリが行われている。2~4は土師器坏である。2と3は同じタイプの坏であるが、3は内面が黒色処理されている。4はいわゆる「有段坏」と呼ばれるタイプの坏である。5と6は土師器甕である。いずれもカマド脇から出土した。6は底部に木葉痕が確認できる。

本跡はこれらの出土遺物より6世紀後半の所産時期が考えられる。

### (59) H61号住居跡

本住居跡は調査V区北側のIーチー14・15Grに位置する。検出状態は西側がカクランにより削平されていた。形態は不明である。主軸方位はN-76°-Eを示す。規模は残存南北長3.10m、残存東西長1.00mを測る。壁高さは北壁で0.15mを測る。壁はほぼ垂直に立ち上がる。住居跡の床面積は残存部で2.08㎡を測る。覆土は自然堆積であった。床は全体に軟質であった。壁溝やピットは検出されなかった。

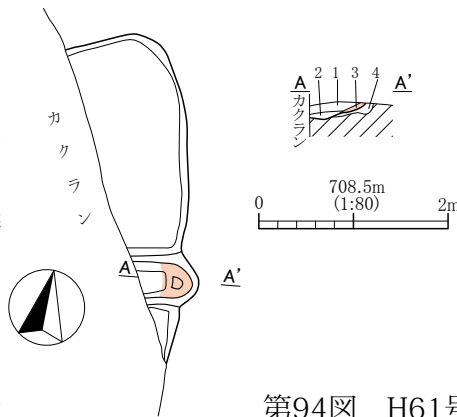

1. 灰黄褐色土(10YR4/2)しまり・粘性あり。焼土ブロックを少量含む。
2. 赤褐色土(2.5YR4/8)しまり・粘性あり。焼土粒子を多く含む。
3. 明赤褐色土(2.5YR5/8)しまり・粘性ややあり。焼土ブロック。
4. 灰黄褐色土(10YR4/2)しまり・粘性あり。焼土粒子を含む。

第94図 H61号住居跡実測図

本跡のカマドは東壁で検出された。煙道部は住居壁よりわずかに飛び出すタイプのカマドで、袖は粘質土の強い土で構築され、火床部はよく焼けていた。焼土の規模は径0.30m・厚み0.06mを測る。

本跡からの遺物は覆土を中心に出土したがいずれも小片で図示可能なものはなかった。出土した土器片は弥生時代壺片、須恵器甕片、古墳時代後期の土師器甕片があった。よって本跡の所産時期は不明である。

### (60) H62号住居跡

本住居跡は調査V区北側のIーチー13・14・15、Iーツー13・14Grに位置する。検出状態は西側がカクランにより削平されていた。形態は方形を呈すると考えられる。主軸方位はN-31°-Wを示す。規模は南北長7.25m、残存東西長2.14mを測る。壁高さは東壁で0.35mを測る。壁はほぼ垂直に立ち上がる。住居跡の床面積は残存部で14.70㎡を測る。覆土は自然堆積であった。床は全体に軟質であった。貼床の厚みは0.12~0.15mを測る。壁溝は検出された壁にすべて検出された。規模は深さ0.07~0.12mを測る。ピットは3か所検出された。P1とP2が主柱穴と考えられ、P1-P2間は4.38mを測る。ピットの規模はP1が径0.72m・深さ0.34m、P2が径0.83m・深さ0.54m、P3が径0.51m・深さ0.30mを測る。本跡の掘方は細かな凹凸があり、東壁際に間仕切りの溝が2本検出された。規模は北側が長さ1.35m・幅0.24m・深さ0.16m、南側が長さ1.40m・幅0.27m・深さ0.11m



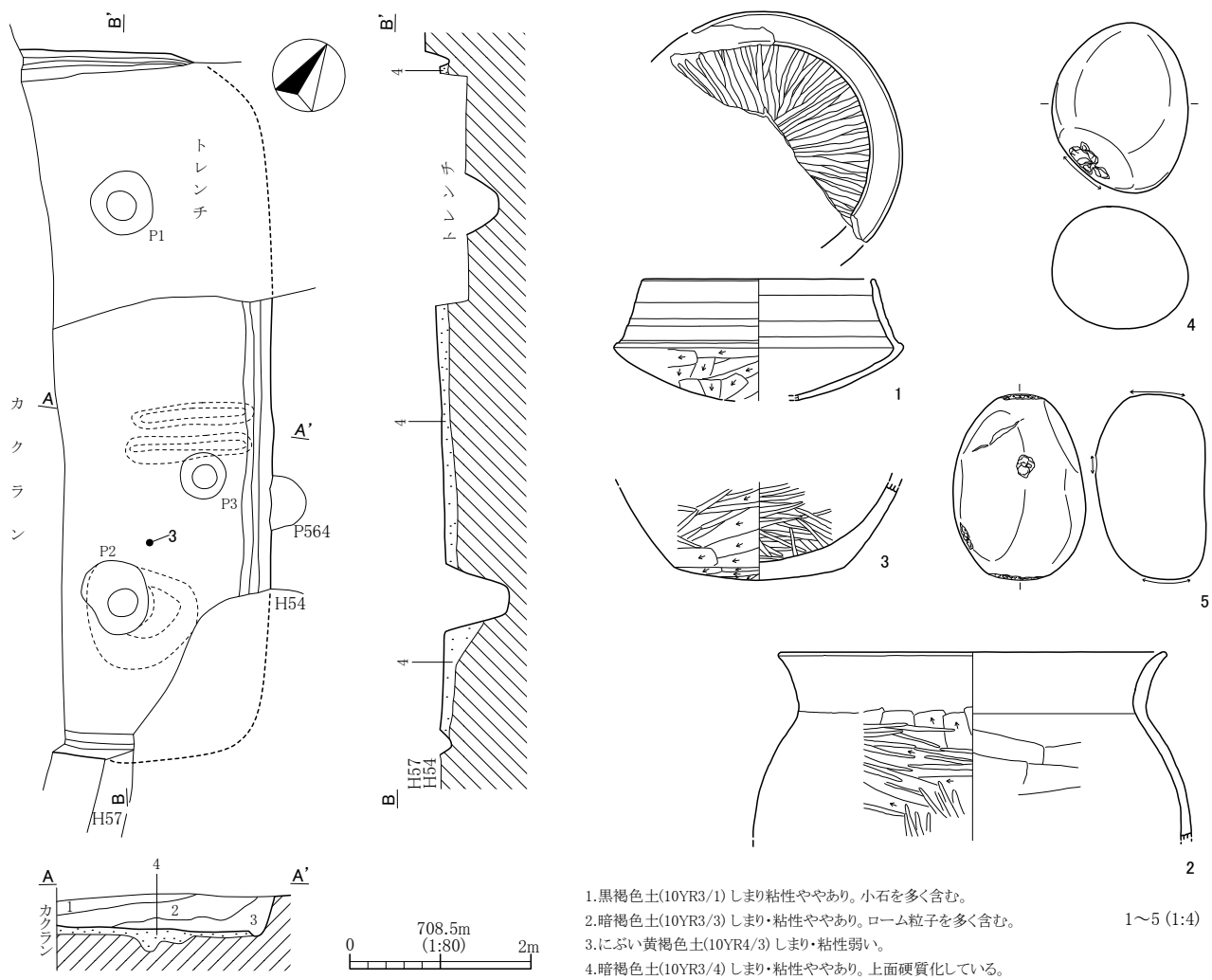

第95図 H62号住居跡及び出土遺物実測図

を測る。カマドは発見されなかった。

本跡からの出土遺物は覆土を中心に出土した。5点を図示した。1は土師器坏とした。口縁部が内傾するタイプの坏で、内面見込み部には丁寧なミガキが施されていた。2と3は土師器甕である。いずれも外面はヘラケズリの後ミガキが施されている。4と5は敲石と考えられる。

本跡からの出土遺物は少なく、所産時期は不確実であるが6世紀代と考えられようか。

### (61) H63号住居跡

本住居跡は調査V区北側のI-ト-11、II-ア-10・11Grに位置する。検出状態は西側がM13号溝状遺構に削平され、北側が調査区域外となる。形態は不明である。規模は残存南北長4.35m、残存東西長1.52mを測る。壁高さは東壁で0.35mを測る。壁はほぼ垂直に立ち上がる。住居跡の床面積は残存部で4.50㎡を測る。覆土は自然堆積であった。床は全体に硬質であった。貼床の厚みは0.07~0.29mを測る。壁溝やピットは検出されなかった。本跡の掘方は一部に深く掘り込まれている箇所があった。カマドは発見されなかったが、平面図に図示した床面上の範囲に粘土が検出された。

本跡からの出土遺物は覆土内や床面上から出土した。11点を図示した。1~5は土師器甕である。1は東壁脇の床面上から出土した。1~3は外面ヘラケズリ、内面は刷毛目の残るナデが施されている。4と5は小型甕である。6は器種不明であり、直立する口縁部が特徴である。7~10はまとまっ

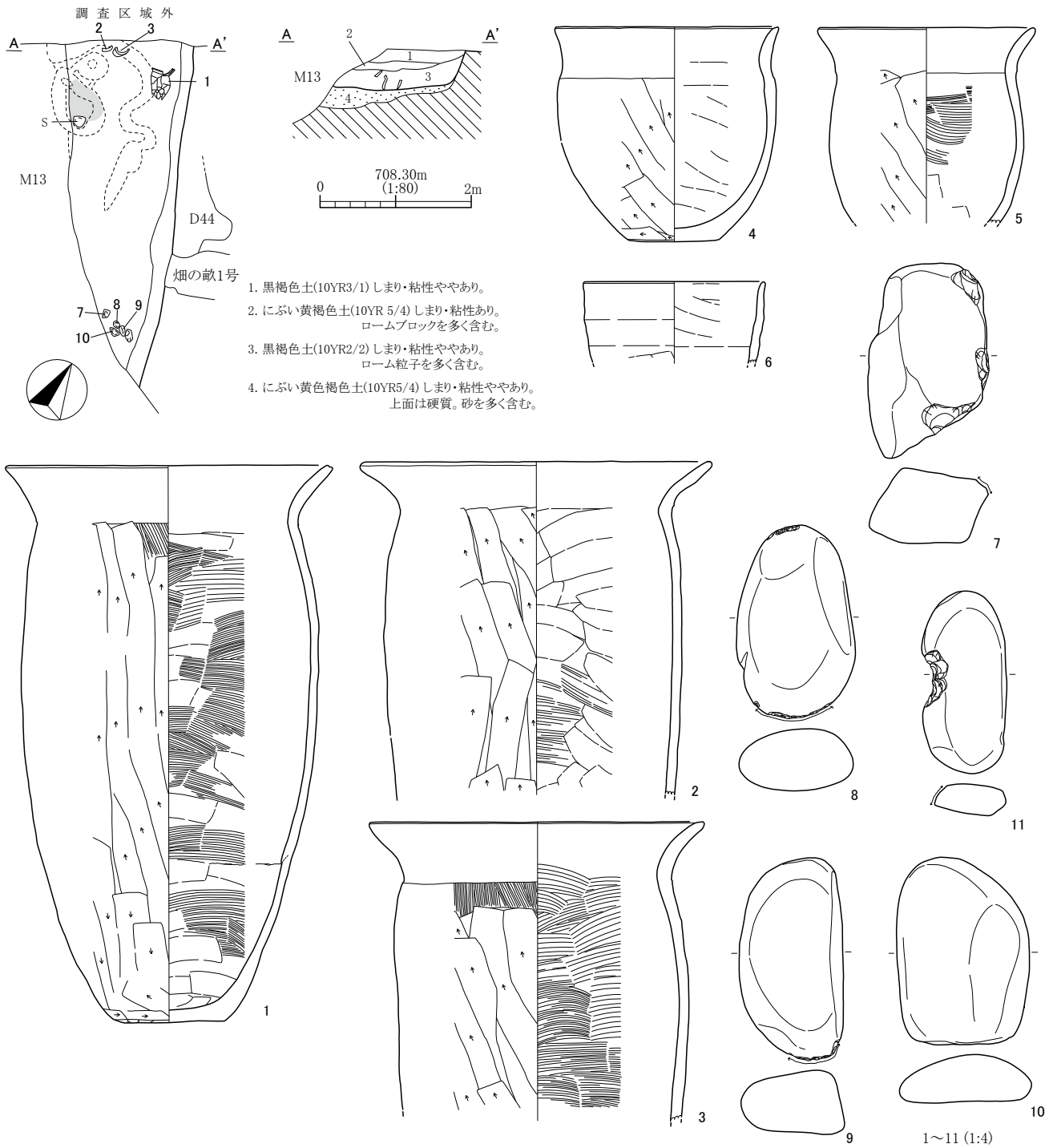

第96図 H63号住居跡及び出土遺物実測図

て床面上から出土した。7～9は敲き痕があり、11は片側に抉りのような敲き痕が確認できる。これらの石製品は出土状態や大きさから編物石的な使用が考えられる。

本跡は出土遺物の器種がかたより、土師器甕しか形態がわからない為所産時期は不確実であるが、7世紀代の範疇としてとらえられるか。

(62) H64号住居跡

本住居跡は調査V区南側のIーサー18・19、Iーサー18・19Grに位置する。検出状態は東側が調査区域外、南側がカクランにより削平されている。住居の南西コーナー部が検出されたと考える。形態は不明である。規模は検出南北長1.75m、検出東西長1.54mを測る。壁高さは西壁で0.15mを測る。壁は緩やかに立ち上がる。住居跡の床面積は検出部で1.76㎡を測る。覆土は自然堆積であった。床は全体に硬質であった。貼床の厚みは0.07～0.09mを測る。ピットは1か所検出された。P1の規模は径0.56m・深さ0.23mを測る。本跡の掘方は西側で一部に深く掘り込まれている箇所があった。カマドは確認できなかった。

本跡からの出土遺物は少なかったが覆土内や床面状から出土した。3点を図示した。1は須恵器坏である。底部は右回転糸切りである。2はロクロ成形の土師器坏である。内面は黒色処理が施され、丁寧なミガキが行われている。3は鉄製の紡錘車である。軸部分は両側欠損するが、円盤部は完形である。床面上から出土した。

本跡は遺物の出土量が少なく、所産時期は不確定であるが、以上のような出土遺物から9世紀代の時期が想定できると考える。

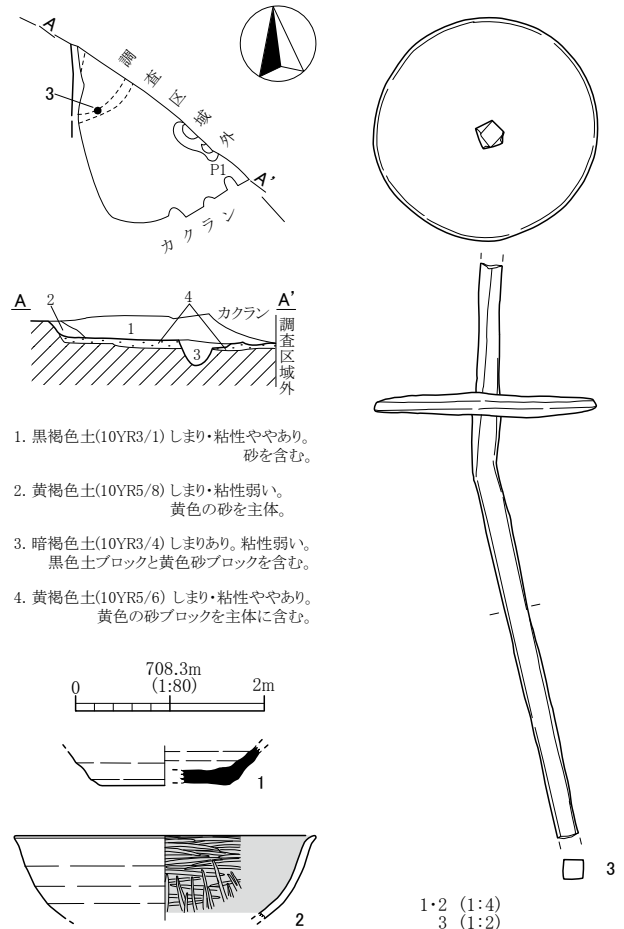

第97図 H64号住居跡及び出土遺物実測図

(63) H65号住居跡

本住居跡は調査V区南側のIVーキー14・15、IVークー14・15Grに位置する。検出状態は北側が調査区域外となる。形態は方形と考えられる。規模は検出南北長4.98m、東西長5.48mを測る。壁高さは南東コーナーで0.53mを測る。壁はほぼ垂直に立ち上がる。住居跡の床面積は検出部で21.18㎡を測る。覆土は自然堆積であった。床は全体に硬質であった。貼床の厚みは0.05～0.22mを測る。壁溝は東壁と南壁及び西壁の一部で検出された。壁溝の深さは0.04～0.09mを測る。ピットは掘方検出時も含め5か所確認された。P1とP2が主柱穴と考えられる。P1-P2間は3.21mを測る。規模はP1が径0.55m・深さ0.65m、P2が径0.42m・深さ0.46m、P3が径0.90m・深さ0.13m、P4が径1.76m・深さ0.26m、P5が径1.31m・深さ0.08mを測る。本跡の掘方は中央部が一段高く掘り残されるタイプの掘方であり、高さの差は0.04～0.12mを測る。カマドは発見されなかったが、住居中央床面上で粘土塊が検出された。

本跡からの出土遺物は覆土内や床面状から出土したが少なかった。1と2は土師器坏である。1は外面ヘラケズリを施す皿状のタイプである。2はロクロ成形の小型坏で底部を欠損する。3は土師器鉢とした。内外面に丁寧なミガキを施す。4は敲石である。5は金属製品で、形状より銅碗片を幾重化に折り込んだ物と考えられる。銅碗とすると口縁部が一部残存している。

本跡は出土遺物が少なく帰属時期は不確定であるが、1の土師器坏や銅碗片等を考慮すると7世紀後半代から8世紀前半代の帰属時期が考えられる。

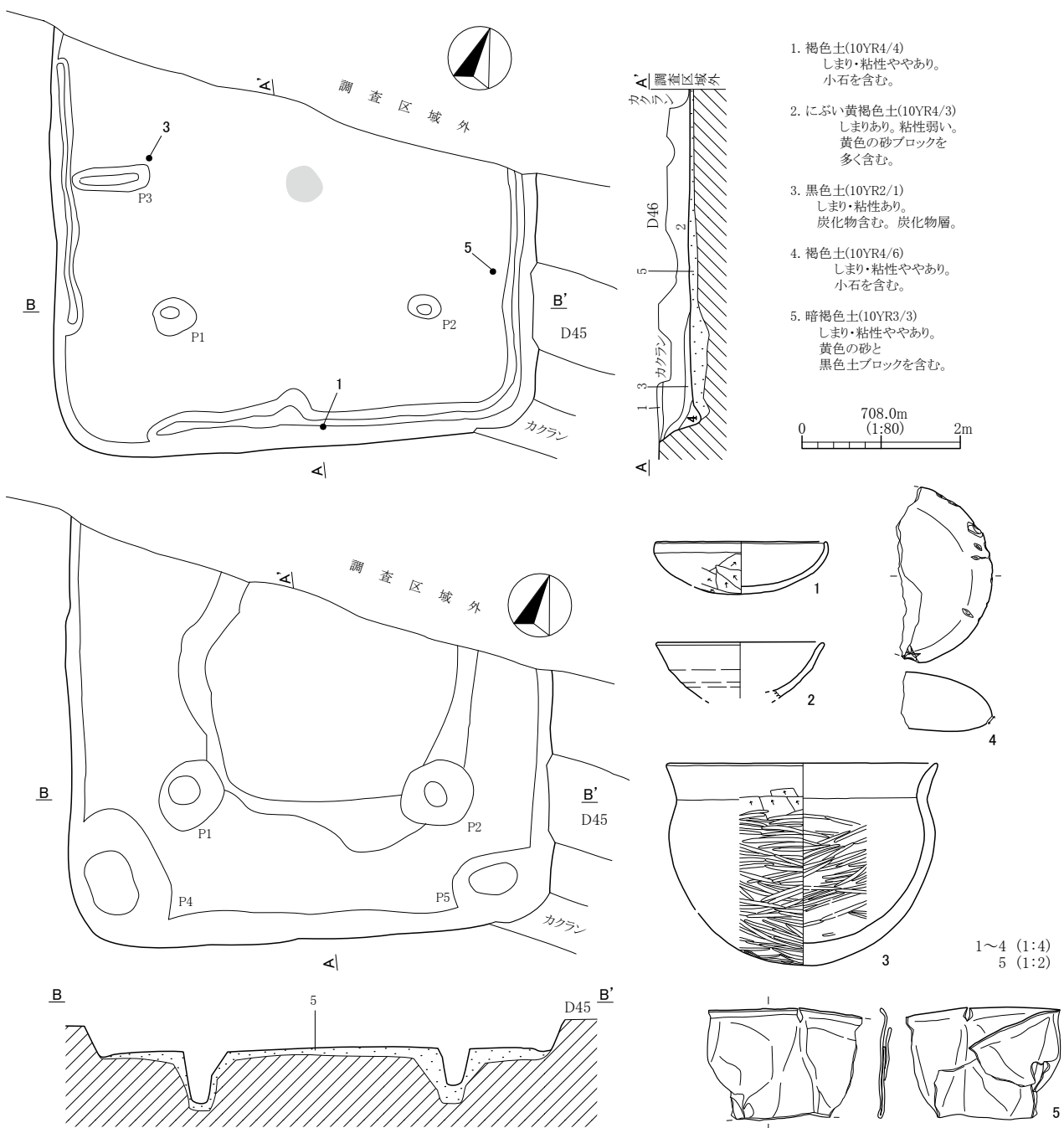

第98図 H65号住居跡及び出土遺物実測図

(64) H66号住居跡

本住居跡は調査V区南側のV-カー15・16、V-キー15・16、V-クー15・16Grに位置する。検出状態は北側がH65号住居跡に削平され、西側は調査区域外となる。形態は方形と考えられる。規模は南北長4.66m、検出東西長4.34mを測る。壁高さは南壁で0.46mを測る。壁はゆるやかに立ち上がる。住居跡の床面積は検出部で14.71㎡を測る。覆土は自然堆積であった。床は全体に硬質であった。貼床の厚みは0.04~0.19mを測る。壁溝は東壁と南壁及び西壁の一部で検出された。壁溝の深さは0.02~0.06mを測る。ピットは掘方検出時も含め5か所確認された。規模はP1が径0.59m・深さ0.22m、P2が径0.83m・深さ0.60m、P3が径0.42m・深さ0.44m、P4が径0.38m・深さ0.35m、P5が径0.75m・深さ0.46mを測る。本跡の掘方は、住居中央が一段高くなる掘方で、高さの差は



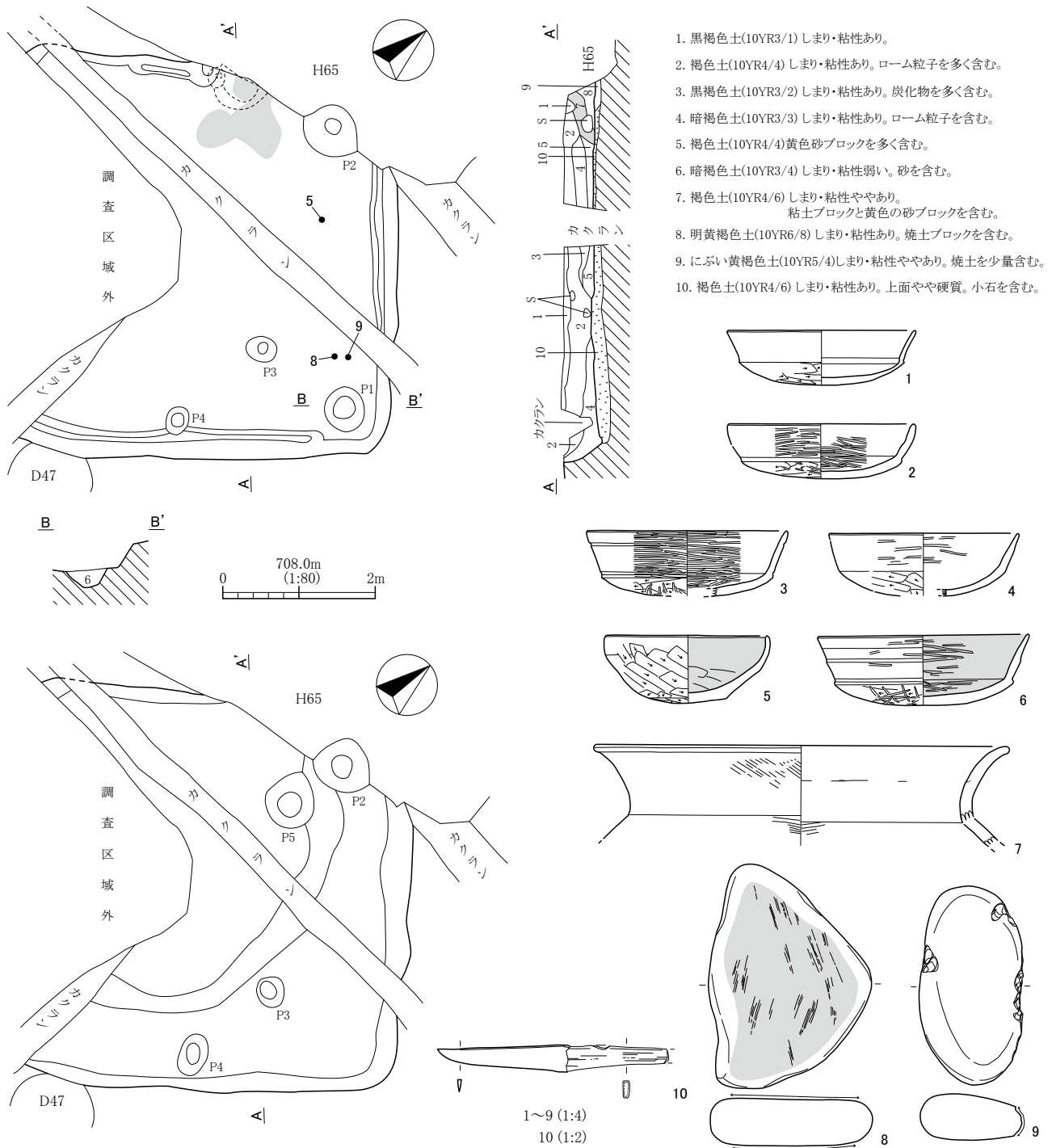

第99図 H66号住居跡及び出土遺物実測図

0.08~0.13mを測る。カマドは北壁中央に存在したと考えられるが、H65号住居跡により削平され、崩れた袖構築粘土のみ確認できた。

本跡からの出土遺物は覆土を中心にやや多くあった。1~6は土師器坏である。5のみタイプが異なる坏であり、1・2・4はいわゆる「須恵器模倣坏」、3と6は「有段口縁坏」と呼ばれるものである。7は土師器甕で、頸部が「く」の字に屈曲する。8は台石状の磨り石で、2面の磨り面が確認できる。9は敲石である。両側面に敲き痕がある。10は鉄製刀子と考えられる。

本跡はこれらの出土遺物から6世紀後半代の所産時期が考えられる。

## 第2節 掘立柱建物跡

### (1) F1号掘立柱建物跡

本跡は調査I区中央のV-シ・ス・セ-14・15・16Grに位置する。形態は東西方向に長軸を持つ2間×6間の側柱式掘立柱建物跡である。軸方位はN-82°-Eを示す。規模は桁行長7.60m・梁間長4.40mで、桁行柱間は1.02~2.20m、梁間柱間1.84~2.22mを測る。ピット間に囲まれた面積は31.03㎡を測る。

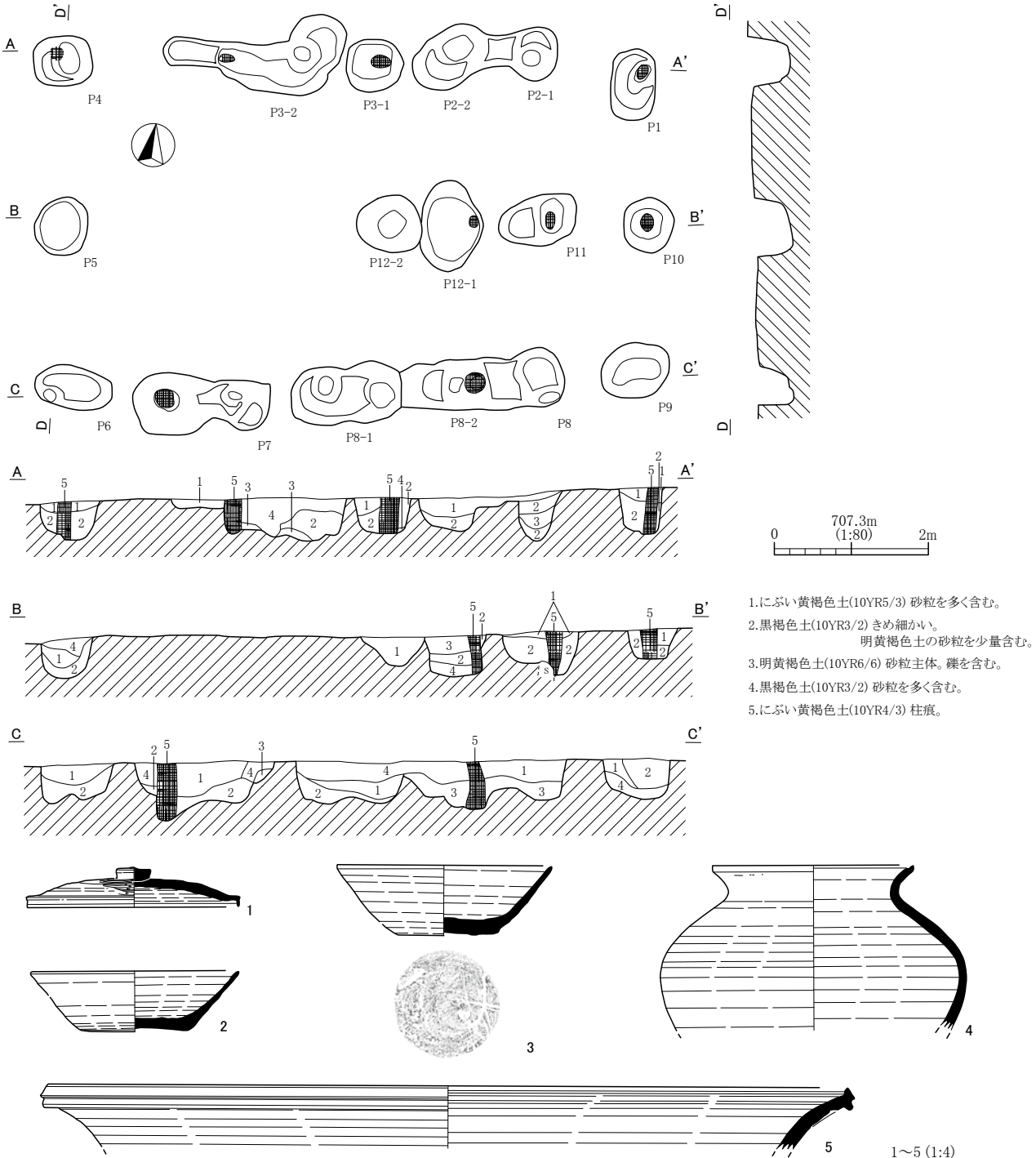

第100図 F1号掘立柱建物跡及び出土遺物実測図

柱穴の形態はやや方形基調のピットや楕円形、また溝持ち状の連結したピットであった。ピット内で柱痕を確認できたものもあった。ピットの規模は、P1が径0.92m・深さ0.64m、P2-1が径0.70m・深さ0.66m、P2-2が径1.06m・深さ0.75m、P3-1が径0.74m・深さ0.45m、P3-2が径1.35m・深さ0.57m、P4が径0.76m・深さ0.54m、P5が径0.78m・深さ0.52m、P6が径1.00m・深さ0.49m、P7が径1.78m・深さ0.84m、P8-1が径1.43m・深さ0.61m、P8-2が径2.10m・深さ0.63m、P9が径0.92m・深さ0.52m、P10が径0.72m・深さ0.40m、P11が径1.05m・深さ0.56m、P12-1が径1.16m・深さ0.53m、P12-2が径0.86m・深さ0.37mを測る。本跡はピットの配置が複雑で、一部に総柱建物跡的な配置を示す部分もあることから、建て替えか或いは2棟分の建物跡が重複しているとも考えられる。

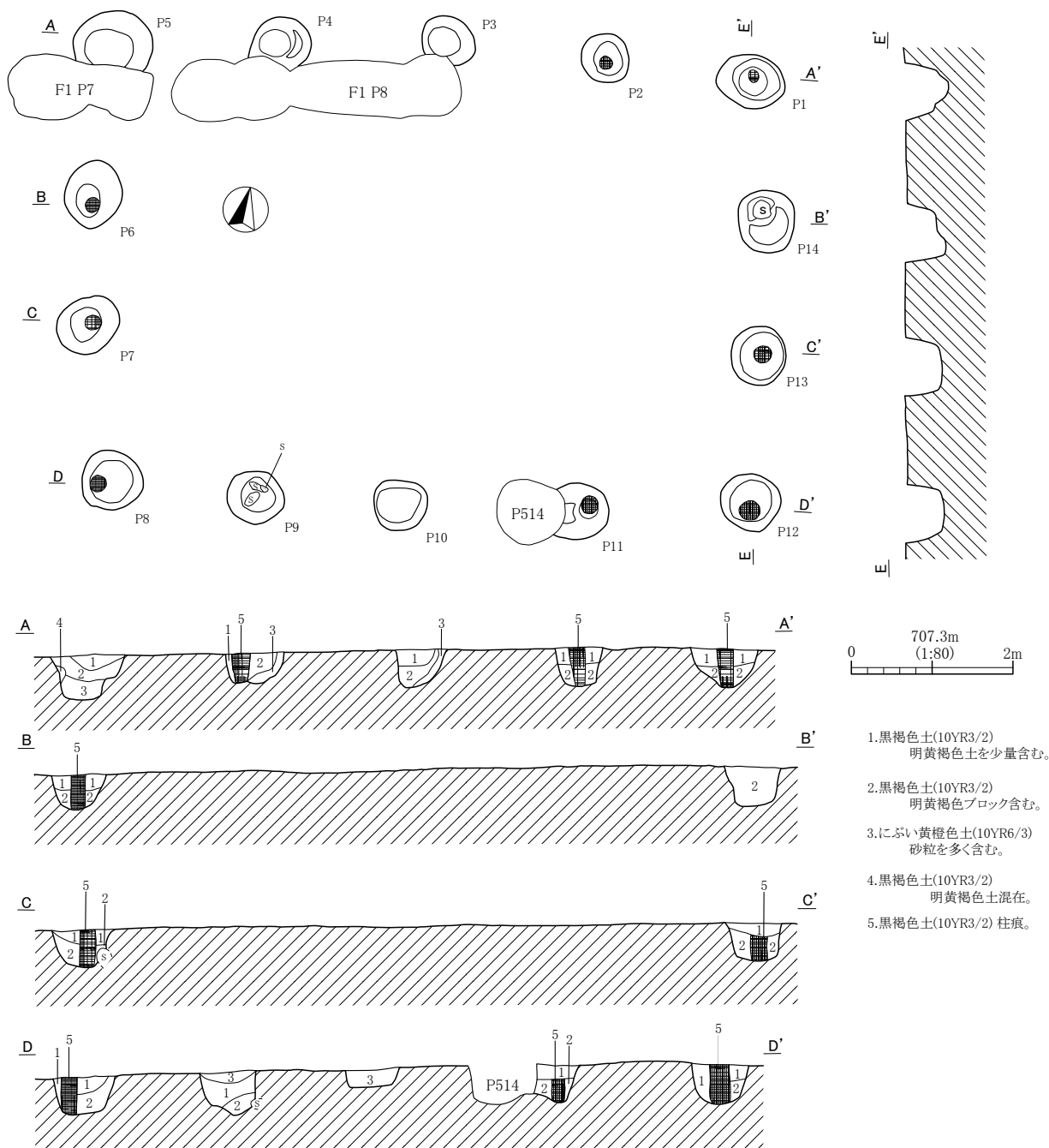

第101図 F 2号掘立柱建物跡実測図

本跡からの出土遺物は5点を図示した。いずれも須恵器で、1は須恵器蓋、2と3は須恵器坏で底部回転糸切りである。4は須恵器短頸壺で、底部を欠損する。5は須恵器甕の口縁部である。本跡はこれらの出土遺物から8世紀代の所産時期が考えられる。

### (2) F 2号掘立柱建物跡

本跡は調査I区中央のV-サ・シ・スー15・16・17Grに位置する。形態は東西方向に長軸を持つ3間×4間の側柱式掘立柱建物跡である。軸方位はN-83°-Eを示す。規模は桁行長8.12m・梁間長5.47mで、桁行柱間は1.84~2.32m、梁間柱間1.68~2.00mを測る。ピット間に囲まれた面積は45.71㎡を測る。柱穴の形態はほぼ円形であった。ピット内で柱痕を確認できたものもあった。ピットの規模は、P1が径0.84m・深さ0.52m、P2が径0.60m・深さ0.48m、P3が径0.70m・深さ0.50m、P4が短径0.70m・深さ0.48m、P5が径1.00m・深さ0.55m、P6が径0.86m・深さ0.47m、P7が径0.79m・深さ0.51m、P8が径0.77m・深さ0.52m、P9が径0.69m・深さ0.57m、P10が径0.67m・深さ0.29m、P11が短径0.69m・深さ0.55m、P12が径0.76m・深さ0.51m、P13が径0.73m・深さ0.49m、P14が径0.77m・深さ0.52mを測る。

本跡からの出土遺物は各ピットより須恵器坏・蓋・甕、土師器坏・甕等が出土したが、いずれも小片で図示できなかつた。本跡はF 1号掘立柱建物跡より古いことから、8世紀代以前と考えられるが帰属時期について詳細は不明である。

### (3) F 3号掘立柱建物跡

本跡は調査I区東よりのV-サ・シー8・9Grに位置する。東側が調査区域外となる。形態は2間×2間以上の溝持ち側柱式掘立柱建物跡である。軸方位は東西を基本とすればN-81°-Eを示す。規模は検出部で桁行長3.00m・梁間長3.23mで、桁行柱間は1.80~1.90m、梁間柱間1.58~1.65mを測る。ピット間に囲まれた検出部の面積は9.45㎡を測る。柱穴の形態はほぼ円形であり、各ピット間は溝状遺構により連結していた。ピット内で柱痕を確認できたものはなかつた。ピットの規模は、P1が径1.00m・深さ0.44m、P2が径1.38m・深さ0.55m、P3が径1.11m・深さ0.45m、P4が径0.95m・深さ0.53m、P5が径0.89m・深さ0.46mを測る。

本跡からの出土遺物は各ピットより須恵器坏・甕、土師器坏・甕等が出土したが、いずれも小片で図示できなかつた。帰属時期については不明である。

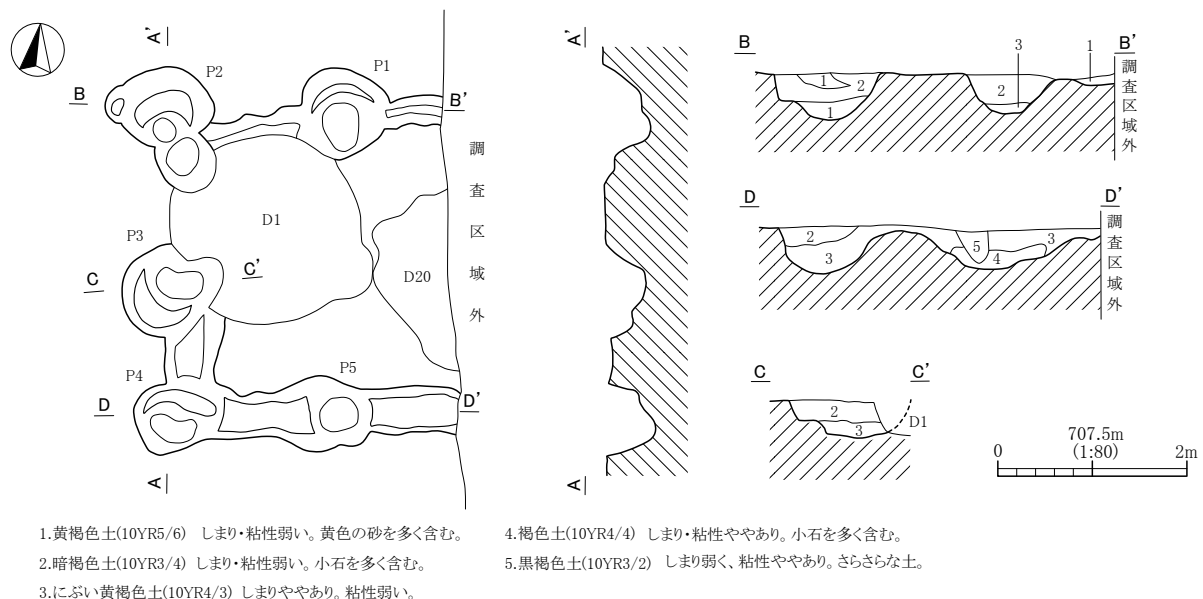

第102図 F 3号掘立柱建物跡実測図



(4) F 4号掘立柱建物跡

本跡は調査 I 区中央のVーク・ケー16・17Grに位置する。形態は2間×2間の溝持ち側柱式掘立柱建物跡である。軸方位はN-1°-Wを示す。規模は桁行長5.20m・梁間長4.05mで、桁行柱間は1.45~1.96m、梁間柱間1.73~2.32mを測る。ピット間に囲まれた面積は17.58㎡を測る。柱穴の形態は円形から長方形であり、各ピット間は溝状遺構により連結している部分もある。ピット内で柱痕を確認できた部分もあった。ピットの規模は、P1が径2.66m・深さ0.64m、P2が径1.16m・深さ0.51m、P3が径0.75m・深さ0.52m、P4が径0.98m・深さ0.63m、P5が径2.63m・深さ0.82m、P6が径0.83m・深さ0.75mを測る。

本跡からの出土遺物は各ピットより須恵器坏・甕片、土師器坏・甕片、特に土師器甕はいわゆる「武蔵型甕」が破片で出土した。図示可能なものは須恵器坏1点であった。

本跡の帰属時期は出土遺物が少なく不確実であるが、古代の範疇として捉えられる。

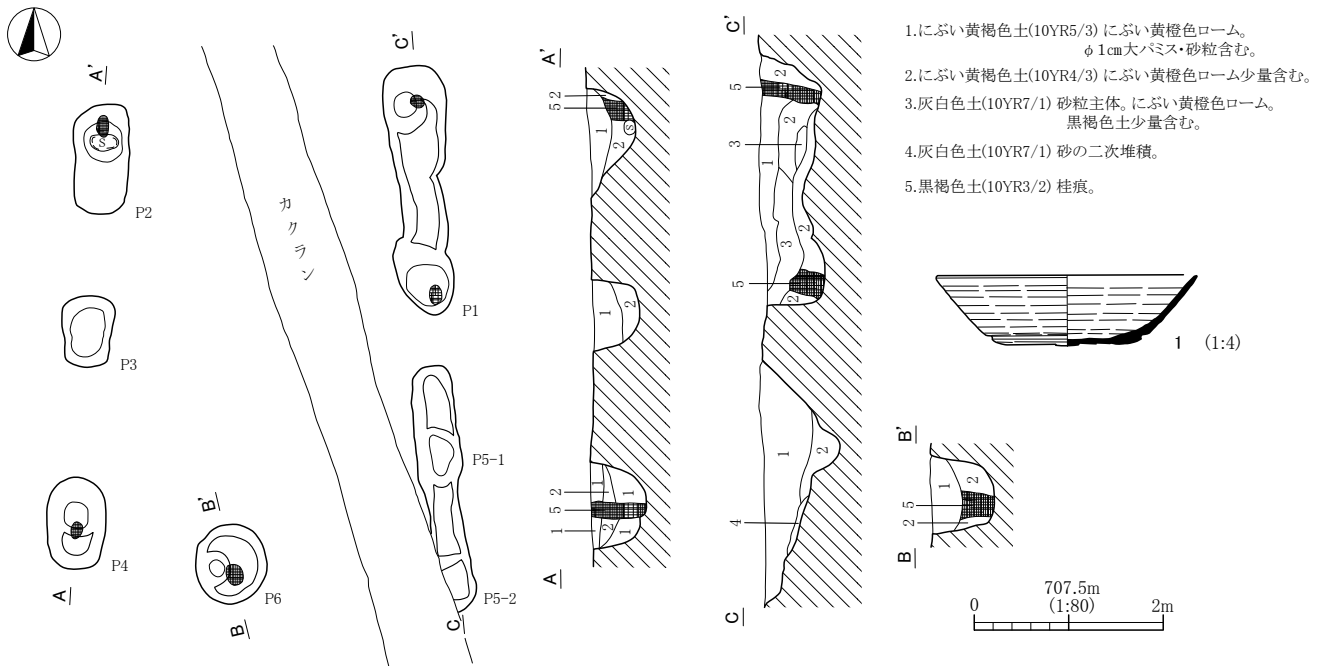

第103図 F 4号掘立柱建物跡及び出土遺物実測図

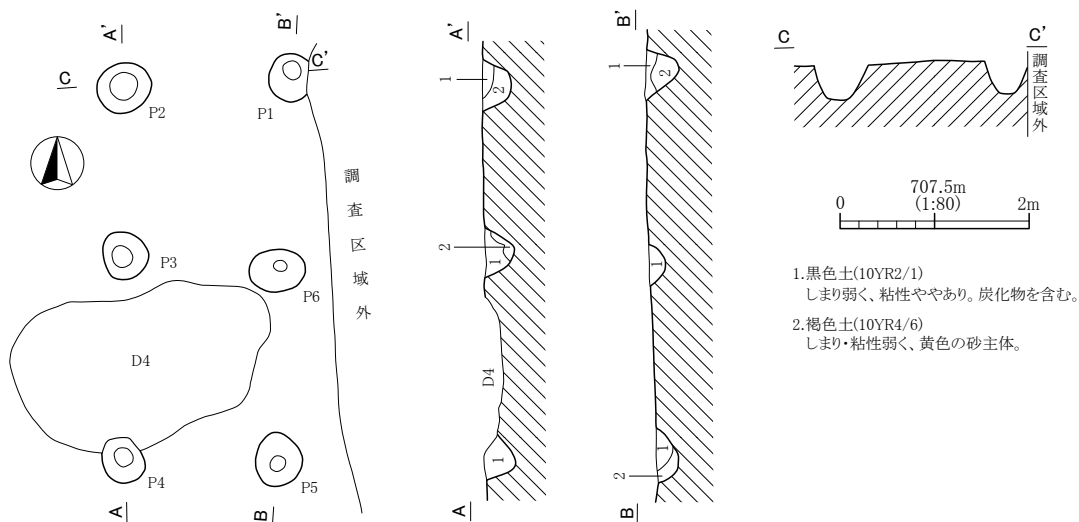

第104図 F 5号掘立柱建物跡実測図

(5) F 5号掘立柱建物跡

本跡は調査 I 区東よりのVーサー12・13Grに位置する。東側が調査区域外となる。形態は1間×2間の側柱式か2間×2間以上の総柱式掘立柱建物跡である。軸方位はN-2°-Eを示す。規模は桁行長3.94m・検出梁間長2.40mで、桁行柱間は1.82~2.15m、梁間柱間1.82mを測る。ピット間に囲まれた検出部分の面積は8.83㎡を測る。柱穴の形態は円形であり、ピット内で柱痕を確認できたピットはなかった。ピットの規模は、P1が径0.52m・深さ0.35m、P2が径0.58m・深さ0.34m、P3が径0.53m・深さ0.32m、P4が径0.51m・深さ0.34m、P5が径0.57m・深さ0.28m、P6が径0.60m・深さ0.25mを測る。

本跡からの出土遺物は各ピットより土師器坏・甕片、特に土師器坏は古墳時代後期のものであった。図示できるものはなかった。本跡の帰属時期は出土遺物が少なく不明である。

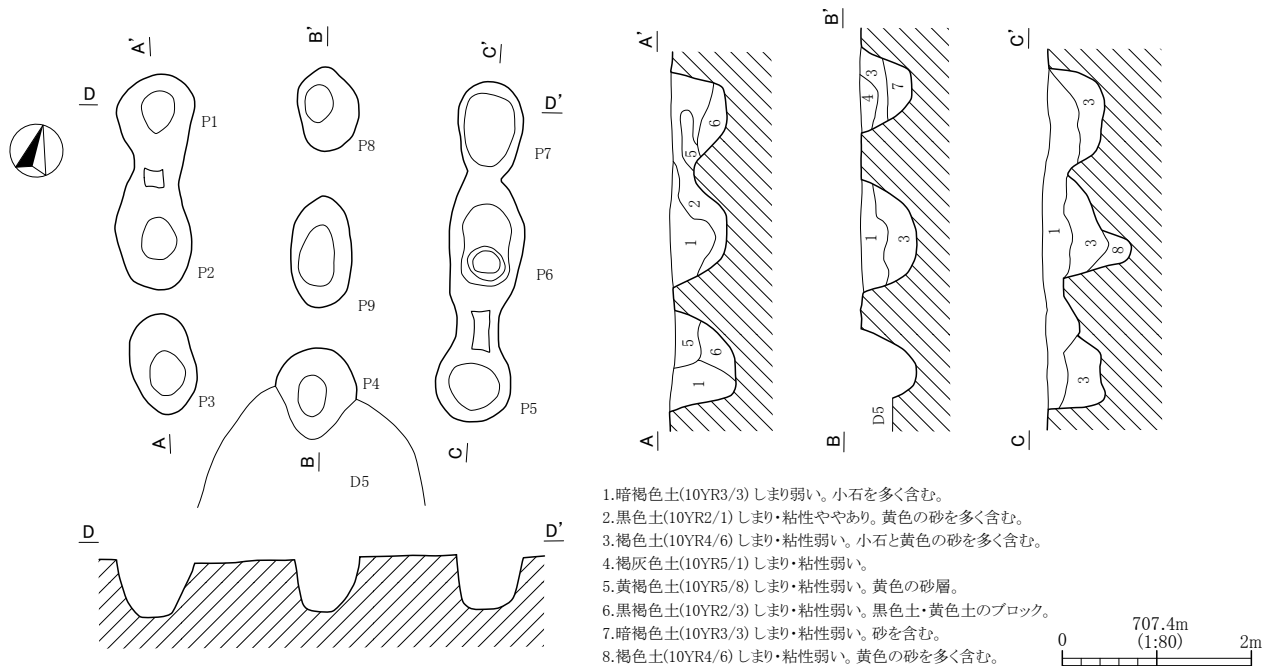

第105図 F 6号掘立柱建物跡実測図

(6) F 6号掘立柱建物跡

本跡は調査 I 区東よりのVーセ・ソー11・12Grに位置する。形態は2間×2間の一部溝持ち総柱式掘立柱建物跡である。軸方位はN-79°-Eを示す。規模は桁行長3.48m・梁間長2.87mで、桁行柱間は1.72~1.80m、梁間柱間1.36~1.45mを測る。ピット間に囲まれた面積は9.78㎡を測る。柱穴の形態は円形であり、一部に溝状遺構で連結している。ピット内で柱痕を確認できたピットはなかった。ピットの規模は、P1が径1.03m・深さ0.60m、P2が径1.12m・深さ0.59m、P3が径1.06m・深さ0.70m、P4が径0.98m・深さ0.60m、P5が径0.86m・深さ0.60m、P6が径1.43m・深さ0.92m、P7が径1.07m・深さ0.63m、P8が径0.87m・深さ0.68m、P9が径1.18m・深さ0.63mを測る。本跡からの出土遺物は各ピットから土師器甕片、須恵器坏・甕片が出土したが、いずれも小片で図示できるものはなかった。本跡の帰属時期は不明である。

(7) F 7号掘立柱建物跡

本跡は調査 I 区北よりのVーチ・ツ・テー9・10Grに位置する。形態は2間×3間の一部溝持ち側柱式掘立柱建物跡である。軸方位はN-73°-Eを示す。規模は桁行長6.45m・梁間長4.50mで、桁行柱間は1.12~2.22m、梁間柱間2.06~2.40mを測る。ピット間に囲まれた面積は27.58㎡を測る。柱穴の形態は円形であり、一部に溝状遺構で連結している。ピット内で柱痕を確認できたピットはな

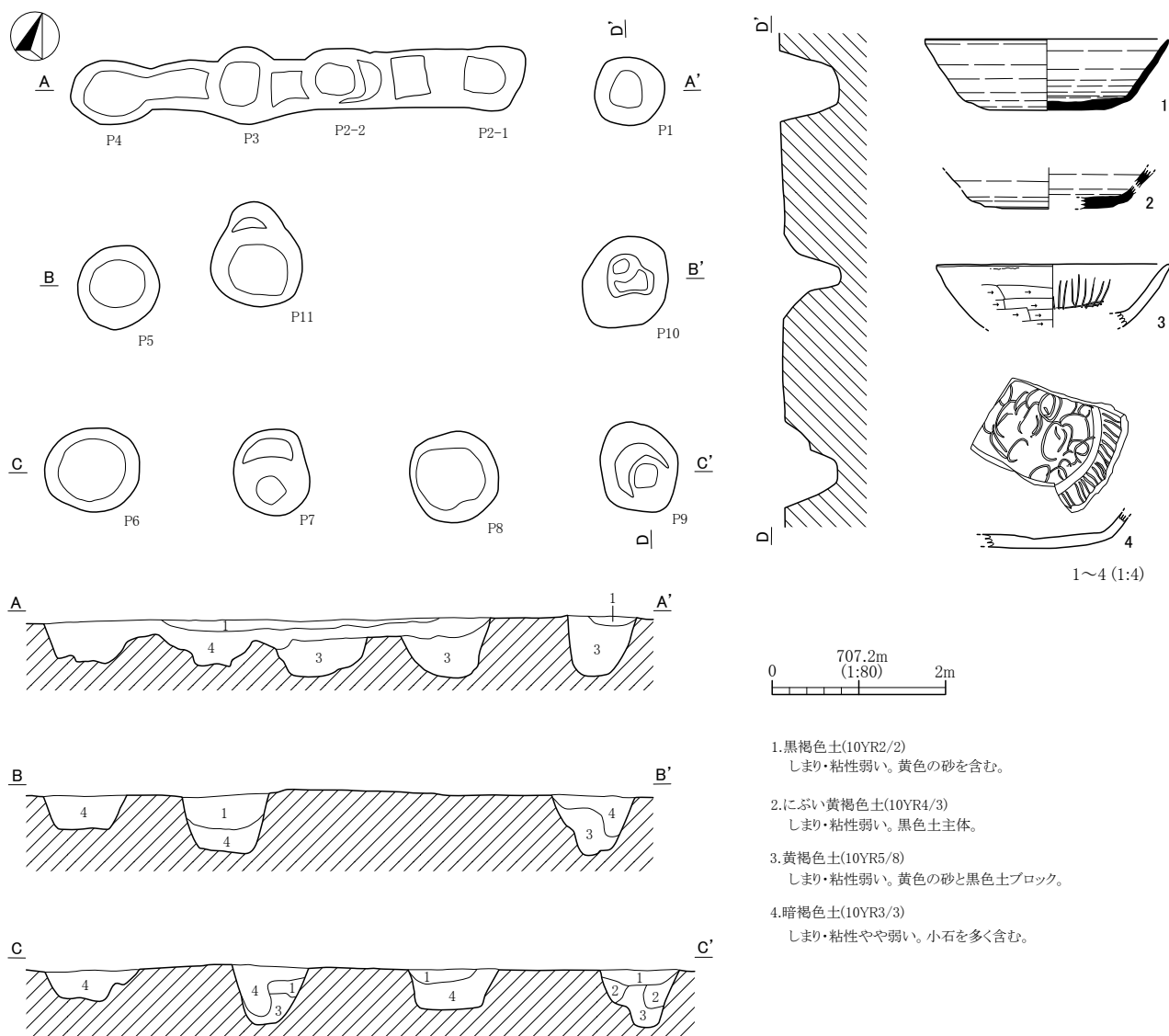

第106図 F 7号掘立柱建物跡及び出土遺物実測図

かった。ピットの規模は、P1が径0.82m・深さ0.70m、P2-1が径1.17m・深さ0.71m、P2-2が径1.12m・深さ0.69m、P3が径0.88m・深さ0.61m、P4が径1.00m・深さ0.36m、P5が径1.00m・深さ0.39m、P6が径1.12m・深さ0.32m、P7が径1.00m・深さ0.71m、P8が径1.06m・深さ0.46m、P9が径1.10m・深さ0.65m、P10が径1.17m・深さ0.77m、P11が径1.22m・深さ0.71mを測る。本跡からの出土遺物は4点を図示した。1と2は須恵器坏である。1は底部回転ヘラ切りが施されている。3と4は土師器坏である。いずれも胎土が精錬されたタイプの坏であり、4は内面見込み部に螺旋状の暗文が施され、どちらも口縁部内面は放射状の暗文が施されている。

本跡はこれらの出土遺物から8世紀代の帰属時期が考えられる。

#### (8) F 8号掘立柱建物跡

本跡は調査I区中央よりのV-ソー10・11、V-ター10・11、V-チー10・11・12Grに位置する。形態は2間×3間の一部溝持ち側柱式掘立柱建物跡である。軸方位はN-64°-Eを示す。規模は桁行長5.66m・梁間長3.68mで、桁行柱間は1.40~2.10m、梁間柱間1.28~1.86mを測る。ピット間に囲まれた面積は20.25㎡を測る。柱穴の形態は長方形を基調とし、一部に溝状遺構で連結して

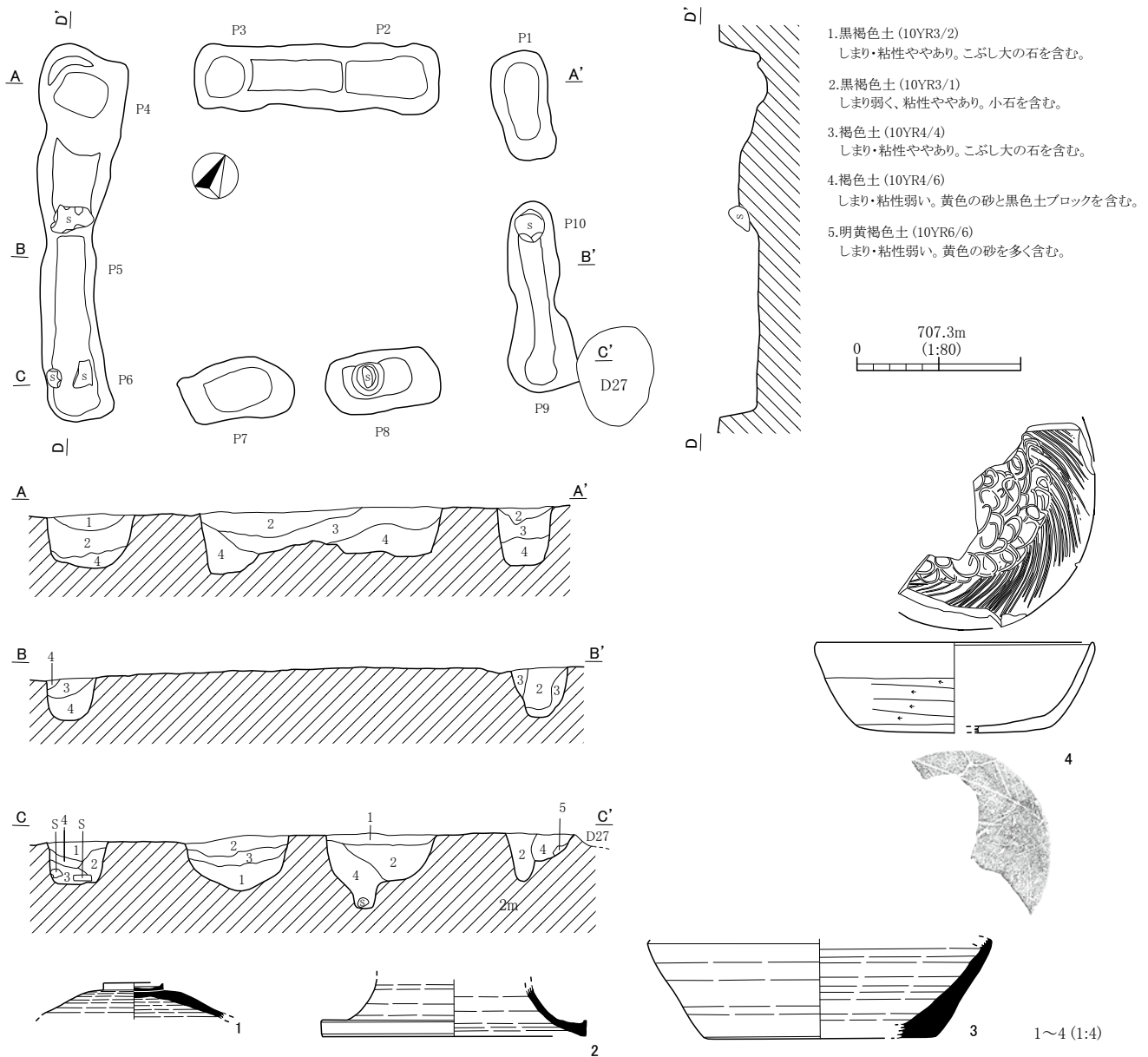

第107図 F 8号掘立柱建物跡及び出土遺物実測図

いた。ピット内で柱痕を確認できたピットはなかった。ピットの規模は、P1が径1.33m・深さ0.73m、P2が径1.28m・深さ0.57m、P3が径0.94m・深さ0.78m、P4が径1.42m・深さ0.75m、P5・6が径2.48m・深さ0.65m、P7が径1.43m・深さ0.71m、P8が径1.40m・深さ0.92m、P9・10が径2.30m・深さ0.62mを測る。

本跡からの出土遺物は4点を図示した。1は須恵器蓋である。つまみ部はリング状を呈する。2は須恵器の長頸壺の口縁部と迷ったが、形状より高坏脚として報告した。3は須恵器壺の胴部下半と考えられる。底部は回転ヘラ切りである。4は土師器坏である。胎土はよく精練されており、底部に木葉痕が確認できる。内面は見込み部が螺旋状の暗文、口縁部が放射状の暗文がそれぞれ施されている。

本跡はこれらの出土遺物から8世紀代の帰属時期が考えられる。



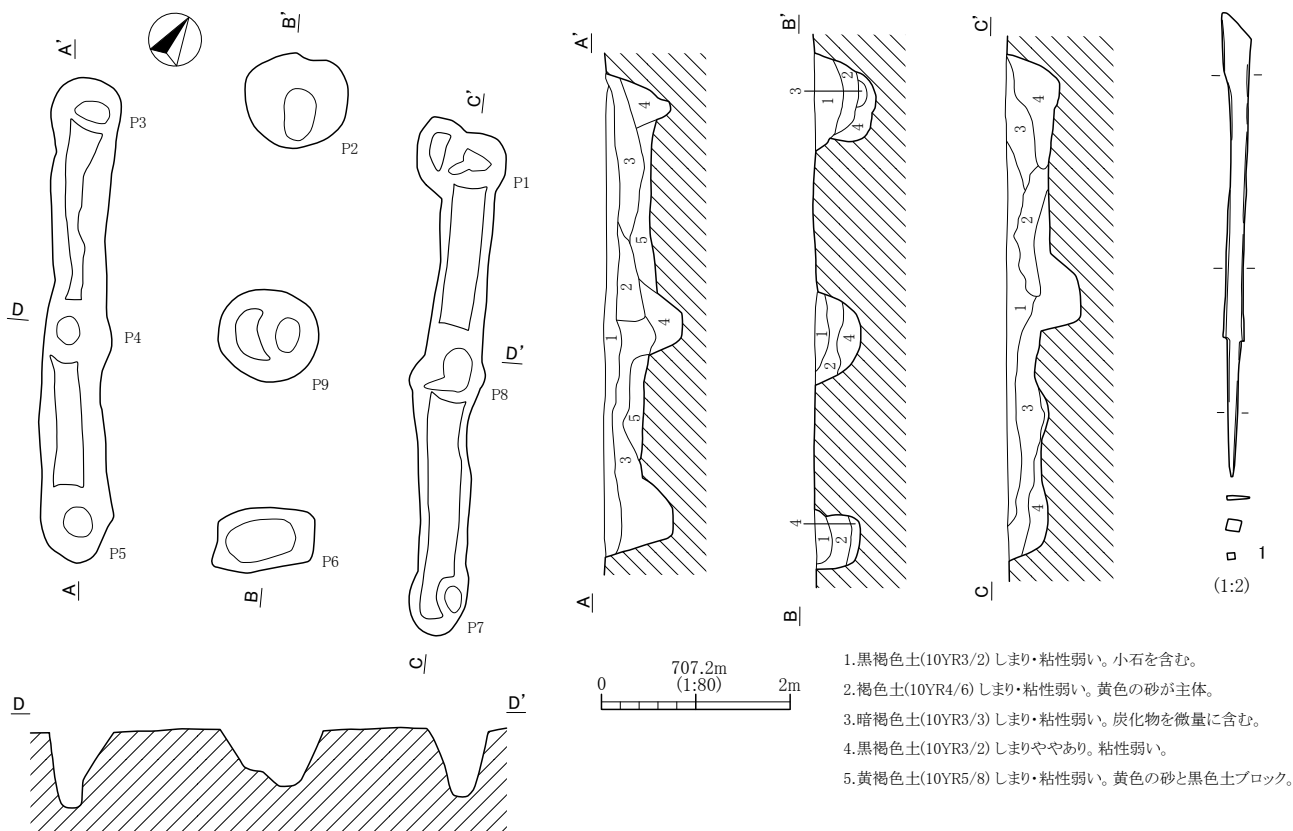

第108図 F 9号掘立柱建物跡及び出土遺物実測図

(9) F 9号掘立柱建物跡

本跡は調査I区中央のV-チ-11・12、V-ツ-11・12、V-テ-11Grに位置する。形態は2間×2間の一部溝持ち総柱式掘立柱建物跡である。軸方位はN-31°-Wを示す。規模は桁行長4.66m・梁間長4.05mで、桁行柱間は2.05~2.48m、梁間柱間1.92~2.20mを測る。ピット間に囲まれた面積は18.55㎡を測る。柱穴の形態は円形を基調とし、一部に溝状遺構で連結していた。ピット内で柱痕を確認できたピットはなかった。ピットの規模は、P1が径0.96m・深さ0.59m、P2が径1.13m・深さ0.71m、P3が径0.78m・深さ0.69m、P4が径0.86m・深さ0.82m、P5が径0.86m・深さ0.73m、P6が径1.06m・深さ0.51m、P7が径0.78m・深さ0.76m、P8が径0.90m・深さ0.79m、P9が径1.08m・深さ0.60mを測る。

本跡からの出土遺物は各ピットから須恵器甕片、土師器坏・甕片が出土した。いずれも小片で図示できなかったが、土師器甕の中にはいわゆる「武蔵型甕」と呼ばれるタイプの甕片が多くあった。図示した鉄製品は片刃の長頸鏃でほぼ完形である。

本跡のこれら出土遺物は小片であり不確定要素が大きい。土師器甕などの特徴から8世紀代の帰属時期が考えられる。

(10) F 10号掘立柱建物跡

本跡は調査I区中央のV-テ-12、V-ト-11・12、VI-ア-11・12Grに位置する。形態は2間×2間の総柱式掘立柱建物跡である。軸方位はN-85°-Eを示す。規模は桁行長3.30m・梁間長3.24mで、桁行柱間は1.55~1.70m、梁間柱間1.45~1.72mを測る。ピット間に囲まれた面積は10.38㎡を測る。柱穴の形態は円形を基調とする。ピット内で柱痕と推定できる土層を確認できたピットがあった。また、中央列のP4とP8とP9で底面から浮いた状態で扁平な礫が検出された。

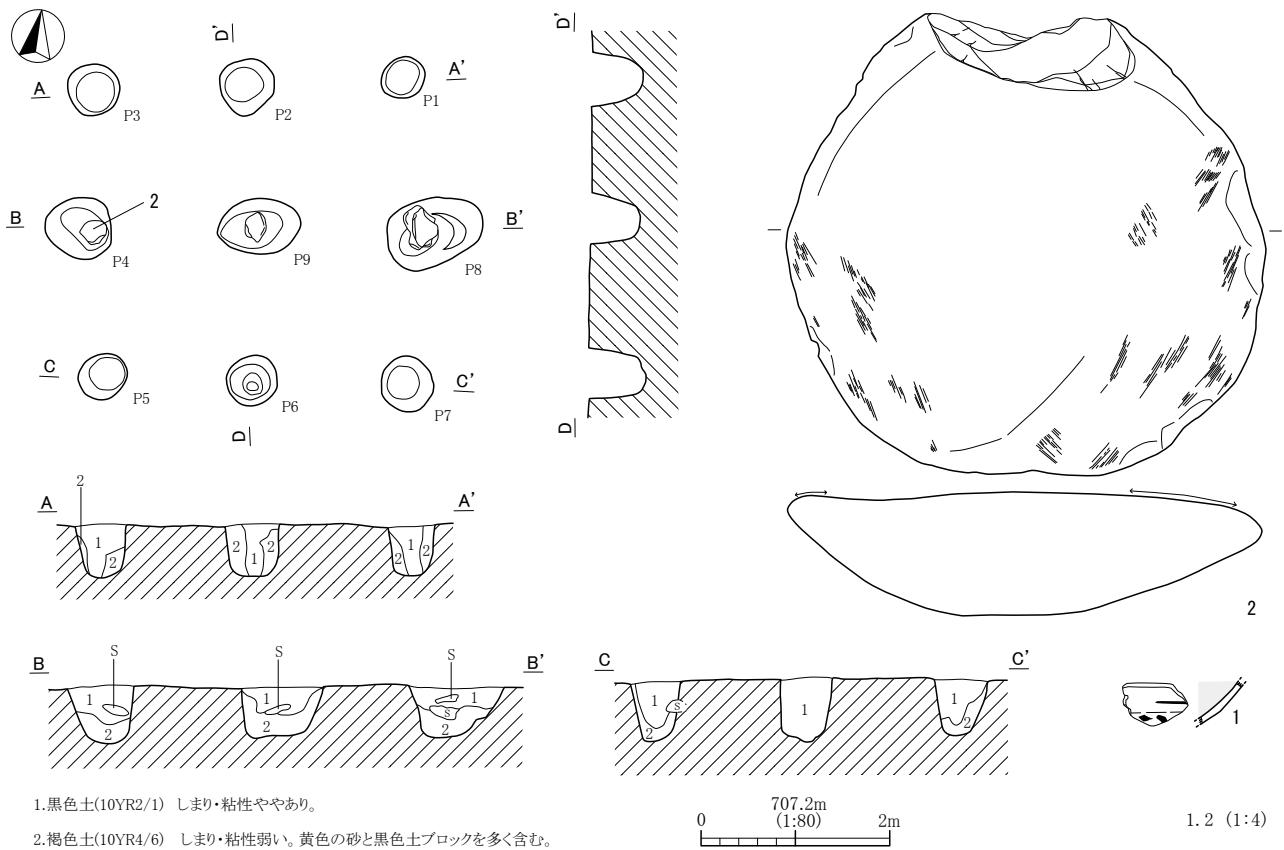

第109図 F 10号掘立柱建物跡及び出土遺物実測図

ピットの規模は、P1が径0.48m・深さ0.55m、P2が径0.59m・深さ0.54m、P3が径0.56m・深さ0.56m、P4が径0.75m・深さ0.56m、P5が径0.54m・深さ0.61m、P6が径0.55m・深さ0.68m、P7が径0.59m・深さ0.62m、P8が径1.03m・深さ0.54m、P9が径0.89m・深さ0.53mを測る。

本跡からの出土遺物は少なく、2点を図示した。1は土師器坏の胴部破片で、内面黒色処理が施され、外面には墨書と考えられる墨痕がある。2はP4から出土した磨り痕のある台石である。

本跡の所産時期は出土遺物が少なく不明である。

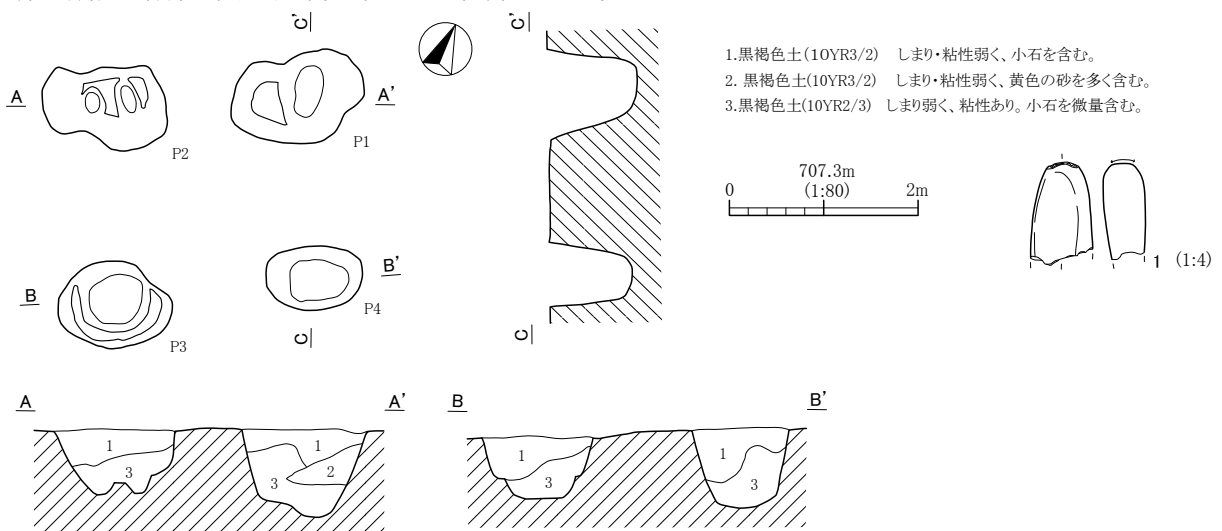

第110図 F 11号掘立柱建物跡及び出土遺物実測図

(11) F11号掘立柱建物跡

本跡は調査I区中央のV-ソー12、V-ター12Grに位置する。形態は1間×1間の掘立柱建物跡である。軸方位はN-64°-Eを示す。規模は桁行長2.30m・梁間長2.12mを測る。ピット間に囲まれた面積は4.36㎡を測る。柱穴の形態は円形を基調とする。ピット内で柱痕と確認できたピットはなかった。ピットの規模は、P1が径1.45m・深さ0.97m、P2が径1.30m・深さ0.70m、P3が径1.20m・深さ0.69m、P4が径1.01m・深さ0.86mを測る。

本跡からの出土遺物は少なく、各ピットから須恵器坏・甕片、土師器甕片、内面黒色処理が施された土師器坏片等が出土したがいずれも小片で図化できなかった。図化した1は敲石で欠損している。

本跡の所産時期は出土遺物が少なく不明である。

(12) F12号掘立柱建物跡

本跡は調査I区中央のV-キー16・17、V-クー16・17Grに位置する。形態は変則的な1間×3間の掘立柱建物跡として捉えた。軸方位はNを示す。規模は桁行長5.90m・梁間長2.80m、桁行柱間は1.70~2.40m、梁間柱間1.10~1.75mを測る。P9を除いたピット間に囲まれた面積は11.17㎡を測る。柱穴の形態は楕円形を基調とする。ピット内で柱痕と確認できたピットがあった。ピットの規模は、P1が径1.21m・深さ0.64m、P2が径0.82m・深さ0.72m、P3が径0.94m・深さ0.66m、P4が径0.90m・深さ0.67m、P5が径1.43m・深さ0.85m、P6が径0.91m・深さ0.75m、P7が径1.12m・深さ0.71m、P8が径0.88m・深さ0.65m、P9が径1.14m・深さ0.65mを測る。

本跡からの出土遺物は少なく、2点を図示した。1は須恵器坏の胴部破片である。外面に墨書の一部と考えられる墨痕がある。2は土師器坏で、同じく胴部に墨痕が確認できる。

本跡の所産時期は出土遺物が少なく不明である。

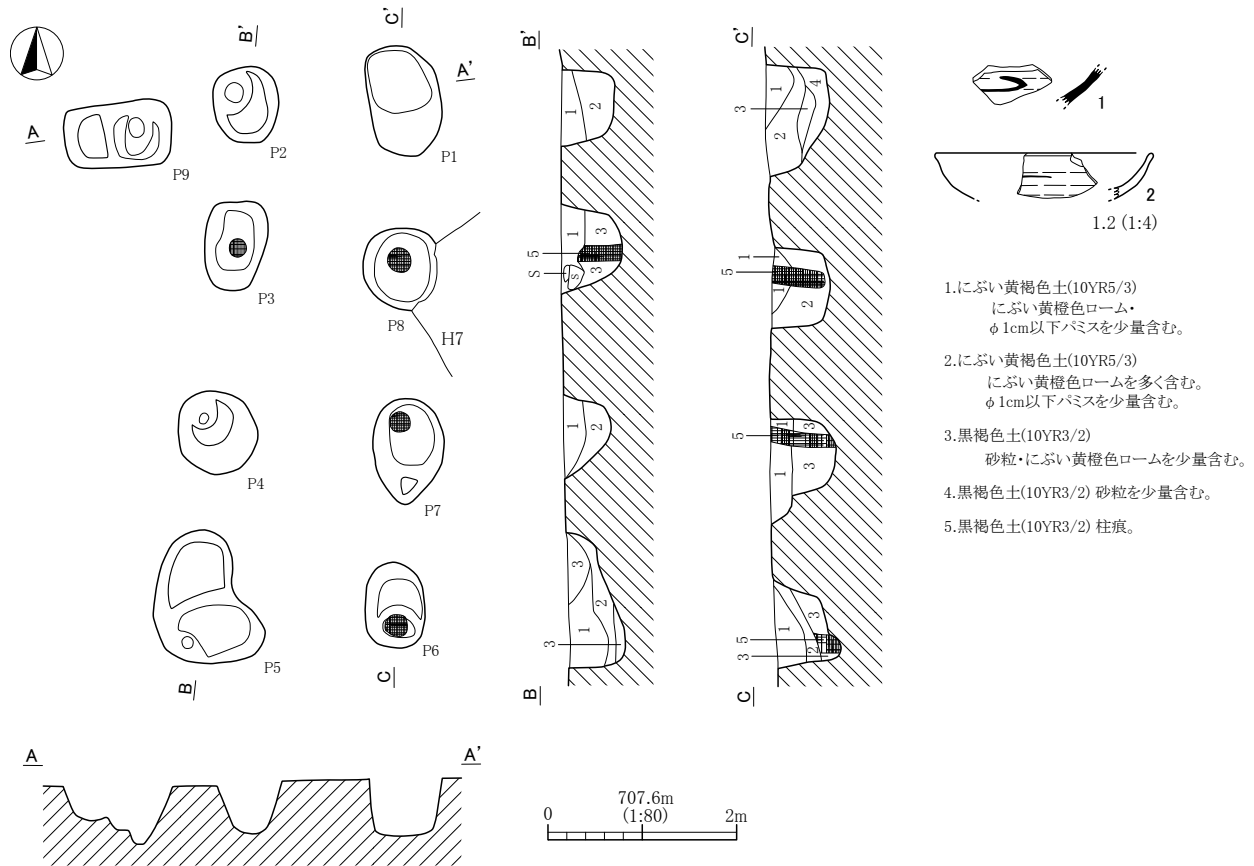

第111図 F12号掘立柱建物跡及び出土遺物実測図

(13) F 13号掘立柱建物跡

本跡は調査 I 区西よりの V-ト-10・11、VI-ア-11・12Gr に位置する。形態は 2 間× 2 間の側柱式掘立柱建物跡である。軸方位は N-29°-W を示す。規模は桁行長 4.52m・梁間長 4.26m、桁行柱間は 1.95~2.02m、梁間柱間 1.90~2.15m を測る。ピット間に囲まれた面積は 17.36m<sup>2</sup> を測る。柱穴の形態は楕円形を基調とする。ピット内で柱痕と確認できたピットはなかった。ピットの規模は、P 1 が径 0.50m・深さ 0.20m、P 2 が径 0.66m・深さ 0.47m、P 3 が径 0.56m・深さ 0.46m、P 4 が径 0.75m・深さ 0.40m、P 5 が径 0.61m・深さ 0.37m、P 6 が径 0.57m・深さ 0.39m、P 7 が径 0.60m・深さ 0.10m を測る。

本跡からの出土遺物は少なく、2 点を図示した。1 と 2 はいずれも土師器坏で、内面黒色処理が施されている。また、外面に墨書と考えられる墨痕が確認できる。

本跡の所産時期は出土遺物が少なく不明である。

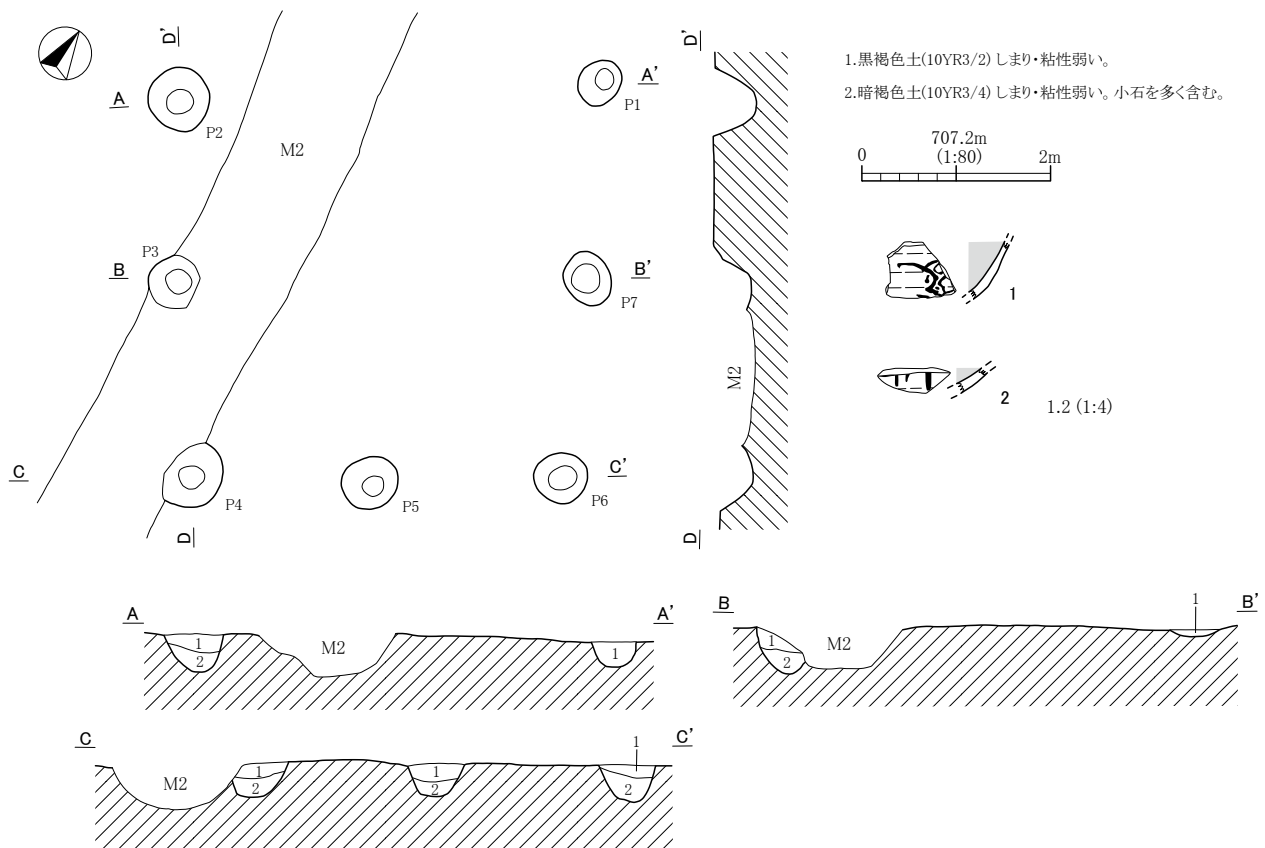

第112図 F 13号掘立柱建物跡及び出土遺物実測図

(14) F 14号掘立柱建物跡

本跡は調査 I 区中央の V-ス-15・16、V-セ-15・16、V-ソ-15・16Gr に位置する。形態は 2 間× 3 間の一部溝持ち側柱式掘立柱建物跡である。軸方位は N-82°-E を示す。規模は桁行長 5.15m・梁間長 4.18m、桁行柱間は 2.03m、梁間柱間 1.98~2.20m を測る。ピット間に囲まれた面積は 22.13m<sup>2</sup> を測る。柱穴の形態は円形と方形を基調とする。ピット内で柱痕と確認できたピットがあった。ピットの規模は、P 1 が残存径 1.11m・深さ 0.43m、P 2 が残存径 1.05m・深さ 0.47m、P 3 が径 0.88m・深さ 0.37m、P 4 が径 2.38m・深さ 0.58m、P 5 が径 2.39m・深さ 0.53m、P 6 が径 1.05m・深さ 0.43m を測る。

本跡からの出土遺物は各ピットより須恵器坏・甕片、土師器坏・甕片が出土したがいずれも小片で図示できなかった。本跡の所産時期は出土遺物が少なく不明である。



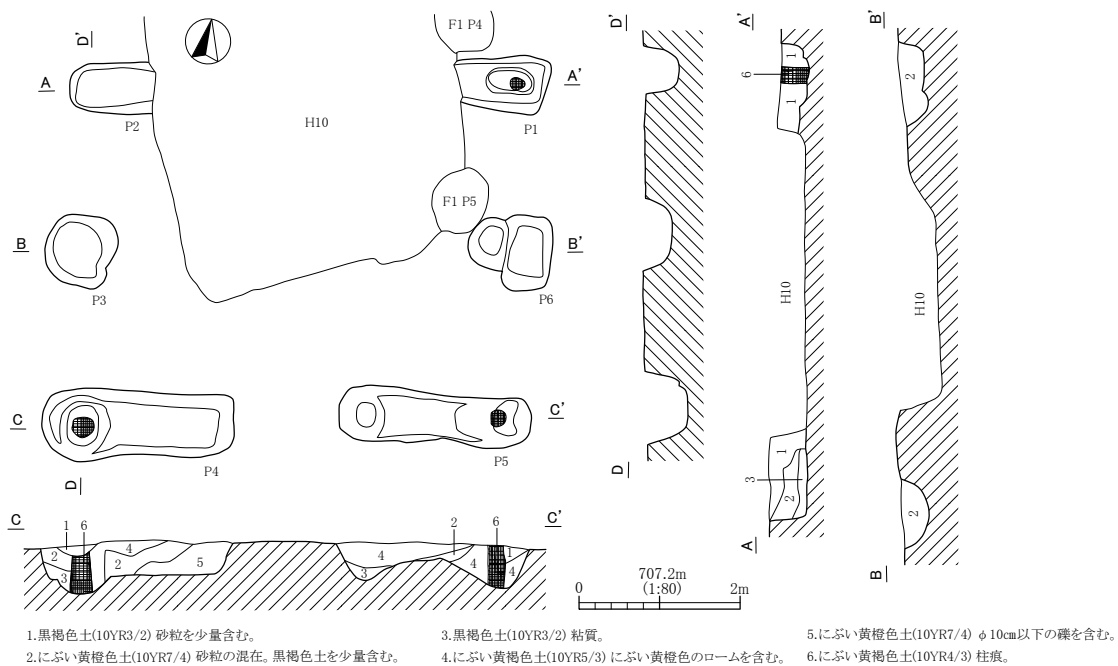

第113図 F 14号掘立柱建物跡実測図

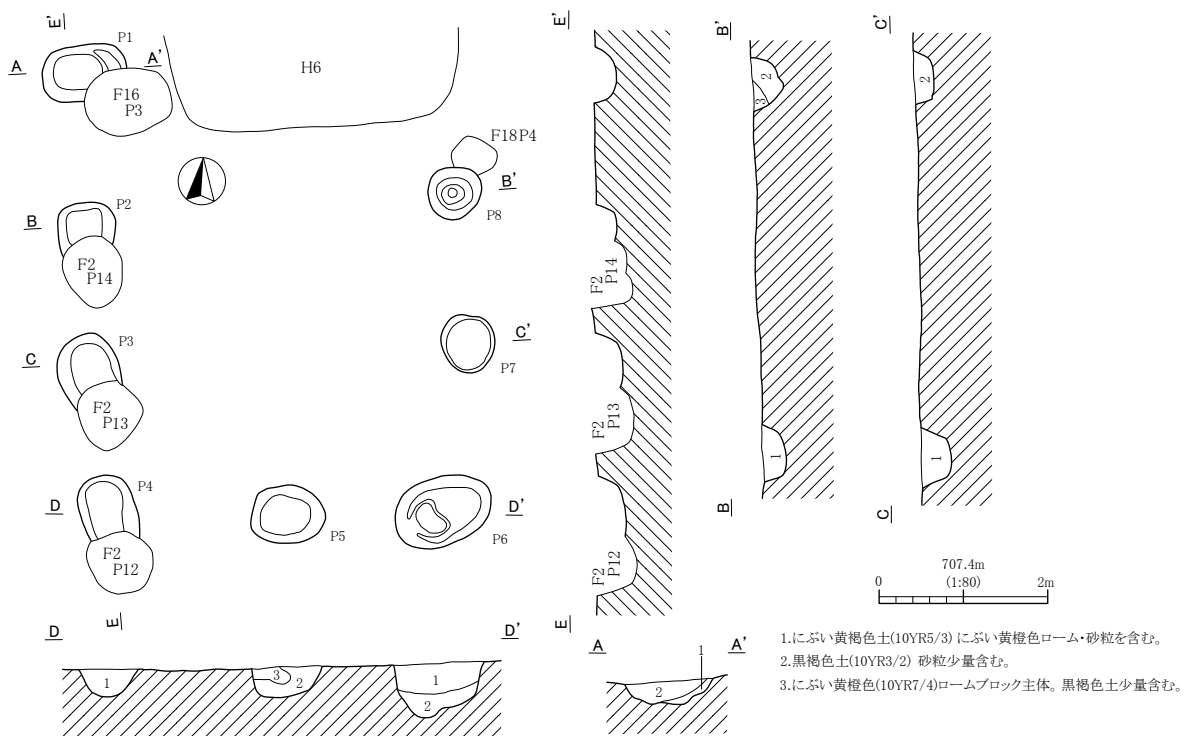

第114図 F 15号掘立柱建物跡実測図

(15) F 15号掘立柱建物跡

本跡は調査 I 区中央のV-コー15・16、V-サー15・16Grに位置する。形態は2間×3間の側柱式掘立柱建物跡である。軸方位はN-3°-Wを示す。規模は桁行長5.34m・梁間長3.82m、桁行柱間は1.70~2.15m、梁間柱間1.70~2.12mを測る。ピット間に囲まれた面積は推定で22.41㎡を測る。柱穴の形態は円形と楕円形を基調とする。ピット内で柱痕と確認できたものはなかった。

ピットの規模は、P1が径1.00m・深さ0.32m、P2が短径0.66m・深さ0.29m、P3が短径0.73m・深さ0.39m、P4が短径0.66m・深さ0.35m、P5が径0.88m・深さ0.42m、P6が径1.20m・深さ0.67m、P7が径0.71m・深さ0.25m、P8が径0.66m・深さ0.41mを測る。

本跡からの出土遺物は各ピットより須恵器蓋・坏・甕片、土師器坏・甕片が出土した。特に土師器甕はいわゆる「武蔵型甕」と呼ばれるものであった。しかし、いずれも小片で図示できなかった。本跡の所産時期は出土遺物が少なく不明である。

(16) F 16号掘立柱建物跡

本跡は調査 I 区中央のV-コー14・15、V-サー14・15Grに位置する。形態は2間×3間の一部溝持ちの側柱式掘立柱建物跡である。軸方位はN-79°-Eを示す。規模は桁行長5.10m・梁間長3.86m、桁行柱間は1.08~2.37m、梁間柱間1.55~2.35mを測る。ピット間に囲まれた面積は20.52㎡を測る。柱穴の形態は円形と楕円形を基調とする。ピット内で柱痕を確認できたものがある。ピットの規模は、P1-1が径2.67m・深さ0.84m、P1-2が径3.07m・深さ0.77m、P2が径2.89m・深さ0.70m、P3が径1.00m・深さ0.54m、P4が径0.76m・深さ0.28m、P5が径1.31m・深さ0.25m、P6が径0.80m・深さ0.22mを測る。

本跡からの出土遺物は2点を図示した。1は須恵器有台坏で、底部回転糸切りの後、高台を貼付している。2は須恵器甕の底部で、外面底部付近に自然釉が付着している。

本跡の所産時期は出土遺物が少なく不明である。

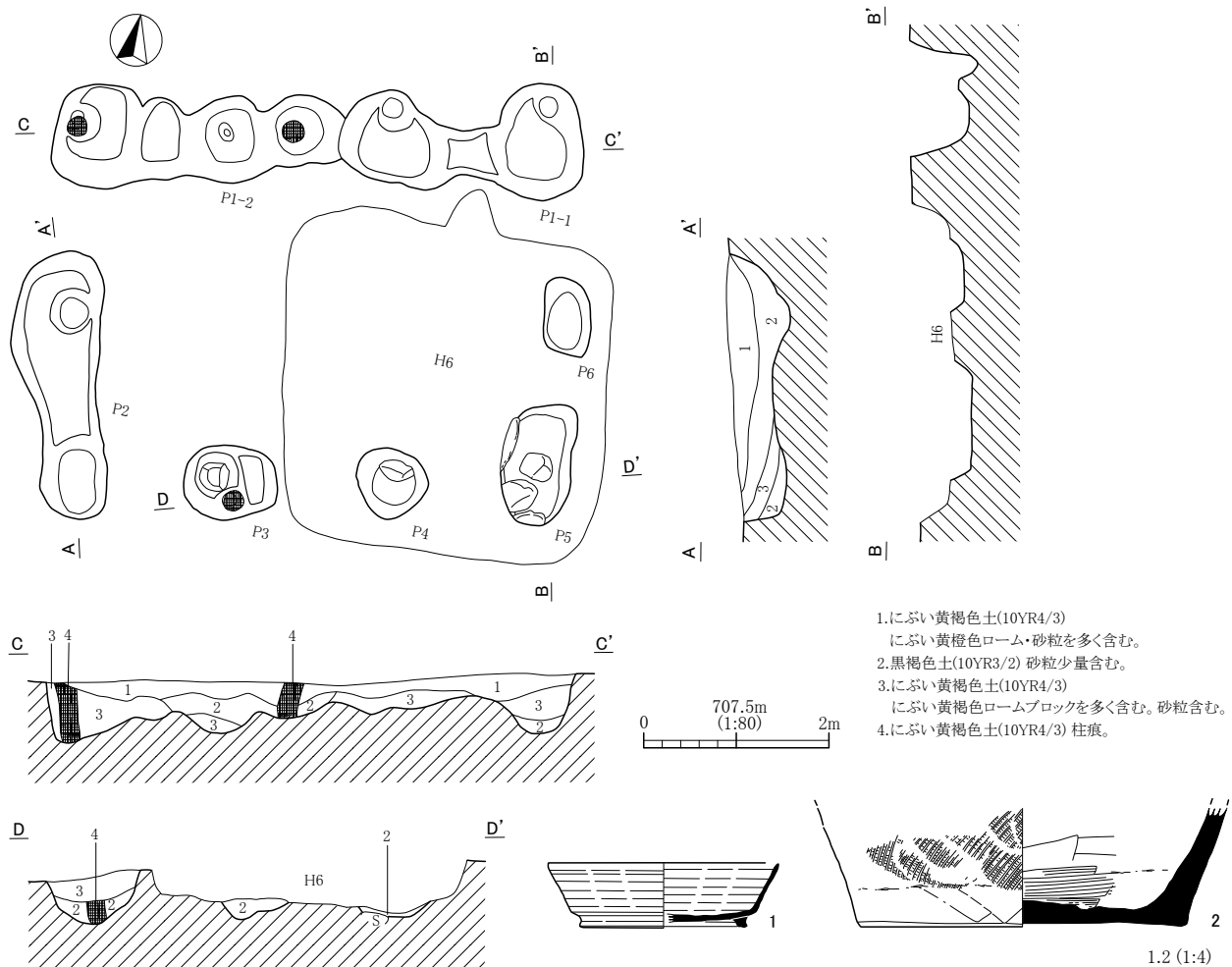

第115図 F 16号掘立柱建物跡及び出土遺物実測図

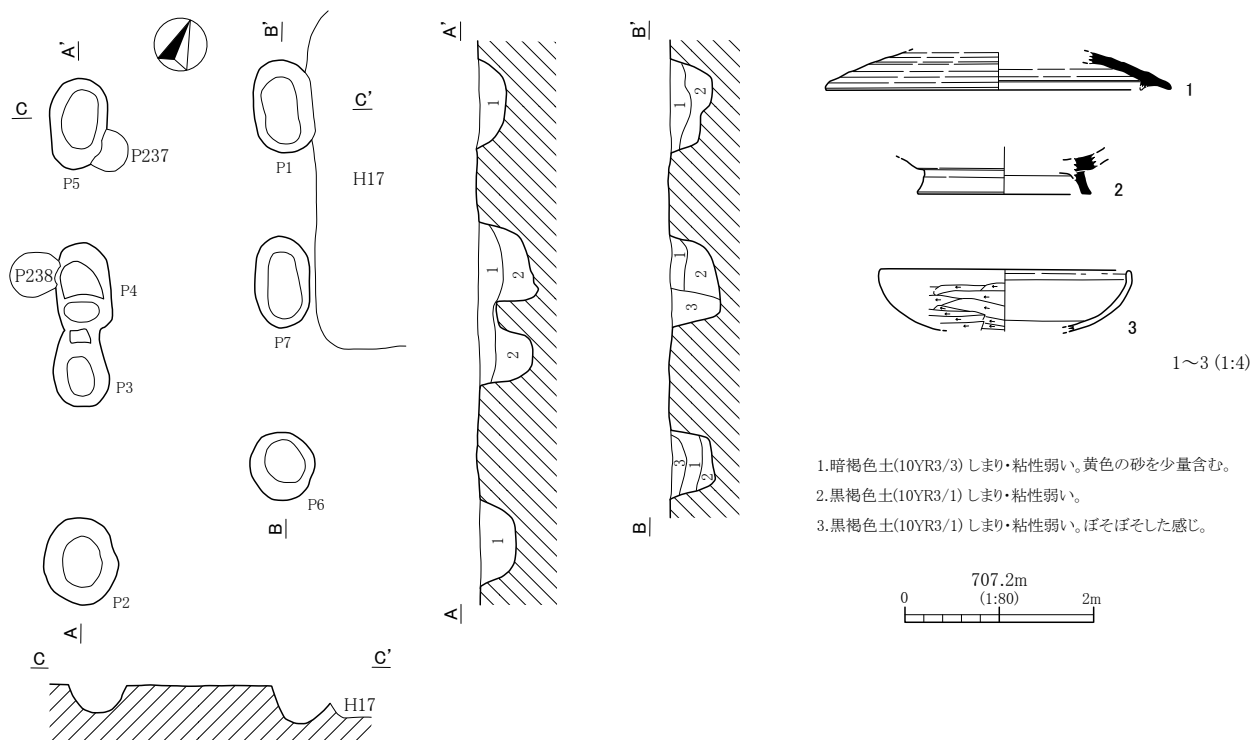

第116図 F17号掘立柱建物跡及び出土遺物実測図

(17) F17号掘立柱建物跡

本跡は調査I区中央のVター13・14、Vチー13・14Grに位置する。形態は変則的な1間×2間の側柱式掘立柱建物跡である。軸方位はN-22°-Wを示す。規模は桁行長4.74m・梁間長2.16m、桁行柱間は1.84~2.03mを測る。ピット間に囲まれた面積は9.22㎡を測る。柱穴の形態は円形と楕円形を基調とする。ピット内で柱痕を確認できたものはなかった。ピットの規模は、P1が径0.98m・深さ0.44m、P2が径0.92m・深さ0.38m、P3が径0.69m・深さ0.55m、P4が径0.90m・深さ0.63m、P5が径0.97m・深さ0.29m、P6が径0.73m・深さ0.47m、P7が径0.97m・深さ0.52mを測る。

本跡からの出土遺物は3点を図示した。1は須恵器蓋でつまみ部を欠損するが、かえり部は内側に突起状に出るタイプの蓋である。2は須恵器有台坏で、高台部分のみ残存している。3は土師器坏である。胎土はよく精練されており、外面はヘラケズリが行われている。

本跡の所産時期は出土遺物が少なく不確実であるが、7世紀末から8世紀前半代の可能性がある。

(18) F18号掘立柱建物跡

本跡は調査I区中央のVコー14・15、Vサー15Grに位置する。本跡は中央と北西側がH6号住居跡とF16号掘立柱建物跡により削平されている。よって形態は2間×2間の側柱式掘立柱建物跡と考えられるが、北側と西側の柱列は検出できなかった。軸方位はN-2°-Eを示す。規模は桁行長4.40m・梁間長4.10m、桁行柱間は2.12~2.28m、梁間柱間1.92~2.20mを測る。ピット間に囲まれた面積は推定で18.62㎡を測る。柱穴の形態は円形と楕円形を基調とする。ピット内で柱痕を確認できたものや礫が出土したものがあつた。ピットの規模は、P1が径0.83m・深さ0.54m、P2が短径0.59m・深さ0.38m、P3が径0.81m・深さ0.39m、P4が径0.92m・深さ0.51m、P5が径0.86m・深さ0.41mを測る。

本跡からの出土遺物はP2より土師器ロクロ甕の破片が3点出土したのみである。図示できる遺物はなかった。本跡の所産時期は出土遺物が少なく不明である。

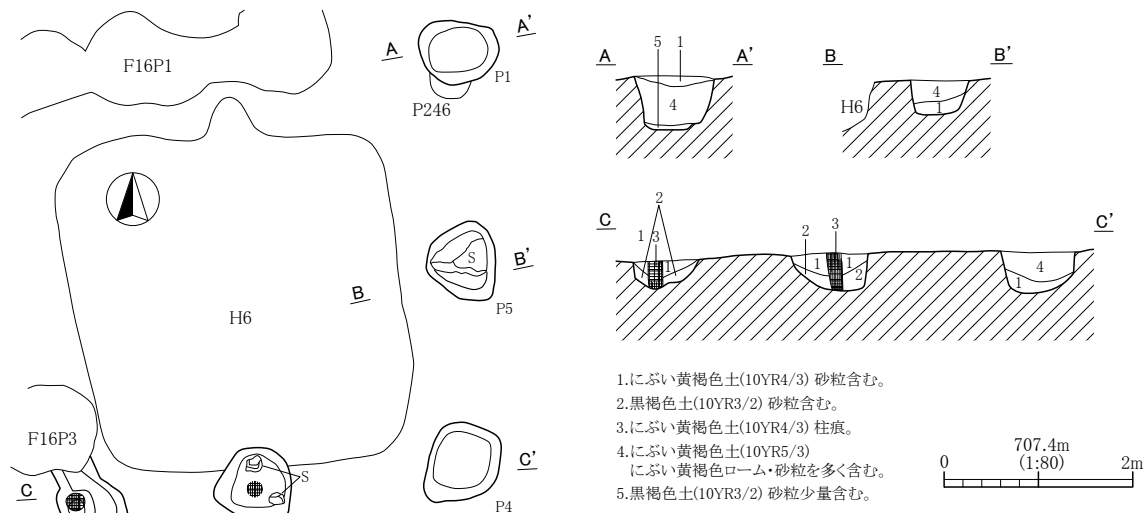

第117図 F 18号掘立柱建物跡実測図

(19) F 19号掘立柱建物跡

本跡は調査 I 区中央の V-ター16・17、V-チー16・17Gr に位置する。形態は 2 間×2 間の総柱式掘立柱建物跡と考えられる。軸方位は N を示す。規模は桁行長 4.20m・梁間長 3.48m、桁行柱間は 1.83~2.32m、梁間柱間 1.54~1.96m を測る。ピット間に囲まれた面積は 14.10m<sup>2</sup> を測る。柱穴の形態は円形を基調とする。ピット内で柱痕を確認できたものはなかった。ピットの規模は、P 1 が径 0.75m・深さ 0.41m、P 2 が径 0.73m・深さ 0.10m、P 3 が径 0.75m・深さ 0.27m、P 4 が径 0.70m・深さ 0.16m、P 5 が径 0.78m・深さ 0.56m、P 6 が径 0.62m・深さ 0.32m、P 7 が径 0.83m・深さ 0.55m、P 8 が径 0.72m・深さ 0.32m、P 9 が径 0.60m・深さ 0.25m を測る。

本跡からの出土遺物は各ピットより須恵器坏・甕片、土師器坏・甕片があったがいずれも小片で図示できるものはなかった。

よって、本跡の所産時期は不明である。

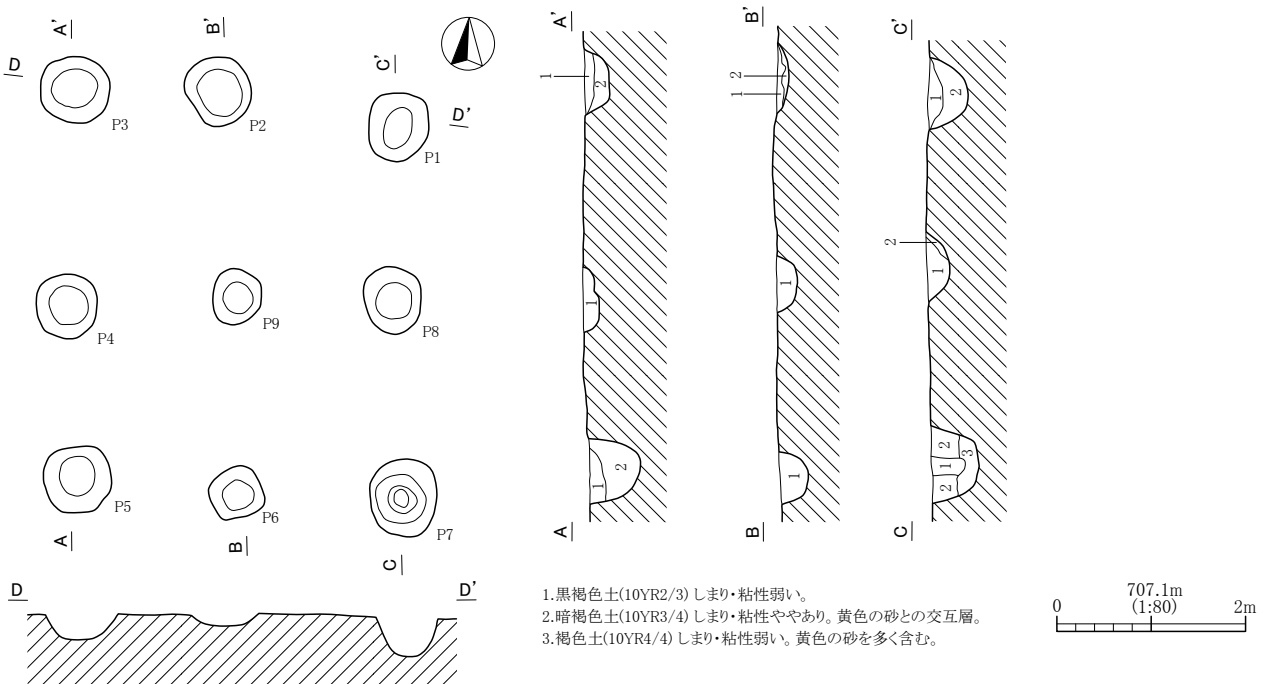

第118図 F 19号掘立柱建物跡実測図



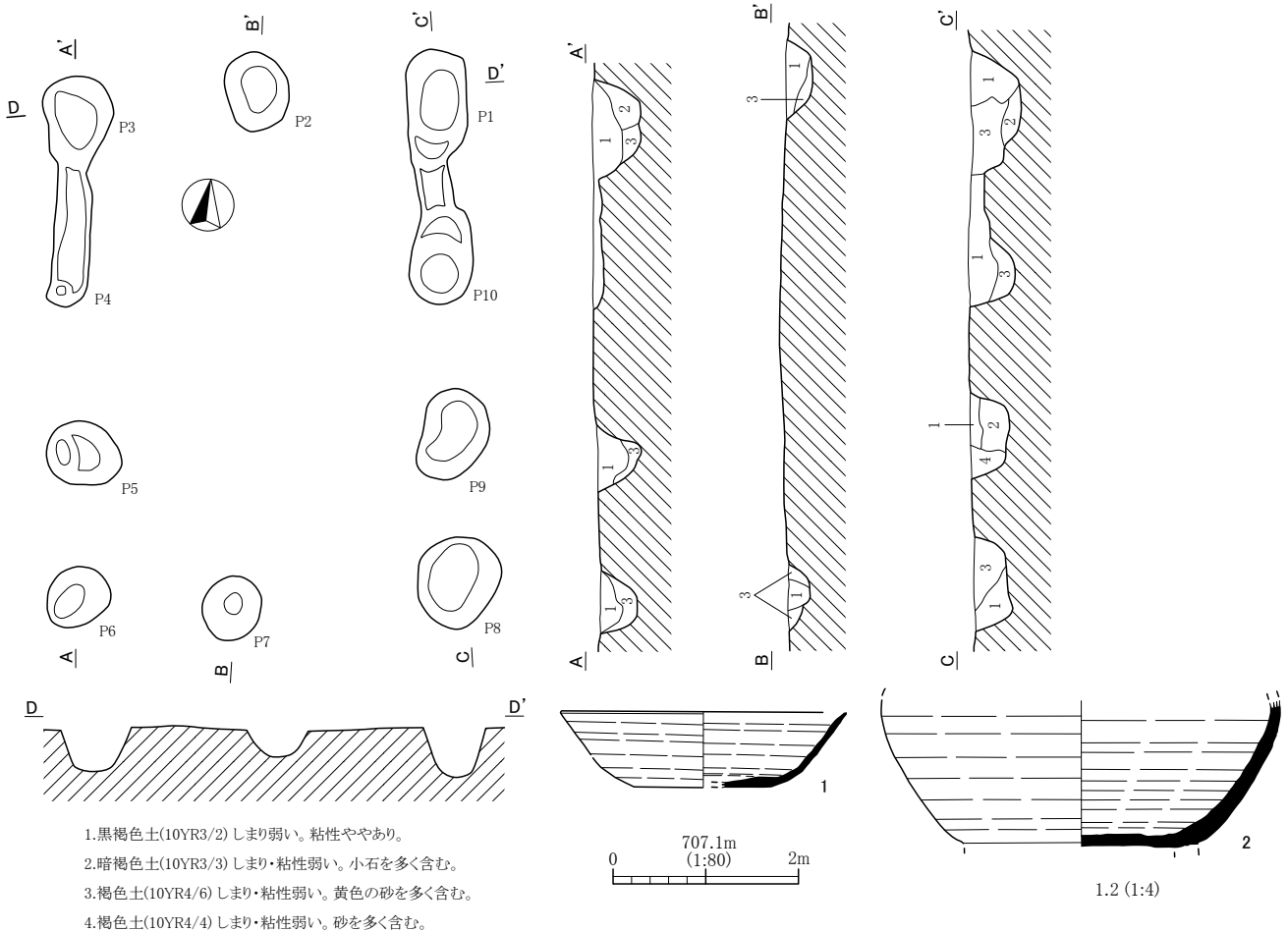

第119図 F 20号掘立柱建物跡及び出土遺物実測図

(20) F 20号掘立柱建物跡

本跡は調査 I 区中央の V-ソー15・16、V-ター15・16Gr に位置する。形態は 2 間×3 間の一部溝持ち側柱式掘立柱建物跡である。軸方位は N-6°-W を示す。規模は桁行長 5.17m・梁間長 4.10m、桁行柱間は 1.58~1.87m、梁間柱間 1.76~2.35m を測る。ピット間に囲まれた面積は 21.91 m<sup>2</sup> を測る。柱穴の形態は円形を基調とする。ピット内で柱痕を確認できたものはなかった。ピットの規模は、P 1 が径 1.34m・深さ 0.50m、P 2 が径 0.87m・深さ 0.33m、P 3 が径 1.02m・深さ 0.55m、P 4 が径 0.44m・深さ 0.26m、P 5 が径 0.81m・深さ 0.49m、P 6 が径 0.72m・深さ 0.43m、P 7 が径 0.72m・深さ 0.31m、P 8 が径 1.00m・深さ 0.51m、P 9 が径 1.00m・深さ 0.44m、P 10 が径 1.10m・深さ 0.50m を測る。

本跡からの出土遺物は各ピットより須恵器坏・甕片、土師器坏・甕片があり、2 点を図示した。1 は須恵器坏であり、底部回転ヘラ切りの後、回転ヘラケズリを施している。2 は須恵器壺の胴部下半と考えられる。底部は高台が貼付されていたと考えられるが欠損している。内面見込み部には自然釉が付着していた。

よって、本跡の所産時期は遺物が少なく不確実であるが、小片や図示した 2 点の須恵器から 8~9 世紀代の時期が推定できる。

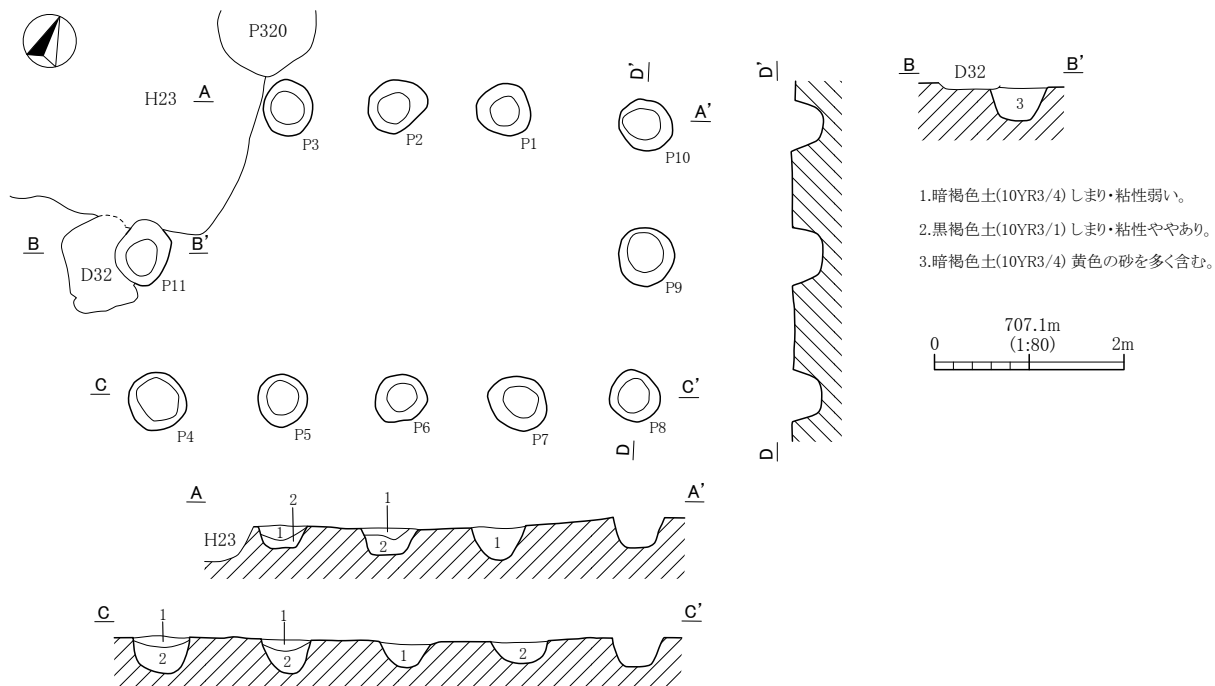

第120図 F 21号掘立柱建物跡実測図

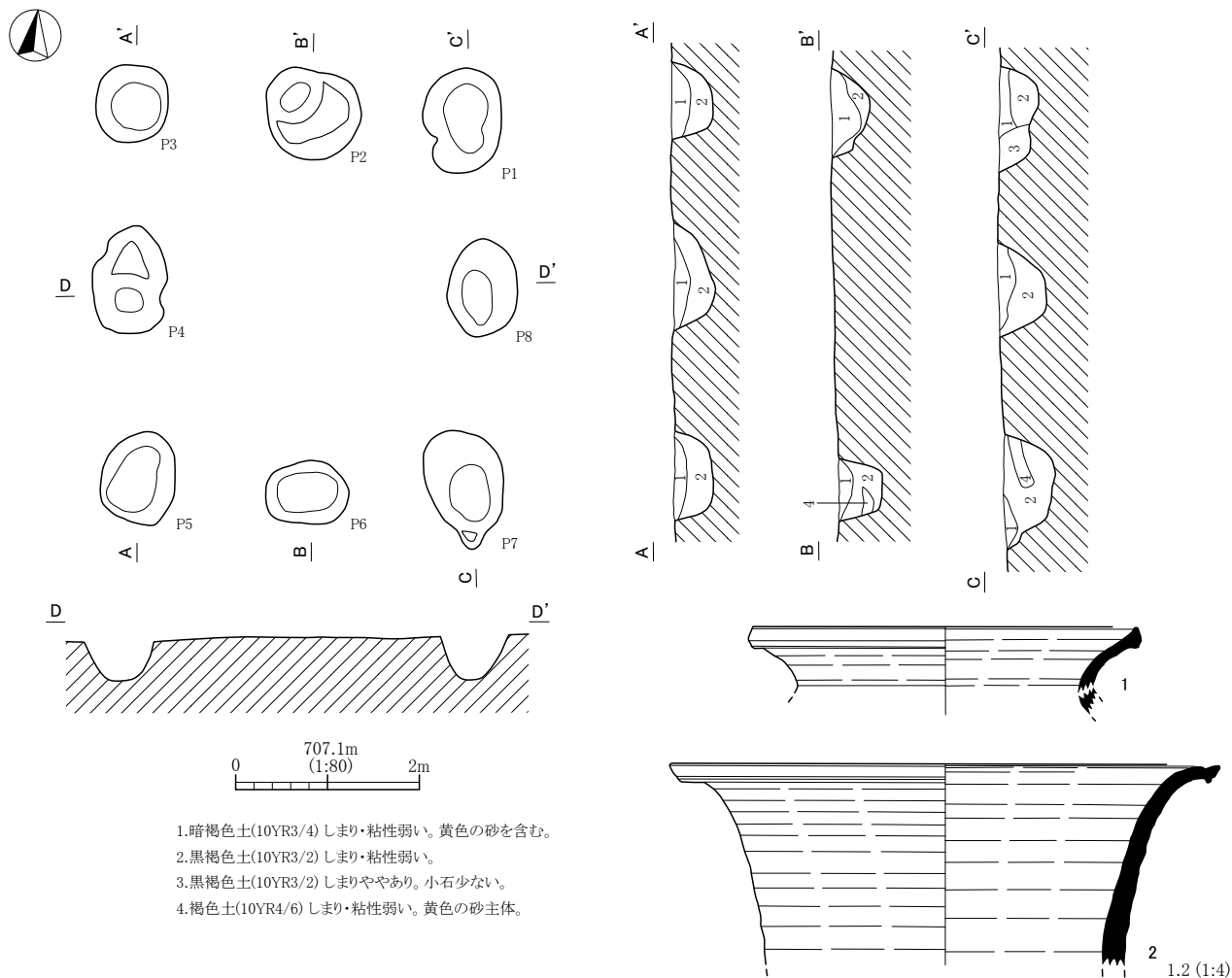

第121図 F 22号掘立柱建物跡及び出土遺物実測図

(21) F 21号掘立柱建物跡

本跡は調査 I 区西よりのV-ツ-14・15、V-テ-14~16Grに位置する。北西角の柱穴はH23号住居跡により削平されている。形態は2間×4間の側柱式掘立柱建物跡である。軸方位はN-67°-Eを示す。規模は桁行長5.05m・梁間長2.90m、桁行柱間は1.20~1.30m、梁間柱間1.36~1.53mを測る。ピット間に囲まれた面積は推定で15.54㎡を測る。柱穴の形態は円形を基調とする。ピット内で柱痕を確認できたものはなかった。ピットの規模は、P1が径0.60m・深さ0.36m、P2が径0.60m・深さ0.29m、P3が径0.60m・深さ0.26m、P4が径0.60m・深さ0.35m、P5が径0.57m・深さ0.38m、P6が径0.55m・深さ0.24m、P7が径0.66m・深さ0.23m、P8が径0.56m・深さ0.31m、P9が径0.63m・深さ0.34m、P10が径0.57m・深さ0.35m、P11が径0.66m・深さ0.36mを測る。

本跡からの遺物は各ピットより土師器坏・甕片が出土したがいずれも小片で図示できなかつたが、土器片の特徴はいずれも古墳時代後期の特徴をもっていた。本跡の所産時期は古墳時代後期とも考えられるが不確実である。

(22) F 22号掘立柱建物跡

本跡は調査 I 区西よりのV-チ-15~17、V-ツ-15~17Grに位置する。形態は2間×2間の側柱式掘立柱建物跡である。軸方位はN-6°-Wを示す。規模は桁行長4.16m・梁間長3.68m、桁行柱間は1.97~2.18m、梁間柱間1.80~1.90mを測る。ピット間に囲まれた面積は15.48㎡を測る。柱穴の形態は円形と楕円形を基調とする。ピット内で柱痕を確認できたものはなかった。ピットの規模は、P1が径1.13m・深さ0.45m、P2が径1.08m・深さ0.54m、P3が径0.84m・深さ0.46m、P4が径1.16m・深さ0.50m、P5が径0.97m・深さ0.45m、P6が径0.90m・深さ0.47m、P7が径1.30m・深さ0.58m、P8が径1.07m・深さ0.50mを測る。

本跡からの出土遺物は各ピットより須恵器坏・甕片、土師器坏・甕片が出土した。特に土師器甕はいわゆる「武蔵型甕」と呼ばれるタイプの甕片であった。図示した2点は須恵器甕の口縁部破片であ

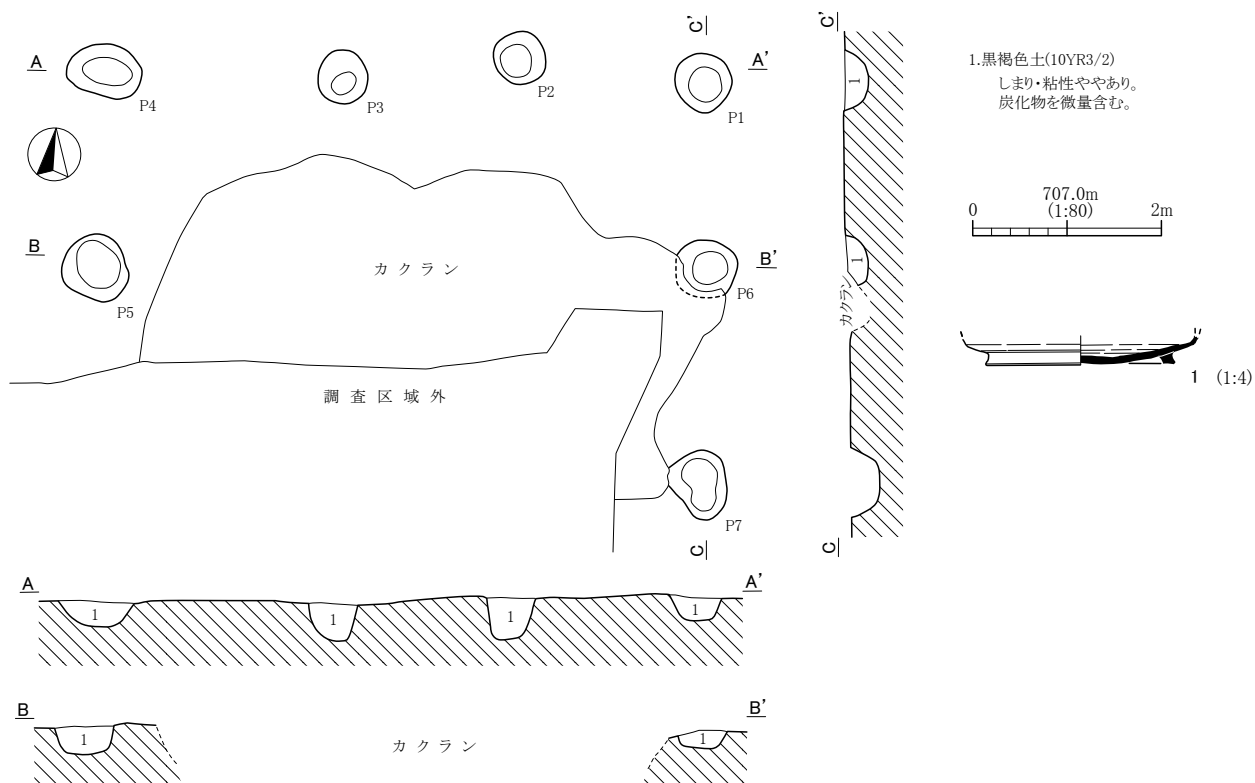

第122図 F 23号掘立柱建物跡及び出土遺物実測図

る。1は頸部から口縁部にかけて「く」の字に屈曲するタイプの甕で、2は口縁部が大きく外反して伸びるタイプの甕である。

本跡も不確実であるが、これらの遺物から8～9世紀代の所産時期が考えられる。

(23) F23号掘立柱建物跡

本跡は調査I区南よりのV-セ-17・18、V-ソ-17、V-ター-17・18Grに位置する。形態は2間×3間の側柱式掘立柱建物跡である。軸方位はEを示す。規模は桁行長6.35m・梁間長4.24m、桁行柱間は1.84～2.50m、梁間柱間1.95～2.30mを測る。ピット間に囲まれた面積は推定で27.46㎡を測る。柱穴の形態は円形を基調とする。ピット内で柱痕を確認できたものはなかった。ピットの規模は、P1が径0.61m・深さ0.28m、P2が径0.56m・深さ0.47m、P3が径0.58m・深さ0.38m、P4が径0.79m・深さ0.27m、P5が径0.74m・深さ0.31m、P6が径0.67m・深さ0.24m、P7が径0.74m・深さ0.31mを測る。

本跡からの出土遺物は図示した物の外に、各ピットより須恵器蓋片、土師器坏・甕片が出土した。1は須恵器有台坏の底部破片である。底部は回転ヘラ切りの後、高台を貼付している。

本跡からの出土遺物は少なく、所産時期は不明である。

(24) F24号掘立柱建物跡

本跡は調査I区東よりのV-エ-20、V-オ-20、VIII-エ-1、VIII-オ-1・2Grに位置する。東側が調査区域外となるため全容は不明である。形態は2間×3間以上の一部溝持ち側柱式掘立柱建物跡と考えられる。軸方位はNを示す。規模は検出桁行長5.68m・検出梁間長2.50m、桁行柱間は1.50～2.30m、梁間柱間1.22mを測る。ピット間に囲まれた面積は検出部分で14.61㎡を測る。柱穴の形態は円形か楕円形を基調とする。ピット内で柱痕を確認できたものがあった。ピットの規模は、P1が径4.52m・深さ0.67m、P2が径2.34m・深さ0.41m、P3が径1.95m・深さ0.91m、P4が径1.28m・深さ0.73mを測る。

本跡からの出土遺物はピットより出土したがいずれも小片で図示可能なものはなかった。出土した

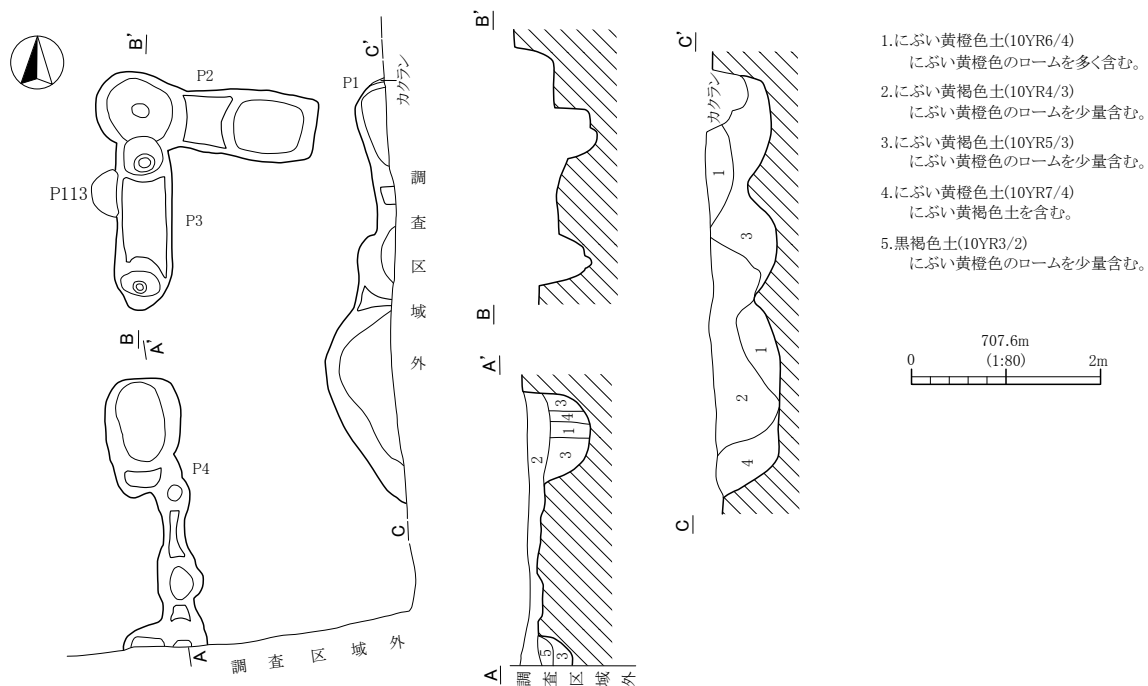

第123図 F24号掘立柱建物跡実測図

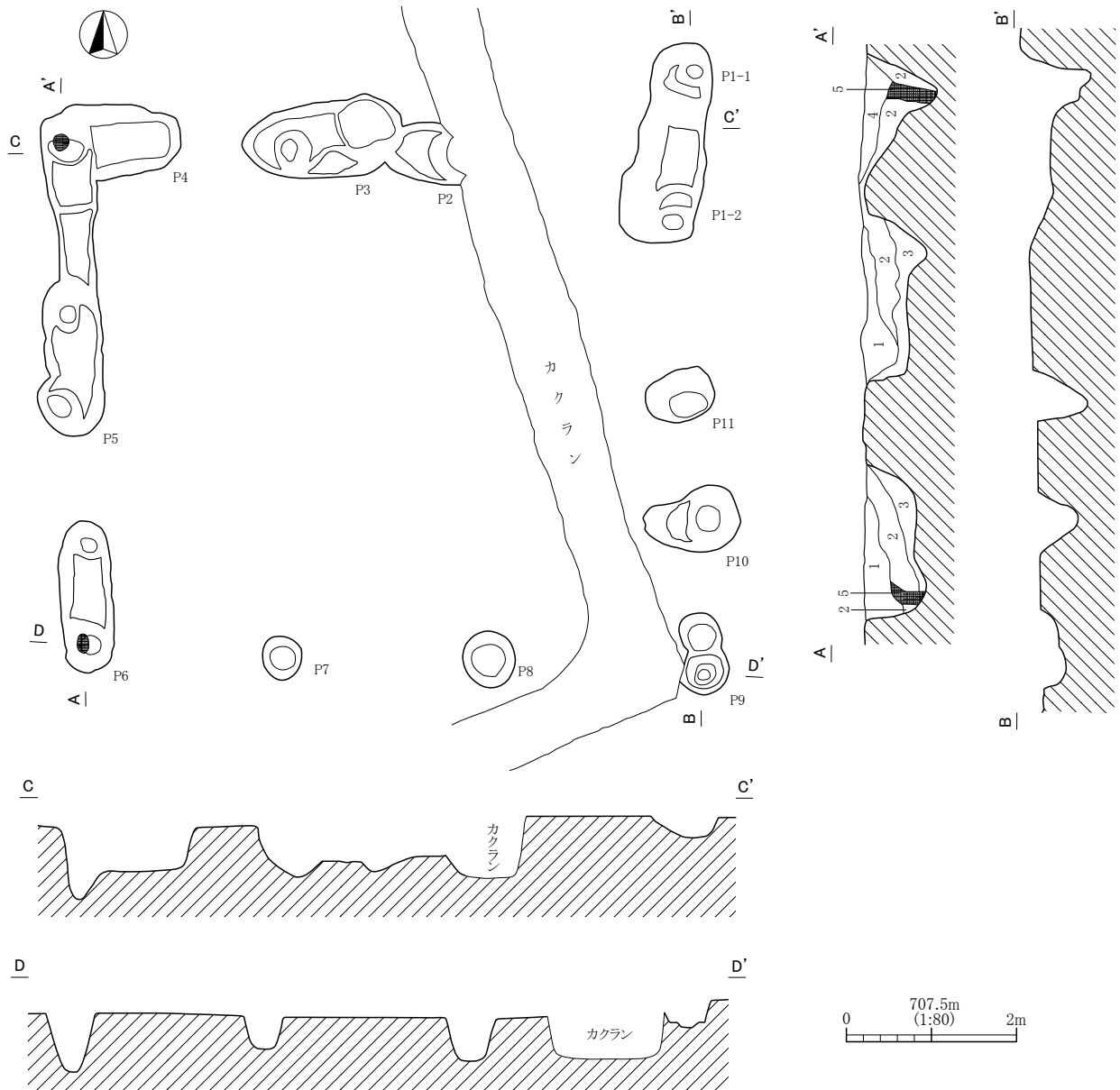

1. にぶい黄褐色土(10YR5/3) にぶい黄橙色土・パミス粒子多く含む。
2. にぶい黄褐色土(10YR4/3) にぶい黄褐色土含む。
3. にぶい黄褐色土(10YR7/4) にぶい黄橙色ローム主体。にぶい黄褐色土含む。
4. 灰白色土(10YR7/1) 砂利主体。にぶい黄橙色ローム含む。
5. 黒褐色土(10YR3/2) 柱痕。

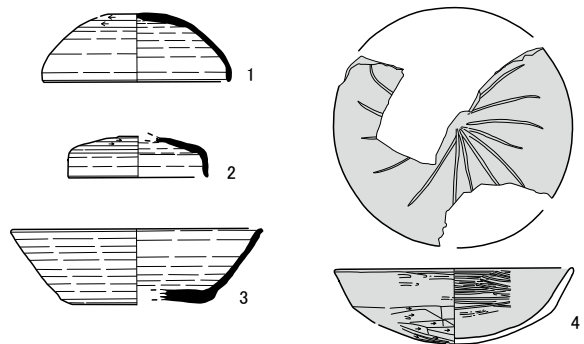

第124図 F25号掘立柱建物跡及び出土遺物実測図



土器片は、須恵器坏・蓋・甕片、土師器坏・甕片であった。特に土師器甕はいわゆる「武蔵型甕」と呼ばれるタイプの甕であった。

本跡からの出土遺物は非常に少なく所産時期は確定できないが、土器片から8～9世紀代の時期が推定可能かもしれない。

#### (25) F 25号掘立柱建物跡

本跡は調査I区中央のV-クー16～18、V-ケー17・18、V-コー17・18Grに位置する。形態は3間×4間の一部溝持ちの側柱式掘立柱建物跡である。軸方位はN-88°-Eを示す。規模は桁行長7.45m・梁間長7.10m、桁行柱間は2.20～4.84m、梁間柱間1.38～2.13mを測る。ピット間に囲まれた面積は45.38㎡を測る。柱穴の形態は円形と楕円形を基調とする。ピット内で柱痕を確認できたものがある。ピットの規模は、P1-1が径1.02m・深さ0.73m、P1-2が径0.92m・深さ0.56m、P2・3が残存径2.40m・深さ0.65m、P4が径1.62m・深さ0.82m、P5が径1.90m・深さ0.85m、P6が径1.79m・深さ0.70m、P7が径0.53m・深さ0.41m、P8が径0.72m・深さ0.49m、P9が径0.97m・深さ0.30m、P10が径1.10m・深さ0.48m、P11が径0.80m・深さ0.63mを測る。

本跡からの出土遺物は図示した物の外に、各ピットより須恵器蓋・坏・甕片、土師器坏・甕片が出土した。1は須恵器坏蓋である。天井部はヘラケズリが施される。2は須恵器蓋であり、天井部を欠損する。形態から壺蓋の可能性はある。3は須恵器坏である。底部は回転糸切りである。4は土師器坏であり、内外面に黒色処理が施されている。内面見込み部に放射状の暗文がある。

本跡からの出土遺物は時期幅が大きく、遺構の所産時期を決定するには不確定要素が大きい。

#### (26) F 26号掘立柱建物跡

本跡は調査I区中央のV-ソー12・13、V-ター12・13Grに位置する。形態は変則的な一部溝持ちの側柱式掘立柱建物跡と考えられる。南側の柱列が住居跡により上部を削平され全容を把握しきれなかった。軸方位はN-78°-Eを示す。規模は桁行長3.28m・梁間長2.98m、梁間柱間1.25～1.68mを測る。ピット間に囲まれた面積は9.23㎡を測る。柱穴の形態は円形を基調とする。ピット内で柱痕を確認できたものはなかった。ピットの規模は、P1が径4.44m・深さ0.97m、P2が径0.58m・残存深さ0.16m、P3が径0.56m・深さ0.69m、P4が径0.64m・深さ0.79mを測る。

本跡からの出土遺物は各ピットより須恵器甕片、土師器坏・甕片が出土したが図示可能なものはなかった。本跡の所産時期は不明である。

#### (27) F 27号掘立柱建物跡

本跡は調査I区北よりのV-テー8・9、V-ト-8・9Grに位置する。形態は2間×3間以上の一部溝持ちの側柱式掘立柱建物跡と考えられる。北側が調査区域外となり全容は不明である。軸方位はN-21°-Wを示す。規模は検出桁行長3.34m・梁間長4.02m、桁行柱間は1.66～1.68m、梁間柱間2.00～2.04mを測る。ピット間に囲まれた面積は検出部分で15.05㎡を測る。柱穴の形態は円形を基調とする。ピット内で柱痕を確認できたものはなかった。ピットの規模は、P1が径1.61m・深さ0.73m、P2が径0.79m・深さ0.50m、P3が径1.04m・深さ0.62m、P4が径0.54m・深さ0.57m、P5が径0.49m・深さ0.57m、P6が径0.80m・深さ0.63mを測る。

本跡からの出土遺物は各ピットより土師器坏・甕片が出土した。特に土師器甕はいわゆる「武蔵型甕」と呼ばれるタイプのものである。1の図示した土師器甕も「武蔵型甕」のタイプの一つと考えられ、頸部が「コ」の字状に変化する前段階のものか。

本跡の所産時期は、出土遺物が非常に少なく不明である。

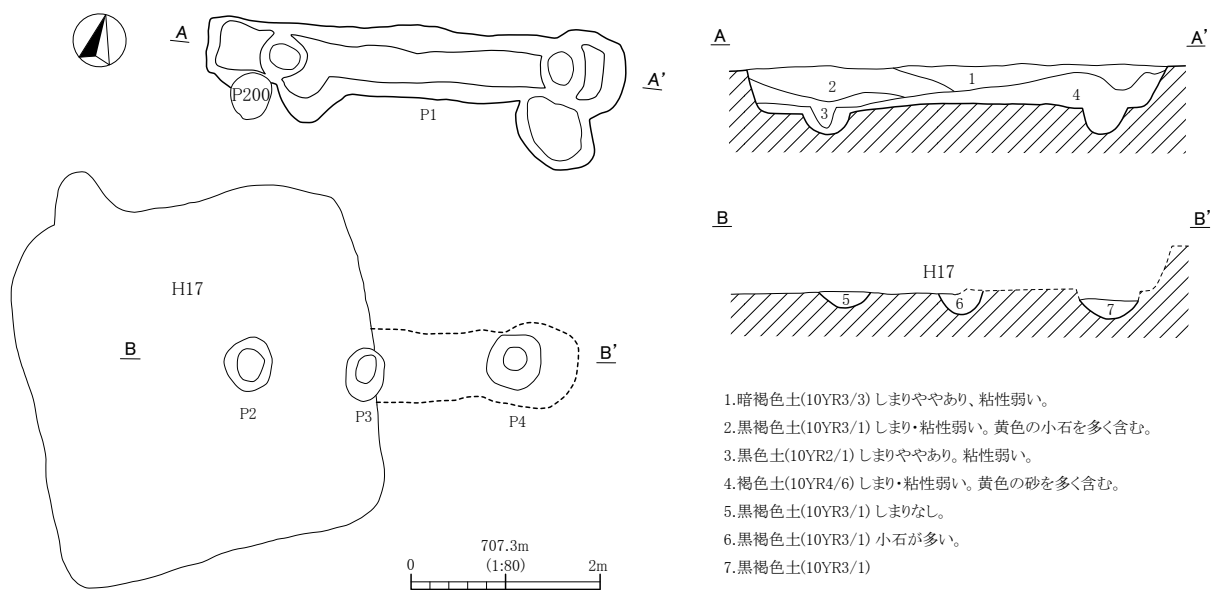

第125図 F 26号掘立柱建物跡実測図

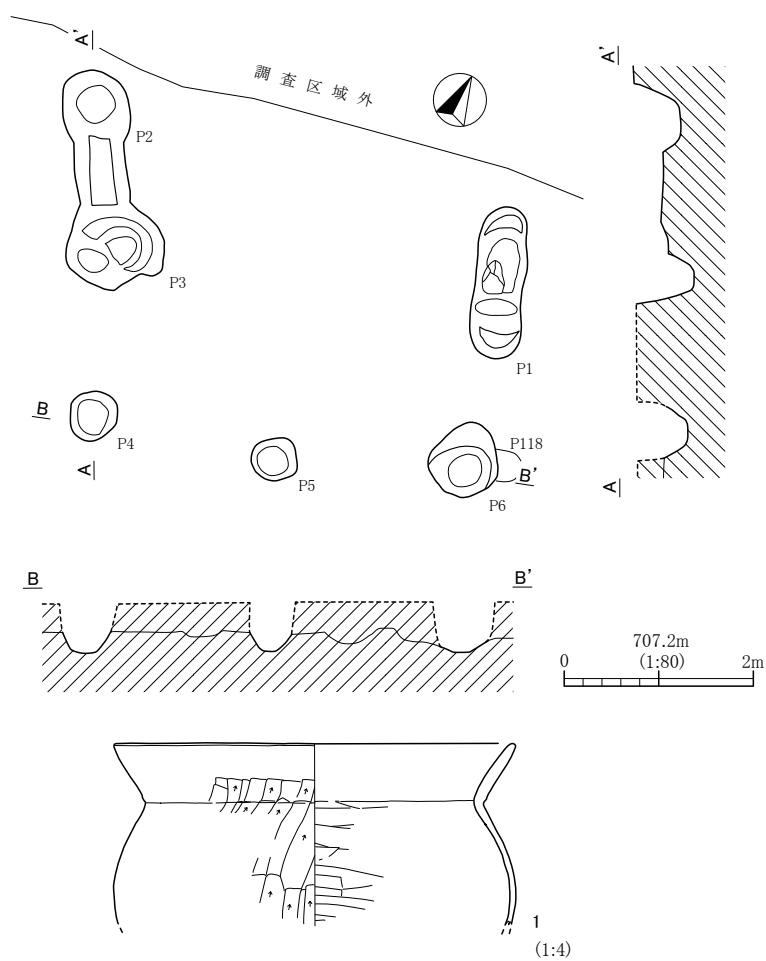

第126図 F 27号掘立柱建物跡及び出土遺物実測図

(28) F 28号掘立柱建物跡

本跡は調査 I 区南よりのV-ソ-17、V-ター-17・18Grに位置する。形態は2間×2間以上の側柱式掘立柱建物跡と考えられる。南側が調査区域外となり全容は不明である。軸方位はN-4°-Wを示す。規模は検出桁行長2.28m・梁間長4.77m、梁間柱間2.38~2.39mを測る。ピット間に囲まれた面積は検出部分で13.31㎡を測る。柱穴の形態は円形を基調とする。ピット内で柱痕を確認できたものはなかった。ピットの規模は、P1が径1.22m・深さ0.48m、P2が径0.79m・深さ0.39m、P3が径0.97m・深さ0.48m、P4が径0.91m・深さ0.42mを測る。

本跡からの出土遺物は各ピットよりあり、須恵器の破片が多かった。種別は蓋・坏・甕片があった。図示した1と2は須恵器高坏と捉えられる破片である。2点とも同タイプのもので、脚端部が蓋状に屈曲する特徴を持つ。

本跡の帰属時期は不確実であるが、須恵器の出土量が多く、土師器甕の「武蔵型甕」片も出土していることから8~9世紀代の範疇で捉えられる可能性がある。

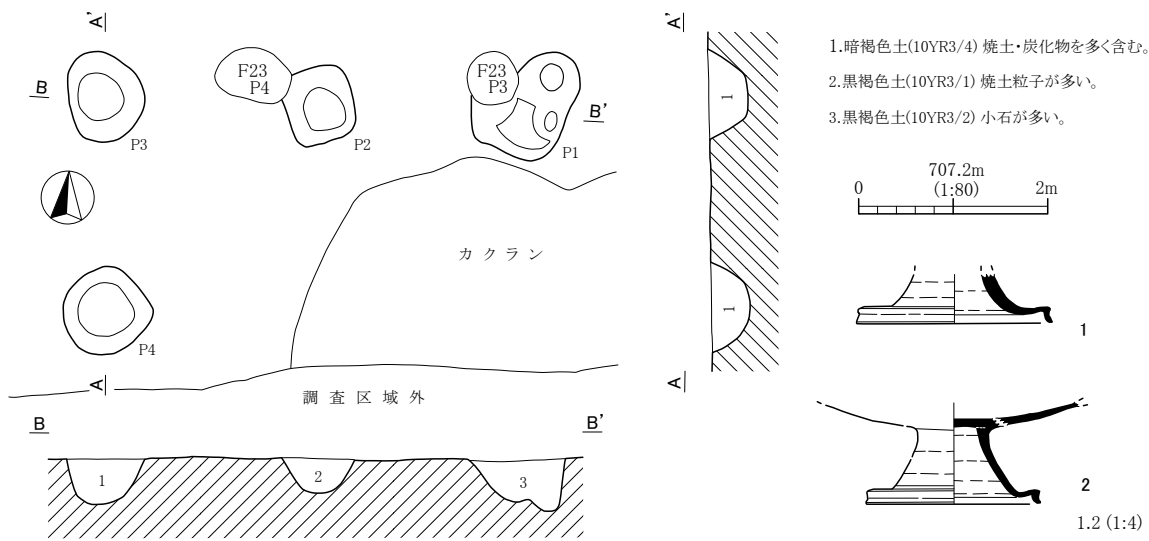

第127図 F 28号掘立柱建物跡及び出土遺物実測図

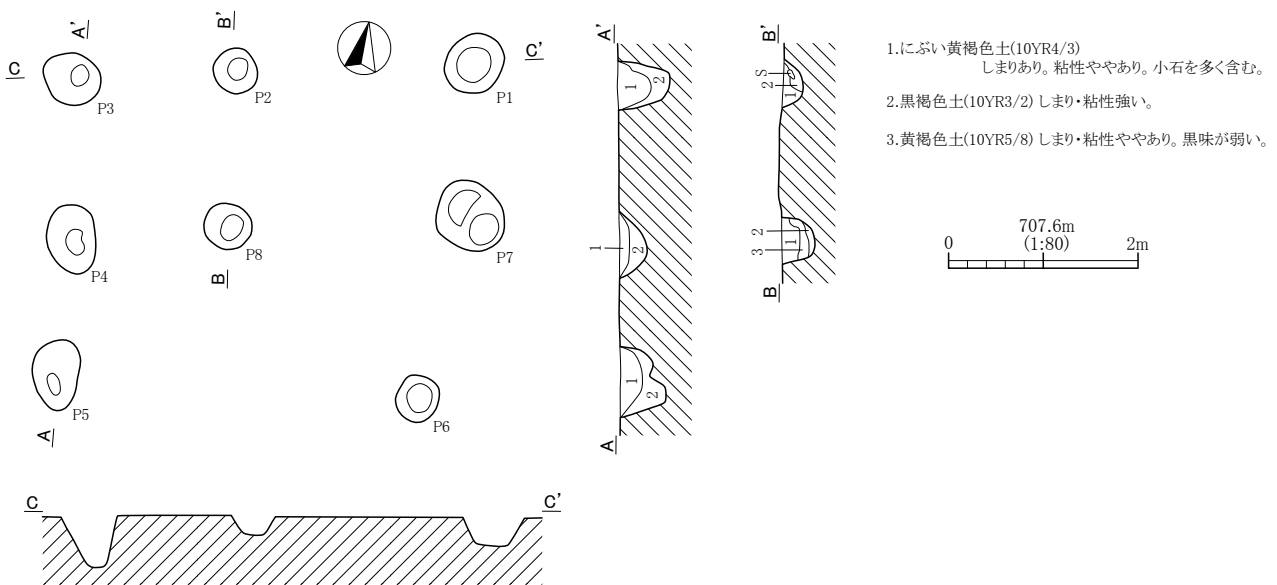

第128図 F 29号掘立柱建物跡実測図

(29) F 29号掘立柱建物跡

本跡は調査IV区中央のVーシー3・4、Vースー3・4Grに位置する。形態は2間×2間の一部総柱式掘立柱建物跡と考えられる。軸方位はN-81°-Eを示す。規模は検出桁行長4.18m・梁間長3.55m、桁行柱間は1.65~2.52m、梁間柱間1.52~1.80mを測る。ピット間に囲まれた面積は14.10㎡を測る。柱穴の形態は円形を基調とする。ピット内で柱痕を確認できたものはなかった。ピットの規模は、P1が径0.67m・深さ0.29m、P2が径0.48m・深さ0.25m、P3が径0.62m・深さ0.54m、P4が径0.74m・深さ0.29m、P5が径0.75m・深さ0.48m、P6が径0.50m・深さ0.27m、P7が径0.79m・深さ0.44m、P8が径0.51m・深さ0.37mを測る。

本跡からの出土遺物は各ピットよりあった。種別は須恵器坏・甕片、土師器坏・甕片、弥生時代後期の壺・鉢片等があった。土師器甕片にはいわゆる「武蔵型甕」片が含まれていた。

本跡の所産時期は、出土遺物が非常に少なく、不明である。

(30) F 30号掘立柱建物跡

本跡は調査IV区中央のVーソー4・5、Vーター5Grに位置する。形態は2間×2間の総柱式掘立柱建物跡と考えられる。軸方位はN-77°-Eを示す。規模は検出桁行長5.75m・梁間長3.79m、桁行柱間は2.73~3.00m、梁間柱間1.85~1.95mを測る。ピット間に囲まれた面積は推定で21.33㎡を測る。柱穴の形態は円形及び楕円形を基調とする。ピット内で柱痕を確認できたものはなかった。ピットの規模は、P1が短径0.79m・深さ0.56m、P2が短径0.68m・深さ0.15m、P3が径0.67m・深さ0.20m、P4が径0.84m・深さ0.49m、P5が径1.03m・深さ0.51m、P6が径1.17m・深さ0.63m、P7が径0.80m・深さ0.50mを測る。

本跡からの出土遺物は各ピットよりあった。種別は土師器甕片、弥生時代後期の壺・甕・高坏・鉢片等があった。図示できるものはなかった。

本跡の所産時期は出土遺物が非常に少なく不明であるが、弥生時代後期のいわゆる箱清水式土器の破片が多く出土する事が特徴である。

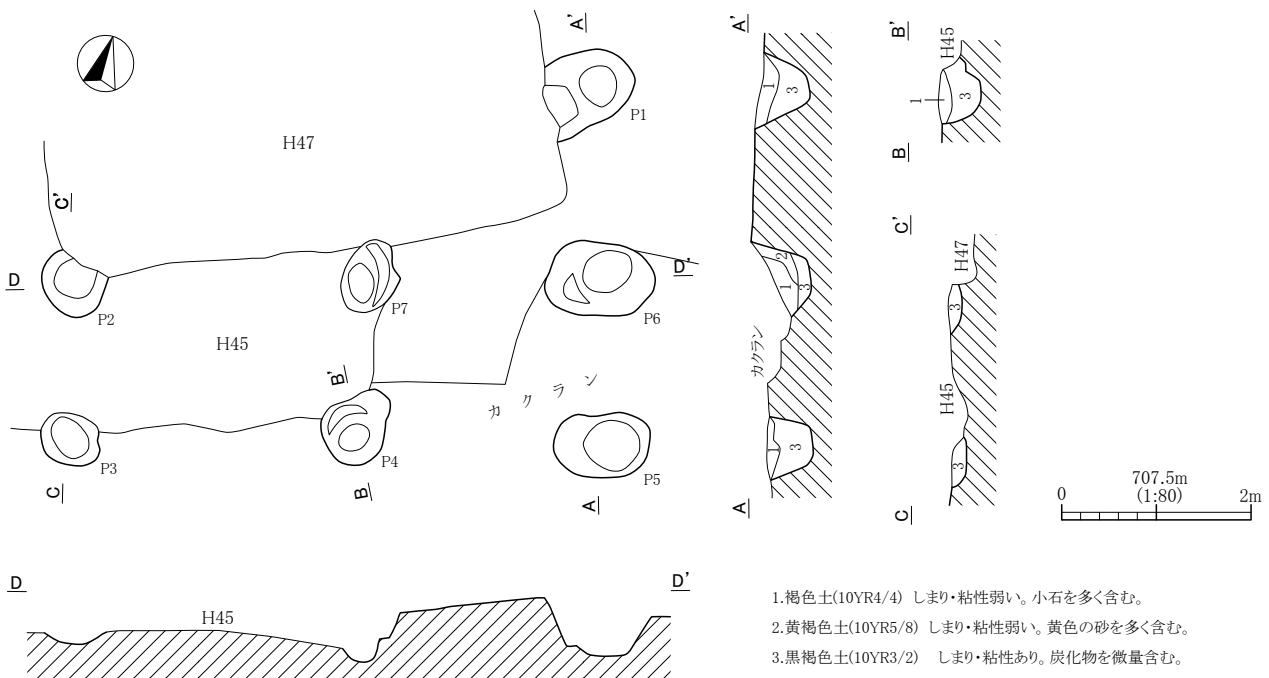

第129図 F 30号掘立柱建物跡実測図

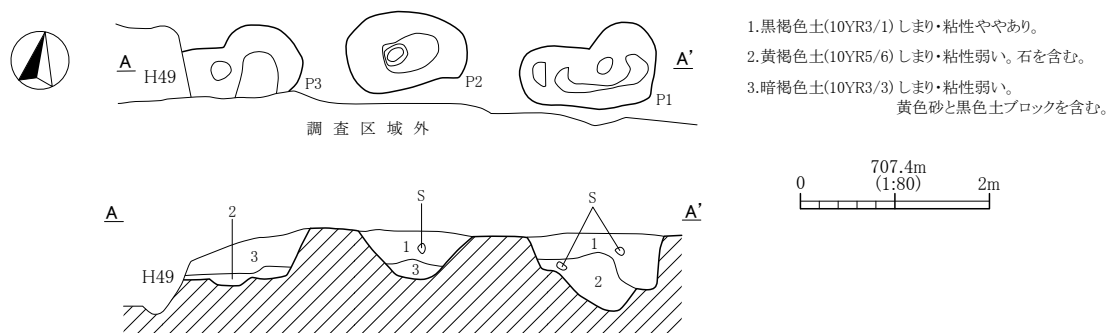

第130図 F 31号掘立柱建物跡実測図

(31) F 31号掘立柱建物跡

本跡は調査IV区西よりのV-チ-6、V-ツ-6Grに位置する。形態は側柱式掘立柱建物跡と考えられるが、南側が調査区域外となるため全容は不明である。軸方位はN-81°-Eを示す。規模はP1-P3間長4.09m、P1-P2間長2.23m、P2-P3間長1.87mを測る。柱穴の形態は楕円形を基調とする。ピット内で柱痕を確認できたものはなかった。ピットの規模は、P1が径1.43m・深さ0.79m、P2が径1.28m・深さ0.62m、P3が検出径1.25m・深さ0.59mを測る。

本跡からの出土遺物は各ピットよりあった。種別は須恵器坏片、土師器坏・甕片、弥生時代後期甕・鉢片等があった。図示できるものはなかった。

本跡の所産時期は出土遺物が非常に少なく不明である。

第3節 土坑

(1) D1号土坑

本跡は調査I区中央のV-サ・シー-8・9Grに位置する。形態は一部変形しているが円形である。長軸方位はN-68°-Wを示す。規模は長軸長2.14m・短軸長2.08m、深さ0.42mを測る。土坑底面はほぼ平坦であった。

本跡からの出土遺物は6点を図示した。1と2は燈明受け皿である。どちらも鉄釉が施されている。3は薄手の陶器甕である。鉄釉が施されている。4と5は土鍋の口縁部破片である。5は外面にケズリが施されている。6は鉄製品で角釘と考えられるが確証を得ない。

本跡はこれらの出土遺物から近世の所産時期が考えられる。

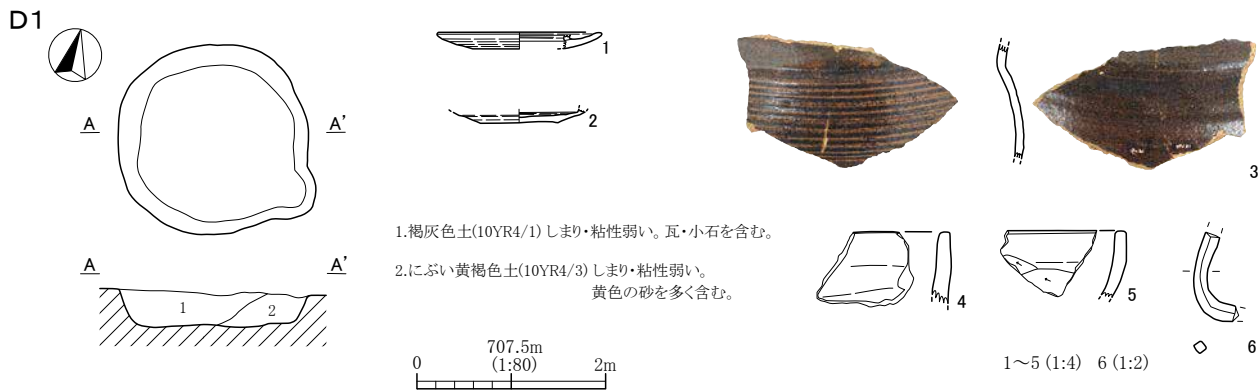

第131図 D1号土坑及び出土遺物実測図



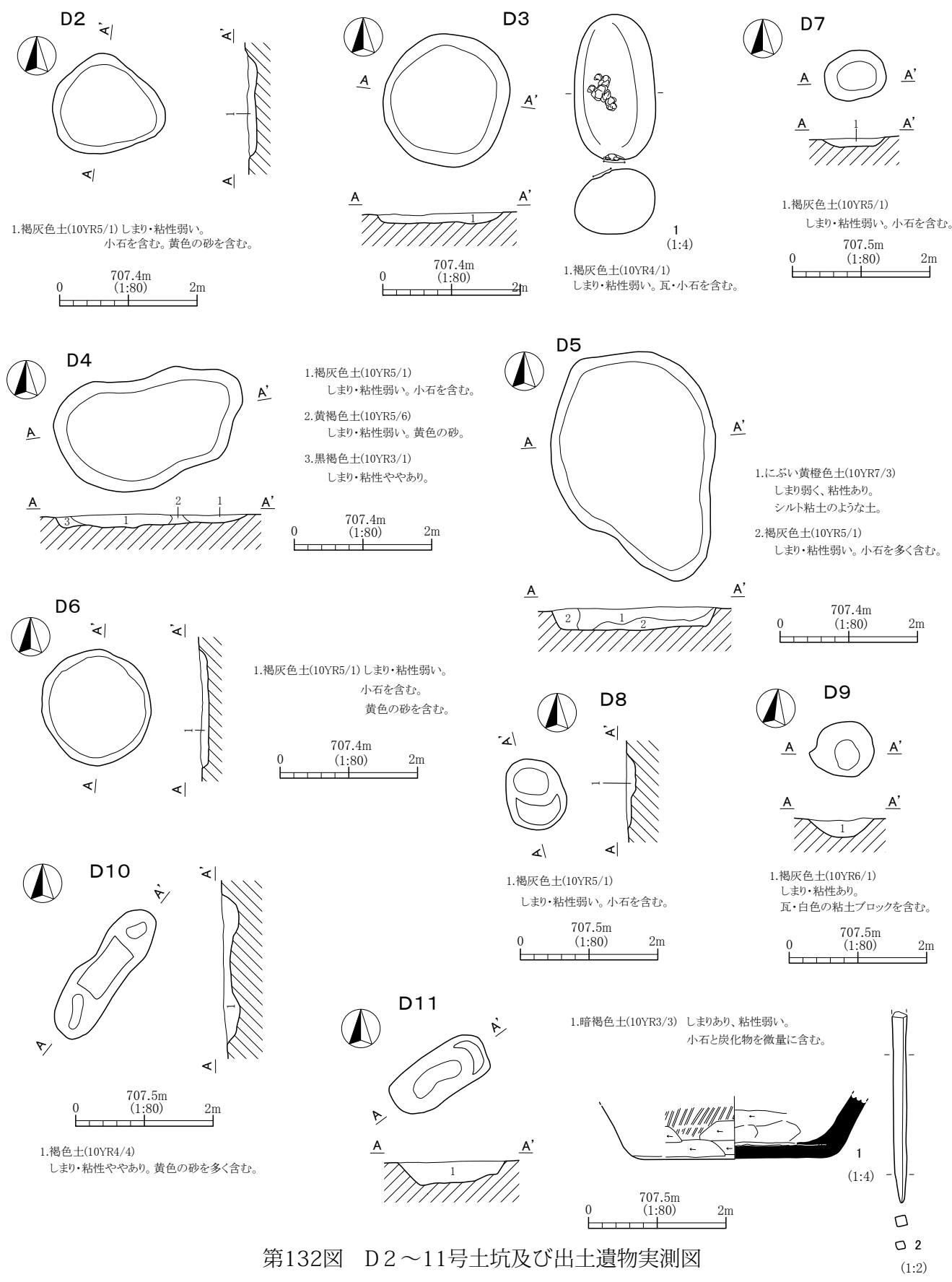

第132図 D2～11号土坑及び出土遺物実測図

(2) D2号土坑

本跡は調査 I 区中央のV-ス-12・13Grに位置する。形態は不整形である。長軸方位はN-72°-Wを示す。規模は長軸長1.64m・短軸長1.40m、深さ0.14mを測る。壁は緩やかに立ち上がる。土坑底面はほぼ平坦であった。

本跡からの出土遺物は須恵器坏片、土師器坏・甕片、弥生時代後期高坏片があったがいずれも小片で図示できなかった。本跡は出土遺物が少なく所産時期は不明である。

(3) D3号土坑

本跡は調査 I 区中央のV-シー-12・13Grに位置する。形態は円形である。長軸方位はN-9°-Wを示す。規模は長軸長1.94m・短軸長1.86m、深さ0.26mを測る。土坑底面はほぼ平坦であった。

本跡からの出土遺物は瓦片、須恵器坏・甕片、土師器坏・甕片、弥生時代後期の壺片が出土したが、いずれも図示可能なものはなく、敲石1点を図示した。本跡は瓦片等が出土することから近世以降の所産時期が考えられる。

(4) D4号土坑

本跡は調査 I 区中央のV-サ・シー-12・13Grに位置する。形態は不整形である。長軸方位はN-68°-Eを示す。規模は長軸長2.74m・短軸長1.52m、深さ0.21mを測る。土坑底面はほぼ平坦であった。壁は緩やかに立ち上がる。

本跡からの遺物は須恵器坏片、土師器坏・甕片が出土したが、いずれも小片であり図示できなかった。本跡は出土遺物が少なく所産時期は不明である。

(5) D5号土坑

本跡は調査 I 区中央のV-セ-12・13Grに位置する。形態は不整形である。長軸方位はN-26°-Wを示す。規模は長軸長3.52m・短軸長2.46m、深さ0.32mを測る。土坑底面はほぼ平坦であった。

本跡からの遺物は須恵器坏・甕片、土師器坏・甕片が出土したが、いずれも小片であり図示できなかった。また、これら遺物は摩耗したものが多かった。本跡は出土遺物が少なく所産時期は不明であるが、覆土に粘土質のシルト層があることや摩耗した土器片が多いことから、近世以降の所産時期が考えられる。

(6) D6号土坑

本跡は調査 I 区中央のV-ス-12・13Grに位置する。形態は円形である。長軸方位はN-5°-Wを示す。規模は長軸長1.68m・短軸長1.58m、深さ0.15mを測る。土坑底面はほぼ平坦であった。

本跡からの遺物は土師器甕片が出土したが、いずれも小片であり図示できなかった。本跡は出土遺物が少なく所産時期は不明である。

(7) D7号土坑

本跡は調査 I 区中央のV-ス-9Grに位置する。形態は楕円形である。長軸方位はN-85°-Eを示す。規模は長軸長0.88m・短軸長0.71m、深さ0.15mを測る。土坑底面はほぼ平坦であった。

本跡からの遺物はなく、所産時期も不明である。

(8) D8号土坑

本跡は調査 I 区中央のV-ス-9Grに位置する。形態は楕円形である。長軸方位はN-12°-Wを示す。規模は長軸長1.05m・短軸長0.76m、深さ0.15mを測る。土坑底面は北側が一段低くなっていた。

本跡からの遺物はなく、所産時期も不明である。

(9) D9号土坑

本跡は調査Ⅰ区中央のV-シー8Grに位置する。形態は不整形である。長軸方位はN-82°-Eを示す。規模は長軸長0.92m・短軸長0.80m、深さ0.28mを測る。壁は緩やかに立ち上がる。

本跡からの出土遺物は土師器坏・甕片があったが小片で図示できなかった。本跡は出土遺物が少なく所産時期は不明である。

(10) D10号土坑

本跡は調査Ⅰ区中央のV-サー10・11、V-シー11Grに位置する。形態は不整形である。長軸方位はN-37°-Eを示す。規模は長軸長2.16m・短軸長0.60m、深さ0.32mを測る。土坑底面は両端が一段低くなり、溝持ちの掘立柱建物跡ピットのような形態であった。

本跡からの出土遺物は須恵器蓋・坏・甕片、土師器甕片が出土したが、いずれも図示可能なものなかった。本跡は出土遺物が少なく所産時期は不明である。

(11) D11号土坑

本跡は調査Ⅰ区中央のV-サー11Grに位置する。形態は不整形である。長軸方位はN-55°-Eを示す。規模は長軸長1.52m・短軸長0.72m、深さ0.35mを測る。土坑底面は北側が一段高くなっていた。壁は緩やかに立ち上がる。

本跡からの遺物は2点を図示した。1は須恵器甕底部である。外面に敲き痕が残る。2は鉄製品の釘と考えられる。本跡からの出土遺物はこのほかに土師器甕のいわゆる「武蔵型甕」と呼ばれる土器片が多く出土している。このことから本跡の所産時期は古代と考えられる。

(12) D12号土坑

本跡は調査Ⅰ区中央のV-サー11Grに位置する。形態は楕円形である。長軸方位はN-88°-Eを示す。規模は長軸長0.96m・短軸長0.54m、深さ0.17mを測る。土坑底面はほぼ平坦であった。

本跡からの出土遺物はなく所産時期も不明である。

(13) D13号土坑

本跡は調査Ⅰ区中央のV-サー9Grに位置する。形態は方形である。長軸方位はNを示す。規模は長軸長1.12m・短軸長0.84m、深さ0.44mを測る。土坑底面はほぼ平坦であった。

本跡からの遺物は須恵器蓋・坏・甕片、内面黒色処理された土師器坏片が出土したが、いずれも小片であり図示できなかった。本跡は出土遺物が少なく所産時期は不明である。

(14) D14号土坑

本跡は調査Ⅰ区中央のV-シー12Grに位置する。形態は円形である。長軸方位はN-42°-Wを示す。規模は長軸長2.60m・短軸長2.36m、深さ0.40mを測る。土坑底面は播鉢状に深くなっていた。

本跡からの出土遺物は図示した鉄釉の播鉢と18世紀後半と考えられる染付碗が出土している。これら遺物から本跡は近世の所産と考えられる。

(15) D18号土坑

本跡は調査Ⅰ区東よりのV-カー14Grに位置する。形態は楕円形である。北側が調査区域外となる。長軸方位はN-77°-Eを示す。規模は長軸長1.28m・短軸長0.42m、深さ0.39mを測る。土坑底面は平坦であったが、大型の礫が土坑内に詰まっていた。本跡は後述するD19とともに検出位置から藤ヶ城跡南門の礎石の可能性がある。

本跡からの出土遺物は図示した灯明皿と鏡戸鍋片があった。

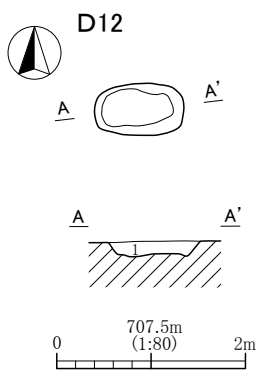

1. 黒褐色土(10YR3/1)  
しまり・粘性ややあり。  
炭化物を多く含む。

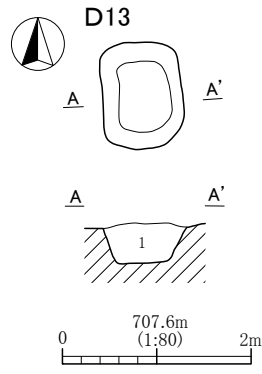

1. 褐灰色土(10YR5/1)  
しまり粘性弱い。  
ぼそぼその土、  
瓦を含む。

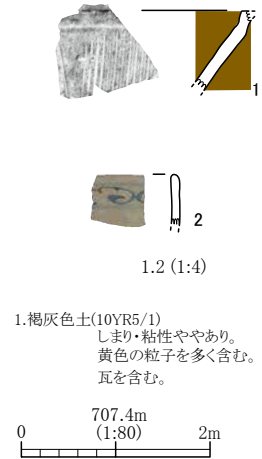
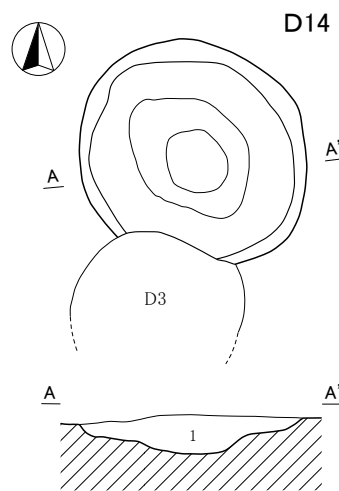

1. 褐灰色土(10YR5/1)  
しまり・粘性ややあり。  
黄色の粒子を多く含む。  
瓦を含む。

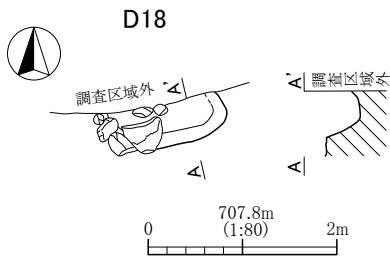

1.2 (1:4)

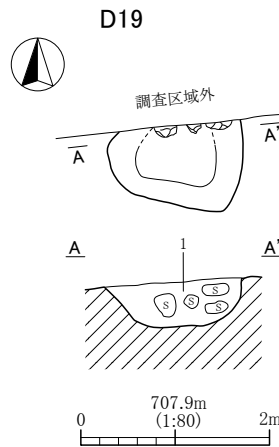

1. 黒褐色土(10YR3/1)  
しまりあり。粘性弱い。  
軽石を多く含む。

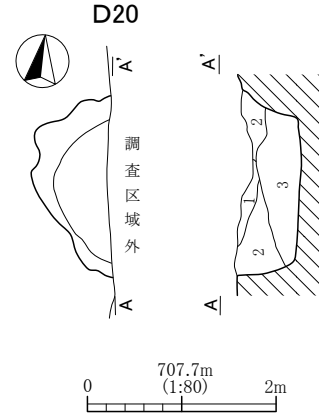

1. 黄褐色土(10YR5/6) しまり・粘性弱い。  
2. 黒褐色土(10YR3/2) しまりあり。粘性弱い。  
黄色ロームブロック・瓦を多く含む。  
3. 褐色土(10YR4/4) しまり・粘性弱い。人頭大の石を含む。

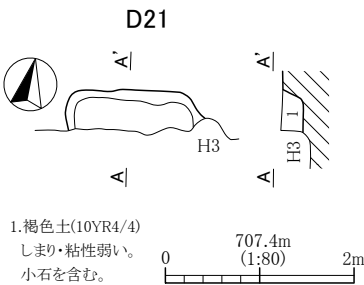

1. 褐色土(10YR4/4)  
しまり・粘性弱い。  
小石を含む。

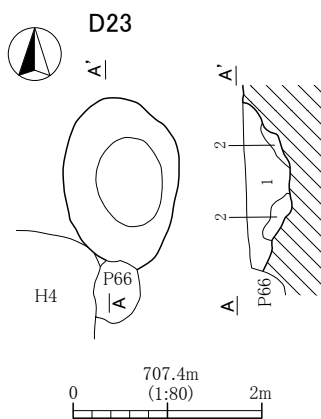

1. 黒褐色土(10YR3/1)  
しまり・粘性あり。炭化物を含む。  
2. 褐色土(10YR4/6)  
しまり・粘性弱い。黄色の砂を多く含む。

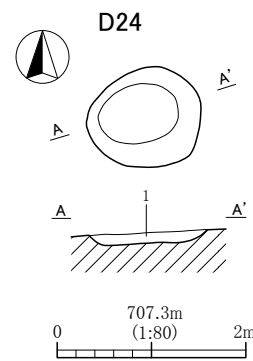

1. 褐灰色土(10YR4/1)  
しまり・粘性弱い。

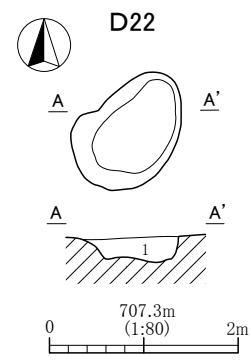

1. 暗褐色土(10YR3/3)  
しまり・粘性弱い。小石が少ない。

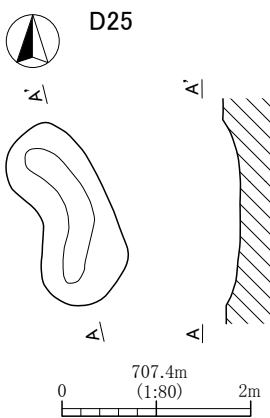

第133図 D12～14・18～25号土坑及び出土遺物実測図

(16) D19号土坑

本跡は調査Ⅰ区東よりのV-オ・カー13・14Grに位置する。形態は不整形である。北側が調査区域外となる。長軸方位はN-86°-Wを示す。規模は長軸長1.44m・検出短軸長0.88m、深さ0.58mを測る。壁は緩やかに立ち上がる。また、D18号土坑と同じく、土坑内から大型の礫が数多く出土した。本跡からの出土遺物はなかったが、先にも述べた通りD18号とD19号の両土坑は、検出位置が藤ヶ城跡の南門の位置に対応することから、門礎石穴の可能性はある。

(17) D20号土坑

本跡は調査Ⅰ区東よりのV-サー8・9Grに位置する。形態は不整形である。長軸方位はN-5°-Wを示す。規模は長軸長1.92m・検出短軸長0.77m、深さ0.54mを測る。土坑底面は平坦であった。

本跡からの出土遺物は瓦片があったが、いずれも図示可能なものはなかった。本跡は出土遺物が少なく所産時期が不確実であるが、近世の遺構と考えられる。

(18) D21号土坑

本跡は調査Ⅰ区中央のV-シー9Grに位置する。形態は長方形と考えられるが南側がH3号住居跡により削平されている為、確証を得ない。長軸方位はN-80°-Eを示す。規模は長軸長1.47m・残存短軸長0.43m、深さ0.26mを測る。土坑底面は平坦で、壁は緩やかに立ち上がる。

本跡からの出土遺物は須恵器高坏・甕片、土師器甕片が出土した。いずれも小片で図示できなかったが、土師器甕はいわゆる「武蔵型甕」と呼ばれるものであった。本跡の所産時期は不明である。

(19) D22号土坑

本跡は調査Ⅰ区中央のV-セー13Grに位置する。形態は不整形である。長軸方位はN-38°-Eを示す。規模は長軸長1.37m・短軸長0.88m、深さ0.30mを測る。土坑底面はほぼ平坦であった。

本跡からの出土遺物は須恵器蓋・甕片、土師器坏・甕片が出土した。いずれも小片で図示できなかった。本跡の所産時期は不明である。

(20) D23号土坑

本跡は調査Ⅰ区中央のV-シー10・11Grに位置する。形態は楕円形である。長軸方位はN-8°-Wを示す。規模は長軸長1.84m・短軸長1.23m、深さ0.51mを測る。土坑底面は播鉢状を呈する。

本跡からの出土遺物はなく、所産時期は不明である。

(21) D24号土坑

本跡は調査Ⅰ区中央のV-シー14Grに位置する。形態は円形である。長軸方位はN-77°-Eを示す。規模は長軸長1.23m・短軸長1.04m、深さ0.27mを測る。土坑底面はほぼ平坦であった。

本跡からの出土遺物はなく、所産時期は不明である。

(22) D25号土坑

本跡は調査Ⅰ区中央のV-セー12Grに位置する。形態は不整形である。長軸方位はN-18°-Wを示す。規模は長軸長2.00m・短軸長0.74m、深さ0.22mを測る。土坑底面はほぼ平坦であった。

本跡からの出土遺物はなく、所産時期は不明である。

(23) D26号土坑

本跡は調査Ⅰ区中央のV-ター9Grに位置する。形態は円形である。長軸方位はNを示す。規模は長軸長0.90m・短軸長0.88m、深さ0.17mを測る。土坑底面はほぼ平坦であった。

本跡からの出土遺物はなく、所産時期は不明である。



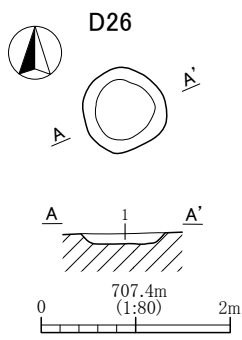

1. 褐灰色土(10YR4/1)  
しまり・粘性弱く、炭化物を含む。

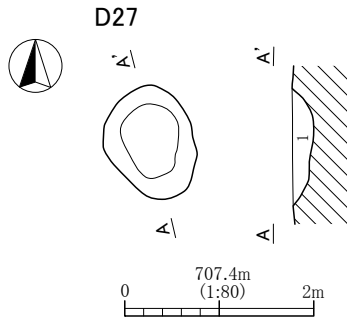

1. 褐灰色土(10YR4/1)  
しまり・粘性弱く、炭化物を含む。

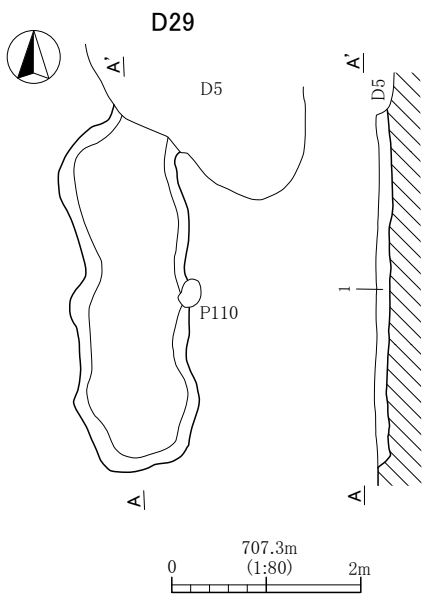
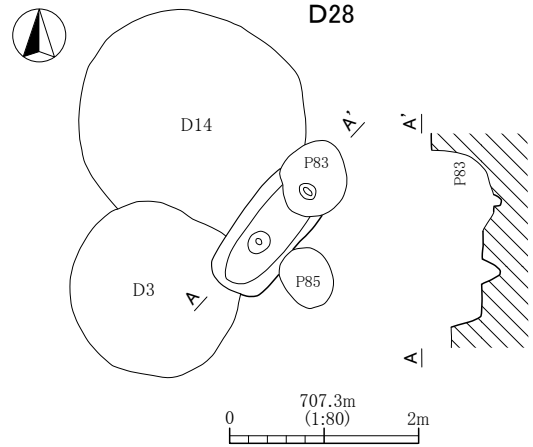

1. 褐灰色土(10YR4/1) しまり・粘性弱く、小石・炭化物を含む。  
瓦片を含む。

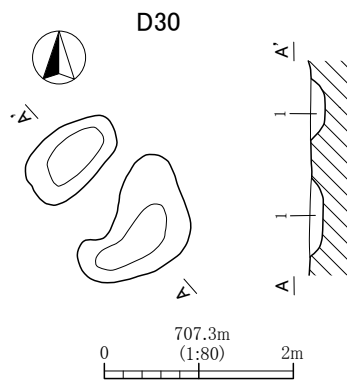
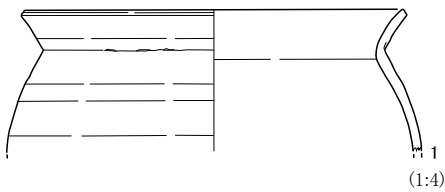

1. 褐灰色土(10YR4/1)  
しまり・粘性弱く、炭化物を含む。  
瓦を含む。

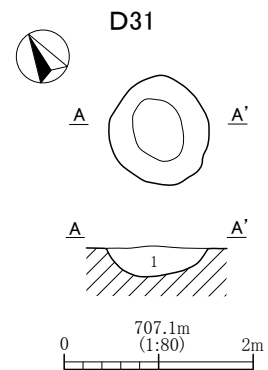

1. にぶい黄褐色土(10YR4/3)  
しまり・粘性弱い。小石を多く含む。

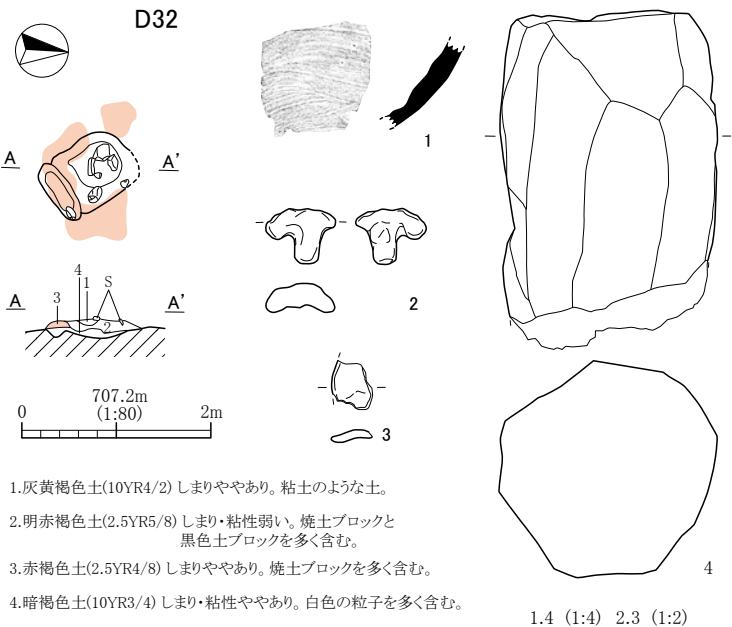

1. 灰黄褐色土(10YR4/2) しまりややあり。粘土のような土。  
2. 明赤褐色土(2.5YR5/8) しまり・粘性弱い。焼土ブロックと  
黒色土ブロックを多く含む。  
3. 赤褐色土(2.5YR4/8) しまりややあり。焼土ブロックを多く含む。  
4. 暗褐色土(10YR3/4) しまり・粘性ややあり。白色の粒子を多く含む。

1.4 (1:4) 2.3 (1:2)

第134図 D26～32号土坑及び出土遺物実測図

(24) D27号土坑

本跡は調査Ⅰ区中央のVーソー11Grに位置する。形態は不整形である。長軸方位はN-17°-Wを示す。規模は長軸長1.20m・短軸長0.96m、深さ0.22mを測る。壁は緩やかに立ち上がる。

本跡からの出土遺物は須恵器坏・甕片、土師器坏・甕片があったが、いずれも小片で図示できなかった。本跡の帰属時期は不明である。

(25) D28号土坑

本跡は調査Ⅰ区西よりのVーシー12Grに位置する。形態は長方形である。長軸方位はN-40°-Eを示す。規模は残存長軸長1.08m・短軸長0.66m、深さ0.77mを測る。土坑底面は平坦であったが、ピット状の掘り込みを二か所確認した。掘り込みの深さは0.11~0.18mを測る。

本跡からの出土遺物はなく、帰属時期は不明であるが、土坑の形態からいわゆる「落とし穴」としての使用が考えられる。

(26) D29号土坑

本跡は調査Ⅰ区中央のVーセ・ソー13Grに位置する。形態は不整形である。長軸方位はN-5°-Wを示す。規模は長軸長3.76m・短軸長1.04m、深さ0.20mを測る。土坑底面は平坦で、壁は緩やかに立ち上がる。

本跡からの出土遺物は須恵器坏・甕片、土師器坏・甕片が出土した。土師器甕1点を図示した。いわゆるロクロ甕と呼ばれるものであり、二次焼成を受けているのか灰色化していた。本跡の所産時期は不明である。

(27) D30号土坑

本跡は調査Ⅰ区中央のVーセ・ソー14Grに位置する。形態は不整形である。本跡は二つに分かれているが、遺構確認の関係で二つに分かれてしまったと判断し、同一遺構として報告する。長軸方位はN-51°-Eを示す。規模は北側長軸長1.04m・短軸長0.64m、深さ0.20m、南側長軸長1.32m・短軸長0.76m、深さ0.15mを測る。土坑底面は播鉢状を呈する。

本跡からの出土遺物はなく、所産時期も不明である。

(28) D31号土坑

本跡は調査Ⅰ区西よりのVータ・チー13Grに位置する。形態は円形である。規模は長軸長1.13m・短軸長1.04m、深さ0.37mを測る。土坑底面は播鉢状を呈する。

本跡からの出土遺物は土師器甕片が出土したが、小片のため図示できなかった。所産時期は不明である。

(29) D32号土坑

本跡は調査Ⅰ区西よりのVーテ・トー15Grに位置する。形態は不整形である。長軸方位はN-33°-Wを示す。規模は長軸長1.00m・短軸長0.70m、深さ0.14mを測る。土坑底面はほぼ平坦であった。本跡は遺構確認時に掘り込み面上部に大量の焼土が広がり、被熱した拳大の礫も散在した状態で出土した。

本跡からの出土遺物は4点を図示した。1は須恵器甕の破片と考えられる。胎土が一般的に出土する須恵器に比べ白色である。また、外面の調整痕が細かな「ハケ目」状で特異である。2と3は銅製品と考えられるが種別は不明である。4は面取り加工された軽石の石製品で、形状はいわゆるカマドの「支脚石」状を呈し、比熱の痕跡はない。また、炭化したモモの種1点が出土している。

本跡の所産時期は出土遺物が少なく不明であるが、検出時の状況や周辺の遺構から折りたたんだ銅製品の出土などから小鍛冶的な遺構とも考えられる。

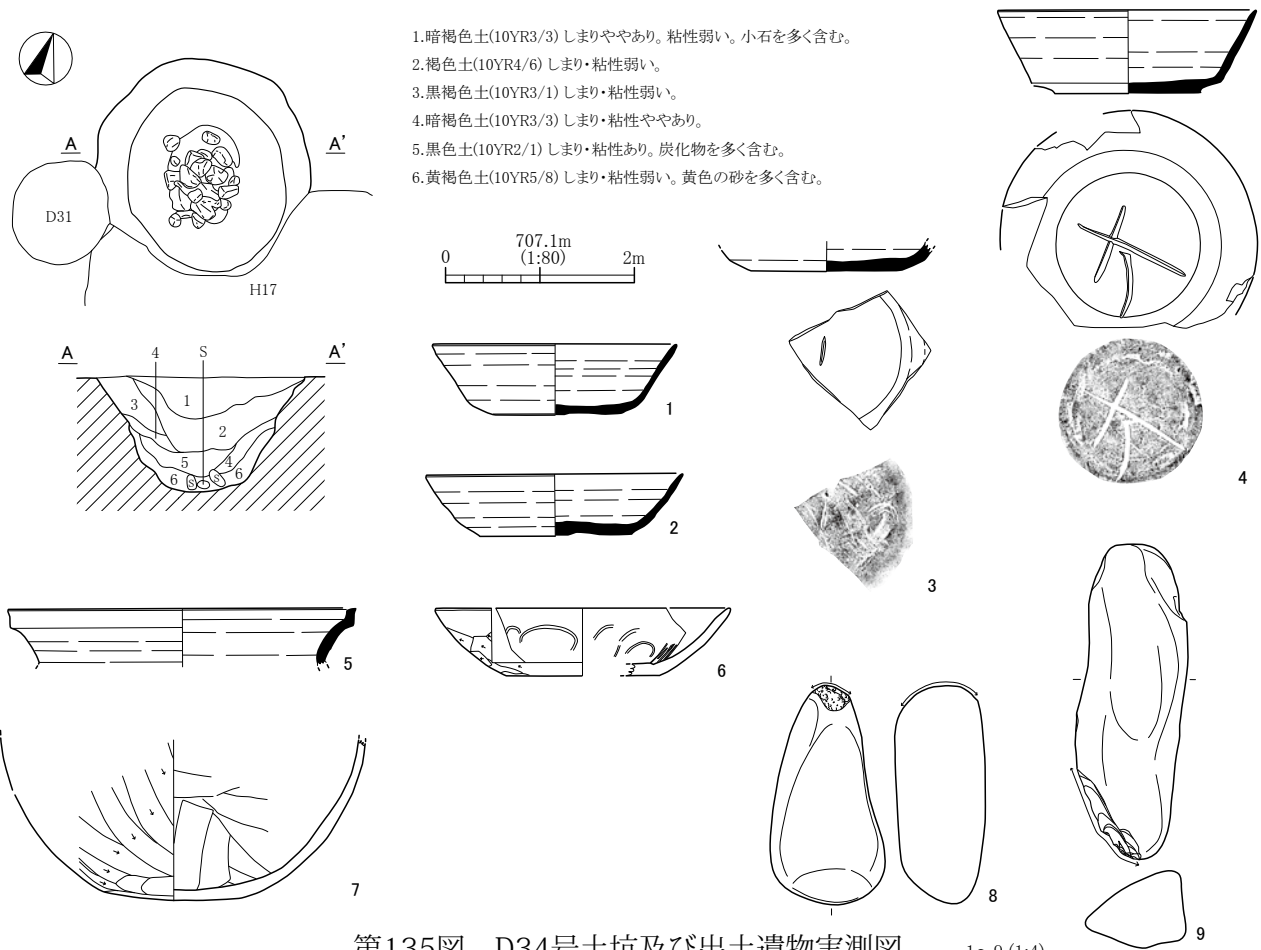

第135図 D34号土坑及び出土遺物実測図 1~9 (1:4)

(30) D34号土坑

本跡は調査 I 区西よりのV-ター・チー12・13Grに位置する。形態は円形である。長軸方位はN-15° -Wを示す。規模は残存長軸長2.28m・残存短軸長2.16m、深さ1.51mを測る。土坑底面はほぼ平坦であり、壁は緩やかに立ち上がる。本跡の底面付近からは炭化物を多く含む層が確認され、その層下からは拳大の自然礫がまとまって検出された。

本跡からの出土遺物は比較的多く、9点を図示した。1~4は須恵器坏である。1と2は底部回転ヘラ切りである。3と4は底部に焼成前のヘラ記号が確認できる。特に4は「才」或いは「オ」と判読できる。5は須恵器甕であり、口縁部の破片である。6は土師器坏で、内面が磨れて全容は把握できないが、螺旋状の暗文が施されている。7は土師器甕の胴部下半で、ヘラケズリを施している。8と9は敲石で、いずれも長辺先端の一か所に敲き痕が確認できる。

本跡の所産時期はこれらの出土遺物から8世紀後半代が考えられる。

(31) D35号土坑

本跡は調査 I 区西よりのV-ター15Grに位置する。形態は円形である。長軸方位はNを示す。規模は長軸長1.00m・深さ0.34mを測る。土坑底面はほぼ平坦であり、壁は緩やかに立ち上がる。本跡は覆土上層から須恵器甕がまとまって出土した。

本跡からの出土遺物は比較的多く、10点を図示した。1は須恵器坏であり、底部回転ヘラ切りである。2~10は須恵器甕であり、口縁部、頸部、胴部の破片である。この内4と6は頸部に補強帯が付けられたような形状である。類例としては佐久市田口中原2号墳、上田市陣馬塚古墳等があり、群馬県から埼玉県北西部に濃厚な分布を見せる須恵器として理解されている。

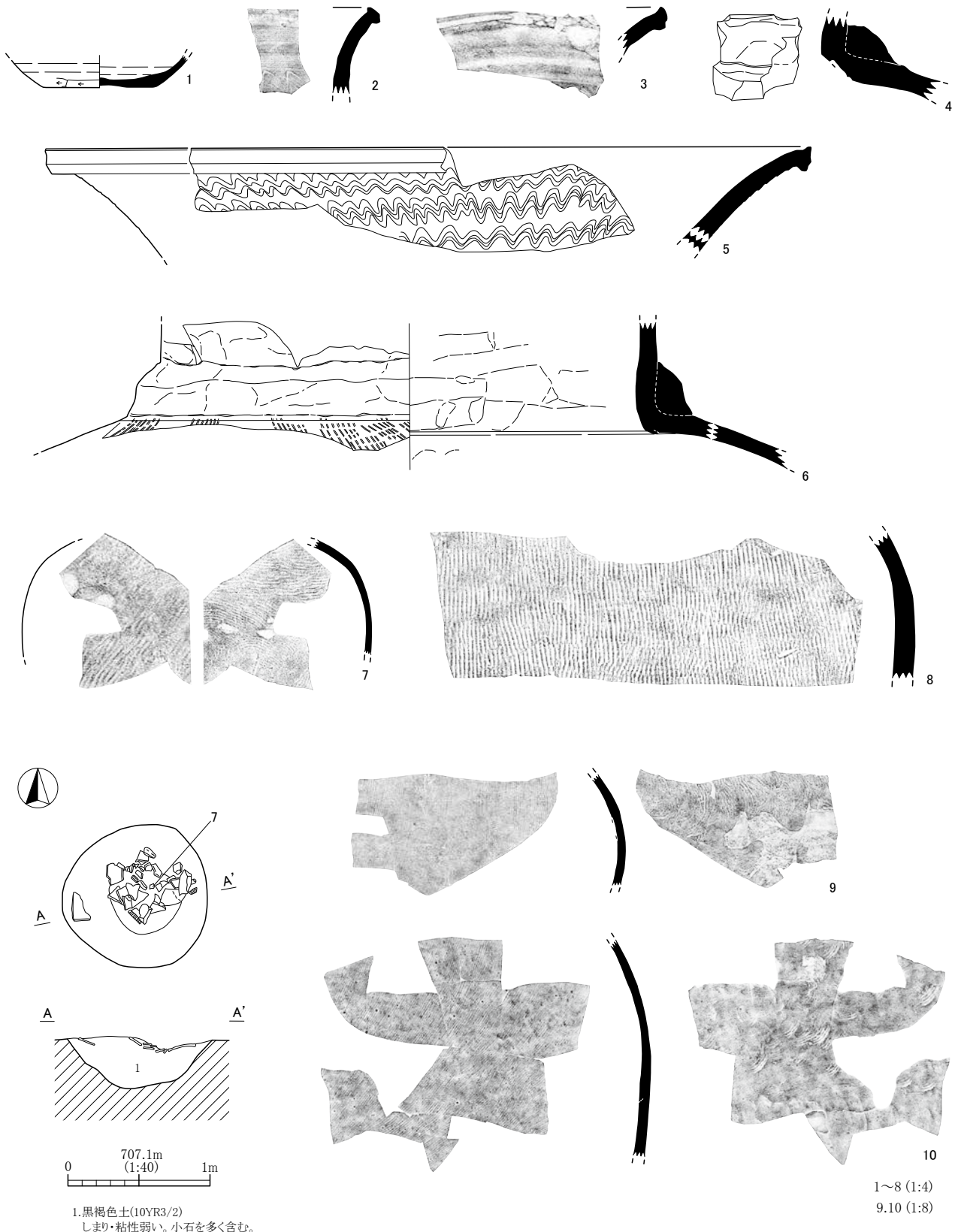

これらの遺物から本跡は古墳時代後期の所産時期が考えられる。

(32) D36号土坑

本跡は調査Ⅰ区西よりのVター15Grに位置する。形態は不整形である。長軸方位はNを示す。規模は長軸長1.35m・残存短軸長0.74m、深さ0.26mを測る。土坑底面はほぼ平坦であり、壁は緩やかに立ち上がる。

本跡からの出土遺物は覆土上層から比較的多く、3点を図示した。1～3はいずれも須恵器甕である。同一個体の可能性がある。1は口縁部で3段の櫛描波状文が施されている。3は胴部外面に自然釉が付着している。本跡の所産時期はこれらの出土遺物から古代と考えられる。

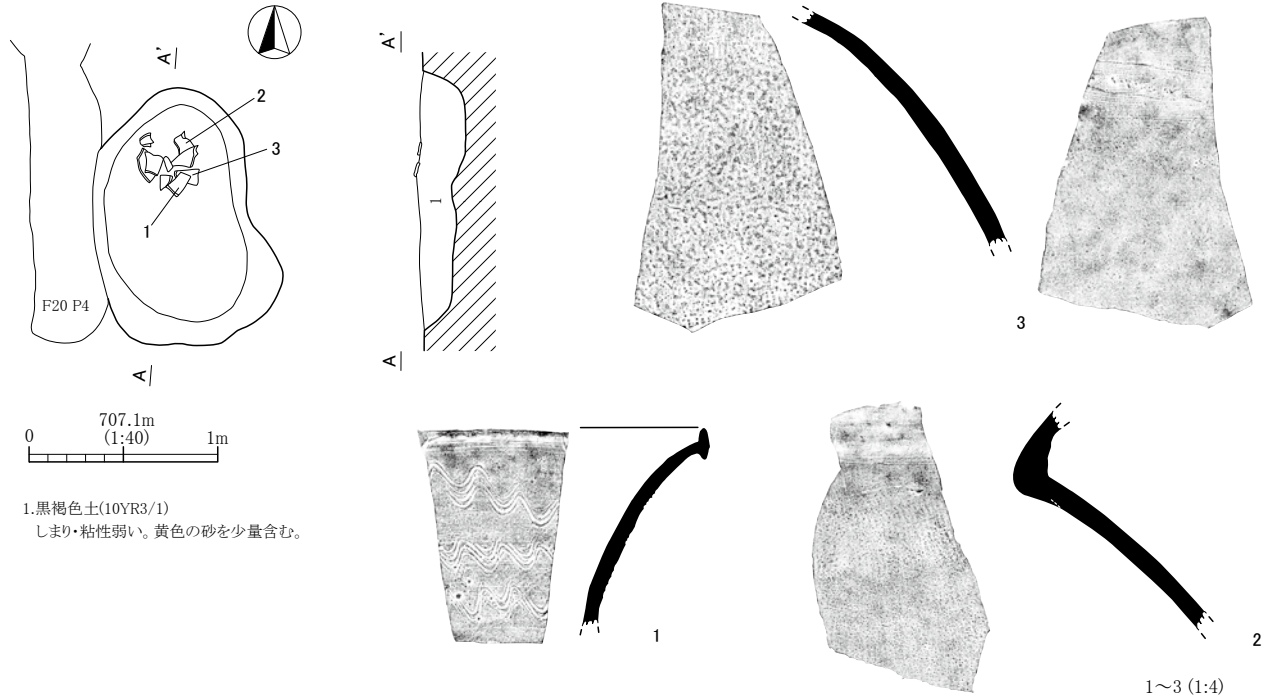

第137図 D36号土坑及び出土遺物実測図

(33) D38号土坑

本跡は調査Ⅳ区中央のVース・セー4Grに位置する。形態は不整形である。長軸方位はNを示す。規模は長軸長1.48m・短軸長1.13m、深さ0.71mを測る。土坑底面は南側が一段深く掘り込まれており、テラス部分は深さ0.28mを測る。

本跡からの出土遺物は須恵器坏・甕片、土師器坏・甕片が出土したがいずれも小片で図示できなかった。なお、土師器甕はいわゆる「武蔵型甕」と呼ばれるタイプのものであった。本跡の所産時期は不明である。

(34) D39号土坑

本跡は調査Ⅳ区中央のVーセー4Grに位置する。形態は不整形である。長軸方位はEを示す。規模は長軸長1.64m・残存短軸長1.04m、深さ0.18mを測る。土坑底面は東側が徐々に深くなる形状であった。

本跡からの出土遺物は内面黒色処理された土師器坏が出土したが小片で図示できなかった。本跡の所産時期は不明である。

(35) D40号土坑

本跡は調査Ⅳ区中央のVーセー5Grに位置する。形態は不整形である。長軸方位はN-13°-Wを示す。規模は長軸長1.40m・短軸長1.04m、深さ0.37mを測る。土坑底面は平坦であった。本跡からの出土遺物はなく、所産時期も不明である。



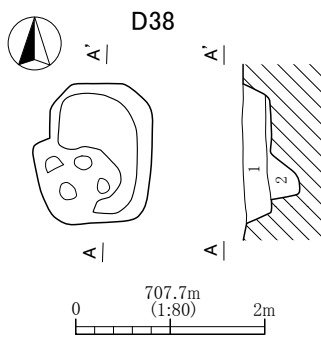

1. 黒褐色土(10YR3/1)しまり・粘性ややあり。小石を多く含む。
2. にぶい黄褐色土(10YR4/3)しまり・粘性弱い。黄色の砂を多く含む。

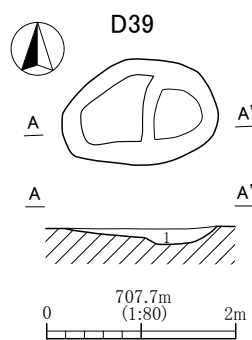

1. 褐色土(10YR4/4)しまり・粘性弱い。小石を多く含む。

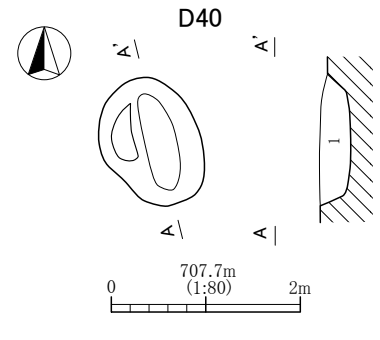

1. 黒色土(10YR2/1)しまり・粘性ややあり。小石を多く含む。

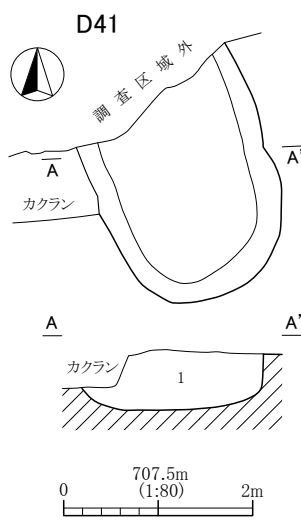

1. 黒色土(10YR2/1)しまり弱く、粘性ややあり。小石を多く含む。

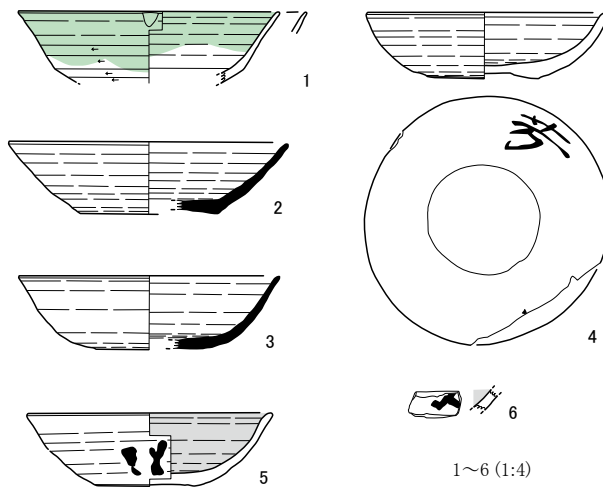

1. 褐色土(10YR4/4)しまり・粘性ややあり。黄色ローム粒子含む。

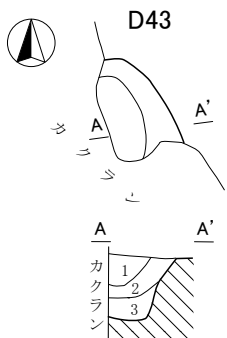

1. 黄褐色土(10YR5/6)しまり・粘性弱い。黄色のロームブロックを含む。
2. 暗褐色土(10YR3/3)しまり・粘性ややあり。
3. 黒褐色土(10YR2/3)しまり・粘性ややあり。小石を多く含む。

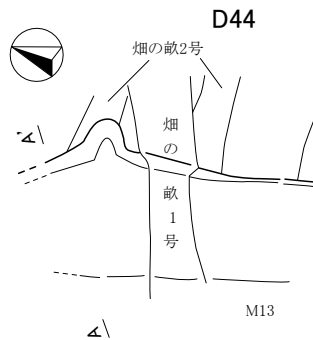

1. 黒褐色土(10YR3/1)しまり・粘性弱い。白色粒子を多く含む。
2. 褐色土(10YR4/4)しまり・粘性あり。粘土を多く含む。

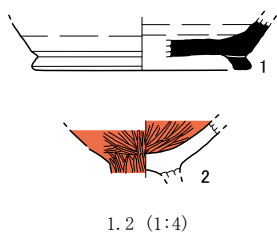

1.2 (1:4)

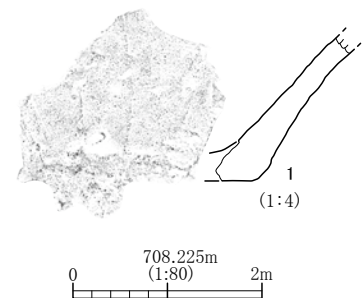
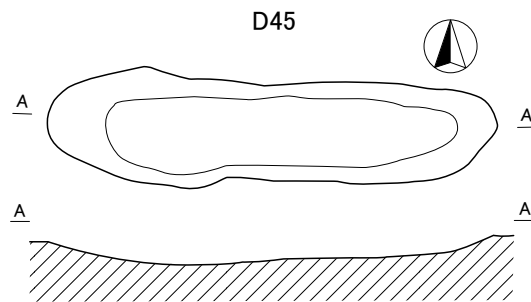

(1:4)

第138図 D38～45号土坑及び出土遺物実測図

(36) D41号土坑

本跡は調査Ⅳ区西よりⅤーツ・テ-4・5Grに位置する。形態は楕円形と考えられる。長軸方位はN-19°-Wを示す。規模は検出長軸長2.24m・短軸長1.90m、深さ0.55mを測る。土坑底面は平坦であった。

本跡からの遺物は覆土から比較的多く出土した。6点を図示した。1は灰釉陶器碗で、底部を欠損する。釉葉はつけ掛けで、口唇部に輪花が確認できる。2と3は須恵器坏である。いずれも底部回転糸切りである。5～6は土師器坏である。いずれも墨書或いは墨痕が確認できる。4は「芳」か。5は内面黒色処理が施されている。

本跡の所産時期はこれらの出土遺物から9世紀代の範疇で捉えられると考える。

(37) D42号土坑

本跡は調査Ⅴ区北側のⅠーツ・テ-11・12Grに位置する。形態は不整形である。長軸方位はN-60°-Wを示す。規模は残存長軸長1.72m・残存短軸長1.22m、深さ0.11mを測る。土坑底面は平坦であった。

本跡からの出土遺物は須恵器甕片、土師器甕片があったがいずれも小片であり図示できなかった。本跡の所産時期は不明である。

(38) D43号土坑

本跡は調査Ⅴ区北側のⅠータ・チ-15・16Grに位置する。形態は不明である。長軸方位はN-30°-Wを示す。規模は残存長軸長0.98m・残存短軸長0.64m、深さ0.68mを測る。土坑底面は平坦であった。

本跡からの出土遺物は2点を図示した。1は須恵器壺の底部であり、内外面に自然釉の付着が見られた。2は弥生土器の高坏脚部の破片である。内外面に赤彩が施されている。本跡からの出土遺物は少なく、所産時期は不明である。

(39) D44号土坑

本跡は調査Ⅴ区北側のⅠート-11、Ⅱーア-11Grに位置する。形態は不明である。長軸方位はN-70°-Eを示す。規模は残存長軸長1.67m、深さ0.23mを測る。土坑底面は平坦であった。本跡は形状より住居跡の一部とも考えられたが、残存部分が少なく確証を得なかった。

本跡からの出土遺物は土師器甕片、弥生土器壺片があったがいずれも小片で図示できなかった。よって所産時期は不明である。

(40) D45号土坑

本跡は調査Ⅴ区南側のⅣーカ・キ-14・15Grに位置する。形態は長い楕円形である。長軸方位はEを示す。規模は残存長軸長4.75m・短軸長1.01m、深さ0.30mを測る。土坑底面は播鉢状であった。また、本跡は覆土中に拳大の礫が詰まった状態で検出された。

本跡からの出土遺物はこね鉢1点を図示したが所産時期は不明である。

(41) D46号土坑

本跡は調査Ⅴ区南側のⅣーキ・ク-14・15Grに位置する。形態は不明である。規模は東側壁の検出長が2.28mを測る。土坑底面はほぼ平坦であった。また、壁際に焼土が入ったピットが検出された。ピットは径0.75m・深さ0.13mである。本跡は形状より住居の一部とも考えられたが、残存部分が少なく確証を得なかった。

本跡からの出土遺物は土師器坏があり、1点を図示した。底部外面に墨痕が確認できる。

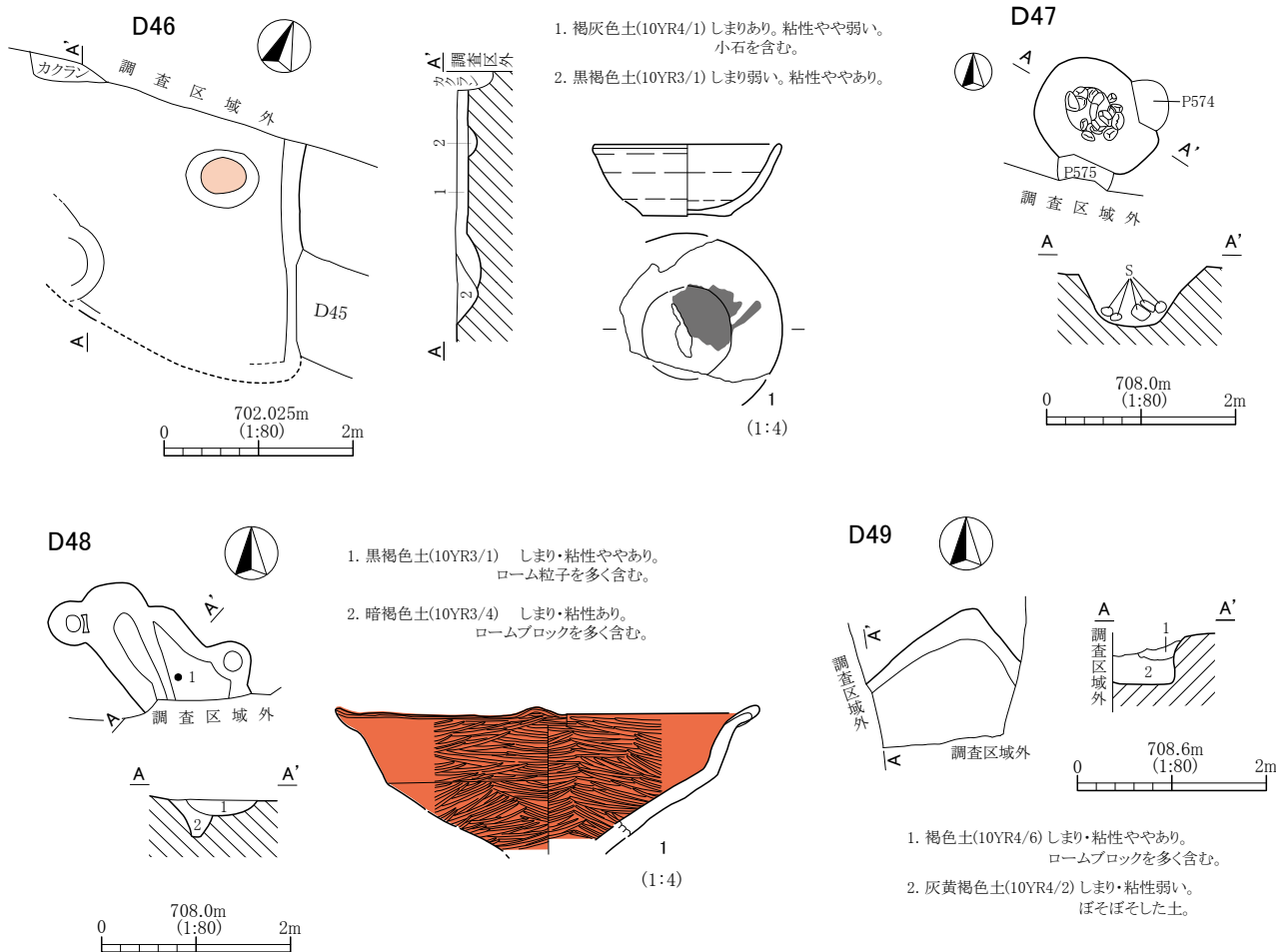

第139図 D46～49号土坑及び出土遺物実測図

(42) D47号土坑

本跡は調査V区南側のIV-キー16・17Grに位置する。形態は楕円形である。長軸方位はN-52°-Wを示す。規模は長軸長1.35m・短軸長1.12m、深さ0.62mを測る。土坑底面は楕円状で、拳大から人頭大の自然礫が出土した。

本跡からの出土遺物は須恵器甕片、土師器甕片、弥生土器甕片があったがいずれも小片で図示できなかった。所産時期は不明である。

(43) D48号土坑

本跡は調査V区南側のIV-カー16・17Grに位置する。形態は不整形である。規模は検出長軸長1.46m、深さ0.44mを測る。土坑底面は西側が一段低くなる掘り方で、東側と西側にピット状の掘り込みを持つ。形状より風倒木とも考えられる。

本跡からは弥生土器の高坏坏部が出土した。丁寧なミガキと赤彩が施されている。後期の箱清水期と考えられる。

(44) D49号土坑

本跡は調査IV区北側のII-キ・ク-10Grに位置する。形態は不明である。土坑底面はほぼ平坦であった。本跡は形状より住居跡の一部とも考えられたが、残存部分が少なく確証を得なかった。

本跡からの出土遺物はなく、所産時期も不明である。

## 第4節 溝状遺構

### (1) M1号溝状遺構

本跡は調査I区北東コーナーのV-オ-13・14Grに位置する。北側と東側が調査区域外となる為、全容は不明であるが南北方向に伸びる溝状遺構と考えられる。形態は断面が逆台形状を呈すると考えられる。壁は緩やかに立ち上がる。規模は検出部分の最大長4.64m、幅3.00m、深さは0.22~1.52mを測る。溝底面は北側が一段低くなっていた。溝の最下点は標高705.95mを示した。覆土の堆積は自然堆積を示していた。

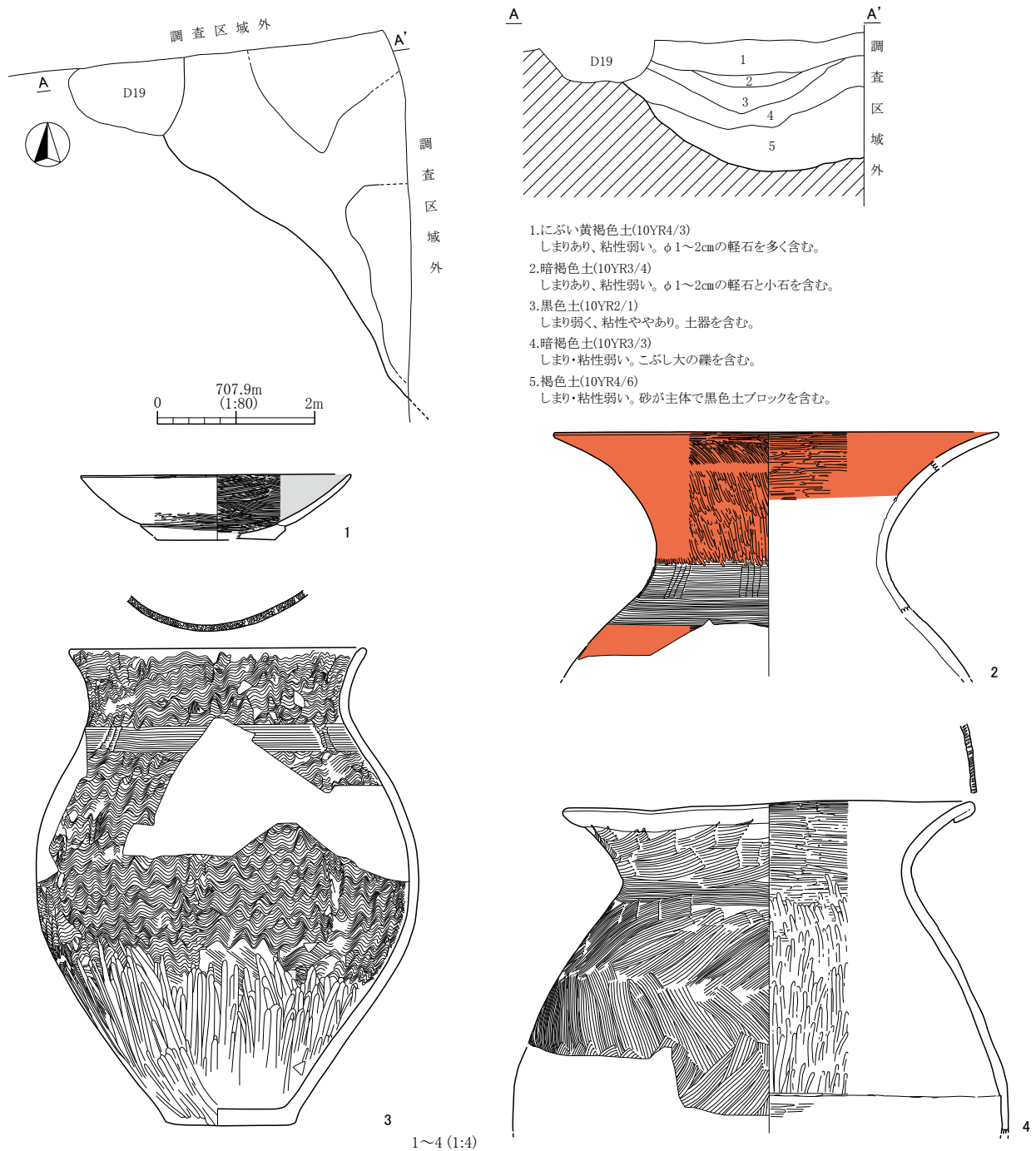

第140図 M1号溝状遺構及び出土遺物実測図

本跡からの出土遺物は4点を図示した。いずれも覆土中からの出土である。1は土師器坏と考えられる。形態的には特殊で底部外周が粘土帯を貼り付けたように比厚する。内面は黒色処理が施され、丁寧なミガキが施されている。特徴より古墳時代後期の所産と考えられるが確証を得ない。2は弥生土器壺である。頸部文様帯を除く外面と口縁部周辺の内部が赤彩されている。頸部の文様帯は上段に4連止めの櫛描簾状文と櫛描横線文が施されている。3は弥生土器甕で、ほぼ全容が把握できる。口縁部から胴部下半まで櫛描波状文、頸部に3連止めの櫛描簾状文が施され、口唇部に縄文か疑似縄文の施文が確認できる。胴部下半は丁寧なミガキが施されている。4も同じく弥生土器甕である。口唇部は折り返しがあり、櫛状の工具で施文が確認できる。口縁部は櫛描斜走文、頸部は櫛描横線文、胴部は櫛描斜走文の羽状構成が施されている。内面はミガキが施されている。

本跡はこれらの出土遺物から弥生時代後期、箱清水期の所産と考えられ、後述するⅣ区のM11号溝状遺構とつながり、形態や立地から「環濠」としての機能が考えられる遺構である。

## (2) M2号溝状遺構

本跡は調査Ⅰ区西端のⅥーアー8～18、Ⅵーイー15～18Grに位置する。北側と南側が調査区域外となる為、全容は不明であるが南北方向に伸びる溝状遺構と考えられる。M7号溝状遺構よりは古い。形態は断面が逆台形状を呈する。壁は緩やかに立ち上がる。規模は検出部分の最大長39.80m、幅0.80～1.40m、深さは0.19～0.49mを測る。溝底面はほぼ平坦であった。溝の最下点は標高706.46mを示し、北端より南端が0.34m低かった。覆土の堆積は自然堆積を示していた。

本跡からの出土遺物は少なく、須恵器坏・甕片、土師器坏片等が出土したがいずれも小片であった。図示した1は鉄鏝の切先部と考えられる。よって本跡の所産時期は不明であるが、遺構の重複関係から古代の竪穴住居よりは新しく、中世のM7号溝状遺構よりは古い事が判っている。

## (3) M3号溝状遺構

本跡は調査Ⅰ区中央のⅤーサー17・18Grに位置する。北側と南側がピットにより削平されている。形態は断面が「U」字状を呈する。壁はほぼ垂直に立ち上がる。規模は残存部分の最大長4.24m、幅0.12～0.28m、深さは0.17～0.23mを測る。溝底面はほぼ平坦であった。北端より南端が0.16m低かった。覆土の堆積は自然堆積を示していた。

本跡からの出土遺物は土師器坏・甕片があったがいずれも小片で図示できなかった。

## (4) M4号溝状遺構

本跡は調査Ⅰ区中央のⅤーサー18、Ⅴーシー17・18Grに位置する。北側と南側がピットにより削平されている。形態は断面が「U」字状を呈する。壁はほぼ垂直に立ち上がる。規模は残存部分の最大長5.28m、幅0.16～0.26m、深さは0.18～0.27mを測る。溝底面はほぼ平坦であった。南端より北端が0.06m低かった。覆土の堆積は自然堆積を示していた。

本跡からの出土遺物は須恵器甕片、土師器甕片があったがいずれも小片で図示できなかった。図示した1は鉄釘か鉄鏝柄の一部と考えられる。

## (5) M5号溝状遺構

本跡は調査Ⅰ区中央のⅤーサー17・18Grに位置する。形態は断面が「U」字状を呈する。壁はほぼ垂直に立ち上がる。規模は最大長2.96m、幅0.17～0.44m、深さは0.12～0.39mを測る。溝底面はほぼ平坦であった。東端より西端が0.27m低かった。覆土の堆積は自然堆積を示していた。

本跡からの出土遺物は須恵器壺片、土師器坏・甕片があったがいずれも小片で図示できなかった。M3～5号溝状遺構は近接しており、形態もよく似ているが、その性格や所産時期はいずれも不明である。



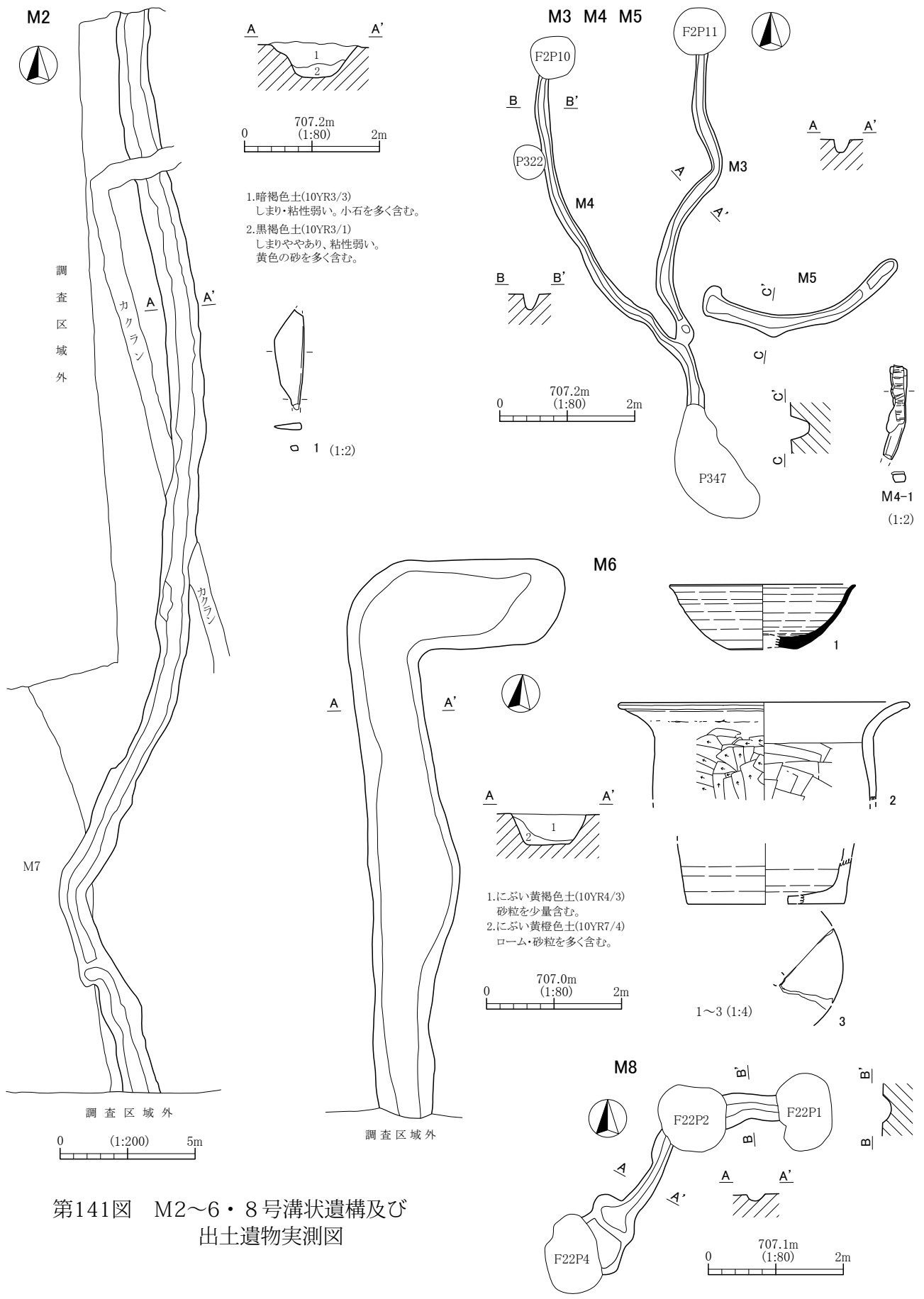

第141図 M2~6・8号溝状遺構及び  
出土遺物実測図

#### (6) M6号溝状遺構

本跡は調査Ⅰ区南端のV-ス・セー20、Ⅷ-セー1・2Grに位置する。南側が調査区域外となる為、全容は不明であるが、南北方向に伸び北側で曲がる溝状遺構と考えられる。形態は断面が逆台形状を呈する。壁は緩やかに立ち上がる。規模は検出部分の最大長8.20m、幅0.80～1.36m、深さは0.31～0.55mを測る。溝底面はほぼ平坦であった。溝の最下点は標高706.36mを示し、北端より南端が0.06m低かった。覆土の堆積は自然堆積を示していた。

本跡からの出土遺物は3点を図示した。いずれも覆土中からの出土である。1は須恵器坏である。2は土師器甕で口縁部から胴部上半のみ残存する。ヘラケズリが行われ、器厚がやや厚いタイプの甕である。3は瓦質の植木鉢である。底部の一部に水抜き穴が確認できる。

本跡は遺物が少なく所産時期の確定に苦慮するが、3の植木鉢の出土や、本遺構の下に存在するH35号住居跡との明確な覆土相違を考えると、近世所産と考えられる事も可能であろうか。

#### (7) M7号溝状遺構

本跡は調査Ⅰ区西端のⅥ-イ・ウ・エー14～18、Ⅵ-オー15～17Grに位置する。北側と南側が調査区域外となる為、全容は不明であるが、南北方向に伸びる溝状遺構と考えられる。形態は断面が「V」字状を呈する。壁は緩やかに立ち上がるが、溝底面近くでは急激に立ち上がる。規模は検出部分の最大長15.50m、幅10.6～12.8m、深さは3.93～4.22mを測る。溝底面はほぼ平坦であり、幅0.44mを測る。覆土の堆積は自然堆積を示し、最下層は砂層となっていた。また、本跡中層からは後述する火葬墓群が検出されている。

本跡からの出土遺物は13点を図示した。いずれも覆土中からの出土である。1は龍泉窯系青磁碗である。外面に蓮弁文、内面に描画文が施される。12世紀代と考えられる。2は中津川系山茶碗のこね鉢である。自然釉が付着している。13世紀後半と考えられる。3は古瀬戸折縁鉢で上層より出土している。13～14世紀代と考えられる。4～10はいわゆるカワラケである。10は煤が付着している。11は土師器甕か壺の胴部と考えられる。外面は丁寧なミガキが施されている。周辺部に立地する古墳時代の竪穴住居からの混入品と考えられる。12は滑石製の白玉で一部欠損している。13は石臼の一部で、中心の穴が一部残存している。

本跡はこれらの出土遺物と土鍋片が組成に加わらない事から中世前半に位置づけられると考える。

#### (8) M8号溝状遺構

本跡は調査Ⅰ区西よりのV-チー15・16、V-ツー16Grに位置する。形態は断面が「U」字状を呈する。壁は緩やかに立ち上がる。規模は検出最大長3.52m、幅0.20～0.85m、深さは0.14～0.22mを測る。溝底面はほぼ平坦であった。東端より西端が0.13m低かった。覆土の堆積は自然堆積を示していた。

本跡からの出土遺物はなかった。本跡は先に述べたM3～5号溝状遺構とピット間に検出される点等がよく似ている。しかし、その性格や所産時期はいずれも不明である。

#### (9) M9号溝状遺構

本跡は調査Ⅲ区のⅢ-カー10・11、Ⅲ-オ・カー12～14、Ⅲ-エ・オ・カー15～17Grに位置する。南北と西側が調査区域外となる為、全容は不明であるが、南北方向に伸びる溝状遺構と考えられる。形態は断面が「V」字状を呈する。壁は緩やかに立ち上がるが、溝底面近くでは急激に立ち上がる。規模は検出部分の最大長29.20m・幅5.50～6.60m、推定幅は約10.00mを測る。深さは2.56～4.53mを測る。溝底面はほぼ平坦であり、底面幅は北側で0.60m、南側で0.34mを測る。覆土の堆積は自然堆積を示し、最下層は砂層となっていた。また、本跡中層からは後述する火葬墓群が検出されているほか、調査地点中央で西から伸びてくる上ノ城遺跡M1号堀跡を検出した。M1号堀跡が接する部分は本跡の深さと底面幅が変化し、北側は浅く、底面幅は広くなる。

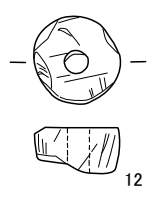
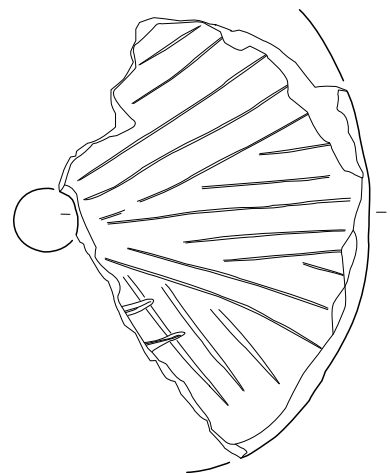
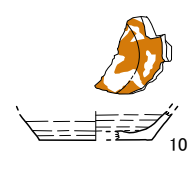
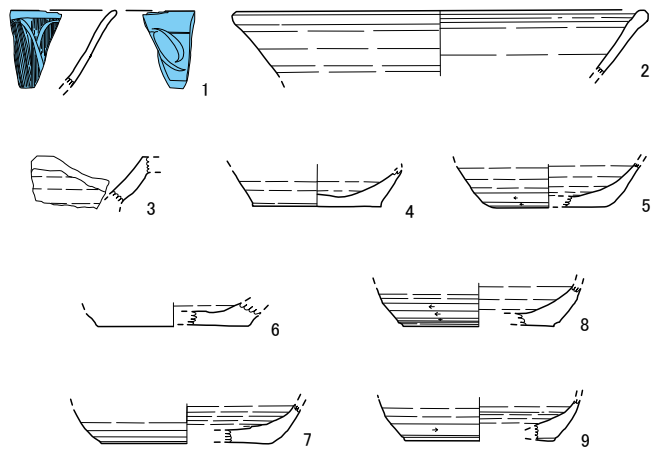
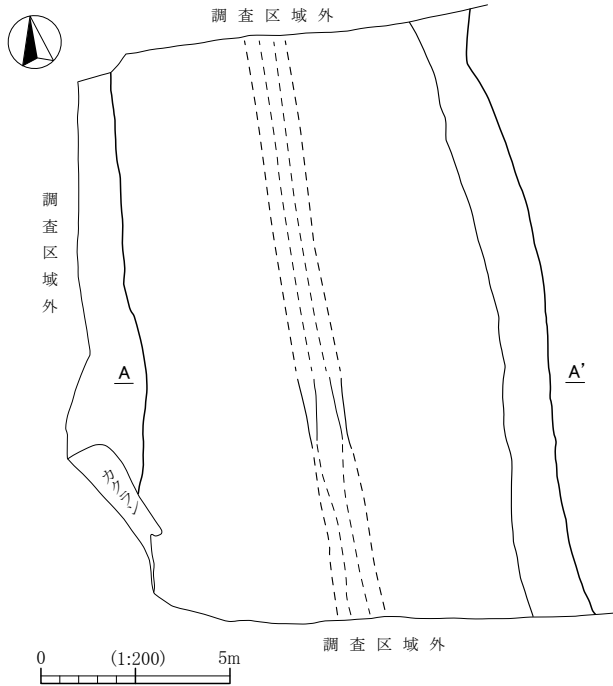

1. 暗褐色土(10YR3/4)しまり・粘性弱い。
2. 暗褐色土(10YR3/4)しまり・粘性ややあり。黄色の砂を含む。
3. 暗褐色土(10YR3/3)しまり・粘性弱い。小石を多く含む。
4. にぶい黄褐色土(10YR4/3)しまり・粘性弱い。
5. 暗褐色土(10YR3/3)しまり・粘性弱い。小石を多く含む。
6. 灰黄褐色土(10YR6/2)しまり・粘性弱い。砂層。

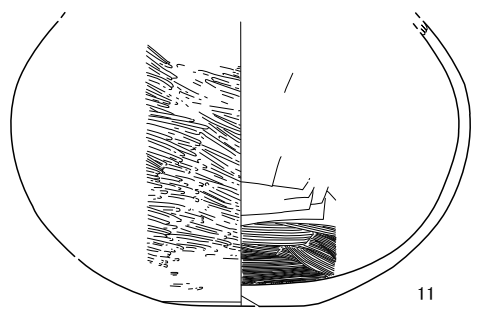

1~11.13 (1:4)  
12 (1:1)

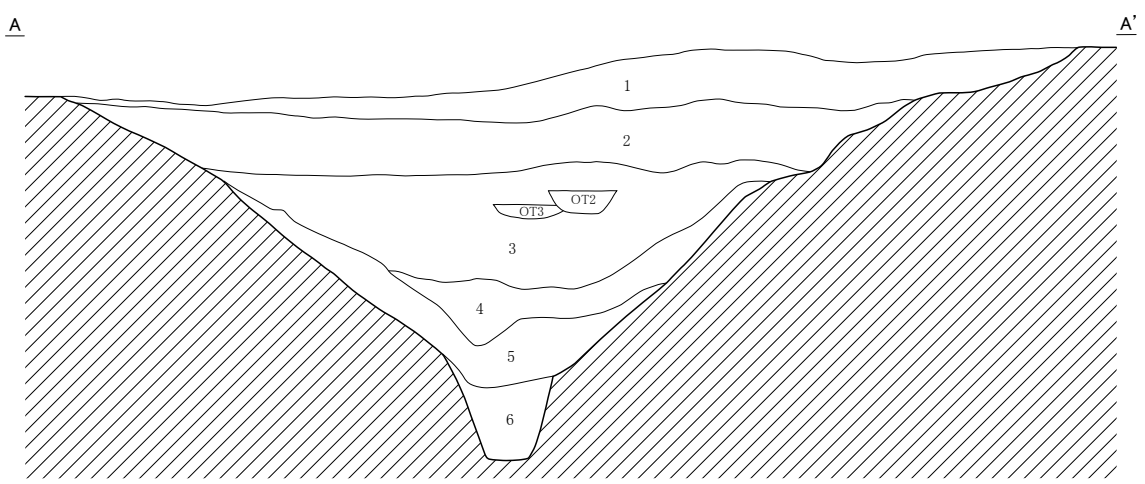

第142図 M7号溝状遺構及び出土遺物実測図

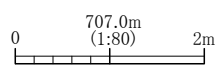

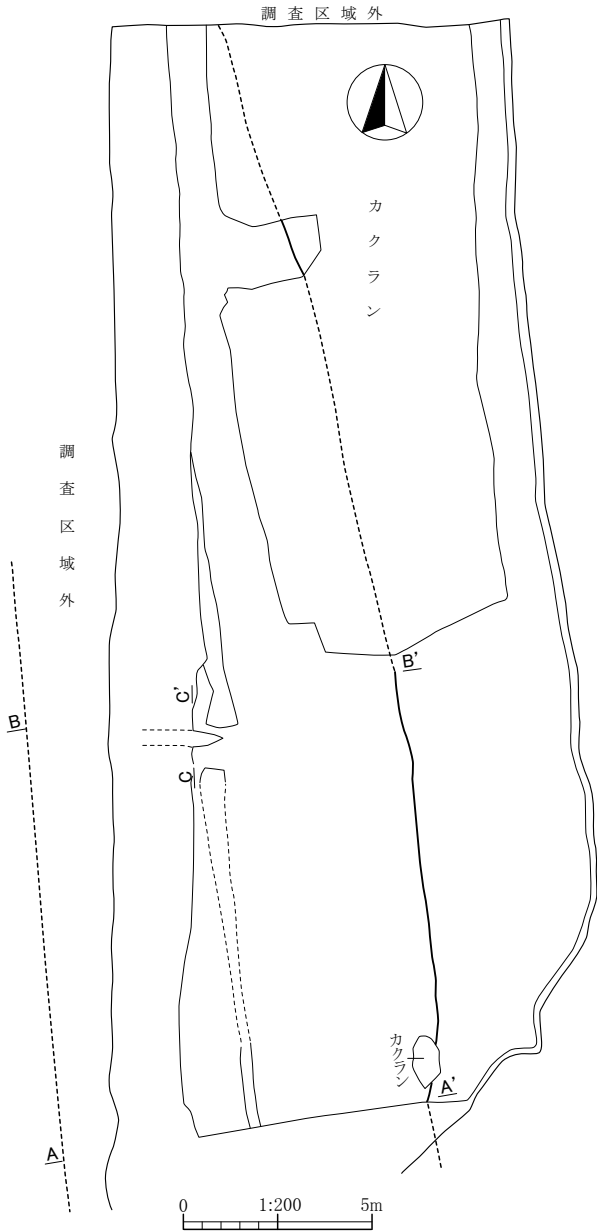

C C'

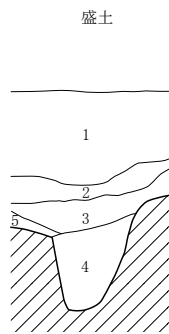

C-C' 土層説明

1. 灰黄褐色土(10YR5/2) しまり・粘性弱い。
2. 灰黄褐色土(10YR4/2) しまり・粘性弱い。砂を多く含む。
3. 暗褐色土(10YR3/4) しまり・粘性ややあり。上面に砂。
4. 褐色土(10YR4/4) しまり・粘性弱い。砂と黒色土ブロックの混合土。
5. 浅黄橙色土(10YR8/3) しまり・粘性弱い。砂層。

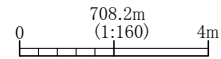
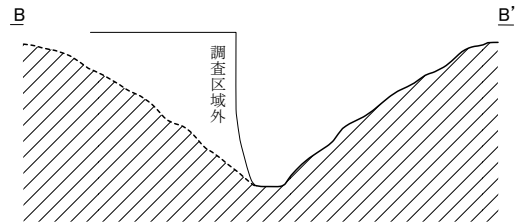
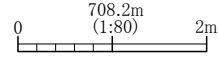

A-A' 土層説明

1. 褐灰色土(10YR4/1) しまり・粘性弱い。
2. にぶい黄橙色土(10YR6/3) しまりややあり。小石を多く含む。
3. 褐色土(10YR4/4) しまりあり、粘性弱い。白色の粒子を多く含む。
4. 黒褐色土(10YR3/2) しまり・粘性ややあり。黒色土ブロックと軽石粒子を多く含む。
5. にぶい黄橙色土(10YR6/3) しまり弱い。ローム土と黒色土ブロックを多く含む。
6. にぶい黄橙色土(10YR7/2) しまり・粘性弱い。砂が交互に堆積している。
7. 灰白色土(10YR8/1) しまり・粘性弱い。砂と細かな泥を含む。

A

A'

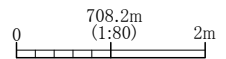
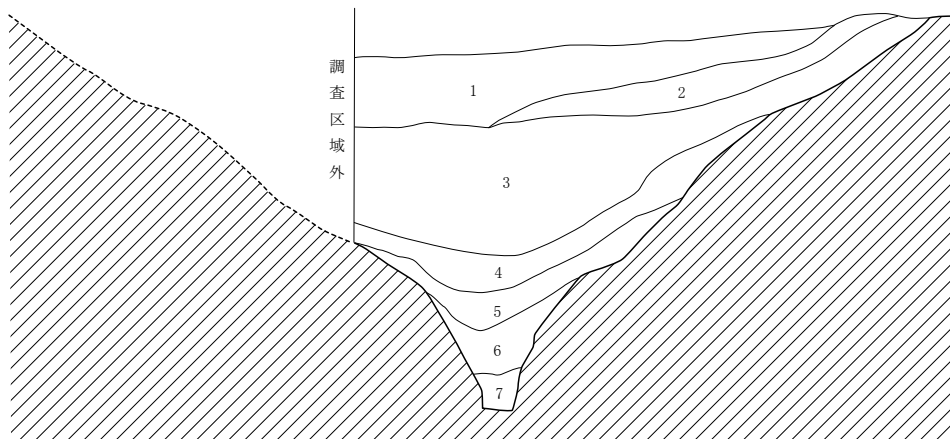

第143図 M9号溝状遺構実測図

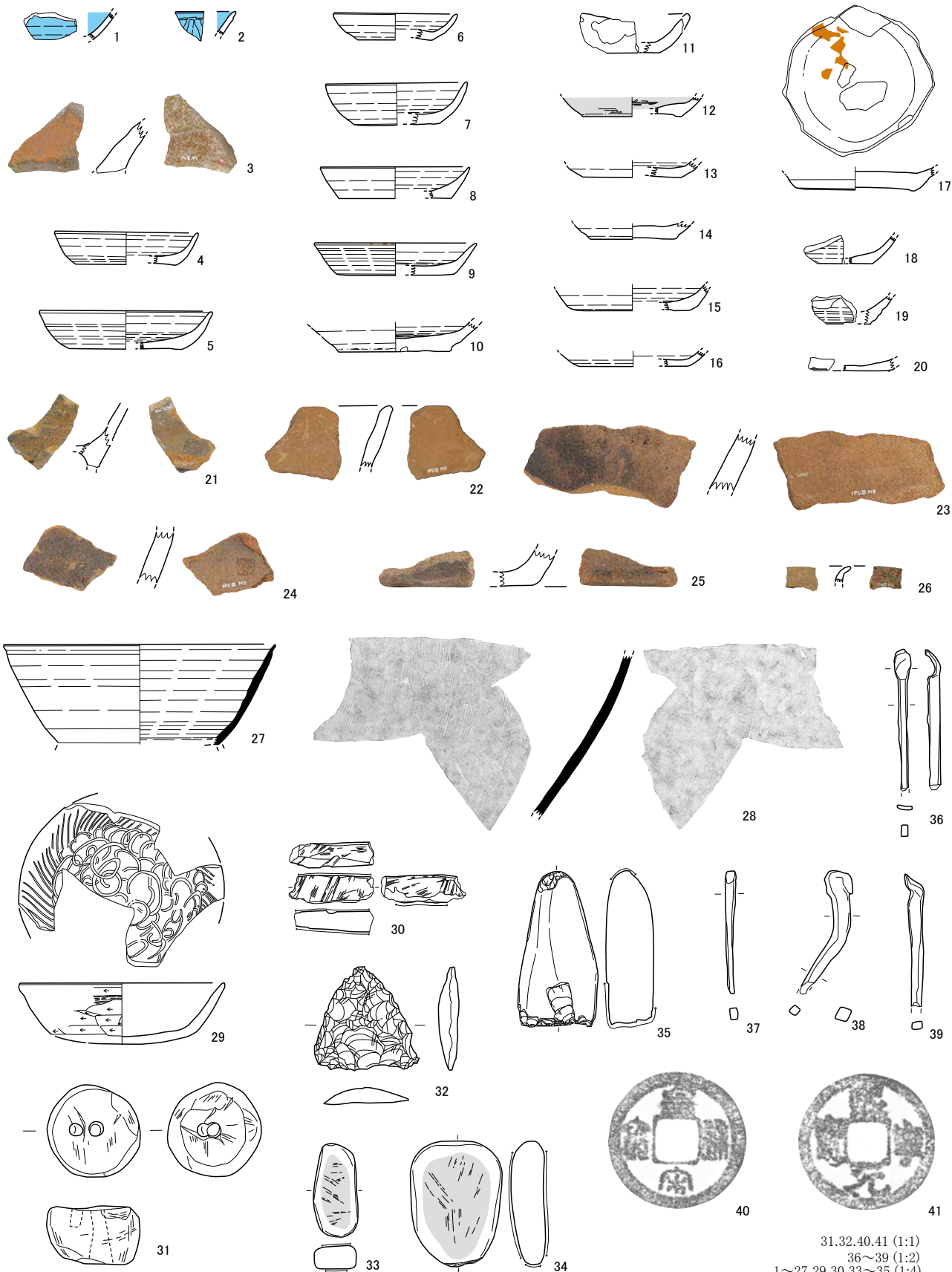

第144图 M9号沟状遺構出土遺物実測図

31.32.40.41 (1:1)  
 36~39 (1:2)  
 1~27.29.30.33~35 (1:4)  
 28 (1:8)



形状的にはM1号堀跡が南に屈曲して行くような形状である。しかし、本跡とM1号堀跡は幅が大きく異なることから同一遺構とはならないが、堆積状況などから同時に併存していた可能性は指摘できると考える。

本跡からの出土遺物は覆土からを中心に多数あり、41点を図示した。1と2は青磁碗である。2は蓮弁文が確認できる。3は中津川系の陶器と考えられるが器種が不明である。4～20はいわゆるカワラケと呼ばれる小皿である。形態も胎土も様々な物がある。まず胎土としては肉眼観察ではあるが、白色系と褐色系があり、白色系は9・12・16・18・20である。その他のものは褐色系であるが、11のみ胎土が非常に精練されているように見える。また、7と14は断面の形状が焼成むらによると考えられるサンドイッチ状の色合いが特徴である。この焼成むらは5と8にも確認できる。

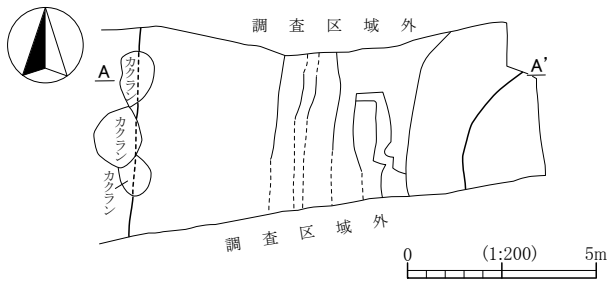

1. 褐色土(10YR4/4) しまり・粘性弱い。
2. 明黄褐色土(10YR6/8) しまり・粘性弱い。黄色の砂層。
3. 灰黄褐色土(10YR4/2) しまりややあり。粘性弱い。小石を多く含む。
4. 灰黄褐色土(10YR4/2) しまりややあり。粘性弱い。φ2～3cmの小石と白色粘土ブロックを含む。
5. 黒褐色土(10YR3/2) しまりややあり。粘性あり。
6. 黄褐色土(10YR5/6) しまり・粘性弱い。小石と砂が交互に堆積。
7. にぶい黄橙色土(10YR7/2) しまり・粘性弱い。軽石を含む砂層。
8. 浅黄褐色土(10YR8/3) しまり・粘性あり。流水による粘質土層。

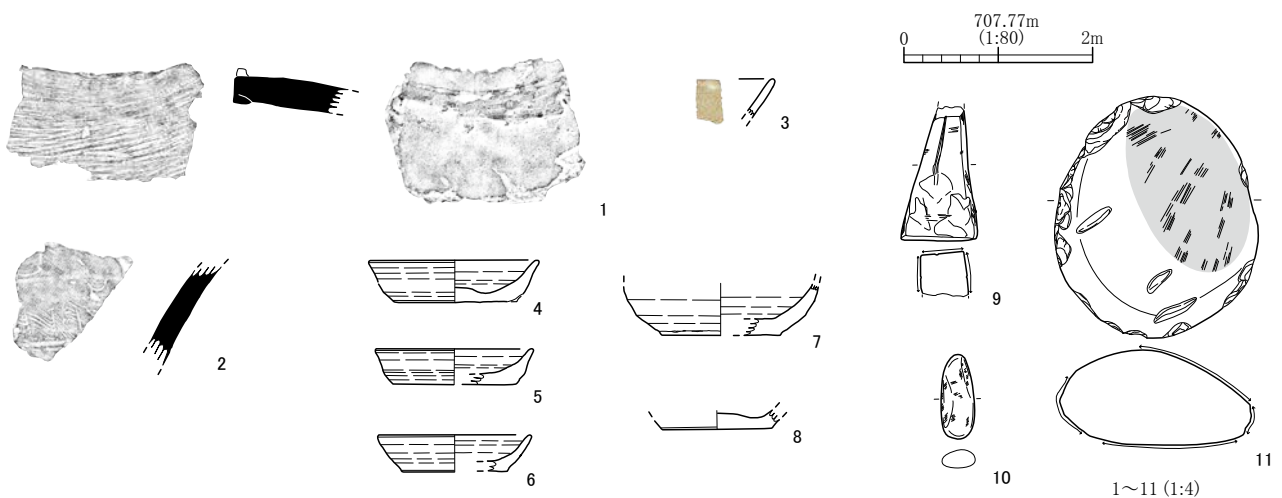
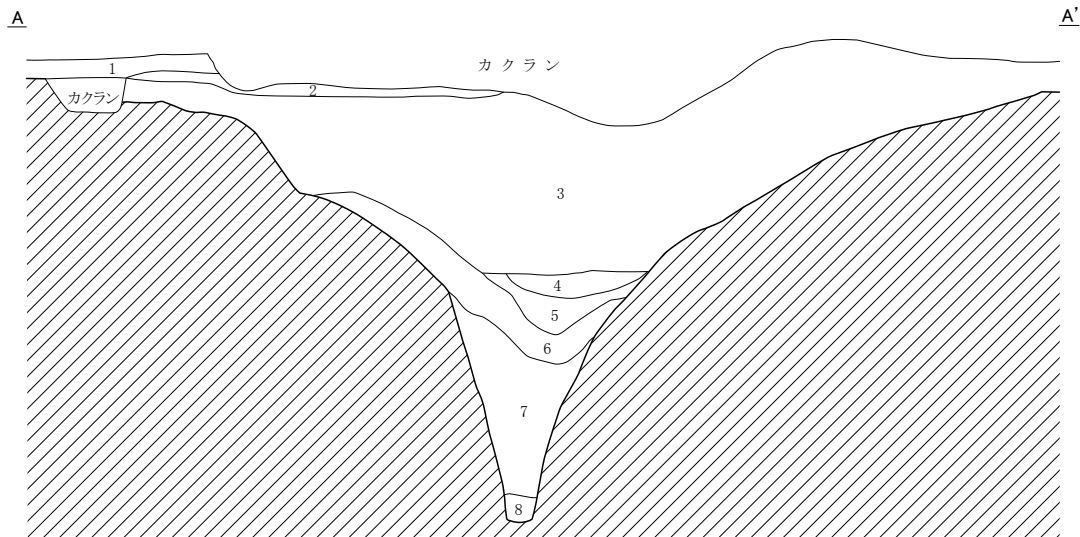

第145図 M10号溝状遺構及び出土遺物実測図

本跡から出土したカワラケについては、土鍋で使用されるざらついた胎土の製品は無かった。21は瓦質の火鉢と考えられる。22～25は土鍋の破片と考えられる。26は陶器坏等の口縁部と考えられるが、内面が比熱し鉄分が付着しており「坩堝」的な使い方が想定できる。27は須恵器坏である。底部が欠損している。28は須恵器甕胴部の破片である。外面は平行タタキ、内面はナデが施されている。29は土師器坏である。外面はヘラケズリ、内面は見込み部に螺旋状の暗文が、口縁部には放射状の暗文がそれぞれ施されている。30は砥石であり、2面の砥面が確認できる。31は滑石製の白玉である。中央の穴は貫通しているが、もう1穴は未貫通である。32は黒曜石の石鏃である。33は磨石である。34は磨り・敲石で、一端に敲き痕もある。35は敲石で、上下端に敲き痕が確認できる。36～39は鉄製品である。37～39は角釘と考えられる。36は先端が緩い弧を描く受け手のように加工されており、或いは「刺金」の一部とも考えられる。40と41は銅銭で、40が「皇宋通寶」、41が「熙寧元寶」である。

本跡はこれらの出土遺物から、中世の所産時期が考えられる。また、先に述べたM7号溝状遺構と本跡、また、後述するM10号溝状遺構はいずれも部分的な調査であるが、形状やその立地から同一の遺構と考えられる(第5図全体図参照)。

#### (10) M10号溝状遺構

本跡は調査Ⅱ区のⅥーク・ケ・コー1・2Grに位置する。南北と東側が調査区域外となる為、全容は不明であるが、南北方向に伸びる溝状遺構と考えられる。また、わずかであるが北側で溝上端が東側に曲がっていくのが観察できた。形態は断面が「V」字状を呈する。壁は緩やかに立ち上がるが、溝底面近くでは急激に立ち上がる。規模は検出部分の最大長5.40m・幅8.70～10.20mを測る。深さは4.51mを測る。溝底面はほぼ平坦であり、底面幅は0.38mを測り、一人一人がやっと立てる幅であった。覆土の堆積は自然堆積を示し、最下層は砂層となっていた。また、本跡中層からは後述する火葬墓群が検出されている。

本跡からの出土遺物は覆土を中心に11点を図示した。1は珠洲産の甕破片と考えられる。外面にタタキ痕がある。2は須恵器甕か壺の口縁部と考えられる。3は瀬戸美濃系の碗口縁部と考えられる。4～8はカワラケである。7以外は底部回転糸切り離しである。胎土は4と5、6と7が同質であり、4と5は白色系の精錬された胎土である。8は内外煤けたようになっている。9は砥石である。10は磨石で、全面に研磨状態である。11は側面に敲き痕があり、2面に磨り痕がある。本跡はこれらの出土遺物から中世の所産と考えられ、M7号溝状遺構とM9号溝状遺構と一連の遺構と考えられる。

#### (11) M11号溝状遺構

本跡は調査Ⅳ区の中央であるVーシー4・5、Vースー3・4・5、Vーセー3・4Grに位置する。北側と南側が調査区域外となる為、全容は不明であるが、南北方向に伸びる溝状遺構と考えられる。形態は断面が逆台形状を呈する。壁は緩やかに立ち上がる。規模は検出部分の最大長8.16m・幅3.60～4.80mを測る。深さは0.84～1.30m、底面幅は2.15mを測る。溝底面はほぼ平坦であったが、南側は北側より一段低くなっており、段差は0.26mを測る。覆土の堆積は自然堆積を示す。

本跡からの出土遺物は覆土中や図に示したように溝底面近くに礫がまとまって出土した。1は鉢、2は高坏坏部である。いずれも丁寧なミガキと内外面赤彩が施されている。3は鉢の底部付近で、赤彩が施されている。4は高坏脚部で、外面は丁寧なミガキと赤彩が施されている。5と6は壺の上部と下半である。同一個体と考えられるが接点が見いだせない。胴部下半以外と口縁部内面は赤彩が施される。文様は口縁部に櫛描波状文、頸部には櫛描垂下文と櫛描横線文が施されている。7～9は壺の胴部下半である。7と8は外面に赤彩が施されている。9は無彩であり、胴部下半の形態から台付きの可能性もある。10～14は甕や台付き甕の一部である。10と13は櫛描波状文、12は櫛描波状文と櫛描簾状文、11は櫛描波状文と櫛描横線文が施されている。15は縄文土器で、浅鉢の口縁部と考えられる。中期後半に位置づけられるか。

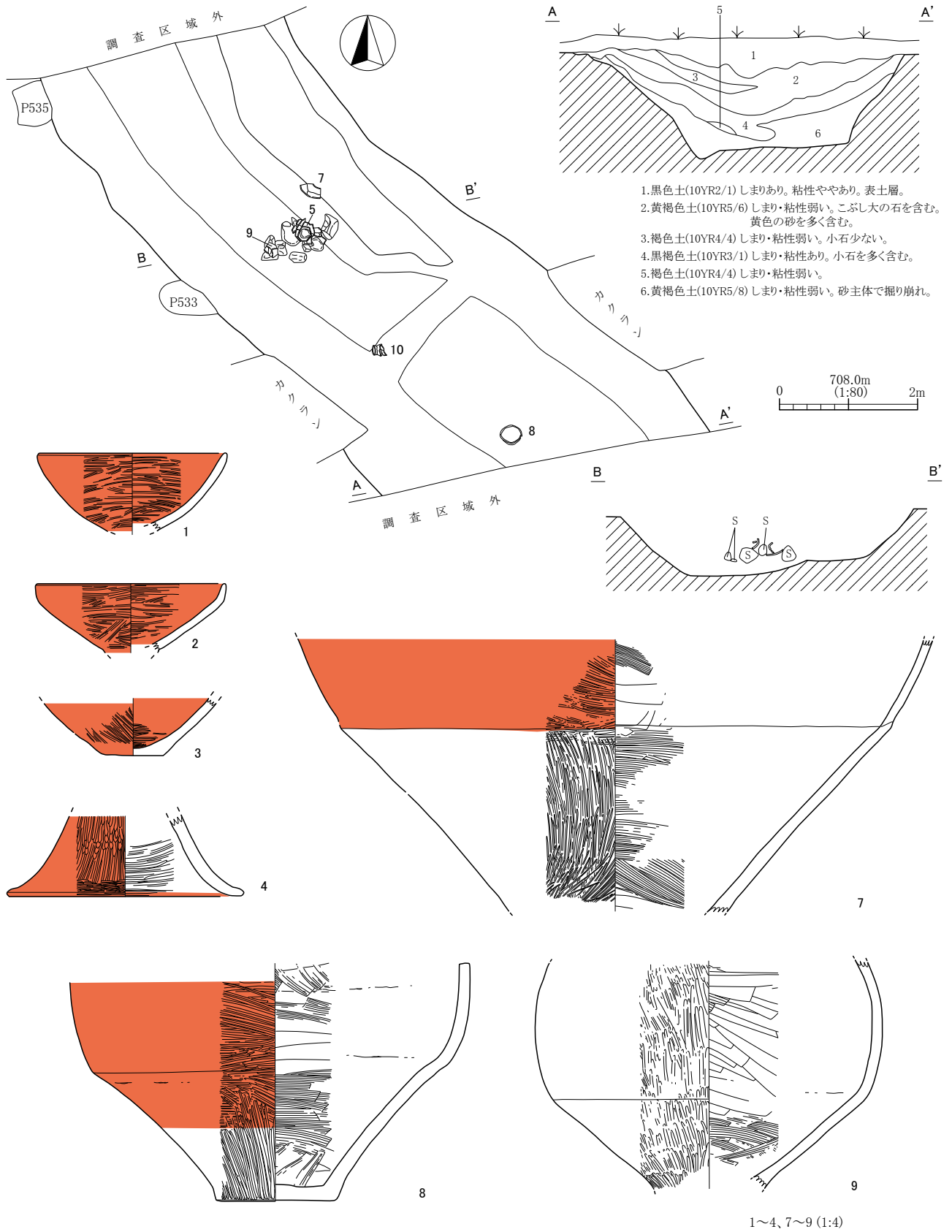

第146図 M11号溝状遺構及び出土遺物実測図



第147图 M11号沟状遺構出土遺物実測図

本跡はこれらの出土遺物や遺構形状より弥生後期の箱清水段階の「環濠」としての機能が考えられる。また、前述したとおりM1号溝状遺構とつながる可能性が指摘でき、本遺跡の立地する台地上を北西方向から南東方向に区画していることが予想できる。



### (12) M12号溝状遺構

本跡は調査V区の中央であるI-セー17~21、I-ソー14~19、I-ター14~16Grに位置する。北側と南側が調査区域外となる為、全容は不明であるが、南北方向に伸びる溝状遺構と考えられる。形態は断面が逆台形状を呈する。壁は緩やかに立ち上がる。規模は検出部分の最大長24.0m・幅5.20~5.60mを測る。深さは1.97m、底面幅は2.12mを測る。溝底面はほぼ平坦であった。覆土の堆積は自然堆積を示す。

本跡からの出土遺物は覆土を中心に少量あり、10点を図示した。1~3は陶磁器口縁部の破片である。1は染付、2は瀬戸美濃、3は伊万里か。4と5は土鍋胴部の破片と考えられる。6は須恵器杯であり、底部は回転糸切りである。7は須恵器甕の口縁部破片である。櫛描波状文が描かれている。8は土師器壺の底部と考えられるが確証を得ない。底部は糸切りである。9は砥石で4面が使われている。10は鉄製品で釘と考えられる。

本跡は遺物が少なく所産時期は不確実であるが、覆土の状況から中世と考えられる。



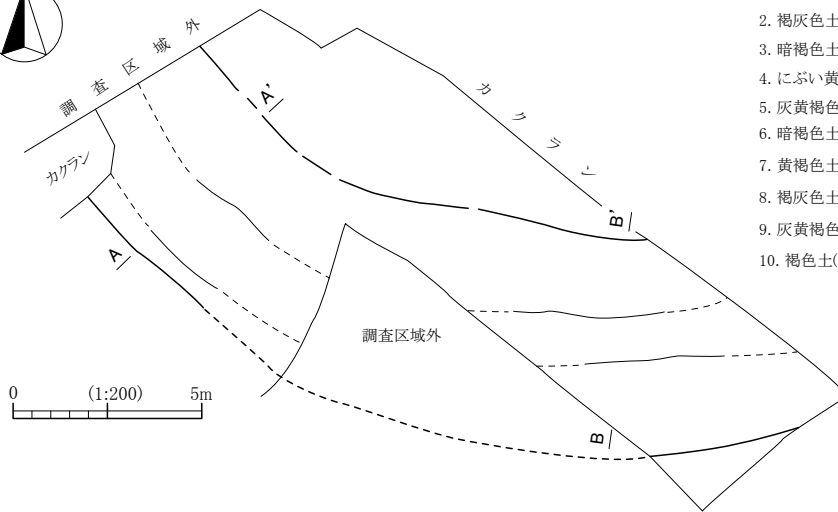

1. 灰黄褐色土(10YR4/2)しまり・粘性ややあり。小石を多く含む。
2. 褐灰色土(10YR6/1)しまり・粘性弱い。砂層。
3. 暗褐色土(10YR3/3)しまり・粘性ややあり。黒色土と黄色土の混合土。
4. にぶい黄褐色土(10YR4/3)しまり・粘性弱い。小石を多く含む。
5. 灰黄褐色土(10YR4/2)しまり・粘性弱い。砂を多く含む。
6. 暗褐色土(10YR3/4)しまり・粘性ややあり。小石を含む。
7. 黄褐色土(10YR5/8)しまり・粘性ややあり。ローム層と黒色土の混同土。
8. 褐灰色土(10YR6/1)しまり・粘性弱い。砂層の中に黒色土ブロックを含む。
9. 灰黄褐色土(10YR5/2)しまり・粘性あり。ブロック状のシルト層を含む。
10. 褐色土(10YR4/6)しまり・粘性ややあり。黄色土ブロックを含む。

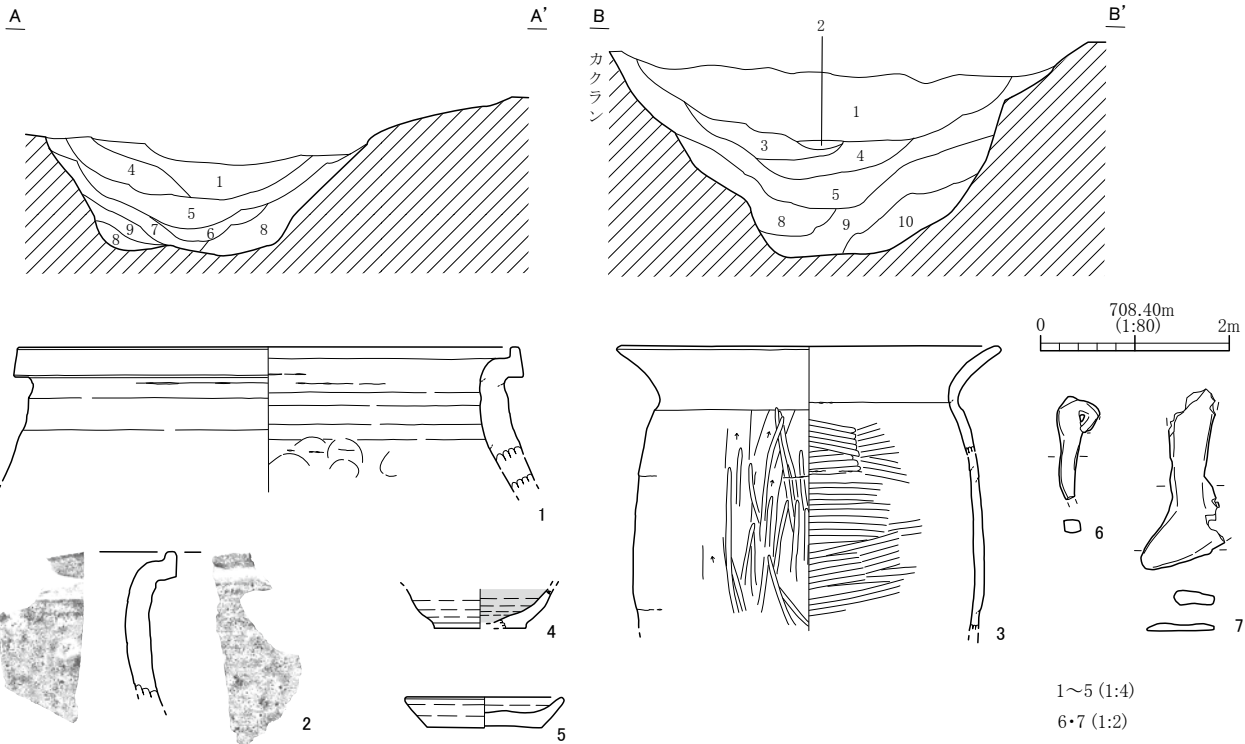

第149図 M13号溝状遺構及び出土遺物実測図

### (13) M13号溝状遺構

本跡は調査V区の中央であるI-チ-13、I-ツ・テ-12・13、I-ト-11・12・13、II-ア-10~13、II-イ-11・12Grに位置する。北側と東側が調査区域外となる為、全容は不明であるが、東西方向にやや曲がりながら伸びる溝状遺構と考えられる。形態は断面が逆台形状を呈する。壁は緩やかに立ち上がる。規模は検出部分の最大長20.60m・幅4.87~5.74mを測る。深さは1.82~2.34m、底面幅は1.10~1.86mを測る。溝底面はほぼ平坦であった。覆土の堆積は自然堆積を示す。

本跡からの出土遺物は覆土を中心に少量あった。7点を図示した。1と2は常滑の甕口縁部である。同一個体とも考えられる。口縁部の形態より13世紀後半~14世紀前半と考えられる。3は土師器甕である。外面ミガキが施されている。5はカワラケで、胎土がよく精錬されている。6と7は鉄製品で用途不明である。

本跡の所産時期は出土遺物が少なく非常に不確実であるが、常滑の甕等から13世紀後半～14世紀前半と考へたい。また、本跡とM12号溝状遺構は、その形態と出土遺物から同一遺構の可能性がある。V区南側の確認部分も含めると全長は約100mにおよび、一部で屈曲している可能性がある。この形態はM7・9・10号溝状遺構の全体形状と似る。これら中世の溝状遺構はその規模や形状から「堀」としての機能が考へられ、小字「上の城」との関連が推測できる。

### 第5節 火葬墓・土壙墓

今回の発掘調査では、先に述べたM7・9・10号溝状遺構内において合計45基の火葬墓や土壙墓が検出された。同じ中世所産と考へられるM11・12号溝状遺構内からは調査範囲内で1基も発見されなかった。検出された墓壙の内訳は火葬墓42基、土壙墓3基である。

これら墓は各堀跡がある程度埋没した状態の窪地を利用し、煙道部を東西方向に設定して立地するものが多かった。また、M9号溝状遺構に顕著であったが、これら火葬墓は上下二段に分かれるように検出され、下段に営まれた火葬墓がある程度埋没したところで、上面の火葬墓群が溝跡に沿うようにある程度の間隔を保って構築されているように考へられた。

今回調査された火葬墓で上部に盛り土が確認されたものはなかった。唯一OT28号火葬墓が掘り込みを覆うように人頭大の自然礫が積まれたような状態で検出された。なお、墓壙から発見された骨と炭化材については分析結果を第V章に掲載した。

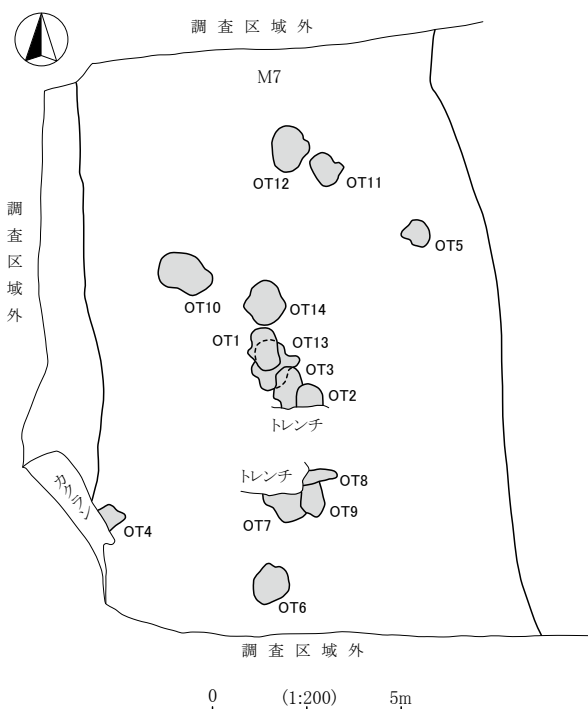

第150図 I区火葬墓・土壙墓位置図

#### (1) OT1号火葬墓

本跡は調査I区の西端であるVI-U-16Grに位置する。形態は煙道部付の長方形を呈する。長軸方位はN-15°-W、煙道部軸はN-105°-Wを測る。壁は緩やかに立ち上がる。規模は長軸長1.14m・短軸長0.70mを測る。深さは0.30mを測る。墓壙底面は播鉢状を呈していた。覆土の堆積は自然堆積を示す。火葬骨は墓壙中心に多く検出された。鑑定の結果、埋葬された推定最小個体数は成人(男性)が1個体と報告された。

本跡からの出土遺物は、覆土中より図示した大型のカワラケ1点があった。底部は糸切りであり、断面は焼成むらのような層状を呈していた。

#### (2) OT2号火葬墓

本跡は調査I区の西端であるVI-U-17Grに位置する。南側をトレンチにより削平されている。形態は長方形を呈すると考へられる。長軸方位はN-6°-Wと考へられる。壁は緩やかに立ち上がる。規模は検出部分の長軸長0.64mを測る。深さは0.31mを測る。墓壙底面は播鉢状を呈していた。覆土の堆積は自然堆積を示す。火葬骨は墓壙全体から検出された。鑑定の結果、埋葬された推定最小個体数は成人(男性の可能性1、女性2)が3個体と報告された。

本跡からの出土遺物は、覆土中より図示したカワラケ1点と4枚の古銭があった。1のカワラケは非常に小さな製品で、底部は糸切りと考へられる。在地産で15世紀後半の位置づけがなされている。古銭は2～4が北宋銭、5は「開〇〇寶」としか判読できず時期不明である。

### (3) OT3号火葬墓

本跡は調査Ⅰ区の西端であるVI-ウ-16・17Grに位置する。形態は煙道部付の長方形を呈する。長軸方位はN-11°-W、煙道部軸はN-100°-Wを測る。壁は緩やかに立ち上がる。規模は残存長軸長1.10m・残存短軸長0.52mを測る。深さは0.31mを測る。墓壙底面は播鉢状を呈していた。また、墓壙短辺には自然礫が配置されていた。覆土の堆積は自然堆積を示す。火葬骨は墓壙中心に多く検出された。鑑定の結果、埋葬された推定最小個体数は成人(女性1、性別不明1)が2個体と報告された。本跡からの出土遺物はなかった。

### (4) OT4号火葬墓

本跡は調査Ⅰ区の西端であるVI-エ-17・18Grに位置する。南側をトレンチにより削平されている。形態は不整形を呈する。規模は残存長軸長0.50mを測る。深さは0.31mを測る。壁は緩やかに立ち上がる。墓壙底面は播鉢状を呈していた。中央部が一段深く掘り込まれており、この部分が煙道部につながる部分か。鑑定の結果、埋葬された推定最小個体数は成人(男性)が1個体と報告された。本跡からは溶けた古銭が出土した。

### (5) OT5号火葬墓

本跡は調査Ⅰ区の西端であるVI-イ-15・16Grに位置する。形態は煙道部付の楕円形を呈する。長軸方位はN-16°-W、煙道部軸はN-105°-Wを測る。規模は長軸長0.76m・短軸長0.52m、深さは0.27mを測る。壁は緩やかに立ち上がる。墓壙底面は播鉢状を呈し、中央部が一段深く掘り込まれており、この部分が煙道部につながる部分か。鑑定の結果、埋葬された推定最小個体数は成人(女性)が1個体と報告された。

本跡からの出土遺物は土師器甕片と須恵器甕片があったがいずれも小片であった。図示した古銭1は北宋銭であった。

### (6) OT6号火葬墓

本跡は調査Ⅰ区の西端であるVI-ウ-18Grに位置する。形態は煙道部付の長方形を呈する。長軸方位はN-109°-W、煙道部軸はN-19°-Wを測る。規模は長軸長0.96m・短軸長0.86m、深さは0.39mを測る。壁は緩やかに立ち上がる。墓壙底面は播鉢状を呈し、中央部が一段深く掘り込まれており、煙道部につながる。鑑定の結果、埋葬された推定最小個体数は成人(性別不明)が1個体、10代の子供が1個体の合計2個体と報告された。

本跡からの出土遺物は土師器坏片と須恵器坏片があったがいずれも小片であった。図示した遺物は7点である。1～6は古銭で、1は明銭、6が唐銭、残り4枚は北宋銭である。7は鉄製品で角軸を呈するが詳細は不明である。

### (7) OT7号火葬墓

本跡は調査Ⅰ区の西端であるVI-ウ-17Grに位置する。形態は煙道部付の長方形を呈すると考えられるがトレンチとOT9号土壙墓により削平され全容は不明である。推定で長軸方位はN-17°-W、煙道部軸はN-107°-Wを測る。規模は残存長軸長0.66m、深さは0.22mを測る。壁は緩やかに立ち上がる。墓壙底面はほぼ平坦で、礫が2点配置されていた。鑑定の結果、埋葬された推定最小個体数は成人(男性)が1個体と報告された。

本跡からの出土遺物は図示した北宋銭1点があったのみである。

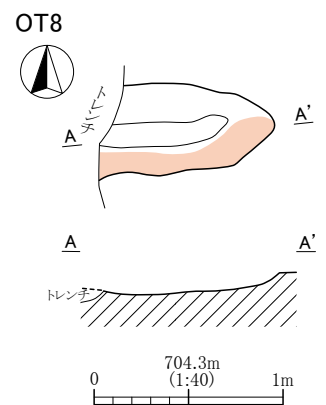
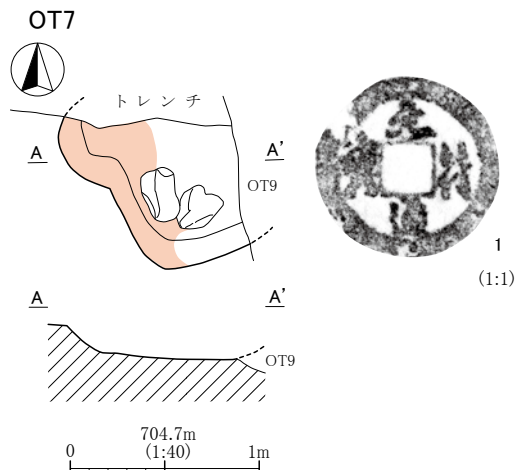
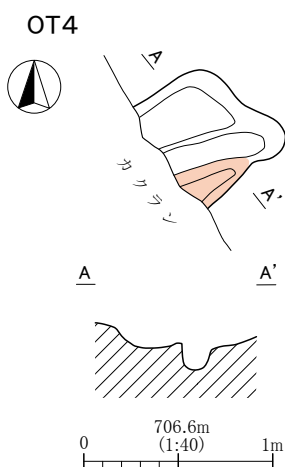
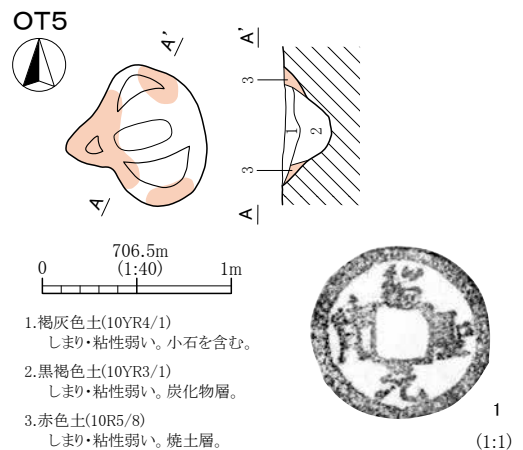
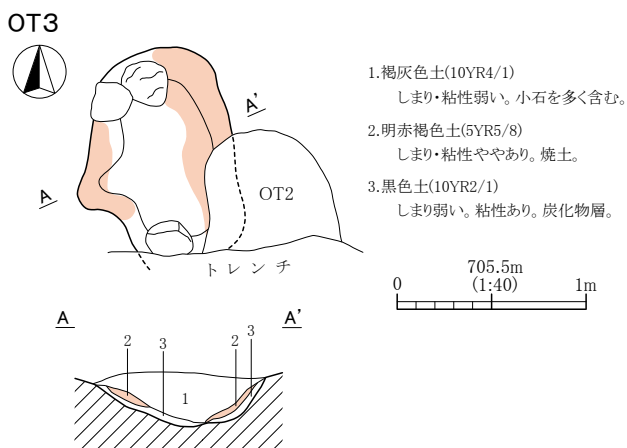
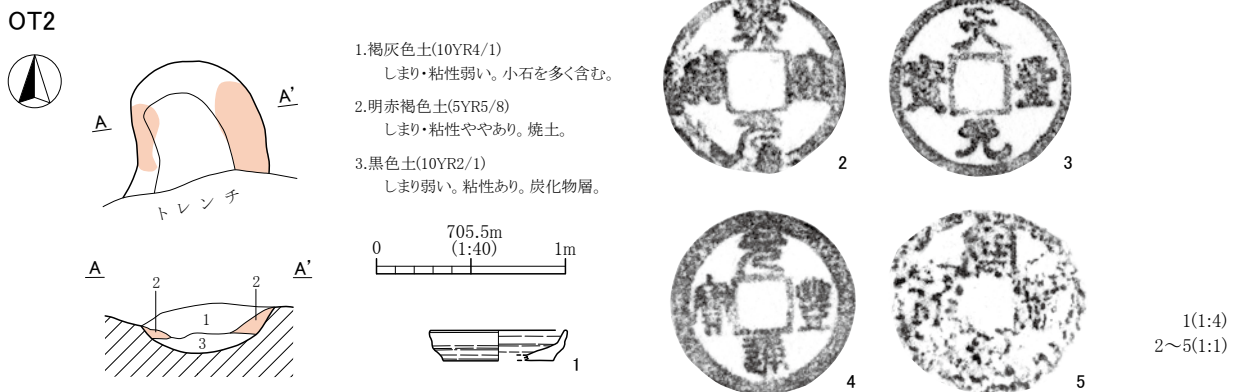
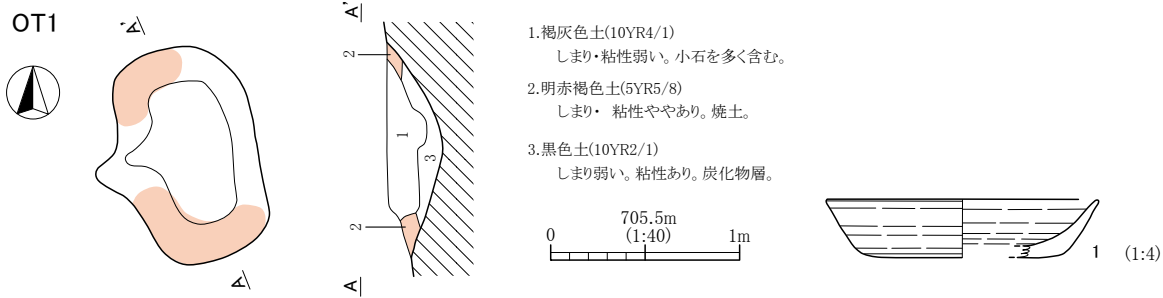

第151図 OT1~5・7・8号火葬墓及び出土遺物実測図

(8) OT8号火葬墓

本跡は調査 I 区の西端であるVI-U-17Grに位置する。形態は不整形である。推定で長軸方位はWを測る。規模は残存長軸長0.84m・短軸長0.48m、深さは0.12mを測る。壁は緩やかに立ち上がる。墓壙底面はほぼ平坦であった。鑑定の結果、埋葬された推定最小個体数は成人（女性1、性別不明1）が2個体と報告された。本跡からの出土遺物はなかった。

(9) OT9号土壙墓

本跡は調査 I 区の西端であるVI-U-17Grに位置する。形態は不整形である。本跡はほとんど火を受けておらず、焼土も検出されなかったことから「土壙墓」とした。規模は残存長軸長0.84m・短軸長0.62m、深さは0.19mを測る。壁は緩やかに立ち上がる。墓壙底面はほぼ平坦であった。鑑定の結果、埋葬された推定最小個体数は成人（性別不明）が1個体と報告された。本跡からの出土遺物は3点の北宋銭があった。2点を図示した。「皇宋通寶」は状態が悪く写真のみ掲載した。

(10) OT10号火葬墓

本跡は調査 I 区の西端であるVI-E-16Grに位置する。形態は楕円形を呈し、煙道部は明瞭ではなかった。長軸方位はN-58°-Wを測る。規模は長軸長1.44m・短軸長0.94m、深さは0.54mを測る。壁は緩やかに立ち上がる。墓壙底面は播鉢状を呈し、中央部が一段深く掘り込まれていた。また、底面には短辺に沿うように礫が二列に配されていた。鑑定の結果、埋葬された推定最小個体数は成人（女性1、性別不明1）が2個体、10代の子供が1個体、6才未満の幼児が1個体、合計4個体と報告された。

本跡からの出土遺物は6点の古銭を図示した。1は明銭、5は唐銭であり、その他は北宋銭であった。

(11) OT11号火葬墓

本跡は調査 I 区の西端であるVI-U-15Grに位置する。形態は煙道部付の長方形を呈する。長軸方位はN-24°-W、煙道部軸はN-68°-Eを測る。規模は長軸長0.88m・短軸長0.52m、深さは0.24mを測る。壁は緩やかに立ち上がる。墓壙底面は播鉢状を呈し、中央部が一段深く掘り込まれており、煙道部につながる。鑑定の結果、埋葬された推定最小個体数は20才前後成人（女性）が1個体と報告された。

本跡からの出土遺物は土師器甕・坏片があったがいずれも小片であった。図示した遺物は3点である。1～3は古銭で、1は金銭、残り2点は北宋銭である。

(12) OT12号火葬墓

本跡は調査 I 区の西端であるVI-U-15Grに位置する。形態は煙道部付の長方形を呈する。長軸方位はN、煙道部軸はWを測る。規模は長軸長1.16m・短軸長0.81m、深さは0.35mを測る。壁は緩やかに立ち上がる。墓壙底面は播鉢状を呈し、中央部が一段深く掘り込まれており、煙道部につながる。鑑定の結果、埋葬された推定最小個体数は成人（男性1、性別不明1）が2個体と報告された。

本跡からの出土遺物は土師器甕・坏片があったが小片であった。また古銭は4枚が出土したが、3枚は比熱による溶けで図示できたのは1の北宋銭だけである。

(13) OT13号火葬墓

本跡は調査 I 区の西端であるVI-U-16・17Grに位置する。形態は煙道部付の長方形を呈する。また、本跡は西側も一部煙道状に壁が張りだしている。長軸方位はN-11°-W、煙道部軸はN-78°-Eを測る。規模は長軸長1.28m・短軸長0.80m、深さは0.44mを測る。壁は緩やかに立ち上がる。墓壙底面は播鉢状を呈し、中央部が一段深く掘り込まれており、煙道部につながる。鑑定の結果、埋葬された推定最小個体数は成人（男性）が1個体である。



OT6

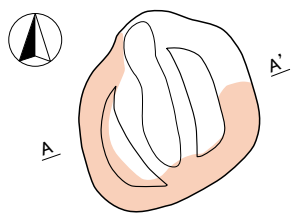

- 1. 褐灰色土(10YR4/1)  
しまり・粘性弱い。小石を多く含む。
- 2. 黒色土(10YR2/1)  
しまり・粘性弱い。炭化物を多く含む。
- 3. 明赤褐色土(2.5YR5/8)  
しまり・粘性弱い。よく焼けている。焼土層。

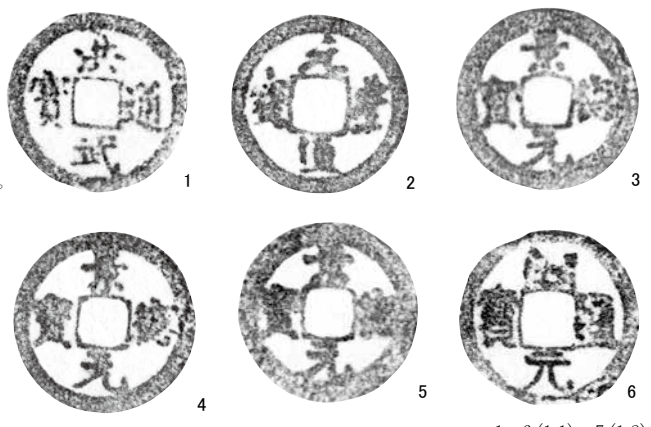
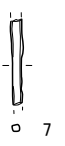
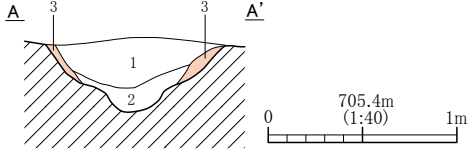

1~6 (1:1) 7 (1:2)

OT9

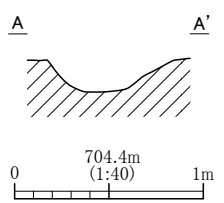
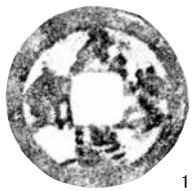
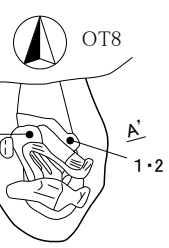

1・2(1:1)

OT11

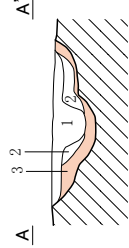
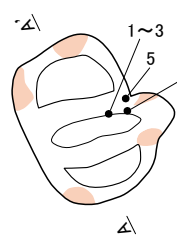

- 1. にぶい黄褐色土(10YR4/3)  
しまり・粘性弱い。小石を多く含む。
- 2. 黒色土(10YR2/1)  
しまり・粘性ややあり。炭化物を多く含む。
- 3. 明赤褐色土(2.5YR5/8)  
焼土層。

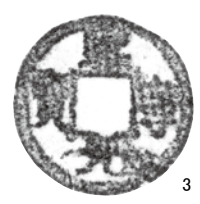
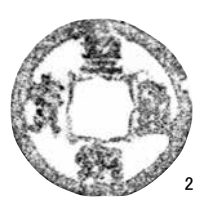
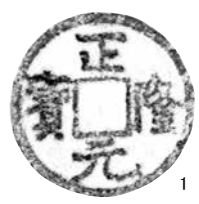

1~3(1:1)

OT10

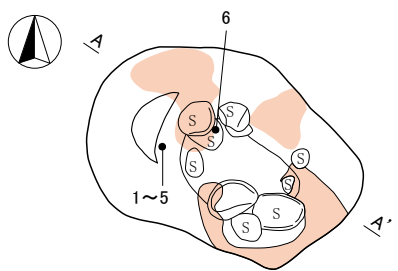

- 1. 褐灰色土(10YR4/1)  
しまり・粘性弱い。小石を多く含む。
- 2. 明赤褐色土(2.5YR5/8)  
しまり・粘性弱い。よく焼けた焼土層。
- 3. 黒色土(10YR2/1)  
しまり・粘性ややあり。炭化物層。炭と骨を多く含む。
- 4. 暗褐色土(10YR3/3)  
しまり弱く、粘性ややあり。炭化物と焼土粒子を多く含む。

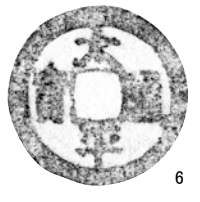
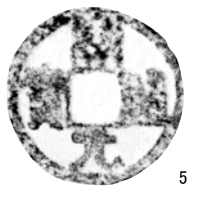
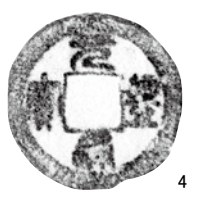
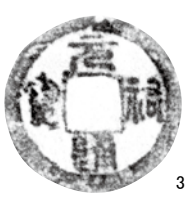
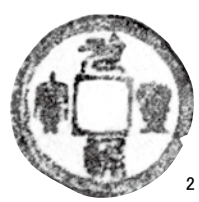
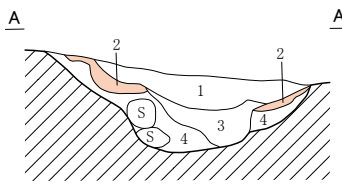

1~6 (1:1)

第152図 OT6・9~11号火葬墓・土壙墓及び出土遺物実測図

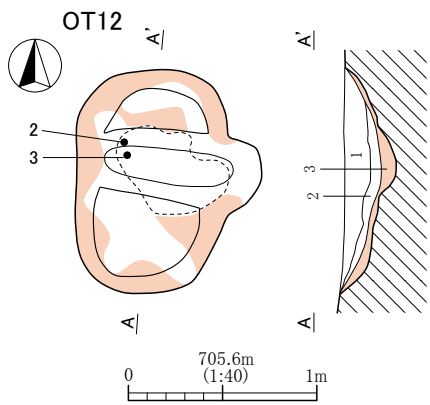

1. ぶい黄褐色土(10YR4/3)しまり・粘性弱い。小石を多く含む。
2. 黒色土(10YR2/1)しまり・粘性弱い。炭化物を多く含む。骨を含む。
3. 明赤褐色土(2.5YR5/8) 焼土層。

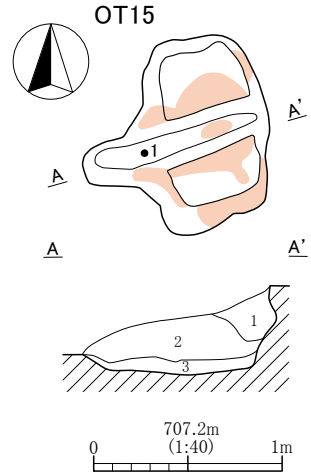
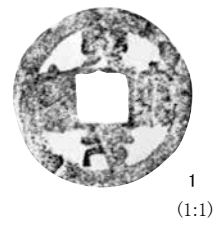

1. 褐色土(10YR4/4)しまり・粘性弱い。
2. 明黄褐色土(10YR6/6)しまり・粘性弱い。ローム土。
3. 黒色土(10YR2/1)しまり・粘性弱い。炭化物が多い。

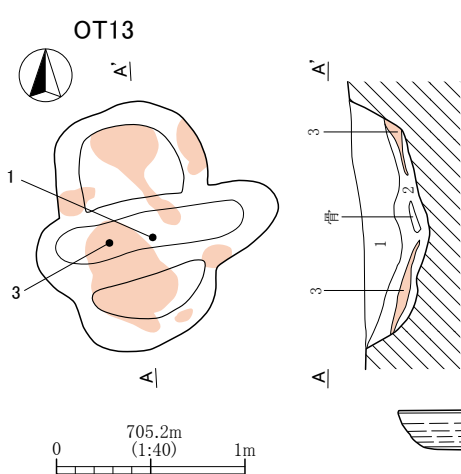

1. 褐灰色土(10YR4/1)しまり・粘性弱い。小石を多く含む。
2. 黒色土(10YR2/1)しまり・粘性あり。炭化物層。灰を含む。
3. 橙色土(2.5YR6/8) 焼土層。

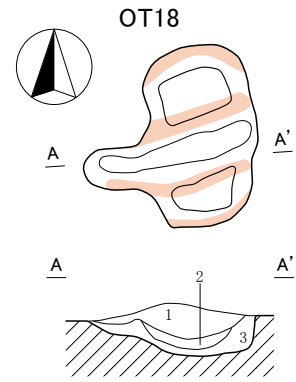
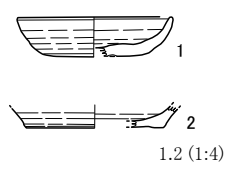

1. 灰黄褐色土(10YR4/2)しまり・粘性弱い。
2. 灰白色土(10YR7/1)しまり・粘性弱い。骨の層。
3. 黒色土(10YR2/1)しまりややあり。炭化物を多く含む。

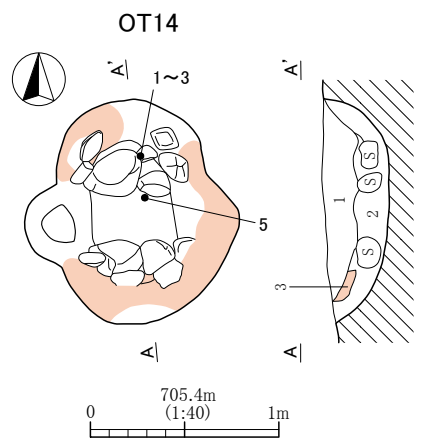
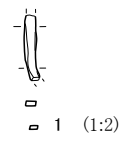

1. 褐灰色土(10YR4/1)しまり・粘性弱い。小石を多く含む。
2. 黒色土(10YR2/1)しまり・粘性あり。炭化物層。灰を含む。
3. 橙色土(2.5YR7/8) 焼土層。

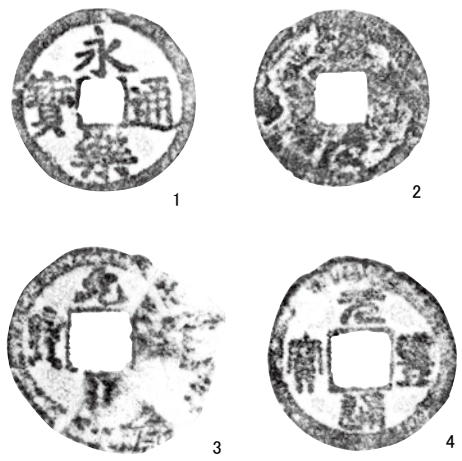

1~4 (1:1)

第153図 OT12~15・18号火葬墓及び出土遺物実測図

本跡からの出土遺物はカワラケがあり2点を図示した。1はほぼ完形であり、2点とも胎土はよく精錬されているが、2の方が焼成は硬質である。いずれも在地産と考えられる。

#### (14) OT14号火葬墓

本跡は調査Ⅰ区の西端であるⅥーウー16Grに位置する。形態は煙道部付の楕円形を呈する。長軸方位はN-8°-W、煙道部軸はN-97°-Wを測る。規模は長軸長1.18m・短軸長0.78m、深さは0.35mを測る。壁は緩やかに立ち上がる。墓壙底面は播鉢状を呈し、中央部が一段深く掘り込まれており、煙道部につながる。この掘り込みに沿うように拳大から人頭大の礫が二列に配置されていた。鑑定の結果、埋葬された推定最小個体数は成人（男性1、性別不明1）が2個体と報告された。

本跡からの出土遺物は土師器甕片があったがいずれも小片であった。図示した遺物は4点である。1～4は古銭で、1は「永楽通寶」、4は「元豊通寶」、3は「元〇〇寶」であるが、2は判読不明である。

#### (15) OT15号火葬墓

本跡は調査Ⅲ区の南側であるⅢーエ・オー16Grに位置する。形態は煙道部付の長方形を呈する。長軸方位はN-11°-W、煙道部軸はN-100°-Wを測る。規模は長軸長1.04m・短軸長0.66m、深さは0.47mを測る。壁はほぼ垂直に立ち上がる。墓壙底面はほぼ平坦で、中央部が一段深く掘り込まれており、煙道部につながる。鑑定の結果、埋葬された推定最小個体数は成人30代後半（男性1）が1個体と報告された。

本跡からの出土遺物は古銭があったが比熱による溶解・付着で判読不明であり、写真のみの提示に止まっている。

#### (16) OT16号火葬墓

本跡は調査Ⅲ区の南側であるⅢーオー14Grに位置する。形態は煙道部付の長方形を呈する。長軸方位はN-6°-W、煙道部軸はN-95°-Wを測る。規模は長軸長1.12m・短軸長0.80m、深さは0.46mを測る。壁はほぼ垂直に立ち上がる。墓壙底面はほぼ平坦で、中央部が一段深く掘り込まれており、煙道部につながる。鑑定の結果、埋葬された推定最小個体数は成人（男性の可能性）が1個体と報告された。

本跡からの出土遺物は古銭6点を図示した。1～3と6は北宋銭、4と5は明銭である。いずれの古銭も比熱して湾曲等していた。

#### (17) OT17号火葬墓

本跡は調査Ⅲ区の南側であるⅢーオ・カー16・17Grに位置する。形態は楕円形を呈する。長軸方位はN-78°-Wを測る。規模は長軸長1.04m・短軸長0.80m、深さは0.16mを測る。壁は緩やかに立ち上がる。墓壙底面はほぼ平坦であった。本跡は人骨の出土量が非常に少なかったが、他の火葬墓に比べ炭化材が多く依存していた。鑑定の結果、埋葬された推定最小個体数は成人（性別不明）が1個体と報告された。

本跡からの出土遺物は5点を図示した。1はカワラケで完形である。底部回転糸切り離しであり、時期は17世紀代と考えられる。2～5は古銭である。4と5は北宋銭、2と3は明銭である。3の「洪武通寶」は背面に「浙」の文字がある。

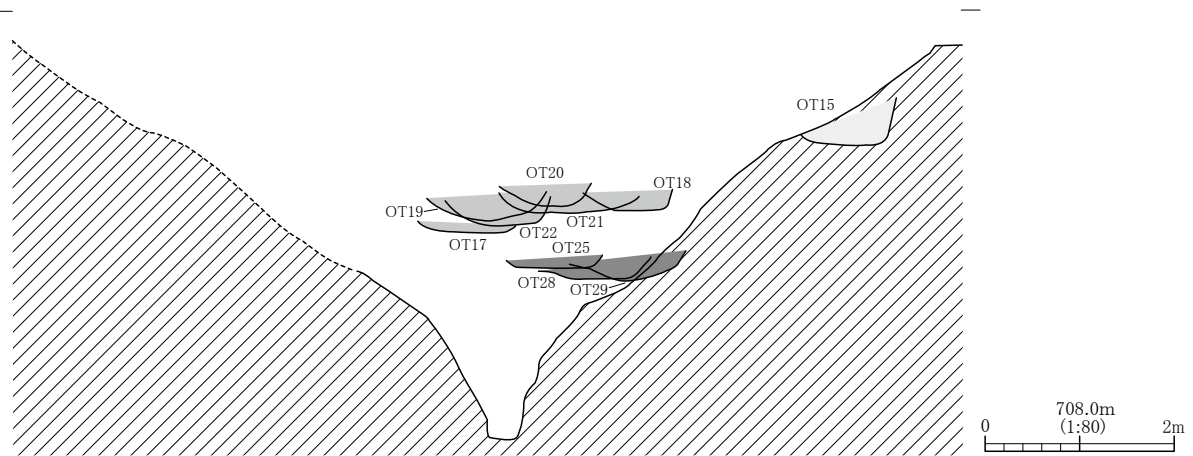
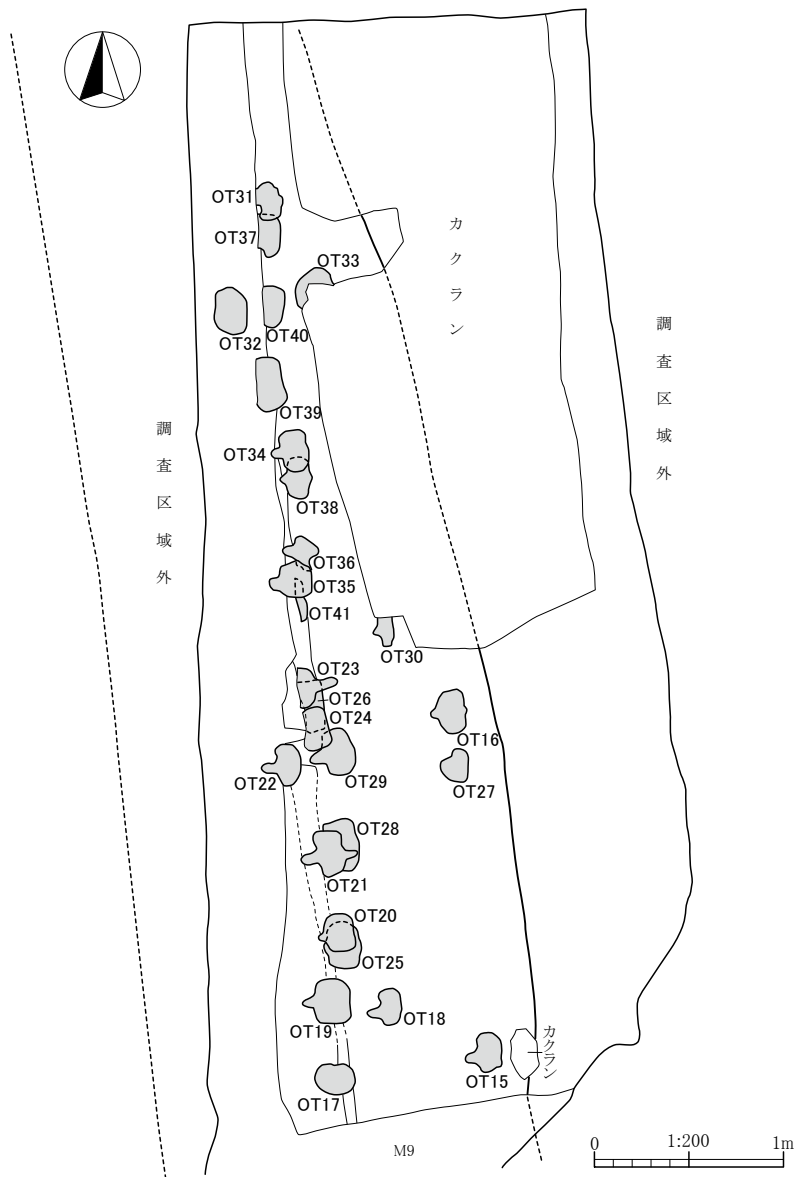

第154図 Ⅲ区火葬墓・土壙墓位置図

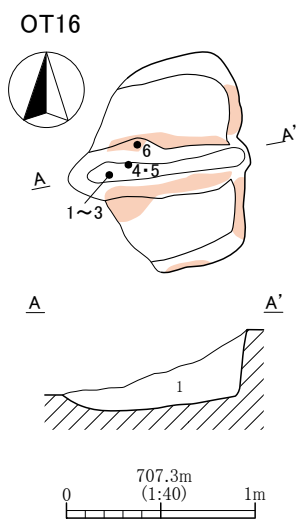

1.黄褐色土(10YR5/6) しまり・粘性弱い、 焼土粒子と炭化物を含む。

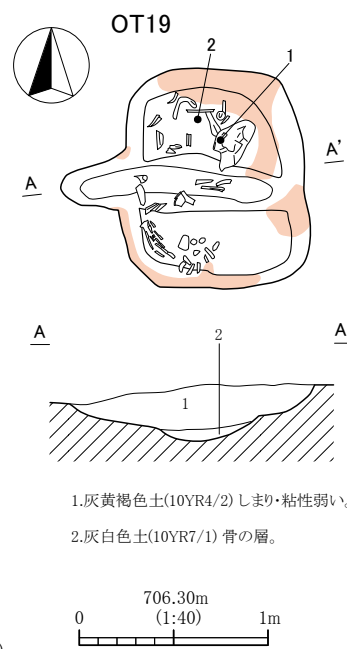
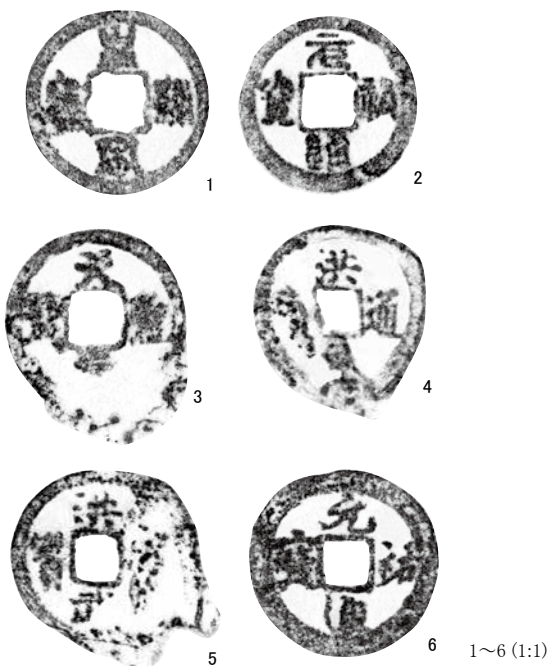

1.灰黄褐色土(10YR4/2)しまり・粘性弱い。  
2.灰白色土(10YR7/1)骨の層。

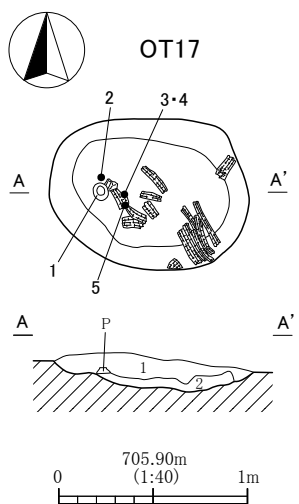
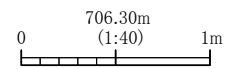

1.灰黄褐色土(10YR4/2)しまり・粘性弱い。 小石を多く含む。  
2.黒色土(10YR2/1)しまり弱い。 炭化物を多く含む。

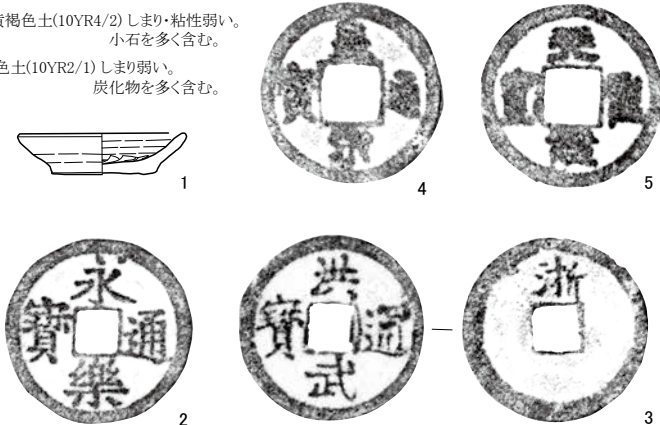

1 (1:4)  
2~5 (1:1)

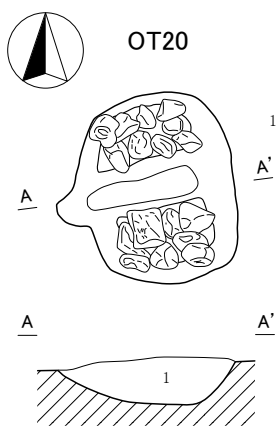

1.黒色土(10YR2/1)炭化物を多く含む。 燃え残りの材木あり。

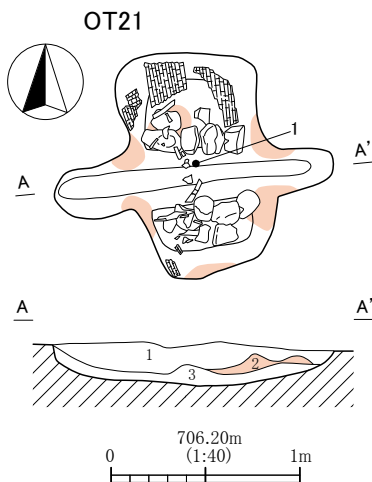
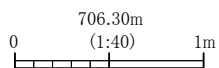

1.灰黄褐色土(10YR4/2) しまりややあり。粘性弱い。  
2.明赤褐色土(2.5YR5/8) しまり・粘性弱い。焼土層。 ぼそぼそしている。  
3.黒色土(10YR2/1) 炭化物を多く含む。骨を含む。



1 (1:1)

第155図 OT16・17・19~21号火葬墓及び出土遺物実測図



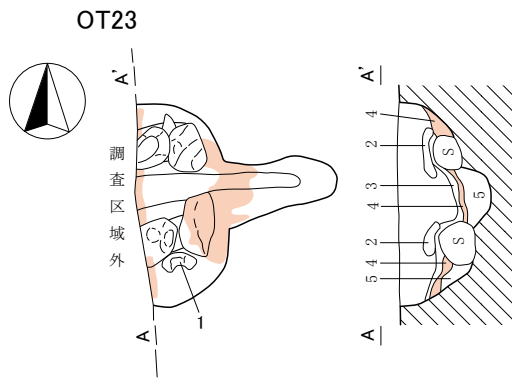
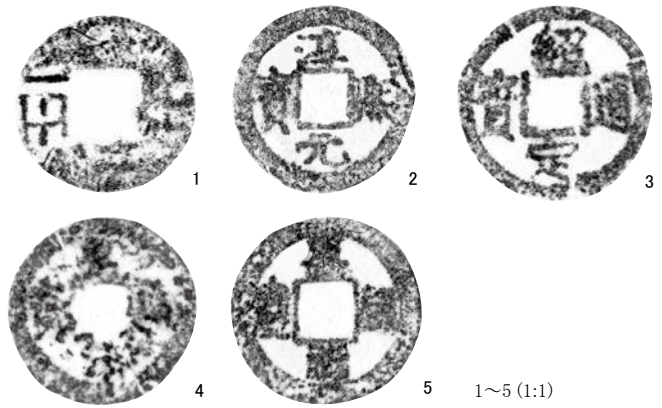
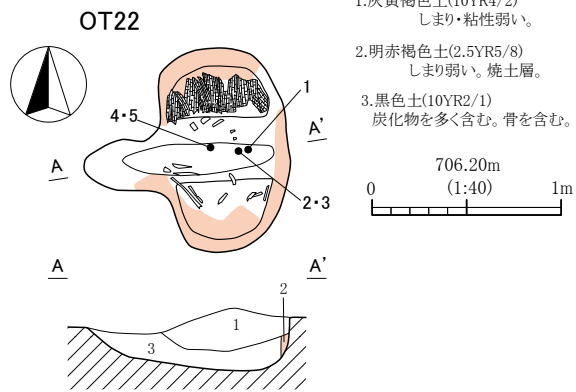

1. 灰黄褐色土(10YR4/2) しまり・粘性弱い。
2. にぶい黄橙色土(10YR7/4) しまり・粘性弱い。ローム土。
3. 黒褐色土(10YR3/1) しまり・粘性弱い。炭化物を少量含む。骨を多く含む。
4. 明赤褐色土(2.5YR5/8) 焼土層。
5. 黒色土(10YR2/1) 炭化物を多く含む。

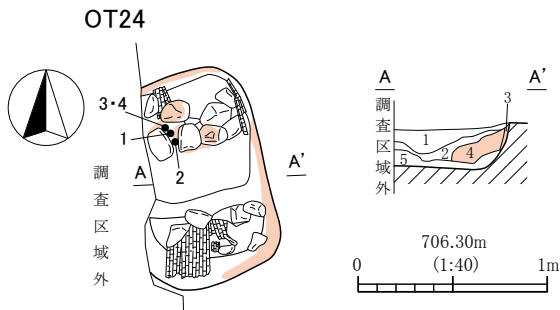
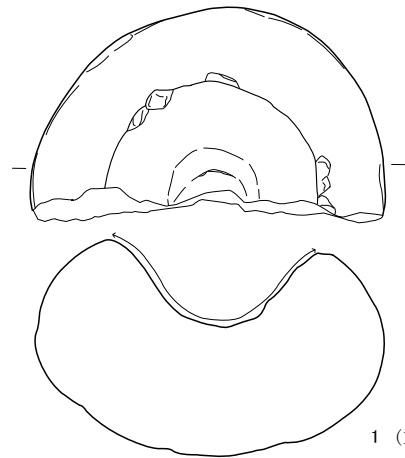

1. 灰黄褐色土(10YR4/2) しまり・粘性弱い。
2. 灰白色土(10YR7/1) しまり・粘性弱い。灰層骨を多く含む。
3. 明赤褐色土(2.5YR5/8) しまり・粘性弱い。焼土層。
4. 明赤褐色土(2.5YR5/6) しまり・粘性弱い。黒色土混入。焼土層。
5. 黒色土(10YR2/1) しまり・粘性弱い。炭化物を多く含む。

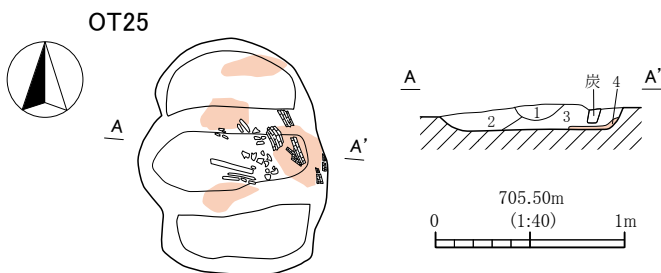
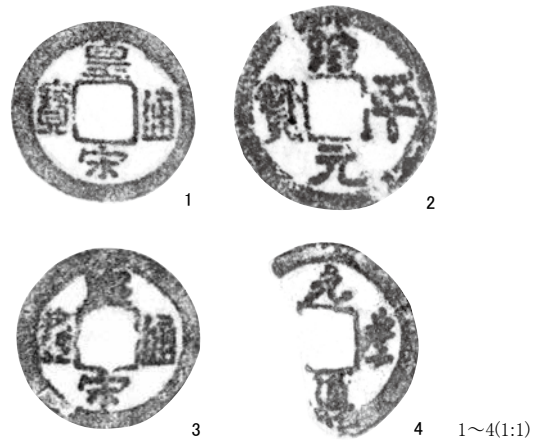

1. 灰黄褐色土(10YR4/2) しまり・粘性弱い。
2. 明黄褐色土(10YR6/6) しまり・粘性弱い。小石を多く含む。
3. 黒色土(10YR2/1) しまり弱い。炭化物を多く含む。
4. 明赤褐色土(2.5YR5/8) 焼土層。

第156図 OT22~25号火葬墓及び出土遺物実測図

(18) OT18号火葬墓

本跡は調査Ⅲ区の南側であるⅢ-オ-16Grに位置する。形態は煙道部付の長方形を呈する。長軸方位はN-8°-W、煙道部軸はN-97°-Wを測る。規模は長軸長0.96m・短軸長0.56m、深さは0.28mを測る。壁はほぼ垂直に立ち上がる。墓壙底面はほぼ平坦で、中央部が一段深く掘り込まれており、煙道部につながる。鑑定の結果、埋葬された推定最小個体数は成人（男性の可能性2）が2個体と報告された。

本跡からの出土遺物は図示した不明の鉄製品と須恵器坏片、土師器甕片があったがいずれも小片で図示できなかった。

(19) OT19号火葬墓

本跡は調査Ⅲ区の南側であるⅢ-オ・カー16Grに位置する。形態は煙道部付の長方形を呈する。長軸方位はN、煙道部軸はWを測る。規模は長軸長1.16m・短軸長0.96m、深さは0.30mを測る。壁はなだらかに立ち上がる。墓壙底面はほぼ平坦で、中央部が一段深く掘り込まれており、煙道部につながる。鑑定の結果、埋葬された推定最小個体数は成人（性別不明2）が2個体、6歳未満の幼児が1個体、合計3個体と報告された。

本跡からの出土遺物は土師器甕片と溶けた古銭2点があったがいずれも小片で図示できなかった。

(20) OT20号火葬墓

本跡は調査Ⅲ区の南側であるⅢ-オ・カー15・16Grに位置する。形態は煙道部付の長方形を呈する。長軸方位はN-8°-W、煙道部軸はN-97°-Wを測る。規模は長軸長1.00m・短軸長0.82m、深さは0.24mを測る。壁はなだらかに立ち上がる。墓壙底面はほぼ平坦で、平坦部には比熱した人頭大の礫が敷きならべられていた。中央部は一段深く掘り込まれており、煙道部につながる。鑑定の結果、埋葬された推定最小個体数は成人（男性の可能性）が1個体と報告された。

本跡からの出土遺物は土師器坏片があったがいずれも小片で図示できなかった。

(21) OT21号火葬墓

本跡は調査Ⅲ区の南側であるⅢ-オ・カー15Grに位置する。形態は両側に煙道部付の長方形を呈する。長軸方位はN-4°-W、煙道部軸はN-95°-Wを測る。規模は長軸長1.18m・短軸長0.76m、深さは0.24mを測る。壁はなだらかに立ち上がる。墓壙底面はほぼ平坦で、平坦部には比熱した小ぶりの礫が敷きならべられていた。また、本跡は炭化材が多く残存していた。中央部は一段深く掘り込まれており、煙道部につながる。鑑定の結果、埋葬された推定最小個体数は成人（男性1、性別不明1）が2個体と報告された。

本跡からの出土遺物は明銭1枚があったのみである。

(22) OT22号火葬墓

本跡は調査Ⅲ区の南側であるⅢ-カー14・15Grに位置する。形態は煙道部付の長方形を呈する。長軸方位はN-4°-W、煙道部軸はN-93°-Wを測る。規模は長軸長1.08m・短軸長0.68m、深さは0.33mを測る。壁はほぼ垂直に立ち上がる。墓壙底面はほぼ平坦で、平坦部には炭化材が多く残存していた。中央部は一段深く掘り込まれており、煙道部につながる。鑑定の結果、埋葬された推定最小個体数は成人（性別不明1）が1個体と報告された。

本跡からの出土遺物は5枚の古銭を図示した。1は前漢の「四銖半兩」と考えられる。2と3は南宋銭、4と5はいずれも判読不明である。また、5は比熱により溶着しており枚数は2枚である。

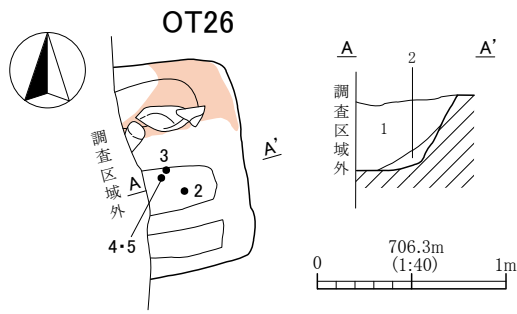

1. 灰黄褐色土(10YR5/2) しまり・粘性弱い。
2. 灰白色土(10YR7/1) しまり・粘性弱い、灰と骨を含む。

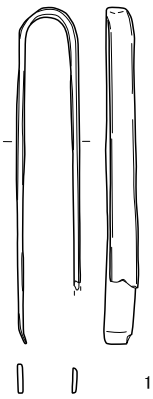

1 (1:2)

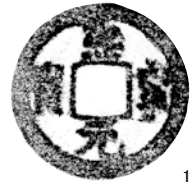
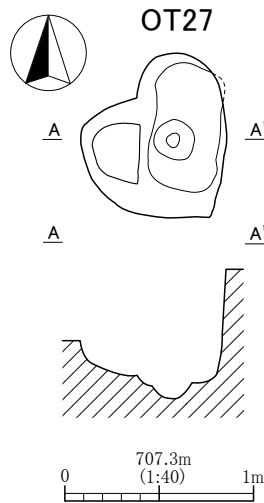

1 (1:1)

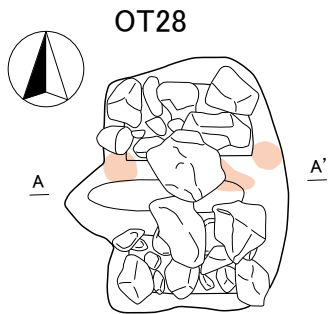

1. 灰黄褐色土(10YR5/2) しまり・粘性弱い。
2. 黒色土(10YR2/1) しまり・粘性あり。炭化物と骨の層。
3. 明赤褐色土(2.5YR5/8) しまり・粘性弱い、焼土層。

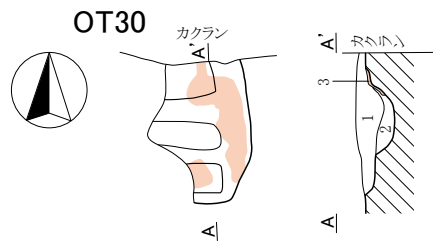
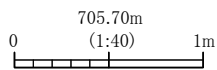

1. 灰黄褐色土(10YR5/2) しまり・粘性弱い。
2. 褐灰色土(10YR6/1) しまり・粘性弱い。骨を含む。
3. 明赤褐色土(2.5YR5/8) 焼土層。

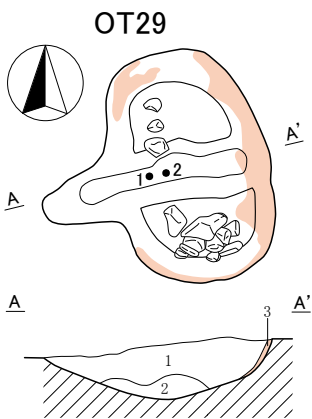
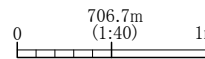

1. 褐色土(10YR4/4) しまり・粘性弱い。軽石を多く含む。
2. 暗褐色土(10YR3/4) しまり・粘性弱い。灰層を多く含む。
3. 明赤褐色土(2.5YR5/8) 焼土層。

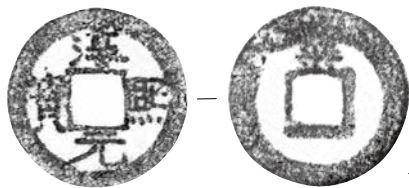

1



1.2 (1:1)

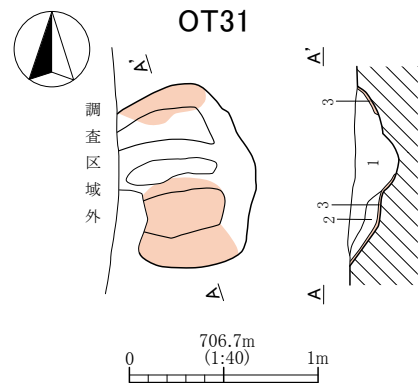

1. 灰黄褐色土(10YR5/2) しまり・粘性弱い。
2. 褐灰色土(10YR6/1) しまり・粘性弱い。灰と骨層。
3. 明赤褐色土(2.5YR5/8) 焼土層。

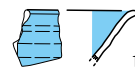

1 (1:4)

第157図 OT26~31号火葬墓・土壙墓及び出土遺物実測図

(23) OT23号火葬墓

本跡は調査Ⅲ区の南側であるⅢ-カー14Grに位置する。形態は煙道部付の長方形を呈する。長軸方位はN-3°-W、煙道部軸はN-87°-Eを測る。規模は長軸長1.06m・検出短軸長0.48m、深さは0.39mを測る。壁はほぼ垂直に立ち上がる。墓壙底面はほぼ平坦で、平坦部には人頭大礫が配置されていた。中央部は一段深く掘り込まれており、煙道部につながる。鑑定の結果、埋葬された推定最小個体数は成人（性別不明1）が1個体と報告された。

本跡からの出土遺物は図示した搗臼が1点と写真掲載した古銭片があった。

(24) OT24号火葬墓

本跡は調査Ⅲ区の南側であるⅢ-カー14Grに位置する。形態は長方形を呈する。煙道部は調査区外と考えられる。長軸方位はN-11°-Wを測る。規模は長軸長1.12m・検出短軸長0.60m、深さは0.23mを測る。壁はほぼ垂直に立ち上がる。墓壙底面はほぼ平坦で、平坦部には人頭大礫が配置されていた。鑑定の結果、埋葬された推定最小個体数は成人（女性の可能性）が1個体と報告された。

本跡からの出土遺物は4枚の古銭を図示した。いずれも北宋銭である。また、本跡からは2点の比熱により変形した古銭を写真掲載した。

(25) OT25号火葬墓

本跡は調査Ⅲ区の南側であるⅢ-オ・カー15・16Grに位置する。形態は短い煙道部が付く長方形を呈する。長軸方位はN、煙道部軸はWを測る。規模は長軸長1.24m・短軸長0.87m、深さは0.18mを測る。壁は緩やかに立ち上がる。墓壙底面はほぼ平坦で、中央部は一段深く掘り込まれており、煙道部につながる。鑑定の結果、埋葬された推定最小個体数は成人（女性）が1個体と報告された。

本跡からの出土遺物は炭化材と焼骨のみであった。

(26) OT26号火葬墓

本跡は調査Ⅲ区の南側であるⅢ-カー14Grに位置する。形態は長方形を呈する。煙道部は調査区域外に存在すると考えられる。長軸方位はN-7°-Wを測る。規模は長軸長1.12m・検出短軸長0.54m、深さは0.40mを測る。壁はほぼ垂直に立ち上がる。墓壙底面はほぼ平坦で、平坦部には一部に人頭大礫が配置されていた。中央部は一段深く掘り込まれており、煙道部につながると考えられる。鑑定の結果、埋葬された推定最小個体数は成人（男性2、性別不明1）が3個体で、そのうち1個体は熟年段階に達していた可能性が高いと報告された。

本跡からの出土遺物は図示した鑷子と考えられる鉄製品が1点と、写真掲載した溶けた古銭4点があった。古銭の一枚は「永楽通寶」と判読できる。

(27) OT27号土壙墓

本跡は調査Ⅲ区の中央であるⅢ-オ-14Grに位置する。形態は不整形を呈する。本跡からは骨や炭化材が出土しておらず、土壙墓とするには躊躇するが、古銭の出土や検出位置から今回は土壙墓として報告する。また、西側の壁はM9号溝状遺構覆土と認識ができず掘り下げてしまっている。長軸方位はNを測る。規模は長軸長0.88m・短軸長0.76m、深さは0.69mを測る。壁はほぼ垂直に立ち上がる。墓壙底面はピット状の掘り窪みがある。

本跡からの出土遺物は図示した北宋銭が1点あったのみである。

(28) OT28号火葬墓

本跡は調査Ⅲ区の中央であるⅢ-オ・カー15Grに位置する。形態は煙道部付の長方形を呈する。長軸方位はN、煙道部軸方位はWを測る。規模は長軸長1.32m・短軸長1.00m、深さは0.25mを測る。壁は緩やかに立ち上がる。墓壙底面はほぼ平坦で、平坦部には人頭大礫が配置されていた。中央部は

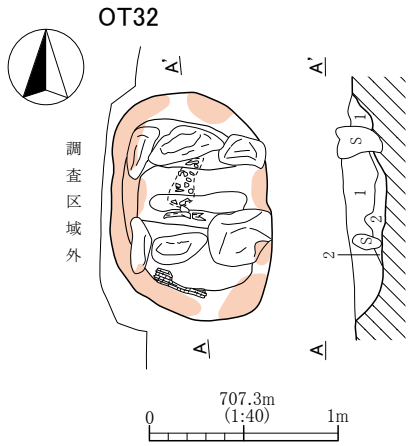

1. 灰黄褐色土(10YR5/2) しまり・粘性弱い。
2. 褐灰色土(10YR6/1) しまり・粘性弱い。骨層。

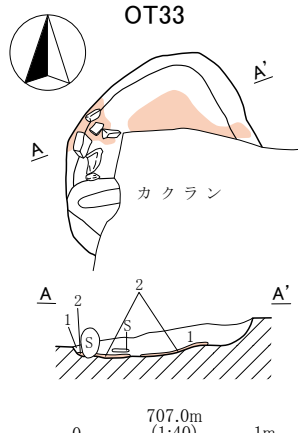

1. 灰黄褐色土(10YR5/2) しまり・粘性弱い。
2. 明赤褐色土(2.5YR5/8) 焼土層。

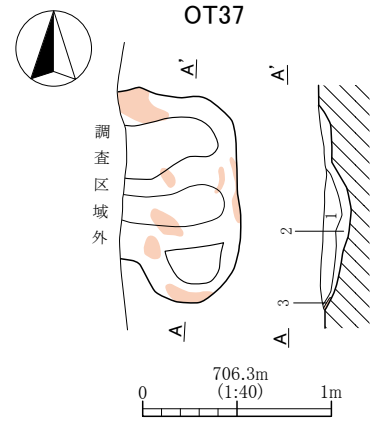

1. 灰黄褐色土(10YR5/2) しまり・粘性弱い。
2. 褐灰色土(10YR5/1) しまり・粘性弱い。灰と骨を多く含む。
3. 明赤褐色土(2.5YR5/8) 焼土層。

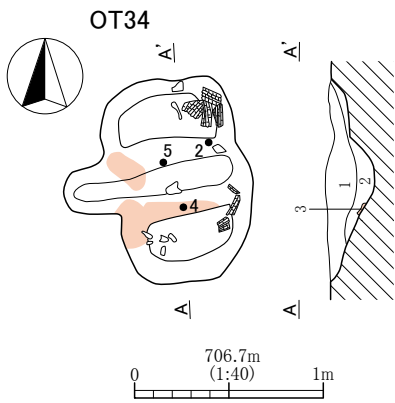

1. 灰黄褐色土(10YR5/2) しまり・粘性弱い。
2. 褐灰色土(10YR6/1) しまり・粘性弱い。骨を含む。
3. 明赤褐色土(2.5YR5/8) 焼土層。

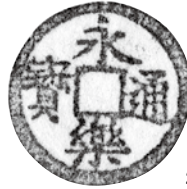
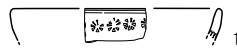

1 (1:4)  
2.3 (1:1)

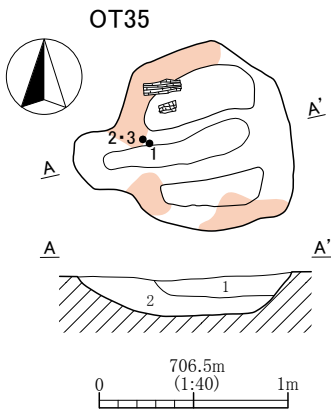

1. にぶい黄褐色土(10YR4/3) しまり・粘性弱い。
2. 褐灰色土(10YR6/1) しまり・粘性弱い。灰と骨を多く含む。

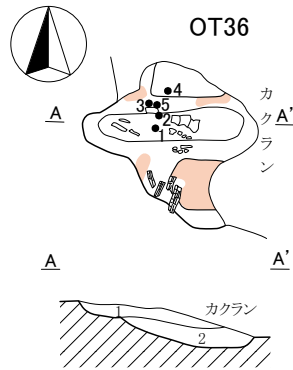
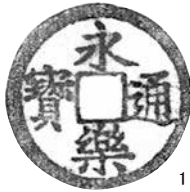

1. 灰黄褐色土(10YR4/2) しまり・粘性弱い。
2. 褐灰色土(10YR5/1) しまり・粘性弱い。灰と骨を多く含む。

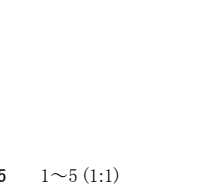

1~3 (1:1)

3

4

5

1~5 (1:1)

第158図 OT32~37号火葬墓及び出土遺物実測図



一段深く掘り込まれており、煙道部につながると考えられる。また、本跡は遺構確認時に墓壙上から人頭大の自然礫が置かれたように検出されたが、顕著な盛り土は確認できなかった。鑑定の結果、埋葬された推定最小個体数は成人(性別不明)が1個体であると報告された。

本跡からの出土遺物は炭化材と焼骨しかなかった。

#### (29) OT29号火葬墓

本跡は調査Ⅲ区の中央であるⅢ-オ・カー14Grに位置する。形態は煙道部付の楕円形を呈する。長軸方位はN-15°-W、煙道部軸方位はN-106°-Wを測る。規模は長軸長1.24m・短軸長0.83m、深さは0.33mを測る。壁は緩やかに立ち上がる。墓壙底面はほぼ平坦で、平坦部には拳大から人頭大礫が検出されていた。中央部は一段深く掘り込まれており、煙道部につながる。鑑定の結果、埋葬された推定最小個体数は成人(女性の可能性)が1個体であると報告された。

本跡からの出土遺物は北宋銭2枚を図示した。

#### (30) OT30号火葬墓

本跡は調査Ⅲ区の中央であるⅢ-オ-13・14Grに位置する。形態は短い煙道部付の長方形を呈する。長軸方位はN-3°-Wを測る。規模は残存長軸長0.76m・短軸長0.52m、深さは0.26mを測る。壁は緩やかに立ち上がる。墓壙底面はほぼ平坦で、中央部は一段深く掘り込まれており、煙道部につながると考えられる。鑑定の結果、埋葬された推定最小個体数は成人(男性の可能性)が1個体であると報告された。

本跡からの出土遺物は焼骨しかなかった。

#### (31) OT31号火葬墓

本跡は調査Ⅲ区の北であるⅢ-カー11Grに位置する。形態は短い煙道部付の長方形を呈すると考えられる。長軸方位はN-7°-Wを測る。規模は残存長軸長0.96m・検出短軸長0.72m、深さは0.25mを測る。壁は緩やかに立ち上がる。墓壙底面はほぼ平坦で、中央部は一段深く掘り込まれており、煙道部につながると考えられる。鑑定の結果、埋葬された推定最小個体数は成人(女性の可能性)が1個体であると報告された。

本跡からの出土遺物は青磁碗片を1点図示した。

#### (32) OT32号火葬墓

本跡は調査Ⅲ区の北であるⅢ-カー11・12Grに位置する。形態は楕円形を呈する。長軸方位はNを測る。規模は長軸長1.20m・短軸長0.88m、深さは0.17mを測る。壁は緩やかに立ち上がる。墓壙底面はほぼ平坦で、大型の礫が3点1組が2列に配置されていた。中央部は一段深く掘り込まれていた。鑑定の結果、埋葬された推定最小個体数は成人(性別不明)が1個体であると報告された。

本跡からの出土遺物は土師器坏片が出土したが小片で図示できなかった。

#### (33) OT33号火葬墓

本跡は調査Ⅲ区の北であるⅢ-カー11Grに位置する。形態は不整形である。規模は残存長軸長0.40m、深さは0.46mを測る。墓壙底面はほぼ平坦であった。鑑定の結果、埋葬された推定最小個体数は成人(女性の可能性)が1個体であると報告された。出土遺物はなかった。

#### (34) OT34号火葬墓

本跡は調査Ⅲ区の北側であるⅢ-カー12Grに位置する。形態は煙道部付の長方形を呈する。長軸方位はN-6°-W、煙道部軸はN-96°-Wを測る。規模は長軸長1.08m・短軸長0.76m、深さは0.25mを測る。壁は緩やかに立ち上がる。墓壙底面はほぼ平坦で、中央部は一段深く掘り込まれてお

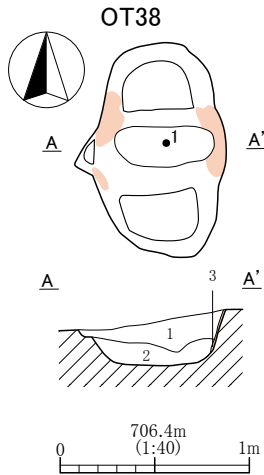

1. 灰黄褐色土(10YR6/2) しまり・粘性弱い。
2. 黒色土(10YR2/1) 炭化物を多く含む。燃え残りの炭層、骨を上面に含む。
3. 明赤褐色土(2.5YR5/8) 焼土層。

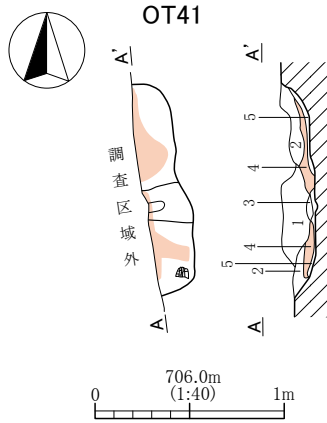
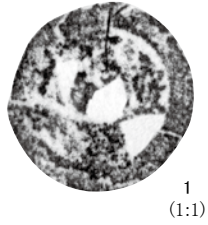

1. 灰黄褐色土(10YR4/2) しまり・粘性弱い。軽石ブロックを含む。流れ込んだ砂が堆積。
2. 灰黄褐色土(10YR4/2) しまり・粘性弱い。
3. 褐灰色土(10YR6/1) しまり・粘性弱い。灰と骨を含む。
4. 橙色土(2.5YR6/8) しまり・粘性弱い。炭化物を含む。焼土層。
5. 暗赤褐色土(2.5YR3/3) しまり・粘性弱い。地山の焼けた土。

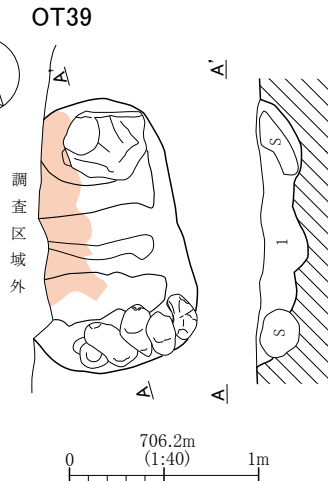

1. 灰黄褐色土(10YR5/2) しまり・粘性弱い。砂層に近い。

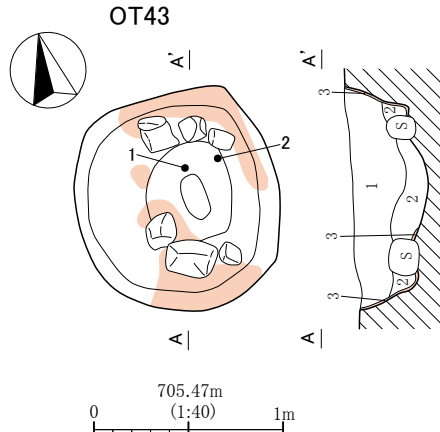

1. にぶい黄褐色土(10YR4/3) しまり・粘性弱い。小石を多量に含む。
2. 黒色土(10YR2/1) しまり・粘性あり。焼土と炭化物層であるが、炭化物が主体。
3. 橙色土(2.5YR6/8) 焼土層。

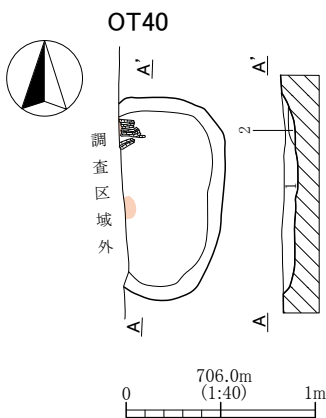
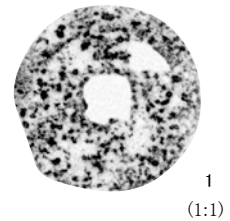

1. 灰黄褐色土(10YR5/2) しまり・粘性弱い。焼土粒子を含む。
2. 黒色土(10YR2/1) しまり弱い、粘性あり。炭化物を多く含む。

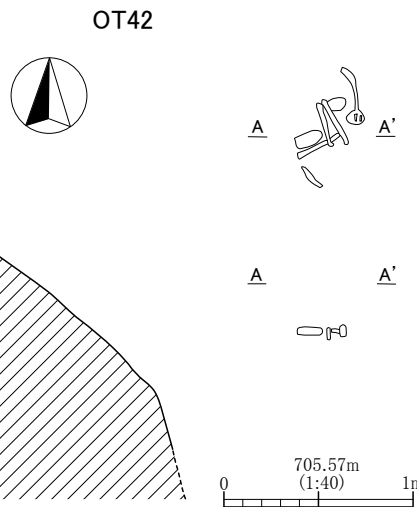

第 159 図 OT38 ~ 43 号火葬墓・土壙墓及び出土遺物実測図

り、煙道部につながる。鑑定の結果、埋葬された推定最小個体数は成人(性別不明)が1個体と報告された。本跡からの出土遺物は3点を図示した。1はスタンプ文が押された香炉である。2は明銭、3は北宋銭である。また、写真のみで2点の古銭を掲載した。

#### (35) OT35号火葬墓

本跡は調査Ⅲ区の北側であるⅢ-カー13Grに位置する。形態は煙道部付の楕円形を呈する。長軸方位はN-13°-W、煙道部軸はN-103°-Wを測る。規模は長軸長0.98m・短軸長0.90m、深さは0.26mを測る。壁は緩やかに立ち上がる。墓壙底面はほぼ平坦で、中央部は一段深く掘り込まれており、煙道部につながる。鑑定の結果、埋葬された推定最小個体数は成人(性別不明)が1個体と報告された。本跡からの出土遺物は3点を図示した。1と2は明銭、3は北宋銭である。

#### (36) OT36号火葬墓

本跡は調査Ⅲ区の北側であるⅢ-カー13Grに位置する。北側と東側がカクランにより削平されている。形態は煙道部付の長方形を呈する。長軸方位はN、煙道部軸はWを測る。規模は残存長軸長0.84m・残存短軸長0.68m、深さは0.28mを測る。壁は緩やかに立ち上がる。墓壙底面はほぼ平坦で、中央部は一段深く掘り込まれており、煙道部につながる。鑑定の結果、埋葬された推定最小個体数は成人(性別不明)が1個体と報告された。本跡からの出土遺物は5点の古銭を図示した。1と3は明銭、2と5は北宋銭、4は唐銭である。

#### (37) OT37号火葬墓

本跡は調査Ⅲ区の北側であるⅢ-カー11Grに位置する。西側は調査区域外となる。形態は煙道部付の長方形を呈すると考えられ、煙道部は調査区域外となる。長軸方位はNを測る。規模は長軸長1.08m・検出短軸長0.60m、深さは0.19mを測る。壁は緩やかに立ち上がる。墓壙底面はほぼ平坦で、中央部は一段深く掘り込まれており、煙道部につながる。鑑定の結果、埋葬された推定最小個体数は成人(女性の可能性)が1個体と報告された。

本跡からの出土遺物は須恵器甕片、土師器甕・坏片が出土したがいずれも小片で図示できなかった。

#### (38) OT38号火葬墓

本跡は調査Ⅲ区の北側であるⅢ-カー12・13Grに位置する。形態は煙道部付の長方形を呈する。長軸方位はN、煙道部軸方位はWを測る。規模は長軸長1.08m・短軸長0.70m、深さは0.29mを測る。壁はやや急激に立ち上がる。墓壙底面はほぼ平坦で、中央部は一段深く掘り込まれており、煙道部につながる。鑑定の結果、埋葬された推定最小個体数は成人(女性の可能性)が1個体と報告された。

本跡からの出土遺物は判読不明な古銭が1点ある。

#### (39) OT39号火葬墓

本跡は調査Ⅲ区の北側であるⅢ-カー12Grに位置する。形態は長方形を呈する。煙道部は調査区域外側にあると考えられる。長軸方位はN-10°-Wを測る。規模は長軸長1.42m・検出短軸長0.74m、深さは0.29mを測る。壁は緩やかに立ち上がる。墓壙底面はほぼ平坦で、平坦部には大型の自然礫が並べられていた。中央部は一段深く掘り込まれており、煙道部につながる。鑑定の結果、埋葬された推定最小個体数は成人(女性の可能性)が1個体と報告された。

本跡からの出土遺物は焼骨と炭化物があったのみである。

#### (40) OT40号火葬墓

本跡は調査Ⅲ区の北側であるⅢ-カー11Grに位置する。西側は調査区域外となる。形態は楕円形を呈すると考えられる。長軸方位はNを測る。規模は長軸長1.07m・検出短軸長0.52m、深さは0.12m

を測る。壁は緩やかに立ち上がる。墓壇底面はほぼ平坦であった。鑑定の結果、埋葬された推定最小個体数は成人（性別不明）が1個体と報告された。本跡からの出土遺物は火葬骨が少量のみであった。

(41) OT41号火葬墓

本跡は調査Ⅲ区の北側であるⅢーカー13Grに位置する。西側は調査区域外となる。形態は長方形を呈すると考えられる。長軸方位はN-12°-Wを測る。規模は長軸長1.12m・検出短軸長0.22m、深さは0.10mを測る。壁は緩やかに立ち上がる。墓壇底面はほぼ平坦であり、中央部がやや窪んでいた。鑑定の結果、埋葬された推定最小個体数は成人（性別不明）が1個体と報告された。

本跡からの出土遺物は火葬骨が少量のみであった。

(42) OT42号土壇墓

本跡は調査Ⅱ区の中央であるⅥーケー2Grに位置する。第157図に示したM10号溝状遺構の中層あたりから確認され、骨の検出状況から掘り込み等の存在を推定し、確認したが確認はできなかった。鑑定の結果、埋葬された推定最小個体数は成人（性別不明）が1個体と報告された。

本跡からの出土遺物は土葬骨が少量のみであった。

(43) OT43号火葬墓

本跡は調査Ⅱ区の中央であるⅥーケー2Grに位置する。形態は楕円形を呈すると考えられる。長軸方位はNを測る。規模は長軸長1.16m・短軸長1.08m、深さは0.42mを測る。壁はほぼ垂直に立ち上がり、よく焼けていた。墓壇底面は、円形に一段深く掘り込まれており、その周りには自然礫が配置されていた。鑑定の結果、埋葬された推定最小個体数は成人（女性の可能性）が1個体と報告された。本跡からの出土遺物は2点の古銭があり、1点は図示し、1点は写真のみの掲載とした。図示した古銭は「元豊通寶」と考えられるが、比熱が激しく確証を得ない。

(44) OT44号火葬墓

本跡は調査Ⅱ区の中央であるⅥーケー2Grに位置する。南側は調査区域外となる。形態は不整形で、規模は検出長軸長0.72m・短軸長0.84m、深さは0.19mを測る。壁は緩やかに立ち上がる。墓壇底面は段差があり、低い部分は煙道部とも考えられる。鑑定の結果、埋葬された推定最小個体数は成人（男性1、女性の可能性1）が2個体と報告された。本跡からの出土遺物は土師器坏片があったが、小片で図示できなかった。

(45) OT45号火葬墓

本跡は調査Ⅱ区の中央であるⅥーケー2Grに位置する。南側は調査区域外となる。形態は煙道部付

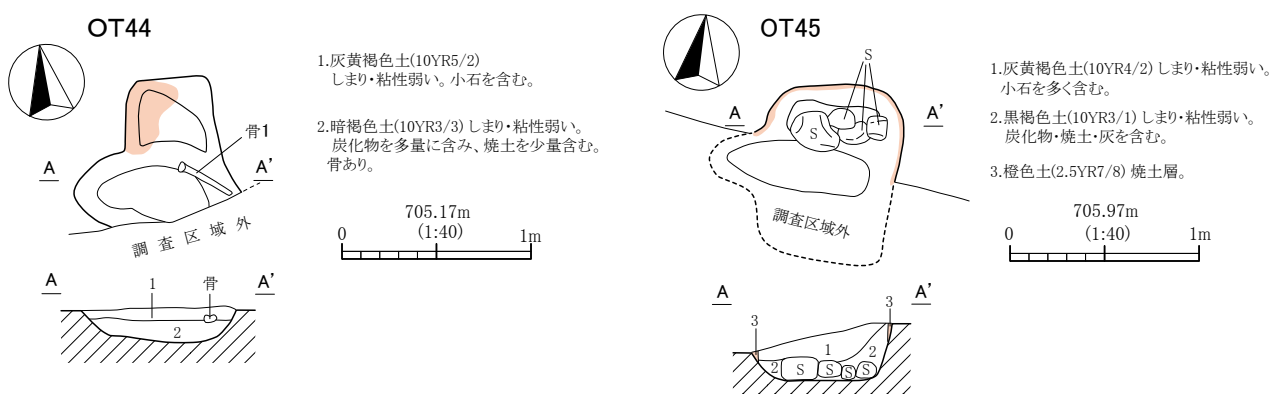

第160図 OT44・45号火葬墓実測図

の長方形を呈すると考えられる。長軸方位はNを測る。規模は推定長軸長0.92m・推定短軸長0.72m、深さは0.45mを測る。壁はほぼ垂直に立ち上がる。墓壇底面はほぼ平坦で、礫が配置され、中央部は一段低くなっていた。鑑定の結果、埋葬された推定最小個体数は成人（男性の可能性）が1個体と報告された。本跡からの出土遺物はカワラケ片4点が出土したが、小片であり図示できなかった。

## 第6節 ピット

今回の発掘調査では、単独ピットとして547個を調査した。調査区域の関係があるため、掘立柱建物跡の一部と考えられるものもあるが、配列に組めないものは単独ピットとした。本節では特徴的な遺構のみ取り上げ、その他は平面図と計測表で詳細を示した。

まず、IV区西よりで検出されたP531とP532である。詳細平面図は第173図、写真は第166図上に示した。規模はP531が径0.80m・深さ0.15m、P532が径1.16m・深さ0.29mを測る。形態はいずれも円形を基調とし、壁はなだらかに立ち上がり、底面はほぼ平坦であった。特徴はいずれのピットも径2～10cm程の川原石が充填されていた事である。また、P532は中央に石灰状の白い粉が円形に確認された。このピットに似た物を岩村田市街地の旧民家土蔵の基礎形状で確認したことがある。柱を受ける基礎石の下部に石を敷き詰め、土坑状の掘り込みを配置する構造である。よって、重量建物の基礎構造の一部ではないかと推測できる。今回の検出部周辺は近世藤ヶ城の櫓門が存在した場所であり、これらピットは櫓門基礎の一部とも考えられる。

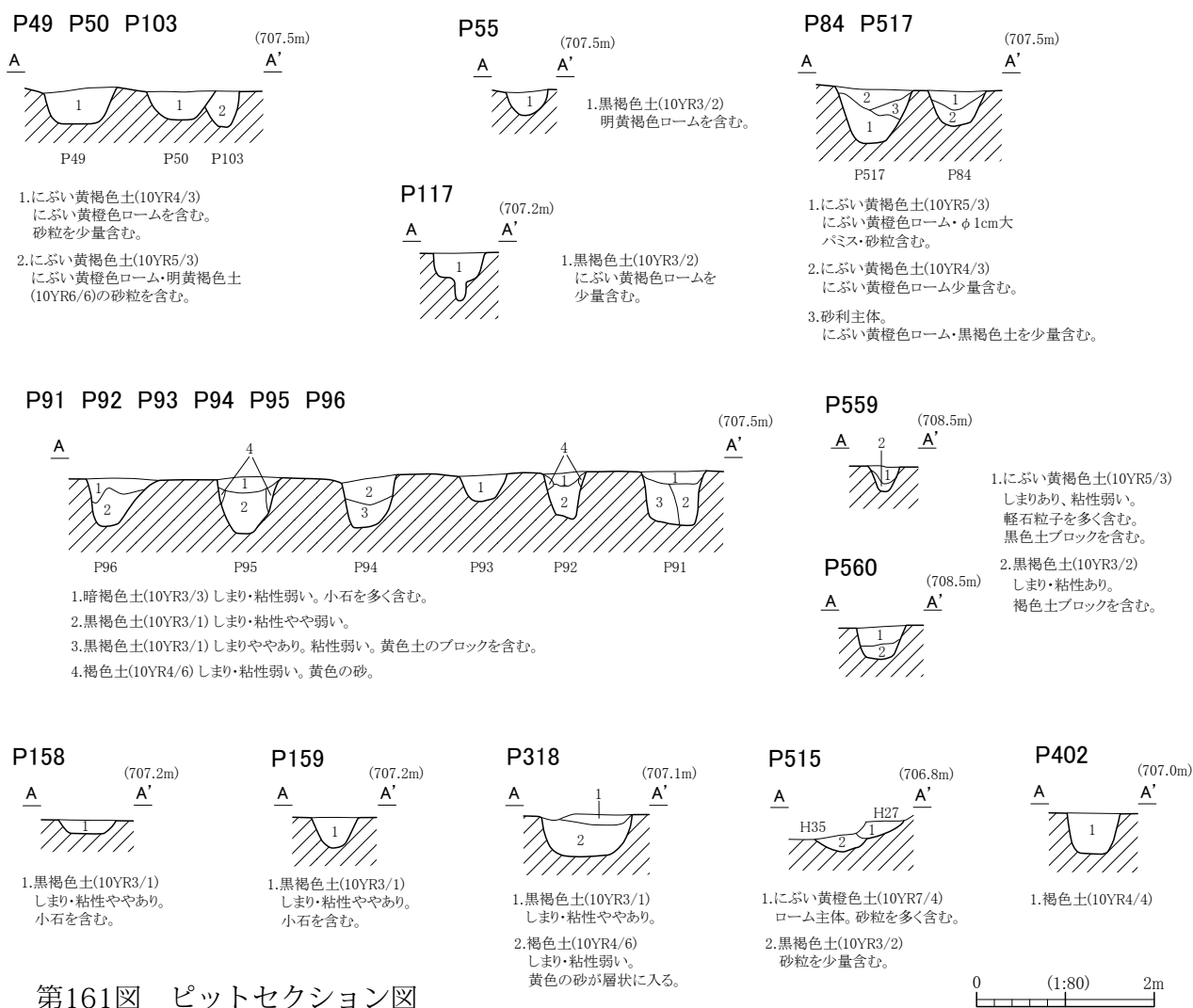

第161図 ピットセクション図



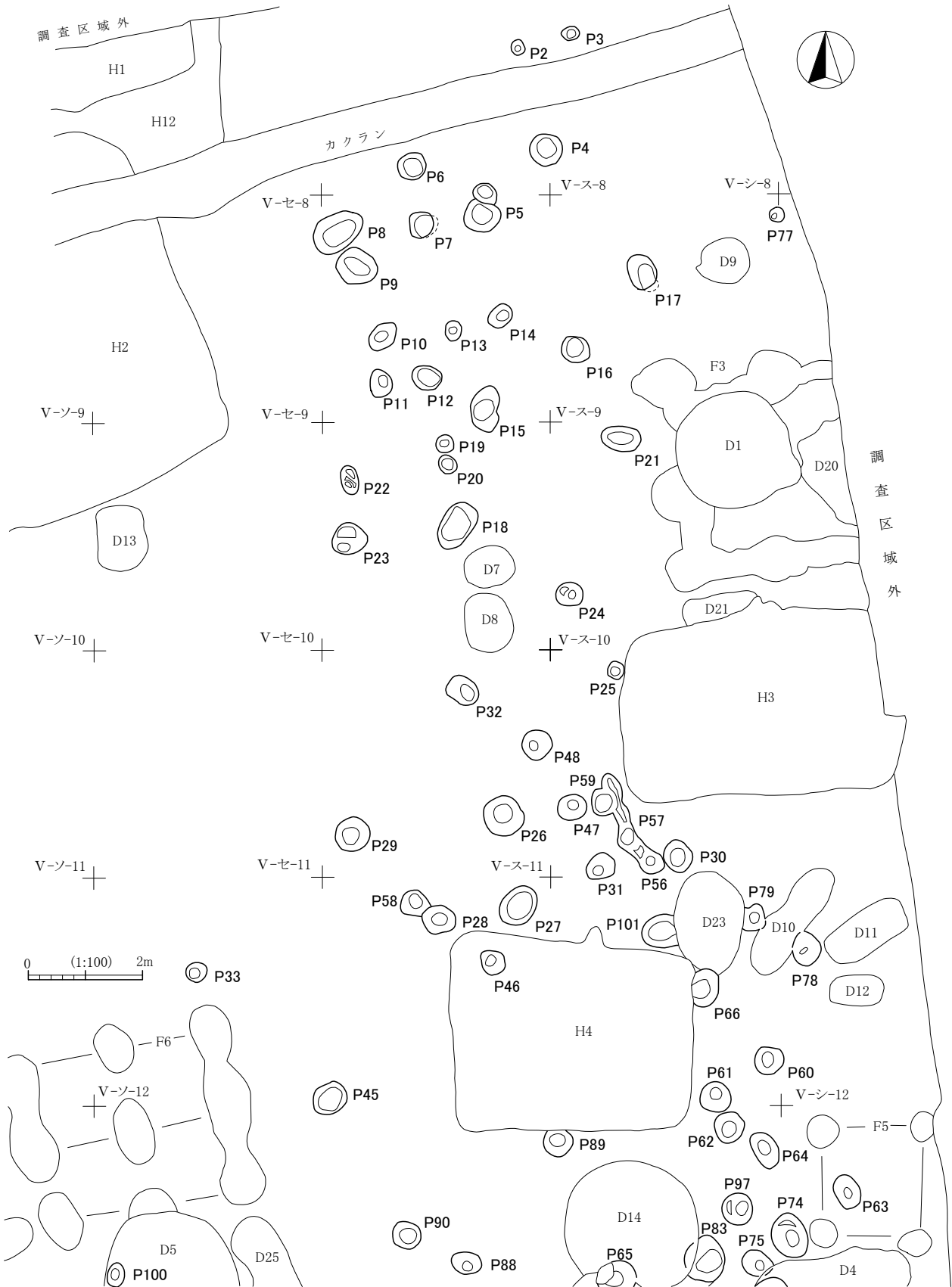

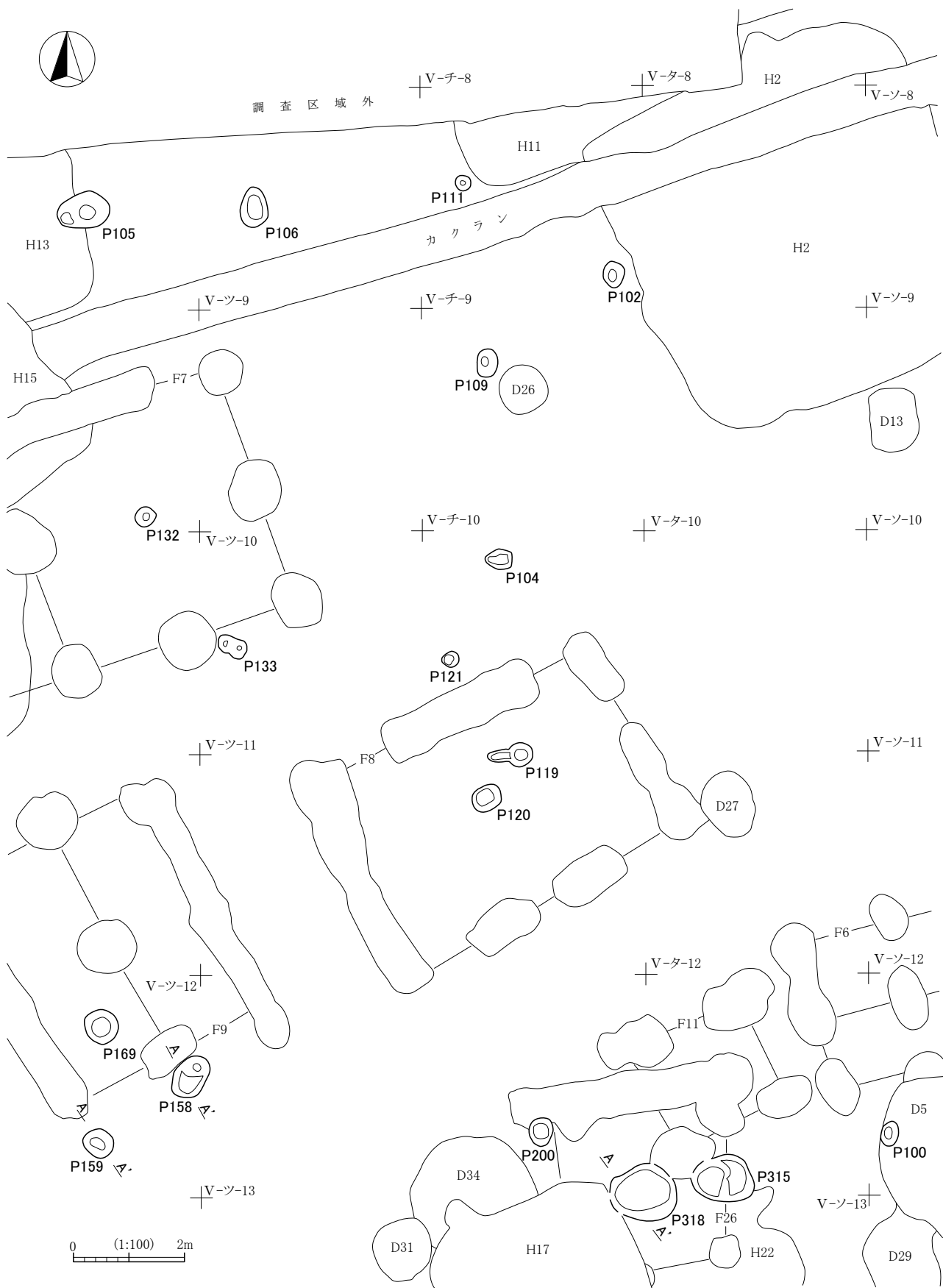

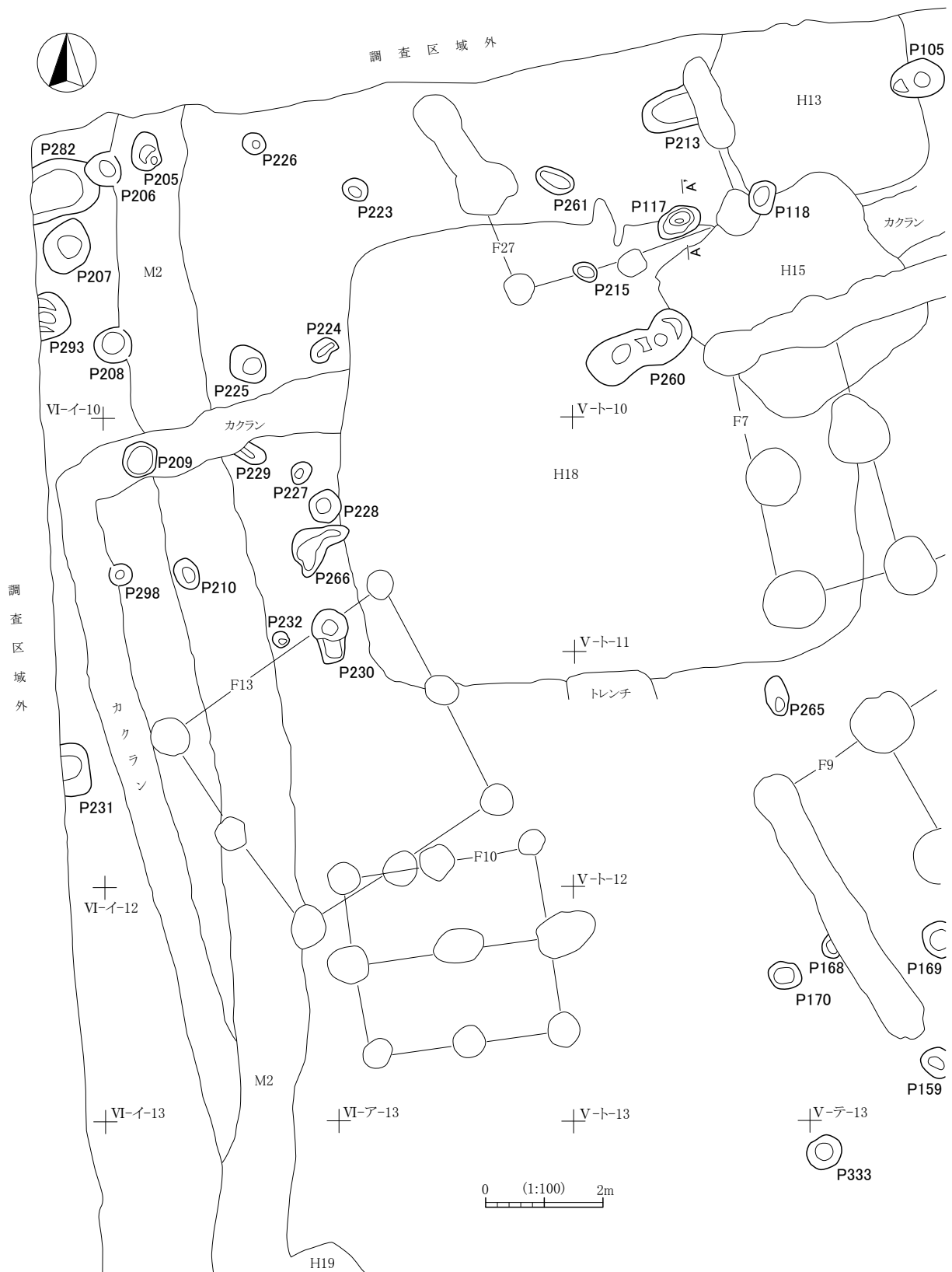

第164図 ピット平面図(3)

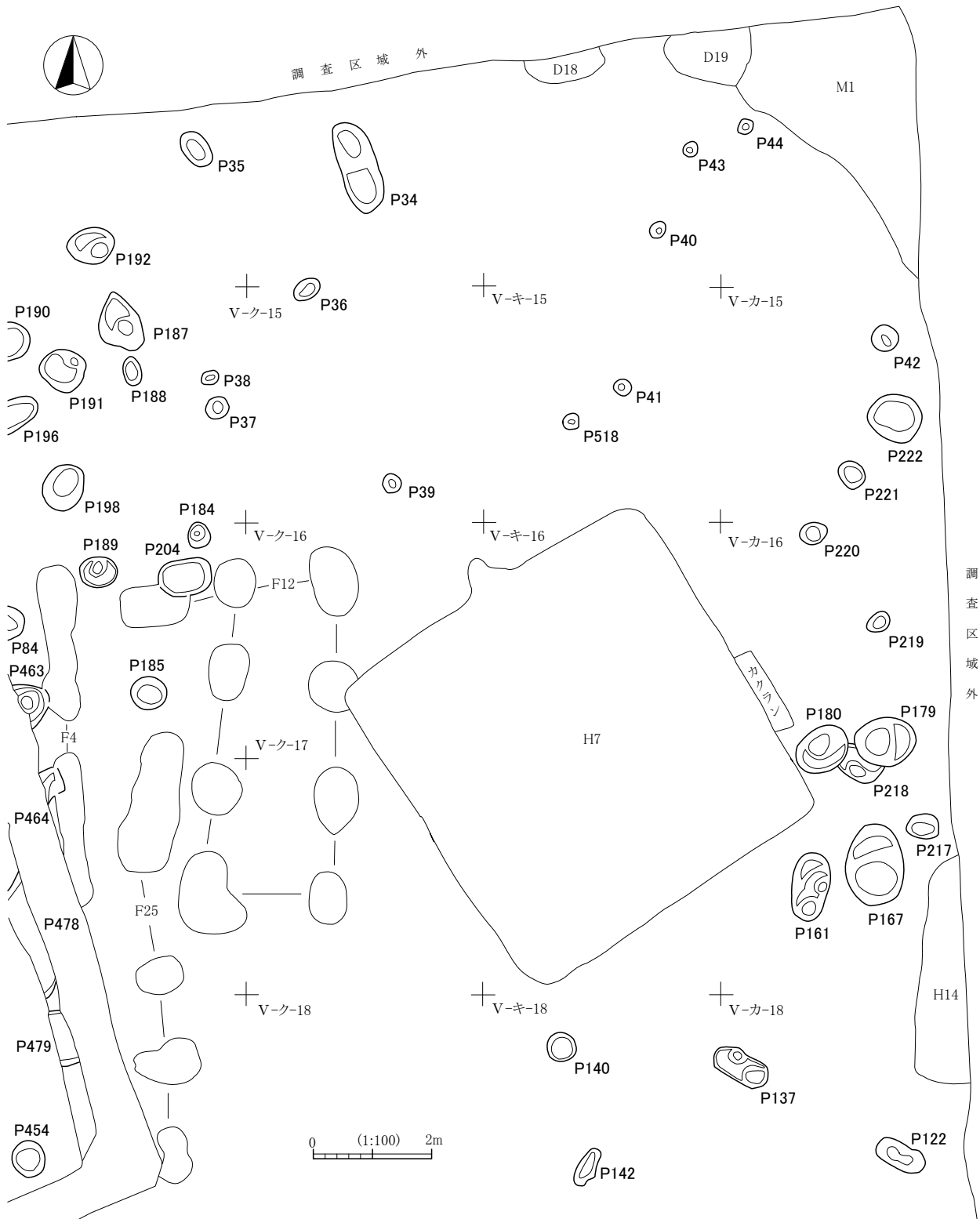

第165図 ピット平面図(4)

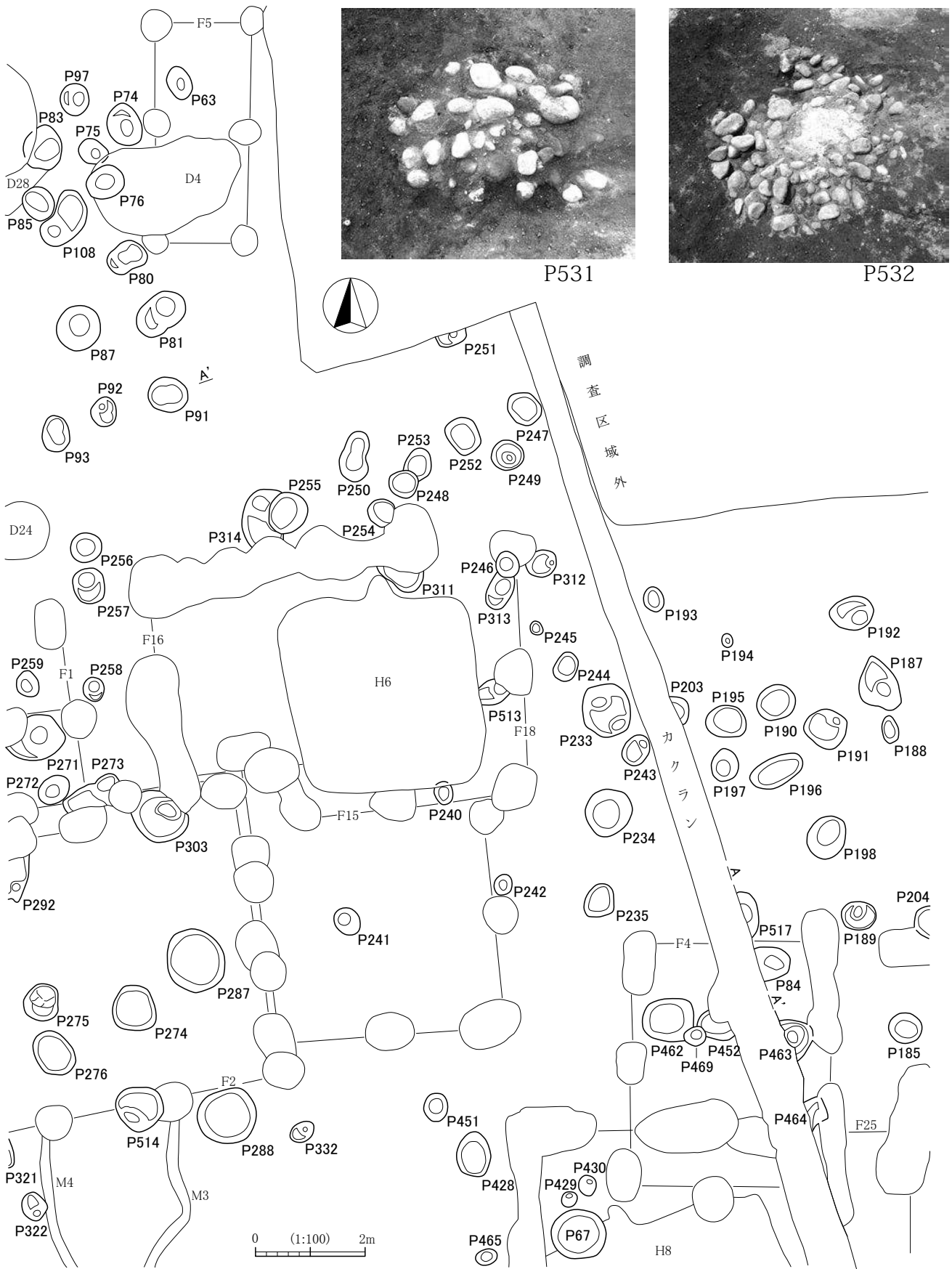

第166図 ピット平面図(5)



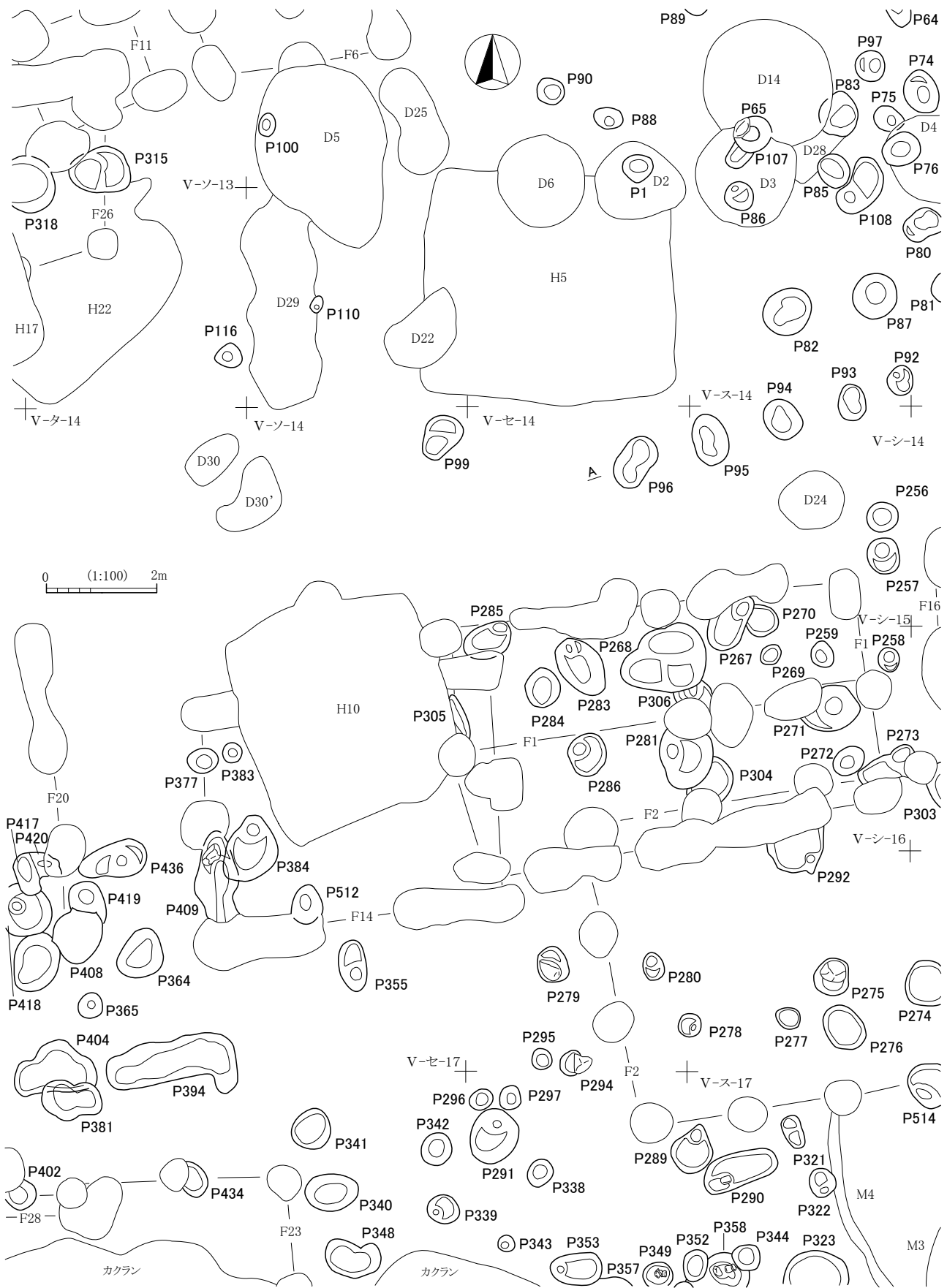

第167図 ピット平面図(6)

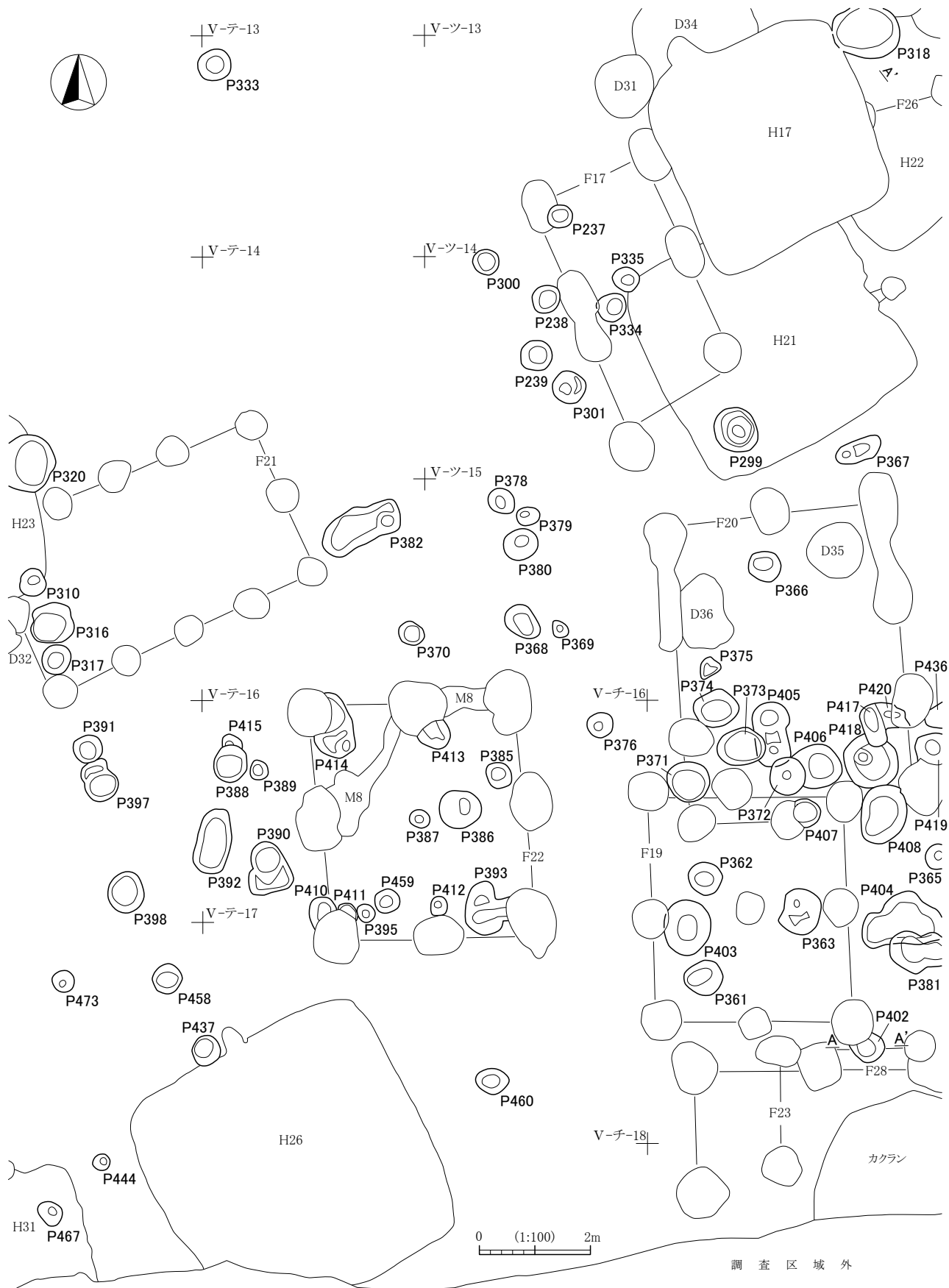

第168図 ピット平面図(7)

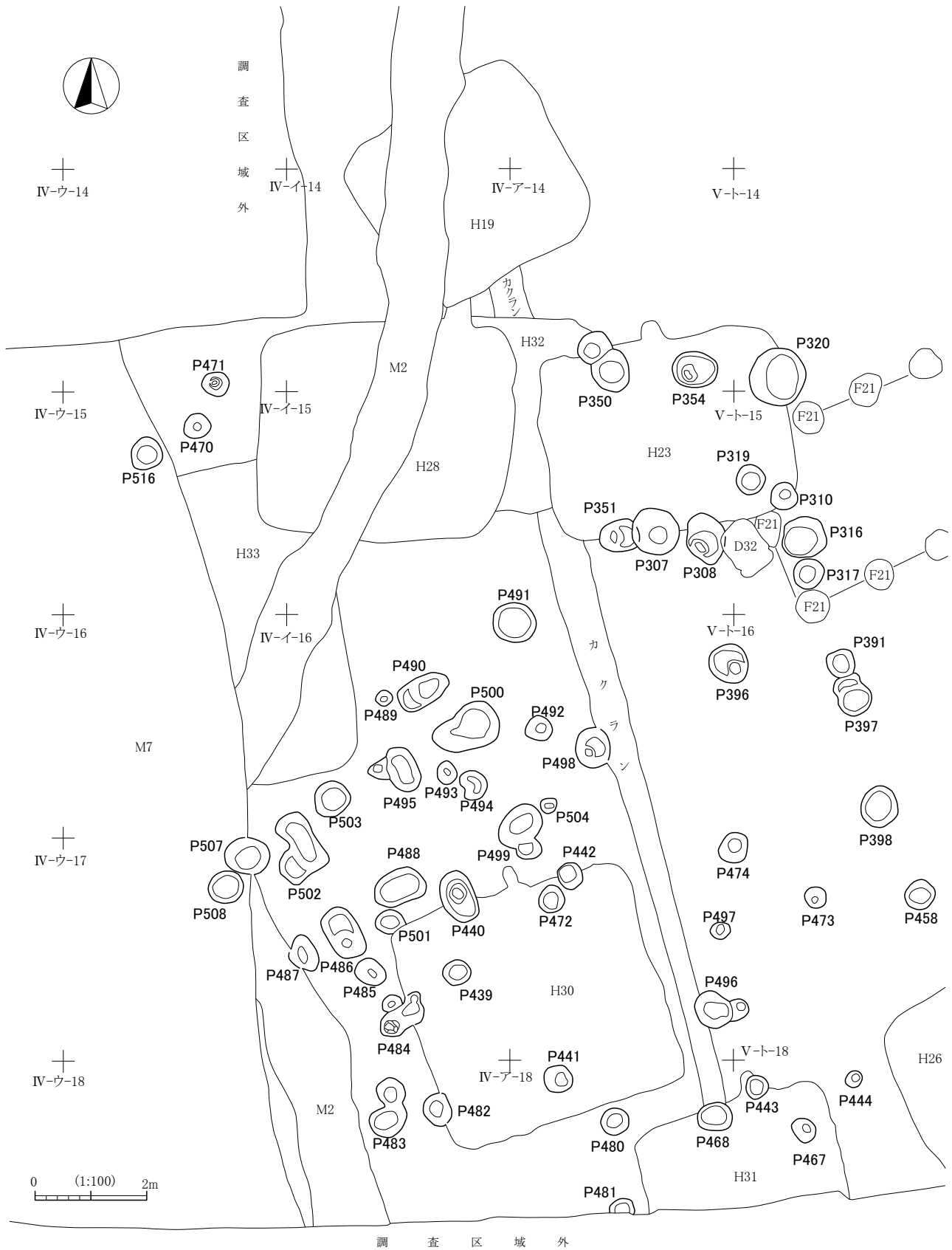

第169図 ピット平面図(8)



第170図 ピット平面図(9)

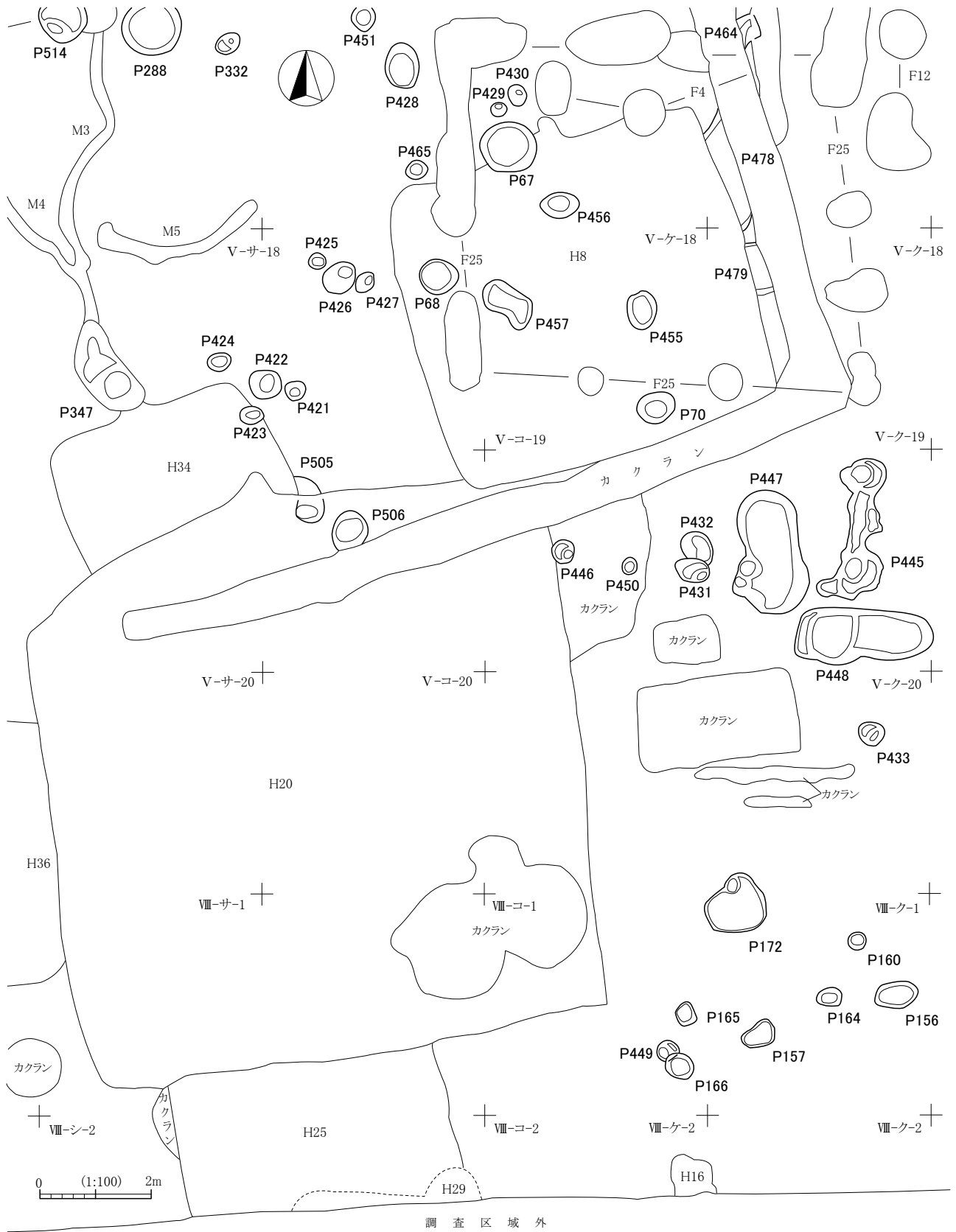

第171図 ピット平面図(10)



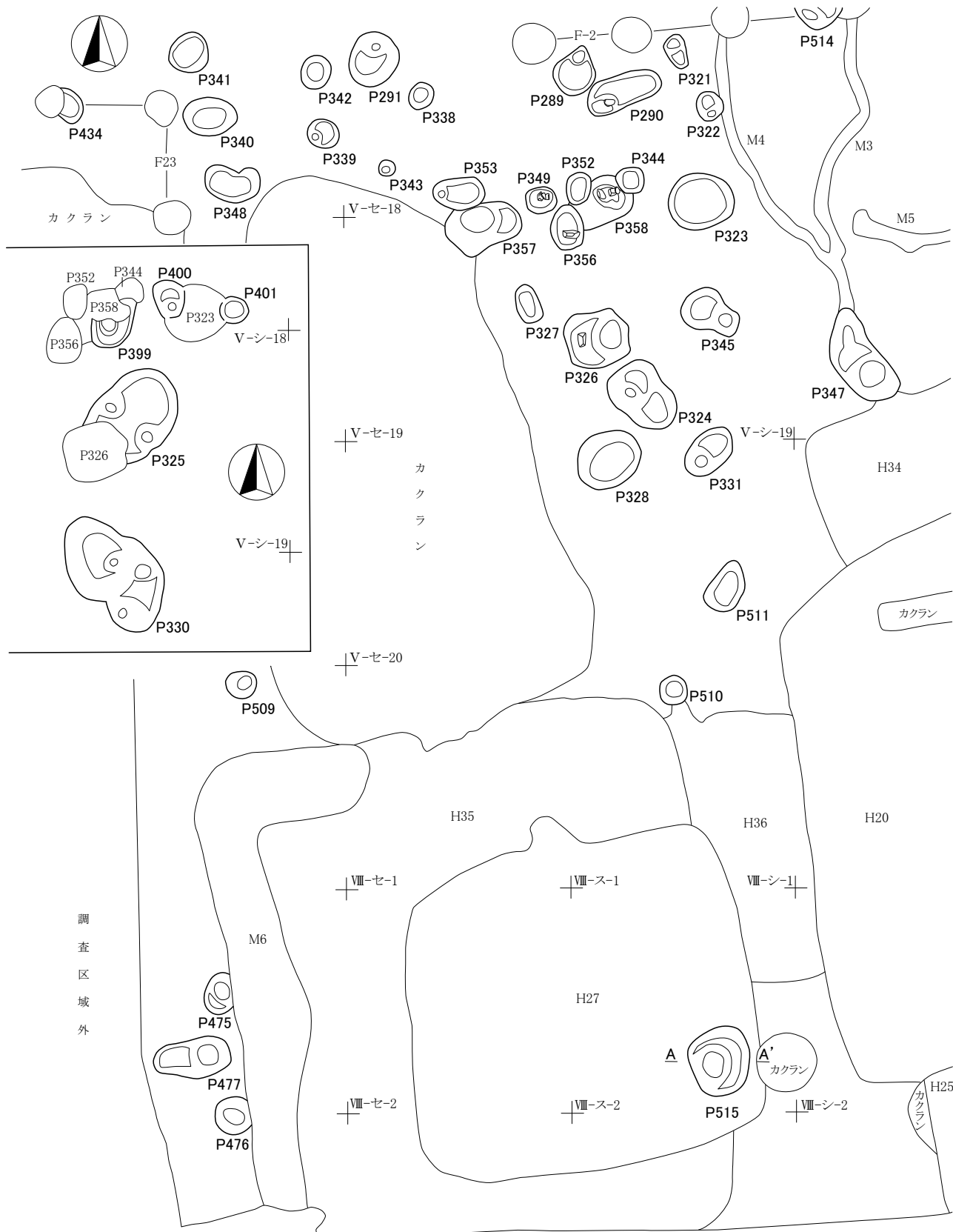

第172図 ピット平面図(11)

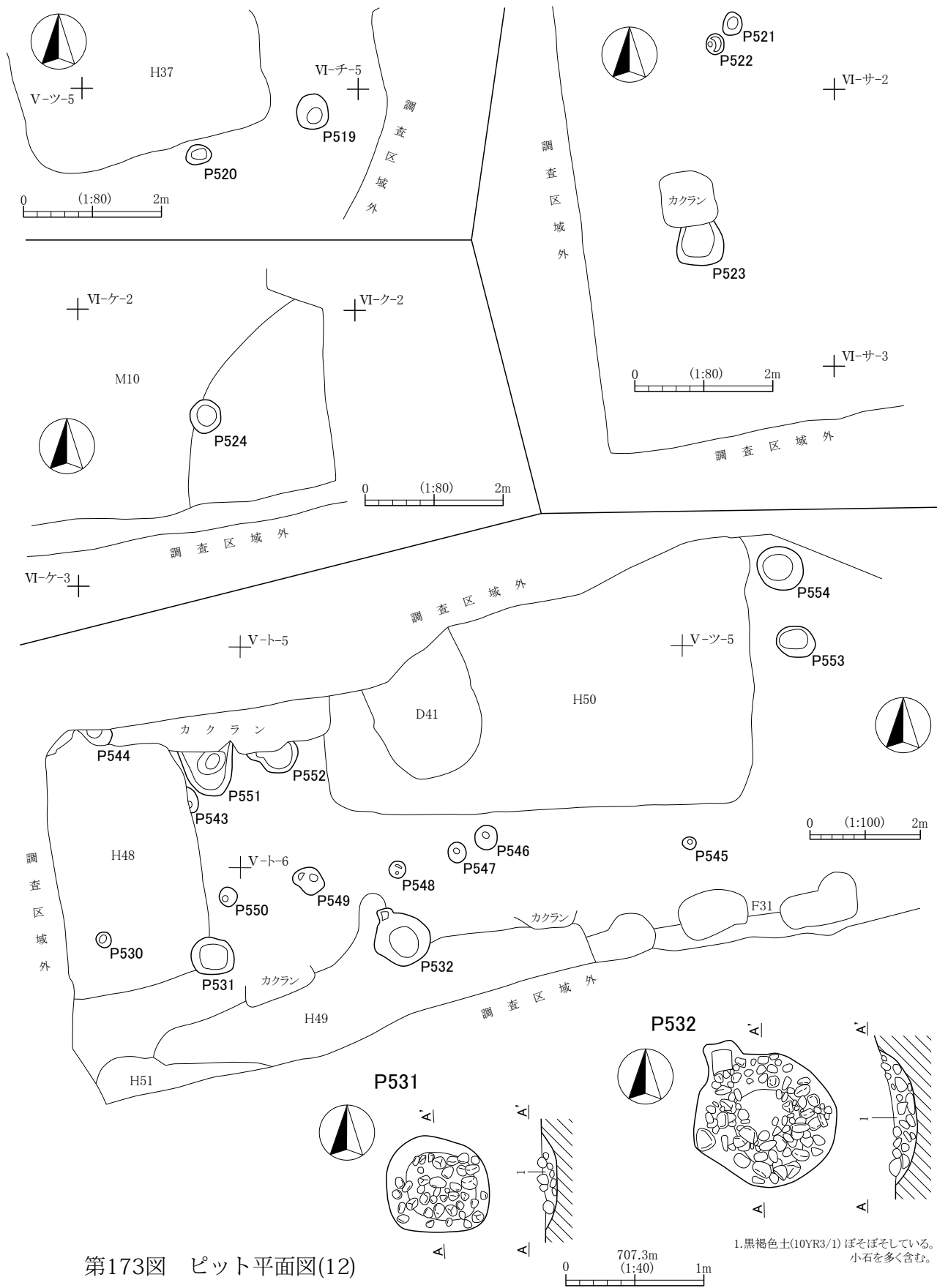

第173図 ピット平面図(12)

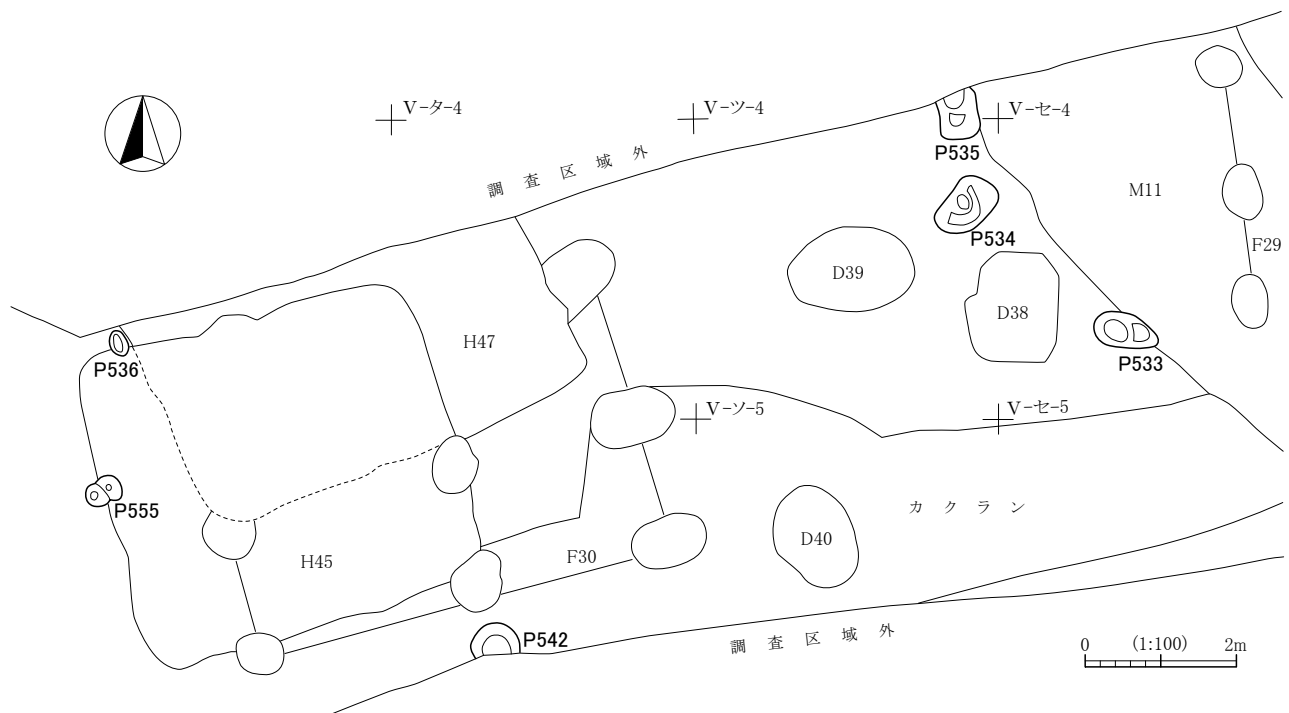
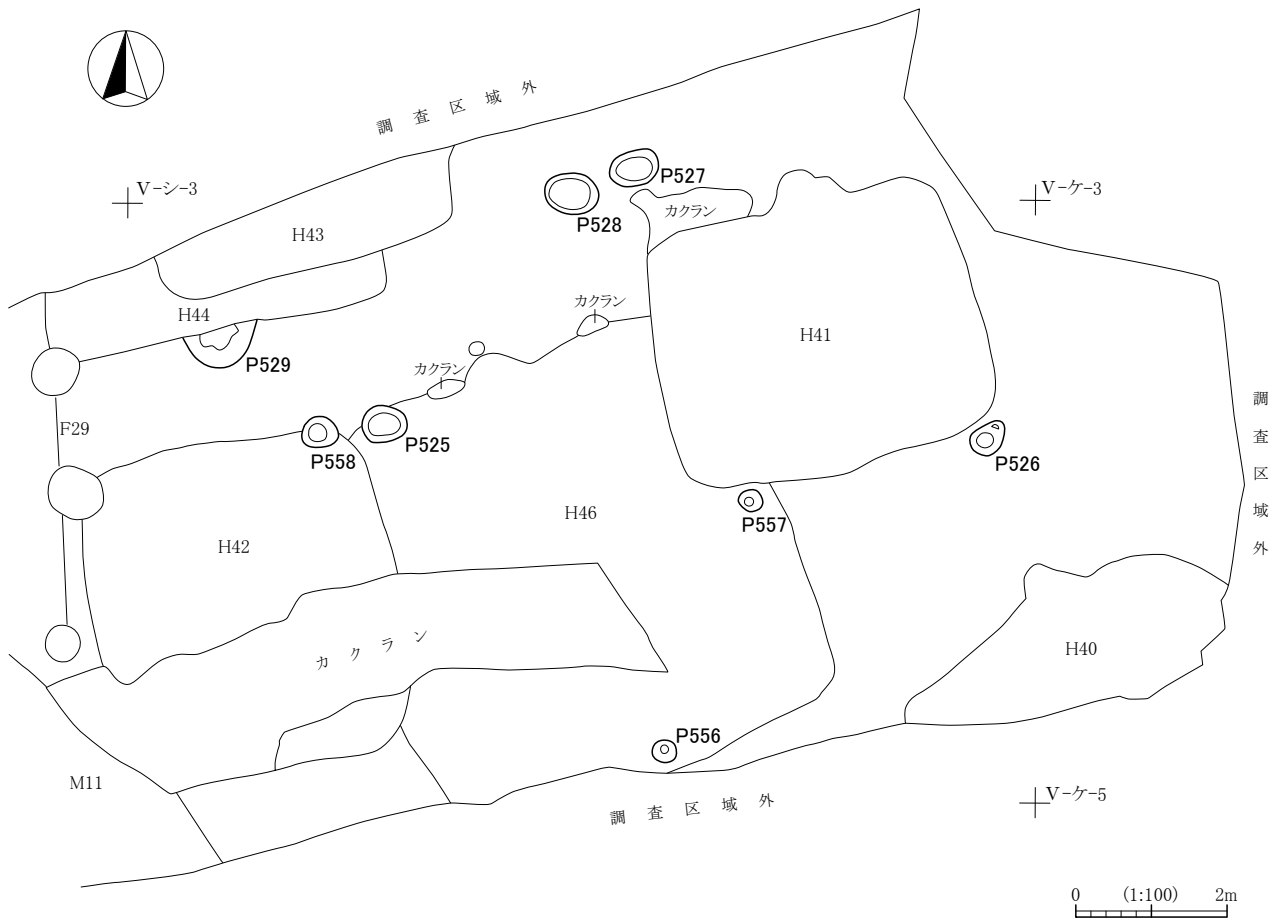

第174図 ピット平面図(13)

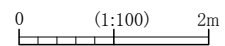
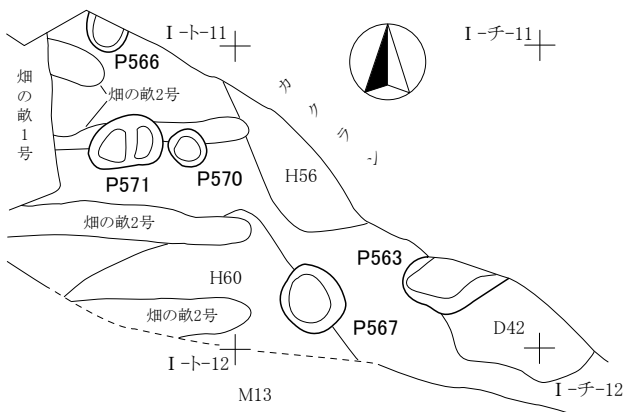
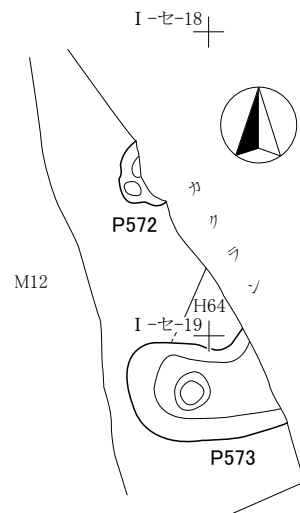
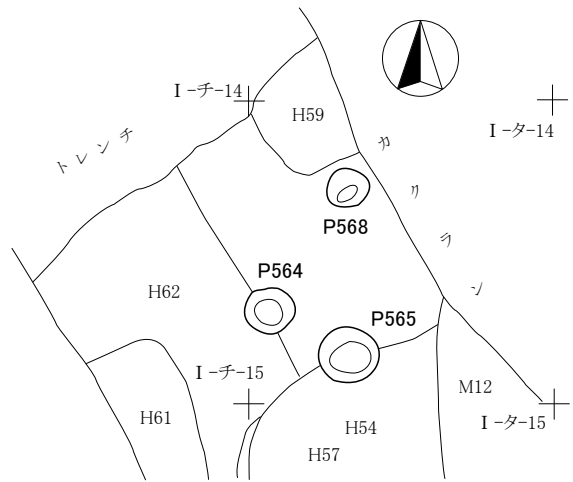
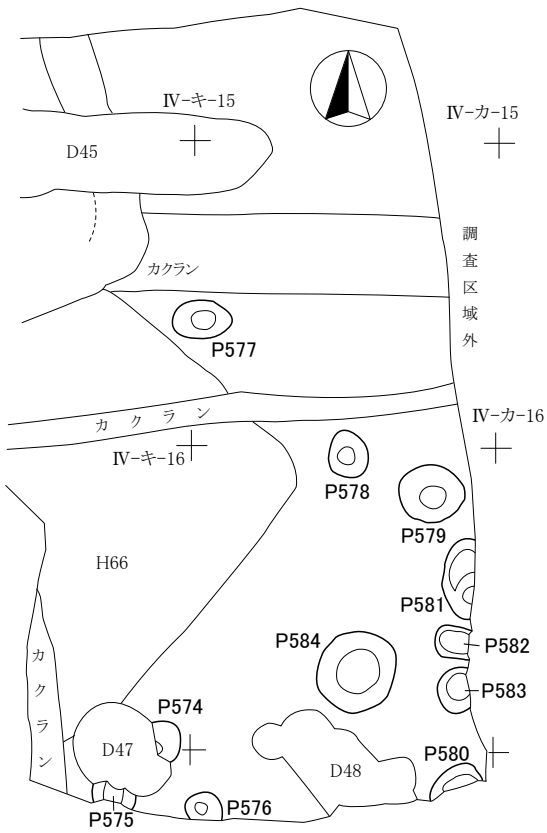
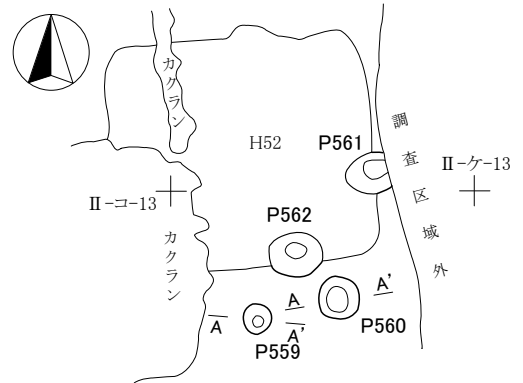
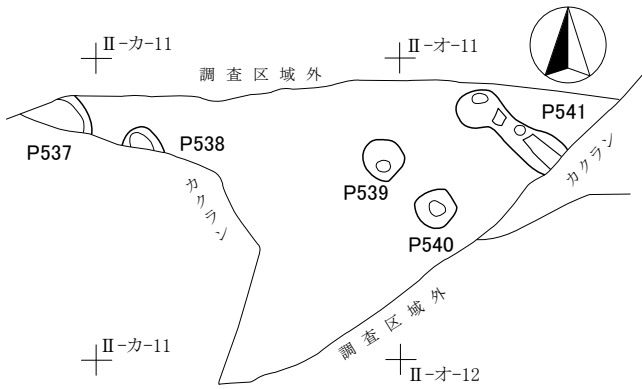

第175図 ピット平面図(14)

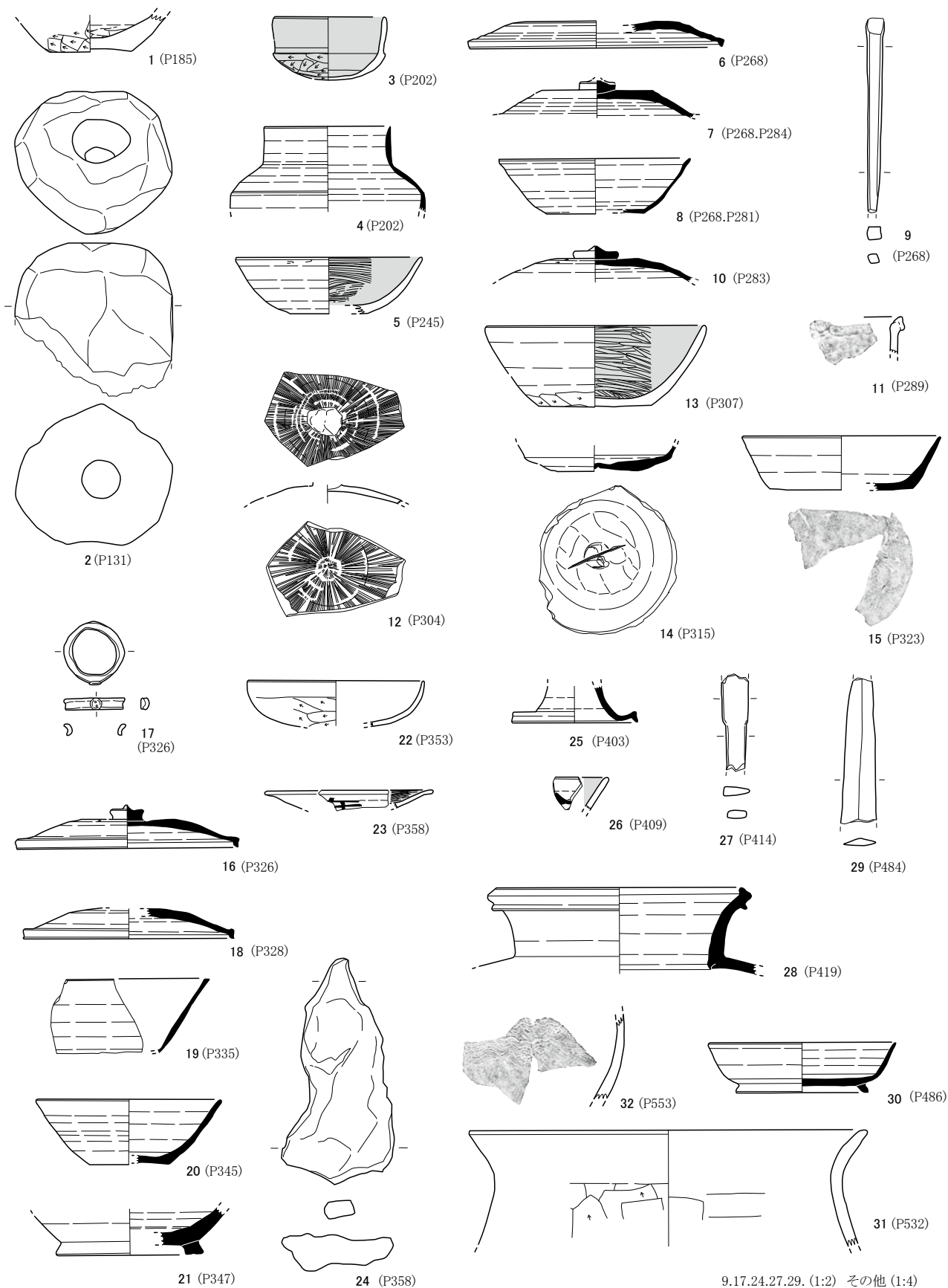

第176図 ピット出土遺物実測図(1)



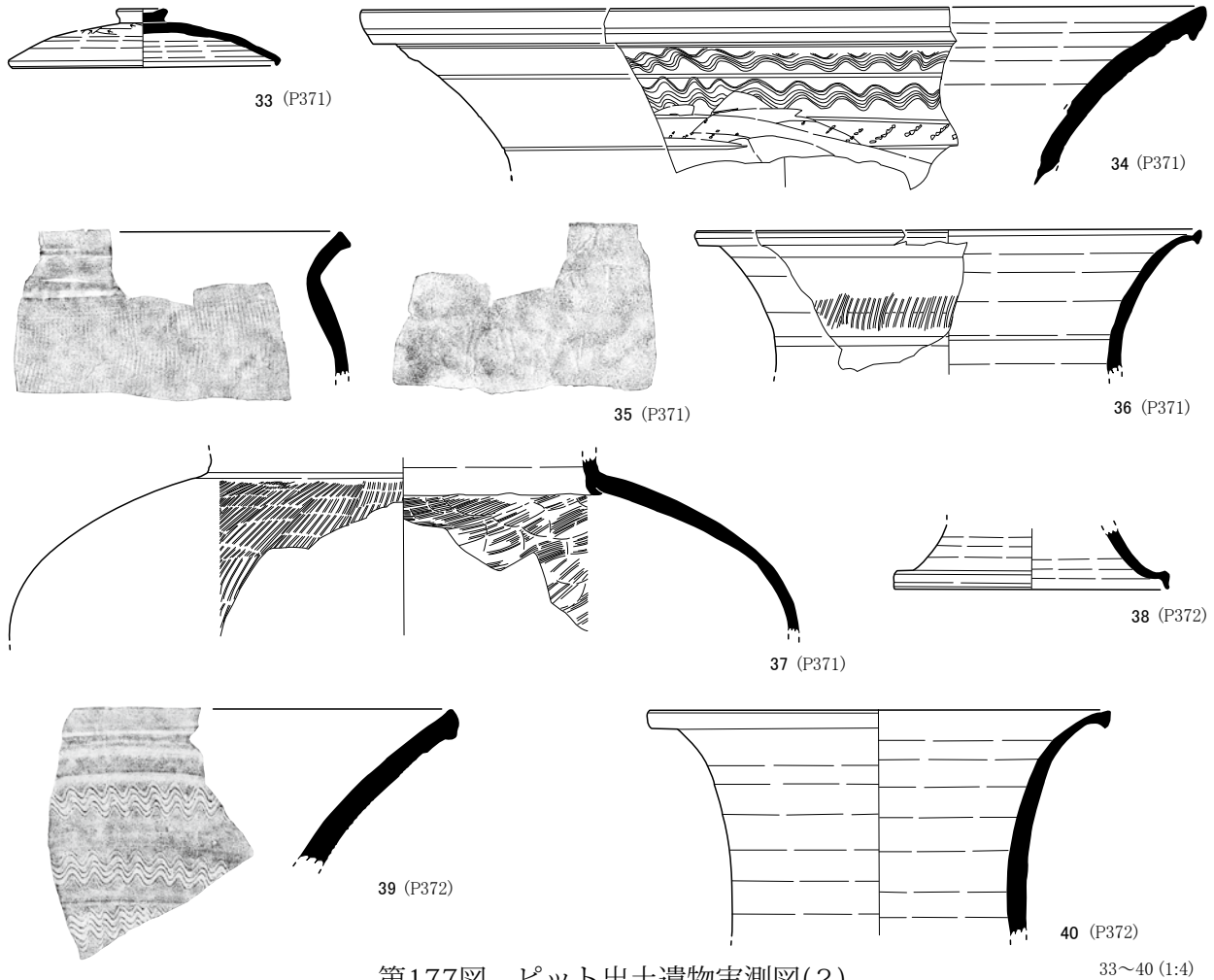

第177図 ピット出土遺物実測図(2)

各ピットから出土した遺物は40点を図示した。奈良・平安時代の所産が多く単独ピットの所産時期も多くはこの時代と考えられる。

2は軽石製の石製品で円形の穴が穿孔されている。二次焼成が確認されることから羽口としての使用が考えられる。3は土師器坏であり、小型であるが内外面黒色処理が施されている。4は須恵器短頸壺の口縁部である。胎土が非常に白色で、東海方面からの持ち込みか。11は縄文土器の深鉢口縁部の破片で、形態より堀之内式と考えられる。12は土師器蓋と考えられる。つまみ部が欠損している。外面と内面に細かく丁寧な暗文が放射状に施されている。胎土もよく精錬されており、甲斐型土器の可能性がある。14は須恵器坏の底部破片である。底部は無調整で、焼成前に刻まれたヘラ記号が確認できる。15は須恵器坏で、底部はヘラケズリが行われている。また焼成前のヘラ記号が一部確認できる。17は銅製リングと考えられる。一部に円形の飾り？が確認できる。23は土師器皿であり、内面は黒色処理されている。外面には墨書が確認でき「午」の可能性がある。26は土師器坏であり、内面黒色処理が施されている。外面に墨痕が確認できる。27鉄製品で鉄鏃の一部と考えられる。29は鉄製品で、中央部に稜がある。種別は槍鉋か或いは鉄釧の一部とも考えられる。32は弥生土器の甕片である。胴部に櫛描波状文が描かれている。弥生時代後期の箱清水式に位置づけられる。34は須恵器甕の口縁部破片である。二段の波状文と最下段に列点文が施されている。38は須恵器高坏脚部とした。壺口縁部と迷ったが内面の粗い成形から判断した。39は須恵器甕口縁部で櫛描波状文が施されている。

## 第7節 土塁

今回の発掘調査では、藤ヶ城本丸の土塁と考えられる部分の調査を行った。藤ヶ城は岩村田藩内藤家の城として、文久2年(1862)に起工し、元治元年(1864)にほぼ完成した。長野県内では龍岡城五稜郭と並び幕末に築城された希少な近世城郭である。城の総面積は39756坪(約13.1ha)である。現在、色彩された「岩村田御新城分間縮図」(P250参照)が地元旧家に伝わっている。調査した土塁は、本丸御殿を囲む東西・南北辺110mの北東コーナー付近にあたると考えられる。この本丸御殿部分は現在の岩村田小学校敷地にほぼ重なる。

調査した範囲は、全長68mで一部は学校敷地と道路を区画する土盛りとして、一部は体育館ギャラリ一席の基礎として残存していた。なお、岩村田小学校は昭和47年に現在の地に新築移転しており、その前は市民球場が造られていた。市民球場は昭和28年に造成建設されている。この造成時に現在残っている土塁部分はバックネット裏の観覧席として二次利用され、削平を免れたようである。実際、調査IV区北側周辺は球場グラウンド造成の為に水平の掘削が行われており、旧地形が失われていた。

土塁調査は、土塁上に植生する桜の木を伐採後、現状での地形測量を行い、その後残存状況のよさそうな部分をトレンチ調査により土塁構造の把握に務めた。

その結果、部分的に球場のネット支柱基礎等により掘削は受けていたものの、土塁版築の状況が把握できた。特に明瞭な部分はセクションラインD-D'、E-E'、F-F'である。土塁版築は畑畝跡が確認できる旧表土上にまず第15層で示した黄色砂層が整地層として確認できる。この層が基底の作業面と考えられ非常に硬質化していた。その後、ほぼ水平に同じような土を盛りし高さを増していくが、F-F'やG-G'ラインで確認された第8層は上面が明らかに硬質化しており、土を盛り上げた時もその都度固めている様子が確認できた。なお、トレンチ部分や土塁盛り土除去時も土塁内に石垣や築地塀的な部分は確認できなかった。調査結果から、築城当時の土塁規模は底面が7～8m、高さが3m近くあったと推定できる。幕末という时期的な理由か、或いは急ぎの築城工事からなのか、土塁版築の状況は急ごしらえ的な印象を受けた。

なお、今回の調査部分はほとんどが学校建設により記録保存となってしまったが、D-D'ライン付近の土塁が一部分のみ現地に現状保存が行われ、説明看板も設置できたことは幸いであった。

土塁からの出土遺物は、40点を図示した。図示した物の中には土塁構築当時ではない後世の遺物も入っている。土塁盛り土内には瓦片が入っている部分があった。1は墨書が確認できる土師器坏である。2～4はいわゆるカワラケである。5は内耳部分が確認できる焙烙の胴部破片である。6～13は染付で、6と7は蓋、9・10・12・13は染付小碗である。17と18は瓦質土器で、同一と考えられるが器種不明である。22はキセルの吸口である。23と24は鉄製品で釘と考えられる。26は昭和13年鑄造の十銭アルミ青銅貨である。36と37はガラス製の薬瓶か。38～40は瓦片である。

## 第8節 遺構外出土遺物

今回の発掘調査では、遺構に伴わない出土遺物が多数あった。これらを時代と種別により分類し図化し報告する。

### (1)古代 第180図

16点を図示した。1は須恵器坏蓋でつまみ部を持たないタイプの蓋である。天井部はヘラケズリを施す。2は須恵器蓋で、天井部外面に墨書と考えられる墨痕が確認できるが判読不明である。3～5は須恵器坏である。3と4に墨書が確認できる。6は須恵器甕の口縁部である。7～11は土師器坏である。11以外はロクロ成形である。11は胎土がよく精錬されており、内面に螺旋状と放射状の暗文が施されている。12は土師器の長胴甕、16は土師器のいわゆる胴張甕と考えられる。13は土師器鉢である。14は須恵器蓋で内側に突起状のかえりがある。15は土師器坏で、内外面丁寧なミガキが施されている。口唇部がやや内湾する特徴をもつ。本坏は在来の古墳時代坏に比べ器厚も薄く、形態も異なる。山梨方面の土師器坏に似る部分があり、影響下の作り出されたものか。

これらの遺物は古墳時代後期から平安時代に比定できる。

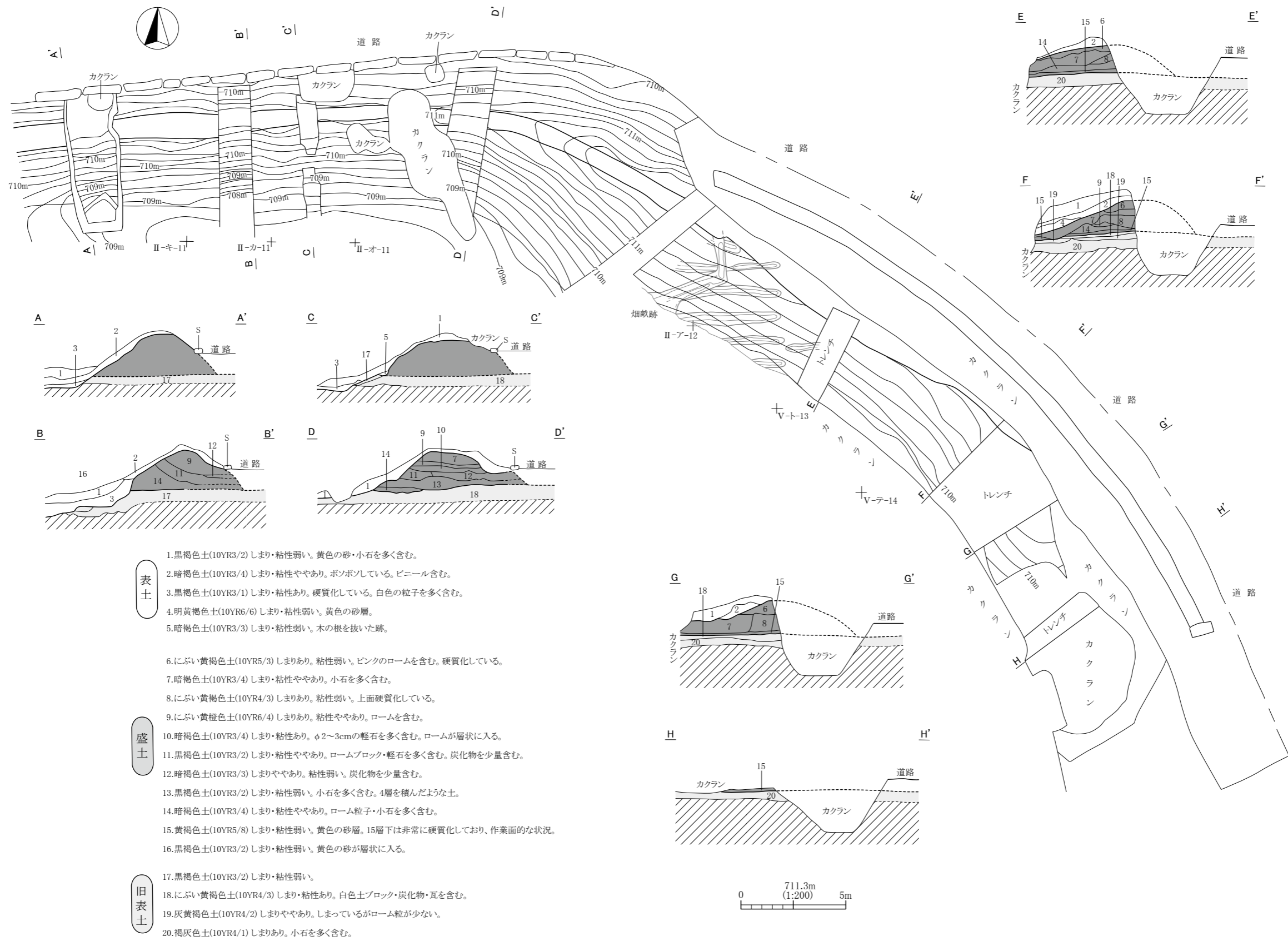

第178図 土塁実測図

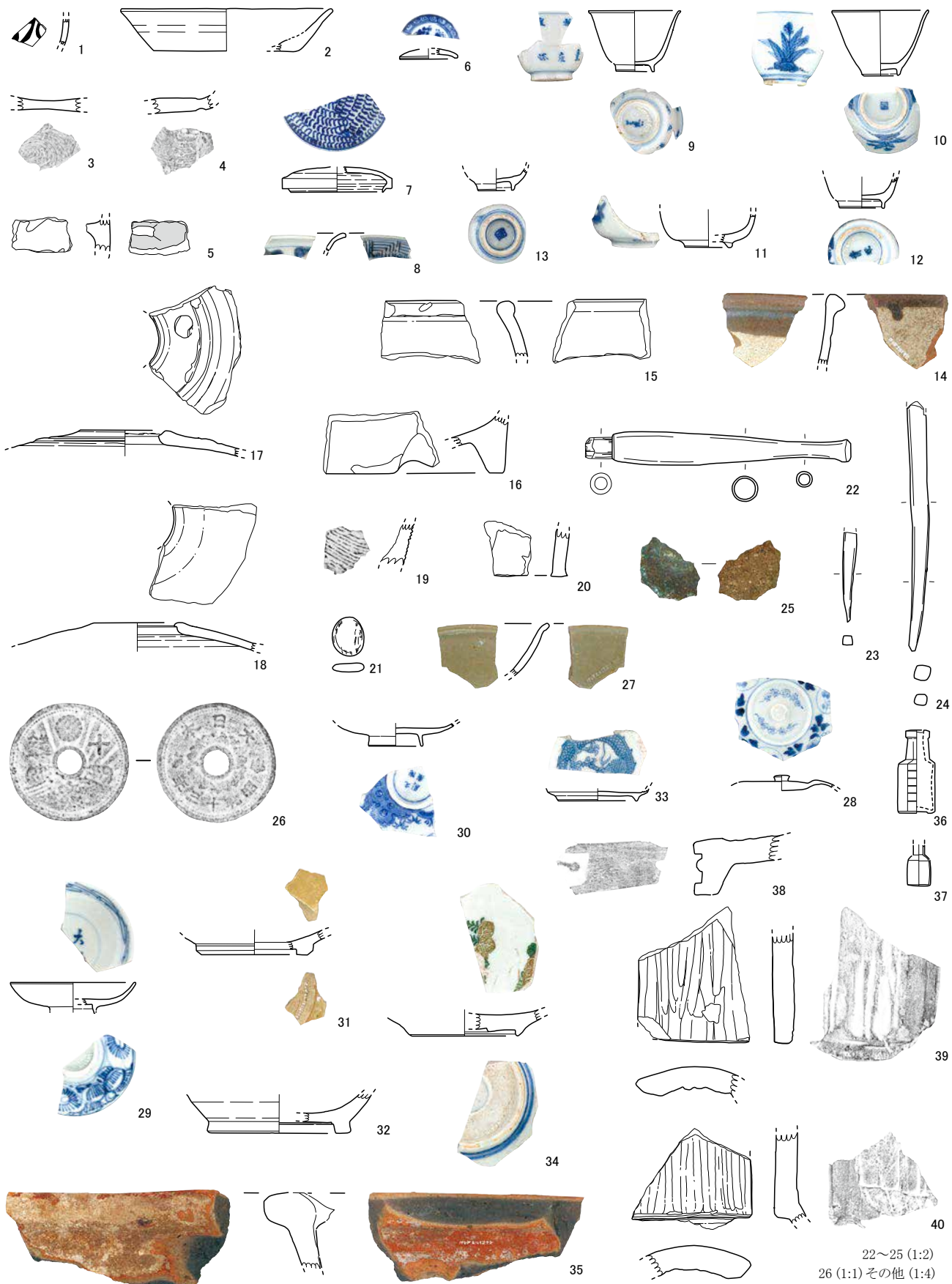

22~25 (1:2)  
26 (1:1) その他 (1:4)

第179図 土壘出土遺物実測図

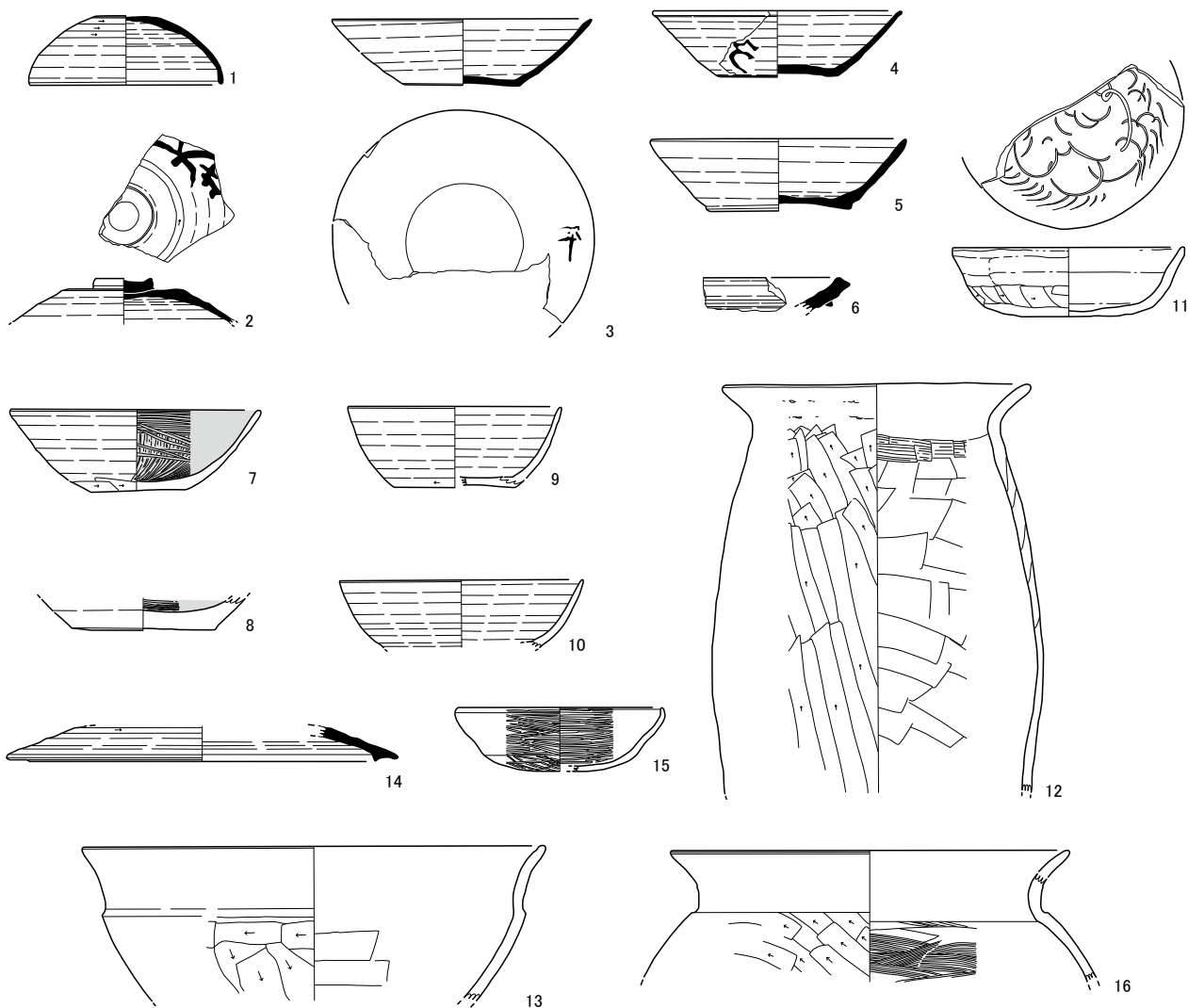

1~16 (1:4)

第180図 遺構外出土遺物実測図(1)

(2)中世 第181図

7点を図示した。1と2は青磁碗の破片である。共に蓮弁文が確認できる。3~7はいわゆるカワラケである。3は外面をケズリにより器形を成形している。口唇部が玉縁状になっている。3~6は内面に煤が付着しており、灯明皿としての使用が考えられる。5は断面中心が黒色化している。7は他のカワラケと胎土が異なり、よく精錬され赤色化している。

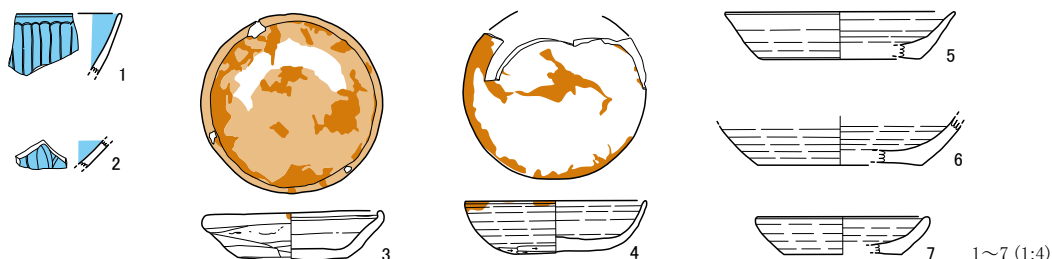

1~7 (1:4)

第181図 遺構外出土遺物実測図(2)



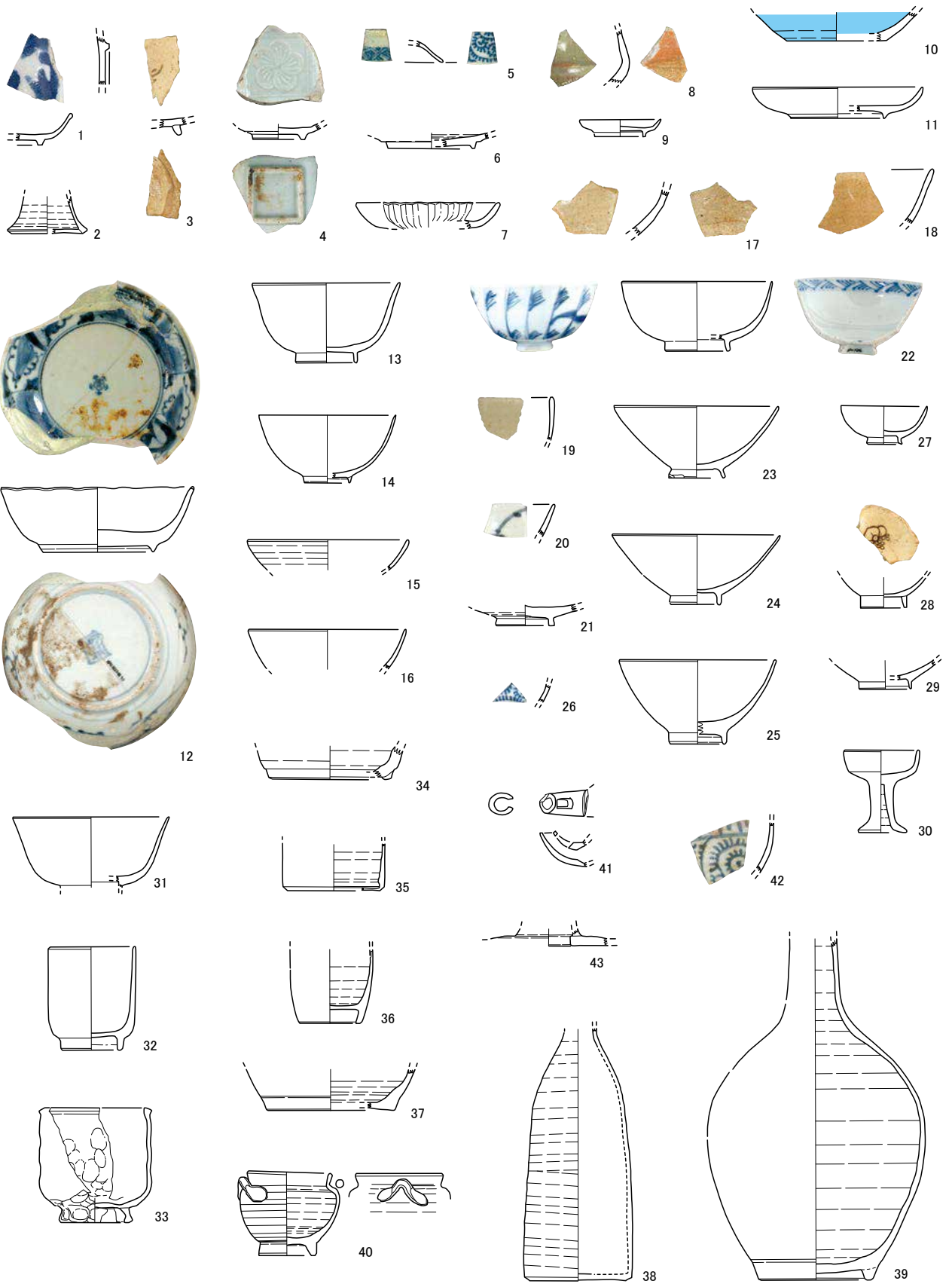

1~43 (1:4)

第182図 遺構外出土遺物実測図(3)

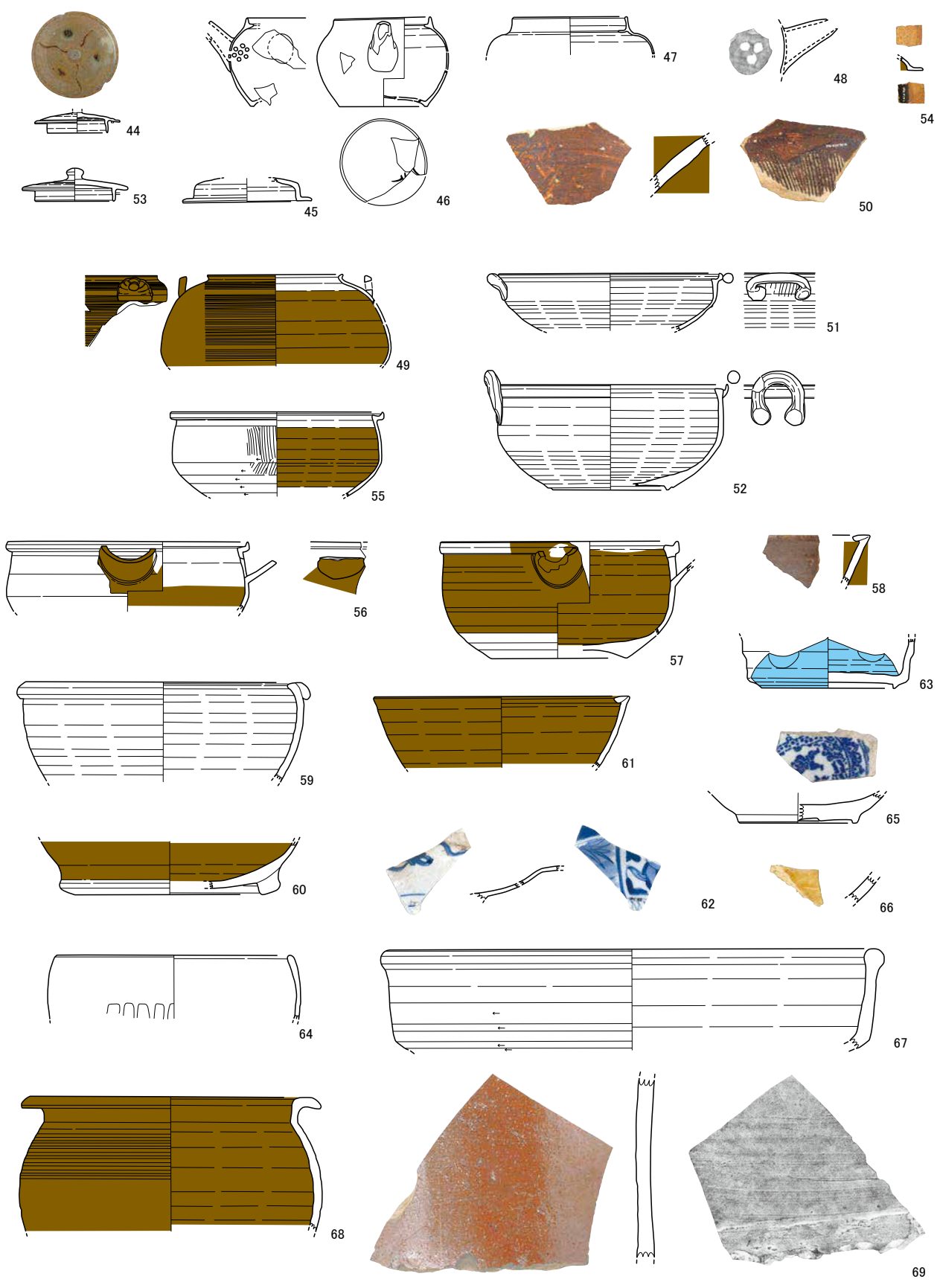

第183図 遺構外出土遺物実測図(4)

44~69 (1:4)

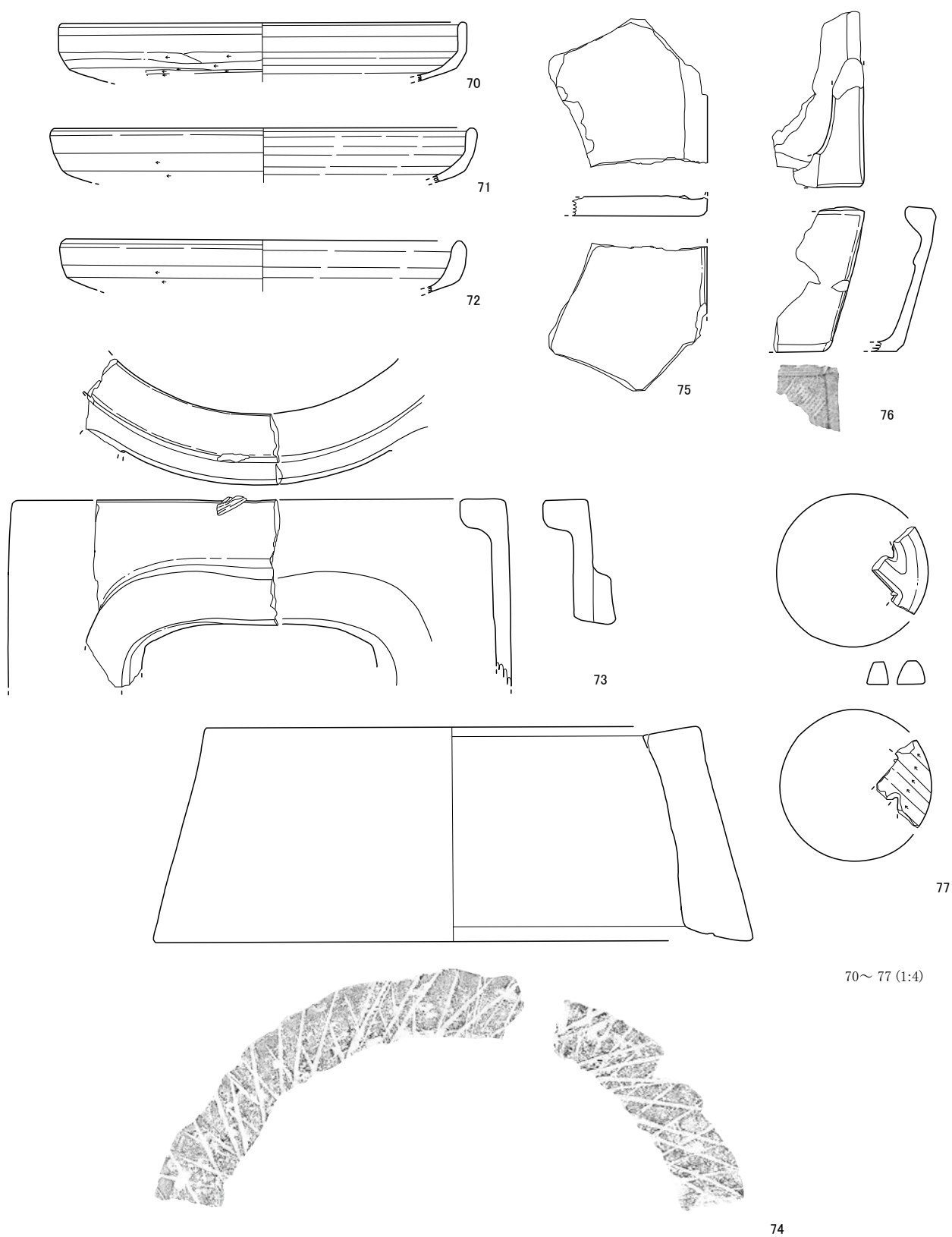

第184図 遺構外出土遺物実測図(5)

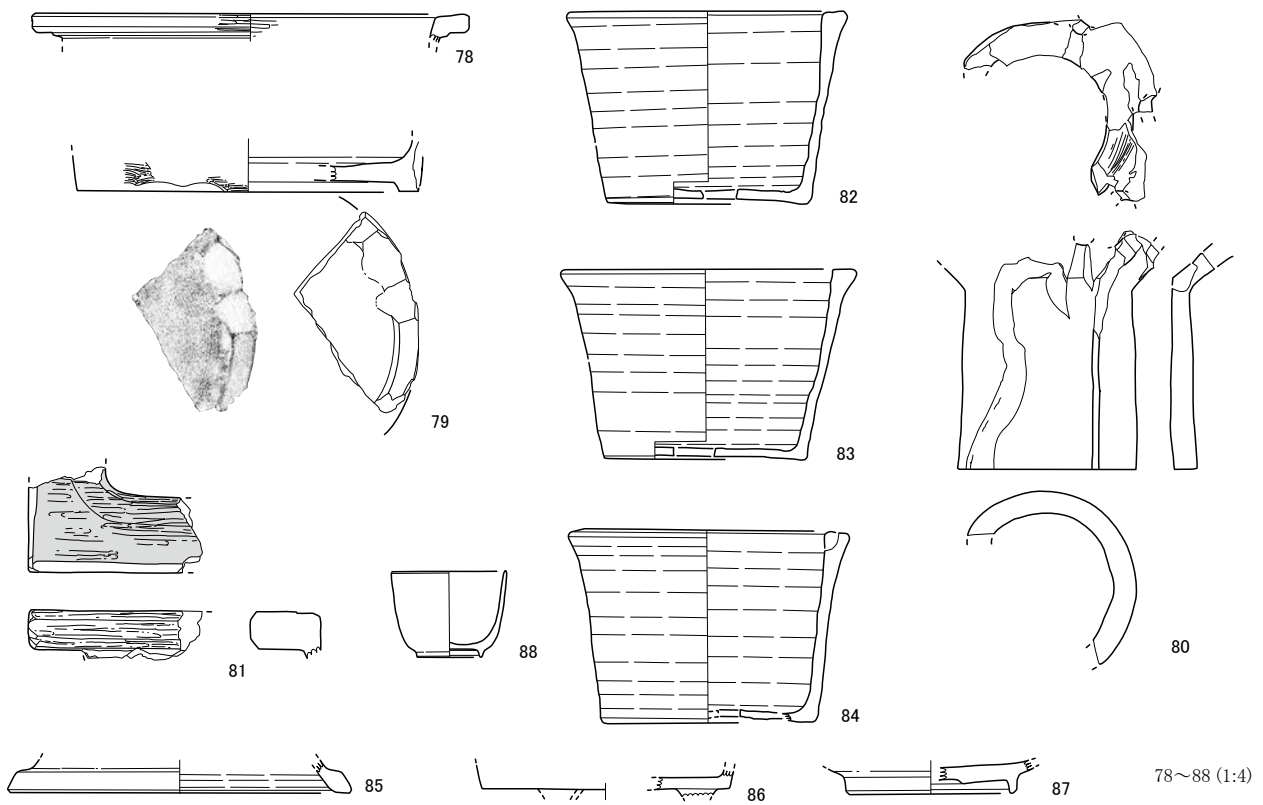

第185図 遺構外出土遺物実測図(6)

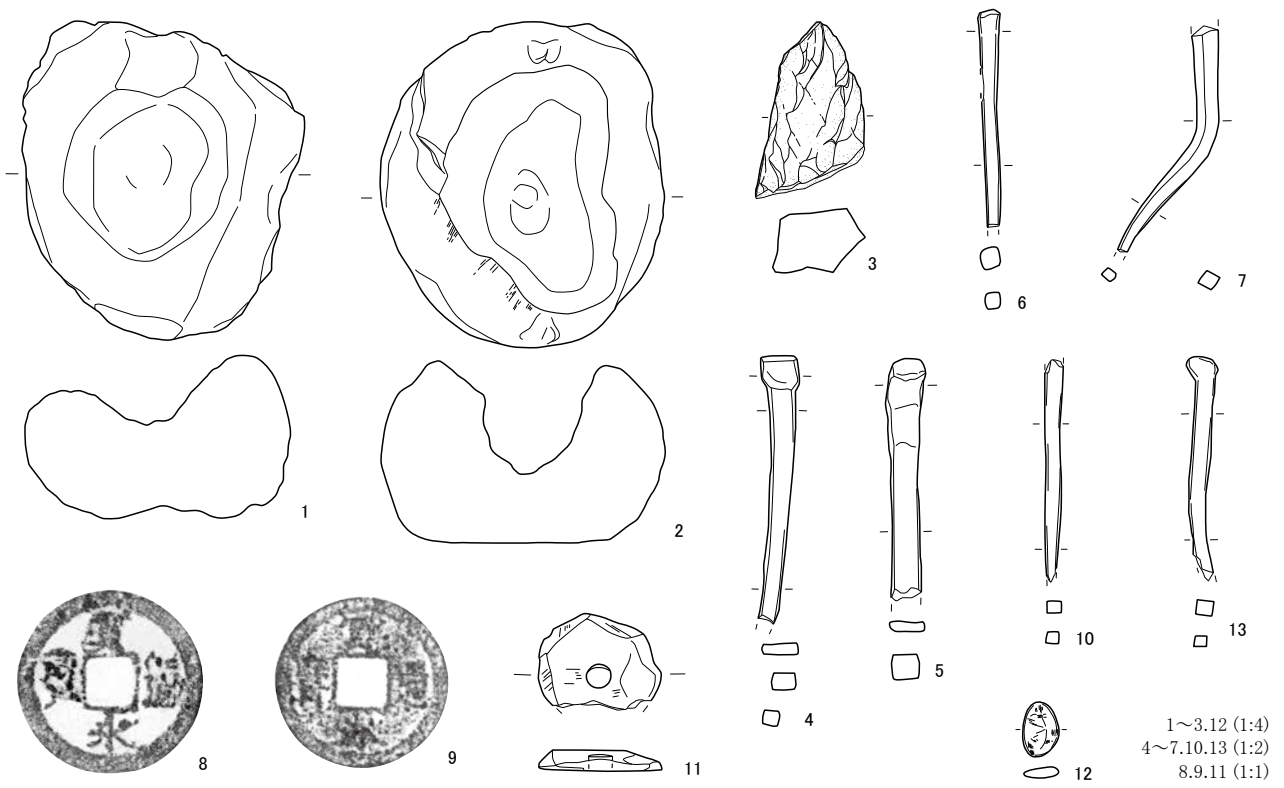

第186図 遺構外出土遺物実測図(7)

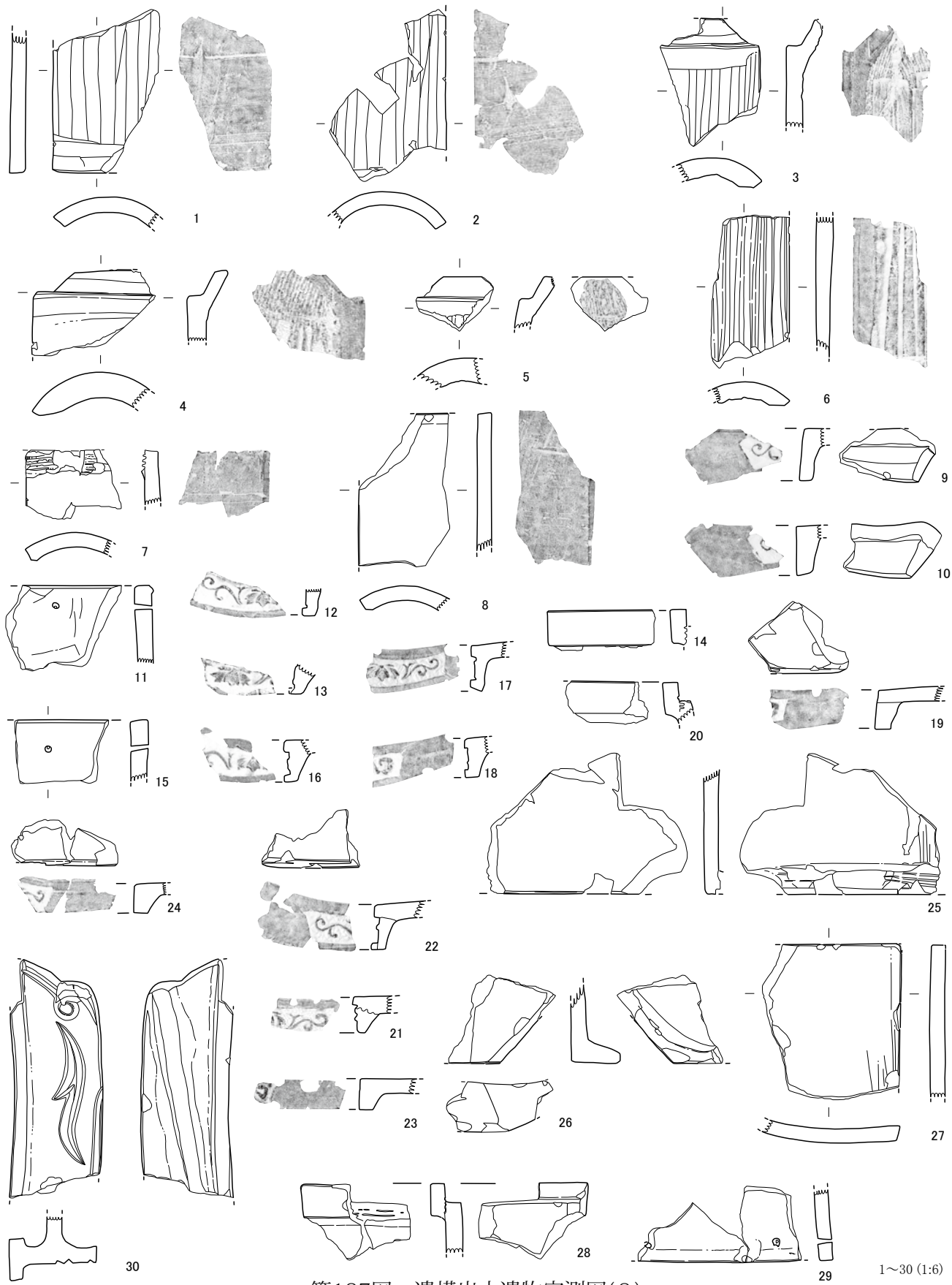

第187图 遺構出土遺物実測図(8)

1~30 (1:6)



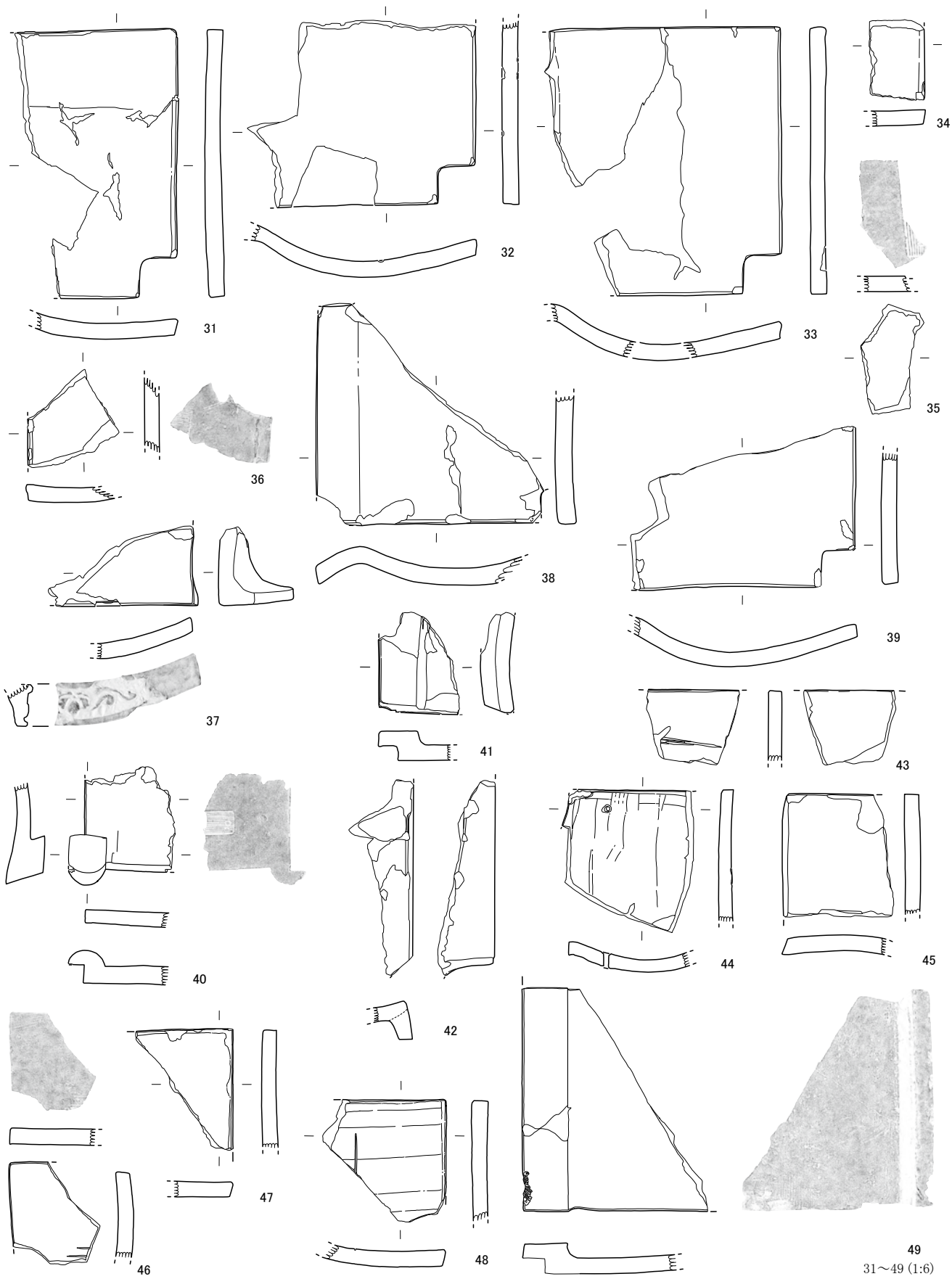

31~49 (1:6)

第188図 遺構外出土遺物実測図(9)

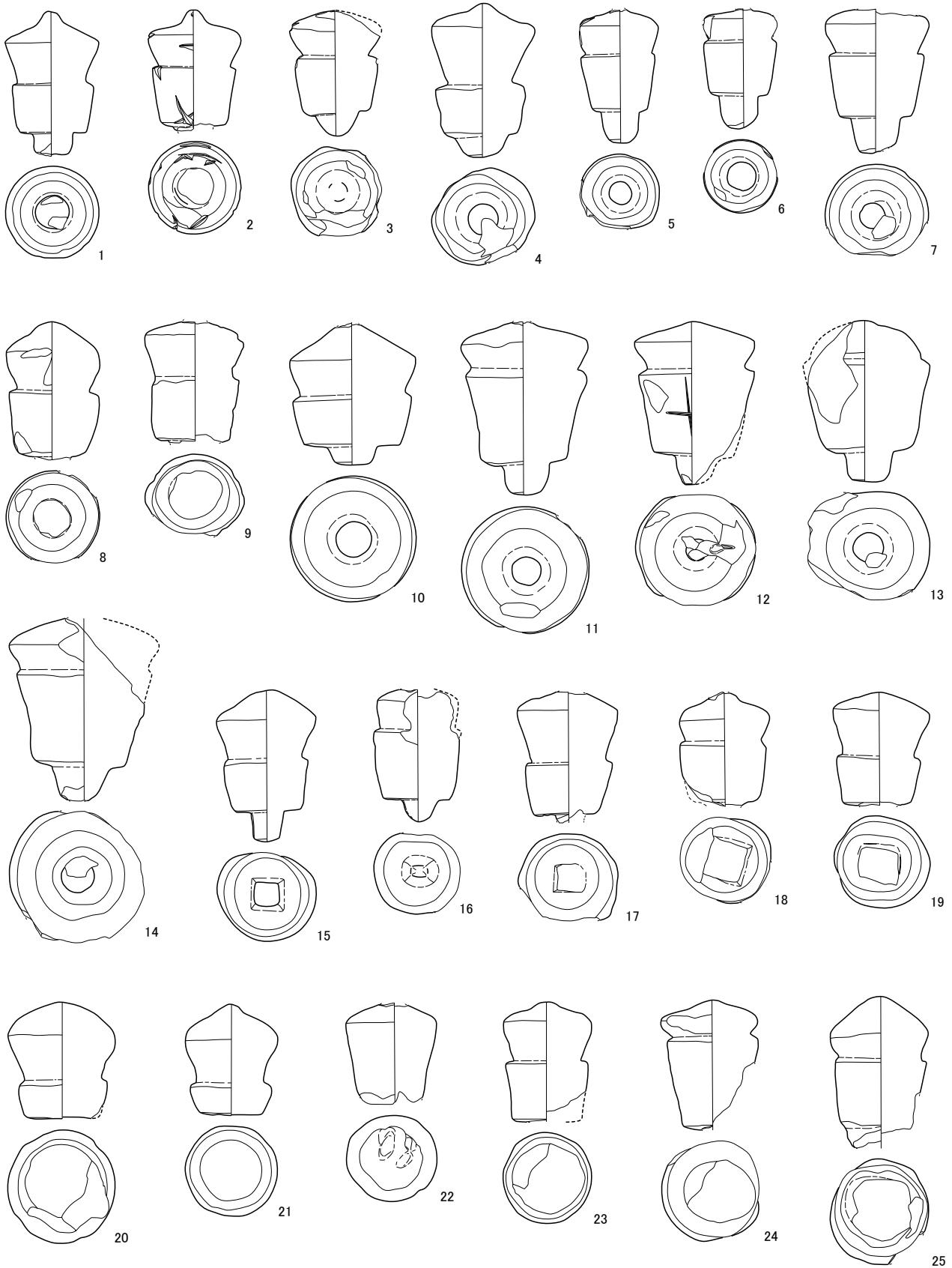

第189図 遺構外出土遺物実測図(10)

1~25 (1:8)

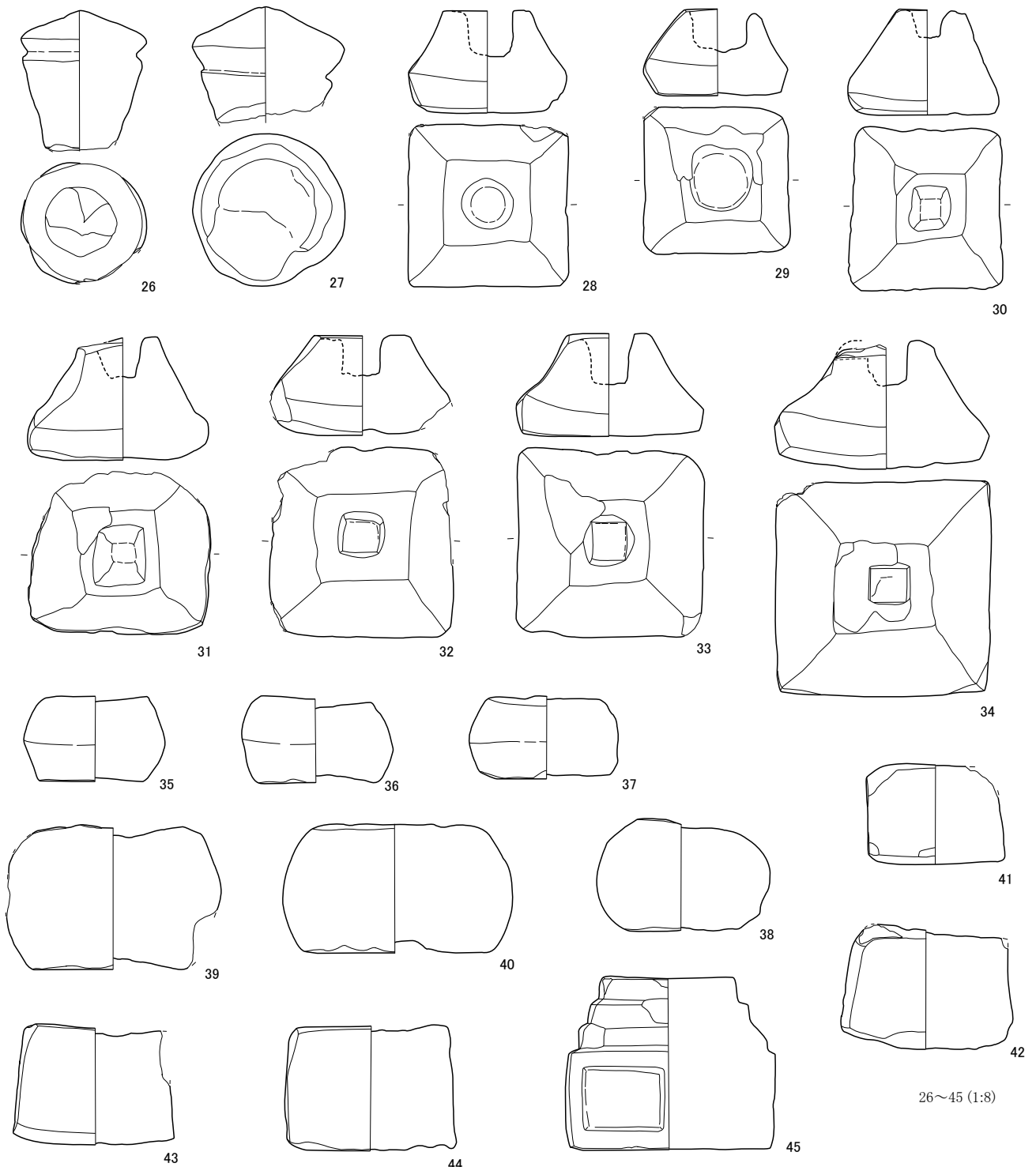

26~45 (1:8)

第190図 遺構外出土遺物実測図(11)

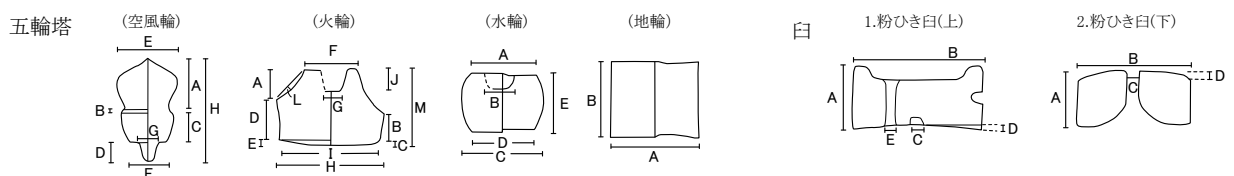

第191図 石製品計測凡例図

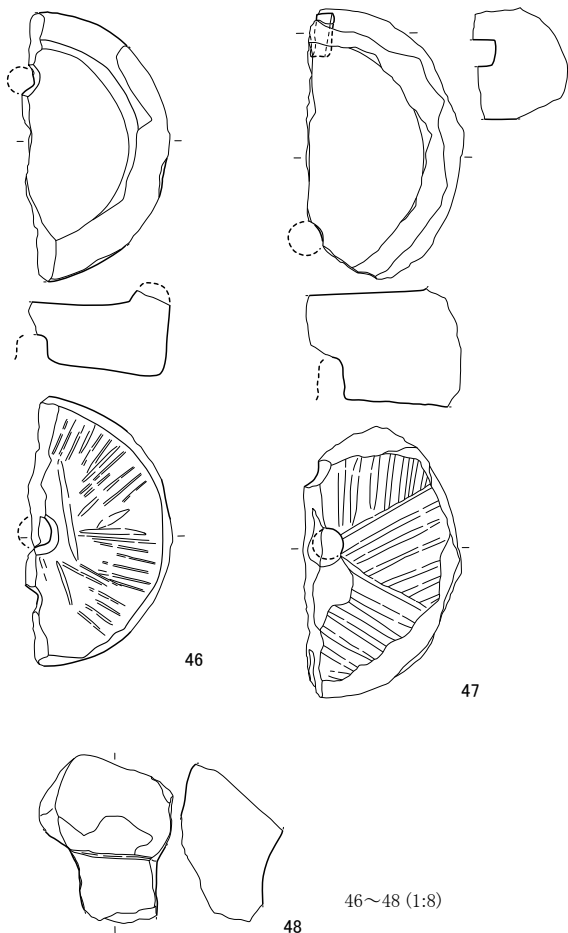

第192図 遺構外出土遺物実測図(12)

### (3)近世以降 第182~188図

本項では近世以降と考えられる遺物を掲載した。陶磁器類・瓦・石製品・鉄製品である。個別の詳細は「出土遺物観察表」に記載した。

これらすべてが藤ヶ城築城時に持ち込まれたという確証は得られないが、可能性のあるものを選択する。まず、82~84の植木鉢がある。3点とも瓦質である。国内の陶製植木鉢の生産は18世紀第4四半期から本格化したと考えられているので、本製品も18世紀末以降であろう。植木は町人文化としても広がっていた為、城内の遺物とも言い切れないが、残存率もよく築城前の畑地利用には不釣り合いな焼物と考えられる。

瓦は49点を図示した。陶磁器類と同じくすべてが藤ヶ城としての遺物かは確証が得られない。しかし、庶民の家瓦としては30・32・33・49が大型で、陣屋を移築したと言われる藤ヶ城の建物瓦として可能性があるだろう。ただ、全体をみても冠瓦、のし瓦、鬼瓦などの部位はほとんど出土せず、丸瓦か平瓦である。廃城後に建物の取り壊しで持ち出されたにしても少ない量である。また、軒平瓦は棧瓦の形状で、文様も蔦に唐草をモチーフとした物がほとんどであるが、37のみ文様構成が異なる。佐久地域では19世紀初頭から有力農民の瓦葺家屋建設の記録が確認できる。今回の資料も再度の精査が必要であろう。なお、第186図11は石製模造品の白玉である。

### (4)五輪塔・石臼 第189~190・192図

ここに示した五輪塔と臼は解体予定の岩村田小学校校舎脇にまとめられて置かれていたものである。これらの遺物が、どのような経緯でここにあるのかは学校の記録にもなく不明であった。また、総括で示した明治6年写しの「岩村田上ノ城反別縮図」にも土地利用として墓地の記載はない。また、地元の古老にお話をお聞きしたが学校周辺に墓地があったとは記憶していなかった。よってこれらの五輪塔は昭和20年代の市民球場建設か昭和40年代の小学校建設時に地中より発見されそのまま残された可能性が高い。

五輪塔の石材はいわゆる「浅間の焼石」と呼ばれた溶岩を利用している。部位の構成は空風輪が27点、火輪が7点、水輪が6点、地輪4点と宝篋院塔の基礎が1点である。この構成には大きくかたよりがあることが判る。火輪・水輪と地輪が非常に少ない。これは形状の違いから後世の二次利用による滅失の可能性が指摘でき、先に推測した「地中からの発見」を補強する事実なのかも知れない。

これら五輪塔の築造時期であるが、先行の研究成果を援用すれば、おおむね15世紀後半から16世紀代以降が比定できる。このことから、これらの五輪塔はM7・9号溝状遺構で検出された火葬墓群の埋葬部分の墓碑として使用された可能性がある。第V章の出土人骨鑑定でも、「今回の火葬墓からの人骨量は非常に少なく、出土したすべての火葬人骨は、火葬された場所でそのまま埋葬されたものでなく、火葬後、埋葬用の墓壙に骨を移して埋葬されたことは間違いない。」と述べられている。火葬墓の下限が出土した古銭より16世紀代である事を考えると、火葬墓とこれら五輪塔は先に述べたような関係にあることが十分に考えられる。

## 第V章 自然科学分析

### 第1節 藤ヶ城跡出土遺物自然科学分析

株式会社 アーキジオ

はじめに

長野県佐久市に所在する藤ヶ城跡は、江戸時代に信濃国佐久郡および小県郡の一部を支配した岩村田藩により築城され、廃藩置県により未完成となった城郭跡である。本分析調査では、炭化材および炭化種実を対象に、植物利用について検討することを目的として、同定を実施した。

#### I.炭化材の樹種同定

##### 1.試料

試料は、各遺構から出土した炭化材36試料である。多くの試料は、タッパー内に複数の炭化材片が認められ、多い試料では100片を越える。それぞれの試料は、1～3点の分析点数が設定されており、合計87点を抽出して同定を実施する。

##### 2.分析方法

炭化材の抽出は、目視で樹種が異なると判断できる時は、異なる樹種を選択する。樹種に違いが見られない場合には、形状・木取り・大きさに注目して設定点数を選択する。

炭化材は、自然乾燥させた後、木口(横断面)・柁目(放射断面)・板目(接線断面)の3断面の割断面を製作し、実体顕微鏡および走査型電子顕微鏡を用いて木材組織の種類や配列を観察し、その特徴を現生標本および独立行政法人森林総合研究所の日本産木材識別データベースと比較して種類(分類群)を同定する。

なお、木材組織の名称や特徴は、島地・伊東(1982)、Wheeler他(1998)、Richter他(2006)を参考にする。また、日本産樹木の木材組織については、林(1991)や伊東(1995,1996,1997,1998,1999)を参考にする。

##### 3.結果

樹種同定結果を表1に示す。これらの炭化材は、針葉樹3分類群(マツ属複維管束亜属・サワラ・ヒノキ科)と広葉樹20分類群(サワグルミ・ヤナギ属・ハンノキ属ハンノキ亜属・クマシデ属イヌシデ節・ブナ属・コナラ属コナラ亜属コナラ節・クリ・ケヤキ・モクレン属・イワガラミ・バラ科ナシ亜科・キハダ・ヌルデ・カエデ属・アワブキ属・ミズキ属・クマノミズキ類・タカノツメまたはコシアブラ・トネリコ属)に同定された。なお、OT22①(分析No.34-36)には炭化材の他に骨片も認められたが、種類は不明である。同定された各分類群の解剖学的特徴等を記す。

・マツ属複維管束亜属 (Pinus subgen. Diploxylon) マツ科

軸方向組織は仮道管と垂直樹脂道で構成される。仮道管の早材部から晩材部への移行は急～やや緩やかで、晩材部の幅は広い。垂直樹脂道は晩材部に認められる。放射組織は、仮道管、柔細胞、水平樹脂道、エピセリウム細胞で構成される。分野壁孔は窓状となる。放射仮道管内壁には鋸歯状の突起が認められる。放射組織は単列、1-15細胞高。

・サワラ (Chamaecyparis pisifera (Sieb. et Zucc.) Endlicher) ヒノキ科ヒノキ属

軸方向組織は仮道管と樹脂細胞で構成される。仮道管の早材部から晩材部への移行はやや急で、晩材部の幅は狭い。樹脂細胞は晩材部付近に認められる。放射組織は柔細胞のみで構成される。分野壁孔はヒノキ型～スギ型で、1分野に1-3個。放射組織は単列、1-10細胞高。



・ヒノキ科 (Cupressaceae)

軸方向組織は仮道管と樹脂細胞で構成される。仮道管の早材部から晩材部への移行は緩やか～やや急で、晩材部の幅は狭い。樹脂細胞は晩材部付近に認められる。放射組織は柔細胞のみで構成される。分野壁孔は保存が悪く観察できない。放射組織は単列、1-10細胞高。

・サワグルミ (Pterocarya rhoifolia) クルミ科

散孔材で、道管は比較的大径、単独または2-4個が複合して散財し、年輪界付近で径を減少させる。道管は単穿孔を有し、壁孔は交互状に配列する。放射組織は同性～異性、1-2細胞幅、1-20細胞高。

・ヤナギ属 (Salix) ヤナギ科

散孔材で、道管は単独または2-3個が複合して散在し、年輪界付近で径を減少させる。道管は、単穿孔を有し、壁孔は交互状に配列する。放射組織は異性、単列、1-15細胞高。

・ハンノキ属ハンノキ亜属 (Alnus subgen. Alnus) カバノキ科

散孔材で、道管は単独または2-4個が放射方向に複合して散在する。道管は階段穿孔を有し、壁孔は対列状に配列する。放射組織は同性、単列、1-20細胞高のものと集合放射組織とがある。

・クマシデ属クマシデ節 (Carpinus sect. Distegocarpus) カバノキ科

散孔材で、道管は単独または2-4個が放射方向に複合して配列する。道管は階段穿孔を有し、壁孔は対列状～交互状に配列する。放射組織は異性、1-3細胞幅、1-40細胞高のものと集合放射組織とがある。

・ブナ属 (Fagus) ブナ科

散孔材で、道管は単独または放射方向に2-3個が複合して散在し、年輪界付近で径を減ずる。道管の分布密度は高い。道管は単穿孔および階段穿孔を有し、壁孔は対列状～階段状に配列する。放射組織はほぼ同性、単列、数細胞高のものから複合放射組織までである。

・コナラ属コナラ亜属コナラ節 (Quercus subgen. Quercus sect. Prinus) ブナ科

環孔材で、孔圏部は1-3列、孔圏外で急激に管径を減じたのち、漸減しながら火炎状に配列する。道管は単穿孔を有し、壁孔は交互状に配列する。放射組織は同性、単列、1-20細胞高のものと複合放射組織とがある。

・クリ (Castanea crenata Sieb. et Zucc.) ブナ科クリ属

環孔材で、孔圏部は3-4列、孔圏外で急激に管径を減じたのち、漸減しながら火炎状に配列する。道管は単穿孔を有し、壁孔は交互状に配列する。放射組織は同性、単列、1-15細胞高。

・ケヤキ (Zelkova serrata (Thunb.) Makino) ニレ科ケヤキ属

環孔材で、孔圏部は1-2列、孔圏外で急激に管径を減じたのち、塊状に複合して接線・斜方向に紋様状あるいは帯状に配列し、年輪界に向かって径を漸減させる。道管は単穿孔を有し、壁孔は交互状に配列、小道管内壁にはらせん肥厚が認められる。放射組織は異性、1-6細胞幅、1-50細胞高。放射組織の上下縁辺部を中心に結晶細胞が認められる。

・モクレン属 (Magnolia) モクレン科

散孔材で、道管は単独または2-4個が放射方向に複合して散在する。道管の分布密度は比較的高い。道管は単穿孔を有し、壁孔は階段状～対列状に配列する。放射組織は異性、1-2細胞幅、1-40細胞高。

・イワガラミ (Schizophragma hydrangeoides Sieb. et Zucc.) ユキノシタ科イワガラミ属

散孔材で、道管は単独または2-3個が複合して散在する。道管は階段穿孔を有し、壁孔は階段状に配列する。放射組織は異性、1-4細胞幅、1-80細胞高以上となる。

・バラ科ナシ亜科 (Rosaceae subfam. Maloideae)

散孔材で、道管は単独または2-5個が複合して散在し、年輪界に向かって径を漸減させる。道管の分布密度は比較的高い。道管は単穿孔を有し、壁孔は交互状に配列、内壁にはらせん肥厚が認められる。放射組織は異性、1-2細胞幅、1-20細胞高。

・キハダ (*Phellodendron amurense* Ruprecht) ミカン科キハダ属

環孔材で、孔圏部は3-5列、孔圏外でやや急激に径を減じたのち塊状に複合して接線・斜方向に紋様状に配列し、年輪界に向かって径を漸減させる。道管は単穿孔を有し、壁孔は交互状に配列、小道管内壁にはらせん肥厚が認められる。放射組織は同性、1-5細胞幅、1-40細胞高。

・ヌルデ (*Rhus javanica* L.) ウルシ科ウルシ属

環孔材で、孔圏部は4-5列、孔圏外への移行は緩やかで、晩材部では2-5個が塊状に複合して配列し、年輪界に向かって径を漸減させる。道管は単穿孔を有し、壁孔は交互状に配列、小道管内壁にはらせん肥厚が認められる。放射組織は異性、1-3細胞幅、1-30細胞高。

・カエデ属 (*Acer*) カエデ科

散孔材で、道管は単独または2-3個が複合して散在し、年輪界に向かって径を漸減させる。道管は単穿孔を有し、壁孔は対列～交互状に配列、内壁にはらせん肥厚が認められる。放射組織は同性、1-4細胞幅、1-30細胞高。木繊維が木口面において不規則な紋様をなす。

・モチノキ属 (*Ilex*) モチノキ科

散孔材で、道管は単独または2-6個が複合して散在する。道管は階段穿孔を有し、内壁にはらせん肥厚が認められる。放射組織は異性、1-5細胞幅、1-40細胞高。

・アワブキ属 (*Meliosma*) アワブキ科

散孔材で、道管は単独または2-4個が放射方向に複合して散在する。道管は単穿孔および階段穿孔を有し、壁孔は交互状に配列する。放射組織は大型の異性、1-3細胞幅、1-60細胞高。

・クマノミズキ類 (*Swida*) ミズキ科ミズキ属

散孔材で、道管はほぼ単独で散在する。道管は階段穿孔を有し、壁孔は交互状に配列する。放射組織は異性、1-5細胞幅、1-50細胞高。

ミズキ属のクマノミズキあるいはヤマボウシ属のヤマボウシと考えられる。

・ミズキ属 (*Swida*) ミズキ科

散孔材で、道管は単独または2-3個が複合して残材し、年輪界に向かって径を漸減させる。道管は階段穿孔を有し、壁孔は対列～交互状に配列する。放射組織は異性、1-4細胞幅、1-30細胞高。

クマノミズキ類とは異なる組織を持っており、消去法でミズキの可能性はある。

・タカノツメまたはコシアブラ (*Evodiopanax innovans* (Sieb. et Zucc.) Nakai or *Acanthopanax sciadophylloides* Fr. et Sav.) ウコギ科

環孔材で、孔圏部は1列であるが、大道管の接線方向の配列は疎らであり、大道管が無い部分では孔圏部でも小径の道管が認められる。小道管は単独または2-4個が塊状あるいは放射方向に複合して配列し、年輪界に向かって径を漸減させる。道管単穿孔を有し、壁孔は交互状に配列する。放射組織は異性～同性、1-3細胞幅、1-20細胞高。

タカノツメとコシアブラは木材組織がよく似ており、今回の試料では炭化の影響もあって区別できなかった。

・トネリコ属 (*Fraxinus*) モクセイ科

環孔材で、孔圏部は接線方向に疎な1列、孔圏外で急激に径を減じたのち、厚壁の道管が単独または2個が放射方向に複合して配列し、年輪界に向かって径を漸減させる。道管は単穿孔を有し、壁孔は交互状に配列する。放射組織は同性、1-3細胞幅、1-30細胞高。

#### 4. 考察

炭化材は、多くの試料で複数片が含まれており、多い試料では100片を越える。炭化材には不定形の破片が多いが、芯持丸木やミカン割状の試料もある。また、点数は少ないが、先端を斜めに尖らせる加工が見られる炭化材や切断痕と考えられる痕跡が見られる炭化材もある。

同定された各種類の特徴をみると、針葉樹のマツ属複雑管束亜属は、本州ではアカマツまたはクロマツである。二次林等に生育する常緑高木であり、木材は針葉樹としては重硬な部類に入り、強度と

保存性が高い。サワラとヒノキ科は山地に生育する常緑高木で、木材は木理が通直で割裂性と耐水性が高い。広葉樹のサワグルミは、溪畔に生育する落葉高木で、木材は軽軟な部類に入り、強度と保存性は低い。ヤナギ属は、属としては河畔から山地まで広く分布する落葉低木～高木で、木材は軽軟で強度と保存性は低い。ハンノキ亜属は、河畔の湿地等に生育する落葉高木で、木材は比較的重硬な部類に入る。クマシデ節は、山地・丘陵地の谷筋等に生育する落葉高木で、木材は重硬・緻密で強度が高い。ブナ属は、山地の落葉広葉樹林において主要な構成種となる落葉高木で、木材は重硬で強度が高いが、加工は容易で保存性は低い。コナラ節は二次林や山地の落葉広葉樹林において主要な構成種となる落葉高木で、木材は重硬で強度が高い。クリは二次林等に生育する落葉高木で、木材は重硬で強度と耐朽性が高い。ケヤキは、河畔・溪畔に生育する落葉高木で、木材は重硬で強度と耐朽性が高い。モクレン属は二次林や溪畔等に生育する落葉高木で、木材は軽軟な部類に入り、強度と保存性は低い。イワガラミは、林縁部等に生育するつる植物である。木材は、現在では利用されることが少なく、材質的な資料が無いいため、詳細は不明である。ナシ亜科は海岸林、二次林、山地等に生育する分類群を含む。常緑広葉樹も含まれるが、本地域の植生を考慮すれば落葉性の種類と考えられる。落葉性の種類は低木から高木まであり、木材は重硬・緻密で強度が高い。キハダは河畔等に生育する落葉高木で、木材は軽軟で強度が低いが、耐朽性は高いとされる。ヌルデは河畔や林縁部等に生育する落葉小高木で、木材は軽軟な部類に入り、強度は低い。カエデ属は、二次林に、河畔、山地などに広く分布する落葉低木～高木であり、木材は重硬・緻密で強度が高い。モチノキ属は、本地域の植生を考慮すれば、落葉性の種類と考えられる。山地・丘陵地等に生育する落葉高木であり、木材は比較的重硬で強度が高い。アワブキ属は、山地に生育する種類で、常緑の種類もあるが、本地域では落葉の種類と考えられる。木材はやや重硬な部類に入る。ミズキ属とクマノミズキ類は、二次林等に生育する落葉高木で、木材は重硬・緻密で強度が高い。タカノツメとコシアブラは山地・丘陵地の林縁部等に生育する落葉高木で、木材はいずれも軽軟な部類に入り、強度と保存性は低い。トネリコ属は、河畔等に生育する落葉高木で、木材は重硬で強度が高い。

炭化材は中世（15～16世紀代）の火葬墓内より出土し、燃料としての使用が考えられるが、23種類の木材が認められ、重硬な木材から軽軟な木材まで様々な材質の木材が利用されたことが推定される。確認された種類は、現在の佐久市周辺において分布が確認できる種類であり、周辺に生育していた樹木を利用したものと考えられる。今回同定を実施した炭化材については、出土状況などの発掘調査成果を含めた総合的な解析を行い、当該期の木材利用について検討することが望まれる。

## II 種実同定

### 1. 試料

試料は、D32(No.88)とOT19(No.89)から出土した炭化種実2点である。試料は、乾燥した状態で容器に入っている。

### 2. 分析方法

試料を肉眼および双眼実体顕微鏡下で観察する。炭化種実の同定は、現生標本や石川(1994)、中山ほか(2010)、鈴木ほか(2012)等を参考に実施する。結果は、部位・状態別の個数を一覧表で示す。また、各種の写真を添付し、炭化種実の大きさをデジタルノギスで計測した結果等を一覧表に併記して同定根拠とする。分析後は、炭化種実を容器に入れて返却する。

### 3. 結果

同定および計測結果等を表2、炭化種実各種の写真を図版10に示す。

D32(No.88)は炭化した栽培種のモモの核に、OT19(No.89)は灰化した栽培種のイネの穎に同定された。以下、形態的特徴等を述べる。

- ・モモ(*Prunus persica* Batsch) バラ科サクラ属 写真図版番号1

D32(No.88)より、炭化した核(内果皮)の破片が5個(0.50g)同定された。合計半分未満である。核は黒色、完形ならばやや偏平な広楕円体で、頂部がやや～鋭く尖る。内果皮表面には縦に流れる不規則な線状の深い窪みがあり、粗いしわ状にみえる。出土炭化核のうち、接合する2個の計測値は、残存長18.72mm、残存幅13.61mm、残存厚6.32mmを測る。腹面に円状に欠損する箇所がみられ、ネズミ類による食痕の可能性はある。内面には種子1個が入る広卵状の窪みがある。

- ・イネ(*Oryza sativa* L.) イネ科イネ属 写真図版番号2

OT19(No.89)より、灰化した穎(果)が1個(0.01g未満)同定された。穎果(籾)は暗灰白色、やや偏平な長楕円体を呈す。頂部を僅かに欠損し、残存長5.75mm、幅2.86mm、厚さ1.41mmを測る。基部には径1.0mm程度の斜切状円柱形の果実序柄(小穂軸)と1対の護穎を有し、その上に外穎(護穎と言う場合もある)と内穎がある。外穎は5脈、内穎は3脈をもち、ともに舟形を呈し、縫合して稲籾を構成する。果皮は薄く、表面には微細な顆粒状突起が縦列し、ふ毛の残存が確認される。穎果内に1個入る胚乳を欠損しており、欠損部より確認される穎内部は中空である。

#### 4.考察

炭化種実同定の結果、栽培種のモモ、イネが確認された。果樹のモモ、穀類のイネは、当時の藤ヶ城周辺で利用された植物質食料と示唆され、火を受けたとみなされる。また、D32より出土したモモは、ネズミ類による食害を受けた可能性はある。OT19より出土したイネは、ふ毛が残る穎果が灰化した状態で確認された。灰化後の保存状態が極めて良好な条件下で埋積したと示唆される。

#### 引用文献

- 林 昭三,1991,日本産木材 顕微鏡写真集.京都大学木質科学研究所.  
石川茂雄,1994,原色日本植物種子写真図鑑.石川茂雄図鑑刊行委員会,328p.  
伊東隆夫,1995,日本産広葉樹材の解剖学的記載Ⅰ.木材研究・資料,31,京都大学木質科学研究所,81-181.  
伊東隆夫,1996,日本産広葉樹材の解剖学的記載Ⅱ.木材研究・資料,32,京都大学木質科学研究所.66-176.  
伊東隆夫,1997,日本産広葉樹材の解剖学的記載Ⅲ.木材研究・資料,33,京都大学木質科学研究所,83-201.  
伊東隆夫,1998,日本産広葉樹材の解剖学的記載Ⅳ.木材研究・資料,34,京都大学木質科学研究所,30-166.  
伊東隆夫,1999,日本産広葉樹材の解剖学的記載Ⅴ.木材研究・資料,35,京都大学木質科学研究所,47-216.  
中山至大・井之口希秀・南谷忠志,2010,日本植物種子図鑑(2010年改訂版).東北大学出版会,678p.  
Richter H.G.,Grosser D.,Heinz I. and Gasson P.E. (編),2006,針葉樹材の識別 IAWAによる光学顕微鏡的特徴リスト.伊東隆夫・藤井智之・佐野雄三・安部 久・内海泰弘(日本語版監修),海青社,70p. [Richter H.G.,Grosser D.,Heinz I. and Gasson P.E.(2004)IAWA List of Microscopic Features for Softwood Identification] .  
島地 謙・伊東隆夫,1982,図説木材組織.地球社,176p.  
鈴木庸夫・高橋 冬・安延尚文,2012,ネイチャーウォッチングガイドブック 草木の種子と果実一形態や大きさが一目でわかる植物の種子と果実632種一.誠文堂新光社,272p.  
Wheeler E.A.,Bass P. and Gasson P.E. (編),1998,広葉樹材の識別 IAWAによる光学顕微鏡的特徴リスト.伊東隆夫・藤井智之・佐伯 浩(日本語版監修),海青社,122p. [Wheeler E.A.,Bass P. and Gasson P.E.(1989)IAWA List of Microscopic Features for Hardwood Identification] .

図版1 炭化材の形状と骨片



- 1.分析No.5
- 2.分析No.16
- 3.分析No.21
- 4.分析No.74
- 5.分析No.85
- 6.OT22-①の骨片(分析No.34-36)



図版2 炭化材(1)

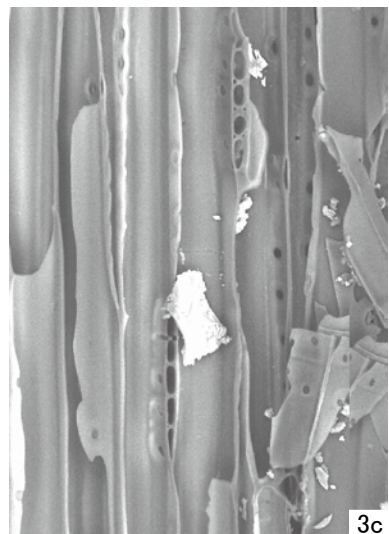
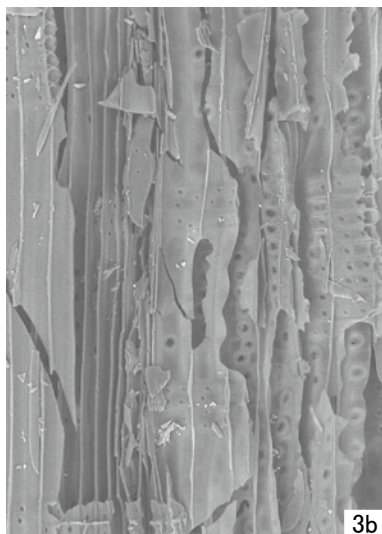
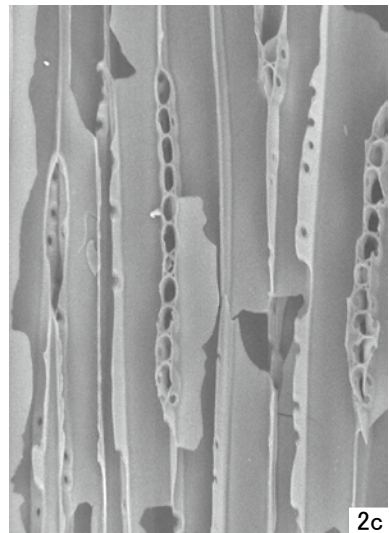
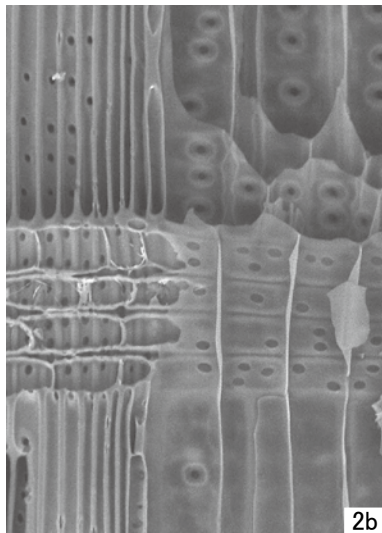
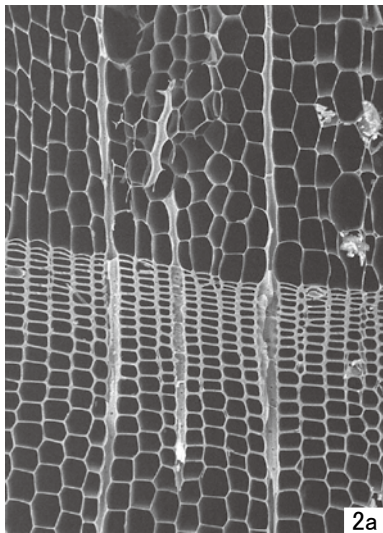
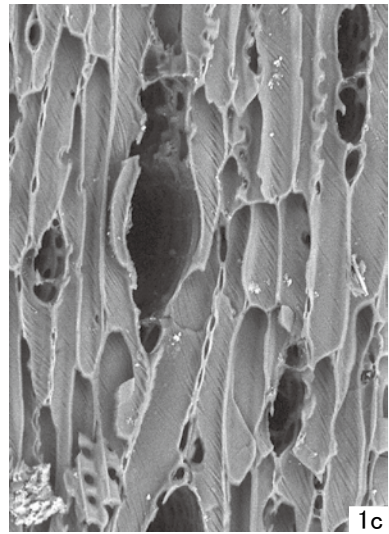
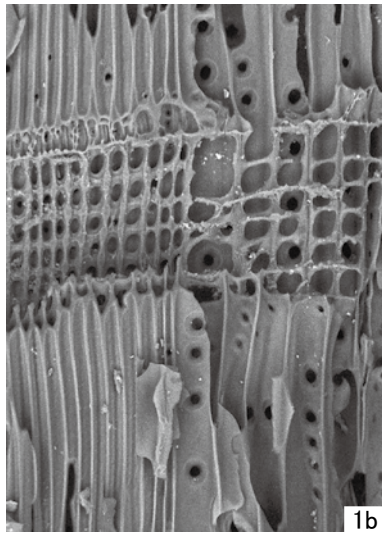
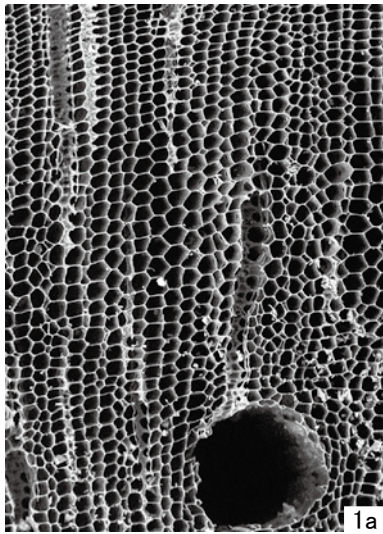

1. マツ属複維管束亜属(分析No.50)  
 2. サワラ(分析No.29)  
 3. ヒノキ科(分析No.68)  
 a: 木口, b: 柁目, c: 板目

100  $\mu$  m: a  
 100  $\mu$  m: b, c



図版3 炭化材(2)

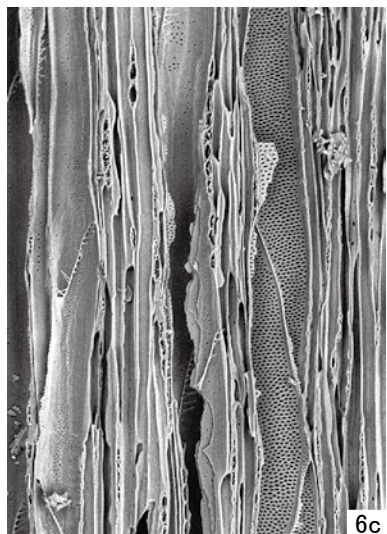
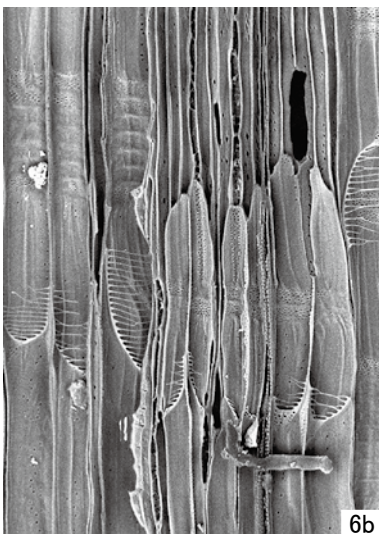
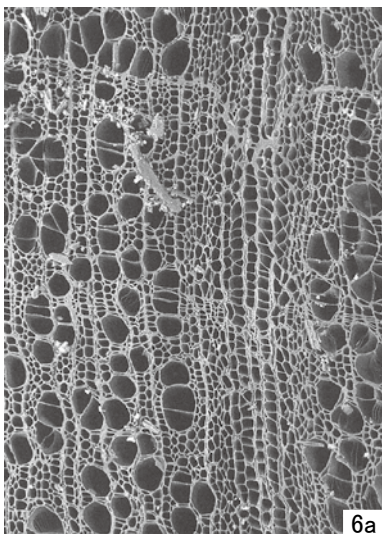
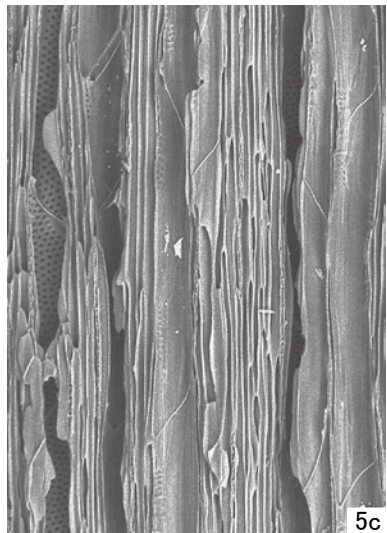
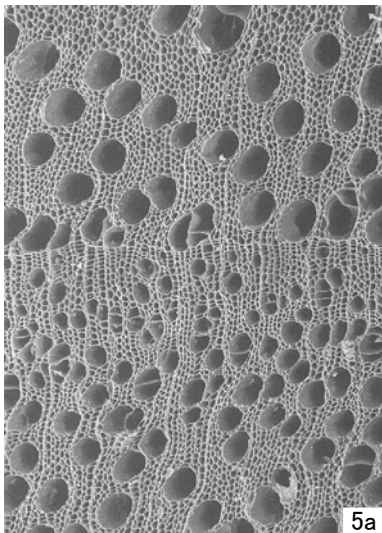
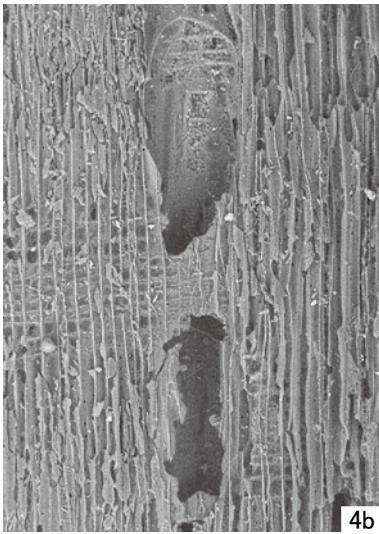
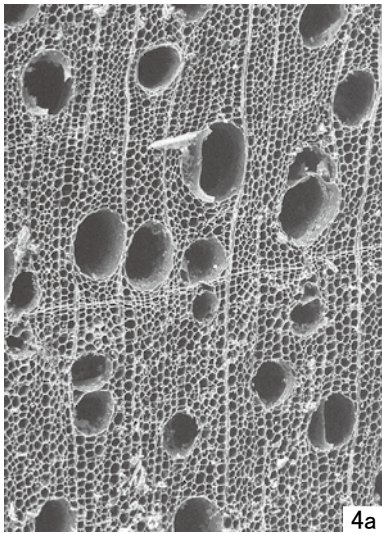

4. サワグルミ(分析No.52)  
 5. ヤナギ属(分析No.24)  
 6. ハンノキ属ハンノキ亜属(分析No.32)  
 a: 木口, b: 柱目, c: 板目

100  $\mu$  m: a  
 100  $\mu$  m: b, c



図版4 炭化材(3)

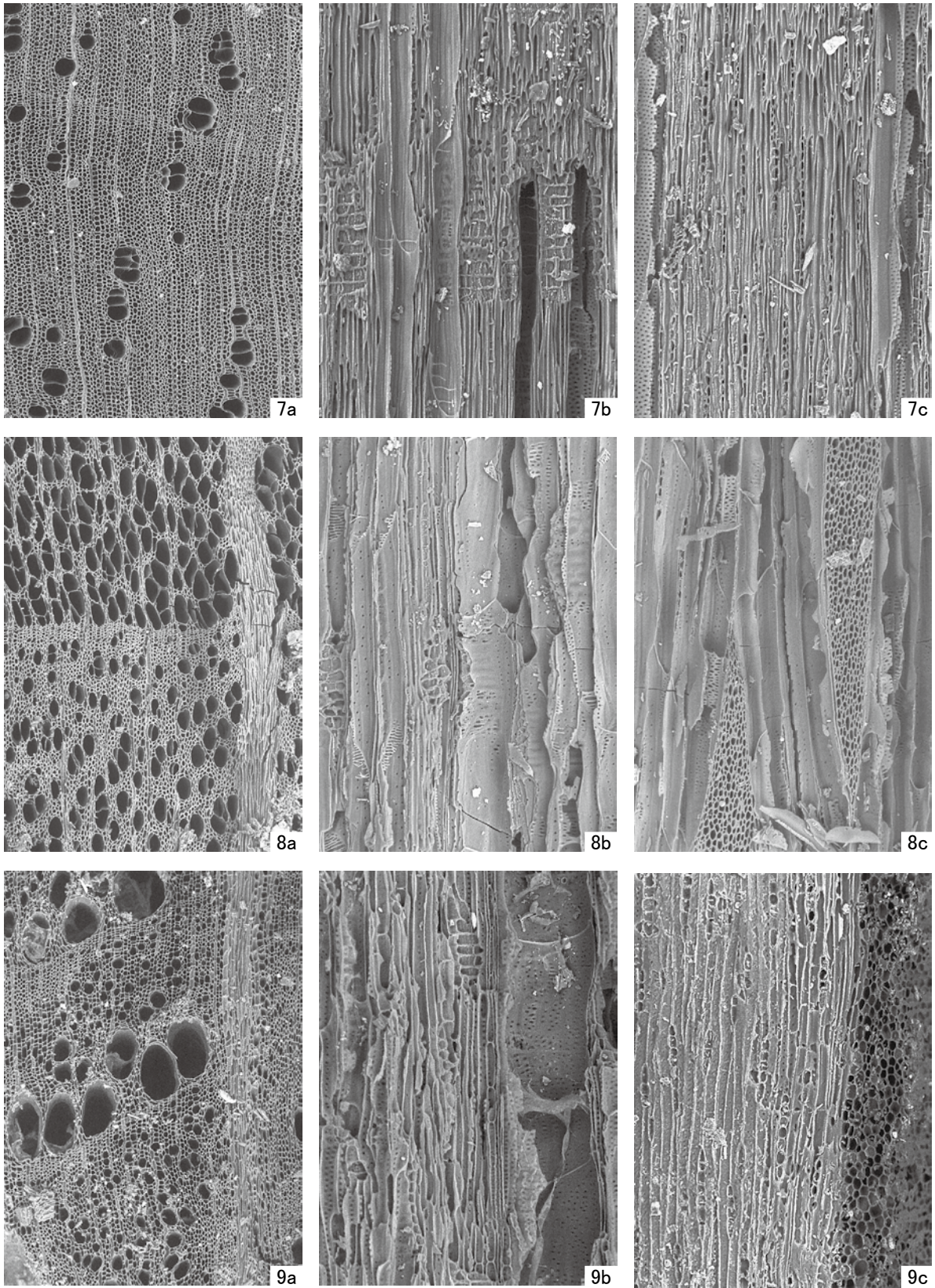

7.クマシデ属クマシデ節(分析No.23)

8.ブナ属(分析No.5)

9.コナラ属コナラ亜属コナラ節(分析No.13)

a:木口,b:柱目,c:板目

100 μ m:a  
100 μ m:b,c



図版5 炭化材(4)

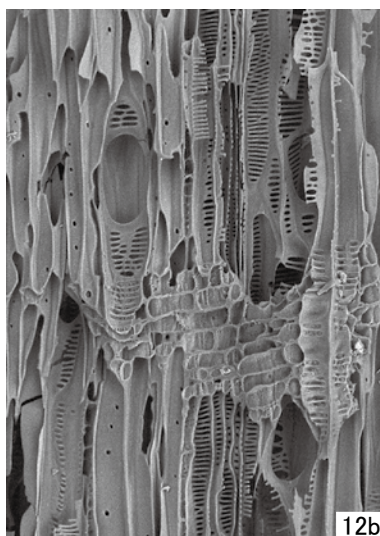
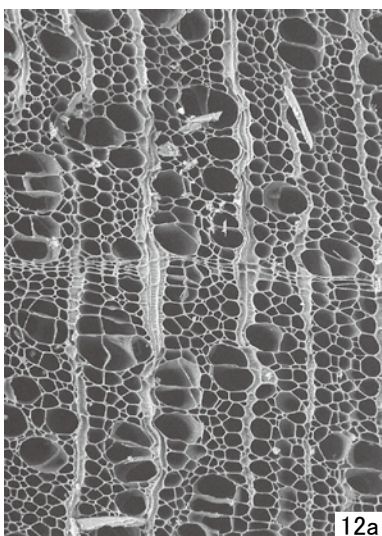
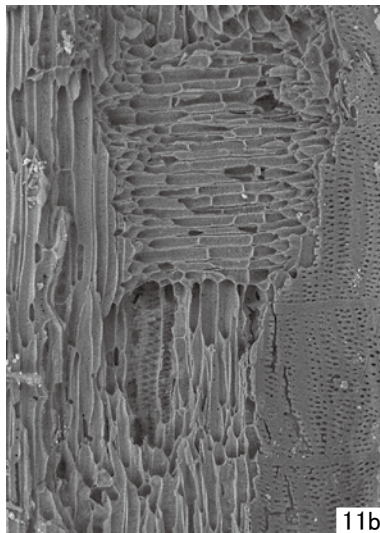
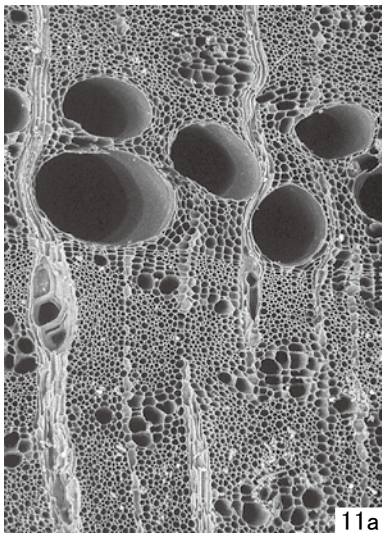
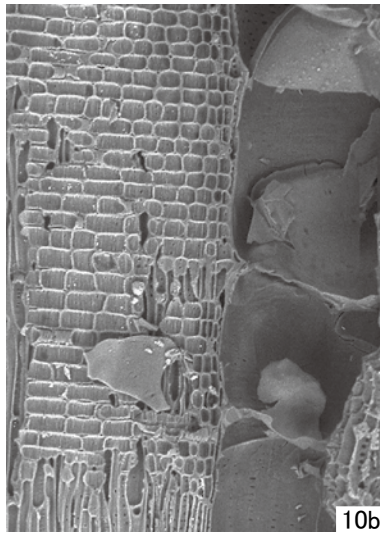
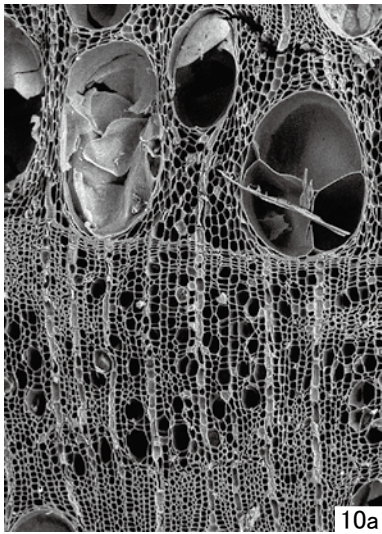

10. クリ(分析No.30)  
 11. ケヤキ(分析No.83)  
 12. モクレン属(分析No.10)  
 a: 木口, b: 柁目, c: 板目

100  $\mu$  m: a  
 100  $\mu$  m: b, c



図版6 炭化材(5)

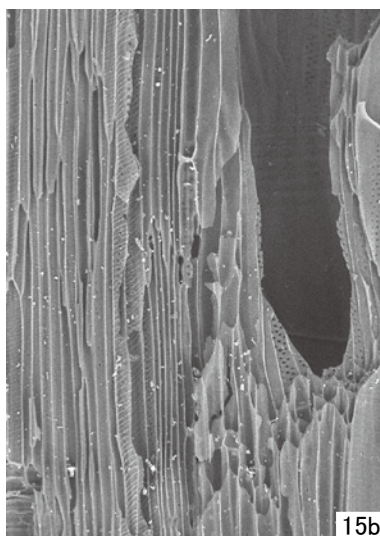
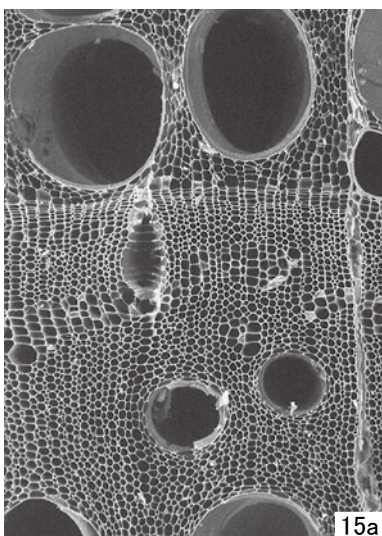
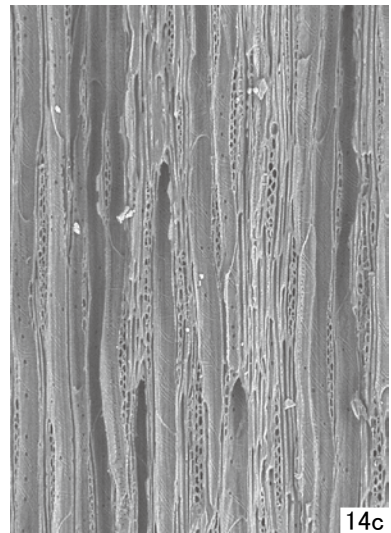
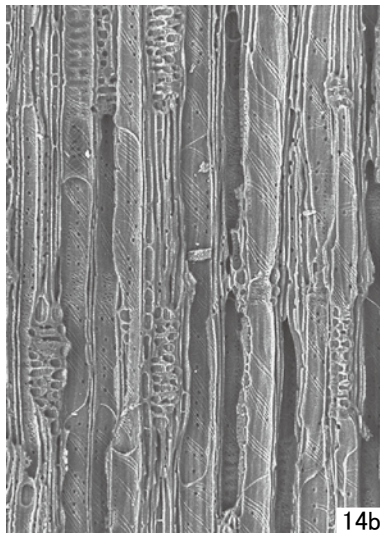
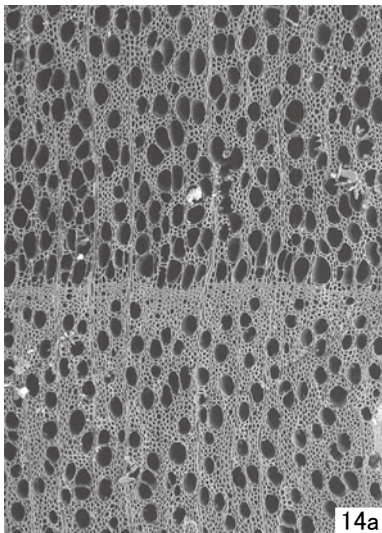
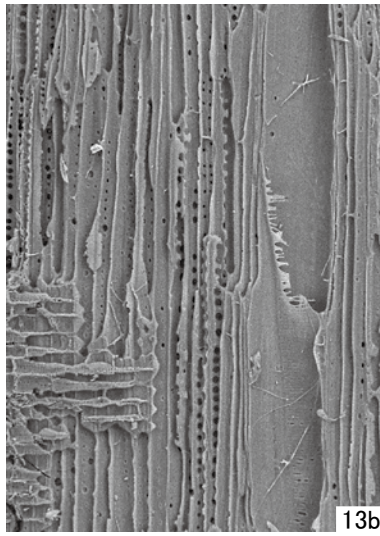
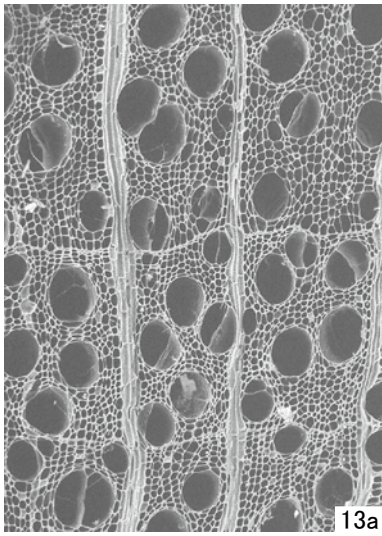

13.イワガラミ(分析No.40)  
 14.バラ科ナシ亜科(分析No.33)  
 15.キハダ(分析No.80)  
 a:木口,b:柁目,c:板目

100  $\mu$  m:a  
 100  $\mu$  m:b,c



図版7 炭化材(6)

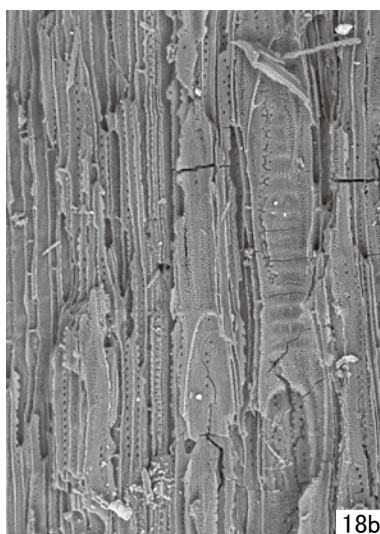
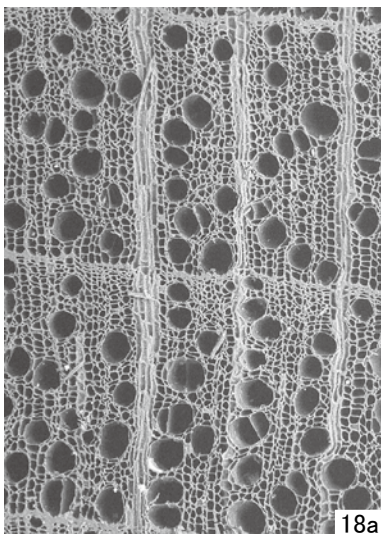
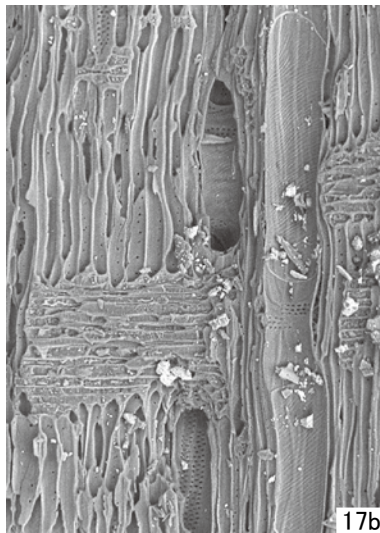
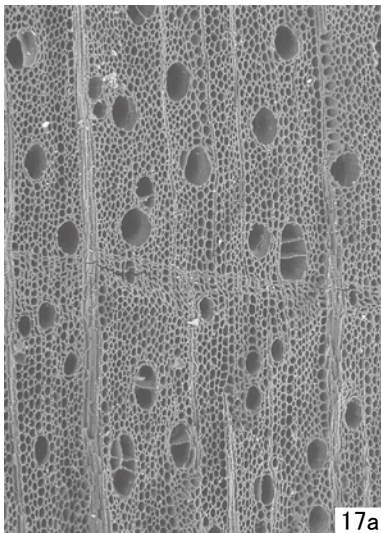
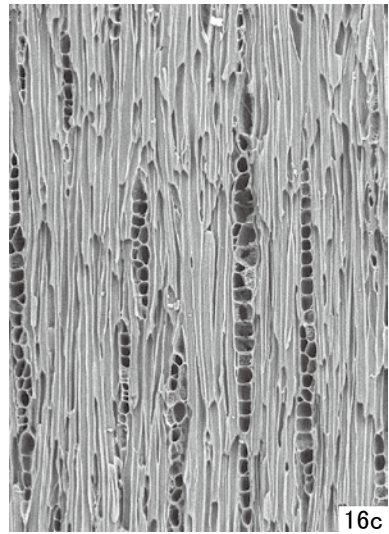
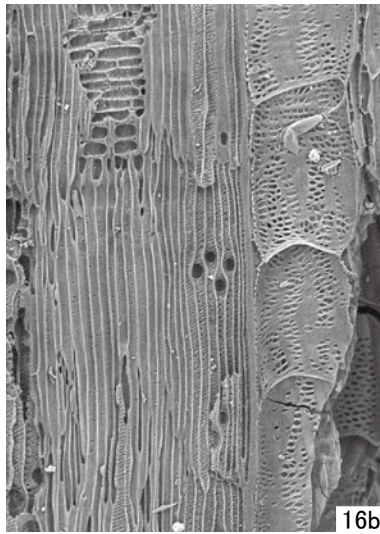
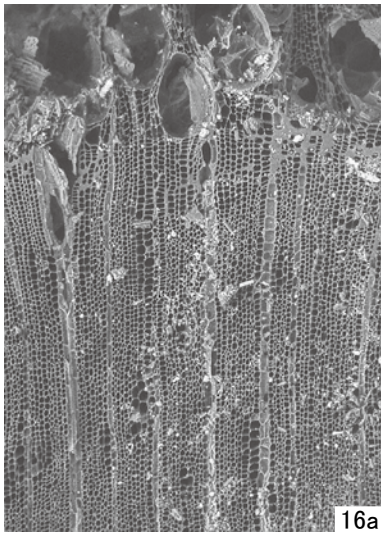

16.ヌルデ(分析No.75)  
 17.カエデ属(分析No.27)  
 18.モチノキ属(分析No.85)  
 a:木口,b:柱目,c:板目

100 μ m:a  
 100 μ m:b,c



図版9 炭化材(8)

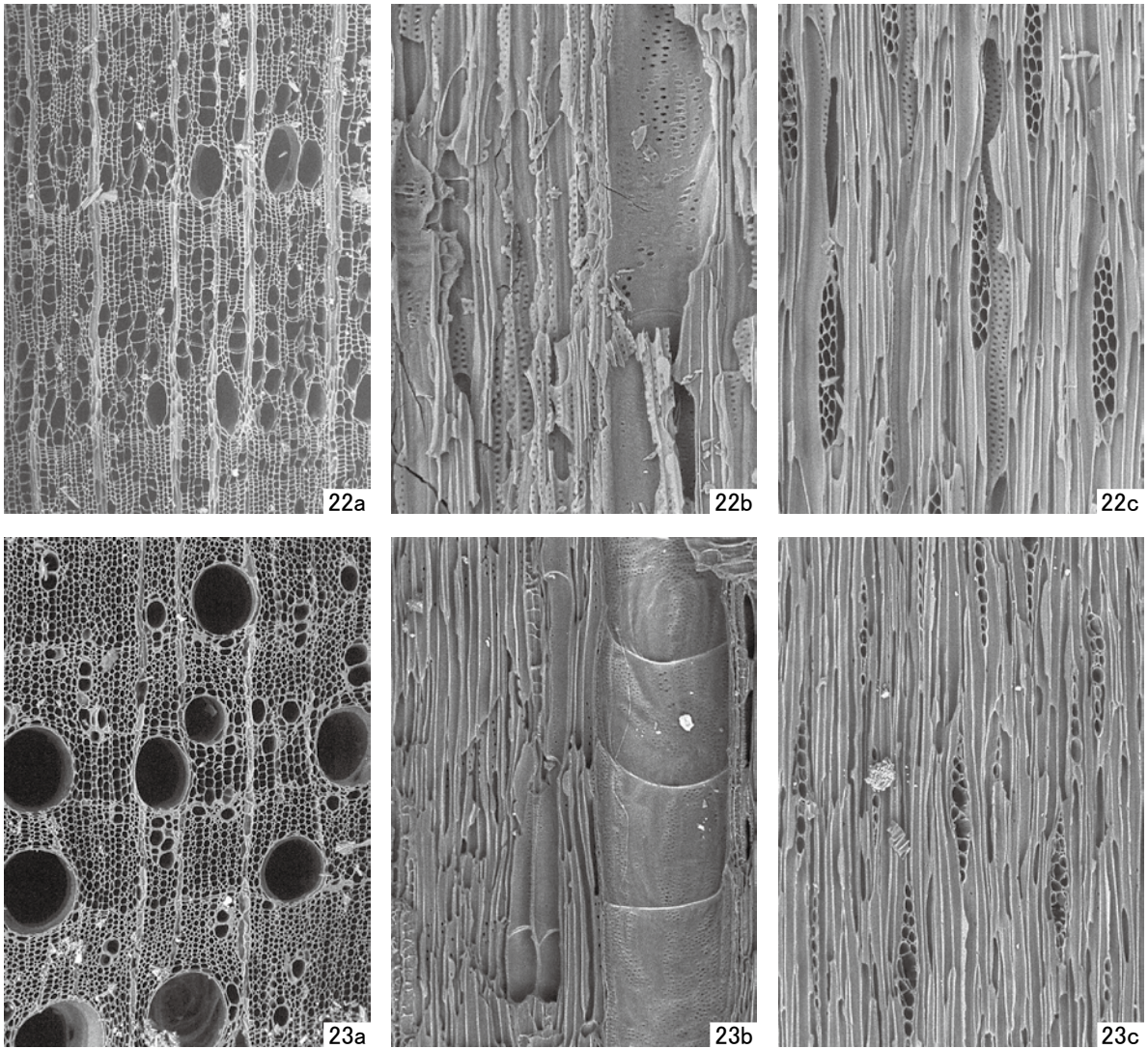

22.タカノツメまたはコシアブラ(分析No.78)

23.トネリコ属(分析No.61)

a:木口,b:柱目,c:板目

100 μm:a  
100 μm:b,c

図版10 炭化種実



1.モモ 核(No.88;D32)

2.イネ 穎(No.89;OT19)

表2. 種実同定結果

| No. | 遺構名  | 種名 | 部位 | 状態 | 個数 | 重量(g) | 長さ(mm)  | 幅(mm)   | 厚さ(mm) | 備考                  |
|-----|------|----|----|----|----|-------|---------|---------|--------|---------------------|
| 88  | D32  | モモ | 核  | 破片 | 5  | 0.50  | 18.72 + | 13.61 + | 6.32 + | 2個接合,計半分未満,腹面食痕の可能性 |
| 89  | OT19 | イネ | 穎  | 完形 | 1  | <0.01 | 5.75 +  | 2.86    | 1.41   | 頂部僅かに欠損,灰化,ふ毛残存     |

注)計測はデジタルノギスを使用し、モモは2個を接合した状態で計測した。

表1. 樹種同定結果

| 遺構名  | No. | 点数   | 分析No. | 形状    | 種類            | 備考         | 遺構名  | No. | 点数 | 分析No. | 形状    | 種類            | 備考          |  |
|------|-----|------|-------|-------|---------------|------------|------|-----|----|-------|-------|---------------|-------------|--|
| OT2  |     | 2    | 1     | 破片    | ミズキ属          |            | OT25 |     | 3  | 47    | ミカン割状 | ブナ属           |             |  |
|      |     |      | 2     | ミカン割状 | バラ科ナシ亜科       |            |      |     |    | 48    | 半裁状   | ブナ属           |             |  |
| OT4  |     | 2    | 3     | ミカン割状 | ブナ属           |            | OT26 |     | 1  | 50    | 破片    | マツ属複雑管束亜属     |             |  |
|      |     |      | 4     | 半裁状   | クマシデ属イヌシデ節    |            |      |     |    | 51    | 破片    | カエデ属          |             |  |
| OT5  |     | 3    | 5     | 半裁状   | ブナ属           | 先端加工有      | OT28 |     | 1  | 51    | 半裁状   | ヤナギ属          |             |  |
|      |     |      | 6     | 半裁状   | ブナ属           |            |      |     |    | 52    | 芯持丸木  | サウグルミ         |             |  |
| OT10 |     | 1    | 8     | ミカン割状 | ブナ属           |            | OT29 |     | 1  | 52    | 破片    | アワブキ属         |             |  |
| OT11 |     | 1    | 9     | ミカン割状 | ブナ属           |            | OT30 |     | 2  | 53    | 破片    | カエデ属          |             |  |
| OT12 |     | 1    | 10    | 破片    | モクレン属         |            |      |     |    | 54    | 破片    | カエデ属          | 節付近         |  |
| OT13 |     | 3    | 11    | 芯持丸木  | クリ            |            | OT31 |     | 2  | 55    | ミカン割状 | カエデ属          |             |  |
|      |     |      | 12    | ミカン割状 | ブナ属           |            |      |     |    | 56    | ミカン割状 | カエデ属          |             |  |
| OT14 |     | 3    | 13    | 半裁状   | コナラ属コナラ亜属コナラ節 |            | OT32 |     | 3  | 57    | 半裁状   | ブナ属           |             |  |
|      |     |      | 14    | ミカン割状 | ブナ属           |            |      |     |    | 58    | 半裁状   | ブナ属           |             |  |
| OT15 |     | 1    | 15    | 柱目状   | ブナ属           |            | OT33 |     | 1  | 60    | ミカン割状 | カエデ属          |             |  |
|      |     |      | 16    | 柱目状   | ブナ属           | 切断痕?有      |      |     |    | 61    | 芯持丸木  | トネリコ属         |             |  |
| OT17 |     | No.5 | 17    | 半裁状   | カエデ属          |            | OT34 |     | 3  | 62    | 芯持丸木  | クリ            | 小径          |  |
|      |     |      | 18    | 半裁状   | ニレ属           |            |      |     |    | 63    | 半裁状   | クマノミズキ類       |             |  |
|      |     |      | No.6  | 19    | ミカン割状         | バラ科ナシ亜科    |      |     |    |       | 64    | 芯持丸木          | ハンノキ属ハンノキ亜属 |  |
|      |     |      | No.7  | 20    | ミカン割状         | ケヤキ        |      |     |    |       | 65    | ミカン割状         | ハンノキ属ハンノキ亜属 |  |
|      |     |      | No.8  | 21    | 半裁状           | ブナ属        |      |     |    | 切断痕?有 | 66    | 芯持材           | クリ          |  |
|      |     |      | No.9  | 22    | 半裁状           | ケヤキ        |      |     |    |       | 67    | 芯持丸木          | クリ          |  |
|      |     |      | ①     | 23    | 半裁状           | クマシデ属イヌシデ節 |      |     |    |       | 68    | 板目状           | ヒノキ科        |  |
|      |     |      | ②     | 24    | 半裁状           | ヤナギ属       |      |     |    |       | 69    | ミカン割状         | クリ          |  |
|      |     |      | 25    | 半裁状   | クマシデ属イヌシデ節    |            |      |     |    | 70    | ミカン割状 | ブナ属           |             |  |
| OT18 |     | 1    | 26    | 半裁状   | ケヤキ           |            | OT38 |     | 2  | 71    | 芯持丸木  | ハンノキ属ハンノキ亜属   |             |  |
| OT19 |     | 1    | 27    | ミカン割状 | カエデ属          |            | OT39 |     | 3  | 72    | 半裁状   | クリ            |             |  |
|      |     |      | 28    | 破片    | ブナ属           |            |      |     |    | 73    | 破片    | ハンノキ属ハンノキ亜属   | 中心未炭化       |  |
| OT20 |     | 3    | 29    | 板目状   | サウラ           |            | OT40 |     | 3  | 74    | 芯持丸木  | バラ科ナシ亜科       | 先端加工有       |  |
|      |     |      | 30    | 半裁状   | クリ            |            |      |     |    | 75    | 半裁状   | ヌルデ           |             |  |
| OT21 |     | 2    | 31    | ミカン割状 | クマノミズキ類       |            | OT41 |     | 1  | 76    | 半裁状   | コナラ属コナラ亜属コナラ節 |             |  |
|      |     |      | 32    | 芯持材   | ハンノキ属ハンノキ亜属   |            |      |     |    | 77    | ミカン割状 | クリ            |             |  |
| OT22 |     | ①    | 33    | ミカン割状 | バラ科ナシ亜科       |            | OT43 |     | 3  | 78    | ミカン割状 | タカノツメまたはコシアブラ |             |  |
|      |     |      | 34    | ミカン割状 | ブナ属           |            |      |     |    | 79    | ミカン割状 | ハンノキ属ハンノキ亜属   |             |  |
|      |     |      | 35    | ミカン割状 | クリ            | 骨片有        |      |     |    | 80    | 半裁状   | キハダ           |             |  |
|      |     |      | 36    | ミカン割状 | クリ            |            |      |     |    | 81    | ミカン割状 | ハンノキ属ハンノキ亜属   |             |  |
| OT23 |     | 1    | 37    | 芯持丸木  | ブナ属           |            | OT44 |     | 3  | 82    | 芯持材   | モクレン属         |             |  |
|      |     |      | 38    | 半裁状   | クリ            |            |      |     |    | 83    | ミカン割状 | ケヤキ           |             |  |
| OT24 |     | ①    | 39    | 分割状   | クリ            |            | OT45 |     | 3  | 84    | ミカン割状 | ブナ属           |             |  |
|      |     |      | 40    | 破片    | イワガラミ         |            |      |     |    | 85    | 芯持丸木  | モチノキ属         | 先端加工有       |  |
|      |     |      | 41    | ミカン割状 | ブナ属           |            |      |     |    | 86    | ミカン割状 | コナラ属コナラ亜属コナラ節 |             |  |
|      |     |      | 42    | ミカン割状 | ブナ属           |            |      |     |    | 87    | ミカン割状 | カエデ属          |             |  |
|      |     |      | 43    | 半裁状   | ブナ属           |            |      |     |    |       |       |               |             |  |
|      |     |      | 44    | 破片    | クマノミズキ類       |            |      |     |    |       |       |               |             |  |
| OT24 |     | ②    | 45    | 半裁状   | クマノミズキ類       |            |      |     |    |       |       |               |             |  |
|      |     |      | 46    | ミカン割状 | クマノミズキ類       |            |      |     |    |       |       |               |             |  |

## 第2節 藤ヶ城跡出土人骨鑑定

パリノ・サーヴェイ株式会社

はじめに

藤ヶ城跡の発掘調査は平成27年より行われ、縄文時代の落とし穴、古墳～奈良時代の住居跡、中世の火葬墓など複数の遺構が確認されている。

本分析調査では、中世の火葬墓から出土した人骨について鑑定を行い、年齢・性別・病歴・傷痕等について検討する。

### 1. 試料

試料は、いずれも中世の火葬墓から出土した人骨で、OT1～26、OT28～43、OT44-1～OT44-3、OT45の47試料である（表1）。いずれの試料にも複数の破片が含まれている。

表1. 試料一覧

| 資料No. | No.  | 遺構名    | 重さ (g) | 収納ケース | 備考          |
|-------|------|--------|--------|-------|-------------|
| No. 1 | 1    | OT1    | 810    | A     |             |
|       | 2    | OT2    | 680    | B     | 北宋銭4        |
|       | 3    | OT3    | 710    | A     |             |
|       | 4    | OT4    | 320    | B     | 古銭4         |
|       | 5    | OT5    | 400    | C     | 北宋銭1        |
|       | 6    | OT6    | 370    | B     | 明・北宋銭6      |
|       | 7    | OT7    | 410    | B     | 北宋銭1        |
|       | 8    | OT8    | 220    | B     |             |
| No. 2 | 9    | OT9    |        | テンバコ1 | 土葬 北宋銭3     |
|       | 10   | OT10   | 830    | A     | 明・北宋銭8      |
|       | 11   | OT11   | 540    | B     | 北宋・金銭5      |
|       | 12   | OT12   | 1070   | A     | 北宋銭3        |
|       | 13   | OT13   | 280    | B     | カワラケ 古銭1    |
|       | 14   | OT14   | 590    | B     | 明・北宋銭5      |
|       | 15   | OT15   | 540    | B     | 古銭2         |
|       | 16   | OT16   | 310    | B     | 明・北宋銭6      |
| No. 3 | 17   | OT17   | 10     | D     | カワラケ 明・北宋銭4 |
|       | 18   | OT18   | 760    | A     |             |
|       | 19   | OT19   | 1410   | A     | 古銭2         |
|       | 20   | OT20   | 10     | D     |             |
|       | 21   | OT21   | 1290   | B     | 明銭1         |
|       | 22   | OT22   | 970    | A     | 南宋銭5        |
|       | 23   | OT23   | 230    | B     | 古銭1         |
|       | 24   | OT24   | 750    | B     | 北宋銭5        |
| No. 4 | 25   | OT25   | 850    | B     |             |
|       | 26   | OT26   | 1460   | A     | 明銭4         |
|       | 27   | OT28   | 190    | C     |             |
|       | 28   | OT29   | 430    | C     | 北宋銭3        |
|       | 29   | OT30   | 270    | C     |             |
|       | 30   | OT31   | 530    | B     |             |
|       | 31   | OT32   | 790    | A     |             |
|       | 32   | OT33   | 90     | C     |             |
| No. 5 | 33   | OT34   | 500    | B     | 明・北宋銭4      |
|       | 34   | OT35   | 220    | C     | 明・北宋銭3      |
|       | 35   | OT36   | 1360   | A     | 明・北宋銭5      |
|       | 36   | OT37   | 460    | C     |             |
|       | 37   | OT38   | 410    | C     | 古銭1         |
|       | 38   | OT39   | 260    | C     |             |
|       | 39   | OT40   | 80     | C     |             |
|       | 40   | OT41   | 40     | D     |             |
| No. 6 | 41   | OT42   | 120    | B     | 土葬          |
|       | 42   | OT43   | 460    | B     | 古銭2         |
|       | 43   | OT44-1 | 120    | B     | 土葬          |
|       |      |        | 50     | C     | 土葬          |
|       | 44   | OT44-2 | 300    | C     |             |
|       | 45   | OT44-3 | 50     | D     |             |
| 46    | OT45 | 430    | B      |       |             |

容器大きさ

Aタイプ 34×28×11cm  
 Bタイプ 30×22×10cm  
 Cタイプ 22×16×7cm  
 Dタイプ 12×8.5×3cm



## 2.分析方法

出土した火葬骨はいずれの資料も非常に小さな骨片で、部位の特定のかなわない骨片も多かった。限られた資料ではあるが、観察できた部位については遺構（墓壙）ごとに鑑定を行った。また鑑定した人骨については鑑定カルテにまとめて記した。

また、歯は歯冠と歯根に分かれているものが多く、かつ歯冠や歯根が更なる細片となっているものが多かった。また、明らかに複数個体であることが確認できているものの、それぞれの歯がいずれの個体に属するかの判定はできない。そのため、歯種が同定できたもの以外は、上顎歯、下顎歯、切歯、臼歯など歯種の分類の記載にとどめた。

接合可能な資料については、クリーニングの後にアセトンで希釈したBUTVALで接着した。なお、資料の鑑定にあたり京都大学大学院医学研究科附属先天異常標本解析センターの橋本裕子氏には多くの助言をいただきました。記して深く感謝申し上げます。

## 3.結果

各遺構から出土した人骨、特に火葬骨は1遺構の出土量が2kgに満たないものばかりであった。一般的に火葬した人骨の重量が男性はおよそ3kg、女性は2.5kgと推定されているため、それぞれの遺構から出土した人骨の重量から判断すると1個体である可能性が高い。しかし、鑑定の結果、重複する部位や明らかに年齢の異なる骨が同じ遺構から確認でき、それぞれの遺構は1個体～複数個体であることが判明した。

鑑定結果は表2に示し、詳細な部位については図1に示す。なお、表2は遺構ごとに表記するが、重複する箇所、あるいは重複しなくても明らかに別個体と判断される部位を右側に示す。また、図1では、出土部位を基本赤色で示すが、重複する部位がみられる箇所は青色で表記する。

上顎骨、下顎骨において歯槽部が比較的良い状態で保存されている資料に関しては、死後脱落歯槽開放の確認できた部分については上顎と下顎に分けて歯式で示した。以下、遺構ごとに示す。

### 1) OT1

全身の骨格の骨片が多く保存されている。被熱により全骨片に顕著な収縮が認められる。全身がほぼ均一に火を受けており、比較的硬質であることから、焼成温度は高めであったことが推測できる。骨片は収縮をしているにもかかわらず、骨質が厚く頑丈であることが明瞭である。頭蓋骨の縫合は内板の一部が癒合を始めており、外板は開放の状態である。後頭骨の項筋付着面は粗造で凹凸が目立つ。乳突上稜は粗造で、乳様突起は幅が広く下方を向いている。以上のことから性別が男性であることは疑いようがない。上顎骨は歯槽部が保存されているが、すべて死後脱落歯槽開放の状態である。下顎骨は左側の下顎体の一部と下顎枝上部の一部が保存されている。下顎の歯槽部も保存されている部位は死後脱落歯槽開放の状態である。遊離歯は歯根部が2点確認できた。上顎小白歯と上顎大白歯の歯根片である。上顎および下顎の歯槽部から、第三大白歯が萌出し、歯根も完成していることが分かるため本被葬者が成人していることは間違いない。また、下顎の左側第三大白歯の歯槽は歯槽内部がスポンジ状になり歯槽部が本来の歯根の形状より大きく広がっていることから、歯周病になっていることが分かる。確認できた骨片には重複している部位は確認できない。

|     |    |    |    |    |    |   |     |     |     |     |   |    |    |    |     |     |
|-----|----|----|----|----|----|---|-----|-----|-----|-----|---|----|----|----|-----|-----|
| OT1 | M3 | M2 | M1 | P2 | P1 | C | I 2 | I 1 | I 1 | I 2 | C | P1 | P2 | M1 | M 2 | M 3 |
|     |    |    |    |    |    |   |     |     |     |     |   |    | P2 | M1 | M 2 | M 3 |

すべて死後脱落歯槽開放

本遺構に埋葬された推定最小個体数は成人（男性）が1個体である。

2) OT2

全身の骨格の骨片が多く保存されている。下顎骨の右側、肩甲骨に重複する部位が確認できる。前頭骨は骨質が厚く頑丈である。頭頂骨は骨質が厚く頑丈なものと同様でないものが確認できたため、別個体と混在している。骨質の厚い個体については弾性と推測され、縫合は内板が癒合し外板の一部が癒合を始めている。別個体の縫合は内板の一部が癒合を始めて外板は開放している。四肢長管骨はいずれも細かい骨片となっており特筆すべきことはない。肩甲骨は左右とも2個体分確認でき、一方は明らかに若い個体である。椎骨は頸椎と腰椎に強いリップングが確認できる。頸椎は椎体の一部しか保存されていないものの、椎体が圧迫されたようになっている。腰椎も同様に、第4と第5腰椎については椎体の圧迫が激しく通常の2/3程度の高さになっている。椎骨自体の大きさが比較的小さいことから女性であることが推測できる。骨自体ももろくなっている。頸椎と腰椎が同一個体か否かは不明だが、加齢性のリップングに加えて過度の労働によるリップングの可能性も高い。椎骨の加齢性の認められる個体と肩甲骨の若い個体（おそらく女性）とは年齢が合致しないため、女性が2個体ということになる。寛骨は骨片が多いものの、大座骨切痕部が確認でき、妊娠出産痕の認められる骨片も確認できた。

本遺構に埋葬された推定最小個体数は成人（男性の可能性1、女性2）が3個体である。

2) OT3

全身の骨格の骨片が多く保存されている。骨は全体的に骨質が薄く華奢である。頭蓋骨は骨がとても薄い印象である。前頭骨は眼窩上三角が華奢で女性である可能性が高い。上顎骨と下顎骨は歯槽部が確認でき、上顎右側の第一大臼歯、第二大臼歯は一部植立の状態と保存されている。他は死後脱落歯槽開放の状態である。上顎と下顎が同一個体であるかは不明である。保存されている遊離歯は歯冠部と歯槽部に分かれているものが多い。上顎犬歯、上顎小白歯、上顎大白歯、下顎切歯、下顎大白歯の歯冠や歯冠の破片が確認できる。

|     |  |    |    |    |    |   |     |     |     |     |   |    |    |    |     |     |  |
|-----|--|----|----|----|----|---|-----|-----|-----|-----|---|----|----|----|-----|-----|--|
| OT3 |  | M2 | M1 | P2 | P1 | C | I 2 | I 1 |     |     |   |    |    |    |     |     |  |
|     |  |    |    |    |    |   |     |     |     |     |   |    |    |    |     |     |  |
|     |  |    |    |    |    |   |     |     |     |     |   |    |    |    |     |     |  |
| M3  |  | M2 | M1 | P2 | P1 | C | I 2 | I 1 | I 1 | I 2 | C | P1 | P2 | M1 | M 2 | M 3 |  |

死後脱落歯槽解放 □植立歯

体幹体肢骨格は骨片が多く特筆すべきことはない。本遺構に埋葬された推定最小個体数は成人（女性1、性別不明1）が2個体である。

なお、本遺構には火を受けた小型獣の下顎骨片が確認できた。人骨と同様な焼成を受けているようだが、一緒に火葬されたものなのかは骨片のみのため判断はできない。また、副葬品として埋納されたものかは判断できない。

4) OT4

全身の骨格の骨片が保存されている。骨質は厚く頑丈である。頭蓋骨の縫合は内板、外板ともに開放している。四肢長管骨は関節部分と骨体とに割れている。骨質は厚みがあり関節面は張り出しているため、男性の可能性が高い。重複する部位はない。上顎骨と下顎骨は歯槽部が保存されている。歯槽部は部分的に破損しているものの全体が確認できる。上顎右側の第一大臼歯、下顎左側の第一大臼歯は植立の状態と保存されている。他は死後脱落歯槽開放の状態である。保存されている歯槽部については以下に歯式で示した。遊離歯は上顎の犬歯片、下顎の犬歯片、下顎の犬歯片が確認できるが、保存されている歯槽部と同一人物であるかについては歯槽部の破損があり確認できなかった。

本遺構に埋葬された推定最小個体数は成人（男性）が1個体である。



なお、出土した骨片（部位不明）には青銅製の付着物が確認できた。明らかに火を受けていることから被葬者と共に火葬されたことが推測できる。

5) OT5

全身の骨格の骨片が保存されている。骨質は薄い華奢な印象はない。頭蓋骨の縫合は内板が閉鎖しており、外板も矢状縫合は縫合線が確認できるが概ね閉鎖している状態のため、40代になっている可能性が高い。右側の外耳孔は小さく卵型である。乳様突起の幅は狭く前方を向いている。下顎骨は右側の一部が確認できる。歯槽部は切歯から第二大臼歯まで保存されているが、犬歯を除きすべて歯槽が完全に閉鎖しているため、生前の早い段階で歯がぬけてしまったことがわかる。そのため、下顎体の高さが低くなっている。また、犬歯の歯槽部も根尖部が膨らんでおり、歯周病になっていたことは間違いない。生前に脱落した他の歯種についても歯周病による生前喪失であった可能性が推測できる。重複している部位は確認できない。

|     |    |    |    |    |    |   |    |    |    |    |   |    |    |    |    |    |
|-----|----|----|----|----|----|---|----|----|----|----|---|----|----|----|----|----|
| OT5 | M3 | M2 | M1 | P2 | P1 | C | I2 | I1 | I1 | I2 | C | P1 | P2 | M1 | M2 | M3 |
|     |    |    | M1 | P2 | P1 | C | I2 | I1 | I1 | I2 | C | P1 | P2 | M1 | M2 | M3 |

死後脱落歯槽解放 \_\_歯槽が閉鎖

本遺構に埋葬された推定最小個体数は成人（女性）が1個体である。

6) OT6

全身の骨格の骨片が保存されている。骨は薄く華奢である。頭蓋骨は骨の厚さが極端に薄い骨片が確認できるため、未成人の骨があることは間違いない。ほとんどの骨は、細かい骨片となっており部位の特定できた資料は少ない。上腕骨遠位骨端は骨体と未癒合の状態である。椎骨は椎体の辺縁部が完成していない個体があり未成人の段階と判断できる。他の四肢骨は特筆すべきことはない。上顎骨と下顎骨は小臼歯部分の歯槽片が確認できた。遊離歯は上顎側切歯の歯根片が確認できた。歯根は完成している。本遺構に埋葬された推定最小個体数は、成人（性別不明）が1個体、10代の子供が1個体、合計2個体が確認できた。

7) OT7

全身の骨格の骨片が保存されている。骨質は厚く頑丈である。頭蓋骨は側頭線が明瞭である。縫合は内板が癒合し外板の一部が癒合を始めている。四肢骨は骨質が厚く保存されている関節面は大きく頑丈である。いずれの部位も骨が細かく割れており特筆すべきことはない。本遺構に埋葬された推定最小個体数は成人（男性）が1個体である。

なお、本遺構にはシカの大腿骨（右側）が保存されており、火を受けている。骨の焼成の状態も人骨と同様な状態のため、人骨と一緒に火葬された可能性が推測できる。ただし、副葬品なのか否かについては判断できない。

8) OT8

全身の骨格の骨片が保存されている。全身が均一に火葬されている。骨質は薄い華奢な印象はない。側頭骨の破片は骨に厚みがなく小さい。遊離歯は下顎の左側第一大臼歯の歯冠のみが確認できる。咬合面は擦り減っておらず、本個体が比較的若いことが推測できる。また本第一大臼歯には屈曲隆線が認められる。左の鎖骨は遠位部が保存されているが細く小さい。上腕骨遠位は重複していないが、太さの異なる個体が確認できたことから、2個体であることが確認できる。他の四肢骨については特筆すべきことはない。

本遺構に埋葬された推定最小個体数は成人（女性1、性別不明1）が2個体である。

9) OT9

全身の骨格の骨片がわずかに保存されている。骨はあまり火を受けておらず、焼成温度が低かったことが推測できる。特に大腿骨片は土葬のような状態であった。性別や年齢を特定できる骨片がほとんど保存されておらず、特筆すべきことは特にない。

本遺構に埋葬された推定最小個体数は成人（性別不明）が1個体である。

#### 10) OT10

全身の骨格の骨片が多く保存されている。頭蓋骨はいずれも小さな骨片である。下顎骨の下顎体中央と右側、上腕骨の右側遠位は重複しており、どちらも成人と認められる。成人のうち1個体は火葬されて骨の収縮が起こっているものの、非常に華奢であることから女性である可能性が高い。歯は、歯根と歯冠にそれぞれ別れ、かつ更に細片となっていた。上顎切歯は、第一切歯、犬歯の歯冠部、臼歯が最低でも2個体分確認できる。上顎の第三大臼歯は、歯根の根尖が完成していることから、成人個体であることは明らかである。下顎歯は切歯もしくは小臼歯と推定できる歯根、右側第一大臼歯の歯冠片、他にも大臼歯の歯冠片が確認できる。大臼歯の歯根の根尖が未完成の個体があり、10代前半の個体が含まれていることが推測できる。本遺構には、下顎骨、四肢骨、手根骨に明らかに成長過程の個体が含まれていた。特に四肢長管骨に至っては、推定でも10cmに満たない長さであり、幼児個体（6歳未満）である可能性が高い。更に、肩甲骨の一部に10歳前後と推定できる部分が確認できる。

本遺構に埋葬された推定最小個体数は、成人（女性1、性別不明1）が2個体、10代の子供が1個体、6歳未満の幼児が1個体、合計4個体が確認できた。

#### 11) OT11

全身の骨格の骨片が多く保存されている。ただし、手掌や足趾などの四肢末端部分は保存されていない。頭蓋骨や四肢骨の骨質は薄く華奢である。縫合の状態は内板・外板ともに癒合は確認できない。大座骨切痕には妊娠出産痕が確認でき、本個体の性別は女性の可能性が高い。歯は、上顎の右側第一切歯の歯冠片、大臼歯片が確認できる。下顎歯は、切歯の歯根、小臼歯の歯冠、左側第二大臼歯の歯冠が確認できる。下顎の第三大臼歯は歯根の根尖が未完成である。咬合面を観察するとあまり咬耗が進んでいない。重複部位はないため、出土した骨片が1個体であることに矛盾はない。

本遺構に埋葬された推定最小個体数は1個体、年齢は20歳前後で性別は女性であると推定した。

#### 12) OT12

全身の骨格の骨片が多く保存されている。頭蓋骨片は骨質が厚く頑丈で、後頭骨の筋付着面には凹凸が明瞭である個体と、骨質が薄い華奢では無い個体がある。橈骨の右側、寛骨の左側が重複し、明らかに大きさの異なる大腿骨があることから、2個体の成人骨が埋葬されていることは間違いない。遺構には種は不明だが獣骨が確認できた。

本遺構に埋葬された推定最小個体数は成人（男性1、性別不明1）が2個体である。

#### 13) OT13

全身の骨格の骨片が多く保存されている。頭蓋骨片は骨質が厚く頑丈で、後頭骨の筋付着面には凹凸が明瞭である。四肢骨片や距骨片は大きい印象はないが骨に厚みがあり、筋粗面が発達していることから、生前は筋肉質な体格であった可能性が高い。軸椎の高さが高く厚みがあり、頸部の筋が発達した頸の太い印象が推測できる。歯は上顎の小臼歯の歯根部のみであった。

本遺構に埋葬された推定最小個体数は成人（男性）が1個体である。

なお、遺構には火を受けていない鹿角が確認できた。火葬後に副葬品として埋納されたものかは判断できない。

#### 14) OT14

全身の骨格の骨片が多保存されている。骨質は厚く頑丈な個体と厚くはないが華奢な個体が確認できる。上腕骨の右側遠位は重複していることから2個体が埋葬されていることが分かる。後頭骨は項筋の付着面が明瞭で頑丈である。乳様突起は幅が広い。下顎は左の下顎枝が保存されており、高さは低く小さい印象である。歯は遊離歯が1点で上顎の犬歯（左右不明）の歯根のみである。体幹体肢骨格に特筆すべき点はない。距骨は左右ともに1点ずつ保存されているが、骨質と大きさが明らかに異なることから別個体である。

本遺構に埋葬された推定最小個体数は成人（男性1、性別不明1）が2個体である。

15) OT15

全身の骨格の骨片が多く保存されている。骨質が厚く頑丈である。頭蓋骨は厚みがあり、項筋の付着面が明瞭である。縫合は内板の一部に癒合が始まっているが外板は開放している。腰椎の椎体は強いリップリングが確認でき、椎体も圧迫を受けている。歯は上顎骨が比較的良好に保存されている。左側の第一大臼歯第二大臼歯と右側の第二小臼歯が植立している。他は死後脱落歯槽開放の状態である。上顎左側の第三臼歯は萌出していないが、歯槽部に萌出のスペースがないため、先天的に第三大臼歯がなかった可能性が高い。右側の臼歯部は歯槽が破損しているが第一大臼歯の歯槽部は歯周疾患である可能性が高い。下顎の右側第二切歯が植立している。歯冠は火葬の際に壊れてしまっている。他の切歯は死後脱落で歯槽が開放している状態である。保存されている遊離歯は下顎の犬歯、大臼歯の歯根のみである。上顎の大臼歯部の歯槽部分にはわずかだが歯周疾患が認められる。奥歯を噛みしめるような力のいる作業を日常的に行っていた可能性が高い。骨や歯に重複部位はないため、出土した骨片が1個体であることに矛盾はない。

|      |    |    |    |    |   |     |  |  |     |   |    |    |    |    |
|------|----|----|----|----|---|-----|--|--|-----|---|----|----|----|----|
| OT15 | M2 | M1 | P2 | P1 | C | I 2 |  |  | I 2 | C | P1 | P2 | M1 | M2 |
|------|----|----|----|----|---|-----|--|--|-----|---|----|----|----|----|

死後脱落歯槽解放 □植立歯

頭蓋骨の縫合や四肢骨の関節面、歯の状態から年齢は30代である可能性が高い。他の骨の状態と比較すると、腰椎のリップリングが非常に早くから進んでいることが分かる。他の骨と同一個体と推測するならば、腰部に加齢の症状が早く現れたようである。歯槽部の奥歯の噛みしめの痕跡と、腰部の早くからのリップリングなどの加齢変化が比較的若い年齢のころから腰部に負担のかかる（例えば荷物運びなど）職業を営んでいた可能性が推測できる。

本遺構に埋葬された推定最小個体数は1個体、年齢は30代後半で性別は男性であると推定した。なお、遺構には火を受けていない鹿角が確認できた。火葬後に副葬品として埋納されたものかは判断できない。他にも種は不明だが獣骨片、炭化物が確認できた。

16) OT16

全身の骨格の骨片が多く保存されている。骨片は非常に小さく特筆すべき特徴はほとんどない。側頭骨の外耳孔は楕円形で大きく周囲の骨も厚みがあるので男性の可能性が高い。四肢骨には青銅製の付着物があり、骨と同様に火を受けているようである。副葬品と判断するのは難しいが、火葬時に衣服以外のものが一緒に火葬され、四肢骨に付着したまま埋葬されたことは間違いない。下顎骨は破片資料であるため、年齢や性別の判断はできないが、歯槽部が浅くなっている部分を確認できることから、歯周疾患を伴っていたことが分かる。保存されている歯は上顎大臼歯の歯根、下顎の小臼歯の歯根、下顎の大臼歯の歯冠片が確認できた。歯根はいずれも完成しているため成人していることは間違いない。

本遺構に埋葬された推定最小個体数は成人（男性の可能性）が1個体である。

17) OT17

細かい骨片がわずかに保存されているのみである。特筆すべきことは特になく。本遺構に埋葬された推定最小個体数は成人（性別不明）が1個体である。

18) OT18

全身の骨格の骨片が多く保存されている。下肢骨は炭化が激しく低温で火葬された可能性が高い個体がある。頭蓋骨の骨質は厚くはないが、乳突上稜の凹凸が顕著である。右側の大腿骨、右側の脛骨はそれぞれ重複している。一方の脛骨にはヒラメ筋線が明瞭である。歯は遊離歯のみで上顎の小臼歯、下顎の大臼歯の歯根部片が確認できる。

本遺構に埋葬された推定最小個体数は、成人（男性の可能性2）が2個体である。

19) OT19

全身の骨格の骨片が多く保存されている。骨質が厚くはないが筋付着面は粗造で華奢な印象はなく、特筆すべきことはない。右側の橈骨遠位が重複して出土していることから成人個体が2個体であることは間違いない。手根骨には月状骨と舟状骨に未成人の個体が含まれており、大きさから6歳未満の可能性が高い。遊離歯は歯冠と歯根とに分かれて破損しているものが多い。上顎歯も下顎歯も、歯根は小白歯と大白歯がほとんどである。わずかに保存されている歯冠も同様である。歯根の形成はすべて完成している。下顎の大白歯は歯根の遠心と近心それぞれの幅が狭い個体と、広い個体があり2個体であることが分かる。

本遺構に埋葬された推定最小個体数は、成人（性別不明2）が2個体、6歳未満の幼児が1個体、合計3個体が確認できた。

20) OT20

頭頂骨と細かい骨片がわずかに保存されているのみである。性別や年齢を特定できる骨片がほとんど保存されておらず、特筆すべきことは特になし。わずかに残された頭頂骨片は骨質が非常に厚く男性の印象を受ける。

本遺構に埋葬された推定最小個体数は成人（男性の可能性）が1個体である。

21) OT21

全身の骨格の骨片が多く保存されている。頭骨や上肢骨に比べると下肢（特に大腿骨）は火を受けていない部分が目立つ。本遺構には右側の膝蓋骨が2個体分確認できるため、複数個体いることは間違いない。全体的な骨質は厚く頑丈である。右側の外耳孔は大きな楕円形である。乳突上稜が明瞭に発達し、乳様突起の幅が非常に広く下方を向いている。男性個体で間違いない。上顎歯左側の一部が保存され、第一大臼歯が植立している。下顎歯下顎体の一部が保存され、右側の第二大臼歯、左右の第二小白歯が植立している。なお、下顎体右側には重複が見られる。下顎枝右側は幅が広く頑丈である。遊離歯は上顎と下顎の切歯から大白歯までが保存されているが歯根のみのものがほとんどである。ただし、側切歯や小白歯の根尖が遠心頬側方向に屈曲する歯根と、まっすぐな歯根があることから2個体であることは疑いようがない。

|      |    |    |    |    |    |   |     |     |     |     |   |    |    |    |     |
|------|----|----|----|----|----|---|-----|-----|-----|-----|---|----|----|----|-----|
| OT21 |    |    |    |    |    |   |     |     | I 1 | I 2 | C | P1 | P2 | M1 | M 2 |
|      |    |    |    |    |    |   |     |     |     |     |   |    |    |    |     |
|      | M3 | M2 | M1 | P2 | P1 | C | I 2 | I 1 | I 1 | I 2 | C | P1 | P2 | M1 | M 2 |
|      |    |    |    |    |    |   |     |     |     |     |   |    |    |    |     |
|      |    | M2 | M1 |    |    |   |     |     |     |     |   |    |    |    |     |

死後脱落歯槽開放 □植立歯

大腿骨は右側の骨体が、あまり火を受けていない。この大腿骨は非常に大きく骨質が厚く頑丈で背側のピラスターの幅が広く後方に突出している。狩猟採集民のような柱状ではないが、本遺跡が中世の年代であることを考えると顕著に発達しているといえる。大腿骨全体が保存されていないため、骨全体の湾曲を確認することができないが、日常的に山間部を走る、もしくはウマに騎乗する機会の多い可能性が推測できる。

本遺構に埋葬された推定最小個体数は成人（男性1、性別不明1）が2個体である。なお、遺構には種は不明だが獣骨片が確認できた。



22) OT22

全身の骨格の骨片が多く保存されている。骨質は厚いが頑丈な印象はあまりない。頭骨や上肢に比べると下肢骨の炭化が著しく、火葬の際に下肢の方の焼成温度がより低かったためにこのような差が生じたと推測できる。頭蓋骨は厚みがあり、項筋の付着面が明瞭である。縫合は内板の一部に癒合が始まり外板は部分的に癒合が始まっている。下顎骨は右側の下顎枝が保存されており、幅が狭い。また、下顎体の高さも低い。四肢骨の骨質は厚いが関節は大きく張り出すことはない。上顎歯は左側の臼歯の歯槽部が保存されており、第一大臼歯が植立しているが歯冠は破損している。下顎歯は下顎体の一部が保存されており、左側の第一小白歯、第二小白歯が植立しているが、歯冠は破損している。遊離歯は上顎の小白歯や大白歯、下顎の切歯や小白歯、大白歯が確認できたが歯冠もしくは歯根のものがほとんどであった。全体的に歯根が細く華奢である。

|      |    |    |    |    |   |    |    |    |    |   |    |    |    |    |
|------|----|----|----|----|---|----|----|----|----|---|----|----|----|----|
| OT22 |    |    |    |    |   |    |    |    |    |   | P1 | P2 | M1 | M2 |
|      | M2 | M1 | P2 | P1 | C | I2 | I1 | I1 | I2 | C | P1 | P2 | M1 | M2 |

死後脱落歯槽開放 □植立歯

本遺構に埋葬された推定最小個体数は成人（性別不明）が1個体である。なお、遺構にはシカの椎骨と思われる獣骨片、炭化材が確認できた。

23) OT23

全身の骨格の骨片が多く保存されている。骨片は全体的に灰色でよく焼けており、別の遺構の焼け斑の有る個体と比べると均一に火葬されたことが推測できる。骨質が厚く頑丈である。頭蓋骨は厚みがあり、項筋の付着面が明瞭である。寛骨の耳状面が多孔質に肥厚していることから、若い年齢層ではない。本遺構に埋葬された推定最小個体数は成人（性別不明）が1個体である。

24) OT24

全身の骨格の骨片が多く保存されている。骨質は薄い華奢な印象はない。頭蓋骨は内板、外板ともに癒合が確認できる。四肢骨の関節面は小さいが、筋粗面は粗造である。骨そのものは細いものの、全体的に筋肉質である印象である。椎骨は腰椎にリッピングが確認でき、椎体がやや圧迫されたように薄くなり、加齢に伴う変化が確認できる。下顎枝は華奢な印象である。遊離歯はほとんどが歯根ばかりで、上顎では犬歯、小白歯、大白歯が、下顎では切歯、小白歯が確認できる。歯根は長く、確認できた全ての歯根は根尖が完成していることから成人であることは間違いない。本遺構に埋葬された推定最小個体数は成人（女性の可能性）が1個体である。

なお、遺構には種は不明だが獣骨片が確認できた。

25) OT25

全身の骨格の骨片が多く保存されている。骨質は薄い華奢な印象はない。側頭骨の外耳孔は卵形で小さめである。乳様突起は幅が狭く前方を向いている。四肢関節も骨自体は張り出しがほとんどないものの、頭蓋骨と同様に華奢な印象はない。所謂、骨太な印象である。寛骨には妊娠出産痕が確認できる。遊離歯は、上顎顎の大白歯歯根片、下顎の切歯と犬歯の歯根片である。

本遺構に埋葬された推定最小個体数は成人（女性）が1個体である。

26) OT26

全身の骨格の骨片が非常に多く保存されている。骨質の異なる個体が確認でき、重複部位も確認できた。恥骨は右側が3つ確認できた。保存されている骨は1つ1つが細かく割れているものが多く部位は特定できても、個別に分類することは難しい。頭蓋骨は骨質が厚く頑丈な個体と、そうでない個体が確認できる。頑丈な個体の縫合は内板が閉鎖で外板が部分的に癒合している。上顎骨と下顎骨は破損しているが、重複する部分、骨質が異なるものが確認できた。上顎骨は左右確認できるが同一個体かは不明である。

上顎歯は左右とも門歯から第一大臼歯までの歯槽部が保存されているが、すべて死後脱落歯槽開放



の状態である。下顎骨は左右の一部が確認できるが同一固体化は不明であり、いずれも第一大臼歯から第三大臼歯の歯槽部が保存されており、死後脱落歯槽開放の状態である。遊離歯は上顎の小白歯や大臼歯の歯根が確認できる。保存されている顎骨は歯槽部の歯槽が深いのに対し、遊離歯は短い歯根のものが多く、明らかに別個体であるのが分かる。近位骨端に非常に大きく頑丈な個体と、比較的大きく頑丈な個体が確認できたことから男性が2個体含まれると判断できる。椎骨は頸椎から腰椎までリッピングが確認でき、椎体も圧迫されている個体と、そうでない個体が確認できる。

|      |    |    |    |    |   |     |    |  |  |     |     |   |    |    |    |     |     |    |
|------|----|----|----|----|---|-----|----|--|--|-----|-----|---|----|----|----|-----|-----|----|
| OT26 | M2 | M1 | P2 | P1 | C | I 2 | I1 |  |  |     |     |   |    |    |    |     |     |    |
|      |    |    |    |    |   |     |    |  |  | I 1 | I 2 | C | P1 | P2 | M1 | M 2 |     |    |
|      |    |    |    |    |   |     |    |  |  |     |     |   |    |    |    |     |     |    |
| M3   | M2 | M1 | P2 | P1 | C | I 2 | I1 |  |  |     |     |   |    |    |    |     |     |    |
|      |    |    |    |    |   |     |    |  |  |     |     |   |    |    |    | M1  | M 2 | M3 |

すべて死後脱落歯槽開放

本遺構に埋葬された推定最小個体数は成人（男性2、性別不明1）が3個体で、そのうち1個体は熟年段階に達していた可能性が高い。

#### 27) OT28

全身の骨格の骨片が保存されている。しかし骨片の数は少ない。性別や年齢を特定できる骨片がほとんど保存されておらず、特筆すべきことは特にない。遊離歯は小白歯と大臼歯の歯根片のみである。歯根の根尖は完成しており、歯根も太い。成人していると判断してよいであろう。

本遺構に埋葬された推定最小個体数は成人（性別不明）が1個体である。

#### 28) OT29

全身の骨格の骨片が多く保存されている。頭蓋骨や四肢骨の骨質は薄く華奢である。四肢骨の関節面は小さく、保存されている骨全体が小さい印象である。遊離歯は上顎の大臼歯や下顎の小白歯の歯根が確認できる。上顎歯第三大臼歯の歯根が確認でき、根尖の形成が完了していることから成人していることは間違いない。歯根は全体的に短いが委縮している印象はない。下顎体の高さは低いことが推測できる。本遺構に埋葬された推定最小個体数は成人（女性の可能性）が1個体である。

#### 29) OT30

全身の骨格の骨片が保存されている。しかし骨片の数は少ない。全体的に炭化が激しく低温で火葬された可能性が高い。頭蓋骨の縫合は内板の一部に癒合が始まっているが外板は部分的に癒合が始まっている。頭蓋骨は厚みがあり筋付着面も明瞭である。乳突上稜の凹凸も明瞭である。遊離歯は歯根の破片と大臼歯の歯冠片のみである。体幹体肢骨格は非常に小さな骨片ばかりであった。本遺構に埋葬された推定最小個体数は成人（男性の可能性）が1個体である。なお、遺構には種は不明だが獣骨片が確認できた。

#### 30) OT31

全身の骨格の骨片が多く保存されている。比較的均一に焼成を受けている。骨質は薄く華奢な印象である。頭蓋骨の縫合は内板が閉鎖を始めており外板は開放の状態である。歯は遊離歯ばかりで歯根片となっており、歯種を特定することは難しかった。性別や年齢を特定できる骨片がほとんど保存されておらず、特筆すべきことは特にない。ただし、頸椎に骨病変が確認できた。環椎の上部、頭蓋骨との関節面がスポンジ状になっている。また、頸椎（番号不明）の椎弓に癒合が確認できた。環椎と関節する頭蓋骨の後頭顆が保存されていないために、詳細なことはわからない。

多孔質な点、椎弓の癒合など頸部に骨病変があることから、被葬者が首を動かすのに不自由があったことは間違いない。X線による診断が今回はできなかったため、頸部に骨病変があったという報告にとどめておく。

本遺構に埋葬された推定最小個体数は成人（女性の可能性）が1個体である。

### 31) OT32

全身の骨格の骨片が多く保存されている。比較的均一に焼成を受けている。骨質は薄く華奢な印象である。顔面の骨は鼻骨が保存されている。四肢骨の関節面は骨体との癒合は終了して小さく、保存されている骨全体が小さい印象である。性別や年齢を特定できる骨片がほとんど保存されておらず、特筆すべきことは特でない。遊離歯はほとんどが歯根部で上顎の犬歯、小白歯、大白歯、下顎の切歯、小白歯が確認できる。また歯冠片は上顎の大白歯、下顎の小白歯が確認できた。上顎歯第三大白歯の歯根形成が完成していることから年齢は成人であることは間違いない。

本遺構に埋葬された推定最小個体数は成人（性別不明）が1個体である。

なお、遺構には種は不明だが獣骨片が確認できた。

### 32) OT33

全身の骨格の骨片がわずかに保存されている。性別や年齢を特定できる骨片がほとんど保存されておらず、特筆すべきことは特でない。わずかに残された頭骨片は骨質が薄く華奢で女性の印象を受ける。前頭骨には前頭縫合が残る状態（メトピズム）が確認できる。遊離歯は歯根片のみで下顎の切歯と不明の合計3点のみである。歯根の根尖は完成している。

本遺構に埋葬された推定最小個体数は成人（女性の可能性）が1個体である。

### 33) OT34

全身の骨格の骨片が多く保存されている。比較的均一に焼成を受けている。骨質は厚いが頑丈な印象はない。頭蓋骨の縫合は内板が閉鎖を始めており外板は開放の状態である。四肢骨の関節面は骨体との癒合は終了している。骨自体はあるものの、特に体幹体肢骨格は頭蓋骨の厚さに比べると華奢に感じてしまう。頭頂骨と後頭骨の内板には、火葬による収縮とは異なる、骨の収縮や局所的に多孔質になっている部分が認められる。脳腫や癌などの骨病変である可能性が高い。X線による判断が今回はできなかったため、骨病変があったという報告にとどめておく。重複する部位は認められないが、頭蓋骨と四肢骨の間において骨の印象が異なったのは、病気により行動に制限ができ、四肢が痩せてしまったためという可能性が推測できる。遊離歯は上顎左側の第一大臼歯以外は歯根のみで、上顎小白歯、下顎の切歯が確認できる。

本遺構に埋葬された推定最小個体数は成人（性別不明）が1個体である。なお、遺構には炭化物が確認できた。

### 34) OT35

全身の骨格の骨片が多く保存されている。比較的均一に焼成を受けている。骨質は薄く華奢な印象である。四肢骨の関節面は骨体との癒合は終了して小さく、保存されている骨全体が小さい印象である。性別や年齢を特定できる骨片がほとんど保存されておらず、特筆すべきことは特でない。遊離歯は歯根のみで、下顎の切歯と歯種不明の6点である。遺構には種は不明だが獣骨片が確認できた。本遺構に埋葬された推定最小個体数は成人（性別不明）が1個体である。

### 35) OT36

全身の骨格の骨片が多く保存されている。骨質は厚く頑丈である。頭蓋骨の縫合は内板に癒合が始まっているが外板は開放の状態である。四肢骨は全体的に細いが筋付着面は粗造で華奢な印象はない。また、上肢骨に比べると下肢骨の筋付着面の方が発達していることから上肢骨に比べると下肢に負担の多い生活もしくは職業であった可能性が高い。歯は遊離歯ばかりで歯根部のみがほとんどである。上顎の大白歯は他の歯の歯根よりも退縮が進んでいる。重複する歯種や骨はないため、1個体の可能性であるならば、上顎の大白歯部には歯周病となっている可能性がある。ただし、別個体であるならばの歯根の短い別個体である可能性も推測できる。

本遺構に埋葬された推定最小個体数は成人（性別不明）が1個体である。  
 なお、遺構には炭化物が多く含まれていた。

36) OT37

全身の骨格の骨片が多く保存されている。骨質は薄く華奢な印象である。四肢骨の関節面は骨体との癒合は終了して小さく、保存されている骨全体が小さい印象である。性別や年齢を特定できる骨片がほとんど保存されておらず、特筆すべきことは特にない。遊離歯は下顎歯5点で切歯3、小白歯1が歯根のみ（切歯は象牙質の一部が確認できる）、第一大臼歯は歯冠の咬合面の一部のみである。第一大臼歯の咬耗はほとんどなく、20代の可能性が高い。

本遺構に埋葬された推定最小個体数は成人（女性の可能性）が1個体である。なお、遺構には種は不明だが獣骨片が確認できた。

37) OT38

全身の骨格の骨片が多く保存されている。全体的に炭化が激しく低温で火葬された可能性が高い。頭蓋骨の縫合は内板の一部に癒合が始まっているが外板は開放している。骨質は薄く華奢な印象である。眼窩上縁の外側の厚みも薄い。上顎歯右側が保存されており、歯槽部は門歯から第二大臼歯の近位部までが保存されている。すべて死後脱落歯槽開放の状態である。遊離歯は下顎の犬歯、小白歯、大白歯が保存されている。歯根の先端は完成しており、成人であることは疑いようがない。骨や歯に重複している部位はない。

|      |    |    |    |    |   |    |    |  |  |  |  |  |  |  |  |  |  |  |  |
|------|----|----|----|----|---|----|----|--|--|--|--|--|--|--|--|--|--|--|--|
| OT38 | M2 | M1 | P2 | P1 | C | I2 | I1 |  |  |  |  |  |  |  |  |  |  |  |  |
|------|----|----|----|----|---|----|----|--|--|--|--|--|--|--|--|--|--|--|--|

すべて死後脱落歯槽開放

本遺構の推定最小個体数は成人（女性の可能性）が1個体である。

38) OT39

全身の骨格の骨片が多く保存されている。頭骨は保存されておらず、遊離歯が確認できるのみである。歯は上顎の第三大白歯が確認でき歯根の形成は完成している。上顎小白歯や下顎大白歯はすべて歯根のみである。骨は全体的に小さく細く華奢である。重複する部位は確認できなかった。

本遺構に埋葬された推定最小個体数は成人（女性の可能性）が1個体である。

なお、遺構には種は不明だが獣骨片が確認できた。

39) OT40

全身の骨格の骨片がわずかに保存されている。性別や年齢を特定できる骨片がほとんど保存されておらず、特筆すべきことは特にない。遊離歯は上顎大白歯の歯冠片と歯根片のみである。歯根の根尖は完成している。

本遺構に埋葬された推定最小個体数は成人（性別不明）が1個体である。

40) OT41

全身の骨格の骨片がわずかに保存されている。性別や年齢を特定できる骨片がほとんど保存されておらず、特筆すべきことは特にない。頭蓋骨片の骨は薄い華奢な印象はない。遊離歯は上顎の小白歯の歯根片と左側犬歯のみである。歯根の根尖は完成している。

本遺構に埋葬された推定最小個体数は成人（性別不明）が1個体である。

41) OT42

本遺構は土葬であることが確認されている。保存されている骨は状態がもろく、壊れやすい状態である。四肢骨のみが確認でき、骨質や筋の付着状況からも同一個体であることは疑いようがない。骨の印象から比較的若い年齢（20代）と推測できる。大きな破片は大腿骨が左右一対確認できる。また、上腕骨と脛骨は骨体が部分的に確認できるのみである。いずれも骨自体に頑丈な印象がない。大腿骨は大きくはなく、骨質も厚くはないが背側の殿筋粗面やピラスターが発達している。このピラスターの発達には外側唇と内側唇の突出にわずかながら差異が認められる。

また、骨体上部が扁平で殿筋粗面の発達も認められることからウマに騎乗する機会の多い可能性が推測できる。筆者の経験則ではあるが、熟練となるほどの騎乗の機会はあまり多くないまま死亡した可能性が推測できる。当時の騎乗者が男性に偏ることは容易に推測できるが、女性が騎乗しないと断言はできないため、性別は不明とした。

本遺構に埋葬された推定最小個体数は成人（性別不明）が1個体である。

#### 42) OT43

全身の骨格の骨片が多く保存されている。骨質は薄い華奢な印象はない。頭蓋骨の縫合は内板の一部に癒合が始まっているが外板は部分的に癒合が始まっている。四肢関節も骨自体は張り出しがほとんどないものの、頭蓋骨と同様に華奢な印象はない。歯は下顎の右側の犬歯が植立しているが歯冠は破損している。下顎右側の第二小臼歯の歯槽が閉鎖していることから生前に既にこの歯は失っていたのであろう。また切歯の歯槽部も通常よりも顕著に多孔になっていることから歯周疾患を患っていたと推測できる。本遺構には種は不明だが獣骨片、炭化物が確認できた。

本遺構に埋葬された推定最小個体数は成人（女性の可能性）が1個体である。

#### 43) OT44

本遺構は土葬とあるが、大腿骨と膝蓋骨、寛骨の一部は火を受けていないものの他の部位のほとんどが火を受けている。特に炭化の激しい骨片も多くあり、焼成温度の低い火葬を受けている可能性が高い。重複している部位はないが、尺骨の骨体は、骨質や筋付着面の状態が明確に異なるものがあり、2個体が埋葬されていることは疑いようがない。大腿骨は骨質が厚く頑丈で関節面も大きいことから男性である。大きく保存されている左側の大腿骨は背側の殿筋粗面やピラスターが発達している。このピラスターの発達は外側唇と内側唇の突出にわずかながら差異が認められること、外側唇と内側唇の幅が広いことから、乗馬の際には中世の時に多く利用された舌長鏡を利用することなく、乗馬することができた熟練の乗馬経験者であった可能性が高い。ウマに騎乗する機会が非常に多い生活をしてきた可能性が推測できる。どちらの個体かは不明だが、足の中節骨と末節骨が扁平につぶれている状態が確認できた。怪我によるものか病気によるものかはX線撮影をして確認しなければ詳細な判断は難しい。そのため、この足趾についての詳細な鑑定については将来に行われる際の分析に譲りたい。

本遺構に埋葬された推定最小個体数は成人（男性1、女性の可能性1）が2個体である。

#### 44) OT45

全身の骨格の骨片が多く保存されている。下肢骨は炭化が激しく低温で火葬された可能性が高い。下肢骨、寛骨の一部、大腿骨の一部にはほとんど火を受けていない部分も認められた。中世にみられる火葬炉などを利用した場合、体の部位によって焼成温度のばらつきが出ることはあるものの、火をほとんど受けていない部位と炭化している部位が、体の近い部位で確認できることは少ない。本遺構に埋葬された被葬者の火葬は、丁寧に火葬されたという印象がない。骨質はあまり厚くはないが筋付着面が明瞭である。頭蓋骨の縫合は内板が癒合し、外板も癒合を始めている。乳様突起の幅は広くないが下方を向いている。下顎骨は下顎体の一部が保存されている。下顎切歯から犬歯までは左右とも死後脱落歯槽開放の状態である。下顎は骨質が厚く頑丈で、ほとんど火を受けていない。下顎右側の小臼歯は歯槽が閉鎖しており、生前に歯を失っていたことは間違いない。保存されている切歯や犬歯の歯槽も歯根の退縮の影響か、非常に浅くなり下顎体が低くなっている。遊離歯は上顎左側の側切歯、下顎の切歯や犬歯の歯冠部分が保存されている。寛骨は大きく頑丈で、あまり火を受けていないが部分的に炭化している。大腿骨背側の殿筋粗面は筋付着面が粗造である。大腿骨も寛骨と同様にあまり火を受けていないが部分的に炭化している。

|      |  |  |  |    |   |    |    |    |    |   |    |    |  |  |  |
|------|--|--|--|----|---|----|----|----|----|---|----|----|--|--|--|
| OT45 |  |  |  |    |   |    |    |    |    |   |    |    |  |  |  |
|      |  |  |  | P1 | C | I2 | I1 | I1 | I2 | C | P1 | P2 |  |  |  |

すべて死後脱落歯槽開放 □歯槽が閉塞



本遺構に埋葬された推定最小個体数は成人（男性の可能性）が1個体、年齢は頭蓋の縫合の状態から30代後半から40代の可能性が高い。

#### 4. 考察

墓域における墓壙は、火葬骨と土葬が混在している。火葬骨は火葬の際に収縮し、細かく割れて骨片になっているものがほとんどであった。すべての火葬骨に、収縮と割れが確認でき、四肢骨については、頭尾方向に対して垂直方向の割れがほとんどであることから、軟組織が付着した状態（死後に軟組織は交叉することのない状態を保っているために腐食する前の段階）で火葬が行われたと判断できる。また、割れた部位では、割れが交叉したものは確認できなかったため、火葬は1度で、骨の状態で火を受けた可能性はないと判断した。今回観察した資料において、本遺跡から出土した人骨の推定最小個体数は61個体である。推定最小個体数は性差もあわせて表に示した（表3）。保存されている部位は、ヒトの身体の中で最も硬質な部位である歯、火葬の際に保存状態が確認しやすい下顎骨や側頭骨などが全体的な骨の出土量に対して少ないことから、出土したすべての火葬人骨は、火葬された場所でそのまま埋葬されたものではなく、火葬後、埋葬用の墓壙に骨を移して埋葬されたことは間違いない。また、保存されている部位は特定の部位に偏ることがないこと、墓壙ごとに骨の出土量に差があることから、火葬場所から墓壙に都度適量を埋葬用の骨として運んだことが推察できる。土葬の人骨は全身骨格の量よりはるかに少なく、解剖学的な配列が保たれていない。また、骨自体が脆くなっており、四肢骨が多く部位に偏りがあるようである。そのため、二次埋葬の可能性が推察できる。本地域における中世の土葬や二次埋葬に関しては報告例が確認できておらず、現段階での考察は難しい。

次に出土人骨全体の性別や年齢構成であるが、性別は火葬により判断が難しい資料が1/3を占めた。性別の確認できた資料は男性が18、女性が17であり、埋葬人骨に性差の偏りは認められないと判断してよいであろう（表3）。年齢構成は頭蓋骨縫合の癒合状態や四肢骨の骨端癒合状態、歯の咬耗状態などから判断したが、火葬による骨の収縮や変形のため詳細な年齢推定はかなわず、成人している人骨に対してはそれ以上の年齢も含めて「成人」と文中で記載したため、詳細な年齢区分が分からないものについては「不明(成人以上)」として、年齢構成を表で示した（表4）。中世の平均寿命が壮年（30代から40代後半）であることから、本遺跡に埋葬された人骨の年齢構成に矛盾はない。他にも幼児骨や小児骨、10代後半の若年層に加えて、熟年段階と推測できる個体も埋葬されており、年齢の幅は広いといえる。特定の年齢層を選択的に埋葬している墓域とは考え難い。

墓坑は遺構の切り合い関係を確認すると、3つの段階に分かれる。最も古い段階が9墓（OT17、OT25、OT26、OT28、OT29、OT36、OT37、OT38、OT41）、次の段階が3墓（OT15、OT16、OT30）、最も上層に位置するのが11墓（OT18、OT19、OT20、OT21、OT22、OT23、OT31、OT32、OT34、OT35、OT39）である。いずれの時期も埋葬されている人骨の性差や年齢差、特筆事項の偏りは認められない。本区画が時期を経ても広く墓域として使用されている区画であるということであろう。

佐久地域では、中世の火葬についての記録が曹洞宗の龍雲寺文書や康国寺からも確認でき、火葬は比較的一般的であったことがうかがえる。また、供養者の記録から、当地域における曹洞宗の女性および農民への浸透が確認でき、また当地域の曹洞宗への受容率が高いことを考慮しても、埋葬された人骨の性差が認められないことは納得できる。騎乗の習慣がある可能性の個体や、重い荷運びを推測させる骨病変など、様々な生業の被葬者が本墓域から出土することからも、特定の階層の集団墓ではなく、地域の集団墓、もしくは同一の宗教のもとに埋葬された人々である可能性が推測できる。

#### 引用文献

Brothwell, D.R., 1981, Digging up Bones. Cornell University Press.

Hiroko Hashimoto, 2014, Life history indicated by the pilaster of femur - Neolithic Jomon Japan and Early Bronze Age Jordan. Bulletin Int. Assoc. IUAES



Hiroko Hashimoto, 2016, "Characters observed on femurs of riders during the Kofun Period in Japan. 8th Annual Conference of WAC book of Abstract

Hiroko Hashimoto, 2017, Experimental archaeological approach to understanding how the pilaster of femur was developed during Kofun Period in Japan. Bulletin Int. Assoc. BABAO 19

石田英實・橋本裕子,2008,敏満寺石仏谷墓跡（多賀町）出土人骨.敏満寺遺跡 - 第2次調査 -,多賀町教育委員会.

White, T. D., 1991, Human Osteology. Academic Press, Inc.

米元史織, 2012, 生活様式の復元における筋骨格ストレスマーカの有効性 .Anthropological Science (Japanese Series) 120-1.

表3. 出土人骨推定最小個体数及び年齢構成

| OT | 男性 | 女性 | 性別不明 | 子供 | 合計 | 成人 | 壮年 | 熟年 | 幼児 | 小児 | 不明(成人以上) | 合計 |
|----|----|----|------|----|----|----|----|----|----|----|----------|----|
| 1  | 1  |    |      |    | 1  |    | 1  |    |    |    |          | 1  |
| 2  | 1  | 2  |      |    | 3  |    | 2  |    |    |    | 1        | 3  |
| 3  |    | 1  | 1    |    | 2  |    | 1  |    |    |    | 1        | 2  |
| 4  | 1  |    |      |    | 1  | 1  |    |    |    |    |          | 1  |
| 5  |    | 1  |      |    | 1  |    | 1  |    |    |    |          | 1  |
| 6  |    |    | 1    | 1  | 2  | 1  |    |    |    | 1  |          | 2  |
| 7  | 1  |    |      |    | 1  |    | 1  |    |    |    |          | 1  |
| 8  |    | 1  | 1    |    | 2  |    |    |    |    |    | 2        | 2  |
| 9  |    |    | 1    |    | 1  |    |    |    |    |    | 1        | 1  |
| 10 |    | 1  | 1    | 2  | 4  | 1  |    |    | 1  | 1  | 1        | 4  |
| 11 |    | 1  |      |    | 1  | 1  |    |    |    |    |          | 1  |
| 12 | 1  |    | 1    |    | 2  |    | 1  |    |    |    | 1        | 2  |
| 13 | 1  |    |      |    | 1  |    | 1  |    |    |    |          | 1  |
| 14 | 1  |    | 1    |    | 2  |    | 1  |    |    |    | 1        | 2  |
| 15 | 1  |    |      |    | 1  |    | 1  |    |    |    |          | 1  |
| 16 | 1  |    |      |    | 1  |    | 1  |    |    |    |          | 1  |
| 17 |    |    | 1    |    | 1  |    |    |    |    |    | 1        | 1  |
| 18 | 2  |    |      |    | 2  |    | 1  |    |    |    | 1        | 2  |
| 19 |    |    | 2    | 1  | 3  | 2  |    |    | 1  |    |          | 3  |
| 20 | 1  |    |      |    | 1  |    |    |    |    |    | 1        | 1  |
| 21 | 1  |    | 1    |    | 2  | 2  |    |    |    |    |          | 2  |
| 22 |    |    | 1    |    | 1  |    | 1  |    |    |    |          | 1  |
| 23 |    |    | 1    |    | 1  |    | 1  |    |    |    |          | 1  |
| 24 |    | 1  |      |    | 1  |    | 1  |    |    |    |          | 1  |
| 25 |    | 1  |      |    | 1  |    | 1  |    |    |    |          | 1  |
| 26 | 2  |    | 1    |    | 3  |    | 2  | 1  |    |    |          | 3  |
| 28 |    |    | 1    |    | 1  |    |    |    |    |    | 1        | 1  |
| 29 |    | 1  |      |    | 1  |    | 1  |    |    |    |          | 1  |
| 30 | 1  |    |      |    | 1  |    | 1  |    |    |    |          | 1  |
| 31 |    | 1  |      |    | 1  |    | 1  |    |    |    |          | 1  |
| 32 |    |    | 1    |    | 1  |    | 1  |    |    |    |          | 1  |
| 33 |    | 1  |      |    | 1  |    |    |    |    |    | 1        | 1  |
| 34 |    |    | 1    |    | 1  |    | 1  |    |    |    |          | 1  |
| 35 |    |    | 1    |    | 1  |    |    |    |    |    | 1        | 1  |
| 36 |    |    | 1    |    | 1  |    | 1  |    |    |    |          | 1  |
| 37 |    | 1  |      |    | 1  | 1  |    |    |    |    |          | 1  |
| 38 |    | 1  |      |    | 1  |    | 1  |    |    |    |          | 1  |
| 39 |    | 1  |      |    | 1  |    |    |    |    |    | 1        | 1  |
| 40 |    |    | 1    |    | 1  |    |    |    |    |    | 1        | 1  |
| 41 |    |    | 1    |    | 1  |    |    |    |    |    | 1        | 1  |
| 42 |    |    | 1    |    | 1  | 1  |    |    |    |    |          | 1  |
| 43 |    | 1  |      |    | 1  |    | 1  |    |    |    |          | 1  |
| 44 | 1  | 1  |      |    | 2  |    | 2  |    |    |    |          | 2  |
| 45 | 1  |    |      |    | 1  |    | 1  |    |    |    |          | 1  |
| 合計 | 18 | 17 | 22   | 4  | 61 | 10 | 29 | 1  | 2  | 2  | 17       | 61 |

図版 1 人骨

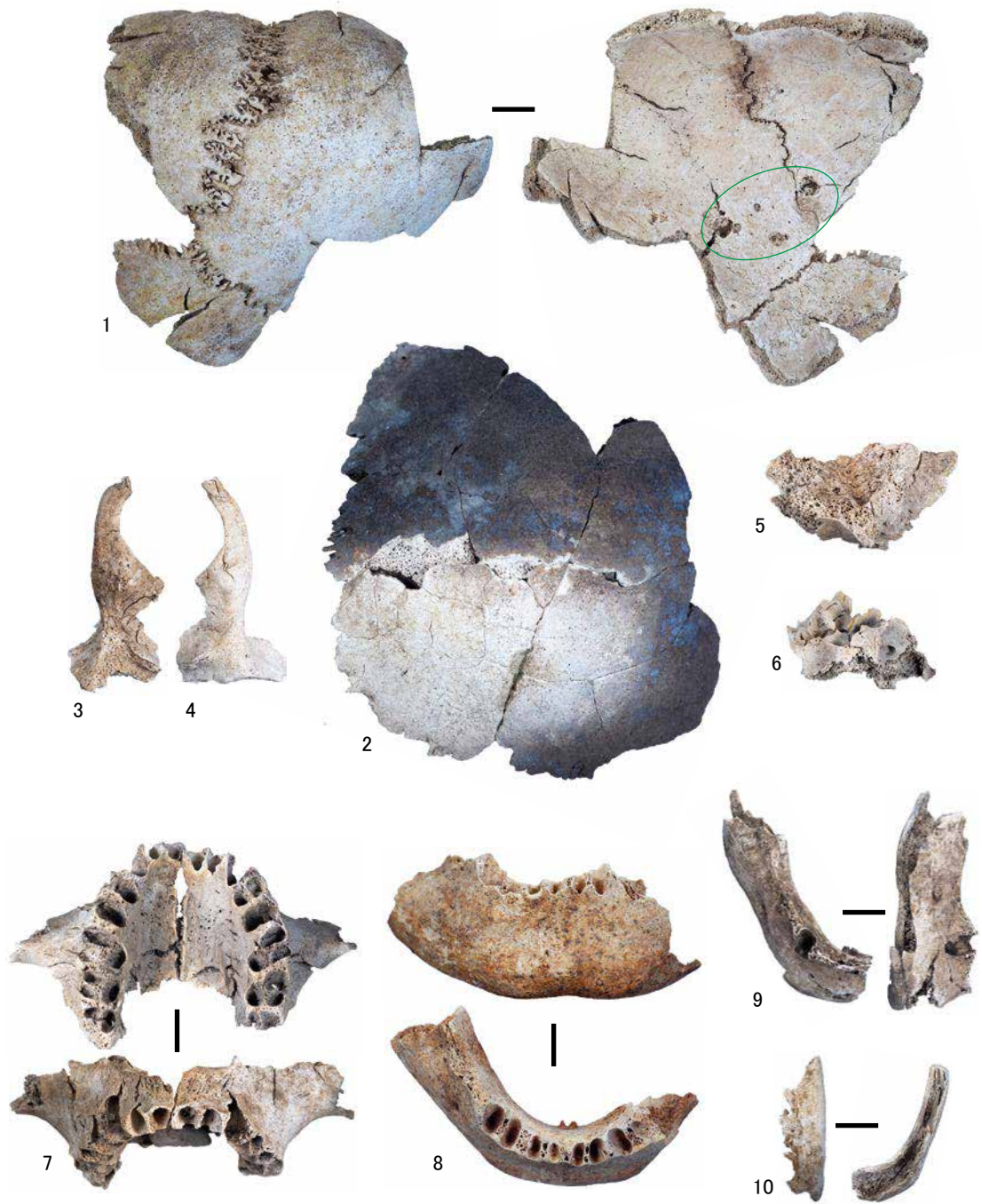

1.0 cm

- 1. 頭蓋骨 後頭骨 骨病変 (OT34)
- 2. 頭蓋骨 頭頂骨 (OT30)
- 3. 頭蓋骨 頬骨 右 (OT2)
- 4. 頭蓋骨 頬骨 左 (OT2)
- 5. 頭蓋骨 蝶形骨 (OT2)

- 6. 頭蓋骨 篩骨 (OT29)
- 7. 頭蓋骨 上顎骨 (OT1)
- 8. 頭蓋骨 下顎骨 (OT45)
- 9. 頭蓋骨 下顎骨 右 齒周病・生前喪失 (OT5)
- 10. 頭蓋骨 下顎骨 左 子供 (OT10)

図版 2 人骨

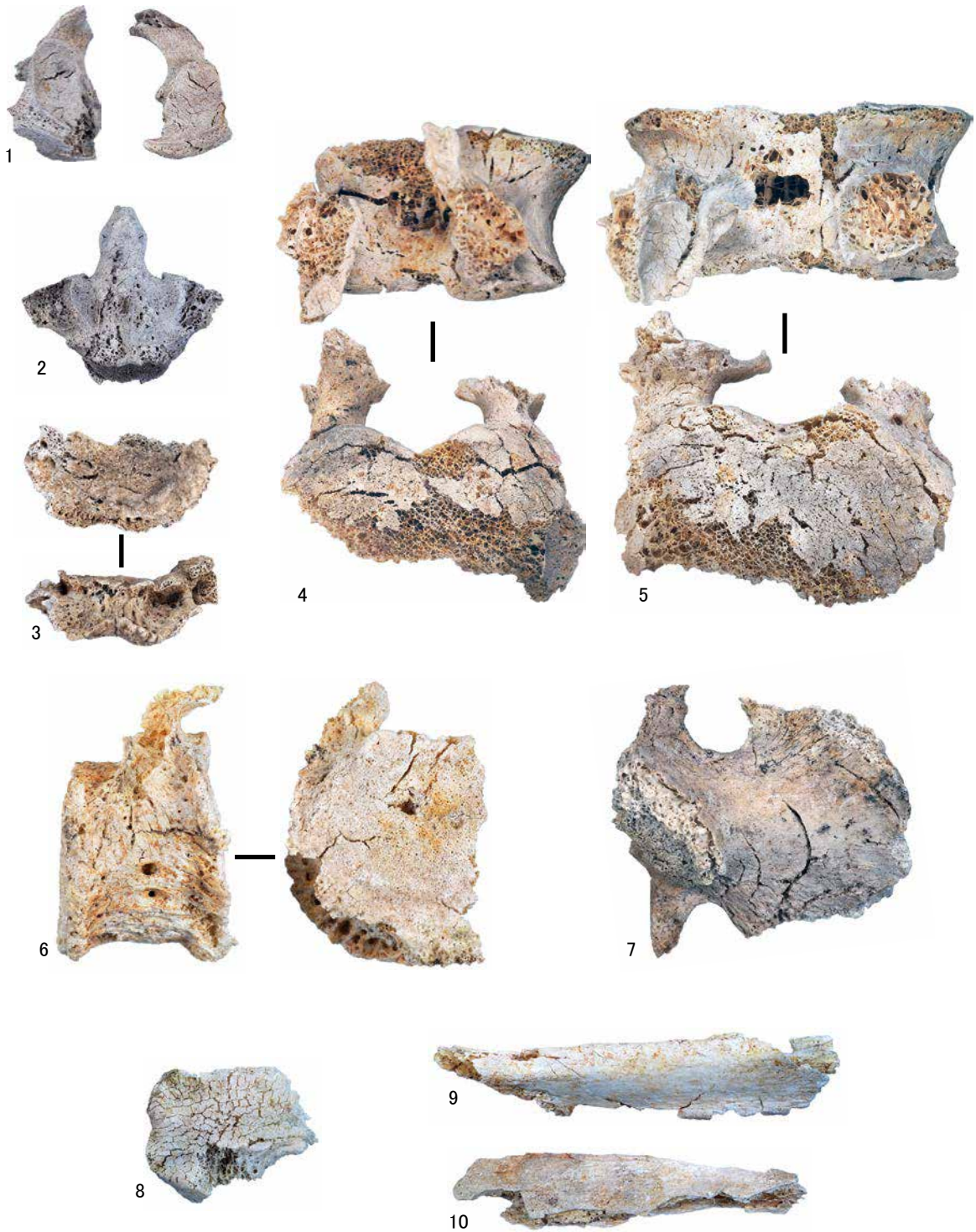

- 1. 椎骨 第一頸椎 (OT22)
- 2. 椎骨 第二頸椎 (OT22)
- 3. 椎骨 頸椎 リッピング (OT2)
- 4. 椎骨 胸椎 (OT21)
- 5. 椎骨 腰椎 (OT21)

- 6. 椎骨 腰椎 リッピング (OT2)
- 7. 椎骨 仙骨 (OT22)
- 8. 胸骨 (OT19)
- 9. 肋骨 右 (OT26)
- 10. 肋骨 左 (OT26)



图版 3 人骨



- 1. 肩甲骨 右 (OT21)
- 2. 肩甲骨 左 (OT22)
- 3. 肩甲骨 左 子供 (OT10)
- 4. 鎖骨 右 (OT8)
- 5. 鎖骨 左 (OT21)

- 6. 橈骨 右 (OT36)
- 7. 尺骨 右 (OT36)
- 8. 上腕骨 右 子供 (OT10)
- 9. 上腕骨 右 (OT8)
- 10. 尺骨 左 (OT22)
- 11. 橈骨 左 (OT10)

图版 4 人骨



1. 大腿骨 右 (OT42)
2. 寬骨 左 (OT45)
3. 寬骨 右 妊娠出産痕 (OT11)
4. 寬骨 左 妊娠出産痕 (OT11)
5. 大腿骨 左 (OT42)



图版 5 人骨



1. 大腿骨 左 (OT12)
2. 膝盖骨 右 (OT21)
3. 膝盖骨 左 (OT21)
4. 脛骨 右 (OT19)
5. 脛骨 左 (OT19)
6. 腓骨 左 (OT29)

1.0 cm

图版 6 人骨

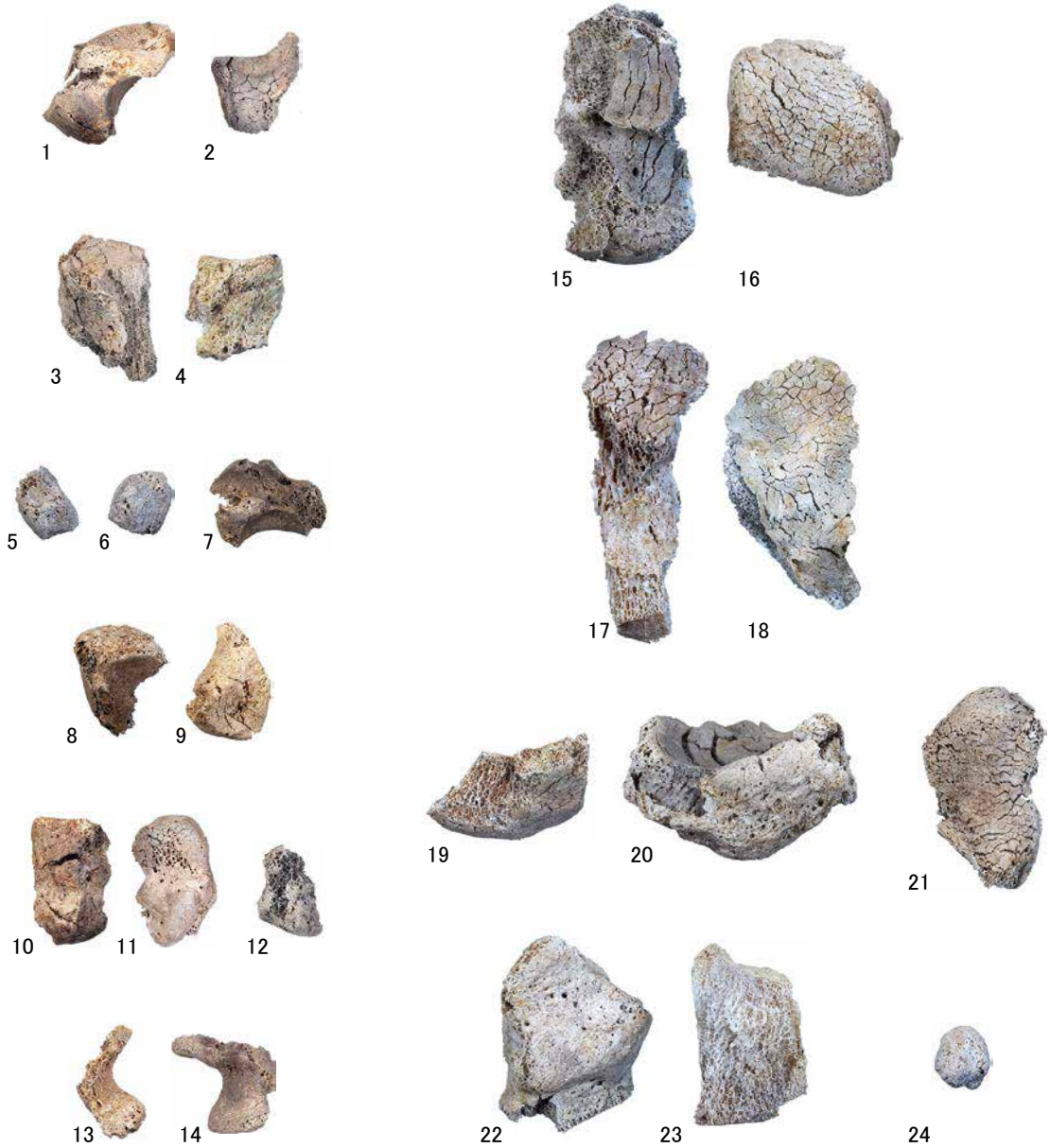

1.0 cm

1. 手根骨 舟状骨 右 (OT21)
2. 手根骨 月状骨 左 (OT21)
3. 手根骨 三角骨 右 (OT28)
4. 手根骨 三角骨 左 (OT28)
5. 手根骨 豆状骨 右 (OT28)
6. 手根骨 豆状骨 左 (OT28)
7. 手根骨 大菱形骨 左 (OT21)
8. 手根骨 小菱形骨 右 (OT6)
9. 手根骨 小菱形骨 左 (OT8)
10. 手根骨 有头骨 右 (OT10)
11. 手根骨 有头骨 右 (OT21)
12. 手根骨 有头骨 子供 (OT10)

13. 手根骨 有钩骨 右 (OT32)
14. 手根骨 有钩骨 左 (OT22)
15. 足根骨 距骨 右 (OT14)
16. 足根骨 距骨 左 (OT14)
17. 足根骨 踵骨 右 (OT32)
18. 足根骨 踵骨 左 (OT19)
19. 足根骨 舟状骨 右 (OT10)
20. 足根骨 舟状骨 左 (OT3)
21. 足根骨 内侧楔状骨 左 (OT44)
22. 足根骨 立方骨 右 (OT44)
23. 足根骨 立方骨 左 (OT10)
24. 足根骨 种子骨 (OT43)

図版 7 人骨



1. 中手骨 (OT22)
2. 指骨 基節骨 (OT26)
3. 指骨 中節骨 (OT26)
4. 指骨 末節骨 (OT26)
5. 指骨 第一末節骨 右 (OT32)
6. 指骨 第一末節骨 左 (OT32)
7. 中足骨 (OT26)
8. 趾骨 基節骨 (OT14)
9. 趾骨 中節骨 (OT43)
10. 趾骨 末節骨 (OT43)

11. 趾骨 中節骨 骨病変 (OT44)
12. 趾骨 末節骨 骨病変 (OT44)
13. 第一中足骨 右 (OT22)
14. 第一中足骨 左 (OT22)
15. 第一基節骨 右 (OT22)
16. 第一末節骨 右 (OT35)
17. 第一基節骨 左 (OT35)
18. 第一末節骨 左 (OT35)
19. 短い骨 幼児 (OT10)
20. 長管骨 幼児 (OT10)

1.0 cm

## 第Ⅵ章 調査の総括

### 第1節 墨書「西」について

本稿では、奈良・平安時代の竪穴住居跡より出土した墨書土器の内、特徴的であるH20号住居跡出土の「西」についてまとめてみたい。

今回、H20号住居跡から「西」と判読できる墨書が15点出土した。墨書「西」はH6号住居跡から2点、H29号住居跡から1点が出土している。H20号住居跡から出土した15点を下に図示したが、特徴的な点は第一画目の「一」が短いことである。これは他の住居跡から出土した墨書も同様の特徴がある。書体としてはいずれもよく似ており同一人物の筆と思える程である。しかし、書かれている土器自体をみるとやや年代の幅がある。特に91・92はその特徴から8世紀代の所産が考えられ、68・69は9世紀前半以降のものである。H20号住居跡は建替えが行われており、通常の竪穴住居跡に比べると存続期間が長いことも想定できるが、土器自体の同一性は疑問がある。よって91・92は手習いの、残存していた破片を使ったものと考えたい。なお、146は銅製品で、本文中でも触れたが、H20号住居跡のカクラン土から出土した。しかし、墨書の書体と特徴を同じくすることから本跡に関連する遺物として取り上げた。銅製であるため「焼印」的な使用はできないが、焼成前の押面がやわらかい陶器類へのスタンプ的（刻印）な使用や、墨を付けて布へ押すといった使用方法は考えられないだろうか。「銅印」や「焼印」とは違う所有権を表す道具の一部と考えたい。

本遺跡からは墨書「西」がまとまりある出土傾向にあったが、南に200m離れた上の城遺跡Ⅱでは「東」と書かれた墨書がまとまって出土している。また、西に500mの西八日町遺跡では「西家」と読める墨書が出土しており、湯川を挟んで400mの野馬久保遺跡からは「西」が多く出土している。各遺跡の位置関係からするとこれらの文字が方位を示すものではなく、やはり集落や集団を特定する意味をもっていると推定できるのではないだろうか。

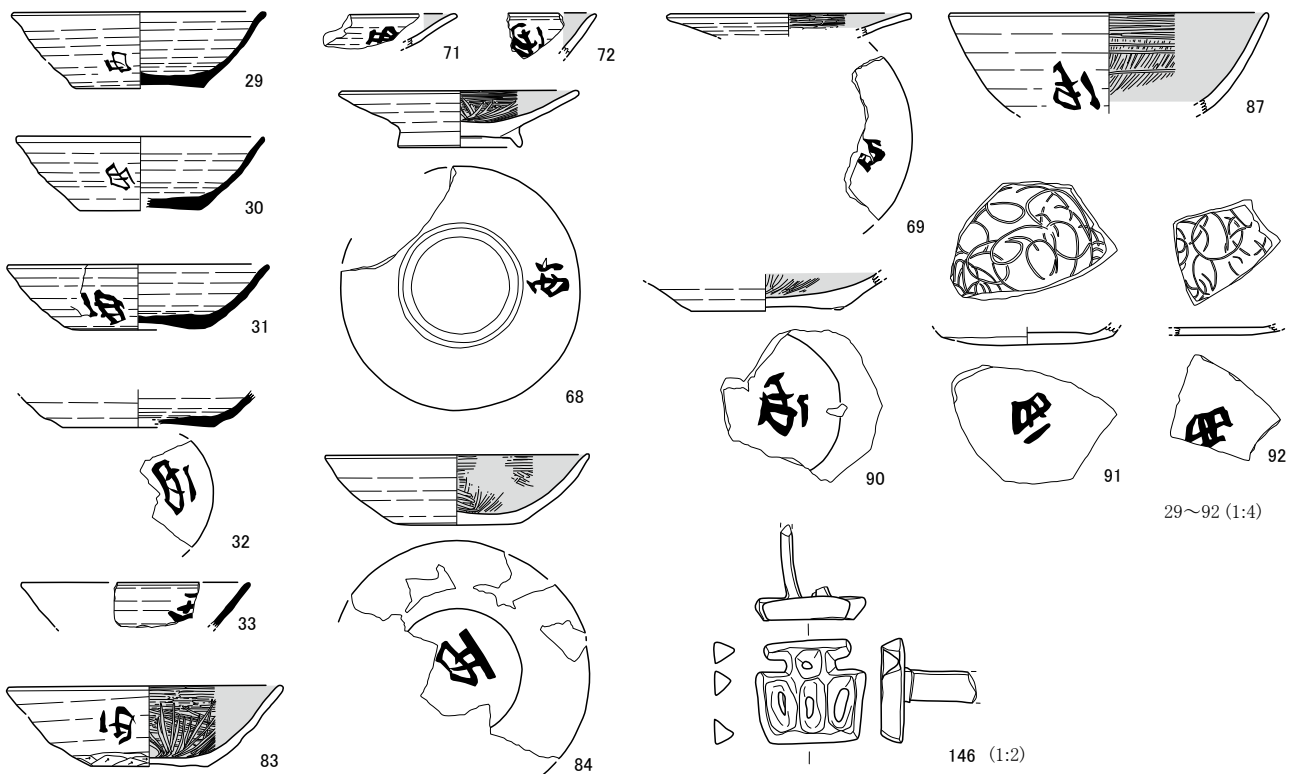

第1図 墨書「西」集成図



## 第2節 中世堀跡と小字「上の城」について

今回の調査では、中世の所産と考えられるM7・9・12・13号溝状遺構が検出された。これら遺構は調査地点が離れているがM7とM9、M12とM13は同一遺構と考えられ、またその規模や形態より城館の堀跡と推定した。本項ではこれら溝跡の位置づけについて考察したい。

本溝跡の特徴は、東西方向に「瘤」状の張り出しを持つことである。この張り出しがどのような機能を持たしているのか不明であるが、M7・9号が張り出す部分は、地形も西側に張り出しているようであり、地形に起因しているのかも知れない。ただ、M12・13号も東側にとび出している部分が推定でき、機能として必要であった可能性も捨てきれない。

なお、この溝の張り出しは江戸中期にすでに認識されていた可能性がある。第2図に示した絵図は「四鄰譚藪」に掲載されたもので、彩色した部分がM7・9号溝状遺構と考えられる。当時は道路的なものになっていたかも知れないが、添え書きは「上ノ城址」と書かれていることから当時も堀として認識していた可能性がある。「四鄰譚藪」は元文元年(1736)に岩村田宿中町出身の吉沢好謙により纏められた書物で、岩村田を中心に、中世の大井郷や中世・近世の歴代城主・仏寺の沿革盛衰などを記した郷土史の先駆的書物で七巻からなっている。この内第三巻に、「黒岩陣城の南四丁を隔て、上の城というあり、南北貳丁半、東西貳丁、堀かた橋台あり、八日町へ三丁半東南岸高く湯川を帯びたり、上の城乾松山の内に、大井城主たまやというあり、方三四十間、今霊神又りやうをうともいへり、ならびに上古竜雲寺の跡あり、東西三丁許、湯川の岸に至る、近年遺骨の出る事あり、又だびの竈を出せり、た仁王門の跡として残れり、或云、大井政則法名良鑑、信州佐久郡於長倉三原之奈、岐山宮御□云、岩村田之下奉仰竜慈大明神ヲ今祭之」とこの周辺について記載されている。これらの図や文章から江戸中期段階の人々には、この部分が「上ノ城」という名称で城館跡として認識されていた可能性が非常に大きい。

また、それを追認する資料として、第3図の「岩村田上ノ城反別縮図」を取り上げたい。この図は地元旧家に伝わるもので、明治6年に写したと記録されている。内容は地籍ごとの所有者と耕作面積が記載されているが、作成目的は幕末の藤ヶ城築城の折の土地買い上げ資料として作成された可能性があり、藤ヶ城の予定城域が朱の点線で示されている。現在、この地域の地籍線は藤ヶ城築城により大きく作り直されており、築城後の縄張り図に沿うように地籍線が引かれている。

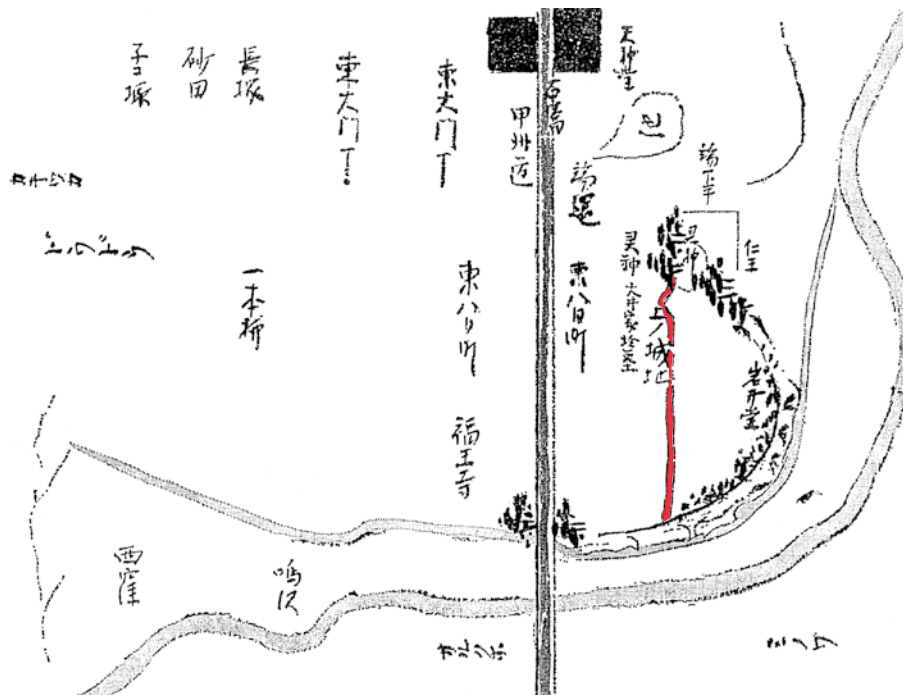

第2図 「四鄰譚藪」掲載図



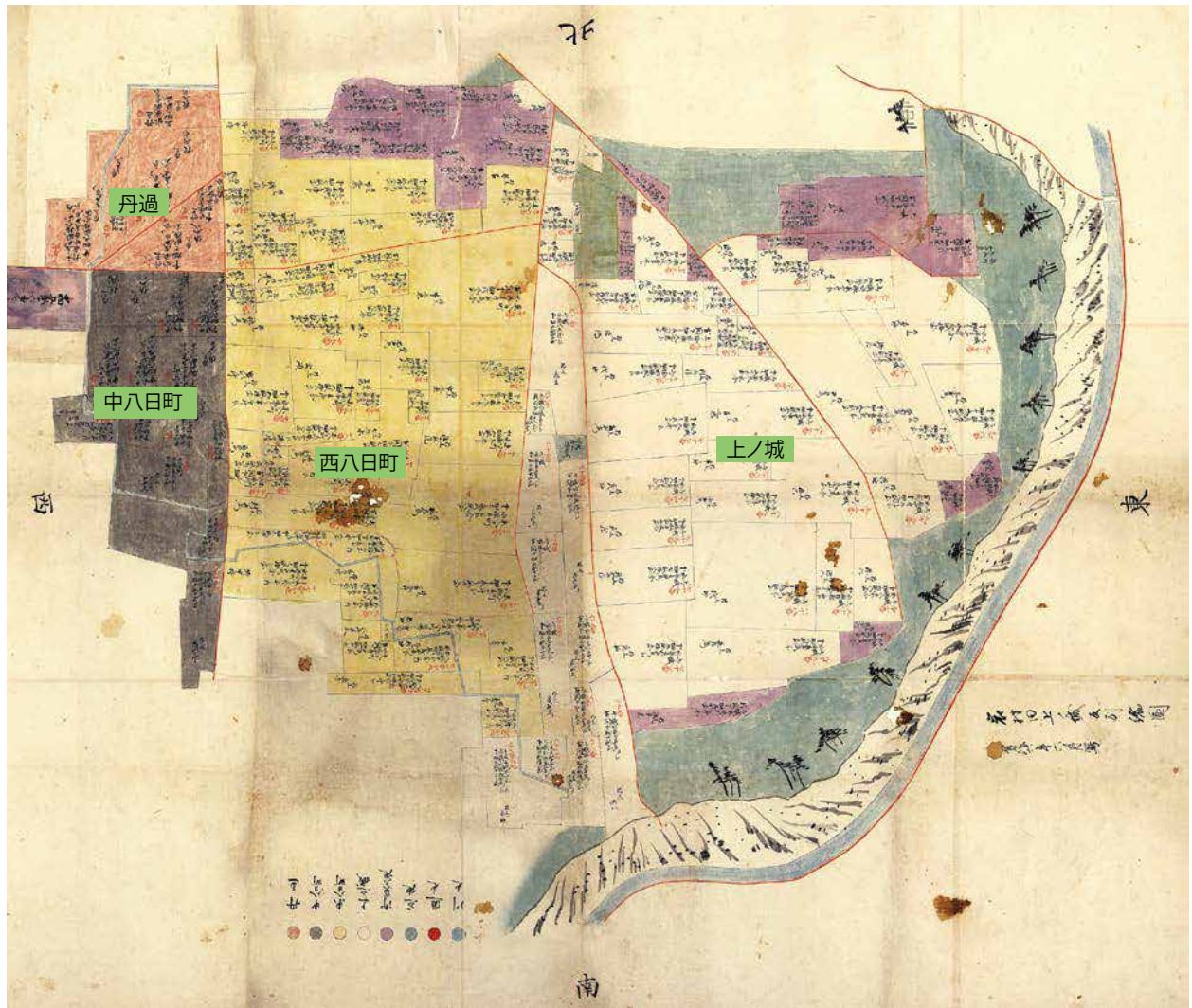

第3図 「岩村田上ノ城反別縮図」明治六年六月写し

しかし、本図は失われた築城前の地籍線が描かれている。ここで注目される点が2点ある。第1点目として、赤線で描かれた道の位置である。北の基点から台地を南北に貫くように3本の道があり、東西にも描かれている。この道の位置が今回検出されたM7・9号とM12・13号に重なる可能性が高いことである。特に中央の幅を持たせた2本の道は、M7・9号溝状遺構の幅を示しているのではないだろうか。中近世の城郭堀跡が後世に道として利用されている例は多い。今回の事例も、江戸期までは溝状遺構部分が窪地となり、道として利用していたことが考えられる。また、現在北側台地を堀切状に開削してある上り坂はこの時点ですでに開削されている事が判り、開削が中世まで遡る一つの傍証となろう。第2点目は色分けで示された小字の範囲である。この図では小字「上ノ城」が白色で示されM7・9号溝状遺構までの範囲で示され、現在の小字範囲より東側の狭い範囲を示している。また、西八日町は現在よりも北側に大きく広がり、中八日町との境の道（赤線）は第4図に示した上の城遺跡ⅡのM6号溝状遺構のラインとほぼ重なる事が判った。

以上のように、今回調査された中世堀跡は江戸期まではその存在が認識されており、土地利用や表示に影響していた事が判明し、小字「上の城」は、中世にこの場所に存在した城館跡を示している事が判ったと言ってよいであろう。今回の調査成果を基に第4図として仮称「上の城」の推定縄張り復元図を提示した。先にも触れたが、出土遺物や北側に存在したであろう旧龍雲寺の存続期間から、本城館の存続期間は14世紀～15世紀前半とし、大井氏による王城・黒岩城の前代城郭と捉えたい。



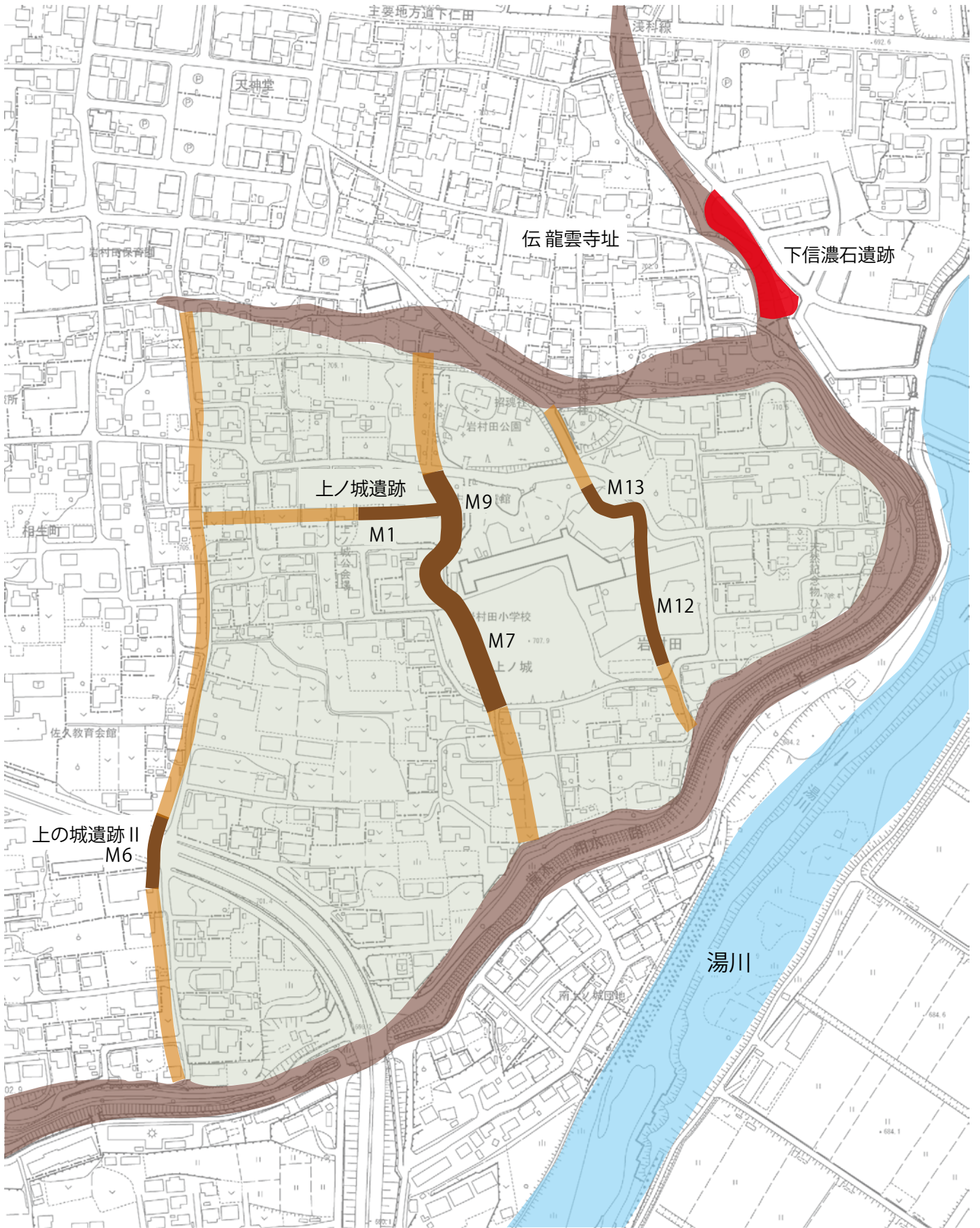

第4図 上の城跡推定縄張り図

### 第3節 藤ヶ城跡関連遺構について

今回の発掘調査では、藤ヶ城跡に関連すると考えられる遺構が調査された。本節ではそれら発見された遺構について、現時点での藤ヶ城跡の実態についてまとめてみたい。

検出された遺構は、本文中でも触れたがまず、南門の礎石と考えられるD18号土坑とD19号土坑である。調査区域外に一部が入る為、全体を把握できなかったが、大型の自然礫を土坑内に配置する点は大型建物の束石の性格を擁していると考えられた。下図に示した南門位置ともほぼ整合する。

次に「御殿」を取り囲む土塁である。北東コーナーの曲線部分を調査したと考えられる。調査結果から土塁は底面が7～8m、高さが3m近くあったと推定できる。残念ながら土塁上の構築物は確認できなかったが、現代に伝わる「岩村田御新分間縮図」から判断すると、御殿周りの土塁上には構築物は無かったと推定できる。また、戦後GHQにより撮影された航空写真にもこの土塁部分は鮮明に映し出されており、市民球場ができる昭和28年までは畑地の中に「御殿」を取り囲む土塁が残存していたことが判る。

次にピットの項で触れたがP531とP532がある。これらピットは挿鉢状の掘り込み内に拳大の石を敷き詰めているのが特徴であり、現在の岩村田市街地の旧家蔵の基礎形状から藤ヶ城の「櫓門」の礎石一部ではないかと推測した。また、土坑のD5号やD14号も覆土の特徴から近世遺構の構築と考えられ城関連遺構の可能性もある。以上、調査によって確認された藤ヶ城関連の遺構を取り上げた。関連遺構は思いのほか少なく、地表近くの構築物は球場や小学校建設で削平を受けたことが影響を及ぼしていると考えられる。

最後に城の名称について触れたい。本城の名称は、「藤ヶ城」と「岩村田城」が現在まで使われている。地名を取る城名が多いことを考えると「岩村田城」でもよいように考えるが、関連文献を調べて

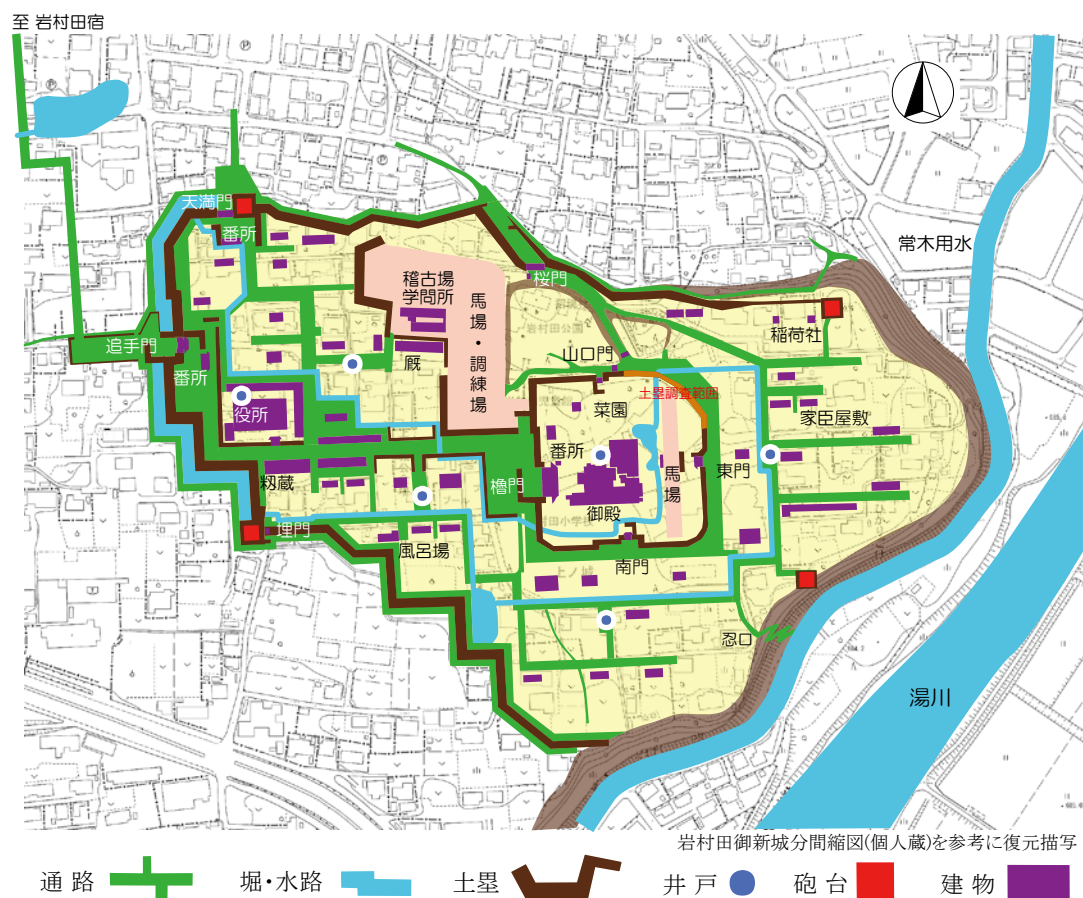

第5図 藤ヶ城跡復元図



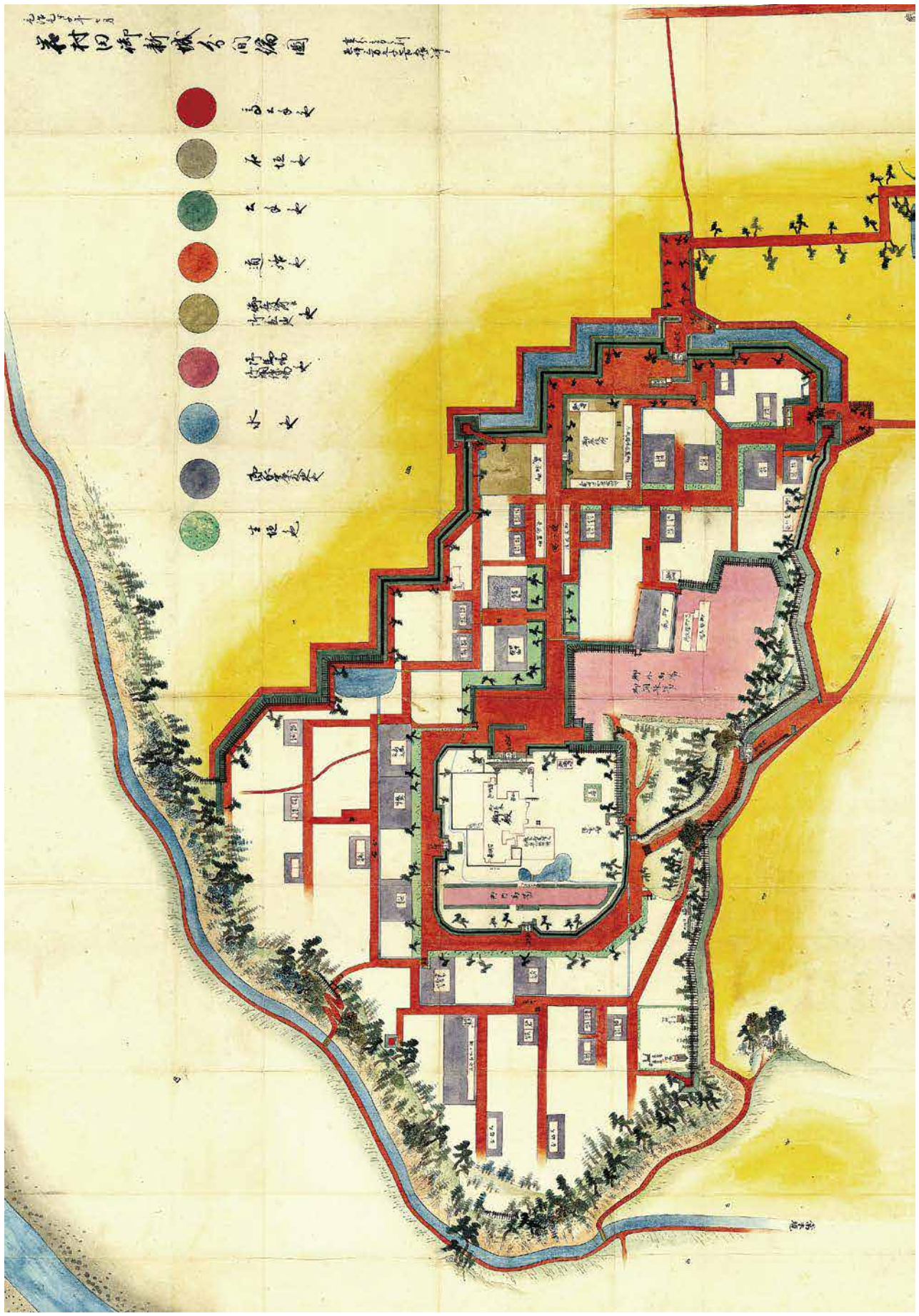

第6図 岩村田御新城分間縮図(個人蔵)

みると、管見に触れたものとし一番古い文献は明治初めに出版された『長野県町村誌 東信編』の岩村田町の項で「藤ヶ城墟」と記載されている。この文献は明治維新後に政府が地方の情勢把握のために各県令に命じ編纂したものである。このことから、明治初年の頃は地元で「藤ヶ城」と呼ばれていたことが推測される。また、昭和18年(1943年)の『史跡名称天然記念物調査報告書 第二十四輯』では報告者の岩崎長思氏が「藤ヶ城址」として報告している。

これが、戦後に入り昭和31年刊行の『北佐久郡志 第二巻歴史編』では興良 清氏により初めて「岩村田城」の名称が使われている。その後、平成4年(1992年)には『佐久市志 歴史編(三)近世』において「藤ヶ城」と記載され、名称の混乱が生じる。これを受けて、平成9年(1997年)刊行の『定本佐久の城』において木内 寛氏は「藤ヶ城(岩村田城)」として「どういうわけか明治以降、この城の正式な名称「藤ヶ城」はあまり使われていない。「藤ヶ城」は城主内藤氏の家紋「下り藤」に由来するものと考えられる。」と記載している。

確かに、近世城郭の名称は地名を冠とするものが多く、その他に岡山城の「烏城」に代表される容姿などからくる俗称がついているものが多い。この観点からすると地名を冠とする「岩村田城」が通称としては良いようにも思う。しかし、本来は、岩村田藩が幕府に願い出た「築城願い」か或いは当時の家臣団の日記等に城名が記載されている事が判ればよいが、現状でそのような資料は未発見であり、最も時代の近い明治初年の先に触れた『町村誌』の記載に「藤ヶ城」と記載して届け出た事実は大きな意味があると考えられる。よって、新資料が発見されるまでは、「藤ヶ城(岩村田城)」の記載方法がよいのではないだろうか。



周辺航空写真(出典・国土地理院ウェブサイト昭和23年GHQ撮影)

中央部が現在の小学校敷地部分。北西方向にある大型の木造建物が移転前の岩村田小学校



## 第4節 まとめ

調査の総括として、第1節 墨書「西」について、第2節 中世堀跡と小字「上の城」について、第3節 藤ヶ城跡関連遺構について3点を現時点の調査成果として記載した。しかし、今回の発掘調査ではこの他にまだ多くの論点が残っている。列記すると、

### 1. 弥生時代後期の環濠と考えられる溝状遺構について

今回の調査で弥生時代の竪穴住居跡は発見されなかったが、形状より弥生環濠と判断した溝跡があった。今後、環濠内(台地東側)に集落の存在を確認する必要がある、また周辺部では西八日遺跡Ⅰ～Ⅷの調査で弥生後期末から古墳時代初頭の集落跡が確認されており、関連を考える必要がある。

### 2. 古墳時代後期の集落規模について

今回の調査でも古墳時代後期(6世紀～7世紀代)の竪穴住居跡は不確定部分もあるが33軒検出されている。上ノ城遺跡も含めると約40軒の集落が展開している。また、南西に存在する上の城遺跡Ⅱでは17軒、西八日町遺跡Ⅰでは49軒、西八日町遺跡Ⅱ～Ⅵでは53軒の竪穴住居跡が検出されている。湯川に東と南を区切られた東西500mの台地上に約200軒の集落が集中する状況が見て取れる。この集中度は何に起因したものか考える必要がある。

### 3. 中世火葬墓群について

今回の調査で45基の中世墓が検出され、この内、火葬墓は42基を数える。通常の中世墓域であれば、様々な形態の墓が検出される。土壙墓や石を詰めた集石墓、また五輪塔なども周辺部に散逸した状態で発見されるのが通常である。

しかし、今回は火葬墓が埋まりかけた堀跡の中に並ぶように検出された。この形状は「墓」というより「火葬場」に近い状況を示しており、それを裏付けるように検出された骨の量がいずれも少なく、埋葬用の墓壙に骨を移したことが推測されている。これが肯定できれば、今回検出されたこれら火葬墓は、中世後期に佐久地域に展開した曹洞宗布教の動きを示す傍証になる可能性が指摘できる。

先学の成果を援用すれば、中世後期(15～16世紀)に信濃は曹洞宗が大きく広がりを見せる。特に如仲派と呼ばれる宗派は、下級武士や農民・商人へも布教活動を広げ、その活動の一つとして信者に葬送儀礼を行い信者獲得につなげていった。その中心的な内容は、火葬を行い、僧侶が故人を追想し引導する様子が地元「龍雲寺文書」や「康国寺文書」に残されている。今回の火葬の場はこれらを示す可能性があり、分析結果の男女数や年齢幅、推定職種などもこれを裏付けている。今後、さらなる検証は必要であるが、武田氏の信頼を得た北高全祝が活躍する曹洞宗龍雲寺に近く、火葬墓の営みも15～16世紀に限定されるなど、時間的・空間的な要素は満たしており、今後のさらなる考察が望まれる論点である。

参考文献 村石正行「戦国期曹洞宗の地域展開と北高全祝」雑誌『信濃』第62巻第12号 2010

以上ここでも3点を挙げたが、まだ多様な論点が潜んでいることは確かである。平成27年の春から始まった発掘調査は足掛け8年を迎えようとしている。世も平成から令和となり、当時グラウンドで共に発掘調査を行った6年生は成人を迎えた。既存敷地内での建替え工事であったため、5か年に及ぶ取り壊しと建て替え工事にあわせての調査であり、その後の整理・報告書作成も月日を要したがここに刊行の運びとなる。調査を通して工事関係者や小学校教職員の皆さん、また地元の皆さんには大変なご理解・ご協力をいただき、記して感謝申し上げたい。

最後に、今回の発掘調査を機に藤ヶ城土塁が一部保存され、また最後に残った藤ヶ城井戸が地元の方々の熱意から市指定文化財になったことは望外の喜びであり、ご尽力頂いた方々に重ねて感謝申し上げ、報告書を閉じたい。



IV区全景（奥の新校舎部分がI区調査範囲）



I区全景（旧グラウンド範囲）

图版 2



H1号住居跡



H1号住居跡掘方





H2号住居跡



H2号住居跡掘方

図版 4



H3号住居跡



H3号住居跡カマド



H3号住居跡掘方



H3号住居跡カマド掘方



H3号住居跡内土坑





H4号住居跡



H4号住居跡カマド



H4号住居跡掘方



H4号住居跡カマド掘方



H4号住居跡出土遺物



H5号住居跡



H5号住居跡カマド



H5号住居跡掘方

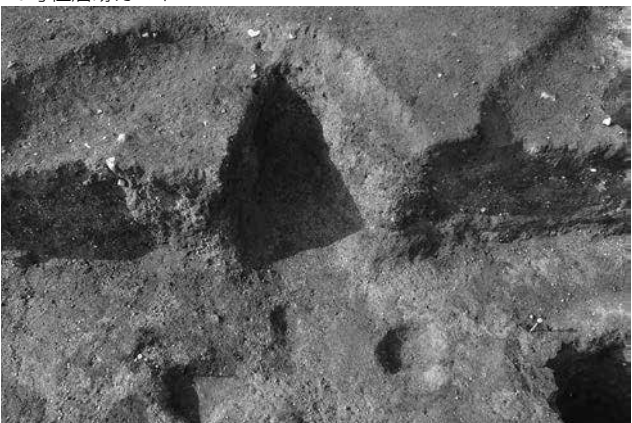

H5号住居跡カマド掘方

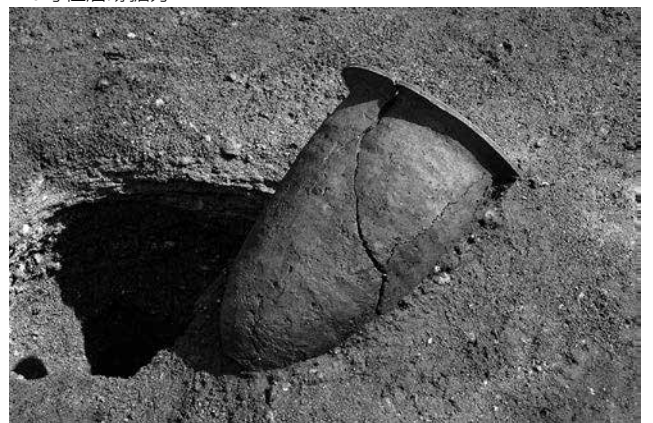

H5号住居跡出土遺物





H6号住居跡



H6号住居跡掘方

図版 8



H7号住居跡



H7号住居跡礫検出状況





H8号住居跡



H8号住居跡掘方





H9号住居跡



H9号住居跡カマド



H10号住居跡



H10号住居跡カマド





H11号住居跡



H11号住居跡掘方



H12号住居跡



H13号住居跡



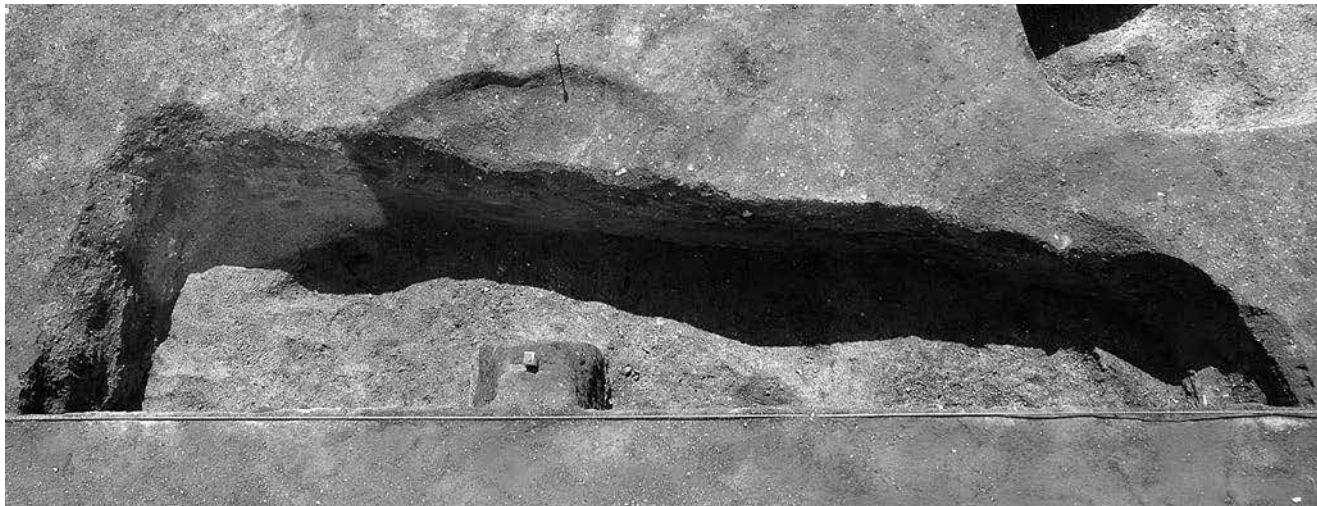

H14号住居跡



H14号住居跡掘方

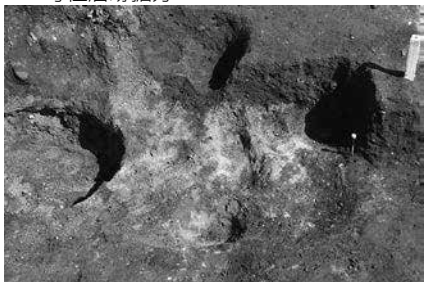

H15号住居跡カマド掘方



H16号住居跡カマド

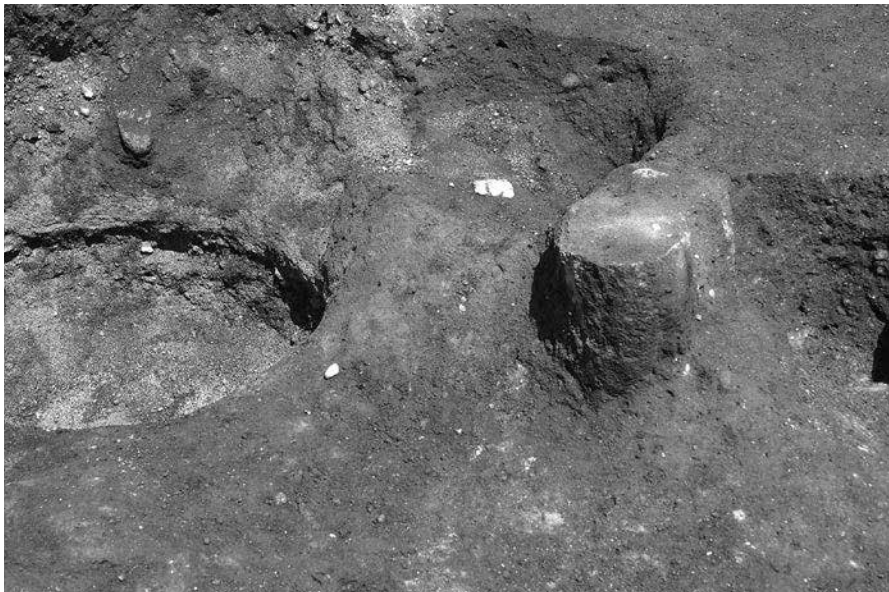

H15号住居跡カマド

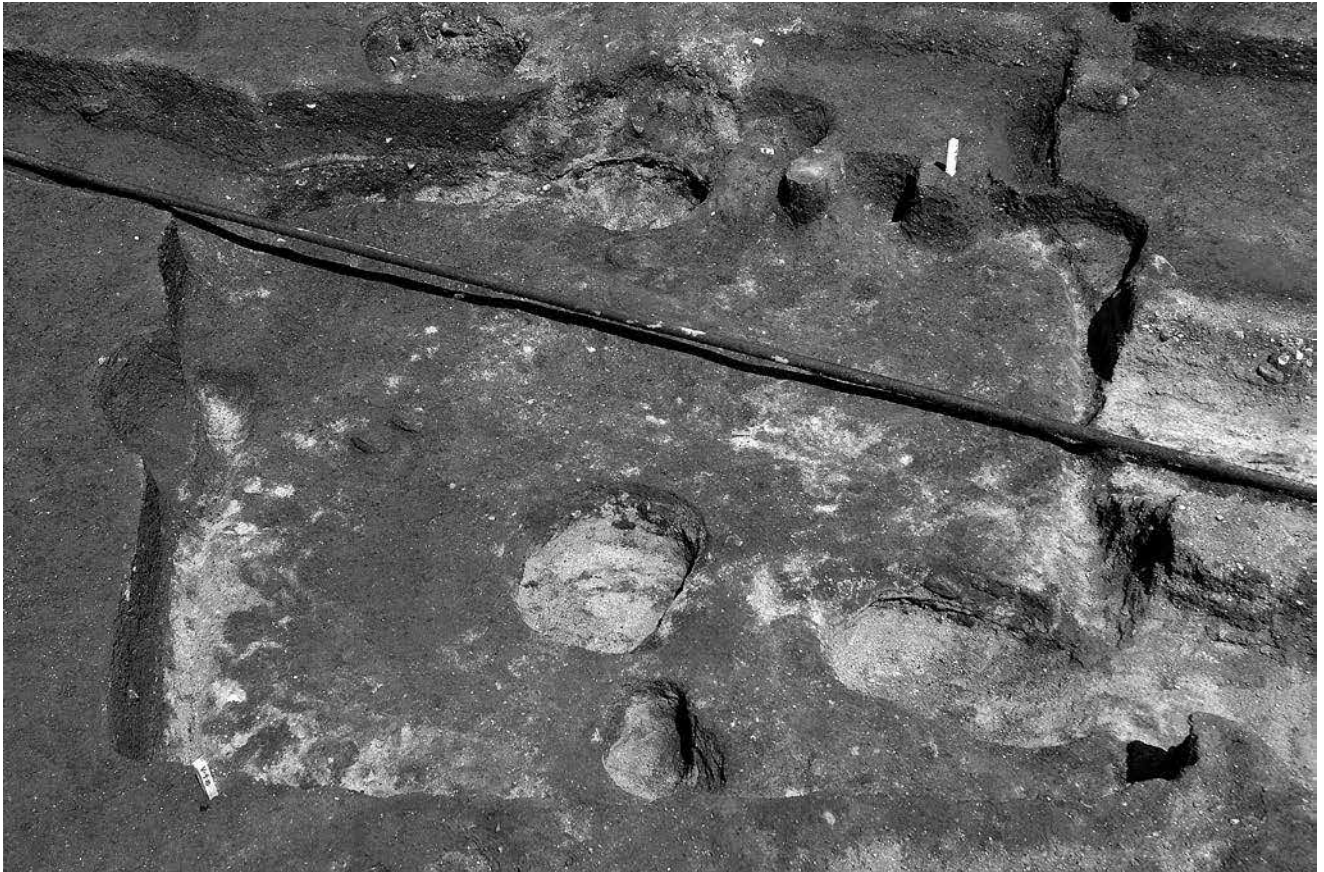

H15号住居跡



H15号住居跡掘方





H17号住居跡



H17号住居跡カマド



H18号住居跡



H18号住居跡掘方



H18号住居跡遺物出土状況



H18号住居跡カマド

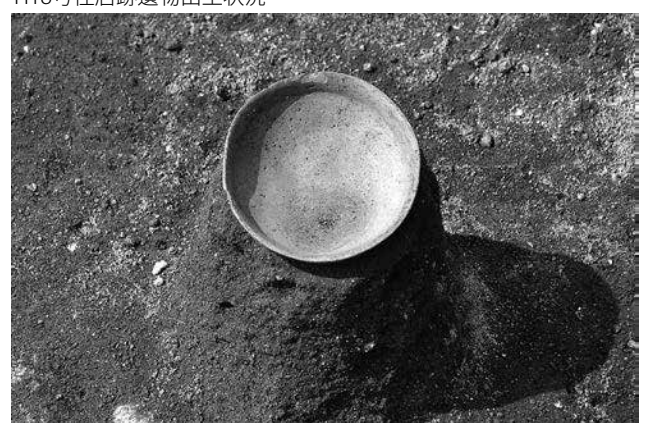

H18号住居跡遺物出土状況



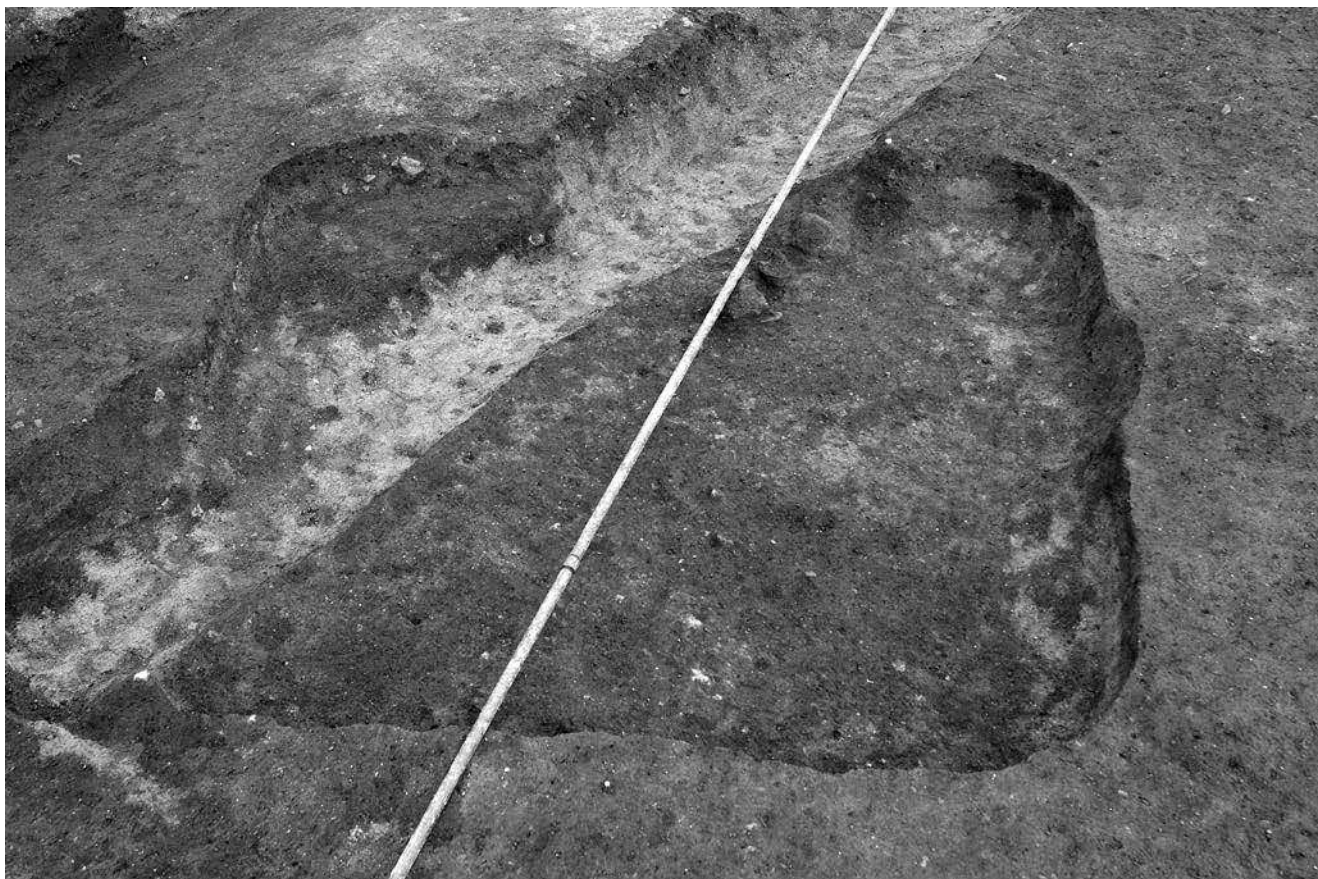

H19号住居跡

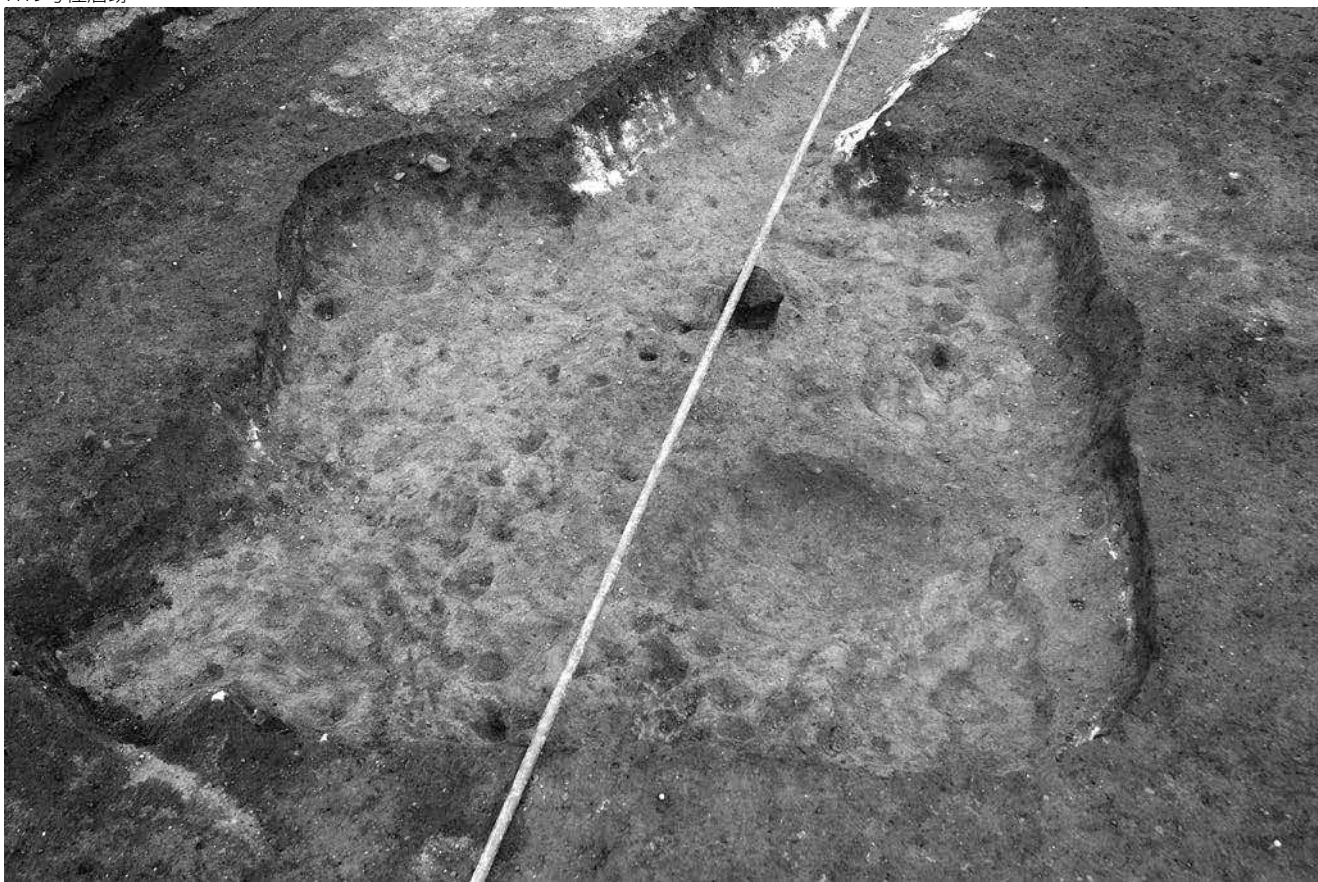

H19号住居跡掘方



H20号住居跡

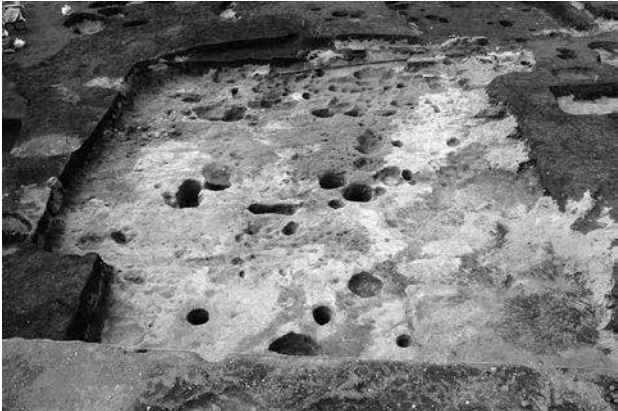

H20号住居跡掘方

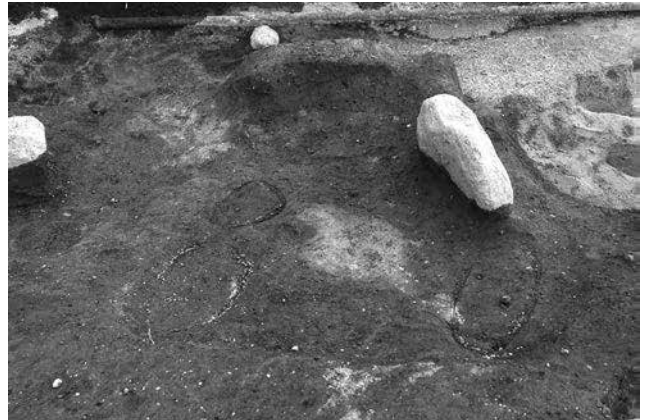

H20号住居跡カマド



H20号住居跡カマド掘方



H21号住居跡カマド





H21号住居跡

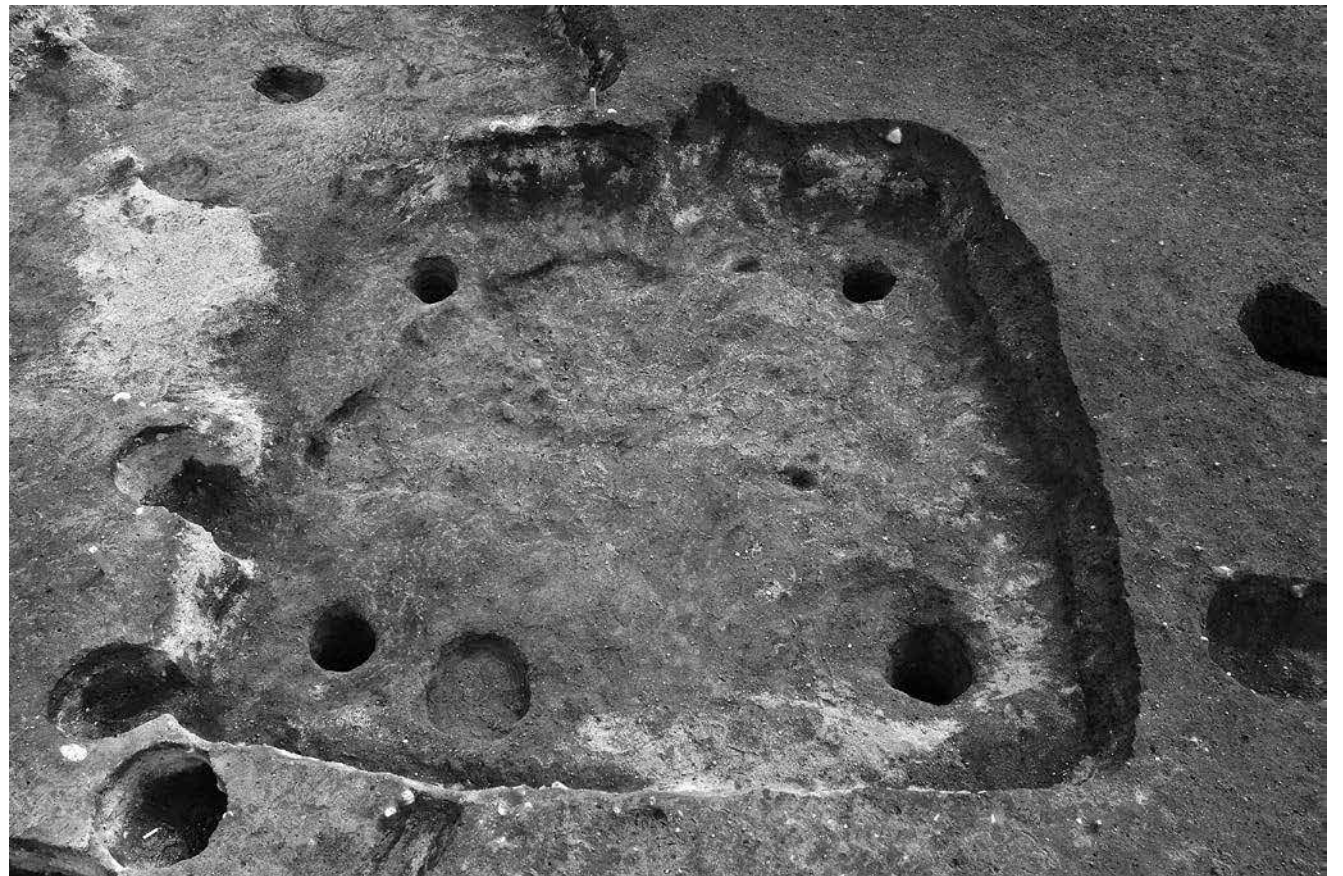

H21号住居跡掘方

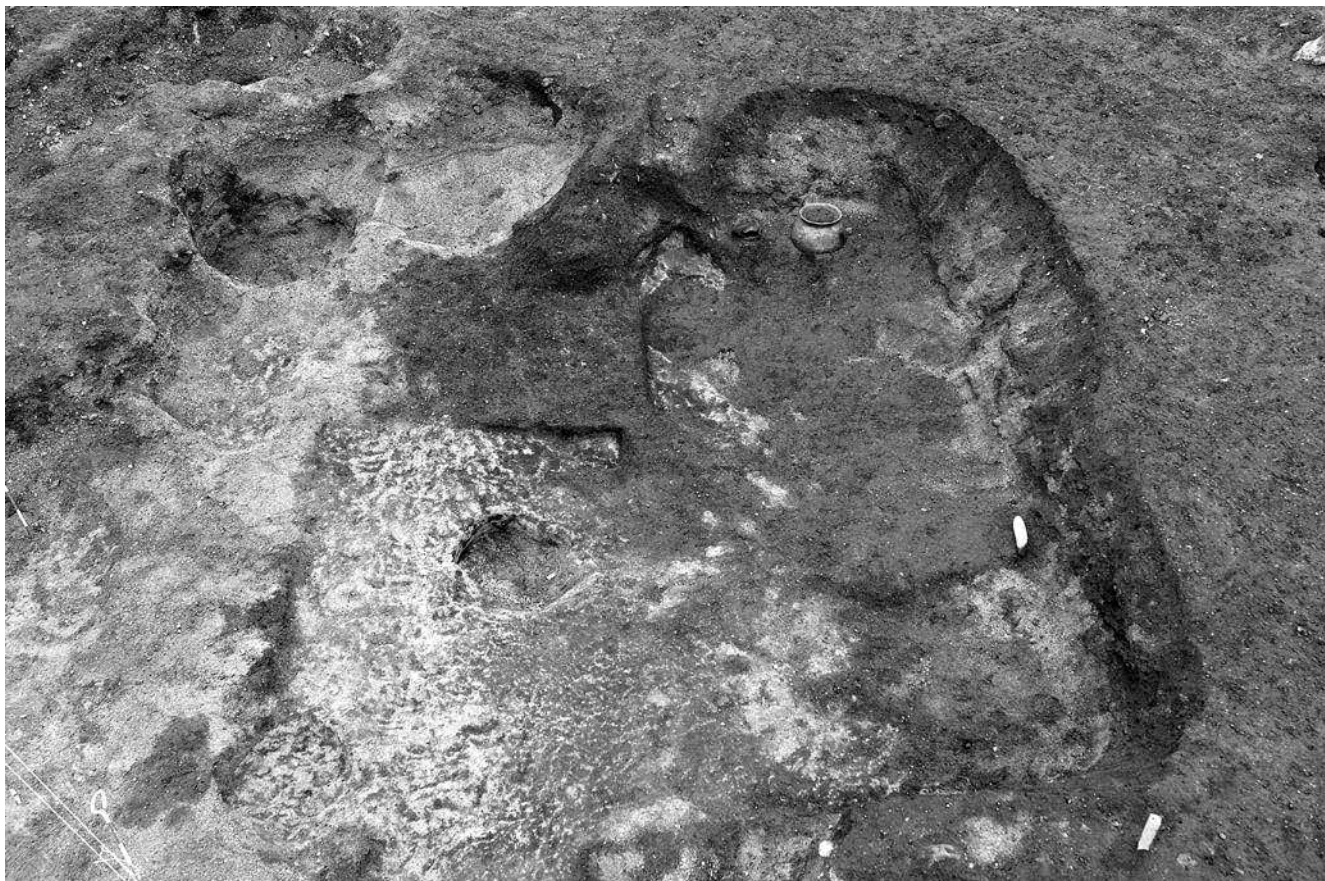

H22号住居跡



H22号住居跡掘方

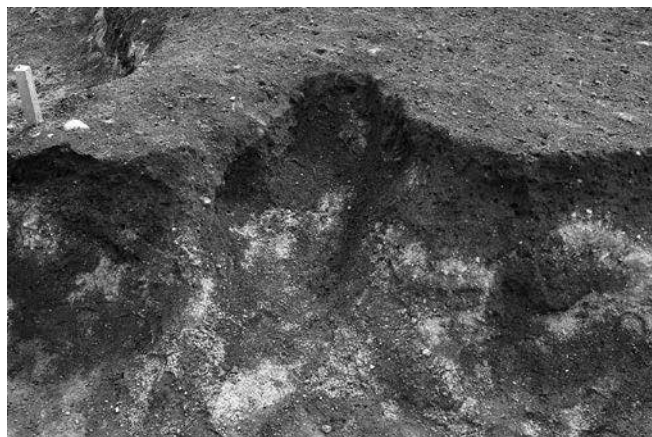

H22号住居跡カマド掘方



H22号住居跡カマド



H22号住居跡遺物出土状況





H23号住居跡



H23号住居跡掘方



H23号住居跡カマド



H23号住居跡カマド掘方



H23号住居跡遺物出土状況



H25号住居跡セクション



H25号住居跡





H26号住居跡

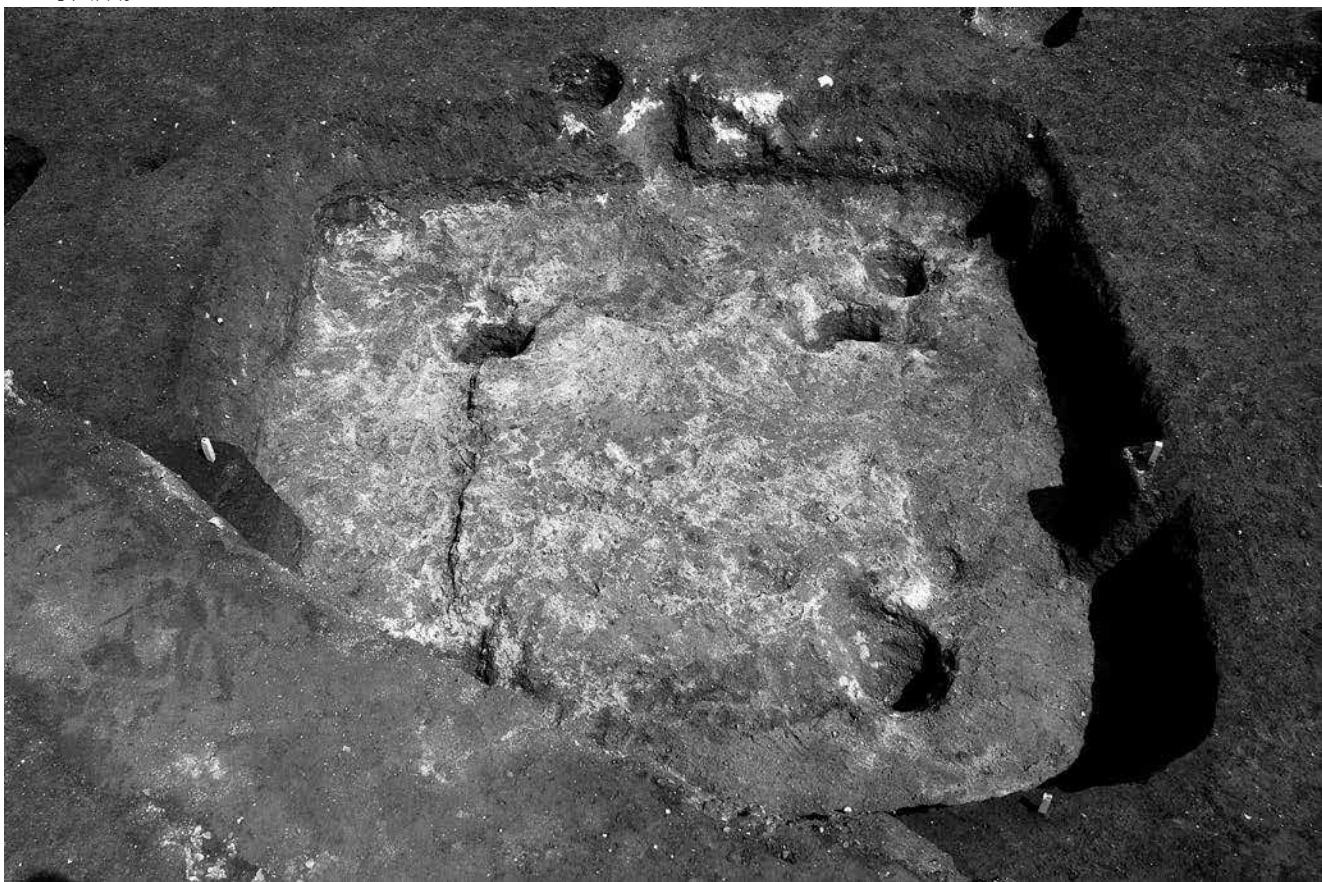

H26号住居跡掘方

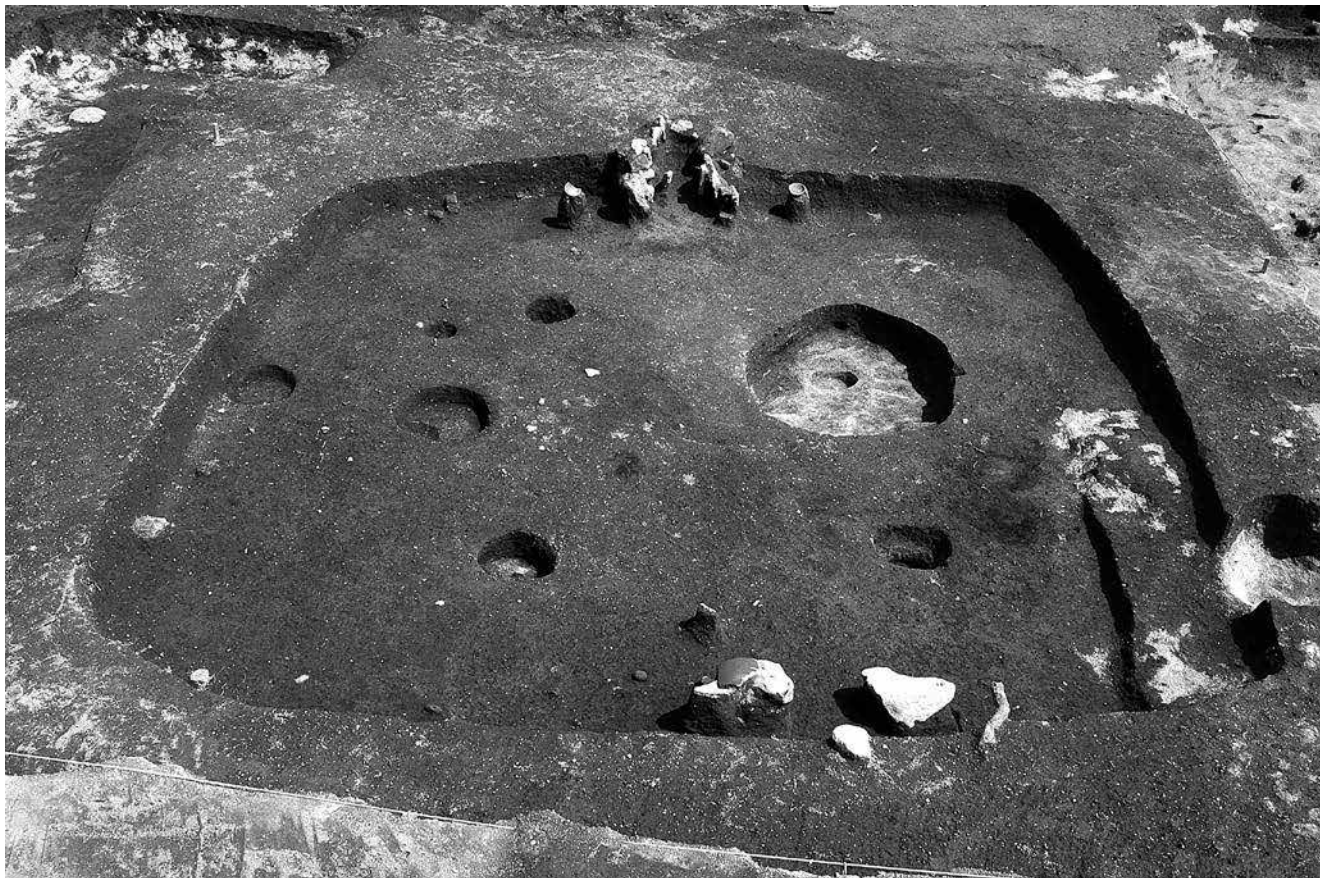

H27号住居跡

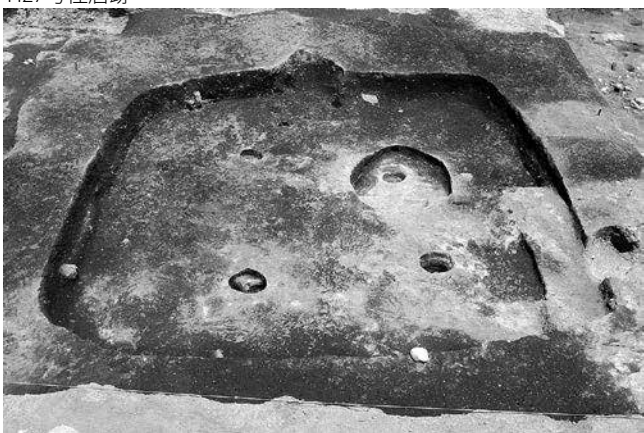

H27号住居跡掘方



H27号住居跡カマド

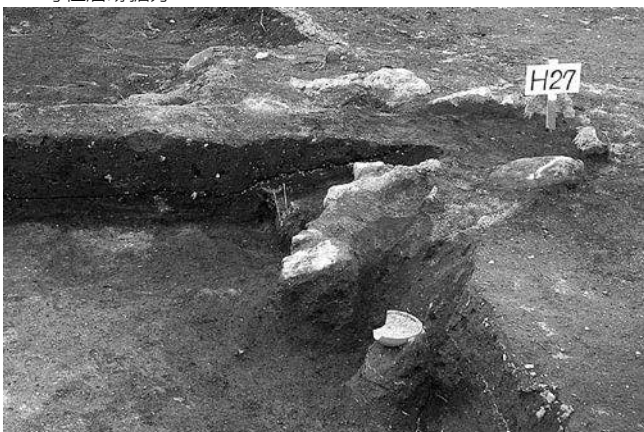

H27号住居跡セクション

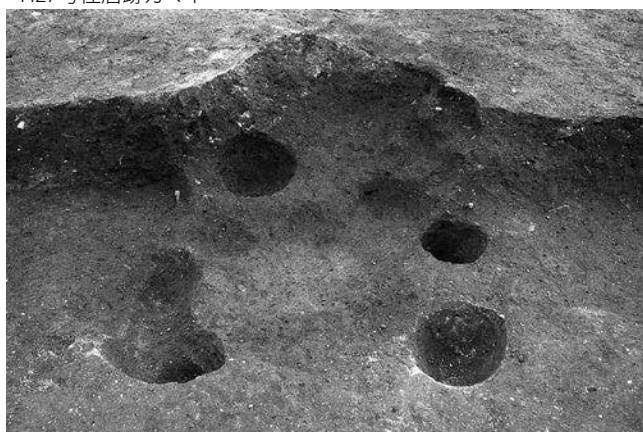

H27号住居跡カマド掘方





H28号住居跡



H28号住居跡掘方



H28号住居跡カマド



H28号住居跡遺物出土状況



調査状況



H30号住居跡



H30号住居跡掘方



H30号住居跡カマド



H30号住居跡遺物出土状況



H30号住居跡カマド掘方





H31号住居跡



H31号住居跡掘方



H31号住居跡遺物出土状況

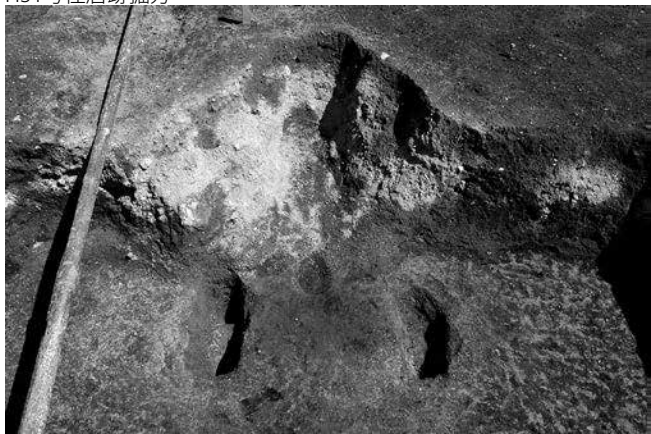

H31号住居跡カマド掘方



H31号住居跡炭化材検出状況



H32号住居跡



H32号住居跡粘土・焼土範囲





H33号住居跡



H33号住居跡カマド

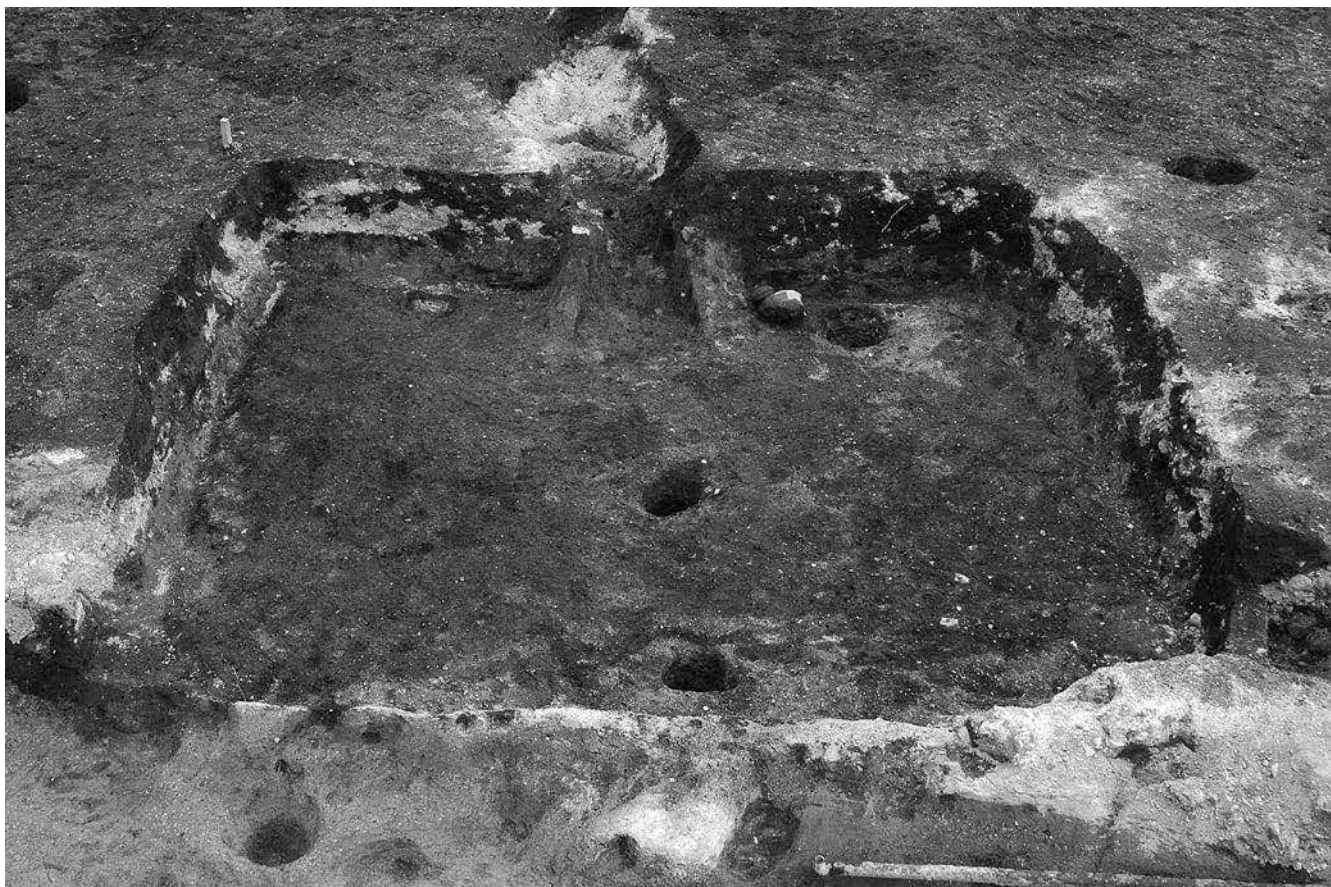

H34号住居跡



H34号住居跡掘方



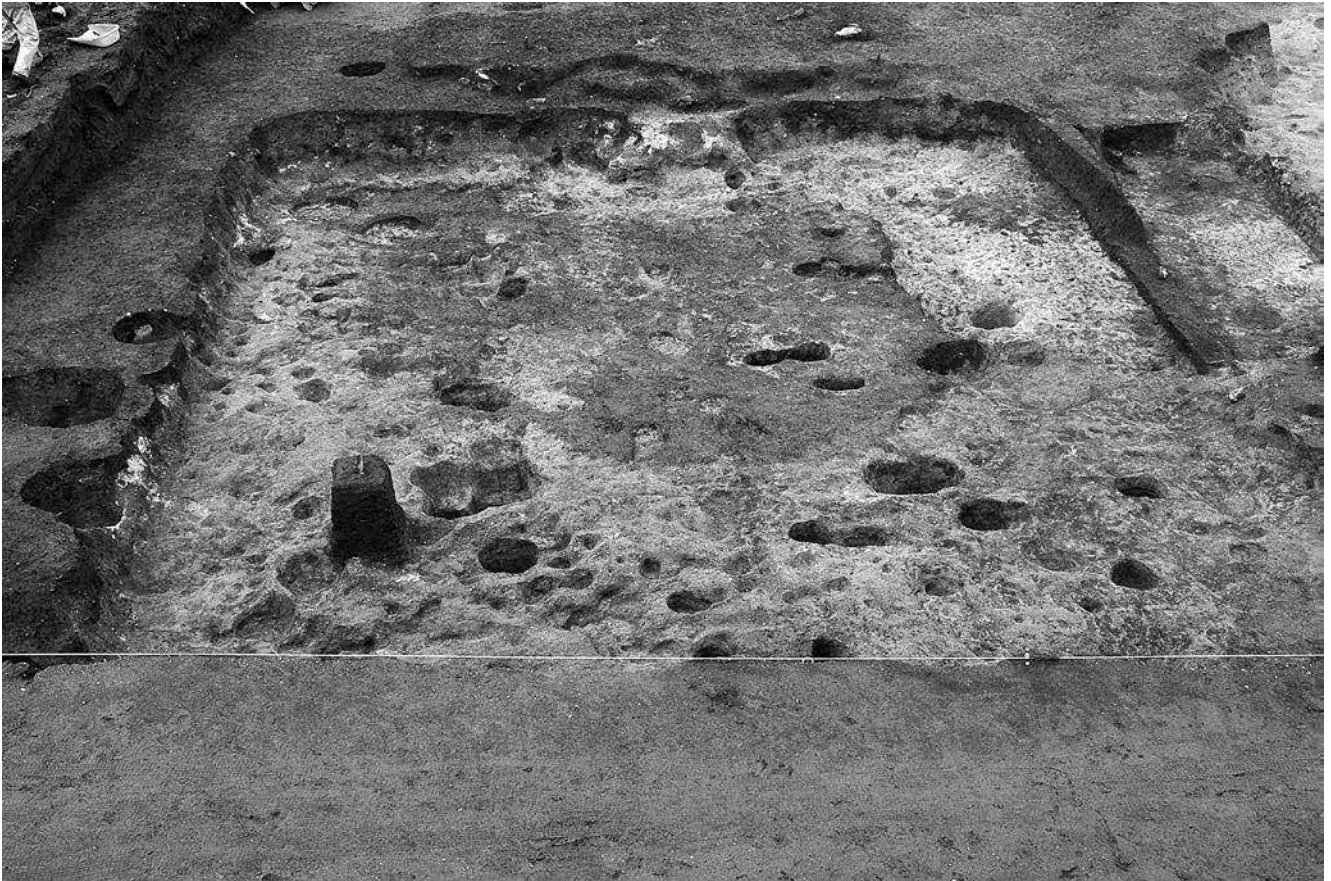

H35号住居跡



H35号住居跡掘方



H36号住居跡

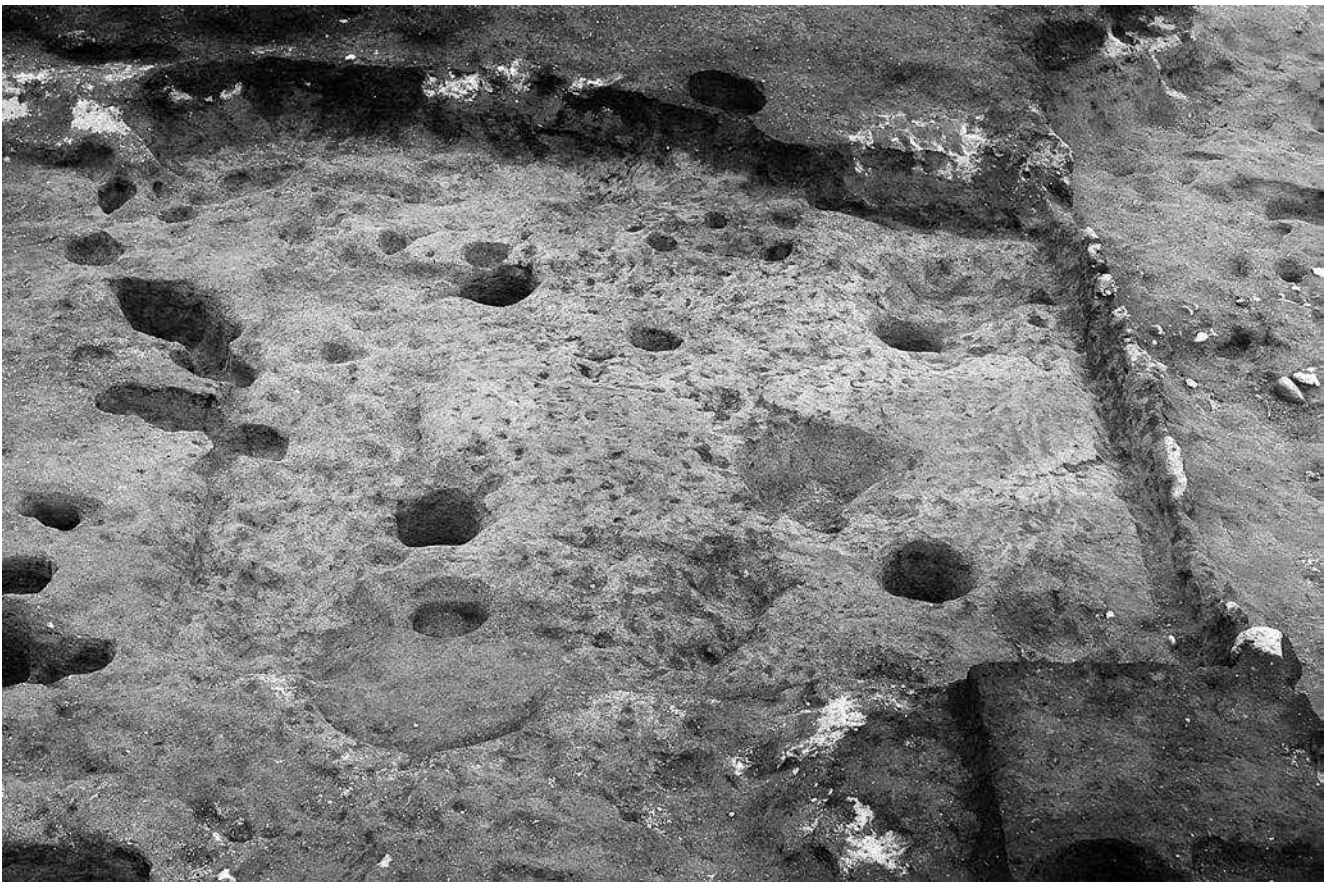

H36号住居跡掘方





H37号住居跡



H37号住居跡



H37号住居跡カマド



H37号住居跡遺物出土状況



調査状況



H38号住居跡



H39号住居跡





H40号住居跡



H40号住居跡



H40号住居跡カマド

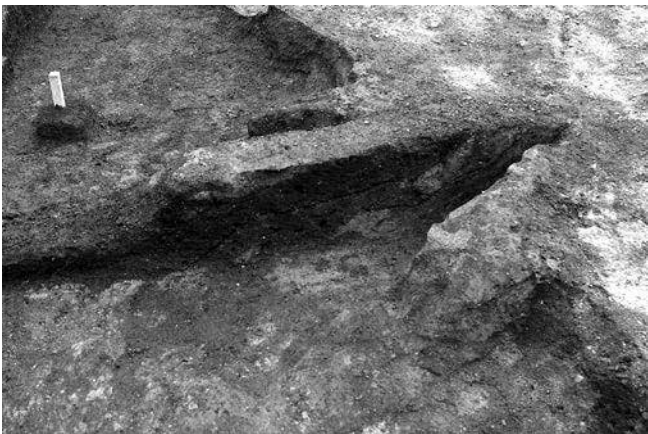

H40号住居跡カマドセクション

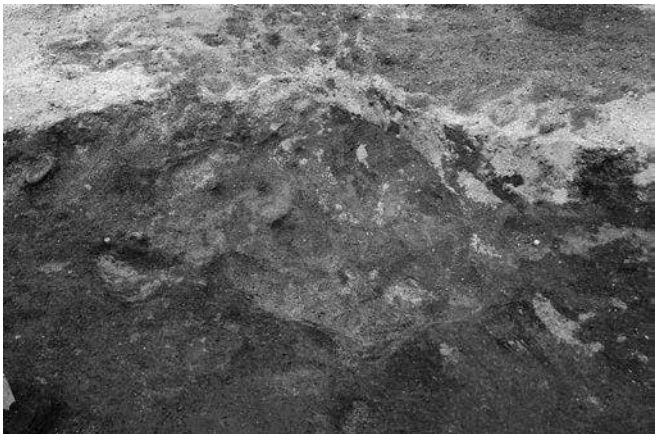

H40号住居跡カマド掘方



H41号住居跡



H41号住居跡掘方

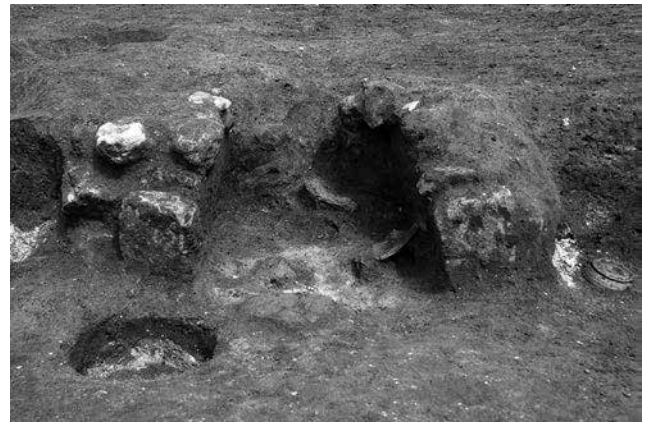

H41号住居跡カマド



H41号住居跡遺物出土状況

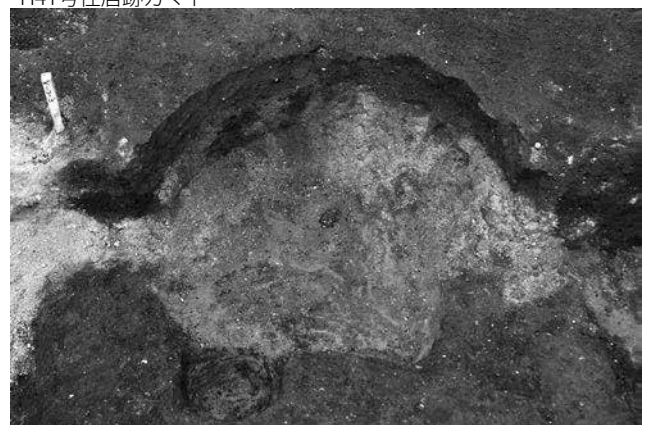

H41号住居跡カマド掘方





H42号住居跡



H42号住居跡掘方



H43号住居跡



H42号住居跡遺物出土状況



H44号住居跡



H45号住居跡



H45号住居跡掘方

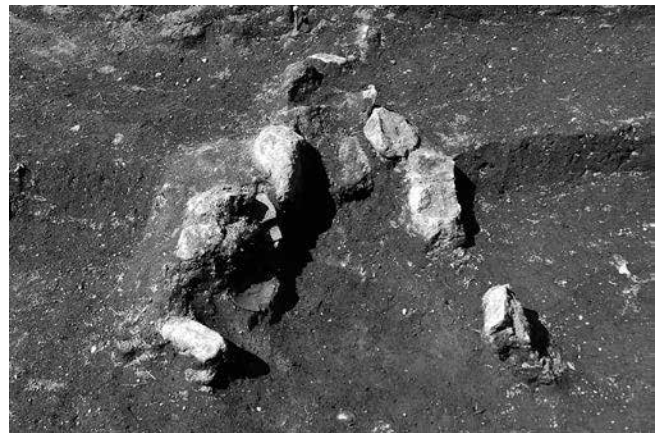

H45号住居跡カマド



H45号住居跡遺物出土状況



H45号住居跡遺物出土状況



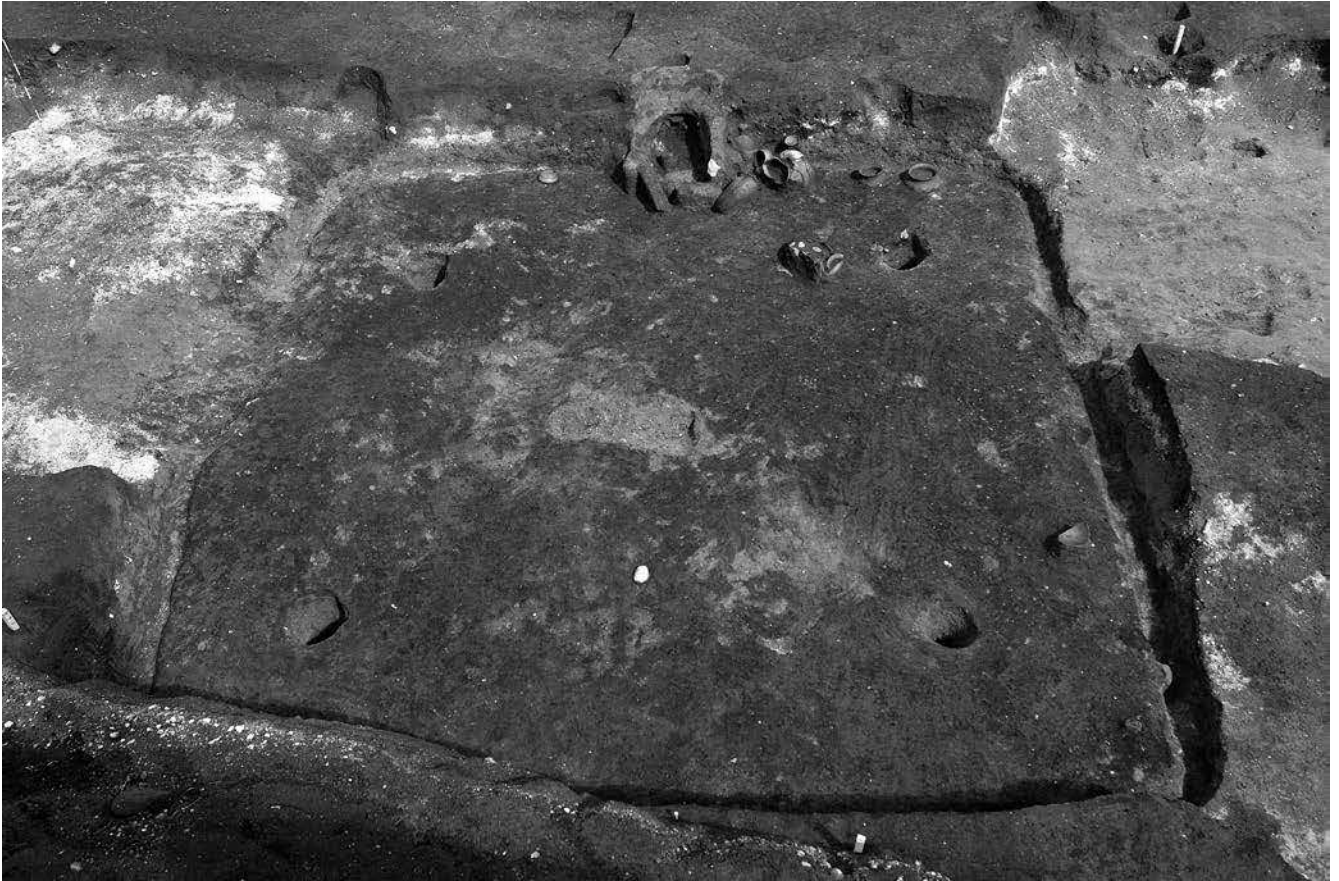

H46号住居跡



H46号住居跡カマド及び遺物出土状況



H47号住居跡



H47号住居跡掘方





H48号住居跡



H48号住居跡掘方



H48号住居跡カマド



H48号住居跡遺物出土状況

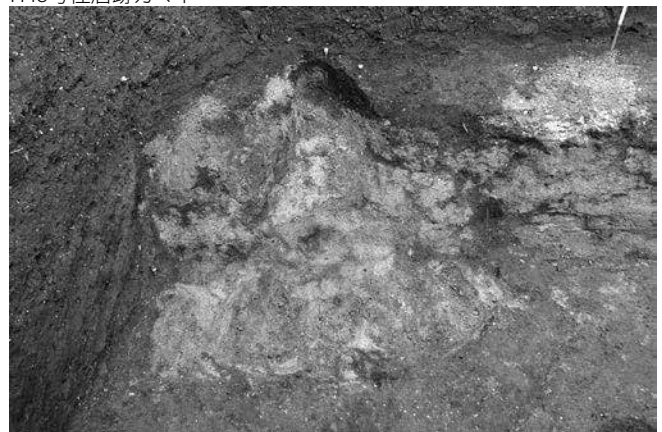

H48号住居跡カマド掘方



H49号住居跡



H49号住居跡掘方



H49号住居跡カマド構築材検出状況





H50号住居跡



H50号住居跡掘方



H51号住居跡



H52号住居跡カマド



H52号住居跡



IV区南調査風景





H53号住居跡



H53号住居跡掘方



H54号住居跡



H54号住居跡掘方



H54号住居跡カマド



H54号住居跡遺物出土状況

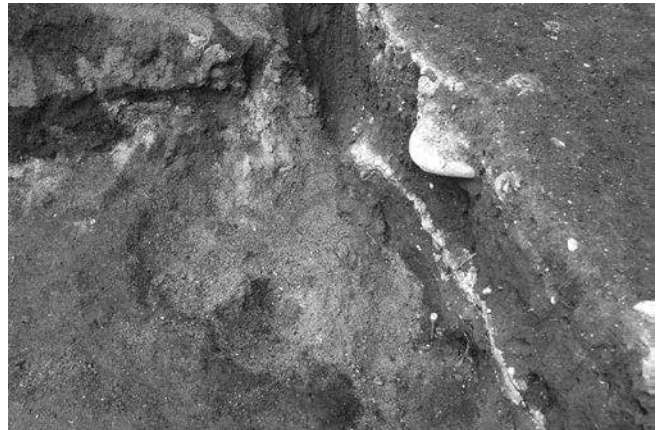

H54号住居跡カマド掘方





H56号住居跡

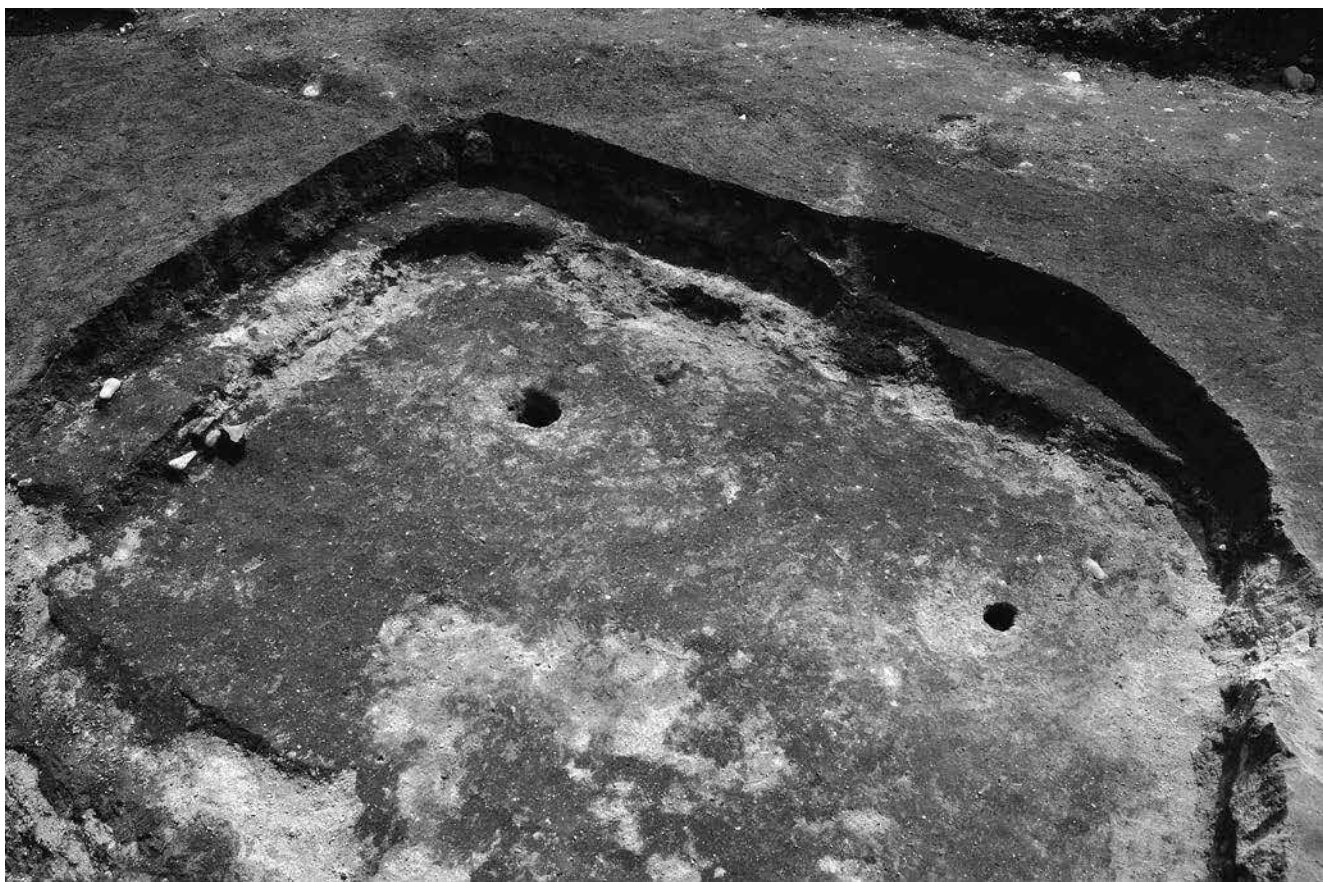

H57号住居跡



H58号住居跡

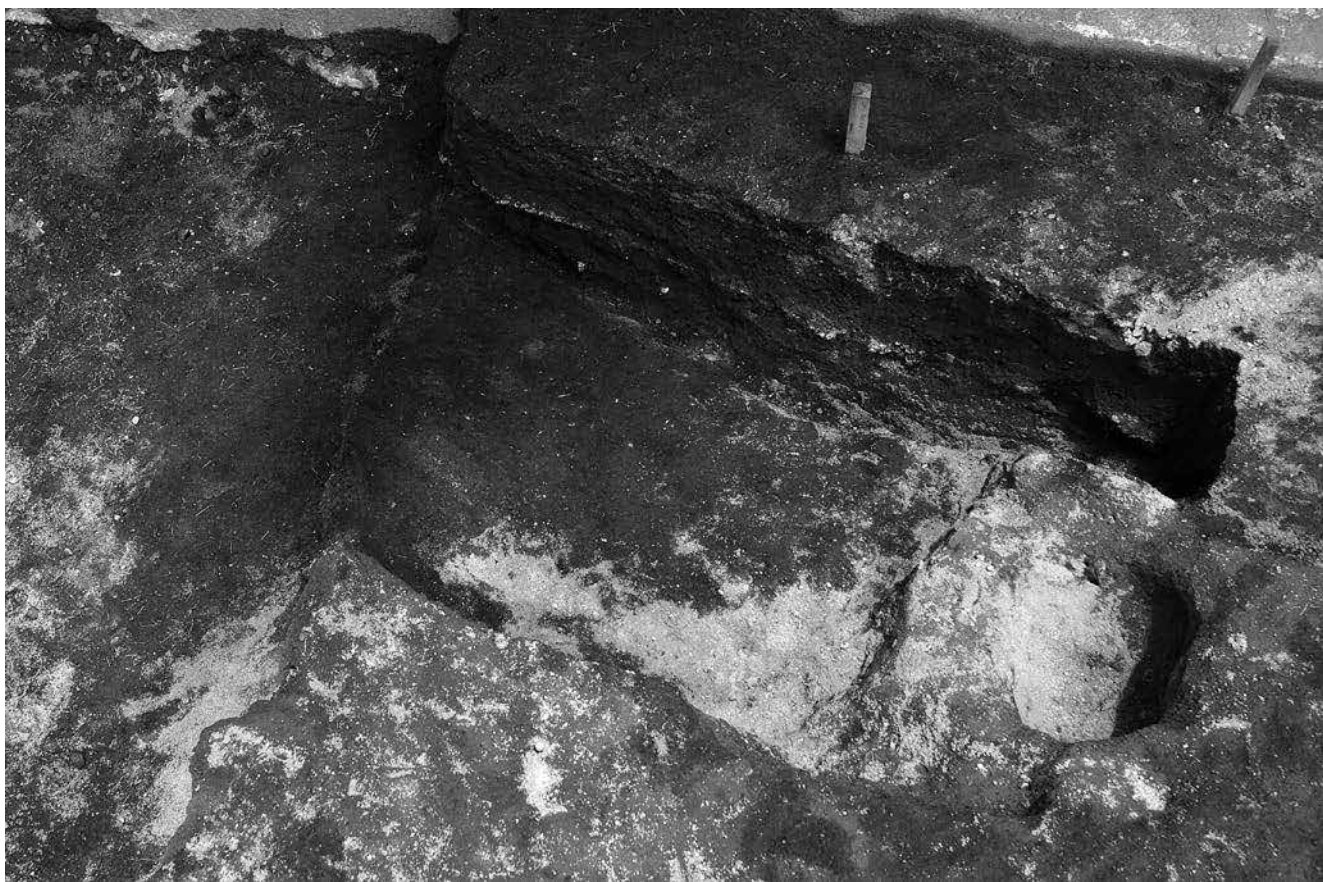

H59号住居跡





H60号住居跡

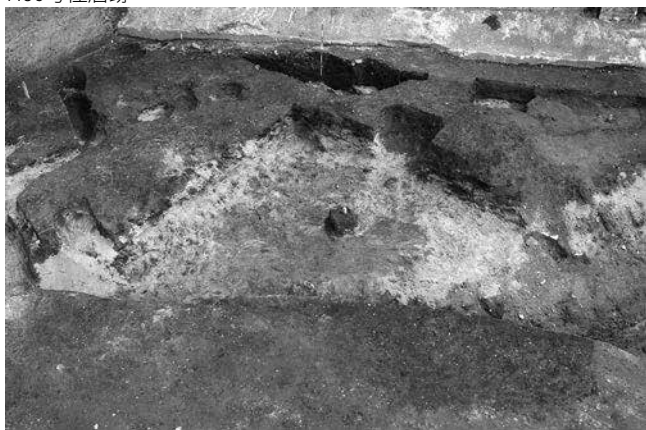

H60号住居跡掘方

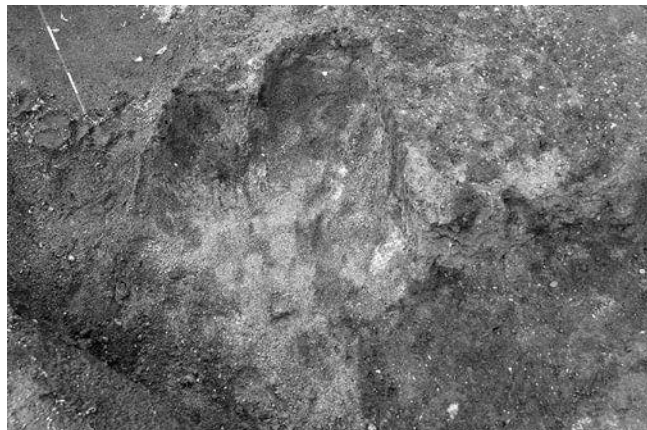

H60号住居跡カマド



H60号住居跡遺物出土状況

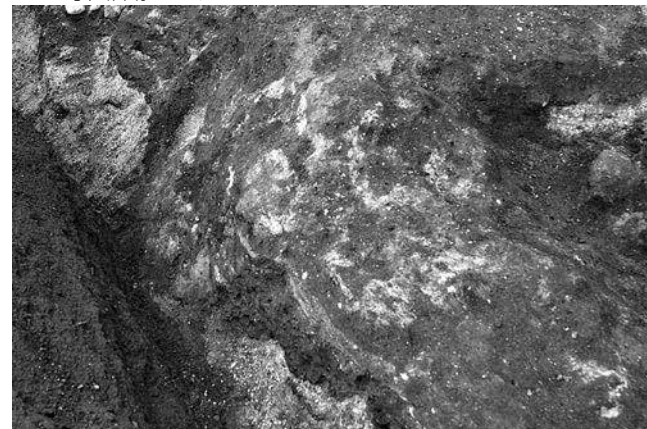

H60号住居跡カマド掘方



H61号住居跡



H62号住居跡





H63号住居跡



H64号住居跡



H65号住居跡



H65号住居跡掘方



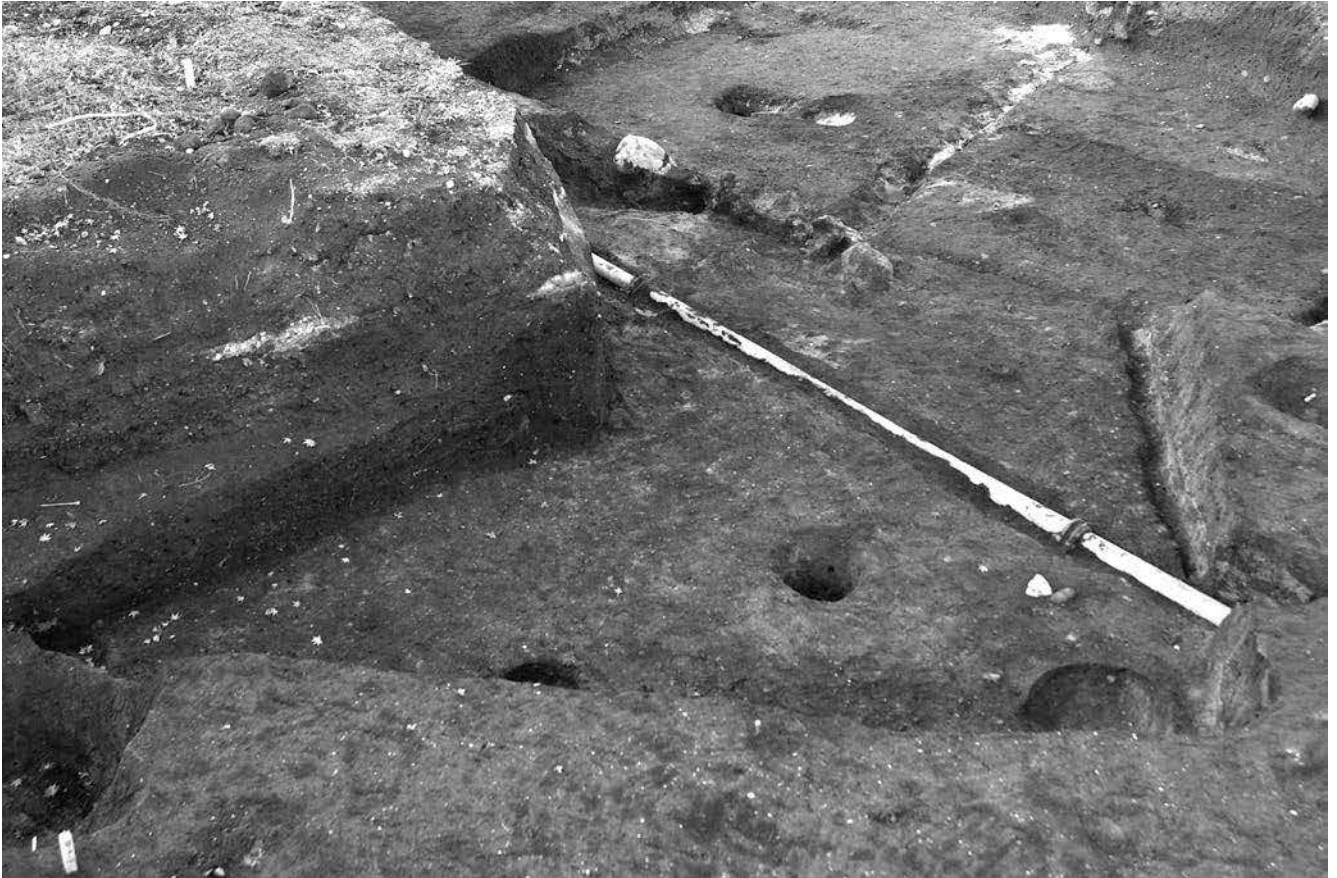

H66号住居跡



H66号住居跡掘方

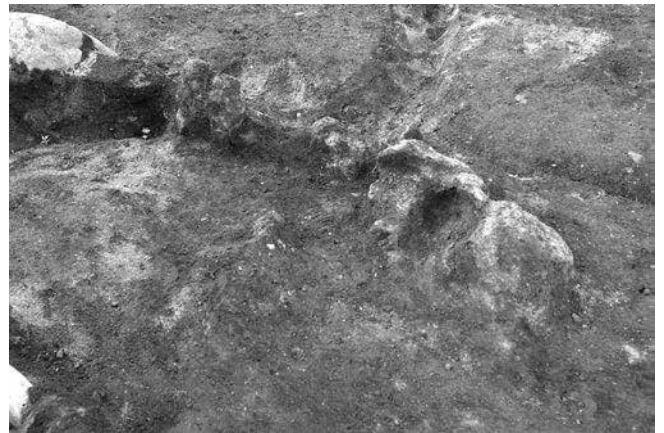

H66号住居跡カマド



H66号住居跡遺物出土状況

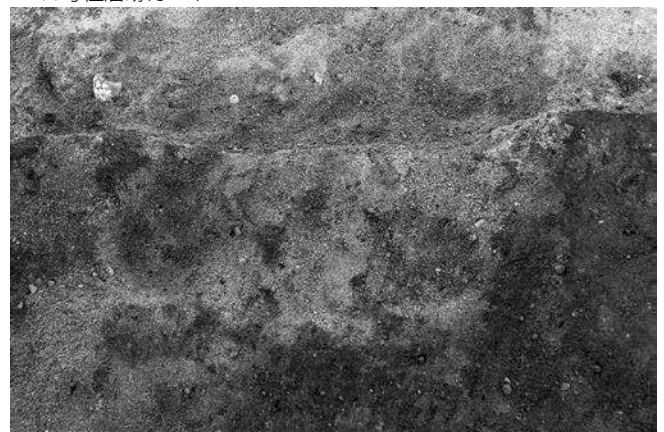

H66号住居跡カマド掘方



F 1号掘立柱建物跡



F 2号掘立柱建物跡



F 3号掘立柱建物跡



F 4号掘立柱建物跡



F 5号掘立柱建物跡



F 6号掘立柱建物跡



F 7号掘立柱建物跡



F 8号掘立柱建物跡





F 9号掘立柱建物跡

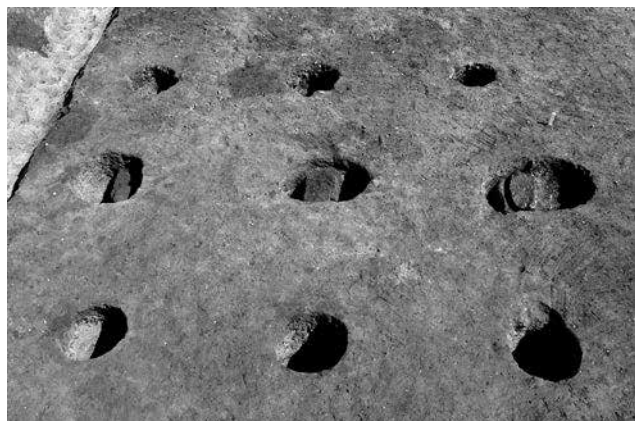

F 10号掘立柱建物跡



F 11号掘立柱建物跡

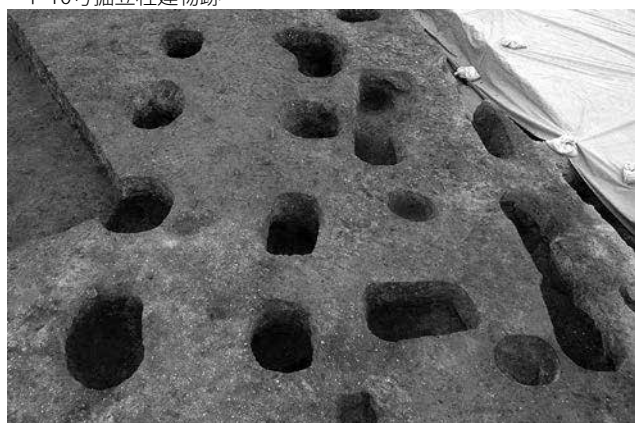

F 12号掘立柱建物跡



F 14号掘立柱建物跡

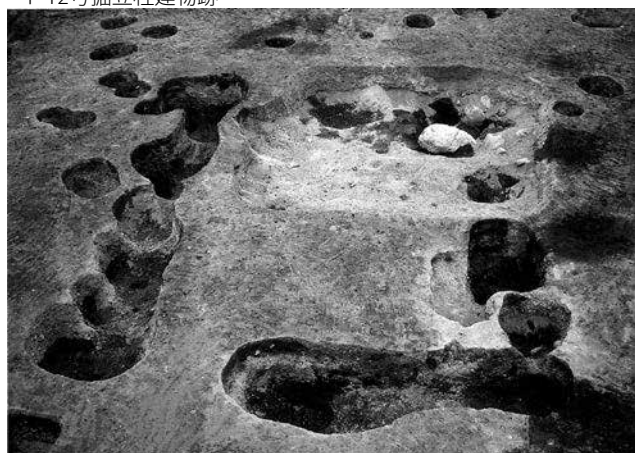

F 16号掘立柱建物跡



F 15号掘立柱建物跡

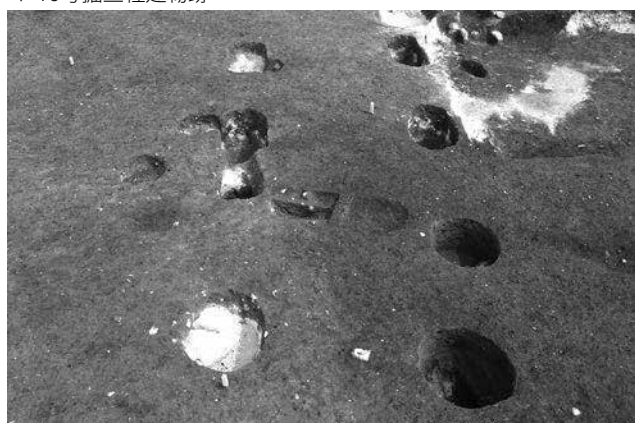

F 17号掘立柱建物跡

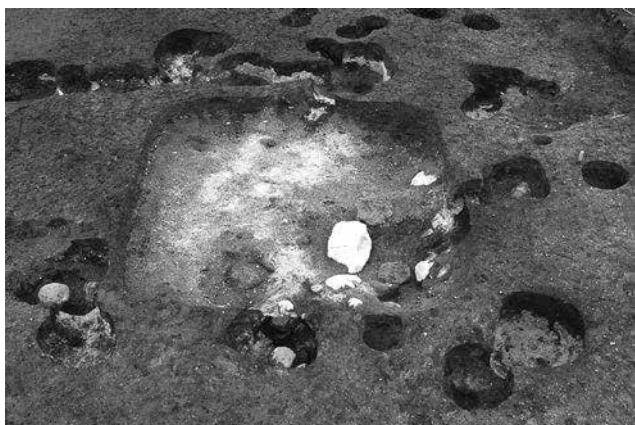

F 18号掘立柱建物跡



F 20号掘立柱建物跡

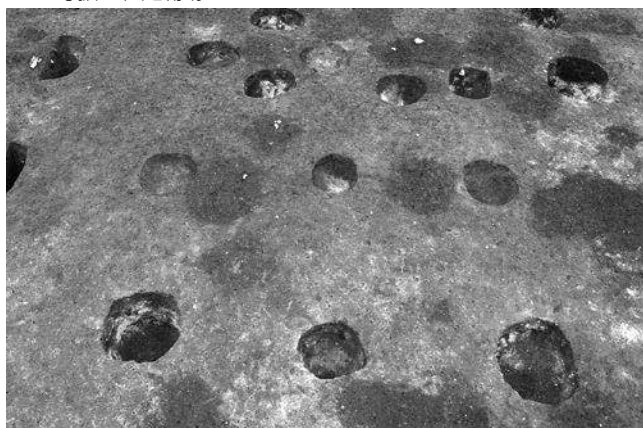

F 19号掘立柱建物跡

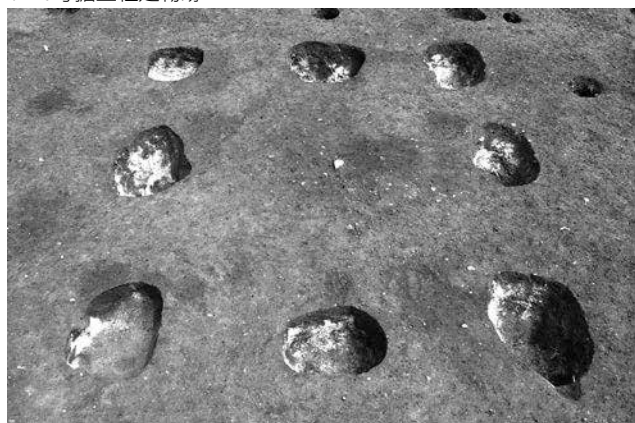

F 22号掘立柱建物跡



F 21号掘立柱建物跡



F 30号掘立柱建物跡

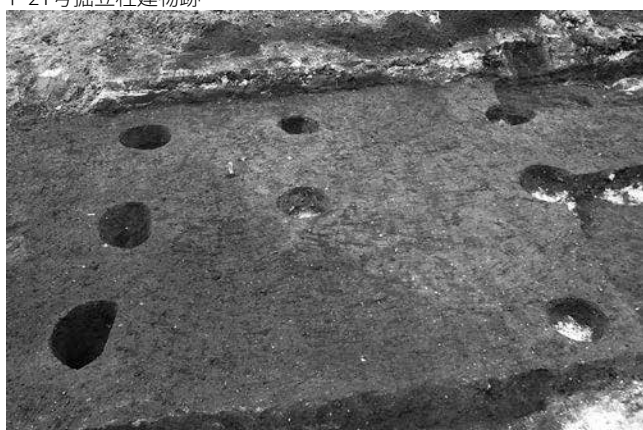

F 29号掘立柱建物跡



F 31号掘立柱建物跡



图版 58

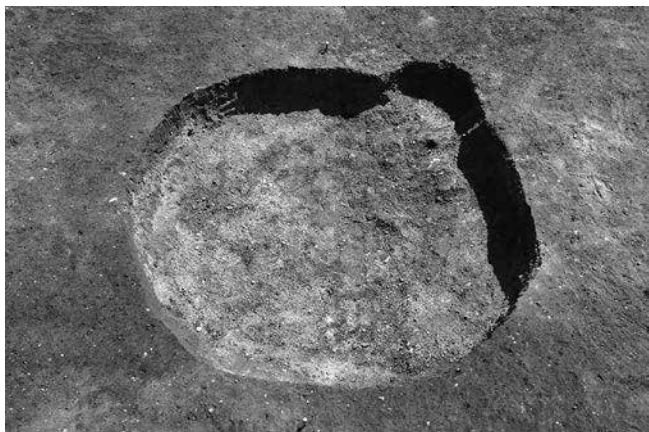

D1号土坑

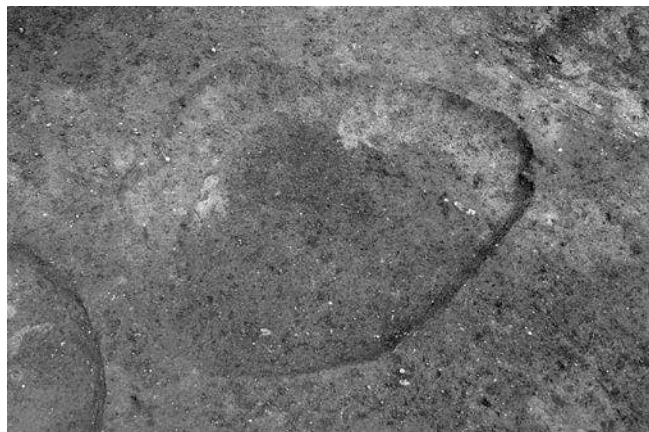

D2号土坑



D3号土坑

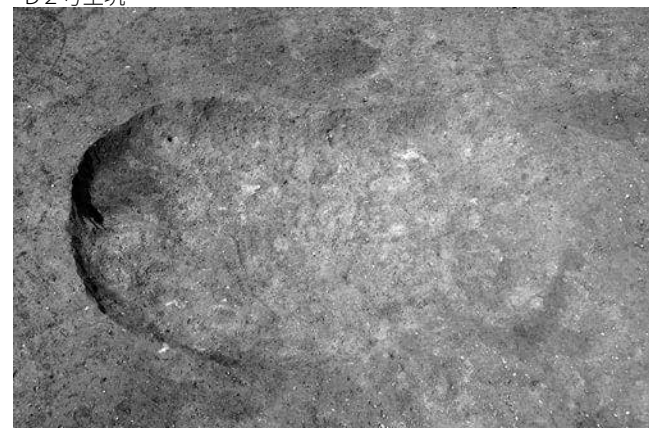

D4号土坑

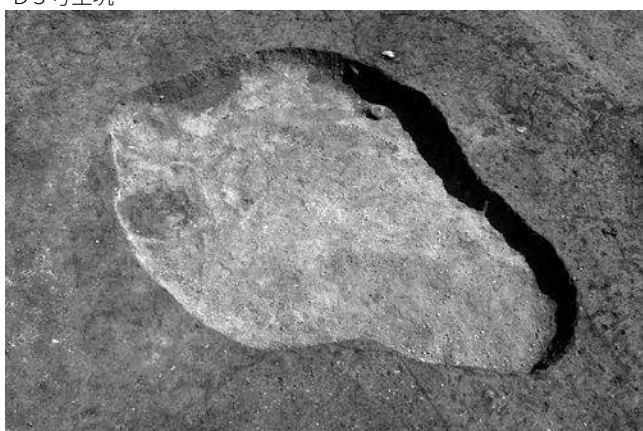

D5号土坑

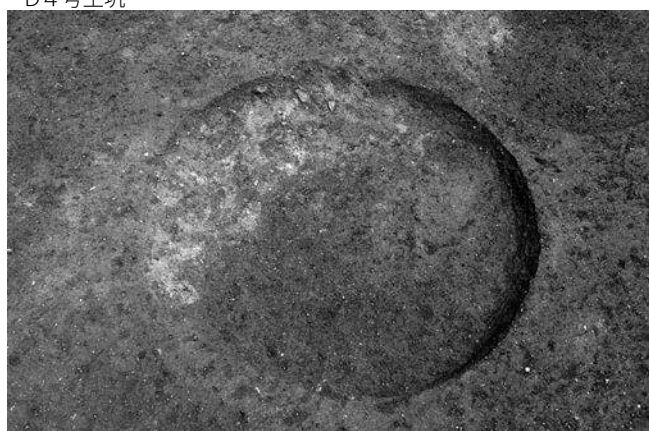

D6号土坑



D7号土坑



D8号土坑



D9号土坑



D10号土坑

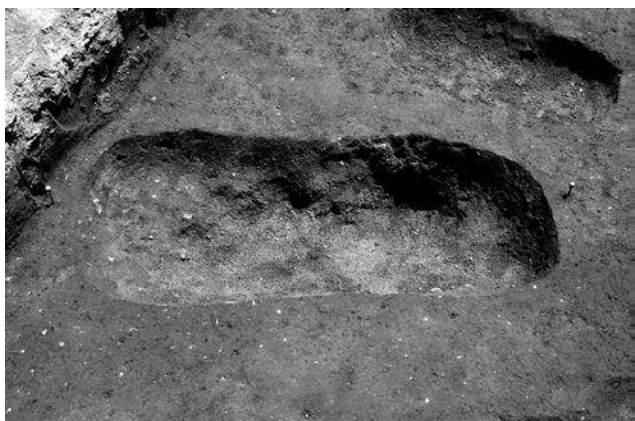

D11号土坑



D12号土坑

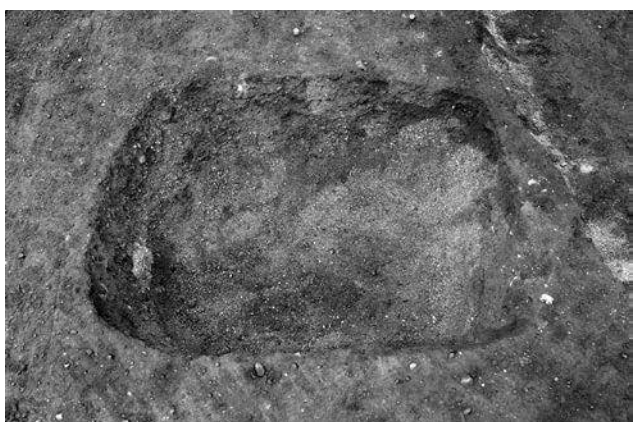

D13号土坑

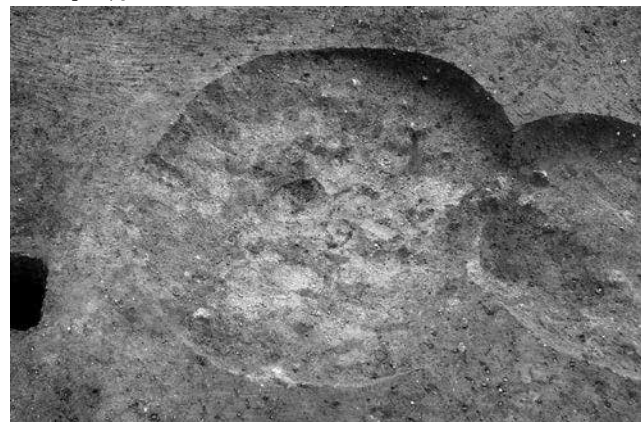

D14号土坑



D19号土坑



D20号土坑





D21号土坑



D22号土坑

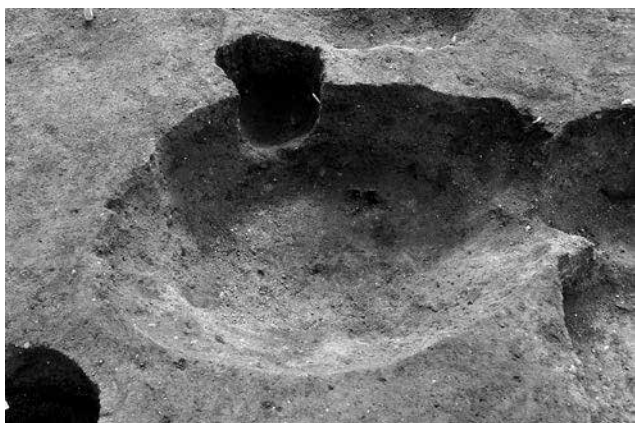

D23号土坑

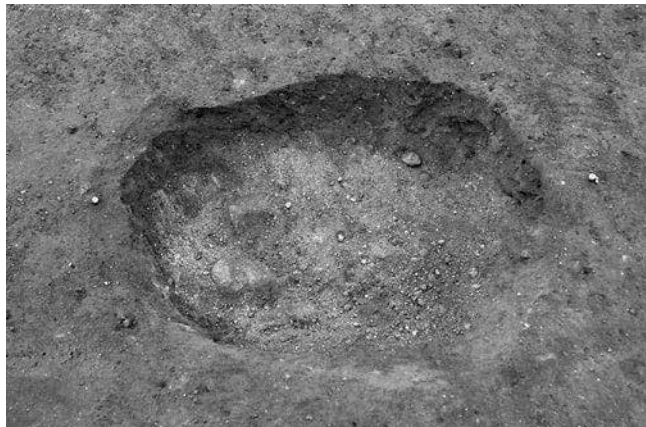

D24号土坑

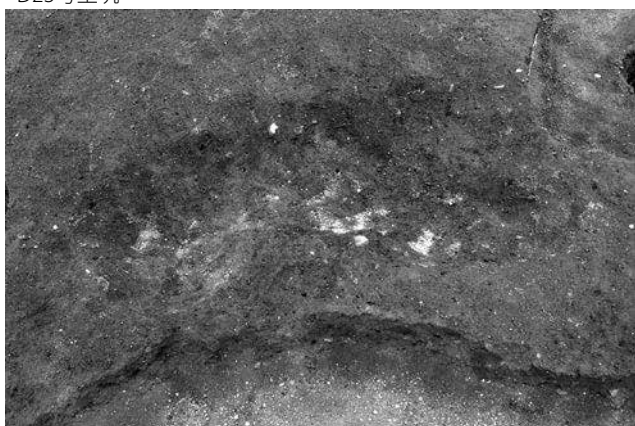

D25号土坑

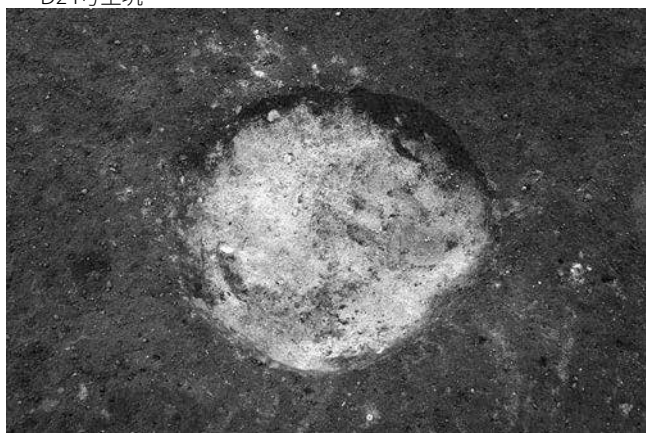

D26号土坑

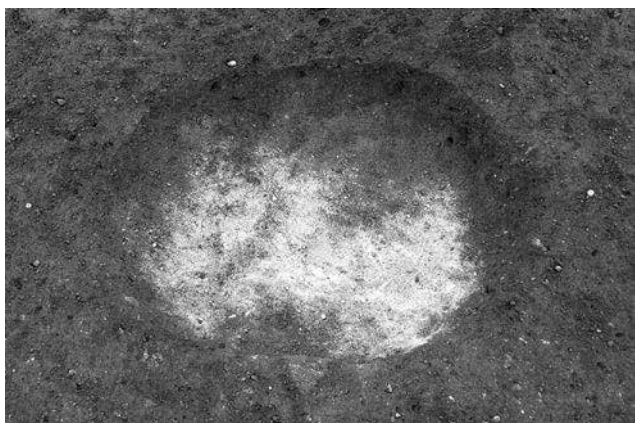

D27号土坑

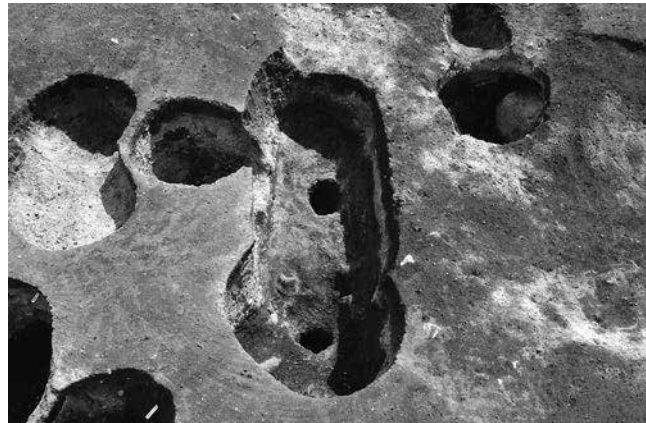

D28号土坑



D29号土坑



D30号土坑



小学生発掘体験

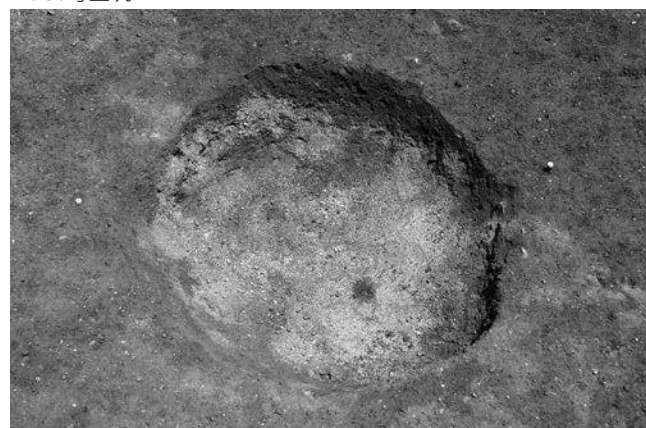

D31号土坑

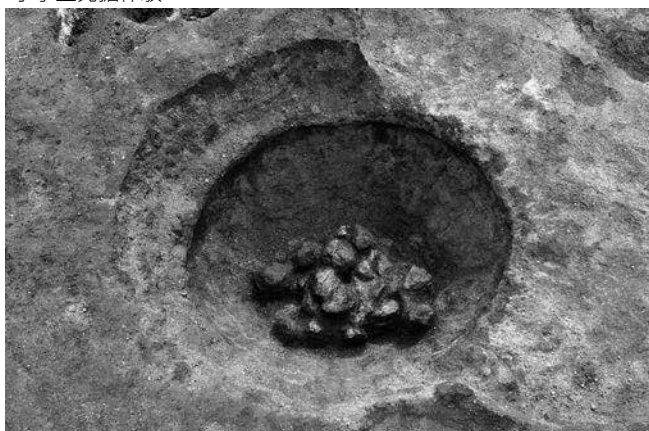

D34号土坑

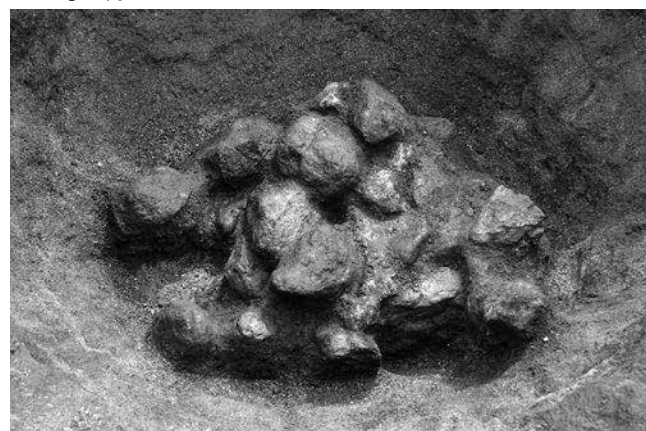

D34号土坑礫検出状況



D35号土坑



D35号土坑遺物出土状況





D32号土坑



D36号土坑



D38号土坑

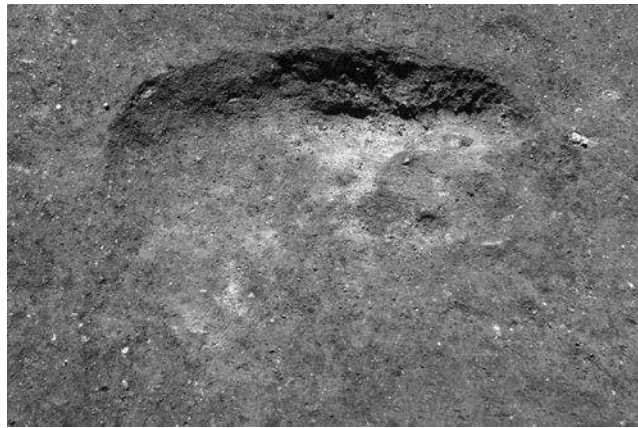

D39号土坑

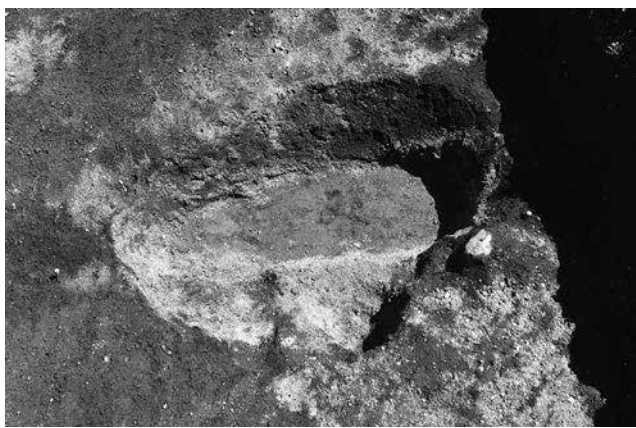

D40号土坑



D41号土坑

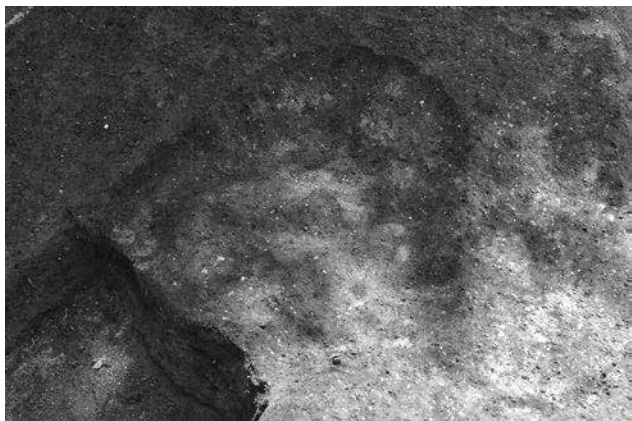

D42号土坑



D43号土坑

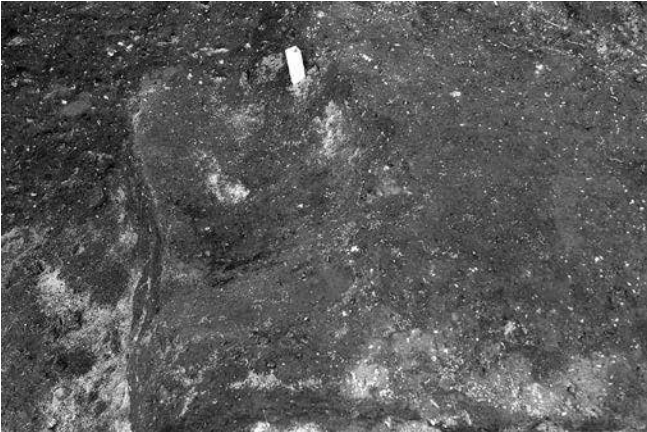

D44号土坑



D46号土坑



D45号土坑礫検出状況

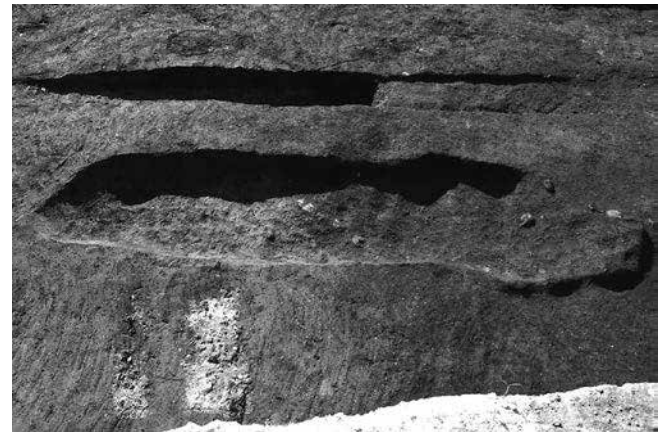

D45号土坑



D47号土坑



D48号土坑



M7号溝状遺構調査風景





M1号溝状遺構



M2号溝状遺構



M6号溝状遺構



M 7 号溝状遺構



M 9 号溝状遺構





M 9 号沟状遺構堆積狀況



M10号沟状遺構



M10号沟状遺構堆積狀況





M11号溝状遺構



M11号溝状遺構遺物出土状況



M12号溝状遺構



M13号溝状遺構(正面の土盛は藤ヶ城の土塁、M13は土塁下を抜けて正面の切通しの道路に向かっている。)





M13号溝状遺構



M13号溝状遺構堆積状況

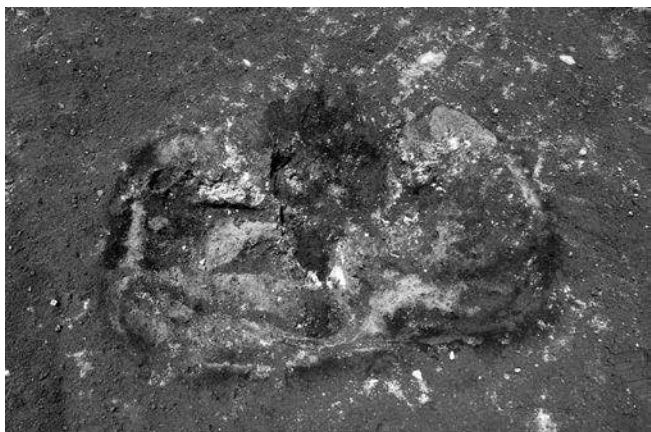

OT 1号

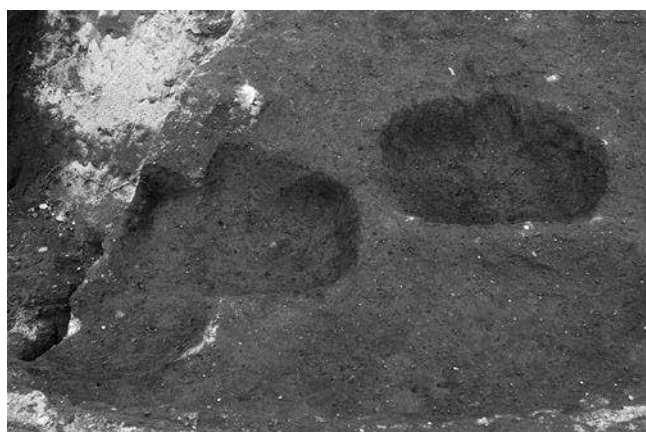

OT 1号・左OT2号とOT3号

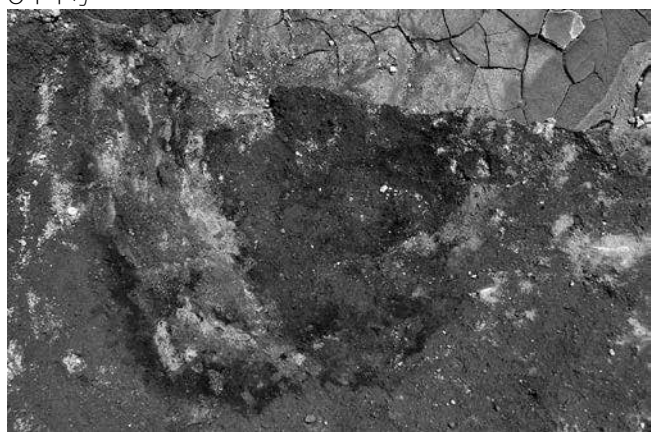

OT 2号

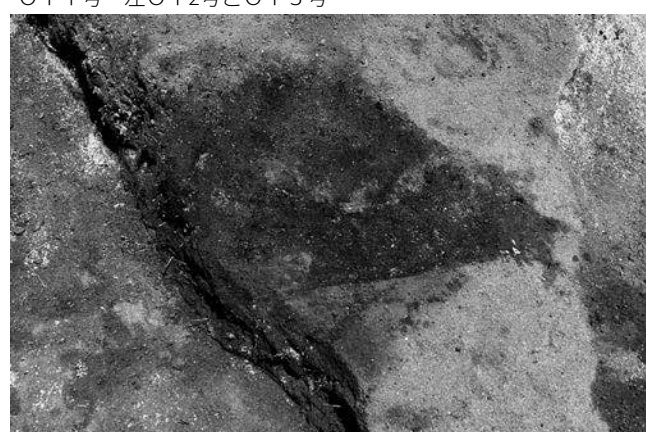

OT 4号



OT 5号

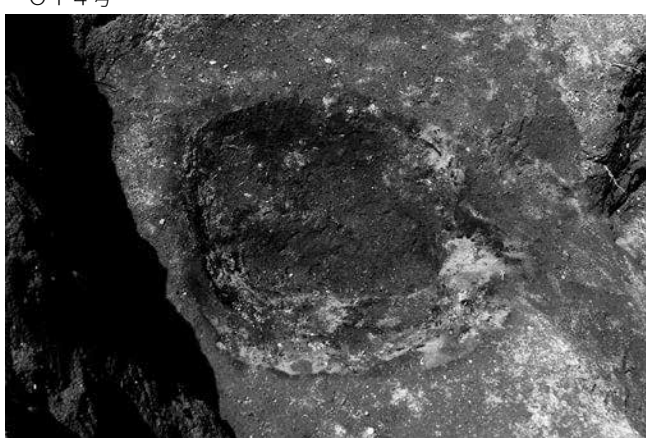

OT 6号



OT 7号



OT 8号





OT9号

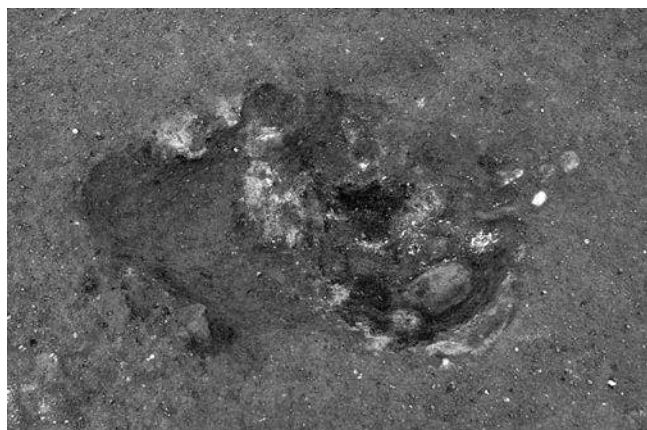

OT10号

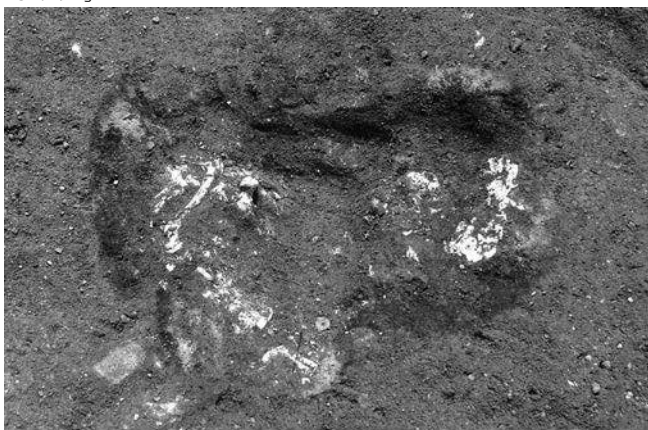

OT11号



OT11号・OT12号(奥)



OT12号



OT15号

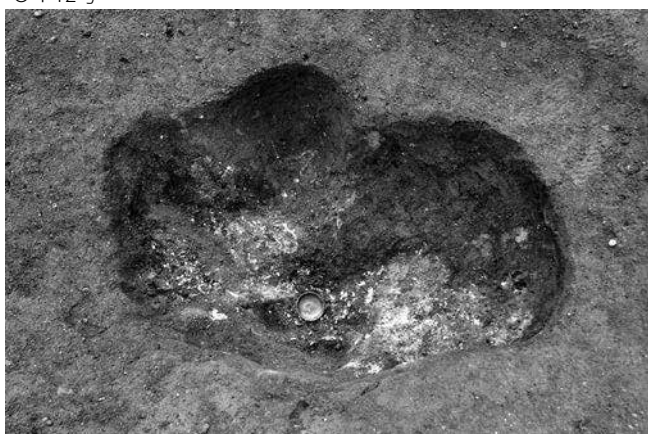

OT13号



OT13号遺物出土状況

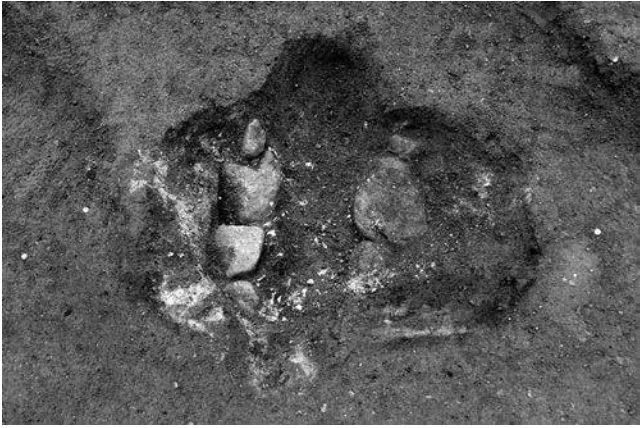

OT14号

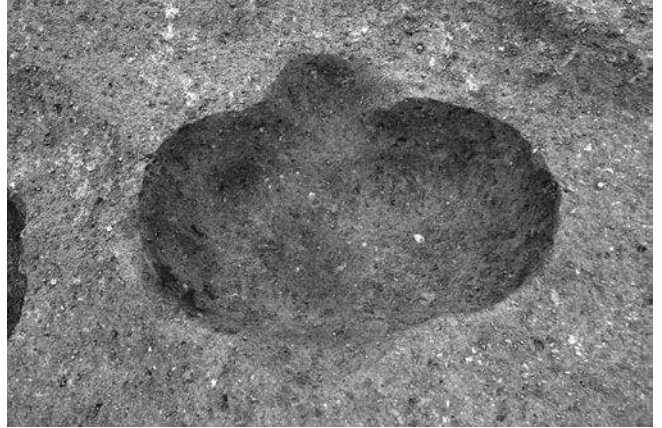

OT14号



OT16号



OT18号



OT17号



OT17号遺物出土状況

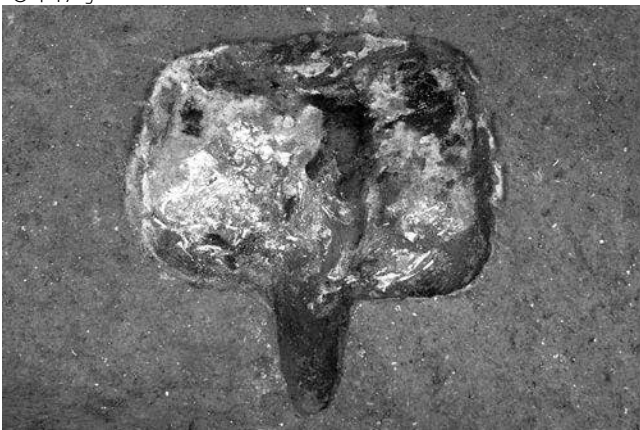

OT19号火葬骨検出状況



OT19号



図版 74



OT20号



OT22号



OT21号火葬骨検出状況



OT21号



OT23号



OT24号



OT25号



OT26号



OT27号



OT29号



OT28号検出状況



OT28号

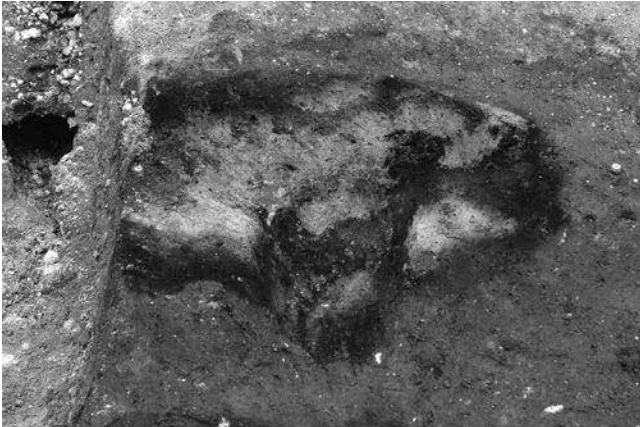

OT30号

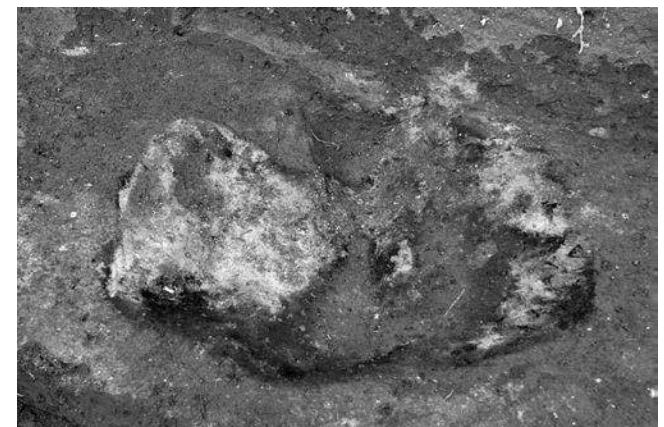

OT31号



OT32号礫検出状況



OT32号





OT33号



OT34号

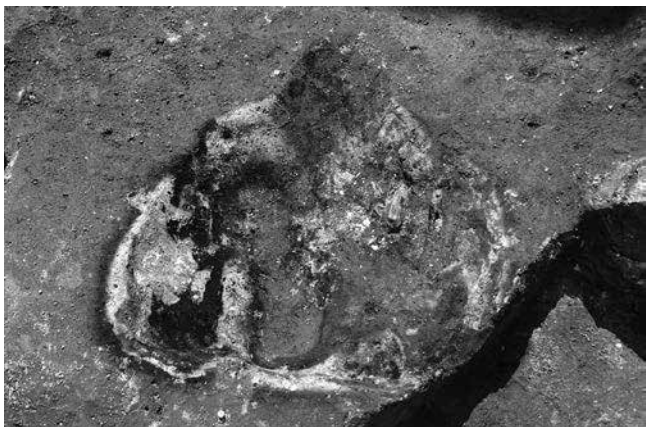

OT35号



OT36号

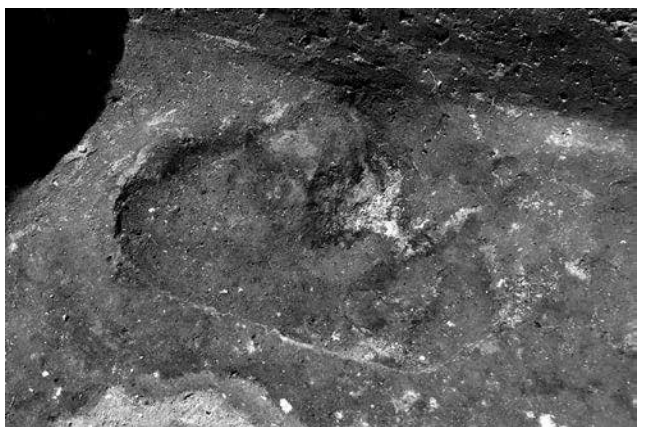

OT37号

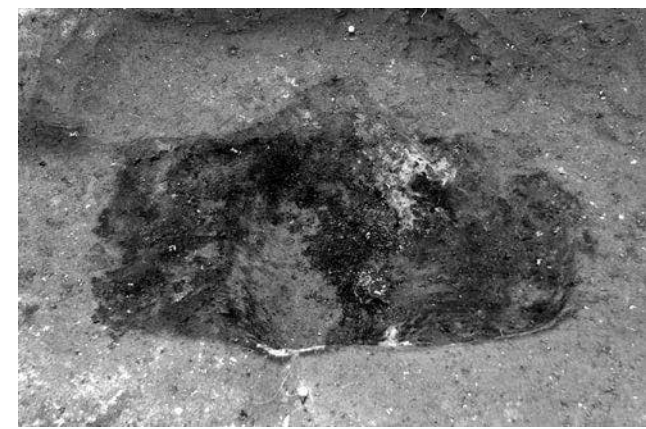

OT38号



OT39号



OT40号



OT41号



OT42号

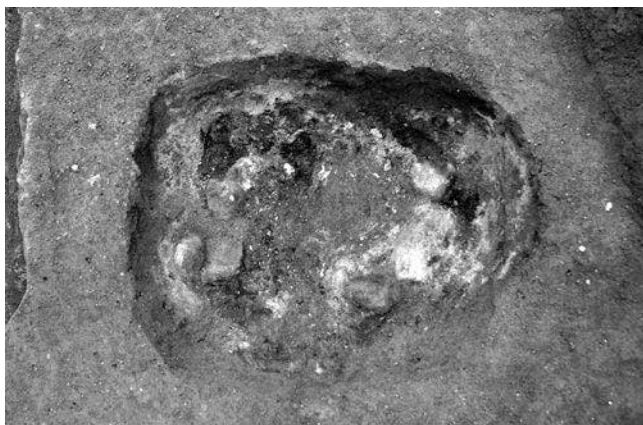

OT43号



OT44号

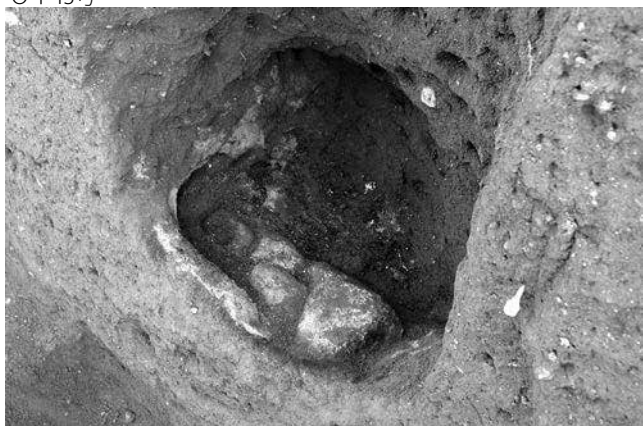

OT45号



OT21号調査状況



火葬墓群調査状況





藤ヶ城跡土塁（伐採後）



藤ヶ城跡土塁調査状況



土塁検出状況（小学校旧正門東側）



土塁検出状況（旧体育館下）



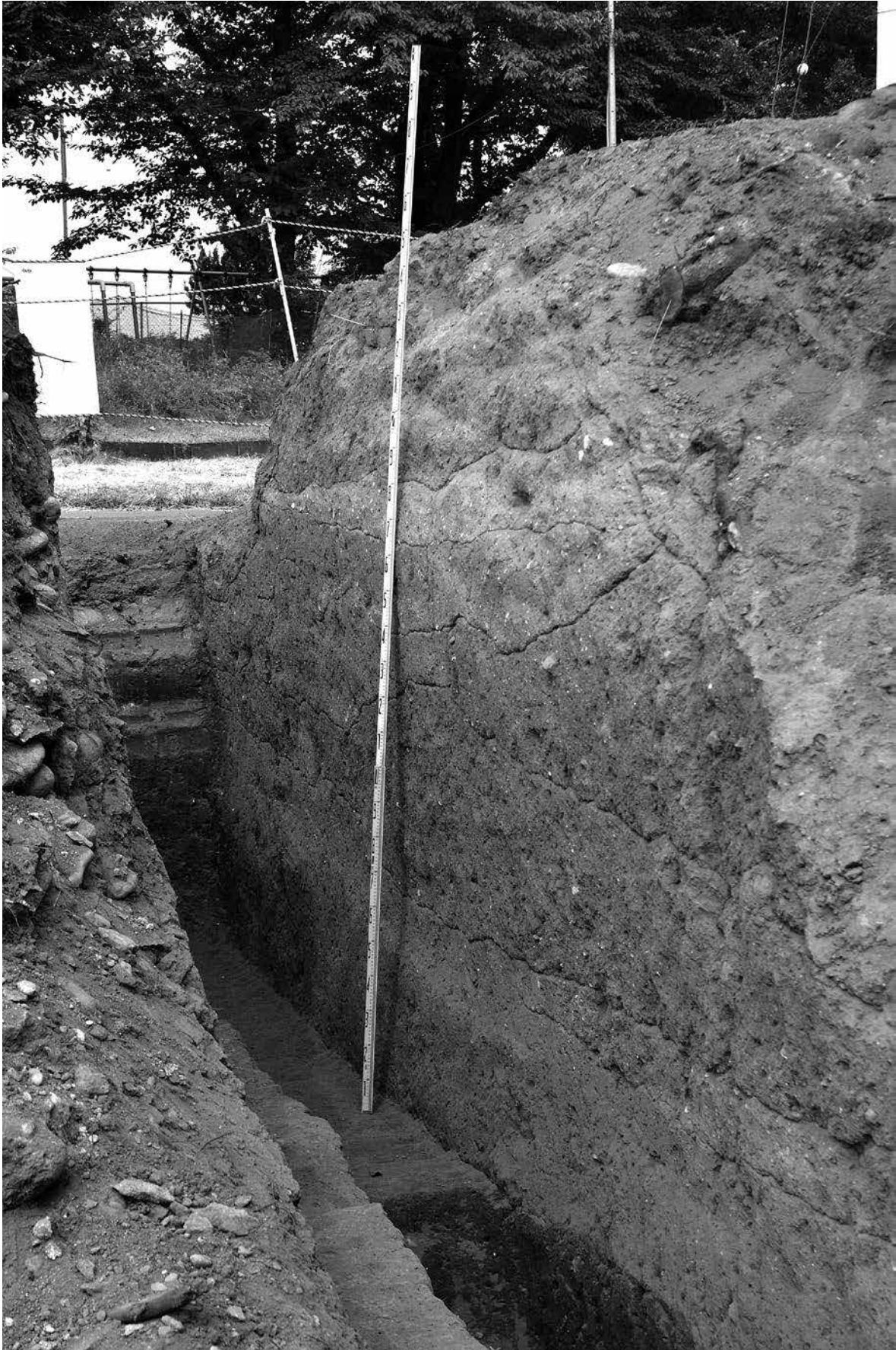

土壘版築状況（旧正門東側）



土壘版築状況② (旧体育館下)



土壘版築状況③ (旧体育館下)



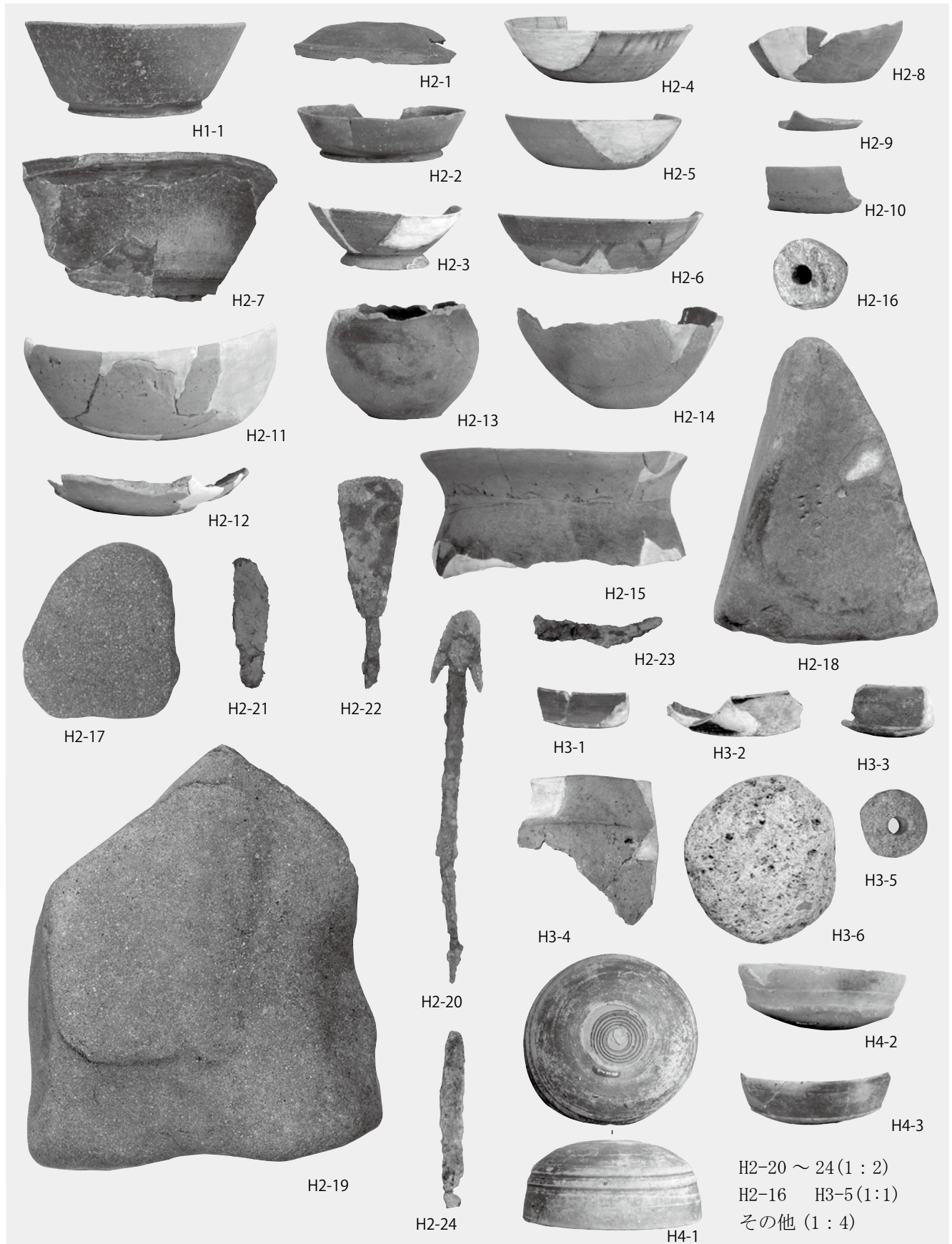

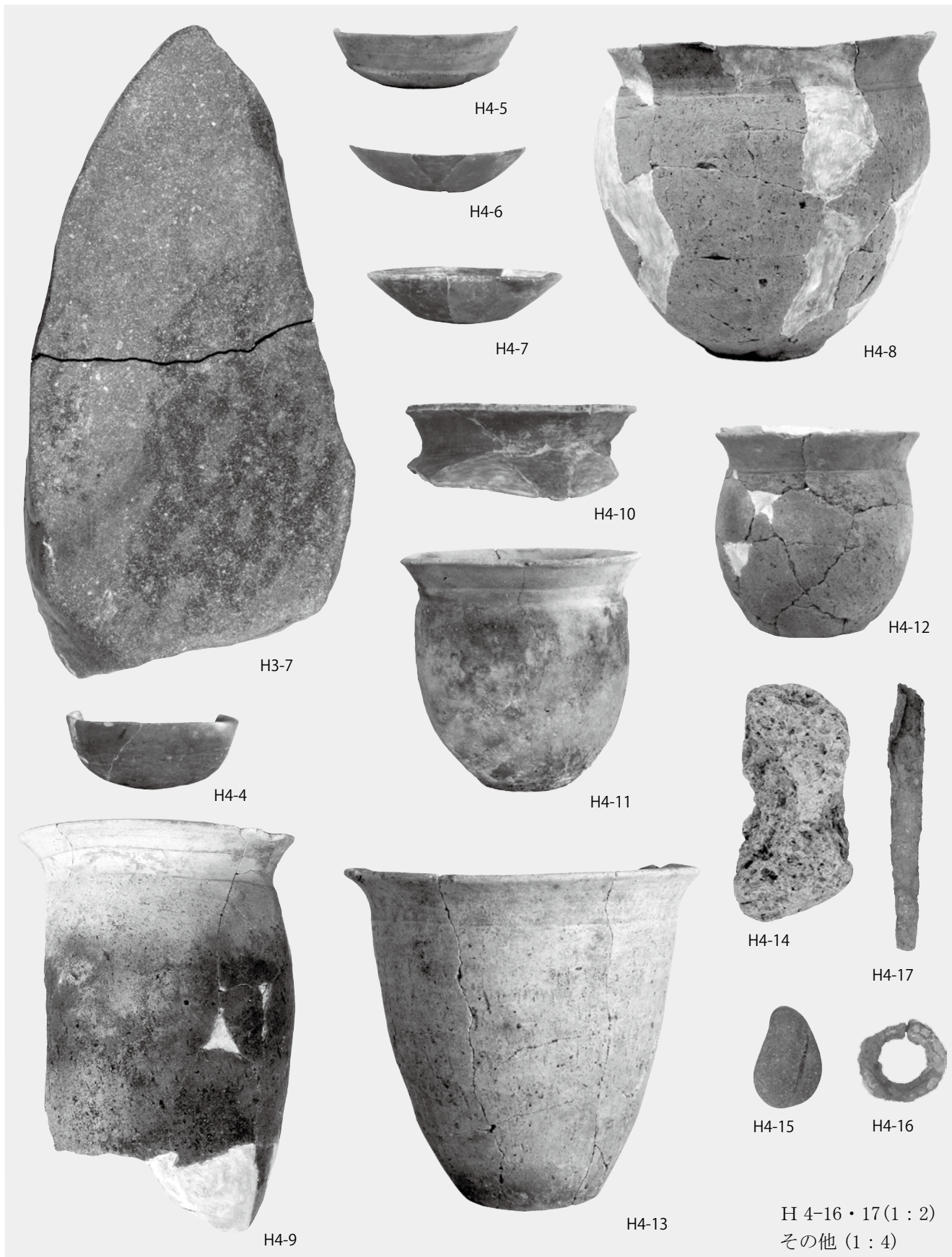

H 4-16・17(1:2)  
その他(1:4)



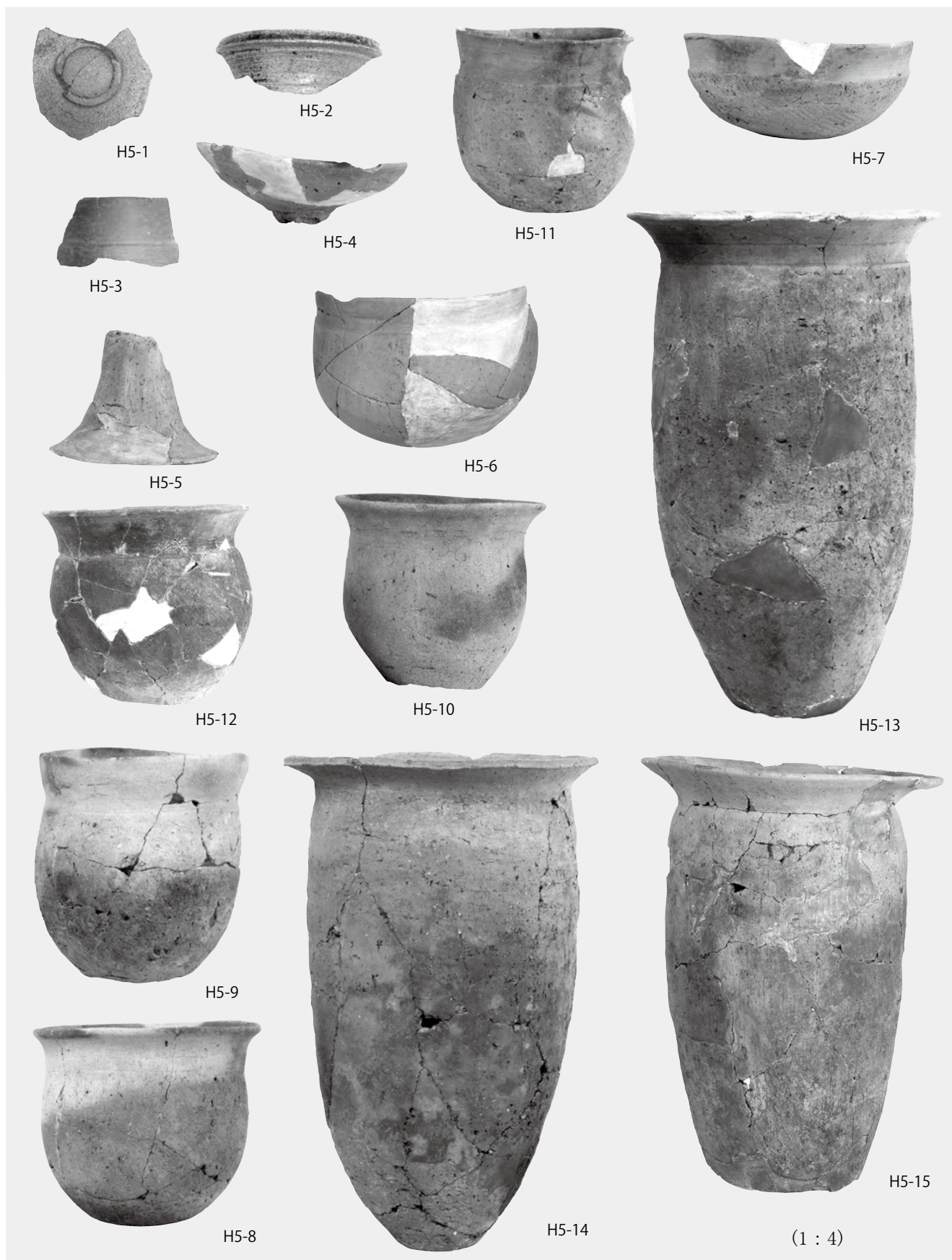

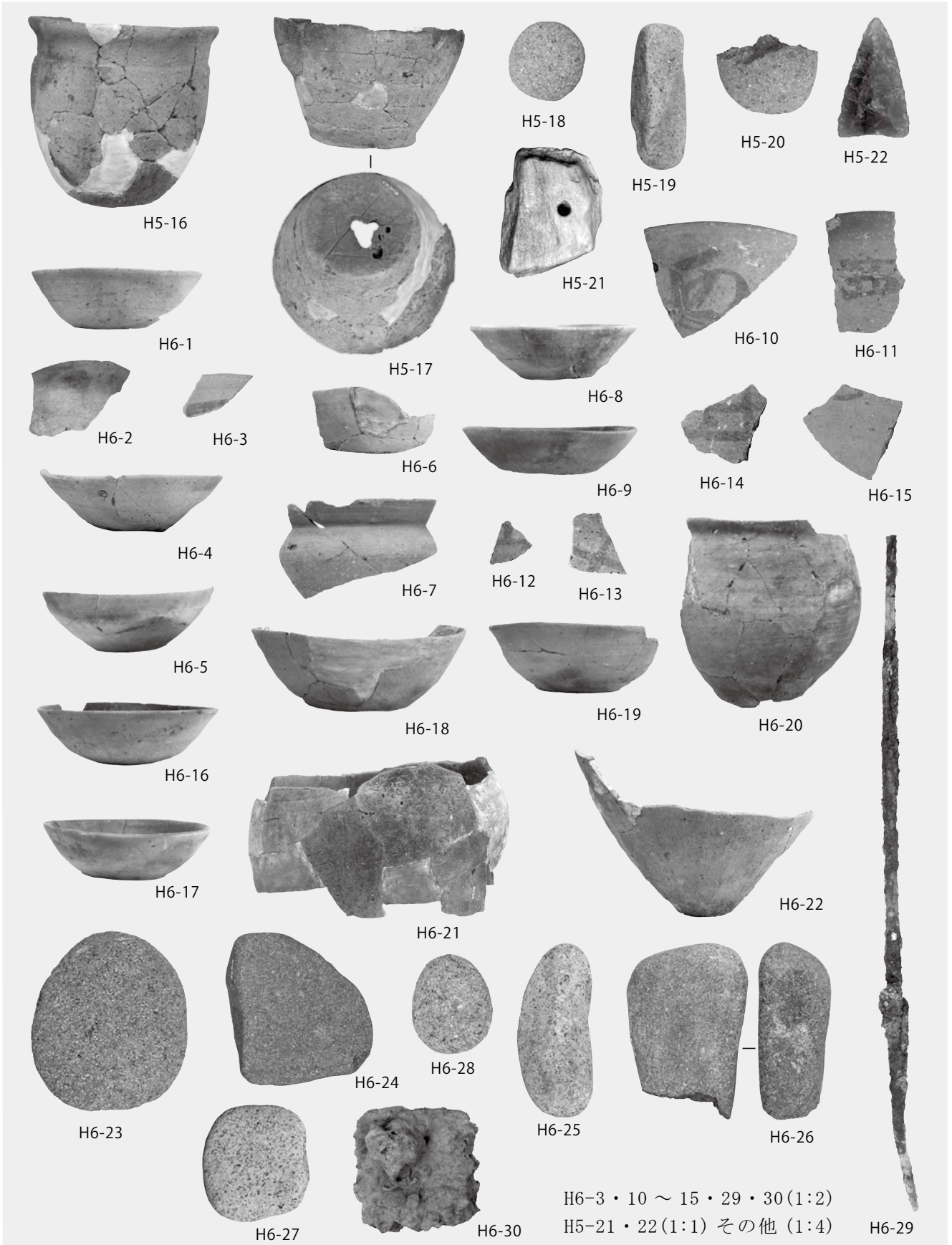



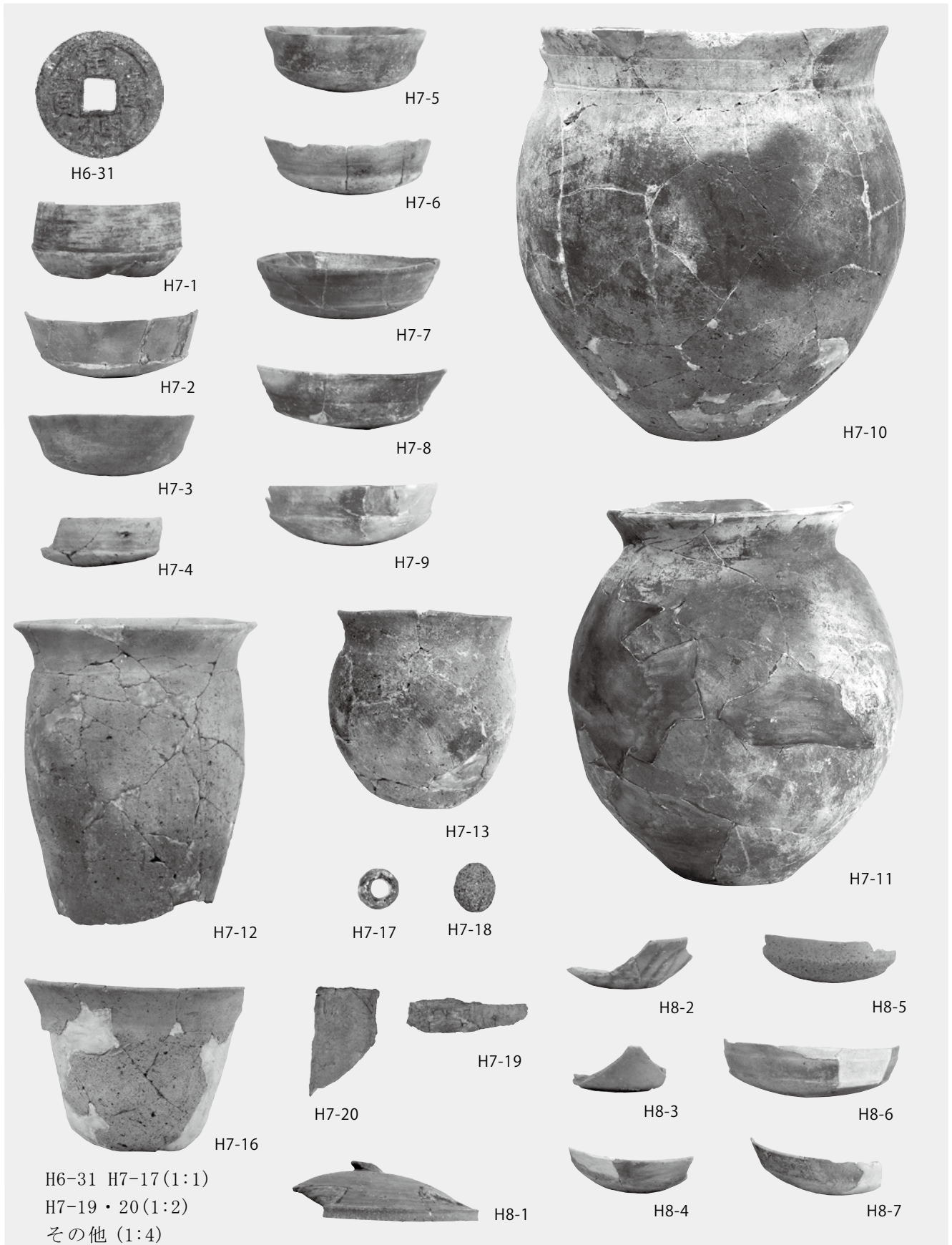

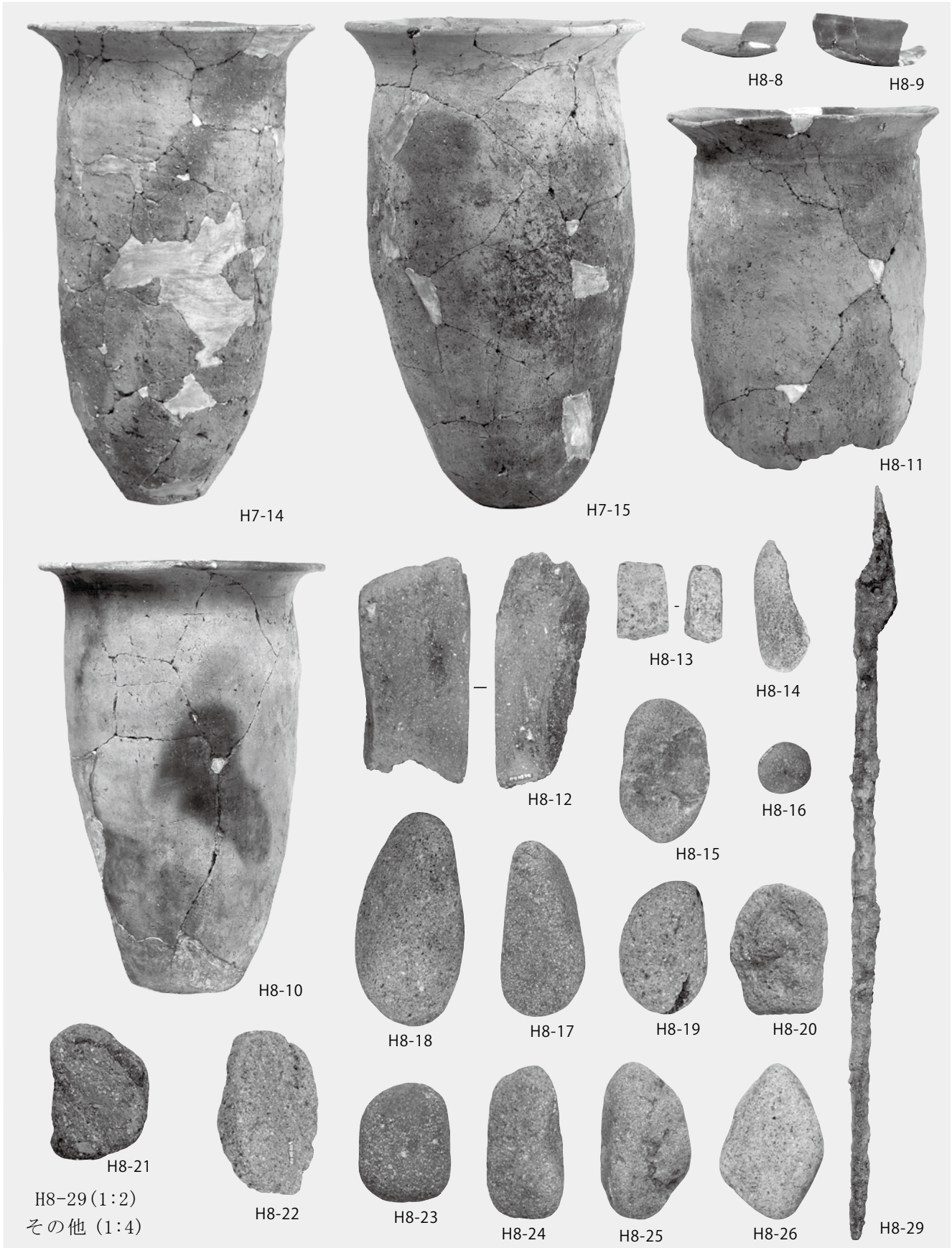



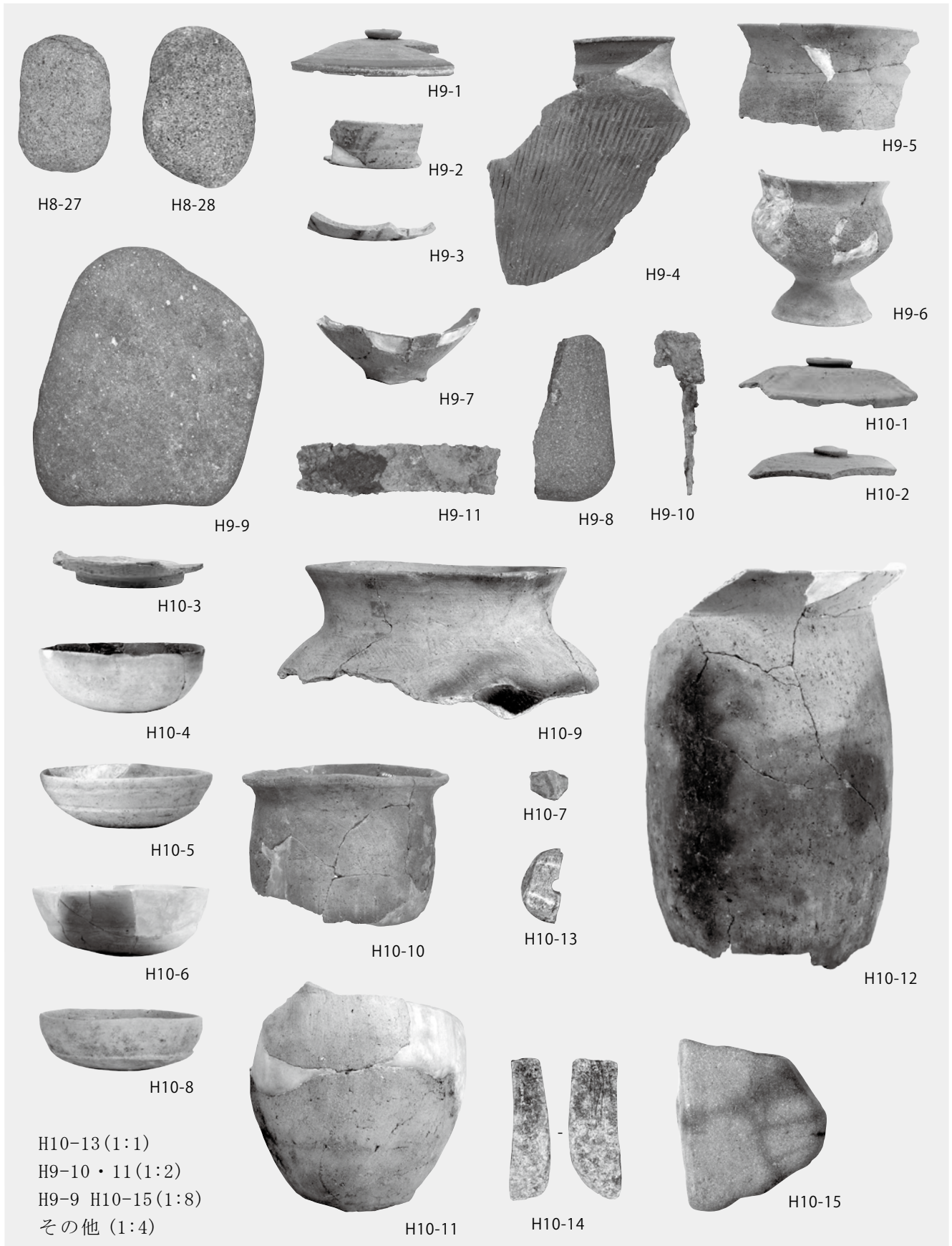

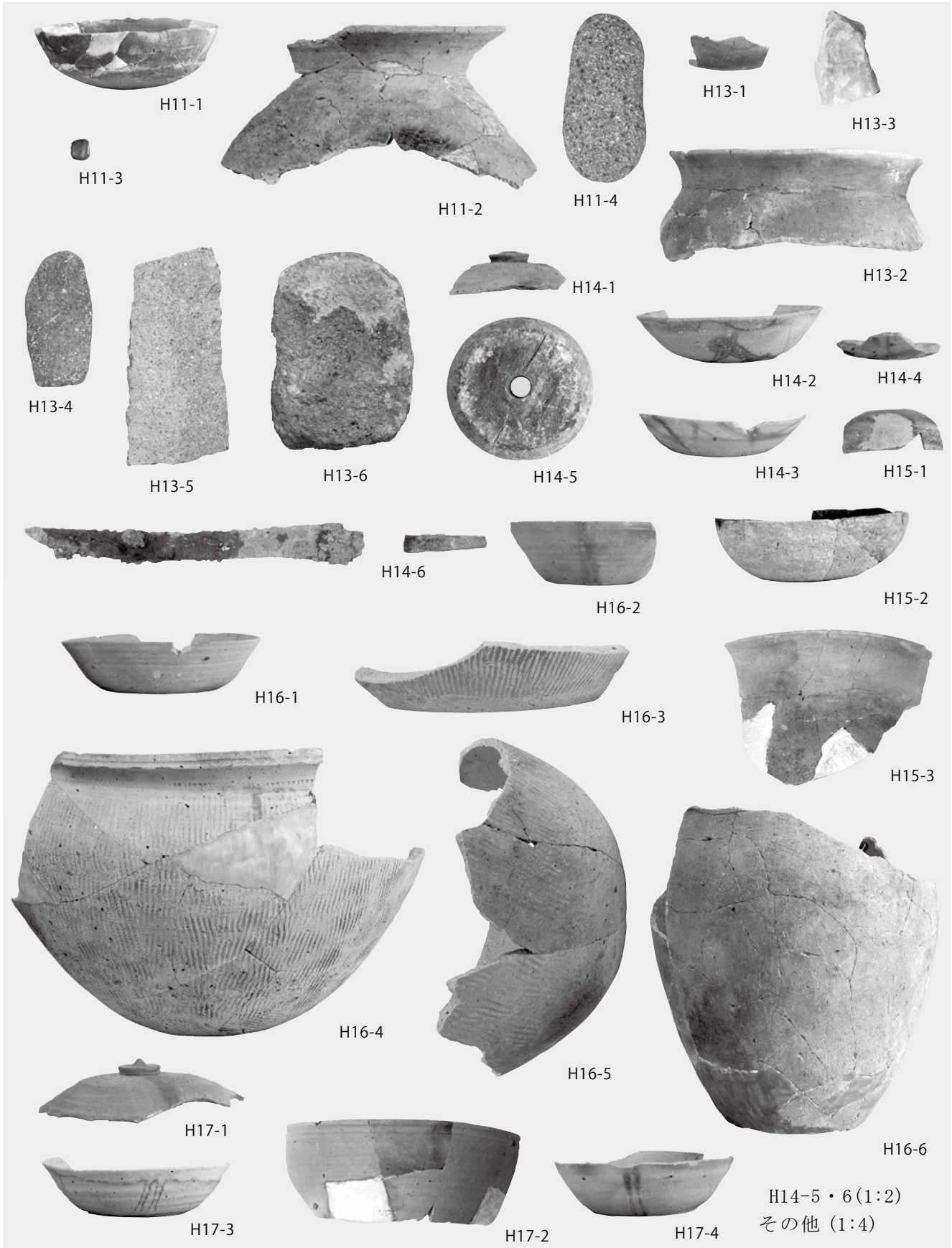



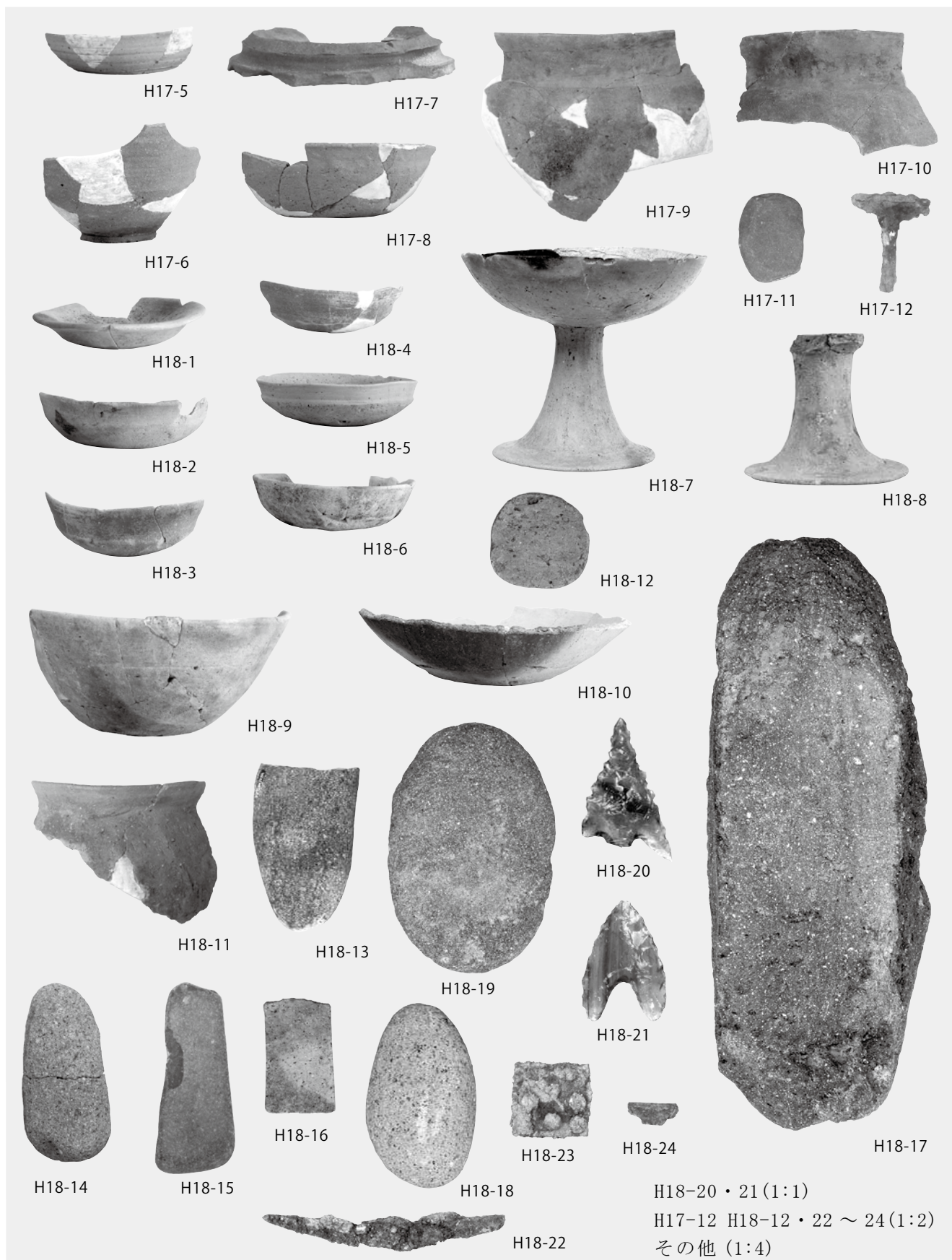

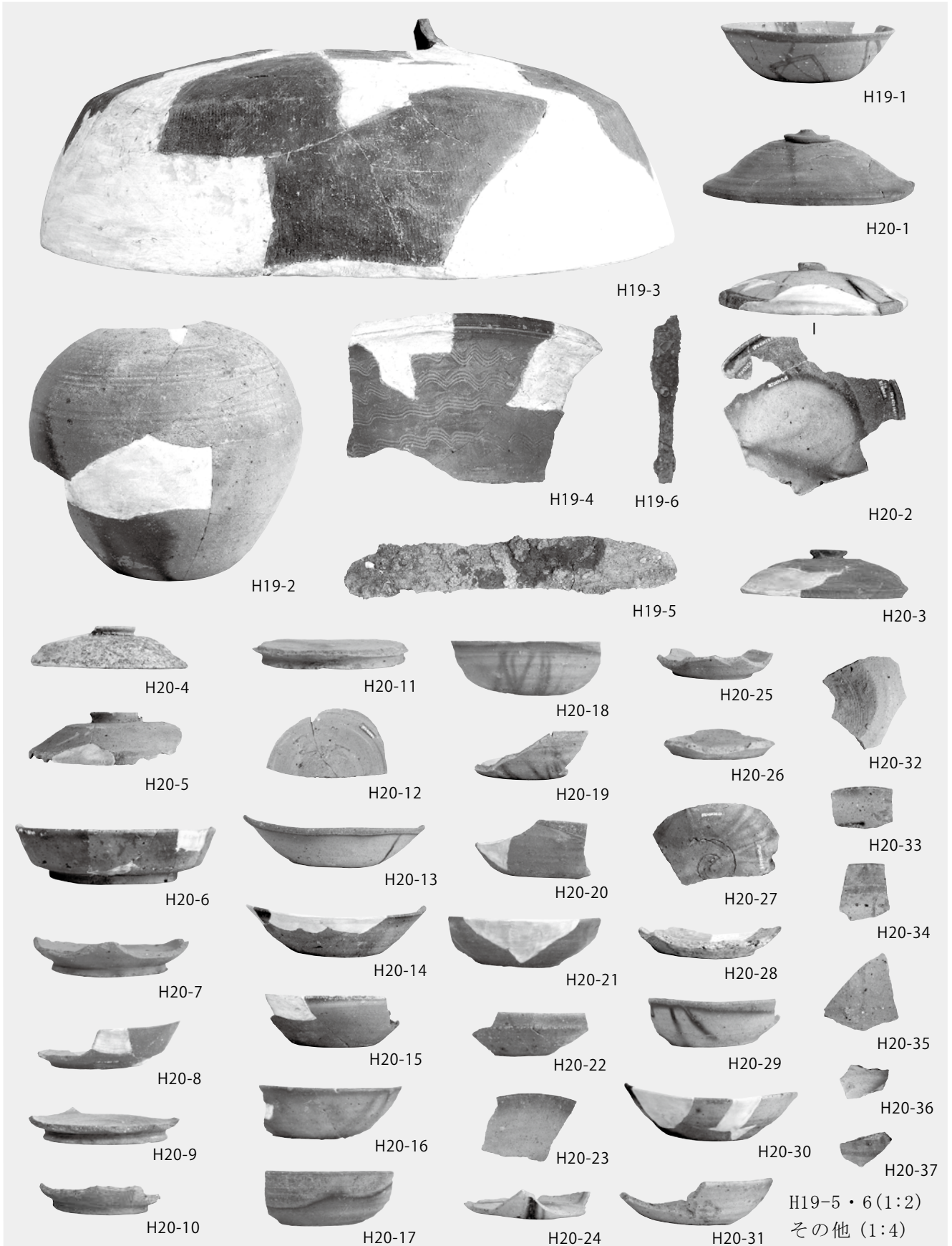



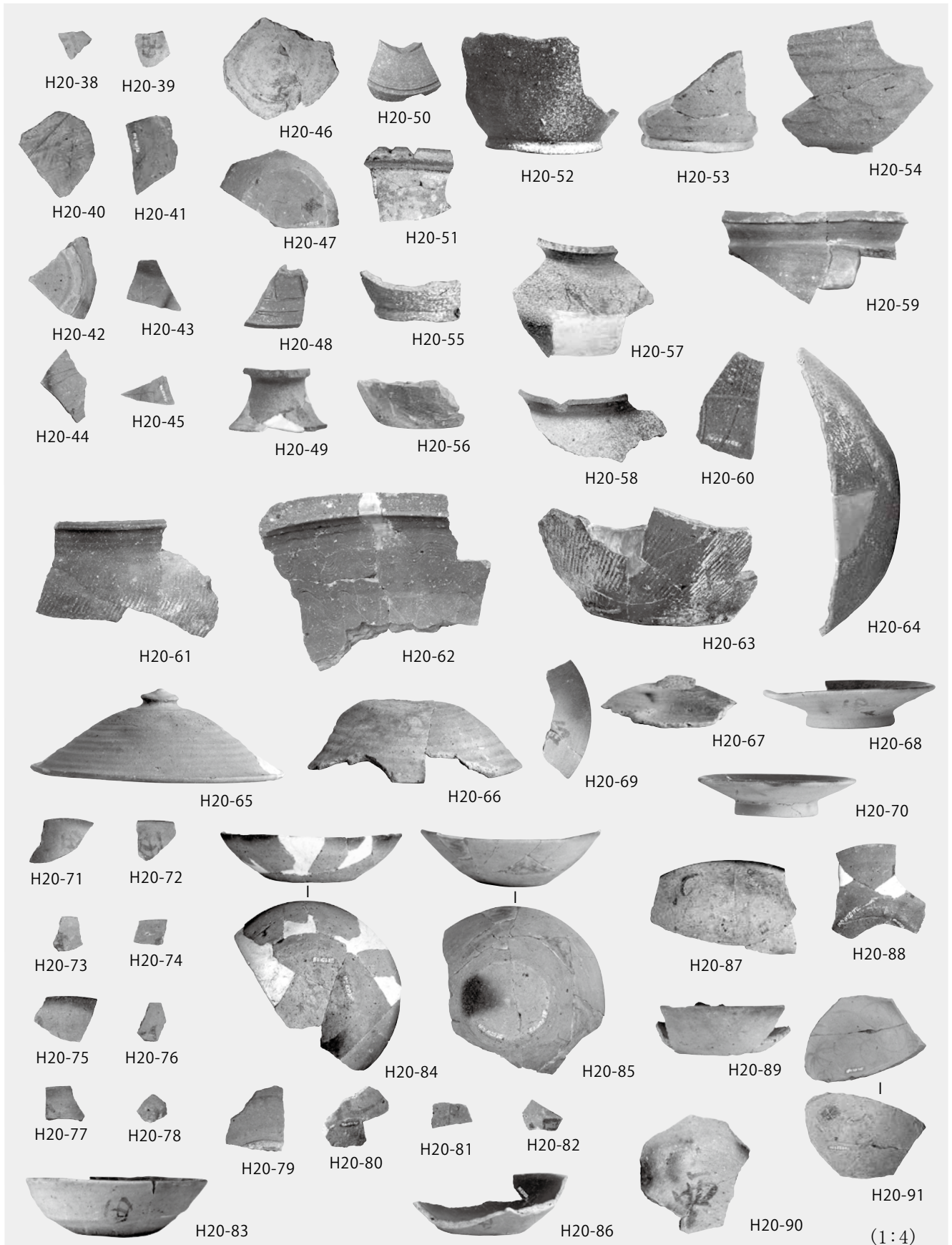

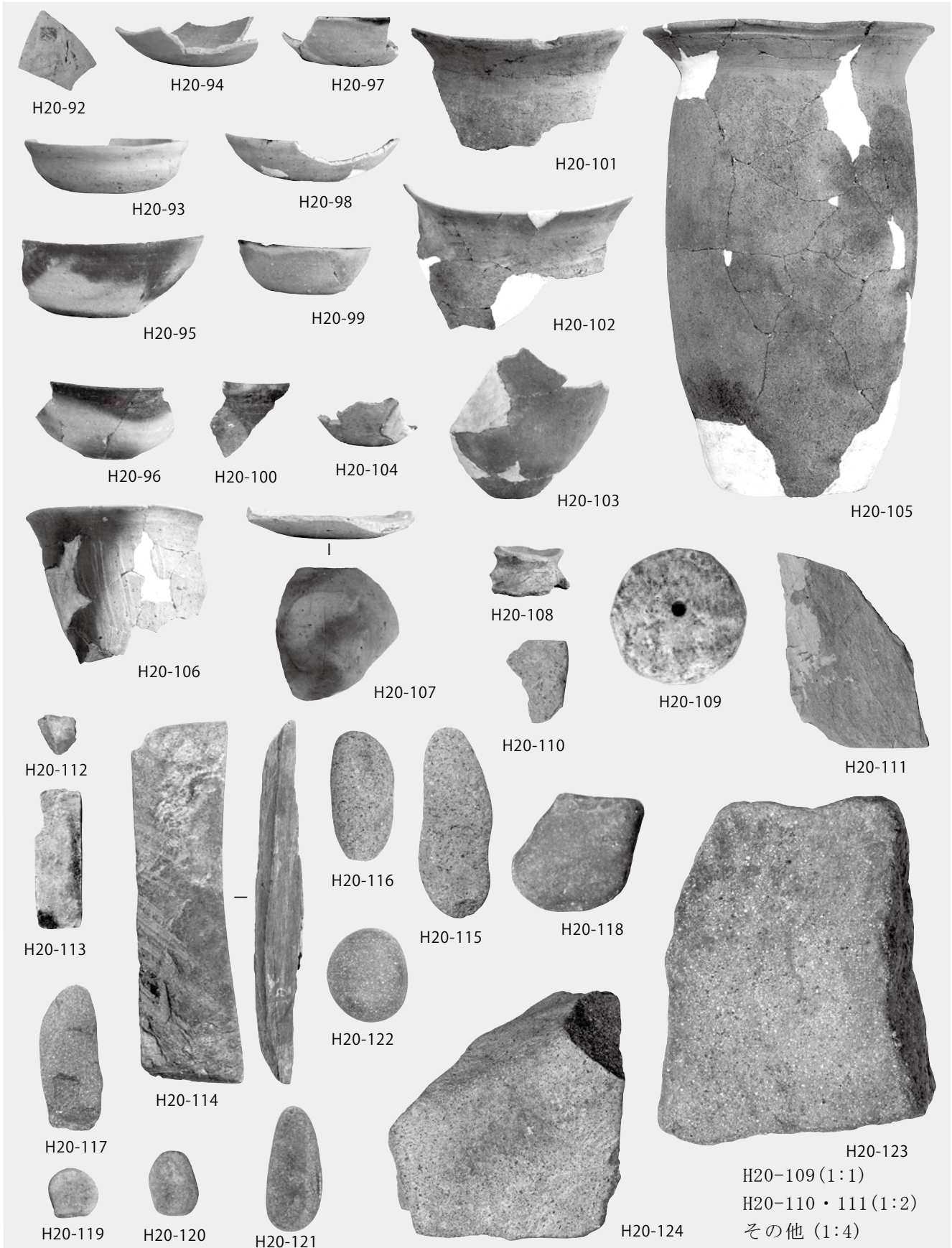



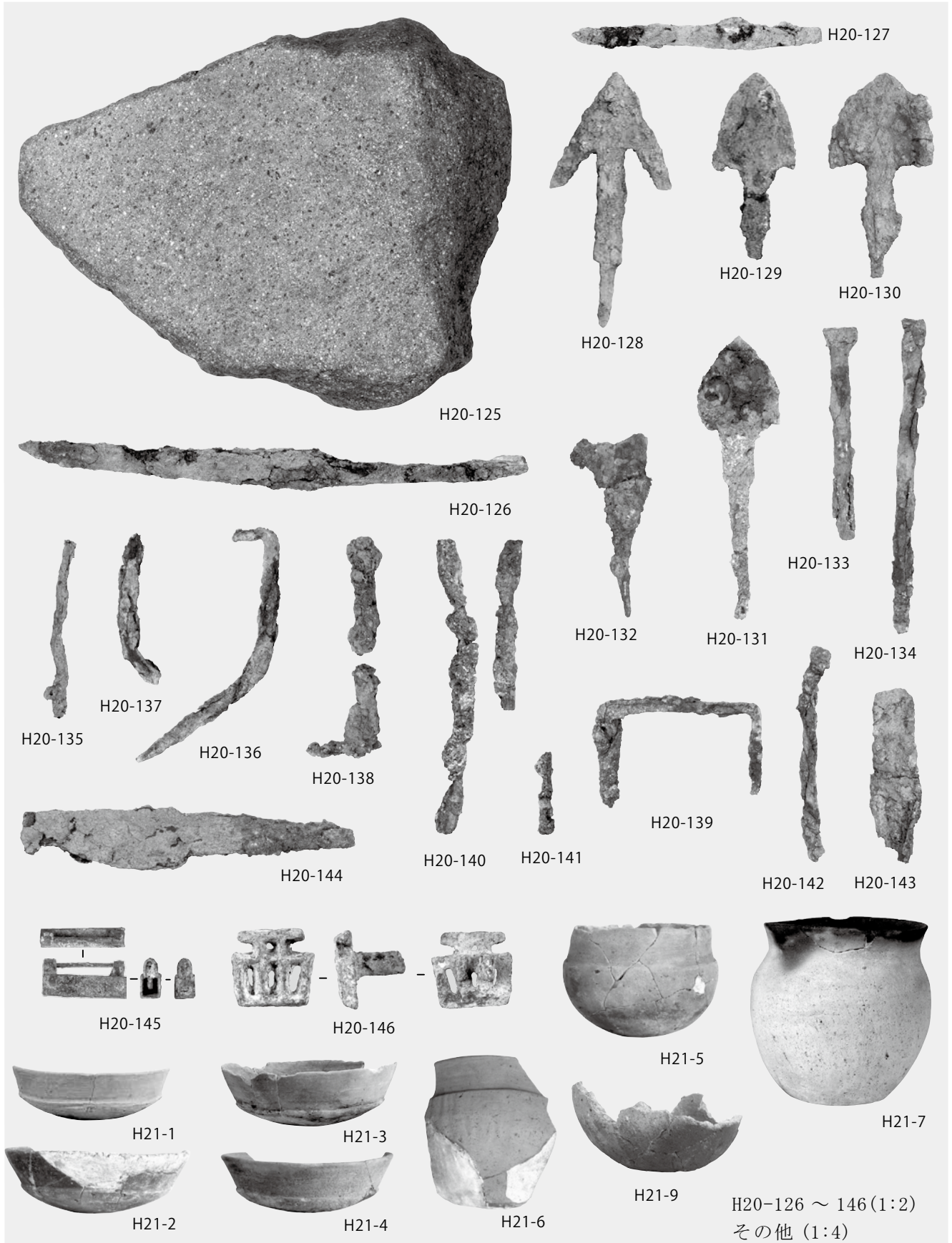

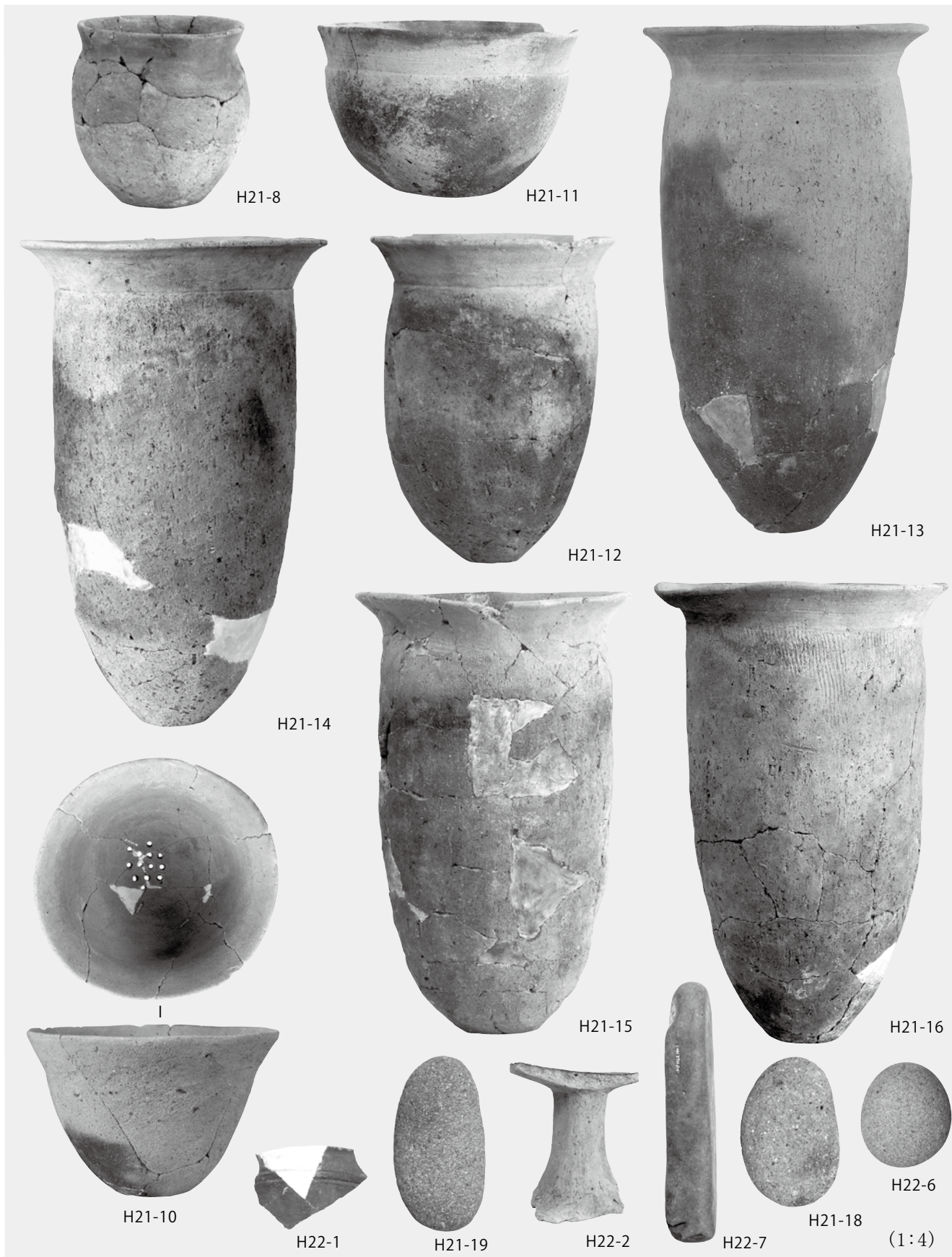



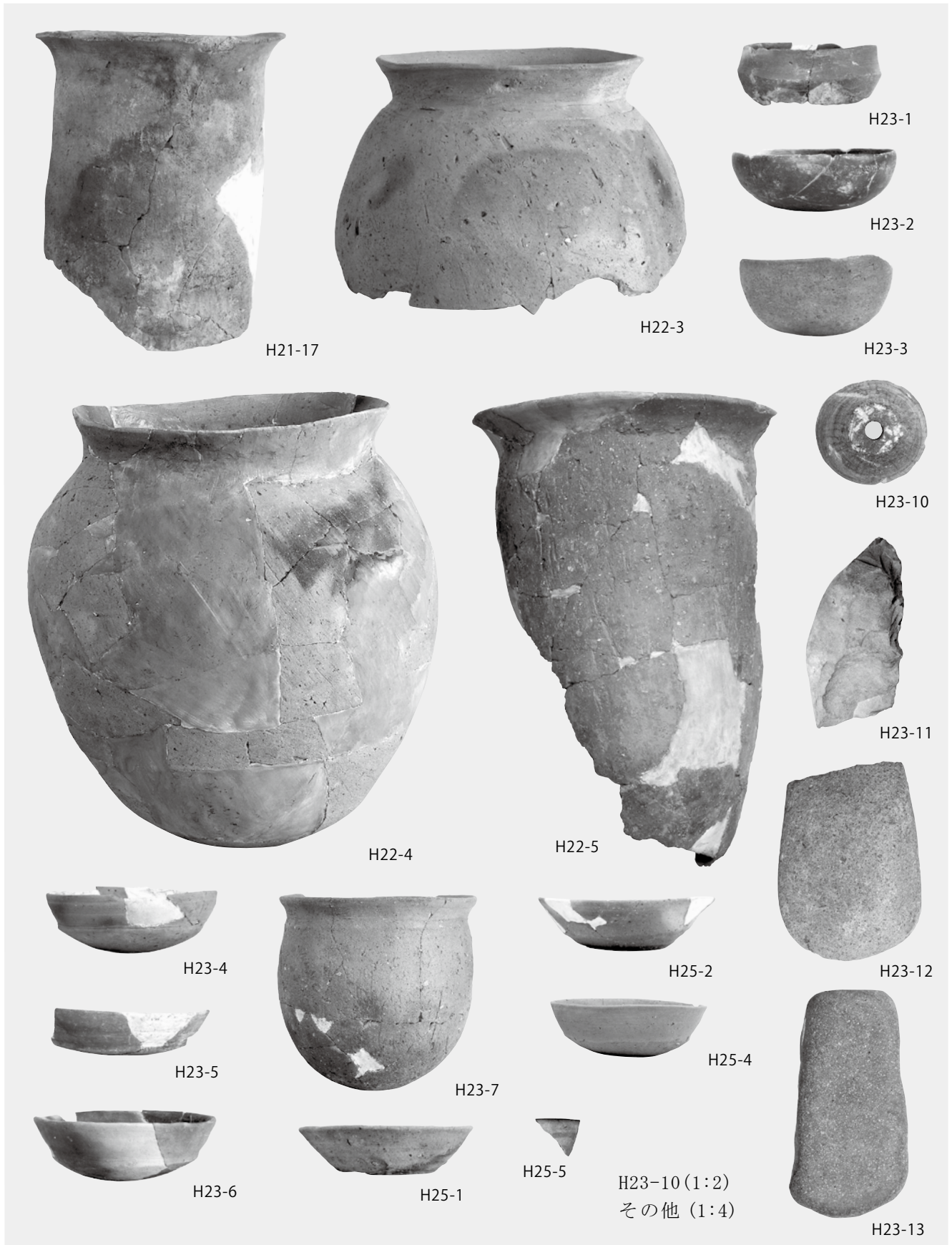

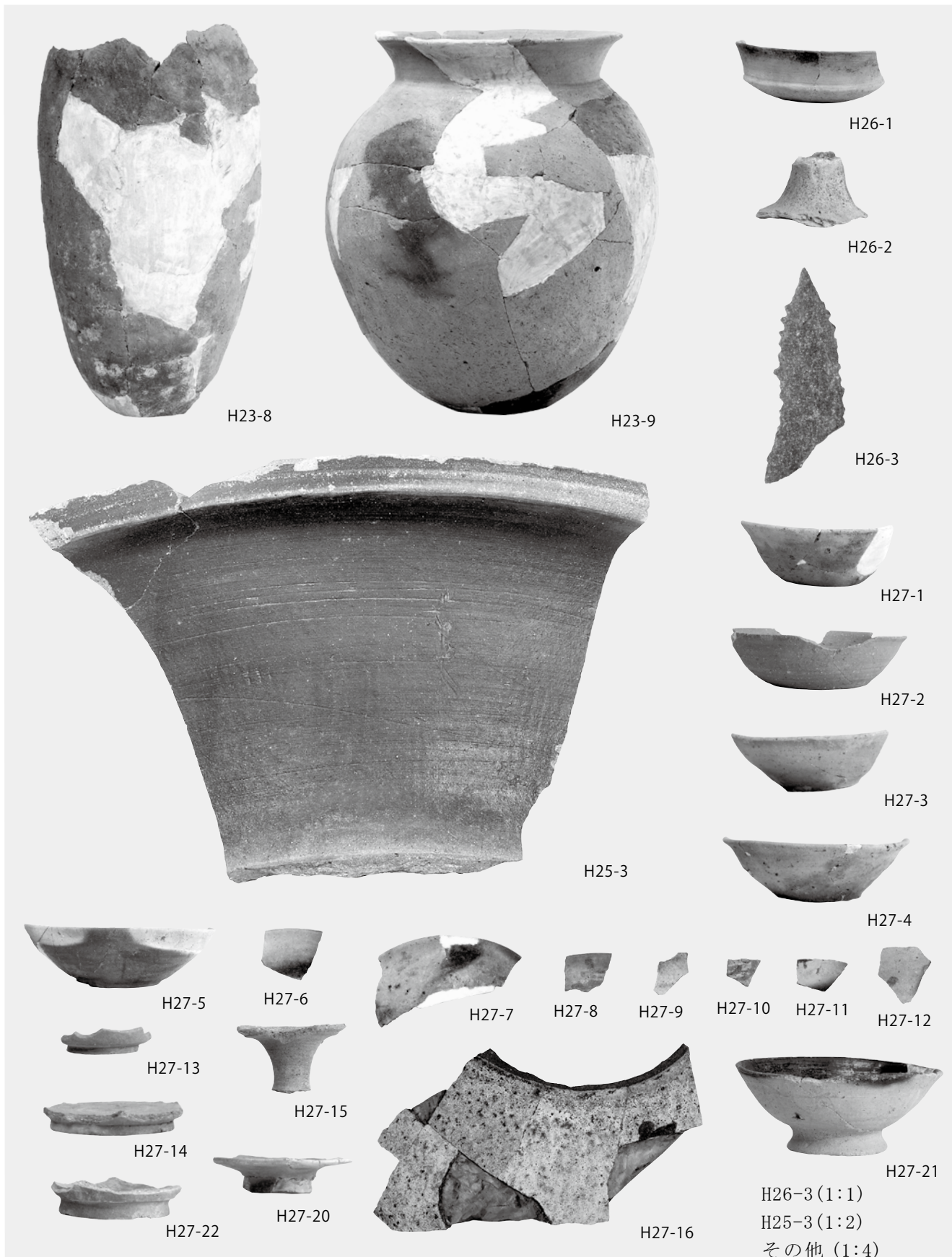



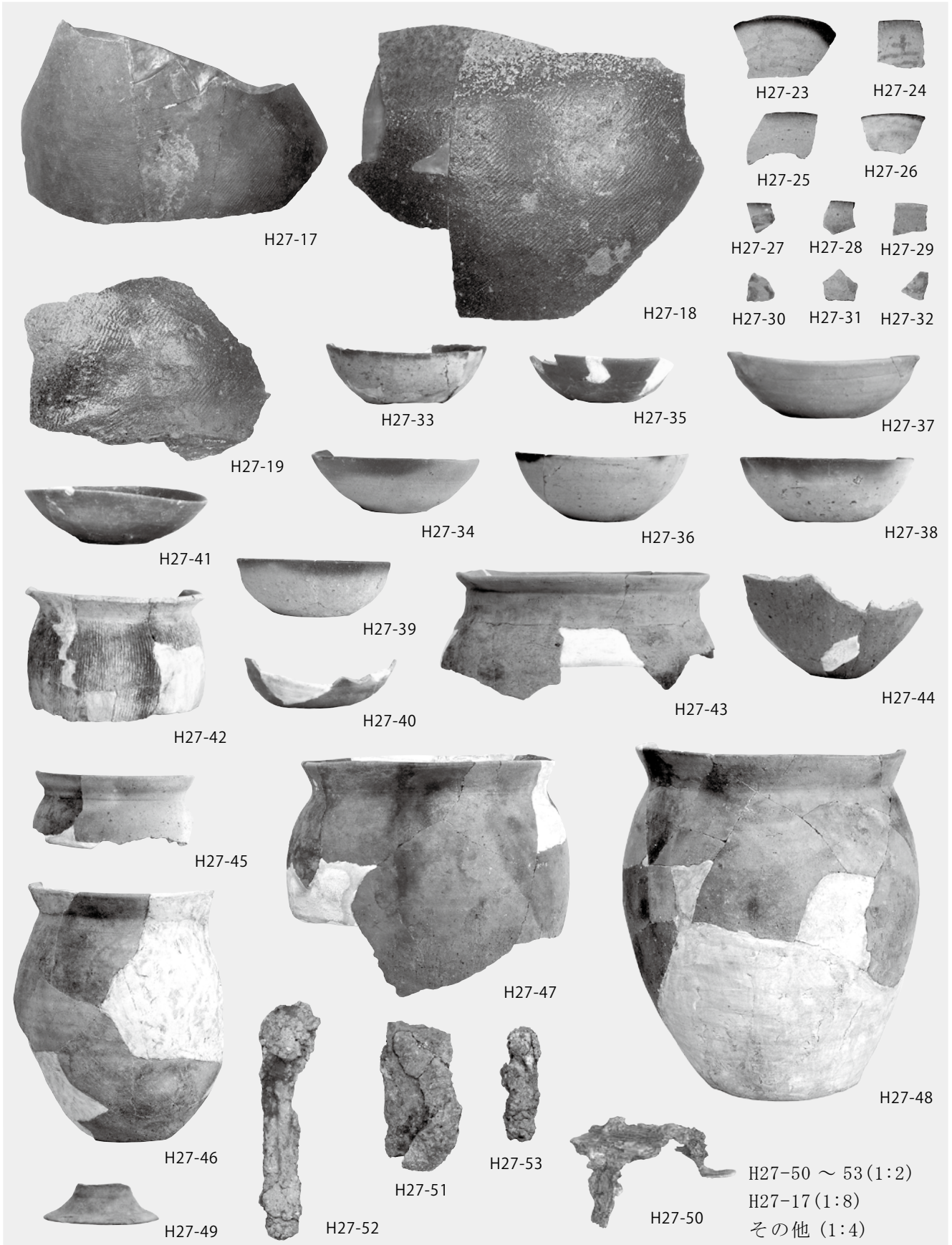

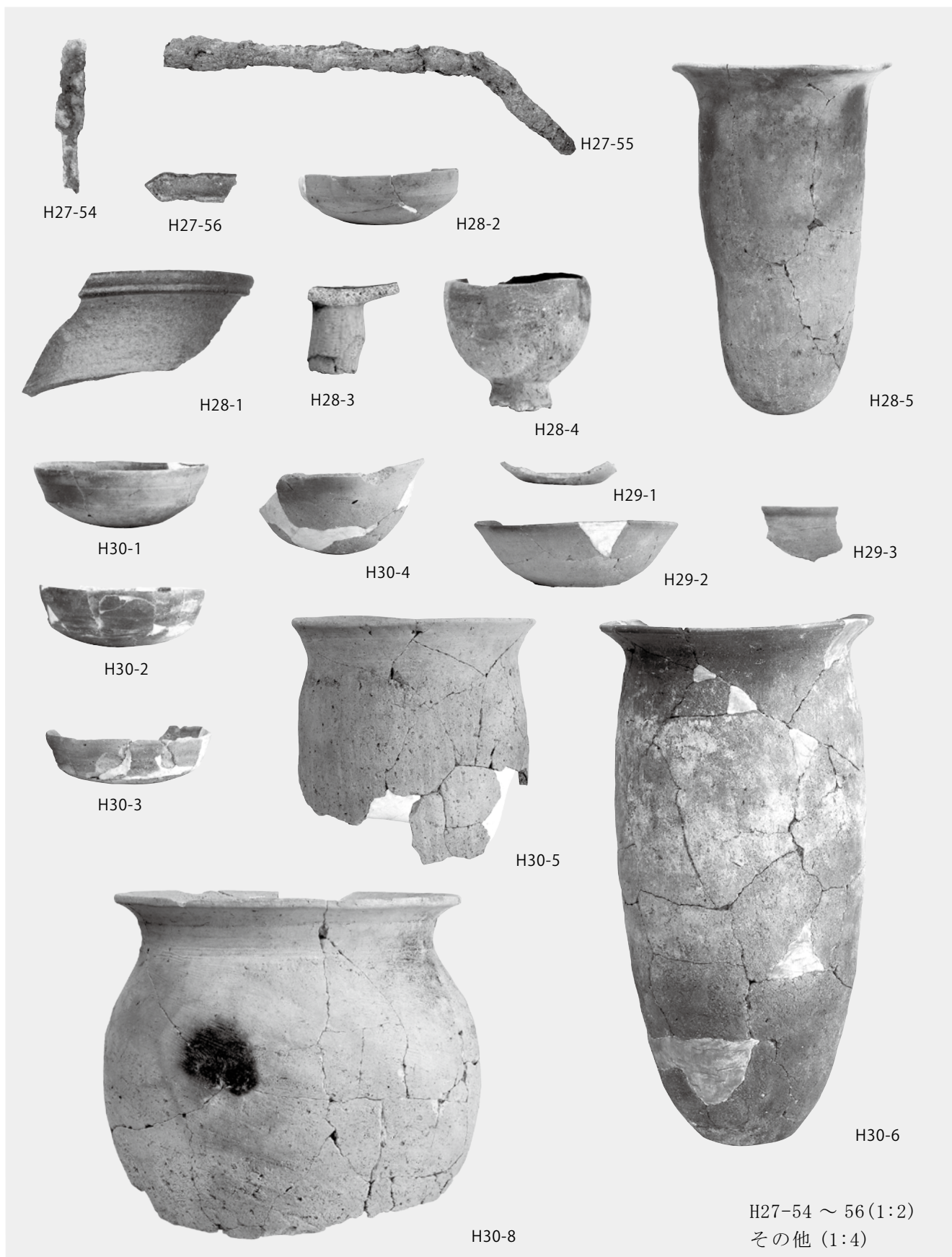



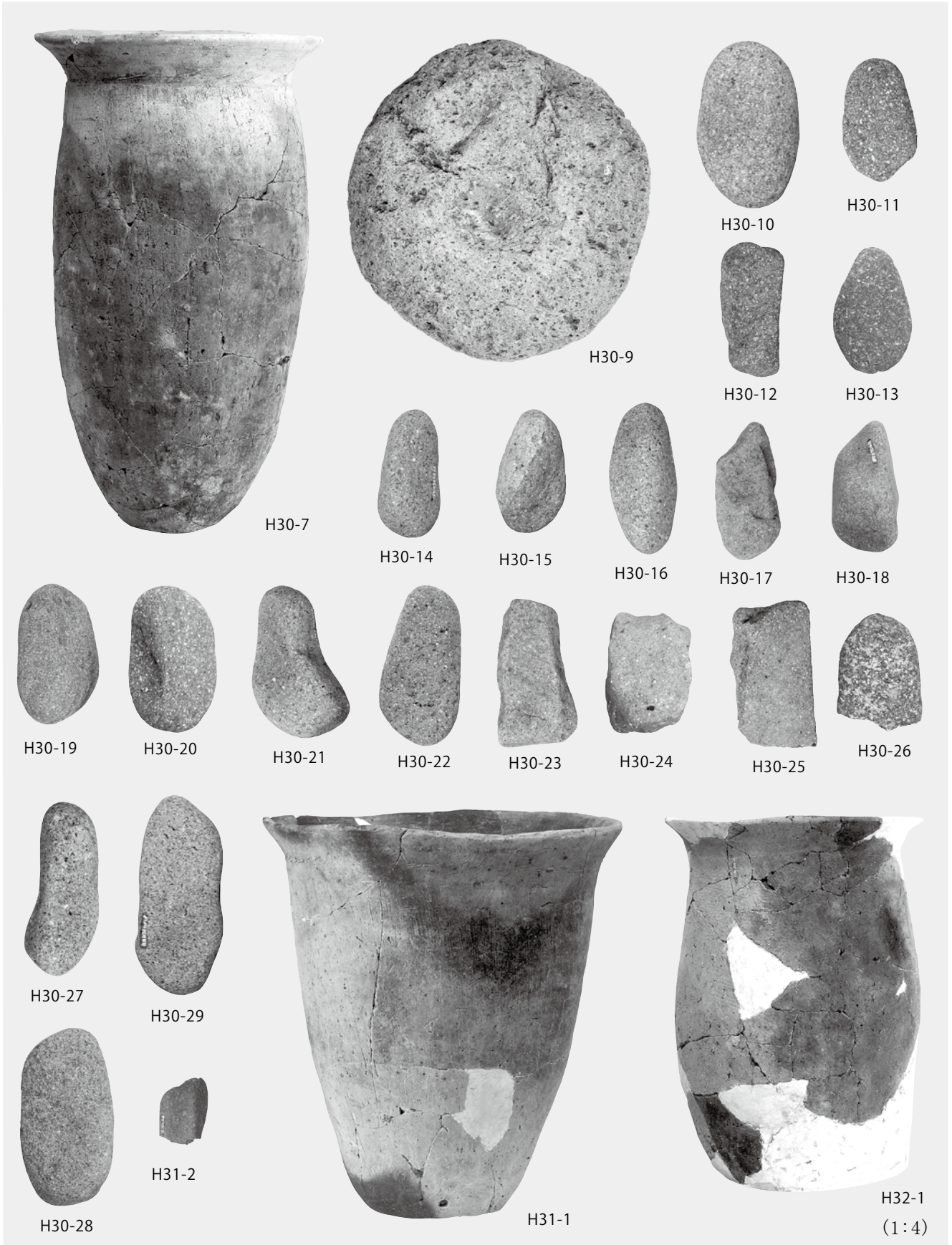

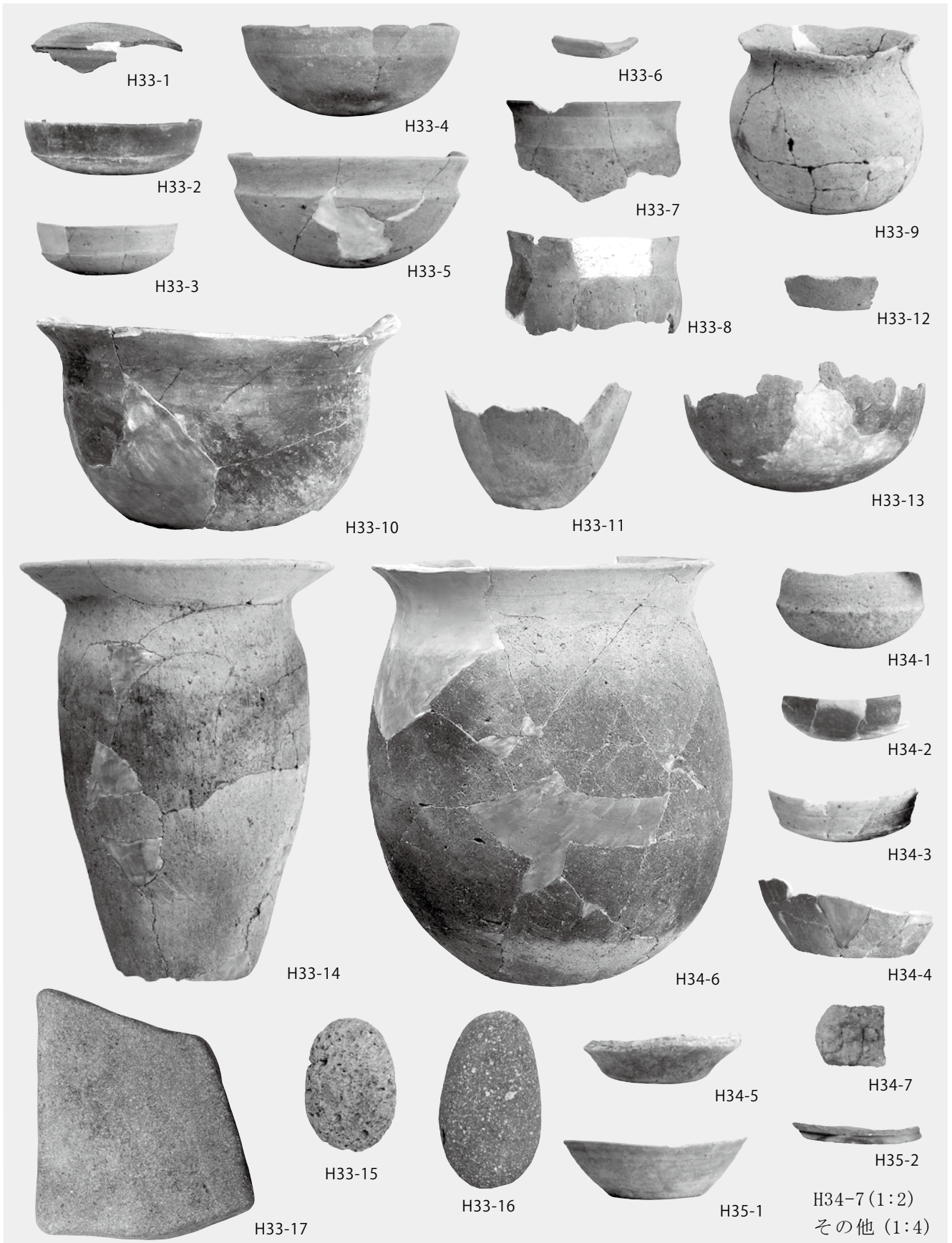



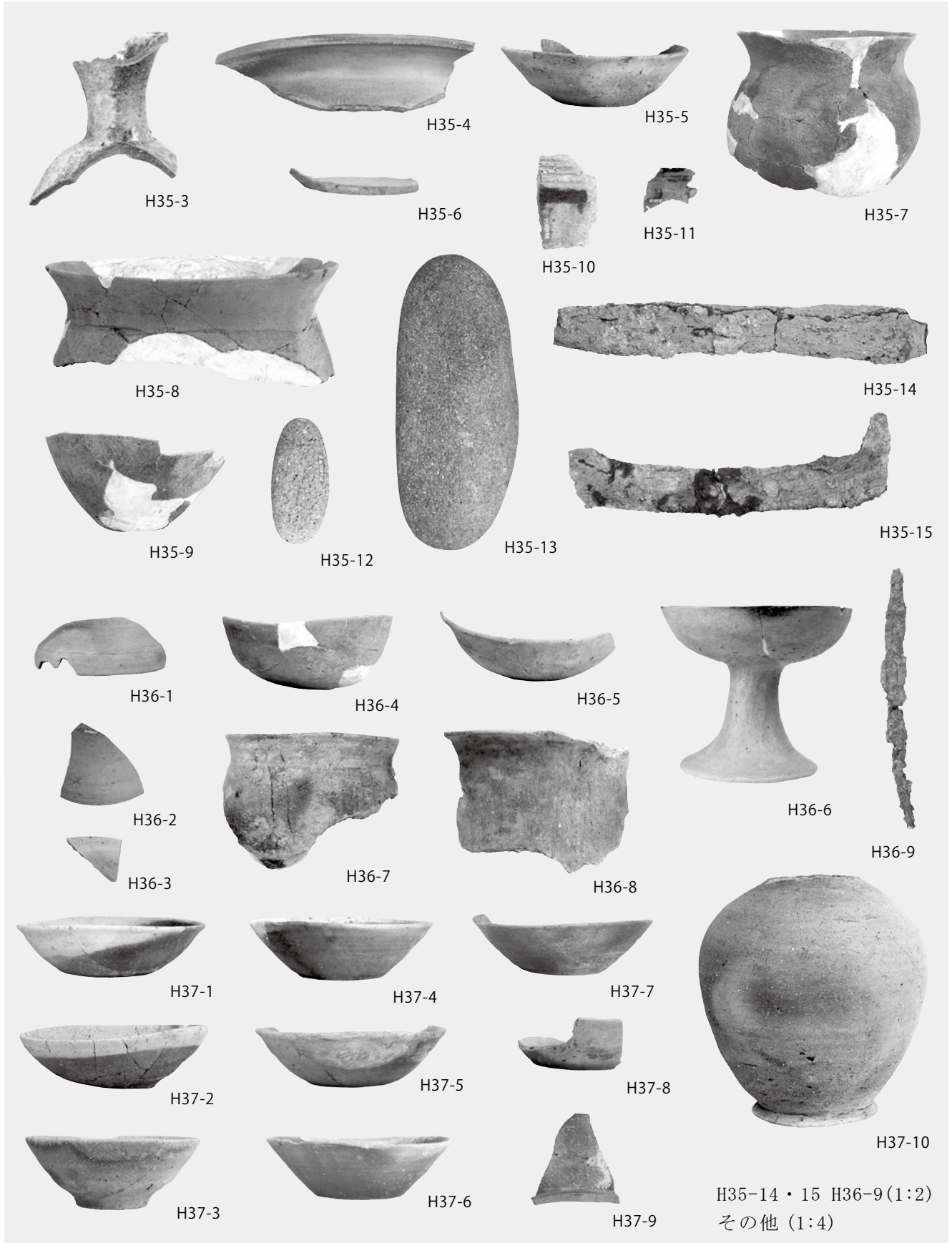

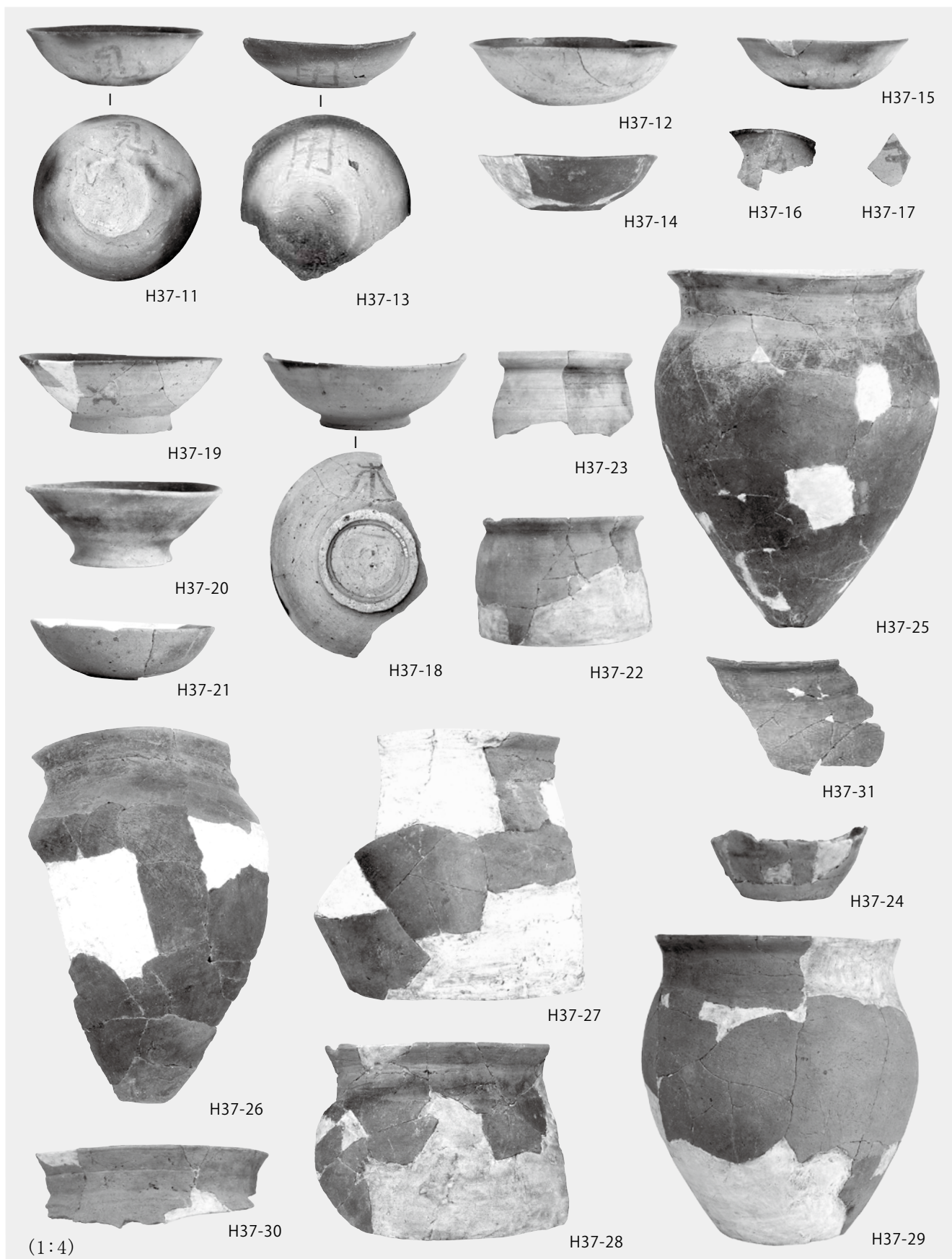



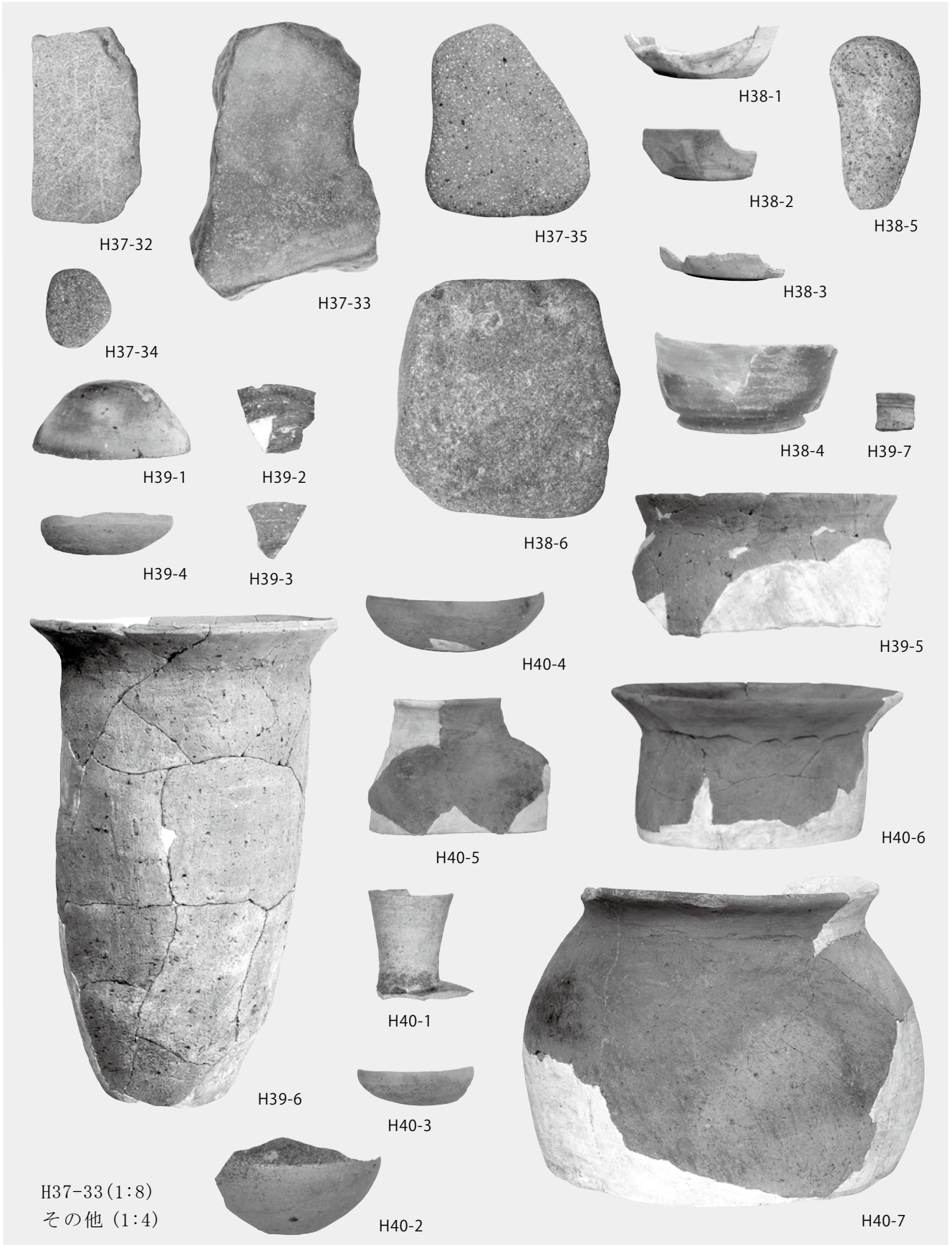

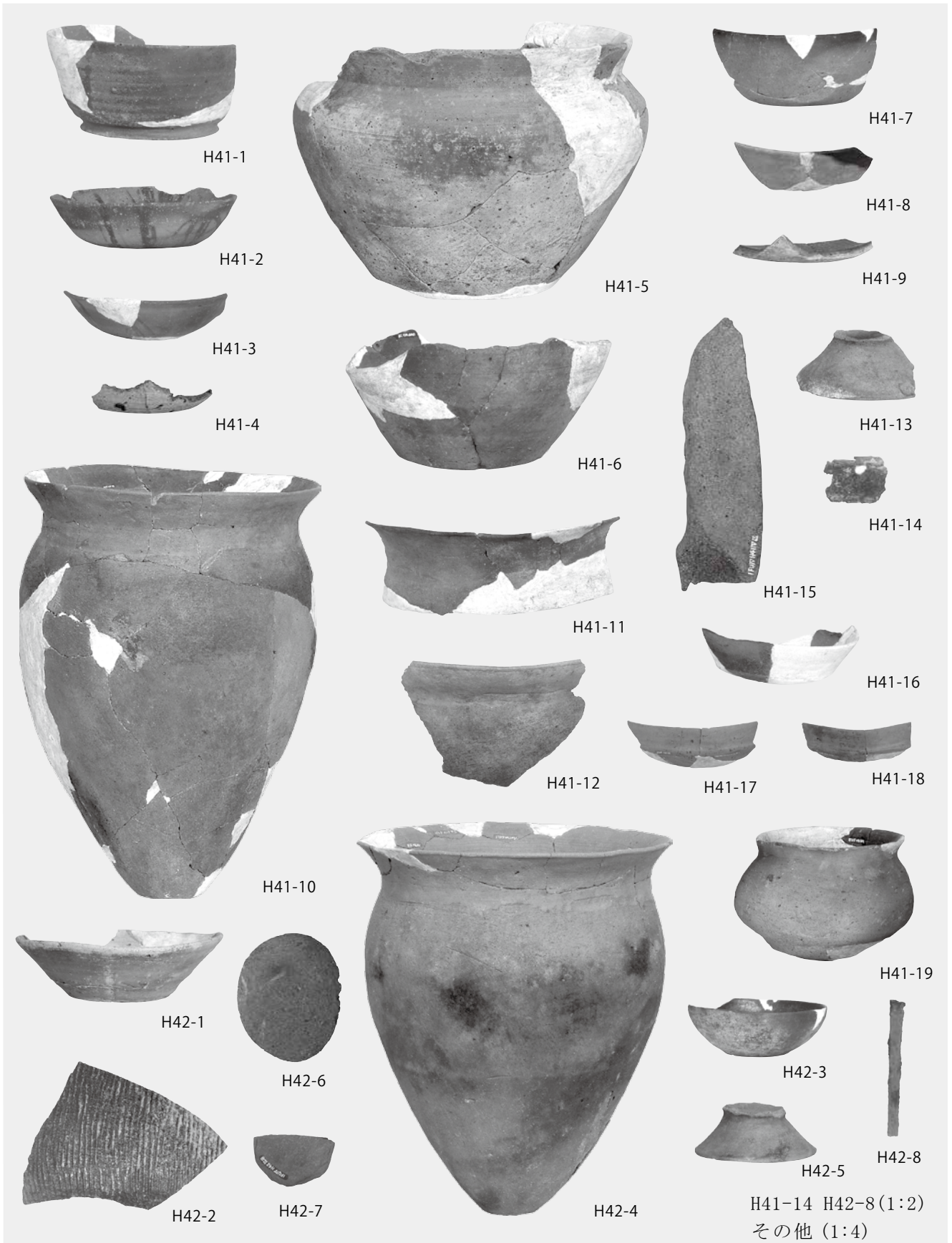



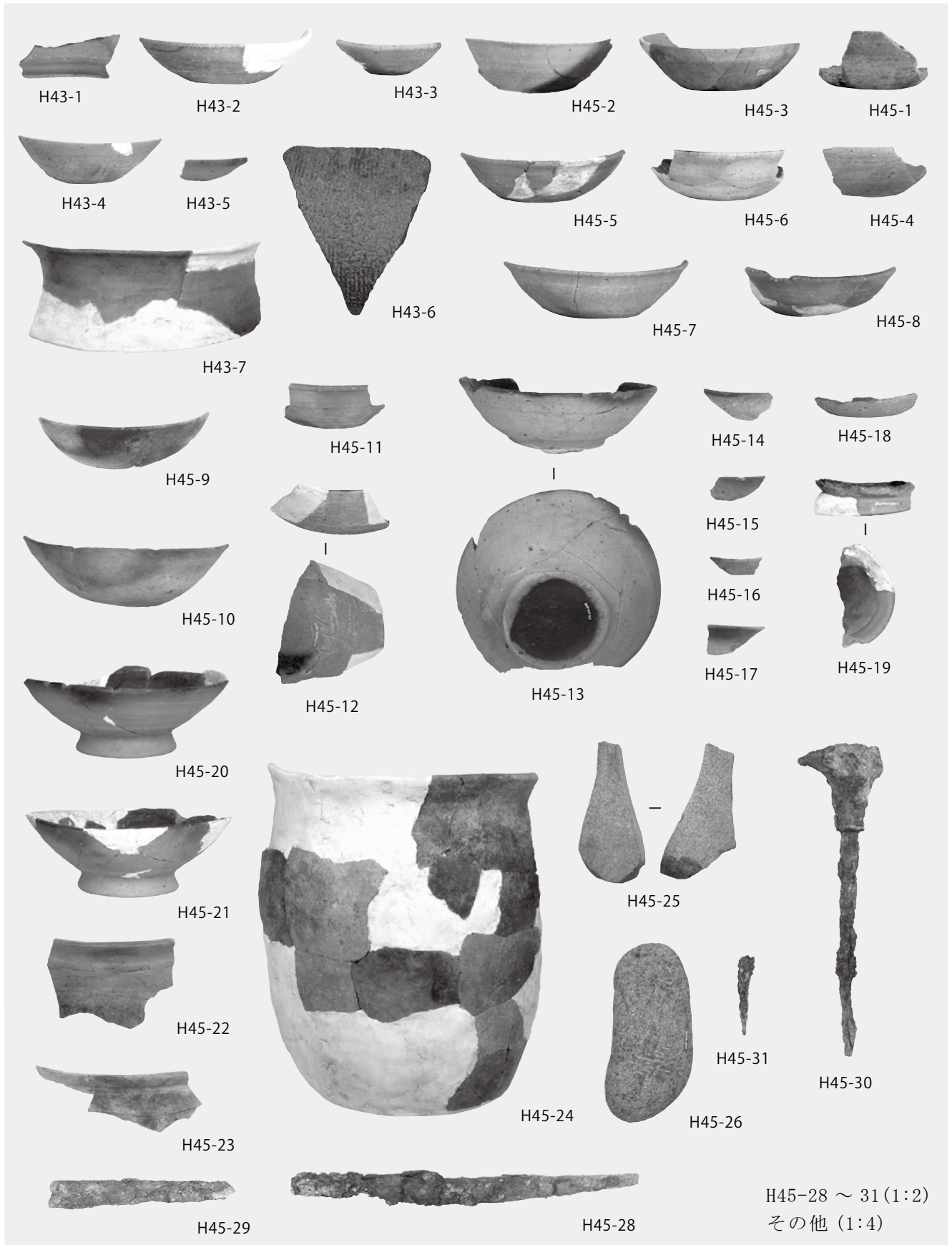

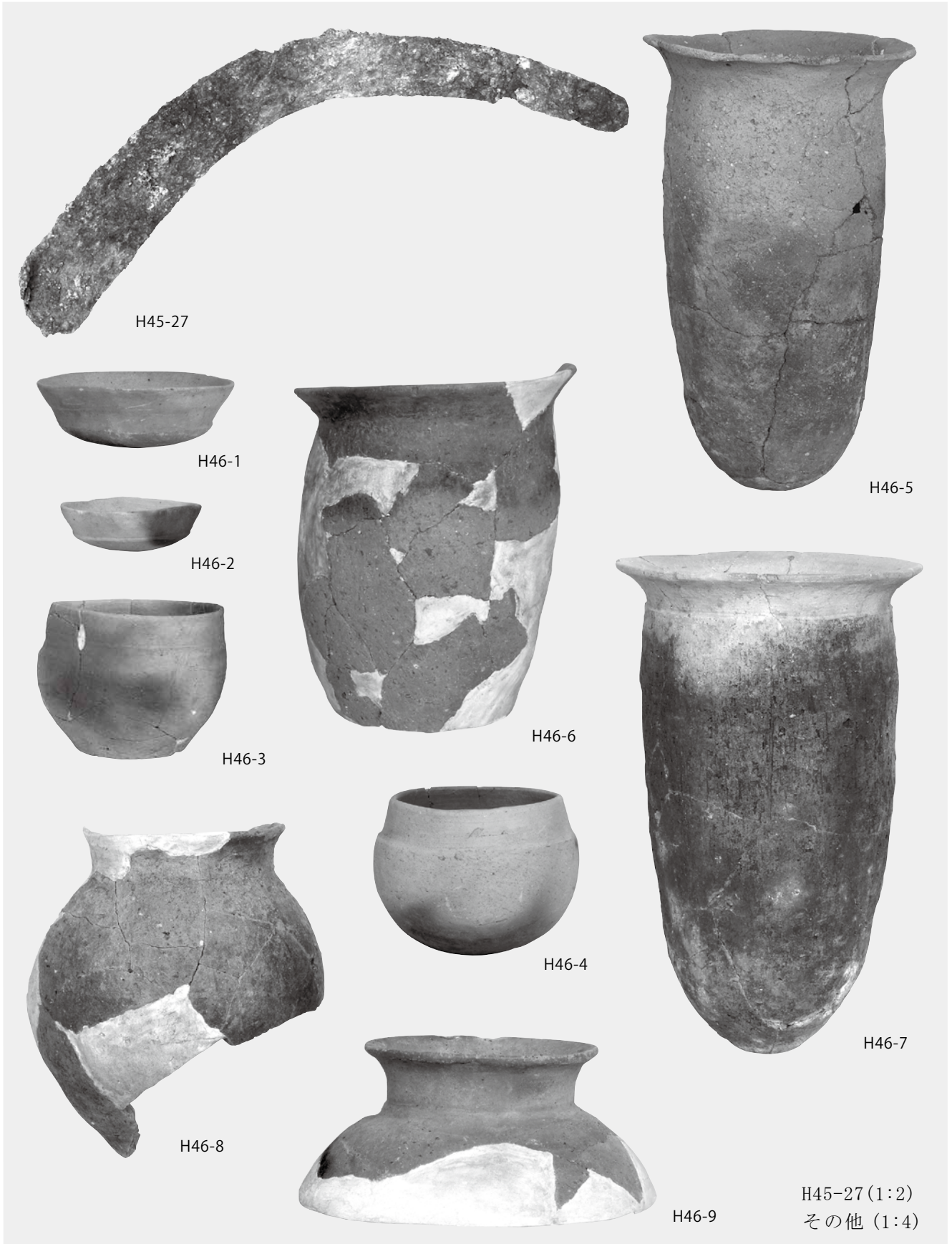



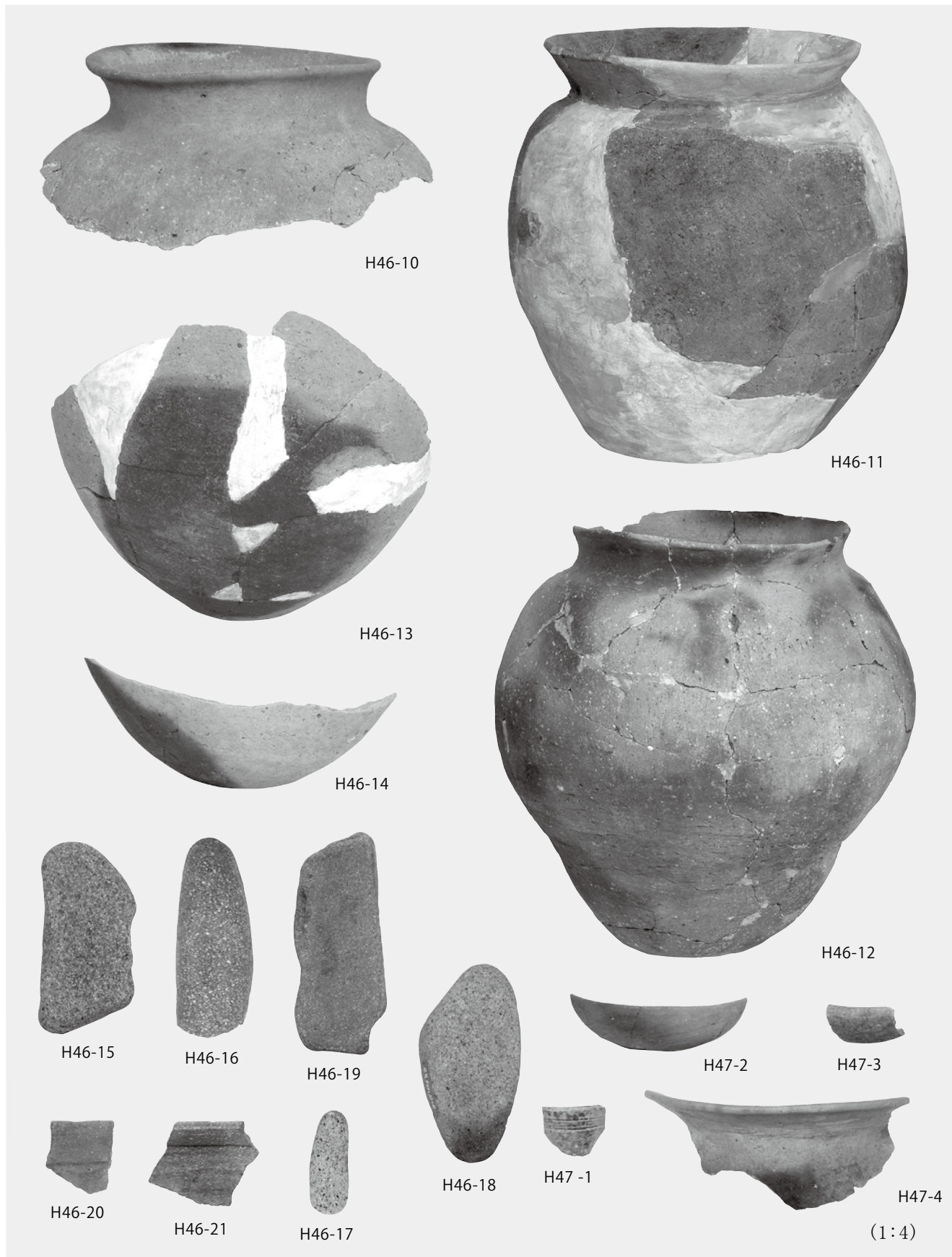



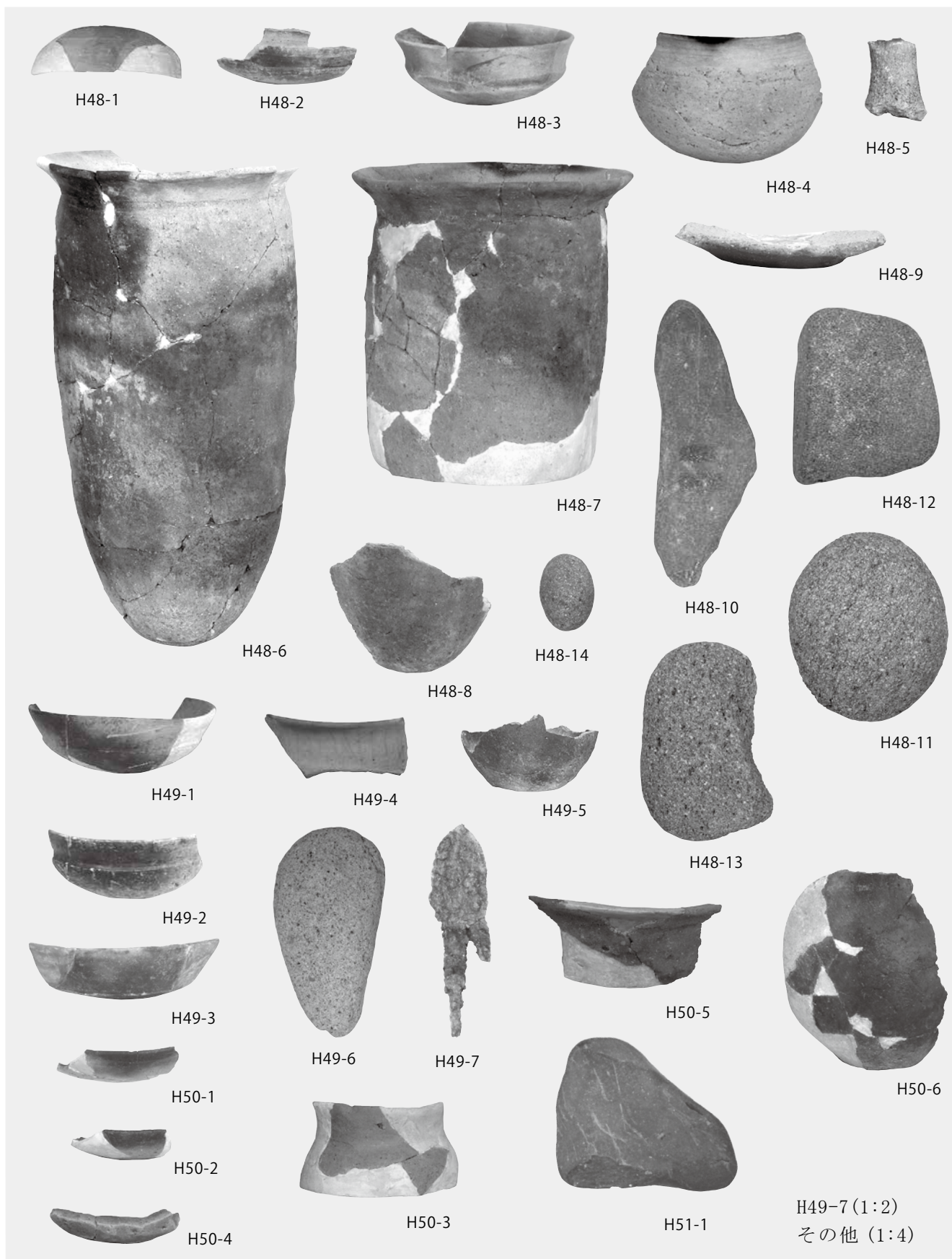

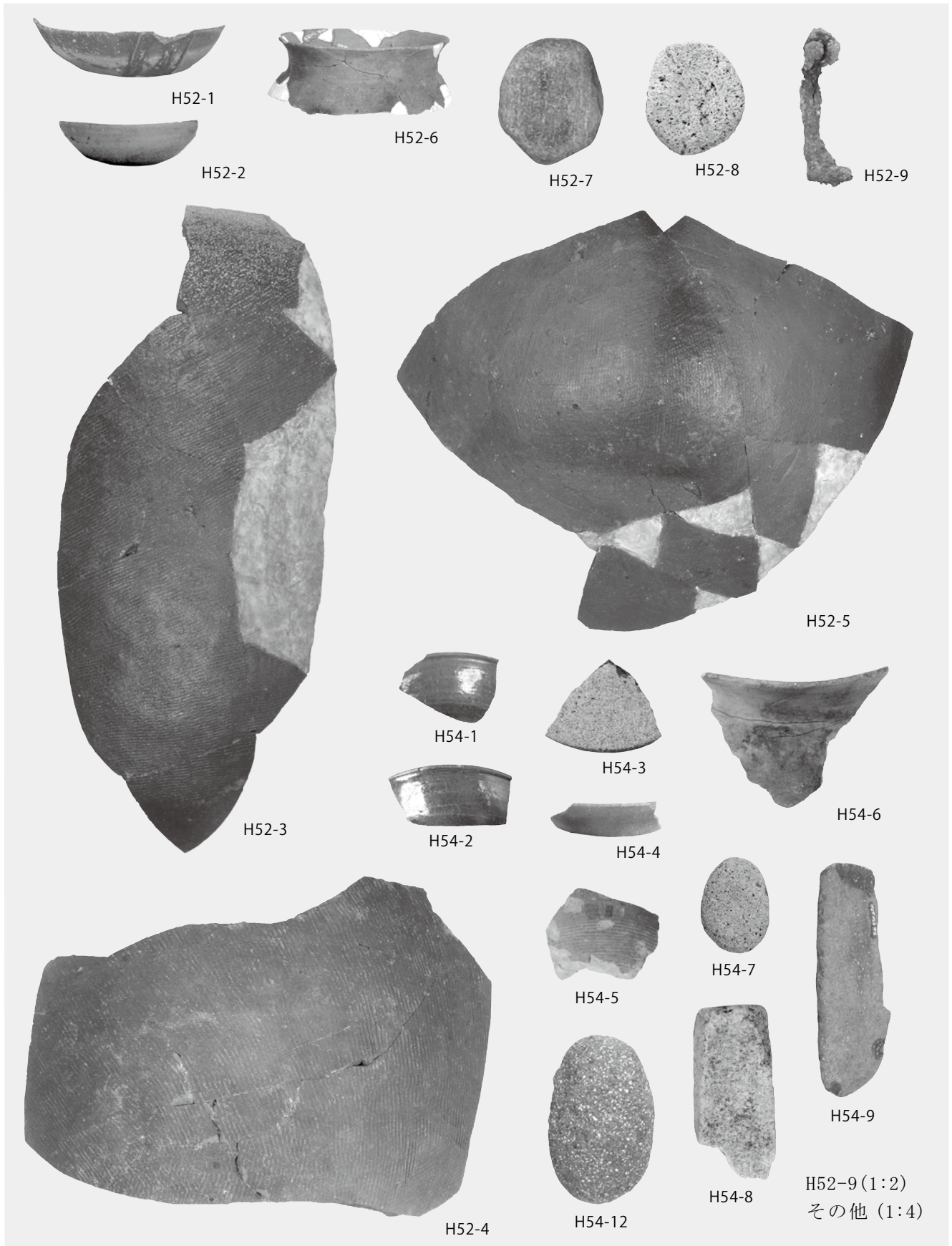



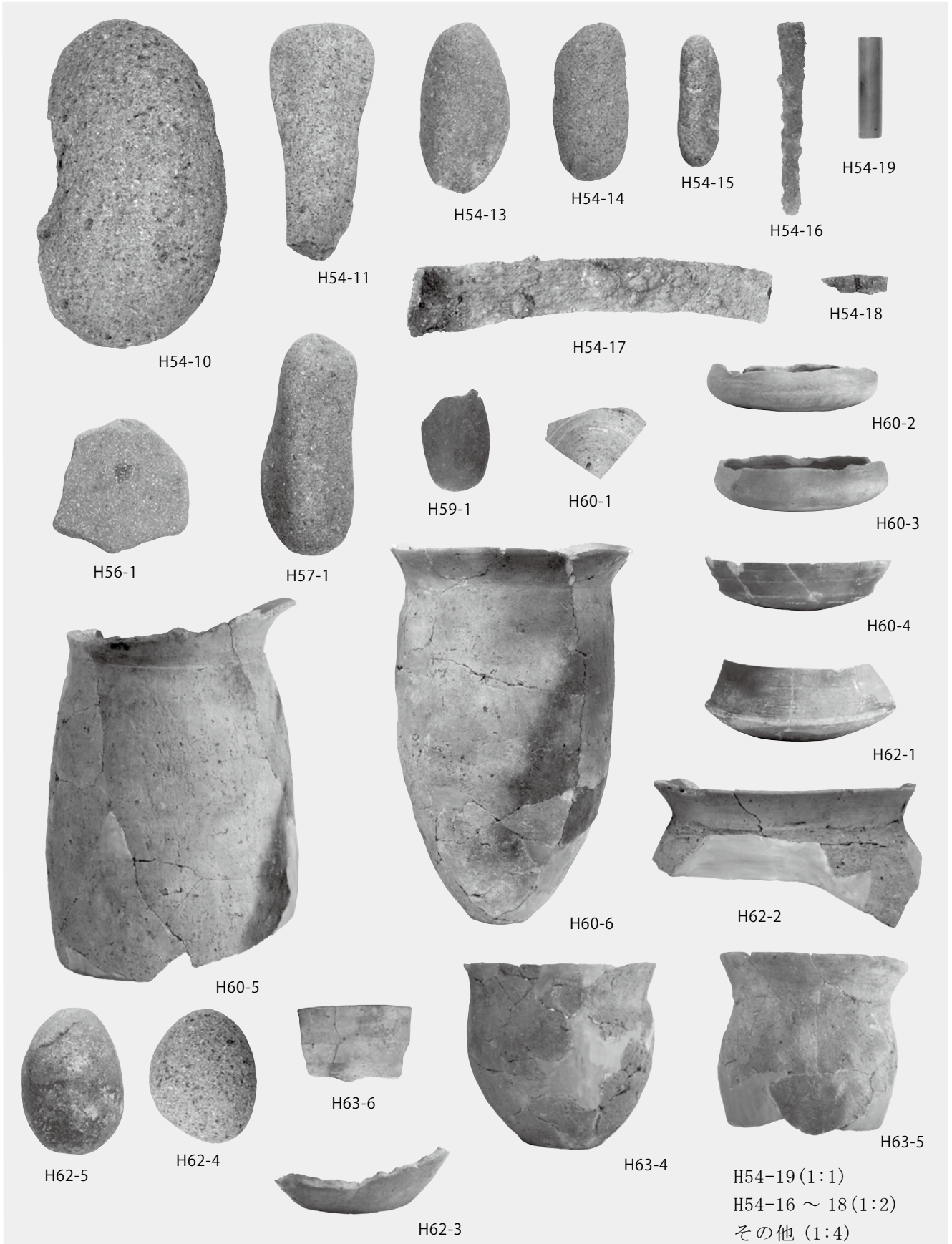



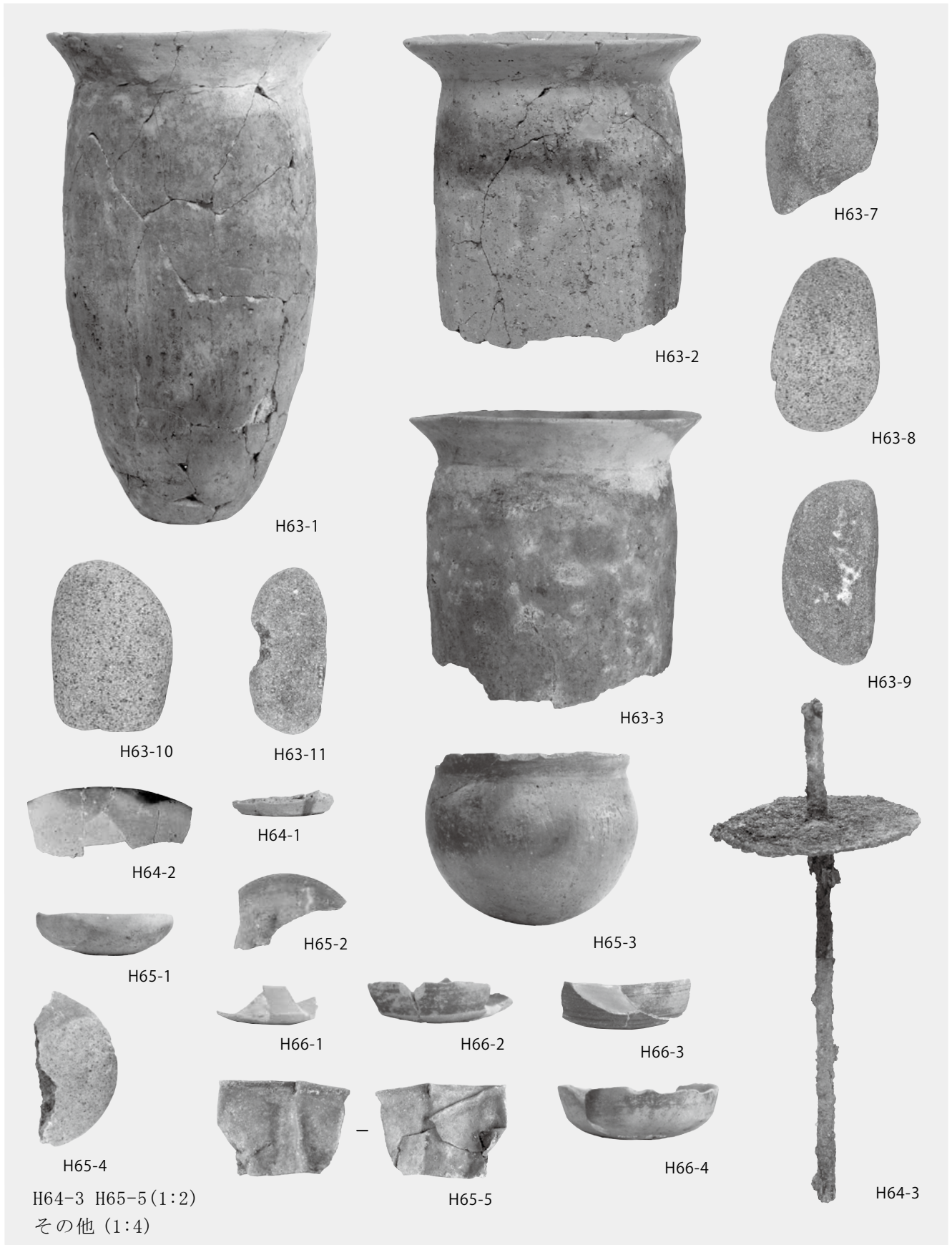

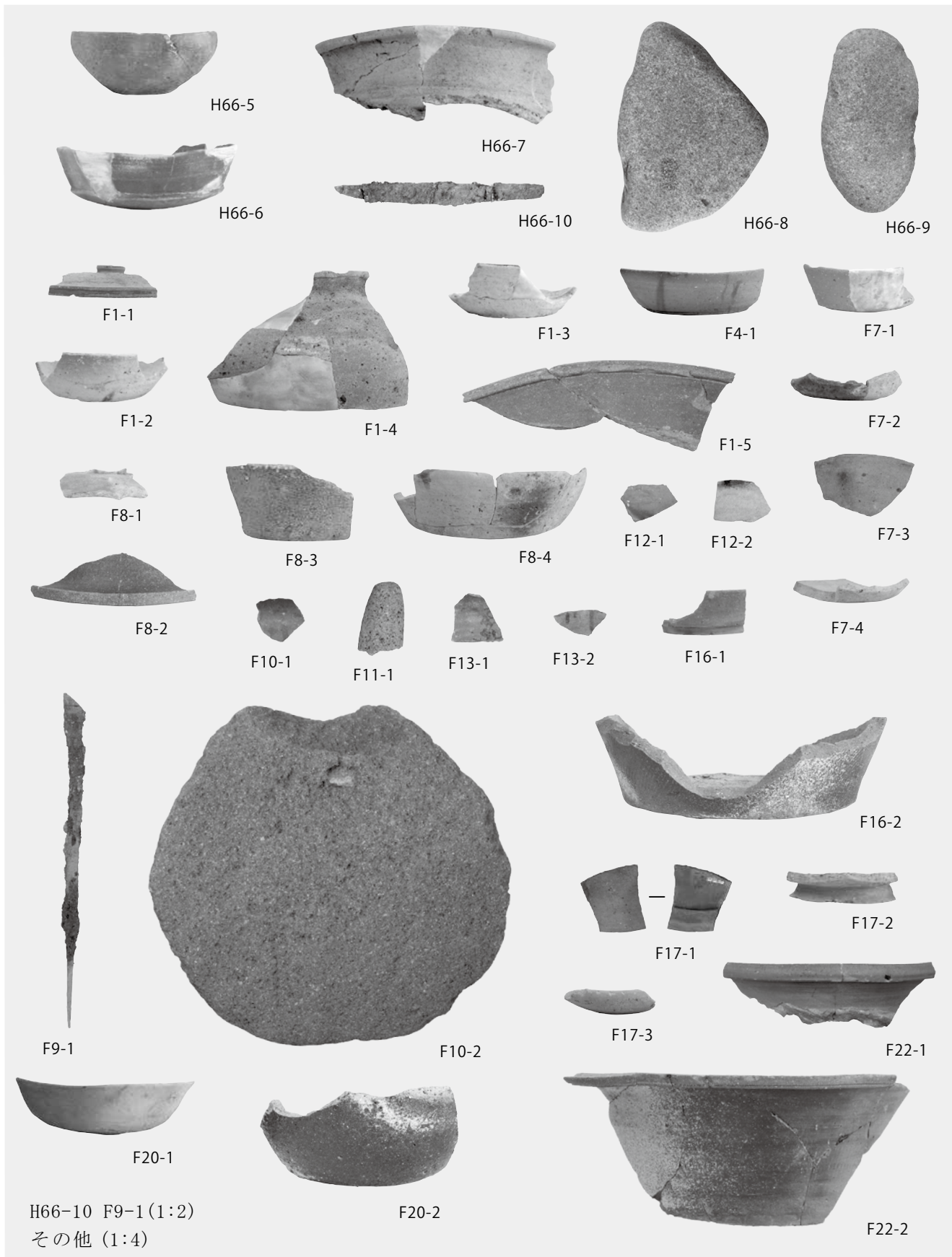

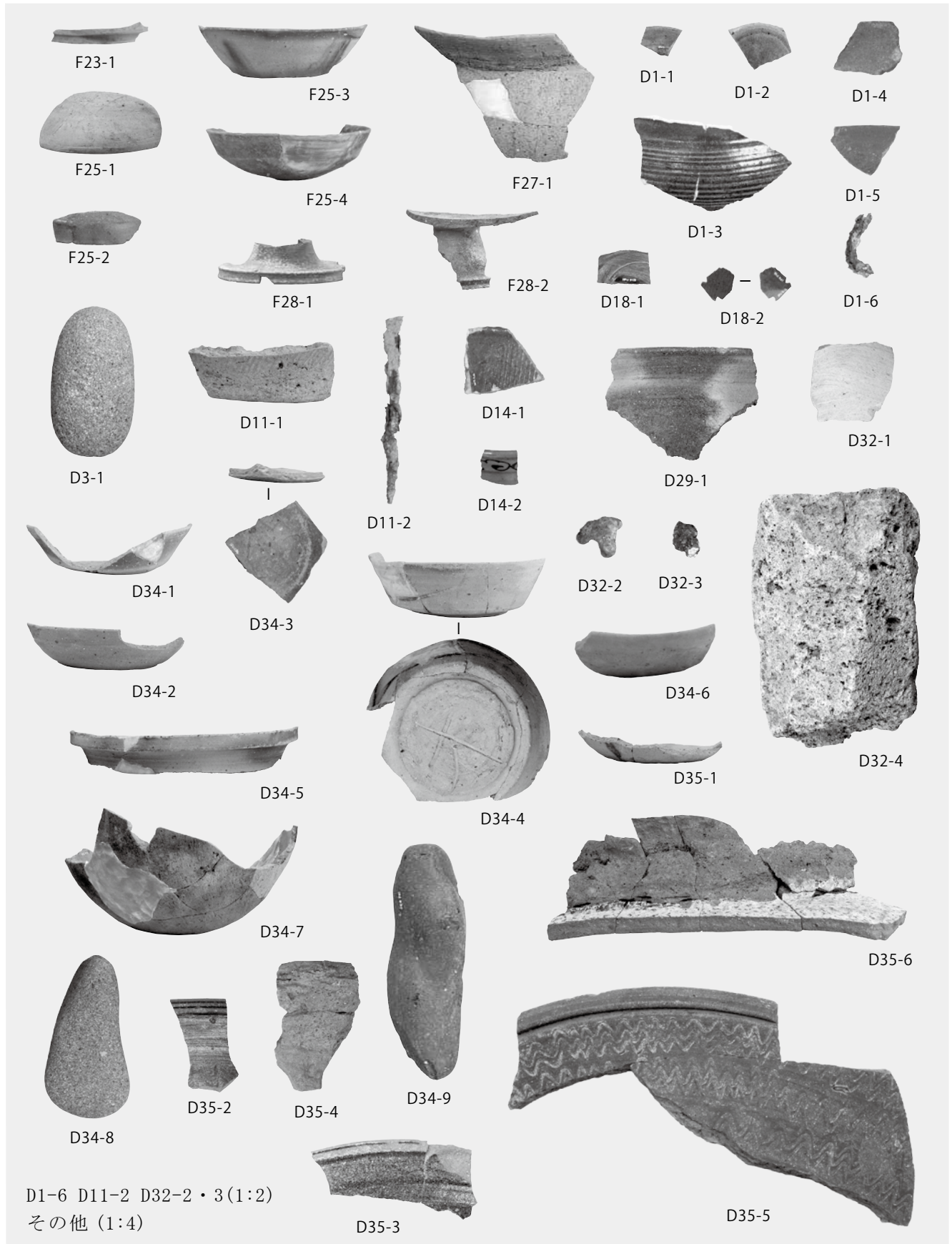



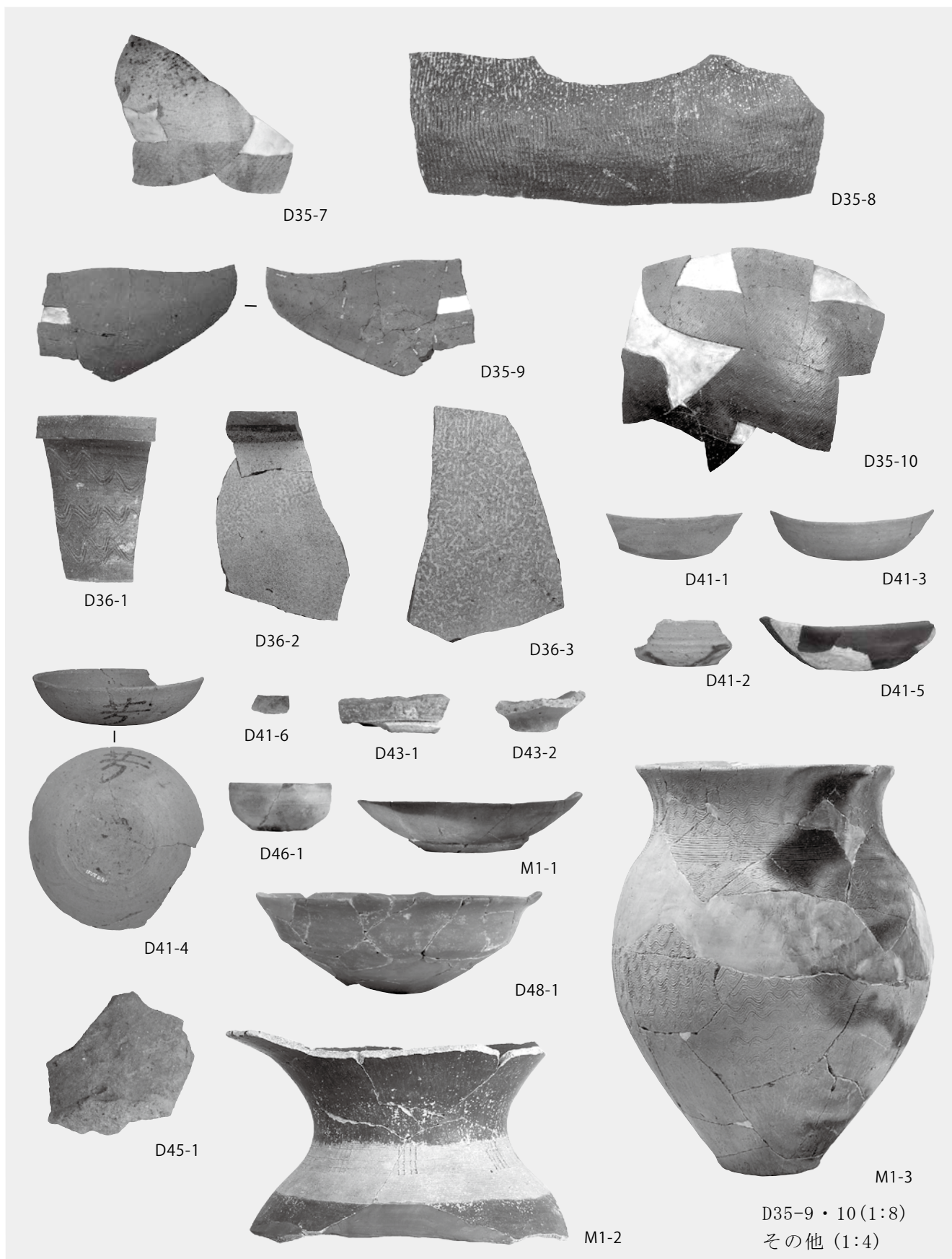

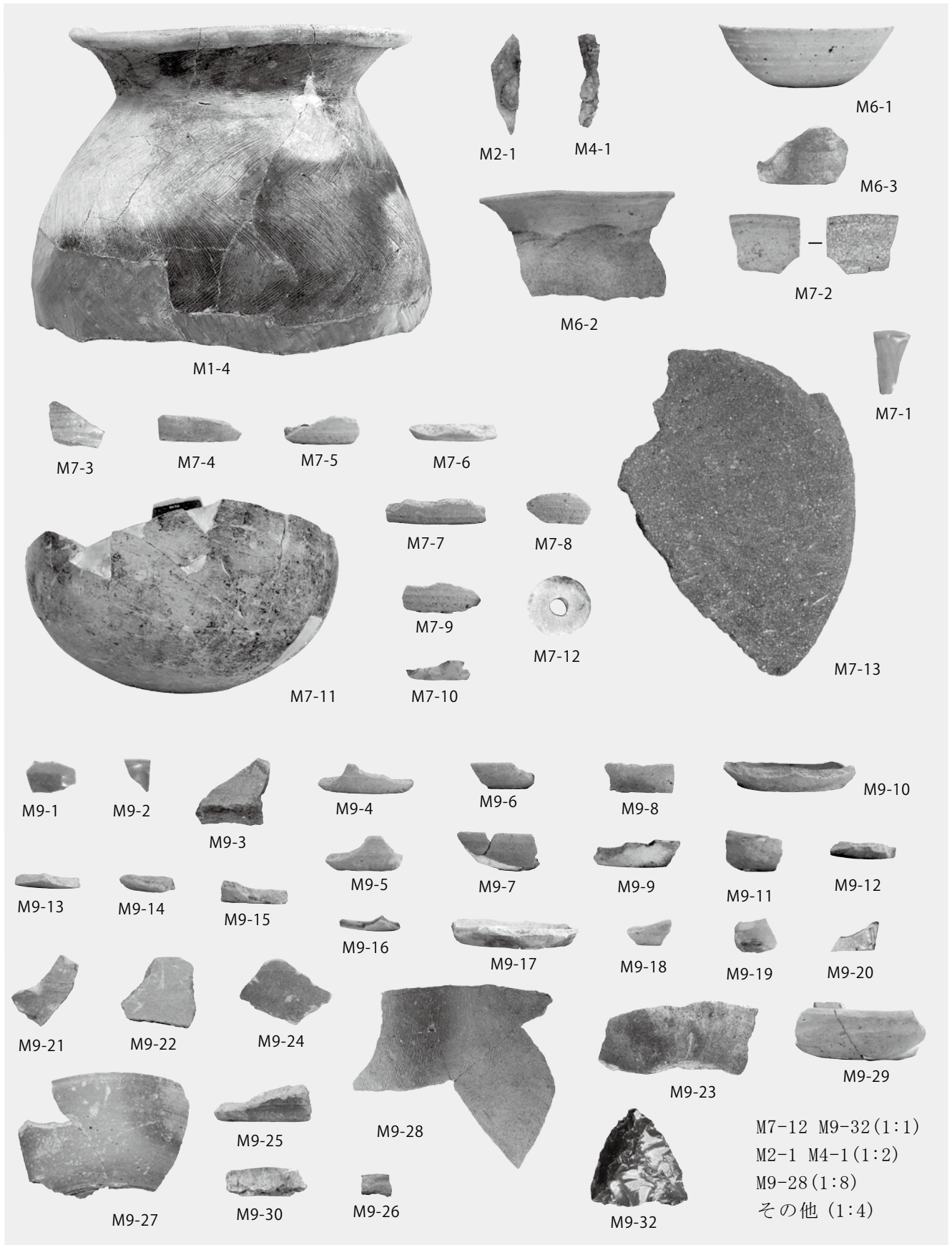



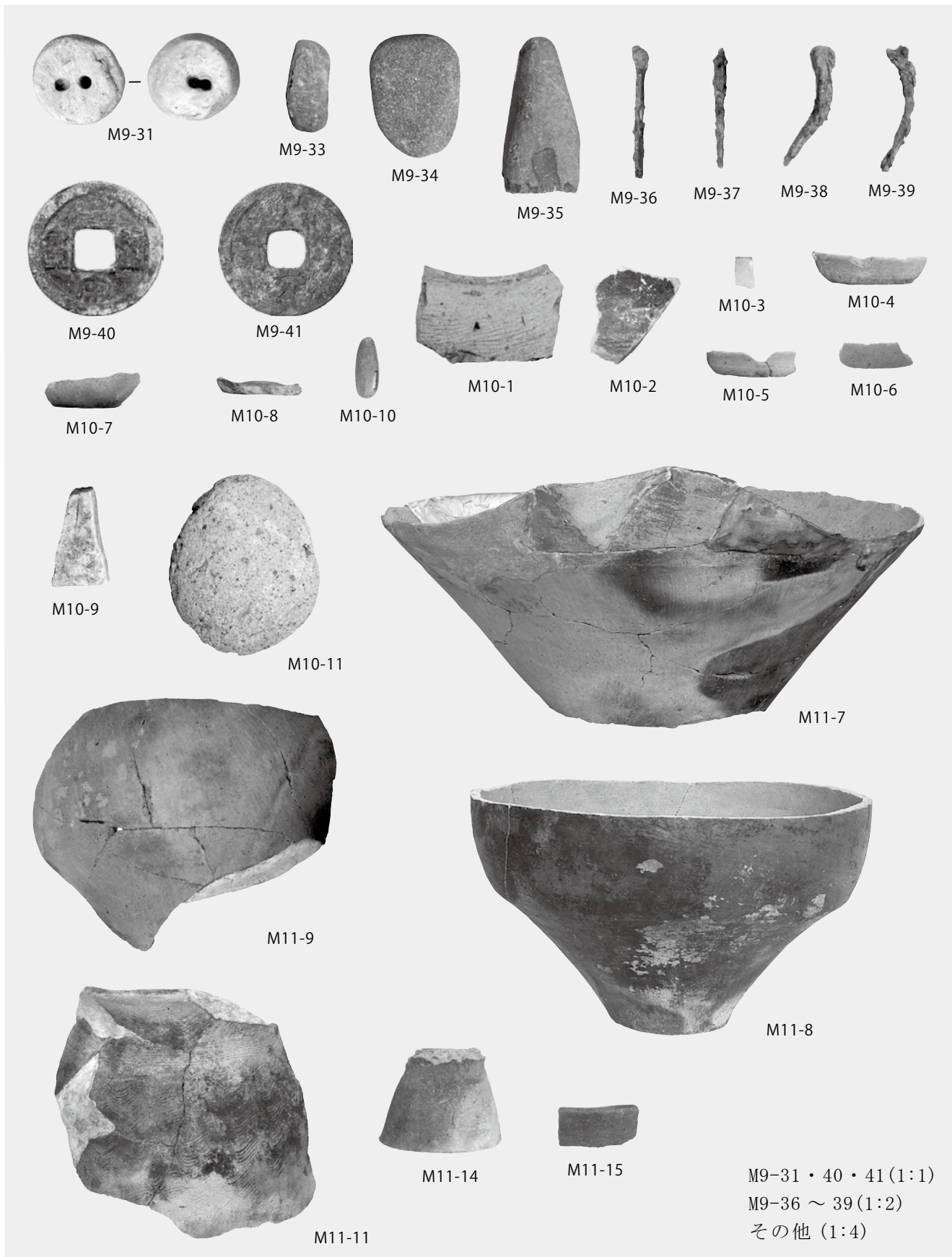



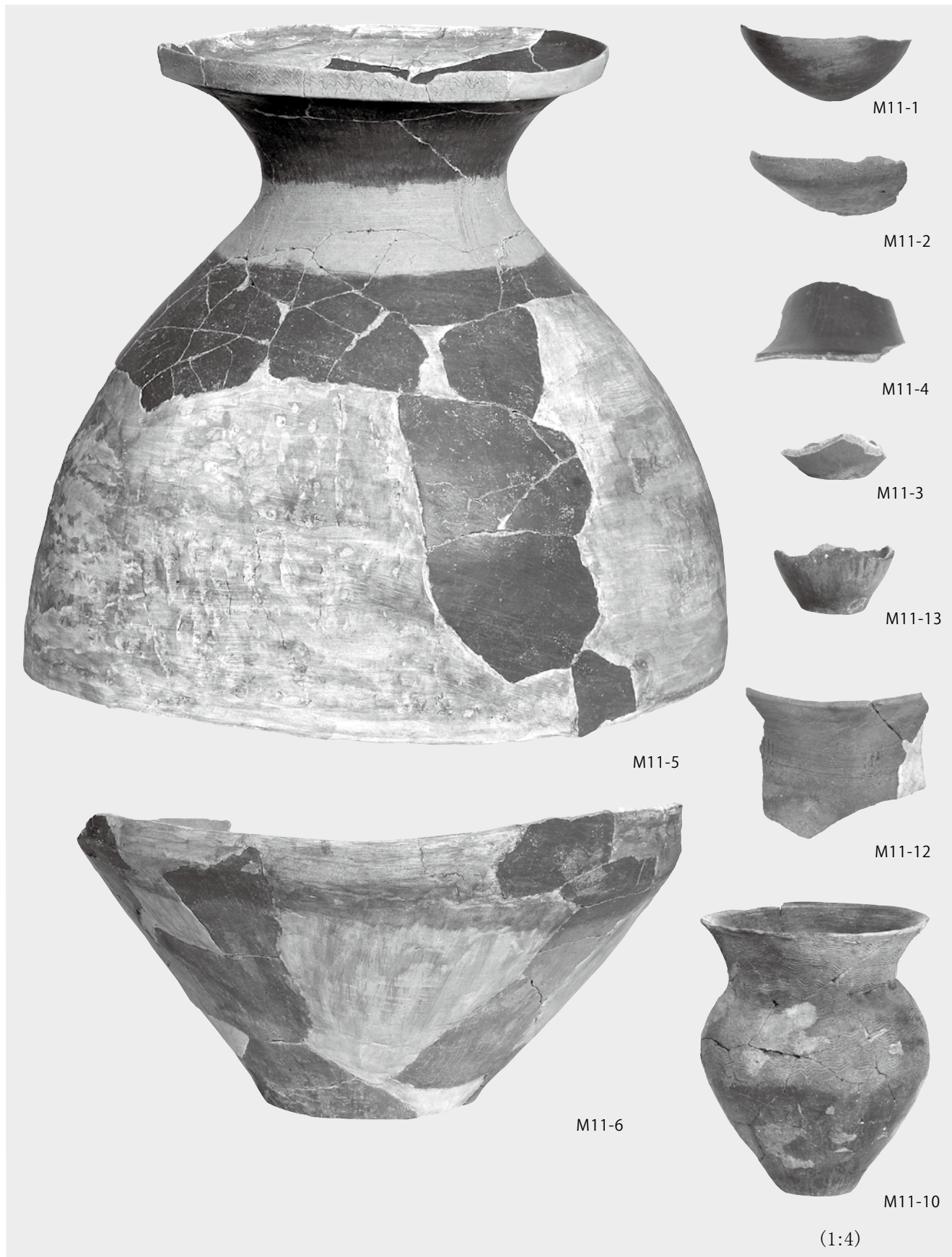

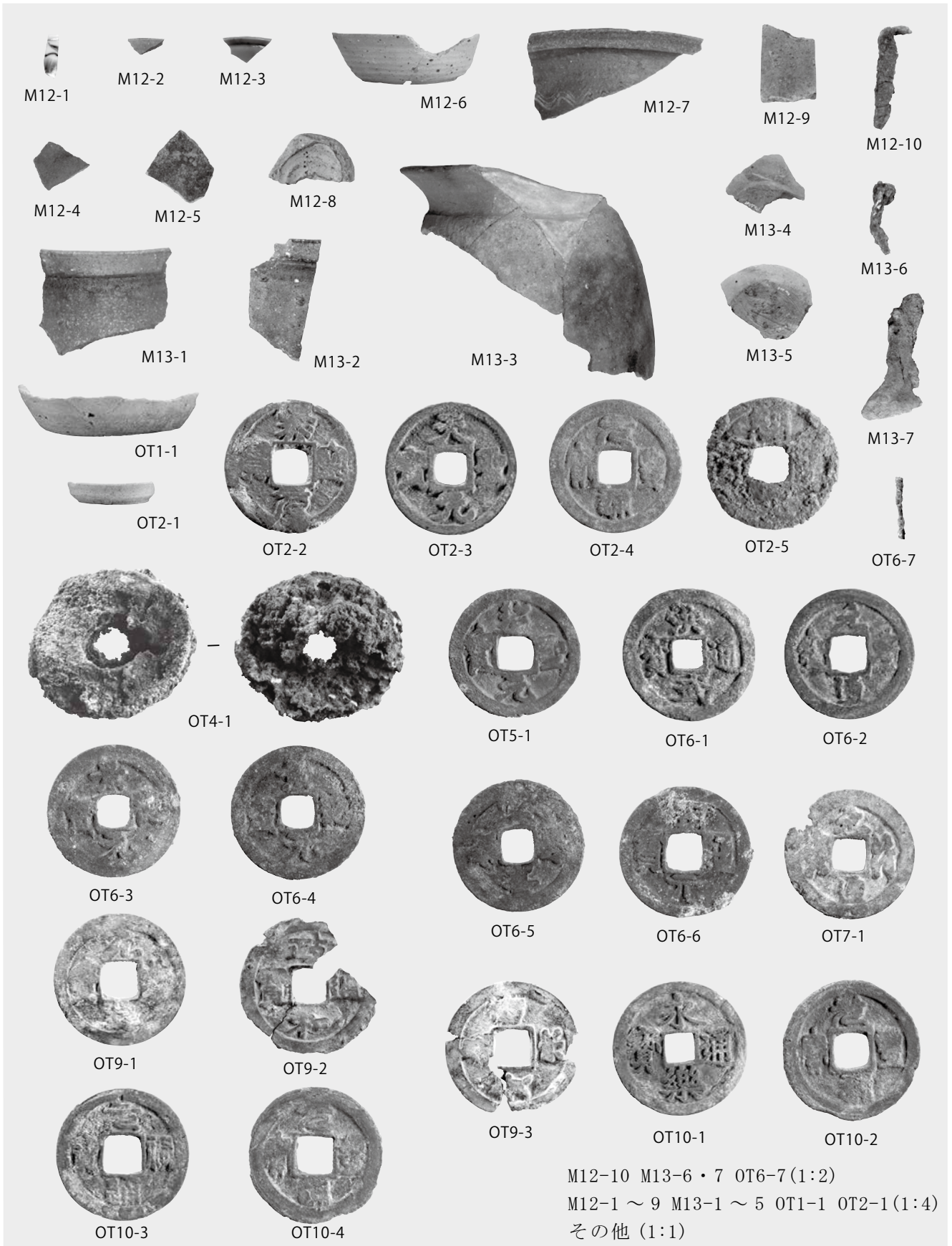



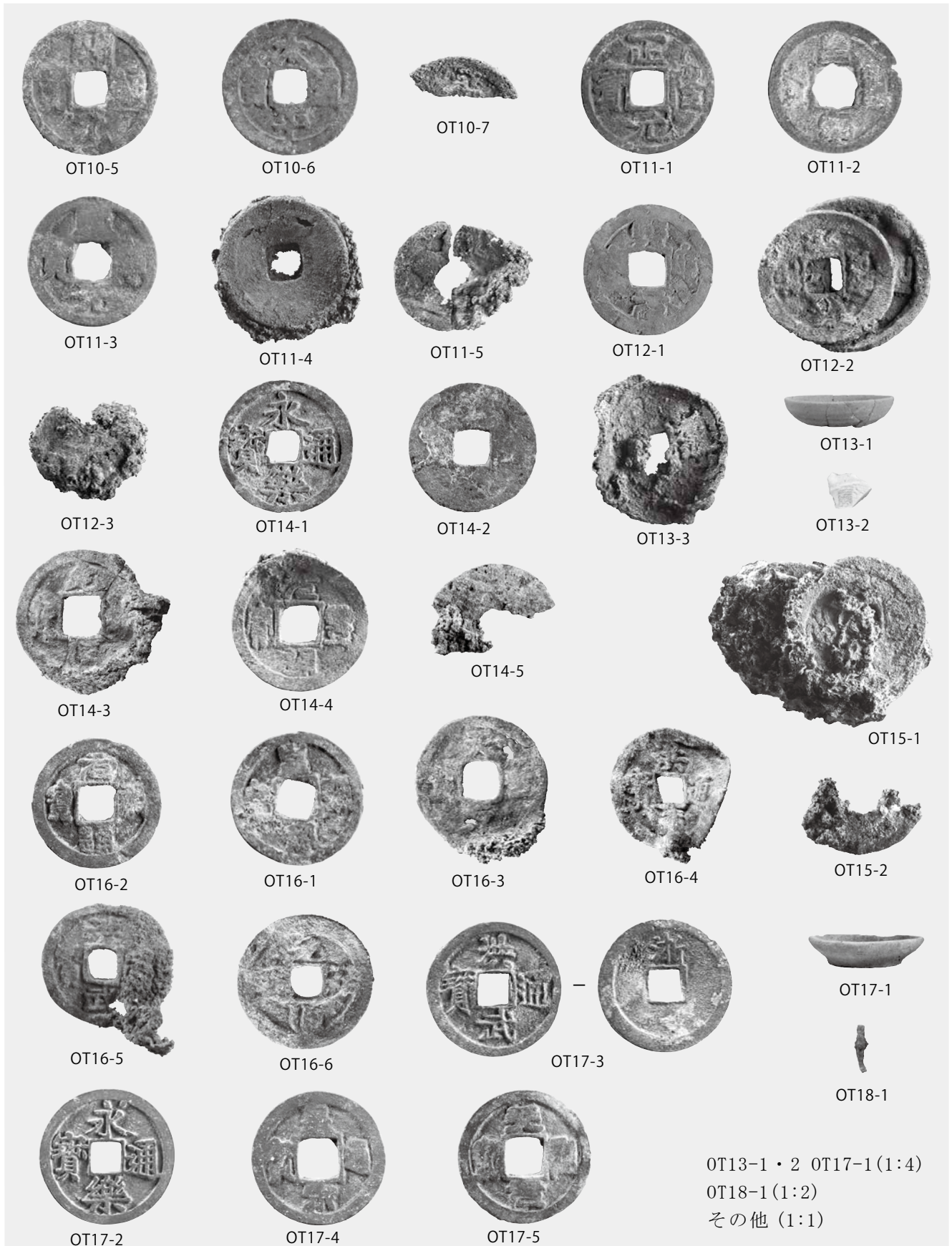



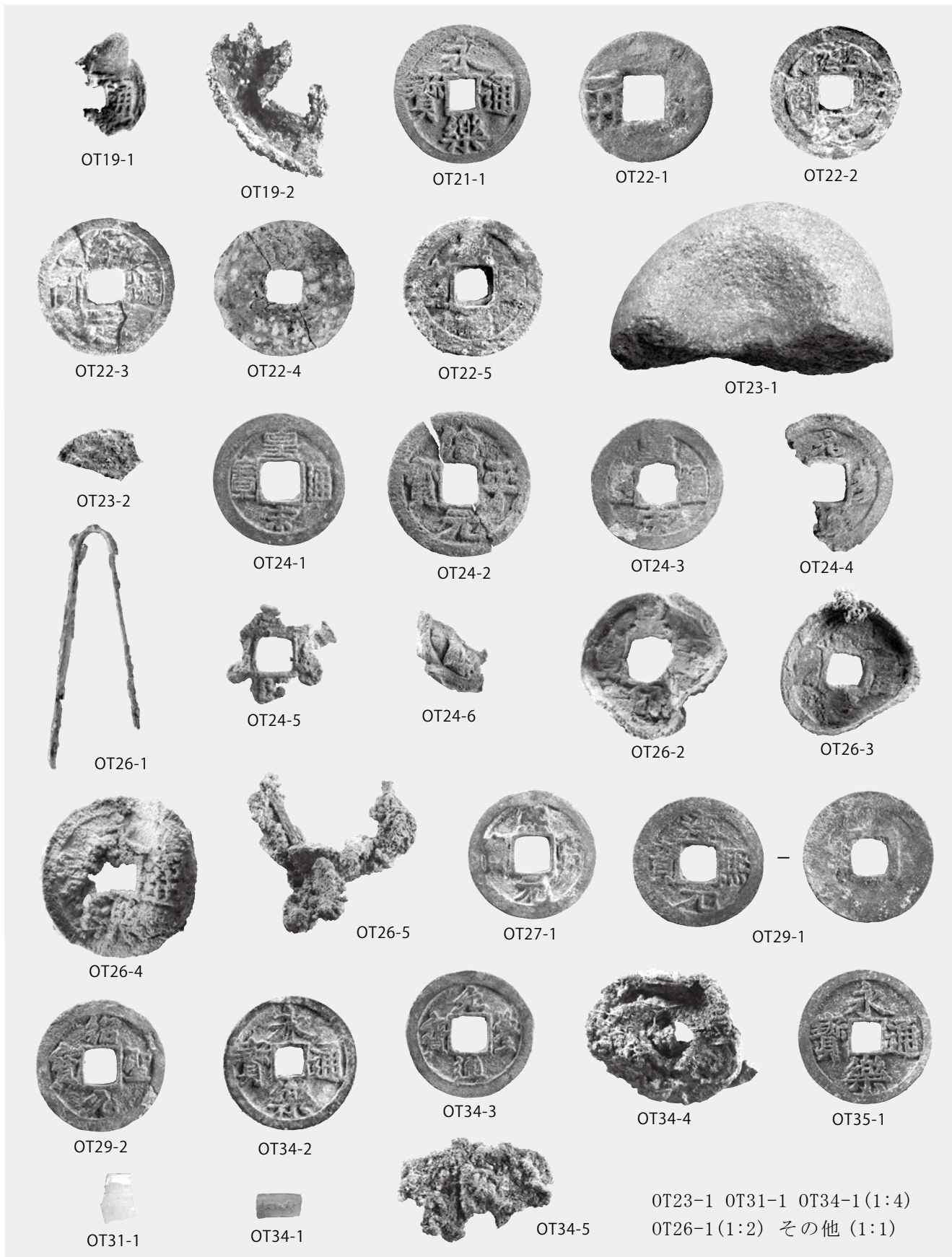

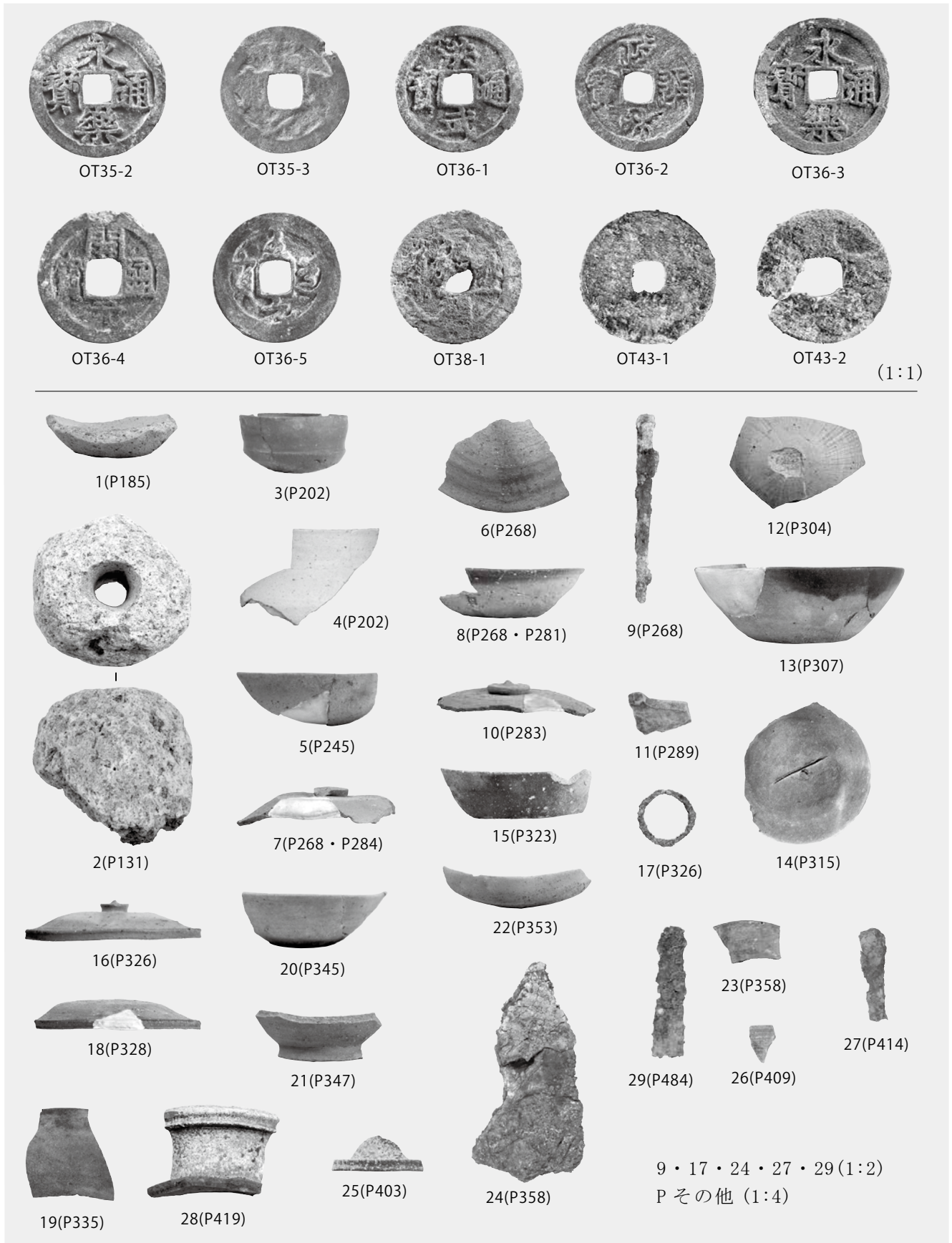

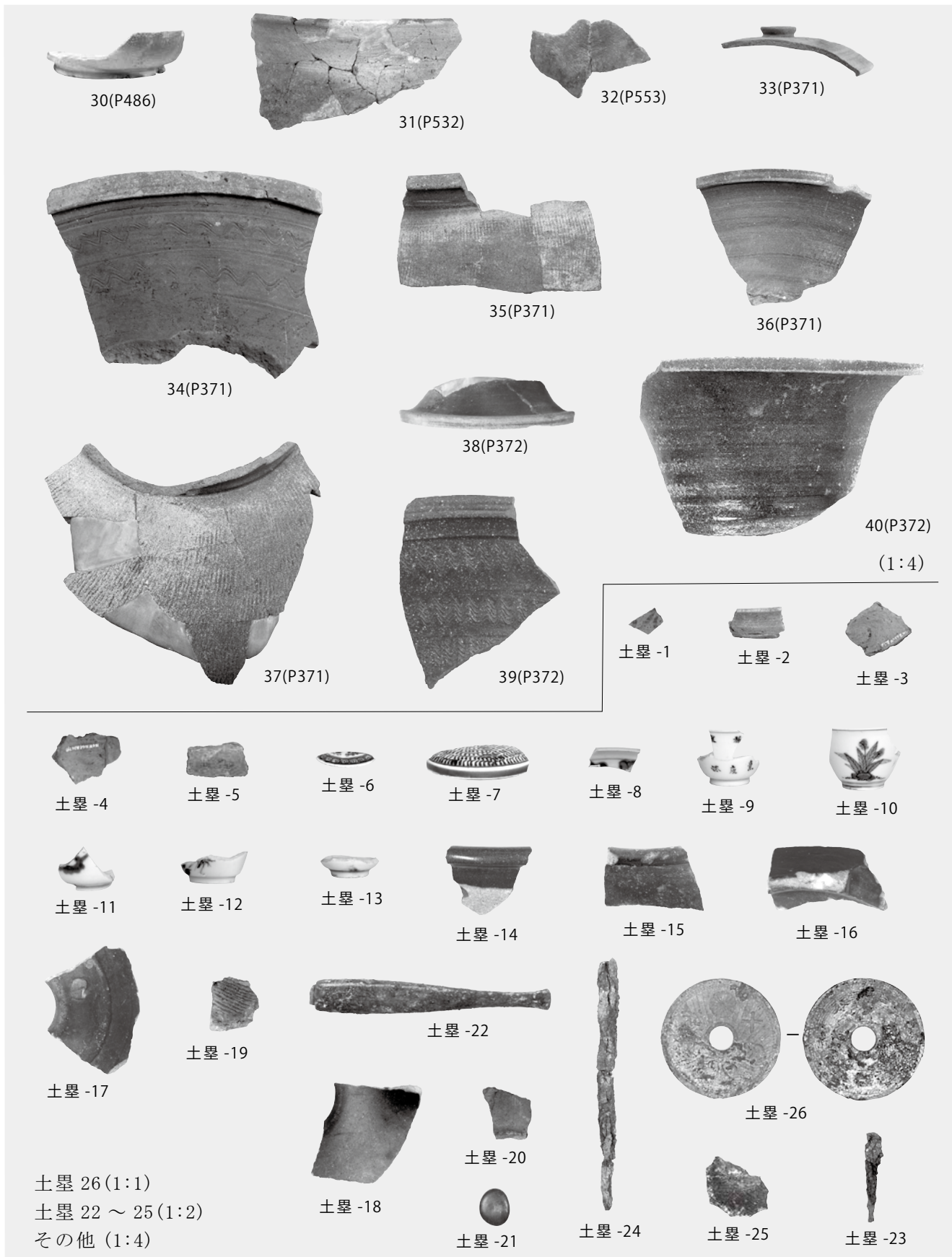







第 182 图 -5



第 182 图 -6



第 182 图 -7



第 182 图 -9



第 182 图 -4



第 182 图 -8



第 182 图 -10



第 182 图 -11



第 182 图 -15



第 182 图 -16

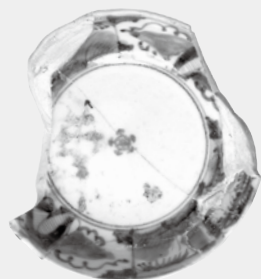

|



|

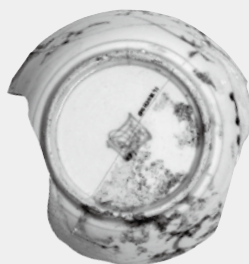

第 182 图 -12

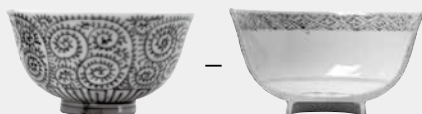

第 182 图 -13

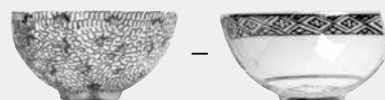

第 182 图 -14



第 182 图 -17



第 182 图 -18



第 182 图 -19



第 182 图 -20



第 182 图 -26



第 182 图 -21



第 182 图 -22



第 182 图 -25

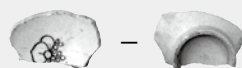

第 182 图 -28



第 182 图 -29



|



第 182 图 -23



|



第 182 图 -24

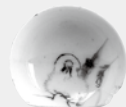

第 182 图 -27



第 182 图 -31

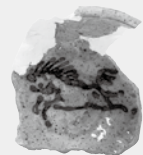

|

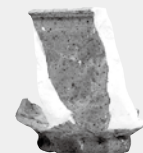

第 182 图 -33



第 182 图 -30



第 182 图 -32

(1:4)







第 183 图 -68

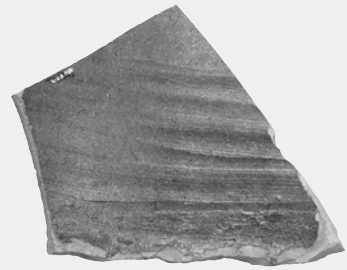

第 183 图 -69



第 184 图 -74



第 184 图 -73



第 184 图 -70



第 184 图 -72



第 184 图 -71



第 184 图 -77

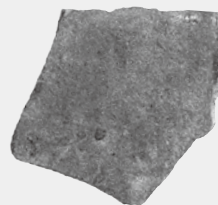

第 184 图 -75

(1:4)

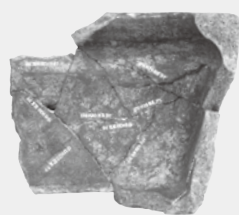
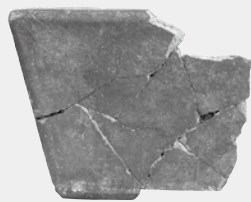

第 184 图 -76



第 185 図 -78



第 185 図 -79



—

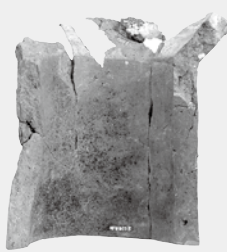

第 185 図 -80



第 185 図 -82

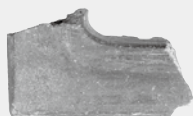

—



第 185 図 -81

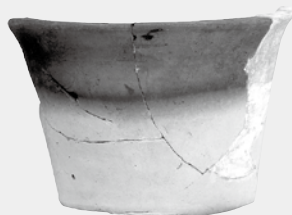

第 185 図 -83



第 185 図 -84



—

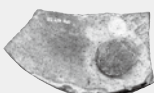

第 185 図 -86



第 185 図 -85



第 185 図 -87



第 185 図 -88

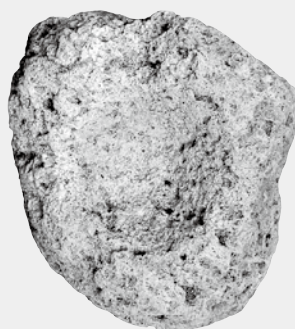

第 186 図 -1

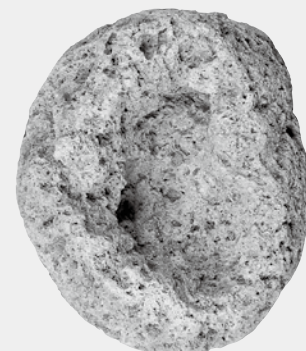

第 186 図 -2



第 186 図 -3



第 186 図 -4



第 186 図 -5



第 186 図 -6



第 186 図 -7



第 186 図 -10



第 186 図 -13



第 186 図 -8



第 186 図 -9



第 186 図 -11



第 186 図 -12

第 186 図 8・9・11(1:1)

第 186 図 4～7・10・13(1:2)

その他(1:4)

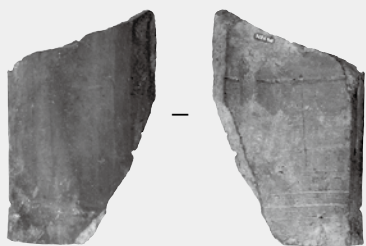

第 187 图 -1

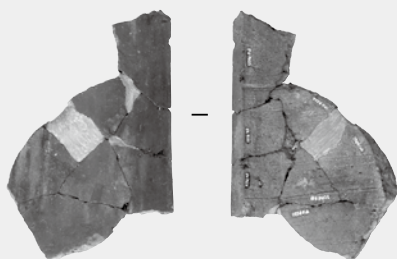

第 187 图 -2

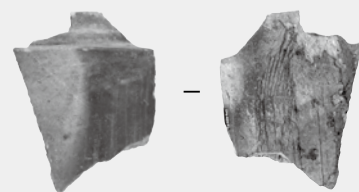

第 187 图 -3

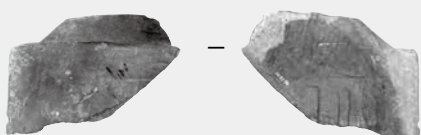

第 187 图 -4

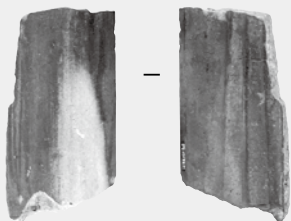

第 187 图 -6



第 187 图 -5

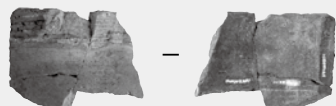

第 187 图 -7

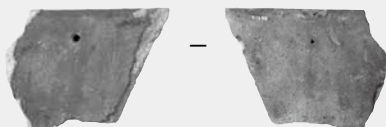

第 187 图 -11

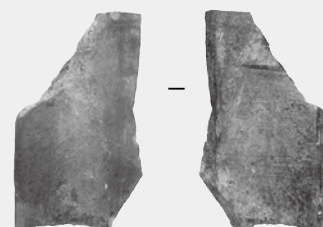

第 187 图 -8



第 187 图 -9



第 187 图 -10



第 187 图 -15



第 187 图 -12



第 187 图 -13

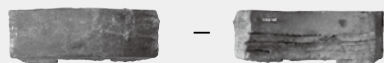

第 187 图 -14

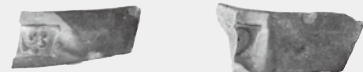

第 187 图 -18



第 187 图 -19



第 187 图 -20

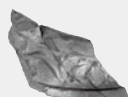

第 187 图 -16



第 187 图 -17



第 187 图 -23



第 187 图 -24



第 187 图 -22



第 187 图 -21

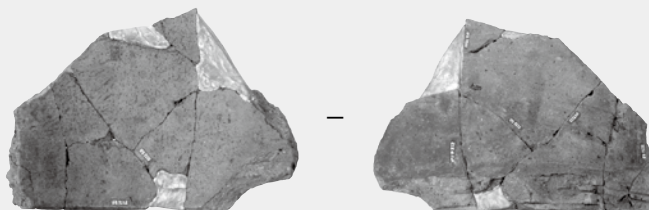

第 187 图 -25

(1:6)



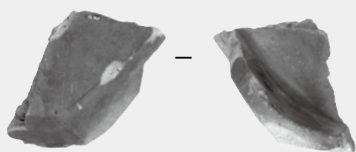

第 187 图 -26

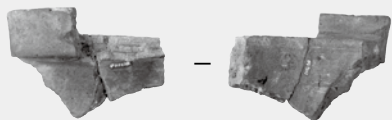

第 187 图 -28



第 187 图 -30



第 188 图 -31

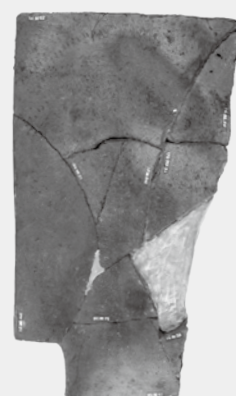

第 187 图 -27



第 187 图 -29

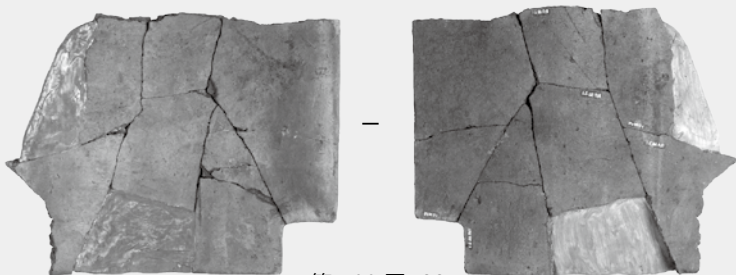

第 188 图 -32

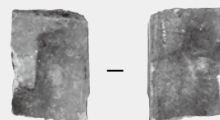

第 188 图 -34



第 188 图 -35



第 188 图 -33

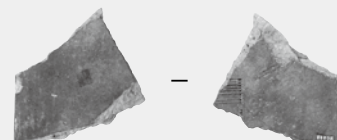

第 188 图 -36

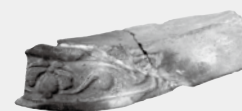

第 188 图 -37

(1:6)

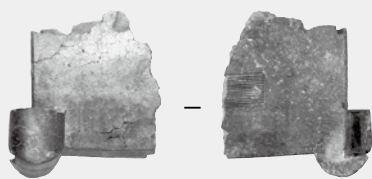

第 188 图 -40

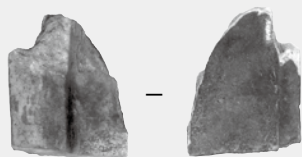

第 188 图 -41

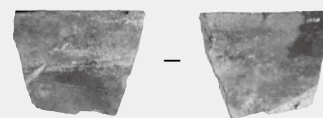

第 188 图 -43

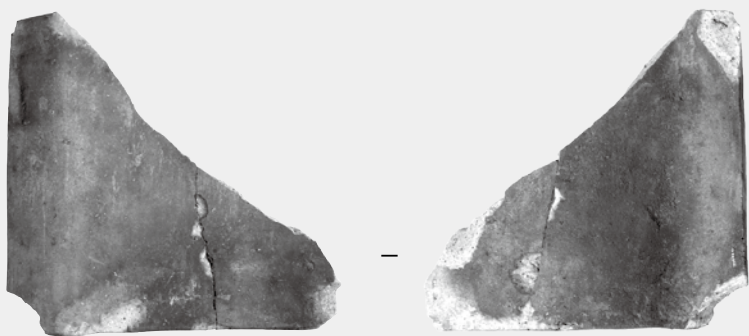

第 188 图 -38

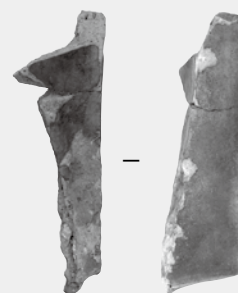

第 188 图 -42

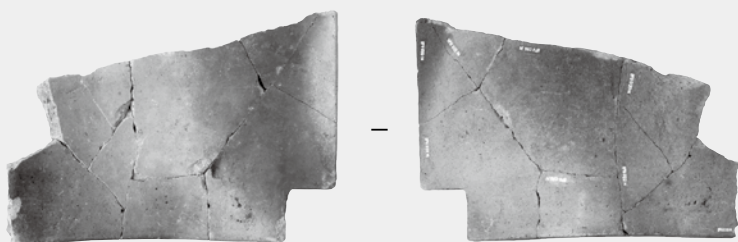

第 188 图 -39

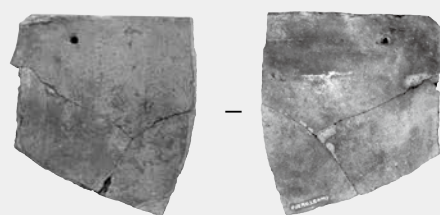

第 188 图 -44



第 188 图 -45



第 188 图 -46



第 188 图 -47



第 188 图 -48

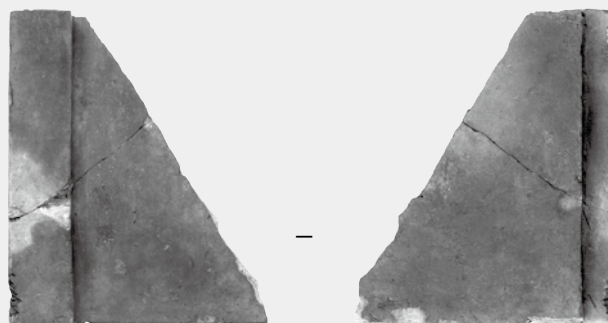

第 188 图 -49

(1:6)



第 189 图 -1



第 189 图 -2



第 189 图 -3



第 189 图 -4



第 189 图 -5



第 189 图 -6



第 189 图 -7



第 189 图 -8



第 189 图 -9



第 189 图 -10



第 189 图 -11



第 189 图 -12



第 189 图 -13



第 189 图 -14



第 189 图 -15



第 189 图 -16



第 189 图 -17



第 189 图 -18



第 189 图 -19



第 189 图 -20



第 189 图 -21



第 189 图 -22



第 189 图 -23



第 189 图 -24



第 189 图 -25



第 190 图 -26

(1:8)





第 190 图 -27

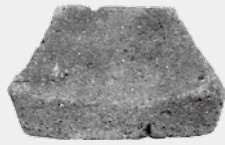

第 190 图 -28

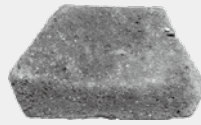

第 190 图 -29



第 190 图 -30



第 190 图 -31

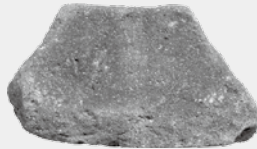

第 190 图 -32

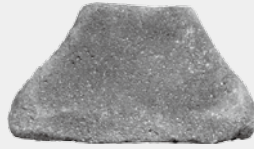

第 190 图 -33



第 190 图 -34

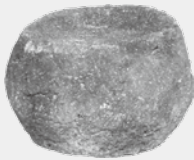

第 190 图 -35



第 190 图 -36



第 190 图 -37

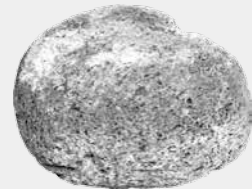

第 190 图 -38



第 190 图 -39



第 190 图 -40



第 190 图 -41



第 190 图 -42



第 190 图 -43



第 190 图 -44

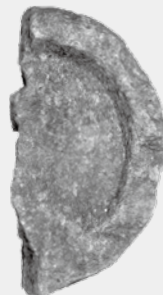

|



|



第 190 图 -45



第 192 图 -48



第 192 图 -46



第 192 图 -47

(1:8)

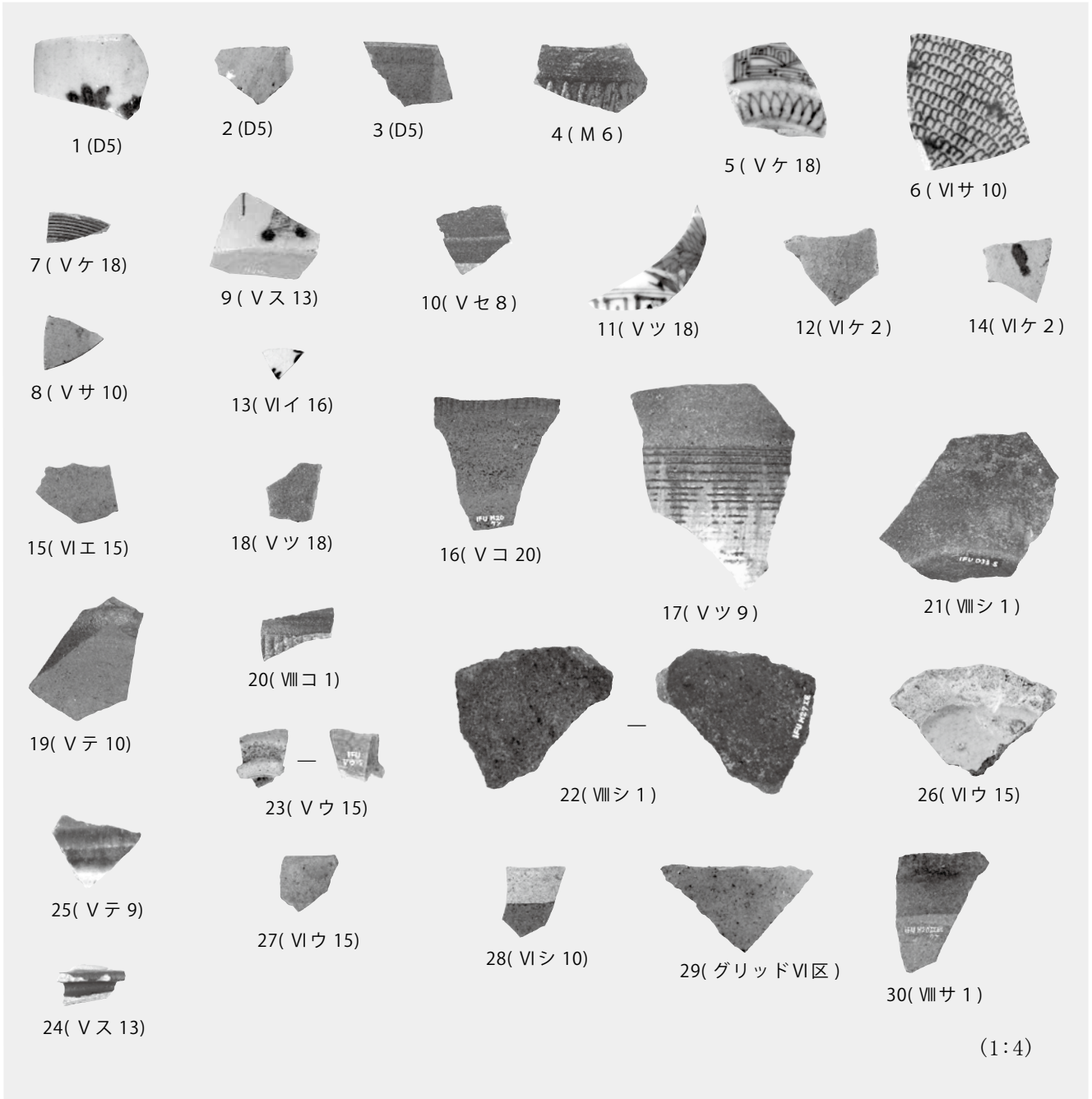

第1表 掘立柱建物跡計測表

( )推定 < > 残存 単位m・㎡

| 遺構名 | 検出位置                              | 重複関係   | 平面形態 | 規模       |        |        | 柱      |               |               | 出土遺物<br>(図示以外の物)   |   |
|-----|-----------------------------------|--|------|----------|--------|--------|--------|---------------|---------------|--|---|
|     |                                   |  |      | 長軸方位     | 桁行長    | 梁間長    | 面積     | ピット径          | 深さ            |  | 桁行柱間寸法  |
| F1  | V-シ・ス・セ-<br>14・15・16              | H10・F2・F14・<br>P267・P271・<br>P273・P281・<br>P292・P305・<br>P306より新 | 長方形  | N-82° -E | 7.60   | 4.40   | 31.03  | 0.70～<br>2.10 | 0.37～<br>0.84 | P1-P2-1.142,<br>P2-1-P2-2.094,<br>P3-1-P3-2.102,<br>P3-2-P4.220,<br>P6-P7.1.48,<br>P7-P8-1.210,<br>P8-2-P9.202                           | P1須恵器杯・甕 P2須恵器杯・甕 P3土師器杯 P4土師器杯<br>P5須恵器蓋、土師器甕 P6須恵器杯 P7須恵器甕、土師器甕<br>P9須恵器甕、土師器甕 P12須恵器杯、土師器杯・甕<br>P13須恵器蓋・杯  |
| F2  | V-サ・シ・ス-<br>15・16・17              | F15・P273・<br>P303・P304より<br>新<br>F1・P514より古                      | 長方形  | N-83° -E | 8.12   | 5.47   | 45.71  | 0.60～<br>1.00 | 0.29～<br>0.57 | P1-P2.1.84, P2-P3<br>2.00, P3-P4.2.18,<br>P4-P5.2.08, P8-P9<br>1.88, P9-P10.1.80,<br>P10-P11.2.32,<br>P11-P12.2.00                       | P3須恵器蓋・杯・甕、土師器甕 P4 須恵器甕、土師器甕<br>P6須恵器杯、土師器甕 P7須恵器杯、土師器甕<br>P9土師器杯(古墳) P10土師器杯 P11土師器杯<br>P12須恵器杯、土師器甕 P14土師器杯・甕   |
| F3  | V-サ・シ・ス-<br>8・9                   | D1より古  | -    | N-81° -E | <3.00> | 3.23   | <9.45> | 0.89～<br>1.38 | 0.44～<br>0.55 | P1-P2.1.90<br>P4-P5.1.80   | P1須恵器杯 P2須恵器杯・甕、土師器甕 P3須恵器甕、土師器甕<br>P4土師器甕 P5土師器内黒杯・甕   |
| F4  | V-ウ・ケ-16・17                       | H8・P463・P464<br>より新  | 長方形  | N-1° -W  | 5.20   | 4.05   | 17.58  | 0.75～<br>2.66 | 0.51～<br>0.82 | P1(柱底間)1.96<br>P1(柱底北)-P2.3.20<br>P2-P3.2.20<br>P3-P4.1.95,<br>P5-1-P5-2.1.45  | 須恵器杯・甕、土師器杯、武蔵甕 P6須恵器杯・甕、土師器杯・甕   |
| F5  | V-サ-12・13                         | D4より古  | 長方形  | N-2° -E  | 3.94   | <2.40> | <8.83> | 0.51～<br>0.60 | 0.25～<br>0.35 | P1-P6.2.10, P2-P3<br>1.82, P3-P4.2.15,<br>P4-P5.1.62   | P5土師器杯・甕 P6土師器杯(古墳)   |
| F6  | V-セ・ソ-11・12                       | D5より古  | 長方形  | N-79° -E | 3.48   | 2.87   | 9.78   | 0.86～<br>1.43 | 0.59～<br>0.92 | P1-P8.1.72, P2-P9<br>1.68, P3-P4.1.55,<br>1.45, P4-P9.1.45<br>P4-P5.1.67, P6-P9<br>1.75, P7-P8.1.80<br>1.42, P8-P9.1.60,                 | P1土師器甕 P2須恵器杯、土師器甕  |
| F7  | V-チ・ツ・テ-<br>9・10                  | H15・H18より新   | 長方形  | N-73° -E | 6.45   | 4.50   | 27.58  | 0.82～<br>1.22 | 0.77          | P1-P2-1.1.65,<br>P2-1-P2-2.1.70,<br>P2-2-P3.1.12, P3-<br>P4.1.44, P5-P11<br>1.64, P6-P7.2.10,<br>P7-P8.2.10, P8-P9<br>2.22, P10-P11.4.20 | P2須恵器蓋・甕、土師器杯・甕(武蔵甕含む。)<br>P3須恵器甕、土師器杯・武蔵甕 P4土師器甕(古墳)<br>P6須恵器杯(古墳)、土師器杯(古墳)・甕(古墳)<br>P9土師器甕 P10須恵器甕、土師器甕<br>P11須恵器杯・甕、土師器内黒杯(古墳)、武蔵甕                         |
| F8  | V-ウ・タ-10・11<br>V-チ-10・11・<br>12   | D27より古   | 長方形  | N-64° -E | 5.66   | 3.68   | 20.25  | 0.94～<br>2.48 | 0.57～<br>0.92 | P1-P2.1.81, P2-P3<br>1.85, P3-P4.1.72,<br>P6-P7.1.97, P7-P8<br>1.61, P8-P9.2.10  | P1須恵器蓋、土師器杯・甕(武蔵甕含む。)<br>(古墳)・甕、弥生高杯 P3須恵器蓋・甕、土師器杯・甕(武蔵甕含む。)<br>鉢 P4須恵器甕、土師器杯・甕(武蔵甕含む。)<br>P5須恵器甕、土師器杯・甕 P8須恵器甕、土師器<br>杯・甕(武蔵甕含む。)<br>P9須恵器甕 P10須恵器杯・甕、土師器杯・甕 |
| F9  | V-チ・ツ-11・12<br>V-ウ-11             | P168より新  | 長方形  | N-31° -W | 4.66   | 4.05   | 18.55  | 0.78～<br>1.13 | 0.51～<br>0.82 | P1-P8.2.16, P3-P4<br>2.25, P4-P5.2.05,<br>P7-P8.2.48   | P1土師器内黒杯(古墳)・甕(武蔵甕含む。)<br>P2須恵器甕、土師器杯・甕 P3<br>土師器杯・甕 P4須恵器甕、土師器甕(武蔵甕含む。)<br>P5土師器甕 P7土師<br>器高杯・甕 P8土師器甕(武蔵甕含む。)<br>P9土師器甕                                     |
| F10 | V-ウ-12<br>V-ホ-11・12<br>VI-7-11・12 |  | 正方形  | N-85° -E | 3.30   | 3.24   | 10.38  | 0.48～<br>1.03 | 0.53～<br>0.68 | P1-P2.1.70, P2-P3<br>1.60, P4-P9.1.80,<br>P5-P6.1.55, P6-P7<br>1.60, P8-P9.1.75  | P6須恵器杯、土師器甕 P8土師器甕  |



第2表 掘立柱建物跡計測表(2)

| 遺構名 | 検出位置                      | 重複関係                                    | 平面形態 | 規 模      |      |        | 柱       |           |           |   | 出土遺物<br>(図示以外の物)   |   |
|-----|---------------------------|---|------|----------|------|--------|---------|-----------|-----------|---|--|---|
|     |                           |   |      | 長軸方位     | 桁行長  | 梁間長    | 面積      | ピット径      | 深さ        | 桁行柱間寸法  |  | 梁間柱間寸法  |
| F11 | V-ツ・タ-12                  | H22・P315・P318より新                        | 正方形  | N-64° -E | 2.30 | 2.12   | 4.36    | 1.01～1.45 | 0.69～0.97 | P3-P4 2.18  | P1-P4 2.04   | P1須恵器蓋、土師器蓋 P2須恵器器・環、土師器内黒杯・環 P3須恵器器・環、土師器蓋 P4土師器蓋  |
| F12 | V-キ・ク-16・17               | P204より新<br>H7より古                        | -    | N        | 5.90 | <2.80> | 11.17   | 0.82～1.43 | 0.64～0.85 | P1-P8 1.95, P2-P3 1.56, P3-P4 1.92, P4-P5 2.40, P6-P7 2.20, P7-P8 1.70              | P1-P2 1.75, P2-P9 1.10, P3-P8 1.75, P4-P7 2.10, P5-P6 2.25             | P1須恵器蓋・環・環、土師器蓋 P2須恵器蓋・環、土師器器・環、土師器内黒杯・環 P3須恵器器・環、土師器蓋 P4土師器蓋 P5須恵器器・環、土師器蓋 P6須恵器器・環、土師器蓋 P7須恵器器・環、土師器蓋 P8須恵器器・環、土師器蓋 P9須恵器器・環、土師器蓋 P10土師器蓋 |
| F13 | V-ト-10・11<br>VI-ア-11・12   | H18より新<br>M2より古                         | 正方形  | N-29° -W | 4.52 | 4.26   | 17.36   | 0.50～0.75 | 0.10～0.47 | P4-P5 1.95<br>P5-P6 2.02  | P1-P7 2.13, P2-P3 1.90, P3-P4 2.12, P6-P7 2.15                         | P2須恵器蓋、土師器蓋 P3須恵器器・環、土師器蓋 P5須恵器器・環、土師器蓋 P6須恵器器  |
| F14 | V-ス・セ・ソ-15・16             | P285・P409・P512より新<br>H10・F1より古          | 長方形  | N-82° -E | 5.15 | 4.18   | 22.13   | 0.88～2.39 | 0.37～0.58 | P4(東)-P5(西)2.03<br>P4(住庫)-P5(住庫)5.14  | P1-P6 1.98<br>P2-P3 1.98<br>P3-P4(住庫)2.18<br>P5(住庫)-P6 2.20            | P1土師器蓋 P2須恵器蓋、土師器器<br>P3須恵器器・環、土師器器(内黒杯含む。) P4須恵器器・環、土師器蓋   |
| F15 | V-コ・サ-15・16               | H6・F2・F16・F18より古                        | 長方形  | N-3° -W  | 5.34 | 3.82   | (22.41) | 0.42～1.20 | 0.29～0.67 | P1-P2 1.96, P2-P3 1.70, P3-P4 1.70, P6-P7 2.15, P7-P8 1.78                          | P4-P5 2.12<br>P5-P6 1.70   | P2須恵器器・環、土師器蓋 P5須恵器蓋、土師器蓋 P7須恵器器・環、土師器武蔵蓋、土師器片  |
| F16 | V-コ・サ-14・15               | F15・F18・P254・P303・P311・P314より新<br>H6より古 | 長方形  | N-79° -E | 5.10 | 3.86   | 20.52   | 0.76～3.07 | 0.22～0.84 | P1-下端間1.70, P1-2柱底間2.37, P2(南)-P3 1.72, P3-P4 1.75, P4-P5 1.60                      | P1-1-P6 2.35<br>P1-2-P2(北)2.02<br>P2-下端間1.78<br>P5-P6 1.55             | P2須恵器蓋、土師器蓋 P5須恵器蓋、土師器蓋   |
| F17 | V-タ・チ-13・14               | H21・P334より新<br>H17・P237・P238より古         | 長方形  | N-22° -W | 4.74 | 2.16   | 9.22    | 0.69～0.98 | 0.29～0.63 | P1-P7 1.84, P2-P3 2.02, P3-P4 0.70, P4-P5 2.03, P6-P7 1.90                          | P4-P7 2.16   | P1須恵器蓋、土師器武蔵(武蔵蓋含む) P2須恵器器<br>P3須恵器器・環、土師器蓋 P5須恵器蓋、土師器器<br>P6須恵器蓋・環、土師器武蔵(武蔵蓋含む) P7須恵器器・環、土師器蓋  |
| F18 | V-コ-14・15<br>V-サ-15       | F15・P312・P513より新<br>H6・F16・P246より古      | -    | N-2° -E  | 4.40 | 4.10   | (18.62) | 0.81～0.92 | 0.38～0.54 | P1-P5 2.28<br>P4-P5 2.12  | P2-P3 1.92<br>P3-P4 2.20   | P2土師器蓋  |
| F19 | V-タ・チ-16・17               | P402・P403より新                            | 長方形  | N        | 4.20 | 3.48   | 14.10   | 0.60～0.83 | 0.10～0.56 | P1-P8 1.83, P2-P9 2.18, P3-P4 2.32, P4-P5 1.90, P6-P9 2.10, P7-P8 2.10              | P1-P2 1.96, P2-P3 1.54, P4-P9 1.82, P5-P6 1.72, P6-P7 1.72, P8-P9 1.63 | P1須恵器器・環、土師器蓋 P2須恵器蓋、土師器蓋 P3須恵器器・環、土師器蓋 P4須恵器器・環、土師器蓋 P5須恵器器・環、土師器蓋 P6須恵器器・環、土師器蓋 P7須恵器器・環、土師器蓋 P9須恵器器・環、土師器蓋                               |
| F20 | V-ウ・タ-15・16               | D36・P407・P408・P419・P420・P436より新         | 長方形  | N-6° -W  | 5.17 | 4.10   | 21.91   | 0.44～1.34 | 0.26～0.55 | P1-P10 1.87, P3-P4 1.86, P4-P5 1.75, P5-P6 1.58, P8-P9 1.58, P9-P10 1.75            | P1-P2 1.96, P2-P3 2.00, P6-P7 1.76, P7-P8 2.35                         | P1須恵器器・環、土師器内黒杯 P2土師器蓋 P3須恵器蓋、土師器蓋 P4須恵器器・環、土師器蓋 P5須恵器器・環、土師器蓋 P6須恵器器・環、土師器蓋 P7須恵器器・環、土師器蓋 P9須恵器器・環、土師器蓋 P10土師器蓋                            |
| F21 | V-ツ-14・15<br>V-ア-14・15・16 | H23・D32より古                              | 長方形  | N-67° -E | 5.05 | 2.90   | (15.54) | 0.55～0.66 | 0.23～0.38 | P1-P2 1.18, P1-P10 1.48, P2-P3 1.12, P4-P5 1.30, P5-P6 1.28, P6-P7 1.28, P7-P8 1.20 | P4-P11 1.50, P8-P9 1.53, P9-P10 1.36                                   | P4土師器蓋 P5土師器蓋 P7土師器器  |

第3表 掘立柱建物跡計測表(3)

| 遺構名 | 検出位置                                    | 重複関係                                   | 平面形態 | 規模       |        |        | 柱       |                 |                 |  | 出土遺物<br>(図示以外の物)   |  |
|-----|---|--|------|----------|--------|--------|---------|-----------------|-----------------|--|--|--|
|     |   |  |      | 長軸方位     | 桁行長    | 梁間長    | 面積      | ピット径            | 深さ              | 桁行柱間寸法   |  | 梁間柱間寸法   |
| F22 | V-チ-ツ-<br>15・16・17                      | M8・P393・P410<br>・P411・P413・<br>P414より新 | 長方形  | N-6° -W  | 4.16   | 3.68   | 15.48   | 0.84~<br>1.30   | 0.45~<br>0.58   | P1-P8 1.97, P9-P4<br>2.15, P4-P5 2.00,<br>P7-P8 2.18                 | P1-P2 1.88, P2-P3<br>1.72, P5-P6 1.90,<br>P6-P7 1.80   | P1須恵器壺、土師器壺 P2須恵器杯・甕、土師器壺(武蔵甕含む。)<br>P3土師器杯・甕、土師器壺 P4須恵器杯・甕、土師器壺(武蔵甕含む。)<br>P5須恵器杯・甕、土師器壺 P6須恵器杯・甕、土師器壺 P7須恵器杯・甕、土師器壺 P8須恵器壺、土師器壺                    |
| F23 | V-セ-ソ-タ-17<br>V-セ-タ-18                  | F28・P434より新                            | -    | E        | 6.35   | 4.24   | (27.46) | 0.56~<br>0.79   | 0.24~<br>0.47   | P1-P2 2.04, P2-P3<br>1.84, P3-P4 2.80,                               | P1-P6 1.95, P4-P5<br>2.08, P6-P7 2.30  | P1土師器壺 P4須恵器蓋 P6土師器内黒杯   |
| F24 | V-エ-オ-20<br>VIII-エ-1<br>VIII-オ-1・2      | H9・P103・P115<br>より新<br>P113より古         | -    | N        | <5.68> | <2.50> | <14.61> | 1.28~<br>4.52   | 0.41~<br>0.91   | P2-P3柱底南1.88<br>P3柱底南-P4 1.50<br>P4下端間<2.30>                         | P1-P22 下端東<1.22>   | P1須恵器壺、土師器杯・甕 P2須恵器蓋・杯・甕、土師器杯・甕、土師器壺(武蔵甕含む。)<br>P3須恵器杯・甕、土師器壺(武蔵甕含む。)<br>P4須恵器杯・甕、土師器壺(武蔵甕含む。)   |
| F25 | V-ケ-16・17・<br>18 V-ケ-17・18<br>V-コ-17・18 | H8より新                                  | 正方形  | N-88° -E | 7.45   | 7.10   | 45.38   | 0.53~<br><2.40> | 0.30~<br>0.85   | P1-1-P3 4.84<br>P3-P4 2.66<br>P6-P7 2.20<br>P7-P8 2.45<br>P8-P9 2.55 | P1-P1-P1-2 1.80,<br>P1-2-P11 2.13, P4-<br>P5(下端北) 2.03,<br>P4-P5(下端南) 3.08,<br>P5(下端南)-P6(下<br>端北) 1.65, P5(下<br>端)-P6(下端南) 2.85<br>P9-P10 1.83,<br>P10-P11 1.38 | P1須恵器杯・甕、土師器杯・甕 P2須恵器蓋・杯<br>P3須恵器蓋・杯、土師器杯・甕 P4須恵器杯・甕、土師器杯・甕<br>P5須恵器蓋・杯、土師器杯・甕 P6土師器杯・甕 P7土師器壺<br>P9須恵器杯・甕、土師器内黒杯 P10須恵器蓋・杯、土師器壺<br>P11須恵器蓋・甕、土師器内黒杯 |
| F26 | V-ウ-タ-12・13                             | H22より新<br>H17・P200より古                  | 正方形  | N-78° -E | 3.28   | 2.98   | 9.23    | 0.56~<br>4.44   | <0.16><br>~0.79 | P1(下端東)-P4 3.15  | P2-P3 1.25<br>P3-P4 1.68   | P1須恵器壺、土師器壺 P3土師器杯 P4土師器壺  |
| F27 | V-チ-ト-8・9                               | H13・H15・H18・<br>P213より新<br>P118より古     | -    | N-21° -W | <3.34> | 4.02   | <15.05> | 0.49~<br>1.61   | 0.50~<br>0.73   | P1-P6 1.77<br>P2-P3 1.66<br>P3-P4 1.68                               | P4-P5 2.00<br>P5-P6 2.04   | P1土師器壺 P2須恵器杯、土師器壺 P3土師器杯(古墳)武蔵甕<br>P4土師器壺 P5土師器壺 P6土師器杯(古墳)甕(武蔵甕含む。)  |
| F28 | V-ソ-17<br>V-タ-17・18                     | F23より古                                 | -    | N-4° -W  | <2.28> | 4.77   | <13.31> | 0.79~<br>1.22   | 0.39~<br>0.48   |  | P1-P2 2.38<br>P2-P3 2.39   | P1須恵器蓋・杯・甕、土師器武蔵甕 P2須恵器蓋・杯・甕<br>P3須恵器蓋・杯・甕 P4須恵器蓋・杯、土師器壺   |
| F29 | V-ソ-ス-3・4                               | H42・M11より新                             | 長方形  | N-81° -E | 4.18   | 3.55   | 14.10   | 0.48~<br>0.79   | 0.25~<br>0.54   | P1-P2 2.52, P2-P3<br>1.65, P4-P8 1.68,<br>P4-P5 1.52,<br>P7-P8 2.67  | P1-P7 1.73, P2-P8<br>1.68, P3-P4 1.80,<br>P4-P5 1.52,<br>P6-P7 1.92  | P1土師器杯・甕 P2土師器杯・甕、弥生壺 P3土師器杯・甕、弥生鉢<br>P4須恵器杯・甕、土師器杯(古墳)甕 P6須恵器壺、土師器杯・武蔵甕、弥<br>生 P7須恵器杯、土師器壺 P8弥生鉢  |
| F30 | V-ソ-4・5<br>V-タ-5                        | H45・H47より古                             | -    | N-77° -E | 5.75   | 3.79   | (21.33) | <0.56><br>~1.17 | 0.15~<br>0.63   | P2-P7 3.03, P3-P4<br>3.00, P4-P5 2.73,<br>P6-P7 2.60                 | P1-P6 1.95, P2-P3<br>1.66, P4-P7 1.64,<br>P5-P6 1.85   | P1弥生高杯・壺 P2弥生蓋 P3弥生鉢・甕 P4土師器壺 P6土師器壺   |
| F31 | V-チ-ツ-6                                 | H49より古                                 | -    | N-81° -E | -      | -      | <2.00>  | <1.25><br>~1.43 | 0.59~<br>0.79   | P1-P2 2.23,  | P2-P3 1.87   | P1土師器杯・甕、弥生壺 P2須恵器杯、土師器壺(古墳)甕(武蔵甕含む。)<br>P3須恵器杯  |

第4表 火葬墓・土壇墓計測表

( )推定 < > 残存 単位m・㎡

| 遺構名  | 検出位置          | 平面形態      | 規        |        |        |      |           |      | 模         |             |           |                   | 出土遺物<br>(図示以外の物) | 重複関係 |
|------|---------------|-----------|----------|--------|--------|------|-----------|------|-----------|-------------|-----------|-------------------|------------------|------|
|      |               |           | 主軸方位     | 長軸     | 短軸     | 深さ   | 壁残        | 面積   | 煙道部方位     | 煙道長         |           |                   |                  |      |
| OT1  | VI-ウ-16       | 煙道部付長方形   | N-15° -W | 1.14   | 0.70   | 0.30 | 0.14~0.21 | 0.74 | N-105° -W | 0.16        |           | M7・OT13より新        |                  |      |
| OT2  | VI-ウ-17       | (長方形)     | N-6° -W  | <0.64> | -      | 0.31 | 0.17      | -    | -         | -           |           | M7・OT3より新         |                  |      |
| OT3  | VI-ウ-16・17    | 煙道部付長方形   | N-11° -W | <1.10> | <0.52> | 0.31 | 0.17~0.25 | -    | N-100° -W | 0.16        | カワラケ      | M7・OT13より新 OT2より古 |                  |      |
| OT4  | VI-エ-17・18    | 不整形       | N-53° -E | <0.50> | -      | 0.31 | 0.07      | -    | -         | -           |           | M7より新             |                  |      |
| OT5  | VI-イ-15・16    | 煙道部付楕円形   | N-16° -W | 0.76   | 0.52   | 0.27 | 0.04~0.09 | 0.36 | N-105° -W | 0.22        | 須恵器甕 土師器甕 | H33・M7より新         |                  |      |
| OT6  | VI-ウ-18       | 煙道部付長方形   | N-71° -W | 0.96   | 0.86   | 0.39 | 0.15      | 0.77 | N-19° -W  | 0.12        | 須恵器坏 土師器坏 | M7より新             |                  |      |
| OT7  | VI-ウ-17       | (煙道部付長方形) | N-17° -W | <0.66> | -      | 0.22 | 0.13      | -    | N-107° -W | 0.22        |           | M7より新 OT9より古      |                  |      |
| OT8  | VI-ウ-17       | 不整形       | W        | <0.84> | 0.48   | 0.12 | 0.06~0.12 | -    | -         | -           |           | M7・OT9より新         |                  |      |
| OT9  | VI-ウ-17       | (土壇墓) 不整形 | N        | <0.84> | 0.62   | 0.19 | 0.09~0.17 | -    | -         | -           |           | M7・OT7より新 OT8より古  |                  |      |
| OT10 | VI-エ-16       | 楕円形       | N-58° -W | 1.44   | 0.94   | 0.54 | 0.23~0.26 | 1.21 | -         | -           | 土師器甕 常滑   | M7より新             |                  |      |
| OT11 | VI-ウ-15       | 煙道部付長方形   | N-24° -W | 0.88   | 0.52   | 0.24 | 0.06~0.10 | 0.50 | N-68° -E  | 0.16        | 土師器坏・甕    | M7より新             |                  |      |
| OT12 | VI-ウ-15       | 煙道部付長方形   | N        | 1.16   | 0.81   | 0.35 | 0.08~0.14 | 0.89 | W         | 0.16        | 土師器甕      | M7より新             |                  |      |
| OT13 | VI-ウ-16・17    | 煙道部付長方形   | N-11° -W | 1.28   | 0.80   | 0.44 | 0.22~0.29 | 1.08 | N-78° -E  | 東0.36 西0.14 |           | M7より新 OT1・OT3より古  |                  |      |
| OT14 | VI-ウ-16       | 煙道部付楕円形   | N-8° -W  | 1.18   | 0.78   | 0.35 | 0.23~0.28 | 0.93 | N-97° -W  | 東0.16 西0.18 | 土師器甕      | M7より新             |                  |      |
| OT15 | III-エ-オ-16    | 煙道部付長方形   | N-11° -W | 1.04   | 0.66   | 0.47 | 0.15~0.34 | 0.67 | N-100° -W | 0.34        |           | M9より新             |                  |      |
| OT16 | III-オ-14      | 煙道部付長方形   | N-6° -W  | 1.12   | 0.80   | 0.46 | 0.05~0.25 | 0.77 | N-95° -W  | 0.16        |           | M9より新             |                  |      |
| OT17 | III-オ-カ-16・17 | 楕円形       | N-78° -W | 1.04   | 0.80   | 0.16 | 0.05~0.13 | 0.68 | -         | -           | 土師器坏      | M9より新             |                  |      |
| OT18 | III-オ-16      | 煙道部付長方形   | N-8° -W  | 0.96   | 0.56   | 0.28 | 0.11~0.17 | 0.55 | N-97° -W  | 0.36        | 須恵器坏 土師器甕 | M9より新             |                  |      |
| OT19 | III-オ-カ-16    | 煙道部付長方形   | N        | 1.16   | 0.96   | 0.30 | 0.14~0.18 | 1.09 | W         | 0.32        | 土師器甕      | M9より新             |                  |      |
| OT20 | III-オ-カ-15・16 | 煙道部付長方形   | N-8° -W  | 1.00   | 0.82   | 0.24 | 0.09~0.15 | 0.72 | N-97° -W  | 0.12        | 土師器坏      | M9・OT25より新        |                  |      |
| OT21 | III-オ-カ-15    | 煙道部付長方形   | N-4° -W  | 1.18   | 0.76   | 0.24 | 0.12~0.17 | 0.96 | N-95° -W  | 東0.32西0.40  |           | M9・OT28より新        |                  |      |
| OT22 | III-カ-14・15   | 煙道部付長方形   | N-4° -W  | 1.08   | 0.68   | 0.33 | 0.13~0.19 | 0.71 | N-93° -W  | 0.40        | 須恵器坏 土師器坏 | M9より新             |                  |      |
| OT23 | III-カ-14      | 煙道部付長方形   | N-3° -W  | 1.06   | <0.48> | 0.39 | 0.19~0.27 | -    | N-87° -E  | 0.58        | 土師器坏・甕    | M9・OT26より新        |                  |      |
| OT24 | III-カ-14      | 長方形       | N-11° -W | 1.12   | <0.60> | 0.23 | 0.08~0.14 | -    | -         | -           |           | M9・OT26・OT29より新   |                  |      |
| OT25 | III-オ-カ-15・16 | 煙道部付楕円形   | N        | 1.24   | 0.87   | 0.18 | 0.02~0.06 | 0.98 | W         | 0.13        |           | M9より新 OT20より古     |                  |      |



第5表 火葬墓・土墳墓計測表(2)

( )推定 < > 残存 単位m・㎡

| 遺構名  | 検出位置      | 平面形態      | 規        |        |        |      |           |        |        |           | 模      |     |        |                    | 出土遺物<br>(図示以外の物) | 重複関係 |
|------|-----------|-----------|----------|--------|--------|------|-----------|--------|--------|-----------|--------|-----|--------|--------------------|------------------|------|
|      |           |           | 主軸方位     | 長軸     | 短軸     | 深さ   | 壁残        | 面積     | 煙道部方位  | 煙道長       | 煙道部方位  | 煙道長 | 煙道部方位  | 煙道長                |                  |      |
| OT26 | Ⅲ-カ-14    | (煙道部付長方形) | N-7° -W  | 1.12   | <0.54> | 0.40 | 0.19~0.24 | -      | -      | -         | -      | -   | -      | M9より新 OT23・OT24より古 |                  |      |
| OT27 | Ⅲ-オ-14    | (土墳墓) 不整形 | N        | 0.88   | 0.76   | 0.69 | 0.31~0.52 | 0.49   | -      | -         | -      | -   | -      | M9より新              |                  |      |
| OT28 | Ⅲ-オ-カ-15  | 煙道部付長方形   | N        | 1.32   | 1.00   | 0.25 | 0.08~0.15 | 1.20   | 0.18   | W         | 0.18   | -   | -      | M9より新 OT21より古      |                  |      |
| OT29 | Ⅲ-オ-カ-14  | 煙道部付楕円形   | N-15° -W | 1.24   | 0.83   | 0.33 | 0.11~0.13 | 0.97   | 0.40   | N-106° -W | 0.40   | -   | -      | M9より新 OT24より古      |                  |      |
| OT30 | Ⅲ-オ-13・14 | 煙道部付長方形   | N-3° -W  | <0.76> | 0.52   | 0.26 | 0.10~0.11 | -      | -      | -         | -      | -   | M9より新  |                    |                  |      |
| OT31 | Ⅲ-カ-11    | 煙道部付長方形   | N-7° -W  | 0.96   | <0.72> | 0.25 | 0.08~0.11 | -      | -      | -         | -      | -   | 土師器環・甕 | M9・OT37より新         |                  |      |
| OT32 | Ⅲ-カ-11・12 | 楕円形       | N        | 1.20   | 0.88   | 0.17 | 0.08~0.14 | 0.86   | -      | -         | -      | -   | 土師器環   | M9より新              |                  |      |
| OT33 | Ⅲ-カ-11    | 不整形       | N-5° -W  | <0.40> | <0.28> | 0.46 | 0.04~0.15 | -      | -      | -         | -      | -   | 土師器環   | M9より新              |                  |      |
| OT34 | Ⅲ-カ-12    | 煙道部付長方形   | N-6° -W  | 1.08   | 0.76   | 0.25 | 0.08~0.12 | 0.75   | 0.24   | N-96° -W  | 0.24   | -   | -      | 須恵環 土師甕<br>カワラケ    | M9・OT38より新       |      |
| OT35 | Ⅲ-カ-13    | 煙道部付楕円形   | N-13° -W | 0.98   | 0.90   | 0.26 | 0.08~0.14 | 0.82   | 0.26   | N-103° -W | 0.26   | -   | -      | 土師器甕               | M9・OT36・OT41より新  |      |
| OT36 | Ⅲ-カ-13    | 煙道部付長方形   | N        | <0.84> | <0.68> | 0.28 | 0.12      | -      | 0.24   | W         | 0.24   | -   | -      | M9より新 OT35より古      |                  |      |
| OT37 | Ⅲ-カ-11    | (煙道部付長方形) | N        | 1.08   | <0.60> | 0.19 | 0.05~0.10 | -      | -      | -         | -      | -   | -      | 須恵器甕<br>土師器環・甕     | M9より新 OT31より古    |      |
| OT38 | Ⅲ-カ-12・13 | 煙道部付長方形   | N        | 1.08   | 0.70   | 0.29 | 0.05~0.11 | 0.64   | 0.08   | W         | 0.08   | -   | -      | M9より新 OT34より古      |                  |      |
| OT39 | Ⅲ-カ-12    | (煙道部付長方形) | N-10° -W | 1.42   | <0.74> | 0.29 | 0.14~0.15 | -      | -      | -         | -      | -   | -      | M9より新              |                  |      |
| OT40 | Ⅲ-カ-11    | (楕円形)     | N        | 1.07   | <0.52> | 0.12 | 0.05~0.10 | -      | -      | -         | -      | -   | -      | M9より新              |                  |      |
| OT41 | Ⅲ-カ-13    | (長方形)     | N-12° -W | 1.12   | <0.22> | 0.10 | -         | -      | -      | -         | -      | -   | -      | M9より新 OT35より古      |                  |      |
| OT42 | Ⅵ-ケ-2     | (土墳墓) -   | -        | -      | -      | -    | -         | -      | -      | -         | -      | -   | -      | M10より新             |                  |      |
| OT43 | Ⅵ-ケ-2     | 楕円形       | N        | 1.16   | 1.08   | 0.42 | 0.18~0.33 | 1.02   | -      | -         | -      | -   | -      | 須恵器環(古代)<br>土師器甕   | M10より新           |      |
| OT44 | Ⅵ-ケ-2     | 不整形       | N        | <0.72> | 0.84   | 0.19 | 0.06~0.13 | -      | -      | -         | -      | -   | -      | 土師器環(古代)           | M10より新           |      |
| OT45 | Ⅵ-ケ-2     | 煙道部付長方形   | N        | (0.92) | (0.72) | 0.45 | 0.13~0.17 | (0.68) | (0.26) | W         | (0.26) | -   | -      | 土師器環 カワラケ          | M10より新           |      |

第6表 ピット計測表(1)

( )推定 < > 残存 単位m

| 遺構名 | 出土位置      | 長径   | 短径   | 深さ   | 形態  | 出土遺物<br>重複関係             | 備考                                 | 遺構名 | 出土位置            | 長径   | 短径   | 深さ   | 形態  | 出土遺物<br>重複関係            | 備考   |  |
|-----|-----------|------|------|------|-----|--------------------------|------------------------------------|-----|-----------------|------|------|------|-----|-------------------------|--|--|
| P1  | V-ス-12    | 0.56 | 0.51 | 0.44 | 円形  | D2より古<br>H5より新           | 褐色土(10YR4/4)<br>しまり弱い。小石多く含む。      | P34 | V-キ-14          | 1.59 | 0.60 | 0.37 | 楕円形 |                         | 褐灰色土(10YR4/1)<br>ロームブロック多い。                      |  |
| P2  | V-ス-7     | 0.28 | 0.25 | 0.15 | 円形  |                          | 黒褐色土(10YR3/1)<br>しまりあり。小石含む。       | P35 | V-ケ-14          | 0.67 | 0.42 | 0.10 | 楕円形 |                         | 褐灰色土(10YR4/1)<br>ロームブロック多い。                      |  |
| P3  | V-シ-7     | 0.32 | 0.25 | 0.13 | 楕円形 |                          | 黒褐色土(10YR3/1)                      | P36 | V-キ-14・15       | 0.49 | 0.33 | 0.11 | 楕円形 |                         | 褐灰色土(10YR4/1)<br>ロームブロック多い。                      |  |
| P4  | V-シ-ス-7   | 0.58 | 0.56 | 0.45 | 円形  |                          | 黒褐色土(10YR3/1)<br>褐色土ブロック含む。        | P37 | V-ケ-15          | 0.39 | 0.38 | 0.36 | 円形  | 土師甕(武蔵)                 | 褐灰色土(10YR4/1)<br>ロームブロック多い。                      |  |
| P5  | V-ス-7・8   | 0.84 | 0.40 | 0.32 | 不整形 | 土師甕(古墳)                  | 黒褐色土(10YR3/1)<br>褐色土ブロック含む。        | P38 | V-ケ-15          | 0.31 | 0.25 | 0.07 | 方形  | 須恵甕                     | 褐灰色土(10YR4/1)<br>ロームブロック多い。                      |  |
| P6  | V-ス-7     | 0.50 | 0.47 | 0.40 | 円形  |                          | 黒褐色土(10YR3/1)<br>褐色土ブロック含む。        | P39 | V-キ-15          | 0.32 | 0.31 | 0.37 | 円形  |                         | 褐灰色土(10YR4/1)<br>ロームブロック多い。                      |  |
| P7  | V-ス-8     | 0.46 | 0.41 | 0.63 | 方形  |                          | 黒褐色土(10YR3/1)<br>褐色土ブロック含む。        | P40 | V-カ-14          | 0.31 | 0.25 | 0.18 | 楕円形 |                         | 褐灰色土(10YR4/1)<br>ロームブロック多い。                      |  |
| P8  | V-ス・セ-8   | 0.95 | 0.62 | 0.42 | 楕円形 | 土師甕                      | 黒褐色土(10YR3/1)<br>褐色土ブロック含む。        | P41 | V-カ-15          | 0.31 | 0.28 | 0.20 | 円形  |                         | 褐灰色土(10YR4/1)<br>ロームブロック多い。                      |  |
| P9  | V-ス-8     | 0.71 | 0.63 | 0.36 | 楕円形 | 土師甕(古墳)                  | 黒褐色土(10YR3/1)<br>褐色土ブロック含む。        | P42 | V-オ-15          | 0.45 | 0.44 | 0.24 | 円形  | 須恵甕                     | 黒褐色土(10YR3/1)<br>しまりあり。                          |  |
| P10 | V-ス-8     | 0.59 | 0.40 | 0.42 | 楕円形 |                          | 黒褐色土(10YR3/1)<br>褐色土ブロック含む。        | P43 | V-カ-14          | 0.28 | 0.24 | 0.12 | 円形  |                         | 黒褐色土(10YR3/1)<br>ローム粒子多い。                        |  |
| P11 | V-ス-8     | 0.47 | 0.40 | 0.72 | 楕円形 |                          | 黒褐色土(10YR3/1)<br>褐色土ブロック含む。        | P44 | V-オ-14          | 0.27 | 0.24 | 0.15 | 方形  |                         | 黒褐色土(10YR3/1)<br>ローム粒子多い。                        |  |
| P12 | V-ス-8     | 0.52 | 0.42 | 0.49 | 楕円形 | 土師坏(古墳)                  | 黒褐色土(10YR3/1)<br>褐色土ブロック含む。        | P45 | V-ス・セ-<br>11・12 | 0.64 | 0.52 | 0.17 | 楕円形 | 須恵坏・甕<br>土師甕            | 黒褐色土(10YR3/1)<br>ローム粒子多い。                        |  |
| P13 | V-ス-8     | 0.35 | 0.28 | 0.28 | 円形  | 土師甕                      | 黒褐色土(10YR3/1)<br>褐色土ブロック含む。        | P46 | V-ス-11          | 0.50 | 0.45 | 0.45 | 円形  | H4より新                   | 黒褐色土(10YR3/2)<br>しまり弱い。                          |  |
| P14 | V-ス-8     | 0.46 | 0.36 | 0.33 | 楕円形 |                          | 黒褐色土(10YR3/1)<br>褐色土ブロック含む。        | P47 | V-シ-10          | 0.52 | 0.49 | 0.35 | 円形  |                         | 褐色土(10YR4/4)<br>しまり弱い。炭化物含む。                     |  |
| P15 | V-ス-8・9   | 0.77 | 0.47 | 0.61 | 不整形 |                          | 黒褐色土(10YR3/1)<br>褐色土ブロック含む。        | P48 | V-シ-ス-10        | 0.52 | 0.51 | 0.46 | 円形  |                         | 褐色土(10YR4/4)<br>しまり弱い。炭化物含む。                     |  |
| P16 | V-シ-8     | 0.53 | 0.48 | 0.48 | 円形  | 土師甕                      | 黒褐色土(10YR3/1)<br>褐色土ブロック含む。        | P49 | VIII-オ-1・2      | 0.80 | 0.68 | 0.47 | 楕円形 | 須恵坏・甕<br>土師坏・甕          | セクション図中に土説あり。                                    |  |
| P17 | V-シ-8     | 0.62 | 0.48 | 0.83 | 方形  |                          | 黒褐色土(10YR3/1)<br>褐色土ブロック含む。        | P50 | VIII-オ-1        | 0.80 | 0.75 | 0.34 | 方形  | 須恵蓋・坏<br>土師甕            | H9・P103より新<br>セクション図中に土説あり。                      |  |
| P18 | V-ス-9     | 0.88 | 0.54 | 0.59 | 楕円形 | 土師坏(古墳)                  | 黒褐色土(10YR3/1)<br>褐色土ブロック含む。        | P51 | VIII-カ-2        | 0.58 | 0.40 | 0.48 | 不明  |                         | にぶい黄褐色土(10YR4/3)<br>にぶい黄褐色土(10YR7/4)・<br>砂粒少量含む。 |  |
| P19 | V-ス-9     | 0.33 | 0.32 | 0.21 | 円形  | 土師甕                      | 黒褐色土(10YR3/1)<br>褐色土ブロック含む。        | P52 | F24P2に変更        |      |      |      |     |                         |  |  |
| P20 | V-ス-9     | 0.35 | 0.29 | 0.13 | 円形  |                          | 黒褐色土(10YR3/1)<br>褐色土ブロック含む。        | P53 | F24P1に変更        |      |      |      |     |                         |  |  |
| P21 | V-シ-9     | 0.70 | 0.43 | 0.80 | 楕円形 | 土師甕                      | 黒褐色土(10YR3/1)<br>褐色土ブロック含む。        | P54 | F24P4に変更        |      |      |      |     |                         |  |  |
| P22 | V-ス-9     | 0.52 | 0.30 | 0.24 | 楕円形 | 土師甕                      | 黒褐色土(10YR3/1)<br>褐色土ブロック含む。        | P55 | V-オ-20          | 0.55 | 0.54 | 0.32 | 円形  | 須恵坏・甕<br>土師甕(武蔵)        | H9より新<br>セクション図中に土説あり。                           |  |
| P23 | V-ス-9     | 0.63 | 0.53 | 0.76 | 円形  |                          | 黒褐色土(10YR3/1)<br>褐色土ブロック含む。        | P56 | V-シ-10          | 0.43 | 0.40 | 0.30 | 円形  |                         | 黒褐色土(10YR3/1)<br>石多く含む。                          |  |
| P24 | V-シ-9     | 0.47 | 0.42 | 0.65 | 円形  |                          | 黒褐色土(10YR3/1)<br>褐色土ブロック含む。        | P57 | V-シ-10          | 0.54 | 0.38 | 0.45 | 不整形 |                         | 黒褐色土(10YR3/1)<br>石多く含む。                          |  |
| P25 | V-シ-10    | 0.31 | 0.28 | 0.19 | 円形  | 須恵坏・甕<br>土師甕(武蔵も<br>含む。) | 黒褐色土(10YR3/1)<br>褐色土ブロック含む。        | P58 | V-ス-11          | 0.52 | 0.44 | 0.47 | 不明  | 土師坏・甕<br>P28より古         | 黒褐色土(10YR3/1)<br>石多く含む。                          |  |
| P26 | V-ス-10    | 0.73 | 0.70 | 0.37 | 円形  | 須恵甕<br>土師甕               | 黒褐色土(10YR3/1)<br>焼土・炭化物多く含む。       | P59 | V-シ-10          | 0.50 | 0.48 | 0.50 | 円形  | 土師坏・甕                   | 黒褐色土(10YR3/1)<br>石多く含む。                          |  |
| P27 | V-ス-11    | 0.75 | 0.57 | 0.23 | 楕円形 | 土師甕                      | 黒褐色土(10YR3/1)<br>焼土・炭化物多く含む。       | P60 | V-サ-シ-11        | 0.53 | 0.50 | 0.24 | 円形  | 須恵坏・甕<br>土師甕            | 暗褐色土(10YR3/3) しまり・粘<br>性弱い。炭化物含む。                |  |
| P28 | V-ス-11    | 0.61 | 0.51 | 0.27 | 円形  | P58より新                   | 黒褐色土(10YR3/1) しまり・<br>粘性弱い。小石多く含む。 | P61 | V-シ-11・12       | 0.55 | 0.53 | 0.46 | 円形  |                         | 暗褐色土(10YR3/3) しまり・粘<br>性弱い。炭化物含む。                |  |
| P29 | V-ス-10    | 0.64 | 0.60 | 0.28 | 円形  |                          | 黒褐色土(10YR3/1) しまり・<br>粘性弱い。小石多く含む。 | P62 | V-シ-12          | 0.56 | 0.52 | 0.52 | 円形  |                         | 暗褐色土(10YR3/3) しまり・粘<br>性弱い。炭化物含む。                |  |
| P30 | V-シ-10    | 0.59 | 0.50 | 0.45 | 楕円形 |                          | 黒褐色土(10YR3/1) しまり・<br>粘性弱い。小石多く含む。 | P63 | V-サ-12          | 0.60 | 0.48 | 0.44 | 楕円形 | 土師甕<br>カワラ              | 褐灰色土(10YR4/1)                                    |  |
| P31 | V-シ-10・11 | 0.52 | 0.48 | 0.31 | 円形  |                          | 黒褐色土(10YR3/1) しまり・<br>粘性弱い。小石多く含む。 | P64 | V-シ-12          | 0.67 | 0.42 | 0.21 | 楕円形 |                         | 褐灰色土(10YR4/1)                                    |  |
| P32 | V-ス-10    | 0.57 | 0.44 | 0.49 | 楕円形 |                          | 黒褐色土(10YR3/1) しまり・<br>粘性弱い。小石多く含む。 | P65 | V-シ-12          | 0.69 | 0.66 | 0.48 | 円形  | D3・D14より古<br>P107より新    | 黒色土(10YR2/1)<br>しまり弱い。炭化物含む。                     |  |
| P33 | V-セ-11    | 0.38 | 0.34 | 0.24 | 円形  |                          | 黒褐色土(10YR3/1) しまり・<br>粘性弱い。小石多く含む。 | P66 | V-シ-11          | 0.67 | 0.50 | 0.40 | 不明  | H4より古<br>D23より新         | 黒色土(10YR2/1)<br>しまり弱い。炭化物含む。                     |  |
|     |           |      |      |      |     |                          |                                    | P67 | V-ケ-コ-17        | 0.99 | 0.90 | 0.33 | 円形  | 須恵蓋・坏<br>土師坏・甕<br>H8より新 | にぶい黄褐色土(10YR4/3)<br>礫多く含む。                       |  |

第7表 ピット計測表(2)

( )推定 < > 残存 単位m

| 遺構名  | 出土位置          | 長径     | 短径     | 深さ   | 形態  | 出土遺物<br>重複関係              | 備考  | 遺構名  | 出土位置            | 長径     | 短径     | 深さ   | 形態  | 出土遺物<br>重複関係           | 備考   |
|------|---------------|--------|--------|------|-----|---------------------------|---|------|-----------------|--------|--------|------|-----|------------------------|--|
| P68  | V-3-18        | 0.70   | 0.62   | 0.52 | 円形  | 須恵蓋・坏<br>土師内黒坏・甕<br>H8より新 | 黒褐色土(10YR3/2)<br>砂粒含む。                        | P106 | V-チ-8           | 0.72   | 0.49   | 0.37 | 楕円形 | 土師坏・カラ                 | 褐灰色土(10YR4/1)  |
|      |               |        |        |      |     |                           |   | P107 | V-シ-12          | 0.38   | <0.37> | 0.23 | 不明  | D3・P65より古              | 褐灰色土(10YR4/1)  |
| P69  | F25P7に変更      |        |        |      |     |                           |   | P108 | V-シ-<br>12・13   | 1.10   | 0.57   | 0.37 | 楕円形 | 須恵坏 土師甕<br>(武蔵含む)      | 褐灰色土(10YR4/1)  |
| P70  | V-ケ-18        | 0.70   | 0.54   | 0.55 | 楕円形 | 土師坏・甕<br>H8より新            | 黒褐色土(10YR3/2) 明黄褐色土(10YR6/6)・砂粒含む。            | P109 | V-タ-9           | 0.51   | 0.37   | 0.24 | 楕円形 |                        | 褐灰色土(10YR4/1)<br>炭化物含む                               |
| P71  | F4P6に変更       |        |        |      |     |                           |   | P110 | V-セ-13          | 0.32   | 0.21   | 0.19 | 楕円形 | D29より新                 | 褐灰色土(10YR4/1)<br>炭化物含む                               |
| P72  | F25P6に変更      |        |        |      |     |                           |   |      |                 |        |        |      |     |                        |  |
| P73  | F25P5に変更      |        |        |      |     |                           |   | P111 | V-タ-8           | 0.30   | 0.29   | 0.17 | 円形  |                        | 褐灰色土(10YR4/1)<br>炭化物含む                               |
| P74  | V-サ-シ-12      | 0.81   | 0.61   | 0.71 | 楕円形 | 土師坏(古墳)                   | 黒色土(10YR2/1)<br>しまり・粘性ややあり。<br>下層で黄色の砂含む。     |      |                 |        |        |      |     |                        |  |
| P75  | V-シ-12        | 0.53   | 0.43   | 0.45 | 円形  | D4より古                     | 黒色土(10YR2/1)<br>しまり・粘性ややあり。<br>下層で黄色の砂含む。     | P112 | Ⅷ-オ-カ-1         | 0.87   | 0.50   | 0.23 | 不整形 | H9より新<br>P103より古       | にぶい黄褐色土(10YR5/3)<br>にぶい黄褐色土(10YR7/4)・<br>砂粒を多く含む。    |
| P76  | V-サ-シ-12      | 0.70   | 0.60   | 0.62 | 円形  | D4より古                     | 黒色土(10YR2/1)<br>しまり・粘性ややあり。<br>下層で黄色の砂含む。     |      |                 |        |        |      |     |                        |  |
| P77  | V-サ-シ-8       | 0.26   | 0.25   | 0.46 | 円形  |                           | 褐灰色土(10YR4/1)<br>しまり・粘性弱い。                    | P114 | Ⅷ-オ-1           | <0.87> | <0.47> | 0.36 | 不整形 | H9より新<br>F24より古        | 黒褐色土(10YR3/2)<br>にぶい黄褐色土(10YR7/4)<br>ロー少量含む。         |
| P78  | V-サ-11        | 0.60   | 0.50   | 0.33 | 楕円形 | D10より古                    | 褐灰色土(10YR4/1)<br>しまり・粘性弱い。                    |      |                 |        |        |      |     |                        |  |
| P79  | V-シ-11        | 0.50   | 0.48   | 0.42 | 不明  |                           | 黒褐色土(10YR3/1)<br>炭化物含む。                       | P115 | V-ゾ-13          | 0.45   | 0.44   | 0.43 | 円形  |                        | 褐灰色土(10YR4/1)  |
| P80  | V-サ-シ-13      | 0.73   | 0.51   | 0.58 | 楕円形 |                           | 黒褐色土(10YR3/1)                                 | P116 | V-テ-9           | 0.77   | 0.47   | 0.56 | 楕円形 | 須恵坏<br>土師坏・甕<br>H18より新 | セクション図中に土説あり。  |
| P81  | V-サ-13        | 0.98   | 0.69   | 0.71 | 楕円形 |                           | 黒褐色土(10YR3/1)                                 |      |                 |        |        |      |     |                        |  |
| P82  | V-シ-13        | 0.92   | 0.81   | 0.69 | 円形  | 須恵坏・甕<br>土師坏・甕            | 黒褐色土(10YR3/1)                                 | P117 | V-テ-8・9         | 0.58   | 0.46   | 0.19 | 楕円形 | H13・H15・<br>F27より新     | 黒褐色土(10YR3/1)  |
| P83  | V-シ-12        | 0.82   | 0.72   | 0.61 | 円形  | 土師坏・甕                     | D14より古 D28より新<br>黒褐色土(10YR3/1)                |      |                 |        |        |      |     |                        |  |
| P84  | V-ク-ケ-16      | <0.59> | 0.58   | 0.59 | 不明  |                           | セクション図中に土説あり。                                 | P118 | V-タ-10・11       | 0.82   | 0.43   | 0.35 | 不整形 | 須恵坏<br>土師甕             | 黒褐色土(10YR3/1)<br>炭化物含む。                              |
| P85  | V-シ-<br>12・13 | 0.62   | 0.55   | 0.41 | 楕円形 | D28より新                    | 黒褐色土(10YR3/1)<br>しまりあり。                       | P119 | V-タ-11          | 0.56   | 0.44   | 0.18 | 円形  |                        | 黒褐色土(10YR3/1)<br>炭化物含む。                              |
| P86  | V-シ-<br>12・13 | 0.55   | 0.51   | 0.32 | 円形  | D3より古                     | 黒褐色土(10YR3/1)<br>炭化物含む。                       | P120 | V-タ-10          | 0.31   | 0.28   | 0.20 | 円形  |                        | 黒褐色土(10YR3/1)<br>炭化物含む。                              |
| P87  | V-シ-13        | 0.83   | 0.77   | 0.68 | 円形  | 土師甕                       | 黒褐色土(10YR3/1)<br>炭化物含む。                       | P121 | V-オ-18          | 0.86   | 0.42   | 0.22 | 楕円形 |                        | 黒褐色土(10YR3/2) 明黄褐色土(10YR7/6) rome含む。                 |
| P88  | V-ス-12        | 0.53   | 0.46   | 0.26 | 楕円形 |                           | 褐灰色土(10YR4/1)                                 | P122 | V-オ-20          | 0.49   | 0.46   | 0.16 | 円形  |                        | 黒褐色土(10YR3/2) 明黄褐色土(10YR7/6) rome含む。                 |
| P89  | V-シ-ス-12      | 0.51   | <0.49> | 0.38 | 不明  | H4より古                     | 黒褐色土(10YR3/1)                                 | P123 | V-オ-19・20       | 0.70   | 0.55   | 0.30 | 不整形 |                        | 黒褐色土(10YR3/2) 明黄褐色土(10YR7/6) rome含む。                 |
| P90  | V-ス-12        | 0.52   | 0.49   | 0.11 | 円形  |                           | 褐灰色土(10YR4/1)                                 | P124 | V-オ-20          | 0.24   | 0.22   | 0.10 | 円形  |                        | 黒褐色土(10YR3/2) 明黄褐色土(10YR7/6) rome含む。                 |
| P91  | V-サ-13        | 0.73   | 0.63   | 0.60 | 楕円形 |                           | セクション図中に土説あり。                                 | P125 | V-オ-19・20       | 0.63   | 0.52   | 0.12 | 円形  | P212より新                | 黒褐色土(10YR3/2) 明黄褐色土(10YR7/6) rome含む。                 |
| P92  | V-サ-シ-13      | 0.53   | 0.47   | 0.61 | 楕円形 |                           | セクション図中に土説あり。                                 | P126 | V-オ-19・20       | 0.63   | 0.52   | 0.12 | 円形  | P212より新                | 黒褐色土(10YR3/2) 明黄褐色土(10YR7/6) rome含む。                 |
| P93  | V-シ-<br>13-14 | 0.67   | 0.50   | 0.37 | 楕円形 |                           | セクション図中に土説あり。                                 | P127 | V-オ-カ-19        | 0.61   | 0.48   | 0.15 | 楕円形 | P212より新                | 黒褐色土(10YR3/2) 明黄褐色土(10YR7/6) rome含む。                 |
| P94  | V-シ-<br>13-14 | 0.75   | 0.62   | 0.56 | 楕円形 | 須恵蓋<br>弥生壺                | セクション図中に土説あり。                                 | P128 | V-エ-19          | 0.51   | <0.26> | 0.61 | 不明  | P202より新                | 黒褐色土(10YR3/2) 明黄褐色土(10YR7/6) rome含む。                 |
| P95  | V-シ-14        | 0.94   | 0.63   | 0.59 | 楕円形 | 須恵甕<br>弥生壺・甕              | セクション図中に土説あり。                                 | P129 | V-エ-オ-<br>19・20 | 1.73   | 1.56   | 0.43 | 不整形 | 土師甕                    | にぶい黄褐色土(10YR4/3)<br>にぶい黄褐色土(10YR7/4)<br>rome多く含む。    |
| P96  | V-ス-14        | 1.00   | 0.59   | 0.56 | 楕円形 | 須恵甕<br>弥生高坏               | セクション図中に土説あり。                                 |      |                 |        |        |      |     |                        |  |
| P97  | V-シ-12        | 0.56   | 0.53   | 0.49 | 円形  |                           | 褐灰色土(10YR4/1)<br>砂多く含む。                       | P130 | V-オ-19          | 0.46   | 0.30   | 0.12 | 楕円形 |                        | にぶい黄褐色土(10YR4/3)<br>にぶい黄褐色土(10YR7/4)<br>rome多く含む。    |
| P98  | Ⅷ-オ-カ-1       | 0.75   | 0.65   | 0.42 | 方形  | 須恵蓋<br>土師甕<br>H9・P103より新  | にぶい黄褐色土(10YR4/3)<br>砂粒多く含む。                   |      |                 |        |        |      |     |                        |  |
| P99  | V-セ-14        | 0.86   | 0.61   | 0.28 | 楕円形 | 須恵坏・甕<br>土師甕(武蔵)          | 黒褐色土(10YR3/2)<br>砂多い。                         | P131 | V-オ-19          | 1.17   | 1.05   | 0.38 | 不整形 | 須恵甕                    | にぶい黄褐色土(10YR4/3)<br>にぶい黄褐色土(10YR7/4)<br>rome多く含む。    |
| P100 | V-セ-12        | 0.46   | 0.32   | 0.18 | 楕円形 | D5より古                     | 黒色土(10YR2/1)<br>しまりややあり。                      | P132 | V-ツ-9           | 0.38   | 0.37   | 0.29 | 円形  | 土師甕                    | 黒褐色土(10YR3/1)<br>炭化物含む。                              |
| P101 | V-シ-11        | 0.68   | 0.65   | 0.18 | 不明  | D23より古                    | 褐色土(10YR4/4)                                  | P133 | V-チ-10          | 0.55   | 0.28   | 0.24 | 不整形 | 土師甕                    | 黒褐色土(10YR3/1)<br>炭化物含む。                              |
| P102 | V-タ-8         | 0.48   | 0.35   | 0.25 | 楕円形 | 須恵坏・甕                     | 黒色土(10YR2/1)                                  | P134 | V-オ-19          | 1.56   | 0.80   | 1.18 | 不整形 | 須恵坏・甕<br>土師坏・甕         | にぶい黄褐色土(10YR5/3)<br>明黄褐色土(10YR7/6) rome<br>ブロック多く含む。 |
| P103 | Ⅷ-オ-カ-1       | 2.18   | 0.52   | 0.31 | 不整形 | 須恵坏・甕<br>土師坏・甕<br>(武蔵)    | H9・P112より新<br>F24・P50・P98より古<br>セクション図中に土説あり。 |      |                 |        |        |      |     |                        |  |
| P104 | V-タ-10        | 0.49   | 0.37   | 0.35 | 楕円形 | 土師坏                       | 褐色土(10YR4/4)                                  | P135 | V-オ-19・20       | 1.11   | 1.05   | 0.96 | 楕円形 | 須恵甕                    | にぶい黄褐色土(10YR5/3)<br>明黄褐色土(10YR7/6)<br>romeブロック多く含む。  |
| P105 | V-ツ-8         | 0.95   | 0.64   | 0.26 | 楕円形 | カラ<br>H13より新              | 褐灰色土(10YR4/1)                                 |      |                 |        |        |      |     |                        |  |



第8表 ピット計測表(3)

( )推定 < > 残存 単位m

| 遺構名  | 出土位置                    | 長径   | 短径   | 深さ   | 形態  | 出土遺物<br>重複関係                      | 備考   | 遺構名  | 出土位置               | 長径     | 短径     | 深さ   | 形態  | 出土遺物<br>重複関係            | 備考   |  |  |  |  |  |  |  |
|------|-------------------------|------|------|------|-----|-----------------------------------|--|------|--------------------|--------|--------|------|-----|-------------------------|--|--|--|--|--|--|--|--|
| P136 | V-オ-19                  | 1.20 | 0.68 | 0.89 | 不整形 | 須恵壺<br>土師甕<br>P212より新             | にぶい黄褐色土(10YR5/3)<br>明黄褐色土(10YR7/6)<br>ロームブロック多く含む。 | P157 | VⅧ-ケ-1             | 0.62   | 0.42   | 0.10 | 不整形 | 須恵壺<br>土師甕(武蔵)          | 黒褐色土(10YR3/2)<br>明黄褐色土(10YR7/6)<br>ローム少量含む。      |  |  |  |  |  |  |  |
|      |                         |      |      |      |     |                                   |  | P158 | V-チ-ツ-12           | 0.84   | 0.59   | 0.40 | 楕円形 | 土師甕                     | セクション図中に土説あり。                                    |  |  |  |  |  |  |  |
| P137 | V-オ-カ-18                | 0.99 | 0.50 | 0.24 | 楕円形 |                                   | にぶい黄褐色土(10YR4/3)<br>にぶい黄褐色土(10YR7/4)<br>ローム含む。     | P159 | V-ツ-12             | 0.55   | 0.48   | 0.33 | 楕円形 | 須恵壺 土師<br>内黒坏・甕         | セクション図中に土説あり。                                    |  |  |  |  |  |  |  |
| P138 | V-オ-20<br>V-カ-<br>19・20 | 0.85 | 0.62 | 0.12 | 楕円形 |                                   | にぶい黄褐色土(10YR5/3)<br>にぶい黄褐色土(10YR7/4)<br>ローム多く含む。   | P160 | VⅧ-ケ-1             | 0.31   | 0.30   | 0.18 | 円形  | 須恵壺                     | 黒褐色土(10YR3/2)<br>にぶい黄褐色土(10YR7/4)<br>ローム少量含む。    |  |  |  |  |  |  |  |
| P139 | V-カ-20                  | 0.25 | 0.23 | 0.15 | 円形  |                                   | 黒褐色土(10YR3/2)<br>にぶい黄褐色土(10YR7/4)<br>ローム含む。        | P161 | V-オ-17             | 1.16   | 0.62   | 0.54 | 楕円形 | 須恵壺<br>土師甕(武蔵含<br>む。)   | 黒褐色土(10YR3/2)<br>にぶい黄褐色土(10YR7/4)<br>ローム少量含む。    |  |  |  |  |  |  |  |
| P140 | V-カ-18                  | 0.50 | 0.49 | 0.14 | 円形  |                                   | 黒褐色土(10YR3/2)<br>にぶい黄褐色土(10YR7/4)<br>ローム含む。        | P162 | V-キ-20             | 0.50   | 0.45   | 0.41 | 円形  |                         | にぶい黄褐色土(10YR5/3)<br>にぶい黄褐色土(10YR7/4)<br>ローム多く含む。 |  |  |  |  |  |  |  |
| P141 | V-カ-19                  | 1.32 | 1.04 | 0.37 | 不整形 | 土師台付甕                             | にぶい黄褐色土(10YR5/3)<br>にぶい黄褐色土(10YR7/4)<br>ローム多く含む。   | P163 | VⅧ-キ-1             | 1.32   | 0.64   | 0.35 | 楕円形 |                         | にぶい黄褐色土(10YR5/3)<br>にぶい黄褐色土(10YR7/4)<br>ローム多く含む。 |  |  |  |  |  |  |  |
| P142 | V-カ-18                  | 0.70 | 0.27 | 0.23 | 楕円形 | 土師甕                               | 黒褐色土(10YR3/2)<br>にぶい黄褐色土(10YR7/4)<br>ローム多く含む。      | P164 | VⅧ-ケ-1             | 0.44   | 0.34   | 0.32 | 楕円形 |                         | にぶい黄褐色土(10YR5/3)<br>にぶい黄褐色土(10YR7/4)<br>ローム多く含む。 |  |  |  |  |  |  |  |
| P143 | V-カ-19                  | 0.76 | 0.72 | 0.33 | 不整形 | 須恵坏                               | にぶい黄褐色土(10YR5/3)<br>にぶい黄褐色土(10YR7/4)<br>ローム多く含む。   | P165 | VⅧ-ケ-1             | 0.41   | 0.36   | 0.40 | 方形  | 須恵坏                     | にぶい黄褐色土(10YR5/3)<br>にぶい黄褐色土(10YR7/4)<br>ローム多く含む。 |  |  |  |  |  |  |  |
| P144 | V-カ-20                  | 0.26 | 0.24 | 0.12 | 円形  |                                   | 黒褐色土(10YR3/2)<br>にぶい黄褐色土(10YR7/4)<br>ローム少量含む。      | P166 | VⅧ-ケ-1             | 0.51   | 0.43   | 0.11 | 楕円形 | P449より新                 | にぶい黄褐色土(10YR5/3)<br>にぶい黄褐色土(10YR7/4)<br>ローム多く含む。 |  |  |  |  |  |  |  |
| P145 | V-カ-20                  | 0.40 | 0.40 | 0.26 | 円形  |                                   | にぶい黄褐色土(10YR5/3)<br>にぶい黄褐色土(10YR7/4)<br>ローム多く含む。   | P167 | V-オ-17             | 1.36   | 0.99   | 0.61 | 楕円形 | 須恵坏・甕<br>土師甕            | 黒褐色土(10YR3/2)<br>にぶい黄褐色土(10YR7/4)<br>ローム含む。      |  |  |  |  |  |  |  |
| P146 | V-キ-20                  | 0.64 | 0.44 | 0.36 | 楕円形 |                                   | にぶい黄褐色土(10YR5/3)<br>にぶい黄褐色土(10YR7/4)<br>ローム多く含む。   | P168 | V-ツ-12             | 0.40   | <0.22> | 0.17 | 不明  | F9より古                   | 黒褐色土(10YR3/2)                                    |  |  |  |  |  |  |  |
|      |                         |      |      |      |     |                                   |  | P169 | V-ツ-12             | 0.63   | 0.60   | 0.40 | 円形  |                         | 黒褐色土(10YR3/2)<br>小石多く含む。                         |  |  |  |  |  |  |  |
| P147 | VⅧ-カ-1                  | 0.83 | 0.52 | 0.53 | 楕円形 | 須恵坏                               | 黒褐色土(10YR3/2)<br>にぶい黄褐色土(10YR7/4)<br>ローム含む。        | P170 | V-テ-12             | 0.59   | 0.46   | 0.36 | 円形  |                         | 黒褐色土(10YR3/2)<br>小石多く含む。                         |  |  |  |  |  |  |  |
|      |                         |      |      |      |     |                                   |  | P171 | F27P6に変更           |        |        |      |     |                         |  |  |  |  |  |  |  |  |
| P148 | VⅧ-カ-1                  | 0.99 | 0.67 | 0.42 | 楕円形 | 須恵坏・甕<br>土師甕(武蔵)<br>P154より古       | にぶい黄褐色土(10YR5/3)<br>砂粒・にぶい橙色土(10YR7/4)<br>ローム多く含む。 | P172 | V-ケ-20<br>VⅧ-ケ-1   | 1.09   | 1.05   | 0.23 | 不整形 | 須恵坏・甕<br>土師甕            | にぶい黄褐色土(10YR5/3)<br>にぶい黄褐色土(10YR7/4)<br>ローム含む。   |  |  |  |  |  |  |  |
|      |                         |      |      |      |     |                                   |  | P173 | V-キ-19             | 0.85   | 0.79   | 0.07 | 円形  | 須恵壺<br>土師甕              | 黒褐色土(10YR3/2)<br>にぶい黄褐色土(10YR7/4)<br>ローム少量含む。    |  |  |  |  |  |  |  |
| P149 | VⅧ-キ-1                  | 0.60 | 0.38 | 0.47 | 楕円形 |                                   | 黒褐色土(10YR3/2)<br>にぶい黄褐色土(10YR7/4)<br>ローム少量含む。      | P174 | V-キ-19             | 0.95   | 0.76   | 0.36 | 不整形 | 土師甕                     | 黒褐色土(10YR3/2)<br>にぶい黄褐色土(10YR7/4)<br>ローム少量含む。    |  |  |  |  |  |  |  |
| P150 | V-キ-20                  | 0.66 | 0.36 | 0.26 | 楕円形 |                                   | にぶい黄褐色土(10YR5/3)<br>にぶい黄褐色土(10YR7/4)<br>ローム多く含む。   | P175 | V-キ-19             | 0.58   | 0.40   | 0.17 | 楕円形 |                         | にぶい黄褐色土(10YR5/3)<br>にぶい黄褐色土(10YR7/4)<br>ローム多く含む。 |  |  |  |  |  |  |  |
| P151 | V-カ-<br>19・20           | 1.55 | 0.73 | 0.38 | 不整形 |                                   | にぶい黄褐色土(10YR5/3)<br>にぶい黄褐色土(10YR7/4)<br>ローム多く含む。   | P176 | V-キ-19             | 0.54   | 0.43   | 0.17 | 楕円形 |                         | にぶい黄褐色土(10YR5/3)<br>にぶい黄褐色土(10YR7/4)<br>ローム多く含む。 |  |  |  |  |  |  |  |
| P152 | V-キ-20                  | 0.53 | 0.50 | 0.40 | 円形  |                                   | 黒褐色土(10YR3/2)<br>にぶい黄褐色土(10YR7/4)<br>ローム少量含む。      | P177 | V-キ-19             | 0.63   | 0.43   | 0.22 | 楕円形 |                         | 黒褐色土(10YR3/2)<br>にぶい黄褐色土(10YR7/4)<br>ローム少量含む。    |  |  |  |  |  |  |  |
| P153 | VⅧ-キ-1                  | 0.55 | 0.36 | 0.33 | 楕円形 |                                   | 黒褐色土(10YR3/2)<br>にぶい黄褐色土(10YR7/4)<br>ローム少量含む。      | P178 | F25P9に変更           |        |        |      |     |                         |  |  |  |  |  |  |  |  |
| P154 | VⅧ-カ-1                  | 0.60 | 0.55 | 0.57 | 円形  | 須恵坏・甕<br>土師甕(武蔵<br>含む)<br>P148より新 | 黒褐色土(10YR3/2)<br>にぶい黄褐色土(10YR7/4)<br>ローム少量含む。      | P179 | V-オ-<br>16-17      | 1.04   | 0.82   | 0.47 | 楕円形 | 須恵坏・甕<br>土師甕<br>P218より新 | 黒褐色土(10YR3/2)<br>にぶい黄褐色土(10YR7/4)<br>ローム少量含む。    |  |  |  |  |  |  |  |
|      |                         |      |      |      |     |                                   |  | P180 | V-オ-16-17          | 0.94   | 0.73   | 0.39 | 楕円形 | P218より新                 | 黒褐色土(10YR3/2)<br>にぶい黄褐色土(10YR7/4)<br>ローム少量含む。    |  |  |  |  |  |  |  |
| P155 | VⅧ-キ-1                  | 0.56 | 0.45 | 0.13 | 不整形 |                                   | にぶい黄褐色土(10YR5/3)<br>にぶい黄褐色土(10YR7/4)<br>ローム含む。     | P181 | F25P11に変更          |        |        |      |     |                         |  |  |  |  |  |  |  |  |
|      |                         |      |      |      |     |                                   |  | P182 | F25P10に変更          |        |        |      |     |                         |  |  |  |  |  |  |  |  |
| P156 | VⅧ-ケ-1                  | 0.80 | 0.46 | 0.20 | 楕円形 |                                   | 黒褐色土(10YR3/2)<br>明黄褐色土(10YR7/6)<br>ローム少量含む。        | P183 | V-カ-20<br>VⅧ-カ-キ-1 | <3.60> | 0.60   | 0.27 | 楕円形 | 土師坏・甕                   | 黒褐色土(10YR3/2)<br>にぶい黄褐色土(10YR7/4)<br>ローム少量含む。    |  |  |  |  |  |  |  |

第9表 ピット計測表(4)

( )推定 < > 残存 単位m

| 遺構名  | 出土位置           | 長径   | 短径     | 深さ   | 形態  | 出土遺物<br>重複関係                     | 備考   | 遺構名  | 出土位置                        | 長径     | 短径     | 深さ   | 形態  | 出土遺物<br>重複関係          | 備考  |
|------|----------------|------|--------|------|-----|----------------------------------|--|------|-----------------------------|--------|--------|------|-----|-----------------------|---|
| P184 | V-ケ16          | 0.40 | 0.38   | 0.21 | 楕円形 |                                  | 黒褐色土(10YR3/2)<br>にぶい黄褐色土(10YR7/4)<br>ローム含む。      | P211 | V-オ<br>18・19                | 1.13   | 0.62   | 0.40 | 不整形 | 須恵坏<br>土師坏・甕          | 黒褐色土(10YR3/2)<br>にぶい黄褐色土(10YR7/4)<br>ローム少量含む。         |
| P185 | V-ケ16          | 0.61 | 0.54   | 0.30 | 円形  | 須恵甕                              | にぶい黄褐色土(10YR4/3)<br>にぶい黄褐色土(10YR7/4)<br>ローム多く含む。 | P212 | V-オ19                       | <0.70> | 0.53   | 0.29 | 不明  | P126・P127・<br>P136より古 | 黒褐色土(10YR3/2)<br>にぶい黄褐色土(10YR7/4)<br>ローム少量含む。         |
| P186 | F25P1に変更       |      |        |      |     |                                  |  | P213 | V-テ8                        | <0.86> | 0.70   | 0.27 | 不明  | 土師甕<br>F27より古         | 暗褐色土(10YR3/3)<br>下層に灰を含む。                             |
| P187 | V-ケ15          | 1.05 | 0.72   | 0.48 | 不整形 |                                  | 黒褐色土(10YR3/2)<br>にぶい黄褐色土(10YR7/4)<br>ローム少量含む。    | P214 | F27P5に変更                    |        |        |      |     |                       |   |
| P188 | V-ケ15          | 0.52 | 0.28   | 0.12 | 楕円形 |                                  | 黒褐色土(10YR3/2)<br>にぶい黄褐色土(10YR7/4)<br>ローム少量含む。    | P215 | V-テ9                        | 0.43   | 0.31   | 0.55 | 楕円形 | H18より新                | 暗褐色土(10YR3/4)   |
| P189 | V-ケ16          | 0.65 | 0.52   | 0.22 | 楕円形 |                                  | にぶい黄褐色土(10YR5/3)<br>にぶい黄褐色土(10YR7/4)<br>ローム含む。   | P216 | F27P4に変更                    |        |        |      |     |                       |   |
| P190 | V-ケケ15         | 0.72 | 0.64   | 0.21 | 円形  | 土師坏                              | 黒褐色土(10YR3/2)<br>にぶい黄褐色土(10YR7/4)<br>ローム少量含む。    | P217 | V-オ17                       | 0.54   | 0.42   | 0.12 | 楕円形 |                       | にぶい黄褐色土(10YR4/3)<br>にぶい黄褐色土(10YR7/4)<br>ローム含む。        |
| P191 | V-ケ15          | 0.76 | 0.69   | 0.36 | 方形  | 土師内黒坏<br>(古墳)                    | 黒褐色土(10YR3/2)<br>にぶい黄褐色土(10YR7/4)<br>ローム少量含む。    | P218 | V-オ16・17                    | <0.68> | <0.40> | 0.11 | 不明  | P179・P180<br>より古      | にぶい黄褐色土(10YR4/3)<br>にぶい黄褐色土(10YR7/4)<br>ローム含む。        |
| P192 | V-ケ14          | 0.79 | 0.63   | 0.33 | 円形  |                                  | 黒褐色土(10YR3/2)<br>にぶい黄褐色土(10YR7/4)<br>ローム少量含む。    | P219 | V-オ16                       | 0.43   | 0.31   | 0.13 | 楕円形 |                       | にぶい黄褐色土(10YR4/3)<br>にぶい黄褐色土(10YR7/4)<br>ローム含む。        |
| P193 | V-ケ14          | 0.46 | 0.36   | 0.19 | 楕円形 | 須恵坏                              | にぶい黄褐色土(10YR4/3)<br>にぶい黄褐色土(10YR7/4)<br>ローム含む。   | P220 | V-オ16                       | 0.45   | 0.38   | 0.13 | 楕円形 |                       | にぶい黄褐色土(10YR4/3)<br>にぶい黄褐色土(10YR7/4)<br>ローム含む。        |
| P194 | V-ケ14          | 0.25 | 0.20   | 0.16 | 楕円形 |                                  | 黒褐色土(10YR3/2)<br>にぶい黄褐色土(10YR7/4)<br>ローム少量含む。    | P221 | V-オ15                       | 0.47   | 0.41   | 0.08 | 楕円形 | 須恵坏<br>土師甕(武蔵)        | にぶい黄褐色土(10YR4/3)<br>にぶい黄褐色土(10YR7/4)<br>ローム含む。        |
| P195 | V-ケ15          | 0.76 | 0.58   | 0.29 | 楕円形 | 須恵甕                              | 黒褐色土(10YR3/2)<br>にぶい黄褐色土(10YR7/4)<br>ローム少量含む。    | P222 | V-オ15                       | 0.92   | 0.81   | 0.15 | 円形  | 須恵甕<br>カラ多く含む。        |   |
| P196 | V-ケケ15         | 1.00 | 0.50   | 0.21 | 楕円形 | 須恵甕                              | 黒褐色土(10YR3/2)<br>にぶい黄褐色土(10YR7/4)<br>ローム少量含む。    | P223 | V-ト8・9                      | 0.45   | 0.37   | 0.21 | 楕円形 | 土師甕                   | 暗褐色土(10YR3/3)<br>しまり弱い。                               |
| P197 | V-ケ15          | 0.60 | 0.50   | 0.14 | 楕円形 |                                  | にぶい黄褐色土(10YR5/3)<br>にぶい黄褐色土(10YR7/4)<br>ローム少量含む。 | P224 | V-ト9<br>VI-ア9               | 0.49   | 0.30   | 0.31 | 不整形 | 土師甕                   | 暗褐色土(10YR3/4)<br>しまり弱い。                               |
| P198 | V-ケ15          | 0.81 | 0.67   | 0.27 | 楕円形 | 土師甕                              | 黒褐色土(10YR3/2)<br>にぶい黄褐色土(10YR7/4)<br>ローム含む。      | P225 | VI-ア9                       | 0.70   | 0.58   | 0.41 | 楕円形 |                       | 暗褐色土(10YR3/4)<br>しまり弱い。                               |
| P199 | F27P1に変更       |      |        |      |     |                                  |  | P226 | VI-ア8                       | 0.41   | 0.36   | 0.13 | 円形  |                       | 暗褐色土(10YR3/4)<br>しまり弱い。                               |
| P200 | V-タ12          | 0.51 | 0.43   | 0.31 | 円形  | F26より新<br>須恵坏                    | 褐灰色土(10YR4/1)<br>粘土ブロック含む。                       | P227 | VI-ア10                      | 0.41   | 0.32   | 0.23 | 楕円形 | 須恵坏<br>土師甕            | 暗褐色土(10YR3/4)<br>しまり弱い。                               |
| P201 | F26P1に変更       |      |        |      |     |                                  |  | P228 | V-ト10<br>VI-ア10             | 0.57   | 0.53   | 0.48 | 円形  | 土師甕(武蔵)<br>H18より新     | 暗褐色土(10YR3/4)<br>しまり弱い。                               |
| P202 | V-エ・オ<br>18・19 | 1.00 | <0.86> | 0.60 | 不明  | 須恵甕<br>土師坏・甕<br>P128より古          | 黒褐色土(10YR3/2)<br>にぶい黄褐色土(10YR7/4)<br>ローム少量含む。    | P229 | VI-ア10                      | 0.48   | 0.31   | -    | 不明  |                       | 黒褐色土(10YR3/1)   |
| P203 | V-ケ15          | 0.53 | <0.25> | 0.37 | 不明  |                                  | 黒褐色土(10YR3/2)<br>にぶい黄褐色土(10YR7/4)<br>ローム少量含む。    | P230 | V-ト10<br>・11 VI-ア<br>-10・11 | 0.93   | 0.61   | 0.33 | 不整形 | 土師坏・甕                 |   |
| P204 | V-ケ16          | 0.91 | 0.67   | 0.66 | 楕円形 | 須恵坏・甕<br>土師内黒坏<br>(平安)<br>F12より古 | 黒褐色土(10YR3/2)<br>にぶい黄褐色土(10YR7/4)<br>ローム少量含む。    | P231 | VI-イ11                      | 0.90   | <0.46> | 0.19 | 不明  |                       | 褐灰色土(10YR4/1)   |
| P205 | VI-ア8          | 0.66 | 0.45   | 0.37 | 楕円形 | 土師甕<br>M2より古                     | 黒褐色土(10YR3/1)                                    | P232 | VI-ア10                      | 0.30   | 0.26   | 0.24 | 円形  |                       | 暗褐色土(10YR3/4)   |
| P206 | VI-ア・イ<br>8・9  | 0.61 | 0.60   | 0.59 | 円形  | M2より古<br>P282より新                 | 黒褐色土(10YR3/1)                                    | P233 | V-ケ15                       | 1.02   | 0.93   | 0.38 | 円形  | 須恵坏<br>土師甕(武蔵も<br>含む) | にぶい黄褐色土(10YR4/3)<br>にぶい黄褐色土(10YR7/4)<br>ローム・砂粒少量含む。   |
| P207 | VI-イ9          | 0.96 | 0.78   | 0.56 | 楕円形 |                                  | 黒褐色土(10YR3/1)                                    | P234 | V-ケ15                       | 0.89   | 0.80   | 0.41 | 円形  |                       | にぶい黄褐色土(10YR4/3)<br>にぶい黄褐色土(10YR7/4)<br>ロームブロック・砂粒含む。 |
| P208 | VI-ア・イ9        | 0.66 | 0.60   | 0.65 | 円形  | 土師坏・甕<br>M2より古                   | 黒褐色土(10YR3/1)                                    | P235 | V-ケ16                       | 0.67   | 0.56   | 0.18 | 楕円形 |                       | にぶい黄褐色土(10YR4/3)<br>にぶい黄褐色土(10YR7/4)<br>ロームブロック・砂粒含む。 |
| P209 | VI-ア10         | 0.64 | 0.57   | 0.53 | 円形  | M2より古                            | 黒褐色土(10YR3/1)                                    | P236 | 欠番                          |        |        |      |     |                       |   |
| P210 | VI-ア10         | 0.55 | 0.40   | 0.44 | 楕円形 | M2より古                            | 黒褐色土(10YR3/1)                                    | P237 | V-チ13                       | 0.45   | 0.44   | 0.24 | 円形  | F17より新                | 暗褐色土(10YR3/4)<br>小石多い。                                |
|      |                |      |        |      |     |                                  |  | P238 | V-チ14                       | 0.55   | 0.49   | 0.31 | 円形  | 須恵蓋・坏<br>F17より新       | 暗褐色土(10YR3/4)<br>小石多い。                                |
|      |                |      |        |      |     |                                  |  | P239 | V-チ14                       | 0.59   | 0.59   | 0.24 | 円形  |                       | 暗褐色土(10YR3/4)<br>小石多い。                                |
|      |                |      |        |      |     |                                  |  | P240 | V-コ15                       | 0.41   | 0.37   | 0.25 | 楕円形 | H6より古                 | にぶい黄褐色土(10YR4/3)<br>砂粒少量含む。                           |

第10表 ピット計測表(5)

( )推定 < > 残存 単位m

| 遺構名  | 出土位置                    | 長径     | 短径     | 深さ   | 形態  | 出土遺物<br>重複関係           | 備考  | 遺構名  | 出土位置                    | 長径     | 短径     | 深さ   | 形態  | 出土遺物<br>重複関係                     | 備考  |
|------|-------------------------|--------|--------|------|-----|------------------------|---|------|-------------------------|--------|--------|------|-----|----------------------------------|---|
| P241 | V-3-サ-16                | 0.51   | 0.44   | 0.37 | 楕円形 | 土師坏                    | にぶい黄褐色土(10YR4/3)<br>にぶい黄褐色土(10YR7/4)<br>ローム・砂粒含む。   | P267 | V-シ-<br>14・15           | <1.14> | 0.64   | 0.21 | 不明  | 土師坏・甕(武蔵)<br>F1より古<br>P270より新    | にぶい黄褐色土(10YR4/3)<br>砂粒多く含む。                         |
| P242 | V-3-16                  | 0.40   | 0.33   | 0.27 | 楕円形 |                        | にぶい黄褐色土(10YR7/4)<br>ローム主体。褐色土(10YR3/2)<br>少量含む。     | P268 | V-シ-ス-<br>14・15         | 1.60   | 1.17   | 0.36 | 不整形 | 須恵蓋・坏・甕<br>土師坏・甕                 | にぶい黄褐色土(10YR4/3)<br>砂粒多く含む。                         |
| P243 | V-ケ-15                  | 0.55   | 0.45   | 0.22 | 楕円形 |                        | 黒褐色土(10YR3/2)<br>砂粒少量含む。                            | P269 | V-シ-15                  | 0.43   | 0.34   | 0.09 | 円形  |                                  | にぶい黄褐色土(10YR4/3)<br>砂粒多く含む。                         |
| P244 | V-ケ-<br>14・15<br>V-3-15 | 0.53   | 0.39   | 0.34 | 楕円形 |                        | にぶい黄褐色土(10YR4/3)<br>にぶい黄褐色土(10YR7/4)<br>ローム・砂粒多く含む。 | P270 | V-シ-<br>14・15           | 0.57   | 0.56   | 0.16 | 円形  | P267より古                          | にぶい黄褐色土(10YR4/3)<br>砂粒多く含む。                         |
| P245 | V-3-14                  | 0.24   | 0.23   | 0.12 | 円形  |                        | にぶい黄褐色土(10YR4/3)<br>にぶい黄褐色土(10YR7/4)<br>ローム・砂粒多く含む。 | P271 | V-シ-15                  | 0.96   | 0.82   | 0.35 | 不明  | F1より古                            | にぶい黄褐色土(10YR4/3)<br>砂粒多く含む。                         |
| P246 | V-3-14                  | 0.45   | 0.42   | 0.24 | 円形  | F18・P313より<br>新        | 黒褐色土(10YR3/2)<br>炭化物・砂粒含む。                          | P272 | V-シ-15                  | 0.59   | 0.50   | 0.18 | 楕円形 |                                  | にぶい黄褐色土(10YR4/3)<br>砂粒多く含む。                         |
| P247 | V-3-13                  | 0.62   | 0.55   | 0.33 | 円形  |                        | 黒褐色土(10YR3/2) 砂粒・<br>にぶい黄褐色土(10YR7/4)<br>ローム少量含む。   | P273 | V-サ・シ-15                | 1.11   | <0.45> | 0.34 | 不整形 | 土師内黒坏<br>(平安)<br>F1・F2より古        | にぶい黄褐色土(10YR4/3)<br>砂粒多く含む。                         |
| P248 | V-3-14                  | 0.53   | 0.51   | 0.24 | 円形  | P253より新                | 黒褐色土(10YR3/2) 砂粒・<br>にぶい黄褐色土(10YR7/4)<br>ローム少量含む。   | P274 | V-サ・シ-16                | 0.89   | 0.80   | 0.19 | 円形  | 土師内黒坏<br>(平安)                    | にぶい黄褐色土(10YR5/3)<br>にぶい黄褐色土(10YR7/4)<br>ローム・砂粒含む。   |
| P249 | V-3-14                  | 0.59   | 0.54   | 0.39 | 円形  |                        | 黒褐色土(10YR3/2) 砂粒・<br>にぶい黄褐色土(10YR7/4)<br>ローム少量含む。   | P275 | V-シ-16                  | 0.68   | 0.60   | 0.39 | 楕円形 |                                  | にぶい黄褐色土(10YR5/3)<br>にぶい黄褐色土(10YR7/4)<br>ローム・砂粒含む。   |
| P250 | V-3-<br>13・14           | 0.91   | 0.44   | 0.36 | 不整形 |                        | 黒褐色土(10YR3/2) 砂粒・<br>にぶい黄褐色土(10YR7/4)<br>ローム少量含む。   | P276 | V-シ-16                  | 0.87   | 0.67   | 0.25 | 楕円形 |                                  | にぶい黄褐色土(10YR5/3)<br>にぶい黄褐色土(10YR7/4)<br>ローム・砂粒含む。   |
| P251 | V-3-13                  | 0.56   | <0.22> | 0.30 | 不明  |                        | 黒褐色土(10YR3/2) 砂粒・<br>にぶい黄褐色土(10YR7/4)<br>ローム少量含む。   | P277 | V-シ-16                  | 0.47   | 0.39   | 0.28 | 楕円形 |                                  | 黒褐色土(10YR3/2)<br>にぶい黄褐色土(10YR7/4)<br>ローム・砂粒多く含む。    |
| P252 | V-3-<br>13・14           | 0.70   | 0.58   | 0.42 | 楕円形 |                        | 黒褐色土(10YR3/2) 砂粒・<br>にぶい黄褐色土(10YR7/4)<br>ローム少量含む。   | P278 | V-シ・ス-16                | 0.43   | 0.42   | 0.24 | 円形  |                                  | 黒褐色土(10YR3/2)<br>にぶい黄褐色土(10YR7/4)<br>ローム・砂粒多く含む。    |
| P253 | V-3-14                  | 0.62   | 0.48   | 0.41 | 楕円形 | P248より古                | 黒褐色土(10YR3/2)<br>にぶい黄褐色土(10YR7/4)<br>ローム少量含む。       | P279 | V-ス-16                  | 0.65   | 0.56   | 0.41 | 楕円形 |                                  | 黒褐色土(10YR3/2)<br>にぶい黄褐色土(10YR7/4)<br>ローム・砂粒多く含む。    |
| P254 | V-3-14                  | <0.50> | 0.49   | 0.50 | 不明  | F16より古                 | 黒褐色土(10YR3/2)<br>にぶい黄褐色土(10YR7/4)<br>ローム少量含む。       | P280 | V-ス-16                  | 0.50   | 0.37   | 0.38 | 楕円形 |                                  | 黒褐色土(10YR3/2)<br>にぶい黄褐色土(10YR7/4)<br>ローム・砂粒多く含む。    |
| P255 | V-サ-14                  | 0.76   | 0.68   | 0.44 | 円形  | P314より新                | 黒褐色土(10YR3/2)<br>にぶい黄褐色土(10YR7/4)<br>ロームを少量含む。      | P281 | V-シ・ス-15                | 1.17   | 0.96   | 0.40 | 不明  | 須恵蓋・坏<br>土師皿<br>F1より古<br>P304より新 | 黒褐色土(10YR3/2)<br>にぶい黄褐色土(10YR7/4)<br>ローム・砂粒多く含む。    |
| P256 | V-シ-14                  | 0.58   | 0.53   | 0.31 | 円形  |                        | 黒褐色土(10YR3/2)<br>にぶい黄褐色土(10YR7/4)<br>ローム・砂粒含む。      | P282 | VI-イ-8・9                | <1.11> | 0.98   | 0.45 | 不明  | 土師甕<br>P206より古                   | 黒褐色土(10YR3/2)<br>小石多く含む。黒味強い。                       |
| P257 | V-シ-14                  | 0.68   | 0.55   | 0.45 | 楕円形 | 須恵坏<br>土師坏             | 黒褐色土(10YR3/2)<br>にぶい黄褐色土(10YR7/4)<br>ローム・砂粒含む。      | P283 | V-ス-15                  | 1.15   | 0.78   | 0.53 | 楕円形 | 土師甕(武蔵も<br>含む)                   | 黒褐色土(10YR3/2)<br>砂粒多く含む。                            |
| P258 | V-シ-15                  | 0.45   | 0.37   | 0.68 | 楕円形 | 土師甕                    | 黒褐色土(10YR3/2)<br>にぶい黄褐色土(10YR7/4)<br>ローム・砂粒含む。      | P284 | V-ス-15                  | 0.72   | 0.63   | 0.23 | 円形  | 土師坏                              | 黒褐色土(10YR3/2)<br>砂粒多く含む。                            |
| P259 | V-シ-15                  | 0.47   | 0.40   | 0.19 | 楕円形 |                        | 黒褐色土(10YR3/2)<br>にぶい黄褐色土(10YR7/4)<br>ローム・砂粒含む。      | P285 | V-ス-<br>14・15<br>V-セ-15 | 0.92   | 0.59   | 0.51 | 楕円形 | 須恵坏<br>土師坏・甕<br>F14より古           | 黒褐色土(10YR3/2)<br>砂粒多く含む。                            |
| P260 | V-テ-9                   | 1.86   | 0.64   | 0.98 | 不整形 | H15・H18<br>より古         | 黒褐色土(10YR3/1)<br>石多く含む。                             | P286 | V-ス-15                  | 0.78   | 0.70   | 0.35 | 楕円形 |                                  | 黒褐色土(10YR3/2)<br>砂粒多く含む。                            |
| P261 | V-テ-ト-<br>8・9           | 0.68   | 0.40   | 0.13 | 楕円形 |                        | 暗褐色土(10YR3/4)<br>しまり弱い。                             | P287 | V-サ-16                  | 1.16   | 1.05   | 0.32 | 円形  |                                  | にぶい黄褐色土(10YR4/3)<br>にぶい黄褐色土(10YR7/4)<br>ローム・砂粒多く含む。 |
| P262 | 欠番                      |        |        |      |     |                        |   | P288 | V-サ-<br>16・17           | 1.08   | 1.02   | 0.38 | 円形  | 土師坏・甕                            | にぶい黄褐色土(10YR4/3)<br>にぶい黄褐色土(10YR7/4)<br>ローム・砂粒多く含む。 |
| P263 | F27P2に変更                |        |        |      |     |                        |   | P289 | V-シ・ス-17                | 0.92   | 0.75   | 0.31 | 不整形 | 土師甕                              | 黒褐色(10YR3/2)<br>砂粒多く含む。                             |
| P264 | F27P3に変更                |        |        |      |     |                        |   | P290 | V-シ-17                  | 1.38   | 0.60   | 0.36 | 楕円形 | 須恵坏                              | 黒褐色(10YR3/2)<br>砂粒多く含む。                             |
| P265 | V-テ-11                  | 0.68   | 0.38   | 0.33 | 楕円形 |                        | 暗褐色土(10YR3/4)                                       | P291 | V-ス-17                  | 1.01   | 0.86   | 0.40 | 楕円形 | 須恵坏・甕<br>土師甕                     | 灰黄褐色土(10YR4/2)<br>砂粒含む。                             |
| P266 | V-ト-10<br>VI-ア-10       | 1.05   | 0.57   | 0.35 | 不整形 | 須恵蓋・坏<br>土師坏<br>H18より新 | 暗褐色土(10YR3/4)                                       |      |                         |        |        |      |     |                                  |   |



第11表 ピット計測表(6)

( )推定 < > 残存 単位m

| 遺構名  | 出土位置            | 長径     | 短径     | 深さ   | 形態  | 出土遺物<br>重複関係                 | 備考  | 遺構名  | 出土位置      | 長径   | 短径     | 深さ   | 形態  | 出土遺物<br>重複関係                           | 備考  |
|------|-----------------|--------|--------|------|-----|------------------------------|---|------|-----------|------|--------|------|-----|--|---|
| P292 | V-シ-15・16       | 0.97   | <0.77> | 0.27 | 不明  | 土師坏<br>F1より古                 | にぶい黄褐色土(10YR5/3)<br>にぶい黄褐色土(10YR7/4)<br>ローム・砂粒含む。   | P319 | V-テ-15    | 0.54 | 0.52   | 0.50 | 円形  | 須恵甕<br>土師甕<br>H23より新                   | 黒褐色土(10YR3/2)<br>しまり弱い。                             |
| P293 | VI-イ-9          | 0.78   | <0.58> | 0.25 | 不明  |                              | 暗褐色土(10YR3/3)<br>しまり・粘性弱い。                          | P320 | V-テ-14・15 | 1.04 | 0.95   | 0.61 | 円形  | 土師甕<br>H23より新                          | 黒褐色土(10YR3/2)<br>しまり弱い。                             |
| P294 | V-ス-16・17       | 0.46   | <0.40> | 0.24 | 不明  | 土師内黒坏<br>(平安)                | にぶい黄褐色土(10YR5/3)<br>灰黄褐色土(10YR4/2)・砂粒含む。            | P321 | V-シ-17    | 0.61 | 0.35   | 0.20 | 楕円形 | 土師坏・甕                                  | にぶい黄褐色土(10YR4/3)<br>にぶい黄褐色土(10YR7/4)・<br>砂粒含む。      |
| P295 | V-ス-16          | 0.39   | 0.37   | 0.24 | 円形  |                              | にぶい黄褐色土(10YR5/3)<br>灰黄褐色土(10YR4/2)・砂粒含む。            | P322 | V-シ-17    | 0.51 | 0.47   | 0.46 | 円形  | 須恵坏<br>土師坏・甕<br>M4より新                  | にぶい黄褐色土(10YR5/3)<br>砂粒多く含む。                         |
| P296 | V-ス-17          | 0.44   | 0.37   | 0.10 | 円形  |                              | 灰黄褐色土(10YR4/2)<br>にぶい黄褐色土(10YR7/4)<br>ローム・砂粒少量含む。   | P323 | V-シ-17・18 | 1.18 | 0.98   | 0.30 | 楕円形 | 須恵坏・甕<br>土師内黒坏・<br>高坏・甕(武蔵<br>-台付も含む。) | P400・P401より新<br>にぶい黄褐色土(10YR5/3)<br>砂粒多く含む。         |
| P297 | V-ス-17          | 0.46   | 0.39   | 0.27 | 円形  |                              | 黒褐色土(10YR3/2)<br>にぶい黄褐色土(10YR7/4)<br>ローム・砂粒少量含む。    | P324 | V-シ-18    | 1.36 | 0.85   | 0.51 | 不整形 | 須恵蓋・坏・甕<br>土師坏・甕(武蔵)                   | にぶい黄褐色土(10YR4/3)<br>にぶい黄褐色土(10YR7/4)<br>ローム・砂粒少量含む。 |
| P298 | VI-ア-10         | 0.40   | 0.37   | 0.30 | 円形  |                              | 暗褐色土(10YR3/3)<br>色が薄い。                              | P325 | V-シ-18    | 1.37 | <1.28> | 0.39 | 不整形 | P326より古                                | 黒褐色土(10YR3/2)<br>砂粒少量含む。                            |
| P299 | V-ター-14         | 0.86   | 0.75   | 1.03 | 円形  | 須恵蓋・坏・甕<br>土師甕<br>弥生壺        | H21より新<br>黒褐色土(10YR3/1)<br>炭化物多く含む。                 | P326 | V-シ-ス-18  | 1.18 | 1.14   | 0.51 | 不整形 | 須恵坏・甕<br>土師甕(武蔵)<br>P325より新            | 黒褐色土(10YR3/2)<br>にぶい黄褐色土(10YR7/4)<br>ローム少量・砂粒含む。    |
| P300 | V-チ-13・14       | 0.48   | 0.46   | 0.21 | 円形  | 土師甕                          | 黒褐色土(10YR3/1)<br>しまりややあり。                           | P327 | V-ス-18    | 0.71 | 0.43   | 0.23 | 楕円形 |  | にぶい黄褐色土(10YR5/3)<br>にぶい黄褐色土(10YR7/4)<br>ローム・砂粒少量含む。 |
| P301 | V-チ-14          | 0.60   | 0.59   | 0.48 | 円形  | 須恵坏                          | 黒褐色土(10YR3/1)<br>しまりややあり。                           | P328 | V-シ-18・19 | 1.22 | 1.05   | 0.33 | 楕円形 | 須恵坏・甕<br>土師甕(武蔵)<br>P330より新            | にぶい黄褐色土(10YR4/3)<br>にぶい黄褐色土(10YR7/4)<br>ローム・砂粒少量含む。 |
| P302 | 欠番              |        |        |      |     |                              |   | P329 | 欠番        |      |        |      |     |  |   |
| P303 | V-サ-15          | 1.04   | <0.81> | 0.56 | 不明  | 土師甕(武蔵を<br>含む)<br>F2・F16より古  | にぶい黄褐色土(10YR5/3)<br>にぶい黄褐色土(10YR7/4)<br>ローム多く含む。    | P330 | V-シ-18・19 | 2.34 | 1.40   | 0.58 | 不整形 | 須恵蓋・坏・甕<br>土師内黒坏・甕<br>(武蔵)<br>P328より古  | 黒褐色土(10YR3/2)<br>にぶい黄褐色土(10YR7/4)<br>ローム・砂粒少量含む。    |
| P304 | V-シ-ス-15        | 0.89   | <0.56> | 0.19 | 不明  | F2・P281より古                   | 黒褐色土(10YR3/2)<br>砂粒含む。                              | P331 | V-シ-18・19 | 1.01 | 0.65   | 0.41 | 楕円形 | 須恵甕<br>土師甕(武蔵)                         | にぶい黄褐色土(10YR5/3)<br>にぶい黄褐色土(10YR7/4)<br>ローム多く・砂粒含む。 |
| P305 | V-ス-セ-15        | <0.78> | <0.24> | 0.36 | 不明  | 土師坏・甕<br>H10・F1より古           | 黒褐色土(10YR3/2)<br>砂粒含む。                              | P332 | V-サ-17    | 0.46 | 0.33   | 0.18 | 楕円形 |  | 黒褐色土(10YR3/2)<br>にぶい黄褐色土(10YR7/4)<br>ローム・砂粒含む。      |
| P306 | V-シ-ス-15        | 0.67   | <0.28> | 0.14 | 不明  | F1・P268より古                   | 黒褐色土(10YR3/2)<br>砂粒含む。                              | P333 | V-ツ-テ-13  | 0.61 | 0.53   | 0.38 | 円形  | 土師坏                                    | 黒褐色土(10YR3/2)<br>小石多い。                              |
| P307 | V-ト-15          | 0.89   | 0.82   | 0.58 | 円形  | 須恵坏・甕<br>土師甕 H23・<br>P351より新 | 黒褐色土(10YR3/1)<br>炭化物多い。                             | P334 | V-チ-14    | 0.54 | 0.51   | 0.37 | 円形  | 須恵坏<br>土師坏<br>F17より古                   | 黒褐色土(10YR3/2)<br>小石多い。                              |
| P308 | V-ト-15          | 0.94   | 0.74   | 0.70 | 不整形 | 土師甕<br>H23より新<br>D32より古      | 暗褐色土(10YR3/4) 黄色の砂<br>多く含む。 白っぽい。                   | P335 | V-チ-14    | 0.47 | 0.41   | 0.37 | 円形  | 須恵坏・甕<br>H21より新                        | 黒褐色土(10YR3/2)<br>小石多い。                              |
| P309 | F21P11に変更       |        |        |      |     |                              |   | P336 | F26P2に変更  |      |        |      |     |  |   |
| P310 | V-テ-15          | 0.49   | 0.47   | 0.39 | 円形  | H23より新                       | 暗褐色土(10YR3/4) 黄色の砂<br>多く含む。 白っぽい。                   | P337 | F26P3に変更  |      |        |      |     |  |   |
| P311 | V-コ-14          | 0.82   | <0.36> | 0.22 | 不明  | F16より古                       | 黒褐色土(10YR3/2)<br>にぶい黄褐色土(10YR7/4)<br>ローム・砂粒含む。      | P338 | V-ス-17    | 0.50 | 0.43   | 0.38 | 円形  |  | にぶい黄褐色土(10YR5/3)<br>にぶい黄褐色土(10YR7/4)<br>ローム含む。      |
| P312 | V-ケ-コ-14        | 0.55   | 0.50   | 0.30 | 円形  | F18より古                       | 黒褐色土(10YR3/2)<br>にぶい黄褐色土(10YR7/4)<br>ローム・砂粒含む。      | P339 | V-セ-17    | 0.56 | 0.52   | 0.34 | 円形  |  | にぶい黄褐色土(10YR5/3)<br>にぶい黄褐色土(10YR7/4)<br>ローム含む。      |
| P313 | V-コ-14          | <0.60> | 0.46   | 0.30 | 楕円形 | 土師坏<br>P246より古               | 黒褐色土(10YR3/2)<br>にぶい黄褐色土(10YR7/4)<br>ローム・砂粒含む。      | P340 | V-セ-17    | 0.93 | 0.67   | 0.55 | 楕円形 |  | にぶい黄褐色土(10YR5/3)<br>にぶい黄褐色土(10YR7/4)<br>ローム含む。      |
| P314 | V-サ-14          | <0.87> | <0.48> | 0.35 | 不明  | F16・P255より<br>古              | にぶい黄褐色土(10YR5/3)<br>にぶい黄褐色土(10YR7/4)<br>ローム・砂粒少量含む。 | P341 | V-セ-17    | 0.74 | 0.66   | 0.53 | 円形  |  | にぶい黄褐色土(10YR5/3)<br>にぶい黄褐色土(10YR7/4)<br>ローム含む。      |
| P315 | V-ソ-12・13       | 1.11   | 0.89   | 0.57 | 楕円形 | 土師甕<br>H22より新<br>F11より古      | 黒褐色土(10YR3/1)<br>石多く含む。                             | P342 | V-セ-17    | 0.60 | 0.54   | 0.16 | 円形  |  | 黒褐色土(10YR3/2)<br>にぶい黄褐色土(10YR7/4)<br>ローム少量含む。       |
| P316 | V-テ-15          | 0.80   | 0.77   | 0.59 | 円形  |                              | 黒褐色土(10YR3/1)<br>石多く含む。                             |      |           |      |        |      |     |  |   |
| P317 | V-テ-15          | 0.57   | 0.50   | 0.25 | 円形  | 土師甕(武蔵)                      | 褐灰色土(10YR4/1)                                       |      |           |      |        |      |     |  |   |
| P318 | V-ツ-ター<br>12・13 | 1.18   | <1.00> | 0.50 | 楕円形 | H22より新                       | H17・F11より古<br>セクション図中に土説あり。                         |      |           |      |        |      |     |  |   |

第12表 ピット計測表(7)

( )推定 < > 残存 単位m

| 遺構名  | 出土位置            | 長径     | 短径     | 深さ   | 形態  | 出土遺物<br>重複関係                            | 備考   | 遺構名  | 出土位置            | 長径     | 短径     | 深さ   | 形態  | 出土遺物<br>重複関係                | 備考   |
|------|-----------------|--------|--------|------|-----|---|--|------|-----------------|--------|--------|------|-----|-----------------------------|--|
| P343 | V-ス-17          | 0.34   | 0.31   | 0.31 | 円形  |   | 黒褐色土(10YR3/2)に<br>ぶい黄褐色土(10YR7/4)<br>ローム少量含む。                          | P367 | V-ツ-タ-14        | 0.86   | 0.38   | 0.26 | 楕円形 | 須恵甕                         | 暗褐色土(10YR3/4)<br>炭化物多い。                          |
|      |                 |        |        |      |     |   |  | P368 | V-チ-15          | 0.70   | 0.48   | 0.28 | 楕円形 |                             | 暗褐色土(10YR3/4)                                    |
| P344 | V-シ-17          | 0.51   | 0.48   | 0.27 | 円形  | P358・P399<br>より新                        | 黒褐色土(10YR3/2)に<br>ぶい黄褐色土(10YR7/4)<br>ローム少量含む。                          | P369 | V-チ-15          | 0.35   | 0.26   | 0.34 | 楕円形 |                             | 黒褐色土(10YR3/2)                                    |
|      |                 |        |        |      |     |   |  | P370 | V-チ-ツ-15        | 0.46   | 0.40   | 0.32 | 円形  | 土師甕                         | 黒褐色土(10YR3/2)                                    |
| P345 | V-シ-18          | 1.07   | 0.70   | 0.47 | 不整形 | 須恵蓋・坏・甕<br>土師甕(武蔵も<br>含む。)              | にぶい黄褐色土(10YR5/3)<br>にぶい黄褐色土(10YR7/4)<br>ローム・砂粒少量含む。                    | P371 | V-タ-16          | 0.78   | 0.72   | 0.56 | 円形  | 須恵甕<br>土師坏・甕                | 黒褐色土(10YR3/2)<br>炭化物多く含む。                        |
|      |                 |        |        |      |     |   |  | P372 | V-タ-16          | 0.68   | 0.66   | 0.30 | 円形  | 須恵甕<br>土師甕                  | P405・P406より新<br>黒褐色土(10YR3/2)<br>炭化物多く含む。        |
| P346 | F26P4に変更        |        |        |      |     |   |  |      |                 |        |        |      |     |                             |  |
| P347 | V-サ-18          | 1.85   | 0.84   | 0.47 | 不整形 | 須恵蓋・坏・甕<br>土師甕(武蔵)<br>H34・M4より新         | にぶい黄褐色土(10YR4/3)<br>にぶい黄褐色土(10YR7/4)<br>ローム・砂粒含む。焼土。                   | P373 | V-タ-16          | 0.87   | 0.65   | 0.18 | 楕円形 | 須恵甕<br>土師甕<br>P405より新       | 暗褐色土(10YR3/4)<br>小石多い。                           |
| P348 | V-セ-17          | 1.00   | 0.59   | 0.54 | 不整形 |   | にぶい黄褐色土(10YR4/3)<br>にぶい黄褐色土(10YR7/4)<br>ローム・砂粒含む。焼土。                   | P374 | V-タ-15・16       | 0.73   | 0.65   | 0.16 | 楕円形 |                             | 暗褐色土(10YR3/4)<br>小石多い。                           |
| P349 | V-ス-17          | 0.55   | 0.50   | 0.33 | 円形  | 須恵坏・甕<br>土師甕(武蔵)                        | にぶい黄褐色土(10YR4/3)<br>にぶい黄褐色土(10YR7/4)<br>ローム・砂粒含む。焼土。                   | P375 | V-タ-15          | 0.40   | 0.35   | 0.10 | 不整形 |                             | 暗褐色土(10YR3/4)<br>小石多い。                           |
|      |                 |        |        |      |     |   |  | P376 | V-チ-16          | 0.47   | 0.44   | 0.41 | 円形  | 須恵蓋                         | 暗褐色土(10YR3/4)<br>小石多い。                           |
| P350 | V-ト-<br>14・15   | 1.16   | 0.60   | 0.58 | 不整形 | 土師坏・甕<br>H23・H32より新                     | 暗褐色土(10YR3/3)<br>しまり・粘性弱い。   | P377 | V-ツ-15          | 0.56   | 0.45   | 0.50 | 楕円形 |                             | 暗褐色土(10YR3/4)<br>小石多い。                           |
|      |                 |        |        |      |     |   |  | P378 | V-チ-15          | 0.52   | 0.44   | 0.23 | 円形  |                             | 黒褐色土(10YR3/2)                                    |
| P351 | V-ト-15          | <0.75> | <0.55> | 0.69 | 楕円形 | 土師甕<br>H23より新<br>P307より古                | 暗褐色土(10YR3/3)<br>しまり・粘性弱い。   | P379 | V-チ-15          | 0.42   | 0.32   | 0.40 | 円形  |                             | 黒褐色土(10YR3/2)                                    |
|      |                 |        |        |      |     |   |  | P380 | V-チ-15          | 0.62   | 0.54   | 0.26 | 円形  |                             | 褐色土(10YR4/4)<br>しまり弱い。                           |
| P352 | V-シ・ス-17        | 0.64   | 0.50   | 0.17 | 楕円形 | P358より新                                 | 黒褐色土(10YR3/2)に<br>ぶい黄褐色土(10YR7/4)<br>ローム・砂粒少量含む。                       | P381 | V-ツ-17          | 1.10   | 0.63   | 0.34 | 不整形 | 須恵甕<br>P404より新              | 黒褐色土(10YR3/2)<br>小石多く含む。                         |
|      |                 |        |        |      |     |   |  | P382 | V-ツ-15          | 1.51   | 0.67   | 0.26 | 不整形 | 須恵甕<br>土師甕                  | 褐色土(10YR4/4)<br>小石多い。                            |
| P353 | V-ス-17          | 0.94   | 0.58   | 0.30 | 楕円形 | 須恵坏<br>土師甕<br>P357より新                   | 黒褐色土(10YR3/2)に<br>ぶい黄褐色土(10YR7/4)<br>ローム・砂粒少量含む。                       | P383 | V-ツ-15          | 0.37   | 0.35   | 0.20 | 円形  | 土師甕(武蔵)                     | 褐色土(10YR4/4)<br>小石多い。                            |
|      |                 |        |        |      |     |   |  | P384 | V-セ-ツ-<br>15・16 | 1.20   | 0.95   | 0.44 | 不明  | 須恵蓋・甕<br>土師甕<br>P409より新     | 褐色土(10YR4/4)<br>小石多い。                            |
| P354 | V-ト-14          | 0.80   | 0.64   | 0.58 | 楕円形 | 土師甕<br>H23より新                           | 黒褐色土(10YR3/1)<br>しまり弱い。小石を多く含む。  | P385 | V-チ-16          | 0.52   | 0.45   | 0.31 | 円形  |                             | 黒褐色土(10YR3/1)                                    |
|      |                 |        |        |      |     |   |  | P386 | V-チ-16          | 0.76   | 0.68   | 0.40 | 円形  | 土師坏                         | 黒褐色土(10YR3/1)                                    |
| P355 | V-セ-16          | 0.93   | 0.49   | 0.39 | 楕円形 | 須恵坏・甕                                   | にぶい黄褐色土(10YR5/3)<br>にぶい黄褐色土(10YR7/4)<br>ローム・砂粒多く含む。                    | P387 | V-チ-ツ-16        | 0.37   | 0.32   | 0.20 | 円形  |                             | 黒褐色土(10YR3/1)                                    |
|      |                 |        |        |      |     |   |  | P388 | V-ツ-16          | 0.69   | 0.59   | 0.31 | 円形  | P415より新                     | 黒褐色土(10YR3/1)                                    |
| P356 | V-シ・ス-<br>17・18 | 0.76   | 0.58   | 0.28 | 楕円形 | P358より新                                 | 黒褐色土(10YR3/2)に<br>ぶい黄褐色土(10YR7/4)<br>ローム少量・砂粒含む。                       | P389 | V-ツ-16          | 0.37   | 0.31   | 0.30 | 円形  | 土師甕                         | 黒褐色土(10YR3/1)                                    |
|      |                 |        |        |      |     |   |  | P390 | V-ツ-16          | 0.92   | 0.60   | 0.43 | 不整形 |                             | 黒褐色土(10YR3/1)<br>小石多い。                           |
| P357 | V-ス-<br>17・18   | 1.40   | 0.70   | 0.54 | 不整形 | 須恵坏・甕<br>土師内黒坏(平<br>安)・甕(武蔵)<br>P353より古 | 灰黄褐色土(10YR4/2)<br>にぶい黄褐色土(10YR7/4)<br>ローム少量・砂粒含む。                      | P391 | V-テ-16          | 0.50   | 0.49   | 0.41 | 円形  | 土師坏・甕                       | 黒褐色土(10YR3/1)                                    |
|      |                 |        |        |      |     |   |  | P392 | V-ツ・テ-16        | 1.17   | 0.60   | 0.17 | 楕円形 |                             | 黒褐色土(10YR3/1)<br>小石多い。                           |
| P358 | V-シ-<br>17・18   | <0.90> | 0.82   | 0.60 | 不整形 | 須恵坏・甕<br>土師内黒坏・甕<br>(武蔵)<br>P399より新     | P344・P352・P356より古<br>灰黄褐色土(10YR4/2)<br>にぶい黄褐色土(10YR7/4)<br>ローム少量・砂粒含む。 | P393 | V-チ-16・17       | 0.95   | <0.72> | 0.48 | 不整形 | 須恵甕<br>F22より古               | 黒褐色土(10YR3/2)<br>小石多い。                           |
|      |                 |        |        |      |     |   |  | P394 | V-ツ-16・17       | 2.32   | 0.76   | 0.56 | 不整形 | 須恵蓋・坏・甕<br>土師甕(武蔵)          | 黒褐色土(10YR3/2)<br>下層は黄色の砂。                        |
| P359 | F28P4に変更        |        |        |      |     |   |  |      |                 |        |        |      |     |                             |  |
| P360 | F28P3に変更        |        |        |      |     |   |  |      |                 |        |        |      |     |                             |  |
| P361 | V-タ-17          | 0.68   | 0.62   | 0.39 | 円形  | 須恵甕<br>土師甕                              | 暗褐色土(10YR3/4) 焼土・<br>炭化物多く含む。特に焼土<br>多く含む。                             | P395 | V-ツ-16・17       | 0.34   | 0.30   | 0.26 | 円形  |                             | 黒褐色土(10YR3/2)<br>下層は黄色の砂。                        |
|      |                 |        |        |      |     |   |  | P396 | V-テ-ト-16        | 0.73   | 0.67   | 0.58 | 円形  | 須恵蓋・甕<br>土師甕                | 褐色土(10YR4/4)                                     |
| P362 | V-タ-16          | 0.60   | 0.58   | 0.55 | 円形  | 須恵坏・甕<br>土師甕(武蔵)                        | 暗褐色土(10YR3/4) 焼土・炭<br>化物多く含む。特に焼土多<br>く含む。                             | P397 | V-テ-16          | 0.73   | 0.52   | 0.44 | 不整形 | 土師甕                         | 黒褐色土(10YR3/2)                                    |
|      |                 |        |        |      |     |   |  | P398 | V-テ-16          | 0.75   | 0.65   | 0.59 | 楕円形 | 土師内黒坏<br>(古墳)               | 黒褐色土(10YR3/2)<br>小石多い。                           |
| P363 | V-タ-16・17       | 0.83   | 0.81   | 0.48 | 不整形 | 須恵坏・甕<br>土師甕                            | 黒褐色土(10YR3/2)<br>小石多く含む。   | P399 | V-シ-17・18       | <0.97> | 0.61   | 0.40 | 不明  | 須恵蓋・甕<br>P344・P358<br>より古   | 黒褐色土(10YR3/2)<br>にぶい黄褐色土(10YR7/4)<br>ローム・砂粒少量含む。 |
| P364 | V-ツ-16          | 0.94   | 0.76   | 0.46 | 不整形 | 須恵蓋・坏・甕<br>土師内黒坏・甕                      | 黒褐色土(10YR3/2)<br>小石多く含む。   | P400 | V-シ-17          | 0.71   | 0.50   | 0.40 | 不明  | 須恵蓋・坏・甕<br>土師坏・甕<br>P323より古 | 黒褐色土(10YR3/2)<br>にぶい黄褐色土(10YR7/4)<br>ローム・砂粒少量含む。 |
| P365 | V-ツ-16          | 0.46   | 0.45   | 0.35 | 円形  |   | 黒褐色土(10YR3/2)<br>炭化物多く含む。  |      |                 |        |        |      |     |                             |  |
| P366 | V-タ-15          | 0.60   | 0.55   | 0.23 | 円形  | 須恵蓋                                     | 暗褐色土(10YR3/4)<br>小石多い。   | P401 | V-シ-17          | 0.50   | 0.46   | 0.43 | 円形  | 土師甕<br>P323より古              | 黒褐色土(10YR3/2)<br>にぶい黄褐色土(10YR7/4)<br>ローム・砂粒少量含む。 |

第13表 ピット計測表(8)

( )推定 < > 残存 単位m

| 遺構名  | 出土位置           | 長径     | 短径     | 深さ   | 形態  | 出土遺物<br>重複関係            | 備考  | 遺構名  | 出土位置      | 長径     | 短径     | 深さ   | 形態   | 出土遺物<br>重複関係              | 備考   |              |
|------|----------------|--------|--------|------|-----|-------------------------|---|------|-----------|--------|--------|------|------|---------------------------|--|--------------|
| P402 | V-ノター-17       | 0.54   | <0.40> | 0.36 | 不明  | 土師甕<br>F19より古           | セクション図中に土説あり。                                       | P429 | V-ケ-17    | 0.30   | 0.26   | 0.21 | 円形   |                           | にぶい黄褐色土(10YR5/3)<br>にぶい黄褐色土(10YR7/4)<br>ローム・砂粒多く含む。                |              |
| P403 | V-ター-16・17     | 1.01   | 0.84   | 0.49 | 楕円形 | 須恵蓋<br>土師坏・甕<br>F19より古  | 黒褐色土(10YR3/1)<br>焼土粒子多く含む。                          | P430 | V-ケ-17    | 0.38   | 0.33   | 0.23 | 円形   |                           | にぶい黄褐色土(10YR5/3)<br>黒褐色土(10YR3/2)・にぶい黄<br>褐色土(10YR7/4)ローム少量<br>含む。 |              |
| P404 | V-ノター<br>16・17 | 1.48   | 0.96   | 0.51 | 不整形 | 須恵坏・甕<br>土師甕<br>P381より古 | 黒褐色土(10YR3/1)<br>下層に砂多く含む。                          | P431 | V-ケ-ケ-19  | 0.63   | 0.42   | 0.44 | 楕円形  | P432より新                   | にぶい黄褐色土(10YR5/3)<br>黒褐色土(10YR3/2)・にぶい黄<br>褐色土(10YR7/4)ローム少量<br>含む。 |              |
| P405 | V-ター-16        | 1.16   | 0.57   | 0.44 | 不整形 | 須恵坏・甕<br>土師甕(武蔵)        | P372・P373より古<br>黒褐色土(10YR3/2)                       | P432 | V-ケ-ケ-19  | 0.68   | 0.52   | 0.22 | 不明   | 須恵坏<br>土師甕                | P431より古  |              |
| P406 | V-ター-16        | 0.80   | <0.67> | 0.21 | 不明  | 須恵蓋・坏・甕<br>P372より古      | 黒褐色土(10YR3/2)<br>炭化物含む。                             | P433 | V-ケ-20    | 0.45   | 0.42   | 0.29 | 楕円形  |                           | にぶい黄褐色土(10YR7/4)<br>ローム・砂粒含む。                                      |              |
| P407 | V-ター-16        | 0.52   | <0.49> | 0.35 | 不明  | 須恵蓋<br>F20より古           | 黒褐色土(10YR3/2)                                       | P434 | V-ソ-17    | 0.60   | <0.42> | 0.30 | 不明   | F23より古                    | 黒褐色土(10YR3/2)<br>小石多い。   |              |
| P408 | V-ノター-16       | 1.10   | 0.82   | 0.56 | 楕円形 | 須恵蓋<br>F20より古           | 黒褐色土(10YR3/2)<br>炭化物含む。                             | P435 | F28P1に変更  |        |        |      |      |                           |  |              |
| P409 | V-ソ-15・16      | <1.67> | 0.80   | 0.56 | 不明  | 須恵坏・甕<br>土師甕            | F14・P384より古<br>暗褐色土(10YR3/4)                        | P436 | V-ソ-15・16 | 1.26   | 0.62   | 0.57 | 楕円形  | 須恵蓋・坏・<br>甕 土師甕<br>F20より古 | 黒褐色土(10YR3/2)<br>炭化物多い。  |              |
| P410 | V-ソ-16・17      | 0.50   | <0.36> | 0.29 | 不明  | 土師甕<br>F22より古           | 黒褐色土(10YR2/3)                                       | P437 | V-ソ-テ-17  | 0.56   | 0.50   | 0.42 | 円形   | H26より新                    | 黒褐色土(10YR3/2)  |              |
| P411 | V-ソ-16         | 0.41   | <0.19> | 0.25 | 不明  | F22より古                  | 黒褐色土(10YR2/3)                                       | P438 | F28P1に変更  |        |        |      |      |                           |  |              |
| P412 | V-チ-16         | 0.34   | 0.29   | 0.29 | 円形  |                         | 黒褐色土(10YR2/3)                                       | P439 | IV-ア-17   | 0.50   | 0.45   | 0.22 | 円形   | 須恵甕<br>H30より新             | 黒褐色土(10YR3/2)<br>炭化物含む。  |              |
| P413 | V-チ-ツ-16       | 0.56   | <0.50> | 0.22 | 不明  | F22より古                  | 黒褐色土(10YR2/3)                                       | P440 | IV-ア-17   | 0.93   | 0.60   | 0.48 | 楕円形  | 土師甕<br>H30より新             | 褐色土(10YR4/1)   |              |
| P414 | V-ソ-15・16      | 1.18   | 0.73   | 0.39 | 不明  | 土師坏・甕<br>F22より古         | 黒褐色土(10YR2/3)                                       | P441 | V-ト-18    | 0.54   | 0.51   | 0.34 | 円形   | 土師内黒坏<br>(平安)             | H30より新<br>褐色土(10YR4/1)   |              |
| P415 | V-ソ-16         | 0.36   | 0.20   | 0.23 | 不明  | P388より古                 | 黒褐色土(10YR2/3)                                       | P442 | V-ト-17    | 0.47   | 0.45   | 0.32 | 円形   | H30より新                    | 褐色土(10YR4/1)   |              |
| P416 | F28P2に変更       |        |        |      |     |                         |   |      | P443      | V-テ-18 | 0.43   | 0.39 | 0.23 | 円形                        | H31より新   | 褐色土(10YR4/1) |
| P417 | V-ノター-16       | <0.76> | 0.39   | 0.51 | 方形  | 須恵蓋・甕<br>土師坏            | P418・P420より新<br>黒褐色土(10YR3/1)<br>炭化物多い。             | P444 | V-テ-18    | 0.32   | 0.30   | 0.29 | 円形   |                           | 褐色土(10YR4/1)   |              |
| P418 | V-ノター-16       | 1.01   | 0.95   | 0.28 | 円形  | 須恵坏・甕<br>土師甕<br>P417より古 | 黒褐色土(10YR3/1)                                       | P445 | V-ケ-19    | 2.55   | 0.75   | 0.43 | 不整形  | 須恵坏・甕<br>土師坏・甕            | 灰黄褐色土(10YR4/2)<br>にぶい黄褐色土(10YR7/4)<br>ローム少量含む。                     |              |
| P419 | V-ソ-16         | 0.61   | <0.57> | 0.54 | 不明  | 須恵蓋・甕<br>土師甕<br>F20より古  | 黒褐色土(10YR3/1)<br>炭化物多い。                             | P446 | V-ケ-19    | 0.42   | 0.40   | 0.22 | 円形   | 須恵甕<br>H20より古             | 黒褐色土(10YR3/2)<br>にぶい黄褐色土(10YR7/4)<br>ローム少量含む。                      |              |
| P420 | V-ソ-16         | -      | -      | 0.48 | 不明  | 須恵蓋・坏                   | F20・P417より古<br>黒褐色土(10YR3/1)                        | P447 | V-ケ-19    | 2.23   | 1.10   | 0.42 | 不整形  |                           | 黒褐色土(10YR3/2)<br>にぶい黄褐色土(10YR7/4)<br>ローム少量含む。                      |              |
| P421 | V-コ-18         | 0.36   | 0.35   | 0.32 | 円形  | 須恵坏<br>土師坏              | にぶい黄褐色土(10YR5/3)<br>にぶい黄褐色土(10YR7/4)<br>ローム・砂粒含む。   | P448 | V-キ-ケ-19  | 2.50   | 0.85   | 0.53 | 不整形  | 須恵坏・甕<br>縄文?              | にぶい黄褐色土(10YR5/3)<br>にぶい黄褐色土(10YR7/4)<br>ローム多く含む。                   |              |
| P422 | V-コ-サ-18       | 0.56   | 0.52   | 0.42 | 円形  | 土師坏                     | にぶい黄褐色土(10YR5/3)<br>にぶい黄褐色土(10YR7/4)<br>ローム・砂粒含む。   | P449 | Ⅷ-ケ-1     | 0.40   | 0.33   | 0.31 | 円形   | 須恵甕<br>P166より古            | にぶい黄褐色土(10YR5/3)<br>にぶい黄褐色土(10YR7/4)<br>ローム多く含む。                   |              |
| P423 | V-コ-サ-18       | 0.42   | 0.30   | 0.11 | 楕円形 | H34より新                  | にぶい黄褐色土(10YR5/3)<br>にぶい黄褐色土(10YR7/4)<br>ローム・砂粒含む。   | P450 | V-ケ-19    | 0.30   | 0.26   | 0.18 | 円形   |                           | 黒褐色土(10YR3/2)<br>にぶい黄褐色土(10YR7/4)<br>ローム少量含む。                      |              |
| P424 | V-サ-18         | 0.44   | 0.32   | 0.18 | 楕円形 |                         | 黒褐色土(10YR3/2)<br>にぶい黄褐色土(10YR7/4)<br>ローム少量含む。       | P451 | V-コ-17    | 0.48   | 0.44   | 0.18 | 楕円形  | 土師内黒坏<br>(平安)             | にぶい黄褐色土(10YR5/3)<br>にぶい黄褐色土(10YR7/4)<br>ローム多く含む。                   |              |
| P425 | V-コ-18         | 0.32   | 0.30   | 0.11 | 円形  |                         | にぶい黄褐色土(10YR4/3)<br>にぶい黄褐色土(10YR7/4)<br>ローム少量含む。    | P452 | V-ケ-16    | 0.69   | <0.28> | 0.25 | 不明   | 須恵甕<br>P469より古            | 黒褐色土(10YR3/2) 砂粒・<br>にぶい黄褐色土(10YR7/4)<br>ローム含む。                    |              |
| P426 | V-コ-18         | 0.65   | 0.52   | 0.48 | 楕円形 | 須恵蓋・坏                   | 黒褐色土(10YR3/2)<br>にぶい黄褐色土(10YR7/4)<br>ローム少量含む。       | P453 | F25P2に変更  |        |        |      |      |                           |  |              |
| P427 | V-コ-18         | 0.42   | 0.31   | 0.28 | 楕円形 |                         | 黒褐色土(10YR3/2)<br>にぶい黄褐色土(10YR7/4)<br>ローム少量含む。       | P454 | F25P8に変更  |        |        |      |      |                           |  |              |
| P428 | V-コ-17         | 0.80   | 0.59   | 0.42 | 楕円形 | 須恵坏                     | にぶい黄褐色土(10YR5/3)<br>にぶい黄褐色土(10YR7/4)<br>ローム・砂粒多く含む。 | P455 | V-ケ-18    | 0.68   | 0.51   | 0.27 | 楕円形  | 土師甕<br>H8より新              |  |              |
|      |                |        |        |      |     |                         |   | P456 | V-ケ-17    | 0.68   | 0.45   | 0.15 | 楕円形  | H8より新                     |  |              |
|      |                |        |        |      |     |                         |   | P457 | V-ケ-コ-18  | 0.98   | 0.50   | 0.36 | 不整形  | H8より新                     |  |              |
|      |                |        |        |      |     |                         |   | P458 | V-テ-17    | 0.55   | 0.54   | 0.48 | 円形   |                           | 黒褐色土(10YR3/2)<br>小石多い。   |              |



第14表 ピット計測表(9)

( )推定 < > 残存 単位m

| 遺構名  | 出土位置                | 長径     | 短径     | 深さ   | 形態  | 出土遺物<br>重複関係              | 備考  | 遺構名  | 出土位置                         | 長径     | 短径     | 深さ   | 形態  | 出土遺物<br>重複関係                | 備考  |
|------|---------------------|--------|--------|------|-----|---------------------------|---|------|------------------------------|--------|--------|------|-----|-----------------------------|---|
| P459 | V-ツ-16              | 0.46   | 0.45   | 0.24 | 円形  |                           | 黒褐色土(10YR3/2)<br>小石多い。                              | P491 | V-ト-15・16<br>IV-ア-15・16      | 0.77   | 0.71   | 0.54 | 円形  | 須恵坏<br>土師甕                  | 黒褐色土(10YR3/1)<br>炭化物少量含む。                           |
| P460 | V-チ-17              | 0.61   | 0.46   | 0.22 | 楕円形 |                           | 褐灰色土(10YR4/1)                                       |      |                              |        |        |      |     |                             |   |
| P461 | F25P3に変更            |        |        |      |     |                           |   |      |                              |        |        |      |     |                             |   |
| P462 | V-ケ-16              | 0.97   | 0.85   | 0.49 | 方形  | 須恵蓋・坏・甕<br>土師甕<br>P469より古 | にぶい黄褐色土(10YR5/3)<br>にぶい黄褐色土(10YR7/4)<br>ローム・砂粒多く含む。 | P492 | V-ト-16                       | 0.47   | 0.45   | 0.49 | 円形  |                             | 黒褐色土(10YR3/1)<br>炭化物少量含む。                           |
| P463 | V-ケ-16              | 0.78   | <0.52> | 0.52 | 不明  | 須恵坏<br>弥生甕<br>F4より古       | にぶい黄褐色土(10YR5/3)<br>にぶい黄褐色土(10YR7/4)<br>ローム・砂粒多く含む。 | P493 | IV-ア-16                      | 0.42   | 0.35   | 0.16 | 楕円形 |                             | 褐灰色土(10YR4/1)<br>小石含む。                              |
| P464 | V-ケ-17              | 0.46   | <0.33> | 0.46 | 不明  | F4より古                     | にぶい黄褐色土(10YR5/3)<br>にぶい黄褐色土(10YR7/4)<br>ローム・砂粒多く含む。 | P494 | IV-ア-16                      | 0.53   | 0.41   | 0.13 | 不整形 |                             | 褐灰色土(10YR4/1)<br>小石含む。                              |
| P465 | V-コ-17              | 0.41   | 0.31   | 0.15 | 楕円形 |                           | にぶい黄褐色土(10YR5/3)<br>にぶい黄褐色土(10YR7/4)<br>ローム・砂粒多く含む。 | P495 | IV-ア-16                      | 0.95   | 0.70   | 0.49 | 不整形 | 土師甕                         | 黒褐色土(10YR3/2)                                       |
| P466 | F25P4に変更            |        |        |      |     |                           |   |      |                              |        |        |      |     |                             |   |
| P467 | V-テ-18              | 0.47   | 0.39   | 0.51 | 楕円形 | H31より新                    | 褐灰色土(10YR4/1)<br>しまり弱い。                             | P496 | V-テ-ト-17                     | 0.92   | 0.55   | 0.42 | 不整形 | 土師坏(古墳)                     | 黒褐色土(10YR3/2)                                       |
| P468 | V-ト-18              | 0.62   | <0.50> | 0.43 | 楕円形 | H31より新                    | 褐灰色土(10YR4/1)<br>しまり弱い。                             | P497 | V-ト-17                       | 0.36   | 0.32   | 0.23 | 円形  | 土師甕                         | 褐灰色土(10YR4/1)                                       |
| P469 | V-ケ-16              | 0.43   | 0.41   | 0.49 | 円形  | P452・P462より<br>新          | 黒褐色土(10YR3/2)                                       | P498 | V-ト-16                       | 0.72   | <0.65> | 0.58 | 楕円形 |                             | 黒褐色土(10YR3/2)<br>炭化物多く含む。                           |
| P470 | IV-イ-15             | 0.48   | 0.45   | 0.24 | 円形  | 土師甕                       | 褐灰色土(10YR4/1)<br>小石多い。                              | P499 | V-ト-16・<br>17 IV-ア-<br>16・17 | 0.92   | 0.80   | 0.45 | 不整形 | 土師甕(武蔵<br>含む)               | 褐灰色土(10YR4/1)                                       |
| P471 | IV-イ-14・15          | 0.48   | 0.42   | 0.43 | 円形  | 土師内黒坏<br>(古墳)             | 褐灰色土(10YR4/1)<br>小石多い。                              | P500 | IV-ア-16                      | 1.22   | 0.70   | 0.56 | 不整形 | 須恵甕<br>土師甕                  | 黒褐色土(10YR3/2)                                       |
| P472 | V-ト-17              | 0.47   | 0.45   | 0.49 | 円形  | H30より新                    | 褐灰色土(10YR4/1)<br>小石多い。                              | P501 | IV-ア-17                      | 0.53   | 0.44   | -    | 楕円形 | 土師甕<br>H30より古               | 褐灰色土(10YR4/1)                                       |
| P473 | V-テ-17              | 0.41   | 0.39   | 0.32 | 円形  |                           | 黒褐色土(10YR3/2)                                       | P502 | IV-ア-イ-<br>16・17             | 1.13   | 0.71   | 0.38 | 不整形 | 須恵坏<br>土師坏・甕                | 褐灰色土(10YR4/1)<br>小石多い。                              |
| P474 | V-テ-ト-<br>16・17     | 0.55   | 0.49   | 0.32 | 楕円形 |                           | 黒褐色土(10YR3/2)                                       | P503 | IV-ア-16                      | 0.66   | 0.58   | 0.29 | 円形  | 須恵蓋<br>土師甕                  | 褐灰色土(10YR4/1)<br>小石多い。                              |
| P475 | VIII-セ-1            | 0.71   | <0.50> | 0.43 | 不明  | M6より古                     | 黒褐色土(10YR2/2)<br>にぶい黄褐色土(10YR7/4)<br>ローム少量含む。       | P504 | V-ト-16                       | 0.30   | 0.27   | 0.21 | 円形  |                             | 褐灰色土(10YR4/1)<br>小石多い。                              |
| P476 | VIII-セ-1・2          | <0.66> | 0.63   | 0.42 | 楕円形 | 土師甕(武蔵含<br>む。)<br>M6より古   | 黒褐色土(10YR2/2)<br>にぶい黄褐色土(10YR7/4)<br>ローム少量含む。       | P505 | V-コ-19                       | 0.94   | <0.42> | 0.43 | 不明  | 須恵蓋<br>土師甕<br>H20・H34より古    | 黒褐色土(10YR3/2)<br>にぶい黄褐色土(10YR7/4)<br>ローム少量含む。       |
| P477 | VIII-セ-1            | <1.38> | 0.70   | 0.44 | 不整形 | 須恵甕<br>土師甕                | にぶい黄褐色土(10YR5/3)<br>にぶい黄褐色土(10YR7/4)<br>ローム含む。      | P506 | V-コ-19                       | 0.74   | 0.60   | 0.22 | 円形  | 須恵坏・甕<br>H20より古             | 黒褐色土(10YR3/2)<br>にぶい黄褐色土(10YR7/4)<br>ローム少量含む。       |
| P478 | V-ケ-17・18<br>V-ケ-17 | 2.06   | <0.34> | 0.67 | 不明  | 須恵坏・壺<br>土師甕<br>H8より新     | 黒褐色土(10YR3/2)<br>にぶい黄褐色土(10YR7/4)<br>ローム・砂粒含む。      | P507 | IV-イ-17                      | 0.80   | 0.64   | 0.42 | 楕円形 | M2・M7より古                    | 黒褐色土(10YR3/2)<br>小石多い。                              |
| P479 | V-ケ-18              | 0.96   | <0.30> | 0.40 | 不明  | 須恵甕<br>H8より新              | 黒褐色土(10YR3/2)<br>にぶい黄褐色土(10YR7/4)<br>ローム・砂粒含む。      | P508 | IV-イ-17                      | 0.63   | 0.58   | 0.25 | 円形  | M2・M7より古                    |   |
| P480 | V-ト-18              | 0.51   | 0.48   | 0.20 | 円形  | 土師甕                       | 黒褐色土(10YR3/2)<br>小石多い。                              | P509 | V-セ-20                       | 0.57   | 0.50   | 0.26 | 円形  |                             | にぶい黄褐色土(10YR5/3)<br>にぶい黄褐色土(10YR7/4)<br>ローム・砂粒少量含む。 |
| P481 | V-ト-18              | 0.43   | <0.26> | 0.16 | 不明  | 土師甕                       | 黒褐色土(10YR3/2)<br>小石多い。                              | P510 | V-シ-20                       | 0.52   | 0.50   | 0.29 | 円形  | 須恵坏 土師内<br>黒坏(平安)<br>H36より新 | にぶい黄褐色土(10YR4/3)<br>砂粒含む。                           |
| P482 | IV-ア-18             | 0.60   | <0.47> | 0.38 | 不明  | H30より古                    | 黒褐色土(10YR3/2)                                       | P511 | V-シ-19                       | 0.94   | 0.60   | 0.23 | 楕円形 | 須恵蓋・坏<br>土師甕(武蔵)            | にぶい黄褐色土(10YR5/3)<br>にぶい黄褐色土(10YR7/4)<br>ローム・砂粒少量含む。 |
| P483 | IV-ア-18             | 1.06   | 0.50   | 0.25 | 不整形 |                           | 黒褐色土(10YR3/2)                                       | P512 | V-セ-16                       | <0.63> | 0.56   | 0.53 | 不明  | F14より古                      |   |
| P484 | IV-ア-17             | <0.98> | 0.70   | 0.61 | 不整形 | 土師甕(武蔵)<br>H30より古         | 黒褐色土(10YR3/2)<br>小石多い。                              | P513 | V-コ-15                       | 0.46   | <0.44> | 0.37 | 不明  | H6・F18より古                   |   |
| P485 | IV-ア-17             | 0.55   | 0.48   | 0.40 | 楕円形 |                           | 黒褐色土(10YR3/2)                                       | P514 | V-サ-16・17<br>V-シ-17          | 0.86   | 0.83   | 0.56 | 円形  |                             | F2より新   |
| P486 | IV-ア-17             | 0.95   | 0.58   | 0.39 | 楕円形 | 須恵蓋・坏<br>土師内黒坏<br>・甕      | 黒褐色土(10YR3/2)                                       | P515 | VIII-シ-1                     | 1.23   | 1.16   | 0.33 | 楕円形 | H27・H35<br>より古              | セクション図中に土説あり。                                       |
| P487 | IV-ア-17             | 0.65   | <0.48> | 0.53 | 不整形 | 須恵蓋<br>M2より古              | 黒褐色土(10YR3/2)                                       | P516 | IV-イ-15                      | 0.61   | 0.57   | 0.39 | 円形  |                             | M7より古   |
| P488 | IV-ア-17             | 0.95   | 0.58   | 0.12 | 楕円形 |                           | 黒褐色土(10YR3/2)<br>炭化物多く含む。                           | P517 | V-ケ-16                       | 0.85   | <0.28> | 0.56 | 不明  |                             | セクション図中に土説あり。                                       |
| P489 | IV-ア-16             | 0.31   | 0.28   | 0.24 | 円形  |                           | 黒褐色土(10YR3/2)                                       | P518 | V-カ-15                       | 0.28   | 0.27   | 0.14 | 円形  |                             |   |
| P490 | IV-ア-16             | 0.96   | 0.52   | 0.27 | 楕円形 | 土師甕                       | 黒褐色土(10YR3/2)                                       | P519 | VI-チ-5                       | 0.50   | 0.44   | 0.32 | 円形  |                             | 暗褐色土(10YR3/3)<br>しまりややあり。炭化物含む。                     |
|      |                     |        |        |      |     |                           |   | P520 | VI-チ-5                       | 0.36   | 0.25   | 0.29 | 楕円形 |                             | 暗褐色土(10YR3/3)<br>しまりややあり。炭化物含む。                     |
|      |                     |        |        |      |     |                           |   | P521 | VI-サ-1                       | 0.25   | 0.23   | 0.24 | 楕円形 |                             | 暗褐色土(10YR3/3)<br>しまりややあり。炭化物含む。                     |
|      |                     |        |        |      |     |                           |   | P522 | VI-サ-1                       | 0.22   | 0.19   | 0.15 | 楕円形 |                             | 暗褐色土(10YR3/3)<br>しまりややあり。炭化物含む。                     |
|      |                     |        |        |      |     |                           |   | P523 | VI-サ-2                       | 0.74   | 0.68   | 0.10 | 不明  |                             | 暗褐色土(10YR3/3)<br>しまりややあり。炭化物含む。                     |

第15表 ピット計測表(10)

( )推定 < > 残存 単位m

| 遺構名  | 出土位置      | 長径     | 短径     | 深さ   | 形態  | 出土遺物<br>重複関係              | 備考                                    | 遺構名     | 出土位置          | 長径         | 短径     | 深さ     | 形態   | 出土遺物<br>重複関係     | 備考                                |
|------|-----------|--------|--------|------|-----|---------------------------|---------------------------------------|---------|---------------|------------|--------|--------|------|------------------|-----------------------------------|
| P524 | VI-ケ-2    | 0.45   | 0.41   | 0.16 | 円形  | M10より古                    | 暗褐色土(10YR3/3)<br>しまりややあり。炭化物含む。       | P551    | V-ト-5         | 0.99       | <0.81> | 0.34   | 不明   |                  | 褐色土(10YR4/4)<br>しまりあり。小石多い。       |
| P525 | V-サ-3     | 0.60   | 0.48   | 0.18 | 楕円形 | 土師甕<br>H46より新             | 黒褐色土(10YR3/1)<br>しまりあり。炭化物含む。         | P552    | V-チ-5         | 0.93       | 0.43   | 0.23   | 不整形  | 須恵甕<br>土師甕       | 褐色土(10YR4/4)<br>しまりあり。小石多い。       |
| P526 | V-ケ-3     | 0.50   | 0.40   | 0.27 | 不整形 | 土師甕(古墳・<br>武蔵)<br>弥生鉢     | 黒褐色土(10YR3/1)<br>しまりあり。               | P553    | V-チ-4・5       | 0.72       | 0.57   | 0.45   | 楕円形  | 土師甕              | 黒色土(10YR2/1)                      |
|      |           |        |        |      |     |                           |                                       | P554    | V-チ-4         | 0.87       | 0.76   | 0.54   | 円形   |                  | 黒色土(10YR2/1)                      |
| P527 | V-コ-2     | 0.70   | 0.46   | 0.27 | 楕円形 | 土師甕(武蔵)                   | 黒褐色土(10YR3/1)<br>しまりあり。               | P555    | V-タ-チ-5       | 0.52       | 0.33   | 0.31   | 不整形  | H45より新           |                                   |
| P528 | V-コ-2・3   | 0.70   | 0.58   | 0.17 | 楕円形 |                           | 黒褐色土(10YR3/1)<br>しまりあり。               | P556    | V-コ-4         | 0.34       | 0.32   | 0.36   | 円形   | H46より新           | 褐色土(10YR4/1) しまり・粘<br>性弱い。小石多く含む。 |
| P529 | V-サ-3     | 0.94   | <0.55> | 0.31 | 不明  | H44より古                    | 黒褐色土(10YR3/1)<br>しまりややあり。             | P557    | V-ケ-3・4       | 0.31       | 0.30   | 0.17   | 円形   | H46より新           | 褐色土(10YR4/1) しまり・粘<br>性弱い。小石多く含む。 |
| P530 | V-ト-6     | 0.30   | 0.27   | 0.15 | 円形  | 土師内黒環・<br>甕(古墳)<br>H48より新 | 黒褐色土(10YR3/1)<br>しまり・粘性弱い。<br>赤色粒子多い。 | P558    | V-サ-3         | 0.50       | 0.40   | 0.31   | 楕円形  | H42より新           |                                   |
|      |           |        |        |      |     |                           |                                       | P559    | II-ケ-13       | 0.40       | 0.36   | 0.29   | 円形   |                  | セクション図中に土説あり。                     |
| P531 | V-ト-6     | 0.80   | 0.76   | 0.15 | 楕円形 | H48より新                    |                                       | P560    | II-ケ-13       | 0.57       | 0.55   | 0.37   | 円形   |                  | セクション図中に土説あり。                     |
|      |           |        |        |      |     |                           |                                       | P561    | II-ケ-12・13    | <0.54>     | 0.53   | 0.27   | 不明   | H52より古           |                                   |
| P532 | V-チ-6     | 1.16   | 0.92   | 0.29 | 不整形 | H49より新                    |                                       | P562    | II-ケ-13       | 0.72       | 0.57   | 0.32   | 楕円形  | H52より古           |                                   |
| P533 | V-ス-4     | 0.90   | 0.46   | 0.39 | 楕円形 | M11より新                    | 褐色土(10YR4/4) しまり・粘性<br>弱い。小石多く含む。     | P563    | I-チ-11        | 1.30       | 0.75   | 0.56   | 不明   | 土師甕<br>D42より新    | 黒色土(10YR2/1)                      |
|      |           |        |        |      |     |                           |                                       | P564    | I-タ-チ-14      | 0.25       | 0.24   | 0.11   | 円形   | H62より新           | 褐色土(10YR4/6)                      |
| P534 | V-セ-4     | 0.94   | 0.58   | 0.62 | 不整形 | 土師環・甕                     | 褐色土(10YR4/4) しまり・粘性<br>弱い。小石多く含む。     | P565    | I-タ-14        | 0.33       | 0.26   | 0.14   | 円形   | H54・H57<br>より新   | 褐色土(10YR4/6)                      |
|      |           |        |        |      |     |                           |                                       | P566    | I-ト-10・11     | 0.60       | 0.41   | 0.11   | 不明   | 土師環・甕            | 褐色土(10YR4/4)                      |
| P535 | V-セ-3・4   | <0.60> | 0.51   | 0.55 | 不明  | 須恵甕<br>M11より新             | 黒褐色土(10YR3/1)<br>しまりあり。               | P567    | I-チ-11        | 0.89       | 0.80   | 0.57   | 楕円形  | H60より新           | 褐色土(10YR4/4)                      |
|      |           |        |        |      |     |                           |                                       | P568    | I-タ-14        | 0.57       | 0.50   | 0.33   | 円形   |                  | 褐色土(10YR4/4)                      |
| P536 | V-タ-4     | 0.34   | 0.26   | 0.39 | 楕円形 | H45より古                    | 黒褐色土(10YR3/1)<br>しまりあり。               | P569 欠番 |               |            |        |        |      |                  |                                   |
| P537 | II-カ-11   | <0.98> | <0.46> | 0.19 | 不明  | 土師内黒環・<br>甕               | 黒褐色土(10YR3/1)<br>しまりあり。黄色粒子含む。        | P570    | I-ト-11        | 0.51       | 0.47   | 0.22   | 円形   | 畑畝より古            | 褐色土(10YR4/4)                      |
|      |           |        |        |      |     |                           |                                       | P571    | I-ト-11        | 1.01       | 0.64   | 0.47   | 楕円形  | 畑畝より古            | 褐色土(10YR4/4)                      |
| P538 | II-オ-11   | 0.54   | <0.28> | 0.16 | 不明  | 土師甕                       | 黒褐色土(10YR3/1)<br>しまりあり。黄色粒子含む。        | P572    | I-セ-18        | 0.80       | 0.34   | 0.45   | 不明   |                  | 褐色土(10YR4/4)<br>砂多く含む。            |
| P539 | II-エ-オ-11 | 0.52   | 0.49   | 0.25 | 不整形 |                           | 黒褐色土(10YR3/1)<br>しまりあり。黄色粒子含む。        | P573    | I-ス-<br>18・19 | <1.72>     | 1.36   | 0.52   | 不整形  | H64より古           | 褐色土(10YR4/4)<br>ロームブロック含む。        |
| P540 | II-エ-11   | 0.54   | 0.53   | 0.18 | 円形  |                           | 黒褐色土(10YR3/1)<br>しまりあり。黄色粒子含む。        |         | P574          | IV-キ-16・17 | 0.56   | <0.34> | 0.32 | 不明               | D47より新                            |
| P541 | II-エ-11   | 1.55   | 0.54   | 0.38 | 不整形 | 土師環(古墳)<br>弥生壺            | 黒褐色土(10YR3/1)<br>しまりあり。黄色粒子含む。        | P575    | IV-キ-17       | 0.60       | <0.13> | 0.31   | 不明   | D47より新           | 黒色土(10YR2/1)                      |
|      |           |        |        |      |     |                           |                                       | P576    | IV-カ-キ-17     | 0.44       | <0.34> | 0.28   | 不明   | 土師甕              | 黒色土(10YR2/1)                      |
| P542 | V-ソ-5     | 0.62   | <0.41> | 0.22 | 不明  | 土師環(古墳)                   | 黒色土(10YR2/1)                          | P577    | IV-カ-キ-15     | 0.75       | 0.50   | 0.30   | 楕円形  | 土師甕              | 黒色土(10YR2/1)                      |
| P543 | V-ト-5     | 0.42   | 0.18   | 0.39 | 不明  | H48より古                    | 黒褐色土(10YR3/1)<br>しまり・粘性あり。            | P578    | IV-カ-15・16    | 0.64       | 0.51   | 0.34   | 楕円形  | 須恵環 土師環<br>弥生    | 黒色土(10YR2/1)                      |
| P544 | V-ト-5     | 0.62   | <0.34> | 0.37 | 不明  | 土師甕<br>H48より古             | 黒褐色土(10YR3/1)<br>しまり・粘性あり。            | P579    | IV-カ-16       | 0.87       | 0.76   | 0.42   | 円形   | 土師環・甕<br>弥生      | 黒色土(10YR2/1)                      |
| P545 | V-ツ-テ-5   | 0.25   | 0.24   | 0.17 | 円形  |                           | 黒色土(10YR2/1)                          | P580    | IV-カ-17       | 0.46       | <0.28> | 0.35   | 不明   | 土師甕 弥生           | 黒色土(10YR2/1)                      |
| P546 | V-ツ-5     | 0.46   | 0.45   | 0.31 | 円形  | 土師甕                       | 黒褐色土(10YR3/1)<br>しまり弱い。やや白っぽい。        | P581    | IV-カ-16       | 1.04       | 0.42   | 0.24   | 不明   | 須恵甕<br>土師甕<br>弥生 | 褐色土10YR4/6<br>ローム粒子多い。            |
| P547 | V-ツ-テ-5   | 0.40   | 0.33   | 0.17 | 楕円形 |                           | 黒褐色土(10YR3/1)<br>しまり弱い。やや白っぽい。        |         |               |            |        |        |      |                  |                                   |
| P548 | V-テ-5・6   | 0.33   | 0.29   | 0.16 | 円形  |                           | 黒褐色土(10YR3/1)<br>しまり弱い。やや白っぽい。        | P582    | IV-カ-16       | <0.43>     | 0.42   | 0.18   | 不明   |                  | 褐色土10YR4/6<br>ローム粒子多い。            |
| P549 | V-テ-6     | 0.58   | 0.42   | 0.34 | 不整形 |                           | 黒褐色土(10YR3/1)<br>しまり弱い。やや白っぽい。        | P583    | IV-カ-16       | 0.60       | <0.43> | 0.29   | 不明   | 弥生甕・壺            | 褐色土10YR4/6<br>ローム粒子多い。            |
| P550 | V-ト-6     | 0.36   | 0.34   | 0.26 | 楕円形 |                           | 黒褐色土(10YR3/1)<br>しまり弱い。やや白っぽい。        | P584    | IV-カ-16       | 1.09       | 1.00   | 0.41   | 円形   | 土師甕 弥生           | 黒色土(10YR2/1)                      |

第16表 出土遺物観察表(1)

単位 cm・g

| H1 | 種別   | 器種    | 法 量    |        |        | 成 形・調 整・文 様・備 考 |   | 実測方法                        | 出 土 位 置 |                  |
|----|------|-------|--------|--------|--------|-----------------|---|-----------------------------|---------|------------------|
|    |      |       | 口径(長)  | 底径(幅)  | 器高(厚)  | 内 面             | 外 面                                     |                             |         |                  |
| 1  | 須恵器  | 有台坏   | (15.8) | (9.2)  | 6.5    | ロクロナデ           | みこみ部 スレ                                 | ロクロナデ 底部回転ヘラケズリ→高台貼付        | 回転実測    |                  |
| H2 | 種別   | 器種    | 法 量    |        |        | 成 形・調 整・文 様・備 考 |   | 実測方法                        | 出 土 位 置 |                  |
|    |      |       | 口径(長)  | 底径(幅)  | 器高(厚)  | 内 面             | 外 面                                     |                             |         |                  |
| 1  | 須恵器  | 蓋     | (12.4) | -      | <2.6>  | ロクロナデ           |   | ロクロナデ→天井部回転ヘラケズリ            | 回転実測    | II区 カクラン ケン      |
| 2  | 須恵器  | 有台坏   | 13.0   | 9.0    | 3.3    | ロクロナデ           |   | ロクロナデ→底部ヘラケズリ→高台貼付          | 完全実測    | III区             |
| 3  | 須恵器  | 有台坏   | 11.4   | 6.5    | 4.4    | ロクロナデ           | 自然袖付着                                   | ロクロナデ→高台貼付                  | 回転実測    | II区 カクラン ケン      |
| 4  | 須恵器  | 坏     | 14.5   | 7.2    | 4.2    | ロクロナデ           | 火だすき痕                                   | ロクロナデ→底部ヘラケズリ 火だすき痕         | 完全実測    | III区             |
| 5  | 須恵器  | 坏     | 13.3   | 6.9    | 3.7    | ロクロナデ           |   | ロクロナデ→回転ヘラ切り 底部外周ヘラケズリ      | 完全実測    | I区ホリ II区         |
| 6  | 須恵器  | 坏     | (15.4) | -      | <3.8>  | ロクロナデ           | スレ                                      | ロクロナデ 火だすき痕                 | 回転実測    | I・II区            |
| 7  | 須恵器  | 甕     | (26.4) | -      | <9.1>  | ロクロナデ           |   | ロクロナデ                       | 回転実測    | II・IV区 ケン        |
| 8  | 土師器  | 坏     | (12.7) | (7.8)  | 4.5    | 暗文              |   | ミガキ 底部ミガキ                   | 回転実測    | II区              |
| 9  | 土師器  | 坏     | -      | (6.8)  | <1.6>  | 暗文              |   | ミガキ 底部回転糸切り→ミガキ             | 回転実測    | II区              |
| 10 | 土師器  | 坏     | (14.4) | (8.6)  | <4.3>  | 暗文              |   | ヘラケズリ                       | 回転実測    | IV区              |
| 11 | 土師器  | 鉢     | (21.0) | (15.2) | <8.2>  | 暗文              |   | ヘラケズリ→ミガキ                   | 回転実測    | I・III・IV区        |
| 12 | 土師器  | 壺     | -      | (7.0)  | <3.0>  | ミガキ→黒色処理        |   | ロクロナデ 底部外周ヘラケズリ             | 回転実測    | IV区              |
| 13 | 土師器  | 甕     | -      | 5.6    | <8.4>  | ロクロナデ           |   | ロクロナデ→底部右回転糸切り              | 完全実測    | I区               |
| 14 | 土師器  | 甕     | -      | 4.8    | <7.1>  | ヘラナデ            |   | ヘラケズリ                       | 完全実測    | カマド II区          |
| 15 | 土師器  | 甕     | 20.6   | -      | <9.2>  | ヘラナデ            |   | ヘラケズリ                       | 完全実測    | P1 I・III区        |
| No | 器 種  | 素 材   | 最大長    | 最大幅    | 最大厚    | 重 量             | 備 考                                     |                             | 出 土 位 置 |                  |
| 16 | 白玉   | 滑石    | 1.30   | 1.25   | 1.20   | 3.2             | 被熱なし 孔径0.35 側面に擦痕 両端面には擦痕なし             |                             | 上層      |                  |
| 17 | 磨り石  | 輝石安山岩 | 12.8   | 11.4   | 2.7    | 675.0           | 被熱なし 正面すり面                              |                             | IV区     |                  |
| 18 | 砥石   | 泥質砂岩  | 21.5   | 15.7   | 6.8    | 2.99kg          | 被熱なし 正面 左側は敲打状の使用痕顕著 裏面は凹凸のある砥面 全面に擦痕あり |                             | I区      |                  |
| 19 | 磨り石  | 輝石安山岩 | 29.0   | 25.3   | 7.0    | 8.6kg           | 被熱なし 正面に磨面 擦痕のこる                        |                             |         |                  |
| 20 | 長頸鎌  | 鉄製品   | <14.6> | 2.0    | <0.5>  | <17.34>         | 先端欠損 柳葉 台形開                             |                             |         |                  |
| 21 | 長頸鎌  | 鉄製品   | <4.8>  | 1.4    | <0.5>  | <5.69>          | 先端・基部欠損 片刃                              |                             | III区    |                  |
| 22 | 短頸鎌  | 鉄製品   | <7.7>  | 2.4    | <0.6>  | <18.47>         | 基部欠損                                    |                             | III区 床直 |                  |
| 23 | 刀子   | 鉄製品   | <4.8>  | <0.8>  | <0.3>  | <3.50>          | 刃部欠損                                    |                             | III区    |                  |
| 24 | 不明   | 金属製品  | <6.5>  | <0.9>  | <0.2>  | <6.54>          | 両端欠損                                    |                             | III区 中層 |                  |
| H3 | 種別   | 器種    | 法 量    |        |        | 成 形・調 整・文 様・備 考 |   | 実測方法                        | 出 土 位 置 |                  |
|    |      |       | 口径(長)  | 底径(幅)  | 器高(厚)  | 内 面             | 外 面                                     |                             |         |                  |
| 1  | 土師器  | 坏     | (15.2) | (13.2) | <4.0>  | ミガキ→黒色処理        |   | ナデ 底部ヘラケズリ                  | 回転実測    | III区             |
| 2  | 土師器  | 坏     | (14.0) | (12.0) | <3.8>  | ミガキ→黒色処理        |   | ナデ 底部ヘラケズリ                  | 回転実測    | IV区              |
| 3  | 土師器  | 坏     | (14.0) | (11.0) | <4.2>  | ミガキ             |   | ナデ 底部ヘラケズリ                  | 回転実測    | I・II区 H2II区      |
| 4  | 土師器  | 鉢     | (16.8) | -      | <9.9>  | ナデ→黒色処理         |   | ヘラケズリ→ミガキ                   | 回転実測    | III・IV区          |
| No | 器 種  | 素 材   | 最大長    | 最大幅    | 最大厚    | 重 量             | 備 考                                     |                             | 出 土 位 置 |                  |
| 5  | 白玉   | 滑石    | 1.25   | 1.20   | 0.50   | 1.16            | 被熱なし 孔径0.35 側面に擦痕あり 上下端面は擦痕なし           |                             | IV区     |                  |
| 6  | 軽石製品 | 白色軽石  | 12.0   | 11.0   | 6.2    | 270.0           | 被熱なし                                    |                             |         |                  |
| 7  | 磨り石  | 輝石安山岩 | 46.2   | 23.4   | 7.6    | 12.6kg          | 被熱あり 正裏にすり面 擦痕あり 裏面中央の剥離は被熱割れか?         |                             | カマド     |                  |
| H4 | 種別   | 器種    | 法 量    |        |        | 成 形・調 整・文 様・備 考 |   | 実測方法                        | 出 土 位 置 |                  |
|    |      |       | 口径(長)  | 底径(幅)  | 器高(厚)  | 内 面             | 外 面                                     |                             |         |                  |
| 1  | 須恵器  | 蓋     | 13.1   | -      | <6.0>  | ロクロナデ           | 塗彩あり                                    | ロクロナデ 天井部回転ヘラケズリ つまみ欠損 塗彩あり | 完全実測    |                  |
| 2  | 土師器  | 坏     | 12.8   | 11.7   | 4.7    | ナデ              |   | 口縁部ヨコナデ→底部ヘラケズリ             | 完全実測    |                  |
| 3  | 土師器  | 坏     | (13.4) | (11.4) | <4.6>  | ミガキ 暗文          |   | 口縁部ヨコナデ→底部ヘラケズリ             | 回転実測    | I・II・III区        |
| 4  | 土師器  | 坏     | 12.9   | 11.8   | 5.3    | ミガキ 暗文→黒色処理     |   | 口縁部ヨコナデ→底部ヘラケズリ→ミガキ         | 完全実測    |                  |
| 5  | 土師器  | 坏     | (14.0) | (11.0) | 4.5    | ミガキ             |   | 口縁部ヨコナデ→底部ヘラケズリ             | 回転実測    |                  |
| 6  | 土師器  | 坏     | (14.0) | (6.0)  | (3.6)  | ミガキ             |   | ヘラケズリ→ミガキ                   | 回転実測    | I区 H18III区       |
| 7  | 土師器  | 坏     | 13.2   | 5.9    | 3.9    | ミガキ→黒色処理        |   | ヘラケズリ                       | 完全実測    |                  |
| 8  | 土師器  | 甕     | (24.8) | (8.4)  | 24.0   | ミガキ→黒色処理        |   | ヘラケズリ 底部に木葉痕                | 回転実測    | II区 H5 I・II・III区 |
| 9  | 土師器  | 甕     | (21.0) | -      | <28.0> | ハケ目             |   | ヘラケズリ                       | 回転実測    |                  |
| 10 | 土師器  | 甕     | (18.0) | -      | <6.5>  | ミガキ             |   | ミガキ                         | 回転実測    | II区              |
| 11 | 土師器  | 甕     | 17.4   | 6.5    | 17.3   | ヘラナデ            |   | ヘラケズリ                       | 完全実測    |                  |
| 12 | 土師器  | 甕     | 15.2   | 8.5    | 14.9   | ヘラナデ            |   | ヘラケズリ                       | 完全実測    |                  |
| 13 | 土師器  | 甕     | 24.2   | 7.9    | 24.6   | ミガキ             |   | ヘラケズリ→ミガキ                   | 完全実測    | I区               |
| No | 器 種  | 素 材   | 最大長    | 最大幅    | 最大厚    | 重 量             | 備 考                                     |                             | 出 土 位 置 |                  |
| 14 | 凹石   | 白色軽石  | <16.4> | <8.4>  | <8.2>  | <280.0>         | 被熱なし 凹径(10.5) 凹深<3.7> 約1/2残存            |                             | II区     |                  |
| 15 | 磨石   | 輝石安山岩 | 7.4    | 4.9    | 1.7    | 81.69           | 被熱なし 全体にすり 擦痕あり                         |                             | III区    |                  |
| 16 | 環    | 鉄製品   | 3.0    | 3.2    | 0.7    | 17.72           |   |                             | I区      |                  |
| 17 | 不明   | 鉄製品   | <9.7>  | <1.3>  | <0.2>  | <8.46>          | 上部欠損 湾曲している                             |                             | II区     |                  |



第17表 出土遺物観察表(2)

単位 cm・g

| H5 | 種別    | 器種    | 法 量    |        |        | 成形・調整・文様・備考 |                          | 実測方法                      | 出土位置               |
|----|-------|-------|--------|--------|--------|-------------|--------------------------|---------------------------|--------------------|
|    |       |       | 口径(長)  | 底径(幅)  | 器高(厚)  | 内 面         | 外 面                      |                           |                    |
| 1  | 須恵器   | 蓋     | -      | -      | <1.4>  | ロクロナデ       | 天井部回転ヘラケズリ→つまみ貼付         | 完全実測                      |                    |
| 2  | 須恵器   | 壺     | (12.0) | -      | <4.3>  | ロクロナデ 自然袖付着 | ロクロナデ 自然袖付着              | 回転実測                      | I 区                |
| 3  | 土師器   | 坏     | (8.8)  | -      | <4.9>  | ミガキ→黒色処理    | ミガキ→黒色処理                 | 回転実測                      | I 区                |
| 4  | 土師器   | 高坏    | (17.4) | -      | <6.5>  | ミガキ→黒色処理    | ミガキ                      | 回転実測                      | I・IV区 H4II区        |
| 5  | 土師器   | 高坏    | -      | (11.8) | <8.8>  | ヘラナデ        | ミガキ                      | 完全実測                      | I区 H4II区           |
| 6  | 土師器   | 鉢     | (15.0) | -      | <11.5> | ナデ          | ヘラケズリ                    | 回転実測                      | I・IV区 D2           |
| 7  | 土師器   | 鉢     | (17.8) | (16.8) | 8.0    | ナデ          | ヘラケズリ                    | 回転実測                      | I・IV区              |
| 8  | 土師器   | 甕     | 16.4   | 8.4    | 14.7   | ミガキ 暗文状のミガキ | ヘラケズリ                    | 完全実測                      | H4II区              |
| 9  | 土師器   | 甕     | 15.6   | 9.4    | 17.0   | ヘラナデ        | ヘラケズリ                    | 完全実測                      |                    |
| 10 | 土師器   | 甕     | 15.2   | -      | <13.8> | ヘラナデ        | ヘラケズリ                    | 完全実測                      |                    |
| 11 | 土師器   | 甕     | 13.3   | 7.4    | 12.9   | ヘラナデ        | ヘラケズリ                    | 完全実測                      | III・IV区            |
| 12 | 土師器   | 甕     | 15.2   | (8.4)  | 14.2   | ヘラナデ        | ヘラケズリ→ヘラナデ               | 完全実測                      | I・III・IV区 IV区ホリ P4 |
| 13 | 土師器   | 甕     | 22.8   | -      | <36.0> | ヘラナデ        | ヘラケズリ                    | 完全実測                      | カマド H4II区 D6       |
| 14 | 土師器   | 甕     | 22.9   | 6.4    | 36.5   | ヘラナデ        | ヘラケズリ 底部に木葉痕             | 完全実測                      |                    |
| 15 | 土師器   | 甕     | 21.8   | -      | <30.7> | ハケ目         | ヘラケズリ                    | 完全実測                      | I・II・IV区 P4 H4II区  |
| 16 | 土師器   | 甕     | 13.7   | 6.6    | 13.8   | ヘラナデ        | ヘラケズリ                    | 完全実測                      | II・III・IV区         |
| 17 | 土師器   | 甕     | 14.8   | 8.0    | 9.3    | ナデー黒色処理     | 磨耗 底部に木葉痕                | 完全実測                      | H4II区              |
| No | 器 種   | 素 材   | 最大長    | 最大幅    | 最大厚    | 重 量         | 備 考                      |                           | 出土位置               |
| 18 | 敲石    | 花崗岩   | 5.8    | 5.5    | 2.2    | 86.59       | 被熱なし                     | 正面に敲打痕                    |                    |
| 19 | 敲石    | 輝石安山岩 | 10.3   | 4.1    | 3.8    | 219.6       | 被熱なし                     | 下端部に敲打痕                   | I 区                |
| 20 | 磨り石   | 輝石安山岩 | <7.2>  | <5.8>  | <3.4>  | <146.8>     | 被熱なし                     | 左側欠損 正面にすり面               | I 区                |
| 21 | 白玉未製品 | 滑石    | 2.5    | 2.0    | 0.7    | 4.55        | 被熱なし                     | 孔径0.2 中央に穿孔 下側に擦痕 切り取り痕か? |                    |
| 22 | 石鏃    | チャート  | 2.2    | 1.3    | 0.35   | 1.13        | 被熱なし                     |                           | I 区                |
| H6 | 種別    | 器種    | 法 量    |        |        | 成形・調整・文様・備考 |                          | 実測方法                      | 出土位置               |
|    |       |       | 口径(長)  | 底径(幅)  | 器高(厚)  | 内 面         | 外 面                      |                           |                    |
| 1  | 須恵器   | 坏     | (14.0) | (5.8)  | 4.4    | ロクロナデ       | ロクロナデー底部右回転糸切り 墨書あり      | 回転実測                      | カマド                |
| 2  | 須恵器   | 坏     | (15.0) | -      | <3.4>  | ロクロナデ 黒斑あり  | ロクロナデ 墨書あり               | 回転実測                      | カマドホリ              |
| 3  | 須恵器   | 坏     | -      | -      | <1.1>  | ロクロナデ       | ロクロナデ 墨書あり               | 破片実測                      | III区               |
| 4  | 須恵器   | 坏     | 13.6   | 5.3    | 4.4    | ロクロナデ 黒斑あり  | ロクロナデー底部右回転糸切り           | 完全実測                      | P2                 |
| 5  | 須恵器   | 坏     | (13.9) | 5.1    | 4.9    | ロクロナデ 煤付着   | ロクロナデー底部右回転糸切り 黒斑あり      | 完全実測                      | I 区                |
| 6  | 須恵器   | 坏     | (13.7) | 6.9    | 5.0    | ロクロナデ       | ロクロナデー底部右回転糸切り           | 完全実測                      | III・IV区            |
| 7  | 須恵器   | 短頸壺   | (14.8) | -      | <7.3>  | ロクロナデ       | ロクロナデ                    | 回転実測                      | II区 カマド            |
| 8  | 土師器   | 坏     | 12.8   | 5.6    | 4.0    | ロクロナデ       | ロクロナデー底部右回転糸切り           | 完全実測                      | II・III区            |
| 9  | 土師器   | 坏     | 13.2   | 7.3    | 3.2    | ロクロナデー→ミガキ  | ロクロナデー底部右回転糸切り 墨書あり      | 完全実測                      |                    |
| 10 | 土師器   | 坏     | (13.4) | -      | <3.4>  | ミガキ→黒色処理    | ロクロナデ 墨書あり               | 回転実測                      | II区                |
| 11 | 土師器   | 坏     | -      | -      | <3.2>  | ミガキ→黒色処理    | ロクロナデ 墨書あり               | 破片実測                      | IV区 床              |
| 12 | 土師器   | 坏     | -      | -      | -      | ミガキ→黒色処理    | ロクロナデ 墨書あり               | 破片実測                      | II区                |
| 13 | 土師器   | 坏     | -      | -      | -      | ミガキ→黒色処理    | ロクロナデ 墨書あり               | 破片実測                      | III区               |
| 14 | 土師器   | 坏     | -      | -      | -      | ミガキ→黒色処理    | ロクロナデ 墨書あり               | 破片実測                      | I 区                |
| 15 | 土師器   | 坏     | -      | -      | -      | ミガキ→黒色処理    | ロクロナデ 墨書あり               | 破片実測                      | カマド                |
| 16 | 土師器   | 坏     | 13.8   | 4.8    | 4.2    | ミガキ→黒色処理    | ロクロナデー底部右回転糸切り           | 完全実測                      |                    |
| 17 | 土師器   | 坏     | 12.5   | 6.3    | 3.8    | 暗文→黒色処理     | ロクロナデー底部右回転糸切り           | 完全実測                      |                    |
| 18 | 土師器   | 坏     | (16.5) | 8.1    | 6.0    | ミガキ→黒色処理    | ロクロナデー底部右回転糸切り           | 完全実測                      | カマド カマドホリ          |
| 19 | 土師器   | 碗     | (15.7) | -      | <5.1>  | ミガキ→黒色処理    | ロクロナデー底部糸切り→高台貼付(高台欠損)   | 完全実測                      | カマド                |
| 20 | 土師器   | 甕     | (14.7) | (8.6)  | 14.5   | ロクロナデ       | ロクロナデー底部糸切り→底部外周手持ちヘラケズリ | 回転実測                      | I～IV区 カマド 床        |
| 21 | 土師器   | 甕     | -      | -      | <10.7> | 胴部ヘラナデ      | 胴部ヘラケズリ→口縁ヨロナデ           | 完全実測                      | I・III・IV区 カマド 床    |
| 22 | 土師器   | 甕     | -      | 4.3    | <12.4> | 胴部から底部ヘラナデ  | 胴部ヘラケズリ 底部ヘラケズリ          | 完全実測                      | III・IV区 カマド・ホリ 床   |
| No | 器 種   | 素 材   | 最大長    | 最大幅    | 最大厚    | 重 量         | 備 考                      |                           | 出土位置               |
| 23 | 敲石    | 輝石安山岩 | 12.9   | 11.3   | 4.2    | 805.0       | 被熱なし                     | 周縁に敲打痕                    | I 区                |
| 24 | 敲石    | 石英安山岩 | 11.0   | 10.9   | 3.7    | 605.0       | 被熱なし                     | 下部の両端に敲打痕                 | I 区                |
| 25 | 敲石    | 輝石安山岩 | 12.7   | 5.6    | 4.1    | 330.76      | 被熱なし                     | 上端・左側・正面に敲打痕              | III区               |
| 26 | 敲石    | 輝石安山岩 | <11.6> | <8.3>  | <4.7>  | <665.0>     | 被熱なし                     | 下部欠損 右側に敲打痕               | I 区                |
| 27 | 磨り石   | 石英安山岩 | 8.4    | 7.7    | 2.1    | 218.3       | 被熱なし                     | 正・裏にすり面                   | 床                  |
| 28 | 磨り石   | 石英安山岩 | 7.3    | 5.8    | 2.3    | 118.05      | 被熱なし                     | 正・裏にすり面                   | IV区                |
| 29 | 紡錘車の軸 | 鉄製品   | <25.0> | <0.7>  | <0.5>  | <26.81>     | 上部欠損                     | 上部のみ丸形                    |                    |
| 30 | 馬具?   | 鉄製品   | <4.7>  | <4.6>  | <2.2>  | <61.61>     | 右～下側欠損                   |                           | IV区 床              |
| 31 | 古銭    | 銅製品   | 2.3    | 2.3    | 0.2    | 3.53        | 「富壽神寶」完形                 | 818年(平安)                  |                    |

第18表 出土遺物観察表(3)

単位 cm・g

| H7 | 種別    | 器種       | 法 量    |        |        | 成形・調整・文様・備考      |                                       | 実測方法 | 出土位置        |
|----|-------|----------|--------|--------|--------|------------------|---------------------------------------|------|-------------|
|    |       |          | 口径(長)  | 底径(幅)  | 器高(厚)  | 内 面              | 外 面                                   |      |             |
| 1  | 土師器   | 坏        | (11.2) | (12.4) | <5.5>  | ミガキ              | ミガキ                                   | 回転実測 |             |
| 2  | 土師器   | 坏        | (13.6) | (11.6) | 5.5    | ミガキ→黒色処理         | ヨコナデ→ヘラケズリ                            | 回転実測 | I・II・IV区    |
| 3  | 土師器   | 坏        | 12.8   | -      | 4.6    | ミガキ              | ヨコナデ→ミガキ 底部ヘラケズリ                      | 完全実測 |             |
| 4  | 土師器   | 坏        | (14.4) | (12.4) | 3.9    | ヨコナデ ナデ          | ヨコナデ→ヘラケズリ                            | 回転実測 |             |
| 5  | 土師器   | 坏        | 12.5   | 10.7   | 4.6    | ミガキ              | ヨコナデ→ヘラケズリ                            | 完全実測 | I区          |
| 6  | 土師器   | 坏        | (13.4) | (11.4) | 4.4    | ミガキ              | ヨコナデ→ヘラケズリ 磨耗                         | 回転実測 | III区        |
| 7  | 土師器   | 坏        | 14.2   | 11.9   | 4.8    | 暗文               | ヨコナデ→ヘラケズリ                            | 完全実測 | I区          |
| 8  | 土師器   | 坏        | (14.8) | (11.4) | 4.7    | ナデ               | ヨコナデ→ヘラケズリ                            | 回転実測 | P6          |
| 9  | 土師器   | 坏        | (14.8) | (13.6) | 4.8    | ミガキ              | ヨコナデ→ヘラケズリ                            | 回転実測 | P6          |
| 10 | 土師器   | 甕        | (26.5) | 9.0    | 30.6   | 口縁部にハケ目 ヘラナデ→ミガキ | ハケ目→ヘラケズリ→ミガキ 底部に木葉痕                  | 完全実測 | I・III区      |
| 11 | 土師器   | 甕        | (17.4) | (8.3)  | 27.7   | ハケ目              | ミガキ                                   | 完全実測 | IV区 IV区床 P4 |
| 12 | 土師器   | 甕        | 18.5   | -      | <21.9> | ヘラナデ             | ヘラケズリ                                 | 完全実測 |             |
| 13 | 土師器   | 甕        | (15.4) | 7.0    | 15.3   | ヘラナデ             | ヘラケズリ                                 | 完全実測 | III区床 IV区   |
| 14 | 土師器   | 甕        | 20.6   | 6.0    | 35.0   | ヘラナデ             | ヘラケズリ                                 | 完全実測 | III区 III区床  |
| 15 | 土師器   | 甕        | 21.7   | 6.0    | 35.6   | ハケ目              | ヘラケズリ                                 | 完全実測 | II・III区     |
| 16 | 土師器   | 瓶        | (18.4) | (6.2)  | 12.5   | ハケ目              | ヘラケズリ 底部に木葉痕 穿孔                       | 回転実測 |             |
| No | 器 種   | 素 材      | 最大長    | 最大幅    | 最大厚    | 重 量              | 備 考                                   |      | 出 土 位 置     |
| 17 | ガラス小玉 | ガラス製品    | 0.8    | 0.7    | 0.45   | 0.54             | 孔径0.3~0.35 鉛ガラス                       |      | II区         |
| 18 | 蔽石    | 黒曜石      | 3.5    | 3.2    | 3.0    | 39.38            | 被熱なし 削れた面4ヶ所                          |      | II区         |
| 19 | 刀子    | 鉄製品      | <4.5>  | <1.3>  | <0.5>  | <4.44>           | 両端欠損 木質残る                             |      | III区        |
| 20 | 不明    | 鉄製品      | <4.1>  | <2.4>  | <0.3>  | <8.57>           | 下部欠損 両側に折り曲げ加工                        |      | IV区         |
| H8 | 種別    | 器種       | 法 量    |        |        | 成形・調整・文様・備考      |                                       | 実測方法 | 出土位置        |
|    |       |          | 口径(長)  | 底径(幅)  | 器高(厚)  | 内 面              | 外 面                                   |      |             |
| 1  | 須恵器   | 蓋        | (18.6) | -      | 4.0    | ロクロナデ            | ロクロナデ→天井部回転ヘラケズリ                      | 回転実測 | I・IV区       |
| 2  | 須恵器   | 坏        | (14.4) | (7.2)  | 4.6    | ロクロナデ 火だすき痕      | ロクロナデ 底部糸切り→<br>外周及び体部下端回転ヘラケズリ 火だすき痕 | 回転実測 | IV区         |
| 3  | 須恵器   | 坏        | (14.2) | (7.6)  | 3.9    | ロクロナデ            | ロクロナデ                                 | 回転実測 | I区 P478     |
| 4  | 土師器   | 坏        | (12.8) | (10.8) | 4.2    | ナデ               | 口縁ヨコナデ 底部ヘラケズリ                        | 回転実測 | II・IV区      |
| 5  | 土師器   | 坏        | (13.0) | (12.6) | 3.7    | ミガキ              | 口縁ヨコナデ 底部ヘラケズリ                        | 回転実測 | I区          |
| 6  | 土師器   | 坏        | (13.4) | (12.2) | 4.2    | ヘラナデ             | 口縁ヨコナデ 底部ヘラケズリ                        | 回転実測 | I区 ホリ       |
| 7  | 土師器   | 坏        | (13.0) | (11.0) | 3.9    | ミガキ 暗文→黒色処理      | 口縁ヨコナデ 底部ヘラケズリ                        | 回転実測 | II区         |
| 8  | 土師器   | 坏        | (14.0) | (11.9) | 3.9    | 暗文               | 口縁ヨコナデ 底部ヘラケズリ                        | 回転実測 | カマド         |
| 9  | 土師器   | 坏        | (13.4) | (11.8) | 4.4    | 暗文               | 口縁ヨコナデ 底部ヘラケズリ                        | 回転実測 | カマド         |
| 10 | 土師器   | 甕        | (22.0) | -      | <31.8> | ヘラナデ             | ヘラケズリ                                 | 完全実測 | I区          |
| 11 | 土師器   | 甕        | 20.9   | -      | <26.3> | ヘラナデ             | ヘラケズリ                                 | 完全実測 | I区          |
| No | 器 種   | 素 材      | 最大長    | 最大幅    | 最大厚    | 重 量              | 備 考                                   |      | 出 土 位 置     |
| 12 | 砥石    | 黒色多孔質安山岩 | <15.7> | <8.3>  | <5.8>  | <595.0>          | 被熱なし 下部欠損 砥面数3 正面と右側に条痕               |      | IV区         |
| 13 | 砥石    | 凝灰岩      | <5.6>  | <3.7>  | <2.5>  | <84.8>           | 被熱なし 下部欠損 砥面数4 右側削り状の条痕               |      |             |
| 14 | 蔽石    | 花崗岩      | <9.2>  | <4.4>  | <4.5>  | <145.6>          | 被熱なし 上部欠損 下部部に敲打痕                     |      |             |
| 15 | 蔽石    | 花崗岩      | 10.3   | 6.3    | 4.4    | 335.0            | 被熱なし 正面に剥離痕                           |      |             |
| 16 | 磨り石   | 黒色多孔質安山岩 | 4.0    | 3.7    | 2.8    | 39.17            | 被熱なし 全体にすり                            |      | ケン          |
| 17 | 磨り石   | 安山岩      | 12.6   | 6.2    | 4.0    | 430.0            | 被熱なし 両側にすり面                           |      |             |
| 18 | 磨り石   | 角閃石安山岩   | 15.3   | 7.7    | 5.8    | 780.0            | 被熱なし 正面2ヶ所と左側にすり面                     |      |             |
| 19 | 磨り石   | 多孔質安山岩   | 9.4    | 6.3    | 5.0    | 250.0            | 被熱なし 正・裏にすり面                          |      |             |
| 20 | 編物石   | 紫蘇輝石安山岩  | 9.4    | 7.0    | 4.7    | 305.0            | 被熱なし                                  |      |             |
| 21 | 編物石   | 石英安山岩    | 9.3    | 7.2    | 4.2    | 390.0            | 被熱なし                                  |      |             |
| 22 | 編物石   | 安山岩      | 11.8   | 7.2    | 3.3    | 350.0            | 被熱なし 右側と下部部に剥離痕                       |      |             |
| 23 | 編物石   | 輝石安山岩    | 8.6    | 6.7    | 4.5    | 365.0            | 被熱なし                                  |      |             |
| 24 | 編物石   | 輝石安山岩    | 10.8   | 5.5    | 4.4    | 390.0            | 被熱なし                                  |      |             |
| 25 | 編物石   | 輝石安山岩    | 11.3   | 6.5    | 4.0    | 380.0            | 被熱なし                                  |      |             |
| 26 | 編物石   | 角閃石安山岩   | 11.2   | 7.5    | 2.6    | 265.0            | 被熱なし 上部部に剥離痕                          |      |             |
| 27 | 編物石   | 石英安山岩    | 10.1   | 6.7    | 3.6    | 335.0            | 被熱なし                                  |      |             |
| 28 | 編物石   | 輝石安山岩    | 11.8   | 8.3    | 3.3    | 375.0            | 被熱なし 2箇所に剥離痕                          |      |             |
| 29 | 鉄鉗    | 鉄製品      | 27.8   | 1.7    | 0.7    | 62.93            | 孔径0.3                                 |      |             |
| H9 | 種別    | 器種       | 法 量    |        |        | 成形・調整・文様・備考      |                                       | 実測方法 | 出土位置        |
|    |       |          | 口径(長)  | 底径(幅)  | 器高(厚)  | 内 面              | 外 面                                   |      |             |
| 1  | 須恵器   | 蓋        | (15.7) | -      | 3.0    | ロクロナデ 自然袖付着      | ロクロナデ→天井部回転ヘラケズリ→<br>つまみ・かえり貼付 自然袖付着  | 完全実測 | IV区         |
| 2  | 須恵器   | 坏        | (14.5) | (7.2)  | 4.0    | ロクロナデ 火だすき痕      | ロクロナデ→底部右回転ヘラ切り 火だすき痕                 | 回転実測 | I・II区       |
| 3  | 須恵器   | 坏        | -      | (6.8)  | <1.9>  | ロクロナデ 火だすき痕      | ロクロナデ→底部右回転糸切り 火だすき痕                  | 回転実測 | I区 ケン       |

第19表 出土遺物観察表(4)

単位 cm・g

| H9  | 種別    | 器種       | 法 量                        |                |                | 成形・調整・文様・備考       |                               |                          |  | 実測方法 | 出土位置      |
|-----|-------|----------|----------------------------|----------------|----------------|-------------------|-------------------------------|--------------------------|--|------|-----------|
|     |       |          | 口径(長)                      | 底径(幅)          | 器高(厚)          | 内 面               |                               | 外 面                      |  |      |           |
| 4   | 須恵器   | 甕        | (33.2)                     | -              | <17.1>         | ロクロナデ 当て具痕        |                               | ロクロナデ タタキ目あり             |  | 回転実測 | II区 ケン    |
| 5   | 土師器   | 甕        | (20.0)                     | -              | <7.9>          | 胴部ヘラナデ            |                               | 胴部ヘラケズリ                  |  | 回転実測 | カマド       |
| 6   | 土師器   | 甕        | (8.8)                      | 7.6            | 10.2           | 胴部ヘラナデ 脚部ヨコナデ     |                               | 胴部ヘラケズリ 脚部ヘラナデ→裾部ヨコナデ    |  | 完全実測 | カマド       |
| 7   | 土師器   | 甕        | -                          | -              | <5.3>          | ヘラナデ              |                               | ヘラケズリ→ヨコナデ ナデ            |  | 完全実測 | I区 カマド    |
| No  | 器 種   | 素 材      | 最大長                        | 最大幅            | 最大厚            | 重 量               | 備 考                           |                          |  |      | 出 土 位 置   |
| 8   | 磨り・敲石 | 輝石安山岩    | <12.2>                     | <6.0>          | <2.6>          | <315.0>           | 被熱なし 左側欠損 3箇所にすり面 上部端と正面に敲打痕  |                          |  |      | III区      |
| 9   | 台石    | 輝石安山岩    | 36.4                       | 32.4           | 7.7            | 15.5kg            | 被熱なし 正面に使用面 すりと敲打痕あり          |                          |  |      |           |
| 10  | 短頸鉄織  | 鉄製品      | 6.0                        | 1.9            | 0.7            | 6.88              |                               |                          |  |      |           |
| 11  | 不明    | 鉄製品      | <7.5>                      | <2.0>          | <0.2>          | <10.97>           | 下部欠損                          |                          |  |      | I区        |
| H10 | 種別    | 器種       | 法 量                        |                |                | 成形・調整・文様・備考       |                               |                          |  | 実測方法 | 出土位置      |
|     |       |          | 口径(長)                      | 底径(幅)          | 器高(厚)          | 内 面               |                               | 外 面                      |  |      |           |
| 1   | 須恵器   | 蓋        | (13.6)                     | -              | 2.9            | ロクロナデ 火だすき痕       |                               | ロクロナデ 天井部回転ヘラケズリ 火だすき痕   |  | 回転実測 | ケン        |
| 2   | 須恵器   | 蓋        | -                          | -              | <2.5>          | ロクロナデ             |                               | ロクロナデ 天井部回転ヘラケズリ         |  | 完全実測 | ケン        |
| 3   | 須恵器   | 有台坏      | -                          | 8.2            | <2.2>          | ロクロナデ             |                               | ロクロナデ 底部回転ヘラケズリ→高台貼付     |  | 完全実測 | ケン Vソ16Gr |
| 4   | 土師器   | 坏        | 12.3                       | 12.1           | 4.9            | ミガキ→黒色処理          |                               | 口縁ヨコナデ 底部ヘラケズリ→ミガキ       |  | 完全実測 | I区        |
| 5   | 土師器   | 坏        | 13.1                       | 11.4           | 4.6            | ミガキ               |                               | 口縁ヨコナデ 底部ヘラケズリ           |  | 完全実測 |           |
| 6   | 土師器   | 坏        | 13.3                       | 10.5           | 6.1            | ミガキ               |                               | 口縁ヨコナデ→ミガキ 底部ヘラケズリ→ミガキ   |  | 完全実測 | I・II区     |
| 7   | 土師器   | 坏        | -                          | -              | -              | ミガキ→黒色処理          |                               | 底部回転糸切り 墨痕               |  | 破片実測 | I区        |
| 8   | 土師器   | 坏        | 12.0                       | 10.7           | 4.2            | ミガキ               |                               | 口縁ヨコナデ 底部ヘラケズリ           |  | 完全実測 |           |
| 9   | 土師器   | 甕        | 22.0                       | -              | <9.8>          | ヘラナデ ミガキ          |                               | ハケ目                      |  | 完全実測 | I区        |
| 10  | 土師器   | 甕        | 14.8                       | -              | <10.3>         | ヘラナデ              |                               | ヘラケズリ                    |  | 完全実測 | I区        |
| 11  | 土師器   | 甕        | -                          | 8.6            | <17.2>         | ハケ目               |                               | ハケ目                      |  | 完全実測 | I・III区    |
| 12  | 土師器   | 甕        | (20.0)                     | -              | <27.6>         | ハケ目               |                               | ハケ目→ヘラケズリ                |  | 回転実測 | I区        |
| No  | 器 種   | 素 材      | 最大長                        | 最大幅            | 最大厚            | 重 量               | 備 考                           |                          |  |      | 出 土 位 置   |
| 13  | 白玉    | 滑石       | <1.40>                     | <0.75>         | <0.80>         | <1.33>            | 被熱なし 孔径(0.30) 正裏にも擦痕あり 約1/2残存 |                          |  |      | III区      |
| 14  | 砥石    | 凝灰岩      | <10.3>                     | <3.7>          | <2.8>          | <160.0>           | 被熱なし 上部欠損 砥面数5 正裏・左側・下側に条痕    |                          |  |      |           |
| 15  | 磨り石   | 輝石安山岩    | 23.6                       | 21.5           | 7.6            | 5.5kg             | 被熱なし 正面の一部にすり面                |                          |  |      |           |
| H11 | 種別    | 器種       | 法 量                        |                |                | 成形・調整・文様・備考       |                               |                          |  | 実測方法 | 出土位置      |
|     |       |          | 口径(長)                      | 底径(幅)          | 器高(厚)          | 内 面               |                               | 外 面                      |  |      |           |
| 1   | 土師器   | 坏        | (14.1)                     | 12.2           | 4.9            | ミガキ 暗文            |                               | 口縁ヨコナデ→底部ヘラケズリ→ミガキ       |  | 完全実測 | II区       |
| 2   | 土師器   | 甕        | (20.8)                     | -              | <11.8>         | 口縁ミガキ→胴部ヘラナデ      |                               | 胴部ヘラケズリ→ミガキ              |  | 回転実測 | I・II区     |
| No  | 器 種   | 素 材      | 最大長                        | 最大幅            | 最大厚            | 重 量               | 備 考                           |                          |  |      | 出 土 位 置   |
| 3   | 磨石    | 赤褐色チャート  | 1.6                        | 1.5            | 0.7            | 2.87              | 被熱なし 全体にすり                    |                          |  |      | II区       |
| 4   | 磨り石   | 輝石安山岩    | 12.1                       | 6.1            | 3.4            | 330.0             | 被熱なし 正面にすり面                   |                          |  |      | II区       |
| H13 | 種別    | 器種       | 法 量                        |                |                | 成形・調整・文様・備考       |                               |                          |  | 実測方法 | 出土位置      |
|     |       |          | 口径(長)                      | 底径(幅)          | 器高(厚)          | 内 面               |                               | 外 面                      |  |      |           |
| 1   | 土師器   | 坏        | -                          | (11.0)         | <3.8>          | ヨコナデ→ミガキ→黒色処理     |                               | ヨコナデ→ミガキ→黒色処理            |  | 回転実測 | I区        |
| 2   | 土師器   | 甕        | (20.0)                     | -              | <8.5>          | 胴部ヘラナデ→ミガキ        |                               | 胴部ヘラケズリ→ミガキ              |  | 回転実測 | I区        |
| No  | 器 種   | 素 材      | 最大長                        | 最大幅            | 最大厚            | 重 量               | 備 考                           |                          |  |      | 出 土 位 置   |
| 3   | 原石    | 結晶質石灰岩   | 6.9                        | 4.5            | 2.8            | 110.0             | 被熱なし                          |                          |  |      | II区       |
| 4   | 磨り・敲石 | 輝石安山岩    | 9.9                        | 5.0            | 3.7            | 240.0             | 被熱なし 正面にすり面 上下端部敲打痕           |                          |  |      | I区        |
| 5   | 打製石斧  | 輝石安山岩    | 15.7                       | 7.5            | 2.0            | 330.0             | 被熱なし 両側に剥離痕 未製品か？             |                          |  |      | IV区       |
| 6   | 凹石    | 黒色多孔質安山岩 | 14.2                       | 10.4           | 6.8            | 710.0             | 被熱なし 凹径5.0~6.0 凹深0.7 正面に凹     |                          |  |      | I区        |
| H14 | 種別    | 器種       | 法 量                        |                |                | 成形・調整・文様・備考       |                               |                          |  | 実測方法 | 出土位置      |
|     |       |          | 口径(長)                      | 底径(幅)          | 器高(厚)          | 内 面               |                               | 外 面                      |  |      |           |
| 1   | 須恵器   | 蓋        | -                          | -              | <2.7>          | ロクロナデ             |                               | ロクロナデ→天井部回転ヘラケズリ→つまみ貼付   |  | 完全実測 |           |
| 2   | 須恵器   | 坏        | 14.2                       | 6.6            | 3.7            | ロクロナデ 火だすき痕       |                               | ロクロナデ→底部右回転糸切り 火だすき痕     |  | 完全実測 |           |
| 3   | 須恵器   | 坏        | (13.0)                     | 5.2            | 3.4            | ロクロナデ 火だすき痕       |                               | ロクロナデ→底部右回転糸切り 火だすき痕     |  | 完全実測 |           |
| 4   | 須恵器   | 坏        | -                          | (6.8)          | <2.1>          | ロクロナデ 火だすき痕       |                               | ロクロナデ→底部回転糸切り 墨痕あり 火だすき痕 |  | 回転実測 |           |
| No  | 器 種   | 素 材      | 最大長                        | 最大幅            | 最大厚            | 重 量               | 備 考                           |                          |  |      | 出 土 位 置   |
| 5   | 紡錘車   | 滑石       | 5.3                        | 4.2            | 1.4            | 62.45             | 被熱なし 孔径0.8 正面の孔周辺に環状の凹        |                          |  |      |           |
| 6   | 刀子    | 鉄製品      | (刃)<br>(茎) <12.4><br><3.0> | <1.6><br><0.7> | <0.4><br><0.3> | <18.25><br><1.76> | 茎部欠損 茎部に木質残る                  |                          |  |      |           |
| H15 | 種別    | 器種       | 法 量                        |                |                | 成形・調整・文様・備考       |                               |                          |  | 実測方法 | 出土位置      |
|     |       |          | 口径(長)                      | 底径(幅)          | 器高(厚)          | 内 面               |                               | 外 面                      |  |      |           |
| 1   | 須恵器   | 蓋        | (10.6)                     | -              | 3.5            | ロクロナデ             |                               | ロクロナデ→天井部回転ヘラケズリ 自然袖付着   |  | 回転実測 | ホリ        |
| 2   | 土師器   | 坏        | (14.0)                     | 7.2            | 5.1            | ミガキ→黒色処理          |                               | ミガキ                      |  | 完全実測 | I区 カマド    |
| 3   | 土師器   | 甕        | (22.0)                     | -              | <10.5>         | 胴部ヘラナデ            |                               | 胴部ヘラケズリ                  |  | 回転実測 | II区 Vテ9Gr |



第20表 出土遺物観察表(5)

単位 cm・g

| H16 | 種別    | 器種       | 法 量    |        |        | 成形・調整・文様・備考            |                                       | 実測方法 | 出土位置                           |
|-----|-------|----------|--------|--------|--------|------------------------|---------------------------------------|------|--------------------------------|
|     |       |          | 口径(長)  | 底径(幅)  | 器高(厚)  | 内 面                    | 外 面                                   |      |                                |
| 1   | 須恵器   | 坏        | 14.7   | 8.5    | 3.7    | ロクロナデ                  | ロクロナデ→底部手持ちヘラケズリ                      | 完全実測 |                                |
| 2   | 須恵器   | 坏        | (14.5) | (7.8)  | 4.7    | ロクロナデ 火だすき痕            | ロクロナデ→底部手持ちヘラケズリ 火だすき痕                | 回転実測 |                                |
| 3   | 須恵器   | 甕        | -      | (18.0) | <4.9>  | ヘラナデ                   | 底部外周手持ちヘラケズリ→平行タタキ目                   | 回転実測 |                                |
| 4   | 須恵器   | 甕        | (34.4) | -      | 23.4   | 当て具痕→ヘラナデ              | 平行タタキ目                                | 回転実測 |                                |
| 5   | 須恵器   | 横瓶       | -      | -      | -      | ヘラナデ                   | 平行タタキ目                                | 破片実測 |                                |
| 6   | 土師器   | 甕        | -      | -      | <23.3> | ヘラナデ                   | ヘラケズリ                                 | 完全実測 |                                |
| H17 | 種別    | 器種       | 法 量    |        |        | 成形・調整・文様・備考            |                                       | 実測方法 | 出土位置                           |
|     |       |          | 口径(長)  | 底径(幅)  | 器高(厚)  | 内 面                    | 外 面                                   |      |                                |
| 1   | 須恵器   | 蓋        | -      | -      | <3.6>  | ロクロナデ 自然袖付着            | ロクロナデ→天井部回転ヘラケズリ→つまみ貼付                | 完全実測 |                                |
| 2   | 須恵器   | 坏・鉢?     | (18.8) | -      | <6.8>  | ロクロナデ                  | ロクロナデ 口縁上部に沈線あり                       | 回転実測 | II・IV区 D34 表採                  |
| 3   | 須恵器   | 坏        | 14.0   | 7.1    | 3.9    | ロクロナデ 火だすき痕            | ロクロナデ→底部右回転糸切り 火だすき痕                  | 完全実測 |                                |
| 4   | 須恵器   | 坏        | (13.2) | 7.7    | 3.9    | ロクロナデ 火だすき痕            | ロクロナデ→底部右回転糸切り 火だすき痕                  | 完全実測 |                                |
| 5   | 須恵器   | 坏        | (13.2) | (8.4)  | <3.6>  | ロクロナデ                  | ロクロナデ→底部回転ヘラ切り                        | 回転実測 | I区ホリ D34                       |
| 6   | 須恵器   | 壺        | -      | (8.5)  | <9.3>  | ロクロナデ                  | ロクロナデ→底部切り離し→<br>胴下半部から底部回転ヘラケズリ→高台貼付 | 回転実測 | III・IV区                        |
| 7   | 須恵器   | 壺        | -      | (16.6) | <2.7>  | ロクロナデ 自然袖付着            | ロクロナデ→底部切り離し→高台貼付 自然袖付着               | 完全実測 | I区 Vタ13Gr                      |
| 8   | 土師器   | 坏        | (15.6) | (9.0)  | 6.4    | ヨコナデ→暗文                | 口縁ヨコナデ→体部と底部ヘラケズリ                     | 回転実測 | II・IV区 F7-P1・P3<br>P335 Vチ14Gr |
| 9   | 土師器   | 甕        | (20.8) | -      | <13.4> | 胴部ヘラナデ                 | 胴部ヘラケズリ                               | 回転実測 | III区 Vタ13Gr                    |
| 10  | 土師器   | 甕        | (19.5) | -      | <8.6>  | 胴部ヘラナデ                 | 胴部ヘラケズリ                               | 回転実測 | II区 Vタ13Gr                     |
| No  | 器 種   | 素 材      | 最大長    | 最大幅    | 最大厚    | 重 量                    | 備 考                                   |      | 出 土 位 置                        |
| 11  | 磨石    | 粘板岩      | 6.4    | 4.8    | 1.2    | 65.56                  | 火熱なし 全体にすり                            |      | II区                            |
| 12  | T字金具  | 鉄製品      | <3.6>  | <3.1>  | <0.6>  | <9.93>                 | 端部3箇所とも欠損                             |      |                                |
| H18 | 種別    | 器種       | 法 量    |        |        | 成形・調整・文様・備考            |                                       | 実測方法 | 出土位置                           |
|     |       |          | 口径(長)  | 底径(幅)  | 器高(厚)  | 内 面                    | 外 面                                   |      |                                |
| 1   | 土師器   | 坏        | 12.9   | 8.7    | 2.8    | ミガキ                    | 口縁ミガキ 底部ヘラケズリ                         | 完全実測 | II区                            |
| 2   | 土師器   | 坏        | (13.8) | (12.1) | 4.2    | ミガキ                    | 口縁ヨコナデ 底部ヘラナデ                         | 完全実測 |                                |
| 3   | 土師器   | 坏        | (12.6) | (11.4) | <5.0>  | ミガキ                    | 口縁ミガキ 底部剥落                            | 回転実測 | II区                            |
| 4   | 土師器   | 坏        | (12.8) | (11.0) | 4.1    | ミガキ                    | ヘラケズリ→ミガキ                             | 回転実測 | II区 Vト10Gr                     |
| 5   | 土師器   | 坏        | 12.5   | 11.6   | 3.7    | ミガキ                    | 口縁ヨコナデ 底部ヘラケズリ                        | 完全実測 |                                |
| 6   | 土師器   | 坏        | 12.4   | 10.7   | 3.9    | 暗文                     | 口縁ヨコナデ 底部ヘラケズリ                        | 完全実測 | III区                           |
| 7   | 土師器   | 高坏       | 17.7   | 12.2   | 15.1   | 坏部ミガキ→黒色処理 脚部ヘラナデ→ヨコナデ | ヘラケズリ→ミガキ                             | 完全実測 | IV区                            |
| 8   | 土師器   | 高坏       | -      | (12.6) | <10.3> | 坏部ミガキ 脚部ヘラケズリ→ヨコナデ     | ヘラケズリ→ミガキ                             | 完全実測 |                                |
| 9   | 土師器   | 鉢        | (20.8) | 9.5    | <9.4>  | ミガキ                    | ヘラケズリ                                 | 完全実測 | I・II区                          |
| 10  | 土師器   | 壺        | -      | 10.4   | <5.4>  | ヘラナデ                   | ヘラケズリ→ミガキ                             | 完全実測 | III区                           |
| 11  | 土師器   | 甕        | (14.2) | -      | <10.1> | ヘラナデ                   | ヘラケズリ                                 | 回転実測 | II区                            |
| No  | 器 種   | 素 材      | 最大長    | 最大幅    | 最大厚    | 重 量                    | 備 考                                   |      | 出 土 位 置                        |
| 12  | 円盤    | 土製品      | 3.5    | 3.7    | 0.7    | 12.03                  | 土器片 内外面ミガキ                            |      | IV区                            |
| 13  | 磨り・敲石 | 角閃石安山岩   | <11.8> | <7.5>  | <4.9>  | <570.0>                | 被熱あり 上部欠損 正面黒化 正面にすり面 下端部に敲打痕         |      | II区                            |
| 14  | 磨り・敲石 | 石英安山岩    | 12.9   | 6.3    | 3.5    | 395.0                  | 被熱なし 正面・左側にすり面 下端部に敲打痕                |      | カマド                            |
| 15  | 磨り・敲石 | 硬質砂岩     | 13.7   | 6.0    | 2.7    | 340.0                  | 被熱なし 左側と下端部に敲打痕 上部の正裏にすり面             |      | II区                            |
| 16  | 砥石    | 流紋岩      | 8.1    | 5.0    | 3.6    | 240.0                  | 被熱なし 砥面数4 すべてに擦痕あり                    |      | P2                             |
| 17  | 砥石    | 黒色多孔質安山岩 | 37.3   | 17.7   | 15.2   | 7.3kg                  | 被熱なし 砥面数2 2面とも条痕あり                    |      |                                |
| 18  | 敲石    | 輝石安山岩    | 13.2   | 8.0    | 4.7    | 575.0                  | 被熱なし 上下端部と右側に敲打痕                      |      | III区                           |
| 19  | 敲石    | 輝石安山岩    | 17.7   | 12.0   | 4.7    | 1.24kg                 | 被熱なし 周縁に敲打痕                           |      | II区                            |
| 20  | 石鏃    | 黒曜石      | <2.7>  | <1.7>  | <0.35> | <1.04>                 | 被熱なし 片脚・茎部欠損                          |      | I区                             |
| 21  | 石鏃    | 黒曜石      | 2.2    | 1.6    | 0.35   | 0.97                   | 被熱なし                                  |      | III区                           |
| 22  | 刀子    | 鉄製品      | <8.6>  | <1.3>  | <0.3>  | <7.25>                 | 茎部欠損                                  |      |                                |
| 23  | 辻金具   | 鉄製品      | 2.9    | 3.0    | 0.7    | 10.89                  | 紙状の突起5個 裏面に貫通か                        |      |                                |
| 24  | 不明    | 銅製品      | <0.85> | <1.9>  | <0.1>  | <0.78>                 | 周囲欠損か 折りたたまれている                       |      |                                |
| H19 | 種別    | 器種       | 法 量    |        |        | 成形・調整・文様・備考            |                                       | 実測方法 | 出土位置                           |
|     |       |          | 口径(長)  | 底径(幅)  | 器高(厚)  | 内 面                    | 外 面                                   |      |                                |
| 1   | 須恵器   | 坏        | 13.0   | 6.7    | 3.9    | ロクロナデ 火だすき痕            | ロクロナデ→底部回転糸切り 火だすき痕                   | 完全実測 |                                |
| 2   | 須恵器   | 壺        | -      | -      | <18.4> | ロクロナデ                  | ロクロナデ→胴下半部回転ヘラケズリ<br>肩部沈線あり 自然袖付着     | 回転実測 | I・IV区 VIア13Gr                  |
| 3   | 須恵器   | 甕        | -      | -      | <23.8> | 当て具痕                   | タタキ目 自然袖付着                            | 回転実測 | I・IV区 M2・7 VIア13Gr             |
| 4   | 須恵器   | 甕        | (27.4) | -      | <10.0> | ロクロナデ                  | 櫛描波状文                                 | 破片実測 | I・II・IV区                       |
| No  | 器 種   | 素 材      | 最大長    | 最大幅    | 最大厚    | 重 量                    | 備 考                                   |      | 出 土 位 置                        |
| 5   | 鏃     | 鉄製品      | 12.2   | 2.0    | 0.2    | 18.06                  | 両端に2孔                                 |      |                                |
| 6   | 長頸鏃   | 鉄製品      | <6.3>  | <1.1>  | <0.35> | <5.34>                 | 刃部・頸部欠損 片刃                            |      |                                |

第21表 出土遺物観察表(6)

単位 cm・g

| H20 | 種別  | 器種  | 法 量    |       |       | 成 形 ・ 調 整 ・ 文 様 ・ 備 考      |  | 実測方法 | 出 土 位 置      |
|-----|-----|-----|--------|-------|-------|----------------------------|--|------|--------------|
|     |     |     | 口径(長)  | 底径(幅) | 器高(厚) | 内 面                        | 外 面  |      |              |
| 1   | 須恵器 | 蓋   | (14.8) | -     | 4.7   | ロクロナデ 火だすき痕<br>自然袖付着       | ロクロナデ→天井部糸切り→回転ヘラケズリ→<br>つまみを貼付 火だすき痕          | 完全実測 | II区          |
| 2   | 須恵器 | 蓋   | (13.4) | -     | 3.0   | ロクロナデ 火だすき痕<br>ヘラ記号あり(焼成前) | ロクロナデ→天井部回転ヘラケズリ→<br>つまみを貼付 火だすき痕              | 完全実測 | I区 I区ホリ      |
| 3   | 須恵器 | 蓋   | (12.6) | -     | 3.4   | ロクロナデ 自然袖付着<br>転用硯         | ロクロナデ→天井部回転ヘラケズリ→<br>つまみを貼付                    | 完全実測 | I区 カマド       |
| 4   | 須恵器 | 蓋   | (13.6) | -     | 2.9   | ロクロナデ 転用硯 返りを貼付            | ロクロナデ→つまみを貼付 自然袖付着                             | 回転実測 | II区          |
| 5   | 須恵器 | 蓋   | (13.4) | -     | 3.5   | ロクロナデ 自然袖付着 転用硯            | ロクロナデ→つまみを貼付                                   | 回転実測 | II区          |
| 6   | 須恵器 | 有台坏 | 14.8   | 9.3   | 3.8   | ロクロナデ 自然袖付着                | ロクロナデ→底部糸切り→高台貼付 自然袖付着                         | 完全実測 | I・II・IV区 カマド |
| 7   | 須恵器 | 有台坏 | -      | 7.6   | <2.7> | ロクロナデ                      | ロクロナデ→底部糸切り→高台貼付                               | 完全実測 | IV区          |
| 8   | 須恵器 | 有台坏 | (12.7) | (8.0) | 3.1   | ロクロナデ                      | ロクロナデ→底部糸切り→高台貼付                               | 回転実測 | I・IV区 ケン     |
| 9   | 須恵器 | 有台坏 | -      | 9.2   | <1.4> | ロクロナデ                      | ロクロナデ→底部回転ヘラ切り→回転ヘラケズリ→高台貼付                    | 完全実測 | II区          |
| 10  | 須恵器 | 有台坏 | -      | 6.2   | <2.2> | ロクロナデ                      | ロクロナデ→底部糸切り→高台貼付                               | 完全実測 | II区          |
| 11  | 須恵器 | 有台坏 | -      | 9.4   | <1.4> | ロクロナデ 火だすき痕                | ロクロナデ→底部糸切り→回転ヘラケズリ→<br>高台貼付 火だすき痕             | 完全実測 | III区         |
| 12  | 須恵器 | 有台坏 | -      | -     | <1.1> | ロクロナデ                      | ロクロナデ→底部糸切り→回転ナデ                               | 回転実測 | IV区          |
| 13  | 須恵器 | 坏   | (13.7) | 6.3   | 3.3   | ロクロナデ                      | ロクロナデ→底部右回転糸切り 火だすき痕                           | 完全実測 | II区          |
| 14  | 須恵器 | 坏   | (13.8) | 7.2   | 3.5   | ロクロナデ 火だすき痕                | ロクロナデ→底部糸切り→手持ちヘラケズリ 火だすき痕                     | 完全実測 | II区 II区ホリ    |
| 15  | 須恵器 | 坏   | (13.5) | 6.2   | 4.1   | ロクロナデ                      | ロクロナデ→底部右回転糸切り                                 | 完全実測 | I区           |
| 16  | 須恵器 | 坏   | (13.2) | (6.6) | 4.1   | ロクロナデ 火だすき痕                | ロクロナデ→底部回転糸切り 火だすき痕                            | 回転実測 | II区 II区ホリ    |
| 17  | 須恵器 | 坏   | (14.0) | (7.2) | 4.2   | ロクロナデ                      | ロクロナデ→底部糸切り 自然袖付着                              | 回転実測 | II区          |
| 18  | 須恵器 | 坏   | (15.6) | (7.5) | 4.2   | ロクロナデ                      | ロクロナデ→底部と底部外周回転ヘラケズリ 火だすき痕                     | 回転実測 | III区         |
| 19  | 須恵器 | 坏   | (14.8) | (7.6) | 4.1   | ロクロナデ 火だすき痕                | ロクロナデ→底部と外周回転ヘラケズリ 火だすき痕                       | 回転実測 | III区 H25     |
| 20  | 須恵器 | 坏   | (13.8) | (6.2) | 4.1   | ロクロナデ                      | ロクロナデ→底部右回転糸切り                                 | 回転実測 | I・II区        |
| 21  | 須恵器 | 坏   | (13.8) | (6.9) | 3.6   | ロクロナデ                      | ロクロナデ→底部右回転糸切り 火だすき痕                           | 回転実測 | IV区          |
| 22  | 須恵器 | 坏   | (13.2) | (6.1) | 3.4   | ロクロナデ 自然袖付着                | ロクロナデ→底部糸切り 自然袖付着                              | 回転実測 | III・IV区      |
| 23  | 須恵器 | 坏   | (13.2) | -     | <3.6> | ロクロナデ 火だすき痕                | ロクロナデ  | 回転実測 | I区           |
| 24  | 須恵器 | 坏   | -      | 6.3   | <2.4> | ロクロナデ 火だすき痕                | ロクロナデ 底部回転糸切り 火だすき痕                            | 完全実測 | III区 ケン      |
| 25  | 須恵器 | 坏   | -      | 6.2   | <2.0> | ロクロナデ                      | ロクロナデ→底部右回転糸切り                                 | 完全実測 | I区           |
| 26  | 須恵器 | 坏   | -      | 6.6   | <1.6> | ロクロナデ                      | ロクロナデ→底部右回転糸切り                                 | 完全実測 | III区         |
| 27  | 須恵器 | 坏   | -      | (8.5) | <1.2> | ロクロナデ 火だすき痕                | ロクロナデ→底部回転ヘラ切り 火だすき痕                           | 回転実測 | II区ホリ        |
| 28  | 須恵器 | 坏   | -      | 7.5   | <2.1> | ロクロナデ 火だすき痕                | ロクロナデ→底部右回転糸切り 火だすき痕                           | 完全実測 | ケン H24III区   |
| 29  | 須恵器 | 坏   | (13.5) | 6.8   | 4.0   | ロクロナデ 火だすき痕<br>自然袖付着       | ロクロナデ→底部右回転糸切り<br>火だすき痕 墨書あり「西」                | 完全実測 | III区         |
| 30  | 須恵器 | 坏   | (13.2) | (6.4) | 3.9   | ロクロナデ                      | ロクロナデ→底部右回転糸切り 墨書あり「西」                         | 回転実測 | II・III区      |
| 31  | 須恵器 | 坏   | (14.0) | (7.0) | 3.5   | ロクロナデ 煤付着                  | ロクロナデ→底部右回転糸切り 墨書あり「西」                         | 回転実測 | II区          |
| 32  | 須恵器 | 坏   | -      | (8.0) | <2.0> | ロクロナデ 火だすき痕                | ロクロナデ→底部糸切り 底部に墨書あり「西」                         | 回転実測 | カマド          |
| 33  | 須恵器 | 坏   | (12.2) | -     | <2.4> | ロクロナデ                      | ロクロナデ 墨書あり                                     | 回転実測 | III区         |
| 34  | 須恵器 | 坏   | -      | -     | -     | ロクロナデ                      | ロクロナデ 墨書あり                                     | 破片実測 | I区           |
| 35  | 須恵器 | 坏   | -      | -     | -     | ロクロナデ                      | ロクロナデ 墨書あり                                     | 破片実測 | III区         |
| 36  | 須恵器 | 坏   | -      | -     | -     | ロクロナデ                      | ロクロナデ 墨書あり                                     | 破片実測 | IV区          |
| 37  | 須恵器 | 坏   | -      | -     | -     | ロクロナデ                      | ロクロナデ 墨書あり                                     | 破片実測 | I区           |
| 38  | 須恵器 | 坏   | -      | -     | -     | ロクロナデ                      | ロクロナデ 墨書あり                                     | 破片実測 | III区         |
| 39  | 須恵器 | 坏   | -      | -     | -     | ロクロナデ                      | ロクロナデ 墨書あり                                     | 破片実測 | I区           |
| 40  | 須恵器 | 坏   | -      | (7.7) | <1.0> | ロクロナデ                      | ロクロナデ→底部回転糸切り 底部にヘラ記号あり(焼成前)                   | 回転実測 | II区          |
| 41  | 須恵器 | 坏   | -      | (7.8) | <1.4> | ロクロナデ                      | ロクロナデ→底部ナデ 底部にヘラ記号あり(焼成前)                      | 回転実測 | I区           |
| 42  | 須恵器 | 有台坏 | -      | -     | <1.2> | ロクロナデ                      | ロクロナデ→底部糸切り→高台貼付(高台欠損)<br>底部にヘラ記号あり            | 回転実測 | ケン           |
| 43  | 須恵器 | 坏   | -      | -     | -     | ロクロナデ                      | ロクロナデ 刻書あり(焼成前) 火だすき痕                          | 破片実測 | I区           |
| 44  | 須恵器 | 坏   | -      | -     | -     | ロクロナデ                      | ナデ 底部にヘラ記号あり(焼成前)                              | 破片実測 | III区         |
| 45  | 須恵器 | 坏   | -      | -     | -     | ロクロナデ                      | ナデ 底部にヘラ記号あり(焼成前)                              | 破片実測 | IV区          |
| 46  | 須恵器 | 坏   | -      | 6.0   | <1.7> | ロクロナデ みこみ部に朱付着             | ロクロナデ→底部右回転糸切り                                 | 完全実測 | II区          |
| 47  | 須恵器 | 坏   | -      | (6.1) | <1.0> | ロクロナデ みこみ部転用硯              | ロクロナデ→底部回転ヘラ切り                                 | 回転実測 | I区           |
| 48  | 須恵器 | 片面硯 | -      | -     | -     | ロクロナデ                      | ロクロナデ 透かしあり(焼成前穿孔) 刻線あり 自然袖付着                  | 破片実測 | I区           |
| 49  | 須恵器 | 高坏  | -      | -     | <4.3> | ロクロナデ みこみ部自然袖付着            | ロクロナデ  | 完全実測 | I・III区       |
| 50  | 須恵器 | 甗   | -      | -     | <2.7> | ロクロナデ                      | ロクロナデ→沈線 縄文                                    | 回転実測 | IV区          |
| 51  | 須恵器 | 壺   | (14.5) | -     | <5.3> | ロクロナデ 自然袖付着                | ロクロナデ 自然袖付着                                    | 回転実測 | IV区          |
| 52  | 須恵器 | 壺   | -      | (7.0) | <8.6> | ロクロナデ 自然袖付着                | ロクロナデ→底部糸切り→ナデ→高台貼付 自然袖付着                      | 回転実測 | II区          |
| 53  | 須恵器 | 壺   | -      | (6.4) | <7.6> | ロクロナデ<br>底部に自然袖付着          | ロクロナデ→胴下半回転ヘラケズリ→底部糸切り→<br>高台貼付 底部にヘラ記号あり(焼成前) | 回転実測 | I・II区        |

第22表 出土遺物観察表(7)

単位 cm・g

| H20 | 種別    | 器種   | 法 量    |        |        | 成 形 ・ 調 整 ・ 文 様 ・ 備 考 |  | 実測方法 | 出 土 位 置     |
|-----|-------|------|--------|--------|--------|-----------------------|--|------|-------------|
|     |       |      | 口径(長)  | 底径(幅)  | 器高(厚)  | 内 面                   | 外 面  |      |             |
| 54  | 須恵器   | 壺    | -      | -      | -      | ロクロナデ                 | ロクロナデ→胴下半ヘラケズリとナデ→高台貼付                         | 破片実測 | II区 ケン      |
| 55  | 須恵器   | 壺    | -      | (6.8)  | <3.5>  | ロクロナデ                 | ロクロナデ→高台貼付 自然袖付着                               | 回転実測 | III区        |
| 56  | 須恵器   | 壺    | -      | (7.0)  | <3.7>  | ロクロナデ                 | 胴部ナデ 底部ナデ                                      | 回転実測 | III区        |
| 57  | 須恵器   | 短頸壺  | (10.4) | -      | <7.8>  | ロクロナデ 自然袖付着           | ロクロナデ 自然袖付着                                    | 回転実測 | III・IV区 H25 |
| 58  | 須恵器   | 短頸壺  | (10.0) | -      | <4.1>  | ロクロナデ 自然袖付着           | ロクロナデ 自然袖付着                                    | 回転実測 | II区         |
| 59  | 須恵器   | 甕    | (20.4) | -      | <6.1>  | ロクロナデ                 | ロクロナデ  | 回転実測 | III区 ケン     |
| 60  | 須恵器   | 甕    | -      | -      | -      | ヘラ記号(焼成前)             | 沈線 櫛描波状文                                       | 破片実測 | II区         |
| 61  | 須恵器   | 甕    | (30.4) | -      | <8.8>  | ロクロナデ                 | 口縁ロクロナデ→胴部タタキ目                                 | 回転実測 | II区 II区ホリ   |
| 62  | 須恵器   | 甕    | -      | -      | <5.8>  | ロクロナデ                 | ロクロナデ→櫛描波状文(12本)                               | 破片実測 | II区ホリ カマド   |
| 63  | 須恵器   | 甕    | -      | (13.0) | <9.4>  | 当て具痕 自然袖付着 溶滓付着       | タタキ目 自然袖付着                                     | 回転実測 | P16         |
| 64  | 須恵器   | 横瓶   | -      | -      | <9.1>  | 当て具痕                  | タタキ目   | 回転実測 | I区 ケン       |
| 65  | 土師器   | 蓋    | (17.5) | -      | 6.3    | ミガキ→黒色処理              | ロクロナデ→天井部回転ヘラケズリ→つまみ貼付                         | 完全実測 | I区          |
| 66  | 土師器   | 蓋    | (18.0) | -      | <4.5>  | ミガキ→黒色処理              | ロクロナデ→天井部回転ヘラケズリ                               | 回転実測 | I・III区      |
| 67  | 土師器   | 蓋    | -      | -      | <2.9>  | ミガキ→黒色処理              | ロクロナデ→天井部回転ヘラケズリ→つまみ貼付                         | 回転実測 | II区         |
| 68  | 土師器   | 皿    | 12.7   | 6.2    | 3.0    | ミガキ→黒色処理              | ロクロナデ→底部糸切り→高台貼付 墨書あり「西」                       | 完全実測 | II区         |
| 69  | 土師器   | 皿    | (13.0) | -      | <1.2>  | ミガキ→黒色処理              | ロクロナデ 墨書あり                                     | 回転実測 | I区          |
| 70  | 土師器   | 皿    | 12.0   | 5.7    | 3.0    | ミガキ→黒色処理              | ロクロナデ→底部糸切り→高台貼付                               | 完全実測 | IV区         |
| 71  | 土師器   | 皿    | -      | -      | <1.8>  | ミガキ→黒色処理              | ロクロナデ 墨書あり「西」                                  | 破片実測 | II区         |
| 72  | 土師器   | 坏    | -      | -      | -      | ミガキ→黒色処理              | ロクロナデ 墨書あり「西」                                  | 破片実測 | I区          |
| 73  | 土師器   | 坏    | -      | -      | -      | ミガキ→黒色処理              | ロクロナデ 墨書あり                                     | 破片実測 | II区         |
| 74  | 土師器   | 坏    | -      | -      | -      | ミガキ→黒色処理              | ロクロナデ 墨書あり                                     | 破片実測 | ケン          |
| 75  | 土師器   | 坏    | -      | -      | <2.8>  | ミガキ→黒色処理              | ロクロナデ 墨書あり ヘラ記号(?)あり                           | 破片実測 | II区         |
| 76  | 土師器   | 坏    | -      | -      | -      | ミガキ→黒色処理              | ロクロナデ 墨書あり                                     | 破片実測 | III区        |
| 77  | 土師器   | 坏    | -      | -      | -      | ミガキ→黒色処理              | ロクロナデ 墨書あり                                     | 破片実測 | IV区         |
| 78  | 土師器   | 坏    | -      | -      | -      | ミガキ→黒色処理              | ロクロナデ 墨書あり                                     | 破片実測 | ケン          |
| 79  | 土師器   | 坏    | -      | -      | -      | ミガキ→黒色処理              | ロクロナデ 墨書あり                                     | 破片実測 | III区        |
| 80  | 土師器   | 坏    | -      | (5.0)  | <1.8>  | ミガキ→黒色処理              | ロクロナデ→底部ヘラケズリ 墨書あり                             | 回転実測 | IV区         |
| 81  | 土師器   | 坏(?) | -      | -      | -      | ミガキ→黒色処理              | ヘラケズリ ヘラ記号あり                                   | 破片実測 | ケン          |
| 82  | 土師器   | 坏    | -      | -      | -      | ミガキ                   | ロクロナデ 墨書あり                                     | 破片実測 | II区         |
| 83  | 土師器   | 坏    | (14.7) | 6.2    | 4.3    | ミガキ→黒色処理              | ロクロナデ→底部回転糸切り→<br>底部外周手持ちヘラケズリ 墨書あり「西」         | 完全実測 | I・IV区       |
| 84  | 土師器   | 坏    | (14.0) | 6.8    | 3.7    | ミガキ→黒色処理              | ロクロナデ→底部ヘラケズリ 墨書あり「西」                          | 回転実測 | I・II区       |
| 85  | 土師器   | 坏    | (14.2) | 5.3    | 4.4    | ミガキ→黒色処理              | ロクロナデ→底部回転糸切り→外周手持ち<br>ヘラケズリ 墨書あり 刻書(?)あり(焼成前) | 完全実測 | I・II・IV区    |
| 86  | 土師器   | 坏    | (13.9) | 6.8    | 4.2    | ミガキ→黒色処理              | ロクロナデ→底部糸切り→ヘラケズリ 墨書あり                         | 完全実測 | III区        |
| 87  | 土師器   | 坏    | (17.0) | -      | <5.3>  | ミガキ→黒色処理              | ロクロナデ 墨書あり「西」                                  | 回転実測 | III区        |
| 88  | 土師器   | 坏    | (13.4) | (6.0)  | 3.4    | ミガキ→黒色処理              | ロクロナデ→底部回転糸切り 墨書あり                             | 回転実測 | III・IV区     |
| 89  | 土師器   | 坏    | (14.4) | 6.4    | 3.8    | ミガキ→黒色処理              | ロクロナデ→底部ヘラケズリ 墨書あり                             | 完全実測 | I区          |
| 90  | 土師器   | 坏    | -      | (7.8)  | <1.9>  | ミガキ→黒色処理              | ロクロナデ 底部糸切り 墨書あり「西」                            | 回転実測 | I区 ケン       |
| 91  | 土師器   | 坏    | -      | (9.0)  | <1.0>  | ロクロナデ→暗文              | ヘラケズリ 墨書あり「西」                                  | 完全実測 | カマド         |
| 92  | 土師器   | 坏    | -      | -      | <0.5>  | ロクロナデ→暗文              | ヘラケズリ 墨書あり「西」                                  | 破片実測 | カマド         |
| 93  | 土師器   | 坏    | (12.8) | (11.6) | 3.9    | みこみ部ナデ→口縁ヨコナデ→暗文      | 口縁ヨコナデ 底部ヘラケズリ                                 | 完全実測 | II区 ケン      |
| 94  | 土師器   | 坏    | -      | (6.0)  | <3.4>  | ミガキ→暗文                | ロクロナデ  | 完全実測 | I区          |
| 95  | 土師器   | 坏    | (18.6) | (8.0)  | 5.8    | ミガキ→黒色処理              | ロクロナデ→底部ヘラケズリ                                  | 回転実測 | II区         |
| 96  | 土師器   | 坏    | (15.0) | (6.2)  | <6.4>  | ミガキ→黒色処理              | ロクロナデ→底部回転糸切り 墨書あり                             | 回転実測 | IV区         |
| 97  | 土師器   | 坏    | (14.0) | 7.0    | 4.1    | ミガキ→黒色処理              | ロクロナデ→底部糸切り(数回)→底部外周手持ちヘラケズリ                   | 完全実測 | I区 ケン       |
| 98  | 土師器   | 坏    | (13.7) | (7.2)  | 3.3    | ミガキ→黒色処理              | ロクロナデ→底部糸切り                                    | 回転実測 | I区          |
| 99  | 土師器   | 坏    | (12.3) | (6.6)  | 4.0    | ミガキ→黒色処理              | ロクロナデ→底部糸切り                                    | 回転実測 | ケン          |
| 100 | 土師器   | 甕    | (11.2) | -      | <5.5>  | ロクロナデ                 | ロクロナデ  | 回転実測 | ケン          |
| 101 | 土師器   | 甕    | (18.6) | -      | <7.3>  | 胴部ヘラナデ                | 胴部ヘラケズリ  | 回転実測 | カマド         |
| 102 | 土師器   | 甕    | (19.2) | -      | <9.1>  | 胴部ヘラナデ                | 胴部ヘラケズリ  | 回転実測 | I・II区       |
| 103 | 土師器   | 甕    | -      | (4.0)  | <11.4> | ヘラナデ                  | 胴部ヘラケズリ 底部ヘラケズリ                                | 回転実測 | II区 ケン      |
| 104 | 土師器   | 甕    | -      | (4.8)  | <4.4>  | ヘラナデ                  | ヘラケズリ  | 回転実測 | I・III区      |
| 105 | 土師器   | 甕    | 21.6   | -      | <33.9> | 胴部ヘラナデ                | 胴部ヘラケズリ  | 完全実測 | III区 H25    |
| 106 | 土師器   | 甕    | (16.2) | -      | <11.4> | 胴部ヘラナデ 磨滅             | 胴部ヘラナデ   | 回転実測 | III区        |
| 107 | 土師器   | 甕    | -      | 5.6    | <2.0>  | ロクロナデ                 | 胴部～底部ヘラケズリ ヘラ記号あり(焼成前)                         | 完全実測 | ケン          |
| 108 | 土師器   | 甕    | -      | -      | -      | ナデ ヨコナデ               | ヨコナデ 付着物あり                                     | 完全実測 | I区          |
| No  | 器 種   | 素 材  | 最大長    | 最大幅    | 最大厚    | 重 量                   | 備 考  |      | 出 土 位 置     |
| 109 | 白玉    | 滑石   | 2.5    | 2.6    | 0.9    | 9.77                  | 被熱なし 孔径0.25 正・裏・側面に擦痕あり                        |      |             |
| 110 | 未製模造品 | 滑石   | 3.0    | 2.3    | 0.6    | 4.47                  | 被熱なし 右側・上側にすり面                                 |      | III区        |



第23表 出土遺物観察表(8)

単位 cm・g

| H20 | 器種    | 素材     | 最大長              | 最大幅            | 最大厚            | 重量                    | 備考                                      | 出土位置     |                      |
|-----|-------|--------|------------------|----------------|----------------|-----------------------|---|----------|----------------------|
| 111 | 未製機造品 | 滑石     | 7.1              | 5.6            | 0.6            | 22.7                  | 被熱なし 上・下にすり面                            | IV区      |                      |
| 112 | 石核    | チャート   | 2.9              | 2.8            | 1.7            | 15.0                  | 被熱なし 自然面のこる                             | III区カクレン |                      |
| 113 | 砥石    | 凝灰岩    | <10.1>           | <3.6>          | <2.2>          | <146.96>              | 被熱あり 砥面数4                               | III区カクレン |                      |
| 114 | 砥石    | 千枚岩    | 24.2             | 6.9            | <2.7>          | <585.0>               | 被熱なし 裏面欠損 砥面数3 正面に条痕 両側に擦痕 上下端部に削り状の加工痕 | III区カクレン |                      |
| 115 | 敲石    | 角閃石安山岩 | 13.6             | 5.4            | 3.5            | 280.0                 | 被熱なし 下端部に敲打痕                            | II区      |                      |
| 116 | 敲石    | 角閃石安山岩 | 9.3              | 4.6            | 3.6            | 186.0                 | 被熱なし 上下端部に敲打痕                           | IV区      |                      |
| 117 | 敲石    | 輝石安山岩  | 10.6             | 4.5            | 2.2            | 142.97                | 被熱なし 上下端部に敲打痕                           | II区      |                      |
| 118 | 敲石    | 粘板岩    | 8.8              | 9.3            | 1.9            | 240.37                | 被熱なし 角2箇所敲打痕                            | II区      |                      |
| 119 | 磨り石   | 安山岩    | 3.7              | 3.7            | 1.0            | 14.89                 | 被熱なし 正・裏にすり面                            | I区       |                      |
| 120 | 磨り石   | 硬質砂岩   | 4.9              | 3.7            | 0.7            | 19.73                 | 被熱なし 正・裏にすり面                            | ケン       |                      |
| 121 | 磨り石   | 輝石安山岩  | 8.9              | 4.1            | 3.8            | 212.07                | 被熱なし 正面にすり面                             | II区      |                      |
| 122 | 磨り石   | 輝石安山岩  | 6.8              | 5.8            | 3.7            | 215.0                 | 被熱なし 全体にすり                              | II区      |                      |
| 123 | 台石    | 輝石安山岩  | 23.4             | 19.7           | 10.8           | 7.6kg                 | 被熱なし 正面にすり有り                            | II区      |                      |
| 124 | 台石    | 安山岩    | <16.1>           | <14.4>         | <12.0>         | <3.7kg>               | 被熱なし 一部欠損 正面にすりと条痕                      | II区      |                      |
| 125 | 台石    | 輝石安山岩  | 28.2             | 34.6           | 11.0           | 14.3kg                | 被熱なし 正面にすり有り                            |          |                      |
| 126 | 刀子    | 鉄製品    | <18.9>           | 1.6            | <0.6>          | <29.3>                | 茎部欠損 木質残る                               |          |                      |
| 127 | 刀子    | 鉄製品    | <9.1>            | 1.2            | <0.3>          | <8.09>                | 茎部欠損                                    | III区     |                      |
| 128 | 短頭鎌   | 鉄製品    | 9.4              | 4.6            | 0.8            | 23.47                 | 柳葉 角閉                                   |          |                      |
| 129 | 短頭鎌   | 鉄製品    | <7.0>            | 3.1            | <0.5>          | <16.71>               | 茎部欠損 三角形 台形開                            |          |                      |
| 130 | 短頭鎌   | 鉄製品    | <7.6>            | <4.0>          | <0.5>          | <22.95>               | 茎部欠損 三角形 台形開                            |          |                      |
| 131 | 短頭鎌   | 鉄製品    | <10.2>           | <3.0>          | <0.6>          | <19.74>               | 刃部・茎部欠損 三角形 台形開                         |          |                      |
| 132 | 短頭鎌   | 鉄製品    | <6.6>            | <2.7>          | 0.4            | <11.30>               | 先端欠損 斧箭                                 | III区     |                      |
| 133 | 角釘    | 鉄製品    | <7.7>            | 1.3            | 0.7            | <15.06>               | 先端欠損                                    | III区     |                      |
| 134 | 角釘    | 鉄製品    | <11.5>           | <0.85>         | <0.7>          | <16.98>               | 上下欠損                                    | I区       |                      |
| 135 | 角釘    | 鉄製品    | <6.5>            | <0.6>          | <0.4>          | <7.66>                | 上下欠損                                    | カマド      |                      |
| 136 | 角釘    | 鉄製品    | 8.8              | 1.4            | 0.8            | 18.88                 |   | II区      |                      |
| 137 | 角釘    | 鉄製品    | <5.6>            | <0.8>          | <0.6>          | <7.85>                | 上下欠損                                    | I区       |                      |
| 138 | 角釘?   | 鉄製品    | 上<4.4><br>下<3.5> | <1.2><br><1.3> | <0.9><br><0.8> | <6.24><br><6.13>      | 上下欠損 同一個体 L字に曲がる                        | III区     |                      |
| 139 | 錠     | 鉄製品    | <4.0>            | 6.2            | 0.8            | <23.05>               | 両端欠損                                    | II区ケン    |                      |
| 140 | 角軸    | 鉄製品    | 長<10.9>短<6.3>    | <0.4><br><0.4> | <0.4><br><0.4> | <14.91><br><12.38>    | 上下欠損 同一個体                               | III区     |                      |
| 141 | 角軸    | 鉄製品    | <3.1>            | <0.4>          | <0.4>          | <1.68>                | 上下欠損                                    | III区     |                      |
| 142 | 角釘    | 鉄製品    | <8.2>            | 0.9            | 0.5            | <7.54>                | 先端欠損                                    | H24      |                      |
| 143 | 不明    | 鉄製品    | <6.6>            | <2.0>          | <1.0>          | <7.95>                | 下部欠損 素材厚<0.1>                           | H24      |                      |
| 144 | 刀子    | 鉄製品    | <12.4>           | 2.3            | <0.5>          | <42.03>               | 両端欠損                                    | H24      |                      |
| 145 | 錠前    | 銅製品    | 1.4              | 3.1            | 0.7            | 9.46                  | 厚さ0.1の胴板を加工 φ0.15の棒                     | III区     |                      |
| 146 | 不明    | 銅製品    | 2.9              | 2.7            | <2.5>          | <14.82>               | 「西」の印?                                  | II区      |                      |
| H21 | 種別    | 器種     | 法 量              |                |                | 成 形 ・ 調 整 ・ 文 様 ・ 備 考 |   | 実測方法     | 出土位置                 |
|     |       |        | 口径(長)            | 底径(幅)          | 器高(厚)          | 内 面                   | 外 面                                     |          |                      |
| 1   | 土師器   | 坏      | (12.6)           | (11.2)         | 4.3            | みこみ部ナデ→口縁ヨコナデ         | 口縁ヨコナデ→底部ヘラナデ                           | 回転実測     | III区 II区ホリ           |
| 2   | 土師器   | 坏      | 14.0             | 11.5           | 4.8            | ミガキ                   | 口縁ヨコナデ→底部ヘラケズリ→ミガキ 磨耗                   | 完全実測     | III区 II区ホリ           |
| 3   | 土師器   | 坏      | 13.5             | 11.5           | 4.7            | みこみ部ナデ→口縁ヨコナデ→暗文      | 口縁ヨコナデ→底部ヘラナデ 磨耗                        | 完全実測     | I区                   |
| 4   | 土師器   | 坏      | 13.2             | 10.9           | <4.0>          | ミガキ→暗文                | ミガキ 磨減                                  | 完全実測     | III区                 |
| 5   | 土師器   | 坏・鉢?   | (10.2)           | 11.8           | 8.5            | 口縁ヨコナデ 底部ヘラナデ→ミガキ     | 口縁ヨコナデ 底部ヘラケズリ→ミガキ                      | 完全実測     | III区                 |
| 6   | 土師器   | 甕      | (12.6)           | -              | <10.3>         | 胴部ヘラナデ                | 胴部ヘラケズリ                                 | 回転実測     | III区 H17-III区        |
| 7   | 土師器   | 甕      | 12.0             | 7.2            | 13.9           | 胴部から底部ヘラナデ→ミガキ→黒色処理   | 胴部ヘラナデ ヘラケズリ 底部ヘラケズリ→ミガキ                | 完全実測     |                      |
| 8   | 土師器   | 甕      | 12.1             | 6.2            | 13.0           | 胴部～底部ヘラナデ             | 胴部ヘラナデ ヘラケズリ 底部ヘラケズリ                    | 完全実測     |                      |
| 9   | 土師器   | 甕      | -                | 6.6            | <6.6>          | ヘラナデ                  | 胴部ヘラケズリ ヘラナデ 底部に木葉痕                     | 完全実測     | IV区 F17-P6           |
| 10  | 土師器   | 甕      | 19.4             | 5.7            | 12.8           | 胴部から底部ハケ目状のナデ         | 胴部と底部ハケ目状のナデ→焼成前穿孔(12)                  | 完全実測     |                      |
| 11  | 土師器   | 鉢      | 20.2             | 8.3            | 12.9           | 口縁ヨコナデ→胴部から底部ヘラナデ     | 口縁ヨコナデ→胴部ヘラケズリ 底部ヘラケズリ                  | 完全実測     |                      |
| 12  | 土師器   | 甕      | 18.5             | 4.1            | 24.4           | 胴部から底部ハケ目状のナデ         | 胴部ヘラケズリ 底部に木葉痕                          | 完全実測     |                      |
| 13  | 土師器   | 甕      | 20.6             | 5.1            | 36.9           | 胴部から底部ヘラナデ            | 胴部ナデとヘラケズリ 底部に木葉痕                       | 完全実測     | I区 カマド H10           |
| 14  | 土師器   | 甕      | 21.9             | 5.1            | 35.5           | 胴部から底部ハケ目状のナデ         | 胴部ヘラケズリ 底部に木葉痕                          | 完全実測     | IV区 H4 P299          |
| 15  | 土師器   | 甕      | (20.5)           | 5.9            | 32.1           | 胴部から底部ヘラナデ            | 胴部ヘラケズリ 底部に木葉痕                          | 完全実測     | III・IV区 F17 P299     |
| 16  | 土師器   | 甕      | 20.9             | 5.0            | 33.7           | 胴部から底部ハケ目状のナデ         | 胴部ハケ目状のナデ→ナデ 底部ナデ                       | 完全実測     | I区 カマド H4 H10 F1 F14 |
| 17  | 土師器   | 甕      | 18.3             | -              | <22.8>         | 胴部ナデ                  | 胴部ヘラケズリ                                 | 完全実測     | I・III区 カマド           |
| No  | 器種    | 素材     | 最大長              | 最大幅            | 最大厚            | 重量                    | 備考                                      | 出土位置     |                      |
| 18  | 磨り石   | 安山岩    | 10.8             | 7.1            | 3.0            | 275.0                 | 被熱なし 正面にすり面                             | II区      |                      |
| 19  | 磨り石   | 安山岩    | 12.3             | 6.5            | 4.7            | 520.0                 | 被熱なし 正面にすり面                             | カマド      |                      |

第24表 出土遺物観察表(9)

単位 cm・g

| H22 | 種別  | 器種    | 法量      |        |        | 成形・調整・文様・備考           |                             | 実測方法 | 出土位置                         |
|-----|-----|-------|---------|--------|--------|-----------------------|-----------------------------|------|------------------------------|
|     |     |       | 口径(長)   | 底径(幅)  | 器高(厚)  | 内面                    | 外面                          |      |                              |
| 1   | 須恵器 | 高坏    | (18.2)  | -      | <4.8>  | ロクロナデ                 | ロクロナデ                       | 回転実測 | Ⅲ区 D31                       |
| 2   | 土師器 | 高坏    | -       | -      | <10.7> | 坏部ミガキ→黒色処理 脚部ヘラケズリ ナデ | 坏部～脚部ヘラミガキ                  | 完全実測 | I区 P335                      |
| 3   | 土師器 | 甕     | 20.1    | -      | <16.5> | ナデ                    | ヘラケズリ                       | 完全実測 |                              |
| 4   | 土師器 | 甕     | (25.0)  | 丸底     | <31.6> | ハケ目の残るナデ              | ヘラケズリ                       | 回転実測 | I・II・IV区 カマド H17 P315 Vタ13Gr |
| 5   | 土師器 | 甕     | (23.4)  | -      | <30.9> |                       | ヘラケズリ                       | 回転実測 | I・II区 カマド Vタ13Gr             |
| No  | 器種  | 素材    | 最大長     | 最大幅    | 最大厚    | 重量                    | 備考                          |      | 出土位置                         |
| 6   | 磨り石 | 輝石安山岩 | 7.3     | 6.4    | 5.7    | 380.0                 | 被熱なし 全体にすり                  |      | IV区                          |
| 7   | 敲石  | 輝石安山岩 | 18.1    | 3.7    | 4.6    | 484.0                 | 被熱なし 下端部に敲打痕                |      |                              |
| H23 | 種別  | 器種    | 法量      |        |        | 成形・調整・文様・備考           |                             | 実測方法 | 出土位置                         |
|     |     |       | 口径(長)   | 底径(幅)  | 器高(厚)  | 内面                    | 外面                          |      |                              |
| 1   | 土師器 | 坏     | (9.9)   | (10.8) | <4.2>  | ミガキ 口縁ヨコナデ→黒色処理       | ミガキ 口縁ヨコナデ→黒色処理             | 完全実測 | I区                           |
| 2   | 土師器 | 坏     | 12.2    | 10.8   | 4.5    | ミガキ                   | 底部ヘラケズリ→ミガキ                 | 完全実測 |                              |
| 3   | 土師器 | 坏     | (12.0)  | 丸底     | <6.3>  | ミガキ                   | ヘラケズリ→ミガキ                   | 完全実測 |                              |
| 4   | 土師器 | 坏     | (13.4)  | (11.7) | <4.9>  | ミガキ 口縁ヨコナデ            | 底部ヘラケズリ 口縁ヨコナデ              | 完全実測 | II区 H32 Vト15Gr               |
| 5   | 土師器 | 坏     | (14.4)  | (11.4) | <4.0>  | ナデ 口縁ヨコナデ             | 底部ヘラケズリ 口縁ヨコナデ              | 回転実測 | I・II区                        |
| 6   | 土師器 | 坏     | 13.8    | 10.9   | 4.8    | ナデ 暗文                 | 底部ヘラケズリ 口縁ヨコナデ              | 完全実測 | I・II・IV区 IV区ホリ               |
| 7   | 土師器 | 甕     | (15.8)  | 丸底     | <14.7> | ハケ目の残るナデ              | ヘラケズリ                       | 完全実測 | II区                          |
| 8   | 土師器 | 甕     | -       | (6.0)  | <27.3> | ハケ目の残るナデ              | 上部ハケ目 体部～底部ヘラケズリ            | 回転実測 | II・III区 ホリ H32 H28           |
| 9   | 土師器 | 甕     | 19.5    | (9.6)  | <28.1> | ハケ目 ナデ→口縁ミガキ          | ミガキ 底部ヘラケズリ                 | 完全実測 | I・IV区 カマド P320               |
| No  | 器種  | 素材    | 最大長     | 最大幅    | 最大厚    | 重量                    | 備考                          |      | 出土位置                         |
| 10  | 紡錘車 | 滑石    | 3.9×4.2 | 最小径1.9 | 1.9    | 39.94                 | 被熱なし 孔径0.6 側面に削り状の整形痕       |      | IV区                          |
| 11  | 石核  | 硬質砂岩  | 14.0    | 7.0    | 3.4    | 405.0                 | 被熱なし 上側からの複数の剥離痕            |      | IV区                          |
| 12  | 敲石  | 石英安山岩 | 13.6    | 10.0   | 6.5    | 1.175kg               | 被熱なし 下端部に敲打痕                |      |                              |
| 13  | 磨り石 | 輝石安山岩 | 15.9    | 8.4    | 5.1    | 1.37kg                | 被熱なし 正裏にすり                  |      | III区                         |
| H25 | 種別  | 器種    | 法量      |        |        | 成形・調整・文様・備考           |                             | 実測方法 | 出土位置                         |
|     |     |       | 口径(長)   | 底径(幅)  | 器高(厚)  | 内面                    | 外面                          |      |                              |
| 1   | 須恵器 | 坏     | (13.4)  | (7.6)  | <3.5>  | ロクロナデ                 | ロクロナデ 底部右回転糸切り              | 回転実測 |                              |
| 2   | 須恵器 | 坏     | (13.6)  | 5.8    | <3.9>  | ロクロナデ                 | ロクロナデ 底部回転糸切り               | 完全実測 | Vサ2Gr カクラン                   |
| 3   | 須恵器 | 甕     | (48.0)  | -      | <12.4> | ロクロナデ                 | ロクロナデ タタキ                   | 回転実測 |                              |
| 4   | 土師器 | 坏     | 12.0    | 9.7    | 4.1    | ヘラナデ 口縁ヨコナデ           | 底部ヘラケズリ 口縁ヨコナデ              | 完全実測 | P2                           |
| 5   | 土師器 | 坏     | -       | -      | <2.5>  | ロクロナデ ミガキ→黒色処理        | ロクロナデ 墨書あり                  | 破片実測 |                              |
| H26 | 種別  | 器種    | 法量      |        |        | 成形・調整・文様・備考           |                             | 実測方法 | 出土位置                         |
|     |     |       | 口径(長)   | 底径(幅)  | 器高(厚)  | 内面                    | 外面                          |      |                              |
| 1   | 土師器 | 坏     | (12.0)  | (10.4) | <4.2>  | ナデ 口縁ヨコナデ             | 底部ヘラケズリ 口縁ヨコナデ              | 回転実測 | ケン                           |
| 2   | 土師器 | 高坏    | -       | -      | <4.8>  | ヘラナデ                  | ミガキ                         | 完全実測 | I区                           |
| No  | 器種  | 素材    | 最大長     | 最大幅    | 最大厚    | 重量                    | 備考                          |      | 出土位置                         |
| 3   | 石鏃  | 硬質砂岩  | <3.9>   | <1.6>  | 0.35   | 2.02                  | 被熱なし 片脚欠損                   |      | I区                           |
| H27 | 種別  | 器種    | 法量      |        |        | 成形・調整・文様・備考           |                             | 実測方法 | 出土位置                         |
|     |     |       | 口径(長)   | 底径(幅)  | 器高(厚)  | 内面                    | 外面                          |      |                              |
| 1   | 須恵器 | 坏     | (13.6)  | (6.0)  | <4.6>  | ロクロナデ                 | ロクロナデ 底部右回転糸切り              | 回転実測 | II・IV区                       |
| 2   | 須恵器 | 坏     | 13.6    | 7.3    | 4.1    | ロクロナデ                 | ロクロナデ 底部切り離し→ナデ             | 完全実測 | IV区 IV区ホリ                    |
| 3   | 須恵器 | 坏     | (13.7)  | 6.0    | <4.6>  | ロクロナデ                 | ロクロナデ 底部右回転糸切り              | 完全実測 | カマド                          |
| 4   | 須恵器 | 坏     | (14.3)  | 6.0    | <4.7>  | ロクロナデ                 | ロクロナデ 底部右回転糸切り              | 完全実測 | II区                          |
| 5   | 須恵器 | 坏     | (14.4)  | (6.2)  | <4.5>  | ロクロナデ                 | ロクロナデ 底部右回転糸切り              | 回転実測 | I区ホリ                         |
| 6   | 須恵器 | 坏     | (15.2)  | -      | <2.8>  | ロクロナデ                 | ロクロナデ 墨書あり                  | 回転実測 | II区                          |
| 7   | 須恵器 | 坏     | (15.8)  | -      | <3.4>  | ロクロナデ                 | ロクロナデ 墨書あり「吉」(?)            | 回転実測 | カマド                          |
| 8   | 須恵器 | 坏     | -       | -      | <2.3>  | ロクロナデ                 | ロクロナデ 墨書あり                  | 破片実測 |                              |
| 9   | 須恵器 | 坏     | -       | -      | <1.5>  | ロクロナデ                 | ロクロナデ 墨書あり                  | 破片実測 | II区                          |
| 10  | 須恵器 | 坏     | -       | -      | -      | ロクロナデ                 | ロクロナデ 墨書あり                  | 破片実測 |                              |
| 11  | 須恵器 | 坏     | -       | -      | -      | ロクロナデ                 | ロクロナデ 墨書あり                  | 破片実測 | IV区                          |
| 12  | 須恵器 | 坏     | -       | -      | <3.0>  | ロクロナデ                 | ロクロナデ 墨書あり                  | 破片実測 | IV区                          |
| 13  | 須恵器 | 有台坏   | -       | (6.1)  | <2.0>  | ロクロナデ                 | ロクロナデ 底部回転糸切り→高台貼付          | 回転実測 | II区                          |
| 14  | 須恵器 | 有台坏   | -       | (9.9)  | <2.0>  | ロクロナデ                 | ロクロナデ 底部回転糸切り→高台貼付          | 完全実測 | III区                         |
| 15  | 須恵器 | 甕     | -       | -      | <4.8>  | ロクロナデ 絞               | ロクロナデ                       | 完全実測 | II区ホリ                        |
| 16  | 須恵器 | 甕     | -       | -      | <9.0>  | ロクロナデ ナデ 当て具痕         | ロクロナデ 自然袖付着                 | 回転実測 | I・IV区                        |
| 17  | 須恵器 | 甕     | -       | -      | -      | ロクロナデ ナデ 当て具痕         | ロクロナデ タタキ                   | 破片実測 | I区                           |
| 18  | 須恵器 | 甕     | -       | -      | <20.8> | 当て具痕 ヘラナデ             | タタキ目                        | 回転実測 | II区 カマド カマドホリ                |
| 19  | 須恵器 | 甕     | -       | (27.4) | <9.0>  | ロクロナデ ナデ              | ロクロナデ タタキ 底部周縁ナデ            | 回転実測 | II区                          |
| 20  | 土師器 | 皿     | (13.6)  | (6.6)  | <2.8>  | ロクロナデ 体部ミガキ→黒色処理      | ロクロナデ 底部回転糸切り→高台貼付          | 回転実測 | II区                          |
| 21  | 土師器 | 碗     | 15.5    | 7.8    | 6.1    | ロクロナデ ミガキ→黒色処理        | ロクロナデ 底部切り離し→高台貼付 墨書あり「幸」前? | 完全実測 | I区                           |

第25表 出土遺物観察表(10)

単位 cm・g

| H27 | 種別  | 器種  | 法 量    |        |        | 成形・調整・文様・備考       |   | 実測方法 | 出土位置       |
|-----|-----|-----|--------|--------|--------|-------------------|---|------|------------|
|     |     |     | 口径(長)  | 底径(幅)  | 器高(厚)  | 内 面               | 外 面   |      |            |
| 22  | 土師器 | 碗   | -      | (8.5)  | <2.8>  | ロクロナデ 体部ミガキ→黒色処理  | ロクロナデ 底部切り離し→回転ヘラケズリ→高台貼付   | 完全実測 | カマド        |
| 23  | 土師器 | 坏   | (13.0) | -      | <3.3>  | ロクロナデ ミガキ→黒色処理    | ロクロナデ 墨書あり「吉」? 「土口」?  | 回転実測 | II区        |
| 24  | 土師器 | 坏   | -      | -      | <3.0>  | ロクロナデ ミガキ→黒色処理    | ロクロナデ 墨書あり「吉」?  | 破片実測 | II区        |
| 25  | 土師器 | 坏   | -      | -      | <2.6>  | ロクロナデ ミガキ→黒色処理    | ロクロナデ 墨痕あり  | 破片実測 | II区        |
| 26  | 土師器 | 坏   | -      | -      | <2.3>  | ロクロナデ ミガキ→黒色処理    | ロクロナデ 墨書あり  | 破片実測 | II区        |
| 27  | 土師器 | 坏   | -      | -      | <1.9>  | ロクロナデ ミガキ→黒色処理    | ロクロナデ 墨書あり  | 破片実測 | II区        |
| 28  | 土師器 | 坏   | -      | -      | <2.1>  | ロクロナデ ミガキ→黒色処理    | ロクロナデ 墨書あり  | 破片実測 | IV区        |
| 29  | 土師器 | 坏   | -      | -      | <1.5>  | ロクロナデ ミガキ→黒色処理    | ロクロナデ 墨書あり  | 破片実測 |            |
| 30  | 土師器 | 坏   | -      | -      | -      | ロクロナデ ミガキ→黒色処理    | ロクロナデ 墨書あり  | 破片実測 | I区         |
| 31  | 土師器 | 坏   | -      | -      | -      | ロクロナデ ミガキ→黒色処理    | ロクロナデ 墨書あり  | 破片実測 |            |
| 32  | 土師器 | 坏   | -      | -      | -      | ロクロナデ ミガキ         | ロクロナデ 墨書あり  | 破片実測 | I区         |
| 33  | 土師器 | 坏   | 12.2   | 6.0    | 4.4    | ロクロナデ ミガキ→黒色処理    | ロクロナデ 底部回転糸切り   | 完全実測 | IV区        |
| 34  | 土師器 | 坏   | (13.3) | 5.0    | <4.2>  | ロクロナデ ミガキ→黒色処理    | ロクロナデ 底部右回転糸切り  | 完全実測 |            |
| 35  | 土師器 | 坏   | (14.0) | (6.0)  | <3.8>  | ロクロナデ 黒色処理        | ロクロナデ 底部回転糸切り 黒色処理  | 回転実測 | III・IV区    |
| 36  | 土師器 | 坏   | (14.0) | (5.6)  | <5.1>  | ロクロナデ ミガキ→黒色処理    | ロクロナデ 底部右回転糸切り  | 回転実測 | IV区        |
| 37  | 土師器 | 坏   | 15.0   | 7.0    | 4.9    | ロクロナデ ミガキ         | ロクロナデ 底部右回転糸切り  | 完全実測 | カマド        |
| 38  | 土師器 | 坏   | 13.1   | 6.0    | <4.7>  | ロクロナデ 暗文→黒色処理     | ロクロナデ 底部回転糸切り→底部周縁ヘラケズリ   | 完全実測 |            |
| 39  | 土師器 | 坏   | (12.4) | (6.0)  | <4.5>  | ロクロナデ 暗文→黒色処理     | ロクロナデ 底部右回転糸切り  | 回転実測 | II区        |
| 40  | 土師器 | 坏   | (12.0) | (5.8)  | <4.0>  | ロクロナデ 暗文?→黒色処理    | ロクロナデ 底部切り離し→ハケ目状のナデ  | 回転実測 | IV区        |
| 41  | 土師器 | 杓状坏 | (14.5) | 5.5    | 4.5    | ロクロナデ             | ロクロナデ 底部回転糸切り 口径(短)13.3cm   | 完全実測 |            |
| 42  | 土師器 | 甕   | (13.6) | -      | <8.8>  | ヘラナデ              | ハケ目状のナデ   | 回転実測 | II区        |
| 43  | 土師器 | 甕   | 19.6   | -      | <6.8>  | ハケ目の残るナデ          | ヘラケズリ   | 完全実測 | II区 III区ホリ |
| 44  | 土師器 | 甕   | -      | 4.1    | <8.1>  | ハケ目状のナデ           | 体部～底部ヘラケズリ  | 完全実測 | II区 カマド    |
| 45  | 土師器 | 甕   | (12.8) | -      | <5.2>  | ロクロナデ             | ロクロナデ カキ目   | 回転実測 | II区 カマド    |
| 46  | 土師器 | 甕   | (16.6) | (8.0)  | <19.0> | ロクロナデ             | ロクロナデ 体部下～底部ヘラケズリ   | 回転実測 | II区        |
| 47  | 土師器 | 甕   | (20.0) | -      | <17.3> | ロクロナデ カキ目         | ロクロナデ 体部下ヘラケズリ  | 回転実測 | I区 カマド     |
| 48  | 土師器 | 甕   | (20.6) | -      | <25.7> | ロクロナデ カキ目         | ロクロナデ 体部下ヘラケズリ  | 回転実測 | I・IV区 カマド  |
| 49  | 土師器 | 甕   | -      | (9.5)  | <2.8>  | ナデ                | ナデ  | 回転実測 | II区        |
| No  | 器 種 | 素 材 | 最大長    | 最大幅    | 最大厚    | 重 量               | 備 考   |      | 出 土 位 置    |
| 50  | 角釘  | 鉄製品 | <4.1>  | <0.6>  | <0.6>  | <8.66>            | 上下欠損 木質に貫通した状態  |      | IV区        |
| 51  | 不明  | 鉄製品 | <5.6>  | <2.9>  | <0.2>  | <12.51>           | 2枚が重なっている A最大長<5.4> 最大幅<2.6> 最大厚<0.1><br>AとBは剥がした状態 B最大長<5.3> 最大幅<1.4> 最大厚<0.1> |      | IV区        |
| 52  | 不明  | 鉄製品 | 8.8    | 2.2    | 0.8    | 25.56             |   |      |            |
| 53  | 不明  | 鉄製品 | 4.2    | <1.5>  | 0.9    | <8.52>            | 一部欠損か   |      | I区         |
| 54  | 長頸織 | 鉄製品 | <5.6>  | 1.1    | <0.35> | <4.89>            | 頸部欠損 片刃   |      | カマド        |
| 55  | 角軸  | 鉄製品 | <15.0> | <1.0>  | <1.0>  | <23.10>           | 両端欠損  |      | IV区        |
| 56  | 不明  | 銅製品 | <3.4>  | <1.1>  | <0.2>  | <1.62>            | 素材厚<0.05> 片端欠損  |      |            |
| H28 | 種別  | 器種  | 法 量    |        |        | 成形・調整・文様・備考       |   | 実測方法 | 出土位置       |
|     |     |     | 口径(長)  | 底径(幅)  | 器高(厚)  | 内 面               | 外 面   |      |            |
| 1   | 須恵器 | 壺   | (19.0) | -      | <7.5>  | ロクロナデ             | ロクロナデ   | 回転実測 | III区       |
| 2   | 土師器 | 坏   | 11.7   | 11.4   | 4.0    | ヘラナデ 口縁ヨコナデ       | 底部ヘラケズリ 口縁ヨコナデ  | 完全実測 | II・III区    |
| 3   | 土師器 | 高坏  | -      | -      | <7.3>  | 坏部ミガキ→黒色処理 脚部ヘラナデ | ミガキ   | 完全実測 | II区        |
| 4   | 土師器 | 台付鉢 | 10.8   | -      | <9.7>  | 鉢部ハケ目 台部ヘラナデ      | ヘラケズリ   | 完全実測 | II区        |
| 5   | 土師器 | 甕   | 20.5   | 丸底     | 32.3   | ヘラナデ              | ヘラケズリ→ミガキ   | 完全実測 | カマド        |
| H29 | 種別  | 器種  | 法 量    |        |        | 成形・調整・文様・備考       |   | 実測方法 | 出土位置       |
|     |     |     | 口径(長)  | 底径(幅)  | 器高(厚)  | 内 面               | 外 面   |      |            |
| 1   | 須恵器 | 坏   | -      | (6.4)  | <2.0>  | ロクロナデ             | ロクロナデ 底部回転糸切り   | 回転実測 | カマド        |
| 2   | 土師器 | 坏   | 15.9   | 6.7    | <4.9>  | ロクロナデ ミガキ→黒色処理    | ロクロナデ 底部右回転糸切り 墨書あり「西」  | 完全実測 |            |
| 3   | 土師器 | 甕   | (14.0) | -      | <5.8>  | ヘラナデ              | ヘラケズリ   | 回転実測 | カマド        |
| H30 | 種別  | 器種  | 法 量    |        |        | 成形・調整・文様・備考       |   | 実測方法 | 出土位置       |
|     |     |     | 口径(長)  | 底径(幅)  | 器高(厚)  | 内 面               | 外 面   |      |            |
| 1   | 土師器 | 坏   | 13.6   | 11.6   | 4.9    | みこみ部ナデ→口縁ヨコナデ     | 口縁ヨコナデ→底部ヘラケズリ→ミガキ  | 完全実測 |            |
| 2   | 土師器 | 坏   | 13.5   | 11.3   | 4.4    | みこみ部ナデ→口縁ヨコナデ     | 口縁ヨコナデ→底部ヘラケズリ  | 完全実測 | I・IV区      |
| 3   | 土師器 | 坏   | (12.8) | (11.0) | 4.0    | ミガキ→暗文 磨耗         | 口縁ヨコナデ→底部ヘラケズリ 磨耗   | 完全実測 | II区        |
| 4   | 土師器 | 甕   | (13.5) | (7.0)  | <8.4>  | 胴部～底部ヘラナデ         | 胴部ヘラケズリ 底部ヘラケズリ→穿孔(焼成前) 多孔 ヘラ記号?  | 回転実測 | I区         |
| 5   | 土師器 | 甕   | 17.7   | -      | <16.9> | 胴部ハケ目状のナデ         | 胴部ヘラケズリ ナデ  | 完全実測 | I区 カマド     |
| 6   | 土師器 | 甕   | 19.6   | 7.3    | 37.9   | 胴部～底部ハケ目状のナデ      | 胴部ハケ目状のナデ→底部と底部外周ヘラケズリ  | 完全実測 | I・II・IV区   |
| 7   | 土師器 | 甕   | 20.6   | 6.7    | 36.5   | 胴部～底部ハケ目状のナデ      | 胴部ハケ目状のナデとヘラケズリ 底部ヘラケズリ   | 完全実測 |            |
| 8   | 土師器 | 甕   | (25.7) | -      | <24.1> | 胴部ヘラナデ            | 胴部ハケ目状のナデ   | 完全実測 | II区        |

第26表 出土遺物観察表(11)

単位 cm・g

| H30 | 器種   | 素材     | 最大長    | 最大幅    | 最大厚    | 重量                       | 備考                           |                                     | 出土位置 |      |                           |
|-----|------|--------|--------|--------|--------|--------------------------|------------------------------|-------------------------------------|------|------|---------------------------|
| 9   | 凹石   | 白色軽石   | 22.3   | 21.9   | 10.0   | 1.87kg                   | 被熱なし 凹径7.5 凹深1.7 正裏に擦れている面あり |                                     |      |      |                           |
| 10  | 磨り石  | 石英安山岩  | 11.5   | 7.2    | 5.3    | 560.0                    | 被熱なし 正面と右側にすり面               |                                     | IV区  |      |                           |
| 11  | 編物石  | 石英安山岩  | 8.9    | 5.4    | 3.5    | 202.0                    | 被熱なし                         |                                     |      |      |                           |
| 12  | 編物石  | 石英安山岩  | 9.5    | 4.7    | 4.0    | 225.0                    | 被熱なし                         |                                     |      |      |                           |
| 13  | 編物石  | 石英安山岩  | 9.0    | 5.5    | 3.5    | 230.0                    | 被熱なし                         |                                     |      |      |                           |
| 14  | 編物石  | 安山岩    | 9.2    | 4.5    | 3.6    | 180.0                    | 被熱なし 中央に擦痕                   |                                     |      |      |                           |
| 15  | 編物石  | 石英安山岩  | 8.9    | 5.1    | 4.7    | 235.0                    | 被熱なし 正面に敲打痕                  |                                     |      |      |                           |
| 16  | 編物石  | 輝石安山岩  | 10.8   | 4.9    | 4.1    | 252.0                    | 被熱なし                         |                                     |      |      |                           |
| 17  | 編物石  | 輝石安山岩  | 9.9    | 4.6    | 3.8    | 218.0                    | 被熱なし                         |                                     |      |      |                           |
| 18  | 編物石  | 輝石安山岩  | 9.5    | 4.9    | 4.5    | 282.0                    | 被熱なし                         |                                     |      |      |                           |
| 19  | 編物石  | 安山岩    | 10.0   | 5.9    | 2.7    | 215.0                    | 被熱なし                         |                                     |      |      |                           |
| 20  | 編物石  | 石英安山岩  | 10.3   | 6.4    | 4.7    | 362.0                    | 被熱なし                         |                                     |      |      |                           |
| 21  | 編物石  | 安山岩    | 11.1   | 6.6    | 3.7    | 264.0                    | 被熱なし                         |                                     |      |      |                           |
| 22  | 編物石  | 輝石安山岩  | 11.2   | 5.7    | 3.9    | 320.0                    | 被熱なし                         |                                     |      |      |                           |
| 23  | 編物石  | 石英安山岩  | 11.1   | 5.8    | 3.2    | 308.0                    | 被熱なし                         |                                     |      |      |                           |
| 24  | 編物石  | 輝石安山岩  | 8.7    | 6.0    | 4.4    | 390.0                    | 被熱なし 第52図-6の壺の中から出土          |                                     |      |      |                           |
| 25  | 編物石  | 輝石安山岩  | 10.6   | 6.0    | 2.7    | 262.0                    | 被熱なし 下部の欠損は使用痕か              |                                     |      |      |                           |
| 26  | 編物石  | 石英安山岩  | 8.2    | 6.1    | 4.8    | 318.0                    | 被熱なし 下部の欠損は使用痕か              |                                     |      |      |                           |
| 27  | 編物石  | 角閃石安山岩 | 12.2   | 5.2    | 4.0    | 280.0                    | 被熱なし 裏面の剥離は使用痕か              |                                     |      |      |                           |
| 28  | 編物石  | 輝石安山岩  | 12.3   | 6.5    | 5.1    | 590.0                    | 被熱なし 第52図-6の壺の中から出土          |                                     |      |      |                           |
| 29  | 編物石  | 輝石安山岩  | 14.1   | 6.2    | 4.9    | 600.0                    | 被熱なし                         |                                     |      |      |                           |
| H31 | 種別   | 器種     | 法量     |        |        | 成形・調整・文様・備考              |                              |                                     |      | 実測方法 | 出土位置                      |
|     |      |        | 口径(長)  | 底径(幅)  | 器高(厚)  | 内面                       |                              | 外面                                  |      |      |                           |
| 1   | 土師器  | 甔      | 25.6   | 9.2    | 29.4   | ハケ目状のナデ→ミガキ              |                              | ハケ目状のナデ→穿孔(焼成前)<br>底部近くに向かい合う一対の穴あり |      | 完全実測 |                           |
| No  | 器種   | 素材     | 最大長    | 最大幅    | 最大厚    | 重量                       | 備考                           |                                     | 出土位置 |      |                           |
| 2   | 磨り石  | 安山岩    | <5.0>  | <3.4>  | <2.5>  | <57.09>                  | 被熱なし 上下欠損 すり有り?              |                                     | I区   |      |                           |
| H32 | 種別   | 器種     | 法量     |        |        | 成形・調整・文様・備考              |                              |                                     |      | 実測方法 | 出土位置                      |
|     |      |        | 口径(長)  | 底径(幅)  | 器高(厚)  | 内面                       |                              | 外面                                  |      |      |                           |
| 1   | 土師器  | 甕      | (19.9) | -      | <27.3> | ハケ目状のナデ                  |                              | ハケ目状のナデ                             |      | 完全実測 | I区 H23 H28 M2 VI A15・16Gr |
| H33 | 種別   | 器種     | 法量     |        |        | 成形・調整・文様・備考              |                              |                                     |      | 実測方法 | 出土位置                      |
|     |      |        | 口径(長)  | 底径(幅)  | 器高(厚)  | 内面                       |                              | 外面                                  |      |      |                           |
| 1   | 須恵器  | 坏蓋     | -      | -      | <3.7>  | ロクロナデ                    |                              | ロクロナデ→天井部回転ヘラケズリ                    |      | 回転実測 | I区 H28IV区                 |
| 2   | 土師器  | 坏      | 13.8   | 12.7   | 4.2    | ミガキ                      |                              | 口縁ヨコナデ→底部ヘラケズリ                      |      | 完全実測 |                           |
| 3   | 土師器  | 坏      | (11.6) | (10.4) | <4.0>  | みこみ部ナデ→口縁ヨコナデ            |                              | 口縁ヨコナデ→底部ヘラケズリ                      |      | 回転実測 | II区                       |
| 4   | 土師器  | 坏      | 16.8   | 16.1   | 7.1    | ハケ目状のナデ 煤付着              |                              | 口縁ヨコナデ→底部ヘラケズリ                      |      | 完全実測 |                           |
| 5   | 土師器  | 坏      | 18.6   | 17.3   | 8.7    | みこみ部ナデ→口縁ヨコナデ            |                              | 口縁ヨコナデ→底部ヘラケズリ 煤付着                  |      | 完全実測 |                           |
| 6   | 土師器  | 坏      | -      | -      | -      | みこみ部ナデ→口縁ヨコナデ→暗文         |                              | 口縁ヨコナデ→底部ヘラケズリ                      |      | 破片実測 | III区                      |
| 7   | 土師器  | 甕      | (14.6) | -      | <7.3>  | 胴部ナデとヘラナデ                |                              | 胴部ヘラケズリ                             |      | 回転実測 | IV区                       |
| 8   | 土師器  | 甕      | (13.8) | -      | <7.9>  | 胴部ハケ目状のナデ                |                              | 胴部ヘラケズリ                             |      | 回転実測 | IV区                       |
| 9   | 土師器  | 甕      | 13.3   | 6.3    | 13.8   | ヘラナデ                     |                              | ヘラナデ 歪みあり                           |      | 完全実測 |                           |
| 10  | 土師器  | 鉢      | 27.7   | -      | <15.6> | ミガキ                      |                              | 胴部ヘラケズリ→ミガキ                         |      | 完全実測 | IV区・ホリ M2 VI A16Gr        |
| 11  | 土師器  | 甕      | -      | 5.4    | <9.9>  | ヘラナデ ハケ目状のナデ             |                              | 胴部ヘラケズリ 底部に木葉痕                      |      | 完全実測 | IV区                       |
| 12  | 土師器  | 甕      | -      | (6.8)  | <2.9>  | ナデ ハケ目状のナデ               |                              | 胴部ヘラケズリ 底部に木葉痕                      |      | 回転実測 | I区                        |
| 13  | 土師器  | 甕      | -      | -      | <8.0>  | ハケ目状のナデ                  |                              | ヘラケズリ                               |      | 完全実測 | III・IV区 IV区ホリ             |
| 14  | 土師器  | 甕      | 23.3   | -      | <30.9> | 胴部ハケ目状のナデ                |                              | 胴部ヘラケズリ                             |      | 完全実測 | I・II区 I区ホリカマド H30         |
| No  | 器種   | 素材     | 最大長    | 最大幅    | 最大厚    | 重量                       | 備考                           |                                     | 出土位置 |      |                           |
| 15  | 軽石製品 | 軽石     | 9.4    | 6.6    | 4.1    | 110.0                    | 被熱なし 全体にすり 下部に敲き             |                                     | I区   |      |                           |
| 16  | 敲石   | 石英安山岩  | 12.3   | 7.2    | 5.0    | 570.0                    | 被熱なし 下部に敲打痕                  |                                     | II区  |      |                           |
| 17  | 磨り石  | 安山岩    | 18.5   | 16.2   | 2.8    | 1.58kg                   | 被熱なし 正面にすり面                  |                                     | カマド  |      |                           |
| H34 | 種別   | 器種     | 法量     |        |        | 成形・調整・文様・備考              |                              |                                     |      | 実測方法 | 出土位置                      |
|     |      |        | 口径(長)  | 底径(幅)  | 器高(厚)  | 内面                       |                              | 外面                                  |      |      |                           |
| 1   | 土師器  | 坏      | (10.0) | 11.5   | 6.1    | ミガキ                      |                              | ミガキ 磨滅                              |      | 完全実測 |                           |
| 2   | 土師器  | 坏      | (12.6) | (11.6) | <4.0>  | みこみ部ナデ→口縁ヨコナデ<br>→暗文 煤付着 |                              | 口縁ヨコナデ 底部ヘラケズリ→<br>ミガキ 煤付着          |      | 回転実測 | I・II区 H25                 |
| 3   | 土師器  | 坏      | (13.4) | (11.6) | <4.7>  | みこみ部ナデ→口縁ヨコナデ            |                              | 口縁ヨコナデ→底部ヘラケズリ 煤付着                  |      | 回転実測 | III区 III区ホリ H20           |
| 4   | 土師器  | 甕      | -      | (10.8) | <5.7>  | ナデ ヘラケズリ→ミガキ             |                              | ヘラケズリ                               |      | 回転実測 | II区                       |
| 5   | 土師器  | 壺・甕?   | -      | 8.0    | <4.3>  | ヘラナデ                     |                              | 胴部ヘラナデ→ミガキ→赤採 底部ナデ 磨耗               |      | 完全実測 | I区ホリ                      |
| 6   | 土師器  | 甕      | 26.9   | 11.4   | 32.2   | 胴部から底部ハケ目状のナデ            |                              |                                     |      | 完全実測 | II・III・IV区ケン H20          |
| No  | 器種   | 素材     | 最大長    | 最大幅    | 最大厚    | 重量                       | 備考                           |                                     | 出土位置 |      |                           |
| 7   | 辻金具  | 銅製品    | <2.7>  | <2.4>  | <0.6>  | <5.91>                   | 片側欠損 鋸状の突起3個裏面に貫通            |                                     | IV区  |      |                           |



第27表 出土遺物観察表(12)

単位 cm・g

| H35 | 種別   | 器種      | 法 量              |                |                | 成形・調整・文様・備考      |                             | 実測方法 | 出土位置       |
|-----|------|---------|------------------|----------------|----------------|------------------|-----------------------------|------|------------|
|     |      |         | 口径(長)            | 底径(幅)          | 器高(厚)          | 内 面              | 外 面                         |      |            |
| 1   | 須恵器  | 坏       | (15.4)           | (8.0)          | <4.8>          | ロクロナデ            | ロクロナデ 底部粘土貼り付け→周縁までヘラナデ     | 回転実測 | I 区        |
| 2   | 須恵器  | 有台坏     | -                | (11.0)         | <1.2>          | ロクロナデ            | ロクロナデ 底部回転ヘラケズリ→高台貼付        | 回転実測 | II 区       |
| 3   | 須恵器  | プラスチック瓶 | (8.3)            | -              | <12.3>         | ロクロナデ 自然釉付着      | ロクロナデ 頸部に沈線2本 自然釉付着         | 完全実測 | P9         |
| 4   | 須恵器  | 甕       | (28.0)           | -              | <5.8>          | ロクロナデ            | ロクロナデ タタキ                   | 回転実測 | II 区       |
| 5   | 土師器  | 坏       | (14.1)           | (6.2)          | <4.2>          | ロクロナデ ミガキ→黒色処理   | ロクロナデ 底部右回転糸切り→周縁ヘラケズリ 墨書あり | 完全実測 |            |
| 6   | 土師器  | 坏       | -                | (9.0)          | <1.5>          | ナデ               | 体部～底部ヘラケズリ                  | 完全実測 | III 区      |
| 7   | 土師器  | 甕       | (13.8)           | -              | <10.9>         | ヘラナデ             | ヘラケズリ                       | 完全実測 | I 区        |
| 8   | 土師器  | 甕       | 22.0             | -              | <6.4>          | ヘラナデ             | ヘラケズリ                       | 完全実測 | I・II 区 カマド |
| 9   | 土師器  | 甕       | -                | 4.8            | <6.6>          | ヘラナデ             | 体部～底部ヘラケズリ                  | 完全実測 | II 区 カマド   |
| No  | 器 種  | 素 材     | 最大長              | 最大幅            | 最大厚            | 重 量              | 備 考                         |      | 出 土 位 置    |
| 10  | 不明   | 土製品     | <5.3>            | <3.5>          | <1.0>          |                  | 正面剥落 裏面に凹凸あり 接着部位か          |      | III 区      |
| 11  | 不明   | 土製品     | <3.4>            | <3.7>          | <1.0>          |                  | 正面剥落 裏面に沈線あり                |      | III 区      |
| 12  | 敲石   | 角閃石安山岩  | 9.0              | 4.0            | 2.6            | 130.0            | 被熱なし 上下端部に敲打痕               |      | IV 区       |
| 13  | 敲石   | 輝石安山岩   | 20.7             | 8.8            | 4.8            | 1.38kg           | 被熱なし 両側に敲打痕                 |      |            |
| 14  | 刀子   | 鉄製品     | <13.6>           | <2.0>          | <0.7>          | <49.94>          | 両端欠損                        |      |            |
| 15  | 牽引金具 | 鉄製品     | <11.5>           | <3.4>          | 0.3            | <24.42>          | 片端欠損                        |      | P7         |
| H36 | 種別   | 器種      | 法 量              |                |                | 成形・調整・文様・備考      |                             | 実測方法 | 出土位置       |
|     |      |         | 口径(長)            | 底径(幅)          | 器高(厚)          | 内 面              | 外 面                         |      |            |
| 1   | 須恵器  | 坏蓋      | (10.8)           | -              | <3.8>          | ロクロナデ            | ロクロナデ 天井部回転ヘラケズリ 沈線あり       | 完全実測 |            |
| 2   | 須恵器  | 坏蓋      | (11.0)           | -              | <3.7>          | ロクロナデ            | ロクロナデ 天井部回転ヘラケズリ 沈線状の凹み     | 回転実測 | N 区        |
| 3   | 須恵器  | 坏       | -                | -              | -              | ロクロナデ            | ロクロナデ 墨書あり                  | 破片実測 | S 区        |
| 4   | 土師器  | 坏       | (14.2)           | (13.3)         | <5.8>          | ミガキ              | ミガキ                         | 回転実測 | I 区 I 区ホリ  |
| 5   | 土師器  | 坏       | (15.4)           | (13.6)         | <5.1>          | ナデ               | 底部ヘラケズリ 口縁ヨコナデ              | 回転実測 | カマド        |
| 6   | 土師器  | 高坏      | (13.8)           | 11.0           | <12.7>         | 坏部ミガキ→黒色処理 脚部ミガキ | ミガキ                         | 完全実測 |            |
| 7   | 土師器  | 甕       | (13.1)           | -              | <7.5>          | ヘラケズリ→ミガキ        | ヘラケズリ→ミガキ                   | 回転実測 | N 区        |
| 8   | 土師器  | 甕       | (17.0)           | -              | <8.8>          | ヘラナデ             | ヘラケズリ→ミガキ                   | 回転実測 | カマド        |
| No  | 器 種  | 素 材     | 最大長              | 最大幅            | 最大厚            | 重 量              | 備 考                         |      | 出 土 位 置    |
| 9   | 角軸   | 鉄製品     | 上<5.1><br>下<4.8> | <1.0><br><0.7> | <1.0><br><0.7> | <5.07><br><2.44> | 上 両端欠損<br>下 片端欠損 上下同一個体     |      | S 区        |
| H37 | 種別   | 器種      | 法 量              |                |                | 成形・調整・文様・備考      |                             | 実測方法 | 出土位置       |
|     |      |         | 口径(長)            | 底径(幅)          | 器高(厚)          | 内 面              | 外 面                         |      |            |
| 1   | 須恵器  | 坏       | 14.1             | 6.3            | 3.9            | ロクロナデ 黒斑あり       | ロクロナデ→底部静止糸切り 黒斑あり          | 完全実測 |            |
| 2   | 須恵器  | 坏       | 14.3             | 5.9            | 4.7            | ロクロナデ 黒斑あり       | ロクロナデ→底部右回転糸切り 黒斑あり         | 完全実測 | カマド        |
| 3   | 須恵器  | 坏       | 13.1             | 5.4            | 5.2            | ロクロナデ 火だすき痕      | ロクロナデ→底部左回転糸切り 火だすき痕        | 完全実測 |            |
| 4   | 須恵器  | 坏       | 14.1             | 6.6            | 4.5            | ロクロナデ 黒斑あり       | ロクロナデ→底部右回転糸切り 黒斑あり         | 完全実測 |            |
| 5   | 須恵器  | 坏       | 14.5             | 6.7            | 4.3            | ロクロナデ 黒斑あり       | ロクロナデ→底部右回転糸切り 黒斑あり 煤付着     | 完全実測 | II 区       |
| 6   | 須恵器  | 坏       | 14.2             | 6.2            | 4.5            | ロクロナデ 黒斑あり       | ロクロナデ→底部右回転糸切り 墨書あり 黒斑あり    | 完全実測 |            |
| 7   | 須恵器  | 坏       | 14.0             | 6.1            | 4.0            | ロクロナデ 黒斑あり       | ロクロナデ→底部右回転糸切り 黒斑あり 煤付着     | 完全実測 |            |
| 8   | 須恵器  | 坏       | 13.8             | 6.4            | 4.2            | ロクロナデ            | ロクロナデ→底部右回転糸切り 黒斑あり 煤付着     | 完全実測 |            |
| 9   | 須恵器  | 長頸壺     | -                | -              | <6.4>          | ロクロナデ 自然釉付着      | ロクロナデ 自然釉付着                 | 回転実測 |            |
| 10  | 須恵器  | 長頸壺     | -                | 9.6            | <18.3>         | ロクロナデ            | ロクロナデ→胴下半回転ヘラケズリ→高台貼付       | 完全実測 |            |
| 11  | 土師器  | 坏       | 13.0             | 6.0            | 4.1            | ミガキ→黒色処理         | ロクロナデ→底部右回転糸切り 墨書あり「見」      | 完全実測 |            |
| 12  | 土師器  | 坏       | 15.4             | 6.4            | 4.6            | ミガキ→黒色処理         | ロクロナデ 墨書あり 底部と外周磨減          | 完全実測 | ケン         |
| 13  | 土師器  | 坏       | (13.6)           | 6.4            | 4.1            | ミガキ→黒色処理         | ロクロナデ→底部右回転糸切り 墨書あり「用」      | 完全実測 |            |
| 14  | 土師器  | 坏       | (13.8)           | 5.6            | 4.2            | ミガキ→黒色処理         | ロクロナデ→底部右回転糸切り 墨書あり         | 完全実測 | II 区       |
| 15  | 土師器  | 坏       | (13.4)           | 5.8            | 3.9            | ミガキ→黒色処理         | ロクロナデ→底部右回転糸切り              | 完全実測 | II 区       |
| 16  | 土師器  | 坏       | -                | -              | <3.3>          | ミガキ→黒色処理         | ロクロナデ 墨書あり                  | 破片実測 | II 区       |
| 17  | 土師器  | 坏       | -                | -              | -              | ミガキ→黒色処理         | ロクロナデ 墨書あり                  | 破片実測 | II 区       |
| 18  | 土師器  | 碗       | (15.6)           | 7.1            | 5.4            | ミガキ→黒色処理         | ロクロナデ→底部糸切り→高台貼付 墨書あり       | 完全実測 | II 区       |
| 19  | 土師器  | 碗       | 15.3             | 7.7            | 5.5            | ミガキ→黒色処理         | ロクロナデ→底部糸切り→高台貼付 墨書あり 煤付着   | 完全実測 | II 区 カマド   |
| 20  | 土師器  | 碗       | 14.8             | 7.8            | 5.8            | ミガキ→黒色処理         | ロクロナデ→底部糸切り→高台貼付 煤付着        | 完全実測 |            |
| 21  | 土師器  | 坏       | 14.0             | 5.6            | 4.2            | ミガキ              | ロクロナデ 底部磨減                  | 完全実測 | ケン         |
| 22  | 土師器  | 甕       | (13.5)           | -              | <9.2>          | ロクロナデ            | ロクロナデ 24と同一個体か?             | 回転実測 | II 区 カマド   |
| 23  | 土師器  | 甕       | (13.7)           | -              | <6.4>          | ロクロナデ            | ロクロナデ                       | 回転実測 | II 区       |
| 24  | 土師器  | 甕       | -                | 6.8            | <5.4>          | ロクロナデ            | ロクロナデ→底部右回転糸切り 22と同一個体か?    | 完全実測 | II 区 カマド   |
| 25  | 土師器  | 甕       | 19.5             | (3.8)          | 26.9           | 胴部から底部ヘラナデ       | 胴部と底部ヘラケズリ                  | 完全実測 | カマド        |
| 26  | 土師器  | 甕       | (21.0)           | (4.0)          | 24.6           | 胴部から底部ヘラナデ       | 胴部と底部ヘラケズリ                  | 回転実測 | II 区 カマド   |
| 27  | 土師器  | 甕       | (20.8)           | -              | <20.3>         | 胴部ヘラナデ           | 胴部ヘラケズリ                     | 回転実測 | II 区 カマド   |
| 28  | 土師器  | 甕       | (21.0)           | -              | <14.0>         | 胴部ヘラナデ           | 口胴部ヘラケズリ                    | 回転実測 | カマド        |

第28表 出土遺物観察表(13)

単位 cm・g

| H37 | 種別   | 器種     | 法 量    |        |        | 成形・調整・文様・備考         |                  |                                       |  | 実測方法 | 出土位置         |
|-----|------|--------|--------|--------|--------|---------------------|------------------|---------------------------------------|--|------|--------------|
|     |      |        | 口径(長)  | 底径(幅)  | 器高(厚)  | 内 面                 |                  | 外 面                                   |  |      |              |
| 29  | 土師器  | 甕      | (20.2) | -      | <23.0> | 胴部ヘラナデ              |                  | 胴部ヘラケズリ                               |  | 回転実測 | II区 カマド      |
| 30  | 土師器  | 甕      | (19.6) | -      | <5.9>  | 胴部ヘラナデ              |                  | 胴部ヘラケズリ                               |  | 回転実測 | II区          |
| 31  | 土師器  | 甕      | (19.0) | -      | <8.5>  | 胴部ヘラナデ(柱目)          |                  | 胴部ヘラケズリ                               |  | 回転実測 |              |
| No  | 器 種  | 素 材    | 最大長    | 最大幅    | 最大厚    | 重 量                 | 備 考              |                                       |  |      | 出 土 位 置      |
| 32  | 砥石   | 砂岩     | 14.1   | 8.0    | 2.3    | 358.99              | 被熱なし 砥面数3 正面に条痕  |                                       |  |      |              |
| 33  | 台石   | 輝石安山岩  | 38.3   | 26.5   | 11.0   | 16.5kg              | 被熱なし 正裏に使用面 擦痕あり |                                       |  |      |              |
| 34  | 磨り石  | 輝石安山岩  | 5.8    | 4.8    | 1.9    | 90.94               | 被熱なし すり面2        |                                       |  |      | ケン           |
| 35  | 磨り石  | 輝石安山岩  | 14.0   | 11.9   | 3.7    | 971.66              | 被熱なし すり面1        |                                       |  |      |              |
| H38 | 種別   | 器種     | 法 量    |        |        | 成形・調整・文様・備考         |                  |                                       |  | 実測方法 | 出土位置         |
|     |      |        | 口径(長)  | 底径(幅)  | 器高(厚)  | 内 面                 |                  | 外 面                                   |  |      |              |
| 1   | 須恵器  | 坏      | (13.8) | (7.8)  | 4.3    | ロクロナデ 火だすき痕         |                  | ロクロナデ→底部右回転糸切り 火だすき痕                  |  | 回転実測 |              |
| 2   | 須恵器  | 坏      | (13.2) | (6.4)  | 3.7    | ロクロナデ 火だすき痕         |                  | ロクロナデ→底部回転糸切り 火だすき痕                   |  | 回転実測 |              |
| 3   | 須恵器  | 坏      | -      | (6.1)  | <2.4>  | ロクロナデ 火だすき痕         |                  | ロクロナデ→底部回転糸切り 火だすき痕                   |  | 回転実測 |              |
| 4   | 須恵器  | 有台坏    | (16.5) | (9.7)  | 6.7    | ロクロナデ               |                  | ロクロナデ→底部糸切り→高台貼付                      |  | 完全実測 |              |
| No  | 器 種  | 素 材    | 最大長    | 最大幅    | 最大厚    | 重 量                 | 備 考              |                                       |  |      | 出 土 位 置      |
| 5   | 砥石   | 角閃石安山岩 | 12.4   | 6.6    | 3.5    | 301.08              | 被熱なし 端部に敲打痕      |                                       |  |      | ホリ           |
| 6   | 磨り石  | 輝石安山岩  | 17.5   | 16.2   | 3.8    | 1.96kg              | 被熱なし すり面1        |                                       |  |      | ホリ           |
| H39 | 種別   | 器種     | 法 量    |        |        | 成形・調整・文様・備考         |                  |                                       |  | 実測方法 | 出土位置         |
|     |      |        | 口径(長)  | 底径(幅)  | 器高(厚)  | 内 面                 |                  | 外 面                                   |  |      |              |
| 1   | 須恵器  | 坏蓋     | (12.0) | -      | 5.3    | ロクロナデ               |                  | ロクロナデ→天井部ナデ                           |  | 完全実測 | カマド          |
| 2   | 須恵器  | 坏      | (11.1) | -      | <3.8>  | ロクロナデ               |                  | ロクロナデ→下部回転ヘラケズリ<br>→返り貼付 3と同一個体か?     |  | 回転実測 | I区 ケン        |
| 3   | 須恵器  | 坏      | (11.5) | -      | <3.5>  | ロクロナデ               |                  | ロクロナデ→下部回転ヘラケズリ<br>→返り貼付 2と同一個体か?     |  | 回転実測 | I区           |
| 4   | 土師器  | 坏      | (12.8) | -      | <2.8>  | ヨコナデ                |                  | 底部ヘラケズリ→口縁ヨコナデ                        |  | 回転実測 | II区          |
| 5   | 土師器  | 甕      | (22.0) | -      | <10.9> | 胴部ヘラナデ              |                  | 胴部ヘラケズリ                               |  | 回転実測 | I区 ケン        |
| 6   | 土師器  | 甕      | (22.6) | -      | <35.4> | 胴部ヘラナデ              |                  | 胴部ヘラケズリ                               |  | 完全実測 | I・II区 カマド    |
| 7   | 弥生   | 壺      | -      | -      | -      | ナデ                  |                  | 3条の沈線 貼付文あり                           |  | 破片実測 | I区           |
| H40 | 種別   | 器種     | 法 量    |        |        | 成形・調整・文様・備考         |                  |                                       |  | 実測方法 | 出土位置         |
|     |      |        | 口径(長)  | 底径(幅)  | 器高(厚)  | 内 面                 |                  | 外 面                                   |  |      |              |
| 1   | 須恵器  | 平瓶     | 6.2    | -      | <7.7>  | ロクロナデ               |                  | ロクロナデ 2と同一個体                          |  | 完全実測 |              |
| 2   | 須恵器  | 平瓶     | -      | 5.0    | <7.4>  | ロクロナデ               |                  | ロクロナデ 底部近く 回転ヘラケズリ 1と同一個体             |  | 回転実測 |              |
| 3   | 土師器  | 坏      | (9.8)  | -      | <2.9>  | 口縁ヨコナデ ヘラナデ         |                  | 口縁ヨコナデ ヘラケズリ                          |  | 回転実測 | II区          |
| 4   | 土師器  | 坏      | (13.7) | -      | 4.7    | 口縁ヨコナデ ナデ→ミガキ(みこみ部) |                  | 口縁ヨコナデ ヘラケズリ                          |  | 回転実測 | I区           |
| 5   | 土師器  | 甕      | (19.8) | -      | <9.4>  | ヘラナデ→ミガキ            |                  | ヘラケズリ→ミガキ                             |  | 回転実測 | I区           |
| 6   | 土師器  | 甕      | 21.2   | -      | <10.3> | ヘラナデ                |                  | ヘラケズリ                                 |  | 完全実測 | I区           |
| 7   | 土師器  | 甕      | (27.6) | -      | <20.0> | ヘラナデ 口縁部ミガキ         |                  | 指おさえ→ヘラケズリ→ミガキ                        |  | 回転実測 | I区           |
| H41 | 種別   | 器種     | 法 量    |        |        | 成形・調整・文様・備考         |                  |                                       |  | 実測方法 | 出土位置         |
|     |      |        | 口径(長)  | 底径(幅)  | 器高(厚)  | 内 面                 |                  | 外 面                                   |  |      |              |
| 1   | 須恵器  | 有台坏    | (15.3) | 10.2   | 7.1    | ロクロナデ               |                  | ロクロナデ→底部糸切り→回転ヘラケズリ→高台貼付              |  | 完全実測 | I・IV区        |
| 2   | 須恵器  | 坏      | (14.0) | (9.3)  | 3.8    | ロクロナデ 火だすき痕         |                  | ロクロナデ→底部糸切り→ヘラケズリ 火だすき痕               |  | 完全実測 |              |
| 3   | 須恵器  | 坏      | (12.8) | (7.2)  | 3.6    | ロクロナデ 火だすき痕         |                  | ロクロナデ→底部糸切り 火だすき痕                     |  | 回転実測 | III区ホリ カマド   |
| 4   | 須恵器  | 坏      | -      | (9.0)  | <2.8>  | ロクロナデ               |                  | ロクロナデ→底部回転ヘラ切り 底部にヘラ記号あり              |  | 回転実測 | III区         |
| 5   | 須恵器  | 甕      | (23.4) | (13.3) | <18.2> | ロクロヨコナデ             |                  | 胴部タタキ目→口縁から胴部<br>ロクロヨコナデ→底部と底部外周ヘラケズリ |  | 完全実測 | I・II区 カマド    |
| 6   | 須恵器  | 甕      | -      | 11.3   | <9.7>  | ロクロナデ               |                  | 胴部タタキ目→ロクロヨコナデ 底部ナデ 底部外周ヘラケズリ         |  | 完全実測 | I・II区 ケン     |
| 7   | 土師器  | 坏      | (14.6) | (8.4)  | 6.1    | ミガキ→黒色処理            |                  | ロクロナデ→底部糸切り後ヘラケズリ                     |  | 回転実測 | I・II・III区    |
| 8   | 土師器  | 坏      | (15.8) | -      | <4.1>  | ミガキ→黒色処理            |                  | ロクロナデ                                 |  | 回転実測 | I区 カマド       |
| 9   | 土師器  | 坏      | -      | (8.8)  | <2.4>  | ミガキ→黒色処理            |                  | ロクロナデ→底部ヘラケズリ→ミガキ 磨耗                  |  | 回転実測 | I区           |
| 10  | 土師器  | 甕      | 21.2   | (6.0)  | <30.3> | 胴部から底部ヘラナデ          |                  | 胴部と底部ヘラケズリ                            |  | 完全実測 | I・II区 カマド    |
| 11  | 土師器  | 甕      | (25.0) | -      | <6.2>  | 胴部ヘラナデ              |                  | 胴部ヘラケズリ                               |  | 回転実測 | II・III区      |
| 12  | 土師器  | 甕      | (20.8) | -      | <9.1>  | 胴部ヘラナデ              |                  | 胴部ヘラケズリ                               |  | 回転実測 | II区          |
| 13  | 土師器  | 台付甕    | -      | 10.3   | <3.9>  | ヨコナデ                |                  | ヨコナデ                                  |  | 完全実測 | III区         |
| 16  | 土師器  | 坏      | (12.0) | 9.6    | 4.3    | ミガキ→黒色処理            |                  | 口縁ヨコナデ 底部ヘラケズリ→ミガキ                    |  | 完全実測 | II区 H46 I区   |
| 17  | 土師器  | 坏      | (11.8) | (11.7) | <3.6>  | ヨコナデ                |                  | 口縁ヨコナデ→底部ヘラケズリ                        |  | 回転実測 | I・II・III区 ホリ |
| 18  | 土師器  | 坏      | (10.4) | (10.5) | <2.8>  | ヨコナデ                |                  | 口縁ヨコナデ→底部ヘラケズリ                        |  | 回転実測 | III区         |
| 19  | 土師器  | 鉢      | 10.4   | (8.1)  | 8.8    | 胴部ヘラナデ→底部ハケナデ       |                  | 胴部ヘラケズリ 底部ヘラケズリ→胴下半ヘラナデ               |  | 完全実測 |              |
| No  | 器 種  | 素 材    | 最大長    | 最大幅    | 最大厚    | 重 量                 | 備 考              |                                       |  |      | 出 土 位 置      |
| 14  | 留め具? | 銅製品    | <1.9>  | <2.4>  | <0.05> | <0.79>              | 一孔あり 孔径0.4 全周欠損  |                                       |  |      | I区           |
| 15  | 砥石   | 輝石安山岩  | 19.5   | 6.6    | 4.5    | 1.0kg               | 被熱なし 端部に敲打痕      |                                       |  |      | IV区          |

第29表 出土遺物観察表(14)

単位 cm・g

| H42 | 種別     | 器種    | 法 量    |       |        | 成形・調整・文様・備考       |                  |                                  |  | 実測方法 | 出土位置          |
|-----|--------|-------|--------|-------|--------|-------------------|------------------|----------------------------------|--|------|---------------|
|     |        |       | 口径(長)  | 底径(幅) | 器高(厚)  | 内 面               |                  | 外 面                              |  |      |               |
| 1   | 須恵器    | 坏     | 15.3   | 7.3   | 4.6    | ロクロナデ 火だすき痕       |                  | ロクロナデ 底部回転糸切り 火だすき痕              |  | 完全実測 |               |
| 2   | 須恵器    | 甕     | -      | -     | -      | ナデ                |                  | タタキ                              |  | 破片実測 | IV区           |
| 3   | 土師器    | 坏     | 14.4   | 6.8   | 5.1    | ミガキ→黒色処理 煤付着      |                  | ロクロナデ                            |  | 完全実測 |               |
| 4   | 土師器    | 甕     | 22.2   | 4.1   | 27.5   | ヘラナデ              |                  | ヘラケズリ                            |  | 完全実測 |               |
| 5   | 土師器    | 台付甕   | -      | 9.2   | 3.3    | ヘラナデ              |                  | ヘラナデ                             |  | 完全実測 |               |
| No  | 器 種    | 素 材   | 最大長    | 最大幅   | 最大厚    | 重 量               | 備 考              |                                  |  |      | 出 土 位 置       |
| 6   | 軽石製品   | 軽石    | 9.3    | 7.5   | 4.7    | 227.18            | 被熱なし 全体にすり 使用痕あり |                                  |  |      | IV区           |
| 7   | 打製石斧   | 輝石安山岩 | <3.9>  | <6.1> | <0.9>  | <30.23>           | 被熱なし 刃部のみ残存 磨減あり |                                  |  |      | III区          |
| 8   | 長頸鎌(?) | 鉄製品   | <5.1>  | <0.6> | <0.2>  | <3.10>            | 頸部か? 両端欠損        |                                  |  |      |               |
| H43 | 種別     | 器種    | 法 量    |       |        | 成形・調整・文様・備考       |                  |                                  |  | 実測方法 | 出土位置          |
|     |        |       | 口径(長)  | 底径(幅) | 器高(厚)  | 内 面               |                  | 外 面                              |  |      |               |
| 1   | 須恵器    | 有台坏   | -      | (8.4) | <2.6>  | ロクロナデ             |                  | ロクロナデ ヘラケズリ→高台貼付                 |  | 回転実測 |               |
| 2   | 須恵器    | 坏     | (13.6) | (6.0) | <3.6>  | ロクロナデ 火だすき痕       |                  | ロクロナデ 底部回転糸切り                    |  | 回転実測 |               |
| 3   | 須恵器    | 坏     | (12.9) | (6.0) | <3.3>  | ロクロナデ             |                  | ロクロナデ                            |  | 回転実測 |               |
| 4   | 須恵器    | 坏     | (14.2) | (5.8) | <4.1>  | ロクロナデ 火だすき痕       |                  | ロクロナデ 底部回転糸切り 火だすき痕              |  | 回転実測 | H44           |
| 5   | 須恵器    | 坏     | -      | -     | <2.5>  | ロクロナデ             |                  | ロクロナデ 墨書あり                       |  | 破片実測 |               |
| 6   | 須恵器    | 甕     | -      | -     | -      | ナデ                |                  | タタキ                              |  | 破片実測 |               |
| 7   | 土師器    | 甕     | (19.1) | -     | <6.4>  | ヘラナデ              |                  | ヘラケズリ                            |  | 回転実測 |               |
| H45 | 種別     | 器種    | 法 量    |       |        | 成形・調整・文様・備考       |                  |                                  |  | 実測方法 | 出土位置          |
|     |        |       | 口径(長)  | 底径(幅) | 器高(厚)  | 内 面               |                  | 外 面                              |  |      |               |
| 1   | 須恵器    | 坏     | (13.4) | (6.0) | 4.5    | ロクロナデ             |                  | ロクロナデ 底部回転糸切り                    |  | 完全実測 |               |
| 2   | 須恵器    | 坏     | (13.6) | (6.5) | <4.2>  | ロクロナデ             |                  | ロクロナデ 底部回転糸切り                    |  | 回転実測 | II区 I区ホリ      |
| 3   | 須恵器    | 坏     | 13.8   | 6.3   | 4.3    | ロクロナデ             |                  | ロクロナデ 底部回転糸切り                    |  | 完全実測 | I・II区         |
| 4   | 須恵器    | 坏     | (13.7) | (6.4) | 4.1    | ロクロナデ             |                  | ロクロナデ 底部回転糸切り                    |  | 回転実測 | I・II区         |
| 5   | 須恵器    | 坏     | (14.1) | (7.4) | <4.0>  | ロクロナデ             |                  | ロクロナデ 底部回転糸切り                    |  | 回転実測 | II区           |
| 6   | 土師器    | 坏     | (14.0) | (6.2) | 4.2    | ミガキ→黒色処理          |                  | ロクロナデ 底部回転糸切り                    |  | 完全実測 | IV区ホリ         |
| 7   | 土師器    | 坏     | (14.0) | (6.8) | <3.8>  | ミガキ→黒色処理          |                  | ロクロナデ 底部に近い側面から底部までヘラケズリ         |  | 回転実測 | II区ホリ         |
| 8   | 土師器    | 坏     | (13.3) | (6.9) | <4.4>  | ミガキ→黒色処理          |                  | ロクロナデ                            |  | 回転実測 | I・III区ホリ      |
| 9   | 土師器    | 坏     | (13.0) | -     | <3.9>  | ミガキ→黒色処理          |                  | ロクロナデ                            |  | 回転実測 | I区            |
| 10  | 土師器    | 坏     | (16.2) | -     | <4.6>  | ミガキ→黒色処理          |                  | ロクロナデ                            |  | 回転実測 | II区           |
| 11  | 土師器    | 坏     | (13.1) | (6.8) | <4.0>  | ミガキ               |                  | ロクロナデ 底部回転糸切り                    |  | 回転実測 | II区ホリ         |
| 12  | 土師器    | 坏     | (13.4) | (6.0) | <4.1>  | ミガキ→黒色処理          |                  | ロクロナデ 底部回転糸切り 底部に刻書あり            |  | 回転実測 | III・IV区 IV区ホリ |
| 13  | 土師器    | 碗     | 14.5   | -     | <4.7>  | ミガキ→黒色処理          |                  | ロクロナデ 底部回転糸切り→高台貼付 高台内面黒色処理 墨書あり |  | 完全実測 | ケン            |
| 14  | 土師器    | 坏     | -      | -     | <2.9>  | ミガキ→黒色処理          |                  | 墨書あり                             |  | 破片実測 | I区ホリ          |
| 15  | 土師器    | 坏     | -      | -     | <2.3>  | ミガキ→黒色処理          |                  | ロクロナデ 墨書あり                       |  | 破片実測 | I区            |
| 16  | 土師器    | 坏     | -      | -     | <1.7>  | ミガキ→黒色処理          |                  | ロクロナデ 墨書あり                       |  | 破片実測 | II区           |
| 17  | 土師器    | 坏     | -      | -     | <3.1>  | ロクロナデ             |                  | ロクロナデ 墨書あり                       |  | 破片実測 | II区           |
| 18  | 土師器    | 坏     | -      | (6.3) | <1.7>  | ミガキ→黒色処理          |                  | ロクロナデ 底部回転糸切り 墨書あり               |  | 回転実測 | I区ホリ          |
| 19  | 土師器    | 碗     | -      | (7.8) | <2.2>  | ミガキ→黒色処理          |                  | 底部回転糸切り→高台貼付 高台欠損 墨書あり           |  | 回転実測 | II区           |
| 20  | 土師器    | 碗     | (14.7) | (7.1) | <5.7>  | ミガキ 暗文→黒色処理       |                  | ロクロナデ 底部高台貼付                     |  | 完全実測 | IV区           |
| 21  | 土師器    | 碗     | 15.4   | 6.9   | 5.4    | ミガキ 暗文→黒色処理       |                  | ロクロナデ 底部回転糸切り→高台貼付               |  | 完全実測 | II区 ケン        |
| 22  | 土師器    | 甕     | (23.9) | -     | <4.7>  | ヘラナデ              |                  | ヘラケズリ                            |  | 回転実測 | II区           |
| 23  | 土師器    | 甕     | (18.2) | -     | <6.0>  | ヘラナデ              |                  | ヘラケズリ                            |  | 回転実測 | I区ホリ          |
| 24  | 土師器    | 甕     | (18.9) | -     | <23.6> | ヘラナデ              |                  | ヘラケズリ                            |  | 回転実測 | I・II区         |
| No  | 器 種    | 素 材   | 最大長    | 最大幅   | 最大厚    | 重 量               | 備 考              |                                  |  |      | 出 土 位 置       |
| 25  | 砥石     | 砂岩    | <9.7>  | <4.6> | <5.0>  | <203.63>          | 被熱なし 上下欠損 砥面数4   |                                  |  |      | IV区ホリ         |
| 26  | 敲石     | 輝石安山岩 | 12.8   | 6.2   | 4.6    | 522.62            | 被熱なし 正面に敲打痕      |                                  |  |      | IV区           |
| 27  | 鎌      | 鉄製品   | 23.5   | 3.2   | 0.3    | <73.67>           | 一部欠損 左鎌          |                                  |  |      |               |
| 28  | 刀子     | 鉄製品   | <12.6> | 1.3   | 0.5    | <15.99>           | 刃先欠損             |                                  |  |      |               |
| 29  | 刀子     | 鉄製品   | <6.9>  | <1.1> | <0.4>  | <8.48>            | 両端欠損             |                                  |  |      |               |
| 30  | 短頸鎌    | 鉄製品   | 11.4   | <3.1> | 1.0    | <20.49>           | 鎌身片側欠損           |                                  |  |      |               |
| 31  | 角釘     | 鉄製品   | <3.0>  | <0.5> | <0.3>  | <1.04>            | 上部欠損             |                                  |  |      | カマド           |
| H46 | 種別     | 器種    | 法 量    |       |        | 成形・調整・文様・備考       |                  |                                  |  | 実測方法 | 出土位置          |
|     |        |       | 口径(長)  | 底径(幅) | 器高(厚)  | 内 面               |                  | 外 面                              |  |      |               |
| 1   | 土師器    | 坏     | 14.4   | 11.5  | 4.9    | みこみ部ナデ→口縁ヨコナデ→暗文  |                  | 口縁ヨコナデ→底部ヘラケズリ後ミガキ               |  | 完全実測 |               |
| 2   | 土師器    | 坏     | 10.7   | 8.6   | 3.6    | みこみ部ナデ→口縁ヨコナデ     |                  | 口縁ヨコナデ→底部ヘラケズリ                   |  | 完全実測 |               |
| 3   | 土師器    | 鉢     | 13.4   | (7.8) | 10.5   | 口縁ヨコナデ→胴部から底部ヘラナデ |                  | 口縁ヨコナデ→底部ヘラケズリ 底部に木葉痕            |  | 完全実測 |               |
| 4   | 土師器    | 鉢     | 12.9   | -     | 11.7   | 口縁ヨコナデ→胴部から底部ヘラナデ |                  | 口縁ヨコナデ→胴部から底部ヘラケズリ               |  | 完全実測 |               |
| 5   | 土師器    | 甕     | 20.1   | 5.8   | 33.2   | 胴部から底部ヘラナデ        |                  | 胴部ヘラケズリとナデ 底部ヘラケズリ               |  | 完全実測 |               |
| 6   | 土師器    | 甕     | (21.4) | -     | <25.7> | 胴部ヘラナデ            |                  | 胴部ヘラケズリ                          |  | 回転実測 | I区            |

第30表 出土遺物観察表(15)

単位 cm・g

| H46 | 種別    | 器種     | 法 量    |        |        | 成形・調整・文様・備考          |                           | 実測方法 | 出土位置           |
|-----|-------|--------|--------|--------|--------|----------------------|---------------------------|------|----------------|
|     |       |        | 口径(長)  | 底径(幅)  | 器高(厚)  | 内 面                  | 外 面                       |      |                |
| 7   | 土師器   | 甕      | 21.8   | 3.5    | 36.1   | 胴部から底部ヘラナデ           |                           | 完全実測 | I 区            |
| 8   | 土師器   | 甕      | (14.5) | (7.4)  | 23.4   | ミガキ 胴部から底部ヘラナデ       |                           | 回転実測 | I・II 区         |
| 9   | 土師器   | 壺      | 17.6   | -      | <11.9> | 胴部ヘラナデ               |                           | 完全実測 | I・II・IV 区      |
| 10  | 土師器   | 壺      | 20.8   | -      | <11.0> | 胴部ハケ目                |                           | 完全実測 | I 区            |
| 11  | 土師器   | 壺      | (23.7) | -      | <28.6> | 胴部ヘラナデ               |                           | 完全実測 | I・II 区 カマド H42 |
| 12  | 土師器   | 壺      | 22.0   | 10.6   | 32.0   | 胴部上半ヘラナデ 胴部下半から底部ハケ目 |                           | 完全実測 |                |
| 13  | 土師器   | 壺      | -      | 6.6    | <24.5> | ハケ目                  |                           | 完全実測 | I・II・IV 区      |
| 14  | 土師器   | 壺      | -      | 8.1    | <8.9>  | ヘラナデ                 |                           | 完全実測 | I 区            |
| 20  | 縄文    | 深鉢     | -      | -      | -      | 縄文(中期後半)             |                           | 破片実測 | II 区           |
| 21  | 陶器    | 播鉢     | -      | -      | -      | ヨコナデ→すり目 自然釉付着       |                           | 破片実測 | IV 区           |
| No  |       | 器 種    | 素 材    | 最大長    | 最大幅    | 最大厚                  | 重 量                       | 備 考  | 出 土 位 置        |
| 15  | 磨り・敲石 | 安山岩    | 14.0   | 7.0    | 3.8    | 570.21               | 被熱なし すり面2 端部と側面に敲打痕       |      | I 区            |
| 16  | 敲石    | 輝石安山岩  | 14.0   | 5.7    | 3.6    | 455.91               | 被熱なし 端部に敲打痕               |      | I 区            |
| 17  | 磨石    | 角閃石安山岩 | 7.8    | 3.0    | 1.5    | 43.71                | 被熱なし 全体にすり                |      | I 区            |
| 18  | 磨り・敲石 | 角閃石安山岩 | 14.1   | 7.3    | 4.1    | 466.46               | 被熱あり 下端部黒化 すり面2 端部と側面に敲打痕 |      | II 区           |
| 19  | 磨り石   | 輝石安山岩  | 15.7   | 6.5    | 5.5    | 765.18               | 被熱なし すり面1                 |      | I 区            |
| H47 | 種別    | 器種     | 法 量    |        |        | 成形・調整・文様・備考          |                           | 実測方法 | 出土位置           |
|     |       |        | 口径(長)  | 底径(幅)  | 器高(厚)  | 内 面                  | 外 面                       |      |                |
| 1   | 須恵器   | 瓶      | (6.8)  | -      | <3.8>  | ロクロナデ 自然釉付着          |                           | 回転実測 | II 区           |
| 2   | 土師器   | 坏      | (13.6) | -      | <3.9>  | 口縁ヨコナデ ヨコナデ          |                           | 回転実測 | II 区 I 区ホリ     |
| 3   | 土師器   | 坏      | (13.6) | -      | <4.8>  | 口縁ヨコナデ ヘラナデ          |                           | 回転実測 | II 区           |
| 4   | 土師器   | 甕      | (24.0) | -      | <8.0>  | ヘラナデ                 |                           | 回転実測 |                |
| H48 | 種別    | 器種     | 法 量    |        |        | 成形・調整・文様・備考          |                           | 実測方法 | 出土位置           |
|     |       |        | 口径(長)  | 底径(幅)  | 器高(厚)  | 内 面                  | 外 面                       |      |                |
| 1   | 須恵器   | 坏蓋     | (11.0) | -      | <3.6>  | ロクロナデ                |                           | 完全実測 | I 区            |
| 2   | 土師器   | 坏      | (12.7) | -      | <3.9>  | ミガキ                  |                           | 完全実測 | I 区            |
| 3   | 土師器   | 坏      | 12.6   | -      | 5.1    | 口縁ヨコナデ ヘラナデ          |                           | 完全実測 | I 区            |
| 4   | 土師器   | 鉢      | (13.4) | -      | <10.0> | ミガキ                  |                           | 完全実測 |                |
| 5   | 土師器   | 高坏(脚)  | -      | -      | <4.6>  | 黒色処理                 |                           | 完全実測 | I 区            |
| 6   | 土師器   | 甕      | 19.3   | -      | 35.2   | ヘラナデ                 |                           | 完全実測 |                |
| 7   | 土師器   | 甕      | (20.1) | -      | <20.7> | ヘラナデ                 |                           | 完全実測 | I 区            |
| 8   | 土師器   | 甕      | -      | (5.6)  | <10.2> | ヘラナデ                 |                           | 回転実測 | カマド            |
| 9   | 土師器   | 壺      | -      | 9.1    | <2.4>  | ヘラナデ                 |                           | 完全実測 | I 区 ケン         |
| No  |       | 器 種    | 素 材    | 最大長    | 最大幅    | 最大厚                  | 重 量                       | 備 考  | 出 土 位 置        |
| 10  | 敲石    | 硬質砂岩   | 21.0   | 8.2    | 2.2    | 478.17               | 被熱なし 両端部に敲打痕              |      | II 区           |
| 11  | 磨り・敲石 | 花崗岩    | 13.2   | 11.2   | 6.6    | 1.15kg               | 被熱なし すり面1 側面に敲打痕          |      |                |
| 12  | 磨り石   | 輝石安山岩  | 12.6   | 10.5   | 4.2    | 794.03               | 被熱なし すり面2                 |      |                |
| 13  | 敲石    | 石英安山岩  | 14.2   | 9.6    | 3.9    | 615.03               | 被熱なし 側面に敲打痕               |      | I 区            |
| 14  | 磨石    | 輝石安山岩  | 5.5    | 4.1    | 3.4    | 105.10               | 被熱なし 全体にすり                |      | I 区            |
| H49 | 種別    | 器種     | 法 量    |        |        | 成形・調整・文様・備考          |                           | 実測方法 | 出土位置           |
|     |       |        | 口径(長)  | 底径(幅)  | 器高(厚)  | 内 面                  | 外 面                       |      |                |
| 1   | 土師器   | 坏      | 13.6   | 11.6   | 5.0    | みこみ部ナデ→口縁ヨコナデ→ミガキ    |                           | 完全実測 | I 区            |
| 2   | 土師器   | 坏      | (14.3) | (13.2) | <5.3>  | ヨコナデ→ミガキ             |                           | 回転実測 | カマド            |
| 3   | 土師器   | 坏      | (15.4) | (11.6) | 4.4    | ヨコナデ ヘラナデ→暗文→黒色処理    |                           | 回転実測 | II 区           |
| 4   | 土師器   | 壺      | (15.2) | -      | <4.4>  | ヨコナデ→ミガキ             |                           | 回転実測 | II 区           |
| 5   | 土師器   | 甕      | -      | 5.8    | <6.2>  | ナデ                   |                           | 完全実測 |                |
| No  |       | 器 種    | 素 材    | 最大長    | 最大幅    | 最大厚                  | 重 量                       | 備 考  | 出 土 位 置        |
| 6   | 敲石    | 輝石安山岩  | 15.4   | 8.3    | 4.4    | 627.77               | 被熱なし 端部に敲打痕               |      | カマド            |
| 7   | 短頸織   | 鉄製品    | <6.9>  | <2.3>  | <0.5>  | <12.13>              | 茎部 織身部欠損                  |      |                |
| H50 | 種別    | 器種     | 法 量    |        |        | 成形・調整・文様・備考          |                           | 実測方法 | 出土位置           |
|     |       |        | 口径(長)  | 底径(幅)  | 器高(厚)  | 内 面                  | 外 面                       |      |                |
| 1   | 土師器   | 坏      | (17.0) | -      | <3.9>  | ミガキ→黒色処理             |                           | 回転実測 | II 区           |
| 2   | 土師器   | 坏      | (16.0) | -      | <3.3>  | ミガキ→黒色処理             |                           | 回転実測 | III 区          |
| 3   | 土師器   | 短頸壺    | (10.6) | -      | <6.6>  | 胴部ヘラナデ               |                           | 回転実測 | II 区 ケン        |
| 4   | 土師器   | 甕      | -      | (6.3)  | <2.7>  | ナデ                   |                           | 回転実測 | I 区            |
| 5   | 土師器   | 甕      | (25.2) | -      | <6.8>  | 胴部ヘラナデ 磨耗            |                           | 回転実測 | II 区           |
| 6   | 土師器   | 甕      | -      | (5.0)  | <15.2> | ヘラナデ                 |                           | 回転実測 | II 区           |
| H51 |       | 器 種    | 素 材    | 最大長    | 最大幅    | 最大厚                  | 重 量                       | 備 考  | 出 土 位 置        |
| 1   | 敲石    | 硬質砂岩   | 11.3   | 13.5   | 3.1    | 565.42               | 被熱なし 下辺に敲打痕               |      |                |



第31表 出土遺物観察表(16)

単位 cm・g

| H52 | 種別   | 器種     | 法 量    |        |        | 成形・調整・文様・備考       |                        |      |           | 実測方法    | 出土位置 |
|-----|------|--------|--------|--------|--------|-------------------|------------------------|------|-----------|---------|------|
|     |      |        | 口径(長)  | 底径(幅)  | 器高(厚)  | 内 面               |                        | 外 面  |           |         |      |
| 1   | 須恵器  | 坏      | (15.0) | (10.2) | 3.7    | ロクロナデ 火だすき痕       | ロクロナデ→底部回転ヘラ切り 火だすき痕   | 回転実測 |           |         |      |
| 2   | 須恵器  | 坏      | (13.4) | (6.2)  | 4.2    | ロクロナデ 自然袖付着       | ロクロナデ→底部左回転糸切り         | 回転実測 |           |         |      |
| 3   | 須恵器  | 甗      | -      | -      | -      | ナデ 当て具痕           | タタキ目 自然袖付着             | 破片実測 | II区       |         |      |
| 4   | 須恵器  | 甗      | -      | -      | -      | ナデ 当て具痕           | タタキ目→ハケナデ              | 破片実測 |           |         |      |
| 5   | 須恵器  | 甗      | -      | -      | <12.6> | 当て具痕 ナデ 自然袖付着     | タタキ目 ナデ                | 完全実測 | 床 II区ホリ   |         |      |
| 6   | 土師器  | 甗      | 12.4   | -      | <4.8>  | 胴部ヘラナデ            | 胴部ヘラケズリ                | 完全実測 | II区       |         |      |
| No  | 器 種  | 素 材    | 最大長    | 最大幅    | 最大厚    | 重 量               | 備 考                    |      |           | 出 土 位 置 |      |
| 7   | 磨り石  | 硬質砂岩   | 9.2    | 7.7    | 1.7    | 200.78            | 被熱なし すり面2              |      |           | I区ホリ    |      |
| 8   | 磨り石  | 白色軽石   | 8.1    | 6.9    | 2.8    | 55.04             | 被熱なし 全体にすり             |      |           | II区ホリ   |      |
| 9   | 不明   | 鉄製品    | 5.1    | 1.8    | 1.1    | 8.02              | 欠損状況不明 鋸あり             |      |           | II区ホリ   |      |
| H54 | 種別   | 器種     | 法 量    |        |        | 成形・調整・文様・備考       |                        |      |           | 実測方法    | 出土位置 |
|     |      |        | 口径(長)  | 底径(幅)  | 器高(厚)  | 内 面               |                        | 外 面  |           |         |      |
| 1   | 緑釉陶器 | 碗      | (14.2) | -      | <3.6>  | ロクロナデ 施釉          | ロクロナデ 施釉               | 回転実測 |           |         |      |
| 2   | 緑釉陶器 | 碗      | (13.0) | -      | <4.0>  | ロクロナデ 施釉          | ロクロナデ 施釉               | 回転実測 |           |         |      |
| 3   | 須恵器  | 蓋      | (16.0) | -      | <3.1>  | ロクロナデ             | ロクロナデ 天井部回転ヘラケズリ 自然袖付着 | 回転実測 | ケン        |         |      |
| 4   | 須恵器  | 坏      | (13.2) | (9.0)  | 3.3    | ロクロナデ             | ロクロナデ→回転ヘラ切り           | 回転実測 | I区        |         |      |
| 5   | 須恵器  | 横瓶     | -      | -      | -      | 青海波文              | カキ目                    | 破片実測 | I区        |         |      |
| 6   | 土師器  | 甗      | (23.2) | -      | <10.3> | ナデ                | ヘラケズリ                  | 回転実測 |           |         |      |
| No  | 器 種  | 素 材    | 最大長    | 最大幅    | 最大厚    | 重 量               | 備 考                    |      |           | 出 土 位 置 |      |
| 7   | 磨り石  | 石英安山岩  | 7.0    | 5.0    | 2.4    | 99.15             | 被熱なし すり面2              |      |           | III区    |      |
| 8   | 砥石   | 凝灰岩    | <12.4> | <5.5>  | <5.2>  | <470.88>          | 被熱なし 砥面数3 下部欠損 正面に敲打痕  |      |           |         |      |
| 9   | 敲石   | 花崗岩    | 16.8   | 5.7    | 3.6    | 480.29            | 被熱なし 両端部 側面に敲打痕 正面に条痕  |      |           | IV区     |      |
| 10  | 敲石   | 安山岩    | 23.5   | 13.8   | 7.8    | 2.735kg           | 被熱なし 左側に敲打痕            |      |           | II区     |      |
| 11  | 敲石   | 角閃石安山岩 | 17.1   | 7.2    | 5.0    | 622.25            | 被熱なし 下端部に敲打痕           |      |           |         |      |
| 12  | 不明   | 安山岩    | 11.7   | 7.5    | 6.8    | 616.20            | 被熱なし                   |      |           |         |      |
| 13  | 敲石   | 安山岩    | 12.0   | 6.5    | 3.9    | 378.62            | 被熱なし 下端部に敲打痕           |      |           | II区     |      |
| 14  | 敲石   | 角閃石安山岩 | 11.4   | 5.5    | 2.8    | 254.53            | 被熱なし 縁面に敲打痕            |      |           |         |      |
| 15  | 敲石   | 花崗岩    | 9.6    | 3.2    | 2.3    | 95.85             | 被熱なし 上下端部と正面に敲打痕       |      |           | I区      |      |
| 16  | 角軸   | 鉄製品    | <7.1>  | <0.7>  | <0.7>  | <14.51>           | 両端欠損                   |      |           | IV区     |      |
| 17  | 鎌    | 鉄製品    | <13.2> | 2.6    | 0.2    | <27.40>           | 刃先欠損                   |      |           |         |      |
| 18  | 刀子   | 鉄製品    | <2.5>  | <0.7>  | <0.2>  | <1.39>            | 刃部のみ残存                 |      |           | IV区     |      |
| 19  | 管玉   | 碧玉     | 0.5    | 0.5    | 1.8    | 0.61              | 被熱なし                   |      |           |         |      |
| H56 | 器 種  | 素 材    | 最大長    | 最大幅    | 最大厚    | 重 量               | 備 考                    |      |           | 出 土 位 置 |      |
| 1   | 磨り石  | 輝石安山岩  | 9.9    | 9.7    | 1.6    | 255.51            | 被熱なし すり面1              |      |           | II区     |      |
| H57 | 器 種  | 素 材    | 最大長    | 最大幅    | 最大厚    | 重 量               | 備 考                    |      |           | 出 土 位 置 |      |
| 1   | 敲石   | 安山岩    | 15.7   | 6.8    | 4.5    | 596.46            | 被熱なし 上下端部に敲打痕          |      |           |         |      |
| H59 | 器 種  | 素 材    | 最大長    | 最大幅    | 最大厚    | 重 量               | 備 考                    |      |           | 出 土 位 置 |      |
| 1   | 敲石   | 頁岩     | <7.4>  | <5.0>  | <0.2>  | <101.08>          | 火熱なし 上部欠損 下端部に敲打痕      |      |           |         |      |
| H60 | 種別   | 器種     | 法 量    |        |        | 成形・調整・文様・備考       |                        |      |           | 実測方法    | 出土位置 |
|     |      |        | 口径(長)  | 底径(幅)  | 器高(厚)  | 内 面               |                        | 外 面  |           |         |      |
| 1   | 須恵器  | 坏蓋     | -      | -      | <1.3>  | ロクロナデ             | ロクロナデ 天井部回転ヘラケズリ       | 回転実測 | II区       |         |      |
| 2   | 土師器  | 坏      | 12.3   | -      | 3.4    | ミガキ               | ミガキ                    | 完全実測 |           |         |      |
| 3   | 土師器  | 坏      | 12.8   | -      | 3.7    | ミガキ 黒色処理          | ミガキ                    | 完全実測 |           |         |      |
| 4   | 土師器  | 坏      | 14.4   | 12.1   | 4.1    | ナデ                | 口縁コナデ 底部ヘラケズリ          | 完全実測 | I区        |         |      |
| 5   | 土師器  | 甗      | (18.9) | -      | <26.9> | ハケ目               | ヘラケズリ→ナデ               | 完全実測 | I区        |         |      |
| 6   | 土師器  | 甗      | 18.6   | 4.6    | 28.2   | ハケ目→ヘラナデ          | ハケ目→ヘラケズリ 底部に木葉痕       | 完全実測 | I・IV区 カマド |         |      |
| H62 | 種別   | 器種     | 法 量    |        |        | 成形・調整・文様・備考       |                        |      |           | 実測方法    | 出土位置 |
|     |      |        | 口径(長)  | 底径(幅)  | 器高(厚)  | 内 面               |                        | 外 面  |           |         |      |
| 1   | 土師器  | 坏      | (13.0) | (16.0) | <6.7>  | ミガキ               | 口縁コナデ 底部ヘラケズリ          | 回転実測 |           |         |      |
| 2   | 土師器  | 甗      | (21.4) | -      | <10.4> | ヘラナデ              | ヘラケズリ→ミガキ              | 回転実測 | H54 M12   |         |      |
| 3   | 土師器  | 甗      | -      | (9.4)  | <5.4>  | ミガキ               | ヘラケズリ→ミガキ              | 回転実測 |           |         |      |
| No  | 器 種  | 素 材    | 最大長    | 最大幅    | 最大厚    | 重 量               | 備 考                    |      |           | 出 土 位 置 |      |
| 4   | 敲石   | 安山岩    | 9.4    | 7.5    | 6.9    | 561.15            | 被熱なし 端部に敲打痕            |      |           | II区     |      |
| 5   | 敲石   | 石英安山岩  | 10.2   | 7.3    | 6.1    | 662.06            | 被熱なし 上下端部と正面に敲打痕       |      |           | II区     |      |
| H63 | 種別   | 器種     | 法 量    |        |        | 成形・調整・文様・備考       |                        |      |           | 実測方法    | 出土位置 |
|     |      |        | 口径(長)  | 底径(幅)  | 器高(厚)  | 内 面               |                        | 外 面  |           |         |      |
| 1   | 土師器  | 甗      | 21.7   | 7.3    | 36.8   | ハケ目 ハケ目の残るナデ ヘラナデ | ハケナデ ヘラケズリ 底部ヘラケズリ     | 完全実測 |           |         |      |
| 2   | 土師器  | 甗      | 23.2   | -      | <22.0> | ヘラナデ ハケ目の残るナデ     | ヘラケズリ                  | 完全実測 | ホリ        |         |      |
| 3   | 土師器  | 甗      | 22.1   | -      | <19.8> | ハケ目 ハケ目の残るナデ      | ハケ目の残るナデ ヘラケズリ         | 完全実測 |           |         |      |
| 4   | 土師器  | 甗      | (14.8) | 6.0    | 14.2   | ヘラナデ              | 体部～底部ヘラケズリ             | 完全実測 |           |         |      |

第32表 出土遺物観察表(17)

単位 cm・g

| H63 | 種別  | 器種    | 法 量     |        |        | 成形・調整・文様・備考               |                    |                      |  | 実測方法 | 出土位置                  |
|-----|-----|-------|---------|--------|--------|---------------------------|--------------------|----------------------|--|------|-----------------------|
|     |     |       | 口径(長)   | 底径(幅)  | 器高(厚)  | 内 面                       |                    | 外 面                  |  |      |                       |
| 5   | 土師器 | 甕     | (14.4)  | -      | <12.9> | ハケ目の残るナデ ハケ目 ヘラナデ         |                    | ヘラケズリ                |  | 回転実測 | M13                   |
| 6   | 土師器 | 不明    | (12.0)  | -      | <5.4>  | ロクロナデ ヘラナデ                |                    | ロクロナデ ヘラナデ           |  | 回転実測 | ホリ                    |
| No  | 器 種 | 素 材   | 最大長     | 最大幅    | 最大厚    | 重 量                       | 備 考                |                      |  |      | 出 土 位 置               |
| 7   | 敲石  | 輝石安山岩 | 12.9    | 8.0    | 5.3    | 742.17                    | 被熱なし 縁辺に敲打痕        |                      |  |      |                       |
| 8   | 敲石  | 安山岩   | 12.8    | 7.9    | 4.2    | 515.82                    | 被熱なし 上下端部に敲打痕      |                      |  |      |                       |
| 9   | 敲石  | 安山岩   | 13.4    | 6.9    | 4.3    | 552.71                    | 被熱なし 下端部に敲打痕       |                      |  |      |                       |
| 10  | 不明  | 石英安山岩 | 12.4    | 8.7    | 3.3    | 506.62                    | 被熱なし               |                      |  |      |                       |
| 11  | 編物石 | 石英安山岩 | 12.1    | 5.6    | 2.5    | 247.33                    | 被熱なし 片側に挟り         |                      |  |      |                       |
| H64 | 種別  | 器種    | 法 量     |        |        | 成形・調整・文様・備考               |                    |                      |  | 実測方法 | 出土位置                  |
|     |     |       | 口径(長)   | 底径(幅)  | 器高(厚)  | 内 面                       |                    | 外 面                  |  |      |                       |
| 1   | 須恵器 | 坏     | -       | (7.0)  | <2.1>  | ロクロナデ 火だすき痕               |                    | ロクロナデ 底部右回転糸切り 火だすき痕 |  | 回転実測 |                       |
| 2   | 土師器 | 坏     | (16.0)  | -      | <4.4>  | ロクロナデ ミガキ 黒色処理            |                    | ロクロナデ                |  | 回転実測 |                       |
| No  | 器 種 | 素 材   | 最大長     | 最大幅    | 最大厚    | 重 量                       | 備 考                |                      |  |      | 出 土 位 置               |
| 3   | 紡錘車 | 鉄製品   | 軸<15.3> | 軸<0.7> | 軸<0.7> | <54.95>                   | 円板径5.9 円板厚0.2 両端欠損 |                      |  |      |                       |
| H65 | 種別  | 器種    | 法 量     |        |        | 成形・調整・文様・備考               |                    |                      |  | 実測方法 | 出土位置                  |
|     |     |       | 口径(長)   | 底径(幅)  | 器高(厚)  | 内 面                       |                    | 外 面                  |  |      |                       |
| 1   | 土師器 | 坏     | (10.8)  | (11.0) | 3.4    | ナデ                        |                    | 底部ヘラケズリ              |  | 完全実測 |                       |
| 2   | 土師器 | 坏     | (10.6)  | -      | <3.5>  | ロクロナデ                     |                    | ロクロナデ                |  | 回転実測 | ケン                    |
| 3   | 土師器 | 鉢     | (17.1)  | -      | 12.8   | ミガキ                       |                    | ヘラケズリ ミガキ            |  | 完全実測 |                       |
| No  | 器 種 | 素 材   | 最大長     | 最大幅    | 最大厚    | 重 量                       | 備 考                |                      |  |      | 出 土 位 置               |
| 4   | 敲石  | 安山岩   | <11.0>  | <6.1>  | <3.6>  | <307.11>                  | 被熱なし 縁辺に敲打痕        |                      |  |      | I 区                   |
| 5   | 銅碗  | 銅製品   | <4.9>   | <3.6>  | <0.4>  | <10.12>                   | 素材厚<0.1> 折りたたまれる   |                      |  |      |                       |
| H66 | 種別  | 器種    | 法 量     |        |        | 成形・調整・文様・備考               |                    |                      |  | 実測方法 | 出土位置                  |
|     |     |       | 口径(長)   | 底径(幅)  | 器高(厚)  | 内 面                       |                    | 外 面                  |  |      |                       |
| 1   | 土師器 | 坏     | (12.4)  | (10.8) | 3.6    | ナデ                        |                    | 底部ヘラケズリ              |  | 回転実測 | II 区                  |
| 2   | 土師器 | 坏     | (12.3)  | 10.5   | 3.6    | ミガキ                       |                    | ミガキ 底部ヘラケズリーミガキ      |  | 完全実測 | I 区 P2                |
| 3   | 土師器 | 坏     | (13.2)  | (11.2) | <4.3>  | ミガキ                       |                    | ミガキ 底部ヘラケズリーミガキ      |  | 回転実測 | I・II 区                |
| 4   | 土師器 | 坏     | (12.5)  | (10.9) | 4.1    | ミガキ 磨耗                    |                    | ミガキ 底部ヘラケズリ 磨耗       |  | 完全実測 | I・II 区                |
| 5   | 土師器 | 坏     | 10.8    | 5.2    | 4.5    | ナデ 黒色処理                   |                    | ヘラケズリ 底部ヘラケズリ        |  | 完全実測 |                       |
| 6   | 土師器 | 坏     | 13.9    | 11.6   | 4.6    | ミガキ→黒色処理                  |                    | ミガキ 底部ヘラケズリーミガキ      |  | 完全実測 | II 区                  |
| 7   | 土師器 | 甕     | (27.2)  | -      | <6.6>  | ナデ                        |                    | ナデ                   |  | 回転実測 | II 区                  |
| No  | 器 種 | 素 材   | 最大長     | 最大幅    | 最大厚    | 重 量                       | 備 考                |                      |  |      | 出 土 位 置               |
| 8   | 磨り石 | 輝石安山岩 | 14.8    | 10.6   | 3.4    | 788.29                    | 被熱なし すり面2          |                      |  |      |                       |
| 9   | 敲石  | 輝石安山岩 | 13.0    | 6.9    | 3.1    | 377.18                    | 被熱なし 縁辺に敲打痕        |                      |  |      |                       |
| 10  | 刀子  | 鉄製品   | <7.6>   | <0.9>  | <0.3>  | <4.50>                    | 基部欠損 木質残る          |                      |  |      | II 区                  |
| F1  | 種別  | 器種    | 法 量     |        |        | 成形・調整・文様・備考               |                    |                      |  | 実測方法 | 出土位置                  |
|     |     |       | 口径(長)   | 底径(幅)  | 器高(厚)  | 内 面                       |                    | 外 面                  |  |      |                       |
| 1   | 須恵器 | 蓋     | (13.2)  | 2.3    | 2.6    | ロクロナデ                     |                    | ロクロナデ→天井部ヘラケズリ→つまみ貼付 |  | 完全実測 | P3                    |
| 2   | 須恵器 | 坏     | (13.5)  | 7.0    | 4.0    | ロクロナデ 火だすき痕               |                    | ロクロナデ→底部回転糸切り 火だすき痕  |  | 完全実測 | P7 F2-P4              |
| 3   | 須恵器 | 坏     | (14.0)  | 6.6    | 4.6    | ロクロナデ                     |                    | ロクロナデ→底部回転糸切り ヘラ記号あり |  | 完全実測 | P3                    |
| 4   | 須恵器 | 短頸壺   | (13.0)  | -      | <10.8> | ロクロナデ                     |                    | ロクロナデ 自然袖付着          |  | 回転実測 | P7 P268 F23-P3 F28-P1 |
| 5   | 須恵器 | 甕     | (52.6)  | -      | <4.1>  | ロクロナデ                     |                    | ロクロナデ                |  | 回転実測 | P3 P6 P283            |
| F4  | 種別  | 器種    | 法 量     |        |        | 成形・調整・文様・備考               |                    |                      |  | 実測方法 | 出土位置                  |
|     |     |       | 口径(長)   | 底径(幅)  | 器高(厚)  | 内 面                       |                    | 外 面                  |  |      |                       |
| 1   | 須恵器 | 坏     | (13.8)  | (7.9)  | 3.8    | ロクロナデ 火だすき痕               |                    | ロクロナデ→底部回転ヘラ切り 火だすき痕 |  | 回転実測 | P6                    |
| F7  | 種別  | 器種    | 法 量     |        |        | 成形・調整・文様・備考               |                    |                      |  | 実測方法 | 出土位置                  |
|     |     |       | 口径(長)   | 底径(幅)  | 器高(厚)  | 内 面                       |                    | 外 面                  |  |      |                       |
| 1   | 須恵器 | 坏     | (14.0)  | (8.0)  | 4.2    | ロクロナデ                     |                    | ロクロナデ→底部回転ヘラ切り       |  | 回転実測 | P11 Vツ10Gr            |
| 2   | 須恵器 | 坏     | -       | (7.4)  | <2.4>  | ロクロナデ 磨滅                  |                    | ロクロナデ→底部ナデ           |  | 回転実測 | P2                    |
| 3   | 土師器 | 坏     | (13.4)  | -      | <3.7>  | ヨコナデ→暗文 煤付着 磨耗            |                    | 口縁ヨコナデ→ヘラケズリ 煤付着 磨耗  |  | 回転実測 | P3                    |
| 4   | 土師器 | 坏     | -       | -      | <2.1>  | みこみ部ナデ→口縁ヨコナデ→畿内暗文?       |                    | 口縁ヨコナデ 底部ヘラケズリー一部ミガキ |  | 破片実測 | P2                    |
| F8  | 種別  | 器種    | 法 量     |        |        | 成形・調整・文様・備考               |                    |                      |  | 実測方法 | 出土位置                  |
|     |     |       | 口径(長)   | 底径(幅)  | 器高(厚)  | 内 面                       |                    | 外 面                  |  |      |                       |
| 1   | 須恵器 | 蓋     | -       | (3.7)  | <2.2>  | ロクロナデ                     |                    | ロクロナデ→つまみ貼付          |  | 回転実測 | P8 P10                |
| 2   | 須恵器 | 高坏    | -       | (16.0) | <3.5>  | ロクロナデ                     |                    | ロクロナデ 自然袖付着          |  | 回転実測 | P3                    |
| 3   | 須恵器 | 壺     | -       | (14.2) | <6.1>  | ロクロナデ                     |                    | ロクロナデ→底部回転ヘラ切り 自然袖付着 |  | 回転実測 | P5                    |
| 4   | 土師器 | 坏     | (17.2)  | (12.2) | 5.5    | みこみ部ナデ 口縁ヨコナデ→畿内暗文 タール炭付着 |                    | ロクロナデ→底部回転ヘラ切り 自然袖付着 |  | 回転実測 | P4                    |
| F9  | 器 種 | 素 材   | 最大長     | 最大幅    | 最大厚    | 重 量                       | 備 考                |                      |  |      | 出 土 位 置               |
| 1   | 長頸鎌 | 鉄製品   | 12.3    | 0.8    | 0.3    | 7.22                      | 完形 片刃 角闊           |                      |  |      | P2                    |

第33表 出土遺物観察表(18)

単位 cm・g

| F10 | 種別  | 器種     | 法 量    |        |        | 成形・調整・文様・備考    |                   |                                |  | 実測方法 | 出土位置           |
|-----|-----|--------|--------|--------|--------|----------------|-------------------|--------------------------------|--|------|----------------|
|     |     |        | 口径(長)  | 底径(幅)  | 器高(厚)  | 内 面            |                   | 外 面                            |  |      |                |
| 1   | 土師器 | 坏      | -      | -      | -      | ミガキ→黒色処理       |                   | ロクロナデ 墨書あり                     |  | 破片実測 | P2             |
| No  | 器 種 | 素 材    | 最大長    | 最大幅    | 最大厚    | 重 量            | 備 考               |                                |  |      | 出 土 位 置        |
| 2   | 台石  | 溶結凝灰岩  | 24.6   | 25.4   | 6.6    | 3.74kg         | 被熱なし 正面にすり面2      |                                |  |      | P4             |
| F11 | 器 種 | 素 材    | 最大長    | 最大幅    | 最大厚    | 重 量            | 備 考               |                                |  |      | 出 土 位 置        |
| 1   | 敲石  | 角閃石安山岩 | <5.5>  | <3.3>  | <2.2>  | <41.9>         | 被熱なし 下部欠損 上部部に敲打痕 |                                |  |      | P1             |
| F12 | 種別  | 器種     | 法 量    |        |        | 成形・調整・文様・備考    |                   |                                |  | 実測方法 | 出土位置           |
|     |     |        | 口径(長)  | 底径(幅)  | 器高(厚)  | 内 面            |                   | 外 面                            |  |      |                |
| 1   | 須恵器 | 坏      | -      | -      | -      | ロクロナデ          |                   | ロクロナデ 墨書あり                     |  | 破片実測 | P7             |
| 2   | 土師器 | 坏      | (11.6) | -      | <2.4>  | ロクロナデ タール付着    |                   | ロクロナデ 墨痕あり                     |  | 回転実測 | P7             |
| F13 | 種別  | 器種     | 法 量    |        |        | 成形・調整・文様・備考    |                   |                                |  | 実測方法 | 出土位置           |
|     |     |        | 口径(長)  | 底径(幅)  | 器高(厚)  | 内 面            |                   | 外 面                            |  |      |                |
| 1   | 土師器 | 坏      | -      | -      | -      | ミガキ→黒色処理       |                   | ロクロナデ 墨書あり                     |  | 破片実測 | P4             |
| 2   | 土師器 | 坏      | -      | -      | -      | ミガキ→黒色処理       |                   | ロクロナデ 墨書あり                     |  | 破片実測 | P4             |
| F16 | 種別  | 器種     | 法 量    |        |        | 成形・調整・文様・備考    |                   |                                |  | 実測方法 | 出土位置           |
|     |     |        | 口径(長)  | 底径(幅)  | 器高(厚)  | 内 面            |                   | 外 面                            |  |      |                |
| 1   | 須恵器 | 有台坏    | (12.4) | (8.6)  | 3.5    | ロクロナデ          |                   | ロクロナデ→底部回転糸切り→高台貼付             |  | 回転実測 | P2             |
| 2   | 須恵器 | 甕      | -      | (17.8) | <6.4>  | ナデ ヘラナデ        |                   | 胴部タタキ目 底部ナデ 自然袖付着              |  | 完全実測 | P6             |
| F17 | 種別  | 器種     | 法 量    |        |        | 成形・調整・文様・備考    |                   |                                |  | 実測方法 | 出土位置           |
|     |     |        | 口径(長)  | 底径(幅)  | 器高(厚)  | 内 面            |                   | 外 面                            |  |      |                |
| 1   | 須恵器 | 蓋      | (18.2) | -      | <2.0>  | ロクロナデ          |                   | ロクロナデ                          |  | 回転実測 | P7             |
| 2   | 須恵器 | 有台坏    | -      | (9.1)  | <2.5>  | ロクロナデ          |                   | ロクロナデ→高台貼付                     |  | 回転実測 | P5             |
| 3   | 土師器 | 坏      | (13.4) | -      | <3.3>  | 口縁コナデ          |                   | 口縁コナデ→ヘラケズリ                    |  | 回転実測 | P4             |
| F20 | 種別  | 器種     | 法 量    |        |        | 成形・調整・文様・備考    |                   |                                |  | 実測方法 | 出土位置           |
|     |     |        | 口径(長)  | 底径(幅)  | 器高(厚)  | 内 面            |                   | 外 面                            |  |      |                |
| 1   | 須恵器 | 坏      | (15.4) | 7.3    | 4.1    | ロクロナデ 火だすき痕    |                   | ロクロナデ→底部回転ヘラ切り→回転ヘラケズリ 火だすき痕   |  | 完全実測 | P9             |
| 2   | 須恵器 | 壺      | -      | -      | <8.0>  | ロクロナデ 底部に自然袖付着 |                   | ロクロナデ→高台貼付 自然袖付着               |  | 回転実測 | P8             |
| F22 | 種別  | 器種     | 法 量    |        |        | 成形・調整・文様・備考    |                   |                                |  | 実測方法 | 出土位置           |
|     |     |        | 口径(長)  | 底径(幅)  | 器高(厚)  | 内 面            |                   | 外 面                            |  |      |                |
| 1   | 須恵器 | 甕      | (20.6) | -      | <4.8>  | ロクロナデ          |                   | ロクロナデ                          |  | 回転実測 | P1             |
| 2   | 須恵器 | 甕      | (29.8) | -      | <11.0> | ロクロナデ          |                   | ロクロナデ 自然袖付着                    |  | 回転実測 | P8 Vタ15Gr      |
| F23 | 種別  | 器種     | 法 量    |        |        | 成形・調整・文様・備考    |                   |                                |  | 実測方法 | 出土位置           |
|     |     |        | 口径(長)  | 底径(幅)  | 器高(厚)  | 内 面            |                   | 外 面                            |  |      |                |
| 1   | 須恵器 | 有台坏    | -      | (10.0) | <1.5>  | ロクロナデ          |                   | ロクロナデ→底部回転ヘラ切り→高台貼付            |  | 回転実測 | P3 F28-P2      |
| F25 | 種別  | 器種     | 法 量    |        |        | 成形・調整・文様・備考    |                   |                                |  | 実測方法 | 出土位置           |
|     |     |        | 口径(長)  | 底径(幅)  | 器高(厚)  | 内 面            |                   | 外 面                            |  |      |                |
| 1   | 須恵器 | 坏蓋     | (9.4)  | -      | 3.7    | ロクロナデ          |                   | ロクロナデ→天井部回転ヘラケズリ 歪みあり          |  | 完全実測 | P7             |
| 2   | 須恵器 | 蓋      | (7.4)  | -      | <2.2>  | ロクロナデ          |                   | ロクロナデ→天井部回転ヘラケズリ(→つまみ貼付) 自然袖付着 |  | 回転実測 | P1             |
| 3   | 須恵器 | 坏      | (13.4) | (8.2)  | 4.0    | ロクロナデ 火だすき痕    |                   | ロクロナデ→底部回転糸切り 火だすき痕            |  | 回転実測 | P9             |
| 4   | 土師器 | 坏      | 12.6   | 10.7   | 4.0    | ミガキ→暗文→黒色処理    |                   | 口縁コナデ→底部ヘラケズリ→黒色処理 磨耗          |  | 完全実測 | P5             |
| F27 | 種別  | 器種     | 法 量    |        |        | 成形・調整・文様・備考    |                   |                                |  | 実測方法 | 出土位置           |
|     |     |        | 口径(長)  | 底径(幅)  | 器高(厚)  | 内 面            |                   | 外 面                            |  |      |                |
| 1   | 土師器 | 甕      | (21.2) | -      | <9.7>  | ヘラナデ           |                   | ヘラケズリ                          |  | 回転実測 | P1 H13-II区     |
| F28 | 種別  | 器種     | 法 量    |        |        | 成形・調整・文様・備考    |                   |                                |  | 実測方法 | 出土位置           |
|     |     |        | 口径(長)  | 底径(幅)  | 器高(厚)  | 内 面            |                   | 外 面                            |  |      |                |
| 1   | 須恵器 | 高坏     | -      | (10.4) | <2.6>  | ロクロナデ          |                   | ロクロナデ                          |  | 回転実測 | P3             |
| 2   | 須恵器 | 高坏     | -      | (9.3)  | <5.4>  | ロクロナデ          |                   | ロクロナデ 脚部貼付                     |  | 完全実測 | P3             |
| D1  | 種別  | 器種     | 法 量    |        |        | 成形・調整・文様・備考    |                   |                                |  | 実測方法 | 備 考            |
|     |     |        | 口径(長)  | 底径(幅)  | 器高(厚)  | 内 面            |                   | 外 面                            |  |      |                |
| 1   | 陶器  | 灯明皿    | (8.8)  | -      | <0.9>  | 施釉             |                   | 施釉                             |  | 回転実測 | 前山焼 18C末~19C前半 |
| 2   | 陶器  | 灯明皿    | -      | (4.1)  | <0.7>  | ロクロナデ→施釉       |                   | ロクロナデ→底部糸切り→回転ヘラケズリ            |  | 回転実測 | 前山焼 18C末~19C前半 |
| 3   | 陶器  | 甕      | -      | -      | -      | ロクロナデ→施釉       |                   | ロクロナデ→カキ目→施釉                   |  | 破片実測 | 前山焼 18C末~19C前半 |
| 4   | 土師質 | 土鍋     | -      | -      | <3.8>  | ナデ             |                   | ナデ                             |  | 破片実測 |                |
| 5   | 土師質 | 土鍋     | -      | -      | <3.5>  | ナデ             |                   | ロクロナデ→カキ目→施釉                   |  | 破片実測 |                |

第34表 出土遺物観察表(19)

単位 cm・g

| D1  | 器種  | 素材      | 最大長    | 最大幅    | 最大厚    | 重量                | 備考              |                                | 出土位置 |      |                |
|-----|-----|---------|--------|--------|--------|-------------------|-----------------|--------------------------------|------|------|----------------|
| 6   | 角釘  | 鉄製品     | <2.4>  | <0.3>  | <0.3>  | <1.22>            | 両端欠損            |                                |      |      |                |
| D3  | 器種  | 素材      | 最大長    | 最大幅    | 最大厚    | 重量                | 備考              |                                | 出土位置 |      |                |
| 1   | 敲石  | 安山岩     | 10.7   | 5.9    | 4.9    | 465.0             | 被熱なし 正面と下端部に敲打痕 |                                |      |      |                |
| D11 | 種別  | 器種      | 法量     |        |        | 成形・調整・文様・備考       |                 |                                |      | 実測方法 | 出土位置           |
|     |     |         | 口径(長)  | 底径(幅)  | 器高(厚)  | 内面                |                 | 外面                             |      |      |                |
| 1   | 須恵器 | 甕       | -      | (15.0) | <4.6>  | ロクロナデ ヘラケズリ ナデ    |                 | ロクロナデ タタキ 底部周縁～底部ヘラケズリ         |      | 回転実測 |                |
| No  | 器種  | 素材      | 最大長    | 最大幅    | 最大厚    | 重量                | 備考              |                                | 出土位置 |      |                |
| 2   | 角釘  | 鉄製品     | <7.0>  | <0.5>  | <0.5>  | <5.17>            | 頭部欠損            |                                |      |      |                |
| D14 | 種別  | 器種      | 法量     |        |        | 成形・調整・文様・備考       |                 |                                |      | 実測方法 | 備考             |
|     |     |         | 口径(長)  | 底径(幅)  | 器高(厚)  | 内面                |                 | 外面                             |      |      |                |
| 1   | 陶器  | 播鉢      | -      | -      | -      | 施釉(鉄釉)            |                 | 施釉(鉄釉)                         |      | 破片実測 | 前山焼 18C末～19C前半 |
| 2   | 陶器  | 陶胎碗     | -      | -      | <2.7>  | 施釉                |                 | 施釉 染付け                         |      | 破片実測 | 平戸 18C後半       |
| D18 | 種別  | 器種      | 法量     |        |        | 成形・調整・文様・備考       |                 |                                |      | 実測方法 | 備考             |
|     |     |         | 口径(長)  | 底径(幅)  | 器高(厚)  | 内面                |                 | 外面                             |      |      |                |
| 1   | 陶器  | 灯明皿     | -      | (5.2)  | <1.4>  | ロクロナデ→施釉(鉄釉)      |                 | ロクロナデ→底部糸切り→施釉(錆釉)             |      | 回転実測 |                |
| 2   | 陶器  | 鏡戸鍋     | -      | -      | -      |                   |                 | 破片実測                           |      | 県内産  | 18C末～19C前半     |
| D29 | 種別  | 器種      | 法量     |        |        | 成形・調整・文様・備考       |                 |                                |      | 実測方法 | 出土位置           |
|     |     |         | 口径(長)  | 底径(幅)  | 器高(厚)  | 内面                |                 | 外面                             |      |      |                |
| 1   | 土師器 | 甕       | (20.0) | -      | <7.5>  | ロクロナデ             |                 | ロクロナデ                          |      | 回転実測 |                |
| D32 | 種別  | 器種      | 法量     |        |        | 成形・調整・文様・備考       |                 |                                |      | 実測方法 | 出土位置           |
|     |     |         | 口径(長)  | 底径(幅)  | 器高(厚)  | 内面                |                 | 外面                             |      |      |                |
| 1   | 須恵器 | 甕       | -      | -      | -      | ロクロナデ ナデ          |                 | ロクロナデ ハケ目                      |      | 破片実測 |                |
| No  | 器種  | 素材      | 最大長    | 最大幅    | 最大厚    | 重量                | 備考              |                                | 出土位置 |      |                |
| 2   | 不明  | 銅製品     | 1.5    | 1.9    | 0.7    | 3.70              |                 |                                |      |      |                |
| 3   | 不明  | 銅製品     | <1.3>  | <1.1>  | <0.2>  | <0.67>            | 破片と思われる         |                                |      |      |                |
| 4   | 支脚石 | 白色軽石    | <18.0> | <11.6> | <11.7> | <805.0>           | 被熱なし 下部欠損       |                                |      |      |                |
| D34 | 種別  | 器種      | 法量     |        |        | 成形・調整・文様・備考       |                 |                                |      | 実測方法 | 出土位置           |
|     |     |         | 口径(長)  | 底径(幅)  | 器高(厚)  | 内面                |                 | 外面                             |      |      |                |
| 1   | 須恵器 | 坏       | (13.0) | (7.0)  | <3.8>  | ロクロナデ             |                 | ロクロナデ 底部回転ヘラ切り 火だすき痕           |      | 回転実測 |                |
| 2   | 須恵器 | 坏       | (13.6) | (8.0)  | <3.3>  | ロクロナデ 研磨          |                 | ロクロナデ 底部回転ヘラ切り                 |      | 回転実測 |                |
| 3   | 須恵器 | 坏       | -      | (8.0)  | <1.6>  | ロクロナデ 研磨          |                 | ロクロナデ 底部ヘラケズリ→ヘラ記号あり           |      | 回転実測 |                |
| 4   | 須恵器 | 坏       | (13.7) | 7.7    | <4.5>  | ロクロナデ             |                 | ロクロナデ 底部回転ヘラケズリ→ヘラ記号あり(焼成前)    |      | 完全実測 |                |
| 5   | 須恵器 | 甕       | (18.4) | -      | <3.1>  | ロクロナデ             |                 | ロクロナデ                          |      | 回転実測 |                |
| 6   | 土師器 | 坏       | (15.6) | (8.2)  | <3.6>  | ナデ 暗文             |                 | 口縁ヨコナデ→ヘラケズリ 底部ヘラケズリ           |      | 回転実測 |                |
| 7   | 土師器 | 甕       | -      | (7.3)  | <8.5>  | ナデ                |                 | 体部～底部ヘラケズリ                     |      | 完全実測 | H17-II区        |
| No  | 器種  | 素材      | 最大長    | 最大幅    | 最大厚    | 重量                | 備考              |                                | 出土位置 |      |                |
| 8   | 敲石  | 角閃石安山岩  | 11.7   | 6.1    | 4.7    | 470.0             | 被熱なし 上端部に敲打痕    |                                |      |      |                |
| 9   | 敲石  | ホルンフェルス | 16.8   | 6.0    | 4.1    | 578.0             | 被熱なし 上端部に敲打痕    |                                |      |      |                |
| D35 | 種別  | 器種      | 法量     |        |        | 成形・調整・文様・備考       |                 |                                |      | 実測方法 | 出土位置           |
|     |     |         | 口径(長)  | 底径(幅)  | 器高(厚)  | 内面                |                 | 外面                             |      |      |                |
| 1   | 須恵器 | 坏       | -      | (8.0)  | <2.3>  | ロクロナデ 火だすき痕       |                 | ロクロナデ 底部周縁ヘラケズリ 底部回転ヘラ切り 火だすき痕 |      | 回転実測 |                |
| 2   | 須恵器 | 甕       | -      | -      | <6.1>  | ロクロナデ             |                 | ロクロナデ 頸部櫛描波状文                  |      | 破片実測 |                |
| 3   | 須恵器 | 甕       | -      | -      | <3.4>  | ロクロナデ             |                 | ロクロナデ                          |      | 破片実測 |                |
| 4   | 須恵器 | 甕       | -      | -      | -      | ロクロナデ             |                 | ロクロナデ 頸部補強帯貼付                  |      | 破片実測 |                |
| 5   | 須恵器 | 甕       | (54.0) | -      | <7.4>  | ロクロナデ             |                 | ロクロナデ 櫛描波状文(3本)                |      | 回転実測 | M6-N区          |
| 6   | 須恵器 | 甕       | -      | -      | <10.4> | ロクロナデ 頸部ナデ 体部当て具痕 |                 | ロクロナデ タタキ 頸部補強帯貼付              |      | 回転実測 |                |
| 7   | 須恵器 | 甕       | -      | -      | <8.1>  | ロクロナデ 当て具痕        |                 | ロクロナデ タタキ                      |      | 回転実測 |                |
| 8   | 須恵器 | 甕       | -      | -      | -      | ロクロナデ ハケ目状ナデ      |                 | ロクロナデ タタキ                      |      | 破片実測 |                |
| 9   | 須恵器 | 甕       | -      | -      | -      | ロクロナデ 当て具痕 ハケ目状ナデ |                 | ロクロナデ タタキ                      |      | 破片実測 |                |
| 10  | 須恵器 | 甕       | -      | -      | -      | ロクロナデ 当て具痕 ハケ目状ナデ |                 | ロクロナデ タタキ                      |      | 破片実測 |                |
| D36 | 種別  | 器種      | 法量     |        |        | 成形・調整・文様・備考       |                 |                                |      | 実測方法 | 出土位置           |
|     |     |         | 口径(長)  | 底径(幅)  | 器高(厚)  | 内面                |                 | 外面                             |      |      |                |
| 1   | 須恵器 | 甕       | -      | -      | <10.5> | ロクロナデ             |                 | ロクロナデ 櫛描波状文                    |      | 破片実測 |                |
| 2   | 須恵器 | 甕       | -      | -      | -      | ロクロナデ ナデ          |                 | ロクロナデ タタキ                      |      | 破片実測 |                |



第35表 出土遺物観察表(20)

単位 cm・g

| D36 | 種別     | 器種   | 口径(長)  | 底径(幅)  | 器高(厚)    | 内面            |                      | 外面                                       |  | 実測方法 | 出土位置             |
|-----|--------|------|--------|--------|----------|---------------|----------------------|--|--|------|------------------|
| 3   | 須恵器    | 甕    | -      | -      | -        | ロクロナデ ナデ 当て具痕 |                      | ロクロナデ タタキ 自然釉付着                          |  | 破片実測 |                  |
| D41 | 種別     | 器種   | 法量     |        |          | 成形・調整・文様・備考   |                      |  |  | 実測方法 | 出土位置             |
|     |        |      | 口径(長)  | 底径(幅)  | 器高(厚)    | 内面            |                      | 外面                                       |  |      |                  |
| 1   | 灰軸陶器   | 碗    | (13.8) | (10.0) | <3.8>    | ロクロナデ         |                      | ロクロナデ→回転ヘラケズリ→施釉(つけがけ) 輪花あり              |  | 回転実測 |                  |
| 2   | 須恵器    | 坏    | (14.8) | (7.2)  | 3.8      | ロクロナデ         |                      | ロクロナデ→底部回転糸切り 火だすき痕                      |  | 回転実測 |                  |
| 3   | 須恵器    | 坏    | (13.8) | (5.6)  | 3.9      | ロクロナデ         |                      | ロクロナデ→底部回転糸切り                            |  | 回転実測 | H50-II区          |
| 4   | 土師器    | 坏    | 12.9   | 5.8    | 3.5      | ロクロナデ         |                      | ロクロナデ→底部右回転糸切り 墨書あり                      |  | 完全実測 |                  |
| 5   | 土師器    | 坏    | (13.0) | 5.7    | 3.9      | ロクロナデ→黒色処理    |                      | ロクロナデ→底部右回転糸切り 墨書あり                      |  | 完全実測 | H50-II区          |
| 6   | 土師器    | 坏    | -      | -      | -        | ミガキ→黒色処理      |                      | ロクロナデ 墨書あり                               |  | 破片実測 | H50-II区          |
| D43 | 種別     | 器種   | 法量     |        |          | 成形・調整・文様・備考   |                      |  |  | 実測方法 | 出土位置             |
|     |        |      | 口径(長)  | 底径(幅)  | 器高(厚)    | 内面            |                      | 外面                                       |  |      |                  |
| 1   | 須恵器    | 壺    | -      | (11.6) | <2.8>    | ロクロナデ 自然釉付着   |                      | ロクロナデ 底部回転ヘラケズリ→高台貼付 自然釉付着               |  | 回転実測 |                  |
| 2   | 弥生     | 高坏   | -      | -      | <3.0>    | 坏部ミガキ 赤彩 脚部ナデ |                      | 坏部ミガキ 赤彩 脚部ミガキ 赤彩                        |  | 完全実測 |                  |
| D45 | 種別     | 器種   | 法量     |        |          | 成形・調整・文様・備考   |                      |  |  | 実測方法 | 出土位置             |
|     |        |      | 口径(長)  | 底径(幅)  | 器高(厚)    | 内面            |                      | 外面                                       |  |      |                  |
| 1   | 陶器     | こね鉢  | -      | -      | -        | ナデ            |                      | ナデ                                       |  | 破片実測 |                  |
| D46 | 種別     | 器種   | 法量     |        |          | 成形・調整・文様・備考   |                      |  |  | 実測方法 | 出土位置             |
|     |        |      | 口径(長)  | 底径(幅)  | 器高(厚)    | 内面            |                      | 外面                                       |  |      |                  |
| 1   | 土師器    | 坏    | (10.0) | 4.7    | 3.8      | ロクロナデ         |                      | ロクロナデ 底部右回転糸切り 墨痕付着                      |  | 完全実測 |                  |
| D48 | 種別     | 器種   | 法量     |        |          | 成形・調整・文様・備考   |                      |  |  | 実測方法 | 出土位置             |
|     |        |      | 口径(長)  | 底径(幅)  | 器高(厚)    | 内面            |                      | 外面                                       |  |      |                  |
| 1   | 弥生     | 高坏   | 22.4   | -      | <7.8>    | ミガキ 赤彩        |                      | ミガキ 赤彩 口唇部突起4ヶ所                          |  | 完全実測 |                  |
| M1  | 種別     | 器種   | 法量     |        |          | 成形・調整・文様・備考   |                      |  |  | 実測方法 |                  |
|     |        |      | 口径(長)  | 底径(幅)  | 器高(厚)    | 内面            |                      | 外面                                       |  |      |                  |
| 1   | 土師器    | 坏    | 17.2   | 7.5    | 4.2      | ミガキ→黒色処理      |                      | 口縁ロクロナデ 底部・底部外周ミガキ 刻線(?)あり               |  | 完全実測 |                  |
| 2   | 弥生     | 壺    | (28.3) | -      | <15.6>   | ミガキ→赤彩 剥離     |                      | ミガキ→赤彩 頸部櫛描簾状文(4連止) 櫛描横線文                |  | 完全実測 |                  |
| 3   | 弥生     | 甕    | 18.9   | 8.3    | 30.4     | ミガキ           |                      | 口唇部縄文施文 頸部櫛描簾状文(3連止) 口縁部・胴部櫛描波状文 ハケ目→ミガキ |  | 完全実測 |                  |
| 4   | 弥生     | 甕    | 26.1   | -      | <21.2>   | ミガキ           |                      | 口唇部折り返し・刻み 頸部櫛描横線文 口縁部・胴部櫛描斜走文           |  | 完全実測 |                  |
| M2  | 器種     | 素材   | 最大長    | 最大幅    | 最大厚      | 重量            | 備考                   |  |  |      | 出土位置             |
| 1   | 長頸鍔    | 鉄製品  | <3.7>  | <1.1>  | <0.3>    | <2.92>        | 刃先 頸部欠損 片刃           |  |  |      |                  |
| M4  | 器種     | 素材   | 最大長    | 最大幅    | 最大厚      | 重量            | 備考                   |  |  |      | 出土位置             |
| 1   | 角釘     | 鉄製品  | <3.5>  | <0.6>  | <0.6>    | <2.10>        | 下部欠損 木質残る            |  |  |      |                  |
| M6  | 種別     | 器種   | 法量     |        |          | 成形・調整・文様・備考   |                      |  |  | 実測方法 | 出土位置             |
|     |        |      | 口径(長)  | 底径(幅)  | 器高(厚)    | 内面            |                      | 外面                                       |  |      |                  |
| 1   | 須恵器    | 坏    | (13.8) | (5.2)  | 4.8      | ロクロナデ 火だすき痕   |                      | ロクロナデ 底部回転ヘラ切り 底部外周ヘラケズリ                 |  | 回転実測 | S区               |
| 2   | 土師器    | 甕    | (21.6) | -      | <7.4>    | ヘラナデ          |                      | ヘラケズリ                                    |  | 回転実測 | N区               |
| 3   | 瓦質土器   | 植木鉢  | -      | (11.5) | <4.5>    | ロクロナデ         |                      | ロクロナデ→底部ナデ                               |  | 回転実測 | S区               |
| M7  | 種別     | 器種   | 法量     |        |          | 成形・調整・文様・備考   |                      |  |  | 実測方法 | 出土位置             |
|     |        |      | 口径(長)  | 底径(幅)  | 器高(厚)    | 内面            |                      | 外面                                       |  |      |                  |
| 1   | 青磁     | 蓮弁文碗 | -      | -      | <4.1>    | ロクロナデ→描画文→施釉  |                      | ロクロナデ→蓮弁文→ハケ状工具によるナデ→施釉                  |  | 破片実測 | 上層 龍泉窯 12C後半     |
| 2   | 陶器     | こね鉢  | (22.0) | -      | <3.5>    | ロクロナデ 自然釉付着   |                      | ロクロナデ                                    |  | 回転実測 | 中津川 山茶碗系 13C後半   |
| 3   | 陶器     | 折縁鉢  | -      | -      | -        | 施釉            |                      | ロクロナデ→施釉                                 |  | 破片実測 | 上層 古瀬戸 13C~14C   |
| 4   | 土師質    | かわらけ | -      | (6.8)  | (2.0)    | ロクロナデ         |                      | ロクロナデ→底部回転糸切り                            |  | 回転実測 | VIウ16Gr 在地 15C後半 |
| 5   | 土師質    | かわらけ | -      | (6.2)  | <2.3>    | ロクロナデ         |                      | ロクロナデ→底部回転糸切り→底部外周回転ヘラケズリ                |  | 回転実測 | VIウ18Gr 在地       |
| 6   | 土師質    | かわらけ | -      | (8.0)  | <1.3>    | ロクロナデ         |                      | ロクロナデ→底部回転糸切り                            |  | 回転実測 | VIウ15Gr 在地 15C後半 |
| 7   | 土師質    | かわらけ | -      | (9.0)  | <2.1>    | ロクロナデ 剥離      |                      | ロクロナデ→底部糸切り→底部外周に2条の沈線を施す                |  | 回転実測 | VIウ18Gr 在地 15C後半 |
| 8   | 土師質    | かわらけ | -      | (8.0)  | <2.3>    | ロクロナデ         |                      | ロクロナデ→底部回転糸切り→底部外周回転ヘラケズリ                |  | 回転実測 | VIウ18Gr 在地       |
| 9   | 土師質    | かわらけ | -      | (8.0)  | <2.2>    | ロクロナデ         |                      | ロクロナデ→底部糸切り→底部外周回転ヘラケズリ                  |  | 回転実測 | VIウ18Gr 在地       |
| 10  | 土師質    | かわらけ | -      | (6.0)  | <1.5>    | ロクロナデ 煤付着     |                      | ロクロナデ→底部糸切り                              |  | 回転実測 | 上層 在地            |
| 11  | 土師器    | 甕・壺? | -      | 8.8    | <15.1>   | ハケ目状のナデ→ヘラナデ  |                      | ミガキ 煤付着                                  |  | 完全実測 | VIウ18Gr          |
| No. | 器種     | 素材   | 最大長    | 最大幅    | 最大厚      | 重量            | 備考                   |  |  |      | 出土位置             |
| 12  | 白玉     | 滑石   | 1.2    | 1.1    | 0.6      | 1.17          | 被熱なし 孔径0.3 正裏にも擦痕あり  |  |  |      |                  |
| 13  | 粉挽白(白) | 安山岩  | <23.4> | <16.4> | 高さ<10.1> | <3.45>kg      | 被熱なし 芯棒径(3.4) 約1/3残存 |  |  |      |                  |

第36表 出土遺物観察表(21)

単位 cm・g

| M9  | 種別    | 器種    | 法 量    |       |       | 成形・調整・文様・備考             |                                   | 実測方法 | 出土位置<br>備考    |
|-----|-------|-------|--------|-------|-------|-------------------------|-----------------------------------|------|---------------|
|     |       |       | 口径(長)  | 底径(幅) | 器高(厚) | 内 面                     | 外 面                               |      |               |
| 1   | 青磁    | 碗     | -      | -     | -     | 施釉                      | 施釉                                | 破片実測 |               |
| 2   | 青磁    | 蓮弁文碗  | -      | -     | <1.7> | 施釉                      | 蓮弁文→施釉                            | 破片実測 | 龍泉窯 13C       |
| 3   | 陶器    | 不明    | -      | -     | -     | ヨコナデ 自然釉付着              | ナデ(ハケ状工具)                         | 破片実測 | 常滑            |
| 4   | 土師質   | かわらけ  | (10.3) | (7.2) | 2.3   | ロクロナデ                   | ロクロナデ→底部回転系切り                     | 回転実測 | 在地 15C        |
| 5   | 土師質   | かわらけ  | (12.3) | (8.0) | 2.7   | ロクロナデ                   | ロクロナデ→底部回転系切り                     | 回転実測 | 在地 15C        |
| 6   | 土師質   | かわらけ  | (8.8)  | (5.2) | 1.9   | ロクロナデ                   | ロクロナデ→底部系切り                       | 回転実測 | 在地 鎌倉         |
| 7   | 土師質   | かわらけ  | (10.1) | (6.1) | <3.0> | ロクロナデ                   | ロクロナデ→底部回転系切り                     | 回転実測 | 在地            |
| 8   | 土師質   | かわらけ  | (10.6) | (8.0) | 2.3   | ロクロナデ                   | ロクロナデ→底部系切り                       | 回転実測 | 在地 15C後半      |
| 9   | 土師質   | かわらけ  | (11.6) | (8.4) | 2.3   | ロクロナデ                   | ロクロナデ→底部ヘラケズリ 煤付着                 | 回転実測 | 在地 15C後半      |
| 10  | 土師質   | かわらけ  | -      | 8.1   | <2.1> | ロクロナデ→みこみ部ナデ 煤けている      | ロクロナデ→底部右回転系切り                    | 完全実測 | 下層 在地 15C     |
| 11  | 土師質   | かわらけ  | -      | -     | -     | ロクロナデ                   | ロクロナデ→底部系切り                       | 破片実測 | 在地            |
| 12  | 土師質   | かわらけ  | -      | (7.0) | <1.4> | ロクロナデ→黒色処理?             | ロクロナデ→底部系切り→黒色処理?                 | 回転実測 | 在地            |
| 13  | 土師質   | かわらけ  | -      | (7.0) | <1.2> | ロクロナデ→みこみ部ナデ            | ロクロナデ→底部系切り→ナデ                    | 回転実測 | 下層 在地 15C後半   |
| 14  | 土師質   | かわらけ  | -      | (6.0) | <1.1> | ロクロナデ                   | ロクロナデ→底部系切り                       | 回転実測 | 在地 15C後半      |
| 15  | 土師質   | かわらけ  | -      | (8.2) | <1.9> | ロクロナデ                   | ロクロナデ→底部回転系切り                     | 回転実測 | 在地            |
| 16  | 土師質   | かわらけ  | -      | (7.7) | <1.1> | ロクロナデ                   | ロクロナデ→底部回転系切り                     | 回転実測 | 在地 15C後～16C前半 |
| 17  | 土師質   | かわらけ  | -      | 8.5   | <1.7> | ロクロナデ→みこみ部ナデ 煤付着        | ロクロナデ→底部回転系切り 煤付着                 | 完全実測 | 在地 15世紀       |
| 18  | 土師質   | かわらけ  | -      | -     | -     | ロクロナデ 煤付着               | ロクロナデ→底部系切り                       | 破片実測 | 在地 15C後～16C前半 |
| 19  | 土師質   | かわらけ  | -      | -     | -     | ロクロナデ 煤付着?              | ロクロナデ→底部系切り→底部外周に3条の沈線 煤付着?       | 破片実測 | 在地            |
| 20  | 土師質   | かわらけ  | -      | -     | -     | ロクロナデ                   | ロクロナデ→底部系切り 底部に付着物あり              | 破片実測 | 在地            |
| 21  | 瓦質    | 火鉢    | -      | -     | -     | ロクロナデ 煤けている             | ロクロナデ→2条の沈線あり 底部に透かしあり(焼成前) 煤けている | 破片実測 | 中世            |
| 22  | 土師質   | 土鍋    | -      | -     | <4.4> | ヨコナデ                    | ヨコナデ                              | 破片実測 | 15世紀中ごろ       |
| 23  | 土師質   | 土鍋    | -      | -     | -     | ナデ                      | ナデ 煤けている                          | 破片実測 |               |
| 24  | 土師質   | 土鍋    | -      | -     | -     | ヨコナデ                    | ナデ 煤けている                          | 破片実測 |               |
| 25  | 土師質   | 土鍋    | -      | -     | -     | ナデ                      | ナデ                                | 破片実測 |               |
| 26  | 陶器    | 坏     | -      | -     | <1.2> | 溶解している                  | 自然釉付着                             | 破片実測 | 埴場に転用         |
| 27  | 須恵器   | 有台坏   | 19.4   | -     | <7.2> | ロクロナデ                   | ロクロナデ→底部切り離し 底部外周回転ヘラケズリ→高台貼付     | 回転実測 | 下層            |
| 28  | 須恵器   | 甕     | -      | -     | -     | 当て具痕→一部ナデ               | タタキ目                              | 破片実測 |               |
| 29  | 土師器   | 坏     | 14.6   | 10.3  | 4.4   | みこみ部ナデ 口縁ヨコナデ→暗文(放射・螺旋) | 口縁ヨコナデ→底部・口縁部ヘラケズリ                | 破片実測 |               |
| No  | 器 種   | 素 材   | 最大長    | 最大幅   | 最大厚   | 重 量                     | 備 考                               |      | 出 土 位 置       |
| 30  | 砥石    | 凝灰岩   | <5.0>  | <2.0> | <1.6> | <24.87>                 | 被熱なし 砥面数4 正裏に種状の使用痕 両側と下側欠損あり     |      |               |
| 31  | 白玉    | 滑石    | 1.6    | 1.6   | 1.1   | 4.71                    | 被熱なし 2孔あり φ0.2 一方は貫通していない         |      | 下層            |
| 32  | 石鑑    | 黒曜石   | 1.85   | 1.85  | 0.3   | 0.96                    | 被熱なし 未製品か                         |      |               |
| 33  | 磨石    | 輝石安山岩 | 6.6    | 3.2   | 1.7   | 58.29                   | 被熱なし すり面2                         |      | 下層            |
| 34  | 磨り・敲石 | 安山岩   | 8.9    | 6.5   | 2.3   | 221.36                  | 被熱なし すり面2 端部に敲打痕                  |      |               |
| 35  | 敲石    | 硬質砂岩  | 11.0   | 5.7   | 3.4   | 294.17                  | 被熱なし 両端部に敲打痕                      |      |               |
| 36  | 角釘?   | 鉄製品   | <5.0>  | <0.6> | <0.4> | <2.20>                  | 下部欠損 「刺金」の一部とも考えられる               |      | 下層            |
| 37  | 角釘    | 鉄製品   | <4.4>  | <0.3> | <0.4> | <1.73>                  | 下部欠損                              |      |               |
| 38  | 角釘    | 鉄製品   | <4.4>  | 0.8   | 0.6   | <3.89>                  | 先端欠損                              |      |               |
| 39  | 角釘    | 鉄製品   | <4.7>  | 0.8   | 0.5   | <3.18>                  | 先端欠損                              |      |               |
| 40  | 古銭    | 銅製品   | 2.45   |       |       | 2.70                    | 「皇宋通寶」1038年(北宋) 篆書                |      |               |
| 41  | 古銭    | 銅製品   | 2.45   |       |       | 2.50                    | 「熙寧元寶」1068年(北宋) 真書                |      |               |
| M10 | 種別    | 器種    | 法 量    |       |       | 成形・調整・文様・備考             |                                   | 実測方法 | 出土位置          |
|     |       |       | 口径(長)  | 底径(幅) | 器高(厚) | 内 面                     | 外 面                               |      |               |
| 1   | 須恵器   | 甕     | -      | -     | -     | ナデ                      | タタキ目 自然釉付着                        | 破片実測 | 中層            |
| 2   | 須恵器   | 甕・壺?  | -      | -     | -     | 自然釉付着                   | 櫛描波状文 沈線 自然釉付着                    | 破片実測 | ケン            |
| 3   | 陶器    | 碗     | -      | -     | -     | 施釉                      | 施釉                                | 破片実測 | 中層            |
| 4   | 土師質   | かわらけ  | (9.1)  | (6.6) | 2.3   | ロクロナデ                   | ロクロナデ→底部左回転系切り                    | 完全実測 | 中層            |
| 5   | 土師質   | かわらけ  | (8.4)  | (6.5) | 1.9   | ロクロナデ                   | ロクロナデ→底部回転系切り                     | 回転実測 | 中層            |
| 6   | 土師質   | かわらけ  | (8.2)  | (5.7) | 2.0   | ロクロナデ                   | ロクロナデ→底部回転系切り                     | 回転実測 | 中層            |
| 7   | 土師質   | かわらけ  | -      | (6.2) | <2.8> | ロクロナデ                   | ロクロナデ→底部系切り 煤付着                   | 回転実測 | 中層            |
| 8   | 土師質   | かわらけ  | -      | (5.8) | <1.0> | ロクロナデ 煤けている             | ロクロナデ→底部回転系切り 煤けている               | 回転実測 | 中層            |

第37表 出土遺物観察表(22)

単位 cm・g

| M10 | 器種    | 素材    | 最大長    | 最大幅    | 最大厚    | 重量              | 備考                          | 出土位置 |          |
|-----|-------|-------|--------|--------|--------|-----------------|-----------------------------|------|----------|
| 9   | 砥石    | 凝灰岩   | <7.2>  | 4.0    | <2.5>  | <75.71>         | 被熱なし 裏面剥離 砥面数3 3面とも 条痕・擦痕あり |      |          |
| 10  | 磨石    | 硬質砂岩  | 4.5    | 1.7    | 0.9    | 11.57           | 被熱なし 全体にすり                  | ケン   |          |
| 11  | 磨り・敲石 | 石英安山岩 | 12.8   | 10.7   | 5.0    | 776.77          | 被熱なし すり面2 縁辺に敲打痕            | 下層   |          |
| M11 | 種別    | 器種    | 法量     |        |        | 成形・調整・文様・備考     |                             | 実測方法 | 出土位置備考   |
|     |       |       | 口径(長)  | 底径(幅)  | 器高(厚)  | 内面              | 外面                          |      |          |
| 1   | 弥生    | 鉢     | (13.4) | -      | <5.7>  | ミガキ→赤彩          | ミガキ→赤彩                      | 回転実測 | 上層       |
| 2   | 弥生    | 高坏    | (13.5) | -      | <5.0>  | ミガキ→赤彩          | ミガキ→赤彩                      | 回転実測 | 下層       |
| 3   | 弥生    | 鉢     | -      | 4.4    | <4.1>  | ミガキ→赤彩          | ミガキ→赤彩                      | 完全実測 | 上層       |
| 4   | 弥生    | 高坏脚   | -      | (16.8) | <5.8>  | ミガキ→一部赤彩        | ミガキ→赤彩                      | 回転実測 | 上層       |
| 5   | 弥生    | 壺     | (31.8) | -      | <45.0> | ハケ目の残るナデ→ミガキ→赤彩 | 櫛描波状文 ミガキ→赤彩 櫛描横線文→櫛描垂文     | 完全実測 | 上層・下層    |
| 6   | 弥生    | 壺     | -      | (16.0) | <23.5> | ハケ目の残るナデ        | ミガキ→赤彩 底部全面ミガキ 5と同一個体       | 完全実測 | 上層・下層    |
| 7   | 弥生    | 壺     | -      | -      | <19.7> | ハケ目の残るナデ 磨耗     | ミガキ→赤彩 調整は回転実測 器形は完全実測      |      | 上層・下層    |
| 8   | 弥生    | 壺     | -      | 8.7    | <17.2> | ハケ目の残るナデ        | ミガキ→赤彩 煤付着 断面磨つてある          | 完全実測 | 二次利用か    |
| 9   | 弥生    | 壺     | -      | -      | <16.5> | ハケ目の残るナデ        | ハケ目の残るナデ→ミガキ                | 回転実測 | 下層       |
| 10  | 弥生    | 甕     | 16.8   | 5.7    | 20.3   | ミガキ             | ミガキ ハケ目の残るナデ 櫛描波状文 剥離       | 完全実測 |          |
| 11  | 弥生    | 甕     | (18.8) | -      | <16.9> | ミガキ             | ミガキ 櫛描波状文 櫛描横線文 煤付着         | 回転実測 | 上層       |
| 12  | 弥生    | 甕     | (16.8) | -      | <10.1> | ミガキ             | 櫛描波状文 櫛描簾状文(3連止) 磨耗         | 回転実測 | 上層       |
| 13  | 弥生    | 甕     | -      | 4.4    | <5.0>  | ミガキ             | 胴部ミガキ 底部ミガキ 櫛描波状文           | 完全実測 | 下層       |
| 14  | 弥生    | 台付甕   | -      | 8.7    | <7.1>  | ミガキ 脚部 ヘラナデ     | ヘラナデ                        | 完全実測 | 下層       |
| 15  | 縄文    | 深鉢    | -      | -      | -      | ナデ              | ナデ (中期後半)                   | 破片実測 | 下層       |
| M12 | 種別    | 器種    | 法量     |        |        | 成形・調整・文様・備考     |                             | 実測方法 | 出土位置     |
|     |       |       | 口径(長)  | 底径(幅)  | 器高(厚)  | 内面              | 外面                          |      |          |
| 1   | 磁器    | 染付碗   | -      | -      | -      | 施釉              | 施釉                          | 破片実測 |          |
| 2   | 陶器    | 灰釉碗   | -      | -      | -      | 施釉              | 施釉                          | 破片実測 |          |
| 3   | 青磁    | 皿     | -      | -      | -      | 施釉              | 施釉                          | 破片実測 |          |
| 4   | 瓦質土器  | 土鍋    | -      | -      | -      | ナデ              | ナデ                          | 破片実測 |          |
| 5   | 瓦質土器  | 土鍋    | -      | -      | -      | ナデ              | ナデ                          | 破片実測 | ケン       |
| 6   | 須恵器   | 坏     | (13.2) | (7.8)  | 3.8    | ロクロナデ 火だすき痕     | ロクロナデ→底部回転系切り               | 回転実測 |          |
| 7   | 須恵器   | 甕     | -      | -      | -      | ロクロナデ 自然釉付着     | ヨコナデ→櫛描波状文 口唇部自然釉付着         | 破片実測 |          |
| 8   | 土師器   | 壺     | -      | (6.1)  | <1.3>  | ロクロナデ           | ロクロナデ→底部系切り→底部外周ヘラケズリ       | 回転実測 |          |
| No  | 器種    | 素材    | 最大長    | 最大幅    | 最大厚    | 重量              | 備考                          | 出土位置 |          |
| 9   | 砥石    | 凝灰岩   | <5.7>  | <4.1>  | <2.2>  | <80.06>         | 被熱なし 上下欠損 砥面数4              |      |          |
| 10  | 角釘    | 鉄製品   | <3.8>  | <1.2>  | <0.6>  | <4.12>          | 先端欠損                        |      |          |
| M13 | 種別    | 器種    | 法量     |        |        | 成形・調整・文様・備考     |                             | 実測方法 | 出土位置     |
|     |       |       | 口径(長)  | 底径(幅)  | 器高(厚)  | 内面              | 外面                          |      |          |
| 1   | 常滑    | 甕     | (26.4) | -      | <7.7>  | ナデ              | ナデ 自然釉付着                    | 回転実測 |          |
| 2   | 常滑    | 甕     | -      | -      | -      | ナデ              | ナデ 自然釉付着                    | 破片実測 |          |
| 3   | 土師器   | 甕     | (20.4) | -      | <15.1> | ハケ目             | ヘラケズリ→ミガキ                   | 回転実測 |          |
| 4   | 土師質   | かわらけ  | -      | (4.8)  | <2.1>  | ロクロナデ 黒色処理      | ロクロナデ→回転系切り                 | 回転実測 |          |
| 5   | 土師質   | かわらけ  | (8.4)  | (6.0)  | 1.6    | ロクロナデ           | ロクロナデ→右回転系切り                | 回転実測 |          |
| No  | 器種    | 素材    | 最大長    | 最大幅    | 最大厚    | 重量              | 備考                          | 出土位置 |          |
| 6   | 不明    | 鉄製品   | <2.8>  | <1.1>  | <0.5>  | <2.83>          | 先端欠損                        |      |          |
| 7   | 不明    | 鉄製品   | <4.8>  | <2.2>  | <0.5>  | <6.99>          | 欠損あり                        |      |          |
| OT1 | 種別    | 器種    | 法量     |        |        | 成形・調整・文様・備考     |                             | 実測方法 | 出土位置備考   |
|     |       |       | 口径(長)  | 底径(幅)  | 器高(厚)  | 内面              | 外面                          |      |          |
| 1   | 土師質   | かわらけ  | (14.4) | (10.6) | 3.1    | ロクロナデ           | ロクロナデ→底部系切り                 | 回転実測 | 在地 15C後半 |
| OT2 | 種別    | 器種    | 法量     |        |        | 成形・調整・文様・備考     |                             | 実測方法 | 出土位置備考   |
|     |       |       | 口径(長)  | 底径(幅)  | 器高(厚)  | 内面              | 外面                          |      |          |
| 1   | 土師質   | かわらけ  | (7.3)  | (5.8)  | 1.6    | ロクロナデ           | ロクロナデ→底部系切り                 | 回転実測 | 在地 15C後半 |
| No  | 器種    | 素材    | 最大長    | 最大幅    | 最大厚    | 重量              | 備考                          | 出土位置 |          |
| 2   | 古銭    | 銅製品   | 2.4    |        |        | 3.4             | 「熙寧元寶」1068年(北宋) 篆書          |      |          |
| 3   | 古銭    | 銅製品   | 2.4    |        |        | 3.9             | 「天聖元寶」1023年(北宋) 真書          |      |          |
| 4   | 古銭    | 銅製品   | 2.46   |        |        | 3.7             | 「元豊通寶」1078年(北宋) 篆書          |      |          |
| 5   | 古銭    | 銅製品   | 2.5    |        |        | 3.1             | 「開元通寶」?                     |      |          |

第38表 出土遺物観察表(23)

単位 cm・g

| OT4  | 器種  | 素材   | 最大長    | 最大幅    | 最大厚   | 重量          | 備考                               | 出土位置 |            |
|------|-----|------|--------|--------|-------|-------------|----------------------------------|------|------------|
| 1    | 古銭  | 銅製品  |        |        |       | 10.7        | 3枚が熱で重なって付いている (写真のみ)            |      |            |
| OT5  | 器種  | 素材   | 最大長    | 最大幅    | 最大厚   | 重量          | 備考                               | 出土位置 |            |
| 1    | 古銭  | 銅製品  | 2.4    |        |       | 2.8         | 「紹聖元寶」1094年(北宋) 行書               |      |            |
| OT6  | 器種  | 素材   | 最大長    | 最大幅    | 最大厚   | 重量          | 備考                               | 出土位置 |            |
| 1    | 古銭  | 銅製品  | 2.4    |        |       | 4.2         | 「洪武通寶」1368年(明)                   |      |            |
| 2    | 古銭  | 銅製品  | 2.4    |        |       | 3.1         | 「元豊通寶」1078年(北宋) 行書               |      |            |
| 3    | 古銭  | 銅製品  | 2.4    |        |       | 3.3         | 「景德元寶」1004年(北宋) 真書               |      |            |
| 4    | 古銭  | 銅製品  | 2.4    |        |       | 3.8         | 「景德元寶」1004年(北宋) 真書               |      |            |
| 5    | 古銭  | 銅製品  | 2.4    |        |       | 3.0         | 「景德元寶」1004年(北宋) 真書               |      |            |
| 6    | 古銭  | 銅製品  | 2.4    |        |       | 3.0         | 「開元通寶」960年(南唐) 真書                |      |            |
| 7    | 角釘  | 鉄製品  | <2.3>  | <0.25> | <0.2> | <0.36>      | 両端欠損                             |      |            |
| OT7  | 器種  | 素材   | 最大長    | 最大幅    | 最大厚   | 重量          | 備考                               | 出土位置 |            |
| 1    | 古銭  | 銅製品  | 2.4    |        |       | 3.0         | 「元符通寶」1098年(北宋) 行書 少し欠ける         |      |            |
| OT9  | 器種  | 素材   | 最大長    | 最大幅    | 最大厚   | 重量          | 備考                               | 出土位置 |            |
| 1    | 古銭  | 銅製品  | 2.4    |        |       | 3.0         | 「元豊通寶」1078年(北宋) 行書               |      |            |
| 2    | 古銭  | 銅製品  | -      |        |       | <1.7>       | 「政和通寶」1111年(北宋) 真書 1/5欠ける        |      |            |
| 3    | 古銭  | 銅製品  | 2.4    |        |       | 3.0         | 「皇宋通寶」1038年(北宋) 真書 4つに割れる (写真のみ) |      |            |
| OT10 | 器種  | 素材   | 最大長    | 最大幅    | 最大厚   | 重量          | 備考                               | 出土位置 |            |
| 1    | 古銭  | 銅製品  | 2.5    |        |       | 3.7         | 「永楽通寶」1408年(明)                   |      |            |
| 2    | 古銭  | 銅製品  | 2.4    |        |       | 3.5         | 「元豊通寶」1078年(北宋) 篆書               |      |            |
| 3    | 古銭  | 銅製品  | 2.36   |        |       | 2.8         | 「元〇通寶」1086年(北宋) 篆書               |      |            |
| 4    | 古銭  | 銅製品  | <2.35> |        |       | 3.4         | 「元豊通寶」1078年(北宋) 篆書               |      |            |
| 5    | 古銭  | 銅製品  | 2.4    |        |       | 3.5         | 「開元通寶」960年(南唐) 真書                |      |            |
| 6    | 古銭  | 銅製品  | 2.4    |        |       | 3.0         | 「太平通寶」976年(北宋)                   |      |            |
| 7    | 古銭  | 銅製品  | -      |        |       | <1.0>       | 割れて1/8残存 (写真のみ)                  |      |            |
| OT11 | 器種  | 素材   | 最大長    | 最大幅    | 最大厚   | 重量          | 備考                               | 出土位置 |            |
| 1    | 古銭  | 銅製品  | 2.45   |        |       | 2.7         | 「正隆元寶」1157年(金)                   |      |            |
| 2    | 古銭  | 銅製品  | 2.4    |        |       | 3.4         | 「皇宋通寶」1038年(北宋) 真書               |      |            |
| 3    | 古銭  | 銅製品  | 2.4    |        |       | 4.8         | 「熙寧元寶」1068年(北宋) 真書               |      |            |
| 4    | 古銭  | 銅製品  | -      |        |       | 7.2         | 2枚が熱で重なって付いている (写真のみ)            |      |            |
| 5    | 古銭  | 銅製品  | -      |        |       | <1.7>       | 熱で曲がり、2枚に割れている (写真のみ)            |      |            |
| OT12 | 器種  | 素材   | 最大長    | 最大幅    | 最大厚   | 重量          | 備考                               | 出土位置 |            |
| 1    | 古銭  | 銅製品  | 2.4    |        |       | 2.8         | 「熙寧元寶」?                          |      |            |
| 2    | 古銭  | 銅製品  | -      |        |       | 7.7         | 「元〇元寶」篆書 2枚が重なって付いている (写真のみ)     |      |            |
| 3    | 古銭  | 銅製品  | -      |        |       | 4.0         | 3枚に割れる (写真のみ)                    |      |            |
| OT13 | 種別  | 器種   | 法 量    |        |       | 成形・調整・文様・備考 |                                  | 実測方法 | 出土位置<br>備考 |
|      |     |      | 口径(長)  | 底径(幅)  | 器高(厚) | 内 面         | 外 面                              |      |            |
| 1    | 土師質 | かわらけ | 8.3    | 5.6    | 2.1   | ロクロナデ       | ロクロナデー底部回転糸切り→ヘラケズリ              | 完全実測 | 在地 17Cくらい? |
| 2    | 土師質 | かわらけ | -      | (7.2)  | <1.2> | ロクロナデ       | ロクロナデー底部糸切り                      | 回転実測 | 在地 中世      |
| No   | 器種  | 素材   | 最大長    | 最大幅    | 最大厚   | 重量          | 備考                               | 出土位置 |            |
| 3    | 古銭  | 銅製品  | -      |        |       | 3.5         | 「元〇通寶」熱で曲がる (写真のみ)               |      |            |
| OT14 | 器種  | 素材   | 最大長    | 最大幅    | 最大厚   | 重量          | 備考                               | 出土位置 |            |
| 1    | 古銭  | 銅製品  | 2.5    |        |       | 3.3         | 「永楽通寶」1408年(明)                   |      |            |
| 2    | 古銭  | 銅製品  | 2.4    |        |       | 3.0         |                                  |      |            |
| 3    | 古銭  | 銅製品  | -      |        |       | 3.3         | 「元〇〇寶」行書 2枚に割れる                  |      |            |
| 4    | 古銭  | 銅製品  | 2.4    |        |       | 3.4         | 「元豊通寶」1078年(北宋) 篆書 熱で曲がる         |      |            |
| 5    | 古銭  | 銅製品  | -      |        |       | <1.0>       | 1/2残存 (写真のみ)                     |      |            |
| OT15 | 器種  | 素材   | 最大長    | 最大幅    | 最大厚   | 重量          | 備考                               | 出土位置 |            |
| 1    | 古銭  | 銅製品  | -      |        |       | 10.9        | 何枚も重なって付いている (写真のみ)              |      |            |
| 2    | 古銭  | 銅製品  | -      |        |       | <1.5>       | 1/4残存 (写真のみ)                     |      |            |
| OT16 | 器種  | 素材   | 最大長    | 最大幅    | 最大厚   | 重量          | 備考                               | 出土位置 |            |
| 1    | 古銭  | 銅製品  | 2.4    |        |       | 3.4         | 「皇宋通寶」?                          |      |            |
| 2    | 古銭  | 銅製品  | 2.4    |        |       | 3.3         | 「元〇通寶」1086年(北宋) 篆書               |      |            |
| 3    | 古銭  | 銅製品  | 2.4    |        |       | 4.1         | 「天聖元寶」? 熱で曲がる                    |      |            |



第39表 出土遺物観察表(24)

単位 cm・g

| OT16 | 器種  | 素材   | 最大長    | 最大幅    | 最大厚    | 重量           | 備考  | 出土位置 |              |
|------|-----|------|--------|--------|--------|--------------|---|------|--------------|
| 4    | 古銭  | 銅製品  | -      |        |        | 3.8          | 「洪武通寶」1368年(明) 熱で曲がる                                |      |              |
| 5    | 古銭  | 銅製品  | -      |        |        | 3.5          | 「洪武通寶」1368年(明) 熱で曲がる                                |      |              |
| 6    | 古銭  | 銅製品  | 2.5    |        |        | 3.9          | 「元〇通寶」1086年(北宋) 行書 熱で曲がる                            |      |              |
| OT17 | 種別  | 器種   | 法量     |        |        | 成形・調整・文様・備考  |   | 実測方法 | 出土位置備考       |
|      |     |      | 口径(長)  | 底径(幅)  | 器高(厚)  | 内面           | 外面  |      |              |
| 1    | 土師質 | かわらけ | 8.9    | 5.6    | 2.2    | ロクロナデ→みこみ部ナデ | ロクロナデ→底部回転糸切り                                       | 完全実測 | 17Cくらい?      |
| No   | 器種  | 素材   | 最大長    | 最大幅    | 最大厚    | 重量           | 備考  | 出土位置 |              |
| 2    | 古銭  | 銅製品  | 2.45   |        |        | 3.9          | 「永楽通寶」1408年(明)                                      |      |              |
| 3    | 古銭  | 銅製品  | 2.4    |        |        | 3.4          | 「洪武通寶」1368年(明) 浙江省杭州                                |      |              |
| 4    | 古銭  | 銅製品  | 2.45   |        |        | 3.3          | 「皇宋通寶」1038年(北宋) 真書                                  |      |              |
| 5    | 古銭  | 銅製品  | 2.4    |        |        | 3.4          | 「天聖元寶」1023年(北宋) 篆書                                  |      |              |
| OT18 | 器種  | 素材   | 最大長    | 最大幅    | 最大厚    | 重量           | 備考  | 出土位置 |              |
| 1    | 不明  | 鉄製品  | <1.7>  | <0.3>  | <0.15> | <0.29>       | 両端欠損  |      |              |
| OT19 | 器種  | 素材   | 最大長    | 最大幅    | 最大厚    | 重量           | 備考  | 出土位置 |              |
| 1    | 古銭  | 銅製品  | -      |        |        | <2.9>        | 割れて熱で曲がる(写真のみ)                                      |      |              |
| 2    | 古銭  | 銅製品  | -      |        |        | <3.1>        | 割れて熱で曲がる(写真のみ)                                      |      |              |
| OT21 | 器種  | 素材   | 最大長    | 最大幅    | 最大厚    | 重量           | 備考  | 出土位置 |              |
| 1    | 古銭  | 銅製品  | 2.45   |        |        | 3.2          | 「永楽通寶」1408年(明) 熱で曲がる                                |      |              |
| OT22 | 器種  | 素材   | 最大長    | 最大幅    | 最大厚    | 重量           | 備考  | 出土位置 |              |
| 1    | 古銭  | 銅製品  | 2.4    |        |        | 2.8          | 「四銖半兩」B.C175年(前漢)<br>B.C175年(文帝5)半兩銭の重量を四銖(三分銭とも言う) |      |              |
| 2    | 古銭  | 銅製品  | 2.4    |        |        | 3.2          | 「淳熙元寶」1174年(南宋) 真書 熱で曲がる                            |      |              |
| 3    | 古銭  | 銅製品  | -      |        |        | 3.7          | 「紹定通寶」1228年(南宋) 3つに割れる                              |      |              |
| 4    | 古銭  | 銅製品  | 2.5    |        |        | 2.0          | 「〇〇通寶」2つに割れる  |      |              |
| 5    | 古銭  | 銅製品  | 2.5    |        |        | 6.8          | 「〇〇通寶」2枚が重なる  |      |              |
| OT23 | 器種  | 素材   | 最大長    | 最大幅    | 最大厚    | 重量           | 備考  | 出土位置 |              |
| 1    | 搗臼  | 安山岩  | <11.5> | <18.8> | <11.5> | <2.64>kg     | 被熱なし 凹径約11.0cm 約1/2残存                               |      |              |
| 2    | 古銭  | 銅製品  | -      |        |        | <0.8>        | 1/4残存(写真のみ)   |      |              |
| OT24 | 器種  | 素材   | 最大長    | 最大幅    | 最大厚    | 重量           | 備考  | 出土位置 |              |
| 1    | 古銭  | 銅製品  | 2.4    |        |        | 3.6          | 「皇宋通寶」1038年(北宋) 真書                                  |      |              |
| 2    | 古銭  | 銅製品  | 2.6    |        |        | 3.6          | 「治平元寶」1064年(北宋) 真書 曲がって2つに割れる                       |      |              |
| 3    | 古銭  | 銅製品  | 2.4    |        |        | 3.8          | 「皇宋通寶」1038年(北宋) 真書 熱で曲がる                            |      |              |
| 4    | 古銭  | 銅製品  | -      |        |        | <1.5>        | 「元豊通寶」1078年(北宋) 行書 熱で曲がる 3/5残存                      |      |              |
| 5    | 古銭  | 銅製品  | -      |        |        | <1.1>        | (写真のみ)  |      |              |
| 6    | 古銭  | 銅製品  | -      |        |        | <0.5>        | 1/7残存(写真のみ)   |      |              |
| OT26 | 器種  | 素材   | 最大長    | 最大幅    | 最大厚    | 重量           | 備考  | 出土位置 |              |
| 1    | 鑊子  | 鉄製品  | <9.0>  | <1.7>  | <0.8>  | <9.95>       | 一方の先端欠損   |      |              |
| 2    | 古銭  | 銅製品  | -      |        |        | 3.0          | 「〇〇〇寶」熱で曲がる(写真のみ)                                   |      |              |
| 3    | 古銭  | 銅製品  | -      |        |        | 3.0          | 「〇〇〇寶」熱で曲がり、2つに割れている(写真のみ)                          |      |              |
| 4    | 古銭  | 銅製品  | -      |        |        | 4.3          | 「永楽通寶」1408年(明) 熱で曲がる(写真のみ)                          |      |              |
| 5    | 古銭  | 銅製品  | -      |        |        | 5.6          | 熱で曲がる(写真のみ) 熱で曲がる                                   |      |              |
| OT27 | 器種  | 素材   | 最大長    | 最大幅    | 最大厚    | 重量           | 備考  | 出土位置 |              |
| 1    | 古銭  | 銅製品  | 2.35   |        |        | 3.7          | 「熙寧元寶」1068年(北宋) 真書                                  |      |              |
| OT29 | 器種  | 素材   | 最大長    | 最大幅    | 最大厚    | 重量           | 備考  | 出土位置 |              |
| 1    | 古銭  | 銅製品  | 2.35   |        |        | 3.2          | 「淳熙元寶」1180年(淳熙7年に鑄造) 真書 裏「柒」熱で曲がる                   |      |              |
| 2    | 古銭  | 銅製品  | 2.3    |        |        | 3.3          | 「紹聖元寶」1094年(北宋) 行書 熱で曲がる                            |      |              |
| OT31 | 種別  | 器種   | 法量     |        |        | 成形・調整・文様・備考  |   | 実測方法 | 出土位置備考       |
|      |     |      | 口径(長)  | 底径(幅)  | 器高(厚)  | 内面           | 外面  |      |              |
| 1    | 青磁  | 碗    | -      | -      | -      | ロクロナデ→施釉     | ロクロナデ→施釉  | 破片実測 | 中国 15C前半     |
| OT34 | 種別  | 器種   | 法量     |        |        | 成形・調整・文様・備考  |   | 実測方法 | 出土位置備考       |
|      |     |      | 口径(長)  | 底径(幅)  | 器高(厚)  | 内面           | 外面  |      |              |
| 1    | 土師質 | 香炉   | (11.2) | -      | <1.7>  | ナデ           | ナデ→スタンプ紋  | 回転実測 | 中国 15C後半でもあり |
| No   | 器種  | 素材   | 最大長    | 最大幅    | 最大厚    | 重量           | 備考  | 出土位置 |              |
| 2    | 古銭  | 銅製品  | 2.4    |        |        | 3.9          | 「永楽通寶」1408年(明)                                      |      |              |

第40表 出土遺物観察表(25)

単位 cm・g

| OT34 | 器種  | 素材  | 最大長    | 最大幅    | 最大厚    | 重量                 | 備考                     | 出土位置                         |      |
|------|-----|-----|--------|--------|--------|--------------------|------------------------|------------------------------|------|
| 3    | 古銭  | 銅製品 | 2.3    |        |        | 3.1                | 「元豊通寶」1078年(北宋) 行書     |                              |      |
| 4    | 古銭  | 銅製品 | -      |        |        | 9.3                | 熱で曲がる 3枚が重なっている (写真のみ) |                              |      |
| 5    | 古銭  | 銅製品 | -      |        |        | <2.8>              | 熱で曲がる (写真のみ)           |                              |      |
| OT35 | 器種  | 素材  | 最大長    | 最大幅    | 最大厚    | 重量                 | 備考                     | 出土位置                         |      |
| 1    | 古銭  | 銅製品 | 2.45   |        |        | 3.5                | 「永楽通寶」1408年(明)         |                              |      |
| 2    | 古銭  | 銅製品 | 2.5    |        |        | 4.0                | 「永楽通寶」1408年(明)         |                              |      |
| 3    | 古銭  | 銅製品 | 2.4    |        |        | 3.3                | 「紹聖元寶」1094年(北宋) 行書     |                              |      |
| OT36 | 器種  | 素材  | 最大長    | 最大幅    | 最大厚    | 重量                 | 備考                     | 出土位置                         |      |
| 1    | 古銭  | 銅製品 | 2.3    |        |        | 3.3                | 「洪武通寶」1368年(明)         |                              |      |
| 2    | 古銭  | 銅製品 | 2.4    |        |        | 3.3                | 「政和通寶」1111年(北宋) 篆書     |                              |      |
| 3    | 古銭  | 銅製品 | 2.45   |        |        | 5.3                | 「永楽通寶」1408年(明)         |                              |      |
| 4    | 古銭  | 銅製品 | 2.4    |        |        | 3.0                | 「開元通寶」960年(南唐) 真書      |                              |      |
| 5    | 古銭  | 銅製品 | 2.35   |        |        | 3.1                | 「至道元寶」995年(北宋) 草書      |                              |      |
| OT38 | 器種  | 素材  | 最大長    | 最大幅    | 最大厚    | 重量                 | 備考                     | 出土位置                         |      |
| 1    | 古銭  | 銅製品 | -      |        |        | 2.3                | 「〇〇通寶」                 |                              |      |
| OT43 | 器種  | 素材  | 最大長    | 最大幅    | 最大厚    | 重量                 | 備考                     | 出土位置                         |      |
| 1    | 古銭  | 銅製品 | 2.5    |        |        | 2.2                | 「元豊通寶」?                |                              |      |
| 2    | 古銭  | 銅製品 | -      |        |        | 1.6                | 細かく割れている (写真のみ)        |                              |      |
| 単P   | 種別  | 器種  | 法量     |        |        | 成形・調整・文様・備考        |                        | 実測方法                         | 出土位置 |
|      |     |     | 口径(長)  | 底径(幅)  | 器高(厚)  | 内面                 |                        | 外面                           |      |
| 1    | 土師器 | 甕   | -      | 5.8    | <2.6>  | ロクロナデ→みこみ部ナデ       |                        | ロクロナデ→底部回転系切り→底部外周ヘラケズリ      |      |
| 3    | 土師器 | 坏   | (8.0)  | 7.9    | 4.5    | みこみ部ナデ→口縁ヨコナデ→黒色処理 |                        | 口縁ヨコナデ→底部ヘラケズリ→黒色処理          |      |
| 4    | 須恵器 | 短頸壺 | (8.8)  | -      | <6.1>  | ロクロナデ              |                        | ロクロナデ 沈線あり(東海系)              |      |
| 5    | 土師器 | 坏   | (13.3) | (5.5)  | 4.1    | ミガキ→黒色処理           |                        | ロクロナデ                        |      |
| 6    | 須恵器 | 蓋   | (17.9) | -      | <1.9>  | ロクロナデ 自然袖付着        |                        | ロクロナデ→天井部回転ヘラケズリ             |      |
| 7    | 須恵器 | 蓋   | -      | -      | <2.7>  | ロクロナデ              |                        | ロクロナデ→天井部回転系切り→回転ヘラケズリ→つまみ貼付 |      |
| 8    | 須恵器 | 坏   | (13.6) | (7.2)  | 3.9    | ロクロナデ 火だすき痕        |                        | ロクロナデ→底部系切り 火だすき痕            |      |
| 10   | 須恵器 | 蓋   | -      | -      | <2.6>  | ロクロナデ 火だすき痕        |                        | ロクロナデ 天井部回転ヘラケズリ→つまみ貼付 火だすき痕 |      |
| 11   | 縄文  | 鉢   | -      | -      | <2.7>  | ナデ                 |                        | ナデ 口縁に貼付文                    |      |
| 12   | 土師器 | 蓋   | -      | -      | <1.4>  | ナデ→暗文(放射状)         |                        | ヘラケズリ ナデ→放射状の暗文(甲斐型)         |      |
| 13   | 土師器 | 坏   | (15.7) | 8.0    | <5.8>  | ロクロナデ ミガキ→黒色処理     |                        | ロクロナデ 底部回転系切り→底部～底部周縁ヘラケズリ   |      |
| 14   | 須恵器 | 坏   | -      | (5.8)  | <1.8>  | ロクロナデ              |                        | ロクロナデ 底部回転ヘラケズリ→ナデ ヘラ記号あり    |      |
| 15   | 須恵器 | 坏   | (14.2) | (10.2) | <3.9>  | ロクロナデ 火だすき痕        |                        | ロクロナデ 底部ヘラケズリ ヘラ記号あり         |      |
| 16   | 須恵器 | 蓋   | (15.8) | -      | <3.1>  | ロクロナデ              |                        | ロクロナデ 天井部回転ヘラケズリ→つまみ貼付       |      |
| 18   | 須恵器 | 蓋   | (15.0) | -      | <2.2>  | ロクロナデ 火だすき痕        |                        | ロクロナデ 天井部回転ヘラケズリ 火だすき痕       |      |
| 19   | 須恵器 | 坏   | -      | -      | <5.3>  | ロクロナデ              |                        | ロクロナデ                        |      |
| 20   | 須恵器 | 坏   | (13.2) | (5.7)  | <4.7>  | ロクロナデ              |                        | ロクロナデ 底部回転系切り                |      |
| 21   | 須恵器 | 壺   | -      | (10.5) | <3.3>  | ロクロナデ              |                        | ロクロナデ→底部高台貼付                 |      |
| 22   | 土師器 | 坏   | (12.6) | (12.2) | <3.3>  | ナデ 口縁ヨコナデ          |                        | ナデ 口縁ヨコナデ 底部ヘラケズリ            |      |
| 23   | 土師器 | 皿   | (12.0) | -      | <1.3>  | ロクロナデ ミガキ→黒色処理     |                        | ロクロナデ 墨書あり                   |      |
| 25   | 須恵器 | 高坏  | -      | (8.8)  | <2.6>  | ロクロナデ              |                        | ロクロナデ                        |      |
| 26   | 土師器 | 坏   | -      | -      | <2.3>  | ロクロナデ ヘラミガキ→黒色処理   |                        | ロクロナデ 墨書あり                   |      |
| 28   | 須恵器 | 甕   | (17.2) | -      | <6.2>  | ロクロナデ              |                        | ロクロナデ                        |      |
| 30   | 須恵器 | 有台坏 | (13.4) | (9.4)  | <3.6>  | ロクロナデ 火だすき痕        |                        | ロクロナデ 底部ヘラケズリ→高台貼付 火だすき痕     |      |
| 31   | 土師器 | 甕   | (28.2) | -      | <8.3>  | ヘラナデ               |                        | ヘラケズリ                        |      |
| 32   | 弥生  | 甕   | -      | -      | -      | ミガキ                |                        | 櫛描波状文 ミガキ                    |      |
| 33   | 須恵器 | 蓋   | (14.2) | -      | <3.2>  | ロクロナデ 火だすき痕        |                        | ロクロナデ 天井部ヘラケズリ→つまみ貼付 火だすき痕   |      |
| 34   | 須恵器 | 甕   | (46.0) | -      | <9.8>  | ロクロナデ              |                        | ロクロナデ 沈線4 櫛描波状文(6条) 列点文      |      |
| 35   | 須恵器 | 甕   | -      | -      | <7.9>  | ロクロナデ 当て具痕         |                        | ロクロナデ タタキ                    |      |
| 36   | 須恵器 | 甕   | (27.4) | -      | <7.9>  | ロクロナデ              |                        | ロクロナデ 頸部タタキ                  |      |
| 37   | 須恵器 | 甕   | -      | -      | <9.7>  | ロクロナデ 当て具痕→ハケ目状ナデ  |                        | ロクロナデ タタキ                    |      |
| 38   | 須恵器 | 高坏  | -      | (14.8) | <3.3>  | ロクロナデ              |                        | ロクロナデ                        |      |
| 39   | 須恵器 | 甕   | -      | -      | <8.6>  | ロクロナデ              |                        | ロクロナデ 沈線 櫛描波状文               |      |
| 40   | 須恵器 | 甕   | (25.0) | -      | <12.3> | ロクロナデ              |                        | ロクロナデ                        |      |

第41表 出土遺物観察表(26)

単位 cm・g

| 単P        | 器種   | 素材    | 最大長             | 最大幅               | 最大厚          | 重量           | 備考                              |      | 出土位置                   |
|-----------|------|-------|-----------------|-------------------|--------------|--------------|---------------------------------|------|------------------------|
| 2         | 羽口   | 軽石製品  | 外径<br>11.2×10.1 | 内径<br>4.1<br>~2.1 | 長さ<br><10.9> | 520.0        | 被熱あり 下部欠損                       |      | P131                   |
| 9         | 角釘   | 鉄製品   | <6.9>           | 0.6               | 0.5          | <6.40>       | 先端欠損                            |      | P268                   |
| 17        | 環    | 銅製品   | 2.3             | 2.2               | 0.4          | 0.93         | φ0.4の円板貼付か                      |      | P326                   |
| 24        | 不明   | 鉄製品   | 8.1             | 4.0               | 1.3          | 55.78        |                                 |      | P358                   |
| 27        | 長頸鎌  | 鉄製品   | <3.5>           | <0.9>             | <0.4>        | <2.53>       | 両端欠損                            |      | P414                   |
| 29        | 槍砲   | 鉄製品   | <5.2>           | <1.3>             | <0.3>        | <4.96>       | 両端欠損 槍砲か或いは鉄剣                   |      | P484                   |
| 土器        | 種別   | 器種    | 法 量             |                   |              | 成形・調整・文様・備考  |                                 | 実測方法 | 出土位置<br>備考             |
|           |      |       | 口径(長)           | 底径(幅)             | 器高(厚)        | 内 面          | 外 面                             |      |                        |
| 1         | 土師器  | 坏     | -               | -                 | -            | ロクロナデ        | ロクロナデ 墨書あり                      | 破片実測 | Ⅱク10Gr                 |
| 2         | 土師質  | かわらけ  | (15.2)          | (10.5)            | <3.0>        | ロクロナデ        | ロクロナデ 底部回転糸切り                   | 回転実測 | Ⅱク10Gr下層               |
| 3         | 土師質  | かわらけ  | -               | -                 | -            | ロクロナデ        | ロクロナデ 底部回転糸切り                   | 破片実測 | Ⅱク9Gr                  |
| 4         | 土師質  | かわらけ  | -               | -                 | -            | ロクロナデ        | ロクロナデ 底部回転糸切り                   | 破片実測 | Ⅱク10Gr下層               |
| 5         | 土師質  | 焙烙    | -               | -                 | -            | ナデ→黒色処理 内耳あり | ナデ                              | 破片実測 | Ⅱク10Gr                 |
| 6         | 磁器   | 染付蓋   | (3.8)           | 天井(4.2)           | <0.7>        | 施釉           | 施釉                              | 回転実測 | Ⅱク9Gr 瀬戸美濃 近代          |
| 7         | 磁器   | 染付蓋   | (6.6)           | 天井(8.0)           | <1.8>        | 施釉           | 施釉                              | 回転実測 | Ⅱク10Gr 瀬戸美濃 近代         |
| 8         | 磁器   | 染付鉢   | -               | -                 | <1.2>        | 施釉           | 施釉                              | 破片実測 | Ⅱク9Gr 伊万里V期 18C末~19C前半 |
| 9         | 磁器   | 染付小碗  | (6.7)           | 2.8               | 4.4          | 施釉           | 施釉                              | 完全実測 | Ⅱク9Gr 瀬戸美濃 19C~20C 近代  |
| 10        | 磁器   | 染付小碗  | (7.0)           | (2.8)             | 4.7          | 施釉           | 施釉                              | 回転実測 | Ⅱク9Gr 瀬戸美濃 近代          |
| 11        | 磁器   | 染付碗   | -               | (3.3)             | <2.7>        | 施釉           | 施釉                              | 回転実測 | Ⅱク9Gr中区 瀬戸美濃 19C中頃     |
| 12        | 磁器   | 染付小碗  | -               | 3.3               | <2.3>        | 施釉           | 施釉                              | 完全実測 | Ⅱク9Gr 瀬戸美濃 19C後半 明治    |
| 13        | 磁器   | 染付小碗  | -               | 2.8               | <1.6>        | 施釉           | 施釉                              | 完全実測 | Ⅱク9Gr 瀬戸美濃 19C後半       |
| 14        | 陶器   | 甕     | -               | -                 | -            | 施釉(灰釉・鉄釉)    | 施釉(灰釉・鉄釉)                       | 破片実測 | Ⅱク9Gr 前山焼 18C末~19C前半   |
| 15        | 瓦質土器 | 火鉢    | -               | -                 | <4.0>        | ヨコナデ         | 施釉                              | 破片実測 | Ⅱク9Gr 在地 時期不明          |
| 16        | 瓦質土器 | 火鉢    | -               | -                 | <4.1>        | ミガキ          | ミガキ                             | 破片実測 | Ⅱク9Gr 産地不明 時期不明        |
| 17        | 瓦質土器 | 不明    | (4.8)           | -                 | <1.8>        | ナデ           | ナデ                              | 回転実測 | Ⅱク9Gr 産地不明 明治期         |
| 18        | 瓦質土器 | 不明    | (5.4)           | -                 | <2.1>        | ロクロナデ        | ロクロナデ                           | 回転実測 | Ⅱク9Gr 産地不明 明治期         |
| 19        | 土製品  | 不明    | -               | -                 | -            | 剥離           |                                 | 破片実測 | Ⅱク10Gr                 |
| 20        | 土師質  | 不明    | -               | -                 | -            | ナデ           | ナデ すかし孔あり                       | 破片実測 | Ⅱク9Gr                  |
| 27        | 灰釉陶器 | 碗     | -               | -                 | -            | 施釉           | 施釉                              | 破片実測 | Iチ14Gr 旧表土             |
| 28        | 磁器   | 染付蓋   | -               | -                 | <1.2>        | ロクロナデ→施釉     | ロクロナデ→つまみ貼付→施釉                  | 完全実測 | Iト11Gr もり土             |
| 29        | 磁器   | 染付皿   | (9.0)           | -                 | <2.2>        | ロクロナデ→施釉     | ロクロナデ→高台貼付→施釉                   | 回転実測 | Iチ14Gr もり土             |
| 30        | 磁器   | 染付皿   | -               | (4.0)             | <1.7>        | ロクロナデ→施釉     | ロクロナデ→施釉                        | 回転実測 | Iチ14Gr もり土             |
| 31        | 磁器   | 碗     | -               | (8.4)             | <1.8>        | 施釉           | 施釉                              | 回転実測 | Iト11Gr もり土             |
| 32        | 陶器   | 甕     | -               | (10.4)            | <2.8>        | 施釉(鉄釉)       | 施釉(鉄釉)                          | 回転実測 | Iチ14Gr 旧表土             |
| 33        | 磁器   | 染付皿   | -               | (5.7)             | <0.9>        | ロクロナデ→施釉     | ロクロナデ→施釉                        | 回転実測 | Iチ14Gr もり土             |
| 34        | 磁器   | 鉢     | -               | (7.6)             | <1.9>        | 施釉           | ロクロナデ→高台貼付→施釉                   | 回転実測 |                        |
| 35        | 瓦質土器 | 火鉢    | -               | -                 | -            | ヨコナデ 灰付着     | ヨコナデ                            | 破片実測 |                        |
| 36        | ガラス  | 瓶     | 1.7             | 2.7               | 6.0          |              |                                 | 完全実測 | Iト11Gr 旧表土             |
| 37        | ガラス  | 瓶     | -               | 1.6               | <2.9>        |              |                                 | 完全実測 | Iト11Gr 旧表土             |
| 38        | 瓦    | 軒平瓦   | -               | -                 | <1.8>        | ナデ           | 唐草文 丁寧なナデ                       | 破片実測 | Iツ13Gr もり土             |
| 39        | 瓦    | 丸瓦    | -               | -                 | 1.6          | ヘラ押さえ        | 丁寧なナデ                           | 破片実測 | Iト11Gr もり土             |
| 40        | 瓦    | 丸瓦    | -               | -                 | 1.6          | 布痕→ヘラ押さえ→ナデ  | 丁寧なナデ                           | 破片実測 | Iツ13Gr もり土             |
| No        | 器種   | 素材    | 最大長             | 最大幅               | 最大厚          | 重量           | 備考                              |      | 出土位置                   |
| 21        | 基石   | 硬質砂岩  | 2.9             | 2.3               | 0.65         | 7.80         | 被熱なし                            |      | Ⅱク10Gr                 |
| 22        | 煙管   | 銅製品   | 8.6             | 1.2               | 1.2          | 23.52        | 竹管が残る                           |      | Ⅱク10Gr                 |
| 23        | 角釘   | 鉄製品   | <3.3>           | <0.5>             | <0.4>        | <1.50>       | 上部欠損                            |      | Ⅱク9Gr                  |
| 24        | 角釘   | 鉄製品   | <9.0>           | <0.6>             | <0.6>        | <6.60>       | 片端欠損                            |      | Ⅱク9Gr                  |
| 25        | 不明   | 銅製品   | <2.3>           | <2.3>             | <0.05>       | <0.70>       | 全周欠損 文字あり                       |      | Ⅱク9Gr                  |
| 26        | 銭    | アルミ青銅 | 2.1             |                   |              | 3.82         | 10銭硬貨(昭和13年鑄造)                  |      | Ⅱク9Gr                  |
| 第180<br>図 | 種別   | 器種    | 法 量             |                   |              | 成形・調整・文様・備考  |                                 | 実測方法 | 出土位置                   |
|           |      |       | 口径(長)           | 底径(幅)             | 器高(厚)        | 内 面          | 外 面                             |      |                        |
| 1         | 須恵器  | 坏蓋    | (11.0)          | -                 | 3.9          | ロクロナデ        | ロクロナデ→天井部回転ヘラケズリ                | 回転実測 | Ⅳス3Gr                  |
| 2         | 須恵器  | 蓋     | -               | -                 | <2.6>        | ロクロナデ        | ロクロナデ→天井部回転ヘラケズリ→つまみ貼付 天井部に墨書あり | 回転実測 | Vス15Gr                 |

第42表 出土遺物観察表(27)

単位 cm・g

| 第180<br>図 | 種別  | 器種   | 法 量    |       |        | 成形・調整・文様・備考       |                            | 実測方法 | 出土位置                        |
|-----------|-----|------|--------|-------|--------|-------------------|----------------------------|------|-----------------------------|
|           |     |      | 口径(長)  | 底径(幅) | 器高(厚)  | 内 面               | 外 面                        |      |                             |
| 3         | 須恵器 | 坏    | (14.7) | 6.7   | 3.8    | ロクロナデ 煤けている       | ロクロナデ→底部右回転糸切り 墨書あり 煤けている  | 完全実測 | Ⅷサ2Gr                       |
| 4         | 須恵器 | 坏    | (14.0) | (6.8) | 3.7    | ロクロナデ             | ロクロナデ→底部右回転糸切り 墨書あり        | 回転実測 | Ⅷサ2Gr                       |
| 5         | 須恵器 | 坏    | 14.4   | 8.2   | 4.1    | ロクロナデ 火だすき痕       | ロクロナデ→底部左回転糸切り 火だすき痕       | 完全実測 | Vツ19Gr                      |
| 6         | 須恵器 | 甕    | -      | -     | -      | ロクロコナデ            | ロクロコナデ→隆帯貼付                | 破片実測 | Ⅵエ16Gr                      |
| 7         | 土師器 | 坏    | (14.1) | 5.5   | 4.7    | ミガキ→黒色処理          | ロクロナデ→底部左回転糸切り→底部外周ヘラケズリ   | 完全実測 | Ⅷサ2Gr                       |
| 8         | 土師器 | 坏    | -      | 8.0   | <1.8>  | ミガキ→黒色処理          | ロクロナデ→底部糸切り→ナデ             | 完全実測 | Vサ11Gr                      |
| 9         | 土師器 | 坏    | (12.0) | (6.8) | 4.6    | ロクロナデ             | ロクロナデ→底部糸切り→ヘラケズリ          | 回転実測 | Vセ14Gr                      |
| 10        | 土師器 | 坏    | (13.6) | -     | <3.8>  | ロクロナデ             | ロクロナデ                      | 回転実測 | Vセ14Gr                      |
| 11        | 土師器 | 坏    | (13.0) | (9.4) | 3.9    | みこみ部ナデ→口縁コナデ→暗文   | 口縁コナデ→底部と底部外周ヘラケズリ         | 回転実測 | Vセ14Gr                      |
| 12        | 土師器 | 甕    | (17.4) | -     | <23.0> | 胴部ヘラナデ            | 胴部ヘラケズリ                    | 回転実測 | Ⅷサ2Gr                       |
| 13        | 土師器 | 鉢    | (25.8) | -     | <8.7>  | 口縁コナデ ヘラナデ        | 口縁コナデ ヘラケズリ                | 回転実測 | Ⅱオ11Gr                      |
| 14        | 須恵器 | 蓋    | (20.6) | -     | <2.0>  | ロクロナデ 蓋のかえり部分貼付   | ロクロナデ 天井部回転ヘラケズリ           | 回転実測 | I Gr ケン                     |
| 15        | 土師器 | 坏    | (11.4) | (8.6) | 3.6    | ミガキ               | ミガキ                        | 回転実測 | I Gr ケン                     |
| 16        | 土師器 | 甕    | (22.4) | -     | <7.4>  | ナデ ハケ目            | ヘラケズリ                      | 回転実測 | I Gr ケン                     |
| 第181<br>図 | 種別  | 器種   | 法 量    |       |        | 成形・調整・文様・備考       |                            | 実測方法 | 出土位置<br>備 考                 |
|           |     |      | 口径(長)  | 底径(幅) | 器高(厚)  | 内 面               | 外 面                        |      |                             |
| 1         | 青磁  | 蓮弁文碗 | -      | -     | <3.2>  | 施釉                | 蓮弁文→施釉                     | 破片実測 | ケン 中国 15C末                  |
| 2         | 青磁  | 蓮弁文碗 | -      | -     | -      | 施釉                | 蓮弁文→施釉                     | 破片実測 |                             |
| 3         | 土師質 | かわらけ | 9.6    | 5.9   | 2.6    | みこみ部ナデ→口縁コナデ 煤 付着 | 口縁部ナデ→口辺部コナデ 体部下半ケズリ 底部ケズリ | 完全実測 | Vコ19Gr 江戸 手づくね土器 灯明皿に転用     |
| 4         | 土師質 | かわらけ | 9.6    | 4.8   | 2.8    | ロクロナデ 煤付着         | ロクロナデ→底部回転ヘラ切り →底部外周ヘラケズリ  | 完全実測 | Vタ15Gr 在地 17Cぐらい?           |
| 5         | 土師質 | かわらけ | (12.2) | (8.7) | 2.5    | ロクロナデ 煤付着         | ロクロナデ→底部糸切り                | 回転実測 | Vウ15Gr                      |
| 6         | 土師質 | かわらけ | -      | (8.7) | <2.6>  | ロクロナデ 煤付着         | ロクロナデ→底部糸切り                | 回転実測 | VI Gr 在地 15C後半              |
| 7         | 土師質 | かわらけ | (9.2)  | (6.2) | 2.0    | ロクロナデ             | ロクロナデ→底部回転糸切り              | 回転実測 | IVキ16Gr                     |
| 第182<br>図 | 種別  | 器種   | 法 量    |       |        | 成形・調整・文様・備考       |                            | 実測方法 | 出土位置<br>備 考                 |
|           |     |      | 口径(長)  | 底径(幅) | 器高(厚)  | 内 面               | 外 面                        |      |                             |
| 1         | 陶器  | 角皿   | -      | -     | -      | 施釉(染付)            | 施釉                         | 破片実測 | Ⅷシ1Gr 瀬戸美濃 18C前半～中頃         |
| 2         | 陶器  | 灯明皿  | -      | (5.6) | <2.6>  | ロクロナデ             | ロクロナデ→底部回転ヘラケズリ→施釉         | 回転実測 | Vシ10Gr 瀬戸美濃 江戸後期 18C末～19C前半 |
| 3         | 陶器  | 皿    | -      | -     | -      | 施釉                | ロクロナデ→高台貼付                 | 破片実測 | VI Gr 前山焼 18C末～19C          |
| 4         | 白磁  | 角皿   | -      | 一辺3.7 | <1.1>  | 梅花文→施釉            | 施釉                         | 完全実測 | Vツ18Gr 瀬戸美濃 19C前半～中頃        |
| 5         | 磁器  | 染付蓋  | -      | -     | -      | 施釉                | 施釉                         | 破片実測 | Ⅷク1Gr 瀬戸美濃 19C前半            |
| 6         | 陶器  | 皿    | -      | (6.1) | <1.1>  | 施釉                | 施釉                         | 回転実測 | VI Gr 前山焼                   |
| 7         | 磁器  | 皿    | (10.2) | -     | <1.9>  | 蓮弁文→施釉            | 蓮弁文→施釉                     | 回転実測 | Ⅷク1Gr カクラン 瀬戸美濃 19C         |
| 8         | 青磁  | 瓶    | -      | -     | -      | ロクロナデ             | 施釉                         | 破片実測 | Vカ16Gr 瀬戸美濃 近代              |
| 9         | 磁器  | 小皿   | 5.8    | (3.6) | 1.2    | 施釉                | 施釉                         | 完全実測 | Vケ20Gr カクラン 瀬戸美濃 近代         |
| 10        | 青磁  | 皿    | -      | (7.0) | <2.0>  | 施釉                | ロクロナデ→施釉                   | 回転実測 | Ⅷシ1Gr 瀬戸美濃 近代               |
| 11        | 磁器  | 小皿   | (12.0) | (6.6) | 2.2    | 施釉                | 施釉                         | 回転実測 | Ⅷセ1Gr 瀬戸美濃 明治               |
| 12        | 磁器  | 碗    | 13.6   | 7.8   | 4.6    | 施釉                | 施釉                         | 完全実測 | Ⅷサ1Gr 伊万里V期                 |
| 13        | 磁器  | 碗    | (10.4) | (4.4) | 5.6    | 施釉                | 施釉                         | 回転実測 | Ⅷケ2Gr 伊万里V期 18C末～19C前半      |
| 14        | 磁器  | 小碗   | (9.6)  | (3.2) | 4.8    | 施釉                | 施釉                         | 回転実測 | Ⅷサ1Gr 伊万里V期 ガラス継ぎ           |
| 15        | 磁器  | 碗    | (11.4) | -     | <2.1>  | 施釉                | 施釉                         | 回転実測 | Ⅷコ1Gr 京焼き系 18C末～19C前半       |
| 16        | 磁器  | 小碗   | (11.2) | -     | <2.8>  | 施釉                | 施釉                         | 回転実測 | VIウ15Gr 瀬戸美濃 近代             |
| 17        | 陶器  | 碗    | -      | -     | -      | 施釉                | ロクロナデ→下半部回転ヘラケズリ→施釉        | 破片実測 | VI Gr 前山焼                   |
| 18        | 陶器  | 呉器手碗 | -      | -     | -      | 施釉                | 施釉                         | 破片実測 | VIウ15Gr 唐津焼 18C代            |
| 19        | 陶器  | 丸碗   | -      | -     | -      | 施釉                | 施釉                         | 破片実測 | VIウ16Gr 前山焼 18C末～19C前半      |
| 20        | 磁器  | 染付碗  | -      | -     | -      | 施釉                | 施釉                         | 破片実測 | VI Gr 瀬戸美濃 19C前半～中頃         |
| 21        | 陶器  | 灰釉碗  | -      | 4.2   | <1.4>  | 施釉                | ロクロナデ→底部糸切り→ナデ→施釉          | 完全実測 | VIウ16Gr 前山焼 18C末～19C前半      |
| 22        | 磁器  | 染付小碗 | (10.6) | (4.6) | 4.9    | 施釉                | 施釉                         | 回転実測 | Vシ18Gr 瀬戸美濃 19C前半～中頃        |
| 23        | 磁器  | 染付茶碗 | 11.6   | 4.0   | 5.1    | 施釉                | 施釉                         | 完全実測 | Ⅷシ1Gr 瀬戸美濃 近代               |
| 24        | 磁器  | 染付茶碗 | (11.9) | (3.7) | 4.9    | 施釉                | 施釉                         | 完全実測 | Ⅷシ1Gr 瀬戸美濃 近代               |
| 25        | 磁器  | 碗    | (11.0) | (4.1) | 6.0    | 施釉                | 施釉                         | 回転実測 | M6 瀬戸美濃 近代                  |



第43表 出土遺物観察表(28)

単位 cm・g

| 第182<br>図 | 種別 | 器種   | 法 量    |        |        | 成形・調整・文様・備考                     |  | 実測方法 | 出 土 位 置<br>備 考                |
|-----------|----|------|--------|--------|--------|---------------------------------|--|------|-------------------------------|
|           |    |      | 口径(長)  | 底径(幅)  | 器高(厚)  | 内 面                             | 外 面                                    |      |                               |
| 26        | 磁器 | 染付碗  | -      | -      | -      | 施釉                              | 施釉(染付 タコ唐草)                            | 破片実測 | Vコ20Gr 瀬戸美濃 近代                |
| 27        | 磁器 | 酒杯   | 6.1    | 2.5    | 2.7    | 施釉                              | 施釉                                     | 完全実測 | VIウ15Gr 瀬戸美濃 近代               |
| 28        | 陶器 | 絵付酒杯 | -      | (3.2)  | <2.2>  | 施釉(絵)                           | 施釉                                     | 回転実測 | VIサ10Gr 京焼き系 18C末~19C前半       |
| 29        | 磁器 | 染付酒杯 | -      | (3.7)  | <2.0>  | 施釉                              | 施釉                                     | 回転実測 | VIIシ1Gr 瀬戸美濃 近代               |
| 30        | 磁器 | 仏飯   | 5.3    | 3.4    | 5.8    | 坏部施釉 脚部ロクロナデ                    | 施釉                                     | 完全実測 | VIIサ1Gr 瀬戸美濃 近代               |
| 31        | 磁器 | 湯呑   | (11.0) | -      | <4.9>  | 施釉                              | 施釉                                     | 回転実測 | VIIサ1Gr 瀬戸美濃 近代               |
| 32        | 磁器 | 湯呑   | 6.2    | 4.4    | 7.3    | 施釉(染付あり)                        | 施釉                                     | 完全実測 | VIIコ1Gr 瀬戸美濃 近代               |
| 33        | 陶器 | 湯呑   | (7.9)  | 7.1    | 8.1    | ロクロナデ→<br>指ナデ→施釉<br>みこみ部に絵(馬)あり | ロクロナデ→指ナデ→施釉 底部に印あり                    | 完全実測 | VIIコ1Gr 地方窯?                  |
| 34        | 陶器 | 徳利   | -      | (8.6)  | <2.6>  | ロクロナデ                           | ロクロナデ→高台貼付→施釉(灰釉)                      | 回転実測 | Vコ20Gr 前山焼 18C末~19C前半         |
| 35        | 白磁 | 徳利   | -      | (7.1)  | <3.3>  | ロクロナデ                           | ロクロナデ→底部ナデ→施釉                          | 回転実測 | VIIIス1Gr 瀬戸美濃 19C以降           |
| 36        | 磁器 | 染付徳利 | -      | 4.3    | <5.3>  | ロクロナデ                           | ロクロナデ→施釉                               | 完全実測 | VIIIシ1Gr 瀬戸美濃 近代              |
| 37        | 陶器 | 徳利   | -      | (9.2)  | <2.9>  | ロクロナデ                           | 施釉                                     | 回転実測 | VIウ16Gr 産地不明 時代不明             |
| 38        | 陶器 | 徳利   | -      | 7.6    | <17.8> | ロクロナデ 頸部施釉                      | ロクロナデ→底部回転ヘラ切り→施釉                      | 完全実測 | VIIサ1Gr 県内産 幕末                |
| 39        | 白磁 | 徳利   | -      | 8.1    | <24.1> | ロクロナデ 頸部施釉                      | ロクロナデ→底部糸切り→高台貼付→施釉                    | 完全実測 | VIIサ1Gr 地元? 幕末                |
| 40        | 陶器 | 灰釉壺  | 5.8    | 4.1    | 6.0    | ロクロナデ→施釉                        | ロクロナデ→底部と胴部下半回転ヘラケズリ<br>→把手・高台貼付→上半に施釉 | 完全実測 | Vク20Gr 瀬戸美濃 江戸                |
| 41        | 陶器 | 灯明具  | -      | -      | -      | 施釉                              | 施釉                                     | 破片実測 | VIIコ1Gr 前山焼 18C末              |
| 42        | 磁器 | 一輪挿し | -      | -      | -      | ロクロナデ                           | 施釉                                     | 破片実測 | Vケ20Gr 伊万里V期                  |
| 43        | 陶器 | しびん? | -      | -      | <1.2>  | ロクロナデ→施釉                        | ロクロナデ→施釉                               | 回転実測 | Vサ12Gr 瀬戸美濃 18C末~19C前半        |
| 第183<br>図 | 種別 | 器種   | 法 量    |        |        | 成形・調整・文様・備考                     |  | 実測方法 | 出 土 位 置<br>備 考                |
|           |    |      | 口径(長)  | 底径(幅)  | 器高(厚)  | 内 面                             | 外 面                                    |      |                               |
| 44        | 陶器 | 急須蓋  | 4.2    | -      | <1.5>  | ロクロナデ                           | ロクロナデ→施釉                               | 完全実測 | VIIコ1Gr 前山焼? 19C前半            |
| 45        | 陶器 | 急須蓋  | (9.2)  | -      | <1.7>  | ロクロナデ                           | 施釉                                     | 回転実測 | VIIシ1Gr 前山焼 18C末~19C前半        |
| 46        | 磁器 | 急須   | 6.8    | 6.2    | 6.4    | 施釉                              | 施釉 底部に墨書あり                             | 完全実測 | Vソ18Gr 瀬戸美濃 近代                |
| 47        | 陶器 | 急須   | (8.2)  | -      | <2.7>  | ロクロナデ→施釉                        | 施釉(染付)                                 | 回転実測 | Vセ20Gr 瀬戸美濃 近代                |
| 48        | 陶器 | 急須   | -      | -      | -      |                                 | 施釉                                     | 破片実測 | Vソ18Gr 瀬戸美濃 近代                |
| 49        | 陶器 | 土瓶   | (9.6)  | -      | <6.5>  | 施釉(鉄釉)                          | カキ目→施釉(鉄釉)                             | 回転実測 | VIIコ1Gr 地方窯 18C末~19C前半        |
| 50        | 陶器 | 播鉢   | -      | -      | -      | ロクロナデ→すり目を刻む→施釉(鉄釉)             | ロクロナデ→施釉(鉄釉)                           | 破片実測 | VIIコ1Gr 前山焼                   |
| 51        | 陶器 | 土鍋   | (16.0) | -      | <4.1>  | ロクロナデ→施釉                        | ロクロナデ→ハケ目→把手貼付→施釉                      | 回転実測 | Vカ16Gr 前山焼<br>江戸後期 18C末~19C前半 |
| 52        | 陶器 | 土鍋   | (16.8) | (8.2)  | 7.5    | ロクロナデ→施釉                        | ロクロナデ→把手貼付→施釉                          | 回転実測 | VIIシ1Gr 産地不明 近代               |
| 53        | 陶器 | 土瓶蓋  | 5.2    | -      | 2.4    | ロクロナデ                           | ロクロナデ→つまみ・返り貼付<br>→天井部・つまみ施釉           | 完全実測 | VIIシ1Gr 前山焼?<br>18C末~19C前半    |
| 54        | 陶器 | 土瓶蓋  | -      | -      | -      | 施釉(鉄釉)                          | ロクロナデ                                  | 破片実測 | VIIク1Gr 瀬戸美濃 18C末~19C         |
| 55        | 陶器 | 行平鍋  | (15.2) | -      | <6.1>  | ロクロナデ→施釉(鉄釉)                    | 回転ヘラケズリ→ハケ目                            | 回転実測 | Vク2Gr 産地不明 19C前半              |
| 56        | 陶器 | 行平鍋  | (17.0) | -      | <5.0>  | ロクロナデ→施釉(鉄釉)                    | ロクロナデ→ハケ目→<br>注ぎ口貼付 施釉(鉄釉)             | 回転実測 | Vシ18Gr 県内? 18C末~19C           |
| 57        | 陶器 | 行平鍋  | 17.0   | (9.6)  | 8.3    | ロクロナデ→施釉(鉄釉)                    | ロクロナデ→胴下半ヘラケ<br>→注ぎ口貼付→施釉(鉄釉)          | 完全実測 | VIIシ1Gr 産地不明 19C以降            |
| 58        | 陶器 | 鉄釉鉢  | -      | -      | <3.6>  | ロクロナデ→施釉(鉄釉)                    | ロクロナデ→施釉(鉄釉)                           | 破片実測 | VIIサ1Gr 県内窯 19C代              |
| 59        | 陶器 | 鉢    | (20.8) | -      | <7.1>  | ロクロナデ→施釉                        | ロクロナデ→施釉                               | 回転実測 | VIIコ1Gr 前山焼 19C前半             |
| 60        | 陶器 | 鉢    | -      | (15.6) | <3.8>  | ロクロナデ→施釉(鉄釉)<br>カマ道具痕あり         | ロクロナデ→底部回転ヘラ切り<br>→高台貼付→胴部に施釉(鉄釉)      | 回転実測 | VIIシ1Gr 前山焼? 近代               |
| 61        | 陶器 | 鉄釉鉢  | (18.2) | -      | <5.1>  | ロクロナデ→施釉(鉄釉)                    | ロクロナデ→施釉(鉄釉)                           | 回転実測 | VIIサ1Gr 県内窯 19C代              |
| 62        | 磁器 | 鉢    | -      | -      | -      | 施釉(染付)                          | 施釉(染付)                                 | 破片実測 | Vシ10Gr 伊万里V期                  |
| 63        | 青磁 | 上絵付鉢 | -      | (9.5)  | <3.6>  | ロクロナデ→指おさえ→施釉                   | ロクロナデ→指おさえ→施釉                          | 回転実測 | VIIシ1Gr 瀬戸美濃 近代               |
| 64        | 磁器 | 鉢    | (17.0) | -      | <4.5>  | 施釉                              | 施釉                                     | 回転実測 | VIIサ1Gr 瀬戸美濃 近代               |
| 65        | 磁器 | 鉢    | -      | (8.5)  | <2.1>  | 施釉                              | 施釉                                     | 回転実測 | VIIサ1Gr 瀬戸美濃 明治 紙型刷           |
| 66        | 陶器 | こね鉢  | -      | -      | -      | 施釉                              | 施釉                                     | 破片実測 | Vオ17Gr 瀬戸美濃 18C以降             |
| 67        | 陶器 | 鉢    | 35.8   | -      | <7.1>  | 施釉(灰釉)                          | ロクロナデ→回転ヘラケズリ→施釉                       | 回転実測 | IIク12Gr                       |
| 68        | 陶器 | 甕    | (21.3) | -      | <9.6>  | ロクロナデ→施釉(鉄釉)                    | ロクロナデ→カキ目(肩部)→施釉(鉄釉)                   | 回転実測 | Vシ18Gr 産地不明 時代不明              |
| 69        | 陶器 | 甕    | -      | -      | -      | ロクロナデ                           | 施釉(鉄釉)                                 | 破片実測 | Vウ15Gr 在地 近代                  |

第44表 出土遺物観察表(29)

単位 cm・g

| 第184<br>図 | 種別   | 器種      | 法 量       |             |        | 成形・調整・文様・備考  |                                      | 実測方法 | 出土位置<br>備 考            |
|-----------|------|---------|-----------|-------------|--------|--------------|--------------------------------------|------|------------------------|
|           |      |         | 口径(長)     | 底径(幅)       | 器高(厚)  | 内 面          | 外 面                                  |      |                        |
| 70        | 土師質  | 焙烙      | (28.4)    | (28.4)      | <4.1>  | ナデ           | 口縁部ナデ 底部ヘラケズリ                        | 回転実測 | Ⅷサ1Gr                  |
| 71        | 土師質  | 焙烙      | (29.8)    | (28.0)      | <3.8>  | ロクロナデ        | ロクロナデ→回転ヘラケズリ                        | 回転実測 | Ⅷサ1Gr 県内 幕末 18C末～19C後半 |
| 72        | 土師質  | 焙烙      | (28.4)    | (27.4)      | <3.6>  | ロクロナデ        | ロクロナデ→回転ヘラケズリ                        | 回転実測 | Vコ20Gr 県内 幕末           |
| 73        | 土師質  | 火鉢      | (34.4)    | -           | <13.1> | ヨコナデ ナデ      | ヨコナデ ナデ 付着物あり                        | 破片実測 | Ⅷス2Gr                  |
| 74        | 土師質  | 不明      | (34.4)    | (41.8)      | 15.0   |              |                                      | 回転実測 | Ⅷサ1Gr                  |
| 75        | 瓦質土器 | 火鉢      | -         | -           | <1.4>  | ナデ           | ナデ                                   | 破片実測 | Vト15Gr                 |
| 76        | 土師質  | 火鉢類     | -         | -           | <10.1> | ナデ           | ナデ                                   | 破片実測 | Ⅷサ1Gr                  |
| 77        | 土師質  | 七輪      | 径(10.6)   |             | 1.7    | 裏 ヘラケズリ      | 表 ナデ 穿孔(焼成前)                         | 破片実測 | 試掘                     |
| 第185<br>図 | 種別   | 器種      | 法 量       |             |        | 成形・調整・文様・備考  |                                      | 実測方法 | 出土位置<br>備 考            |
|           |      |         | 口径(長)     | 底径(幅)       | 器高(厚)  | 内 面          | 外 面                                  |      |                        |
| 78        | 土師質  | 七輪      | (23.0)    | -           | <1.5>  | ミガキ          | ミガキ                                  | 回転実測 | Ⅷシ1Gr 時代不明             |
| 79        | 瓦質土器 | 火消壺     | -         | (18.0)      | <2.8>  | ロクロナデ        | ロクロナデ→底部糸切り→高台貼付→<br>押しえて水切りをつくる ミガキ | 回転実測 | Ⅷサ1Gr 幕末               |
| 80        | 土師質  | 七輪      | -         | (9.2)       | <12.0> | ナデ           | ナデ 穿孔(焼成前)                           | 破片実測 | Ⅷシ1Gr 時代不明             |
| 81        | 土師質  | 火鉢縁     | <9.1>     | <5.7>       | <2.5>  |              | ミガキ→一部黒色処理                           | 破片実測 | Ⅷシ1Gr 時代不明             |
| 82        | 瓦質土器 | 植木鉢     | (14.8)    | 10.7        | 10.3   | 穴1.7 ロクロナデ   | ロクロナデ→底部回転糸切り→穿孔(焼成前)                | 完全実測 | Ⅷシ1Gr 産地不明 近代ではない      |
| 83        | 瓦質土器 | 植木鉢     | (15.5)    | 10.7        | 10.2   | 穴2.1 ロクロナデ   | ロクロナデ→底部回転糸切り→穿孔(焼成前)                | 完全実測 | Ⅷシ1Gr 産地不明 近代ではない      |
| 84        | 瓦質土器 | 植木鉢     | (14.8)    | 11.1        | 10.4   | 穴(1.2) ロクロナデ | ロクロナデ→底部回転糸切り→穿孔(焼成前)                | 完全実測 | Ⅷシ1Gr 産地不明 近代ではない      |
| 85        | 陶器   | 植木鉢?    | -         | (18.2)      | <1.8>  | ロクロナデ        | ロクロナデ→施釉                             | 回転実測 | VIイ16Gr 地元窯? 近代        |
| 86        | 陶器   | 植木鉢     | -         | (13.0)      | <1.7>  | 施釉           | 底部回転ヘラケズリ→脚貼付→施釉                     | 回転実測 | VIソ8Gr 瀬戸美濃 近代         |
| 87        | 磁器   | 染付皿     | -         | (9.0)       | <1.8>  | 施釉           | 施釉                                   | 回転実測 | IIケ12Gr                |
| 88        | 磁器   | 染付碗     | (6.2)     | (3.2)       | 4.5    | 施釉           | 施釉                                   | 回転実測 | IIケ12Gr                |
| 186図      | 器 種  | 素 材     | 最大長       | 最大幅         | 最大厚    | 重 量          | 備 考                                  |      | 出 土 位 置                |
| 1         | 凹石   | 白色軽石    | 16.9      | 15.0        | 8.7    | 632.0        | 被熱なし 凹径9.0×8.7 凹深2.8                 |      | Vト9Gr                  |
| 2         | 凹石   | 白色軽石    | 17.3      | 15.0        | 9.7    | 813.0        | 被熱なし 凹径13.2×8.6 凹深6.0                |      | Ⅷシ1Gr                  |
| 3         | 原材   | 黒曜石     | 9.3       | 5.9         | 3.7    | 189.85       | 被熱なし                                 |      | IVGr                   |
| 4         | 角釘   | 鉄製品     | <7.1>     | 1.0         | 0.5    | <8.96>       | 先端欠損                                 |      |                        |
| 5         | 角釘   | 鉄製品     | <6.4>     | 1.0         | 0.8    | <13.30>      | 先端欠損                                 |      | Vシ15Gr                 |
| 6         | 角釘   | 鉄製品     | <5.8>     | 0.6         | <0.5>  | <3.40>       | 先端欠損                                 |      | VIウ15Gr                |
| 7         | 角釘   | 鉄製品     | <6.0>     | <0.6>       | <0.6>  | <5.78>       | 両端欠損                                 |      | Vテ9Gr                  |
| 8         | 古銭   | 銅製品     | 2.45      |             |        | 2.9          | 「寛永通寶」(江戸)                           |      | Vヲ8Gr                  |
| 9         | 古銭   | 銅製品     | 2.25      |             |        | 2.6          | 「寛永通寶」(江戸)                           |      | IVGr                   |
| 10        | 角釘   | 鉄製品     | <5.9>     | <0.5>       | <0.5>  | <4.26>       | 両端欠損                                 |      |                        |
| 11        | 白玉   | 滑石      | <1.3>     | 1.65        | <0.3>  | <1.05>       | 被熱なし 孔径0.3 一部欠損                      |      |                        |
| 12        | 磨石   | 黒灰色チャート | 2.9       | 1.9         | 0.6    | 5.15         | 被熱なし 全体にすり                           |      | I Gr                   |
| 13        | 角釘   | 鉄製品     | <6.0>     | <0.8>       | <0.5>  | 4.21         | 先端欠損                                 |      | I Gr                   |
| 第187<br>図 | 種別   | 器種      | 厚み        | 成形・調整・文様・備考 |        | 実測方法         | 出土位置<br>備 考                          |      |                        |
|           |      |         |           | 内 面         | 外 面    |              |                                      |      |                        |
| 1         | 瓦    | 丸瓦      | 1.6       | ケズリ?        |        | 破片実測         | P326                                 |      |                        |
| 2         | 瓦    | 丸瓦      | 1.5       | ケズリ?        |        | 破片実測         | P222                                 |      |                        |
| 3         | 瓦    | 丸瓦      | <1.9～2.2> | 棒状圧痕あり 布痕あり |        | 破片実測         | Vコ20Gr                               |      |                        |
| 4         | 瓦    | 丸瓦      | 2.8       | 棒状圧痕あり 布痕あり |        | 破片実測         | Ⅷサ1Gr                                |      |                        |
| 5         | 瓦    | 丸瓦      | 1.8       | 棒状圧痕あり 布痕あり |        | 破片実測         | VIケ2Gr                               |      |                        |
| 6         | 瓦    | 丸瓦      | 1.8       | 棒状圧痕あり      |        | 破片実測         | Ⅷサ1Gr                                |      |                        |
| 7         | 瓦    | 丸瓦      | 1.6       | ケズリ?        |        | 破片実測         | Ⅷサ1Gr                                |      |                        |
| 8         | 瓦    | 丸瓦      | 1.6       | ケズリ?        |        | 破片実測         | Ⅷサ1Gr                                |      |                        |
| 9         | 瓦    | 軒平瓦     | 1.6～1.8   | ナデ          |        | 破片実測         | P222                                 |      |                        |
| 10        | 瓦    | 軒平瓦     | <1.8>     | ナデ          |        | 破片実測         | P222                                 |      |                        |
| 11        | 瓦    | 平瓦      | 1.4       | ケズリ?        |        | 破片実測         | P222 焼成前外面から内面への穿孔あり                 |      |                        |
| 12        | 瓦    | 軒平瓦     |           | ナデ          |        | 破片実測         | P222 葛・唐草文 丁寧なナデ                     |      |                        |
| 13        | 瓦    | 軒平瓦     |           | ナデ          |        | 破片実測         | P222 葛・唐草文 丁寧なナデ                     |      |                        |
| 14        | 瓦    | 丸瓦      | 1.8       | ナデ          |        | 破片実測         | P222 丁寧なナデ                           |      |                        |
| 15        | 瓦    | 平瓦      | 1.7～2.0   | ナデ          |        | 破片実測         | P222 焼成前外面から内面への穿孔あり 光沢あり            |      |                        |

第45表 出土遺物観察表(30)

単位 cm

| 第187<br>図 | 種別  | 器種       | 厚み        | 成形・調整・文様・備考    |               |     |        |       | 実測方法   | 出土位置                      |       |        |             |
|-----------|-----|----------|-----------|----------------|---------------|-----|--------|-------|--------|---------------------------|-------|--------|-------------|
|           |     |          |           | 内面             |               | 外面  |        |       |        | 備考                        |       |        |             |
| 16        | 瓦   | 軒平瓦      |           | ナデ             | 葛・唐草文 丁寧なナデ   |     |        |       | 破片実測   | P222                      |       |        |             |
| 17        | 瓦   | 軒平瓦      | <1.6>     | ナデ             | 葛・唐草文 丁寧なナデ   |     |        |       | 破片実測   | Ⅷサ1Gr                     |       |        |             |
| 18        | 瓦   | 軒平瓦      | 1.8       | ナデ             | 唐草文 丁寧なナデ     |     |        |       | 破片実測   |                           |       |        |             |
| 19        | 瓦   | 軒平瓦      | 1.6       | ナデ             | 唐草文? 丁寧なナデ    |     |        |       | 破片実測   | P222                      |       |        |             |
| 20        | 瓦   | 丸瓦       | 1.7       | ナデ?            | 丁寧なナデ         |     |        |       | 破片実測   | P222 接合痕あり                |       |        |             |
| 21        | 瓦   | 軒平瓦      | 1.9       | ナデ             | 葛・唐草文 丁寧なナデ   |     |        |       | 破片実測   | Ⅵツ7Gr                     |       |        |             |
| 22        | 瓦   | 軒平瓦      | 1.7       | ナデ             | 唐草文 丁寧なナデ     |     |        |       | 破片実測   | P222                      |       |        |             |
| 23        | 瓦   | 軒平瓦      | 1.6       | ナデ             | 唐草文 丁寧なナデ     |     |        |       | 破片実測   | I Gr                      |       |        |             |
| 24        | 瓦   | 軒平瓦      | 1.3~1.6   | ナデ             | 唐草文 丁寧なナデ     |     |        |       | 破片実測   | P222                      |       |        |             |
| 25        | 瓦   | 軒平瓦      | 1.6       | ケズリ?           | 丁寧なナデ         |     |        |       | 破片実測   | P222 成形時の接合痕跡あり           |       |        |             |
| 26        | 瓦   | 軒平瓦?     | 1.7       | ケズリ?           | 丁寧なナデ         |     |        |       | 破片実測   | 角?                        |       |        |             |
| 27        | 瓦   | 平瓦       | 1.6       | ケズリ?           | 丁寧なナデ         |     |        |       | 破片実測   | Ⅵツ7Gr                     |       |        |             |
| 28        | 瓦   | 丸瓦       | 1.8       | ケズリ?           | 丁寧なナデ         |     |        |       | 破片実測   | P222                      |       |        |             |
| 29        | 瓦   | 平瓦       | 1.5       | ケズリ?           | 丁寧なナデ         |     |        |       | 破片実測   | P222 焼成前外面から内面への穿孔あり(2ヶ所) |       |        |             |
| 30        | 瓦   | 鬼瓦?      | 1.6~1.9   | ナデ             | 丁寧なナデ 刻線による文様 |     |        |       | 破片実測   | P105                      |       |        |             |
| 第188<br>図 | 種別  | 器種       | 厚み        | 成形・調整・文様・備考    |               |     |        |       | 実測方法   | 出土位置                      |       |        |             |
|           |     |          |           | 内面             |               | 外面  |        |       |        | 備考                        |       |        |             |
| 31        | 瓦   | 平瓦(棧瓦)   | 1.1       | ケズリ?           | 丁寧なナデ         |     |        |       | 破片実測   | Ⅷク1Gr                     |       |        |             |
| 32        | 瓦   | 平瓦(棧瓦)   | 1.9       | ケズリ?           | 丁寧なナデ         |     |        |       | 破片実測   | Ⅷク1Gr 光沢あり(化粧?)           |       |        |             |
| 33        | 瓦   | 平瓦(棧瓦)   | 1.9       | ケズリ?           | 丁寧なナデ         |     |        |       | 破片実測   | Ⅷク1Gr                     |       |        |             |
| 34        | 瓦   | 平瓦       | 1.6       | ケズリ?           | 丁寧なナデ         |     |        |       | 破片実測   | Ⅵツ7Gr                     |       |        |             |
| 35        | 瓦   | 平瓦?      | 1.7       | ナデ 棒状圧痕 刻印あり   | 丁寧なナデ         |     |        |       | 破片実測   | Ⅱコ14Gr 光沢あり(化粧)           |       |        |             |
| 36        | 瓦   | 平瓦       | 1.9       | ケズリ? ハケ目状の痕跡あり | 丁寧なナデ         |     |        |       | 破片実測   | 化粧?                       |       |        |             |
| 37        | 瓦   | 軒平瓦      | 1.6       | ナデ             | 葛・唐草文 丁寧なナデ   |     |        |       | 破片実測   | D1 二次焼成? 他の葛・唐草文とモチーフが異なる |       |        |             |
| 38        | 瓦   | 平瓦(棧瓦)   | 1.9       | ナデ?            | 丁寧なナデ         |     |        |       | 破片実測   | Ⅵツ7Gr                     |       |        |             |
| 39        | 瓦   | 平瓦(棧瓦)   | 1.8       | ナデ?            | 丁寧なナデ         |     |        |       | 破片実測   | Ⅷシ1Gr                     |       |        |             |
| 40        | 瓦   | 紐のし瓦     | <1.5~4.3> | ナデ 棒状圧痕 刻印?あり  | 丁寧なナデ         |     |        |       | 破片実測   | Ⅵケ2Gr 化粧                  |       |        |             |
| 41        | 瓦   | のし瓦?     | 1.7       | ナデ?            | 丁寧なナデ         |     |        |       | 破片実測   | (紐状間) 二次焼成                |       |        |             |
| 42        | 瓦   | 平瓦(袖角右)  | 1.6       | ナデ             | 丁寧なナデ         |     |        |       | 破片実測   | D1                        |       |        |             |
| 43        | 瓦   | のし瓦?     | 1.5       | ケズリ            | 丁寧なナデ         |     |        |       | 破片実測   | D1 粘土付着 工具痕あり             |       |        |             |
| 44        | 瓦   | 平瓦(棧瓦)   | 1.6       | ケズリ?           | 丁寧なナデ         |     |        |       | 破片実測   | Ⅵケ2Gr 焼成前外面から内面への穿孔あり     |       |        |             |
| 45        | 瓦   | のし瓦      | 1.8       | ナデ?            | 丁寧なナデ         |     |        |       | 破片実測   |                           |       |        |             |
| 46        | 瓦   | のし瓦      | 1.7       | ナデ?            | 丁寧なナデ         |     |        |       | 破片実測   | M6 内面に刻線あり                |       |        |             |
| 47        | 瓦   | 平瓦       | 0.7       | ナデ             | 丁寧なナデ         |     |        |       | 破片実測   |                           |       |        |             |
| 48        | 瓦   | 平瓦       | <1.7~1.8> | ナデ?            | 丁寧なナデ         |     |        |       | 破片実測   | Ⅷコ1Gr 外面に刻線あり             |       |        |             |
| 49        | 瓦   | のし瓦?     | 1.7       | ナデ 網み目痕(?)あり   | 丁寧なナデ         |     |        |       | 破片実測   | Vサ12Gr (紐状間)              |       |        |             |
| 189図      | 器種  | 素材       | 残存        | 重量(Kg)         | A             | B   | C      | D     | E      | F                         | G     | H      | 備考          |
| 1         | 空風輪 | 黒色多孔質安山岩 | 1/1       | 1.79           | 10.2          | 0.3 | 6.6    | 3.4   | 13.2   | 9.3                       | 5.8   | 20.4   |             |
| 2         | 空風輪 | 黒色多孔質安山岩 | 約1/1      | <1.52>         | 8.0           | 0.2 | 7.7    | <1.2> | 13.1   | 9.0                       | 5.7   | <17.1> | 断面にV字状の条痕あり |
| 3         | 空風輪 | 黒色多孔質安山岩 | 4/5       | <1.37>         | <6.3>         | 0.5 | 8.0    | 2.9   | <12.8> | 9.4                       | 6.1   | <17.7> |             |
| 4         | 空風輪 | 黒色多孔質安山岩 | 1/1       | 1.58           | 11.5          | 0.6 | 6.3    | 3.5   | 14.5   | 10.3                      | 7.5   | 21.7   |             |
| 5         | 空風輪 | 黒色多孔質安山岩 | 約1/1      | <1.20>         | <6.3>         | 0.3 | 7.4    | 4.9   | <11.2> | 7.8                       | 5.3   | <18.9> |             |
| 6         | 空風輪 | 黒色多孔質安山岩 | 約1/1      | <0.89>         | <4.3>         | 0.4 | 7.1    | 5.0   | <10.4> | 8.1                       | 5.5   | <15.9> |             |
| 7         | 空風輪 | 黒色多孔質安山岩 | 3/4       | <1.56>         | <6.2>         | 0.4 | 8.5    | <6.2> | 14.7   | 10.0                      | 7.0   | <20.4> |             |
| 8         | 空風輪 | 黒色多孔質安山岩 | 約1/1      | <1.94>         | 9.7           | 0.5 | <10.4> | <1.1> | 13.3   | 9.3                       | 5.3   | <19.6> |             |
| 9         | 空風輪 | 黒色多孔質安山岩 | 4/5       | <1.46>         | <7.8>         | 0.6 | 8.3    | <0.5> | 14.0   | 10.3                      | (7.6) | <17.1> |             |
| 10        | 空風輪 | 黒色多孔質安山岩 | 約1/1      | <4.50>         | <10.2>        | 0.7 | 6.3    | 3.0   | 17.7   | 13.6                      | 7.1   | <20.2> |             |
| 11        | 空風輪 | 黒色多孔質安山岩 | 約1/1      | <3.74>         | <6.6>         | 1.3 | 12.0   | 4.6   | 17.9   | 12.1                      | 7.7   | 24.5   |             |
| 12        | 空風輪 | 黒色多孔質安山岩 | 1/1       | 2.99           | 6.6           | 0.8 | 11.0   | 4.3   | 17.0   | 11.0                      | 9.5   | 23.0   | 正面に条痕あり     |
| 13        | 空風輪 | 黒色多孔質安山岩 | 3/4       | <2.26>         | 5.4           | 0.9 | 11.7   | 4.7   | <17.2> | 12.2                      | 7.0   | 22.8   |             |
| 14        | 空風輪 | 黒色多孔質安山岩 | 3/4       | <4.00>         | <7.2>         | 0.8 | 13.2   | <5.5> | <19.1> | 12.6                      | 8.4   | <25.7> |             |
| 15        | 空風輪 | 黒色多孔質安山岩 | 1/1       | 1.57           | 9.6           | 0.7 | 6.7    | 4.5   | 14.1   | 9.3                       | 4.7   | 21.5   |             |
| 16        | 空風輪 | 黒色多孔質安山岩 | 4/5       | <2.60>         | 5.5           | 0.5 | 9.4    | 3.4   | <12.2> | 9.3                       | 5.2   | 18.6   |             |

第46表 出土遺物観察表(31)

単位 cm

| 189図        | 器種      | 素材       | 残存                | 重量(Kg)                      | A      | B      | C                | D      | E             | F                           | G                          | H      | 備考   |     |      |
|-------------|---------|----------|-------------------|-----------------------------|--------|--------|------------------|--------|---------------|-----------------------------|----------------------------|--------|------|-----|------|
| 17          | 空風輪     | 黒色多孔質安山岩 | 4/5               | <1.79>                      | <9.9>  | 0.4    | 6.8              | <1.4>  | 14.2          | 9.1                         | 4.3                        | <18.5> |      |     |      |
| 18          | 空風輪     | 黒色多孔質安山岩 | 4/5               | <1.90>                      | <6.9>  | 0.8    | 7.5              | <1.0>  | 12.8          | (9.3)                       | (6.4)                      | <16.2> |      |     |      |
| 19          | 空風輪     | 黒色多孔質安山岩 | 約1/1              | <1.49>                      | 9.0    | 0.4    | 6.3              | <0.4>  | 13.6          | 9.6                         | (5.6)                      | <16.0> |      |     |      |
| 20          | 空風輪     | 黒色多孔質安山岩 | 約1/1              | <2.85>                      | 11.0   | 0.8    | 4.6              | -      | 15.2          | (10.2)                      | -                          | 16.6   |      |     |      |
| 21          | 空風輪     | 黒色多孔質安山岩 | 1/1               | 1.13                        | 11.0   | 0.7    | 3.6              | -      | 13.1          | 8.8                         | -                          | 15.7   |      |     |      |
| 22          | 空風輪     | 黒色多孔質安山岩 | 2/3               | <0.84>                      | <14.4> | -      | -                | -      | <12.8>        | -                           | -                          | <14.4> |      |     |      |
| 23          | 空風輪     | 黒色多孔質安山岩 | 約1/1              | <1.55>                      | 8.3    | 0.4    | 7.8              | <0.4>  | 12.5          | (9.8)                       | -                          | <18.0> |      |     |      |
| 24          | 空風輪     | 黒色多孔質安山岩 | 3/4               | <1.06>                      | 5.0    | 0.6    | 11.8             | <0.7>  | 13.6          | (8.2)                       | -                          | <18.3> |      |     |      |
| 25          | 空風輪     | 黒色多孔質安山岩 | 4/5               | <2.16>                      | 8.7    | 0.6    | 8.9              | <3.3>  | 13.8          | (11.4)                      | (10.2)                     | <21.4> |      |     |      |
| 190図        | 器種      | 素材       | 残存                | 重量(Kg)                      | A      | B      | C                | D      | E             | F                           | G                          | H      | 備考   |     |      |
| 26          | 空風輪     | 黒色多孔質安山岩 | 4/5               | <2.56>                      | 5.4    | 1.1    | 11.5             | <0.5>  | 16.9          | (9.2)                       | -                          | <18.5> |      |     |      |
| 27          | 空風輪     | 黒色多孔質安山岩 | 2/3               | <2.87>                      | 8.8    | 0.5    | 6.1              | -      | 20.4          | -                           | -                          | <15.4> |      |     |      |
| No          | 種別      | 素材       | 重量(Kg)            | A                           | B      | C      | D                | E      | F             | G                           | H                          | I      | J    | L   | M    |
| 28          | 火輪      | 黒色多孔質安山岩 | 4.40              | 8.3                         | 3.0    | 1.8    | 3.8              | 1.0    | 11.7          | 4.6                         | 21.2                       | 19.2   | 6.1  | 0.5 | 13.6 |
| 29          | 火輪      | 黒色多孔質安山岩 | 2.70              | 6.5                         | 3.5    | 0.4    | 5.0              | 0.4    | 10.8          | 7.1                         | 19.8                       | 16.2   | 5.7  | -   | 11.5 |
| 30          | 火輪      | 黒色多孔質安山岩 | 4.00              | 11.0                        | 1.7    | 0.3    | 2.0              | 1.0    | 9.1           | 2.7                         | 20.7                       | 17.2   | 12.0 | -   | 14.0 |
| 31          | 火輪      | 黒色多孔質安山岩 | 5.10              | 10.4                        | 4.0    | 1.0    | 3.0              | 0.8    | 7.0           | 3.2                         | 24.5                       | 21.0   | 5.4  | 1.5 | 16.3 |
| 32          | 火輪      | 黒色多孔質安山岩 | <4.60>            | 8.0                         | -      | -      | 2.9              | 2.0    | 12.6          | 4.8                         | 24.5                       | <19.0> | -    | -   | 13.3 |
| 33          | 火輪      | 黒色多孔質安山岩 | <4.10>            | 7.4                         | 2.7    | 0.8    | 4.7              | 0.4    | (10.5)        | 4.5                         | 25.3                       | 23.7   | 10.0 | 0.6 | 13.6 |
| 34          | 火輪      | 黒色多孔質安山岩 | <8.30>            | 8.2                         | 3.0    | 1.2    | 4.6              | 1.5    | (12.4)        | 4.9                         | 29.0                       | 26.7   | 12.7 | 0.8 | 17.2 |
| No          | 器種      | 素材       | 残存                | 重量(Kg)                      | A      | B      | C                | D      | E             | 備考                          |                            |        |      |     |      |
| 35          | 水輪      | 黒色多孔質安山岩 | 1/1               | 3.15                        | 13.7   | -      | 18.9             | 14.0   | 11.4          |                             |                            |        |      |     |      |
| 36          | 水輪      | 黒色多孔質安山岩 | 1/1               | 3.33                        | 14.7   | -      | 23.0             | 16.5   | 11.8          |                             |                            |        |      |     |      |
| 37          | 水輪      | 黒色多孔質安山岩 | 1/1               | 2.83                        | 14.9   | -      | 20.0             | 17.5   | 11.2          |                             |                            |        |      |     |      |
| 38          | 水輪      | 黒色多孔質安山岩 | 1/1               | 5.50                        | 12.9   | -      | 23.2             | 15.5   | 15.2          |                             |                            |        |      |     |      |
| 39          | 水輪      | 黒色多孔質安山岩 | 約1/1              | <9.90>                      | <20.2> | -      | <28.7>           | <20.8> | 19.5          |                             |                            |        |      |     |      |
| 40          | 水輪      | 黒色多孔質安山岩 | 1/1               | 8.90                        | 22.9   | -      | 30.8             | 25.5   | 17.4          |                             |                            |        |      |     |      |
| 41          | 地輪      | 黒色多孔質安山岩 | 1/1               | 3.80                        | 18.1   | 13.5   | -                | -      | -             |                             |                            |        |      |     |      |
| 42          | 地輪      | 黒色多孔質安山岩 | 1/2               | <6.70>                      | 23.0   | 16.8   | -                | -      | -             |                             |                            |        |      |     |      |
| 43          | 地輪      | 黒色多孔質安山岩 | 1/1               | 6.40                        | 21.5   | 16.3   | -                | -      | -             |                             |                            |        |      |     |      |
| 44          | 地輪      | 黒色多孔質安山岩 | 1/1               | 7.90                        | 23.0   | 16.8   | -                | -      | -             |                             |                            |        |      |     |      |
| No          | 器種      | 素材       | 残存                | 重量(Kg)                      | 最大長    | 最大幅    | 最大高              | 備考     |               |                             |                            |        |      |     |      |
| 45          | 宝篋印塔 基礎 |          | 1/1               | 19.40                       | 28.1   | 27.8   | 23.4             |        |               |                             |                            |        |      |     |      |
| 192図        | 器種      | 素材       | 残存                | 重量(Kg)                      | A      | B      | C                | D      | E             | 備考                          |                            |        |      |     |      |
| 46          | 粉挽臼(白)  | 安山岩      | 1/2               | <4.80>                      | <10.5> | (29.0) | (3.4)            | 2.0    | (2.8)         | 被熱なし                        |                            |        |      |     |      |
| 47          | 粉挽臼(白)  | 安山岩      | 1/2               | <8.50>                      | <12.8> | <28.7> | <3.3>            | <0.8>  | (3.6)         | 被熱なし 挽き木孔 縦2.5 横<1.8> 深さ4.6 |                            |        |      |     |      |
| No          | 器種      | 素材       | 重量(kg)            | 最大長                         | 最大幅    | 最大厚    | 備考               |        |               |                             |                            |        |      |     |      |
| 48          | 不明      | 黒色多孔質安山岩 | 1.8               | <17.9>                      | <14.2> | <13.5> | 被熱なし 正面の欠損部分に線状痕 |        |               |                             |                            |        |      |     |      |
| 134<br>写真のみ | 種別      | 器種       | 出土位置 産地 時代 備考     |                             |        |        | 種別               | 器種     | 出土位置 産地 時代 備考 |                             |                            |        |      |     |      |
|             | 1       | 磁器       | 染付碗               | D5 伊万里IV期 18C後半             |        |        |                  | 16     | 陶器            | 土鍋                          | Vコ20Gr 県内窯 18C末~19C前半      |        |      |     |      |
|             | 2       | 陶器       | 灰釉碗               | D5 前山焼 18C末                 |        |        |                  | 17     | 陶器            | 土鍋                          | Vツ9Gr 県内産 18C末~19C前半       |        |      |     |      |
|             | 3       | 陶器       | ?                 | D5 京焼き系 18C末~19C前半          |        |        |                  | 18     | 陶器            | 徳利                          | Vツ18Gr 県内産 近代              |        |      |     |      |
|             | 4       | 陶器       | 土鍋                | M6 県内 18C末~19C前半            |        |        |                  | 19     | 陶器            | 土鍋                          | Vテ10Gr 県内産 18C末~19C前半      |        |      |     |      |
|             | 5       | 陶器       | 碗                 | Vケ18Gr 伊万里V期 1780~1850      |        |        |                  | 20     | 陶器            | 土鍋                          | VIIIコ1Gr 地方窯 18C末          |        |      |     |      |
|             | 6       | 陶器       | 碗                 | VIサ10Gr 伊万里 18C             |        |        |                  | 21     | 陶器            | 土瓶                          | VIIIシ1Gr 県内産 18C末~19C      |        |      |     |      |
|             | 7       | 陶器       | 土瓶蓋               | Vケ18Gr 瀬戸美濃 江戸後期 18C末~19C前半 |        |        |                  | 22     | 陶器            | 焙烙                          | VIIIシ1Gr 県内産 江戸            |        |      |     |      |
|             | 8       | 陶器       | 徳利                | Vサ10Gr 瀬戸美濃 江戸後期 18C末~19C前半 |        |        |                  | 23     | 陶器            | 灰釉碗                         | Vウ15Gr 前山焼? 18C末           |        |      |     |      |
|             | 9       | 陶器       | 碗                 | Vス13Gr 瀬戸美濃 江戸後期 18C末~19C前半 |        |        |                  | 24     | 陶器            | 甕                           | Vス13Gr 前山焼 江戸後期 18C末~19C前半 |        |      |     |      |
|             | 10      | 陶器       | こしきび碗             | Vセ8Gr 瀬戸美濃 江戸後期 18C末~19C前半  |        |        |                  | 25     | 陶器            | 鉢                           | Vテ9Gr 前山焼 18C末~19C前半       |        |      |     |      |
|             | 11      | 陶器       | 徳利                | Vツ18Gr 瀬戸美濃 近代              |        |        |                  | 26     | 陶器            | 鉢                           | VIウ15Gr 前山焼 18C末~19C前半     |        |      |     |      |
|             | 12      | 陶器       | 灰釉丸碗              | VIケ2Gr 瀬戸美濃 18C末~19C前半      |        |        |                  | 27     | 陶器            | 灰釉丸碗                        | VIウ15Gr 前山焼 18C末~19C前半     |        |      |     |      |
|             | 13      | 陶器       | 徳利                | VIイ16Gr 京焼き系 18C末~19C前半     |        |        |                  | 28     | 陶器            | 土瓶・土鍋?                      | VIシ10Gr 前山焼 18C末~19Cまで     |        |      |     |      |
|             | 14      | 陶器       | 碗                 | VIケ2Gr 京焼き系 18C末~19C前半      |        |        |                  | 29     | 陶器            | 灰釉徳利                        | VIGr 前山焼 18C末~19C前半        |        |      |     |      |
| 15          | 陶器      | 蛇の目皿     | VIエ15Gr 唐津焼 18C前半 |                             |        |        | 30               | 陶器     | 行平鍋           | VIIIサ1Gr 産地? 18C末~19C前半     |                            |        |      |     |      |



第47表 人骨検出状況表(1)

|         |        | OT 1                              |        |    | 重複もしくは別個体 |    |   |
|---------|--------|-----------------------------------|--------|----|-----------|----|---|
| 性別      |        | M                                 |        |    |           |    |   |
| 推定年齢    |        | 成人                                |        |    |           |    |   |
| 左右      |        | L                                 | 不明     | R  | L         | 不明 | R |
| 頭蓋骨     | 前頭骨    |                                   | 3      |    |           |    |   |
|         | 側頭骨    |                                   | 7      |    |           |    |   |
|         | 後頭骨    |                                   | 8      |    |           |    |   |
|         | 頭頂骨    |                                   | 33     |    |           |    |   |
|         | 上顎骨    |                                   | 1      |    |           |    |   |
|         | 下顎骨    | 2                                 |        | 1  |           |    |   |
| 歯牙      | 遊離歯牙   |                                   | 2      |    |           |    |   |
| 椎骨      | 胸椎     |                                   | 30     |    |           |    |   |
|         | 仙骨     |                                   | 3      |    |           |    |   |
| 肋骨      |        |                                   | 6      |    |           |    |   |
| 肩甲骨     |        | 1                                 |        |    |           |    |   |
| 上腕骨     |        |                                   |        | 5  |           |    |   |
| 橈骨      |        | 1                                 |        | 1  |           |    |   |
| 手根骨     | 有頭骨    | 1                                 |        |    |           |    |   |
| 中手骨     |        |                                   | 4      |    |           |    |   |
| 指骨      | 基節骨    |                                   | 1      |    |           |    |   |
|         | 中節骨    |                                   | 1      |    |           |    |   |
| 寛骨      |        | 3                                 | 7      | 1  |           |    |   |
| 大腿骨     |        | 5                                 |        | 2  |           |    |   |
| 膝蓋骨     |        |                                   | 2      |    |           |    |   |
| 脛骨      |        | 1                                 |        |    |           |    |   |
| 足根骨     | 距骨     | 1                                 |        | 1  |           |    |   |
|         | 踵骨     | 1                                 |        |    |           |    |   |
|         | 種子骨    |                                   | 1      |    |           |    |   |
| 足根骨     | 破片     |                                   | 2      |    |           |    |   |
| 第1中足骨   |        |                                   | 2      |    |           |    |   |
| 趾骨      | 第1趾基節骨 |                                   |        | 1  |           |    |   |
|         | 末節骨    |                                   | 1      |    |           |    |   |
| 四肢骨     |        |                                   | 93     |    |           |    |   |
| 骨片(g)   |        |                                   | 108.9  |    |           |    |   |
| 全体重量(g) |        |                                   | 770    |    |           |    |   |
| 備考      |        | 歯周病                               |        |    |           |    |   |
|         |        | OT 2                              |        |    | 重複もしくは別個体 |    |   |
| 性別      |        | M可能性・F                            |        |    |           |    |   |
| 推定年齢    |        | 成人                                |        |    |           |    |   |
| 左右      |        | L                                 | 不明     | R  | L         | 不明 | R |
| 頭蓋骨     | 前頭骨    |                                   | 3(M)   |    |           |    |   |
|         | 側頭骨    |                                   | 23     |    |           |    |   |
|         | 後頭骨    |                                   | 9      |    |           |    |   |
|         | 頭頂骨    |                                   | 71     |    |           |    |   |
|         | 頬骨     | 1                                 |        | 1  |           |    |   |
|         | 蝶形骨    |                                   | 2      |    |           |    |   |
| 下顎骨     |        | 中央部1                              | 1      |    |           | 2  |   |
| 椎骨      | 第1頸椎   |                                   | 1      |    |           |    |   |
|         | 頸椎     |                                   | 2      |    |           |    |   |
|         | 腰椎     |                                   | 3      |    |           |    |   |
| 椎骨      | 破片     |                                   | 63     |    |           |    |   |
| 肋骨      |        |                                   | 35     |    |           |    |   |
| 肩甲骨     |        | 1                                 | 2      | 2  | 1         |    | 1 |
| 上腕骨     |        | 3                                 |        | 1  |           |    |   |
| 橈骨      |        |                                   | 1      |    |           |    |   |
| 尺骨      |        | 1                                 |        |    |           |    |   |
| 手根骨     | 有頭骨    |                                   |        | 1  |           |    |   |
| 手根骨     | 破片     |                                   | 2      |    |           |    |   |
| 中手骨     |        |                                   | 1      |    |           |    |   |
| 指骨      | 基節骨    |                                   | 4      |    |           |    |   |
|         | 中節骨    |                                   | 4      |    |           |    |   |
|         | 末節骨    |                                   | 5      |    |           |    |   |
| 寛骨      |        | 6                                 | 6      | 4  |           |    |   |
| 大腿骨     |        | 1                                 |        | 1  |           |    |   |
| 脛骨      |        | 1                                 |        |    |           |    |   |
| 四肢骨     |        |                                   | 102    |    |           |    |   |
| 骨片(g)   |        |                                   | 118.04 |    |           |    |   |
| 全体重量(g) |        |                                   | 750    |    |           |    |   |
| 備考      |        | 加齢女性-頭・腰椎に痛み有、妊娠出産痕有<br>3人(M1、F2) |        |    | 同一個体      |    |   |
|         |        | OT 3                              |        |    | 重複もしくは別個体 |    |   |
| 性別      |        | F・不明                              |        |    |           |    |   |
| 推定年齢    |        | 成人                                |        |    |           |    |   |
| 左右      |        | L                                 | 不明     | R  | L         | 不明 | R |
| 頭蓋骨     | 前頭骨    |                                   | 3      |    |           |    |   |
|         | 側頭骨    | 前面                                | 3      | 2  |           |    |   |
|         |        | 後面                                |        | 17 |           |    |   |
|         | 後頭骨    |                                   | 6      |    |           |    |   |
|         | 頭頂骨    |                                   | 49     |    |           |    |   |
|         | 上顎骨    |                                   |        | 1  |           |    |   |
| 下顎骨     |        | 4                                 |        |    |           |    |   |
| 歯牙      | 遊離歯牙   |                                   | 10     |    |           |    |   |
| 椎骨      | 破片     |                                   | 15     |    |           |    |   |
| 肋骨      |        |                                   | 6      |    |           |    |   |
| 肩甲骨     |        | 2                                 |        | 3  |           |    |   |
| 上腕骨     |        |                                   |        | 3  |           |    |   |
| 橈骨      |        |                                   | 2      | 1  |           |    |   |
| 尺骨      |        | 1                                 |        |    |           |    |   |
| 手根骨     | 舟状骨    |                                   |        | 1  |           |    |   |

第48表 人骨検出状況表(2)

| OT 3     |      |        |    | 重複もしくは別個体  |   |    |   |   |   |   |   |   |   |   |   |   |   |   |   |   |   |   |   |   |   |   |   |   |   |   |   |   |   |  |
|----------|------|--------|----|------------|---|----|---|---|---|---|---|---|---|---|---|---|---|---|---|---|---|---|---|---|---|---|---|---|---|---|---|---|---|--|
| 性別       |      | F・不明   |    |            |   |    |   |   |   |   |   |   |   |   |   |   |   |   |   |   |   |   |   |   |   |   |   |   |   |   |   |   |   |  |
| 推定年齢     |      | 成人     |    |            |   |    |   |   |   |   |   |   |   |   |   |   |   |   |   |   |   |   |   |   |   |   |   |   |   |   |   |   |   |  |
| 左右       |      | L      | 不明 | R          | L | 不明 | R |   |   |   |   |   |   |   |   |   |   |   |   |   |   |   |   |   |   |   |   |   |   |   |   |   |   |  |
| 中手骨      |      |        | 1  |            |   |    |   |   |   |   |   |   |   |   |   |   |   |   |   |   |   |   |   |   |   |   |   |   |   |   |   |   |   |  |
| 指骨       | 基節骨  |        | 1  |            |   |    |   |   |   |   |   |   |   |   |   |   |   |   |   |   |   |   |   |   |   |   |   |   |   |   |   |   |   |  |
|          | 末節骨  |        | 1  |            |   |    |   |   |   |   |   |   |   |   |   |   |   |   |   |   |   |   |   |   |   |   |   |   |   |   |   |   |   |  |
| 大腿骨      |      | 2      |    | 2          |   |    |   |   |   |   |   |   |   |   |   |   |   |   |   |   |   |   |   |   |   |   |   |   |   |   |   |   |   |  |
| 膝蓋骨      |      | 1      |    | 1          |   |    |   |   |   |   |   |   |   |   |   |   |   |   |   |   |   |   |   |   |   |   |   |   |   |   |   |   |   |  |
| 脛骨       |      |        | 2  |            |   |    |   |   |   |   |   |   |   |   |   |   |   |   |   |   |   |   |   |   |   |   |   |   |   |   |   |   |   |  |
| 足根骨 舟状骨  |      | 1      |    |            |   |    |   |   |   |   |   |   |   |   |   |   |   |   |   |   |   |   |   |   |   |   |   |   |   |   |   |   |   |  |
| 第1中足骨    |      |        |    | 1          |   |    |   |   |   |   |   |   |   |   |   |   |   |   |   |   |   |   |   |   |   |   |   |   |   |   |   |   |   |  |
| 四肢骨      |      | 133    |    |            |   |    |   |   |   |   |   |   |   |   |   |   |   |   |   |   |   |   |   |   |   |   |   |   |   |   |   |   |   |  |
| 骨片(g)    |      | 122.93 |    |            |   |    |   |   |   |   |   |   |   |   |   |   |   |   |   |   |   |   |   |   |   |   |   |   |   |   |   |   |   |  |
| 全体重量(g)  |      | 700    |    |            |   |    |   |   |   |   |   |   |   |   |   |   |   |   |   |   |   |   |   |   |   |   |   |   |   |   |   |   |   |  |
| 共伴物 動物骨  |      | 有      |    |            |   |    |   |   |   |   |   |   |   |   |   |   |   |   |   |   |   |   |   |   |   |   |   |   |   |   |   |   |   |  |
| 備考       |      | 2人     |    |            |   |    |   |   |   |   |   |   |   |   |   |   |   |   |   |   |   |   |   |   |   |   |   |   |   |   |   |   |   |  |
| OT 4     |      |        |    | 重複もしくは別個体  |   |    |   |   |   |   |   |   |   |   |   |   |   |   |   |   |   |   |   |   |   |   |   |   |   |   |   |   |   |  |
| 性別       |      | M      |    |            |   |    |   |   |   |   |   |   |   |   |   |   |   |   |   |   |   |   |   |   |   |   |   |   |   |   |   |   |   |  |
| 推定年齢     |      | 成人     |    |            |   |    |   |   |   |   |   |   |   |   |   |   |   |   |   |   |   |   |   |   |   |   |   |   |   |   |   |   |   |  |
| 左右       |      | L      | 不明 | R          | L | 不明 | R |   |   |   |   |   |   |   |   |   |   |   |   |   |   |   |   |   |   |   |   |   |   |   |   |   |   |  |
| 頭蓋骨      | 前頭骨  |        | 3  |            |   |    |   |   |   |   |   |   |   |   |   |   |   |   |   |   |   |   |   |   |   |   |   |   |   |   |   |   |   |  |
|          | 側頭骨  |        | 2  |            |   |    |   |   |   |   |   |   |   |   |   |   |   |   |   |   |   |   |   |   |   |   |   |   |   |   |   |   |   |  |
|          | 後頭骨  |        | 1  |            |   |    |   |   |   |   |   |   |   |   |   |   |   |   |   |   |   |   |   |   |   |   |   |   |   |   |   |   |   |  |
|          | 頭頂骨  |        | 36 |            |   |    |   |   |   |   |   |   |   |   |   |   |   |   |   |   |   |   |   |   |   |   |   |   |   |   |   |   |   |  |
|          | 上顎骨  |        | 2  |            |   |    |   |   |   |   |   |   |   |   |   |   |   |   |   |   |   |   |   |   |   |   |   |   |   |   |   |   |   |  |
|          | 下顎骨  |        | 3  |            |   |    |   |   |   |   |   |   |   |   |   |   |   |   |   |   |   |   |   |   |   |   |   |   |   |   |   |   |   |  |
| 歯牙       | 永久歯  | 8      | 7  | 6          | 5 | 4  | 3 | 2 | 1 | 1 | 2 | 3 | 4 | 5 | 6 | 7 | 8 | 8 | 7 | 6 | 5 | 4 | 3 | 2 | 1 | 1 | 2 | 3 | 4 | 5 | 6 | 7 | 8 |  |
|          | 上顎   |        |    | 1          |   |    |   |   |   |   |   |   |   |   |   |   |   |   |   |   |   |   |   |   |   |   |   |   |   |   |   |   |   |  |
|          | 下顎   |        |    |            |   |    |   |   |   |   |   |   |   |   |   |   |   |   |   |   |   |   |   |   |   |   |   |   |   |   |   |   |   |  |
|          | 遊離歯牙 | 11     |    |            |   |    |   |   |   |   |   |   |   |   |   |   |   |   |   |   |   |   |   |   |   |   |   |   |   |   |   |   |   |  |
| 椎骨 頸椎    |      | 1      |    |            |   |    |   |   |   |   |   |   |   |   |   |   |   |   |   |   |   |   |   |   |   |   |   |   |   |   |   |   |   |  |
| 椎骨 胸椎    |      | 2      |    |            |   |    |   |   |   |   |   |   |   |   |   |   |   |   |   |   |   |   |   |   |   |   |   |   |   |   |   |   |   |  |
| 椎骨 破片    |      | 1      |    |            |   |    |   |   |   |   |   |   |   |   |   |   |   |   |   |   |   |   |   |   |   |   |   |   |   |   |   |   |   |  |
| 肋骨       |      | 1      |    |            |   |    |   |   |   |   |   |   |   |   |   |   |   |   |   |   |   |   |   |   |   |   |   |   |   |   |   |   |   |  |
| 上腕骨      |      |        |    |            |   |    |   |   |   |   |   |   |   |   |   |   |   |   |   |   |   |   |   |   |   |   |   |   |   |   |   |   |   |  |
| 橈骨       |      |        |    |            |   |    |   |   |   |   |   |   |   |   |   |   |   |   |   |   |   |   |   |   |   |   |   |   |   |   |   |   |   |  |
| 尺骨       |      | 1      |    |            |   |    |   |   |   |   |   |   |   |   |   |   |   |   |   |   |   |   |   |   |   |   |   |   |   |   |   |   |   |  |
| 中手骨      |      |        |    | 4          |   |    |   |   |   |   |   |   |   |   |   |   |   |   |   |   |   |   |   |   |   |   |   |   |   |   |   |   |   |  |
| 指骨       | 基節骨  |        |    | 2          |   |    |   |   |   |   |   |   |   |   |   |   |   |   |   |   |   |   |   |   |   |   |   |   |   |   |   |   |   |  |
|          | 中節骨  |        |    | 4          |   |    |   |   |   |   |   |   |   |   |   |   |   |   |   |   |   |   |   |   |   |   |   |   |   |   |   |   |   |  |
| 膝蓋骨      |      | 1      |    |            |   |    |   |   |   |   |   |   |   |   |   |   |   |   |   |   |   |   |   |   |   |   |   |   |   |   |   |   |   |  |
| 足根骨 種子骨  |      |        |    | 1          |   |    |   |   |   |   |   |   |   |   |   |   |   |   |   |   |   |   |   |   |   |   |   |   |   |   |   |   |   |  |
| 足根骨 破片   |      |        |    | 2          |   |    |   |   |   |   |   |   |   |   |   |   |   |   |   |   |   |   |   |   |   |   |   |   |   |   |   |   |   |  |
| 中足骨      |      |        |    | 1          |   |    |   |   |   |   |   |   |   |   |   |   |   |   |   |   |   |   |   |   |   |   |   |   |   |   |   |   |   |  |
| 第1中足骨    |      | 1      |    |            |   |    |   |   |   |   |   |   |   |   |   |   |   |   |   |   |   |   |   |   |   |   |   |   |   |   |   |   |   |  |
| 四肢骨      |      |        |    | 58         |   |    |   |   |   |   |   |   |   |   |   |   |   |   |   |   |   |   |   |   |   |   |   |   |   |   |   |   |   |  |
| 骨片(g)    |      |        |    | 14.23      |   |    |   |   |   |   |   |   |   |   |   |   |   |   |   |   |   |   |   |   |   |   |   |   |   |   |   |   |   |  |
| 全体重量(g)  |      |        |    | 380        |   |    |   |   |   |   |   |   |   |   |   |   |   |   |   |   |   |   |   |   |   |   |   |   |   |   |   |   |   |  |
| 共伴物 青銅付着 |      |        |    | 有          |   |    |   |   |   |   |   |   |   |   |   |   |   |   |   |   |   |   |   |   |   |   |   |   |   |   |   |   |   |  |
| 備考       |      |        |    |            |   |    |   |   |   |   |   |   |   |   |   |   |   |   |   |   |   |   |   |   |   |   |   |   |   |   |   |   |   |  |
| OT 5     |      |        |    | 重複もしくは別個体  |   |    |   |   |   |   |   |   |   |   |   |   |   |   |   |   |   |   |   |   |   |   |   |   |   |   |   |   |   |  |
| 性別       |      | F      |    |            |   |    |   |   |   |   |   |   |   |   |   |   |   |   |   |   |   |   |   |   |   |   |   |   |   |   |   |   |   |  |
| 推定年齢     |      | 成人     |    |            |   |    |   |   |   |   |   |   |   |   |   |   |   |   |   |   |   |   |   |   |   |   |   |   |   |   |   |   |   |  |
| 左右       |      | L      | 不明 | R          | L | 不明 | R |   |   |   |   |   |   |   |   |   |   |   |   |   |   |   |   |   |   |   |   |   |   |   |   |   |   |  |
| 頭蓋骨      | 側頭骨  |        | 11 |            |   |    |   |   |   |   |   |   |   |   |   |   |   |   |   |   |   |   |   |   |   |   |   |   |   |   |   |   |   |  |
|          | 頭頂骨  |        | 29 |            |   |    |   |   |   |   |   |   |   |   |   |   |   |   |   |   |   |   |   |   |   |   |   |   |   |   |   |   |   |  |
|          | 頬骨   |        | 3  |            |   |    |   |   |   |   |   |   |   |   |   |   |   |   |   |   |   |   |   |   |   |   |   |   |   |   |   |   |   |  |
|          | 下顎骨  |        |    | 1          |   |    |   |   |   |   |   |   |   |   |   |   |   |   |   |   |   |   |   |   |   |   |   |   |   |   |   |   |   |  |
| 椎骨 頸椎    |      | 1      |    |            |   |    |   |   |   |   |   |   |   |   |   |   |   |   |   |   |   |   |   |   |   |   |   |   |   |   |   |   |   |  |
| 椎骨 仙骨    |      | 1      |    |            |   |    |   |   |   |   |   |   |   |   |   |   |   |   |   |   |   |   |   |   |   |   |   |   |   |   |   |   |   |  |
| 椎骨 破片    |      | 11     |    |            |   |    |   |   |   |   |   |   |   |   |   |   |   |   |   |   |   |   |   |   |   |   |   |   |   |   |   |   |   |  |
| 肋骨       |      | 10     |    |            |   |    |   |   |   |   |   |   |   |   |   |   |   |   |   |   |   |   |   |   |   |   |   |   |   |   |   |   |   |  |
| 肩甲骨      |      | 3      |    |            |   | 1  |   |   |   |   |   |   |   |   |   |   |   |   |   |   |   |   |   |   |   |   |   |   |   |   |   |   |   |  |
| 上腕骨      |      |        |    |            |   | 2  |   |   |   |   |   |   |   |   |   |   |   |   |   |   |   |   |   |   |   |   |   |   |   |   |   |   |   |  |
| 橈骨       |      | 1      |    |            |   |    |   |   |   |   |   |   |   |   |   |   |   |   |   |   |   |   |   |   |   |   |   |   |   |   |   |   |   |  |
| 尺骨       |      | 1      |    |            |   |    |   |   |   |   |   |   |   |   |   |   |   |   |   |   |   |   |   |   |   |   |   |   |   |   |   |   |   |  |
| 寛骨       |      | 3      |    |            |   |    |   |   |   |   |   |   |   |   |   |   |   |   |   |   |   |   |   |   |   |   |   |   |   |   |   |   |   |  |
| 大腿骨      |      | 2      |    |            |   | 1  |   |   |   |   |   |   |   |   |   |   |   |   |   |   |   |   |   |   |   |   |   |   |   |   |   |   |   |  |
| 脛骨       |      | 1      |    |            |   | 1  |   |   |   |   |   |   |   |   |   |   |   |   |   |   |   |   |   |   |   |   |   |   |   |   |   |   |   |  |
| 四肢骨      |      |        |    | 88         |   |    |   |   |   |   |   |   |   |   |   |   |   |   |   |   |   |   |   |   |   |   |   |   |   |   |   |   |   |  |
| 骨片(g)    |      |        |    | 74.08      |   |    |   |   |   |   |   |   |   |   |   |   |   |   |   |   |   |   |   |   |   |   |   |   |   |   |   |   |   |  |
| 全体重量(g)  |      |        |    | 410        |   |    |   |   |   |   |   |   |   |   |   |   |   |   |   |   |   |   |   |   |   |   |   |   |   |   |   |   |   |  |
| 備考       |      |        |    | 歯周病・歯の生前喪失 |   |    |   |   |   |   |   |   |   |   |   |   |   |   |   |   |   |   |   |   |   |   |   |   |   |   |   |   |   |  |
| OT 6     |      |        |    | 重複もしくは別個体  |   |    |   |   |   |   |   |   |   |   |   |   |   |   |   |   |   |   |   |   |   |   |   |   |   |   |   |   |   |  |
| 性別       |      | 不明     |    |            |   |    |   |   |   |   |   |   |   |   |   |   |   |   |   |   |   |   |   |   |   |   |   |   |   |   |   |   |   |  |
| 推定年齢     |      | 成人・子ども |    | 10代        |   |    |   |   |   |   |   |   |   |   |   |   |   |   |   |   |   |   |   |   |   |   |   |   |   |   |   |   |   |  |
| 左右       |      | L      | 不明 | R          | L | 不明 | R |   |   |   |   |   |   |   |   |   |   |   |   |   |   |   |   |   |   |   |   |   |   |   |   |   |   |  |
| 頭蓋骨      | 前頭骨  | 1      |    |            |   |    |   |   |   |   |   |   |   |   |   |   |   |   |   |   |   |   |   |   |   |   |   |   |   |   |   |   |   |  |
|          | 側頭骨  |        | 13 |            |   |    |   |   |   |   |   |   |   |   |   |   |   |   |   |   |   |   |   |   |   |   |   |   |   |   |   |   |   |  |
|          | 後頭骨  |        | 2  |            |   |    |   |   |   |   |   |   |   |   |   |   |   |   |   |   |   |   |   |   |   |   |   |   |   |   |   |   |   |  |
|          | 頭頂骨  |        | 94 |            |   |    |   |   |   |   |   |   |   |   |   |   |   |   |   |   |   |   |   |   |   |   |   |   |   |   |   |   |   |  |
|          | 頬骨   |        |    | 1          |   |    |   |   |   |   |   |   |   |   |   |   |   |   |   |   |   |   |   |   |   |   |   |   |   |   |   |   |   |  |
|          | 上顎骨  |        | 1  |            |   |    |   |   |   |   |   |   |   |   |   |   |   |   |   |   |   |   |   |   |   |   |   |   |   |   |   |   |   |  |
| 歯牙 遊離歯牙  |      |        |    | 1          |   |    |   |   |   |   |   |   |   |   |   |   |   |   |   |   |   |   |   |   |   |   |   |   |   |   |   |   |   |  |
| 椎骨 胸椎    |      |        |    | 12         |   |    |   |   |   |   |   |   |   |   |   |   |   |   |   |   |   |   |   |   |   |   |   |   |   |   |   |   |   |  |
| 椎骨 腰椎    |      |        |    | 1          |   |    |   |   |   |   |   |   |   |   |   |   |   |   |   |   |   |   |   |   |   |   |   |   |   |   |   |   |   |  |
| 椎骨 仙骨    |      |        |    | 2          |   |    |   |   |   |   |   |   |   |   |   |   |   |   |   |   |   |   |   |   |   |   |   |   |   |   |   |   |   |  |

第49表 人骨検出状況表(3)

| OT 6      |                    |    |   | 重複もしくは別個体 |    |   |
|-----------|--------------------|----|---|-----------|----|---|
| 性別        | 不明                 |    |   |           |    |   |
| 推定年齢      | 成人-子ども             |    |   | 10代       |    |   |
| 左右        | L                  | 不明 | R | L         | 不明 | R |
| 椎骨 破片     | 2                  |    |   |           |    |   |
| 肋骨        | 17                 |    |   |           |    |   |
| 肩甲骨       | 2                  |    | 3 |           |    |   |
| 上腕骨       |                    |    |   |           | 1  |   |
| 手根骨 小菱形骨  |                    |    |   |           |    | 1 |
| 中手骨       | 1                  |    |   |           |    |   |
| 指骨 基節骨    | 1                  |    |   |           |    |   |
| 指骨 中節骨    | 1                  |    |   |           |    |   |
| 寛骨        | 11                 |    |   |           |    |   |
| 大腿骨       |                    |    |   |           |    | 1 |
| 足根骨 距骨    | 1                  |    | 1 |           |    |   |
| 足根骨 破片    | 1                  |    |   |           |    |   |
| 中足骨       | 1                  |    |   |           |    |   |
| 趾骨 第1趾基節骨 |                    |    |   |           |    | 1 |
| 趾骨 中節骨    | 1                  |    |   |           |    |   |
| 四肢骨       | 73                 |    |   |           |    |   |
| 骨片(g)     | 104.81             |    |   |           |    |   |
| 全体重量(g)   | 410                |    |   |           |    |   |
| 備考        | 2人                 |    |   | 上腕骨10代    |    |   |
| OT 7      |                    |    |   | 重複もしくは別個体 |    |   |
| 性別        | M                  |    |   |           |    |   |
| 推定年齢      | 成人                 |    |   |           |    |   |
| 左右        | L                  | 不明 | R | L         | 不明 | R |
| 頭蓋骨 頭頂骨   | 25                 |    |   |           |    |   |
| 頭蓋骨 頬骨    | 1                  |    |   |           |    |   |
| 椎骨 第1頸椎   | 1                  |    |   |           |    |   |
| 椎骨 仙骨     | 2                  |    |   |           |    |   |
| 椎骨 破片     | 7                  |    |   |           |    |   |
| 肋骨        | 1                  |    |   |           |    |   |
| 肩甲骨       |                    |    |   |           |    | 1 |
| 手根骨 豆状骨   |                    |    |   |           |    | 1 |
| 手根骨 大菱形骨  |                    |    |   |           |    | 1 |
| 指骨 基節骨    | 1                  |    |   |           |    |   |
| 寛骨        | 6                  |    |   |           |    |   |
| 大腿骨       | 1                  | 2  |   |           |    |   |
| 膝蓋骨       | 1                  |    | 1 |           |    |   |
| 脛骨        |                    |    |   |           |    | 1 |
| 足根骨 距骨    |                    |    |   |           |    | 1 |
| 足根骨 踵骨    | 1                  |    | 1 |           |    |   |
| 足根骨 立方骨   |                    |    |   |           |    | 1 |
| 四肢骨       | 117                |    |   |           |    |   |
| 骨片(g)     | 84.12              |    |   |           |    |   |
| 全体重量(g)   | 470                |    |   |           |    |   |
| 共存物 動物骨   | 有(シカ大腿骨R)          |    |   |           |    |   |
| 備考        |                    |    |   |           |    |   |
| OT 8      |                    |    |   | 重複もしくは別個体 |    |   |
| 性別        | F・不明               |    |   |           |    |   |
| 推定年齢      | 成人                 |    |   |           |    |   |
| 左右        | L                  | 不明 | R | L         | 不明 | R |
| 頭蓋骨 側頭骨   | 9                  |    |   |           |    |   |
| 頭蓋骨 後頭骨   | 1                  |    |   |           |    |   |
| 頭蓋骨 頭頂骨   | 14                 |    |   |           |    |   |
| 頭蓋骨 上顎骨   | 1                  |    |   |           |    |   |
| 椎骨 破片     | 15                 |    |   |           |    |   |
| 肋骨        | 29                 |    |   |           |    |   |
| 胸骨        | 1                  |    |   |           |    |   |
| 肩甲骨       | 3                  | 4  |   |           |    |   |
| 鎖骨        |                    |    |   |           |    | 1 |
| 上腕骨       |                    |    |   |           |    | 1 |
| 橈骨        | 2                  |    | 2 |           |    |   |
| 尺骨        | 1                  |    | 1 |           |    |   |
| 手根骨 小菱形骨  | 1                  |    |   |           |    |   |
| 手根骨 破片    | 1                  |    |   |           |    |   |
| 中手骨       | 4                  |    |   |           |    |   |
| 指骨 基節骨    | 2                  |    |   |           |    |   |
| 寛骨        | 1                  |    |   |           |    | 4 |
| 大腿骨       |                    |    |   |           |    | 1 |
| 中足骨       | 1                  |    |   |           |    |   |
| 四肢骨       | 91                 |    |   |           |    |   |
| 骨片(g)     | 41.37              |    |   |           |    |   |
| 全体重量(g)   | 270                |    |   |           |    |   |
| 備考        | 2人                 |    |   |           |    |   |
| OT 9      |                    |    |   | 重複もしくは別個体 |    |   |
| 性別        | 不明                 |    |   |           |    |   |
| 推定年齢      | 成人                 |    |   |           |    |   |
| 左右        | L                  | 不明 | R | L         | 不明 | R |
| 頭蓋骨       | 焼成温度が低く、欠損するため計数不可 |    |   |           |    |   |
| 肋骨        |                    |    |   |           |    | 2 |
| 大腿骨       | 1                  |    |   |           |    |   |
| 四肢骨       | 1                  |    |   |           |    |   |
| 骨片(g)     | 95.55              |    |   |           |    |   |
| 全体重量(g)   | 242.43             |    |   |           |    |   |
| 備考        |                    |    |   |           |    |   |

第50表 人骨検出状況表(4)

| OT10    |                |                     |       | 重複もしくは別個体   |    |   |
|---------|----------------|---------------------|-------|-------------|----|---|
| 性別      | F・不明(成人・子供・幼児) |                     |       | 子供・幼児       |    |   |
| 推定年齢    | 成人・子供・幼児       |                     |       |             |    |   |
| 左右      | L              | 不明                  | R     | L           | 不明 | R |
| 頭蓋骨     | 前頭骨            |                     | 3     |             |    |   |
|         | 側頭骨            |                     | 15    |             |    |   |
|         | 後頭骨            |                     | 15    |             |    |   |
|         | 頭頂骨            |                     | 59    |             |    |   |
|         | 頬骨             |                     |       | 1           |    |   |
|         | 上顎骨            |                     | 3     |             |    |   |
|         | 下顎骨            | 2(重複)               | 2(重複) | 1           | 1  |   |
| 歯牙      | 遊離歯牙           | 49                  |       |             |    |   |
| 椎骨      | 第1頸椎           |                     | 1     |             |    |   |
|         | 頸椎             |                     | 1     |             |    |   |
| 椎骨      | 破片             | 73                  |       |             |    |   |
| 肋骨      |                |                     | 34    |             |    |   |
| 胸骨      |                |                     | 1     |             |    |   |
| 肩甲骨     |                | 5                   | 1     | 1           | 1  |   |
| 上腕骨     |                |                     | 5     | 1           |    | 1 |
| 橈骨      |                | 1                   |       |             |    |   |
| 尺骨      |                | 1                   |       |             |    |   |
| 手根骨     | 舟状骨            |                     |       | 1           |    | 1 |
|         | 月状骨            |                     |       |             |    | 1 |
|         | 豆状骨            |                     |       |             |    | 1 |
|         | 有頭骨            |                     |       | 1           |    | 1 |
| 手根骨     | 破片             | 2                   |       |             |    |   |
| 中手骨     |                |                     | 5     |             |    |   |
| 指骨      | 基節骨            |                     | 4     |             |    |   |
|         | 中節骨            |                     | 4     |             |    |   |
|         | 末節骨            |                     | 1     |             |    |   |
| 寛骨      |                | 3                   | 7     |             |    |   |
| 大腿骨     |                | 1                   |       | 2           |    |   |
| 膝蓋骨     |                | 2                   |       | 2           |    |   |
| 脛骨      |                | 2                   | 1     |             |    |   |
| 腓骨      |                |                     | 2     |             |    |   |
| 足根骨     | 舟状骨            |                     |       | 1           |    |   |
|         | 立方骨            |                     | 1     |             |    |   |
|         | 楔状骨 不明         |                     | 2     |             |    |   |
| 中足骨     |                |                     | 5     |             |    |   |
| 第1中足骨   |                | 1                   |       | 1           |    |   |
| 趾骨      | 末節骨            |                     |       | 1(第1)       |    |   |
| 四肢骨     |                | 114                 |       |             |    |   |
| 骨片(g)   |                | 185.73              |       |             |    |   |
| 全体重量(g) |                | 741                 |       |             |    |   |
| 共存物     | 青銅付着           | 肋骨に付着               |       |             |    |   |
| 備考      |                | 下顎骨、肩甲骨、上腕骨遠位-重複有4人 |       | 長管骨12、短めの骨7 |    |   |
| OT11    |                |                     |       | 重複もしくは別個体   |    |   |
| 性別      | F              |                     |       |             |    |   |
| 推定年齢    | 20歳代前後         |                     |       |             |    |   |
| 左右      | L              | 不明                  | R     | L           | 不明 | R |
| 頭蓋骨     | 前頭骨            |                     | 3     |             |    |   |
|         | 側頭骨            |                     | 12    |             |    |   |
|         | 後頭骨            |                     | 2     |             |    |   |
|         | 頭頂骨            |                     | 93    |             |    |   |
|         | 頬骨             | 1                   |       | 2           |    |   |
|         | 上顎骨            |                     | 4     |             |    |   |
|         | 下顎骨            |                     | 1     |             |    | 1 |
| 歯牙      | 遊離歯牙           | 26                  |       |             |    |   |
| 椎骨      | 第1頸椎           |                     | 1     |             |    |   |
|         | 仙骨             |                     | 6     |             |    |   |
| 椎骨      | 破片             | 33                  |       |             |    |   |
| 肋骨      |                |                     | 22    |             |    |   |
| 肩甲骨     |                | 1                   |       | 1           |    |   |
| 上腕骨     |                | 2                   |       | 2           |    |   |
| 橈骨      |                | 1                   |       |             |    |   |
| 尺骨      |                | 1                   |       | 1           |    |   |
| 寛骨      |                | 5                   | 16    | 5           |    |   |
| 大腿骨     |                |                     | 1     | 1           |    |   |
| 膝蓋骨     |                |                     |       | 1           |    |   |
| 腓骨      |                |                     | 1     |             |    |   |
| 四肢骨     |                | 123                 |       |             |    |   |
| 骨片(g)   |                | 143.7               |       |             |    |   |
| 全体重量(g) |                | 607                 |       |             |    |   |
| 備考      |                | 妊娠出産痕有              |       |             |    |   |
| OT12    |                |                     |       | 重複もしくは別個体   |    |   |
| 性別      | M・不明           |                     |       |             |    |   |
| 推定年齢    | 成人             |                     |       |             |    |   |
| 左右      | L              | 不明                  | R     | L           | 不明 | R |
| 頭蓋骨     | 前頭骨            |                     | 1     |             |    |   |
|         | 側頭骨            |                     | 10    |             |    |   |
|         | 後頭骨            |                     | 5     |             |    |   |
|         | 頭頂骨            |                     | 87    |             |    |   |
|         | 頬骨             |                     |       | 1           |    |   |
| 椎骨      | 胸椎             |                     | 21    |             |    |   |
|         | 腰椎             |                     | 4     |             |    |   |
|         | 仙骨             |                     | 3     |             |    |   |
| 椎骨      | 破片             | 29                  |       |             |    |   |
| 肋骨      |                |                     | 38    |             |    |   |
| 胸骨      |                |                     | 3     |             |    |   |



第51表 人骨検出状況表(5)

| OT12    |        |        |   | 重複もしくは別個体 |    |   |
|---------|--------|--------|---|-----------|----|---|
| 性別      | M・不明   |        |   |           |    |   |
| 推定年齢    | 成人     |        |   |           |    |   |
| 左右      | L      | 不明     | R | L         | 不明 | R |
| 肩甲骨     | 5      |        | 2 |           |    |   |
| 鎖骨      | 1      |        |   |           |    |   |
| 上腕骨     |        |        | 3 |           |    |   |
| 橈骨      | 2      |        | 1 |           |    | 1 |
| 尺骨      | 1      |        | 1 |           |    |   |
| 手根骨     | 1      |        | 1 |           |    |   |
| 舟状骨     |        |        |   |           |    |   |
| 小菱形骨    |        |        | 1 |           |    |   |
| 中手骨     |        | 6      |   |           |    |   |
| 第1中手骨   |        |        | 1 |           |    |   |
| 指骨      |        | 5      |   |           |    |   |
| 基節骨     |        | 3      |   |           |    |   |
| 中節骨     |        |        |   |           |    |   |
| 寛骨      | 18     |        | 6 |           | 2  |   |
| 大腿骨     | 1      | 1      | 1 |           | 1  |   |
| 膝蓋骨     |        | 3      |   |           |    |   |
| 脛骨      |        |        | 1 |           |    |   |
| 足根骨     | 2      |        | 1 |           |    |   |
| 距骨      | 1      |        |   |           |    |   |
| 舟状骨     |        |        |   |           |    |   |
| 破片      |        | 12     |   |           |    |   |
| 中足骨     |        | 4      |   |           |    |   |
| 四肢骨     |        | 110    |   |           |    |   |
| 骨片(g)   |        | 190.67 |   |           |    |   |
| 全体重量(g) |        | 1040   |   |           |    |   |
| 相伴物     | 動物骨    | 有      |   |           |    |   |
| 備考      | 2人     |        |   |           |    |   |
| OT13    |        |        |   | 重複もしくは別個体 |    |   |
| 性別      | M      |        |   |           |    |   |
| 推定年齢    | 成人     |        |   |           |    |   |
| 左右      | L      | 不明     | R | L         | 不明 | R |
| 頭蓋骨     |        | 6      |   |           |    |   |
| 側頭骨     |        | 5      |   |           |    |   |
| 後頭骨     |        | 58     |   |           |    |   |
| 頭頂骨     |        | 1      |   |           |    |   |
| 下顎骨     |        |        |   |           |    |   |
| 歯牙      | 遊離歯牙   | 1      |   |           |    |   |
| 椎骨      | 第2頸椎   | 1      |   |           |    |   |
| 椎骨      | 破片     | 15     |   |           |    |   |
| 肋骨      |        | 7      |   |           |    |   |
| 肩甲骨     | 3      |        | 1 |           |    |   |
| 鎖骨      | 1      |        |   |           |    |   |
| 指骨      |        | 4      |   |           |    |   |
| 基節骨     |        | 1      |   |           |    |   |
| 中節骨     |        | 1      |   |           |    |   |
| 末節骨     |        |        |   |           |    |   |
| 寛骨      | 3      | 5      | 1 |           |    |   |
| 大腿骨     |        | 2      |   |           |    |   |
| 膝蓋骨     | 1      |        | 1 |           |    |   |
| 脛骨      |        | 1      |   |           |    |   |
| 足根骨     |        |        | 1 |           |    |   |
| 距骨      |        |        |   |           |    |   |
| 四肢骨     |        | 69     |   |           |    |   |
| 骨片(g)   |        | 72.29  |   |           |    |   |
| 全体重量(g) |        | 345    |   |           |    |   |
| 相伴物     | 動物骨    | 有(鹿角)  |   |           |    |   |
| 備考      |        |        |   |           |    |   |
| OT14    |        |        |   | 重複もしくは別個体 |    |   |
| 性別      | M・不明   |        |   |           |    |   |
| 推定年齢    | 成人     |        |   |           |    |   |
| 左右      | L      | 不明     | R | L         | 不明 | R |
| 頭蓋骨     |        | 4      |   |           |    |   |
| 前頭骨     |        | 10     |   |           |    |   |
| 側頭骨     |        | 2      |   |           |    |   |
| 後頭骨     |        | 48     |   |           |    |   |
| 頭頂骨     |        | 1      |   |           |    |   |
| 上顎骨     |        |        |   |           |    |   |
| 下顎骨     | 5      |        |   |           |    |   |
| 椎骨      |        | 1      |   |           |    |   |
| 第1頸椎    |        | 7      |   |           |    |   |
| 仙骨      |        | 30     |   |           |    |   |
| 椎骨      | 破片     | 19     |   |           |    |   |
| 肋骨      |        |        |   |           |    |   |
| 肩甲骨     | 1      |        | 2 |           |    |   |
| 鎖骨      | 1      |        |   |           |    |   |
| 上腕骨     |        | 4      | 2 |           |    | 1 |
| 橈骨      | 3      |        | 1 |           |    |   |
| 尺骨      |        |        | 2 |           |    |   |
| 手根骨     | 破片     | 3      |   |           |    |   |
| 中手骨     |        | 7      |   |           |    |   |
| 指骨      | 基節骨    | 1      |   |           |    |   |
| 寛骨      | 4      |        | 3 |           |    |   |
| 大腿骨     | 1      | 6      |   |           |    |   |
| 膝蓋骨     |        |        | 1 |           |    |   |
| 脛骨      | 2      | 2      | 1 |           |    |   |
| 腓骨      |        | 4      |   |           |    |   |
| 足根骨     | 1      |        | 1 |           |    | 1 |
| 距骨      |        | 1      |   |           |    |   |
| 舟状骨     |        |        |   |           |    |   |
| 楔状骨     |        | 1      |   |           |    |   |
| 不明      |        |        |   |           |    |   |
| 中足骨     |        | 4      |   |           |    |   |
| 趾骨      | 第1趾基節骨 |        | 1 |           |    |   |
| 基節骨     |        | 4      |   |           |    |   |
| 四肢骨     |        | 66     |   |           |    |   |
| 骨片(g)   |        | 196.38 |   |           |    |   |
| 全体重量(g) |        | 720    |   |           |    |   |
| 備考      | 2人     |        |   |           |    |   |

第52表 人骨検出状況表(6)

| OT15    |         |        |           | 重複もしくは別個体 |   |    |   |
|---------|---------|--------|-----------|-----------|---|----|---|
| 性別      |         | M      |           |           |   |    |   |
| 推定年齢    |         | 30歳代後半 |           |           |   |    |   |
| 左右      |         | L      | 不明        | R         | L | 不明 | R |
| 頭蓋骨     | 側頭骨     |        | 9         |           |   |    |   |
|         | 後頭骨     |        | 5         |           |   |    |   |
|         | 頭頂骨     |        | 47        |           |   |    |   |
|         | 上顎骨     |        | 2         |           |   |    |   |
|         | 下顎骨     |        | 5         |           |   |    |   |
| 歯牙      | 遊離歯牙    |        | 4         |           |   |    |   |
| 椎骨      | 第1頸椎    |        | 1         |           |   |    |   |
|         | 第2頸椎    |        | 1         |           |   |    |   |
|         | 胸椎      |        | 3         |           |   |    |   |
|         | 腰椎      |        | 4         |           |   |    |   |
|         | 仙骨      |        | 1         |           |   |    |   |
| 椎骨      | 破片      |        | 50        |           |   |    |   |
| 肋骨      |         |        | 25        |           |   |    |   |
| 肩甲骨     |         | 3      | 4         | 3         |   |    |   |
| 鎖骨      |         |        |           | 1         |   |    |   |
| 上腕骨     |         | 1      |           | 2         |   |    |   |
| 橈骨      |         | 1      |           |           |   |    |   |
| 中手骨     |         |        | 1         |           |   |    |   |
| 寛骨      |         | 4      | 10        | 4         |   |    |   |
| 大腿骨     |         | 1      | 4         |           |   |    |   |
| 脛骨      |         |        |           | 1         |   |    |   |
| 足根骨     | 距骨      | 1      |           |           |   |    |   |
|         | 舟状骨     |        | 1         |           |   |    |   |
| 中足骨     |         |        | 2         |           |   |    |   |
| 四肢骨     |         |        | 121       |           |   |    |   |
| 骨片(g)   |         |        | 75.37     |           |   |    |   |
| 全体重量(g) |         |        | 550       |           |   |    |   |
| 共伴物     | 動物骨     |        | 有、鹿角1(生)  |           |   |    |   |
|         | 炭化物     |        | 有         |           |   |    |   |
| 備考      | 腰痛有、歯周病 |        |           |           |   |    |   |
| OT16    |         |        |           | 重複もしくは別個体 |   |    |   |
| 性別      |         | M可能性   |           |           |   |    |   |
| 推定年齢    |         | 成人     |           |           |   |    |   |
| 左右      |         | L      | 不明        | R         | L | 不明 | R |
| 頭蓋骨     | 前頭骨     |        | 1         |           |   |    |   |
|         | 側頭骨     |        | 5         |           |   |    |   |
|         | 後頭骨     |        | 4         |           |   |    |   |
|         | 頭頂骨     |        | 66        |           |   |    |   |
|         | 下顎骨     |        | 2         | 1         |   |    |   |
| 歯牙      | 遊離歯牙    |        | 4         |           |   |    |   |
| 椎骨      | 破片      |        | 44        |           |   |    |   |
| 肋骨      |         |        | 8         |           |   |    |   |
| 肩甲骨     |         | 2      | 3         | 3         |   |    |   |
| 上腕骨     |         |        |           | 1         |   |    |   |
| 橈骨      |         |        | 1         |           |   |    |   |
| 寛骨      |         |        | 10        |           |   |    |   |
| 膝蓋骨     |         | 1      |           |           |   |    |   |
| 足根骨     | 距骨      | 1      |           |           |   |    |   |
|         | 立方骨     |        | 2         |           |   |    |   |
| 中足骨     |         |        | 1         |           |   |    |   |
| 四肢骨     |         |        | 92        |           |   |    |   |
| 骨片(g)   |         |        | 109.2     |           |   |    |   |
| 全体重量(g) |         |        | 319.54    |           |   |    |   |
| 共伴物     | 青銅付着    |        | 有(四肢骨に付着) |           |   |    |   |
| 備考      | 歯周病     |        |           |           |   |    |   |
| OT17    |         |        |           | 重複もしくは別個体 |   |    |   |
| 性別      |         | 不明     |           |           |   |    |   |
| 推定年齢    |         | 成人     |           |           |   |    |   |
| 左右      |         | L      | 不明        | R         | L | 不明 | R |
| 骨片(g)   |         |        | 8.83      |           |   |    |   |
| 全体重量(g) |         |        | 8.83      |           |   |    |   |
| 備考      |         |        |           |           |   |    |   |
| OT18    |         |        |           | 重複もしくは別個体 |   |    |   |
| 出土遺構    |         | OT18   |           |           |   |    |   |
| 性別      |         | M可能性   |           |           |   |    |   |
| 推定年齢    |         | 成人     |           |           |   |    |   |
| 左右      |         | L      | 不明        | R         | L | 不明 | R |
| 頭蓋骨     | 前頭骨     |        |           | 1         |   |    |   |
|         | 側頭骨     |        | 9         |           |   |    |   |
|         | 後頭骨     |        | 5         |           |   |    |   |
|         | 頭頂骨     |        | 30        |           |   |    |   |
|         | 下顎骨     |        | 3         |           |   |    |   |
| 歯牙      | 遊離歯牙    |        | 3         |           |   |    |   |
| 椎骨      | 仙骨      |        | 5         |           |   |    |   |
| 椎骨      | 破片      |        | 11        |           |   |    |   |
| 肋骨      |         |        | 3         |           |   |    |   |
| 肩甲骨     |         | 1      |           | 2         |   |    |   |
| 上腕骨     |         | 1      |           |           |   |    |   |

第53表 人骨検出状況表(7)

| 0T18    |                                  |        |    | 重複もしくは別個体 |    |   |
|---------|----------------------------------|--------|----|-----------|----|---|
| 性別      | M可能性                             |        |    |           |    |   |
| 推定年齢    | 成人                               |        |    |           |    |   |
| 左右      | L                                | 不明     | R  | L         | 不明 | R |
| 腕骨      | 1                                | 1      |    |           |    |   |
| 手根骨     | 舟状骨                              | 1      |    |           |    |   |
|         | 大菱形骨                             | 1      |    |           |    |   |
| 中手骨     |                                  | 8      |    |           |    |   |
| 指骨      | 基節骨                              | 2      |    |           |    |   |
|         | 中節骨                              | 1      |    |           |    |   |
|         | 末節骨                              | 1(第1)  |    |           |    |   |
| 寛骨      |                                  | 4      |    |           |    |   |
| 大腿骨     |                                  | 2      | 1  | 1         |    | 1 |
| 脛骨      |                                  |        | 1  | 1         |    | 1 |
| 腓骨      |                                  |        | 1  | 1         |    |   |
| 足根骨     | 距骨                               | 1      | 1  |           |    |   |
|         | 舟状骨                              |        | 1  |           |    |   |
| 中足骨     |                                  | 5      |    |           |    |   |
| 趾骨      | 基節骨                              | 2      |    |           |    |   |
| 四肢骨     |                                  | 79     |    |           |    |   |
| 骨片(g)   |                                  | 251.25 |    |           |    |   |
| 全体重量(g) |                                  | 740    |    |           |    |   |
| 共伴物     | 動物骨                              | 鹿角1    |    |           |    |   |
|         | 炭化材                              | 有      |    |           |    |   |
| 備考      | 2人                               |        |    | 同一個体      |    |   |
| 0T19    |                                  |        |    | 重複もしくは別個体 |    |   |
| 性別      | 不明                               |        |    |           |    |   |
| 推定年齢    | 成人・幼児                            |        |    |           |    |   |
| 左右      | L                                | 不明     | R  | L         | 不明 | R |
| 頭蓋骨     | 前頭骨                              | 5      |    |           |    |   |
|         | 側頭骨                              | 6      |    |           |    |   |
|         | 後頭骨                              | 9      |    |           |    |   |
|         | 頭頂骨                              | 11     |    |           |    |   |
|         | 上顎骨                              | 1      |    |           |    |   |
|         | 頭蓋骨 破片                           | 93     |    |           |    |   |
|         | 下顎骨                              | 1      |    |           |    |   |
| 歯牙      | 遊離歯牙                             | 46     |    |           |    |   |
| 椎骨 破片   |                                  | 63     |    |           |    |   |
| 肋骨      |                                  | 13     |    |           |    |   |
| 胸骨      |                                  | 1      |    |           |    |   |
| 肩甲骨     | 3                                |        | 6  |           |    |   |
| 上腕骨     | 1                                |        | 1  |           |    |   |
| 腕骨      | 2                                |        | 3  |           |    | 1 |
| 尺骨      | 2                                |        | 1  |           |    |   |
| 手根骨     | 舟状骨                              | 1      |    |           | 1  |   |
|         | 月状骨                              |        |    | 1         | 1  |   |
|         | 豆状骨                              |        |    | 1         |    |   |
| 手根骨 破片  |                                  | 2      |    |           |    |   |
| 中手骨     |                                  | 7      |    |           |    |   |
| 指骨      | 基節骨                              | 7      |    |           |    |   |
|         | 中節骨                              | 10     |    |           |    |   |
|         | 末節骨                              | 1(第1)  | 2  |           |    |   |
| 寛骨      | 4                                | 1      | 2  |           |    |   |
| 大腿骨     | 1                                |        | 2  |           |    |   |
| 膝蓋骨     | 1                                |        | 1  |           |    |   |
| 脛骨      | 1                                |        | 3  |           |    |   |
| 腓骨      |                                  |        | 2  |           |    |   |
| 足根骨     | 距骨                               | 1      | 3  |           |    |   |
|         | 踵骨                               | 1      |    |           |    |   |
|         | 舟状骨                              |        |    | 1         |    |   |
|         | 立方骨                              | 1      |    |           |    |   |
| 楔状骨 不明  |                                  | 3      |    |           |    |   |
| 中足骨     |                                  | 10     |    |           |    |   |
| 趾骨      | 基節骨                              | 1(第1)  | 1  |           |    |   |
|         | 中節骨                              |        | 3  |           |    |   |
|         | 末節骨                              | 1(第1)  | 1  |           |    |   |
| 四肢骨     |                                  | 134    |    |           |    |   |
| 骨片(g)   |                                  | 540    |    |           |    |   |
| 全体重量(g) |                                  | 1390   |    |           |    |   |
| 備考      | 3人(成人2、子ども1)<br>子ども有(6歳未満幼児、色つき) |        |    |           |    |   |
| 0T20    |                                  |        |    | 重複もしくは別個体 |    |   |
| 性別      | M可能性                             |        |    |           |    |   |
| 推定年齢    | 成人                               |        |    |           |    |   |
| 左右      | L                                | 不明     | R  | L         | 不明 | R |
| 頭蓋骨 頭頂骨 |                                  | 6      |    |           |    |   |
| 骨片(g)   |                                  | 1.91   |    |           |    |   |
| 全体重量(g) |                                  | 9.11   |    |           |    |   |
| 備考      |                                  |        |    |           |    |   |
| 0T21    |                                  |        |    | 重複もしくは別個体 |    |   |
| 性別      | M・不明                             |        |    |           |    |   |
| 推定年齢    | 成人                               |        |    |           |    |   |
| 左右      | L                                | 不明     | R  | L         | 不明 | R |
| 頭蓋骨     | 前頭骨                              | 1      |    |           |    |   |
|         | 前面                               | 8      |    |           |    |   |
|         | 側頭骨                              | 6      |    |           |    |   |
|         | 後頭骨                              | 1      |    |           |    |   |
|         | 頭頂骨                              | 15     |    |           |    |   |
|         | 上顎骨                              | 1      |    |           |    |   |
|         | 頭蓋骨 破片                           |        | 67 |           |    |   |
| 下顎骨     | 3                                | 3      | 4  |           |    | 1 |

第 54表 人骨検出状況表(8)

| OT21    |      |        |    | 重複もしくは別個体 |   |    |   |
|---------|------|--------|----|-----------|---|----|---|
| 性別      |      | M・不明   |    |           |   |    |   |
| 推定年齢    |      | 成人     |    |           |   |    |   |
| 左右      |      | L      | 不明 | R         | L | 不明 | R |
| 歯牙      | 遊離歯牙 | 20     |    |           |   |    |   |
| 椎骨      | 第2頸椎 | 1      |    |           |   |    |   |
|         | 胸椎   | 10     |    |           |   |    |   |
|         | 腰椎   | 4      |    |           |   |    |   |
|         | 仙骨   | 5      |    |           |   |    |   |
| 椎骨      | 破片   | 95     |    |           |   |    |   |
| 肋骨      |      | 40     |    |           |   |    |   |
| 肩甲骨     |      | 1      | 4  | 2         |   |    |   |
| 鎖骨      |      | 1      |    |           |   |    |   |
| 上腕骨     |      | 2      |    |           |   |    |   |
| 橈骨      |      | 3      | 3  | 2         |   |    |   |
| 尺骨      |      | 2      |    | 1         |   |    |   |
| 手根骨     | 舟状骨  |        |    |           | 2 |    |   |
|         | 月状骨  | 1      |    |           |   |    |   |
|         | 豆状骨  | 1      |    |           |   |    |   |
|         | 大菱形骨 | 1      |    |           |   |    |   |
|         | 有頭骨  |        |    |           | 1 |    |   |
|         | 有鉤骨  | 1      |    |           |   |    |   |
| 中手骨     |      | 6      |    |           |   |    |   |
| 指骨      | 基節骨  | 3      |    |           |   |    |   |
|         | 中節骨  | 8      |    |           |   |    |   |
|         | 末節骨  | 3      |    |           |   |    |   |
| 寛骨      |      | 3      | 8  | 2         |   |    |   |
| 大腿骨     |      | 1      |    |           | 1 |    |   |
| 膝蓋骨     |      |        |    |           | 2 |    |   |
| 足根骨     | 距骨   | 1      |    |           | 1 |    | 3 |
|         | 楔状骨  | 不明     | 2  |           |   |    |   |
| 中足骨     |      | 6      |    |           |   |    |   |
| 趾骨      | 末節骨  | 1(第1)  |    |           |   |    |   |
| 四肢骨     |      | 315    |    |           |   |    |   |
| 骨片(g)   |      | 242.93 |    |           |   |    |   |
| 全体重量(g) |      | 1370   |    |           |   |    |   |
| 共伴物     | 動物骨  |        |    |           | 有 |    |   |
|         | 炭化材  |        |    |           | 有 |    |   |
|         | 炭化物  |        |    |           | 有 |    |   |
| 備考      | 2人   |        |    | 大腿骨成人男性   |   |    |   |

| OT22    |           |        |     | 重複もしくは別個体 |         |    |   |  |
|---------|-----------|--------|-----|-----------|---------|----|---|--|
| 性別      |           | 不明     |     |           |         |    |   |  |
| 推定年齢    |           | 成人     |     |           |         |    |   |  |
| 左右      |           | L      | 不明  | R         | L       | 不明 | R |  |
| 頭蓋骨     | 前頭骨       | 2      |     |           |         |    |   |  |
|         | 前面        | 6      |     |           |         |    |   |  |
|         | 側頭骨       | 8      |     |           |         |    |   |  |
|         | 後頭骨       | 11     |     |           |         |    |   |  |
|         | 頭頂骨       | 35     |     |           |         |    |   |  |
|         | 上顎骨       | 1      |     |           |         |    |   |  |
|         | 頭蓋骨       | 破片     | 67  |           |         |    |   |  |
|         | 下顎骨       | 10     |     |           |         |    |   |  |
| 歯牙      | 遊離歯牙      | 15     |     |           |         |    |   |  |
| 椎骨      | 第1頸椎      | 3      |     |           |         |    |   |  |
|         | 第2頸椎      | 1      |     |           |         |    |   |  |
|         | 頸椎        | 3      |     |           |         |    |   |  |
|         | 胸椎        | 6      |     |           |         |    |   |  |
|         | 腰椎        | 3      |     |           |         |    |   |  |
|         | 仙骨        | 2      |     |           |         |    |   |  |
|         | 椎骨        | 破片     | 191 |           |         |    |   |  |
| 肋骨      |           | 51     |     |           |         |    |   |  |
| 肩甲骨     |           | 5      | 2   | 1         |         |    |   |  |
| 上腕骨     |           | 1      |     |           |         |    |   |  |
| 橈骨      |           | 1      |     |           |         |    |   |  |
| 尺骨      |           | 1      |     |           |         |    |   |  |
| 手根骨     | 破片        | 2      |     |           |         |    |   |  |
| 中手骨     |           | 4      |     |           |         |    |   |  |
| 指骨      | 基節骨       | 4      |     |           |         |    |   |  |
|         | 中節骨       | 5      |     |           |         |    |   |  |
| 寛骨      |           | 6      |     | 6         |         |    |   |  |
| 大腿骨     |           | 43     |     |           |         |    |   |  |
| 膝蓋骨     |           | 1      |     | 1         |         |    |   |  |
| 脛骨      |           | 2      |     |           |         |    |   |  |
| 足根骨     | 距骨        |        |     |           | 1       |    |   |  |
|         | 楔状骨       | 外側     |     |           |         | 1  |   |  |
| 足根骨     | 破片        | 11     |     |           |         |    |   |  |
| 中足骨     |           | 5      |     |           |         |    |   |  |
| 第1中足骨   |           | 1      |     | 1         |         |    |   |  |
| 趾骨      | 第1趾基節骨    | 1      |     | 1         |         |    |   |  |
| 四肢骨     |           | 98     |     |           |         |    |   |  |
| 骨片(g)   |           | 238.27 |     |           |         |    |   |  |
| 全体重量(g) |           | 990    |     |           |         |    |   |  |
| 共伴物     | 動物骨       |        |     |           | 有(シカ椎骨) |    |   |  |
|         | 炭化材       |        |     |           | 有       |    |   |  |
|         | 炭化物       |        |     |           | 有       |    |   |  |
| 備考      | 第1頸椎3同一個体 |        |     | 炭化した骨確認   |         |    |   |  |



第55表 人骨検出状況表(9)

| 0T23    |                    |      |        | 重複もしくは別個体 |   |    |   |
|---------|--------------------|------|--------|-----------|---|----|---|
| 性別      |                    | 不明   |        |           |   |    |   |
| 推定年齢    |                    | 成人   |        |           |   |    |   |
| 左右      |                    | L    | 不明     | R         | L | 不明 | R |
| 頭蓋骨     | 側頭骨                |      | 6      |           |   |    |   |
|         | 後頭骨                |      | 4      |           |   |    |   |
|         | 頭頂骨                |      | 18     |           |   |    |   |
| 椎骨      | 頸椎                 |      | 2      |           |   |    |   |
|         | 胸椎                 |      | 3      |           |   |    |   |
|         | 腰椎                 |      | 2      |           |   |    |   |
|         | 仙骨                 |      | 3      |           |   |    |   |
| 椎骨      | 破片                 |      | 36     |           |   |    |   |
| 肋骨      |                    |      | 19     |           |   |    |   |
| 肩甲骨     |                    | 1    |        | 1         |   |    |   |
| 上腕骨     |                    |      |        | 1         |   |    |   |
| 橈骨      |                    |      | 1      |           |   |    |   |
| 中手骨     |                    |      | 2      |           |   |    |   |
| 指骨      | 基節骨                |      | 1      |           |   |    |   |
| 跗骨      |                    | 2    | 5      |           |   |    |   |
| 大腿骨     |                    | 1    |        | 1         |   |    |   |
| 膝蓋骨     |                    | 1    |        | 1         |   |    |   |
| 中足骨     |                    |      | 1      |           |   |    |   |
| 四肢骨     |                    |      | 98     |           |   |    |   |
| 骨片(g)   |                    |      | 88.75  |           |   |    |   |
| 全体重量(g) |                    |      | 300    |           |   |    |   |
| 共伴物     | 青銅付着               |      | 有      |           |   |    |   |
| 備考      |                    |      |        |           |   |    |   |
| 0T24    |                    |      |        | 重複もしくは別個体 |   |    |   |
| 性別      |                    | F可能性 |        |           |   |    |   |
| 推定年齢    |                    | 成人   |        |           |   |    |   |
| 左右      |                    | L    | 不明     | R         | L | 不明 | R |
| 頭蓋骨     | 前頭骨 前面             |      | 8      |           |   |    |   |
|         | 後頭骨                |      | 6      |           |   |    |   |
|         | 頭頂骨                |      | 28     |           |   |    |   |
|         | 頭蓋骨 破片             |      | 33     |           |   |    |   |
|         | 下顎骨                |      | 4      |           |   |    |   |
| 椎骨      | 胸椎                 |      | 7      |           |   |    |   |
|         | 腰椎                 |      | 5      |           |   |    |   |
|         | 仙骨                 |      | 2      |           |   |    |   |
| 椎骨      | 破片                 |      | 22     |           |   |    |   |
| 肋骨      |                    |      | 14     |           |   |    |   |
| 上腕骨     |                    |      |        | 1         |   |    |   |
| 橈骨      |                    | 1    |        | 1         |   |    |   |
| 手根骨     | 豆状骨                |      |        | 1         |   |    |   |
| 中手骨     |                    |      | 2      |           |   |    |   |
| 指骨      | 中節骨                |      | 1      |           |   |    |   |
|         | 末節骨                |      | 1      |           |   |    |   |
| 大腿骨     |                    | 1    |        | 1         |   |    |   |
| 膝蓋骨     |                    | 1    |        | 1         |   |    |   |
| 足根骨     | 距骨                 | 1    |        |           |   |    |   |
|         | 踵骨                 | 1    |        |           |   |    |   |
|         | 舟状骨                |      | 1      |           |   |    |   |
| 中足骨     |                    |      | 2      |           |   |    |   |
| 四肢骨     |                    |      | 147    |           |   |    |   |
| 骨片(g)   |                    |      | 213.92 |           |   |    |   |
| 全体重量(g) |                    |      | 840    |           |   |    |   |
| 共伴物     | 動物骨                |      | 有      |           |   |    |   |
|         | 炭化材                |      | 有      |           |   |    |   |
|         | 炭化物                |      | 有      |           |   |    |   |
| 備考      |                    |      |        |           |   |    |   |
| 0T25    |                    |      |        | 重複もしくは別個体 |   |    |   |
| 性別      |                    | F    |        |           |   |    |   |
| 推定年齢    |                    | 成人   |        |           |   |    |   |
| 左右      |                    | L    | 不明     | R         | L | 不明 | R |
| 頭蓋骨     | 前頭骨                |      | 1      |           |   |    |   |
|         | 側頭骨                |      | 10     |           |   |    |   |
|         | 後頭骨                |      | 6      |           |   |    |   |
|         | 頬骨                 | 1    |        |           |   |    |   |
|         | 上顎骨                |      | 2      |           |   |    |   |
|         | 下顎骨                |      | 3      |           |   |    |   |
| 歯牙      | 遊離歯牙               |      | 5      |           |   |    |   |
| 椎骨      | 胸椎                 |      | 12     |           |   |    |   |
|         | 腰椎                 |      | 5      |           |   |    |   |
|         | 仙骨                 |      | 1      |           |   |    |   |
| 肋骨      |                    |      | 25     |           |   |    |   |
| 肩甲骨     |                    | 4    |        | 1         |   |    |   |
| 上腕骨     |                    | 3    |        | 1         |   |    |   |
| 橈骨      |                    | 1    |        | 2         |   |    |   |
| 尺骨      |                    | 1    |        |           |   |    |   |
| 指骨      | 末節骨                |      | 1      |           |   |    |   |
| 跗骨      |                    |      | 3      | 1         |   |    |   |
| 大腿骨     |                    |      | 6      |           |   |    |   |
| 足根骨     | 距骨                 | 1    |        |           |   |    |   |
|         | 踵骨                 |      | 1      |           |   |    |   |
| 四肢骨     |                    |      | 71     |           |   |    |   |
| 骨片(g)   |                    |      | 343.2  |           |   |    |   |
| 全体重量(g) |                    |      | 870    |           |   |    |   |
| 備考      | 頭蓋の骨質が厚い<br>妊娠出産痕有 |      |        |           |   |    |   |

第56表 人骨検出状況表(10)

| OT26    |        |                     |        | 重複もしくは別個体 |         |    |   |
|---------|--------|---------------------|--------|-----------|---------|----|---|
| 性別      |        | M・不明                |        |           |         |    |   |
| 推定年齢    |        | 成人                  |        |           |         |    |   |
| 左右      |        | L                   | 不明     | R         | L       | 不明 | R |
| 頭蓋骨     | 前頭骨    |                     | 10     |           |         |    |   |
|         | 側頭骨    |                     | 3      |           |         |    |   |
|         | 後頭骨    |                     | 10     |           |         |    |   |
|         | 頭頂骨    |                     | 67     |           |         |    |   |
|         | 蝶形骨    |                     | 1      |           |         |    |   |
|         | 上顎骨    | 1                   | 3      | 1         |         |    |   |
|         | 頭蓋骨 破片 |                     | 3      |           |         |    |   |
|         | 下顎骨    | 3                   | 5      | 1         |         |    |   |
| 歯牙      | 遊離歯牙   |                     | 7      |           |         |    |   |
| 椎骨      | 第1頸椎   |                     | 1      |           |         |    |   |
|         | 第2頸椎   |                     | 1      |           |         |    |   |
|         | 頸椎     |                     | 3      |           |         | 7  |   |
|         | 胸椎     |                     | 32     |           |         |    |   |
|         | 腰椎     |                     | 18     |           |         | 1  |   |
|         | 仙骨     |                     | 5      |           |         |    |   |
| 椎骨 破片   |        |                     | 26     |           |         |    |   |
| 肋骨      |        | 8                   | 1      | 10        |         |    |   |
| 肩甲骨     |        | 2                   |        | 2         | 2       |    |   |
| 上腕骨     |        | 5                   | 1      | 2         |         |    |   |
| 橈骨      |        | 3                   |        | 4         |         |    |   |
| 尺骨      |        | 2                   |        | 2         |         |    |   |
| 手根骨     | 舟状骨    |                     | 1      | 1         |         |    |   |
|         | 月状骨    |                     | 1      | 1         |         |    |   |
|         | 大菱形骨   |                     | 1      |           |         |    |   |
|         | 小菱形骨   |                     | 1      |           |         |    |   |
| 手根骨 破片  |        |                     | 2      |           |         |    |   |
| 中手骨     |        |                     | 2      |           |         |    |   |
| 指骨      | 基節骨    |                     | 2      |           |         |    |   |
|         | 中節骨    |                     | 1      |           |         |    |   |
|         | 末節骨    |                     | 3      |           |         |    |   |
| 寛骨      |        | 9                   | 10     | 14        |         |    |   |
| 大腿骨     |        | 10                  | 1      | 8         |         |    |   |
| 膝蓋骨     |        | 2                   |        | 1         |         |    |   |
| 脛骨      |        | 4                   |        | 2         |         |    |   |
| 腓骨      |        | 3                   | 1      |           | 2       |    |   |
| 足根骨     | 踵骨     |                     |        | 1         |         |    |   |
| 中足骨     |        |                     | 3      |           |         |    |   |
| 趾骨      | 基節骨    |                     | 1      |           |         |    |   |
| 骨片(g)   |        |                     | 370    |           |         |    |   |
| 全体重量(g) |        |                     | 1560   |           |         |    |   |
| 共伴物     | 動物骨    |                     | 有      |           |         |    |   |
|         | 炭化材    |                     | 有      |           |         |    |   |
|         | 青銅付着   |                     | 有      |           |         |    |   |
| 備考      |        | 3人(M2、不明1)<br>茎状突起1 |        |           | 加齢(色つき) |    |   |
| OT28    |        |                     |        | 重複もしくは別個体 |         |    |   |
| 性別      |        | 不明                  |        |           |         |    |   |
| 推定年齢    |        | 成人                  |        |           |         |    |   |
| 左右      |        | L                   | 不明     | R         | L       | 不明 | R |
| 頭蓋骨     | 頭蓋骨 破片 |                     | 28     |           |         |    |   |
| 椎骨      | 破片     |                     | 15     |           |         |    |   |
| 肋骨      |        |                     | 13     |           |         |    |   |
| 橈骨      |        | 1                   | 1      |           |         |    |   |
| 手根骨     | 月状骨    |                     |        | 1         |         |    |   |
|         | 三角骨    |                     |        | 1         |         |    |   |
|         | 豆状骨    | 1                   |        | 1         |         |    |   |
|         | 大菱形骨   | 1                   |        | 1         |         |    |   |
| 中手骨     |        |                     | 1      |           |         |    |   |
| 第1中手骨   |        |                     |        | 1         |         |    |   |
| 指骨      | 末節骨    |                     | 2      |           |         |    |   |
| 寛骨      |        |                     | 1      |           |         |    |   |
| 脛骨      |        | 1                   |        |           |         |    |   |
| 足根骨     | 距骨     | 1                   |        | 1         |         |    |   |
|         | 楔状骨 中間 |                     | 1      |           |         |    |   |
| 中足骨     |        |                     | 4      |           |         |    |   |
| 四肢骨     |        |                     | 41     |           |         |    |   |
| 骨片(g)   |        |                     | 105.36 |           |         |    |   |
| 全体重量(g) |        |                     | 210    |           |         |    |   |
| 備考      |        |                     |        |           |         |    |   |
| OT29    |        |                     |        | 重複もしくは別個体 |         |    |   |
| 性別      |        | F可能性                |        |           |         |    |   |
| 推定年齢    |        | 成人                  |        |           |         |    |   |
| 左右      |        | L                   | 不明     | R         | L       | 不明 | R |
| 頭蓋骨     | 前頭骨    |                     | 1      |           |         |    |   |
|         | 側頭骨    |                     | 8      |           |         |    |   |
|         | 後頭骨    |                     | 1      |           |         |    |   |
|         | 頭頂骨    |                     | 61     |           |         |    |   |
|         | 篩骨     |                     | 1      |           |         |    |   |
|         | 上顎骨    | 1                   |        |           |         |    |   |
|         | 下顎骨    | 2                   |        |           |         |    |   |
| 歯牙      | 遊離歯牙   |                     | 6      |           |         |    |   |
| 椎骨      | 破片     |                     | 8      |           |         |    |   |
| 肋骨      |        |                     | 3      |           |         |    |   |
| 肩甲骨     |        |                     | 1      |           |         |    |   |

第57表 人骨検出状況表(11)

| OT29    |      |           |    | 重複もしくは別個体 |   |    |   |
|---------|------|-----------|----|-----------|---|----|---|
| 性別      |      | F可能性      |    |           |   |    |   |
| 推定年齢    |      | 成人        |    |           |   |    |   |
| 左右      |      | L         | 不明 | R         | L | 不明 | R |
| 焼骨      |      | 1         |    |           |   |    |   |
| 尺骨      |      |           |    | 1         |   |    |   |
| 手根骨     | 有頭骨  | 1         |    | 1         |   |    |   |
|         | 有鈎骨  | 1         |    |           |   |    |   |
| 中手骨     |      |           | 3  |           |   |    |   |
| 指骨      | 基節骨  |           | 4  |           |   |    |   |
|         | 中節骨  |           | 6  |           |   |    |   |
|         | 末節骨  |           | 3  |           |   |    |   |
| 大腿骨     |      |           |    | 3(同一)     |   |    |   |
| 膝蓋骨     |      | 1         |    | 1         |   |    |   |
| 脛骨      |      |           |    | 1         |   |    |   |
| 腓骨      |      | 1         |    |           |   |    |   |
| 趾骨      | 基節骨  |           | 1  |           |   |    |   |
| 四肢骨     |      | 41        |    |           |   |    |   |
| 骨片(g)   |      | 179.2     |    |           |   |    |   |
| 全体重量(g) |      | 440       |    |           |   |    |   |
| 備考      |      |           |    |           |   |    |   |
| OT30    |      |           |    | 重複もしくは別個体 |   |    |   |
| 性別      |      | M可能性      |    |           |   |    |   |
| 推定年齢    |      | 成人        |    |           |   |    |   |
| 左右      |      | L         | 不明 | R         | L | 不明 | R |
| 頭蓋骨     | 側頭骨  |           | 4  |           |   |    |   |
|         | 後頭骨  |           | 2  |           |   |    |   |
|         | 頭頂骨  |           | 58 |           |   |    |   |
|         | 頬骨   |           | 1  |           |   |    |   |
| 歯牙      | 遊離歯牙 | 3         |    |           |   |    |   |
| 椎骨      | 仙骨   | 1         |    |           |   |    |   |
| 椎骨      | 破片   | 23        |    |           |   |    |   |
| 肋骨      |      |           | 6  |           |   |    |   |
| 肩甲骨     |      | 1         |    |           |   |    |   |
| 中手骨     |      |           | 2  |           |   |    |   |
| 寛骨      |      |           | 2  |           |   |    |   |
| 大腿骨     |      | 1         |    |           |   |    |   |
| 中足骨     |      |           | 1  |           |   |    |   |
| 四肢骨     |      | 119       |    |           |   |    |   |
| 骨片(g)   |      | 64.86     |    |           |   |    |   |
| 全体重量(g) |      | 280       |    |           |   |    |   |
| 共伴物     | 動物骨  | 有         |    |           |   |    |   |
| 備考      |      |           |    |           |   |    |   |
| OT31    |      |           |    | 重複もしくは別個体 |   |    |   |
| 性別      |      | F可能性      |    |           |   |    |   |
| 推定年齢    |      | 成人        |    |           |   |    |   |
| 左右      |      | L         | 不明 | R         | L | 不明 | R |
| 頭蓋骨     | 前頭骨  |           | 4  |           |   |    |   |
|         | 側頭骨  |           | 13 |           |   |    |   |
|         | 後頭骨  |           | 6  |           |   |    |   |
|         | 頭頂骨  |           | 58 |           |   |    |   |
|         | 頬骨   | 1         |    |           |   |    |   |
|         | 上顎骨  |           | 8  |           |   |    |   |
|         | 下顎骨  | 2         |    | 2         |   |    |   |
| 歯牙      | 遊離歯牙 | 20        |    |           |   |    |   |
| 椎骨      | 第1頸椎 | 2         |    |           |   |    |   |
|         | 第2頸椎 | 1         |    |           |   |    |   |
|         | 頸椎   | 5         |    |           |   |    |   |
|         | 仙骨   | 7         |    |           |   |    |   |
| 椎骨      | 破片   | 40        |    |           |   |    |   |
| 肋骨      |      |           | 8  |           |   |    |   |
| 肩甲骨     |      | 1         |    | 2         |   |    |   |
| 上腕骨     |      | 1         |    | 1         |   |    |   |
| 手根骨     | 月状骨  |           |    | 1         |   |    |   |
|         | 豆状骨  | 1         |    |           |   |    |   |
| 中手骨     |      |           | 5  |           |   |    |   |
| 指骨      | 中節骨  |           | 3  |           |   |    |   |
| 寛骨      |      |           | 5  |           |   |    |   |
| 大腿骨     |      | 2         | 11 | 5         |   |    |   |
| 膝蓋骨     |      | 1         |    |           |   |    |   |
| 脛骨      |      |           | 4  | 1         |   |    |   |
| 腓骨      |      |           | 1  |           |   |    |   |
| 足根骨     | 距骨   |           |    | 1         |   |    |   |
|         | 踵骨   |           |    | 1         |   |    |   |
|         | 舟状骨  |           |    | 1         |   |    |   |
| 足根骨     | 破片   | 1         |    |           |   |    |   |
| 中足骨     |      |           | 3  |           |   |    |   |
| 趾骨      | 基節骨  |           | 5  |           |   |    |   |
|         | 中節骨  |           | 1  |           |   |    |   |
| 四肢骨     |      | 125       |    |           |   |    |   |
| 骨片(g)   |      | 128.79    |    |           |   |    |   |
| 全体重量(g) |      | 590       |    |           |   |    |   |
| 備考      |      | 骨病変有(色つき) |    |           |   |    |   |

第58表 人骨検出状況表(12)

| OT32    |        |        |        | 重複もしくは別個体 |   |    |   |
|---------|--------|--------|--------|-----------|---|----|---|
| 性別      |        | 不明     |        |           |   |    |   |
| 推定年齢    |        | 成人     |        |           |   |    |   |
| 左右      |        | L      | 不明     | R         | L | 不明 | R |
| 頭蓋骨     | 前頭骨 前面 |        | 1(鼻骨)  |           |   |    |   |
|         | 側頭骨    |        | 9      |           |   |    |   |
|         | 後頭骨    |        | 6      |           |   |    |   |
|         | 頭頂骨    |        | 98     |           |   |    |   |
|         | 頬骨     | 1      |        |           |   |    |   |
|         | 上顎骨    |        | 5      |           |   |    |   |
|         | 下顎骨    |        | 2      |           |   |    |   |
| 歯牙      | 遊離歯牙   |        | 27     |           |   |    |   |
| 椎骨      | 仙骨     |        | 3      |           |   |    |   |
| 椎骨      | 破片     |        | 29     |           |   |    |   |
| 肋骨      |        |        | 16     |           |   |    |   |
| 肩甲骨     |        | 1      | 2      |           |   |    |   |
| 上腕骨     |        |        | 3      |           |   |    |   |
| 橈骨      |        |        | 1      |           |   |    |   |
| 手根骨     | 舟状骨    |        |        | 1         |   |    |   |
|         | 豆状骨    | 1      |        |           |   |    |   |
|         | 小菱形骨   |        |        | 1         |   |    |   |
|         | 有頭骨    | 1      |        | 1         |   |    |   |
|         | 有鈎骨    |        |        | 1         |   |    |   |
| 中手骨     |        |        | 1      |           |   |    |   |
| 指骨      | 基節骨    |        | 6      |           |   |    |   |
|         | 中節骨    |        | 7      |           |   |    |   |
|         | 末節骨    | 1(第1)  | 3      | 1(第1)     |   |    |   |
| 寛骨      |        | 3      | 19     | 1         |   |    |   |
| 大腿骨     |        |        | 3      |           |   |    |   |
| 膝蓋骨     |        | 1      |        | 1         |   |    |   |
| 脛骨      |        |        | 2      |           |   |    |   |
| 足根骨     | 踵骨     |        |        | 1         |   |    |   |
|         | 舟状骨    |        | 1      |           |   |    |   |
|         | 種子骨    |        | 1      |           |   |    |   |
| 中足骨     |        |        | 3      |           |   |    |   |
| 四肢骨     |        |        | 356    |           |   |    |   |
| 骨片(g)   |        |        | 169.18 |           |   |    |   |
| 全体重量(g) |        |        | 740    |           |   |    |   |
| 共伴物     | 動物骨    |        | 有      |           |   |    |   |
| 備考      |        |        |        |           |   |    |   |
| OT33    |        |        |        | 重複もしくは別個体 |   |    |   |
| 性別      |        | F可能性   |        |           |   |    |   |
| 推定年齢    |        | 成人     |        |           |   |    |   |
| 左右      |        | L      | 不明     | R         | L | 不明 | R |
| 頭蓋骨     | 前頭骨    |        | 3      |           |   |    |   |
|         | 側頭骨    |        | 5      |           |   |    |   |
|         | 後頭骨    |        | 5      |           |   |    |   |
|         | 頭頂骨    |        | 20     |           |   |    |   |
|         | 上顎骨    |        | 2      |           |   |    |   |
|         | 下顎骨    |        | 3      |           |   |    |   |
|         | 歯牙     | 遊離歯牙   |        | 3         |   |    |   |
| 椎骨      | 破片     |        | 10     |           |   |    |   |
| 肋骨      |        |        | 1      |           |   |    |   |
| 指骨      | 基節骨    |        | 1      |           |   |    |   |
|         | 中節骨    |        | 1      |           |   |    |   |
|         | 末節骨    |        | 1      |           |   |    |   |
| 骨片(g)   |        |        | 37.07  |           |   |    |   |
| 全体重量(g) |        |        | 85.13  |           |   |    |   |
| 備考      |        | メトビズム1 |        |           |   |    |   |
| OT34    |        |        |        | 重複もしくは別個体 |   |    |   |
| 性別      |        | 不明     |        |           |   |    |   |
| 推定年齢    |        | 成人     |        |           |   |    |   |
| 左右      |        | L      | 不明     | R         | L | 不明 | R |
| 頭蓋骨     | 前頭骨    |        | 3      |           |   |    |   |
|         | 前頭骨 前面 |        | 1(鼻骨)  |           |   |    |   |
|         | 側頭骨    |        | 3      |           |   |    |   |
|         | 後頭骨    |        | 6      |           |   | 1  |   |
|         | 頭頂骨    |        | 74     |           |   | 2  |   |
|         | 頬骨     | 1      |        | 2         |   |    |   |
|         | 上顎骨    |        | 1      |           |   |    |   |
|         | 下顎骨    |        | 7(同一)  |           |   |    |   |
| 歯牙      | 遊離歯牙   |        | 5      |           |   |    |   |
| 椎骨      | 破片     |        | 12     |           |   |    |   |
| 肩甲骨     |        | 1      |        | 3         |   |    |   |
| 上腕骨     |        |        |        | 1         |   |    |   |
| 橈骨      |        |        |        | 2         |   |    |   |
| 手根骨 破片  |        |        | 2      |           |   |    |   |
| 中手骨     |        |        | 7      |           |   |    |   |
| 指骨      | 基節骨    |        | 6      |           |   |    |   |
|         | 中節骨    |        | 2      |           |   |    |   |
| 寛骨      |        |        | 1      |           |   |    |   |
| 脛骨      |        |        |        | 1         |   |    |   |
| 足根骨     | 踵骨     |        | 3      |           |   |    |   |
|         | 踵骨     |        | 2      |           |   |    |   |
| 足根骨 破片  |        |        | 3      |           |   |    |   |
| 中足骨     |        |        | 4      |           |   |    |   |



第59表 人骨検出状況表(13)

| OT34    |        |          |    |       |                     |      |
|---------|--------|----------|----|-------|---------------------|------|
| 性別      |        | 不明       |    |       |                     |      |
| 推定年齢    |        | 成人       |    |       |                     |      |
| 左右      |        | L        | 不明 | R     | L                   | 不明 R |
| 趾骨      | 基節骨    |          | 3  |       |                     |      |
|         | 中節骨    |          | 3  |       |                     |      |
| 四肢骨     |        | 123      |    |       |                     |      |
| 骨片(g)   |        | 178.68   |    |       |                     |      |
| 全体重量(g) |        | 560      |    |       |                     |      |
| 共伴物     |        | 炭化物      |    |       | 有                   |      |
| 備考      |        |          |    |       | 後頭骨、頭頂骨病変有<br>後頭骨腫瘍 |      |
| OT35    |        |          |    |       |                     |      |
| 性別      |        | 不明       |    |       | 重複もしくは別個体           |      |
| 推定年齢    |        | 成人       |    |       |                     |      |
| 左右      |        | L        | 不明 | R     | L                   | 不明 R |
| 頭蓋骨     | 側頭骨    |          | 2  |       |                     |      |
|         | 頭頂骨    |          | 11 |       |                     |      |
|         | 下顎骨    |          | 10 |       |                     |      |
| 歯牙      | 遊離歯牙   | 6        |    |       |                     |      |
| 椎骨      | 仙骨     | 1        |    |       |                     |      |
| 椎骨      | 破片     | 5        |    |       |                     |      |
| 上腕骨     |        | 1        |    |       |                     |      |
| 橈骨      |        | 1        |    | 1     |                     |      |
| 尺骨      |        | 1        |    |       |                     |      |
| 大腿骨     |        | 1        |    |       |                     |      |
| 脛骨      |        | 3        |    | 1     |                     |      |
| 足根骨     | 距骨     |          |    | 1     |                     |      |
|         | 楔状骨 中間 | 1        |    |       |                     |      |
| 足根骨     | 破片     | 3        |    |       |                     |      |
| 中足骨     |        | 5        |    |       |                     |      |
| 趾骨      | 第1趾基節骨 |          |    |       | 1                   |      |
|         | 基節骨    |          | 6  |       |                     |      |
|         | 末節骨    |          |    | 1(第1) | 1(第1)               |      |
| 四肢骨     |        | 35       |    |       |                     |      |
| 骨片(g)   |        | 95.76    |    |       |                     |      |
| 全体重量(g) |        | 224.05   |    |       |                     |      |
| 共伴物     |        | 動物骨      |    |       | 有                   |      |
| 備考      |        |          |    |       | 同一                  |      |
| OT36    |        |          |    |       |                     |      |
| 性別      |        | 不明       |    |       | 重複もしくは別個体           |      |
| 推定年齢    |        | 成人       |    |       |                     |      |
| 左右      |        | L        | 不明 | R     | L                   | 不明 R |
| 頭蓋骨     | 前頭骨    |          | 9  |       |                     |      |
|         | 側頭骨    |          | 10 |       |                     |      |
|         | 後頭骨    |          | 11 |       |                     |      |
|         | 頭頂骨    |          | 54 |       |                     |      |
|         | 頬骨     |          | 4  |       |                     |      |
|         | 蝶形骨    |          | 1  |       |                     |      |
|         | 上顎骨    |          | 1  | 1     |                     |      |
|         | 頭蓋骨 破片 |          | 14 |       |                     |      |
| 下顎骨     | 3      | 1        | 1  |       |                     |      |
| 歯牙      | 遊離歯牙   | 11       |    |       |                     |      |
| 椎骨      | 第2頸椎   | 2        |    |       |                     |      |
| 椎骨      | 破片     | 47       |    |       |                     |      |
| 肋骨      |        | 21       |    |       |                     |      |
| 肩甲骨     |        | 2        | 2  | 2     |                     |      |
| 上腕骨     |        | 14       |    | 1     |                     |      |
| 橈骨      |        | 6        |    | 1     |                     |      |
| 尺骨      |        | 1        | 2  | 1     |                     |      |
| 手根骨     | 有頭骨    | 1        |    |       |                     |      |
| 中手骨     |        | 3        |    |       |                     |      |
| 蹠骨      |        | 4        |    |       |                     |      |
| 大腿骨     |        | 7        |    |       |                     |      |
| 脛骨      |        | 5        |    |       |                     |      |
| 腓骨      |        | 5        |    |       |                     |      |
| 足根骨     | 距骨     | 1        |    |       |                     |      |
|         | 踵骨     |          |    | 1     |                     |      |
|         | 舟状骨    |          |    | 1     |                     |      |
|         | 種子骨    |          |    |       |                     |      |
| 中足骨     |        | 2        |    |       |                     |      |
| 趾骨      | 基節骨    | 2        |    |       |                     |      |
| 四肢骨     |        | 108      |    |       |                     |      |
| 骨片(g)   |        | 580      |    |       |                     |      |
| 全体重量(g) |        | 1310     |    |       |                     |      |
| 共伴物     |        | 炭化材      |    |       | 有                   |      |
|         |        | 炭化物      |    |       | 有                   |      |
| 備考      |        | 歯周病?     |    |       |                     |      |
| OT37    |        |          |    |       |                     |      |
| 性別      |        | F可能性     |    |       | 重複もしくは別個体           |      |
| 推定年齢    |        | 20歳代の可能性 |    |       |                     |      |
| 左右      |        | L        | 不明 | R     | L                   | 不明 R |
| 頭蓋骨     | 前頭骨    |          | 1  |       |                     |      |
|         | 側頭骨    |          | 9  |       |                     |      |
|         | 後頭骨    |          | 3  |       |                     |      |
|         | 頭頂骨    |          | 88 |       |                     |      |
|         | 頬骨     |          | 4  |       |                     |      |
| 蝶形骨     |        | 2        |    |       |                     |      |

第60表 人骨検出状況表(14)

| OT37    |          |        |       | 重複もしくは別個体 |    |   |
|---------|----------|--------|-------|-----------|----|---|
| 性別      | F可能性     |        |       |           |    |   |
| 推定年齢    | 20歳代の可能性 |        |       |           |    |   |
| 左右      | L        | 不明     | R     | L         | 不明 | R |
| 椎骨      | 仙骨       | 1      |       |           |    |   |
| 椎骨      | 破片       | 20     |       |           |    |   |
| 肋骨      |          | 70     |       |           |    |   |
| 肩甲骨     |          | 2      |       |           |    |   |
| 上腕骨     |          | 9      |       |           |    |   |
| 橈骨      |          | 1      | 1     |           |    |   |
| 中手骨     |          | 1      |       |           |    |   |
| 指骨      | 基節骨      | 3      |       |           |    |   |
|         | 中節骨      | 8      |       |           |    |   |
|         | 末節骨      | 4      |       |           |    |   |
| 寛骨      |          | 1      |       |           |    |   |
| 大腿骨     |          | 13     |       |           |    |   |
| 膝蓋骨     |          | 1      |       |           |    |   |
| 脛骨      |          | 6      |       |           |    |   |
| 腓骨      |          | 6      |       |           |    |   |
| 足根骨     | 種子骨      | 1      |       |           |    |   |
| 中足骨     |          | 2      |       |           |    |   |
| 趾骨      | 第1趾基節骨   | 1      |       |           |    |   |
|         | 末節骨      | 1      |       |           |    |   |
| 四肢骨     |          | 40     |       |           |    |   |
| 骨片(g)   |          | 183.08 |       |           |    |   |
| 全体重量(g) |          | 480    |       |           |    |   |
| 共伴物     | 動物骨      | 有      |       |           |    |   |
| 備考      |          |        |       |           |    |   |
| OT38    |          |        |       | OT38      |    |   |
| 性別      | F可能性     |        |       |           |    |   |
| 推定年齢    | 成人       |        |       |           |    |   |
| 左右      | L        | 不明     | R     | L         | 不明 | R |
| 頭蓋骨     | 前頭骨      | 6      |       |           |    |   |
|         | 側頭骨      | 10     |       |           | 3  |   |
|         | 後頭骨      | 7      |       |           |    |   |
|         | 頭頂骨      | 46     |       |           |    |   |
|         | 頬骨       | 1      |       |           |    |   |
|         | 上顎骨      | 1      |       |           |    | 1 |
| 歯牙      | 遊離歯牙     |        |       | 8         |    |   |
| 椎骨      | 仙骨       | 1      |       |           |    |   |
| 椎骨      | 破片       | 10     |       |           |    |   |
| 肋骨      |          | 32     |       |           |    |   |
| 肩甲骨     |          | 1      |       |           |    |   |
| 上腕骨     |          | 4      | 2     | 3         |    |   |
| 橈骨      |          | 1      |       |           |    |   |
| 尺骨      |          | 1      |       | 2         |    |   |
| 手根骨     | 月状骨      |        |       | 1         |    |   |
| 中手骨     |          |        | 3     |           |    |   |
| 指骨      | 第1指基節骨   | 1      |       |           |    |   |
|         | 基節骨      |        |       |           | 2  |   |
| 脛骨      |          | 3      |       |           |    |   |
| 足根骨     | 距骨       | 1      |       | 1         |    |   |
| 中足骨     |          |        | 5     |           |    |   |
| 四肢骨     |          | 23     |       |           |    |   |
| 骨片(g)   |          | 144.09 |       | 2.30(炭化)  |    |   |
| 全体重量(g) |          | 420    |       | 31.37     |    |   |
| 共伴物     | 動物骨      | 有      |       |           |    |   |
|         | 炭化物      | 有      |       |           | 有  |   |
| 備考      |          |        |       |           |    |   |
| OT39    |          |        |       | 重複もしくは別個体 |    |   |
| 性別      | F可能性     |        |       |           |    |   |
| 推定年齢    | 成人       |        |       |           |    |   |
| 左右      | L        | 不明     | R     | L         | 不明 | R |
| 歯牙      | 遊離歯牙     | 5      |       |           |    |   |
| 椎骨      | 胸椎       | 1      |       |           |    |   |
| 肋骨      |          | 11     |       |           |    |   |
| 上腕骨     |          | 10     | 2     |           |    |   |
| 指骨      | 基節骨      | 2      | 1     |           |    |   |
|         | 末節骨      |        | 1     |           |    |   |
| 寛骨      |          |        | 1     |           |    |   |
| 大腿骨     |          | 24     |       |           |    |   |
| 膝蓋骨     |          | 1      | 1     |           |    |   |
| 脛骨      | 4        | 8      | 3     |           |    |   |
| 腓骨      | 3        |        | 3     |           |    |   |
| 中足骨     | 1        | 1      |       |           |    |   |
| 第1中足骨   | 1        |        | 1     |           |    |   |
| 趾骨      | 第1趾基節骨   | 1      | 1     |           |    |   |
|         | 中節骨      |        | 1(第1) |           |    |   |
| 四肢骨     |          | 12     |       |           |    |   |
| 骨片(g)   |          | 82.41  |       |           |    |   |
| 全体重量(g) |          | 300    |       |           |    |   |
| 共伴物     | 動物骨      | 有      |       |           |    |   |
| 備考      |          |        |       |           |    |   |

第61表 人骨検出状況表(15)

| OT40    |        |        |          | 重複もしくは別個体 |   |    |   |
|---------|--------|--------|----------|-----------|---|----|---|
| 性別      |        | 不明     |          |           |   |    |   |
| 推定年齢    |        | 成人     |          |           |   |    |   |
| 左右      |        | L      | 不明       | R         | L | 不明 | R |
| 頭蓋骨     | 頭蓋骨 破片 |        | 10       |           |   |    |   |
| 歯牙      | 遊離歯牙   |        | 2        |           |   |    |   |
| 椎骨      | 破片     |        | 3        |           |   |    |   |
| 橈骨      |        | 1      |          |           |   |    |   |
| 大腿骨     |        |        | 5        |           |   |    |   |
| 脛骨      |        |        | 4        |           |   |    |   |
| 膝骨      |        |        | 1        |           |   |    |   |
| 趾骨      | 中節骨    |        | 1        |           |   |    |   |
| 骨片(g)   |        |        | 40.92    |           |   |    |   |
| 全体重量(g) |        |        | 68.7     |           |   |    |   |
| 備考      |        |        |          |           |   |    |   |
| OT41    |        |        |          | 重複もしくは別個体 |   |    |   |
| 性別      |        | 不明     |          |           |   |    |   |
| 推定年齢    |        | 成人     |          |           |   |    |   |
| 左右      |        | L      | 不明       | R         | L | 不明 | R |
| 頭蓋骨     | 頭蓋骨 破片 |        | 8        |           |   |    |   |
| 歯牙      | 遊離歯牙   |        | 2        |           |   |    |   |
| 指骨      | 末節骨    |        | 1        |           |   |    |   |
| 骨片(g)   |        |        | 23.87    |           |   |    |   |
| 全体重量(g) |        |        | 33.96    |           |   |    |   |
| 備考      |        |        |          |           |   |    |   |
| OT42    |        |        |          | 重複もしくは別個体 |   |    |   |
| 性別      |        | 不明     |          |           |   |    |   |
| 推定年齢    |        | 成人     |          |           |   |    |   |
| 左右      |        | L      | 不明       | R         | L | 不明 | R |
| 肩甲骨     |        |        | 2        |           |   |    |   |
| 上腕骨     |        |        | 12       | 2         |   |    |   |
| 大腿骨     |        | 1      |          | 1         |   |    |   |
| 脛骨      |        | 1      |          |           |   |    |   |
| 骨片(g)   |        |        | 48.73    |           |   |    |   |
| 全体重量(g) |        |        | 153.82   |           |   |    |   |
| 備考      |        |        |          |           |   |    |   |
| OT43    |        |        |          | 重複もしくは別個体 |   |    |   |
| 性別      |        | F可能性   |          |           |   |    |   |
| 推定年齢    |        | 成人     |          |           |   |    |   |
| 左右      |        | L      | 不明       | R         | L | 不明 | R |
| 頭蓋骨     | 側頭骨    |        | 16       |           |   |    |   |
|         | 後頭骨    |        | 9        |           |   |    |   |
|         | 頭頂骨    |        | 106      |           |   |    |   |
|         | 頭蓋骨 破片 |        | 4        |           |   |    |   |
|         | 下顎骨    |        |          | 1         |   |    |   |
| 歯牙      | 遊離歯牙   |        | 8        |           |   |    |   |
| 椎骨      | 破片     |        | 1        |           |   |    |   |
| 肋骨      |        |        | 34       |           |   |    |   |
| 肩甲骨     |        | 2      |          |           |   |    |   |
| 上腕骨     |        |        | 7        |           |   |    |   |
| 尺骨      |        |        |          | 1         |   |    |   |
| 手根骨     | 破片     |        | 5        |           |   |    |   |
| 中手骨     |        |        | 1        |           |   |    |   |
| 指骨      | 基節骨    |        | 1        |           |   |    |   |
|         | 中節骨    |        | 5        |           |   |    |   |
| 寛骨      |        |        | 6        |           |   |    |   |
| 大腿骨     |        |        | 2        | 2         |   |    |   |
| 脛骨      |        |        |          | 1         |   |    |   |
| 足根骨     | 種子骨    |        | 2        |           |   |    |   |
| 足根骨     | 破片     |        | 3        |           |   |    |   |
| 趾骨      | 第1趾基節骨 | 1      |          | 1         |   |    |   |
|         | 中節骨    |        | 3        |           |   |    |   |
|         | 末節骨    | 1(第1)  | 3        |           |   |    |   |
| 四肢骨     |        |        | 99       |           |   |    |   |
| 骨片(g)   |        |        | 191.47   |           |   |    |   |
| 全体重量(g) |        |        | 520      |           |   |    |   |
| 共伴物     | 動物骨    |        | 有        |           |   |    |   |
|         | 炭化物    |        | 有        |           |   |    |   |
| 備考      |        | 歯周疾患   |          |           |   |    |   |
| OT44    |        |        |          | 重複もしくは別個体 |   |    |   |
| 性別      |        | M・F可能性 |          |           |   |    |   |
| 推定年齢    |        | 成人     |          |           |   |    |   |
| 左右      |        | L      | 不明       | R         | L | 不明 | R |
| 頭蓋骨     | 前頭骨    |        | 4        |           |   |    |   |
|         | 側頭骨    |        | 9        |           |   |    |   |
|         | 後頭骨    |        | 4        |           |   |    |   |
|         | 頭頂骨    |        | 15       |           |   |    |   |
|         | 頭蓋骨 破片 |        | 11       |           |   |    |   |
| 椎骨      | 破片     |        | 8        |           |   |    |   |
| 肋骨      |        |        | 16       |           |   |    |   |
| 上腕骨     |        |        | 3        |           |   |    |   |
| 橈骨      |        |        | 4        |           |   |    |   |
| 尺骨      |        |        | 5(M3.F2) |           |   |    |   |

第62表 人骨検出状況表(16)

| OT44    |            |        |   | 重複もしくは別個体 |    |   |
|---------|------------|--------|---|-----------|----|---|
| 性別      | M・F可能性     |        |   |           |    |   |
| 推定年齢    | L 不明 R     |        |   | L 不明 R    |    |   |
| 左右      | L          | 不明     | R | L         | 不明 | R |
| 手根骨     | 月状骨        | 1      |   |           |    |   |
|         | 大菱形骨       | 1      |   |           |    |   |
|         | 小菱形骨       |        |   | 1         |    |   |
| 手根骨     | 破片         | 1      |   |           |    |   |
| 中手骨     |            | 5      |   |           |    |   |
| 指骨      | 基節骨        | 4      |   |           |    |   |
|         | 中節骨        | 3      |   |           |    |   |
|         | 末節骨        | 2      |   | 1(第1)     |    |   |
| 大腿骨     | 1          | 12     |   |           |    |   |
| 脛骨      |            | 14     |   |           |    |   |
| 腓骨      |            | 2      |   |           |    |   |
| 足根骨     | 距骨         |        | 1 |           |    |   |
|         | 舟状骨        | 1      |   | 1         |    |   |
|         | 立方骨        |        |   | 1         |    |   |
|         | 楔状骨        | 1      |   |           | 1  |   |
|         | 種子骨        |        | 2 |           |    |   |
| 中足骨     |            | 8      |   |           |    |   |
| 趾骨      | 基節骨        | 2      |   |           |    |   |
|         | 中節骨        |        |   |           | 1  |   |
|         | 末節骨        | 2      |   | 1(第1)     |    | 1 |
| 四肢骨     |            | 36     |   |           |    |   |
| 骨片(g)   |            | 115.79 |   |           |    |   |
| 全体重量(g) |            | 340    |   |           |    |   |
| 共伴物     | 動物骨        | 有(鳥類)  |   | 病変有(色つき)  |    |   |
| 備考      | 2人         |        |   |           |    |   |
| OT45    |            |        |   | 重複もしくは別個体 |    |   |
| 性別      | M可能性       |        |   |           |    |   |
| 推定年齢    | 30代後半から40代 |        |   |           |    |   |
| 左右      | L          | 不明     | R | L         | 不明 | R |
| 頭蓋骨     | 前頭骨        | 2      |   |           |    |   |
|         | 側頭骨        | 9      |   |           |    |   |
|         | 後頭骨        | 7      |   |           |    |   |
|         | 頭頂骨        | 108    |   |           |    |   |
|         | 頬骨         | 6      |   |           |    |   |
|         | 下顎骨        | 1      |   |           |    |   |
| 椎骨      | 胸椎         | 9      |   |           |    |   |
|         | 腰椎         | 3      |   |           |    |   |
|         | 仙骨         | 1      |   |           |    |   |
| 肋骨      |            | 5      |   |           |    |   |
| 肩甲骨     | 1          |        |   |           |    |   |
| 上腕骨     |            | 3      |   |           |    |   |
| 橈骨      |            | 2      |   |           |    |   |
| 手根骨     | 月状骨        |        | 1 |           |    |   |
| 手根骨     | 破片         | 1      |   |           |    |   |
| 中手骨     |            | 9      |   |           |    |   |
| 指骨      | 基節骨        | 2      |   |           |    |   |
|         | 中節骨        | 2      |   |           |    |   |
|         | 末節骨        | 1      |   |           |    |   |
| 腕骨      | 1          | 1      |   |           |    |   |
| 大腿骨     | 15         | 1      | 4 |           |    |   |
| 脛骨      |            |        | 6 |           |    |   |
| 足根骨     | 舟状骨        | 1      |   |           |    |   |
| 中足骨     |            | 2      |   |           |    |   |
| 趾骨      | 基節骨        | 2      |   |           |    |   |
| 四肢骨     |            | 56     |   |           |    |   |
| 骨片(g)   |            | 122.7  |   |           |    |   |
| 全体重量(g) |            | 520    |   |           |    |   |
| 備考      | 同一個体(色つき)  |        |   |           |    |   |

注1) M→男性、F→女性



OT1出土部位

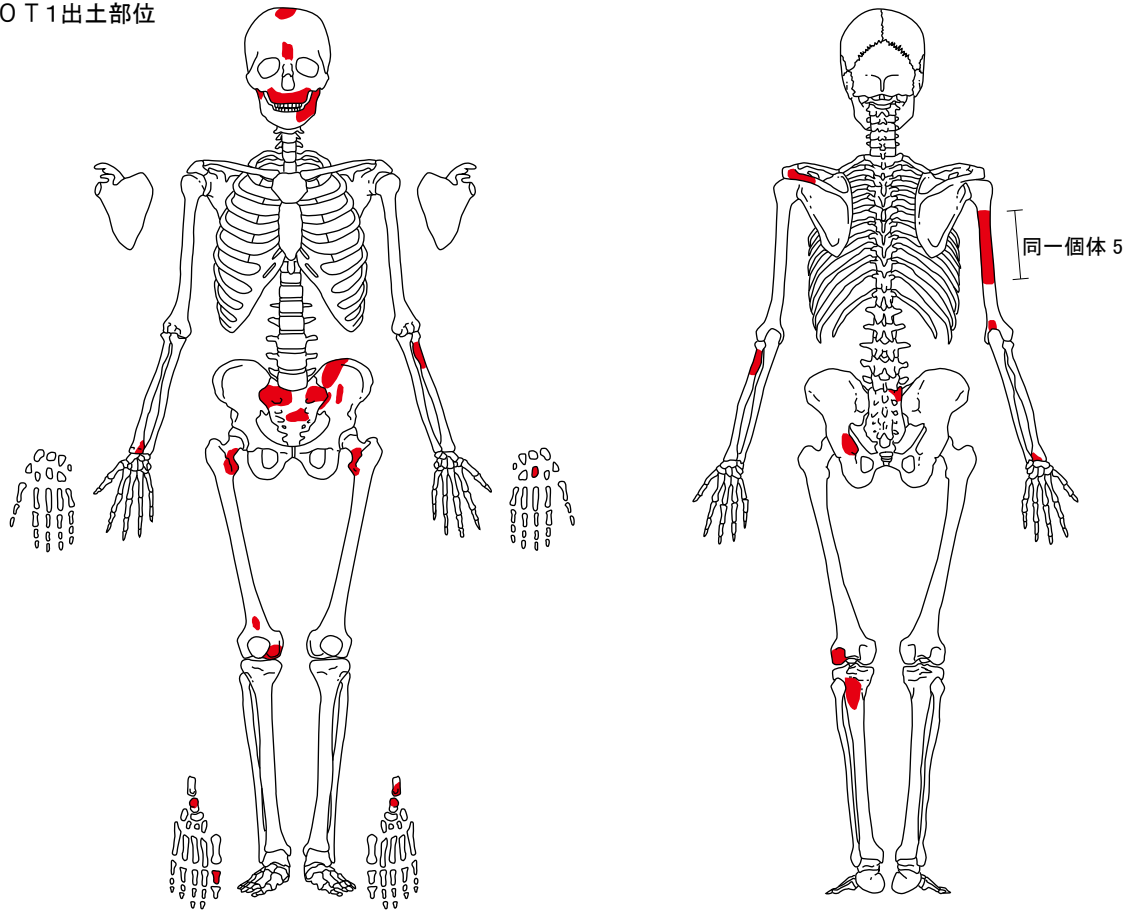

OT2出土部位

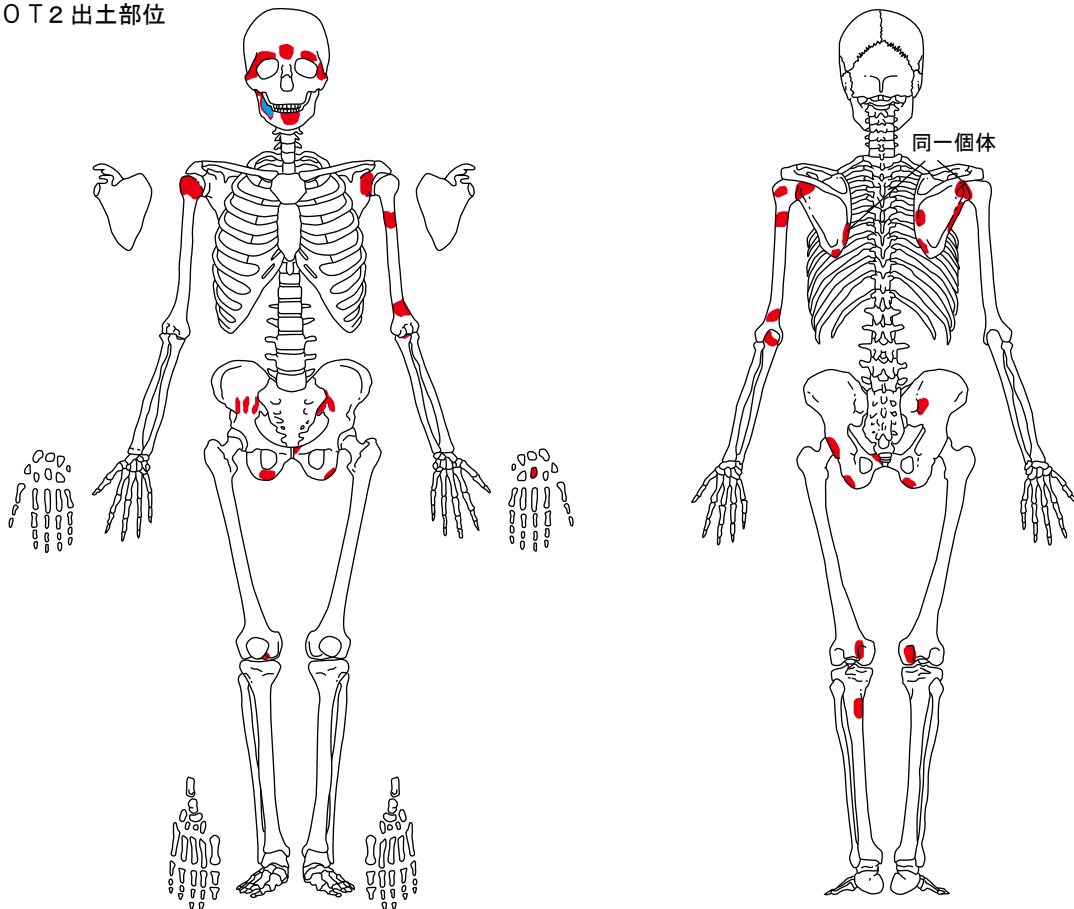

第1図 OT1. 2号火葬墓出土人骨部位(1)

OT3 出土部位

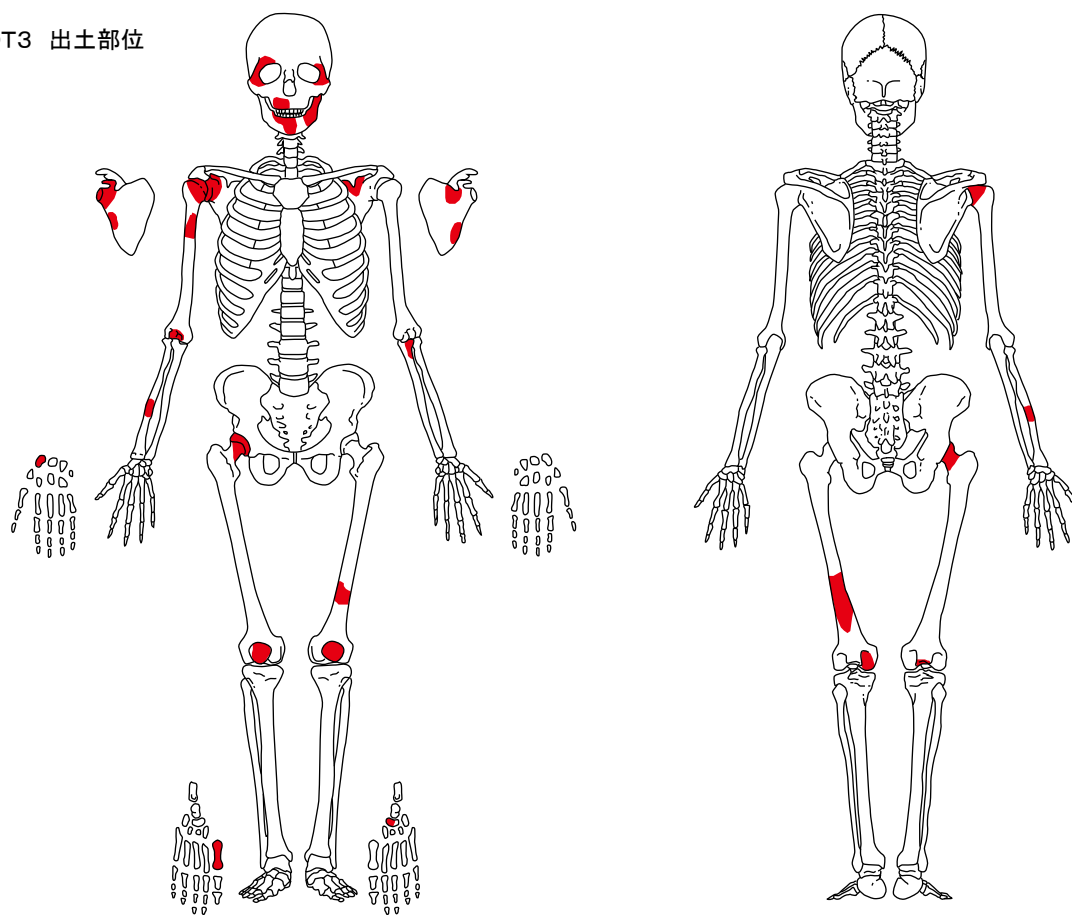

OT4 出土部位

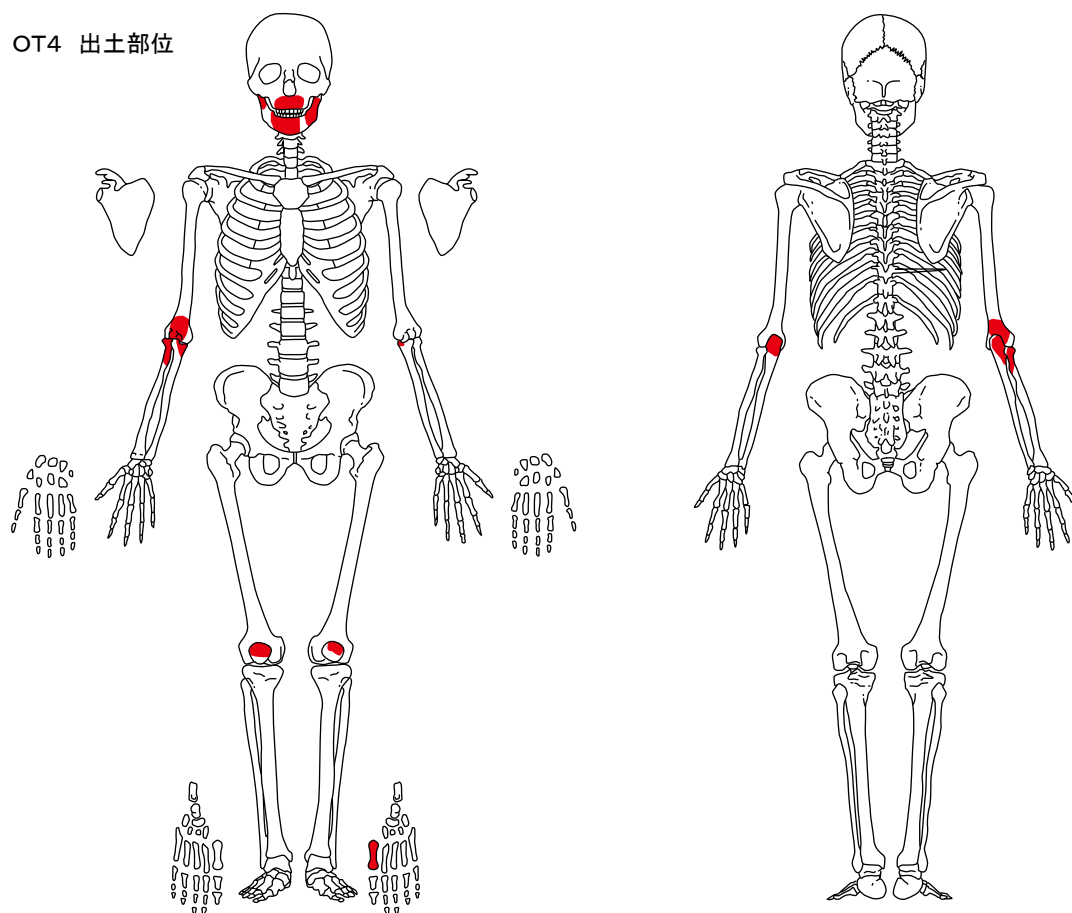

第2图 OT3. 4号火葬墓出土人骨部位(2)

OT5 出土部位

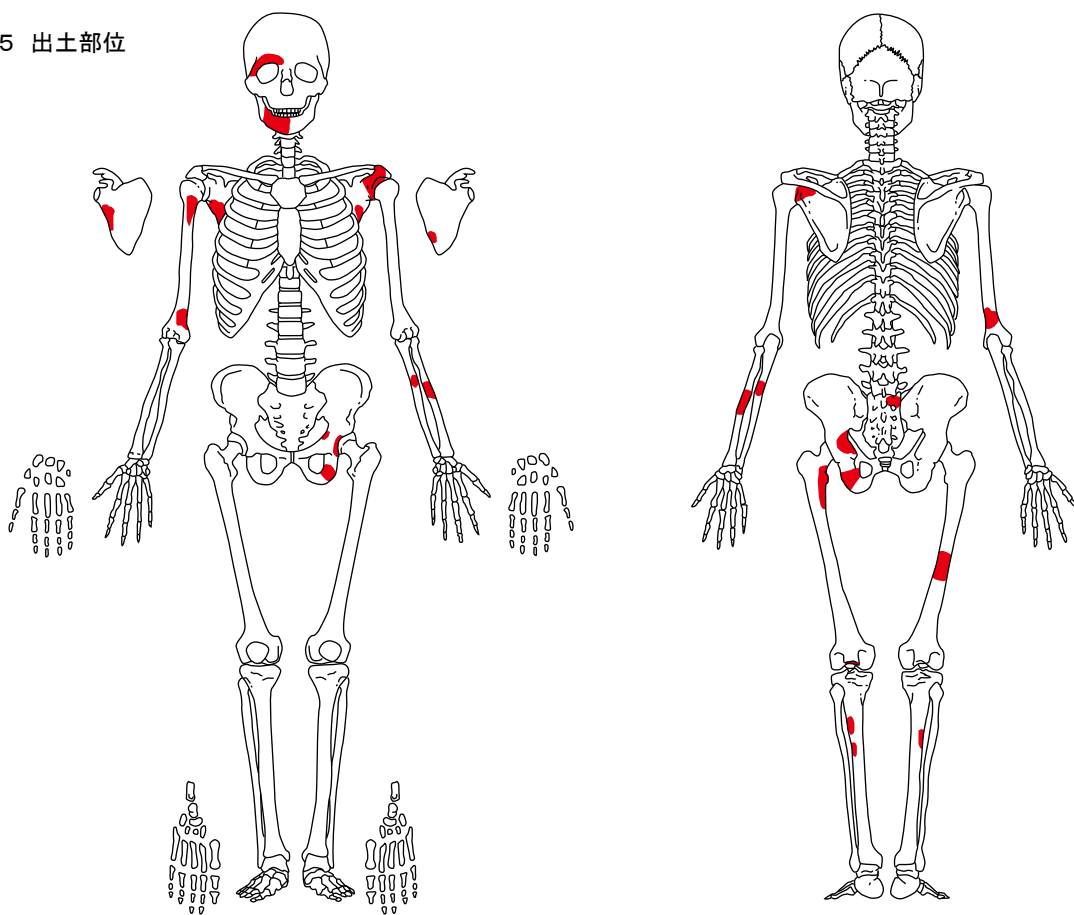

OT6 出土部位

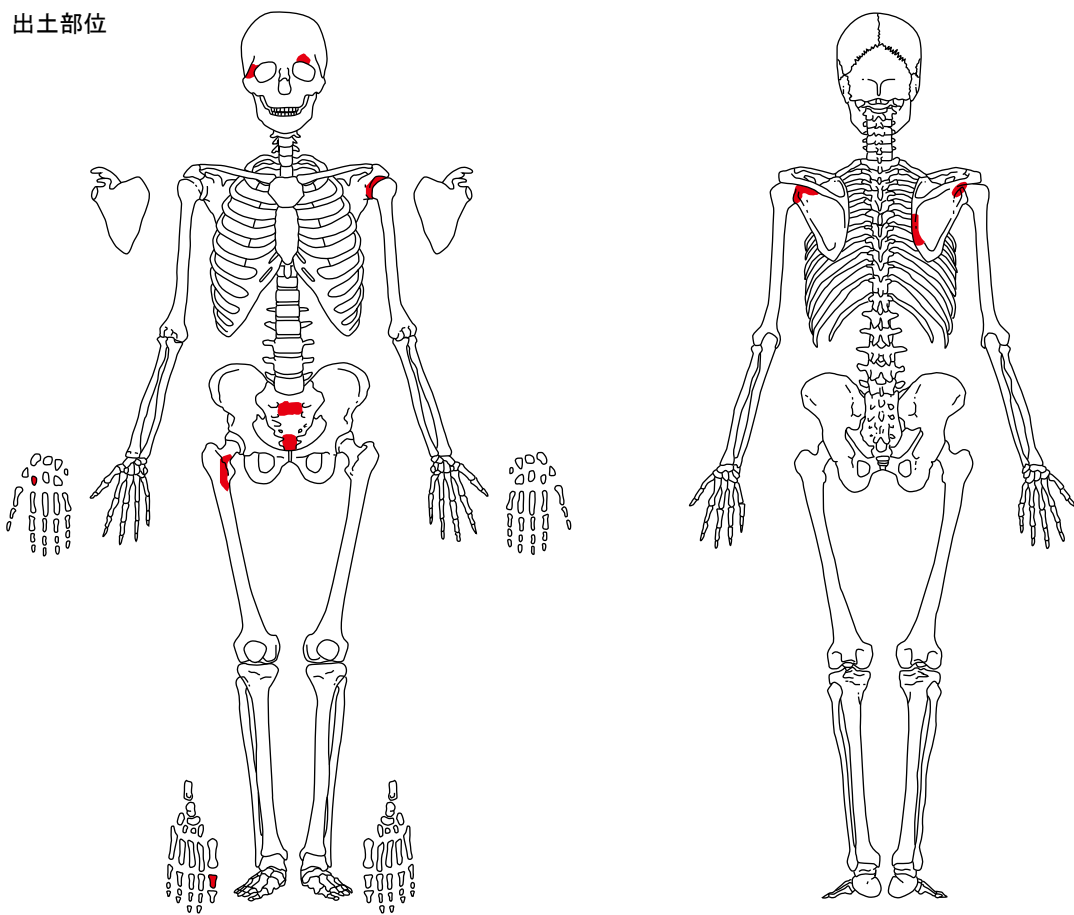

第3图 OT5. 6号火葬墓出土人骨部位(3)

OT7 出土部位

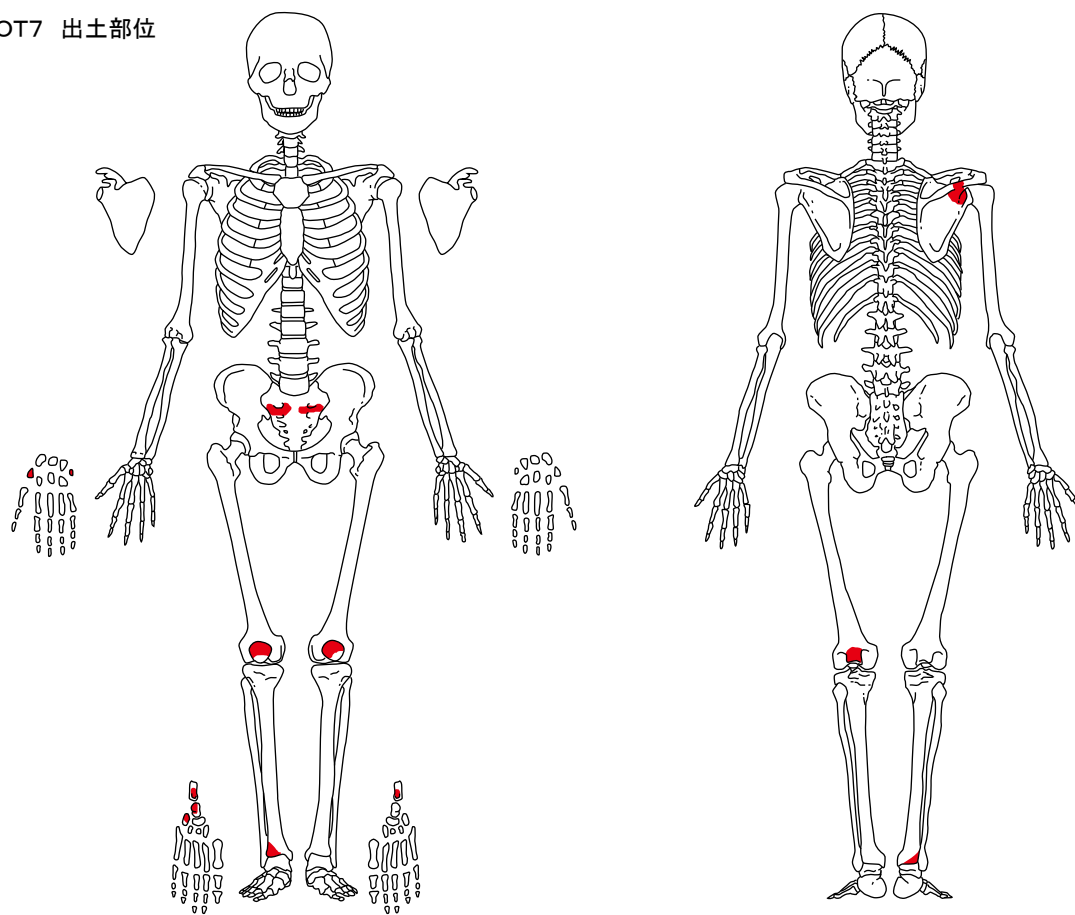

OT8 出土部位

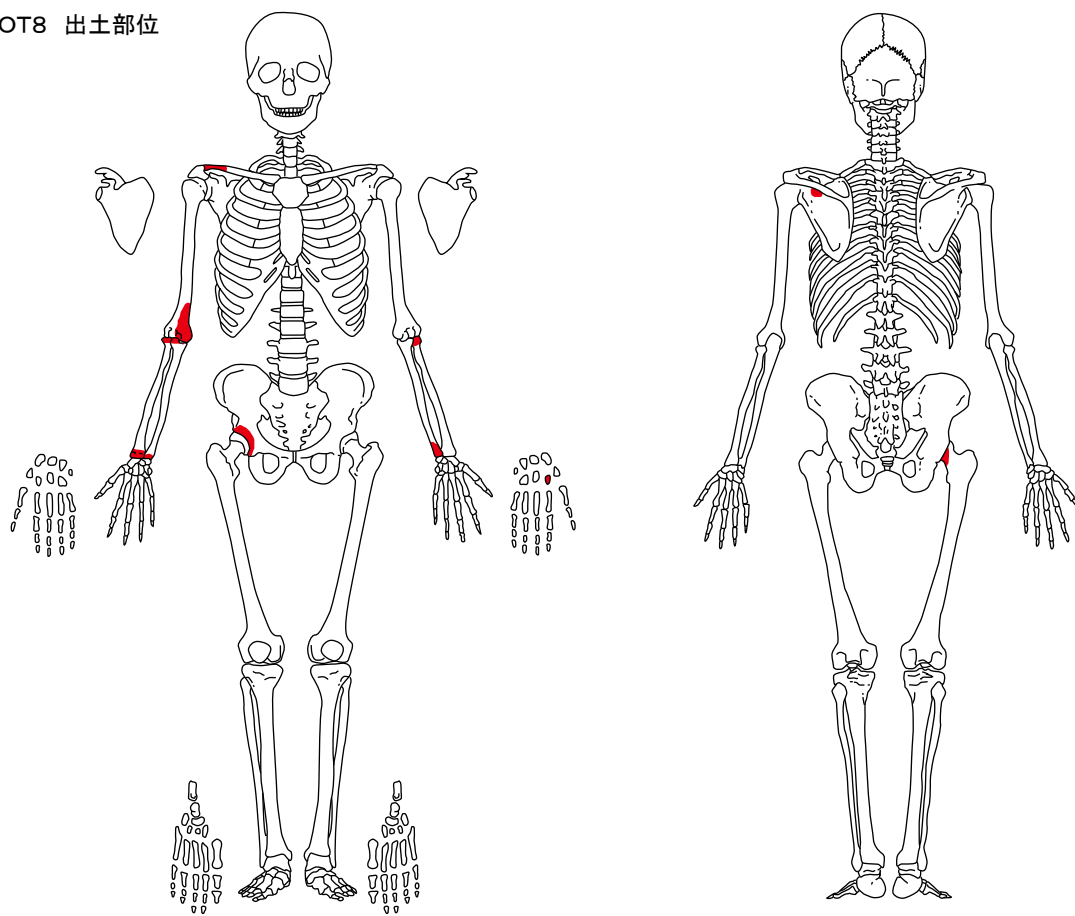

第4图 OT7. 8号火葬墓出土人骨部位(4)



OT9 出土部位

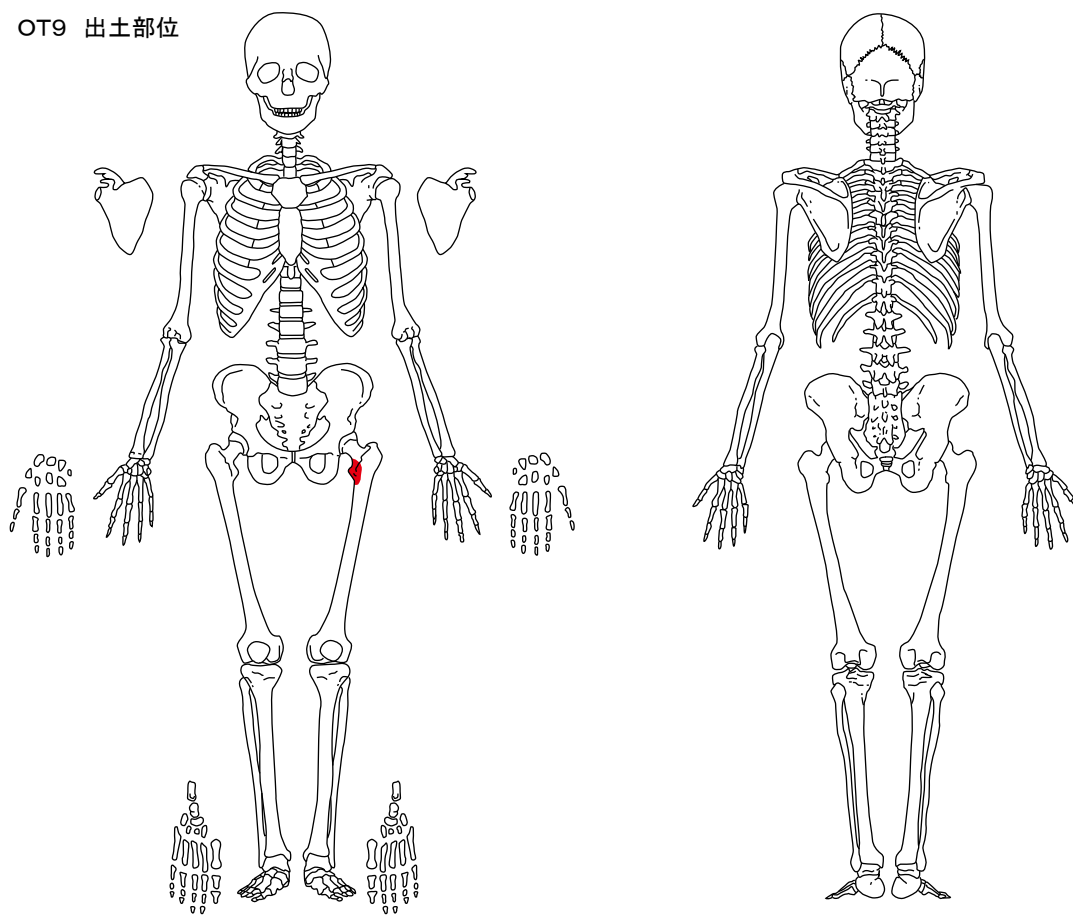

OT10 出土部位

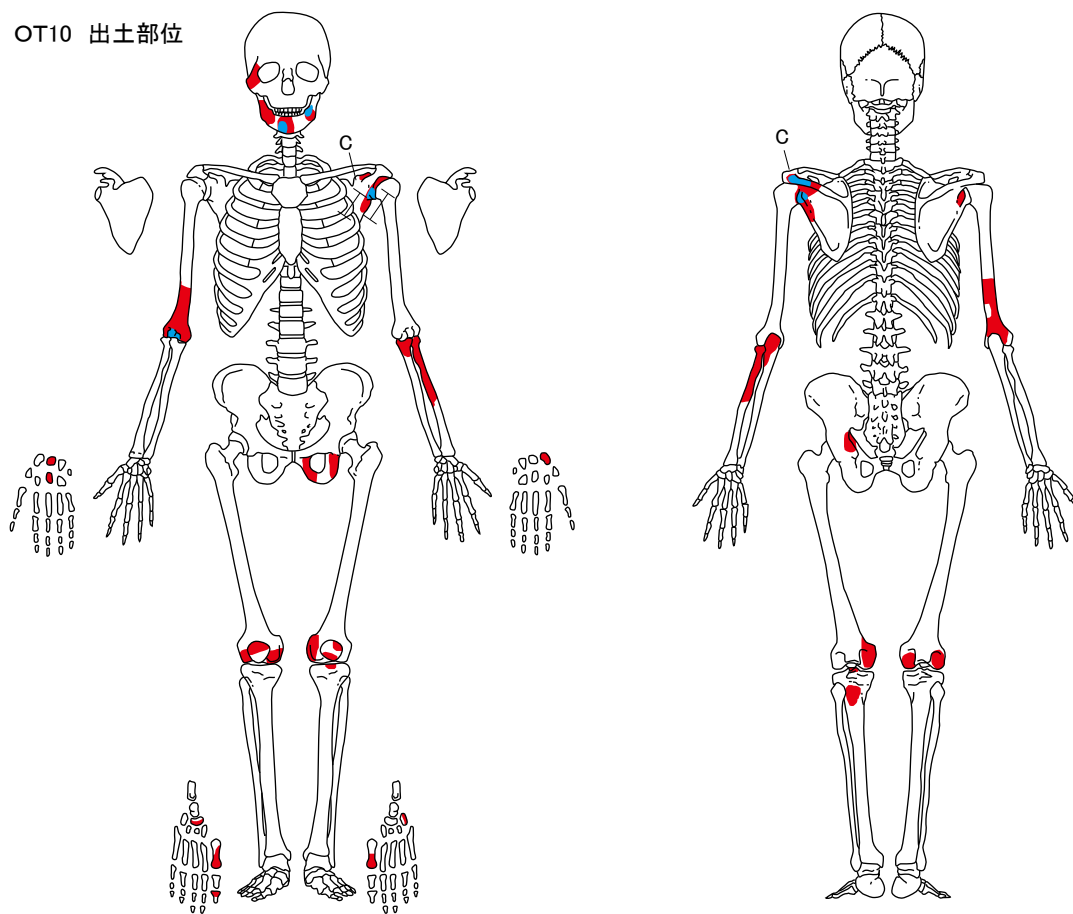

第5图 OT9土壤墓. 10号火葬墓出土人骨部位(5)

OT11 出土部位

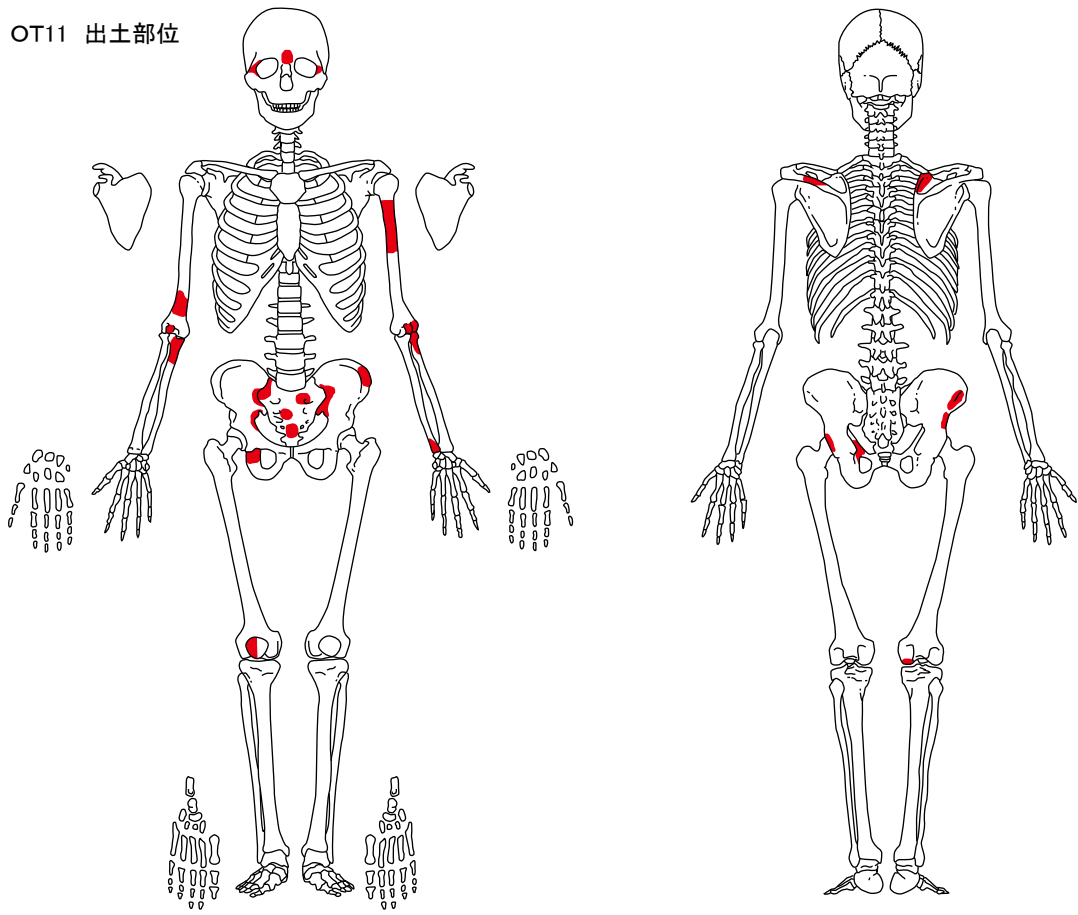

OT12 出土部位

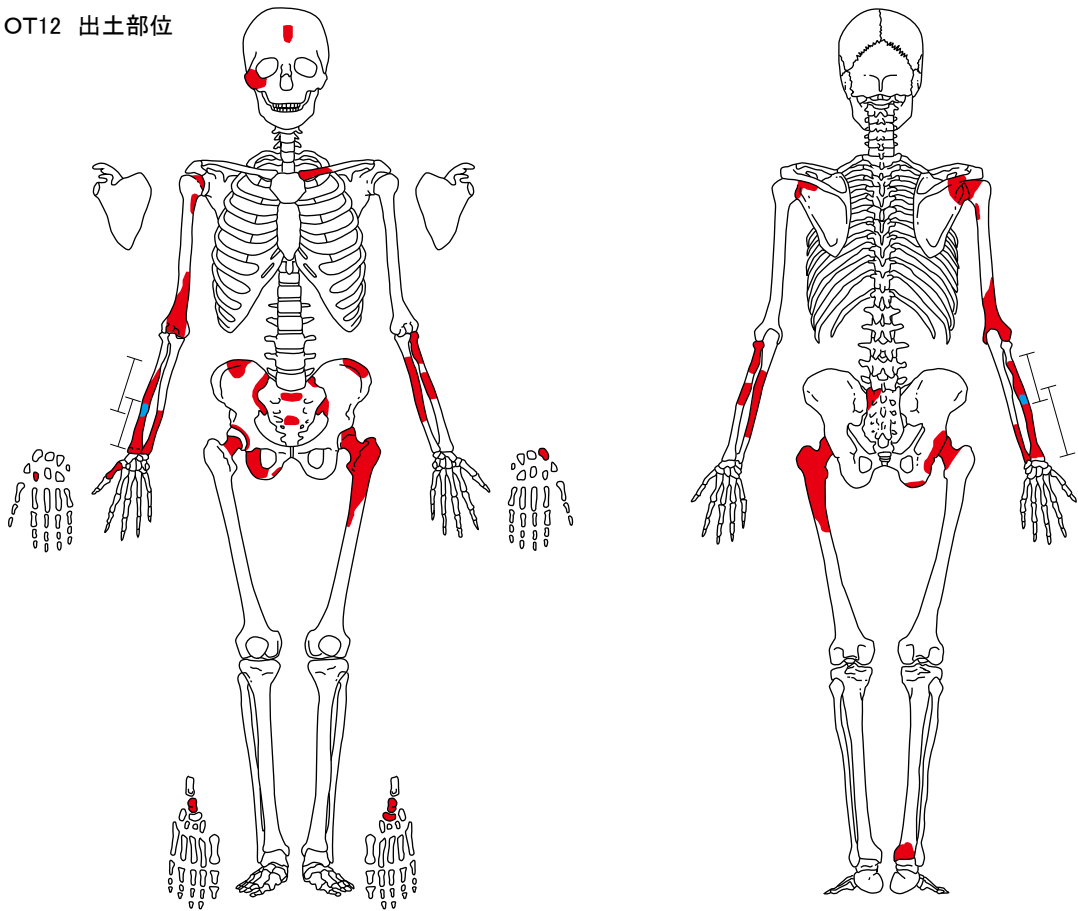

第6图 OT11. 12号火葬墓出土人骨部位(6)

OT13 出土部位

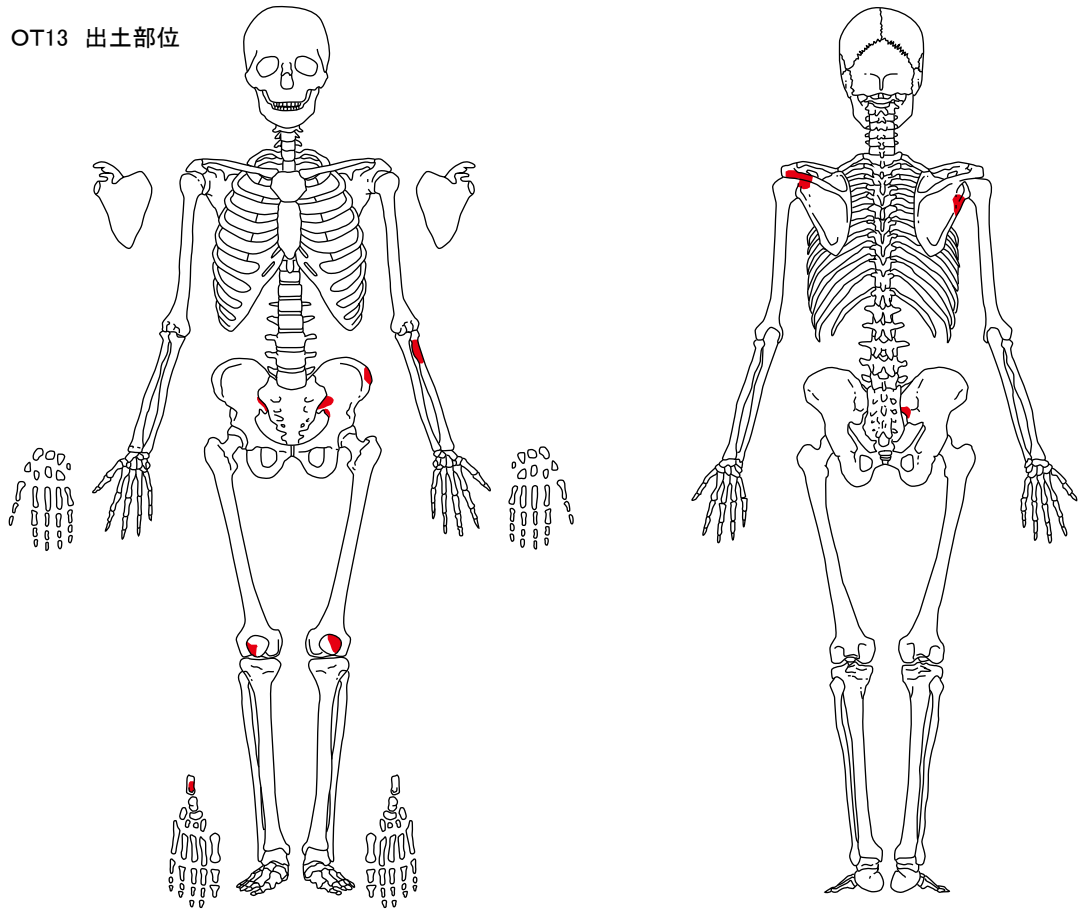

OT14 出土部位

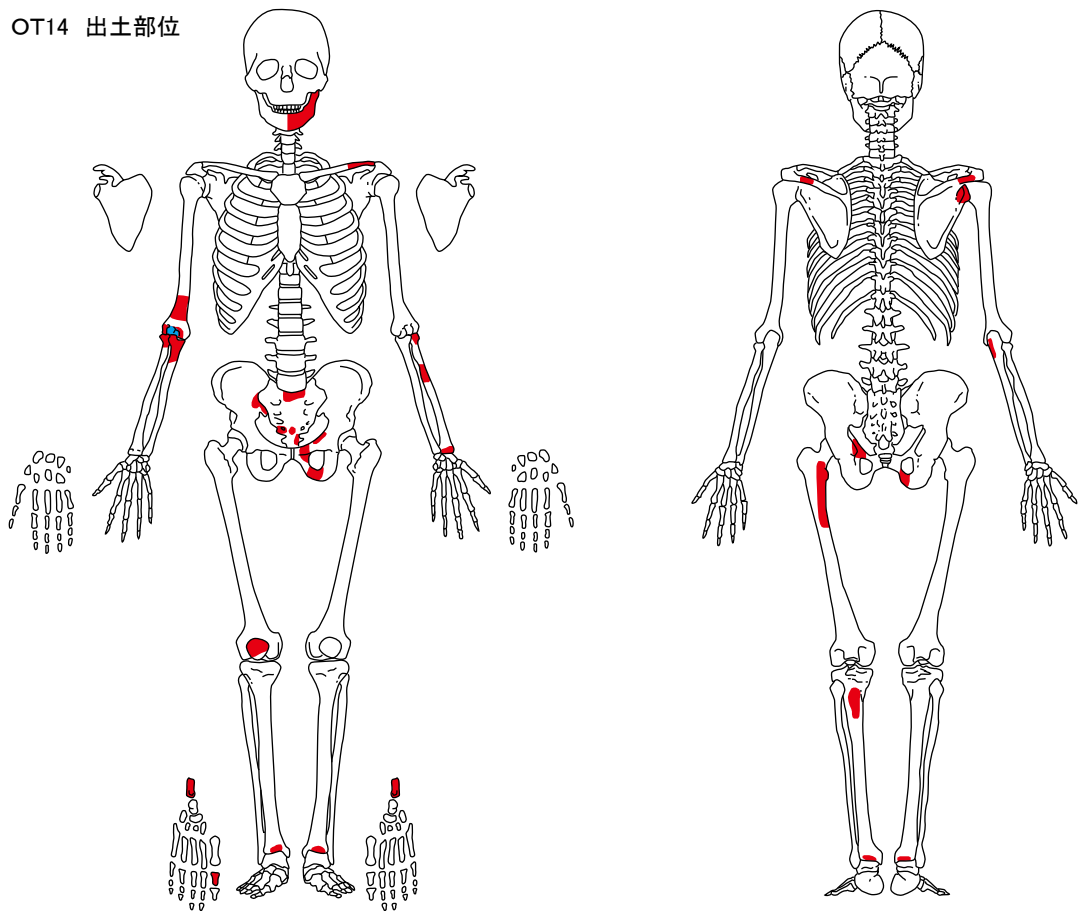

第7图 OT13. 14号火葬墓出土人骨部位(7)

OT15 出土部位

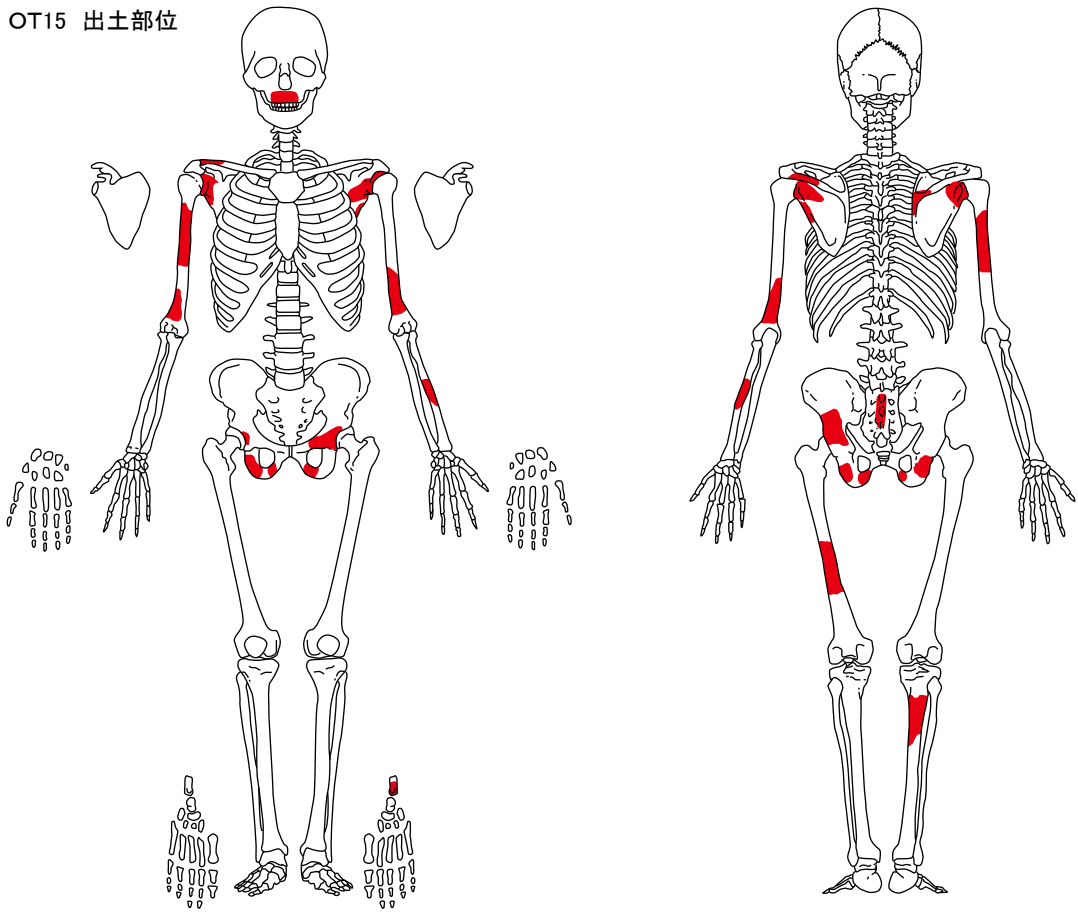

OT16 出土部位

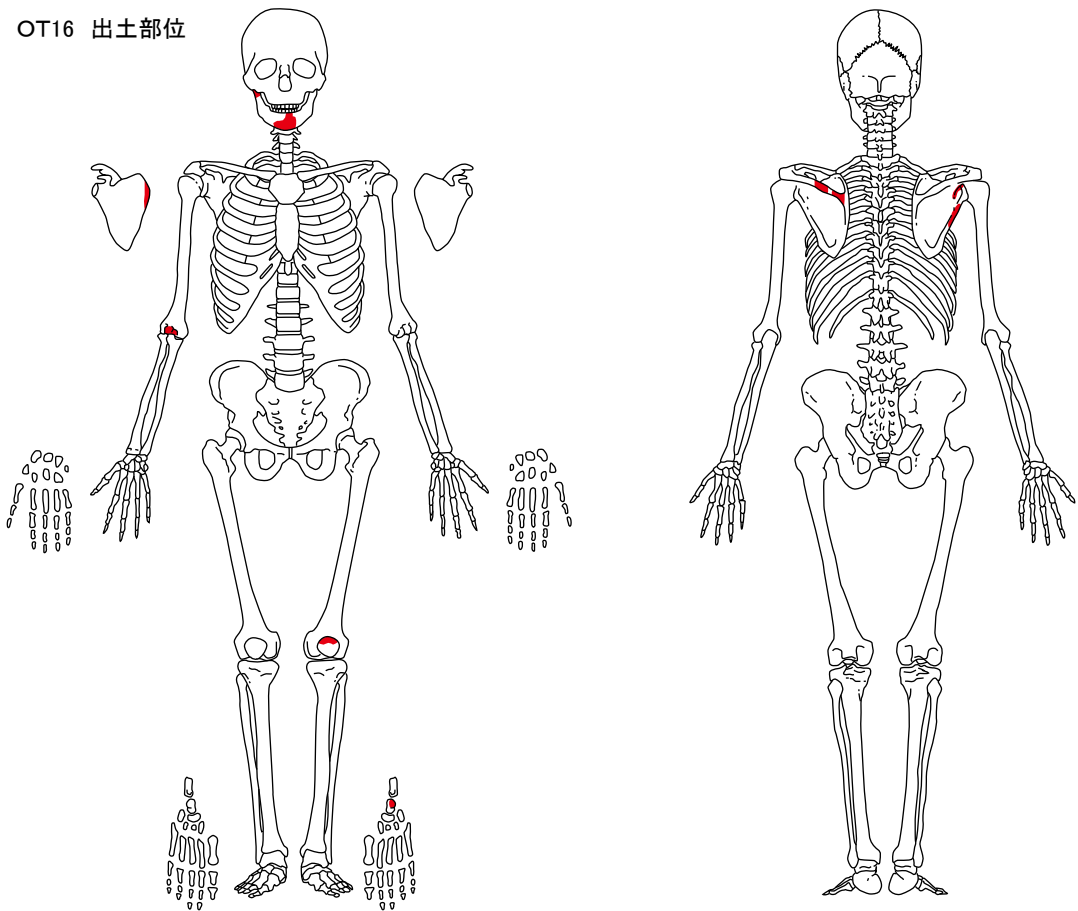

第8图 OT15. 16号火葬墓出土人骨部位(8)



OT18 出土部位

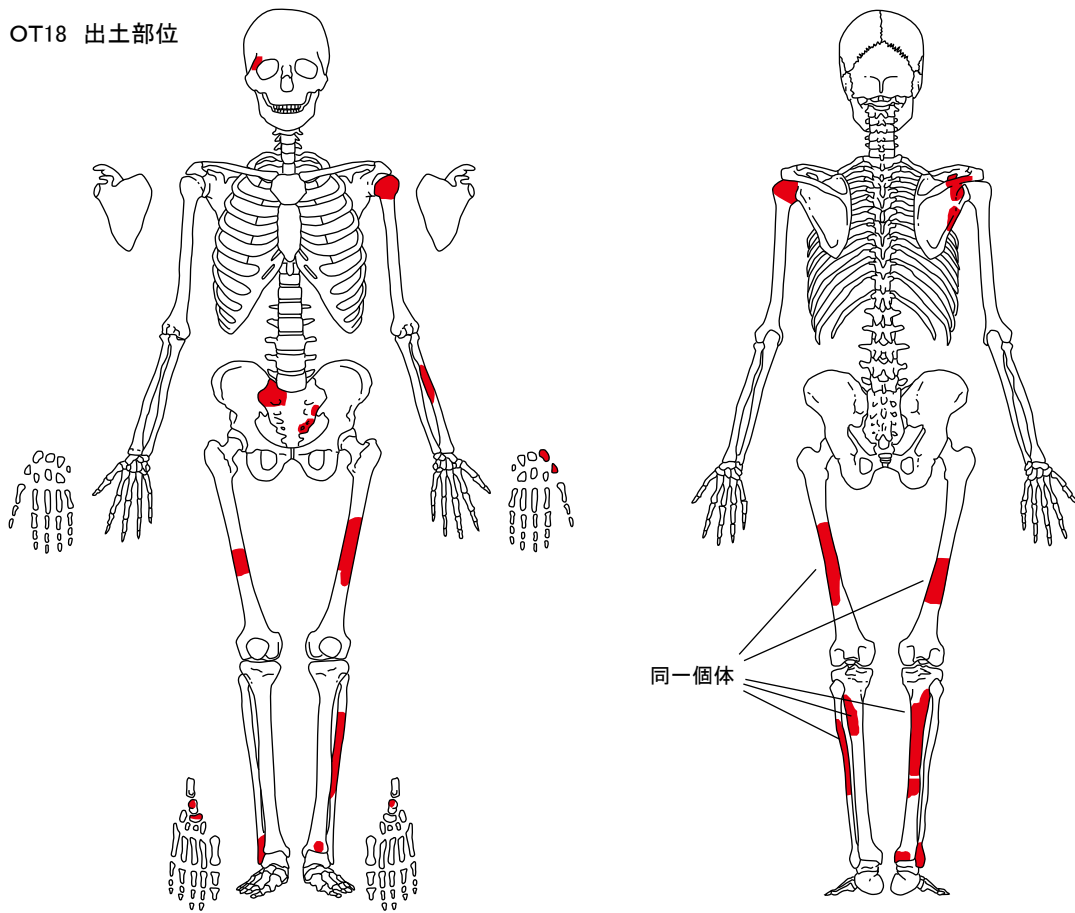

OT19 出土部位

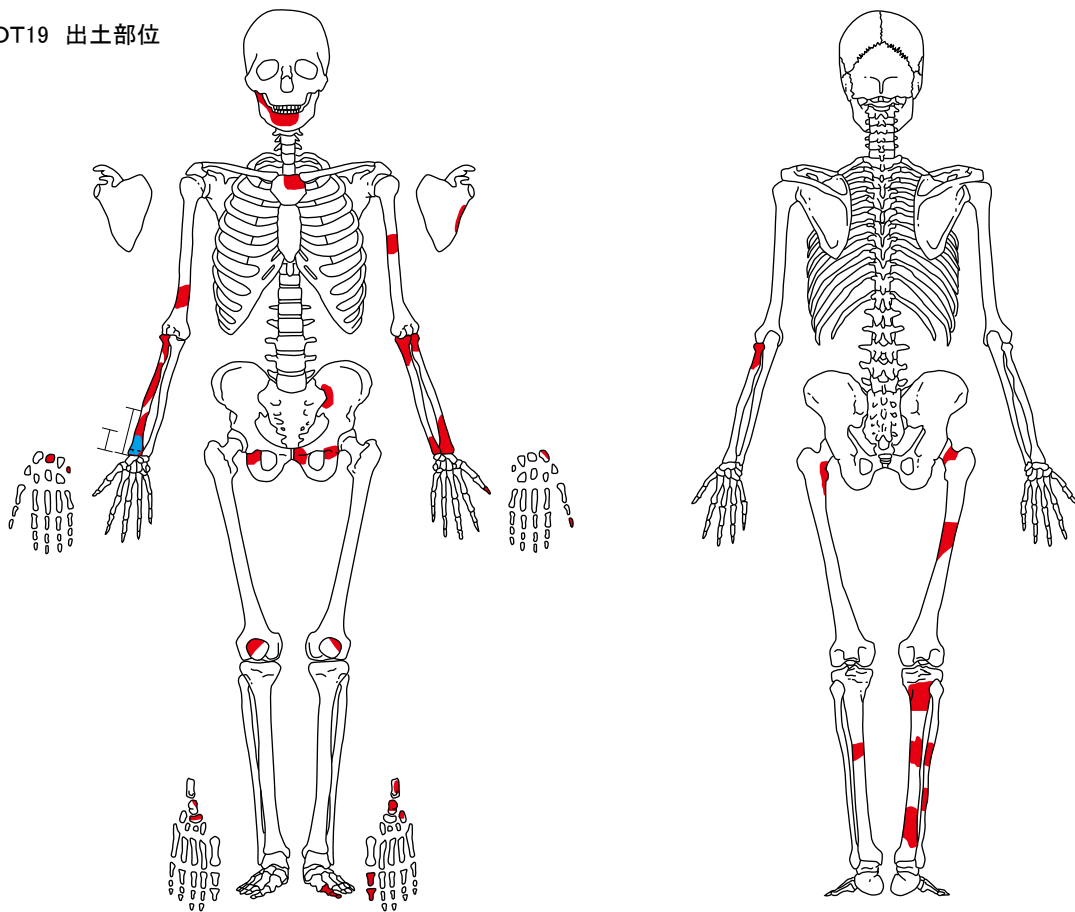

第9图 OT18. 19号火葬墓出土人骨部位(9)

OT21 出土部位

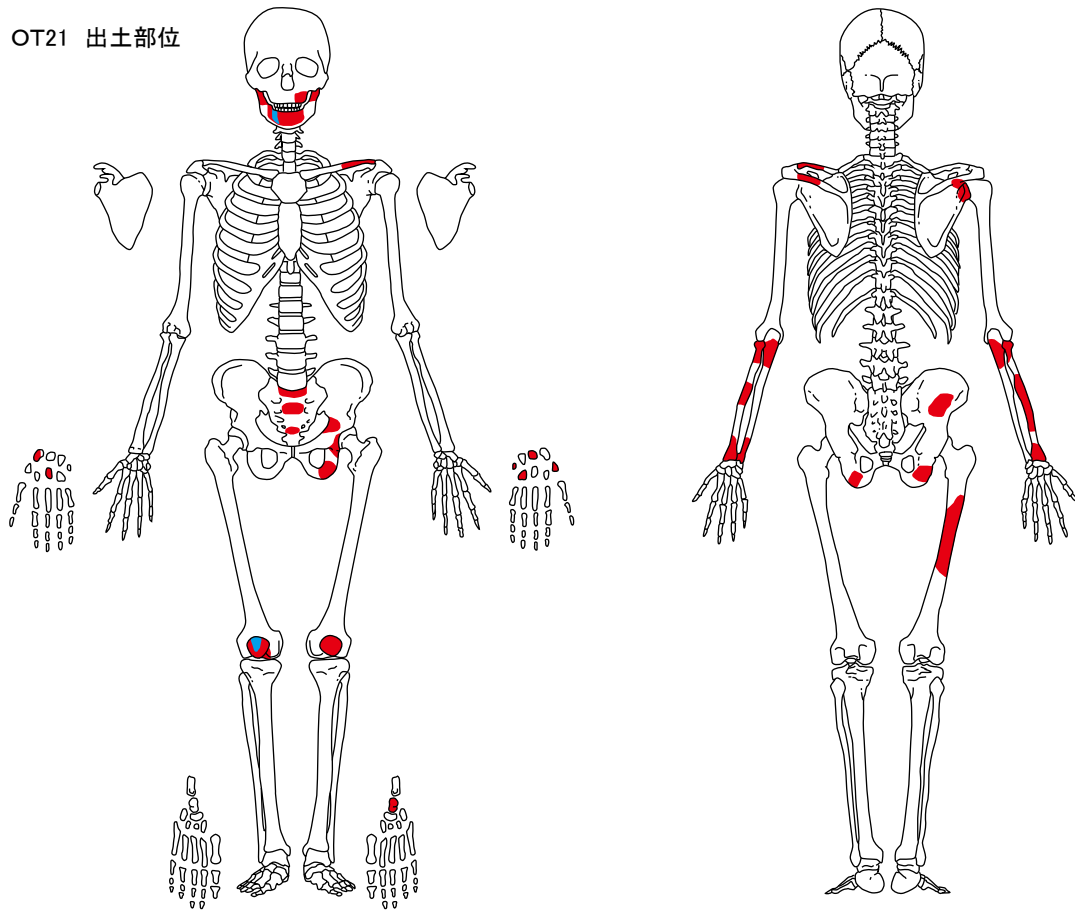

OT22 出土部位

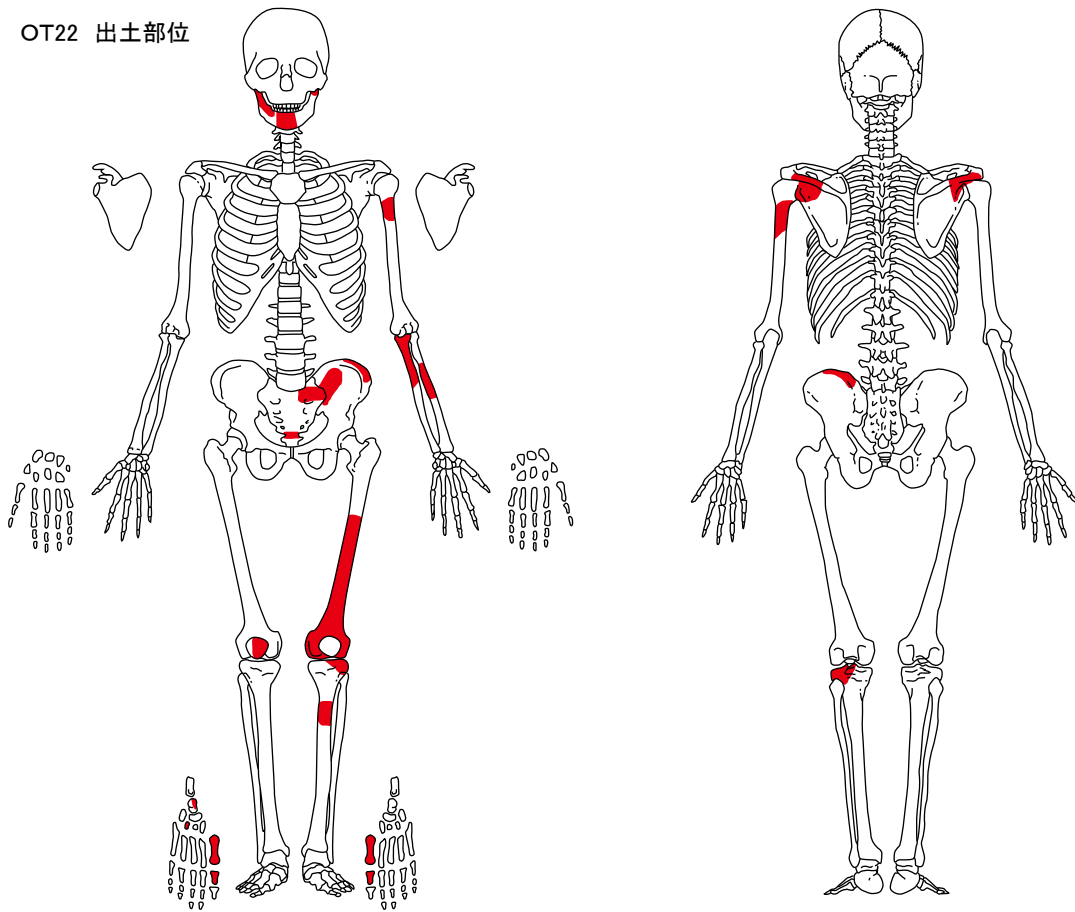

第10图 OT21. 22号火葬墓出土人骨部位(10)

OT23 出土部位

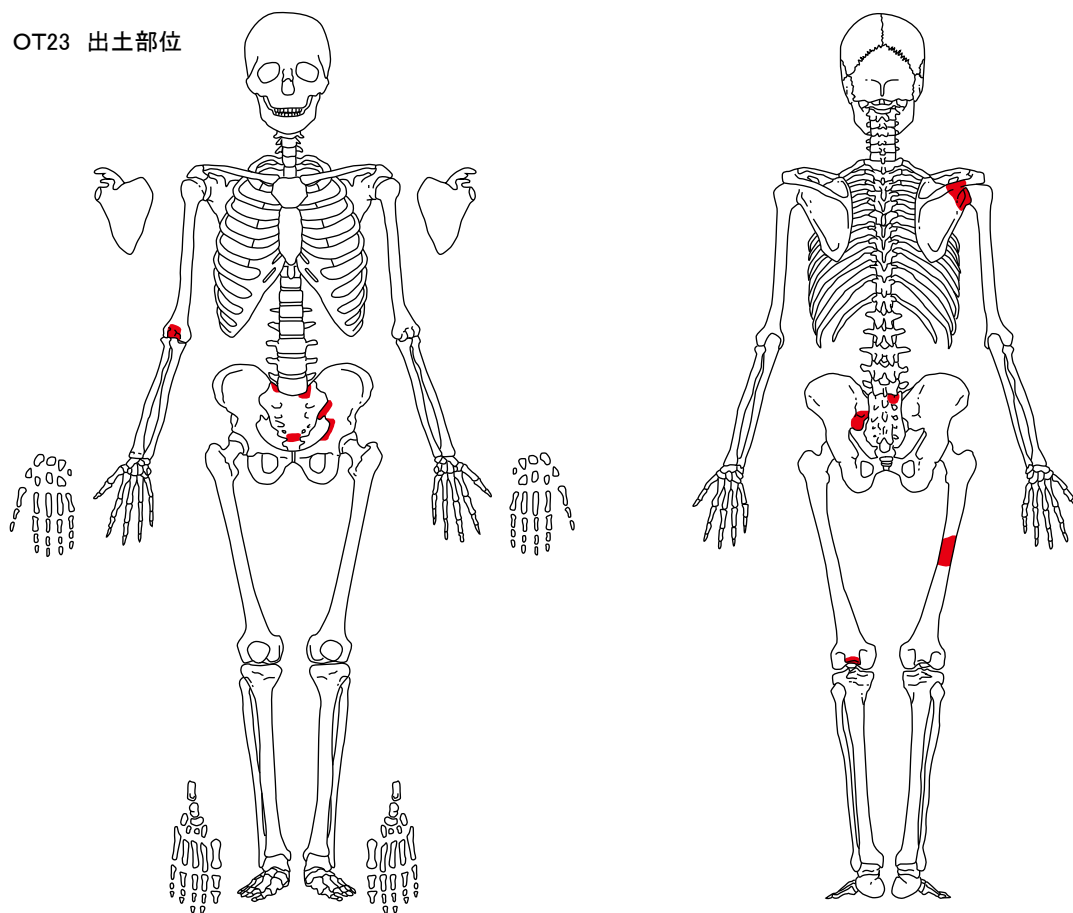

OT24 出土部位

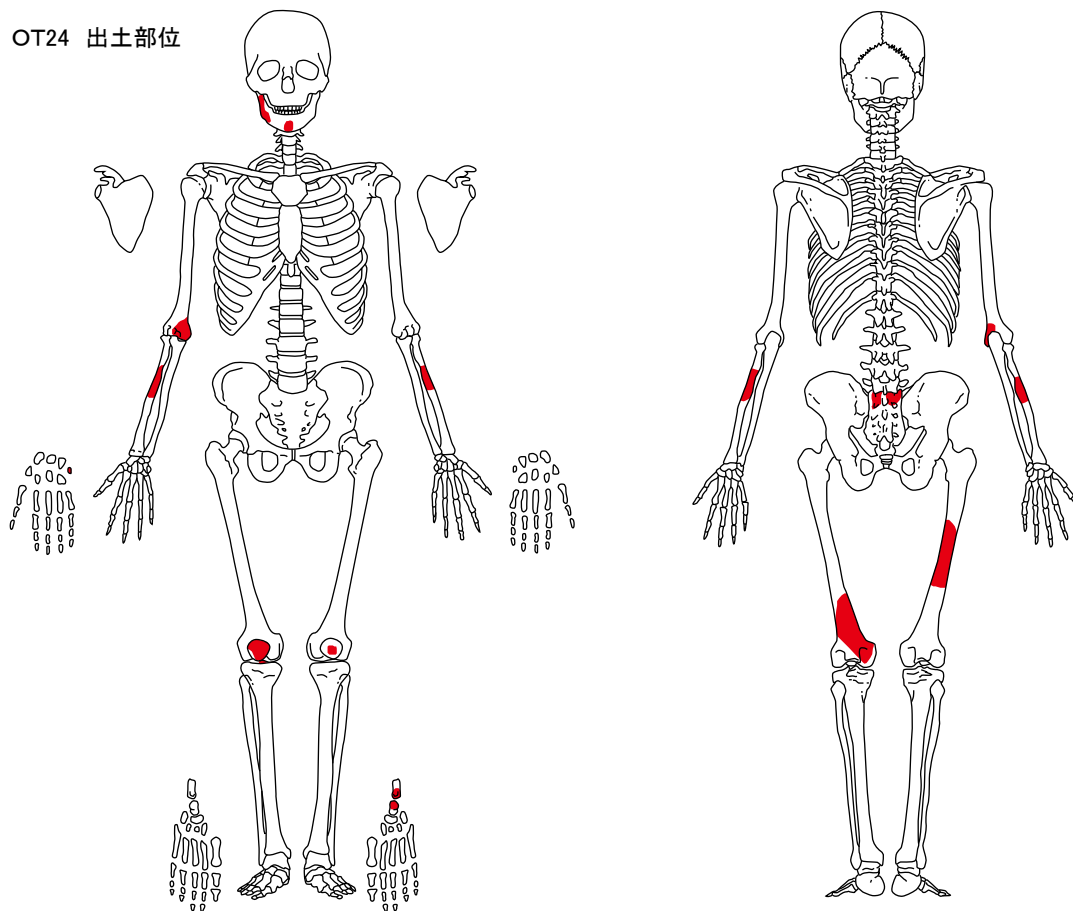

第11图 OT23. 24号火葬墓出土人骨部位(11)

OT25 出土部位

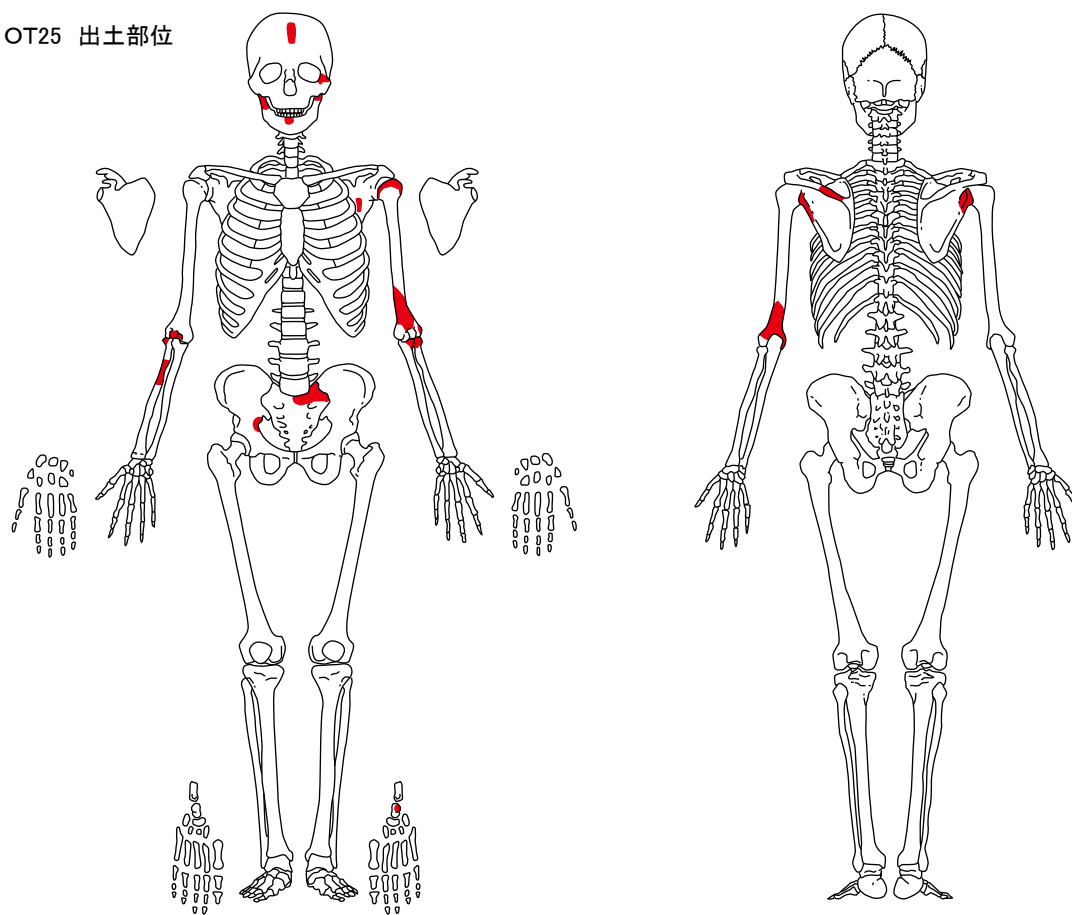

OT26 出土部位

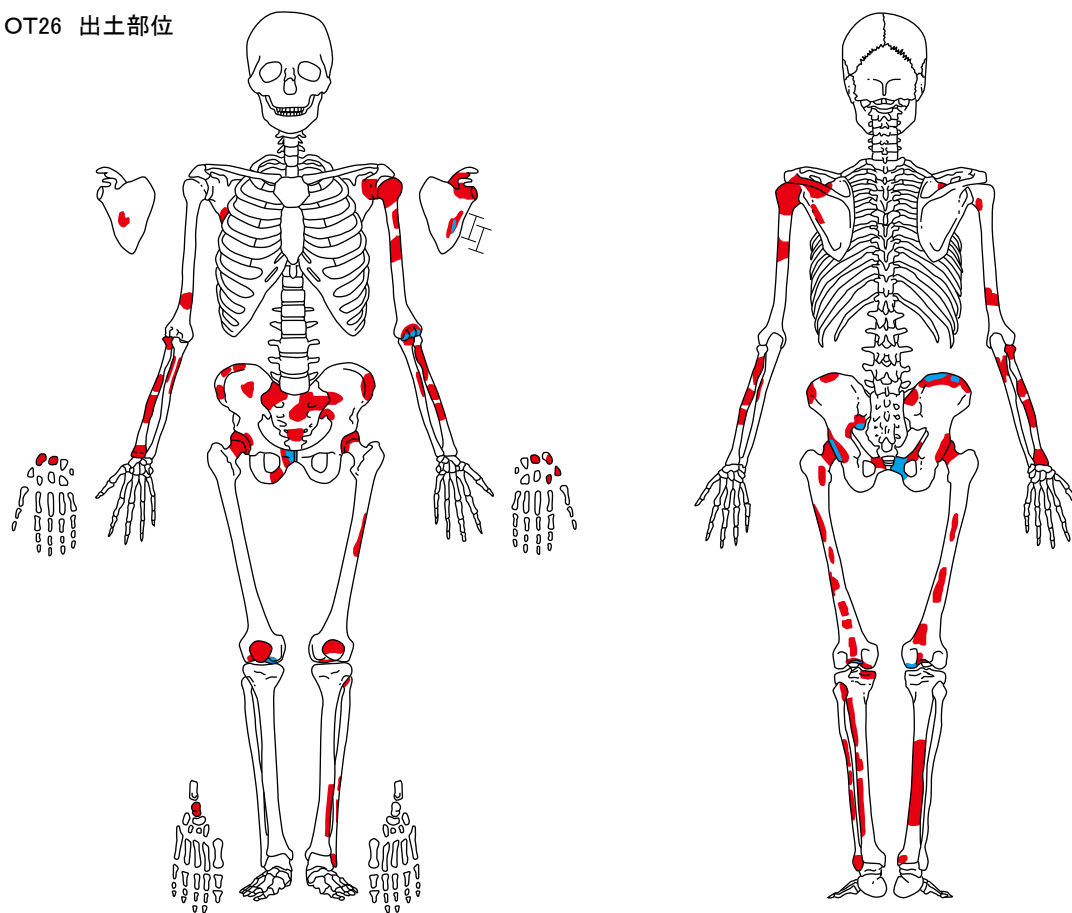

第12图 O T 25. 26号火葬墓出土人骨部位(12)



OT28 出土部位

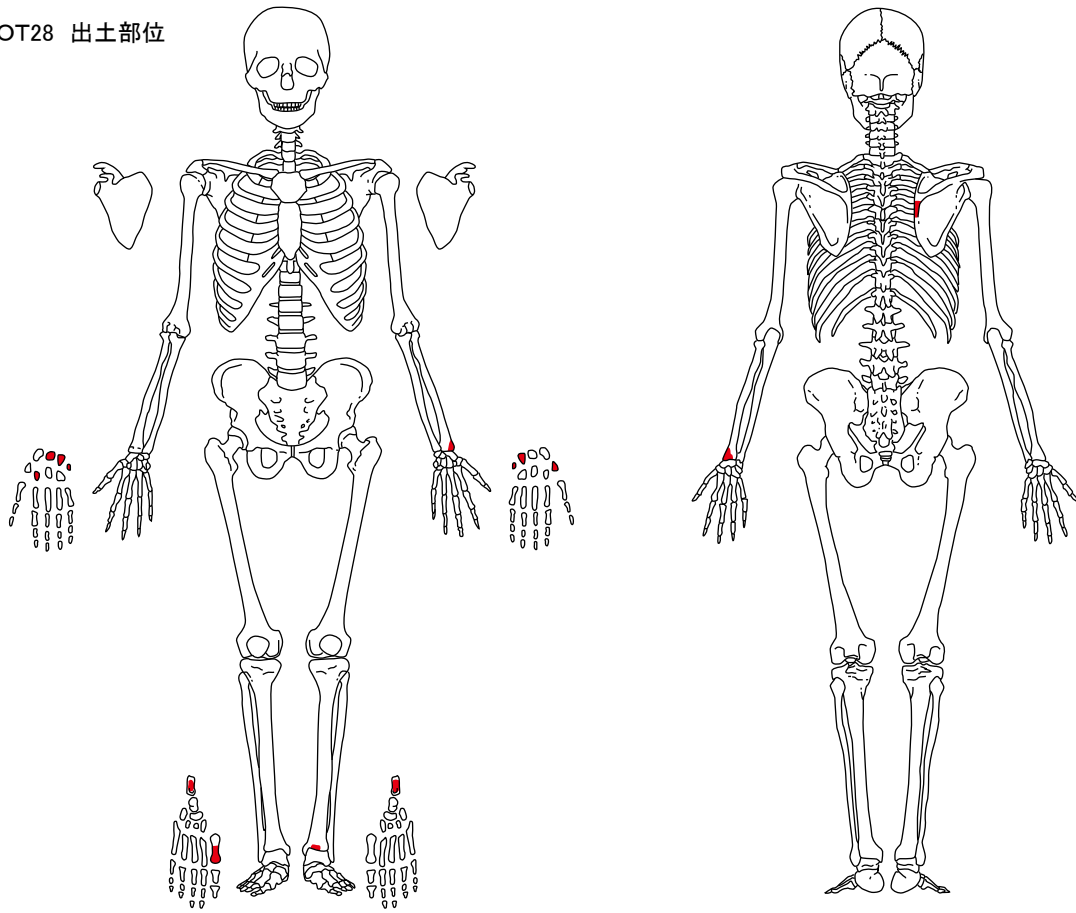

OT29 出土部位

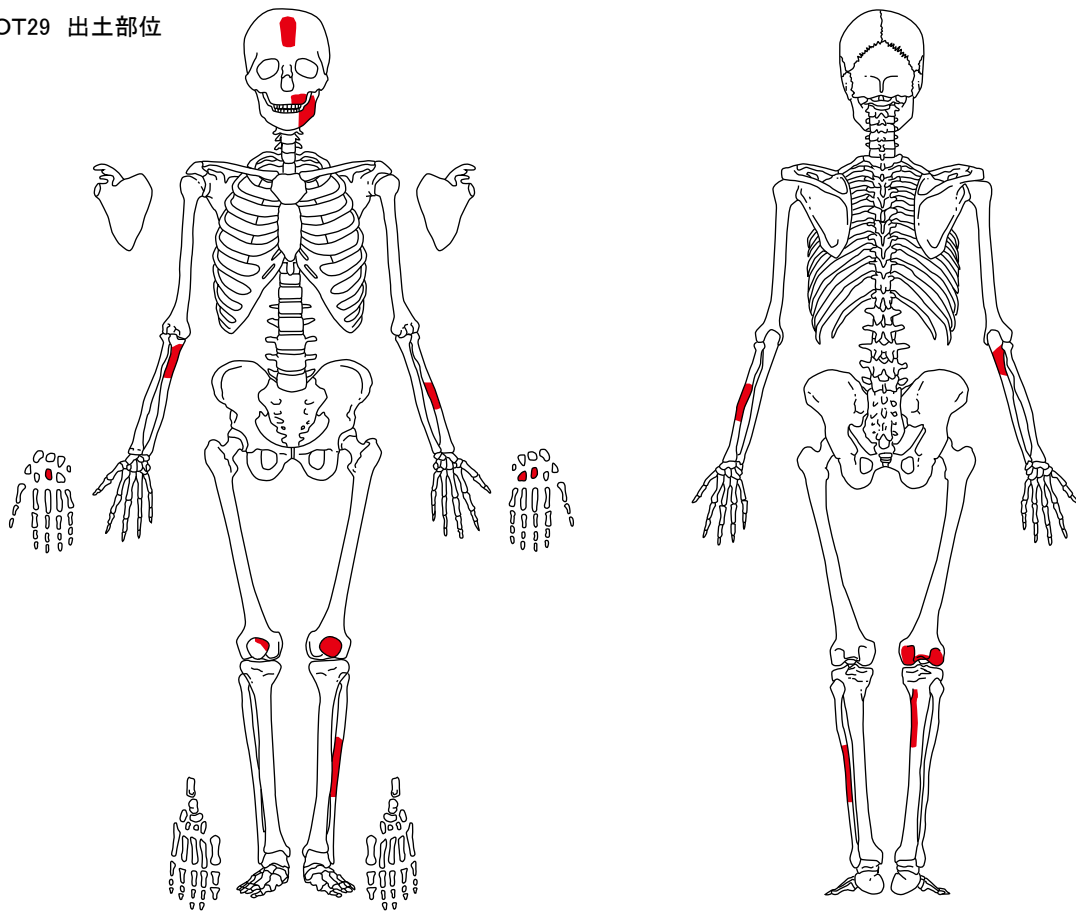

第13图 O T 28. 29号火葬墓出土人骨部位(13)

OT30 出土部位

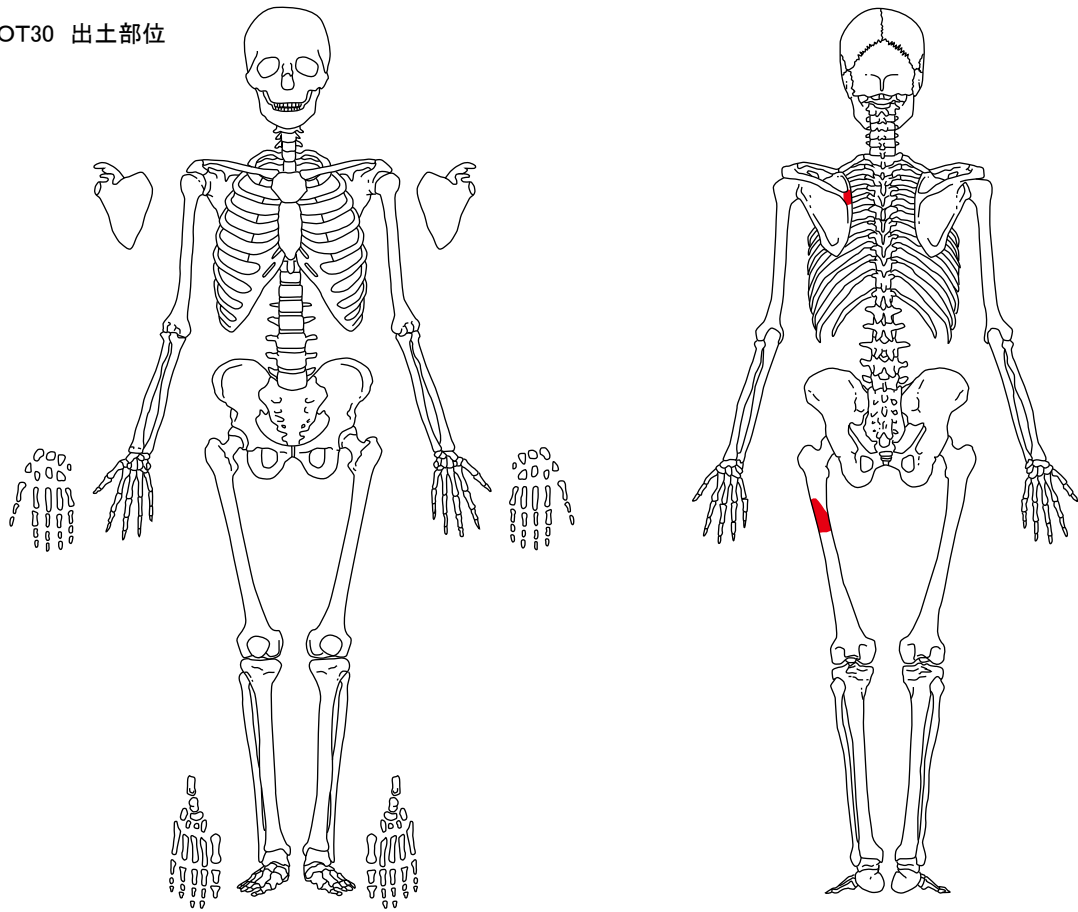

OT31 出土部位

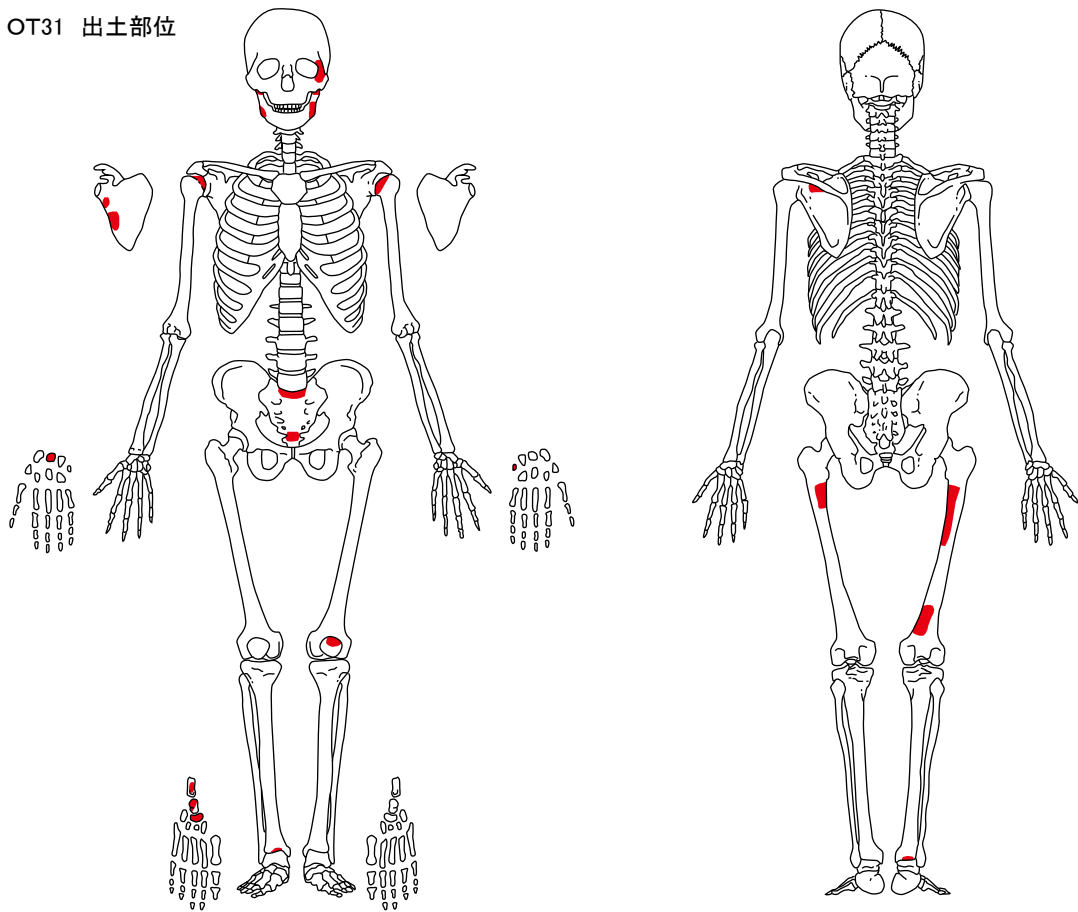

第14图 OT30. 31号火葬墓出土人骨部位(14)

OT32 出土部位

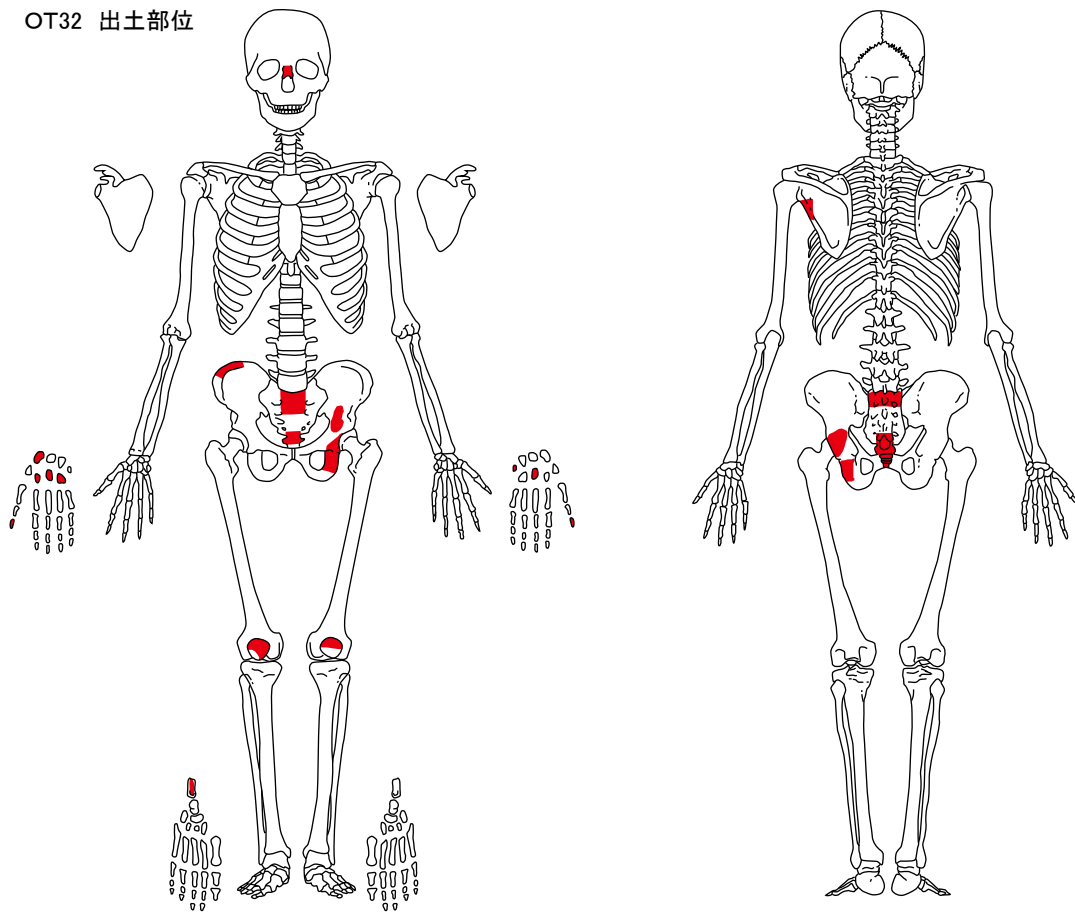

OT33 出土部位

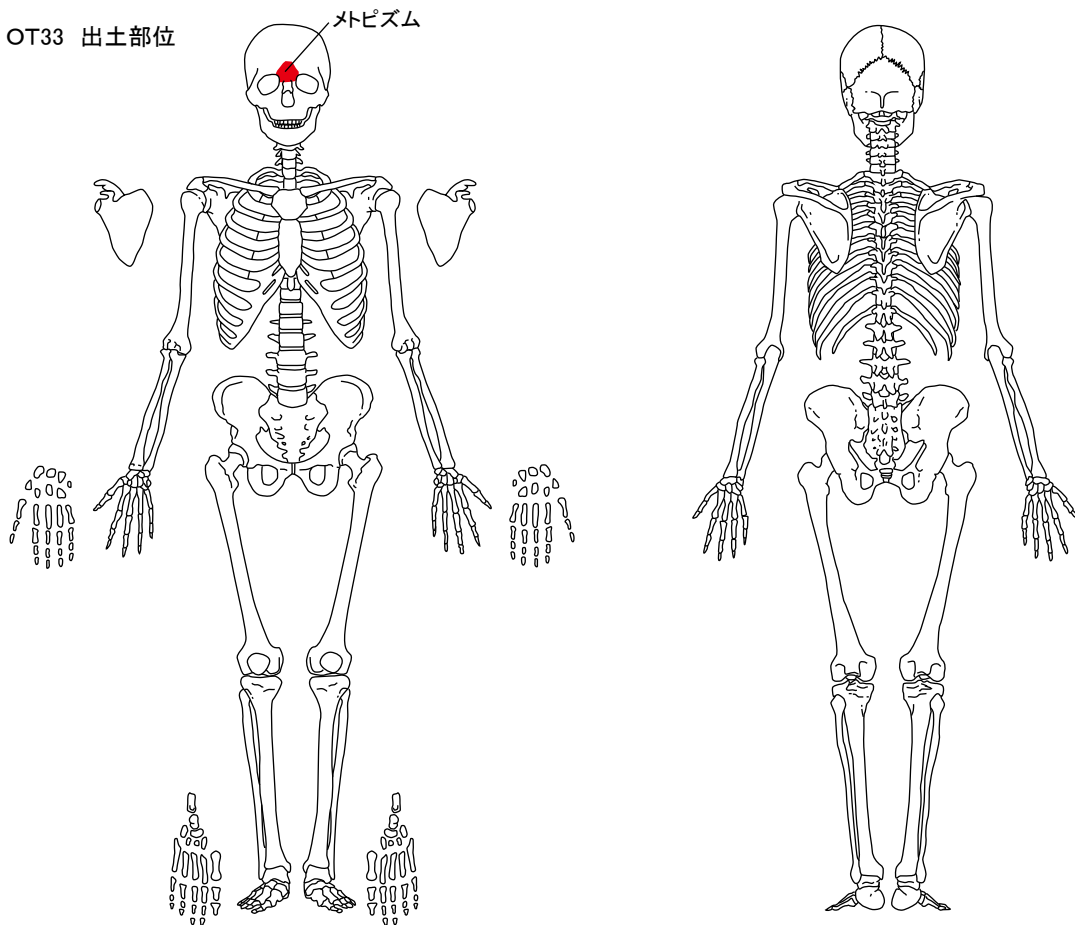

第15図 OT32. 33号火葬墓出土人骨部位(15)

OT34 出土部位

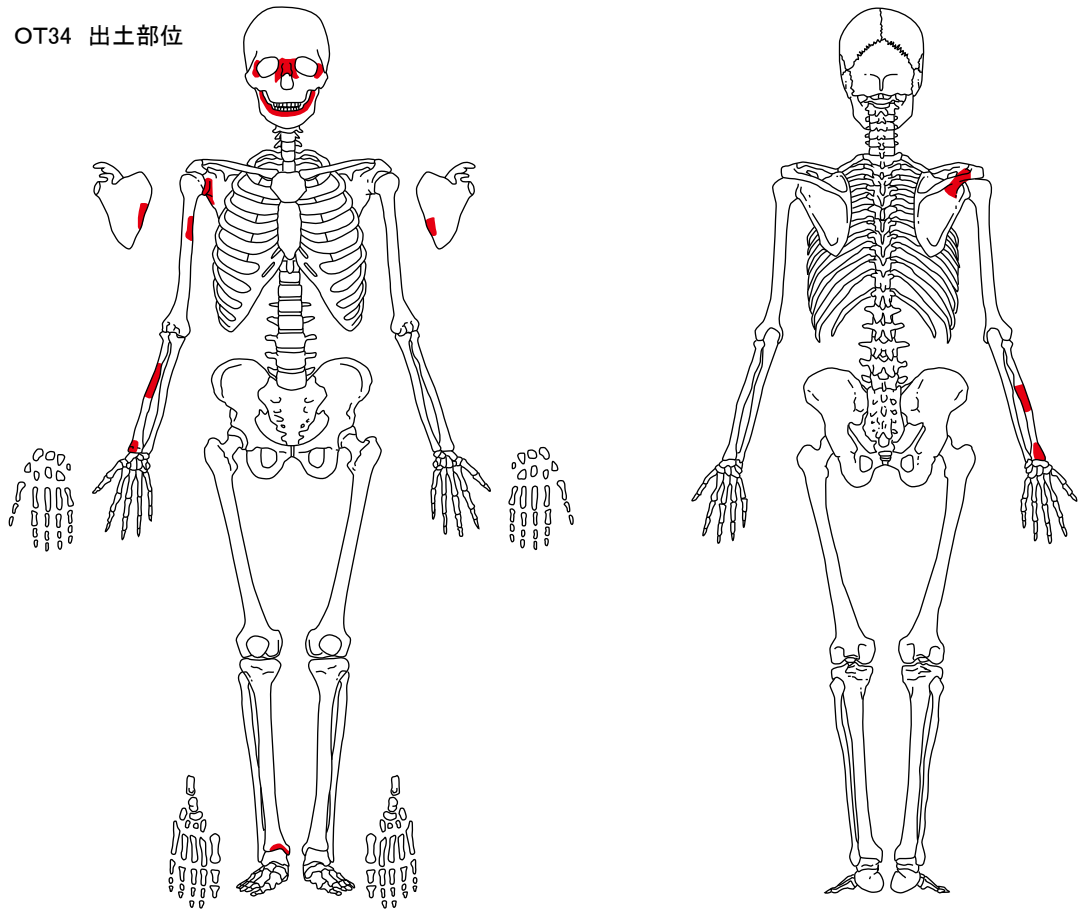

OT35 出土部位

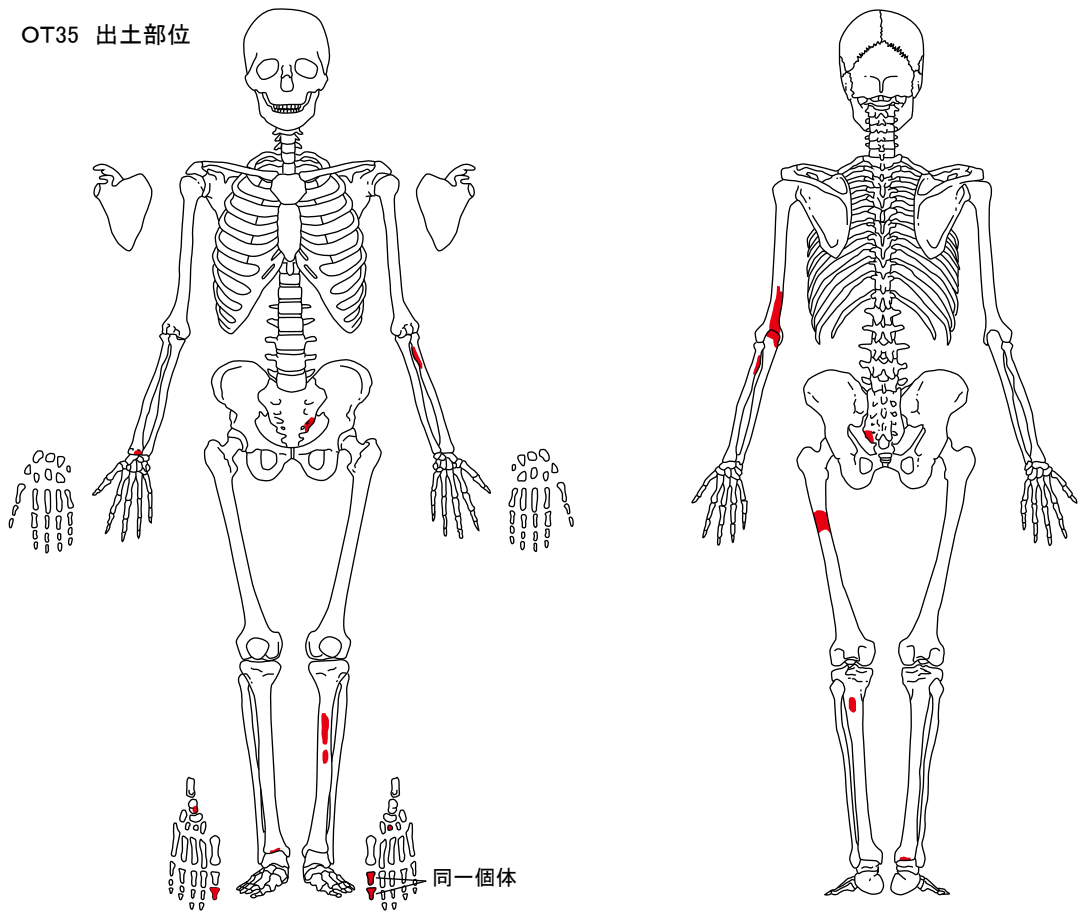

第16图 OT 34. 35号火葬墓出土人骨部位(16)



OT36 出土部位

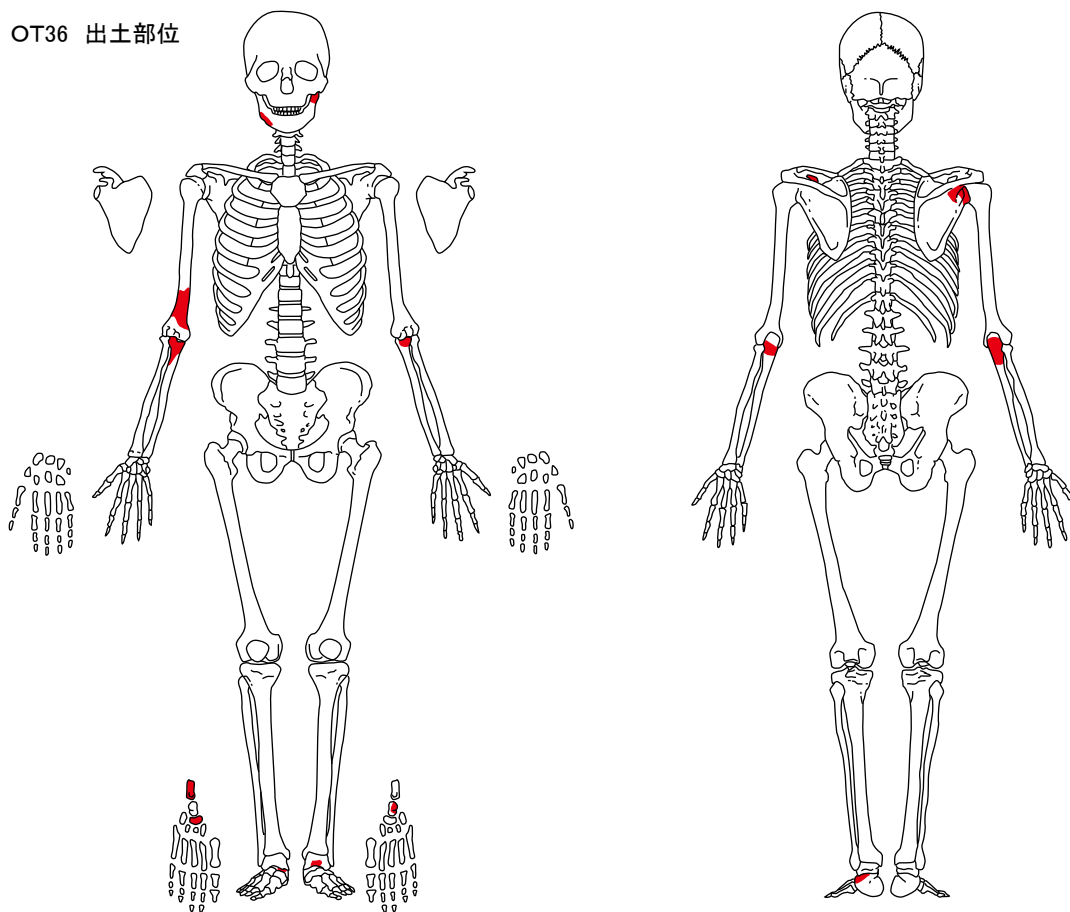

OT37 出土部位

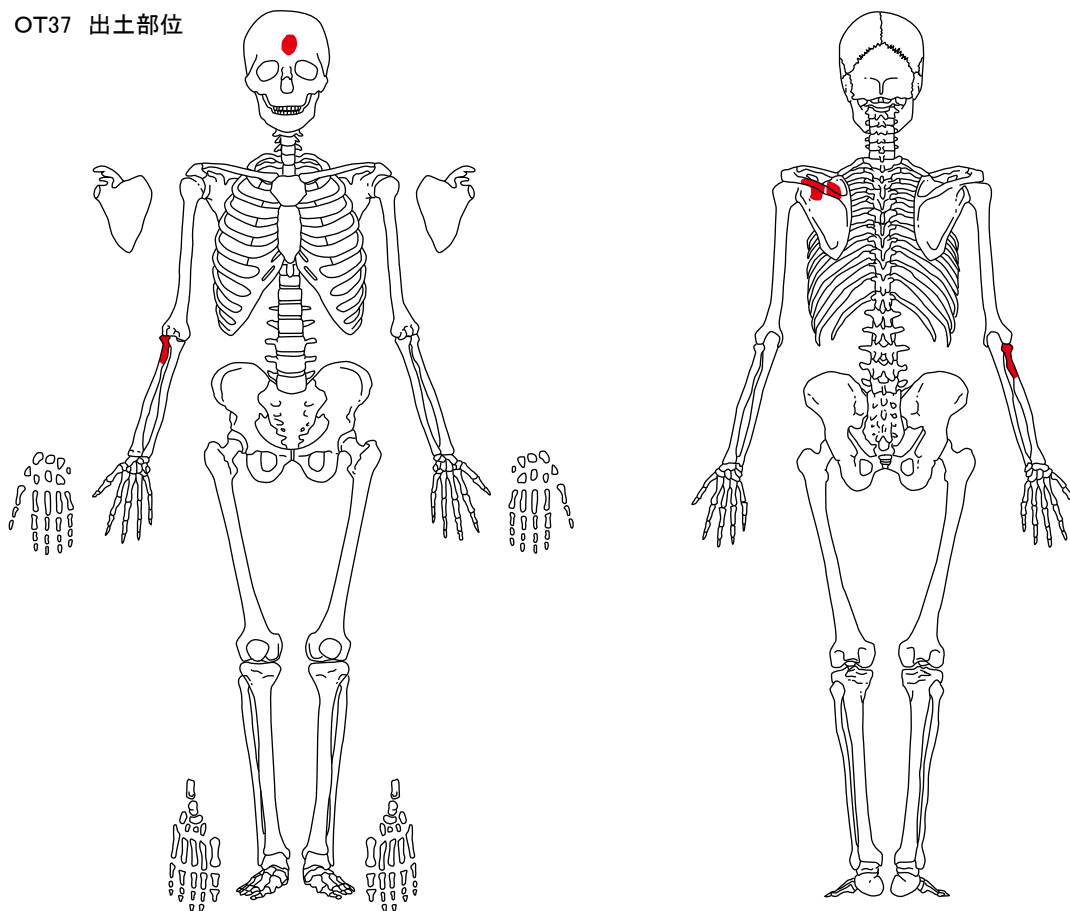

第17图 OT36. 37号火葬墓出土人骨部位(17)

O T 38 出土部位

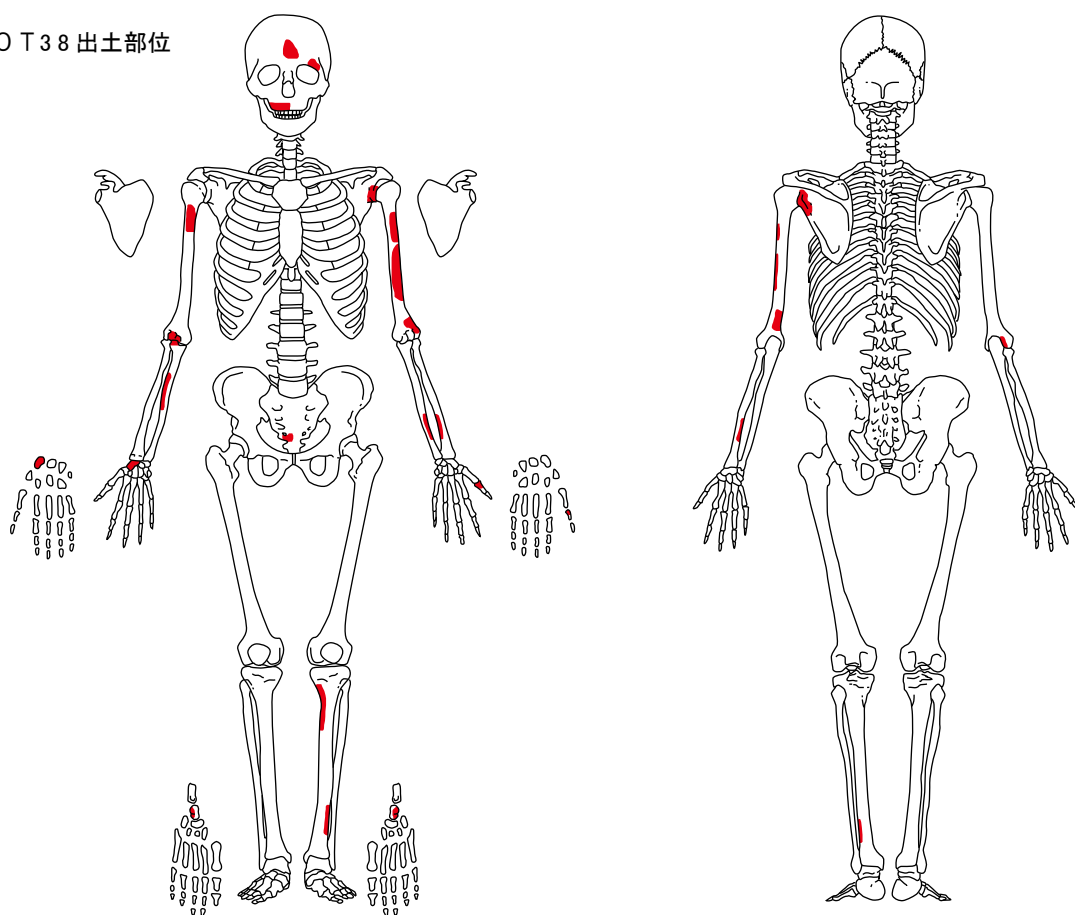

O T 39 出土部位

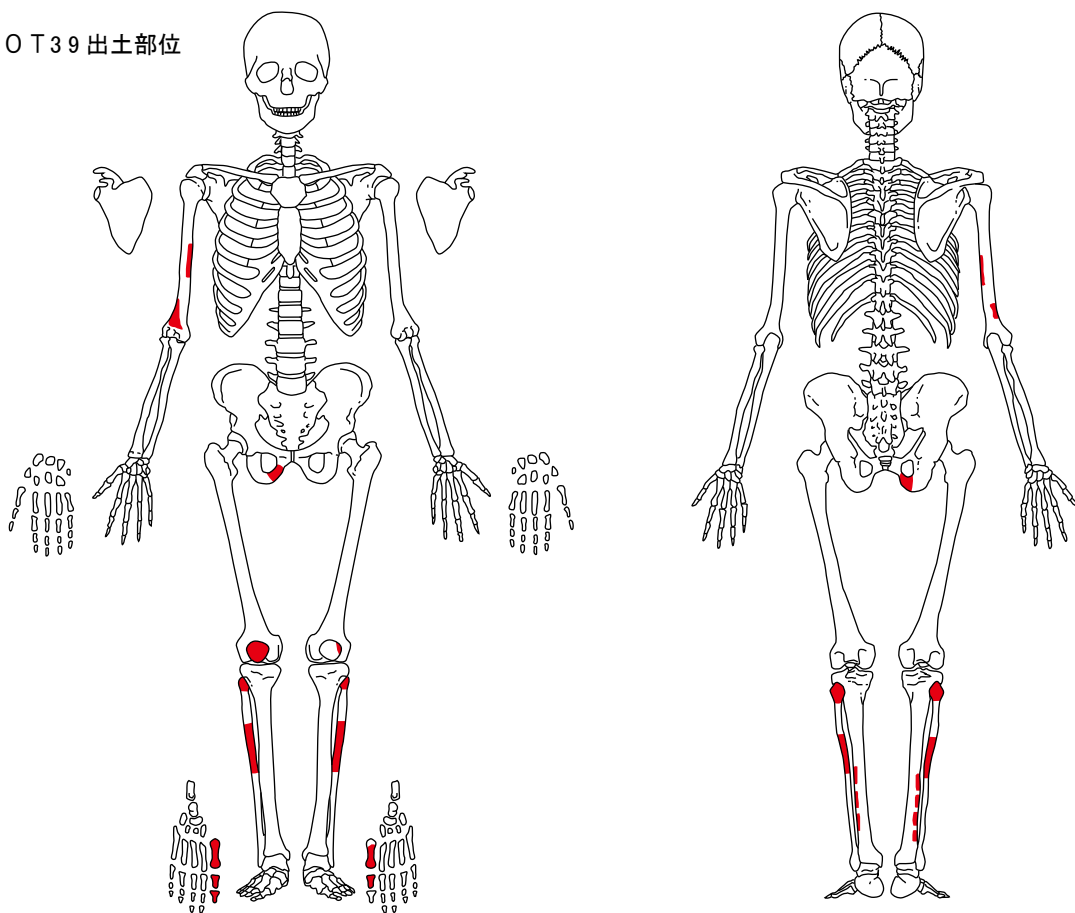

第18图 O T 38. 39号火葬墓出土人骨部位(18)

O T 40 出土部位

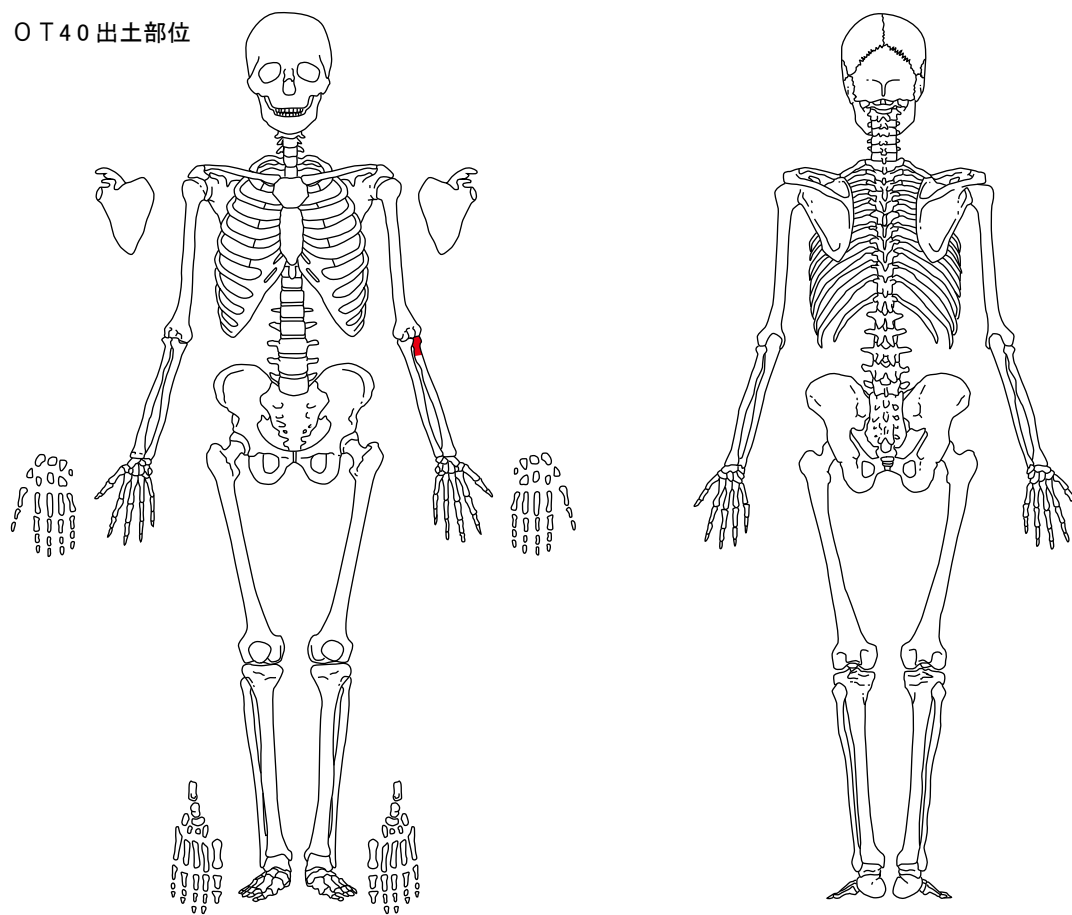

O T 42 出土部位

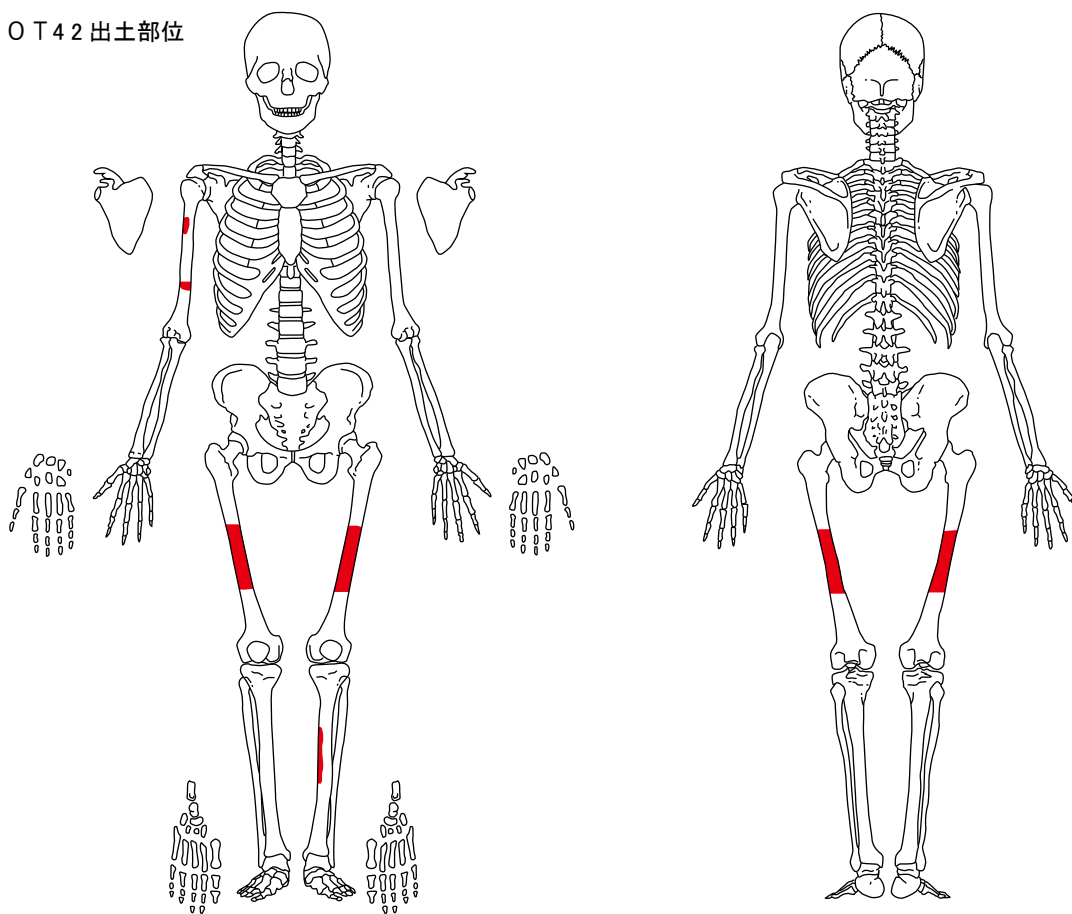

第19图 O T 40火葬墓. 42号土壙墓出土人骨部位(19)

O T 43 出土部位

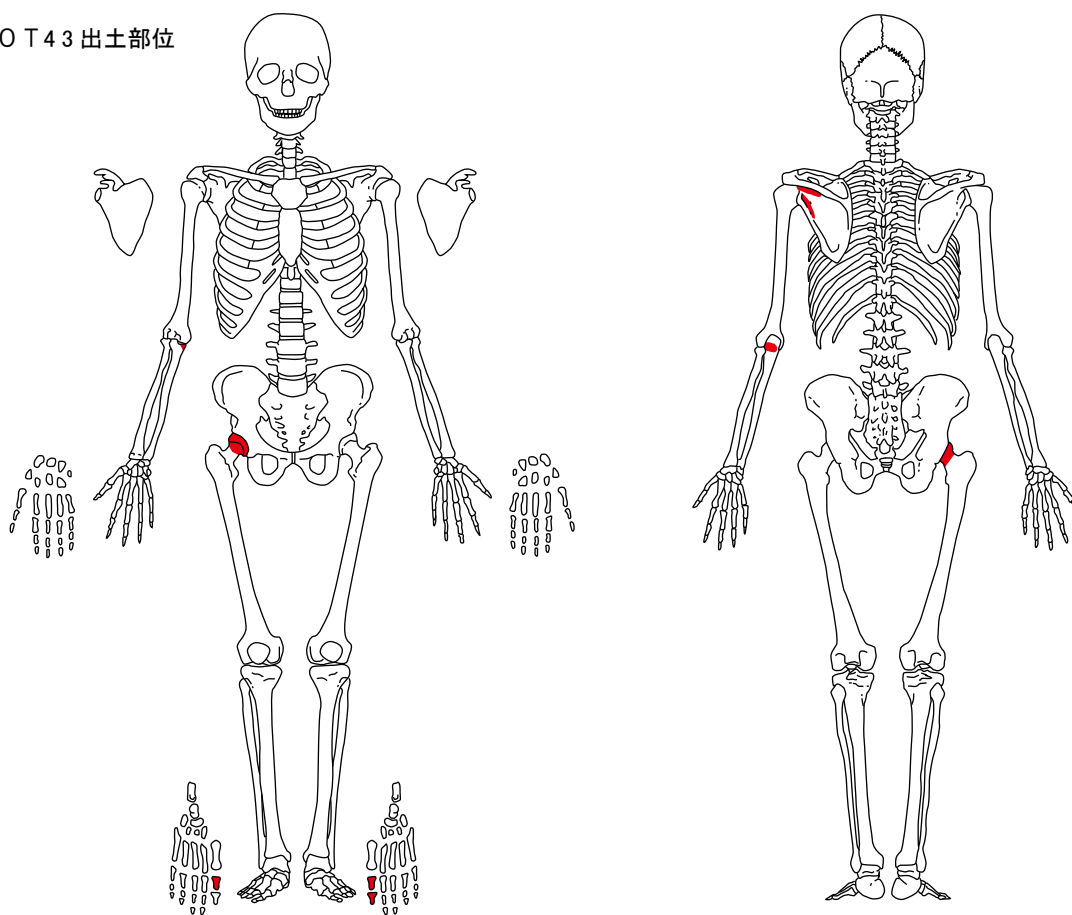

O T 44 出土部位

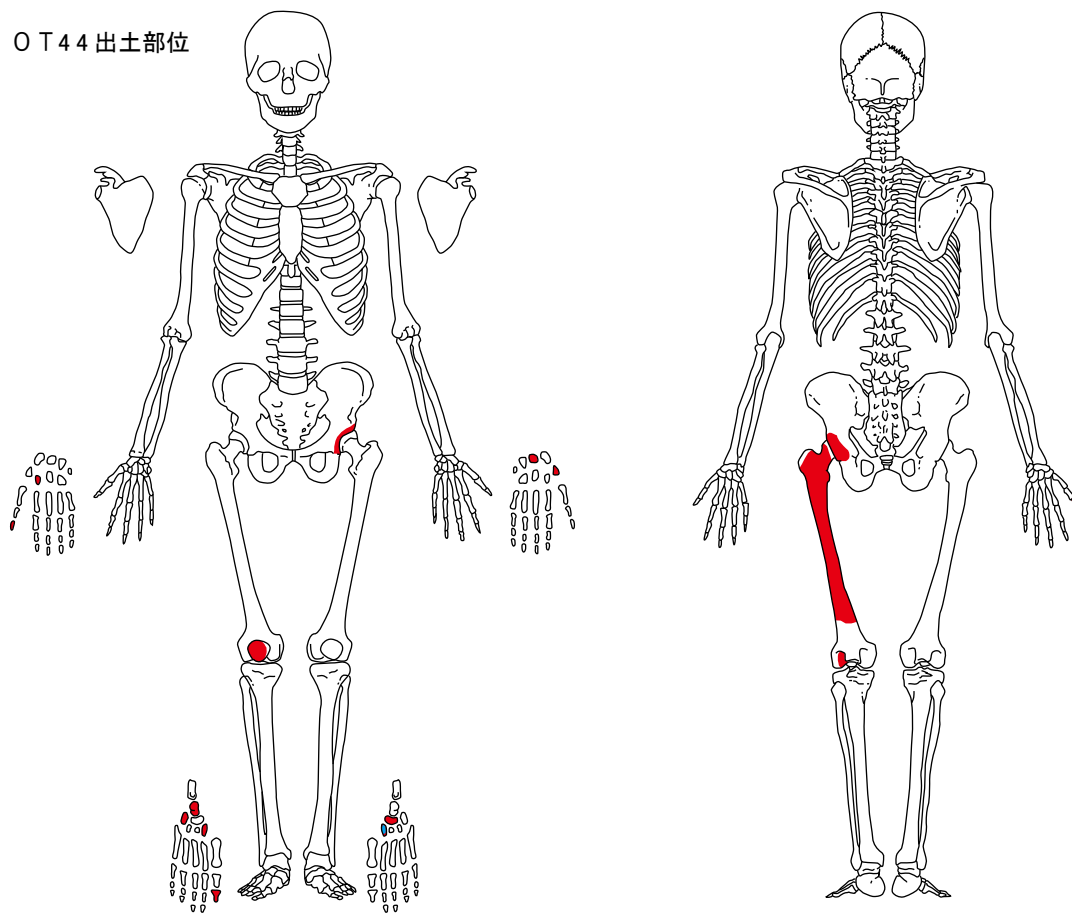

第20图 O T 43. 44号火葬墓出土人骨部位(20)



OT45 出土部位

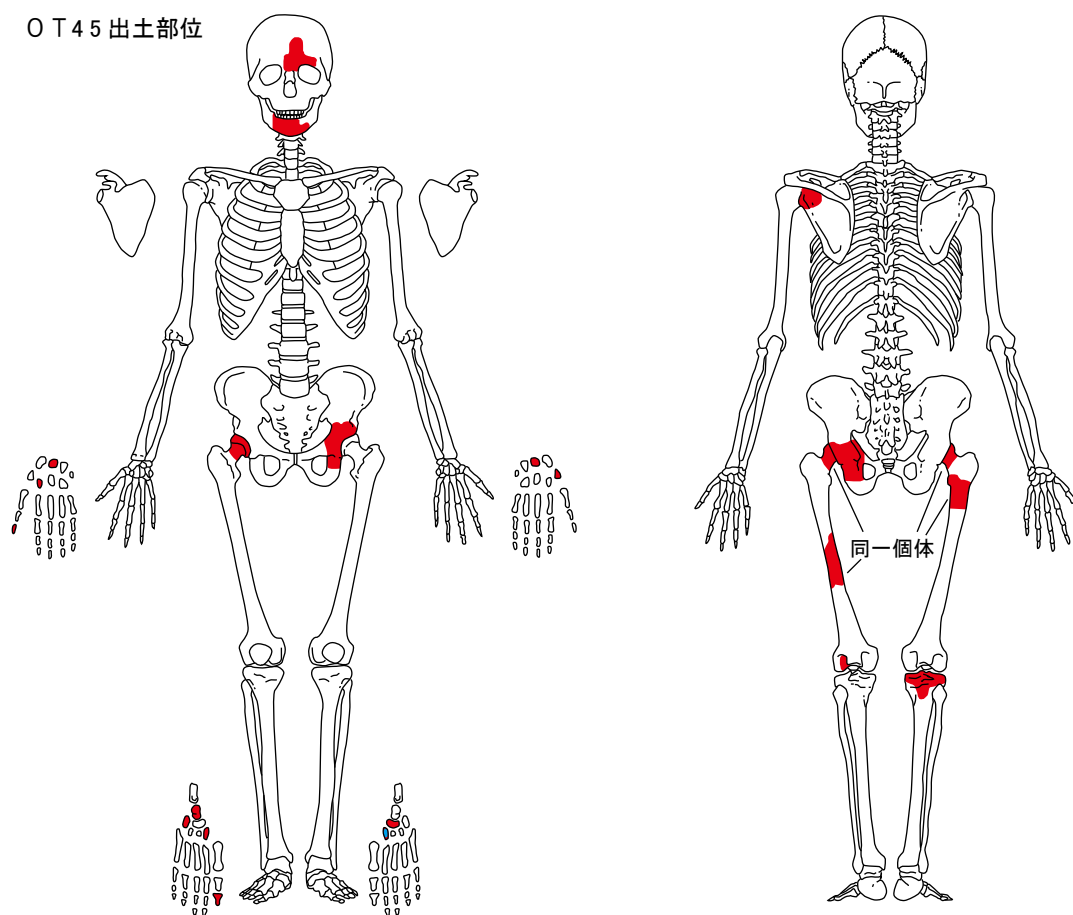

第21图 OT45号火葬墓出土人骨部位(21)

## 報告書抄録

| ふりがな             | ふじがじょうあと  |               |  |  |            |                           |             |            |
|------------------|---|---------------|--|--|------------|---------------------------|-------------|------------|
| 書名               | 藤ヶ城跡  |               |  |  |            |                           |             |            |
| 副書名              |   |               |  |  |            |                           |             |            |
| シリーズ名            | 佐久市埋蔵文化財調査報告書   |               |  |  |            |                           |             |            |
| シリーズ番号           | 第293集   |               |  |  |            |                           |             |            |
| 編著者名             | 富沢 一明   |               |  |  |            |                           |             |            |
| 編集機関             | 佐久市教育委員会 社会教育部 文化振興課  |               |  |  |            |                           |             |            |
| 所在地              | 長野県佐久市中込2913 TEL0267-63-5321 FAX0267-63-5322  |               |  |  |            |                           |             |            |
| 発行年月日            | 2023年3月   |               |  |  |            |                           |             |            |
| ふりがな<br>所収遺跡名    | ふりがな<br>所在地   | コード           |  | 東経   | 北緯         | 発掘期間                      | 発掘面積<br>(㎡) | 発掘原因       |
|                  |   | 市町村           | 遺跡番号   |  |            |                           |             |            |
| ふじがじょうあと<br>藤ヶ城跡 | さくしいわむらだ<br>あざうえのじょう<br>佐久市岩村田<br>字上の城<br>2641-2 外  | 20217         | 542  | 36° 16.01                                    | 138° 28.57 | 20150424<br>～<br>20191129 | 6324        | 学校改築<br>工事 |
| 所収遺跡名            | 種別  | 主な時代          | 主な遺構   |  | 主な遺物       | 特記事項                      |             |            |
| 藤ヶ城跡             | 城跡  | 弥生<br>～<br>近世 | 住居跡 64軒<br>土坑 44基<br>掘立柱建物跡 31棟<br>溝状遺構 13本<br>火葬墓・土壇墓 45基 | 弥生土器<br>土師器 須恵器<br>石製品 金属製品<br>五輪塔 陶磁器類<br>瓦 |            |                           |             |            |
| 要約               | 湯川を望む台地上に展開する古代の集落の一部分を調査した。また、その存在が不明であった小字「上ノ城」が示すと考えられる中世城館の堀の一部が発見され、その存在が確かめられた。近世「藤ヶ城」は土塁や南門の礎石と考えられる遺構を調査できたが、本丸部分については後世の既存建物建設により遺構等は検出できなかった。 |               |  |  |            |                           |             |            |

佐久市埋蔵文化財調査報告書 第293集

藤ヶ城址

2023年 3月

編集・発行 佐久市教育委員会

〒385-8501 長野県佐久市中込3056

社会教育部 文化振興課 文化財事務所

〒385-0051 長野県佐久市中込2913

TEL0267-63-5321

印刷所 キクハラインク有限会社



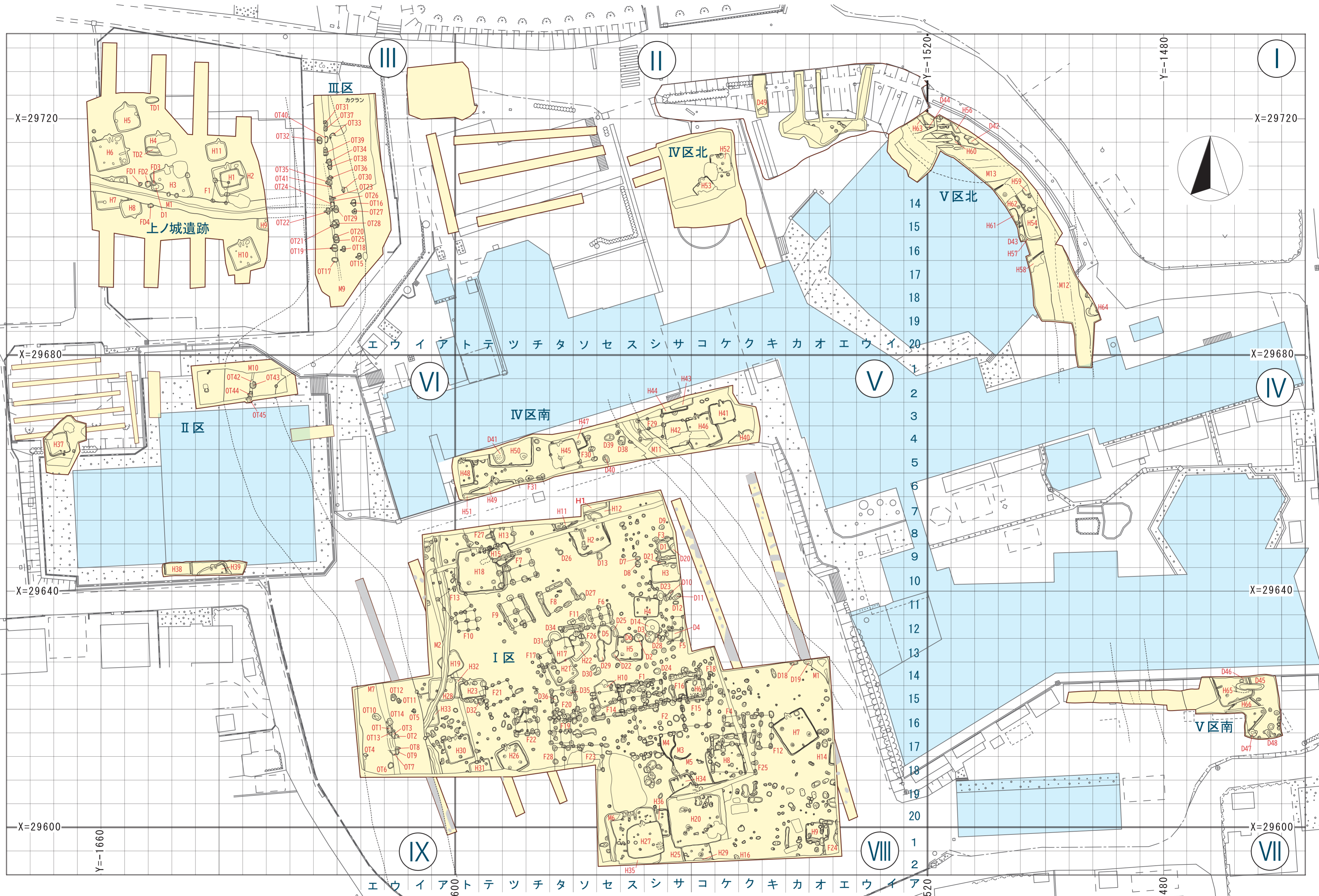

藤ヶ城跡 I ~ V 発掘調査全体図

S=1/400