

山ノ内遺跡B出土楔形石器地区別一覧表（4）

（地区名の後の数字：2 = 1. 2層 3 = 3層、重量：g）

地区	2-4 (cm)		4-6 (cm)		6-8 (cm)		8-10 (cm)		10 (cm)以上		合計	
	個数	重量	個数	重量	個数	重量	個数	重量	個数	重量	個数	重量
L01OA2	54	353.86	12	265.92	1	126.58	-	-	-	-	67	746.36
3	47	243.93	8	107.10	-	-	-	-	-	-	55	351.03
L01OB2	43	266.69	12	228.98	-	-	1	82.00	-	-	56	577.67
3	6	34.16	5	88.18	-	-	-	-	-	-	11	122.34
L01OC2	8	50.15	2	33.36	-	-	-	-	-	-	10	83.51
3	4	18.26	2	47.50	-	-	-	-	-	-	6	65.76
L01OD2	6	61.15	5	54.40	-	-	-	-	-	-	11	115.55
3	2	8.08	-	-	-	-	-	-	-	-	2	8.08
L01OE2	1	2.08	2	48.21	-	-	-	-	-	-	3	50.29
L01PA2	59	371.35	15	258.73	2	54.82	-	-	-	-	76	684.90
3	36	211.46	2	51.04	-	-	-	-	-	-	38	262.50
L01PB2	44	324.37	17	394.15	-	-	-	-	-	-	61	718.52
3	64	415.51	4	44.47	-	-	-	-	-	-	68	459.98
L01PC2	36	239.46	12	183.66	1	43.00	-	-	-	-	49	466.12
3	25	148.85	7	90.52	-	-	-	-	-	-	32	239.37
L01PD2	11	71.00	11	254.81	1	65.70	-	-	-	-	23	391.51
3	20	106.30	2	40.66	-	-	-	-	-	-	22	146.96
L01PE2	23	158.28	3	30.97	1	39.54	-	-	-	-	27	228.79
3	8	40.86	2	39.18	-	-	-	-	-	-	10	80.04
L01PF2	2	11.09	-	-	-	-	-	-	-	-	2	11.09
3	5	26.74	-	-	-	-	-	-	-	-	5	26.74
L01PG2	6	39.40	2	20.82	1	16.99	-	-	-	-	9	77.21
L01QA2	1	9.57	2	50.99	-	-	-	-	-	-	3	60.56
3	5	35.07	5	79.67	-	-	-	-	-	-	10	114.74
L01QB2	53	303.14	5	95.82	-	-	-	-	-	-	58	398.96
3	46	201.82	5	73.68	-	-	-	-	-	-	51	275.50
L01QC2	28	198.90	7	86.22	1	21.25	-	-	-	-	36	306.37
3	23	145.08	7	127.88	-	-	-	-	-	-	30	272.96
L01QD2	36	256.02	4	68.56	-	-	-	-	-	-	40	324.58
3	68	359.44	11	196.20	-	-	-	-	-	-	79	555.64
L01QE2	36	263.71	4	56.48	-	-	-	-	-	-	40	320.19
3	57	306.04	9	166.07	-	-	-	-	-	-	66	472.11
L01QF2	19	149.89	3	67.25	-	-	-	-	-	-	22	217.14
3	18	93.66	4	65.22	-	-	-	-	-	-	22	158.88
L01QG2	7	62.21	8	201.38	-	-	-	-	-	-	15	263.59
L01QH2	2	5.39	-	-	-	-	-	-	-	-	2	5.39
L01RB3	1	4.12	-	-	-	-	-	-	-	-	1	4.12
L01RC2	11	68.63	1	19.21	-	-	-	-	-	-	12	87.84
3	16	103.43	3	27.34	-	-	-	-	-	-	19	130.77
L01RD2	53	322.55	9	139.86	-	-	-	-	-	-	62	462.41
3	41	212.26	8	76.10	-	-	-	-	-	-	49	288.36
L01RE2	29	206.46	12	115.52	-	-	-	-	-	-	41	321.98
3	21	106.70	10	159.07	-	-	-	-	-	-	31	265.77
L01RF2	19	110.49	7	162.18	1	38.02	-	-	-	-	27	310.69
3	64	347.04	12	202.31	1	29.93	-	-	-	-	77	579.28
L01RG2	18	127.10	6	88.30	1	59.44	-	-	-	-	25	274.84
3	13	80.41	3	49.16	-	-	-	-	-	-	16	129.57
L01RJ2	16	77.77	3	77.50	-	-	-	-	-	-	19	155.27
L01SC2	1	3.21	-	-	-	-	-	-	-	-	1	3.21
L01SD2	21	83.54	8	146.30	-	-	-	-	-	-	29	229.84
3	7	35.19	4	48.34	-	-	-	-	-	-	11	83.53
L01SE2	9	57.28	3	39.17	1	50.13	-	-	-	-	13	147.12
3	20	99.10	6	64.97	-	-	-	-	-	-	26	164.07

山ノ内遺跡B出土楔形石器地区別一覧表(5)

(地区名の後の数字: 2=1. 2層 3=3層、重量:g)

地区	2-4(cm)		4-6(cm)		6-8(cm)		8-10(cm)		10(cm)以上		合計	
	個数	重量	個数	重量	個数	重量	個数	重量	個数	重量	個数	重量
L01SF2	23	153.92	4	52.72	-	-	-	-	-	-	27	206.64
3	8	50.34	2	51.03	-	-	-	-	-	-	10	101.37
L01SG2	1	14.39	-	-	-	-	-	-	-	-	1	14.39
3	4	22.55	-	-	-	-	-	-	-	-	4	22.55
L01SH2	-	-	1	15.64	-	-	-	-	-	-	1	15.64
L01SI2	7	35.85	3	53.40	-	-	-	-	-	-	10	89.25
3	3	16.05	1	8.37	-	-	-	-	-	-	4	24.42
L01SJ2	15	99.60	5	93.52	1	30.92	-	-	-	-	21	224.04
3	4	21.79	2	59.55	-	-	-	-	-	-	6	81.34
L01SK2	-	-	1	14.73	-	-	-	-	-	-	1	14.73
L01TD2	-	-	1	11.26	-	-	-	-	-	-	1	11.26
L01TE2	4	17.05	2	28.05	1	63.57	-	-	-	-	7	108.67
3	5	29.67	2	24.44	-	-	-	-	-	-	7	54.11
L01TH2	9	45.88	2	26.04	1	22.43	-	-	-	-	12	94.35
3	10	71.60	3	49.99	-	-	-	-	-	-	13	121.59
L01TI2	7	60.08	2	17.39	-	-	-	-	-	-	9	77.47
3	24	124.63	14	215.63	-	-	-	-	-	-	38	340.26
L01TJ2	16	108.01	3	52.08	-	-	-	-	-	-	19	160.09
3	3	19.27	-	-	-	-	-	-	-	-	3	19.27
L01TK2	12	67.13	-	-	1	39.76	-	-	-	-	13	106.89
3	15	88.57	7	112.52	-	-	-	-	-	-	22	201.09
L01UG2	4	13.64	1	16.06	-	-	-	-	-	-	5	29.70
3	2	9.94	1	21.00	-	-	-	-	-	-	3	30.94
L01UH2	9	67.98	5	43.74	-	-	-	-	-	-	14	111.72
3	16	105.33	8	104.37	1	77.68	-	-	-	-	25	287.38
L01UI2	11	67.06	4	78.64	-	-	-	-	-	-	15	145.70
3	1	8.07	1	13.21	-	-	-	-	-	-	2	21.28
L01UJ2	11	74.28	2	29.25	1	31.73	-	-	-	-	14	135.26
3	2	12.24	1	8.74	-	-	-	-	-	-	3	20.98
L01UK2	20	147.87	11	170.83	-	-	1	36.82	-	-	32	355.52
3	1	4.39	3	48.82	-	-	-	-	-	-	4	53.21
L01UL2	6	38.64	1	21.44	-	-	-	-	-	-	7	60.08
3	2	15.44	-	-	-	-	-	-	-	-	2	15.44
L01UM2	2	9.96	-	-	-	-	-	-	-	-	2	9.96
L01VG2	4	33.28	2	22.18	-	-	-	-	-	-	6	55.46
3	1	6.16	1	23.33	-	-	-	-	-	-	2	29.49
L01VH2	4	32.10	1	5.92	-	-	-	-	-	-	5	38.02
3	1	10.12	1	21.21	1	111.89	-	-	-	-	3	143.22
L01VI2	5	37.72	2	26.64	-	-	-	-	-	-	7	64.36
3	-	-	1	36.12	-	-	-	-	-	-	1	36.12
L01VJ2	8	47.15	8	149.18	-	-	-	-	-	-	16	196.33
3	2	13.34	3	63.18	-	-	-	-	-	-	5	76.52
L01VK2	6	48.34	5	93.05	1	44.66	-	-	-	-	12	186.05
3	22	168.87	8	177.76	2	68.66	-	-	-	-	32	415.29
L01VL2	8	41.41	6	101.01	-	-	-	-	-	-	14	142.42
3	1	3.48	2	70.90	-	-	-	-	-	-	3	74.38
L01VM2	1	3.38	2	21.36	-	-	-	-	-	-	3	24.74
3	9	55.65	6	103.13	-	-	-	-	-	-	15	158.78
L01WH2	1	10.09	-	-	-	-	-	-	-	-	1	10.09
L01WJ3	1	3.05	1	22.68	-	-	-	-	-	-	2	25.73
L01WK2	7	58.01	2	24.56	-	-	-	-	-	-	9	82.57
3	-	-	2	68.85	-	-	-	-	-	-	2	68.85

山ノ内遺跡B出土楔形石器地区別一覧表（6）

（地区名の後の数字：2=1、2層 3=3層、重量：g）

地区	2-4 (cm)		4-6 (cm)		6-8 (cm)		8-10 (cm)		10 (cm)以上		合計		
	個数	重量	個数	重量	個数	重量	個数	重量	個数	重量	個数	重量	
L01WL2	4	28.09	3	51.47	-	-	-	-	-	-	7	79.56	
3	2	14.03	-	-	-	-	-	-	-	-	2	14.03	
L01WM2	1	5.45	-	-	-	-	-	-	-	-	1	5.45	
L01WN2	-	-	3	38.98	-	-	-	-	-	-	3	38.98	
L01X12	1	2.47	-	-	-	-	-	-	-	-	1	2.47	
3	1	5.13	-	-	-	-	-	-	-	-	1	5.13	
L01XJ2	-	-	1	11.21	-	-	-	-	-	-	1	11.21	
L01XK2	3	18.16	4	53.95	1	32.63	-	-	-	-	8	104.74	
L01XL2	2	11.26	2	18.78	-	-	-	-	-	-	4	30.04	
L01XM2	2	10.89	-	-	-	-	-	-	-	-	2	10.89	
3	-	-	1	8.78	-	-	-	-	-	-	1	8.78	
L01XN2	1	11.43	1	10.14	-	-	-	-	-	-	2	21.57	
L01YK2	-	-	1	33.74	-	-	-	-	-	-	1	33.74	
3	1	5.73	-	-	-	-	-	-	-	-	1	5.73	
L01YL2	1	3.89	-	-	-	-	-	-	-	-	1	3.89	
L01YM2	2	12.88	-	-	-	-	-	-	-	-	2	12.88	
3	-	-	1	48.62	-	-	-	-	-	-	1	48.62	
L01YN2	-	-	1	22.45	-	-	-	-	-	-	1	22.45	
L01YO2	4	30.78	-	-	-	-	-	-	-	-	4	30.78	
L01YP2	1	10.57	-	-	-	-	-	-	-	-	1	10.57	
L06AK2	2	13.09	1	20.15	-	-	-	-	-	-	3	33.24	
3	1	8.25	1	37.67	-	-	-	-	-	-	2	45.92	
L06AL2	1	13.76	-	-	-	-	-	-	-	-	1	13.76	
L06AN3	1	13.44	-	-	-	-	-	-	-	-	1	13.44	
L06AP2	3	23.84	1	9.63	-	-	-	-	-	-	4	33.47	
L06BL2	-	-	1	13.90	-	-	-	-	-	-	1	13.90	
L06BM2	1	6.16	-	-	-	-	-	-	-	-	1	6.16	
L06BN2	1	4.99	2	27.22	-	-	-	-	-	-	3	32.21	
L06BO2	-	-	1	13.00	-	-	-	-	-	-	1	13.00	
L06BR2	1	2.03	-	-	-	-	-	-	-	-	1	2.03	
L06CM2	-	-	2	37.06	-	-	-	-	-	-	2	37.06	
L06CN2	-	-	1	19.54	-	-	-	-	-	-	1	19.54	
L06DO2	-	-	1	13.18	-	-	-	-	-	-	1	13.18	
L06DR2	-	-	1	11.94	-	-	-	-	-	-	1	11.94	
L06ER2	-	-	1	14.80	1	31.12	-	-	-	-	2	45.92	
L06GR2	1	2.16	-	-	-	-	-	-	-	-	1	2.16	
L06HS2	1	16.07	-	-	-	-	-	-	-	-	1	16.07	
総計	2	2012	12681.55	572	9789.40	36	1786.13	4	483.67	-	-	2624	24740.75
3	1201	6816.16	305	5269.66	17	1003.62	-	-	-	-	1523	13089.44	

第9表 山ノ内遺跡B出土フレイク地区別一覧表(1)

(地区名の後の数字: 2=1. 2層 3=3層、重量:g)

地区	2-4 (cn)		4-6 (cn)		6-8 (cn)		8-10 (cn)		10 (cn)以上		合計		
	個数	重量	個数	重量	個数	重量	個数	重量	個数	重量	個数	重量	
不明	2	511	1514.80	72	728.00	5	125.68	-	-	-	-	588	2368.48
	3	60	120.75	2	22.89	-	-	-	-	-	-	62	143.64
G25YM	2	1	1.95	1	9.85	-	-	-	-	-	-	2	11.80
G25YN	2	6	15.46	1	6.15	-	-	-	-	-	-	7	21.61
G25YO	2	1	2.05	-	-	-	-	-	-	-	-	1	2.05
K05AM	2	21	70.39	1	13.31	-	-	-	-	-	-	22	83.70
K05AN	2	10	26.23	1	16.48	-	-	-	-	-	-	11	42.71
K05AO	2	7	20.68	2	12.68	-	-	-	-	-	-	9	33.36
K05AQ	2	4	6.08	-	-	-	-	-	-	-	-	4	6.08
	3	1	6.19	-	-	-	-	-	-	-	-	1	6.19
K05BP	2	6	12.15	-	-	-	-	-	-	-	-	6	12.15
	3	-	-	1	11.19	-	-	-	-	-	-	1	11.19
K05BQ	2	14	41.96	1	3.95	-	-	-	-	-	-	15	45.91
	3	2	1.92	-	-	-	-	-	-	-	-	2	1.92
K05BR	2	5	32.60	-	-	-	-	-	-	-	-	5	32.60
K05CO	2	10	17.15	4	29.16	-	-	-	-	-	-	14	46.31
	3	3	7.61	1	30.79	-	-	1	110.45	-	-	5	148.85
K05CP	2	19	70.53	4	71.37	-	-	-	-	-	-	23	141.90
K05CQ	2	18	66.24	3	19.87	-	-	-	-	-	-	21	86.11
	3	2	4.32	-	-	-	-	-	-	-	-	2	4.32
K05CR	2	8	30.06	1	10.49	-	-	-	-	-	-	9	40.55
K05DN	2	7	22.29	-	-	-	-	-	-	-	-	7	22.29
	3	2	6.40	-	-	-	-	-	-	-	-	2	6.40
K05DO	2	26	69.38	3	47.82	1	26.34	-	-	-	-	30	143.54
	3	5	12.19	-	-	1	30.02	-	-	-	-	6	42.21
K05DP	2	19	75.58	1	5.74	1	22.49	-	-	-	-	21	103.81
K05DQ	2	26	64.58	7	53.97	-	-	-	-	-	-	33	118.55
	3	3	6.20	-	-	-	-	-	-	-	-	3	6.20
K05DR	2	21	80.19	2	24.93	-	-	-	-	-	-	23	105.12
	3	2	3.25	1	27.90	-	-	-	-	-	-	3	31.15
K05DS	2	12	41.58	2	21.70	-	-	-	-	-	-	14	63.28
	3	1	5.36	-	-	-	-	-	-	-	-	1	5.36
K05DT	2	1	6.46	-	-	-	-	-	-	-	-	1	6.46
K05EN	2	15	64.33	2	14.58	1	17.14	-	-	-	-	18	96.05
	3	2	6.29	-	-	-	-	-	-	-	-	2	6.29
K05EO	2	37	104.04	9	79.59	-	-	-	-	-	-	46	183.63
	3	4	9.14	-	-	-	-	-	-	-	-	4	9.14
K05EP	2	23	61.17	1	7.01	-	-	-	-	-	-	24	68.18
	3	6	11.84	-	-	1	62.22	-	-	-	-	7	74.06
K05EQ	2	57	171.56	7	82.60	-	-	-	-	-	-	64	254.16
	3	4	11.78	3	18.46	-	-	-	-	-	-	7	30.24
K05ER	2	19	56.54	3	17.71	-	-	-	-	-	-	22	74.25
	3	3	13.53	-	-	-	-	-	-	-	-	3	13.53
K05ES	2	13	34.30	2	20.66	-	-	-	-	-	-	15	54.96
	3	1	2.10	-	-	-	-	-	-	-	-	1	2.10
K05ET	2	17	47.52	8	52.25	-	-	-	-	-	-	25	99.77
	3	2	5.51	-	-	-	-	-	-	-	-	2	5.51
K05EU	2	4	8.02	1	6.69	-	-	-	-	-	-	5	14.71
	3	6	15.30	-	-	-	-	-	-	-	-	6	15.30
K05FN	2	5	12.93	-	-	-	-	-	-	-	-	5	12.93
K05FO	2	15	40.57	-	-	-	-	-	-	-	-	15	40.57
	3	-	-	-	-	1	27.40	-	-	-	-	1	27.40
K05FP	2	40	118.72	3	51.19	-	-	-	-	-	-	43	169.91
	3	4	16.43	1	7.33	-	-	-	-	-	-	5	23.76

山ノ内遺跡B出土フレイク地区別一覧表(2)

(地区名の後の数字: 2=1. 2層 3=3層、重量:g)

地区	2-4 (cm)		4-6 (cm)		6-8 (cm)		8-10 (cm)		10 (cm)以上		合計	
	個数	重量	個数	重量	個数	重量	個数	重量	個数	重量	個数	重量
K05FQ2	30	75.12	3	58.66	-	-	-	-	-	-	33	133.78
	4	19.60	2	12.72	-	-	-	-	-	-	6	32.32
K05FR2	23	71.76	1	8.57	-	-	-	-	-	-	24	80.33
	1	2.03	-	-	-	-	-	-	-	-	1	2.03
K05FS2	16	63.67	4	44.36	-	-	-	-	-	-	20	108.03
	2	7.39	-	-	-	-	-	-	-	-	2	7.39
K05FT2	54	155.15	8	93.53	-	-	-	-	-	-	62	248.68
	6	16.03	1	20.45	-	-	-	-	-	-	7	36.48
K05FU2	142	430.71	6	72.83	-	-	-	-	-	-	148	503.54
	25	79.16	8	132.50	-	-	-	-	-	-	33	211.66
K05FV2	19	52.73	4	64.54	-	-	-	-	-	-	23	117.27
	10	37.50	-	-	-	-	-	-	-	-	10	37.50
K05GO2	3	5.34	1	10.32	1	34.55	-	-	-	-	5	50.21
K05GP2	15	60.28	2	13.42	-	-	-	-	-	-	17	73.70
	3	17.56	4	58.79	-	-	-	-	-	-	7	76.35
K05GQ2	12	28.62	1	20.04	-	-	-	-	-	-	13	48.66
	8	28.80	5	51.21	-	-	1	28.96	-	-	14	108.97
K05GR2	21	67.44	2	20.97	-	-	-	-	-	-	23	88.41
	1	1.91	1	10.50	-	-	-	-	-	-	2	12.41
K05GS2	20	89.44	5	42.48	-	-	-	-	-	-	25	131.92
	1	10.24	-	-	-	-	-	-	-	-	1	10.24
K05GT2	46	165.85	4	40.13	-	-	-	-	-	-	50	205.98
	4	15.64	1	8.70	-	-	1	102.33	-	-	6	126.67
K05GU2	132	414.95	12	141.70	1	20.60	-	-	-	-	145	577.25
	37	107.39	2	20.79	-	-	1	67.94	-	-	40	196.12
K05GV2	134	406.89	19	168.92	3	76.17	-	-	-	-	156	651.98
	76	229.11	11	76.41	-	-	-	-	-	-	87	305.52
K05GW2	31	80.20	1	10.78	-	-	-	-	-	-	32	90.98
	6	17.19	1	18.90	-	-	-	-	-	-	7	36.09
K05HP2	2	7.50	-	-	-	-	-	-	-	-	2	7.50
K05HQ2	11	29.12	1	7.47	-	-	-	-	-	-	12	36.59
	1	1.53	-	-	-	-	-	-	-	-	1	1.53
K05HR2	26	84.55	2	19.30	-	-	-	-	-	-	28	103.85
	4	15.85	2	26.53	-	-	-	-	-	-	6	42.38
K05HS2	31	123.33	3	40.19	-	-	-	-	-	-	34	163.52
	3	5.68	-	-	-	-	-	-	-	-	3	5.68
K05HT2	49	169.99	6	63.56	-	-	-	-	-	-	55	233.55
	2	9.19	-	-	-	-	-	-	-	-	2	9.19
K05HU2	87	267.19	5	49.51	-	-	-	-	-	-	92	316.70
	16	55.04	3	31.30	-	-	-	-	-	-	19	86.34
K05HV2	234	601.29	11	150.19	-	-	-	-	-	-	245	751.48
	68	190.73	12	124.29	-	-	-	-	-	-	80	315.02
K05HW2	81	243.07	7	48.26	-	-	-	-	-	-	88	291.33
	133	467.46	23	270.27	1	15.15	-	-	-	-	157	752.88
K05HX2	27	76.11	6	74.51	2	86.15	-	-	-	-	35	236.77
K05IR2	12	35.93	2	21.35	-	-	-	-	-	-	14	57.28
K05IS2	30	97.93	2	19.24	-	-	-	-	-	-	32	117.17
	-	-	1	4.19	-	-	-	-	-	-	1	4.19
K05IT2	44	152.85	9	167.06	1	20.74	-	-	-	-	54	340.65
	2	4.41	-	-	-	-	-	-	-	-	2	4.41
K05IU2	103	317.66	4	28.02	-	-	1	54.35	-	-	108	400.03
	18	54.97	1	9.09	-	-	-	-	-	-	19	64.06
K05IV2	93	357.13	12	152.32	-	-	-	-	-	-	105	509.45
	5	12.38	1	5.42	-	-	-	-	-	-	6	17.80
K05IW2	178	532.78	17	185.57	-	-	-	-	-	-	195	718.35
	28	108.17	17	203.71	-	-	-	-	-	-	45	311.88

### 山ノ内遺跡B出土フレイク地区別一覧表（3）

(地区名の後の数字：2=1. 2層 3=3層、重量：g)

地区	2-4 (cm)		4-6 (cm)		6-8 (cm)		8-10 (cm)		10 (cm)以上		合計	
	個数	重量	個数	重量	個数	重量	個数	重量	個数	重量	個数	重量
K05IX 2 3	140 95	451.10 284.03	14 17	156.19 199.28	1 —	21.72 —	— 1	— 31.87	— —	— —	155 113	629.01 515.18
K05IY 2 3	51 10	127.47 37.89	1 3	6.65 35.70	— —	— —	— —	— —	— —	— —	52 13	134.12 73.59
K05JS 2	12	39.09	3	36.45	—	—	—	—	—	—	15	75.54
K05JT 2 3	39 1	111.66 4.07	1 —	10.31 —	1 —	35.72 —	— —	— —	— —	— —	41 1	157.63 4.07
K05JU 2	39	176.56	—	—	—	—	—	—	—	—	39	176.56
K05JV 2 3	150 3	509.75 7.80	17 7	192.68 39.47	— 1	— 39.74	— —	— —	— —	— —	167 5	702.43 87.01
K05JW 2 3	273 37	936.90 87.42	27 5	291.28 39.20	2 —	47.19 —	— —	— —	— —	— —	302 42	1275.37 126.62
K05JX 2 3	174 246	558.86 692.28	25 24	285.62 245.95	1 3	37.76 98.40	— —	— —	— —	— —	200 273	882.24 1036.63
K05JY 2 3	106 214	306.54 593.61	22 40	181.28 403.23	1 1	31.26 50.62	— —	— —	— —	— —	129 255	519.08 1047.46
K05KT 2	32	125.95	1	6.78	—	—	—	—	—	—	33	132.73
K05KU 2	48	187.92	6	78.04	—	—	—	—	—	—	54	266.02
K05KV 2 3	186 86	541.29 195.66	18 10	215.29 80.93	— —	— —	1 —	33.11 —	— —	— —	205 96	789.69 276.59
K05KW 2 3	293 160	987.38 426.21	23 10	248.02 113.41	1 —	35.23 —	— —	— —	— —	— —	317 170	1270.63 539.62
K05KX 2 3	181 270	591.11 757.76	20 28	260.49 264.46	2 —	43.76 —	— 1	— 97.25	— —	— —	203 299	895.36 1119.47
K05KY 2 3	128 262	425.88 712.92	15 34	213.49 297.08	1 4	20.95 106.28	— —	— —	— —	— —	144 300	660.32 1116.28
K05LU 2 3	49 9	140.42 27.91	2 —	23.91 —	— —	— —	— —	— —	— —	— —	51 9	164.33 27.91
K05LV 2 3	50 31	195.84 90.85	4 —	32.80 —	— 1	— 29.72	— —	— —	— —	— —	54 32	228.64 120.57
K05LW 2 3	102 84	380.90 264.87	12 5	141.40 42.58	2 —	55.21 —	— —	— —	— —	— —	116 89	577.51 307.45
K05LX 2 3	234 123	830.14 319.70	34 13	421.80 145.21	2 —	30.12 —	— —	— —	— —	— —	270 136	1282.06 464.91
K05LY 2 3	226 195	843.59 524.66	33 15	432.08 173.85	3 —	123.65 —	— —	— —	— —	— —	262 210	1399.32 698.51
K05MU 3	4	11.33	—	—	—	—	—	—	—	—	4	11.33
K05MV 2 3	39 3	112.74 15.74	1 1	4.22 34.32	— —	— —	— —	— —	— —	— —	40 4	116.96 50.06
K05MW 2 3	76 57	268.24 182.23	12 7	148.41 152.91	— —	— —	— —	— —	— —	— —	88 64	416.65 335.14
K05MX 2 3	206 140	686.17 393.13	25 18	306.70 189.70	2 —	63.89 —	— —	— —	— —	— —	233 158	1056.76 582.83
K05MY 2 3	263 161	877.81 412.33	34 11	385.52 108.28	2 —	67.34 —	— —	— —	— —	— —	299 172	1330.67 520.61
K05NW 2 3	53 58	154.94 152.36	5 2	58.15 24.46	— —	— —	— —	— —	— —	— —	58 60	213.09 176.82
K05NX 2 3	229 447	667.00 1261.88	18 24	206.86 249.20	1 1	32.27 32.77	— —	— —	— —	— —	248 472	906.13 1543.85
K05NY 2 3	262 366	817.72 936.45	30 23	425.73 269.61	— —	— —	— —	— —	— —	— —	292 389	1243.45 1206.06
K05OX 2 3	59 80	159.89 255.63	1 6	4.95 74.98	1 —	22.48 —	— —	— —	— —	— —	61 86	187.32 330.66
K05OY 2 3	218 682	694.29 1850.90	27 47	335.98 475.07	1 —	44.14 —	— —	— —	— —	— —	246 729	1074.41 2325.97

### 山ノ内遺跡B出土フレイク地区別一覧表（４）

（地区名の後の数字：2 = 1. 2層 3 = 3層、重量：g）

地区	2-4 (cn)		4-6 (cn)		6-8 (cn)		8-10 (cn)		10 (cn)以上		合計	
	個数	重量	個数	重量	個数	重量	個数	重量	個数	重量	個数	重量
K05PY 2	31	122.07	5	64.71	—	—	—	—	—	—	36	186.78
	70	188.29	3	39.66	—	—	—	—	—	—	73	227.95
L01JA 2	41	101.84	9	96.53	—	—	—	—	—	—	50	198.37
	45	109.46	1	6.05	—	—	—	—	—	—	46	115.51
L01KA 2	104	393.74	14	147.92	—	—	—	—	—	—	118	541.66
	122	293.16	19	177.52	2	53.79	—	—	—	—	143	524.47
L01KB 2	10	41.38	1	20.62	—	—	—	—	—	—	11	62.00
	3	5.08	2	16.74	—	—	—	—	—	—	5	21.82
L01LA 2	122	450.57	22	239.74	4	114.51	—	—	—	—	148	804.82
	72	207.11	18	200.21	1	20.12	—	—	—	—	91	427.44
L01LB 2	27	113.89	3	28.71	—	—	—	—	—	—	30	142.60
	92	228.84	9	99.04	—	—	—	—	—	—	101	327.88
L01LC 2	6	26.83	5	56.17	1	34.05	—	—	—	—	12	117.05
L01MA 2	287	915.95	25	322.61	7	186.02	—	—	—	—	319	1424.58
	134	348.85	15	190.57	1	16.08	—	—	—	—	150	555.50
L01MB 2	43	157.42	9	108.85	—	—	—	—	—	—	52	266.27
	3	37.38	—	—	—	—	—	—	—	—	15	37.38
L01MC 2	28	106.47	3	45.07	—	—	—	—	—	—	31	151.54
	6	16.49	—	—	—	—	—	—	—	—	6	16.49
L01MD 2	9	21.19	1	11.38	—	—	—	—	—	—	10	32.57
L01NA 2	322	950.86	49	659.23	3	95.11	—	—	—	—	374	1705.20
	187	468.62	23	257.26	—	—	—	—	—	—	210	725.88
L01NB 2	50	258.89	9	137.00	1	58.74	—	—	—	—	60	454.63
	3	41.32	3	46.40	—	—	—	—	—	—	18	87.72
L01NC 2	16	74.49	1	18.23	—	—	—	—	—	—	17	92.72
	3	16.57	—	—	—	—	—	—	—	—	6	16.57
L01ND 2	2	9.32	—	—	—	—	—	—	—	—	2	9.32
L01OA 2	250	968.05	40	482.40	2	123.92	—	—	—	—	292	1574.37
	3	1656.19	37	360.42	—	—	—	—	—	—	685	2016.61
L01OB 2	216	852.37	46	544.94	2	45.07	—	—	—	—	264	1442.38
	3	224.45	8	88.74	1	26.62	—	—	—	—	90	339.81
L01OC 2	38	229.08	12	133.55	—	—	1	59.22	—	—	51	421.85
	3	236.08	8	52.62	—	—	—	—	—	—	103	288.70
L01OD 2	39	145.24	4	62.53	—	—	—	—	—	—	43	207.77
	3	104.29	1	29.57	—	—	—	—	—	—	39	133.86
L01OE 2	14	50.46	4	42.76	—	—	—	—	—	—	18	93.22
	3	8.86	1	17.43	—	—	—	—	—	—	5	26.29
L01OF 2	7	31.13	—	—	—	—	—	—	—	—	7	31.13
L01PA 2	322	1132.07	43	477.04	2	70.54	—	—	—	—	367	1679.65
	3	828.03	31	320.50	—	—	—	—	—	—	344	1148.53
L01PB 2	410	1362.33	46	555.31	5	116.41	1	83.50	—	—	462	2117.55
	3	1959.30	41	390.32	—	—	—	—	—	—	872	2349.62
L01PC 2	312	1010.10	73	931.08	4	119.71	—	—	—	—	389	2060.89
	3	830.69	25	215.79	4	71.36	—	—	—	—	349	1117.84
L01PD 2	130	443.19	43	611.12	5	140.17	—	—	—	—	178	1194.48
	3	736.09	22	240.34	—	—	—	—	—	—	292	976.43
L01PE 2	80	299.95	9	78.69	2	78.80	—	—	—	—	91	457.44
	3	349.44	12	107.99	1	9.97	—	—	—	—	145	467.40
L01PF 2	44	195.82	11	115.40	1	25.36	—	—	—	—	56	336.58
	3	122.68	7	87.54	—	—	—	—	—	—	46	210.22
L01PG 2	19	96.07	4	53.73	—	—	1	25.47	—	—	24	175.27
L01QA 2	12	49.56	3	31.10	—	—	—	—	—	—	15	80.66
	3	253.30	6	51.34	—	—	—	—	—	—	111	304.64
L01QB 2	228	747.59	23	260.54	2	63.10	—	—	—	—	253	1071.23
	3	501.04	28	247.67	—	—	—	—	—	—	213	748.71

### 山ノ内遺跡B出土フレイク地区別一覧表（5）

(地区名の後の数字：2 = 1. 2層 3 = 3層、重量：g)

地区	2 - 4 (cm)		4 - 6 (cm)		6 - 8 (cm)		8 - 10 (cm)		10 (cm)以上		合計	
	個数	重量	個数	重量	個数	重量	個数	重量	個数	重量	個数	重量
L01QC 2	227	720.78	32	356.23	2	64.61	—	—	—	—	261	1141.62
3	293	739.69	24	262.23	—	—	—	—	—	—	317	1001.92
L01QD 2	272	885.54	36	311.51	2	73.13	—	—	—	—	310	1270.18
3	591	1699.59	42	423.00	2	43.49	—	—	—	—	635	2166.08
L01QE 2	169	573.86	35	370.51	4	177.61	—	—	—	—	208	1121.98
3	493	1347.91	38	394.54	1	33.10	—	—	—	—	532	1775.55
L01QF 2	87	388.63	21	259.36	—	—	—	—	—	—	108	647.99
3	332	897.60	23	249.18	1	42.17	—	—	—	—	356	1188.95
L01QG 2	61	306.37	6	61.98	1	28.80	—	—	—	—	68	397.15
3	37	68.95	1	6.40	—	—	—	—	—	—	38	75.35
L01QH 2	17	81.00	3	41.84	1	50.03	—	—	—	—	21	172.87
L01RB 2	4	8.45	—	—	—	—	—	—	—	—	4	8.45
3	16	40.42	—	—	—	—	—	—	—	—	16	40.42
L01RC 2	56	165.73	7	79.81	—	—	—	—	—	—	63	245.54
3	118	333.67	2	10.35	—	—	—	—	—	—	120	344.02
L01RD 2	230	782.37	25	255.39	2	51.29	—	—	—	—	257	1089.05
3	565	1646.40	25	284.02	2	43.94	—	—	—	—	592	1974.36
L01RE 2	183	621.45	32	314.94	2	53.33	1	47.37	—	—	218	1037.09
3	452	1293.36	60	336.07	1	20.98	—	—	—	—	489	1650.41
L01RF 2	188	665.12	34	476.38	1	33.06	—	—	—	—	223	1174.56
3	571	1613.11	34	350.85	1	14.99	—	—	—	—	606	1978.95
L01RG 2	92	337.60	14	164.77	2	113.34	—	—	—	—	108	615.71
3	171	427.04	11	110.60	—	—	—	—	—	—	182	537.64
L01RI 2	4	14.43	—	—	—	—	—	—	—	—	4	14.43
L01RJ 2	18	61.46	4	59.20	—	—	—	—	—	—	22	120.66
L01SC 2	6	23.18	1	9.21	—	—	—	—	—	—	7	32.39
3	14	29.60	1	14.26	—	—	—	—	—	—	15	43.86
L01SD 2	155	491.78	17	150.64	—	—	—	—	—	—	172	642.42
3	92	285.12	8	73.88	—	—	—	—	—	—	100	359.00
L01SE 2	124	470.35	13	140.88	1	38.38	—	—	—	—	138	649.61
3	261	777.21	21	223.36	2	19.78	—	—	—	—	284	1020.35
L01SF 2	135	400.63	16	173.15	—	—	—	—	—	—	151	573.78
3	111	312.06	12	154.69	1	55.24	—	—	—	—	124	521.99
L01SG 2	6	24.20	—	—	—	—	—	—	—	—	6	24.20
3	13	39.45	4	23.09	—	—	—	—	—	—	17	62.54
L01SH 2	4	13.61	—	—	—	—	—	—	—	—	4	13.61
L01SI 2	65	198.95	9	142.87	—	—	—	—	—	—	74	341.82
3	13	48.98	3	26.31	—	—	—	—	—	—	16	75.29
L01SJ 2	69	246.98	17	229.73	1	18.69	—	—	—	—	87	495.40
3	24	57.66	5	56.37	—	—	—	—	—	—	29	114.03
L01SK 2	9	22.75	2	15.02	—	—	—	—	—	—	11	37.77
3	2	5.22	—	—	—	—	—	—	—	—	2	5.22
L01TD 2	1	6.35	—	—	—	—	—	—	—	—	1	6.35
3	2	6.80	—	—	—	—	—	—	—	—	2	6.80
L01TE 2	32	127.04	6	71.87	—	—	—	—	—	—	38	198.91
3	60	188.58	3	41.41	—	—	—	—	—	—	63	229.99
L01TF 2	4	12.76	1	13.82	—	—	—	—	—	—	5	26.58
3	6	19.25	1	9.68	—	—	—	—	—	—	7	28.93
L01TG 2	1	5.35	—	—	—	—	—	—	—	—	1	5.35
3	37	86.37	1	5.21	—	—	—	—	—	—	38	91.58
L01TH 2	61	216.18	7	82.83	1	35.47	—	—	—	—	69	334.48
3	215	620.56	12	138.16	1	17.99	—	—	—	—	231	776.71
L01TI 2	49	219.97	12	144.40	3	157.20	—	—	—	—	64	521.57
3	550	1540.35	47	546.80	4	153.86	—	—	—	—	601	2241.01
L01TJ 2	104	361.06	16	216.60	1	14.40	—	—	—	—	121	592.06
3	65	196.66	10	89.60	1	28.38	—	—	—	—	76	314.64



山ノ内遺跡B出土フレイク地区別一覧表(6)

(地区名の後の数字: 2=1. 2層 3=3層、重量:g)

地区	2-4 (cm)		4-6 (cm)		6-8 (cm)		8-10 (cm)		10 (cm)以上		合計	
	個数	重量	個数	重量	個数	重量	個数	重量	個数	重量	個数	重量
L01TK 2 3	90 289	337.28 747.52	12 21	130.01 242.59	1 3	17.85 77.92	- -	- -	- -	- -	103 313	485.14 1068.03
L01UG 2 3	22 87	92.06 248.94	4 7	65.89 63.12	- -	- -	- -	- -	- -	- -	26 94	157.95 312.06
L01UH 2 3	94 371	324.53 985.20	10 14	89.69 112.46	- 3	- 49.63	- -	- -	- -	- -	104 388	414.22 1147.29
L01UI 2 3	58 14	234.84 65.77	9 6	116.77 59.62	1 -	43.07 -	- -	- -	- -	- -	68 20	394.68 125.39
L01UJ 2 3	140 16	463.52 64.29	19 7	257.45 102.71	2 -	56.48 -	- -	- -	- -	- -	161 23	777.45 167.00
L01UK 2 3	103 17	335.21 57.99	12 5	139.78 48.88	- 1	- 49.00	- -	- -	- -	- -	115 23	474.99 155.87
L01UL 2 3	13 27	45.43 98.66	4 6	38.48 67.30	- -	- -	- -	- -	- -	- -	17 33	83.91 165.96
L01UM 2 3	8 17	43.92 82.78	1 9	8.74 97.54	- -	- -	- -	- -	- -	- -	9 33	52.66 180.32
L01VG 2 3	24 17	82.78 62.78	9 4	97.54 80.07	- -	- -	- -	- -	- -	- -	33 21	142.85 142.85
L01VH 2 3	32 13	114.33 31.90	7 2	93.29 26.89	- -	- -	- -	- -	- -	- -	39 15	207.62 58.79
L01VI 2 3	13 -	48.28 -	3 5	24.14 26.40	- -	- -	- -	- -	- -	- -	16 5	72.42 26.40
L01VJ 2 3	15 17	61.92 43.86	6 9	56.05 91.91	- 1	- 26.20	- -	- -	- -	- -	21 27	117.97 161.97
L01VK 2 3	73 349	276.66 1085.35	15 48	126.66 529.69	1 1	19.88 31.23	- -	- -	- -	- -	89 398	423.20 1646.27
L01VL 2 3	63 28	244.10 125.58	9 1	105.77 11.52	1 -	25.23 -	- -	- -	- -	- -	73 29	375.10 137.10
L01VM 2 3	27 47	90.63 162.02	5 5	94.33 53.18	- 1	- 58.22	- -	- -	- -	- -	32 53	184.96 273.42
L01WH 2 3	16 15	44.73 67.16	3 3	61.78 24.87	- -	- -	- -	- -	- -	- -	19 18	106.51 92.03
L01WI 2 3	6 5	12.42 15.31	- -	- -	- -	- -	- -	- -	- -	- -	6 5	12.42 15.31
L01WJ 2 3	19 22	64.64 74.51	- 4	- 44.29	1 -	15.25 -	- -	- -	- -	- -	20 26	79.89 118.80
L01WK 2 3	47 10	228.75 64.51	3 5	37.06 45.30	- -	- -	- -	- -	- -	- -	50 15	265.81 109.81
L01WL 2 3	39 2	132.64 4.09	5 3	79.89 57.56	- -	- -	- -	- -	- -	- -	44 5	212.53 61.65
L01WM 2 3	4 4	16.07 8.88	4 4	54.63 61.86	1 1	23.58 35.16	- -	- -	- -	- -	9 9	94.28 105.90
L01WN 2 3	36 2	141.56 11.77	5 1	92.28 18.21	- -	- -	- -	- -	- -	- -	41 3	233.84 29.98
L01XI 2 3	2 -	2.89 -	- -	- -	- -	- -	- -	- -	- -	- -	2 -	2.89 -
L01XJ 2 3	4 2	14.91 3.01	- 1	- 16.39	- -	- -	- -	- -	- -	- -	4 3	14.91 19.40
L01XK 2 3	22 4	80.63 7.34	6 1	65.19 15.32	- -	- -	- -	- -	- -	- -	28 5	145.82 22.66
L01XL 2 3	26 -	86.13 -	2 1	14.09 11.07	- -	- -	- -	- -	- -	- -	28 1	100.22 11.07
L01XM 2 3	1 12	2.01 32.43	- 1	- 10.47	- -	- -	- -	- -	- -	- -	1 13	2.01 42.90
L01XN 2 3	10 -	53.80 -	2 -	22.66 -	- -	- -	- -	- -	- -	- -	12 -	76.46 -
L01XO 2 3	3 3	9.79 21.27	- 1	- 8.14	- -	- -	- -	- -	- -	- -	3 4	9.79 29.41
L01YJ 2 3	7 -	26.56 -	2 -	21.01 -	- -	- -	- -	- -	- -	- -	9 -	47.57 -

山ノ内遺跡B出土フレイク地区別一覧表(7)

(地区名の後の数字: 2=1. 2層 3=3層、重量:g)

地区	2-4 (cm)		4-6 (cm)		6-8 (cm)		8-10 (cm)		10 (cm)以上		合計	
	個数	重量	個数	重量	個数	重量	個数	重量	個数	重量	個数	重量
L01YK 2	2	3.62	2	23.67	—	—	—	—	—	—	4	27.29
3	2	3.65	—	—	—	—	—	—	—	—	2	3.65
L01YL 2	1	3.86	1	7.88	—	—	—	—	—	—	2	11.74
3	—	—	1	26.37	—	—	—	—	—	—	1	26.37
L01YM 2	2	15.85	2	33.06	—	—	—	—	—	—	4	48.91
L01YN 2	21	77.02	4	76.60	—	—	—	—	—	—	25	153.62
3	2	6.98	—	—	—	—	—	—	—	—	2	6.98
L01YO 2	11	47.79	—	—	1	45.46	—	—	—	—	12	93.25
L01YP 2	10	37.75	7	82.56	—	—	—	—	—	—	17	120.31
L06AK 2	6	26.86	3	44.43	—	—	—	—	—	—	9	71.29
3	1	5.80	—	—	—	—	—	—	—	—	1	5.80
L06AL 2	2	5.33	2	14.95	—	—	—	—	—	—	4	20.28
3	1	3.33	—	—	—	—	—	—	—	—	1	3.33
L06AM 2	5	29.43	—	—	—	—	—	—	—	—	5	29.43
3	1	6.00	—	—	—	—	—	—	—	—	1	6.00
L06AN 2	2	13.02	—	—	—	—	—	—	—	—	2	13.02
3	2	9.95	—	—	—	—	—	—	—	—	2	9.95
L06AO 2	4	24.15	—	—	—	—	—	—	—	—	4	24.15
L06AP 2	11	45.46	2	18.26	—	—	—	—	—	—	13	63.72
L06AQ 2	6	16.95	2	30.91	—	—	—	—	—	—	8	47.86
L06AR 2	1	2.49	—	—	—	—	—	—	—	—	1	2.49
L06BL 2	2	8.19	1	2.91	—	—	—	—	—	—	3	11.10
L06BM 2	5	20.92	1	15.52	—	—	—	—	—	—	6	36.44
3	1	4.29	—	—	—	—	—	—	—	—	1	4.29
L06BN 2	4	27.20	2	38.25	—	—	—	—	—	—	6	65.45
3	—	—	1	19.64	—	—	—	—	—	—	1	19.64
L06BO 2	3	9.04	3	60.3	—	—	—	—	—	—	6	69.07
L06BP 2	5	16.86	—	—	—	—	—	—	—	—	5	16.86
L06BQ 2	8	20.32	—	—	—	—	—	—	—	—	8	20.32
L06BR 2	2	5.84	1	26.03	—	—	—	—	—	—	3	31.87
L06CM 2	2	8.48	1	6.46	—	—	—	—	—	—	3	14.94
L06CN 2	1	1.14	1	19.60	—	—	—	—	—	—	2	20.74
3	1	3.38	—	—	—	—	—	—	—	—	1	3.38
L06CO 2	—	—	1	7.36	—	—	—	—	—	—	1	7.36
L06CP 2	1	7.59	2	51.35	—	—	—	—	—	—	3	58.94
L06CQ 2	5	17.51	1	11.44	1	27.05	—	—	—	—	7	56.00
L06DO 2	3	14.19	—	—	—	—	—	—	—	—	3	14.19
L06DQ 2	1	1.99	2	23.66	—	—	—	—	—	—	3	25.65
L06DR 2	2	5.73	—	—	—	—	—	—	—	—	2	5.73
L06EO 2	1	4.43	1	16.03	—	—	—	—	—	—	2	20.46
L06EP 2	4	16.80	1	10.18	—	—	—	—	—	—	5	26.98
L06ER 2	1	2.42	—	—	—	—	—	—	—	—	1	2.42
L06FR 2	—	—	1	18.02	—	—	—	—	—	—	1	18.02
L06GP 2	1	5.02	—	—	—	—	—	—	—	—	1	5.02
L06GS 2	1	1.99	—	—	—	—	—	—	—	—	1	1.99
総計	13446	45310.10	1821	21404.89	117	3676.57	6	303.02	—	—	15390	70694.58
	14720	40507.48	1300	13812.82	53	1491.54	6	438.80	—	—	16079	56250.64

第10表 山直北遺跡出土土器観察表(1)

(法量の単位: cm) 特徴欄の右・左は回転の方向を示す

遺物番号	地区	遺構層位	種類	法類	胎土・焼成	色調	特徴
562	L12ES	775-OO	弥生 壺	口径 16.8(復)		内 浅黄橙色	外 タテミガキ、ヨコナデ ヨコハハケ 内 ハケ(10本/α)
563	"	"	" "	器高 22.7 底部 4.9		外内 橙色 褐灰色	外 タタキ(8本/α)底部指頭痕 内 指頭痕
564	"	"	" 高杯	口径 22.8		外内 橙色	外 ヨコミガキ
565	"	"	" "	器高 10.7		外内 橙色	外 ミガキ 内 ミガキ、シボリメ、二方透し
566	"	"	" "	脚径 10.7		外内 淡黄色	外 タテミガキ、三方透し、黒斑
567	"	"	" "			外内 橙色	二方透し
568	"	"	" "			外内 橙色	
569	"	"	" "			外内 橙色	内 シボリ目
570	"	"	" "			外内 にぶい黄橙色 褐灰色	外 タテミガキ、黒斑 内 棒状工具 による整形?
571	"	"	" 鉢 (ミニチュア)	口径 5.3 器高 6.7		外内 浅黄橙色	口縁部と底部の粘土別
572	"	"	" 甕			外内 にぶい橙色 "	外 口縁部ナデ、頸部タテハケ、胴部 タタキ、ヨコナデ 内 ヨコハケ
573	"	"	" "	口径 18.2(復)		外内 浅黄橙色	外 タタキ(7本/α)
574	"	"	" "	口径 19.2(復)		外内 明褐灰色	外 口縁部凹線、ヨコナデ、ヨコタタ キの上タテハケ
575	"	"	" "	底径 4.6		外内 にぶい橙色 淡黄色	外 タタキ(6本/2α)、指頭痕 内 ハケ(29本/3.7α)
576	"	"	" "	底径 5.0		外内 浅黄橙色	外 タタキ(8本/3.4α) 内 ハケ
577	L13RC	326-OU	" 壺	口径 14.8(復)		外内 橙色 浅黄橙色	
578	"	"	" 底部	底径 4.1		外内 浅黄橙色 "	
579	L12EP	817-OP	" 高杯			外内 にぶい黄橙色	内 シボリ目、二段三方透し
580	"	"	" 底部	底径 4.0		外内 橙色 "	
581	L12KU	686-OP	須恵器 杯蓋	口径 16.8(復) 器高 4.5		外内 灰白色 "	外 回転ナデ、回転ケズリ 内 回転ナデ
582	L12KQ	629-OP	" 杯身	口径 10.5	砂粒を含まない 良	外内 灰色 "	外 回転ナデ、ケズリ、自然輪 内 ナデ・回転ナデ 右
583	L12RW	850-OD	" 杯蓋	口径 14.8(復) 器高 3.9	1-2mm大の白色砂粒を少 量含む 並	外内 灰白色 "	外 回転ナデ・ケズリ 内 回転ナデ 左
584	"	"	" 杯身	口径 13.0 器高 4.0	1mm大の白色砂粒を多く含 む 並	外内 明青灰色	外 回転ナデ・ケズリ 内 回転ナデ、一方ナデ
585	L12PV	793-OD	" "	口径 13.8(復) 器高 2.3	1-2mm大の白色砂粒を僅 に含む 良	外内 明青灰色	外 回転ナデ 右 内 回転ナデ
586	"	"	" "	口径 12.6 器高 3.2	1-3mm大の白色小砂粒を 少量含む 良	外内 灰白色	外 回転ナデ・ケズリ 右 内 回転ナデ
587	"	"	" 高杯	口径 14.8(復)	1-2mm大の白色砂粒を多 く含む 良	外内 灰白色 "	外 回転ナデ・ケズリ 内 回転ナデ
588	"	"	土師器 甕	口径 17.8(復)	細かいサリ礫を僅かに含む 並	外内 灰色 "	外 指頭痕 内 ヨコハケ(9~10/α)ナデ

## 山直北遺跡出土土器観察表（2）

（法量の単位：cm）特徴欄の右・左は回転の方向を示す

遺物番号	地区	遺構層位	種類	法類	胎土・焼成	色調	特徴
589	L12MT	803-OD	須恵器 高杯	口径 13.8 器高 19.6	1-5mm大の砂粒を少し含む 黒色粒多	外 灰白色 内 不良	外 杯部回転ナデ、胴部ケズリ 内 回転ナデ 左
590	L12MT	725-OP	杯蓋	口径 13.8(復) 器高 4.5	1-3mm大の白色砂粒を多く含む	外 灰白色 内 灰色	外 回転ナデ・ケズリ 内 回転ナデ 左
591	L12OW	519-OP	杯身	口径 13.2 器高 3.2	砂粒を含まない	外 灰白色 内 並	外 回転ナデ 内 回転ナデ 右
592	L12LS	726-OP	高杯		1-2mm大の白色砂粒を少し含む	外 灰色 内 明青灰色	外 回転ナデ 杯部自然軸 内 回転ナデ、杯部ナデアリ
593	L13TA	407-OP	甕	口径 18.8	細かい白色砂粒を少し含む	外 灰白色 内 良	外 回転ナデ 胴部タタキ、 内 回転ナデ 胴部同心円タタキ
594	L13RA	317B-OS	杯蓋	口径 14.8(復) 器高 4.4	細かい白色砂粒、黒色粒が多い	外 灰白色 内 灰白色	外 回転ナデ 内 並、回転ナデ 右
595	L13QB	"	"	口径 3.0	1mm大のざりゅうを多く含む	外 灰白色 内 良	外 回転ナデ・ケズリ 内 ナデ、回転ナデ 左
596	"	"	"	口径 14.4 器高 4.2	1-5mm大の白色砂粒を多く含む	外 灰白色 内 良	外 回転ナデ・ケズリ 自然軸 内 回転ナデ 左
597	L13UA	"	"	口径 14.0 器高 3.3	細かい白色砂粒を少し含む	外 灰色 内 灰白色	外 回転ナデ 内 回転ナデ 右
598	L13SA	"	"	口径 15.0 器高 3.3	1mm大の白色砂粒を少し含む 黒色粒あり	外 灰白色 内 良	外 回転ナデ・ケズリ 左 内 回転ケズリ、同心円文
599	L13UA	"	"	口径 13.8(復) 器高 3.1	1mm大の白色砂粒を少し含む	外 灰色 内 灰白色	外 回転ナデ・ケズリ 内 回転ナデ
600	L13SA	"	"	口径 13.4(復) 器高 3.7	1mm大の白色砂粒を僅かに含む	外 良 内 明青灰色	外 回転ナデ・ケズリ 自然軸 内 回転ナデ
601	"	"	"	口径 13.2(復) 器高 3.7	1-3mm大の白色砂粒を多く含む	外 良 内 灰白色	外 回転ナデ・ケズリ 左 内 回転ナデ、同心円
602	L13UA	"	"	口径 14.0(復) 器高 2.5	細かい白色、黒色粒を少し含む	外 良 内 灰白色	外 回転ナデ 内 回転ナデ 左
603	L13VA	"	"	口径 13.4(復) 器高 5.0	1mm大の白色砂粒を少し含む 黒色粒多い	外 灰色 内 灰白色	外 回転ナデ・ケズリ へら記号 内 回転ナデ 右
604	L13UA	"	"	口径 13.4(復) 器高 3.6	細かい白色粒を少し含む 黒色粒あり	外 良 内 並 灰色	外 回転ナデ・ケズリ 内 回転ナデ 左
605	"	"	"	口径 13.4(復) 器高 3.1	1mm大の白色砂粒を少し含む	外 灰色 内 灰白色	外 回転ナデ・ケズリ 自然軸 内 回転ナデ
606	L13UA	"	"	口径 14.2(復) 器高 2.7	細かい白色砂粒を多く含む	外 灰色 内 灰白色	外 回転ナデ・ケズリ 内 回転ナデ
607	"	"	"	口径 14.0(復) 器高 2.7	細かい白色砂粒を僅かに含む	外 並 内 青灰色 明青灰色	外 回転ナデ 内 回転ナデ
608	L13VA	"	"	口径 13.4(復) 器高 3.9	1mm程度の白色砂粒を多く含む	外 灰色 内 灰白色	外 回転ナデ・ケズリ 内 回転ナデ
609	"	"	"	口径 12.2(復) 器高 4.8	1mm以内の白色砂粒を少し含む	外 青灰色 内 灰色	外 回転ナデ・ケズリ 内 回転ナデ 左
610	L13SA	"	"	口径 10.1(復) 器高 3.7	細かい白色砂粒僅かに黒色粒を多く含む	外 欠 内 灰白色	外 回転ナデ 底部へら切り 内 回転ナデ、底面ナデ 右
611	L13VA	"	"	口径 15.4(復) 器高 3.2	1mm大の白色砂粒・黒色粒子を少し含む	外 灰色 内 良	外 回転ナデ・ケズリ 内 回転ナデ
612	"	"	甕	口径 26.8(復)	細かい白色砂粒を僅かに含む	外 灰色 内 灰褐色	外 回転ナデ 波状文 内 回転ナデ
613	L13UA	"	"	口径 16.8(復)	細かい白色砂粒黒色粒を僅かに含む	外 灰色 内 灰白色	外 回転ナデ 胴部カキメ・タタキ 内 回転ナデ 同心円文 右
614	L12EQ	"	"	口径 27.8(復)	1mm程度の白色砂粒をわずかに含む	外 良 内 灰色	外 回転ナデ、波状文(6本) 内 回転ナデ
615	L12ER	"	"	口径 19.0(復)	1-2mm大の白色粒子多い 黒色粒子多い	外 良 内 灰色	外 回転ナデ 内 回転ナデ 右

山直北遺跡出土土器観察表（3）

（法量の単位：㎝）特徴欄の右・左は回転の方向を示す

遺物番号	地区	遺構層位	種類	法類	胎土・焼成	色調	特徴
616	L13UA	317B-OS	須恵器 甕	口径 23.6(復)	細かい白色粒子を多く含む還元不良・軟	外内 灰白色	外 回転ナデ 内 回転ナデ
617	L13VA	"	" "		細かい白色・黒色砂粒をわずかに含む	外内 灰白色	外 波状文 胴部縦格子タタキ 内 胴部同心円文
618	L12MT	778-OS	" "	器高 5.6	2㎜大の白色砂粒が多い	外内 青灰色	外 回転ナデ・ケズリ 内 回転ナデ 天井部ナデ 左
619	L12OX	"	" 高杯蓋	口径 15.0(復) 器高 3.5	細かい白色砂粒を少し含む	外内 灰白色	外 回転ナデ・ケズリ 内 回転ナデ 左
620	"	"	" "	口径 14.0 器高 4.1	2㎜大の白色・黒色砂粒が多い	外内 灰白色	外 回転ナデ・ケズリ 内 回転ナデ 天井部ナデ 左
621	L12OW	"	" "	口径 14.8(復) 器高 3.6	砂粒は少ないが黒色粒子は多く含む	外内 明青灰色	外 回転ナデ・ケズリ 内 回転ナデ 左
622	"	"	" 杯身	口径 13.0(復) 器高 2.2	細かい白色砂粒を多く含む	外内 緑灰色 明青灰色	外 回転ナデ 内 回転ナデ
623	L12PU	"	" "	口径 11.2 器高 4.5	1-3㎜大の白色砂粒を多く含む	外内 明オリーブ灰色 灰白色	外 回転ナデ・ケズリ 内 回転ナデ 右
624	L12OV	"	" 壺		1㎜程の白色砂粒を少し含む	外内 灰色 灰白色	外 回転ナデ 内 凹線 樽目刺突
625	L12DW	"	" 蛸壺	口径 5.0(復)	細かい白色砂粒を僅かに含む	外内 灰白色 明青灰色	外 回転ナデ 内 回転ナデ
626	L12OW	"	" "	口径 5.2(復)	細かい白色砂粒を多く含む	外内 灰赤色 明青灰色	外 回転ナデ 内 回転ナデ
627	"	"	" 甕	口径 18.8	1-4㎜大の白色砂粒を多く含む	外内 灰色	外 回転ナデ平行タタキ・カキメ 内 回転ナデ同心円文自然釉
628	L12LS	"	" "	口径 13.2(復)	細かい白色砂粒を僅かに含む	外内 灰白色	外 回転ナデ胴部タタキ・カキメ 内 回転ナデ同心円文
629	L07KA	1610-OS	" 碗	口径 14.0	1㎜大白色黒色粒子を少し含む	外内 灰白色	外 回転ナデ胴部カキメ 内 回転ナデ自然釉、焼き歪
630	"	"	" 高杯	脚径 14.8(復)	細かい白色粒を僅かに含む	外内 灰色	外 回転ナデ 右 内 回転ナデ 長方形三方透し
631	"	"	土師器 甕	口径 17.6(復)	細かい白色砂粒・クサリ礫を僅かに含む	外内 にぶい橙褐色	外 ハケ 口縁部ヨコナデ 内 摩擦のため未詳
632	L12ER	790B-OO	須恵器 杯蓋	口径 15.4 器高 4.5	1-3㎜大の白色砂粒を多く含む	外内 灰色	外 回転ナデ・ケズリ 右 内 回転ナデ、天井部ナデ
633	"	"	" 蓋	口径 10.4 器高 3.5	1-3㎜大の白色砂粒を多く含む	外内 灰色	外 回転ナデ・ケズリ、ヘラ記号 内 回転ナデ、天井部ナデ
634	"	"	" "	口径 10.0 器高 4.8	2㎜大の白色・黒色砂粒を多く含む	外内 明オリーブ灰色 灰白色	外 回転ナデ・ケズリ 右 内 回転ナデ、天井部ナデ
635	"	"	" 杯身	口径 14.8(復) 器高 4.2	細かい白色砂粒・2㎜大の黒色粒を多く含む	外内 灰白色	外 回転ナデ・ケズリ 右 内 回転ナデ
636	L12EQ	"	" 無蓋高杯	口径 12.8 器高 18.3	1㎜未満の白色砂粒を多く含む	外内 灰色 灰白色	外 回転ナデ・ケズリ樽目刺突 右 内 回転ナデ杯底ナデ
637	L12ER	"	" 壺	口径 7.7 器高 10.2	1-4㎜大の白色砂粒を多く含む	外内 灰色	外 回転ナデ・ケズリ 右 内 回転ナデ・ケズリ・ナデ
638	L12EQ	"	" "	口径 7.0 器高 9.9	細かい白色砂粒を僅かに含む	外内 灰白色	外 回転ナデ・ケズリ 右 内 回転ナデ底面樽目ナデ
639	L12ER	"	" "	口径 10.0(復) 器高 13.6	細かい白色砂粒を少し含む	外内 灰色 灰白色	外 回転ナデ底部板ナデ・カキメ 右 内 回転ナデ重ね焼痕
640	"	"	" "		細かい白色砂粒を多く含む	外内 灰白色	外 回転ナデ、カキ目 自然釉 右 内 回転ナデ
641	"	"	" "	口径 9.2 器高 11.2	1㎜大の白色・黒色粒子を含む	外内 灰白色 灰色	外 回転ナデ・ケズリ 右 内 回転ナデ、ナデ
642	L12EQ	"	" "	口径 8.4(復) 器高 11.9	1㎜大の白色・黒色砂粒を少し含む	外内 明オリーブ灰色	外 回転ナデ・ケズリ 右 内 回転ナデ

山直北遺跡出土土器観察表(4)

(法量の単位: cm) 特徴欄の右・左は回転の方向を示す

遺物番号	地区	遺構層位	種類	法類	胎土・焼成	色調	特徴
643	L12ER	790B-OO	須恵器 壺	口径 9.6(復) 器高 13.6	径 3 mm 大の白色砂礫混が多い	外内 灰白色	外 回転ナデ・ケズリ 内 回転ナデ 右
644	"	"	" "	口径 9.8 器高 13.9	2 mm 大砂粒混	外内 黄灰色	外 回転ナデ・ケズリ 内 回転ナデ底面ナデ 右
645	"	"	" "	口径 6.8 器高 15.7	1-4 mm 大の白色・黒色砂粒を多く含む	外内 灰色	外 回転ナデ・ケズリ波状文 内 回転ナデ 右
646	"	"	" "	口径 13.5	6 mm 大の砂粒を多く含む還元不良	外内 にぶい黄橙色	摩耗のため調整不明
647	L12EQ	"	" "		4 mm 大の白色砂粒を少し含む	外内 灰白色	外 回転ナデ・ケズリ櫛目刺突カキメ・タタキ 内 回転ナデ 右
648	L12ER	"	" 台付壺		1 mm 大の白色砂粒黒色粒を少し含む	外内 灰白色	外 回転ナデ・ケズリ三方透し 内 回転ナデ 右
649	L12EQ	"	" 壺	器高 18.4	1 mm 大の白色砂粒を少し含む	外内 灰白色 灰色	外 回転ナデ・ケズリへら刺突 内 回転ナデ底面ナデ 右
650	L12ER	"	" 台付壺	口径 11.4 器高 29.9	3 mm 以内の白色砂粒を多く含む	外内 紫灰色 明青灰色	外 カキ目 長方形・三角形透し 内 回転ナデ 右
651	L12EQ	"	" 甕	口径 30.8(復)	細かい白色砂粒を僅かに含む	外内 灰色	外 回転ナデ 櫛目刺突 自然軸 内 回転ナデ 自然軸
652	L12ER	"	" 台付壺	口径 20.4(復)	細かい白色砂粒を僅かに含む	外内 灰白色	外 回転ナデ 櫛目刺突 内 回転ナデ
653	"	"	" 壺	口径 15.8(復)	1 mm 大の白色砂粒を少し含む	外内 灰色	外 回転ナデ 縦格子タタキ 内 回転ナデ同心円文 右
654	L12DR	"	" "	口径 29.8(復)	1 mm 大の白色砂粒を少し含む	外内 灰色 灰白色	外 回転ナデ 波状文 内 回転ナデ
655	"	"	" 甕	口径 22.0(復)	1 mm 大の白色粒を少し黒色粒を多く含む	外内 灰白色 灰色	内外 回転ナデ 自然軸
656	"	"	" "	口径 18.4(復)	1 mm 大の白色砂粒を少し含む	外内 灰白色	外 回転ナデ・タタキ 内 回転ナデ 同心円文 左
657	L12FQ	"	" "	口径 22.8(復)	細かい白色粒を僅かに含黒色粒多い	外内 灰白色	内外 回転ナデ 自然軸
658	L12DR	"	" "	口径 24.8 器高 50.8	1-2 mm 大の白色砂粒を僅かに含む	外内 灰色	外 カキ目 縦格子タタキ 回転ナデ 内 同心円文
659	L12FQ	790-OX	" 蛸壺	口径 4.8(復) 器高 11.7	細かい白色砂粒を少し含む	外内 灰白色	外 底部ケズリ・ナデ 胴部回転ナデ 内 回転ナデ
660	L07LA	1598-OX	" 杯身	口径 10.2 器高 4.8	黒色粒子を僅かに含む砂粒無し	外内 灰白色	外 回転ナデ 底部ケズリ後ナデ 内 回転ナデ・ナデ 右
661	L12KT	765-OU	" 平瓶		黒色粒多い、4 mm 大の粒子を少し含む	外内 灰白色	外 ナデ 回転ナデ・ケズリへら記号 内 回転ナデ 左
662	"	"	" 提瓶	器高 13.1	1 mm 大の白色砂粒を多く含む	外内 灰白色	外 回転ナデ・ナデ カキメ 左
663	L12RW	359-OP	" 杯蓋	口径 16.0(復)	細かい白色砂粒を多く含む	外内 灰白色	外 回転ナデ・ケズリ 内 回転ナデ 右
664	L12RY	347-OP	" "		1 mm 大の白色砂粒を少し含む	外内 灰白色	外 回転ナデ・ケズリ 内 回転ナデ 右
665	L12QW	368-OP	" "	口径 15.4(復)	黒色粒子を多く含む	外内 灰白色	外 回転ナデ・ケズリ
666	L12QY	504-OP	" "	口径 10.7(復) 器高 3.1	1-3 mm 大の白色砂粒を少し含む	内 灰白色	外 回転ナデ・ケズリ重ね痕 内 回転ナデ・ナデ 右
667	"	670-OP	" "		砂粒無し 黒色粒を僅かに含む	内 明青灰色	外 回転ナデ・カキメ 内 回転ナデ・ナデ
668	L07KA	1606-OP	" "	口径 11.0(復) 器高 1.8	砂粒無し	内 灰白色	外 回転ナデ・ケズリ 自然軸 内 回転ナデ
669	L06KY	1595-OP	" 杯身	口径 11.0 器高 3.7	1-4 mm 大の砂粒を少し含む	内 灰白色	外 回転ナデ 回転へら切り 内 回転ナデ 左

山直北遺跡出土土器観察表(5)

(法量の単位: cm) 特徴欄の右・左は回転の方向を示す

遺物番号	地区	遺構層位	種類	法類	胎土・焼成	色調	特徴
670	L07PB	1244-OP	須恵器 杯	口径 11.0(復)	細かい白色粒子を多く含む 不良	内 灰白色	外 回転ナデ、回転ヘラ切り 内 回転ナデ
671	L13OA	749-OP	〃 壺台脚	口径 16.0(復)	1mm以内の白色砂粒を少し含む	外 灰色 内 灰白色	内外 回転ナデ、自然軸
672	L12KS	600-OP	〃 壺	口径 16.0(復)	1-2mm大の白色・黒色砂粒を少し含む	内 灰白色	外 回転ナデ 胴部カキメ・タタキ 内 回転ナデ 同心円文 右
673	L07NA	1239-OP	〃 〃	口径 17.6(復)	1mm大の白色砂粒を少し含む	外 灰色 内 〃	内外 回転ナデ
674	L12OV	464-OP	土師器 壺	口径 22.0(復)	細かいクサリ礫を少し含む	外 灰白色 内 褐色	外 ヨコナデ、ナナメハケ 内 ハケ
675	〃	464-OP	〃 〃	口径 23.0(復)	細かい砂粒を少し含む	並 内 浅黄褐色	外 ヨコナデ 内 ハケ(10本/α)
676	L07LA	1605-OP	須恵器 杯蓋	口径器高 15.0(復) 2.5	砂粒を含まない	外 灰色 内 灰白色	外 回転ナデ・ケズリ 自然軸 内 回転ナデ、ナデ
677	〃	〃	〃 杯身	口径器高 14.6(復) 4.3	砂粒を含まない	良 内 灰色	外 回転ナデ 回転ヘラ切り 内 回転ナデ、ナデ
678	〃	〃	〃 〃	口径器高 15.8(復) 4.0	細かい白色砂粒を僅かに含む	良 内 オリーブ灰色	外 回転ナデ 回転ヘラ切り 内 回転ナデ、ナデ
679	〃	〃	土師器 皿	口径器高 17.6(復) 2.1	細かいクサリ礫を僅かに含む	良 内 褐色	
680	L07PD	1392-OP	須恵器 杯蓋		1mm大の砂粒を僅かに含む 不良	外 灰白色 内 〃	外 回転ナデ・ケズリ 内 回転ナデ、ナデ 右
681	LO6IX	943-OP	土師器 杯	口径器高 13.6 3.0	細かい白色砂粒を少し含む	外 褐色 内 〃	
682	L07LA	1602-OP	〃 〃	高台径 16.0(復)	砂粒を含まない	外 褐色 内 良	
683	L07NB	1260-OP	〃 壺	口径器高 15.8(復) 5.0	細かい砂粒を僅かに含む	良 内 褐色	外 ヨコナデ タテハケ(8本/α) 内 ヨコナデ
684	L24BD	1749-OP	〃 〃	口径器高 22.0(復) 7.0	細かいクサリ礫・砂粒を少し含む	外 灰白色 内 浅黄褐色	外 ナナメハケ(12本/α) 内 ヨコナデ 体部ヨコハケ
685	L12RY	481-OP	須恵器 杯蓋	口径器高 15.4 2.5	1-3mm大の白色灰色砂粒を多く含む	良 内 灰白色	外 回転ナデ・ケズリ 内 回転ナデ・ナデ 右
686	〃	〃	〃 蓋		1mm大の白色黒色砂粒を僅かに含む 不良	外 褐色 内 〃	
687	〃	〃	〃 杯身	口径器高 13.6(復) 4.3	1mm大の白色砂粒を少し含む	並 内 灰白色	外 回転ナデ 内 回転ナデ、ナデ 右
688	L07OD	1354-OP	〃 蓋	口径 13.0(復)	砂粒を含まない	良 外 灰白色 内 〃	外 自然軸 内 回転ナデ、ナデ
689	L12JS	499-OP	〃 杯身		1-2mm大の黒色粒白色砂粒を少し含む	外 灰白色 内 不良	
690	L12QX	502-OP	〃 〃	高台径 11.0(復)	1mm大の黒色粒を多く含む 不良	外 灰白色 内 淡黄色	
691	L13OA	749-OP	〃 〃	高台径 9.0(復)	1mm大の白色粒子を多く含む	外 灰白色 内 良	外 回転ナデ 回転ヘラ切り 内 回転ナデ、ナデ 右
692	L07OB	1352-OP	〃 〃	高台径 9.8(復)	細かい白色黒色粒を少し含む	並 内 灰白色	外 回転ナデ 回転ヘラ切り 内 回転ナデ 右
693	L12SX	351-OP	〃 壺	高台径 10.0(復)	細かい白色砂粒を僅かに含む	良 内 明青灰色	外 回転ナデ 内 回転ナデ、ナデ
694	L07LA	1050-OP	〃 杯身	口径器高 14.2(復) 4.0	砂粒を含まない	外 灰色 内 良	内外 回転ナデ 右
695	〃	〃	〃 〃	高台径 7.0(復)	砂粒を含まない	外 灰色 内 良	内外 回転ナデ 右
696	〃	〃	〃 〃	口径器高 14.0(復) 3.7	細かい砂粒を少し含む	良 内 灰白色	外 回転ナデ 回転ヘラ切り 内 回転ナデ 右

山直北遺跡出土土器観察表（6）

（法量の単位：cm）特徴欄の右・左は回転の方向を示す

遺物番号	地区	遺構層位	種類	法類	胎土・焼成	色調	特徴
697	L07LA	1050-OP	須恵器 甕	口径 25.0(復)	1mm大の白色砂粒を少し含む	外内 灰色	内外 回転ナデ 自然釉
698	"	"	" 壺	口径 20.0(復)	細かい白色砂粒を少し含む	外内 灰色	内外 回転ナデ 自然釉
699	"	"	" "	口径 29.4(復)	砂粒を含まない	良内 灰白色	内外 回転ナデ
700	L24CD	1748-OP	" "	口径 22.2(復)	1-3mm大の白色砂粒を少し含む	外内 暗灰色	外 回転ナデ・カネメ、タタキ 内 回転ナデ 同心円文 右
701	L07OD	1367-OP	" 蛸壺		細かい白色、黒色砂粒を少量含む	外内 青灰色	外 指頭痕、ナデ 内 ヨコナデ
702	L07NE	1504-OP	土師器 杯	口径器高 15.0(復) 3.1	細かい白色砂粒を僅かに含む	外内 浅黄褐色にぶい橙色	
703	L07WG	1505-OP	" "	口径器高 14.0(復) 2.9	細かい白色砂粒を僅かに含む	外内 浅黄褐色 橙色	
704	L07NB	1359-OP	" 甕	口径 18.4(復)	1mm大の白色砂粒を多く含む	外内 赤褐色	外内 ヨコナデ
705	L07LA	1050-OP	" 皿	口径器高 31.8(復) 2.9	細いクサリ礫を少し含む	外内 橙色	外 指頭痕 内 不明
706	L12SX	251-OW	須恵器 壺	口径器高 3.4 4.9	砂粒を含まない	良外内 灰色	外 回転ナデ 自然釉 内 回転ナデ
707	"	"	土師器 椀	高台径 8.6	細かい白色砂粒を少し含む	外内 灰白色	外内 ヨコナデ 右廻りヨコナデ
708	L06IX	1579-OS	須恵器 蓋	口径 30.0(復)	砂粒を含まない	良外内 灰色 灰白色	外 自然釉のため調整不明 内 回転ナデ 右
709	"	"	" 平瓶	高台径 8.0(復)	砂粒を含まない	良外内 灰白色	外内 回転ナデ 回転ナデ
710	L06FV	1578-OS	" 杯身	高台径 11.0(復)	砂粒を含まない	良外内 明オリーブ灰色	
711	L06HX	3020-OS (1579)	" "	口径器高 14.2(復) 3.3	砂粒は含まない 黒色粒あり	良外内 青灰色	外 回転ナデ ヘラ切り 内 回転ナデ
712	"	"	" 平瓶	口径 5.0	砂粒を含まない	良外内 青灰色 灰色	外 回転ナデ 内 回転ナデ
713	"	"	" 杯身	口径 18.8(復)	砂粒を含まない	良外内 灰色 灰白色	外 回転ナデ 内 回転ナデ 右
714	"	"	" 壺	口径器高 10.8 10.3	砂粒を含まない	良外内 暗青灰色 灰白色	外内 回転ナデ 回転ナデ 右
715	"	"	土師器 甕	口径器高 29.4(復) 3.3	細かい白色砂粒を僅かに含む	良外内 橙色	外内 ヨコナデ ヨコナデ
716	"	"	" "	口径 30.0(復)	細かい白色砂粒を少し含む	内 ぶい橙色	外 ハケ(5本/α) 内 不明
717	"	"	" "	口径器高 12.0(復) 3.7	細かい白色砂粒を少し含む	良外内 褐灰色 明赤褐色	外 回転ナデ 内 ヨコナデ
718	L06IX	946-OS	須恵器 杯身	高台径 10.0(復)	細かい白色砂粒を少し含む	良外内 灰白色	外 回転ナデ 底部ヘラ切り 内 回転ナデ
719	L07MA	1051-OS	" "	高台径 10.4(復)	砂粒を含まない	良外内 灰色	外 回転ナデ 底部ヘラ切り 内 回転ナデ 右
720	L06HU	921-OS	" 円面硯	口径 12.8(復)	砂粒を含まない	良外内 灰色	外 回転ナデ 長方形透し 内 回転ナデ
721	"	"	施釉陶器 皿	口径 16.0(復)	やや肌理が粗い	良生地 灰白色	
722	"	"	" 椀	口径 18.0(復)	やや肌理が粗い	良地釉 灰白色	外 回転ナデ 内 回転ナデ
723	"	"	" "	口径 16.0(復)	やや肌理が粗い	良地釉 灰白色 灰黄色	



山直北遺跡出土土器観察表(7)

(法量の単位: cm) 特徴欄の右・左は回転の方向を示す

遺物番号	地区	遺構層位	種類	法類	胎土・焼成	色調	特徴
724	L06HU	921-OS	施釉陶 口縁		やや肌理が粗い 良	地 灰白色 釉 浅黄色	外 回転ナデ 内 回転ナデ
725	"	"	" "		やや肌理が粗い 良	地 灰白色 釉 浅黄色	外 回転ナデ 内 回転ナデ
726	"	"	" "		やや肌理が粗い 良	地 黄灰色 釉 浅黄色	外 回転ナデ 内 回転ナデ
727	"	"	" 底部	高台径 9.4(復)	やや肌理が粗い 良	地 灰白色 釉 浅黄色	外 回転ナデ 内 回転ナデ 輪留まり
728	"	"	" "	高台径 9.0(復)	やや肌理が細かい 良	地 灰白色 釉 浅黄色	外 回転ナデ 内 回転ナデ
729	"	"	" "	高台径 8.0(復)	やや肌理が粗い 良	地 灰白色 釉 "	外 回転ナデ 内 回転ナデ 輪留まり
730	"	"	" "	高台径 8.2(復)	やや肌理が粗い 良	地 灰白色 釉 "	外 回転ナデ ケズリ 内 回転ナデ 輪留まり
731	"	"	" "	高台径 6.8(復)	緻密 良	地 灰白色 釉 "	外 回転ナデ 内 回転ナデ
732	"	"	" "	高台径 9.0(復)	やや肌理が粗い 良	地 灰白色 釉 灰オリープ色	外 回転ナデ 内 回転ナデ 輪留まり
733	L06NY	969-OS	" "	高台径 9.6(復)		地 灰白色	外 回転ナデ
734	L06HU	921-OS	土師器 皿	口径 14.0(復)	砂粒無し 不良	外 褐色 内 褐色	
735	"	"	" "	口径 14.0(復)	細かい白色砂粒を少し含む 良	外 褐色 内 "	
736	"	"	" "	口径 14.0(復)	砂粒無し 不良	外 褐色 内 "	
737	"	"	" 杯	口径 13.0(復)	細かいクサリ礫を僅かに含む 中	外 橙色 内 "	
738	"	"	" 碗	口径 12.0(復)	砂粒無し 良	外 褐色 内 褐色	
739	L24EE	1789-OS	須恵器 杯身	口径 13.0(復)	細かい黒色・白色を少量含む 不良	外 淡黄色 内 灰白色	不明
740	L24DE	"	土師器 甕	口径	細かい砂粒を少し含む 中	外 ナデ 内 灰白色	外 淡黄色 内 ハケ(12本/α)ヨコナデ
741	"	"	" 皿	口径 16.0(復)	砂粒無し 中	外 にぶい橙色 内 灰白色	
742	L24EE	"	" 高杯	口径 30.0(復)	砂粒無し 良	外 褐色 釉 浅黄褐色	外 ヨコナデ、ヘラケズリ 内 ヨコナデ 斜放射筋文
743	"	"	須恵器 甕		細かい砂粒が多い 不良	外 灰白色 内 "	不明
744	L24HG	1809-OS	土師器 甕	口径 21.6(復)	1~2mm大の白色砂粒が多い 並	外 赤褐色 内 褐色	外 不明 内 口縁部ヨコハケ(5本/α)
745	L07NC	1401-OX	須恵器 杯蓋	口径 14.3 器高 2.8	細かい白色砂粒を僅かに含む 良	内 灰色	外 回転ナデ・ケズリ 内 回転ナデ 天井部ナデ 右
746	"	"	" "	口径 14.2 器高 2.6	細かい白色砂粒黒色粒を僅かに含む 不良	内 灰白色	外 回転ナデ・ケズリ 重ね焼痕 内 回転ナデ、ナデ
747	"	"	" 鉢	口径 16.0(復)	砂粒無し 良	内 灰色	内外 回転ナデ
748	"	"	土師器 皿		細かい白色砂粒を僅かに含む 良	外 にぶい赤褐色 内 "	
749	"	"	" 高杯	口径 20.0(復)	細かいクサリ礫を僅かに含む 並	内 褐色	外 ヨコナデ ヘラケズリ 内 不明
750	"	"	" 甕	口径 23.0(復)	1mm大の砂粒を多く含む 並	外 褐色 内 "	外 ヨコナデ、タテハケ 内 不明

山直北遺跡出土土器観察表（8）

（法量の単位：cm）特徴欄の右・左は回転の方向を示す

遺物番号	地区	遺構層位	種類	法類	胎土・焼成	色調	特徴
751	L24BD	1747-OX	須恵器 杯身		黒色粒を僅かに含む 砂粒無し	外 青灰色 内 //	外 回転ナデ 内 回転ナデ 底面ナデ
752	"	"	" 壺		1mm大の白色砂粒・細かい 黒色粒を多く含む	外 灰オリーブ色 内 灰白色	外 自然釉 内 ナデ、自然釉
753	L24DE	"	土師器 甕	口径 15.8(復)	細かい砂粒を僅かに含む	外 浅黄褐色 内 にぶい褐色	外 ヨコナデ、ハケ(18本/2α) 内 ヨコナデ、ナデ
754	L24BD	"	" 把手		砂粒を含まない	外 褐色 内 浅黄褐色	
755	"	"	" 甕	口径 22.0(復)		外 褐色 内 //	外 ヨコナデ、ハケ(15本/α) 内 ヨコナデ、ヘラケズリ、ナデ
756	"	"	" "	口径 26.0(復)	細かい砂粒が多い	外 褐色 内 //	外 ヨコナデ、ハケ(16本/2α) 内 不明
757	L07NB	1395-OO	施釉陶 壺			地 灰白色	内 回転ナデ
758	"	"	緑釉陶 香炉	口径 10.9 器高 5.4		軟質 地 浅黄色 釉 //	外 三方返し 内 ヘラ掻き
759	"	"	土師器 皿	口径 16.0(復) 器高 2.5	1-2mm大の白色砂粒を少し含む	外 褐色 内 褐色	外 ヨコナデ 内 ヨコナデ
760	"	"	" 杯	口径 13.0(復) 器高 3.0	クサリ礫・砂粒を少し含む	内 褐色	外 ヨコナデ 底部未調整 内 ヨコナデ
761	"	"	" "	口径 14.0(復) 器高 3.2	細かい白色砂粒を少し含む	内 褐色	外 ヨコナデ、指頭痕 内 ヨコナデ
762	"	"	" "	口径 13.0(復) 器高 3.3	細かな白色砂粒を僅かに含む	外 褐色 内 浅黄褐色	外 ヨコナデ、指頭痕 内 ヨコナデ
763	"	"	" "	口径 13.6 器高 3.0	細かな白色砂粒を僅かに含む	外 明黄褐色	外 ヨコナデ、指頭痕 内 ヨコナデ
764	"	"	" "	口径 13.4 器高 3.4	砂粒を含まない	外 褐色 内 褐色	外 回転ナデ・ケズリ、自然釉 内 ナデ・回転ナデ 右回り
765	"	"	黒色土器 碗	口径 15.0(復)	細かな砂粒を僅かに含む	外 にぶい褐色 内 黒褐色	外 ヨコナデ 内 ミガキ
766	"	"	" "	口径 16.0 高台径 8.4	細かい白色砂粒・クサリ礫を僅かに含む	外 黒色 内 褐色	外 ヨコナデ 内 ミガキ
767	"	"	" 鉢	口径 16.8 器高 10.3	1mm程の白色砂粒を多く含む	外 灰色 内 //	外 ヨコナデ 胴部ミガキ 指頭痕 内 ミガキ(三分箱)
768	L07V1	1469-OR	緑釉陶 皿	口径 18.0(復) 高台径 6.2		軟 地 灰白色 釉 淡緑青色	
769	"	"	" "	口径 19.0(復)	細かな黒色粒子を僅かに含む	外 灰白色 内 灰白色	外 回転ナデ 内 回転ナデ 右
770	"	"	" 杯身	高台径 13.2	細かい白色粒子を僅かに含む	地 灰白色 内 //	外 回転ナデ・底部ヘラ切り 内 回転ナデ
771	"	"	灰釉? 壺		細かい白色砂粒を僅かに含む	外 灰白色 内 明褐色	外 回転ケズリの後回転ナデ 内 回転ナデ 左
772	"	"	須恵器 "	口径 15.0(復)	細かい白色砂粒を僅かに含む 黒色粒が多い	外 灰白色 内 灰白色	外 回転ナデ 内 回転ナデ ヘラ記号
773	L07LA	1051-OS	" 杯蓋	口径 15.7(復)		外 灰白色 内 //	外 回転ナデ・ヘラ切ナデ調整 内 回転ナデ 一定方向ナデ 右
774	"	"	" 杯身	口径 15.0(復) 器高 4.4	1mm大の白色砂粒・黒色粒子を多く含む	外 灰白色 内 灰白色	外 回転ナデ 焼け歪み 内 回転ナデ
775	L07WH	1499-OR	" 壺	高台径 9.4(復)	細かな黒色粒子を僅かに含む	外 灰白色 内 //	外 回転ナデ 内 回転ナデ 自然釉
776	L07XH	1492-OR	土師器 鉢	口径 22.4(復)	細かいクサリ礫・砂粒を含む	外 褐色 内 褐色	磨耗のため不明
777	L07XI	"	" 甕	口径 29.4(復)		外 褐色 内 //	外 ヨコナデ 体部タテハケ 内 口縁部ヨコハケ? 体部ナデ

山直北遺跡出土土器観察表（9）

（法量の単位：cm）特徴欄の右・左は回転の方向を示す

遺物番号	地区	遺構層位	種類	法類	胎土・焼成	色調	特徴
778	L12HR	799-OX	須恵器 高杯蓋	口径 15.0 器高 5.4	1mm大の白色砂粒を多く含む	外内 灰色 灰白色	外内 回転ナデ・ケズリ 回転ナデ、ナデ 右
779	L12FR	769-OX	〃	口径 13.2 器高 5.0	1mm大の白色砂粒を多く含む	外内 灰色 〃	外内 回転ナデ・ケズリ 回転ナデ 右
780	L18CH	4層	〃	口径 15.0 器高 5.6	細かい白色砂粒を多く含む	外内 青灰色	外内 回転ナデ・ケズリ 回転ナデ 同心円文、ナデ 左
781	L12KW	797-OX	〃	器高 3.0	細かい白色砂粒に僅かに含む	外内 灰白色	外内 回転ナデ・ケズリ 回転ナデ 右
782	L12ER	790B-OO	〃 壺蓋	口径 9.0 器高 4.0	細かい白色砂粒を僅かに含む	外内 灰白色 〃	外内 回転ナデ・ケズリ 回転ナデ 桶目刺突 左
783	L13VH	176-OX	〃 杯蓋	口径 13.8(復) 器高 4.0	細かい白色砂粒を多く含む	外内 黄灰色 灰白色	外内 回転ナデ 回転ナデ 右
784	—	〃	〃	器高 4.1	1mm大の白色砂粒を僅かに含む	外内 明青灰色 灰白色	外内 回転ナデ・ケズリ 回転ナデ 同心円文、ナデ 右
785	L13YI	〃	〃	口径 14.4 器高 4.6	1mm大の白色砂粒を僅かに含む	外内 灰白色 灰白色	外内 回転ナデ・ケズリ 回転ナデ、ナデ 自然軸 右
786	—	236-OX 317B-OS	〃	口径 13.0 器高 3.2	1-3mm大の白色砂粒を多く含む	外内 灰白色	外内 回転ナデ・ケズリ 回転ナデ 左
787	L12RX	2層	〃	口径 15.0 器高 3.3	1mm大の白色砂粒を少し含む	外内 灰白色 N7/0	外内 回転ナデ・ケズリ 回転ナデ 左
788	L12OX	795-OX	〃	口径 14.0(復) 器高 3.5	1-2mm大の白色砂粒・クサリ礫を多く含む	外内 赤灰色 〃	外内 回転ナデ・ケズリ 回転ナデ 右
789	L18CK	4層	〃	口径 13.9 器高 4.0	砂粒は含まないが黒色粒子は多い	外内 灰白色	外内 回転ナデ・ケズリ 回転ナデ、ナデ 左
790	L13YH	160-OZ	〃 杯身	口径 12.2(復) 器高 4.1	1mm大の白色砂粒を僅かに含む	外内 灰白色 〃	外内 回転ナデ・ヘラケズリ 回転ナデ 右
791	L13YI	176-OX	〃	口径 13.9 器高 4.4	1mm大の白色・黒色粒子を多く含む	外内 灰白色 淡黄色	外内 回転ナデ・ケズリ 回転ナデ、ナデ 右
792	L13WH	〃	〃	口径 12.2(復) 器高 4.0	1mm大の白色砂粒・黒色粒子を少し含む	外内 灰白色 灰白色	外内 回転ナデ・ケズリ1/2 回転ナデ 右
793	L13XG	〃	〃	口径 13.4 器高 4.3	1mm大の白色砂粒を少し含む	外内 灰白色	外内 回転ナデ・ケズリ3/5 回転ナデ、ナデ 同心円文 右
794	L13VF	〃	〃	口径 13.8(復) 器高 4.1	1mm大の白色砂粒を僅かに含む	外内 明青灰色 〃	外内 回転ナデ・ケズリ3/5 回転ナデ 右
795	L13YI	〃	〃	口径 13.0 器高 4.1	1mm大の白色砂粒・黒色粒子を多く含む	外内 灰白色 〃	外内 回転ナデ 波状文 回転ナデ 右
796	L07UH	905-OZ	〃	口径 12.2(復) 器高 3.6	1mm大の白色砂粒を僅かに含む	外内 灰色 青灰色	外内 回転ナデ・ケズリ3/5 回転ナデ 左
797	L12SW	491-OP	〃	口径 14.0(復) 器高 4.3	1mm大の白色砂粒を多く含む	外内 灰色 灰白色	外内 回転ナデ・ケズリ2/3 回転ナデ、ナデ 右
798	L12PX	3層	〃	口径 14.0(復) 器高 4.2	細かい白色砂粒・黒色粒子を少し含む	外内 灰白色 明青灰色	外内 回転ナデ・ケズリ1/2 回転ナデ、ナデ 右
799	L12OW	〃	〃	口径 12.8 器高 4.3	1-3mm大の白色砂粒を多く含む	外内 灰白色 〃	外内 回転ナデ・ケズリ3/5 回転ナデ、ナデ 左
800	L12QY	〃	〃	口径 13.4(復) 器高 3.7	細かい白色砂粒を僅かに含む	外内 灰白色	外内 回転ナデ・ケズリ1/2 回転ナデ 右
801	—	側溝	〃	口径 13.2 器高 3.3	1-2mm大の白色砂粒を多く含む	外内 灰白色 〃	外内 回転ナデ・ケズリ1/2 回転ナデ、ナデ 左
802	L13TA	3層下	〃	口径 12.1(復) 器高 4.5	1mm大の白色砂粒を多く含む	外内 灰色 明青灰色	外内 回転ナデ・ケズリ2/3 回転ナデ 左
803	L13SA	3層	〃	口径 12.0(復) 器高 4.3	細かい白色砂粒・2mm大の黒色粒子が多い	外内 灰白色	外内 回転ナデ・ケズリ(底部)1/2 回転ナデ 右
804	L13YT	4層	〃	口径 13.9 器高 4.4	1-3mm大の白色砂粒を少し含む	外内 灰色 明青灰色	外内 回転ナデ・ケズリ1/2へラ記号 回転ナデ、ナデ 右

山直北遺跡出土土器観察表 (10)

(法量の単位: cm) 特徴欄の右・左は回転の方向を示す

遺物番号	地区	遺構層位	種類	法類	胎土・焼成	色調	特徴
805	L18CI	148-OZ	須恵器 杯身	口径 12.1(復) 器高 3.4	1-4mm大の白色砂粒を多く含む	外 内 明青灰色	外 内 回転ナデ 回転ナデ 右
806	"	"	" 高杯	口径 11.8 器高 7.0		外 内 灰色	外 内 ナデ ナデ
807	L12OX	795-OX	" "	口径 12.2(復) 器高 8.4	1mm以内の白色砂粒を僅かに含む	外 内 明紫灰色 明青灰色	外 内 回転ナデ 回転ナデ 右
808	L13WC	235-OX	" "	口径 14.4(復) 器高 6.3	1-3mm大の白色砂粒が多い 黒色の吹き出しあり	外 内 灰白色	外 内 回転ナデ・ケズリ3/5自然軸 回転ナデ(脚 内 外) 右
809	L18BH	5層	" "	口径 13.6(復) 器高 5.8	1-3mm大の白色・黒色砂粒を多く含む	外 内 灰白色	外 内 回転ナデ・ケズリ 回転ナデ、ナデ 右
810	L12HS	258-OX	" 無蓋高杯	口径 11.4		外 内 灰白色	外 内 回転ナデ平行タタキ・カキメ 回転ナデ同心円文自然軸 右
811	L12MW	794-OX	" "		1mm以内の白色砂粒を多く含む	外 内 青灰色 明青灰色	外 内 回転ナデ自然軸 カキメ 回転ナデ同心円文
812	L18BH	148?-OZ	" 高杯	口径 12.8 器高 18.9	1-2mm大の白色砂粒が多い	外 内 灰白色	外 内 回転ナデ胴部カキメ 回転ナデ自然軸、焼き歪 右
813	L13OA	800-OX	" "	口径 14.1 器高 21.0	1mm大の白色砂粒を多く含む	外 内 灰白色	外 内 回転ナデ 回転ナデ長方形三方透し 右
814	L18AE	4層	" 提瓶		細かい白色砂粒を僅かに含む	外 内 灰白色 にぶい橙色	外 内 回転ナデ、ナデ 口縁部 回転ナデ、ナデ
815	L12MW	794-OX	" 把手付き碗		1mm大の白色砂粒を多く含む	外 内 灰色 灰白色	外 内 回転ナデ・ケズリ 回転ナデ 左
816	L12FR	769-OX	" 提瓶	器高 16.4	細かい白色砂粒を僅かに含む	外 内 灰白色 灰色	外 内 口縁部 回転ナデ 回転ナデ、天井部ナデ
817	L12OX	795-OX	" 甌	口径 23.6 器高 28.0	1mm大の白色砂粒を少し含む	外 内 緑灰色	外 内 ハケメ底部ナデ ナデ 同心円文
818	L13VG	196-OP	" 甕	口径 17.2(復) 器高 6.2	砂粒は少ないが黒色粒子は多い	外 内 明オリブ灰色	外 内 回転ナデ カキメ自然軸 回転ナデ
819	L19YF	180(557) -OL	" "	口径 14.8(復) 器高 7.5	砂粒を含まない	外 内 灰白色	外 内 回転ナデ 同心円文 右
820	L13UA	236-OX	" "	口径 21.0(復) 器高 7.0	1-2mm大の白色砂粒を少し含む	外 内 赤褐色 灰色	外 内 回転ナデ 回転ナデ
821	L12RY	352-OP	" 杯身	口径 5.4(復) 器高 3.0	1mm大の白色砂粒を僅かに含む	外 内 灰白色	外 内 回転ナデ 回転ナデ 左
822	L12FQ	769-OX	" 碗	口径 10.6(復) 器高 5.5	1-2mm大の白色砂粒を多く含む	外 内 灰色 青灰色	外 内 回転ナデ・ケズリ 回転ナデ、ナデ 右
823	L12IS	5層	" 杯身	口径 8.4(復) 器高 3.4	2mm大の白色砂粒を僅かに含む	外 内 灰白色	外 内 回転ナデ ヘラ切り未調整 回転ナデ、ナデ 右
824	L07VI	1469-OR	" 鉢	底部径 7.3	細かい白色砂粒を多く含む	外 内 灰白色	外 内 回転ナデ
825	L13SB	3層	" "	底部径 9.6(復)	砂粒は含まないが気胞の破綻が多い	外 内 灰白色	外 内 回転ナデ・ケズリ 回転ナデ
826	L24FG	180-OL	" 杯蓋	口径 16.4(復) 器高 2.3	1-2mm大の白色砂粒を少し含む	外 内 灰白色	外 内 回転ナデ・ケズリ 回転ナデ、ナデ 右
827	L13TB	437-OX	" "	口径 15.8 器高 2.5	1-3mm大の白色砂粒・小石黒色粒子を多く含む	外 内 灰白色	外 内 回転ナデ・ケズリ上ノナデ? 回転ナデ、ナデ 右
828	L07KA	5層	" "	口径 16.6(復) 器高 2.0	細かい白色砂粒・黒色粒子を少し含む	外 内 青灰色 オリブ灰色	外 内 回転ナデ・ケズリ 回転ナデ、ナデ 右
829	L13QB	3層	" "	口径 15.8(復) 器高 1.3	黒色粒子を多く含む	外 内 灰白色	外 内 回転ナデ ヘラ切り未調整 回転ナデ 右
830	"	"	" "	口径 12.8(復) 器高 1.3	細かい白色砂粒を僅かに含む	外 内 灰白色	外 内 回転ナデ・ケズリ三方透し 回転ナデ、ナデ
831	L07OD	4層	" "	口径 16.8(復) 器高 1.6	1mm程度の白色砂粒を少し含む	外 内 灰色	外 内 回転ナデ 回転ナデ、ナデ 右

山直北遺跡出土土器観察表 (11)

(法量の単位: cm) 特徴欄の右・左は回転の方向を示す

遺物番号	地区	遺構層位	種類	法類	胎土・焼成	色調	特徴
832	L12NX	257-OZ	須恵器 杯身	口径 9.2(復) 器高 3.3	1mm大の白色砂粒を多く含む	外内 灰白色	外 回転ナデ 内 回転ナデ、ナデ 右
833	L07NC	4層	〃 〃	口径 15.8(復) 器高 3.9	細かい黒色粒子が多い 不良	外内 灰白色 〃	摩耗のため不明
834	L12NT	3層	〃 〃	口径 12.4(復) 器高 3.6	細かい白色砂粒・黒色粒子を少し含む	外内 灰白色	外 回転ナデ 内 回転ナデ、ナデ 右
835	L24FG	180-OL	〃 〃	口径 12.8(復) 器高 3.9	1mm大の白色砂粒を多く含む	外内 灰白色	外 回転ナデ・ケズリ 内 回転ナデ 右
836	L12ER	769-OX	〃 〃	口径 15.0(復) 器高 3.8	細かい白色砂粒を少し含む	外内 灰色 青灰色	外 回転ナデ 内 回転ナデ
837	L12RW	500?-OX	〃 〃	口径 13.2(復) 器高 4.3	細かい白色砂粒を多く含む	外内 灰色 〃	外 回転ナデ・ケズリ 内 回転ナデ、ナデ 右
838	L12QY	658-OX	〃 〃	口径 16.0(復) 器高 4.5	細かい砂粒・黒色粒子を少し含む	外内 明オリープ灰色 灰白色	外 回転ナデ 内 回転ナデ、ナデ 右
839	L06HX	4層	〃 〃	口径 16.0(復) 器高 3.2	3mm大の白色小石粒を僅かに含む	外内 灰白色 灰色	外 回転ナデ 内 回転ナデ
840	L24CD	165-OZ	〃 〃	口径 14.0(復) 器高 4.5	細かい白色砂粒・黒色粒子を少し含む	外内 明青灰色	外 回転ナデ 内 回転ナデ、ナデ 右
841	L13OA	側溝	〃 〃	口径 12.6(復) 器高 3.6	黒色粒子を多く含む 不良	外内 灰白色 〃	外 回転ナデ 内 回転ナデ 右
842	L07OD	4層	〃 〃	口径 17.2(復) 器高 4.4	砂粒無し・黒色粒子を少し含む	外内 灰白色 〃	外 回転ナデ 内 回転ナデ、ナデ 右
843	L24CD?	165-OZ	〃 〃	口径 14.8(復) 器高 4.4	細かい白色砂粒・黒色粒子を少し含む	外内 灰白色	外 回転ナデ 内 回転ナデ、ナデ 右
844	L18DI	148-OZ	〃 壺	口径 16.5(復)	細かい白色砂粒を僅かに含む	外内 暗緑灰色 〃	外 回転ナデ 内 回転ナデ 灰かぶり
845	L18FJ	4層	〃 鉢	口径 26.2(復)	細かい白色砂粒を少し含む	外内 青灰色	外 回転ナデ 内 回転ナデ
846	L06IV	3層	〃 〃	口径 19.6 器高 10.4	砂粒を含まない	外内 黄灰色 灰色	外 回転ナデ 内 回転ナデ、ナデ 右

山ノ内遺跡B  
遺構・遺物図版

図版一 主要遺構配置模式図

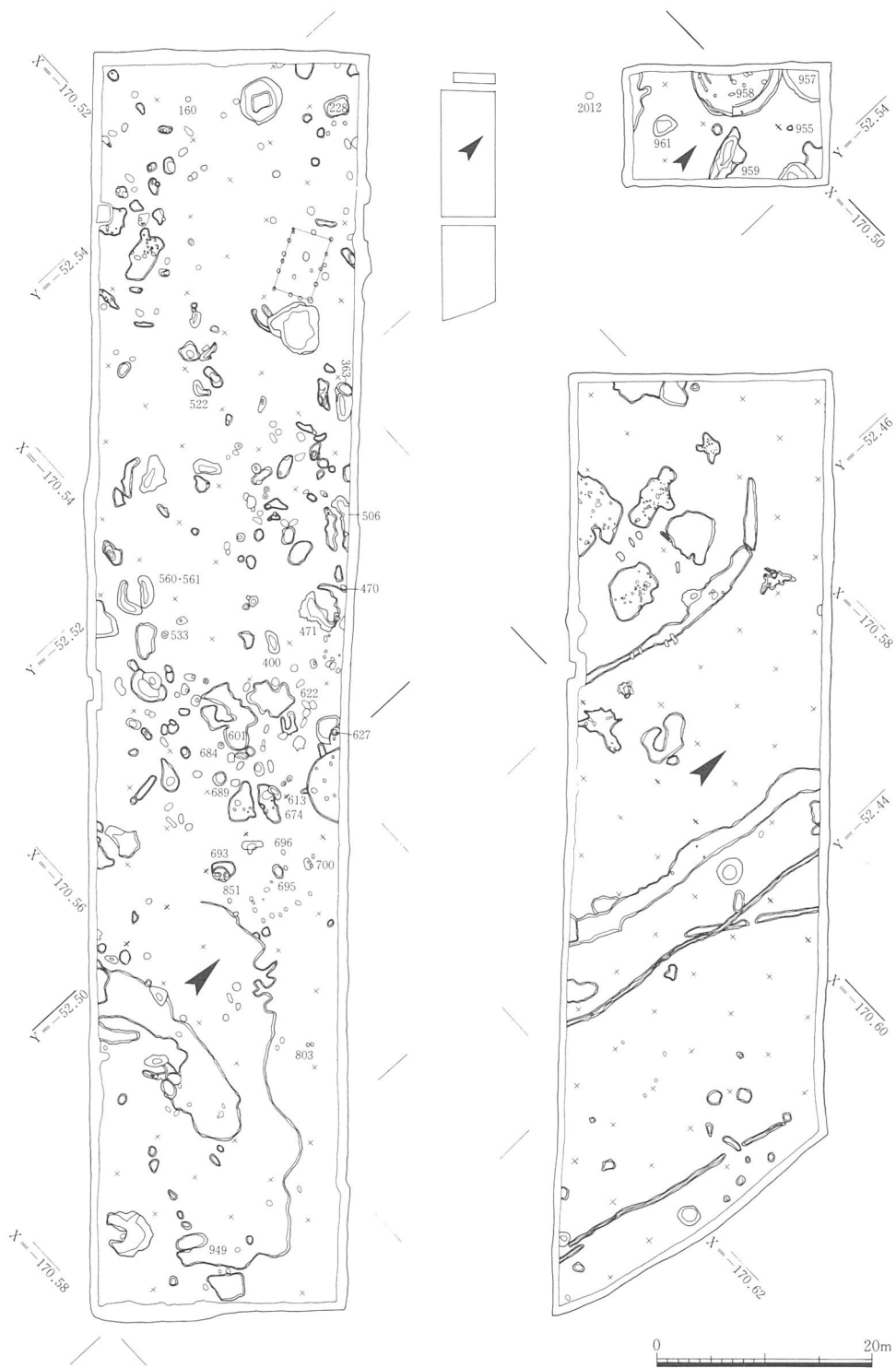

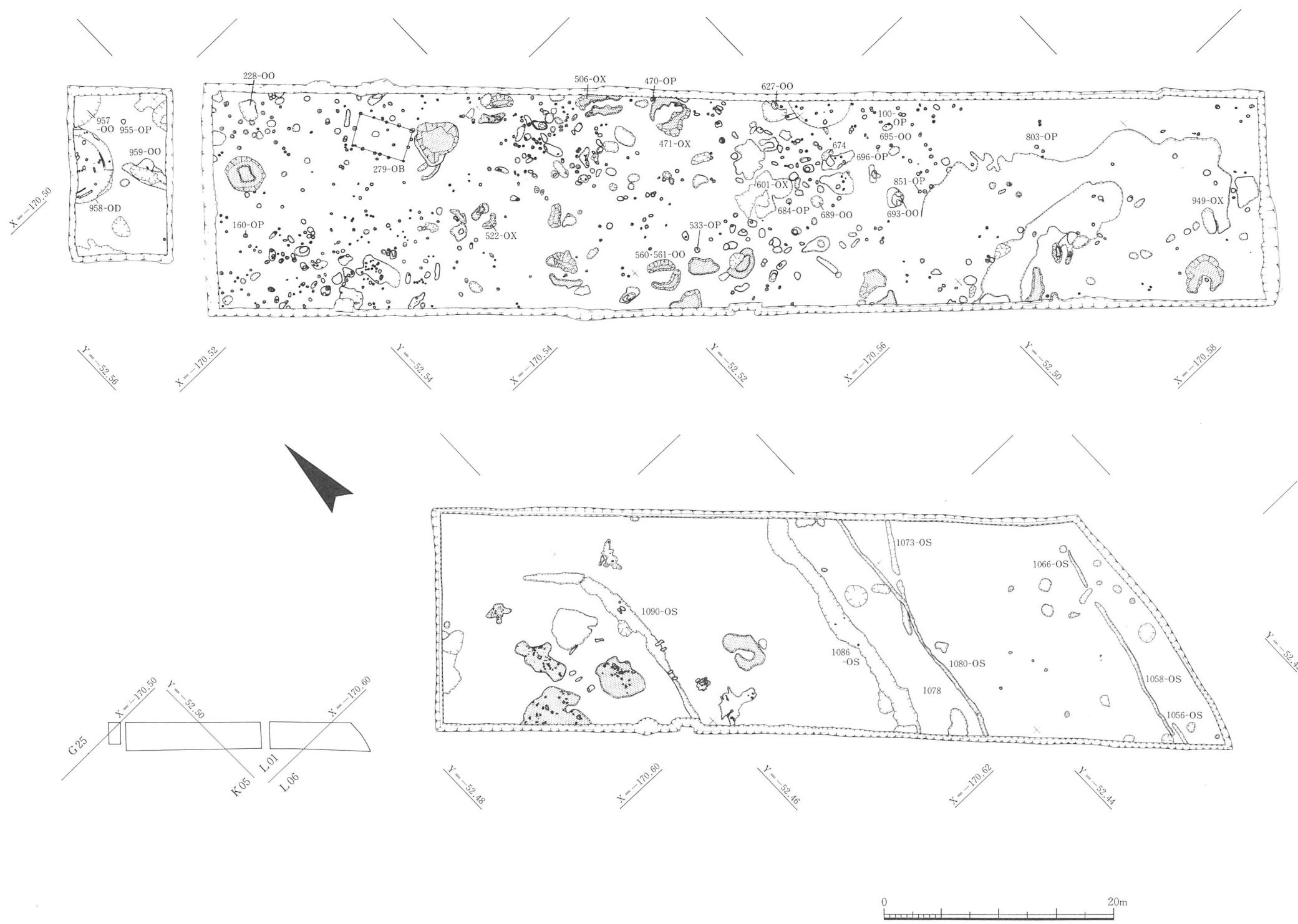



T.P. + 28.400m

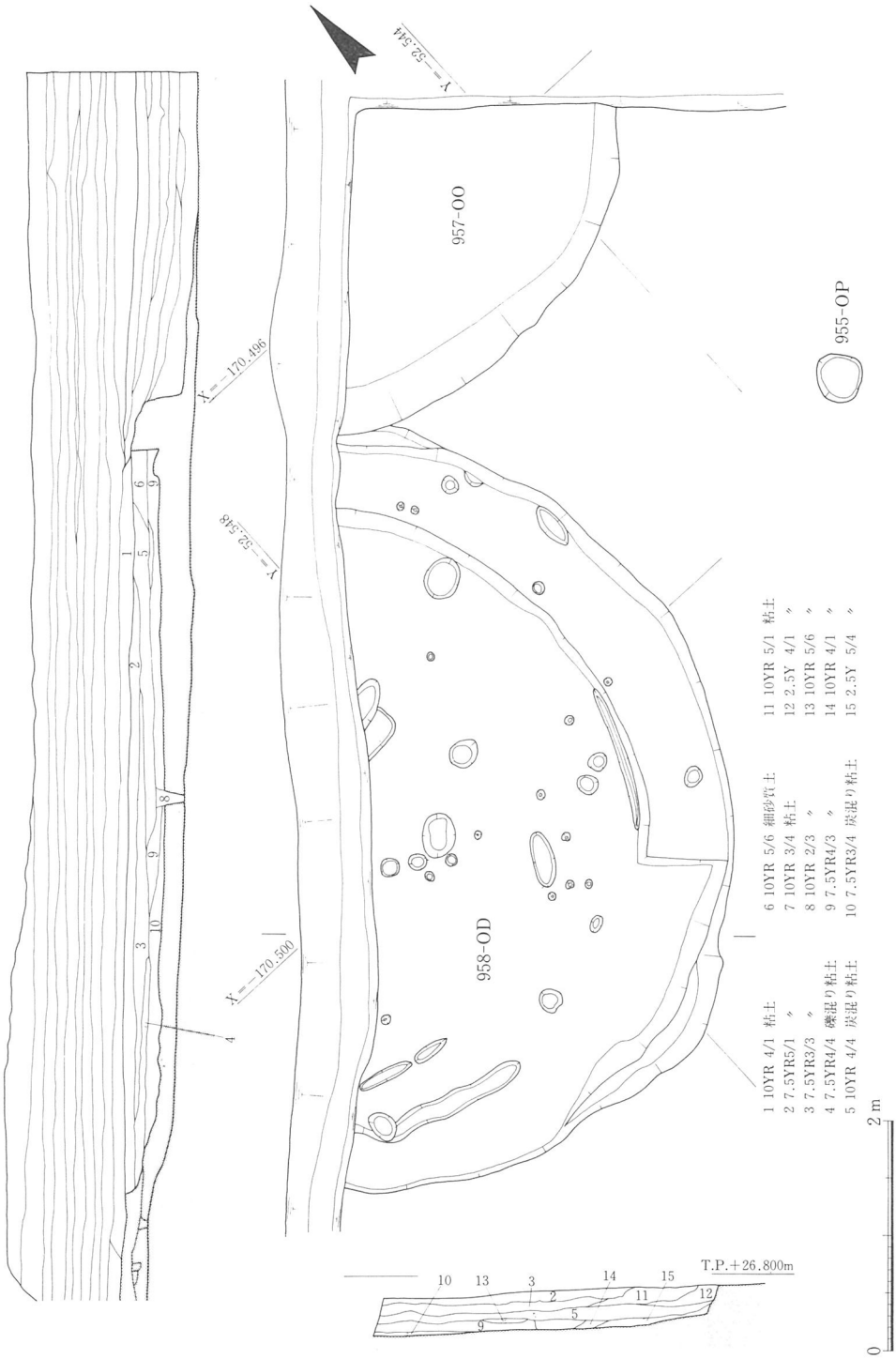

図版三 九五八—OD平・断面図

図版四 山ノ内B出土土器1 (遺構)

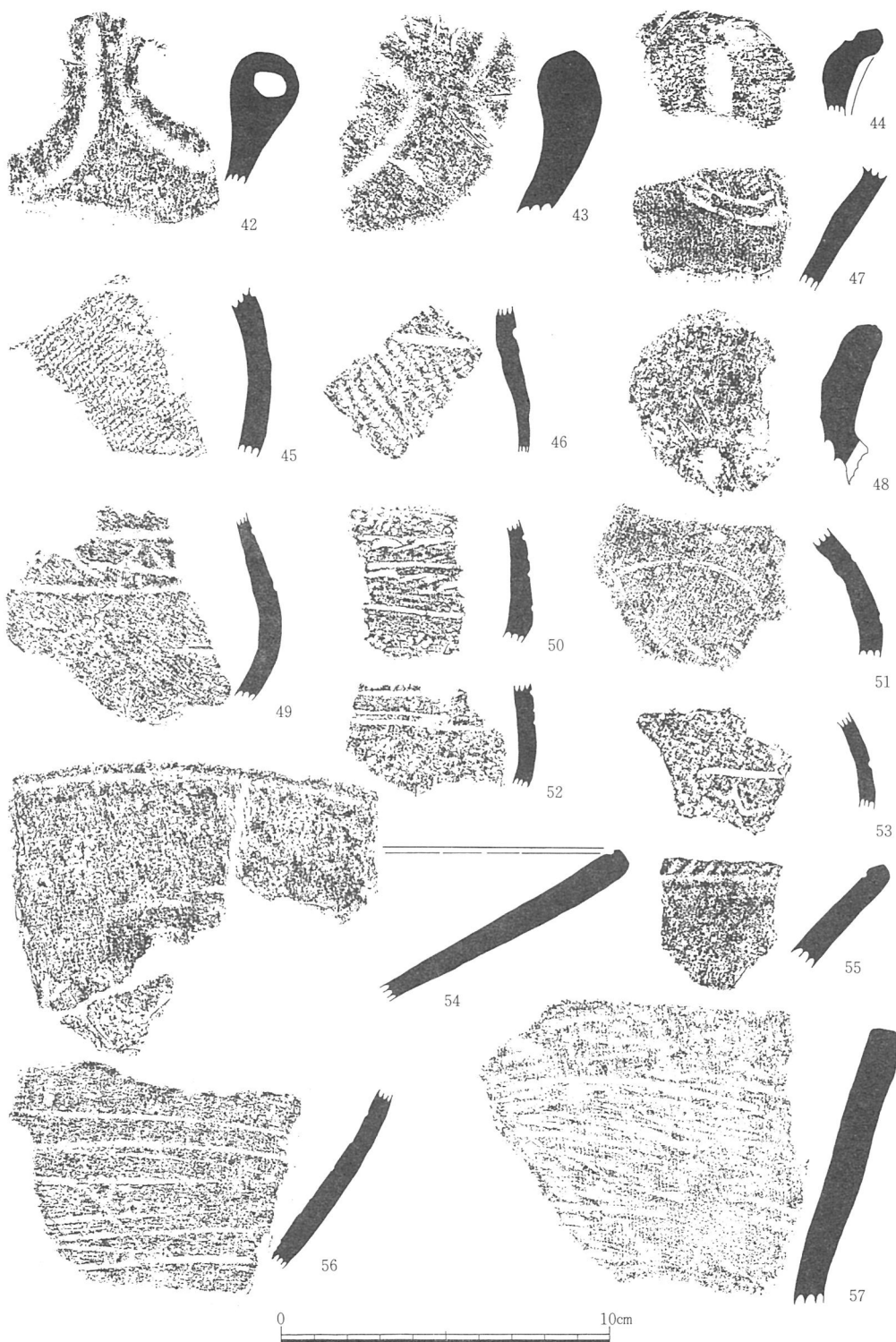

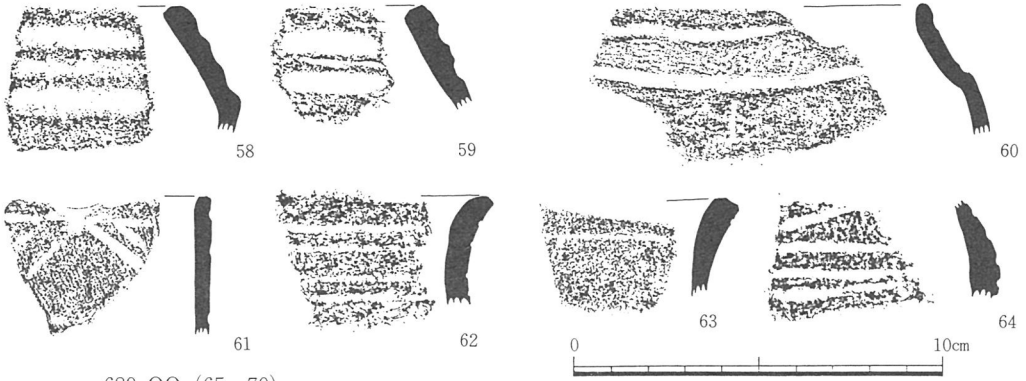

689-00 (65~70)

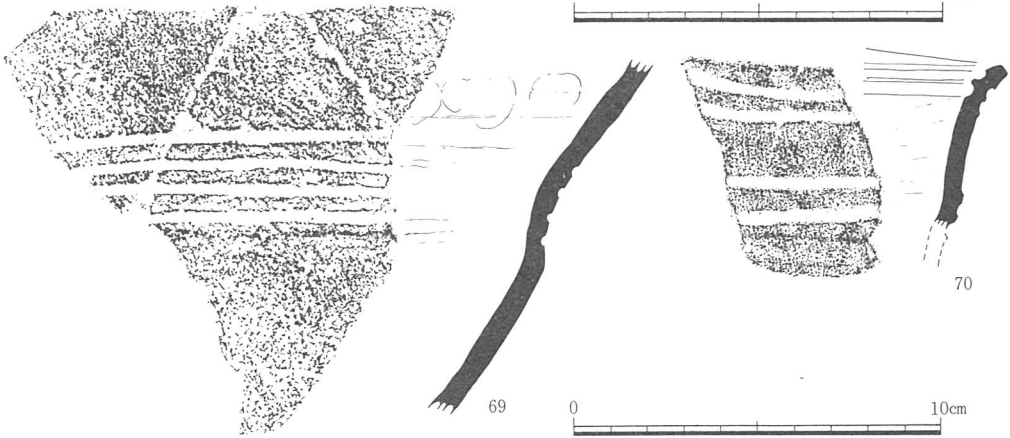
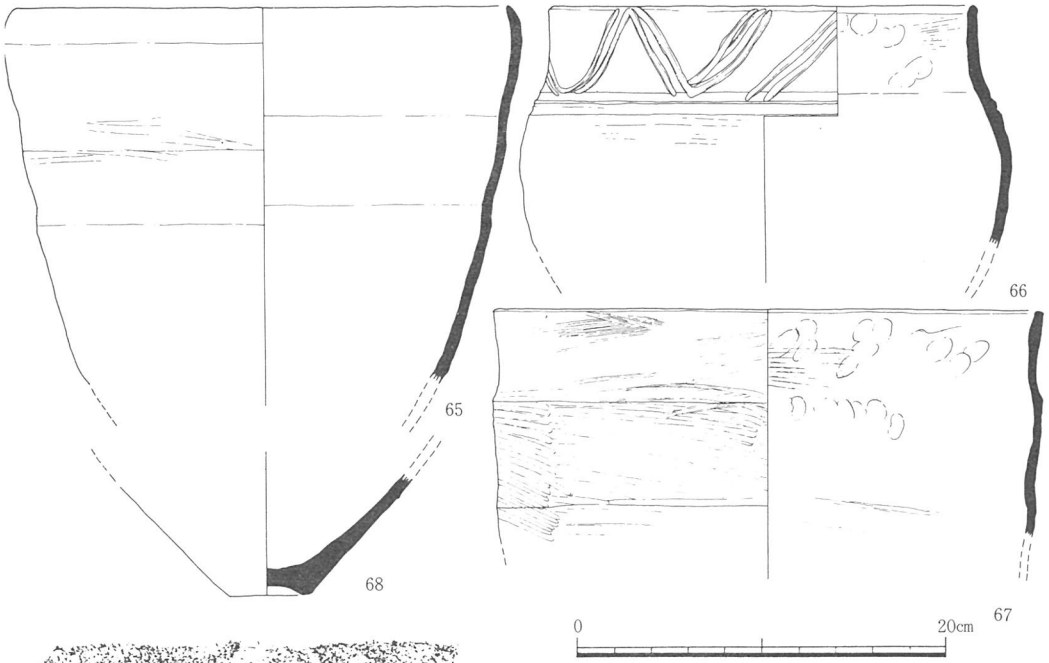

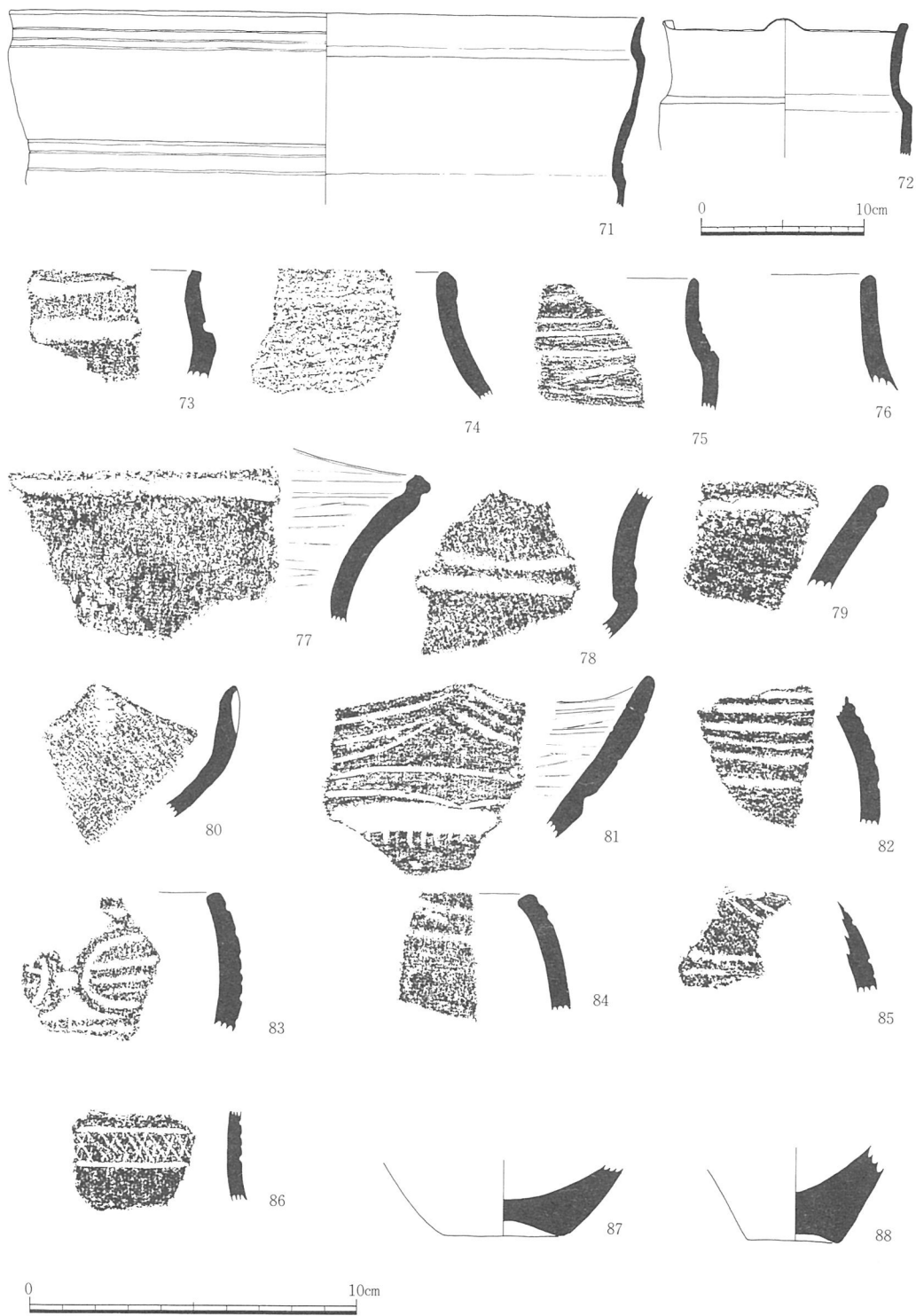

図版七 山ノ内B出土土器4 (包含層)



0 10cm

図版八 山ノ内B出土土器5 (包含層)



107



108



109

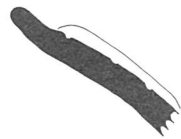

110



111

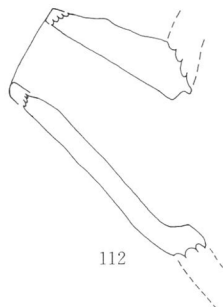

112



113

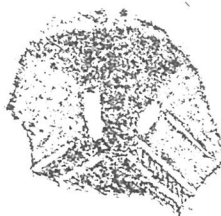

114



115



116

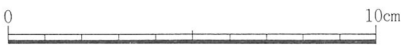

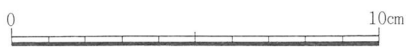
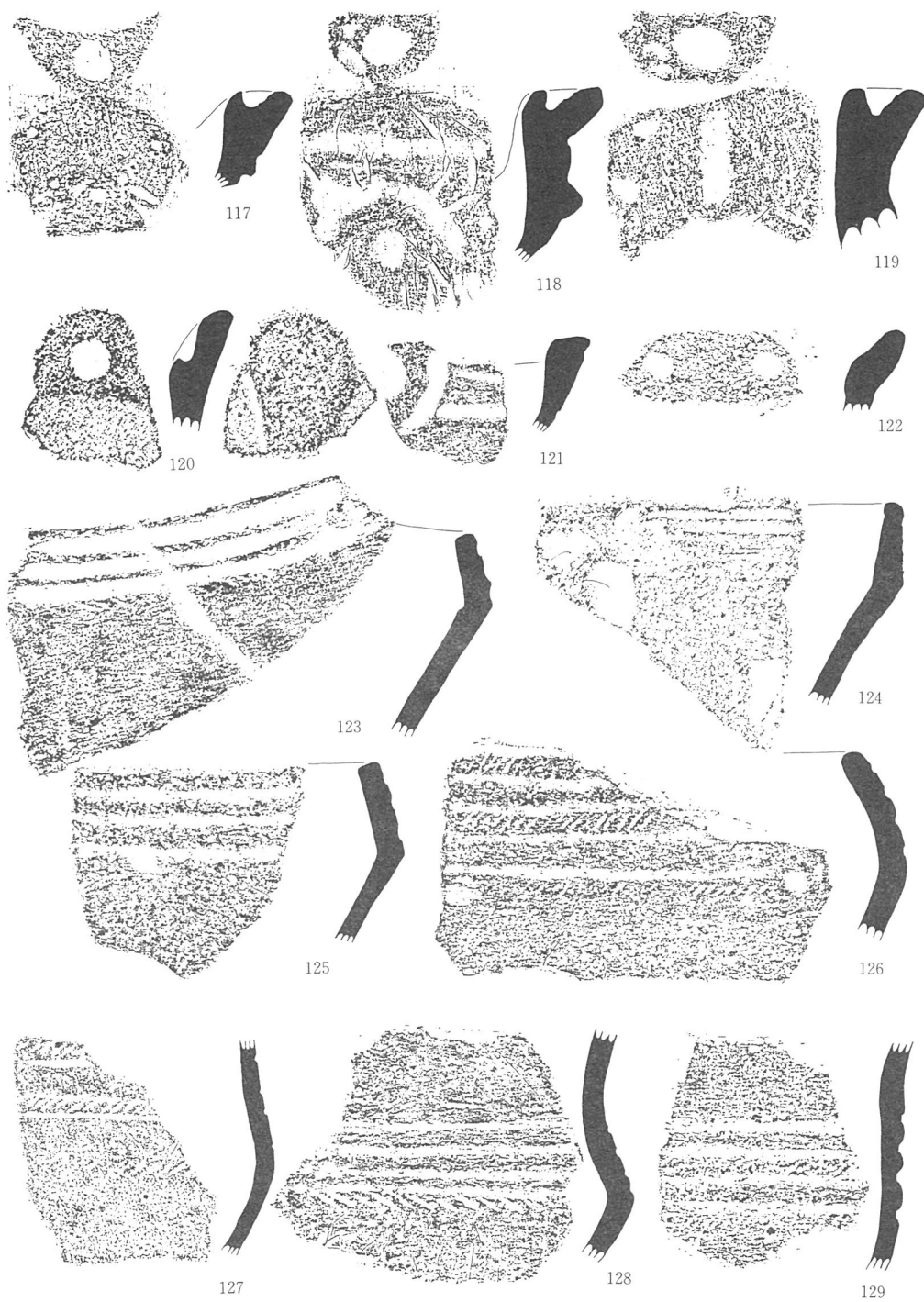

図版十 山ノ内B出土土器7 (包含層)





図版十一 山ノ内B出土土器8 (包含層)

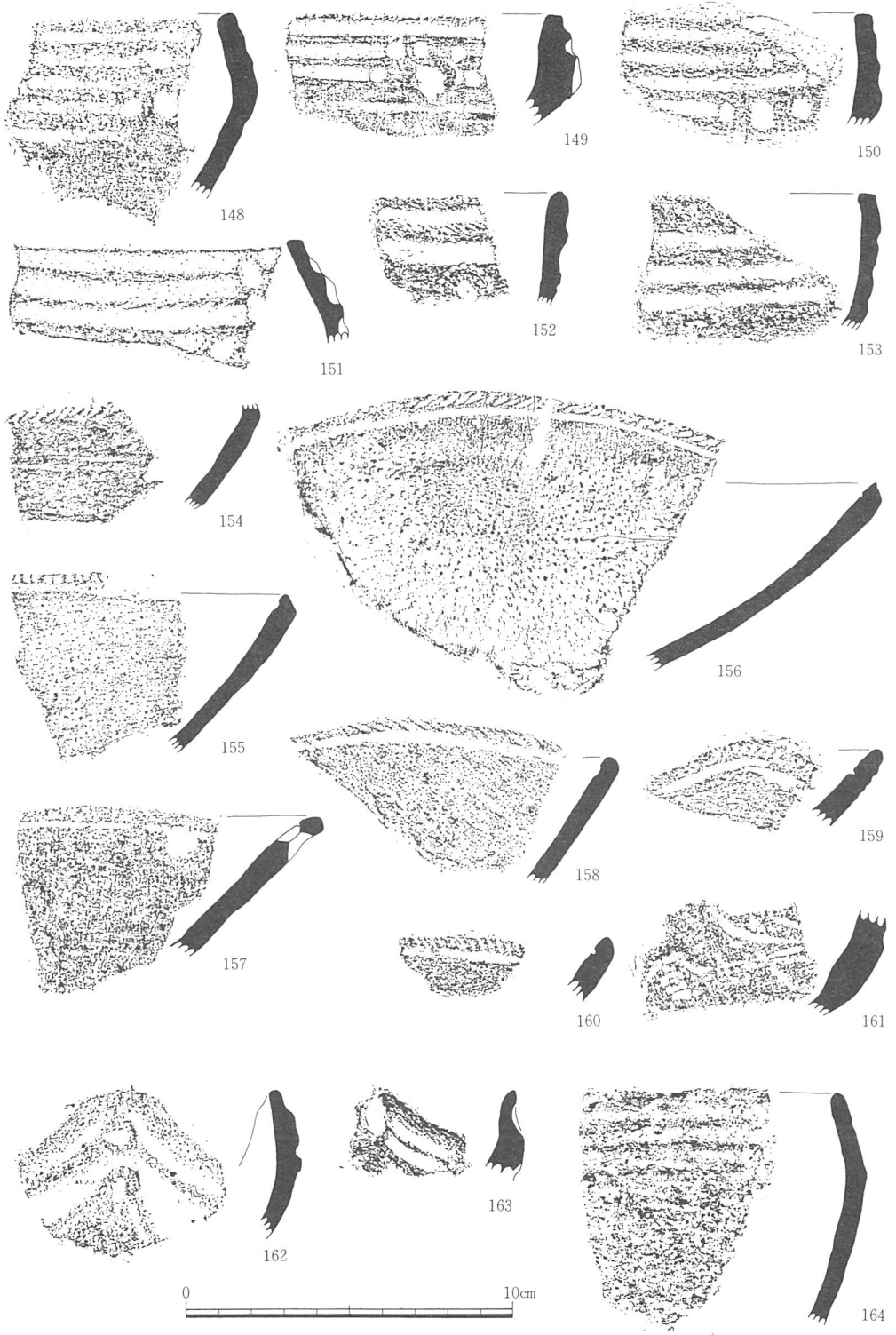

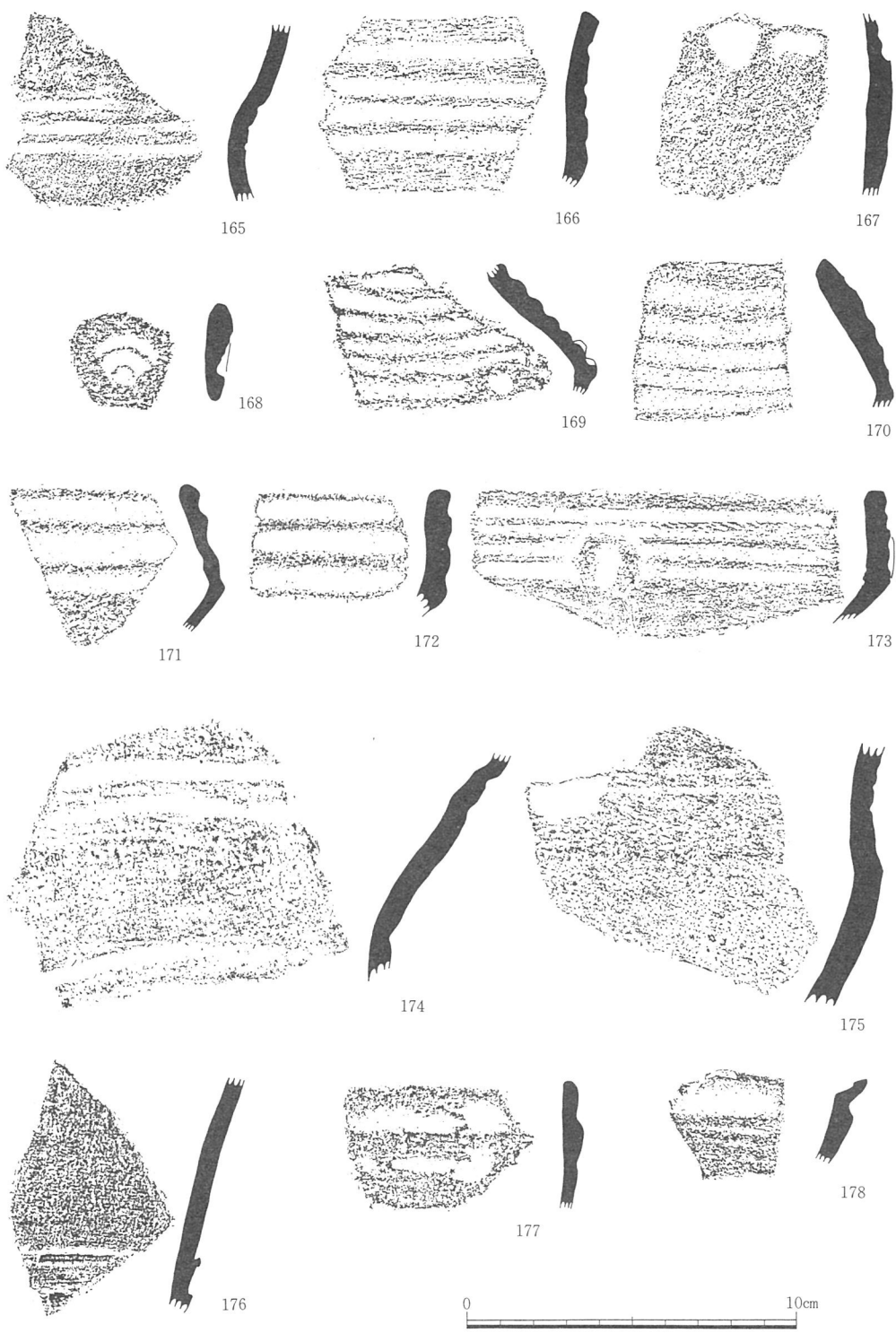

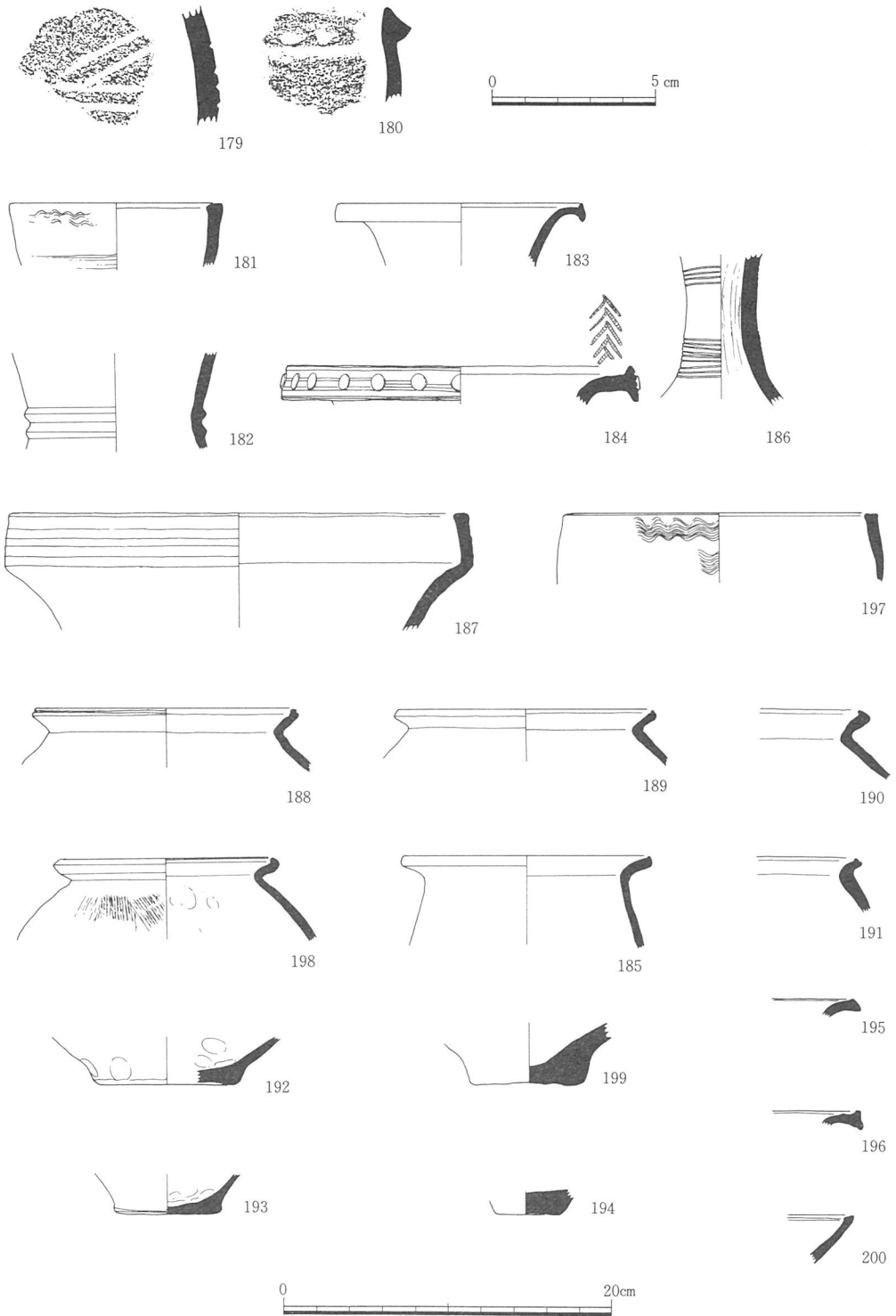

図版十四 山ノ内B出土石器1 (包含層)

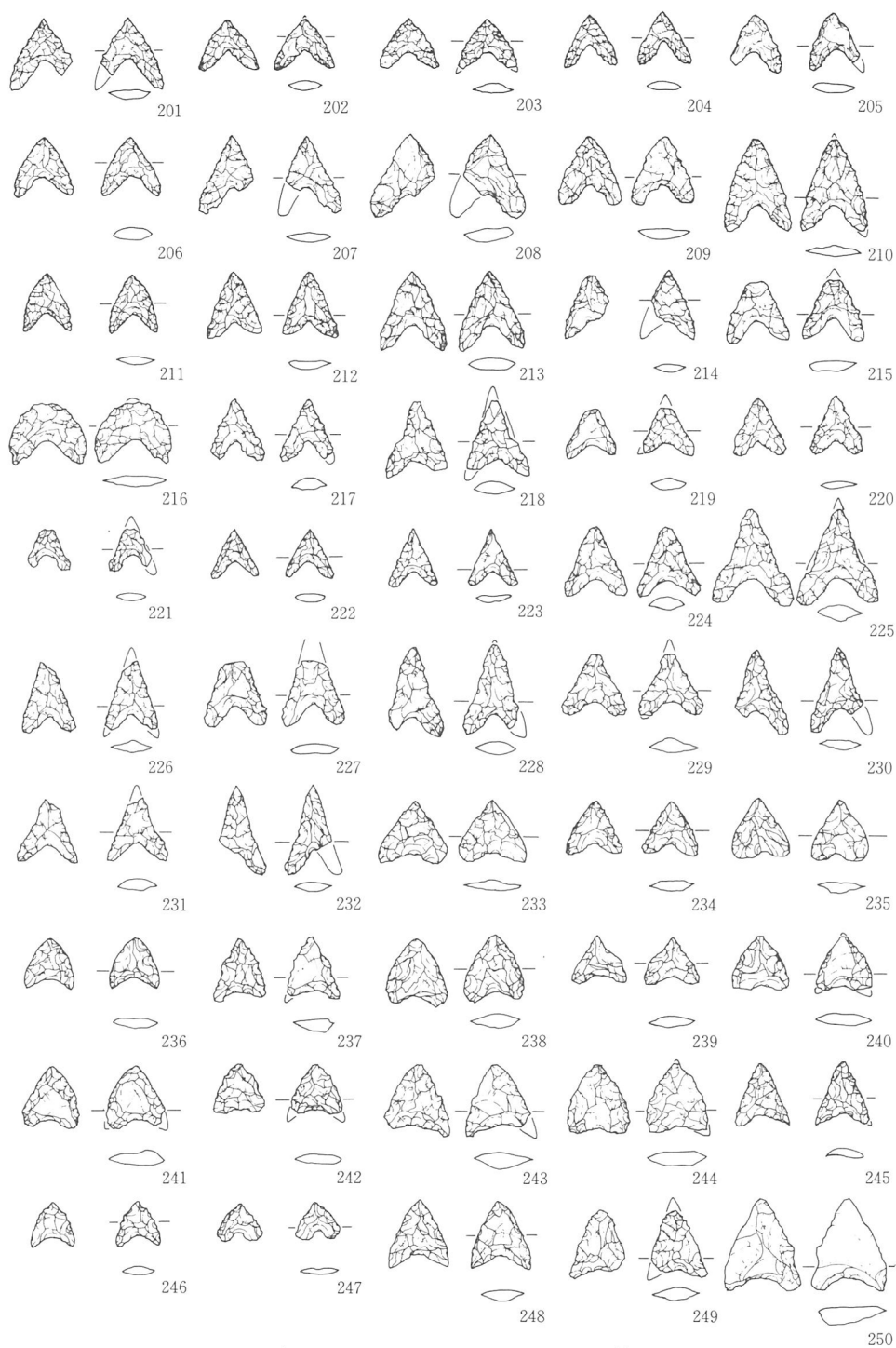

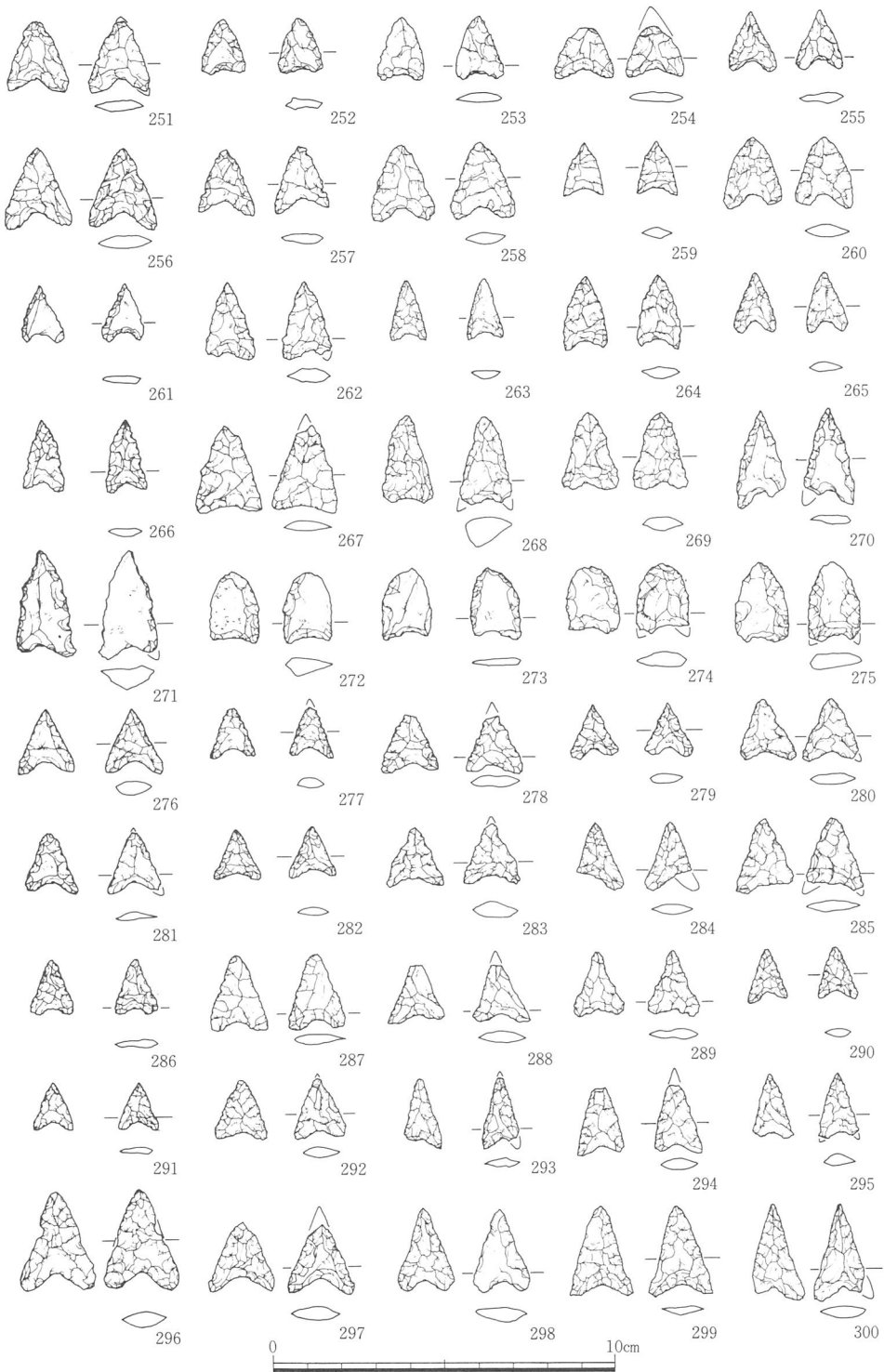

図版十六 山ノ内B出土石器3 (包含層)

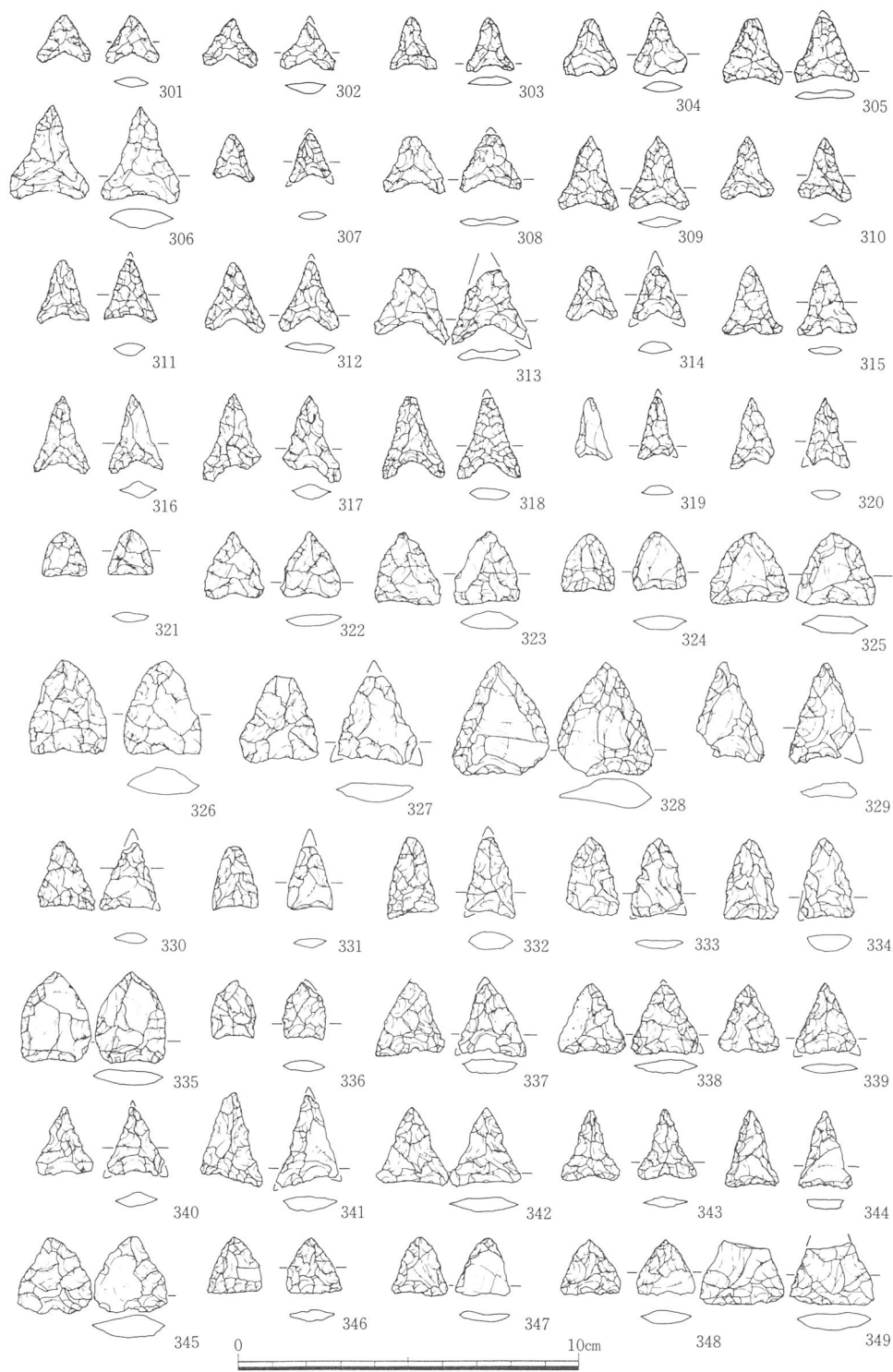

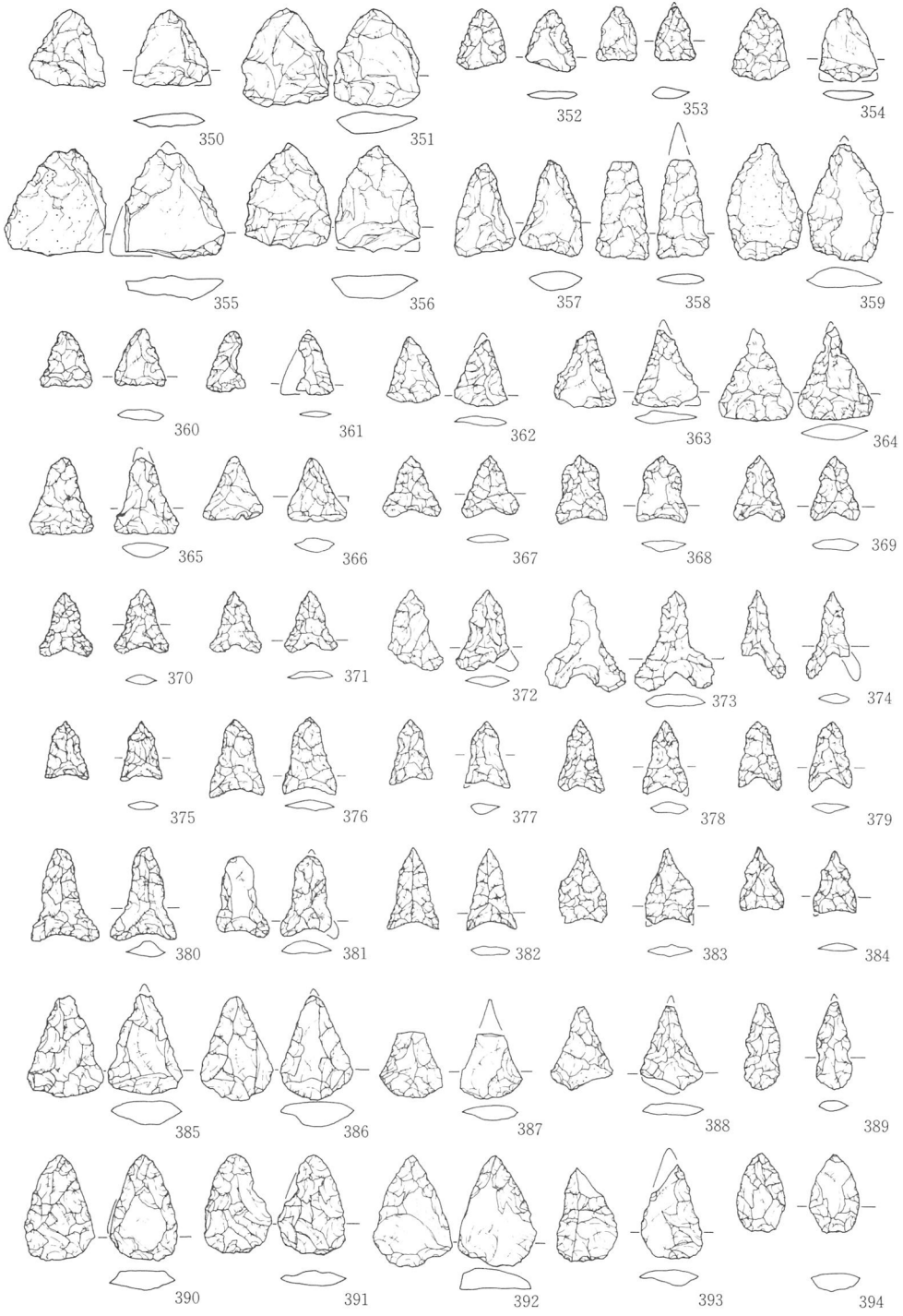

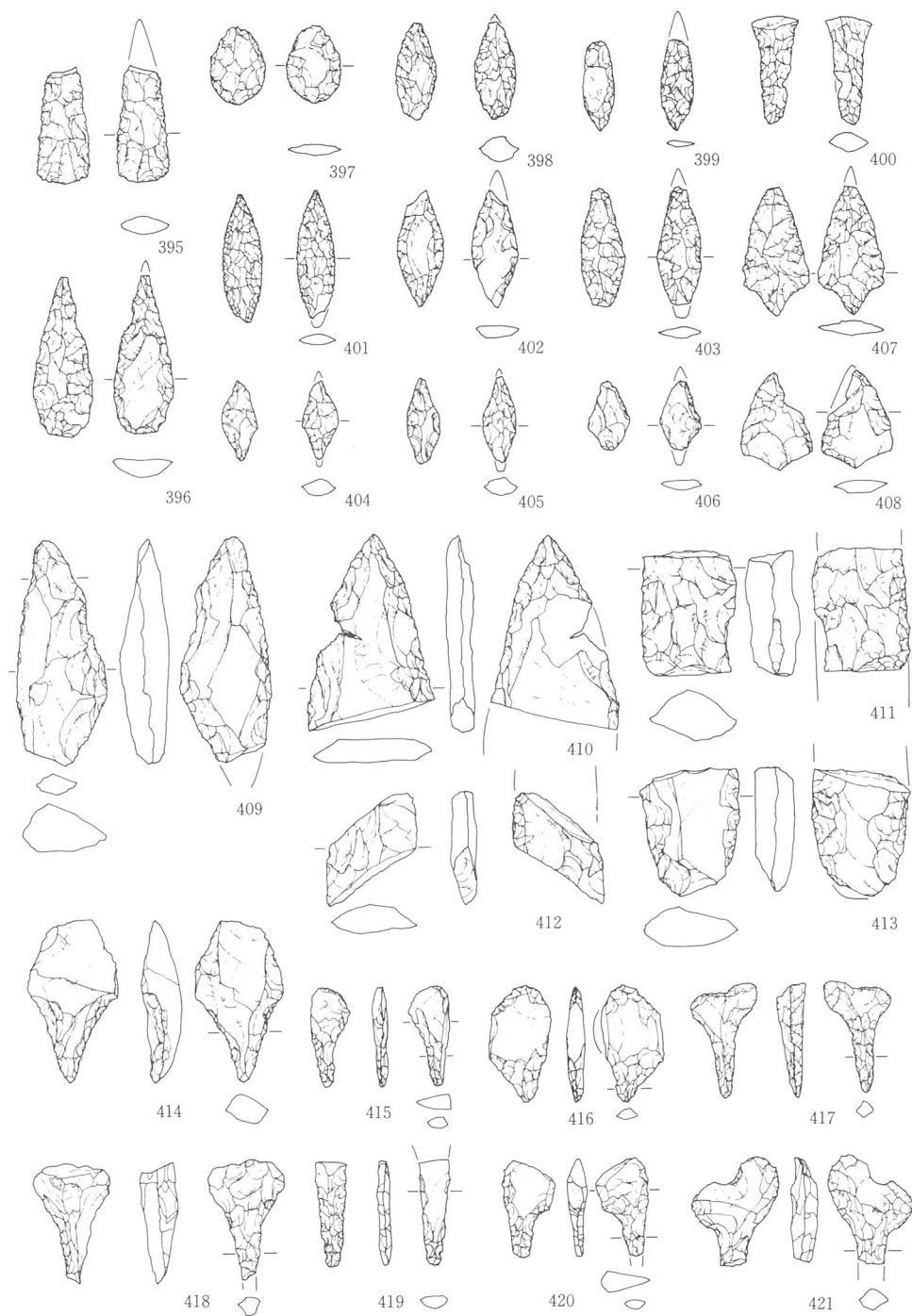



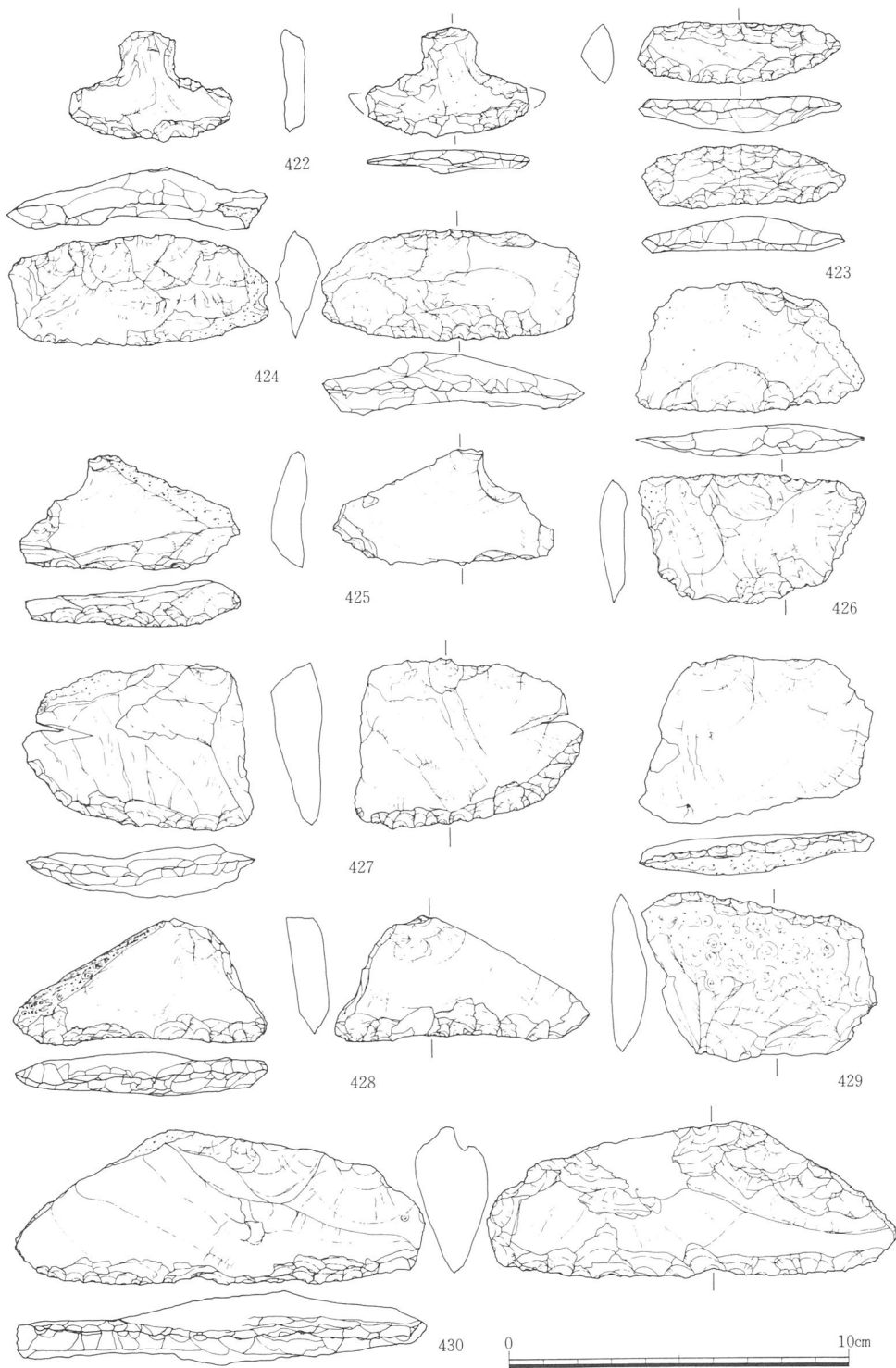

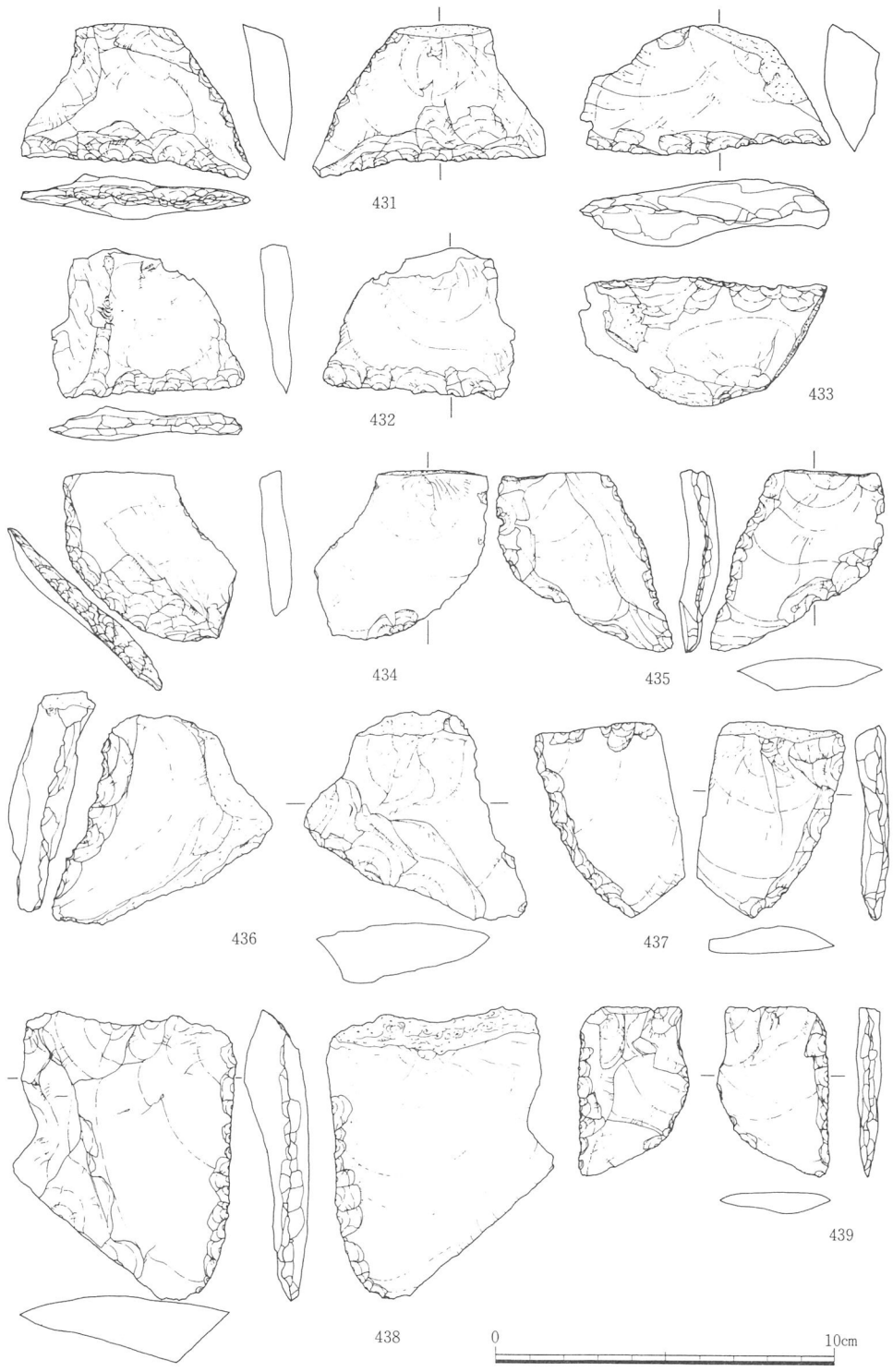

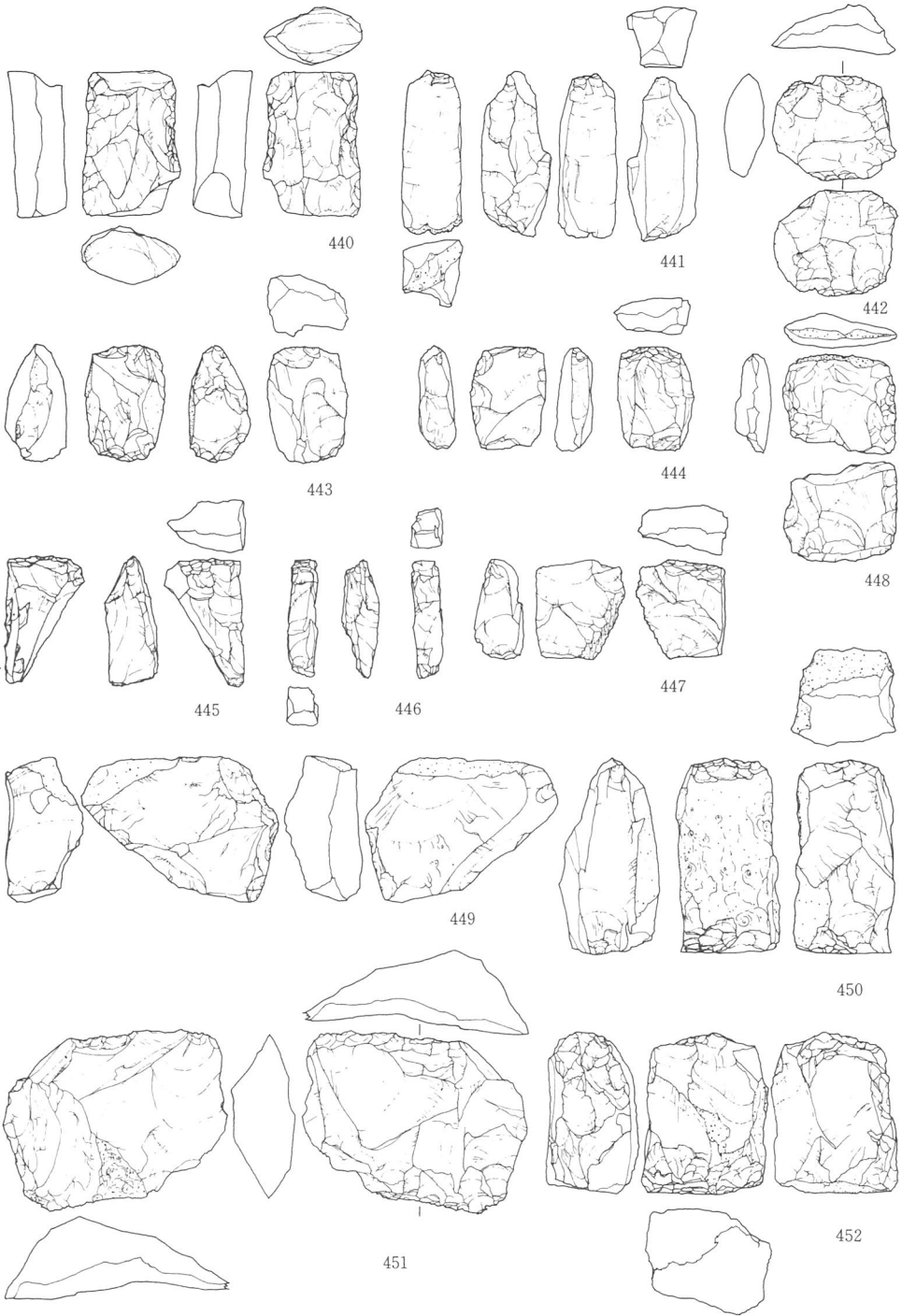

0 10cm

図版二十二 山ノ内B出土石器9 (包含層)

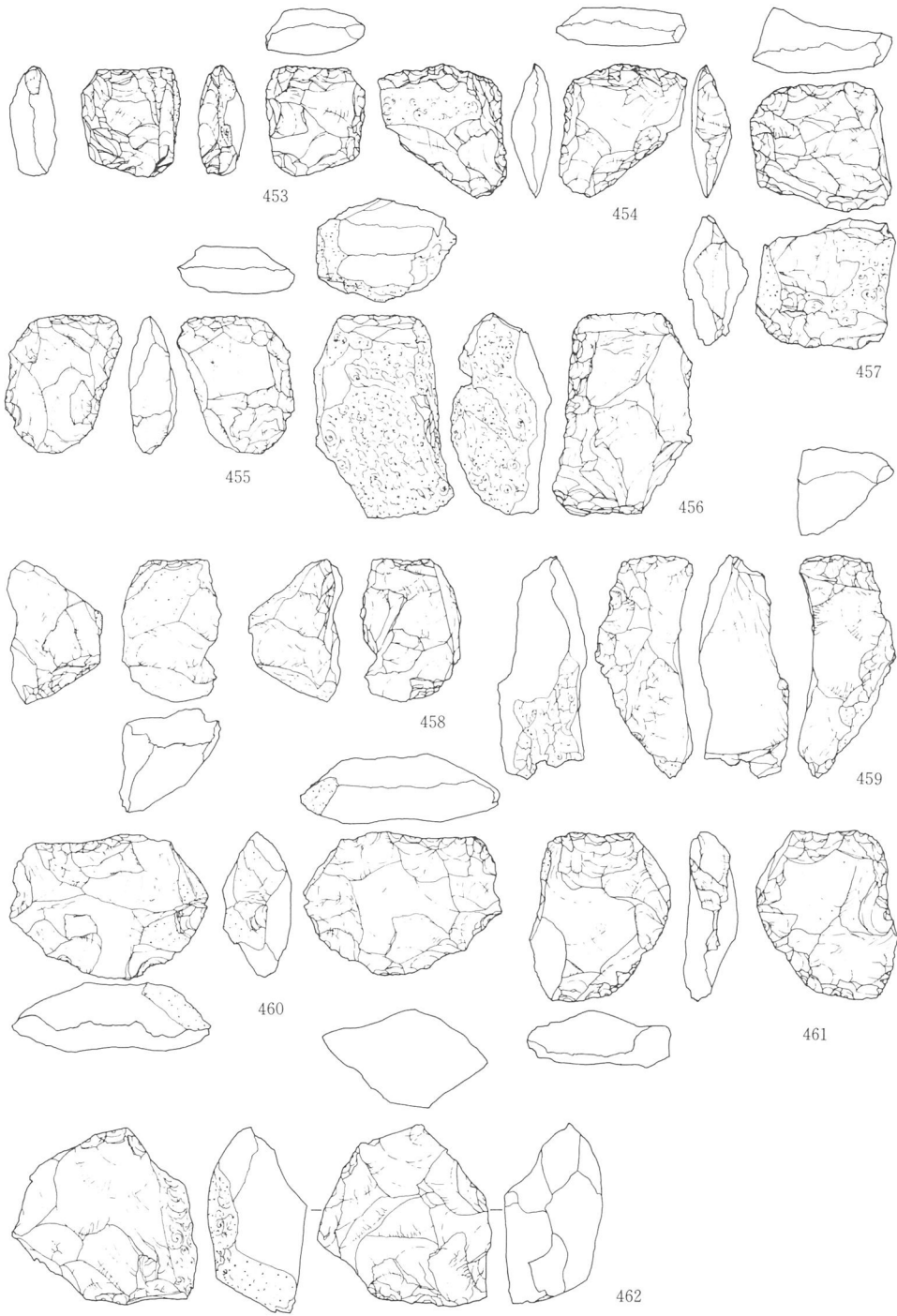

0 10cm

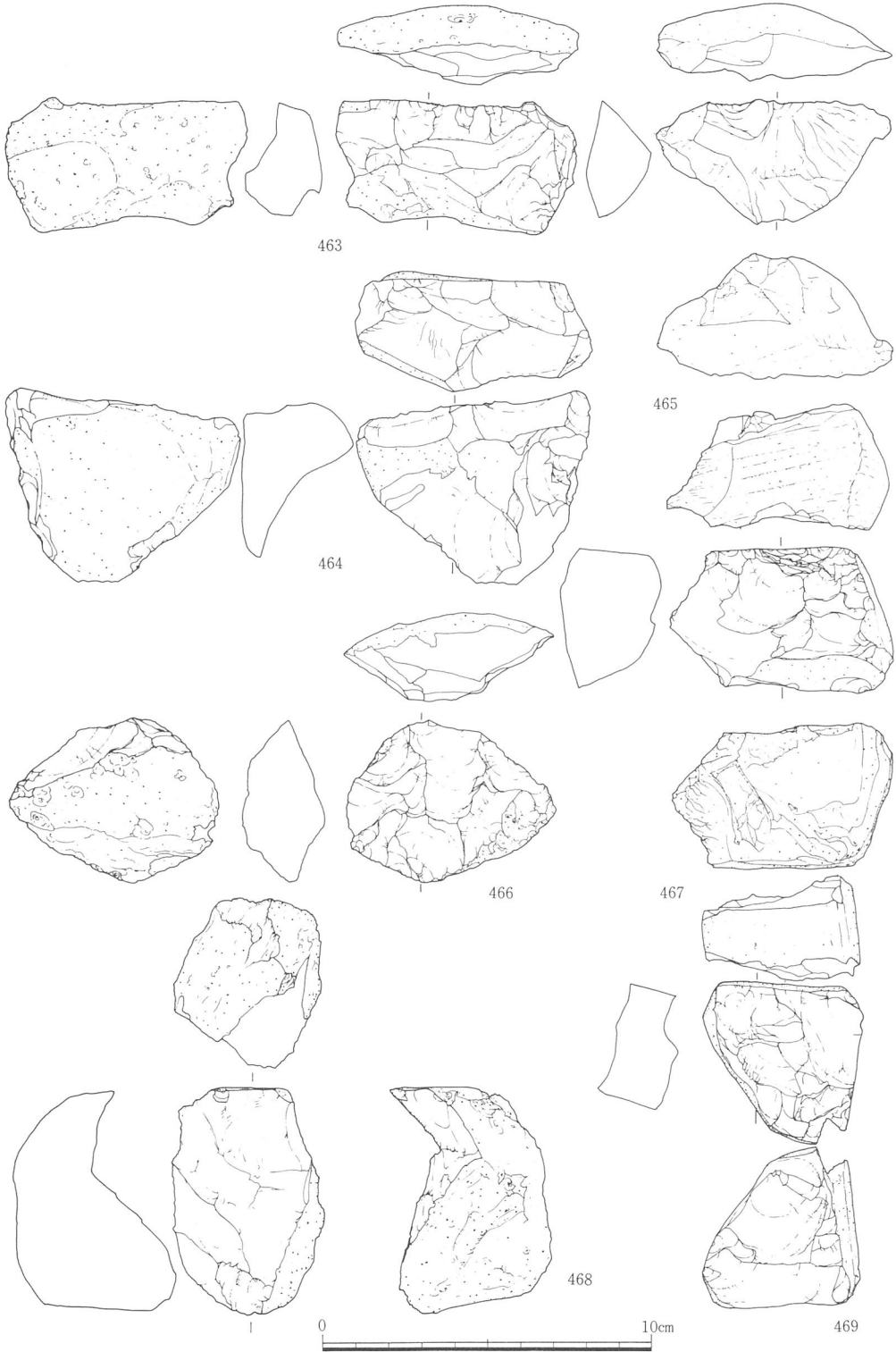

図版二十四 山ノ内B出土石器11 (包含層)

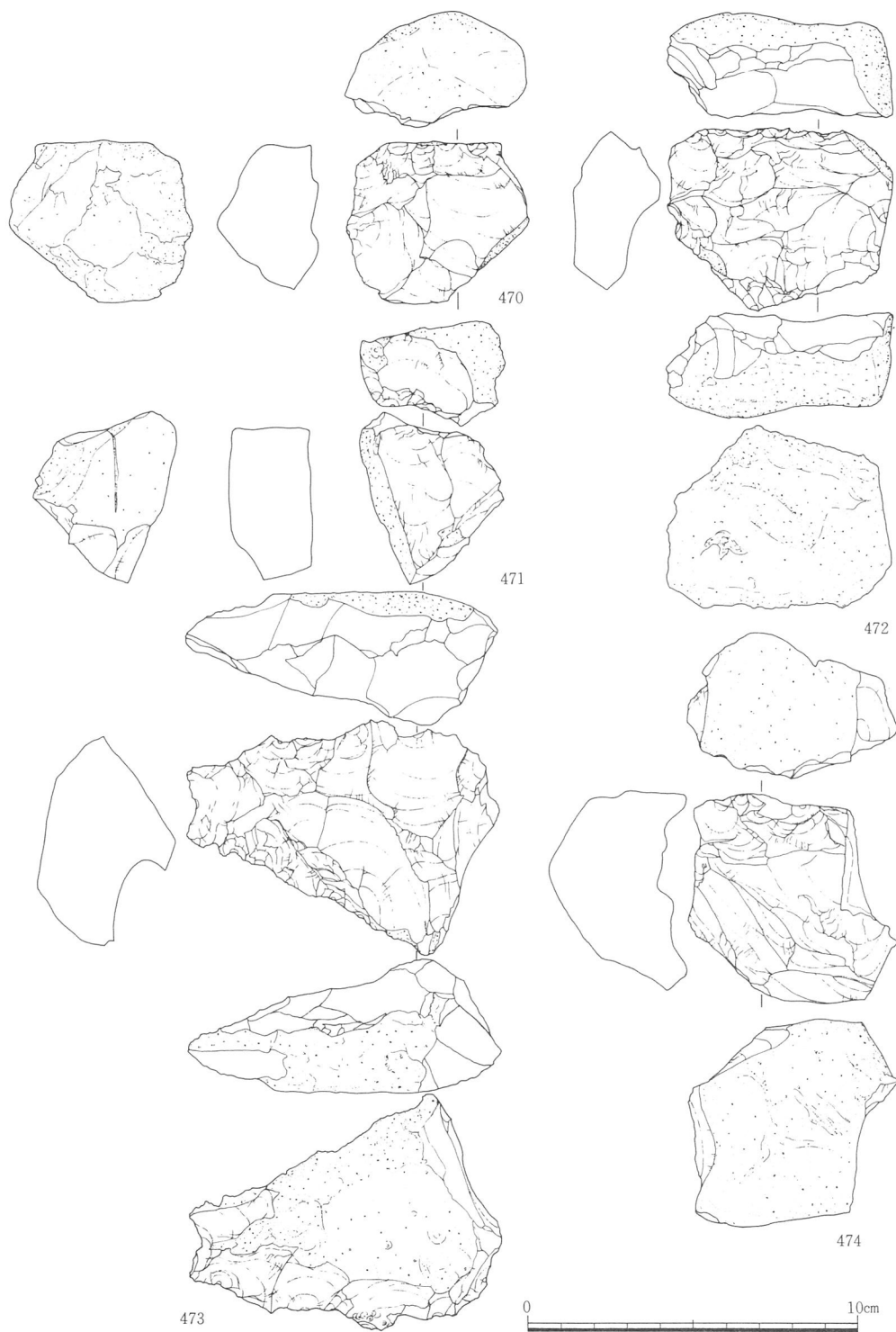

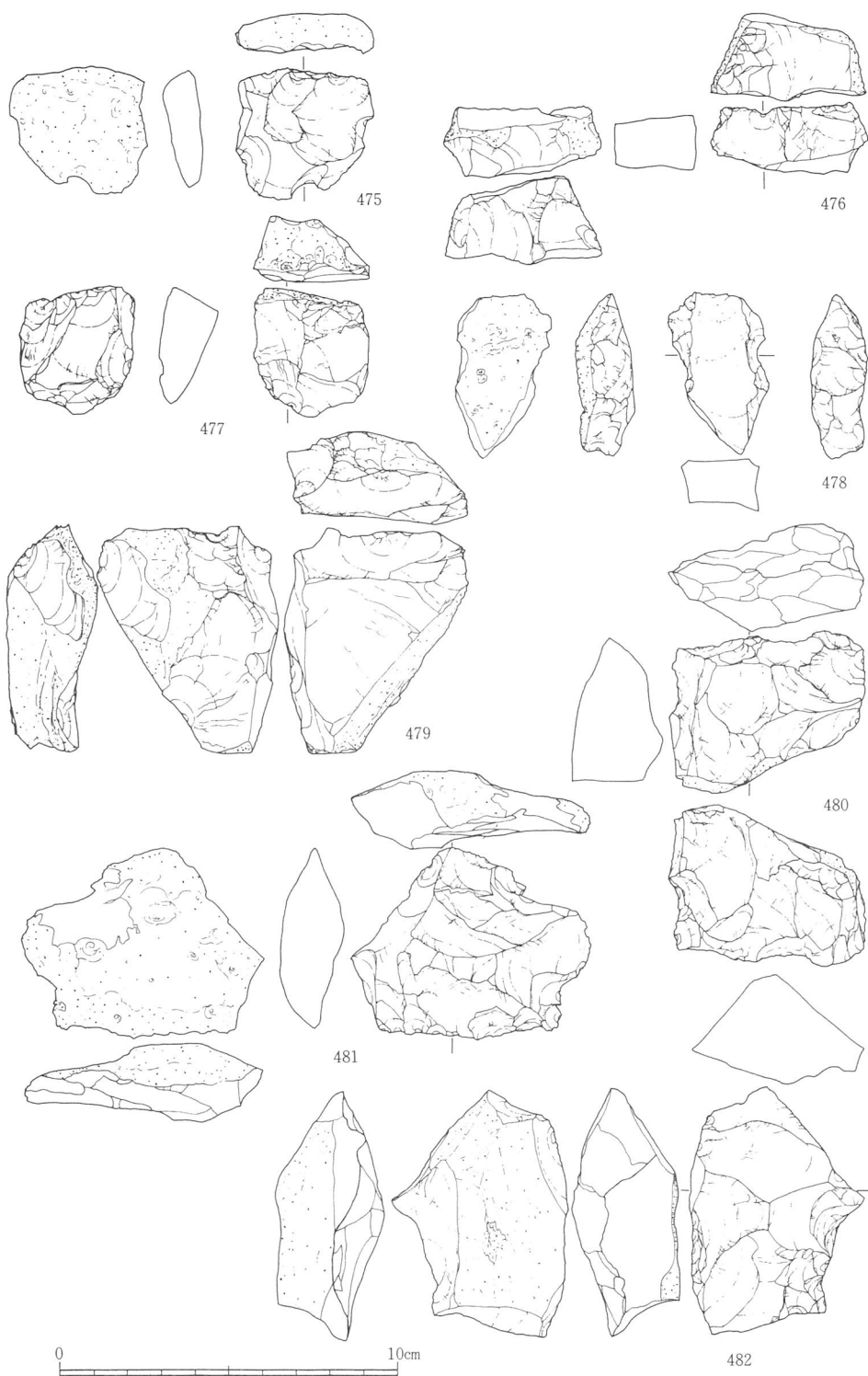

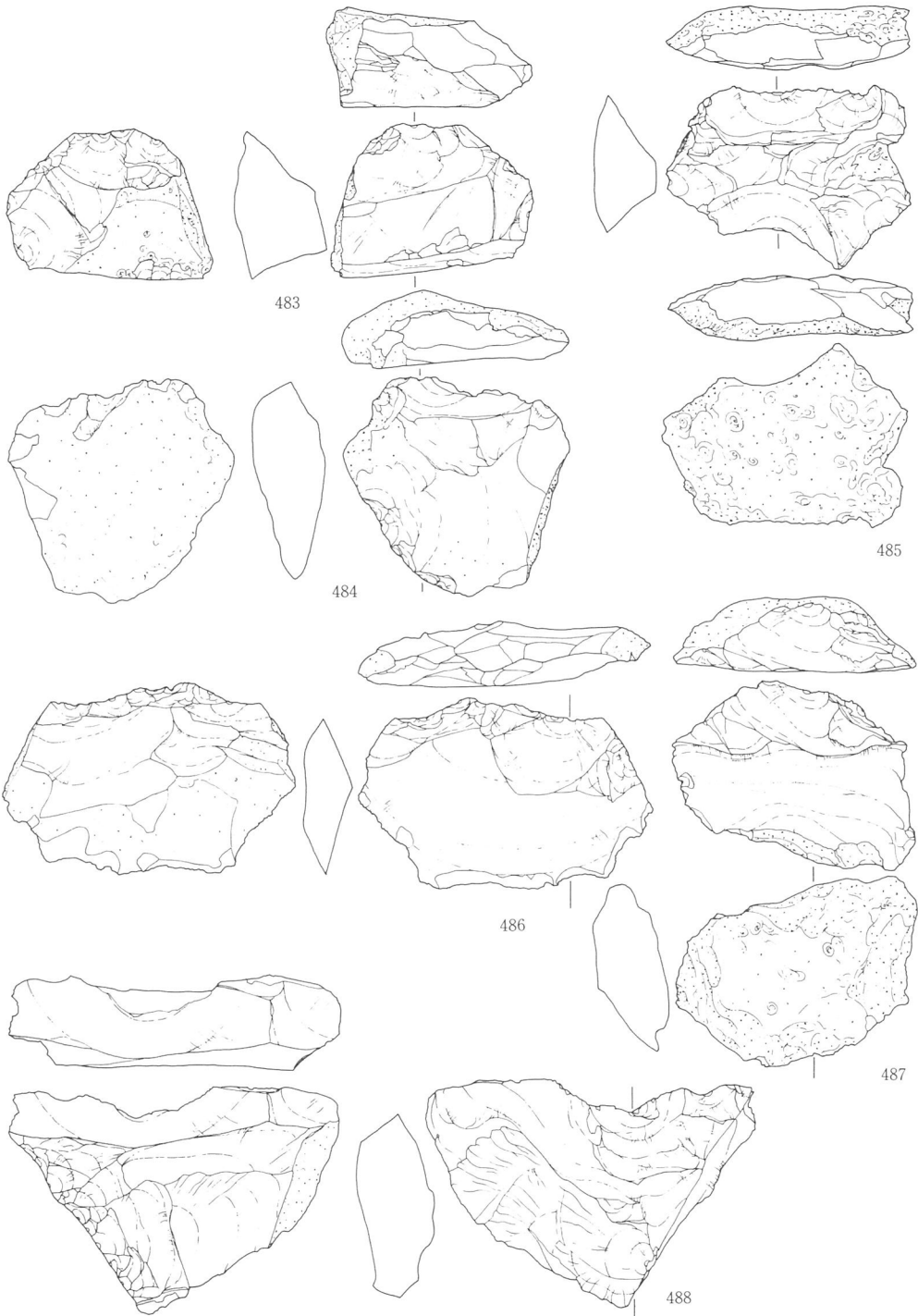



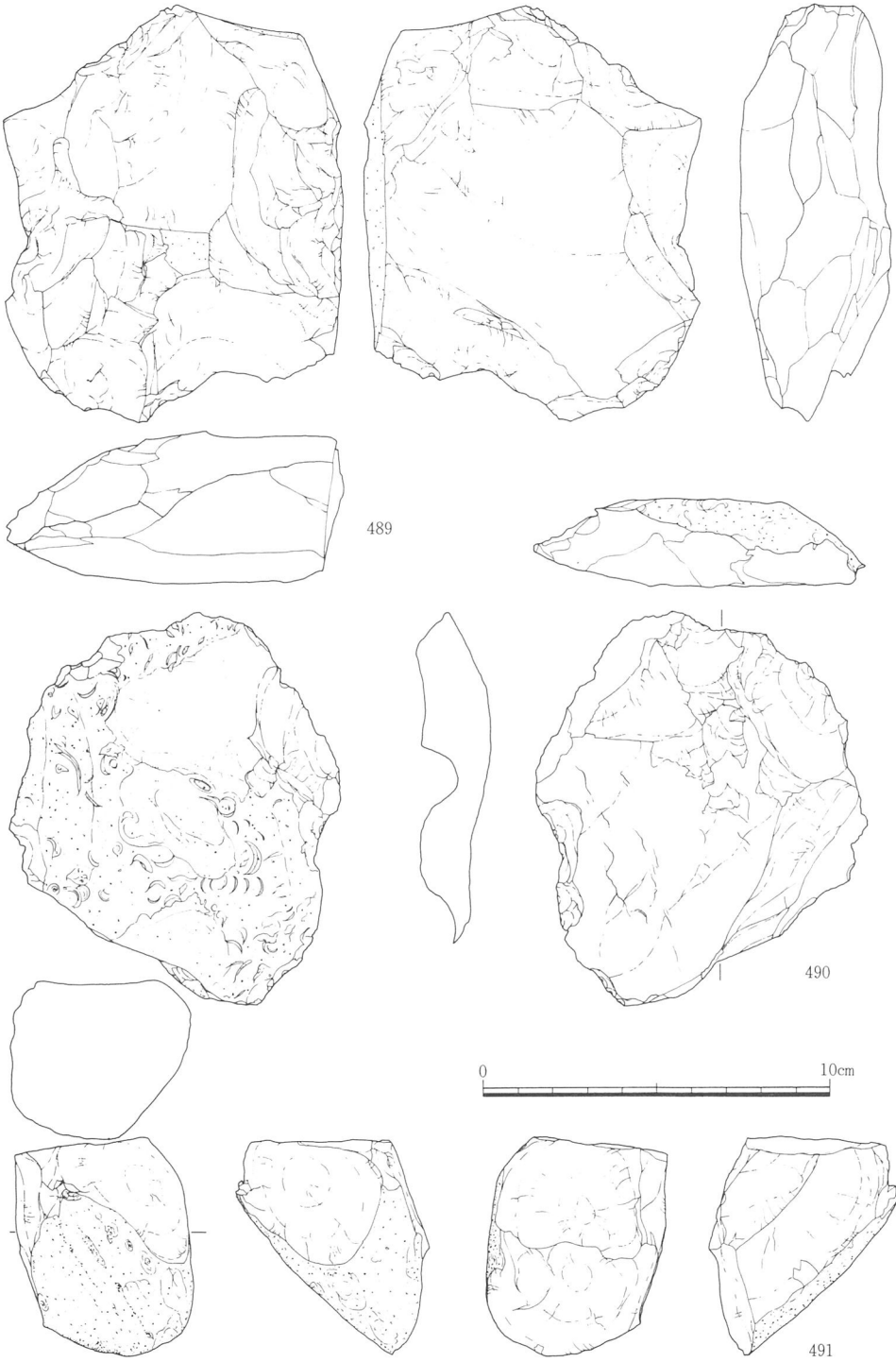

図版二十八 山ノ内B出土石器15 (160-OP)

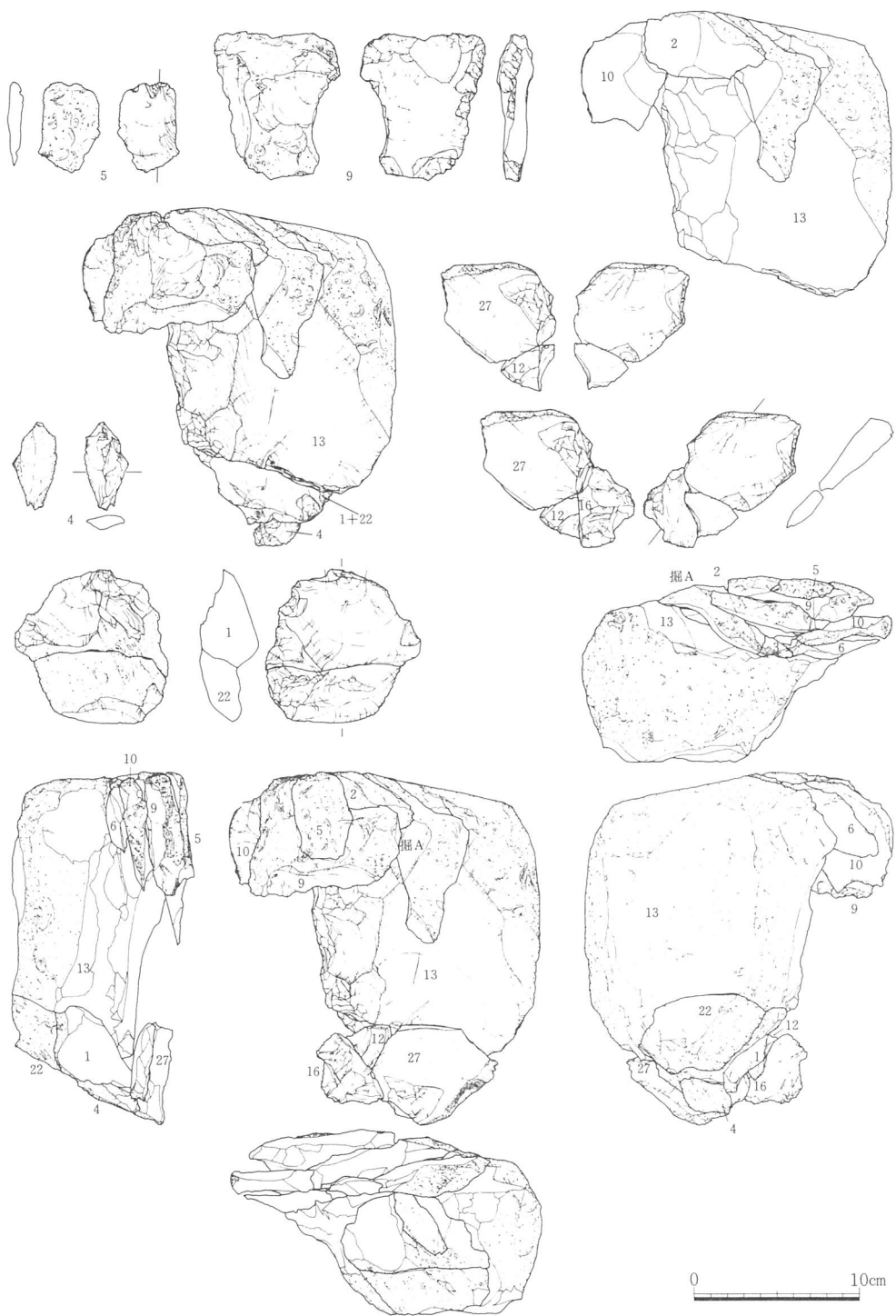

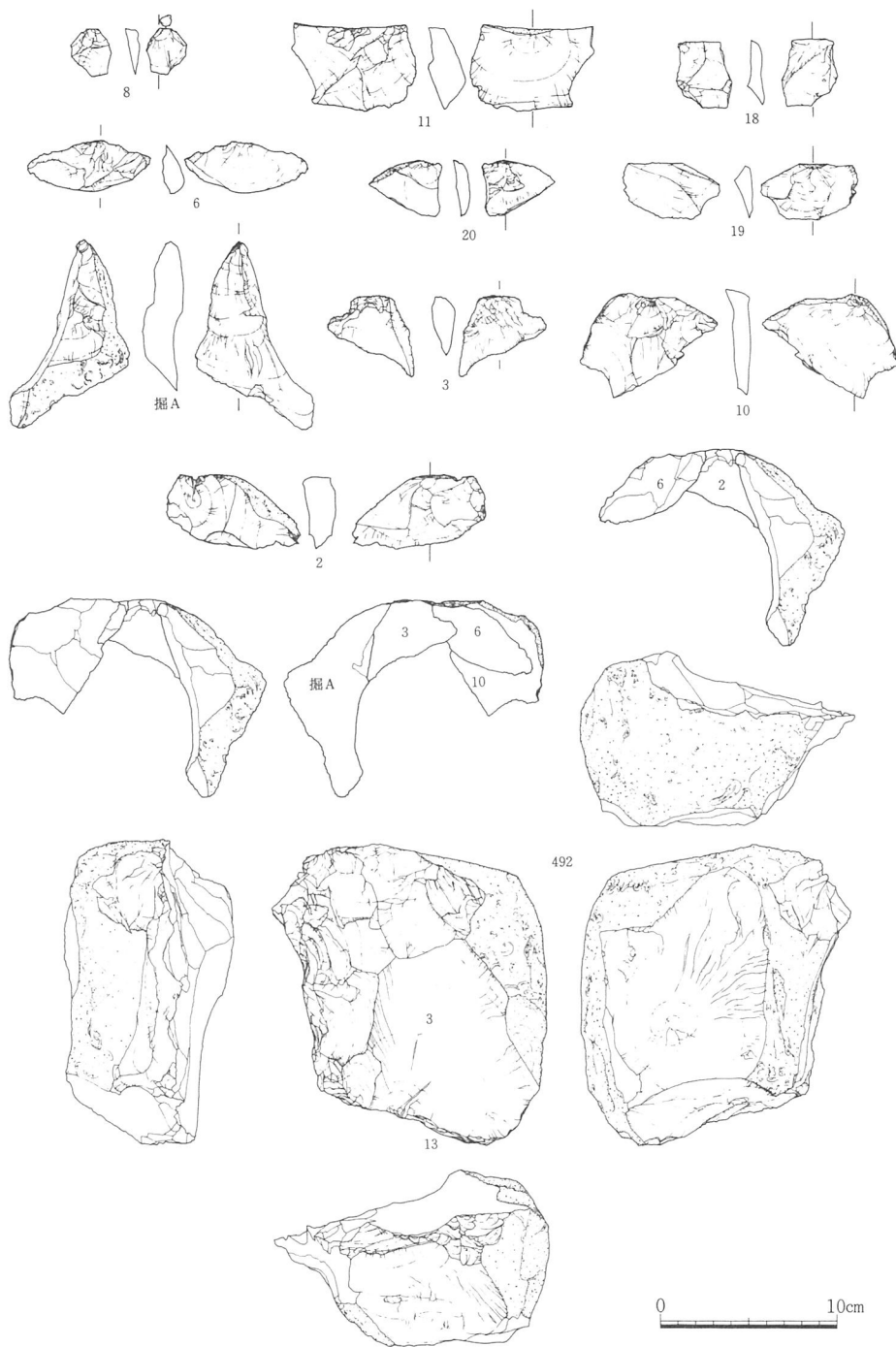

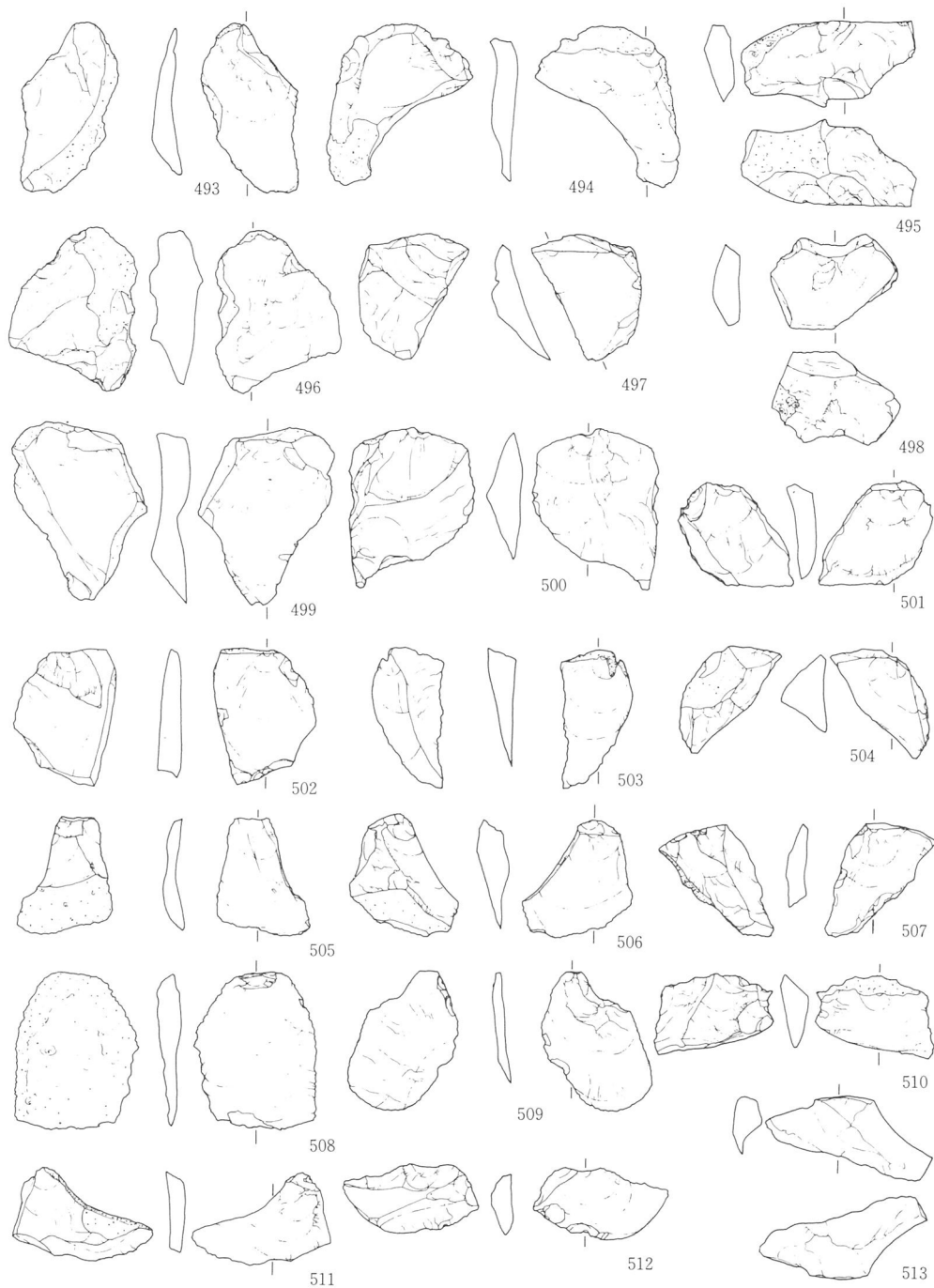

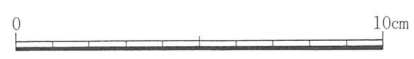
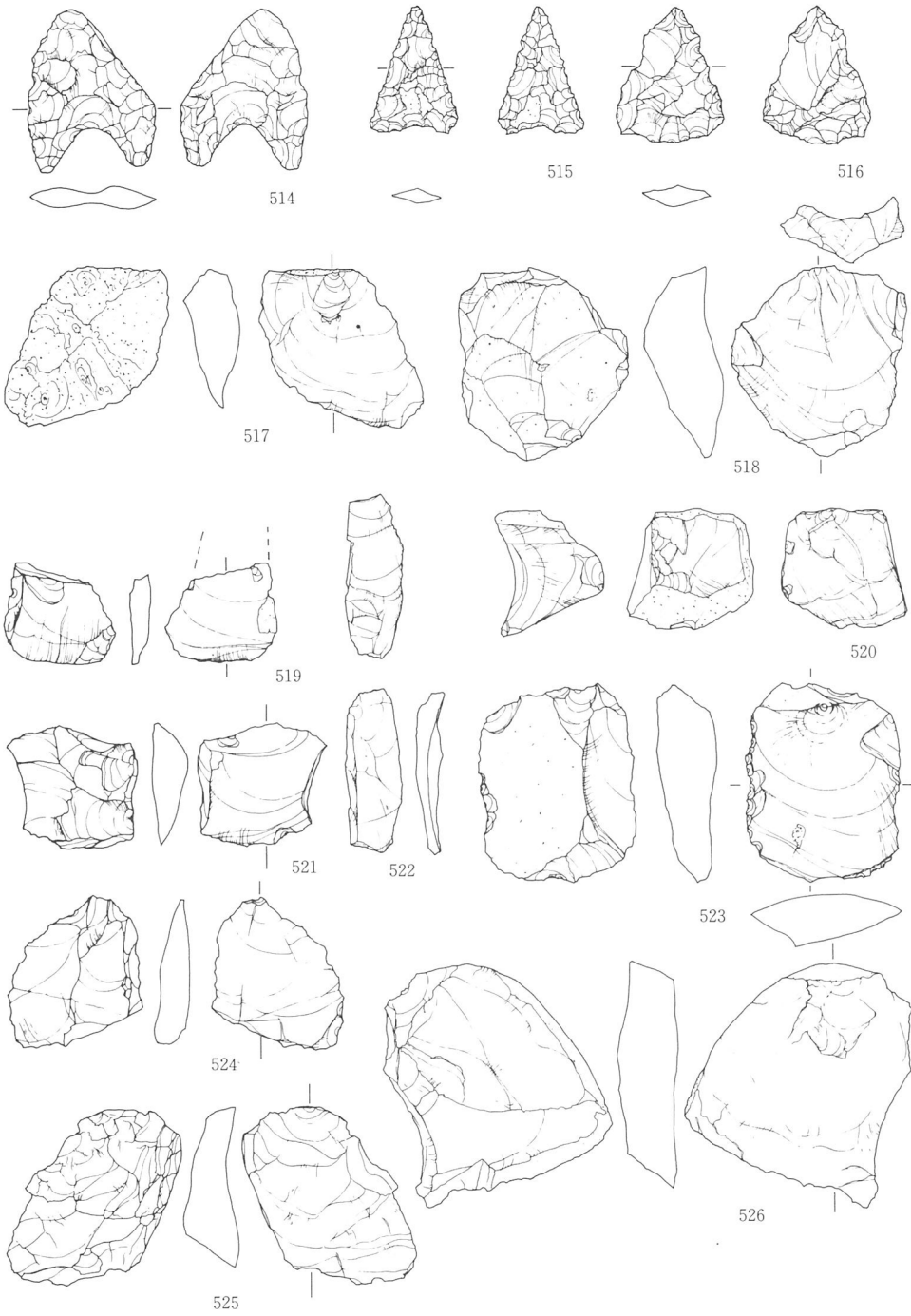

図版三十二 山ノ内B出土石器19 (包含層)

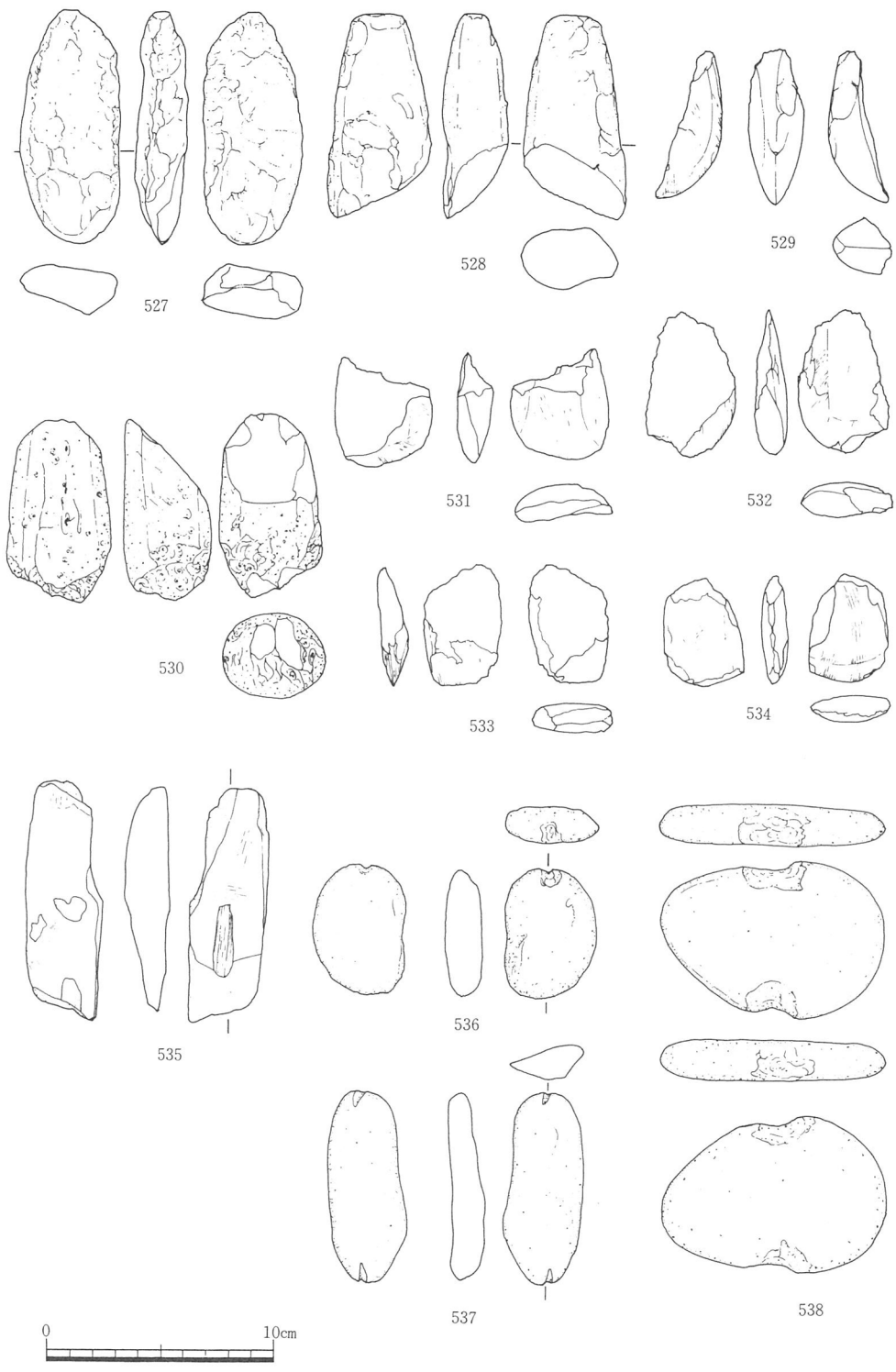

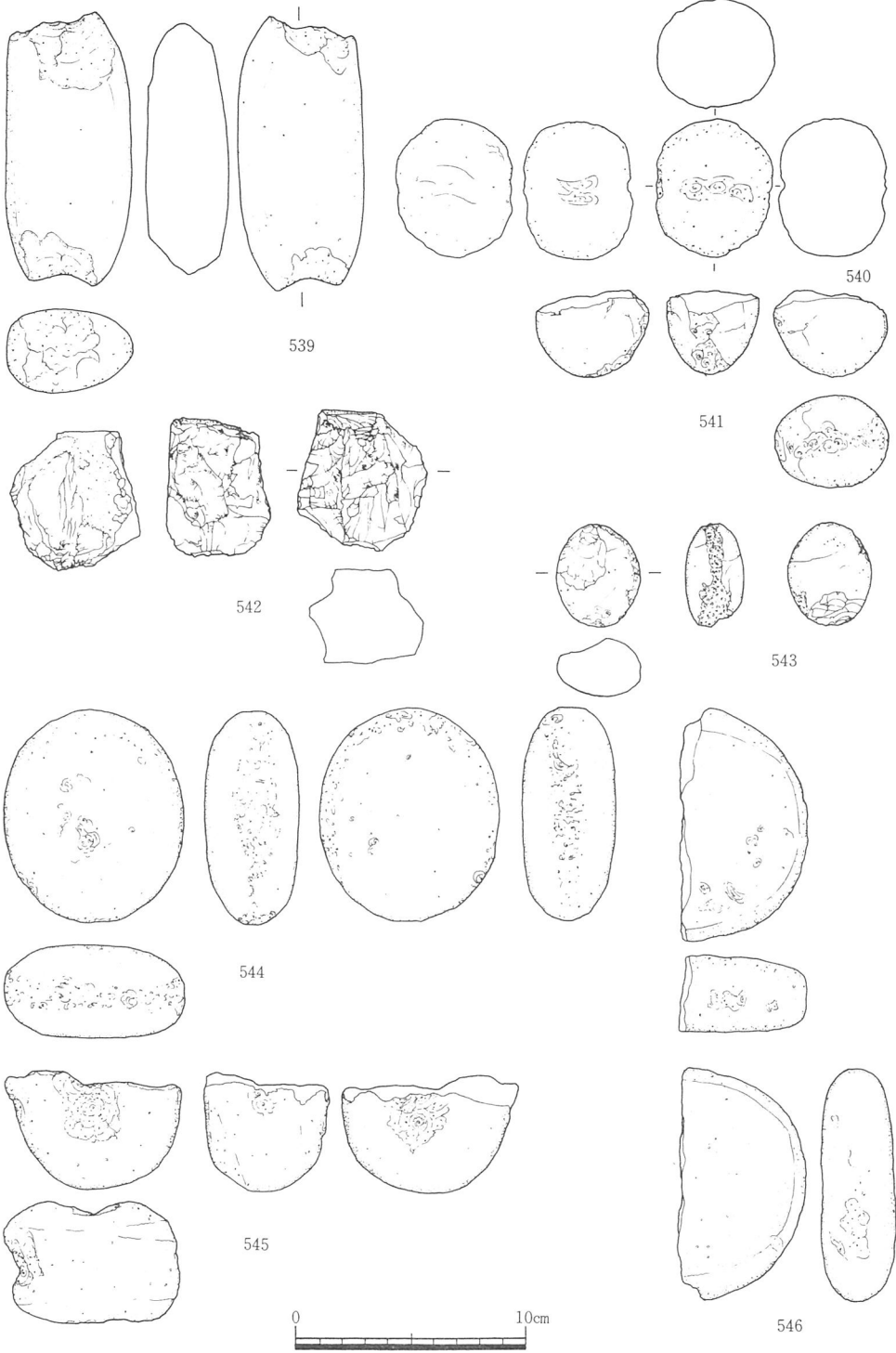

図版三十四 山ノ内B出土石器21 (包含層)

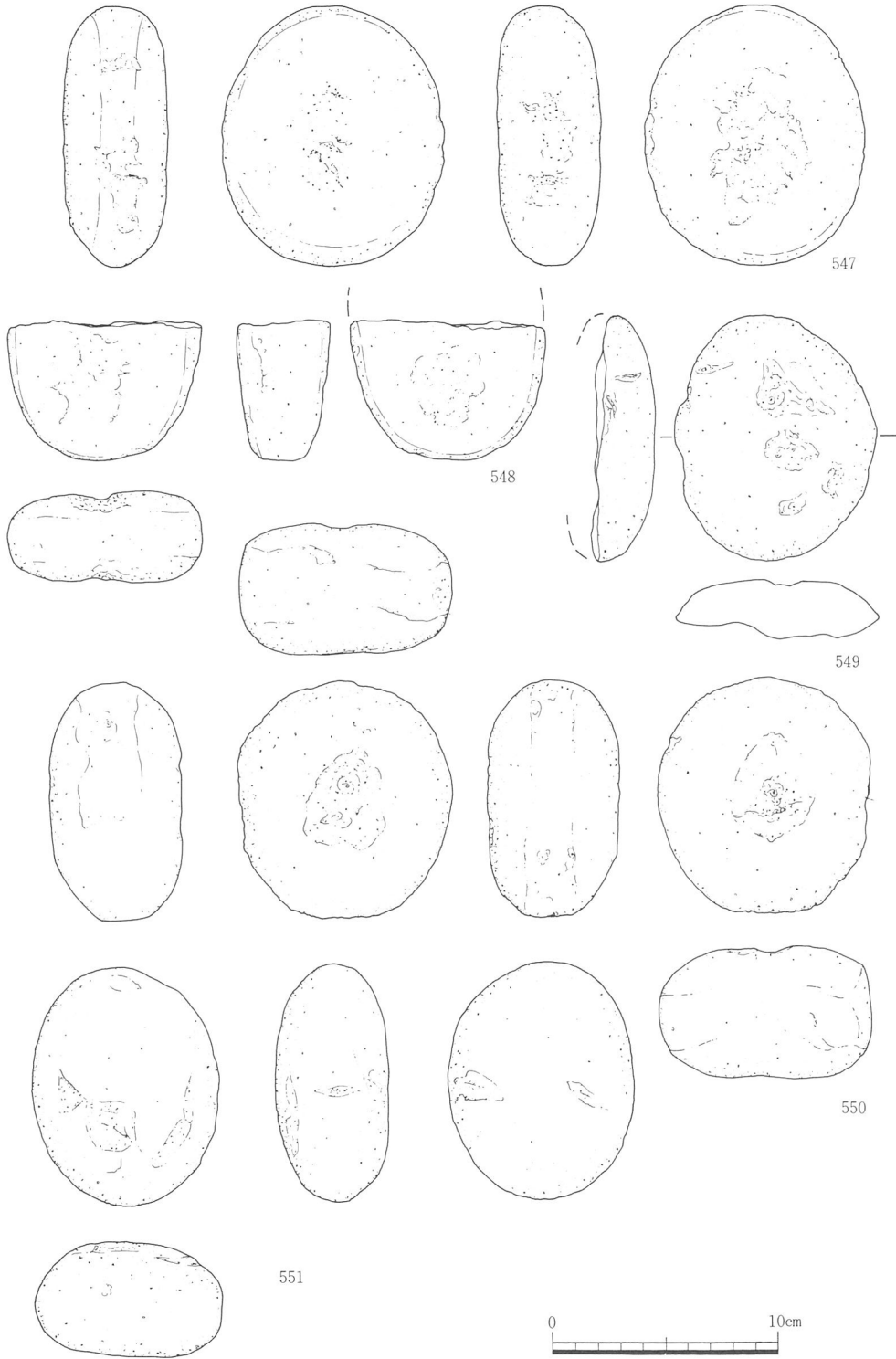



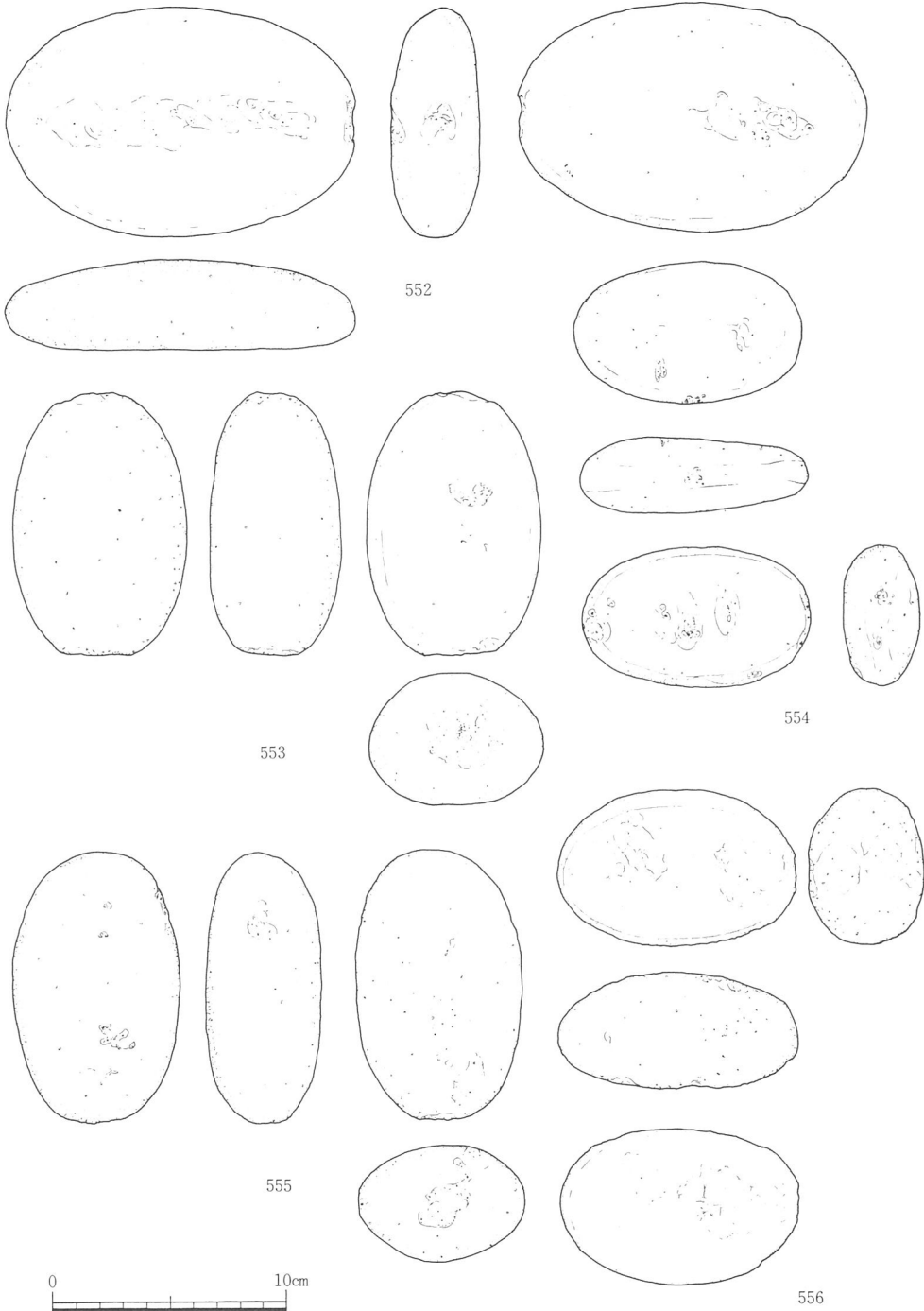

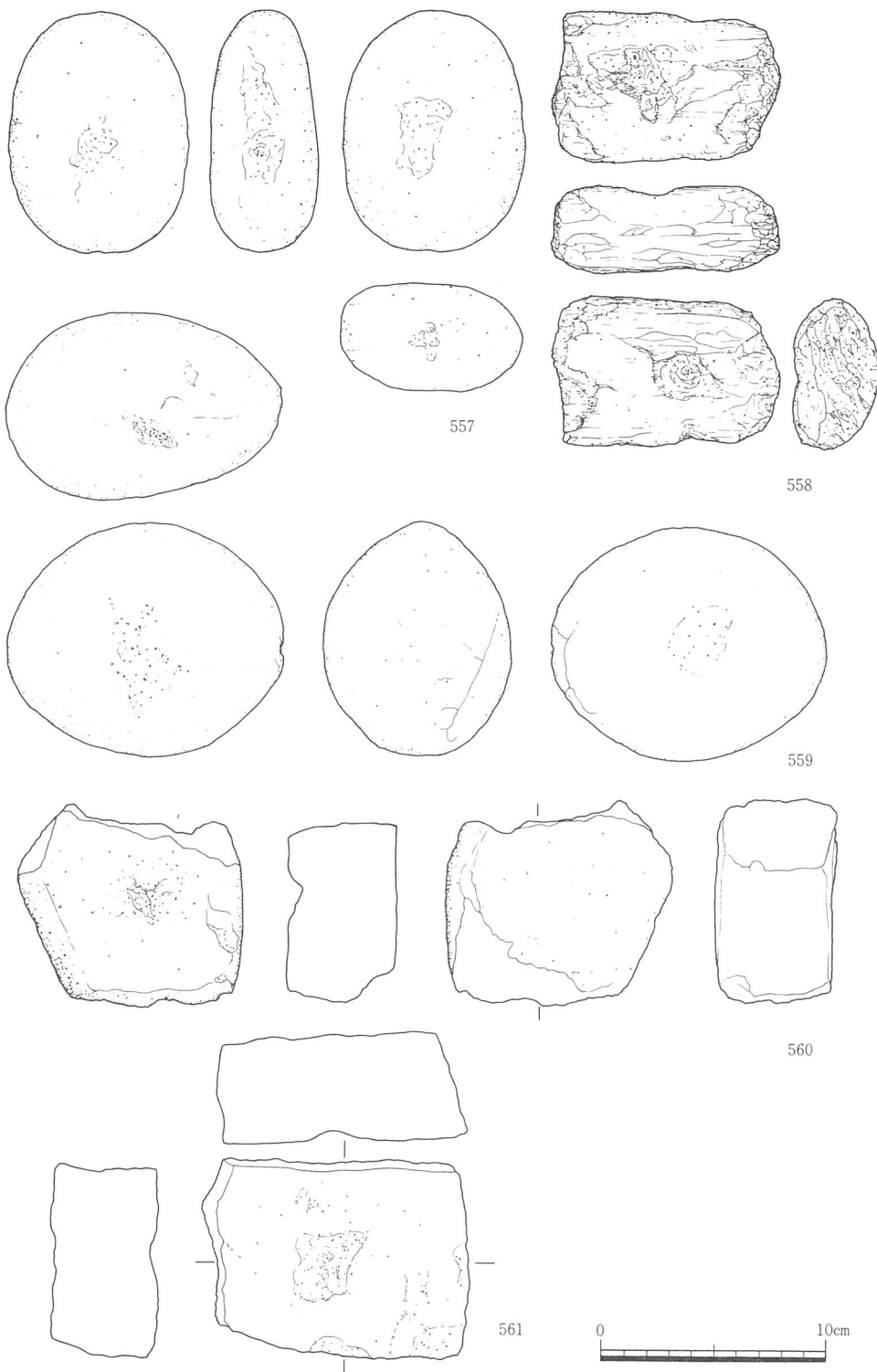

山直北遺跡  
遺構・遺物図版

図版三十七 主要遺構配置模式図



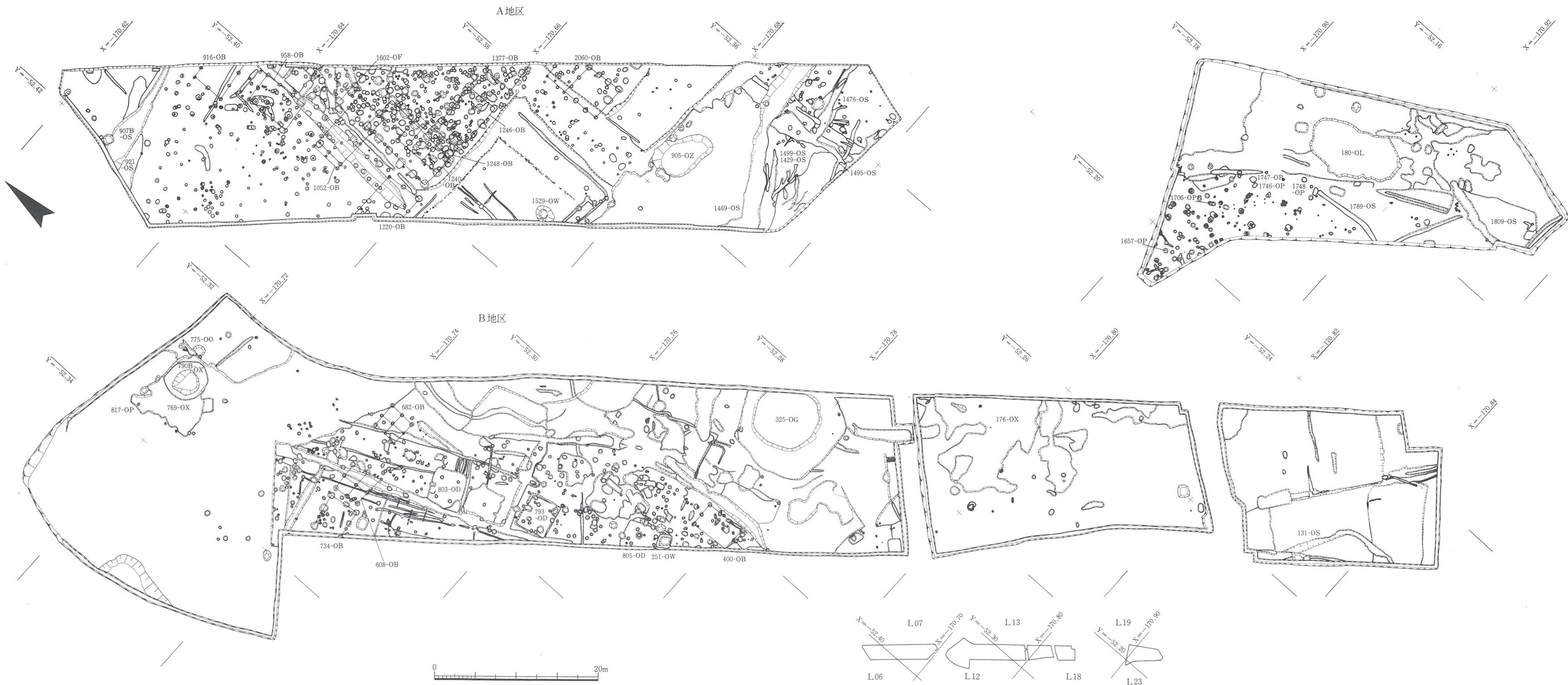

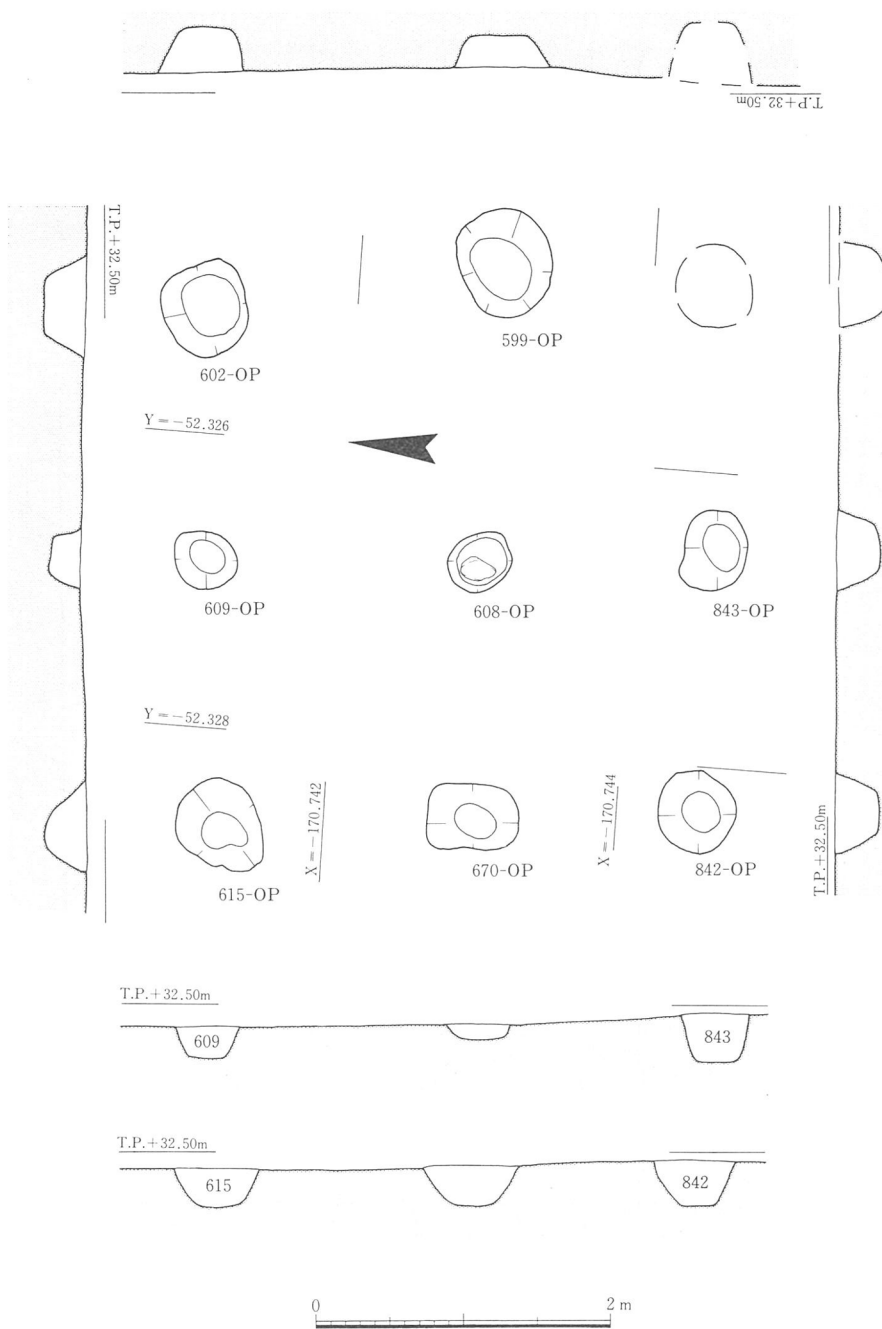

図版四十 六八二一〇B平・断面図

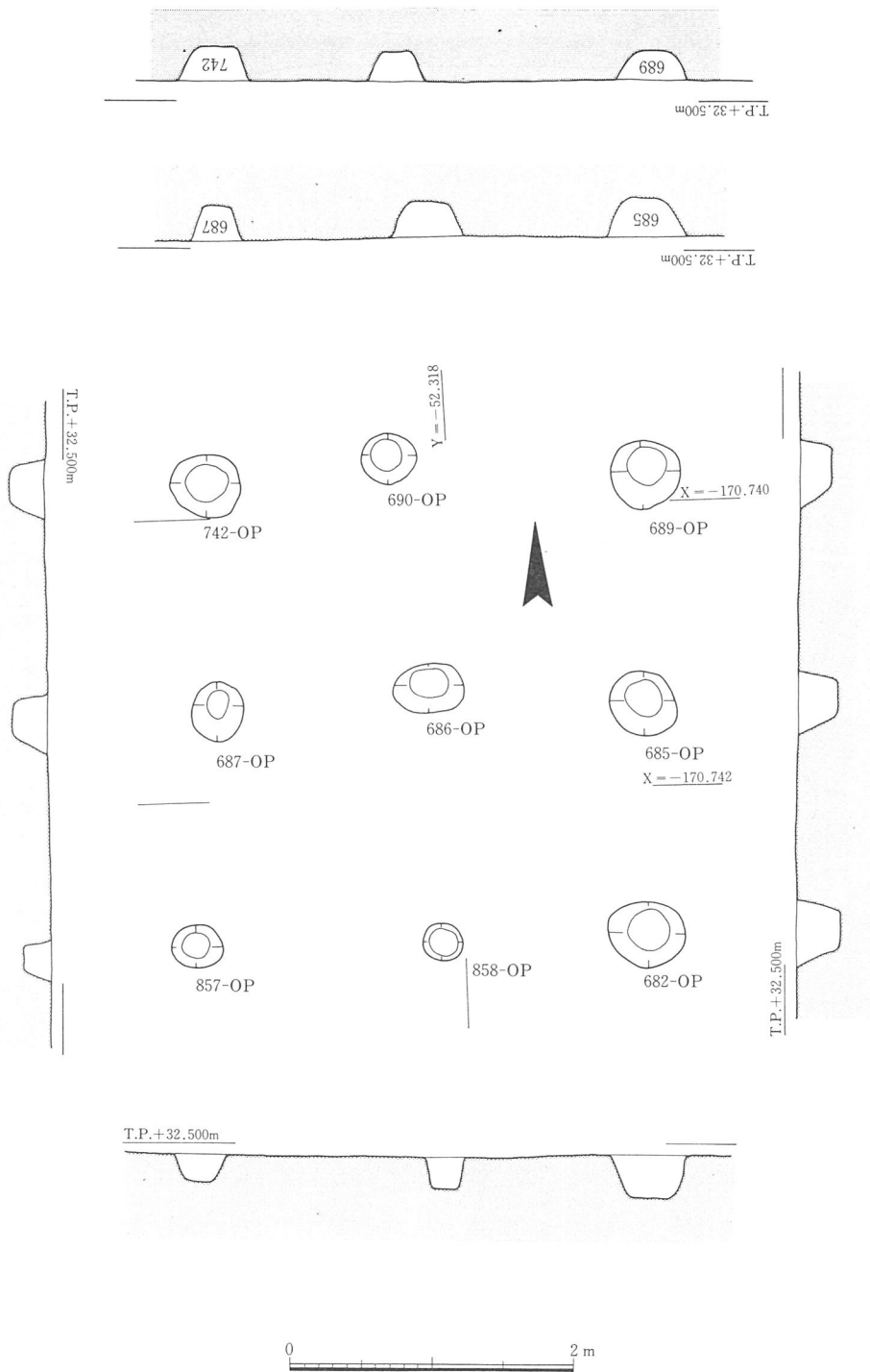

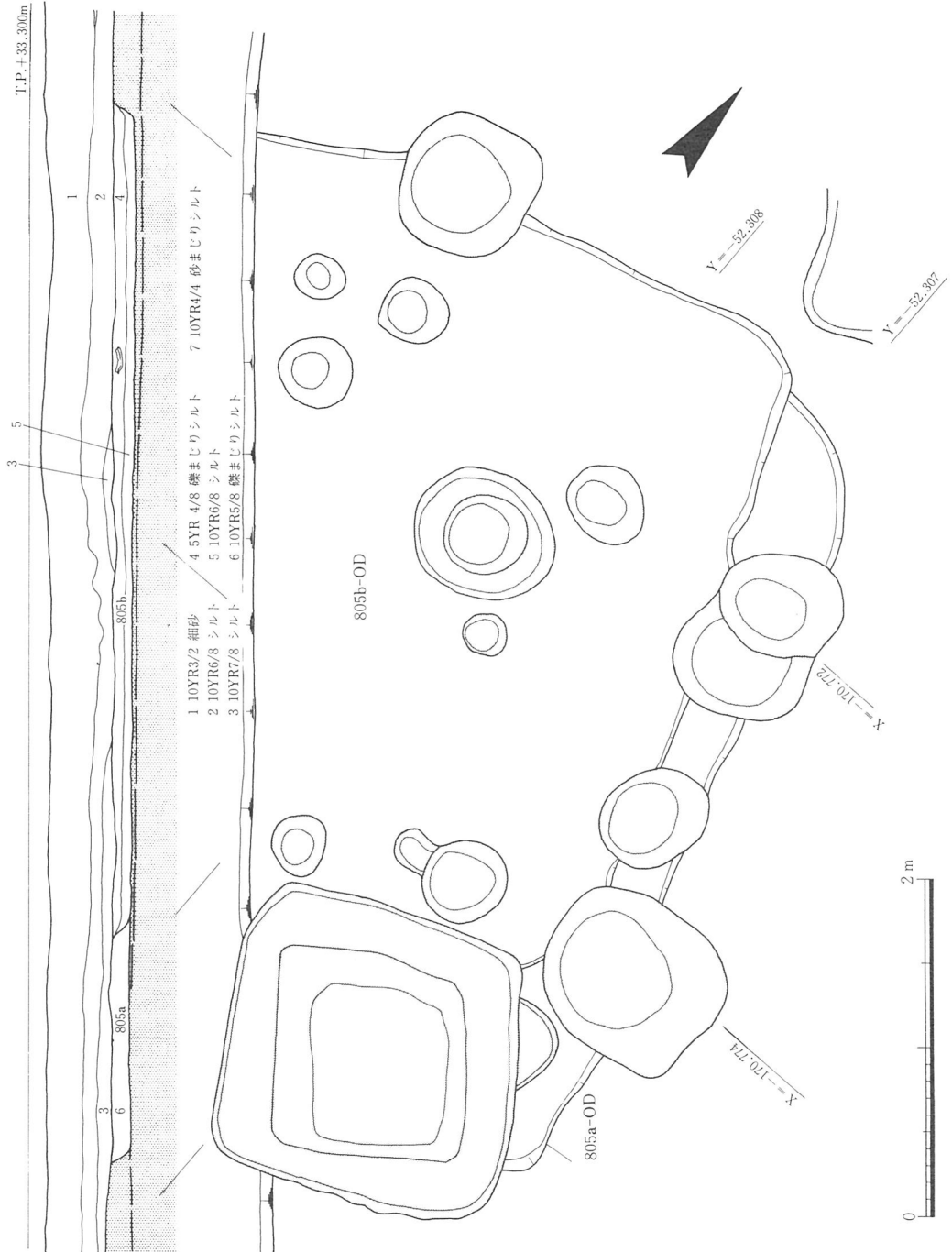

アマカケは奈良・平安時代の遺構



図版四十二 三三五—OG平・断面図

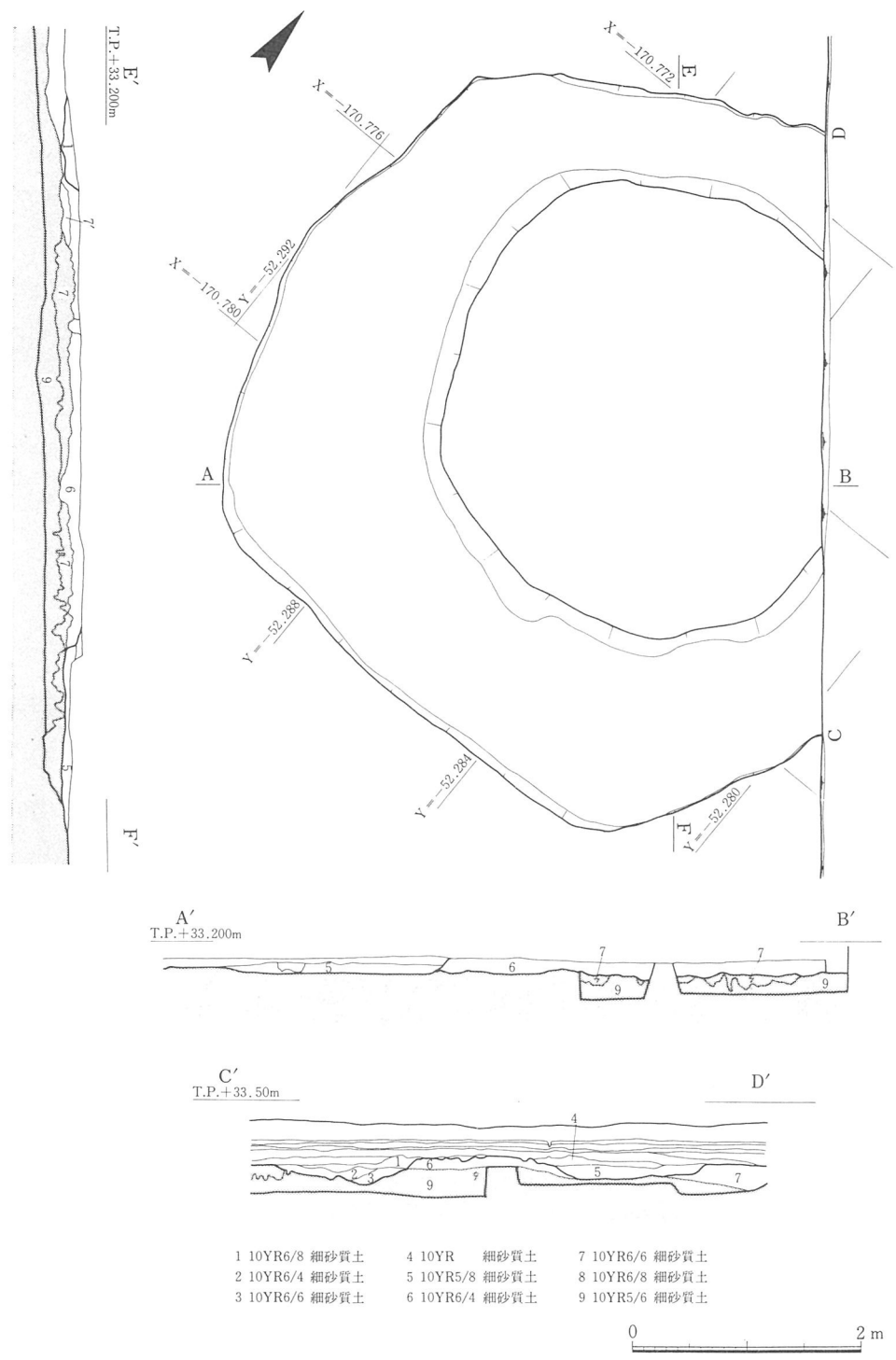

図版四十三 七九〇B-OX平・断面図

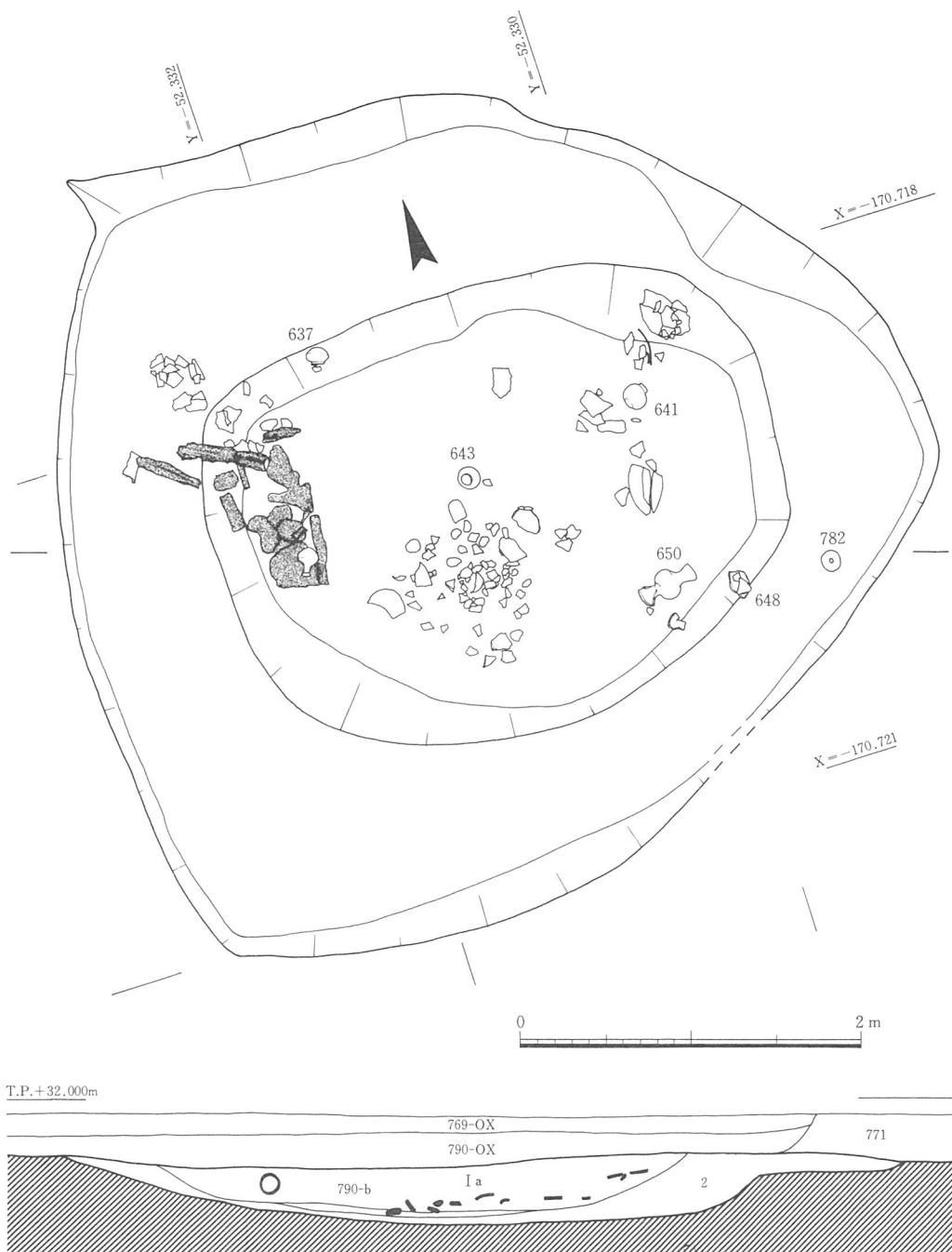

- I a. 5Y5/1 シルト      2 . 7.5YR4/1 シルト  
 I b. 5B7/1 シルト      (10YR7/8 シルトのブロック混り)

图版四十四  
四〇〇—OB平·断面图

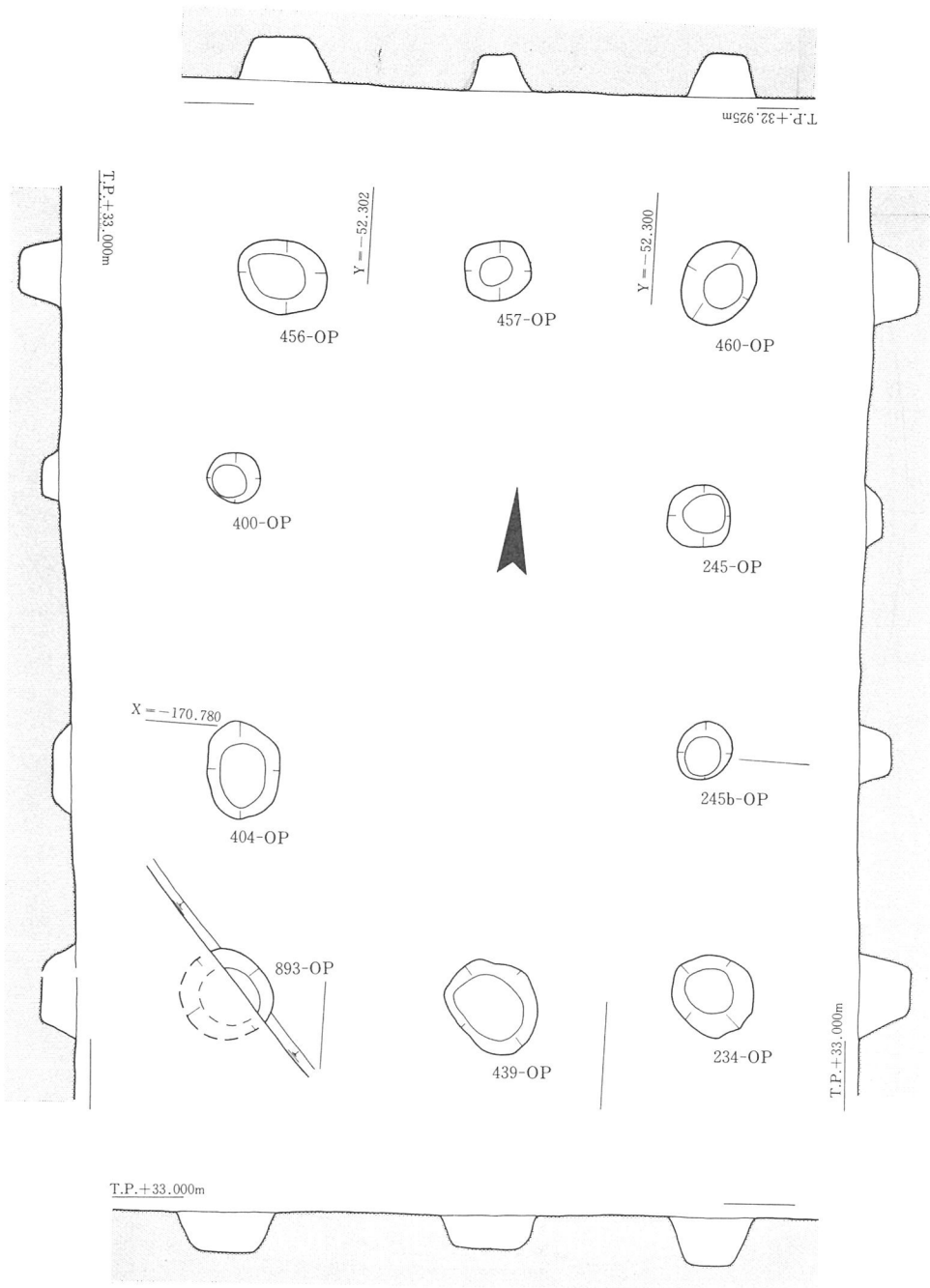

図版四十五 七三四—OB平・断面図

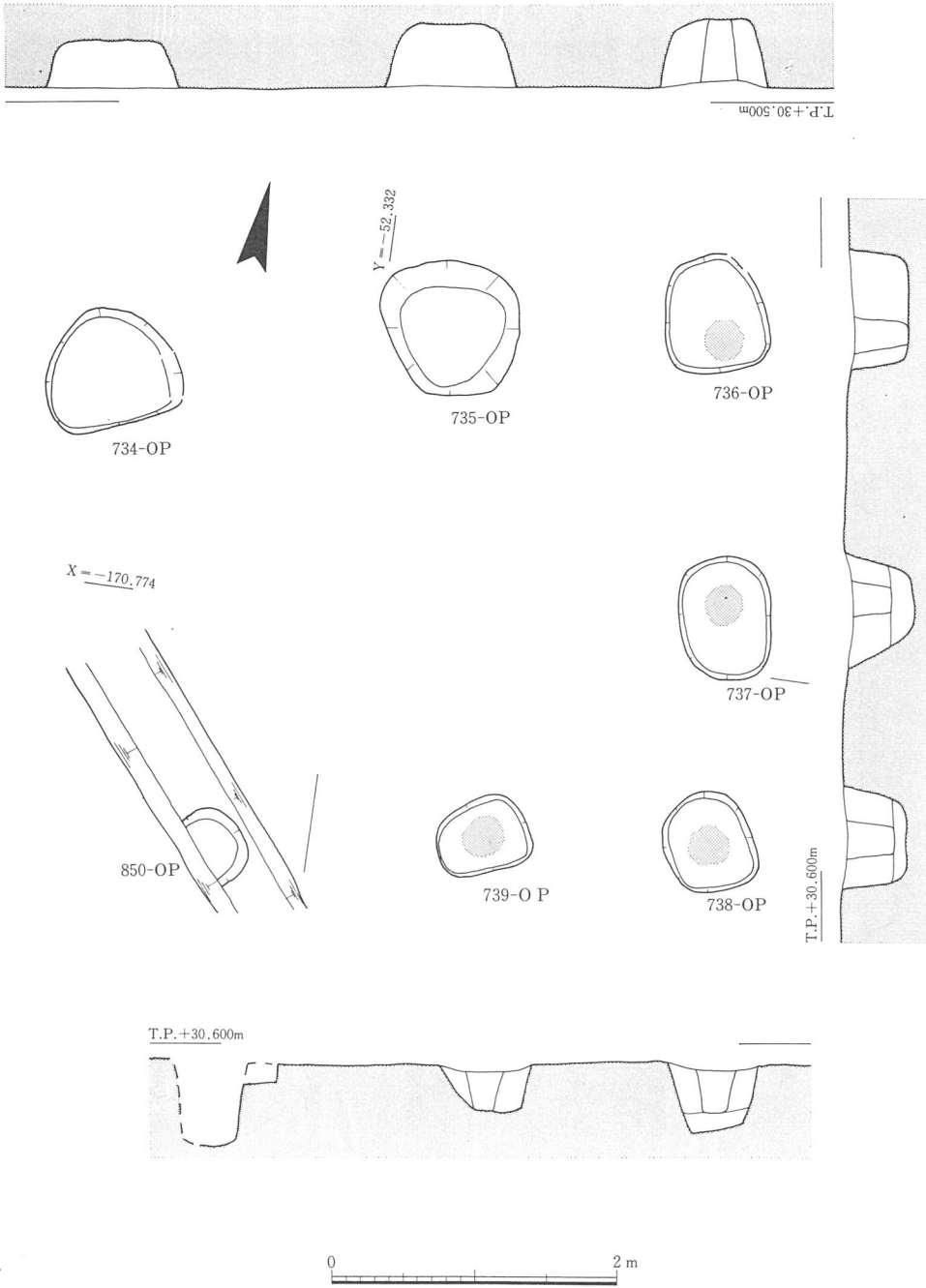

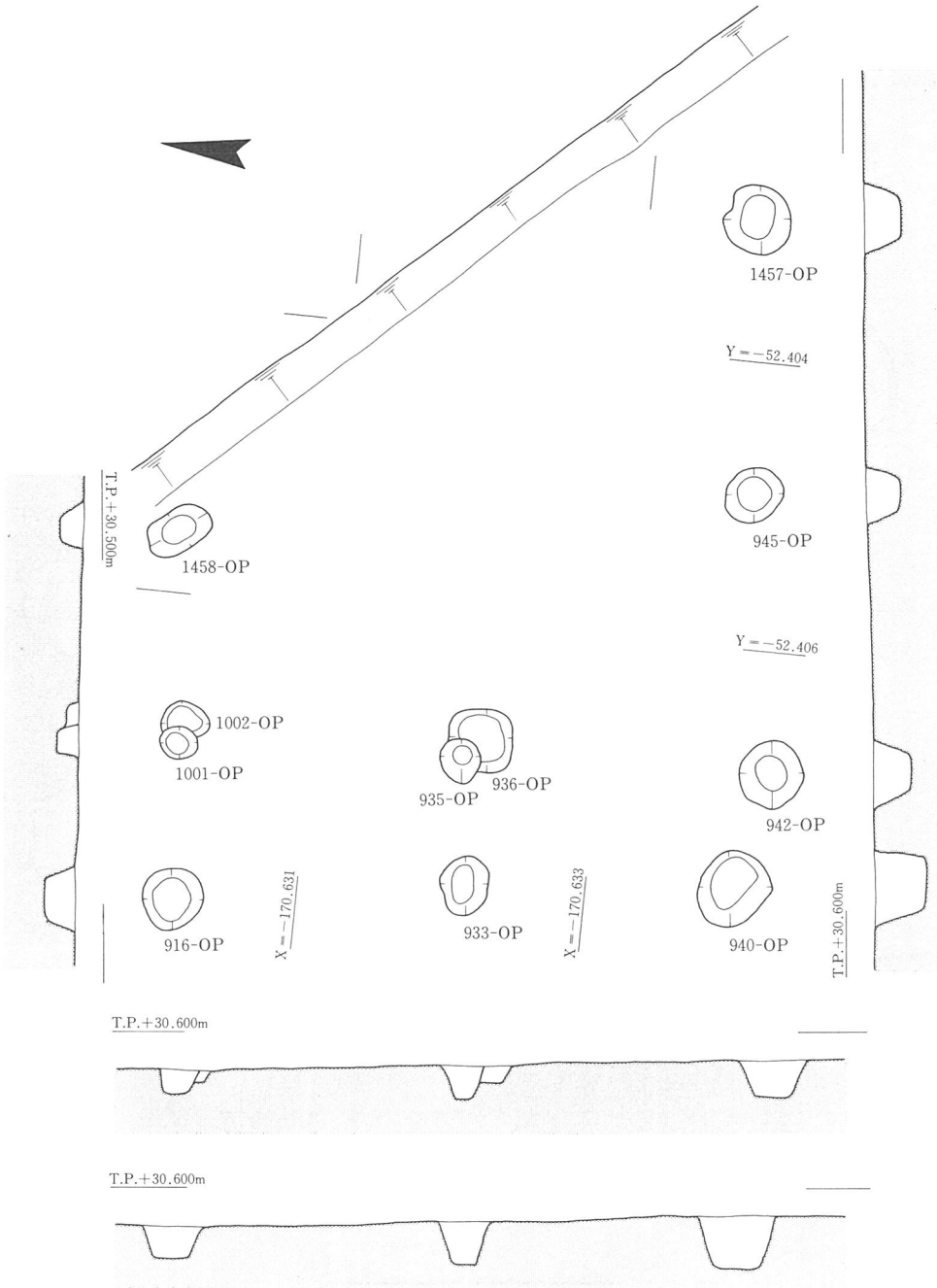

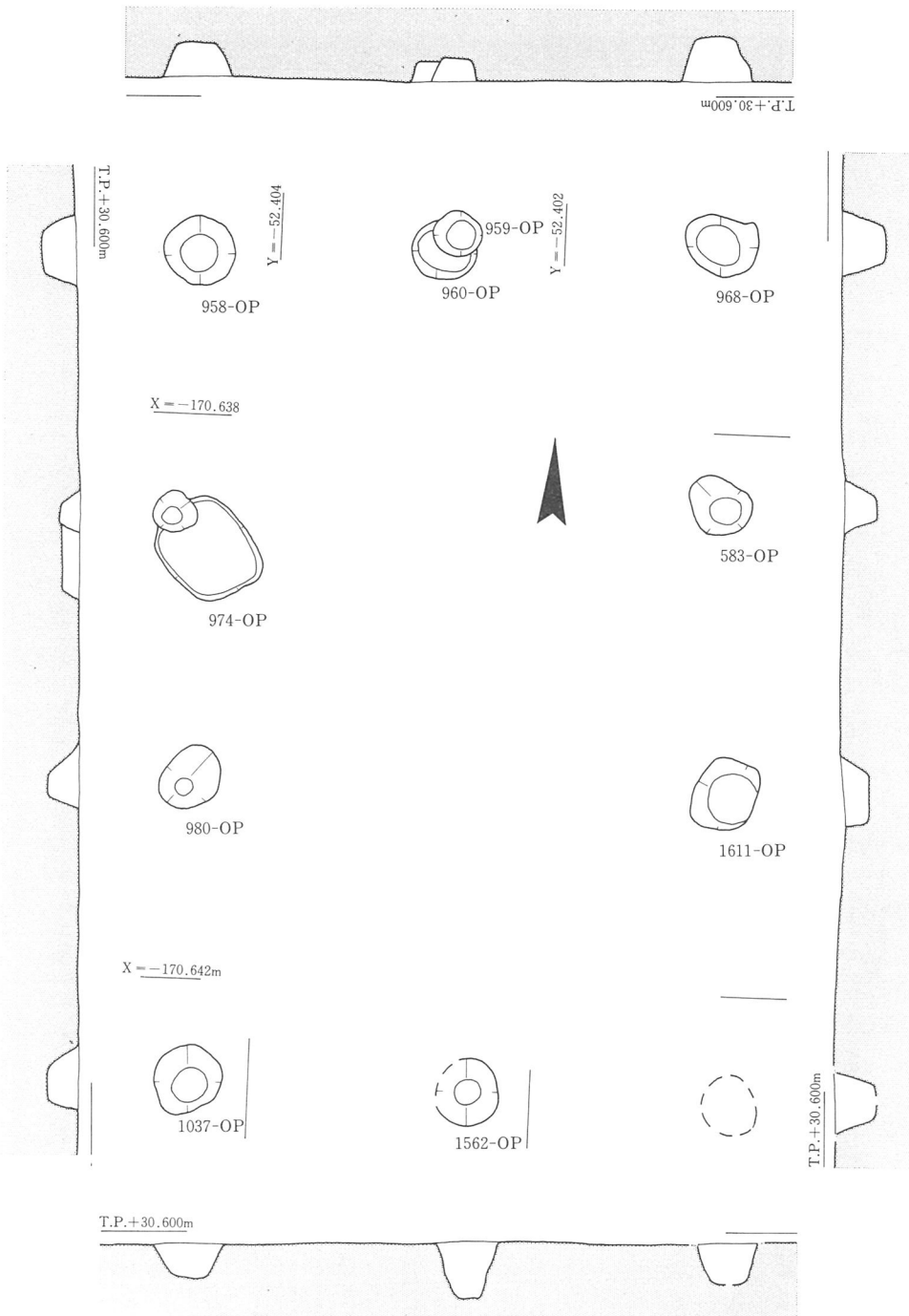

図版四十八 一〇五二—OB平・断面図

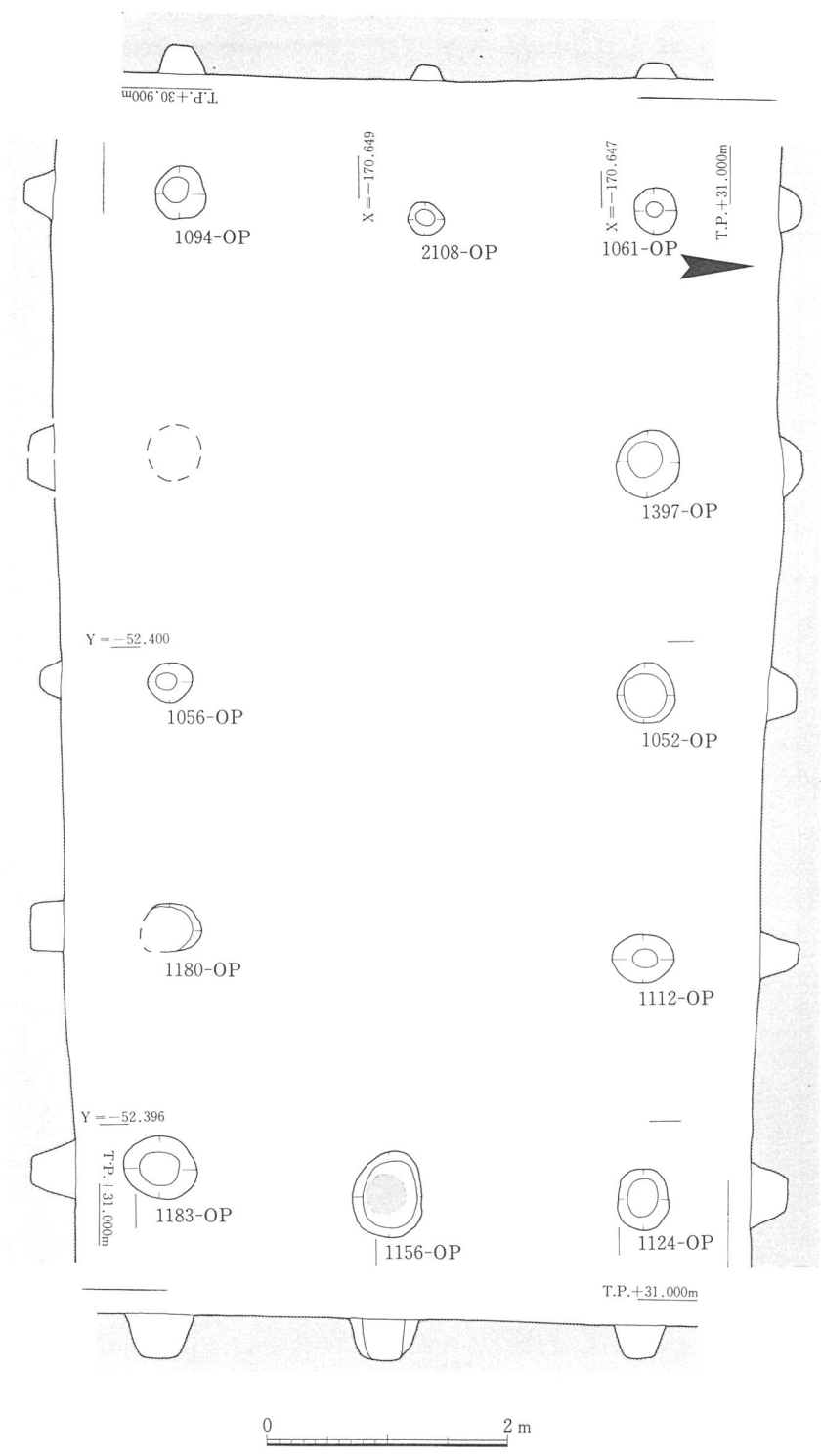

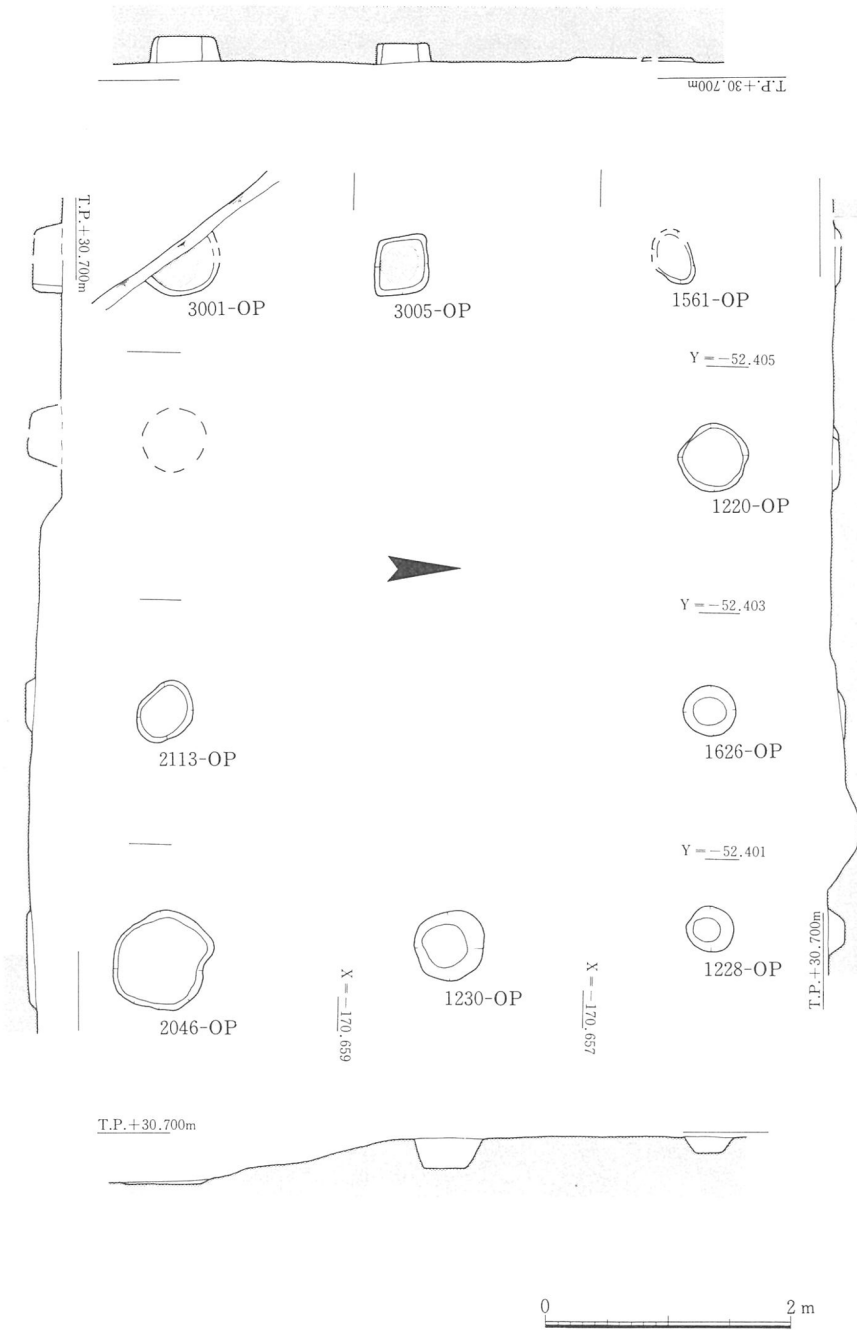



图版五十 一二四〇—〇B平·断面图

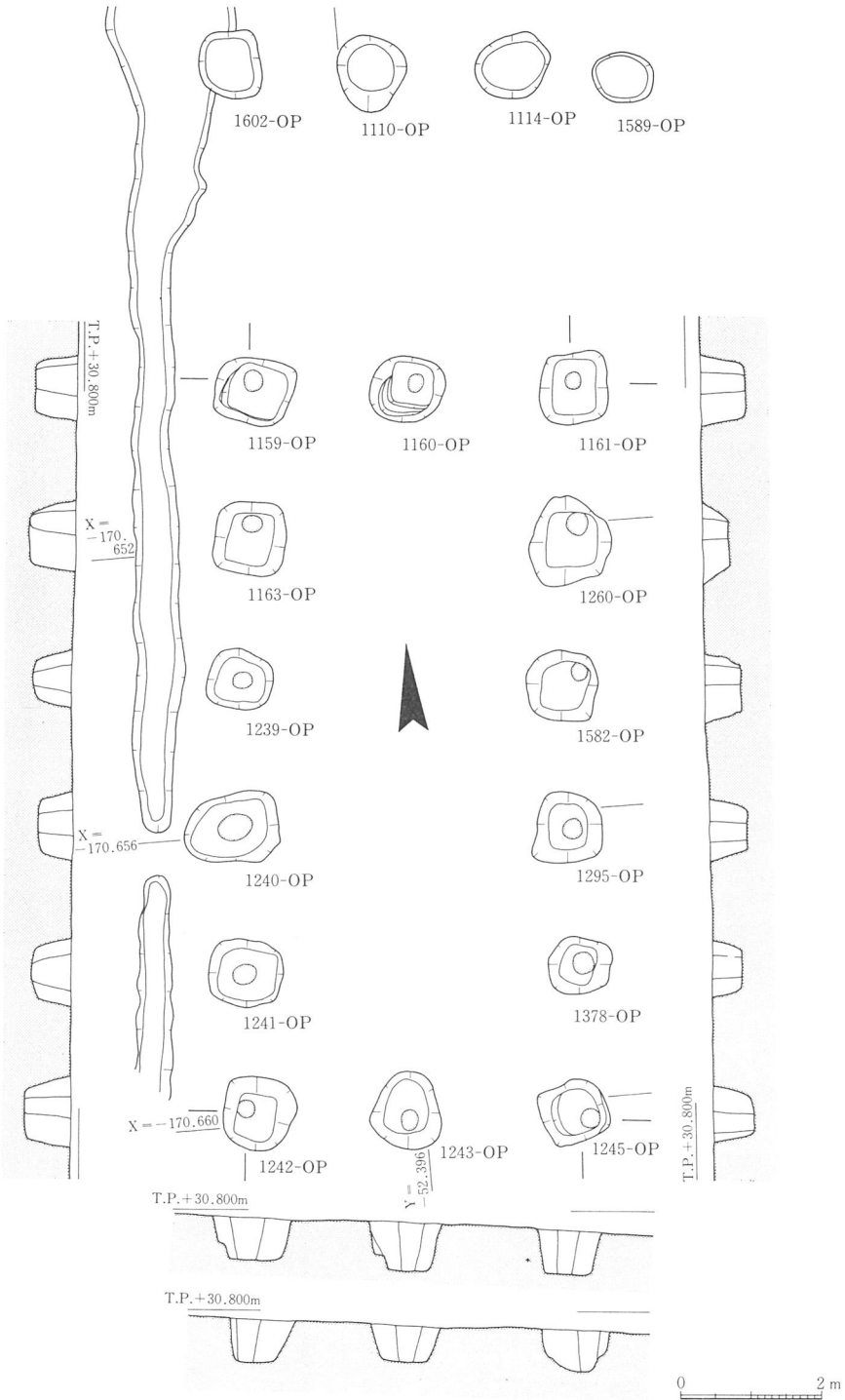

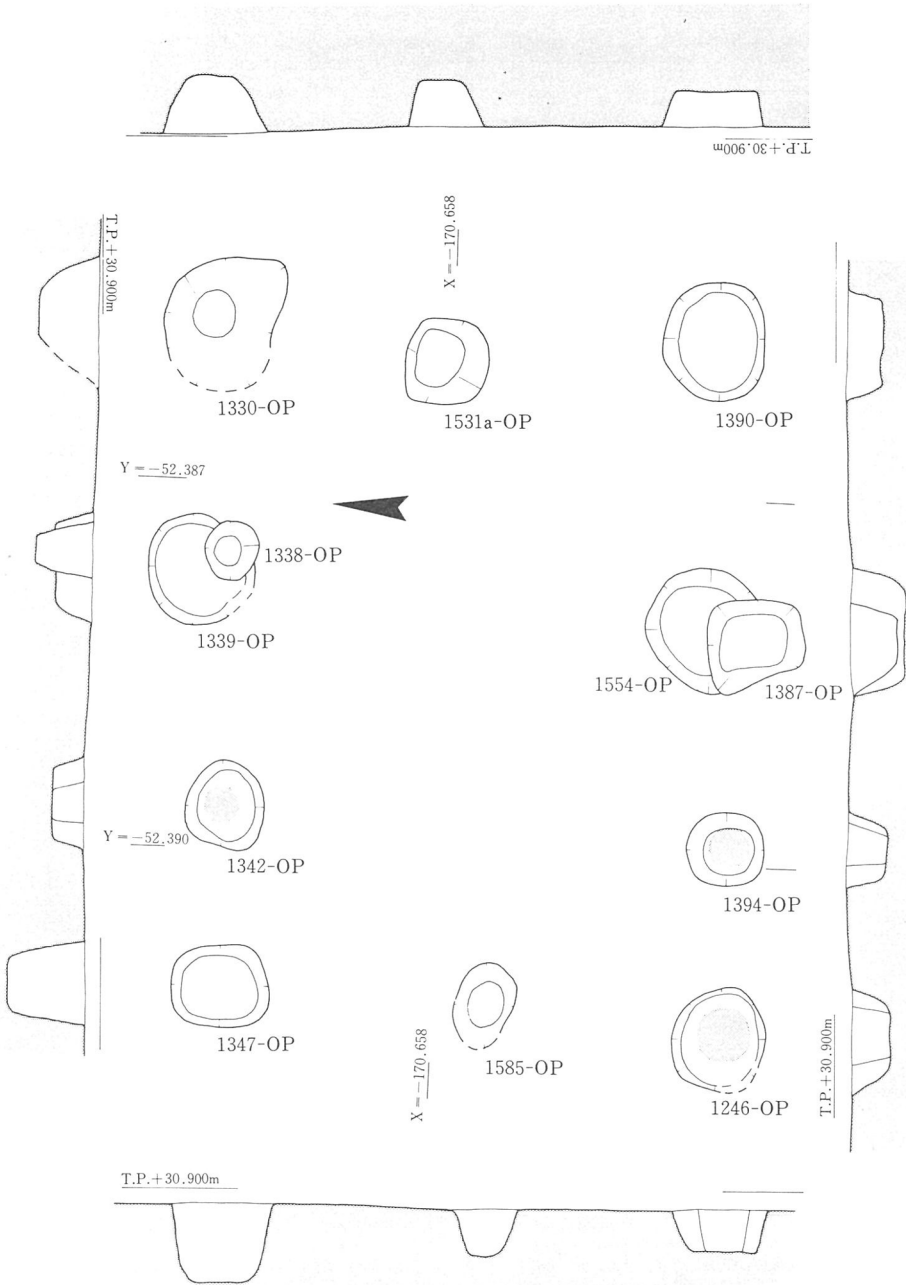

図版五十二 一二四八—OB平・断面図

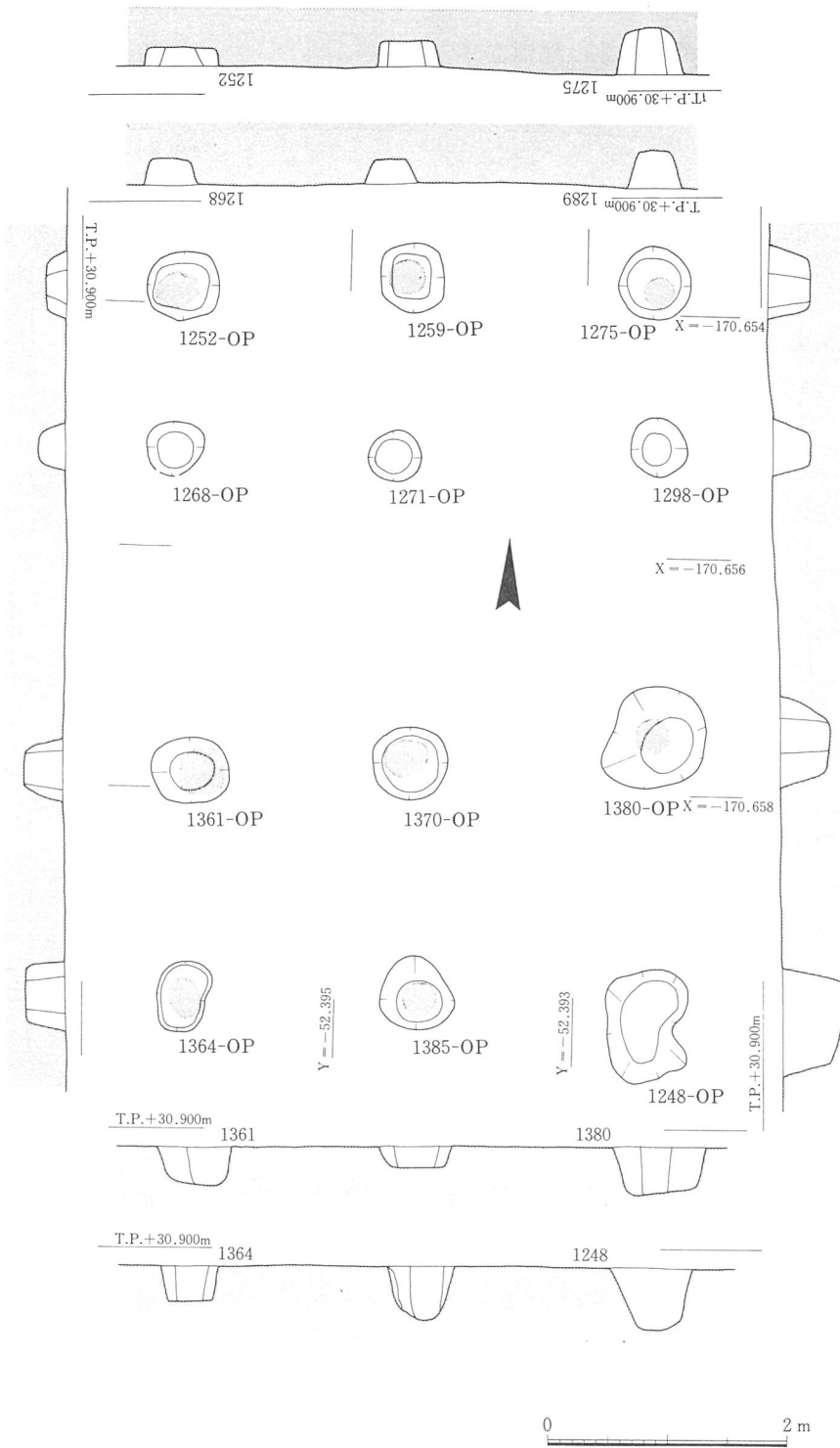

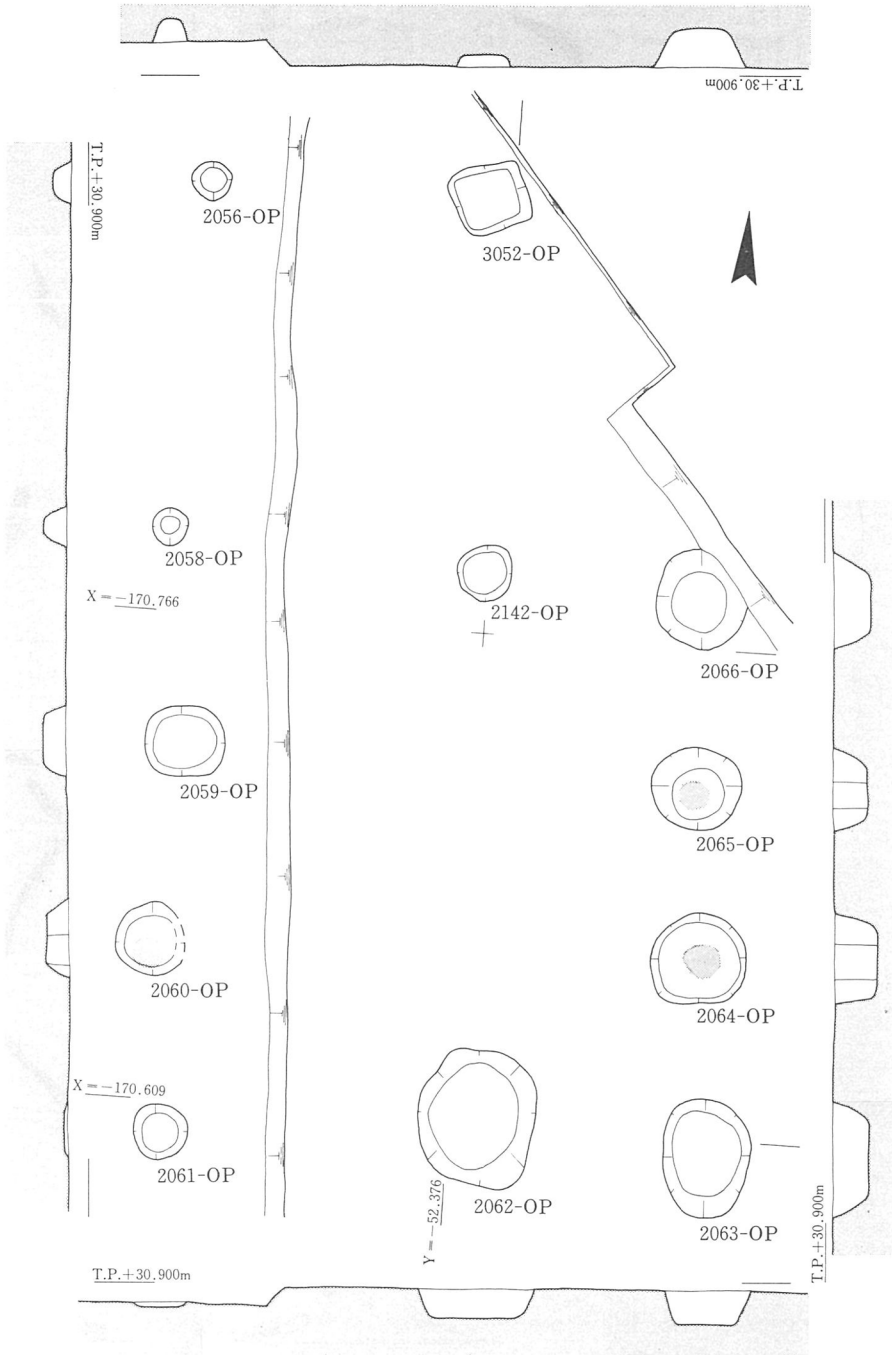

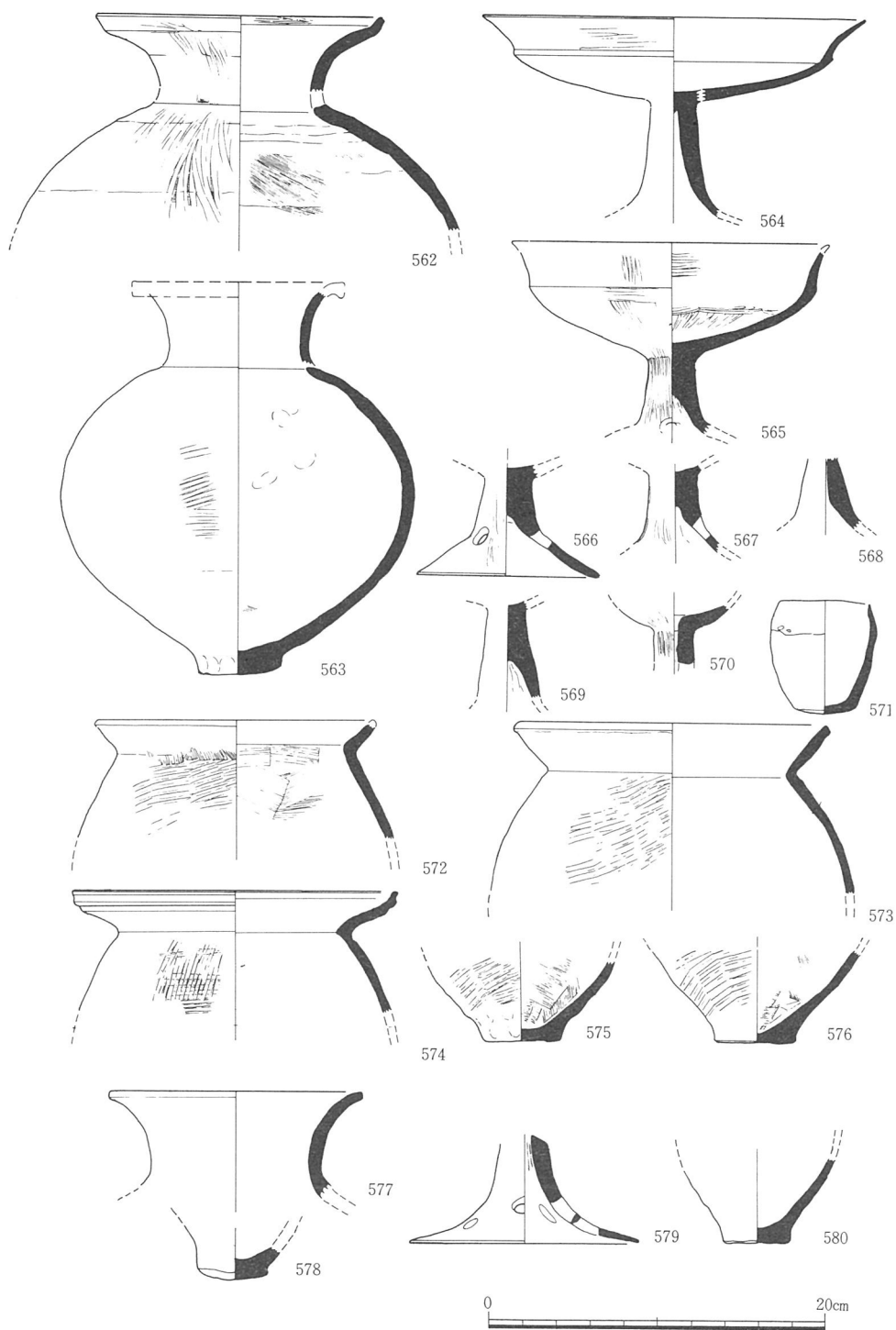

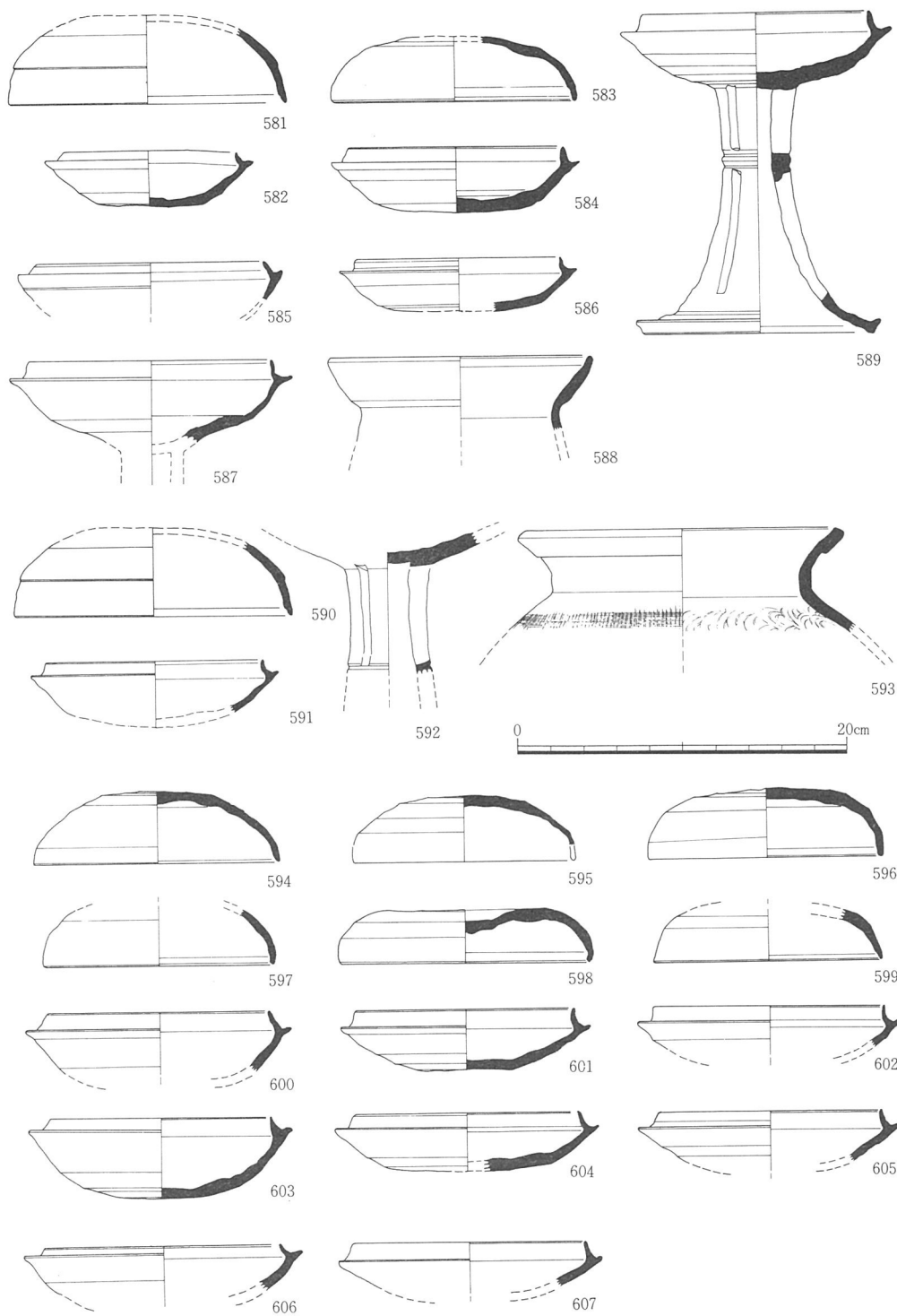

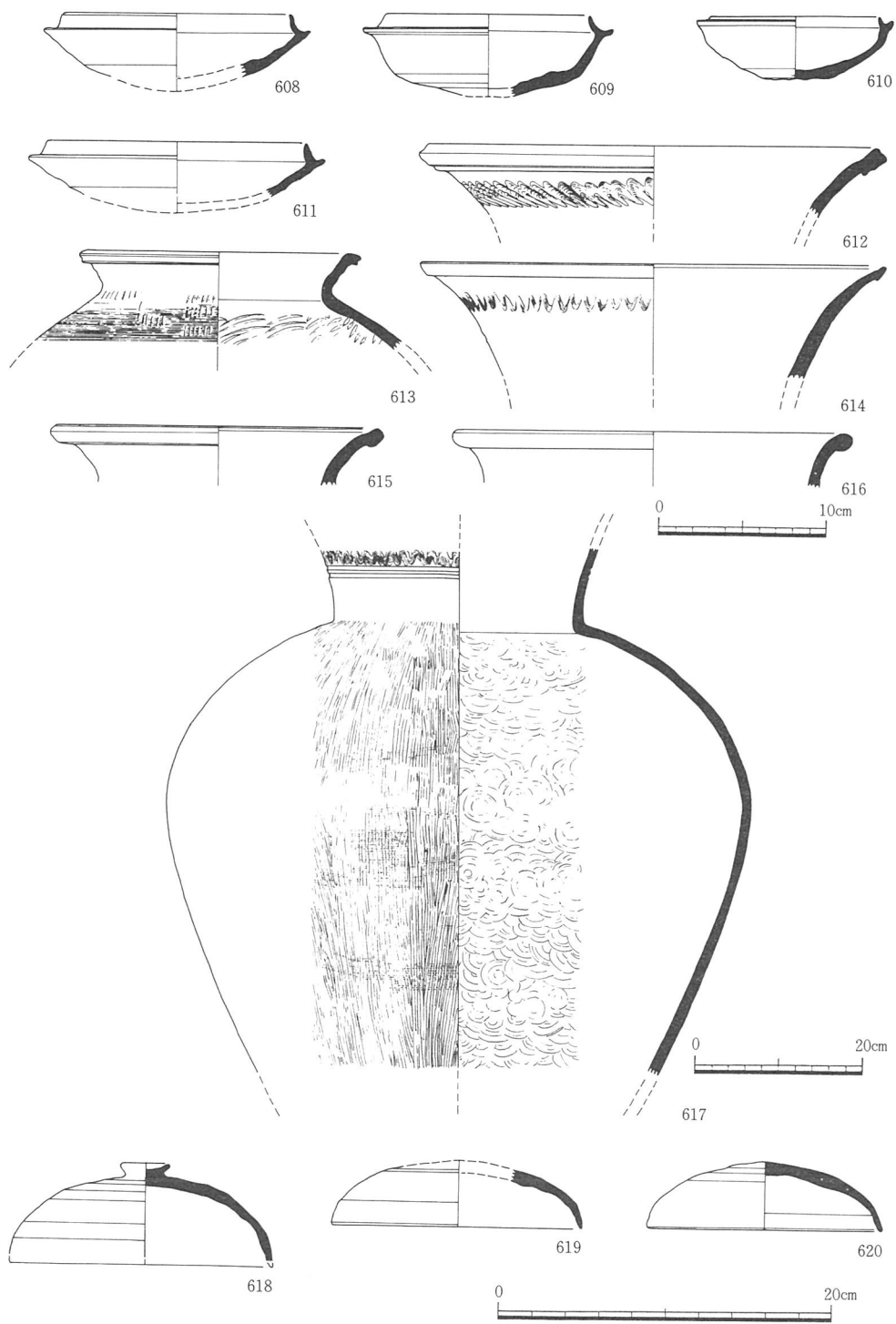

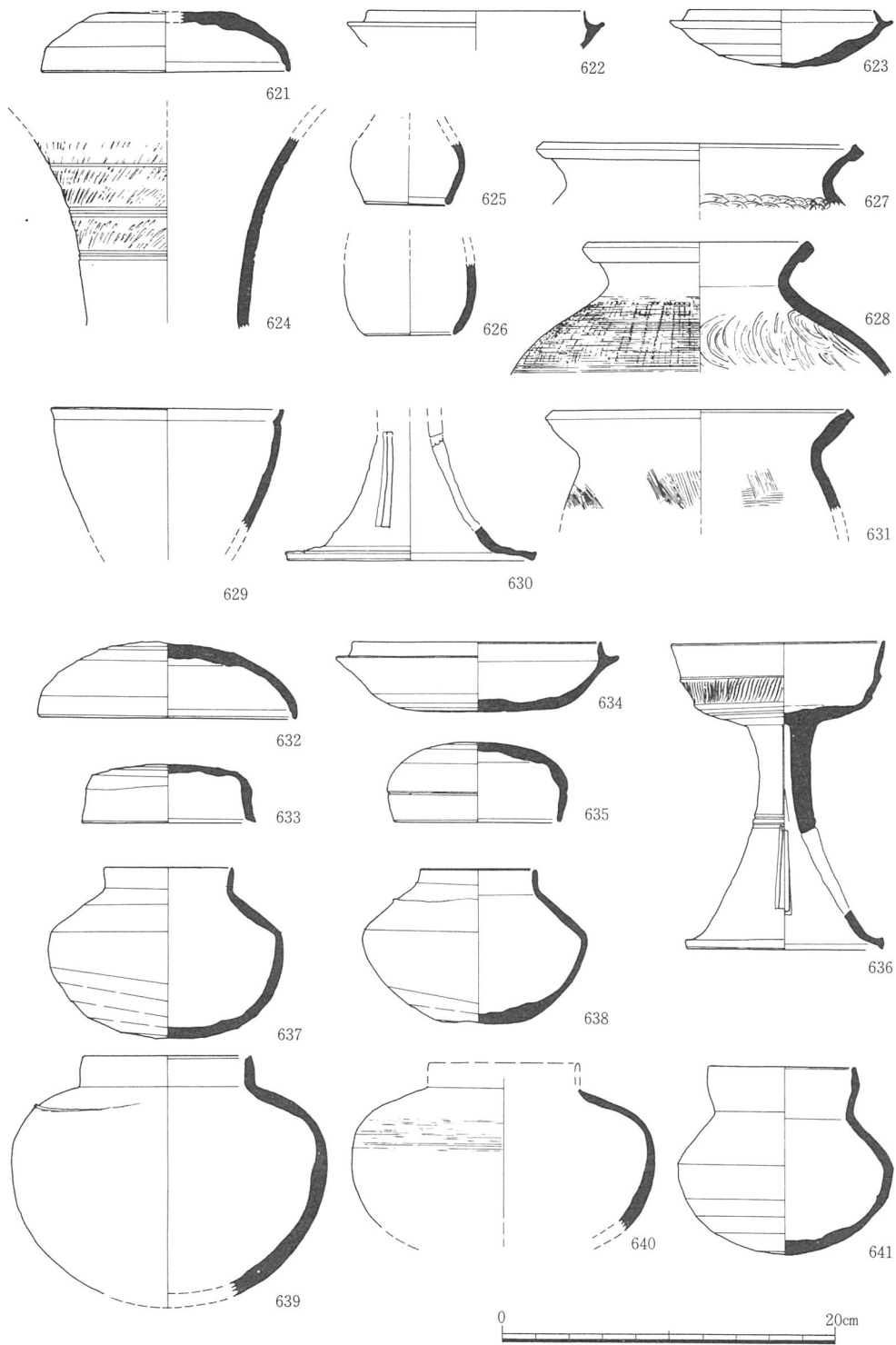



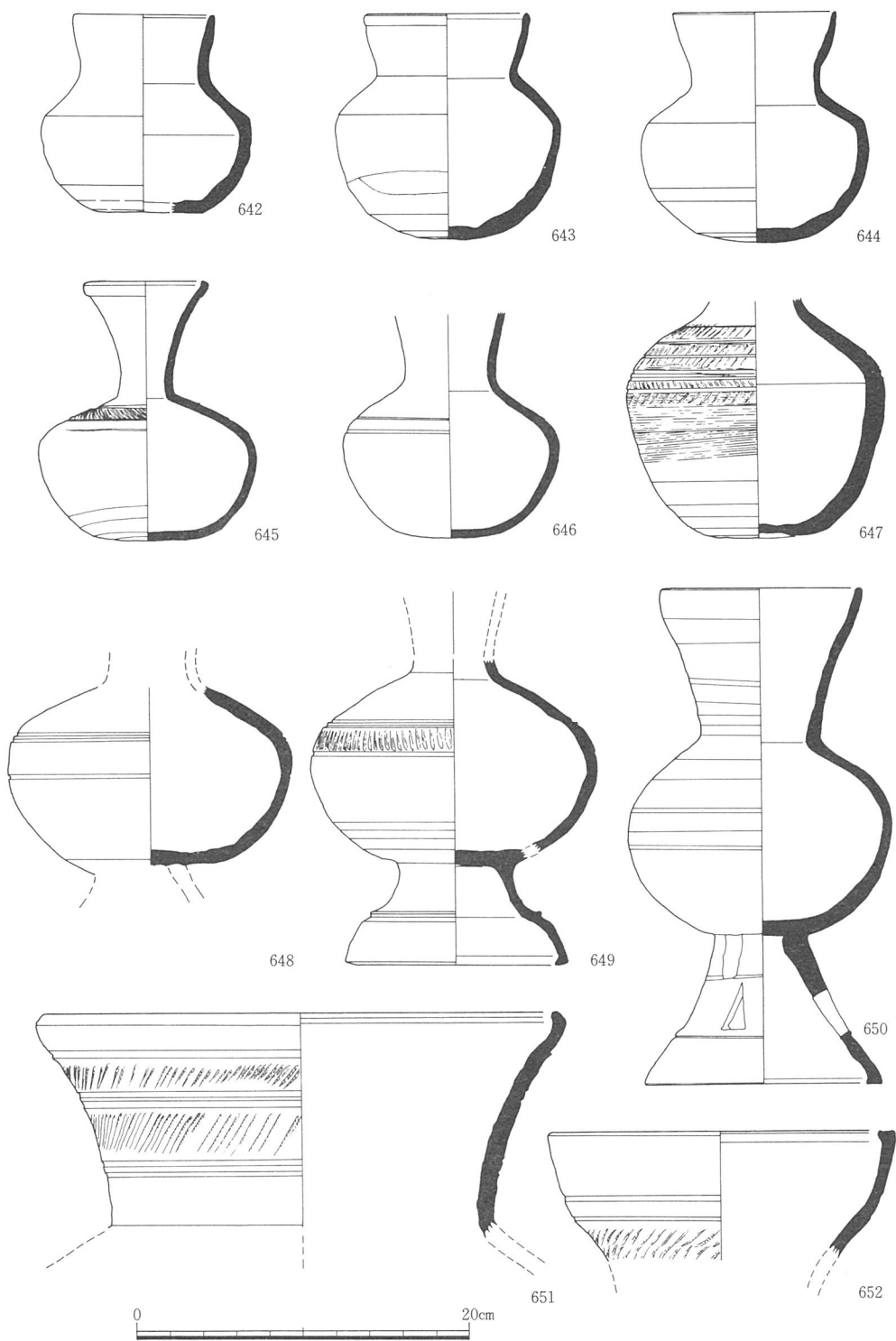

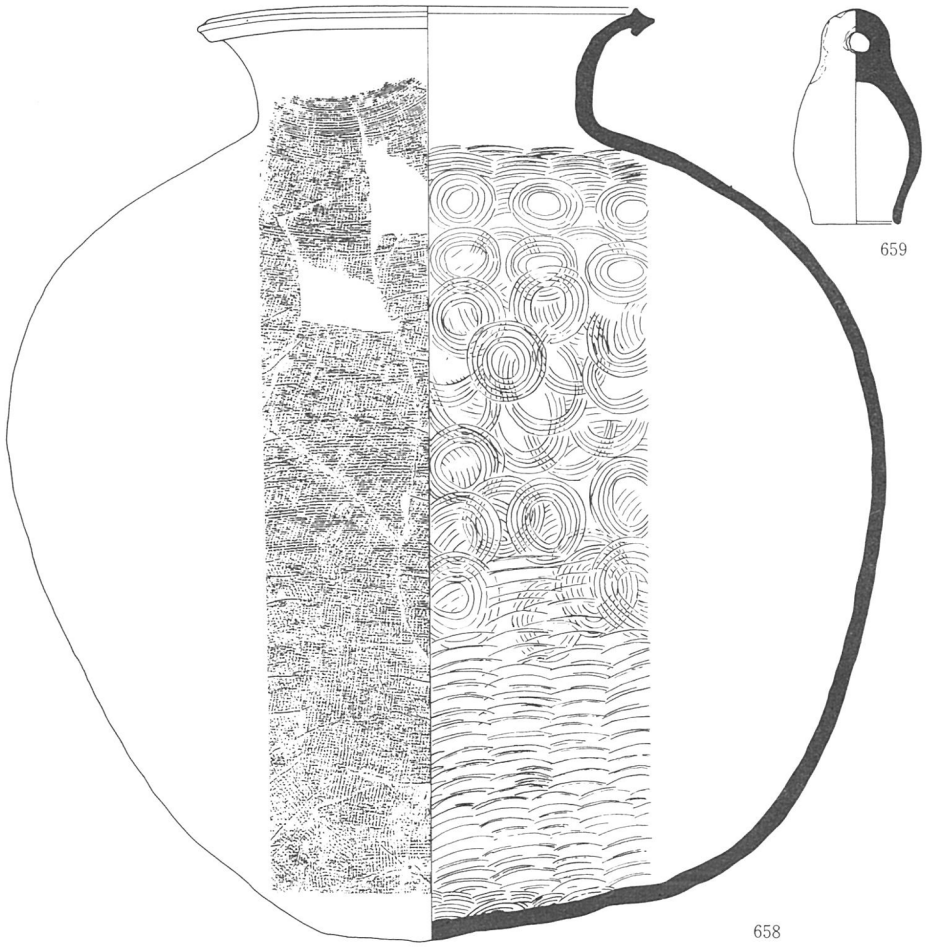
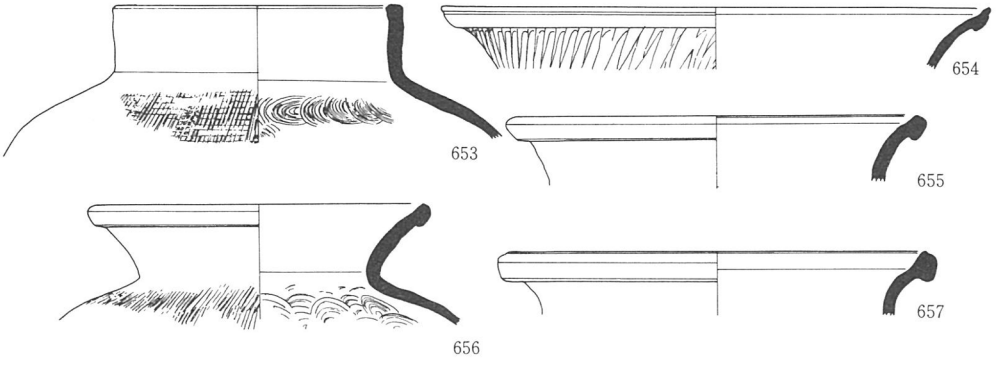

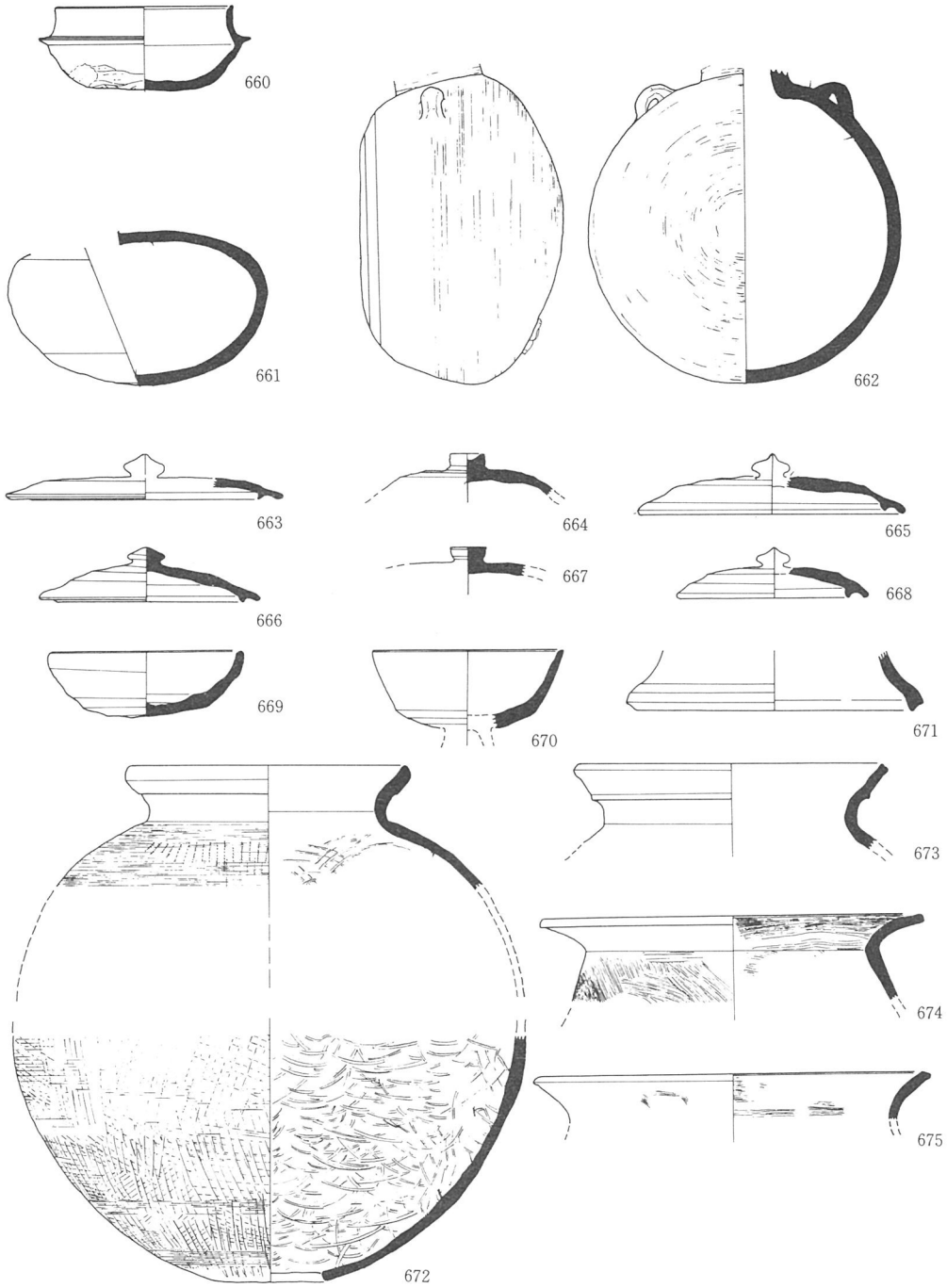

0 20cm

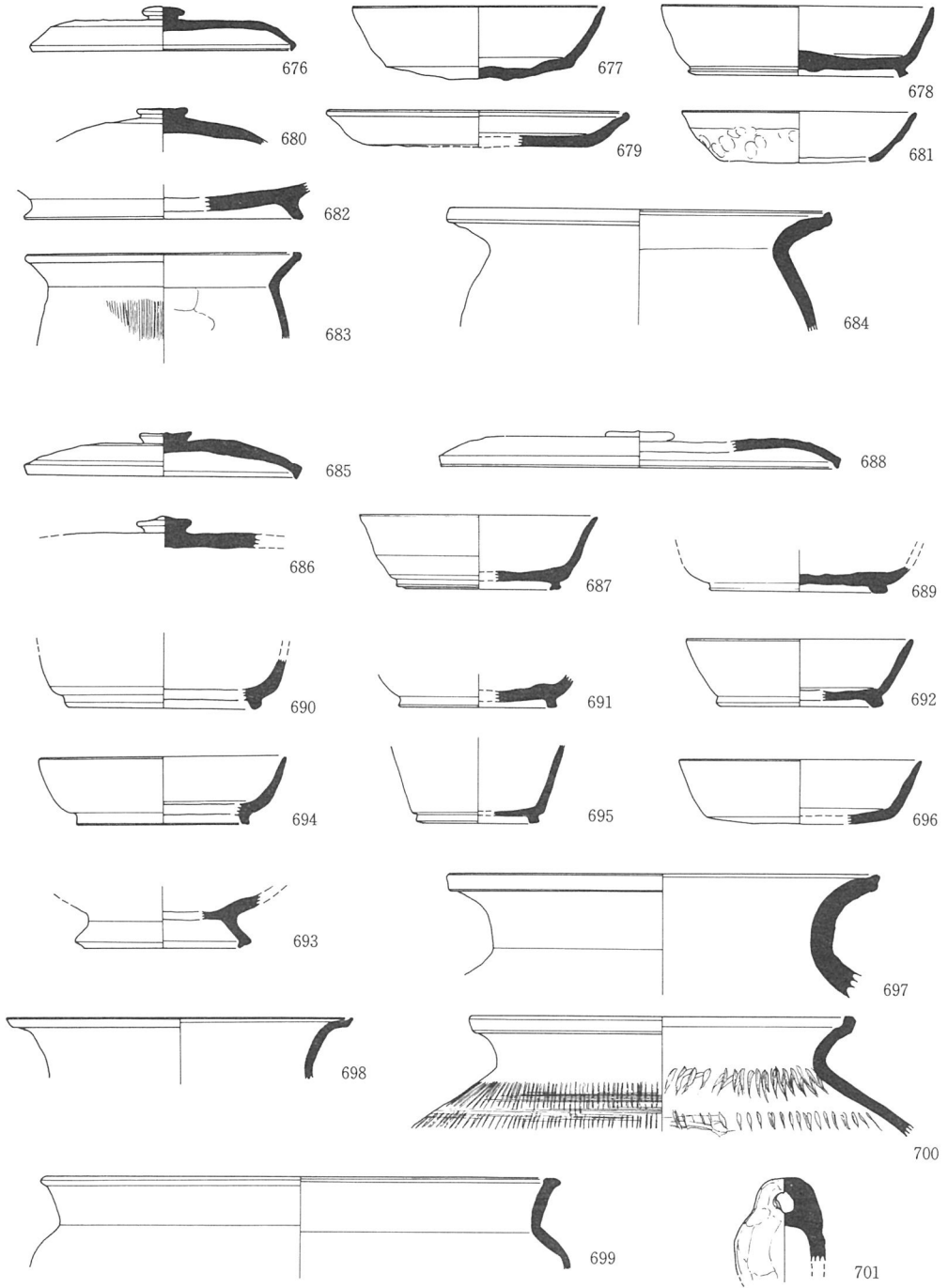

0 20cm

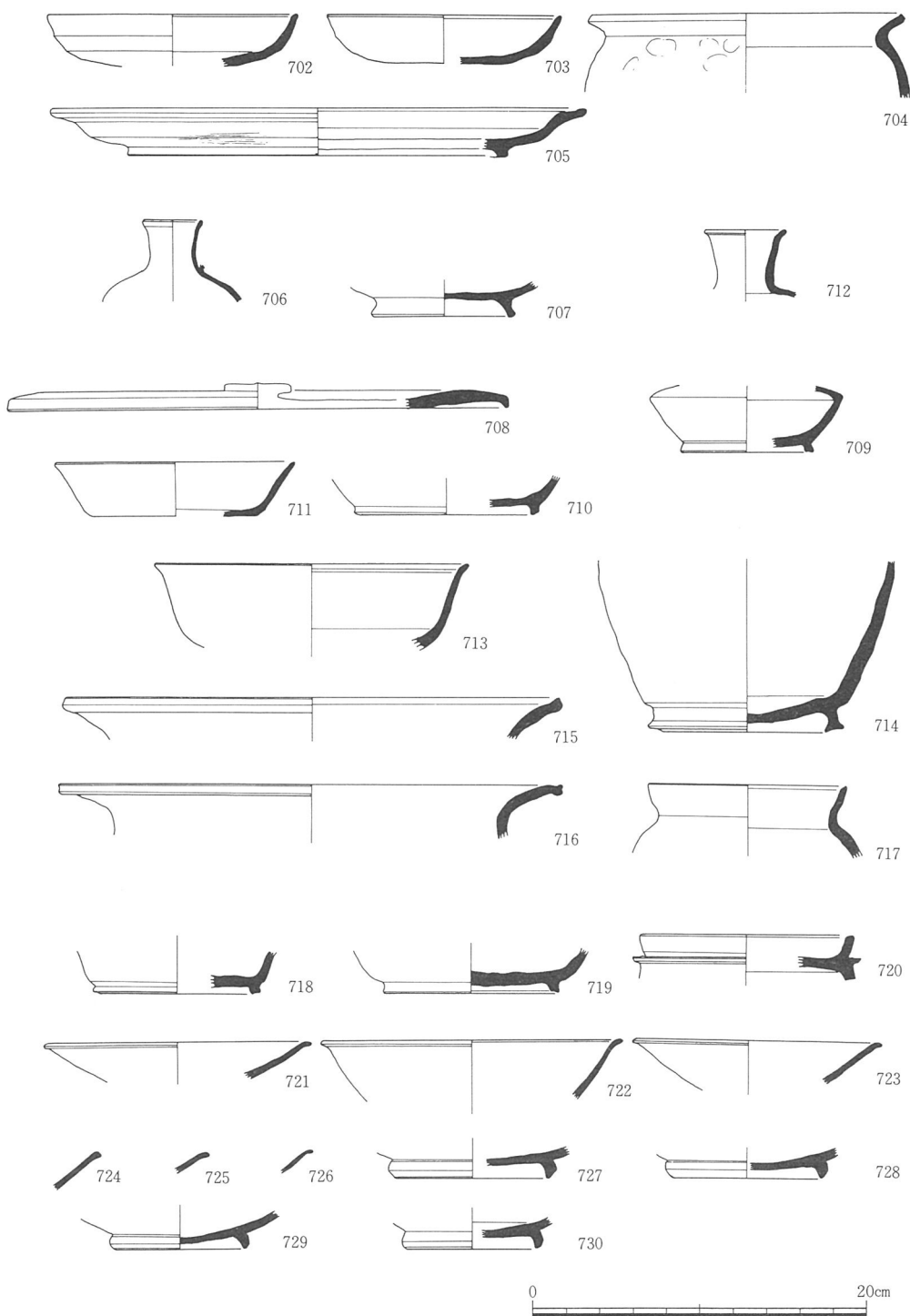

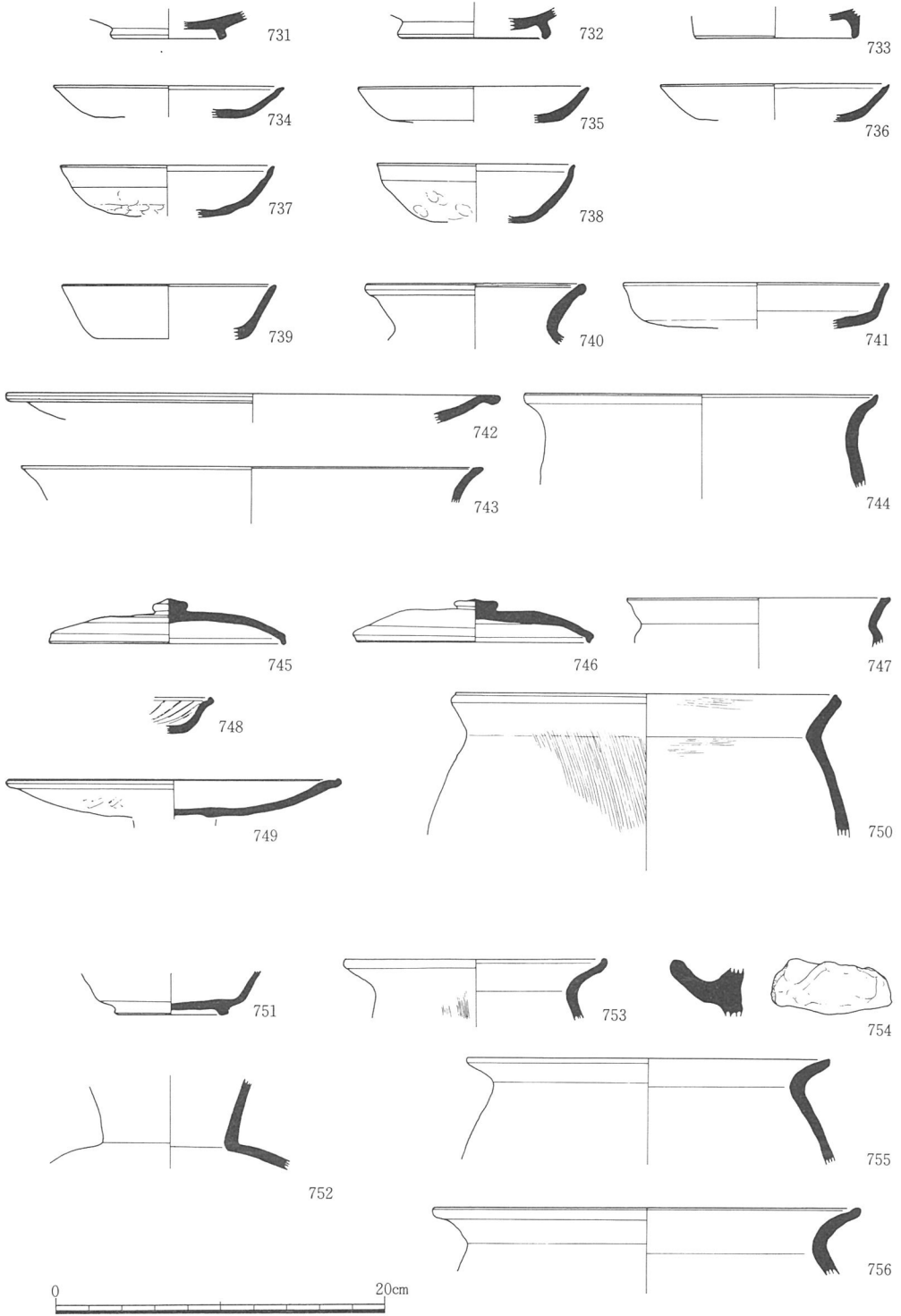

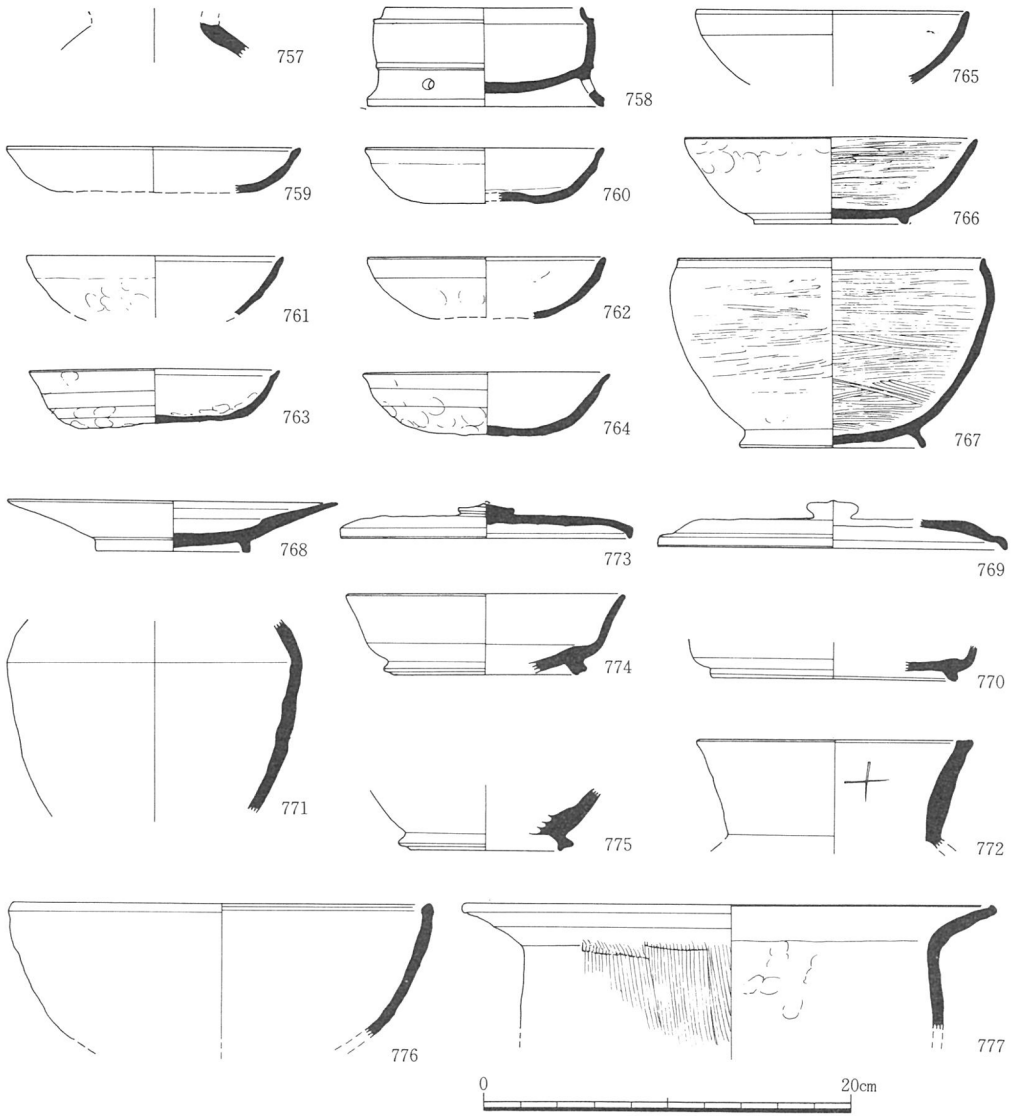

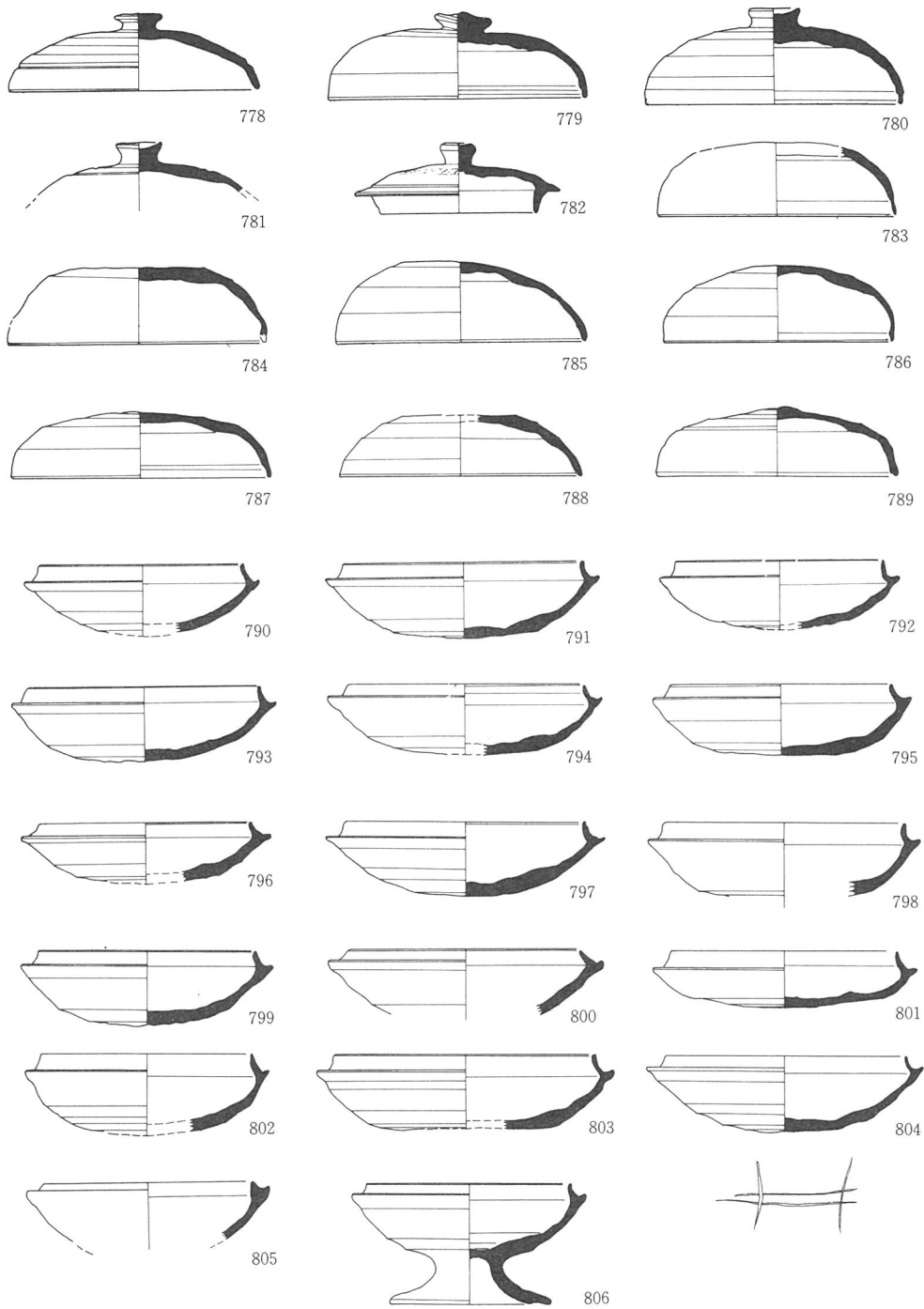

0 20cm



