

所 見 一見、掘立柱建物跡の柱穴覆土に近似するが、覆土中層に暗黄褐色土が入ることから、早期・条痕文期の土坑と判断した。

D256

検出地区 L5-96gにて検出した。

遺 構 長軸1.20m×短軸1.20m×深さ0.28m、方位はN-5°-Wを測る。平面形は略円形で、タライ状である。坑底は比較的平坦であり、壁の立上がりは垂直に近い。覆土は暗褐色土と黒褐色土が交互に、自然堆積していた。

遺 物 条痕文片が若干出土する。1は胴部片で、外面斜位の条痕文を、内面は斜位の擦痕が認められる。2は口唇が円頭状で、外面の口縁部を剥ぐものである。3は尖底部で縦位の貝殻条痕文を施す。

所 見 早期・条痕文片が主体を占めるが、遺構の形状や覆土色調などから早期の所産とは捉えにくい土坑である。所謂「タライ」状であり、覆土の色調が黒色味を示すことから、縄文時代でも新しい時期の所産ではないかと思われる土坑である。

D257

検出地区 L5-96gにて検出した。

遺 構 4基の土坑の重複である。aは、長軸(1.12)m×短軸1.04m×深さ0.28m、方位はN-31°-Wを測る。平面形は楕円形である。

bは、長軸2.80m×短軸0.76m×深さ0.12m、方位はN-58°-Wを測る。平面形は隅丸長方形である。

cは、長軸1.28m×短軸0.92m×深さ0.44m、方位はN-57°-Eを測る。平面形は不整楕円形である。覆土中層にハイガイなどの貝ブロックを検出した。

dは、長軸(0.99)m×短軸0.72m×深さ0.20m、方位はN-57°-Eを測る。平面形は楕円形である。

遺 物 全体から条痕文片を主体として30点余出土している。

所 見 遺構の新旧関係は、覆土よりa・b・d→cと捉えられた。調査時においては4基とも早期・条痕文期と捉えた。

D258

検出地区 L6-6gにて検出した。

遺 構 長軸1.20m×短軸0.84m×深さ0.12m、方位はN-2°-Wを測る。平面形は楕円形である。南壁から北壁に向かって緩やかに下る坑底であり、壁は丸みをもって立上がっている。ロームを包含した覆土は、色調として2層に分けられ、暗褐色土と黒褐色土の自然堆積であった。

遺 物 条痕文片が出土したが、稀であった。1は微隆起によって区画した中に沈線を施す条痕文片である。内面は斜位の条痕文を施文している。

所 見 遺物から早期・条痕文期の所産と捉えるが、1層が黒褐色土であり判断に迷う土坑であった。形状としては炉穴に近いが、黒褐色土の覆土を有する条痕文期の遺構がほとんど本地区では検出されていないため、判然としない土坑であった。

D259

検出地区 L6-16gにて検出した。

遺 構 長軸0.76m×短軸0.60m×深さ0.16m、方位はN-25°-Eを測る。平面形は卵形である。坑底は平坦で、壁は斜めに立上がっている。覆土は、暗褐色土を主体とした自然堆積である。

遺 物 遺物は出土しなかった。

所 見 時期を知る遺物が出土しないため判然としないが、周辺の遺構状況などから早期・条痕文期の所産と捉えた。



图131 上谷遺跡Ⅳ地区弥生時代遺構配置図



図145 A221 (2)

A221

検出地区 M5-71・81gにて検出した。

遺構 長軸9.28m×短軸7.28m×壁高040~0.48m、主軸方位はN-54°-Wを測る。平面形は丸みの強い隅丸長方形である。B119と重複する、大形の竪穴住居跡である。

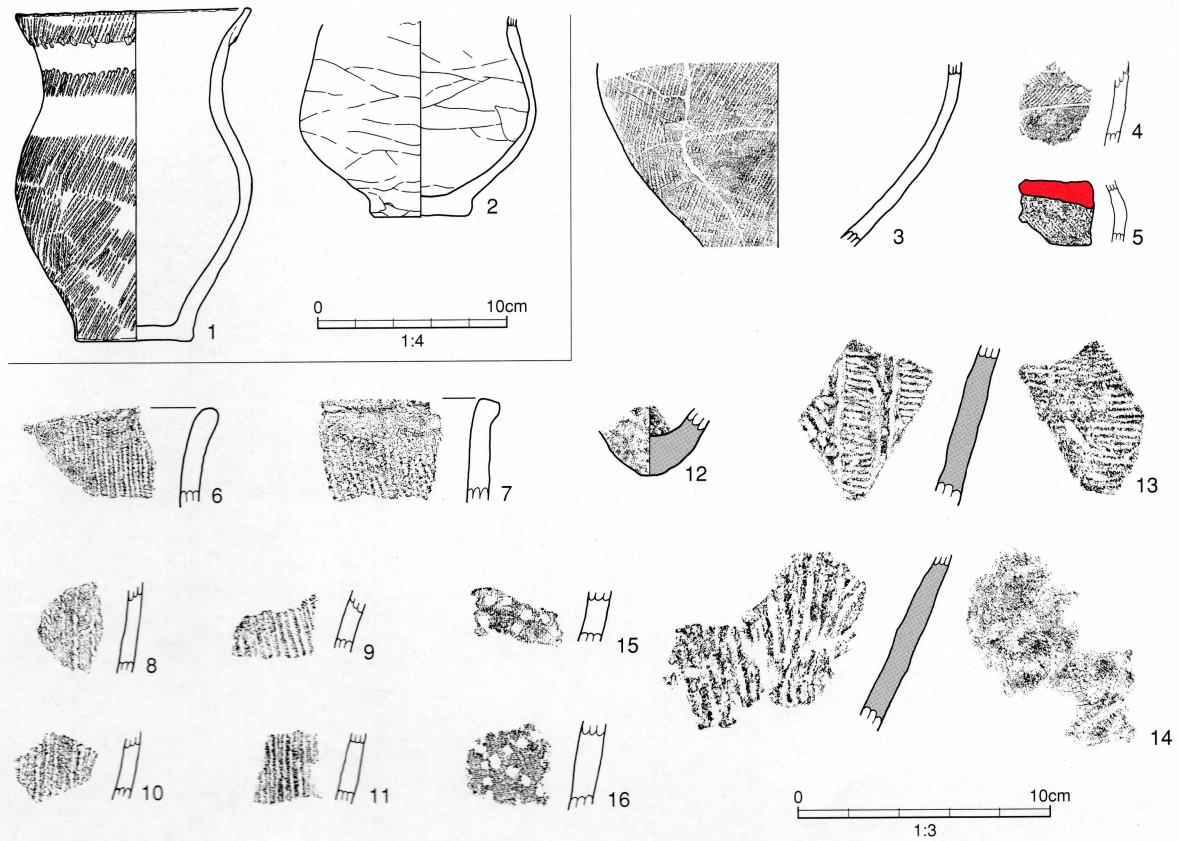
床はハードロームの地床で、全体的に硬化はするが特に硬化が強いところは認められなかった。主柱穴はP1~P4の4基が検出され、出入口施設としてP5を捉えた。壁柱穴は30基を検出し、壁際に断続的な周溝を捉えた。炉はP1・P4の中間に凹み状のものとして検出した。赤化した火床は、炉の坑底から床周囲に広がっていた。また、P2の西側に床面が赤化したものが認められた。床面に火熱を被り、火床化したものである。床面状には住居跡壁際を中心に、焼土が堆積していた。

覆土は、下層から中層は暗褐色土、中層から上層は黒褐色土を主体とする自然堆積であった。なお、覆土上層には、焼土が含まれていた。

遺物 200点余の出土であったが、弥生土器の出土は少なかった。本住居跡に係わるものとしては1~5である。しかし1は覆土中層から出土していた。2・3は器形を窺えるものであるが、大半は小片であった。6~11は撚糸文であり、12は尖底部、13・14は条痕文片であった。15・16は所謂ネガティブ押型文である。

所見 本地区でも当該時期の竪穴住居跡としては、大型の住居跡である。B119との新旧関係はA220→B119となっている。



图148 上谷遺跡Ⅳ地区 奈良・平安時代遺構配置図

4	土師器 坏	101×72×48 ロクロ成形 外面の体部下端はヘラケズリか 内面はロクロナデ 底部は回転ヘラ切り後ヘラケズリ	橙褐色 普	長石類 赤色スコ リア細粒	全体の 1/3弱	二次焼成 が目立つ
5	土師器 坏	144×78×64 ロクロ成形 外面の体部下端は回転ヘラケズリ 内面はロクロナデ 底部は回転ヘラケズリ (モミ痕あり) 焼成後内外面赤彩	橙褐色 普	長石類 赤色スコ リア細粒	底部完 存口縁 ~体部 1/3	
6	土師器 坏	118×82×40 ロクロ成形 外面の体部下端は回転ヘラケズリ 内面はロクロナデ 底面は回転ヘラ切り後 周縁は手持ちヘラケズリ	淡褐色 普	長石類 赤色スコ リア粒	口縁~ 体部の 1/2 欠く	
7	土師器 坏	123×87×35 ロクロ成形 内面はロクロナデ 底部は回転ヘラ切りで周縁は回転ヘラケズリ	淡褐色 良	長石類 スコリア 細粒	全体の 1/2弱	墨書「竹」 体部外面正位
8	土師器 坏	122×80×34 ロクロ成形 内面はロクロナデ底部は回転ヘラ切りで周縁は回転ヘラケズリ	橙褐色 良	細砂多量 赤色スコ リア細粒	口縁~ 底部付 近の1/ 2欠損	
9	土師器 坏	120×82×35 ロクロ成形 外面の体部下端は手持ちヘラケズリ 内面はロクロナデ 底部は回転ヘラ切り後 周縁は回転ヘラケズリ	橙褐色 良	長石類 赤色スコ リア粒	1/2弱 が残存	外面に二次焼成 あり
10	土師器 坏	120×74×36 ロクロ成形 外面の体部下端は手持ちヘラケズリ 内面はロクロナデ 底部は全体に手持ちヘラケズリ	橙褐色 普	雲母長石 類赤色 スコリア 細粒	全体の 約1/2	あるいは赤彩が あったかもしれ ない
11	土師器 坏	124×86×38 ロクロ成形 内面はロクロナデ底部は回転ヘラ切り後周縁は回転ヘラケズリ	橙褐色 普	長石類 スコリア 粒多量	1/2弱 が残存	外面に二次 焼成あり
12	土師器 高台付坏	116×76×48 ロクロ成形 外面の体部下端は回転ヘラケズリ 部分的にヘラミガキ この後吸炭 底部は回転ヘラケズリ後付高台	淡褐色 良堅微	スコリア 微細粒等 緻密	約1/3 を欠損	
13	土師器 蓋	124×-×32 ロクロ成形 外面の天蓋部は回転ヘラケズリその後宝珠部をジョイントし部分的にヘラミガキ 内面は密なヘラミガキその後吸炭	橙褐色 良	赤色スコ リア細粒 雲母少量	天蓋部 完存裾 部一部	
14	土師器 高台付坏	-×98×61 ロクロ成形 外面の体部下半は回転ヘラケズリ 内面は密なヘラミガキこの後吸炭 底部は回転ヘラケズリ付高台	茶褐色 良	長石類 スコリア 粒含む	体部の 一部と 底部大 半	
15	土師器 坏	(114)×-×(17) ロクロ成形 外面の天蓋部は回転ヘラケズリこの後部分的にヘラミガキ 内面密なヘラミガキこの後吸炭	橙褐色 良	長石類 赤色スコ リア細粒	天蓋部 の3/5 が残存	
16	土師器 蓋	-×-×(21) ロクロ成形 天蓋部の内面は密なヘラミガキこの後吸炭	橙褐色 良	長石類 赤色スコ リア細粒	宝珠部 完存 天蓋部	
17	土師器 高台付坏	-×68×(42) ロクロ成形 外面の体部下端は回転ヘラケズリ 内面は密なヘラミガキこの後吸炭 底部は回転ヘラケズリ後付高台後高台部の内外面を中心にロクロナデ	外橙褐色 内暗褐色 良	長石類 赤色スコ リア細粒	体部下 半~ 高台の 1/2	外面その他に二 次焼成の跡あり
18	土師器 蓋	(166)×-×(27) ロクロ成形 外面の天蓋部は回転ヘラケズリ この後部分的にヘラミガキ 内面は密なヘラミガキ この後吸炭	橙褐色 良	長石類 スコリア 微細粒	天蓋部 の1/4	
19	土師器 坏	-×-×47 ロクロ成形 外面の体部下半は手持ちヘラケズリ 内面はロクロナデ 底部は回転糸切り	淡褐色 良	長石類 赤色 スコリア		墨書「竹」 口縁外面
20	土師器 坏	(122)×-×37 ロクロ成形 外面の体部下端は手持ちヘラケズリ 内面はロクロナデ 底部切り離し 後手持ちヘラケズリ	淡褐色 普	長石類 スコリア 細粒	口縁~ 底部の 一部	墨書「口」 体部外面
21	土師器 坏	-×-×- ロクロ成形 外面の体部下端は回転ヘラケズリ 内面はロクロナデ 底部周縁はヘラケズリ	橙褐色 良	長石類 赤色スコ リア細粒	口縁~ 体部の 一部	墨書土器か



图190 A209 (2)

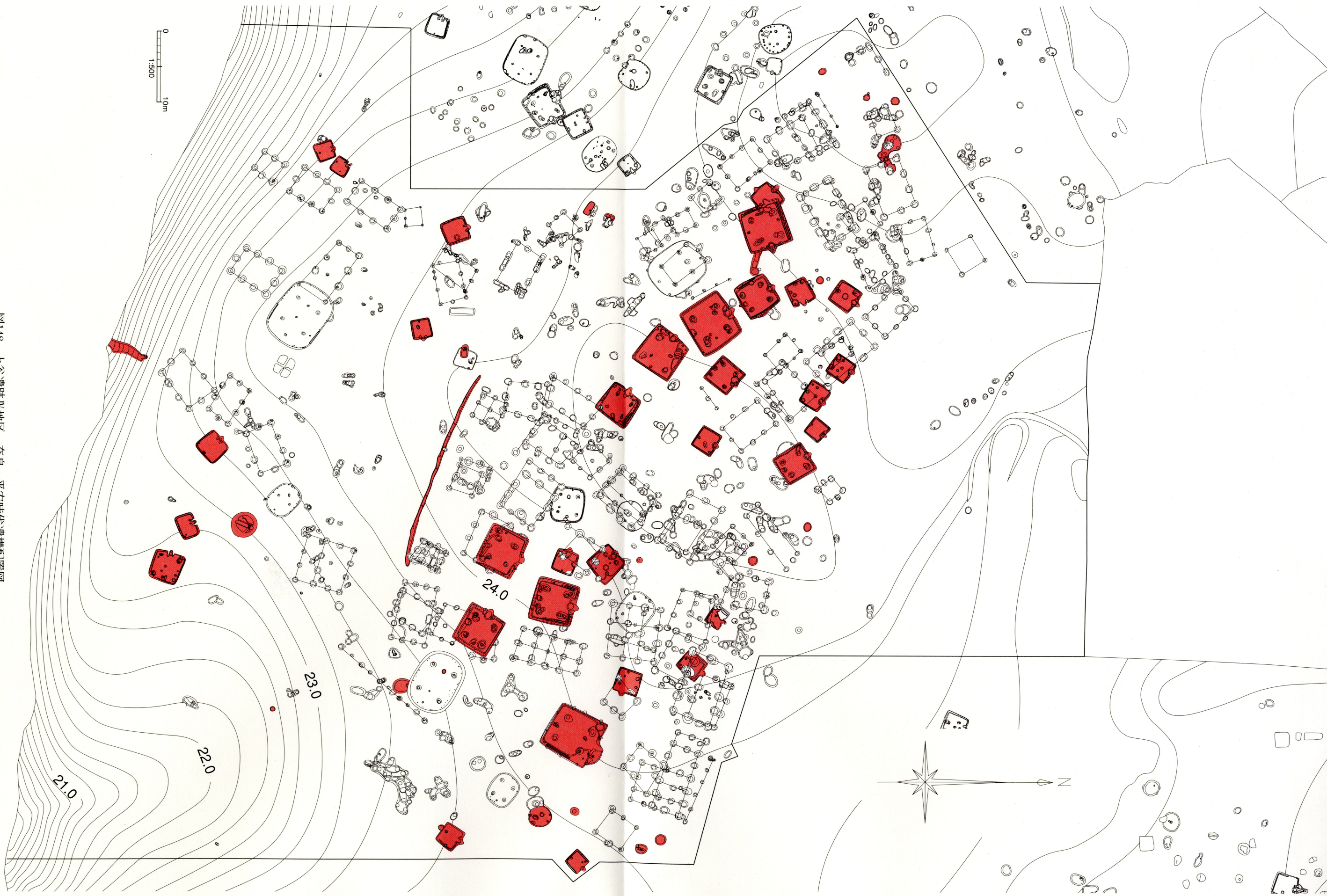

- P16**
- | | | |
|----|------|------------------------|
| 1層 | 黒褐色土 | ローム粒微含 |
| 2層 | 褐色土 | ローム粒多含 径5mm大のロームブロック多含 |
| 3層 | 黒褐色土 | ローム粒多含 白色粘土少含 |
| 4層 | 褐色土 | ローム粒多含 白色粘土少含 |
| 5層 | 黒褐色土 | ローム粒多含 径5mm大のロームブロック多含 |
| 6層 | 褐色土 | ローム粒多含 径5mm大のロームブロック多含 |
| 7層 | 黒褐色土 | ローム粒多含 径5mm大のロームブロック多含 |

- P24**
- | | | |
|----|------|-------------------------------|
| 1層 | 黒褐色土 | ローム粒、白色粘土粒少含 焼土粒微含 |
| 2層 | 黒褐色土 | ローム粒、白色粘土粒少含 |
| 3層 | 黒褐色土 | ローム粒少含 白色粘土粒多含 |
| 4層 | 灰褐色土 | 白色粘土に黒褐色土が少量混入 ローム粒少含 白色粘土粒多含 |
| 5層 | 黒褐色土 | ローム粒、白色粘土粒多含 |
| 6層 | 暗褐色土 | ローム粒、白色粘土粒少含 |
| 7層 | 灰褐色土 | 白色粘土に黒褐色土が少量混入ローム粒 白色粘土粒少含 |

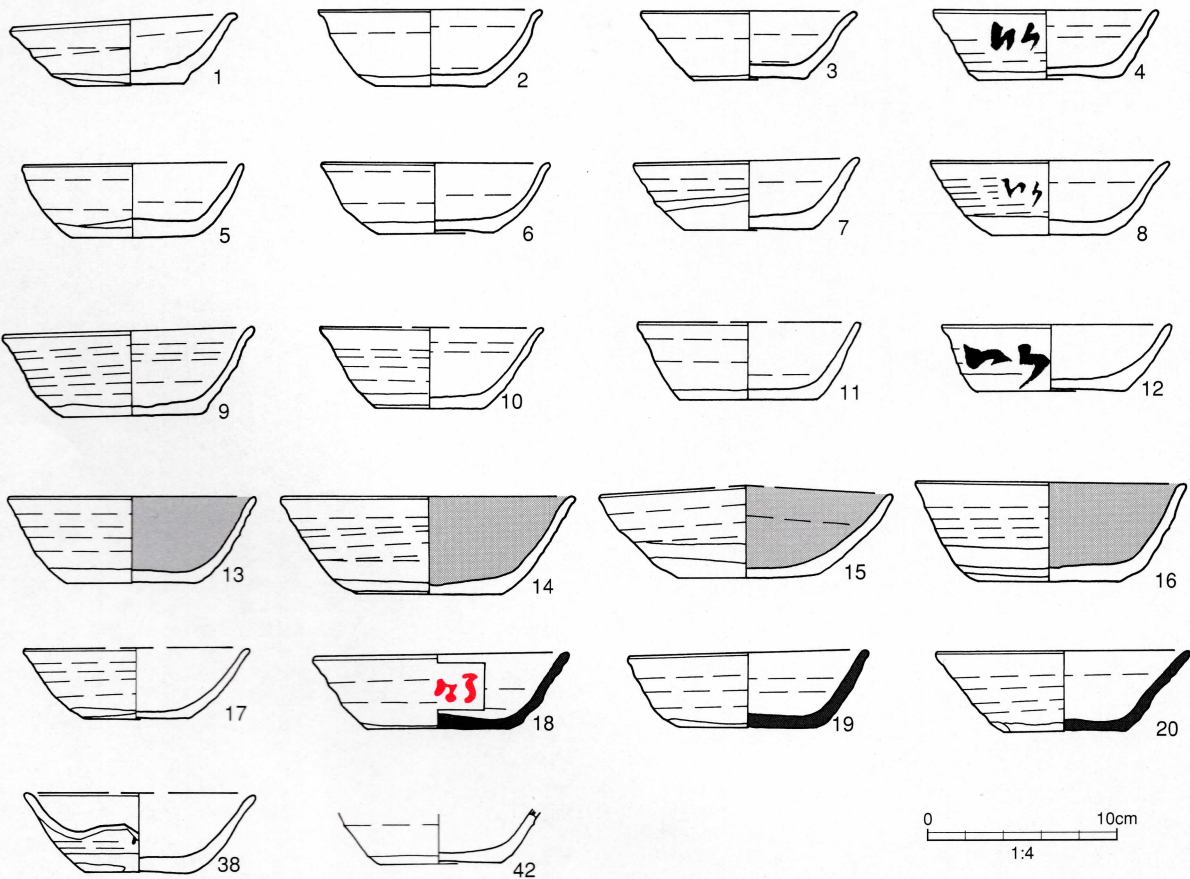
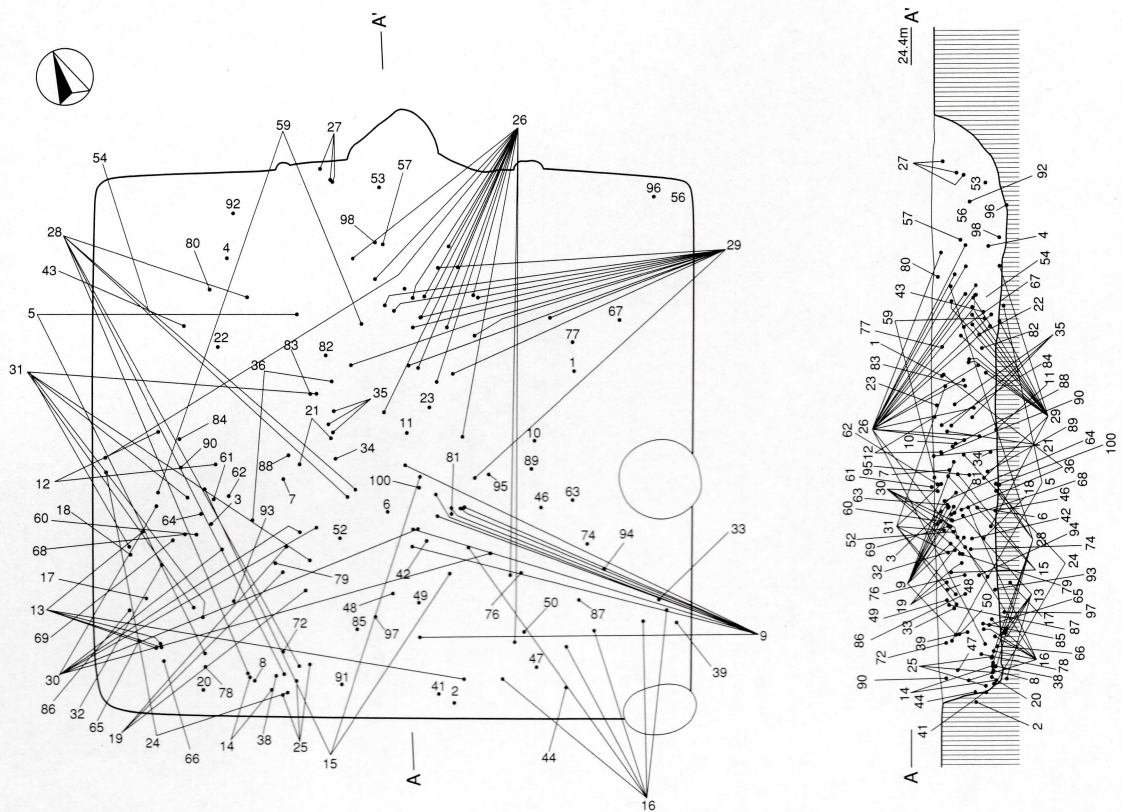
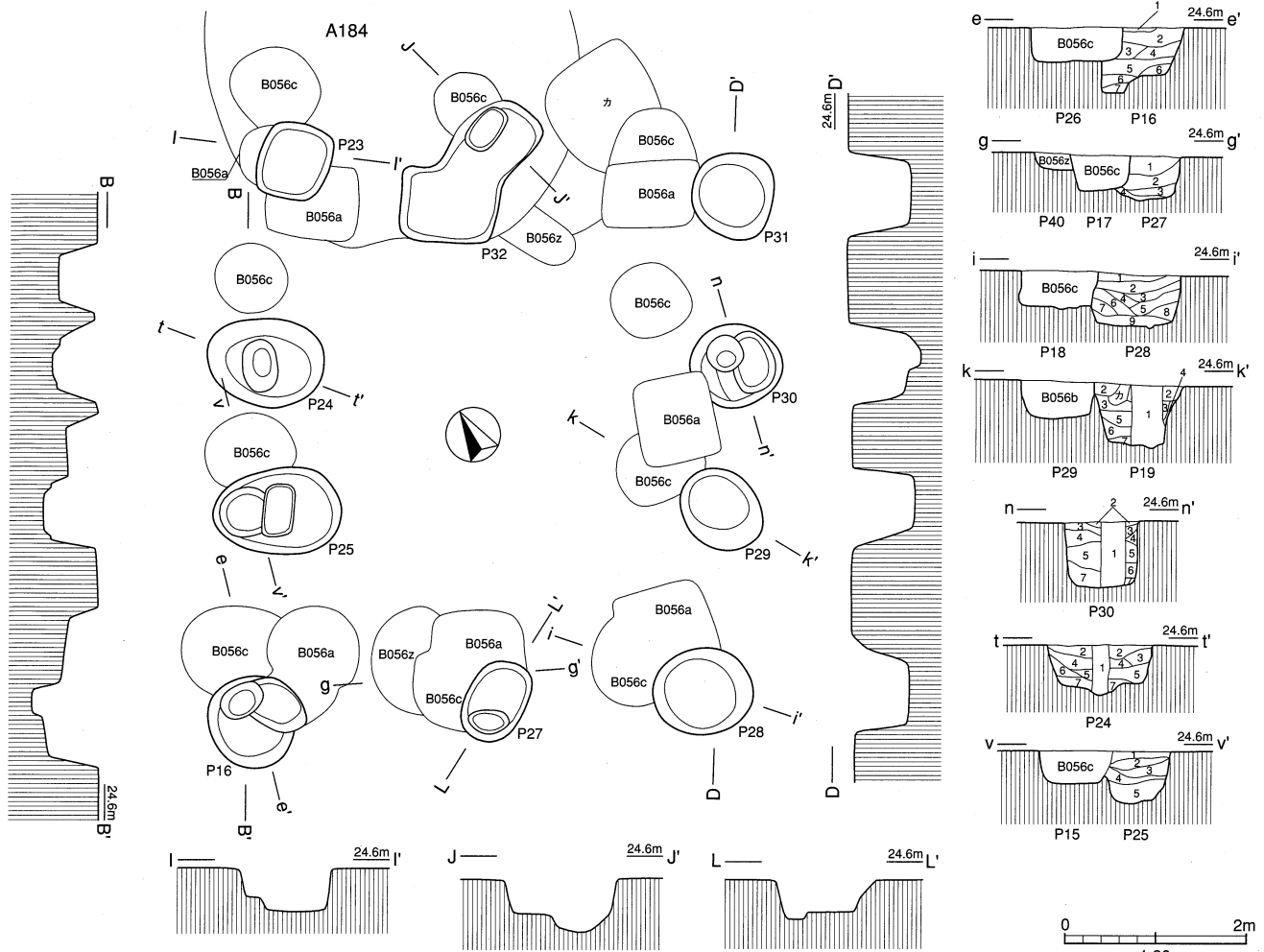
- P25**
- | | | |
|----|-------|---------------------------------------|
| 1層 | 暗灰褐色土 | 白色粘土が少量混入 ローム粒 白色粘土粒少含 |
| 2層 | 黒褐色土 | ローム粒、白色粘土粒少含 |
| 3層 | 暗灰褐色土 | ローム粒、白色粘土粒多含 |
| 4層 | 黒褐色土 | ローム粒、白色粘土粒少含 |
| 5層 | 暗灰褐色土 | 黒褐色土に白色粘土に少量混入 ローム粒多含径10mm大のロームブロック多含 |

- P27**
- | | | |
|----|------|-------------------------|
| 1層 | 灰褐色土 | 白色粘土主体に黒褐色土が少量混入 ローム粒少含 |
| 2層 | 黒褐色土 | ローム粒、白色粘土粒多含 |
| 3層 | 黒色土 | ローム粒、白色粘土粒少含 |
| 4層 | 黒褐色土 | ローム粒多含 白色粘土粒少含 |

- P28**
- | | | |
|----|-------|---|
| 1層 | 暗灰褐色土 | 黒褐色土に少量の白色粘土が混合 ローム粒少含 白色粘土粒多含 |
| 2層 | 黒褐色土 | ローム粒少含 |
| 3層 | 暗灰褐色土 | 黒褐色土に少量の白色粘土が混合 ローム粒少含 径10mm大のロームブロック少含 |
| 4層 | 暗灰褐色土 | 黒褐色土に少量の白色粘土が混合 ローム粒少含 径5mm大のロームブロック少含 |
| 5層 | 黒褐色土 | ローム粒少含 白色粘土粒微含 |
| 6層 | 黒褐色土 | ローム粒、白色粘土粒少含 径10mm大のロームブロック少含 |
| 7層 | 灰褐色土 | 白色粘土に黒褐色土が少量混入 ローム粒少含 |
| 8層 | 暗灰褐色土 | 黒褐色土と白色粘土が混合 ローム粒多含 径5~10mm大のロームブロック多含 |
| 9層 | 黒色土 | ローム粒多含 径5mm大のロームブロック少含 |

- P29**
- | | | |
|----|------|--------------------|
| 1層 | 黒色土 | ローム粒微含 |
| 2層 | 黒褐色土 | ローム粒、白色粘土粒微含 |
| 3層 | 暗褐色土 | ローム粒、白色粘土粒少含 炭化粒微含 |
| 4層 | 黄褐色土 | ソフトロームブロック |
| 5層 | 黒褐色土 | ローム粒少含 |
| 6層 | 黒褐色土 | ローム粒、白色粘土少含 |
| 7層 | 黄褐色土 | ソフトローム主体 |

- P30**
- | | | |
|----|------|-------------------------|
| 1層 | 黒褐色土 | ローム粒微含 |
| 2層 | 黒褐色土 | ローム粒少含 |
| 3層 | 黒色土 | ローム粒少含 |
| 4層 | 黒色土 | ローム粒多含 径10mm大のロームブロック多含 |
| 5層 | 黒色土 | ローム粒、白色粘土粒多含 |
| 6層 | 黒褐色土 | ローム粒少含 |
| 7層 | 黒褐色土 | ローム粒多含 径5mm大のロームブロック多含 |

図215 B056b



- P13**
- | | | | |
|----|-------|--------------|--------------|
| 1層 | 黒褐色土 | ローム粒、白色粘土粒微含 | |
| 2層 | 暗灰褐色土 | 黒褐色土に白色粘土が混入 | ローム粒、白色粘土粒少含 |
| 3層 | 黒褐色土 | ローム粒、白色粘土粒少含 | |
| 4層 | 暗灰褐色土 | 黒褐色土に白色粘土が混入 | ローム粒、白色粘土粒少含 |
- P14**
- | | | | |
|----|------|------------------------|--|
| 1層 | 黒褐色土 | ローム粒微含 | |
| 2層 | 黒色土 | ローム粒少含 | |
| 3層 | 黒褐色土 | ローム粒、白色粘土粒少含 | |
| 4層 | 黒色土 | ローム粒少含 径5mm大のロームブロック少含 | |
- P15**
- | | | | |
|----|------|------------------|--|
| 1層 | 暗褐色土 | ローム粒、白色粘土粒少含 | |
| 2層 | 黒褐色土 | ローム粒、白色粘土粒、焼土粒微含 | |
| 3層 | 暗褐色土 | ローム粒少含 | |
| 4層 | 黒褐色土 | ローム粒、白色粘土粒少含 | |
- P17**
- | | | | |
|----|-------|----------------|----------------|
| 1層 | 暗灰褐色土 | 黒褐色土と白色粘土少量が混合 | ローム粒少含 白色粘土粒多含 |
| 2層 | 黒褐色土 | ローム粒、白色粘土粒少含 | |
| 3層 | 暗灰褐色土 | 黒褐色土と白色粘土少量が混合 | ローム粒、白色粘土粒少含 |
- P18**
- | | | | |
|----|-------|--------------|----------------|
| 1層 | 黒褐色土 | 白色粘土粒微含 | |
| 2層 | 暗灰褐色土 | 白色粘土と黒褐色土が混合 | 白色粘土粒多含 ローム粒少含 |
| 3層 | 黒褐色土 | ローム粒、白色粘土粒少含 | |
| 4層 | 黒色土 | ローム粒微含 | |
| 5層 | 黒色土 | ローム粒、白色粘土粒少含 | |
| 6層 | 黄褐色土 | ソフトロームブロック | |

- P19**
- | | | | |
|----|------|--------------------------------|--|
| 1層 | 黒色土 | ローム粒微含 | |
| 2層 | 黒褐色土 | ローム粒少含 | |
| 3層 | 黒褐色土 | ローム粒、白色粘土粒少含 | |
| 4層 | 黒褐色土 | ローム粒少含 径5mm大のロームブロック多含 白色粘土粒微含 | |
| 5層 | 暗褐色土 | ローム粒多含 | |
| 6層 | 黒褐色土 | ローム粒多含 | |
| 7層 | 黄褐色土 | ソフトローム主体 | |
- P20**
- | | | | |
|----|-------|----------------|--|
| 1層 | 黒褐色土 | ローム粒、白色粘土粒微含 | |
| 2層 | 暗褐色土 | ローム粒、白色粘土粒微含 | |
| 3層 | 黒褐色土 | ローム粒微含 白色粘土粒少含 | |
| 4層 | 暗黄褐色土 | 白色粘土とロームが粗く混合 | |
| 5層 | 黒褐色土 | ローム粒、白色粘土粒少含 | |
- P21**
- | | | | |
|----|------|--------------|--|
| 1層 | 黒褐色土 | ローム粒微含 | |
| 2層 | 黒褐色土 | ローム粒、白色粘土粒微含 | |
| 3層 | 黒褐色土 | ローム粒、白色粘土粒微含 | |
| 4層 | 黒色土 | ローム粒、白色粘土粒少含 | |
| 5層 | 黒褐色土 | ローム粒、白色粘土粒多含 | |
- P26**
- | | | | |
|----|------|------------------------|--|
| 2層 | 褐色土 | ローム粒少含 | |
| 3層 | 褐色土 | ローム粒少含 径5mm大のロームブロック少含 | |
| 4層 | 黒褐色土 | ローム粒多含 径5mm大のロームブロック多含 | |
| 5層 | 褐色土 | ローム粒少含 | |
| 6層 | 黒褐色土 | ローム粒、白色粘土粒少含 | |
| 7層 | 黒褐色土 | ローム粒多含 | |

図216 B056c

- | | | | |
|------------|----------|-----------------|--------------------|
| P5 | 1層 褐色土 | ローム粒少含 | |
| | 2層 黒褐色土 | ローム粒少含 | |
| | 3層 褐色土 | ローム粒少含 | |
| | 4層 黒褐色土 | ローム粒少含 | |
| | 5層 褐色土 | ローム粒多含 | 径5mm大のロームブロック少含 |
| | 6層 黒褐色土 | ローム粒少含 | |
| | 7層 褐色土 | 径5mm大のロームブロック少含 | |
| | | 白色粘土粒、ローム粒少含 | |
| | 8層 黒色土 | ローム粒少含 | |
| | 11層 黒色土 | ローム微含 | |
| | 12層 黒色土 | ローム粒、白色粘土少含 | 径5mm |
| | | 大のロームブロック少含 | |
| | 13層 黒色土 | ローム粒少含 | |
| P6 | 1層 黒色土 | ローム粒少含 | |
| | 2層 暗褐色土 | ローム粒少含 | |
| | 3層 黒褐色土 | ローム粒少含 | |
| | 4層 黒褐色土 | ローム粒少含 | |
| P7 | 1層 黒色土 | 白色粘土粒微含 | |
| | 2層 黒色土 | 白色粘土粒、ローム粒少含 | |
| | 3層 暗黄褐色土 | 黒褐色土とロームが粗く混合 | 白色粘土粒微含 |
| | 4層 黒褐色土 | ローム粒微含 | |
| | 5層 黒色土 | ローム粒多含 | 白色粘土粒少含 |
| P8 | 1層 黒色土 | ローム粒微含 | 白色粘土粒少含 |
| | 2層 黒色土 | ローム粒少含 | |
| | 3層 黒色土 | ローム粒、白色粘土粒少含 | |
| | 4層 暗褐色土 | ローム粒少含 | 径5mm大のロームブロック少含 |
| | 5層 黒褐色土 | ローム粒少含 | |
| P9 | 1層 黒色土 | ローム粒微含 | |
| | 2層 黒褐色土 | ローム粒少含 | 焼土粒微含 |
| | 3層 黒色土 | ローム粒微含 | |
| | 7層 黒色土 | ローム粒微含 | |
| P11 | 1層 黒色土 | ローム粒少含 | |
| | 2層 黒色土 | ローム粒少含 | 径5mm大のロームブロック少含 |
| | 3層 黒色土 | ローム粒多含 | 径5~20mm大のロームブロック多含 |
| | 4層 黒褐色土 | ローム粒多含 | |
| | 5層 暗褐色土 | ローム粒多含 | |
| P12 | 1a層 灰褐色土 | 白色粘土主体 | 黒色土が少量混入 |
| | 1b層 黒色土 | 白色粘土粒微含 | |
| | 2層 黒褐色土 | ローム粒少含 | |
| | 3層 黒色土 | ローム粒微含 | |
| | 4層 黒色土 | 白色粘土とロームが粗く混合 | |

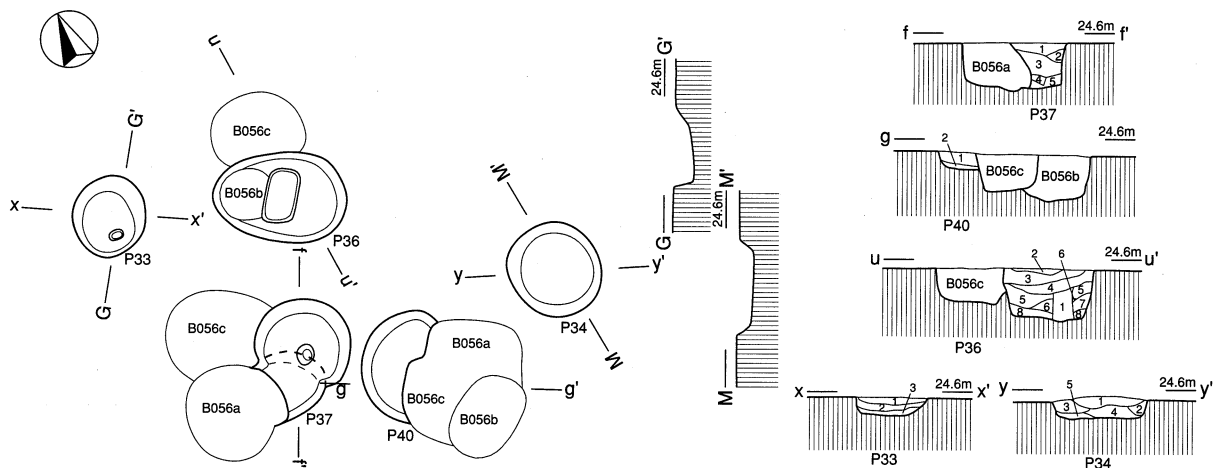

- | | | | |
|------------|----------|--------------------|------------------|
| P33 | 1層 黒褐色土 | ローム粒少含 | |
| | 2層 黒色土 | ローム粒微含 | |
| | 3層 黒褐色土 | ローム粒少含 | |
| P34 | 1層 黒色土 | ローム粒少含 | |
| | 2層 黒色土 | ローム粒多含 | |
| | 3層 黒褐色土 | ローム粒少含 | |
| | 4層 黒褐色土 | ローム粒、白色粘土粒少含 | |
| | 5層 黒色土 | ローム粒少含 | |
| P36 | 1層 黒褐色土 | ローム粒微含 | |
| | 2層 黒褐色土 | ローム粒少含 | |
| | 3層 暗灰褐色土 | 白色粘土と黒褐色土が混合 | ローム粒少含 |
| | | 径5mm大のロームブロック少含 | |
| | 4層 黒褐色土 | ローム粒、白色粘土粒少含 | |
| | 5層 暗灰褐色土 | 黒褐色土に白色粘土が混入 | ローム粒、白色粘土粒多含 |
| | | 径5~10mm大のロームブロック少含 | |
| | 6層 黒褐色土 | ローム粒少含 | |
| | 7層 黒褐色土 | ローム粒微含 | |
| | 8層 暗黄褐色土 | 黒褐色土とロームが粗く混合 | 径30mm大のロームブロック多含 |
| P37 | 1層 暗灰褐色土 | 黒褐色土に少量の白色粘土が混合 | ローム粒少含 白色粘土粒多含 |
| | 2層 暗灰褐色土 | 1層と同じだが白色粘土微含 | |
| | 3層 黒褐色土 | ローム粒、白色粘土粒少含 | 径5mm大のロームブロック少含 |
| | 4層 暗黄褐色土 | 黒褐色土とソフトロームが粗く混合 | |
| | 5層 黒褐色土 | ローム粒、白色粘土粒微含 | |
| P40 | 1層 暗褐色土 | ローム粒微含 | |
| | 2層 暗褐色土 | ローム粒少含 | |

図217 B056z

B056c

遺構 2×3間の掘立柱建物跡である。長軸6.32m×短軸4.52m、方位はN-24°-Eを測る。本遺構の柱穴はP13~P15・P17~P22・P26の10基であり、柱の深さは0.38~0.48mと均一化し、0.40m台が8基を占めている。P18~P21において柱痕を検出した。P17・P18・P20においては柱痕部に白色粘土の混入が認められた。

遺物 出土遺物は少ないが、P21覆土から冑錠の差込金具とみられる鉄器が出土している。

所見 B056bと同じ2×3間の遺構であるが、規模が大きい掘立柱建物跡である。



図218 B056

B056z

遺構 B056a～c柱穴のうち、配置上いずれにも属さないものを一括した。P33・P34・P37・P40の5基である。P36においては柱痕を検出した。

遺物 P34の覆土からは、3の須恵器坏が出土している。

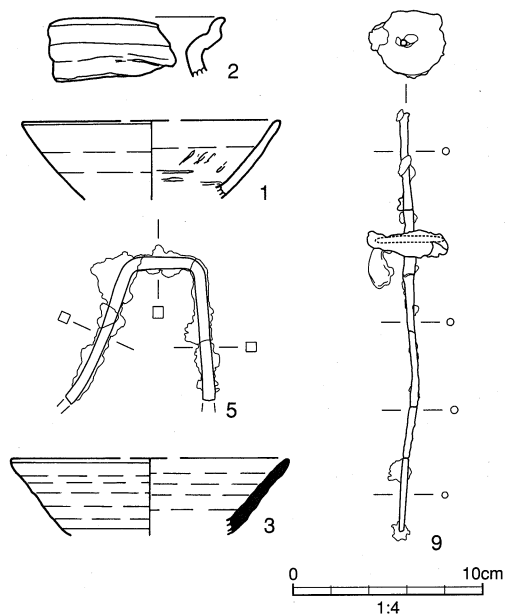
所見 P36のように柱痕が検出されてもおり、本来は他の掘立柱建物跡に属しているかとも思われる遺構である。

表53 B056遺物観察表

(単位mm)

No	種別 器形	法量 口径×底径×器高 成形・調整等の特徴	色調 焼成	胎土	遺存	備考
1	土師器 坏	(135)×-×(42) ロクロ成形 内面は一部ヘラミガキ	褐色 普	長石類 砂	口縁～ 体部	
2	土師器 甕	-×-×- 口縁は外反し、上端はつまみ上げる。外面は凹線状の調整	褐色 普	雲母 花崗岩粒	口縁片	常総型甕
3	須恵器 坏	(147)×-×(42) ロクロ成形 体部下端はヘラケズリ	青灰 普	雲母 花崗岩粒	口縁片	
4	鉄器 紡錘車	26×3 37×3			略完形	
5	鉄器 不明	75×45×5			不明	カンヌキ錠?

B057

検出地区 L6-4・5・14・15gにて検出した。

遺構 2×3間の掘立柱建物跡と捉えたが、変則的な遺構である。長軸5.77m×短軸1.59m、方位はN-50°-Eを測る。短軸側の北東側柱列は間に1本の柱穴が入り2間となるが、南西側柱列は1間となっている。9基の柱穴で構成される遺構である。柱痕は5基検出し、P7は坑底から埋め戻して覆土中に柱をおいていた。覆土は各柱穴で異なるが、基本的にはロームを含んだ黒色土、黒褐色土で埋められていた。

遺物 土師器・須恵器片や縄文時代早期・条痕文が若干出土している。

所見 調査当初は、南半の1間四方と北半の1×2間とを別個に捉えた。調査を進める過程において統合した掘立柱建物跡である。P2～P3列、P3～P6列を直線とすると、北東側柱列のP6～P8は斜めとなり過ぎている。なお、P1・P2・P9は、縄文時代早期・条痕文期の炉穴や土坑と重複している。



図219 B057



P1
 1a層 灰褐色土 白色粘土と黒褐色土が混合 焼土粒微含
 1b層 暗灰褐色土 黒褐色土に白色粘土が少量混入 ローム粒少含
 2層 黒褐色土 ローム粒多含
 3層 黒褐色土 径5~10mm大のロームブロック多含 ローム粒多含
 4層 黒褐色土 径5mm大のロームブロック多含 ローム粒多含
 5層 黒褐色土 径10mm大のロームブロック多含 ローム粒多含
 6層 黒褐色土 径5mm大のロームブロック多含 白色粘土、ローム粒少含
 7層 黒褐色土 径5~30mm大のロームブロック多含 ローム粒多含

P2
 1a層 灰白色土 白色粘土主体 黒褐色土が少量混入 ローム粒微含
 1b層 暗灰褐色土 黒褐色土に白色粘土が少量混入 ローム粒少含
 2層 黒褐色土 白色粘土微含 ローム粒少含
 3層 黒褐色土 白色粘土微含 径5~30mm大のロームブロック少含
 4層 黒褐色土 ローム粒多含
 5層 黒褐色土 径5mm大のロームブロック多含 ローム粒多含
 6層 黒褐色土 径5~30mm大のロームブロック多含 ローム粒多含

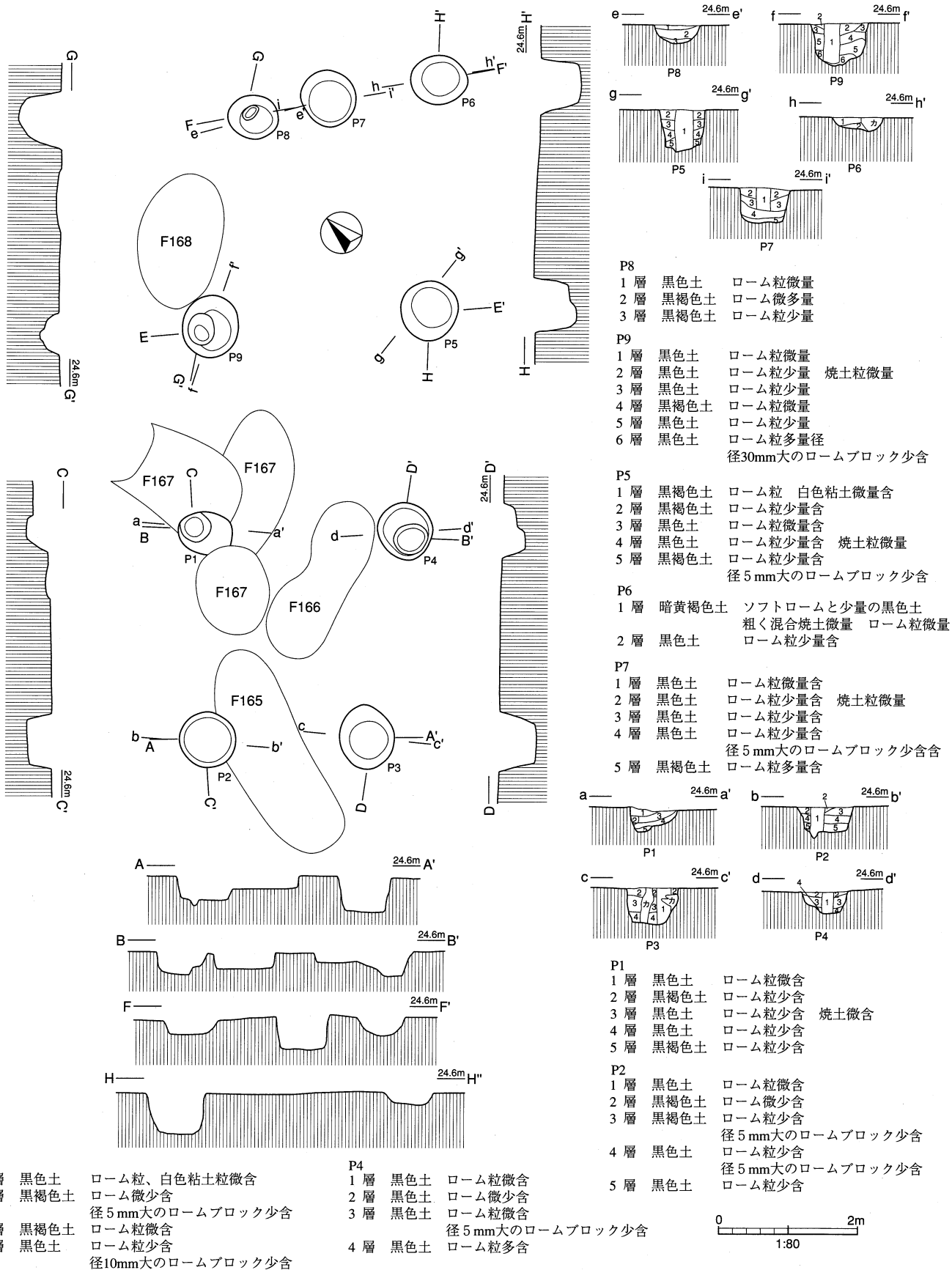
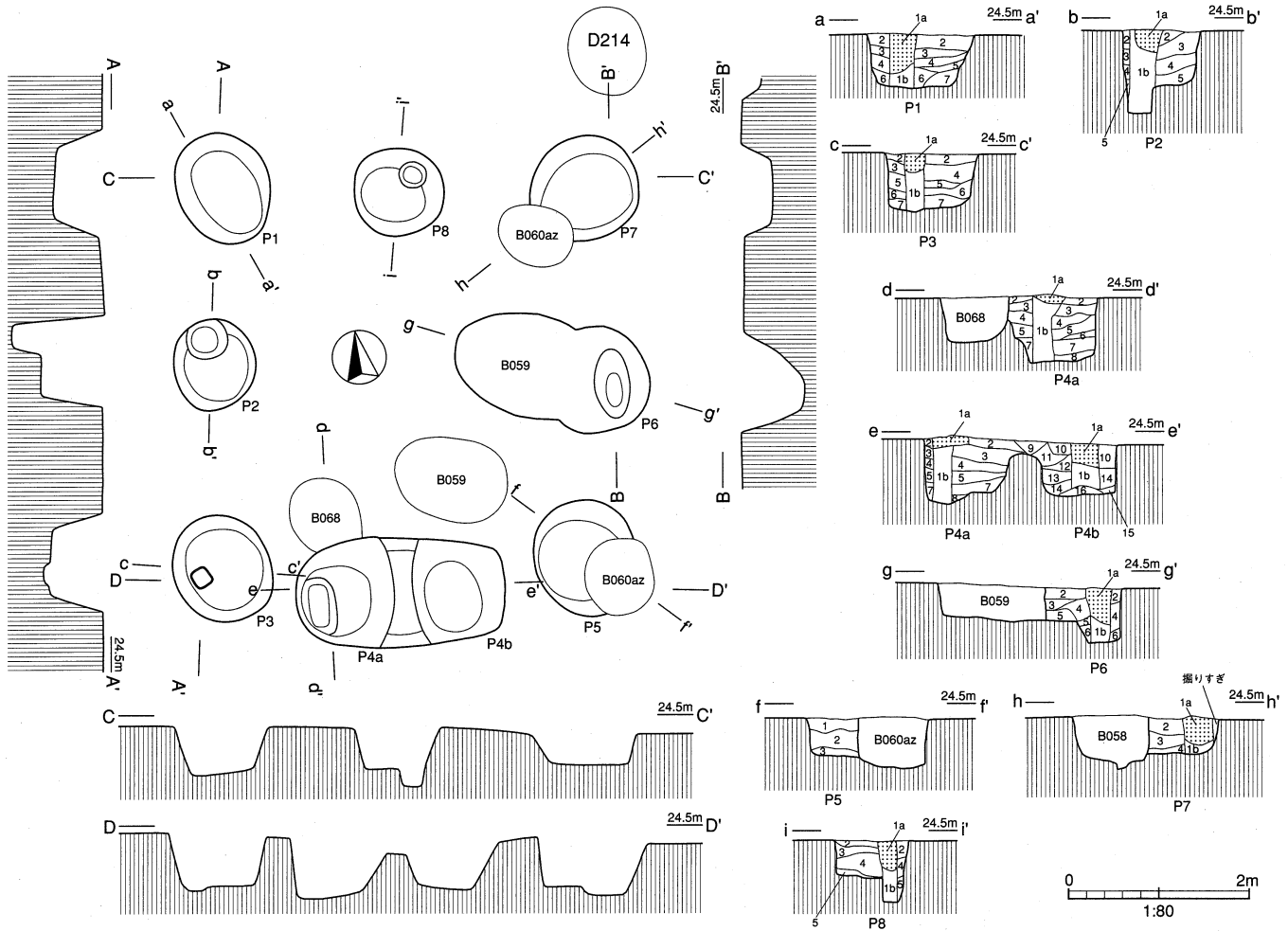
P3
 1a層 灰褐色土 白色粘土と黒褐色土が混合 ローム粒微含
 1b層 暗灰褐色土 黒褐色土に白色粘土が少量混入 ローム粒少含
 2層 暗黄褐色土 黒褐色土とロームが粗く混合 ローム粒少含
 3層 黒褐色土 ローム粒多含
 4層 黄褐色土 ソフトローム 黒褐色土が少量混入
 5層 黒褐色土 ローム粒多含
 6層 黒褐色土 ローム粒多含
 7層 黒褐色土 径5~10mm大のロームブロック多含 ローム粒多含

P7
 1a層 灰白色土 ローム粒微含
 1b層 黒褐色土 ローム粒微含 白色粘土粒少含
 2層 黒褐色土 ローム粒多含 径10mm大のロームブロック多含
 3層 黒褐色土 径10mm大のロームブロック少含 ローム粒少含
 4層 黒褐色土 径5mm大のロームブロック少含 ローム粒多含

P4ab
 1a層 灰褐色土 白色粘土主体 黒褐色土が少量混入
 1b層 黒褐色土 ローム粒、焼土粒微含
 2層 黒褐色土 ローム粒、白色粘土少含
 3層 黒褐色土 ローム粒少含
 4層 黒褐色土 径5~30mm大のロームブロック多含 ローム粒多含
 5層 黒褐色土 径5~10mm大のロームブロック少含 ローム粒多含
 6層 黒褐色土 径30mm大のロームブロック多含 ローム粒多含
 7層 黒褐色土 ローム粒少含
 8層 暗黄褐色土 ロームと黒褐色土が粗く混合
 9層 黄褐色土 ソフトローム主体 黒褐色土少量混入
 10層 褐色土 ローム粒少含
 11層 黒褐色土 ローム粒多含
 12層 黒褐色土 ローム粒少含 径5mm大のロームブロック少含
 13層 黒褐色土 ローム粒多含 径5mm大のロームブロック多含
 14層 黒褐色土 ローム粒多含 径5mm大のロームブロック多含
 15層 黒褐色土 ローム粒少含
 16層 暗褐色土 ローム粒少含 径5mm大のロームブロック多含

P5
 1層 黄褐色土 ソフトローム主体 径5~30mm大の
 ロームブロックが堆積
 2層 黒褐色土 ローム粒多含 径10mm大のロームブロック多含
 3層 黄褐色土 ソフトローム主体に黒褐色土少量混入

P6
 1a層 暗灰白色土 白色粘土に黒褐色土が混合 ローム粒少含
 1b層 黒褐色土 白色粘土少含 ローム粒少含
 2層 黒褐色土 ローム粒多含
 3層 黒褐色土 径5~10mm大のロームブロック少含 ローム粒少含
 4層 黒褐色土 径5mm大のロームブロック多含 ローム粒多含
 5層 暗黄褐色土 径5~10mm大のロームブロックと黒褐色土が粗く混合
 6層 黒褐色土 径5mm大のロームブロック多含 ローム粒多含

P8
 1a層 灰褐色土 白色粘土と黒褐色土が混合 ローム粒微含
 1b層 暗灰褐色土 黒褐色土と白色粘土が少量混合 ローム粒微含
 2層 黒褐色土 ローム粒少含
 3層 黒褐色土 径5mm大のロームブロック多含 ローム粒多含
 4層 黒褐色土 径5mm大のロームブロック少含 ローム粒少含
 5層 黒褐色土 径5~10mm大のロームブロック多含 ローム粒多含

図220 B058



図221 B058・B059・B060az配置図

B058

検出地区 L6-14・15・24・25gにわたって検出した。

遺構 2×2間を基本とする掘立柱建物跡である。南側柱列は中間は2本となっている。長軸4.48m×短軸4.44m、方位はN-78°-Eを測る。8基に柱痕が検出された。柱痕覆土は充填されたように、白色粘土が主体となっていた。

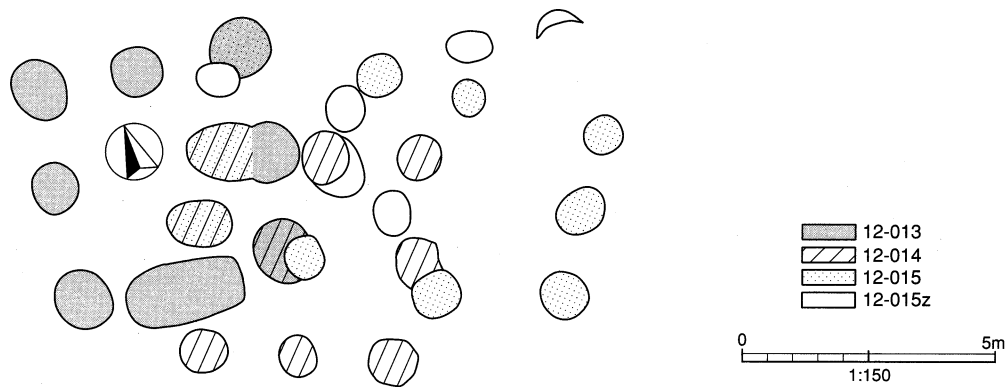
遺物 土師器・須恵器及び縄文時代早期・条痕文片が出土している。また、鉄器・鎌の刃部断片が出土している。

所見 本遺跡で検出される独特な掘立柱建物跡である。掘立柱建物跡群が検出されたⅡ地区においても検出されているが、倉庫跡とするか住居跡とするか判断に迷う遺構である。

なお、本遺構と重複する遺構の新旧関係は、B058・B060a→B059→A185と捉えられた。B058・B060の新旧は不明である。

B059

検出地区 L6-25gにて検出した。

遺構 2×2間の掘立柱建物跡である。長軸4.08m×短軸3.97m、方位はN-78°-Eを測る。柱痕は6基で検出され、柱痕覆土は白色粘土が混合したものであった。P5・P6はA185aと重複している。

遺物 土師器・須恵器片、縄文早期・条痕文片が若干出土している。

所見 調査時には2×2間の総柱式の建物跡と捉えていたが、重複するB058・B060との柱穴規模から東柱をB060の柱穴と捉えなおし、側柱のみの掘立柱建物跡となった

B060a

検出地区 L6-25gにて検出した。

遺構 2×3間の掘立柱建物跡である。長軸7.32m×短軸3.68m、方位はN-57°-Eを測る。柱穴配列が複雑だが、P1・P7・P8・P13・P14・P10・P4～P6・P11の10基と捉えた。

遺物 B060と合わせ、土師器・須恵器片と縄文早期・条痕文片が若干出土している。

所見 長軸に対して幅がなく、細身の掘立柱建物跡である。

B060z

検出地区 L6-25gにて検出した。

遺構 B060aに柱穴配置上で遺漏する、P2・P3・P8・P9・P12の5基である。

所見 P2・P3・P8・P9は直線的に並ぶが、対応して配列される柱穴が存在していなかった。柱列なのか、掘立柱建物跡か判断に迷う遺構である。

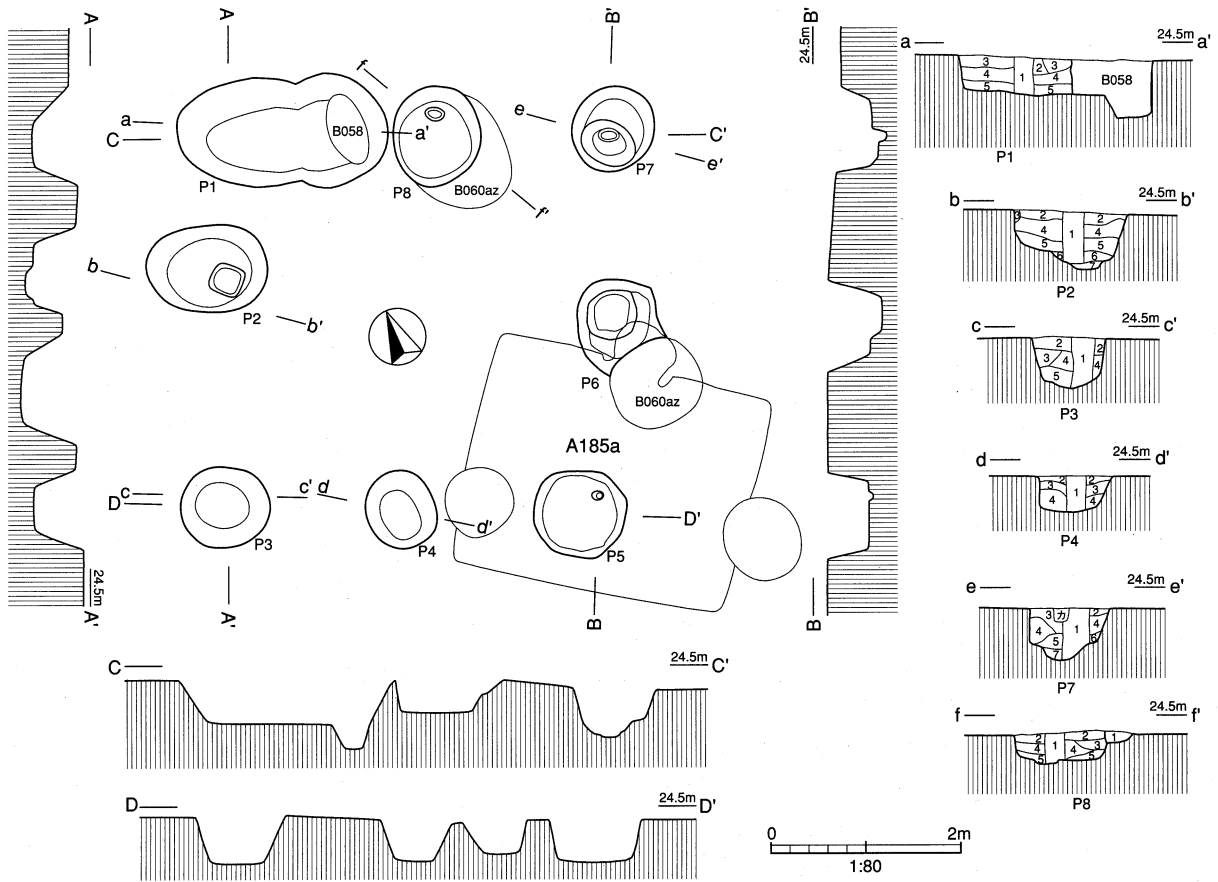

- P1**
- 1層 黒褐色土 ローム粒少含 白色粘土、焼土粒微含
 - 2層 黒褐色土 ローム粒少含 白色粘土、焼土粒微含
 - 3層 暗灰褐色土 黒褐色土に少量の白色粘土が混入
ローム粒、焼土粒微含
 - 4層 暗灰褐色土 黒褐色土に少量の白色粘土が混入
ローム粒少含 焼土粒微含
 - 5層 暗灰褐色土 黒褐色土に少量の白色粘土が混入 焼土粒微含

- P2**
- 1層 黒褐色土 ローム粒少含 焼土粒微含
径5mm大のロームブロック微含
 - 2層 黒褐色土 ローム粒微含
 - 3層 黄褐色土 ソフトロームブロック
 - 4層 黒褐色土 ローム粒少含 白色粘土粒、焼土粒微含
 - 5層 黒褐色土 ローム粒少含 径5mm大のロームブロック少含
 - 6層 黒褐色土 ローム粒微含
 - 7層 暗褐色土 暗褐色土主体

- P3**
- 1層 黒色土 ローム粒微含
 - 2層 黒褐色土 ローム粒少含
 - 3層 暗灰褐色土 黒褐色土と白色粘土が混合 ローム粒少含
径5~20mm大のロームブロック少含
 - 4層 黒褐色土 ローム粒、白色粘土粒少含
 - 5層 黒褐色土 ローム粒少含

- P4**
- 1層 黒色土 ロームが少量混入 ローム粒少含
 - 2層 黒褐色土 ロームが少量混入 ローム粒少含
 - 3層 黒色土 径5mm大のロームブロック少含 ローム粒少含
 - 4層 暗黄褐色土 黒色土とロームが混合

- P7**
- 1層 黒褐色土 ローム粒、白色粘土粒微含
 - 2層 黒色土 ローム粒少含
 - 3層 灰褐色土 白色粘土に少量の黒色土混入 ローム粒少含
 - 4層 黒褐色土 白色粘土粒少含
 - 5層 灰褐色土 白色粘土に少量の黒色土混入
径5mm大のロームブロック少含
 - 6層 黒色土 白色粘土粒微含
 - 7層 暗黄褐色土 黒色土とロームが混合

- P8**
- 1層 暗灰褐色土 黒褐色土と白色粘土が混合 ローム粒微含
焼土粒少含
 - 2層 灰褐色土 黒褐色土と白色粘土が混合 ローム粒、焼土粒少含
 - 3層 暗灰褐色土 黒褐色土と白色粘土が混合 ローム粒少含
 - 4層 灰褐色土 黒褐色土と白色粘土が混合
ブロック少含 焼土少含
 - 5層 暗褐色土 ローム粒、白色粘土粒少含 焼土粒微含

図222 B059

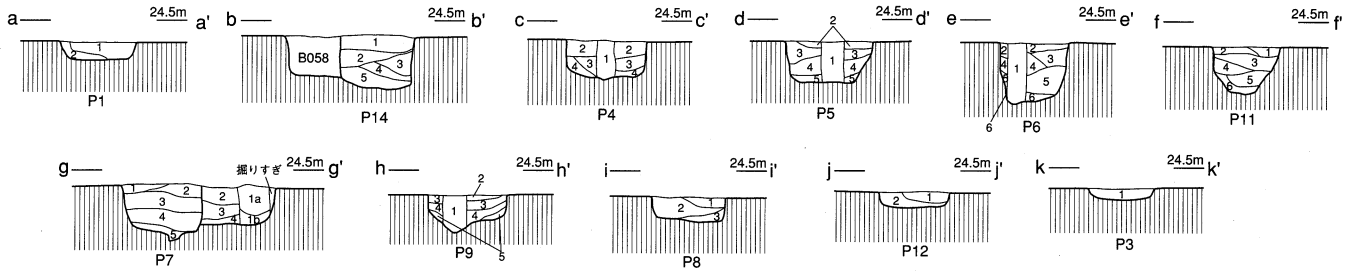
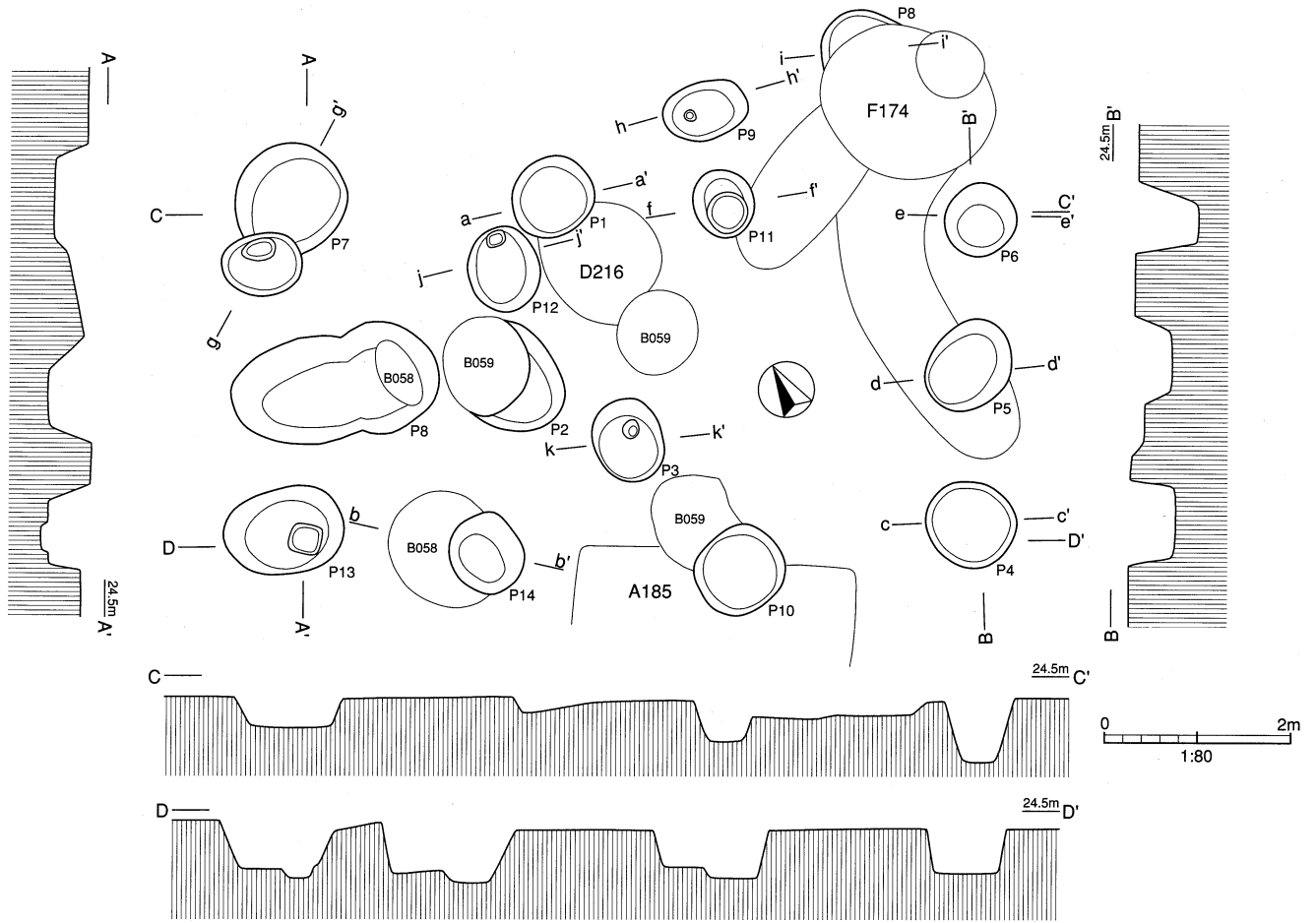

P1
 1層 黒色土 ローム粒多量含
 2層 暗褐色土 ローム粒多量含 黒色土少量混

P3
 1層 黒色土 ローム粒多量含

P4
 1層 黒褐色土 ローム粒微含
 2層 暗黄褐色土 黒褐色土とロームが粗く混合
 3層 黒褐色土 ローム粒少含
 4層 黒色土 ローム粒少含

P5
 1層 黒褐色土 ローム粒少含
 2層 黒褐色土 ローム粒少含 焼土粒微含
 3層 黒色土 ローム粒少含
 4層 黒色土 ローム粒少含
 5層 黒褐色土 ローム粒多含

P6
 1層 黒褐色土 ローム粒微含
 2層 黒色土 ローム粒少含 焼土粒微含
 3層 黒色土 ローム粒微含
 4層 暗褐色土 暗褐色土にロームが少量混入 径10mm大のロームブロック少含 ローム粒多含
 5層 暗黄褐色土 暗褐色土とロームが粗く混合 径10mm大のロームブロック多含 ローム粒多含
 6層 暗褐色土 ローム粒多含

P7
 1a層 灰白色土 ローム粒微含
 1b層 黒褐色土 ローム粒微含 白色粘土粒少含
 2層 黒褐色土 ローム粒多含 径10mm大のロームブロック多含
 3層 黒色土 径10mm大のロームブロック少含 ローム粒少含
 4層 黒褐色土 径5mm大のロームブロック少含 ローム粒多含

P8
 1層 暗褐色土 ローム粒少含
 2層 黒褐色土 ローム粒多含
 3層 黄褐色土 ソフトローム主体 黒褐色土が少量混入

P9
 1層 黒色土 ローム粒少含
 2層 黒褐色土 ローム粒少含
 3層 黒色土 ローム粒微含
 4層 黒褐色土 ローム粒、径5mm大のロームブロック少含
 5層 黒色土 ローム粒少含

P11
 1層 黒褐色土 ローム粒少量含
 2層 黒褐色土 ローム粒多量含
 3層 黒色土 ローム粒多量含 焼土粒微量
 4層 黒色土 ローム粒多量含
 5層 黒色土 径5mm大のロームブロック多量含
 6層 黄褐色土 黒色土少量混

P12
 1層 暗灰褐色土 黒褐色土と白色粘土が混合 ローム粒少含 色粘土多含
 2層 暗黄褐色土 黒褐色土とソフトロームが混合 白色粘土少含

図223 B060az



図224 B058・B060az

表54 B058遺物観察表

(単位mm)

No	種別 器形	法量 口径×底径×器高 成形・調整等の特徴	色調 焼成	胎土	遺存	備考
1	土師器 甕	(222)×-×(46) 外面 ナデ 上半部はケズリ後ヘラナデ 内面 ナデ 上半部ヘラナデ	橙褐色 良	細砂粒 長石類 雲母 花崗岩	口縁片	常陸型甕
2	須恵器 高台付盤	-×(102)×(27) ロクロ成形体部下端は回転ヘラケズリ 内面はロクロナデ	外暗灰色 内灰色 良	細砂粒 雲母 スコリア 細粒	体部～ 底部 及び 高台部	窠書「×」
3	鉄製品 鎌	84×15×2 -×19×1.5 -×21×2 重量14.5g				

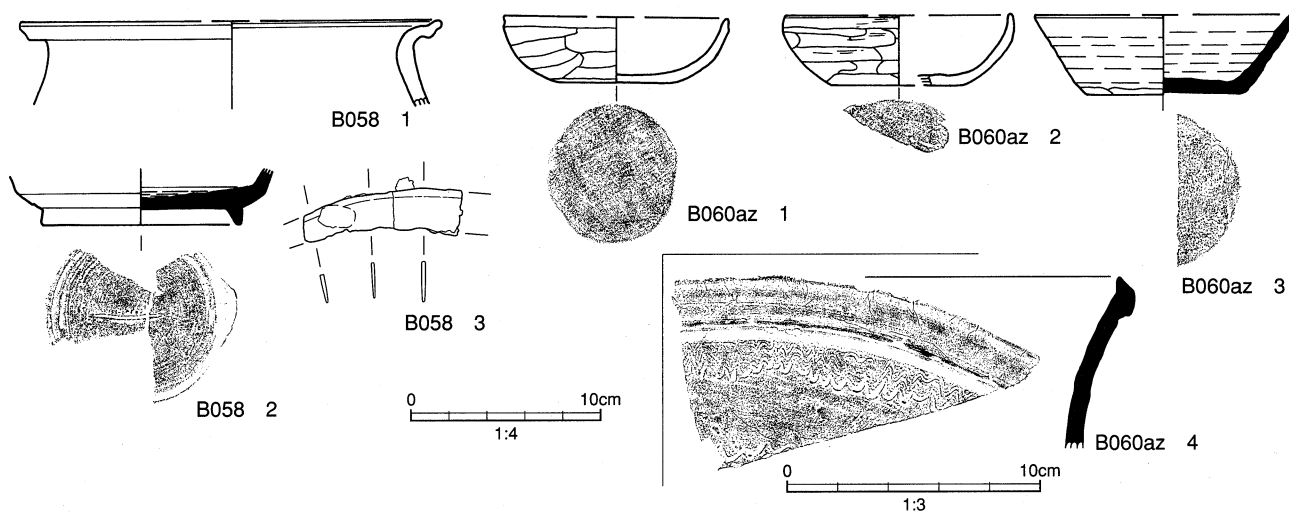
表55 B059遺物観察表

(単位mm)

No	種別 器形	法量 口径×底径×器高 成形・調整等の特徴	色調 焼成	胎土	遺存	備考
1	土師器 坏	(140)×-×(48) ロクロ成形 外面体部下端は手持ちヘラケズリ 内面ロクロ成形後ていねいなヘラミガキを行い、その後吸炭	外暗褐色 内黒色 良	細砂粒 雲母 スコリア 細粒	口縁～ 底部片	内黒か

表56 B060az遺物観察表

(単位mm)

No	種別 器形	法量 口径×底径×器高 成形・調整等の特徴	色調 焼成	胎土	遺存	備考
1	土師器 坏	(130)×(65)×(38) 輪積等で形づくりロクロないし回転台で仕上げた 外面 ナデ端部のみヘラケズリ 内面 ナデ 回転台ないしロクロを用いた	橙褐色 良	細砂粒 長石類 赤色スコ リア粒	口縁～ 底部の 半分 欠損	墨書「□」
2	土師器 坏	(122)×(74)×37 輪積あるいはひも作りによって形作られ回転ないしロクロで仕上げた 口縁ナデ 体部ヘラケズリ後ヘラミガキ 底部ヘラケズリ 内面 ヘラミガキ	淡褐色 良	細砂粒 長石類 赤色スコ リア粒	口縁～ 底部片	
3	須恵器 坏	(137)×(82)×42 ロクロ成形 外面 ロクロ成形で体部下端手持ちヘラケズリ底部静止糸切り 内面 ロクロ ナデ 火だすきあり	灰色 普	細砂粒 雲母 長石類 花崗岩	口縁～ 底部片 1/2	常陸産
4	土師器 甕	(520)×-×- 外面 頸部櫛描波状文を施文 内面 回転台を用いたナデ	灰色 良	細砂粒 長石類 赤色スコ リア粒	口縁～ 頸部片	

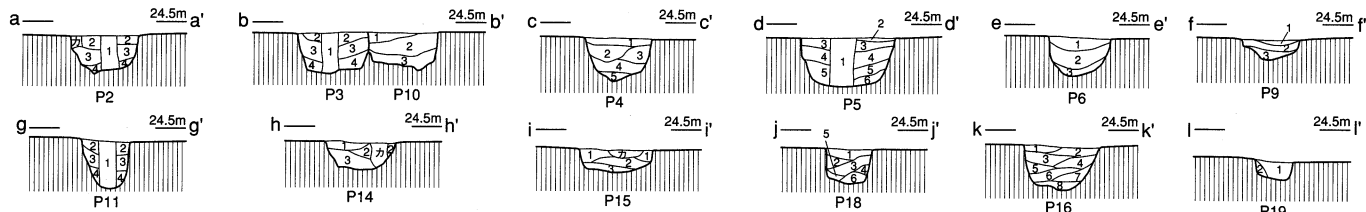
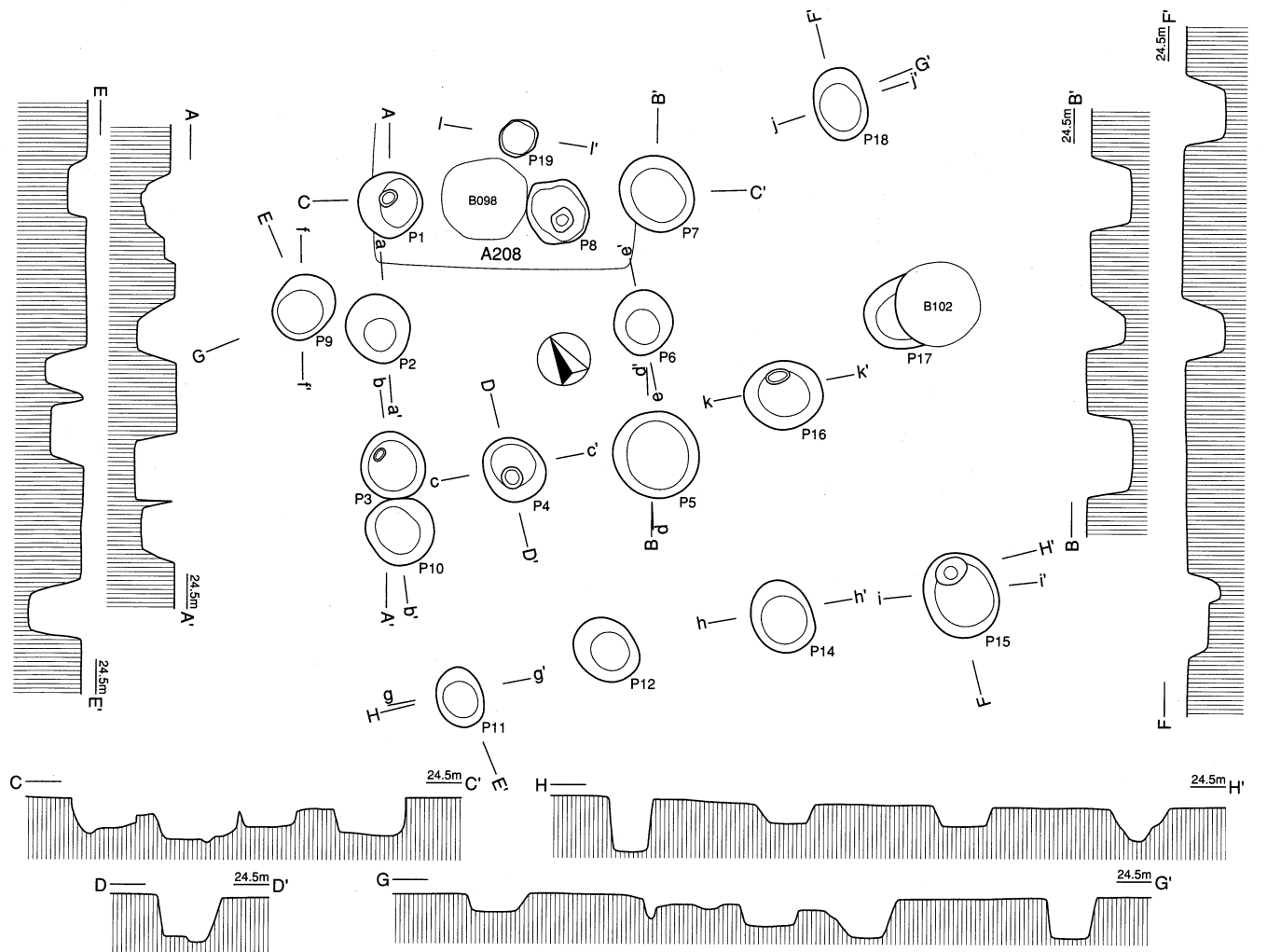

- P2**
- 1層 黒色土 ローム粒少含
 - 2層 黒褐色土 ローム粒少含
 - 3層 黒色土 ローム粒、焼土粒微含
 - 4層 暗褐色土 ローム粒多含 径5mm大のロームブロック少含
- P3**
- 1層 黒色土 ローム粒微含
 - 2層 黒色土 ローム粒少含
 - 3層 黒褐色土 ローム粒と径5mm大のロームブロック少含
 - 4層 黒色土 ローム粒と径5mm大のロームブロック少含
- P4**
- 1層 黒褐色土 ローム粒少含
 - 2層 黒褐色土 ローム粒と径5mm大のロームブロック少含
 - 3層 黒色土 ローム粒少含 炭化粒微含
 - 4層 黒色土 ローム粒と径5mm大のロームブロック少含
 - 5層 黒褐色土 ローム粒微
- P5**
- 1層 黒色土 ローム粒少含
 - 2層 黒褐色土 ローム粒少含
 - 3層 黒色土 ローム粒と径5mm大のロームブロック少含
 - 4層 黒色土 ローム粒少含
 - 5層 黄褐色土 ソフトローム主体 黒色土が少混入
- P6**
- 1層 黒褐色土 ローム粒多含
 - 2層 黒色土 ローム粒少含
 - 3層 黒色土 ローム粒と径5mm大のロームブロック少含
- P10**
- 1層 黒色土 ローム粒少含
 - 2層 黒色土 ローム粒と径5mm大のロームブロック少含
 - 3層 黒褐色土 ローム粒多含

- P11**
- 1層 黒色土 ローム粒少含 白色粘土微含
 - 2層 黒褐色土 ローム粒多含
 - 3層 黒色土 ローム粒多含
 - 4層 黒褐色土 ローム粒少含
- P14**
- 1層 黒色土 ローム粒多含
 - 2層 黄褐色土 ソフトローム主体 黒色土少量混入
 - 3層 黒色土 ローム粒と径10mm大のロームブロック多含
- P15**
- 1層 黄褐色土 ソフトローム主体 黒褐色土が少量混入 炭化粒微含
 - 2層 暗黄褐色土 ソフトロームと黒褐色土が粗く混合 炭化粒微含
 - 3層 黄褐色土 ソフトローム主体 黒褐色土が少量混入
- P16**
- 1層 暗褐色土 ローム粒多含
 - 2層 黒褐色土 ローム粒多含
 - 3層 暗黄褐色土 黒褐色土とロームが粗く混合
 - 4層 黒色土 ローム粒多含
 - 5層 黄褐色土 ソフトローム主体 黒色土が少量混入
 - 6層 黄褐色土 ソフトローム主体
 - 7層 黒色土 ローム粒多含
 - 8層 暗黄褐色土 黒色土とロームが粗く混入
- P18**
- 1層 黒色土 ローム粒多含
 - 2層 黒褐色土 ローム粒多含
 - 3層 黒褐色土 ローム粒と径5mm大のロームブロック少含
 - 4層 黒色土 ローム粒多含
 - 5層 黒褐色土 ローム粒多含
 - 6層 黒褐色土 ローム粒多含
- P19**
- 1層 暗褐色土 ローム粒多含
 - 2層 黄褐色土 ソフトロームブロック



図225 B061ab

B061a・b・z

検出地区 L6-25・26gにて検出した。

遺構 2棟の重複した掘立柱建物跡と、配置上いずれにも属さない柱穴である。

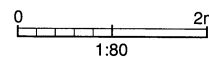
B061a

遺構 2×2間の掘立柱建物跡である。長軸3.04m×短軸2.92m、方位はN-58°-Wを測る。略方形の建物跡である。属する柱穴はP1～P8の8基であると捉えた。柱痕はP1・P3・P5の3基にて検出した。柱穴の掘込みは0.32～0.48mとなっており、0.40～0.44mが5基と深さは平均化していた。覆土はロームを包含した黒色土を主体としている。

遺物 土師器小片などが少量出土している。

所見 2間四方の、しかも方形の掘立柱建物跡である。重複するB061b戸の新旧関係は、P3・P10の覆土よりB061b→b061aと捉えられた。

B061b

遺構 2×3間の掘立柱建物跡である。長軸6.12m×短軸6.00m、方位はN-76°-Wを測る。属する柱穴はP8・P9～P12・P14・P15・P17・P18の9基と捉えた。柱痕はP11のみで捉え、立上りの柱穴は覆土堆積の乱雑さから、柱材の引抜きが行われたものと判断した。柱穴の掘込みの深さは0.24～0.48mで、四隅の柱穴のうちP11とP18は深くなっていたが、全体的に平面規模に比べ浅くなっていた。覆土はロームを包含する黒色土・黒褐色土が主体であった。

遺物 土師器小片などが少量出土している。

所見 西側柱列より、東側柱列が開く台形状の建物跡となっている。また、北側柱列はP8と捉えたためこの柱列のみ2間となった。P7・B098が兼用したと捉えると2間となるが、本建物跡に使用されたかは判然とせず、本遺跡に類例の多い片側2間の建物跡と捉えた。

B061z遺構 B061a・bのいずれにも配置上属さない、P16・P19を一括した。P16の覆土は、立上りの覆土に対して黄褐色土が中心となっていた。

所見P16は覆土堆積の乱雑さから、柱材が引抜かれた柱穴と判断した。B061a・bのいずれにも軸線上も配置できなかった。

B062

検出地区 L6-26・27・36・37gにて検出した。

遺構 1棟とそれに配置上で属さない柱穴である。

B062a

遺構 3×3間の総柱式の掘立柱建物跡と捉えた。長軸7.48m×短軸6.96m、方位はN-6°-Eを測る。本建物跡に属する柱穴はP1からP13aであり、柱痕はP1・P2・P5・P8・P11～P13の7基に検出された。た覆土堆積の乱雑さや、柱痕と想定される覆土上層の広がりから柱材は引抜かれたものと判断した。柱穴の掘込みは0.21～0.47mと全体的に浅いものであった。

遺物 土師器・須恵器片を主体として出土しているが、遺物量は多くはなかった。

所見 平面規模に比し、掘込みの浅い柱穴を有する総柱式の掘立柱建物跡である。本遺跡では多くの掘立柱建物跡を検出しているが、その遺構数は多くはなく、本地区における特殊な位置を占めるものとなろう。

B062b

遺構 P21・P22・P14～P26を一括した。

遺物 土師器小片などが少量出土している。

所見 掘立柱建物跡となりうるか検討したが、配置上で独立する1棟とはならなかった。

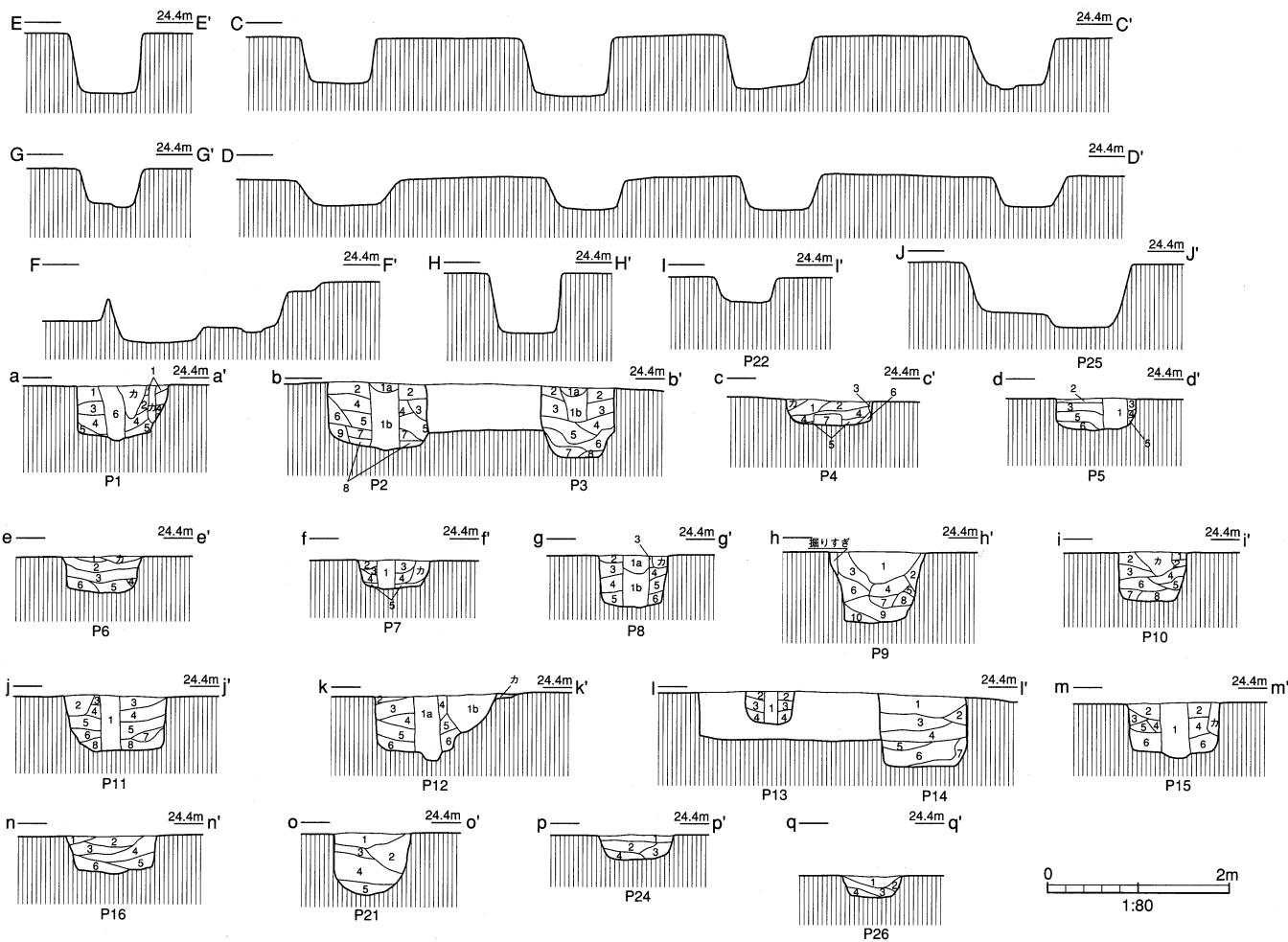
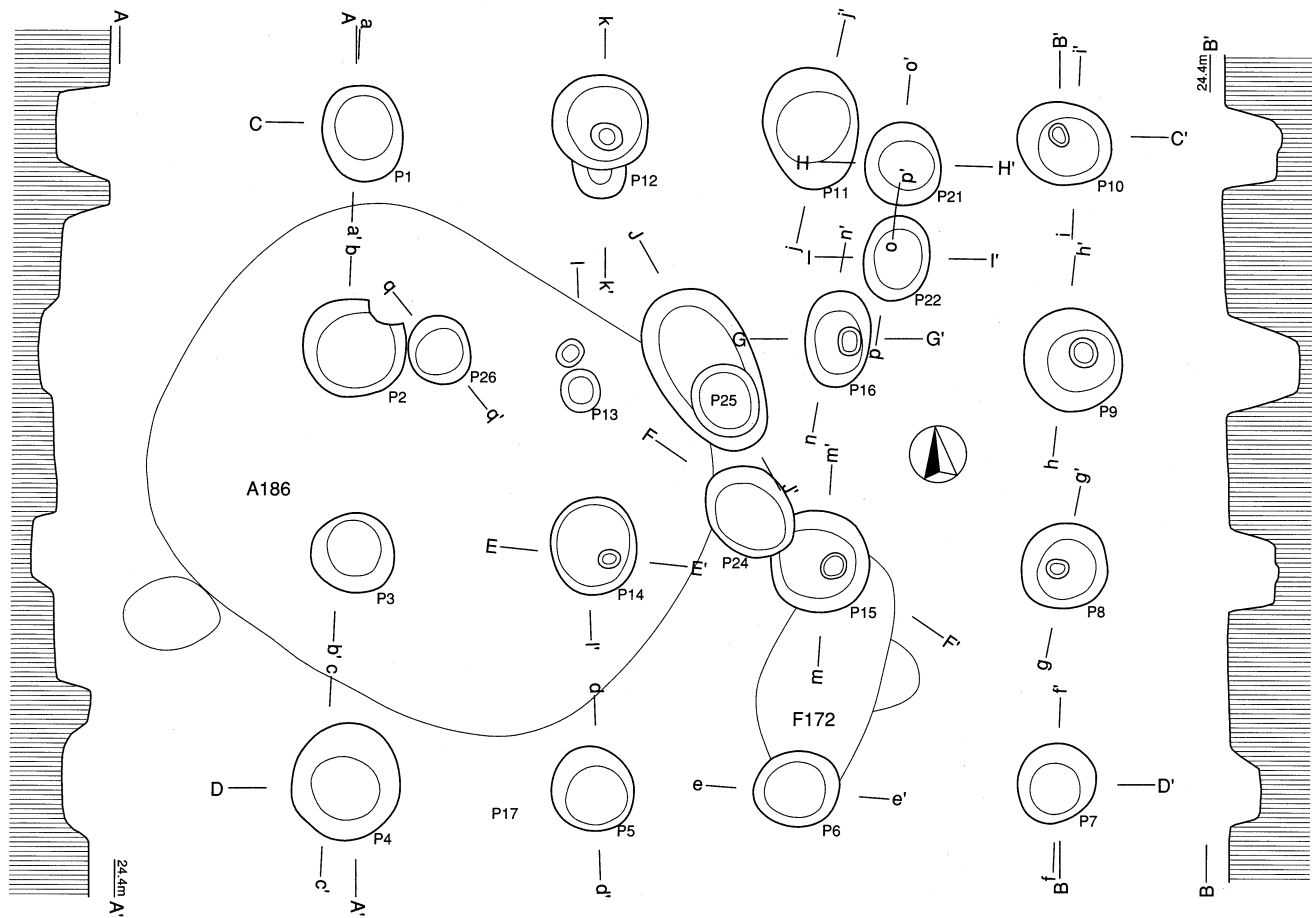

226 B062

P1			P10		
1層	黒色土	ローム粒少含	1層	暗灰白色土	黒褐色土主体の土に白色粘土少量混
2層	黒色土	ローム粒微含 径10mm大のロームブロック多量	2層	黒色土	ローム粒少量含 白色粘土少量含
3層	黒色土	ローム粒多含 径5mm大のロームブロック微含	3層	黒色土	ローム粒少量含 白色粘土微含
4層	黒色土	ローム粒少含	4層	黒色土	ローム粒多量含 径5mm大のロームブロック少量含
5層	黒色土	ローム粒微含 白色粘土粒微量混	5層	黒色土	ローム粒多量含 径5mm大のロームブロック少量含
P2			6層	黒褐色土	ローム粒多量含 径10mm大のロームブロック多量含
1a層	灰褐色土	黒色土少量混入	7層	黒褐色土	ローム粒少量含
1b層	暗灰褐色土	白色粘土少量混入 ローム粒と白色粘土粒少含	8層	黒褐色土	ローム粒少量含 径5mm大のロームブロック少量含
2層	黒色土	白色粘土粒微含 ローム粒と径5mm大のロームブロック少含	P11		
3層	黒色土	ローム粒微含	1層	黒色土	ローム粒微含 白色粘土粒少含
4層	黒色土	ローム粒と白色粘土粒少含	2層	灰白色土	白色粘土ブロック
5層	黒色土	ローム粒と径5mm大のロームブロック少含	3層	暗灰褐色土	白色粘土と黒色土が混合 ローム粒少含
6層	暗灰褐色土	白色粘土少量混入 ローム粒微含	4層	黒褐色土	ローム粒少含 径5~30mm大のロームブロック少含
7層	黒色土	ローム粒少含	5層	黒色土	ローム粒少含
8層	黒色土	ローム粒と径5mm大のロームブロック少含	6層	黒色土	ローム粒多含 白色粘土粒少含
9層	黒色土	ローム粒と白色粘土粒少含	7層	暗黄色土	黒色土とロームが粗く混合 径5~30mm大のロームブロック多含
P3			8層	暗褐色土	ローム粒多含
1a層	灰褐色土		P12		
1b層	暗灰褐色土	黒色土と白色粘土が混合 ローム粒少含	1a層	黒色土	ローム粒微含
2層	黒色土	白色粘土粒微含 ローム粒少含	1b層	黒褐色土	ローム粒多含 白色粘土粒微含
3層	黒色土	白色粘土粒と径5mm大のロームブロック少含	2層	黒褐色土	ローム粒多含
4層	黒色土	ローム粒微含	3層	黒色土	ローム粒多含 径5~10mm大のロームブロック多含
5層	黒色土	ローム粒多含	4層	黒色土	ローム粒多含 径5~10mm大のロームブロック多含
6層	黒色土	ローム粒少含	5層	黒褐色土	ローム粒多含 径5~20mm大のロームブロック少含
7層	黄褐色土	黒色土とロームが粗く混合	6層	黒褐色土	ローム粒多含
8層	黒色土	ローム粒微含	P15		
P4			1層	黒褐色土	ローム粒少含
1層	黒褐色土	ローム粒多含	2層	黒褐色土	ローム粒多含 白色粘土粒微含
2層	黒褐色土	ローム粒少含	3層	黒褐色土	ローム粒少含
3層	黄褐色土	ソフトロームブロック粒多含 ローム粒少含	4層	黒色土	ローム粒多含 径5mm大のロームブロック少含
4層	黒色土	ローム粒少含 径10mm大のロームブロック多量	5層	暗褐色土	ローム粒多含
5層	黒褐色土	ローム粒少含	6層	黒色土	ローム粒少含
6層	暗褐色土	ローム粒少含	P16		
7層	黒色土	ローム粒微含	1層	黒褐色土	ローム粒少含
P5			2層	黒褐色土	ローム粒多含
1層	黒色土	ローム粒少含	3層	黒褐色土	ローム粒多含
2層	黒色土	ローム粒微含 白色粘土粒微含	4層	黒色土	ローム粒微含
3層	黒褐色土	ローム粒多含 白色粘土粒微含	5層	黒色土	ローム粒多含 径5~10mm大のロームブロック多含
4層	黒色土	ローム粒微含 白色粘土粒少含径	6層	黄褐色土	ソフトロームブロック ローム粒少含
5層	黒色土	ローム粒少含 白色粘土粒微含	P21		
6層	黒色土	ローム粒多含 白色粘土粒少含	1層	黒褐色土	ローム粒少量含
P6			2層	黒色土	ローム粒多量含 径5mm大のロームブロック多量含
1層	黒色土	ローム粒少含	3層	黒色土	ローム粒少量含
2層	黒褐色土	ローム粒少含 白色粘土粒少含	4層	黒褐色土	ローム粒多量含 径5~20mm大のロームブロック多量含
3層	黒色土	ローム粒少含 白色粘土粒少含径 5~10mm大のロームブロック多量含	5層	黒色土	ローム粒多量含
4層	黄褐色土	ソフトロームブロック ローム粒少含 白色粘土粒少含	P22		
5層	黒色土	ローム粒少含 白色粘土粒微含	1層	黒色土	ローム粒少量含 白色粘土微量
6層	黒褐色土	ローム粒少含 白色粘土粒少含	2層	黒色土	ローム粒少量含 径5mm大のロームブロック少量含
P7			3層	暗褐色土	ローム粒多量含 径5~10mm大のロームブロック多量含
1層	黒色土	ローム粒少含	4層	黒褐色土	ローム粒多量含 径5mm大のロームブロック多量含
2層	黒褐色土	ローム粒少含	P26		
3層	暗褐色土	ローム粒少含	1層	黒色土	ローム粒微量含
4層	黒色土	ローム粒少含	2層	黒色土	ローム粒微量含 径5~10mm大のロームブロック多量含
5層	暗黄褐色土	黒色土とロームが粗く混合	3層	黒色土	ローム粒少量含
P8			4層	黒褐色土	ローム粒多量含
1a層	灰褐色土	白色粘土主体の土に黒色土が少量混	P9		
1b層	黒色土	ローム粒と白色粘土が少含	1層	灰白色土	ローム粒多量含 径5mm大のロームブロック少量含
2層	黒褐色土	ローム粒多含 径5mm大のロームブロック多含	2層	暗褐色土	ローム粒少量含 白色粘土微含
3層	黒色土	ローム粒多含	3層	暗黄褐色土	ローム粗く混合 径10mm大のロームブロック多量含
4層	黒色土	ローム粒多含	4層	暗褐色土	ローム粒多量含 径10mm大のロームブロック多量含
5層	黒色土	ローム粒少含	5層	黒色土	ローム粒多量含 径10mm大のロームブロック多量含
6層	黒褐色土	ローム粒多含	6層	黒褐色土	ローム粒多量含 径5~10mm大のロームブロック多量含
P9			7層	黒褐色土	ローム粒多量含 径10mm大のロームブロック多量含
1層	灰白色土	ローム粒多量含 径5mm大のロームブロック少量含	8層	黒褐色土	ローム粒多量含 径10mm大のロームブロック多量含
2層	暗褐色土	ローム粒少量含 白色粘土微含	9層	暗褐色土	ローム粒多量含 径5~50mm大のロームブロック多量含
3層	暗黄褐色土	ローム粗く混合 径10mm大のロームブロック多量含	10層	黒褐色土	ローム粒多量含
4層	暗褐色土	ローム粒多量含 径10mm大のロームブロック多量含			
5層	黒色土	ローム粒多量含 径10mm大のロームブロック多量含			
6層	黒褐色土	ローム粒多量含 径5~10mm大のロームブロック多量含			
7層	黒褐色土	ローム粒多量含 径10mm大のロームブロック多量含			
8層	黒褐色土	ローム粒多量含 径10mm大のロームブロック多量含			
9層	暗褐色土	ローム粒多量含 径5~50mm大のロームブロック多量含			
10層	黒褐色土	ローム粒多量含			



図228 B061 (2) ・ B062 (3)

表57 B061遺物観察表

(単位mm)

No	種別 器形	法量 口径×底径×器高 成形・調整等の特徴	色調 焼成	胎土	遺存	備考
1	土師器 坏	(155)×(81)×51 ロクロ成形 体部外面下端手持ちケラケズリ 内面 ロクロナデ後、黒色砂磨 底部外面ヘラケズリ	外暗褐色 内黒色 普	長石類 雲母	2/3	内黒
2	土師器 坏	(127)×73×33 ロクロ成形 体部外面ロクロナデリ 底部外面ヘラケズリ	褐色 普	長石類 雲母	1/3	
3	土師器 坏	-×-×- ロクロ成形 ロクロナデ	褐色 普	長石類 雲母	口縁片	
4	土師器 坏	-×-×- ロクロ成形 ロクロナデ	褐色 普	長石類 雲母	口縁片	

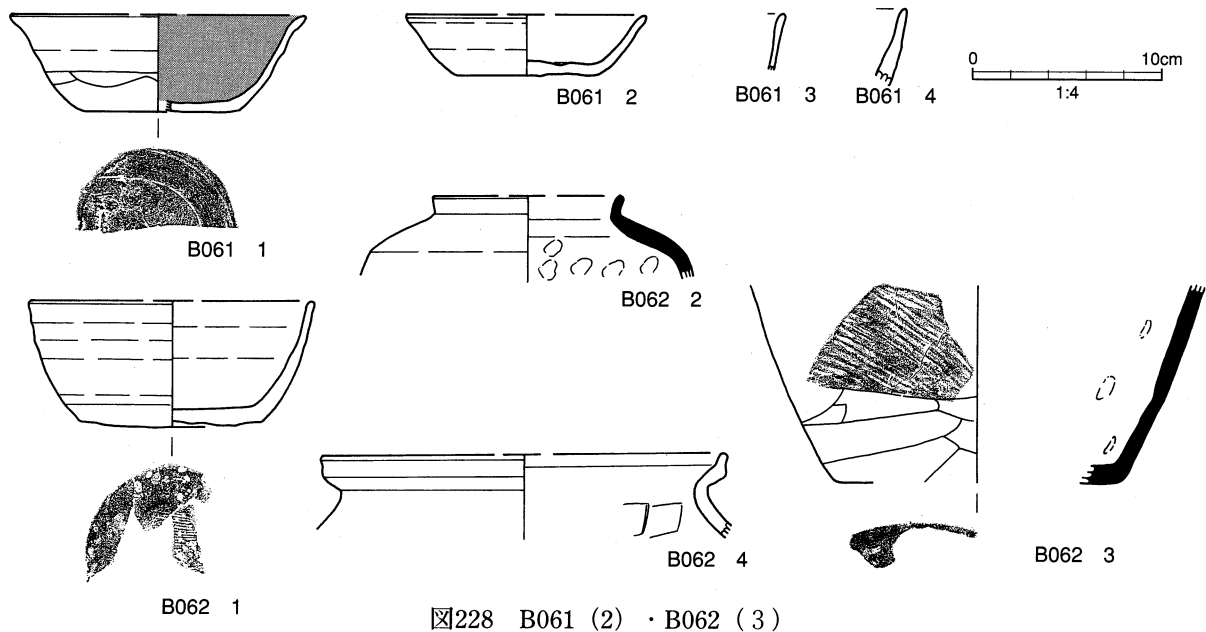
表58 B062遺物観察表

(単位mm)

No	種別 器形	法量 口径×底径×器高 成形・調整等の特徴	色調 焼成	胎土	遺存	備考
1	土師器 鉢	(150)×(96)×66 ロクロ成形 外面の体部下端は回転ヘラケズリ 内面はロクロナデ後部分的にヘラミ ガキ 底部は静止糸切り後周縁は回転ヘラケズリ	橙褐色 普	長石類 赤色スコ リア細粒	全体の 1/2弱	あるいは碗か
2	須恵器 長頸壺	(101)×-×45 ロクロ成形 内面はロクロナデで指頭痕が見られる	灰色 普	雲母長石 類微細粒 緻密	口縁～ 肩部の 1/4 残存	常陸産か
3	須恵器 甕	-×(152)×(104) タタキ成形 外面は平行タタキ目で胴下半はヘラケズリ 内面はあて具痕あり 底部 は5孔式か	灰色 普	雲母 長石類 花崗岩粒	胴下半 の一部	常陸産
4	土師器 甕	(212)×-×(45) 口縁は短く外反し端部はつまみ上げ 口縁部内外面ナデ 胴部外面は ヘラケズリ後ヘラナデ 内面はヘラナデ	暗茶褐色 普	花崗岩粒 含み 雲母少量	口縁～ 胴上部 片	常総型甕



図229 B063・B064a・b・c・z配置図

B063

検出地区 L6-25・26・35-・36gにわたって検出した。

遺構 2×3間の掘立柱建物跡である。長軸6.40m×短軸4.40m、方位はN-56°-Eを測る。坑底には、更に、小ピットが掘込まれた柱穴が多い建物跡である。掘り込みの深さは0.56~1.04mとなっているが、0.80m前後の深さを有するものが多かった。

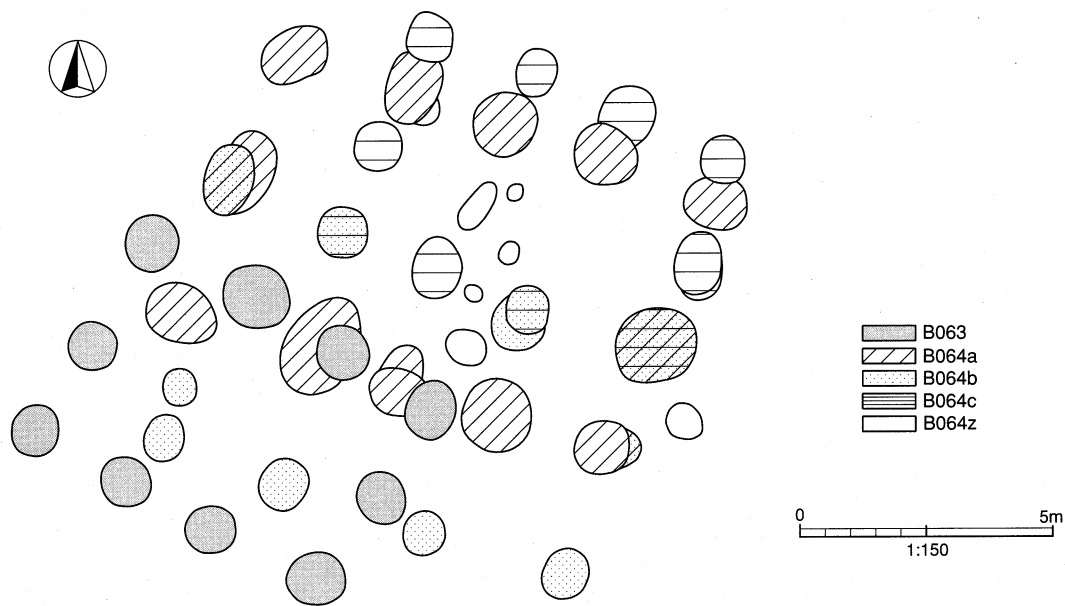
柱痕はP1・P3・P6・P7の4基に検出された。覆土は、ロームを包含した黒褐色土を主体としていた。P6においては柱痕覆土に白色粘土が混入し、P5においては覆土上層にて混入を認めた。

遺物 土師器片などが若干出土している。1は小片であるが、常総型の土師器甕であった。出土遺物が少ないため、時期決定のために意識的に掲示した。

所見 包含する柱穴は少ないが、柱痕覆土に白色粘土を包含する掘立柱建物跡である。A187・B061・B064と重複し、新旧関係はB064→B063→A187と捉えられた。A187内に位置するP10が柱穴規模として大きすぎるが、堅穴住居跡との重複で不明瞭であったことに起因している。本来は小規模なのではなかろうか。

また、本建物跡の柱穴も径1.00mを越えるものがあるが、調査時と測量時の時間差と考えている。



図230 B063

表59 B060遺物観察表

(単位mm)

No	種別 器形	法量 口径×底径×器高 成形・調整等の特徴	色調 焼成	胎土	遺存	備考
1	土師器 甕	-×-×- 口縁は短く外反し端部はつまみ上げ 口縁は内外面ともナデ 内面の頸部はヘラナデ	淡褐色 普	花崗岩粒 赤色スコ リア細粒	口縁片	常総型甕

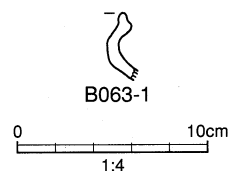
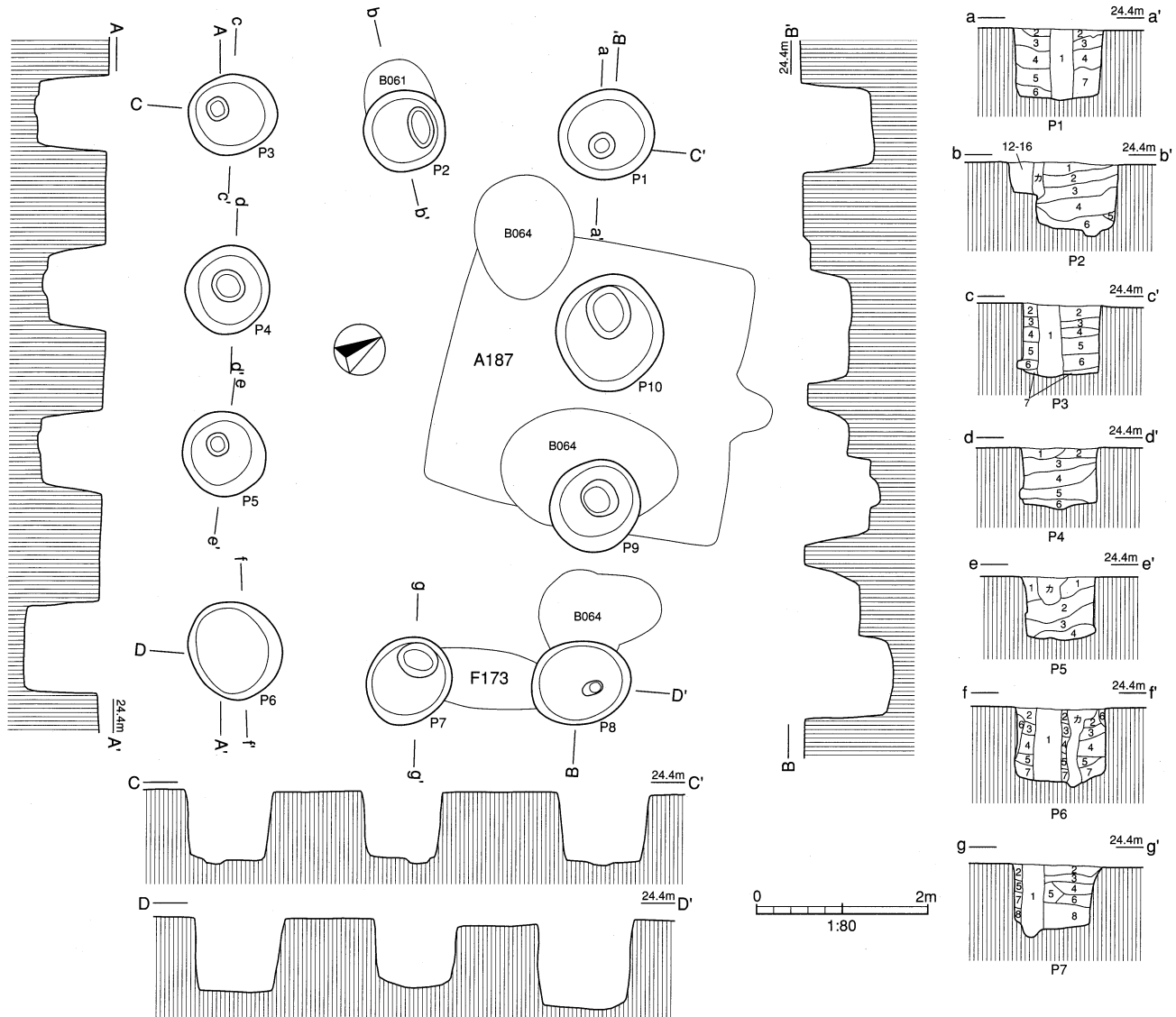

- P1**
- | | | | |
|----|------|----------|---------------------|
| 1層 | 黒褐色土 | ローム粒少量混入 | |
| 2層 | 暗褐色土 | ローム粒多量混入 | |
| 3層 | 暗褐色土 | ローム粒多量混入 | 径10~30mm大のロームブロック少含 |
| 4層 | 黒褐色土 | ローム粒多量混入 | 径5~10mm大のロームブロック多含 |
| 5層 | 黒褐色土 | ローム粒多量混入 | 径20~50mm大のロームブロック多含 |
| 6層 | 黒褐色土 | ローム粒多量混入 | |
| 7層 | 暗褐色土 | ローム粒多量混入 | |
- P2**
- | | | | |
|----|------|----------|---------------------|
| 1層 | 黒褐色土 | ローム粒少量混入 | |
| 2層 | 暗褐色土 | ローム粒少量混入 | 径5~10mm大のロームブロック少含 |
| 3層 | 黒褐色土 | ローム粒多量混入 | 径10~30mm大のロームブロック多含 |
| 4層 | 黒色土 | ローム粒多量混入 | |
| 5層 | 黒色土 | ローム粒少量混入 | |
| 6層 | 黒褐色土 | ローム粒多量混入 | |
- P3**
- | | | | |
|----|------|----------|--------------------|
| 1層 | 黒褐色土 | ローム粒少量混入 | |
| 2層 | 黒褐色土 | ローム粒少量混入 | |
| 3層 | 黒褐色土 | ローム粒多量混入 | |
| 4層 | 黒褐色土 | ローム粒多量混入 | 径5~10mm大のロームブロック多含 |
| 5層 | 黒色土 | ローム粒多量混入 | |
| 6層 | 黒色土 | ローム粒多量混入 | 径5~10mm大のロームブロック少含 |
| 7層 | 暗褐色土 | ローム粒多量混入 | 径5~10mm大のロームブロック多含 |
- P4**
- | | | | |
|----|------|------------|-------------------------|
| 1層 | 褐色土 | ローム粒少量混入 | |
| 2層 | 黒褐色土 | ローム粒多量混入 | 径20mm大のロームブロック多含 |
| | | 炭化粒、白色粘土微含 | |
| 3層 | 黒褐色土 | ローム粒多量混入 | 径5~10mm大のロームブロック多含 |
| 4層 | 黒褐色土 | ローム粒多量混入 | |
| 5層 | 黒色土 | ローム粒多量混入 | 径10mm大のロームブロック多含 白色粘土微含 |
| 6層 | 黒褐色土 | ローム粒多量混入 | 径20mm大のロームブロック多含 |
- P5**
- | | | | |
|----|------|--------------|----------------------------------|
| 1層 | 黒褐色土 | ローム粒多量混入 | 白色粘土粒少含 |
| 2層 | 黒色土 | ローム粒多量混入 | 径50mm大のロームブロック少含
白色粘土粒、ローム粒多含 |
| 3層 | 黒色土 | ローム粒、白色粘土粒少含 | |
| 4層 | 暗褐色土 | ローム粒、白色粘土粒少含 | 径5mm大のロームブロック少含 |
- P6**
- | | | | |
|----|-------|-------------|---------------|
| 1層 | 黒褐色土 | ローム粒少量混入 | 白色粘土粒少含 焼土粒微含 |
| 2層 | 黒褐色土 | ローム粒少量混入 | 白色粘土粒少含 |
| 3層 | 黒褐色土 | ローム粒少量混入 | 白色粘土粒微含 焼土粒少含 |
| 4層 | 暗褐色土 | ローム粒多量混入 | 白色粘土粒少含 |
| 5層 | 暗黄褐色土 | ソフトロームが粗く混合 | 白色粘土粒微含 |
| 6層 | 黄褐色土 | ソフトロームブロック | |
| 7層 | 黄褐色土 | ローム主体 | 白色粘土粒少含 |
- P7**
- | | | | |
|----|------|-----------------|---------------------------|
| 1層 | 黒褐色土 | ローム粒少量混入 | 径5mm大のロームブロック微含 |
| 2層 | 黒褐色土 | ローム粒少量混入 | 径20mm大のロームブロック少含
焼土粒微含 |
| 3層 | 黄褐色土 | ローム主体に黒褐色土が多量混入 | |
| 4層 | 黒褐色土 | ローム粒多量混入 | 径10mm大のロームブロック多含 |
| 5層 | 黒褐色土 | ローム粒少量混入 | |
| 6層 | 黒色土 | ローム粒少量混入 | |
| 7層 | 黒褐色土 | ローム粒少量混入 | 径5mm大のロームブロック少含 |
| 8層 | 暗褐色土 | ローム粒少量混入 | 径5~20mm大のロームブロック多含 |

図231 B063 (2)

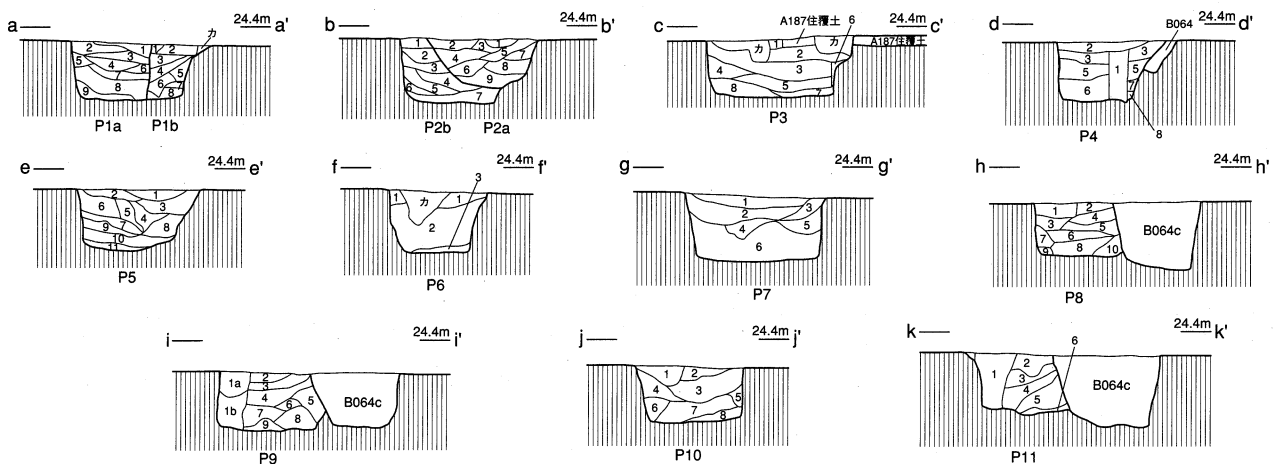
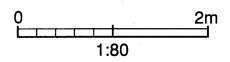
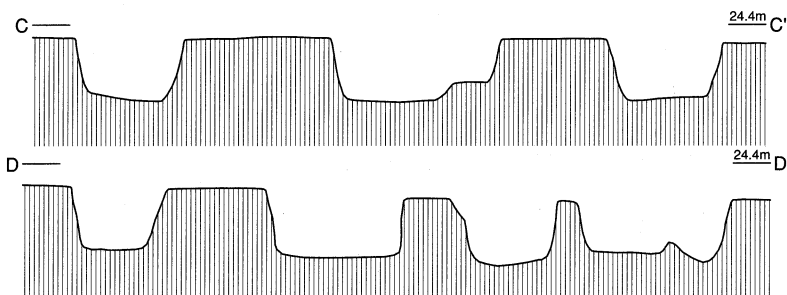
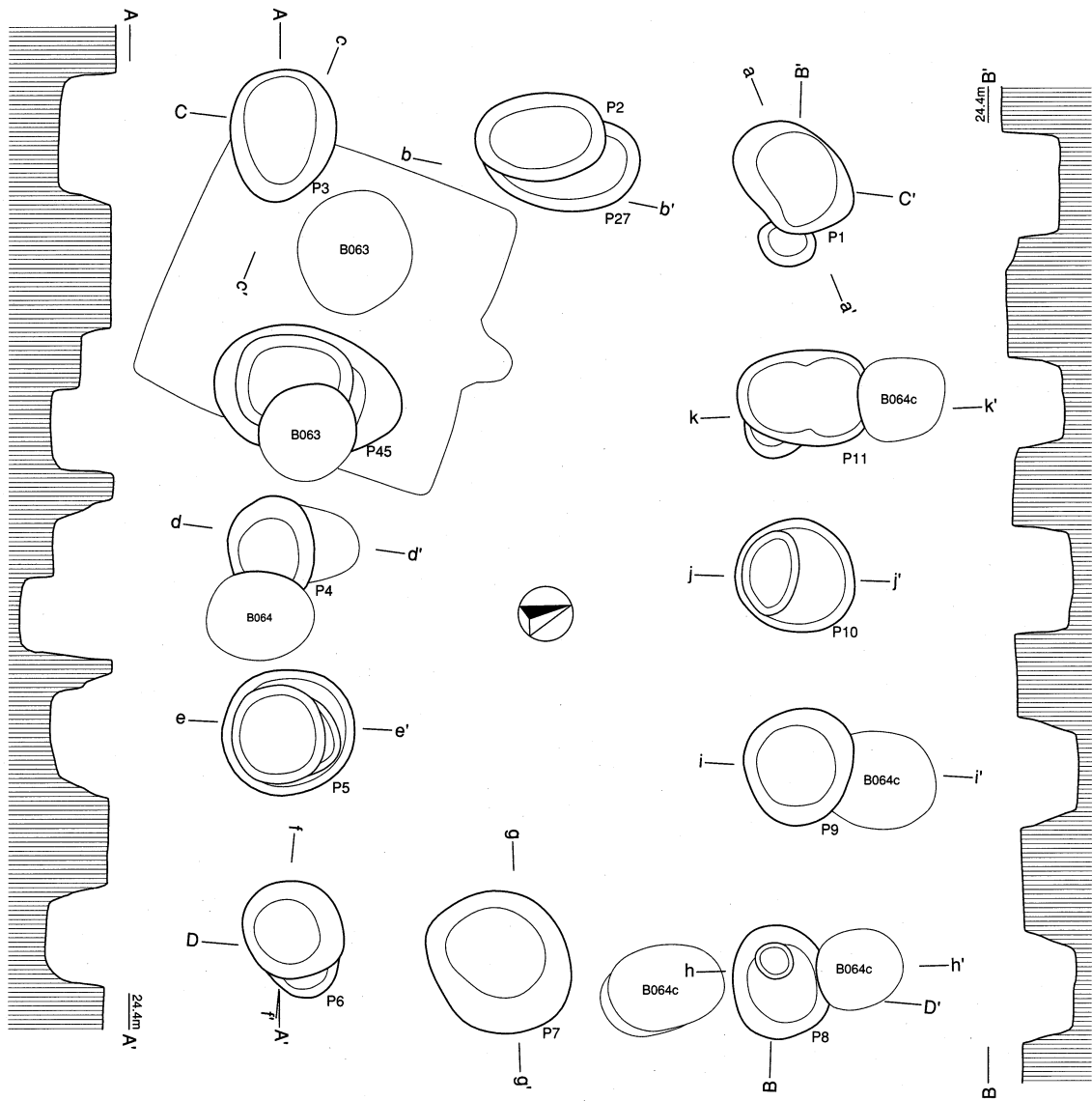

☒232 B064a

P1a			P6		
1層	黒褐色土	ローム粒、白色粘土粒少含	1層	黒褐色土	ローム粒多含 径5mm大のロームブロック多含
2層	黒褐色土	ローム粒多含 径5mm大のロームブロック多含	2層	暗黄褐色土	黒褐色土とロームが粗く混合 径5mm大のロームブロック多含
3層	黒色土	ローム粒多含	3層	黒色土	ローム粒多含
4層	黒褐色土	ローム粒多含 径5mm大のロームブロック多含	P7		
5層	黒色土	ローム粒少含	1層	黒褐色土	ローム粒少含
6層	黒色土	ローム粒少含 径5mm大のロームブロック多含	2層	暗灰褐色土	黒褐色土に白色粘土が混入 白色粘土粒多含 ローム粒少含 径5~10mm大のロームブロック少含
7層	黒色土	ローム粒多含 径5~10mm大のロームブロック少含	3層	黒褐色土	ローム粒多含
8層	黄褐色土	ソフトローム 径10mm大のロームブロック多含	4層	黒褐色土	ローム粒多含 径5mm大のロームブロック多含
9層	黒色土	ローム粒多含	5層	黒色土	ローム粒多含 径5から10mm大のロームブロック多含
P1b			6層	黄褐色土	ソフトローム 径100mm大のロームブロックの集合体
1層	黒褐色土	ローム粒微含	P8		
2層	黒褐色土	ローム粒少含	1層	黒色土	ローム粒微含
3層	黒褐色土	ローム粒少含 径5~10mm大のロームブロック少含	2層	黒褐色土	ローム粒少含
4層	黒色土	ローム粒多含 径5~30mm大のロームブロック多含	3層	黒色土	ローム粒少含
5層	黒色土	ローム粒、白色粘土粒少含	4層	黒褐色土	ローム粒少含 径5mm大のロームブロック少含
6層	黒色土	ローム粒少含	5層	黒色土	ローム粒少含 径5mm大のロームブロック少含
7層	黄褐色土	ソフトロームブロック	6層	黒色土	ローム粒少含 白色粘土粒微含
8層	黒褐色土	ローム粒少含	7層	黒褐色土	ローム粒少含
P2a			8層	黒褐色土	ローム粒多含 径5~10mm大のロームブロック少含
1層	灰色色土	ローム粒、焼土粒微含	9層	黒色土	ローム粒少含
2層	黒褐色土	ローム粒少含	10層	黒色土	ローム粒少含 径10mm大のロームブロック少含
3層	暗灰褐色土	白色粘土混合 ローム粒少含	P9		
4層	黒褐色土	ローム粒多含 径5~10mm大のロームブロック多含	1a層	灰褐色土	白色粘土と黒褐色土が混合 ローム粒少含
5層	黒褐色土	ローム粒少含	1b層	黒褐色土	白色粘土粒微含 ローム粒少含
6層	黒色土	ローム粒少含	2層	暗褐色土	ローム粒少含 5mm大のロームブロック少含
7層	暗褐色土	ローム粒、白色粘土粒多含	3層	暗褐色土	ローム粒多含 5~10mm大のロームブロック多含
8層	黒色土	ローム粒、白色粘土粒多含 径5~10mm大のロームブロック多含	4層	黒褐色土	ローム粒少含 径5~10mm大のロームブロック少含
9層	黒褐色土	ローム粒多含	5層	黄褐色土	ソフトロームに黒褐色土が混入 径5~10mm大のロームブロック多含
P2b			6層	黄褐色土	ソフトローム 径50mm大のロームブロック多含
1層	黒褐色土	ローム粒少含	7層	暗褐色土	ローム粒多含 径5~10mm大のロームブロック多含
2層	黒褐色土	ローム粒多含 径10mm大のロームブロック多含	8層	黒褐色土	ローム粒少含 径20mm大のロームブロック少含
3層	黒色土	ローム粒少含 径5mm大のロームブロック多含	9層	暗褐色土	ローム粒少含 径10mm大のロームブロック少含
4層	黒色土	ローム粒微含	P10		
5層	黒色土	ローム粒少含 径5mm大のロームブロック少含	1層	暗灰褐色土	黒褐色土と白色粘土が混合 白色粘土粒多含 ローム粒少含
6層	黒色土	ローム粒少含	2層	暗黄褐色土	黒褐色土とロームが粗く混合 ローム粒少含 径20mm大のロームブロック少含
7層	暗黄褐色土	ローム粒	3層	黒褐色土	ローム粒多含
P3			4層	暗褐色土	ローム粒多含
1層	黒褐色土	ローム粒少含	5層	黒褐色土	ローム粒、白色粘土粒少含
2層	黒褐色土	ローム粒少含 径20mm大のロームブロック少含	6層	黒色土	ローム粒、径5~20mm大のロームブロック少含 白色粘土粒少含
3層	暗褐色土	ローム粒多含 径30mm大のロームブロック多含	7層	黒褐色土	ローム粒、径5~20mm大のロームブロック多含
4層	黒色土	ローム粒多含	8層	黒褐色土	ローム粒、径50mm大のロームブロック多含
5層	黒褐色土	ローム粒多含 径5mm大のロームブロック多含	P11		
6層	黄褐色土	ソフトロームブロック	1層	暗灰褐色土	黒褐色土と白色粘土が混合 ローム粒少含 白色粘土粒多含
7層	黒色土	ローム粒少含	2層	暗褐色土	ローム粒少含 径5mm大のロームブロック少含 白色粘土粒微含
8層	黒褐色土	ローム粒少含	3層	暗黄褐色土	黒褐色土とロームが粗く混合 径20mm大のロームブロック多含
P4			4層	黒色土	ローム粒少含 径5mm大のロームブロック少含
1層	黒色土	ローム粒微含	5層	黄褐色土	ソフトローム
2層	黒褐色土	ローム粒少含	6層	暗灰褐色土	黒褐色土と白色粘土が混合 ローム粒少含
3層	暗灰褐色土	少量の白色粘土が混入 ローム粒、白色粘土粒少含	P5		
4層	黒褐色土	ローム粒少含	1層	褐色土	ローム粒多含
5層	黒褐色土	ローム粒、白色粘土粒少含 径5mm大のロームブロック多含	2層	黒色土	ローム粒多含 径5mm大のロームブロック少含
6層	黒褐色土	ローム粒多含 径5~30mm大のロームブロック多含	3層	黒色土	ローム粒多含 径5mm大のロームブロック少含 白色粘土粒少含
7層	暗灰褐色土	少量の白色粘土が混入 ローム粒白色粘土粒少含	4層	黒褐色土	ローム粒少含 径5mm大のロームブロック少含
8層	黒色土	ローム粒少含 白色粘土粒少含	5層	暗褐色土	ローム粒少含
P5			6層	黒褐色土	ローム粒多含 径5mm大のロームブロック多含
1層	褐色土	ローム粒多含	7層	黒色土	ローム粒多含 径5~10mm大のロームブロック多含
2層	黒色土	ローム粒多含 径5mm大のロームブロック少含	8層	暗褐色土	ローム粒少含 径5mm大のロームブロック少含
3層	黒色土	ローム粒多含 径5mm大のロームブロック少含 白色粘土粒少含	9層	黒色土	ローム粒多含 径50mm大の大型ロームブロック多含
4層	黒褐色土	ローム粒少含 径5mm大のロームブロック少含	10層	暗黄褐色土	ロームと黒色土が混合 ローム粒多含 径10mm大のロームブロック多含
5層	暗褐色土	ローム粒少含	11層	黒色土	ローム粒多含 径5~10mm大のロームブロック多含
6層	黒褐色土	ローム粒多含 径5mm大のロームブロック多含			
7層	黒色土	ローム粒多含 径5~10mm大のロームブロック多含			
8層	暗褐色土	ローム粒少含 径5mm大のロームブロック少含			
9層	黒色土	ローム粒多含 径50mm大の大型ロームブロック多含			
10層	暗黄褐色土	ロームと黒色土が混合 ローム粒多含 径10mm大のロームブロック多含			

図233 B064a (2)

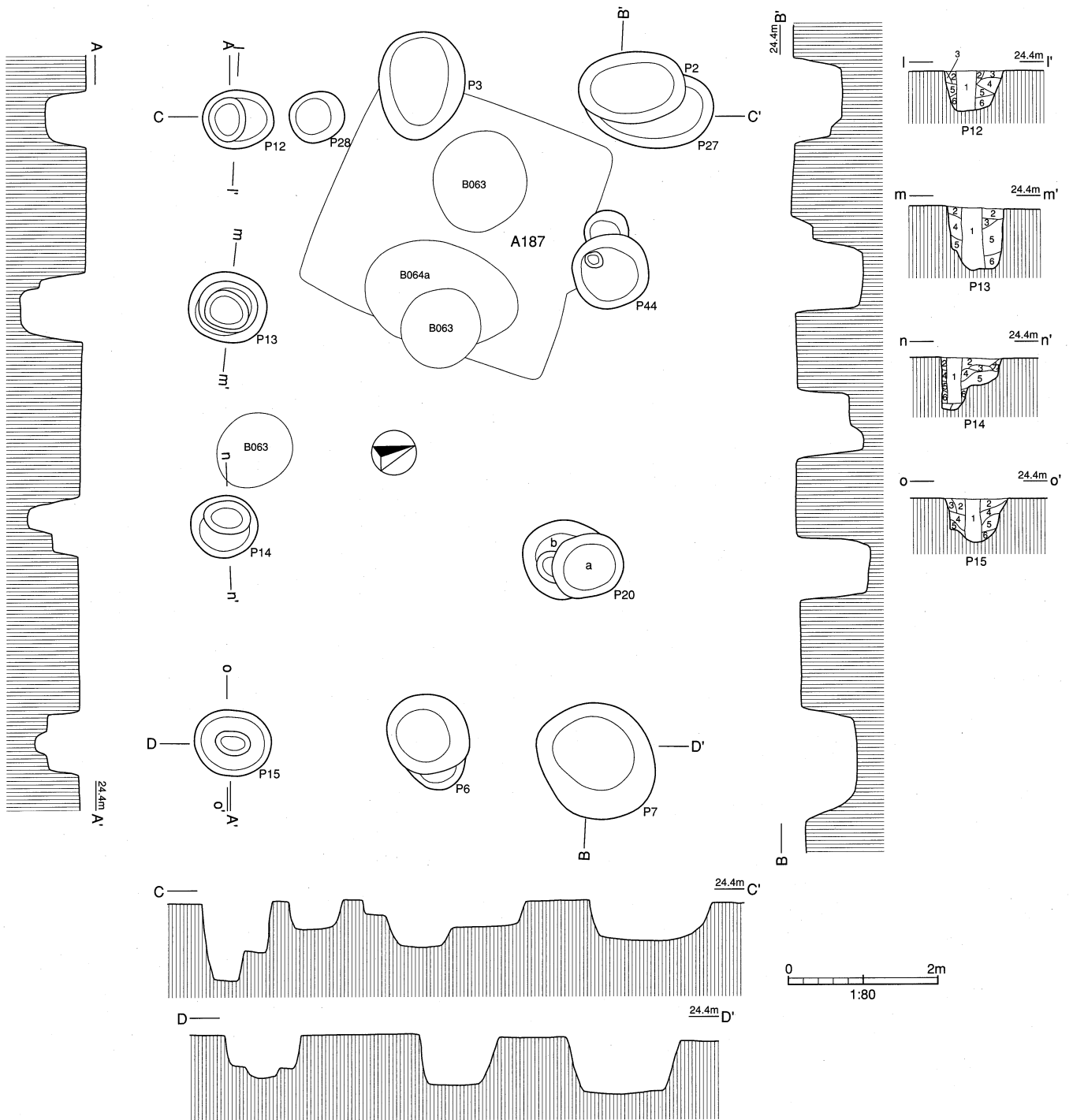

- P12**
- | | | | |
|----|------|--------|-----------------|
| 1層 | 黒褐色土 | ローム粒少量 | 径5mm大のロームブロック微含 |
| 2層 | 黒褐色土 | ローム粒少量 | |
| 3層 | 褐色土 | ローム粒少量 | |
| 4層 | 黒褐色土 | ローム粒少量 | 径5mm大のロームブロック微含 |
| 5層 | 黒褐色土 | ローム粒少量 | |
| 6層 | 黒褐色土 | ローム粒少量 | 径5mm大のロームブロック微含 |

- P13**
- | | | | |
|----|-------|-----------------|-----------------|
| 1層 | 黒褐色土 | ローム粒少量 | |
| 2層 | 黒褐色土 | ローム粒多量 | |
| 3層 | 暗黄褐色土 | 黒褐色とソフトロームが粗く混合 | |
| | | ローム粒多量 | 径5mm大のロームブロック少含 |
| 4層 | 黒褐色土 | ローム粒少量 | 径5mm大のロームブロック少含 |
| 5層 | 黒色土 | ローム粒少量 | 径5mm大のロームブロック少含 |
| 6層 | 黒褐色土 | ローム粒少量 | |

- P14**
- | | | | |
|----|-------|-----------------|--------------------|
| 1層 | 黒褐色土 | ローム粒少量含 | |
| 2層 | 黒褐色土 | ローム粒少量含 | 径5mm大のロームブロック少含 |
| 3層 | 暗黄褐色土 | 黒褐色とソフトロームが粗く混合 | |
| 4層 | 暗褐色土 | ローム粒少量含 | |
| 5層 | 黒色土 | ローム粒多量 | 径5~10mm大のロームブロック少含 |
| 6層 | 暗褐色土 | ローム粒少含 | |
| 7層 | 暗褐色土 | ローム粒少含 | 径5mm大のロームブロック少含 |

- P15**
- | | | | |
|----|------|--------|-------------------|
| 1層 | 黒褐色土 | ローム粒少量 | |
| 2層 | 黒褐色土 | ローム粒少量 | 径5mm大のロームブロック少量含 |
| 3層 | 黒色土 | ローム粒微量 | |
| 4層 | 黒褐色土 | ローム粒多量 | 径5mm大のロームブロック少量含 |
| 5層 | 暗褐色土 | ローム粒多量 | 径5mm大のロームブロック多量含 |
| 6層 | 黒褐色土 | ローム粒少量 | 径20mm大のロームブロック少量含 |

図234 B064b

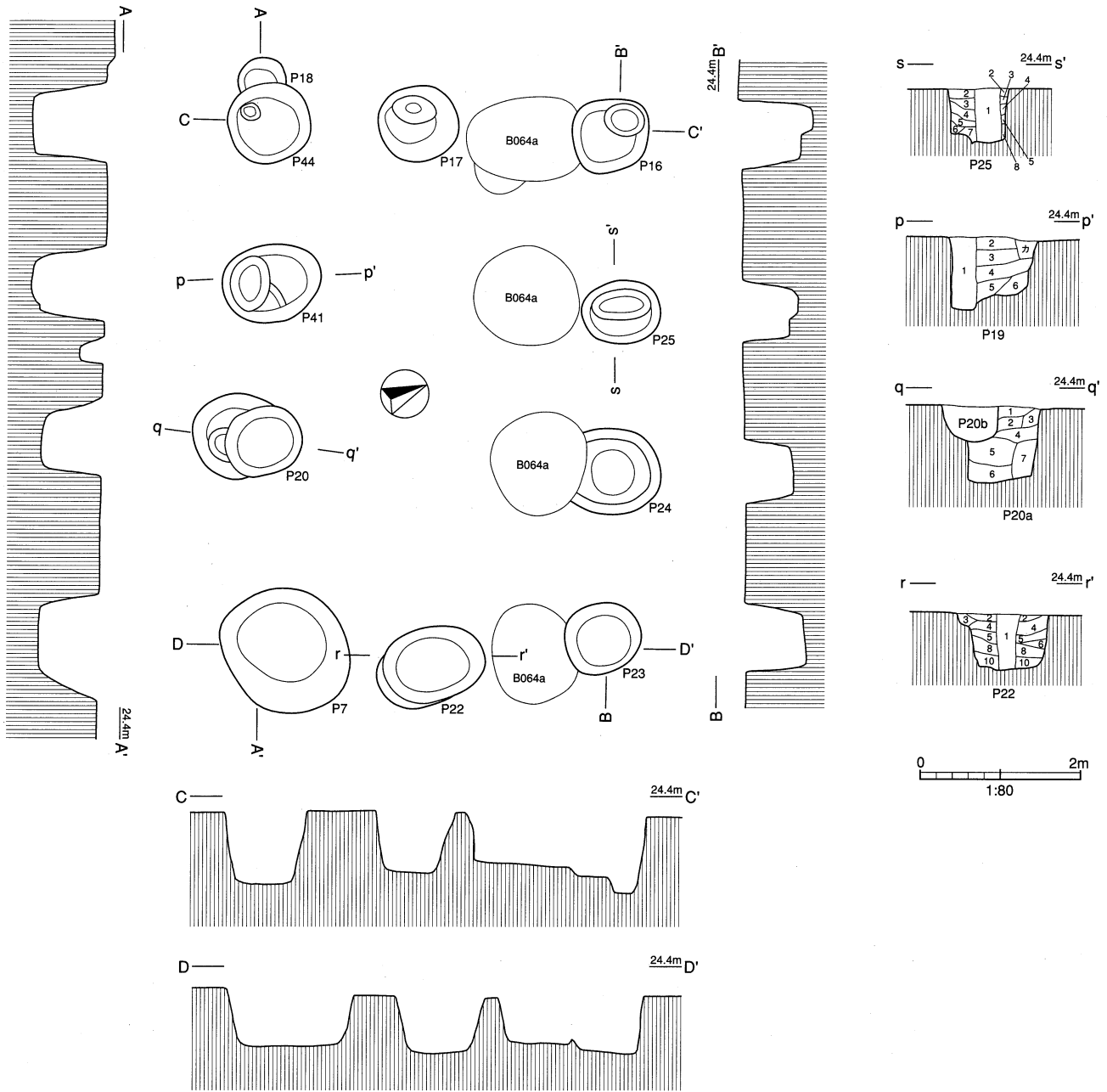

- P25**
- | | | | |
|----|-------|--------------|----------------------------|
| 1層 | 暗灰褐色土 | 黒褐色土に白色粘土混合 | ローム粒微量 |
| 2層 | 暗灰褐色土 | 黒褐色土に白色粘土混合 | ローム粒多量
径10mm大のロームブロック少含 |
| 3層 | 暗灰褐色土 | 黒褐色土に白色粘土混合 | ローム粒多量 |
| 4層 | 黒褐色土 | ローム粒、白色粘土少量含 | |
| 5層 | 黒褐色土 | ローム粒、白色粘土少量含 | 径20mm大のロームブロック少含 |
| 6層 | 暗灰褐色土 | ローム粒、白色粘土混合 | ローム粒少量 |
| 7層 | 暗褐色土 | 暗褐色土に白色粘土混合 | 径10mm大のロームブロック少含 |
| 8層 | 暗灰褐色土 | 黒褐色土に白色粘土混合 | ローム粒微量 |

- P19**
- | | | | | |
|----|-------|-------------------|----------------------------|--------|
| 1層 | 暗灰褐色土 | 黒褐色土と白色粘土混合 | 白色粘土少量 | ローム粒少量 |
| 2層 | 灰褐色土 | 白色粘土と黒褐色土混合 | 白色粘土多含 | ローム粒少量 |
| 3層 | 黒褐色土 | 黒褐色土に白色粘土混合 | ローム粒多量
径10mm大のロームブロック多含 | |
| 4層 | 灰褐色土 | 白色粘土と黒褐色土混合 | ローム粒少量 | |
| 5層 | 暗灰褐色土 | 黒褐色土と白色粘土混合 | ローム粒少量 | |
| 6層 | 黄褐色土 | 全体的にボロボロしてしまりのない土 | | |

- P20a**
- | | | | |
|----|-------|---------------------------------|----------------------------|
| 1層 | 灰褐色土 | 白色粘土と黒褐色土混合 | ローム粒微量 |
| 2層 | 暗灰褐色土 | 黒褐色土と白色粘土混合 | ローム粒少量 |
| 3層 | 黄褐色土 | ローム主体 径5~50mm大の
ロームブロックが粗く混合 | |
| 4層 | 灰褐色土 | 白色粘土に黒褐色土混合 | 径5~10mm大のロームブロック少含 |
| 5層 | 黒褐色土 | 白色粘土少量 | ローム粒少量 |
| 6層 | 黒褐色土 | 白色粘土少量 | ローム粒少量 |
| 7層 | 暗褐色土 | 暗褐色土主体 | ローム粒多量
径20mm大のロームブロック多含 |

- P22**
- | | | |
|-----|------|-------------------------------|
| 1層 | 黒褐色土 | ローム粒少量含 |
| 2層 | 黒褐色土 | 白色粘土少量含 |
| 3層 | 黒褐色土 | 白色粘土少量含 |
| 4層 | 暗褐色土 | 白色粘土少量含 |
| 5層 | 黒褐色土 | ローム粒少量含 |
| 6層 | 黒色土 | 白色粘土少量 |
| 7層 | 欠番 | |
| 8層 | 黒褐色土 | ローム粒多量
径5~10mm大のロームブロック少量含 |
| 9層 | 欠番 | |
| 10層 | 黒色土 | ローム粒、白色粘土少量含 |

図235 B064c

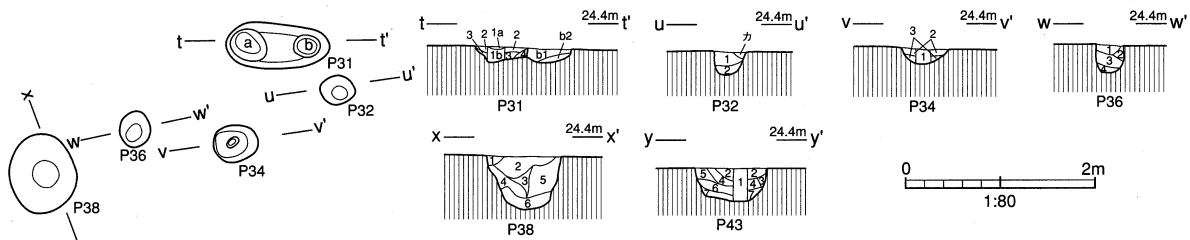

P31a	1層 灰白色土 白色粘土主体		
	2層 黒色土 ローム粒、白色粘土粒少含		
	3層 黒褐色土 ローム粒、白色粘土粒少含		
	4層 黒褐色土 ローム粒少含		
	5層 暗褐色土 ローム粒多含		
P31b	1層 黒褐色土 ローム粒少含		
	2層 暗褐色土 ローム粒少含		
P32	1層 黒褐色土 ローム粒、白色粘土粒少含		
	2層 黒褐色土 ローム粒少含		
P36	1層 黒褐色土 ローム粒、白色粘土粒少含		
	2層 黒色土 ローム粒、白色粘土粒少含		
	3層 黒褐色土 ローム粒少含		
	4層 黒褐色土 ローム粒、白色粘土粒少含		
P34	1層 黒褐色土 ローム粒微含		
	2層 黒褐色土 ローム粒、白色粘土粒少含		
	3層 黒褐色土 ローム粒・白色粘土粒 径5mm大のロームブロック少含		
P38	1層 黒褐色土 ローム粒少含		
	2層 黒色土 ローム粒多含 径5mm大のロームブロック少含		
	3層 黒色土 ローム粒少含		
	4層 暗黄褐色土 黒色土とロームが粗く混合 ローム粒少含		
	5層 黄褐色土 ソフトローム主体		
	6層 黒褐色土 ローム粒少含		
P43	1層 黒褐色土 ローム粒微含		
	2層 黒褐色土 ローム粒多含		
	3層 黄褐色土 ソフトロームブロック		
	4層 黒褐色土 ローム粒多含		
	5層 黒褐色土 ローム粒・ 径30mm大のロームブロック少含		
	6層 黒色土 ローム粒・ 径5mm大のロームブロック少含		
	7層 黒色土 ローム粒少含		

図236 B064z

B064a

検出地区 L6-26・35・45gにて検出した。

遺構 2×4間の掘立柱建物跡である。長軸8.56m×短軸5.52m、方位はN-67°-Wを測る。B064bと柱穴を共有する、建替えの建物跡である。本遺構はP1～P11・P45を配する掘立柱建物跡であるが、多くの柱穴を共有し、覆土からみると僅かな移動であったようである。柱穴の掘込みの深さは0.28～0.72mと極端であるが、0.28mが例外であり、0.60～0.72mの範囲内が11基となり、殆どの柱穴は均一な深さとなっていた。覆土は、ロームを包含した黒色土・黒褐色土を基本としている。P9は柱痕の覆土が上下2層に分かれ、上層は白色粘土の割合が高くなっている。

遺物 土師器片などが若干出土している。

所見 覆土から建替えが捉えられた遺構である。そして殆どの柱穴で重複して使用するため、柱穴規模はやや大きくなっている。P4のみで柱痕を検出しており、他は覆土の乱雑さから柱の引抜きがあったと捉えられた。

B064b

検出地区 L6-26・35・45gにて検出した。

遺構 2×4間の掘立柱建物跡である。長軸8.04m×短軸5.04m、方位はN-71°-Wを測る。B064aと柱穴を共有する、建替えの掘立柱建物跡である。本遺構に属する柱穴は配列順に、P2・P3・P12・P13～P15・P6・



図237 B064

表60 B064遺物観察表

(単位mm)

No	種別 器形	法量 口径×底径×器高 成形・調整等の特徴	色調 焼成	胎土	遺存	備考
1	土師器 坏	—×—×— ロクロ成形 外部の体部下端は手持ちヘラケズリ 内面は密なヘラミガキこの後に吸炭	暗褐色 良	雲母スコ リア細粒 緻密	口縁～ 底部の 一部	

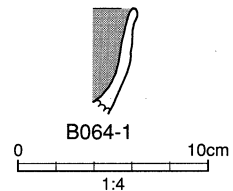
P7・P20a・P20b・P44・P27・P28となっている。B064aと同様であるが、僅かな移動の建替えのため、柱穴規模は大きなものとなっている。柱穴の掘込みの深さは0.32～0.88mとなっているが、0.60m前後が平均的な深さであった。柱穴の殆どが柱の引抜きが行われていた。覆土は、ロームを包含した黒色土及び黒褐色土が主体となっていた。柱痕には白色粘土の混入が認められた。

遺物 土師器片を中心に出土しているが、少なかった。

所見 B064aと僅かな移動の重複して建替えられた掘立柱建物跡であるが、本遺構が新しいものとP2で捉えられた。

B064c

検出地区 L6-26・35・45gにて検出した。

遺構 2×3間の掘立柱建物跡である。長軸6.52m×短軸4.40m、方位はN-68°-Wを測る。柱痕は5基で検出されている。B064a・bとはP7・P27を共有していた。覆土は、ロームを包含した黒褐色土が主体であった。柱穴の深さは0.10～0.23mと極めて浅いものもあるが、0.56～0.96mとなっている。0.60～0.76mが平均的な深さの柱穴であった。

遺物 土師器を中心に若干の出土である。

所見 重複する3棟の掘立柱建物跡である。本建物跡は長軸である桁行に対し、短軸である梁行きが短く、やや細身の遺構となっている。柱穴覆土から新旧関係をB064a→B064b→B064cと捉えた。

B064z

検出地区 L6-26・35・45gにて検出した。

遺構 柱穴の配置上、B064a～cのいずれからも遺漏する柱穴を一括した。P31a・P31b・P32・P34・P36・P38・P43の7基であるが、P34のみ柱痕を検出した。

遺物 土師器片が僅かに出土している。

所見 配置上、遺漏した柱穴は7基と多く、しかも近接して検出している。調査では捉えられなかった、別の建物跡が1棟があったかもしれない。また、補助柱穴の役割も考慮すべであろう。



図238 B065abcz・B066配置図

B065a

検出地区 L6-45・46・55・56gにわたって検出した。

遺構 2×6間の掘立柱建物跡である。長軸11.12m×短軸4.18m、方位はN-67°-Eを測る。柱痕はP2～P5、P7・P9・P12・P15・P16の9基で検出した。重複する柱穴もあり柱痕が残ったかは不明瞭であるが、P44は覆土の乱雑さから引抜きと捉えた。柱穴の深さはP1の0.12mと例外的なものもあるが、0.40～0.84mと均一ではなく、0.56～0.76mが平均的な柱穴の深さであった。覆土は、ロームを含んだ黒色土及び黒褐色土が主体となっており、本遺構では黒色土の覆土が全体的に多かった。P7・P11・P13～P16・P44の7基に白色粘土が混入しており、特にP4・P7の2基は柱痕覆土上層に充填したように入っていた。

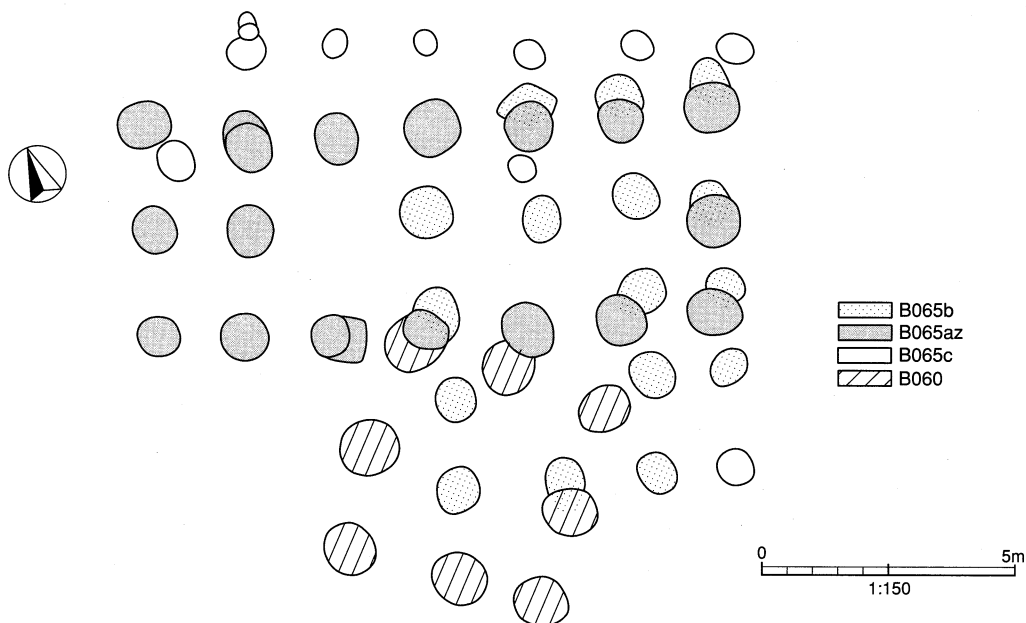
遺物 土師器片など出土するが少なかった。

所見 上谷遺跡としては、例外的な長大な掘立柱建物跡であった。P44を西側柱と捉えると2×5間の片面庇の建物跡となるが、柱穴の掘込みが0.12mと浅く、長大な桁方向の側柱と捉えることはできなかった。また、四隅の柱穴を直線的に結ぶと長軸の桁方向の柱穴には若干のブレがあり、2×3間の2棟の重複の可能性もあった。長大な掘立柱建物跡であるため倉庫跡と捉えた場合、P44のように掘り込みが浅くてもかまわないが、P44が遺存するにも係わらず、他の東柱が検出されなかったことに疑問が残っている。このように判然としない掘立柱建物跡であるが、2×6間の遺構として報告する。

B065b

検出地区 L6-45・46・55-2g、56gにわたって検出した。

遺構 3×4間の掘立柱建物跡と捉えた。長軸7.54m×短軸5.56m、方位はN-12°-Eを測る。殆どの柱穴において柱痕を検出した。柱穴の深さを0.10m単位で区切ると、0.20m台3基、0.40m台6基、0.50m台3基、0.60m台2基とまとまりがない。平均的な柱穴の深さは0.40～0.60とmということになるか。覆土はロームを包含した黒色土・黒褐色土が主体となっている。

遺物 土師器片を中心に、若干出土している。

所見 B065aと同様、判然としない掘立柱建物跡である。更に、B065aと重複する遺構であり、B066とも重複する遺構にあっては捉えにくい建物跡であった。また、柱穴にも重複があり、2棟乃至3棟の重複が考えられた建物跡である。東柱を1基欠くが総柱式であろうか。疑問も残るが、そのように報告したい。

B065c

検出地区 L6-45・46・55-2g、56gにわたって検出した。

遺構 A～A'では3.34m、B～B'では4.16m、全体で9.68mを測る。柱穴6基による柱穴列である。一見、B065aの北側柱列に並行して検出されている。柱穴の深さは0.20～0.32mが4基、0.52が2基と深さが分かれている。覆土は掘立柱建物跡と同様であり、ロームを含む黒色土・黒褐色土が主体となっている。

遺物 出土しなかった。

所見 柱列とするか、掘立柱建物跡に伴うものとするか判然としないものであった。P17～P19とP20～P22では若干建物跡の軸線上にのりにくいものであり、2基の柱列の可能性もある。ただ、B065aと並行するように検出されており、柱列とは扱わずに掘立柱建物跡の一部として扱うこととした。



图239 B065a

P1			P11		
1層	黒褐色土	ローム粒多含	1層	黄褐色土	ソフトロームブロック
2層	黒色土	ローム粒・径5mm大ロームブロック多含	2層	黒褐色土	ローム粒・白色粘土・径5mm大ロームブロック少含
3層	黒褐色土	ローム粒多含 径5mm大ロームブロック少含	3層	黒褐色土	ローム粒少含 径5~10mm大ロームブロック少含
4層	暗褐色土	ローム粒・径20~30mm大ロームブロック多含	4層	黒褐色土	ローム粒・白色粘土少含
5層	黒色土	ローム粒・径10mm大ロームブロック多含	5層	黒褐色土	ローム粒多含 径5mm大ロームブロック少含 白色粘土微含
P2			6層	暗褐色土	ローム粒多含 径50~100mm大ロームブロック数点
1層	黒色土	ローム粒少含	7層	黒色土	ローム粒・径5~30mm大ロームブロック少含
2層	黒褐色土	ローム粒少含	8層	暗褐色土	ローム粒多含 白色粘土少含
3層	黒褐色土	ローム粒・径5mm大ロームブロック少含	P12		
4層	黒色土	ローム粒・径5~10mm大ロームブロック少含	1層	黒褐色土	ローム粒少含
P3			2層	暗褐色土	ローム粒・径5~20mm大ロームブロック多含
1層	黒色土	ローム粒少含	3層	暗褐色土	ローム粒・径5mm大ロームブロック多含
2層	暗褐色土	ローム粒少含	4層	黒褐色土	ローム粒少含 径5mm大ロームブロック多含
3層	黒褐色土	ローム粒・径5mm大ロームブロック少含	5層	黒褐色土	ローム粒・径5~20mm大ロームブロック多含
4層	黒褐色土	ローム粒・径5mm大ロームブロック多含	6層	黒褐色土	ローム粒少含
5層	黒色土	ローム粒少含 径5mm大ロームブロック多含	P13		
6層	黒褐色土	ローム粒・径5mm大ロームブロック多含	1層	暗灰褐色土	白色粘土と黒色土混合 白色粘土多含
P4			2層	黒色土	ローム粒・白色粘土・径5mm大ロームブロック少含
1a層	暗褐色土	白色粘土・ローム粒少含	3層	黒色土	ローム粒少含 白色粘土少
1b層	黒色土	ローム粒・白色粘土粒・炭化粒を微含	4層	黒色土	ローム粒少含 白色粘土少
2層	黒色土	ローム粒・白色粘土粒を微含	5層	黒色土	ローム粒・径5mm大ロームブロック少含
3層	黒褐色土	ローム粒・径5~10mm大のロームブロック少含 白色粘土粒を微含	6層	黒色土	ローム粒少含 白色粘土少
4層	黒色土	ローム粒少含 径10mm大ロームブロック2,3点含	7層	暗褐色土	ローム粒少含
5層	黒褐色土	ローム粒少含	P14		
6層	黒褐色土	ローム粒多含	1層	黒色土	ローム粒微含
P5			2層	黒色土	白色粘土・白色粘土少
1層	黒色土	ローム粒極微含	3層	黒褐色土	ローム粒少含
2層	黒褐色土	ローム粒多含	4層	黒色土	ローム粒・白色粘土少
3層	黒褐色土	ローム粒微含 径5~10mm大のロームブロック少含	5層	黒色土	ローム粒微含
4層	黒色土	ローム粒・径5~10mm大のロームブロック少含	P15		
5層	黒色土	ローム粒極微量含 径5mm大のロームブロック微含	1層	黒色土	ローム粒・径5mm大のロームブロック少含
6層	黒色土	ローム粒多含	2層	暗灰褐色土	白色粘土・黒褐色土が混合 白色粘土少含
7層	黒色土	ローム粒少含	3層	黒褐色土	ローム粒・白色粘土少含
8層	黒褐色土	ローム粒少含	4層	黒褐色土	ローム粒少含
9層	暗褐色土	ローム粒少含	5層	黒色土	ローム粒・白色粘土少含
P6			6層	黒色土	ローム粒少含
1層	黒褐色土	ローム粒少含 径5mm大ロームブロック少含	7層	黒色土	ローム粒・白色粘土少含
2層	黒褐色土	ローム粒少含	P16		
3層	黒色土	ローム粒少含	1層	黒色土	ローム粒・白色粘土微含
4層	黒色土	ローム粒多含	2層	黒褐色土	ローム粒・白色粘土・径5~20mm大のロームブロック少含
P7			3層	暗灰色土	黒色粘土と白色粘土混合 径5~20mm大のロームブロック少含
1a層	暗灰褐色土	黒色土主体に白色粘土混合 ローム粒少含	4層	黒褐色土	径20~20mm大のロームブロック少含
1b層	黒色土	黒色土主体にローム粒少含 白色粘土微含	5層	暗灰色土	黒色粘土と白色粘土混合 ローム粒少量含 白色粘土多含
2層	黒色土	黒色土主体にローム粒・径5mm大ロームブロック少含	6層	黒色土	ローム粒少含
3層	黒色土	黒色土主体にローム粒少含	7層	黒色土	ローム粒少含
4層	灰褐色土	黒色土主体に白色粘土混合 白色粘土多含	8層	暗褐色土	ローム粒少含
5層	黒色土	黒色土主体に白色粘土混合 白色粘土多含	P40		
6層	灰褐色土	白色粘土主体	1層	黒褐色土	ローム粒多含
7層	黒色土	ローム粒少含	2層	黒色土	ローム粒少含
8層	黒色土	ローム粒・白色粘土少含	3層	黄褐色土	ソフトロームブロック 黒色土混合
9層	暗褐色土	ローム粒少含 白色粘土微含	P44		
P8			1層	黒褐色土	ローム粒多含 白色粘土少含
1層	黒褐色土	ローム粒・径10mm大ロームブロック多含	2層	黄褐色土	ソフトロームブロックに黒色土少混合
2層	黒色土	ローム粒・径5~10mm大ロームブロック多含	3層	黒色土	ローム粒多含
3層	暗褐色土	ローム粒・径5~10mm大ロームブロック多含	4層	暗黄褐色土	黒色土とローム粒が粗く混合 径10mm大ロームブロックとローム粒多含
4層	黒色土	ローム粒多含 径5mm大ロームブロック少含	5層	黒色土	ローム粒少含
5層	暗褐色土	ローム粒・径5~30mm大ロームブロック多含	6層	黒色土	ローム粒・径20mm大ロームブロック多含
6層	黒色土	ローム粒少含	7層	暗褐色土	ローム粒微含
P9			8層	黒色土	ローム粒・径5mm大ロームブロック少含
1層	黒色土	ローム粒・白色粘土を微含	9層	黄褐色土	ローム主体 径20mm大ロームブロック少含
2層	黒褐色土	ローム粒少含 径5mm大ロームブロック少含	P10		
3層	黒色土	ローム粒・白色粘土・径5mm大ロームブロック少含	1層	黒褐色土	ローム粒・径5mm大ロームブロック少含
4層	黒色土	ローム粒少含 径30mm大ロームブロック少含	2層	黒色土	ローム粒・径5mm大ロームブロック少含
5層	黒褐色土	ローム粒多含 径5~20mm大ロームブロック少含	3層	黒色土	ローム粒・径5mm大ロームブロック少含
6層	黒色土	ローム粒少含	4層	黒色土	ローム粒・径5mm大ロームブロック少含

図240 B065a (2)

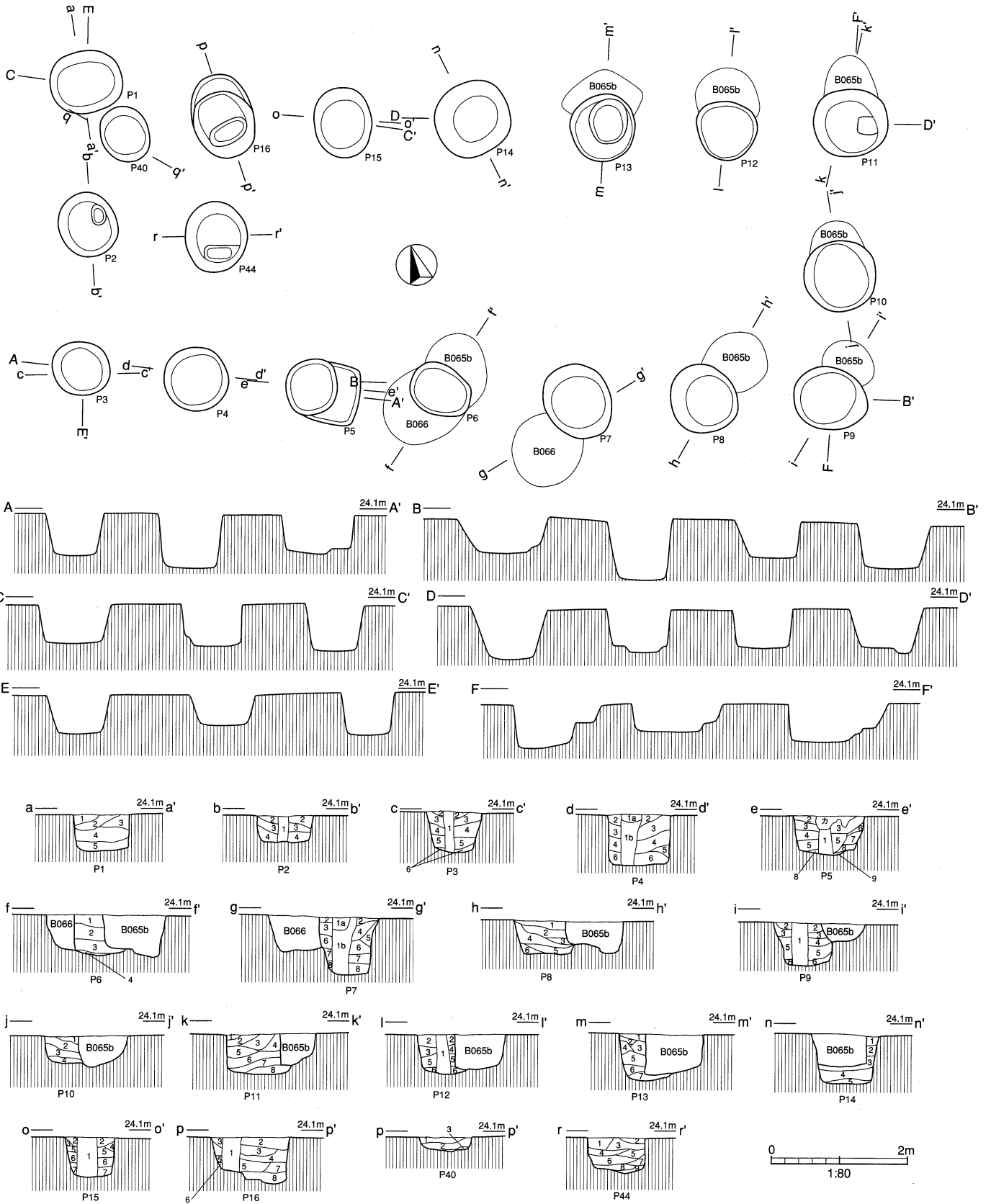

図241 B065b



- P17**
- 1層 黒褐色土 ローム粒・白色粘土少含
 - 2層 暗褐色土 ローム粒・白色粘土少含
 - 3層 暗褐色土 ローム粒少量含
 - 4層 暗褐色土 ローム粒多量含
 - 5層 黒褐色土 ローム粒・径5mm大のロームブロック微量含
 - 6層 黒褐色土 ローム粒少量含
 - 7層 暗褐色土 ローム粒多量含
 - 8層 暗褐色土 ローム粒少量含
 - 9層 暗褐色土 ローム粒・白色粘土少含
- P18**
- 1層 暗褐色土 ローム粒少量含
 - 2層 黄褐色土のローム主体
 - 3層 暗褐色土 ローム粒・白色粘土少含
 - 4層 黒色土 ローム粒微量含
 - 5層 暗褐色土 ローム粒少量含
- P19**
- 1層 黒色土 ローム粒微量含
 - 2層 黒褐色土 ローム粒少含
 - 3層 暗褐色土 ローム粒少含
 - 4層 黒褐色土 ローム粒少含

- P20**
- 1層 黒色土 ローム粒少含
 - 2層 黒褐色土 ローム粒・白色粘土少含
 - 3層 黒色土 ローム粒・径5mm大のロームブロック少量含
 - 4層 暗黄褐色土 黒色土とロームが粗く混合 ローム粒多含
 - 5層 黒褐色土 ローム粒少含
 - 6層 黒色土 ローム粒多含
- P21**
- 1層 黒色土 ローム粒少含
 - 2層 黒褐色土 ローム粒少含
 - 3層 黒色土 ローム粒・白色粘土少含
 - 4層 黒色土 ローム粒・白色粘土多含
- P22**
- 1層 黒色土 ローム粒少量含
 - 2層 黒褐色土 ローム粒少量含
 - 3層 黒色土 ローム粒微量含
 - 4層 黄褐色土 ソフトロームブロック
 - 5層 暗褐色土 ローム粒微量含
 - 6層 黒褐色土 ローム粒少量含
 - 7層 黒色土 ローム粒・径5mm大のロームブロック少量含
 - 8層 黄褐色土 ソフトロームブロック
 - 9層 暗褐色土 ローム粒少量含

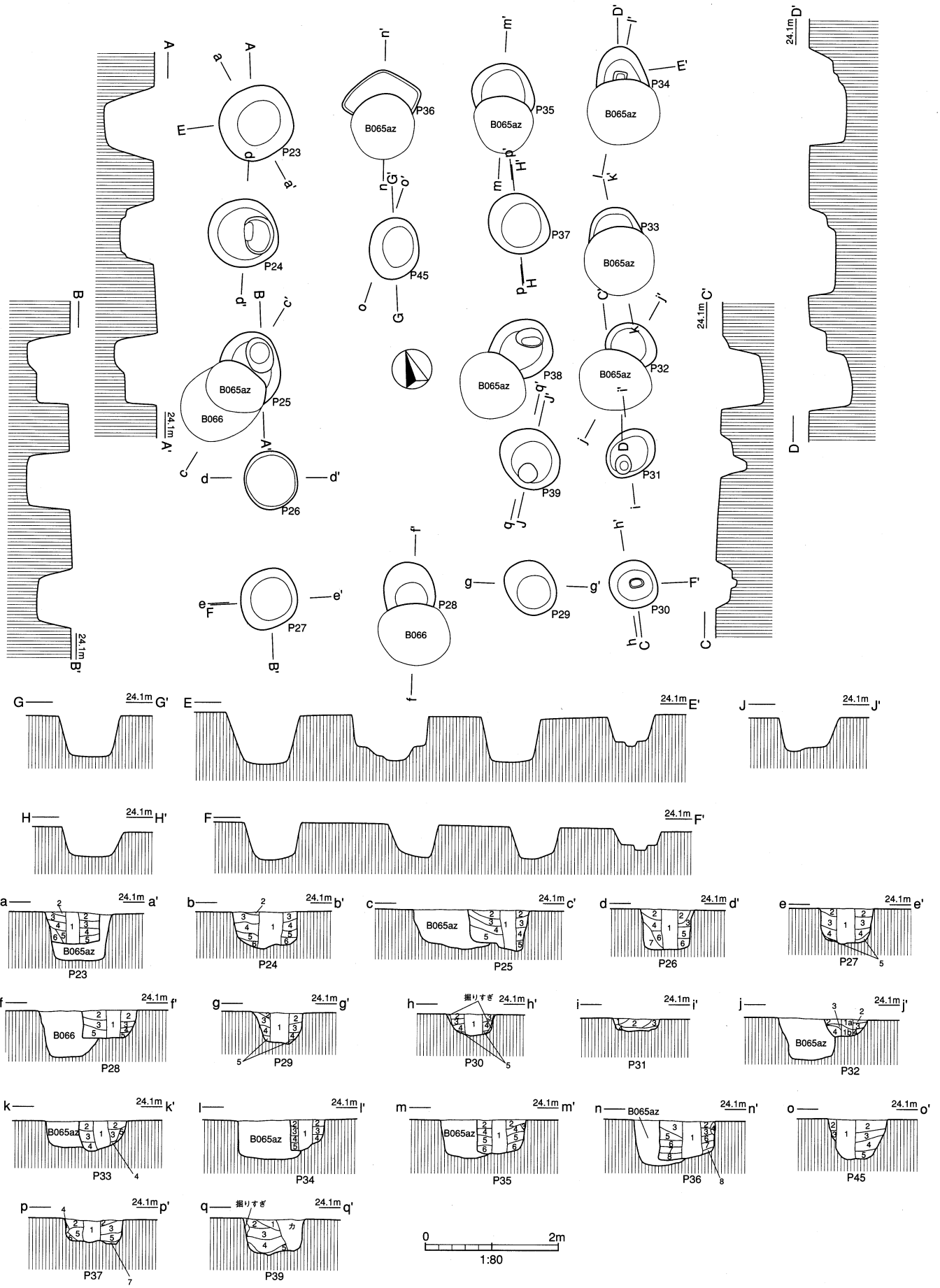
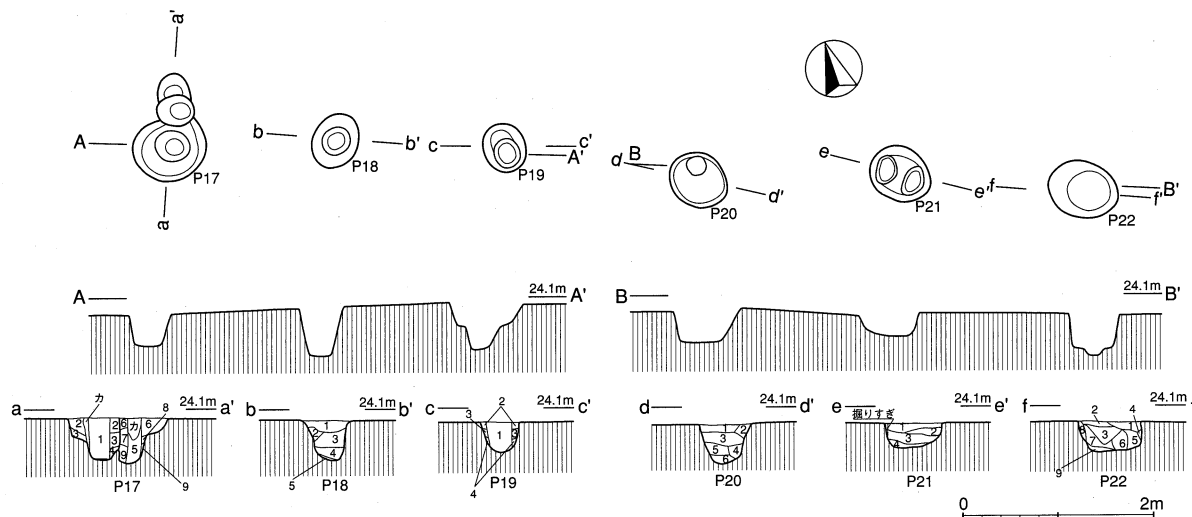

図242 B065c

表61 B065c遺物観察表 (単位mm)

No	種別器形	法量 口径×底径×器高 成形・調整等の特徴	色調焼成	胎土	遺存	備考
1	土師器 坏	(130)×-×(45) ロクロ成形 外面の体部下端は回転ヘラケズリ 内面はロクロナデ	外黒褐色 内茶褐色 良	長石類 スコリア 細粒	口縁～ 体部 の一部	
2	土師器 坏	-×-×- ロクロ成形 内面はロクロ成形ナデ	橙褐色 普	長石類 スコリア 細粒緻密	口縁片	墨書「□」か 口縁外面
3	土師器 坏	-×-×- ロクロ成形 外面の体部下端は回転ヘラケズリ 内面はロクロナデ	橙褐色 良	花崗岩 スコリア 細粒	体部片	墨書「□」か 体部下端

B066

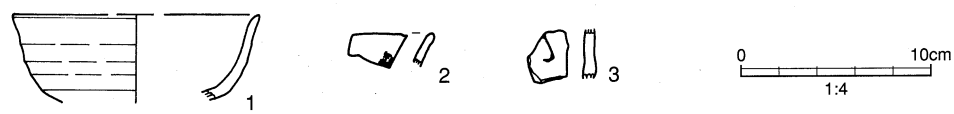
検出地区 L6-46gにて検出した。

遺構 2×2間の掘立柱建物跡である。長軸4.08m×短軸4.04m、方位はN-39°-Eを測る。略方形の建物跡である。比較的小規模な建物跡であるが、柱穴の規模は大きなものである。柱痕は、P2～P8の7基に検出した。P1・P2はB065との重複のため、捉えられなかった。

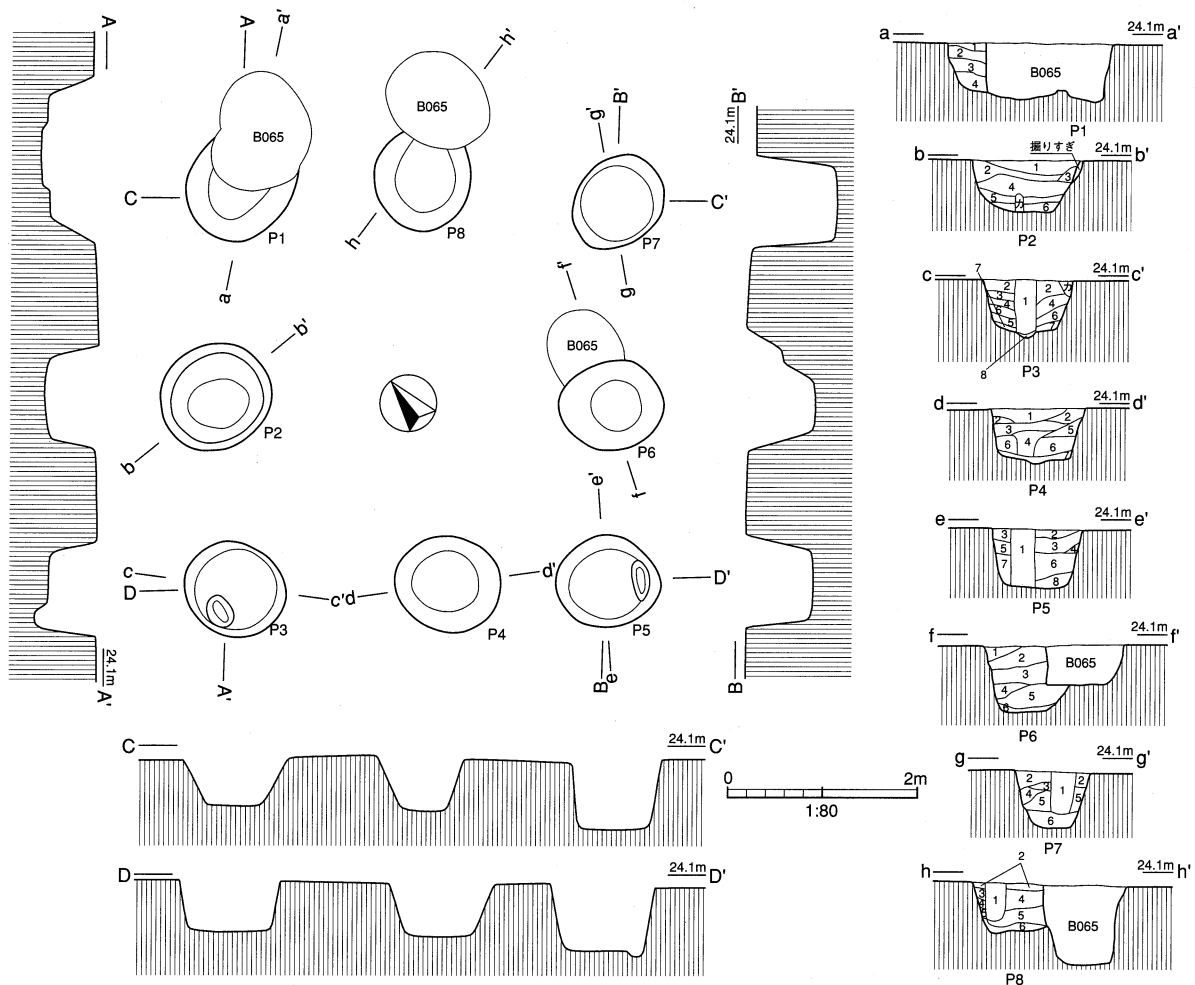

P1

- 1層 黒褐色土 ローム粒少含
- 2層 黒色土 ローム粒・径10mm大ロームブロック少含
- 3層 黒色土 ローム粒・径5~10mm大ロームブロック多含
- 4層 暗黄褐色土 黒色土とロームが粗く混合
径5~20mm大ロームブロック多含

P2

- 1層 黒褐色土 ローム粒少含
- 2層 黒褐色土 ローム粒・径5~10mm大ロームブロック少含
炭化粒少含
- 3層 黄褐色土 ソフトロームブロック主体 ローム粒少含
径5~10mm大ロームブロック少含
- 4層 黒色土 ローム粒・径5~10mm大ロームブロック多含
径10mm大ブロック少含
- 5層 黒褐色土 ローム粒多含 径5~10mm大ロームブロック少含
- 6層 黄褐色土 径20mm大ロームブロックが粗く混合

P3

- 1層 黒色土 ローム粒少含 径5~10mm大ロームブロック少含
- 2層 黒褐色土 ローム粒多含 径5mm大ロームブロック多含
- 3層 黒褐色土 ローム粒少含 径5mm大ロームブロック多含
- 4層 黒色土 ローム粒多含 径5mm大ロームブロック多含
- 5層 黒色土 ローム粒少含
- 6層 暗黄褐色土 ローム粒多含 黒色土とロームが粗く混合
径5mm大ロームブロック多含
- 7層 黒褐色土 ローム粒少含
- 8層 黄褐色土 ローム主体

P4

- 1層 黒色土 ローム粒多含 径5mm大ロームブロック少含
- 2層 黒色土 ローム粒・径5mm大ロームブロック少含
- 3層 黒色土 ローム粒多含 径5mm大ロームブロック・炭化粒少含
- 4層 黒褐色土 ローム粒・径5~20mm大ロームブロック多含
- 5層 黒色土 ローム粒少含 焼土粒微含
- 6層 黒色土 ローム粒微含
- 7層 暗褐色土 ローム粒少含

P5

- 1層 黒色土 ローム粒少含
- 2層 黒褐色土 ローム粒少含
- 3層 黒褐色土 ローム粒・径5mm大ロームブロック少含
- 4層 黄褐色土 ローム粒・径5mm大ロームブロック少含
- 5層 黒色土 ローム粒・径5mm大ロームブロック少含
- 6層 黒色土 ローム粒・径5mm大ロームブロック多含
- 7層 黒色土 ローム粒微含
- 8層 黄褐色土 ソフトローム主体 黒色土も微含

P7

- 1層 黒色土 ローム粒微含
- 2層 黒褐色土 ローム粒多含
- 3層 黒色土 ローム粒・径5~10mm大ロームブロック少含
- 4層 黄褐色土 ローム粒少含
- 5層 黒色土 ローム粒微含
- 6層 黒褐色土 ローム粒多含

P8

- 1層 黒色土 ローム粒少含
- 2層 黒褐色土 ローム粒・径5mm大ロームブロック多含
- 3層 暗黒色土 ローム粒・径5mm大ロームブロック多含
- 4層 黒色土 ローム粒・径5~10mm大ロームブロック多含
ローム粒多含
- 5層 暗黒色土 ローム粒多含
径5mm大ロームブロック少含
- 6層 黄褐色土 暗褐色土が少含
径5~20mm大ロームブロック多含



図243 B066

柱穴の深さは0.52~0.96mであり、全体として掘込みが深い柱穴である。覆土は、ロームを包含した黒褐色土・黒色土であり、柱穴により覆土の色調に若干の差があった。覆土はよく突固められており、黒色土主体の柱痕である。

遺物 土師器・須恵器・縄文早期・条痕文片が若干出土している。

所見 B065と重複するが、覆土より本遺構が古いことが捉えられた。建物跡の規模の割に柱穴が大きいが、調査時と測量時の間の壁の崩壊に関わり、本来は0.60~0.76m程度ではなかったかと想定している。

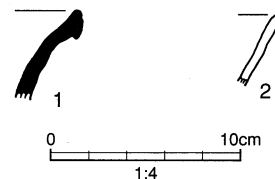
表62 B066遺物観察表

(単位mm)

No	種別器形	法量 口径×底径×器高 成形・調整等の特徴	色調 焼成	胎土	遺存	備考
1	須恵器 甕	-×-×- 恐らくタキ整形 口縁は軽く外反して端部はつまみ上げ 口縁部は内外面ともナデ	暗灰色	雲母花崗岩細粒	口縁片	常陸産
2	土師器 坏	-×-×- ロクロ成形 内面はロクロナデ	橙褐色	赤色スコリア細粒 雲母少量	口縁片	

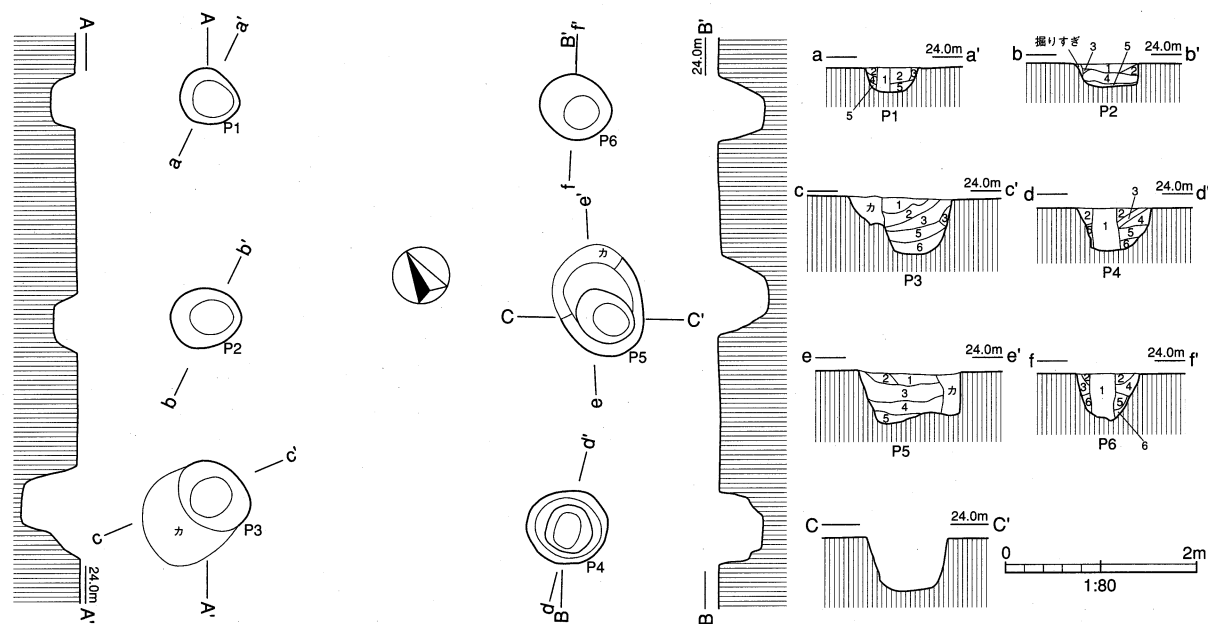

- P1**
- 1層 黒色土 ローム粒微含
 - 2層 黒色土 ローム粒少含
 - 3層 黒褐色土 ローム粒少含
 - 4層 黒色土 ローム粒微含
 - 5層 黒色土 ローム粒少含 径5mm大ロームブロック少含
- P2**
- 1層 黒色土 ローム粒少含
 - 2層 黒色土 ローム粒多含
 - 3層 黄褐色土 ソフトロームブロック
 - 4層 黒色土 ローム粒少含
 - 5層 暗褐色土 ローム粒多含
- P3**
- 1層 黒褐色土 ローム粒少含
 - 2層 黒褐色土 ロームが少量混入 ローム粒多含
 - 3層 黒色土 ローム粒少含 径5mm大ロームブロック少含
 - 4層 黄褐色土 ソフトロームブロック 黒色土少量混入
 - 5層 黒色土 ローム粒少含
 - 6層 黒褐色土 ローム粒少含

- P4**
- 1層 黒色土 ローム粒少含
 - 2層 黒褐色土 ローム粒少含
 - 3層 暗黄褐色土 黒褐色土とソフトロームが混合
 - 4層 暗褐色土 ロームが少量混入 ローム粒少含
 - 5層 黒褐色土 ローム粒少含
 - 6層 黒褐色土 ローム粒多含
- P5**
- 1層 黒褐色土 ローム粒多含 径5~20mm大ロームブロック少含
 - 2層 黒色土 ローム粒少含 径20mm大ロームブロック少含
 - 3層 黒色土 ローム粒多含 径20mm大ロームブロック多含
 - 4層 黒色土 ローム粒少含 径20mm大ロームブロック少含
 - 5層 暗黄褐色土 黒色土とロームが粗く混合
- P6**
- 1層 黒色土 ローム粒微含
 - 2層 黒褐色土 ローム粒少含 径5mm大ロームブロック少含
 - 3層 黒色土 ローム粒少含
 - 4層 黒褐色土 ローム粒多含 径5mm大ロームブロック多含
 - 5層 黒色土 ローム粒少含
 - 6層 黒色土 ローム粒微含 径5mm大ロームブロック微含

図244 B067

B067

検出地区 L6-56・57gにて検出した。

遺構 1×2間の掘立柱建物跡である。長軸4.48m×短軸3.84m、方位はN-36°Eを測る。柱痕はP1・P4・P6の3基で検出された。柱穴の深さは0.22～0.60mであるが、0.48～0.60mが平均的な柱穴であった。覆土はロームを包含した黒色土・黒褐色土が主体である。

遺物 土師器小片が2点のみ出土している。

所見 1×2間の建物跡とした場合、四隅の柱穴となるP1の掘込みが浅く、建物の荷重を支えられるか疑問が残る遺構である。単純に考えるならば長軸方向を2.24mで支え、短軸は3.84mで荷重を支えることとなる。P1を中間柱と考えるならば調査では検出できなかったが、北東側に1列存在したかもしれない。



図245 B068a・b・c・d・e・f・z配置図

B068a

検出地区 L6-15gにて検出した。

遺構 2×2間の掘立柱建物跡である。長軸3.92m×短軸3.84m、方位はN-36°Eを測る。略方形の小規模な建物跡である。柱痕は、捉えることはできなかった。覆土はロームを若干包含した黒色土・黒褐色土が主体であった。柱穴は0.22～0.46mと比較的浅く、0.20m台が深さの主体であった。

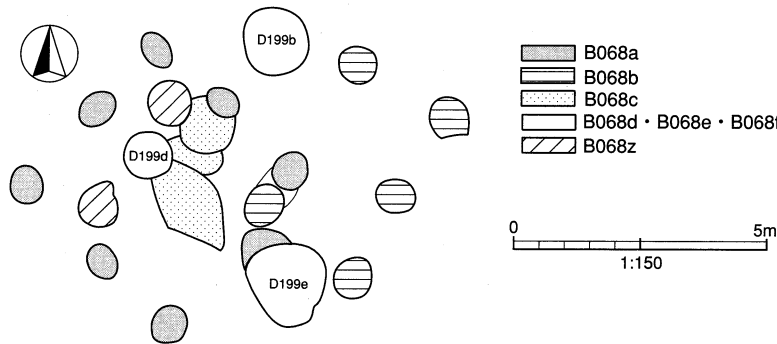
遺物 炉穴と重複するため、縄文早期・条痕文片が出土するが出土量は少ない。

所見 本遺構は炉穴や堅穴住居跡と重複するため、遺構検出がしづらいものであった。南東側柱列の中間にP4を当てたが、比較的整然とした本遺構において配置がずれたものとなってくる。A184やF163との重複が重なる所であり、本来は失われているかもしれない。

B068b

検出地区 L6-15gにて検出した。

遺構 2×2間の掘立柱建物跡である。長軸4.06m×短軸3.70m、方位はN-63°Eを測る。小規模な建物跡であり、B068bに比べてやや大きくなる遺構である。重複が著しく、北西側柱列はP2のみの検出であった。柱痕はP10のみで捉えられたが、他の柱穴において柱痕が遺存したか、柱の引抜きかは捉えられなかった。柱穴の掘込みの深さは0.23～0.46mと、B068aと同程度であった。覆土は、ロームを若干含む黒色土・黒褐色土が主体である。

遺物 出土しなかった。

所見 B068aとP2を共用する掘立柱建物跡である。このP2に相当する柱穴が他の遺構の重複によって失われている可能性もあったが、P2を使用することにより2間四方と捉えた。そしてこの捉え方により、建替えられた掘立柱建物跡と判断した。

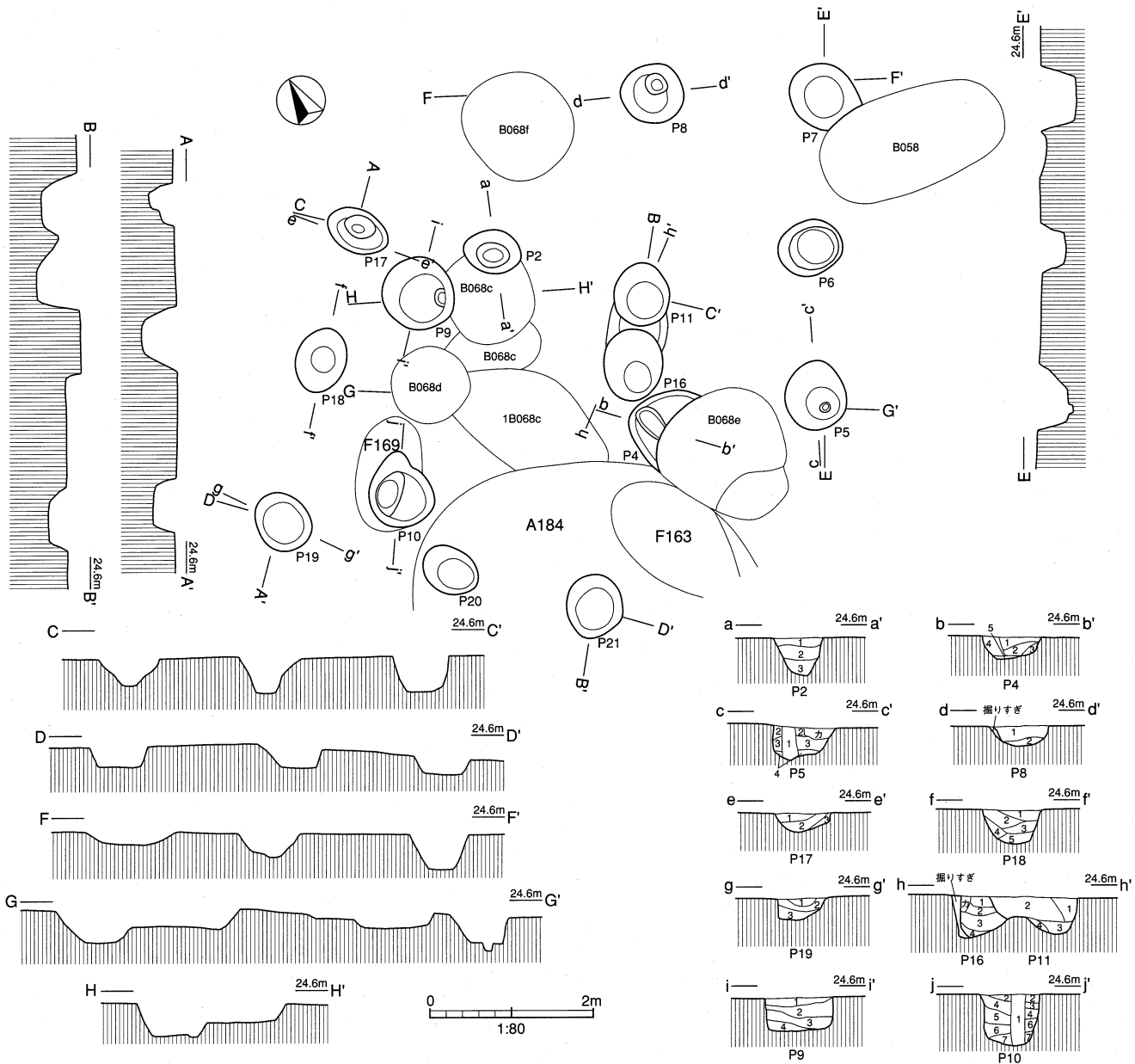

- P2**
 1層 黒褐色土 ローム粒少含
 2層 黒色土 ローム粒少含
 3層 黒褐色土 ローム粒少含 径5mm大ロームブロック少含
- P4**
 1層 黒色土 ローム粒少含
 2層 黒褐色土 ローム粒多含 径5mm大ロームブロック少含
 3層 暗褐色土 ローム粒多含
 4層 黒褐色土 ローム粒少含
 5層 暗褐色土 ローム粒微含
- P5**
 1層 黒色土 ローム粒微含
 2層 黒褐色土 ローム粒少含
 3層 黒色土 ローム粒少含
 4層 暗褐色土 ローム粒微含
- P8**
 1層 黒褐色土 ローム粒、白色粘土粒少含
 2層 黄褐色土 ソフトロームブロック ローム粒、白色粘土粒少含 黒褐色土が少量混入
- P9**
 1層 黒褐色土 ローム粒、径5mm大ロームブロック少含
 2層 黒色土 ローム粒、白色粘土粒少含
 3層 黒褐色土 ローム粒、径5~10mm大ロームブロック多含
 4層 黄褐色土 ソフトローム 白色粘土粒少含

- P10**
 1層 黒色土 ローム粒微含
 2層 黒褐色土 ローム粒少含
 3層 黒色土 ローム粒、白色粘土粒少含
 4層 黒色土 ローム粒、径5mm大ロームブロック少含
 5層 黒色土 ローム粒少含
 6層 黒褐色土 ローム粒少含
 7層 黒褐色土 ローム粒多含 径5mm大ロームブロック少含
- P11**
 1層 黒褐色土 ローム粒少含
 2層 黄褐色土 暗褐色土少量混入 径5mm大ロームブロック少含
 3層 黒色土 ローム粒少含
 4層 黒褐色土 ローム粒、径5mm大ロームブロック少含
- P16**
 1層 黒褐色土 ローム粒少含
 2層 黒褐色土 ローム粒、白色粘土粒、径5mm大ロームブロック少含
 3層 黒色土 ローム粒、径5~10mm大ロームブロック少含
 4層 黒褐色土 ローム粒、径5~30mm大ロームブロック多含
- P18**
 1層 黒褐色土 ローム粒、白色粘土粒少含
 2層 黒色土 ローム粒、径5mm大ロームブロック少含
 3層 黒色土 ローム粒少含
 4層 暗褐色土 黒色土少量混入 ローム粒微含
 5層 黒褐色土 ローム粒多含
- P19**
 1層 黒色土 ローム粒少含
 2層 黒色土 ローム粒、白色粘土粒微含
 3層 黒褐色土 ローム粒多含

図246 B068a・b・z

B068z

検出地区 L6-15gにて検出した。

遺構 B068a・bから、柱穴配置上で遺漏した柱穴を一括した。P9・P10・P16が相当する。



図247 B069

B069

検出地区 L6-36・37gにて検出した。

遺構 1×2間の掘立柱建物跡である。長軸3.28m×短軸3.12m、方位はN-42°-Eを測る。柱痕はP1・P4・P6の3基において検出した。P2は攪乱のため、P3は重複のため不明であり、P5は捉えられなかった。柱穴の掘込みの深さは、0.48~0.56と略均一化していた。覆土はロームを含んだ黒色土・黒褐色土であり、柱穴によってロームの包含の多寡と色調に差があった。

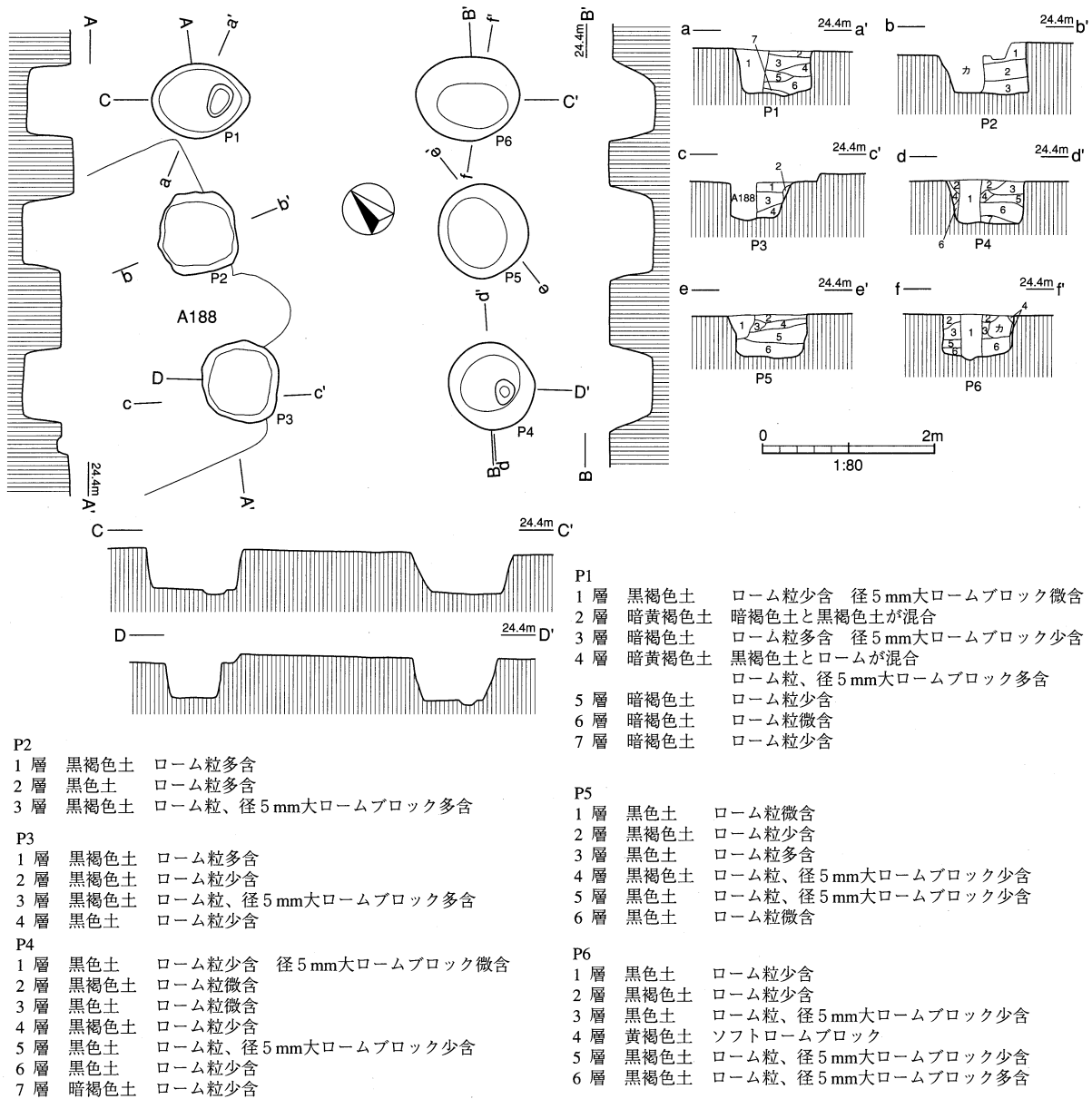
遺物 土師器・須恵器、縄文早期・条痕文片が微量出土している。

所見 1×2間の比較的小規模な建物跡であるが、南西に比べ、北東側が開いている遺構となっている。



図248 B070

B070

検出地区 L5-71・72gにて検出した。

遺構 1×1間の掘立柱建物跡である。長軸4.08m×短軸3.84m、方位はN-59°-Eを測る。長軸方向の柱間が、やや長い建物跡となっている。

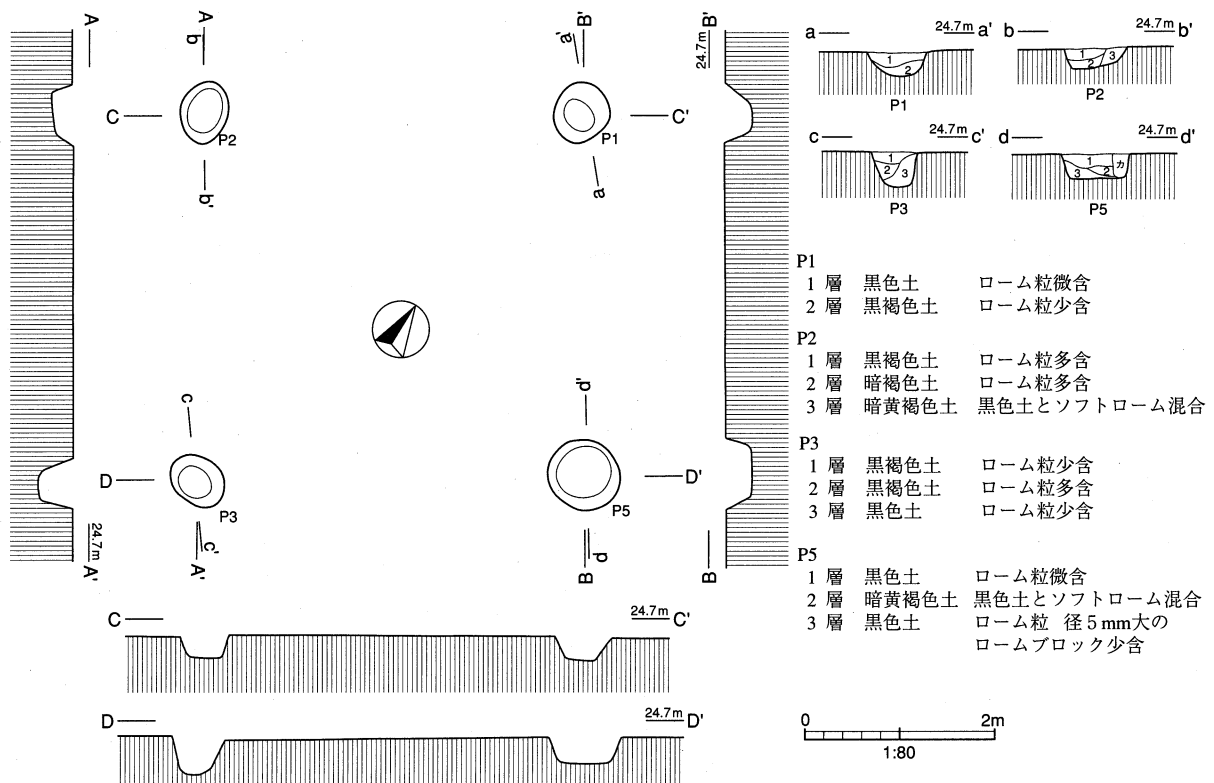
柱痕は検出されず、掘込みの深さも0.24~0.36mであり、0.24~0.28mに3基が入ることから全体的に浅い柱穴である。覆土は、黒褐色土が主体となっている。

遺物 縄文時代早期・条痕文が若干出土しているが、柱穴の覆土充填に伴う流込みである。

所見 調査時には2間四方と捉えていたが、中間の柱は検出されなかった。まるでヤグラを建てたような建物跡である。柱間距離が大きく、また、柱穴の掘込みも浅く、建物が建ったか疑問を呈したい遺構でもある。中間の柱の掘込みは極め浅く、遺構検出面では失われていた可能性も指摘しておきたいが、掘込みの浅い竪穴住居跡の柱穴の可能性もあった。

B071

検出地区 L5-62・63・75gにて検出した。

遺構 2×3間の掘立柱建物跡である。長軸5.52m×短軸3.88m、方位はN-75°-Eを測る。比較的整然とした建物跡である。P3に相当する柱穴は、攪乱のために失われていた。

各柱穴とも浅く、柱痕は検出できなかった。かろうじてP2が柱痕であろうか。柱穴の掘込みの深さは、P10の0.04mは例外として、0.12~0.52mであった。0.40~0.52mが4基あった。覆土は、ロームを含んだ黒色土が主体となっている。

遺物 須恵器坏や縄文早期・撚糸文、条痕文片が若干出土している。

所見 掘立柱建物跡として規模、形状とも整然とした遺構であるが、柱穴の掘込みは浅いものであった。あるいは上谷遺跡IV地区の、掘立柱建物跡の本来の柱穴の大きさかもしれない。



図249 B071



図250 B072ab

P1	1層	黒色土	ローム粒少量含		P13	1層	黒色土	ローム粒多量含	
	2層	黒色土	ローム粒微量含			2層	黒褐色土	ローム粒多量含	
	3層	黒褐色土	ローム粒少量含			3層	黒色土	径5~20m大のロームブロック多量含	
	4層	黄褐色土	ソフトローム主体	黒色土少量		4層	黒褐色土	ローム粒多量含	
P2	1層	黒色土	ローム粒微量含			5層	黒褐色土	径10m大のロームブロック多量含	
	2層	黒色土	ローム粒少量					ローム粒少量含	
P3	1層	黒色土	ローム粒微量含		P14	1層	黒褐色土	ローム粒少量含	
	2層	黒色土	ローム粒少量	径5m大のロームブロック少量含		2層	黒色土	径5~20m大のロームブロック少量含	
P4	1層	黒褐色土	ローム粒少量含	径5~10m大のロームブロック少量含		3層	黒色土	ローム粒少量含	
	2層	黒色土	ローム粒少量含	径5~10m大のロームブロック少量含		4層	黄褐色土	径5~20m大のロームブロック少量含	
	3層	黒褐色土	ローム粒少量含	径5~10m大のロームブロック多量含		5層	黒褐色土	ソフトローム主体 黒褐色土少量含	
	4層	黒褐色土	ローム粒少量含					ローム粒少量含	
P5	1層	黄褐色土	ソフトロームブロック					ローム粒少量含	
	2層	黒褐色土	ローム粒少量含		P15	1層	黒色土	ローム粒微量含	
	3層	黒色土	ローム粒少量含			2層	黒褐色土	ローム粒少量含	
	4層	黒褐色土	ローム粒少量含	白色粘土微量		3層	黒色土	ローム粒少量含	
	5層	黒色土	ローム粒少量含	白色粘土少量		4層	黒褐色土	ローム粒少量含	
	6層	黄褐色土	フトローム	黒色土少量混		5層	黒色土	径5m大のロームブロック少量含	
P6	1層	黒褐色土	ローム粒少量含			6層	黒褐色土	フローム粒少量含	
	2層	黒色土	ローム粒少量含		P16	1層	黒色土	ローム粒少量含	
	3層	黒褐色土	ローム粒少量含	径5~10m大のロームブロック多量含		2層	黒色土	ローム粒微量含	
	4層	暗褐色土	ローム粒多量含			3層	黒色土	ローム粒少量含	
P7	1層	黒褐色土	ローム粒微量含			4層	黒色土	ローム粒微量含	
	2層	黄褐色土	ソフトローム	径20m大のロームブロックが粗く混合		5層	黒褐色土	ローム粒多量含	
	3層	黒色土	ローム粒多量含			6層	欠番		
	4層	黒色土	ローム粒少量含		P17a	1層	黒色土	ローム粒微量含	
	5層	黒褐色土	ローム粒多量含			2層	暗褐色土	ローム粒少量含	
P8	1層	黒褐色土	ローム粒多量含			3層	黒褐色土	ローム粒少量含	
	2層	黒色土	ローム粒多量含			4層	黒褐色土	径5m大のロームブロック少量含	
	3層	黒褐色土	ローム粒多量含			5層	黒色土	ローム粒多量含	
P9	1層	黒褐色土	ローム粒少量含			6層	暗褐色土	径5m大のロームブロック少量含	
	2層	黒褐色土	ローム粒少量含	径5m大のロームブロック少量含				ローム粒多量含	
	3層	黒色土	ローム粒多量含		P17b	1層	黒色土	ローム粒少量含	
	4層	黒色土	ローム粒少量含	径5m大のロームブロック少量含		2層	暗褐色土	ローム粒少量含	
	5層	黒色土	ローム粒少量含			3層	黒色土	径5m大のロームブロック多量含	
	6層	暗褐色土	ローム粒多量含			4層	黒色土	ローム粒少量含	
P10	1層	暗褐色土	ローム粒少量含			5層	黒色土	ローム粒多量含	
	2層	黒色土	ローム粒少量含					径5m大のロームブロック少量含	
P11	1層	黒色土	ローム粒微量含					ローム粒少量含	
	2層	黒色土	ローム粒少量含		P18	1層	黒色土	ローム粒少量含	
	3層	黒褐色土	ローム粒少量含	径5m大のロームブロック少量含		2層	黒褐色土	ローム粒少量含	
	4層	黒色土	ローム粒微量含			3層	黒色土	ローム粒少量含	
	5層	黒褐色土	ローム粒少量含			4層	黒色土	径5m大のロームブロック少量含	
P12	1層	黒色土	ローム粒微量含			5層	黒色土	ローム粒少量含	
	2層	黒色土	ローム粒少量含					径5~10m大のロームブロック少量含	
	3層	黒色土	ローム粒微量含		P19	1層	黒褐色土	ローム粒多量含	
	4層	黄褐色土	ソフトローム主体			2層	黒褐色土	ローム粒少量含	
	5層	黒色土	ローム粒少量	径5m大のロームブロック少量		3層	黒色土	ローム粒多量含	
	6層	黒色土	ローム粒微量含			4層	黒褐色土	ローム粒少量含	
	7層	黒色土	ローム粒少量	径5m大のロームブロック少量		5層	黒色土	径5m大のロームブロック多量含	
						6層	暗褐色土	ローム粒少量含	
					P20	1層	黒褐色土	ローム粒少量含	
						2層	黒褐色土	径5~10m大のロームブロック少量含	
								ローム粒少量含	
								径10m大のロームブロック多量含	
								径5m大のロームブロック少量含	
								ローム粒少量含	
								径5~10m大のロームブロック少量含	
					P21	1層	黒褐色土	ローム粒多量含	
						2層	黒色土	ローム粒少量含	

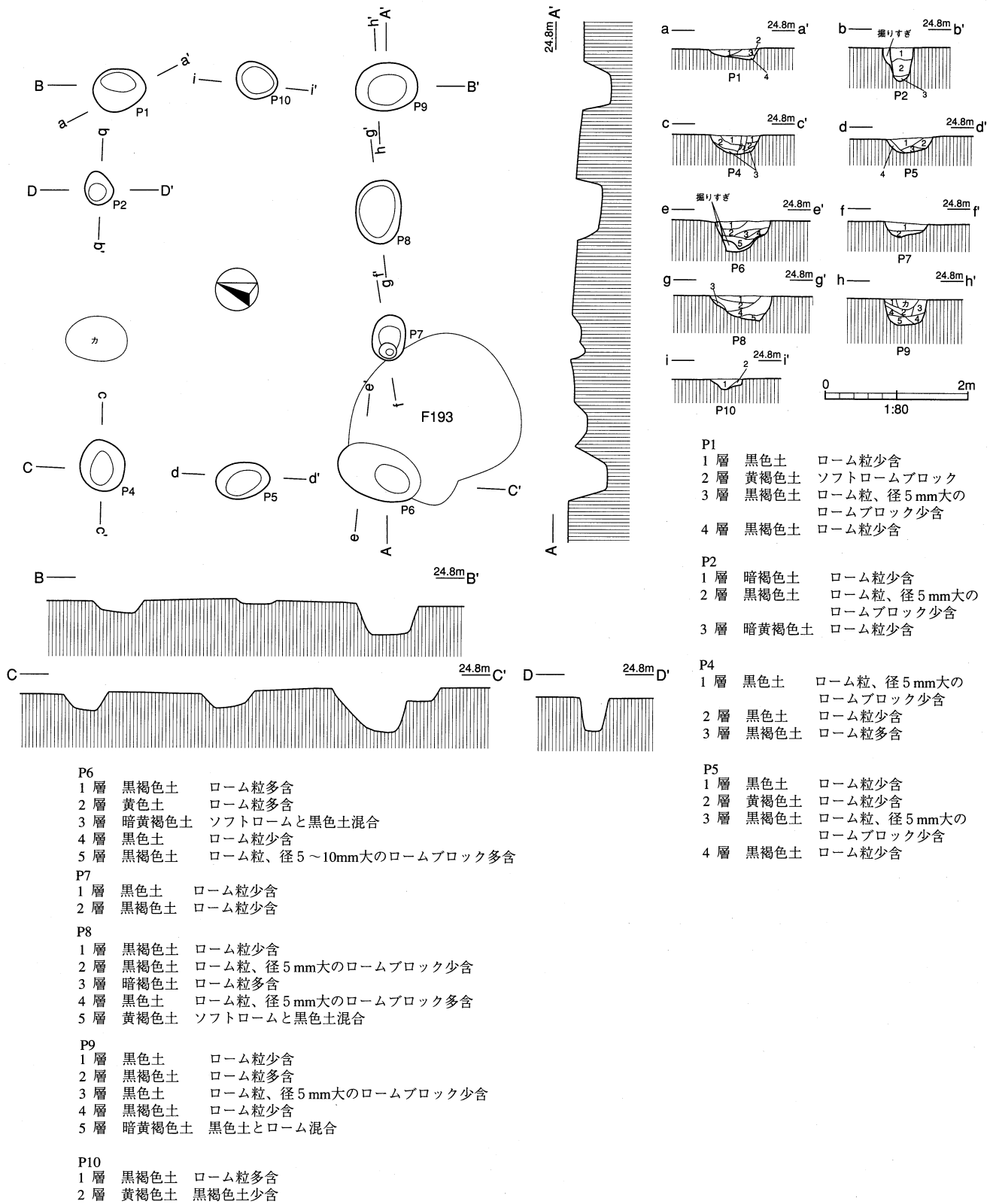
図251 B072ab (2)

B072a

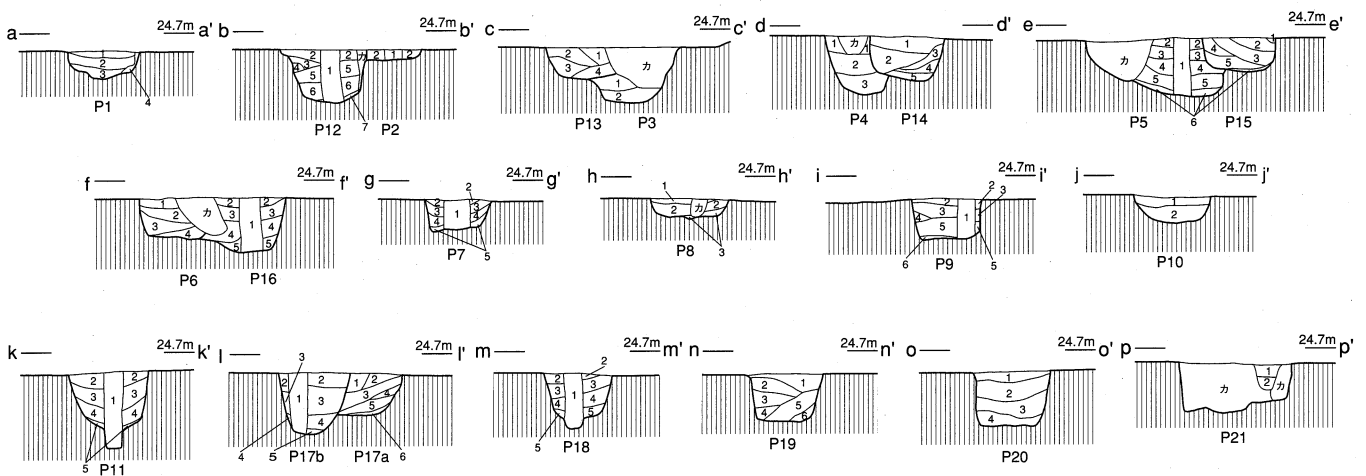
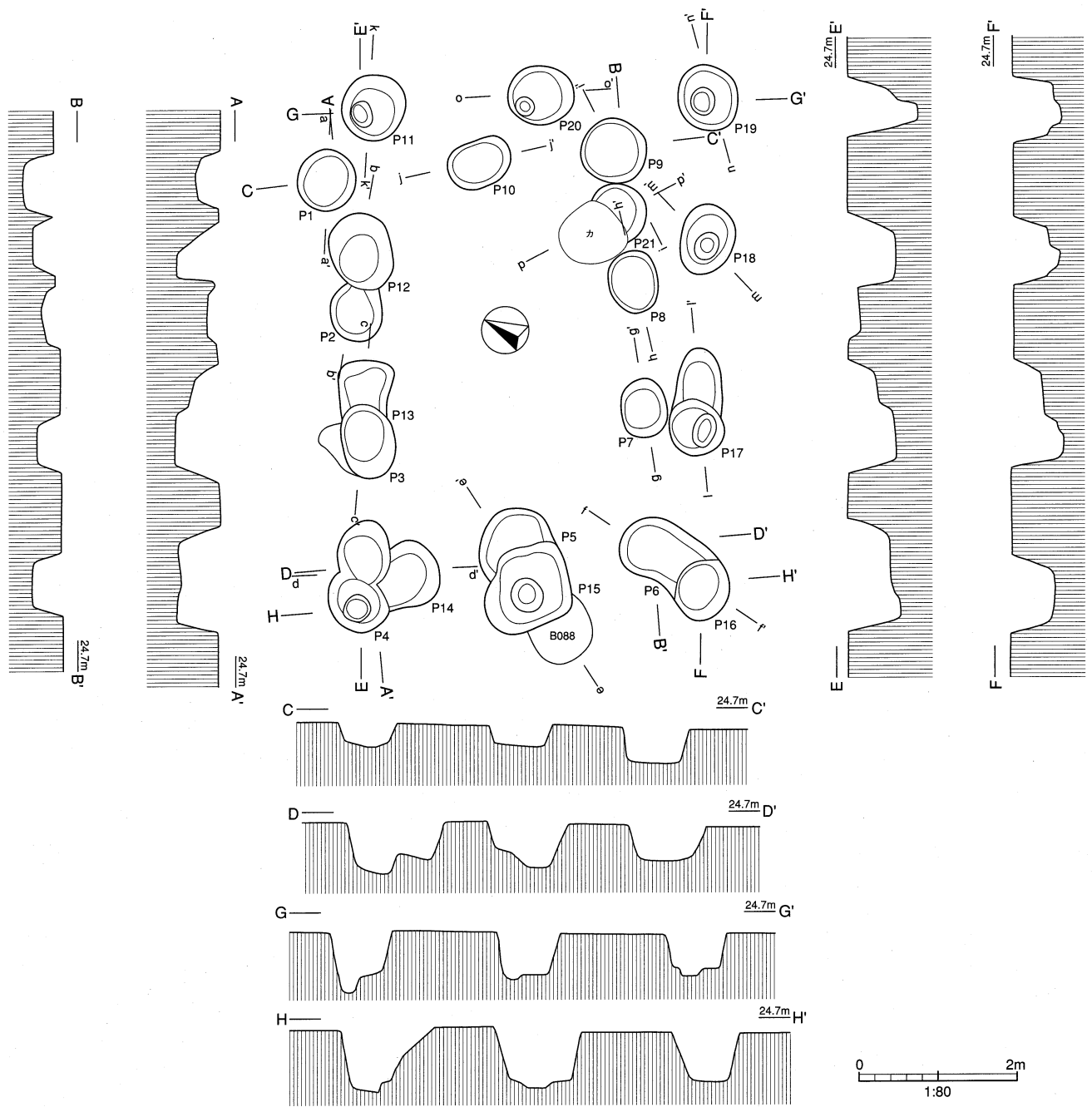
検出地区 L5-73gにて検出した。

遺構 2×3間の掘立柱建物跡である。長軸4.96m×短軸3.60m、方位はN-58°-Eを測る。近接してB072bと重複するため柱穴配置が不明瞭となるが、P1～P10・P21の11基である。柱痕はP5・P7・P9にて検出し、P6とP8は調査では攪乱としたが柱痕かもしれない。柱穴の掘込みは0.26～0.60mと不均一であった。覆土は、ロームを包含した黒褐色土・黒色土を主体としていた。覆土中には白色粘土の混入は認められなかった。

遺物 土師器・須恵器片を中心に、若干出土する。

所見 B072bと重複するため、調査では本建物跡に属する柱穴を把握しづらい遺構であった。また、B072bに比し遺構規模は若干小規模となっている。新旧関係は覆土より、本遺構が古いものと捉えられた。

B072b

検出地区 L5-73gにて検出した。

遺構 2×3間の掘立柱建物跡である。長軸6.24m×短軸4.36m、方位はN-57°-Eを測る。近接してB072aと重複するため、柱穴配置の把握が調査では把握しづらい遺構であった。本建物跡に属する柱穴は、P11～P20までの11基である。柱痕はP11・P12・P16・P17a・P18の5基において検出した。柱穴の掘込みの深さは0.36～0.88mと不均一であるが、0.48～0.68mに平均的に収まるものである。P11は坑底内に段差があり、0.56mと0.88mとなっている。覆土は、ロームを包含した黒色土と黒褐色土を主体としている。覆土に、白色粘土の混入は認められなかった。

遺物 土師器・須恵器片などが若干出土している。

所見 B072aと重複しているが、本建物跡がやや規模が大きくなっている。また、北西側柱列及び南西側柱列において柱穴が重複するが、南東及び南西側柱列では重複はしていなかった。

この2棟はP4・P14においてさほど移動せずに、この柱穴をもとに桁方向を僅かにずらして、B072aから建替えが行われたようである。

B072z

検出地区 L5-73gにて検出した。

遺構 P21・P4b・P17bは、B072a・bの柱穴の配置上でいずれにも属せず、遺漏するものであった。このため一括して扱うこととした。また、本来はP4bにあっては、B072aに属するものかもしれない。



図252 B072ab (3)

表63 B072ab遺物観察表

(単位mm)

No	種別 器形	法量 口径×底径×器高 成形・調整等の特徴	色調 焼成	胎土	遺存	備考
1	須恵器 蓋	(208)×-×(33) ロクロ成形 外面の天蓋部は回転ヘラケズリ 内面はロクロナデ	灰色 普	雲母 花崗岩粒 スコリア 細粒	口縁～ 天蓋の 1/4 残存	常陸産

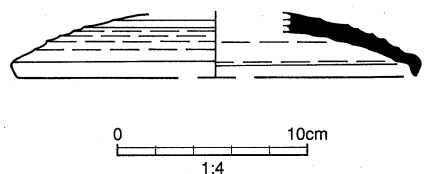
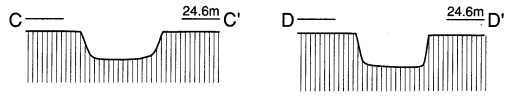
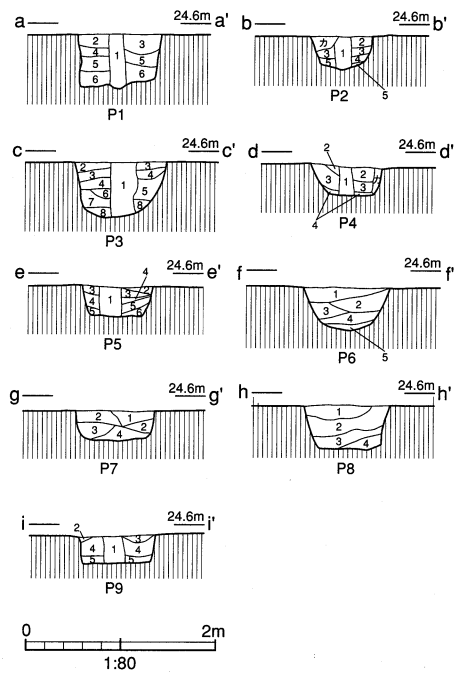
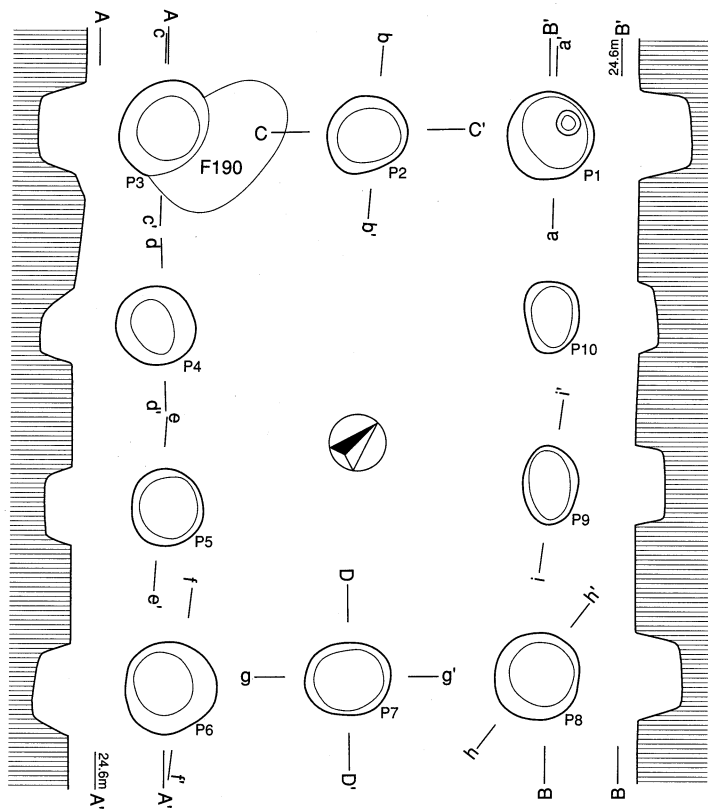

- P1**
- | | | |
|----|------|---------|
| 1層 | 黒色土 | ローム粒少量含 |
| 2層 | 黒色土 | ローム粒少量含 |
| 3層 | 黒褐色土 | ローム粒少量含 |
| 4層 | 黒色土 | ローム粒少量含 |
| 5層 | 黒色土 | ローム粒少量含 |
| 6層 | 黒色土 | ローム粒少量含 |
- P2**
- | | | |
|----|-------|---------------------|
| 1層 | 暗灰褐色土 | 黒褐色土主体の土に少量の白色粘土が混合 |
| 2層 | 黒褐色土 | ローム粒少量含 白色粘土が微量 |
| 3層 | 黒色土 | ローム粒少量含 |
| 4層 | 黒色土 | ローム粒微量含 |
| 5層 | 黒褐色土 | ローム粒少量含 |
- P3**
- | | | |
|----|-------|----------------------|
| 1層 | 暗灰褐色土 | 黒褐色土主体の土に少量の白色粘土が少量混 |
| 2層 | 黒色土 | ローム粒多量含 |
| 3層 | 暗黄褐色土 | 黒色土とソフトロームが粗く混合 |
| 4層 | 黒色土 | ローム粒多量含 |
| 5層 | 黒色土 | ローム粒少量含 |
| 6層 | 黄褐色土 | ソフトローム |
| 7層 | 黒褐色土 | ローム粒多量含 |
| 8層 | 暗褐色土 | ローム粒多量含 |
- P4**
- | | | |
|----|-------|--------------------------------|
| 1層 | 暗灰褐色土 | 黒褐色土主体の土に少量の白色粘土が混合
ローム粒微量含 |
| 2層 | 暗灰褐色土 | 黒褐色土主体の土に少量の白色粘土が混合
ローム粒少量含 |
| 3層 | 黒褐色土 | ローム粒少量含 |
| 4層 | 暗褐色土 | ローム粒多量含 |

- P5**
- | | | |
|----|-------|----------------------------|
| 1層 | 暗灰褐色土 | 黒褐色土主体の土白色粘土少量混
ローム粒少量含 |
| 2層 | 黄褐色土 | ローム粒主体 |
| 3層 | 黒褐色土 | ローム粒少量含 |
| 4層 | 暗褐色土 | ローム粒少量含 |
| 5層 | 黒色土 | ローム粒少量含 |
| 6層 | 黒褐色土 | ローム粒多量含 |
- P6**
- | | | |
|----|------|---------|
| 1層 | 暗褐色土 | ローム粒多量含 |
| 2層 | 暗褐色土 | ローム粒多量含 |
| 3層 | 黒褐色土 | ローム粒多量含 |
| 4層 | 黒色土 | ローム粒多量含 |
| 5層 | 黄褐色土 | ソフトローム |
- P7**
- | | | |
|----|------|-------------------------------|
| 1層 | 黒褐色土 | ローム粒少量含
径5~10m大のロームブロック少量含 |
| 2層 | 黒色土 | ローム粒少量含
径5m大のロロームブロック少量含 |
| 3層 | 黒色土 | ローム粒多量含
径5~20m大のロームブロック少量含 |
| 4層 | 黒褐色土 | ローム粒少量含 |
- P8**
- | | | |
|----|------|-------------------------------|
| 1層 | 黒褐色土 | ローム粒少量含
径5~10m大のロームブロック少量含 |
| 2層 | 黒色土 | ローム粒少量含
径5m大のロームブロック少量含 |
| 3層 | 黒色土 | ローム粒多量含
径5~20m大のロームブロック少量含 |
| 4層 | 黒褐色土 | ローム粒少量含 |
- P8**
- | | | |
|----|------|----------------------------|
| 1層 | 黒色土 | ローム粒少量含 |
| 2層 | 黄褐色土 | ソフトローム |
| 3層 | 暗褐色土 | ローム粒多量含 |
| 4層 | 黒色土 | ローム粒少量含
径5m大のロームブロック少量含 |
| 5層 | 黒褐色土 | ローム粒少量含 |

図253 B073

B073

検出地区 L5-72・73・82・83gにわたって検出した。

遺構 2×3間の掘立柱建物跡である。長軸m5.78×短軸m4.41、方位はN-44°-Wを測る。柱痕はP1～P5・P9で検出した。P2・P3・P5の柱痕には、白色粘土が若干混入していた。柱穴の掘込みの深さは0.24～0.54mであるが、不均一であった。覆土はロームを包含した黒色土・黒褐色土が主体であるが、柱穴によって黒色土と黒褐色土の異なりがあった。

遺物 土師器片なども若干出土しているが、縄文早期・条痕文片が比較的多く出土している。しかし全体の出土量は少なく、いずれも小片である。

所見 長軸に対して横幅があり、一見、がっしりした掘立柱建物跡である。柱穴によってその規模に異なりがあるが、調査と測量日の時差であり、P9・P10のような長径は0.75m前後ではなかったかと考えられる。

B074a

検出地区 L5・84・94gにわたって検出した。

遺構 2×4間の掘立柱建物跡である。長軸8.60m×短軸5.00m、方位はN-41°-Wを測る。本建物跡に属する柱穴は、P1～P12の12基であった。このうち柱痕はP1～P8・P11・P12において検出した。柱穴の掘込みの深さは0.68～0.88mであり、0.72～0.80mの深さの柱穴が中心となっている。覆土は、ロームを含む黒色土・黒褐色土が主体であるが、柱痕内には白色粘土の混入した柱穴が多かった。

遺物 須恵器付・土師器甕（常総型）等の破片が出土している。また、縄文早期・条痕文片が比較的多かった。しかし全体の出土量は少ないものである。

所見 上谷遺跡での掘立柱建物跡は2×3間を基本としている。また、2間四方だが、1柱列のみ3間となる建物跡も目立つものであるが、2×4間以上の建物跡は少ない。そのなかで本建物跡は稀な2×4間の掘立柱建物跡である。IV地区においてはこの間数の建物跡が増えてはいるが、独特の建物跡となっている。なお、柱穴の長径が1.00mを越えるものが多いが、調査と測量の時間差と捉えている。本来は0.76m～0.80m程度であったかもしれない。

B074b

検出地区 L5-83・84・94gにわたって検出した。

遺構 1×2間の小規模な掘立柱建物跡である。B074a内に入ってしまう建物跡である。属する柱穴は、P13～P16・P25・P24の6基である。柱痕はP15のみで検出している。柱穴の掘込み深さは0.24～0.44mであり、0.40～0.44mがその中心となっており、深さについては均一化がとられていた。覆土は、ロームを包含した黒色土が中心となっていた。

遺物 遺物は少ないが、出土している。

所見 P16とB074aP6が重複しているが、重複状況を捉えられず、新旧関係は不明である。桁方向の長軸の軸線や配置状況から、B074b→B074aと想定している。また、P16の平面形が他の柱穴に比し大きく、壁の崩れも認められるところからも古いものと判断した。

B074z

検出地区 L5-83・84・94gにわたって検出した。

遺構 B074a・bに柱穴配置上、いずれにも属さないものを一括した。P10・P18・P19・P22・P23の4基である。P10・P22は軸線からズレるが、B074bに伴うかもしれない。また、P22・P25もまた、軸線からズレるがB074aの束柱と捉えられるかもしれない。いずれにしても明確ではなく、配置できない柱穴として扱っている。



图254 B074abz



P1
 1層 黒色土 ローム粒少量含 白色粘土少粒含
 2層 黒色土 ローム粒多量含
 3層 黒色土 ローム粒少量含
 4層 黒褐色土 ローム多量含
 5層 黒色土 ローム粒少量含
 6層 黒褐色土 ローム粒多量含
 7層 黒色土 ローム粒多量含
 8層 黒色土 ローム粒少量含

P2
 1層 暗灰褐色土 黒褐色土主体の土に少量の白色粘土が混合
 2層 黒褐色土 ローム粒少量含 白色粘土微量
 3層 黒色土 ローム粒少量含
 4層 黒色土 ローム粒微量含
 5層 黒褐色土 ローム粒少量含

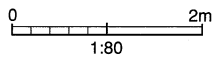
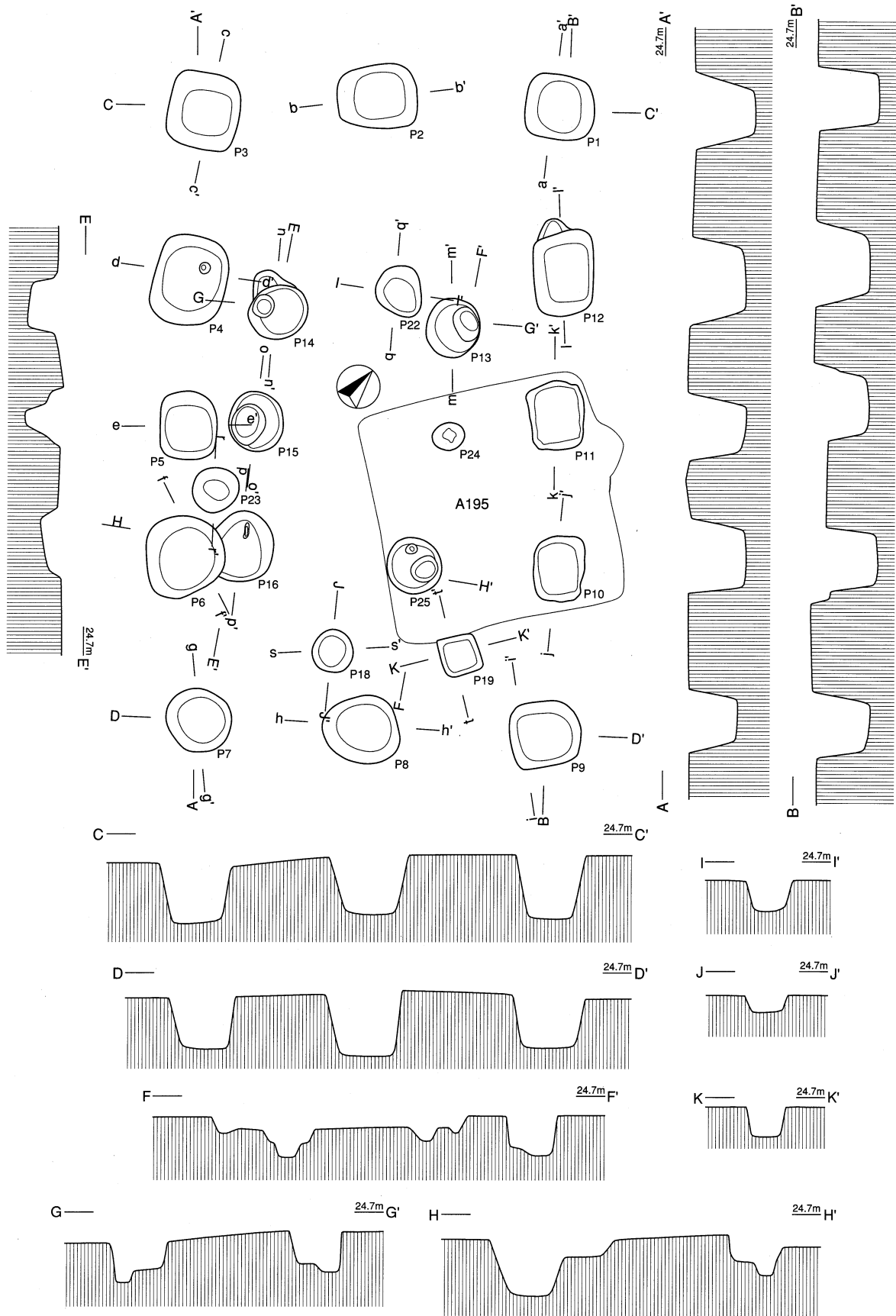
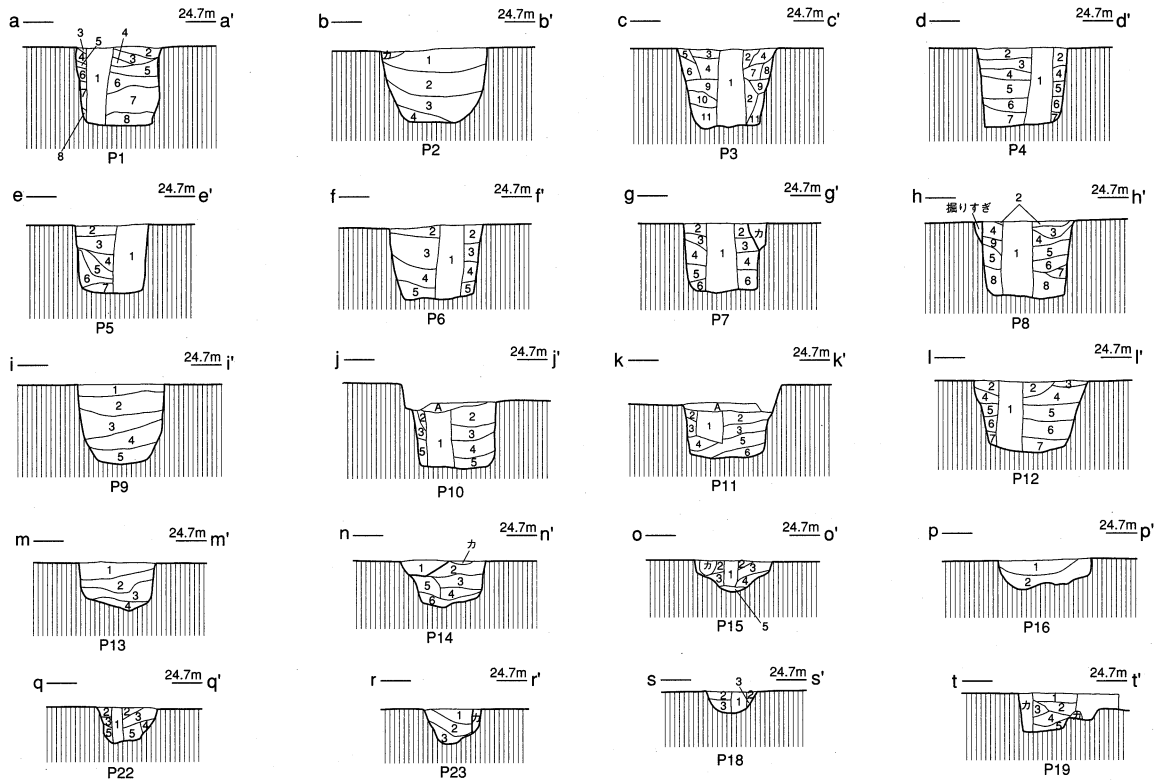
P3
 1層 暗灰褐色土 黒色土主体 ローム粒微量含 白色粘土少量
 2層 暗灰褐色土 ローム粒少量含
 3層 黒褐色土 ローム粒少量含
 4層 黒褐色土 ローム粒多量含
 5層 暗黄褐色土 ソフトロームと黒褐色土が混合
 6層 黒色土 ローム粒多量含
 7層 黒色土 ローム粒少量含
 8層 黒色土 ローム粒少量含
 9層 黒褐色土 ローム粒多量含
 10層 暗褐色土 ローム粒多量含
 11層 暗褐色土 ローム粒多量含

P4
 1層 暗灰褐色土 黒色土主体の土 白色粘土少量混
 ローム粒、白色粘土粒少量
 2層 黒褐色土 ローム粒、白色粘土粒多量
 3層 暗黄褐色土 黒褐色土とロームが粗く混合 ローム粒多量
 4層 黒色土 ローム粒多量
 5層 暗褐色土 ローム粒多量
 6層 黒色土 ローム粒多量
 7層 暗褐色土 ローム粒多量

P5
 1層 暗灰褐色土 黒色土主体の土 白色粘土少混
 ローム粒、焼土粒微量
 2層 黒褐色土 白色粘土少量混 ローム粒少
 3層 黒色土 白色粘土少量混 ローム粒多
 径5m大のロームブロック多
 4層 黒褐色土 白色粘土少量混 ローム粒多
 5層 黒色土 白色粘土少量混 径5~30m大のロームブロック多含
 6層 黒色土 白色粘土少量混 ローム粒少
 7層 黒色土 白色粘土少量混 ローム粒少 径5m大のロームブロック少

P9
 1層 黒色土 ローム粒多量含
 2層 黄褐色土 ソフトローム径10~30m大のロームブロック粗く混合
 3層 暗褐色土 径5~30m大のロームブロック粗く混合 ローム粒多
 4層 暗黄褐色土 黒褐色土とソフトロームが粗く混合
 径5~30m大のロームブロック多量含
 5層 黒色土 ローム粒少量含

P10
 A層 暗黄褐色土 暗褐色土とロームが混合
 1層 黒褐色土 ローム粒微量含
 2層 黒色土 ローム粒少量含 径5~10m大のロームブロック多
 3層 黄褐色土 ソフトローム主体 径10m大のロームブロック多
 4層 黒色土 ローム粒少量含 径5~10m大のロームブロック多
 5層 黒褐色土 ローム粒多含

P6
 1層 暗灰褐色土 黒色土主体の土 白色粘土少量混 ローム粒少
 2層 黒色土 径5~20m大のロームブロック混合
 白色粘土少量混 ローム粒多量
 3層 黒褐色土 径30m大のロームブロック混合 ローム粒多
 4層 黒色土 径10m大のロームブロック少量 ローム粒多
 5層 黒褐色土 ローム粒多量

P7
 1層 暗灰褐色土 黒色土主体の土 白色粘土混合 ローム粒少
 2層 黒褐色土 黒色土主体の土 白色粘土混合 ローム粒少
 3層 黒色土 白色粘土混合 ローム粒少
 4層 黒色土 ローム粒少
 5層 黒褐色土 ローム粒多
 6層 黒色土 ローム粒微

P8
 1層 暗灰褐色土 黒色土主体の土 白色粘土混合 ローム粒少
 2層 黒褐色土 径10m大のロームブロック少 ローム粒多
 3層 灰赤褐色土 白色粘土と焼土が混合
 径5~10m大のロームブロック少含
 4層 黒褐色土 ローム粒少量 白色粘土少含
 径5m大のロームブロック多
 5層 黒色土 焼土粒微量 ローム粒少量
 6層 黒褐色土 ローム粒微量 径5~10m大のロームブロック多含
 7層 黒色土 ローム粒少含
 8層 黒褐色土 ローム粒少含 径5~10m大のロームブロック少含
 9層 黒褐色土 白色粘土少含

図255 B074a・b・z (2)

- P11
 A層 暗黄褐色土 ローム粒少含
 1層 黒褐色土 ローム粒微含 径5m大のロームブロック多含
 2層 黒色土 ローム粒少量含 径5~10m大のロームブロック多
 3層 黒褐色土 ローム粒多含
 4層 黒褐色土 ローム粒多含 径5m大のロームブロック多含
 5層 黒色土 ローム粒多含 径5m大のロームブロック多含
 6層 黒褐色土 ローム粒多含 径5m大のロームブロック多含

- P12
 1層 暗灰褐色土 黒褐色土主体の土に白色粘土少量含 ローム粒微
 2層 黒褐色土 径5~20m大のロームブロック少含 ローム粒少含
 3層 黒褐色土 径50m大のロームブロック数点 ローム粒少含
 4層 黒褐色土 径5~10m大のロームブロック少量 ローム粒少含
 5層 黒色土 径20m大のロームブロック数点 ローム粒少含
 6層 黒褐色土 径15~20m大のロームブロック少量 ローム粒少含
 7層 黒色土 径5m大のロームブロック少量 ローム粒少含

- P13
 1層 黒色土 ローム粒少量含
 2層 黒色土 ローム粒多量含 径5~10m大のロームブロック多
 3層 黒色土 ローム粒少量含 径5m大のロームブロック少
 4層 暗褐色土 ローム粒少量含

- P14
 1層 黒褐色土 黒色土主体 ローム粒少量含
 2層 黒色土 ローム粒少量含
 3層 黒色土 ローム粒少量含 径5m大のロームブロック多
 4層 黒色土 ローム粒多量含
 5層 黒褐色土 ソフトローム 黒色土混含
 6層 暗褐色土 ローム粒少量含 径5m大のロームブロック多

- P15
 1層 黒色土 ローム粒少量含
 2層 黒色土 ローム粒多量含
 3層 黒色土 ローム粒多量含 径20m大のロームブロック少含
 4層 黒褐色土 ローム粒多量
 5層 黒褐色土 ローム粒少含

- P16
 1層 黒褐色土 ローム粒多量含 径5m大のロームブロック少含
 2層 暗褐色土 ローム粒多量含

- P18
 1層 黒褐色土 ローム粒微量含 白色粘土微量
 2層 黒褐色土 ローム粒少量含
 3層 黒褐色土 ローム粒少量

- P19
 1層 黒褐色土 ローム粒少量含 白色粘土微量
 2層 黒色土 ローム粒少量含
 3層 黒褐色土 ローム多量
 4層 黒色土 ローム粒微量含 径5m大のロームブロック少含
 5層 黒色土 ローム粒少量含

- P22
 1層 黒色土 ローム粒微量含
 2層 黒色土 ローム粒少量含
 3層 黒色土 ローム粒少含 径5m大のロームブロック少
 4層 黄褐色土 ソフトブロック
 5層 黒褐色土 ローム粒多含 径5~20m大のロームブロック多

- P22
 1層 黒褐色土 ローム粒微量含
 2層 黒色土 ローム粒微量含
 3層 黄褐色土 ソフトローム主体



図256 B074a · b · z (3)

表64 B074遺物観察表

(単位mm)

No	種別 器形	法量 口径×底径×器高 成形・調整等の特徴	色調 焼成	胎土	遺存	備考
1	須恵器 坏 転用硯	—×—×(9) ロク口成形 外面体部下端は手持ちヘラケズリ	灰色 良	長石類 スコリア 細粒	全体の 1/2	坏の体部~ 底部片を用いて 硯とする
2	土師器 甕	—×—×— 口縁は短く外反し端部はつまみ上げ 口縁内外面ともナデ 胴部外面 はヘラケズリ後ヘラナデ 内面はヘラナデ	茶褐色 普	雲母 花崗岩 スコリア 細粒	口縁片	常総型甕

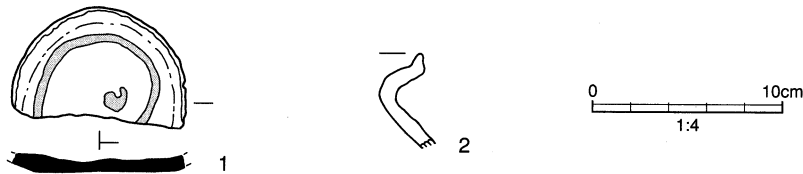
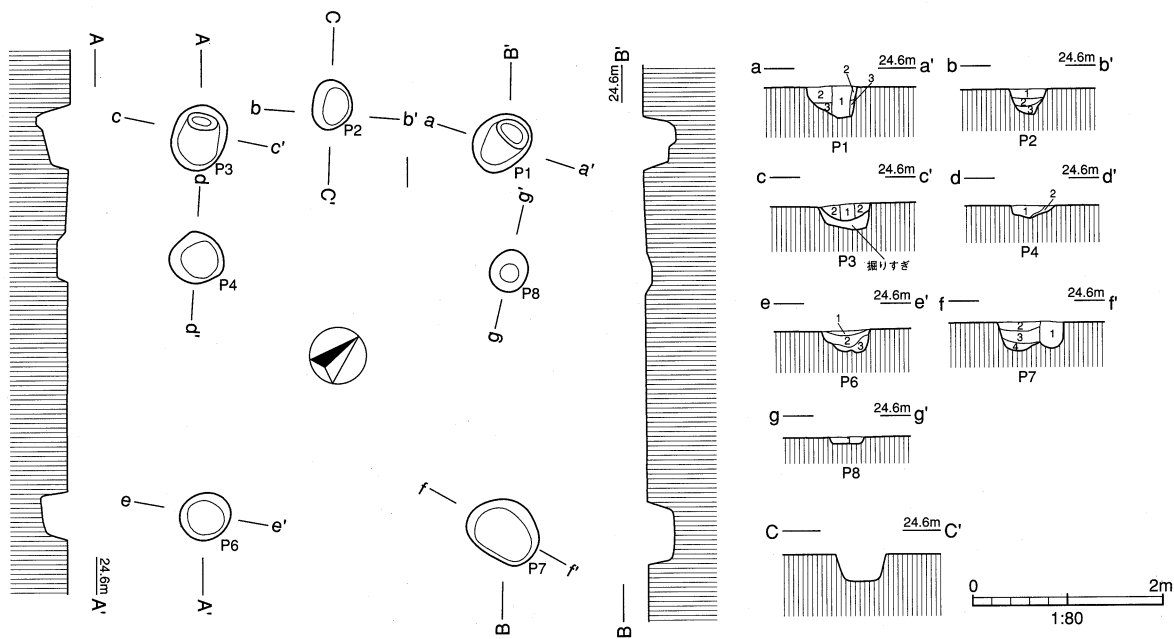

- | | | |
|--|--|---|
| <p>P1</p> <p>1層 暗灰褐色土 黒色土と白色粘土混合
ローム粒微量 焼土粒微量</p> <p>2層 黒褐色土 白色粘土微量 ローム粒少量</p> <p>3層 黒色土 ローム粒 白色粘土微量</p> <p>P2</p> <p>1層 黒褐色土 ローム粒少量</p> <p>2層 暗褐色土 ローム粒少量</p> <p>3層 黒色土 ローム粒多量</p> <p>P3</p> <p>1層 暗灰褐色土 黒色土主体
白色粘土少量</p> <p>2層 黒色土 ローム粒少量</p> | <p>P4</p> <p>1層 黒褐色土 ローム粒多量</p> <p>2層 暗褐色土 ローム粒多量</p> <p>P6</p> <p>1層 黒色土 ローム粒少量</p> <p>2層 黒褐色土 ローム粒多量</p> <p>3層 黄褐色土 ソフトローム主体</p> <p>P7</p> <p>1層 灰褐色土 白色粘土主体
焼土粒 ローム粒微量</p> <p>2層 黒色土 ローム粒多量</p> <p>3層 黒褐色土 ローム粒多量 白色粘土多量</p> <p>4層 黒褐色土 ローム粒少量</p> | <p>P8</p> <p>1層 黒褐色土 白色粘土主体
焼土粒 ローム粒微量</p> |
|--|--|---|

図257 B075

B075

検出地区 L5-84・94gにて検出した。

遺構 一部の柱穴が失われているが、本来は2×3間の掘立柱建物跡である。遺構の規模は小さかった。長軸4.24m×短軸3.20m、方位はN-43°-Wを測る。柱痕はP1・P3・P7で検出した。柱穴の掘込みの深さは0.08~0.38mであり、0.28m以上が4基であった。柱穴としてはやや浅い掘込みである。

覆土は、ロームを包含した黒色土・黒褐色土が主体であり、柱痕覆土には白色粘土が入っていた。特にP7・P9の柱痕は白色粘土が主体を占め、充填されているようであった。

遺物 土師器・須恵器の小片が少量出土している。

所見 遺構検出面での遺構確認では2×3間の掘立柱建物跡と捉えられ、本来ある(P8)の位置にかろうじて柱穴らしきものを捉えていた。調査の進行にともない消失した柱穴であり、掘込みは極めて浅いものと想定された。しかしP5・P7に相当する柱穴は、遺構検出時でも捉えられなかった。このようなことから、変則的な建物跡ではなく2×3間の掘立柱建物跡と捉えた。

B076a

検出地区 L5-84・94gにて検出した。

遺構 2×3間の掘立柱建物跡である。長軸7.10m×短軸5.00m、方位はN-48°-Eを測る。本建物跡に属する柱穴は、P1~P3・P5・P7・P9・P11・P13・P14の9基であった。柱痕はP5・P9の2基で検出されている。柱穴の掘込み深さは0.44~0.60mで差はあまりなかった。覆土は、ロームを包含した黒色土・黒褐色土であった。

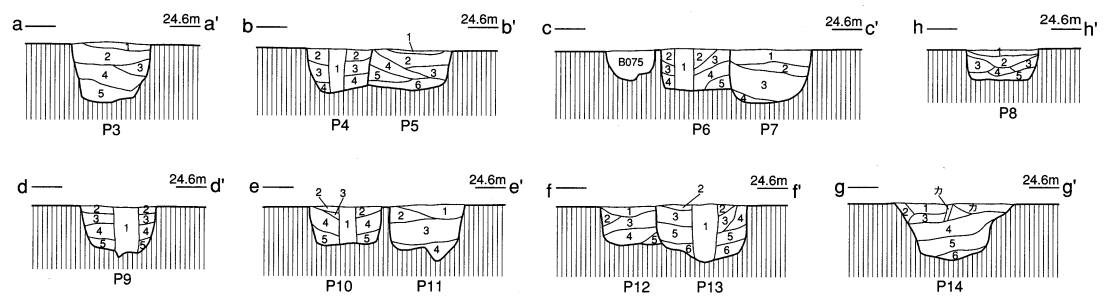
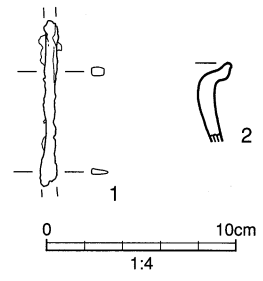
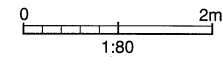
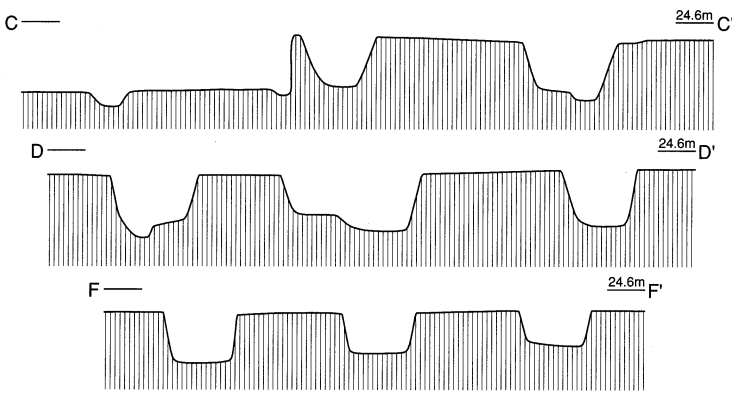
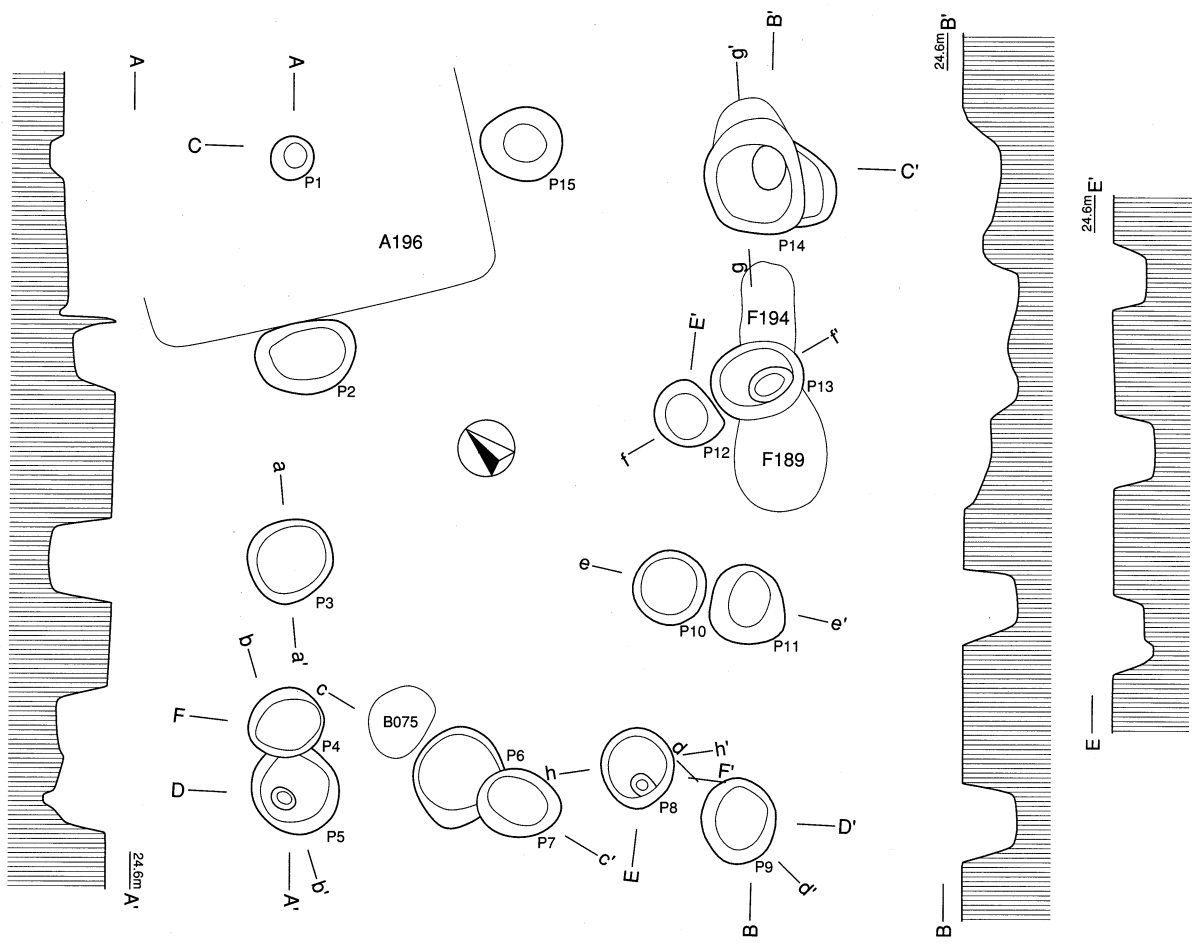

258 B076a · b

P3		P9	
1層	黒色土 ローム粒 白色粘土微量	1層	暗灰褐色土 黒褐色土に白色粘土少含 ローム粒少量
2層	黒褐色土 白色粘土多量 ローム粒 焼土粒少量	2層	暗灰褐色土 第1層と似たような土 ローム粒少量
3層	黒色土 白色粘土 ローム粒少量	3層	黒褐色土 ローム粒少量 白色粘土微量
4層	黒褐色土 白色粘土 ローム粒少量	4層	黒色土 ローム粒少量 白色粘土微量 焼土粒微量
5層	黒色土 ローム粒少量	5層	黒褐色土 ローム粒少量
P4		P10	
1層	灰褐色土 白色粘土主体 黒褐色土少量混 ローム粒 焼土粒少量	1層	暗灰褐色土 黒褐色土に白色粘土少含 ローム粒少量
2層	暗灰色土 黒褐色土に白色粘土少量	2層	黒褐色土 ローム粒 白色粘土少量
3層	黒褐色土 ローム粒少量	3層	灰褐色土 基本的に第1層と同じ
4層	黒褐色土 ローム粒 白色粘土少量	4層	黒色土 ローム粒少量
P5		5層	黒褐色土 ローム粒多量 径5~30m大の ロームブロック多量多
1層	黒色土 ローム粒少量	P11	
2層	黒褐色土 ローム粒 白色粘土少量 径5m大のロームブロック多量	1層	暗灰褐色土 黒褐色土に白色粘土混合 ローム粒少量
3層	黒色土 ローム粒少量	2層	黒褐色土 ローム粒多量 白色粘土少量
4層	黒色土 ローム粒 白色粘土少量	3層	黒色土 ローム粒少量 径5m大の ロームブロック少量
5層	黒色土 ローム粒微量	4層	暗褐色土 ローム粒少量
6層	黒褐色土 ローム粒少量	P12	
P6		1層	黒褐色土 ローム粒多量 径5~10m大の ロームブロック少量
1層	暗灰褐色土 黒褐色土主体 白色粘土少含	2層	黒褐色土 ローム粒多量
2層	黒色土 ローム粒 白色粘土少含	3層	黒色土 ローム粒少量
3層	暗灰褐色土 第1層と同じような土質 径5m大のロームブロック少量	4層	黒色土 ローム粒少量 径5m大の ロームブロック多量
4層	黒色土 ローム粒 白色粘土少含	5層	暗褐色土 ローム粒多量
5層	暗褐色土 ローム粒少量 径5~10m大の ロームブロック少量	P13	
P7		1層	黒褐色土 ローム粒少量 白色粘土少量
1層	黒褐色土 ローム粒少量 白色粘土少含 径20m大のロームブロック多量	2層	黒褐色土 ローム粒少量 白色粘土少量
2層	黒色土 ローム粒少量 白色粘土少含 焼土粒微量	3層	黒色土 ローム粒少量 白色粘土少量
3層	暗灰褐色土 黒褐色土と白色粘土が粗く混合 白色粘土多含	4層	暗褐色土 ローム粒微量
4層	暗褐色土 ローム粒多含	5層	暗褐色土 ローム粒少量
P8		6層	黒色土 ローム粒少量 径5m大の ロームブロック多量
1層	黒色土 ローム粒多量	P14	
2層	黒褐色土 ローム粒多量 径5~30m大の ロームブロック多量	1層	黒褐色土 ローム粒多量 焼土粒微量 径5m大のロームブロック多量
3層	黒色土 ローム粒多量 径5~30m大の ロームブロック多量	2層	黄褐色土 ソフトロームブロック
4層	灰褐色土 白色粘土主体 黒色土少含	3層	暗灰褐色土 黒褐色土と白色粘土が混合 径5m大のロームブロック少量
5層	黒色土 ローム粒少量	4層	黒褐色土 黒褐色土と白色粘土が混合 径5~10m大のロームブロック多量
		5層	黒色土 径5~10m大のロームブロック多量
		6層	黒褐色土 径5~10m大のロームブロック多量

図259 B076a・b (2)

遺物 B076としては土師器甕（常総型）片や須恵器片、縄文早期・条痕文片が少量出土している。

所見 B076bと共に、P1~P3・P14・P15を利用した掘立柱建物跡である。新旧関係は本建物跡がB076bより新しいものであった。2棟の重複であるが、建替えと捉えた方がよい建物跡である。

B076b

検出地区 L5-84・94gにて検出した。

遺構 2×3間の掘立柱建物跡である。長軸6.34m×短軸3.84m、方位はN-54°Eを測る。柱痕はP6・P10で検出されており、柱痕覆土は白色粘土を充填している。柱穴の掘込みの深さは0.36~0.66mであり、やや不均一であった。覆土は、ロームを包含した黒色土・黒褐色土が主体ととなっている。

遺物 土師器・須恵器、縄文早期・条痕文片が少量出土している。

所見 P3などは重複するB076aへ再利用されたため、柱穴の規模が大きくなったものと捉えている。当初は2×2間の建物跡と捉えていたが、北コーナーの柱穴がA196によって失われたものと考え、2×3間の掘立柱建物跡と判断した。

表65 B076遺物観察表

(単位mm)

No	種別 器形	法量 口径×底径×器高 成形・調整等の特徴	色調 焼成	胎土	遺存	備考
1	鉄器 不明	87.5×7×4.5 —×9×3 重量7.5g			断片	刀子か?
2	土師器 甕	—×—×— 口縁は短く外反し端部はつまみ上げ 口縁内外面ナデ 胴部外面はヘラケズリ後ヘラナデ 内面はヘラナデ	外橙褐色 内茶褐色 良	雲母 花崗岩 スコリア 細粒	口縁～ 胴上部 片	常総型甕

B077

検出地区 L5-94・95g、L6-5gにて検出した。

遺構 2×3間の掘立柱建物跡である。長軸6.36m×短軸4.16m、方位はN-45°-Wを測る。上谷遺跡IV地区でも、やや大形の掘立柱建物跡となっている。柱痕はP1～P5・P6・P8～P10にて検出され、P6・P10では柱痕覆土に白色粘土が混入していた。柱穴の掘込みの深さはP7の0.14mは例外として、0.32～0.68mである。0.60m台が3基、0.40m台が4基となっている。P4は坑底に柱をのせるのではなく、掘込んだ後、黒色土・黒褐色土を投入し柱を置いた様子が窺えた。四隅の柱穴の深さはP1が0.48m、P3が0.60m、P6が0.56m、P8が0.48mとなっており、P4・P5に比べ深くなっているわけではないが、加重を支えるであろう深さは持っていた。覆土は、ロームを包含する黒色土・黒褐色土を主体として突固められたものであった。

遺物 出土遺物は少なく、小片が多かった。須恵器蓋の破片を確認している。また、縄文早期・条痕文片も少量出土している。

所見 上谷遺跡の中でも所謂「通常」の掘立柱建物跡である。本遺跡では2×3間の掘立柱建物跡が最も多く検出されているが、その中でもやや規模が大きい建物跡である。P2で時代の異なるとF188と重複する以外は、掘立柱建物跡としては単独のものであり、上谷遺跡IV地区においてはわかりやすい遺構であった。

P4・P6・P10の柱痕覆土に白色粘土を認めたが、「充填」と言うより混合したものであり、他の柱穴覆土が分層される建物跡とはやや異なっている。しかしIV地区に入って掘立柱建物跡の柱痕覆土に、白色粘土の混入及び「充填」が始まっていることを捉えられたことは調査の成果の一つである。「充填」と「混合」は分けて捉えた方がよいのかもしれない。意識的に白色粘土を柱痕に入れていることは、今後「柱の立腐れ」と言われてきた柱痕を再検討すべきことかもしれない。

また、重複する掘立柱建物跡のそれぞれ柱穴に柱痕が残ることが多い本遺跡において、どのように建物跡が建ったのかも疑問が生じている。今後報告することとなるV地区においても、IV地区から続く掘立柱建物跡群が継続しており、併わせて検討していきたい。

B078

検出地区 L6-3・4gにて検出した。

遺構 1×2間の掘立柱建物跡である。長軸2.52m×短軸2.48m、方位はN-45°-Eを測る。規模に比して柱穴が大きくなっている。柱痕はP2・P4・P5・P6の4基で検出した。柱痕覆土には、白色粘土の混入は認められなかった。柱穴の深さは0.32～0.56mである。覆土はロームを包含する黒色土・黒褐色土であった。

遺物 土師器・須恵器片を中心に、小片が若干出土している。

所見 1×2間の掘立柱建物跡であり、遺構規模も大きくない建物跡にしては柱穴規模が極めて大きく不自然であった。

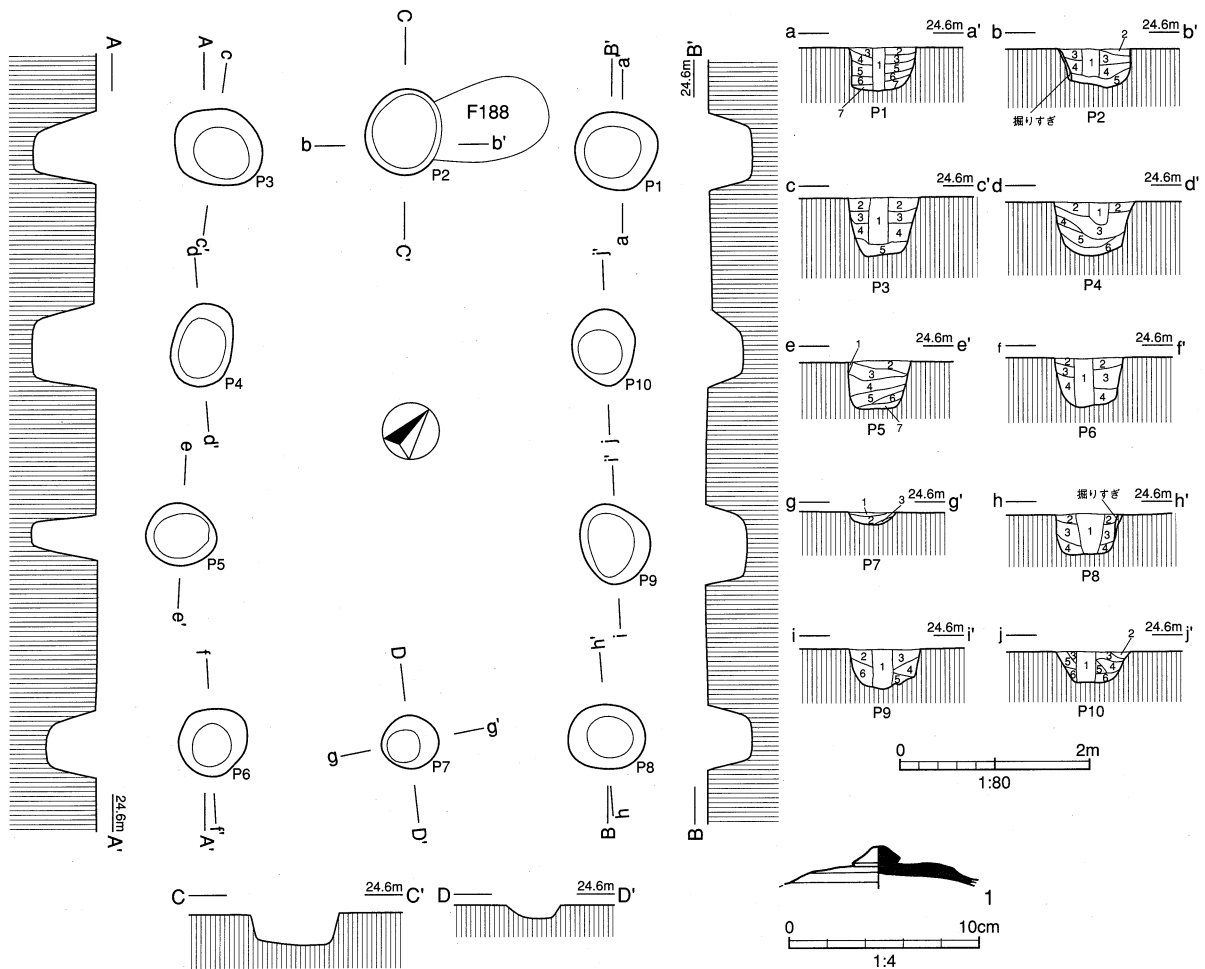

- P1**
- | | | |
|----|------|-------------|
| 1層 | 黒色土 | ローム粒微量含 |
| 2層 | 黒色土 | 焼土粒微量含 |
| 3層 | 黒色土 | ローム粒少量 |
| 4層 | 黒褐色土 | ローム粒多量 |
| 5層 | 黒色土 | ローム粒 焼土粒少量含 |
| 6層 | 黒褐色土 | ローム粒少量 |
| 7層 | 黒色土 | ローム粒少量 |
- P2**
- | | | | |
|----|-------|----------------------|--------|
| 1層 | 暗灰褐色土 | 黄褐色土に多量の白色粘土混合 | ローム粒少量 |
| 2層 | 黒褐色土 | ローム粒多量 | |
| 3層 | 黒色土 | ローム粒多量径5m大のロームブロック少含 | |
| 4層 | 暗褐色土 | ローム粒多量径5m大のロームブロック少含 | |
| 5層 | 黄褐色土 | ソフトローム主体 | |
- P3**
- | | | |
|----|-------|-------------------------|
| 1層 | 暗灰褐色土 | ローム粒少含 |
| 2層 | 黒褐色土 | ローム粒少含径5m大のロームブロック含 |
| 3層 | 黒色土 | ローム粒少含径5~10m大のロームブロック少含 |
| 4層 | 暗褐色土 | ローム多含 |
| 5層 | 黄褐色土 | ローム多含 |
- P4**
- | | | | |
|----|------|--------|-------------------|
| 1層 | 黒褐色土 | ローム粒微量 | 白色粘土微量 |
| 2層 | 黒褐色土 | ローム粒多量 | 径5~10m大のロームブロック少含 |
| 3層 | 黒色土 | ローム粒多量 | 径5~10m大のロームブロック少含 |
| 4層 | 黒褐色土 | ローム粒多含 | |
| 5層 | 黒色土 | ローム粒多量 | 径5m大のロームブロック多含 |
| 6層 | 黒褐色土 | ローム粒多量 | |
- P5**
- | | | | |
|----|------|---------|-----------------|
| 1層 | 黄褐色土 | ロームブロック | |
| 2層 | 黒色土 | ローム粒少量 | |
| 3層 | 黒色土 | ローム粒少含 | 径10m大のロームブロック少含 |
| 4層 | 黒褐色土 | ローム粒少含 | |
| 5層 | 黒色土 | ローム粒多含 | |
| 6層 | 黒色土 | ローム粒少量 | |
| 7層 | 黄褐色土 | ソフトローム | |
- P6**
- | | | | |
|----|------|--------|--------------|
| 1層 | 黒褐色土 | ローム粒微量 | 白色粘土微量 |
| 2層 | 黒褐色土 | ローム粒微量 | 径5m大のロームブロック |
| 3層 | 黒色土 | ローム粒多含 | |
| 4層 | 黒褐色土 | ローム粒少含 | |
- P7**
- | | | |
|----|------|------------|
| 1層 | 黒褐色土 | ローム粒多量 |
| 2層 | 黒色土 | ローム粒少量 |
| 3層 | 黄褐色土 | ソフトロームブロック |
- P8**
- | | | |
|----|------|--------|
| 1層 | 黒褐色土 | ローム粒少量 |
| 2層 | 黒褐色土 | ローム粒多量 |
| 3層 | 黒色土 | ローム粒少含 |
| 4層 | 暗褐色土 | ローム粒多含 |
- P9**
- | | | | |
|----|------|----------|----------------|
| 1層 | 黒色土 | ローム粒少量 | |
| 2層 | 暗褐色土 | ローム粒多量 | |
| 3層 | 黒色土 | ローム粒少含 | 径5m大のロームブロック少含 |
| 4層 | 黒色土 | ローム粒微含 | |
| 5層 | 黒色土 | ローム粒少量 | |
| 6層 | 黄褐色土 | ソフトローム主体 | 黒色土少量 |
- P10**
- | | | | | |
|----|-------|--------------|----------------|--------|
| 1層 | 暗灰褐色土 | 黒褐色土に白色粘土が混合 | ローム粒 | 白色粘土少含 |
| 2層 | 黒色土 | ローム粒多量 | | |
| 3層 | 黒褐色土 | ローム粒多量 | | |
| 4層 | 黒色土 | ローム粒多量 | | |
| 5層 | 黒褐色土 | ローム粒多量 | | |
| 6層 | 黒褐色土 | ローム粒多量 | 径5m大のロームブロック少含 | |

図260 B077

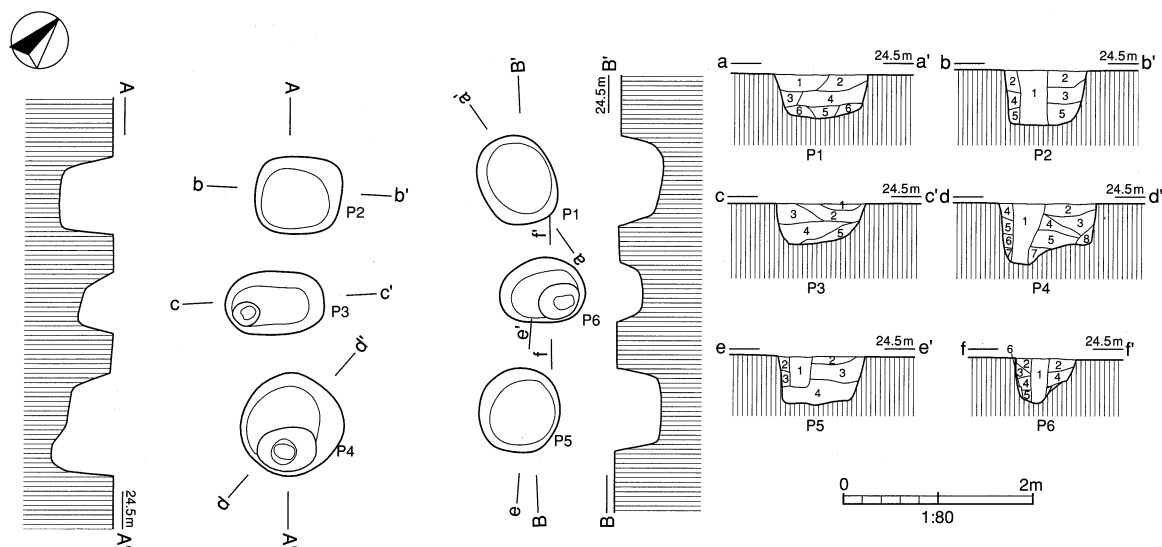

- P1**
 1層 黒褐色土 ローム粒少含 径5~10m大のロームブロック少含
 2層 黒褐色土 ローム粒少含
 3層 黒色土 ローム粒多含
 4層 黒色土 ローム粒少含
 5層 黒色土 ローム微含
 6層 黒褐色土 ローム粒多含
- P2**
 1層 黒褐色土 ローム粒少含 径5m大のロームブロック少含
 2層 黒褐色土 ローム粒多含 径5~20m大のロームブロック少含
 3層 黄褐色土 ローム粒少含 径5~10m大のブロックの集合体のような土
 4層 黒褐色土 ローム粒少含
 5層 黒色土 ローム微含 径5~30m大のロームブロック少含
- P3**
 1層 暗褐色土 ローム粒多含 径5m大のロームブロック多含
 2層 暗褐色土 ローム粒多含 径5m大のロームブロック少含
 3層 黒褐色土 ローム粒多含 径5~20m大のロームブロック多含
 4層 黒色土 ローム粒少含
 5層 黄褐色土 ソフトローム主体 黒色土少含
- P4**
 1層 黒褐色土 ローム粒少含
 2層 黒褐色土 ローム粒少含
 3層 黒色土 ローム粒多含
 4層 黒褐色土 ローム粒多含
 5層 黒色土 ローム粒多含
 6層 黒色土 ローム粒多含
 7層 黒褐色土 ローム粒微含
 8層 黄褐色土 ソフトローム主体
- P5**
 1層 黒色土 ローム粒微含
 2層 黒褐色土 ローム粒多含 径5~20m大のロームブロック多含
 3層 黒褐色土 ローム粒少含
 4層 暗褐色土 ローム粒少含 径20m大のロームブロック少含
- P6**
 1層 黒色土 ローム粒少含
 2層 黒色土 ローム粒微含
 3層 黒褐色土 ローム粒少含
 4層 黒色土 ローム粒少含
 5層 黒褐色土 ローム粒少含
 6層 黄褐色土 ソフトロームブロック
 7層 暗黄褐色土 黒色土とソフトロームが粗く混合

図261 B078

表66 B077遺物観察表

(単位mm)

No	種別 器形	法量 口径×底径×器高 成形・調整等の特徴	色調 焼成	胎土	遺存	備考
1	須恵器 蓋	一×一×(22) ロクロ成形 外面の天蓋部は回転ヘラケズリ 内面はロクロナデ 宝珠部をジョイントする	灰色 普	雲母 花崗岩 細粒	天蓋部 の大半 と宝珠 部	常陸産

表67 B078遺物観察表

(単位mm)

No	種別 器形	法量 口径×底径×器高 成形・調整等の特徴	色調 焼成	胎土	遺存	備考
1	須恵器 蓋	一×一×(21) ロクロ成形 外面の天蓋部は回転ヘラケズリ 内面はロクロナデ宝珠部をジョイントする	灰色 普	スコリア 細粒 花崗岩粒	天蓋部 完存 宝珠部	常陸産 未揭示



図262 B079

B079

検出地区 L5-95gにて検出した。

遺構 図262では柵列のように見えるが、掘立柱建物跡の側柱列の片側のみの検出であると捉えた。長軸3.6m×短軸—m、方位は不明である。また、間数も捉えられなかった。柱痕はP2・P3にて捉えられた。柱穴の掘込みの深さはP1の0.20mという浅さは例外として、P2は0.62m、P3は0.48mと、他の建物跡にも劣らない深さを有していた。柱痕覆土及び柱穴の覆土はロームを包含した黒色土が主体であり、どちらにも白色粘土の混入は認められなかった。

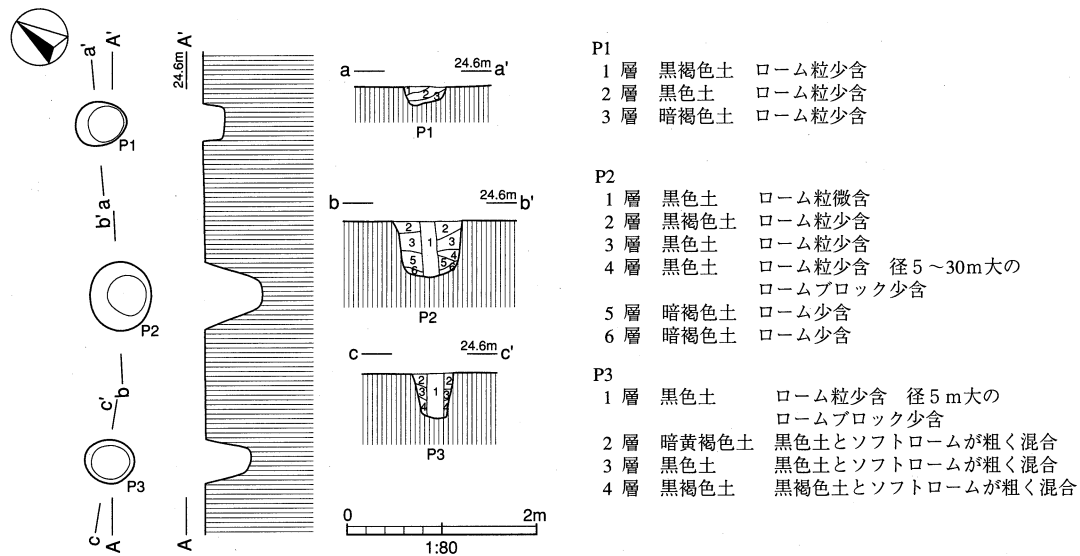
遺物 縄文早期・条痕文片が少量出土したのみで、土師器・須恵器片などは出土しなかった。

所見 調査時も判断に迷う遺構であったが、柱痕の太さや掘込みの深さなどから、掘立柱建物跡の柱穴と判断した。規模が1×2間になるのか、それ以上の規模をもつものかは不明であるが、2×3間の建物跡が多く柱穴を失う可能性は低く、恐らく1×2間の建物跡であろうと考えている。

当該時期の遺物は出土せず、縄文時代の遺物のみであったが、早期・条痕文期の炉穴群もあるIV地区において、流込みと捉えた。

B080



図263 B080

検出地区 L5-75・76gにて検出した。

遺構 2×3間の掘立柱建物跡である。長軸5.82m×短軸3.64m、方位はN-58°-Eを測る。弥生時代のA205と重複している。A205の覆土に掘込んだ柱穴は、住居跡の床までは達していなかった。A205の覆土との色調が異なることから、柱穴の存在を確認できたものである。柱痕は、P1・P7～P10の5基に検出した。柱痕覆土には、白色粘土認められなかった。柱

穴の掘込みは0.48~0.72mであり、0.50m台が5基であった。四隅の柱穴は、中間の柱穴に比し深い傾向を示している。

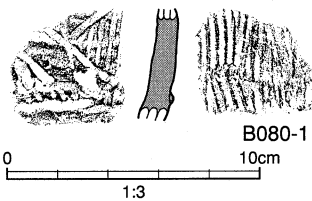
覆土はロームを包含した黒色土・黒褐色土であった。

遺物 土師器・須恵器小片が出土し、また、縄文早期・条痕文片も出土している。出土量は少なかった。1は外面、沈線区画した中に集合沈線を施し、内面は縦位に条痕文を施文している縄文早期・条痕文片である。

所見 やや整然とした掘立柱建物跡であるが、柱穴の大半が竪穴住居跡の覆土中であり、意識的な捉え方をしているかもしれない。

柱痕が確認できない柱穴もあったが、覆土の堆積が整然としていることから、柱の引抜きは行われなかったのではなかろうか。一方、P10は柱痕と見られる覆土が上に広がっていることから、引抜きが行われているかもしれない。調査では捉えられなかった。

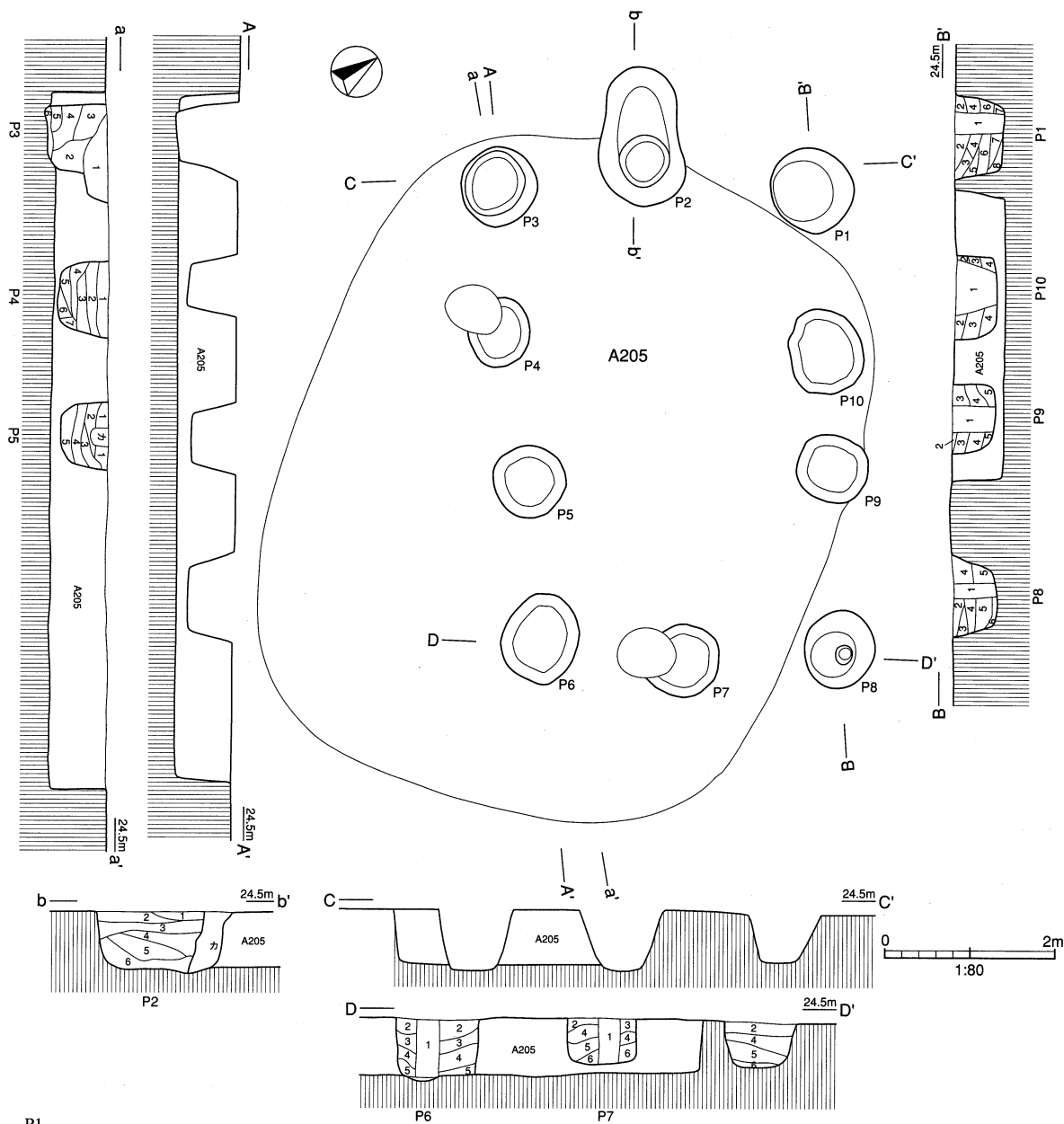

P1

- 1層 黒褐色土 ローム粒微含
- 2層 黒褐色土 ローム粒、径5mm大のロームブロック少含
- 3層 黒褐色土 ローム粒、径5mm大のロームブロック少含
- 4層 黒色土 ローム粒、径5mm大のロームブロック少含
- 5層 黒褐色土 ローム粒、径5~10mm大のロームブロック多含
- 6層 黒色土 ローム粒、径5mm大のロームブロック少含
- 7層 黒褐色土 ローム粒、径5~10mm大のロームブロック少含
- 8層 黒色土 ローム粒少含

P2

- 1層 黒色土 ローム粒少含
- 2層 黒褐色土 ローム粒、径5mm大ロームブロック少含
- 3層 黒色土 ローム粒、径5mm大ロームブロック少含
- 4層 黒色土 ローム粒少含
- 5層 黒色土 ローム粒、径5~20mmの大ロームブロック多含
- 6層 黒色土 ローム粒、径5mm大のロームブロック少含

P3

- 1層 暗褐色土 ローム粒、焼土粒少含
- 2層 暗褐色土 ローム粒少含
- 3層 黒褐色土 ローム粒少含
- 4層 黒色土 ローム粒、径5mm大のロームブロック少含
- 5層 黒褐色土 ローム粒多含
- 6層 黒色土 ローム粒少含

P4

- 1層 黒褐色土 ローム粒少量 径5mm大のロームブロック微含
- 2層 黒色土 ローム粒微含
- 3層 黒褐色土 ローム粒少含 焼土粒微含
- 4層 黒色土 ローム粒微含
- 5層 黒褐色土 ローム粒少含
- 6層 黒褐色土 ローム粒微含
- 7層 黒色土 ローム粒少含

図264 B080 (2)

- P5
 1層 黒褐色土 ローム粒少含 焼土粒微含
 2層 黒色土 ローム粒少含 焼土粒微含
 3層 黒褐色土 ローム粒、径5mm大のロームブロック少含
 4層 黒色土 ローム粒微含
 5層 黒褐色土 ローム粒多含
- P6
 1層 黒色土 ローム粒微含
 2層 黒色土 ローム粒、径5mm大のロームブロック少含
 3層 黒褐色土 ローム粒、径5mm大のロームブロック少含
 4層 黒色土 ローム粒、径5~10mm大のロームブロック少含
 5層 黒色土 ローム粒、径5~10mm大のロームブロック多含
 6層 黒色土 ローム粒、径5mm大のロームブロック少含
- P7
 1層 黒色土 ローム粒微含
 2層 黒褐色土 ローム粒多含
 3層 黒色土 ローム粒少含
 4層 黒褐色土 ローム粒多含 径5~10mm大のロームブロック少含
 5層 黒色土 ローム粒、径10mm大のロームブロック少含
 6層 黒色土 ローム粒少含

- P8
 1層 黒色土 ローム粒微含
 2層 黒色土 ローム粒少含
 3層 黒褐色土 ローム粒少含
 4層 黒色土 ローム粒、径5mm大のロームブロック少含
 5層 黒褐色土 ローム粒少含
 6層 暗褐色土 ローム粒微含
- P9
 1層 黒褐色土 ローム粒微含
 2層 黒色土 ローム粒少含
 3層 黒褐色土 ローム粒少含
 4層 黒色土 ローム粒少含
 5層 黒褐色土 ローム粒少含 焼土粒微含
- P10
 1層 黒褐色土 ローム粒微含
 2層 黒色土 ローム粒微含
 3層 黒色土 ローム粒、白色粘土粒少含
 4層 黒褐色土 ローム粒、白色粘土粒、径5mm大のロームブロック少含

図265 B080 (3)

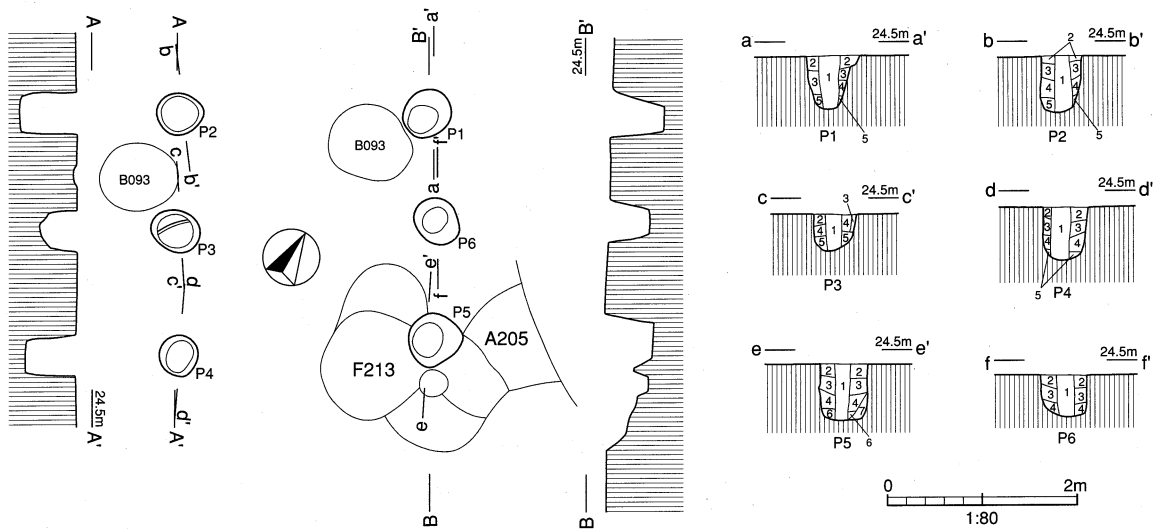

- P1
 1層 黒色土 ローム粒、白色粘土粒微含
 2層 黒色土 ローム粒少含
 3層 暗褐色土 ローム粒少含
 4層 黒色土 ローム粒少含
 5層 黒色土 ローム粒多含
- P2
 1層 黒色土 ローム粒微含
 2層 黒色土 ローム粒少含
 3層 黒色土 ローム粒微含
 4層 黒色土 ローム粒、径5mm大のロームブロック少含
 5層 暗褐色土 ローム粒、径5mm大のロームブロック少含
- P3
 1層 黒色土 ローム粒微含
 2層 暗褐色土 ローム粒多含
 3層 黒色土 ローム粒少含
 4層 黒色土 ローム粒少含
 5層 黒褐色土 ローム粒多含

- P4
 1層 黒色土 ローム粒微含
 2層 黒色土 ローム粒少含
 3層 黒色土 ローム粒、径5mm大のロームブロック少含
 4層 黒色土 ローム粒微含
 5層 暗褐色土 ローム粒少含
- P5
 1層 黒色土 ローム粒、白色粘土粒少含 焼土粒微含
 2層 黒褐色土 ローム粒多含
 3層 黒色土 ローム粒少含 白色粘土粒微含
 4層 黒色土 ローム粒少含
 6層 黒色土 ローム粒、径5mm大のロームブロック少含
 7層 暗褐色土 黒色土とロームが粗く混合
- P6
 1層 黒色土 ローム粒微含
 2層 黒色土 ローム粒少含
 3層 黒色土 ローム粒、径5mm大のロームブロック少含
 4層 黒色土 ローム粒少含

図266 B081

B081

検出地区 L5-76gにて検出した。

遺構 1×2間の掘立柱建物跡である。長軸2.62m×短軸2.52m、方位はN-32°-Eを測る。全ての柱穴で、柱痕を検出した。P1の柱痕では、白色粘土が混入していた。柱穴の掘込みは、0.40~0.62mとなっていた。覆土は、ロームを包含した黒色土が主体となっている。

遺物 出土は稀であり、主に流込んだ縄文時代の遺物であった。黒曜石剥片も出土している。

所見 掘立柱建物としては、小規模な建物跡であった。

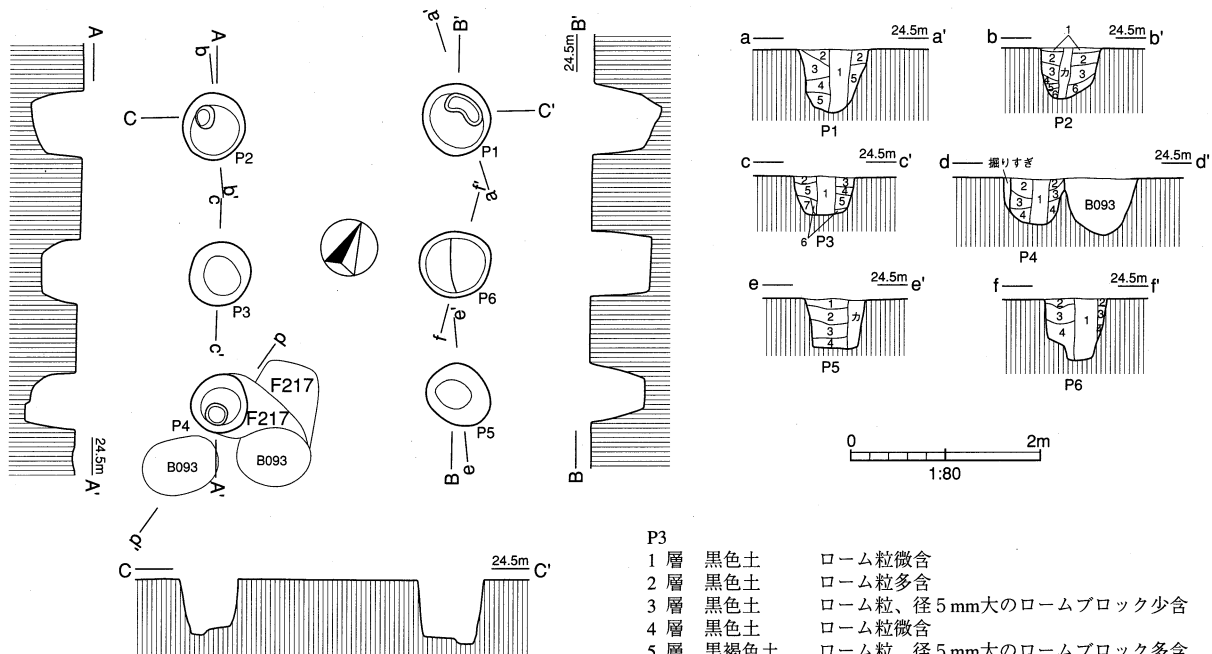

- P1**
- | | | |
|----|------|-------------------------|
| 1層 | 黒色土 | ローム粒微含 |
| 2層 | 黒色土 | ローム粒少含 |
| 3層 | 黒褐色土 | ローム粒、径5~10mm大のロームブロック多含 |
| 4層 | 黒色土 | ローム粒少含 |
| 5層 | 黒褐色土 | ローム粒多含 |

- P2**
- | | | |
|----|------|------------------------|
| 1層 | 黒褐色土 | ローム粒多含 |
| 2層 | 黒色土 | ローム粒少含 |
| 3層 | 黒色土 | ローム粒多含 径5mm大のロームブロック少含 |
| 4層 | 黄褐色土 | ソフトローム主体 黒色土少量混合 |
| 5層 | 黒色土 | ローム粒少含 |
| 6層 | 黄褐色土 | ソフトローム主体 黒色土少量混合 |

- P3**
- | | | |
|----|-------|----------------------|
| 1層 | 黒色土 | ローム粒微含 |
| 2層 | 黒色土 | ローム粒多含 |
| 3層 | 黒色土 | ローム粒、径5mm大のロームブロック少含 |
| 4層 | 黒色土 | ローム粒微含 |
| 5層 | 黒褐色土 | ローム粒、径5mm大のロームブロック多含 |
| 6層 | 黒色土 | ローム粒少含 |
| 7層 | 暗黄褐色土 | 黒色土とソフトロームが粗く混合 |

- P4**
- | | | |
|----|-----|-------------------------|
| 1層 | 黒色土 | ローム粒微含 白色粘土粒多含 |
| 2層 | 黒色土 | ローム粒、径5mm大のロームブロック少含 |
| 3層 | 黒色土 | ローム粒、径5~10mmの大ロームブロック多含 |
| 4層 | 黒色土 | ローム粒多含 |

- P5**
- | | | |
|----|------|------------------------|
| 1層 | 黒褐色土 | ローム粒多含 |
| 2層 | 黒褐色土 | ローム粒多含 径5mm大のロームブロック少含 |
| 3層 | 黒色土 | ローム粒少含 |
| 4層 | 黒褐色土 | ローム粒多含 |

- P6**
- | | | |
|----|------|-------------------------|
| 1層 | 黒色土 | ローム粒微含 |
| 2層 | 暗褐色土 | ローム粒、径5mm大のロームブロック多含 |
| 3層 | 暗褐色土 | ローム粒多含 |
| 4層 | 黒色土 | ローム粒、径5~10mm大のロームブロック少含 |

図267 B082

B082

検出地区 L5-65・66・76gにわたって検出した。

遺構 1×2間の掘立柱建物跡である。長軸3.08m×短軸2.56m、方位はN-28°-Eを測る。細身の建物跡である。柱痕は1・P3・P4・P6で検出した。P4の柱痕には、白色粘土が混入していた。柱穴の掘込みは0.44~0.68mであり、0.60m前後が多かった。柱穴覆土は、ロームを包含した黒色土が主体であった。

遺物 土師器・須恵器片が若干出土している。また、流込みの縄文時代の遺物も出土している。

所見 1×2間の掘立柱建物跡としても、長軸に対して短軸がない細身の建物跡である。また、長軸方向を2間とすると柱間は1.50m前後と、短軸2.56mよりも更に柱間距離が短いものとなっている。これはB081にも言えたが、1×2間の建物跡を中心に窺える傾向であった。

上谷遺跡Ⅳ地区にはいると、1×2間の掘立柱建物跡が増加している。狭い範囲に掘立柱建物跡群が集中していて把握が困難な面も否定できないが、この傾向が、V地区にも続くのか今後の整理の中で検討していきたい。

なお、本建物跡B093・F217と重複している。重複関係を覆土などから、F217→B082→B093と捉えられた。

B083a

検出地区 L5-65gにて検出した。

遺構 1×2間の掘立柱建物跡である。長軸3.18m×短軸3.16m、方位はN-40°-Eを測る。また、本建物跡に属する柱穴はP1a~P4・P10・P11の6基である。柱痕はP1a~P4で検出し、P1とP5は柱痕覆土に白色粘土が混入していた。柱穴の掘込みの深さは0.32~0.88mと一定ではなかった。しかし0.80~0.88mが3基あり、北西及び南西側柱列が深い傾向が窺えた。覆土はロームを包含した黒色土であり、黒褐色土は少なかった。

遺物 土師器・須恵器小片が若干出土している。また、縄文早期・条痕文片も少量出土している。

所見 B083は当初、2間四方の総柱式とするか判断に迷った掘立柱建物跡である。しかし調査を進める中で、P1・P5・P6において柱穴が重複することを捉え、1×2間の建物跡の2棟の重複と判断した。新旧関係は不明瞭であるが、本建物跡が新しいかもしれない。

B083b

検出地区 L5-65gにて検出した。

遺構 1×2間の掘立柱建物跡である。長軸2.72m×短軸2.48m、方位はN-42°-Eを測る。また、本建物跡に属する柱穴はP1b・P5・P6・P12・P13の5基があり、P14に相当する柱穴は攪乱のため、失われていた。柱痕は、P1bとP6において検出した。柱痕覆土には、白色粘土は認められなかった。柱の掘込みの深さは0.40~0.66mであった。柱穴覆土はB083bと近似し、ロームを包含した黒色土であり、黒褐色土は少なかった。

遺物 柱穴が混在したため、B083aと一括で取り上げている。

所見 本掘立柱建物跡は南側に対して、北側が広がる建物跡である。このため一見、平面形は台形状となっている。

B084

検出地区 L5-54・55・65gにて検出した。

遺構 2×3間の掘立柱建物跡である。

長軸5.98m×短軸4.00m、方位はN-39°-Wを測る。やや短軸に比して、長軸が長くなる建物跡でもある。柱痕はP8を除き検出した。柱痕覆土はP1・P4では、白色粘土の混入を認めた。柱穴の掘込みの深さは0.22~0.62mと差が大きく、

0.2m台2基、0.30m台が1基、0.40m台が4基、0.50m台が2基、0.60m台が1基と一様ではなかった。しかも四隅の柱穴が、全て深いということもなかった。柱穴覆土はロームを包含した黒色土であり、黒褐色土は少なかった。

遺物 土師器小片が、少ないが出土している。その他に縄文早期・条痕文片や中期土器片、礫等も出土している。1は口唇に刻み目を有する条痕文片である。2は横走沈線による区画内に梯子状に施文している。

所見 柱穴配置から「がっしり」した掘立柱建物跡である。北東側柱列は、中間の柱となるP9~P11の3基が建物跡の柱穴に比べ浅くなっている。そしてこのことから、P11のみ本建物跡から遺漏する柱穴となるが、P12が浅いための補助柱穴であろうか。あるいは束柱の未検出から、倉庫跡より北東側柱列を出入口とする住居跡と捉えるべきかもしれない。



図268 B084



P1a

- 1層 黒色土 ローム粒、白色粘土粒微含
- 2層 黒褐色土 ローム粒少含
- 3層 黒褐色土 ローム粒、径5mm大ロームブロック少含
- 4層 黄褐色土 ソフトローム主体 黒褐色土少混
- 5層 黒色土 ローム粒少含
- 6層 黒色土 ローム粒少含
- 7層 黒褐色土 ローム粒少含
- 8層 暗褐色土 ローム粒少含

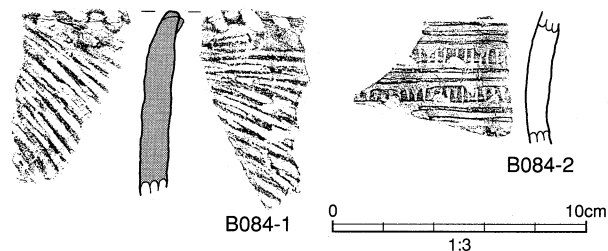
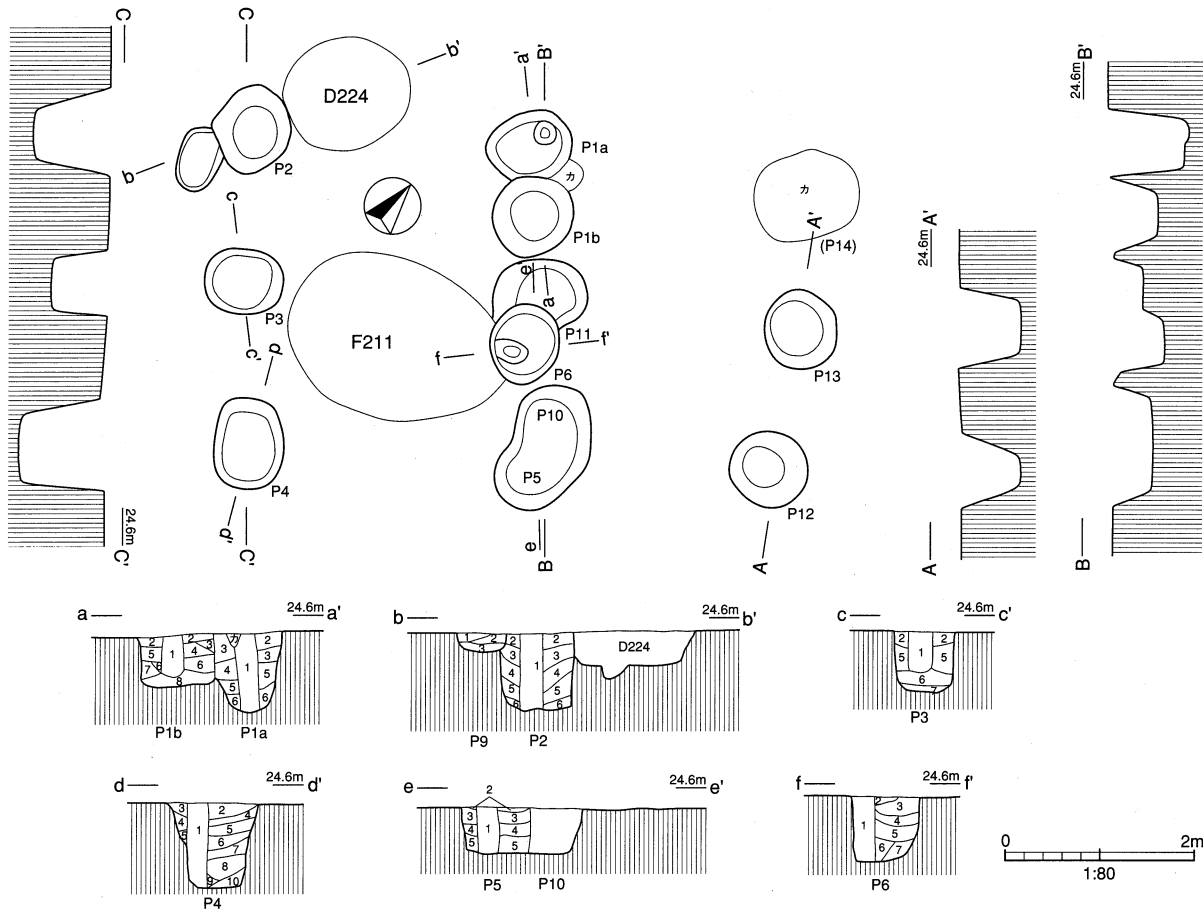
P1b

- 1層 黒色土 ローム粒、径5mm大ロームブロック少含
- 2層 黒色土 ローム粒、径5mm大ロームブロック少含
- 3層 黄褐色土 ソフトローム主体 径5mm大ロームブロック多含
- 4層 黒色土 ローム粒少含
- 5層 黒色土 ローム粒少含 径5mm大ロームブロック多含
- 6層 黒色土 ローム粒少含

P2

- 1層 黒色土 ローム粒微含
- 2層 黒褐色土 ローム粒、径5mm大ロームブロック少含
- 3層 黒褐色土 ローム粒少含 径5mm大ロームブロック多含
- 4層 黒色土 ローム粒、径5mm大ロームブロック少含
- 5層 黒褐色土 ローム粒、径5mm大ロームブロック多含
- 6層 黒色土 ローム粒少含

P3

- 1層 黒色土 ローム粒少含
- 2層 黒褐色土 ローム粒多含
- 5層 黒色土 ローム粒、径5mm大ロームブロック少含
- 6層 黒色土 ローム粒、径5mm大ロームブロック少含 焼土粒微含
- 7層 黒色土 ローム粒微含

P4

- 1層 黒色土 ローム粒微含
- 2層 黄褐色土 ソフトローム主体 黒色土少混
- 3層 黒色土 ローム粒少含
- 4層 黒色土 ローム粒少含 焼土粒微含
- 5層 黒色土 ローム粒、径5mm大ロームブロック少含
- 6層 黒色土 ローム粒少含
- 7層 黒色土 ローム粒微含
- 8層 黒色土 ローム粒多含
- 9層 黒色土 ローム粒微含
- 10層 黒色土 ローム粒少含

P5

- 1層 黒色土 ローム粒微含 白色粘土少含
- 2層 黒色土 ローム粒少含
- 3層 黒色土 ローム粒、径5mm大ロームブロック少含
- 4層 黒褐色土 ローム粒少含
- 5層 黒色土 ローム粒、径5mm大ロームブロック少含

P6

- 1層 黒色土 ローム粒微含
- 2層 黒褐色土 ローム粒少含
- 3層 黒褐色土 ローム粒多含
- 4層 黒色土 ローム粒少含
- 5層 黒褐色土 ローム粒多含
- 6層 黒色土 ローム粒、径5mm大ロームブロック少含
- 7層 黒褐色土 ローム粒少含

P9

- 1層 黒色土 ローム粒微含
- 2層 黒色土 ローム粒少含
- 3層 黒色土 ローム粒、径5mm大ロームブロック少含

図269 B083a・b

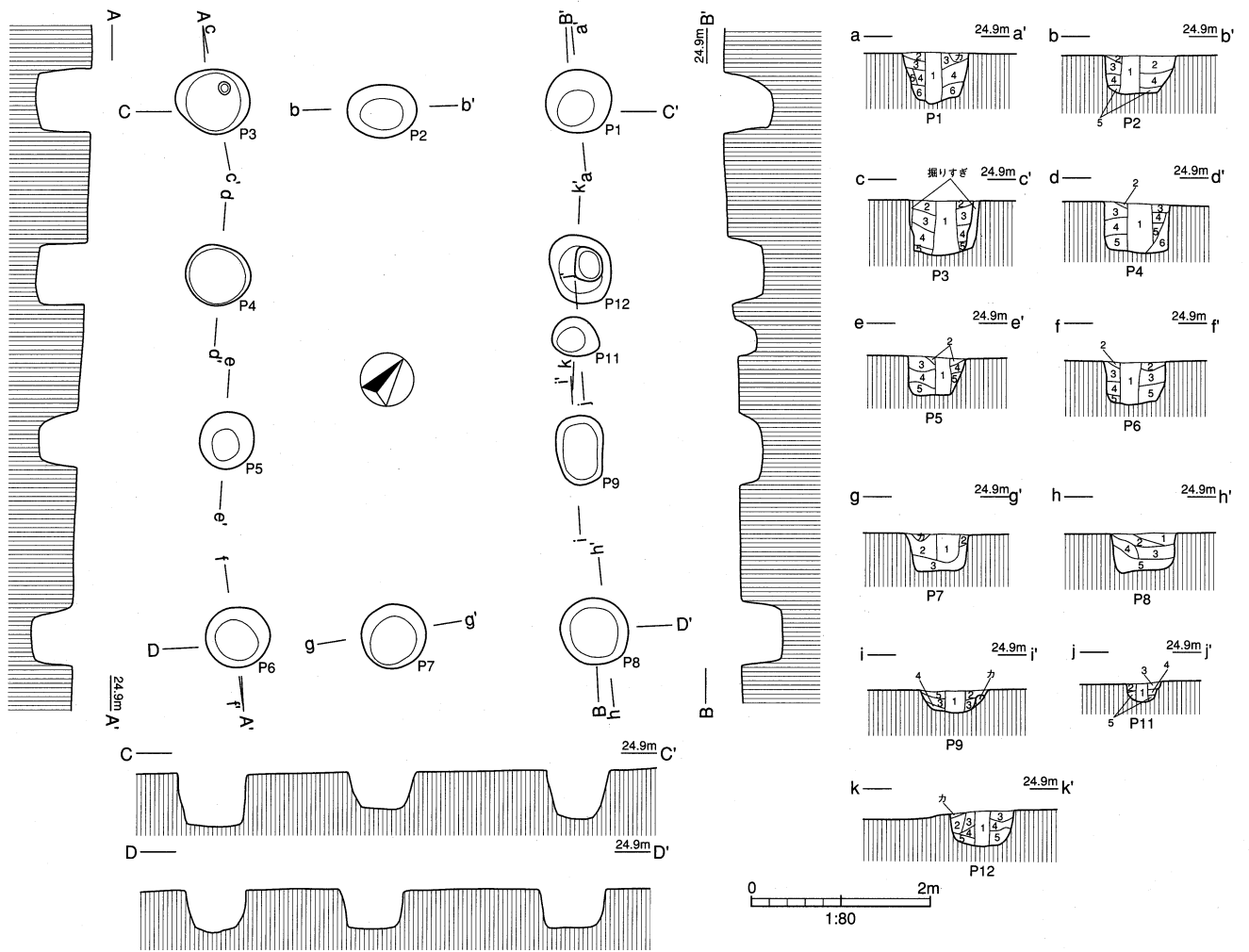

- P1**
- | | | |
|----|------|----------------------|
| 1層 | 黒色土 | ローム粒、白色粘土粒少含 |
| 2層 | 黒色土 | ローム粒少含 |
| 3層 | 黒色土 | ローム粒、径5mmの大ロームブロック少含 |
| 4層 | 黒色土 | ローム粒少含 |
| 5層 | 黒褐色土 | ローム粒少含 |
| 6層 | 黒色土 | ローム粒、径5mm大のロームブロック多含 |
- P2**
- | | | |
|----|------|----------------------|
| 1層 | 黒色土 | ローム粒少含 |
| 2層 | 黒褐色土 | ローム粒少含 |
| 3層 | 黒色土 | ローム粒微含 |
| 4層 | 黒色土 | ローム粒、径5mm大のロームブロック少含 |
| 5層 | 暗褐色土 | ローム粒少含 |
- P3**
- | | | |
|----|------|--------------------------|
| 1層 | 黒褐色土 | ローム粒少含 |
| 2層 | 黒褐色土 | ローム粒、径5mm大のロームブロック少含 |
| 3層 | 暗褐色土 | ローム粒多含 |
| 4層 | 黄褐色土 | ソフトローム主体 径5mm大のロームブロック多含 |
| 5層 | 暗褐色土 | 黒色土とロームが粗く混合 |
- P4**
- | | | |
|----|------|----------------------|
| 1層 | 黒色土 | ローム粒、白色粘土粒微含 |
| 2層 | 黒色土 | ローム粒少含 |
| 3層 | 黒褐色土 | ローム粒多含 |
| 4層 | 黒色土 | ローム粒多含 |
| 5層 | 黒色土 | ローム粒、径5mm大のロームブロック多含 |
| 6層 | 黒褐色土 | ローム粒多含 |
- P5**
- | | | |
|----|------|----------------------|
| 1層 | 黒色土 | ローム粒少含 |
| 2層 | 黒褐色土 | ローム粒少含 |
| 3層 | 黒褐色土 | ローム粒多含 |
| 4層 | 黒褐色土 | ローム粒、径5mm大のロームブロック少含 |
| 5層 | 暗褐色土 | 黒褐色土とソフトロームが粗く混合 |

- P6**
- | | | |
|----|------|-------------------------|
| 1層 | 黒色土 | ローム粒少含 |
| 2層 | 黒褐色土 | ローム粒少含 |
| 3層 | 黒色土 | ローム粒、径5mm大のロームのブロック少含 |
| 4層 | 黒褐色土 | ローム粒少含 |
| 5層 | 黒色土 | ローム粒、径5~20mm大のロームブロック多含 |
- P7**
- | | | |
|----|------|----------------------|
| 1層 | 黒褐色土 | ローム粒微含 |
| 2層 | 黒褐色土 | ローム粒、径5mm大のロームブロック少含 |
| 3層 | 暗褐色土 | ローム粒少含 |
- P8**
- | | | |
|----|------|------------------------|
| 1層 | 黒褐色土 | ローム粒、径5mm大のロームブロック多含 |
| 2層 | 黒色土 | ローム粒少含 |
| 3層 | 黒色土 | ローム粒少含 径5mm大のロームブロック多含 |
| 4層 | 黄褐色土 | ソフトローム 黒色土少量混入 |
| 5層 | 黒色土 | ローム粒少含 |
- P10**
- | | | |
|----|------|----------------------|
| 1層 | 黒色土 | ローム粒微含 |
| 2層 | 黒色土 | ローム粒少含 |
| 3層 | 黒色土 | ローム粒、径5mm大のロームブロック少含 |
| 4層 | 黒褐色土 | ローム粒少含 |
| 5層 | 黄褐色土 | ソフトローム ローム粒少含 |
- P11**
- | | | |
|----|------|----------------------|
| 1層 | 黒色土 | ローム粒微含 |
| 2層 | 黄褐色土 | ソフトローム 黒色土少量混入 |
| 3層 | 黒色土 | ローム粒少含 |
| 4層 | 暗褐色土 | ローム粒微含 |
| 5層 | 黒色土 | ローム粒、径5mm大のロームブロック少含 |
- P12**
- | | | |
|----|------|--------|
| 1層 | 黒色土 | ローム粒微含 |
| 2層 | 黒褐色土 | ローム粒少含 |
| 3層 | 黒褐色土 | ローム粒多含 |
| 4層 | 暗褐色土 | ローム粒少含 |
| 5層 | 黒色土 | ローム粒少含 |

図270 B084 (2)



図271 B085

B085

検出地区 L5-65gにて検出した。

遺構 1×2間の掘立柱建物跡である。長軸3.44m×短軸(3.00)m、方位はN-34°-Wを測る。A206bと重複し、P6相当の柱穴を欠いている。また、遺構検出時には確認できたP5相当の柱穴は、検出作業において消失するほど浅いものであった。柱痕はP2・P3・P4で検出した。P2の柱穴覆土には、白色粘土の混入を認めた。柱穴の掘込みの深さは0.52~0.60mと、深さを計測できる柱穴では均一化していた。覆土はロームを含む黒色土・黒褐色土が主体であり、柱穴によって覆土の色調に差が生じている。

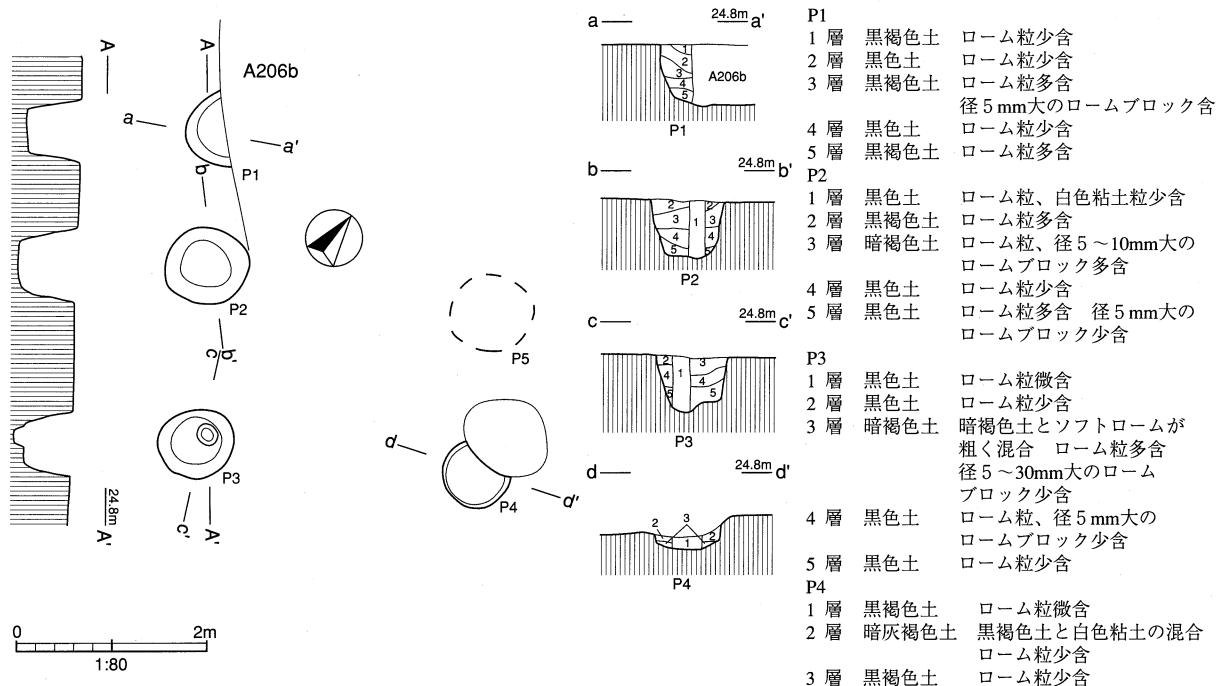
遺物 一括の取り上げであったが、全体量は少なかった。その中では、縄文早期・条痕文片の出土は多かった。

所見 1×2間の掘立柱建物跡と捉えたが、A206との重複で失われた柱もあるかもしれない、規模は不明瞭である。しかしP5相当の柱穴の浅さは、柱列の中間としても浅すぎるものであり、東側柱列を出入口と捉えれば住居跡の可能性もあることを指摘しておきたい。

B086

検出地区 L5-53・54・64gにて検出した。

遺構 B086は3棟の掘立柱建物跡と柵列の重複と捉えた。集中して存在するため、遺構検出時には全てを把握できなかったが、調査の過程で柱穴の重複が確認され、最終的に4棟と捉えたものである。一括図とすると判然としないため、分離することとした。また、柵列は本書の報告体裁では別図とすべきだが、関連する遺構であり、大きく本建物跡に含めることとした。

遺物 本建物跡からの出土は重複するため、全体としては掘立柱建物跡としては多いが、各建物跡になると出土量は少なく平均的である。土師器・須恵器の小片がやはりその主体を占めるが、炉穴群もあり、縄文時代早期の土器も混入している。

以上を基に、次に各遺構について報告していきたい。



図272 B086a・c・d・z配置図

B086a

遺構 3×4間の掘立柱建物跡である。長軸7.20m×短軸4.20m、方位はN-32°-Eを測る。本建物跡に属する柱穴は、配置順にP37・P9・P11・P12・P12a・P5a・P6a・P23～P30である。B086aのなかで最も規模の大きな建物跡である。柱痕の検出状況は表87を見ていただきたい。柱痕の覆土には、白色粘土は認められなかった。柱穴の掘込み深さは0.44～0.66mとなっており、そのうち0.52～0.56mが主体をしめていた。これから、柱穴の深さは均一化していたといえよう。四隅の柱穴であるP37・P5a・P24・P28もそれぞれ0.56m、0.48m、0.56m、0.54mであり深いわけではなかった。覆土は、ロームを包含する黒色土と黒褐色土を基本としている。

遺物 出土遺物は多くはなかった。土師器・須恵器小片を主体としているが、縄文早期の土器片も出土する。図示した1は須恵器坏であり、底部を欠損している。P9から出土した。2は縄文早期・撚糸文土器である。P30から出土している。

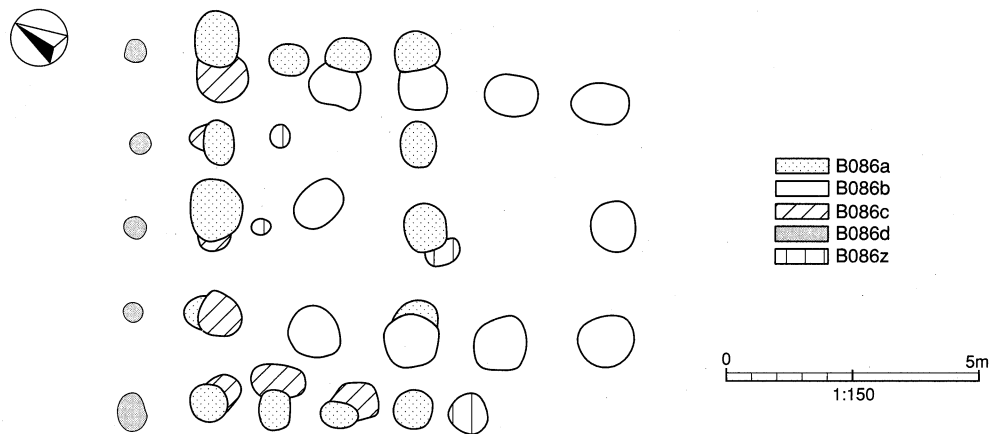
所見 遺構図を分離すると、整然とした2×4間の掘立柱建物跡であることがわかる。P37・P11・P26等の柱穴規模が大きくなることは、B086cとの柱穴の重複・拡張使用と捉えた。

B086b

遺構 2×3間の掘立柱建物跡である。長軸5.84m×短軸4.88m、方位はN29°Eを測る。本建物跡に属する柱穴はP13～P21・P33である（柱痕検出柱穴は表84を参照）。柱痕覆土に、白色粘土の混入は認められなかった。柱穴の掘込み深さは0.22～0.64mとなっているが、0.44～0.60mが主体を占め、P33の0.22mが例外的な浅さとなっている。また、四隅の柱穴はP13が0.60m、P16が0.60m、P18が0.50m、P21が0.64mと近似する深さではあったが、特に深いという傾向は無かった。柱穴の覆土は、ロームを包含する黒色土・黒褐色土が主体となっている。

遺物 土師器・須恵器小片を主体として、少量が出土している。

所見 上谷遺跡の2×3間の建物跡は多くの場合、当然ながら長軸方向に長方形の平面形状となっているが、本建物跡は方形に近似する形状となっている。例外的な建物跡であろうか。

一方、B086aと大きく交差する建て方から時期的に差があるとみれるが、時期を決定する資料が無く判然としない。IV地区のこの掘立柱建物跡群はV地区に継続されており、その整理をまって合わせて検討していきたい。



図273 B086a · c · d · z

P1
 1層 黒色土 ローム粒微含
 2層 黒色土 ローム粒少含 白色粘土粒微含
 3層 黒色土 ローム粒少含

P2
 1層 黒色土 ローム粒微含
 2層 黒色土 ローム粒少含
 3層 黒色土 ローム粒多含

P3
 1層 黒色土 ローム粒少含
 2層 暗褐色土 ローム粒少含

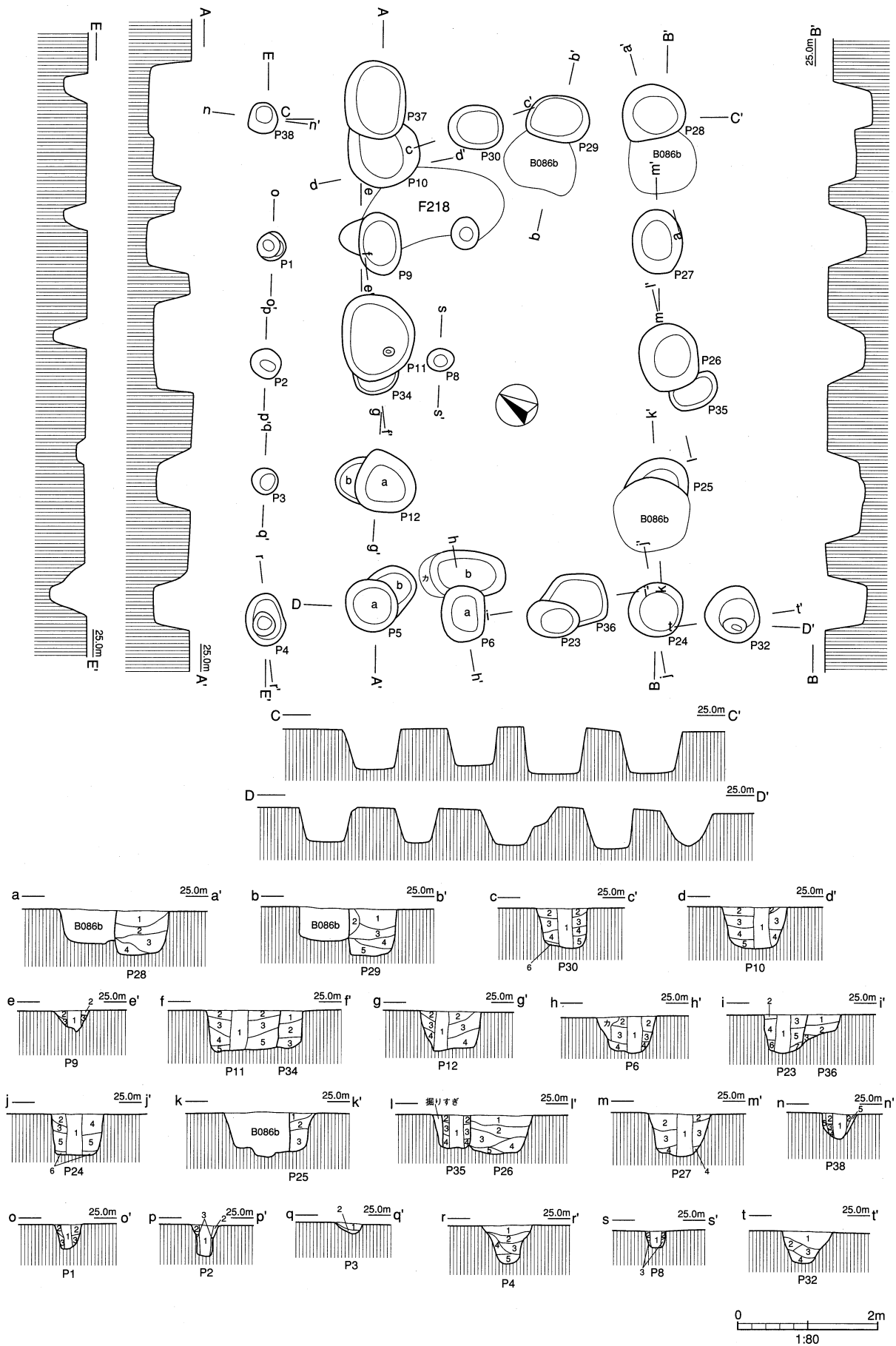
P4
 1層 黒色土 ローム粒少含
 2層 黒色土 ローム粒微含
 3層 黒色土 ローム粒、径5mm大のロームブロック少含
 4層 黒褐色土 ローム粒少含
 5層 黒色土 ローム粒少含

P6
 1層 黒色土 ローム粒微含
 2層 黒褐色土 ローム粒多含
 3層 黒色土 ローム粒、径5~10mm大のロームブロック少含
 4層 黒色土 ローム粒微含

P8
 1層 黒色土 ローム粒微含
 2層 黒色土 ローム粒少含
 3層 黒色土 ローム粒、径5mm大のロームブロック少含

P9
 1層 黒色土 ローム粒微含
 2層 黒色土 ローム粒少含 白色粘土粒微含
 3層 黒色土 ローム粒、径5mm大のロームブロック少含

P10
 1層 黒色土 ローム粒微含
 2層 黒褐色土 ローム粒少含
 3層 黒色土 ローム粒少含
 4層 黒色土 ローム粒微含
 5層 黒褐色土 ローム粒少含

P11
 1層 黒色土 ローム粒少含
 2層 黒色土 ローム粒、径5mm大のロームブロック少含
 3層 黒褐色土 ローム粒、径5~10mm大のロームブロック少含
 4層 黒褐色土 ローム粒少含 径5mm大のローム粒含
 5層 黒色土 ローム粒、径5mm大のロームブロック少含

P12
 1層 黒色土 ローム粒少含
 2層 黒色土 ローム粒、径5mm大のロームブロック少含
 3層 黒褐色土 ローム粒、径5mm大のロームブロック少含
 4層 黒色土 ローム粒、径5mm大のロームブロック少含

P23
 1層 黒色土 ローム粒微含
 2層 暗褐色土 ローム粒多含
 3層 黒褐色土 ローム粒微含
 4層 黒褐色土 ローム粒少含 炭化物微含
 5層 黒褐色土 ローム粒、径5mm大のブロック少含
 6層 黒色土 ローム粒多含
 7層 暗褐色土 ローム粒多含

P24
 1層 黒色土 ローム粒少含
 2層 黒色土 ローム粒微含
 3層 黒色土 ローム粒多含
 4層 黒褐色土 ローム粒多含 径5mm大のロームブロック多含
 5層 黒色土 ローム粒少含
 6層 暗褐色土 ローム粒少含

P25
 1層 黒褐色土 ローム粒多含
 2層 暗褐色土 ローム粒多含
 3層 黒褐色土 ローム粒少含 径5mm大のロームブロック少含
 4層 暗褐色土 ローム粒多含
 5層 黒褐色土 ローム粒少含
 6層 暗褐色土 ローム粒少含

P26
 1層 黒褐色土 ローム粒多含
 2層 黒色土 ローム粒多含
 3層 黒褐色土 ローム粒多含
 4層 黒色土 ローム粒少含
 5層 黒色土 ローム粒少含 径5mm大のロームブロック少含

P27
 1層 黒褐色土 ローム粒少含
 2層 黒色土 ローム粒多含
 3層 暗褐色土 ローム粒少含
 4層 黒褐色土 ローム粒少含

P28
 1層 黒色土 ローム粒少含
 2層 暗黄褐色土 黒色土とソフトロームが粗く混合
 3層 暗褐色土 ローム粒少含
 4層 黒褐色土 ローム粒少含

P29
 1層 黒色土 ローム粒多含 径5mm大のロームブロック多含
 2層 黒褐色土 ローム粒少含
 3層 暗褐色土 ローム粒少含
 4層 黒色土 ローム粒多含
 5層 暗褐色土 ローム粒多含 径10~20mm大のロームブロック多含

P30
 1層 黒色土 ローム粒微含
 2層 黒色土 ローム粒少含
 3層 黒褐色土 ローム粒多含
 4層 黒色土 ローム粒少含
 5層 黒褐色土 ローム粒少含
 6層 暗褐色土 ローム粒少含

P32
 1層 黒褐色土 ローム粒少含
 2層 暗褐色土 ローム粒少含
 3層 黒色土 ローム粒少含
 4層 暗褐色土 ローム粒少含

P34
 1層 黒褐色土 ローム粒少含
 2層 黒褐色土 ローム粒多含
 3層 黒色土 ローム粒少含

P35
 1層 黒褐色土 ローム粒微含
 2層 暗褐色土 ローム粒微含
 3層 黒褐色土 ローム粒少含
 4層 暗褐色土 ローム粒少含

P36
 1層 黒褐色土 ローム粒少含 径5mm大のロームブロック少含
 2層 黒色土 ローム粒多含
 3層 暗褐色土 ローム粒少含

P38
 1層 黒色土 ローム粒微含
 2層 黒褐色土 ローム粒多含
 3層 黒色土 ローム粒微含
 4層 黒色土 ローム粒多含
 5層 黄褐色土 ソフトロームブロック 黒色土が少量混入



図274 B086a・c・d・z (2)



- P13**
 1層 黒色土 ローム粒多含
 2層 黒褐色土 ローム粒、径5~10mm大のロームブロック多含
 3層 暗褐色土 ローム粒多含
- P14**
 1層 黒褐色土 ローム粒微含
 2層 黒褐色土 ローム粒少含
 3層 黒色土 ローム粒少含
- P15**
 1層 黒色土 ローム粒少含
 2層 黒褐色土 ローム粒少含
 3層 暗褐色土 ローム粒多含
 4層 黒褐色土 ローム粒多含 径5mm大のロームブロック少含
 5層 暗褐色土 ローム粒多含
- P16**
 1層 黒褐色土 ローム粒微含
 2層 黒褐色土 ローム粒少含
 3層 黒色土 ローム粒、径10~20mm大のロームブロック多含
 4層 黒褐色土 ローム粒多含
 5層 暗褐色土 ソフトロームと黒褐色土が粗く混合
- P17**
 2層 暗褐色土 ローム粒、径5~10mm大のロームブロック多含
 3層 黒色土 ローム粒多含
 4層 暗褐色土 ローム粒多含 径5~50mm大のロームブロック少含
- P18**
 1層 黒色土 ローム粒微含
 2層 黒色土 ローム粒少含
 3層 黒色土 ローム粒多含
 4層 暗褐色土 ローム粒多含 径20mm大のロームブロック少含
 5層 黒色土 ローム粒少含
 6層 黒褐色土 ローム粒多含

- P19**
 1層 黄褐色土 ソフトロームに暗褐色土が少量入
 2層 黒色土 ローム粒多含
 3層 黄褐色土 ソフトロームに黒色土が少混入 径10mm大のロームブロック少含
 4層 暗黄褐色土 ソフトロームと黒色土が粗く混入
 5層 黒色土 ローム粒少含
- P20**
 1層 黒色土 ローム粒微含
 2層 黒褐色土 ローム粒少含
 3層 黒色土 ローム粒、径5mm大のロームブロック少含
 4層 黒褐色土 ローム粒、径5~10mm大のロームブロック少含
 5層 黒色土 ローム粒少含
- P21**
 1層 暗褐色土 ローム粒多含
 2層 黄褐色土 ソフトロームに暗褐色土が極微量混入
 3層 黒色土 ローム粒少含
- P33**
 1層 黒褐色土 ローム粒多含
 2層 黒色土 ローム粒多含
 3層 黒褐色土 ローム粒多含
 4層 黒色土 ローム粒少含
 5層 暗褐色土 ローム粒多含

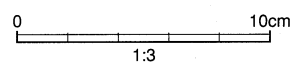
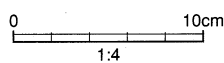
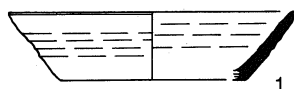
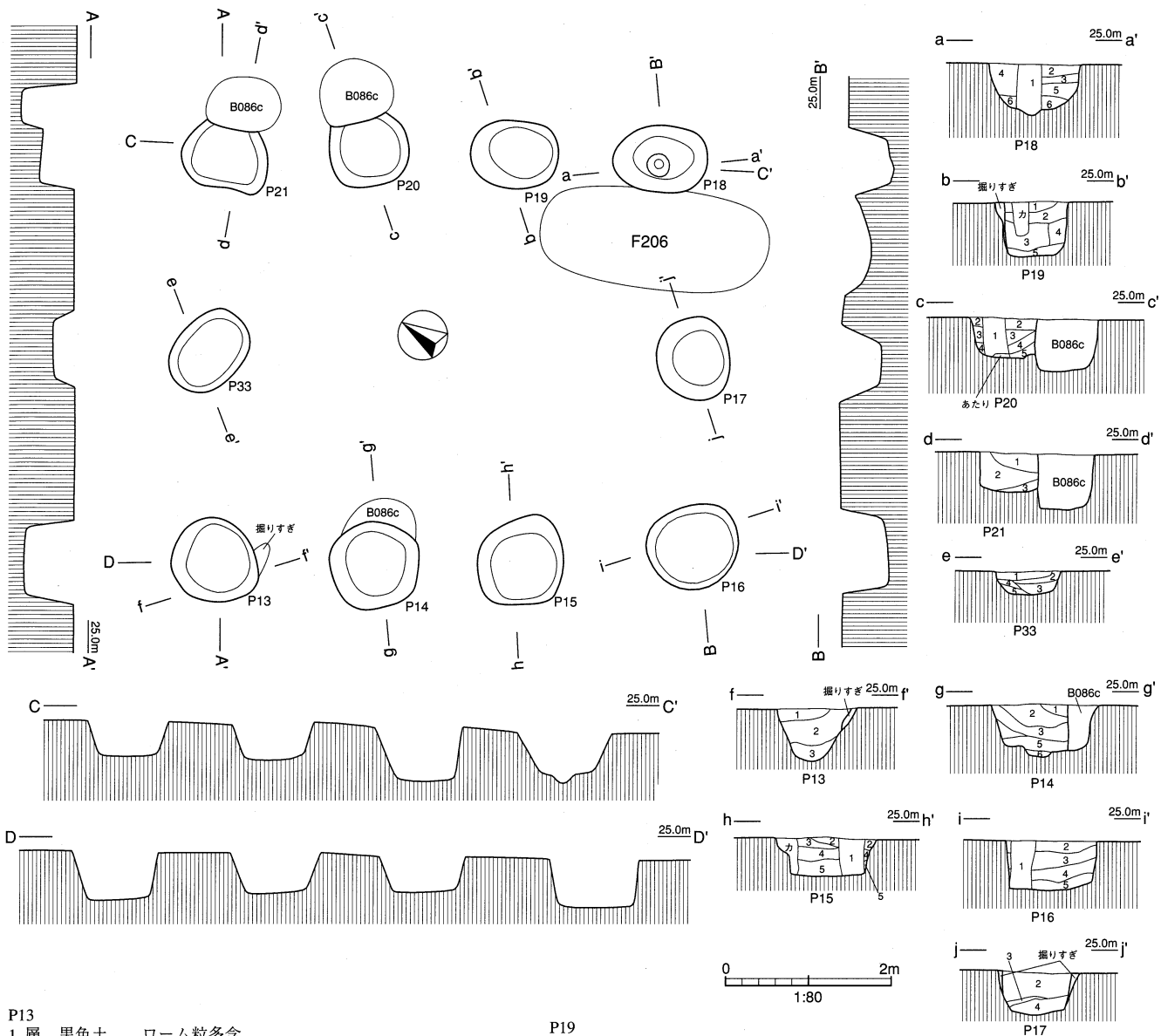
図275 B086b

B086c

遺 構 3×4間の掘立柱建物跡である。長軸6.72m×短軸4.24m、方位はN-35°-Eを測る。本建物跡に属する柱穴は、配列順にP10・P9・P34・P12b・P5b・P6b・P23～P25・P35・P27～P30である。このうちP9・P24～P30がB086aと重複して使用していることとなる（柱痕検出柱穴は表87を参照）。一方、柱痕覆土には白色粘土の混入は認められなかった。柱穴の掘込みの深さは例外的浅さはあるものの、0.48～0.60mであった。覆土はロームを包含する黒色土・黒褐色土が主体となっている。

遺 構 土師器・須恵器小片を主体として、少量が出土している。

所 見 B086aの北側柱列及び西側柱列の柱穴において重複が認められ、1棟を設定した。この時、南側柱列及び東側柱列は、殆どB086aと同じ柱穴を用いることとなる。規模は若干小さいが、建直しと捉えた。P11・P34の重複した覆土から、B086cが古く、B086aが建直されたものと捉えられた。

B086d

遺 構 B086aの長軸方向である、北側柱列に併行して検出された柱列である。P38・P1～P4の5基が直線的に並び、一見、B086aの北側柱列の庇状となっている。直線的に測る長さは7.40mとなっている。これらの柱穴のうち、P1・P2・P38において柱痕が検出された。また掘込みは0.12～0.52mを測り、0.50m前後が2基、0.32mが2基となっている。覆土は、ロームを含む黒色土である。現段階で掘立柱建物跡に伴う庇か、あるいは建物跡群を区切る柵列なのか判然としない。柱穴の掘込みの深さは、庇とした場合には妥当な深さではないかと考えるが、掘立柱建物跡に対して柱穴規模が小さすぎると見えるものである。

B086z

遺 構 柱穴配置上で、B086a・b・c・dのいずれからも遺漏したものを一括した。P8・P32・P35・P39の4基が配置できなかった。しかしP32・P35において、柱痕を検出した。

所 見 狭い地区に掘立柱建物跡として3棟の重複で、柱穴の検出状況は複雑であった。このため、恣意的に建物跡を「設計」してしまったところがあるかもしれない。しかしそれでも遺漏する柱穴の存在は、調査では把握できなかった建物跡の存在を想定させるものであった。

表68 B086a・c・d・z遺物観察表

(単位mm)

No	種別 器形	法量 口径×底径×器高 成形・調整等の特徴	色調 焼成	胎土	遺存	備考
1	須恵器 坏	151×(97)×37 ロクロ成形	青灰 普	長石類	2/3 底部片	

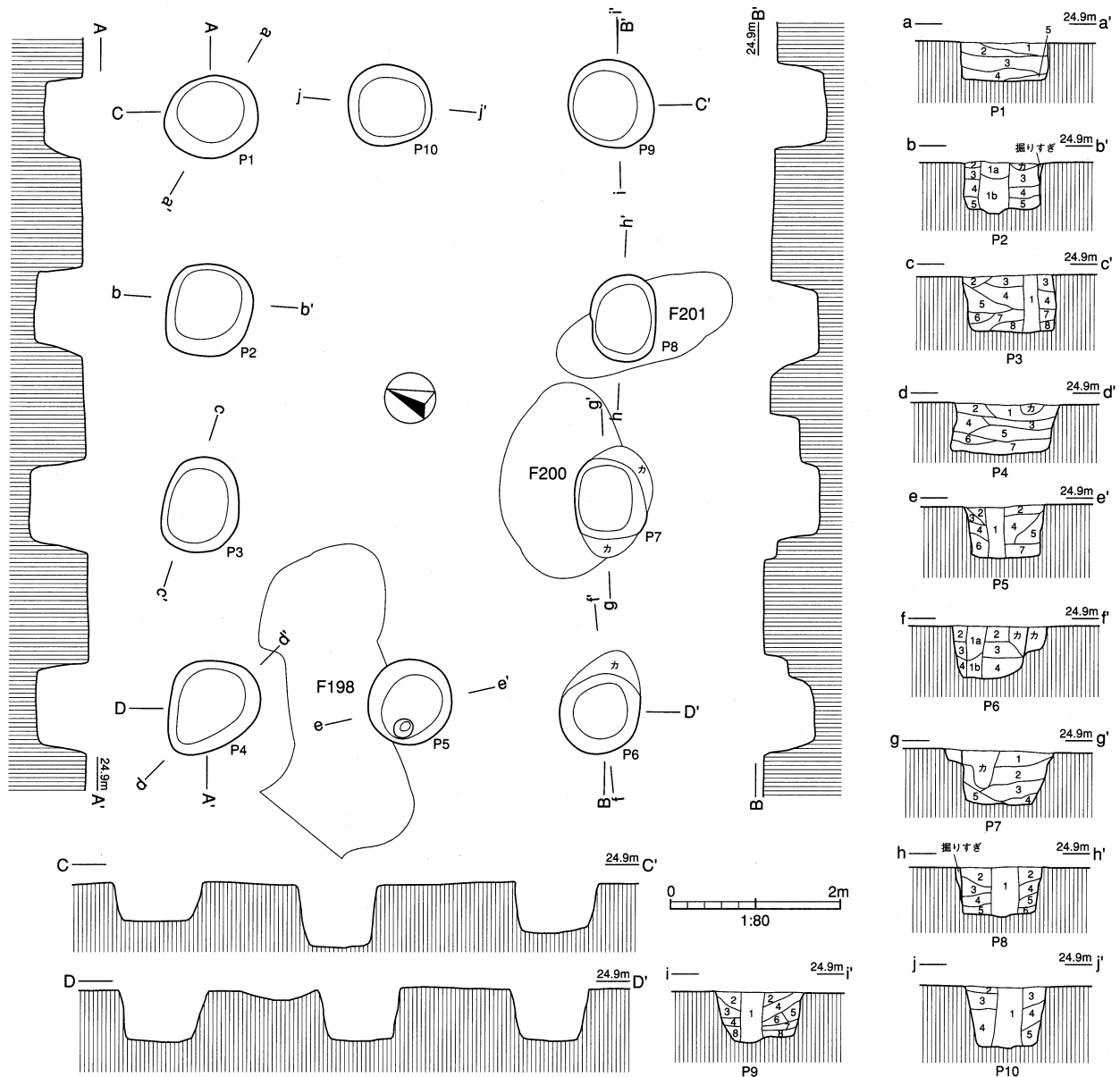

- | | | | | | | | | |
|-----------|-----------|---------------|--------------------|-----------|-----------|--------------|----------------------|---------------------|
| P1 | 1層 黒色土 | ローム粒多含 | | P5 | 1層 黒色土 | ローム粒、白色粘土粒少含 | | |
| | 2層 黒褐色土 | ローム粒多含 | 径5mm大のロームブロック多含 | | 2層 黒色土 | ローム粒多含 | | |
| | 3層 黒色土 | ローム粒多含 | 径5~30mm大のロームブロック多含 | | 3層 暗黄褐色土 | 黒色土にロームが混合 | 径5mm大のロームブロック多含 | |
| | 4層 黒色土 | ローム粒少含 | 径5mm大のロームブロック多含 | | 4層 黄褐色土 | ソフトロームブロック | 黒色土少量混入 | |
| | 5層 黒褐色土 | ローム粒少含 | 径5mm大のロームブロック多含 | | 5層 黒色土 | ローム粒多含 | 径5~10mm大のロームブロック多含 | |
| P2 | 1a層 暗灰褐色土 | 白色粘土多量混合 | ローム粒少含 | | 6層 黒褐色土 | ローム粒多含 | | |
| | 1b層 黒色土 | ローム粒少含 | 白色粘土粒微含 | | 7層 暗黄褐色土 | 黒色土とロームが粗く混合 | | |
| | 2層 黒褐色土 | ローム粒少含 | 白色粘土粒少含 | | P6 | 1a層 灰褐色土 | 白色粘土主体 | 黒色土少量混入 |
| | 3層 黒色土 | ローム粒多含 | 径5~10mm大のロームブロック多含 | | | 1b層 黒色土 | ローム粒少含 | 白色粘土粒少含 |
| | 4層 黒褐色土 | ローム粒少含 | 径5~10mm大のロームブロック少含 | | | 2層 黒褐色土 | ローム粒少含 | 白色粘土粒少含 |
| | 5層 黒褐色土 | ローム粒少含 | | | | 3層 黒色土 | ローム粒少含 | 白色粘土粒少含 |
| P3 | 1層 黒色土 | ローム粒少含 | 白色粘土粒少含 | | | 4層 黄褐色土 | ソフトローム | 黒色土が極少量混入 |
| | 2層 黒褐色土 | ローム粒多含 | | | P7 | 1層 暗黄褐色土 | 暗褐色土とソフトロームが混合 | ローム粒少含 |
| | 3層 黒褐色土 | ローム粒少含 | 白色粘土粒少含 | | | 2層 暗黄褐色土 | 暗褐色土とソフトロームが混合 | ローム粒少含 |
| | 4層 黒色土 | ローム粒多含 | 径5~10mm大のロームブロック少含 | | | 3層 黄褐色土 | 焼土粒微含 | 径10mm大のロームブロック多含 |
| | 5層 黒褐色土 | ローム粒多含 | | | | 4層 黒色土 | ソフトローム | 黒色土が少量混入 |
| | 6層 暗褐色土 | ローム粒多含 | | | | 5層 暗褐色土 | 焼土粒少含 | 径10mm大のロームブロック多含 |
| | 7層 黒色土 | ローム粒多含 | 径5mm大のロームブロック多含 | | | | ローム粒多含 | |
| | 8層 黒褐色土 | ローム粒多含 | | | | | ローム粒多含 | 径10mm大のロームブロック多含 |
| P4 | 1層 黒褐色土 | ローム粒多含 | 径5~50mm大のロームブロック多含 | | P8 | 1層 黒色土 | ローム粒、白色粘土粒少含 | |
| | 2層 黒褐色土 | ローム粒多含 | | | | 2層 黒色土 | ローム粒多含 | 径5~10mm大のロームブロック少含 |
| | 3層 黒色土 | ローム粒多含 | 径5~30mm大のロームブロック多含 | | | 3層 黒色土 | ローム粒、径5mm大のロームブロック少含 | |
| | 4層 黒色土 | ローム粒少含 | | | | 4層 黒色土 | ローム粒多含 | 径5~10mm大のロームブロック多含 |
| | 5層 暗褐色土 | ローム粒多含 | 径5~50mm大のロームブロック多含 | | | 5層 黒褐色土 | ローム粒多含 | 焼土粒、径5mm大のロームブロック少含 |
| | 6層 黒色土 | ローム粒少含 | 径5mm大のロームブロック少含 | | | 6層 黒色土 | ローム粒少含 | |
| | 7層 黄褐色土 | 黒色土、暗褐色土が少量混合 | | | | | | |

図276 B087

- P9
- | | | |
|----|------|----------------------|
| 1層 | 黒色土 | ローム粒、白色粘土粒、焼土粒微含 |
| 2層 | 黒色土 | ローム粒、白色粘土粒少含 |
| 3層 | 黒色土 | ローム粒少含 |
| 4層 | 黒色土 | ローム粒、径5mm大のロームブロック少含 |
| 5層 | 黒色土 | ローム粒、径5mm大のロームブロック多含 |
| 6層 | 黒褐色土 | ローム粒多含 |
| 7層 | 黒色土 | ローム粒少含 |
| 8層 | 黒色土 | ローム粒多含 |

- P10
- | | | |
|----|------|-------------------------|
| 1層 | 黒色土 | ローム粒少含 |
| 2層 | 黄褐色土 | ソフトローム 黒色土少量混入 |
| 3層 | 黒褐色土 | ローム粒、径5~30mm大のロームブロック多含 |
| 4層 | 黒色土 | ローム粒、径5~40mm大のロームブロック少含 |
| 5層 | 暗褐色土 | ローム粒、径5~20mm大のロームブロック多含 |



図277 B087 (2)

B087

検出地区 L5-53・62・63gにて検出した。

遺構 2×3間の掘立柱建物跡である。長軸7.16m×短軸4.76m、方位はN-67°-Eを測る。上谷遺跡としては、やや規模の大きな2×3間の建物跡である。柱痕はP4・P7を除いて、他の柱穴ではすべて検出された。柱痕覆土に、白色粘土が検出されたのは、P2・P3・P5・P6・P8の5基であった。そのうちP2・P6は白色粘土が多く、柱痕覆土が粘土層と分層できた。

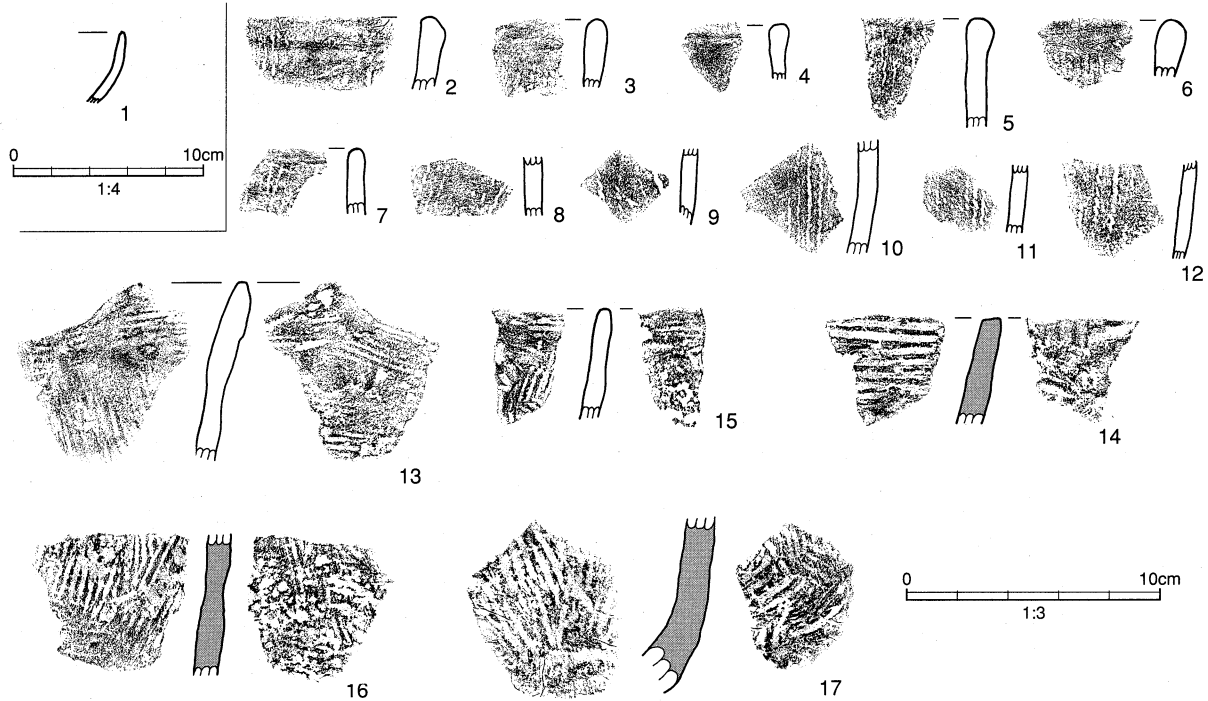
柱穴の掘込みの深さは0.48~0.66mであり、0.60~0.66mが6基を占めている。柱穴の深さは、比較的均一化していると言えよう。覆土は、ロームを包含した黒色土と黒褐色土を主体としていた。

遺構 出土遺物は多くはなかった。また、当該時期の遺物は少なく、縄文早期・撚糸文及び条痕文片が多かった。撚糸文の比率は高かった。1は土師器杯の断片である。2~12は撚糸文で、13~17は条痕文片である。

所見 本掘立柱建物跡も、柱痕に白色粘土が入った遺構である。しかしP1・P4・P7などの柱穴では、覆土にも混入を認めない柱穴もあった。また、白色粘土を含む柱穴も、P3・P5・P8のように少量含み混合するものと、P2・P6のように柱痕の覆土上層に充填しているような状態の柱穴もある。同一掘立柱建物跡のなかで混在する場合、どのように捉えたらよいか不明である。

P6の場合、柱痕の覆土は認められておらず、一見、柱は立腐れと考えられる。柱の放置を同一建物跡で選択するかの問題もあるが、本建物跡では殆どが柱痕によれば立腐れとなるはずであり、選択して白色粘土を充填することが、寡聞にして不明となっている。

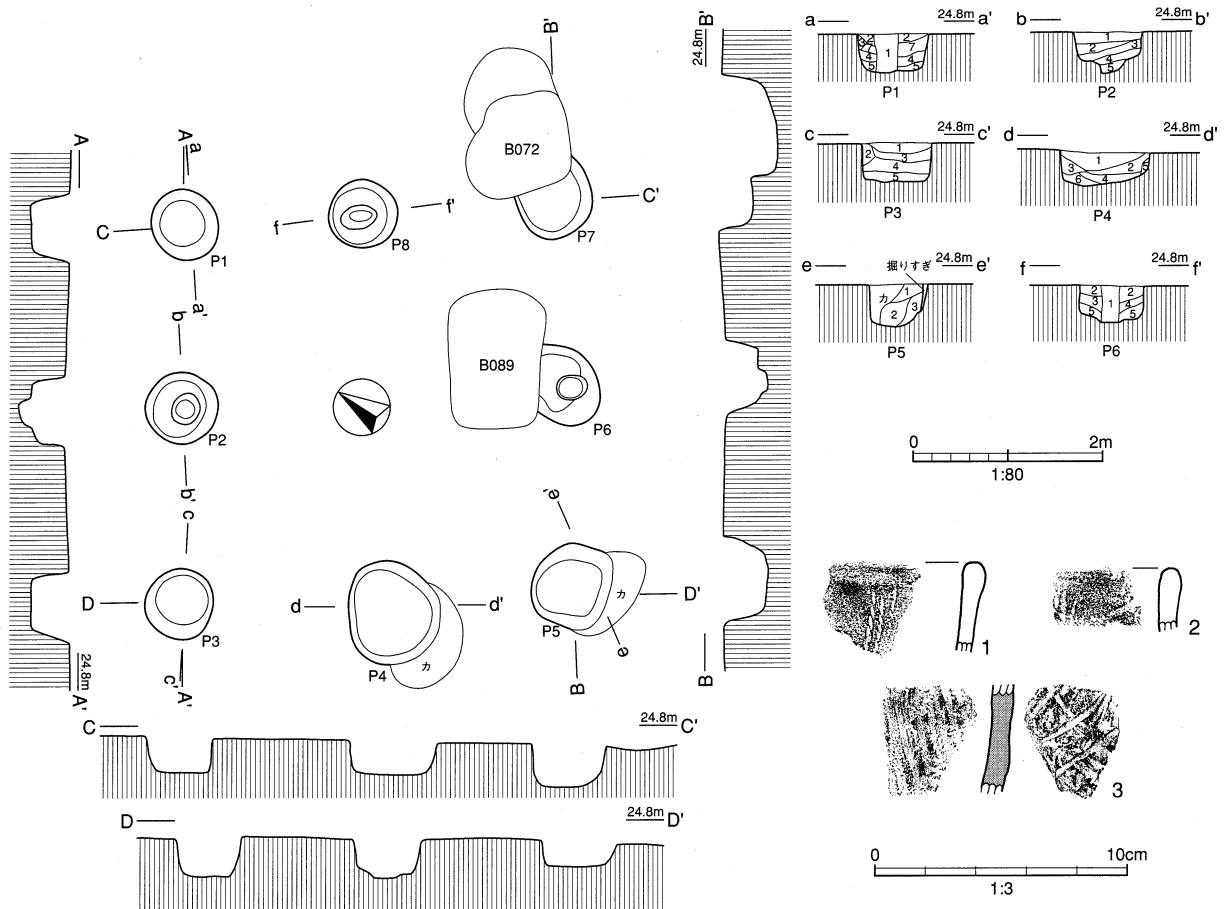

P1	1層 黒色土	ローム粒微含	
	2層 黒褐色土	ローム粒少含	
	3層 暗黄褐色土	ソフトロームが粗く混合	
	4層 黒色土	ローム粒少含	
	5層 黒褐色土	ローム粒多含	
	6層 黒色土	ローム粒少含	
	7層 黒色土	ローム粒、径5mm大のロームブロック微含	
P2	1層 黒褐色土	ローム粒少含	焼土粒微含
	2層 黒色土	ローム粒少含	焼土粒微含
	3層 黒褐色土	ローム粒少含	
	4層 黒褐色土	ローム粒、径5mm大のロームブロック少含	
	5層 暗褐色土	ローム粒少含	
P3	1層 黒色土	ローム粒微含	
	2層 黒色土	ローム粒少含	
	3層 黒褐色土	ローム粒多含	
	4層 黒色土	ローム粒、径5mm大のロームブロック少含	
	5層 黒色土	ローム粒微含	
P4	1層 黒褐色土	ローム粒多含	
	2層 黒色土	ローム粒少含	
	3層 黒色土	ローム粒多含	
	4層 暗黄褐色土	黒色土とソフトロームが粗く混合	
	5層 黄褐色土	ソフトロームブロック	
	6層 黒褐色土	ローム粒少含	
P5	1層 黒褐色土	ローム粒少含	
	2層 黒褐色土	ローム粒少含	
	3層 黒色土	ローム粒多含	
P6	1層 黒色土	ローム粒微含	
	2層 黒色土	ローム粒少含	
	3層 黒色土	ローム粒少含	
	4層 黒褐色土	ローム粒多含	
	5層 黒色土	ローム粒、径5mm大のロームブロック少含	

図278 B088

B088

検出地区 L5-63・73gにて検出した。

遺構 2×2間の掘立柱建物跡である。長軸4.08m×短軸4.04m、方位はN-54°-Eを測る。略方形の建物跡である。柱痕はP1・P6の2基出検出した。柱穴の掘込みの深さは0.32~0.62mとなるが、0.32~0.36mが6基と均一化していた。四隅が特に深いことは無かった。柱穴の覆土は、ロームを包含した黒色土が主体である。

遺物 若干出土しているが、流込みによる縄文時代早期の土器である。1は撚糸文、2は条痕文片である。

所見 遺構の重複関係は、B189b→B189a→B088であり、また、B072b→B072a→B088となっていた。B072とB189の新旧関係は不明であった。



图279 B089a · b · z



P1	1層 暗灰褐色土	黒色土に白色粘土が少量混入	ローム粒、白色粘土少含	P9	1層 黒色土	ローム粒、白色粘土粒少含
	2層 黒色土	ローム粒、白色粘土少含			2層 黒褐色土	ローム粒微含
	3層 黒褐色土	ローム粒、径5~20mm大のロームブロック少含			3層 黒褐色土	ローム粒、径5mm大のロームブロック少含
	4層 黒色土	ローム粒、径5~30mm大のロームブロック多含			4層 黒褐色土	ローム粒多含 径5~10mm大のロームブロック少含
	5層 黒褐色土	ローム粒少含 径5~10mm大のロームブロック多含			5層 黒色土	ローム粒多含 白色粘土粒、径5~20mm大のロームブロック少含
	6層 黒色土	ローム粒少含			6層 黄褐色土	ソフトロームブロック
	7層 暗黄褐色土	黒色土とソフトロームが粗く混合			7層 暗黄褐色土	黒色土とソフトロームが粗く混合
P2	1層 暗灰褐色土	黒色土に白色粘土が少量混入	ローム粒、白色粘土粒少含		8層 黒色土	黒色土にソフトロームが多量に混入
	2層 黒褐色土	ローム粒少含			9層 黒褐色土	ローム粒少含
	3層 黒色土	ローム粒、径5~10mm大のロームブロック少含			10層 黒色土	ローム粒、径5mm大のロームブロック少含
	4層 黒褐色土	ローム粒、径5~10mm大のロームブロック少含				径10mm大のロームブロック微含
	5層 黒色土	ローム粒多含 径5~20mm大のロームブロック少含			11層 黄褐色土	ソフトローム 径10mm大のロームブロック多含
	6層 黒褐色土	ローム粒、ローム粒、径5~10mm大のロームブロック少含		P10	1層 暗灰褐色土	黒色土に白色粘土が少量混入 白色粘土粒、焼土粒少含
	7層 黒色土	ローム粒、白色粘土粒、径5~10mm大のロームブロック少含			2層 黒褐色土	白色粘土粒微含 焼土粒、ローム粒少含
P3	1層 黒色土	ローム粒、白色粘土粒少含			3層 黒色土	白色粘土粒、焼土粒、ローム粒少含
	2層 黒色土	白色粘土粒、径5mm大のロームブロック少含			4層 黒色土	ローム粒少含
	3層 暗褐色土	ローム粒、径5mm大のロームブロック多含			5層 黒褐色土	ローム粒、径5~10mm大のロームブロック少含
	4層 黒色土	ローム粒多含			6層 黒色土	ローム粒、径5~10mm大のロームブロック少含
	5層 暗褐色土	ローム粒、径5~10mm大のロームブロック多含		P11	1層 黒色土	ローム粒少含 白色粘土粒微含
	6層 黒色土	ローム粒少含			2層 黒色土	ローム粒少含
	7層 黒色土	ローム粒、径5~10mm大のロームブロック少含			3層 黒褐色土	ローム粒、径5~10mm大のロームブロック多含
	8層 黒褐色土	ローム粒少含			4層 黒色土	ローム粒、径5~10mm大のロームブロック少含
	9層 暗褐色土	ローム粒少含			5層 黒褐色土	ローム粒多含 径20mm大のロームブロック少含
P4	1層 黒色土	ローム粒、径5mm大のロームブロック少含			6層 黒色土	ローム粒多含
	2層 黒褐色土	ローム粒、径5~30mm大のロームブロック多含			7層 黒色土	ローム粒多含 径5~20mm大のロームブロック少含
	3層 黒褐色土	ローム粒、径5~50mm大のロームブロック多含			8層 黒褐色土	白色粘土粒微含
	4層 黄褐色土	ソフトロームに黒褐色土が少量混入			9層 黒色土	ローム粒多含
P5	1層 暗灰褐色土	黒色土に白色粘土が少量混入	ローム粒、白色粘土粒少含		10層 黒色土	ローム粒少含
	2層 暗灰褐色土	黒色土に白色粘土が少量混入	ローム粒、白色粘土粒微含	P12	1層 黒色土	ローム粒、白色粘土粒少含
	3層 黒色土	ローム粒、白色粘土粒少含			2層 黒色土	ローム粒少含
	4層 黒褐色土	ローム粒少含			3層 黒褐色土	ローム粒、径5mm大のロームブロック少含
	5層 暗黄褐色土	黒褐色土にソフトロームが粗く混入			4層 黒色土	ローム粒、白色粘土粒少含 径5mm大のロームブロック多含
	6層 黒色土	ローム粒少含			5層 黒色土	ローム粒少含
	7層 黒褐色土	ローム粒多含			6層 黒色土	ローム粒、白色粘土粒微含
	8層 黒色土	ローム粒少含			7層 黒褐色土	ローム粒少含
	9層 黒褐色土	ローム粒多含			8層 黒色土	ローム粒少含
	10層 黒褐色土	ローム粒多含			9層 黒褐色土	ローム粒、径5mm大のロームブロック少含
P6	1層 暗灰褐色土	白色粘土粒多含	ローム粒微含	P14	1層 黒色土	ローム粒、白色粘土粒微含
	2層 黒色土	白色粘土粒微含	ローム粒少含		2層 黒色土	ローム粒少含
	3層 黒褐色土	白色粘土粒微含	ローム粒、径5~30mm大のロームブロック多含		3層 黒褐色土	ローム粒、径5~20mm大のロームブロック少含
	4層 黒色土	白色粘土粒、ローム粒少含			4層 黒色土	ローム粒少
	5層 黒褐色土	ローム粒多含		P15	1層 黒褐色土	ローム粒少含
	6層 黄褐色土	ソフトロームブロック			2層 暗褐色土	ローム粒少含
	7層 黒色土	ローム粒多含		P16	1層 黒褐色土	ローム粒微含
P7	1層 暗灰褐色土	ローム粒微含	白色粘土粒少含		2層 黒色土	ローム粒少含 径5mm大のロームブロック微含
	2層 黒褐色土	ローム粒微含			3層 暗褐色土	ローム粒少含
	3層 黒色土	ローム粒、白色粘土粒、径5mm大のロームブロック少含		P17	1層 黒褐色土	ローム粒多含
	4層 黒褐色土	ローム粒、径5~10mm大のロームブロック少含			2層 黒色土	ローム粒少含
	5層 黒色土	白色粘土粒微含			3層 暗褐色土	ローム粒多含
	6層 黒色土	ローム粒多含 径5~10mm大のロームブロック少含		P19	1層 黒褐色土	ローム粒多含
	7層 黒褐色土	ローム粒、径5~50mm大のロームブロック多含			2層 黒色土	ローム粒多含
	8層 黒色土	ローム粒、径5~10mm大のロームブロック多含			3層 黒褐色土	ローム粒多含
P8	1層 黒色土	ローム粒微含	白色粘土粒少含		4層 黒色土	ローム粒、径5mm大のロームブロック少含
	2層 黒色土	ローム粒少含		P20	1層 黒色土	ローム粒、焼土粒微含
	3層 黒色土	ローム粒、白色粘土粒少含			2層 黒褐色土	白色粘土粒少含
	4層 暗黄褐色土	黒色土とソフトロームが粗く混合	白色粘土粒微含		3層 黒褐色土	ローム粒少含
	5層 黒褐色土	ローム粒多含				
	6層 暗褐色土	ローム粒、径20~30mm大のロームブロック多含				
	7層 黄褐色土	ソフトロームブロック				
	8層 黒色土	ローム粒、径5~10mm大のロームブロック多含				

図280 B089a・b・z (2)

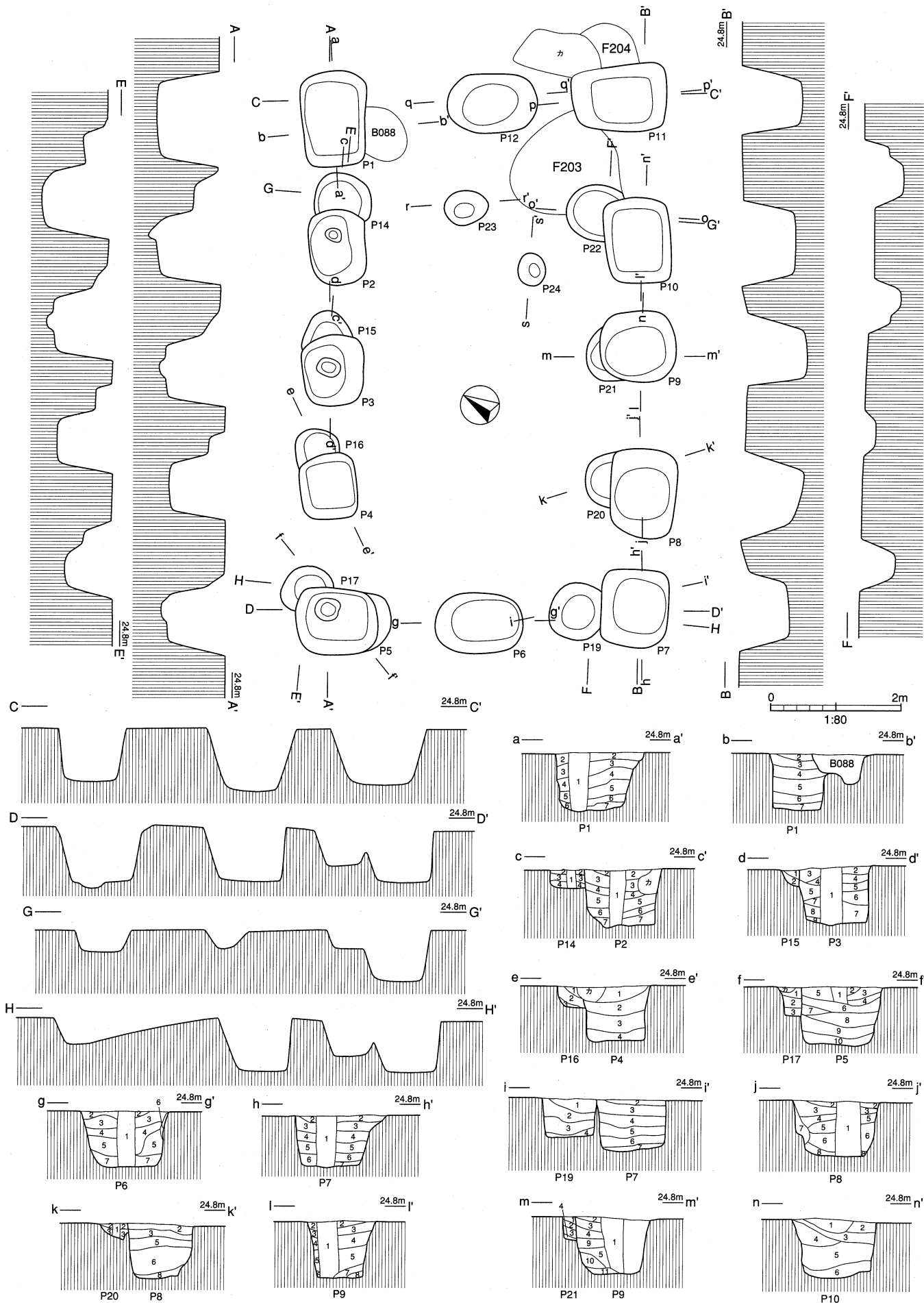
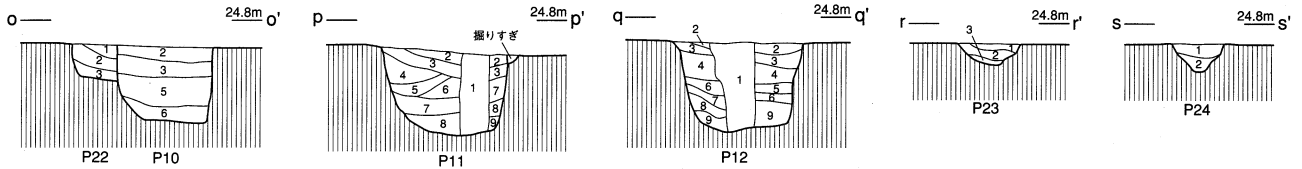
P21
 1層 黒褐色土 ローム粒少含
 3層 黒色土 ローム粒少含
 2層 黒褐色土 ローム粒少含
 4層 黒色土 ローム粒、径5～10mm大のロームブロック少含
 P22
 1層 黒褐色土 ローム粒、径5～10mm大のロームブロック少含 焼土粒微含
 2層 黒色土 ローム粒少含
 3層 黒色土 ローム粒、白色粘土粒少含

P23
 1層 黒色土 ローム粒微含
 2層 黒色土 ローム粒、白色粘土微含
 3層 黒褐色土 ローム粒少含
 P24
 1層 暗褐色土 ローム粒微含
 2層 暗褐色土 ローム粒少含



図281 B086a・b・z (3)

B089a

検出地区 L5-63・64・73・74gにわたって検出した。

遺構 2×4間の掘立柱建物跡である。長軸8.04m×短軸4.84m、方位はN-64°-Eを測る。本建物跡に属する柱穴はP1～P12である。柱痕はP1～P3・P6～P9・P11・P12で検出した。全ての柱痕覆土に、白色粘土が混入していた。柱穴の掘込みの深さは0.68～0.96mであるが、0.82～0.92mが11基を占めており、均一化した深さとなっている。

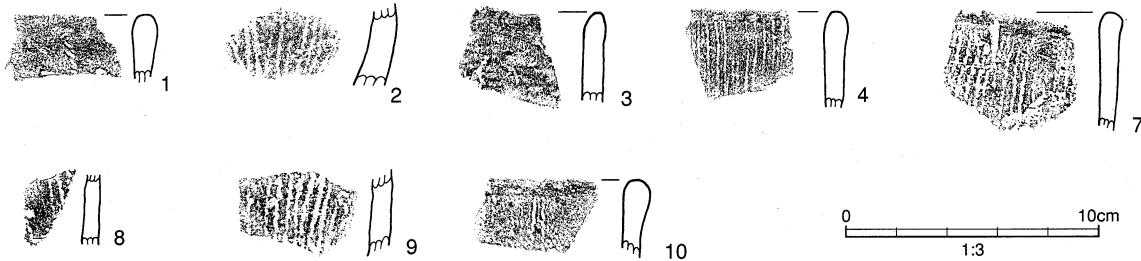
覆土は、ロームを包含した黒色土・黒褐色土が主体を占めていた。

遺物 縄文早期の撚糸文が比較的多く出土している。しかし全体量は少量であり、当該時期の土師器片などは殆ど認められなかった。1～8は縄文早期・撚糸文である。

所見 B089bと重複し、本掘立柱建物跡が新しい遺構である。B089bとは略同じ柱穴位置を使っていることや方位が略同一であることなどから、本建物跡への拡張・建替えと捉えた。なお、各柱穴規模が大きくなっているが、調査と測量の時間差と捉えている。

B089b

検出地区 L5-63・64・73・74gにわたって検出した。

遺構 2×3間の掘立柱建物跡である。長軸6.20m×短軸4.40m、方位はN-62°-Eを測る。本建物跡に属する柱穴はP14～P17・P6・P19～P23である。柱穴はP23をの除く柱穴はB089aと重複しており、殆ど覆土を失い、柱痕も確認できなかった。かろうじてP14とP20で、柱痕を検出したのみである。柱穴の掘込みの深さは0.10～0.40mとなっているが、0.30m前後が中心となっている。

覆土は、ロームを包含した黒色土・黒褐色土が主体を占めていた。

遺物 B089aと混在している。

所見 B089aと略同一位置に所在した建物跡である。P6は柱穴規模が大きいことから、建替え時に柱穴の拡張があったと想定している。柱穴覆土が失われていることから、本建物跡が古いものであるが、時間差は殆どないと捉えられよう。

B089z

遺構 P24のみ柱穴配置上、どちらにも配置できず遺漏したものである。柱痕は確認できなかった。

所見 束柱とも検討したが判然とせず、分離して扱うこととした。



図282 B090

B090

検出地区 L5-74gにて検出した。

遺構 2×3間の掘立柱建物跡と想定されるものである。長軸5.68m×短軸(4.24)m、方位はN-31°-Eを測る。柱痕・覆土は不明である。柱穴の掘込みの深さは、0.20~0.60mとなっている。しかし北東及び北西側の柱列は0.32~0.60mとやや深く、南側の柱列は0.20~0.36mと浅くなっている。特に南側は0.20m台が中心であった。

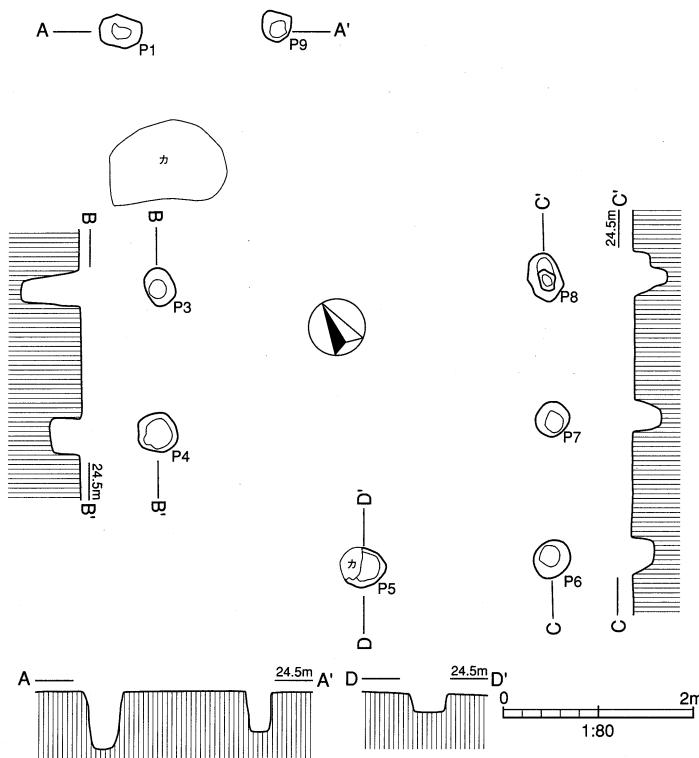
遺物 出土しなかった。

所見 掘立柱建物跡の規模が、2×2間、2×3間の捉え方で判然としない建物跡であった。北西側柱列が直線的にならず、南東側柱列と大きくひしゃげる形となる。また、北東と南西の中央柱穴の軸線にズレが生じてしまっている。東隅柱は住居跡によって失われており、西隅柱も検出できなかった。

2×3間の場合、北東側柱列は中間にもう1本入る変則的な建物跡となつてこよう。

また、2間四方と捉えたときに、P3とP8の間に柱穴がないことが欠点となってくる。(2間四方の建物跡の場合4.2m×2.98m、方位はN-61°-Wを測る。)

本遺跡の場合、2間四方で片側3間の例も多く、その例から変則的な2×3間の掘立柱建物跡もおかしくはないが、判然としない建物跡である。今回は、2×3間の建物跡と捉えておきたい。

B091

検出地区 L5-53gにて検出した。

遺構 1×2間の掘立柱建物跡である。長軸3.60m×短軸2.76m、方位はN-71°-Eを測る。1×2間の建物跡であるが、西側のP3・P4の柱列に比し、東側のP1・P6柱列は開き、やや歪んだ方形となっている。

柱痕はP2・P5・P6の3基で検出された。P1・P3・P4は、覆土から柱の引抜きがあったかもしれない。なお、柱痕には、白色粘土は認められなかった。柱穴の掘込みの深さは0.42~0.60mであるが、0.52~0.56mが3基と多く、0.50m前後が求められた柱穴の深さであろう。

柱穴覆土はロームを包含した黒色土と黒褐色土が主体となっているが、本建物跡の場合、黒色土が目立つようである。

遺物 出土した遺物の量は少ない。また、当該時期の遺物は殆どなかった。縄文早期の撚糸文や条痕文片が出土しているが、少ない出土量の中で条痕文片は比較的多かった。1は口縁部が若干肥厚する撚糸文である。2は内外面とも縦に近い、斜位の条痕文を施文する。

所見 1×2間の掘立柱建物跡であるが、やや掘込みは深い柱穴であった。また、先述したが、西側に比べ東側が開く形状である。

上谷遺跡Ⅳ地区に入り2×4間、3×4間などのやや大形の掘立柱建物跡が増えているが、一方、1×2間の掘立柱建物跡が目立ってきている。この傾向がⅣ地区及びⅤ地区に広がる掘立柱建物跡群の整理進行に伴い、明らかになってくると考えている。



図283 B091



図339 I002

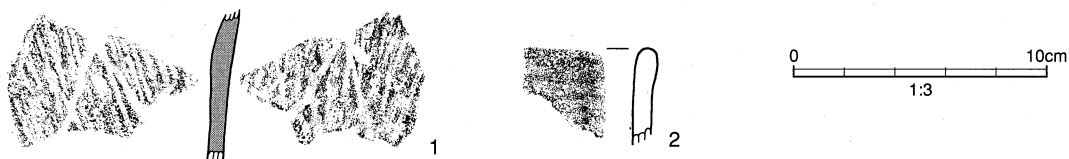
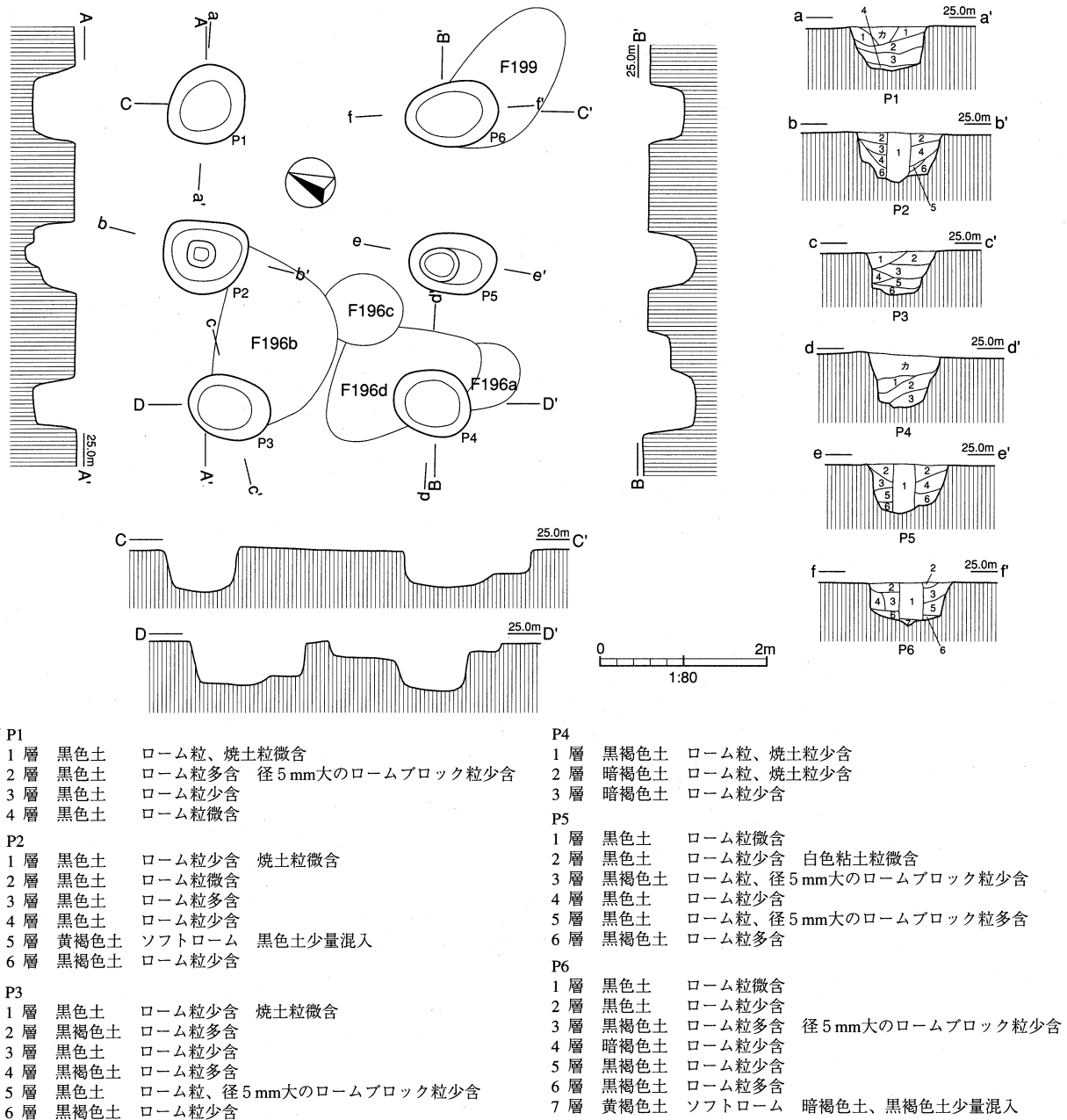
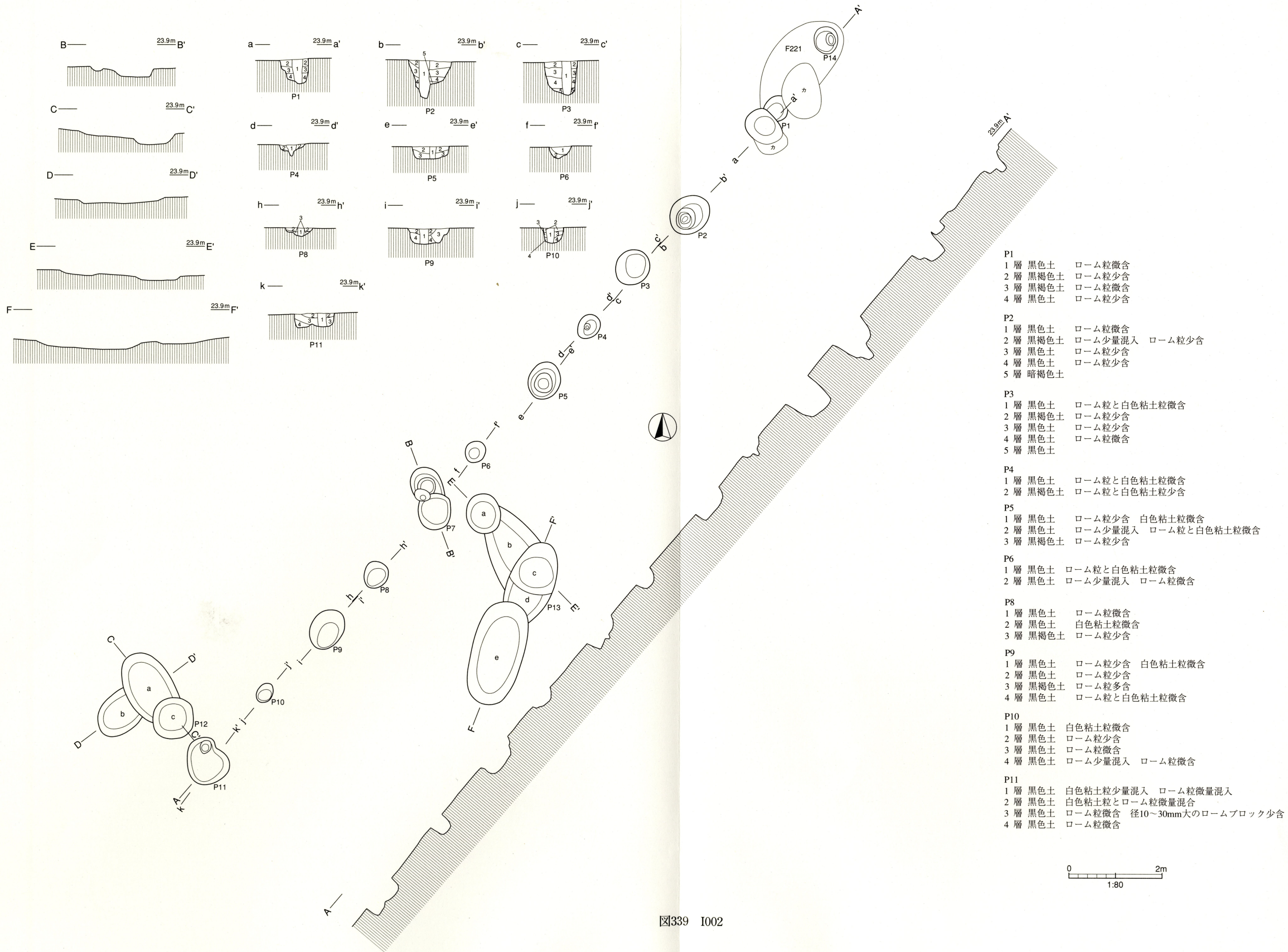