

平安京左京九条三坊九町跡

烏丸町遺跡

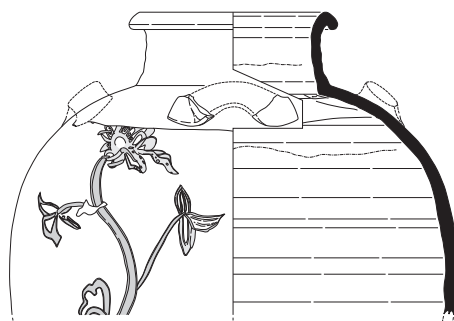

2019

公益財団法人 元興寺文化財研究所

平安京左京九条三坊九町跡

烏丸町遺跡

2019

公益財団法人 元興寺文化財研究所

序

1200年の長きにわたり日本の中心であり続けた京都は、現在、大きな変化の時を迎えています。東京オリンピック、大阪・関西万博を控え大規模な開発ラッシュが続き、まちの景観も大きく変わりつつあります。そして、これに伴う発掘調査もこれまでにない伸び率で増加しており、当研究所でも奈良の古代・中世都市遺跡調査で培ったノウハウをお役に立てるべく、平成28年以降平安京の発掘調査に参加しています。

さて、この度、当研究所では京都の玄関口である京都駅前にて平安京左京九条三坊九町・烏丸町遺跡の発掘調査を行いました。その報告書が完成しましたのでご報告します。

この地は鳥羽天皇皇后美福門院得子、同皇女暲子内親王の邸宅とされる八条院第が存在し、周辺は高級住宅地として知られています。発掘調査の結果、膨大な遺構・遺物がみつき、この地の重要性を裏付ける結果が得られました。発見された遺物の中には九州産土師器皿や讃岐産須恵器碗、播磨産須恵器碗皿・土師器鍋、東海系山茶碗といった日本各地の土器があり、この場所が物資の集まる場所であったことをうかがわせます。さらに、中国産と考えられるガラス製水滴、各種陶磁器が出土しており、当地が日本だけでなく大陸と直接的な接触を持っていた可能性すらあります。こうした成果は、これまで知られていた八条院第周辺の景観の中では異質なもので、周辺の歴史に再考を迫るものでもあります。

発掘調査は地道な作業であり、華々しい成果が得られるものばかりではありません。また、事業者様には大きな負担をお願いするものでもあります。しかし、遺跡は一度破壊してしまうと取り返しがつかず、また耳目を集める成果がなくとも、小さな情報の「点」をつなげてゆくことで、歴史を見直す大きな成果につながる可能性を秘めています。一つ一つの発掘調査を確実に遂行し、報告してゆくことが大切であると言えるのです。今回の発掘調査に際しては株式会社松原興産様に多大なるご協力を賜りました。深くお礼を申し上げますとともに、今後とも精度の高い調査、報告を心がけてゆきたいと考えております。

最後になりましたが、調査に際して様々なご助言を頂きました関係各位、京都市文化市民局文化芸術都市推進室文化財保護課をはじめとする関係諸機関に深くお礼を申し上げます。

平成31年3月31日

公益財団法人 元興寺文化財研究所
理事長 辻村泰善

例言

1. 本書は平安京左京九条三坊九町跡・烏丸町遺跡において、ホテル建設に先立ち実施した発掘調査成果の概要をまとめたものである。
2. 調査地は、京都市南区東九条上殿田町 42 番地ほかに所在し、開発面積 5,950㎡のうち、調査対象面積は 4,300㎡である。
3. 調査は株式会社松原興産より委託を受けた公益財団法人元興寺文化財研究所が京都市文化財保護課の指導のもと行い、株式会社文化財サービスが支援した。現地調査は平成 29 年 4 月 25 日～平成 30 年 1 月 10 日に実施し、平成 30 年 1 月 11 日～平成 31 年 3 月 31 日を整理期間とした。
4. 発掘調査は佐藤亜聖、坂本俊、村田裕介（公益財団法人元興寺文化財研究所）が担当し、大西晃靖、辰巳陽一（株式会社文化財サービス）が調査を支援した。これを、川島行彦（奈良大学大学院生）、岩元亮祐、上井佐妃、近藤史昭（京都府立大学院生）、狭川典麿、税田脩介、中原七菜子、安楽可奈子（奈良大学学生）、芦塚晶太、吉兼千陽、出井和真、山田雄浩、西澤和真（龍谷大学学生）、山口笑音（京都教育大学学生）、神野いくみが補助した（いずれも所属は当時）。
5. 調査地の座標および基準点測量は株式会社文化財サービスが行った。座標基準は世界測地系平面直角座標系VI、基準点は T.P によるものである。
6. 発掘調査における重機等土工部門については全京都建設協同組合、作業員派遣については株式会社京カンリに委託した。
7. 遺構写真撮影は佐藤、坂本、村田、大西、辰巳が、遺物写真撮影は大久保治（公益財団法人元興寺文化財研究所）が行った。
8. 出土遺物の実測および浄書は仲井光代、武田浩子、芝 幹（公益財団法人元興寺文化財研究所）、上井、税田、神野、出井と株式会社文化財サービスが行った。
9. 資料の整理および関係資料の集成は佐藤と三井淳（奈良大学学生）、吉田芽依、山本知佳、川村友紀恵、滝口忠保、指吸高久（公益財団法人元興寺文化財研究所）が行った。
10. 本書に使用した土器の分類、年代については以下の文献を参照した。本文中で触れる分類名、年代表記はこれらの文献に依拠している。

尾上実・森嶋康雄・近江俊秀 1995 「瓦器」『概説中世の土器・陶磁器』中世土器研究会編 真陽社

小森俊寛 2005 『京から出土する土器の編年的研究—日本律令の土器様式の成立と展開、7～19 世紀—』京都編集工房

大阪大学文学研究科考古学研究室 2012 『篠窯跡群大谷 3 号窯の研究』〈大阪大学文学研究科考古学研究報告〉第 5 冊

中世土器研究会事務局 2015 「東播系須恵器鉢の分類と編年」『中近世土器の基礎研究』26

重根弘和 2017 「備前 - 編年と分布 -」『第 36 回中世土器研究会 国産陶器の系譜と暦年代 資料集』中世土器研究会

新田和央 2012 「京都出土の瓦器盤について」『中近世土器の基礎研究』24 日本中世土器研究会

(財)京都市埋蔵文化財研究所 2003『平安京左京四條二坊十四町跡』(京都市埋蔵文化財発掘調査概報 2003-5)

平尾政幸 2016「平安京およびその周辺から出土する 11 世紀～ 13 世紀の土師皿」『手づくね「かわらけ」の西・東—年代・技法・地域色』発表資料「手づくね「かわらけ」の西・東」実行委員会

藤澤良祐 2008『中世瀬戸窯の研究』高志書院

森 隆 2000「楠葉型黒色土器 B 類碗と初期楠葉型瓦器碗」『中近世土器の基礎研究』XV 日本中世土器研究会

11. 本書の執筆は第 1 章を坂本、第 2・3 章、第 4 章第 2 節、第 5 章 1・2・4 節、6 章を佐藤、第 4 章第 1・3 節を株式会社パレオ・ラボ、第 4 章第 4 節を川本耕三(公益財団法人元興寺文化財研究所)、渡邊緩子、隅英彦(日鉄住金テクノロジー株式会社)、平尾良光(帝京大学)、第 4 章第 5 節を川本、第 5 章 3 節を上井が行い、芝の補助のもと佐藤が編集した。
12. 発掘調査および整理報告書作成にかかる費用については、株式会社松原興産が全額これを負担した。
13. 発掘調査で出土した遺物、実測図、写真は京都市文化財保護課において保管している。
14. 発掘調査および整理報告書の作成に際しては、以下の方々、機関からのご助言、ご協力をいただいた。記して感謝申し上げます。

(個人)

網伸也(近畿大学)、榎本渉(国際日本文化研究センター)、尾野善裕(奈良文化財研究所)、國下多美樹(龍谷大学)、鈴木康高、松吉祐希、南孝雄、山本雅和、吉崎伸、((公財)京都市埋蔵文化財調査研究所)、高津孝(鹿児島大学)、谷一尚(林原美術館)、陳彦如(京都大学)、中井淳史(兵庫県立大学)、中島圭一(慶応大学)、中塚良((公財)向日市埋蔵文化財センター)、西山要一(奈良大学名誉教授)、西山良平(京都大学名誉教授)、橋本久和(同志社大学)、平尾良光(帝京大学)、福山博章(京都府埋蔵文化財調査研究センター)、藤澤典彦(元大阪大谷大学)、藤本史子(追手門学院大学)、桃崎祐輔(福岡大学)、楊古城(元寧波工芸美術研究所)、楊志法(元中国科学院地質地球物理研究所)、吉澤悟(奈良国立博物館)、劉恒武(寧波大学)、若木重行(海洋研究開発機構高知コア研究所)、

(団体)

平安埋蔵文化財事務所株式会社、株式会社パレオ・ラボ、日鉄住金テクノロジー株式会社

(敬称略、順不同)

目次

| | |
|---|-----|
| 第1章 調査に至る経緯と調査体制 | 1 |
| 第1節 調査に至る経緯 | 1 |
| 第2節 調査体制 | 1 |
| 第3節 調査の経過（調査日誌抄） | 2 |
| 第2章 調査地の位置と環境 | 7 |
| 第1節 調査地の位置と歴史的環境 | 7 |
| 第2節 既往の発掘調査 | 9 |
| 第3章 調査の成果 | 15 |
| 第1節 調査区の配置 | 15 |
| 第2節 基本層序と出土遺物 | 15 |
| 第1項 基本層序 | 15 |
| 第2項 整地層出土遺物 | 34 |
| 第3節 検出遺構と遺構出土遺物 | 45 |
| 第1項 遺構の時期区分 | 45 |
| 第2項 第1期の遺構と出土遺物（平安時代前期以前） | 45 |
| (1) 遺構 | 45 |
| (2) 出土遺物 | 46 |
| 第3項 第2期の遺構と出土遺物（平安時代前期（9世紀前半～中葉）） | 46 |
| (1) 遺構 | 46 |
| (2) 出土遺物 | 48 |
| 第4項 第3期の遺構と出土遺物（平安時代前期から後期（9世紀中葉～12世紀後半）） | 51 |
| (1) 遺構 | 51 |
| (2) 出土遺物 | 64 |
| 第5項 第4期の遺構と出土遺物 （平安時代後期～鎌倉時代初期（12世紀後半（一部12世紀中葉）～13世紀初頭）） | 69 |
| (1) 遺構 | 69 |
| (2) 出土遺物 | 85 |
| 第6項 第5期の遺構と出土遺物（鎌倉時代前期～後期（13世紀初頭～後半）） | 106 |
| (1) 遺構 | 106 |
| (2) 出土遺物 | 121 |
| 第7項 第6期の遺構と出土遺物（鎌倉時代後期以降（13世紀後半以降）） | 137 |
| (1) 遺構 | 137 |
| (2) 出土遺物 | 148 |
| 第4章 自然科学分析 | 166 |
| 第1節 NR5430の花粉分析・植物珪酸体分析 | 166 |
| 第2節 NR5430不攪乱土壌資料の観察 | 176 |
| 第3節 平安京左京九条三坊九町跡の動物遺体 | 178 |

| | |
|-----------------------|-----|
| 第4節 整地土2出土指輪の鉛同位体比分析 | 179 |
| 第5節 整地土2出土ガラス製水滴の材質分析 | 185 |
| 第5章 調査のまとめ | 190 |
| 第1節 遺構の変遷 | 190 |
| 第2節 搬入遺物について | 196 |
| 第3節 輸入陶磁器の組成 | 201 |
| 第4節 出土指輪について | 205 |
| 第6章 総括 | 210 |

図版目次

| | |
|--|----|
| 図1 平安京条坊復元と調査地位置図 | 7 |
| 図2 今回の調査地と既往の調査地 (S=1/5,000) | 9 |
| 図3 調査区配置図 | 15 |
| 図4 整地土の分布 | 16 |
| 図5 第0遺構面遺構配置図 (S=1/400) | 16 |
| 図6 第1遺構面遺構配置図 (S=1/400) | 17 |
| 図7 第2遺構面遺構配置図 (S=1/400) | 19 |
| 図8 第3遺構面遺構配置図 (S=1/400) | 21 |
| 図9 第3・4遺構面遺構配置図 (S=1/400) ※西区西半の遺構は第3遺構面相当 | 23 |
| 図10 西区壁面土層断面図 (1) (S=1/100) | 25 |
| 図11 西区壁面土層断面図 (2) (S=1/100) | 26 |
| 図12 西区壁面土層断面図 (3) (S=1/100) | 27 |
| 図13 西区壁面土層断面図 (4) (S=1/100) | 28 |
| 図14 西区壁面土層断面図 (5) (S=1/100) | 29 |
| 図15 東区壁面土層断面図 (1) (S=1/100) | 30 |
| 図16 東区壁面土層断面図 (2) (S=1/100) | 31 |
| 図17 東区壁面土層断面図 (3) (S=1/100) | 32 |
| 図18 北区壁面土層断面図 (S=1/100) | 33 |
| 図19 整地土1出土遺物実測図 (1) (S=1/3) | 35 |
| 図20 整地土1出土遺物実測図 (2) (S=1/3) | 36 |
| 図21 整地土2出土遺物実測図 (S=1/3・2/3) | 39 |
| 図22 整地土3出土遺物実測図 (S=1/3) | 40 |
| 図23 整地土a出土遺物実測図 (S=1/2・1/3) | 43 |
| 図24 整地土b・c、礫層出土遺物実測図 (S=1/3) | 44 |
| 図25 NR0870・5430出土遺物実測図 (S=1/3) | 46 |
| 図26 SD5578土層断面図 (S=1/40) | 47 |
| 図27 SB5620平面・土層断面図 (平面S=1/80・断面S=1/40) | 47 |

| | | |
|------|---|----|
| 图 28 | SD5370 平面・土層断面図 (S=1/40) | 48 |
| 图 29 | SE5420 平面・土層断面図 (S=1/40) | 49 |
| 图 30 | SD5370 出土遺物実測図 (S=1/3・1/6) | 50 |
| 图 31 | SD5575・5578 出土遺物実測図 (S=1/3) | 50 |
| 图 32 | SE5420 出土遺物実測図 (S=1/3) | 52 |
| 图 33 | SA3000 平面・土層断面図 (平面 S=1/80・断面 S=1/40) | 53 |
| 图 34 | SA3010 平面・土層断面図 (平面 S=1/100・断面 S=1/40) | 54 |
| 图 35 | SA5630 平面・土層断面図 (平面 S=1/80・断面 S=1/40) | 54 |
| 图 36 | SB0970 平面・土層断面図 (平面 S=1/80・断面 S=1/40) | 55 |
| 图 37 | SB0980 平面・土層断面図 (平面 S=1/80・断面 S=1/40) | 56 |
| 图 38 | SB3020 平面・土層断面図 (平面 S=1/80・断面 S=1/40) | 57 |
| 图 39 | SB3030 平面・土層断面図 (平面 S=1/80・断面 S=1/40) | 58 |
| 图 40 | SB3040 平面・土層断面図 (平面 S=1/100・断面 S=1/40) | 59 |
| 图 41 | SB3050 平面・土層断面図 (平面 S=1/100・断面 S=1/40) | 60 |
| 图 42 | SB5640 平面・土層断面図 (平面 S=1/80・断面 S=1/40) | 61 |
| 图 43 | SB5650 平面・土層断面図 (平面 S=1/80・断面 S=1/40) | 62 |
| 图 44 | SD0890 土層断面図 (S=1/20) | 62 |
| 图 45 | SD1750 土層断面図 (S=1/50) | 63 |
| 图 46 | SE1600 平面図 (S=1/40) | 63 |
| 图 47 | SK1690 平面・土層断面図 (S=1/40) | 64 |
| 图 48 | SA3010、SB3020・3050・5640・5650 出土遺物実測図 (S=1/3) | 65 |
| 图 49 | SD0880・0890 出土遺物実測図 (S=1/3) | 66 |
| 图 50 | SD1750 出土遺物実測図 (1) (S=1/3) | 67 |
| 图 51 | SD1750 出土遺物実測図 (2) (S=1/3) | 68 |
| 图 52 | SE1600、SK1690 出土遺物実測図 (S=1/3) | 69 |
| 图 53 | SA0940 土層断面図 (S=1/40) | 70 |
| 图 54 | SB0930 平面図 (S=1/80) | 70 |
| 图 55 | SD0250・0430・0480 平面・土層断面図 (平面 S=1/50・断面 S=1/40) | 72 |
| 图 56 | SE0360 平面・立面・土層断面図 (S=1/40) | 73 |
| 图 57 | SE0370 平面・土層断面図 (S=1/40) | 73 |
| 图 58 | SE0570 平面・土層断面図 (S=1/40) | 74 |
| 图 59 | SE0590 平面・立面・土層断面図 (S=1/40) | 74 |
| 图 60 | SE0730 平面・土層断面図 (S=1/40) | 75 |
| 图 61 | SE0790 平面・土層断面図 (S=1/40) | 75 |
| 图 62 | SE1250 平面・土層断面図 (S=1/40) | 76 |
| 图 63 | SE5180 平面・立面・土層断面図 (S=1/40) | 76 |
| 图 64 | SE5189 平面・土層断面図 (S=1/40) | 77 |
| 图 65 | SE5290 土層断面図 (S=1/40) | 77 |
| 图 66 | SE5400 平面・立面・土層断面図 (S=1/40) | 78 |

| | | |
|-------|---|-----|
| 图 67 | SE5460 平面・土層断面図 (S=1/40) | 78 |
| 图 68 | SE5490 平面・土層断面図 (S=1/40) | 79 |
| 图 69 | SE5493 平面・土層断面図 (S=1/40) | 79 |
| 图 70 | SG0600・0740・0750 平面・土層断面図 (S=1/40) | 81 |
| 图 71 | SK0380 平面・土層断面図 (S=1/20) | 82 |
| 图 72 | SK0450 平面・土層断面図 (S=1/20) | 82 |
| 图 73 | SK0460 平面・土層断面図 (S=1/20) | 82 |
| 图 74 | SK0490 平面・土層断面図 (S=1/40) | 83 |
| 图 75 | SK0640 平面・土層断面図 (S=1/40) | 83 |
| 图 76 | SK0670 平面・土層断面図 (S=1/40) | 84 |
| 图 77 | SK5190 平面・土層断面図 (S=1/40) | 84 |
| 图 78 | SA0940、SB0930 出土遺物実測図 (S=1/3) | 87 |
| 图 79 | SD0250 出土遺物実測図 (S=1/3) | 87 |
| 图 80 | SD0430 出土遺物実測図 (S=1/2・1/3) | 89 |
| 图 81 | SE0360・0370・0570 出土遺物実測図 (S=1/3) | 90 |
| 图 82 | SE0590 出土遺物実測図 (S=1/3) | 91 |
| 图 83 | SE0730 出土遺物実測図 (S=1/3) | 92 |
| 图 84 | SE0790・1250・5180 出土遺物実測図 (S=1/3) | 93 |
| 图 85 | SE5189・5290 出土遺物実測図 (S=1/3) | 95 |
| 图 86 | SE5400・5460・5490・5493 出土遺物実測図 (S=1/3) | 96 |
| 图 87 | SG0600 出土遺物実測図 (1) (S=1/3) | 98 |
| 图 88 | SG0600 出土遺物実測図 (2) (S=1/3) | 99 |
| 图 89 | SG0740・0750 出土遺物実測図 (S=1/3) | 99 |
| 图 90 | SK0380・0460 出土遺物実測図 (S=1/3・1/6) | 101 |
| 图 91 | SK0490・0640 出土遺物実測図 (S=1/3) | 102 |
| 图 92 | SK0670 出土遺物実測図 (1) (S=1/3・1/5) | 103 |
| 图 93 | SK0670 出土遺物実測図 (2) (S=1/2・1/3) | 104 |
| 图 94 | SK3620・5190、SP0510 出土遺物実測図 (S=1/3) | 105 |
| 图 95 | SD0020・0030・0040 土層断面図 (S=1/40) | 107 |
| 图 96 | SE0140 平面・土層断面図 (S=1/40) | 107 |
| 图 97 | SE0780 平面・土層断面図 (S=1/40) | 108 |
| 图 98 | SE0800 平面・土層断面図 (S=1/40) | 108 |
| 图 99 | SE1210 平面・土層断面図 (S=1/40) | 109 |
| 图 100 | SE1220 平面・土層断面図 (S=1/40) | 109 |
| 图 101 | SE1330 平面・土層断面図 (S=1/40) | 110 |
| 图 102 | SE1350 平面・土層断面図 (S=1/20) | 110 |
| 图 103 | SE1370 平面・土層断面図 (S=1/40) | 111 |
| 图 104 | SE1380 平面・土層断面図 (S=1/40) | 111 |
| 图 105 | SE1390 平面・立面・土層断面図 (S=1/40) | 112 |

| | | |
|-------|--|-----|
| 図 106 | SE1430 平面・土層断面図 (S=1/40) | 112 |
| 図 107 | SE1490 平面・土層断面図 (S=1/40) | 113 |
| 図 108 | SE1670 平面・土層断面図 (S=1/40) | 114 |
| 図 109 | SE5080 平面・土層断面図 (S=1/40) | 114 |
| 図 110 | SE5100 平面・立面・土層断面図 (S=1/40) | 115 |
| 図 111 | SE5110 平面・立面・土層断面図 (S=1/40) | 115 |
| 図 112 | SE5200 平面・立面・土層断面図 (S=1/40) | 116 |
| 図 113 | SE5270 平面・立面・土層断面図 (S=1/40) | 117 |
| 図 114 | SE5280 平面・立面・土層断面図 (S=1/40) | 117 |
| 図 115 | SK0260 平面・土層断面図 (S=1/40) | 118 |
| 図 116 | SK0290 平面・土層断面図 (S=1/20) | 119 |
| 図 117 | SK0389 平面・土層断面図 (S=1/40) | 119 |
| 図 118 | SK1000 平面・土層断面図 (S=1/40) | 120 |
| 図 119 | SP0283・1596 平面・土層断面図 (S=1/40) | 120 |
| 図 120 | SD0030・0040・0060・1070 出土遺物実測図 (S=1/3) | 122 |
| 図 121 | SE0140 出土遺物実測図 (S=1/3) | 123 |
| 図 122 | SE0800 出土遺物実測図 (S=1/3) | 124 |
| 図 123 | SE1210・1220 出土遺物実測図 (S=1/1・1/3・1/4) | 125 |
| 図 124 | SE1330・1350・1370 出土遺物実測図 (S=1/3) | 126 |
| 図 125 | SE1380・1390 出土遺物実測図 (S=1/3) | 127 |
| 図 126 | SE1430 出土遺物実測図 (S=1/3) | 129 |
| 図 127 | SE1490・1670 出土遺物実測図 (S=1/3) | 130 |
| 図 128 | SE5100・5110 出土遺物実測図 (S=1/3) | 131 |
| 図 129 | SE5200・5270 出土遺物実測図 (S=1/3) | 133 |
| 図 130 | SK0260・0290 出土遺物実測図 (S=1/3) | 134 |
| 図 131 | SK0389・1000 出土遺物実測図 (S=1/3) | 135 |
| 図 132 | SP0283・0946・SX0820 出土遺物実測図 (S=1/2・1/3) | 136 |
| 図 133 | SD5150 土層断面図 (S=1/40) | 138 |
| 図 134 | SE0010 平面・土層断面図 (S=1/40) | 138 |
| 図 135 | SE0110 平面・立面・土層断面図 (S=1/40) | 139 |
| 図 136 | SE1290 平面・土層断面図 (S=1/40) | 140 |
| 図 137 | SE1300 平面・土層断面図 (S=1/40) | 141 |
| 図 138 | SE5040 平面・立面・土層断面図 (S=1/40) | 142 |
| 図 139 | SE5070 平面・立面・土層断面図 (S=1/40) | 143 |
| 図 140 | SE5090 平面・土層断面図 (S=1/40) | 143 |
| 図 141 | SE5160 平面・立面・土層断面図 (S=1/40) | 144 |
| 図 142 | SE5320 平面・土層断面図 (S=1/40) | 144 |
| 図 143 | SG5030 土層断面図 (S=1/40) | 145 |
| 図 144 | SK1090 平面・土層断面図 (S=1/40) | 146 |

| | | |
|-------|--|-----|
| 図 145 | SK2717 平面・土層断面図 (S=1/20) | 146 |
| 図 146 | SK5550 平面・土層断面図 (S=1/50) | 147 |
| 図 147 | SK5560 平面・土層断面図 (S=1/40) | 147 |
| 図 148 | SK5570 平面・土層断面図 (S=1/50) | 148 |
| 図 149 | SE0010・0110 出土遺物実測図 (S=1/3) | 150 |
| 図 150 | SE1290 出土遺物実測図 (S=1/2・1/3) | 151 |
| 図 151 | SE1300 出土遺物実測図 (S=1/3・1/4) | 152 |
| 図 152 | SE5040 出土遺物実測図 (1) (S=1/3・1/4) | 154 |
| 図 153 | SE5040 出土遺物実測図 (2) (S=1/3) | 155 |
| 図 154 | SE5070・5090 出土遺物実測図 (S=1/3) | 156 |
| 図 155 | SE5160 出土遺物実測図 (S=1/3) | 158 |
| 図 156 | SE5320 出土遺物実測図 (S=1/3・1/6) | 159 |
| 図 157 | SG5030 出土遺物実測図 (1) (S=1/3・1/4) | 160 |
| 図 158 | SG5030 出土遺物実測図 (2) (S=1/3) | 161 |
| 図 159 | SG5250 出土遺物実測図 (S=1/3) | 163 |
| 図 160 | SK1090・2118・2717・5560 出土遺物実測図 (S=1/3) | 164 |
| 図 161 | 試料採取地点 (北区南壁) | 166 |
| 図 162 | 12 層 (試料 8) から産出した花粉化石 | 168 |
| 図 163 | 産出した植物珪酸体 | 169 |
| 図 164 | 花粉分布図 | 171 |
| 図 165 | 花粉分布図 | 172 |
| 図 166 | 縦断面画像 | 176 |
| 図 167 | 横断面画像 | 177 |
| 図 168 | SE0730、SD0430 から出土した動物遺体 | 178 |
| 図 169 | 整地土 2 出土指輪 (右は銘文) | 179 |
| 図 170 | 整地土 2 出土指輪の分析箇所 (a～c) | 180 |
| 図 171 | 分析箇所 a の蛍光 X 線分析スペクトル | 180 |
| 図 172 | 分析箇所 b の蛍光 X 線分析スペクトル | 181 |
| 図 173 | 分析箇所 c の蛍光 X 線分析スペクトル | 181 |
| 図 174 | 鉛同位体比測定試料の蛍光 X 線分析スペクトル | 181 |
| 図 175 | 銅合金製指輪の鉛同位体比測定用試料採取箇所 (○印) | 182 |
| 図 176 | 鉛同位体比を用いた産地推定の概念図 (A 式図) | 183 |
| 図 177 | 鉛同位体比を用いた産地推定の概念図 (B 式図) | 183 |
| 図 178 | 整地土 2 出土指輪の鉛同位体比 (A 式図) | 184 |
| 図 179 | 整地土 2 出土指輪の鉛同位体比 (B 式図) | 184 |
| 図 180 | 分析箇所 a～f | 186 |
| 図 181 | ガラス水滴破断接合面 a の XRF スペクトル (上段：50kV、下段：15kV) | 186 |
| 図 182 | ガラス水滴欠損部 b の XRF スペクトル (上段：50kV、下段：15kV) | 187 |
| 図 183 | ガラス水滴表面 c の XRF スペクトル (上段：50kV、下段：15kV) | 187 |

| | | |
|-------|--|-----|
| 図 184 | ガラス水滴欠損部 d の XRF スペクトル (上段: 50kV、下段: 15kV) | 188 |
| 図 185 | ガラス水滴欠損部 e の XRF スペクトル (上段: 50kV、下段: 15kV) | 188 |
| 図 186 | ガラス水滴表面 f の XRF スペクトル (上段: 50kV、下段: 15kV) | 189 |
| 図 187 | 遺構変遷図 (1) | 190 |
| 図 188 | 遺構変遷図 (2) | 191 |
| 図 189 | 遺構変遷図 (3) | 192 |
| 図 190 | 遺構変遷図 (4) | 192 |
| 図 191 | 遺構変遷図 (5) | 193 |
| 図 192 | 第 4 期 東播系須恵器椀、和泉型瓦器椀の出土位置 | 194 |
| 図 193 | 第 4 期 輸入陶器壺ほかの出土位置 | 194 |
| 図 194 | 遺構変遷図 (6) | 195 |
| 図 195 | 遺構変遷図 (7) | 196 |
| 図 196 | 整地土出土搬入遺物 | 197 |
| 図 197 | 第 4 期の遺構出土搬入遺物 | 198 |
| 図 198 | 第 5 期 国産陶器類の出土位置 | 199 |
| 図 199 | 第 5 期 輸入陶磁器の出土位置 | 199 |
| 図 200 | 第 5・6 期の遺構出土搬入遺物 | 200 |
| 図 201 | 時期別種別組成と関連遺跡の組成 | 203 |
| 図 202 | 時期別器種組成 | 203 |
| 図 203 | 整地土 2 出土指輪実測図 (S=1/1) | 205 |
| 図 204 | 指輪出土位置壁面土層図 | 205 |
| 図 205 | 博多遺跡群第 78 次調査出土指輪 (S=1/1) (報文より) | 206 |
| 図 206 | 中国出土の指輪抜粋 (1) (S=2/3) | 207 |
| 図 207 | 中国出土の指輪抜粋 (2) (S=2/3、28 ~ 30 は縮尺不明) | 208 |
| 図 208 | 平安時代前期における周辺調査との関係 | 210 |
| 図 209 | 八条院領の展開 | 211 |
| 図 210 | 西区遺構配置略図 (1) (S=1/200) | 215 |
| 図 211 | 西区遺構配置略図 (2) (S=1/200) | 217 |
| 図 212 | 西区遺構配置略図 (3) (S=1/200) | 219 |
| 図 213 | 西区遺構配置略図 (4) (S=1/200) | 221 |
| 図 214 | 西区遺構配置略図 (5) (S=1/200) | 223 |
| 図 215 | 西区遺構配置略図 (6) (S=1/200) | 225 |
| 図 216 | 東区・北区遺構配置略図 (1) (S=1/200) | 227 |
| 図 217 | 東区・北区遺構配置略図 (2) (S=1/200) | 229 |
| 図 218 | 東区・北区遺構配置略図 (3) (S=1/200) | 231 |
| 図 219 | 東区・北区遺構配置略図 (4) (S=1/200) | 233 |
| 図 220 | 東区・北区遺構配置略図 (5) (S=1/200) | 235 |

表目次

| | | |
|------------|----------------------------------|-----------|
| 表 1 | 既往の調査一覧 (1) | 13 |
| 表 2 | 既往の調査一覧 (2) | 14 |
| 表 3 | 分析試料一覧 | 166 |
| 表 4 | 産出花粉孢子一覧 | 170 |
| 表 5 | 試料 1g 当りのプラント・オパール個数 | 172 |
| 表 6 | 試料一覧 | 178 |
| 表 7 | 鉛同位体比測定用試料の FP 法による定量値 | 180 |
| 表 8 | 京都市烏丸町遺跡で検出された指輪の鉛同位体比 | 184 |
| 表 9 | 各分析箇所の XRF 分析条件 | 186 |
| 表 10 | 各部の FP 法による定量値 | 187 |
| 表 11 | 輸入陶磁器出土点数 | 203 |
| 表 12 ~ 35 | 報告遺物一覧 (1) ~ (24) | 239 ~ 262 |
| 表 36 ~ 105 | 検出遺構および出土遺物一覧 (36) ~ (105) | 263 ~ 332 |

写真図版目次

| | | | |
|------|--|-------|--|
| 図版 1 | 調査前風景 (北東から) 北区第 4 遺構面全景 (西から) | 図版 8 | SB5640・5650 (南から) SD1750 完掘状況 (北から: 右手の道路は室町小路) |
| 図版 2 | 第 4 遺構面全景 | 図版 9 | SD1750 完掘状況 (南から) SD1750 北壁土層断面 (南から) |
| 図版 3 | 西区東半第 4 遺構面全景 (西から) 東区第 4 遺構面全景 (西から) | 図版 10 | SD1750 南壁土層断面 (北から) SE1600 土層断面 (東から) |
| 図版 4 | NR5430 完掘状況 (北東から) NR5430 土層断面 (北から) NR5430 須恵器杯出土状況 (東から) | 図版 11 | SK1690 乾漆箱出土状況 (西から) SK1690 土層断面 (西から) |
| 図版 5 | SE5420 枠内土層断面 (西から) SA5630 検出状況 (西から) | 図版 12 | 第 2 遺構面全景 (上が東) |
| 図版 6 | 第 3 遺構面全景 (上が東) | 図版 13 | 西区西半第 2 遺構面全景 (東から) 西区東半第 2 遺構面全景 (西から) |
| 図版 7 | 西区西半第 3 遺構面全景 (東から) 西区東半第 3 遺構面全景 (西から) | 図版 14 | 西区南東隅第 1・2 遺構面全景 (北から) 東区第 1・2 遺構面全景 (北西から) |

図版 15

北区第1・2遺構面（南から）
SD0430d-d' 土層断面（東から）

図版 16

SD0480 土層断面 e-e' (1)（東から）
SD0480 土層断面 e-e' (2)（東から）

図版 17

SE0360 土層断面（北から）
SE0360 枠内遺物出土状況（南から）

図版 18

SE0370 土層断面（北から）
SE0570 土層断面（北から）

図版 19

SE0590 土層断面（西から）
SE0590 完掘状況（西から）

図版 20

SE0790 土層断面（北から）
SE0790 完掘状況（東から）

図版 21

SE5180 完掘状況（南から）
SE5290 完掘状況（北から）

図版 22

SE5400 土層断面（北から）
SE5400 完掘状況（北から）

図版 23

SE5460 完掘状況（北から）
SE5490 完掘状況（北から）

図版 24

SE5493 完掘状況（南から）
SG0600 土層断面（北から）

図版 25

SG0600 遺物出土状況（西から）
SK0380 遺物出土状況（東から）

図版 26

SK0450 丸瓦出土状況（東から）
SK0460 遺物出土状況（東から）

図版 27

SK0490 土層断面（東から）
SK0670 土層断面（東から）

図版 28

SK0670 遺物出土状況（南から）
SK0670 東播系須恵器椀出土状況（東から）

図版 29

第1遺構面全景（上が東）

図版 30

西区東半第1構面（西から）
西区東半第1遺構面（東から）

図版 31

SD0020・0030 完掘状況（北から）
SD1070 土層断面（東から）

図版 32

SE0140 遺物出土状況（北から）
SE0780 完掘状況（南から）

図版 33

SE0800 完掘状況（西から）
SE1210 土層断面（南から）

図版 34

SE1220 井戸枠検出状況（西から）
SE1350 土層断面（東から）

図版 35

SE1390 枠内土層断面（南から）
SE1430 遺物出土状況（西から）

図版 36

SE1490 土層断面（東から）
SE1670 完掘（東から）

図版 37

SE5080 土層断面（北から）
SE5080 完掘状況（北から）

図版 38

SE5110 掘方土層断面（北から）
SE5200 掘方断面（南から）

図版 39

SE5270 完掘（南から）
SE5280 土層断面（東から）

図版 40

SK0260 土層断面（南から）
SK0290 土層断面（南から）

- 図版 41
SK0389 土層断面（西から）
SK1000 土層断面（西から）
- 図版 42
SX0820 甕検出状況（東から）
SD5150 東辺土層断面（北から）
- 図版 43
SE0010 枠内土層断面（南から）
SE0110 土層断面（南から）
- 図版 44
SE0110 完掘状況（東から）
SE1290 土層断面（西から）
- 図版 45
SE1300 完掘状況（南から）
SE5040 枠内完掘状況（西から）
- 図版 46
SE5040 枠内遺物出土状況（北西から）
SE5040 掘方断面（東から）
- 図版 47
SE5070 土層断面（北から）
SE5090 土層断面（南から）
- 図版 48
SE5160 完掘状況（南から）
SE5320 土層断面（南から）
- 図版 49
SE5320 枠内完掘状況（南から）
SG5030 土層断面（西から）
- 図版 50
SG5030 完掘状況（北東から）
SG5250 完掘状況（南から）
- 図版 51
SK5550 土層断面（西から）
SK5570 土層断面（西から）
- 図版 52
SK5570 完掘（南から）
西区西半整地土 a 上面の遺構（東から）
- 図版 53
整地土 1 出土遺物
- 図版 54
整地土 1・2 出土遺物
- 図版 55
整地土 2・3 出土遺物
- 図版 56
整地土 a 出土遺物
- 図版 57
整地土 a・b、礫層出土遺物
- 図版 58
礫層、SD5370、NR5430 出土遺物
- 図版 59
SE5420、SB5640、SD5370 出土遺物
- 図版 60
SB5640・5650、
SD0880・0890・1750 出土遺物
- 図版 61
SD1750、SE1600 出土遺物
- 図版 62
SK1690、SB0930、SD0250 出土遺物
- 図版 63
SD0430 出土遺物
- 図版 64
SD0430、SE0360・0370 出土遺物
- 図版 65
SE0370・0590 出土遺物
- 図版 66
SE0590・0730・0790・1250 出土遺物
- 図版 67
SE5189・5290・5400・5493、
SG0600 出土遺物
- 図版 68
SG0600 出土遺物
- 図版 69
SG0600、SK0380 出土遺物
- 図版 70
SK0460 出土遺物
- 図版 71
SK0460・0490 出土遺物

図版 72

SK0490・0640・0670 出土遺物

図版 73

SK0670 出土遺物

図版 74

SK0670 出土遺物

図版 75

SK3620・5190、SP0510 出土遺物

図版 76

SD0060・1070 出土遺物

図版 77

SD1070、SE0140 出土遺物

図版 78

SE0780・0800・1210・1220 出土遺物

図版 79

SE1220・1330・1370 出土遺物

図版 80

SE1370・1380・1390・1430 出土遺物

図版 81

SE1430・1490 出土遺物

図版 82

SE1490・1670・5100・5110 出土遺物

図版 83

SE5110・5200 出土遺物

図版 84

SK0260・0389・1000、SP0946 出土遺物

図版 85

SX0820、SE0110・1290 出土遺物

図版 86

SE1290・1300 出土遺物

図版 87

SE1300・5040 出土遺物

図版 88

SE5040 出土遺物

図版 89

SE5040・5090・5160 出土遺物

図版 90

SE5160・5320、SG5030 出土遺物

図版 91

SG5030 出土遺物

図版 92

SG5030・5250 出土遺物

図版 93

SG5250 出土遺物

図版 94

SK1090・2118・2717・5560 出土遺物

第1章 調査に至る経緯と調査体制

第1節 調査に至る経緯

平成29年3月8日、株式会社松原興産（代表：松原基浩）より、京都市南区東九条上殿田町42番地ほかの開発の申請が京都市へ提出された。株式会社松原興産は、窓口となる同局文化芸術都市推進室文化財保護課との事前協議において、平成12年4月3日に実施された試掘調査、および平成12年10月13日～12月6日の立会調査（00-HL213）の結果から開発範囲の西半部分については発掘調査の必要を口頭にて通知されたため発掘調査の必要を認識し、平成29年4月19日に公益財団法人元興寺文化財研究所と発掘調査の委託契約を締結した。公益財団法人元興寺文化財研究所は、委託契約締結後速やかに元文研第29-1号において埋蔵文化財発掘調査の届出を行い、京都府教育委員会の通知を受けて平成29年4月25日に現地調査に着手した。

開発範囲の東半部分については遊技施設の営業が続いていたため調査着手が遅れ、平成29年5月1日・22日に試掘調査が行われた。その結果、平安時代から中世の遺構面が良好な状態で確認されたため、京都市文化市民局は平成29年7月12日付の文文財第289号において試掘調査の結果を報告し、併せて記録保存のための発掘調査の必要を通知した。公益財団法人元興寺文化財研究所は、第1期工事の工程を踏まえて平成29年8月1日に東半部分について現地調査に着手した。

第2節 調査体制

調査は以下の体制で行った。

調査主体：公益財団法人元興寺文化財研究所

理事長 辻村泰善

所長 辻村泰善（兼務）

副所長 狭川真一

総合文化財センター センター長 塚本敏夫

文化財調査修復研究グループ

グループリーダー 金山正子

サブリーダー 角南聡一郎

主任研究員 佐藤亜聖（現場・整理報告担当）

研究員 村田裕介（現場担当）

研究員 坂本 俊（現場担当）

調査支援：株式会社文化財サービス

顧問兼調査・測量マネージャー 辻 純一

調査チーム

調査員 大西晃靖（現場担当）

調査員 辰巳陽一（現場担当）

調査指導：京都市文化市民局文化芸術都市推進室文化財保護課

発掘調査検証委員会

委員 網 伸也（近畿大学教授）

委員 國下多美樹（龍谷大学教授）

第3節 調査の経過（調査日誌抄）

平成29年

- 4月25日（火） 西区東半の重機掘削を開始する。並行して攪乱の掘削を進める。追加の資材を運搬する。
- 5月1日（月） 第2期工事に伴う試掘調査が京都市文化財保護課によって実施される。
- 5月2日（火） 第1遺構面の検出作業と基本層序の確認を行う。
- 5月8日（月） 基本層序の確認を行う。暗オリーブ・灰色シルト混極細粒砂（整地土1）の分布範囲を確認する。調査区中央の西寄りには暗灰黄色礫混細粒砂（整地土2）が部分的にあり、さらに黄褐色中粒砂（整地土3）が調査区西端にかけて広がる。各整地土の上面を遺構面として設定した。
- 5月11日（木） 第1回検証委員会を開催し、遺構面の認定および検出遺構について検証を行う（翌12日も同じ）。
- 5月12日（金） 東端より遺構掘削を開始する。層位の確認において攪乱と素掘溝が同時に掘られていることを確認していたが、素掘溝からコバルトプリントの陶磁器等が出土したため、素掘溝は明治期であることが確定した。
- 5月17日（水） SE0010の掘削を行う。埋土内より楠葉型瓦器碗が土師皿を伴って出土する。ベースとなっている整地土1が14世紀以前の整地であることが確実となった。
- 5月22日（月） 第2期工事に伴う試掘調査が京都市文化財保護課によって実施される。
- 5月26日（金） SP0383より中国産緑釉陶器壺が出土する。後に同一個体がSP0550、SK0580、SE0590からも出土する。
- 5月30日（火） 第2回検証委員会を開催し、遺構掘削後の検証を行う（翌31日も同じ）。
- 6月2日（金） SK0170、SK0180、SK0190、SK0200、SD0210、SK0220、SK0230、SK0240の廃棄土坑群を掘削する。
- 6月8日（木） 第1遺構面全体掃除、全景・空撮写真撮影を行う。平面オルソ写真を作成する。
- 6月12日（月） 整地土1の掘削を開始する。
- 6月14日（水） 武庫川女子大学藤本史子氏、奈良文化財研究所尾野善裕氏にSP0383ほか出土の中国産緑釉陶器壺についてご教示を賜る。
- 6月16日（金） 第3回検証委員会を開催し、第2遺構面の検出遺構について検証を行う（翌週19日も同じ）。
- 7月4日（火） 整地土2上面にて遺構検出作業中、指輪が出土する。
- 7月6日（木） SG0600より和泉型瓦器碗（Ⅲ-2型式）、SK0640より東播系須恵器碗がそれ

- 9月7日(木) 西区西半の第2遺構面の検出作業を開始する。東区北半は攪乱の掘削後、再検出を行う。
- 9月11日(月) 東区北半および地中梁内部の遺構検出を行う。地中梁内部からは遺構は検出されなかった。西区西半の第2遺構面の遺構掘削を開始する。
- 9月13日(水) 西区西半の第2遺構面のおよび東区南東の第1・2遺構面の遺構掘削を行う。第7回検証委員会を開催し、検出遺構についての検証を行う(15日も同じ)。
- 9月20日(水) 東区南東のSG5030の最上層より14世紀中葉頃のへそ皿が出土する。
- 9月21日(木) 東区南東のSG5030の西半を完掘する。池底よりSE5080と井泉と思われるSE5070を検出した。西区西半では小型・大型の井戸を多数検出し、大半が13世紀前半～中葉に収まることが判明した。
- 9月25日(月) 東区南東で整地土2の掘削後、第3遺構面において雨落ち溝を検出。
- 9月29日(金) 第8回検証委員会を開催し、遺構掘削後の検証を行う。
- 10月4日(火) 東区南東のSK5190から墨書土器が出土する。
- 10月10日(火) 東区南東・西、西区西半の全体掃除を行う。
- 10月11日(水) 東区南東・西の第3遺構面および西区西半第2遺構面の全景・空撮写真撮影を行う。
- 10月18日(水) 東区北の遺構を検出する。西区ピットの段下げ、埋甕の掘削を行う。
- 10月20日(金) 東区北の井戸群、西区ピットの掘削を行う。
- 10月21日(土) 現地説明会を開催する。豪雨の中、約130人が来訪した。
- 10月24日(火) 東区南東SE5100とSE5110の掘方の断ち割りを行う。西区西半では建物の検討を行う。
- 10月25日(水) 東区西の遺構検出および段下げを行う。整地土3上面において平安前期の掘立柱建物を2棟検出する。SE5320の埋甕の半裁図と写真撮影。西区西半では全体掃除を行ったのち第3遺構面の全景およびオルソ写真を作成する。建物の検討を行う。
- 10月27日(金) 東区北の井戸掘削。西区はピット掘削、井戸半裁および建物ピットの断面図作成と写真撮影を行う。
- 10月30日(月) 東区北SE5290(13世紀)の完掘および攪乱の掘削を行う。平安前期の掘立柱建物の全景写真撮影と全体掃除を行う。西区のピットを掘削し、井戸群の掘方を半裁する。建物ピットの断面図を作成する。
- 10月31日(火) 東区北の全景・空撮写真撮影を行う。西区西半では井戸の掘方の断面図作成およびピットの掘削を行う。
- 11月2日(木) 東区北の井戸群の断面図作成および完掘を行う。南東隅では遺構掘削を行う。西区西半では第4遺構面の遺構検出を行い、九条三坊十町跡の発掘調査で検出された流路1158の北延と思われる10世紀の遺物を含む溝が確認された。この溝は、のちに単独の遺構ではなくSD1750の最終埋没層であると位置付けた。
- 11月8日(水) 東区ではSE5400とSE5420を掘削し、SE5400で大和型瓦器椀(Ⅱ-B型式)が出土する。整地土3との関係は不明であるが新たに掘立柱建物を検出する。全体掃除を行う。東区道路部分の重機掘削を行う。

- 11月9日(木) 東区の全体掃除および空撮・全景写真撮影を行う。東区道路部分の重機掘削、一部では遺構検出を開始する。
- 11月13日(月) 東区道路部分の遺構検出および掘削を行う。東区北の東端および中央で深掘りを行うも、遺物の出土はなかった。西区西半では第4遺構面の遺構検出を行い、SK1690より乾漆箱が出土する。
- 11月15日(水) 東区の遺構掘削を行う。SE5493は12世紀の井戸であることが判明した。西区西半では遺構掘削を行い、SK1690出土の乾漆箱の出土状況図の作成、および写真撮影を行う。東区北の埋め戻しを開始し、スーパーハウスを搬入・設置する。
- 11月16日(木) 西区西半では流路の掘削および南端部で塀を検出し、一部東半を再掘削して主軸が東に傾いていることを確認する。
- 11月20日(月) 東区東端で古代の建物を検出する。SE5493を完掘し、最下層から土師器皿が出土。SE5460の掘方断面図の作成および写真撮影。北東隅の深掘りを行う。西区西半では、流路のセクション外しとSK1690およびSK1770の断面写真撮影を行う。全体掃除を開始する。
- 11月21日(火) 東区建物全景およびSE5490の写真撮影を行う。SE5490の掘方を掘削中にさらに北から井戸を検出する。西区西半では全体掃除を行い、全景および建物の写真撮影を行う。
- 11月22日(水) 東区では遺構掘削を行う。西区西半では、ピットの半裁および流路SD1750の掘削を行う。調査区南端の塀の検出状況の写真撮影を行う。
- 11月27日(月) 東区は井戸の掘削を行い、一部で全体掃除を開始する。西区西半では建物ピットの半裁、断面図作成、写真撮影を行い、全掘する。SD1750の掘削。壁面の写真撮影とオルソ写真の作成を行い、一部で埋め戻しを開始する。
- 11月28日(火) 東区道路部分の全景写真を撮影する。整地土3の掘削を行う。西区西半では、SD1750の砂礫層中から石帯が出土する。建物ピット断面図の作成と壁面土層の注記を行う。
- 11月30日(木) 東区北西隅の深掘りにおいて弥生時代前期の土器が出土する。西区西半では、SK1690出土の乾漆箱をシリコンで養生する。SP3573の断面図作成と壁面土層の注記を行う。
- 12月1日(金) 西区西半では、SK1690の乾漆箱をウレタン梱包で取り上げ、遺構を完掘する。調査地北側の追加調査区を北区と設定し、アスファルトの除去と一部重機掘削を開始する。GL-20cmほどで整地土2を検出する。
- 12月4日(月) 北区の重機掘削を終え、遺構検出を行う。調査区中央に大型の遺構を検出する。のちに土取り穴であることが判明する。トレンチ東端にはベース土の砂礫が見えており、落ち込み内を整地している状況であると理解された。
- 12月5日(火) 北区では攪乱を掘削したうえで遺構検出状況の写真撮影を行い、遺構掘削を開始する。(公財)向日市埋蔵文化財センターの中塚良氏が来訪し、西区西半のベース土調査と土壌サンプリングが行われる。
- 12月6日(水) 北区で遺構掘削を行う。西区西半の埋め戻しが完了する。

- 12月11日(月) 北区北端の東西区画溝の下から町内1/2ラインの可能性のある柱列を検出する。のちに、遺物や切り合い関係などから第2遺構面(整地土3上面)に伴う遺構であると判断された。北区第2遺構面では唯一の遺構である。
- 12月12日(火) 北区SK5570の平面図、SK5547の断面図を作成する。第1遺構面の全景写真を撮影する。整地土2の掘削を行い、遺構検出を行う。
- 12月13日(水) 北区北端の東西区画溝を掘削、および全景写真の撮影後、整地土3の掘削を行う。一部で精査を行い、調査区南端で平安時代前期の素掘溝を検出する。
- 12月14日(木) 北区整地土3より9世紀中葉の緑釉陶器碗が出土し、整地土3の年代が確定する。素掘溝の検出写真を撮影し、掘削を開始する。埋土中より土師器皿A底部が出土したため、年代は8世紀以降であると考えられる。
- 12月18日(月) 北区素掘溝の完掘後、NR5430の掘削を開始する。古墳時代後期の完形の須恵器杯身が出土する。
- 12月19日(火) 北区NR5430を完掘し、全景写真を撮影する。壁面の写真撮影および断面図、平面図の作成を行う。
- 12月20日(水) 北区土壌サンプル(花粉11点、不攪乱2点)を採取する。埋め戻しを行う。
- 12月22日(金) 図面整理と撤収準備を行う。
- 12月25日(月) 撤収作業を開始する。
- 平成30年
- 1月10日(水) 撤収を完了する。

第2章 調査地の位置と環境

第1節 調査地の位置と歴史的環境

調査地は平安京南辺部東側に位置し、鴨川扇状地の一部が削平されてできた谷に砂礫が堆積して形成された塩小路層（約6000～4000年前）と呼ばれる扇状地が遺構の基盤層となる（横山1994）。この層は鴨川と高野川の礫によって構成され、調査地では最高地の標高が25.5mとなっている。また、調査地は縄文時代から古墳時代の集落跡とされている烏丸町遺跡の中央部北端付近にあり、平安京の遷都後は北を八条大路、南を針小路、西を室町小路、東を烏丸小路に囲まれた平安京左京九条三坊九町の南半部にあたる（図1）。

調査地北東の左京八条三坊十三町は、平安時代末期に八条院暲子内親王の御所が設けられていたことが分かっており、当地を核として盛んな土地利用がなされていたと考えられる。左京九条三坊九町の周辺各町について、史料をもとに施設・居住者の動向を時期別に挙げると次のようになる。

平安時代

周辺地域に関する比較的古い記録としては、醍醐天皇皇子行明親王が「東八条第」で元服した記事が挙げられる（『日本紀略』承平7年（937）2月16日条）。この「東八条第」は、『拾介抄』東京図で「東八条」と記載する左京八条三坊十三町に比定できる可能性が指摘されている（山田1994）。その後、八条三坊十三町は修理大夫藤原顕季が所有したあと（『中右記』永長元年（1096）9月18日条）、権中納言長実、美福門院藤原得子に引き継がれる。

近接する八条三坊五町は、藤原顕隆が邸宅内にあったと見られる「八条堂」を供養して丈六の五大尊を安置し（『中右記』大治2年（1127）11月11日条）、同年鳥羽上皇が藤原顕能の八条町尻亭に行幸した記録がある（『中右記』大治2年11月24日条）。その後、この邸宅は美福門院得子の御所として継承され（『百練抄』養和元年（1181）2月17日条）、二条天皇の仮皇居にもなった。

平安時代末期

永暦元年（1160）11月23日に美福門院得子が亡くなると、暲子内親王は母である得子の遺領を加えて八条三坊十三町を中心とする広大な土地を所有することになる（『山槐記』文治元年（1185）8月14日条、『拾介抄』東京図、九条家本『延喜式』付図、『後高倉院庁下文案』（『鎌倉遺文』3095・3096号））。



図1 平安京条坊復元と調査地位置図

この土地は八条院領と呼ばれ、父である鳥羽天皇（『兵範記』保延7年（1141）2月25日条）や高倉天皇（『玉葉』安元3年（1177）6月12日条）などがたびたび行幸しているが、数度にわたる火災と復興を繰り返しているようである。

これら王家以外にも平頼盛が、暲子内親王に願って八条三坊五町に「池殿」（『拾芥抄』東京図）や「八条院室町亭」と呼ばれる邸宅を新造するなど、周辺には王臣家を核とした広大な屋敷地が展開したことが伺える。

鎌倉時代初頭

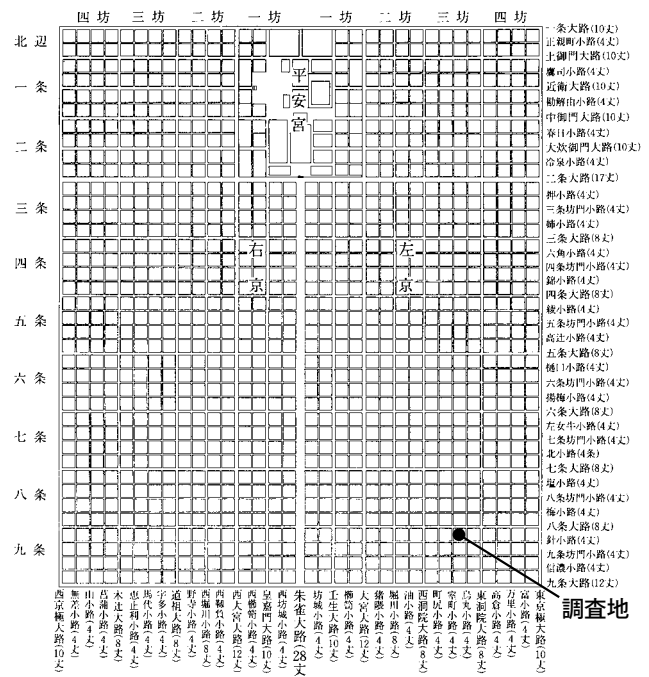
治承・寿永内乱後も、八条三坊十二町には左大臣藤原良輔の邸宅が存在し（『拾芥抄』東京図）その死後邸宅が妻に伝えられるなど、屋敷の継続する部分が見られる（『山月記』寛喜2年（1230）11月10日）。しかし、八条三坊十三町では建久5年（1194）に火災を受けた後、建暦元年（1211）6月26日に暲子内親王が亡くなった後は復興されることなく荒廃したようである（『明月記』嘉禄元年（1225）11月11日条）。

鎌倉時代前期

施薬院の御倉が存在していた九条三坊十町は、この段階で既に分割され、中央に辻子が開かれる。さらに、南北七丈五尺、東西拾三丈五尺の範囲は「うちのためまさ」が所有した私領であった（『針小路室町屋地手継券文』（九条家文書676））。

鎌倉時代後期

鎌倉時代後期に入ると当地の変化が明白となる。かつて暲子内親王の八条院領だった13か所の院町が東寺に寄進されている（『鎌倉遺文』3095・3096・25059・25060号）。史料3095号および25060号には居住者の記載はないものの、八条三坊三保十一町は「女院庁跡」、同坊保十三町は「女院御所跡」、同坊保十四町は「女院御倉跡」、八条三坊二保五町は「地藏堂敷地」であることを記しており、暲子内親王の死後も施設の内容や位置が広く認識されていたことが分かる。また、八条院領の一部は土地預かりの状態であったようであり、八条三坊二保四町西面両所の「按察局預」、同坊保六町西面の「丹波入道預」、八条四坊二保四町東面の「三位入道并兵部大輔預」、八条二坊三保十二町北東角の「少輔局預」という人物名が見える。

本調査地を含む九条三坊四保九町の一門一行も八条院領として記されているほか、『拾芥抄』東京図から九条三坊七町は『朴殿』の邸宅があったとしている。また、九条三坊十五町は『中古京師内外地図』（寛延3年（1750））から「九条家領」の範囲に入ると思われるが、いずれも史料がなく実態は不明である。

《引用・参考文献》

- 今川文雄 1978『訓読明月記』第4巻、河出書房新社
 今川文雄 1978『訓読明月記』第5巻、河出書房新社
 黒板勝美 編 1940「百鍊抄」（『新訂増補 國史大系』第11巻、吉川弘文館）
 國書刊行会 1971『玉葉』第2、名著刊行会
 故実叢書編集部 編 1993「日本紀略 後篇」（『改訂増補 故実叢書』22巻、明治図書出版株式会社）
 故実叢書編集部 編 1993「拾芥抄」（『改訂増補 故実叢書』22巻、明治図書出版株式会社）
 宮内庁書陵部 編 1973『圖書領叢刊 九条家文書3』、明治書院
 増補史料大成刊行会 編 1965「中右記1」（『増補史料大成』9、株式会社臨川書店）
 増補史料大成刊行会 編 1965「兵範記1」（『増補史料大成』18、株式会社臨川書店）
 増補史料大成刊行会 編 1965「山塊記3」（『増補史料大成』28、株式会社臨川書店）
 竹内理三 編 1983『鎌倉遺文』古文書編第6巻、東京堂出版
 竹内理三 編 1987『鎌倉遺文』古文書編第32巻、東京堂出版
 辻裕司 2016「平安京左京域南部における遺跡の展開」（『平安京の地域形成』、京都大学出版会）
 山田邦和 1994「左京全町の概要」（『平安京提要』、（財）古代学協会・古代学研究所 編、角川書店）
 横山卓夫 1994「京都盆地の自然環境」（『平安京提要』、（財）古代学協会・古代学研究所 編、角川書店）

第2節 既往の発掘調査

本調査地を中心とする周辺各所では、これまでに多くの調査が行われており、重要な成果が上げられている。以下、左京八条二坊・三坊、および左京九条二坊・三坊内で実施された発掘調査の成果を時代順に概説する。(図2)

平安京以前

平安京以前の時期では、九条三坊十六町の中央で飛鳥時代の井戸が(調査44)、八条三坊七町南西部では奈良時代の井戸が検出されている(調査20)。九条三坊十五町西部では、縄文時代晩期の土器・石鏃のほか、畿内V様式の土器・石器が出土している(調査43)。九条三坊二町西部の自然流路からは弥生土器・古式土師器・須恵器が出土しているほか(調査39)、九条三坊十町北西部では、平安時代前期から中期の池・泉に混入した須恵器杯身・杯蓋・壺、土師器高杯が出土している(調査42)。それ以外では、自然流路や基盤層から遺物が出土するのみで、明確な遺構は確認されていない。



図2 今回の調査地と既往の調査地 (S=1/5,000)

平安時代前期

平安時代になると密度は低いものの、遺構が散見されるようになる。八条二坊十四町の東部では柱穴・土坑・溝・池状遺構が検出され、須恵器円面硯のほか土師器・須恵器・緑釉陶器などが出土している（調査2・3・5）。西洞院大路を挟んだ八条三坊三町の西部では、土坑・溝を検出し、土師器の出土が認められるほか（調査12）、八条三坊七町では井戸・土坑から須恵器・土師器のほか陶枕や水注などが出土している（調査23）。その一方、八条二坊十五町や八条三坊二町・七町では、平安時代中期まで継続する流路が検出されており（調査7・8・9・21・23）、部分的な開発に留まっていたと考えられる。流路からは、人面墨書土器や土馬などの祭祀関連遺物が出土している（調査9）。

九条二坊十五・十六町では、掘立柱建物を検出しており、土師器・須恵器・黒色土器などが出土している（調査33）。同十六町でも池・土坑が検出されているが（調査36）、周辺には流路があり、湿地が広がっていたことが分かっている（調査37）。このような環境は九条三坊十町でも同様で、建物・池・溝・土坑の遺構に加えて流路が検出されている（調査41）。

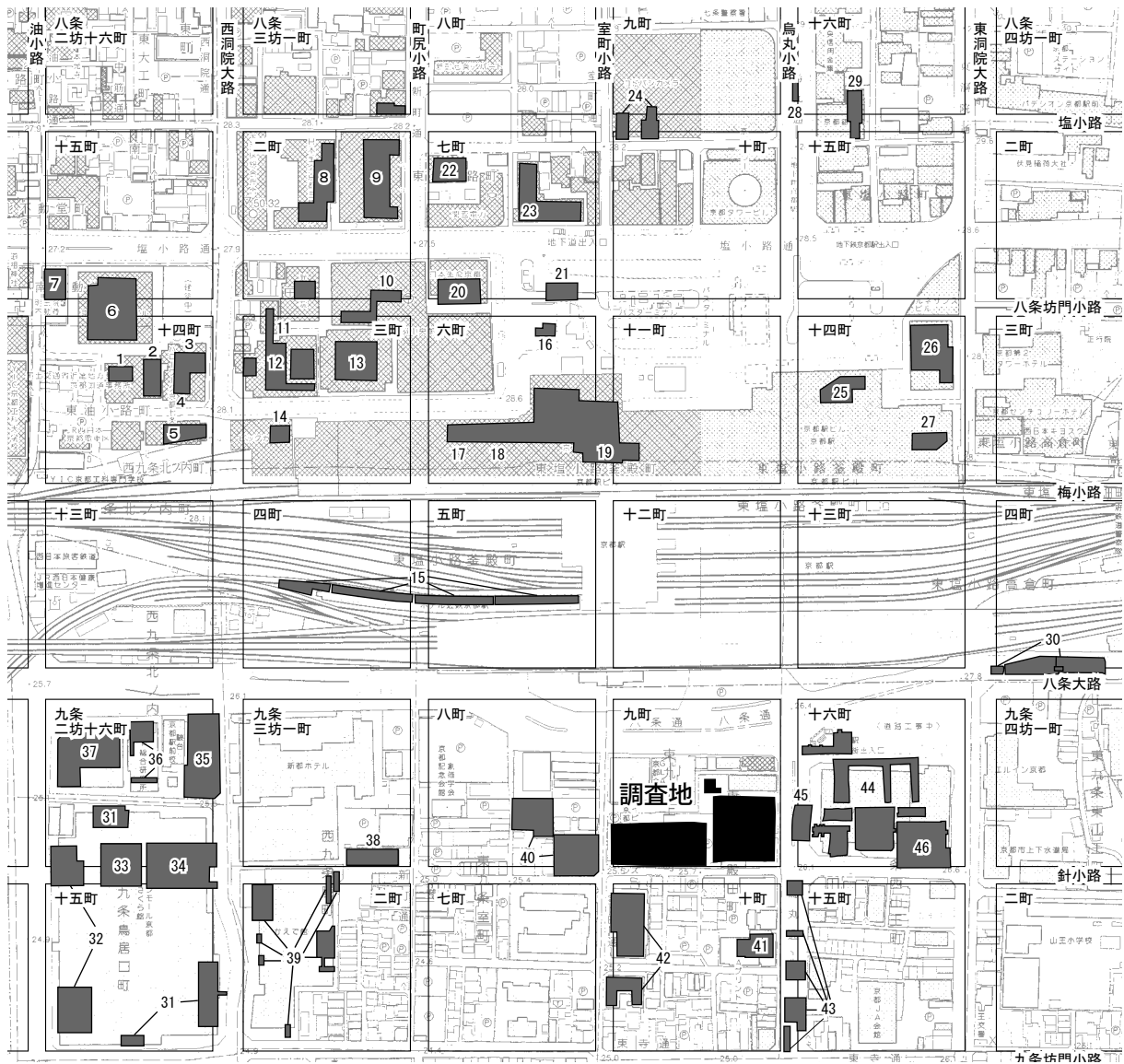
平安時代中期

この時期に新たに出現する遺構は少なく、八条三坊十六町では遺物包含層のみが検出されている。検出された遺構としては、八条二坊十五町の園池（調査7）、八条三坊六町・十一町・室町小路、同七町の平安時代後期まで続く井戸と土坑が挙げられる（調査19・22）。また、九条三坊十五町では土坑が検出され、土師器・須恵器・黒色土器・緑釉陶器・灰釉陶器が出土している（調査43）。

平安時代後期

この時期には、遺構数が急激に増加し、条坊街路が整備されていく。条坊関連遺構としては八条坊門小路・町尻小路・室町小路・塩小路・東洞院大路・八条大路・針小路・烏丸小路・九条坊門小路に関わる遺構が検出されている。八条坊門小路に関連する遺構としては、路面・南北側溝がある（調査6・10・11・16）。町尻小路の関連遺構は、路面・東西側溝が挙げられる（調査15）。室町小路の関連遺構は、路面・東西側溝が検出されているが、下層の平安中期から後期の遺物を含む流路の存在から、流路を埋め立てたのちに道路が施工されていることが明らかになっている（調査19）。塩小路に関連する遺構は、路面・南北側溝がある（調査24・29）。東洞院大路に関する遺構は、東側溝および東築地内溝、同じ調査で八条大路の北側溝が検出されている（調査30）。針小路に関連する遺構は、路面・南北側溝がある（調査33・34・39・40）。烏丸小路と九条坊門小路に関する遺構は、同一調査で東・北側溝が検出されている（調査43）。

宅地関係遺構では、建物跡・地業・園池・泉・井戸・土坑・柱穴・柵・溝・落込み・整地層などの遺構が確認されている。九条二坊十六町北西部や三坊一町南部で建物地業・井戸などが検出されている（調査37・38）。八条三坊四・五町、九条三坊二町西部では泉・園池・掘込みが検出されており、園池を付属した宅地の存在が明らかとなった（調査15・39）。また、八条三坊二町中央部では、木棺墓・土壙墓が検出されている（調査8）。この時期の遺構からは、輸入陶磁器なども出土するようになり、特に八条二坊十五町南西部や八条三坊二町北東部では手工業生産に関わる炉や鋳型の出土が確認されている（調査7・9）。

鎌倉時代

この時期の遺構は、平安時代後期から継続するものが多い。条坊街路・区画に関する遺構としては、八条坊門小路の北側溝（調査20）、針小路の構築土・北側溝が検出されている（調査40）。

宅地関係遺構では、建物跡・地業・泉・井戸・土坑・柱穴・塀・柵・溝・濠など多くの遺構が認めら

れる。竪穴状遺構や銭貨埋納土坑などの特徴的な遺構も検出され（調査19・22）、出土遺物も多様化する。八条二坊十四町南東部や八条三坊二町北東部、八条七町南西部、九条三坊二町などでは東播系須恵器（調査5・9・20・39）、九条二坊十六町北東部では吉備系土師器が出土しており（調査35）、地方から土器が搬入されている状況が認められる。また、八条二坊十四町、同三坊二町、同三町、同六町、同七町、同九町、九条三坊二町、同十六町において、鋳型や鞆羽口、坩堝、取瓶、金属滓などの遺物が出土しており、手工業生産への土地利用が広がりを見せる（調査3・4・5・6・8・9・11・12・13・14・16・18・19・21・22・23・24・39・45）。その分布は八条三坊西部が中心的で、九条三坊の北西部にも及んでいる。

室町時代

この時期の遺構は、鎌倉時代から継続するものが多くあるが、遺構の量は減少傾向である。宅地関連遺構は、建物跡・井戸・土坑・柱穴・塀・柵などが検出されている。八条三坊六町では、室町小路に沿って多くの柱穴が検出されており、小路に面した間口3～5m、奥行9～10m程の建物が立ち並んでいたと想定されている（調査19）。この建物内には、粘土塊で作られた炉も数基検出されており、鋳型や坩堝、鞆羽口などの遺物が出土していることから鋳造関係の工房の展開がこの時期にも見られる。その一方で、八条二坊十四町では、土壙墓や木棺墓、犬墓が検出されており、墓地化していく様相が見て取れ（調査1・2・3・6）、同時に八条三坊三町北西部や同四・五町、同六町南東部、九条二坊十六町、同三坊二町、同八町、十町、十六町では耕作溝が検出されており、耕作地化が進んでいく状況が読み取れる（調査11・13・15・19・36・39・40・41・42・44・46）。

以上の調査成果を概括すると、平安時代中期まで散発的に土地利用がなされていたが、後期になって八条坊門小路・町尻小路・室町小路・塩小路・東洞院大路・八条大路・針小路・烏丸小路・九条坊門小路の条坊街路が整備されたことによって建物・柱穴・井戸・溝・土坑などの宅地が増加し、多様な遺物が出土するようになる。特に、東播系須恵器などの地方からの搬入土器や鍛冶関連の遺構・遺物が八条三坊の西部を中心に認められる点は特徴的である。室町時代以降は継続的な宅地利用も見られるが、墓地化や耕作地化していくところも見受けられ、土地利用のあり方が大きく変わっていく傾向にある。

《引用・参考文献》※表1・2の文献番号と対応

1. 「平安京・左京八条三坊跡」（『京都市埋蔵文化財研究所概報集1978-Ⅰ』、(財)京都市埋蔵文化財研究所、1978）
2. 『平安京左京九条三坊跡 京都駅南口第一市街地再開発事業に伴う埋蔵文化財調査概要』、(財)京都市埋蔵文化財研究所、1980
3. 『平安京左京九条三坊跡 京都駅南口第一市街地再開発事業に伴う埋蔵文化財調査概要』、(財)京都市埋蔵文化財研究所、1981
4. 「左京九条三坊」（『昭和56年度京都市埋蔵文化財調査概要（発掘調査編）』、(財)京都市埋蔵文化財研究所、1982）
5. 『平安京左京八条三坊』、(財)京都市埋蔵文化財研究所、1982
6. 「No.69」（『京都市高速鉄道烏丸線内遺跡発掘調査年報Ⅲ』、京都市高速鉄道烏丸線内遺跡調査会、1982）7. 「No.74」（『京都市高速鉄道烏丸線内遺跡発掘調査年報Ⅲ』、京都市高速鉄道烏丸線内遺跡調査会、1982）8. 『平安京左京八条三坊二町』、古代学協会、1983
9. 「左京八条三坊」（『昭和57年度京都市埋蔵文化財調査概要』、(財)京都市埋蔵文化財研究所、1984
10. 『平安京左京八条三坊二町 - 2次調査 - 』、古代学協会、1985
11. 「九条三坊（2）」（『昭和58年度京都市埋蔵文化財調査概要』、(財)京都市埋蔵文化財研究所、1985
12. 「九条三坊（1）」（『昭和58年度京都市埋蔵文化財調査概要』、(財)京都市埋蔵文化財研究所、1985
13. 『平安京左京八条三坊七町』、京都文化財団、1988
14. 「平安京左京八条三坊」（『昭和60年度京都市埋蔵文化財調査概要』、(財)京都市埋蔵文化財研究所、1988）
15. 「平安京左京九条三坊」（『昭和60年度京都市埋蔵文化財調査概要』、(財)京都市埋蔵文化財研究所、1988）
16. 「平安京左京九条二坊」（『平成2年度京都市埋蔵文化財調査概要』、(財)京都市埋蔵文化財研究所、1994）
17. 「平安京左京九条二坊」（『平成3年度京都市埋蔵文化財調査概要』、(財)京都市埋蔵文化財研究所、1995）
18. 「平安京左京九条二坊1」（『平成4年度京都市埋蔵文化財調査概要』、(財)京都市埋蔵文化財研究所、1995）
19. 「平安京左京九条二坊2」（『平成4年度京都市埋蔵文化財調査概要』、(財)京都市埋蔵文化財研究所、1995）
20. 「平安京左京八条三坊」（『平成5年度京都市埋蔵文化財調査概要』、(財)京都市埋蔵文化財研究所、1996）
21. 「平安京左京九条二坊」（『平成5年度京都市埋蔵文化財調査概要』、(財)京都市埋蔵文化財研究所、1996）
22. 「平安京左京八条三坊1」（『平成6年度京都市埋蔵文化財調査概要』、(財)京都市埋蔵文化財研究所、1996）

23. 「平安京左京八条三坊 2」(『平成 6 年度 京都市埋蔵文化財調査概要』、(財)京都市埋蔵文化財研究所、1996)
24. 「平安京左京八条二坊」(『平成 7 年度 京都市埋蔵文化財調査概要』、(財)京都市埋蔵文化財研究所、1997)
25. 「平安京左京八条二坊 1」(『平成 8 年度 京都市埋蔵文化財調査概要』、(財)京都市埋蔵文化財研究所、1998)
26. 「平安京左京八条二坊 2」(『平成 8 年度 京都市埋蔵文化財調査概要』、(財)京都市埋蔵文化財研究所、1998)
27. 「平安京左京八条三坊 1」(『平成 8 年度 京都市埋蔵文化財調査概要』、(財)京都市埋蔵文化財研究所、1998)
28. 「平安京左京八条三坊 2」(『平成 8 年度 京都市埋蔵文化財調査概要』、(財)京都市埋蔵文化財研究所、1998)
29. 「平安京左京八条二坊 1」(『平成 9 年度 京都市埋蔵文化財調査概要』、(財)京都市埋蔵文化財研究所、1999)
30. 「平安京左京八条二坊 2」(『平成 9 年度 京都市埋蔵文化財調査概要』、(財)京都市埋蔵文化財研究所、1999)
31. 「平安京左京八条三坊 1」(『平成 9 年度 京都市埋蔵文化財調査概要』、(財)京都市埋蔵文化財研究所、1999)
32. 「平安京左京八条三坊 2」(『平成 9 年度 京都市埋蔵文化財調査概要』、(財)京都市埋蔵文化財研究所、1999)
33. 「平安京左京九条三坊」(『平成 9 年度 京都市埋蔵文化財調査概要』、(財)京都市埋蔵文化財研究所、1999)
34. 「平安京左京九条二坊」(『平成 10 年度 京都市埋蔵文化財調査概要』、(財)京都市埋蔵文化財研究所、2000)
35. 「平安京左京八条二坊」(『平成 11 年度 京都市埋蔵文化財調査概要』、(財)京都市埋蔵文化財研究所、2002)
36. 『平安京左京八条三坊三町跡』、(財)京都市埋蔵文化財研究所、2005
37. 『平安京左京八条三坊十五町・十六町 - 京都銀行京都駅前支店新築工事に伴う調査 - 』、古代文化調査会、2005
38. 『平安京左京九条三坊十町』、古代文化調査会、2006
39. 『平安京左京八条三坊九・十町 - 七条町の調査 - 』、古代文化調査会、2007
40. 『平安京左京八条四坊四・五町跡』、(財)京都市埋蔵文化財研究所、2007
41. 『平安京左京八条二坊十五町』、株式会社日開コンサルタント、2007
42. 「平安京左京九条三坊一町跡」(『平安京左京内 5 遺跡』、(財)古代学協会、2008)
43. 『平安京左京八条三坊四・五町跡』、(財)京都市埋蔵文化財研究所、2009
44. 『平安京左京九条三坊十町跡・烏丸町遺跡』、(公財)京都市埋蔵文化財研究所、2015
45. 『平安京左京九条二坊十六町跡・御土居跡』、(公財)京都市埋蔵文化財研究所、2015
46. 『平安京左京九条三坊八町跡・烏丸町遺跡』、(公財)京都市埋蔵文化財研究所、2018

表1 既往の調査一覧(1)

| 番号 | 条坊名 | 条坊・区画 関連遺構 | 宅地・整地 関連遺構 | 流路・湿地・耕作 関連遺構 | 主要・特記遺物 | 文献 No. |
|----|----------------------------|------------------------------|--|-----------------------------|---|-----------|
| 1 | 八条二坊十四町 | | 平安末 石敷遺構・池(下層) 鎌倉 土坑・柱穴 室町 井戸・溝・土坑・柱穴・ 木棺墓 | | 平安中～後 土師器皿・土師器台付皿・須恵器(椀・皿)など・瓦(軒 丸・軒平) 鎌倉 土師器皿・瓦器(椀・鍋・釜) 室町 土師器皿・瓦質土器(鍋・釜)・焼締陶器(鉢・甕)・陶磁器(龍 泉窯系)・鋳型・埴埴・金属滓 | 29 |
| 2 | 八条二坊十四町 | | 平安前 溝・土坑 平安後 溝 鎌倉 井戸 室町 土坑・木棺墓・犬墓 | | 平安前 須恵器円面硯 鎌倉 漆器 室町 土師器皿・瓦質土器(鍋)・鋳型・埴埴・有孔軒・犬全身骨 | 35 |
| 3 | 八条二坊十四町 | | 平安前 池状遺構 平安後 溝 鎌倉～室町 井戸・土坑・柵・ 柱穴・木棺墓・犬墓 | | 平安前 須恵器・緑釉陶器・灰釉陶器・黒色土器・瓦 平安末～南北朝 土師器・瓦器・焼締陶器・輸入陶磁器・輪羽口・ 鋳型・埴埴・砥石 | 25 |
| 4 | 八条二坊十四町 | | 平安後 溝 鎌倉～室町 井戸・土坑 | | 平安後 土師器・須恵器・緑釉陶器・灰釉陶器・輸入陶磁器 鎌倉～室町 土師器・須恵器・瓦器・輸入陶磁器・滑石製品・鋳型・ 埴埴 | 26 |
| 5 | 八条二坊十四町 | | 平安 柱穴・土坑 平安後～鎌倉中 井戸・溝・ 土坑・柱穴 鎌倉後～室町前 井戸・土 坑・柱穴 江戸前 土坑・井戸 | 室町後 耕作溝 江戸前 耕作溝 | 平安前 土師器皿 平安後 土師器・須恵器 鎌倉 土師器・瓦器(椀・杯)・中国陶磁器・東播系須恵器・常滑焼 甕・鋳型・銅鏡片・輪羽口 | 24 |
| 6 | 八条二坊十四町・ 十五町・八条坊門小 路 | 平安後～室町初の八 条坊門小路路面・両側 溝 | 平安後 井戸・溝 鎌倉 井戸・土坑・柱穴・炉 室町前～ 井戸・溝・土坑・土 壇墓 | | 鎌倉～室町 土師器皿・鋳型(鏡・刀装具類・仏具類・銭)・埴埴・砥 石・輪羽口・道具類・鉛滓 | 30 |
| 7 | 八条二坊十五町 | | 平安前 流路 平安中 園池 平安後～室町 井戸・土坑・ 柱穴・炉 | | 平安後 仏具鋳型 鎌倉・室町 埴埴 | 41 |
| 8 | 八条三坊二町 | | 平安後～鎌倉 井戸・溝・土 坑・柱穴・埋甕・木棺墓・土壇 墓 | 平安前～中 流路 | 鎌倉 鋳型 | 10 |
| 9 | 八条三坊二町 | | 平安後～鎌倉 井戸・溝・土 坑・柱穴 室町 墓 | 平安前～中 流路 | 平安前 入面墨書土器・土馬 平安後 土師器(皿・杯)須恵器・鋳型 鎌倉 土師器・東播系須恵器・青磁・白磁・鋳型・埴埴 南北朝 土師器・瓦器(椀・壺) | 8 |
| 10 | 八条三坊二町・ 八条坊門小路 | 平安後の八条坊門小 路北側溝 | 平安後 井戸 | 平安前期 流路 近世 耕作溝 | 平安前期 土師器・須恵器・輸入陶磁器 平安時代後期 土師器・須恵器・輸入陶磁器 鎌倉時代 土師器・須恵器輸入陶磁器・輸入青磁水注・硯 | 1 |
| 11 | 八条三坊三町・ 八条坊門小路 | 平安前の八条坊門小 路北側溝? | 平安後 土坑 鎌倉～室町前 井戸・土坑・ 柱穴 室町後 土坑 | 室町後以降 耕作溝 | 鎌倉～室町 土師器・須恵器甕・瓦器(鍋・釜・火鉢)・焼締陶器甕・ 輸入陶磁器・鋳型・埴埴 | 32 |
| 12 | 八条三坊三町・ 八条坊門小路 | | 平安前 土坑・溝 平安後 土坑 鎌倉～室町中 井戸・溝・土 坑・柱穴・埋甕 | 室町後 流路(西洞院 川か?) 江戸 畑畝 | 平安前 土師器 平安後 土師器 鎌倉後～室町前 土師器・瓦器・東播系須恵器・焼締陶器甕(備 前・常滑)・鋳型・埴埴・輪羽口 | 31 |
| 13 | 八条三坊三町 | | 平安後～鎌倉 井戸・溝・土 坑・柱穴 室町 建物・井戸・溝 | 平安以前 流路 桃山～江戸 耕作溝 | 平安後～鎌倉 土師器・瓦器・陶器・施釉陶器・輸入陶磁器・鋳型 (鏡・銭・刀装具・仏像)・埴埴・輪羽口 室町 土師器・瓦器・陶器・施釉陶器・輸入陶磁器 桃山～江戸 土師器・陶器・磁器 | 22 |
| 14 | 八条三坊三町 | | 平安 柱穴 鎌倉前 L字溝・井戸・柱穴 鎌倉後 井戸・溝・土坑・柱穴 江戸 耕作土 近代 転車台 | 平安中 流路 | 古墳 土師器・須恵器 平安 土師器・須恵器・黒色土器・緑釉陶器・灰釉陶器・輸入陶磁 器・石帯 鎌倉前 土師器・須恵器・瓦器・焼締陶器・輸入磁器・滑石製品 鎌倉後 土師器・須恵器・瓦器・焼締陶器・輸入磁器・滑石製品・鏡 鋳型・埴埴・輪羽口・金属滓 | 36 |
| 15 | 八条三坊四・五町 | 平安後～室町前の町 尻小路路面・東西側溝 | 平安後 池・建物・泉・溝・土 坑・井戸・集石・柱列 鎌倉 地業・建物・泉・井戸・ 柱列・土坑 室町 井戸・土坑・柱穴 | 平安後 湿地 室町以降 耕作溝 | 平安後 土師器・須恵器・緑釉陶器・灰釉陶器・瓦器・軒丸瓦・軒平 瓦・輸入陶磁器 鎌倉～室町 土師器・瓦器・中世須恵器・焼締陶器・輸入陶磁器 江戸 土師器・国産陶磁器・丸瓦・平瓦 | 43 |
| 16 | 八条三坊六町・ 八条坊門小路 | 平安後～室町の八条 坊門小路路面・北側溝 | 平安後～鎌倉 井戸・土坑・ 柱穴・溝 室町 井戸・溝・土坑・柱穴 | | 平安後～鎌倉 土師器・須恵器・瓦器・青磁・白磁・青白磁・鋳型・ 輪羽口・埴埴・銅滓・鉄釘・鉄膏・滑石製鍋・砥石 室町 土師器・瓦器・焼締陶器・施釉陶器・青磁・白磁・鋳型・埴埴・ 輪羽口・金属滓・鉄釘・銅椀・滑石製鍋・硯 | 27 |
| 17 | 八条三坊六町 | | 平安後～鎌倉 土坑 室町 溝 | | 平安後 土師器・須恵器・灰釉陶器・青磁 鎌倉 土師器・東播系須恵器・瓦 室町 土師器・瓦器椀・緑釉陶器・白磁・瓦 | 9 |
| 18 | 八条三坊六町 | | 鎌倉末～室町 井戸・溝・土 坑・柱穴 | | 鎌倉末～室町 土師器・羽釜・常滑焼甕・鋳型・埴埴・六器・花瓶 | 20 |
| 19 | 八条三坊六町・ 十一町・室町小路 | 平安後～室町前の室 町小路路面・両側溝 | 平安中～後 井戸 鎌倉～室町 竪穴状遺構・井 戸・溝・土坑・柱穴・炉 | 平安中～後 流路 室町後 耕作溝 | 鎌倉～室町 土師器・瓦器・瓦質土器・輸入陶磁器・滑石製鍋・鋳 型・埴埴・輪羽口・金属滓・木製品 | 23 |
| 20 | 八条三坊七町・ 八条坊門小路 | 鎌倉～室町の八条坊 門小路北側溝 | 奈良～平安中 井戸 平安後～鎌倉 井戸・土坑・ 柱穴 室町 井戸・土坑・柱穴・炉・ 墓 | 古墳～奈良 流路 | 奈良 土師器(杯・皿)・須恵器片 平安前～中 土師器・須恵器・黒色土器・緑釉陶器・灰釉陶器・銭 貨 平安後～室町後 土師器・東播系須恵器・瓦器(椀・皿)・羽釜・盤・ 青白磁合子・白磁椀・鉄釘・漆器椀 | 14 |
| 21 | 八条三坊七町 | | 平安後～鎌倉 井戸・土坑・ 柱穴 室町 井戸・溝・土坑・柱穴 | 平安前～中 流路 | 平安前～中 土師器・須恵器・黒色土器・灰釉陶器・緑釉陶器・瓦・ 石帯 平安～鎌倉 土師器・瓦器椀・須恵器・青磁・白磁・褐釉壺・鋳型・ 輪羽口・埴埴・銅滓・鉄釘・鉄滓 室町 土師器・瓦器・焼締陶器・施釉陶器・青磁白磁・瓦・鋳型・輪 羽口・埴埴・銅滓・滑石製鍋・硯 | 27 |
| 22 | 八条三坊七町 | | 平安中～後 井戸・土坑 鎌倉前 井戸・溝・土坑・柱穴 鎌倉後～室町 井戸・溝・土 坑・柱穴・埋甕・土壇墓・銭貨 埋納土坑 | | 鎌倉～室町 鋳型・砥石・金属滓 | 13 |

表2 既往の調査一覧(2)

| 番号 | 条坊名 | 条坊・区画 関連遺構 | 宅地・整地 関連遺構 | 流路・湿地・耕作 関連遺構 | 主要・特記遺物 | 文 献 No. |
|----|---------------------|--|--|--------------------------------|---|---------------|
| 23 | 八条三坊七町 | | 平安前～中 井戸・土坑 平安後～鎌倉前 井戸・溝・ 土坑・柱穴 鎌倉後～室町 井戸・溝・土 坑・柱穴 | 平安前～中 流路 | 平安前～中 陶枕(紋胎陶)・水注(長沙銅官窯)・土馬・陶製坐像・ 石鈎帯 平安後～鎌倉前 陶磁器(龍泉窯系・同安窯系・越州窯系) 鎌倉後～室町 土製仏像・鈎形片・炉壁・輪羽口・瓦器椀(樟葉・和 泉) | 5 |
| 24 | 八条三坊九町・ 十町・塩小路 | 平安後～室町の塩小 路路面・両側溝 | 平安後～室町 井戸・土坑・ 柱穴 | | 平安後～室町 鋳型(方形鏡鋳型含む)・埴塙 | 39 |
| 25 | 八条三坊十四町 | | 平安後～鎌倉 土坑 室町前 井戸・溝・土坑 | 平安前以前 湿地 | 平安前 緑釉陶器香炉 | 6 |
| 26 | 八条三坊十四町 | | 平安後～鎌倉 溝 鎌倉後～室町前 建物・井 戸・土坑・柱穴・堅穴状遺構・ 埋甕 室町後 溝・柱穴・土坑 | 平安中以前 湿地 江戸 耕作溝 | 平安中～後 土師器・須恵器・緑釉陶器・瓦 鎌倉後～室町後 土師器・須恵器・瓦器・陶器・白磁・青磁・漆器 (碗・皿)・折敷・曲物・下駄・柿経 | 28 |
| 27 | 八条三坊十四町 | | 鎌倉 井戸・溝・土坑・柱穴・ 堅穴状遺構 室町 井戸・土坑・柱穴 | 平安中以前 湿地 | 鎌倉 土師器・草履状木製品・箸 室町 土師器・木製品 | 23 |
| 28 | 八条三坊十六町 | | 平安中 包含層 平安後 井戸・土坑 鎌倉～室町前 溝・土坑・柱 穴 | 平安中以前 湿地 | 平安前・中 土師器・須恵器・施釉陶器・木製人面 平安後 土師器・陶磁器 | 7 |
| 29 | 八条三坊十五町・ 十六町・塩小路 | 平安後の塩小路路面 と側溝 | 鎌倉～室町 建物・井戸・溝・ 土坑 | 平安前～後 湿地 | 室町 輪羽口・金属滓 | 37 |
| 30 | 八条四坊四・五町 | 平安末～鎌倉の東洞 院大路・東側溝・東築 地内溝・八条大路北 側溝 | 平安末～鎌倉 井戸・柱穴・ 土坑 室町 井戸・柱穴・土坑 | 江戸 耕作土 | 平安末～鎌倉 土師器・瓦器・製塩土器・輸入磁器・焼締陶器・瓦 室町 土師器・瓦器・輸入磁器・焼締陶器 江戸 土師器・染付・磁器・施釉陶器・銭貨・金属製品・石製品 | 40 |
| 31 | 九条二坊十五・十六町 | 平安後の十五町北五・ 六門・十六町北四・五 門区画溝 | 平安後 溝・柵・柱穴・土坑 鎌倉～室町 井戸・柱穴 | 近世 耕作溝・暗渠 | 平安後 土師器・須恵器・瓦 江戸 「大伴」銘軒平瓦 | 16 |
| 32 | 九条二坊十五・十六町 | 御土居の堀 | | 近世末以降 耕作溝・ 暗渠 | 桃山～江戸 陶磁器・木製品(漆篋・刷毛・櫛・織機・墨書木製品・ 持根駒) | 17 |
| 33 | 九条二坊十五・十六 町 | 平安後の十六町西二・ 三行の区画溝・針小 路側溝 | 平安前 掘立柱建物 鎌倉～室町 井戸・柱穴 | | 平安前 土師器・須恵器・黒色土器・緑釉陶器 | 18 |
| 34 | 九条二坊十五・十六 町 | 平安後～鎌倉の針小 路側溝 | 平安後～鎌倉 土坑・柱穴・ 井戸 | 近世以降 耕作溝・暗 渠 | 平安後～鎌倉 土師器・須恵器・緑釉陶器・灰釉陶器・瓦器・輸入 陶磁器・瓦・銭貨・滑石製品 近世以降 銅鏡 | 21 |
| 35 | 九条二坊十六町 | | 平安後～室町 柱穴・土坑・ 井戸・池状遺構 | 近世 耕作溝 | 平安後～鎌倉 吉備系土師器椀・須恵器・瓦器・輸入陶磁器・瓦 室町 土師器・陶器・輸入陶磁器・瓦 | 19 |
| 36 | 九条二坊十六町 | | 平安前 池・土坑 平安末～鎌倉 柱穴・土坑・ 溝・溝状遺構・石積の小園地 | 平安前 落ち込み・湿 地 鎌倉末以降 耕作地 | 平安前 土師器・須恵器・黒色土器・緑釉陶器 平安後～鎌倉前 土師器・須恵器・黒色土器・瓦器・緑釉陶器・輸 入陶磁器・焼締陶器・土馬 平安後～鎌倉前 土師器・須恵器(鉢・甕)・白磁・青磁・青 白磁小壺・瓦 鎌倉中 土師器・瓦器・須恵器(鉢・甕)・青磁(椀・皿)・褐釉(壺・ 壺)・取瓶・輪羽口 | 34 |
| 37 | 九条二坊十六町 | 御土居の堀 | 平安末～鎌倉前 地業・建 物・井戸・土坑 鎌倉中～後 地業・柱穴列・ 井戸・土坑 | 平安前 流路 桃山以降 耕作溝 | 平安前 土師器・須恵器・黒色土器・緑釉陶器 平安後～鎌倉前 土師器・須恵器・黒色土器・瓦器・緑釉陶器・輸 入陶磁器・焼締陶器・石製品 鎌倉中～鎌倉後 土師器・須恵器・瓦器・緑釉陶器・輸入陶磁器・ 焼締陶器・石製品 江戸 土師器・染付・焼締陶器・銭貨・木製品 | 45 |
| 38 | 九条三坊一町 | | 平安後 地業 平安末～鎌倉 土器溜・井 戸・土坑・柱穴・甕倉 | 古墳 流路 | 平安末～鎌倉 土師器・瓦器・陶磁器 | 42 |
| 39 | 九条三坊二町 | 平安後の針小路路面・ 南側溝 | 平安後 園池・掘込・柱穴 鎌倉 井戸・柱穴・土坑 | 弥生～古墳 自然流 路 室町以降 耕作地 | 平安 土師器 鎌倉後～室町前 土師器・瓦器・東播系須恵器・焼締陶器・鋳型・ 埴塙・輪羽口 | 33 |
| 40 | 九条三坊八町 | 鎌倉前の針小路構築 土・北側溝 | 鎌倉前 建物・地業・柵・井 戸・土坑 | 平安 流路・平坦面・ 耕作溝 鎌倉後以降 耕作溝 | 鎌倉前 輸入陶磁器・銭貨・ガラス・動物遺存体 鎌倉後 輸入陶磁器 | 46 |
| 41 | 九条三坊十町 | | 平安前～中 建物・池・溝・土 坑 鎌倉～室町 建物・塀・井戸・ 溝・土坑 | 室町以降 耕作溝 | 平安時代前期 土師器・須恵器 平安時代後期 土師器・須恵器・陶磁器 | 38 |
| 42 | 九条三坊十町 | | 平安前～中 池・泉 平安中～後 池・土坑・柱穴 平安末～鎌倉中 整地層・建 物・井戸・土坑・柱穴・柵・集 石 | 平安前～中 流路 室町以降 耕作溝 | 弥生～古墳 土師器・須恵器 奈良 軒丸瓦・軒平瓦 平安前～中 土師器・須恵器・黒色土器・白色土器・施釉陶器(灰 釉・緑釉)・輸入陶磁器・瓦・木製品・銭貨石製品 平安後～鎌倉 土師器・須恵器・白色土器・山茶碗・瓦器・輸入陶 磁器・瓦・木製品・銭貨・石製品・骨製品 室町 土師器・瓦器・焼締陶器・輸入陶磁器・瓦・木製品・金属製 品・骨製品 江戸 土師器・施釉陶器 | 44 |
| 43 | 九条三坊十五町 | 平安後～鎌倉前の烏 丸小路東側溝・九条坊 門小路北側溝 | 平安中 土坑 平安後 溝・土坑・柱穴 鎌倉 溝・土坑・柱穴 室町 溝 江戸 溝 | | 平安前～中 土師器・黒色土器・須恵器・緑釉陶器・灰釉陶器 平安後 土師器・瓦器・白磁・青磁・須恵器・山茶碗・瓦 鎌倉 土師器・瓦器・白磁・青磁・褐釉系(壺・壺)・須恵器(鉢・甕)・ 山茶碗 | 15 |
| 44 | 九条三坊十六町 | | 平安後～鎌倉 井戸・建物・ 柵・溝 | 15世紀後半以降 耕 作地 | 鎌倉 土師器・瓦器・陶器・石鍋ほか | 2 |
| 45 | 九条三坊十六町 | | 平安後～室町前 井戸・土 坑・柱穴・建物・柵 | | 平安後～室町 土師器・須恵器・陶器・青磁・白磁・瓦・緑釉陶器・ 灰釉陶器・石釜・鉄釘・刀子・銭貨・鋳型 | 4 |
| 46 | 九条三坊十六町 | | 平安後～室町 井戸・土坑・ 柱穴・柵 | 時期不明 旧河道 室町時代後半以降 耕地化 | 室町時代 土師器・瓦器・陶器 | 3 |

第3章 調査の成果

第1節 調査区の配置

調査区は現有施設の解体工事の関係上、東区・西区に分けて調査を行った。西区は南北31m、東西70m、面積2,170㎡を占め、先行して東半1,200㎡を調査した後、反転を行って西半を調査した。

東区は南北44m、東西31mを測り、面積2,120㎡を占めるが、建物基礎によって調査区が分断されている。建物基礎部分は基礎間を精査し遺構が残存しないことを確認した。

北区は調査終盤にタワークレーンの設置が決定したため、急遽クレーン基礎部分に設定した調査区である。南北10m、東西9m、面積90㎡を占める。

調査は西区東半、西区西半・東区、北区の順に行った。



図3 調査区配置図

第2節 基本層序と出土遺物

第1項 基本層序

発掘調査開始当初、3面もしくは4面の遺構面を想定して進めていたが、調査区の一部では面的に敷設されない特異な整地層を確認した。そのため、基本層序を構成する大規模な整地土については1～3で示し、部分的な整地土についてはa～cを付した。

基本層序は上層から層厚約50cmの現代盛土、層厚約20cmの近世～近代耕作土、これら近世以降の土の下で検出した暗オリーブ灰色シルト混極細粒砂（整地土1）、整地土1直下に存在した暗灰黄色礫混細粒砂（整地土2）、整地土直下に存在した黄褐色中粒砂（整地土3）により構成される。それぞれの整地土上面で検出した遺構面を第1～4遺構面として調査を行ったが、各整地土が全調査区に均等に存在するわけではなく、図4に示すように限定的に存在する整地土もあるため、同一面で第1遺構面と第2遺構面が共存する部分もある。

第1遺構面は標高約25.2mを測る。基盤となる整地土1は層厚約20cmを測り、西区のうち東半のみに存在する。出土土師器皿（1～8）が小皿8cm、大皿11～12cmを指向し、薄手で外反気味の体部を有する京VII期新段階の様相を持つことや、その他の遺物の年代、上下の遺構年代から、整地土1は13世紀初頭のものと考えられる。

第2遺構面は標高約25.0mを測り、整地土2の上面で検出した。整地土2は層厚約10cmを測り、後述する整地土3を母材として、これに礫が混入した層である。出土土師器皿（38～49）は小皿8～9cm、大皿12～14cmを指向し、口縁端部を直立気味に短く面取りすることから、京VII期古段階のものと考えられ、上下の遺構年代から12世紀後半の年代が与えられる。

第3遺構面は標高約24.9mを測り、整地土3の上面で検出した。整地土3は層厚約10cmを測り、



図 4 整地土の分布



図 5 第 0 遺構面遺構配置図 (S=1/400)

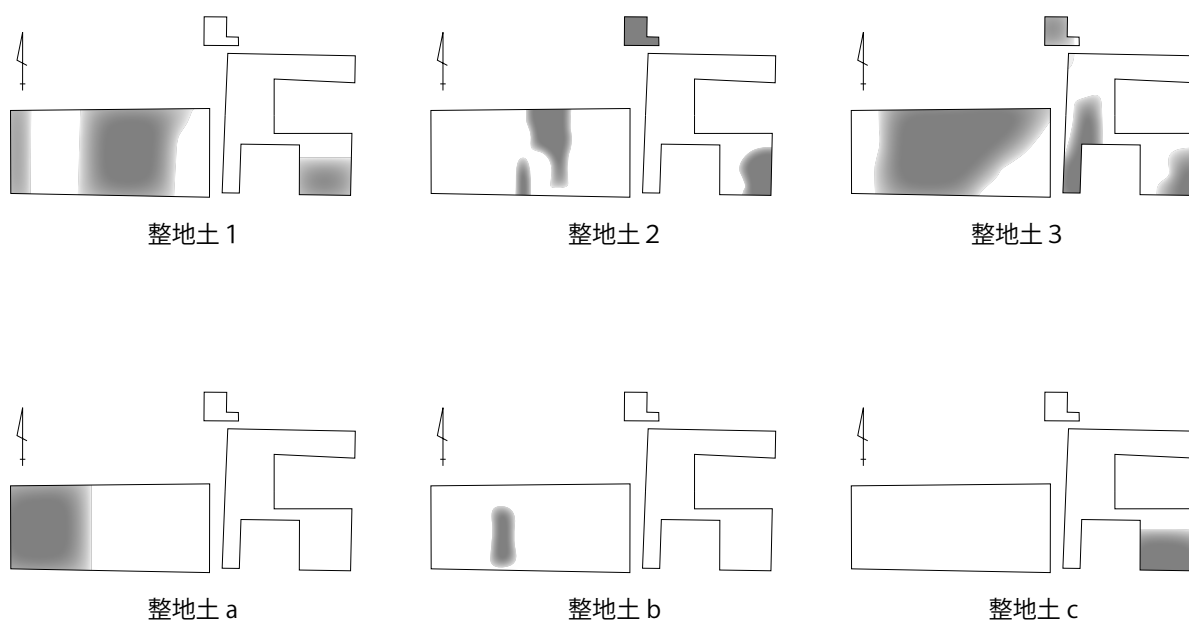

図6 第1遺構面遺構配置図 (S=1/400)

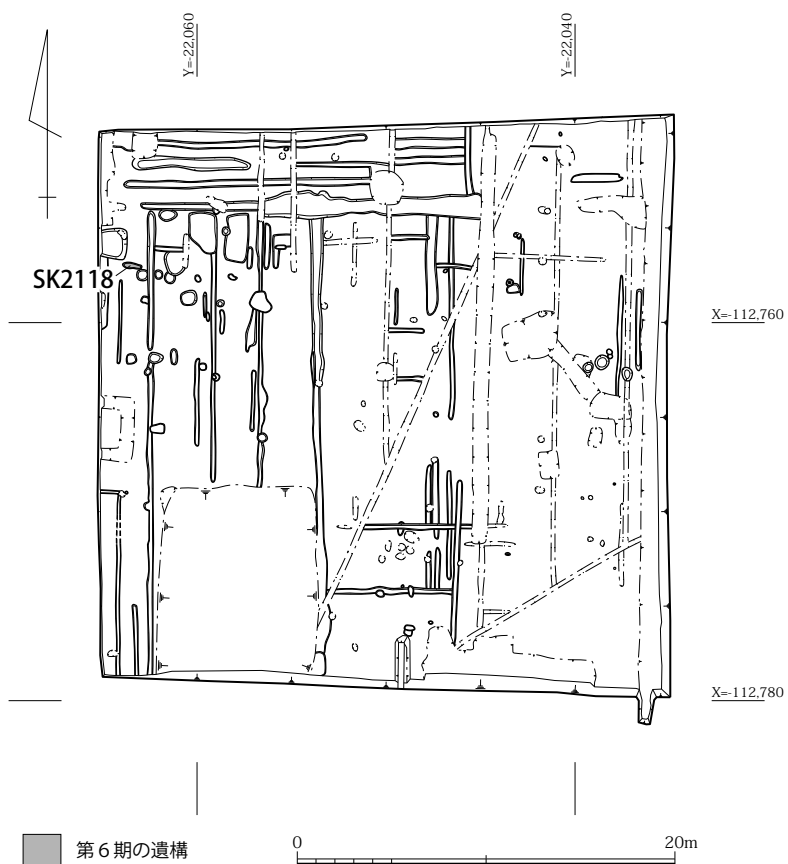

図7 第2遺構面遺構配置図 (S=1/400)

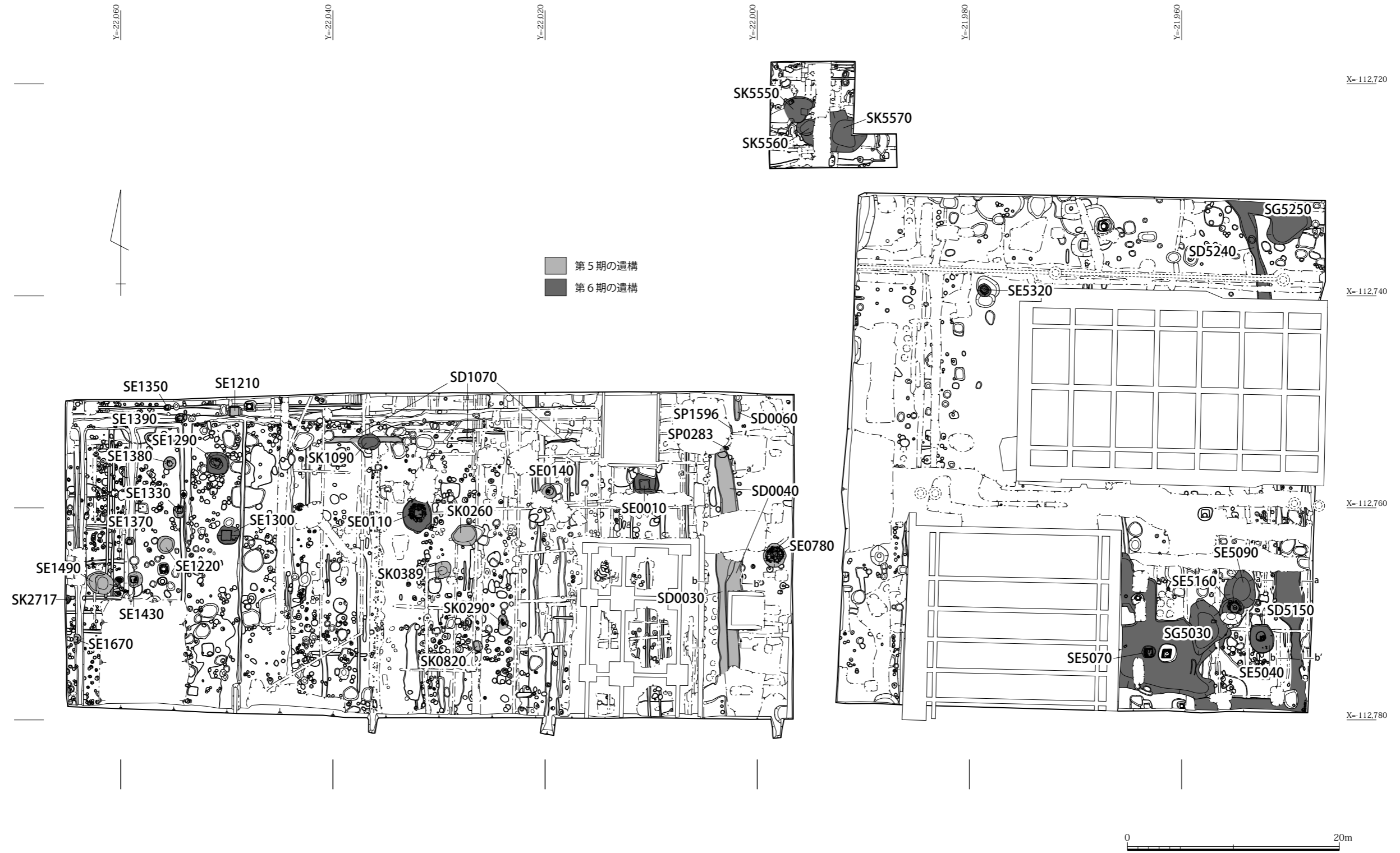

図8 第3遺構面遺構配置図 (S=1/400)

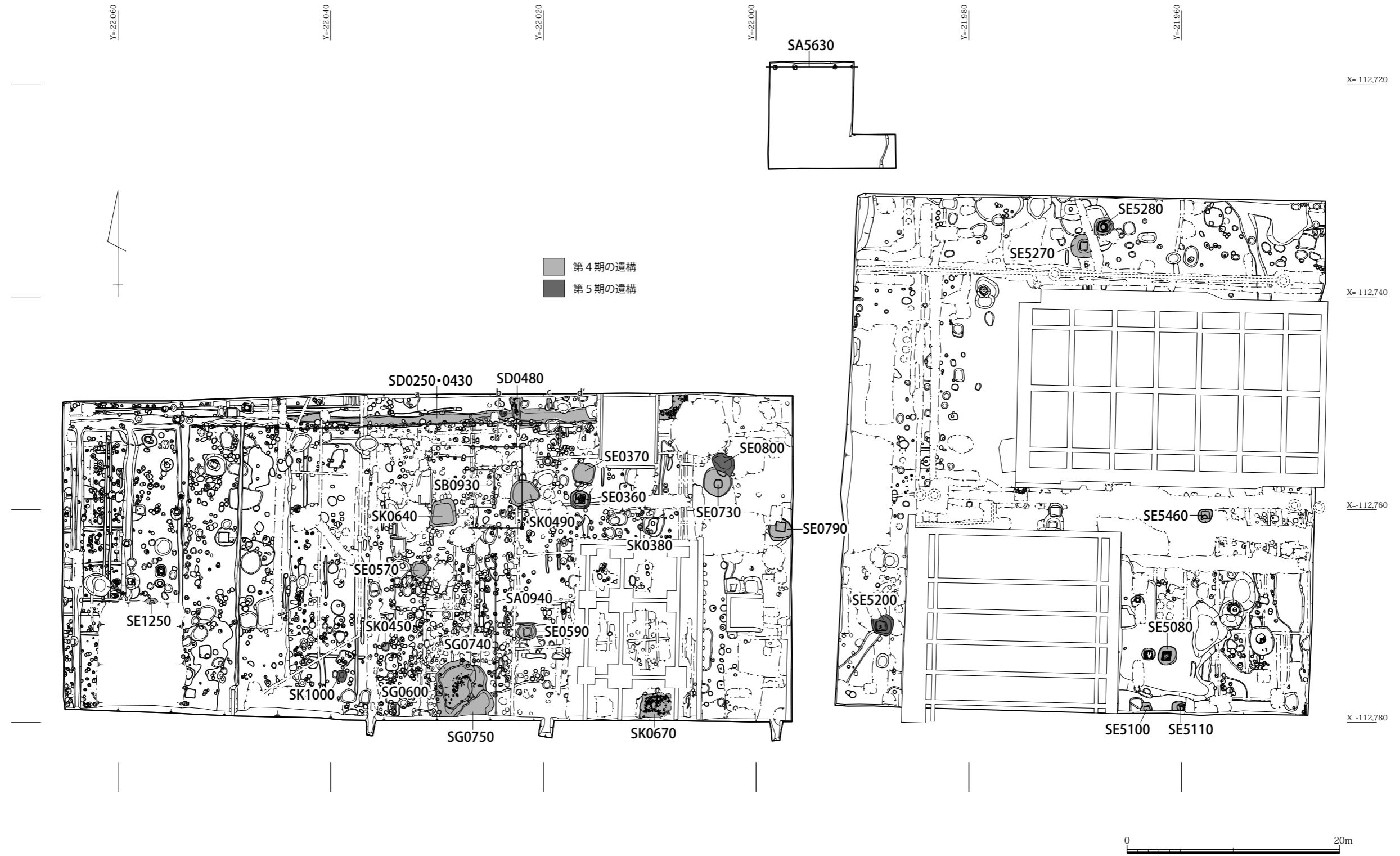

図9 第3・4遺構面遺構配置図 (S=1/400) ※西区西半の遺構は第3遺構面相当

A: 北壁西半

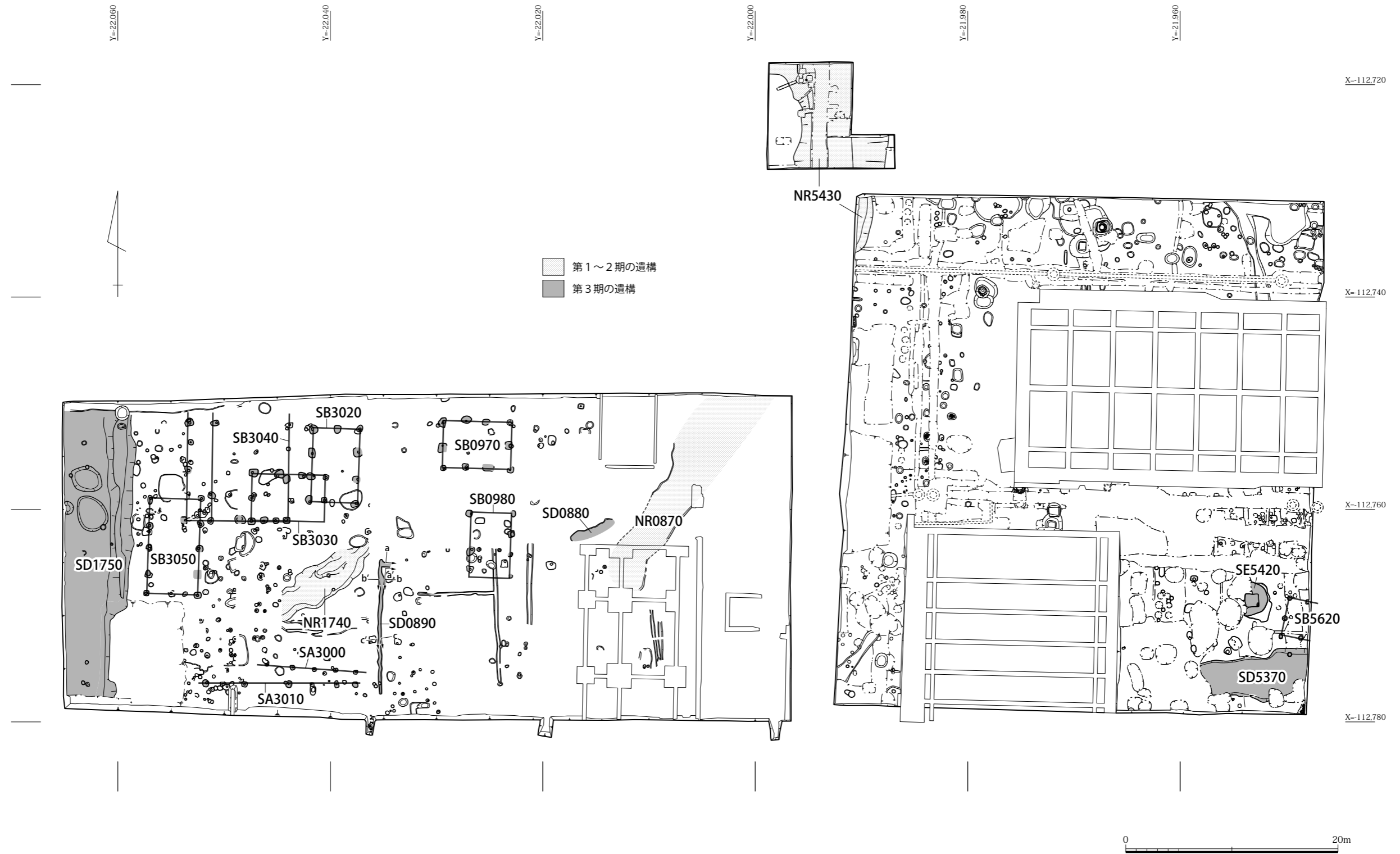
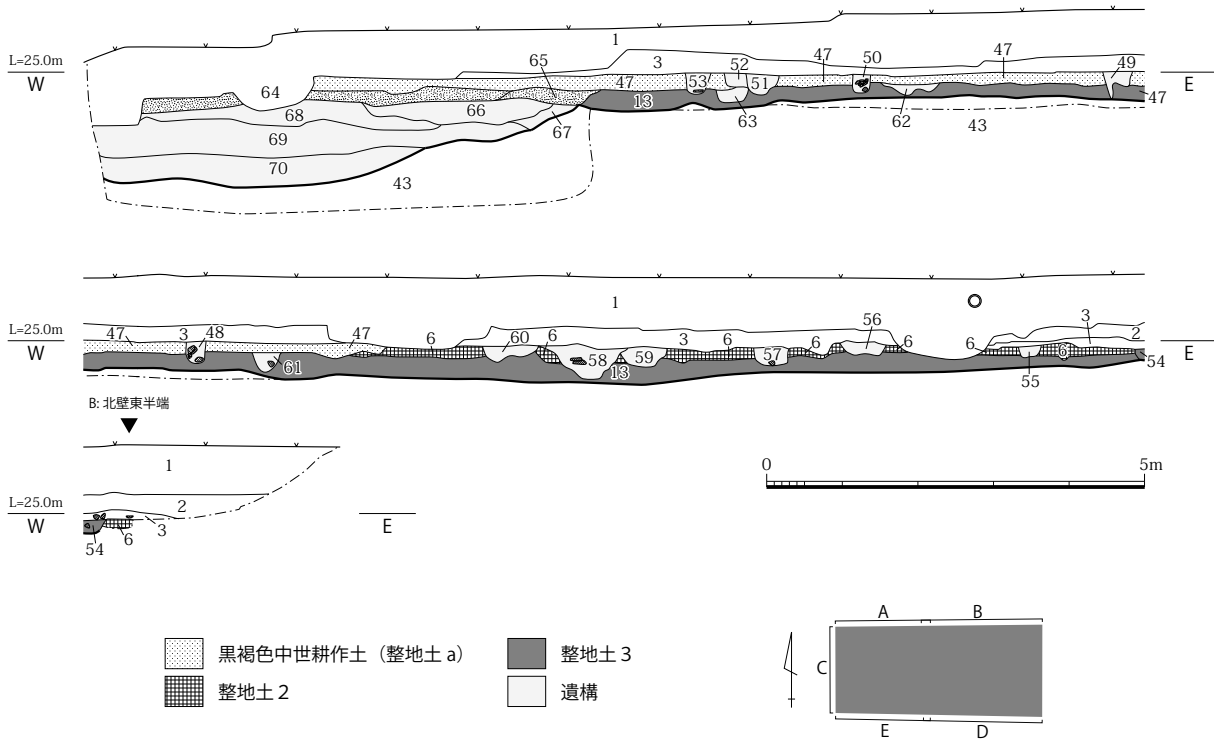

1. 黒 10YR1.7/1 中粒砂 (径 5 ~ 200 mm程の礫を均等に含む、瓦・土管等の近・現代遺物が混じる) (駐車場造成時の盛土)
2. 褐 10YR4/4 シルト混極細粒砂 (径 10 ~ 30 mm程の礫をを含む) (近世・近代の耕作土)
3. オリーブ褐 2.5Y4/4 細粒砂混極細粒砂 (径 5 ~ 10 mm程の礫をを含む) (近代の耕作土)
4. 暗オリーブ灰 2.5Y4/4 シルト混極細粒砂 (径 5 ~ 10 mm程の礫を均等に含む) (整地土 1)
5. 暗灰黄 2.5Y4/2 シルト混極細粒砂 (径 10 ~ 20 mm程の礫が混じる) (SD0060)
6. 暗灰黄 2.5Y5/2 細粒砂 (礫・粗砂ブロックを多く含む) (整地土 2)
7. 暗オリーブ褐 2.5Y3/3 細粒砂混中粒砂 (径 20 mm程の亜角礫状ブロック・炭化物を均等に含む) (SD0480)
8. 暗褐 10YR3/3 細粒砂 (径 20 mm程の亜角礫状ブロック・炭化物を少量含む) (SD0480)
9. 黒褐 10YR3/2 粗粒砂混中粒砂 (径 20 mm程の亜角礫状ブロックを多量に含む) (SD0480)
10. 黒褐 2.5Y3/2 細粒砂混中粒砂 (径 30 mm程の亜角礫、炭化物を含む) (SD0480)
11. 黒褐 2.5Y3/2 シルト (径 80 mm程の亜角礫を多量に含む) (SD0480)
12. 暗灰黄 2.5Y4/2 シルト (径 100 mm程の亜角礫を多量に含む) (SD0480)
13. 黄褐 2.5Y5/3 中粒砂 (ブロック構造をもち、径 3 ~ 50 mmの礫を少量含む) (整地土 3)
14. 暗灰黄 2.5Y4/2 シルト混細粒砂 (径 2 ~ 5 mm程の礫を少量含む)
15. 黒褐 2.5Y3/1 シルト混細粒砂 (径 100 ~ 200 mm程の礫を均等に含む)
16. 黒褐 2.5Y3/2 シルト混細粒砂 (径 100 ~ 200 mm程の礫・亜角礫状のシルトブロックを均等に含む)
17. 黒褐 2.5Y3/1 シルト混細粒砂 (径 100 mm程の礫を均等に含む)
18. 暗灰黄 2.5Y4/2 シルト混細粒砂 (径 50 ~ 200 mm程の礫を均等に含む)
19. 黒褐 2.5Y3/2 細粒砂混中粒砂 (しまり悪く炭化物を含む)
20. 黒褐 2.5Y3/2 細粒砂混中粒砂 (礫を大量に含む)
21. 黒褐 2.5Y3/2 中粒砂 (土器片を多量に含む) (SD0480)
22. 暗灰黄 2.5Y4/2 中粒砂混細粒砂 (炭化物・礫を多く含む) (SD0480)
23. オリーブ黒 5Y3/2 シルト混細粒砂 (ラミナ形成) (SD0480)
24. オリーブ黒 5Y3/1 シルト混細粒砂 (ラミナ形成) (SD0480)
25. 暗灰黄 2.5Y4/2 極細粒砂 (径 10 ~ 30 mm程の礫が混じる、黄褐 10YR5/8 不定形ブロックを均等に含む)
26. オリーブ褐 2.5Y4/3 シルト混細粒砂
27. 暗オリーブ褐 2.5Y3/3 細粒砂 (径 20 ~ 50 mm程の礫をを含む)
28. 黒褐 10YR3/2 細粒砂 (径 20 ~ 70 mm程の礫をを含む)
29. 黒褐 2.5Y3/1 細粒砂 (径 10 ~ 30 mm程の礫・磁器片・挿鉢片を含む)
30. 暗灰黄 2.5Y5/2 細粒砂 (径 10 ~ 20 mm程の礫を少量含む、炭化物を含む)

図 10 西区壁面土層断面図 (1) (S=1/100)

B: 北壁東半

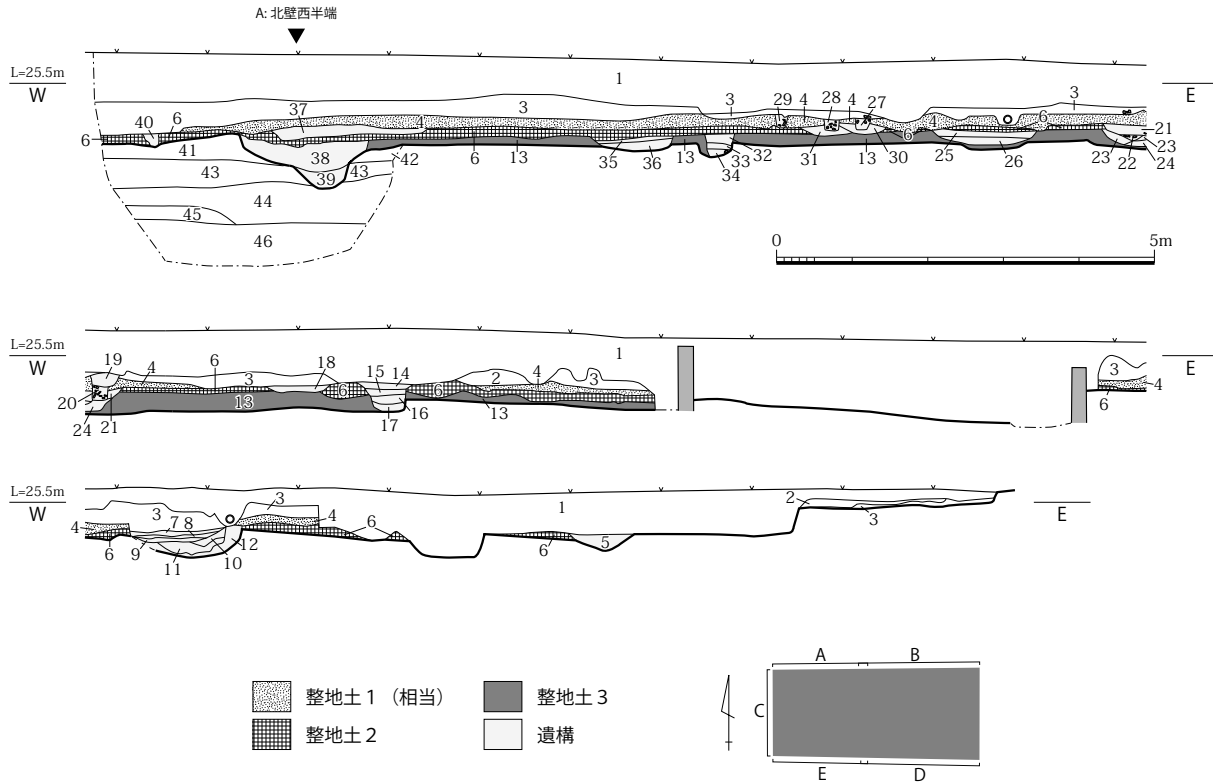

31. 灰黄 2.5Y6/2 細粒砂 (径 5 ~ 20 mm程の礫・炭化物を少量含む)
32. 暗灰黄 2.5Y5/2 細粒砂
33. 暗灰黄 2.5Y5/2 細粒砂 (径 10 ~ 30 mm程の礫を含む)
34. 灰黄 2.5Y5/1 細粒砂 (径 3 ~ 5 mm程の礫を少量含む)
35. 灰黄 2.5Y6/2 細粒砂
36. 暗灰黄 2.5Y5/2 細粒砂
37. 暗灰黄 2.5Y4/2 細粒砂 (径 5 ~ 30 mm程の礫・土器片を含む)
38. 暗灰黄 2.5Y5/2 細粒砂 (径 10 ~ 30 mm程の礫を少量、炭化物を少量含む)
39. 黄褐 10YR5/6 中粒砂混細粒砂 (径 10 ~ 30 mm程の礫を多く含む、シルトブロックを多量に含む)
40. 灰黄褐 10YR4/2 細粒砂 (径 3 ~ 5 mm程の礫を少量含む、炭化物を含む)
41. 灰黄褐 10YR5/2 中粒砂 (径 3 ~ 4 mm程の礫を多く含む)
42. 暗灰黄 2.5Y4/2 粗粒砂 (径 5 ~ 30 mm程の礫を多く含む)
43. 灰黄 2.5Y6/2 粗粒砂 (径 10 ~ 20 mm程の礫を含む)
44. 黒褐 2.5Y3/2 粗粒砂 (径 3 ~ 80 mm程の礫を含む)
45. 黄褐 2.5Y5/3 粗粒砂 (径 5 ~ 50 mm程の礫を少量含む)
46. 暗黄褐 10YR6/6 粗粒砂 (径 5 ~ 100 mm程の礫を多量に含む)
47. オリーブ褐 2.5Y4/3 中粒砂混細粒砂 (径 10 ~ 20 mm程の礫・土器片を大量に含む) (14世紀整地層・整地土 a)
48. 黒褐 10YR3/2 粗粒砂 (礫を大量に含む)
49. 暗灰黄 2.5Y5/2 細粒砂混中粒砂 (径 10 ~ 30 mmの亜角礫状細砂ブロックを多く含む)
50. 黒褐 10YR3/2 粗粒砂 (礫を多量に含む)
51. 灰黄褐 10YR4/2 粗粒砂混中粒砂 (土器・礫を多量に含む)
52. 黒褐 10YR3/2 粗粒砂 (礫を多量に含む)
53. 暗褐 10YR3/3 粗粒砂混中粒砂 (径 10 cm前後の礫、径 10 ~ 20 mm前後の亜角礫状細砂ブロックを多量に含む)
54. 黒褐 10YR3/2 粗粒砂 (礫を多量に含む)
55. 灰黄 2.5Y6/2 中粒砂 (径 20 mm程の亜角礫状細砂ブロックを多く含む)
56. 暗灰黄 2.5Y5/2 細粒砂混中粒砂 (焼土・炭化物を少量含む)
57. 黒褐 10YR3/2 中粒砂 (礫を多量に含む)
58. 黒褐 2.5Y3/2 粗粒砂混中粒砂 (礫を多量に含む)
59. 暗灰黄 2.5Y5/2 中粒砂混細粒砂 (焼土・径 30 mm前後の亜角礫状細砂ブロックを多量に含む)
60. 黒褐 2.5Y3/2 中粒砂混粗粒砂 (径 10 mm前後の亜角礫状細砂ブロック・礫を多く含む)

図 11 西区壁面土層断面図 (2) (S=1/100)

C: 西壁

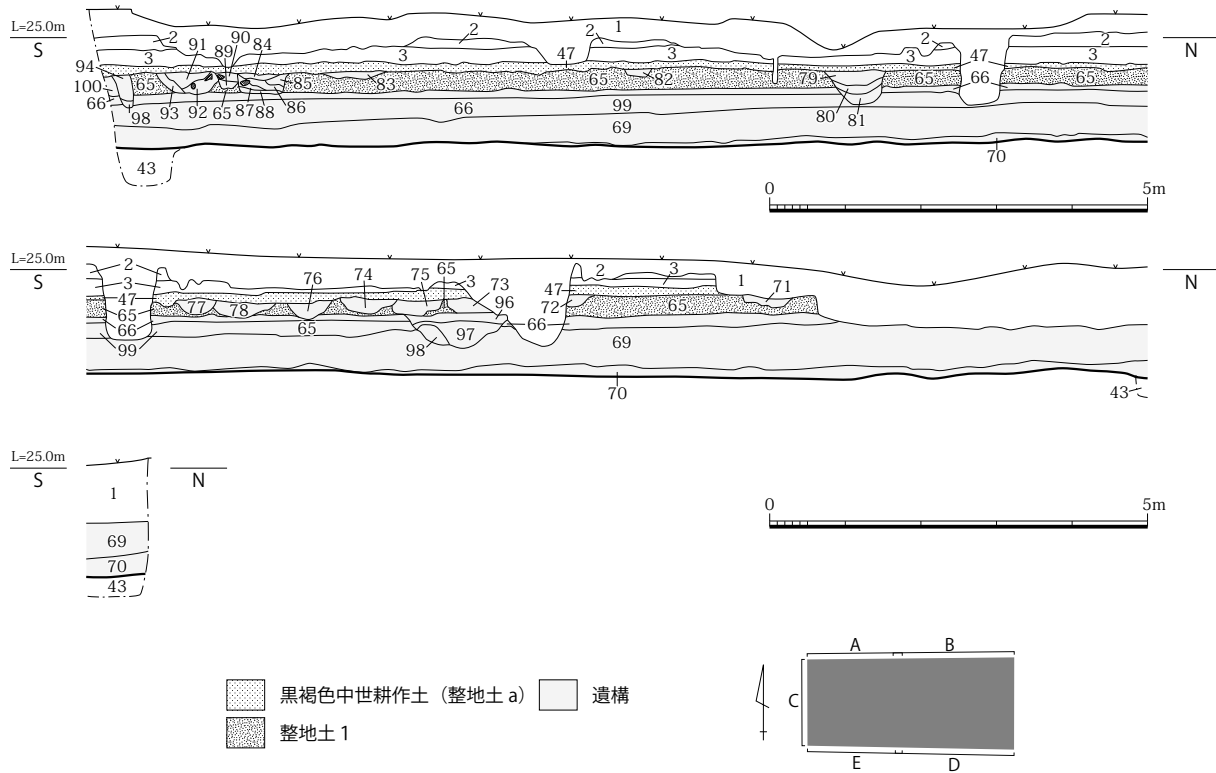

61. 黒褐 10YR3/2 粗粒砂混中粒砂 (径 10 ~ 50 mm の礫を含む)
62. 灰黄褐 10YR5/2 中粒砂混細粒砂 (径 5 mm 程の礫・炭化物を少量含む)
63. オリーブ褐 2.5Y4/3 中粒砂混細粒砂 (径 10 ~ 20 mm の亜角礫状細砂ブロックを多く含む)
64. 暗灰黄 2.5Y5/2 中粒砂混細粒砂 (径 10 ~ 20 mm の亜角礫状細砂ブロックを多く含む) (整地土 1 相当)
65. 暗灰黄 2.5Y5/2 中粒砂混細粒砂 (第 63 層に比してブロックの量が少ない) (整地土 1 相当)
66. オリーブ褐 2.5Y4/3 中粒砂 (ラミナ形成) (SD1750)
67. 褐 7.5YR4/4 粗粒砂 (ラミナ形成、暗灰色粘土のブロックを含む) (SD1750)
68. 褐 7.5YR4/3 粗粒砂混礫 (ラミナ形成) (SD1750)
69. 褐 7.5YR4/4 粗粒砂混礫 (ラミナ形成) (SD1750)
70. 灰黄褐 10YR5/2 粗粒砂混礫 (ラミナ形成) (SD1750)
71. 黒褐 10YR3/1 中粒砂 (径 20 ~ 40 mm の礫を少量含む)
72. 黒褐 10YR3/1 中粒砂 (礫・炭化物を少量含む)
73. 褐灰 10YR5/1 中粒砂混粗粒砂 (径 10 ~ 100 mm の礫を大量に含む)
74. 褐灰 10YR5/1 粗粒砂混中粒砂 (径 5 ~ 20 mm の礫を多く含む)
75. 暗灰黄 2.5Y5/2 粗粒砂混中粒砂 (径 20 mm 前後の礫を多く含む)
76. 暗灰黄 2.5Y5/2 中粒砂 (礫を多く含む)
77. 暗灰黄 2.5Y5/2 中粒砂 (礫・炭化物・焼土を少量含む)
78. 暗灰黄 2.5Y4/2 中粒砂 (径 5 ~ 20 mm の亜角礫状細砂ブロックを多く含む)
79. 黒褐 10YR3/1 粘質土 (遺物を多量に含む) (SK2717)
80. 暗灰黄 2.5Y5/2 粗粒砂混中粒砂 (礫を少量含む) (SK2717)
81. 暗灰黄 2.5Y5/2 (径 20 ~ 50 mm の礫を多く含む) (SK2717)
82. 黒褐 10YR3/2 中粒砂 (礫・炭化物・焼土を少量含む)
83. 黄灰 2.5Y4/1 細粒砂・粗粒砂混中粒砂 (径 20 ~ 30 mm の亜角礫状細砂ブロックを多く含む)
84. 黒褐 10YR3/1 粘土 (径 20 ~ 60 mm 程の礫を含む)
85. 黄灰 2.5Y4/1 粘質土 (暗灰黄 2.5Y5/2 の粘質土が混じる、少量の遺物、礫を含む)
86. 黒褐 2.5Y3/1 粘質土混細粒砂 (径 4 ~ 30 mm 程の礫と遺物を少量含む)
87. 黄灰 2.5Y4/1 粘質土混細粒砂 (径 40 ~ 100 mm 程の礫を含む)
88. 黄灰 2.5Y5/1 粘土混細粒砂
89. 褐灰 10YR5/1 礫混中粒砂
90. 褐灰 10YR4/1 粘質土混中粒砂 (少量の礫・灰黄 2.5Y6/2 粘質土が斑文状に入る)

図 12 西区壁面土層断面図 (3) (S=1/100)

D: 南壁東半

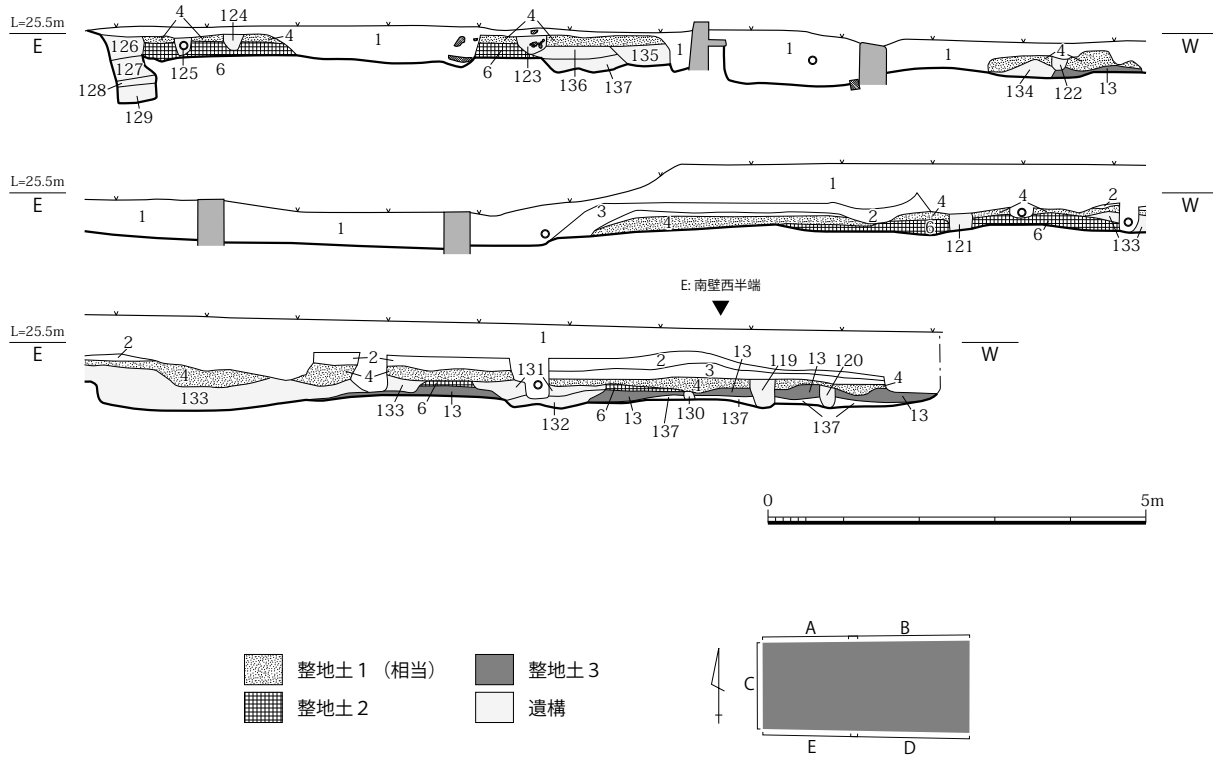

- 91. オリーブ黒 5Y3/ 粘土混中粒砂 (径 10 ~ 50 mm程の礫を少量含む、遺物・灰オリーブ 5Y6/2 粘質土ブロックを含む)
- 92. 暗灰黄 2.5Y5/2 粘質土 (黒褐 2.5Y3/1 粘質土混じる、径 50 ~ 80 mmの礫含む)
- 93. 暗灰黄 2.5Y5/2 粘土混中粒砂 (径 20 ~ 40 mmの礫を少量含む)
- 94. 褐灰 10YR4/1 粘質土 (灰黄褐 10YR6/2 粘質土混じる、径 10 ~ 30 mm程の礫、遺物、少量の炭化物含む)
- 95. 褐灰 10YR6/1 粘質土混中粒砂
- 96. 暗灰黄 2.5Y5/1 中粒砂混粗粒砂 (径 10 mm前後の礫を多く含む)
- 97. 暗灰黄 2.5Y4/2 中粒砂混粗粒砂 (径 20 ~ 50 mmの礫を多く含む)
- 98. 黄灰 2.5Y4/1 粗粒砂 (厚さ 20 mm前後の薄層を含む)
- 99. にぶい黄 2.5Y6/3 粗粒砂混中粒砂 (径 100 mm程の褐灰 7.5YR4/1 粘土ブロックを少量含む、径 10 ~ 90 mm程の礫を多量に含む) (SD1750)
- 100. 褐灰 10YR4/1 粘質土混粗粒砂 (径 10 mm程度の礫・灰黄 2.5Y6/2 粘質土を斑文状に含む)
- 101. 淡黄 2.5Y8/4 中粒砂混細粒砂 (ラミナ形成、径 20 ~ 50 mm程の灰 5Y6/1 粘土ブロック含む、径 5 ~ 10 mm程の礫を含む) (SD1750)
- 102. 暗灰黄 2.5Y4/2 粘土混粗粒砂 (径 20 ~ 50 mm程の礫を多量に含む) (SD1750)
- 103. 黒 10YR 粘質土混極細粒砂 (径 5 ~ 100 mm程の礫・灰黄 2.5Y7/2 の径 10 mm程度の粘土ブロック・遺物を少量含む)
- 104. 灰 5Y5/1 粘質土混中粒砂 (径 5 ~ 50 mm程の礫・多量の遺物・灰オリーブ 5Y6/2 径 10 ~ 150 mm程の粘土ブロックを斑文状に含む) (整地土 b)
- 105. 灰黄褐 10YR4/2 粗粒砂 (灰黄 2.5Y6/2 径 20 ~ 80 mm程の粘土ブロック含む) (整地土 b)
- 106. 黄灰 2.5Y5/1 粘土混細粒砂 (整地土 b)
- 107. オリーブ黒 5Y3/2 粘土 (黒褐 2.5Y3/1 粘土混じる、少量の木質を含む)
- 108. 灰黄 2.5Y6/2 細粒砂 (黄灰 2.5Y5/1 細粒砂混じる、ラミナ形成)
- 109. 黒褐 2.5Y3/1 粘土混中粒砂 (炭化物を少量含む)
- 110. 黒褐 10YR3/2 粘質土混中粒砂 (径 5 ~ 90 mm程の礫を多量に含む)
- 111. 黒 10YR2/1 粘質土混中粒砂 (径 5 ~ 15 mm程度の礫・少量の遺物含む)
- 112. 暗灰黄 2.5Y5/2 粘質土混細粒砂
- 113. 黒褐 10YR3/1 粘質土混細粒砂 (径 10 ~ 30 mm程の浅黄 2.5Y7/4 粘土ブロックを少量含む)
- 114. 暗灰黄 2.5Y5/2 粘質土混粗粒砂 (大型の遺物・径 20 ~ 50 mm程の灰黄 2.5Y6/2 粘土ブロックを含む)
- 115. 黄灰 2.5Y4/1 粘質土混中粒砂 (しまり弱く径 10 mm程の礫が少量入る)

図 13 西区壁面土層断面図 (4) (S=1/100)

E: 南壁西半

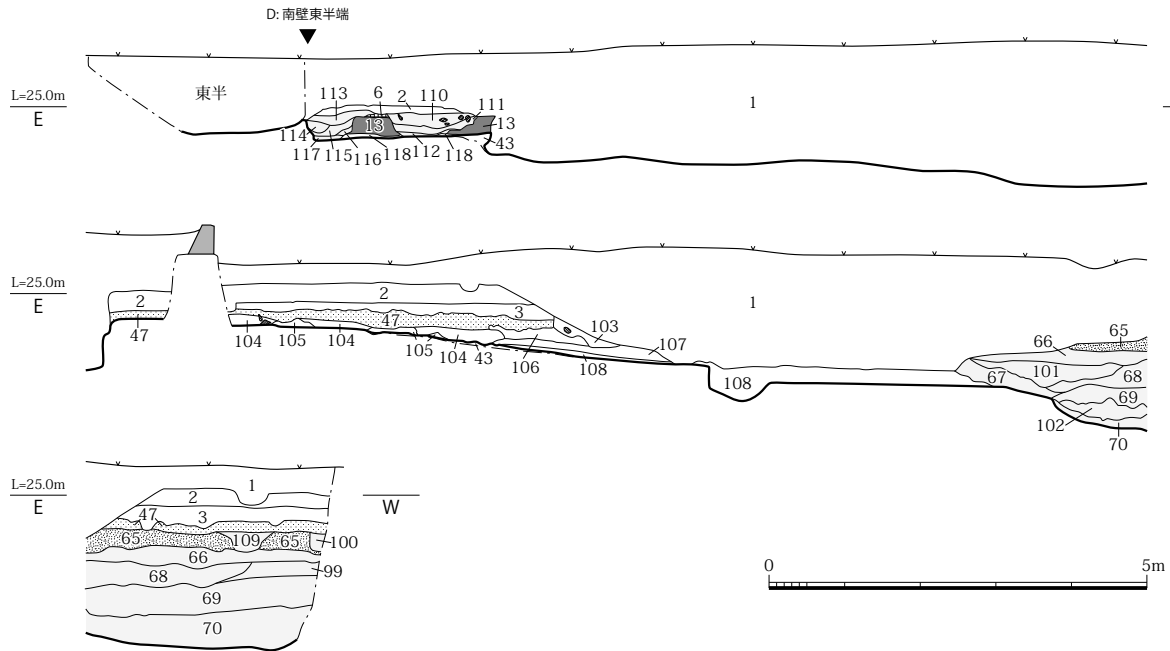

- 黒褐色中世耕作土 (整地土 a)
- 整地土 1
- 整地土 2
- 整地土 3
- 遺構

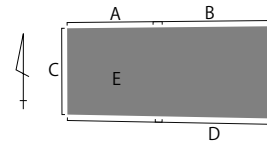

- 116. にぶい黄 2.5Y6/3 粘質土 (褐灰 10YR6/1 粘質土が斑文状に入る)
- 117. 灰黄 2.5Y6/2 粘質土混中粒砂 (径 10 ~ 20 mm程の礫を含む)
- 118. 灰白 2.5Y7/1 粘質土混細粒砂
- 119. 灰黄褐 10YR4/2 中粒砂 (径 5 ~ 60 mmの礫・土器片を多量に含む)
- 120. 黒褐 2.5Y3/2 細粒砂混中粒砂 (褐 10YR4/4 亜角礫状ブロック・径 10 mm程の礫・土器片を含む)
- 121. 暗灰黄 2.5Y4/2 極細粒砂 (褐 10YR4/4 亜角礫状ブロックを含む)
- 122. 暗オリーブ褐 2.5Y3/3 細粒砂混中粒砂 (径 20 ~ 30 mm程の炭化物・土器片を多量に含む)
- 123. 黒褐 10YR2/3 中粒砂 (径 50 mm程の亜角礫を多く含む)
- 124. 黒褐 10YR2/2 粗粒砂混中粒砂 (径 30 ~ 50 mm程の亜角礫ブロックを含む)
- 125. 黒褐 10YR2/2 粗粒砂混中粒砂 (径 50 mm程の亜角礫を多量に含む)
- 126. 褐灰 10YR4/1 粗粒砂混中粒砂 (径 5 ~ 20 mm程の礫・炭化物・土器片・焼土を含む)
- 127. 黒褐 10YR3/1 粗粒砂混細粒砂 (径 10 ~ 50 mmの礫・炭化物・土器片・灰褐色シルトブロック含む)
- 128. 灰黄褐 10YR4/2 中粒砂混粗粒砂 (径 10 ~ 100 mmの礫含み他層に比して礫多い)
- 129. 灰黄褐 10YR5/2 粗粒砂 (径 5 ~ 20 mmの礫を多く含む)
- 130. 暗灰黄 2.5Y4/2 極細粒砂 (褐 10YR4/4 亜角礫ブロック・径 5 ~ 10 mm程の礫を含む)
- 131. 褐灰 10YR4/1 粗粒砂混細粒砂 (径 10 mm程の礫を含む)
- 132. 灰黄褐 10YR4/2 粗粒砂 (径 5 ~ 90 mm程の礫を少量含む)
- 133. 黒褐 2.5Y3/2 細粒砂混中粒砂 (径 10 ~ 30 mm程の礫・多量の土器片・少量の炭化物を含む) (SG0750)
- 134. 暗オリーブ褐 2.5Y3/3 粗粒砂混中粒砂 (径 20 mm程の亜角礫を少量含む) (SK0670)
- 135. 黒褐 10YR3/2 中粒砂 (径 20 mm程の亜角礫・土器片を少量含む)
- 136. 黒褐 10YR3/2 細粒砂混中粒砂 (径 30 mm程の亜角礫・径 20 mm程の土器片を均等に含む)
- 137. 黒褐 10YR3/2 粗粒砂混中粒砂 (径 5 cm程の亜角礫を多く含む)

図 14 西区壁面土層断面図 (5) (S=1/100)

A: 北壁

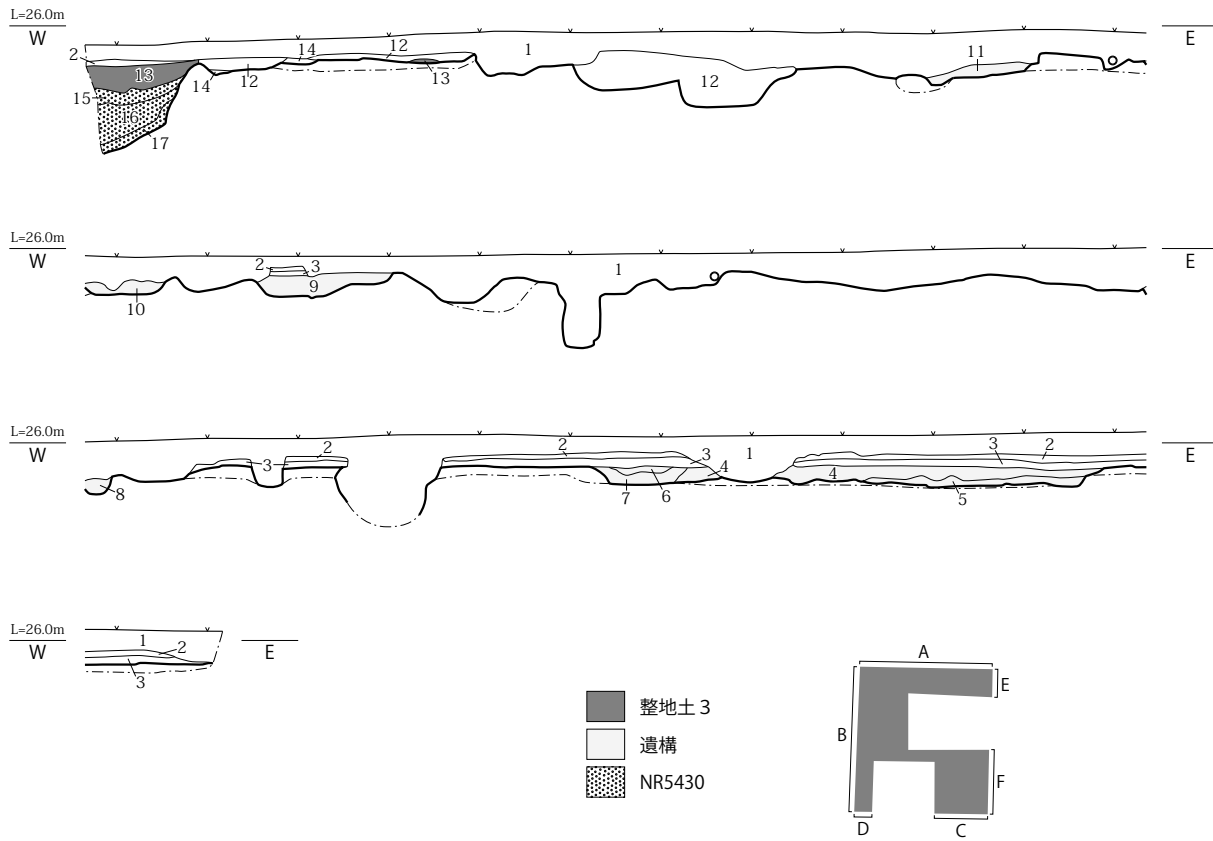

B: 西壁



图 15 东区壁面土层断面图 (1) (S=1/100)

C: 南壁東半



D: 南壁西端

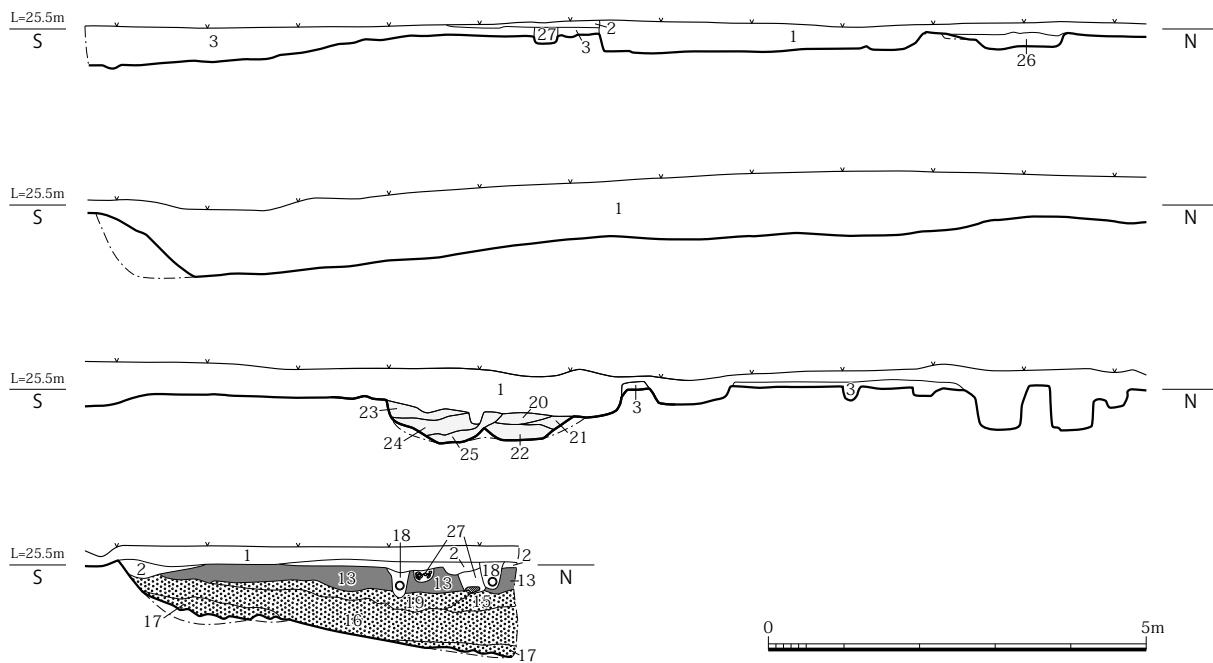
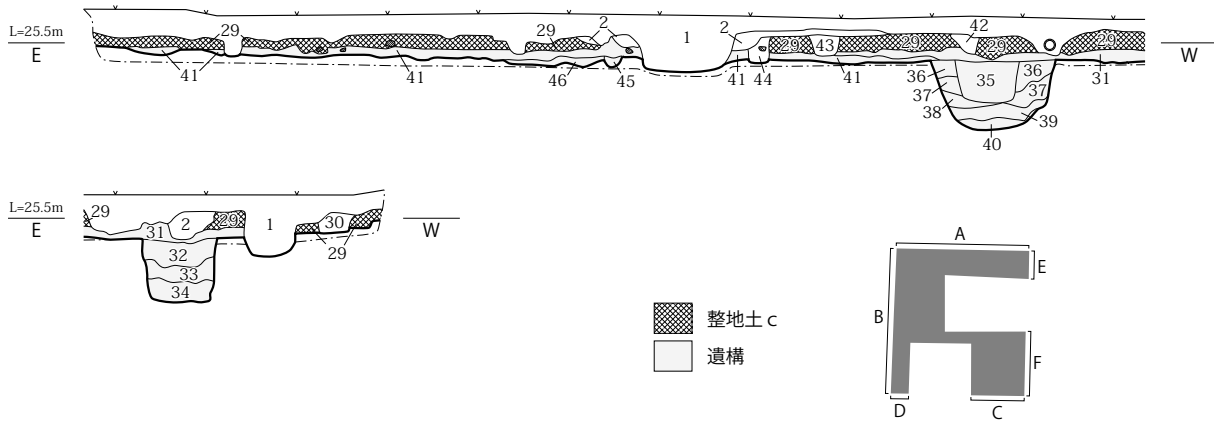
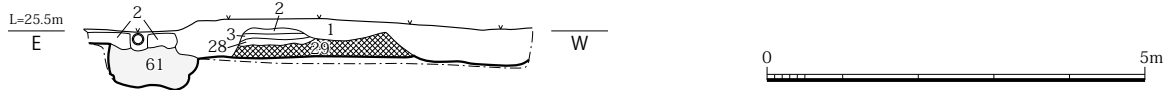

1. 造成土
2. 黒褐 10YR3/2 シルト混細砂 (現代耕土)
3. 暗褐 10YR3/3 シルト混細砂 (近代耕土)
4. 暗オリーブ褐 2.5Y3/3 粗砂混中粒砂 (径 5 ~ 30 mm 程の礫・径 50 mm の亜角礫状シルトブロックを多く含む) (SG5250)
5. 暗オリーブ褐 2.5Y3/3 粗砂 (礫を主とする) (SG5250)
6. オリーブ褐 2.5Y4/3 粗砂混中粒砂 (径 5 ~ 30 mm 程の礫・径 20 mm 前後の亜角礫状シルトブロックを多く含む) (SD5240)
7. 暗オリーブ褐 2.5Y3/3 中粒砂 (径 20 ~ 50 mm 程の礫を多く含む、ラミナは見られない) (SD5240)
8. 黒褐 10YR2/2 中粒砂 (攪乱)
9. 黄褐 2.5Y5/3 中粒砂 (ブロック土を主とし、径 30 ~ 50 mm 程の礫を大量に含む)
10. 黒褐 2.5Y3/2 シルト混中粒砂 (炭化物少量含む、径 30 mm 前後の亜角礫状シルトブロックを少量含む)
11. 黒褐 2.5Y3/2 シルト混中粒砂 (径 20 mm 前後の礫・亜角礫状シルトブロックを少量含む)
12. 黒褐 2.5Y3/2 中粒砂 (レンガ片・炭化物を含む) (攪乱)
13. 黄褐 2.5Y5/3 中粒砂 (ブロック構造を持ち、径 3 ~ 50 mm 程の礫を少量含む) (整地土 3)
14. 黄褐 2.5Y5/4 細砂 (炭化物を少量含む)
15. 黄褐 2.5Y5/4 粗砂混中粒砂 (中粒砂ブロックを主とする) (NR5430)
16. オリーブ黒 5Y3/2 粗砂混細砂 (ラミナ形成) (上方細粒化) (NR5430)
17. 灰オリーブ 5Y4/2 中粒砂混粗砂 (径 5 ~ 50 mm 程の礫を多量に含む) (NR5430)
18. 黒褐 10YR2/2 中粒砂 (攪乱)
19. 黄褐 2.5Y5/4 中粒砂混粗砂 (第 15 層に比してブロックの径小さく、よくしまる)
20. 黒褐 2.5Y3/2 粗砂混中粒砂 (径 30 ~ 50 mm 程の礫を多く含む)
21. 黒褐 2.5Y3/1 粗砂混中粒砂 (第 20 層に比して礫少ない)
22. 黒褐 2.5Y3/1 中粒砂 (炭化物を多く含む)
23. 黒褐 2.5Y3/2 粗砂 (径 10 ~ 20 mm 程の礫を少量含む)
24. 黒褐 2.5Y3/2 粗砂混中粒砂 (径 30 ~ 40 mm 程の礫を大量に含む)
25. 暗オリーブ褐 2.5Y3/3 細砂混中粒砂 (径 40 mm 前後の亜角礫状シルトブロックを含む)
26. 黒褐 2.5Y3/2 中粒砂 (径 10 ~ 30 mm 程の礫を多く含む)
27. 暗オリーブ褐 2.5Y3/3 中粒砂混粗砂 (径 30 mm 程の礫を少量含む)
28. 黄灰 2.5Y5/4 粗砂混細砂 (床土?)
29. 暗オリーブ褐 2.5Y3/3 中粒砂 (径 10 ~ 20 mm 程の亜角礫状シルトブロックを少量、土器・炭化物を多く含む) (整地土 c)
30. 灰黄褐 10YR4/2 中粒砂 (径 20 ~ 30 mm 程の礫を大量に含む)

図 16 東区壁面土層断面図 (2) (S=1/100)

E: 東壁北端

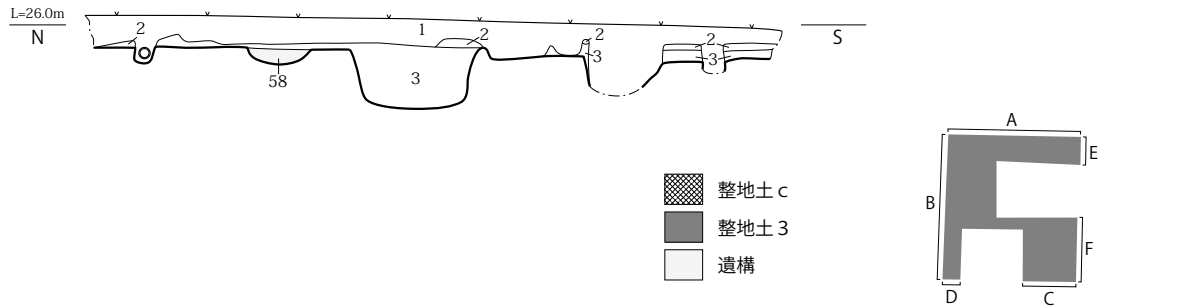

F: 東壁南半

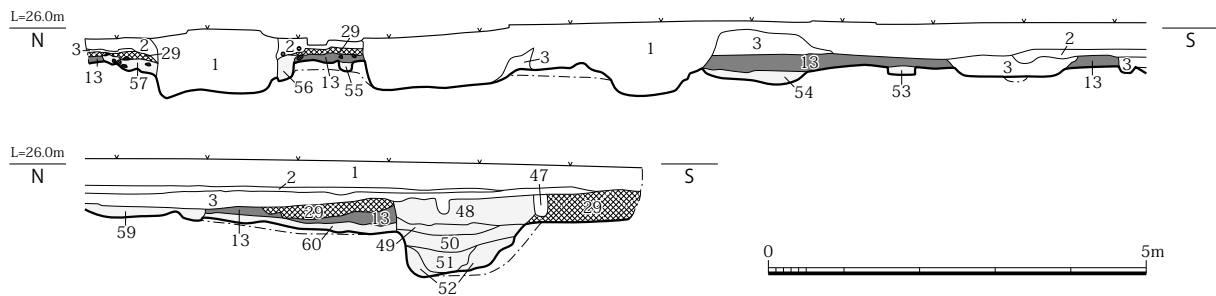

31. 暗オリーブ褐 2.5Y3/3 粗砂混中粒砂 (炭・焼土を含む) (S-5170 埋土)
32. 黒褐 2.5Y3/2 中粒砂 (ブロック土を主とする) (SE5100)
33. 暗オリーブ褐 2.5Y3/3 (ブロック土を主とする) (SE5100)
34. 暗灰黄 2.5Y4/2 (ブロック土を主とする) (SE5100)
35. 黒 10YR3/1 細砂混中粒砂 (土器・礫を多く含むが、ブロック土を含まない、自然堆積層) (SE5110 枠内)
36. 暗灰黄 2.5Y4/2 粗砂 (ブロック土を主とする) (SE5110)
37. 黒褐 2.5Y3/2 粗砂混中粒砂 (ブロック土を主とする) (SE5110)
38. 暗灰黄 2.5Y4.2 中粒砂混細砂 (ブロック土を主とする) (SE5110)
39. オリーブ褐 2.5Y4/3 中粒砂 (ブロック土を主とする、径 100 mm 前後の礫を多く含む) (SE5110)
40. 黄褐 2.5Y4/1 粗砂 (ブロック土を主とする) (SE5110)
41. 暗オリーブ褐 2.5Y3/3 中粒砂 (第 31 層に比して粒径均等) (SD5150)
42. 灰黄褐 10YR4/2 中粒砂 (径 10 mm 前後の亜角礫状シルトブロックを少量含む)
43. 黄灰 2.5Y4/1 中粒砂 (径 20 ~ 30 mm 程の礫・焼土を含む)
44. 黒褐 2.5Y3/2 中粒砂 (径 100 mm 前後の礫・焼土を少量含む)
45. オリーブ褐 2.5Y4/3 細砂 (径 10 ~ 30 mm 程の亜角礫状シルトブロックを多く含む)
46. 黄灰 2.5Y4/1 粗砂 (径 30 ~ 50 mm 程のシルトブロックを多く含む)
47. 黄灰 2.5Y4/1 粗砂 (径 30 ~ 50 mm 程の礫・近世陶磁器を多量に含む) (素掘溝)
48. 黒褐 2.5Y3/2 中粒砂混細粒砂 (径 5 ~ 10 mm 程の礫を少量、炭化物・焼土・径 10 mm 程の亜角礫状ベース土ブロックを含む) (SK5190)
49. 暗オリーブ褐 2.5Y3/3 中粒砂混細粒砂 (径 3 ~ 5 mm 程の礫・炭化物・焼土を少量含む) (SK5190)
50. 暗灰黄 2.5Y4/2 細粒砂混中粒砂 (炭化物・焼土を少量含む) (SK5190)
51. 灰 5Y4/1 シルト混細粒砂 (ラミナ形成) (SK5190)
52. 黄褐 2.5Y4/1 細砂混中粒砂 (焼土を含む) (SK5190)
53. 暗灰黄 2.5Y4/2 中粒砂混細粒砂 (SB5620e)
54. オリーブ褐 2.5Y4/3 中粒砂 (礫を多く含む)
55. 灰黄褐 10YR6/2 細粒砂
56. 黄灰 2.5Y5/1 細粒砂
57. にぶい黄褐 10YR4/3 細粒砂 (径 5 mm 前後の礫を多量に含む、炭化物を多く含む)
58. 灰黄褐 10YR4/2 中粒砂
59. にぶい黄褐 10YR4/3 細粒砂
60. オリーブ黒 5Y3/2 中粒砂混細粒砂 (土器片・亜角礫状のシルトブロック土を少量含む) (SD5370)
61. 崩落のため不明

図 17 東区壁面土層断面図 (3) (S=1/100)

西壁

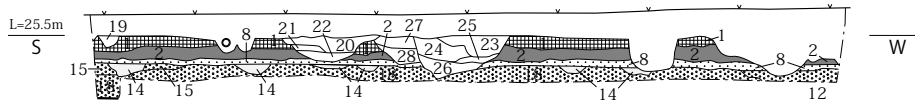

南壁

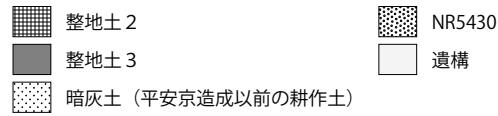
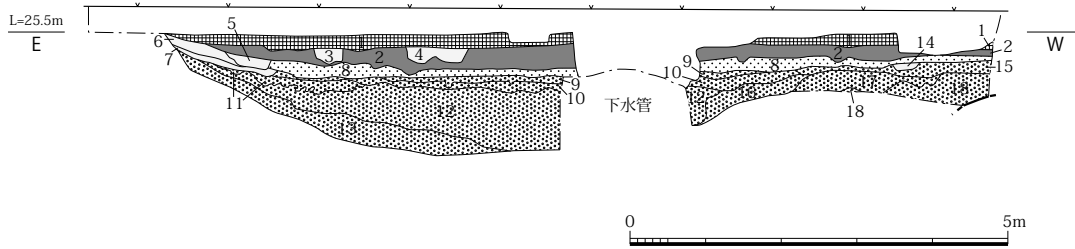

1. 暗灰黄 2.5Y5/2 細粒砂 (礫・粗砂ブロックを多く含む) (整地土 2)
2. 黄褐 2.5Y5/3 中粒砂 (ブロック構造を持ち、径 3 ~ 50 mm 程の礫を少量含む) (整地土 3)
3. 暗灰黄 2.5Y5/2 中粒砂 (炭化物・焼土を少量含む)
4. 暗灰黄 2.5Y5/2 中粒砂 (径 5 ~ 20 mm 程の礫を多く含む)
5. 暗灰黄 2.5Y4/2 中粒砂 (ラミナ形成) (SD5578)
6. 黄褐 2.5Y5/3 中粒砂 (礫・炭化物含み、ラミナ形成) (SD5578)
7. 暗灰黄 2.5Y4/2 シルト (ラミナ形成) (SD5578)
8. 暗灰黄 2.5Y4/2 極細粒砂 (ブロック構造を持ち、一部ラミナみられる)
9. 灰黄褐 10YR5/2 中粒砂 (ラミナ形成)
10. 灰黄褐 10YR4/2 粗粒砂混中粒砂 (ラミナ形成)
11. 黒褐 10YR3/2 粗粒砂混中粒砂 (ラミナ形成、下部ラミナ乱れる)
12. オリーブ黒 5Y3/2 極細粒砂 (ラミナ形成、粒径均等で有機物を含む) (SD5430)
13. オリーブ黒 5Y3/2 中粒砂混細粒砂 (ラミナ発達、一部ラミナひどく乱れる) (SD5430)
14. オリーブ褐 2.5Y4/3 シルト混細粒砂 (ブロック構造を持つ)
15. 灰黄褐 10YR4/2 粗粒砂混中粒砂 (ラミナ形成)
16. 灰黄褐 10YR4/2 中粒砂混粗砂 (ラミナ形成)
17. 黒褐 10YR3/2 粗粒砂 (径 10 ~ 30 mm 程の礫を主体とする)
18. 灰黄褐 10YR4/2 中粒砂 (ラミナ形成)
19. 暗灰黄 2.5Y4/2 細粒砂 (土器片・炭化物含む)
20. オリーブ褐 2.5Y4/3 細粒砂 (径 10 ~ 30 mm 程の礫、土器片・炭化物を含む)
21. にぶい黄褐 10YR4/3 細粒砂 (径 10 ~ 20 mm 程の礫、炭化物を含む)
22. 黄褐 2.5Y5/3 中粒砂、暗灰黄 2.5Y4/2 細粒砂 (径 10 mm 程の礫、炭化物を含む)
23. 灰黄褐 10YR4/2 細粒砂 (径 10 mm 程の礫・土器片・炭化物含む) (S-5580)
24. にぶい黄褐 10YR4/3 細粒砂 (径 10 ~ 30 mm 程の礫・土器片・炭化物を含む) (S-5580)
25. 黒褐 10YR3/2 細粒砂 (径 5 ~ 20 mm 程の礫・土器片・炭化物を含む) (S-5580)
26. 黒褐 2.5Y3/2 細粒砂 (黄褐 2.5Y5/3 細粒砂を多く含む、径 1 ~ 10 mm 程の礫・炭化物を含む) (S-5580)
27. 黒褐 10YR3/2 細粒砂 (径 10 ~ 40 mm 程の礫・土器片・炭化物を含む) (S-5600)
28. 黒褐 10YR3/2 細粒砂 (黄褐 2.5Y5/3 シルト粒・径 5 ~ 10 mm の礫・土器片・炭化物を含む) (S-5600)

図 18 北区壁面土層断面図 (S=1/100)

淘汰の良い淡褐色の細砂で構成される。層内から出土した遺物はいずれも京Ⅲ期古段階の様相を持ち、9世紀中葉の年代が与えられる。このことから第3遺構面の年代は9世紀中葉～12世紀後半に位置づけられる。

整地土3直下は砂礫を主体とする基盤層である。この砂礫層からは縄文時代後期から古墳時代前期の遺物が出土しており、古墳時代前期頃の洪水堆積物と考えられる。基盤層上面では古墳時代後期から平安時代前期の遺構が検出されており、これを第4遺構面とした。第4遺構面の標高は24.0～25.5mである。

次に、部分的に存在する整地土について述べる。

整地土aは、西区のうち西半のみに認められる、土器碎片や礫を含むしまりの悪いオリブ褐色中粒砂混細粒砂である。初鑄1368年の洪武通寶(125)が含まれること、IV-A期備前焼播鉢(111)が存在することから、14世紀後半～15世紀初頭頃に敷設された整地土と考えられる。整地土の上面は素掘小溝のみが検出された。整地土a上面の標高は約24.6mであり、層厚約20cmを測る。西区西半では、この整地土aを除去した暗灰黄色中粒砂混細砂の上面が第1遺構面となるが、一部に認められる低地部分には整地土bを確認している。

整地土bは灰色粘質土混中粒砂および灰黄褐色粗粒砂、黄灰色粘土混細粒砂で構成される複雑な土層である。出土遺物から12世紀末ごろの敷設が考えられる。整地土b上面の標高は約24.5mであり、層厚は約30cmである。

整地土cは、東区南東隅のトレンチのみに存在する暗オリブ褐色中粒砂である。出土遺物から15世紀前半に敷設された整地土と考えられる。上面の標高は約25.6m、層厚は約20cmを測る。

第2項 整地層出土遺物

整地土1出土遺物 (図19・20、図版53・54)

土師器皿(1～8) 1は橙褐色の胎土を持ち、微細な長石粒と金雲母片を少量含む。てづくね成形で、平底皿の底部を押圧で押し出して丸底に仕上げる。口縁部には被熱痕と煤の付着が見られる。2・3は淡褐色の胎土を有し、口縁端部に面を持つ。4は淡褐色の胎土を有し、口縁部を丸く収める。5は淡褐色の胎土でコースター状の形状を持つ。6・7は口径11cm前後を測るもので、淡褐色の胎土を持ち、薄手で口縁端部に面を持つ。8は皿Sである。白色の胎土で椀形の体部を持つ。これらは8が混入と考えられるが、それ以外はいずれもⅦ期古段階のものである。

白色土器皿(9) 底部外面は回転イトキリで切り離す。

土師器椀(10) 吉備系土師器椀の口縁部である。灰白色の胎土を有し、胎土内に2mm前後の長石粒を含む。

土師器鍋(11) 外面粗いハケ調整の後ユビオサエ、内面に比較的細かいハケ調整を施す。断面は内部が黒褐色を呈する。瀬戸内もしくは大阪湾岸地域からの搬入品と考えられる。

瓦器椀(12～15) いずれも楠葉型である。12・13は小型瓦器椀である。いずれも小型瓦器椀に多く見られる口縁部の打ち欠きや高台・体部外面の摩滅痕は確認できない。13は内外面被熱痕を有し、外面には煤が付着する。14・15はいずれも良好なイブシを施し、内面にのみ隙間の多いヘラミガキを行う。口縁端部には沈線を有する。Ⅲ-1期のものである。

瓦器釜(16) 内傾して口縁端部を尖らせる。内面不規則なハケ調整を施し、イブシは甘く灰白色を呈する。

整地土 1 (1 ~ 25)



図19 整地土1出土遺物実測図(1) (S=1/3)

整地土 1 (26 ~ 37)

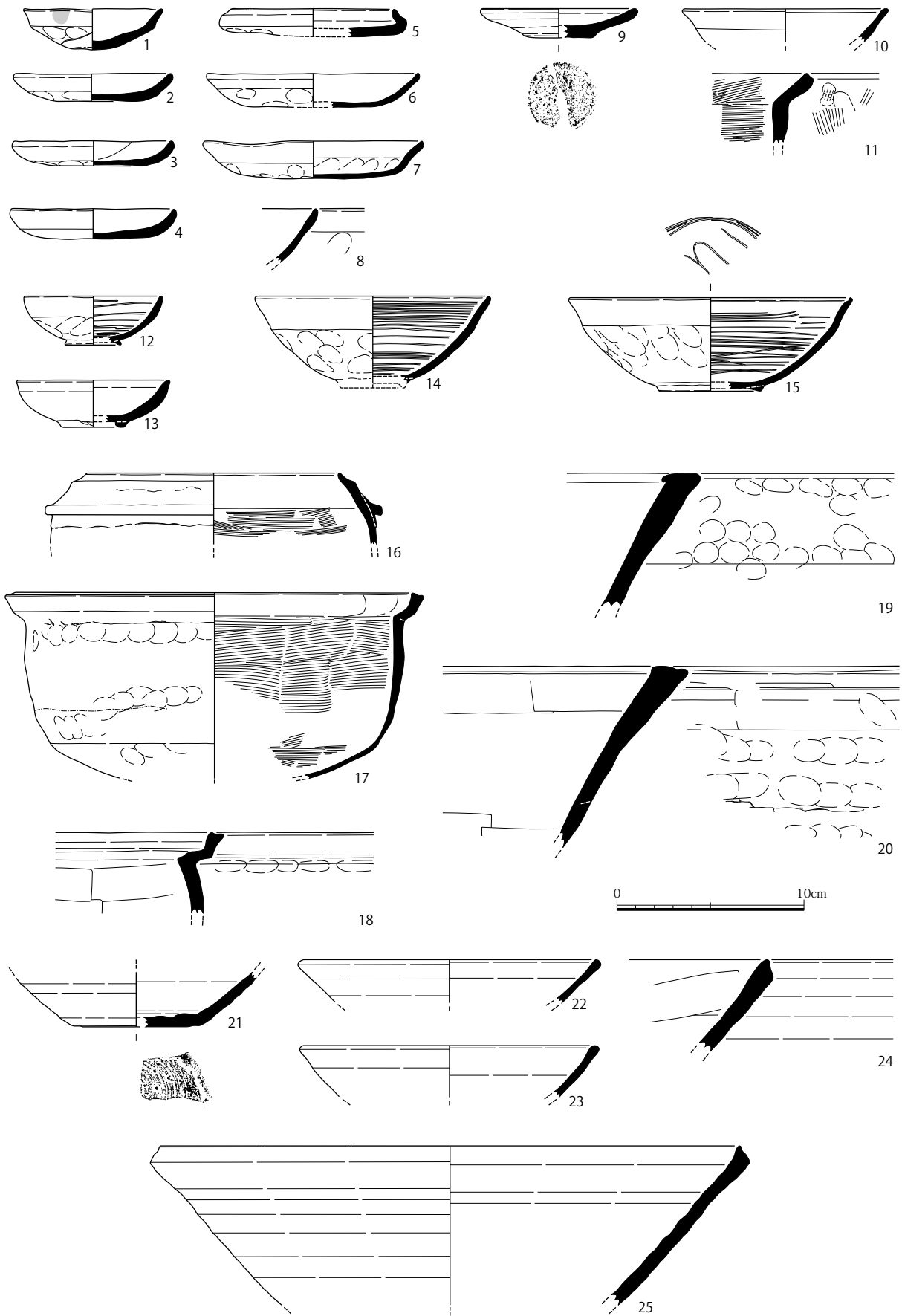

図 20 整地土 1 出土遺物実測図 (2) (S=1/3)

瓦器鍋 (17・18) いずれも受け口状の口縁と灰白色の胎土を有する。17 は内面細かいハケ調整、18 は板状工具によるナデ調整を施す。

瓦器鉢 (19・20) 外反気味の体部と小さく内側に突出させる口縁端部を有し、外面ユビオサエ、内面板状工具によるナデ調整を施す。いずれも C2 類のものである。

須恵器椀 (21 ~ 23) いずれも東播系である。21 は底部回転イトキリで切り離し、22・23 の口縁部には重ね焼きに起因する暗色帯が巡る。

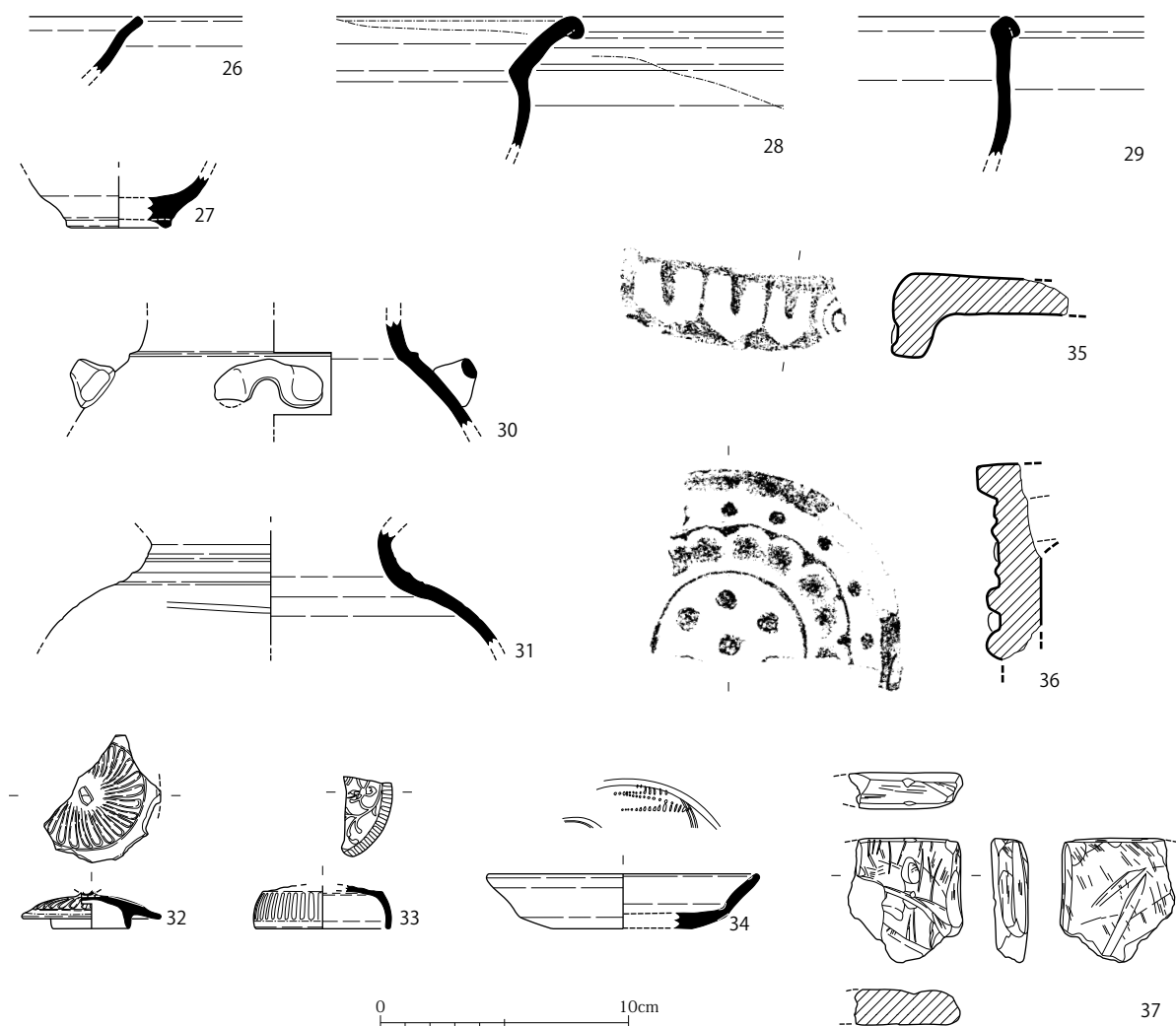
須恵器鉢 (24・25) 東播系である。いずれも灰色で硬質の焼成で、口縁端部を上方に引き出すもの (B1b 古段階) である。

山茶椀 (26・27) 26・27 はともに淡灰色の精良な胎土を有し、内面には自然釉が付着する。27 の高台にはモミガラが付着が見られない。東濃型第 4 ~ 5 型式のものと考えられる。胎土・焼成の共通性から同一個体の可能性がある。

輸入陶器盤 (28・29) 28 は黄褐釉盤である。胎土は長石・石英粒を多く含む橙褐色のもので、釉薬は内面全面と口縁部外面につけ掛けする。29 は緑釉盤である。釉薬は銀化して剥落が著しい。胎土・焼成は 28 と共通する。

輸入陶器壺 (30・31) 30は褐釉四耳壺である。内外面全面施釉し、頸部と肩部の境界に1条の突線が巡る。胎土は暗赤褐色を呈し非常に精良である。31は褐釉壺で、内外面施釉する。頸部と体部の境界に1条の突線が巡り、胎土は灰色で黒色粒子を多く含む。

輸入青白磁合子 (32・33) 32は外面のみ施釉し、頂部には小さな把手がつく。33は型押し成形し、外面および天井部内面のみ施釉する。破断面には漆の付着が認められる。

輸入青磁皿 (34) 皿 I -2b 類である。釉はオリーブ色に発色し、胎土は灰色で精良である。

軒平瓦 (35) 下向き剣頭文を持ち、中心飾りは巴文である。12世紀後半山城産のものと考えられる。

軒丸瓦 (36) 大振りの中房を持つ複弁蓮華文軒丸瓦である。朱文、朱点も大振りである。

石製品 (37) 滑石製の加工石材である。2側面が平坦に仕上げられており、穿孔等は見られない。広端面がわずかに湾曲しており、石鍋再加工品と考えられる。

整地土2出土遺物 (図21、図版54・55)

土師器皿 (38～49) 38はいわゆるコースター状皿である。胎土は灰白に近い淡褐色である。混入品の可能性が高い39・41・42・45はいずれも淡褐色の胎土を有し、口縁端部に面を持つ。40は淡褐色の胎土を持ち、口縁端部を丸く収める。43・44は「て」字状口縁のものである。43は淡橙褐色、44は淡褐色の胎土を持つ。46～49は口径11.8～14.2cmを測る。胎土はいずれも淡褐色で口縁端部に面を持つ。

瓦器椀 (50～52) いずれも楠葉型である。イブシは良好で、内面に隙間の多いヘラミガキを施す。51はわずかに外面にもヘラミガキを施す。52は小型瓦器椀である。二次焼成のためイブシはほとんど残らない。口縁部に一か所、使用時と考えられる欠損が見られる以外、体部外面の摩滅などは確認できない。

瓦器皿 (53) 小さく外反する口縁端部を持ち、内面は見込み部にジグザグ状の暗文を施す。イブシは良好である。

須恵器椀 (54) 灰色の胎土を有し、胎土内には微細な黒色粒子を少量含む。口縁端部は黒灰色に変色する。東播系のものと考えられる。

須恵器鉢 (55) 東播系である。焼成は良好で胎土は精良である。B1b類古段階のものである。

瓦質土器鉢 (56) 外面縦方向の一次ハケの後ユビオサエ調整、内面横方向のハケ調整を施す。胎土は土師質でクサリ礫を大量に含む。イブシは甘い。14世紀代の他地域産ものと考えられ、混入品である。

輸入陶器壺 (57) 内外面ロクロナデ調整し、灰白色の胎土を有する。焼成は甘く軟質である。表面劣化のため釉の有無は不明である。

輸入青磁椀 (58) I -1b 類である。淡オリーブに発色し、胎土は淡灰褐色で精良である。

輸入白磁椀 (59) IV類である。やや湾曲する体部を持ち、全面施釉する。胎土中には黒色粒子を少量含む。

土錘 (60・61) いずれも直径1～1.3cmを測る。61の端部には紐ずれの痕跡が見られる。

ガラス製水滴 (62) 注口の基部のみ残存する。やや緑かったスカイブルーを呈するが、表面は銀化のため白色化する。蛍光X線分析の結果、鉛ガラス製であることが判明した。注口基部直径1.1cmを測り、残存する形状からは緩やかに「S」字を描く注口部が復元できる。注口部と体部は別成形のものを接合する。体部は厚さ1mmの袋状を呈し、注口部直下から屈曲して底部に至ると考えられる。類例は奈良国立博物館所蔵伝比叡山出土のもののみであり、重要な資料である。

硯 (63) 四葉形石硯の一部と考えられる。海の削り込みは約1cmと深い。表面は丁寧に研磨される。

材質は泥質ホルンフェルスと考えられる。

石鍋 (64) 滑石製のものである。外面幅 1 cm 程度の平ノミを用いて横方向に削り出し、内面は全面研磨する。外面全面に煤が付着し、煤は鏝破断面にも付着する。内面には横方向の擦痕が多数見られる。

不明鉄製品 (65) 断面一辺 6mm 前後の方形を呈する棒状鉄製品である。下端は一辺 3mm 程度を測る。

銅合金製指輪 (66) 無垢の銅合金材で鑄造された指輪である。厚さ 2mm の板状素材を湾曲させて直径 22mm の環部を形成し、端部を交差させてサイズ調整を可能にする。端部付近の幅は 4mm 程度を測る。環部には 2 条の突帯が巡る。頂部は石を嵌めず、金属無垢で仕上げ、「九谷」の文字を印刻する。印刻面は 8mm × 10mm の長方形を呈する。「九」の払い部分に斜めに切り込む線があり、当初「丸谷」と判読したが、顕微鏡観察の結果、斜行線以外はすべて幅広で深く彫られるのに対し、斜行線だけは彫が浅く、幅も一様でないことから、後世つけられた傷と判断した。頂部裏面には型持の痕跡かと思われる 2 つの円形の痕跡が残る。蛍光 X 線分析の結果、亜鉛が 4% 程度含まれていた。なお、本資料は整地土 2 上面での遺構精査に際して出土しており、遺構面精査中の出土遺物は上層に帰属させるという原則から整地土 1 の扱いで取り上げを行ったが、整理時の検証で整地土 2 に帰属する遺物である可能性が極めて高いと判断したため、整地土 2 出土遺物として報告しておく。本資料については第 5 章 4 節 (p.205) にて再度詳述する。

整地土 3 出土遺物 (図 22、図版 55)

土師器皿 (67) 器壁が厚く、体部ユビオサエの後口縁部をナデ調整する。調整は丁寧である。内面には煤の付着が確認できる。

土師器椀 (68 ~ 70) いずれも外面ユビオサエ、内面ナデ調整を行う。70 は体部外面に手持ちヘラケズリを施す。68・69 は橙褐色、70 は淡褐色の胎土を有する。

土師器高杯 (71) 水平近くに開く体部と口縁部に沈線を有する。内外面劣化が著しいが、外面にわずかにケズリとヘラミガキの痕跡が残る。

黒色土器椀 (72 ~ 75) いずれも A 類椀である。72・73 は外面手持ちヘラケズリの後、内外面密なヘラミガキを施す。74 は外面わずかに分割ヘラミガキの痕跡が残る。75 は表面劣化のため調整等不明である。

須恵器蓋 (76 ~ 79) いずれも杯蓋である。内外面回転ナデ調整を施し、天井部外面はヘラキリの後ナデ調整を行う。焼成は淡灰色～灰色で良好である。

須恵器皿 (80・81) いずれも内外面回転ナデの後底部外面を回転イトキリする。80 は内面及び口縁部外面に煤の付着が見られる。

須恵器杯 (82 ~ 85) 82・84・85 は淡灰色の精良な胎土を有するが、83 はやや湾曲する体部を持ち、胎土内に直径 3 ~ 5mm 程度の長石粒を多く含む。

緑釉陶器椀 (86 ~ 89) 86 は淡緑色の発色で内面に印刻花文を刻む。88・89 は暗灰色で硬質の胎土を持つ。削り出し高台を有し、内面および外底面全面施釉を行う。内面にはヘラミガキの痕跡が残る。87 は淡褐色で軟質の胎土を有する。削り出し高台を持ち、体部外面には回転ヘラケズリを施す。表面劣化が著しく、釉はほとんど残らない。

灰釉陶器皿 (90) 段皿である。淡褐色の精良な胎土を有し、残存範囲は内面のみ施釉する。高台は貼り付け高台である。

整地土 2 (38~66)



图 21 整地土 2 出土遺物実測図 (S=1/3・2/3)

整地土 3 (67 ~ 93)

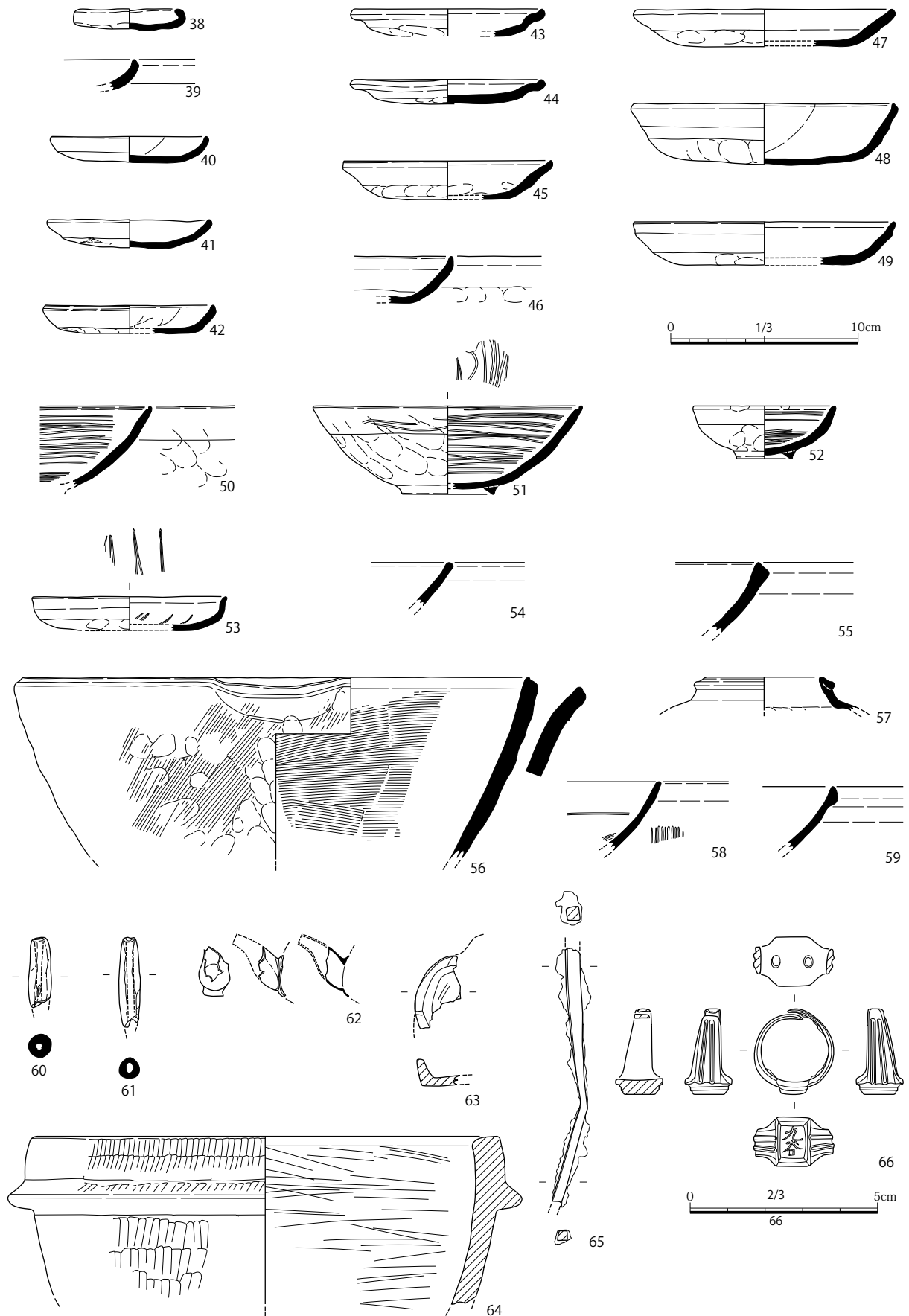

图 22 整地土 3 出土遺物実測図 (S=1/3)

弥生土器壺(91) 短い頸部と棗型の体部を有する壺である。著しくローリングを受けていることから、本来、ベースとなっている礫層に帰属していたものと考えられる。表面劣化のため調整等は不明である。

土師器甕(92) 外面ハケ調整、内面ケズリ調整の後、口縁部をナデ調整する。表面はほとんど劣化していない。胎土は淡褐色でわずかに砂礫を含む。

須恵器鉢(93) 内外面回転ナデ調整の後、内面不正方向のナデ調整を行う。底部はケズリとナデにより切り離し痕跡を消す。胎土は黒色粒子を多く含み淡灰色を呈する。

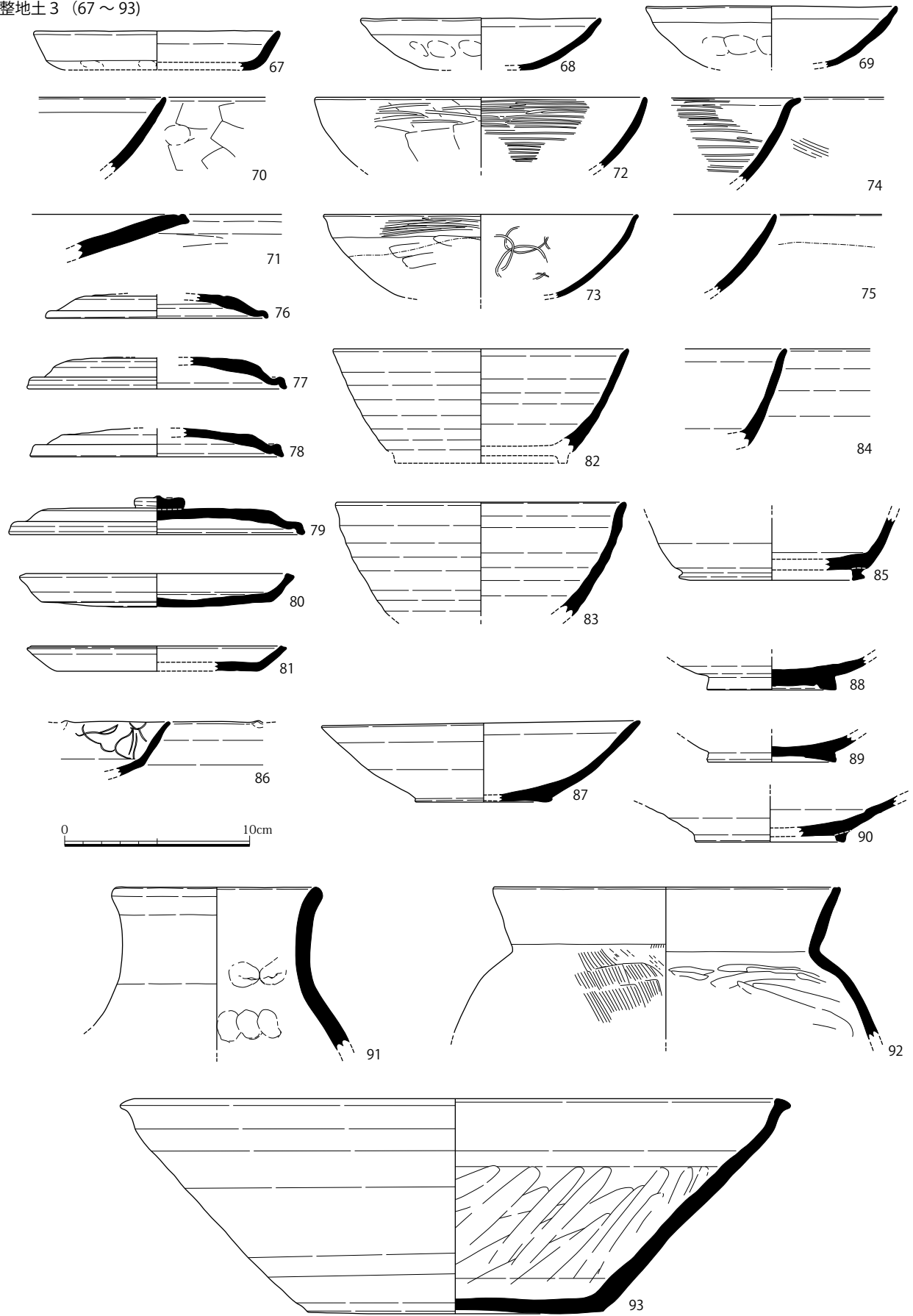
整地土 a 出土遺物 (図 23、図版 56・57)

土師器皿(94～97) 94は皿Sである。白色の精良な胎土を持つ。95は橙褐色の胎土を有し、体部外面は強いユビオサエにより屈曲する。96は淡褐色の胎土を持ち外面には被熱痕を有する。97は褐色で雲母片を含むもので、体部のユビオサエが強い。

土師器椀(98・99) 98は橙褐色の胎土を持ち内面に重ね焼きの痕跡を有する。外底面はユビオサエ痕跡を残す。99は淡褐色で大粒の長石を含む胎土を有し、外底面はユビオサエ調整である。吉備系土師器椀と考えられる。

土師器釜(100) 口縁部を内傾させた後、端部を折り返すもので、淡褐色の胎土を有する。大和産のものである。

須恵器皿(101) 内外面回転ナデ調整を施し、底部外面はイトキリする。東播系のものである。

瓦器皿(102) いわゆるコースター形の器形を持つが、胎土、焼成、イブシは完全に瓦器椀と同じである。外底面には掌圧痕が残る。

瓦器椀(103) 外面ユビオサエ、内面ナデ調整を施し、内面見込み部には平行暗文を施す。和泉型Ⅲ-2期のものである。

瓦質土器鉢(104) 厚手で口縁部内面に蓋受けの段を持つ。胎土は灰色でやや粗く、イブシは良好である。内面に著しい被熱痕を有する。

山茶椀(105～108) 105は灰白色の精良な胎土を持ち、口縁端部はわずかに上方へ摘み上げる。東濃型第9型式のものである。106は内外面回転ナデ調整を施し、高台接地面にはモミガラ痕が残る。内外面被熱痕を有し、痕跡は破断面に至る。東濃型第5型式のものである。107は灰白色の胎土を有し、高台接地部にはモミガラ痕が残る。外底面はイトキリで、内面にはわずかに自然釉が付着する。東濃型第5型式のものである。108は皿である。内外面回転ナデ調整を施し、外底面をイトキリする。東濃型第5型式のものである。

国産陶器椀(109) 備前焼である。灰白色の精良な胎土を有し、外底面はイトキリ痕を有する。

国産陶器花瓶(110) 灰褐色の胎土を有し、外面上半に灰釉を施す。古瀬戸前期様式Ⅳ期～中期様式Ⅰ期のものである。

国産陶器播鉢(111) 備前焼である。全体が橙褐色に焼き締まり、口縁部外面直下には重ね焼きの痕跡が残る。Ⅳ-A期のものである。

輸入陶器椀(112) 天目椀である。灰色のやや粗い胎土を持ち、全面に鉄釉がかかる。外部底面付近は露胎である。口縁部の破断面には漆の痕跡が見られる。内面に擦痕等はほとんど見られない。

輸入陶器鉢(113) 暗灰色で砂粒を多く含む胎土を有し、内面全面と口縁部外面に淡いオリーブ色の釉を施す。

輸入陶器壺 (114 ~ 116) 114 は灰褐色で黒色粒子を含む胎土を有し、内外面全面に淡いオリーブ色の釉を施す。口縁部には目跡が残る。115 は四耳壺ないし双耳壺である。灰色で黒色粒子を含む胎土を有し、口縁部から肩部に緑褐色の釉を薄くかける。116 は橙褐色で黒色粒子を含む精良な胎土を持ち、内外面薄く白色の釉がかかる。

輸入白磁皿 (117・119) 117 はV類のものである。口縁端部まで施釉され、外底面は露胎である。119 は高台4か所を浅く抉る、いわゆる抉り高台のものである。外面底部周辺は露胎で、外底面に「忠」と読める墨書を持つ。

輸入青白磁皿 (118) 低い高台を持ち、器壁が著しく薄い。八葉形を呈するものと考えられる。外底面は露胎である。

輸入青白磁蓋 (120) 外面全面に施釉し、内面及び口縁端部は露胎である。梅瓶蓋と考えられる。破断面に漆の付着が見られる。

輸入白磁壺 (121) 外面口縁部直下に型押し蓮弁を持つ。口縁部は釉を掻きとる。小壺もしくは水注と考えられる。

輸入青白磁合子 (122) 口縁部内面と底部付近外面以外を全面施釉する。口縁部内面は釉を掻きとる。外面には型押し蓮弁と朱文が巡る。

温石 (123) 滑石製石鍋転用の温石である。鏝を削り取った痕跡が見られないことから、縦耳の石鍋を転用したものと考えられる。全面に被熱痕を有する。

不明銅製品 (124) 花頭形の中心に穿孔する形状を有する。飾り金具と考えられる。

銅銭 (125) 洪武通寶(初鑄1408年)である。背面は無紋で、鑄上りは極めて良好である。

整地土 b 出土遺物 (図24、図版57)

土師器皿 (126 ~ 129) 126 は橙褐色の胎土を有し、口縁部の強いナデによって体部下半に稜ができる。127 は橙褐色の胎土を有し、口縁端部を丸く収める。128 は灰褐色の胎土を有し、二段ナデ風に口縁端部を上方へ引き上げる。口縁部の複数か所に煤の付着が見られる。129 は灰褐色の胎土を有し、口縁端部に面を持つ。

瓦器碗 (130 ~ 132) 130 は楠葉型である。胎土は精良で白色、イブシは良好である。131 は和泉型である。幅広で径の小さい高台を持ち、内面見込み部には平行暗文を施す。外面にはヘラミガキが見られない。Ⅲ-1期のものである。132 は楠葉型である。内面全面にヘラミガキを施し、外面に連結輪状のヘラミガキ、内面見込み部に平行暗文を施す。口縁部外面には粗いヘラミガキが残る。口縁端部に沈線は見られない。Ⅱ-3期のものである。

土師器甕 (133) 器高に比して径が大きい。内外面オサエ調整の後ナデ調整を施す。口縁部から肩部にかけて黒斑を有する。

須恵器鉢 (134) 東播系である。灰色の胎土を有し、内面は使用のため著しく摩滅する。B1b類である。

整地土 c 出土遺物 (図24)

土師器皿 (135 ~ 138) 135・136 は褐色の胎土を有し、ユビオサエによる体部の凹凸が著しい。137 は橙色の胎土を有し、器壁が薄い。138 は皿Sである。白色の胎土を持つ。内外面丁寧なユビオサエの後、口縁部をナデ調整する。

整地土 a (94~125)



図 23 整地土 a 出土遺物実測図 (S=1/2・1/3)

整地土 b (126 ~ 134)



整地土 c (135 ~ 141)

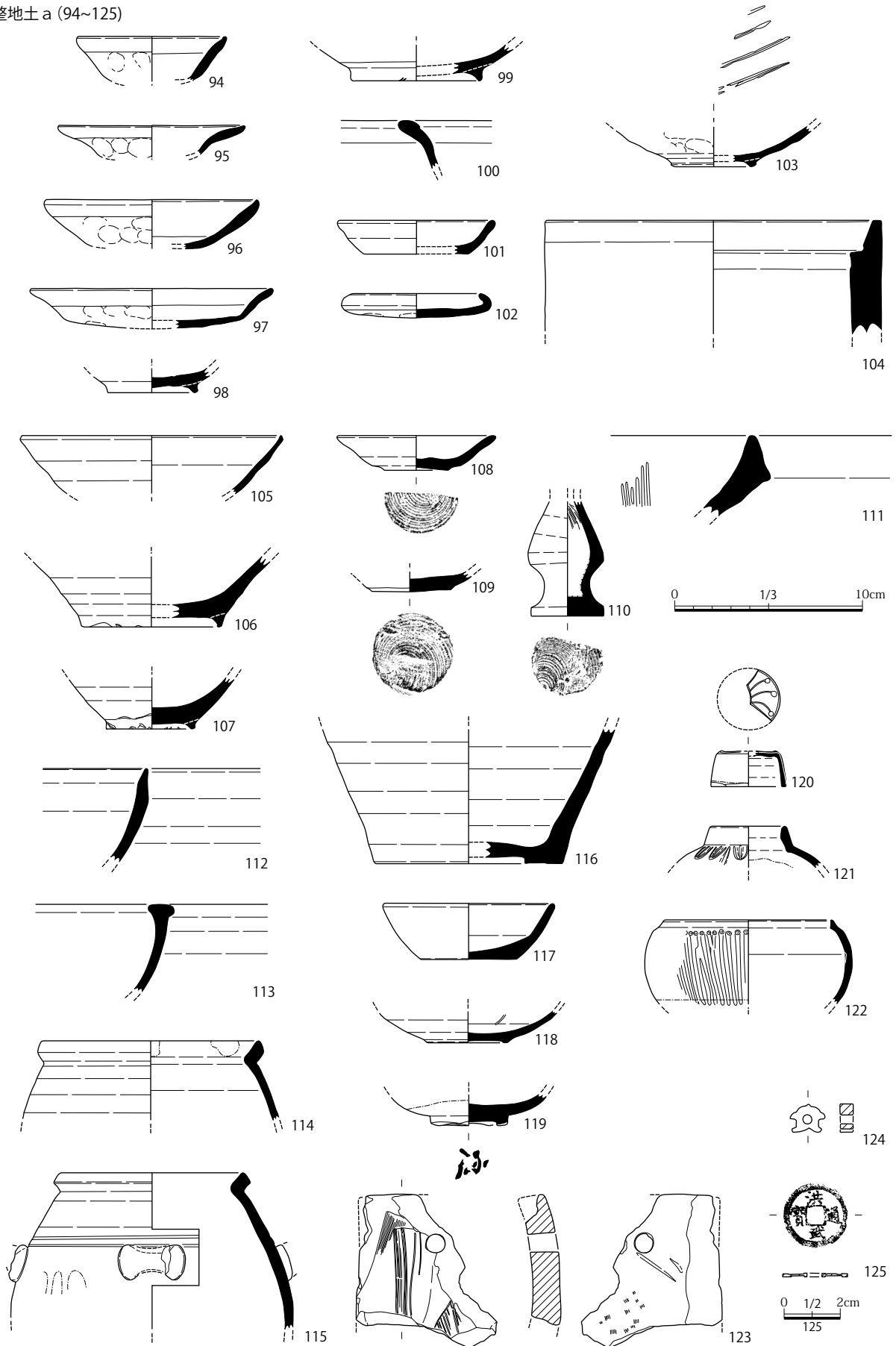
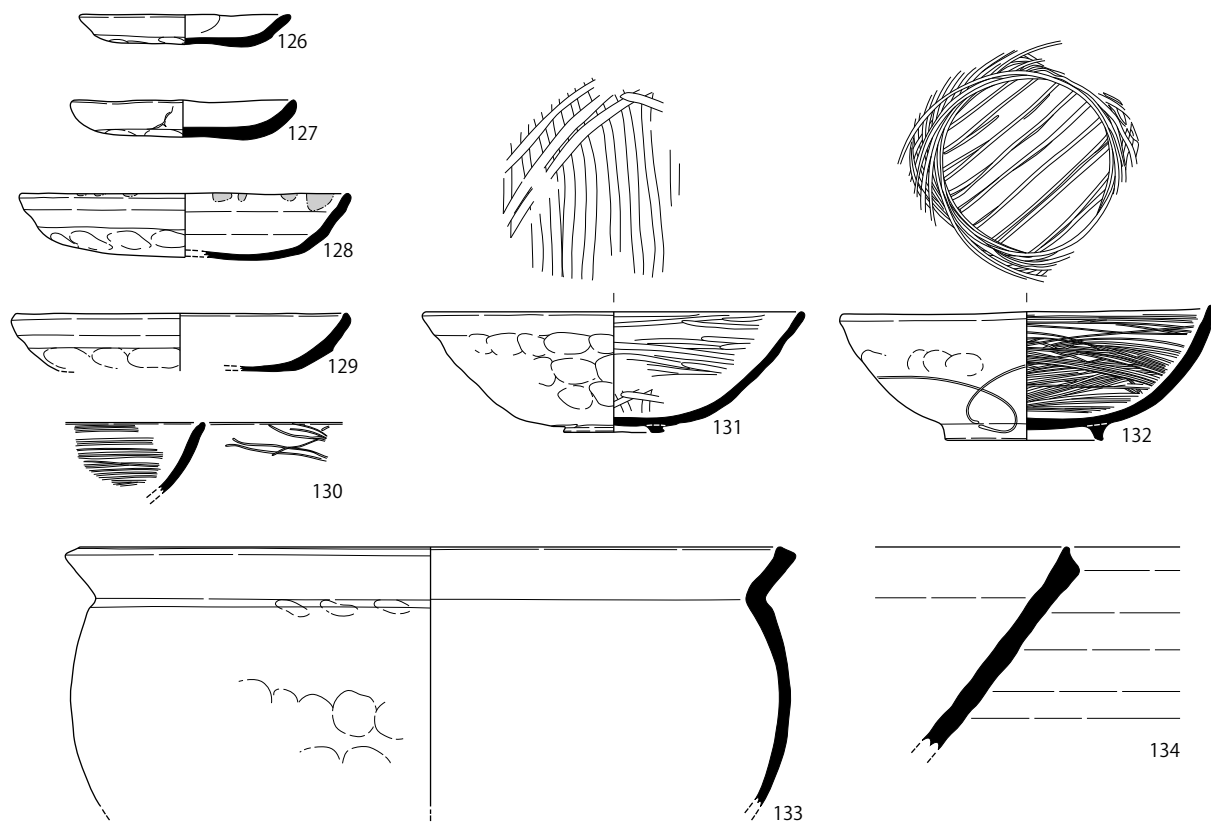
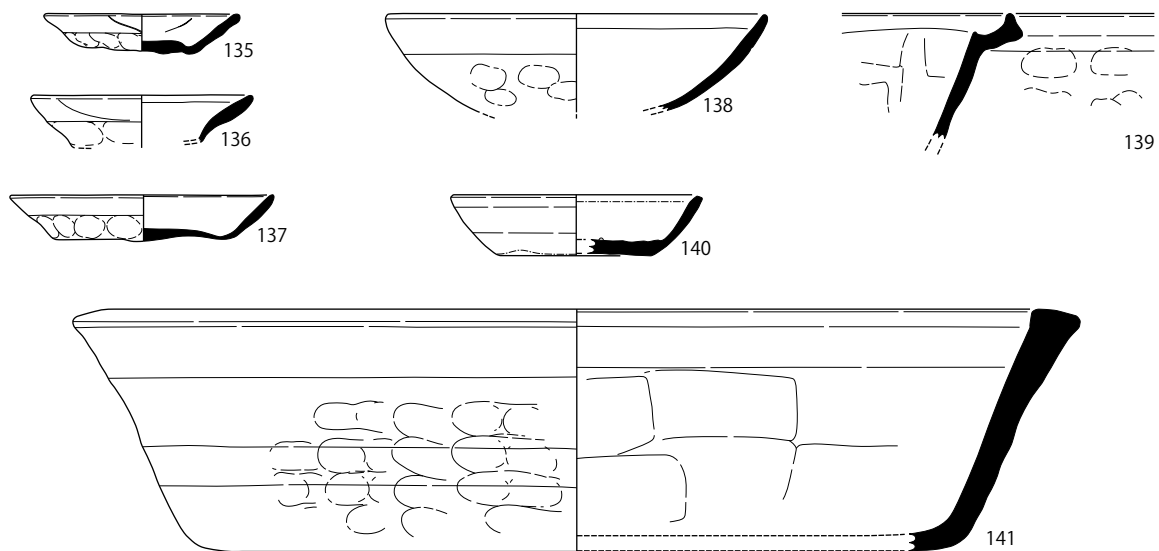

礫層 (142 ~ 144)



图 24 整地土 b · c、礫層出土遺物実測図 (S=1/3)

瓦器鍋（139） 外面ユビオサエの後、内外面ナデ調整する。淡褐色の胎土を持ち、イブシは外面のみ施される。

瓦器鉢（141） 内面ナデ調整、外面掌による圧痕を有する。外底面にはモミガラの痕跡が見られる。土師質焼成で外面のみイブシが施される。C3類のものである。

輸入白磁杯（140） IX類のものである。口縁部は口禿に仕上げ、外底面は露胎である。

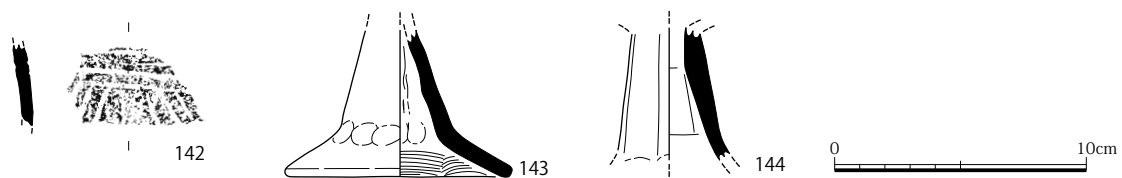
礫層出土遺物（図24、図版57・58）

遺跡を形成する基盤層から出土した遺物である。

弥生土器壺（142） 淡褐色の胎土を持ち、半裁竹管を用いて文様を描く。弥生時代前期のものである。

土師器高杯（143・144） いずれも褐色で精良な胎土を有する。表面劣化のため調整等は不明である。

第3節 検出遺構と遺構出土遺物

第1項 遺構の時期区分

前節で述べた基本層序と遺構面をもとに、検出遺構を以下に区分して報告を行う。

第1期 平安時代前期以前。第4遺構面で検出。

第2期 平安時代前期（9世紀前半～中葉）。第4遺構面で検出。

第3期 平安時代前期から後期（9世紀中葉～12世紀後半）第3遺構面で検出。

第4期 平安時代後期～鎌倉時代初期（12世紀後半～13世紀初頭）。第2遺構面で検出。ただし、整地土3が存在しない東区周辺での遺構の一部には12世紀中葉に遡るものあり。

第5期 鎌倉時代前期～後期（13世紀初頭～後半）。第1・2遺構面で検出。

第6期 鎌倉時代後期以降（13世紀後半以降）。第1遺構面で検出。

第2項 第1期の遺構と出土遺物（平安時代前期以前）

（1）遺構

自然流路

NR0870・1740・5430（図版4）

いずれも同一の流路と考えられる。調査区全域を北東方向から南西方向へ流れる大規模な流路である。北区で面的な検出を行ったが、西区では上部の整地土3相当層のみを部分的に掘削した。北区南壁での観察では幅1,100cm、深さ160cm以上を測る（図18参照）。検出範囲内では水流は弱かったと見られ、ラミナを持つ細砂が埋土の中心である。最下層から古墳時代後期の須恵器（145）がほぼ完形で見つかり、機能時の一端を5世紀末～6世紀初頭に求めることができる。9層以下はラミナを持つ流水性堆積だが、8層では擾乱により初生の堆積構造が不明瞭で、またこの8層上面には整地土3と同じ土である2層に覆われる素掘り小溝が存在する。これらのことから、8層は平安京造営直前に営まれた水田の耕土である可能性が考えられる。その評価については第4章の土壌分析成果と併せて後程検討を行う。

本遺構は8層形成時にほぼ流路としての機能は停止しており、最終的に9世紀中葉の整地土3によって埋められると考えられる。



図 25 NR0870・5430 出土遺物実測図 (S=1/3)

(2) 出土遺物

自然流路

NR5430 出土遺物 (図 25、図版 58)

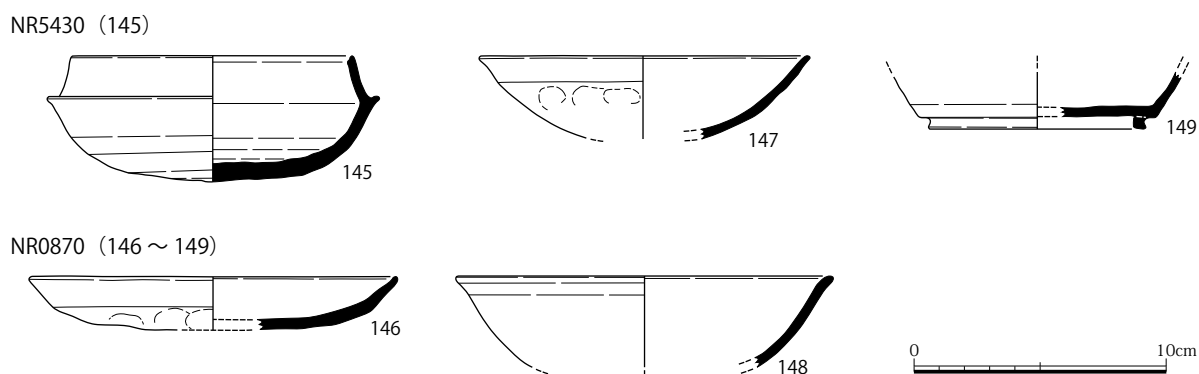
須恵器杯 (145) NR5430 最下層で出土した。内外面回転ナデ調整の後、外面 1/2 程度を回転ヘラケズリする。口縁端部には段が巡る。MT15 型式のものである。

NR0870 出土遺物 (図 25)

いずれも流路最終埋土である黄褐色の細粒砂から出土した。この土層は整地土 3 と同一のものである。

土師器皿 (146) 皿 A である。橙色で精良な胎土を有し、内外面ナデ調整を施す。

土師器碗 (147) 碗 A である。外面ユビオサエの後、内面ナデ調整を施す。口縁部には煤の付着が見られる。

緑釉陶器碗 (148) 淡褐色の胎土を有し、明色の緑釉を薄くかける。釉の残存状況は良好でない。

須恵器杯 (149) 杯 B である。灰色で精良な胎土を有し、焼成は良好である。内外面回転ナデ調整の後、底部をヘラキリし、その後高台を貼り付ける。

これらの遺物は 9 世紀中葉のものである。

第 3 項 第 2 期の遺構と出土遺物 (平安時代前期 (9 世紀前半～中葉))

(1) 遺構

素掘溝群

SD5575・5576・5577・5579・5582・5588

いずれも北区第 4 遺構面に存在した旧河道 NR5430 の最終埋没段階 (北区北壁 8 層) 上面に掘られたものである。整地土 3 に被覆されることから、整地直前まで機能した溝と考えられる。東西方向を主とし、これに少数の南北方向溝が取りつく。溝はいずれも幅 40～50cm 前後、深さ 5cm 前後を測り、南端の SD5575 のみ深さ 15cm 程度を測る。埋土はいずれも細砂を主体とし、ラミナ等は見られない。埋土内からごく少量の遺物が出土しており、奈良時代以降平安時代前期以前の遺構と考えられる。

SD5578 (図 26)

北区東端に位置し、幅 114cm、深さ 40cm を測る溝である。埋土はラミナを形成する中粒砂である。自然流路 NR5430 が形成する傾斜付近に位置し、耕作土と考えられる北区南壁 8 層の上下にまたがっている。立地と 8 層との関係から、NR5430 上の耕作地を灌漑する水路と考えられる。

埋土内から古代の須恵器壺や横瓶が少量出土した。

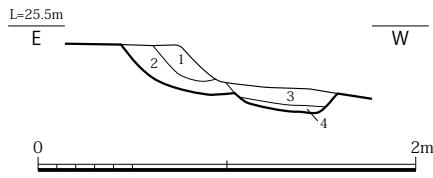

1. 黄褐 2.5Y5/3 中粒砂混粗粒砂 (径 50 mm程の礫・土器片・炭化物含む)
2. 暗灰黄 2.5Y4/2 シルト (径 50 mm程の礫・少量の土器片・少量の炭化物を含む)
3. 暗灰黄 2.5Y4/2 中粒砂混粗粒砂 (径 20 mm程の礫・土器片を含む)
4. 褐灰 10YR4/1 粗粒砂混シルト (混合物少ない)

図 26 SD5578 土層断面図 (S=1/40)

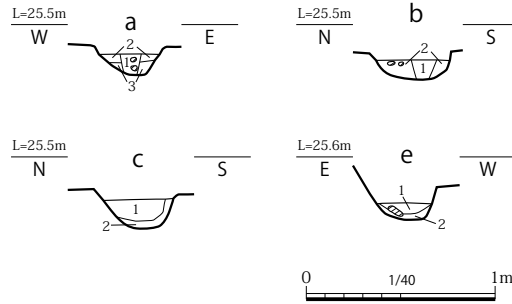
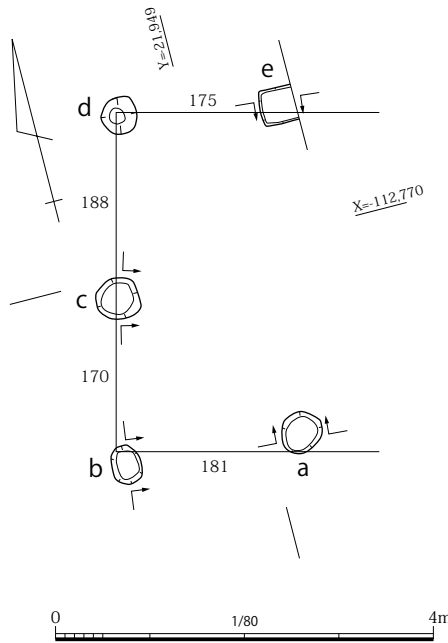

- a
1. 暗灰黄 2.5Y4/2 中粒砂混細粒砂 (粘性があり径 30 mm程の礫が混じる)
 2. 黄褐 2.5Y5/1 極細粒砂 (ブロック混じる)
 3. 黄灰 2.5Y4/1 粗粒砂
- c
1. 暗灰黄 2.5Y4/2 粗粒砂混細粒砂 (粘性あり)
 2. オリーブ褐 2.5Y4/3 粗粒砂混細粒砂 (粘性があり径 30 mm程の礫が混じる)
- b
1. 暗灰黄 2.5Y4/2 中粒砂混細粒砂
 2. 黄灰 2.5Y4/1 細粒砂 (粘性があり炭化物を含む)
- e
1. 暗灰黄 2.5Y4/2 中粒砂混細粒砂 (粘性があり径 100 mm程の礫が混じる)
 2. 黒褐 2.5Y3/1 粗粒砂

図 27 SB5620 平面・土層断面図 (平面 S=1/80・断面 S=1/40)

掘立柱建物

SB5620 (図 27)

東区南東隅で検出した掘立柱建物である。南北 2 間×東西 2 間以上で、梁行 358cm、主軸方向は N-12° 12' E を測る。柱穴はいずれも直径 40cm 前後の円形で、柱は抜取が行われる。柱間は 170～188cm を測り不均等である。

SE5420 に近接するが、井戸に対して建物の規模が小さく、関係は不明である。

溝

SD5370 (図 28)

東区南東隅に位置する溝である。幅 320～480cm、深さ 33cm を測る。断面形態皿形を呈し、埋土は大きく二層に分かれる。上層(褐色土)は整地土 3 に類似する淡褐色細砂のブロック土である。肩部および下層にはシルトを主体とする機能時の堆積土(灰粘)が堆積する。下層は自然堆積層であるが、ラミナ等は観察できず、流水等は想定できない。一定期間機能した後、整地土 3 の敷設に伴って埋められたと考えられる。

埋土内より平安時代前期の遺物が比較的多量に出土した。下層(灰粘)からは 9 世紀前半、上層(褐色土)からは 9 世紀中葉の遺物が出土した。

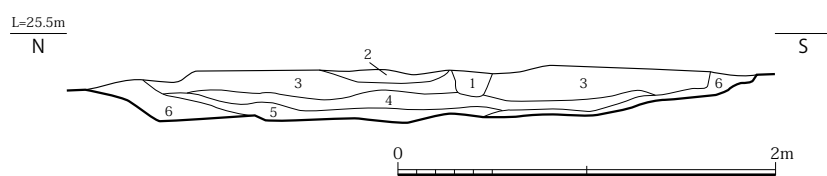

1. 黒褐 2.5Y3/2 シルト (土器片・炭化物を少量含む)
2. 暗オリーブ褐 2.5Y3/3 粗粒砂混細粒砂 (土器片・炭化物を少量含む)
3. 黒褐 2.5Y3/2 極細粒砂 (径 10～20 mm 程の礫、土器片・少量の炭化物・全体的に多くの亜角礫状のシルトブロック土含む)
4. オリーブ黒 5Y3/2 中粒砂混細粒砂 (土器片・亜角礫状のシルトブロック土を少量含む)
5. 黒褐 2.5Y3/2 シルト (径 70 mm 程の礫を含む)
6. 暗灰黄 2.5Y4/2 粗粒砂 (径 5～10 mm 程の礫を含む)

図 28 SD5370 平面・土層断面図 (S=1/40)

井戸

SE5420 (図 29、図版 5)

東区南東隅で検出した井戸である。西半を後世の遺構に破壊され、残存状況は良くない。掘方直径 310cm の円形を呈し、内部に一辺 120cm の縦板組井戸枠を設置する。井戸枠はほとんど腐朽しており痕跡のみを残す。枠内埋土は礫を含む砂 (3・4) が下層に存在し、中層 (2) はシルトと砂の互層である。埋没までに一定の時間を経過したと思われるが、出土遺物に上下層で時期差はない。

埋土内より 9 世紀前半の遺物が多数出土した。

(2) 出土遺物

溝・素掘溝

SD5370 出土遺物 (図 30、図版 58・59)

【褐色土】

土師器杯 (150) 杯 A である。外面ユビオサエの後、内面ナデ調整を施す。体部外面にヘラケズリはみられない。

土師器皿 (151) 皿 A である。器高が非常に低く、口縁端部を大振りの玉縁に仕上げる。外面ユビオサエの後全面手持ちヘラケズリする。

須恵器蓋 (152) 杯蓋である。つまみは確認できない。天井部内外面に墨の付着が見られる。

緑釉陶器碗 (153) 淡褐色の胎土を持ち、釉は淡くて薄い。表面劣化のため残存状況は良くない。

黒色土器碗 (154) A 類碗である。褐色で長石、雲母を多く含む胎土を有する。内面には幅広のヘラミガキを密に施す。

軒平瓦 (155) 均等唐草文軒平瓦である。焼成は灰色で堅緻に焼き上がる。凹面に布目痕、凸面に横位縄叩きの痕跡が残る。

軒丸瓦 (156) 重圈文軒丸瓦である。焼成は軟質で土師質に焼き上がる。

【灰粘】

土師器皿 (157・158) いずれも皿 A である。157 は淡褐色の胎土を有し、内面ナデ調整、外面手持ちヘラケズリする。口縁部には煤が多く付着する。158 は口縁端部を大振りの玉縁にまとめる。体部外面手持ちヘラケズリ、内面ナデ調整を施す。

須恵器皿 (159) 灰色で長石粒を比較的多く含む胎土を有する。底部外面はヘラキリ後ナデ調整を行う。口縁部に被熱痕と煤の付着が見られる。

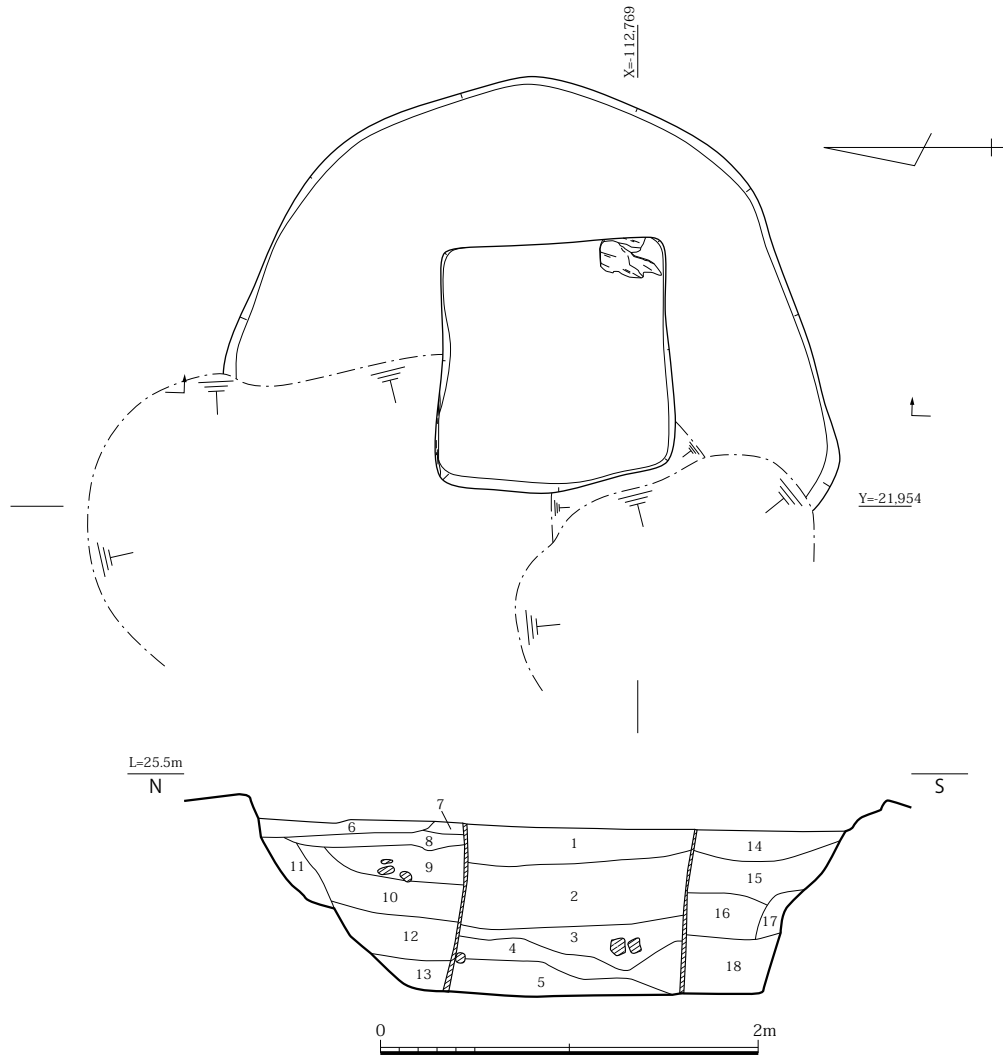

- | | |
|--|--|
| <p>1. 黒褐 10YR3/2 シルト混細粒砂 (径 20 ~ 80 mm程の礫・少量の炭化物・層の上位ににぶい黄褐 10YR4/3 細粒砂を含む)</p> <p>2. 黒褐 2.5Y3/2 粘土 (オリーブ褐 2.5Y4/3 細粒砂を層状に含み、黒褐 2.5Y3/1 粘土ブロック・炭化物を含む)</p> <p>3. 褐色 10YR4/4 中粒砂混細粒砂 (径 20 ~ 50 mm程の礫・暗灰黄 2.5Y4/2 細粒砂・径 50 ~ 70 mmの礫を少量含む)</p> <p>4. オリーブ褐 2.5Y4/3 細粒砂 (黒褐 2.5Y3/2 粘土をブロック状に含む)</p> <p>5. オリーブ褐 2.5Y4/3 細粒砂 (黒褐 2.5Y3/2 粘土含む)</p> <p>6. 暗オリーブ褐 2.5Y3/3 中粒砂混細粒砂 (径 5 ~ 10 mm程の礫・土器片を均等に含み、炭化物を少量含む)</p> <p>7. 暗灰黄 2.5Y4/3 中粒砂混細粒砂 (少量の土器片を含む)</p> <p>8. オリーブ褐 2.5Y4/3 中粒砂混粗粒砂 (径 10 mm程の礫・土器片・少量の炭化物を含み、シルトブロックが混じる)</p> | <p>9. 褐灰 10YR4/1 細粒砂混粗粒砂 (径 10 ~ 50 mm程の礫・土器片・炭化物を少量含む)</p> <p>10. 黒褐 2.5Y3/2 シルト混中粒砂 (しまりが強く径 10 ~ 40 mm程の礫・少量の炭化物を含む)</p> <p>11. 灰黄褐 10YR4/2 粗粒砂混中粒砂 (径 5 ~ 10 mm程の礫を少量含む)</p> <p>12. 暗灰黄 2.5Y4/2 粗粒砂混細粒砂 (径 5 ~ 10 mm程の礫・炭化物を少量含む)</p> <p>13. オリーブ褐 2.5Y4/3 極細粒砂 (径 5 mm程の礫・土器片・少量の炭化物を含む)</p> <p>14. オリーブ褐 2.5Y4/3 中粒砂混粗粒砂 (径 10 mm程の礫・土器片・少量の炭化物・シルトブロックを含む)</p> <p>15. 褐灰 10YR4/1 細粒砂混粗粒砂 (径 10 mm程の礫・土器片を少量含む)</p> <p>16. 黒褐 2.5Y3/2 粗粒砂混中粒砂 (径 10 mm程の礫・炭化物を少量含む)</p> <p>17. 暗灰黄 10YR4/2 粗粒砂 (径 5 mm程の礫を少量含む)</p> <p>18. オリーブ褐 2.5Y4/3 極粗粒砂 (径 5 mm程の礫を少量含む)</p> |
|--|--|

図 29 SE5420 平面・土層断面図 (S=1/40)

須恵器壺 (160) 底部のみ残存する。灰白色の胎土を有し、外底面はイトキリを行う。外底面に墨書が見られるが、文字種等は不明である。

灰釉陶器壺蓋 (161) 短頸壺の蓋である。淡灰色で黒色粒子を含む胎土を有し、天井部外面には自然釉が多くかかる。

須恵器甕 (162) 口縁部を「T」字に仕上げ、縁帯を形成する。内面同心円当て具痕、外面格子状タタキ痕を有する。



图 30 SD5370 出土遺物実測図 (S=1/3 · 1/6)



图 31 SD5575 · 5578 出土遺物実測図 (S=1/3)

軒平瓦(163) 均等唐草文軒平瓦である。凹面布目圧痕、凸面横位縄叩き痕が確認できる。同文の瓦は平安京大極殿からも出土している。

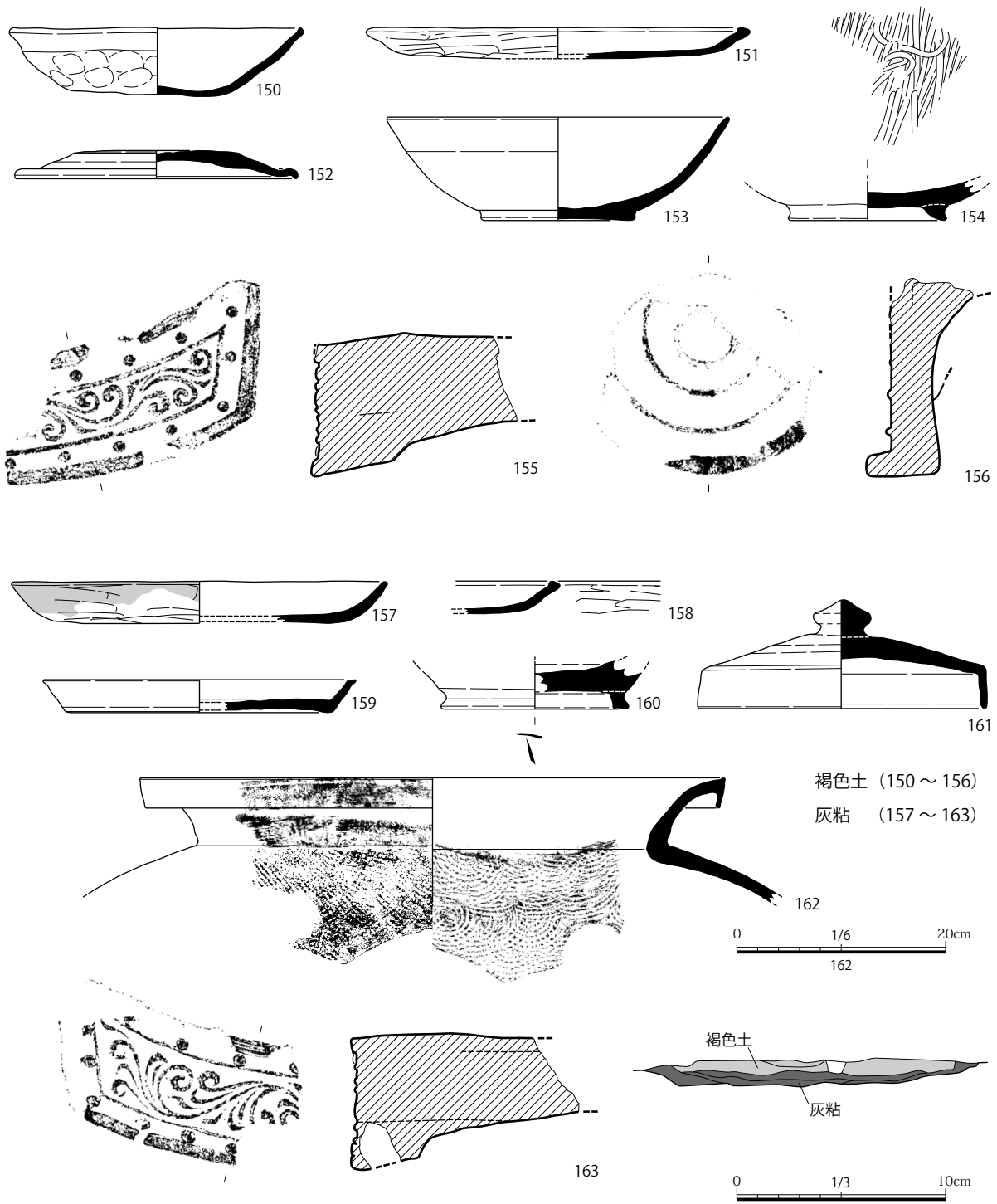
これらの遺物は褐色土が9世紀中葉、灰粘が9世紀前半のものである。

SD5575 出土遺物 (図31)

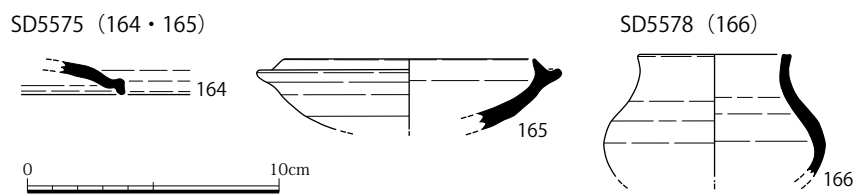
須恵器蓋(164) 灰色で硬質の焼成である。比較的器高が高い。口縁部外面には自然釉がかかる。

須恵器杯(165) 黒色粒子を少量含む胎土を有する。外底面はヘラキリ後未調整と考えられる。TK217型式のもので、7世紀のものである。

SD5578 出土遺物 (図31)

須恵器壺(166) 内外面回転ナデ調整の後、底部外面を回転ヘラケズリする。砂粒を多く含む淡灰色の胎土を有する。

井戸

SE5420 出土遺物 (図32、図版59)

【掘方】

土師器皿(167・168) いずれも皿Aである。167は橙褐色で精良な胎土を有し、口縁端部には面を持つ。内面ナデ調整、外面手持ちヘラケズリを施す。168は褐色で精良な胎土を有する。外面ユビオサエ、内面ナデ調整を施す。

【枠内】

土師器椀(169) 椀Aである。橙色の精良な胎土に淡褐色の化粧土を施す。ユビオサエの後、内面及び外面底部付近までヨコナデする。外底面は手持ちヘラケズリする。

土師器杯(170・172) 170は杯Aで、淡褐色で精良な胎土を持ち、内面ナデ調整、外面全面を手持ちヘラケズリする。172は杯Bの大型品である。淡褐色の精良な胎土を持ち、内面ナデ調整、外面全面を手持ちヘラケズリする。

土師器高杯(171) 淡褐色で金雲母片を少量含む胎土を有する。脚部は八角形に面取りし、杯部外面は放射状にヘラケズリする。内面はナデ調整である。

土師器鉢(173) 片口を持つ鉢である。褐色で金雲母片を多く含む胎土を有する。ユビオサエの後内面ナデ調整、外面粗いヘラミガキを施す。ヘラミガキは外底面に及ぶ。

須恵器壺(174) 暗灰色で精良な胎土を有し、内外面回転ナデ調整する。内面に使用痕等はみられない。

これらの遺物は掘方、枠内埋土ともに9世紀前半のものである。

第4項 第3期の遺構と出土遺物(平安時代前期から後期(9世紀中葉～12世紀後半))

(1) 遺構

柱列

SA3000 (図33)

西区南西部で検出した柱列である。4間分8.5mが残存し、主軸方向はW-3°54'Nを測る。柱穴はいずれも直径35～40cm、深さ15～20cmを測る円形を呈し、柱は抜取を行う。抜取痕から推定できる柱直径は15cm前後である。柱間は195～250cm前後とややばらつきがある。



図 32 SE5420 出土遺物実測図 (S=1/3)

SA3010 (図 34)

西区南西部で検出した柱列。6 もしくは 7 間分 13.97m が残存し、主軸方向は W-0° 48' N を測る。柱穴はいずれも直径 35 ~ 50cm、深さ 15 ~ 20cm を測る円形を呈し、柱は抜取を行う。抜取痕から推定できる柱直径は 15cm 前後である。柱間は 184 ~ 230cm 前後とややばらつきがある。

SA3000 と平行に存在し、針小路北側に隣接することから築地副柱の可能性も想定し得るが、主軸方向が異なることや柱間が一定しないことなどから二時期の柵と判断できる。

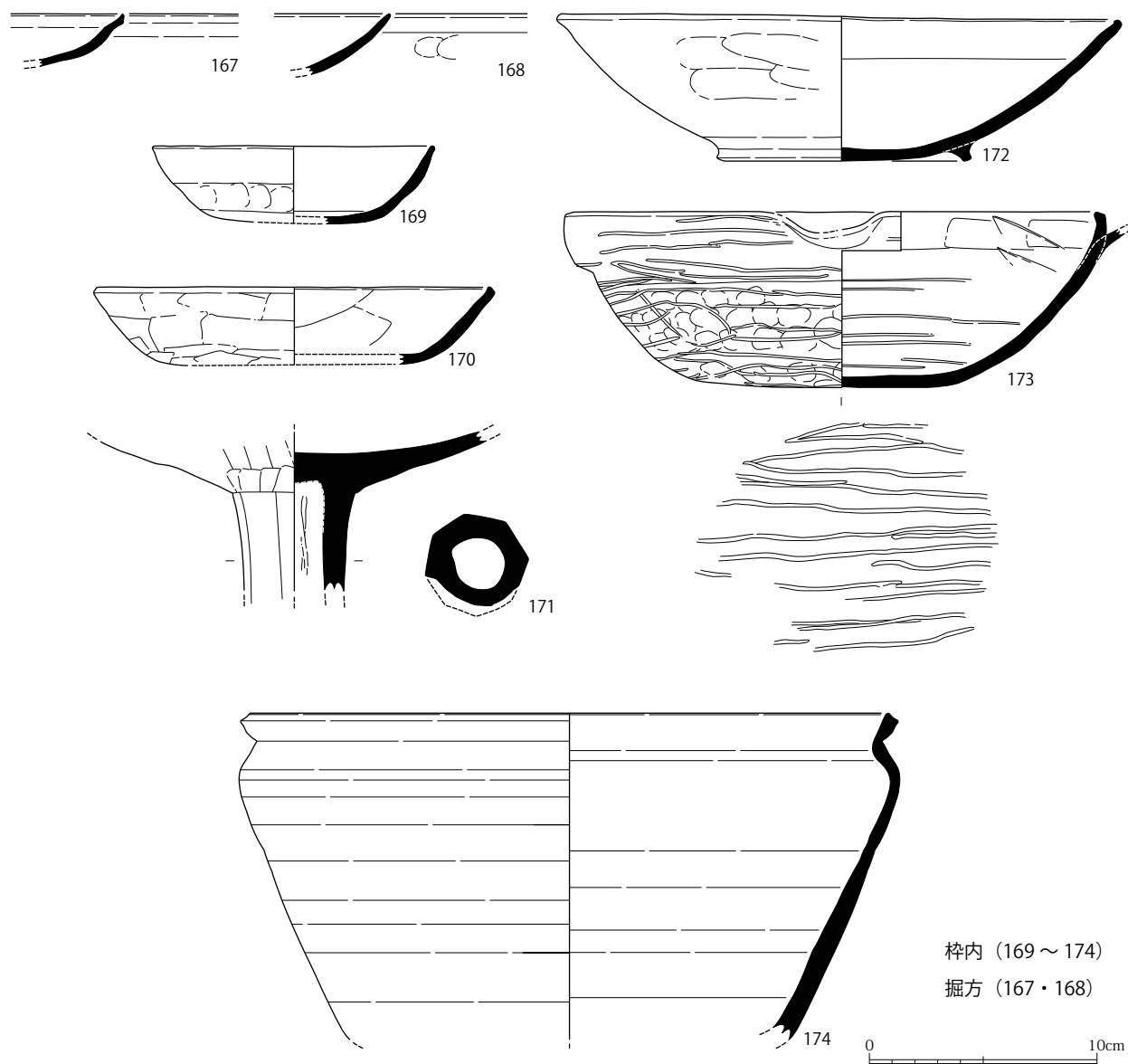
柱抜取痕から 10 世紀後半の遺物が出土した。

SA5630 (図 35、図版 5)

北区北端で検出した東西柱列。3 もしくは 4 間分 7.23m が残存し、主軸方向はほぼ座標方向である。柱穴はいずれも一辺 30 ~ 40cm の隅丸方形を指向し、深さ 50 ~ 60cm を測る。柱は抜取を行わず一部に柱根が残存する。柱直径は 20cm 前後である。柱間は 165 ~ 176cm 前後を測る。九町のほぼ中央、町内を南北二分割する位置に相当する。



図 33 SA3000 平面・土層断面図 (平面 S=1/80・断面 S=1/40)

掘立柱建物

SB0970 (図 36)

西区東半で検出した掘立柱建物である。南北 2 間×東西 3 間、梁行 455cm、桁行 638cm、主軸方向はほぼ座標方位を測る。柱穴はいずれも直径 60 ~ 80cm 前後の円形もしくは楕円形で、一部に柱痕跡を残すものの大半は柱抜取を行う。柱痕跡から推定される柱直径は 15 ~ 20cm 前後を測る。柱間は 188 ~ 233cm を測り不均等である。

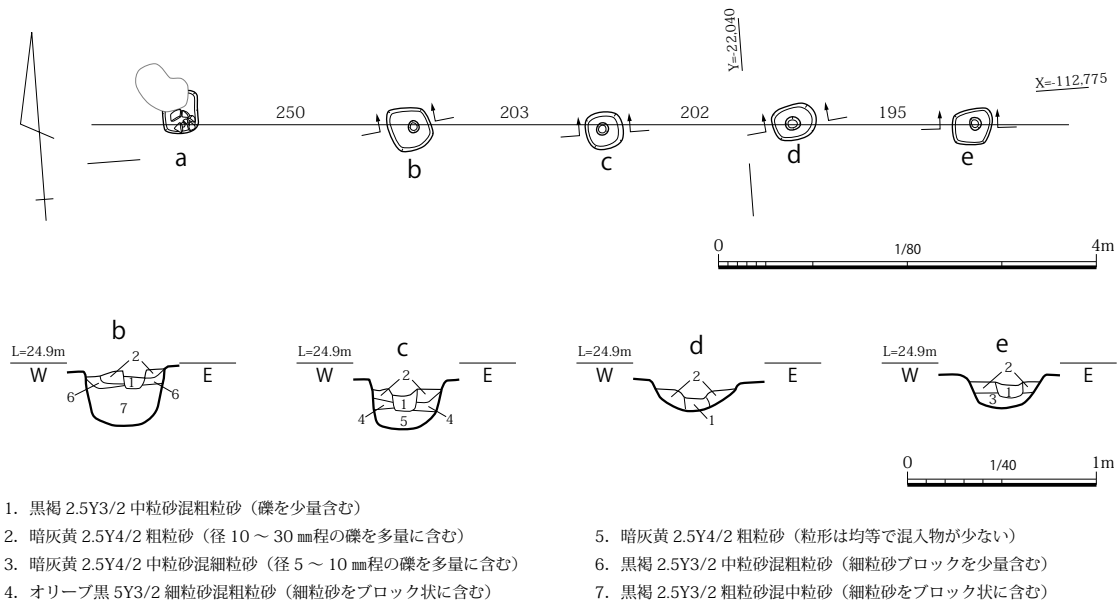
SB0980 (図 37)

西区東半で検出した掘立柱建物である。南北 3 間×東西 1 間、梁行 385cm、桁行 595cm、主軸方向は N-0° 49' E を測る。柱穴はいずれも直径 35 ~ 95cm 前後の円形もしくは楕円形で、大半が柱抜取を行うが、わずかに柱痕跡を残すものがある。柱痕跡から推定される柱直径は 15 ~ 20cm 前後を測る。柱間は 185 ~ 210cm を測り不均等である。

SB3020 (図 38)

西区西半で検出した掘立柱建物である。南北 3 間×東西 2 間、梁行 434cm、桁行 686cm、主軸方向は N-2° 51' E を測る。柱穴はいずれも直径 60cm 前後の円形もしくは隅丸方形で、大半が柱抜取を行うが、わずかに柱痕跡を残す。柱痕跡から推定される柱直径は 15 ~ 20cm 前後を測る。柱間は 210 ~ 253cm を測り不均等である。

柱抜取痕から 9 世紀の土器が出土した。

SB3030 (図 39)

西区西半で検出した掘立柱建物である。南北 2 間×東西 3 間、梁行 452cm、桁行 692cm、主軸方向は W-3° 38' N を測る。柱穴はいずれも直径 55 ~ 80cm 前後の楕円形もしくは隅丸方形で、柱はいずれも抜取を行う。柱間は 210 ~ 243cm を測り不均等である。

SB3040 (図 40)

西区南半で検出した掘立柱建物である。南北 5 間以上×東西 3 間で、西に庇を有する。庇を含めた

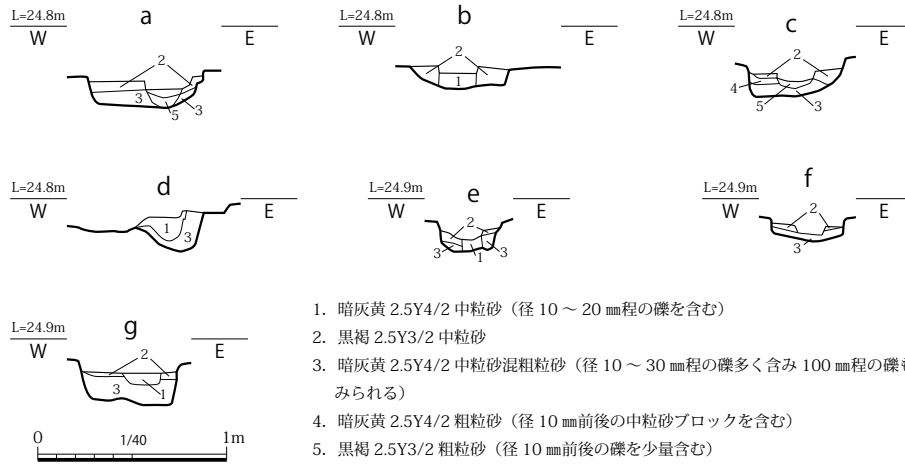
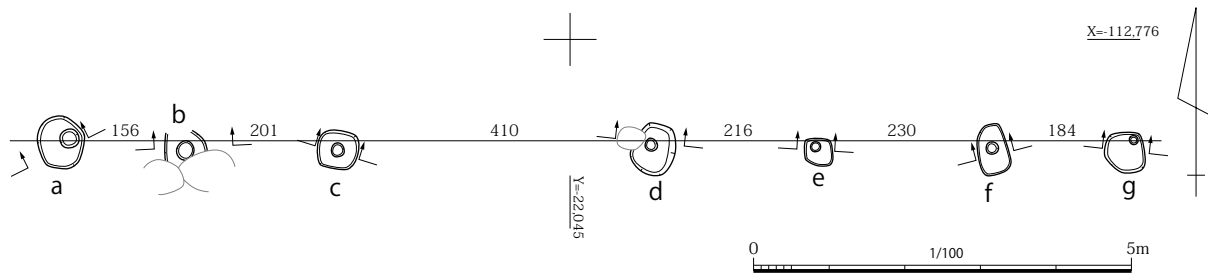

1. 暗灰黄 2.5Y4/2 中粒砂 (径 10 ~ 20 mm程の礫を含む)
2. 黒褐 2.5Y3/2 中粒砂
3. 暗灰黄 2.5Y4/2 中粒砂混粗粒砂 (径 10 ~ 30 mm程の礫多く含み 100 mm程の礫もみられる)
4. 暗灰黄 2.5Y4/2 粗粒砂 (径 10 mm前後の中粒砂ブロックを含む)
5. 黒褐 2.5Y3/2 粗粒砂 (径 10 mm前後の礫を少量含む)

図 34 SA3010 平面・土層断面図 (平面 S=1/100・断面 S=1/40)

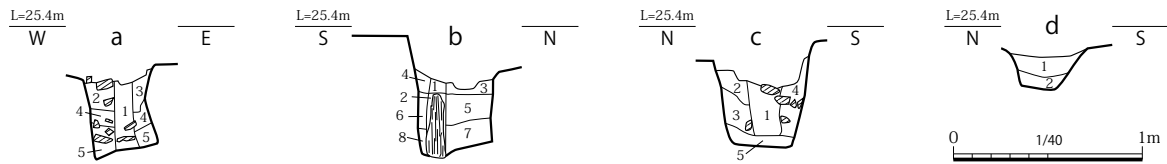
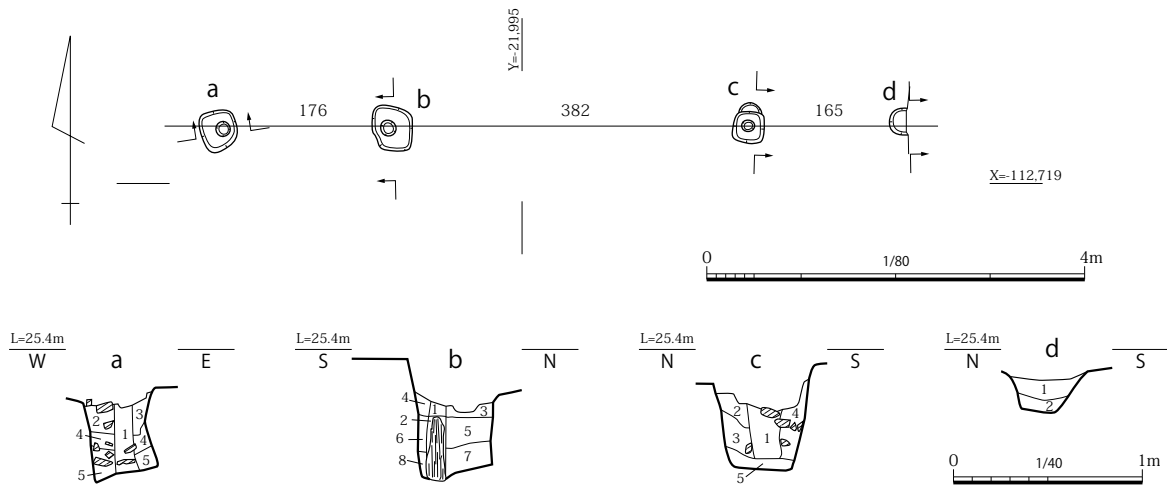

- a**
1. 暗オリーブ褐 2.5Y3/3 極細粒砂混シルト (径 30 ~ 80 mm程の礫を含み、褐色 7.5YR4/6 極細粒砂が少量混じる)
 2. 暗オリーブ褐 2.5Y3/3 シルト混極細粒砂 (径 30 ~ 80 mm程の礫を含み、褐色 7.5YR4/6 極細粒砂が少量混じる)
 3. 暗オリーブ褐 2.5Y3/3 シルト混極細粒砂 (黄褐 2.5YR5/6 が混じる)
 4. 黒褐 2.5Y3/2 極細粒砂混シルト (径 30 ~ 50 mm程の礫を含む)
- b**
1. 黒褐 2.5Y3/2 極細粒砂 (土器片を少量含む)
 2. 黄灰 2.5Y4/1 シルト (少量の土器片・ブロック土を含む)
 3. 黄灰 2.5Y4/1 極細粒砂 (径 30 mm程の礫・ブロック土を含む)
 4. オリーブ褐 2.5Y4/3 シルト (ブロック土を含む)
 5. 暗灰黄 2.5Y4/2 シルト混極細粒砂 (土器片を少量含む)
 6. 褐灰 10YR5/1 シルト (ブロック土・土器片を少量含む)
 7. 暗灰黄 2.5Y4/2 シルト (混合物少ない)
 8. 黒褐 2.5Y3/2 細粒砂混シルト (混合物少ない)
- c**
1. 暗オリーブ褐 2.5Y3/3 極細粒砂混シルト
 2. オリーブ褐 2.5Y4/3 シルト混極細粒砂 (径 5 ~ 10 mm程の礫を少量含み、黄褐 2.5Y5/4 細粒砂が混じる)
 3. 暗灰黄 2.5Y4/2 シルト
 4. 暗灰黄 2.5Y4/2 シルト (径 30 ~ 80 mm程の礫を含む)
 5. 暗灰黄 2.5Y4/2 極細粒砂混シルト (褐色 10YR4/6 中粒砂が混じる)
- d**
1. オリーブ褐 2.5Y4/3 細粒砂 (土器片を少量含み、褐色 7.5YR4/6 極細粒砂が混じる)
 2. 暗灰黄 2.5Y4/2 シルト混極細粒砂 (黄褐 10YR5/6 極細粒砂が混じる)

図 35 SA5630 平面・土層断面図 (平面 S=1/80・断面 S=1/40)



図 36 SB0970 平面・土層断面図 (平面 S=1/80・断面 S=1/40)

梁行 944cm、桁行 922cm 以上、主軸方向は N-2° 47' W を測る。柱穴はいずれも直径 40 ~ 100cm 前後の円形もしくは楕円形で、多くが柱痕跡を残す。柱痕跡から推定される柱直径は 20 ~ 25cm 前後を測る。柱間は 212 ~ 267cm を測り不均等である。庇の出は 235cm を測り、庇と本体の柱直径に差はない。

SB3050 (図 41)

西区西半で検出した掘立柱建物である。南北 4 間×東西 2 間、梁行 483cm、桁行 896cm、主軸方向は N-3° 13' E を測る。柱穴はいずれも直径 60 ~ 80cm 前後の円形もしくは楕円形で、柱痕跡を残す。柱痕跡から推定される柱直径は 20 ~ 25cm 前後を測る。柱間は 193 ~ 258cm を測り不均等である。柱抜取痕より 9 世紀中葉の遺物が出土した。

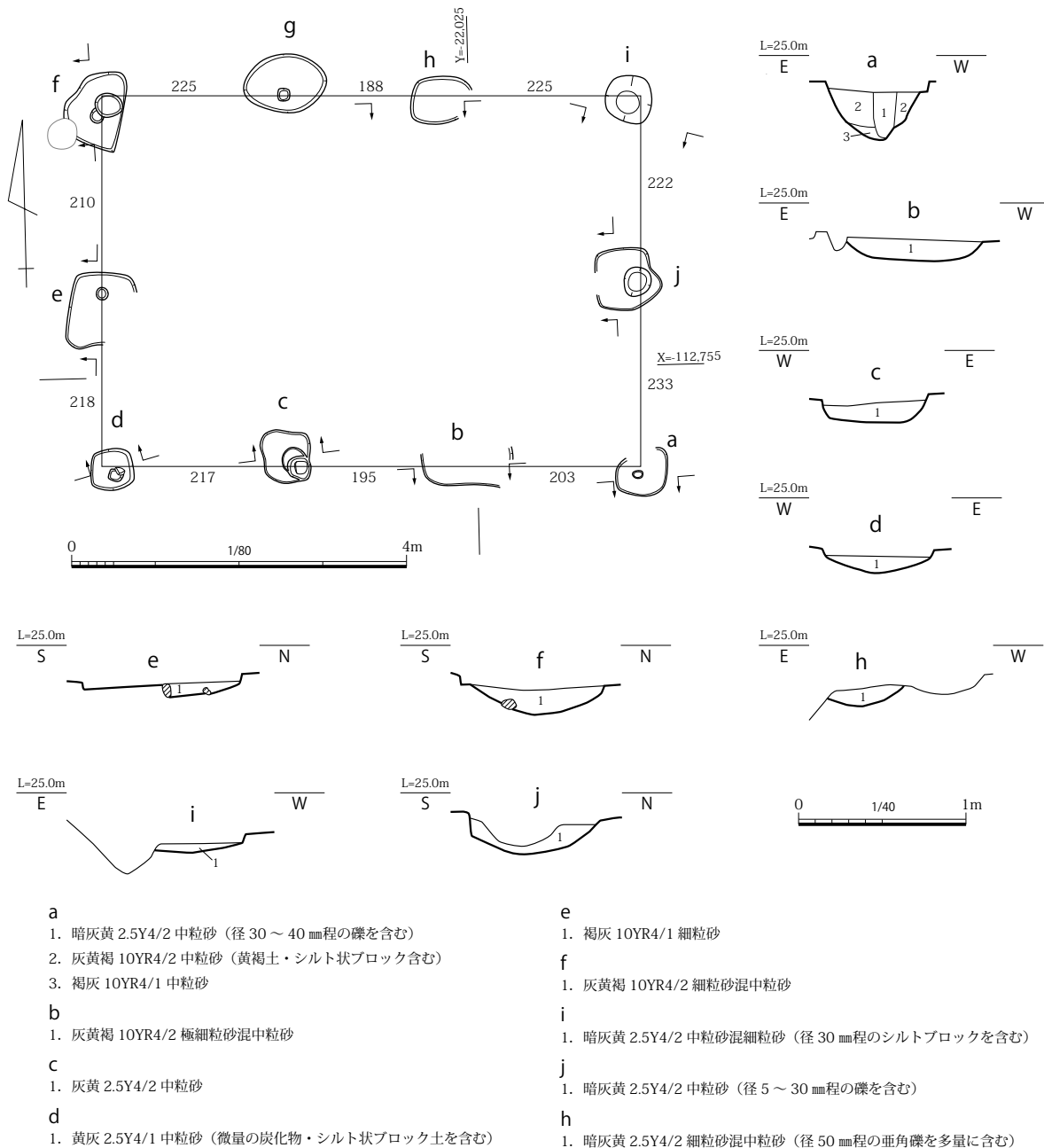

図 37 SB0980 平面・土層断面図 (平面 S=1/80・断面 S=1/40)

SB5640 (図 42、図版 8)

東区で検出した掘立柱建物である。南北 2 間×東西 2 間以上の規模を持ち、床持柱を有する。南北 518cm、東西 496cm を測る。主軸方向はほぼ座標方位を測る。柱穴はいずれも直径 50 ~ 70cm 前後の円形もしくは隅丸方形で、柱は抜取を行う。抜取痕跡から推定される柱直径は 15cm 前後を測る。柱間は 245 ~ 262cm を測り不均等である。

柱掘方、抜取痕跡から 9 世紀中葉～後半の遺物が出土した。

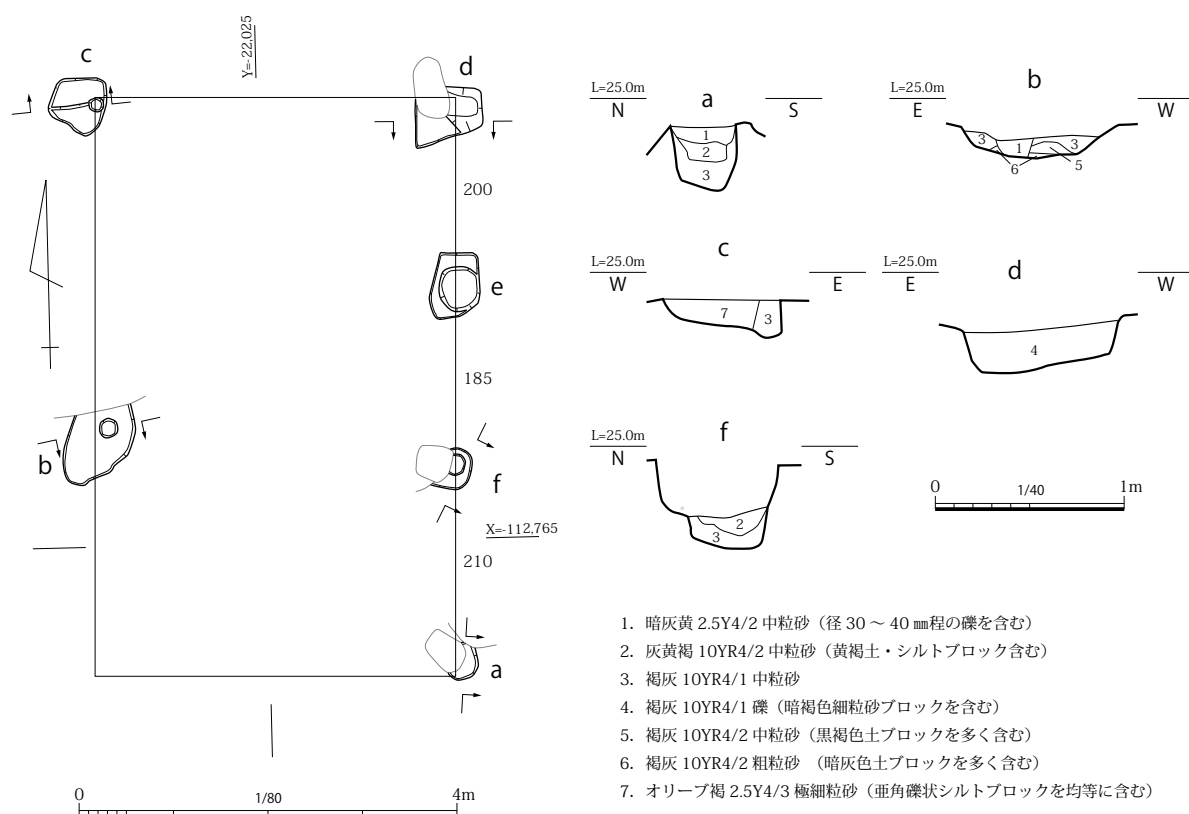
SB5650 (図 43、図版 8)

東区で検出した掘立柱建物である。南北 3 間以上×東西 2 間以上の規模を持つ。南北 666cm、東西 450cm、主軸方向はほぼ座標方位を測る。柱穴はいずれも直径 45 ~ 80cm 前後の円形もしくは隅丸方形で、柱痕跡を残す。柱痕跡から推定される柱直径は 15cm 前後を測る。柱間は 217 ~ 225cm を測り不均等である。

柱掘方および抜取痕跡から 9 世紀後半の遺物が出土した。

SB5660

東区東端で検出した掘立柱建物である。南北 1 間以上×東西 2 間の規模を持つが、著しく破壊されており正確な規模は不明である。主軸方向はほぼ座標方位を測る。柱穴はいずれも直径 50 ~ 70cm 前後の円形もしくは隅丸方形で、柱は抜取を行う。柱間は 220 ~ 260cm を測り不均等である。



図 38 SB3020 平面・土層断面図 (平面 S=1/80・断面 S=1/40)

溝

SD0880

西区東半に位置する溝。非常に遺存が悪く、北側の肩部のみ残存する。埋土は整地土3に類似する灰黄褐色の細砂である。

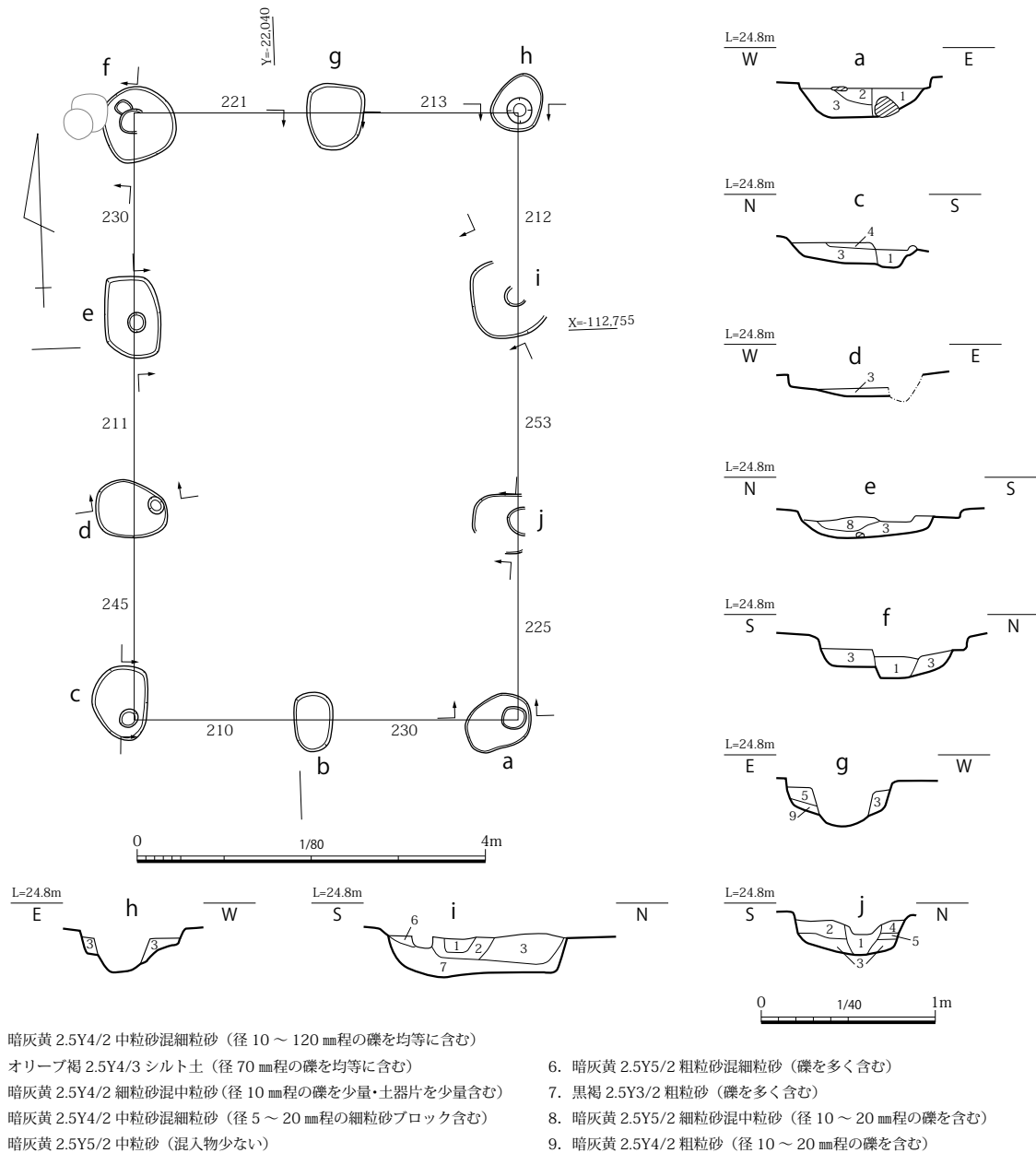
埋土内から9世紀後半の遺物が出土した。

SD0890 (図 44)

調査区西区中央付近に位置する溝。南北方向に直線的に位置し、幅 30 ~ 55cm、深さ 10cm 程度、断面形態浅い「U」字形を呈する。方位はほぼ座標方位を測る。埋土は黄灰褐色の細砂を主体とし、ラミナ等は確認できない。溝底部レベルは約 10cm の比高差を持って北へ傾斜する。調査区南半を直線的に横切り、調査区中央付近で直角に東へ折れる。すぐ西側で SA3000、3010 が途切れること、建物



図 39 SB3030 平面・土層断面図 (平面 S=1/80・断面 S=1/40)

群と方位を一にすることから、屋敷地の区画溝と考えられる。

埋土内から 10 世紀後半の遺物が出土した。

SD1750 (図 45、図版 8～10)

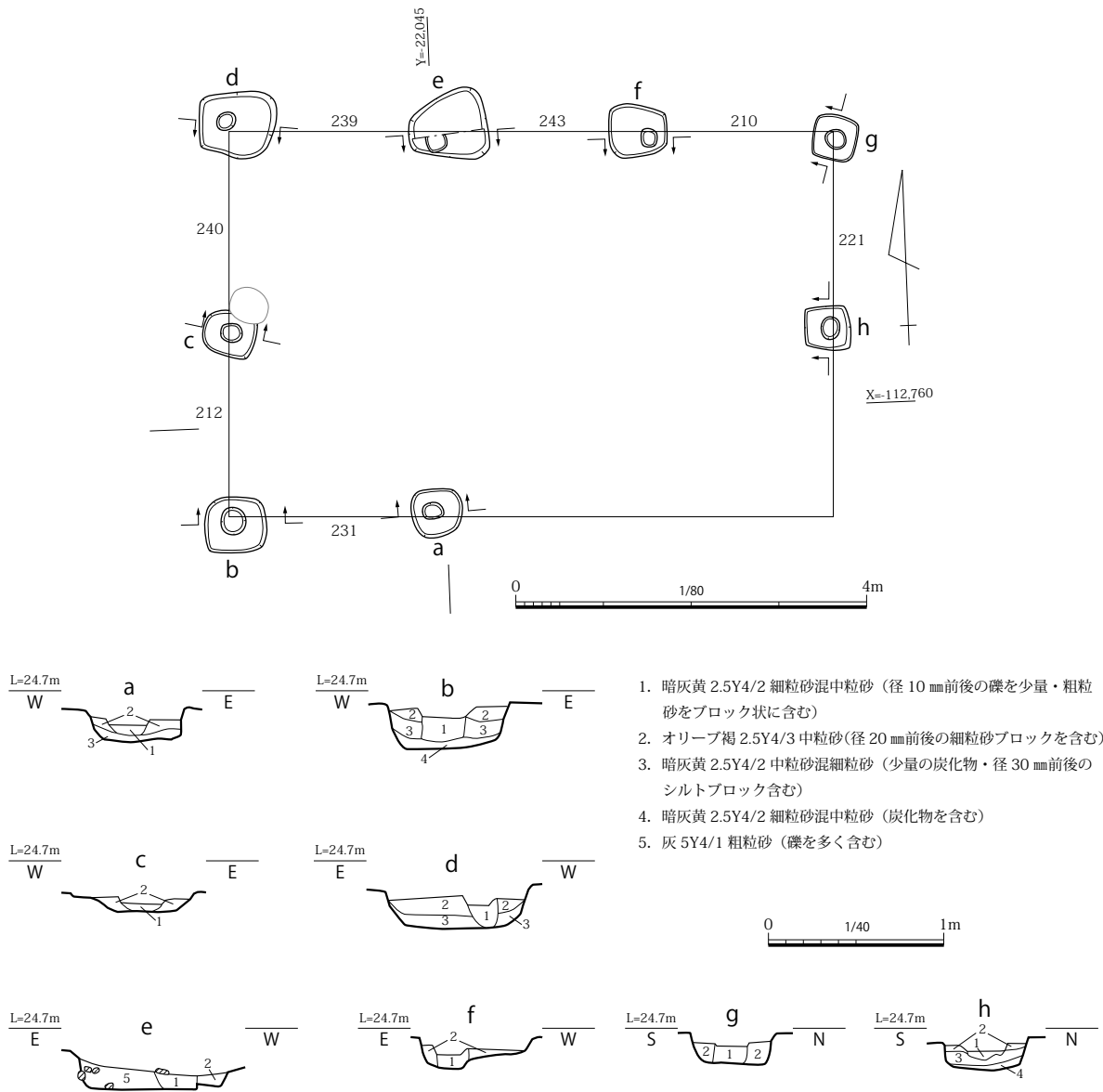
西区西端で検出した大型の溝である。調査区西端を南北方向に直進する。検出幅 700cm、深さ 50～130cm を測り、西岸は室町小路路面下へ続く。埋土は下層に灰褐色の細砂、中層に褐色の砂礫層、上層に褐色の粗砂が堆積し、いずれも流水起源の堆積物である。調査区西壁面土層の観察からは、北から南への流水方向が推定できる。6 層と 8 層の間に断絶があり、肩部に段が形成されることから、少なくとも一度以上の浚渫が行われたと考えられる。8 層は 10 世紀第 1 四半期、6 層は 10 世紀第 2 四半期、1～5 層は 10 世紀末頃の遺物を含む。埋土内には一定量の 9 世紀の遺物も含まれることから、掘削時期は 9 世紀に遡ると思われる。左京八条三坊六・十一・十四町 (京都市埋文研 1996) の室町小路直下で検出された流路と同一のものと考えられ、直線的に流れる状況と断面形態から、運河として機能した可能性が考えられる。ただし、左京八条三坊六・十一・十四町では最終埋没が 12 世紀であり、今回の



図 40 SB3040 平面・土層断面図 (平面 S=1/100・断面 S=1/40)

調査とは埋没時期に差がある。

埋土内から多種多様な土器類が出土したが、なかでも石帯巡方 (206) が出土したことは当地の居住者の問題も含め注意が必要である。

井戸

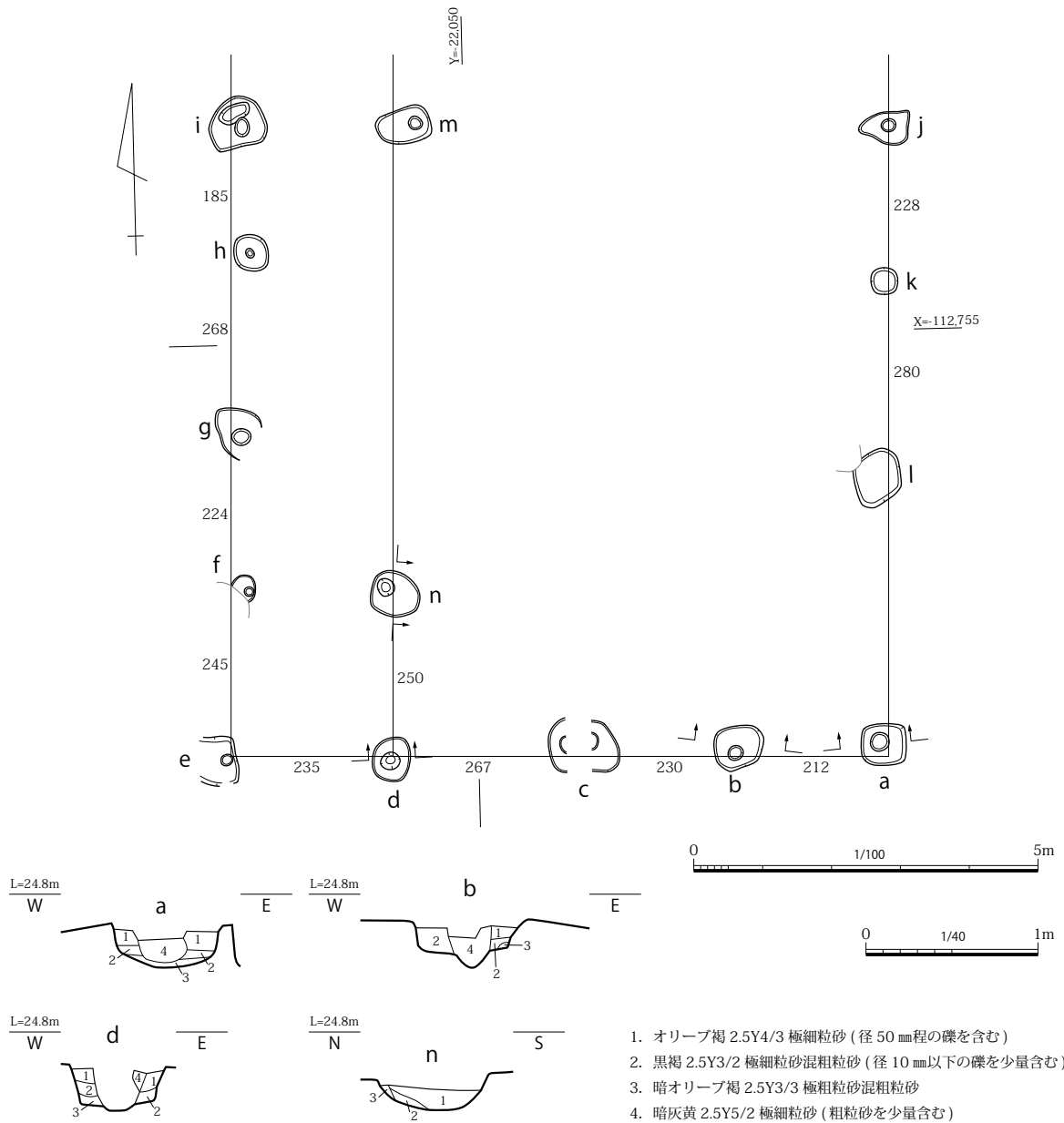
SE1600 (図 46、図版 10)

西区西端で検出した井戸。重複関係から SB3050 に先行すると考えられる。掘方長軸 100cm、短軸 75cm 深さ 40cm 前後を測る隅丸方形を呈し、曲物井戸杵を設置する。井戸杵は痕跡のみを残し、木質は遺存しない。杵内には径 10 ~ 20cm の礫を多数投棄する。構築から廃絶までの間にほとんど時期差はみられない。

埋土内より 10 世紀中葉の遺物が出土した。

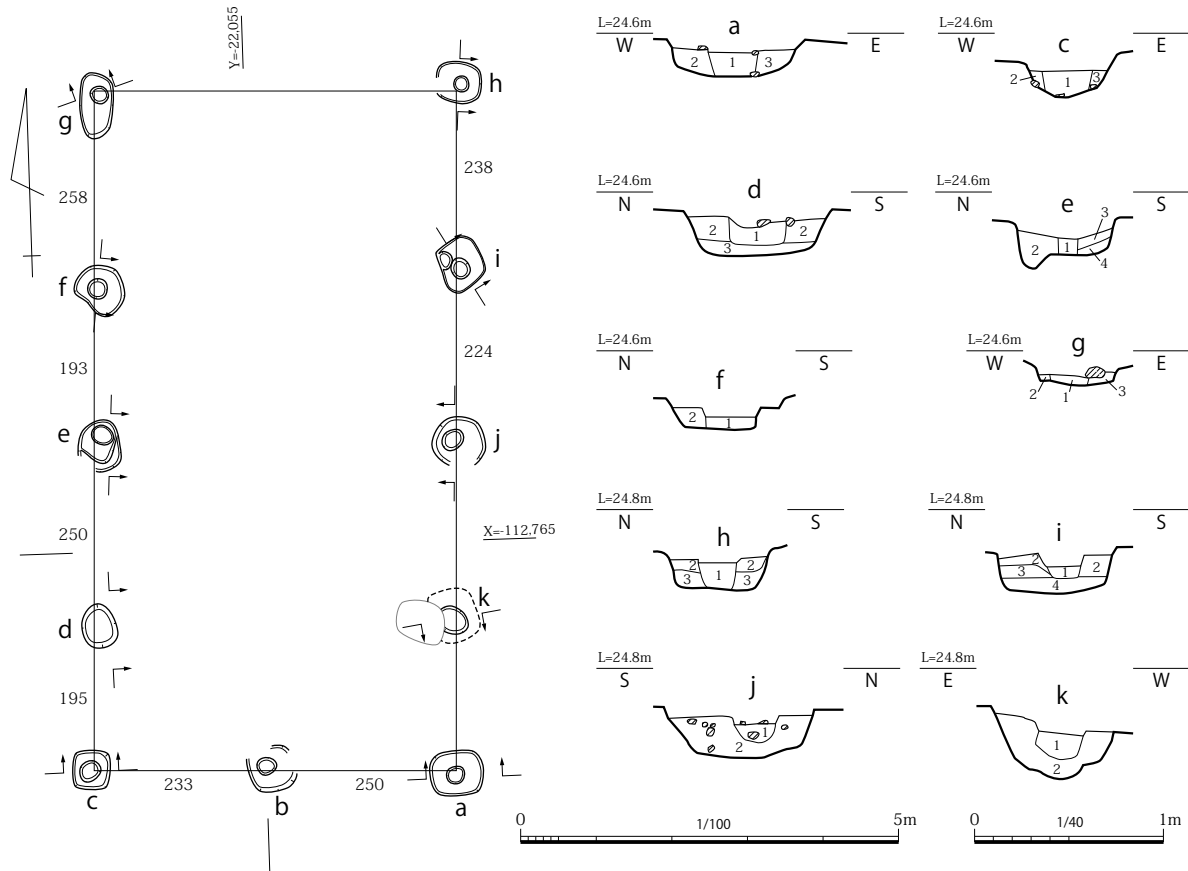

- a**
1. 暗灰黄 2.5Y4/2 細粒砂混中粒砂 (径 10 ~ 20 mm程の礫・少量の土器片・少量の炭化物を含む)
 2. 褐灰 10YR4/1 中粒砂混細粒砂 (径 10 ~ 30 mm程の多量の礫・土器片を均等に含む)
 3. 褐灰 10YR4/1 中粒砂混粗粒砂 (径 10 ~ 30 mm程の多量の礫・土器片を均等に含む)
- c**
1. 暗灰黄 2.5Y4/2 細粒砂混中粒砂 (径 10 mm程の礫を含む)
 2. 褐灰 10YR4/1 中粒砂混細粒砂 (径 10 ~ 30 mm程の多量の礫・土器片を均等に含む)
 3. 褐灰 10YR4/1 中粒砂混細粒砂 (径 10 ~ 30 mm程の多量の礫・土器片を均等に含む)
- d**
1. 暗灰黄 2.5Y4/2 細粒砂混中粒砂 (径 10 ~ 70 mm程の礫を多量に含む)
 2. 褐灰 10YR4/1 中粒砂混細粒砂 (径 10 ~ 50 mm程の多量の礫・少量の土器片を含む)
 3. 黒褐 2.5Y3/1 粗粒砂混中粒砂 (径 10 ~ 20 mm程の礫を多量に含む)
- e**
1. 灰黄褐 10YR4/2 極粗粒砂 (径 5 ~ 10 mm程の礫を含む)
 2. 褐灰 10YR4/1 粘土 (しまりが強く径 10 mm程の礫を少量含む)
 3. 暗灰黄 2.5Y4/2 極粗粒砂混粗粒砂 (径 10 mm程の礫・少量の土器片を含む)
 4. 褐灰 10YR4/1 極粗粒砂 (径 10 ~ 20 mm程の礫を含む)

- f**
1. 暗灰黄 2.5Y4/2 粗粒砂混中粒砂 (径 20 mm程の礫を含む)
 2. 暗灰黄 2.5Y4/2 極粗粒砂 (径 5 ~ 10 mm程の礫・少量の土器片を含む)
- g**
1. 暗灰黄 2.5Y4/2 細粒砂混中粒砂 (径 50 mm程の礫を含む)
 2. 褐灰 10YR4/1 粗粒砂混中粒砂 (径 5 mm以下の小礫をごく少量含む)
 3. 褐灰 10YR4/1 中粒砂混粗粒砂 (径 100 mm程の礫を含む)
- h**
1. 暗灰黄 2.5Y4/2 細粒砂混中粒砂
 2. 灰黄褐 10YR5/2 細粒砂混極細粒砂
 3. 灰黄褐 10YR5/2 細粒砂混極細粒砂 (炭化物・赤褐色細粒砂が混じる)
- i**
1. 暗灰黄 2.5Y4/2 中粒砂混細粒砂 (径 20 ~ 50 mm程の礫を少量含む)
 2. オリーブ褐 2.5Y4/3 細粒砂 (径 10 ~ 50 mm程の礫を含む)
 3. 灰黄褐 10YR5/2 細粒砂混極細粒砂
 4. 黄褐 2.5Y5/3 粗粒砂
- j**
1. 灰黄褐 10YR6/2 中粒砂混粗粒砂 (径 10 ~ 70 mm程の礫を多く含む)
 2. 暗灰黄 2.5Y4/2 粗粒砂混細粒砂 (径 10 ~ 60 mm程の礫を多く含む、粘土ブロック混じる)
- k**
1. 灰黄褐 10YR6/2 中粒砂混粗粒砂 (径 10 ~ 70 mm程の礫を多く含む)
 2. 暗灰黄 2.5Y4/2 粗粒砂混細粒砂 (径 10 ~ 60 mm程の礫を多く含む、粘土ブロック混じる)

図 41 SB3050 平面・土層断面図 (平面 S=1/100・断面 S=1/40)

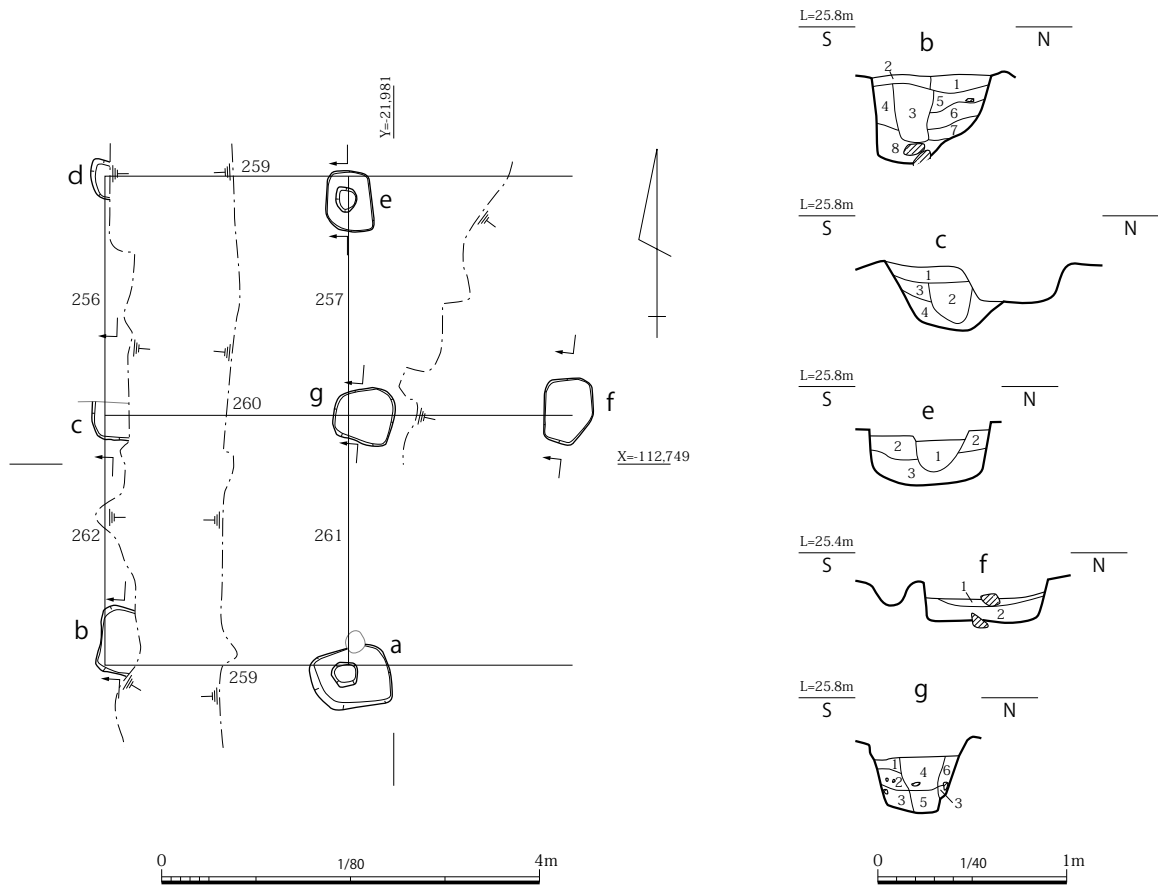

b

1. 暗灰黄 2.5Y5/2 細粒砂混粗粒砂 (径 10 ~ 20 mm程の礫・少量の土器片・炭化物を含む)
2. 廃棄 2.5Y6/2 細粒砂混中粒砂 (径 20 mm程の礫・少量の土器片・炭化物を含む)
3. 黄褐 2.5Y5/3 中粒砂混粗粒砂 (径 20 mm程の礫・少量の土器片を均等に含む)
4. オリーブ褐 2.5Y4/3 中粒砂混粗粒砂 (径 10 mm程の礫・炭化物を含む)
5. 灰黄 2.5Y6/2 細粒砂混中粒砂 (径 20 mm程の礫を含む)
6. オリーブ褐 2.5Y4/3 細粒砂混粗粒砂 (径 5 mm程の礫を少量含む)
7. 灰黄褐 2.5Y4/2 粗粒砂混中粒砂 (径 5 ~ 10 mm程の礫を含む)
8. 黄褐 2.5Y5/3 細粒砂混中粒砂 (径 100 mm程の歪角礫を含む)

c

1. 暗灰黄 2.5Y4/2 極細粒砂 (径 10 mm程の礫・土器片・炭化物を少量含む)
2. 黒褐 2.5Y3/2 中粒砂 (径 7 mm程の礫・シルトブロック土・土器片を少量含む)
3. オリーブ褐 2.5Y4/3 粗粒砂混中粒砂 (土器片を少量含む)
4. 暗灰黄 2.5Y4/2 極細粒砂 (炭化物を少量含む)

e

1. 灰黄褐 10YR4/2 細粒砂 (径 5 ~ 30 mm程の礫を含む)
2. 黄灰 2.5Y5/1 細粒砂 (径 5 mm程の礫・焼土含む)
3. 暗灰黄 2.5Y5/2 粗粒砂混細粒砂 (径 5 ~ 10 mm程の礫を含む)

f

1. 暗オリーブ褐 2.5Y3/3 極細粒砂 (径 10 ~ 100 mm程の礫・土器片を少量含む)
2. 暗灰黄 2.5Y4/2 細粒砂 (径 5 ~ 100 mm程の礫を含む、しまりが弱い)

g

1. 暗灰黄 2.5Y5/2 極細粒砂 (径 10 mm程の礫を少量・土器片を含む)
2. オリーブ褐 2.5Y4/3 極細粒砂 (径 10 ~ 30 mm程の礫を含む)
3. 暗灰黄 2.5Y4/2 極細粒砂混細粒砂 (径 10 ~ 30 mm程の礫を含む)
4. 灰黄 2.5Y6/2 極細粒砂 (径 10 ~ 40 mm程の礫を含む)
5. 黄褐 2.5Y5/3 細粒砂混中粒砂
6. にぶい黄 2.5Y6/3 細粒砂

図 42 SB5640 平面・土層断面図 (平面 S=1/80・断面 S=1/40)



図 43 SB5650 平面・土層断面図 (平面 S=1/80・断面 S=1/40)



図 44 SD0890 土層断面図 (S=1/20)

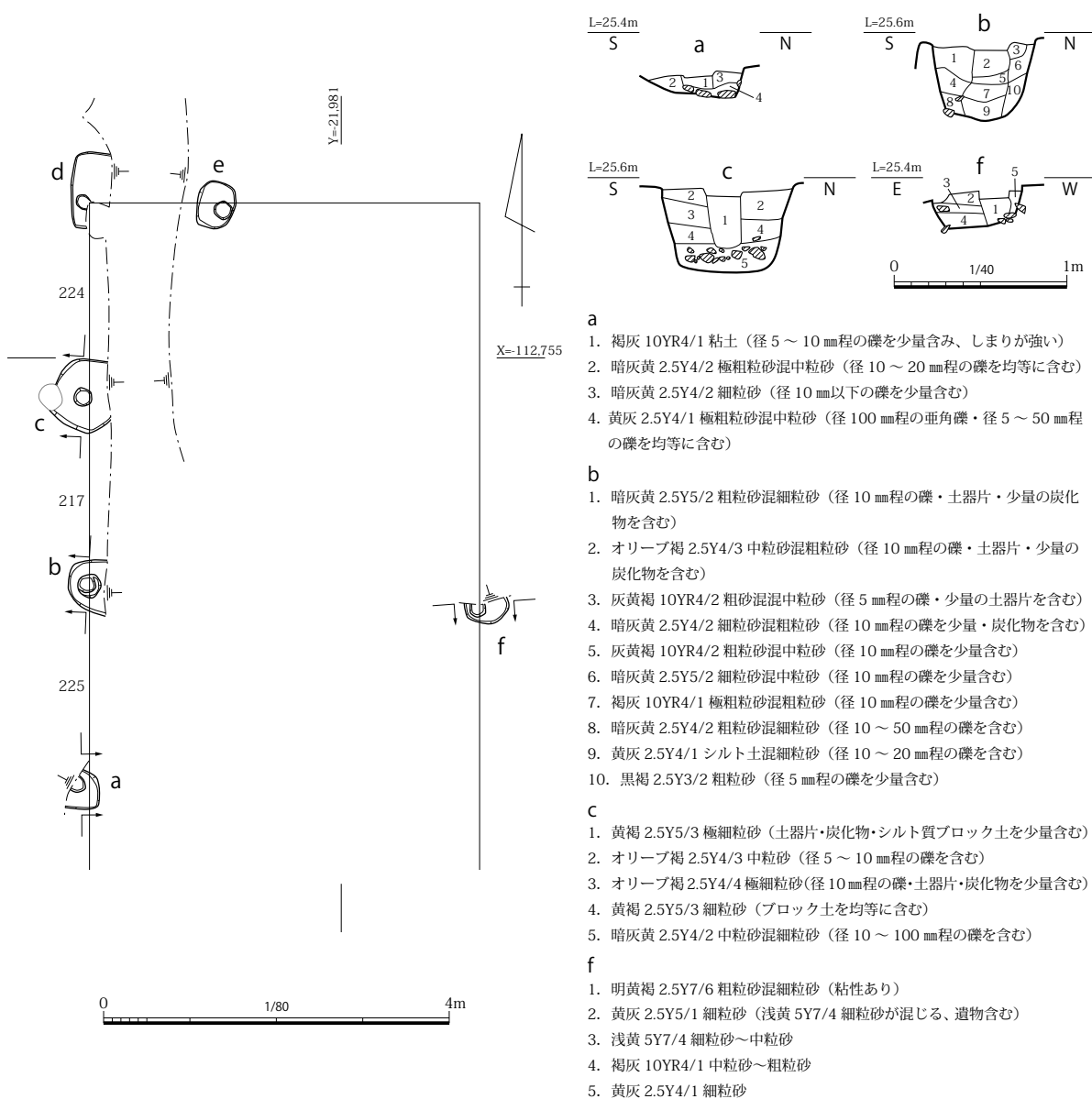

1. オリーブ褐 2.5Y4/3 中粒砂 (ラミナ形成)
2. 淡黄 2.5Y8/4 中粒砂混細粒砂 (ラミナ形成、径 20 ~ 50 mm 程の灰 5Y6/1 粘土ブロック含む、径 5 ~ 10 mm 程の礫を含む)
3. 褐 7.5YR4/3 粗粒砂混礫 (ラミナ形成)
4. にぶい黄 2.5Y6/3 粗粒砂混中粒砂 (径 100 mm 程の褐灰 7.5YR4/1 粘土ブロックを少量含む、径 10 ~ 90 mm 程の礫を多量に含む)
5. 褐 7.5YR4/4 粗粒砂 (ラミナ形成、暗灰色粘土のブロックを含む)
6. 褐 7.5YR4/4 粗粒砂混礫 (ラミナ形成)
7. 暗灰黄 2.5Y4/2 粘土混粗粒砂 (径 20 ~ 50 mm 程の礫を多量に含む)
8. 黒褐 10YR3/1 中粒砂 (径 20 ~ 40 mm 程の礫を少量含む)

図 45 SD1750 土層断面図 (S=1/50)

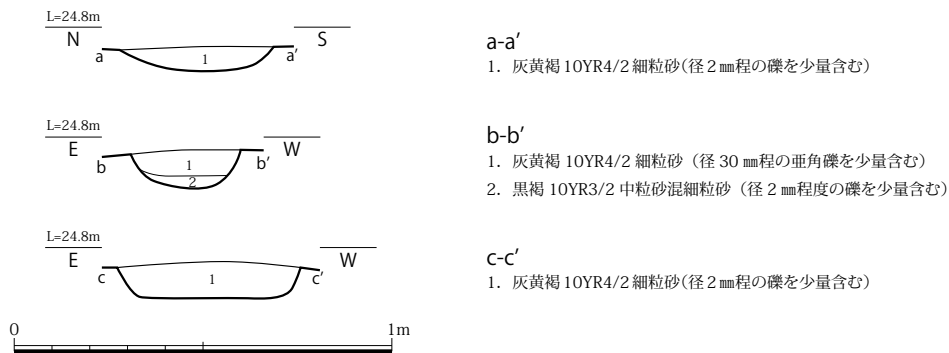
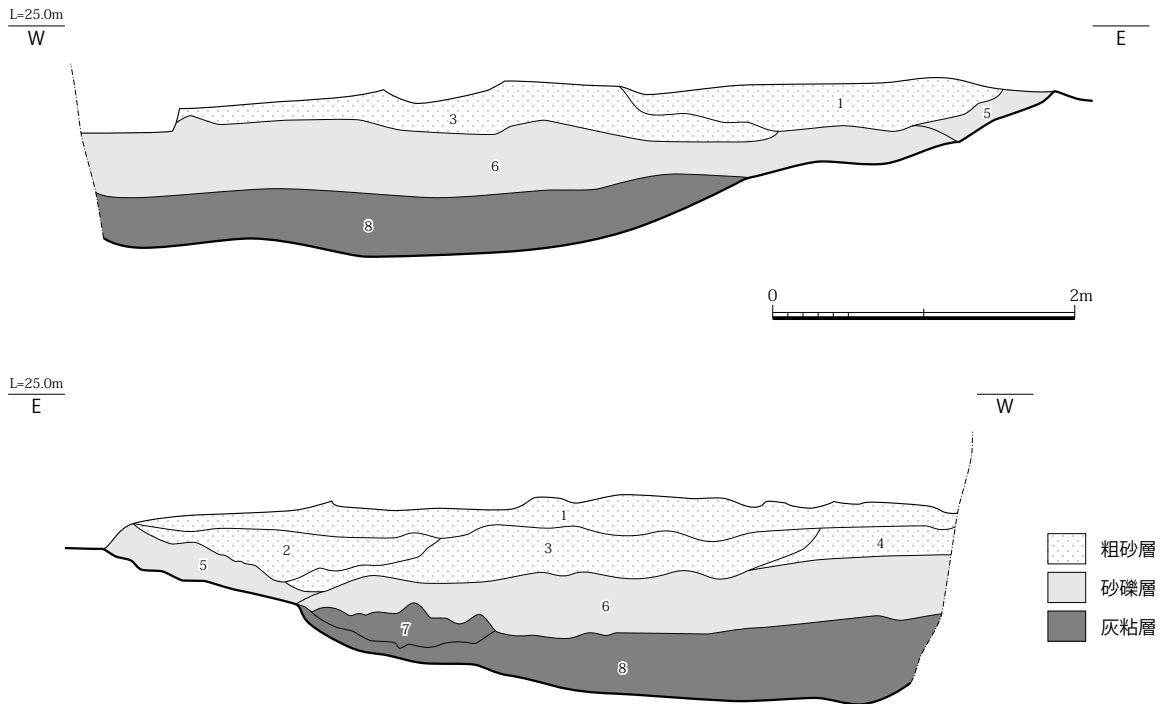

図 46 SE1600 平面図 (S=1/40)

土坑

SK1690 (図 47、図版 11)

西区西半で検出した土坑。埋土の観察からは井戸の可能性も考えられたが、積極的に肯定できる根拠に欠けるため土坑として報告する。長軸 125cm 前後、深さ 65cm を測る方形土坑と考えられるが、遺存状況が悪く正確な規模は不明である。最上層から乾漆箱が出土した。箱は蓋ないし身のみで、内面を上正位置で置かれるが、意図的なものとは考えられない。箱内部の土壌についても有機質など特別なものは確認できない。

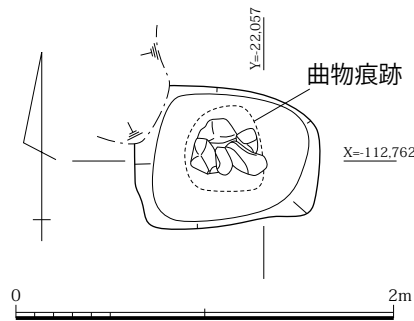
埋土内から 9 世紀の遺物が出土した。



図 47 SK1690 平面・土層断面図 (S=1/40)

(2) 出土遺物

柱列

SA3010 柱穴出土遺物 (図 48)

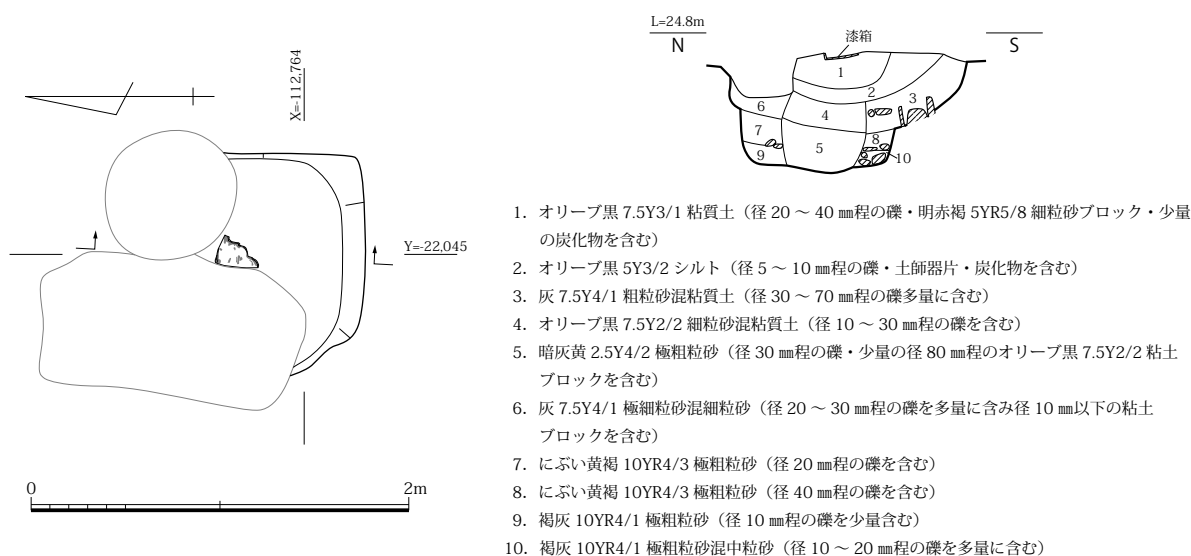
土師器皿 (175) 淡褐色の精良な胎土を持つ。器壁は 1.5mm 前後と非常に薄い。10 世紀後半のものである。柱穴 b 採取痕から出土した。

掘立柱建物

SB3020 柱穴出土遺物 (図 48)

須恵器蓋 (176) 灰色の胎土を有し、内外面に被熱痕を有する。被熱痕は破断面に及ぶ。柱穴 j 採取痕から出土した。

SB3050 柱穴出土遺物 (図 48)

土師器椀 (177) 椀 A である。淡褐色でクサリ礫を多く含む胎土を有し、外面にはわずかに手持ちヘラケズリの痕跡が残る。柱穴 a 採取痕から出土した。

土師器甕 (178) 暗褐色で雲母・角閃石を多く含む胎土を有する。外面タタキ調整、内面オサエの後ナデ調整を施す。柱穴 d 採取痕から出土した。

これらの遺物は 9 世紀中葉のものである。

SB5640 柱穴出土遺物 (図 48、図版 59・60)

須恵器蓋 (179・180) 179 は灰色の精良な胎土を有する。天井部外面はヘラキリ後回転ヘラケズリする。180 は灰白色の胎土を有し、天井部外面はヘラキリ後、ナデ調整で仕上げる。

いずれも柱穴 b 掘方から出土した。

黒色土器甕 (181) A 類のものである。橙色で雲母片を多く含む胎土を有し、内外面ナデ調整を施す。柱穴 g 採取痕から出土した。

これらの遺物は 9 世紀中葉から後半のものである。



図 48 SA3010、SB3020・3050・5640・5650 出土遺物実測図 (S=1/3)

SB5650 柱穴出土遺物 (図 48、図版 60)

須恵器蓋 (182) 灰色で精良な胎土を有する。天井部外面はヘラキリの後ナデ調整を行い、つまみを貼り付ける。内面には小型製品の重ね焼き痕を有する。柱穴 d 抜取痕から出土した。

土師器碗 (183) 碗 A である。橙色でクサリ礫を多く含む胎土を有する。外面ユビオサエ、内面ナデ調整を行う。柱穴 c 抜取痕から出土した。

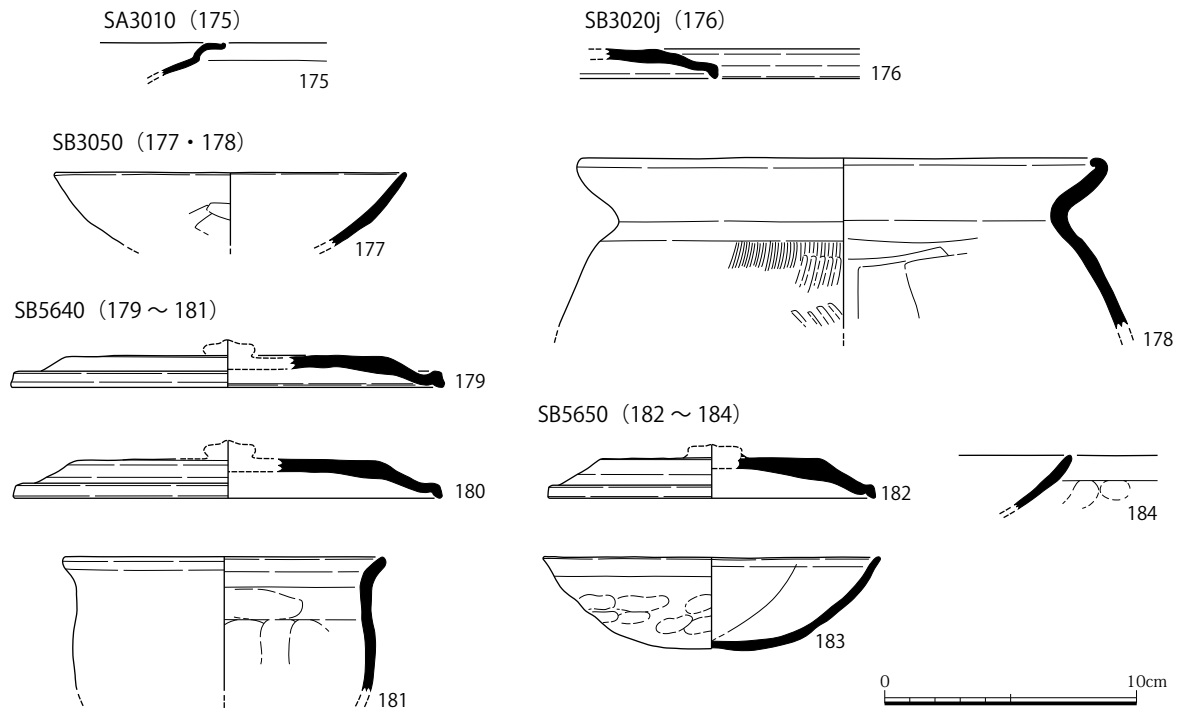
土師器皿 (184) 皿 A である。淡褐色で精良な胎土を有し、外面ユビオサエ、内面ナデ調整する。柱穴 d 掘方から出土した。

これらの遺物は掘方、抜取痕ともに 9 世紀後半のものである。

溝

SD0880 出土遺物 (図 49、図版 60)

土師器杯 (185) 杯 A である。淡褐色で精良な胎土を持ち、内面には淡褐色の化粧土を施す。外面ユビオサエ、内面ナデ調整を施す。9 世紀後半のものである。

SD0890 出土遺物 (図 49、図版 60)

黒色土器碗 (186) B 類の深碗である。外面手持ちヘラケズリの後、内外面密なヘラミガキを施し、口縁端部には 1 条の沈線が巡る。Ⅲ段階のものである。

土師器皿 (187) 淡褐色の精良な胎土を有し、器壁は 3mm 程度と薄い。外面ユビオサエ、内面ナデ調整を施す。

土馬 (188) 淡褐色の精良な胎土を持ち、てづくねで成形する。頭部は退化して寸詰まりの三日月形となり、頭部背面には鬣の表現が見られる。目鼻の表現はみられない。右後肢以外の脚部と尾部を欠損する。

これらの遺物は 10 世紀後半のものである。

SD0880 (185)

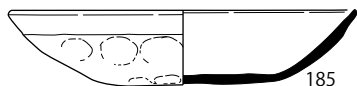

SD0890 (186~188)



図 49 SD0880・0890 出土遺物実測図 (S=1/3)

SD1750 出土遺物 (図 50・51、図版 60・61)

【粗砂】

弥生土器甕 (189) 淡褐色で砂粒の多い胎土を有する。外底面は大きくくぼむ。表面劣化のために調整等は不明だが、弥生時代後期のものと考えられる。基盤層に起因するものであろう。

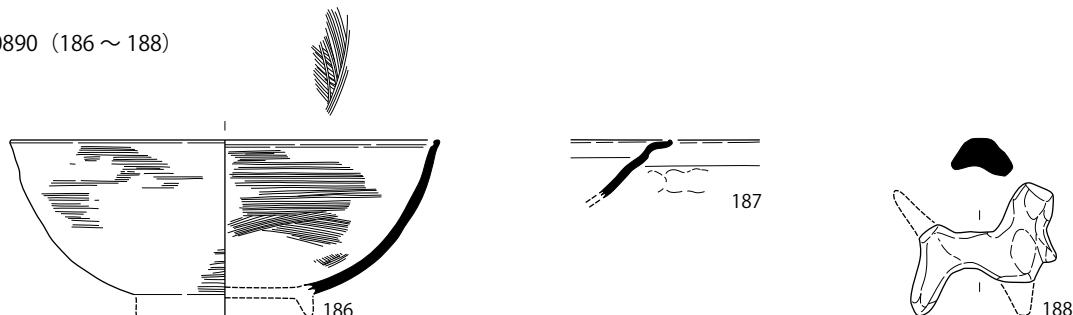
須恵器杯 (190) 内外面回転ナデ調整を施し、外底面付近を回転ヘラケズリする。TK209 式のものである。

灰釉陶器椀 (191) 淡灰色で黒色粒子を含む胎土を有する。高台は幅広だが、三日月高台を指向していると考えられる。釉は口縁部のみ内外面漬け掛けする。K90-3 式のものである。

輸入白磁水注 (192) 平底の水注と考えられる。黒色粒子を含む精良な胎土を持ち、内外面に施釉するが、外底面は露胎である。残存部位に縦方向の隆帯が確認できる。

土師器釜 (193) 淡褐色の精良な胎土を有し、外面ナデ調整、内面口縁部横方向のハケ調整、体部横方向の板状工具によるナデ調整を施す。外面には被熱痕を有する。

土師器甕 (194) 淡褐色で小豆色のチャート片を多く含む胎土を有する。内面粗いハケ調整の後ナデ調整、外面縦方向の粗いハケ調整の後、口縁部をナデ調整する。

【砂礫】

土師器皿 (195~197) 195 は淡褐色で精良な胎土を持つが、焼成時の条件により断面は黒色を呈する。ユビオサエ調整の後、口縁部を強くナデ調整する。196 は淡褐色でやや砂粒を多く含む胎土を有する。口縁端部は面を持ち、1 条の沈線が巡る。197 は淡褐色で精良な胎土を有し、内面には墨の付着が確認できる。

土師器甕 (198) 暗褐色で角閃石を含む胎土を有する。内面横方向、外面縦方向の細かいハケ調整を施し、口縁部を横方向にナデ調整する。外面には被熱痕を有する。

土師器釜 (199・200) 199 は淡褐色でクサリ礫を多く含む胎土を有する。内面横方向、外面縦方向の細かいハケ調整を施し、口縁部を強く横方向にナデ調整する。200 は褐色で砂礫を多く含む胎土を有する。内外面表面劣化のため調整等は明瞭でない。いずれも摂津地域からの搬入品と考えられる。

須恵器鉢 (201・202) とともに篠窯産須恵器鉢 Db 類のものである。201 は灰白色で黒色粒子を多く含む胎土を有し、内外面全面回転ナデ調整を施す。口縁部外面は帯状に黒色化する。202 は淡灰褐色

粗砂 (189 ~ 194)

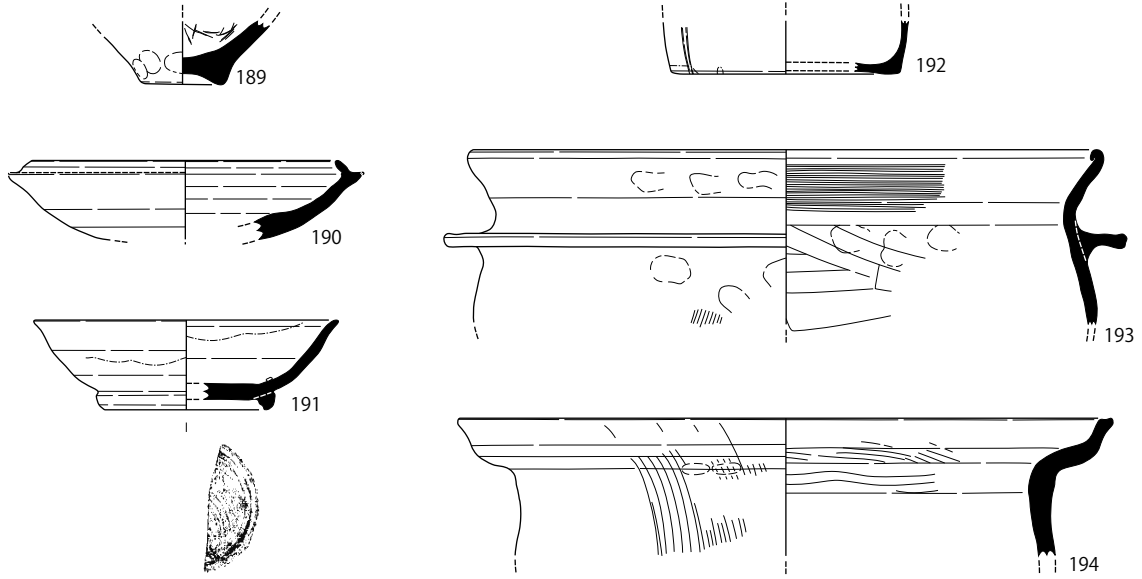

砂礫 (195 ~ 202)

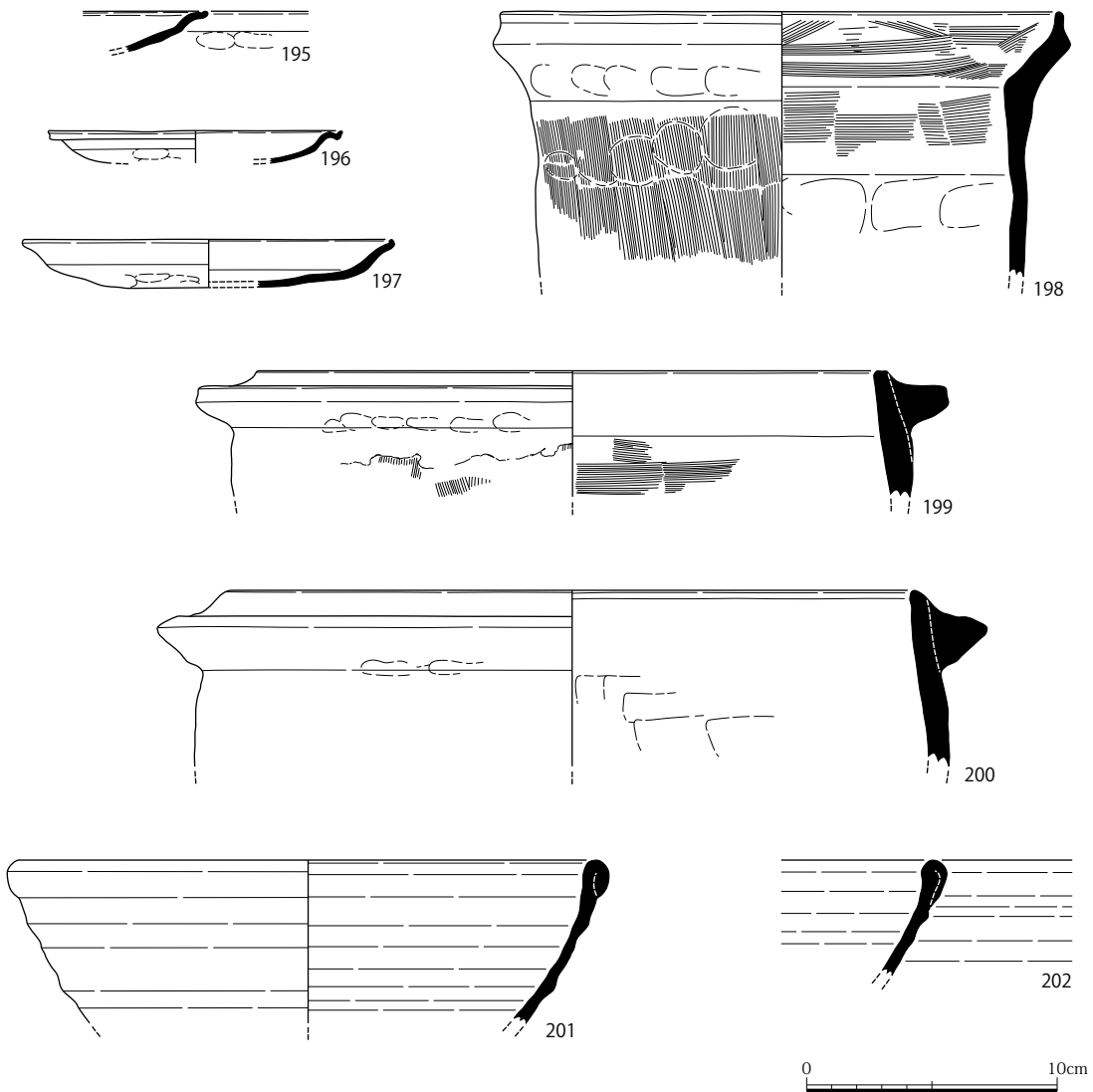

0 10cm

図 50 SD1750 出土遺物実測図 (1) (S=1/3)



図 51 SD1750 出土遺物実測図 (2) (S=1/3)

で精良な胎土を有する。口縁部の玉縁は 201 に比してやや潰れる。

灰釉陶器皿 (203) 淡灰色で黒色粒子を含む胎土を有する。高台は三日月高台で、釉は内外面漬け掛けし、底部外面付近および内面見込み部は露胎である。K90-1 式のものである。

緑釉陶器椀 (204・205) ともに削り出しの蛇の目高台を有する。204 は淡褐色の胎土と、透明感のある薄い釉を施す。施釉は高台を含めた外底面に及び、外底面にはトチンの痕跡が残る。205 は灰褐色の胎土を有し、暗緑色の釉を外底面全面に施釉する。

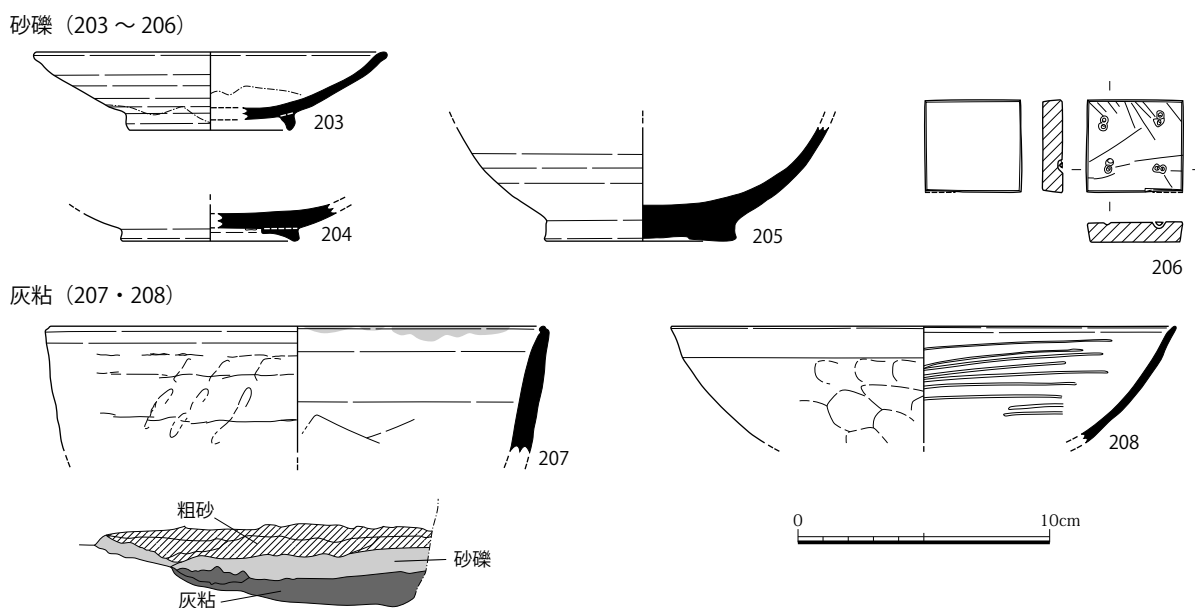
石帯 (206) 巡方である。灰白色のチャートを原料とし、天面と 4 側面を非常に平滑に磨き上げる。裏面の研磨は粗く、四隅に 2 個一対の小穴を穿つ。穴の中には銀線と考えられる金属が残存する。

【灰粘】

土師器鉢 (207) 淡褐色で長石粒をやや多く含む胎土を有する。外面に粘土紐接合痕を多く残す粗製の鉢である。内面には被熱痕が残る。被熱痕は破断面に達しない。内面に使用痕等は見られない。

黒色土器椀 (208) A 類椀である。褐色で金雲母片を多く含む胎土を有する。外面ユビオサエ、内面ナデ調整の後、隙間の目立つヘラミガキを施す。口縁端部には沈線を持たない。

これらの遺物の年代は若干時期幅を内包しつつも、砂礫層出土土師器皿が 10 世紀第 2 四半期、灰粘出土黒色土器椀が 10 世紀第 1 四半期ごろのものである。

井戸

SE1600 出土遺物 (図 52、図版 61)

いずれも枠内埋土からの出土である。

土師器皿 (209・210) ともに褐色で精良な胎土を有する。外面全面にユビオサエ痕が残り、内面および口縁部外面をナデ調整する。

黒色土器椀 (211) A 類椀である。内外面ナデ調整の後、外面を軽く手持ちヘラケズリし、内外面ヘラミガキを施す。外面には黒色物質が多量に付着する。

これらの遺物は 10 世紀中葉のものである。



図 52 SE1600、SK1690 出土遺物実測図 (S=1/3)

土坑

SK1690 出土遺物 (図 52、図版 62)

土師器椀 (212) 椀 A である。淡褐色で精良な胎土を持ち、ユビオサエの後、内面ナデ調整、外面手持ちヘラケズリする。

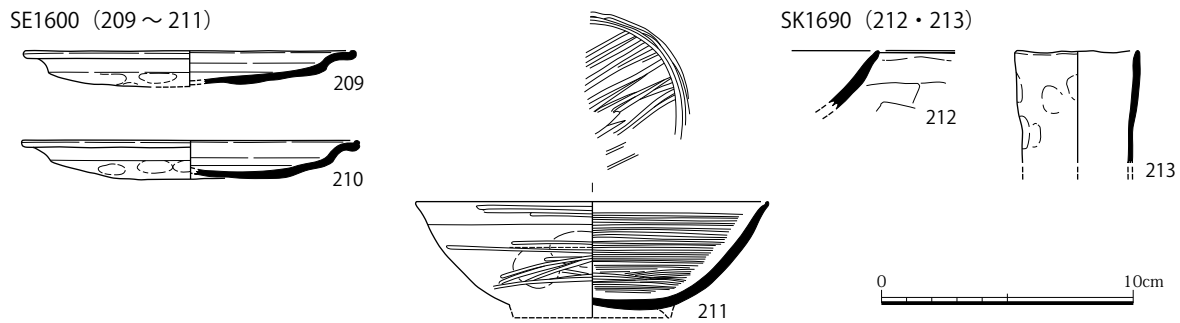
製塩土器 (213) 橙褐色で精良な胎土を有する。内外面ユビオサエの後ナデ調整を施す。全面に被熱痕が見られる。

乾漆箱 (図版 62) 麻布に漆を重ねたものである。底板と側板のそれぞれ一部のみのため規模等は不明である。厚さ 2mm 前後を測り、内外面に黒漆を塗布する。文様等は見られない。麻布糸数は 1 平方センチあたり 8 × 8 本を数える。

これらの遺物は 9 世紀のものである。

第 5 項 第 4 期の遺構と出土遺物

(平安時代後期～鎌倉時代初期 (12 世紀後半 (一部 12 世紀中葉) ～ 13 世紀初頭))

(1) 遺構

柱列

SA0940 (図 53)

西区で検出した柱列。8 もしくは 9 間分 15.07m が残存し、主軸方向は N-2° 9' E を測る。柱穴はいずれも直径 20 ～ 30cm、深さ 17 ～ 43cm を測る円形を呈し、抜取を行うものを行わないものがある。後者の埋土には柱痕跡が確認できる。柱痕跡から推定できる柱直径は 15cm 前後である。柱間は 145 ～ 220cm 前後と不均等である。

柱抜取痕より 12 世紀後半の遺物が出土した。

掘立柱建物

SB0930 (図 54)

西区中央付近で検出した掘立柱建物である。南北 3 ないし 4 間 × 東西 2 間分を復元したが、全容は詳らかでない。調査時には東西南北 4 間で内陣を持つ「堂」を想定したが、東面内陣中央に相当する場所に柱があることや、仏堂とするには柱間が揃わないなど不自然な点を確認できることから、現状ではその性格について保留しておきたい。柱穴は直径 20 ～ 40cm 前後の円形もしくは楕円形を基調と

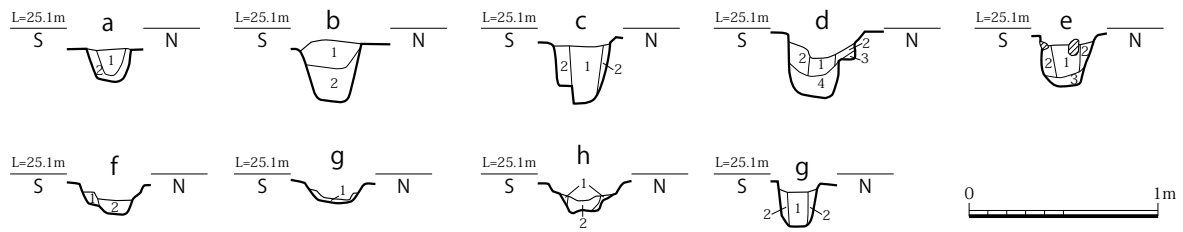

- a**
1. オリーブ褐 2.5Y4/3 細粒砂混中粒砂 (径 5 ~ 10 mm程の礫を含む)
 2. 灰黄褐 10YR5/2 中粒砂混細粒砂 (径 5 mm程の礫を少量含む)
- b**
1. 暗オリーブ褐 2.5Y3/3 粗粒砂混中粒砂 (径 10 ~ 40 mm程の礫を含む)
 2. 灰黄褐 10YR4/2 細粒砂混粗粒砂 (径 20 mm程の礫・少量の土器片を含む)
- c**
1. 灰黄褐 10YR4/2 中粒砂混粗粒砂 (径 15 mm程の礫・土器片・少量の炭化物を含む)
 2. オリーブ褐 2.5Y4/3 粗粒砂混中粒砂(径 10 mm程の礫・ウグイスブロック含む)
- d**
1. 暗灰黄 10YR4/2 粗粒砂混中粒砂 (径 20 mm程の礫を含む)
 2. 黄褐 2.5Y5/3 細粒砂混中粒砂 (径 5 ~ 10 mm程の礫を少量含む)
 3. 黄褐 2.5Y5/4 極細粒砂混細粒砂
 4. 暗灰黄 2.5Y4/2 細粒砂混中粒砂 (径 5 ~ 30 mm程の礫・少量の土器片を含む)
- e**
1. 褐灰 10YR4/1 粗粒砂混中粒砂 (径 10 ~ 40 mm程の礫・土器片を含む)
 2. オリーブ褐 2.5Y4/4 極細粒砂混細粒砂 (径 5 ~ 20 mm程の礫を含む)
 3. 暗灰黄 2.5Y4/2 細粒砂混粗粒砂 (第 1 層に比して少量の土器片を含む)
- f**
1. オリーブ褐 2.5Y4/3 細粒砂混中粒砂(径 5 ~ 10 mm程の礫・少量の土器片を含む)
 2. 黒褐 2.5Y3/2 中粒砂混細粒砂 (径 50 ~ 200 mm程の礫・土器片を含む)
- g**
1. オリーブ褐 2.5Y4/3 細粒砂混中粒砂(径 5 ~ 10 mm程の礫・少量の土器片を含む)
- h**
1. 黄褐 2.5Y5/3 細粒砂 (径 10 mm程の礫・少量の土器含む)
 2. 灰黄褐 10YR4/2 細粒砂混中粒砂細粒砂 (第 1 層に比して多量の土器片を含む)
- i**
1. 暗オリーブ褐 2.5Y3/3 粗粒砂混中粒砂 (径 10 ~ 30 mm程の礫・少量の土器片を含む)
 2. 黄褐 2.5Y5/3 細粒砂 (径 10 mm程の礫を少量含む)

図 53 SA0940 土層断面図 (S=1/40)



図 54 SB0930 平面図 (S=1/80)

し、柱穴 j・g には根石が見られる。大半が柱抜取を行うため、柱直径等は詳らかでない。柱間は 166～265cm と不均等である。

溝

SD0430 (SD0250・0480) (図 55、図版 15・16)

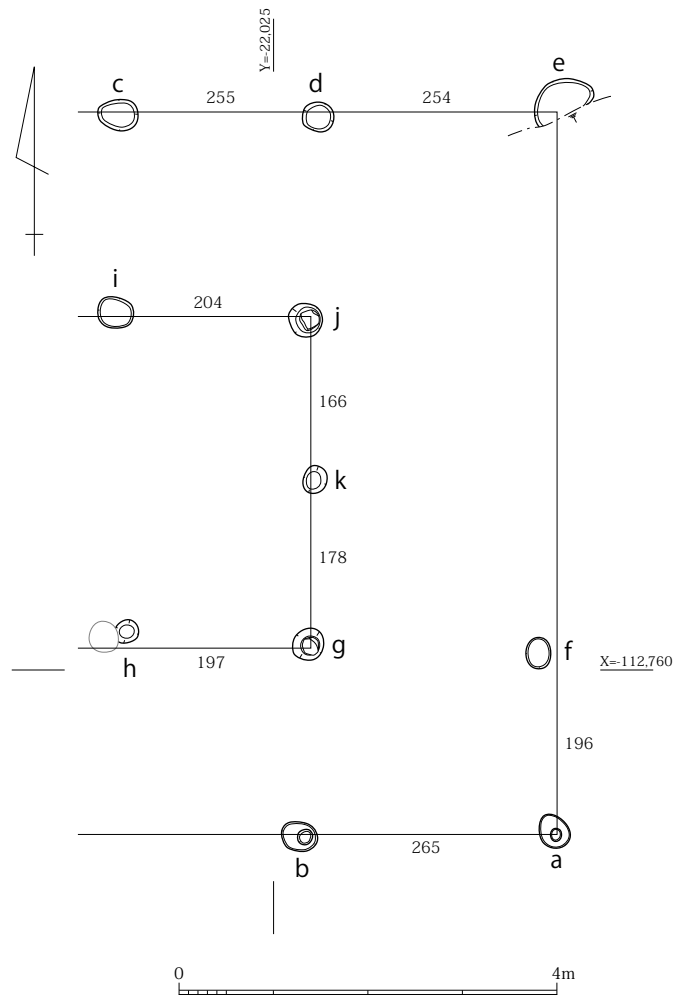
西区北端を東西に横断する溝。SB0930 付近で北側に分岐し、東端は SE0730 付近で北側へ 90 度屈曲する。分岐した北側を SD0480、西側を SD0250 として遺物の取り上げを行ったが、最終的に SD0430 として統合した。西端は別の溝によって破壊される。東側へ行くほど幅が広く、SB0930 付近で幅 100cm、深さ 30cm 前後、西端では幅 40cm、深さ 15cm 程度となる。断面形態浅い「U」字形を基調とするが、一部は逆台形を呈する部分がある。底部の標高は一定しておらず、起伏に富む。埋土はほとんどがブロック土を含む人為的埋土である。

本遺構に沿って複数次にわたって設置される柱列が検出されており、本遺構が敷地の区画に相当する位置にあたることわかる。なお、西に隣接する九条三坊八町で検出された針小路北側の柵（京都市埋蔵文化財研究所 2018）を元に算出した針小路北築地からの距離は 30.3m を測り、本遺構が九町内を南北 4 分割する北六門と七門の境界に相当することがわかる。

埋土内より 12 世紀後半の土師器皿と共に和泉型瓦器椀（234）や東播系須恵器椀（224・235）、山茶椀（225・247）が出土した。

井戸

SE0360 (図 56、図版 17)

西区東半で検出した井戸である。掘方長軸 190cm の隅丸方形を呈し、内部に一辺 90cm 前後の縦板組井戸枠を設置する。井戸枠はほとんど腐朽しており痕跡のみを残す。枠内埋土はほぼすべて礫とブロック土を含む人為的埋土であり、短期間機能した後埋没したと推定される。枠内最下層には直径 10～15cm の礫が多量に存在したが、これらも機能時のものではなく、機能停止の後に投棄されたものと考えられる。構築から廃絶までの間にほとんど時期差はみられない。

埋土内より 12 世紀後半の土師器と共に和泉型瓦器椀（256）が出土した。

SE0370 (図 57、図版 18)

西区東半で検出した井戸である。掘方東西 211cm、南北 188cm を測り、隅丸方形を呈する。井戸枠は腐朽のため構造不明である。枠内埋土は礫とブロック土を含む人為的埋土である。構築から廃絶までの間にほとんど時期差はみられない。

埋土内より 12 世紀後半の土器と共に東播系須恵器椀（262）、同皿（264）が出土した。

SE0570 (図 58、図版 18)

西区中央付近で検出した井戸である。掘方直径 170cm 前後の円形を呈し、井戸枠は抜き取られる。枠内埋土はほぼすべてブロック土を含む人為的埋土であり、短期間機能した後埋没したと推定される。構築から廃絶までの間にほとんど時期差はみられない。

埋土内より 12 世紀後半の土器類が出土した。

SE0590 (図 59、図版 19)

西区東半で検出した井戸である。掘方長軸 180cm、短軸 150cm、深さ 105cm 前後を測る楕円形を呈し、内部に一辺 55cm 前後の縦板組井戸枠を設置する。井戸枠はほとんど腐朽しているが、わずか

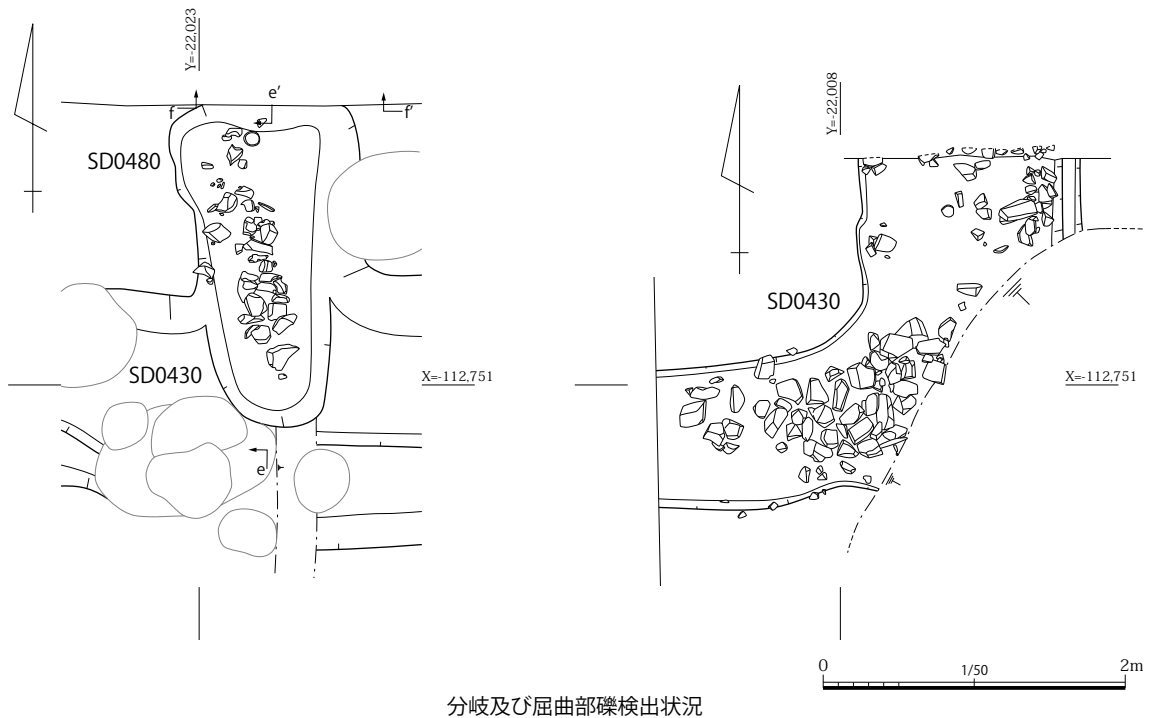

分岐及び屈曲部礫検出状況

SD0250・0430

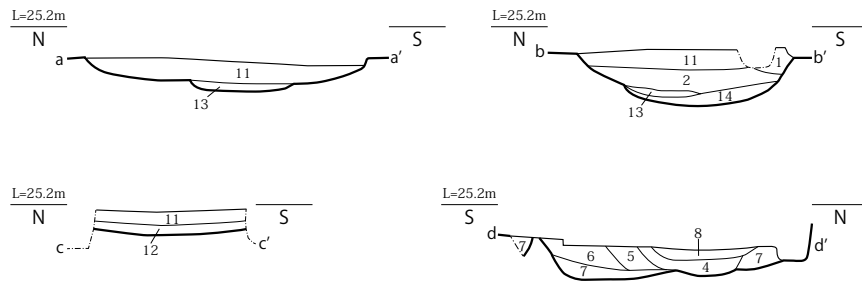

SD0480

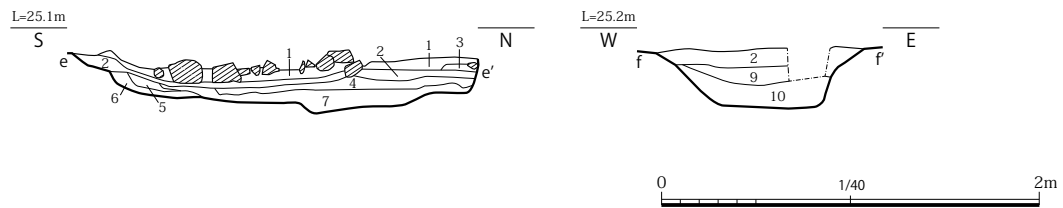

1. 明灰黄 2.5Y4/2 極細粒砂 (径 20 ~ 200 mm程の礫を含む。炭化物・土器片を少量含む。径 40 mm程の炭化物を含む)
2. 暗灰黄 2.5Y5/2 細粒砂混極細粒砂 (黄褐 5Y5/6 径 10 ~ 30 mmシルトブロックを多く含む)
3. 暗褐 10YR3/3 細粒砂混粗粒砂 (炭化物を少量含む)
4. 灰黄褐 10YR4/2 細粒砂混極細粒砂 (少量の土器片を含む)
5. 褐灰 10YR4/1 中粒砂混粗粒砂 (ウグイスブロックを含む)
6. 褐灰 10YR5/1 極細粒砂混中粒砂 (径 4 mm程の礫を少量含む)
7. 褐灰 10YR6/1 極細粒砂 (径 15 mm程の礫を含む)
8. 黒褐 10YR3/1 細粒砂 (炭化物・焼土が混じる)
9. 黒褐 10YR3/1 中粒砂粘質土 (径 30 ~ 50 mm程のウグイスブロック、径 5 mm程の炭化物、径 40 mmの礫が混じる)
10. オリーブ褐 2.5Y4/3 細粒砂混中粒砂 (径 50 mm程の礫を含む)
11. 褐灰 10Y5/1 細粒砂 (径 5 ~ 10 mm程の礫と土器片を少量含む)
12. 褐灰 10YR5/1 中粒砂混細粒砂 (径 10 ~ 60 mm程の礫と炭化物と土器片を少量含む)
13. 灰黄褐 10YR6/2 極細粒砂 (灰褐色シルト状ブロックを含む)
14. 灰黄褐 10YR4/2 細粒砂 (灰褐色シルト状ブロックを含む)

図 55 SD0250・0430・0480 平面・土層断面図 (平面 S=1/50・断面 S=1/40)



図 56 SE0360 平面・立面・土層断面図 (S=1/40)



図 57 SE0370 平面・土層断面図 (S=1/40)

に縦板と横棧が残る。枠内埋土は下層に機能時の堆積と考えられるシルト層 (4) が残るほかは、ブロック土を含む人為的埋土である。4 層の厚さからはある程度の継続性を持つ井戸であったと推定されるが、出土遺物に時期差はみられない。

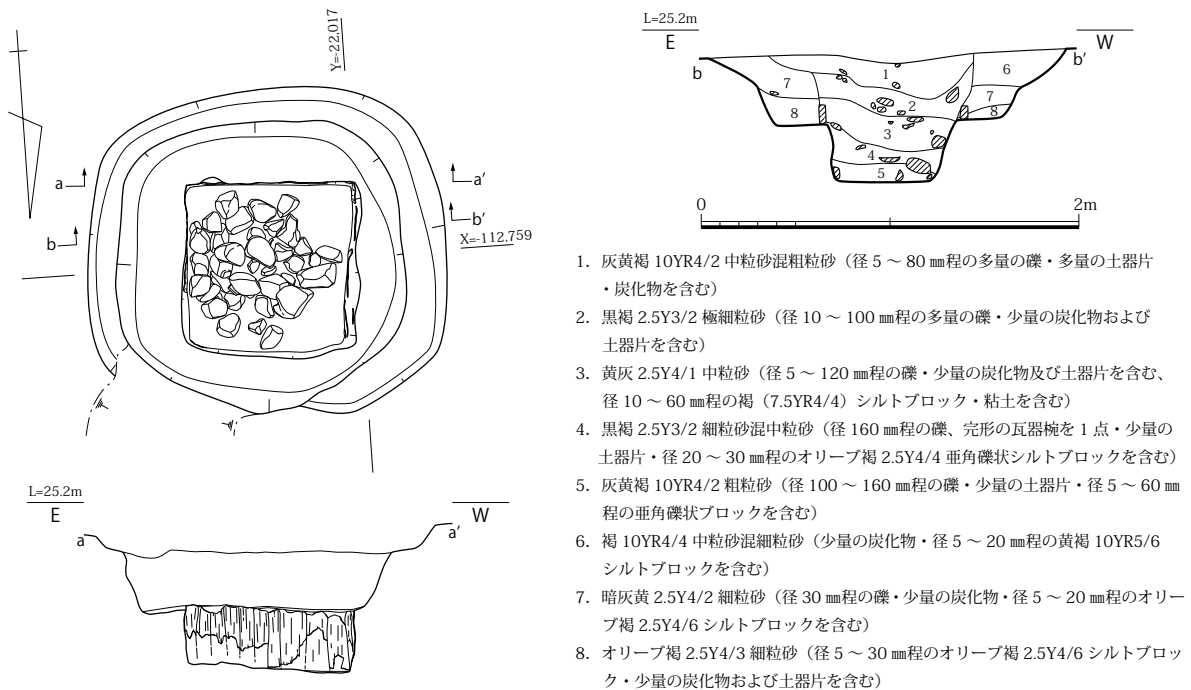
埋土内より 12 世紀後半の土器陶磁器と共に輸入緑釉陶器壺 (272) が出土した。

SE0730 (図 60)

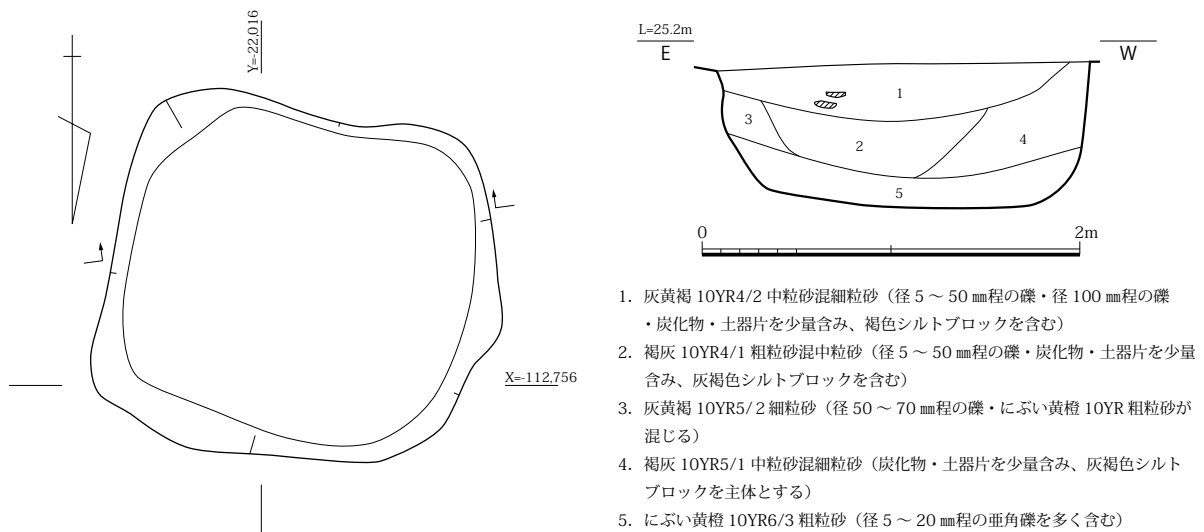
西区東端で検出した井戸である。重複関係から SE0800 に先行すると考えられる。掘方直径 280cm 前後、深さ 60cm 前後を測る円形を呈し、井戸枠は抜き取られる。抜取痕からは曲物もしくは縦板による円形井戸枠の可能性が考えられる。枠内埋土はほぼすべてブロック土や礫を含む人為的埋土であり、



図 58 SE0570 平面・土層断面図 (S=1/40)



図 59 SE0590 平面・立面・土層断面図 (S=1/40)

短期間機能した後埋没したと推定される。構築から廃絶までの間にほとんど時期差はみられない。

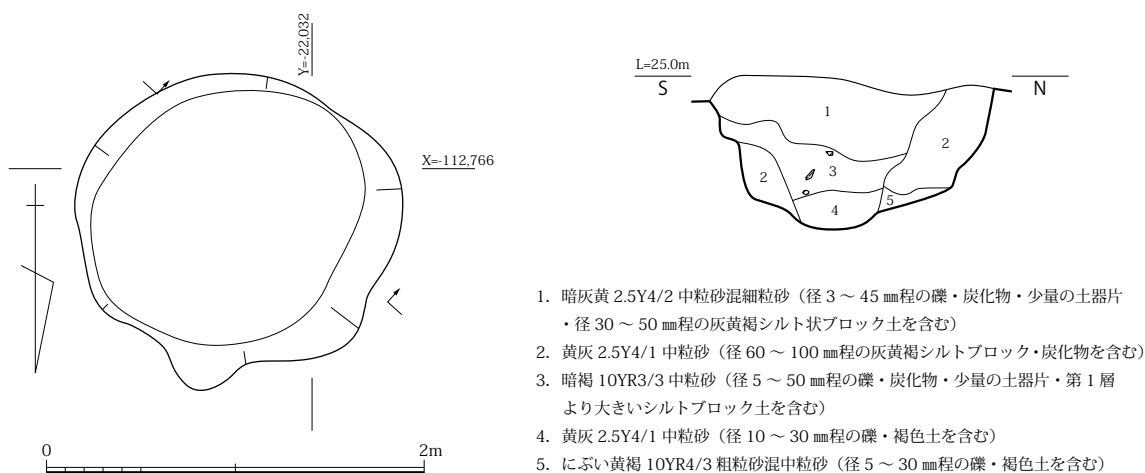
埋土内より 12 世紀後半の遺物と共に東播系須恵器碗 (276・279)、ヤツシロガイ貝殻 (p.178 参照) が出土した。

SE0790 (図 61、図版 20)

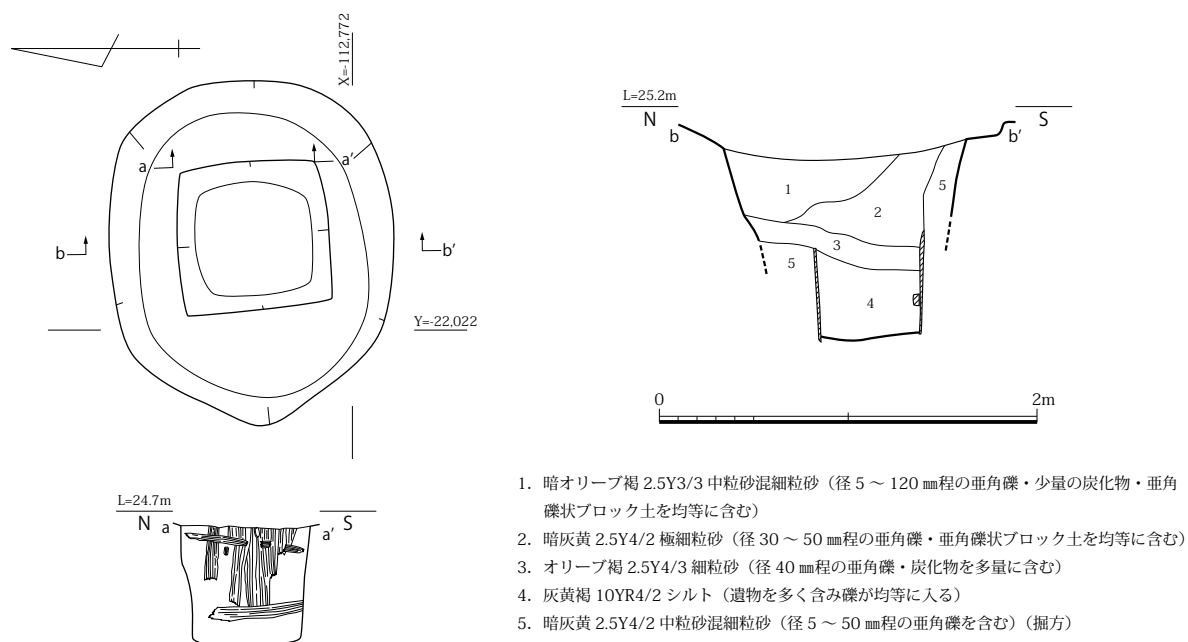
西区東端で検出した井戸である。掘方直径 220cm、深さ 100cm 前後を測る円形を呈し、内部に一辺 90cm 前後の井戸枠を設置する。井戸枠は最下部の横棧のみが残るため構造等は不明である。断面観察からは井戸枠の抜取が行われたと考えられる。枠内埋土は一部に機能時の堆積層 (6・7) が見られるほかは、ほぼすべてブロック土を含む人為的埋土である。構築から廃絶までの間にほとんど時期差はみられない。

埋土内より 12 世紀後半の遺物と共に産地不明の須恵器鉢 (292) が出土した。



図 60 SE0730 平面・土層断面図 (S=1/40)



図 61 SE0790 平面・土層断面図 (S=1/40)

SE1250 (図 62)

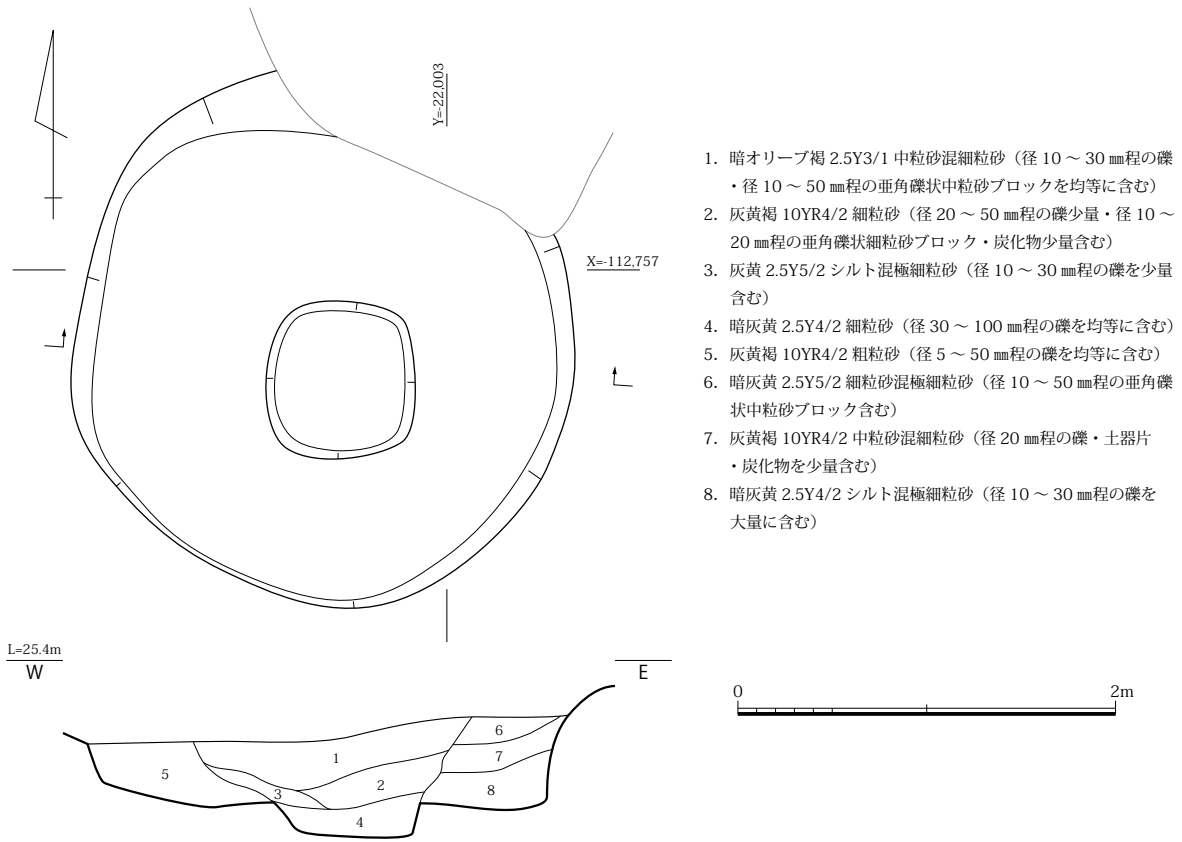
西区西半で検出した井戸である。大半が攪乱によって破壊されており、規模等は詳らかでない。残存部分からは掘方直径 100cm、深さ 70cm を測り、直径 35cm 前後の円形井戸枠が復元できる。井戸枠は上段は抜取、下段は腐朽のため痕跡を残さない。枠内最下層に機能時の堆積が残るほかはすべてブロック土を含む人為的埋土である。構築から廃絶までの間にほとんど時期差はみられない。

埋土内より 12 世紀中葉～後半の遺物が出土した。

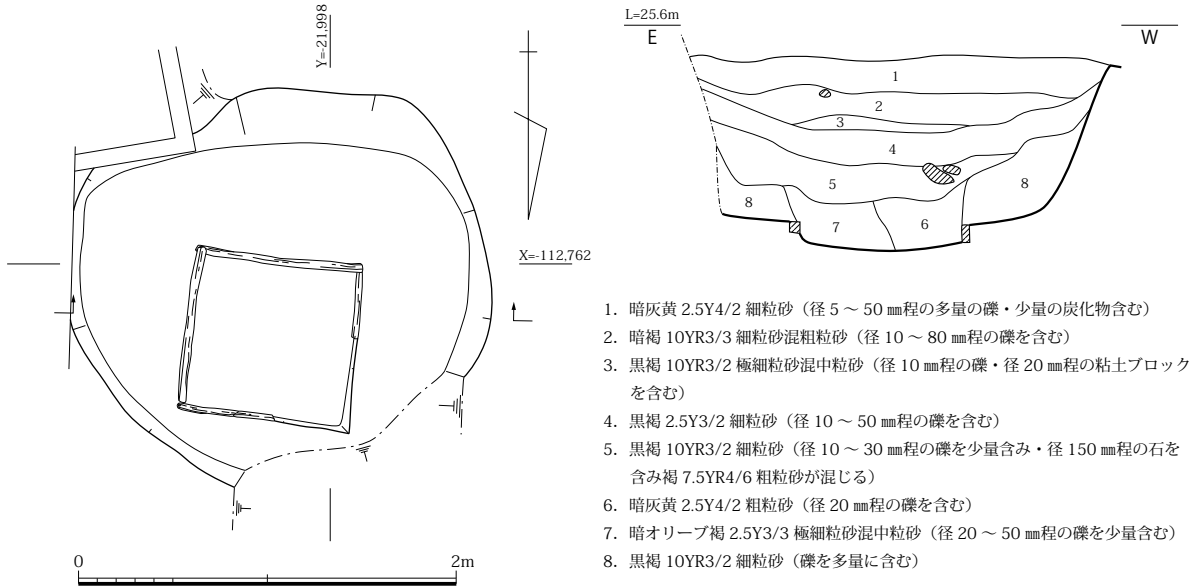

図 62 SE1250 平面・土層断面図 (S=1/40)



図 63 SE5180 平面・立面・土層断面図 (S=1/40)

SE5180 (図 63、図版 21)

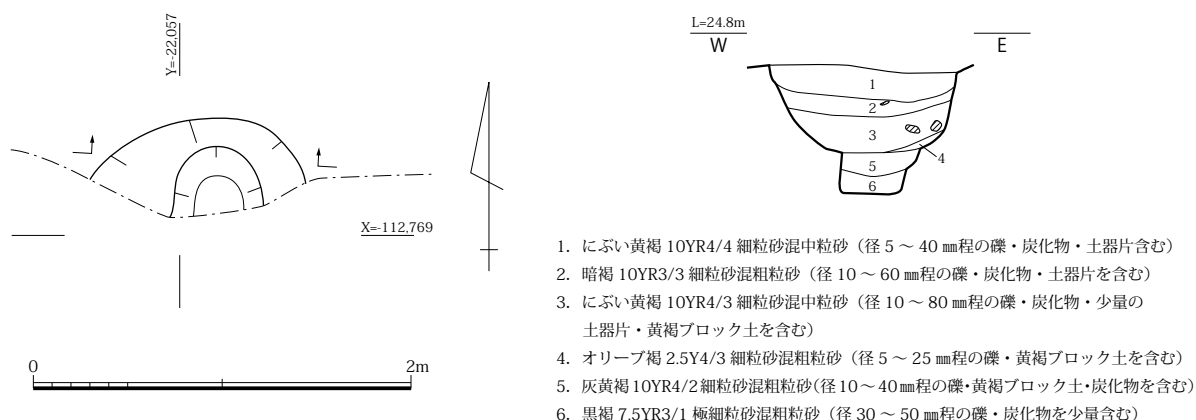
東区南東隅で検出した井戸である。掘方長軸 120cm 前後、深さ 43cm を測り、不整形な形状を呈し、内部に直径 30cm 前後の曲物を設置する。曲物は二段以上積み重ねたものと考えられるが、遺存は良好でない。枠内埋土にはブロック土が少ないものの、直径 5cm 前後の礫を大量に含んでおり、人為的埋土と考えられる。機能時の堆積はほとんど確認できず、短期間機能した後埋没したと推定される。

埋土内より 12 世紀中葉頃の土師器皿が出土した。

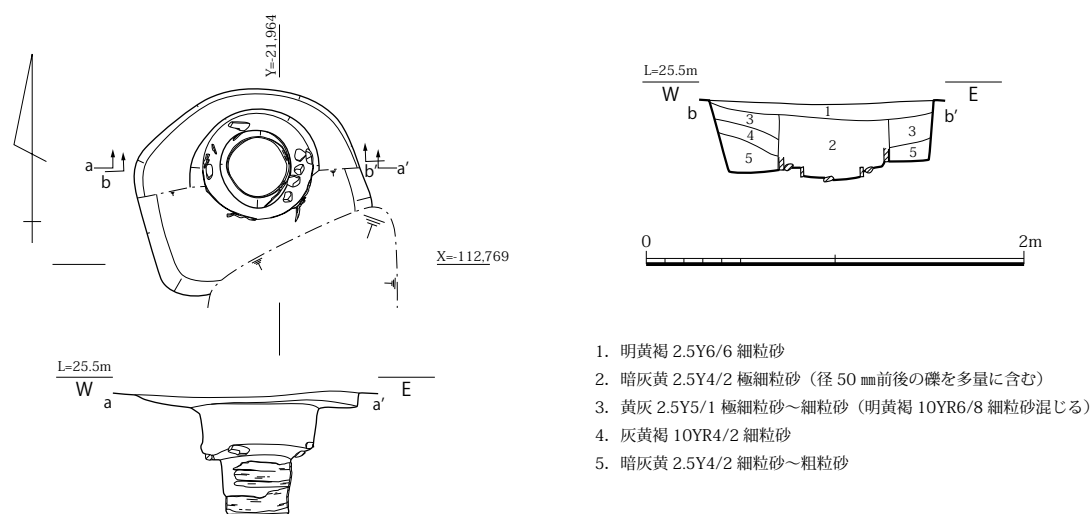
SE5189 (図 64)

東区北端で検出した井戸である。掘方一辺 180cm 前後、深さ 90cm を測る隅丸方形を呈し、内部に直径 35cm 前後の曲物を井戸枠として設置する。井戸枠はほとんど腐朽しており痕跡のみを残す。枠内埋土は機能時の埋土と考えられるが、上位はほぼすべてブロック土を含む人為的埋土であり、短期間機能した後埋没したと推定される。

埋土内より 12 世紀後半の遺物と共に輸入絞胎緑釉陶器不明製品 (295) が出土した。

SE5290 (図 65、図版 21)

東区北端で検出した井戸である。攪乱による破壊のため正確な規模等は不明である。確認できる範囲では枠内埋土最下層に機能時の堆積が認められるほかは、ほぼすべてブロック土を含む人為的埋土であ



図 64 SE5189 平面・土層断面図 (S=1/40)



図 65 SE5290 土層断面図 (S=1/40)

る。構築から廃絶までの間にほとんど時期差はみられない。

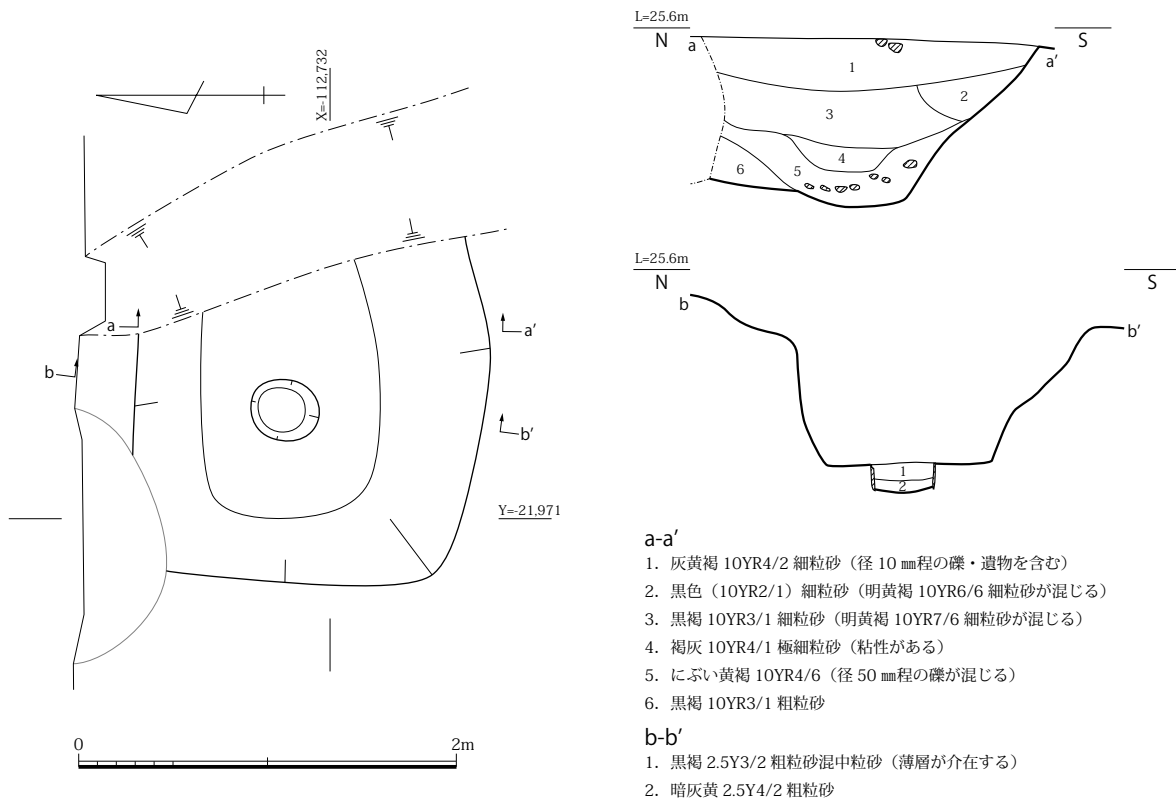
埋土内より 12 世紀後半～13 世紀初頭の遺物が出土した。

SE5400 (図 66、図版 22)

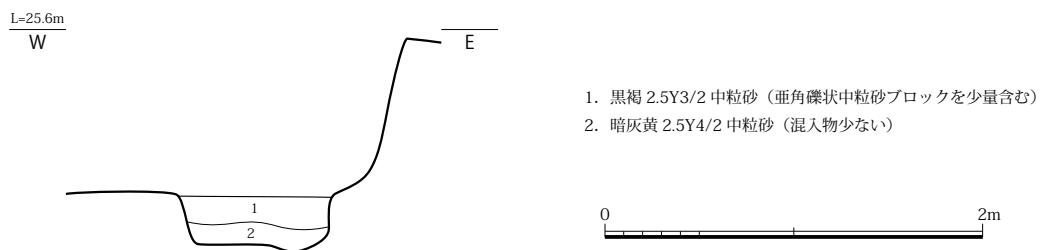
東区南東隅で検出した井戸である。掘方長軸 183cm、短軸 155cm、深さ 127cm を測る楕円形を呈し、内部に一辺 70cm 前後の縦板組井戸枠を設置する。井戸枠はほとんど腐朽しているが、縦板の一部とそれを固定した横棧が一部残存する。枠内埋土は最下層に機能時の堆積層 (5) が存在する他は、ほぼすべてブロック土を含む人為的埋土であり、短期間機能した後埋没したと推定される。

埋土内より 12 世紀中葉の土師器皿と伴に大和型瓦器碗 (304) が出土した。

SE5460 (図 67、図版 23)

東区南東隅で検出した井戸である。掘方長軸 155cm、短軸 128cm、深さ 88cm を測る不整形な楕円形を呈し、内部に一辺 75cm 前後の方形縦板組井戸枠を設置する。井戸枠はほとんど腐朽しており痕跡のみを残す。方形縦板組井戸枠の中心部には直径 45cm の曲物を設置する。枠内埋土はほぼすべて



図 66 SE5400 平面・立面・土層断面図 (S=1/40)



図 67 SE5460 平面・土層断面図 (S=1/40)

礫を多く含む人為的埋土であり、短期間機能した後埋没したと推定される。

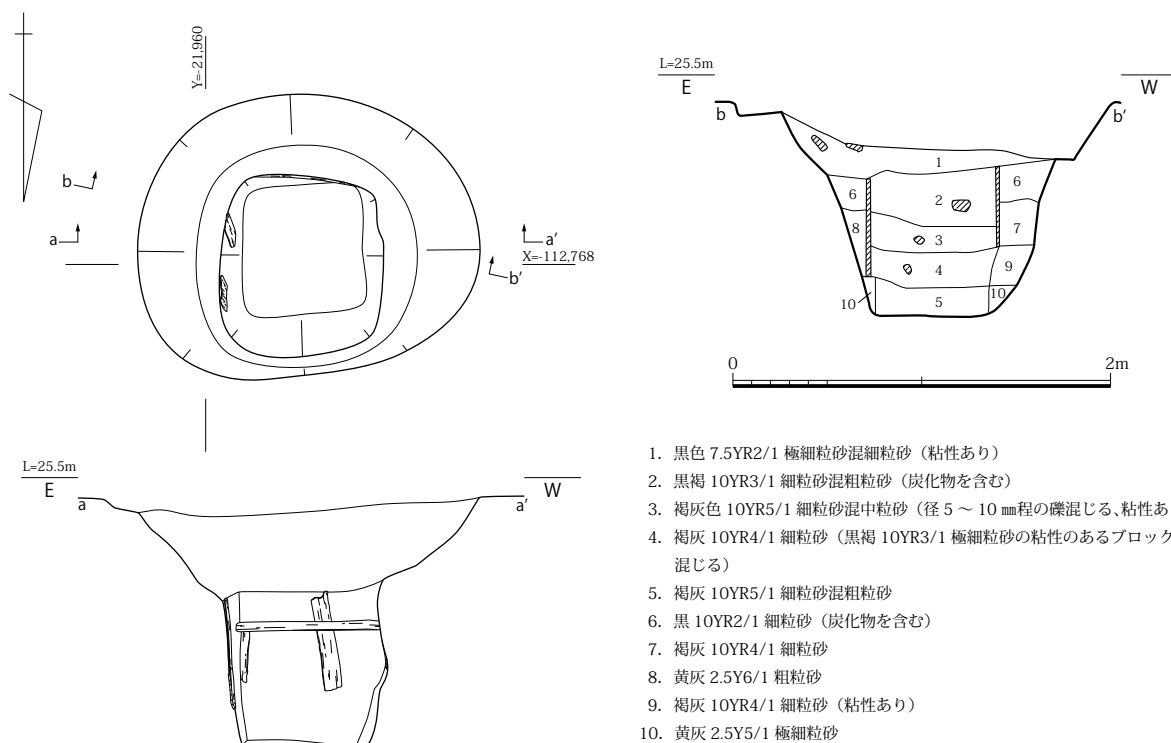
埋土内より 12 世紀後半の遺物と共に和泉型瓦器椀 (309) が出土した。

SE5490 (図 68、図版 23)

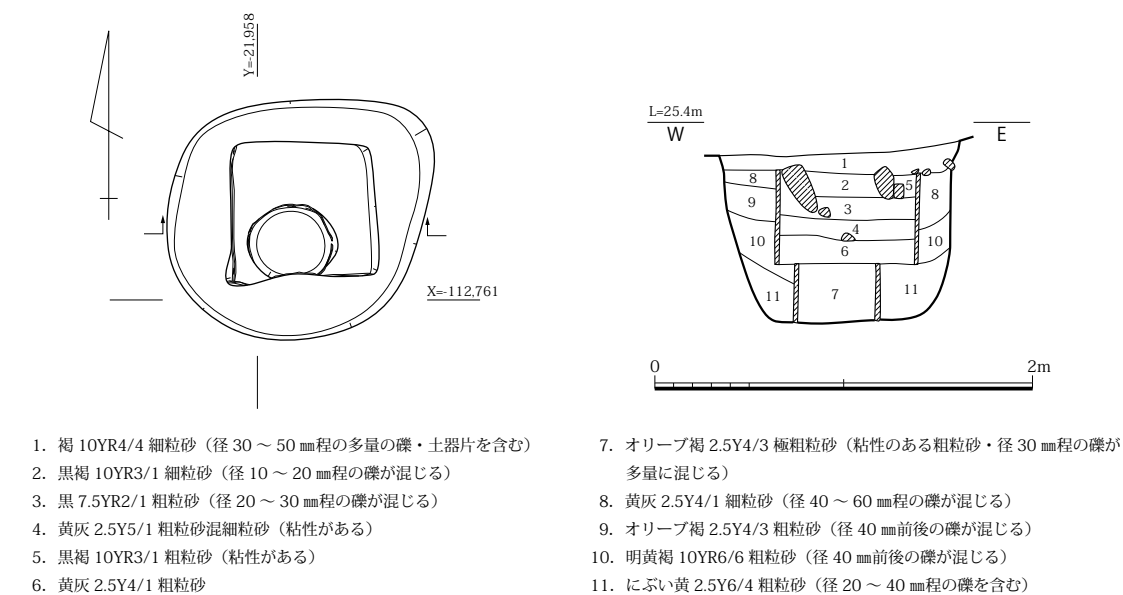
東区中央付近で検出した井戸である。南半が攪乱によって破壊され、詳細は不明である。掘方短軸 190cm 前後、深さ 73cm の楕円形を呈すると考えられる。井戸枠は完全に腐朽しており構造等は不明である。枠内埋土は礫、土器を多く含む人為的埋土であり、短期間機能した後埋没したと推定される。

埋土内より 12 世紀後半の遺物が出土した。



図 68 SE5490 平面・土層断面図 (S=1/40)



図 69 SE5493 平面・土層断面図 (S=1/40)

SE5493 (図 69、図版 24)

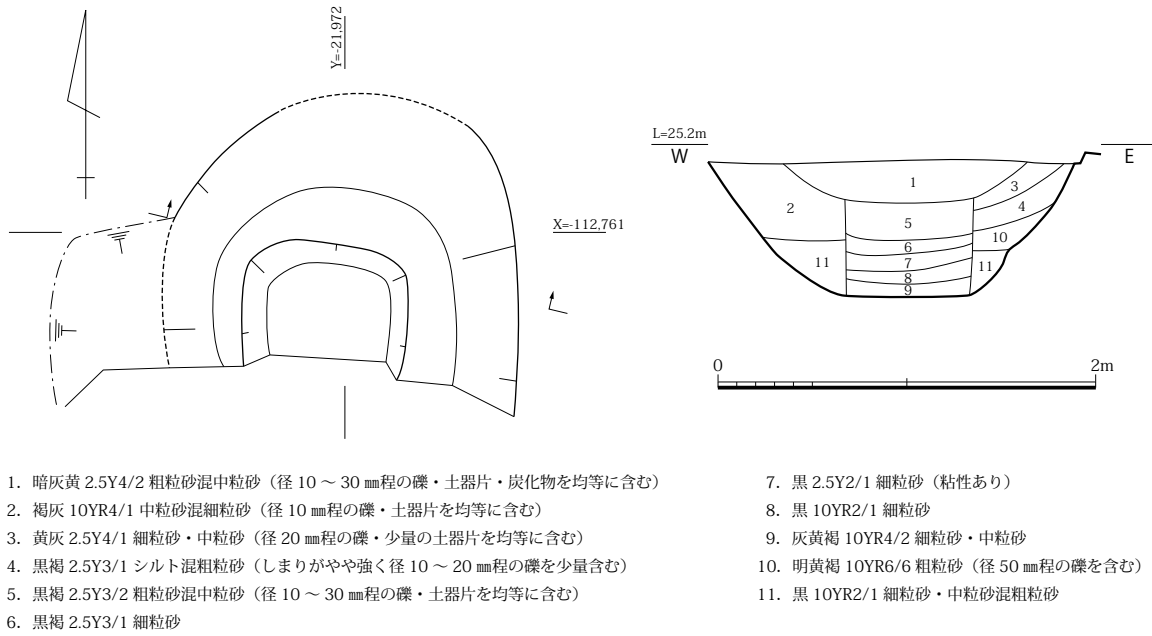
東区南東隅で検出した井戸である。掘方長軸 145cm、短軸 130cm、深さ 115cm の楕円形を呈し、内部に直径 55cm の曲物を 1 段、25cm 前後の曲物を二段組み上げた井戸枠を設置する。枠内埋土は大半がブロックや礫をあまり含まない機能時の堆積であり、比較的長期にわたって機能したことが推定できる。上部は掘り返した痕跡が確認でき、井戸枠最上段は抜取が想定できる。構築から廃絶までの間にほとんど時期差はみられない。

埋土内より 12 世紀末～13 世紀初頭の遺物が少量と、弥生土器壺 (311) が出土した。

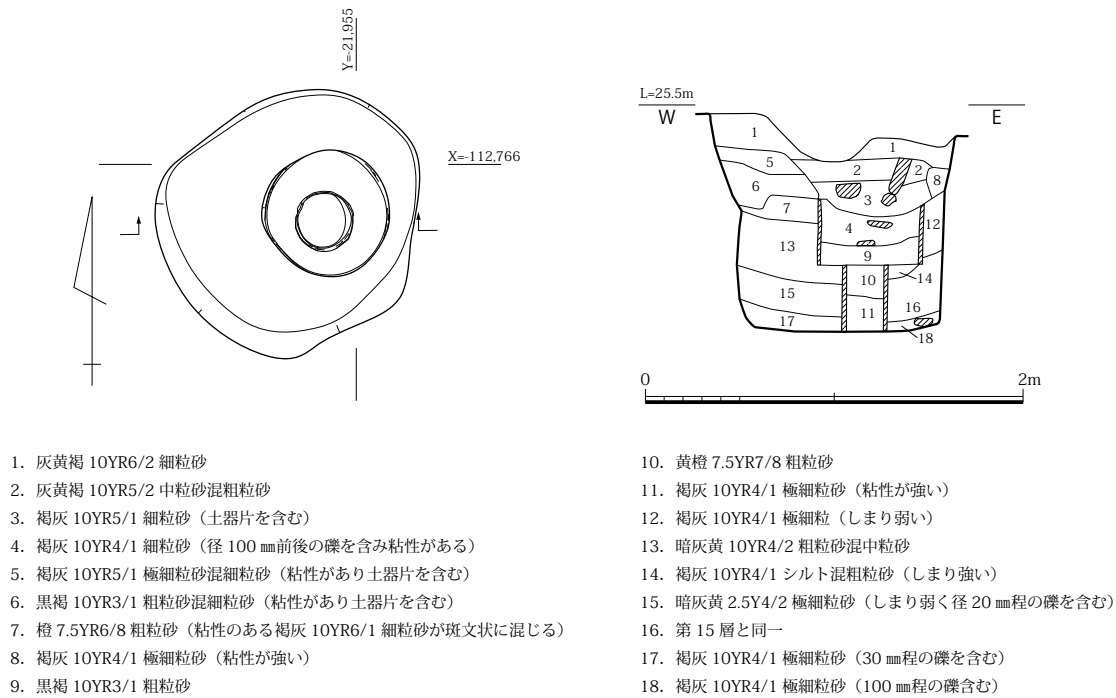
池

SG0600・0740・0750（図 70、図版 24・25）

西区南端で検出した池である。SG0600 は重複関係から SG0740・0750 に後出すると考えられるが、最上層の埋土はいずれも共通しており、埋没直前の段階では全体が窪みとして一体化していたと考えられる。長軸 550cm 以上、短軸 325cm、深さ 65cm 前後を測る不整形な楕円形を呈し、断面形態は浅い「U」字形を呈する。埋土は下層（3～5）にラミナを形成するシルト～細粒砂が、上層（1・2）にブロック土と礫を含む人為的埋土が堆積する。上下層で遺物の年代差は確認できない。下層から土師器皿を中心とした多量の遺物が出土したが、遺物の大半は 5 層上面に存在し、大半が正位置で出土した。

埋土内より 12 世紀末～13 世紀初頭の遺物と、東播系須恵器椀（339）、和泉型瓦器椀（338）、輸入陶器鉄絵壺（346）が出土した。

土坑

SK0380（図 71、図版 25）

西区東半で検出した土坑である。直径 45cm 前後、深さ 20cm の円形を呈する。断面形態は「U」字形を呈する。埋土は下層が炭化物を含む細粒砂、上層が土器片と礫を大量に含む人為的埋土である。上層からは 13 世紀初頭のほぼ完形の土師器皿とともに細かく砕いた常滑焼甕（362）が出土した。甕は意図的に破碎してから投棄されたものである。

SK0450（図 72、図版 26）

西区中央付近で検出した土坑である。長軸 83cm、短軸 73cm、深さ 36cm を測り、不整形な隅丸方形を呈する。断面形状は箱形を呈し、埋土は 1 層にのみブロック土を含む。底部にほぼ完形の丸瓦を敷設するが、その機能については不明である。

埋土内より 12 世紀末～13 世紀初頭の遺物が出土した。

SK0460（図 73、図版 26）

西区北端で検出した土坑である。重複関係から SD0430 に後出すると考えられる。掘方長軸 130cm、短軸 57cm、深さ 55cm を測る楕円形を呈する。断面形状は「U」字形を呈し、東端が極端に深くなる。柱の抜取を行った柱穴の可能性もある。埋土は全て礫を多量に含む人為的埋土である。

埋土内より 12 世紀末～13 世紀初頭の遺物とともに輸入青白磁水注（370）が出土した。

SK0490（図 74、図版 27）

西区中央付近で検出した土坑である。長軸 275cm、短軸 220cm、深さ 93cm を測る不整形な形状を呈する。断面形状は浅い「U」字形を呈する。埋土は最下層（5）以外全て礫やブロック土を含む人為的埋土である。最下層についても、ブロック土は少ないものの礫を均等に含むことから人為的埋土と推定できる。

埋土内より 12 世紀末～13 世紀初頭の土師器皿と共に和泉型瓦器椀（380）が出土した。

SK0640（図 75）

西区中央付近で検出した土坑である。長軸 260cm、短軸 230cm、深さ 63cm を測り、不整形な隅丸方形を呈する。断面形状は浅い「U」字形を呈する。埋土は最下層に土器片を大量に含むシルト～細粒砂が堆積し、それ以外はブロック土を含む人為的埋土である。

埋土内より 12 世紀末～13 世紀初頭の土師器皿と共に備前焼椀（383）が出土した。

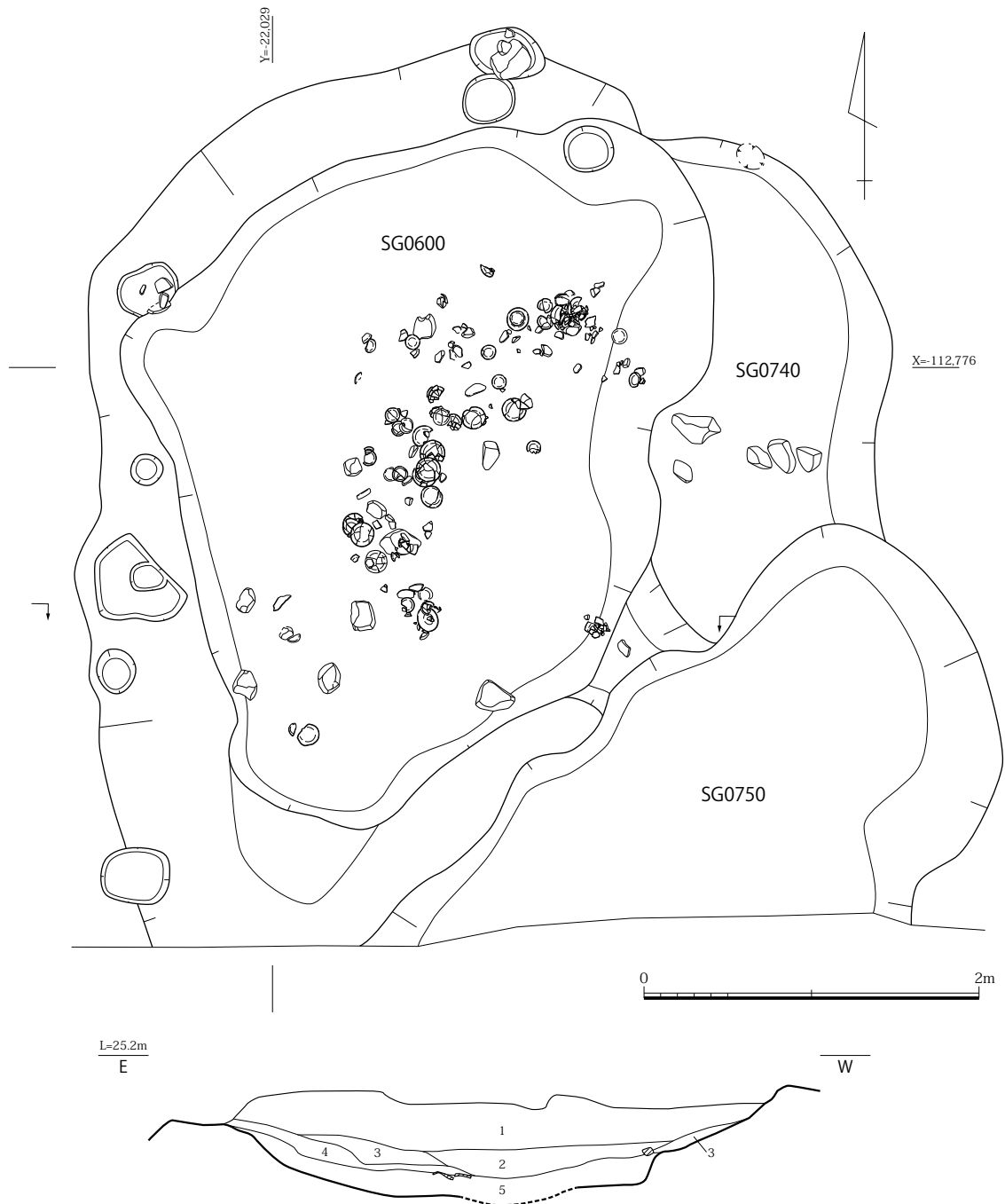

- | | |
|--|---|
| <p>1. 暗灰黄 2.5Y4/2 粗粒砂混細粒砂 (径 30 ~ 70 mm 程の亜角礫・亜角礫状ブロックを均等に含む)</p> <p>2. 黒 2.5Y3/2 細粒砂混中粒砂 (径 50 ~ 80 mm 程の礫・亜角礫状ブロック土を均等に含む)</p> | <p>3. 暗オリーブ褐 2.5Y3/3 中粒砂混細粒砂 (炭化物を少量含みラミナを形成)</p> <p>4. 黒褐 2.5Y3/2 細粒砂 (ラミナ形成)</p> <p>5. 灰黄褐 10YR4/2 シルト (均質でラミナ形成、遺物を多く含む)</p> |
|--|---|

図 70 SG0600・0740・0750 平面・土層断面図 (S=1/40)

SK0670 (図 76、図版 27・28)

西区南東付近で検出した土坑である。コンクリート基礎の敷設に際して著しく破壊されており、本来の形状は不明である。断面形態は深さ 20cm 前後の浅い皿形を呈し、底部は平坦である。埋土は下層(2・3)に礫と土器を多量に含む中粒砂、上層(1)はブロック土を含む人為的埋土である。下層の礫の中には 30cm 角程度の大型のものも含まれる。礫や土器の配置は土坑北側に多いが、その配置に規則性は見られない。



図 71 SK0380 平面・土層断面図 (S=1/20)



図 72 SK0450 平面・土層断面図 (S=1/20)

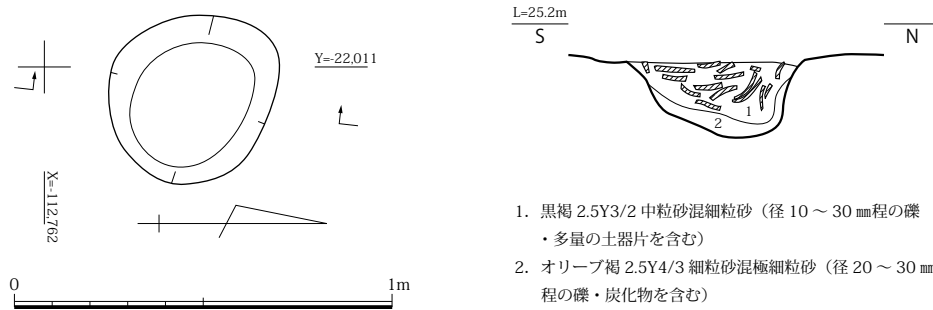

図 73 SK0460 平面・土層断面図 (S=1/20)

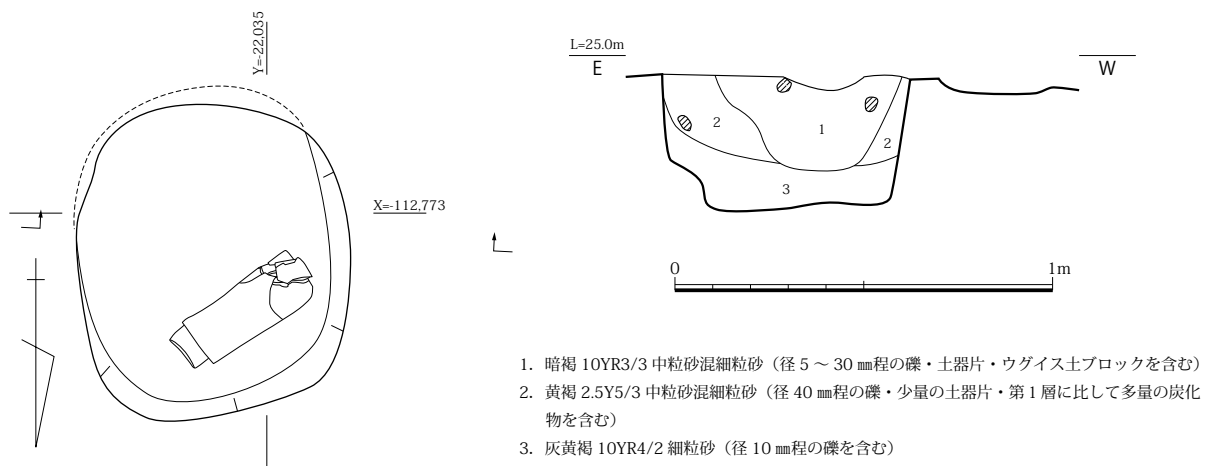

図 74 SK0490 平面・土層断面図 (S=1/40)

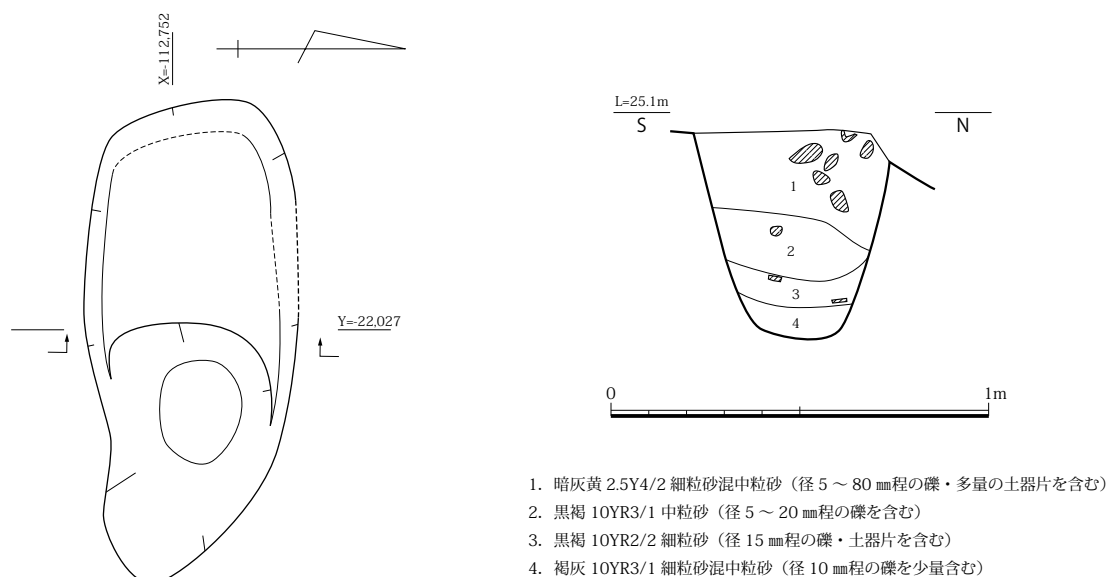

図 75 SK0640 平面・土層断面図 (S=1/40)

埋土内より 12 世紀後半～末の遺物と共に和泉型瓦器碗 (395)、東播系須恵器碗 (397)、同皿 (398)、産地不明須恵器鉢 (402 ~ 406・415) が出土した。

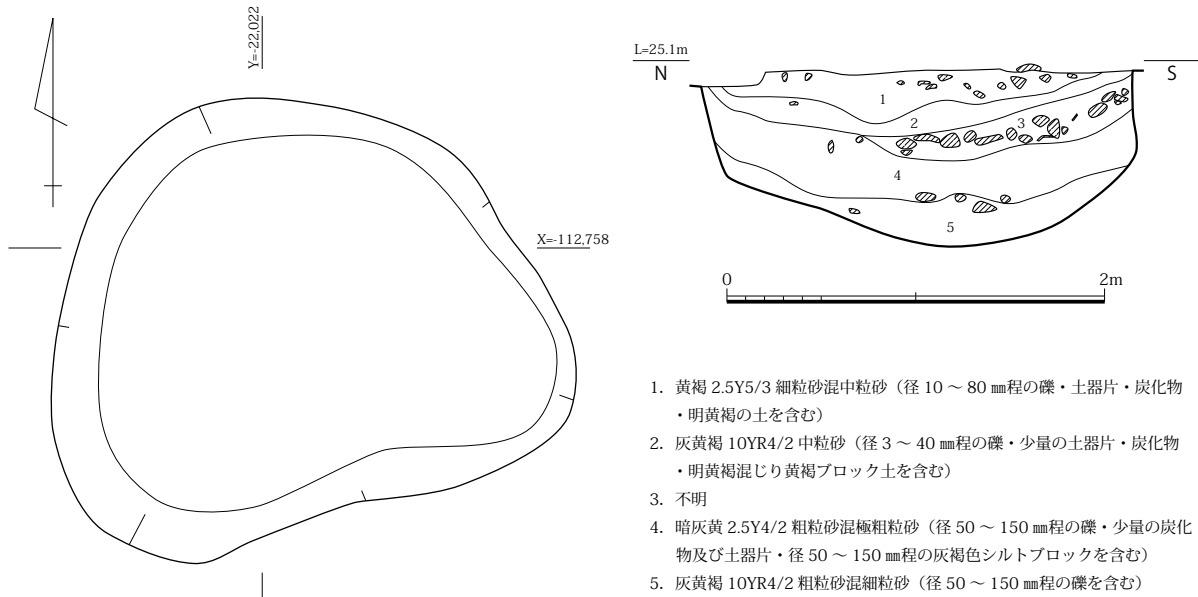
SK3620

西区西半で検出した土坑。楕円形の形状を有し、埋土はブロック土を多く含む人為的埋土である。埋土内に含まれる遺物はほとんどが輸入白磁碗・皿、青白磁合子など輸入陶磁器類で、土師器皿などは僅少であった。

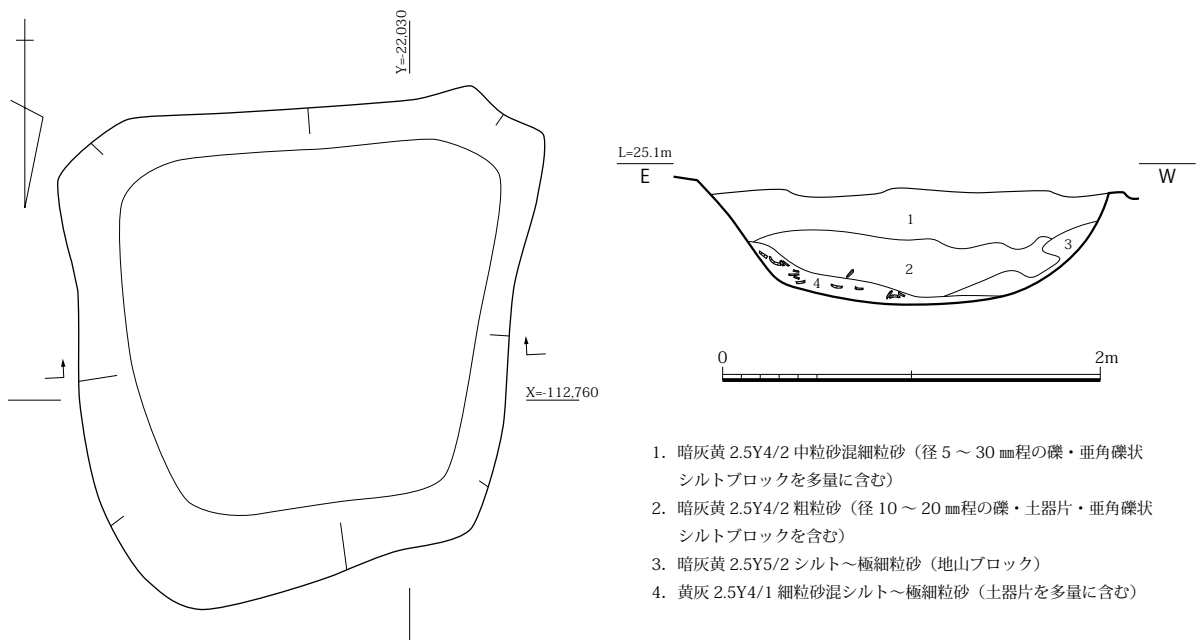
SK5190 (図 77)

東区南東隅で検出した土坑である。第 3 遺構面で検出したが、4 期の遺構であるためここで報告しておく。長軸 124cm、短軸 80cm、深さ 82cm を測り、不整形な楕円形を呈する。断面形状は箱形を呈し、



1. 暗灰黄 2.5Y4/2 細粒砂混中粒砂 (径 10 ~ 50 mm程の亜角礫状地山ブロック・炭化物を均等に含む)
2. 暗灰黄 2.5Y4/2 中粒砂混細粒砂 (土器を大量に含む)
3. 灰黄褐 10YR4/2 粗粒砂混中粒砂 (径 15 ~ 60 mm程の礫・少量の土器片を含む)

図 76 SK0670 平面・土層断面図 (S=1/40)

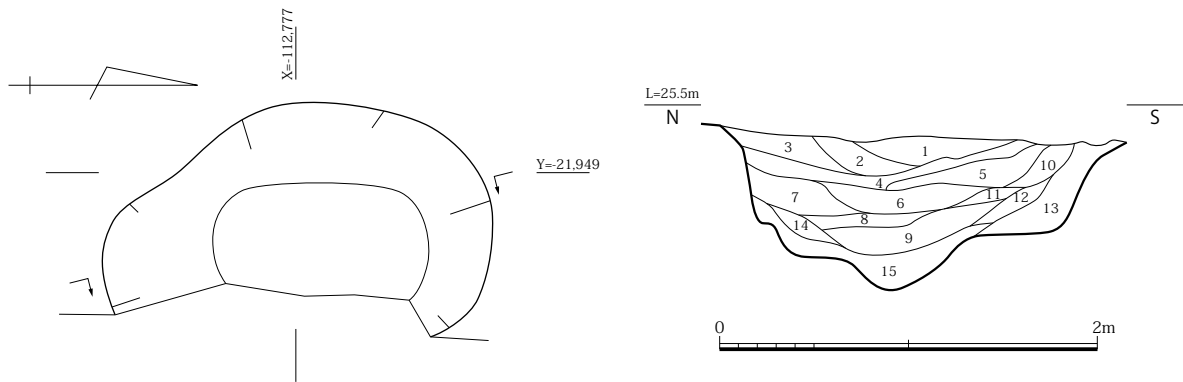

1. 暗オリーブ褐 2.5Y3/3 中粒砂混細粒砂 (径 5 ~ 10 mmの礫・炭化物・焼土・径 10 ~ 50 mm程の亜角礫状ベース土ブロックを含む)
2. 黒褐 2.5Y3/2 中粒砂混細粒砂 (径 5 ~ 10 mmの礫を少量含む、炭化物・焼土・径 10 mm程の亜角礫状ベース土ブロックを含む)
3. 暗オリーブ褐 2.5Y3/3 中粒砂 (径 5 ~ 20 mmの礫・炭化物・焼土・径 5 mm程の亜角礫状ベース土ブロックを少量含む)
4. 暗灰黄 2.5Y4/2 中粒砂 (径 10 mmの礫・炭化物・径 10 ~ 20 mm程の亜角礫状ベース土ブロックを多く含む)
5. 黒褐 2.5Y3/2 中粒砂混細粒砂 (径 5 ~ 10 mmの礫・炭化物・焼土・径 5 mm程の亜角礫状ベース土ブロックを含む)
6. 暗オリーブ褐 2.5Y3/3 中粒砂混細粒砂 (径 3 ~ 5 mmの礫・炭化物・焼土を少量含む)
7. 暗灰黄 2.5Y4/2 細粒砂混中粒砂 (炭化物・焼土を少量含む)
8. オリーブ黒 5Y3/2 中粒砂混細粒砂 (径 30 mmの礫・炭化物を少量含む)
9. 灰 5Y4/1 シルト混細粒砂 (ラミナ形成)
10. オリーブ黒 5Y3/2 中粒砂混細粒砂 (径 5 ~ 10 mmの礫を少量含む、炭化物・焼土を含む)
11. 黒褐 2.5Y3/1 中粒砂混細粒砂 (径 5 ~ 10 mmの礫を含み、炭化物・焼土を少量含む)
12. 黒褐 2.5Y3/2 中粒砂混細粒砂 (径 5 ~ 10 mmの礫を含む、ラミナ形成)
13. 灰黄 2.5Y6/2 中粒砂 (焼土を少量含む、ラミナ形成)
14. 黒褐 2.5Y3/1 細粒砂混中粒砂 (炭化物・焼土を含む)
15. 黄褐 2.5Y4/1 細粒砂混中粒砂 (焼土を含む)

図 77 SK5190 平面・土層断面図 (S=1/40)

中央部がやや窪む。埋土は下層（9・14・15）層が自然堆積層であるほかは全て人為的埋土である。
埋土内より 12 世紀末～13 世紀初頭の遺物とともに古代の墨書土器（422）が出土した。

ピット

SP0510

西区中央付近で検出した柱穴である。直径約 30cm を測る円形を呈する。

埋土内より 12 世紀末～13 世紀初頭の遺物とともに輸入白磁子持合子（423）が出土した。子持合子は周辺の複数の遺構から出土したものが遺構間接合している。

(2) 出土遺物

柱列

SA0940 出土遺物（図 78）

土師器皿（214） 橙褐色の精良な胎土を有し、口縁端部には面を持つ。柱穴 e 抜取痕から出土した。12 世紀後半のものである。

掘立柱建物

SB0930 出土遺物（図 78、図版 62）

土師器皿（215～217） 215 は褐色の胎土を有し、微細な雲母片を多く含む。体部はわずかに屈曲する。216 は褐色で精良な胎土を持ち、口縁端部は丸く収める。217 は褐色で微細な雲母片を少量含む。口縁端部には面を持つ。

取鍋（218） 小型取鍋で、内面に銅滓が付着する。胎土内にはモミガラと繊維を多く含む。

瓦器椀（219） 楠葉型である。外面ユビオサエ、内面ナデ調整の後、内面にやや隙間の目立つヘラミガキを施す。Ⅱ-3～Ⅲ-2 期のものである。

丸瓦（220） 灰褐色に焼き上がり、胎土内に雲母、長石粒を多く含む。内面イトキリ、外面縦位縄叩きを施す。

215 が柱穴 a、216・217 が柱穴 j、218 が柱穴 c、219 が柱穴 d、220 が柱穴 e から出土しており、いずれも抜取痕からの出土である。

これらの遺物はいずれも 12 世紀後半のものである。

溝

SD0250 出土遺物（図 79、図版 62）

土師器皿（221・222） 221 は褐色で微細な雲母片を含む胎土を有し、口縁端部は面を形成して上方へ小さく摘み上げる。222 は橙褐色でクサリ礫を多く含む胎土を有し、口縁端部は面を持って小さく上方へ摘み上げる。

瓦器椀（223） 楠葉型である。内面のヘラミガキは隙間が多く、口縁部外面にはわずかにヘラミガキが残る。口縁端部には 1 条の沈線が巡る。Ⅱ-3 期のものである。

須恵器椀（224） 淡灰色で精良な胎土を持つ。内外面回転ナデ調整し、外底面には回転イトキリの痕跡を有する。口縁部外面には暗色帯が巡り、内面には被熱痕が確認できる。高台接地部にはモミガラ痕が残る。

山茶碗 (225) 淡灰色で黒色粒子を含む胎土を有し、内面には自然釉がかかる。

輸入白磁碗 (226) IV類である。黒色粒子を多く含む精良な胎土を持ち、内外面全面施釉である。

輸入青磁碗 (227) I - I a類のものである。褐灰色の胎土を有し、内面に使用痕等は見られない。

これらの遺物はいずれも 12 世紀後半のものである。

SD0430 出土遺物 (図 80、図版 63・64)

【上層】

土師器皿 (228～232) 228 は褐色で金雲母片を少量含む胎土を有し、口縁端部に面を持つが、面は明瞭ではない。外面底部付近には被熱痕が見られる。229 は 228 と同様の胎土を有し、口縁端部は丸く収める。230 は淡褐色で金雲母片を多く含む胎土を有する。強いユビオサエのため、体部は緩く屈曲する。231 は褐色でクサリ礫を少量含む胎土を有する。口縁端部に面を持ち、内外面被熱痕を有する。232 は褐色の精良な胎土を有し、口縁端部は丸く収める。

土師器鉢 (233) 淡褐色で精良な胎土を持ち、外面には粘土紐の接合痕が明瞭に残る。内面に擦痕などの使用痕はみられない。

瓦器碗 (234) 和泉型である。灰白色の精良な胎土を有し、内外面イブシは良好である。内面見込み部には 8 往復程度のジグザグ状暗文を施し、外面上半にもわずかにヘラミガキが確認できる。Ⅲ -1 期のものである。

須恵器碗 (235) 東播系である。灰色で精良な胎土を有する。内外面回転ナデ調整の後、底部外面をイトキリによって切り離す。切り離し部分は円盤状を呈する。

須恵器鉢 (236) 東播系である。砂粒を多く含む灰色の胎土を有し、口縁部は暗色帯を有する。B1b 類のものである。

軒平瓦 (237) 灰色で砂粒を少量含む胎土を有し、硬質に焼き上がる。凹面布目痕、凸面縦位の縄叩き痕を有する。瓦当面の成形は折り曲げ技法で、瓦当文様の下に布目痕が残る。

銅銭 (238) 熙寧元寶 (初鑄 1068 年) である。鑄上りは悪く、表面は摩滅する。

輸入青磁碗 (239) I -3a 類である。灰褐色の胎土を有し、釉はオリーブグリーンである。内面には使用痕と考えられる擦痕が多数見られる。

輸入青磁皿 (240) 長く外反する口縁部を有し、口縁端部はわずかに玉縁を形成する。内面見込み部には櫛描文を有し、外底面は露胎である。大宰府分類には見られないタイプだが、博多では若干の出土例がある。

【下層】

土師器皿 (241・242) 241 は淡褐色で精良な胎土を有し、口縁端部には面を持つ。内面全面に被熱痕を有する。242 は淡褐色で精良な胎土を有し、口縁部は丸く収める。

瓦器碗 (243～245) 243 は小型瓦器碗である。胎土は精良だがイブシはほとんどかからない。口縁部の小欠損や外面の摩滅痕はみられない。244・245 は楠葉型である。灰白色の精良な胎土を持ち、口縁端部には 1 条の沈線が巡る。内面全面にやや隙間の目立つヘラミガキを施す。外面にはミガキが見られない。Ⅲ -1 期のものである。

須恵器鉢 (246) 東播系である。砂粒を多く含む灰色の胎土を有し、口縁部は暗色帯を有する。B1b 類のものである。

山茶碗 (247) 小皿である。淡褐色で精良な胎土を有し、外底面はイトキリ痕を残す。内面口縁部付近には自然釉の付着が確認できる。東濃型第 5 型式のものである。



図 78 SA0940、SB0930 出土遺物実測図 (S=1/3)



図 79 SD0250 出土遺物実測図 (S=1/3)

温石 (248) 滑石製石鍋再加工品である。側面及び上面は切断後研磨するが、下端は切断時の痕跡が明瞭に残る。円孔部分にはわずかに歪みの痕跡が見られる。

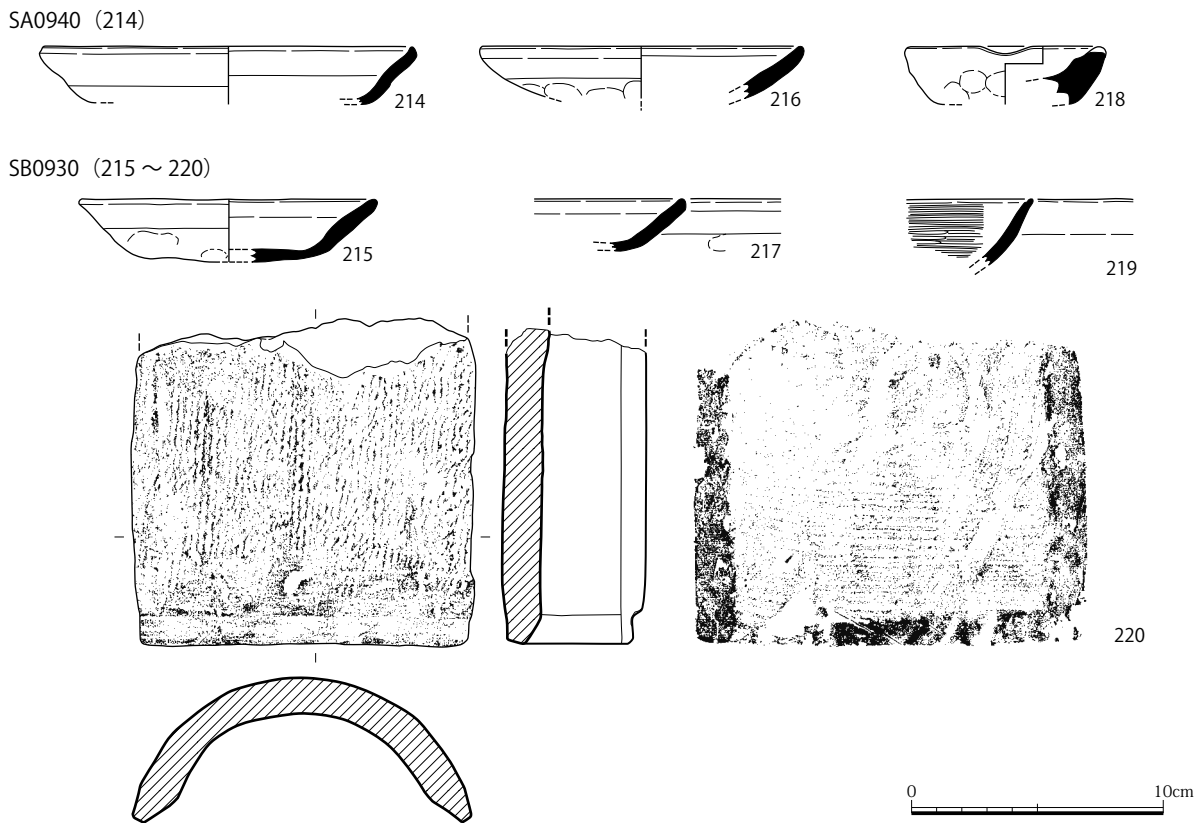
これらの遺物は 12 世紀後半のものであり、上下層で大きな時期差は認められない。

井戸

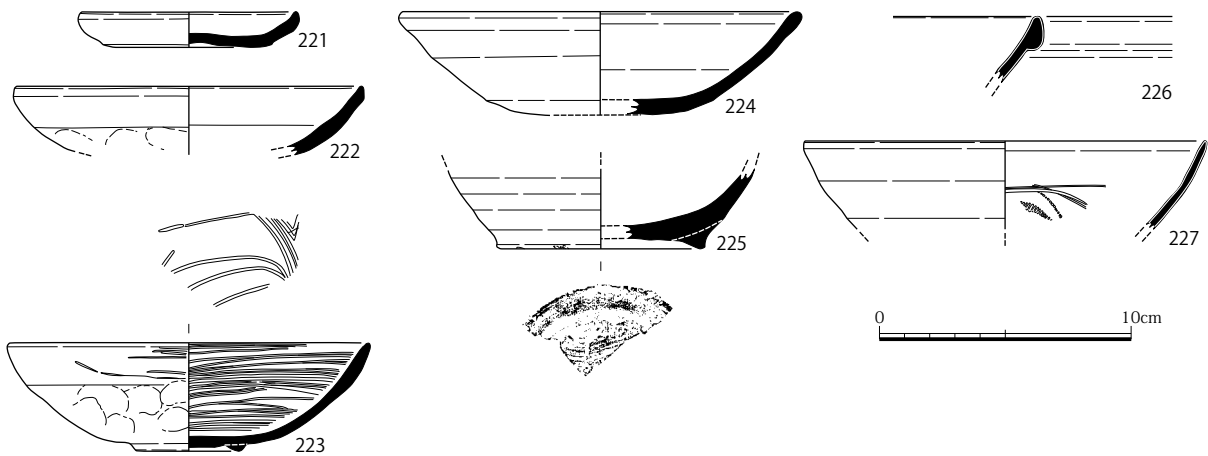
SE0360 出土遺物 (図 81、図版 64)

いずれも枠内埋土からの出土である。

土師器皿 (249 ~ 253) 249 は淡褐色で精良な胎土を有し、口縁端部は丸く収める。口縁部付近 6 か

所に油煙が付着する。250 は褐色で微細な金雲母片を少量含む胎土を有する。形状は 249 と共通する。251 は 250 と胎土、形態が共通するが、雲母の含有量は 250 に比して少ない。252 は橙褐色で微細な金雲母片を多量に含む胎土を有する。口縁部には面を持つ。253 は橙褐色で精良な胎土を有する。てづくね成形の後、内面にハケ調整を施し、これをナデ消す。口縁端部には面を持つ。

瓦器碗 (254 ~ 256) 254 は楠葉型である。灰白色の精良な胎土を持ち、イブシはムラがある。高台は粘土紐を雑に貼り付ける。内面見込み部に独立した 2 回転程度の連結輪状暗文を有する。口縁端部には沈線が 1 条巡る。255 は楠葉型である。胎土は灰白色で精良、イブシは全面良好に施される。外面のヘラミガキは確認できない。256 は和泉型である。胎土は灰色でやや粗く、イブシは全面良好に施される。内面見込み部には 6 条程度の平行暗文を有し、外面のミガキはみられない。Ⅲ -1 期のものである。

須恵器鉢 (257) 灰色で精良な胎土を有し、口縁部外面には自然釉の付着が認められる。口縁部の形状や胎土・焼成など東播系とは明瞭に異なる。

これらの遺物は 12 世紀後半のものである。

SE0370 出土遺物 (図 81、図版 64・65)

いずれも柾内埋土からの出土である。

土師器皿 (258 ~ 261) 258 は口径 7.5cm 前後の小型品である。橙褐色で砂粒を多く含む胎土を有する。底部外面には粘土紐を巻いた接合痕が残る。259 は淡褐色で微細な金雲母片を含む胎土を有する。外面には粘土紐を巻いた接合痕が残る。260 は褐色で微細な金雲母片を含む胎土を有する。261 は褐色で精良な胎土を有し、口縁端部には面を持つ。

須恵器碗 (262) 東播系のものである。内外面回転ナデ調整を施し、口縁部には暗色帯が巡る。内面には被熱痕が残る。

須恵器鉢 (263) 東播系である。暗灰色で砂粒を多く含む胎土を有する。内面に使用痕等は見られない。B2b 類のものである。

須恵器皿 (264) 東播系である。暗灰色の胎土を有し、口縁端部に暗色帯を有する。外底面は回転イトキリで切り離す。

これらの遺物は 12 世紀後半のものである。

SE0570 出土遺物 (図 81)

いずれも井戸柾抜取後の埋土からの出土である。

輸入白磁皿 (265) Ⅲ -1 類のものである。体部外面にはカンナケズリの痕跡を残し、外面下半および外底面は露胎である。内面見込み部の釉は掻き取りを行う。

須恵器鉢 (266) 東播系である。灰色でやや砂粒を多く含む胎土を有する。内面は板状工具によるナデ調整を施す。B2b 類のものである。

これらの遺物は 12 世紀後半のものである。

SE0590 出土遺物 (図 82、図版 65・66)

【井戸柾抜取後の埋土】

土師器皿 (267 ~ 269) 267 は褐色で精良な胎土を有する。全面に焼成時のものかと思われるハジケ痕が見られる。口縁部 3 か所に煤の付着が認められる。268 は褐色で微細な金雲母片を含む胎土を有し、口縁端部はやや面を形成しつつ、丸く収める。269 は褐色で精良な胎土を持ち、口縁端部を丸く収める。外底面にはわずかに板目圧痕を有する。



図 80 SD0430 出土遺物実測図 (S=1/2・1/3)

SE0360 (249 ~ 257)



SE0370 (258 ~ 264)

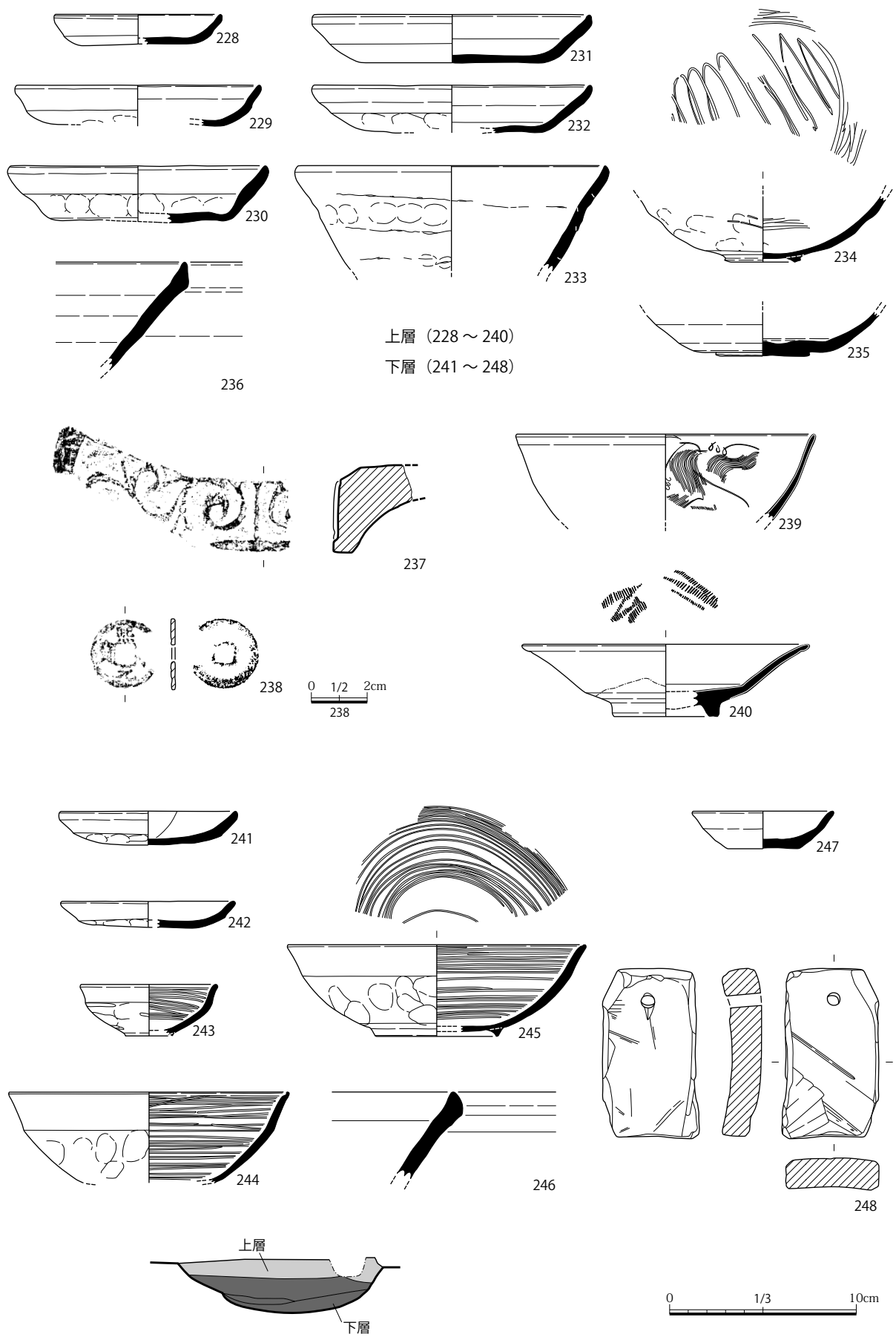
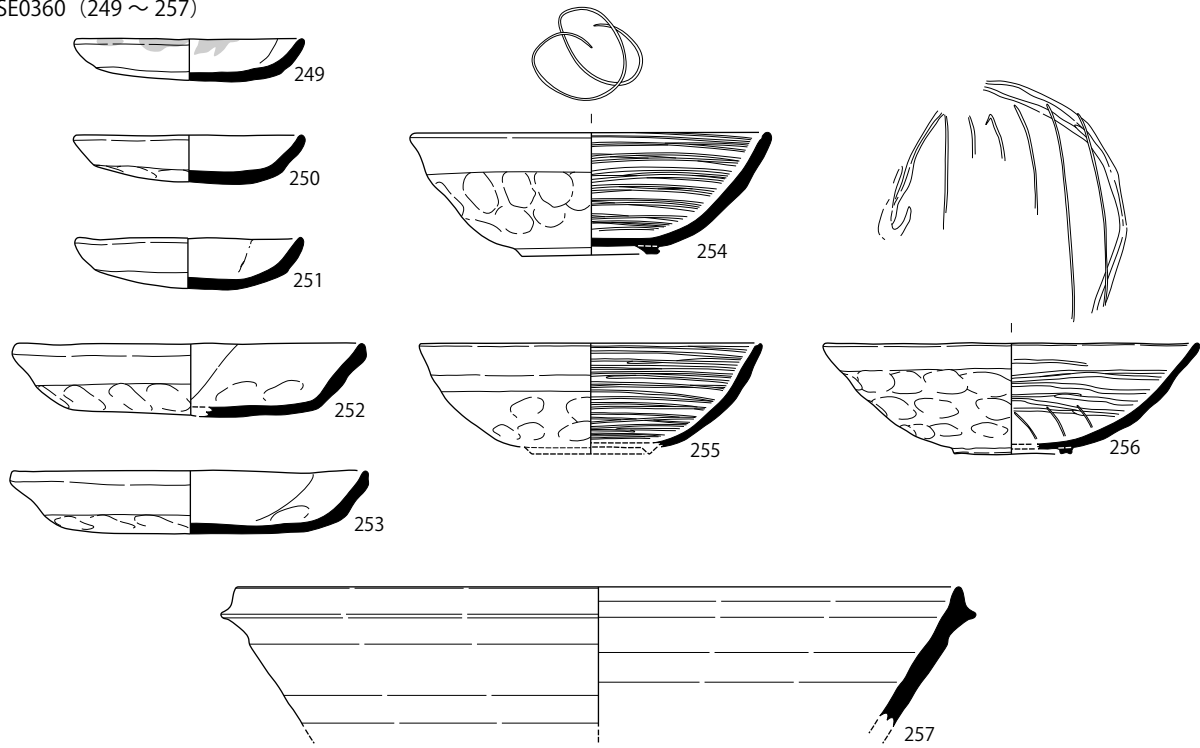
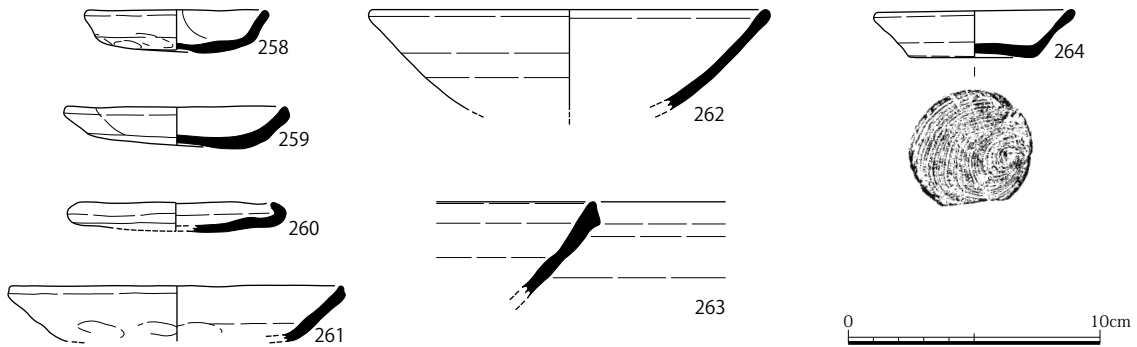

SE0570 (265・266)



図 81 SE0360・0370・0570 出土遺物実測図 (S=1/3)

【井戸枠内】

輸入青磁皿 (270) III -1 類のものである。灰白色の精良な胎土を持ち、釉は透明感のあるオリーブグリーンである。

輸入白磁壺 (271) 灰白色の精良な胎土を持ち、高台接地部及び外底面は露胎である。

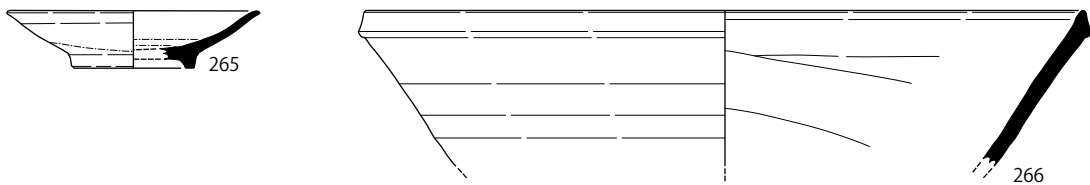
輸入陶器壺 (272) 緑釉短頸壺である。淡灰色の精良な胎土を有し、外面全面にヘラ描きおよび櫛描きの唐草文と凹線を刻む。外面口縁部にも凹線を刻む。強く被熱する破片と、全く被熱しない破片があり、

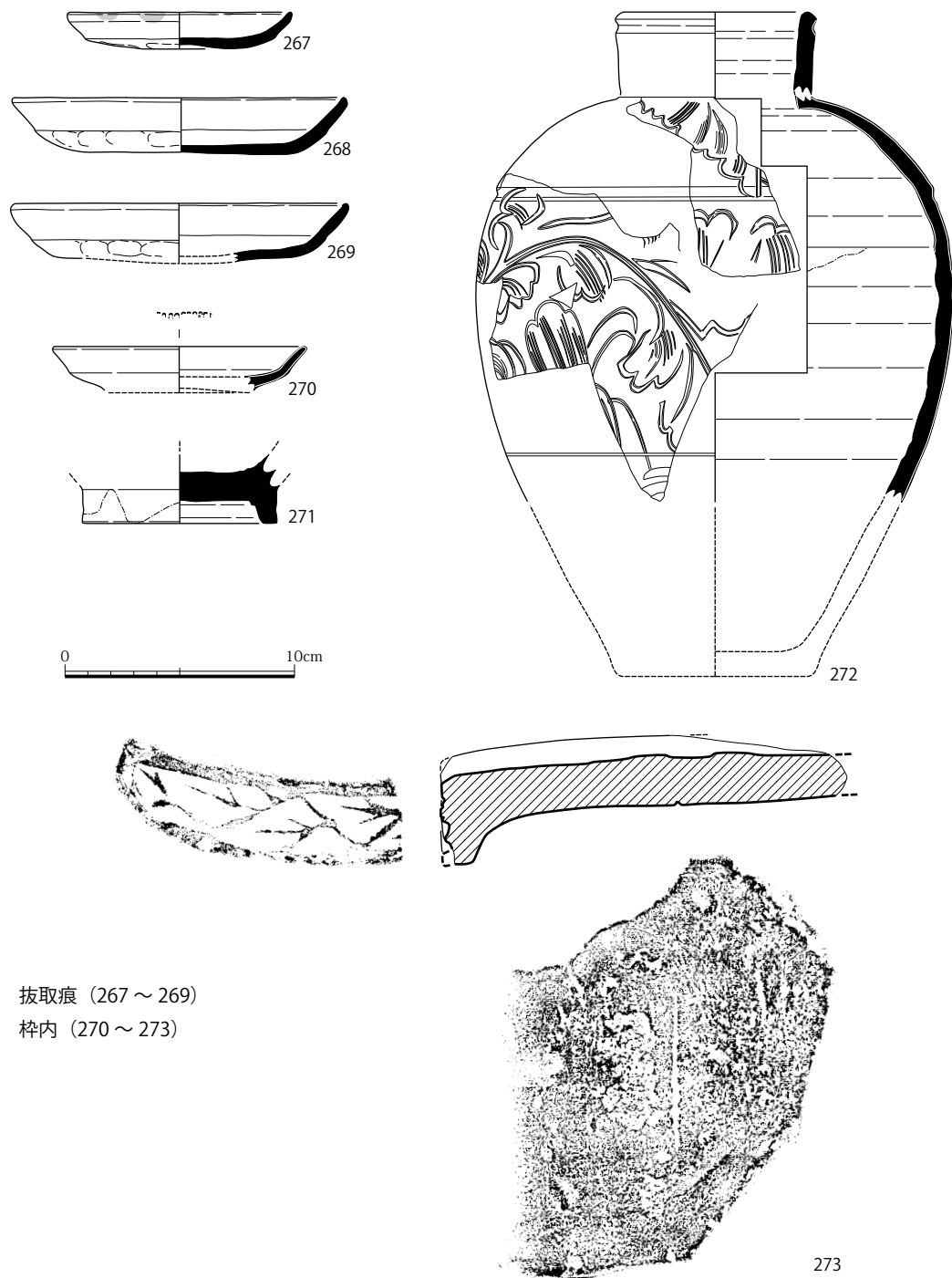

抜取痕 (267 ~ 269)
 枠内 (270 ~ 273)

図 82 SE0590 出土遺物実測図 (S=1/3)

破碎されてから火を受けたと考えられる。当資料は SE0590 のほかに S-0383・0386・0580・0608 から同一個体の破片が出土している。

軒平瓦 (273) 退化した唐草文を有する。褐色で砂粒を多く含む胎土を有し、全面著しく被熱する。凹面には布目痕を有し、凸面はナデ調整を行う。凸面には 1 条のへら記号が確認できる。

これらの遺物はいずれの層位のものも 12 世紀後半のものと考えられる。

SE0730 出土遺物 (図 83、図版 66)

【掘方】

土師器皿 (274) 淡橙褐色で微細な金雲母片を多量に含む胎土を有し、口縁部は丸く収める。



図 83 SE0730 出土遺物実測図 (S=1/3)

須恵器鉢 (278) 東播系である。灰色の精良な胎土を有し、内面下半はわずかに磨滅する。B1b 類のものである。

須恵器碗 (279) 東播系である。灰褐色の胎土を有し、内面見込み部に強いナデによる窪みを有する。外底面はイトキリ後未調整で、わずかに円盤状を呈する。

【井戸枠抜取後の埋土】

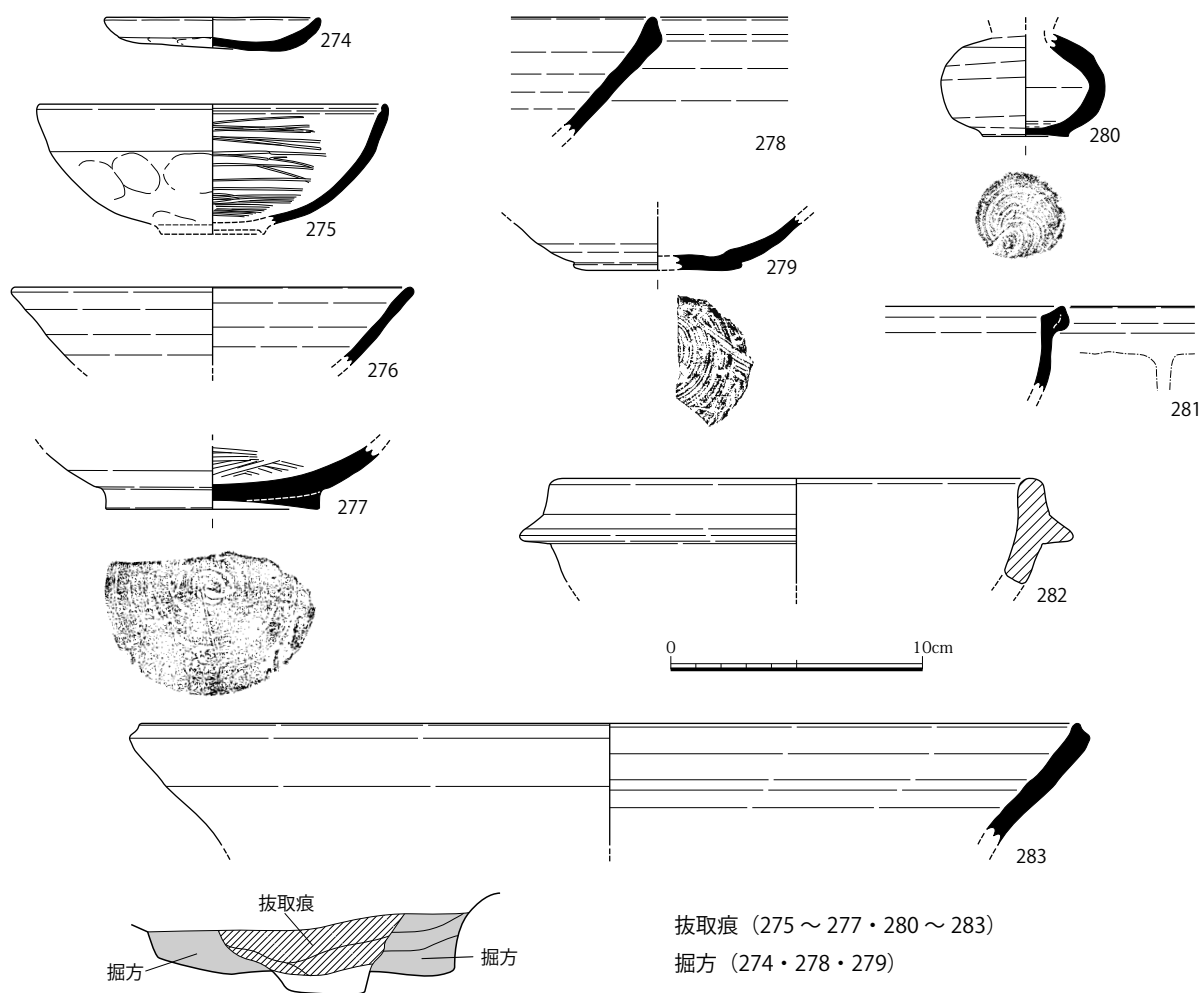
瓦器碗 (275) 楠葉型である。灰白色の精良な胎土を有し、口縁端部には 1 条の沈線を有する。外面ユビオサエと口縁部のナデ調整、内面ナデ調整の後、間隔の広いヘラミガキを施す。Ⅲ -1 期のものである。

須恵器碗 (276) 灰褐色の胎土を有し、やや軟質に焼き上がる。口縁部には暗色帯を持つ。

緑釉陶器碗 (277) 淡褐色の胎土を有し、内外面全面に薄く施釉する。外底面には 1 条のヘラ記号が見られる。

国産陶器壺 (280) 内外面回転ナデを施し、外底面は回転イトキリする。常滑焼と考えられる。

輸入陶器盤 (281) 黄釉盤である。灰褐色で砂礫を多量に含む胎土を有する。内面および口縁部外面までを施釉する。

滑石製石鍋 (282) 外面口縁部直下に断面三角形の短い罫を持つ。外面全面に煤が付着するが、断面にも内面にも被熱痕はみられない。



図 84 SE0790・1250・5180 出土遺物実測図 (S=1/3)

須恵器鉢 (283) 灰色で精良な胎土を有し、東播系のものとは胎土・焼成ともに異なる。口縁部は四角く収める。内面に使用痕はみられない。

出土遺物のうち最新のものは 274・275・278 が示す 12 世紀後半と考えられる。

SE0790 出土遺物 (図 84、図版 66)

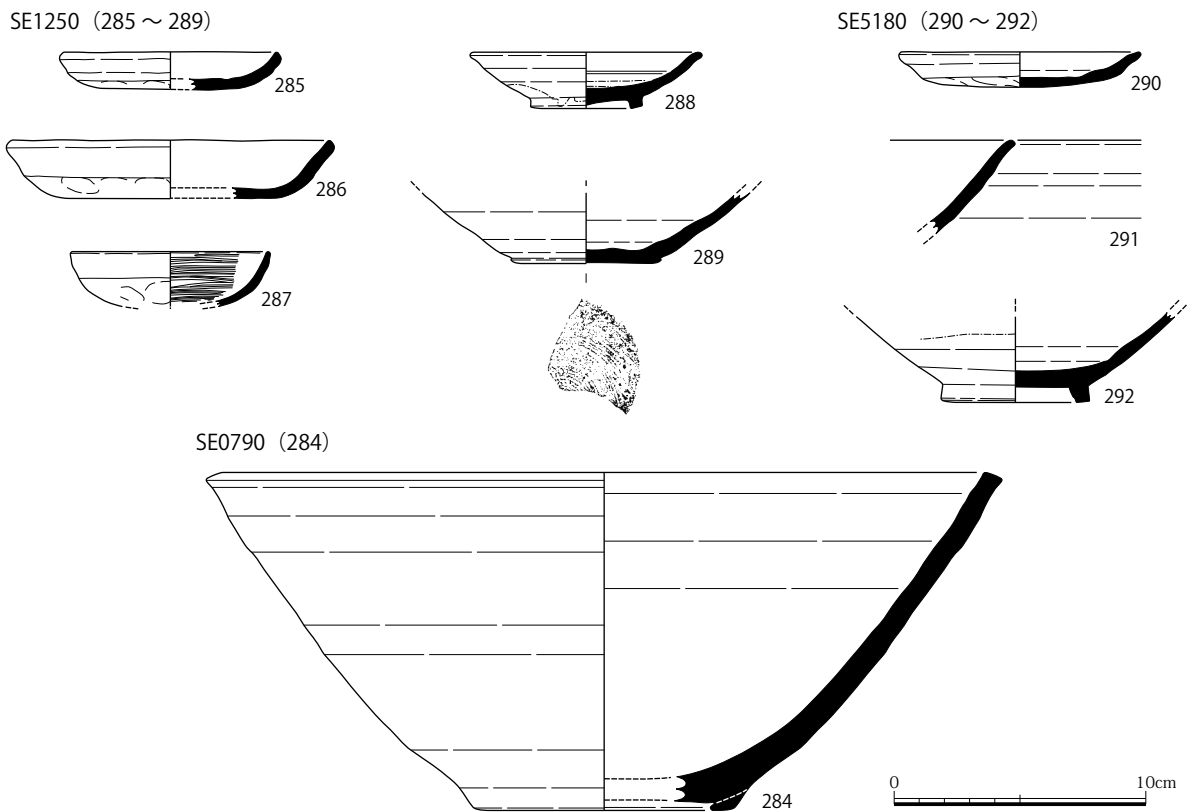
須恵器鉢 (284) 淡灰色の精良な胎土を有する。内外面回転ナデ調整を施し、底部には削り出しの低い高台を有する。口縁部のやや強いナデによって外面が若干外反気味に窪む。内面には著しい使用痕が確認できる。一見東播系に類似するが、胎土・焼成が異なることや、高台の形状などから東播系とは断じがたい。椀内埋土からの出土である。

SE1250 出土遺物 (図 84、図版 66)

いずれも椀内埋土からの出土である。

土師器皿 (285・286) 285 は淡褐色で精良な胎土を有し、口縁部には 1 か所わずかに煤が付着する。外面ユビオサエ、内面ナデ調整の後、口縁部を二段ナデする。286 は淡褐色で微細な雲母片を少量含む胎土を有する。口縁端部は丸く収める。

瓦器碗 (287) 小型のものである。灰白色の精良な胎土を有し、内外面良好なイブシを施す。内面には密にヘラミガキを施し、体部外面には摩滅痕が残る。

輸入白磁皿 (288) Ⅲ-1 類のものである。外面下半および外底面は露胎である。内面見込み部の釉は掻き取りを行う。

須恵器鉢 (289) 淡灰色の精良な胎土を有し、外底面は回転イトキリを行う。内外面被熱痕を有するが、特に外面には煤が多く付着する。胎土は東播系とは明確に異なる。

これらの遺物は 12 世紀中葉～後半のものである。

SE5180 出土遺物 (図 84)

いずれも粹内埋土からの出土である。

土師器皿(290) 褐色で微細な金雲母片を多く含む胎土を有する。口縁部をナデにより強く外反させる。

山茶碗(291) 灰色で精良な胎土を有する。内面には被熱痕を有する。東濃型第3型式もしくは4型式のものと考えられる。

輸入白磁碗(292) 淡灰色で精良な胎土を有し、内面全面と体部上半を施釉する。見込み部には1条の段が巡る。

これらの遺物は12世紀中葉頃のものである。

SE5189 出土遺物 (図 85、図版 67)

いずれも粹内埋土からの出土である。

土師器皿(293) 淡褐色で微細な雲母片を含む胎土を有する。外底面には放射状にユビオサエ痕が残る。

土師器鉢(294) 淡灰褐色で微細な金雲母片を少量含む胎土を有する。外面ユビオサエ、内面板状工具によるナデ調整を施す。

輸入陶器不明品(295) 絞胎緑釉盤と考えられる。褐色と白色胎土の絞胎に、濃緑色の釉を施す。

瓦器鍋(296) 淡灰色で微細な金雲母片を多量に含む胎土を有し、外面ユビオサエ、内面横方向のハケ調整の後口縁部をナデ調整する。イブシは外面のみ施す。

瓦器釜(297・298) ともに淡灰色で微細な金雲母片を多量に含む胎土を有し、外面ユビオサエ、内面横方向のハケ調整の後口縁部をナデ調整する。外面は著しく煤が付着する。イブシは外面のみ施す。

これらの遺物は12世紀後半のものである。

SE5290 出土遺物 (図 85、図版 67)

いずれも粹内埋土からの出土であるが、299が粹内上層、300は最下層からの出土である。

土師器皿(299) 白色の胎土を持つ皿Sである。口縁部は二段ナデ調整した後に幅広のナデ調整で仕上げる。

瓦器碗(300) 内面密なヘラミガキの後、3往復程度のジグザグ状暗文を刻む。口縁部外面にも粗いヘラミガキを施す。II-3期のものである。

瓦器鉢(301) 淡褐色で砂粒を多く含む胎土を有し、内外面イブシを施す。ヘラミガキは内面のみ施す。B3類のものである。

これらの遺物は300・301が12世紀後半、299は13世紀初頭のものである。

SE5400 出土遺物 (図 86、図版 67)

いずれも粹内埋土からの出土である。

土師器皿(302・303) 302は淡橙褐色で精良な胎土を有する。口縁端部は丸く収める。303は淡褐色で微細な金雲母片を多量に含む胎土を有する。口縁部は二段ナデ調整の後幅広のナデ調整を行い、口縁端部に面を形成する。

瓦器碗(304) 大和型である。口縁端部に沈線を施し、内面に密なヘラミガキ、外面に崩れた分割ミガキを施す。内底面には3ないし4回転の連結輪状暗文を施す。II段階B型式のものである。

これらの遺物は12世紀中葉のものである。

SE5460 出土遺物 (図 86)

いずれも粹内埋土からの出土である。

土師器皿(305・306) 305は淡橙褐色で微細な金雲母片を多く含む胎土を有する。底部には粘土紐

SE5189 (293 ~ 298)

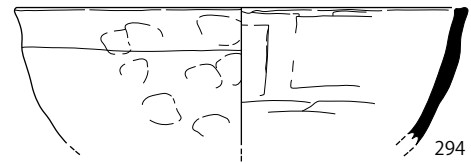
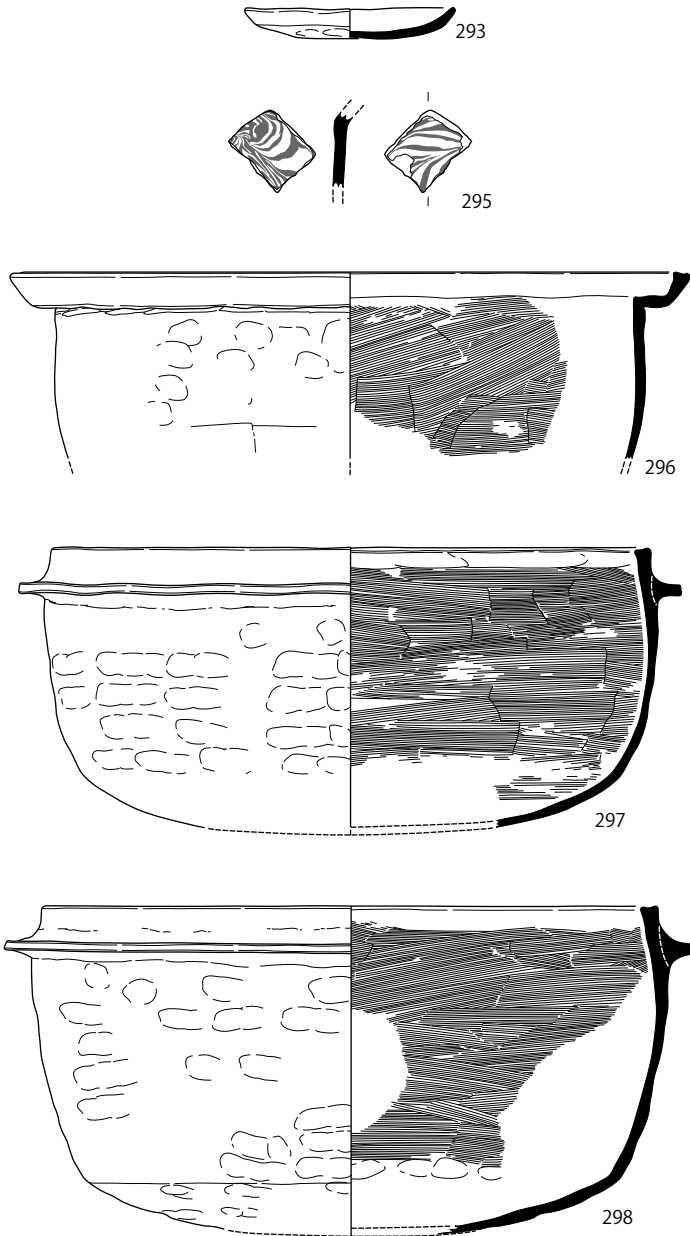

SE5290 (299 ~ 301)

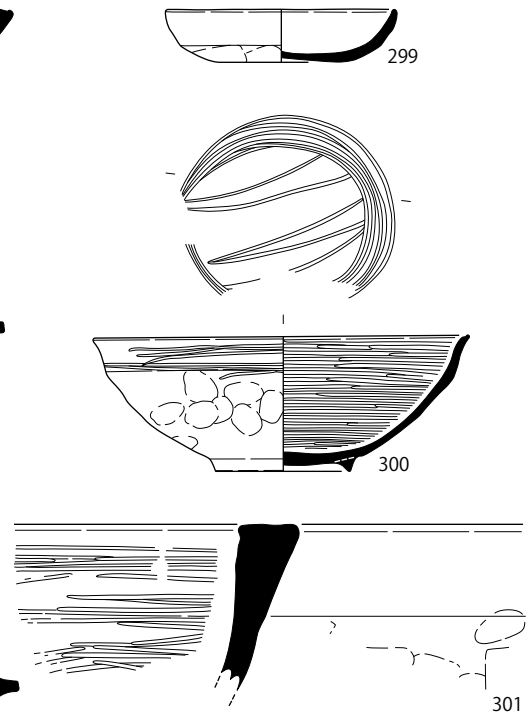

枠上層 (299)
底部水溜 (300・301)

0 10cm

図 85 SE5189・5290 出土遺物実測図 (S=1/3)

の痕跡が残る。306 は褐色で微細な金雲母片を多く含む胎土を有する。内外面被熱痕を有する。
 須恵器鉢 (307) 東播系の小型鉢である。灰色で精良な胎土を有し、口縁部付近に暗色帯を持つ。
 瓦器碗 (308・309) 308 は大和型である。内面密なヘラミガキ、外面粗い分割ミガキを施す。Ⅱ段階 B 型式～Ⅲ段階 A 型式のものである。309 は和泉型である。口縁部は二段にナデ調整を行う。外面ユビオサエとナデ調整のみ、内面には粗いヘラミガキを施す。Ⅲ-1 期のものである。
 輸入青磁碗 (310) I-1b 類である。灰色で黒色粒子をわずかに含む胎土を有し、釉は淡緑色である。
 これらの遺物は 12 世紀後半のものである。

SE5490 出土遺物 (図 86)

いずれも枠内埋土上層からの出土である。

土師器皿 (312・313) 312 は淡褐色で微細な金雲母片を多く含む胎土を有する。内面わずかに被熱



図 86 SE5400・5460・5490・5493 出土遺物実測図 (S=1/3)

痕を有する。313 は淡褐色の精良な胎土を有する。一部に直径 3mm 前後の長石の混入も見られる。口縁端部はわずかに上方へ引き上げ面を形成する。

国産陶器甕 (314) 常滑焼である。褐色で精良な胎土を有し、外面には並行タタキ痕を有する。内面は当て具痕を残すが、口縁部は丁寧なナデによってナデ消される。肩部には自然釉がかかる。1b 型式のものである。

これらの遺物は 314 が 12 世紀前半～中葉のものだが、312・313 は 12 世紀後半のものである。

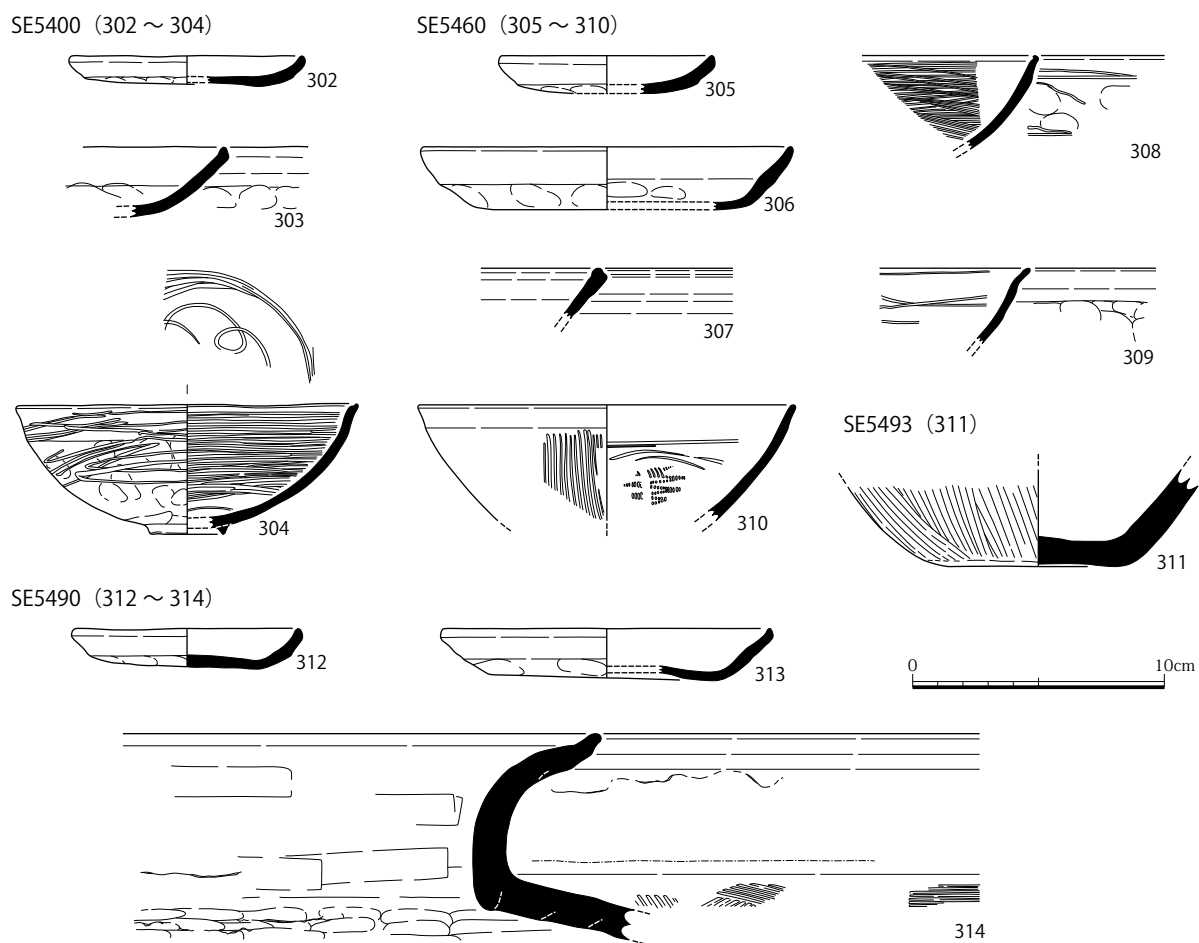
SE5493 出土遺物 (図 86、図版 67)

弥生土器壺(311) 内面ナデ調整、外面粗いハケ調整を施す。表面は摩滅する。椀内埋土から出土したが、ベースとなっている礫層に起因する遺物と考えられる。

池

SG0600 出土遺物 (図 87・88、図版 67～69)

【灰褐砂】

土師器皿 (315・316) とともに淡橙褐色で微細な金雲母片を多く含む胎土を有し、底面には粘土紐を巻いた痕跡が残る。

【褐色土】

土師器皿 (317～337) 土師器皿は小皿 (317～331) の平均口径が 8.8cm、大皿 (332～337)

の平均口径が 13.4cm を測る。小皿の胎土は淡褐色で微細な金雲母片を多く含むもの（A 群：317～320・322・324・327～331）、淡橙褐色で微細な金雲母片を多く含むもの（B 群：323・325・326）、橙褐色でクサリ礫と金雲母片を含むもの（C 群：321）がある。大皿は A 群（332・334）、B 群（333・335～337）がある。

瓦器椀（338） 和泉型である。外底面に矮小化した断面三角形の高台を貼り付け、見込み部には 4 回転の連結輪状暗文を施す。Ⅲ-2 期のものである。

須恵器椀（339） 東播系である。内外面回転ナデ調整で底部外面は回転イトキリの痕跡を残す。口縁部には暗色帯を有する。

須恵器鉢（340・343） 340 は東播系の小型鉢である。暗灰色で砂粒をやや多く含む胎土を有し、口縁部には暗色帯を有する。343 は黒色粒子を多く含む淡灰色の胎土を有し、特殊な口縁部形態である。内面に使用痕などはみられない。

輸入白磁椀（341・342） 341 は V 類のものである。黒色粒子を含む胎土を有し、内面見込み部の釉は掻き取りする。342 は IV 類のものである。淡褐色の胎土を有し、褐色がかった釉を施す。

土師器不明製品（344） 蓋状の製品である。褐色で雲母片を多量に含む胎土を有し、回転台成形と考えられる。外面には回転施文の同心円が刻まれる。白色土器の一種の可能性もある。

土師器釜（345） 褐色で金雲母片とクサリ礫を多量に含む胎土を有し、内外面ナデ調整で仕上げる。

輸入陶器壺（346） 淡灰色の胎土に淡黄褐色の釉を施す四耳壺である。口縁部は端部を折り返すが、玉縁を形成するには至らない。胴部全面に鉄絵で草花文を筆書きする。残存部位で 3 方向に草花文が確認でき、4 方向すべてに描かれていたと推定される。釉は内面にもハケ塗で掛けられる。

これらの遺物は 12 世紀末～13 世紀初頭のものである。

SG0740 出土遺物（図 89）

土師器皿（347～350） 347 は淡橙褐色で微細な金雲母片を多く含む胎土を有し、口縁端部に面を持つ。348 は淡褐色でクサリ礫を少量含む胎土を有する。349 は淡橙褐色で微細な金雲母片を多く含む胎土を有し、口縁端部に面を持つ。歪みが大きい。350 は淡褐色でクサリ礫を少量含む胎土を有する。口縁部にわずかに被熱痕を有する。

これらの遺物は 12 世紀末～13 世紀初頭頃のものである。

SG0750 出土遺物（図 89）

土師器皿（351～353） 351・352 はいずれも淡橙褐色で微細な金雲母片を多く含む胎土を有し、口縁端部に面を持つ。353 は淡褐色でわずかに雲母片を含む精良な胎土を有する。内面ハケ調整の後ナデ調整を施す。

瓦器椀（354） 楠葉型である。ヘラミガキは内面のみに施し、隙間が目立つ。Ⅲ-1 期のものである。

輸入白磁椀（355） IV 類のものである。淡褐色の胎土を有し、外面体部下半にはカンナケズリの痕跡が残る。

これらの遺物は 12 世紀末～13 世紀初頭のものである。

土坑

SK0380 出土遺物（図 90、図版 69）

土師器皿（356～361） 356・361・360 は淡褐色で微細な雲母片を少量含む胎土を有し、体部は丸みを帯び、口縁部は小さく面を形成する。全面に被熱痕を有する。357・358 は橙褐色で微細な金雲母

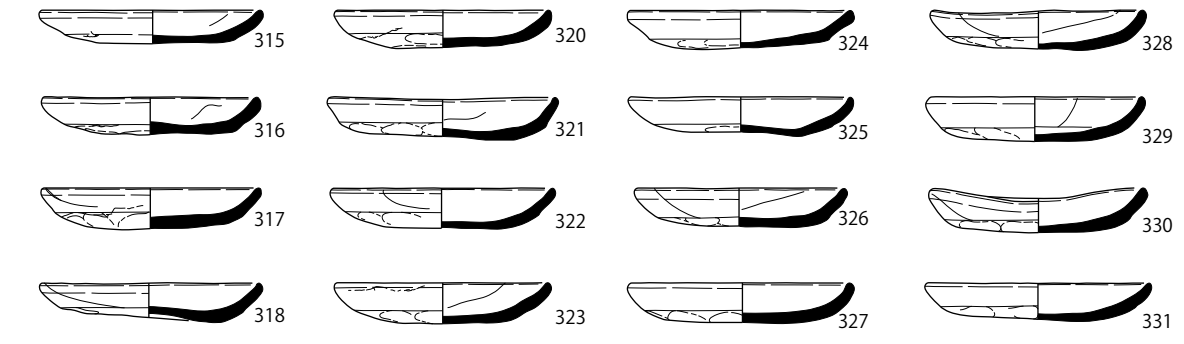

灰褐砂 (315・316) 褐色土 (317~346)



图 87 SG0600 出土遺物実測図 (1) (S=1/3)



図 88 SG0600 出土遺物実測図 (2) (S=1/3)

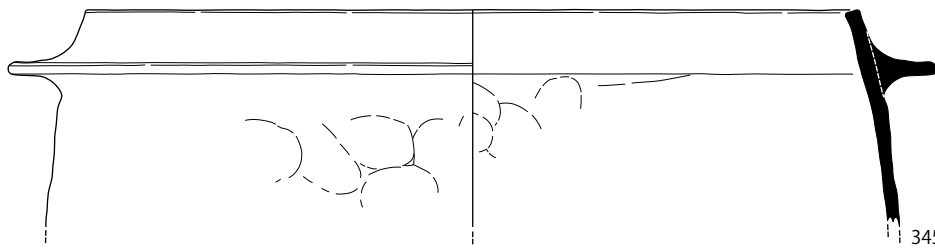
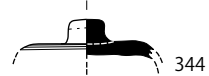
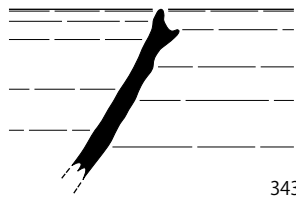
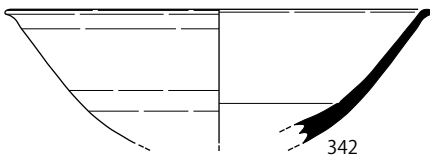
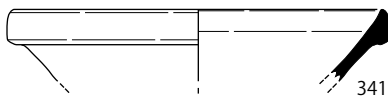
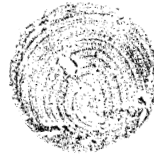
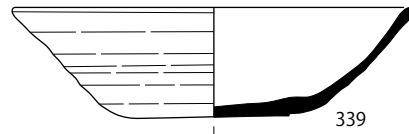
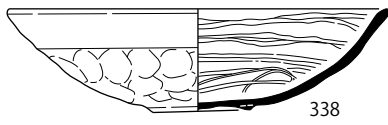
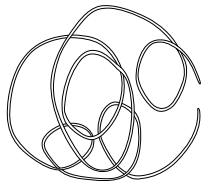
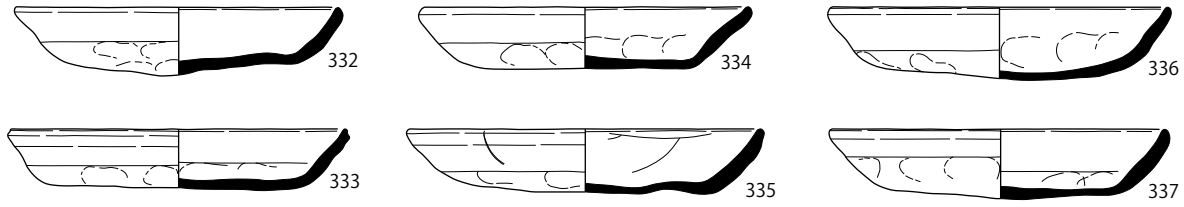

図 89 SG0740・0750 出土遺物実測図 (S=1/3)

片とクサリ礫を多く含む胎土を有する。357 は口縁部の一部、358 は全面被熱する。359 は淡褐色で微細な雲母片を少量含む胎土を有し、体部は丸みを帯び、口縁部は小さく面を形成する。

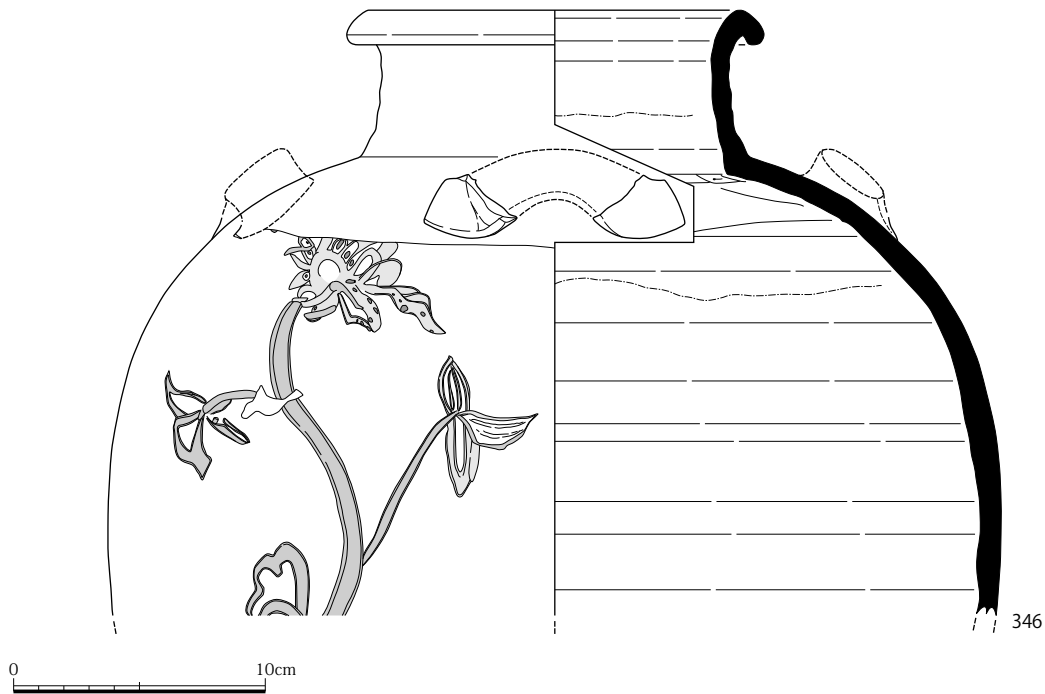
国産陶器甕 (362) 常滑焼である。細かく破碎されて投棄されていたが接合の結果、肩部までがほぼ完全に復元できた。4 型式のものである。

これらの遺物は 13 世紀初頭のものである。

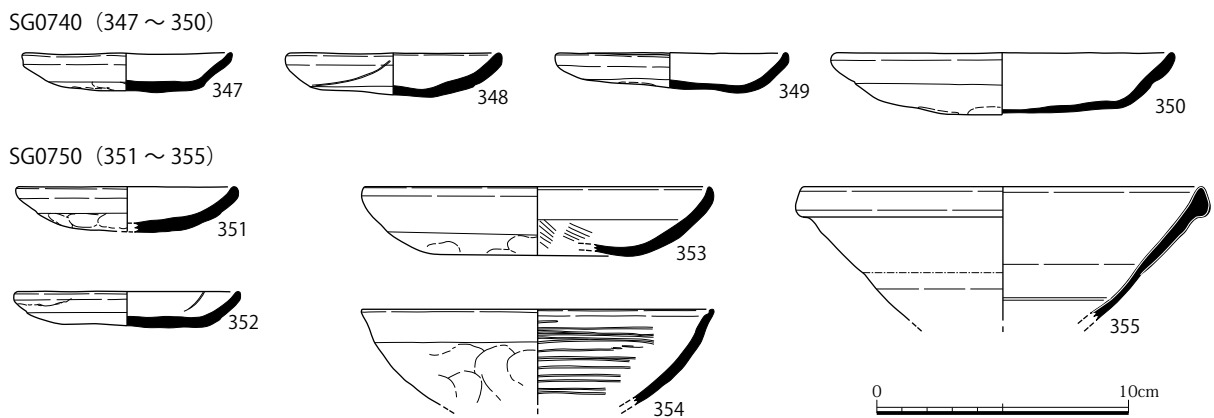
SK0460 出土遺物 (図 90、図版 70・71)

土師器皿 (363 ~ 366) 363 は褐色で金雲母片を少量含む胎土を有する。外底面には板目圧痕を有する。364 は淡褐色で金雲母片を少量含む胎土を有する。口縁部全面に煤が付着する。365 は橙褐色でクサリ礫を多く含む胎土を有し、口縁部外面付近には粘土紐痕が巡る。366 は褐色で金雲母片を多く含む胎土を有する。内面見込み部に被熱痕が残る。

瓦器皿(367) 完全に土師器の形状、調整であるが、焼成のみ瓦器となる。イブシは内外面良好に施され、特に内底面はいぶし銀を呈する。

白色土器蓋(368) ほとんど雲母を含まない精良な胎土を有し、内外面回転ナデ調整で仕上げる。天井部外面には回転施文のカキメを施す。

瓦器鉢(369) 全面瓦質焼成で、内面のみイブシがかかる。外面帯状に連なる指頭圧痕を残し、外底面にはモミガラ痕が残る。内面ナデ調整の後、隙間の多いヘラミガキを施す。C3類のものである。

輸入青白磁水注(370) 白色の精良な胎土を有し、器壁は2mm程度と薄い。釉は外面全面と内面肩部まで施す。被熱により表面が荒れる。

須恵器鉢(371) 灰色で長石粒を多く含む胎土を有する。片口は東播系よりも小ぶりである。内面には使用痕が多数確認できる。

これらの遺物は12世紀末～13世紀初頭のものである。

SK0490 出土遺物 (図91、図版71・72)

土師器皿(372・373・375・376) 372・373はともに淡褐色で微細な金雲母片を含む胎土を有する。372は丸みを帯び、373は明確な面を口縁端部にそれぞれ持つ。375は橙褐色で微細な金雲母片を多く含む胎土を有する。内外面被熱痕を残す。376は橙褐色で精良な胎土を有する。口縁部二段ナデ調整を施した後、幅広のナデ調整で仕上げる。

白色土器皿(374) ほとんど雲母を含まない白色の精良な胎土を有し、内外面回転ナデ調整を施す。外底面はイトキリ痕を残す。

瓦器皿(377) 灰白色の精良な胎土を有する。イブシは外面のみ施す。内面には5往復程度のジグザグ状暗文を有する。内面見込み部に一部被熱痕が確認できる。

瓦器碗(378～380) 378は楠葉型である。内面のみ比較的密なヘラミガキを施す。口縁部内面に一部使用時と考えられる摩滅痕が確認できる。Ⅲ-1期のものである。379は楠葉型である。直径の大きな三角高台を貼り付け、内面のみ隙間の多いヘラミガキを施す。被熱のためカーボンが飛散する。Ⅲ-1期のものである。380は和泉型である。口縁部は強いナデにより外反する。内面にのみ隙間の多いヘラミガキを施す。被熱によりカーボンが飛散する。Ⅲ-1期のものである。

須恵器鉢(381) 東播系である。灰色で長石粒をやや多く含む胎土を有する。内面には使用痕が確認できる。B2b類のものである。

国産陶器鉢(382) 淡灰色の精良な胎土を有し、内面には一部自然釉がかかる。内外面回転ナデ調整の後、外面下半を回転ヘラケズりする。

これらの遺物は12世紀末～13世紀初頭のものである。

SK0640 出土遺物 (図91、図版72)

国産陶器碗(383) 備前焼である。灰白色で砂粒を少量含む胎土を有し、口縁部に暗色帯を有する。内底面には重ね焼きの痕跡が、外底面にはイトキリ痕が確認できる。

SK0670 出土遺物 (図92・93、図版72～74)

土師器皿(384～392) 385は橙褐色で金雲母片と大粒の長石を多く含む胎土を有する。外底面を軽く押し上げる。386は褐色で金雲母片と砂粒を多く含む胎土を有する。384・387は橙褐色で金雲母片とクサリ礫を多く含む胎土を有する。387の口縁端部にはやや幅広の面を持つ。388は淡褐色で微細な金雲母片を含む胎土を有する。389は橙褐色で金雲母片を多量に含む胎土を有する。390は褐色で金雲母片を多量に含む胎土を有する。口縁端部の面は明確でない。391は橙褐色で微細な金雲母片

SK0380 (356~362)

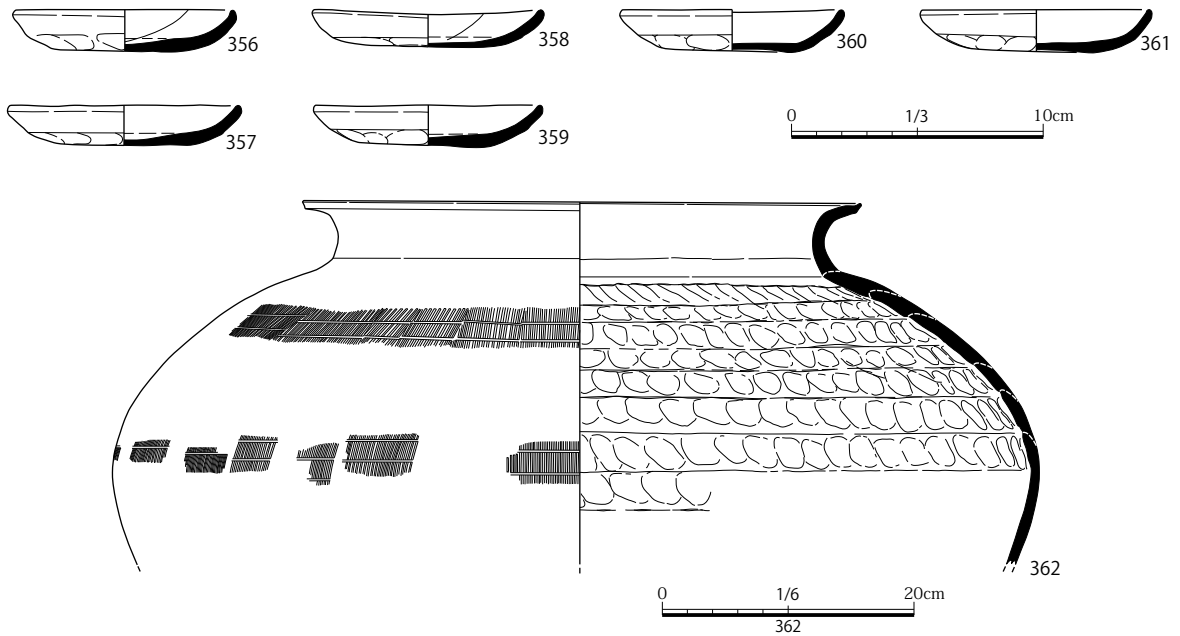

SK0460 (363~371)



図 90 SK0380・0460 出土遺物実測図 (S=1/3・1/6)

を少量含む。392 は橙褐色でクサリ礫を多く含む胎土を有する。口縁端部は上方に引き上げ気味に面を形成する。

瓦器皿 (393) 丸底の形状を有し、内面には 6 往復以上のジグザグ状暗文を施す。

瓦器椀 (394 ~ 396) 394 は楠葉型である。口縁端部に細い沈線を入れ、内面のみ隙間の多いヘラミガキを施す。Ⅲ -1 期のものである。395 は和泉型である。表面劣化のため調整等は不明である。Ⅲ -2

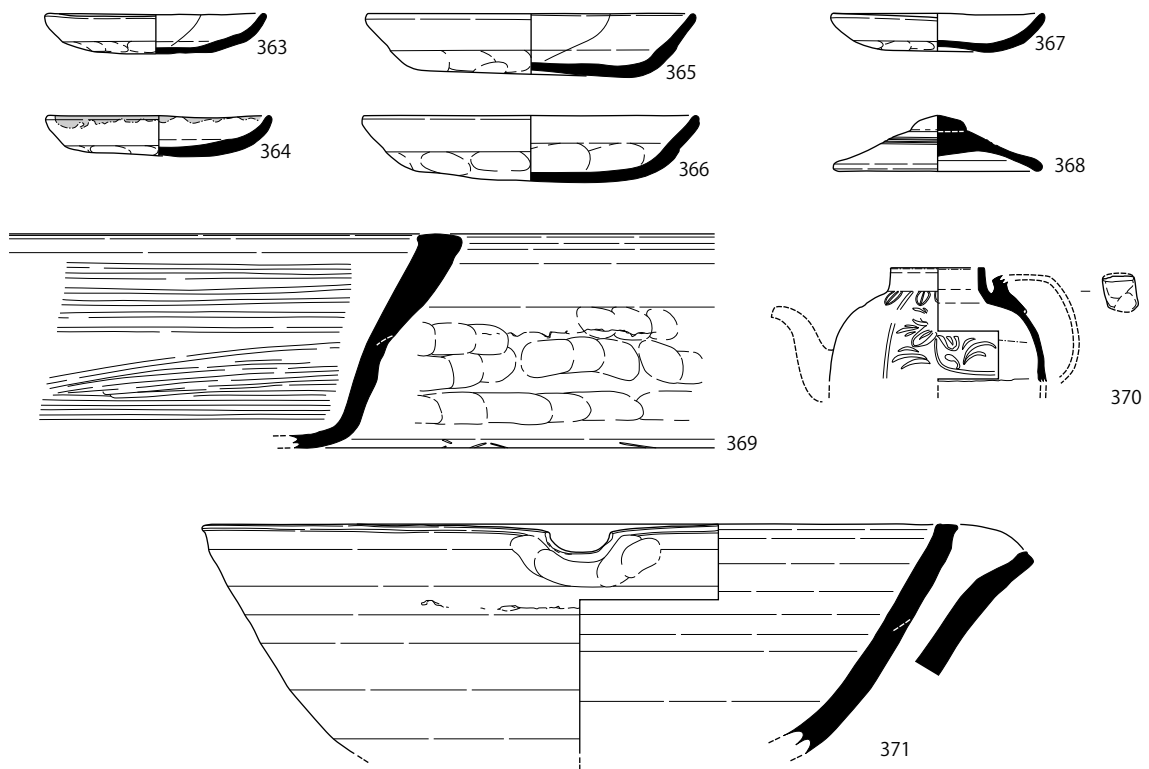
SK0490 (372 ~ 382)

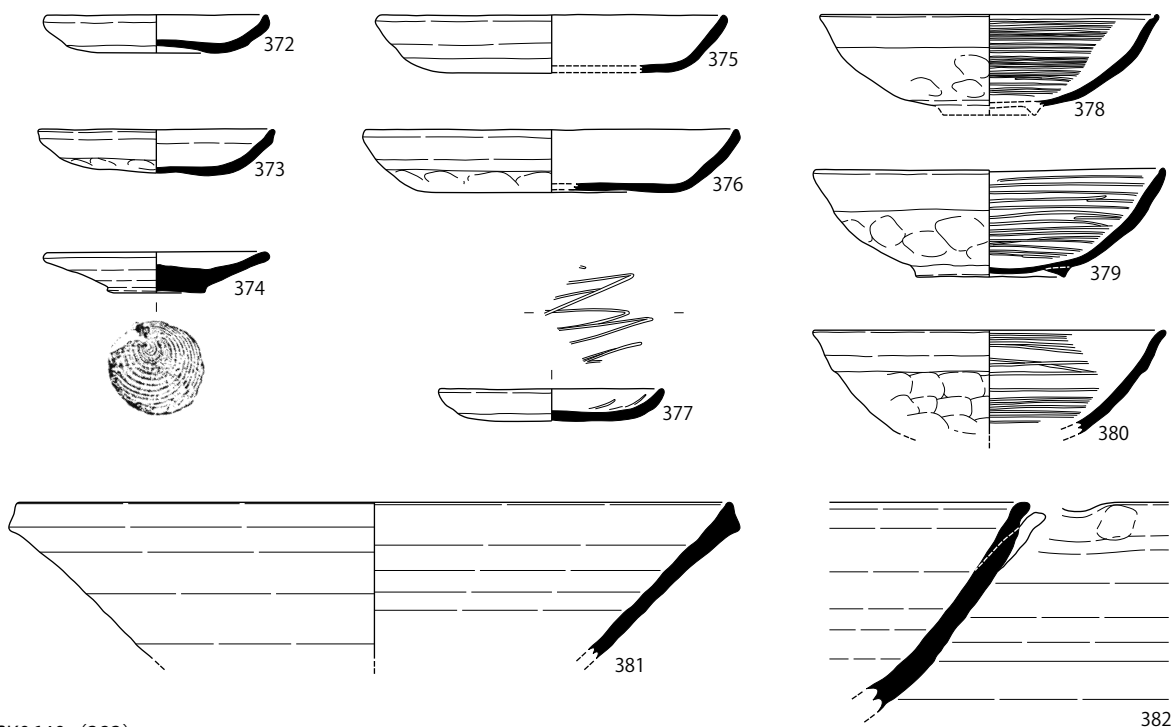

SK0640 (383)



図 91 SK0490・0640 出土遺物実測図 (S=1/3)

期のものである。396は楠葉型である。内外面良好にイブシを施し、内面のみやや隙間の多いヘラミガキを施す。Ⅲ-1期のものである。

須恵器碗 (397) 東播系のものである。内外面回転ナデ調整を施し、外底面には回転イトキリの痕跡を残す。口縁部には暗色帯を有する。

須恵器皿 (398) 東播系である。内外面回転ナデ調整を施す。底部外面は回転イトキリ痕を残す。

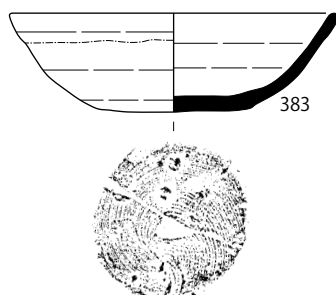
瓦器杯 (399) てづくね成形で、イブシはムラがあり良好でない。口縁部を強くナデ調整することで、端部に内傾する面を形成する。使用に伴う口縁部の欠損や体部の摩滅は確認できない。

瓦器鉢 (400) 灰褐色で砂粒を多量に含む胎土を有し、内外面イブシを施す。外面横方向に連続する指頭圧痕を残し、内面にはまばらなヘラミガキを施す。外底面にはモミガラ痕が残る。

瓦器鍋 (401) 灰褐色の胎土を有し、イブシは外面にのみ施す。外面横方向に連続する指頭圧痕を残し、内面は細いハケ調整を施す。

須恵器鉢 (402 ~ 406・415) 402は405・406と同一個体の可能性がある。淡灰色で長石粒を多く含む胎土を有し、口縁部外面の強いナデによって口縁がわずかに外反する。403は灰色で黒色粒子を含む胎土を有する。東播系須恵器の器形に類似するが、口縁端部の形状が東播系と異なり、産地につ



図 92 SK0670 出土遺物実測図 (1) (S=1/3・1/5)



図 93 SK0670 出土遺物実測図 (2) (S=1/2・1/3)

いては不明としたい。404 は淡灰色の胎土を有し、削り出しの低い高台を有する。内面は使用により平滑となる。405 と 406 は同一個体の可能性もあるが、焼成が異なるため別個体として報告しておく。どちらも湾曲する体部を有し、削り出し成形の低い高台を有する。内面は使用痕が著しい。415 は内外面回転ナデ調整の後、外面高台周辺及び内面を板状工具でナデ調整する。内面及び外面高台周辺は使用により著しく磨滅する。

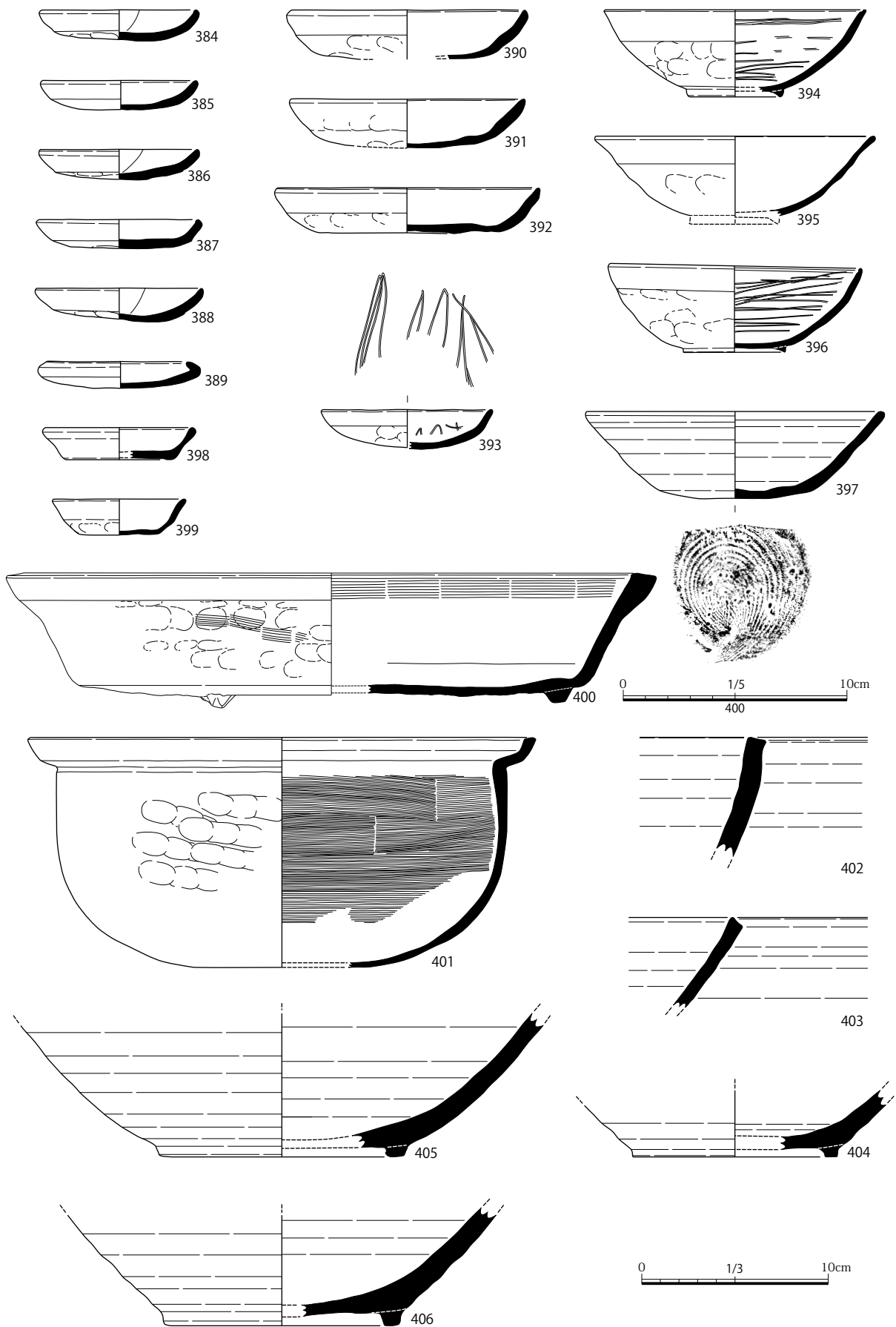
輸入青磁皿 (407) III -1b 類のものである。全面に透明感のある釉を施し、外底面は露胎である。使用痕等は見られない。

輸入青磁碗 (408) II -b 類のものである。いわゆる鎬蓮弁文碗だが、蓮弁の幅が広く器壁も薄いなど古相を呈する。

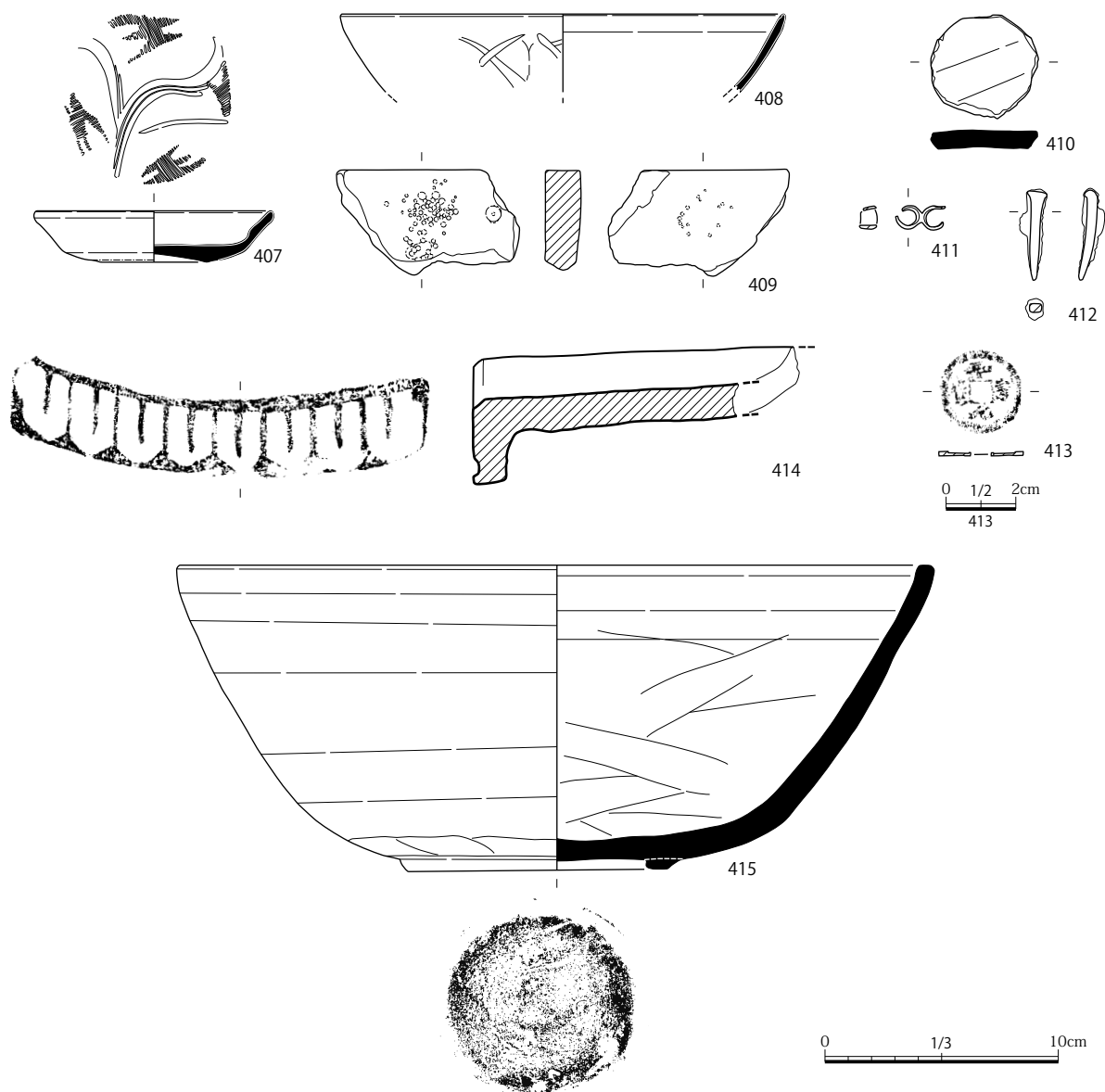
滑石製品 (409) 滑石製石鍋を再加工したものである。表裏全面に細かい刺突痕を有する。鏝を削り落とした痕跡が見られないため、縦耳タイプの石鍋を再利用したものと考えられる。

土製円板 (410) 国産陶器 (常滑焼か) を打ち欠いて成形する。側縁部に研磨等を行わない。

SK3620 (416 ~ 421)



図 94 SK3620・5190、SP0510 出土遺物実測図 (S=1/3)

不明銅製品 (411) 円環を二つ連結した形状を有する。本来の機能については不明である。

鉄釘 (412) 小型の和釘である。錆のため詳細は不明である。

銅銭 (413) 聖宋元寶 (初鑄 1101 年) である。鑄上りは良いが、背面に枠がなく、鑄型の傷が見られる。

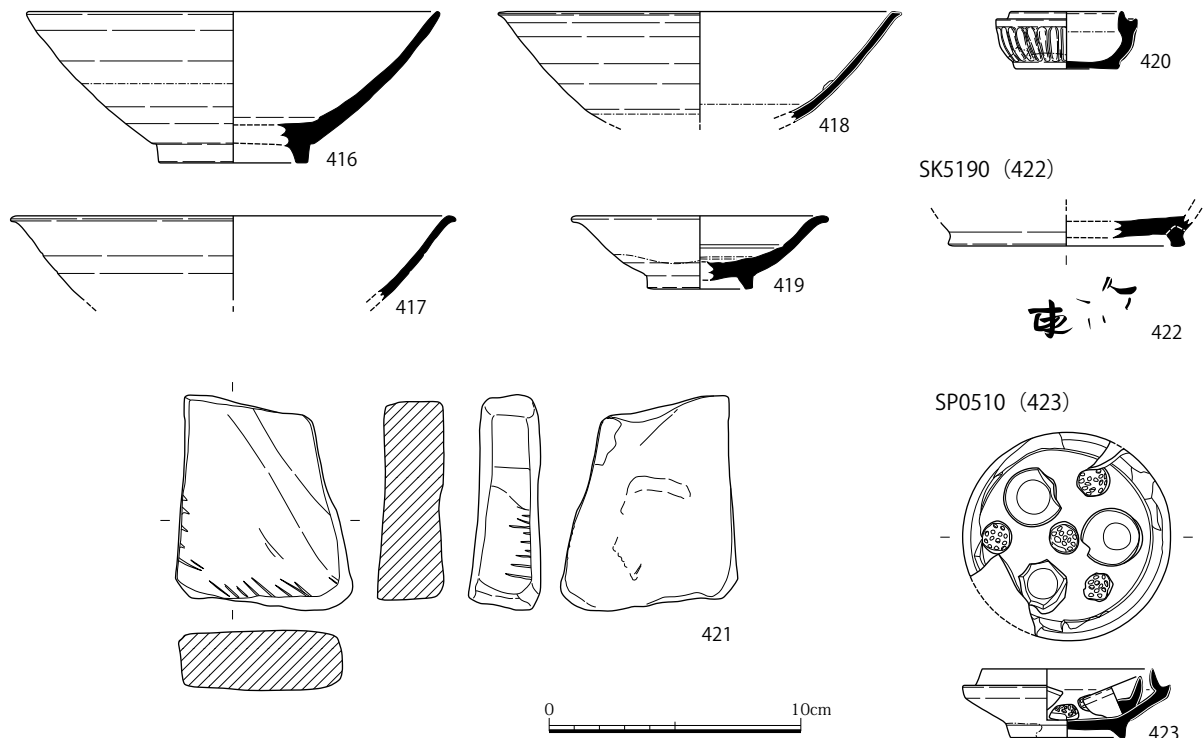
軒平瓦 (414) 灰褐色で砂粒の多い胎土を有する。凹面布目痕、凸面縦位縄叩き痕を有し、瓦当裏面は横方向に強いナデを施す。瓦当面は折り曲げ技法で成形し、下向き剣頭文をあしらう。

須恵器鉢 (415) 灰色で砂粒をやや多く含む胎土を有する。低い貼付高台を有し、内面には使用痕が残る。

これらの遺物は 12 世紀後半～末のものである。

SK3620 出土遺物 (図 94、図版 75)

輸入白磁碗 (416 ~ 418) 416 は V -1 類のものである。淡褐色で黒色粒子を含む胎土を有し、外面下半は露胎、内面見込み部は輪状に釉を掻き取る。高台接地部に摩滅等は見られない。417 は V -4 類のものである。黒色粒子を含むやや粗い胎土を有し、内外面全面に施釉する。418 は V -4 類のものである。外面下半は露胎、内面見込み部は輪状に釉を掻き取る。内面に小さな窯体片の付着が見られる。

輸入白磁皿 (419) 皿 -1 類のものである。灰白色で黒色粒子を含む精良な胎土を有し、外面にはカンナケズリの痕跡が残る。外底面は露胎、内面見込み部は釉を掻き取る。高台接地部に摩滅等は見られない。

輸入青白磁合子 (420) 灰褐色の精良な胎土を有す。型押し成形の合子である。釉はくすんだ青白色で、発色は良好でない。

砥石 (421) 流紋岩製である。表裏および左側面が著しく研磨され、それ以外の側面も粗く研磨される。一部に被熱痕が見られる。

これらの遺物は 12 世紀中葉～後半のものである。

SK5190 出土遺物 (図 94、図版 75)

須恵器杯 (422) 淡褐灰色の精良な胎土を有する。内外面回転ナデ調整を施し、外底面はヘラキリ後未調整である。外底面に「束」あるいは「東」の墨書と共に判読不能な墨書が記される。

ピット**SP0510 出土遺物** (図 94、図版 75)

輸入白磁合子 (423) 白色の精良な胎土を有し、外底面以外全面施釉する。内面には椀が 3 つ、蓮の子房が 4 つが配される。蓮は花卉が散り去った状況を表している。

第 6 項 第 5 期の遺構と出土遺物 (鎌倉時代前期～後期 (13 世紀初頭～後半))**(1) 遺構****溝****SD0020・0030・0040・0060** (図 95、図版 31)

西区東端を南北に横断する溝。3 次にわたる改修が推定でき、SD0040 → 0030 → 0020 の順に推移すると考えられる。SD0020・0030・0040 のいずれかと SD0060 は本来同一の溝であった可能性が高いが、SD0060 の埋土観察からはどの溝と同一であるか特定はできなかった。西区北東隅で途切れ、その部分に SP0283・1596 が存在することから、これらのピットは門である可能性が高い。これらの遺構群のある場所は町内を東西二分割する位置にあり、これらの溝は町内へ入る小径の側溝である可能性が高い。

いずれの溝も深さ 15～20cm を測り、断面形態浅い皿形を呈する。底部の標高は一定しておらず、起伏に富む。埋土はいずれも礫を多量に含む人為的埋土で、流水の痕跡等は確認できない。

埋土内より 13 世紀前半の遺物が出土した。

SD1070 (図版 31)

西区北端を東西に横断する溝。重複関係から SK1090 に先行すると考えられる。幅 25～60cm、深さ 20cm 前後を測り、断面形態「U」字形を呈する。底部の標高は一定しておらず、起伏に富む。埋土はほとんどがブロック土を含む人為的埋土である。区画溝 SD0430 に並行して存在しており、敷地の区画溝であった可能性が高い。

埋土内より 13 世紀中葉～後半の遺物が出土した。

井戸**SE0140** (図 96、図版 32)

西区中央付近で検出した井戸である。掘方直径 160cm、深さ 108cm の円形を呈し、内部に直径 70cm 前後の曲物を設置する。枠内埋土および最上層はいずれもブロックや礫を含む人為的埋土である。上部は掘り返した痕跡が確認でき、井戸枠最上段は抜取が想定できる。構築から廃絶までの間にほとんど時期差はみられない。

埋土内より 13 世紀初頭～前半の遺物が出土した。遺物の出土は井戸枠内埋土に集中する。

SE0780 (図 97、図版 32)

西区東端で検出した井戸である。長軸 220cm、短軸 215cm を測り、円形を呈する井戸である。井

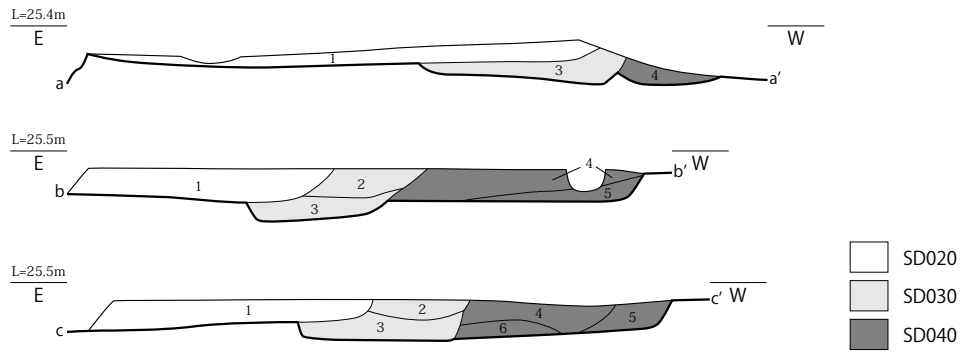

1. にぶい黄褐 10YR5/3 中粒砂混細粒砂 (径 5 ~ 20 mm 程の礫を多く含む) (S-20)
2. 褐 10YR4/4 細粒砂 (径 5 ~ 10 mm 程の礫を含む) (S-30)
3. 褐 10YR4/6 細粒砂 (径 10 ~ 50 mm 程の礫・少量の炭化物を含む) (S-30)
4. 褐 10YR4/4 細粒砂 (径 5 ~ 10 mm 程の礫・土器片を含む) (S-40)
5. 褐 10YR4/4 細粒砂 (第 4 層と比して礫が大きく径 10 ~ 50 mm 程のものを含む) (S-40)
6. にぶい黄褐 10YR4/3 中粒砂混細粒砂 (第 4,5 層と比して礫が少ない) (S-40)

図 95 SD0020・0030・0040 土層断面図 (S=1/40)

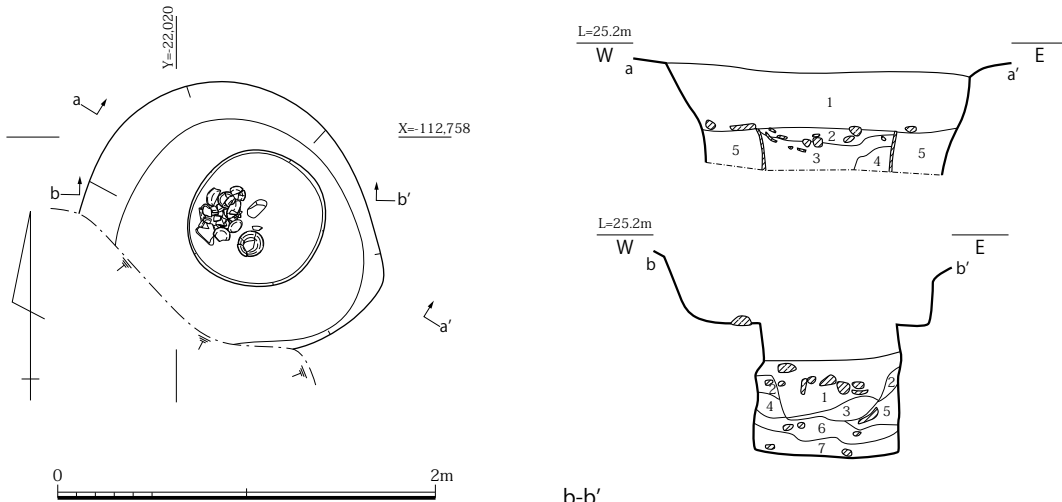

- a-a'
1. 暗灰黄 2.5Y5/2 粗粒砂 (径 10 ~ 90 mm 程の礫・少量の土器片を含む)
 2. 灰黄褐 10YR4/2 中粒砂 (径 10 ~ 120 mm 程の礫を多く含む)
 3. 黒褐 10YR3/1 粗粒砂混中粒砂 (径 5 ~ 30 mm 程の礫・土器片を多く含む)
 4. 暗灰黄 2.5Y4/2 粗粒砂 (径 5 ~ 30 mm 程の礫を含む)
 5. 暗灰黄 2.5Y5/2 粗粒砂 (径 10 ~ 90 mm 程の礫・少量の土器片を含む)

- b-b'
1. 暗灰黄 2.5Y4/2 中粒砂 (径 30 ~ 50 mm 程の礫・土器片・炭化物を含む)
 2. 黄灰 2.5Y4/1 中粒砂 (径 20 ~ 40 mm 程の礫・土器片・黄褐ブロック含む)
 3. 暗灰黄 2.5Y4/2 中粒砂 (第 1 層に似るが土器片はみられず礫は少ない、炭化物を含む)
 4. 黒褐 2.5Y3/2 中粒砂 (径 30 ~ 50 mm 程の礫を含む)
 5. オリーブ褐 2.5Y4/4 (径 10 ~ 40 mm 程の礫を含む)
 6. 黄褐 2.5Y5/4 粗粒砂 (径 30 ~ 50 mm 程の礫を含む)
 7. 暗オリーブ褐 2.5Y3/3 細粒砂 (径 20 ~ 70 mm 程の礫を含む)

図 96 SE0140 平面・土層断面図 (S=1/40)

戸枠は直径 10 ~ 30cm の川原石を積み上げて成形する。枠内内法は 95cm を測る。埋土は枠内最下層 (8) に機能時の堆積が認められるが、7 層以上は礫やブロック土を多く含む人為的埋土である。構築から廃絶までの間にほとんど時期差はみられない。

枠内埋土から 14 世紀前半の遺物とともに三彩人形の破片が出土した (図版 78)。

SE0800 (図 98、図版 33)

西区北東隅で検出した井戸である。重複関係から SE0730 に後出すると考えられる。掘方長軸 240cm、短軸 180cm、深さ 78cm の不整形な楕円形を呈する。埋土はいずれもブロックや礫を多く含



図 97 SE0780 平面・土層断面図 (S=1/40)



図 98 SE0800 平面・土層断面図 (S=1/40)

む人為的埋土で、枳材を抜き取った井戸と考えられる。構築から廃絶までの間にほとんど時期差はみられない。

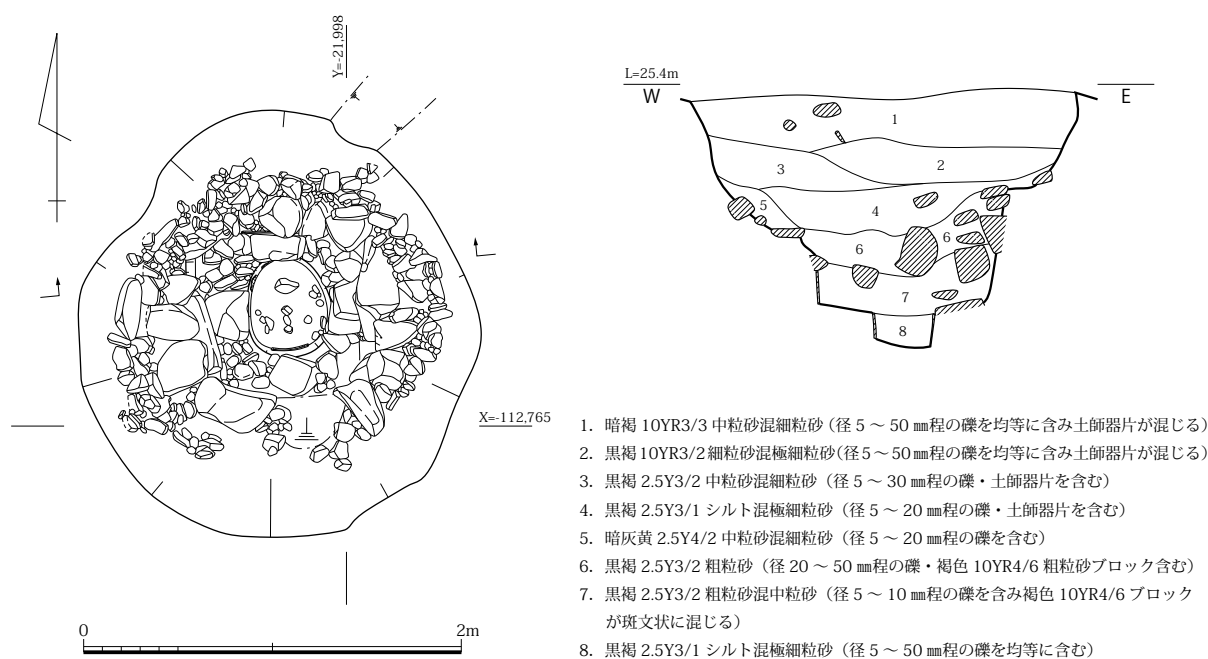
埋土内より 13 世紀初頭の土師器皿と共に東播系須恵器皿 (454 ~ 458)、備前焼碗 (460) が出土した。
SE1210 (図 99、図版 33)

西区西半北端で検出した井戸である。掘方一辺 140cm、深さ 140cm を測る隅丸方形を呈し、内部に一辺 85cm の縦板組方形井戸枳を設置する。枳材は痕跡のみで木質をほとんど残さない。枳内埋土下層には 10 ~ 40cm 角の礫が大量に投棄されていた。その他上層の枳内埋土も土器・礫を多量に含む人為的埋土である。構築から廃絶までの間にほとんど時期差はみられない。

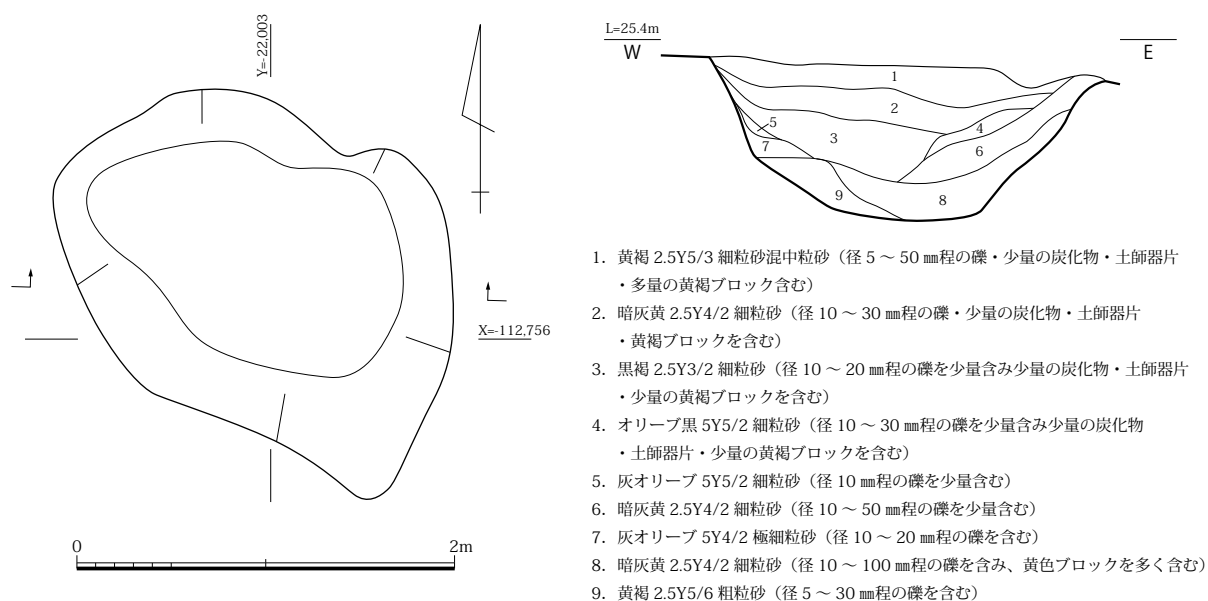
埋土内より 13 世紀前半の遺物とともに山茶碗 (463) が出土した。

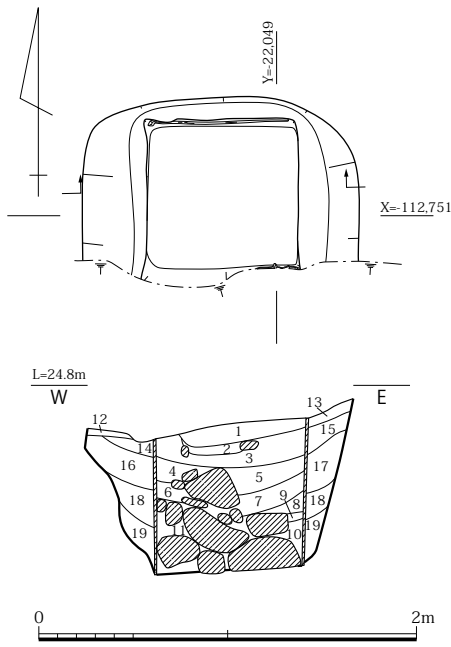

1. 黒褐 10YR3/1 中粒砂混細粒砂 (径 10 ~ 20 mm程の礫・土器片を均等に含む)
2. 暗灰黄 2.5Y4/2 シルト混細粒砂 (径 50 mm程の礫・土器片を均等に含む)
3. 黒褐 2.5Y3/2 シルト混中粒砂 (径 10 ~ 20 mm程の礫・径 90 mm程の亜角礫・第 1 層や第 2 層に比べて少量の土器片を含みしまりが強い)
4. 黄灰 2.5Y4/1 中粒砂混粗粒砂 (径 20 ~ 50 mmの礫を均等に含む)
5. 褐灰 10YR4/1 シルト混中粒砂 (径 10 ~ 60 mm程の礫を均等に含みしまりが強い)
6. 灰黄褐 10YR4/2 シルト混粗粒砂 (径 10 ~ 70 mm程の礫を多量に含みしまりはやや弱い)
7. 褐灰 10YR4/1 細粒砂混粗粒砂 (径 10 ~ 30 mm程の礫を均等に含む)
8. 褐灰 10YR4/1 粘土混細粒砂 (径 200 mm以上の角礫を含みしまりが強い)
9. 黒褐 2.5Y3/1 シルト混中粒砂 (径 200 mm以上の角礫・少量の土器片を含みしまりが強い)
10. 暗灰黄 2.5Y4/2 シルト混粗粒砂 (径 300 mm以上の大型の角礫が混じり第 8 層第 9 層に比してしまりは弱い)
11. 黒褐 10YR3/1 シルト混粗粒砂 (径 200 mm以上の大型の角礫が多量に混じる)
12. 灰黄褐 10YR4/2 シルト混細粒砂 (径 20 ~ 30 mm程の礫を含む)
13. 灰黄褐 10YR4/2 シルト混細粒砂 (径 20 ~ 50 mm程の礫・炭化物を含む)
14. 黄褐 2.5Y5/3 シルト混細粒砂 (径 20 mm程の礫を含む)
15. オリーブ褐 2.5Y4/3 細粒砂混シルト (径 50 mm程の礫を少量含み炭化物を含む)
16. オリーブ褐 2.5Y4/3 細粒砂混シルト (径 20 ~ 50 mm程の礫・炭化物を含む、第 15 層の類似層か)
17. オリーブ褐 2.5Y4/3 シルト混細粒砂 (径 30 mm程の礫を少量含み炭化物・黒褐 10YR3/2 シルト含む)
18. 暗灰黄 2.5Y4/2 シルト混中粒砂 (径 30 mm ~ 80 mm程の礫を含む)
19. 黒褐 2.5Y3/2 シルト混中粒砂 (径 10 ~ 30 mm程の礫を含む)

図 99 SE1210 平面・土層断面図 (S=1/40)

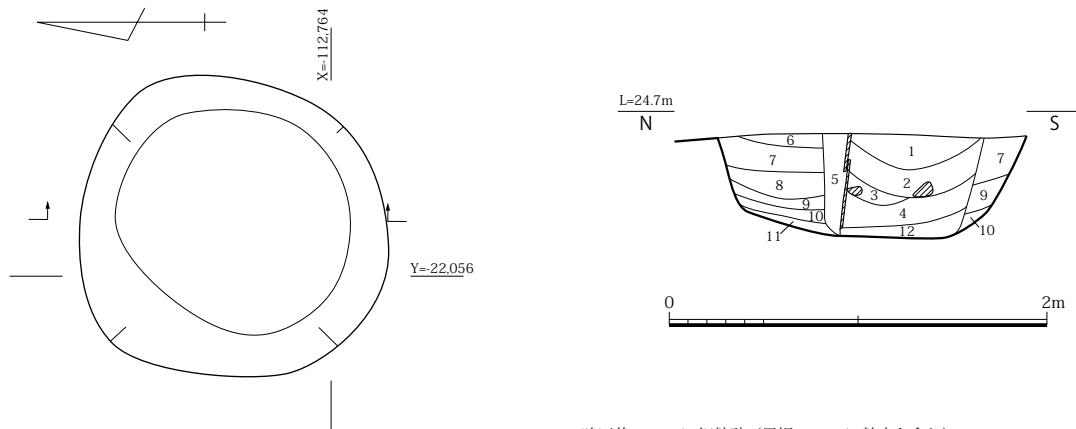

1. 黒褐 2.5Y3/1 中粒砂混粘土 (径 10 ~ 30 mm程の礫・木片を含む)
2. 暗灰黄 2.5Y4/2 細粒砂混粘土 (径 30 ~ 50 mm程の礫・炭化物を含む)
3. 灰黄褐 10YR4/2 細粒砂混粘土
4. 黒褐 2.5Y3/2 中粒砂混粘土 (径 50 ~ 100 mm程の礫・炭化物を含む)
5. 暗灰黄 2.5Y4/2 中粒砂混細粒砂 (径 10 ~ 30 mm程の礫を含む)
6. 黒褐 2.5Y3/2 細粒砂混粘土 (炭化物を含む)
7. 暗灰黄 2.5Y5/2 細粒砂 (黒褐 2.5Y3/2 粘土を含む)
8. オリーブ褐 2.5Y4/3 細粒砂 (径 10 mm程の小礫を含む)
9. 黒褐 2.5Y3/2 粘土 (多量のオリーブ褐 2.5Y4/3 細粒砂・炭化物を含む)
10. 黒褐 2.5Y3/2 粘土 (第 9 層より炭化物を多く含みオリーブ褐 2.5Y4/3 の細粒砂を含む)
11. にぶい黄褐 10YR5/4 中粒砂 (径 10 mm程の小礫を含む)
12. 黒褐 2.5Y3/1 中粒砂混粘土 (径 20 ~ 50 mm程の礫を含む)

図 100 SE1220 平面・土層断面図 (S=1/40)

SE1220 (図 100、図版 34)

西区西半で検出した井戸である。直径 165cm、深さ 55cm を測る円形を呈し、内部に一辺 70cm の縦板組方形井戸枠を設置する。井戸枠は最下部に幅 10cm 前後の横板を 4 枚組み合わせ、その内側に縦板を配する。枠材は底部付近の横板と数枚の縦板のみが残存し、木質をほとんど残さない。枠内埋土はいずれも礫を多量に含む人為的埋土である。構築から廃絶までの間にほとんど時期差はみられない。

埋土内より 13 世紀前半の遺物とともに鏡鋳型 (471) が出土した。



図 101 SE1330 平面・土層断面図 (S=1/40)



図 102 SE1350 平面・土層断面図 (S=1/20)

SE1330 (図 101)

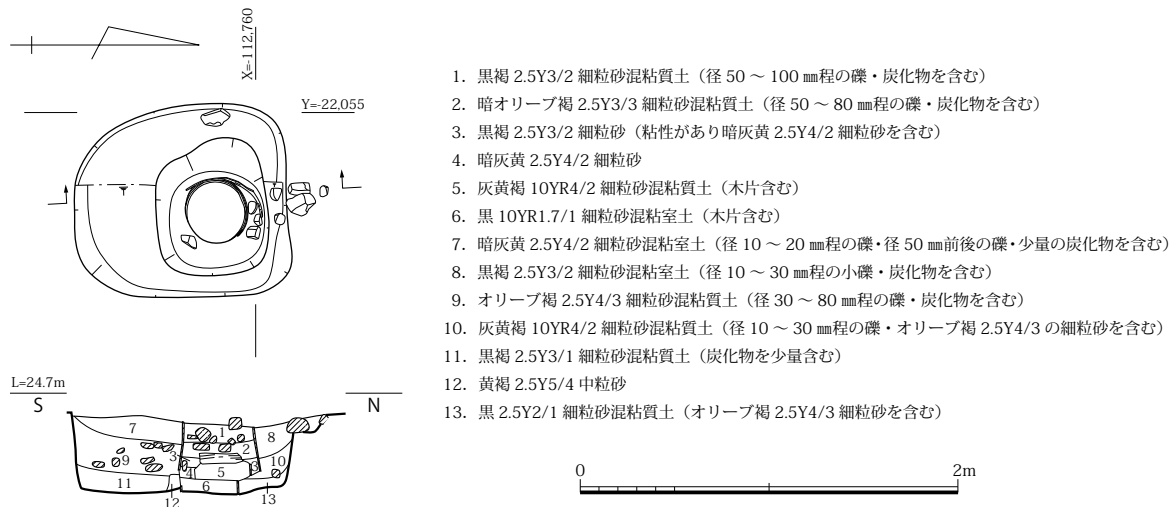
西区西半で検出した井戸である。掘方一辺 112cm、深さ 33cm を測る隅丸方形を呈し、内部に直径 33cm の曲物井戸杵を設置する。井戸杵は二段以上が敷設される可能性があるが、木質の依存が悪く詳らかでない。杵内埋土下層 (5・6) には機能時の堆積層が存在し、上層 (1・2) には直径 10cm 前後の礫が大量に投棄されていた。構築から廃絶までの間にほとんど時期差はみられない。

埋土内より 13 世紀前半の遺物が出土した。

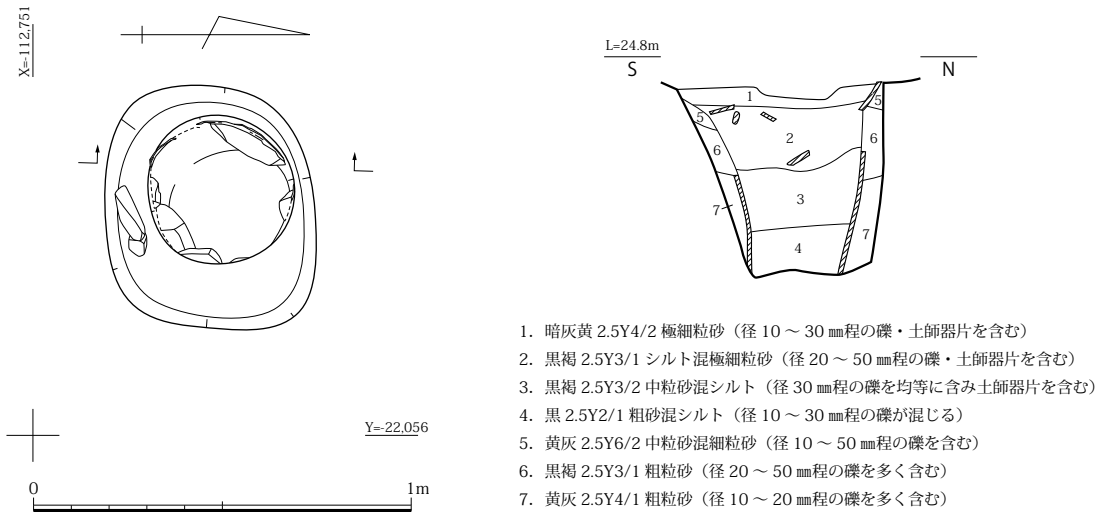
SE1350 (図 102、図版 34)

西区西半北端で検出した小型の井戸である。掘方長軸 65cm、短軸 56cm、深さ 50cm を測る楕円形を呈し、内部に曲物井戸杵を設置する。杵材は痕跡のみで木質をほとんど残さない。断面の観察から曲物は直径 23cm 前後のものを積み上げていたものと推定できる。杵内埋土はいずれも礫を均等に含む人為的埋土である。構築から廃絶までの間にほとんど時期差はみられない。

埋土内より 13 世紀前半の遺物とともに和泉型瓦器碗 (476) が出土した。



図 103 SE1370 平面・土層断面図 (S=1/40)



図 104 SE1380 平面・土層断面図 (S=1/40)

SE1370 (図 103)

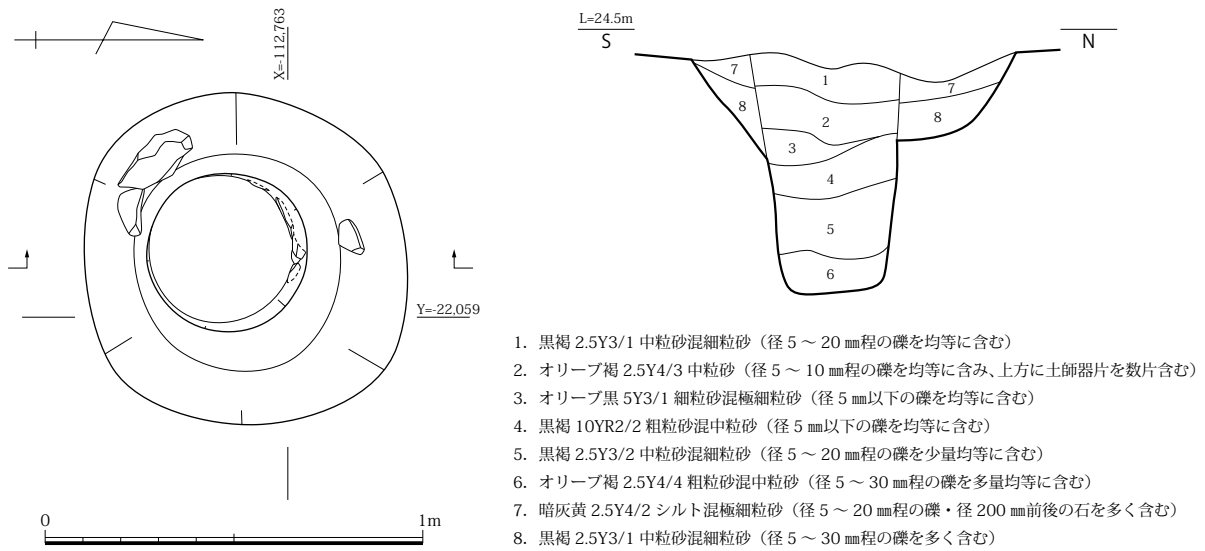
西区西半で検出した井戸である。掘方直径 86cm、深さ 80cm を測る円形を呈する。井戸枠は残存しないが、断面観察から直径 30cm 前後の曲物を井戸枠としていたと考えられる。枠内埋土は最下層 (6) に加工土と考えられる礫混じりの砂があり、下層 (5) は自然堆積と考えられる。4 層以上は礫を多く含む人為的埋土である。構築から廃絶までの間にほとんど時期差はみられない。

埋土内より 13 世紀前半の遺物とともに山茶椀 (483) が出土した。

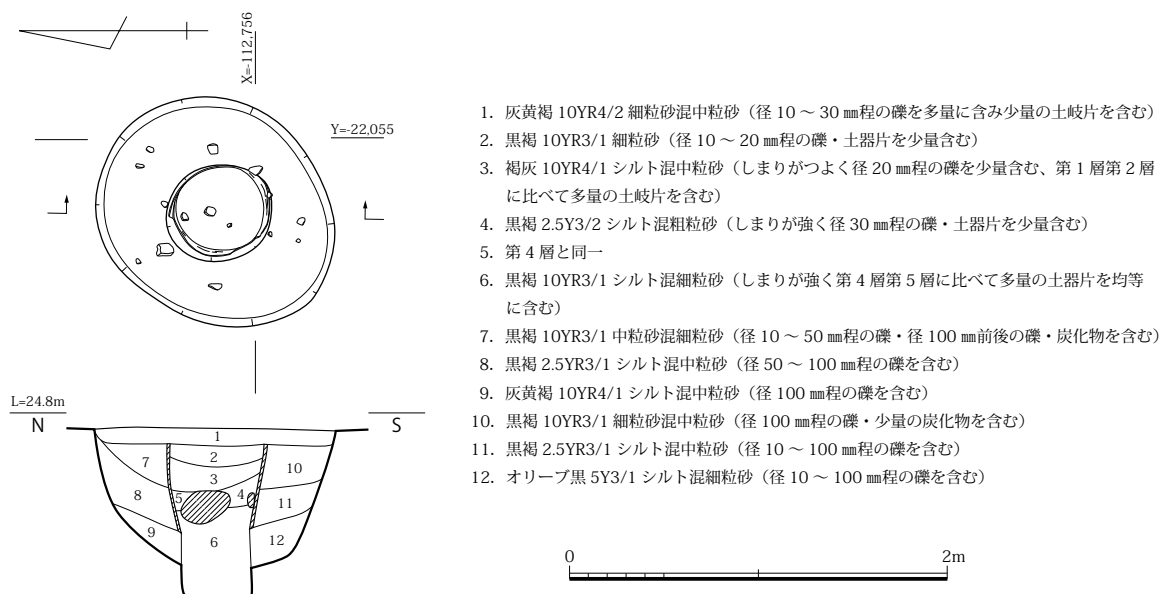
SE1380 (図 104)

西区西半で検出した井戸である。直径 120cm、深さ 90cm を測る円形を呈し、内部に曲物井戸枠を設置する。曲物は遺存状態が良くないが、下部に直径 35cm 前後のもの、上部に直径 50cm 前後のものを複数段設置していたものと考えられる。枠内埋土は下層 (6) に機能時の堆積と考えられる混入物

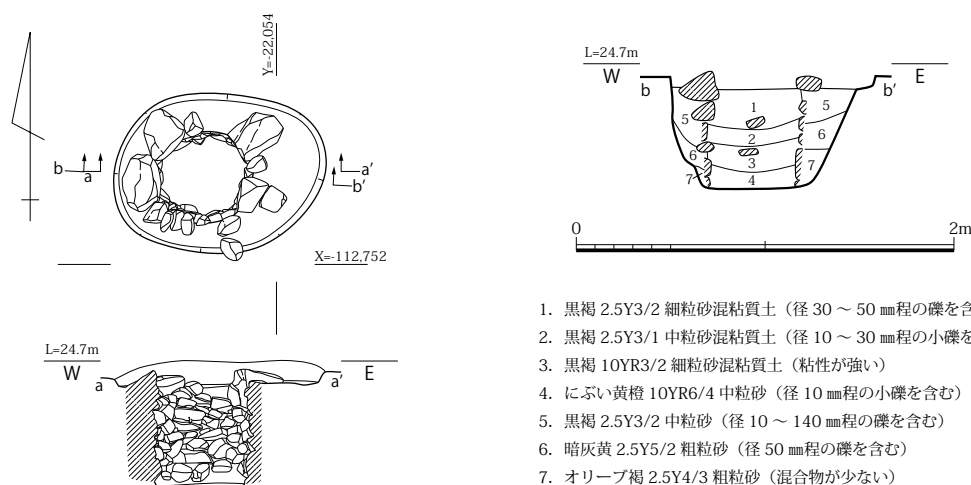

1. 黒褐 2.5Y3/2 細粒砂混粘質土 (径 30 ~ 50 mm 程の礫を含む)
2. 黒褐 2.5Y3/1 中粒砂混粘質土 (径 10 ~ 30 mm 程の小礫を含む)
3. 黒褐 10YR3/2 細粒砂混粘質土 (粘性が強い)
4. にぶい黄橙 10YR6/4 中粒砂 (径 10 mm 程の小礫を含む)
5. 黒褐 2.5Y3/2 中粒砂 (径 10 ~ 140 mm 程の礫を含む)
6. 暗灰黄 2.5Y5/2 粗粒砂 (径 50 mm 程の礫を含む)
7. オリーブ褐 2.5Y4/3 粗粒砂 (混合物が少ない)

図 105 SE1390 平面・立面・土層断面図 (S=1/40)

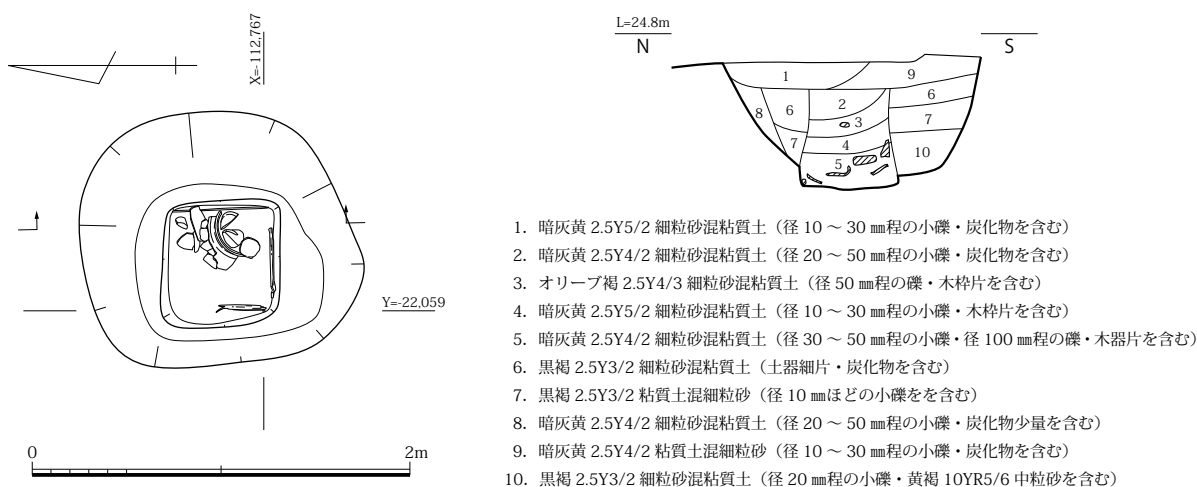

1. 暗灰黄 2.5Y5/2 細粒砂混粘質土 (径 10 ~ 30 mm 程の小礫・炭化物を含む)
2. 暗灰黄 2.5Y4/2 細粒砂混粘質土 (径 20 ~ 50 mm 程の小礫・炭化物を含む)
3. オリーブ褐 2.5Y4/3 細粒砂混粘質土 (径 50 mm 程の礫・木碎片を含む)
4. 暗灰黄 2.5Y5/2 細粒砂混粘質土 (径 10 ~ 30 mm 程の小礫・木碎片を含む)
5. 暗灰黄 2.5Y4/2 細粒砂混粘質土 (径 30 ~ 50 mm 程の小礫・径 100 mm 程の礫・木部片を含む)
6. 黒褐 2.5Y3/2 細粒砂混粘質土 (土器細片・炭化物を含む)
7. 黒褐 2.5Y3/2 粘質土混細粒砂 (径 10 mm ほどの小礫を含む)
8. 暗灰黄 2.5Y4/2 細粒砂混粘質土 (径 20 ~ 50 mm 程の小礫・炭化物少量を含む)
9. 暗灰黄 2.5Y4/2 粘質土混細粒砂 (径 10 ~ 30 mm 程の小礫・炭化物を含む)
10. 黒褐 2.5Y3/2 細粒砂混粘質土 (径 20 mm 程の小礫・黄褐 10YR5/6 中粒砂を含む)

図 106 SE1430 平面・土層断面図 (S=1/40)

の少ない細粒砂が存在し、中層以上(1~4)は礫を多く含む人為的埋土である。6層と4層の境界には径30cm前後の河原石が投棄される。構築から廃絶までの間にほとんど時期差はみられない。

埋土内より13世紀前半の遺物とともに山茶碗(490)、磁州窯壺破片(491)が出土した。

SE1390 (図 105、図版 35)

西区西半北端で検出した井戸である。掘方長軸115cm、短軸83cm、深さ60cmを測る楕円形を呈し、内部に内法直径40cm前後の石組井戸枠を設置する。枠材は径10~30cmの垂角礫を使用し、木口面を内側にして積み上げる。石材の大小に特に規則性などは見られない。枠内埋土下層(3・4)には機能時の埋土と考えられる粘性の強い細砂が存在し、2層以上は礫を均等に含む人為的埋土である。構築から廃絶までの間にほとんど時期差はみられない。

埋土内より13世紀前半の遺物とともに、九州産と考えられる回転台土師器皿(492)が出土した。

SE1430 (図 106、図版 35)

西区西半で検出した井戸である。掘方直径140cm、深さ125cmを測る円形を呈し、内部に一辺55cmの板組井戸枠を設置する。枠材は最下部の横棧のみが残存しており、構造は詳らかではないが、



図 107 SE1490 平面・土層断面図 (S=1/40)

わずかに残る痕跡から縦板組であったと推定される。枠内埋土最下層 (5) には土器を多く含む機能時の埋土が存在するが、4 層以上は礫を多量に含む人為的埋土である。構築から廃絶までの間にほとんど時期差はみられない。

埋土内より 12 世紀末 ~ 13 世紀前半の遺物が出土した。

SE1490 (図 107、図版 36)

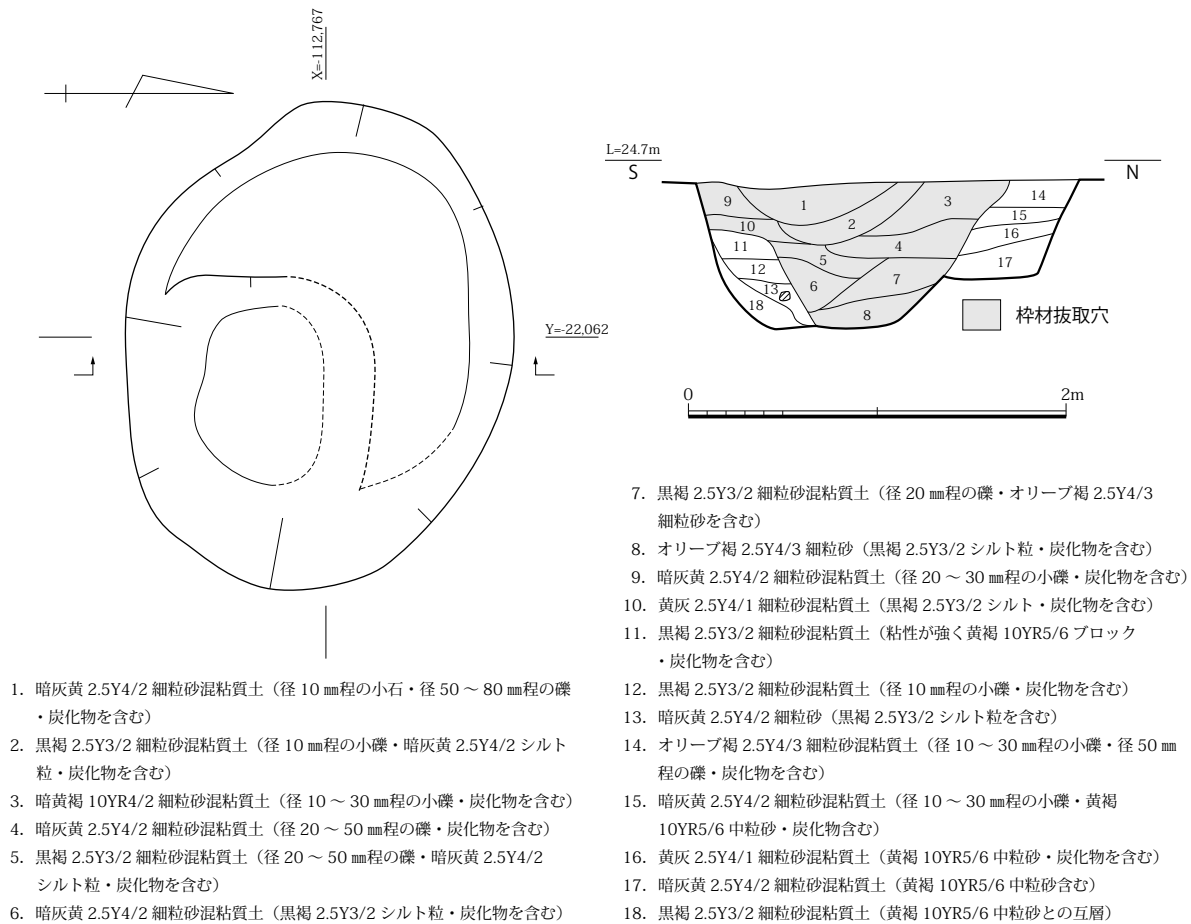
西区西半で検出した井戸である。掘方長軸 260cm、短軸 195cm、深さ 75cm を測る楕円形を呈する。井戸枠は一切残らない。断面観察の結果、掘り直しによって井戸枠を抜き取っていることが判明した。1 ~ 10 層は抜取後の埋め戻し土、11 ~ 18 層は当初の掘方埋土に相当する。当初の井戸構造等は不明である。構築から廃絶までの間にほとんど時期差はみられない。

埋土内より 13 世紀前半の遺物とともに東播系須恵器碗 (508)、山茶碗 (501) が出土した。

SE1670 (図 108、図版 36)

西区南西隅で検出した井戸である。掘方長軸 118cm、短軸 110cm、深さ 50cm を測る隅丸方形を呈し、内部に一辺 55cm の板組方形井戸枠を設置する。枠材は最下段の横棧のみが残存し、本来の構造は不明だが、木質の痕跡から縦板組であったと考えられる。埋土は全て礫を多量に含む人為的埋土であるが、3 層以上は井戸枠抜取後の人為的埋土と考えられる。構築から廃絶までの間にほとんど時期差はみられない。

埋土内より 13 世紀初頭の遺物とともに輸入陶器大甕 (514) が出土した。



図 108 SE1670 平面・土層断面図 (S=1/40)



図 109 SE5080 平面・土層断面図 (S=1/40)

SE5080 (図 109、図版 37)

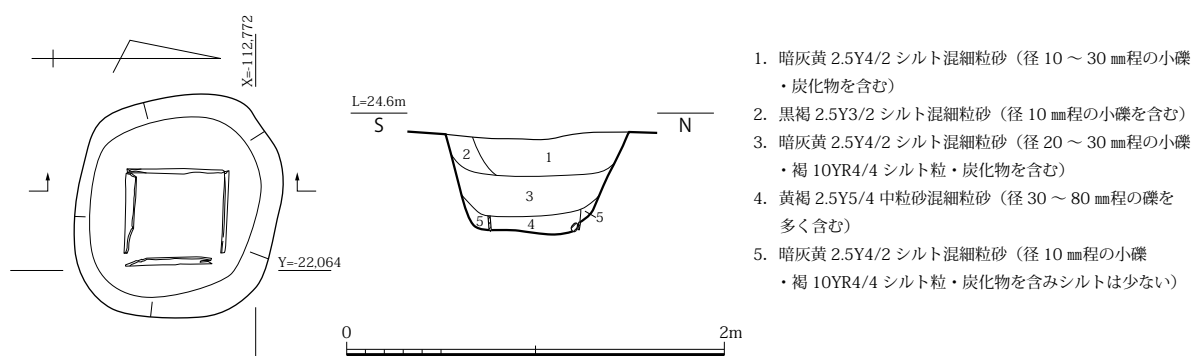
東区南東隅で検出した井戸である。重複関係から SG5030 に先行する遺構と考えられる。一辺 165cm、深さ 55cm を測る方形を呈し、内部に一辺 85cm の板組方形井戸枠を設置する。枠材は最下段の横板のみが残存し、本来の構造は不明である。枠内最下層には直径 5～10cm の礫を丁寧に敷き詰める。中央部に直径 40cm 程度の円形に礫のない部分が存在するが、ここに曲物を据えていた可能性が高い。埋土は枠内下層 (7) に砂とシルトの互層が存在し、機能時の埋土と考えられるほかはすべて人為的埋土で、5・6 層は枠材抜取の痕跡、1～4 層は裏込め土および枠内に崩れた裏込め土と考えられる。構築から廃絶までの間にほとんど時期差はみられない。

埋土内より 13 世紀前半の遺物が出土した。

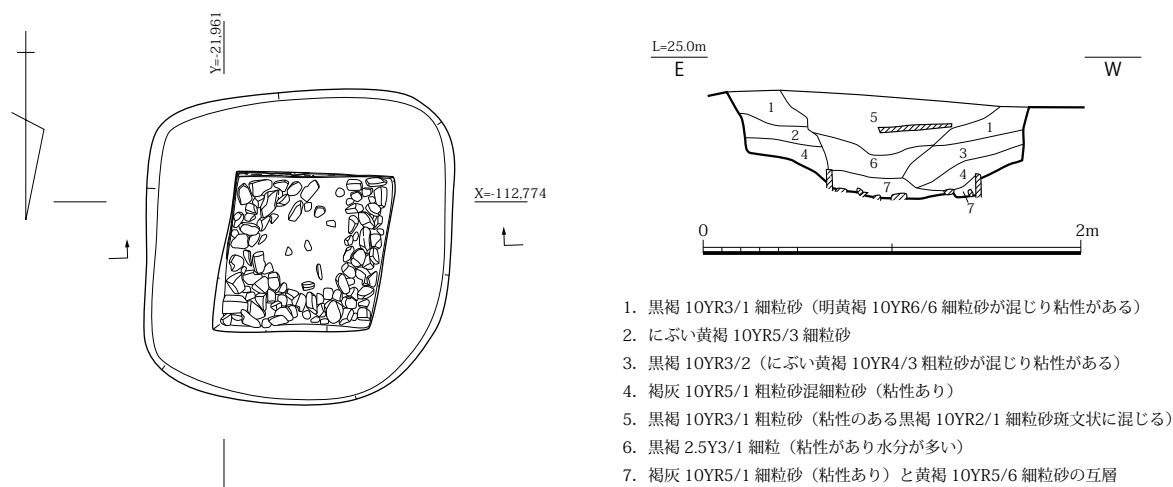
SE5100 (図 110)

東区南東隅で検出した井戸である。大半が調査区外のため正確な形状等は不明であるが、検出範囲では掘方直径 110cm、深さ 85cm を測る円形を呈し、内部に一辺 50cm の板組方形井戸枠を設置する。枠材は中間の横棧のみが残存し、本来の構造は不明である。枠内埋土は地山に起因する粗砂で、比較的短期間のうちに埋没したものと推定される。

埋土内より 13 世紀後半の遺物が出土した。



図 110 SE5100 平面・立面・土層断面図 (S=1/40)



図 111 SE5110 平面・立面・土層断面図 (S=1/40)

SE5110 (図 111、図版 38)

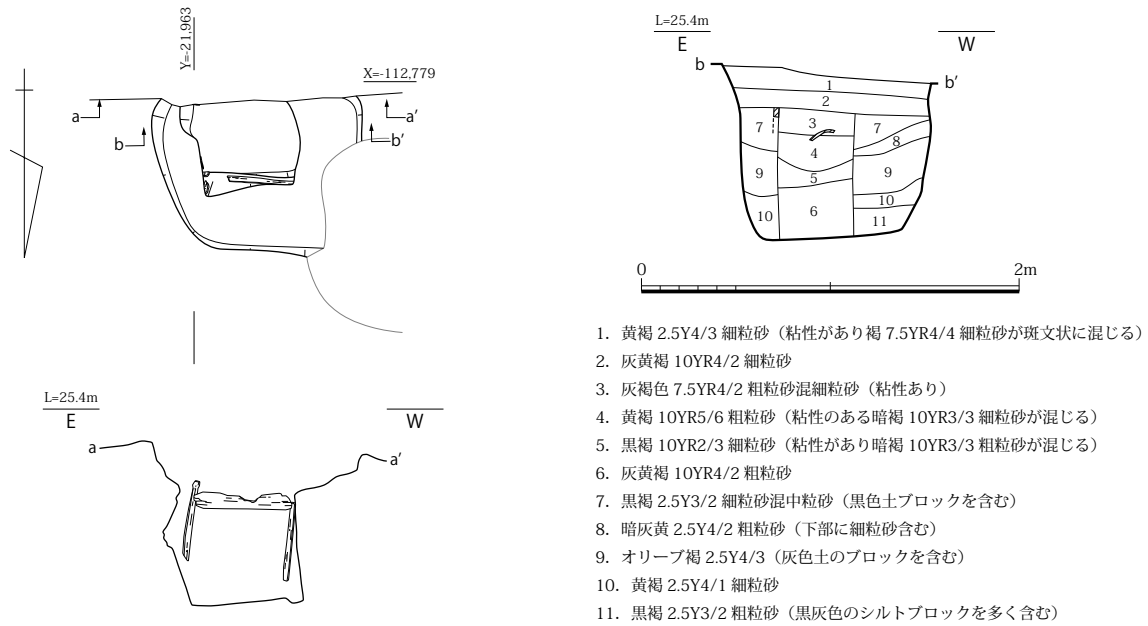
東区南東隅で検出した井戸である。掘方直径 165cm、深さ 95cm を測る円形を呈し、内部に一辺 50cm の縦板組方形井戸枠を設置する。縦板は幅 10cm 前後のものを一辺 5 枚程度組み上げて形成する。枠内にはさらに下方にむけて直径 35cm 前後の曲物を 2 段以上組み合わせて井戸枠を形成する。枠内埋土は最下層 (13) に機能時の埋土が確認できるが、9 層以上は人為的埋土である。13 層上面には多量の礫が投棄される。構築から廃絶までの間にほとんど時期差はみられない。

埋土内より 13 世紀前半の遺物が出土した。

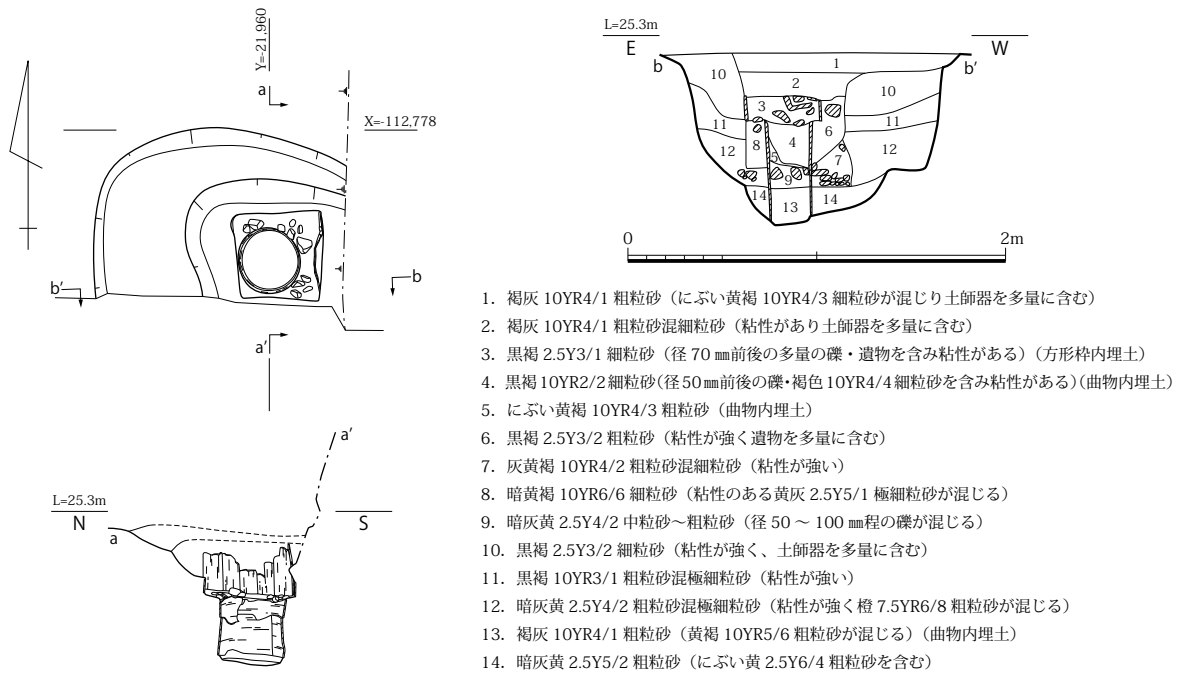

図 112 SE5200 平面・立面・土層断面図 (S=1/40)

SE5200 (図 112、図版 38)

東区南隅で検出した井戸である。掘方直径 210cm 前後、深さ 135cm を測る不整形な円形を呈し、内部に一辺 90cm の板組方形井戸枠を設置する。枠材は幅 10cm 前後のものを一辺 11 枚前後配置して、中位で横棧留めする。下面には複数の礫が存在するが、配置に規則性は見られない。埋土は最下層 (8) が機能時の堆積と考えられるほかは全て礫を均等に含む人為的埋土である。構築から廃絶までの間にほとんど時期差はみられない。

埋土内より 13 世紀初頭の遺物とともに大和型瓦器碗 (548・549)、特殊な軒丸瓦 (552) が出土した。

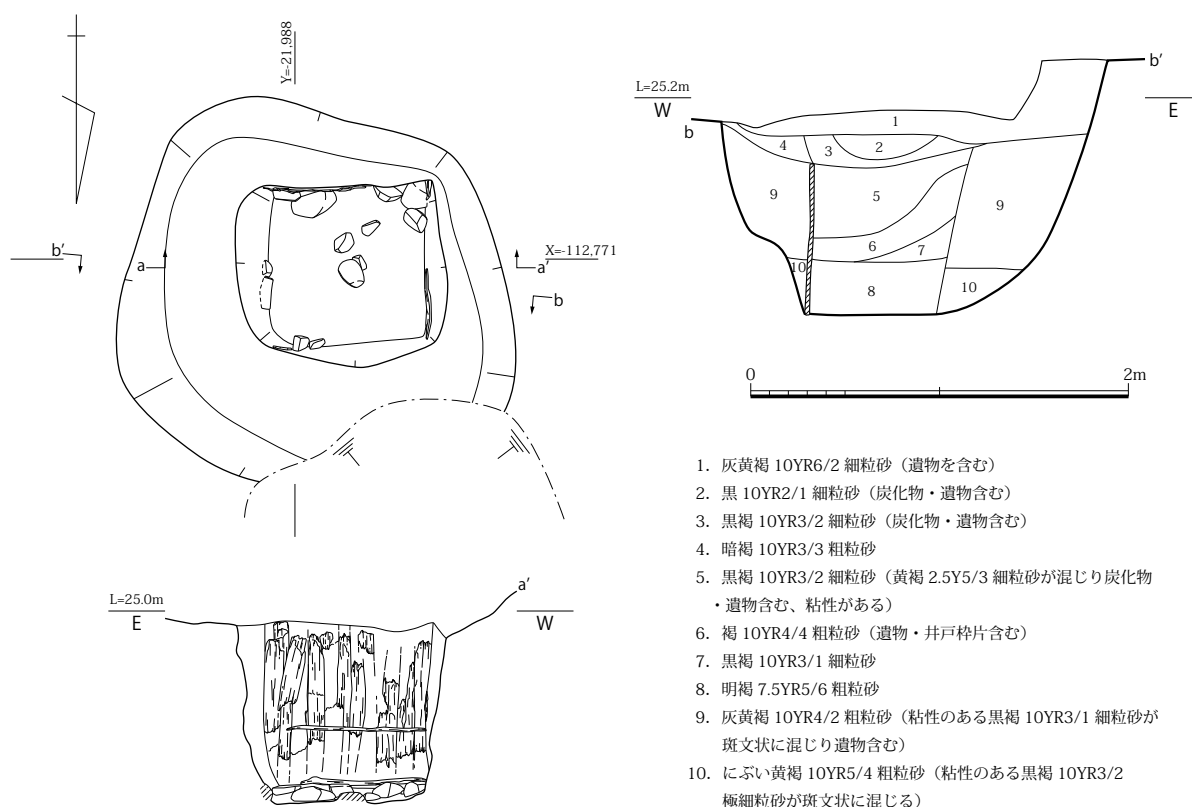
SE5270 (図 113、図版 39)

東区北端で検出した井戸である。掘方直径 220cm、深さ 110cm を測る円形を呈し、内部に一辺 60cm の板組方形井戸枠を設置する。枠材は下部二段に幅 20cm の横板を組み、これに縦板を組み合わせる構造を持つが、残存状況が悪く詳細は不明である。枠内埋土は全て礫を多量に含む人為的埋土である。構築から廃絶までの間にほとんど時期差はみられない。

埋土内より 13 世紀前半の遺物が出土した。

SE5280 (図 114、図版 39)

東区北端で検出した井戸である。掘方直径 200cm、深さ 145cm を測る不整形な円形を呈し、内部に一辺 80cm 前後の横板組方形井戸枠を設置する。横板の下位には直径 68cm と直径 45cm の曲物をそれぞれ上下二段に配する。横板は最下段のみ遺存し、上位は抜取が行われたと考えられる。枠内埋土は全て礫を均等に含む人為的埋土である。構築から廃絶までの間にほとんど時期差はみられない。

埋土内より 12 世紀末～13 世紀初頭の遺物が出土した。

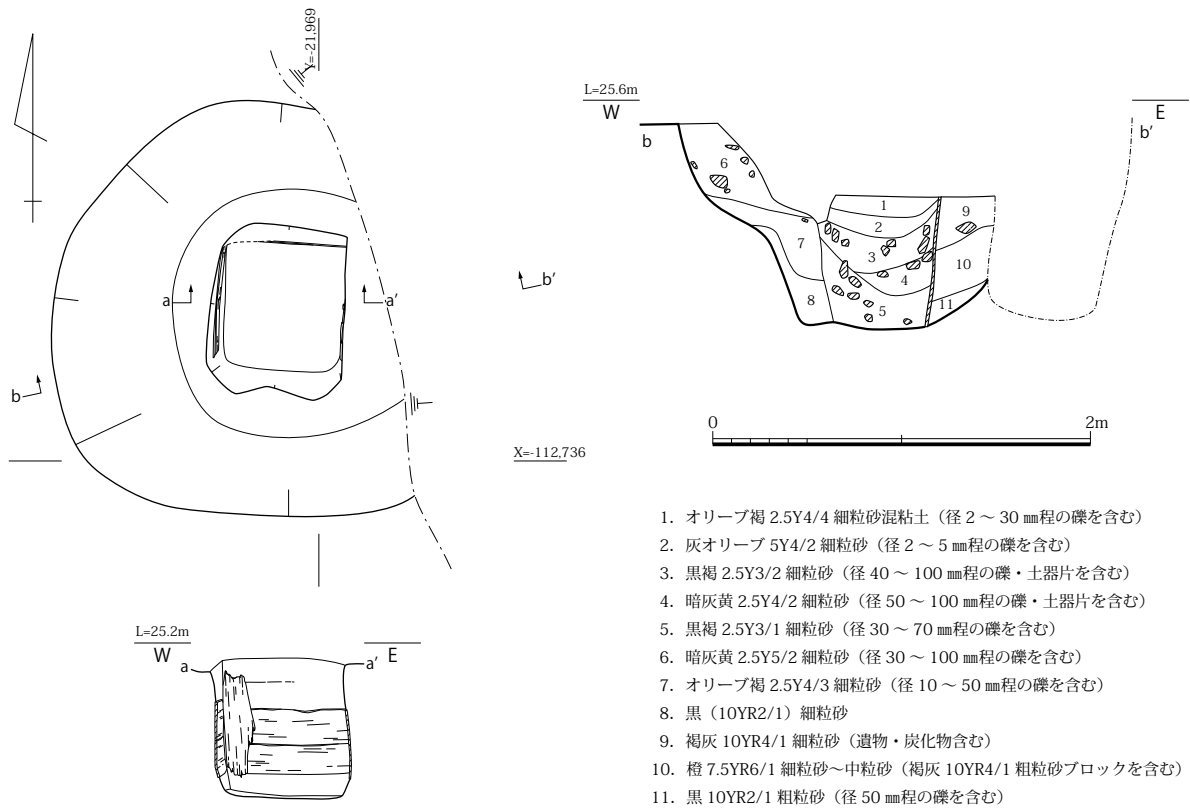

1. オリーブ褐 2.5Y4/4 細粒砂混粘土 (径 2 ~ 30 mm程の礫を含む)
2. 灰オリーブ 5Y4/2 細粒砂 (径 2 ~ 5 mm程の礫を含む)
3. 黒褐 2.5Y3/2 細粒砂 (径 40 ~ 100 mm程の礫・土器片を含む)
4. 暗灰黄 2.5Y4/2 細粒砂 (径 50 ~ 100 mm程の礫・土器片を含む)
5. 黒褐 2.5Y3/1 細粒砂 (径 30 ~ 70 mm程の礫を含む)
6. 暗灰黄 2.5Y5/2 細粒砂 (径 30 ~ 100 mm程の礫を含む)
7. オリーブ褐 2.5Y4/3 細粒砂 (径 10 ~ 50 mm程の礫を含む)
8. 黒 (10YR2/1) 細粒砂
9. 褐灰 10YR4/1 細粒砂 (遺物・炭化物含む)
10. 橙 7.5YR6/1 細粒砂~中粒砂 (褐灰 10YR4/1 粗粒砂ブロックを含む)
11. 黒 10YR2/1 粗粒砂 (径 50 mm程の礫を含む)

図 113 SE5270 平面・立面・土層断面図 (S=1/40)

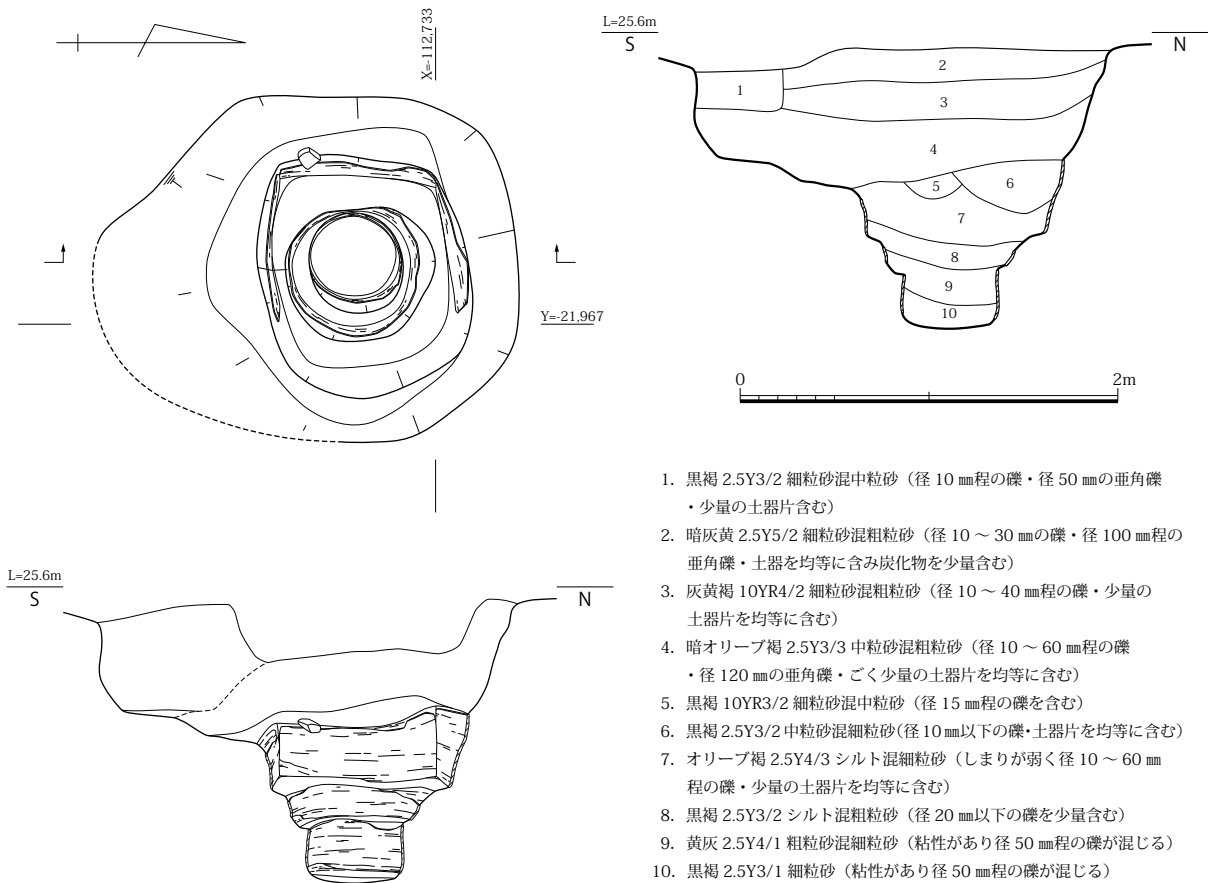

1. 黒褐 2.5Y3/2 細粒砂混中粒砂 (径 10 mm程の礫・径 50 mmの垂角礫・少量の土器片含む)
2. 暗灰黄 2.5Y5/2 細粒砂混粗粒砂 (径 10 ~ 30 mmの礫・径 100 mm程の垂角礫・土器を均等に含み炭化物を少量含む)
3. 灰黄褐 10YR4/2 細粒砂混粗粒砂 (径 10 ~ 40 mm程の礫・少量の土器片を均等に含む)
4. 暗オリーブ褐 2.5Y3/3 中粒砂混粗粒砂 (径 10 ~ 60 mm程の礫・径 120 mmの垂角礫・ごく少量の土器片を均等に含む)
5. 黒褐 10YR3/2 細粒砂混中粒砂 (径 15 mm程の礫を含む)
6. 黒褐 2.5Y3/2 中粒砂混細粒砂 (径 10 mm以下の礫・土器片を均等に含む)
7. オリーブ褐 2.5Y4/3 シルト混細粒砂 (しまりが弱く径 10 ~ 60 mm程の礫・少量の土器片を均等に含む)
8. 黒褐 2.5Y3/2 シルト混粗粒砂 (径 20 mm以下の礫を少量含む)
9. 黄灰 2.5Y4/1 粗粒砂混細粒砂 (粘性があり径 50 mm程の礫が混じる)
10. 黒褐 2.5Y3/1 細粒砂 (粘性があり径 50 mm程の礫が混じる)

図 114 SE5280 平面・立面・土層断面図 (S=1/40)



図 115 SK0260 平面・土層断面図 (S=1/40)

土坑

SK0260 (図 115、図版 40)

西区中央付近で検出した土坑である。長軸 242cm、短軸 198cm、深さ 72cm を測り、不整形な楕円形を呈する。断面形状は箱形を呈し、底部は比較的平坦である。埋土は全てブロック土や礫を含む人為的埋土であり、中央付近に礫を主体とする暗褐色砂が山のように盛り上げられる。底部にほぼ完形の丸瓦を敷設するが、その機能については不明である。

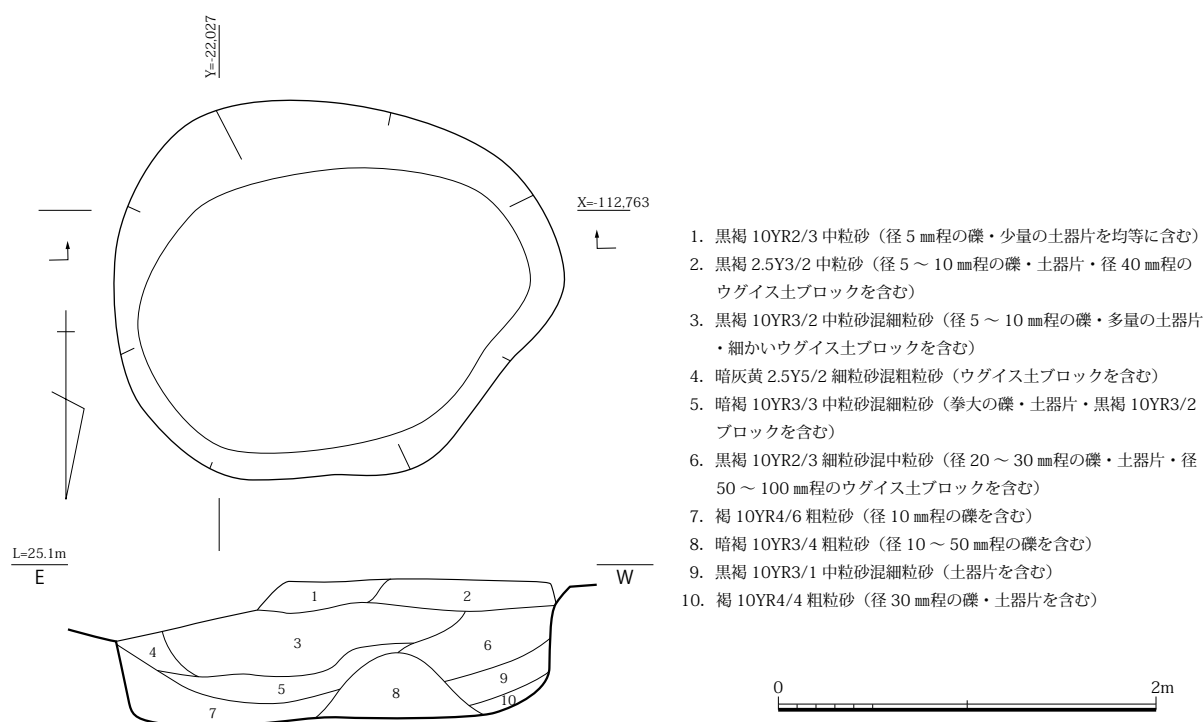
埋土内より 13 世紀後半の遺物とともに輸入青磁椀 (560) が出土した。

SK0290 (図 116、図版 40)

西区中央付近で検出した土坑である。短軸 45cm、深さ 6cm を測り、不整形な楕円形を呈する。断面形状は皿形を呈し、底部は比較的平坦である。埋土は礫を多く含む人為的埋土である。中央付近に多数の土師器皿が投棄される。土師器皿の出土状況は大半が正位だが、伏せたものも混在しており、特に規則性を見出せない。

埋土内より 12 世紀末～13 世紀前半の土師器皿が多数出土した。

SK0389 (図 117、図版 41)

西区中央付近で検出した土坑である。長軸 160cm、短軸 150cm、深さ 75cm を測り、不整形な円形を呈する。断面形状は肩部に段差を持つ逆台形を呈し、底部は比較的起伏に富む。埋土は全てブロック土や礫を含む人為的埋土である。

埋土内より 13 世紀中葉～後半の遺物とともに鉄製蓋 (573) が出土した。

SK1000 (図 118、図版 41)

第 2 遺構面西区中央付近で検出した土坑である。直径 110cm、深さ 46cm を測り、円形を呈する。断面形状は「U」字形を呈し、底部は比較的起伏に富む。埋土は全てブロック土や礫を含む人為的埋土である。

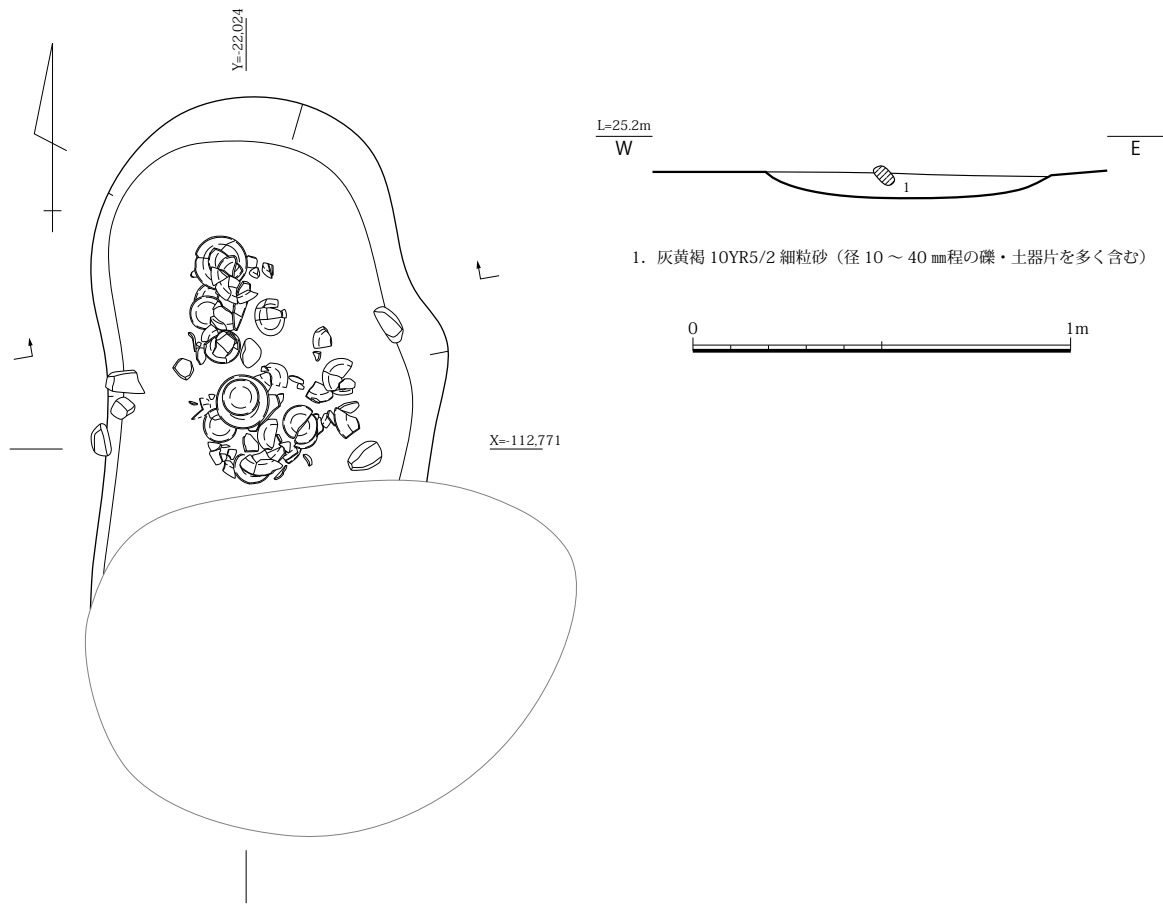

1. 灰黄褐 10YR5/2 細粒砂 (径 10 ~ 40 mm程の礫・土器片を多く含む)

図 116 SK0290 平面・土層断面図 (S=1/20)

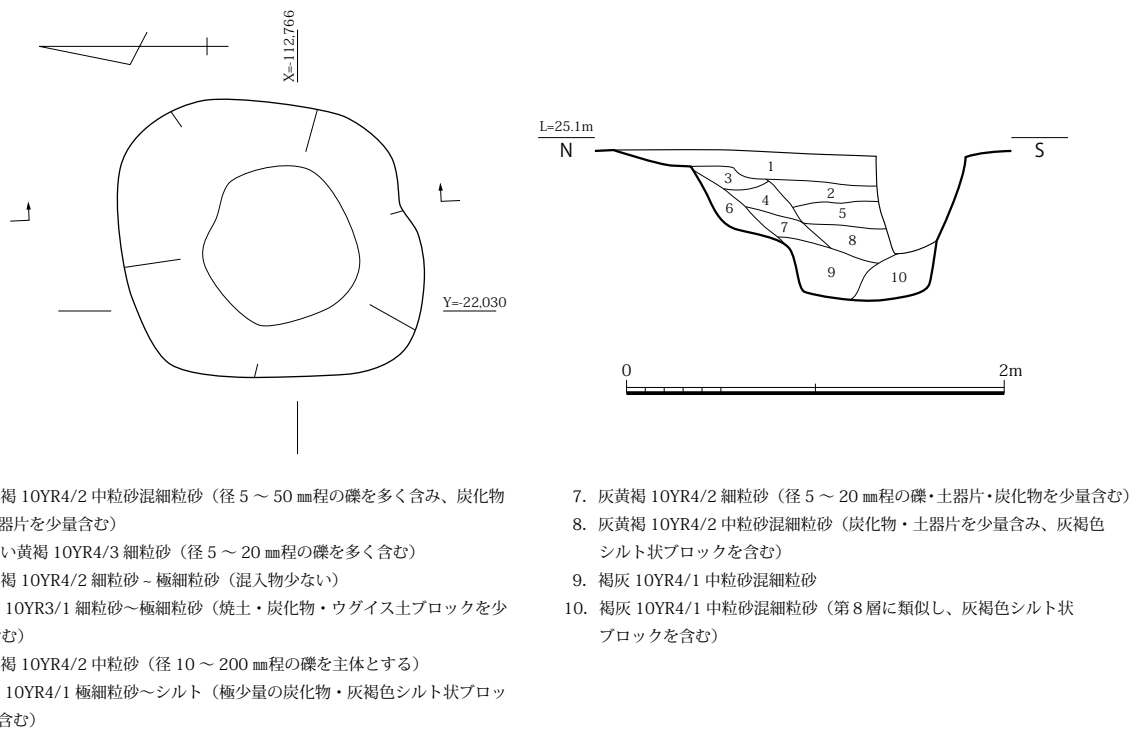

1. 灰黄褐 10YR4/2 中粒砂混細粒砂 (径 5 ~ 50 mm程の礫を多く含み、炭化物・土器片を少量含む)
2. にぶい黄褐 10YR4/3 細粒砂 (径 5 ~ 20 mm程の礫を多く含む)
3. 灰黄褐 10YR4/2 細粒砂 ~ 極細粒砂 (混入物少ない)
4. 黒褐 10YR3/1 細粒砂 ~ 極細粒砂 (焼土・炭化物・ウグイス土ブロックを少量含む)
5. 灰黄褐 10YR4/2 中粒砂 (径 10 ~ 200 mm程の礫を主体とする)
6. 褐灰 10YR4/1 極細粒砂 ~ シルト (極少量の炭化物・灰褐色シルト状ブロックを含む)
7. 灰黄褐 10YR4/2 細粒砂 (径 5 ~ 20 mm程の礫・土器片・炭化物を少量含む)
8. 灰黄褐 10YR4/2 中粒砂混細粒砂 (炭化物・土器片を少量含み、灰褐色シルト状ブロックを含む)
9. 褐灰 10YR4/1 中粒砂混細粒砂
10. 褐灰 10YR4/1 中粒砂混細粒砂 (第 8 層に類似し、灰褐色シルト状ブロックを含む)

図 117 SK0389 平面・土層断面図 (S=1/40)



図 118 SK1000 平面・土層断面図 (S=1/40)



図 119 SP0283・1596 平面・土層断面図 (S=1/40)

埋土内より 12 世紀末～13 世紀前半の遺物とともに播磨産土師器鍋 (578)、讃岐西村窯産須恵器椀 (576) が出土した。

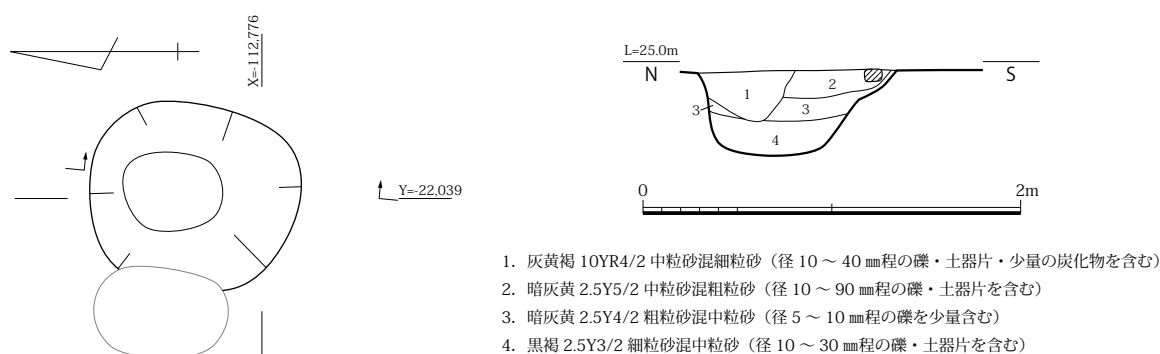
ピット

SP0283・1596 (図 119)

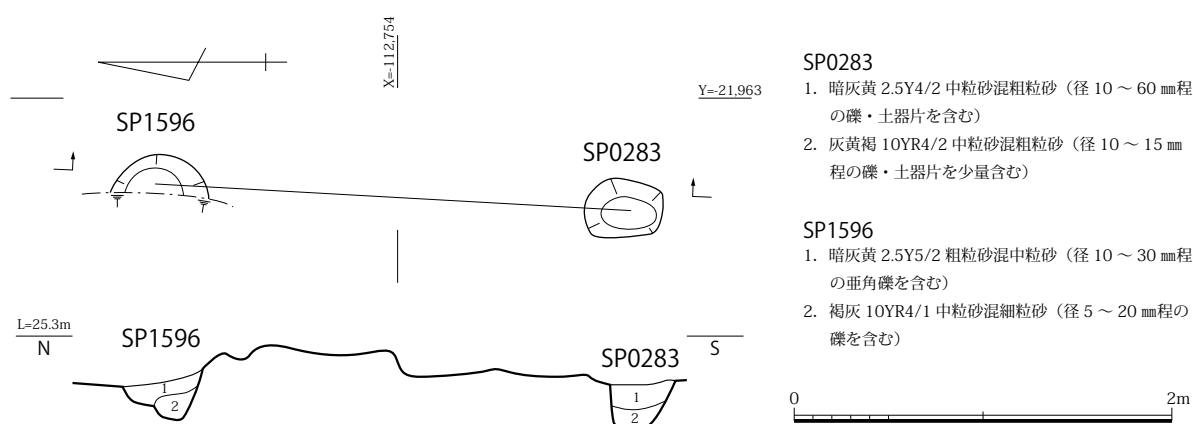
西区北東隅で検出したピットである。いずれも直径 30～50cm、深さ 25cm 前後を測る円形を呈する。小径側溝と考えられる SD0020・0030・0040 と SD0060 の間に存在することから、門の可能性が考えられる。柱間 250cm を測り、柱規模は抜取が行われているため不明である。

SP0946

第 2 遺構面西区北端付近で検出したピットである。重複関係から SD0430 に後出すると考えられる。直径 70cm を測る円形を呈し、底部に根石を持つ。

埋土内より輸入陶器播鉢 (581) が出土した。

埋甕

SX0820 (図版 42)

西区中央付近で検出した埋甕遺構である。長軸 110cm、短軸 83cm、深さ 32cm を測り、不整形な楕円形を呈する。断面形状は「U」字形を呈し、底部は比較的平坦である。埋土はいずれも礫を多く含む人為的埋土で、底部北寄りの位置に東播系須恵器甕 (583) を据える。

(2) 出土遺物

溝

SD0030 出土遺物 (図 120)

土師器皿 (424) 橙褐色で金雲母片とクサリ礫を多く含む胎土を有する。口縁端部にナデ調整により面を成形する。13 世紀前半のものである。

SD0040 出土遺物 (図 120)

瓦器椀 (425) 楠葉型である。内外面良好にイブシが施され、ヘラミガキは隙間の多いものが内面にのみ施される。Ⅲ -1 期のものである。12 世紀末～13 世紀初頭のものである。

SD0060 出土遺物 (図 120、図版 76)

土師器皿 (426～428) 426 は淡橙褐色で微細な金雲母片を多量に含む胎土を有する。口縁端部は丸みを持たせて上方へ引き上げる。427 は淡褐色でクサリ礫を多く含む胎土を有する。口縁端部は明瞭な面を持つ。428 は暗褐色で微細な金雲母片を多量に含む胎土を有し、口縁部は丸く収める。

瓦器皿 (429) 内外面全面にイブシを施し、内面にはわずかに被熱痕が確認できる。内面には 9 往復程度のジグザグ状暗文を有する。

瓦器椀 (430) 楠葉型である。内外面全面にイブシを施し、外底面には断面カマボコ形の高台を貼り付ける。口縁端部には 1 条の沈線を有し、見込み部には 3 ないし 4 回転の連結輪状暗文を施す。Ⅲ -1 期のものである。

これらの遺物は 12 世紀末～13 世紀初頭のものである。

SD1070 出土遺物 (図 120、図版 76・77)

土師器皿 (431～435) 431 は暗褐色で微細な金雲母片を少量含む胎土を有し、口縁部 2 か所に被熱痕を有する。432 は褐色で微細な金雲母片を多く含む胎土を有し、歪みが大きい。433 は褐色で微細な金雲母片を少量含む胎土を有する。434 は淡褐色の精良な胎土を有し、底部外面を軽く押し上げる。435 は淡褐色で微細な金雲母片をごく少量含む胎土を有し、体部外面に 1 条の粘土紐痕を有する。

輸入白磁杯 (436) IX -1b 類のものである。灰白色の胎土を有し、内外面全面施釉だが口縁端部を掻き取りし、外底面は板状工具で粗く施釉する。内面には著しい使用痕を有する。

弥生土器器台 (437) 赤褐色で砂粒を多く含む胎土を有する。全面被熱し摩滅が著しい。

これらの遺物は 437 を除き 13 世紀中葉～後半のものである。

井戸

SE0140 出土遺物 (図 121、図版 77)

いずれも枠内埋土からの出土である。

土師器皿 (438～443) 438 は褐色で微細な金雲母片を少量含む胎土を有し、口縁部は小さく面を持つ。439 は褐色で微細な金雲母片を含む胎土を有し、口縁部に面を持つ。外底面は軽く押し上げる。440 は褐色で微細な金雲母片を少量含む胎土を有し、口縁端部に面を持つ。441 は褐色で微細な金雲母片を多く含む胎土を有し、口縁部は一部二段ナデ調整を施す。442 は褐色で微細な金雲母片を少量含む胎土を有し、口縁端部に面を持つ。口縁部には 1 か所小さな打ち欠きを持つ。443 は褐色で微細な金雲母片を少量含む胎土を有し、口縁部は二段ナデ調整の後、幅広のナデ調整でナデ消す。

須恵器鉢 (444) 淡褐色で精良な胎土を有し、やや反り気味に開く体部と、わずかに内傾する口縁部をもつ。内外面回転ナデ調整の後、内面を板状工具によるナデ調整で仕上げる。内面下半には使用痕が



図 120 SD0030・0040・0060・1070 出土遺物実測図 (S=1/3)

見られる。産地等は不明である。

軒平瓦 (445) 粗い偏向唐草文を有する。包み込み技法によって成形され、凸面縦位縄叩き痕、凹面布目痕を有する。

須恵器甕 (446) 東播系である。灰色で砂粒を多く含む胎土を有し、硬質に焼き上がる。内面オサエの後板状工具によるナデ調整、外面タタキによって成形し、口縁部付近はタタキをナデ消す。

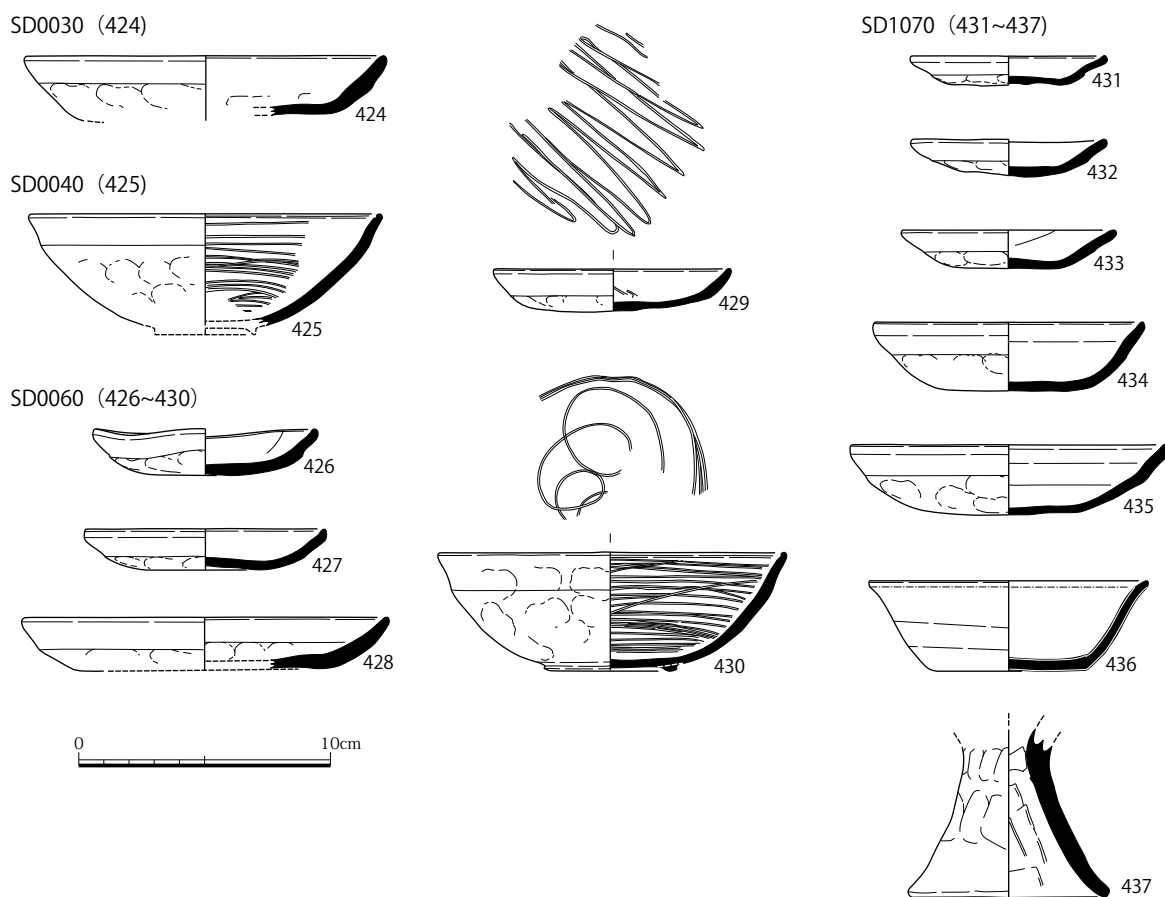
これらの遺物は 445 を除き 13 世紀初頭～前半のものである。

SE0780 出土遺物 (図版 78)

輸入陶器三彩 (二彩) 人形 (図版 78) 同一個体と考えられる。外型造りの人形で、流れる鬚と刻みを持つ突起を有する。獅子と考えられるが小片のため詳らかでない。胎土は淡褐色で釉は緑色と黄褐色である。

SE0800 出土遺物 (図 122、図版 78)

【上層】

土師器皿 (447～451) 447 は褐色で微細な金雲母片を多く含む胎土を有し、口縁端部に 1 か所被熱痕を有する。448 は褐色で微細な金雲母片を多く含む胎土を有し、口縁端部に面を持つ。449 は褐色で微細な金雲母片を少量含む胎土を有し、外面には放射状の指頭圧痕を有する。450 は褐色で微細な金雲母片を少量含む胎土を有し、口縁端部は丸く収める。451 は褐色で微細な金雲母片を多く含む胎土を有し、口縁部には丸みを持った面を有する。

瓦器皿 (452・453) 452 はムラのあるイブシを施し、内面に 6 往復以上のジグザグ状暗文を施す。453 はややムラがあるものの、全面にイブシがかかる。内面にはジグザグ状暗文を施す。



図 121 SE0140 出土遺物実測図 (S=1/3)

須恵器皿 (454 ~ 458) いずれも東播系である。454・455 は灰色の胎土を有し、底部回転イトキリにより底部と体部の境界は明瞭な陵を有する。456 ~ 458 は胎土については 454・455 と同じだが、底部と体部境界付近のイトキリ後の仕上げが丁寧である。いずれも内面に被熱痕を有する。

須恵器鉢 (459) 東播系である。灰色で砂粒を多く含む胎土を有する。B2b 類である。

国産陶器椀 (460) 備前焼である。白色の精良な胎土を有し、口縁部に暗色帯を持つ。

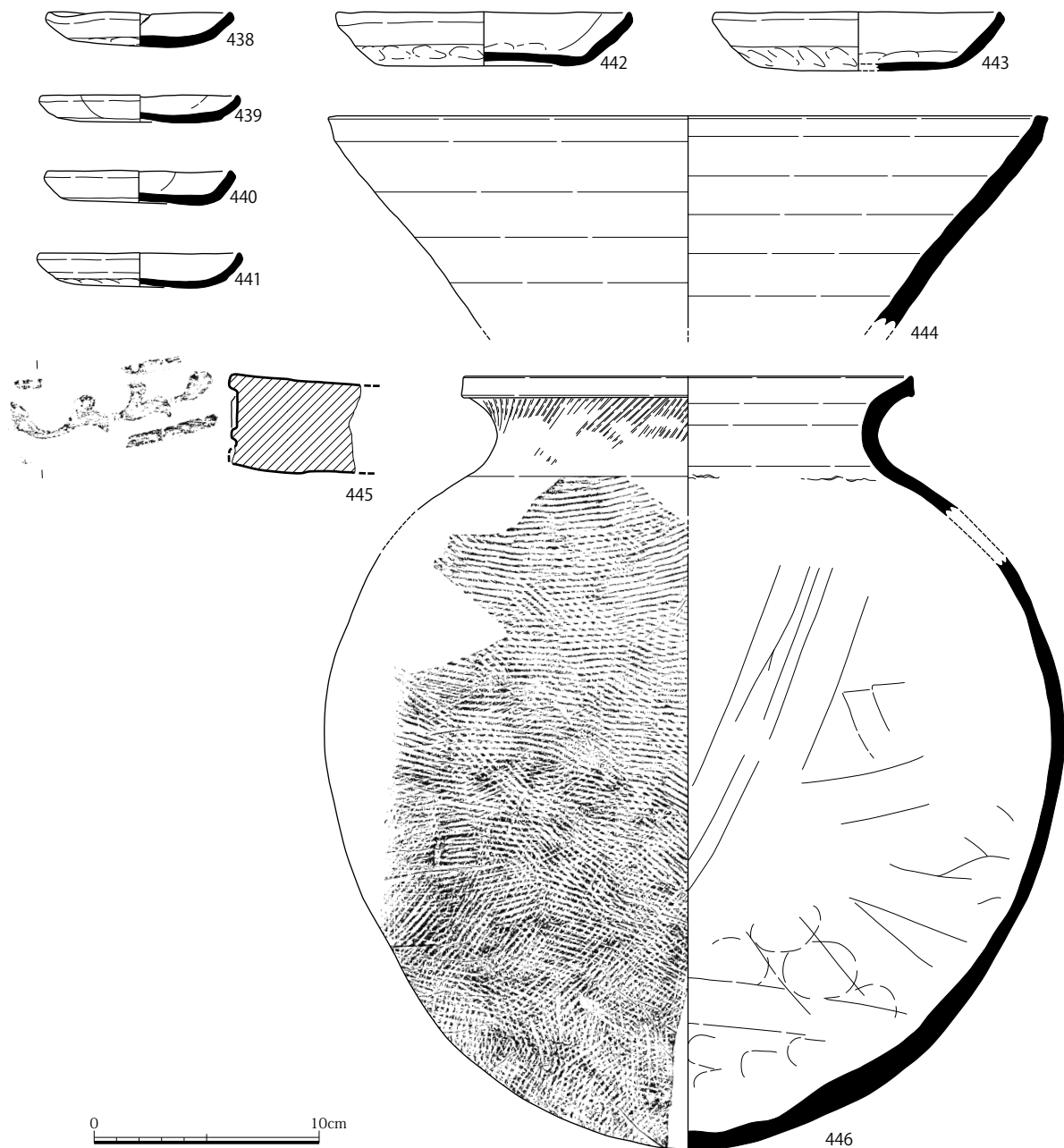
【下層】

土師器皿 (461) 褐色で精良な胎土を有し、口縁部に 1 か所打ち欠きを持つ。

瓦器椀 (462) 楠葉型である。内外面全面にイブシをかけ、内面に粗いヘラミガキを施す。ヘラミガキは内面のみで、見込み部には二重程度の同心円暗文が残る。Ⅲ -1 期のものである。

これらの遺物は上下層共に 13 世紀初頭のものである。



図 122 SE0800 出土遺物実測図 (S=1/3)

SE1210 出土遺物 (図 123、図版 78)

山茶碗 (463) 淡灰色の精良な胎土を有し、内外面回転ナデ調整の後、内面下半を平滑に磨き上げる。高台接地部にはモミガラ痕が残る。東濃型第 5 型式、13 世紀前半のものである。井戸枠内埋土からの出土である。

SE1220 出土遺物 (図 123、図版 78・79)

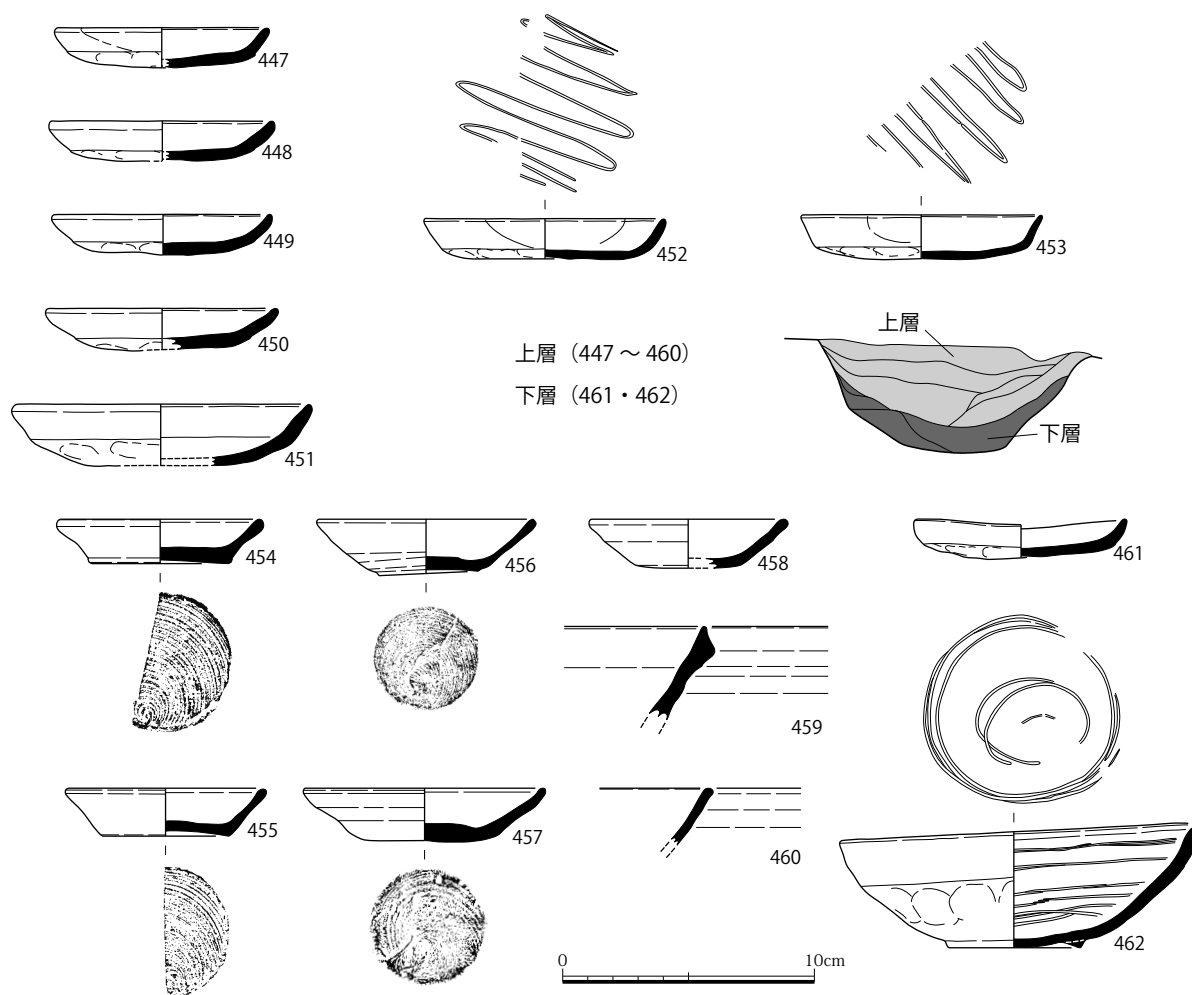
いずれも枠内埋土からの出土である。

土師器皿 (464～467) **464** は淡橙褐色で微細な金雲母片を少量含む胎土を有し、底部外面には板状工具痕をナデ消した痕跡が見られる。**465** は淡橙褐色で微細な金雲母片を多く含む胎土を有し、やや深い器形のものである。底部外面はユビオサエの後、強いナデツケを行う。**466** は褐色で微細な金雲母片を少量含む胎土を有し、口縁部は二段ナデ調整を行う。**467** は褐色で微細な金雲母片を少量含む胎土を有し、口縁端部に面を持つ。

弥生土器壺 (468) 橙褐色で砂粒を多量に含む胎土を有する。著しく摩滅しており、ベースとなっている礫層に起因するものと考えられる。

瓦器釜 (469) 灰褐色で砂粒をやや多く含む胎土を有し、内面板状工具によるナデ調整、外面ユビオサエの後ナデ調整する。外面全面被熱痕を有する。

取鍋 (470) 椀形の形状を有し、胎土内にモミガラを含む。内面には厚くスラグが付着する。



図 123 SE1210・1220 出土遺物実測図 (S=1/1・1/3・1/4)

鑄型 (471) 橙褐色で金雲母片を多量に含む胎土を有し、文様部分は黒褐色に変色する。中央に亀を、周辺に双鶴を配する和鏡の鑄型と思われる。

これらの遺物は 13 世紀前半のものである。

SE1330 出土遺物 (図 124、図版 79)

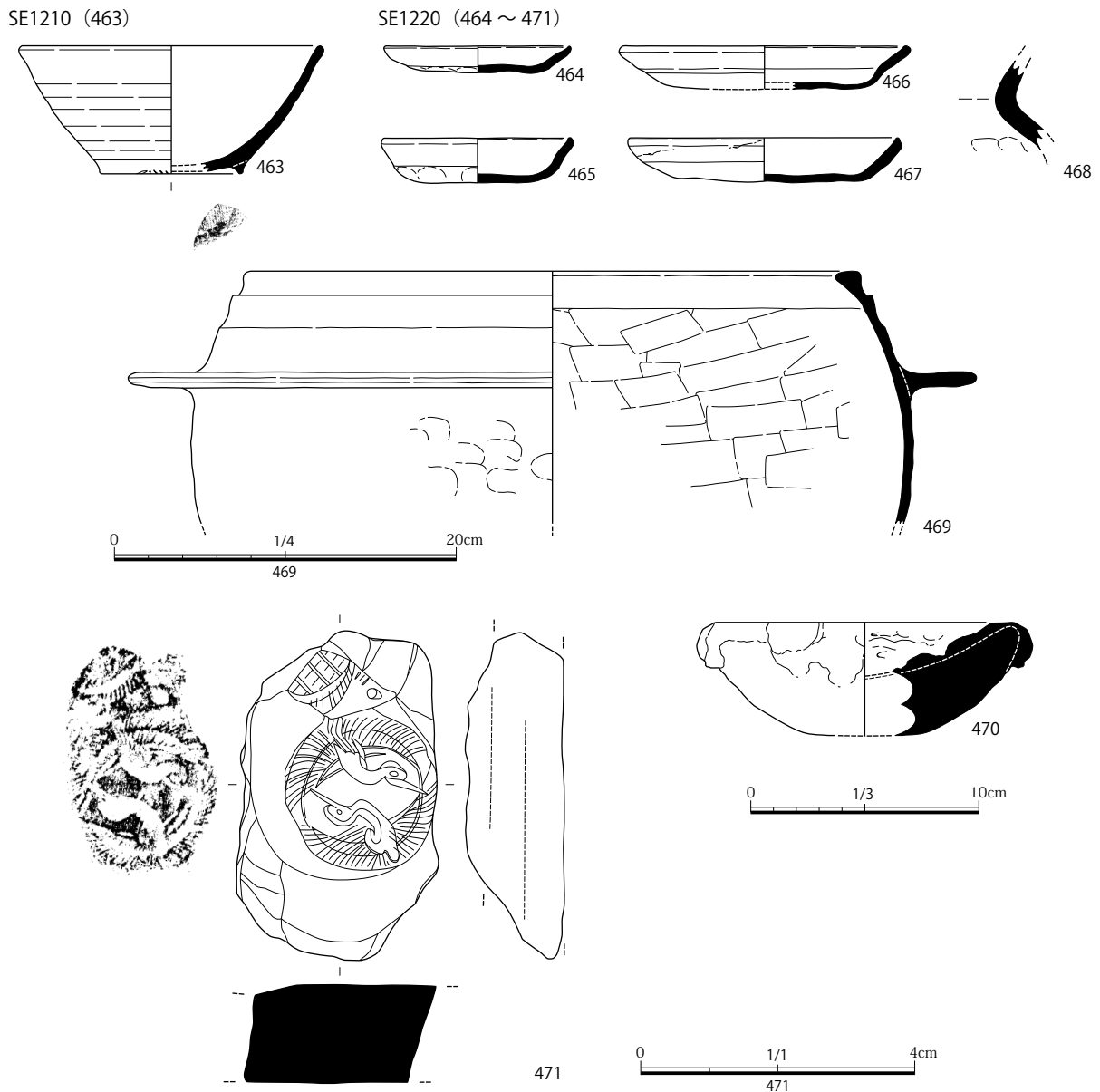
いずれも枠内埋土からの出土である。

瓦器碗 (472) 楠葉型である。内外面良好なイブシを施し、内面には密なヘラミガキ、外面には粗いヘラミガキを施す。II -3 期のものである。

軒丸瓦 (473) 巴文軒丸瓦である。灰褐色で砂粒を少量含む胎土を有する。瓦当裏面はユビオサエで調整する。瓦当面には離れ砂が残る。

瓦器鍋 (474) 灰褐色で精良な胎土を有し、内面板状工具によるナデ調整、外面連続するユビオサエで調整する。

瓦器鉢 (475) 土師質の焼成で、内面および口縁部外面のみイブシを施す。外底面にはモミガラ痕が

SE1330 (472~475)

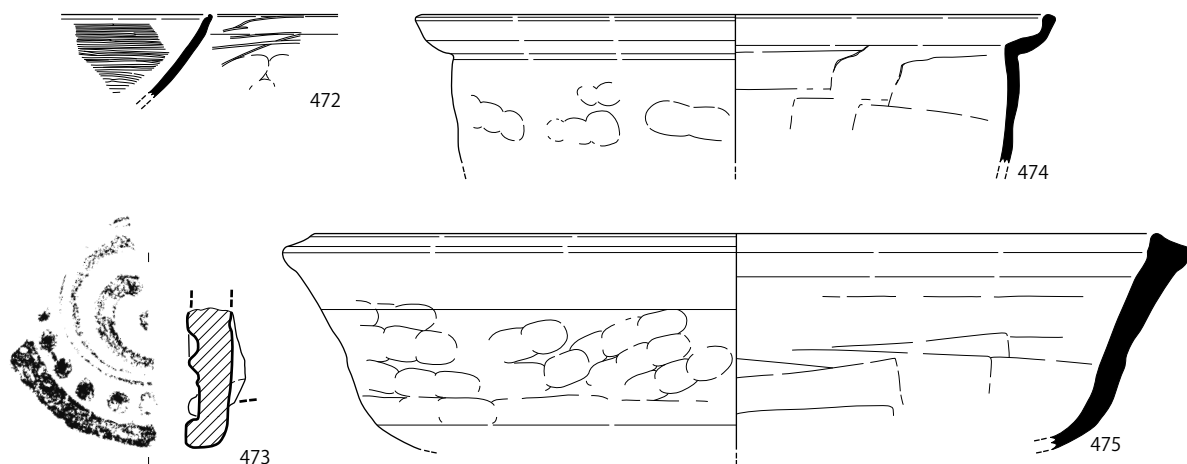

SE1350 (476~479)

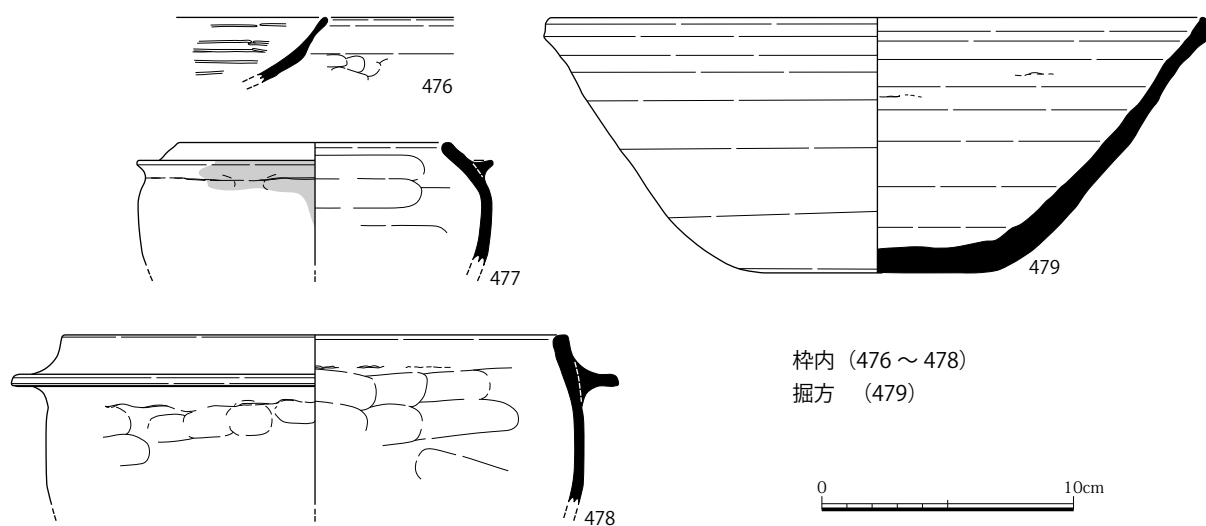

SE1370 (480~483)



図 124 SE1330・1350・1370 出土遺物実測図 (S=1/3)

残り、内面にはヘラミガキを施さない。C3類のものである。

472は12世紀中葉ごろのものだが、475は13世紀前半のものである。

SE1350 出土遺物 (図 124)

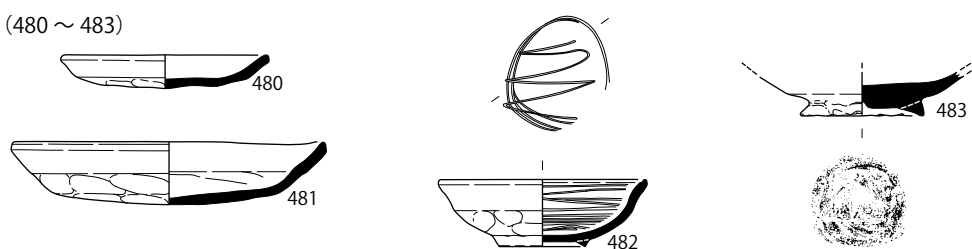
【枠内埋土】

瓦器碗 (476) 和泉型である。内外面イブシは良好で、強いナデによって外反する口縁部を有する。ヘラミガキは内面のみ施す。III-2期のものである。

瓦器釜 (477・478) 477は灰色で砂粒を含む胎土を有し、内外面イブシを施す。外面には煤が付着する。三足釜と考えられる。478は灰色で微細な金雲母片を少量含む胎土を有する。内外面イブシを



図 125 SE1380・1390 出土遺物実測図 (S=1/3)

施し、内面板状工具によるナデ調整、外面連続するユビオサエ調整を施す。

【掘方】

須恵器鉢 (479) 東播系のものである。灰色で砂粒を少量含む胎土を有し、外底面には回転イトキリ痕を有する。外底面及び体部の一部に被熱痕を有する。B2b 類のものである。

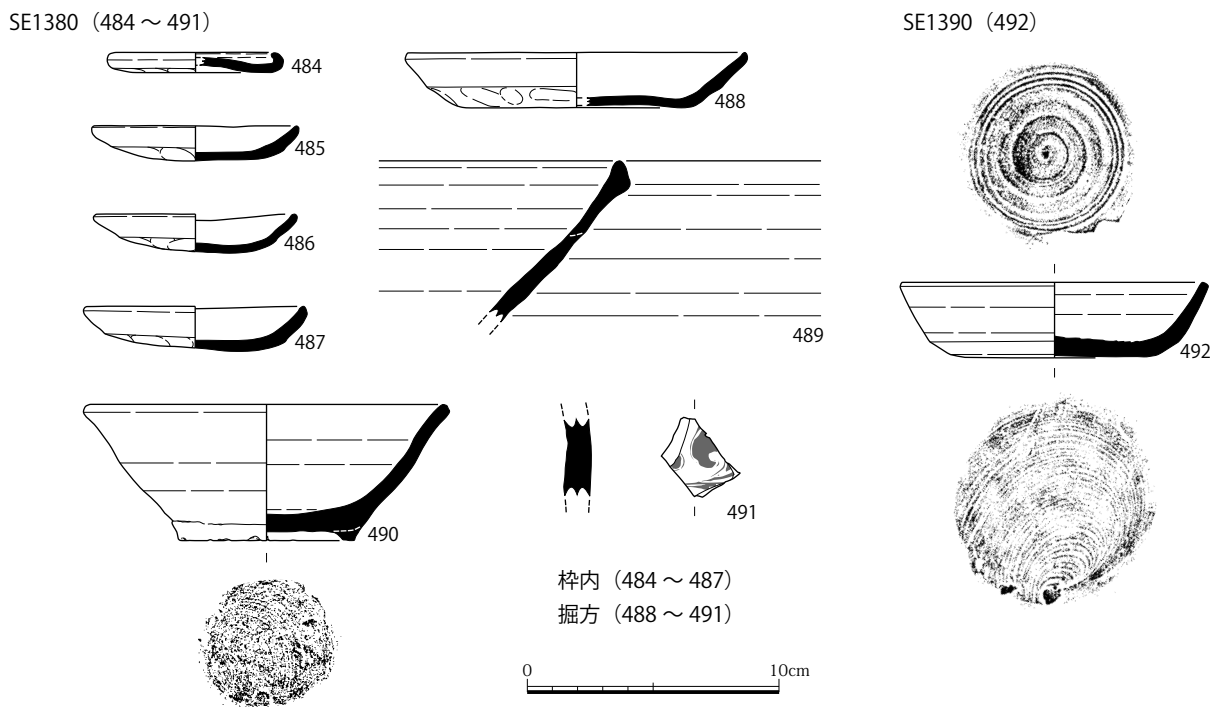
これらの遺物はいずれも 13 世紀前半のものである。

SE1370 出土遺物 (図 124、図版 79・80)

いずれも枠内埋土からの出土である。

土師器皿 (480・481) 480 は赤褐色の精良な胎土を有し、口縁部 2 か所に被熱痕を有する。481 は褐色で微細な金雲母片を少量含む胎土を有し、口縁端部に面を持つ。

瓦器椀 (482) 小型のものである。灰白色で精良な胎土を有し、内外面口縁部のみイブシを施す。外面はヘラミガキを行わず、見込み部には 3 往復程度のジグザグ状暗文を施す。

山茶椀 (483) 灰色の精良な胎土を持ち、高台接地部にはモミガラ痕を残す。外底面には回転イトキリの痕跡が残る。

これらの遺物は 13 世紀前半のものである。

SE1380 出土遺物 (図 125、図版 80)

【枠内埋土】

土師器皿 (484 ~ 487) 484 は皿 S である。白色の精良な胎土を有し、外底面中央付近を強くユビオサエする。485 は暗褐色で微細な金雲母片を少量含む胎土を有し、器高が低い。486 は暗褐色で微細な金雲母片を多く含む胎土を有し、一部に被熱痕を残す。487 は褐色で微細な金雲母片を少量含む胎土を有し、口縁の一部に煤が付着する。

【掘方】

土師器皿 (488) 褐色で微細な金雲母片を多く含む胎土を有し、口縁端部には小さく面を持つ。

須恵器鉢 (489) 東播系である。灰色で砂粒を多く含む胎土を有し、口縁部には暗色帯を有する。B3a 類のものである。

山茶碗 (490) 灰色で砂粒の多い胎土を有する。内外面回転ナデ調整の後、外底面を回転イトキリする。その後幅の広い高台を貼り付ける。高台接地部にはモミガラ痕が残る。常滑第 4 型式のものである。

輸入陶器壺 (491) 磁州窯産の壺である。灰色の精良な胎土を有し、白色の下地に鉄絵で雲文を描く。

これらの遺物は 490 が 12 世紀末である以外は 13 世紀前半のものである。

SE1390 出土遺物 (図 125、図版 80)

土師器皿 (492) 暗褐色で微細な金雲母片と長石粒を少量含む胎土を有する。回転ナデ成形で、外底面は回転イトキリで切り離れた後、底体部境界付近を回転ヘラケズリする。内面見込み部には体部調整の際についたと思われる工具痕が渦巻き状に巡る。同様の土師器皿は豊後・筑後・筑前にかけての北部九州地域で確認でき、これらの地域からの搬入品と考えられる。

SE1430 出土遺物 (図 126、図版 80・81)

【粹内埋土】

土師器皿 (493 ~ 497) 493・495・496 はいずれも褐色で微細な金雲母片を少量含む胎土を有し、口縁端部は上方に短く摘み出す。494 は褐色でやや砂粒を多く含む胎土を有し、口縁端部に面を持つ。497 は褐色で微細な金雲母片を少量含む胎土を有し、口縁部を丸く収める。

瓦器碗 (498) 楠葉型である。イブシは一部むらを持ち、高台は断面三角形の貼り付け高台である。内面のヘラミガキは隙間が目立ち、見込み部には 1 回転の暗文を有する。口縁部外面直下に粗いヘラミガキを残す。Ⅲ - 1 期のものである。

【掘方】

須恵器甕 (499) 東播系のものである。やや肩の張る器形を有し、表面は瓦質状に黒色化する。内面オサエ痕を板状工具によるナデ調整でナデ消し、外面はタタキ成形する。

これらの遺物は 498 と 499 が 12 世紀後半、それ以外は 12 世紀末～ 13 世紀初頭のものである。

SE1490 出土遺物 (図 127、図版 81・82)

【粹内埋土】

土師器皿 (500) 褐色で微細な金雲母片を少量含む胎土を有し、口縁端部は上方に摘み出す。

山茶碗 (501) 淡灰色の精良な胎土を有し、内面口縁部直下に 1 条の沈線が巡る。東濃型だが型式は不明である。

【掘方】

土師器皿 (502 ~ 506) 502 は褐色で微細な金雲母片を少量含む胎土を有し、口縁に直行する粘土接合痕を有する。503 は淡褐色で精良な胎土を有し、内面のナデが強い。504 は灰褐色で微細な金雲母片を少量含む胎土を有し、口縁部に面を持つ。505 は褐色で精良な胎土を有し、口縁端部に面を持つ。506 は褐色で微細な金雲母片を少量含む胎土を有し、口縁部は二段ナデ調整の後幅広のナデ調整でナデ消す。

瓦器碗 (507) 楠葉型である。内外面良好なイブシを施し、内面のみヘラミガキを行う。見込み部は連結輪状暗文と思われるが明確でない。Ⅲ - 1 期のものである。

須恵器碗 (508) 東播系である。灰色で砂粒を少量含む胎土を有し、口縁部に暗色帯を有する。

須恵器鉢 (509) 東播系である。灰色で砂粒を多く含む胎土を有し、内面下半には使用痕が残る。B2b 類のものである。



図 126 SE1430 出土遺物実測図 (S=1/3)

滑石製品 (510) 滑石製石鍋の再加工品である。半円形の陽刻を造り出すが、用途等は不明である。

これらの遺物は 13 世紀初頭のものである。

SE1670 出土遺物 (図 127、図版 82)

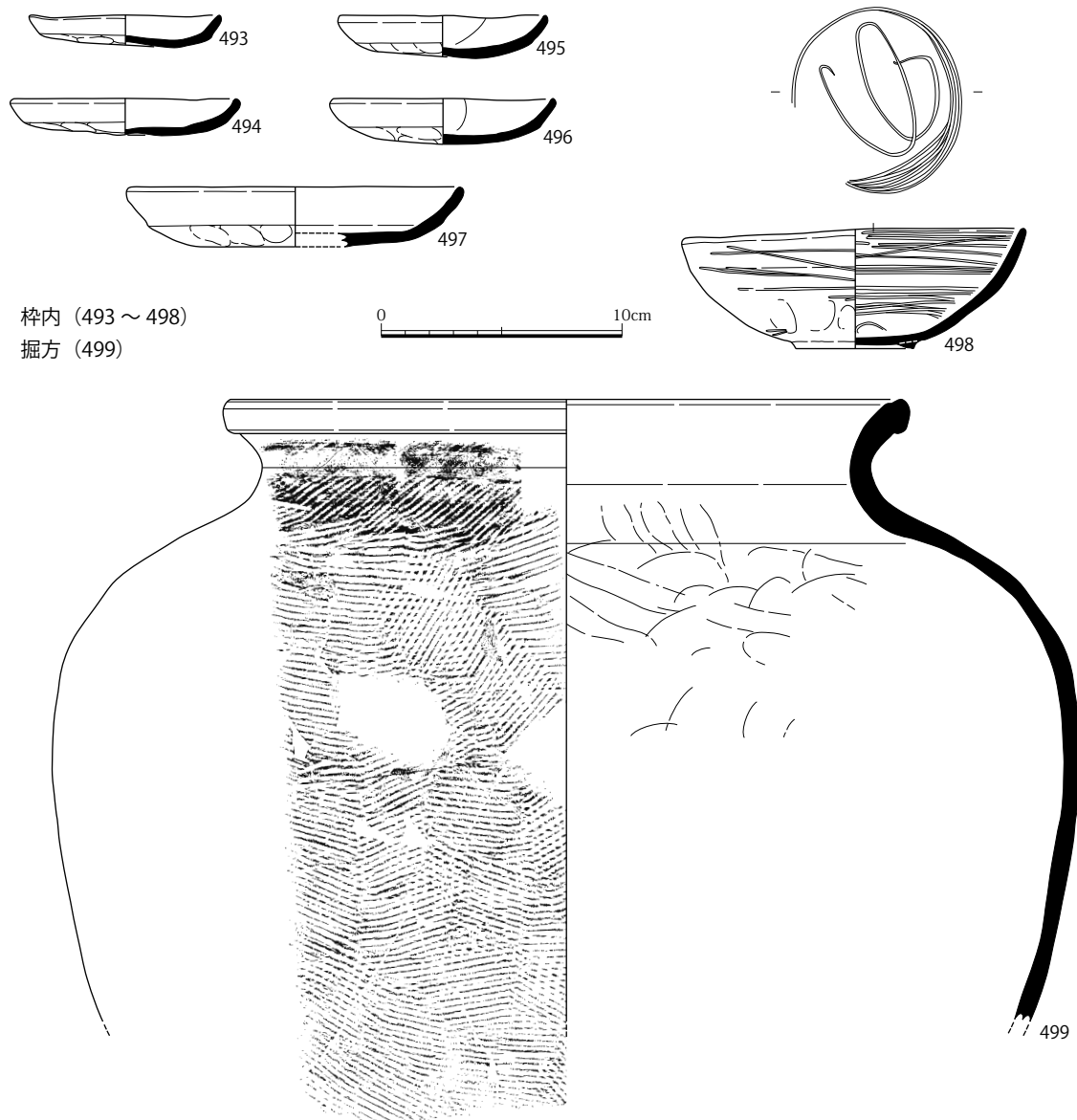
いずれも柾内埋土からの出土である。

土師器皿 (511・512) 511 は淡褐色で精良な胎土を有し、口縁端部に面を持つ。外底面には板状圧痕が残る。512 は橙褐色で微細な金雲母片を少量含む胎土を有し、口縁端部は一部が面を持つが、大半は丸く収める。

瓦器鍋 (513) 淡灰褐色の精良な胎土を有し、内外面イブシを施す。内面板状工具によるナデ調整を行うが、外面は煤の付着が著しく調整等は不明である。

輸入陶器甕 (514) 砂粒の多い、非常に粗い胎土を有する。内外面に淡褐色の釉をハケ塗する。被熱のため表面劣化が著しい。

これらの遺物は 13 世紀初頭のものである。

SE1490 (500 ~ 510)

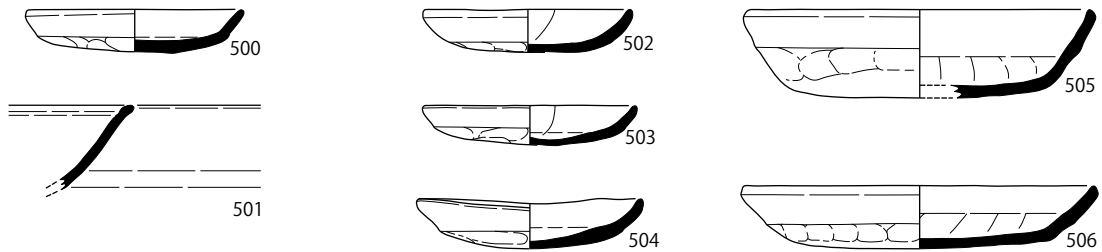

枠内 (500・501) 掘方 (502～510)

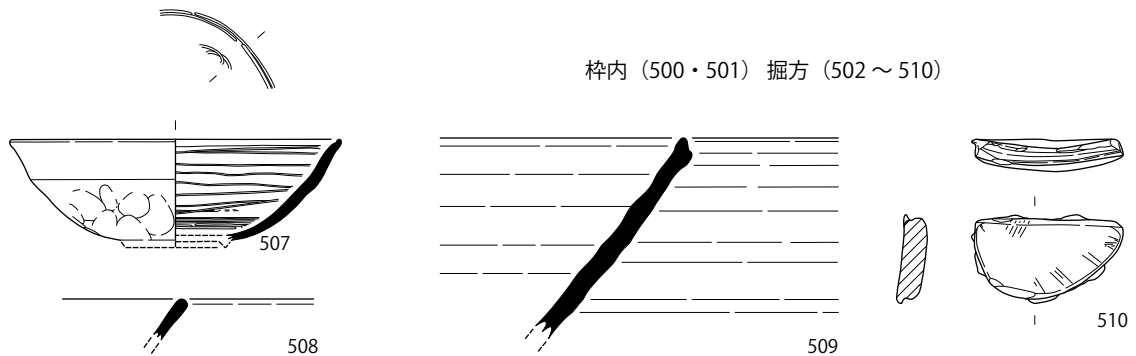

SE1670 (511 ~ 514)



図 127 SE1490・1670 出土遺物実測図 (S=1/3)

SE5100 出土遺物 (図 128、図版 82)

【黒灰砂】

土師器皿 (515 ~ 517) 515 は褐色で微細な金雲母片とクサリ礫を少量含む胎土を有する。516 は褐色で微細な金雲母片を少量含む胎土を有し、口縁部には一部被熱痕を有する。517 は褐色で微細な金雲母片を少量含む胎土を有し、口縁端部に面を持つ。

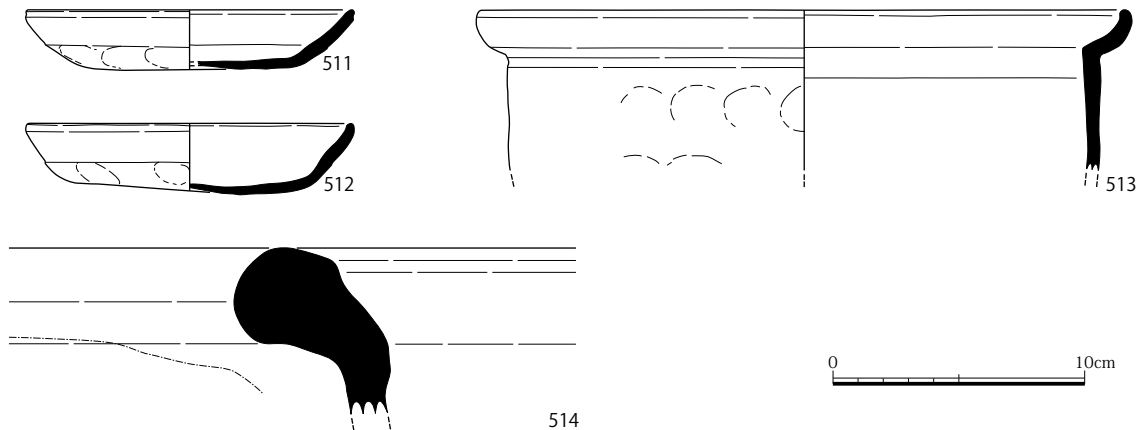
瓦器碗 (518) 内面粗いヘラミガキを施す。口縁部は内湾気味で、器高が低い。口縁端部に沈線は持たない。

鉄釘 (519) 断面長方形の和釘である。先端部を欠損し、頭部の打撃痕は明瞭でない。

【暗褐色 (枠内埋土)】

土師器皿 (520) 橙褐色で精良な胎土を有する。強いナデにより体部が屈曲する。

須恵器鉢 (521) 東播系である。灰色で砂粒を少量含む胎土を有し、内外面被熱する。B1b 類のものである。

SE5100 (515 ~ 524)

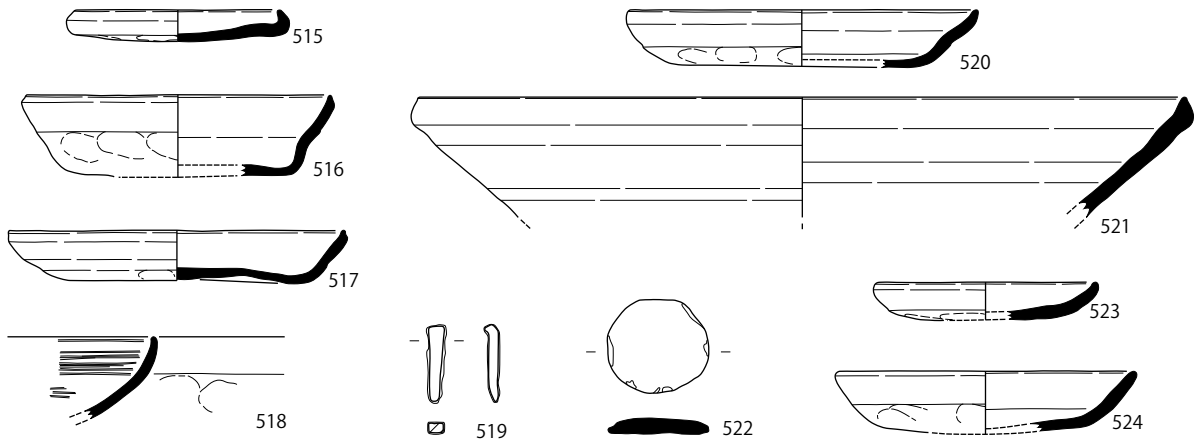

SE5110 (525 ~ 537)

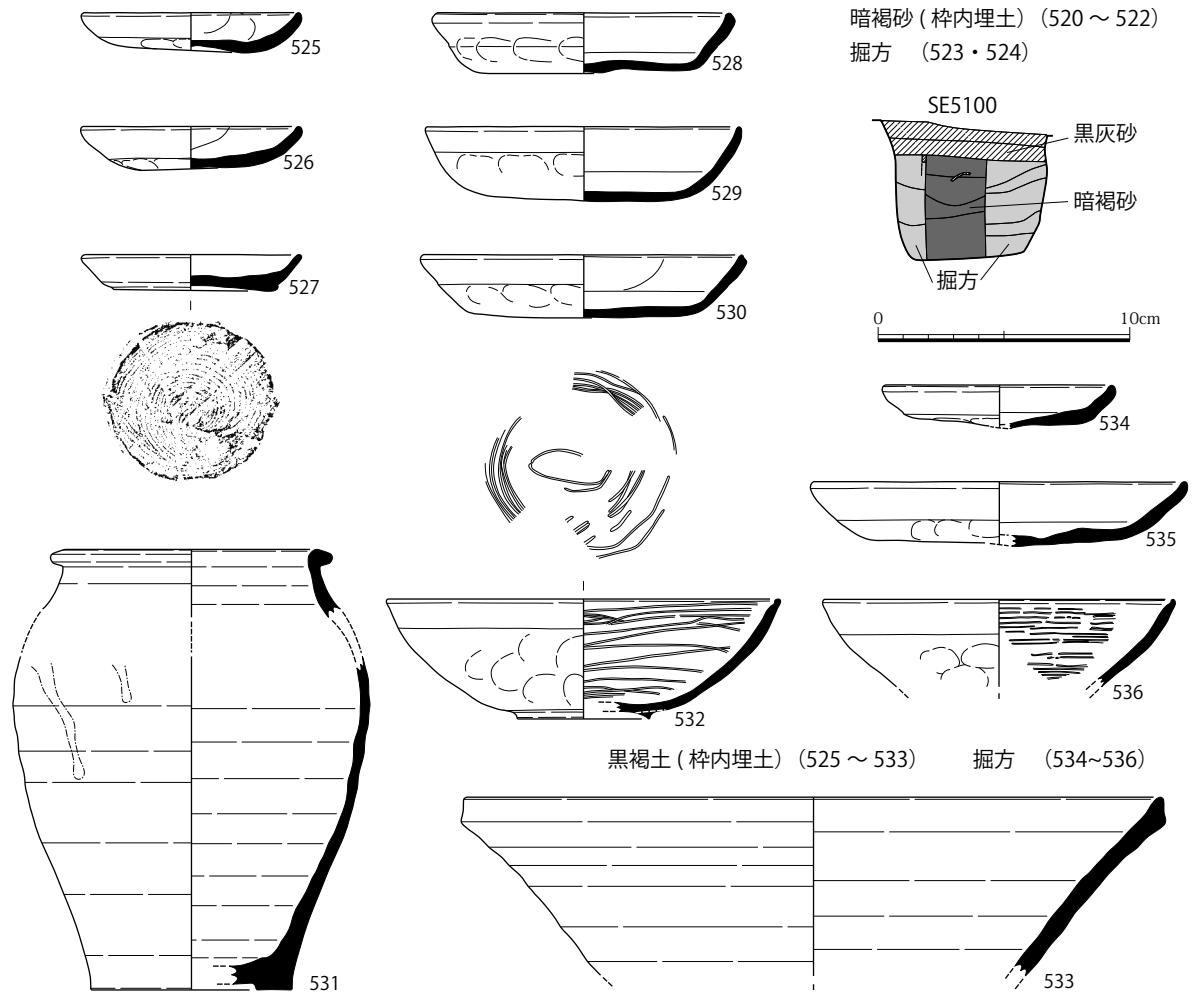

黒灰砂 (515 ~ 519)
 暗褐色砂 (粹内埋土) (520 ~ 522)
 掘方 (523・524)

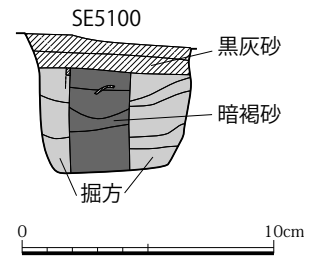

黒褐色土 (粹内埋土) (525 ~ 533) 掘方 (534~536)

図 128 SE5100・5110 出土遺物実測図 (S=1/3)

土製円板 (522) 土師器皿を転用したものである。表裏面は素材のままであるが、側面は部分的に研磨する。

【掘方】

土師器皿 (523・524) 523 は淡褐色で微細な金雲母片を少量含む胎土を有し、口縁端部は小さく上

方へ摘み出す。524 は淡褐色で微細な金雲母片とクサリ礫を少量含む胎土を有し、口縁端部は丸く収める。

これらの遺物は 13 世紀後半のものである。

SE5110 出土遺物 (図 128、図版 82・83)

【黒褐土 (粹内埋土)】

土師器皿 (525 ~ 530) 525 は褐色で微細な金雲母片を少量含む胎土を有し、内外面に被熱痕を有する。526 は褐色で微細な金雲母片を少量含む胎土を有し、一部に粘土帯を接合したような痕跡が残る。527 は回転台土師器である。褐色で砂粒を多く含む胎土を有し、内外面回転ナデ調整、外底面は回転イトキリで切り離す。内面全面に被熱痕を有する。528 は褐色で微細な金雲母片を少量含む胎土を有し、口縁端部に面を持つ。529 は皿 S である。白色の精良な胎土を有する。薄手で口縁端部は尖り気味に仕上げる。530 は褐色で微細な金雲母片を少量含む胎土を有し、口縁部は二段ナデ調整の後幅広のナデ調整でナデ消す。

輸入陶器壺 (531) 灰色の精良な胎土を有し、内外面暗オリーブ色の釉を施す。片口には淡褐色の釉を掛けたものと考えられ、残存部分に釉垂れが見られる。外底面は蛇の目高台で、露胎である。

瓦器碗 (532) 内外面イブシを施すが、外面はムラが目立つ。ヘラミガキは内面のみだが隙間が目立つ。内面見込み部には退化した独立暗文を施す。外底面には藁状の植物圧痕が見られる。

須恵器鉢 (533) 東播系である。灰色で黒色粒子を多く含む胎土を有する。体部内面下半には著しい使用痕が残る。B1b 類のものである。

【掘方】

土師器皿 (534・535) 534 は褐色で微細な金雲母片を少量含む胎土を有し、口縁端部は小さく上方へ引き上げる。535 は褐色で微細な金雲母片を少量含む胎土を有し、口縁端部に面を持つ。

瓦器碗 (536) 口縁部直下に幅広の沈線を有する。ヘラミガキは内面のみに切れ目の多いものを施す。イブシはムラがある。

これらの遺物は 13 世紀前半のものである。

SE5200 出土遺物 (図 129、図版 83)

いずれも粹内埋土からの出土である。

土師器皿 (537 ~ 547) 平均口径 8.5cm を測る小皿と 13.4cm を測る大皿がある。小皿はいずれも淡褐色で微細な金雲母片を少量含む胎土を有し、口縁端部を丸く収めるもの (538・540・541) と面を形成するもの (537・539・542) がある。大皿 543・544・546・547 は淡褐色で微細な金雲母片を少量含む胎土を、545 は橙色で精良な胎土をそれぞれ有する。

瓦器碗 (548・549) いずれも大和型である。内面見込み部には独立した 2 回転程度の同心円暗文を持つ。外面は口縁部直下にまばらなヘラミガキを残す。Ⅲ段階 B 型式のものであるが、器高に比して口径の縮小化が顕著でないことから、生駒西麓地域のものである可能性が高い。

須恵器鉢 (550) 東播系のものである。淡灰色で砂粒をやや多く含む胎土を有し、口縁部に暗色帯を有する。内面下半には使用痕が残る。B1b 類のものである。

瓦器釜 (551) 灰褐色の胎土を有し、内外面にイブシを施す。外面ユビオサエの後、体部下半を板状工具によるナデ調整し、内面全面を板状工具によるナデ調整する。三足の先端は摩耗する。

軒丸瓦 (552) 同心円を中心にし、四方に V 字文と長点を配する。渤海の瓦に類似するが、文様の崩れは明らかで、国産品と思われる。縄目痕や布目痕は確認できず、内外面板状工具によるナデ調整を行

SE5200 (537 ~ 552)

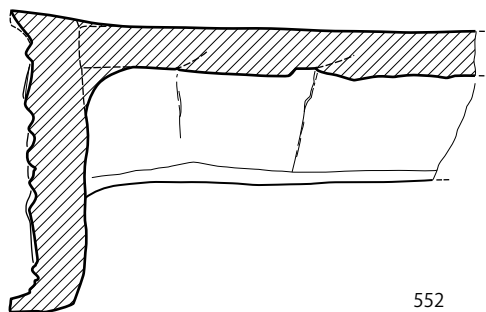
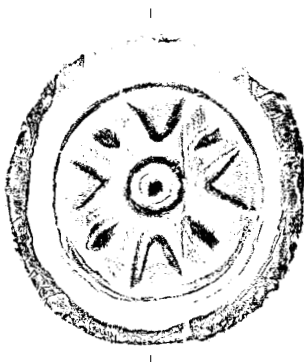
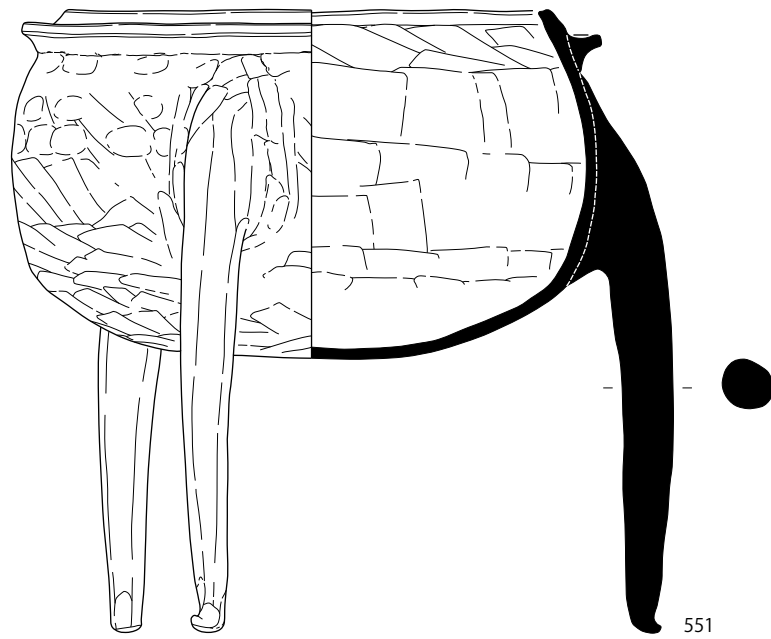
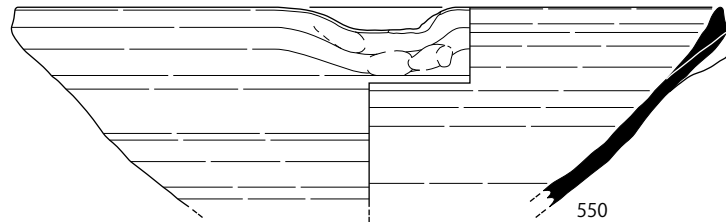
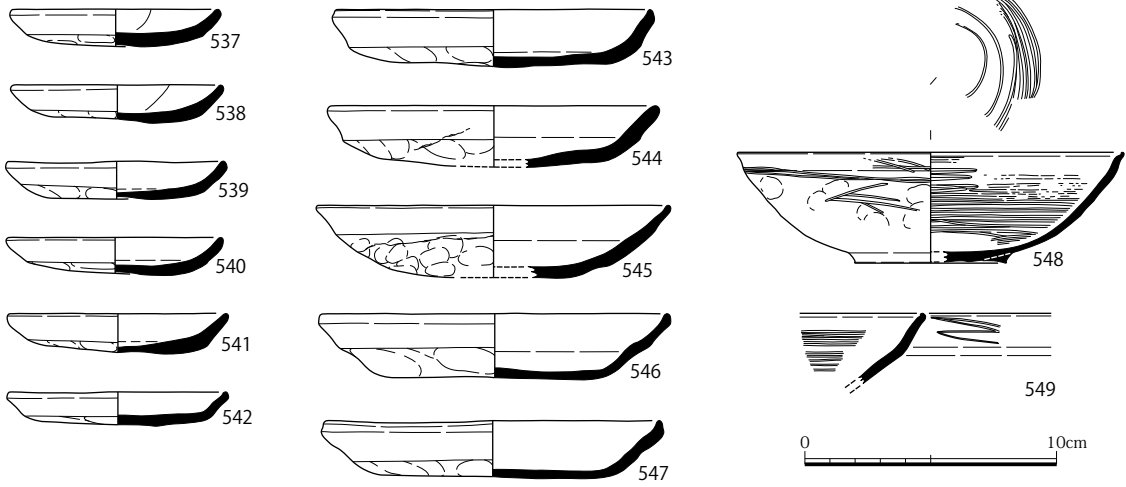

SE5270 (553・554)



図 129 SE5200・5270 出土遺物実測図 (S=1/3)

SK0260 (555 ~ 562)



SK0290 (563 ~ 568)

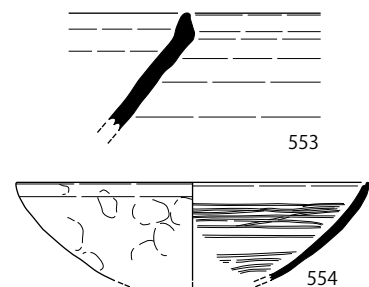
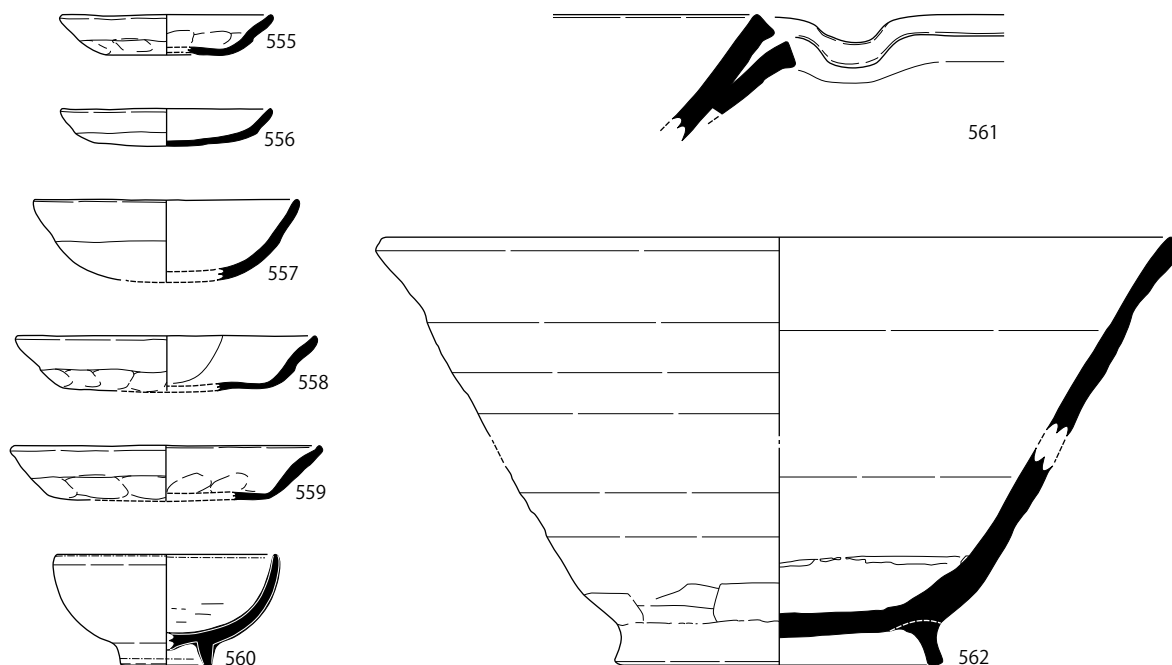

図 130 SK0260・0290 出土遺物実測図 (S=1/3)

う。瓦当面周辺が被熱し、被熱痕の形態からは屋根に葺かれた状態で焼けたことが推定できる。

これらの遺物はいずれも 13 世紀前半のものと考えられる。

SE5270 出土遺物 (図 129)

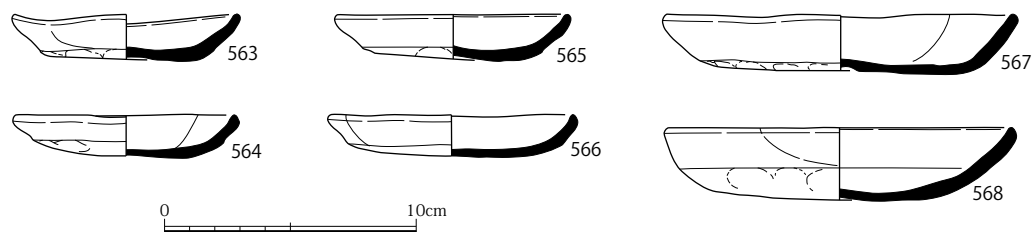
いずれも粹内埋土からの出土である。

須恵器鉢 (553) 暗灰色で砂粒を多く含む胎土を有する。内面わずかに使用痕が確認できる。B1b 類のものである。

瓦器碗 (554) 淡褐色の胎土を有し、内面全面と外面口縁部付近のみイブシを施す。ヘラミガキは内面に隙間の多いものが施されるのみである。Ⅲ-2 期のものである。

これらの遺物は 13 世紀前半のものである。

土坑

SK0260 出土遺物 (図 130、図版 84)

土師器皿 (555 ~ 559) 555 は淡褐色で微細な金雲母片を少量含む胎土を有し、口縁部には 1 か所の被熱痕が残る。556 は橙褐色で微細な金雲母片を少量含む胎土を有する。557 は皿 S である。白色の精良な胎土を有する。558 は淡褐色で微細な金雲母片を少量含む胎土を有し、口縁部には 1 か所被熱



図 131 SK0389・1000 出土遺物実測図 (S=1/3)

痕を有する。559 は淡褐色で微細な砂粒と金雲母片を少量含む胎土を有する。

輸入青磁碗 (560) III -1 類のものである。釉は厚く、深いオリーブグリーンを呈し、口縁端部および高台接地部は露胎である。内面には使用痕と思われる横方向の傷が認められる。

須恵器鉢 (561) 灰白色で砂粒を少量含む胎土を有し、瓦質焼成に仕上がる。産地等是不明である。

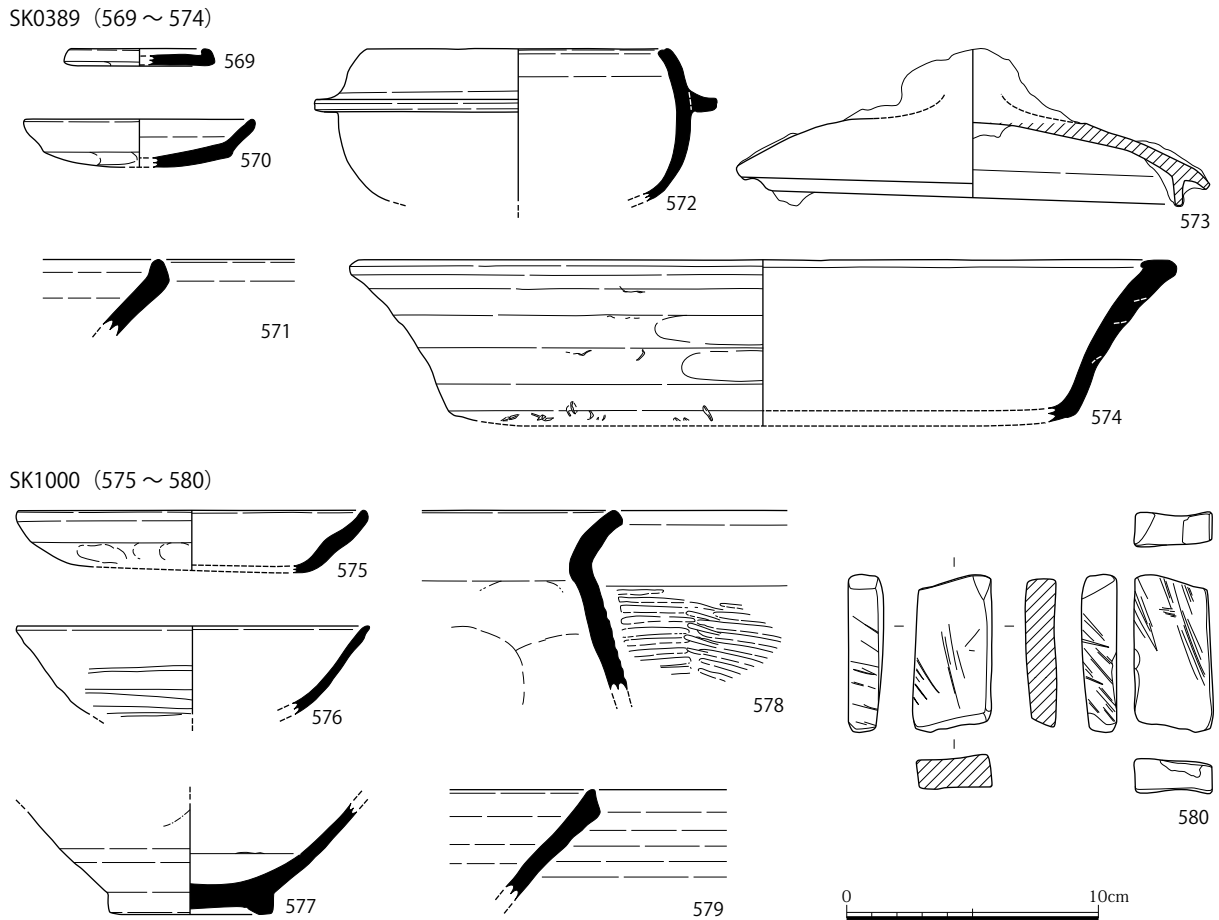
国産陶器鉢 (562) 淡灰色の砂粒を多く含む胎土を有し、内外面回転ナデの後、体部外面を回転ヘラケズりする。内面見込み部には重ね焼きの痕跡が残る。常滑焼第 5 型式のものに相当する。

これらの遺物は 562 が 13 世紀前半であるほかは、13 世紀後半ごろのものである。

SK0290 出土遺物 (図 130)

土師器皿 (563 ~ 568) 563 は褐色で微細な金雲母片を少量含む胎土を有し、外底面には板状圧痕を有する。口縁部には煤の付着が確認できる。564 は褐色で微細な金雲母片を少量含む胎土を有し、口縁端部を小さく上方へ摘み上げる。565 は橙褐色で砂粒を多く含む胎土を有し、全面被熱する。566 は淡褐色で微細なクサリ礫を少量含む胎土を有し、口縁部形状は 564 に類似する。567 は褐色で微細な金雲母片を少量含む胎土を有し、外底面には板状圧痕が残る。口縁部には煤の付着が認められる。568 は褐色で微細な金雲母片を少量含む胎土を有し、外底面には被熱痕を有する。

これらの遺物はいずれも 12 世紀末 ~ 13 世紀前半のものである。

SK0389 出土遺物 (図 131、図版 84)

土師器皿 (569・570) 569 は皿 S である。白色の精良な胎土を有する。570 は橙褐色で金雲母片を

SP0946 (581)

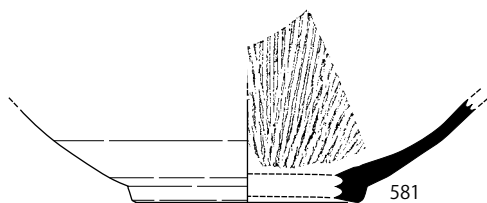

SP0283 (582)

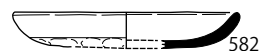

SX0820 (583・584)



図 132 SP0283・0946・SX0820 出土遺物実測図 (S=1/2・1/3)

少量含む胎土を有し、全面被熱する。

須恵器鉢 (571) 東播系である。灰色で砂粒を少量含む胎土を有する。B1b 類のものである。

瓦器釜 (572) 内外面丁寧にイブシを施すが、被熱のため表面劣化が著しく、詳細は不明である。足を持つ痕跡は確認できない。

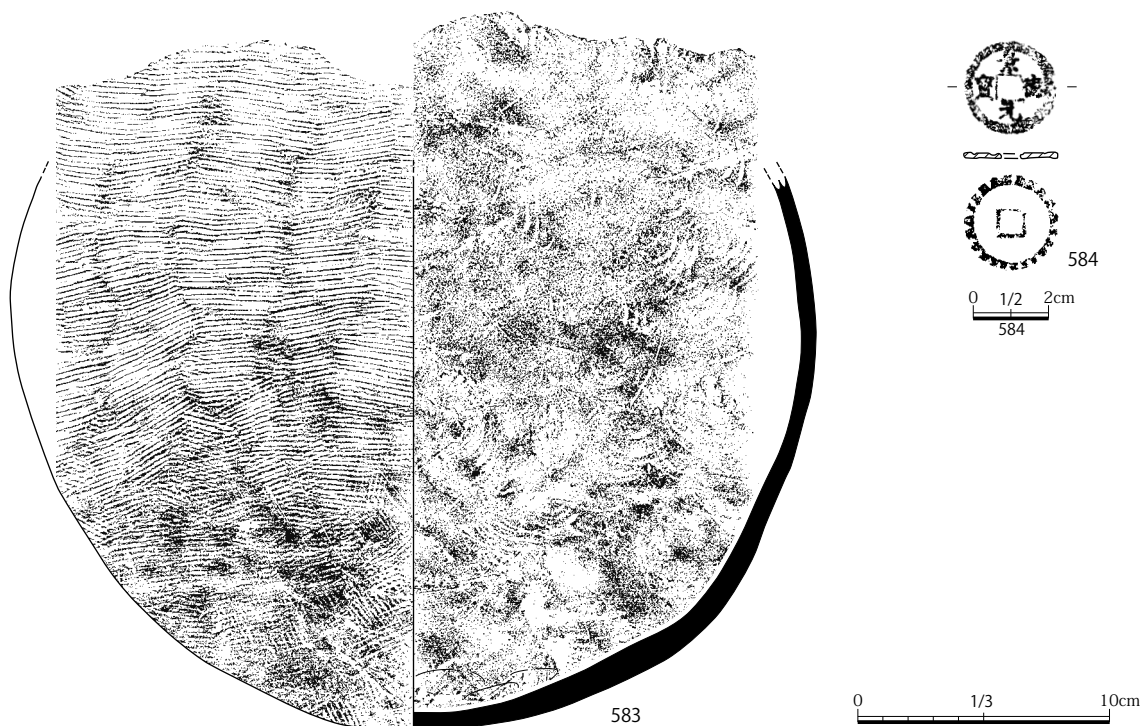
瓦器鉢 (574) 土師質焼成でイブシはほとんどかからない。外面ユビオサエ、内面ナデ調整で仕上げる。外底面にはモミガラ of 痕跡が残る。C5 類のものである。

鉄製品蓋 (573) 鉄鍋の蓋と考えられる。口縁端部にはかえりを持ち、頂部にはつまみを有する。錆が著しく、X線撮影観察の結果でもつまみの形や文様は確認できなかった。

これらの遺物は 13 世紀中葉～後半のものである。

SK1000 出土遺物 (図 131、図版 84)

土師器皿 (575) 淡褐色で微細な金雲母片を少量含む胎土を有し、口縁部は丸く収める。

土師器鍋 (578) 淡褐色で砂粒を多く含む胎土を有し、内面オサエの後ナデ調整、外面タタキ調整を行った後、口縁部をナデ調整する。外面には被熱痕を有する。播磨産のものである。

須恵器碗 (576) 淡灰色で微細な砂粒を少量含む胎土を有し、内外面回転ナデの後、外面回転ヘラミガキする。内面にもわずかにヘラミガキの痕跡を有するが明瞭でない。香川県西村窯製品と考えられる。

須恵器鉢 (579) 東播系である。黒色粒子を含むやや粗い胎土を有する。B1b類のものである。

輸入白磁椀 (577) 淡褐色の精良な胎土を有し、内面のみややくすんだ灰色の釉を施す。外面高台付近にはカンナケズリの痕跡を有する。

砥石 (580) 流紋岩製である。長方形の上下を折損する形状を有するが、上下側面にも擦痕を有する。

これらの遺物は 12 世紀末から 13 世紀前半のものである。

ピット

SP0946 出土遺物 (図 132、図版 84)

輸入陶器播鉢 (581) 赤褐色で微細な長石粒を多く含む胎土を有する。外底面には削り出し高台を有し、内面には密に播目を施す。内底面付近はごくわずかに使用痕が見られる。

SP0283 出土遺物 (図 132)

土師器皿 (582) 淡褐色で微細な金雲母片を少量含む胎土を有し、口縁端部は丸く収める。13 世紀前半のものである。

埋甕

SX0820 出土遺物 (図 132、図版 85)

須恵器甕 (583) 東播系である。灰色で精良な胎土を有し、内面同心円当て具の痕跡、外面横方向のタタキ調整痕を残す。

銅銭 (584) 景德元寶 (初鑄 1004 年) である。背面外縁に刻みを入れる。

第 7 項 第 6 期の遺構と出土遺物 (鎌倉時代後期以降 (13 世紀後半以降))

(1) 遺構

溝

SD5150 (図 133、図版 42)

東区東南隅で検出した溝である。調査区壁面に沿うように「L」字形に屈曲する。本来 SE5100・5110 を覆い西側へ抜けていたが、当初溝と認識せずに掘削してしまったため全体図には反映されていない。検出範囲北端部分は幅 300cm 前後、深さ 15cm を測るが、南東隅部分の一部では幅を 90cm 前後まで減じる。底部は起伏がありレベルは一定しない。埋土はブロック土を含まず比較的均質であることから開放状態にあったと考えられるが、流水の痕跡等は確認できない。最上層は炭化物を多く含む。

溝の形状や配置から築地雨落ち溝と考えられる。

SD5535 (屋敷地北端区画溝)

北区北端で検出した溝である。調査区北壁に沿って調査区を東西に横切る。幅 50cm、深さ 30～50cm を測り、断面形態「U」字形を呈する。埋土は礫とブロック土を多く含む人為的埋土である。第 3 期に町内を南北に二分割していた柱列 SA5630 の位置を正確に踏襲しており、屋敷地の区画溝と考えられる。

埋土内より 14 世紀前半の遺物が出土した。



図 133 SD5150 土層断面図 (S=1/40)



1. 灰黄褐 10YR4/2 中粒砂 (径 5 ~ 150 mm程の礫を含む)
2. 灰黄褐 10YR5/2 細粒砂 (硬くしまる、径 5 ~ 200 mm程の礫・ウガイスブロック含む)
3. 黒褐 10YR3/2 細粒砂混中粒砂 (硬くしまる、径 5 ~ 50 mm程の礫・多量の土器含む)
4. 黒褐 10YR3/1 粘質土 (径 20 ~ 100 mm程の礫・少量の陶器片や土器片混じる)
5. 褐灰 10YR4/1 粘質土 (径 30 mm程度の礫・炭化物混じりしまり弱い)
6. 褐 10YR4/4 粘質土 (5層が混じりしまり弱い)
7. 黒褐 10YR3/1 中粒砂
8. 黒褐 10YR3/1 粘質土 (しまり弱く少量の土器片を含む)
9. 黒褐 2.5Y3/1 粘土 (径 40 ~ 100 mmほどの礫・土器片・褐色ブロックを含む)
10. 黄灰 2.5Y4/1 中粒砂 (7層に似るが礫を多く含む)
11. 黒褐 10YR2/2 中粒砂 (径 100 mm程の礫・細かい土器片を含みしまり弱い)
12. 黒褐 10YR3/2 中粒砂混細粒砂 (径 30 mm程の礫がやや混じりしまり弱い)
13. 灰黄褐 10YR4/2 中粒砂 (径 5 ~ 50 mm程の礫・炭化物を含む)
14. 灰黄褐 10YR4/2 粗粒砂混中粒砂 (径 10 ~ 50 mm程の礫・黄褐色ブロック・炭化物を含む)
15. 黒褐 7.5YR3/1 粗粒砂混中粒砂 (径 20 ~ 50 mm程の礫・黄褐ブロック・炭化物を含む)
16. 灰黄褐 10YR4/2 粗粒砂混中粒砂 (径 30 ~ 50 mm程の礫・黄褐ブロック・炭化物を含む)
17. 黒褐 10YR3/2 中粒砂 (径 20 ~ 50 mm程の礫・黄褐ブロック含む)
18. 灰黄褐 10YR4/2 中粒砂 (14層に似るが礫少なく土器片・炭化物を含む)
19. 褐灰 10YR4/1 中粒砂 (径 20 ~ 30 mm程の礫を少量含む)
20. 黄灰 2.5Y4/1 中粒砂混粗粒砂 (径 5 ~ 20 mm程の礫・黄褐色ブロックを含む)
21. 灰黄 2.5Y6/2 粗粒砂 (径 3 ~ 20 mm程の礫を含む)
22. 明黄褐 10YR6/6 (径 5 ~ 20 mm程の礫を多量に含む)

図 134 SE0010 平面・土層断面図 (S=1/40)

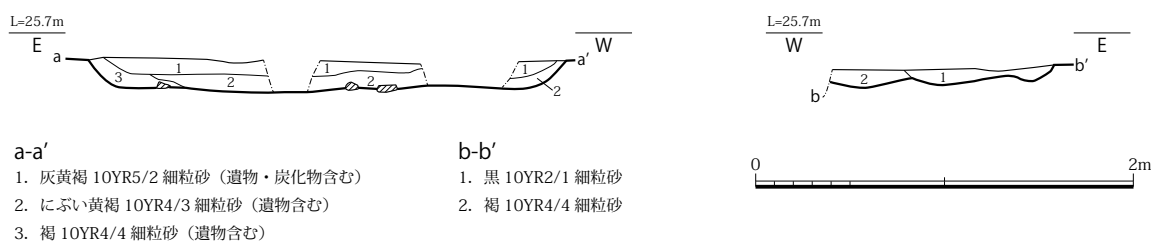
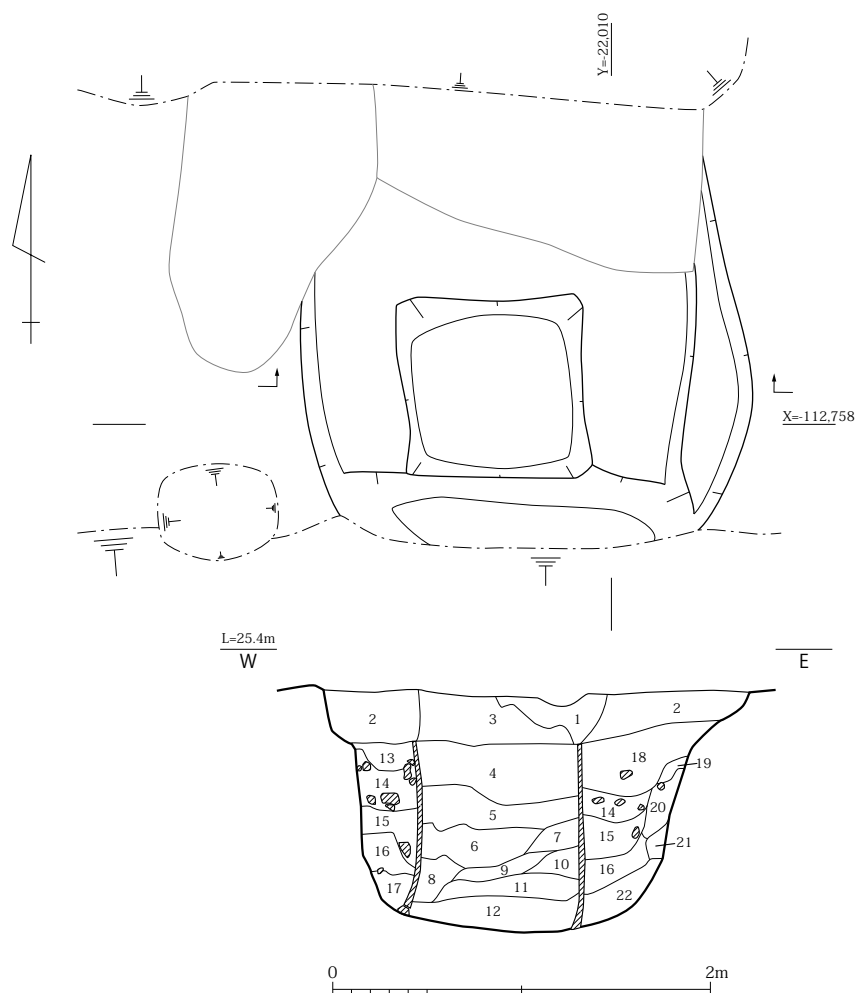

図 135 SE0110 平面・立面・土層断面図 (S=1/40)

井戸

SE0010 (図 134、図版 43)

西区東半で検出した井戸である。掘方直径 240cm、深さ 125cm を測る不整形な円形を呈し、内部に一辺 85cm の板組方形井戸枠を設置する。井戸枠は縦板組と考えられるが、木質の遺存が極めて悪く詳らかでない。枠内埋土は最下層 (12) に機能時の埋土が確認できるが、11 層以上はブロック土や礫を多く含む人為的埋土である。構築から廃絶までの間にほとんど時期差はみられない。

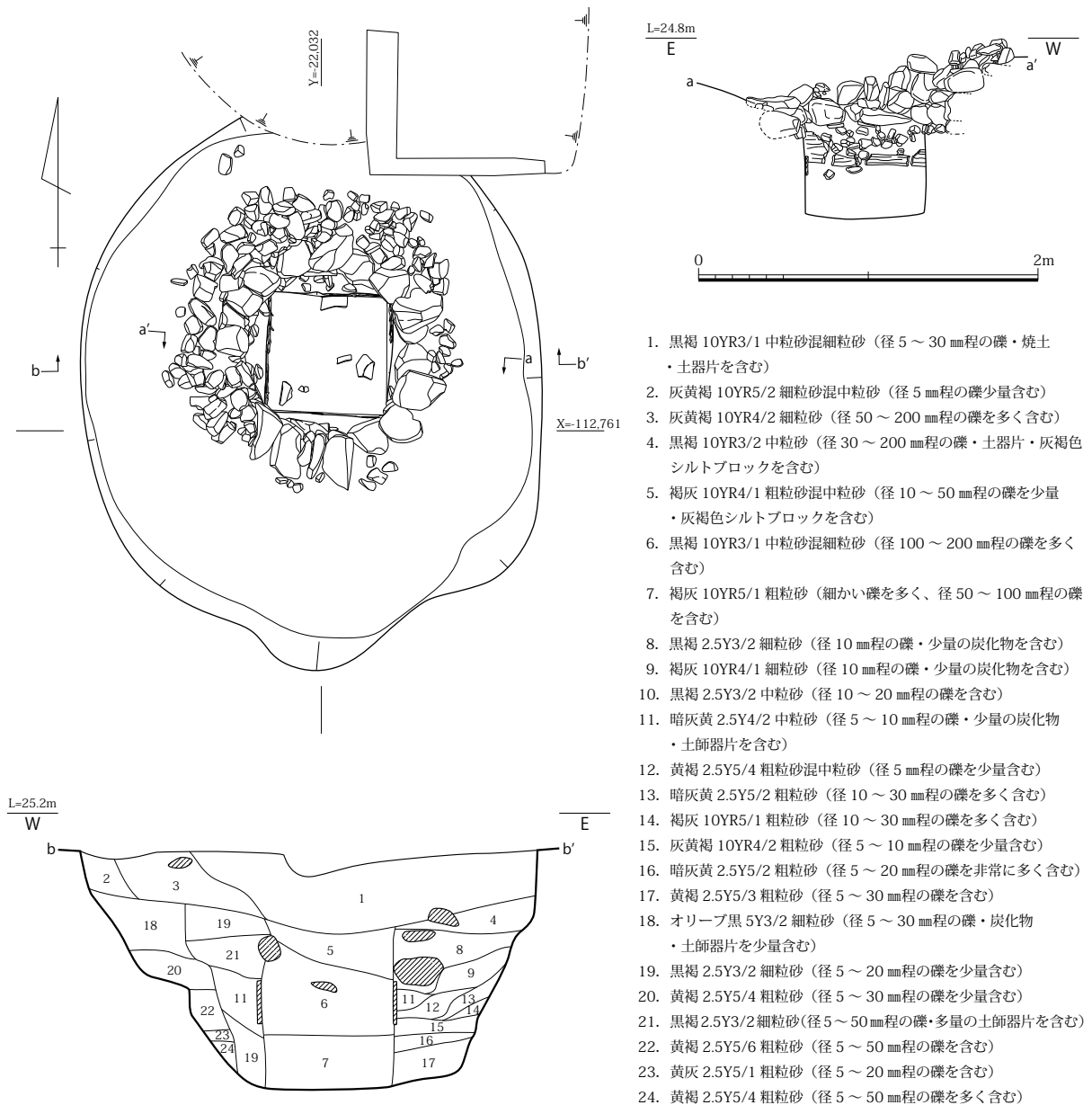
埋土内より 13 世紀後半の遺物とともに吉備系土師器碗 (586) が出土した。

SE0110 (図 135、図版 43・44)

西区中央付近で検出した井戸である。掘方直径 280cm 前後、深さ 140cm を測る円形を呈し、内部に円形石組井戸枠と一辺 73cm の横板組方形井戸枠を設置する。石組は下部に直径 10 ~ 15cm の川原



図 136 SE1290 平面・土層断面図 (S=1/40)

石を積み、上部に直径 20 ~ 30cm の石材を積み上げる。横板組井戸枠は幅 20cm 前後の板材を 4 枚組み合わせて形成する。板材の残存状況が不良のため組み合わせ方法は詳らかでない。埋土は下層 (7) に機能時の埋土が存在する他は全て人為的埋土である。構築から廃絶までの間にほとんど時期差はみられない。

埋土内より 13 世紀後半の遺物とともに東播系須恵器皿 (594)、輸入陶器播鉢 (598) が出土した。

SE1290 (図 136、図版 44)

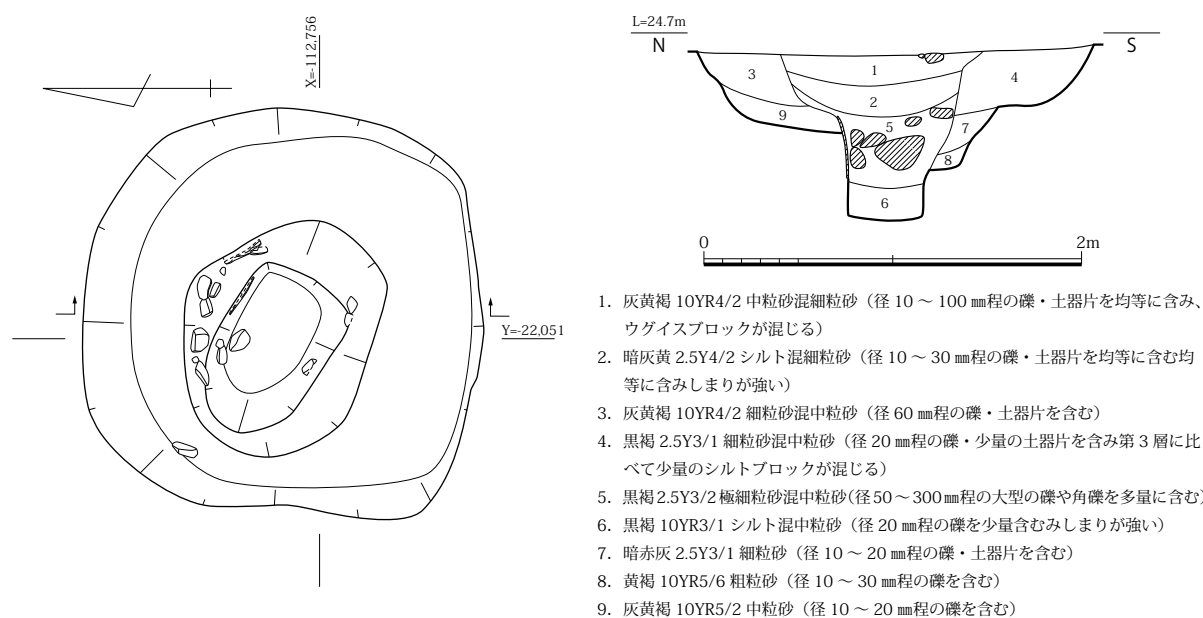
西区西半で検出した井戸である。掘方直径 210cm、深さ 85cm を測る不整形な円形を呈し、内部に一辺 55cm の板組方形井戸枠を設置する。板組は一部が残存するのみで、構造等は不明である。枠内埋土は最下層 (6) に機能時の埋土が確認できるが、5 層以上は人為的埋土である。5 層には直径 20 ~ 30cm の礫が多量に投棄される。構築から廃絶までの間にほとんど時期差はみられない。

埋土内より 13 世紀後半の遺物とともに山茶椀 (607)、瓦器輪花椀 (606) が出土した。

SE1300 (図 137、図版 45)

西区西半で検出した井戸である。掘方直径 190cm、深さ 88cm を測る不整形な円形を呈し、内部に一辺 90cm の縦板組方形井戸枠を設置する。縦板は木質がほとんど残っておらず、板幅等詳細は不明である。枠内埋土は最下層 (10) に機能時の埋土が確認できるが、9 層以上は人為的埋土である。9 層には多量の土器が、8 層以上には炭化物が多く含まれる。構築から廃絶までの間にほとんど時期差はみられない。

埋土内より 13 世紀末 ~ 14 世紀初頭の遺物とともに瓦器輪花椀 (628)、輸入陶器壺 (631) が出土した。

SE5040 (図 138、図版 45・46)

東区南東隅で検出した井戸である。掘方長軸 280cm、短軸 230cm 深さ 118cm を測る楕円形を呈し、内部に直径 90cm の縦板組円形 (多角形) 井戸枠を設置する。縦板は幅 15 ~ 20cm 前後のものを、合計 12 枚前後組み上げて形成する。下面から 18cm 上位に縄状のもので緊縛した痕跡が残る。枠内埋土は最下層 (9) に機能もしくは機能停止直後の自然堆積が確認できるが、8 層以上は人為的埋土である。

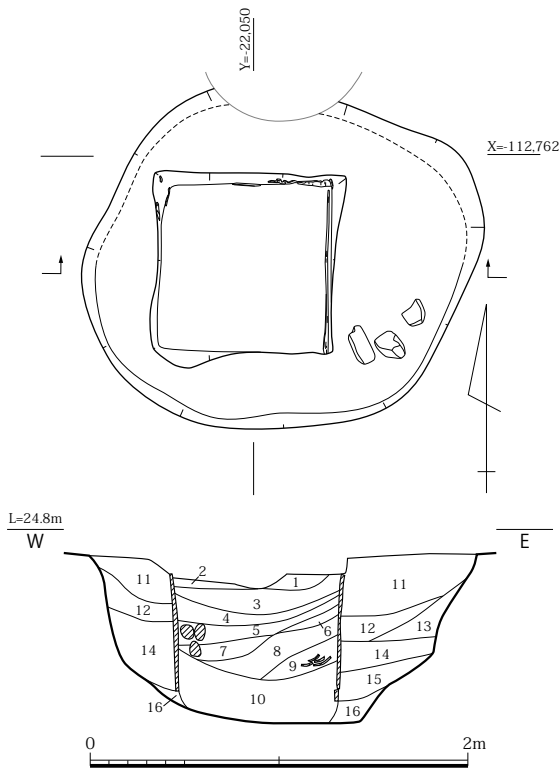

1. オリーブ褐 2.5Y4/3 極細粒砂 (径 20 mm程の礫・土器片を含みしまりが弱い)
2. 第 1 層と同一
3. 暗褐 10YR3/3 粗粒砂混中粒砂 (径 10 ~ 30 mm程の礫・土器片を含む)
4. 褐灰 10YR4/1 中粒砂混細粒砂 (径 10 ~ 30 mm程の礫・第 3 層に比べて多量の土器片を含む)
5. 褐灰 10YR4/1 粘土混中粒砂 (径 10 ~ 30 mm程の礫・径 100 mm程の垂角礫・少量の土器片を含む)
6. 黒褐 10YR3/1 細粒砂混粗粒砂 (少量の土器片を含む)
7. 灰黄褐 10YR4/2 粘土混中粒砂 (径 10 ~ 20 mm程の礫・径 100 mm程の垂角礫・土師器片・少量の炭化物を含む)
8. 黒褐 10YR3/1 細粒砂混中粒砂 (径 10 ~ 20 mm程の礫・炭化物を少量含みしまりがやや強い)
9. 黒褐 2.5Y3/1 粘土混細粒砂 (径 10 mm程の少量の礫・多量の土器片を含みしまりが強い)
10. 黒褐 10YR3/2 粘土混中粒砂 (径 20 mm程の礫を少量含みしまりが強い)
11. 黒褐 2.5Y3/2 中粒砂混細粒砂 (径 10 ~ 50 mm程の礫を含む)
12. 暗灰黄 2.5Y4/2 粗粒砂混中粒砂 (径 10 mm程の礫・少量の土器片を含む)
13. オリーブ褐 2.5Y4/3 極細粒砂 (しまりが弱く土器片を少量含む)
14. 暗オリーブ褐 2.5Y3/3 極細粒砂混粗粒砂 (しまりが弱く径 10 mm程の礫を含む)
15. 黒褐 10YR3/2 中粒砂混細粒砂 (径 5 ~ 10 mm程の礫を含む)
16. 灰黄褐 10YR4/2 極細粒砂 (混合物が少ない)

図 137 SE1300 平面・土層断面図 (S=1/40)

最下層には土師器皿と瓦器鍋が投棄されていた。

埋土内より 14 世紀前半～後半の遺物とともに窯体片が付着した輸入白磁碗 (652)、金属加工関係遺物 (646 ~ 649) が出土した。

SE5070 (図 139、図版 47)

東区南東隅で検出した井戸である。枠内埋土は池 SG5030 最下層と同一のものであり、池 SG5030 の井泉として機能したものと考えられる。掘方は一辺 110cm、深さ 50cm を測る隅丸方形を呈し、内部に一辺 75cm の板組方形井戸枠を設置する。板組は木質の遺存が悪く、構造等は不明である。枠内埋土はいずれも極細粒砂～細粒砂を主体とする滞水性堆積物である。最下部には直径 5 ~ 10cm の礫を敷き詰める。構築から廃絶までの間にほとんど時期差はみられない。

埋土内より 14 世紀前半～中葉の遺物が出土した。

SE5090 (図 140、図版 47)

東区南東隅で検出した井戸である。重複関係から SE5160 に先行する遺構と考えられる。掘方推定長軸 350cm 以上、短軸 290cm、深さ 83cm を測る楕円形を呈する。底部に井戸枠抜取の痕跡が確認できる。井戸枠は抜取痕のみのため構造については不明である。埋土は礫を大量に含む層(2・4)と含まない層(1・3・5) が互層を成す人為的埋土である。構築から廃絶までの間にほとんど時期差はみられない。

埋土内より 14 世紀前半～中葉の遺物が出土した。

SE5160 (図 141、図版 48)

東区南東隅で検出した井戸である。重複関係から SE5090 に後出する遺構と考えられる。掘方直径 215cm、深さ 115cm を測る円形を呈し、内部に直径 90cm の枠を持つ石組と直径 40cm の曲物井戸枠

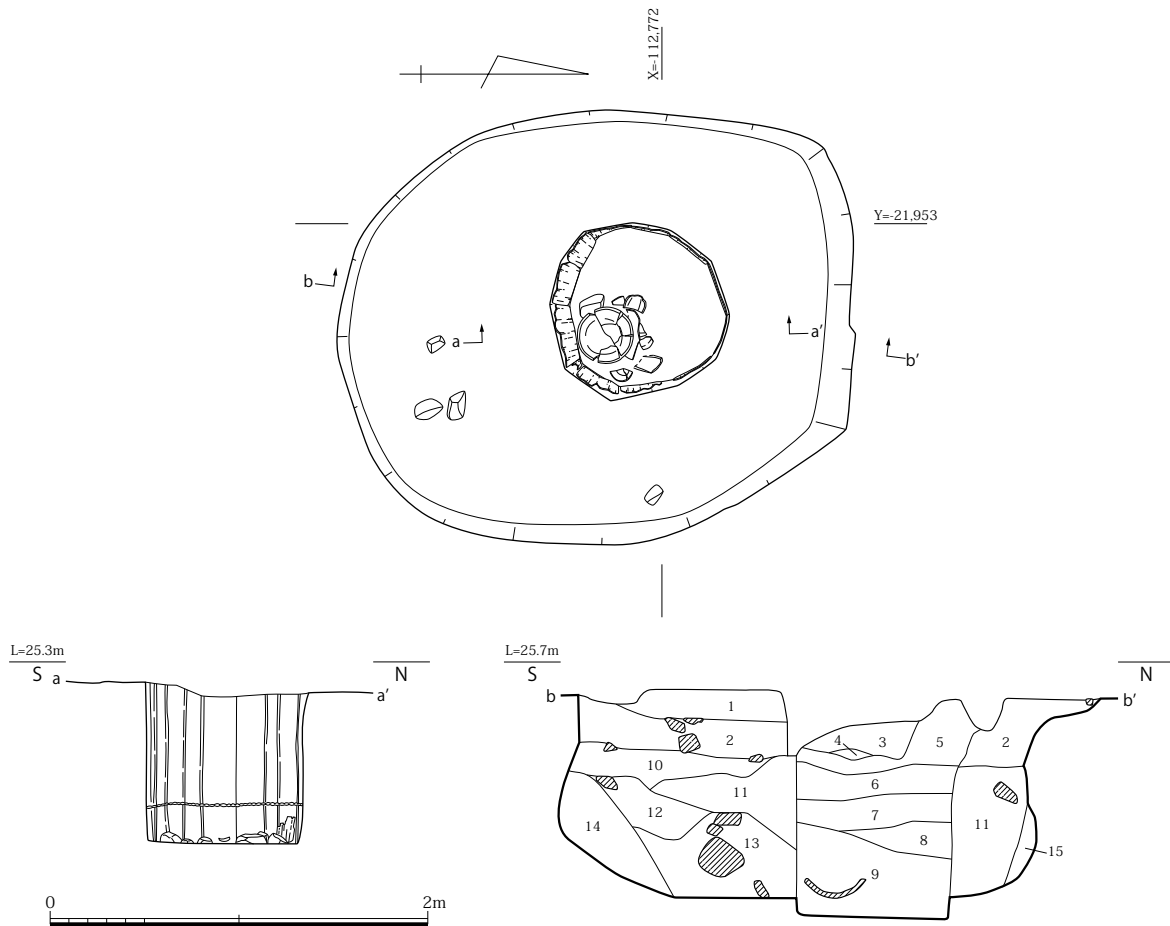

1. 暗褐 10YR3/3 細粒砂 (土師器を含む)
2. 黒褐 10YR2/3 粗粒砂
3. 暗褐 10YR3/4 細粒砂 (粘性があり、土師器を含む)
4. 褐 10YR4/4 粗粒砂
5. 黒褐 10YR3/1 細粒砂 (粘性があり、黒褐 10YR4/2 細粒砂が斑文状に混じる)
6. 黒 10YR2/1 極細粒砂 (粘性が強く水分が多い、土師器を多量に含む)
7. 灰黄褐 10YR4/2 粗粒砂 (粘性のある黒褐 10YR3/1 細粒砂・径 30 mm ほどの礫を少量含む)
8. 黒褐 10YR2/2 粗粒砂混極細粒砂 (粘性が強く水分が多い)
9. 黒褐 10YR2/2 粗粒砂混極細粒砂 (粘性が強く褐色 10YR4/4 粗粒砂が混じる、遺物を含む)
10. 黒褐 2.5Y3/2 中粒砂 (径 30 ~ 50 mm 程の礫・土師器・炭化物を含む)
11. 黒褐 2.5Y3/1 粗粒砂混中粒砂 (褐色 7.5YR4/6 粗粒砂が混じる、径 10 ~ 50 mm 程の礫・土師器を含む)
12. 黒褐 2.5Y3/2 中粒砂混細粒砂 (径 20 ~ 60 mm 程の礫・土師器を含む)
13. 暗オリーブ褐 2.5Y3/3 細粒 (径 20 ~ 200 mm 程の礫多量に含み、土師器・炭化物を含む)
14. 黒褐 2.5Y3/2 中粒砂 (オリーブ褐 2.5Y3/3 粘質土不定形ブロックが混じる、径 10 ~ 20 mm 程の礫を均等に含む)
15. 暗灰黄 2.5Y4/2 暗灰黄粗粒砂

図 138 SE5040 平面・立面・土層断面図 (S=1/40)

を設置する。井戸枠は底部に至るまで抜き取られているため、構造等は不明である。曲物内には長軸約 30cm の石材が投棄されていた。井戸枠抜取のため枠内の堆積状況は不明であるが、抜取後は礫混じりの細粒砂で人為的に埋め戻される。構築から廃絶までの間にほとんど時期差はみられない。

埋土内より 14 世紀後半の遺物とともに古瀬戸入子 (672) が出土した。

SE5320 (図 142、図版 48・49)

東区西半で検出した井戸である。掘方直径 120cm、深さ 50cm を測る円形を呈し、内部に底部を打ち欠いた陶器甕を設置する。甕内部は礫を多量に含む人為的埋土である。甕は上半部を欠失するが、当初からこの形状であったのか、削平によるものか判断できない。

埋土内より 14 世紀中葉の遺物が出土した。



図 139 SE5070 平面・立面・土層断面図 (S=1/40)



図 140 SE5090 平面・土層断面図 (S=1/40)

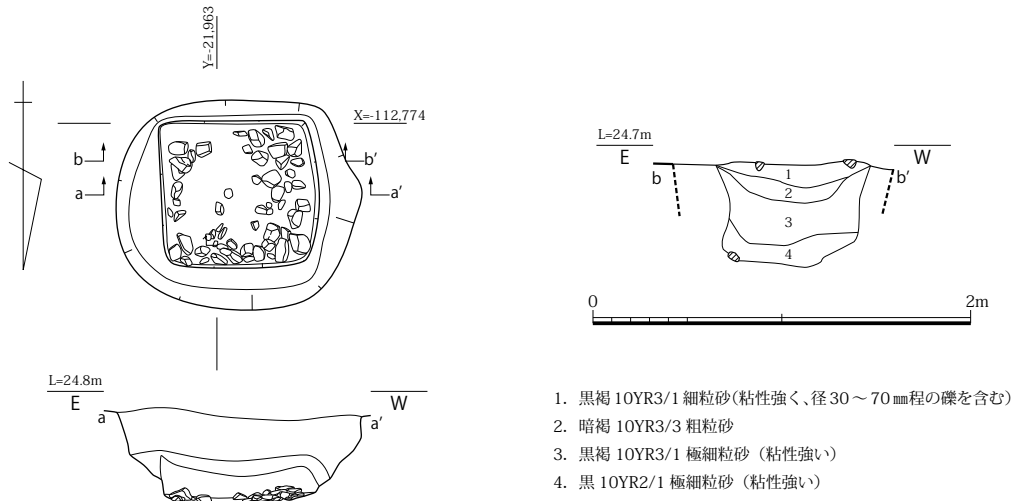

図 141 SE5160 平面・立面・土層断面図 (S=1/40)

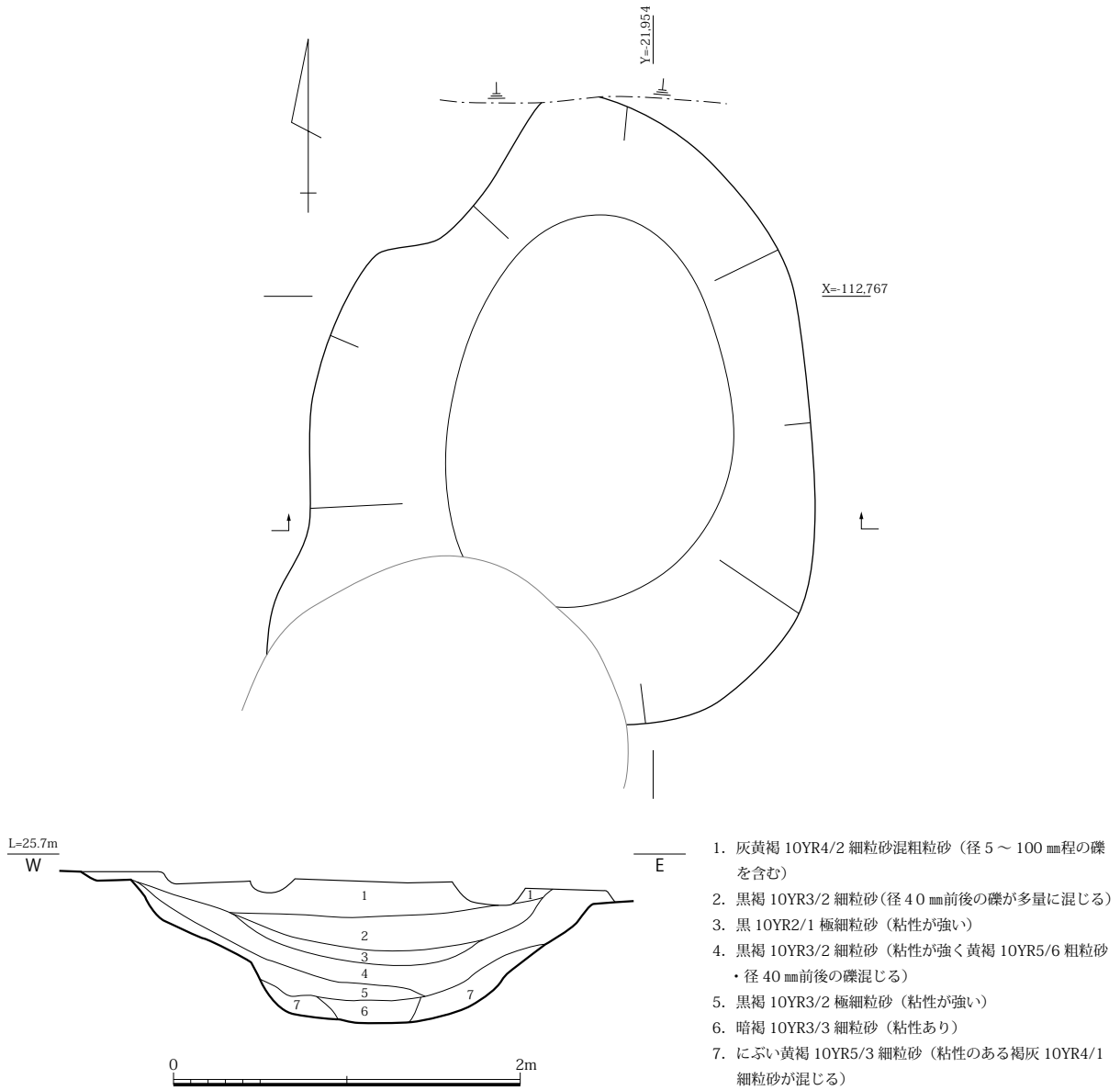

図 142 SE5320 平面・土層断面図 (S=1/40)

池

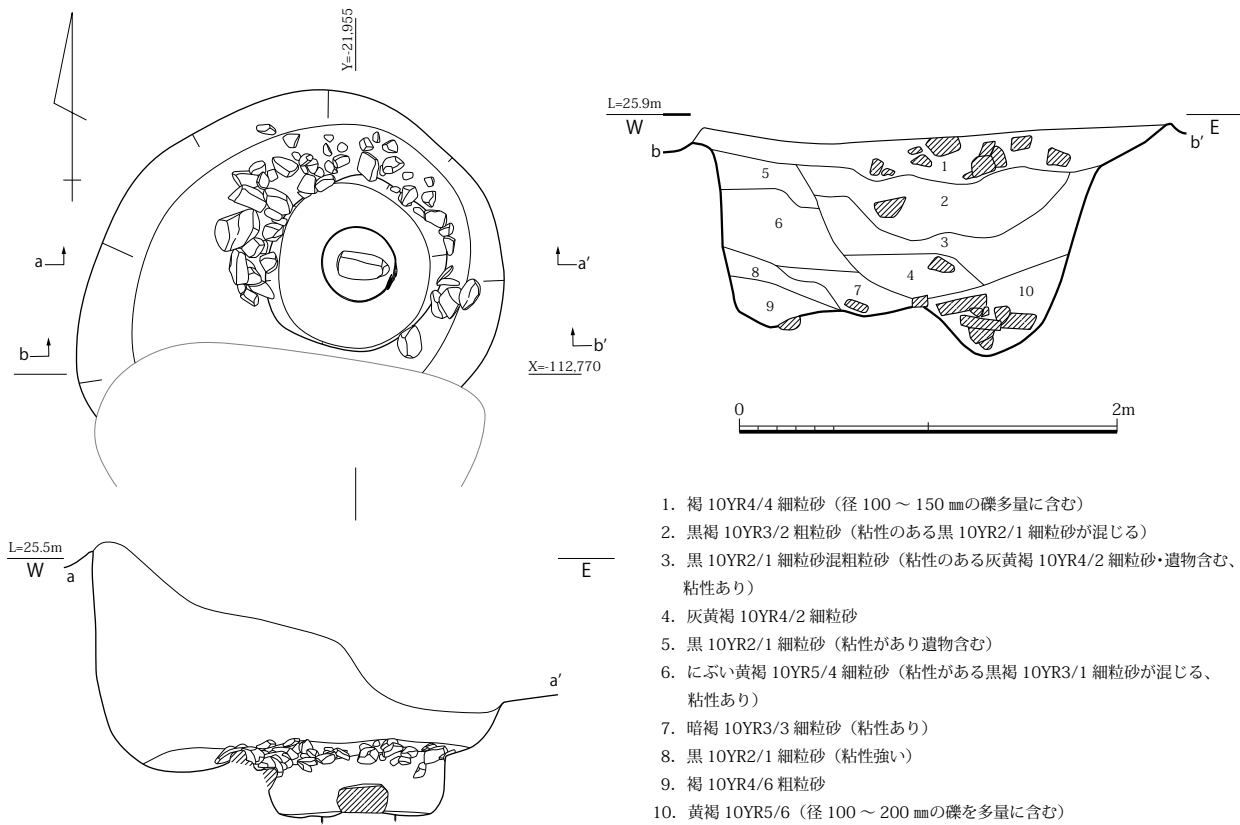
SG5030 (図 143、図版 49・50)

調査区南東隅で検出した池である。南北 670cm、東西 900cm 以上、深さ 70cm を測り不整形な形状を呈する。南岸は SD5150 に平行して直線状を呈することから、SD5150 と同時期の遺構と考えられる。北東部に長軸 500cm、短軸 280cm を測る土坑状の窪みが存在するが、埋土を共有しており、同一遺構と捉えることができる。この窪みと本体の間が岬状に盛り上がる。岬の東脇には直径 50cm 前後の礫を置くが、対になる石や柱穴は確認できず、礎石と断定することはできない。また、北端には深さ 5cm 程度を測る溝状のくぼみが北へ続き、鍮水の可能性がある。洲浜は見られず、底部の粘土も明

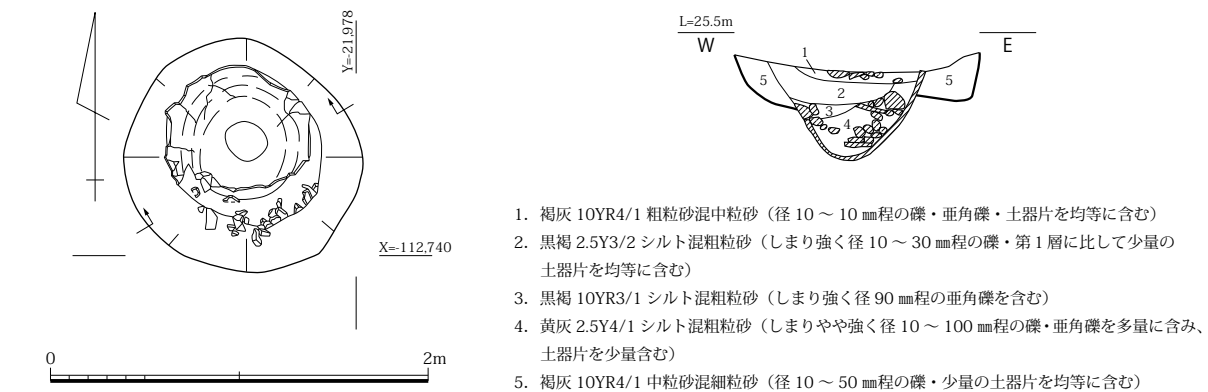

図 143 SG5030 土層断面図 (S=1/40)

確でない。井戸 SE5070 は枠内埋土が SG5030 下層 (4・6) と同一の極細粒砂であり、SG5030 の井泉と考えられる。

埋土は最下層 (4・6・9・10) に滞水性の極細粒砂～細粒砂が堆積し、上層 (1・2・3・7) は礫とブロック土を多く含む人為的埋土である。最下層から 14 世紀前半の遺物が、中層以上から 14 世紀中葉の遺物が出土した。出土遺物の中には瓦器天目椀 (716)、採煙用土器 (713・714) も見られる。

SG5250 (図版 50)

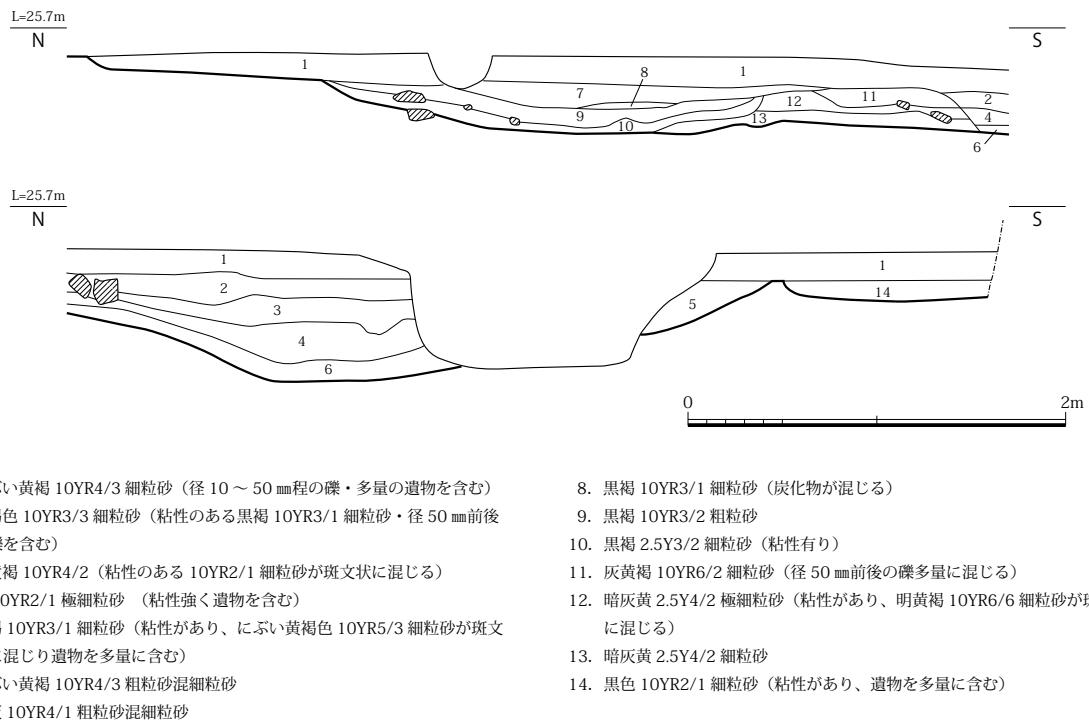
調査区北東隅で検出した池である。南北 390cm、東西 800cm 以上、深さ 10 ~ 20cm を測り、不整形な形状を呈する。SD5240 とは上層の埋土を共有しており、少なくとも廃絶時には一連の遺構として機能していたと考えられる。SD5240 は幅 63 ~ 130cm、深さ 40cm を測り、溝底部は南から北へ傾斜するが、検出範囲が狭いため流水の方向とすることができるかどうかは不明である。洲浜は見られず、底部の粘土も明確でない。

埋土は礫とブロック土を多く含む人為的埋土で、埋土内から瓦が多く出土した。

土坑

SK1090 (図 144)

西区中央付近で検出した土坑である。重複関係から SD1070 に後出すると考えられる。長軸 209cm、短軸 110cm、深さ 34cm を測り、楕円形を呈する。断面形状は肩部に段差を持つ「U」字形を呈し、底部は比較的起伏に富む。埋土は肩部に炭化物を多く含み、全てブロック土や礫を含む人為的埋土である。

埋土内より 13 世紀中葉の遺物とともに雲母片が出土した。

SK2118

西区西端付近整地土 a 上面で検出した土坑である。長軸 105cm、短軸 30cm を測り、不整形な楕円



図 144 SK1090 平面・土層断面図 (S=1/40)



図 145 SK2717 平面・土層断面図 (S=1/20)

形を呈する土坑である。

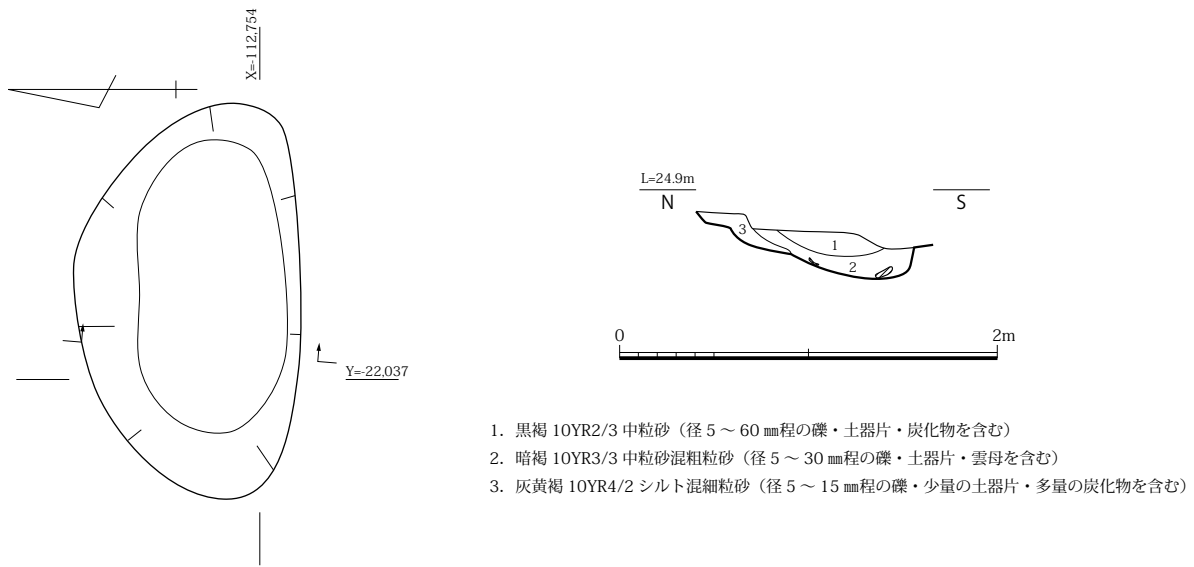
埋土内から石製硯 (732) が出土した。

SK2717 (図 145)

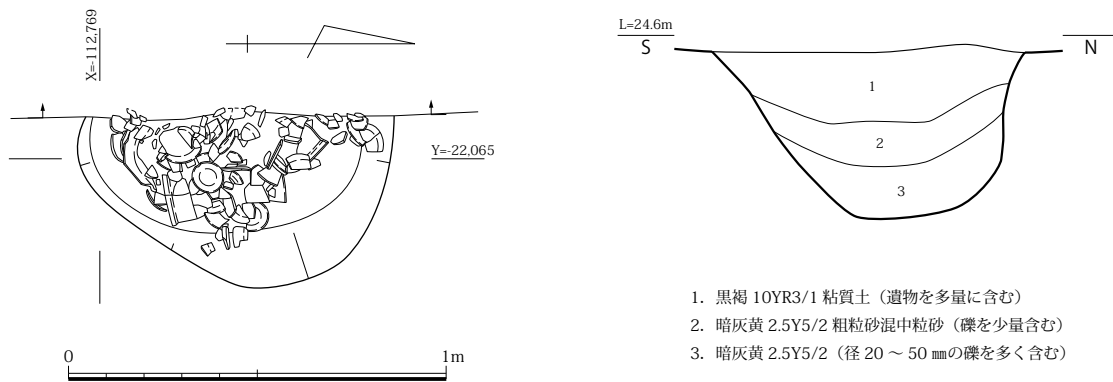
西区西端で検出した土坑である。直径 80cm、深さ 45cm を測る円形を呈するが、西半は調査区外であり全体像は不明である。断面形状は「U」字形を呈する。埋土は全て礫を多く含む人為的埋土であるが、最上層には大量の土器が投棄される。土器の配置に規則性は見られない。

埋土内より 13 世紀後半の遺物とともに瓦器輪花形椀 (733) が出土した。

SK5550 (図 146、図版 51)

北区中央付近で検出した土坑である。直径 280cm、深さ 50cm を測り、不整形な円形を呈する。断面形状は肩部に段差を持つ皿形を呈し、底部は比較的起伏に富む。埋土は全てブロック土や礫を含む人為的埋土である。基盤となっている整地土 3 を掘り切ったところで掘削を停止しており、土取り穴と考えられる。

埋土内より 14 世紀の遺物が出土した。



図 146 SK5550 平面・土層断面図 (S=1/50)



図 147 SK5560 平面・土層断面図 (S=1/40)

SK5560 (図 147)

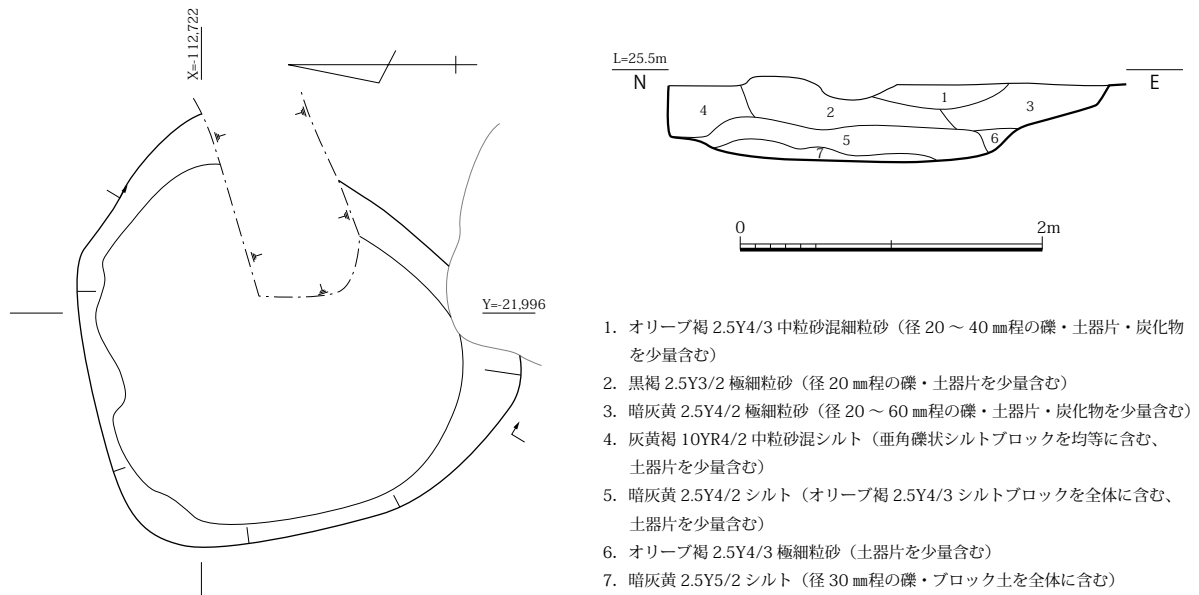
北区中央付近で検出した土坑である。南北 220cm、深さ 30cm を測り、不整形な隅丸方形を呈する。断面形状は緩やかな箱型を呈し、底部は比較的起伏に富む。埋土は全て礫を多く含む人為的埋土で、埋土内には炭化物が多く見られる。基盤となっている整地土 3 を掘り切ったところで掘削を停止しており、土取り穴と考えられる。

埋土内より 14 世紀の遺物が出土した。

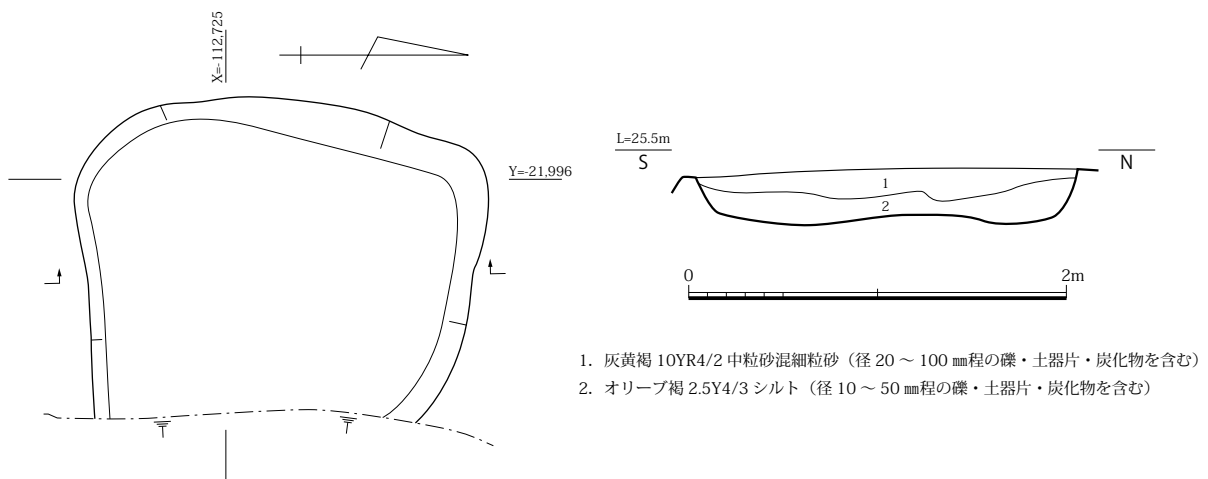
SK5570 (図 148、図版 51・52)

北区東半付近で検出した土坑である。南北 410cm、深さ 100cm を測り、不整形な円形を呈する。大半が攪乱によって破壊されており、正確な形状は不明である。断面形状は「U」字形を呈し、埋土は全てブロック土や礫を含む人為的埋土である。基盤となっている流路 NR5430 埋土の細砂を掘り切ったところで掘削を停止しており、土取り穴と考えられる。

埋土内より 14 世紀の遺物が出土した。



図 148 SK5570 平面・土層断面図 (S=1/50)

(2) 出土遺物

井戸

SE0010 出土遺物 (図 149)

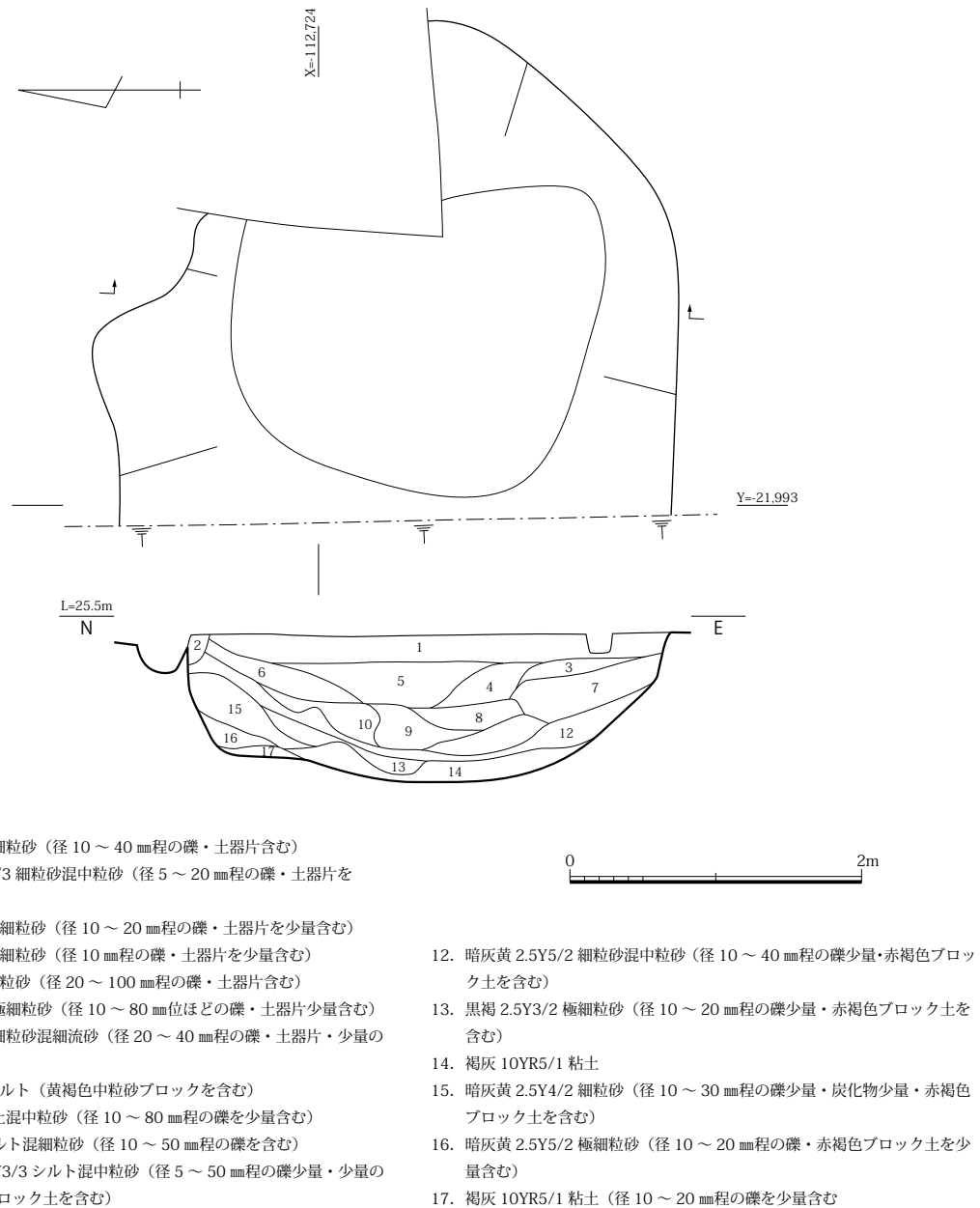
【褐色土】

土師器皿 (585) 淡褐色で微細な金雲母片を少量含む胎土を有し、一部に被熱痕を有する。

【灰色粘土】

土師器椀 (586) 淡褐色で大粒の長石を少量含む胎土を有し、内面見込み部には重ね焼きの痕跡を有する。吉備系である。

【掘方】

須恵器鉢 (587) 東播系である。灰白色の胎土を有し、口縁部には暗色帯を持つ。内面には使用痕が残る。

B2b 類のものである。

これらの遺物は 13 世紀後半のものと考えられる。

SE0110 出土遺物 (図 149、図版 85)

【黒褐土】

石鍋 (599) 滑石製である。内外面被熱痕を有する。使用時の煤も付着するが、一部の被熱痕は破断面に及ぶ。

【暗灰土】

土師器皿 (590・591) 590 は淡褐色で微細な金雲母片を少量含む胎土を有し、口縁部は広く開く。591 は淡褐色で微細な金雲母片を少量含む胎土を有する。

瓦器椀 (592) 淡褐色の胎土を有し、内外面イブシを施す。ヘラミガキは内面のみ粗いものを施す。Ⅲ-3 期のものである。

須恵器皿 (594) 東播系である。底部は粗く回転イトキリするため、粘土塊が残る。

須恵器鉢 (595) 東播系である。灰色で砂粒をやや多く含む胎土を有し、口縁部は自然釉が付着する。B3a 類のものである。

輸入陶器壺 (597) 灰褐色で精良な胎土を持つ無釉の壺である。破断面の一部に丁寧に研磨した部分があり、破損後何らかの容器として再利用されていた可能性が高い。

輸入陶器播鉢 (598) 暗赤褐色で微細な長石粒を含む胎土を有する。内面には密に播目を施すが、使用痕は確認できない。

【掘方】

土師器皿 (588・589) 588 は淡橙褐色で微細な金雲母片を少量含む胎土を有し、口縁端部には面を持つ。589 は淡褐色で微細な金雲母片を少量含む胎土を有し、口縁端部は丸く収める。

瓦器鉢 (593) 土師質焼成で外面のみイブシを施す。内面ナデ調整、外面ユビオサエ調整を施し、ヘラミガキはみられない。C5 類のものである。

須恵器鉢 (596) 東播系である。灰白色の胎土を有し、口縁部には暗色帯を有する。B2b 類のものである。

これらの遺物はいずれの層もほぼ時期差なく、13 世紀後半のものと考えられる。

SE1290 出土遺物 (図 150、図版 85・86)

【梓内】

輸入白磁皿 (600) IX-2 類のものである。白色で黒色粒子を多く含む胎土を有し、外底面は露胎である。口縁端部は釉を掻き取る。

輸入青磁椀 (601) II 類のものである。釉は薄く、明るいグリーンである。内面には使用痕と考えられる横方向の傷が残る。

銅銭 (602) 聖宋元寶 (初鑄 1101 年) である。背面の一部に鑄型のかみ合わせが悪い部分があるなど、鑄上りは良好でない。

滑石製品 (603) 石鍋再加工品である。石鍋を断ち切り、鏝の下で切断する。切断面は粗く研磨する。用途等は不明である。

砥石 (604) 片岩製である。表裏面を使用し、側面は一部に加工痕が残るのみである。使用の最終段階に斜め方向の傷がつけられる。

【掘方】

土師器皿 (605) 皿 S である。白色で精良な胎土を有し、口縁端部を尖り気味に収める。

SE0010 (585～587)

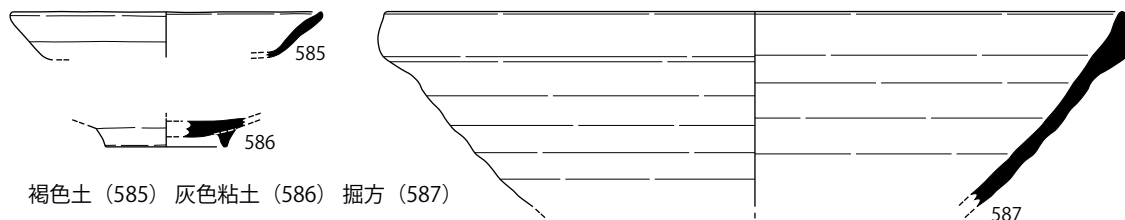

褐色土 (585) 灰色粘土 (586) 掘方 (587)

SE0110 (588～599)

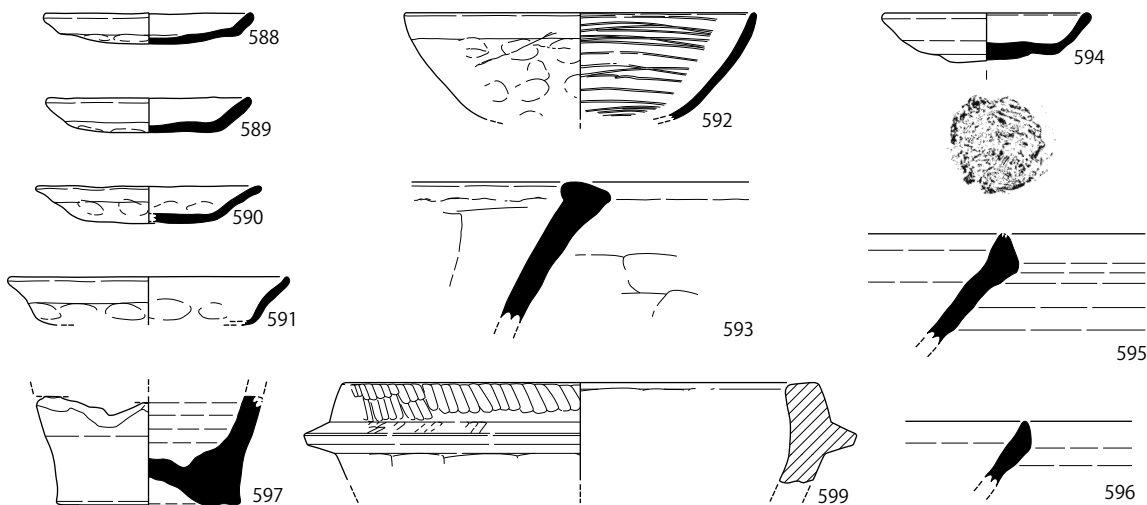

暗灰土 (590～592、594・595・597・598)

掘方 (588・589・593・596)

黒褐土 (599)



図 149 SE0010・0110 出土遺物実測図 (S=1/3)

瓦器輪花形碗 (606) 白色の精良な胎土を持ち、イブシは内外面良好である。内面全面と、外面口縁部付近に横方向のヘラミガキを施す。

山茶碗 (607) 淡灰色で砂粒をやや多く含む胎土を有する。高台は低く、接地部にはモミガラ痕を有する。尾張型第7型式のものである。

国産陶器鉢 (608) 常滑焼である。長石を多く含む粗い胎土を有し、内外面ナデ調整で仕上げる。6型式のものである。

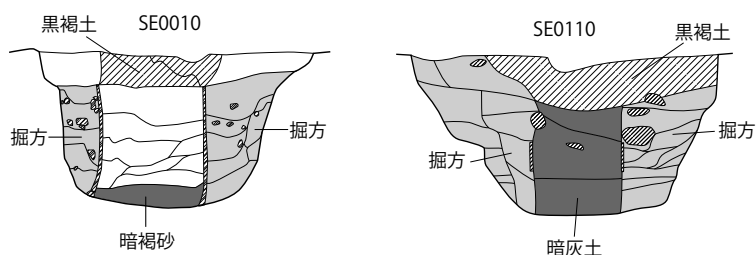
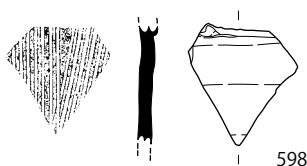
須恵器鉢 (609) 灰色で砂粒をやや多く含む胎土を有し、口縁部には暗色帯を持つ。内面には使用痕が残る。B2b類のものである。

これらの遺物は掘方、枠内共に13世紀後半ごろのものである。

SE1300 出土遺物 (図 151、図版 86・87)

いずれも枠内埋土からの出土である。



図 150 SE1290 出土遺物実測図 (S=1/2・1/3)

土師器皿 (610 ~ 626) 小皿平均口径 8.1cm、大皿平均口径 11.9cm を測る。610 は皿 S である。白色の精良な胎土を有する。611 は淡橙褐色の精良な胎土を有し、口縁端部に小さな面を造り出す。612 は褐色で精良な胎土を有し、口縁部は強いナデによって外反する。613 は褐色で微細な金雲母片を少量含む胎土を有し、口縁部の強いナデによって底体部境界付近には稜線ができる。口縁部には 1 か所被熱痕を有する。614 は褐色で微細な金雲母片を少量含む胎土を有し、口縁端部には小さな面を持つ。615 は皿 S である。口縁部直下のユビオサエによりやや変形する。618 は褐色で微細な金雲母片を少量含む胎土を有し、口縁部は強いナデによって外反する。616・617・619 は褐色で微細な金雲母片を少量含む胎土を有し、口縁端部は丸く収める。620 は褐色で微細な金雲母片を少量含む胎土を有し、杯形の器形を有する。内外面被熱痕を有する。622・625 は皿 S である。白色の精良な胎土を持ち、口縁部のナデにより端部は肥厚する。621・623・624・626 は褐色で微細な金雲母片を少量含む胎土を

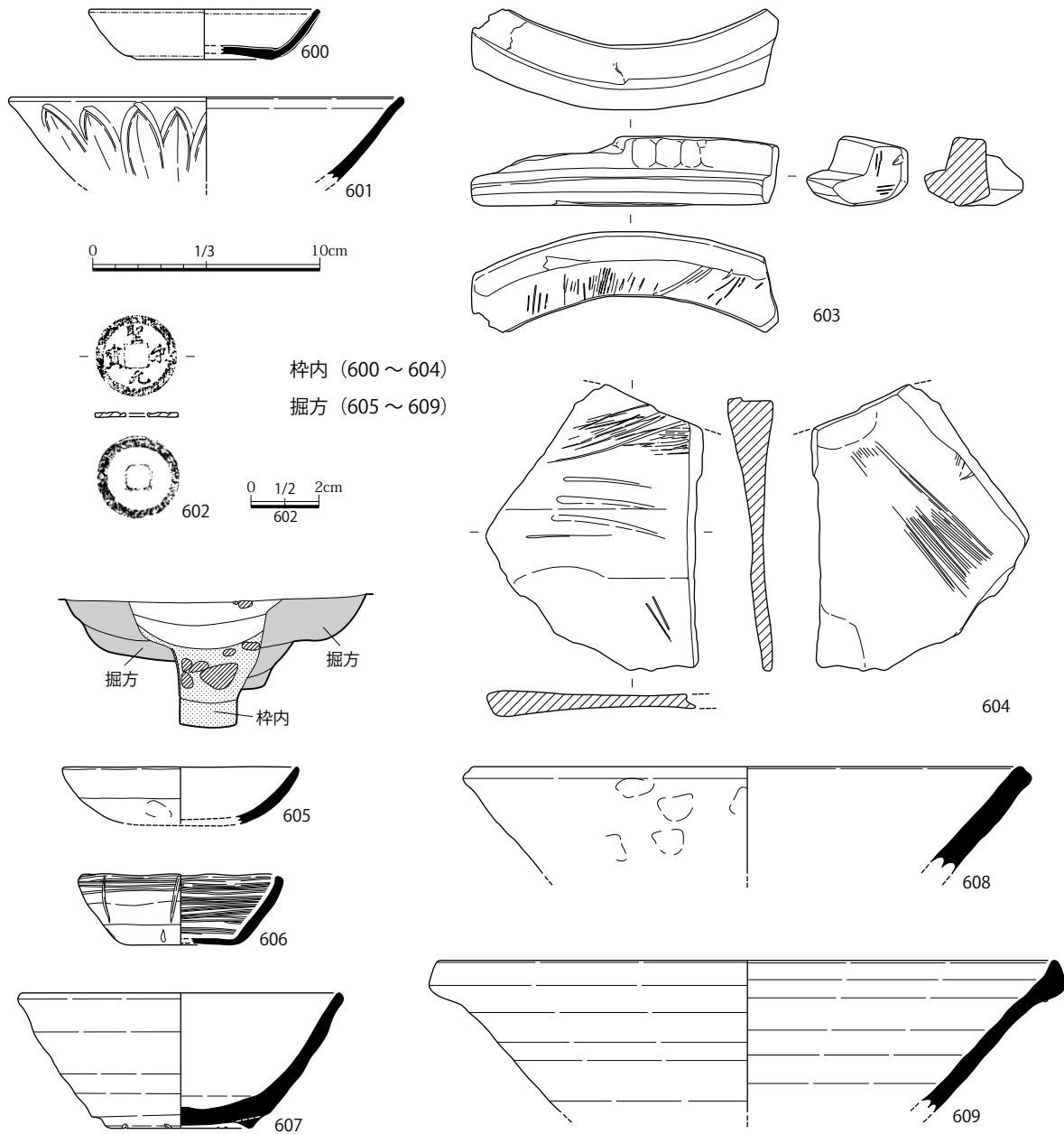

図 151 SE1300 出土遺物実測図 (S=1/3・1/4)

有し、口縁端部は小さく上方へ摘み上げる。

土師器釜 (627) 小型のものである。淡褐色の精良な胎土を有する。罎以下は普通の釜と同様に著しい煤の付着が見られる。底部は焼成後に穿孔する。

瓦器輪花形碗 (628) 灰白色の精良な胎土を有し、内外面イブシは良好である。体部外面に線刻を入れ全体を5分割程度に分割し、輪花形を指向する。体部内面および口縁部外面に粗いヘラミガキを施し、内面見込み部には斜格子状暗文を施す。

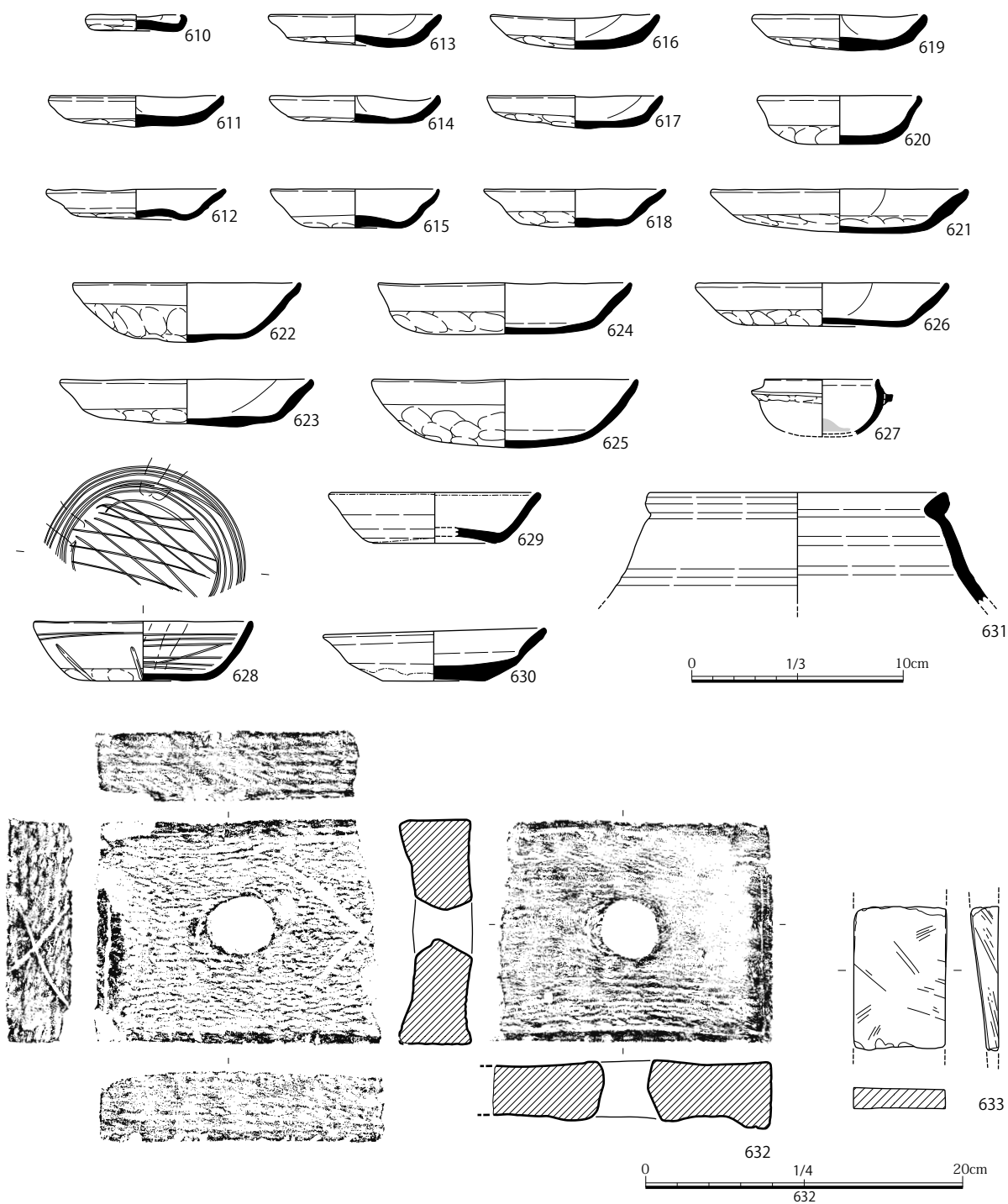
輸入白磁皿 (629・630) 629はIX-2類のものである。白色で黒色粒子を多く含む胎土を有し、外底面は露胎である。口縁端部は釉を掻き取る。630はVIII類のものである。内面は無紋である。淡褐色の胎土を有し、釉も褐色を帯びて貫入が多い。外面被熱痕を有する。

輸入陶器壺 (631) 四耳壺もしくは双耳壺と考えられる。灰色の精良な胎土を有し、内外全面に褐釉を施す。口縁部には目跡が残る。

埴 (632) 瓦質焼成のものである。破断面は黒色を呈する。表裏面双方に蓆の跡を残し、中央部をヘラにより粗く穿孔する。

砥石 (633) 表裏面および両側面に使用痕が見られる。全面的に被熱し、表面状態が良好でなく、石材等は不明である。

これらの遺物は13世紀末から14世紀初頭頃のものである。

SE5040 出土遺物 (図152・153、図版87～89)

【黒灰砂】

土師器皿 (634・635) いずれも皿Sで、白色で精良な胎土である。634は口縁端部を小さく上方へ引き上げる。635は外面に被熱痕を有する。

【褐灰砂】

土師器皿 (636～638) いずれも皿Sで、白色で精良な胎土である。636は口縁部に1か所煤が付着する。637は底部に焼成後穿孔を行う。638は外底面に被熱痕を有する。

【枠内最下層】

土師器皿 (639・640) いずれも皿Sで、白色で精良な胎土である。ともに口縁部を二回に分けてナデ調整することで、わずかに玉縁を形成する。639の胎土は褐色が強い。

土師器鍋 (642) 外面連続するユビオサエ調整、内面ユビオサエの後板状工具によるナデ調整を施す。外面には著しく煤が付着し、詳細不明である。

瓦質土器火鉢 (643) 輪花形の小型品である。底部外面には離れ砂を持ち、ヘラ状工具によって輪花を造り出す。外面全面に横方向のヘラミガキ、内面に縦方向のヘラミガキを施し、外面のスタンプと内面見込み部の暗文はみられない。

須恵器鉢 (644) 東播系である。灰色で砂粒の多い胎土を有する。内外面回転ナデ調整の後、口縁部内面を幅広くナデ調整する。このため、口縁端部は内側にまくれたように見える。内面には使用痕が残る。B3b類とC類の中間的な形態である。

国産陶器甕 (645) 常滑焼である。灰褐色で砂粒を含む胎土を有し、「T」字状口縁を持つものである。6a型式のものである。

【掘方】

土師器皿 (641) 皿Sで、白色で精良な胎土を有する。内外面に被熱痕を有する。

瓦器鍋 (650) 灰色の胎土を有し、外面のみイブシを施す。外面連続するユビオサエ調整の後、内面細かいハケ調整を行い、その後、口縁部を強くナデ調整を行う。

瓦質土器火鉢 (655) 円形火鉢もしくは輪花形火鉢の底部と考えられる。外底面には離れ砂が確認できる。

須恵器鉢 (654) 東播系である。灰色で砂粒をやや多く含む胎土を有し、口縁部は上下に肥厚する。B3類のものである。

輸入白磁碗 (652) IV類のものである。灰白色で精良な胎土を有し、釉の発色も良い。内面には窯体



图 152 SE5040 出土遺物実測図 (1) (S=1/3 · 1/4)



図 153 SE5040 出土遺物実測図 (2) (S=1/3)

片の付着が見られ、使用痕は確認できない。

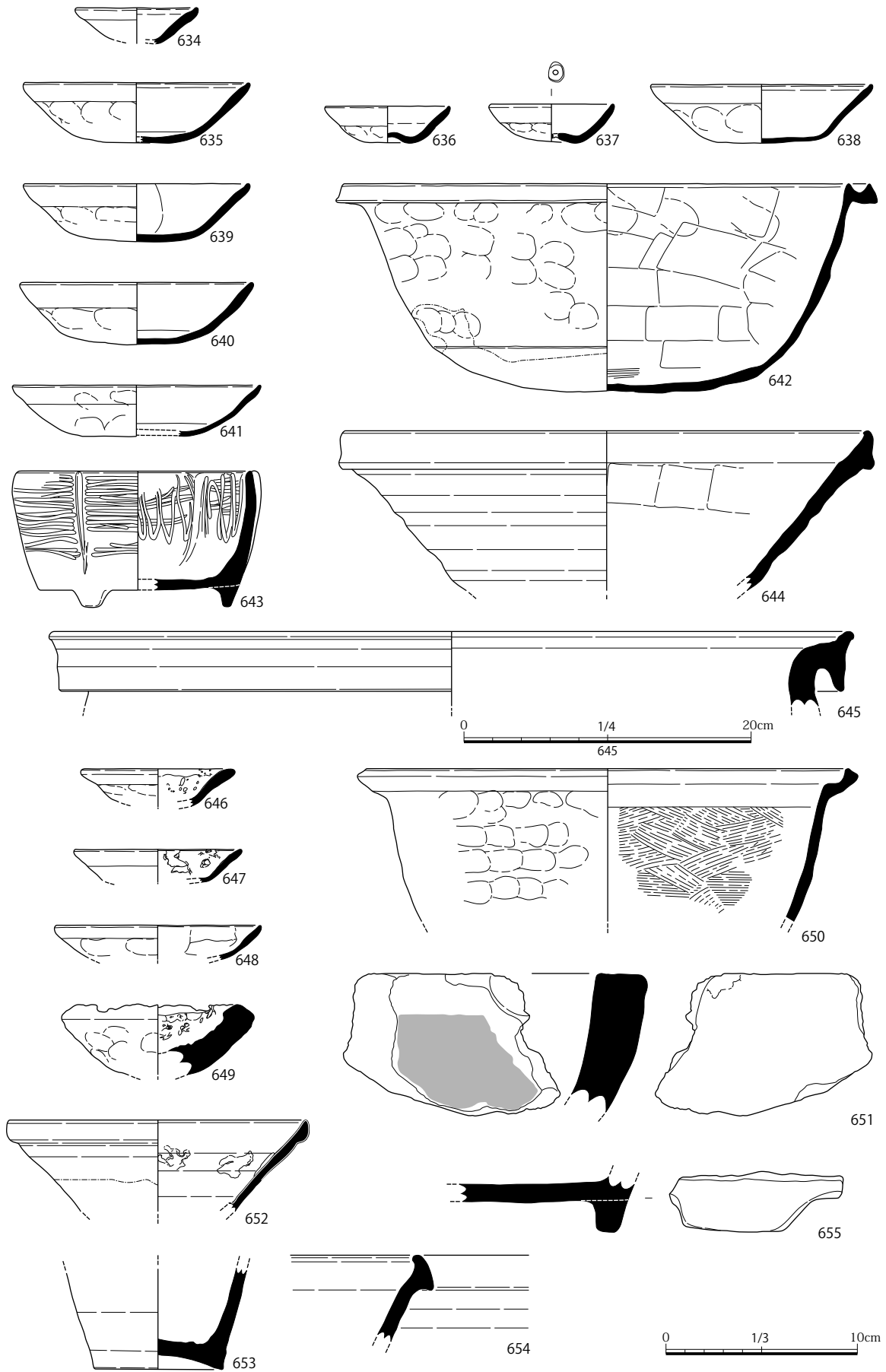
輸入陶器壺 (653) 小豆色の精良な胎土を有し、内外面全面に褐色の釉を薄く掛ける。外底面には5個の目跡を有する。

取鍋 (646～649) 646・647は皿Sを再利用したものと考えられるが、被熱による変形が見られる。内面には銅滓が付着する。648は皿Sを利用したものである。金属滓の付着はごくわずかである。649は厚手のものである。内面に大量の金属滓が付着し、一部に明らかな銅の付着も認められる。

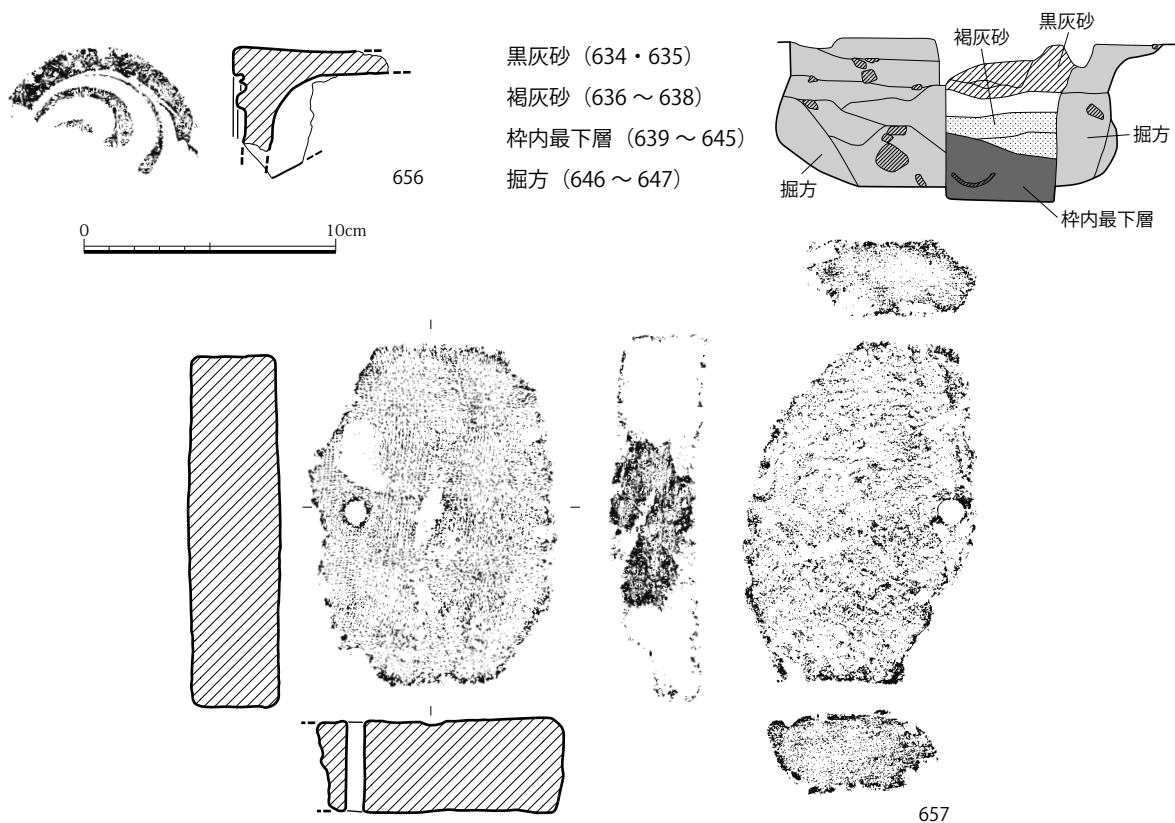
坩堝 (651) スサを含む粗い胎土を有し、内外面に被熱痕を持つ。内面には灰色の漆喰を丁寧に塗布する。

軒丸瓦 (656) 小型の巴文軒丸瓦である。外面ケズリ調整、内面布目痕を有する。

埴 (657) 瓦質焼成だが、胎土は赤褐色を呈する。表面蒔の痕跡、裏面布目痕を有する。破断面付近に直径10mm前後の穴を焼成前に穿つ。

これらの遺物は掘方・枠内最下層・褐灰砂が14世紀前半～中葉、黒灰砂が14世紀中葉～後半のものである。

SE5070 出土遺物 (図 154)

いずれも枠内埋土からの出土である。

土師器皿 (658～661) いずれも淡橙褐色で微細な金雲母片を少量含む胎土を有し、底部は平底ないし若干上げ底に成形する。体部はユビオサエによってやや外反する。658～660は1か所煤の付着が見られるが、661は3か所以上に煤の付着が確認できる。

これらの遺物は14世紀前半～中葉のものである。



図 154 SE5070・5090 出土遺物実測図 (S=1/3)

SE5090 出土遺物 (図 154、図版 89)

【黒褐土】

土師器皿 (662～664) 662 は皿 S である。口縁部は強く外反し、端部を上方へ小さく摘み上げる。口縁部全体が被熱する。663 は褐色で微細な金雲母片を少量含む胎土を有し、口縁端部は丸く収める。664 は橙褐色でクサリ礫を多く含む胎土を有する。

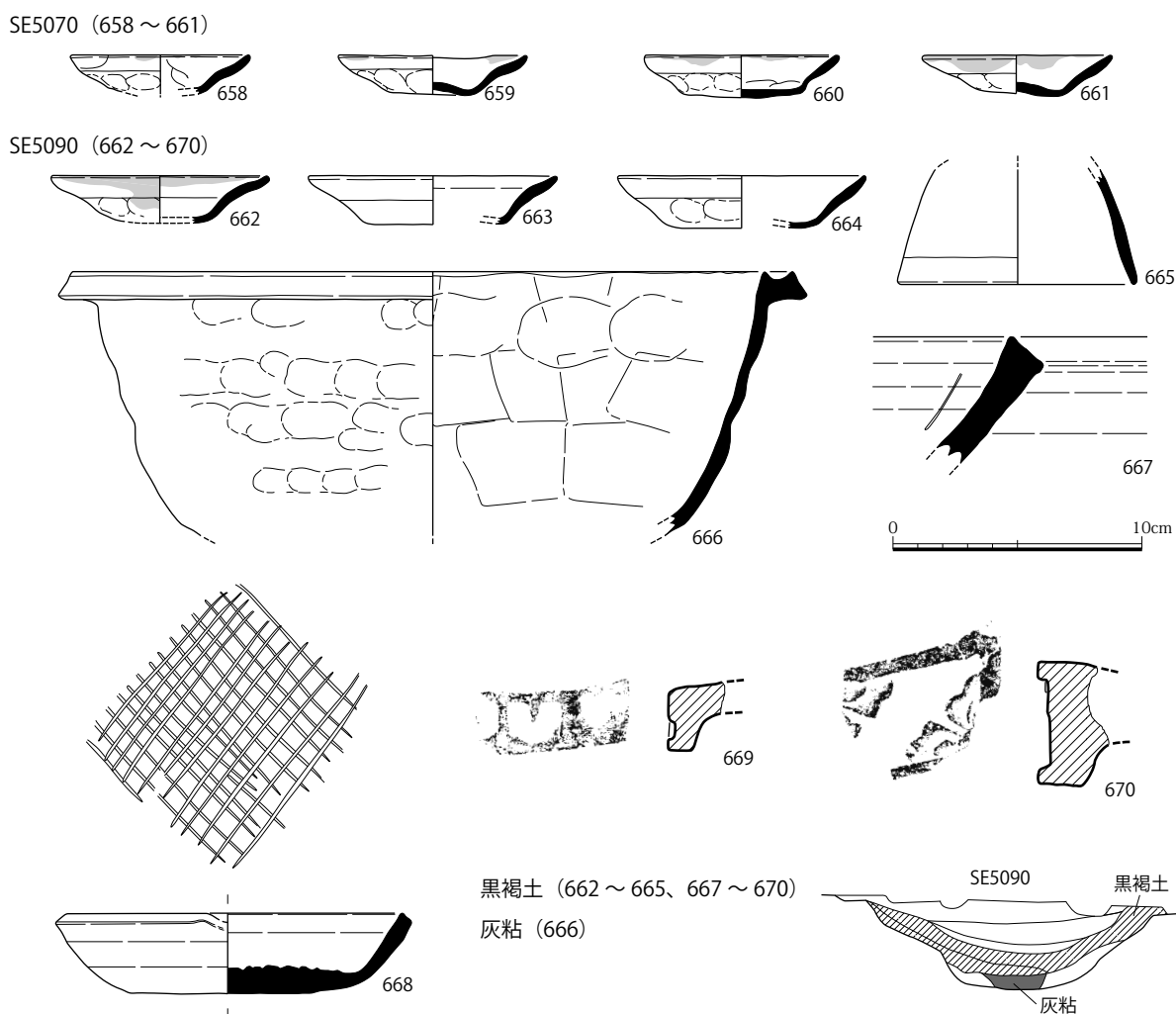
土師器採煙土器 (665) 褐色で金雲母片とクサリ礫をやや多く含む。内面は非常に平滑に磨滅する。

国産陶器播鉢 (667) 備前焼である。赤褐色で砂粒を多く含む胎土を有する。播目は 1 条のみ残存するが、破片のため詳細不明である。IV -A 期のものである。

国産陶器卸皿 (668) 瀬戸焼である。淡褐色の精良な胎土を有し、外底面は回転イトキリで切り離す。体部外面および内面全面に灰釉を施す。見込み部の卸目には使用痕は確認できない。全面被熱する。中期様式 I 期もしくは II 期のものと考えられる。

軒平瓦 (669・670) 669 は下向き剣頭文軒平瓦である。灰白色の砂粒を少量含む胎土を有する。瓦当面は折り曲げ技法が想定されるが、不明瞭である。670 は半裁宝相華文軒平瓦である。瓦当貼り付けによって成形され、硬質に焼き上がる。

【灰粘】

土師器鍋（666） 外面連続するユビオサエ調整、内面オサエの後板状工具によるナデ調整を施す。

これらの遺物は 14 世紀前半～中葉のものである。

SE5160 出土遺物（図 155、図版 89・90）

【褐灰砂】

土師器皿（671） 褐色で微細な雲母片を少量含む胎土を有し、体部はユビオサエのため屈曲する。

国産陶器入子（672） 瀬戸焼である。灰白色で精良な胎土を有し、外底面はイトキリで切り離す。口縁部はヘラ状工具で花形を造り出す。中期様式 I～II 期のものと考えられる。

国産陶器甕（678） 常滑焼である。灰褐色で砂粒を含む胎土を有し、「T」字状口縁を持つものである。6a 型式のものである。

【暗褐砂】

土師器皿（673・674） 673・674 は皿 S である。白色の精良な胎土を持ち、674 は内面および口縁部に被熱痕を有する。

国産陶器入子（675） 瀬戸焼である。灰白色の精良な胎土を有し、外底面はイトキリで切り離す。外面わずかに分割線が確認できる。内面は非常に平滑に研磨される。

国産陶器片口椀（676） 常滑焼である。赤褐色で砂粒を含む胎土を有し、外面肩部まで胡麻塩状の釉がかかる。

須恵器鉢（677） 東播系である。灰色で大粒の長石を含む胎土を有し、口縁部には暗色帯を持つ。内面は使用痕が著しい。B2b 類のものである。

【掘方】

土師器皿（679・680） 679 は褐色の胎土を有するが、煤の付着が著しく詳細は不明である。680 は橙褐色の精良な胎土を有し、ユビオサエによる体部の屈曲が著しい。

須恵器鉢（681） 東播系である。灰色の胎土を有する。B2b 類のものである。

埴（682） 瓦質焼成だが破断面は橙褐色を呈する。表面に蓆痕、裏面に布目痕を有する。穿孔の有無は不明である。

砥石（683） 流紋岩製のものである。方柱状で、ほぼ全面に擦痕が認められる。

これらの遺物は 676～678・681 がやや古い様相を持つが、土師器皿は大半が 14 世紀後半ごろのものである。

SE5320 出土遺物（図 156、図版 90）

いずれも甕内部からの出土である。

土師器皿（684・685） 684 は橙褐色でクサリ礫を少量含む胎土を有し、口縁部には 6 か所に煤が付着する。685 は皿 S である。白色の精良な胎土を有し、口縁端部はごく小さく摘み上げる。

軒平瓦（686） 下向き剣頭文軒平瓦である。凹面布目痕、凸面ナデ調整を行う。折り曲げ技法によって成形し、瓦当面裏面はナデによって調整する。

国産陶器甕（687） 常滑焼である。外面縦方向の板状工具によるナデ調整、内面上半をオサエ、下半を横方向の板状工具によるナデで調整する。

これらの遺物は 14 世紀中葉頃のものである。



図 155 SE5160 出土遺物実測図 (S=1/3)

池

SG5030 出土遺物 (図 157・158、図版 90～92)

【黒褐土】

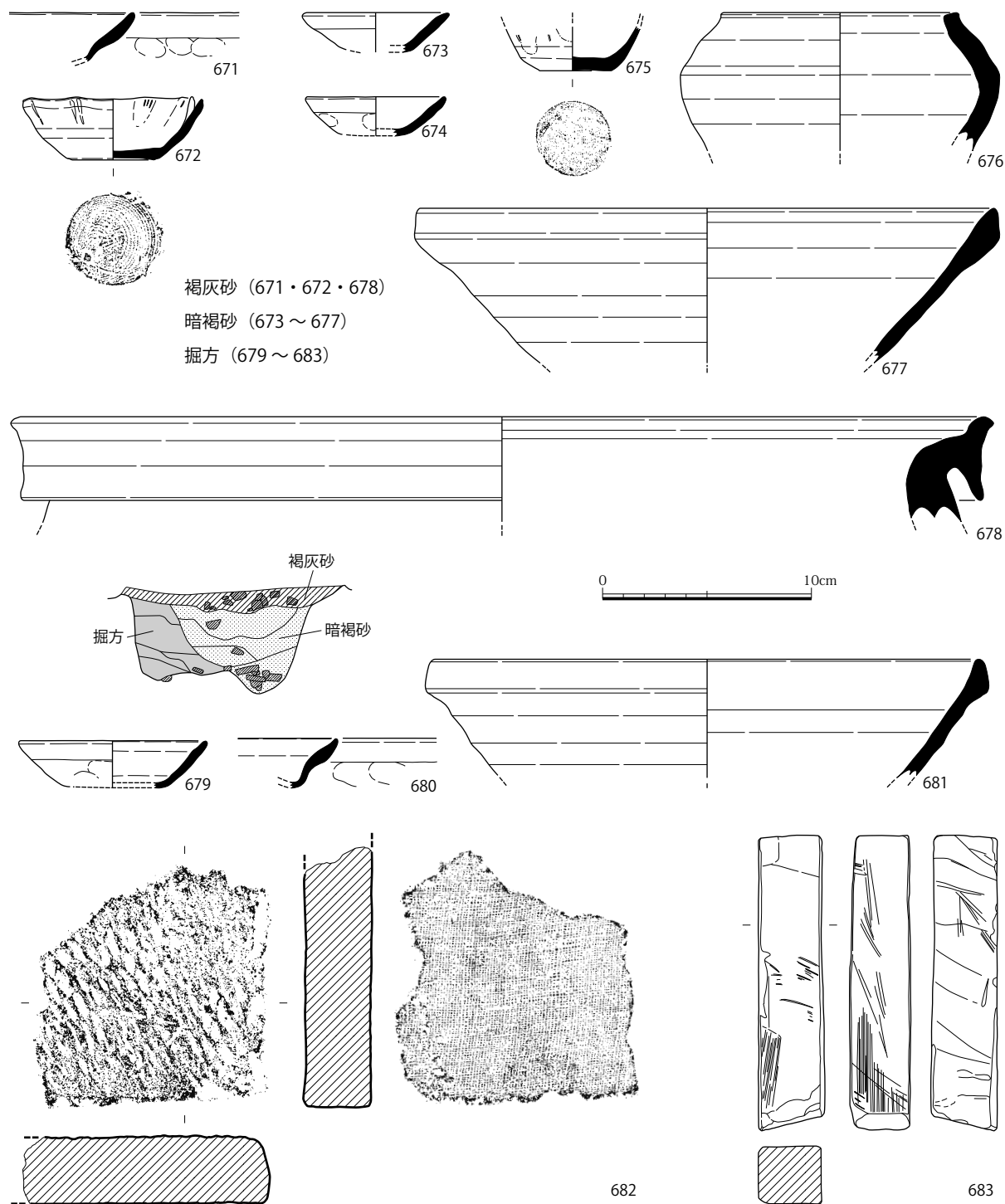
土師器皿 (688) 皿 S である。白色の精良な胎土を有し、外面には一部被熱痕を有する。

瓦器鍋 (689) 淡灰色の胎土を有し、外面のみイブシを施す。外面連続するユビオサエで調整し、内面板状工具によるナデ調整を施す。体部内面に植物の葉の圧痕を有する。

埴 (690) 瓦質焼成であるが、破断面は黒色を呈する。表裏面蓆痕を残し、蓆痕は側面に至る。



図 156 SE5320 出土遺物実測図 (S=1/3・1/6)

【褐礫砂】

土師器皿 (691 ~ 693) 691・693 は淡橙褐色で微細な金雲母片を少量含む胎土を有する。692 は皿 S である。淡褐色の胎土を有し、体部はユビオサエのため屈曲する。

須恵器杯 (694) 淡灰色で精良な胎土を有する。回転ナデ調整を施し、底部はヘラキリである。

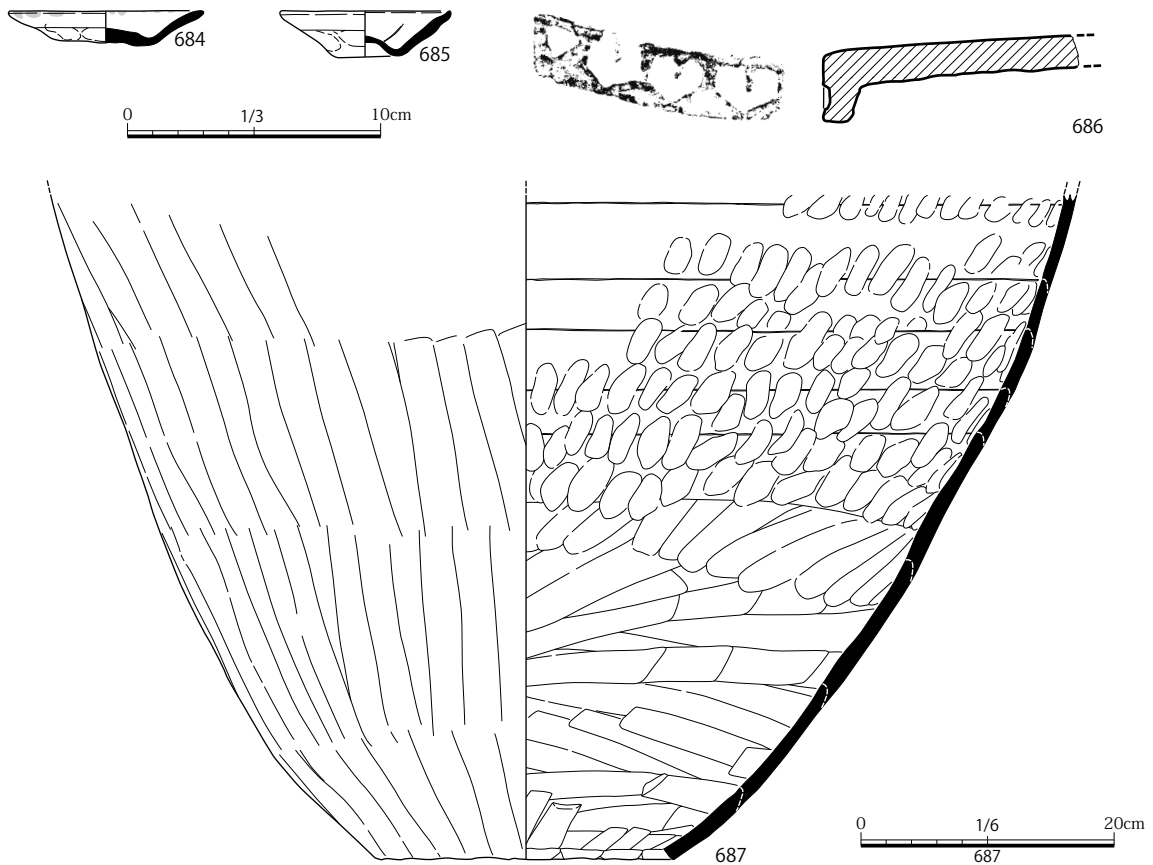
輸入白磁壺 (695) 陽刻文様を持つ特殊壺である。灰白色で黒色粒子を多く含む胎土を有し、内外面施釉する。細片のため全体形状や産地は不明である。

【暗灰粘】

土師器皿 (696 ~ 701) 696 は皿 S である。白色で精良な胎土を持ち、口縁端部は小さく上方へ摘み上げる。697 は褐色で微細な雲母片を少量含む胎土を有し、ユビオサエのため変形が著しい。698 は褐色で微細な雲母片を少量含む胎土を有し、内外面著しく被熱する。699 は橙褐色でクサリ礫を多く含む胎土を有する。薄手で体部下半はユビオサエのため屈曲する。700 は皿 S である。淡褐色で精良な胎土を有し、内面に被熱痕を有する。701 は褐色で微細な雲母片を少量含む胎土を有し、体部には横方向に粘土接合痕が残る。

瓦質土器火鉢 (702) 輪花形火鉢である。灰白色でやや砂粒を多く含む胎土を有し、外面横方向、内面縦方向のヘラミガキを施す。外面にスタンプ文はみられない。外底面には離れ砂が使われる。輪花はヘラによって成形され、切れ込み部分には縦方向のヘラミガキが施される。内面見込み部には粗い斜格子暗文を施す。

軒丸瓦 (703・704) 703 は巴文軒丸瓦である。灰白色で砂粒を含む胎土を有し、丸瓦部との接合部はユビオサエ痕が顕著である。704 は灰色で砂粒の非常に多い胎土を有する。凸面縦位縄叩き痕、凹

黑褐土 (688~690)

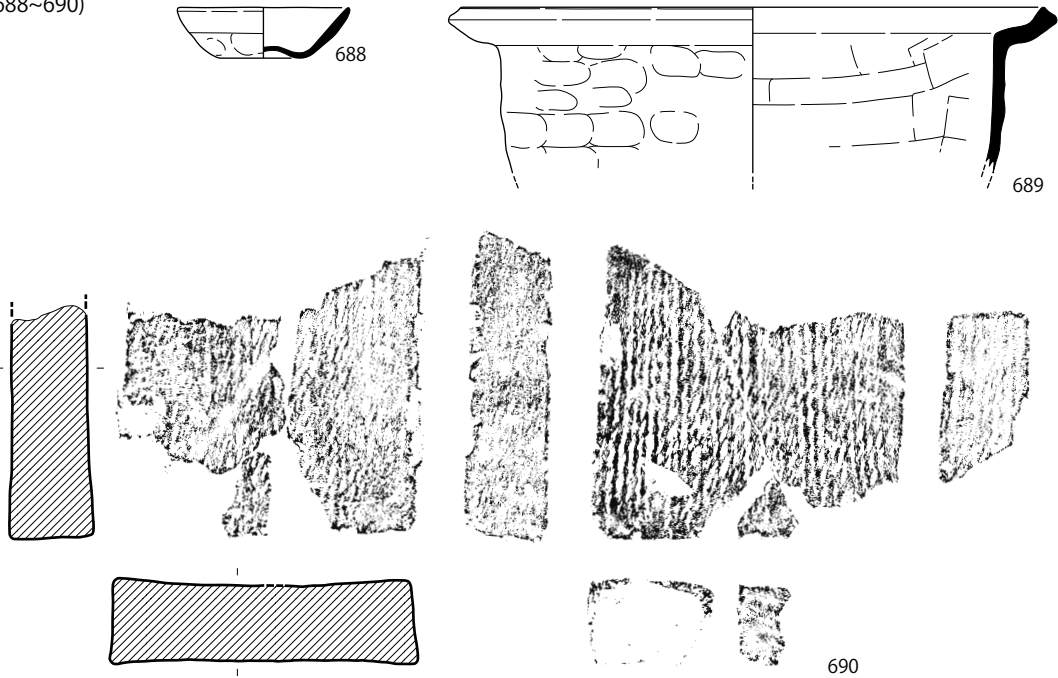

褐礫砂 (691~695)

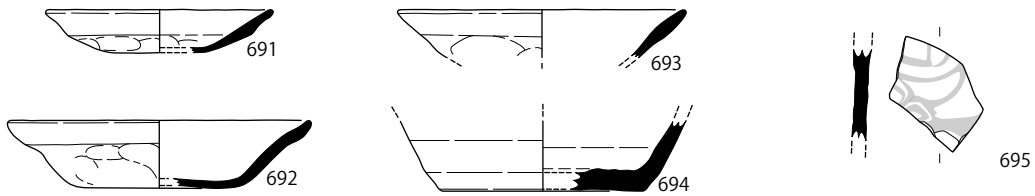

暗灰粘 (696~705)



图 157 SG5030 出土遺物実測图 (1) (S=1/3 · 1/4)



図 158 SG5030 出土遺物実測図 (2) (S=1/3)

面布目痕を有する。

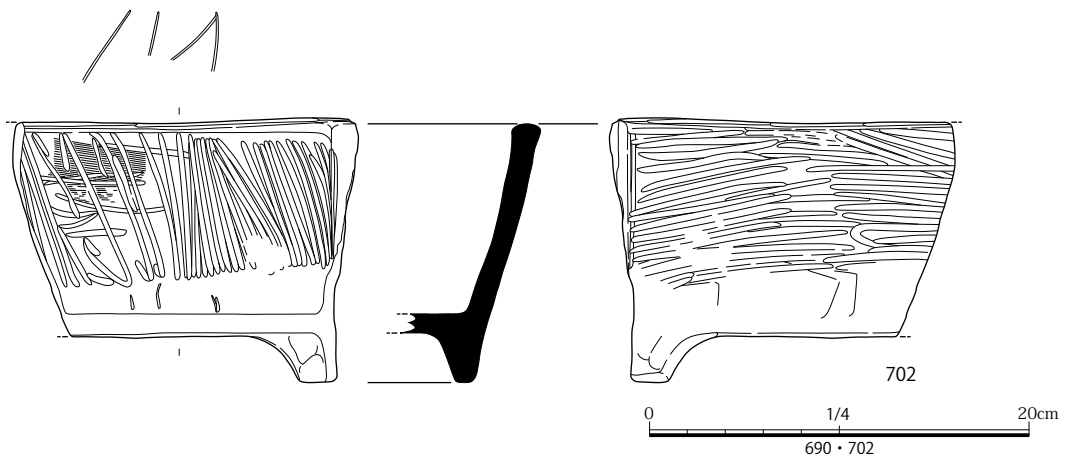
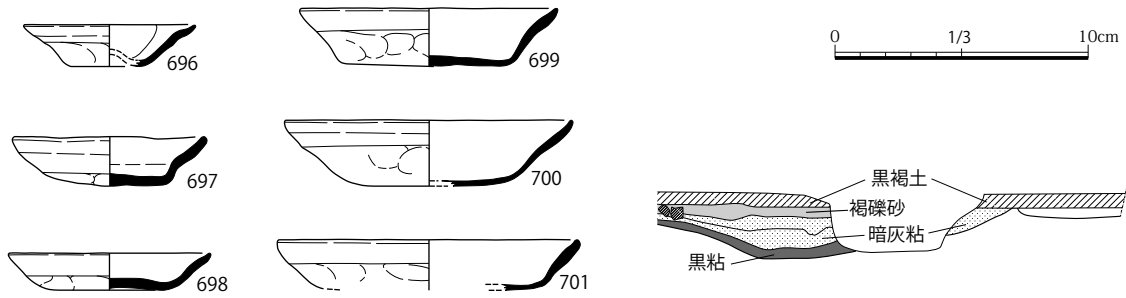
軒平瓦 (705) 偏行唐草文軒平瓦である。凹面には布目痕が残る。瓦当は貼り付けによって成形する。瓦当裏面はナデ調整である。

【黒粘】

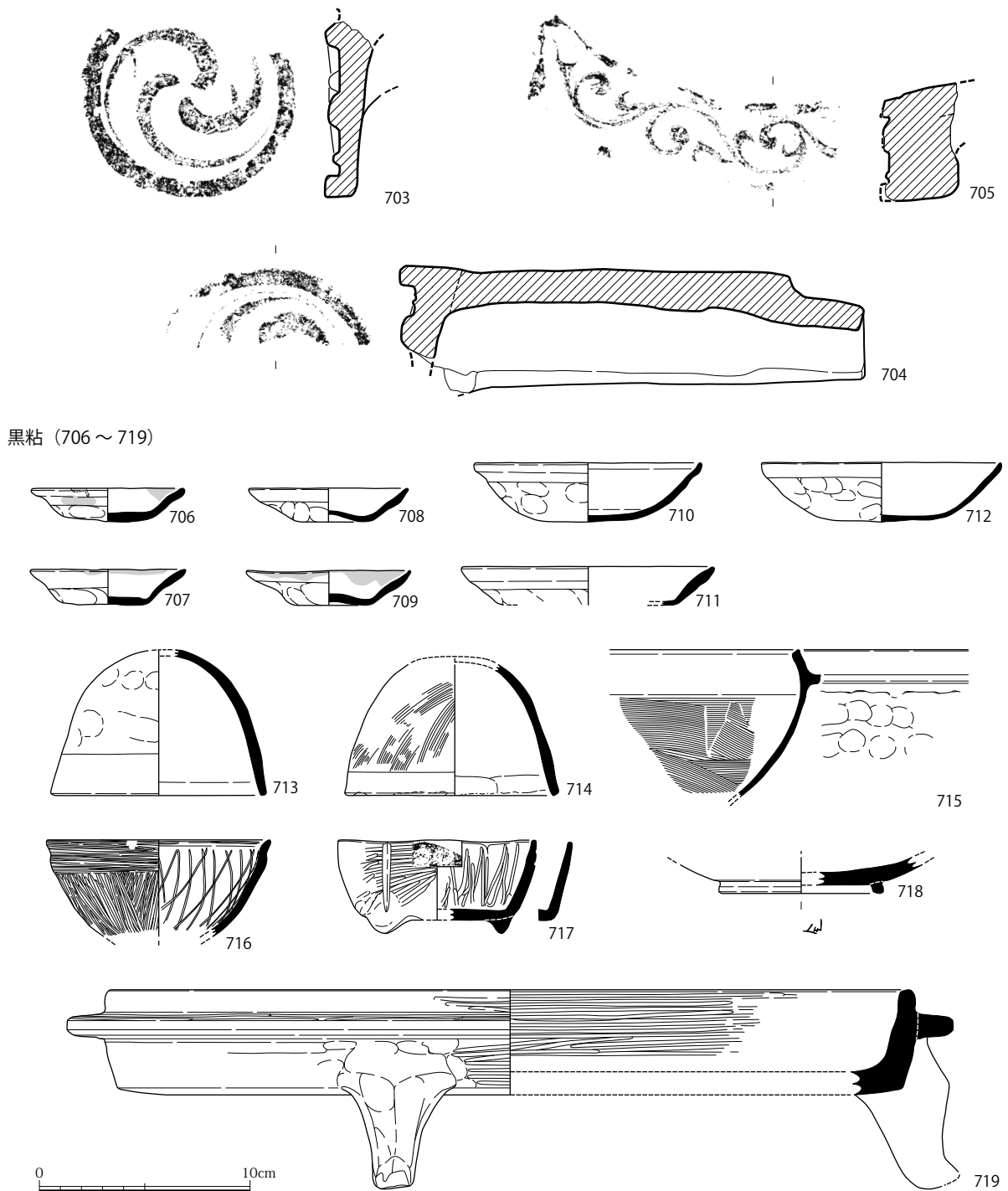
土師器皿 (706 ~ 712) 706 は淡橙褐色で微細な金雲母片とクサリ礫をやや多く含む胎土を有し、内外面被熱が著しい。707 は褐色で微細な雲母片を少量含む胎土を有し、口縁部に 1 か所煤が付着する。708 は褐色で精良な胎土を有し、外面には被熱痕を有する。709 は暗橙褐色で砂粒の多い胎土を有し、

口縁部には煤の付着が見られる。710・712 はともに皿 S である。白色で精良な胎土を有し、口縁端部はナデによりわずかに肥厚する。711 は淡橙褐色で精良な胎土を有し、外底面には板目圧痕の痕跡を有する。

土師器採煙土器 (713・714) 713 は橙褐色の胎土を有し、外面ユビオサエで調整する。内面は非常に平滑に研磨される。714 は暗褐色の胎土を有し、ユビオサエの後外面ハケ調整する。内面は非常に平滑に研磨される。

土師器釜 (715) 淡灰色の精良な胎土を有し、外面ユビオサエ、内面細かいハケ調整を施す。被熱痕等は見られない。

瓦器椀 (716) 灰白色の精良な胎土を有し、内外面丁寧なイブシが施される。外面密なヘラミガキ、内面粗い斜格子暗文を施す。中国製陶器天目椀をモデルとした特殊品である。

瓦質土器火鉢 (717) 小型の輪花形火鉢である。外面横方向、内面縦方向のヘラミガキを施し、内底面に暗文はみられない。外底面には離れ砂が付着する。

瓦質土器鉢 (719) 高い三足を持つ円形火鉢である。灰色でやや砂粒の多い胎土を持ち、外底面に離れ砂はみられない。

緑釉陶器皿 (718) 淡褐色で精良な胎土を有し、内外全面施釉する。高台は断面四角形の貼り付け高台で内面見込み部にはトチンの痕跡が残る。外底面に針書で文字を刻む。「仁王」とも読めるが、細片のため詳細は不明である。

これらの遺物は最下層に相当する黒粘の遺物が 14 世紀前半 (718 を除く)、上位層もそれを大きく降らない 14 世紀中葉を前後する時期が考えられる。

SG5250 出土遺物 (図 159、図版 92・93)

土師器皿 (720・721) 720 は皿 S である。白色で精良な胎土を有する。721 は橙褐色で角閃石を含む胎土を有し、内外面被熱する。

土師器釜 (722) 大和産のものである。淡橙褐色でやや砂粒の多い胎土を有し、内面オサエ調整、外面ナデ調整を行う。

土師器不明品 (723) 灰白色で砂粒をやや多く含む胎土を有し、筒状の形状を持つ。内面は部分的に布目痕が確認できる。全面被熱痕を有する。

輸入陶器壺 (724) 赤褐色で非常に精良な胎土を有し、外面全面に黄褐色釉を施す。釉の一部は内面に垂れる。

軒丸瓦 (725・726) とともに巴文軒丸瓦である。砂粒の多い胎土を有し、瓦当裏面はユビオサエで調整する。

軒平瓦 (727) 下向き剣頭文軒平瓦である。平瓦部は凹面布目痕、凸面ナデ調整を施す。瓦当面は折り曲げ成形と思われるが詳らかでない。

埴 (728) 灰褐色で砂粒の多い胎土を有し、表裏面蓆痕を有する。蓆痕は側面に及ぶ。

これらの遺物は瓦類を除き 14 世紀代のものと考えられる。

土坑

SK1090 出土遺物 (図 160、図版 94)

須恵器鉢 (729) 東播系である。灰色で黒色粒子を含む胎土を有し、内面には使用痕が残る。B2b 類のものである。



図 159 SG5250 出土遺物実測図 (S=1/3)

SK1090 (729~731)



SK2118 (732)

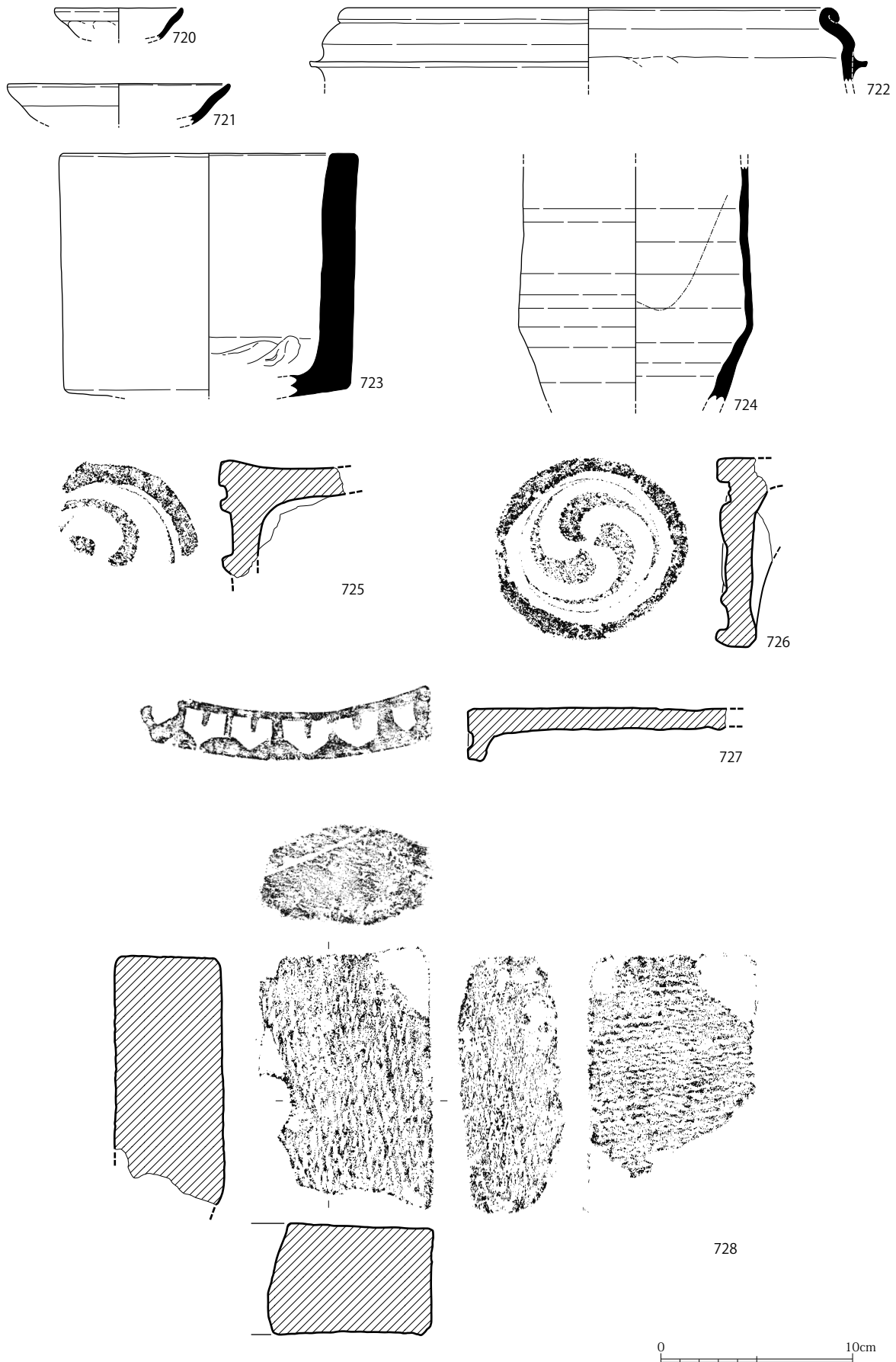
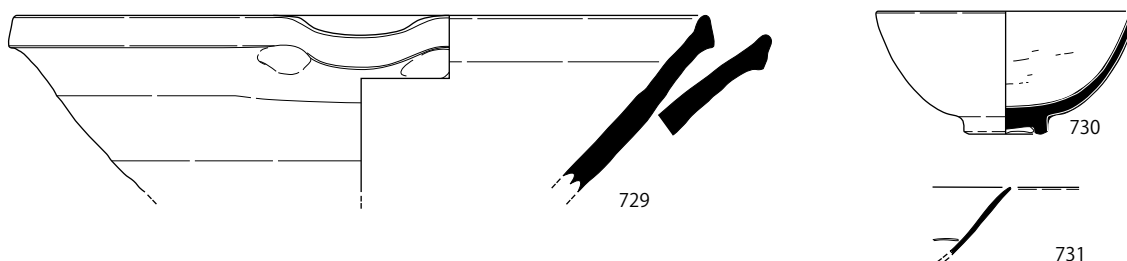
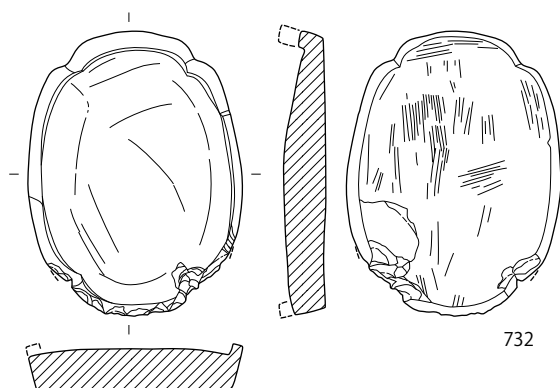

SK2717 (733)

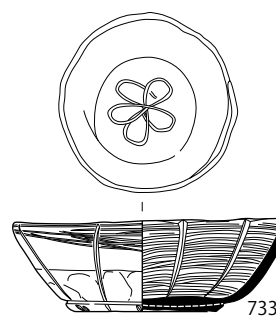

SK5560 (734~737)



図 160 SK1090・2118・2717・5560 出土遺物実測図 (S=1/3)

輸入青磁碗 (730) 小碗皿類である。内外面無文で、高台接地部および外底面のみ露胎である。外底面には窯体片が付着する。内面には使用痕と考えられる横方向の細かい傷が多数残る。

輸入青白磁碗 (731) 厚さ 1.5mm 程度の非常に薄い碗である。内面に文様の一部が見えるが、全体像は不明である。

SK2118 出土遺物 (図 160、図版 94)

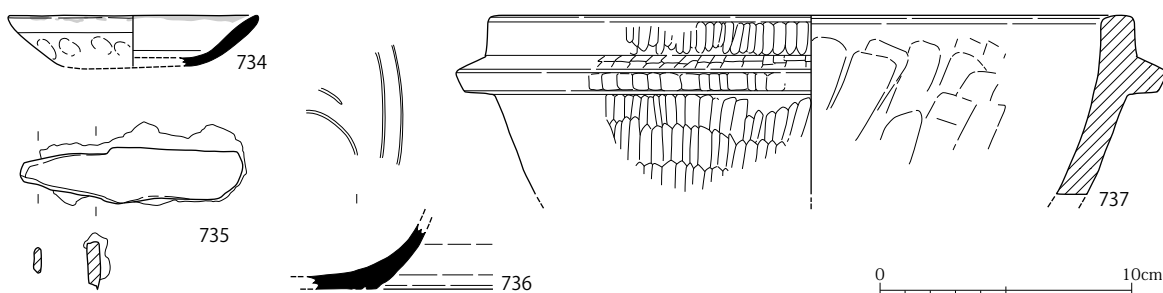
硯 (732) 粘板岩製で、四稜を造り出す。使用痕が確認できるが、変形を生むまでに至っていない。

SK2717 出土遺物 (図 160、図版 94)

瓦器輪花形碗 (733) 白色の精良な胎土を有し、内面密な横方向のヘラミガキ、外面口縁部直下に横方向のヘラミガキを施す。内面見込み部には五弁花暗文を施す。外底面には円盤状の粘土が貼り付けられる。

SK5560 出土遺物 (図 160、図版 94)

土師器皿 (734) 橙褐色でクサリ礫を少量含む胎土を有する。口縁部には煤が付着する。

輸入陶器盤 (736) 緑釉盤である。褐色で砂粒の多い胎土を有し、内外面全面に緑釉を施す。外底面

は釉を掻き取る。

石鍋（737） 滑石製のものである。幅広の鐔を有し、外面には鑿痕を明瞭に残す。破損後再加工の痕跡はみられない。

不明鉄製品（735） ヘラ状の鉄製品である。刀子の可能性もあるが、詳細は不明である。

《引用・参考文献》

京都市埋蔵文化財研究所 1996『平成6年度京都市埋蔵文化財調査概要』

第4章 自然科学分析

第1節 NR5430 の花粉分析・植物珪酸体分析

1. はじめに

本報告では、古墳時代後期から9世紀までの旧河道NR5430埋積物と、その上部の整地層について、調査区やその周辺の古植生、土地利用に関する基礎的情報を得るために実施した花粉分析と植物珪酸体分析について述べる。

2. 試料と方法

分析試料は、北区南壁から採取された7点である(図161)。分析試料一覧を表3に示す。これらの試料について、以下の手順で分析を行った。

表3 分析試料一覧

| 試料番号 | 層位 | 時期 | 土色 | 岩質 | |
|------|-----|----------------|----------------|---------------------|-----------------|
| 1 | 1層 | 12世紀 | 暗灰黄色 (2.5Y5/2) | 礫を多く含むシルト混じり細粒砂～粗粒砂 | |
| 3 | 2層 | 9世紀 | 黄褐色 (2.5Y5/3) | 礫を多く含むシルト混じり細粒砂～粗粒砂 | |
| 4 | 8層 | 古墳後期 ～9世紀以前 | 暗灰黄色 (2.5Y4/2) | 淘汰不良の砂質シルト | |
| 6 | | | 10層 | 灰黄褐色 (10YR4/2) | 中粒砂～粗粒砂を多く含むシルト |
| 8 | | | 12層 | オリーブ黒色 (5Y3/2) | 極細粒砂混じりのシルト |
| 11 | 13層 | 古墳後期 | オリーブ黒色 (5Y3/2) | シルトを多量に含む細粒砂～中粒砂 | |



図161 試料採取地点(北区南壁)

(1) 花粉分析

試料(湿重量約3～4g)を遠沈管にとり、10%水酸化カリウム溶液を加え10分間湯煎する。水洗後、46%フッ化水素酸溶液を加え、1時間放置する。水洗後、比重分離(比重2.1に調整した臭化亜鉛溶液を加え遠心分離)を行い、浮遊物を回収し、水洗する。水洗後、酢酸処理を行い、続いてアセトリシス処理(無水酢酸9:濃硫酸1の割合の混酸を加え20分間湯煎)を行う。水洗後、残渣にグリセリンを滴下し、保存用とする。検鏡は、この残渣より適宜プレパラートを作製して行った。プレパラートは樹木花粉が200を超えるまでカウントし、その間に現れる草本花粉・胞子を全て数えた。ただし、花粉含有量が十分でない試料については、プレパラート1枚の全面を検鏡するに留めた。また、単体標本(PLC.2614～2621)を作製し、写真を図162に載せた。

(2) プラント・オパール分析

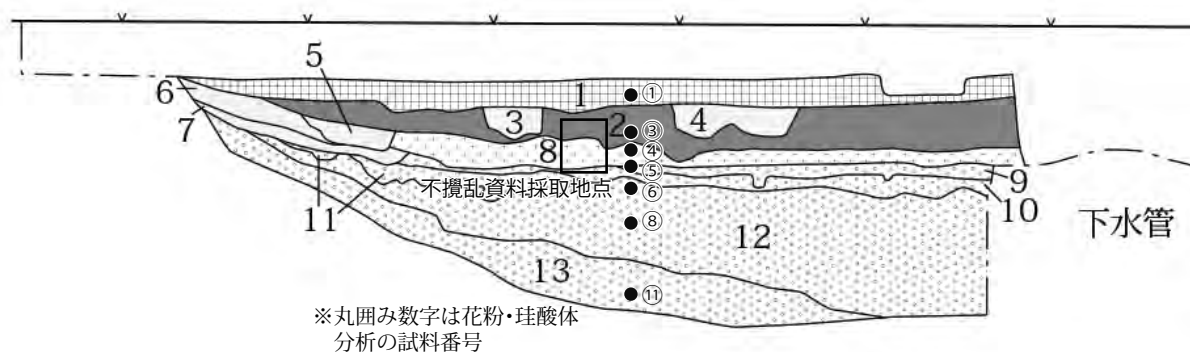
秤量した試料を乾燥後、再び秤量する(絶対乾燥重量測定)。別に試料約1g(秤量)をトールビーカーにとり、約0.02gのガラスビーズ(直径約0.04mm)を加える。これに30%の過酸化水素水を約20～30cc加え、脱有機物処理を行う。処理後、水を加え、超音波洗浄機による試料の分散後、沈降法により0.01mm以下の粒子を除去する。この残渣よりグリセリンを用いて適宜プレパラートを作製し、検鏡した。同定および計数は、機動細胞珪酸体に由来するプラント・オパールについて、ガラスビーズが300個に達するまで行った。また、植物珪酸体の写真を撮り、図163に載せた。

3. 結果

(1) 花粉分析

7試料の検鏡の結果、十分な量の花粉化石が得られたのは3試料である。7試料から検出された花粉・胞子の分類群数は、樹木花粉27、草本花粉25、形態分類のシダ植物胞子2の、総計54である。これらの花粉・シダ植物胞子の一覧を表4に、花粉分布図を図164に示した。花粉分布図では、樹木花粉の産出率は樹木花粉総数を、草本花粉・胞子の産出率は産出花粉胞子総数を基数とした百分率で示してある。また、図表においてハイフン(-)で結んだ分類群は、それらの分類群間の区別が困難なものを示す。さらに、クワ科の花粉には樹木起源と草本起源のものがあるが、各々に分けるのが困難なため、便宜的に草本花粉に一括して入れてある。

(2) プラント・オパール分析

同定・計数された各植物のプラント・オパール個数とガラスビーズ個数の比率から試料1g当りの各プラント・オパール個数を求め(表5)、分布図に示した(図165)。7試料の検鏡の結果、イネ機動細胞珪酸体とネザサ節型機動細胞珪酸体、ササ属型機動細胞珪酸体、他のタケ亜科機動細胞珪酸体、ヨシ属機動細胞珪酸体、シバ属機動細胞珪酸体、キビ族機動細胞珪酸体、ウシクサ族機動細胞珪酸体の8種類の機動細胞珪酸体の産出が確認できた。また、イネの籾殻で形成される珪酸体の破片(イネ穎破片)も確認された。

4. 考察

(1) 分析地点の概要

分析地点は、北区NR5430南壁から採取した。NR5430は泥層から砂混じり泥層を主体とする泥質

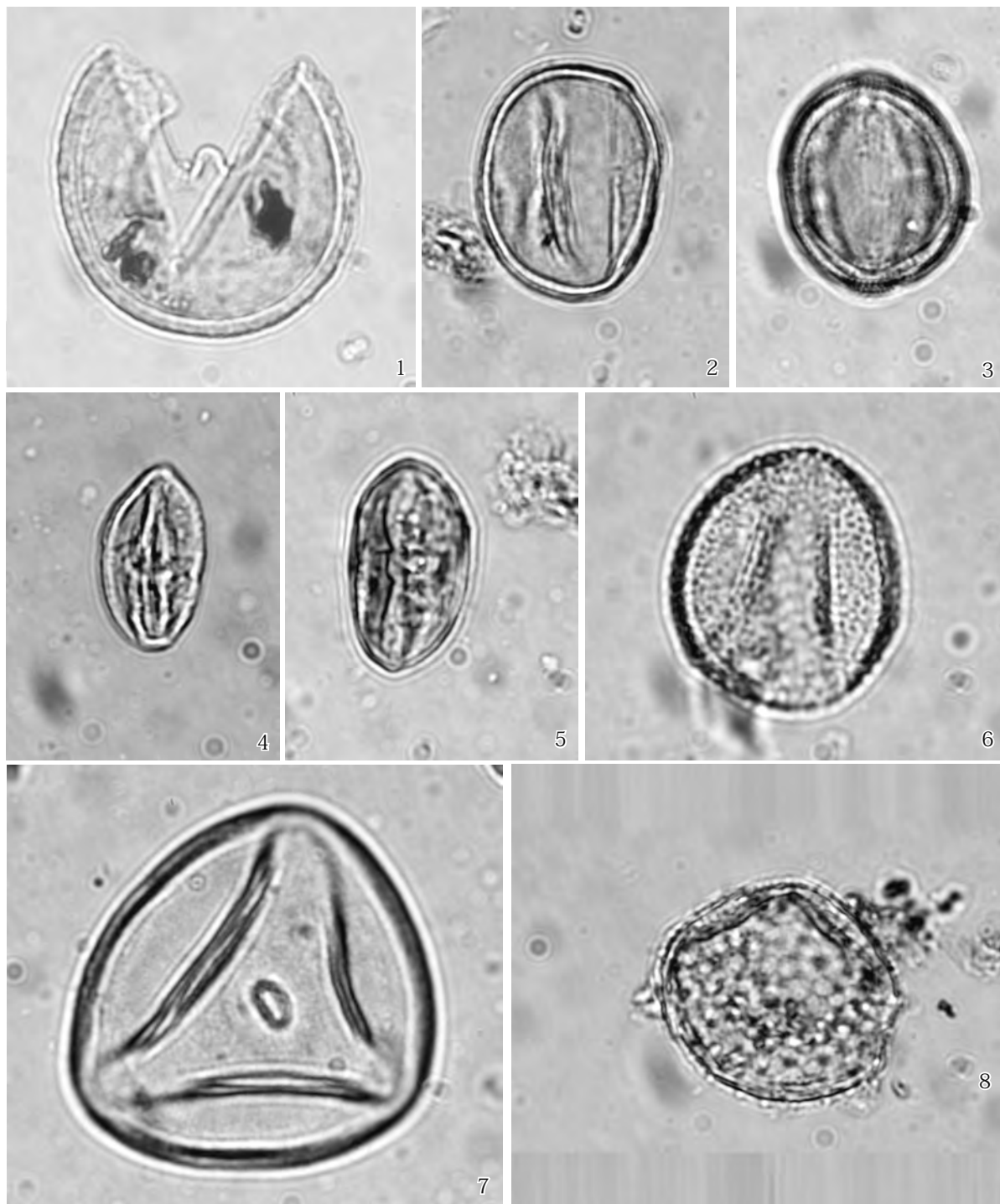

- | | |
|--------------------|---------------------------|
| 1.スギ属 (PLC.2614) | 2.コナラ属アカガシ亜属 (PLC.2615) |
| 3.カエデ属 (PLC.2616) | 4.シイノキ属-マテバシイ属 (PLC.2617) |
| 5.トチノキ属 (PLC.2618) | 6.ガマ属 (PLC.2619) |
| 7.イネ科 (PLC.2620) | 8.オモダカ属 (PLC.2621) |

0.02mm

図 162 12 層 (試料 8) から産出した花粉化石

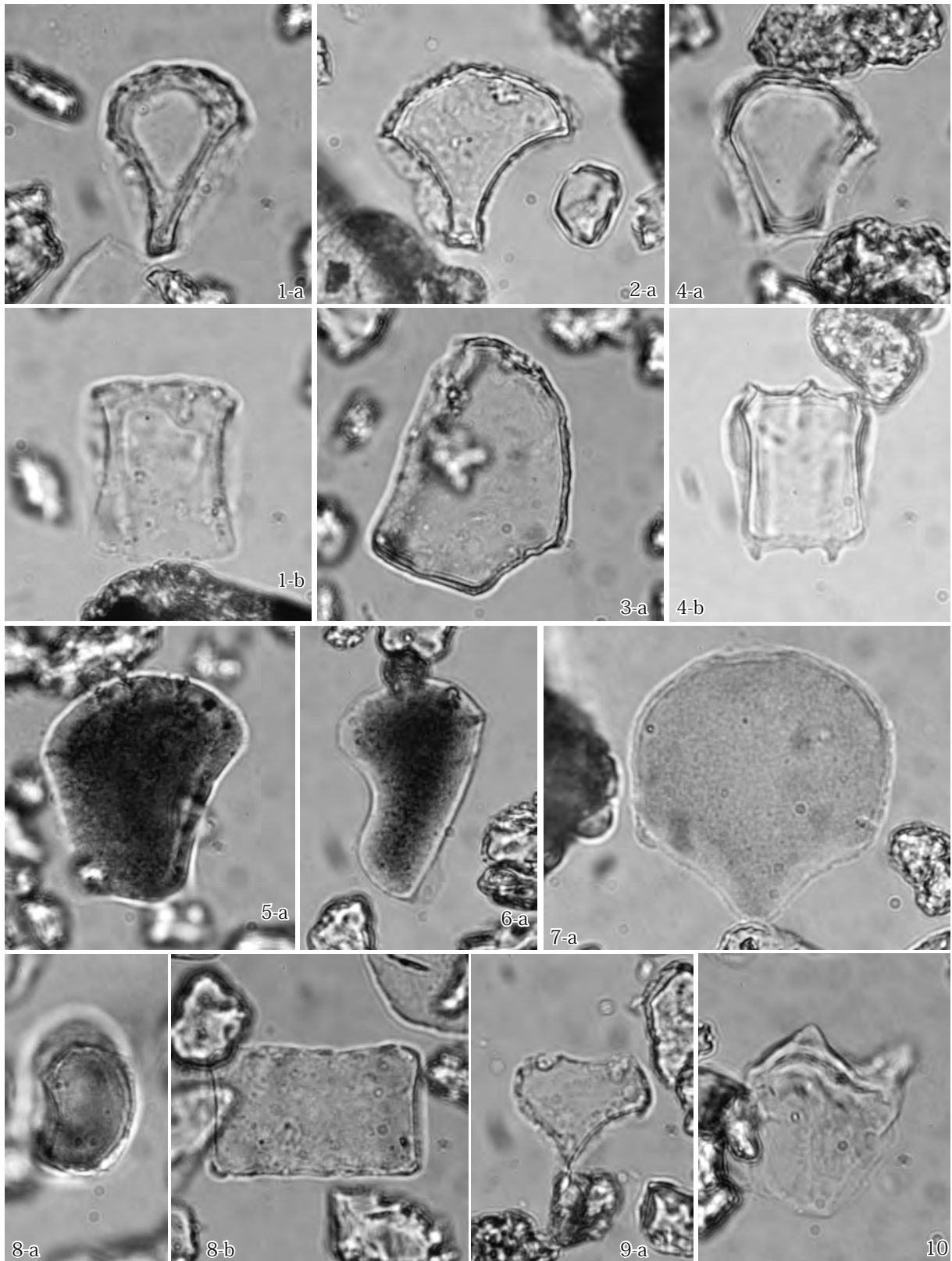

- | | |
|-----------------------|-----------------------|
| 1.イネ機動細胞珪酸体 (試料1) | 2.イネ機動細胞珪酸体 (試料11) |
| 3.ササ属型機動細胞珪酸体 (試料11) | 4.ネザサ節型機動細胞珪酸体 (試料11) |
| 5.ウシクサ族機動細胞珪酸体 (試料11) | 6.ウシクサ族機動細胞珪酸体 (試料11) |
| 7.ヨシ属機動細胞珪酸体 (試料4) | 8.キビ族機動細胞珪酸体 (試料11) |
| 9.シバ属機動細胞珪酸体 (試料5) | 10.イネ穎破片 (試料3) |
- a:断面 b:側面

0.02mm

図 163 産出した植物珪酸体

表4 産出花粉孢子一覧

| 学名 | 和名 | 試料1 | 試料3 | 試料4 | 試料5 | 試料6 | 試料8 | 試料11 |
|---|-----------------|-----|-----|-----|-----|-----|-----|------|
| 樹木 | | | | | | | | |
| <i>Podocarpus</i> | マキ属 | - | - | - | - | - | - | 1 |
| <i>Abies</i> | モミ属 | - | - | - | - | 8 | 2 | 9 |
| <i>Tsuga</i> | ツガ属 | - | - | - | - | 6 | 3 | - |
| <i>Pinus</i> subgen. <i>Diploxylon</i> | マツ属複維管束亜属 | - | - | - | 3 | 5 | 5 | 2 |
| <i>Sciadopitys</i> | コウヤマキ属 | - | - | 1 | 1 | 2 | 2 | 2 |
| <i>Cryptomeria</i> | スギ属 | - | - | - | - | 55 | 51 | 53 |
| Taxaceae-Cephalotaxaceae-Cupressaceae | イチイ科-イヌガヤ科-ヒノキ科 | - | - | - | - | 1 | 12 | 2 |
| <i>Pterocarya-Juglans</i> | サワグルミ属-クルミ属 | - | - | - | - | 2 | 2 | 2 |
| <i>Carpinus-Ostrya</i> | クマシデ属-アサダ属 | - | - | - | 1 | 8 | 6 | 5 |
| <i>Betula</i> | カバノキ属 | - | - | - | - | 5 | 2 | - |
| <i>Alnus</i> | ハンノキ属 | - | - | - | 1 | 1 | 1 | - |
| <i>Fagus</i> | ブナ属 | - | - | - | - | 3 | - | 2 |
| <i>Quercus</i> subgen. <i>Lepidobalanus</i> | コナラ属コナラ亜属 | - | 1 | - | - | 8 | 16 | 10 |
| <i>Quercus</i> subgen. <i>Cyclobalanopsis</i> | コナラ属アカガシ亜属 | 1 | 1 | 3 | - | 59 | 71 | 49 |
| <i>Castanea</i> | クリ属 | 1 | - | - | - | 6 | 5 | 14 |
| <i>Castanopsis-Pasania</i> | シイノキ属-マテバシイ属 | - | - | - | - | 27 | 14 | 22 |
| <i>Ulmus-Zelkova</i> | ニレ属-ケヤキ属 | - | - | - | - | 5 | 7 | 5 |
| <i>Celtis-Aphananthe</i> | エノキ属-ムクノキ属 | - | 1 | - | - | 2 | 3 | 5 |
| <i>Phellodendron</i> | キハダ属 | - | - | - | - | - | 1 | - |
| <i>Rhus-Toxicodendron</i> | スルデ属-ウルシ属 | - | - | - | - | - | - | 2 |
| <i>Ilex</i> | モチノキ属 | - | - | - | - | - | 1 | - |
| Celastraceae | ニシキギ科 | - | - | - | - | - | 1 | - |
| <i>Acer</i> | カエデ属 | - | - | - | - | - | 4 | 3 |
| <i>Aesculus</i> | トチノキ属 | - | 1 | - | - | 5 | 3 | 11 |
| <i>Vitis</i> | ブドウ属 | - | - | - | - | - | - | 1 |
| <i>Ligustrum</i> | イボタノキ属 | - | - | - | - | - | - | 1 |
| <i>Fraxinus</i> | トネリコ属 | - | - | - | - | - | 2 | 14 |
| 草本 | | | | | | | | |
| <i>Typha</i> | ガマ属 | - | - | - | - | 2 | 1 | 4 |
| <i>Alisma</i> | サジオモダカ属 | - | - | - | - | - | 1 | - |
| <i>Sagittaria</i> | オモダカ属 | - | - | - | - | 1 | 1 | - |
| Gramineae | イネ科 | - | 3 | 2 | 2 | 77 | 83 | 17 |
| Cyperaceae | カヤツリグサ科 | - | - | - | - | 5 | 4 | 4 |
| <i>Aneilema</i> | イボクサ属 | - | - | - | - | - | 1 | 1 |
| <i>Monochoria</i> | ミズアオイ属 | - | - | - | - | - | 1 | - |
| Moraceae | クワ科 | - | - | - | - | - | - | 1 |
| <i>Rumex</i> | ギンギン属 | - | - | - | - | - | 2 | 3 |
| <i>Polygonum</i> sect. <i>Persicaria-Echinocaulon</i> | サナエタデ節-ウナギツカミ節 | - | - | - | 2 | - | 1 | 4 |
| <i>Polygonum</i> sect. <i>Reynoutria</i> | イタドリ節 | - | - | - | - | 1 | 4 | - |
| Chenopodiaceae-Amaranthaceae | アカザ科-ヒユ科 | - | 1 | - | 4 | 1 | - | - |
| Caryophyllaceae | ナデシコ科 | - | - | - | - | 2 | - | - |
| <i>Thalictrum</i> | カラマツソウ属 | - | - | - | - | 2 | - | - |
| Ranunculaceae | キンボウゲ科 | - | - | - | - | - | 1 | - |
| Brassicaceae | アブラナ科 | - | 1 | - | - | 1 | 2 | 1 |
| <i>Impatiens</i> | ツリフネソウ属 | - | - | - | - | - | 4 | 3 |
| Apiaceae | セリ科 | - | - | - | - | 3 | 3 | 3 |
| <i>Solanum</i> | ナス属 | - | - | - | - | - | 1 | - |
| <i>Plantago</i> | オオバコ属 | - | - | - | - | - | 1 | - |
| <i>Actinostemma-Gynostemma</i> | ゴキツル属-アマチャヅル属 | - | - | - | - | - | 1 | 1 |
| <i>Ambrosia-Xanthium</i> | ブタクサ属-オナモミ属 | - | 0 | - | - | - | 1 | - |
| <i>Artemisia</i> | ヨモギ属 | - | 1 | 2 | 1 | 40 | 44 | 16 |
| Tubuliflorae | キク亜科 | - | - | 1 | - | 2 | 3 | - |
| Liguliflorae | タンポポ亜科 | 1 | - | - | - | - | - | 1 |
| シダ植物 | | | | | | | | |
| monolete type spore | 単条溝孢子 | 1 | 5 | 11 | 1 | 6 | 4 | 3 |
| trilete type spore | 三条溝孢子 | 1 | 4 | 2 | 1 | 3 | 3 | - |
| Arboreal pollen | 樹木花粉 | 2 | 4 | 4 | 6 | 208 | 214 | 215 |
| Nonarboreal pollen | 草本花粉 | 1 | 6 | 5 | 9 | 137 | 160 | 59 |
| Spores | シダ植物孢子 | 2 | 9 | 13 | 2 | 9 | 7 | 3 |
| Total Pollen & Spores | 花粉・孢子総数 | 5 | 19 | 22 | 17 | 354 | 381 | 277 |
| unknown | 不明 | - | - | 2 | 1 | 9 | 11 | 9 |

表5 試料1g当りのプラント・オパール個数

| | イネ (個/g) | イネ類破片 (個/g) | ネザサ節型 (個/g) | ササ属型 (個/g) | 他のタケ亜科 (個/g) | ヨシ属 (個/g) | シバ属 (個/g) | キビ族 (個/g) | ウシクサ族 (個/g) | ポイント型珪酸体 (個/g) |
|------|-------------|----------------|----------------|---------------|-----------------|--------------|--------------|--------------|----------------|-------------------|
| 試料1 | 43,900 | 0 | 9,800 | 2,900 | 2,000 | 2,000 | 2,000 | 9,800 | 10,700 | 3,900 |
| 試料3 | 31,000 | 1,000 | 13,400 | 3,100 | 1,000 | 1,000 | 0 | 14,500 | 5,200 | 5,200 |
| 試料4 | 5,500 | 0 | 15,400 | 2,200 | 0 | 5,500 | 0 | 13,200 | 9,900 | 0 |
| 試料5 | 21,400 | 0 | 10,700 | 1,100 | 0 | 6,400 | 6,400 | 13,900 | 5,300 | 2,100 |
| 試料6 | 17,100 | 0 | 26,200 | 2,300 | 1,100 | 6,800 | 0 | 6,800 | 8,000 | 3,400 |
| 試料8 | 8,100 | 0 | 29,000 | 3,500 | 1,200 | 16,200 | 0 | 17,400 | 13,900 | 1,200 |
| 試料11 | 6,300 | 0 | 27,900 | 3,800 | 6,300 | 6,300 | 0 | 15,200 | 11,400 | 0 |



図 165 花粉分布図

堆積物が充填された流路状の凹地である。この凹地部分は、今回および周辺の既往の発掘調査において旧河道として遺構検出されている。旧河道の埋積層（埋土）と認識される泥質堆積物の基盤には、顕著な凹凸をなして砂礫層が堆積する。砂礫層が高まりをなす部分では、その上面が9世紀代の整地土の2層付近まで達している（分析結果の柱状図などを参照）。泥質堆積物が充填する旧河道は、このような砂礫層の高まりの間に形成された帯状および流路状の窪みをなす低地部分に相当する。

砂礫層については、現段階で詳細な地質学的情報が得られておらず、不明な点が多い。既往の研究によると、今回の調査区およびその周辺は、新期扇状地（辻，2016；地形区分は地質学者の横山卓雄の研究成果にもとづく）、平安時代前期以降に離水傾向を強め、段丘化傾向へと転じた扇状地面（完新世段丘面）や、この面にとまなう旧河道帯、もしくは平安時代中期以降に地形面の地形発達形成が活発化した現氾濫原面（河角，2004）に相当する地形面上に立地する。基盤の砂礫層の表層部分の堆積状況や、上述のような調査区の立地環境などをふまえると、砂礫層は、扇状地性の氾濫原上に形成された当時の活動的な主要な流路の河床や中洲（バー）堆積物、その河床から破堤し、舌状をなして堆積した洪水堆積物と推測される。今回の発掘調査結果にもとづく、調査区付近は、古墳時代後期以前のある段階に、

河川や洪水によって供給された砂礫の粗粒堆積物の埋積による扇状地面の形成・発達が進行した、比較的新しい沖積面と認識される。

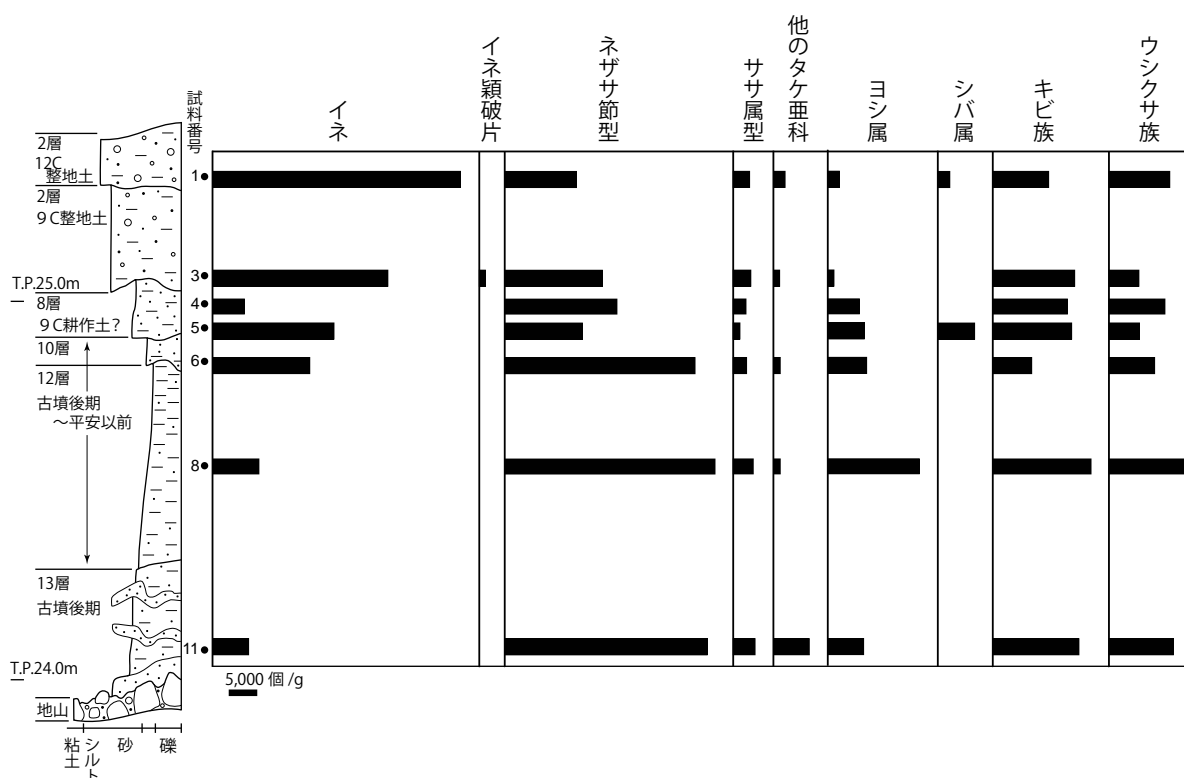
以上のような分析地点の層相変化にもとづくと、今回分析を実施した旧河道は、埋没段階には活動的な流路ではなく、主に洪水時などに流水や浮遊堆積物が供給される放棄流路や氾濫流路であったと捉えられる。旧河道埋土下部の13層から12層では、上方細粒化の傾向を示し、流路内の堆積環境が静穏化したとみられる。13層から12層の時期に、調査区周辺に存在した当時の主流路をなす活動的な流路が埋没傾向へ転じた可能性や、流路が相対的に遠方へ移動した可能性などが考えられる。今回の分析地点は、井戸堆積物のように極近傍を集水域とするような極めて局地的な堆積物ではないものの、泥質の浮遊堆積物からなるため、調査区周辺の扇状地氾濫原の植生情報もある程度反映する堆積物試料と解釈される。調査区付近のような扇状地氾濫原では、砂礫が主体となり、高燥な地表環境が広がる場所が多く、植物化石が良好に保存される堆積物の採取が難しい場合が多い。したがって、今回の分析地点は、特に平安京造成以前の時期に湿性の環境が維持された泥質堆積物が累重しており、この時期の植生情報が残る非常に貴重な場所である。

(2) 層位的な古植生・土地利用変化

1) 古墳時代後期～9世紀以前

泥質の浮遊洪水堆積物で充填される放棄流路や氾濫流路の埋積層のうち、古墳時代後期の13層（試料11）と古墳時代後期以降から平安時代の9世紀以前の12層（試料8）および10層（試料6）では、花粉分析において同様の樹木花粉組成を示した。すなわち、スギ属やコナラ属アカガシ亜属、シイノキ属-マテバシイ属などの産出が目立つ。この結果および遺跡周辺の地形をふまえると、扇状地氾濫原周辺の比較的安定した土地条件が継続する場所には、スギ林やカシ・シイ類からなる照葉樹林が分布を広げていたと考えられる。また、このような植生は、その後に平安京域となる領域をとりまく丘陵や山地にも広く展開していたとみられる。花粉分析の結果、13層から10層の時期には、遺跡をとりまく森林植生に大きな変化が生じなかったと推定される。

また、これらの層準では、河畔林要素のニレ属-ケヤキ属やエノキ属-ムクノキ属、トチノキ属などの産出も見られ、調査区およびその近傍の旧河道周辺の水分条件の良好な場所には、こうした分類群も生育していたと思われる。さらに、プラント・オパール分析の結果では、これらの層準においてネザサ節型やヨシ属、キビ族、ウシクサ族の機動細胞珪酸体の産出が見られ、旧河道周辺の湿潤な場所には抽水植物のヨシ属が、その周囲で砂礫が高まりをなす、より乾燥した場所にはネザサ節のササ類やキビ族、ウシクサ族などのイネ科植物も分布を広げていたと考えられる。

以上は、古墳時代後期から平安時代にかけての一般的な古植生と思われるが、古墳時代後期以降から9世紀以前までの12層（試料8）においては、草本花粉の組成に変化が見られた点が着目される。この層準では、ガマ属やサジオモダカ属、オモダカ属、イボクサ属、ミズアオイ属、ツリフネソウ属など、抽水～湿性植物の花粉が産出する。さらに、プラント・オパール分析では抽水植物のヨシ属が突出する。12層堆積時の旧河道周辺には、これらの抽水～湿性植物が生育できるような湿潤な環境が広がっていたと考えられる。このうち、サジオモダカ属とオモダカ属、イボクサ属、ミズアオイ属は、水田雑草を含む分類群としても知られている。また、12層（試料8）ではイネ科花粉が増加する。さらには、プラント・オパール分析で12層（試料8）からイネ機動細胞珪酸体が多く産出しており、以上の点を考えると、12層堆積時の旧河道周辺において水田稲作が行われていた可能性がある。

なお、イネ機動細胞珪酸体については、古墳時代後期の13層（試料11）から産出が見られ、13層堆積時（古墳時代後期）には、旧河道周辺にイネが存在したとみられる。イネ機動細胞珪酸体の産出量については、試料1g当り5,000個以上検出された地点の分布範囲と、実際の発掘調査で検出された水田址の分布がよく対応する結果が得られており（藤原，1984）、試料1g当り5,000個が水田土壌か否かを判断する目安とされている。この目安に照らし合わせると、古墳時代後期から9世紀以前の10層と12層、13層から産出するイネ機動細胞珪酸体の産出量は、水田土壌の目安を上回っており、古墳時代後期から9世紀以前には旧河道内やその周囲に水田が存在していたと推測できる。ただし、13層のイネ機動細胞珪酸体の産出量は、他の層準に比べて相対的に少なく、13層から産出するイネ科花粉も少ない点を考えると、13層が水田耕作土である可能性や、13層堆積時に周囲に多くの水田が広がっていた可能性は低いようにも思われる。

いずれにせよ、旧河道内および周辺の古墳時代後期から9世紀以前における水田耕作の実態については、より詳細な層相観察や、種実分析などの追加分析と併せて、さらなる検討が必要と思われる。ちなみに、当該期の分析地点でのイネ機動細胞珪酸体の産出については、居住域などに持ち込まれたイネに由来する可能性もある。ただし、辻（2016）の平安京南東部における遺跡変遷に関する研究によると、調査区やその近傍の既往調査区では、この時期の集落に係るような遺構が顕著には検出されていない。したがって、今回の分析地点で比較的多く産出したイネ機動細胞珪酸体が、人間によって持ち込まれたイネに由来する可能性は低いとみられる。

2) 9世紀以降

9世紀の耕作土とされる8層は、下半部でやや砂分含量が多い状況が認められるものの、全体的に砂と泥が非常によく混在した層相を示し、塊状無層理や壁状構造といった堆積・土壌構造をなす。層内には、粒団や偽礫（ブロック土）の存在や発達がほぼ認められない。本層については、断面から柱状に不攪乱に切り取られたブロック試料のX線CT撮影が行われている。X線CT画像を観察すると、層内では、堆積物の密度差が顕著ではなく、均質で一様のテクスチャーをなし、さらに密度も相対的に高い様子が確認できる。8層において粒団や偽礫の生成が不活発な点は、このようなX線CT画像からも追認できる。

なお、粒団や偽礫の生成が不活発であるとともに、塊状無層理や壁状構造といった堆積物の孔隙がかなり少なく、泥分で密に充填されている状況は、8層が土壌化の影響やなんらかの地表擾乱を受けた際に、地表付近が乾燥しておらず、堆積物が水で飽和しないしそれに近い液相状態となるような多湿や過湿の水分条件下にあった可能性を示唆している。一般的に、このような堆積・土壌構造がよく認められる土壌として、代かきされた水田耕作土が挙げられる。この8層（試料4、5）では、イネ機動細胞珪酸体も多く産出しており、プラント・オパール分析の結果も8層が水田耕作土である可能性を支持する。

ただし、8層では十分な量の花粉化石が得られていない。一般的に花粉の保存は、埋没後の土壌環境が水浸かりとなる嫌氣的（還元的）状態で良く、大気に常時曝されるような好氣的（酸化的）状態で相対的に不良となる傾向がある。花粉化石の残りが悪い理由としては、8層が好氣的な環境に晒されていた可能性が考えられ、上記した8層の堆積・土壌構造の特徴から考えられる還元的堆積環境とは矛盾する。しかしながら、堆積時に水分が十分にあった還元的環境であっても、その後、地下水位の低下などにより酸化的環境になれば花粉が分解されるため、堆積後に好氣的環境に晒された可能性が考えられる。

上記の花粉分析結果から、8層堆積時もしくはその埋没後のある段階に、分析地点周辺では、地表付近において花粉化石の風化・消失が進行するような好氣的土壌環境が維持されるようになったと推定さ

れる。このような地表環境の変化の主たる要因としては、分析地点周辺での地下水位の低下が疑われる。ただし、現段階において報告者は、地下水位低下を引き起こした地形変化等についての見通しが得られておらず、今後の検討課題としたい。8層堆積段階の前後に地下水位が低下していた場合、本層で可能性が強く示唆される水田耕作については、旧河道内の湧水を利用したのではなく、水路等による灌漑がなされていたと推定される。

なお、8層（試料4、5）では、ネザサ節型やヨシ属、キビ族、ウシクサ族などの機動細胞珪酸体が産出しているが、下位層（10、12、13層）と比べると、ネザサ節型機動細胞珪酸体のみが減少している。例えば、旧河道周辺にネザサ節のササ類が分布する明るい開けた場所があり、そこが水田として開拓されたためにネザサ節のササ類の分布が縮小したが、その他のイネ科植物には影響がなかった可能性などが推測される。

8層の上位層で、9世紀の整地土とされる2層（試料3）や12世紀の整地土とされる1層（試料1）においても、十分な量の花粉化石が得られていない。堆積物の性質から考えると、堆積物は酸化的環境に晒される機会が多かったと推測され、花粉化石の保存には適していなかったと思われる。また、これらの層準ではヨシ属の減少も見られるため、平安京の造営や都市再開発に伴い、旧河道周辺は乾燥的環境が強まっていたと考えられる。そうしたなかで、イネ機動細胞珪酸体はさらに産出量を増しており、整地土の中にイネ藁が多く取り込まれていた状況が推測できる。

《引用・参考文献》

藤原宏志（1984）プラント・オパール分析法とその応用—先史時代の水田址探査—。考古学ジャーナル，227，2-7。

河角龍典（2004）歴史時代における京都の洪水と氾濫原の地形変化—遺跡に記録された災害情報を用いた水害史の再構築。京都歴史災害研究，1，13-23，立命館大学 COE 推進機構立命館大学歴史都市防災研究センター京都歴史災害研究会。

辻 裕司（2016）平安京左京域南部における遺跡の展開。平安京の地域形成，149-192，京都大学出版会。

第2節 NR5430 不攪乱土壌資料の観察

1. はじめに

前節までにおいて NR5430 最終埋没直前に水田が経営されていた可能性について検討を進めてきた。植物珪酸体の分析結果からは、NR5430 最終埋没直前の堆積層である北区南壁 8 層が水田耕作土であることを肯定するデータが得られている。本節ではこれに加え、不攪乱土壌資料の観察を行い、前節の分析結果を補強したい。

発掘現場における不攪乱土壌資料の観察は現在、縦断面土壌薄片の軟X線撮影による二次元的な観察が主であるが、本来複雑な生物活動の結果である土壌層の分析には立体的な観察が望ましい。本節では、不攪乱土壌資料の観察について、マイクロフォーカス型X線CTを用いて行い、三次元的な観察を試みる。

2. 分析の目的

前節と重複するが、分析の目的を再度明記しておく。北区で検出した NR5430 は平安時代前期の整地層直下に存在し、整地層によって埋められる流路である。整地層を除去した流路上面には数条の素掘小溝が存在しており、また肉眼観察で土壌化層（図 17 - 8 層）を確認した。この土層は平安京建設直前の土であり、その性格を特定することで平安京建設直前の土地利用の具体的事例が得られることとなる。こうした問題意識に基づき、土壌の分析を行った。

3. 観察結果

X線CTは東芝社製文化財用マイクロフォーカス型X線CT TOSCANER-32300 μ FD-GCR を使用し、撮影環境は管電圧 200 K v、管電流 0.2 m A である。データ解析に当たっては VGStudioMAX (Volume Graphics) 社製を使用した。資料の採取地点については第 1 節図 161 を参照されたい。

図 166 は縦断面画像であるが、CT 画像のため、厚みを持つ従来の不攪乱土壌に比べ土壌構造がシャープに観察できる。また、薄片にすると外れてしまう礫質が安定した状況で観察できるため、礫質の量比が明瞭に観察できる。

図 167 は横断面の連続画像であるが、最上位には多数の礫が、上位・中位には動物活動に起因する孔隙が、下位にはわずかな根痕のみが確認でき、肉眼観察で判断した上位から整地層→土壌層→滞水性堆積層という想定を肯定する構造が確認できる。また、横断画像をコマ送りで確認すると、8 層の上面から急速に水平方向へ広がる根痕が確認でき、これ



図 166 縦断面画像

が下位になるほど垂直方向へ展開してゆく様子が確認できた。これはイネ科植物の根構造に類似する。このように、8層については植物質の擾乱を受けた土壌化層であると結論付けることができる。

4. まとめ

以上の検討から、北区南壁8層については生物擾乱を受けた土壌下層であることが確認できた。前節における植物珪酸体分析の結果と照合すると、8層が水田耕作土であった可能性は極めて高いと考えられる。現場での土層観察や今回のX線CT画像の観察では、8層と平安時代整地層である2層の間に間層が介在せず、またラミナ等の構造も観察できない。このことは水田経営が整地層投入の直前まで継続していたことを示すのであろう。古代都城の建設と農地経営の関係を示す好例といえよう。

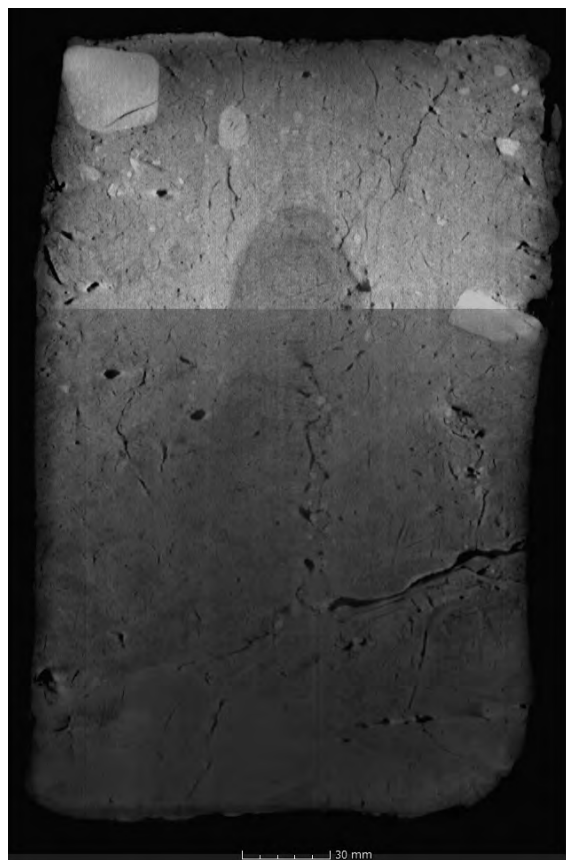
従来、土壌観察は厚さ1cm程度の不攪乱土壌をX線撮影し、その画像を元に観察を行っていたが、今回は当研究所に新たに導入されたX線CTを使用してみた。その結果、試料調製が著しく容易になった上に、プレパラート並みの薄片画像を簡単に得ることができ、また立体観察も可能であることが判明した。今後、観察目的に応じた撮影方法や撮影出力の調整など、検討を続けたい。



図 167 横断面画像

第3節 平安京左京九条三坊九町跡の動物遺体

1. はじめに

平安京左京九条三坊九町跡の発掘調査で出土した動物遺体の同定結果を報告する。

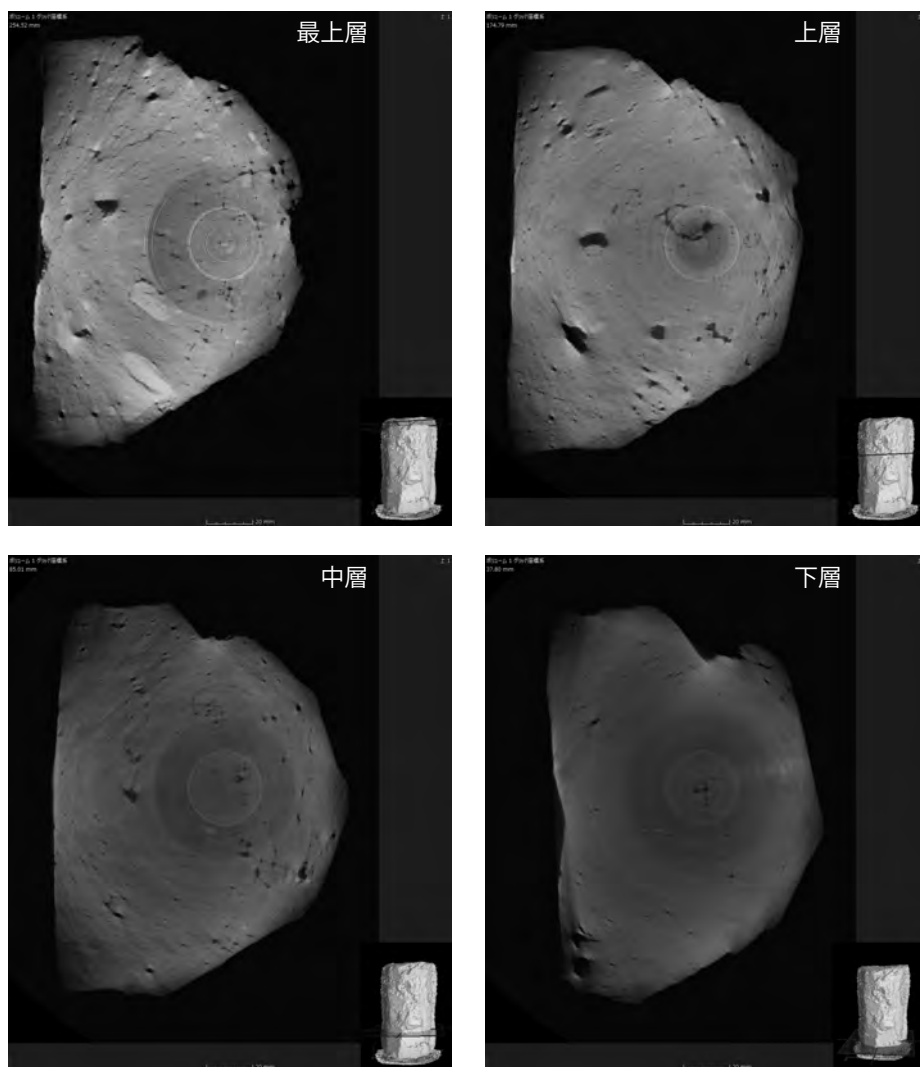
2. 試料と方法

試料は、発掘調査現場で採取された動物遺体2点である。動物遺体が採取された遺構は、第4期（平安時代末頃）のSE0730（井戸）とSD0430（溝）である。

試料の観察を肉眼で行い、標本との比較により、分類群と部位を同定した（表6、図168）。

表6 試料一覧

| 試料No. | 遺構 | 地点 | 分類群 | 部位 | 左右 | 部分・状態 | 数量 | 備考 |
|-------|-----------|--------|--------|------|----|-------|----|--------|
| 1 | SE730(井戸) | AY-2~3 | ヤツシロガイ | 殻 | — | 破片 | 1 | |
| 2 | SD430(溝) | AJ-0 | ウマ | 下顎臼歯 | 右 | 2/3残 | 1 | 第3後臼歯? |

3. 結果と考察

同定されたのは、腹足綱のヤツシロガイ (*Tonna luteostoma*)、哺乳綱のウマ (*Equus caballus*) の2分類群である。

SE0730（井戸）から出土した動物遺体は、巻貝の破片で、殻はやや厚く、殻の表面には幅広の肋が密に並ぶ。左記の特徴から、ヤツシロガイと同定した。ヤツシロガイは、海産の巻貝で、北海道南部以南の浅海の砂泥地に生息する。海で採取されたヤツシロガイが平安京へ持ち込まれ、食用にされた後に殻が廃棄された可能性や、あるいは貝殻自体が製品の材料として使用された可能性などが考えられる。

SD0430（溝）から出土した動物遺体は、ウマの右下顎臼歯と同定された。第3後臼歯の可能性はあるが、破損しているため断定はできない。検出されたのは歯のみであり、ウマ遺体の扱い方についての詳細な検討はできない。ウマの利用法としては、運搬用や軍用などが想定される。

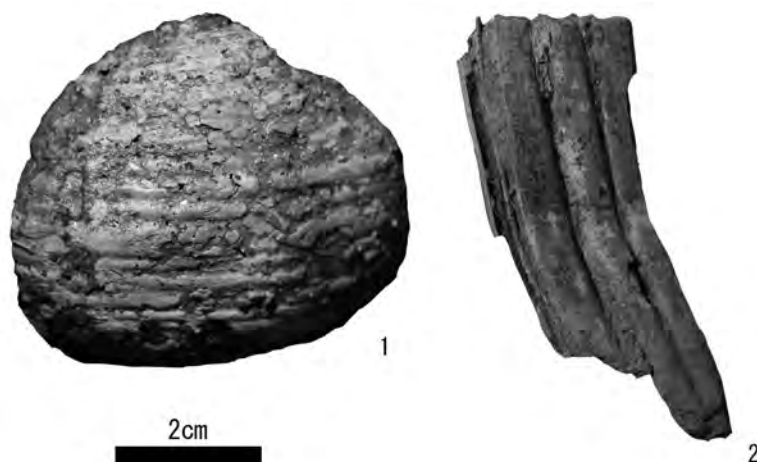

1. ヤツシロガイ (SE0730) 2. ウマ右下顎臼歯 (SD0430)

図168 SE0730、SD0430から出土した動物遺体

第4節 整地土2出土指輪の鉛同位体比分析

1. 分析対象

整地土2出土の指輪1点(図169)



図169 整地土2出土指輪(右は銘文)

2. 分析内容

蛍光X線分析法により指輪に鉛が含まれていることを確認のうえ、試料を採取して鉛同位体比の測定を行い、鉛の原料産地を推定した。

なお、鉛同位体比測定および産地同定は、帝京大学文化財研究所 客員教授 平尾良光、日鉄住金テクノロジー株式会社 渡邊緩子、隅英彦による。

3. 蛍光X線分析法による成分分析

図170に示した指輪の分析箇所a～cの定性成分分析を行った。さらに、鉛同位体比測定のため採取した試料の簡易定量値をFP法により求めた。

3.1. 使用機器および方法

- ・エネルギー分散型蛍光X線分析装置(XRF)【(株)日立ハイテクサイエンス EA6000VX】

試料の微小領域にX線を照射し、その際に試料から放出される各元素に固有の蛍光X線を検出することにより元素を同定する。

ロジウム(Rh)のX線管球を用いて管電圧50kVで120秒間測定した。

また、鉛同位体比測定のために採取した試料について、上記条件で測定した各元素の検出強度から標準試料を用いないFP法(ファンダメンタル・パラメータ法)により簡易定量値を算出した。

3.2. 結果と考察

整地土2出土指輪の各部(図170の分析箇所a～c)の成分分析を蛍光X線分析装置で行ったところ、全ての箇所から鉄(Fe)、銅(Cu)、亜鉛(Zn)、鉛(Pb)を検出した。その結果、指輪は銅合金製であり、

鉛同位体比を測定するための鉛を含有していると考えられた。

さらに、鉛同位体比測定のため採取した試料の定量値を求めたところ、表7に示したような結果を得た。

表7 鉛同位体比測定用試料のFP法による定量値

| 元素 | ライン | 定量値[wt%] | 3 σ | 強度[cps] | ROI [keV] |
|----------|------------|----------|------------|------------|--------------|
| 26 Fe 鉄 | K α | 0.46 | 0.01 | 1190.173 | 6.23- 6.57 |
| 29 Cu 銅 | K α | 94.78 | 0.09 | 137679.372 | 7.86- 8.23 |
| 30 Zn 亜鉛 | K β | 4.18 | 0.08 | 342.543 | 9.38- 9.77 |
| 82 Pb 鉛 | L α | 0.58 | 0.02 | 126.199 | 10.34- 10.74 |

3.3. 分析データ

【分析箇所】



図 170 整地土 2 出土指輪の分析箇所 (a ~ c)

【蛍光 X 線分析スペクトル】



図 171 分析箇所 a の蛍光 X 線分析スペクトル

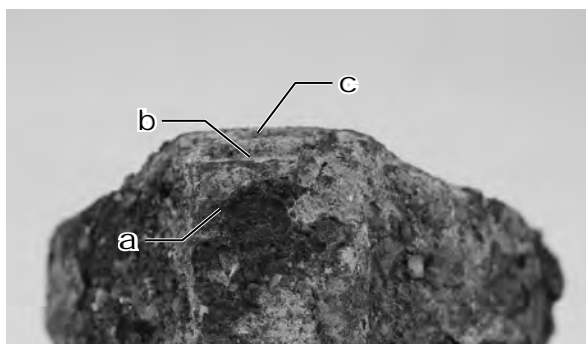

図 172 分析箇所 b の蛍光 X 線分析スペクトル

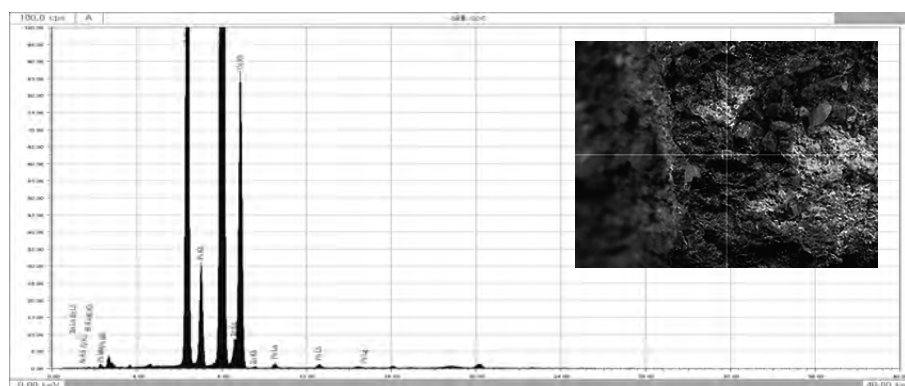

図 173 分析箇所 c の蛍光 X 線分析スペクトル

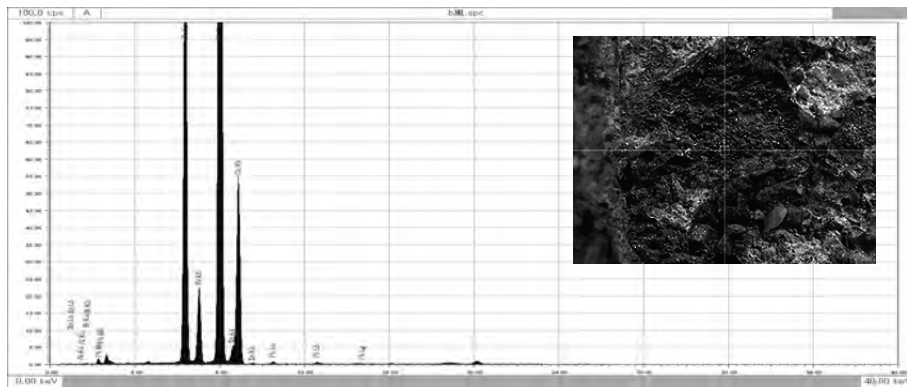

図 174 鉛同位体比測定試料の蛍光 X 線分析スペクトル
(試料採取箇所を図 175 に示す。)

4. 鉛同位体比測定による産地推定

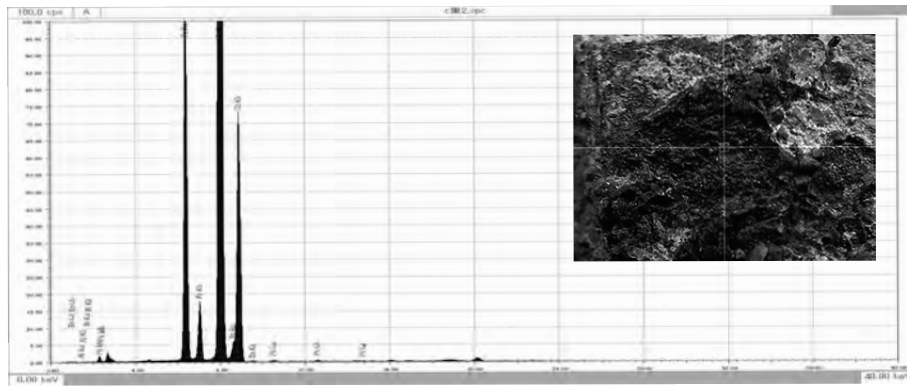
整地土 2 出土指輪の、図 175 に示した分析箇所（○印部分）から試料を採取して鉛同位体比測定に供し、産地の推定を行ない、資料の意義を推定した。

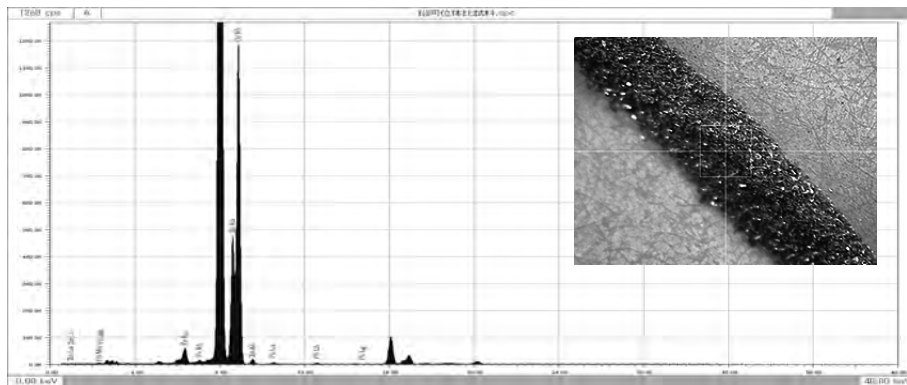

図 175 銅合金製指輪の鉛同位体比測定用試料採取箇所（○印）

4.1. 資料

本資料である指輪資料は京都市の烏丸町遺跡（平安京左京九条三坊九町）内から出土しており、時代は 12 世紀後半から末と推定されているが、近代の混入品の可能性も指摘されている。資料は図 169 で示されるような形と銘文を持っている。

指輪の化学組成は銅と亜鉛が主成分である。この発掘地域には中国製ガラス水滴、中国製陶磁器、中国製水甕など中国商人の来訪を推測させる資料が数多くみられるという。

4.2. 科学的調査

調査には銅合金製指輪の材料となった鉛の産地を推定できる自然科学的な方法として鉛同位体比法を用いる^(*)。鉛同位体比法は指輪に含まれる鉛の同位体比から、鉛の産地を推定する方法である。銅には微量ながら鉛が混入しており、その鉛は銅鉱山の近くの鉛鉱山の鉛同位体比と類似しているの、銅に含まれる鉛の鉛同位体比の情報は資料の産地を明らかにする上で有用である。

4.3. 鉛同位体比法の原理

今までの研究で、鉛には重さが異なる 4 種の同位体 (^{204}Pb , ^{206}Pb , ^{207}Pb , ^{208}Pb) が混在しており、鉛同位体の中で鉛-206 (^{206}Pb) はウラン-238 (^{238}U) から、鉛-207 (^{207}Pb) はウラン-235 (^{235}U) から、鉛-208 (^{208}Pb) はトリウム-232 (^{232}Th) から自然の放射壊変で生成されることがわかっている。これら同位体は地球が形成された時に他元素とともに存在していた。そして地球が生まれた後に、岩石などの中で鉛がウラン・トリウムと共存していれば鉛の同位体は生成され、既にあった鉛に付加される。地球の歴史のあるときに、地殻変動や火山活動で岩石中に含まれている鉛が硫化物や塩化物などとして流動し、これら岩石から抽出されて鉛鉱物を生成すると、この時に鉛はウラン・トリウムから切り離されるので、鉛同位体の量と比が定まり、もう変化しない。各鉛鉱床の鉛同位体比は鉛鉱物を作った岩石中のウラン・トリウム・鉛の量比の違い、および地殻変動などの鉛鉱床を形成する時期の違いで、それぞれ異なった値となる。すなわち東アジア地方では図 176 (A 式図: $^{207}\text{Pb}/^{206}\text{Pb}$ - $^{208}\text{Pb}/^{206}\text{Pb}$) と図 177 (B 式図: $^{206}\text{Pb}/^{204}\text{Pb}$ - $^{207}\text{Pb}/^{204}\text{Pb}$) で示されるような地域毎に鉛同



図 176 鉛同位体比を用いた産地推定の概念図 (A 式図) 図 177 鉛同位体比を用いた産地推定の概念図 (B 式図)

注) a 領域とは弥生時代後期の銅矛や銅鐸が集中して集まる領域とされている。図の縦軸・横軸のメモリは表現する数値によって任意に変える。例えば A 式図の横軸は必要によって 0.7 ~ 1.00、0.84 ~ 0.85 のように変化させることもある。

位体比が分布する。図ではそれぞれの地域が日本、朝鮮半島、中国華北、華南などの領域として示される。未知資料の鉛同位体比を測定し、これらの図に載せた場合、両方の図で設定された同じ領域に含まれれば、その地域で生産された鉛が含まれている可能性が高いと示される。もちろん例外はある。鉛同位体比の表現方法として各種あるが、図 176 (A 式図: $207\text{Pb}/206\text{Pb}$ - $208\text{Pb}/206\text{Pb}$) と図 177 (B 式図: $206\text{Pb}/204\text{Pb}$ - $207\text{Pb}/204\text{Pb}$) の方式で示されることが多いので、本報告でもこの方式で表現する。この原理を用いて文化財資料に含まれる鉛の同位体比から銅や鉛の生産地を推定する方法を鉛同位体比法と称している^(*3, 4)。

4.4. 鉛同位体比の測定方法

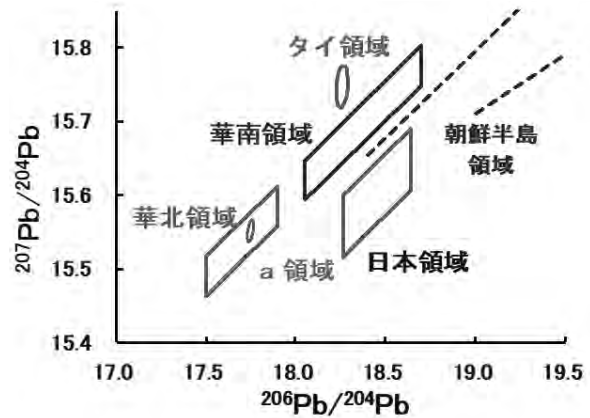
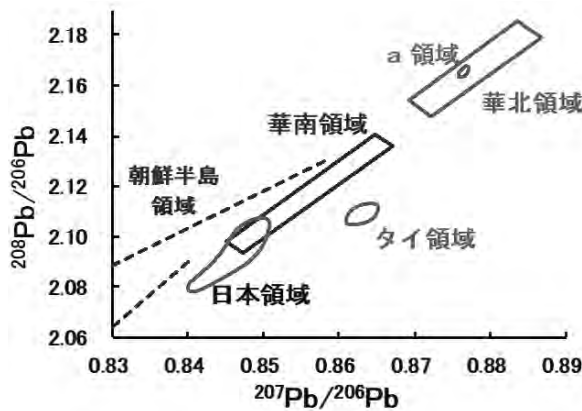
本資料である指輪の材料産地を推定するために鉛同位体比法を利用する。鉛同位体比を測定する方法として、表面電離型質量分析法、二重収斂型 ICP 質量分析法などがあるが、本研究では表面電離型質量分析法を用いる。この方法で鉛同位体比を測定するために本体から採取した微量の破片を使用する。真鍮資料の主成分は銅と亜鉛であり、不純物として鉛、鉄、ヒ素などを含むことがある。表面電離型質量分析計で鉛同位体比を測定するとき鉛の純度が高ければ高いほど精度が上がる。それ故、鉛を単離する。測定用に採取した微量 (~ 1mg) の試料に次のような化学操作を行って鉛を分離する。

微量の試料を石英製ビーカーに入れ、硝酸 0.3ml を加え、溶解する。試料が溶解した後、蒸留水で 5 - 10ml と希釈し、直流電圧 2V で電気分解する。鉛は二酸化鉛として陽極の白金電極上に析出するので、この白金電極を取り出して硝酸と過酸化水素水で鉛を還元溶解する。この溶液の鉛濃度を ICP 法で測定し、0.2 μg の鉛を分取する。この分取した鉛にリン酸とシリカゲルを加えてレニウムフィラメント上に載せ、加熱固化する。以上のように準備したフィラメントを日鉄住金テクノロジー社に設置されている表面電離型質量分析計 (Finnigan MAT262) の中にセットし、測定諸条件を整え、フィラメント温度 1200 $^{\circ}\text{C}$ で鉛同位体比を測定する。測定値は同一条件で測定した標準鉛試料 NBS-SRM-981 で規格化する^(*4, 5)。

4.5. 鉛同位体比測定の結果

整地土 2 から出土した銅合金製指輪の鉛同位体比値を表 8 で示し、図 178・179 で図示する。

表 8 京都市烏丸町遺跡で検出された指輪の鉛同位体比

| 資料名 | $^{206}\text{Pb}/^{204}\text{Pb}$ | $^{207}\text{Pb}/^{204}\text{Pb}$ | $^{208}\text{Pb}/^{204}\text{Pb}$ | $^{207}\text{Pb}/^{206}\text{Pb}$ | $^{208}\text{Pb}/^{206}\text{Pb}$ |
|------|-----------------------------------|-----------------------------------|-----------------------------------|-----------------------------------|-----------------------------------|
| 指輪 | 18.176 | 15.597 | 38.305 | 0.8581 | 2.1074 |
| 測定精度 | ± 0.010 | ± 0.010 | ± 0.030 | ± 0.0003 | ± 0.0006 |



図 178 整地土 2 出土指輪の鉛同位体比 (A 式図)

図 179 整地土 2 出土指輪の鉛同位体比 (B 式図)

《引用文献》

- 1) 平尾良光：鉛同位体比法，『青銅鏡・銅鐸・鉄剣を語る』『文化財を語る科学の眼 - 3』，平尾良光・山岸良二編，国土社（東京），p13-19(1998)
- 2) 平尾良光：鉛同位体比法への応用－歴史資料の産地推定－，RADIOISOTOPES 57，p709-721(2008)
- 3) 平尾良光，鈴木浩子：弥生時代青銅器と鉛同位体比，『古代青銅の流通と製造』，平尾良光編，鶴山堂（東京），p163-208(1999)
- 4) 平尾良光編：『古代東アジア青銅の流通』鶴山堂（東京），p352(2001)
- 5) 三浦麻衣子，藤沢明，平尾良光：鉛同位体比分析のための基礎的研究，『帝京大学文化財研究所研究報告』17，p71-81(2018)

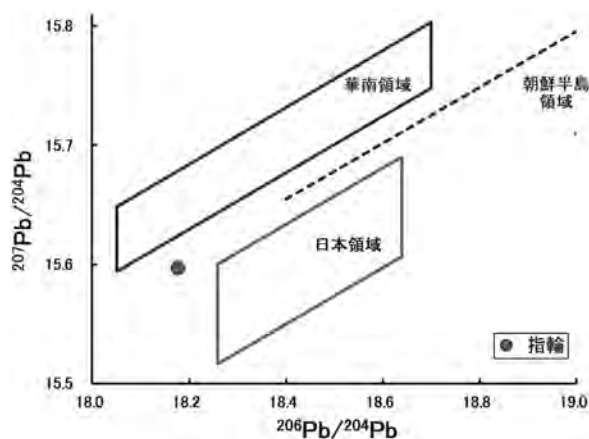
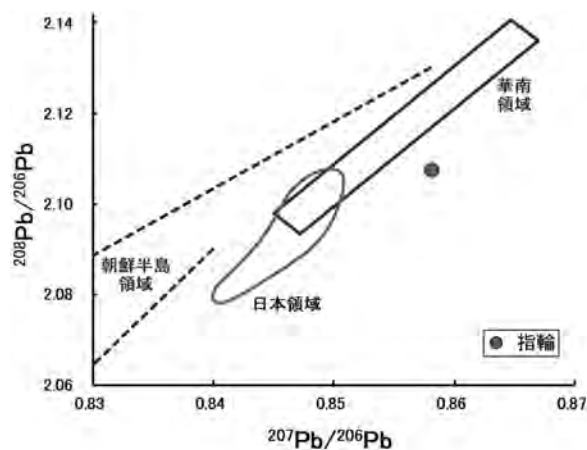
第5節 整地土2出土ガラス製水滴の材質分析

1. 分析対象

整地土2出土ガラス製水滴1点(図21-62)

2. 分析内容

エネルギー分散型蛍光X線分析装置による材質分析を行った。

3. 使用機器および方法

- エネルギー分散型蛍光X線分析装置(XRF)【日立ハイテクサイエンス EA6000VX】

試料の微小領域にX線を照射し、その際に試料から放出される各元素に固有の蛍光X線を検出することにより元素を同定する。

測定は大気中で0.5×0.5mmまたは1.2×1.2mmのコリメータを用い、管電圧15kV(ヘリウムガス雰囲気)および管電圧50kV(大気中)で120または300秒間行った。なお、X線管球はロジウム(Rh)である(表9)。

- ファンダメンタル・パラメータ法(FP法)による簡易定量

前記条件で測定したX線強度から、標準試料を用いないFP法により簡易的に各検出元素の定量値を酸化物基準で求めた。

表9 各分析箇所でのXRF分析条件

| 分析箇所 | a | | b | | c, d, e, f | |
|-------------|--|--------------------|-----------|--------------------|------------|--------------------|
| 励起電圧(kV) | 50 | 15 | 50 | 15 | 50 | 15 |
| 管電流(μA) | 229 | 1000 | 1000 | 1000 | 1000 | 1000 |
| 試料室雰囲気 | 大気 | He ⁺ -ジ | 大気 | He ⁺ -ジ | 大気 | He ⁺ -ジ |
| 測定時間(秒) | 120 | | 300 | | 300 | |
| コリメータ | 1.2×1.2mm | | 0.5×0.5mm | | 0.5×0.5mm | |
| 焦点 | 標準 | | ティープ | | 標準 | |
| FP法による定量化合物 | Na ₂ O, MgO, Al ₂ O ₃ , SiO ₂ , K ₂ O, CaO, Fe ₂ O ₃ , CuO, PbO | | | | | |

4. 結果と考察

整地土2出土のガラス製水滴の図180に示した箇所a~fをXRFで測定したところ、アルミニウム(Al)、ケイ素(Si)、カリウム(K)、カルシウム(Ca)、鉄(Fe)、銅(Cu)、鉛(Pb)を検出した。

次に分析結果からFP法により定量値を計算し、表10に掲げた。酸化鉛(PbO)、酸化ケイ素(SiO₂)、酸化カリウム(K₂O)に注目し、ほぼ同じ条件で測定した分析箇所の定量値を比較すると、遺物表面(分析箇所a, f)と断面(分析箇所d, e)とで大きな差が見られた。

比較的劣化していない断面(定量値は酸化鉛約65重量%、酸化ケイ素約27重量%、酸化カリウム約4重量%)は劣化した遺物表面よりも遺物製造時の成分に近いと考えられることから、この遺物はカリウム鉛ガラス製であると考えられた。

表 10 各部のFP法による定量値

| 分析箇所 | a | | b | | c | | d | | e | | f | |
|--------------------------------|--------------|-------------------------|--------------|-------------------------|--------------|-------------------------|--------------|-------------------------|--------------|-------------------------|--------------|-------------------------|
| | 定量値 [wt%] | 誤差 ($\pm 3\sigma$) | 定量値 [wt%] | 誤差 ($\pm 3\sigma$) | 定量値 [wt%] | 誤差 ($\pm 3\sigma$) | 定量値 [wt%] | 誤差 ($\pm 3\sigma$) | 定量値 [wt%] | 誤差 ($\pm 3\sigma$) | 定量値 [wt%] | 誤差 ($\pm 3\sigma$) |
| Na ₂ O | 0.87 | 0.45 | 6.29 | 2.36 | 0.86 | 0.52 | 0.94 | 0.86 | 0.47 | 0.75 | 0.58 | 0.48 |
| MgO | 0.21 | 0.07 | 0.18 | 0.33 | 0.12 | 0.09 | 0.12 | 0.14 | 0.02 | 0.12 | 0.14 | 0.08 |
| Al ₂ O ₃ | 1.86 | 0.04 | 0.93 | 0.13 | 2.41 | 0.07 | 1.69 | 0.08 | 1.75 | 0.07 | 2.26 | 0.06 |
| SiO ₂ | 32.42 | 0.09 | 12.92 | 0.20 | 54.08 | 0.19 | 26.76 | 0.17 | 27.56 | 0.15 | 51.00 | 0.17 |
| K ₂ O | 4.47 | 0.02 | 4.40 | 0.06 | 0.71 | 0.01 | 3.97 | 0.04 | 4.21 | 0.04 | 0.89 | 0.01 |
| CaO | 0.53 | 0.01 | 0.51 | 0.03 | 0.32 | 0.01 | 0.50 | 0.02 | 0.51 | 0.02 | 0.26 | 0.01 |
| Fe ₂ O ₃ | 0.55 | 0.01 | 0.64 | 0.03 | 0.46 | 0.01 | 0.58 | 0.02 | 0.60 | 0.01 | 0.45 | 0.01 |
| CuO | 0.45 | 0.01 | 0.54 | 0.01 | 0.33 | 0.00 | 0.49 | 0.01 | 0.49 | 0.00 | 0.35 | 0.00 |
| PbO | 58.63 | 0.08 | 73.58 | 0.11 | 40.71 | 0.04 | 64.95 | 0.07 | 64.40 | 0.06 | 44.06 | 0.04 |
| | 破断接合面 | | 欠損部 | | 表面 | | 欠損部 | | 欠損部 | | 表面 | |

5. 分析データ

【分析箇所】



図 180 分析箇所 a ~ f

【蛍光X線スペクトル】



図 181 ガラス水滴破断接合面 a の XRF スペクトル (上段: 50kV、下段: 15kV)

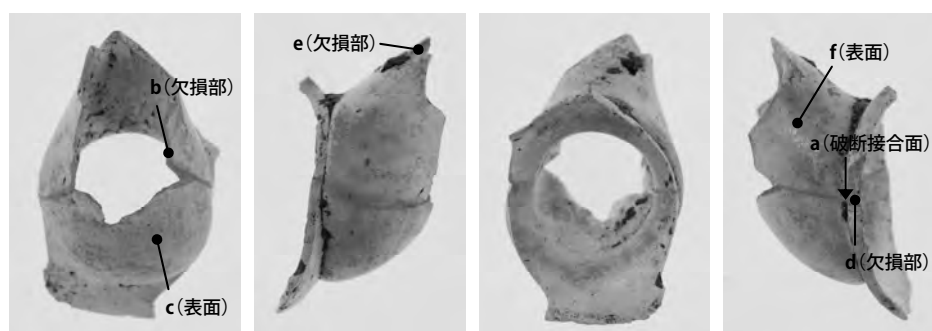

図 182 ガラス水滴欠損部bの XRF スペクトル (上段：50kV、下段：15kV)

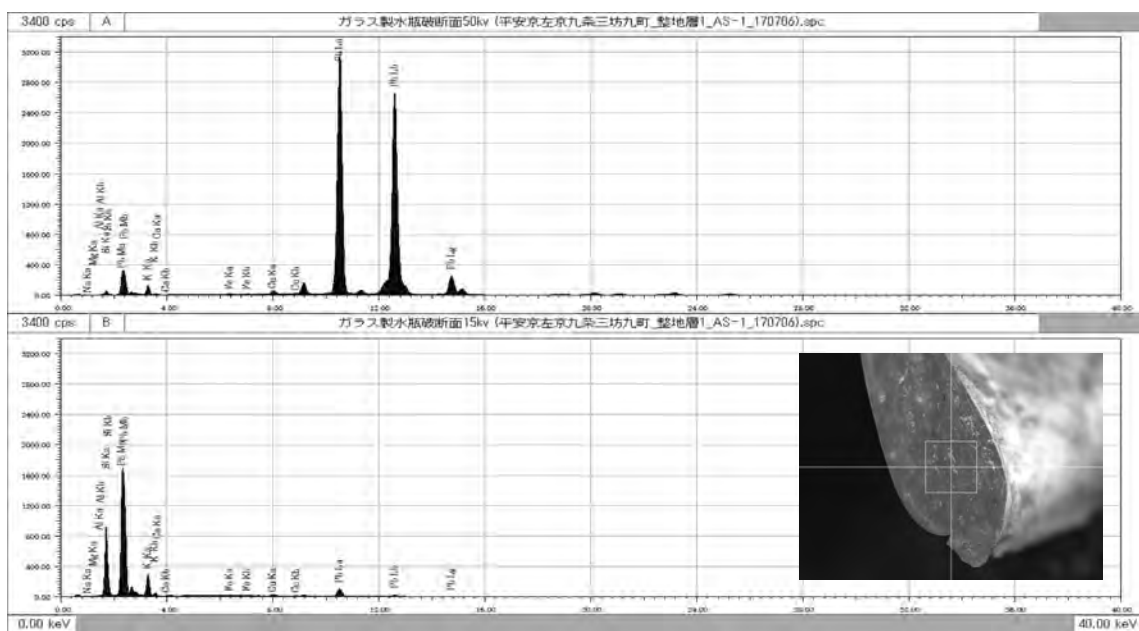

図 183 ガラス水滴表面cの XRF スペクトル (上段：50kV、下段：15kV)

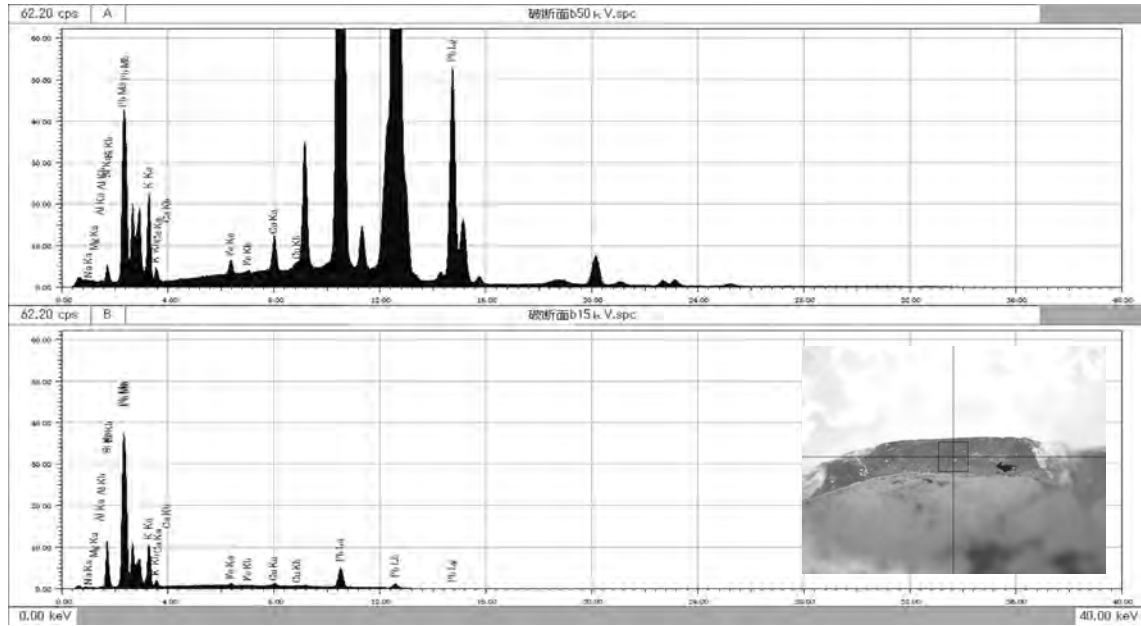

図 184 ガラス水滴欠損部 d の XRF スペクトル (上段 : 50kV、下段 : 15kV)

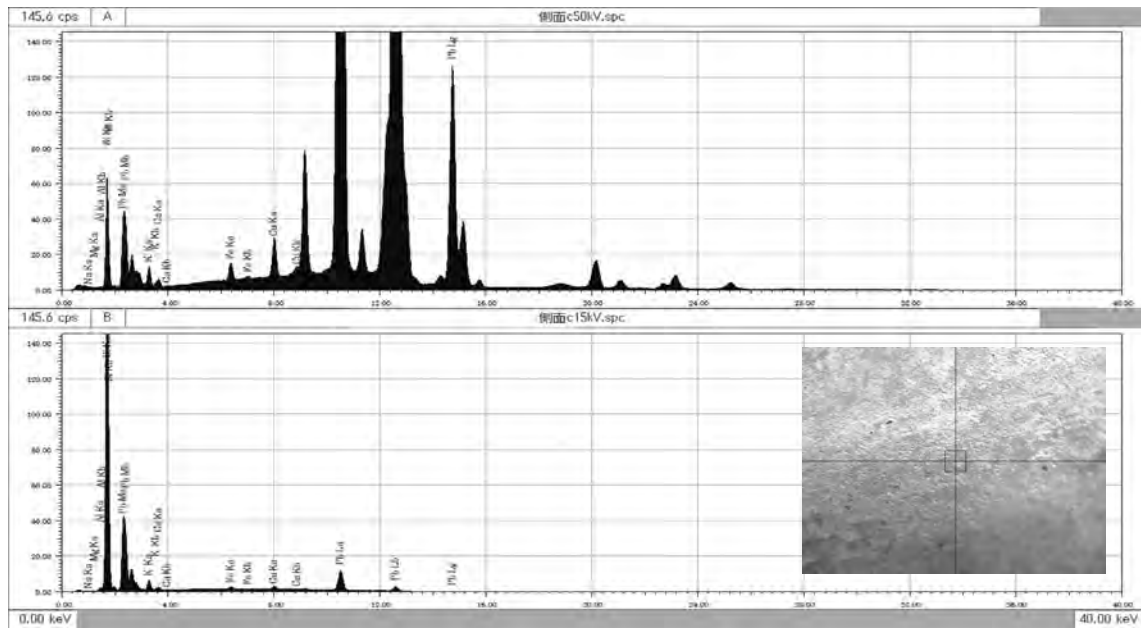

図 185 ガラス水滴欠損部 e の XRF スペクトル (上段 : 50kV、下段 : 15kV)

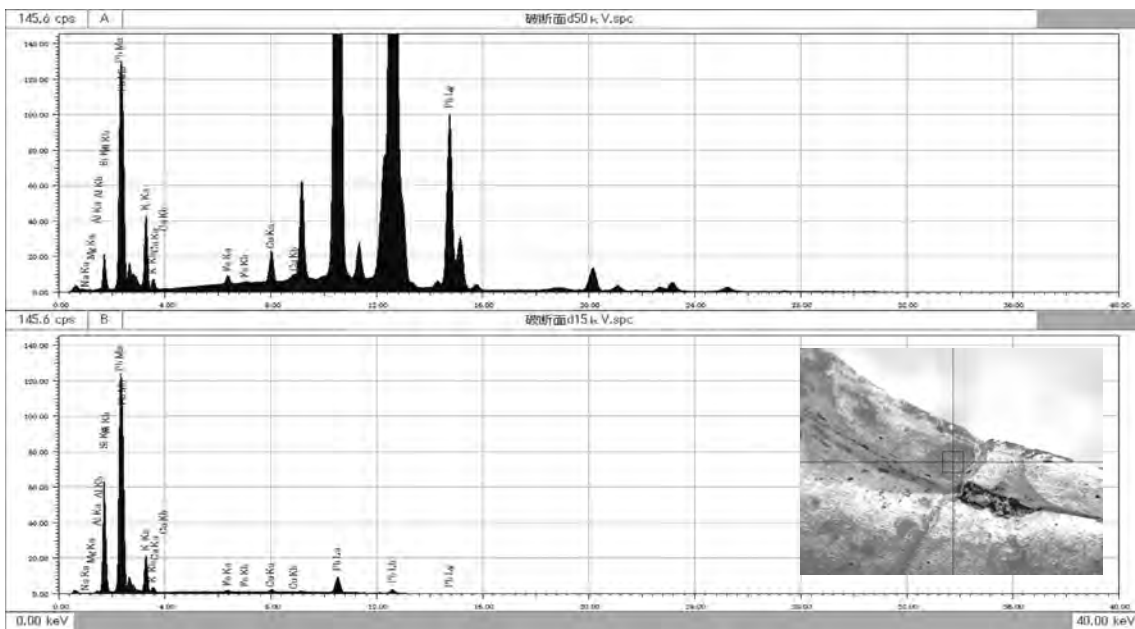

図 186 ガラス水滴表面 f の XRF スペクトル (上段：50kV、下段：15kV)

第5章 調査のまとめ

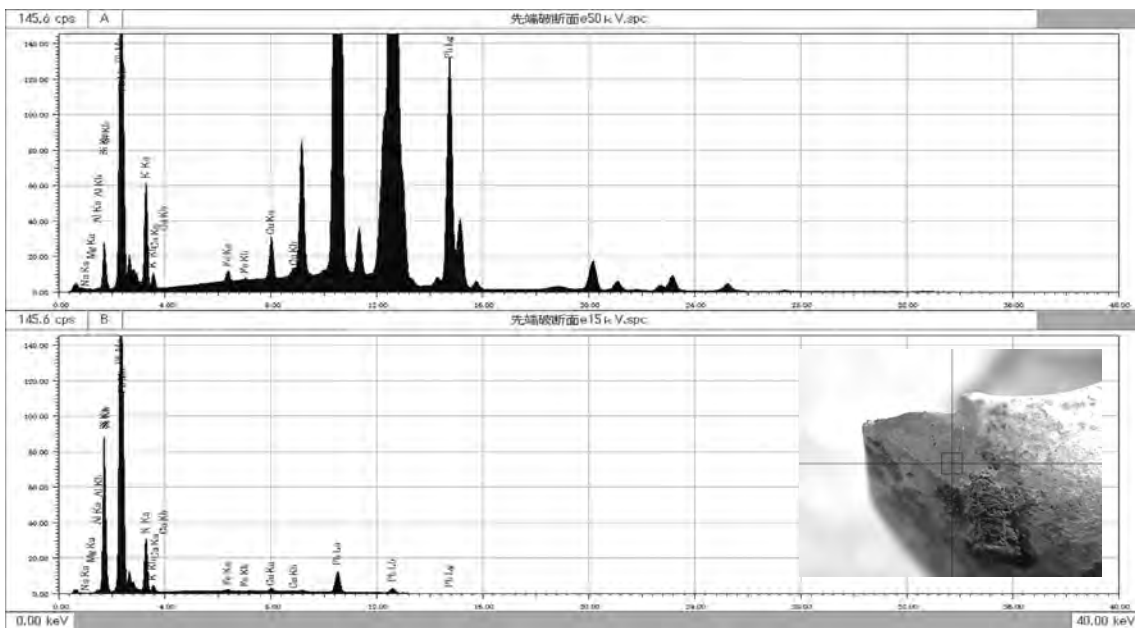
第1節 遺構の変遷

第1期 平安時代前期以前 (図187)

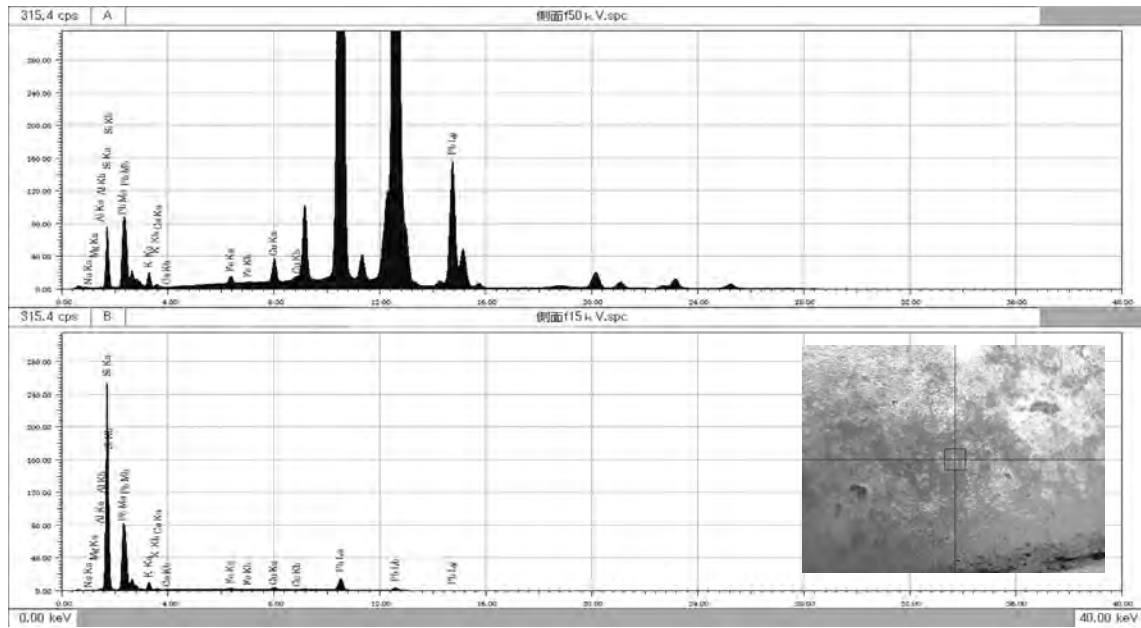
調査地を形成する基盤土は、砂と礫の互層で形成される洪水堆積物である。地表下約2.5m付近まで掘削を行ったが、堆積に変化は見られなかった。洪水堆積物中より縄文時代から古墳時代前期頃の遺物(142・144・189・311・437・468)が出土している。

自然流路NR5430はこうした氾濫原の安定化過程で最後に残った流路と考えられ、埋土の観察からは流水が停止した後、沼状の湿地となっていたことがわかる。滞水性堆積物の最下層からMT15に相当する須恵器杯身が出土したことから、流水の停止時期は6世紀前半頃に求められる。

第2期 平安時代前期 (9世紀前半～中葉) (図188)

平安時代前期の整地土3直下で検出した遺構である。

NR5430は流水停止後その後長く湿地として存在していたが、最終的に当地に広く存在する整地土3によって埋められる。北区では整地土3直下、NR5430最終埋土上面に正方方位を指向する耕作溝を検出しており、植物珪酸体分析および不攪乱土壌の観察、土層観察から埋没の最終段階に水田として利用されていたようである。都城の一部となる直前には水田景観が展開していたものと考えられる。

居住関係の遺構は東区南東隅のみに展開し、井戸SE5420と掘立柱建物SB5620、溝SD5370によって構成される。井戸の規模に比して掘立柱建物の規模が小さく、調査区外にもう少し規模の大きな建物



図187 遺構変遷図(1)

が存在する可能性がある。なおSB5620は主軸方位がかなり東偏しており、条坊設置以前の遺構とみてよいだろう。遺構群から見つかった遺物は京Ⅱ中～新の様相を持つ。

東に隣接する九条三坊十六町の調査では飛鳥時代の井戸が見つまっているが、今回の調査ではこの時期の遺物は散見されるものの、遺構は検出されなかった。

第3期 平安時代前期～後期（9世紀中葉～12世紀後半）

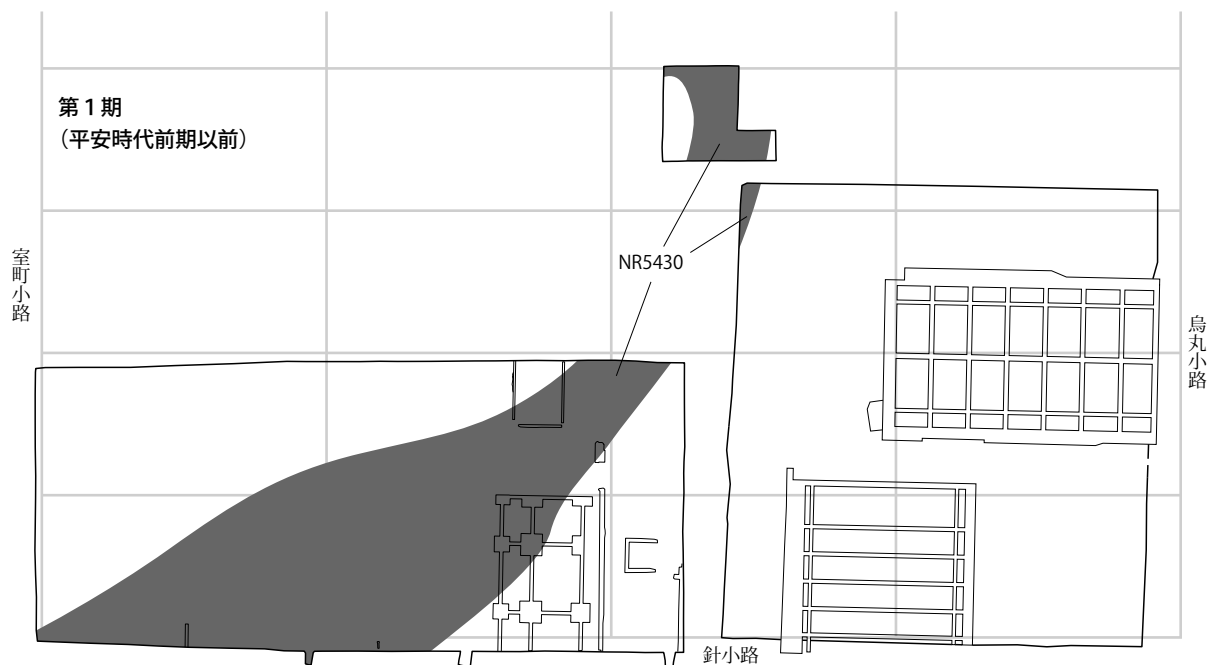
9世紀中葉の整地土3上面で検出した遺構である。3a期（9世紀中葉～後半）と、3b期（9世紀後半～12世紀後半）に分けて解説する。

3a期（9世紀中葉～後半）（図189）

調査区内広範囲に整地土3が敷設され地形が平坦化し、本格的な都城としての土地利用が始まる。東区SB5650は南北4間以上の規模を持ち、北側に総柱建物SB5640を併設するなど、区画内の重要な施設と考えられる。これに対し西区SB0970・0980・3020はいずれも2×3間の小規模な建物で、附属施設としての性格が強い。北区柱列SA5630は町内を南北に二分割する位置にあり、これ以外に四行八門制に則る土地区画が存在しないことから、1/2町占地の区画であったことが想定できる。西区西端で検出した溝SD1750は、上下層いずれも10世紀の遺物を含むが、その中に9世紀の遺物を一定量含むことから9世紀代に掘削された溝と考えられ、3a期には機能していた可能性が高い。

3b期（9世紀後半～12世紀後半）（図190）

遺構の大半は10世紀中葉までのもので、西区西半に集中している。SB3030・3050が併存する時期と、西面に庇を持つSB3040が単独で存在する時期の二時期があったと考えられる。針小路の北側には柱列SA3000・3010が存在し、東側はSD0890で区画する。SD0890は西一・二行境界に合致し、北六・七・八門境界を画する溝や柱列はみられないことから、この段階は南北に3戸主以上を占地していた



図188 遺構変遷図(2)



図 189 遺構変遷図 (3)

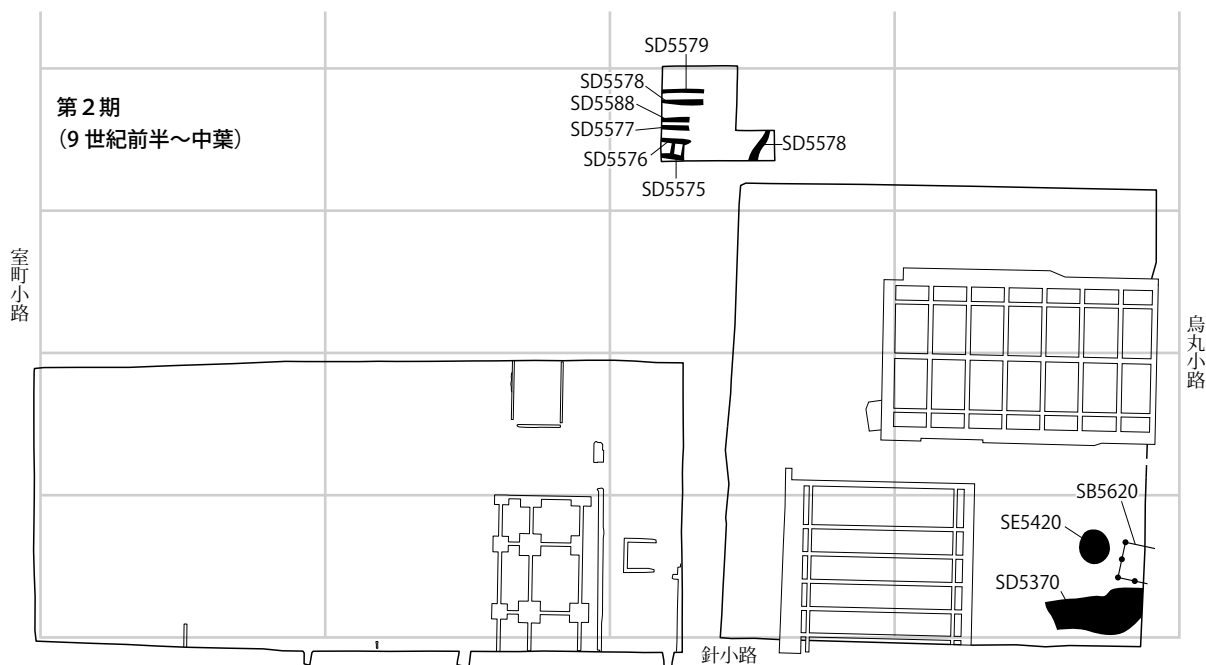

図 190 遺構変遷図 (4)

ものと考えられる。SB3040の規模や、SK1690から乾漆箱(図版62)が出土している事などから一定以上の地位を占める官人の居住地、もしくは公的な施設の可能性が考えられる。南に隣接する八町から出土した施薬院関係木簡との関係が疑われるが、明確な関係を指摘する根拠に欠ける。

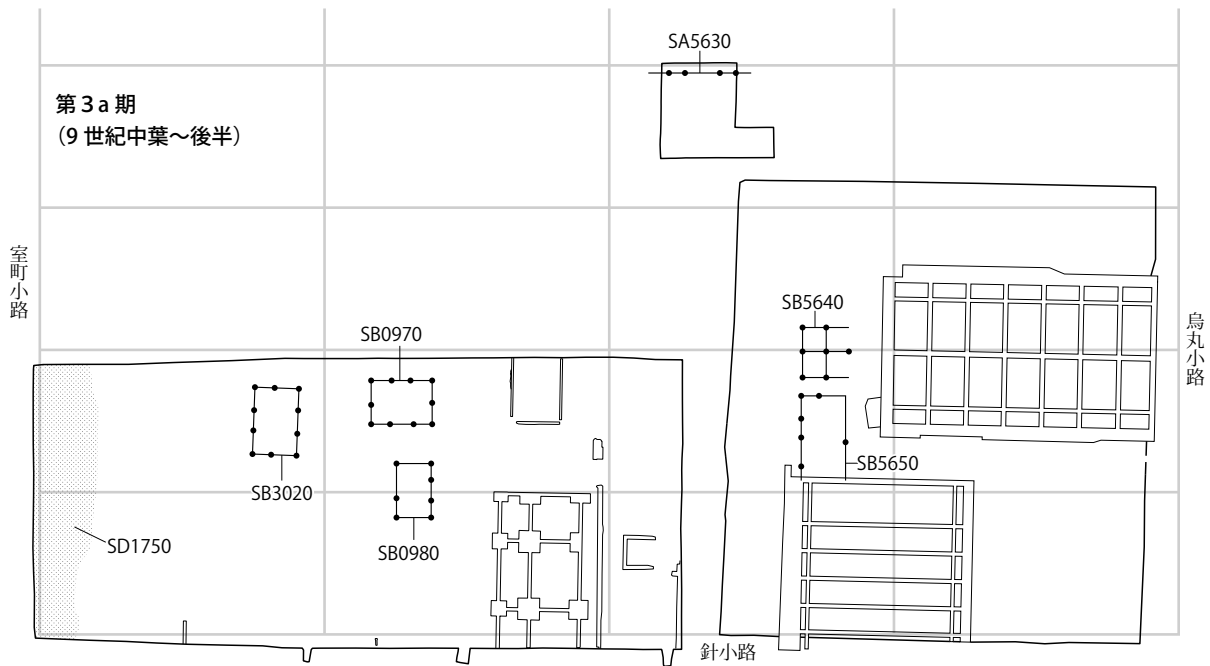
第4期 平安時代末～鎌倉時代初期(12世紀後半～13世紀初頭)(図191)

10世紀後半から12世紀中葉まではほとんど遺構が見られない。

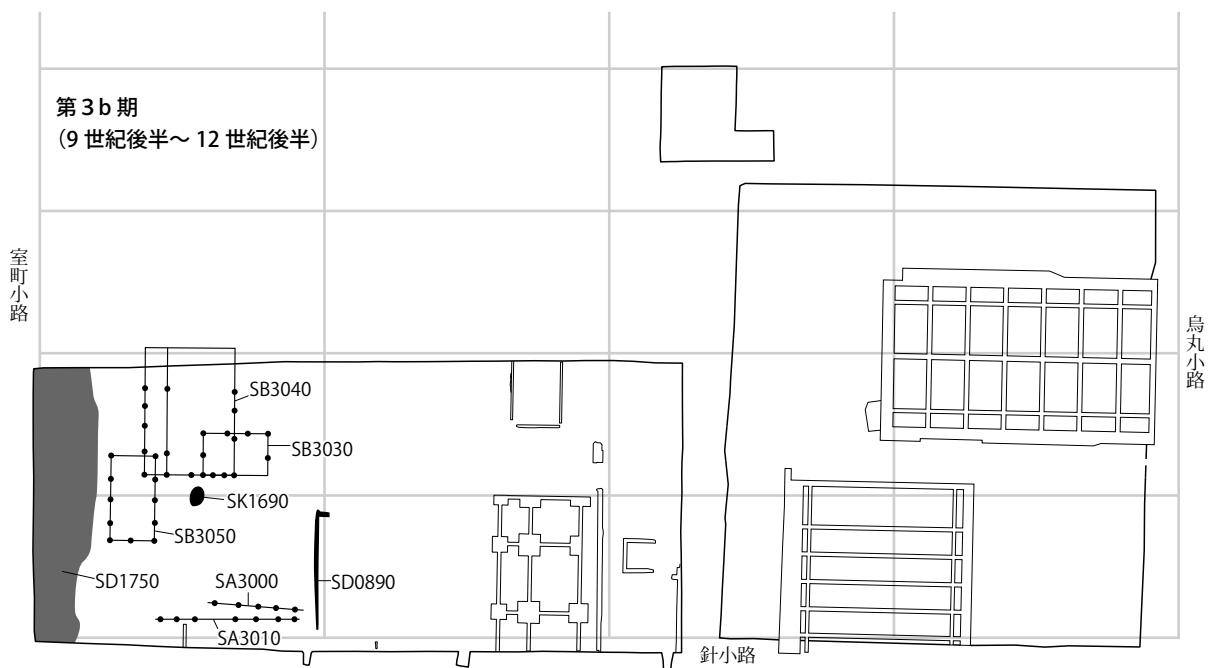
遺構の再出現時期に相当する12世紀中葉にはSE1250・5180・5400が存在する。いずれも東西調



図 191 遺構変遷図 (5)

査区に散在しており、明確な区画施設を持たない。出土遺物には山茶碗が少量混じるものの、12世紀後半以降のような搬入遺物の多彩性はみられない。

12世紀後半になると西区東半を中心に整地土2が敷設される。この土には須恵器碗(54)や輸入陶器壺(57)、ガラス製水滴(62)、石製硯(63)など多彩な搬入品がみられる。近代からの混入である可能性を排除できないものの、銅合金製指輪(66)もこの整地土2から出土している。整地土2は整地土3を母材とした細砂で、調査地周辺から運ばれたものと考えられることから、これら特殊品が本来使用されていた場所は隣接する施設であったと推定される。

整地土3が敷設されたのち、西区東半に井戸・土坑が多数設置される。また、東区も東南隅を中心に小規模な井戸が複数設置され、広く遺構が展開するようになる。西区北端には北六・七門境界に区画溝SD0430が掘られ、二・三行境界で北へ折れ曲がる。建物は大型の礎石が存在せず、瓦葺を想定させるような瓦の集中出土が確認できないことから、小規模な掘立柱建物を中心だったと考えられるが、ピットが密集して大量に存在し、建物復元は困難であった。ただ、西区中央部のSB0930は正方形プランを持つ堂の可能性が残る。調査区南端には池と考えられる大型土坑(SG0600・0740・0750)が存在する。洲浜や景石などはなく、シンプルで小規模な池であり、大規模な宅地に伴うものではない。

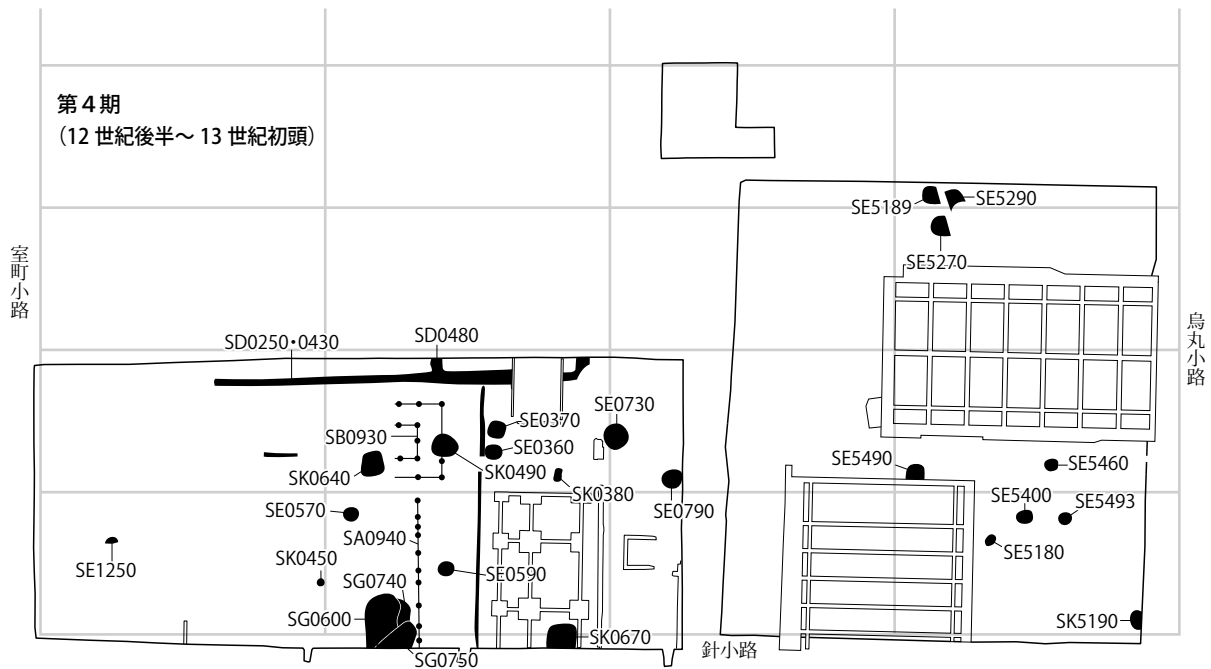
さて、第4期の最大の特徴は多彩な搬入土器の存在である。詳細は第2節に譲るが、この時期以降、国内外の様々な土器陶磁器が当地へ搬入される。注目すべきは緑釉壺(272)や鉄絵壺(346)に代表される高級輸入陶磁器と、これとは対極的な輸入陶器粗製壺が多数存在すること、東播系須恵器碗、和泉型瓦器碗にみられる播磨・大阪湾岸地域の供膳具が多数存在することである。第5期の遺構ではあるが播磨産土師器鍋(578)も出土しているほか、第6期の遺構であるがSE5040から内面に窯体片が付着したままの白磁IV類碗(652)が出土している。広域流通品でない国産供膳具や煮炊具、コンテナと考えられる輸入陶器、商品価値の低い磁器が出土することは、当地が播磨・大阪湾岸地域と直接的なヒトの移動を伴う密接な関係を有していたことをうかがわせる。こうした携行品的な国産供膳具と高級輸入陶磁器が同一遺跡から出土することは、当地がヒトとモノが集まる蔵屋敷的な性格を有していた可能



図 192 第 4 期 東播系須恵器椀、和泉型瓦器椀の出土位置



図 193 第 4 期 輸入陶器壺ほかの出土位置

性を想起させる。試みに西区第 4 期の遺構群における東播系須恵器椀・皿、和泉型瓦器椀の分布と、輸入陶器壺類の分布を比較したのが図 192・193 である。これを見ると前者が西区東半に広く分布するのに対し、後者は西区中央南寄りのピット集中区に集まる。この傾向は高級品でも同様であり、このピット集中区が輸入品の一次貯蔵ないし選別を行う施設であった可能性が考えられる。特異な形状の池 SG0600・0740・0750 もこうした物資の移動に係る施設の一部であった可能性もある。

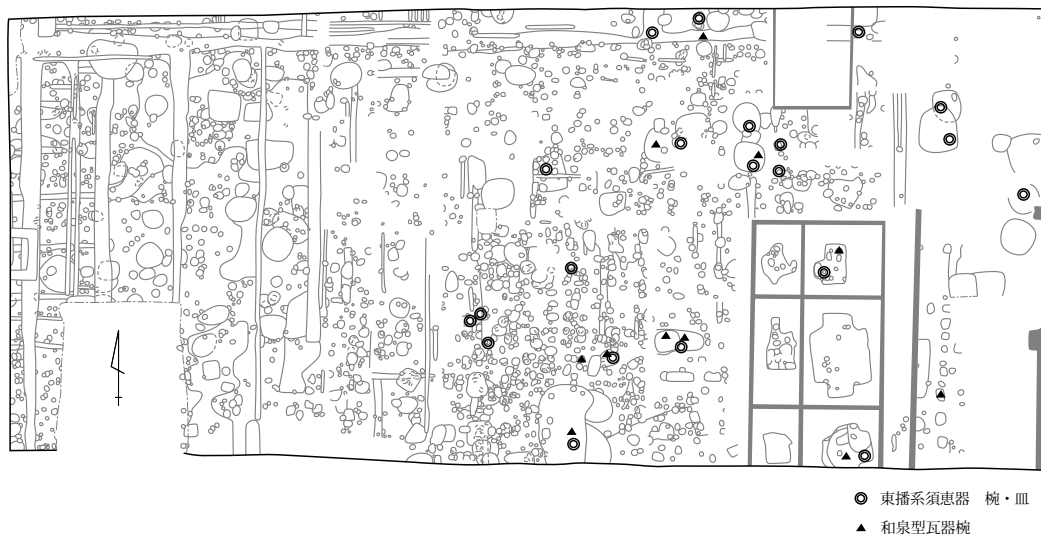
第 5 期 鎌倉時代前期～後半（13 世紀初頭～後半）（図 194）

13 世紀初頭になると、整地土 1 が敷設され、土地利用が大きく変化する。最大の特徴はほぼ調査区全域が利用されるようになることである。

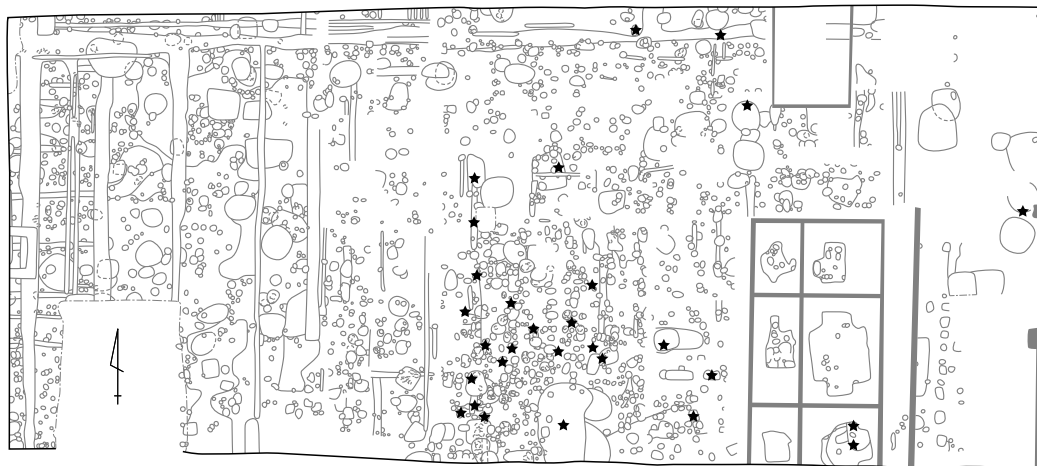
土地区画をみると、町内を二分割する西二・三行境界付近に SD0020～0040・0060 を側溝とする小径が敷設される。また、第 4 期に引き続き、北六・七門境界に区画溝 SD1070 が設置される。さらに西区西半中央付近西一・二行境界付近には柱穴が希薄な部分が带状に続いており、この段階で四行八門制に則る土地区画が採用されていたと考えられる。ただし、北七・八行門境界は明確でなく、町内



図 194 遺構変遷図 (6)

1/8 が 1 ブロックとして機能していたことが想定される。こうした大区画に対し、井戸の配置をみると、西区西半井戸 SE1220・1330・1350・1380 が室町小路から一定の距離を空けて、等間隔に带状に存在することから、室町小路に間口を開く町屋の姿を復元することができる。また道路との距離が近い SE1430・1490・1670 などは、針小路側に間口を開いた建物に伴う井戸と考えられる。西区東側に存在する SE0140 は小径に間口を開く建物に伴うものであろう。

東区は SE5200 が針小路に間口を、SE5080・5100・5110 がそれぞれ烏丸小路に間口を開く建物に伴う井戸であったと考えられる。

第5期は町屋の展開が特徴であるが、出土遺物の中には鏡鑄型や鉄、銅滓、取鍋などが存在し、職人の存在が想定できる。これまでの周辺調査では、大規模邸宅街であった八条院領周辺が 13 世紀以降職人街となることが明らかになっているが、こうした変化が九条まで展開していたことが明白になった。また、これに伴い搬入遺物も後述するようにその範囲と出土地点を広げている。

第6期 鎌倉時代後期以降 (13 世紀後半以降) (図 195)

西区においては土地利用に大きな変化はないが、第5期までに見られた小型井戸が見られなくなり、大型の井戸が宅地の奥に等間隔に並ぶようになる。これに対し、東区では南東隅及び北端で池(SG5030・5250) が掘削され、築地内溝と考えられる SD5150 が巡り、北区では町内南北二分割の位置に溝 SD5535 が存在する。これらは一連の遺構と考えられ、この段階では東区に 1/4 町占地の屋敷地が設置されたものと考えられる。

出土遺物は前段階に続いて取鍋や坩堝などの金属生産関係遺物がみられるほか、製墨の原料である煤を採取する採煙土器 (665・713・714) なども出土している。また、古瀬戸入子 (672・675) や天目椀形瓦器椀 (716) なども存在する。

これらの遺構は 14 世紀中葉までに衰退、消滅し、以後近代に至るまで、当地は農耕地となったと考えられる。



図 195 遺構変遷図 (7)

第 2 節 搬入遺物について

第 1 節でも触れたように、当遺跡の大きな特徴として搬入遺物の多彩さがあげられる。本節では時期別にこれら搬入遺物の様相について整理したい。

整地土 2 出土搬入遺物 (図 196)

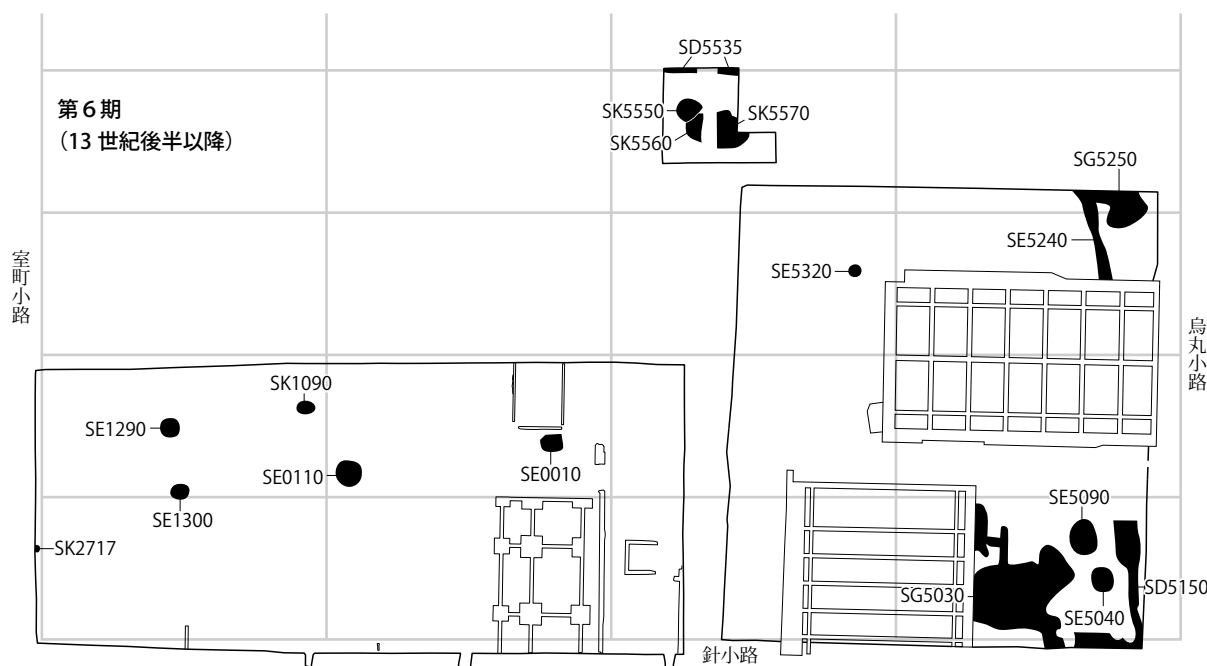
繰り返しになるが、整地土 2 出土搬入遺物は他所から整地土 2 と共に運ばれてきたものである。整地土 2 は整地土 3 を母材としているため、これらの遺物の故地は整地土 3 が分布している範囲ということになる。

東播系皿、和泉型瓦器碗に加え、備前焼、吉備系土師器碗が存在するなど、瀬戸内系の遺物が目立つ。特殊遺物としてはガラス製水滴がある。管見の範囲では平安京初の出土であり、国内でも奈良国立博物館所蔵のものに類例が求められるのみである。また、銅合金製指輪 (66) もこの層位に伴うものである可能性が高いが、後述のように近代攪乱からの混入品である可能性を排除しきれなかったため、参考資料としてあげておく。

第 4 期の遺構出土搬入遺物 (図 197)

第 4 期の遺構出土搬入遺物は輸入陶磁器優品と輸入粗製品、国産供膳具・調理具が特徴的なものである。図示した輸入陶磁器はいずれも国内の出土資料に類例がないか、九州以外では極めて希少なものである。いずれも破片となって複数の遺構から出土したものが接合しており、使用痕も確認できないことから、当地で破損して投棄されたものである可能性が高い。

国産供膳具・調理具で最も目立つのは東播系須恵器碗・皿である。いずれも内面に若干の使用痕を残し、同一遺構からまとめて出土することはなく、様々な遺構から 1～2 点ずつ出土している。須恵



図 196 整地土出土搬入遺物

器鉢は産地不明のものである。備前周辺産の可能性が高いが、特定できていない。内面に著しい使用痕を残しており、消費されたものが投棄されている。

瓦器椀は楠葉型が最も多いが、和泉型がこれに次ぎ、ごく少数大和型が存在する。和泉型はⅢ-1・2期のものが中心である。

このほかにごく少数備前焼椀（383）、山茶椀（225・247）が存在するが、これらは次の第5期に比べると圧倒的に少数である。

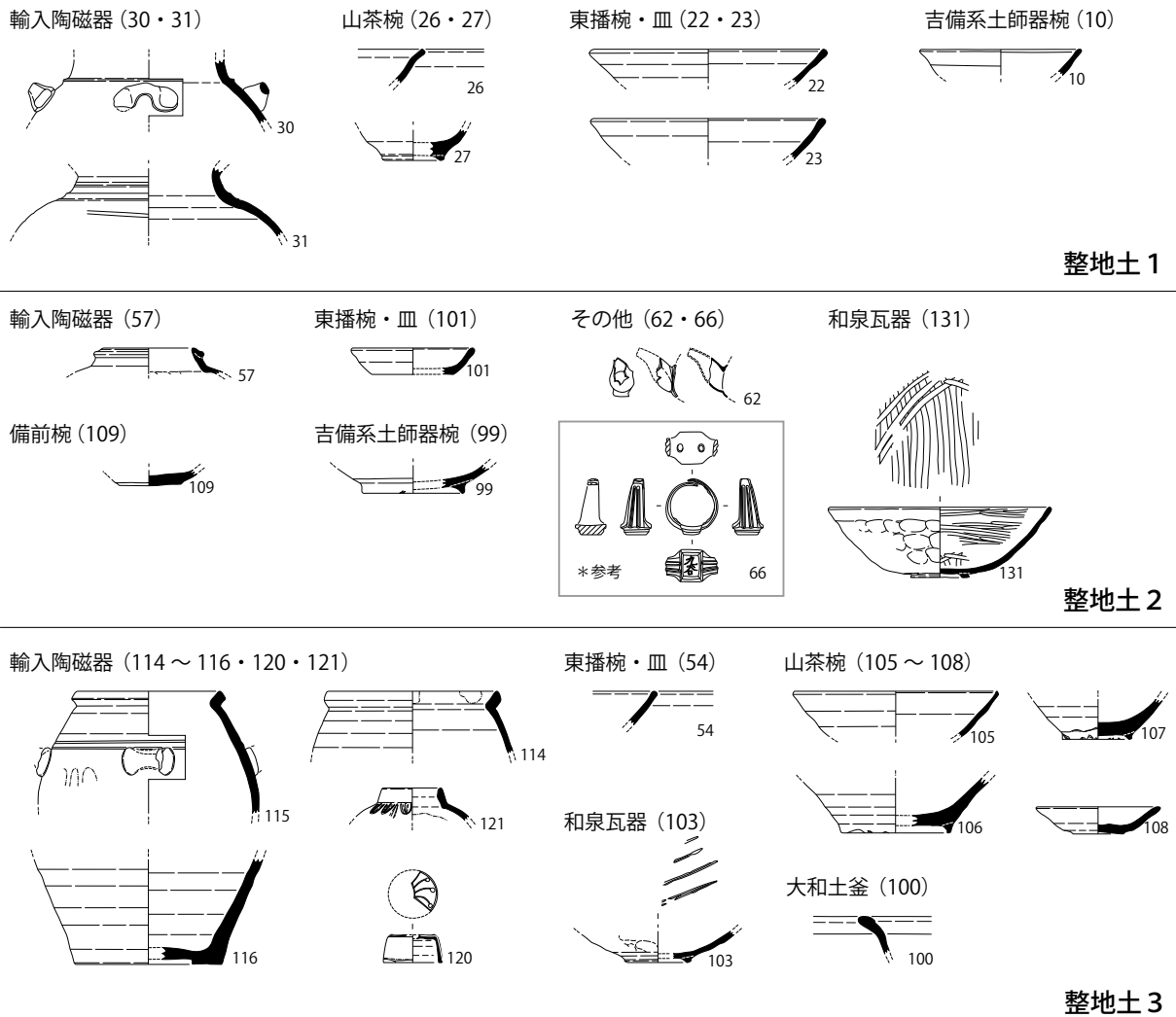
以上の搬入遺物の状況からは、まず輸入陶磁器についてはこれが商品として搬入されていることに疑いはない。ただ、これら高級品に伴ってかなりの数の粗製陶器壺が出土している。これらは壺自体が商品価値を持たず、容器と考えられる。こうした多様な商品に加え、輸送に関わった人物の日用品と考えられる水甕（514）や播鉢（581）も出土している。以上の様相から、当地が物資の搬入口であった可能性が考えられる。第6期の遺構に混入していた内面に窯体片が付着する白磁Ⅳ類（652）の存在はこの推定を補強するものである。また、SE0730出土のヤツシロガイもこうした遺跡の性格と関連するものであろうか。

輸入陶磁器 (240・272・295・346・370・423)

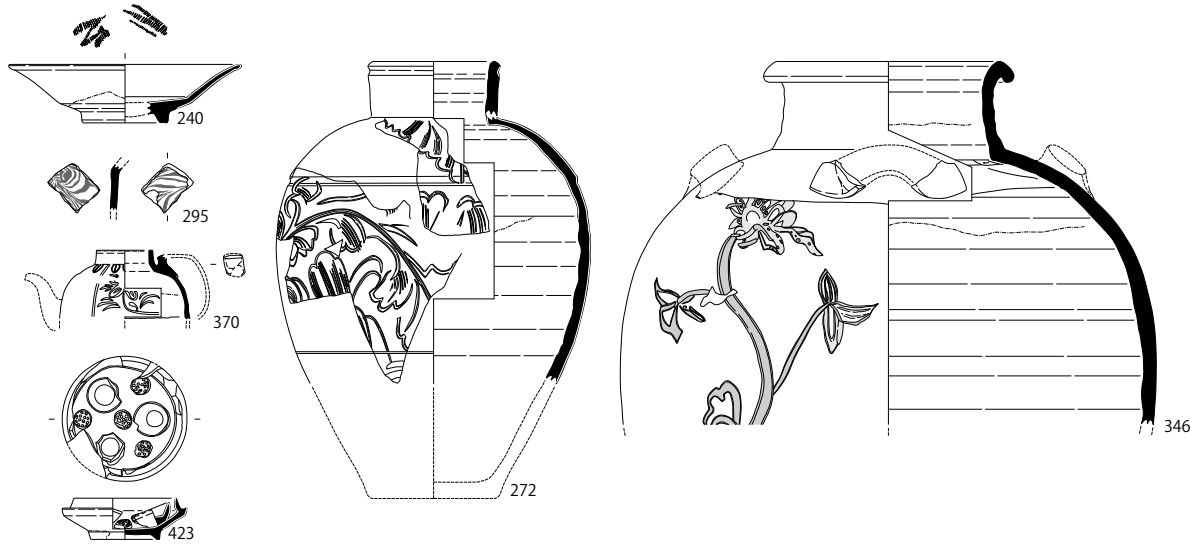

東播碗・皿 (224・235・262・264・276・279・339・397)

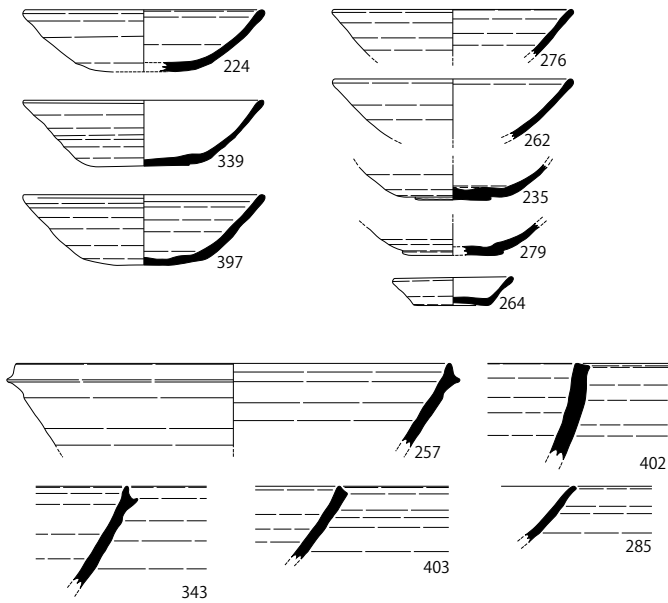

須恵器鉢 (257・285・292・343・371・402・403・415)

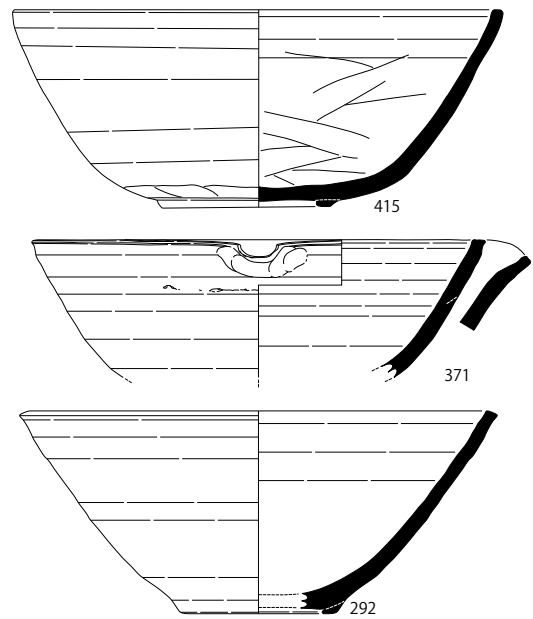

和泉瓦器 (234・256・309・338・380・395)

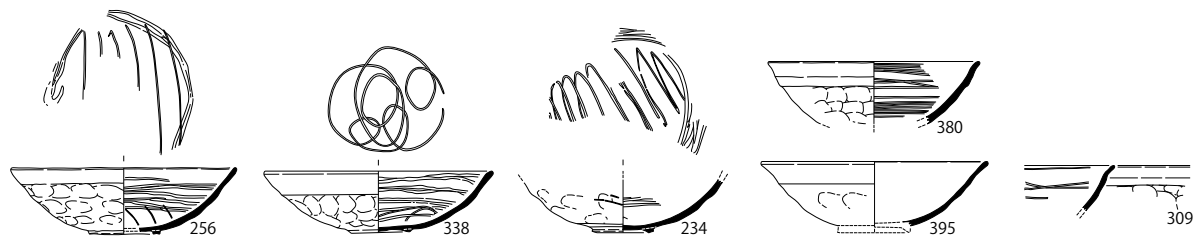

大和瓦器 (304)

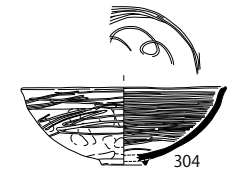

備前碗 (383)

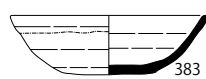

山茶碗 (225・247)



図 197 第 4 期の遺構出土搬入遺物



図 198 第5期 国産陶器類の出土位置



図 199 第5期 輸入陶磁器の出土位置

さて、こうした性格は国産品でも補強できる。第4期の遺構から多く出土した東播系須恵器碗や和泉型瓦器碗は、調査区内において分布域が共通している。これらは平安京において商品として流通していないことから（高橋 1999）、これらは主にヒトの移動に伴って携行品として搬入された、もしくは播磨近辺で選別された商品の付属物として搬入されたものの可能性が高い。また、和泉型瓦器碗の中には薄手のもの（395）や、連結輪状暗文を持つもの（338）が存在する。こうした和泉型瓦器碗は淀川以北の摂津地域ではほとんど見られず、河尻の流通拠点や播磨地域の様相である（佐藤 2011）。現状では和泉型瓦器碗は播磨で積み込まれたもの、もしくは大阪湾岸で播磨からの物資に相乗りしたものという双方の可能性を残しておきたい。

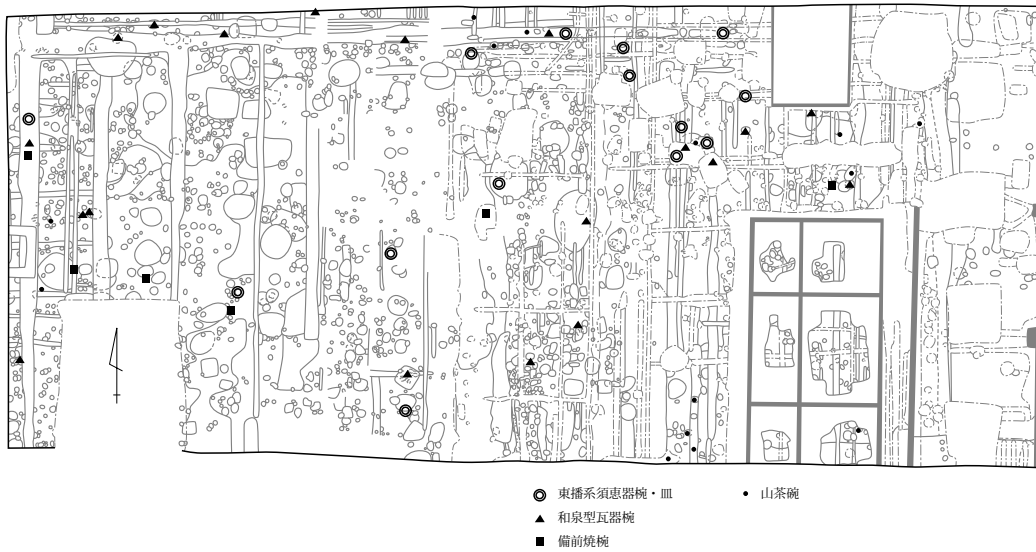
第5期の遺構出土搬入遺物（図 200）

第5期の遺構は整地土1敷設後の遺構である。整地土1内の遺物の大半は第4期の遺構に由来すると思われる。

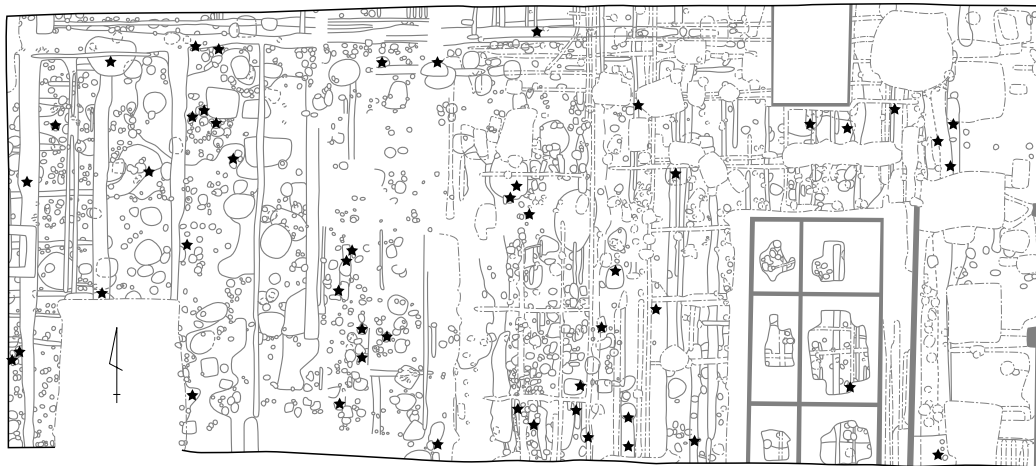
第5期になると遺物の様相は一変する。第4期に広くみられた東播系須恵器碗・皿は SE0800 出土品

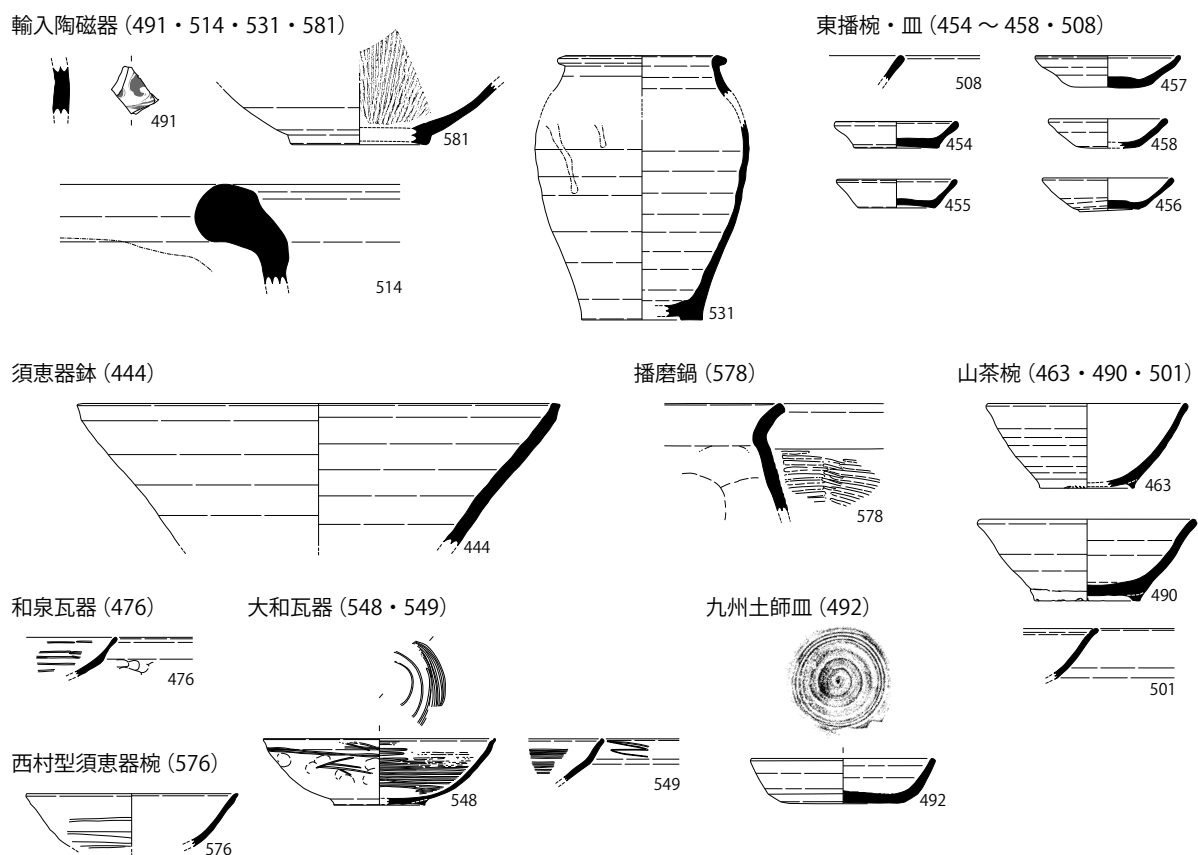

第5期

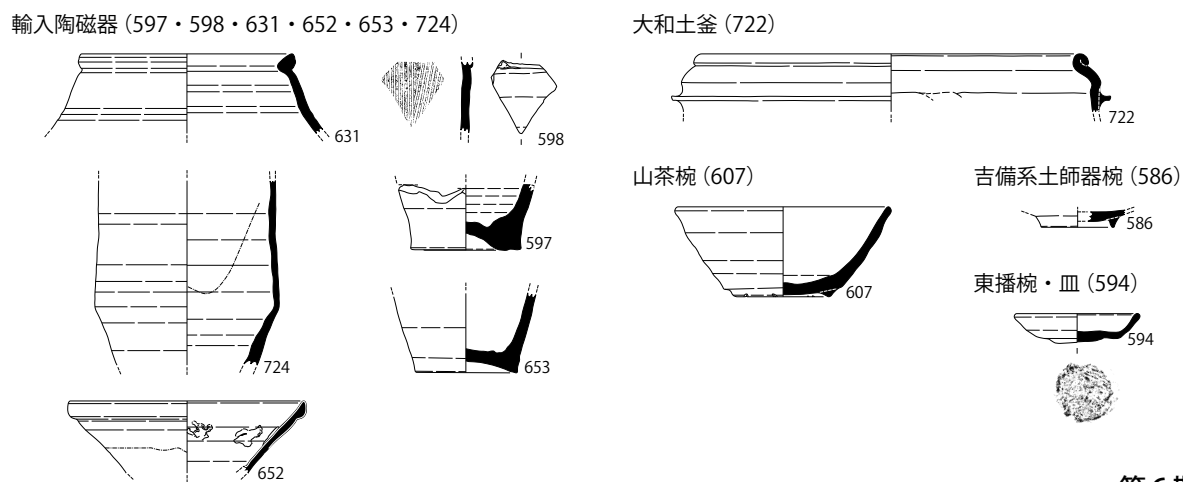

第6期

図 200 第5・6期の遺構出土搬入遺物

(454～458) など限られた遺構から出土したもののみとなり、また分布も第4期の集中区と重なることから、この時期の遺構から出土する東播系須恵器碗・皿の大半は第4期遺構からの紛れ込みと考えられる。

代わりに数量を増すのは山茶碗である。東濃型のものが多く、型式は複数にまたがる。また、備前焼の出土量も増加する。このほかごく少数であるが、四国香川県産西村型須恵器碗 (576)、九州系土師器皿 (492) などが搬入されるなど、西国一円からの搬入土器がみられるようになる。瓦器碗の出土傾向は前段階同様和泉型瓦器碗の出土が目立つが、大和型も少数存在する。

主要な搬入遺物の分布を示したのが図 198・99 である。これを見ると、第4期と異なり搬入遺物がほぼ全域で確認でき、国産供膳具と輸入陶磁器類の間に出土地点の差がみられないことがわかる。遺物の分布は道路に面した調査区西端、南端、そして区画の境界にあたる調査区北半にそれぞれ多い傾向があり、先に述べた道路に面して間口を開く町屋形状と整合的である。

第6期の遺構出土搬入遺物（図 200）

第6期になると搬入土器は急速に減少する。図 200 に掲載した遺物は大和産土師器釜（722）以外いずれも第4期、第5期に属するものである。第6期の遺構群はそれまでのものと質的な違いがあることが予想される。

《引用・参考文献》

佐藤垂聖 2011 「和泉型瓦器碗の地域相抽出とその意義」『中近世土器の基礎研究』24 日本中世土器研究会
高橋照彦 1999 「土器の流通・消費から見た平安京とその周辺」『国立歴史民俗博物館 研究報告』第78集

第3節 輸入陶磁器の組成

1. 分析の目的と方法

本調査の大きな成果として、都市内流通拠点とでも呼ぶべき性格を抽出できたことがあげられる。本節ではこの点を輸入陶磁器の組成から検討する。分析対象は整地土1～3、整地土a・b、報告遺構に加え、一括性の高い合計156遺構の出土輸入陶磁器を取り扱った。分析方法としては破片数の数量分析を用い、接合前の破片数を計測した。白磁・青磁の碗・皿類については大宰府分類を参照する。

2. 分析の結果

時期別破片数をみると第3期3点、第4期198点、第5期363点、第6期359点となる。輸入陶磁器のまとまった出土は第4期以降であり、次の第5期の段階において著しく増加する。続く6期にもほぼ同量の輸入陶磁器が出土している（表11）。ちなみに、日本への輸入陶磁器の大量流入が始まる時期は11世紀中頃であるが、当遺跡ではこの時期の遺構は希薄なため、第3期の資料は極めて少ない。第3期の遺構から出土した輸入陶磁器は1遺構から出土した3点のみである。また、中世後半に中心となる青磁無文碗などもほとんどみられない。このため、本調査区における輸入陶磁器の様相は第4～6期を中心とするものと位置づけられる。

全体の種別構成としては、白磁が最も多く44%を占め、これに青磁27%、陶器21%、青白磁5%と続く。時期別にみると、第4期は白磁44%、青磁24%、陶器23%、青白磁6%となる。続く第5期についても第4期とほぼ同様の構成を示しており、その組成に顕著な差はみられない。しかし、第6期には、陶器が11%とその割合を半減させている（図201）。

また、供膳具とそれ以外の陶磁器に分類した場合¹は図202のような構成となる。第4・5期には供膳具以外の陶磁器が30%以上を占めるが、第6期には24%と減少しており、種別構成の結果と同様、その構成には第5期から第6期の間で変化がみられる。

以上のことから、本調査区における輸入陶磁器の特徴として、陶器の割合の高さが挙げられ、その傾向は特に、第4・5期において顕著である。また、これら陶器の内訳は陶器粗製壺が半数以上を占める

表 11 輸入陶磁器出土点数

| | | 3 期 (1) | 4 期 (4 2) | 5 期 (7 3) | 6 期 (4 0) | 整 地 土 1 | 整 地 土 2 | 整 地 土 3 | 整 地 土 a | 整 地 土 b | 合 計 |
|------|-------------|---------------|--------------------|--------------------|--------------------|------------------|------------------|------------------|------------------|------------------|--------|
| 白磁 | 椀 I | 0 | 0 | 0 | 0 | 0 | 0 | 0 | 0 | 0 | 0 |
| | 椀 II | 0 | 1 | 1 | 5 | 0 | 2 | 2 | 0 | 0 | 11 |
| | 椀 IV | 0 | 11 | 12 | 32 | 5 | 1 | 0 | 0 | 0 | 61 |
| | 椀 V | 0 | 4 | 3 | 5 | 0 | 0 | 0 | 1 | 0 | 13 |
| | 椀 V or VIII | 0 | 13 | 3 | 12 | 2 | 0 | 0 | 0 | 0 | 30 |
| | 椀 VI | 0 | 0 | 1 | 0 | 0 | 0 | 0 | 0 | 0 | 1 |
| | 椀 VII | 0 | 0 | 2 | 0 | 0 | 0 | 0 | 0 | 0 | 2 |
| | 椀 VIII | 0 | 11 | 24 | 4 | 3 | 0 | 0 | 0 | 0 | 42 |
| | 椀 IX | 0 | 0 | 6 | 5 | 0 | 0 | 0 | 0 | 0 | 11 |
| | 椀 XI | 0 | 0 | 0 | 0 | 0 | 0 | 0 | 0 | 0 | 0 |
| | 椀 XII | 0 | 0 | 2 | 0 | 0 | 1 | 0 | 0 | 0 | 3 |
| | その他椀 | 1 | 22 | 20 | 34 | 3 | 0 | 0 | 0 | 0 | 80 |
| | 皿 I | 0 | 0 | 0 | 0 | 0 | 0 | 0 | 0 | 0 | 0 |
| | 皿 II | 0 | 0 | 0 | 0 | 0 | 0 | 0 | 0 | 0 | 0 |
| | 皿 III | 0 | 3 | 0 | 0 | 0 | 0 | 0 | 2 | 0 | 5 |
| | 皿 IV | 0 | 0 | 1 | 0 | 1 | 0 | 0 | 0 | 0 | 2 |
| | 皿 V | 0 | 0 | 0 | 0 | 0 | 0 | 0 | 0 | 0 | 0 |
| | 皿 VI | 0 | 0 | 2 | 2 | 0 | 0 | 0 | 0 | 0 | 4 |
| | 皿 VII | 0 | 0 | 1 | 0 | 1 | 0 | 0 | 0 | 0 | 2 |
| | 皿 VIII | 0 | 0 | 2 | 2 | 0 | 0 | 0 | 11 | 0 | 15 |
| 皿 IX | 0 | 3 | 13 | 12 | 5 | 2 | 0 | 0 | 0 | 35 | |
| その他皿 | 0 | 8 | 15 | 17 | 3 | 0 | 0 | 0 | 0 | 43 | |
| 合子 | 0 | 1 | 4 | 0 | 1 | 0 | 2 | 1 | 0 | 9 | |
| 壺 | 2 | 10 | 16 | 30 | 11 | 0 | 0 | 4 | 0 | 73 | |
| 白磁不明 | 0 | 1 | 22 | 17 | 5 | 0 | 0 | 1 | 0 | 46 | |
| 青磁 | 越磁 | 0 | 0 | 0 | 0 | 0 | 0 | 0 | 0 | 0 | 0 |
| | 龍泉窯系椀 I | 0 | 19 | 20 | 26 | 5 | 1 | 0 | 0 | 3 | 74 |
| | 龍泉窯系椀 II | 0 | 1 | 6 | 19 | 1 | 0 | 0 | 0 | 0 | 27 |
| | 龍泉窯系椀 III | 0 | 1 | 0 | 1 | 0 | 0 | 0 | 0 | 0 | 2 |
| | 龍泉窯系皿 | 0 | 0 | 2 | 0 | 2 | 0 | 0 | 0 | 0 | 4 |
| | 杯・小椀 | 0 | 0 | 2 | 8 | 0 | 0 | 0 | 1 | 0 | 11 |
| | 壺 | 0 | 0 | 0 | 3 | 0 | 0 | 0 | 0 | 0 | 3 |
| | 同安窯系椀 | 0 | 3 | 15 | 9 | 1 | 1 | 0 | 1 | 0 | 30 |
| | 同安窯系皿 | 0 | 10 | 13 | 6 | 8 | 0 | 0 | 0 | 0 | 37 |
| | その他椀 | 0 | 5 | 13 | 25 | 1 | 0 | 0 | 0 | 4 | 48 |
| | その他皿 | 0 | 6 | 15 | 14 | 2 | 0 | 1 | 1 | 0 | 39 |
| 青磁不明 | 0 | 2 | 8 | 10 | 3 | 0 | 0 | 0 | 0 | 23 | |
| 青白磁 | 合子・小壺・水注 | 0 | 5 | 10 | 8 | 3 | 0 | 1 | 2 | 1 | 30 |
| | 杯・皿・椀 | 0 | 6 | 9 | 7 | 4 | 1 | 0 | 1 | 0 | 28 |
| 陶器 | 粗製陶器壺 | 0 | 21 | 38 | 32 | 12 | 0 | 0 | 23 | 1 | 127 |
| | 緑釉壺 | 0 | 7 | 5 | 0 | 2 | 0 | 0 | 0 | 0 | 14 |
| | 鉄絵壺 | 0 | 2 | 12 | 3 | 0 | 0 | 0 | 1 | 0 | 18 |
| | 盤 | 0 | 13 | 37 | 2 | 3 | 0 | 0 | 14 | 2 | 71 |
| | 擂鉢・鉢 | 0 | 3 | 1 | 1 | 0 | 0 | 0 | 1 | 0 | 6 |
| 不明 | 0 | 6 | 7 | 8 | 6 | 0 | 0 | 4 | 0 | 31 | |
| 合計 | 3 | 198 | 363 | 359 | 93 | 9 | 6 | 69 | 11 | 1111 | |

※()内は対象とした遺構数

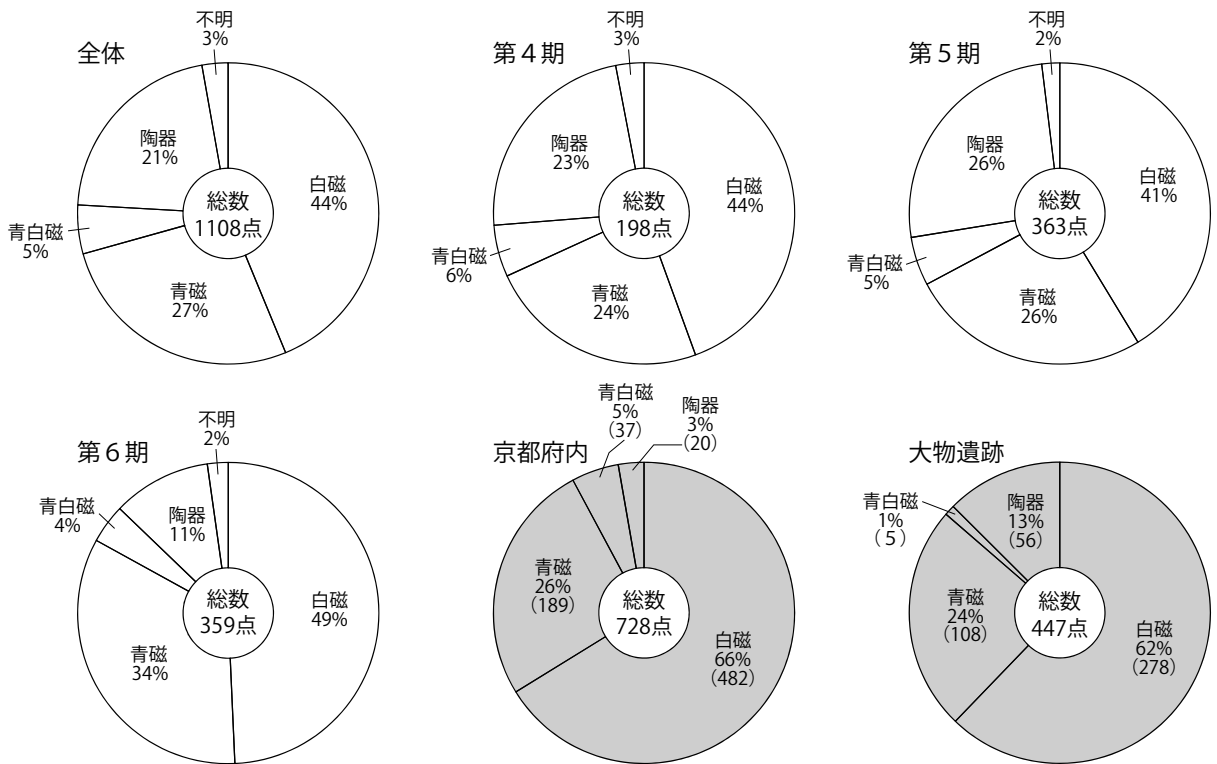

※ () 内は破片数

図 201 時期別種別組成と関連遺跡の組成



図 202 時期別器種組成

一方で、緑釉陶器壺（272）や鉄絵壺（346）、磁州窯製の陶器壺片（491）・盤など、高級品と考えられる陶器類も含まれており、それ自体が商品価値を持つ高級陶磁器類と共に、壺自体よりもその内容物を目的とする粗製陶器が搬入されていたことがわかる。さらに、白磁・青磁の器種の内訳をみると、一般的に流通する椀・皿などの供膳具以外に、一定量の白磁壺・水注が確認できるほか、白磁合子、青磁壺などが出土しており、陶器を含めた輸入陶磁器の多様性が指摘できる。

3. 他遺跡との比較

こうした特徴を考慮し、京都府内における輸入陶磁器の出土状況²および、尼崎市神崎川河口に位置する大物遺跡との組成³を比較したのが図 201 である。京都府内の組成は白磁 66%、青磁 26%、青白磁 5%、陶器 3%となっている。これらは、報告書掲載遺物から算出した数値であるが、京都府内の一般的な傾向を示すと考えられる。本調査区と比較すると、京都府内では陶器が 3%であるのに対し、本調査区全体における陶器の割合は 21%を占め、陶器の占める割合において両者には大きな相違がみられる。一方、大物遺跡においては白磁 62%、青磁 24%、青白磁 1%、陶器 13%という組成を示している。大物遺跡の数量計測は接合後の陶磁器を対象としており、陶器壺類などの中・大型品は、椀・皿類などの小型品と比較して接合前の計測値より出土量が大きく減少する傾向にあるという点を差し引いたとしても、本調査区第 4・5 期の陶器の占める割合は大物遺跡をわずかに上回るか、同程度の割合を示すと考えられる。また、大物遺跡においては輸入陶磁器の多様性も指摘されており（藤本 2013）、本調査区における輸入陶磁器の出土状況と類似する。

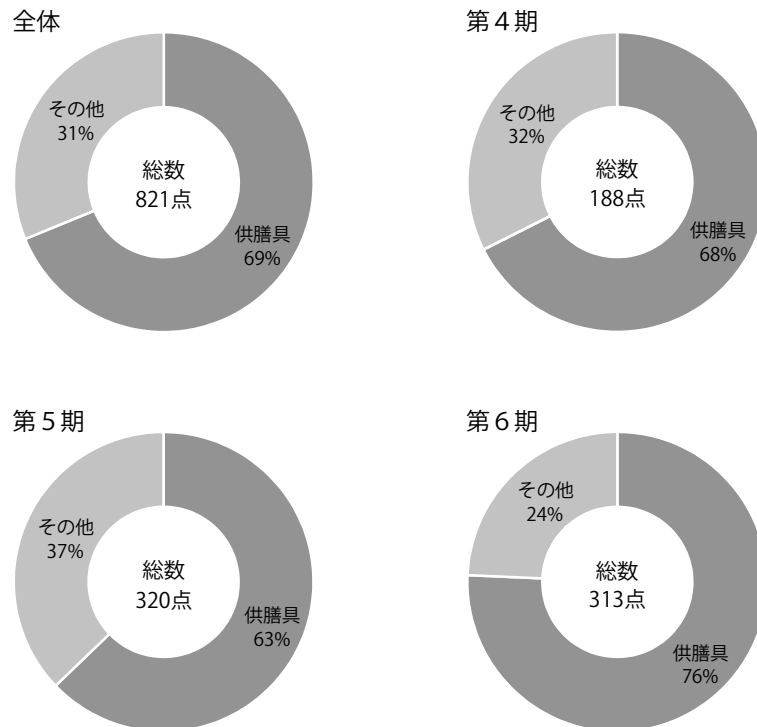
4. まとめ

以上、本調査区では京都府下の一般的な輸入陶磁器の組成と比較して、陶器が著しく大きな割合を占めることが明らかとなった。さらに、本調査区と同様に陶器が高い割合を占める大物遺跡は、瀬戸内海と神崎川を結ぶ流通拠点として位置づけられている。これらのことを踏まえると、輸入陶磁器における本調査区と大物遺跡の類似性は、当地の流通拠点としての性格を示していると考えられる。ただし、第 6 期になると出土量自体に大きな変化はないものの、輸入陶磁器全体に占める陶器の比率が第 5 期に比べて大きく減少していることから、遺跡の性格が変化した可能性が高い。

- 1) 白磁その他、青磁その他を除いた数値から、供膳具とそれ以外の輸入陶磁器の割合を算出した。
- 2) 伊野近富 2015「京都府出土の輸入陶磁器」『京都府埋蔵文化財情報』（128）を参照した。これは、公益財団法人京都府埋蔵文化財調査研究センターが調査をおこなった遺跡のうち、報告書に記載されている輸入陶磁器を集計・算出したものである。本節では、これをもとに中世前期の輸入陶磁器を抽出し、組成の割合を算出した。
- 3) 尼崎市教育委員会 2002『尼崎市埋蔵文化財調査年報平成 7 年度（3）』
尼崎市教育委員会 2004『尼崎市埋蔵文化財調査年報平成 7 年度（5）』による

《引用・参考文献》

藤本史子 2013「備前 吉井川河床遺跡（福中地区）採集遺物の検討―搬入品からみた流通拠点の諸相―」『中近世土器の基礎研究』25

第4節 出土指輪について

今回の調査では銅合金製指輪（以下「資料」と呼称）が出土した。国内では稀有な出土事例であり、重要な発見であるが、その形状や銘文から、近代の製品が混入したものである可能性も排除しきれない。この点について本節にて詳述しておきたい。

1. 資料概要

無垢の銅合金材で铸造された指輪である（図203）。厚さ2mmの板状素材を湾曲させて直径22mmの環部を形成し、端部を交差させてサイズ調整を可能にする。端部付近の幅は4mm程度を測る。環部には2条の突帯が巡る。頂部は石を嵌めず、金属無垢で、「九谷」の文字を印刻する。印刻面は8mm×10mmの長方形を呈する。「九」の払い部分に斜めに切り込む線があり、当初「丸谷」と判読したが、顕微鏡観察の結果、斜行線以外はすべて幅広で深く彫られるのに対し、斜行線だけは彫が浅く、幅も一様でないことから、二次的に付加された傷と判断した。頂部裏面には長軸3mm程度の楕円形の痕跡が6mm間隔で一对存在する。型持ち痕に類似するが、環部が銅板折り曲げで製作しているため、内型を使用することは考えにくく、なお検討が必要である。

蛍光X線分析の結果、亜鉛が4%程度含まれていた。

2. 混入品の可能性

本資料は発見当初より近代遺構からの混入品ではないかという指摘があった。これは本資料がこれまで知られている国内外に類似資料がなく、近代指輪カタログに記載されているものに類似品を見出せること、資料の出土地点が北壁に近い上に、出土状況を調査員が目視していなかったこと、「九谷」の文字が中国における吉祥句などに見出せないことによる。この点について、以下で考察を行う。

3. 出土状況の再検討

本資料は2018年7月4日に、西区東半グリッドAN0区の整地土2上面を精査中に出土した（図204）。出土状況は三角ホーを用いて整地土2上面を精査中に作業員が拾い上げたもので、残念ながら



図203 整地土2出土指輪実測図 (S=1/1)



図204 指輪出土位置壁面土層図

調査員が出土の瞬間を目視していなかった。このため、遺構面精査に際して取り上げた遺物は、上部層位に帰属させるという原則に従い、現場時には整地土1出土資料として取り上げていた。その後、整理作業の過程で再度検証を行い、資料が出土したグリッド ANO 区には近世以降の攪乱がなく、また同じグリッド内の7月初旬出土遺物には近世・近代のものや13世紀以降の遺物が含まれていなかったことを確認したため、本資料は整地土2に帰属するものとして取り扱うこととした。

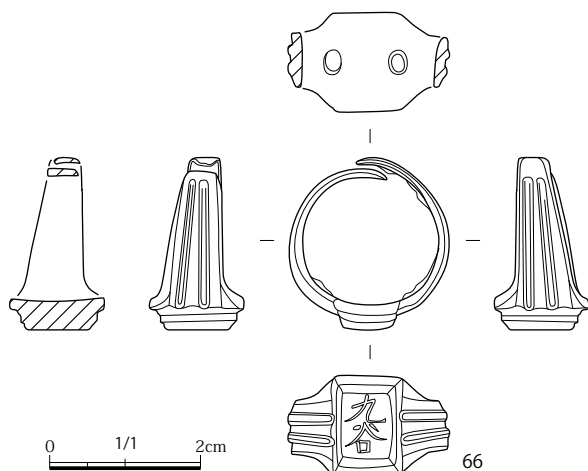
既に述べた通り、整地土2の年代は出土遺物と上下遺構面の遺構年代から12世紀後半と考えられており、本資料の年代は12世紀後半以前と位置づけられる。なお、隣接するAS1区では本資料同様整地土2からガラス製水滴(62)が出土している。

以上の状況から、本資料が12世紀後半以前のものである可能性は高いと言える。しかし、先述のとおり出土状況を調査員が目視しておらず、形態に類例を見出せない以上、取り扱いには慎重にならざるを得ない。以下理化学分析を交えて検討を行った結果を述べたい。

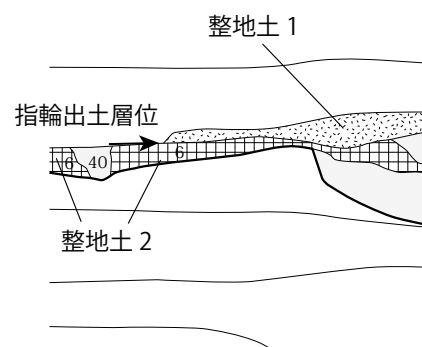
4. 同位体比分析の結果

試料そのものから産地を探ることで、年代を絞るべく鉛同位体比分析を行った。分析結果は4章4節において述べたとおりである。結論のみ再述すると、同位体分析結果からは本資料が一般的な中国領域にも日本領域にも朝鮮半島領域にも当てはまらず、かつ国内産と海外産の素材を混和させたものである可能性もまた排除できないと言える。

5. 類例資料の検討

東アジア全体の出土指輪を俯瞰的に整理した角南聡一郎の研究によると、日本出土の指輪は縄文時代中期のものを初例として、7・8世紀まで継続的に事例がみられる。しかしその後事例は途絶え、再び出土がみられるようになるのは16世紀長崎におけるキリシタン関係遺跡からである、とのことである(角南2005)。本資料が12世紀以前のものであると、日本における指輪空白期にあたるものとして貴重である。

本資料と近似する時期の類例として、博多遺跡群第78次調査B区第2面689号遺構(土坑)出土指輪がある(図205:福岡市教育委員会1995)。689号遺構は共伴遺物等から14世紀前半埋没とされている。環部最大径21mmを測り、環部の断面形状は三角形を呈する。頂部は石を嵌めず、金属無垢で文字を印刻する。印刻面は長軸11.5mm×9mmの六角形を呈する。上部に刻まれる文字は元帝国で使用されたパスパ文字であり、正字で陽鑄する。今のところ、国内出土の有銘指輪として唯一の類例である。

博多遺跡群第78次調査出土資料は銘文がパスパ文字であることから、中国人(モンゴル人?)の私有物と考えて間違いない。そこで中国の事例について、『考古』『文物』掲載報告を中心に、ごく簡単な集成を行ったところ、新石器時代から清代に至る約120遺跡から指輪の出土を確認した。集成が限られていることと、報告が漢~唐時代の金銀製品に偏っていることから、これ以上の分析には堪えないが、大まかな傾向として材質は金・銀・銅を主体とし、さまざまなバリエーションがあることがわかる(図206・207)。最も多いのは



図205 博多遺跡群第78次調査出土
指輪(S=1/1)(報文より)



- | | | |
|-------|-------|---|
| 1 | 四坝文化 | 銅 |
| 2 | 十六国 | 銅 |
| 3~5 | 漢~晋 | 金 |
| 6~9 | 漢~晋 | 銀 |
| 10~21 | 漢~晋 | 銅 |
| 22·23 | 南北朝·唐 | 金 |
| 24·25 | 南北朝·唐 | 銀 |
| 26·27 | 南北朝·唐 | 銅 |

図 206 中国出土の指輪抜粋 (1) (S=2/3)

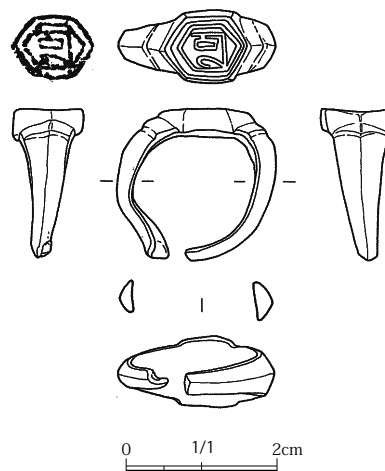
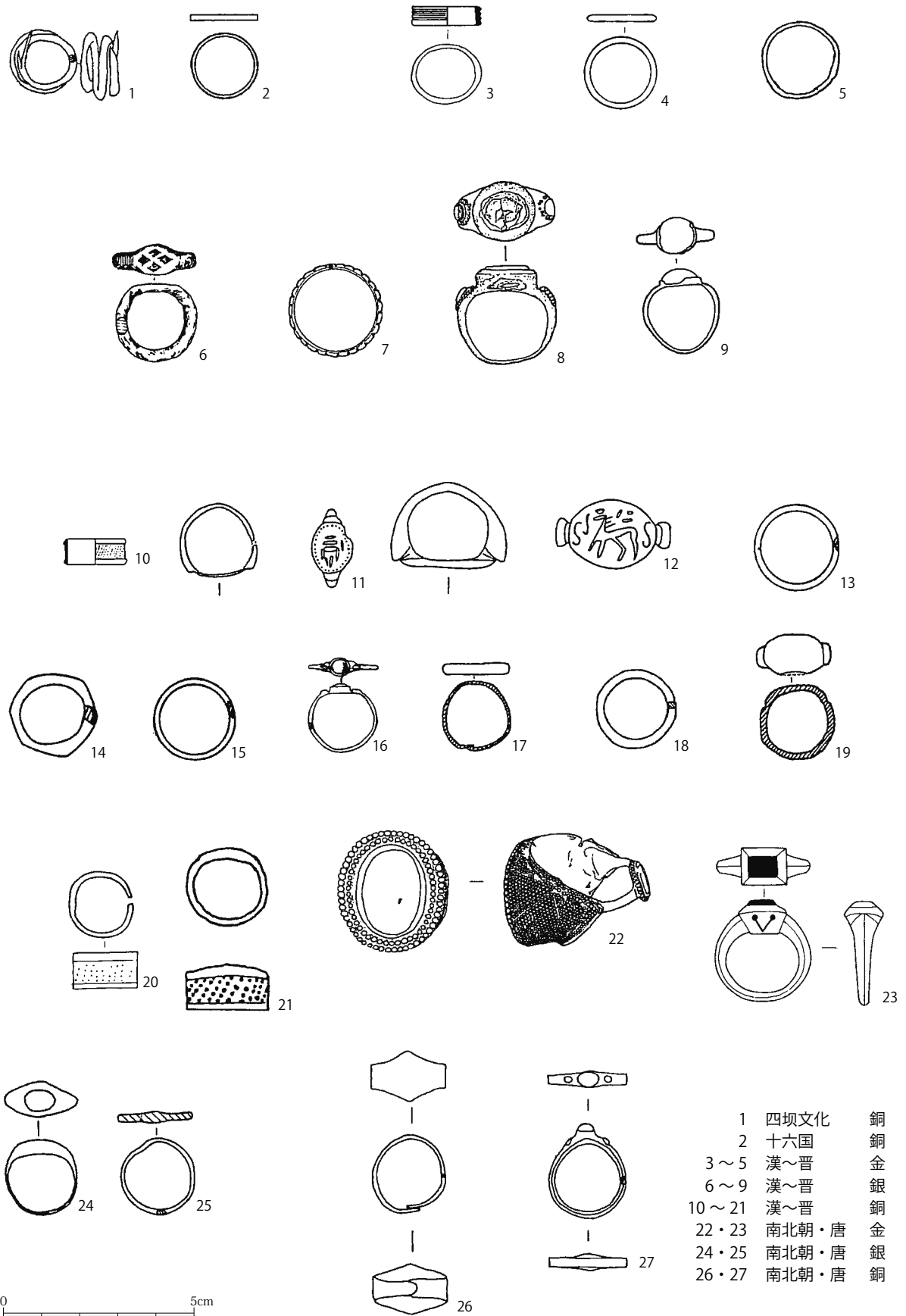
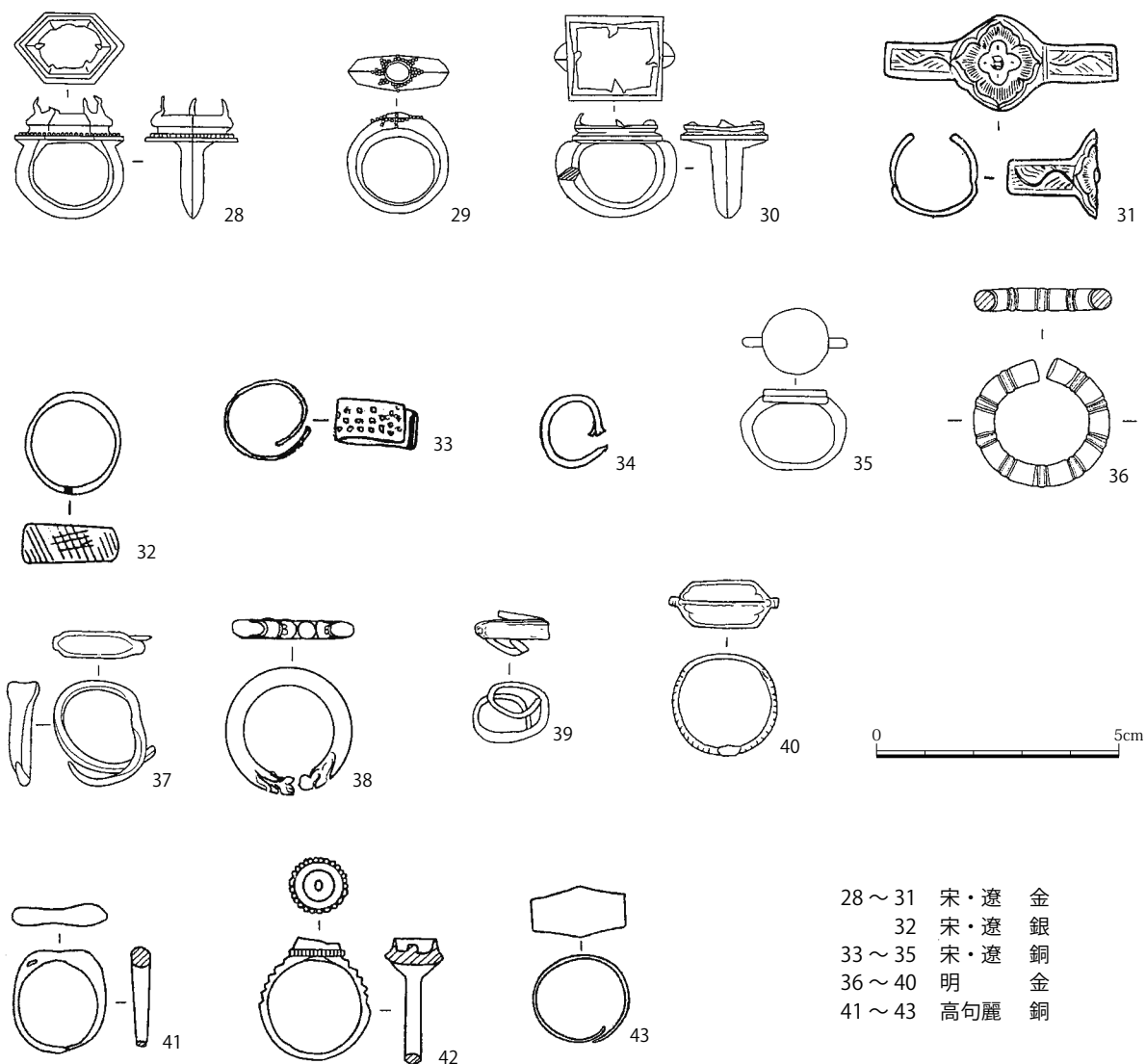

| | | |
|-------|-----|---|
| 28～31 | 宋・遼 | 金 |
| 32 | 宋・遼 | 銀 |
| 33～35 | 宋・遼 | 銅 |
| 36～40 | 明 | 金 |
| 41～43 | 高句麗 | 銅 |

図 207 中国出土の指輪抜粋 (2) (S=2/3、28～30 は縮尺不明)

素文の金属環状のもので、宝石を嵌め込む事例や板状の素材を曲げて成形するものも全時代を通じて存在する。ただし、現状では今回の発掘調査で出土した指輪と同形態のものは確認できなかったため、類例から生産地を限定することは現状では難しい。

6. 「九谷」の文字について

「九谷」についてはその文字内容が日本の地名、人名に類例が多く、中国側に見いだせないため、日本近代製品の可能性が指摘されてきた。ただし、明万暦7年(1579)凌迪知によって編まれた『萬姓統譜』には「九姓」として九嘉(唐代)、九爰采(唐代)、九真(宋代)、九住(金代)、九焯(明代)の名前があり、なかでも宋代の九真是寧波知事である知慶元府を務めている。また、「谷」の名前についても鄭谷(唐代)、翁谷(宋代)の名がみえるなど、姓における「九」、名における「谷」はいずれも中国文献に見出すことができ、「九谷」を中国人名と考えることも不可能ではない。

7. 現時点での本資料の位置づけ

以上の検討から、本資料の現状での位置づけとしては、12世紀後半以前の中国製指輪である可能性は極めて高いものの、材質分析、考古学的類例はいずれも中国宋代のものとする根拠とならず、近代以降の混入品である可能性を完全に排除できないとせざるを得ない。様々な方法を用いて検討を行いながら、隔靴搔痒の感を免れ得ないが、本資料の重要性を鑑みて、本報告では慎重な立場を採ることとしたい。

今後課題の克服のためには、同位体分析の結果得られた本資料の領域に合致する海外産銅の追求、形状の一致する類例の探索、中国における「九谷」銘使用事例の更なる追求が課題となることを提示して、一応の検討を終えたい。

《引用・参考文献》

角南聡一郎 2005「東アジアにおける指輪習俗」『南東史学』第65・66合併号 南東史学会
福岡市教育委員会 1995『博多44—博多遺跡群第78次発掘調査概報—』福岡市埋蔵文化財調査報告書第393集

《図206・207引用・参考文献》

1. 李水城 水涛「四坝文化铜器研究」『文物』2000年第3期
2. 咸阳市文物考古研究所「咸阳平陵十六国墓清理简报」『文物』2004年第8期
3. 南京市博物馆「南京市东汉建安二十四年龙桃杖墓」『考古』2009年第1期
- 4・20. 四川凉山彝族自治州博物馆「四川西昌市杨家山一号东汉墓」『考古』2007年第5期
- 5・21. 山东邹城市文物局「山东邹城西晋刘宝墓」『文物』2005年第1期
6. 广东省博物馆 深圳博物馆「深圳市南头红园汉墓发掘简报」『文物』1990年第11期
- 7・8. 辽宁省文物考古研究所「辽宁辽阳苗圃墓地西汉砖室墓发掘简报」『文物』2014年第11期
- 9・17-19. 新疆文物考古研究所「新疆尉犁县营盘墓地1995年发掘简报」『文物』2002年第6期
10. 南京市博物馆「南京大光路孙吴薛秋墓发掘简报」『文物』2008年第3期
- 11・12. 和田地区博物馆「和田地区博物馆收藏のニヤ遺跡出土文物」『日中共同尼雅遺跡学術調査報告書 第三卷』2007年
- 13-15. 乌兰察布博物馆「察右后旗三道湾墓地」『内蒙古文物考古文集』1994年
16. 新疆文物考古研究所「新疆尉犁县营盘墓地1999年发掘简报」『考古』2002年第6期
22. 安英新「新疆伊犁昭苏县古墓葬出土金银器等珍贵文物」『文物』1999年第9期
23. 西安市文物保护考古研究院『北周史君墓』2014年
24. 洛阳市文物考古研究院「洛阳孟津朱仓北魏墓」『文物』2012年第12期
25. 郑州市文物考古研究所「重庆市云阳县马粪沱墓地2002年发掘简报」『文物』2004年第11期
- 26・27. 辽宁省文物考古研究所 朝阳市博物馆「朝阳双塔区唐墓」『文物』1997年第11期
- 28-30・35. “南海1号”考古队「“南海1号”宋代沉船2014年的发掘」『考古』2016年12期
31. 内蒙古自治区文物考古研究所 哲里木盟博物馆『辽陈国公主墓』1993年
32. 黑龙江省文物考古研究所 鹤岗市文物管理站「绥滨县东胜村明代兀的哈人墓葬」『文物』2000年第12期
- 33・34. 扶余市博物馆「吉林扶余岱吉屯元墓第二次清理简报」『文物』1996年第11期
- 36-40. 四川省文物考古研究院 国家文物局水下文化遗产保护中心 眉山市彭山区文物保护管理所「四川眉山市彭山区江口明末战场遗址」『四川文物』2018年第5期
- 41-43. 辽宁省文物考古研究所 沈阳市文物考古研究所「沈阳市石台子山城高句丽墓葬2002～2003年发掘简报」『考古』2008年第10期

第6章 総括

①基盤層の形成と平安京建都以前の土地利用

調査区周辺を覆う大規模な洪水堆積物の供給が停止し、地形が安定化するの古墳時代前期頃にあることが判明した。同様の流路ないし洪水堆積物は既往の調査でも複数の地点で確認されており（辻 2016）、特に平安京南東域で顕著にみられる現象のようである。

NR5430 はこうした地形安定化後残されていた流路であるが、6 世紀前半には流水が停止し、最終的に 9 世紀中葉の整地によって地形が平坦化する。

②平安京としての土地利用

9 世紀前半に井戸と建物がセットになる小規模な土地利用が行われるが、本格的な利用は 9 世紀中葉の整地土 3 の敷設後である。室町小路東側溝付近に SD1750 が掘削されるのもこの時期と考えられる。この溝は直線的な形状を持ち、人工流路の可能性を想定しているが、南に隣接する左京九条三坊十町（京都市埋文研 2015）や八町（京都市埋文研 2018）では、自然流路の形状で同時期の流路が検出されており、室町小路直下をやや蛇行しながら流れていた流路の一部の可能性も考えられる。いずれにせよ、今回の



図 208 平安時代前期における周辺調査との関係
(京都市埋文研 2018 を改変)

調査成果からはこうした流路に改変を加えて利用していることが判明したため、今後こうした流路の都市への取り込み方法が議論されるべきであろう。

さて、隣接する八町の調査ではこれらの流路方向と同じ方位を持つ耕作溝が、針小路路面に及んで存在しており、平安時代前期の条坊道路の存在に否定的な情報が得られている。今回の調査で検出したSD1750の存在はこの解釈に肯定的であるが、反面、9世紀中葉の大規模な整地と、それに伴う建物群の半町占地という都城的土地利用がみられることも事実である。条坊道路の敷設が完成しない、もしくは地形に即した変則的な条坊道路を敷設しつつ、町内は整地を行って正方位建物を都城規則に則って配置してゆく姿を復元できる。ただし、整地の規模に比して建物群の規模が小さい。こうしたインフラ整備と実際の居住形態が結びつかないのは都城的な開発の特徴であり、当地が都城として利用されるようになるのは遷都後半世紀近く経てからであるとする事ができよう。

③ 12世紀後半からの急速な開発

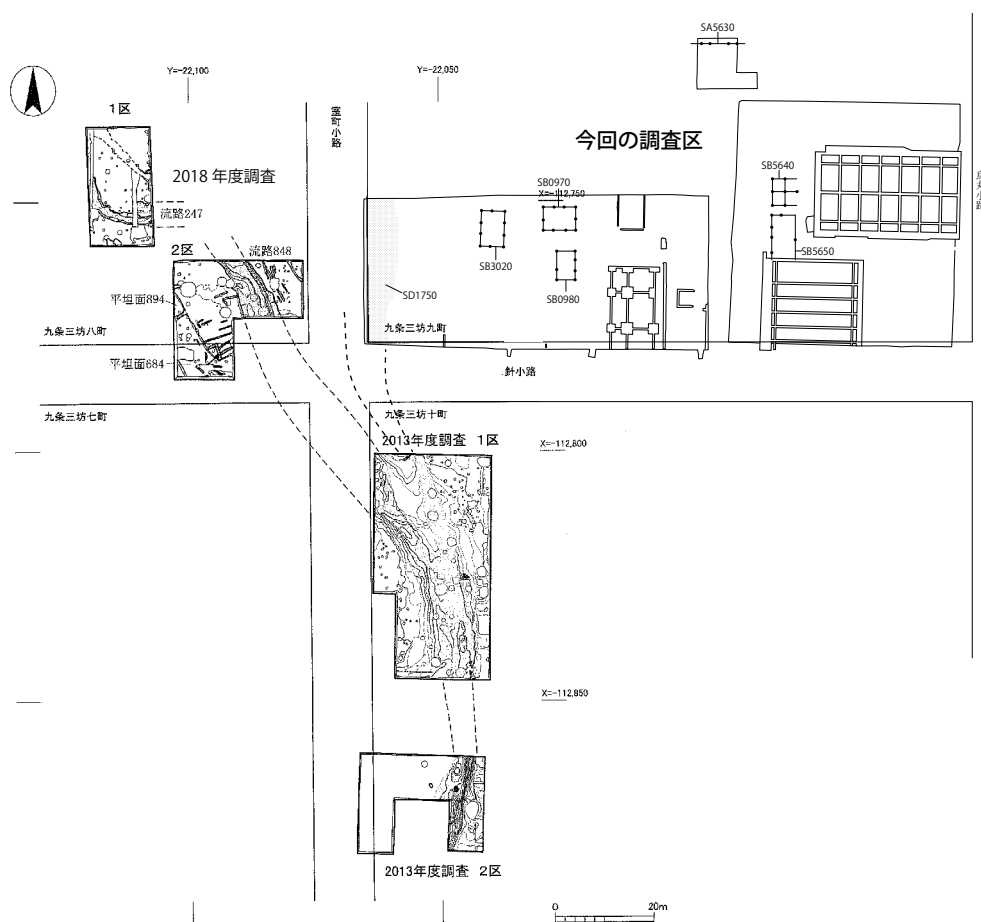
10世紀中葉～12世紀中葉の空白期を経て、12世紀後半の整地土2敷設以降、急速に開発が進展する。この段階の土地利用は四行八門制を基礎に、複数の戸主を占地している。高級輸入陶磁器と粗製輸入陶器双方が定量存在し、これに播磨を中心とした搬入供膳具が伴う。遺跡内で高級輸入品を消費する階層の建物などは存在せず、これら高級品の消費地は北方の美福門院烏丸御所をはじめとする邸宅群であったと考えられる。輸入陶磁器の組成は尼崎市大物遺跡など河尻の流通拠点に近似しており、播磨ないし河尻地域と直結した流通にかかわる空間の存在が考えられる。左京九条三坊九町の北東隅一戸主は正和2年(1313)に八条院領として東寺に寄進されている。ところで、第4期の遺構からは多数の東播系須恵器碗が見つまっている。第4期の対外貿易と播磨の要素に関して注意が必要なのは、平頼盛の存在である。頼盛は清盛の弟として平氏政権中枢にあり、なおかつ大貳として大宰府へ下向して対外貿易の直接把握を目論んでいる。頼盛は八条院とも深い関係があり、館は調査区の北西に隣接する左京八条三坊五町に存在した。治承寿永内乱時、義仲入洛の際には八条第に身を隠している。頼盛は平家内でも異色の存在であり、平家都落ちの際は山科に取り残された後に投降し、平家滅亡の後も命を長らえている。さらに頼盛の邸宅、池邸には騒乱最中の寿永3年(1184)12月16日には後白河院が御幸するなど、以前と変わらぬ生活が送られていたことがわかる(『玉葉』同日条)。また、平家没後の元暦2年(1185)に後白河院は播磨国・備前国の知行権を頼盛に与えており、頼盛の経済基盤はなお衰えていなかった(『玉葉』6月30日条)。このことは往時の平氏政権の基盤であった播磨との関係も維持されたことを示す。頼盛は文治2年(1186)6月に死去するが、彼の子孫はその後幕府御家人になるなど活躍してゆく。八条室町にあった頼盛邸も頼盛の没後暫く残されたことであろう。当遺跡における12世紀後半から末にかけての播磨や大陸との関係には、八条院と頼盛の存在を想定しておきたい。

いずれにしても、これまで京都を巡る物流は、各地の産物が河尻で選別され、一部は鳥羽



図 209 八条院領の展開

(秋山國三・仲村研 1975『京都「町」の研究』より一部改変)

など京都近郊を搬入口として供給されていたと考えられてきたが（大村 2000）、京都内部においても直接産物が運び込まれ選別される集散地が存在したことが指摘できる。こうした都市内流通拠点の姿については、これまでも左京四条三坊七町における白磁集中出土事例などから指摘されることはあったが（西山 2016）、携行品の粗製品が伴う二次的集散地の姿を都市内で確認することができた点は重要である。

④ 13 世紀前半の町屋化

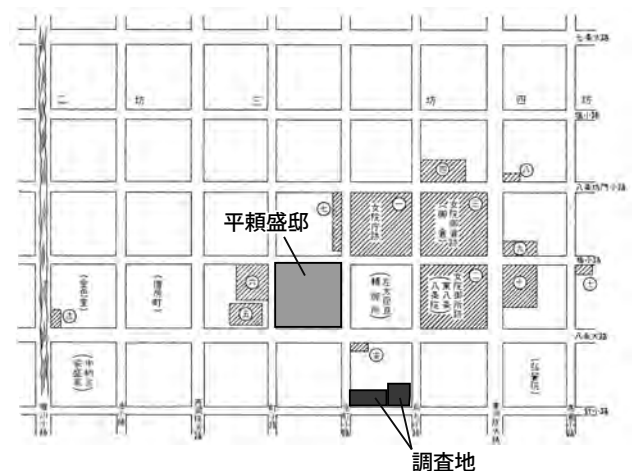
13 世紀前半には整地土 1 が敷設され、それまでと変わって町内全域が使用されるようになる。特に、道路に面して間口を開き、小規模な建物が軒を連ねる町屋景観が成立するのがこの段階と考えられる。2018 年に調査地西隣の八町で行われた発掘調査では、この時期に針小路が整備（設置？）されることが判明しており（京都市埋文研 2018）、道路と町屋の整備が急速に進められたことがわかる。この段階ではそれまで見られた播磨との関係が希薄となり、全国各地からの搬入品がみられるようになる。また、金属生産関係や製墨関連遺物など、八条院町に成立する手工業生産街が当地周辺まで広がっていたことも明らかになった。

⑤ 14 世紀の屋敷地と遺跡の廃絶

14 世紀前半には西区において池と築地を持つ 1/4 町占地の屋敷地ができる。この屋敷地は 14 世紀中葉に廃絶し、この段階で居住地としての土地利用が終了する。その後、明治に至るまで当地は耕作地として展開したことが判明した。

⑥ ガラス製水滴について

整地土 2 よりガラス製水滴が出土した。分析の結果カリ鉛ガラスで、類例が極めて少なく、中国製であると考えられる。

⑦ 銅合金製指輪について

整地土 2 から出土した銅合金製指輪については、12 世紀後半の中国製のものとする则有銘品としては最古の出土事例となるが、残念ながら近代のものが混入した可能性を排除できなかった。

以上今回の調査で判明した成果を簡単に解説した。今後、周辺調査が進む中で訂正点も現れるだろうが、調査地周辺は古代都市平安京から中世都市京都への変化を連続的に知ることができる重要な地点であることは不動である。遺跡の保護と調査の進展、双方がバランスよく進むことを願って擱筆したい。

《引用文献》

- 秋山國三・仲村研 1975『京都「町」の研究』法政大学出版局
 大村拓生 2000「中世前期の鳥羽と淀」『日本史研究』459 日本史研究会
 公益財団法人京都市埋蔵文化財研究所 2015『平安京左京九条三坊十町跡・烏丸町遺跡』
 公益財団法人京都市埋蔵文化財研究所 2018『平安京左京九条三坊八町跡・烏丸町遺跡』
 公益財団法人元興寺文化財研究所 2017『平安京左京六条二坊十四町 烏丸綾小路遺跡』
 辻 裕司 2016「平安京左京域南部における遺跡の展開」『平安京の地域形成』京都大学出版会
 西山良平 2016「町小路の北と南」『平安京の地域形成』京都大学出版会

関連資料

- 図 210 ～ 220 検出遺構配置略図
表 12 ～ 35 報告遺物一覧 (1) ～ (24)
表 36 ～ 105 検出遺構および出土遺物一覧 (1) ～ (67)

西区西半整地土 a 上面遺構



图 210 西区遺構配置略图 (1) (S=1/200)

整地土 1 上面の遺構 ※整地土 1 は東半のみに存在しているため、西半は東半整地土 2 上面の遺構と重複

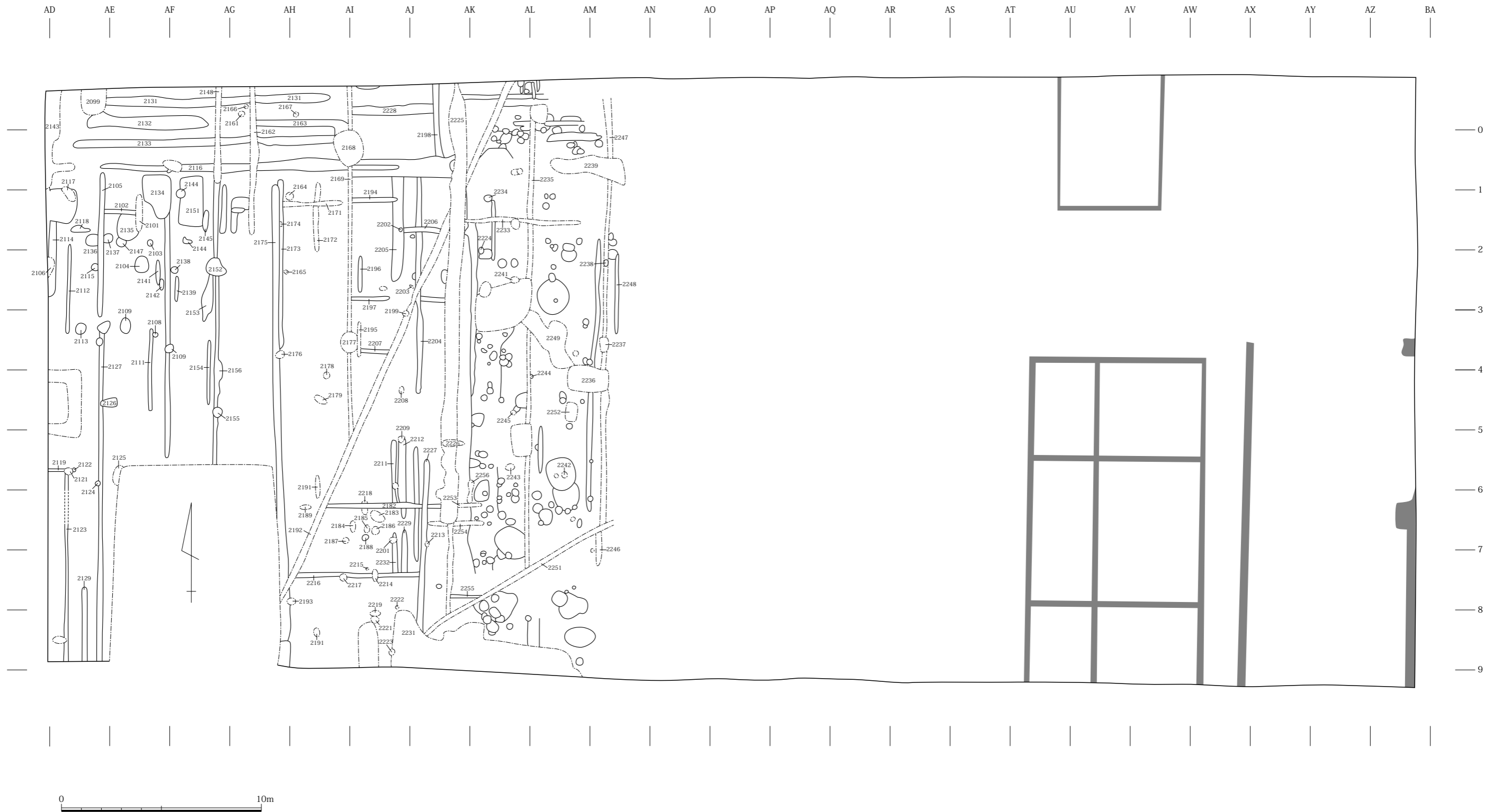

図 211 西区遺構配置略図 (2) (S=1/200)

整地土 2 上面の遺構 ※西半は整地土 1 上面の遺構と重複

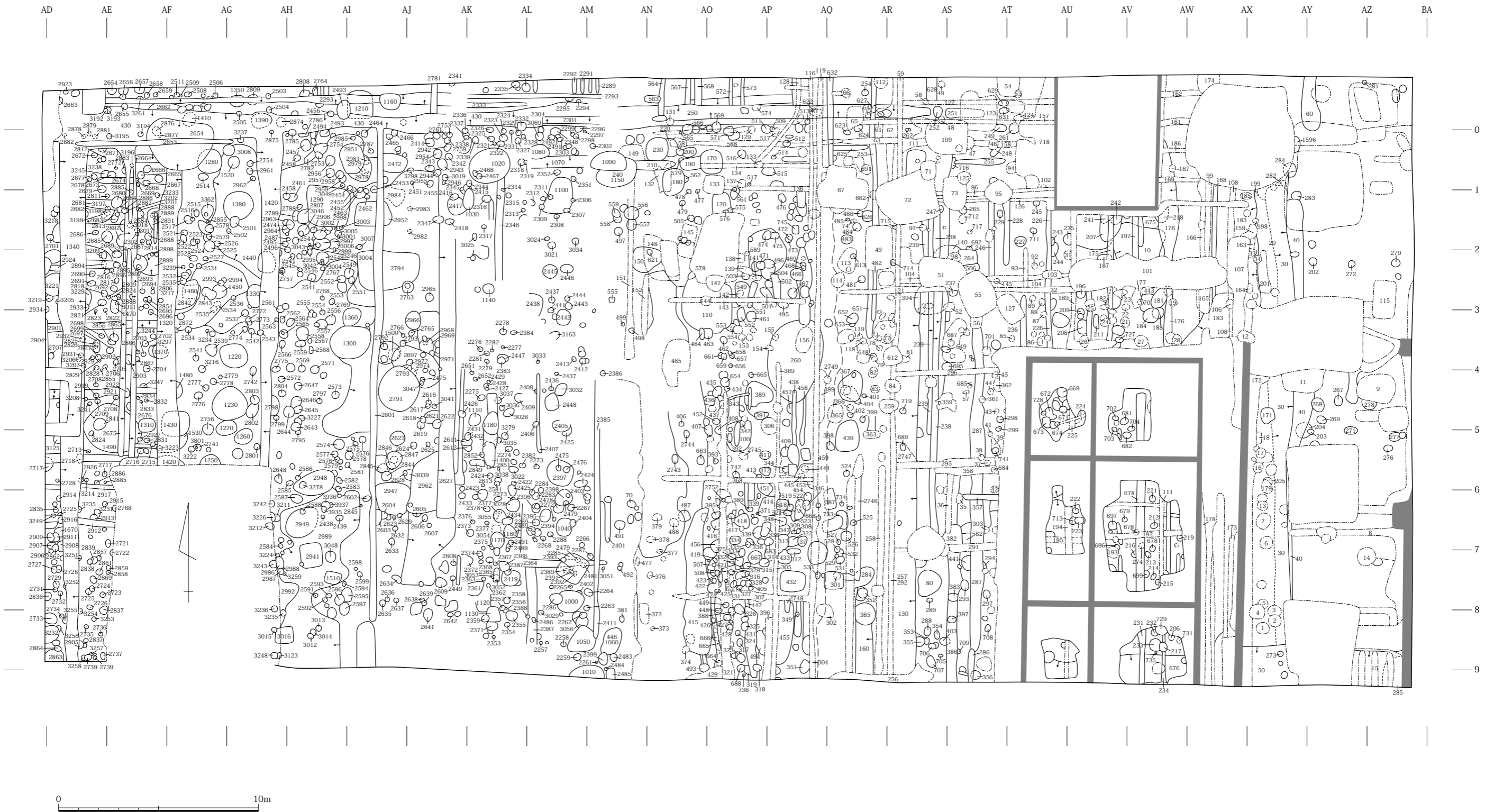

図 212 西区遺構配置略図 (3) (S=1/200)

AQ ~ AT 付近の整地土b除去後に検出した遺構 (整地土2上面相当)

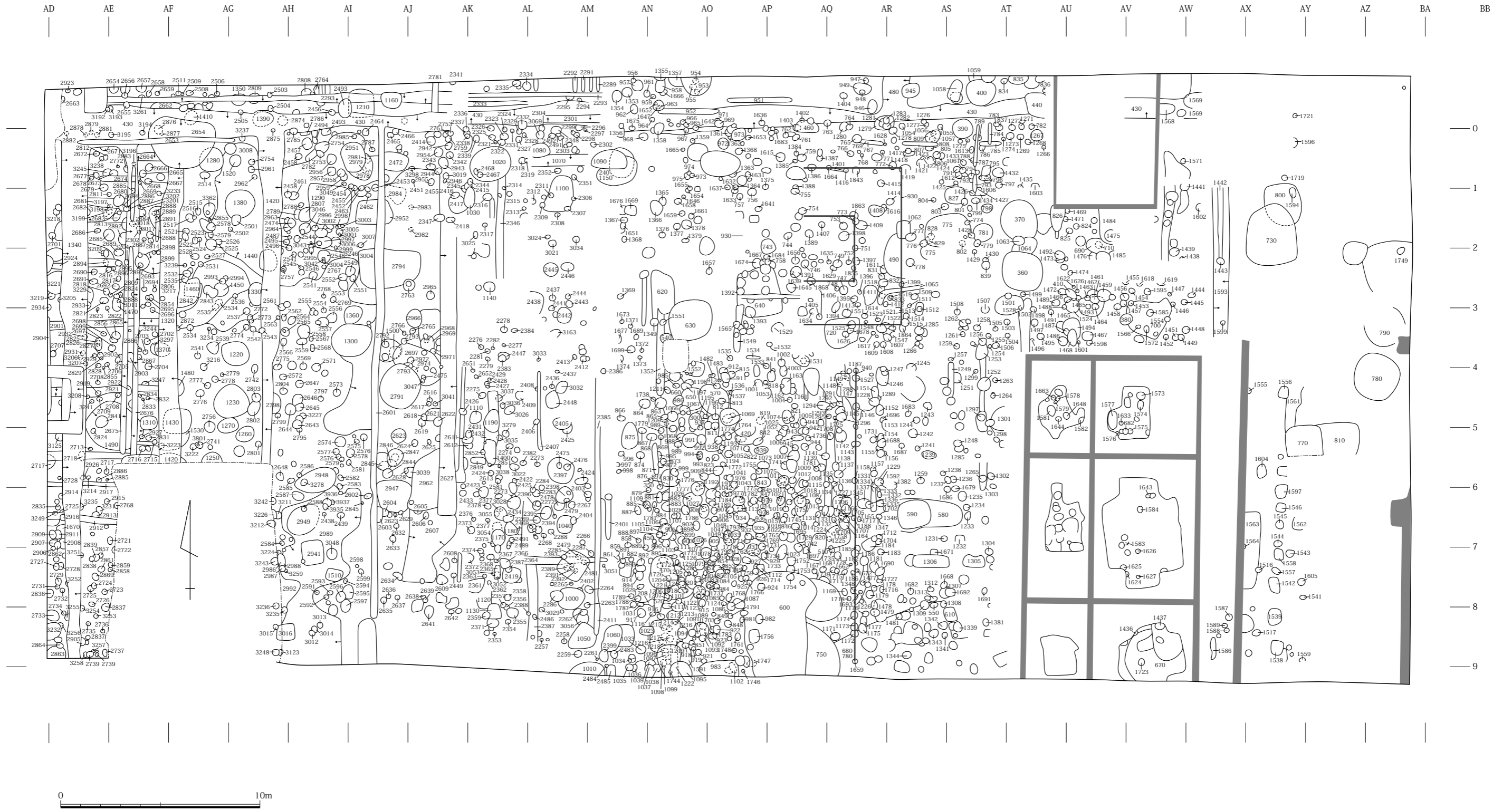

図 213 西区遺構配置略図 (4) (S=1/200)

整地土3 上面及びそれに相当する層位の遺構 (1)

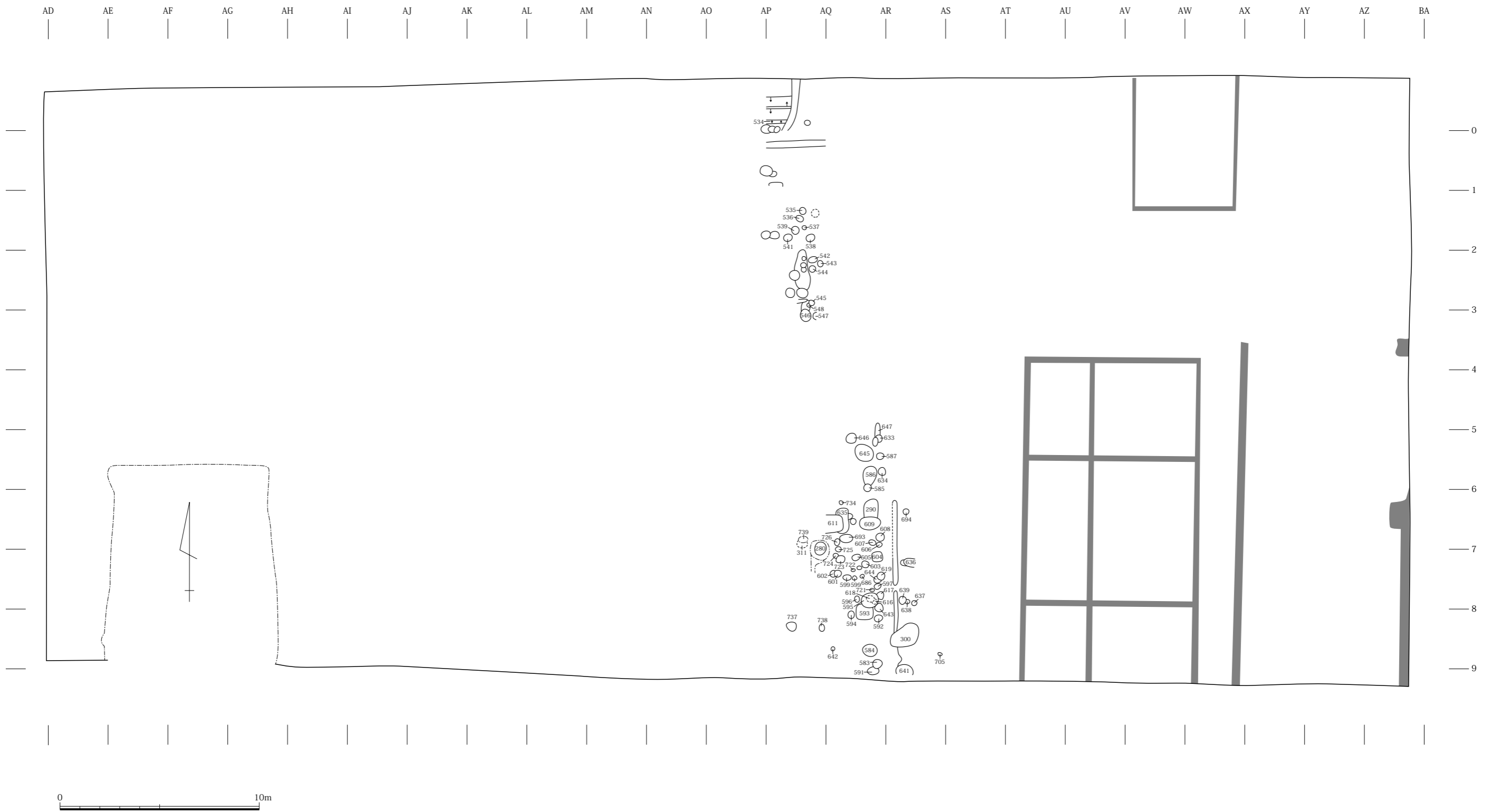

図 214 西区遺構配置略図 (5) (S=1/200)

東区南半整地土c上面の遺構

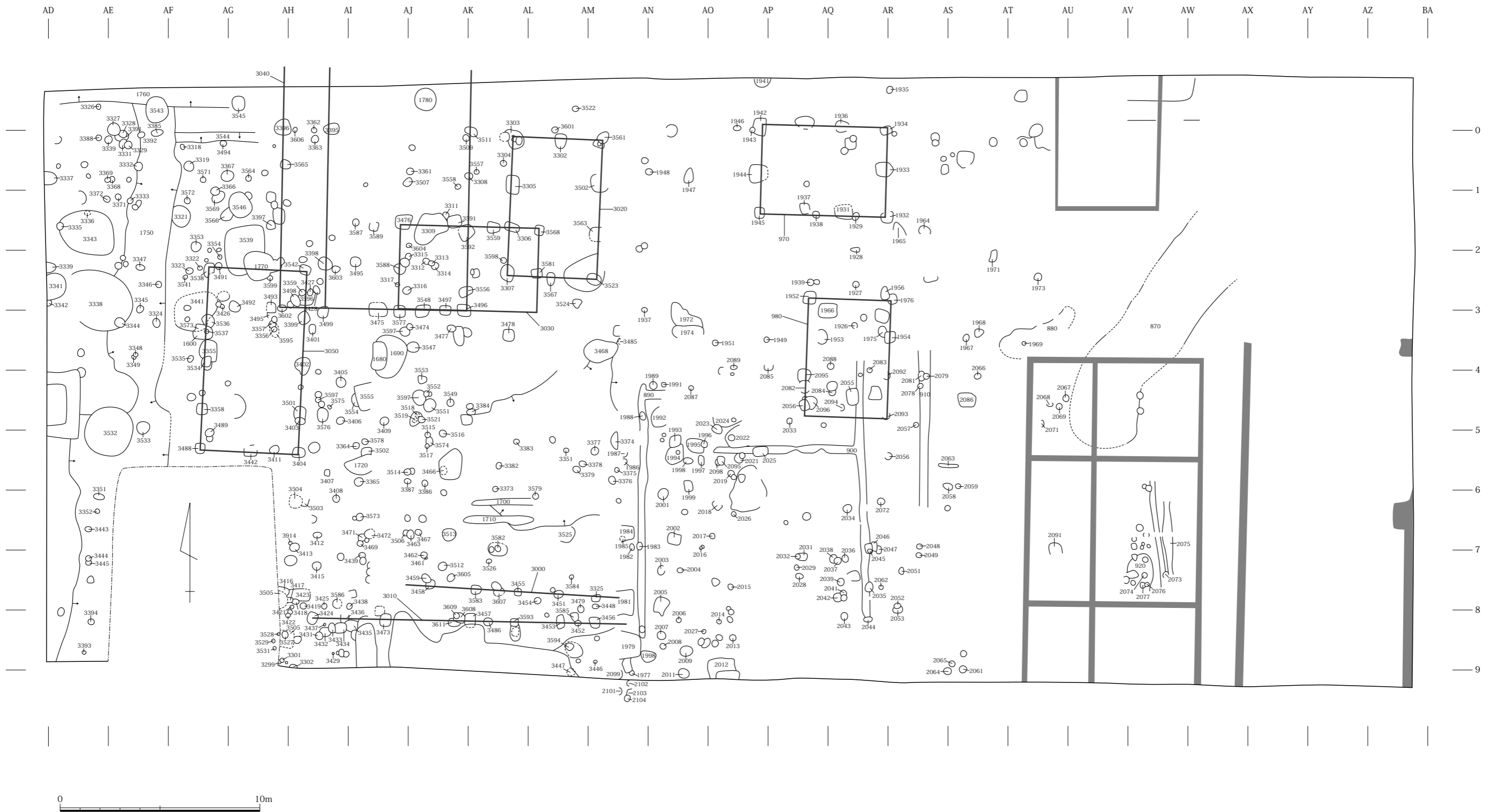

図 216 東区・北区遺構配置略図 (1) (S=1/200)

東区南半整地土2上面遺構



图 217 東区・北区遺構配置略図 (2) (S=1/200)

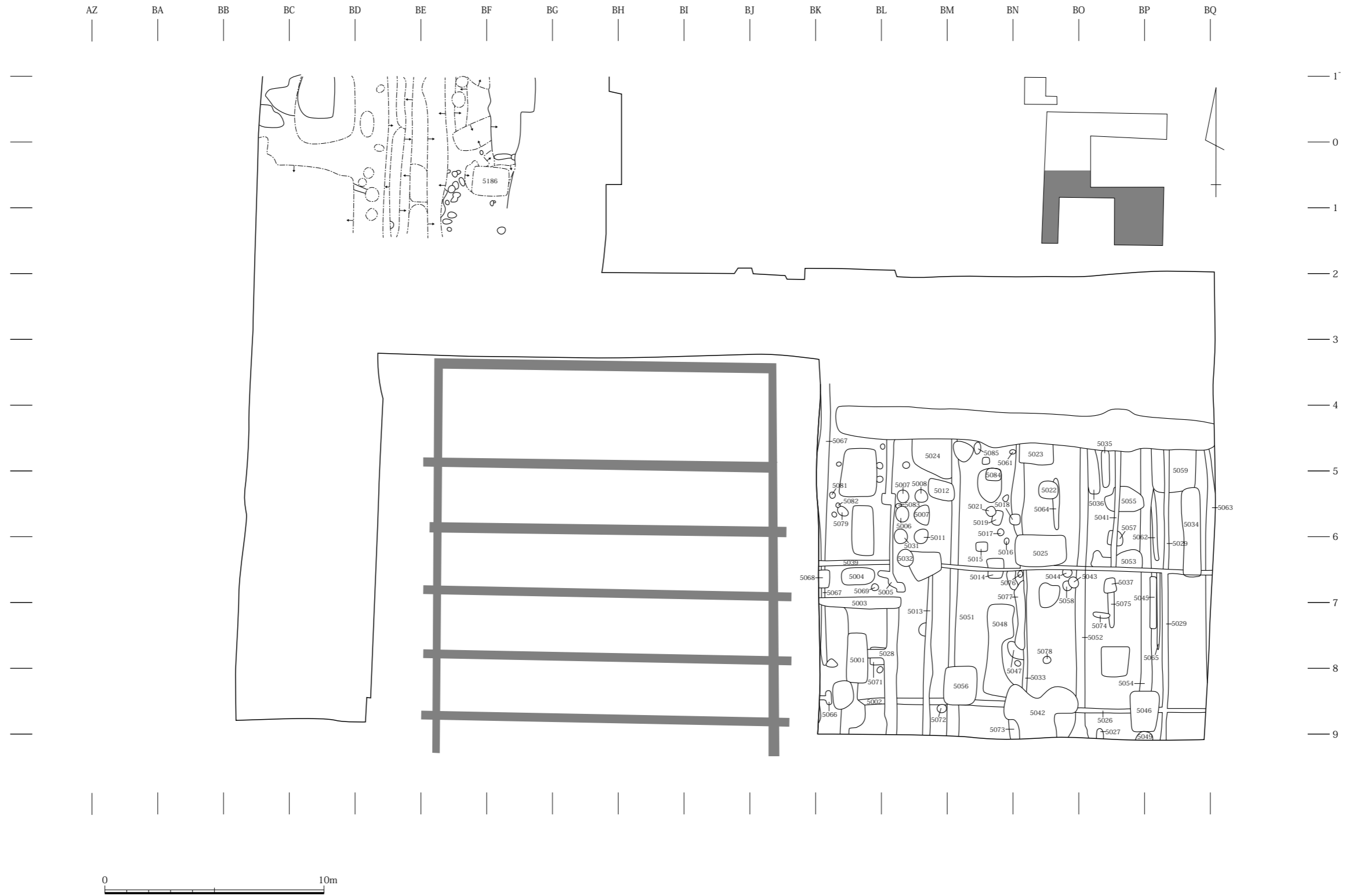

図 219 東区・北区遺構配置略図 (4) (S=1/200)

東区南半ベース土上面の遺構

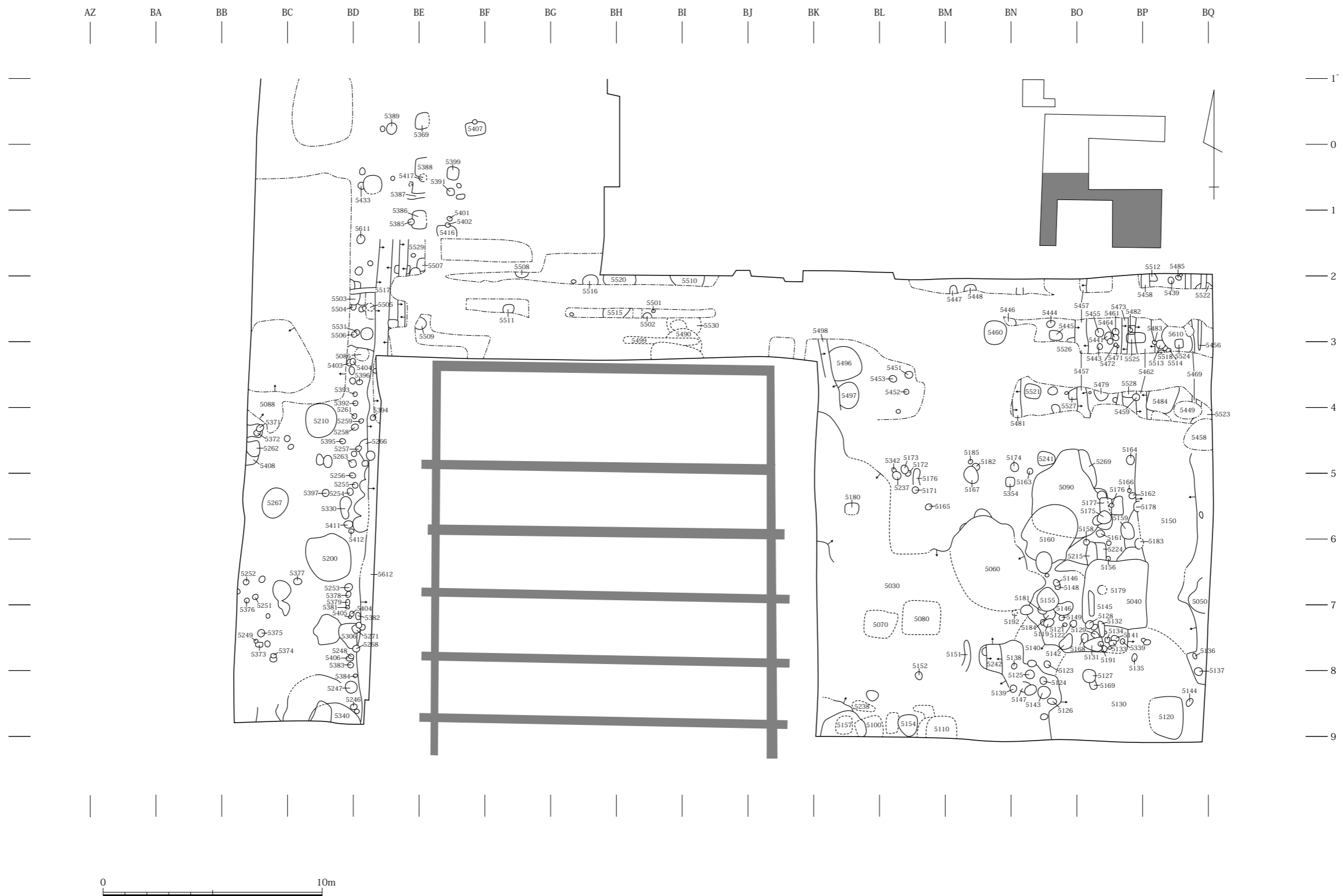

図 220 東区・北区遺構配置略図 (5) (S=1/200)

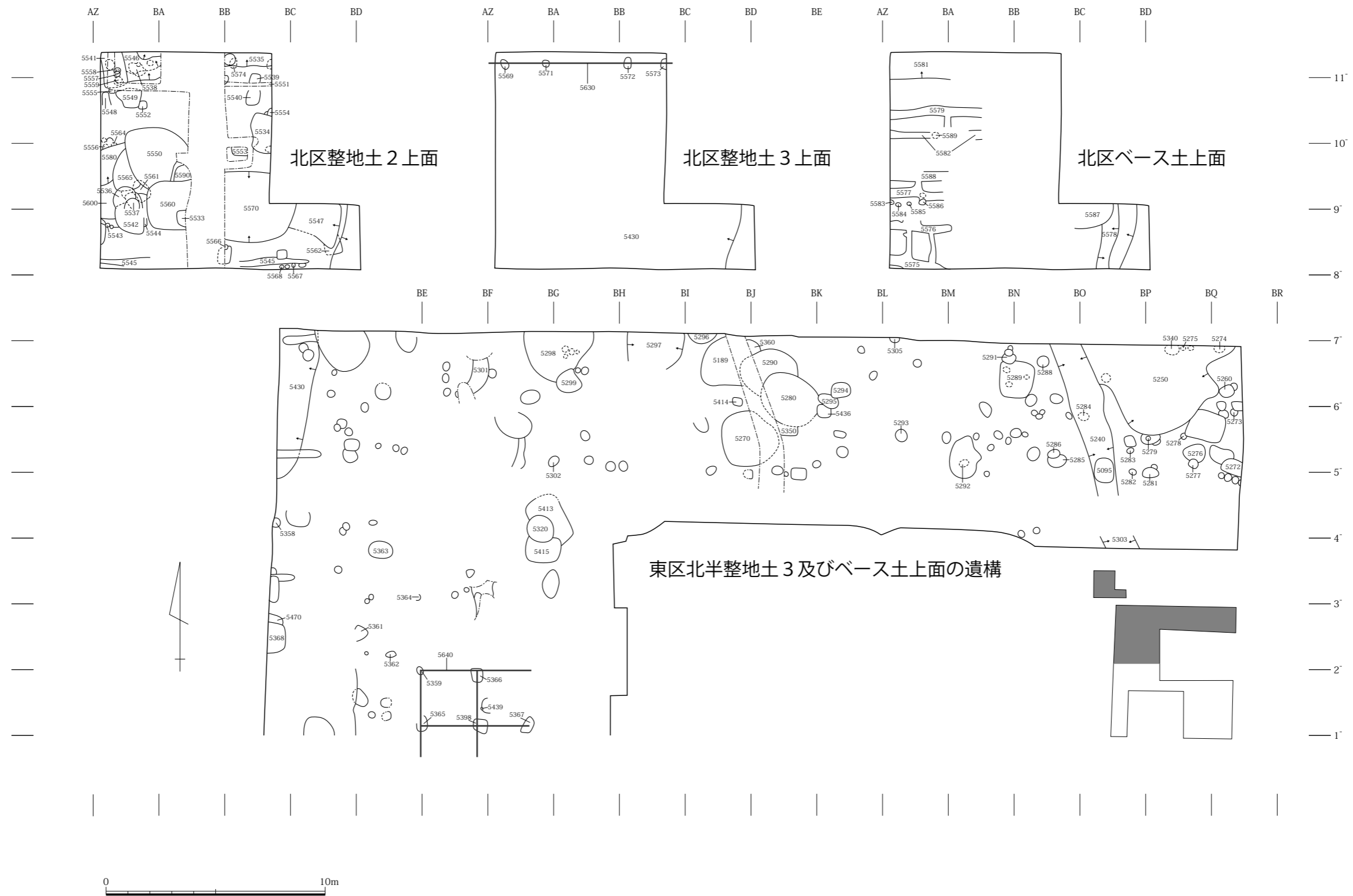
表 12 報告遺物一覧 (1)

| 報告 番号 | 挿図 | 写真 図版 | 出土遺構 層位 | 種別 器種 | 口径・器高・底径 (cm) 残存率 | 胎土・素材 | 焼成・色調 | 特記事項 |
|----------|------|----------|------------|---------------------|-----------------------------------|-------------------------------------|--------------------|----------------------|
| 1 | 図 19 | | 整地土 1 | 土師器 皿 | 7.4 - 2.2 - * 85% | 密 ～ 4mm 石英・長石・チャート・雲母・ クサリ礫 | 良 橙 5YR6/6 | |
| 2 | 図 19 | | 整地土 1 | 土師器 皿 | 8.5 - 1.5 - * 55% | 密 ～ 1mm 石英・長石・チャート・雲母・ クサリ礫 | 良 にぶい橙 7.5YR7/4 | |
| 3 | 図 19 | | 整地土 1 | 土師器 皿 | 8.7 - 1.4 - * 95% | 密 ～ 1mm 石英・長石・雲母 | 良 浅黄橙 7.5YR8/3 | |
| 4 | 図 19 | | 整地土 1 | 土師器 皿 | 8.8 - 1.5 - * 55% | 密 ～ 1.5mm 石英・長石・チャート・雲母・ クサリ礫 | 良 浅黄橙 7.5YR8/4 | |
| 5 | 図 19 | | 整地土 1 | 土師器 皿 | 8.8 - (1.5) - * 20% | 密 ～ 2mm 石英・長石・チャート | 良 にぶい黄橙 10YR7/4 | |
| 6 | 図 19 | | 整地土 1 | 土師器 皿 口縁部片 | 11.3 - (1.8) - * 口縁部片 | 密 ～ 1mm 石英・チャート | 良 浅黄橙 10YR8/3 | |
| 7 | 図 19 | | 整地土 1 | 土師器 皿 | (11.8) - (2.0) - * 65% | 密 ～ 1.5mm 石英・長石・チャート・雲母・ クサリ礫 | 良 にぶい橙 7.5YR7/4 | |
| 8 | 図 19 | 図版 53 | 整地土 1 | 土師器 皿 口縁部片 | * - (2.9) - * 口縁部片 | 密 ～ 0.5mm 長石・チャート・クサリ礫 | 良 灰白 10YR8/1 | |
| 9 | 図 19 | 図版 53 | 整地土 1 | 白色土器 皿 | 8.4 - 1.6 - 3.8 80% | 密 ～ 2mm 石英・長石・チャート | 良 灰白 10YR8/2 | |
| 10 | 図 19 | | 整地土 1 | 土師器 椀 | (11.0) - (1.8) - * 10% | 密 ～ 3.5mm 石英・チャート | 良 灰白 2.5Y8/2 | |
| 11 | 図 19 | 図版 53 | 整地土 1 | 土師器 鍋 口縁部片 | * - (3.7) - * 口縁部片 | 密 ～ 1mm 石英・長石・チャート・クサリ礫 | 良 浅黄橙 10YR8/3 | |
| 12 | 図 19 | 図版 53 | 整地土 1 | 瓦器 椀 | (7.4) - 2.6 - (3.0) 20% | 密 ～ 0.5mm 石英・長石 | 良 灰 N6/0 | |
| 13 | 図 19 | | 整地土 1 | 瓦器 椀 | (8.2) - 2.5 - (3.5) 35% | 密 ～ 1mm 石英・長石・チャート | 良 褐灰 10YR5/1 | |
| 14 | 図 19 | | 整地土 1 | 瓦器 椀 | (12.6) - (4.7) - * 20% | 密 ～ 0.5mm 石英・長石・チャート | 良 灰 N4/0 | |
| 15 | 図 19 | | 整地土 1 | 瓦器 椀 | 15.2 - 5.0 - * 25% | 密 ～ 1mm 石英・長石・チャート・雲母 | 良 灰 N6/0 | |
| 16 | 図 19 | | 整地土 1 | 瓦器 釜 口縁部片 | 13.6 - (3.8) - * 口縁部片 | 密 ～ 1.5mm 石英・長石・チャート | 良 灰白 N7/0 | |
| 17 | 図 19 | | 整地土 1 | 瓦器 鍋 | (22.4) - (9.9) - * 35% | 密 ～ 2mm 石英・長石 | 良 灰白 10YR8/1 | |
| 18 | 図 19 | | 整地土 1 | 瓦器 鍋 口縁部片 | * - (4.3) - * 口縁部片 | 密 ～ 1mm 石英・長石・チャート・雲母 | 良 灰 N5/0 | |
| 19 | 図 19 | | 整地土 1 | 瓦器 鉢 口縁部片 | * - (7.1) - * 口縁部片 | 密 ～ 1mm 石英・長石・チャート | 良 灰白 N5/0 | |
| 20 | 図 19 | | 整地土 1 | 瓦器 鉢 口縁～体部片 | * - (9.7) - * 口縁～体部片 | 密 ～ 1mm 石英・長石・チャート・雲母 | 不良 灰黄 2.5Y7/2 | |
| 21 | 図 19 | | 整地土 1 | 須恵器 椀 体部片 | * - (2.9) - (6.9) 体部片 | 密 ～ 1mm 石英・長石・チャート | 良 灰白 N6/0 | |
| 22 | 図 19 | | 整地土 1 | 須恵器 椀 口縁部片 | 16.2 - (2.3) - * 口縁部片 | 密 ～ 1.5mm 長石・チャート | 良 灰白 N7/0 | |
| 23 | 図 19 | | 整地土 1 | 須恵器 椀 | (16.0) - (2.8) - * 10% | 密 ～ 1mm 石英・長石・チャート | 良 灰白 N7/0 | |
| 24 | 図 19 | | 整地土 1 | 須恵器 鉢 口縁部片 | * - (4.9) - * 口縁部片 | 密 ～ 2mm 石英・長石・チャート | 良 灰 N5/0 | |
| 25 | 図 19 | | 整地土 1 | 須恵器 鉢 | (30.9) - (8.5) - (最大 32.0) 15% | 密 ～ 5mm 石英・長石 | 良 灰白 N5/0 | |
| 26 | 図 20 | 図版 53 | 整地土 1 | 国産陶器 山茶椀 口縁部片 | * - (2.3) - * 口縁部片 | 密 ～ 0.5mm 石英・長石・黒色粒子 | 良 灰白 2.5Y7/1 | |
| 27 | 図 20 | | 整地土 1 | 国産陶器 山茶椀 底部片 | * - (2.1) - (4.2) 底部片 | 密 ～ 1mm 長石・チャート | 良 灰白 N7/0 | |
| 28 | 図 20 | 図版 53 | 整地土 1 | 輸入施釉陶器 盤 口縁部片 | * - (5.3) - * 口縁部片 | 密 ～ 1.5mm 石英・長石・チャート | 良 灰白 5Y7/1 | |
| 29 | 図 20 | | 整地土 1 | 輸入施釉陶器 盤 口縁部片 | * - (5.6) - * 口縁部片 | 密 ～ 1mm 石英・長石 | 良 灰白 10YR8/2 | (釉) 淡緑色 |
| 30 | 図 20 | 図版 53 | 整地土 1 | 輸入施釉陶器 壺 | * - (4.1) - * 20% | 密 | 良 黄灰 2.5Y5/1 | (釉) オリーブ褐 2.5Y4/4 |
| 31 | 図 20 | | 整地土 1 | 輸入施釉陶器 壺 | * - (4.6) - * 20% | 密 ～ 1mm 黒色粒子 | 良 灰黄褐 10YR6/2 | |

表 13 報告遺物一覧 (2)

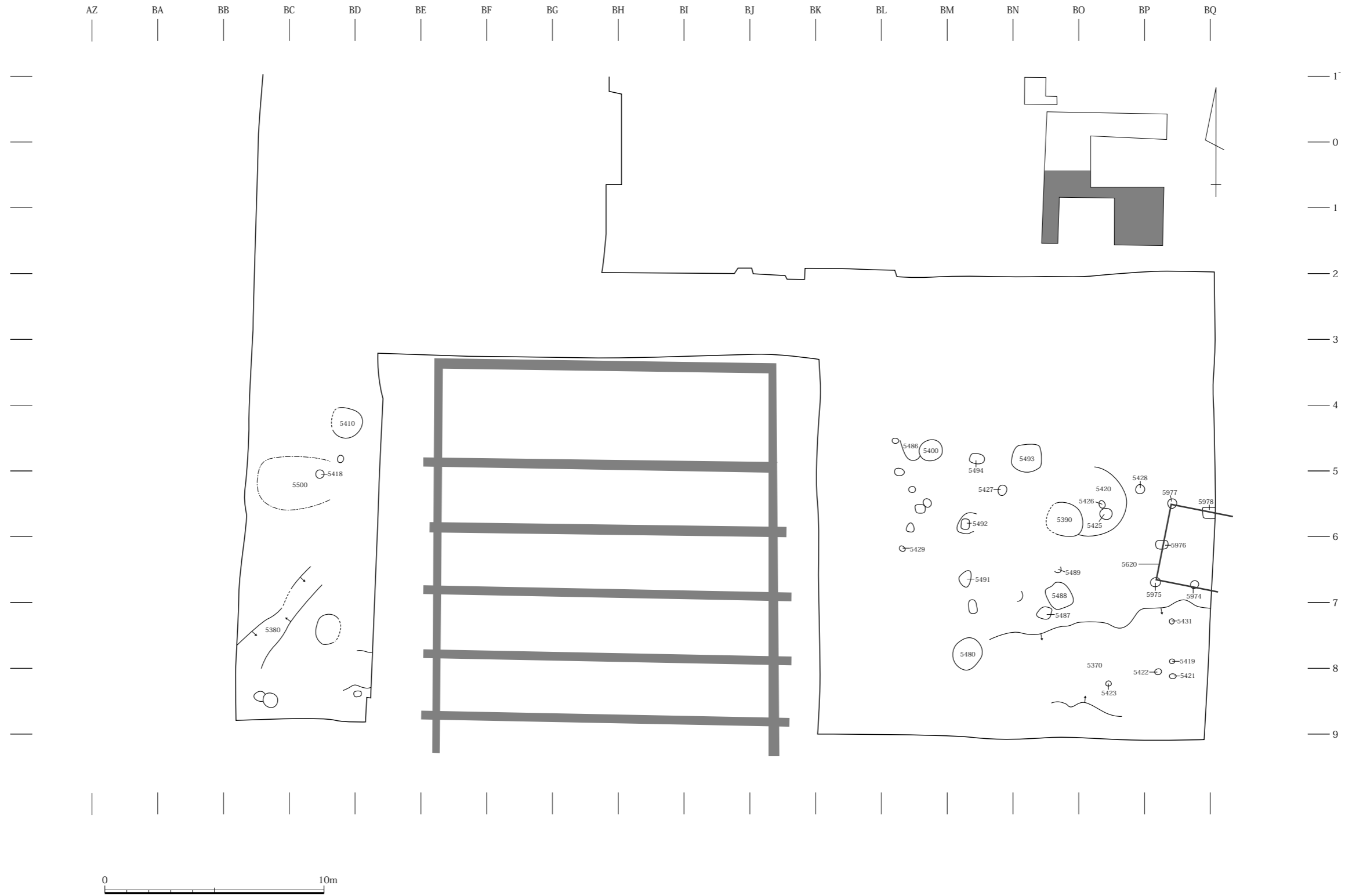
| 報告 番号 | 挿図 | 写真 図版 | 出土遺構 層位 | 種別 器種 | 口径・器高・底径 (cm) 残存率 | 胎土・素材 | 焼成・色調 | 特記事項 |
|----------|------|----------|------------|----------------|---------------------------------|-------------------------------------|--------------------|----------------------|
| 32 | 図 20 | | 整地土 1 | 輸入磁器 青白磁蓋 | 3.1 - (1.5) - * 50% | 密 | 良 灰白 N8/0 | (軸) 明緑灰 10GY7/1 |
| 33 | 図 20 | 図版 53 | 整地土 1 | 輸入磁器 青白磁合子蓋 | 5.5 - 1.7 - 4.8 20% | 密 | 良 灰白 5Y8/1 | (軸) 明緑灰 7.5GY8/1 |
| 34 | 図 20 | | 整地土 1 | 輸入磁器 青磁皿 | (11.0) - 2.2 - (5.6) 25% | 密 | 良 灰白 N7/0 | (軸) 灰オリーブ 7.5Y6/2 |
| 35 | 図 20 | | 整地土 1 | 瓦 軒平瓦 | (7.1) - (3.4) - (9.5) 50% | 密 ～ 2mm 石英・長石・チャート・雲母 | 良 灰白 N7/0 | |
| 36 | 図 20 | 図版 53 | 整地土 1 | 瓦 軒丸瓦 | 2.6 - 9.0 - 10.3 瓦当片 | 密 ～ 3mm 石英・長石・チャート | 良 灰 N5/0 | |
| 37 | 図 20 | 図版 54 | 整地土 1 | 石製品 石鍋再加工品 | (5.0) - (4.6) - 1.4 - 51.0g | 滑石 | | |
| 38 | 図 21 | | 整地土 2 | 土師器 皿 | 5.8 - 1.2 - * 80% | 密 ～ 2mm 石英・長石 | 良 灰白 10YR8/2 | |
| 39 | 図 21 | | 整地土 2 | 土師器 皿 | * - (1.6) - * 口縁部片 | 密 ～ 1mm 石英・長石・チャート・雲母・ クサリ礫 | 良 浅黄橙 7.5YR8/3 | |
| 40 | 図 21 | | 整地土 2 | 土師器 皿 | 8.5 - 1.4 - * 60% | 密 ～ 2.5mm 石英・長石・チャート・雲母 | 良 浅黄橙 10YR8/3 | |
| 41 | 図 21 | | 整地土 2 | 土師器 皿 | 8.8 - 1.6 - * 65% | 密 ～ 5mm 石英・長石 | 良 灰白 7.5YR8/2 | |
| 42 | 図 21 | | 整地土 2 | 土師器 皿 | (9.1) - 1.5 - * 30% | 密 ～ 1mm 石英・長石・チャート・雲母・ クサリ礫 | 良 浅黄橙 7.5YR8/3 | |
| 43 | 図 21 | | 整地土 2 | 土師器 皿 | (10.4) - (1.5) - * 20% | 密 ～ 1mm 石英・長石・チャート・クサリ礫 | 良 浅黄橙 7.5YR8/3 | |
| 44 | 図 21 | | 整地土 2 | 土師器 皿 | (10.4) - 1.3 - * 30% | 密 ～ 1mm 石英・長石・チャート・雲母 | 良 にぶい橙 7.5YR7/4 | |
| 45 | 図 21 | | 整地土 2 | 土師器 皿 | (11.2) - 2.1 - * 20% | 密 ～ 1mm 石英・長石・チャート・雲母・ クサリ礫 | 良 にぶい黄橙 10YR7/2 | |
| 46 | 図 21 | | 整地土 2 | 土師器 皿 | * - (2.5) - * 口縁部片 | 密 ～ 1mm 石英・長石・チャート・雲母・ クサリ礫 | 良 にぶい橙 7.5YR7/3 | |
| 47 | 図 21 | | 整地土 2 | 土師器 皿 | (14.0) - 2.0 - * 25% | 密 ～ 1mm 石英・長石・チャート・雲母 | 良 にぶい黄橙 10YR7/3 | |
| 48 | 図 21 | | 整地土 2 | 土師器 皿 | 14.2 - 3.3 - 90% | 密 ～ 2mm 石英・長石・チャート・雲母・ クサリ礫 | 良 にぶい橙 7.5YR7/3 | |
| 49 | 図 21 | | 整地土 2 | 土師器 皿 | (14.0) - 2.3 - * 15% | 密 ～ 1mm 石英・長石・チャート・雲母 | 良 にぶい黄橙 10YR7/2 | |
| 50 | 図 21 | | 整地土 2 | 瓦器 椀 | * - (4.3) - * 体部破片 | 密 ～ 0.5mm 石英・長石・チャート・雲母・ 黒色粒子 | 良 灰 N5/0 | |
| 51 | 図 21 | 図版 54 | 整地土 2 | 瓦器 椀 | (14.4) - 4.7 - (4.9) 35% | 密 ～ 1mm 石英・長石・チャート・黒色粒子 | 良 灰 N5/0 | |
| 52 | 図 21 | 図版 54 | 整地土 2 | 瓦器 椀 | (7.6) - 2.9 - (3.0) 25% | 密 ～ 1mm 石英・長石・チャート | 良 灰白 10YR8/2 | |
| 53 | 図 21 | | 整地土 2 | 瓦器 皿 | (10.4) - (1.8) - * 15% | 密 ～ 0.5mm 石英・長石 | 良 灰 N4/0 | |
| 54 | 図 21 | | 整地土 2 | 須恵器 椀 | * - (2.3) - * 口縁部片 | 密 ～ 2mm 石英・長石 | 良 灰白 N7/0 | |
| 55 | 図 21 | | 整地土 2 | 須恵器 鉢 | * - (3.7) - * 口縁部片 | 密 ～ 1mm 石英・長石・チャート | 良 灰 N6/0 | |
| 56 | 図 21 | 図版 54 | 整地土 2 | 瓦質土器 鉢 | (27.9) - (9.7) - * 20% | 密 ～ 1mm 石英・長石・チャート・クサリ礫 | 良 黄灰 2.5Y5/1 | |
| 57 | 図 21 | 図版 54 | 整地土 2 | 輸入施釉陶器 壺 | (6.0) - (1.7) - * 25% | やや粗 ～ 2mm 石英 | 良 灰白 N7/0 | |
| 58 | 図 21 | | 整地土 2 | 輸入磁器 青磁椀 | * - (3.7) - * 口縁部片 | 密 ～ 0.5mm 長石 | 良 灰白 5Y7/1 | (軸) オリーブ黄 5Y6/3 |
| 59 | 図 21 | | 整地土 2 | 輸入磁器 白磁椀 | * - (3.4) - * 口縁部片 | 密 | 良 灰白 N8/0 | (軸) 灰白 10Y8/1 |
| 60 | 図 21 | | 整地土 2 | 土製品 土錘 | (4.1) - 1.3 - 1.4 - 7.0g | 密 ～ 1mm 石英・長石・チャート・クサリ礫 | 良 灰白 10YR8/2 | |
| 61 | 図 21 | | 整地土 2 | 土製品 土錘 | (4.8) - 1.2 - 1.1 - 5.1g 90% | やや粗 ～ 1mm 石英・長石・雲母 | 良 暗灰 N3/0 | |

表 14 報告遺物一覧 (3)

| 報告 番号 | 挿図 | 写真 図版 | 出土遺構 層位 | 種別 器種 | 口径・器高・底径 (cm) 残存率 | 胎土・素材 | 焼成・色調 | 特記事項 |
|----------|------|----------|------------|-------------|------------------------------|-------------------------------------|--------------------|------------------------|
| 62 | 図 21 | 図版 54 | 整地土 2 | ガラス製品 水滴 | (1.4) - (1.2) - (2.7) | | | |
| 63 | 図 21 | 図版 54 | 整地土 2 | 石製品 硯 | (3.8) - (2.5) - 1.9 | シルト岩 | | |
| 64 | 図 21 | 図版 55 | 整地土 2 | 石製品 石鍋 | (25.0) - (9.0) - * | 滑石 | 黒褐 10YR3/1 | |
| 65 | 図 21 | | 整地土 2 | 金属製品 不明品 | (13.8) - 2.1 - 1.8 - 25.3g | 鉄 | | |
| 66 | 図 21 | 図版 55 | 整地土 2 | 金属製品 指輪 | 2.3 - 2.1 - 1.3 - 5.7g | | | |
| 67 | 図 22 | | 整地土 3 | 土師器 皿 | (13.3) - (2.1) - * 10% | 密 ～ 1mm 石英・長石・チャート・雲母 | 良 にぶい橙 5YR7/3 | |
| 68 | 図 22 | | 整地土 3 | 土師器 椀 | 13.0 - (2.8) - * 20% | 密 ～ 1.5mm 石英・長石・チャート・雲母・ クサリ礫 | 良 浅黄橙 7.5YR8/3 | |
| 69 | 図 22 | | 整地土 3 | 土師器 椀 | 13.6 - (3.3) - * 10% | 密 ～ 0.5mm 長石・チャート・雲母 | 良 橙 5YR6/6 | |
| 70 | 図 22 | | 整地土 3 | 土師器 椀 | * - (4.0) - * 口縁部片 | 密 ～ 1mm 石英・長石・チャート | 良 浅黄橙 10YR8/3 | |
| 71 | 図 22 | | 整地土 3 | 土師器 高杯 | * - (2.4) - * 口縁部片 | 密 ～ 1mm 石英・長石・チャート・雲母・ クサリ礫 | 良 にぶい橙 7.5YR6/4 | |
| 72 | 図 22 | | 整地土 3 | 黒色土器 椀 | 18.0 - (3.8) - * 15% | 密 ～ 1mm 石英・長石・チャート・雲母 | 良 10YR2/1 | A 類 |
| 73 | 図 22 | 図版 55 | 整地土 3 | 黒色土器 椀 | (17.0) - (4.5) - * 20% | 密 ～ 1mm 石英・長石・チャート・雲母・ クサリ礫 | 良 浅黄橙 10YR8/3 | A 類 |
| 74 | 図 22 | | 整地土 3 | 黒色土器 椀 | * - (4.6) - * 口縁部片 | 密 ～ 1・5mm 石英・長石 | 良 灰白 10YR8/2 | A 類 |
| 75 | 図 22 | | 整地土 3 | 黒色土器 椀 | * - (4.0) - * 口縁部片 | 密 ～ 2.5mm 石英・長石・チャート・クサリ礫 | 良 浅黄橙 10YR8/3 | A 類 |
| 76 | 図 22 | | 整地土 3 | 須恵器 蓋 | (12.0) - (1.3) - * 15% | 密 ～ 1mm 石英・長石・チャート | 良 灰白 N7/0 | |
| 77 | 図 22 | | 整地土 3 | 須恵器 蓋 | (14.0) - (1.7) - * 10% | 密 ～ 1.5mm 長石・チャート | 良 灰白 N7/0 | |
| 78 | 図 22 | | 整地土 3 | 須恵器 蓋 | (13.7) - (1.6) - * 25% | 密 ～ 1.5mm 長石・チャート | 良 灰 N6/0 | |
| 79 | 図 22 | | 整地土 3 | 須恵器 蓋 | 16.0 - 2.1 - 2.7 80% | 密 ～ 2mm 石英・長石・黒色粒子 | 良 灰白 N7/0 | |
| 80 | 図 22 | | 整地土 3 | 須恵器 皿 | (14.8) - 1.8 - (12.5) 25% | 密 ～ 1mm 石英・長石 | 良 灰 N6/0 | |
| 81 | 図 22 | | 整地土 3 | 須恵器 皿 | (14.0) - 1.4 - (10.7) 20% | 密 ～ 0.5mm 石英・長石・チャート・黒色粒子 | 良 灰 N7/0 | |
| 82 | 図 22 | | 整地土 3 | 須恵器 杯 | (16.0) - (5.6) - * 20% | 密 ～ 3mm 石英・長石 | 良 灰白 N7/0 | |
| 83 | 図 22 | | 整地土 3 | 須恵器 杯 | (15.2) - (6.0) - * 15% | 密 ～ 2.5mm 長石・チャート | 良 灰 N6/0 | |
| 84 | 図 22 | | 整地土 3 | 須恵器 杯 | * - (5.2) - * 口縁部片 | 密 ～ 0.5mm 石英・長石 | 良 灰白 5YR7/1 | |
| 85 | 図 22 | | 整地土 3 | 須恵器 杯 | * - (3.4) - (10.0) 15% | 密 ～ 0.5mm 石英・長石 | 良 灰白 N7/0 | |
| 86 | 図 22 | 図版 55 | 整地土 3 | 緑釉陶器 椀 | * - (2.9) - * 口縁部片 | 密 ～ 0.5mm 石英・長石 | 良 灰白 N7/0 | |
| 87 | 図 22 | | 整地土 3 | 緑釉陶器 椀 | 17.3 - 4.4 - 7.3 70% | 密 ～ 1mm チャート | 良 灰白 10Y8/2 | |
| 88 | 図 22 | | 整地土 3 | 緑釉陶器 椀 | * - (1.8) - (7.6) 25% | 密 ～ 1mm 石英・長石 | 良 灰白 N6/0 | (釉) オリーブ灰 10Y5/2 |
| 89 | 図 22 | | 整地土 3 | 緑釉陶器 椀 | * - (1.5) - (7.0) 25% | 密 ～ 1mm 石英・長石 | 良 灰 N6/0 | (釉) 灰オリーブ 7.5Y5/2 |
| 90 | 図 22 | | 整地土 3 | 灰釉陶器 皿 | * - (2.5) - (8.1) 20% | 密 ～ 1mm 石英・長石・チャート | 良 灰白 10YR8/1 | (釉) 明オリーブ灰 2.5GY8/1 |
| 91 | 図 22 | | 整地土 3 | 弥生土器 壺 | (11.4) - (8.8) - * 15% | 密 ～ 4mm 石英・長石・チャート | 良 浅黄橙 10YR8/3 | |
| 92 | 図 22 | | 整地土 3 | 土師器 甕 | (18.8) - (8.4) - * 20% | 密 ～ 1.5mm 石英・長石・チャート | 良 灰白 10YR8/2 | |
| 93 | 図 22 | 図版 55 | 整地土 3 | 須恵器 鉢 | (34.7) - 11.6 - 16.0 50% | 密 ～ 4mm 石英・長石・黒色粒子 | 良 灰白 N7/0 | |

表 15 報告遺物一覧 (4)

| 報告 番号 | 挿図 | 写真 図版 | 出土遺構 層位 | 種別 器種 | 口径・器高・底径 (cm) 残存率 | 胎土・素材 | 焼成・色調 | 特記事項 |
|----------|------|----------|------------|------------------|--------------------------------|------------------------------|--------------------|------------------------|
| 94 | 図 23 | | 整地土 a | 土師器 皿 | (8.0) - (2.4) - * 20% | 密 ～ 1.5mm 長石・チャート | 良 灰白 10YR8/2 | |
| 95 | 図 23 | | 整地土 a | 土師器 皿 | (10.0) - (1.7) - * 15% | 密 ～ 4mm 石英・長石・チャート・クサリ礫 | 良 にぶい橙 7.5YR7/4 | |
| 96 | 図 23 | | 整地土 a | 土師器 皿 | (11.5) - 2.6 - * 25% | 密 ～ 1mm 石英・長石・チャート・ | 良 浅黄橙 10YR8/3 | |
| 97 | 図 23 | | 整地土 a | 土師器 皿 | (13.0) - (2.1) - * 10% | 密 ～ 2mm 石英・長石・チャート・雲母 | 良 灰白 10YR8/2 | |
| 98 | 図 23 | | 整地土 a | 土師器 椀 | * - (1.3) - 4.9 100% | やや粗 ～ 1mm 長石・雲母 | 良 浅黄橙 7.5YR8/4 | |
| 99 | 図 23 | | 整地土 a | 土師器 椀 | * - (1.9) - (7.0) 20% | やや粗 ～ 3mm 石英・長石・チャート | 良 浅黄橙 10YR8/3 | |
| 100 | 図 23 | 図版 56 | 整地土 a | 土師器 釜 | * - (2.7) - * 口縁部片 | 密 ～ 1.5mm 石英・長石・チャート | 良 浅黄橙 10YR8/3 | |
| 101 | 図 23 | | 整地土 a | 須恵器 皿 | (8.4) - 2.0 - (6.2) 15% | 密 ～ 1.5mm 長石・チャート・黒色粒子 | 良 灰 N6/0 | |
| 102 | 図 23 | | 整地土 a | 瓦器 皿 | (6.8) - 1.3 - * 10% | 密 ～ 0.5mm 長石 | 良 灰 N4/0 | |
| 103 | 図 23 | | 整地土 a | 瓦器 椀 | (10.2) - (2.4) - * 35% | 密 ～ 0.5mm 長石・チャート | 良 灰 N5/0 | |
| 104 | 図 23 | 図版 56 | 整地土 a | 瓦質土器 鉢 | (18.0) - (6.1) - * 20% | 密 ～ 2mm 石英・長石・チャート | 良 暗灰 N3/0 | |
| 105 | 図 23 | | 整地土 a | 国産陶器 山茶椀 | (14.0) - (3.1) - * 10% | 密 ～ 1.5mm 長石・チャート | 良 灰白 N8/0 | |
| 106 | 図 23 | | 整地土 a | 国産陶器 山茶椀 | * - (3.8) - (7.6) 20% | やや粗 ～ 1mm 石英・長石 | 良 灰白 N8/0 | |
| 107 | 図 23 | | 整地土 a | 国産陶器 山茶椀 | * - (2.8) - 4.8 底部 100% | やや粗 微小砂粒 | 良 灰白 2.5Y8/1 | |
| 108 | 図 23 | 図版 56 | 整地土 a | 国産陶器 山茶椀 | (8.5) - 1.9 - (3.4) 30% | 密 微小砂粒 | 良 灰白 10YR8/1 | |
| 109 | 図 23 | | 整地土 a | 国産陶器 椀 | * - (1.1) - 4.2 100% | 密 ～ 1mm 石英・長石・クサリ礫 | 良 灰白 N8/0 | |
| 110 | 図 23 | 図版 56 | 整地土 a | 国産施釉陶器 花瓶 | * - (6.1) - 4.0 70% | 密 微小砂粒 | 良 灰白 N8/0 | 古瀬戸 |
| 111 | 図 23 | | 整地土 a | 国産焼締陶器 播鉢 | * - (4.3) - * 口縁部片 | 密 ～ 2mm 長石・チャート | 良 赤褐 10R5/3 | |
| 112 | 図 23 | | 整地土 a | 輸入施釉陶器 椀(天目椀) | * - (4.7) - * 口縁部片 | 密 | 良 灰白 2.5Y8/1 | (釉) 赤黒 2.5YR1.7/1 |
| 113 | 図 23 | 図版 56 | 整地土 a | 輸入施釉陶器 鉢 | * - (4.5) - * 口縁部片 | 密 ～ 1.5mm 長石・チャート | 良 灰白 5Y8/1 | |
| 114 | 図 23 | 図版 56 | 整地土 a | 輸入施釉陶器 壺 | (12.0) - (4.2) - * 20% | 密 ～ 3mm 長石・チャート | 良 灰白 N7/0 | (釉) 灰オリーブ 5Y5/2 |
| 115 | 図 23 | 図版 56 | 整地土 a | 輸入施釉陶器 壺 | (10.5) - (8.3) - * 25% | 密 ～ 3mm 長石・黒色粒子 | 良 灰黄 N2.5Y7/2 | |
| 116 | 図 23 | | 整地土 a | 輸入施釉陶器 壺 | * - (7.1) - (10.1) 25% | 密 ～ 1mm 長石・チャート・黒色粒子 | 良 灰白 2.5Y8/1 | |
| 117 | 図 23 | | 整地土 a | 輸入磁器 白磁皿 | (9.2) - 3.0 - (5.2) 20% | 密 | 良 灰白 N8/0 | (釉) 灰白オリーブ 5GY8/1 |
| 118 | 図 23 | | 整地土 a | 輸入磁器 青白磁皿 | * - (1.7) - 4.4 25% | 密 | 良 白 N9/0 | (釉) 明緑灰 7.5GY8/1 |
| 119 | 図 23 | 図版 56 | 整地土 a | 輸入磁器 白磁皿 | * - (1.7) - 4.1 口縁部片 | 密 ～ 0.5mm 長石 | 良 白 N9/0 | 墨書あり (釉) 灰白 10YR8/3 |
| 120 | 図 23 | 図版 57 | 整地土 a | 輸入磁器 青白磁蓋 | (4.0) - 1.9 - (3.4) 30% | 密 微小砂粒 | 良 灰白 N8/0 | (釉) 明緑灰 7.5GY8/1 |
| 121 | 図 23 | 図版 57 | 整地土 a | 輸入磁器 白磁壺 | (4.2) - (2.2) - * 25% | 密 | 良 灰白 N8/0 | (釉) 灰白オリーブ 5GY8/1 |
| 122 | 図 23 | 図版 57 | 整地土 a | 輸入磁器 青白磁合子 | (9.2) - (4.5) - * 10% | 密 | 良 灰白 10Y8/1 | (釉) 明緑灰 7.5GY8/1 |
| 123 | 図 23 | 図版 57 | 整地土 a | 石製品 温石 | (8.2) - (7.5) - 1.9 | 滑石 | | 石鍋再加工品 |
| 124 | 図 23 | 図版 57 | 整地土 a | 金属製品 不明 | 1.5 - 1.8 - 0.7 - 8.6g | 銅 | | |
| 125 | 図 24 | | 整地土 a | 金属製品 銭 | 2.3 - 2.3 - 0.1 - 2.5g 100% | 銅 | | 洪武通寶 |
| 126 | 図 24 | | 整地土 b | 土師器 皿 | 8.4 - 1.3 - * 35% | 密 ～ 1.5mm 石英・長石・チャート・クサリ礫 | 良 にぶい橙 7.5YR7/3 | |

表 16 報告遺物一覧 (5)

| 報告番号 | 挿図 | 写真 図版 | 出土構 層位 | 種別 器種 | 口径・器高・底径 (cm) 残存率 | 胎土・素材 | 焼成・色調 | 特記事項 |
|------|------|----------|---------------|-------------|-------------------------------|---------------------------------------|--------------------|------------------|
| 127 | 図 24 | | 整地土 b | 土師器 皿 | (9.0) - (1.5) - * 70% | 密 ～ 1.5mm 石英・長石・チャート・雲母 | 良 にぶい橙 7.5YR7/3 | |
| 128 | 図 24 | | 整地土 b | 土師器 皿 | 13.2 - 2.7 - * 45% | 密 ～ 1.5mm 石英・長石・チャート・雲母 | 良 灰白 10YR8/2 | |
| 129 | 図 24 | | 整地土 b | 土師器 皿 | (13.5) - (2.3) - * 80% | 密 ～ 1.5mm 石英・長石・チャート | 良 にぶい黄橙 10YR7/2 | |
| 130 | 図 24 | 図版 57 | 整地土 b | 瓦器 椀 | * - (2.8) - * 口縁部片 | 密 ～ 1mm 石英・長石 | 良 灰 N4/0 | |
| 131 | 図 24 | 図版 57 | 整地土 b | 瓦器 椀 | (15.2) - 4.8 - 2.0 30% | 密 ～ 1mm 石英・長石 | 良 灰 N4/0 | |
| 132 | 図 24 | 図版 57 | 整地土 b | 瓦器 椀 | 14.9 - 5.4 - 6.3 100% | 密 ～ 1.5mm 長石 | 良 暗灰 N3/0 | |
| 133 | 図 24 | 図版 57 | 整地土 b | 土師器 甕 | (29.0) - (10.2) - * 10% | 密 ～ 0.2mm 石英・長石・チャート・雲母 | 良 にぶい橙 10YR7/2 | |
| 134 | 図 24 | | 整地土 b | 須恵器 鉢 | * - (8.0) - * 口縁部片 | 密 ～ 3mm 石英・長石・チャート・黒色粒子 | 良 灰 N5/0 | |
| 135 | 図 24 | | 整地土 c | 土師器 皿 | (7.8) - 1.6 - * 55% | 密 ～ 2mm 石英・長石・チャート・雲母 | 良 浅黄橙 10YR8/3 | |
| 136 | 図 24 | | 整地土 c | 土師器 皿 | (8.8) - (2.1) - * 20% | 密 ～ 1.5mm 石英・長石・チャート・雲母 | 良 にぶい橙 10YR7/3 | |
| 137 | 図 24 | | 整地土 c | 土師器 皿 | (15.0) - 1.9 - * 75% | 密 ～ 3mm 石英・長石 | 良 にぶい橙 5YR7/4 | |
| 138 | 図 24 | | 整地土 c | 土師器 皿 | (16.0) - (2.8) - * 25% | 密 ～ 2mm 長石・チャート・雲母 | 良 灰白 10YR8/2 | |
| 139 | 図 24 | | 整地土 c | 瓦質土器 鍋 | * - (5.0) - * 口縁部片 | 密 ～ 2.5mm 石英・長石・チャート | 良 灰 N4/0 | |
| 140 | 図 24 | | 整地土 c | 輸入磁器 白磁杯 | (10.0) - 2.4 - (6.0) 35% | 密 | 良 灰白 7.5Y8/1 | |
| 141 | 図 24 | | 整地土 c | 瓦器 鉢 | (20.0) - (9.6) - * 15% | 密 ～ 2.5mm 石英・長石・チャート | 良 灰 N5/0 | |
| 142 | 図 24 | 図版 57 | 礫層 | 弥生土器 壺 | (3.3) - (5.4) - 0.5 体部片 | 密 ～ 3mm 石英・長石・チャート・クサリ礫 | 良 浅黄橙 10YR8/4 | |
| 143 | 図 24 | 図版 57 | 礫層 | 土師器 高杯 | * - (6.0) - 9.1 底部片 | 密 ～ 1.5mm 石英・長石・チャート・クサリ礫 | 良 浅黄橙 7.5YR8/4 | |
| 144 | 図 24 | 図版 58 | 礫層 | 土師器 高杯 | * - (5.3) - * 脚部片 | 密 ～ 1.5mm 長石・チャート・クサリ礫 | 良 にぶい橙 7.5YR7/4 | |
| 145 | 図 25 | 図版 58 | NR5430 暗灰粘 | 須恵器 杯 | 12.5 - 5.0 - * 95% | 密 ～ 1.5mm 長石・黒色粒子 | 良 灰 N6/0 | |
| 146 | 図 25 | | NR0870 | 土師器 皿 | (14.6) - (2.1) - * 25% | 密 ～ 1.5mm 石英・長石・チャート・雲母 | 良 浅黄橙 7.5YR8/3 | |
| 147 | 図 25 | | NR0870 | 土師器 杯 | (13.1) - 3.0 - * 25% | 密 ～ 1.5mm 石英・長石・チャート・雲母 | 不良 浅黄橙 7.5YR8/4 | |
| 148 | 図 25 | | NR0870 | 緑釉陶器 椀 | (15.0) - (3.7) - * 25% | 密 ～ 1mm チャート | 不良 灰白 2.5Y8/2 | (釉) 灰白 10Y7/2 |
| 149 | 図 25 | | NR0870 | 須恵器 杯 | * - (2.3) - (8.6) 20% | 密 ～ 4.5mm 長石・チャート | 良 灰 N6/0 | |
| 150 | 図 30 | 図版 58 | SD5370 褐色土 | 土師器 杯 | 14.1 - 3.3 - * 70% | 密 ～ 1.5mm 石英・長石・チャート | 良 浅黄橙 7.5YR8/3 | |
| 151 | 図 30 | 図版 58 | SD5370 褐色土 | 土師器 皿 | 9.4 - (1.5) - * 30% | 密 ～ 2mm 石英・長石・チャート・雲母・ クサリ礫 | 良 灰白 10YR8/2 | |
| 152 | 図 30 | 図版 58 | SD5370 褐色土 | 須恵器 蓋 | (13.6) - 1.4 - * 20% | 密 ～ 0.5mm 石英・長石 | 良 灰白 N7/0 | |
| 153 | 図 30 | 図版 58 | SD5370 褐色土 | 緑釉陶器 椀 | (16.4) - 5.0 - (7.4) 25% | 密 ～ 1mm 石英・長石・チャート | 軟 灰白 10YR8/2 | (釉) 灰白 10Y7/2 |
| 154 | 図 30 | | SD5370 褐色土 | 黒色土器 椀 | * - (1.9) - (7.6) 30% | 密 ～ 2mm 石英・長石・チャート・雲母・ クサリ礫・角閃石 | 良 にぶい黄橙 10YR8/2 | A 類 |
| 155 | 図 30 | 図版 58 | SD5370 褐色土 | 瓦 軒平瓦 | (11.2) - (12.1) - 6.3 瓦当片 | 密 ～ 8mm 石英・長石・チャート | 良 灰 N6/0 | |
| 156 | 図 30 | 図版 58 | SD5370 褐色土 | 瓦 軒丸瓦 | (5.4) - (11.0) - (9.5) 瓦当片 | 密 ～ 3mm 石英・長石・チャート・クサリ礫 | 軟 にぶい橙 10YR7/3 | |
| 157 | 図 30 | | SD5370 灰粘 | 土師器 皿 | 18.0 - 2.0 - * 15% | 密 ～ 1mm 石英・長石・チャート・雲母 | 良 浅黄橙 7.5YR8/3 | |
| 158 | 図 30 | | SD5370 灰粘 | 土師器 皿 | * - 1.6 - * 口縁部片 | 密 ～ 1mm 石英・長石・チャート・雲母・ クサリ礫 | 良 浅黄橙 10YR8/3 | |

表 17 報告遺物一覧 (6)

| 報告 番号 | 挿図 | 写真 図版 | 出土遺構 層位 | 種別 器種 | 口径・器高・底径 (cm) 残存率 | 胎土・素材 | 焼成・色調 | 特記事項 |
|----------|------|----------|----------------------------|-----------|--------------------------------|-----------------------------------|---------------------|------|
| 159 | 図 30 | 図版 58 | SD5370 灰粘 | 須恵器 皿 | (15.0) - (1.8) - * 20% | 密 ～ 4mm 石英・長石 | 良 灰 N6/0 | |
| 160 | 図 30 | | SD5370 灰粘 | 須恵器 壺 | * - (2.3) - (9.0) 75% | 密 ～ 1.5mm 長石・黒色粒子 | 不良 灰白 10YR8/1 | 墨書あり |
| 161 | 図 30 | 図版 58 | SD5370 灰粘 | 灰釉陶器 蓋 | 14.2 - 3.3 - 90% | 密 ～ 2mm 石英・長石・長石・黒色粒子 | 良 灰白 2.5Y7/1 | |
| 162 | 図 30 | | SD5370 灰粘 | 須恵器 甕 | (56.0) - (11.9) - * 20% | 密 ～ 6mm 石英・長石・チャート | 良 灰 N5/0 | |
| 163 | 図 30 | 図版 59 | SD5370 灰粘 | 瓦 軒平瓦 | (11.1) - (14.1) - 6.3 口縁部片 | 密 ～ 1.5mm 石英・長石・チャート | 良 灰 N6/0 | |
| 164 | 図 31 | | SD5575 灰粘 | 須恵器 蓋 | * - (1.3) - * 口縁部片 | 密 ～ 1.5mm 長石・チャート | 良 灰 N /5 | |
| 165 | 図 31 | | SD5575 灰粘 | 須恵器 杯 | (10.1) - (2.8) - * 10% | 密 ～ 2.5mm 長石・チャート | 良 灰 6/0 | |
| 166 | 図 31 | | SD5578 灰粘 | 須恵器 壺 | (6.4) - (4.9) - * 10% | 密 ～ 3mm 長石・チャート | 良 灰白 N7/0 | |
| 167 | 図 32 | | SE5420 掘方 | 土師器 皿 | * - (2.3) - * 口縁部片 | 密 ～ 1mm 石英・長石・チャート | 良 橙 2.5YR6/6 | |
| 168 | 図 32 | | SE5420 掘方 | 土師器 皿 | * - (2.7) - * 口縁部片 | 密 ～ 1.5mm 石英・長石・チャート | 良 にぶい橙 10YR7/2 | |
| 169 | 図 32 | 図版 59 | SE5420 椀内 | 土師器 椀 | 12.4 - (3.4) - * 45% | 密 ～ 2mm 石英・長石・チャート | 良 灰白 10YR8/2 | |
| 170 | 図 32 | 図版 59 | SE5420 椀内 | 土師器 杯 | 17.6 - (3.5) - * 20% | 密 ～ 1mm 石英・長石・チャート・雲母・ クサリ礫 | 良 にぶい黄橙 10YR7/2 | |
| 171 | 図 32 | | SE5420 椀内 | 土師器 高杯 | * - (7.3) - * 85% | 密 ～ 2mm 石英・長石・チャート・雲母 | 良 灰白 10YR8/2 | |
| 172 | 図 32 | 図版 59 | SE5420 椀内 | 土師器 杯 | (25.0) - (11.0) - (5.9) 60% | 密 ～ 1mm 石英・長石・チャート | 良 灰白 10YR8/2 | |
| 173 | 図 32 | 図版 59 | SE5420 椀内 | 土師器 鉢 | 23.0 - 7.7 - * 25% | 密 ～ 1.5mm 石英・長石・チャート | 良 灰白 10YR8/2 | |
| 174 | 図 32 | 図版 59 | SE5420 椀内 | 須恵器 壺 | (28.0) - (14.4) - * 10% | 密 ～ 3.5mm 石英・長石・チャート | 良 灰 N/5 | |
| 175 | 図 48 | | SA3010b (SP3436) 抜取 | 土師器 皿 | * - (1.3) - * 口縁部片 | 密 ～ 1mm 石英・長石・チャート | 良 橙 5YR7/6 | |
| 176 | 図 48 | | SB3020 j (SP3563) 抜取 | 須恵器 蓋 | * - (1.2) - * 口縁部片 | 密 ～ 0.5mm 石英・長石・チャート | 良 灰 N6/0 | |
| 177 | 図 48 | | SB3050a (SP3404) 抜取 | 土師器 椀 | (14.0) - (2.5) - * 10% | 密 ～ 1mm 石英・長石・チャート・クサリ礫 | 良 灰白 10YR8/2 | |
| 178 | 図 48 | | SB3020 d (SP3307) 抜取 | 土師器 甕 | (21.2) - (6.8) - * 10% | 密 ～ 2.5mm 石英・長石・チャート | 良 灰黄褐 10YR6/2 | |
| 179 | 図 48 | 図版 59 | SB5640 b (SP5369) 抜取 | 須恵器 蓋 | (17.2) - 1.3 - * 40% | 密 ～ 3.5mm 長石・チャート | 良 灰 N6/0 | |
| 180 | 図 48 | 図版 60 | SB5640 b (SP5369) 掘方 | 須恵器 蓋 | (17.0) - 1.6 - * 10% | 密 ～ 2mm 長石・チャート | 不良 灰白 2.5Y8/1 | |
| 181 | 図 48 | 図版 60 | SB5640g (SP5398) 抜取 | 黒色土器 甕 | (12.8) - (5.3) - * 15% | 密 ～ 1.5mm 石英・チャート | 良 にぶい黄橙 7.5YR6/4 | A類 |
| 182 | 図 48 | 図版 60 | SB5650 d (SP5388) 抜取 | 須恵器 蓋 | (13.0) - 1.6 - * 40% | 密 ～ 5mm 長石・チャート | 良 灰 N5/0 | |
| 183 | 図 48 | 図版 60 | SB5650 c (SP5386) 抜取 | 土師器 椀 | (13.4) - (3.7) - * 40% | 密 ～ 3mm 石英・長石・チャート・クサリ礫 | 良 橙 5YR7/6 | |
| 184 | 図 48 | | SB5650 d (SP5388) 掘方 | 土師器 皿 | * - (2.1) - * 口縁部片 | 密 ～ 1mm 長石・雲母・クサリ礫 | 良 浅黄橙 7.5YR8/6 | |
| 185 | 図 49 | 図版 60 | SD0880 灰粘 | 土師器 杯 | 13.8 - 3.0 - * 80% | 密 ～ 1.5mm 石英・長石・チャート | 良 浅黄橙 7.5YR8/4 | |

表 18 報告遺物一覧 (7)

| 報告 番号 | 挿図 | 写真 図版 | 出土構 層位 | 種別 器種 | 口径・器高・底径 (cm) 残存率 | 胎土・素材 | 焼成・色調 | 特記事項 |
|----------|------|----------|---------------------------|------------|------------------------------------|-------------------------------------|---------------------|--------------------|
| 186 | 図 49 | | SD0890 | 黒色土器 椀 | (17.0) - (6.1) - * 20% | 密 ～ 2mm 石英・長石・チャート | 良 暗灰 N3/0 | B 類 |
| 187 | 図 49 | | SD0890 | 土師器 皿 | * - (2.3) - * 口縁部片 | 密 ～ 2mm 石英・長石・チャート | 良 灰白 10YR8/2 | |
| 188 | 図 49 | 図版 60 | SD0890 | 土製品 土馬 | (5.8) - (5.3) - (1.4) 50% | 密 ～ 1mm 石英・長石・チャート | 良 灰白 2.5Y8/1 | |
| 189 | 図 50 | | SD1750 | 弥生土器 粗砂 | * - (2.5) - 3.4 底部片 | 密 ～ 2mm 石英・長石・チャート・黒色粒子 | 良 浅黄橙 10YR8/3 | |
| 190 | 図 50 | | SD1750 | 須恵器 粗砂 | (12.2) - (3.2) - * 20% | 密 ～ 2mm 長石・チャート | 良 灰白 2.5Y7/1 | |
| 191 | 図 50 | 図版 60 | SD1750 | 灰釉陶器 粗砂 | (12.1) - 3.6 - 7.0 40% | 密 ～ 1.5mm 長石・チャート | 良 灰白 2.5Y7/0 | (釉) 灰白 2.5Y7/0 |
| 192 | 図 50 | 図版 60 | SD1750 | 輸入磁器 粗砂 | * - (2.1) - (9.2) 25% | 密 | 良 白 N9/0 | (釉) 灰白 2.5GY8/1 |
| 193 | 図 50 | 図版 61 | SD1750 | 土師器 粗砂 | (25.3) - (7.0) - * 10% | 密 ～ 1.5mm 石英・長石・チャート | 良 にぶい黄橙 10YR7/2 | |
| 194 | 図 50 | 図版 61 | SD1750 | 土師器 粗砂 | (26.0) - (5.5) - * 5% | 密 ～ 3.5mm 石英・長石・チャート | 良 灰白 10YR8/2 | |
| 195 | 図 50 | | SD1750 | 土師器 砂礫 | * - (1.6) - * 口縁部片 | 密 ～ 0.5mm 石英・長石・チャート | 良 灰白 2.5Y8/2 | |
| 196 | 図 50 | | SD1750 | 土師器 砂礫 | (11.8) - (1.2) - * 10% | 密 ～ 1mm 石英・長石・チャート | 良 にぶい橙 5YR7/3 | |
| 197 | 図 50 | | SD1750 | 土師器 砂礫 | (14.9) - (2.0) - * 15% | 密 ～ 1mm 石英・長石・チャート | 良 灰白 10YR8/2 | |
| 198 | 図 50 | 図版 61 | SD1750 | 土師器 砂礫 | (23.0) - (10.6) - * 20% | 密 ～ 4mm 石英・長石・チャート・角閃石 | 良 灰黄褐 10YR6/2 | |
| 199 | 図 50 | 図版 61 | SD1750 | 土師器 砂礫 | (25.2) - (5.0) - * 15% | 密 ～ 2mm 石英・長石・チャート・クサリ礫 | 良 橙 2.5YR6/6 | |
| 200 | 図 50 | 図版 61 | SD1750 | 土師器 砂礫 | (27.6) - (7.0) - * 15% | 密 ～ 2mm 石英・長石・チャート | 良 にぶい黄橙 10YR7/3 | |
| 201 | 図 50 | | SD1750 | 須恵器 砂礫 | (24.0) - (6.5) - * 10% | 密 ～ 5mm 長石・チャート | 良 灰白 2.5Y8/1 | |
| 202 | 図 50 | | SD1750 | 須恵器 砂礫 | * - (4.6) - * 口縁部片 | 密 ～ 1.5mm 長石・チャート | 良 灰白 5Y8/1 | |
| 203 | 図 51 | 図版 61 | SD1750 | 灰釉陶器 砂礫 | (14.0) - (3.1) - * 30% | 密 ～ 1.5mm 長石・チャート | 良 灰白 10YR7/1 | (釉) 灰黄 2.5Y7/2 |
| 204 | 図 51 | | SD1750 | 緑釉陶器 砂礫 | * - (1.5) - (7.2) 45% | 密 | 良 灰白 N8/0 | (釉) 浅黄 7.5Y7/3 |
| 205 | 図 51 | | SD1750 | 緑釉陶器 砂礫 | * - 4.5 - (7.6) 50% | 密 ～ 0.5mm 長石・チャート | 良 灰 5/0 | |
| 206 | 図 51 | 図版 61 | SD1750 | 石製品 砂礫 | 3.7 - 3.8 - 0.8 - 28.1g 石帯 (巡方) | チャート | | |
| 207 | 図 51 | 図版 61 | SD1750 | 土師器 灰粘 | (20.0) - (5.0) - * 15% | 密 ～ 2mm 石英・長石・チャート | 良 浅黄橙 10YR8/3 | |
| 208 | 図 51 | 図版 61 | SD1750 | 黒色土器 灰粘 | (20.0) - (4.6) - * 15% | 密 ～ 2.5mm 石英・長石・チャート・雲母 | 良 にぶい黄橙 10YR7/3 | A 類 |
| 209 | 図 52 | 図版 61 | SE1600 | 土師器 椀 | (13.2) - (1.4) - * 90% | 密 ～ 3mm 石英・長石・チャート | 良 灰白 2.5Y8/2 | |
| 210 | 図 52 | 図版 61 | SE1600 | 土師器 椀 | (13.4) - (1.6) - * 50% | 密 ～ 1mm 石英・長石・チャート | 良 灰白 10YR8/2 | |
| 211 | 図 52 | 図版 61 | SE1600 | 黒色土器 椀 | (14.0) - 4.3 - * 40% | 密 ～ 5mm 長石・チャート | 良 暗灰 N3/0 | A 類 |
| 212 | 図 52 | | SK1690 | 土師器 椀 | * - (2.3) - * 口縁部片 | 密 ～ 0.5mm 石英・長石・チャート・雲母・ クサリ礫 | 良 灰白 10YR8/2 | |
| 213 | 図 52 | | SK1690 | 土師器 掘方 | (5.0) - (4.5) - * 25% | 密 ～ 0.5mm 石英・長石・チャート・クサリ礫 | 良 淡赤橙 2.5YR7/4 | |
| 214 | 図 78 | | SA0940e (SP1188) 抜取 | 土師器 皿 | (15.0) - (2.3) - * 20% | 密 ～ 1.5mm 石英・長石・チャート | 良 にぶい黄橙 7.5YR7/4 | |
| 215 | 図 78 | | SB0930a (SP1864) 抜取 | 土師器 皿 | (11.9) - (2.5) - * 20% | 密 ～ 2.5mm 石英・長石・チャート・雲母 | 良 にぶい黄橙 10YR7/3 | |
| 216 | 図 78 | | SB0930j (SP1863) 抜取 | 土師器 皿 | (12.8) - (2.1) - * 15% | 密 ～ 2.5mm 石英・長石・チャート・雲母 | 良 にぶい橙 7.5YR7/4 | |

表 19 報告遺物一覧 (8)

| 報告 番号 | 挿図 | 写真 図版 | 出土遺構 層位 | 種別 器種 | 口径・器高・底径 (cm) 残存率 | 胎土・素材 | 焼成・色調 | 特記事項 |
|----------|------|----------|---------------------------|-------------|------------------------------|-------------------------------------|---------------------|--------------------|
| 217 | 図 78 | | SB0930j (SP1863) 抜取 | 土師器 皿 | * - (2.1) - * 口縁部片 | 密 ～ 1mm 石英・長石・チャート | 良 にぶい黄橙 10YR7/2 | |
| 218 | 図 78 | 図版 62 | SB0930c (SP1386) 抜取 | 土製品 取鍋 | (8.0) - (2.3) - * 15% | 密 ～ 2mm 長石・チャート | 良 灰 N6/0 | |
| 219 | 図 78 | | SB0930d (SP1843) 抜取 | 瓦器 椀 | * - (2.7) - * 口縁部片 | 密 ～ 1mm 長石・チャート | 良 灰 N5/0 | |
| 220 | 図 78 | 図版 62 | SB0930e (SP1419) 抜取 | 瓦 丸瓦 | (11.0) - 13.5 - 1.4 20% | 密 ～ 0.5mm 石英・長石・チャート・雲母 | 不良 にぶい黄橙 10YR7/3 | |
| 221 | 図 79 | | SD0250 上面 | 土師器 皿 | (8.8) - 1.4 - * 30% | 密 ～ 1mm 石英・長石・チャート・雲母 | 良 にぶい黄橙 10YR7/3 | |
| 222 | 図 79 | | SD0250 | 土師器 皿 | (14.0) - 2.2 - * 20% | 密 ～ 2mm 石英・長石・チャート・雲母 | 良 にぶい橙 7.5YR7/4 | |
| 223 | 図 79 | 図版 62 | SD0250 上面 | 瓦器 椀 | (14.4) - 4.3 - (4.2) 20% | 密 ～ 6mm 石英・長石・チャート | 良 灰 N4/0 | |
| 224 | 図 79 | 図版 62 | SD0250 | 須恵器 椀 | 15.0 - (5.5) - * 10% | 密 ～ 3.5mm 石英・長石・チャート | 良 灰白 N7/0 | |
| 225 | 図 79 | 図版 62 | SD0250 | 国産陶器 山茶椀 | (12.2) - 3.2 - 8.2 20% | 密 ～ 1.5mm 長石・チャート | 良 灰白 5Y7/1 | |
| 226 | 図 79 | | SD0250 上面 | 輸入磁器 白磁椀 | * - (2.6) - * 口縁部片 | 密 | 良 灰白 N8/0 | (釉) 灰白 7.5Y8/1 |
| 227 | 図 79 | | SD0250 上面 | 輸入磁器 青磁椀 | (16.0) - (3.5) - * 15% | 密 | 良 灰白 5Y8/1 | (釉) 灰オリーブ 5Y6/2 |
| 228 | 図 80 | | SD0430 上層 | 土師器 皿 | (9.0) - 1.7 - * 45% | 密 ～ 1mm 石英・長石・雲母 | 良 にぶい黄橙 10YR7/2 | |
| 229 | 図 80 | | SD0430 | 土師器 皿 | (13.2) - (2.2) - * 15% | 密 ～ 0.5mm 石英・長石・チャート・雲母 | 良 にぶい黄橙 10YR7/3 | |
| 230 | 図 80 | | SD0430 | 土師器 皿 | (14.0) - (3.1) - * 20% | 密 ～ 1.5mm 石英・長石・チャート・雲母 | 良 にぶい黄橙 10YR7/3 | |
| 231 | 図 80 | | SD0430 上層 | 土師器 皿 | 15.0 - 2.6 - * 20% | 密 ～ 1.5mm 石英・長石・クサリ礫 | 良 にぶい黄橙 10YR7/2 | |
| 232 | 図 80 | | SD0430 | 土師器 皿 | (15.0) - (2.6) - * 15% | 密 ～ 2mm 石英・長石・チャート | 良 にぶい橙 7.5Y7/4 | |
| 233 | 図 80 | 図版 63 | SD0430 上層 | 土師器 鉢 | 16.8 - (5.6) - * 15% | 密 ～ 1.5mm 石英・長石・チャート・雲母・ クサリ礫 | 良 浅黄橙 10YR8/3 | |
| 234 | 図 80 | | SD0430 | 瓦器 椀 | * - (3.5) - (4.0) 60% | 密 ～ 1mm 長石・チャート | 良 灰 N5/0 | |
| 235 | 図 80 | 図版 63 | SD0430 上層 | 須恵器 椀 | (2.2) - 5.0 - * 20% | 密 ～ 2mm 石英・長石 | 良 灰 N6/0 | |
| 236 | 図 80 | | SD0430 上層 | 須恵器 鉢 | (28.0) - (5.8) - * 口縁部片 | 密 ～ 2mm 石英・長石 | 良 褐灰 10YR6/1 | |
| 237 | 図 80 | 図版 63 | SD0430 | 瓦 軒平瓦 | (6.7) - (13.0) - 4.0 | 密 ～ 1mm 長石・チャート | 良 灰 5Y6/1 | |
| 238 | 図 80 | 図版 63 | SD0430 | 金属製品 銭 | | 銅 | | 熙寧元寶 |
| 239 | 図 80 | | SD0430 | 輸入磁器 青磁椀 | (16.0) - (4.6) - * 15% | 密 | 良 灰白 5Y8/1 | (釉) 灰オリーブ 5Y5/3 |
| 240 | 図 80 | 図版 63 | SD0430 上層 | 輸入磁器 青磁皿 | (15.4) - 3.9 - (5.6) 33% | やや粗 微小黒色粒 | 良 灰白 N8/0 | |
| 241 | 図 80 | 図版 63 | SD0430 下層 | 土師器 皿 | 9.0 - 1.8 - * 80% | 密 ～ 1mm 石英・長石・チャート・雲母 | 良 にぶい黄橙 10YR7/2 | |
| 242 | 図 80 | 図版 63 | SD0430 下層 | 土師器 皿 | (9.4) - 1.5 - * 40% | 密 ～ 1mm 石英・長石・チャート・雲母・ クサリ礫 | 良 灰白 10YR8/2 | |
| 243 | 図 80 | 図版 63 | SD0430 下層 | 瓦器 椀 | (7.4) - (2.8) - (2.6) 20% | 密 ～ 1mm 石英・チャート | 良 灰白 2.5Y7/1 | |
| 244 | 図 80 | 図版 63 | SD0430 下層 | 瓦器 椀 | (15.0) - (4.9) - * 25% | 密 ～ 1mm 石英・チャート | 良 暗灰 N3/0 | |
| 245 | 図 80 | | SD0430 下層 | 瓦器 椀 | (16.0) - 4.9 - (6.6) 35% | 密 ～ 1mm 石英・チャート | 良 暗灰 N3/0 | |
| 246 | 図 80 | | SD0430 下層 | 須恵器 鉢 | * - (4.7) - * 口縁部片 | 密 ～ 4mm 石英・長石・チャート | 良 灰白 N7/0 | |

表 20 報告遺物一覧 (9)

| 報告 番号 | 挿図 | 写真 図版 | 出土遺構 層位 | 種別 器種 | 口径・器高・底径 (cm) 残存率 | 胎土・素材 | 焼成・色調 | 特記事項 |
|----------|------|----------|---------------|-----------------|------------------------------------|-------------------------------------|--------------------|--------------------|
| 247 | 図 80 | 図版 63 | SD0430 下層 | 国産陶器 山茶椀 (皿) | (7.6) - (2.0) - 4.0 40% | 密 ～ 1.5mm 石英・長石・チャート | 良 灰白 2.5Y7/1 | |
| 248 | 図 80 | 図版 64 | SD0430 下層 | 石製品 温石 | 5.0 - 9.0 - 1.9 - 182g 100% | 滑石 | 良 | |
| 249 | 図 81 | 図版 64 | SE0360 椀内 | 土師器 皿 | 9.2 - 1.7 - * 100% | 密 ～ 1mm 石英・長石・チャート・雲母・ クサリ礫 | 良 にぶい黄橙 10YR7/3 | |
| 250 | 図 81 | 図版 64 | SE0360 椀内 | 土師器 皿 | 9.2 - 2.0 - * 95% | 密 ～ 2mm 石英・長石・チャート・雲母 | 良 にぶい橙 7.5YR7/3 | |
| 251 | 図 81 | 図版 64 | SE0360 椀内 | 土師器 皿 | 9.1 - 2.1 - * 45% | 密 ～ 2mm 石英・長石・チャート | 良 にぶい橙 7.5YR7/3 | |
| 252 | 図 81 | 図版 64 | SE0360 椀内 | 土師器 皿 | 14.1 - 2.9 - * 90% | 密 ～ 3mm 石英・長石・チャート・雲母・ クサリ礫 | 良 にぶい橙 7.5YR7/3 | |
| 253 | 図 81 | 図版 64 | SE0360 椀内 | 土師器 皿 | 14.2 - 2.5 - * 95% | 密 ～ 2mm 石英・長石・チャート・雲母・ クサリ礫 | 良 にぶい橙 7.5YR7/3 | |
| 254 | 図 81 | 図版 64 | SE0360 椀内 | 瓦器 椀 | 14.5 - 4.9 - 5.4 99% | やや粗 微小砂粒 | 良 暗灰 N3/0 | |
| 255 | 図 81 | 図版 64 | SE0360 椀内 | 瓦器 椀 | (13.6) - (4.1) - * 25% | 密 ～ 1mm 石英・長石・黒色粒子 | 良 灰 N5/0 | |
| 256 | 図 81 | 図版 64 | SE0360 椀内 | 瓦器 椀 | 15.0 - 4.4 - 4.7 35% | 密 ～ 0.5mm 石英・長石・黒色粒子 | 良 灰 N5/0 | |
| 257 | 図 81 | 図版 64 | SE0360 椀内 | 須恵器 鉢 | (28.8) - (5.6) - (最大径 30.0) 15% | 密 ～ 6mm 石英・長石・黒色粒子 | 良 灰白 N7/0 | |
| 258 | 図 81 | | SE0370 褐色土 | 土師器 皿 | 7.3 - 1.7 - * 99% | 密 ～ 4mm 石英・長石・チャート・クサリ礫 | 良 にぶい橙 7.5YR7/4 | |
| 259 | 図 81 | | SE0370 褐色土 | 土師器 皿 | 9.0 - 1.7 - * 99% | 密 ～ 1mm 石英・長石・チャート・雲母・ クサリ礫 | 良 浅黄橙 7.5YR8/3 | |
| 260 | 図 81 | | SE0370 褐色土 | 土師器 皿 | 8.7 - 1.2 - * 50% | 密 ～ 2mm 石英・長石・チャート・雲母・ クサリ礫 | 良 にぶい黄橙 | |
| 261 | 図 81 | | SE0370 褐色土 | 土師器 皿 | 13.4 - (2.2) - * 20% | 密 ～ 1mm 石英・長石・チャート | 良 にぶい橙 7.5YR7/3 | |
| 262 | 図 81 | 図版 64 | SE0370 褐色土 | 須恵器 椀 | (16.0) - (4.0) - * 15% | 密 ～ 2mm 石英・長石・チャート | 良 灰白 N7/0 | |
| 263 | 図 81 | | SE0370 褐色土 | 須恵器 鉢 | * - (3.8) - * 口縁部片 | 密 ～ 3mm 石英・長石・黒色粒子 | 良 灰 N4/0 | |
| 264 | 図 81 | 図版 65 | SE0370 褐色土 | 須恵器 皿 | 8.0 - 1.9 - 5.2 50% | 密 ～ 3mm 石英・長石・チャート | 良 灰 N5/0 | |
| 265 | 図 81 | | SE0570 抜取 | 輸入磁器 白磁皿 | (10.0) - 2.3 - (4.9) 20% | 密 | 良 灰白 N8/0 | (釉) 灰白 N8/0 |
| 266 | 図 81 | | SE0570 抜取 | 須恵器 鉢 | (14.5) - (5.7) - * 15% | 密 ～ 7mm 石英・長石・チャート | 良 灰 N6/0 | |
| 267 | 図 82 | 図版 65 | SE0590 抜取 | 土師器 皿 | (9.8) - 1.6 - * 55% | 密 ～ 4mm 石英・長石・チャート・雲母 | 良 にぶい黄橙 10YR7/3 | |
| 268 | 図 82 | 図版 65 | SE0590 抜取 | 土師器 皿 | (14.7) - 2.5 - * 60% | 密 ～ 1.5mm 石英・長石・チャート・雲母・ クサリ礫 | 良 浅黄橙 10YR8/3 | |
| 269 | 図 82 | 図版 65 | SE0590 抜取 | 土師器 皿 | (14.7) - (2.6) - * 40% | 密 ～ 7mm 石英・長石・チャート | 良 灰白 10YR8/2 | |
| 270 | 図 82 | 図版 65 | SE0590 椀内 | 輸入磁器 青磁皿 | (11.0) - (1.9) - * 25% | 密 微小長石・黒色粒 | 良 灰白 N8/0 | |
| 271 | 図 82 | | SE0590 椀内 | 輸入磁器 白磁壺 | * - (2.0) - (8.5) 80% | 密 微小黒色粒 | 良 灰白 N8/0 | (釉) 明暗灰 10BG7/1 |
| 272 | 図 82 | 図版 65 | SE0590 椀内 | 輸入施釉陶器 壺 | (8.0) - (21.2) - * 10% | やや粗 微小の長石・黒色粒 | 良 灰白 7.5YR8/1 | (釉) 暗緑色 |
| 273 | 図 82 | 図版 66 | SE0590 椀内 | 瓦 軒平瓦 | (17.7) - (17.1) - 5.6 | 粗 ～ 3mm 石英・長石・クサリ礫 | 不良 浅黄橙 7.5YR8/4 | |
| 274 | 図 83 | 図版 66 | SE0730 掘方 | 土師器 皿 | 8.6 - 1.4 - * 50% | 密 ～ 1.5mm 石英・長石・チャート・雲母 | 良 にぶい橙 7.5YR7/4 | |
| 275 | 図 83 | 図版 66 | SE0730 最上層 | 瓦器 椀 | (14.0) - (4.8) - * 10% | 密 ～ 1mm 石英・長石・チャート | 良 灰 N4/0 | |
| 276 | 図 83 | 図版 66 | SE0730 最上層 | 須恵器 椀 | (16.0) - 3.2 - * 10% | 密 ～ 1.5mm 石英・長石・チャート | 良 灰白 N7/0 | |

表 21 報告遺物一覧 (10)

| 報告 番号 | 挿図 | 写真 図版 | 出土遺構 層位 | 種別 器種 | 口径・器高・底径 (cm) 残存率 | 胎土・素材 | 焼成・色調 | 特記事項 |
|----------|------|----------|-------------------|--------------|-------------------------------|---------------------------------|--------------------|----------------|
| 277 | 図 83 | 図版 66 | SE0730 抜取 | 緑釉陶器 椀 | * - (2.5) - (8.5) 30% | やや粗 微小砂粒 | 良 白 N9/0 | (釉) 明緑色 |
| 278 | 図 83 | | SE0730 掘方 | 須恵器 鉢 | * - (4.7) - * 口縁部片 | 密 ～ 2.5mm 石英・長石・チャート | 良 灰 N5/0 | |
| 279 | 図 83 | 図版 66 | SE0730 掘方 | 須恵器 椀 | * - (2.2) - (6.8) 25% | 密 ～ 0.5mm 石英・長石・チャート | 良 灰 N6/0 | |
| 280 | 図 83 | 図版 66 | SE0730 抜取 | 国産焼締陶器 壺 | * - (4.1) - 3.5 100% | やや粗 ～ 3mm 長石・黒色粒 | 良 灰白 2.5Y7/1 | 常滑 |
| 281 | 図 83 | | SE0730 最上層 | 輸入施釉陶器 盤 | * - (3.4) - * 口縁部片 | 密 ～ 4mm 石英・長石・チャート | 良 灰黄 2.5Y7/2 | |
| 282 | 図 83 | | SE0730 最上層 | 石製品 石鍋 | (19.6) - (4.2) - * 25% | 滑石 | 灰 N5/0 | |
| 283 | 図 83 | | SE0730 最上層 | 須恵器 鉢 | (38.0) - (4.8) - * 10% | 密 ～ 2mm 石英・長石・チャート・雲母 | 良 灰白 N7/0 | |
| 284 | 図 84 | 図版 66 | SE0790 | 須恵器 鉢 | (31.5) - 13.4 - (10.4) 20% | 粗 ～ 1mm 長石・黒色粒 | 良 灰 N6/0 | |
| 285 | 図 84 | | SE1250 | 土師器 皿 | 8.8 - (1.5) - * 25% | 密 ～ 0.5mm 石英・長石・チャート | 良 にぶい黄橙 10YR7/3 | |
| 286 | 図 84 | | SE1250 | 土師器 皿 | 13.0 - 2.3 - * 20% | 密 ～ 1mm 石英・長石・チャート | 良 にぶい黄橙 10YR7/3 | |
| 287 | 図 84 | 図版 66 | SE1250 | 瓦器 椀 | (8.0) - (2.2) - * 15% | 密 ～ 0.5mm 石英・長石 | 良 灰 N4/0 | |
| 288 | 図 84 | | SE1250 | 輸入磁器 白磁皿 | (9.2) - 2.2 - 4.4 45% | 密 ～ 0.5mm 長石・黒色粒子 | 良 灰白 N8/0 | (釉) 灰白 7.5Y7/1 |
| 289 | 図 84 | | SE1250 | 須恵器 鉢 | * - (2.8) - (6.0) 25% | 密 ～ 2mm 石英・長石・チャート | 良 灰白 N7/0 | |
| 290 | 図 84 | | SE5180 枠内 | 土師器 皿 | 9.6 - 1.4 - * 50% | 密 ～ 5mm 石英・長石・チャート・雲母 | 良 灰黄 2.5Y7/2 | |
| 291 | 図 84 | | SE5180 枠内 | 国産陶器 山茶椀 | * - (3.8) - * 口縁部片 | 密 ～ 2mm 石英・長石・チャート | 良 灰白 2.5Y7/1 | |
| 292 | 図 84 | | SE5180 枠内 | 輸入磁器 白磁椀 | * - (3.6) - 5.9 底部片 | 密 | 良 灰白 N7/0 | (釉) 灰白 7.5Y7/1 |
| 293 | 図 85 | | SE5189 暗褐色 | 土師器 皿 | 8.4 - 1.3 - * 30% | 密 ～ 0.5mm 石英・長石・チャート・クサリ礫 | 良 灰白 10YR8/2 | |
| 294 | 図 85 | 図版 67 | SE5189 暗褐色 | 土師器 鉢 | (18.0) - (5.5) - * 10% | 密 ～ 0.5mm 石英・長石・チャート | 良 灰白 2.5Y8/1 | |
| 295 | 図 85 | 図版 67 | SE5189 暗褐色 | 輸入施釉陶器 不明 | (3.3) - (3.5) - * 体部片 | 密 ～ 0.5mm 石英・長石・チャート | 良 灰白 10YR8/2 | |
| 296 | 図 85 | 図版 67 | SE5189 暗褐色 | 瓦器 鍋 | (27.0) - (7.9) - * 35% | 密 ～ 1mm 長石・クサリ礫・雲母 | 良 灰 N5/0 | |
| 297 | 図 85 | 図版 67 | SE5189 暗褐色 | 瓦器 釜 | 23.8 - (11.1) - * 100% | 密 ～ 1mm 石英・長石・チャート | 良 黄灰 2.5Y5/1 | |
| 298 | 図 85 | 図版 67 | SE5189 暗褐色 | 瓦器 釜 | 24.5 - (13.0) - * 80% | 密 ～ 1mm 石英・長石・チャート | 良 灰 N5/0 | |
| 299 | 図 85 | | SE5290 上層 | 土師器 皿 | (9.2) - 2.1 - * 20% | 密 ～ 1mm 石英・長石・チャート | 良 灰白 10YR8/2 | |
| 300 | 図 85 | 図版 67 | SE5290 水溜 | 瓦器 椀 | 15.0 - 5.4 - 5.4 85% | 密 ～ 1mm 石英・長石・チャート | 良 暗灰 N3/0 | |
| 301 | 図 85 | | SE5290 水溜 | 瓦器 鉢 | * - (6.6) - * 口縁部片 | 密 ～ 1mm 石英・長石・チャート | 良 灰 N4/0 | |
| 302 | 図 86 | | SE5400 | 土師器 皿 | 9.4 - (1.2) - * 25% | 密 ～ 0.5mm 石英・長石・チャート・雲母・クサリ礫 | 良 にぶい橙 7.5YR7/3 | |
| 303 | 図 86 | | SE5400 | 土師器 皿 | * - (2.8) - * 口縁部片 | 密 ～ 1mm 石英・長石・チャート・雲母 | 良 灰白 10YR8/2 | |
| 304 | 図 86 | 図版 67 | SE5400 | 瓦器 椀 | 13.6 - 5.2 - 3.0 25% | 密 ～ 0.5mm 石英・長石・チャート | 良 灰 N5/0 | |
| 305 | 図 86 | | SE5460 褐色土 | 土師器 皿 | (8.6) - (1.5) - * 30% | 密 ～ 1mm 石英・長石・チャート・雲母 | 良 にぶい橙 7.5YR7/3 | |
| 306 | 図 86 | | SE5460 断面図 3 層 | 土師器 皿 | (14.8) - (2.5) - * 20% | 密 ～ 1mm 石英・長石・チャート・雲母・クサリ礫 | 良 にぶい黄橙 10YR7/3 | |
| 307 | 図 86 | | SE5460 褐色土 | 須恵器 鉢 | * - (2.0) - * 口縁部片 | 密 ～ 1mm 石英・長石・チャート | 良 灰 N5/0 | |
| 308 | 図 86 | | SE5460 断面図 3 層 | 瓦器 椀 | * - (3.7) - * 口縁部片 | 密 ～ 1mm 石英・長石・チャート | 良 灰 N4/0 | |

表 22 報告遺物一覧 (11)

| 報告番号 | 挿図 | 写真 図版 | 出土遺構 層位 | 種別 器種 | 口径・器高・底径 (cm) 残存率 | 胎土・素材 | 焼成・色調 | 特記事項 |
|------|------|----------|-------------------|-------------|---------------------------|-------------------------------------|---------------------|----------------------------|
| 309 | 図 86 | | SE5460 断面図 5 層 | 瓦器 椀 | * - (3.0) - * | 密 ~ 1mm 石英・長石・チャート | 良 灰 N4/0 | |
| 310 | 図 86 | | SE5460 断面図 2 層 | 輸入磁器 青磁椀 | (15.0) - (4.6) - * 20% | 密 | 良 灰オリーブ 7.5Y5/3 | |
| 311 | 図 86 | 図版 67 | SE5493 直下ベース砂層 | 弥生土器 壺 | * - (3.8) - 7.0 100% | 粗 ~ 4mm 石英・長石・クサリ礫 | 不良 浅黄橙 7.5YR8/3 | |
| 312 | 図 86 | | SE5490 枠内上層 | 土師器 皿 | (9.2) - 1.6 - * 95% | 密 ~ 1mm 石英・長石・チャート・雲母 | 良 にぶい黄橙 10YR7/2 | |
| 313 | 図 86 | | SE5490 枠内上層 | 土師器 皿 | (13.2) - 2.1 - * 40% | 密 ~ 5mm 石英・長石・チャート | 良 にぶい黄橙 10YR7/2 | |
| 314 | 図 86 | | SE5490 枠内上層 | 国産焼締陶器 甕 | * - (8.2) - * 口径部片 | 密 ~ 6mm 石英・長石・チャート | 良 灰褐 7.5YR4/2 | (釉) 灰オリーブ 7.5Y5/2 常滑 |
| 315 | 図 87 | 図版 67 | SG0600 灰褐砂 | 土師器 皿 | 8.9 - 1.4 - * 100% | 密 ~ 4mm 石英・長石・チャート・雲母 | 良 にぶい橙 5YR7/4 | |
| 316 | 図 87 | | SG0600 灰褐砂 | 土師器 皿 | 8.8 - 1.5 - * 90% | 密 ~ 2mm 石英・長石・チャート・雲母 | 良 にぶい橙 7.5YR7/4 | |
| 317 | 図 87 | 図版 67 | SG0600 | 土師器 皿 | 8.8 - 1.7 - * 100% | 密 ~ 1.5mm 石英・長石・チャート・雲母 | 良 灰白 10YR8/2 | |
| 318 | 図 87 | 図版 68 | SG0600 | 土師器 皿 | 8.9 - 1.6 - * 100% | 密 ~ 2mm 石英・長石・チャート・雲母 | 良 灰白 10YR8/2 | |
| 319 | 図 87 | | SG0600 | 土師器 皿 | 9.0 - 1.5 - * 100% | 密 ~ 2mm 石英・長石・チャート・雲母 | 良 灰黄 2.5Y7/2 | |
| 320 | 図 87 | | SG0600 褐色土 | 土師器 皿 | 8.7 - 1.5 - * 100% | 密 ~ 0.5mm 石英・長石・チャート・雲母 | 良 浅黄橙 10YR8/3 | |
| 321 | 図 87 | | SG0600 褐色土 | 土師器 皿 | 9.2 - 1.7 - * 100% | 密 ~ 3mm 石英・長石・チャート・雲母・ クサリ礫 | 良 にぶい黄橙 10YR7/3 | |
| 322 | 図 87 | | SG0600 | 土師器 皿 | 8.9 - 1.6 - * 90% | 密 ~ 0.5mm 石英・長石・チャート | 良 灰白 10YR8/2 | |
| 323 | 図 87 | 図版 68 | SG0600 | 土師器 皿 | 8.6 - 1.6 - * 100% | 密 ~ 1mm 石英・長石・チャート・雲母 | 良 にぶい黄橙 10YR7/3 | |
| 324 | 図 87 | | SG0600 褐色土 | 土師器 皿 | 9.0 - 1.6 - * 75% | 密 ~ 1.5mm 石英・長石・チャート・雲母・ クサリ礫 | 良 浅黄橙 7.5YR8/3 | |
| 325 | 図 87 | | SG0600 褐色土 | 土師器 皿 | 9.0 - 1.6 - * 100% | 密 ~ 2.5mm 石英・長石・チャート・雲母 | 良 にぶい黄橙 7.5YR7/4 | |
| 326 | 図 87 | 図版 68 | SG0600 | 土師器 皿 | 8.5 - 1.6 - * 95% | 密 ~ 1mm 石英・長石・チャート・雲母 | 良 にぶい橙 7.5YR7/4 | |
| 327 | 図 87 | | SG0600 | 土師器 皿 | 9.0 - 1.6 - * 100% | 密 ~ 1mm 石英・長石・チャート・雲母 | 良 灰白 10YR8/2 | |
| 328 | 図 87 | | SG0600 褐色土 | 土師器 皿 | 8.6 - 1.6 - * 100% | 密 ~ 0.5mm 石英・長石・チャート・雲母 | 良 灰白 10YR8/2 | |
| 329 | 図 87 | | SG0600 褐色土 | 土師器 皿 | 8.8 - 1.8 - * 90% | 密 ~ 1.5mm 石英・長石・チャート・雲母 | 良 灰黄 2.5Y7/2 | |
| 330 | 図 87 | | SG0600 | 土師器 皿 | 8.8 - 1.8 - * 100% | 密 ~ 2mm 石英・長石・チャート・雲母 | 良 灰白 2.5Y8/2 | |
| 331 | 図 87 | | SG0600 | 土師器 皿 | 9.0 - 1.6 - * 75% | 密 ~ 0.5mm 石英・長石・チャート・雲母 | 良 灰黄 2.5Y7/2 | |
| 332 | 図 87 | | SG0600 褐色土 | 土師器 皿 | (13.0) - 2.8 - * 55% | 密 ~ 1mm 石英・長石・チャート・雲母 | 良 灰白 2.5Y8/2 | |
| 333 | 図 87 | 図版 68 | SG0600 | 土師器 皿 | 13.6 - 2.5 - * 95% | 密 ~ 0.5mm 石英・長石・チャート・雲母 | 良 浅黄橙 10YR8/3 | |
| 334 | 図 87 | | SG0600 | 土師器 皿 | 12.2 - 2.5 - * 75% | 密 ~ 3mm 石英・長石・チャート・雲母 | 良 灰白 10YR8/2 | |
| 335 | 図 87 | 図版 68 | SG0600 | 土師器 皿 | 14.2 - 2.6 - * 95% | 密 ~ 3mm 石英・長石・チャート・雲母 | 良 にぶい黄橙 10YR7/4 | |
| 336 | 図 87 | 図版 68 | SG0600 | 土師器 皿 | 13.5 - 2.4 - * 95% | 密 ~ 2mm 石英・長石・チャート・雲母・ クサリ礫 | 良 浅黄橙 10YR8/3 | |
| 337 | 図 87 | 図版 68 | SG0600 | 土師器 皿 | 13.6 - 2.8 - * 100% | 密 ~ 2.5mm 石英・長石・チャート・雲母・ クサリ礫 | 良 にぶい橙 7.5YR7/4 | |
| 338 | 図 87 | 図版 68 | SG0600 | 瓦器 椀 | 15.0 - 4.1 - 3.9 100% | やや粗 微小砂粒 | 良 灰 N5/0 | |
| 339 | 図 87 | 図版 68 | SG0600 | 須恵器 椀 | 15.8 - 4.4 - * 80% | 密 ~ 4mm 長石・黒色粒 | 不良 灰白 N7/0 | |

表 23 報告遺物一覧 (12)

| 報告番号 | 挿図 | 写真 図版 | 出土遺構 層位 | 種別 器種 | 口径・器高・底径 (cm) 残存率 | 胎土・素材 | 焼成・色調 | 特記事項 |
|------|------|----------|---------------|-------------|----------------------------|-------------------------------------|--------------------|--------------------|
| 340 | 図 87 | 図版 68 | SG0600 | 須恵器 鉢 | (19.5) - (3.8) - * 10% | やや粗 ～ 1mm 長石・黒色粒 | 良 灰 N6/0 | |
| 341 | 図 87 | | SG0600 | 輸入磁器 白磁椀 | (15.0) - (2.9) - * 15% | 密 | 良 灰白 2.5Y8/2 | (軸) 灰白 2.5Y8/2 |
| 342 | 図 87 | | SG0600 褐色土 | 輸入磁器 白磁椀 | (17.0) - (5.3) - * 10% | 密 | 良 灰白 N8/0 | (軸) 灰白 5Y7/1 |
| 343 | 図 87 | 図版 68 | SG0600 褐色土 | 須恵器 鉢 | * - (7.0) - * 口縁部片 | 密 ～ 3mm 石英・長石・チャート | 良 灰白 N7/0 | |
| 344 | 図 87 | 図版 68 | SG0600 | 土師器 不明品 | * - (1.6) - 1.4 75% | 密 ～ 2.5mm 石英・長石・チャート | 不良 黒褐 10YR3/1 | |
| 345 | 図 87 | 図版 69 | SG0600 褐色土 | 土師器 釜 | (30.8) - (8.6) - * 10% | 密 ～ 1.5mm 石英・長石・チャート・雲母 | 良 浅黄橙 7.5YR8/4 | |
| 346 | 図 88 | 図版 69 | SG0600 | 輸入施釉陶器 壺 | (15.0) - (24.0) - * 40% | やや粗 微小砂粒 | 良 灰白 N8/0 | (軸) 灰オリーブ 5Y6/2 |
| 347 | 図 89 | | SG0740 | 土師器 皿 | (8.4) - (1.6) - * 45% | 密 ～ 2mm 石英・長石・チャート・雲母 | 良 にぶい橙 7.5YR7/4 | |
| 348 | 図 89 | | SG0740 | 土師器 皿 | 8.6 - 1.8 - * 90% | 密 ～ 1.5mm 石英・長石・チャート・クサリ礫 | 良 にぶい黄橙 10YR7/2 | |
| 349 | 図 89 | | SG0740 | 土師器 皿 | 9.3 - (1.6) - * 55% | 密 ～ 1.5mm 石英・長石・チャート・雲母 | 良 にぶい黄橙 10YR7/4 | |
| 350 | 図 89 | | SG0740 | 土師器 皿 | 13.7 - 2.5 - * 50% | 密 ～ 2.5mm 石英・長石・チャート・雲母・ クサリ礫 | 良 にぶい黄橙 10YR7/3 | |
| 351 | 図 89 | | SG0750 | 土師器 皿 | 7.8 - 1.8 - * 40% | 密 ～ 1.5mm 石英・長石・チャート・雲母 | 良 浅黄橙 10YR8/3 | |
| 352 | 図 89 | | SG0750 | 土師器 皿 | 9.0 - 1.5 - * 40% | 密 ～ 2mm 石英・長石・チャート・雲母 | 良 にぶい橙 7.5YR7/4 | |
| 353 | 図 89 | | SG0750 | 土師器 皿 | (13.8) - (2.7) - * 25% | 密 ～ 1mm 石英・長石・チャート | 良 浅黄橙 7.5YR8/4 | |
| 354 | 図 89 | | SG0750 | 瓦器 椀 | (14.0) - (3.8) - * 15% | 密 ～ 7.5mm 石英・長石・チャート | 良 灰 N4/0 | |
| 355 | 図 89 | | SG0750 | 輸入磁器 白磁椀 | (16.1) - (5.3) - * 20% | 密 | 良 灰白 10YR8/2 | (軸) 灰白 2.5Y8/2 |
| 356 | 図 90 | | SK0380 | 土師器 皿 | 8.9 - 1.7 - * 100% | 密 ～ 2mm 石英・長石・チャート | 良 にぶい黄橙 10YR7/3 | |
| 357 | 図 90 | | SK0380 | 土師器 皿 | 9.3 - 1.6 - * 100% | 密 ～ 1mm 石英・長石・チャート・雲母・ クサリ礫 | 良 にぶい黄橙 10YR7/3 | |
| 358 | 図 90 | | SK0380 | 土師器 皿 | 9.2 - 1.5 - * 95% | 密 ～ 4mm 石英・長石・チャート・雲母・ クサリ礫 | 良 にぶい橙 7.5YR7/4 | |
| 359 | 図 90 | | SK0380 | 土師器 皿 | 9.1 - 1.7 - * 100% | 密 ～ 3.5mm 石英・長石・チャート・クサリ礫 | 良 にぶい橙 7.5YR7/4 | |
| 360 | 図 90 | | SK0380 | 土師器 皿 | 8.9 - 1.7 - * 100% | 密 ～ 1mm 石英・長石・チャート・雲母・ クサリ礫 | 良 にぶい黄橙 10YR7/3 | |
| 361 | 図 90 | | SK0380 | 土師器 皿 | 9.2 - 1.7 - * 100% | 密 ～ 2mm 石英・長石・チャート・雲母・ クサリ礫 | 良 にぶい黄橙 10YR7/3 | |
| 362 | 図 90 | 図版 69 | SK0380 | 国産焼締陶器 甕 | 44.1 - (28.9) - * 70% | 密 ～ 1mm 長石・クサリ礫 | 良 暗赤灰 2.5YR1/3 | 常滑 |
| 363 | 図 90 | 図版 70 | SK0460 | 土師器 皿 | 8.8 - 1.6 - * 100% | 密 ～ 3mm 石英・長石・チャート・雲母 | 良 にぶい黄橙 10YR7/3 | |
| 364 | 図 90 | 図版 70 | SK0460 | 土師器 皿 | 9.0 - 1.7 - * 100% | 密 ～ 1mm 石英・長石・チャート・雲母 | 良 にぶい黄橙 10YR7/2 | |
| 365 | 図 90 | 図版 70 | SK0460 | 土師器 皿 | 13.1 - 2.6 - * 95% | 密 ～ 1.5mm 石英・長石・チャート・雲母・ クサリ礫 | 良 にぶい黄 7.5YR7/4 | |
| 366 | 図 90 | 図版 70 | SK0460 | 土師器 皿 | 13.4 - 2.7 - * 100% | 密 ～ 1.5mm 石英・長石・チャート・雲母 | 良 灰白 10YR8/2 | |
| 367 | 図 90 | 図版 70 | SK0460 | 瓦器 皿 | 8.5 - 1.6 - * 100% | 密 ～ 1mm 石英・長石・チャート・雲母 | 良 暗灰 N3/0 | |
| 368 | 図 90 | 図版 70 | SK0460 | 白色土器 蓋 | 8.3 - 2.2 - * 75% | 密 ～ 1mm 石英・長石・チャート | 良 灰白 10YR8/2 | |
| 369 | 図 90 | 図版 70 | SK0460 | 瓦器 鉢 | * - (8.5) - * 口縁部片 | 密 ～ 1mm 石英・長石・チャート・雲母 | 良 暗灰 N3/0 | |

表 24 報告遺物一覧 (13)

| 報告 番号 | 挿図 | 写真 図版 | 出土遺構 層位 | 種別 器種 | 口径・器高・底径 (cm) 残存率 | 胎土・素材 | 焼成・色調 | 特記事項 |
|----------|------|----------|------------|---------------|-------------------------------|---------------------------------|--------------------|--------------------|
| 370 | 図 90 | 図版 70 | SK0460 | 輸入磁器 青白磁水注 | (3.7) - (4.5) - * 45% | 密 ～ 0.5mm 石英・長石・チャート | 良 灰白 N8/0 | (釉) 明緑灰 10GY8/1 |
| 371 | 図 90 | 図版 71 | SK0460 | 須恵器 鉢 | (3.0) - (9.1) - * 25% | 密 ～ 4mm 石英・長石・チャート | 良 灰 N6/0 | |
| 372 | 図 91 | 図版 71 | SK0490 | 土師器 皿 | 9.0 - 1.5 - * 25% | 密 ～ 2mm 石英・長石・チャート | 良 灰白 10YR8/2 | |
| 373 | 図 91 | 図版 71 | SK0490 | 土師器 皿 | 9.4 - 1.8 - * 35% | 密 ～ 3mm 石英・長石・チャート・クサリ礫 | 良 灰白 10YR8/2 | |
| 374 | 図 91 | 図版 71 | SK0490 | 白色土器 皿 | 9.0 - 1.7 - 3.9 90% | 密 ～ 2mm 石英・長石・チャート | 良 灰白 10YR8/2 | |
| 375 | 図 91 | | SK0490 | 土師器 皿 | 14.0 - (2.3) - * 20% | 密 ～ 1mm 石英・長石・チャート | 良 にぶい橙 7.5YR7/3 | |
| 376 | 図 91 | 図版 71 | SK0490 | 土師器 皿 | 15.0 - 2.5 - * 25% | 密 ～ 1mm 石英・長石・チャート・クサリ礫 | 良 にぶい橙 7.5YR7/3 | |
| 377 | 図 91 | 図版 71 | SK0490 | 瓦器 皿 | 9.0 - 1.3 - * 20% | 密 ～ 0.5mm 石英・長石・チャート | 良 灰白 2.5Y8/1 | |
| 378 | 図 91 | 図版 71 | SK0490 | 瓦器 椀 | (13.4) - (3.6) - * 15% | 密 ～ 0.5mm 石英・長石・チャート | 良 暗灰 N3/0 | |
| 379 | 図 91 | 図版 72 | SK0490 | 瓦器 椀 | 14.0 - 4.4 - 6.0 60% | 密 ～ 1mm 石英・長石・チャート | 不良 灰白 10YR8/1 | |
| 380 | 図 91 | 図版 71 | SK0490 | 瓦器 椀 | (14.0) - (4.2) - * 10% | 密 ～ 1.5mm 石英・長石・チャート | 良 灰白 10YR7/1 | |
| 381 | 図 91 | 図版 72 | SK0490 | 須恵器 鉢 | (29.0) - (6.2) - * 15% | 密 ～ 1.5mm 石英・長石・チャート | 良 灰 N6/0 | |
| 382 | 図 91 | 図版 72 | SK0490 | 国産焼締陶器 鉢 | * - (8.4) - * 口縁部片 | 密 ～ 2mm 石英・長石・チャート | 良 にぶい黄橙 10YR6/3 | |
| 383 | 図 91 | 図版 72 | SK0640 | 国産焼締陶器 椀 | 13.0 - 3.9 - * 60% | 密 黒色粒 | 良 灰白 7N/0 | 備前 |
| 384 | 図 92 | 図版 72 | SK0670 | 土師器 皿 | 8.6 - 1.7 - * 65% | 密 ～ 1.5mm 石英・長石・チャート・雲母 | 良 にぶい橙 7.5YR7/4 | |
| 385 | 図 92 | 図版 72 | SK0670 | 土師器 皿 | 5.5 - 1.6 - * 100% | 密 ～ 0.2mm 石英・長石・チャート・クサリ礫 | 良 にぶい橙 7.5YR7/4 | |
| 386 | 図 92 | 図版 72 | SK0670 | 土師器 皿 | 8.6 - 1.7 - * 100% | 密 ～ 1.5mm 石英・長石・チャート・雲母 | 良 にぶい黄橙 10YR7/3 | |
| 387 | 図 92 | 図版 72 | SK0670 | 土師器 皿 | 8.9 - 1.6 - * 80% | 密 ～ 1.5mm 石英・長石・チャート・雲母・クサリ礫 | 良 にぶい橙 7.5YR7/4 | |
| 388 | 図 92 | 図版 72 | SK0670 | 土師器 皿 | 9.0 - 1.8 - * 100% | 密 ～ 1mm 石英・長石・チャート・雲母 | 良 浅黄橙 10YR8/3 | |
| 389 | 図 92 | 図版 72 | SK0670 | 土師器 皿 | (7.7) - 1.5 - * 45% | 密 ～ 1.5mm 石英・長石・チャート・雲母 | 良 にぶい橙 7.5YR7/4 | |
| 390 | 図 92 | | SK0670 | 土師器 皿 | (13.0) - (2.7) - * 15% | 密 ～ 1.5mm 石英・長石・チャート・雲母 | 良 にぶい黄橙 10YR7/3 | |
| 391 | 図 92 | 図版 72 | SK0670 | 土師器 皿 | (12.6) - 2.6 - * 35% | 密 ～ 2mm 石英・長石・チャート・クサリ礫 | 良 浅黄橙 10YR8/3 | |
| 392 | 図 92 | 図版 72 | SK0670 | 土師器 皿 | (14.2) - 2.5 - * 50% | 密 ～ 2.5mm 石英・長石・チャート・雲母・クサリ礫 | 良 浅黄橙 7.5YR8/3 | |
| 393 | 図 92 | | SK0670 | 瓦器 皿 | (9.2) - (2.2) - * 60% | 密 ～ 0.5mm 長石・チャート | 良 灰 N5/0 | |
| 394 | 図 92 | 図版 72 | SK0670 | 瓦器 椀 | (14.0) - (4.7) - (5.2) 30% | 密 ～ 2mm 石英・長石・チャート | 良 灰 N5/0 | |
| 395 | 図 92 | 図版 72 | SK0670 | 瓦器 椀 | (15.0) - (4.3) - * 10% | 密 ～ 1.5mm 石英・長石・チャート | 良 灰 N4/0 | |
| 396 | 図 92 | 図版 73 | SK0670 | 瓦器 椀 | 13.6 - 4.8 - 5.6 50% | 密 ～ 2.5mm 石英・長石・チャート | 良 灰 N5/0 | |
| 397 | 図 92 | 図版 73 | SK0670 | 須恵器 椀 | (16.0) - 4.7 - * 40% | 密 ～ 1mm 長石 | 良 灰 N6/0 | |
| 398 | 図 92 | 図版 73 | SK0670 | 須恵器 皿 | (8.2) - (1.8) - (6.0) 25% | 密 ～ 1mm 石英・長石・チャート | 良 灰 N5/0 | |
| 399 | 図 92 | 図版 73 | SK0670 | 瓦器 杯 | (7.2) - 2.0 - * 45% | 密 ～ 1mm 石英・長石・チャート | 良 灰白 N8/0 | |
| 400 | 図 92 | | SK0670 | 瓦器 鉢 | (58.0) - (11.6) - * 50% | 密 ～ 3.5mm 石英・長石・チャート | 良 灰 N5/0 | |
| 401 | 図 92 | 図版 73 | SK0670 | 瓦器 鍋 | (27.2) - (12.3) - * 40% | 密 ～ 1mm 石英・長石・チャート・雲母 | 良 黄灰 2.5Y5/1 | |

表 25 報告遺物一覧 (14)

| 報告 番号 | 挿図 | 写真 図版 | 出土遺構 層位 | 種別 器種 | 口径・器高・底径 (cm) 残存率 | 胎土・素材 | 焼成・色調 | 特記事項 |
|----------|-------|----------|-------------|---------------|--------------------------------|-------------------------------------|--------------------|--------------------|
| 402 | 図 92 | 図版 73 | SK0670 | 須恵器 鉢 | * - (6.4) - * 口縁部片 | 密 ～ 2mm 石英・長石・チャート | 良 灰 N6/0 | |
| 403 | 図 92 | 図版 73 | SK0670 | 須恵器 鉢 | * - (4.8) - * 口縁部片 | 密 ～ 4mm 長石・チャート・黒色粒子 | 良 灰 N5/0 | |
| 404 | 図 92 | | SK0670 | 須恵器 鉢 | * - (3.6) - (11.0) 20% | 密 ～ 2mm 石英・長石・チャート | 良 灰白 N7/0 | |
| 405 | 図 92 | 図版 73 | SK0670 | 須恵器 鉢 | * - (7.7) - (13.2) 10% | 密 ～ 3mm 石英・長石・チャート | 良 灰 N6/0 | |
| 406 | 図 92 | 図版 73 | SK0670 | 須恵器 鉢 | * - (6.3) - (12.8) 30% | 密 ～ 4mm 石英・長石・チャート | 良 灰 N6/0 | |
| 407 | 図 93 | 図版 74 | SK0670 | 輸入磁器 青磁皿 | (10.3) - (2.2) - * 70% | 密 ～ 3mm 長石・チャート | 良 灰白 5Y8/1 | (釉) 灰オリーブ 5Y6/2 |
| 408 | 図 93 | 図版 74 | SK0670 | 輸入磁器 青磁椀 | (19.0) - (3.4) - * 口縁部片 | 密 | 良 灰オリーブ 5Y5/3 | |
| 409 | 図 93 | 図版 74 | SK0670 | 石製品 石鍋再加工品 | (4.5) - (7.9) - (1.6) 口縁部片 | 滑石 | 褐灰 10YR6/1 | |
| 410 | 図 93 | 図版 74 | SK0670 | 土製品 土製円板 | 4.4 - 4.6 - 8.0 | 密 ～ 2mm 石英・長石・チャート | 良 にぶい赤褐 5YR5/3 | |
| 411 | 図 93 | 図版 74 | SK0670 | 金属製品 不明 | | 銅 | | |
| 412 | 図 93 | 図版 74 | SK0670 | 金属製品 釘 | | 鉄 | | |
| 413 | 図 93 | 図版 74 | SK0670 | 金属製品 銭 | 2.4 - 2.4 - 0.1 - 3.1g 100% | | | 聖宋元貨 |
| 414 | 図 93 | 図版 74 | SK0670 | 瓦 軒平瓦 | (11.4) - (17.8) - 3.7 | 密 ～ 3.5mm 石英・長石・チャート | 不良 灰白 N8/0 | |
| 415 | 図 93 | 図版 74 | SK0670 | 須恵器 鉢 | 32.2 - 13.1 - 11.2 70% | やや粗 ～ 2.5mm 長石・黒色粒 | 良 灰白 N7/0 | |
| 416 | 図 94 | 図版 75 | SK3620 | 輸入磁器 白磁椀 | (16.3) - 6.1 - (5.6) 30% | 密 | 良 灰白 5Y8/1 | (釉) 灰 10Y6/1 |
| 417 | 図 94 | 図版 75 | SK3620 | 輸入磁器 白磁椀 | (17.7) - (3.4) - * 35% | 密 | 良 灰白 2.5Y7/1 | |
| 418 | 図 94 | 図版 75 | SK3620 | 輸入磁器 白磁椀 | (16.0) - (4.4) - * 口縁部片 | 密 | 良 灰白 5Y7/1 | (釉) 灰白 5Y8/1 |
| 419 | 図 94 | 図版 75 | SK3620 | 輸入磁器 白磁皿 | (10.2) - 2.9 - (4.2) 45% | 密 ～ 0.5mm 長石 | 良 灰白 N7/0 | (釉) 灰白 7.5Y8/1 |
| 420 | 図 94 | 図版 75 | SK3620 | 輸入磁器 青白磁合子 | (4.6) - 2.3 - 4.2 40% | 密 | 良 灰白 N8/0 | (釉) 青灰 10BG5/1 |
| 421 | 図 94 | 図版 75 | SK3620 | 石製品 砥石 | 8.5 - 7.0 - 2.6 | 凝灰岩 | 灰白 2.5Y8/2 | |
| 422 | 図 94 | 図版 75 | SK5190 下 | 須恵器 杯 | * - (1.3) - (9.4) 30% | 密 ～ 1mm 長石 | 良 灰白 N8/0 | 墨書 |
| 423 | 図 94 | 図版 75 | SP0510 | 輸入磁器 白磁合子 | (6.9) - 2.8 - 4.6 80% | 密 微小砂粒 | 良 白 N9/0 | |
| 424 | 図 120 | | SD0030 | 土師器 皿 | (14.4) - (2.6) - * 25% | 密 ～ 1.5mm 石英・長石・チャート・雲母・ クサリ礫 | 良 にぶい黄橙 10YR7/3 | |
| 425 | 図 120 | | SD0040 | 瓦器 椀 | (14.0) - (4.4) - * 10% | 密 ～ 1mm 石英・長石・チャート | 良 灰 N6/0 | |
| 426 | 図 120 | 図版 76 | SD0060 | 土師器 皿 | (9.0) - 1.9 - * 100% | 密 ～ 2mm 石英・長石・チャート・雲母・ クサリ礫 | 良 にぶい黄橙 10YR7/3 | |
| 427 | 図 120 | 図版 76 | SD0060 | 土師器 皿 | (9.6) - 1.6 - * 20% | 密 ～ 2mm 石英・長石・チャート・クサリ礫 | 良 灰白 10YR8/2 | |
| 428 | 図 120 | 図版 76 | SD0060 | 土師器 皿 | (14.6) - 2.2 - * 25% | 密 ～ 2mm 石英・長石・チャート・雲母・ クサリ礫 | 良 にぶい黄橙 10YR7/2 | |
| 429 | 図 120 | 図版 76 | SD0060 | 瓦器 皿 | 9.5 - 1.8 - * 70% | 密 ～ 2mm 石英・長石・チャート | 良 灰 N4/0 | |
| 430 | 図 120 | 図版 76 | SD0060 | 瓦器 椀 | (13.9) - 4.7 - * 25% | 密 ～ 1.5mm 長石・チャート | 良 灰 N5/0 | |
| 431 | 図 120 | 図版 76 | SD1070 | 土師器 皿 | 7.9 - 1.2 - * 100% | 密 ～ 3.5mm 石英・長石・チャート | 良 灰黄褐 10YR6/2 | |
| 432 | 図 120 | 図版 76 | SD1070 | 土師器 皿 | (7.8) - 1.5 - * 50% | 密 ～ 1mm 石英・長石・チャート・雲母・ クサリ礫 | 良 灰黄 2.5Y7/2 | |

表 26 報告遺物一覧 (15)

| 報告番号 | 挿図 | 写真 図版 | 出土遺構 層位 | 種別 器種 | 口径・器高・底径 (cm) 残存率 | 胎土・素材 | 焼成・色調 | 特記事項 |
|------|-------|----------|--------------|-------------|-----------------------------|-----------------------------------|--------------------|--------------------|
| 433 | 図 120 | 図版 76 | SD1070 | 土師器 皿 | 8.6 - 1.6 - * 70% | 密 ～ 1.5mm 石英・長石・チャート・雲母 | 良 にぶい黄橙 10YR7/3 | |
| 434 | 図 120 | 図版 76 | SD1070 | 土師器 皿 | (10.8) - 2.8 - * 45% | 密 ～ 2mm 石英・長石・チャート | 良 灰白 10YR8/2 | |
| 435 | 図 120 | 図版 76 | SD1070 | 土師器 皿 | (12.6) - 2.8 - * 35% | 密 ～ 2mm 石英・長石・チャート | 良 灰白 10YR8/2 | |
| 436 | 図 120 | 図版 76 | SD1070 | 輸入磁器 白磁杯 | 11.1 - 3.7 - 6.2 100% | 密 | 良 灰白 5Y8/1 | (軸) 灰オリーブ 5Y6/2 |
| 437 | 図 120 | 図版 77 | SD1070 | 弥生土器 器台 | * - (6.7) - (8.0) 45% | 密 ～ 3mm 石英・長石・チャート・クサリ礫 | 良 にぶい橙 2.5Y6/3 | |
| 438 | 図 121 | 図版 77 | SE0140 ③ | 土師器 皿 | 8.4 - 1.6 - * 100% | 密 ～ 1mm 石英・長石・チャート・雲母 | 良 灰白 10YR8/2 | |
| 439 | 図 121 | 図版 77 | SE0140 | 土師器 皿 | 9.0 - 1.3 - * 100% | 密 ～ 1mm 石英・長石・チャート | 良 灰白 10YR8/2 | |
| 440 | 図 121 | 図版 77 | SE0140 ⑦ | 土師器 皿 | 8.5 - 1.6 - * 100% | 密 ～ 1mm 石英・長石・チャート・雲母 | 良 灰白 10YR8/2 | |
| 441 | 図 121 | 図版 77 | SE0140 ② | 土師器 皿 | 8.2 - 1.4 - * 55% | 密 ～ 1mm 石英・長石・チャート・雲母 | 良 灰白 10YR8/2 | |
| 442 | 図 121 | 図版 77 | SE0140 ① | 土師器 皿 | 13.1 - 2.4 - * 95% | 密 ～ 3mm 石英・長石・チャート・雲母 | 良 にぶい橙 7.5YR7/3 | |
| 443 | 図 121 | 図版 77 | SE0140 ⑧ | 土師器 皿 | 13.0 - 2.6 - * 25% | 密 ～ 1mm 石英・長石・チャート・雲母・ クサリ礫 | 良 灰白 7.5YR8/2 | |
| 444 | 図 121 | | SE0140 | 須恵器 鉢 | (32.0) - (9.4) - * 15% | 密 ～ 2mm 石英・長石・黒色粒子 | 良 灰 N6/0 | |
| 445 | 図 121 | 図版 77 | SE0140 | 瓦 軒平瓦 | (11.9) - (14.4) - 4.0 | 密 ～ 3mm 石英・長石・黒色粒子 | 良 灰白 10YR7/1 | |
| 446 | 図 121 | | SE0140 | 須恵器 甕 | (20.1) - (34.3) - * 50% | 密 ～ 5mm 石英・長石・チャート | 良 灰 N4/0 | |
| 447 | 図 122 | | SE0800 | 土師器 皿 | (8.6) - 1.6 - * 95% | 密 ～ 1mm 石英・長石・チャート・雲母 | 良 にぶい橙 7.5YR7/4 | |
| 448 | 図 122 | | SE0800 | 土師器 皿 | (9.0) - (1.6) - * 20% | 密 ～ 2.5mm 石英・長石・チャート・クサリ礫 | 良 にぶい橙 7.5YR7/4 | |
| 449 | 図 122 | | SE0800 | 土師器 皿 | (8.8) - (1.6) - * 30% | 密 ～ 1mm 石英・長石・チャート | 良 にぶい橙 7.5YR7/4 | |
| 450 | 図 122 | | SE0800 | 土師器 皿 | (9.2) - 1.7 - * 25% | 密 ～ 1.5mm 石英・長石・チャート・雲母 | 良 にぶい橙 7.5YR7/4 | |
| 451 | 図 122 | | SE0800 | 土師器 皿 | (11.9) - (2.5) - * 25% | 密 ～ 1mm 石英・長石・チャート・雲母 | 良 にぶい橙 7.5YR7/4 | |
| 452 | 図 122 | | SE0800 | 瓦器 皿 | 9.6 - 1.7 - * 75% | 密 ～ 0.5mm 石英・長石・チャート | 不良 灰 N5/0 | |
| 453 | 図 122 | | SE0800 | 瓦器 皿 | (9.6) - (1.8) - * 25% | 密 ～ 1.5mm 石英・長石・チャート | 良 暗灰 N3/0 | |
| 454 | 図 122 | 図版 78 | SE0800 | 須恵器 皿 | (8.2) - 1.8 - 5.6 50% | 密 ～ 1mm 長石・チャート | 良 灰 N6/0 | |
| 455 | 図 122 | 図版 78 | SE0800 | 須恵器 皿 | (8.0) - 1.9 - * 40% | 密 ～ 1mm 石英・長石・チャート | 良 灰 N5/0 | |
| 456 | 図 122 | 図版 78 | SE0800 | 須恵器 皿 | 8.5 - 2.3 - 4.0 80% | 密 微小砂粒 | 良 灰白 N7/0 | |
| 457 | 図 122 | 図版 78 | SE0800 | 須恵器 皿 | (9.7) - 2.1 - * 60% | 密 | 良 暗青灰 5BG4/1 | |
| 458 | 図 122 | | SE0800 | 須恵器 皿 | (7.8) - 2.0 - * 25% | 密 ～ 1mm 長石 | 良 灰 N4/0 | |
| 459 | 図 122 | | SE0800 | 須恵器 鉢 | * - (3.8) - * 口縁部片 | 密 ～ 4mm 石英・長石・チャート | 良 灰 4/0 | |
| 460 | 図 122 | | SE0800 | 国産焼締陶器 椀 | * - (2.3) - * 口縁部片 | 密 ～ 1mm 石英・長石・チャート | 良 灰 N4/0 | 備前 |
| 461 | 図 122 | | SE0800 下層 | 土師器 皿 | 8.5 - 1.6 - * 100% | 密 ～ 1.5mm 石英・長石・チャート | 良 浅黄橙 10YR8/3 | |
| 462 | 図 122 | 図版 78 | SE0800 下層 | 瓦器 椀 | 14.4 - 5.0 - 5.3 95% | 密 ～ 1.5 mm 石英・長石・チャート | 良 暗灰 N3/0 | |
| 463 | 図 123 | 図版 78 | SE1210 枠内 | 国産陶器 山茶椀 | (13.0) - 5.6 - (6.2) 10% | 密 ～ 1mm 長石・黒色粒 | 良 灰白 N8/0 | |
| 464 | 図 123 | 図版 78 | SE1220 | 土師器 皿 | 8.2 - 1.3 - * 100% | 密 ～ 2mm 石英・長石・チャート・雲母 | 良 にぶい橙 7.5YR7/4 | |
| 465 | 図 123 | 図版 78 | SE1220 | 土師器 皿 | 8.4 - 2.0 - * 100% | 密 ～ 4mm 石英・長石・チャート・雲母 | 良 にぶい橙 7.5YR7/4 | |

表 27 報告遺物一覧 (16)

| 報告番号 | 挿図 | 写真 図版 | 出土遺構 層位 | 種別 器種 | 口径・器高・底径 (cm) 残存率 | 胎土・素材 | 焼成・色調 | 特記事項 |
|------|-------|----------|------------|-------------------|---------------------------------|----------------------------|---------------------|---------------------------------|
| 466 | 図 123 | 図版 78 | SE1220 | 土師器 皿 | (12.8) - 1.9 - * 40% | 密 ～ 1.5mm 石英・長石・チャート・雲母 | 良 にぶい黄橙 10YR7/4 | |
| 467 | 図 123 | 図版 78 | SE1220 | 土師器 皿 | (12.0) - 2.0 - * 50% | 密 ～ 5mm 石英・長石・チャート・雲母 | 良 にぶい黄橙 10YR7/3 | |
| 468 | 図 123 | 図版 79 | SE1220 | 弥生土器 壺 | * - (4.0) - * 体部細片 | 粗 ～ 3mm 石英・長石・チャート・クサリ礫 | 不良 淡橙 5YR8/4 | |
| 469 | 図 123 | 図版 79 | SE1220 | 瓦器 釜 | (36.0) - (14.8) - * 25% | 密 ～ 3mm 石英・長石・チャート | 良 灰 N4/0 | |
| 470 | 図 123 | 図版 79 | SE1220 | 土製品 取鍋 | (14.8) - (5.0) - * 10% | 密 ～ 2mm 石英・長石・チャート・モミガラ | 良 にぶい黄橙 10YR7/3 | |
| 471 | 図 123 | 図版 79 | SE1220 | 土製品 鋳型 | (4.8) - (2.9) - 1.5 - 18.3g | 粗 ～ 2mm 長石・金雲母・クサリ礫 | 良 浅黄橙 7.5YR8/3 | |
| 472 | 図 124 | 図版 79 | SE1330 | 瓦器 椀 | * - (3.3) - * 口縁部片 | 密 ～ 1mm 石英・チャート | 良 暗灰 N3/0 | |
| 473 | 図 124 | 図版 79 | SE1330 | 瓦 軒丸瓦 | (2.4) - (6.7) - (5.4) | 密 ～ 1.5mm 石英・長石・チャート | 良 灰 N4/0 | |
| 474 | 図 124 | | SE1330 | 瓦器 鍋 | (25.4) - (5.9) - * 40% | 密 ～ 1mm 石英・長石・チャート | 良 灰 N4/0 | |
| 475 | 図 124 | | SE1330 | 瓦器 鉢 | (36.0) - (8.6) - * 35% | 密 ～ 1.5mm 石英・長石・チャート | 良 灰 N4/0 | |
| 476 | 図 124 | | SE1350 | 瓦器 椀 | * - (2.6) - * 口縁部片 | 密 ～ 1mm 石英・長石・チャート | 良 暗灰 N3/0 | |
| 477 | 図 124 | | SE1350 | 瓦器 釜 | (10.8) - (4.9) - * 20% | 密 ～ 1.5mm 石英・長石・チャート | 良 暗灰 N3/0 | |
| 478 | 図 124 | | SE1350 | 瓦器 釜 | (24.1) - (6.8) - * 15% | 密 ～ 1mm 石英・長石・チャート | 良 暗灰 N3/0 | |
| 479 | 図 124 | | SE1350 | 須恵器 掘方 鉢 | (26.5) - (10.2) - (10.4) 60% | 密 ～ 6mm 石英・長石・チャート | 良 灰白 N7/0 | |
| 480 | 図 124 | 図版 79 | SE1370 | 土師器 皿 | 8.3 - 1.4 - * 50% | 密 ～ 1mm 石英・長石・チャート | 良 にぶい赤褐 2.5YR5/4 | |
| 481 | 図 124 | 図版 79 | SE1370 | 土師器 皿 | 12.5 - 2.5 - * 95% | 密 ～ 2mm 石英・長石・チャート・クサリ礫 | 良 にぶい黄橙 10YR7/4 | |
| 482 | 図 124 | 図版 80 | SE1370 | 瓦器 椀 | (8.3) - (2.7) - 3.5 75% | 密 ～ 1mm 石英・長石・チャート | 良 灰白 N7/0 | |
| 483 | 図 124 | 図版 80 | SE1370 | 国産陶器 山茶椀 | * - (1.8) - 4.9 25% | 密 ～ 1mm 石英・長石・チャート | 良 灰 5Y6/1 | |
| 484 | 図 125 | | SE1380 | 土師器 皿 | (7.0) - 0.8 - * 25% | 密 ～ 1mm 石英・長石・チャート | 良 灰白 10YR8/2 | |
| 485 | 図 125 | | SE1380 | 土師器 皿 | 8.3 - 1.4 - * 70% | 密 ～ 1mm 石英・長石・チャート | 良 にぶい黄橙 10YR7/3 | |
| 486 | 図 125 | | SE1380 | 土師器 皿 | 8.1 - 1.6 - * 50% | 密 ～ 2.5mm 石英・長石・チャート・雲母 | 良 にぶい黄橙 10YR7/3 | |
| 487 | 図 125 | | SE1380 | 土師器 皿 | 8.9 - 1.8 - * 85% | 密 ～ 1mm 石英・長石・チャート | 良 にぶい黄橙 10YR7/3 | |
| 488 | 図 125 | | SE1380 | 土師器 掘方 皿 | (13.6) - 2.2 - * 25% | 密 ～ 3mm 石英・長石・チャート・雲母 | 良 にぶい黄橙 10YR7/2 | |
| 489 | 図 125 | | SE1380 | 須恵器 掘方 鉢 | * - (6.4) - * 口縁部片 | 密 ～ 3mm 石英・長石・チャート・黒色粒子 | 良 灰 N6/0 | |
| 490 | 図 125 | 図版 80 | SE1380 | 国産陶器 掘方 山茶椀 | (14.5) - (5.4) - (7.0) 45% | 密 ～ 6mm 石英・長石・チャート・黒色粒子 | 良 灰 N6/0 | |
| 491 | 図 125 | 図版 80 | SE1380 | 輸入施釉陶器 掘方 壺 | (3.1) - (2.5) - (1.1) 体部片 | 密 | 良 黄灰 2.5Y6/1 | 磁州 (釉) 灰白 N8/0、 黒 7.5Y2/1 |
| 492 | 図 125 | 図版 80 | SE1390 | 土師器 皿 | (12.2) - 2.9 - * 60% | 密 長石・雲母 | 良 にぶい黄橙 10YR6/4 | |
| 493 | 図 126 | 図版 80 | SE1430 | 土師器 掘方 皿 | 8.0 - 1.4 - * 95% | 密 ～ 1mm 石英・長石・チャート・雲母 | 良 にぶい黄橙 10YR7/3 | |
| 494 | 図 126 | 図版 80 | SE1430 | 土師器 掘方 皿 | 9.6 - 1.6 - * 70% | 密 ～ 2mm 石英・長石・チャート | 良 にぶい黄橙 10YR7/3 | |
| 495 | 図 126 | 図版 80 | SE1430 | 土師器 掘方 皿 | 8.7 - 1.8 - * 100% | 密 ～ 1mm 石英・長石・チャート・雲母 | 良 にぶい黄橙 10YR7/3 | |
| 496 | 図 126 | 図版 80 | SE1430 | 土師器 掘方 皿 | 9.4 - 1.9 - * 95% | 密 ～ 1mm 石英・長石・チャート・雲母 | 良 にぶい黄橙 10YR7/3 | |
| 497 | 図 126 | | SE1430 | 土師器 掘方 皿 | (14.0) - 2.5 - * 20% | 密 ～ 2mm 石英・長石・チャート・雲母 | 良 にぶい黄橙 10YR7/3 | |
| 498 | 図 126 | 図版 81 | SE1430 | 瓦器 掘方 椀 | 14.3 - 5.0 - 4.9 95% | 密 ～ 1mm 石英・長石・チャート | 良 灰 N4/0 | |

表 28 報告遺物一覧 (17)

| 報告 番号 | 挿図 | 写真 図版 | 出土遺構 層位 | 種別 器種 | 口径・器高・底径 (cm) 残存率 | 胎土・素材 | 焼成・色調 | 特記事項 |
|----------|-------|----------|-----------------------------|---------------|----------------------------|-------------------------------------|--------------------|---------|
| 499 | 図 126 | 図版 81 | SE1430 | 須恵器 甕 | (28.6) - (25.8) - * 40% | 密 ～ 2mm 石英・長石・チャート・雲母 | 良 暗灰 N3/0 | |
| 500 | 図 127 | | SE1490 杵内 | 土師器 皿 | 8.7 - 1.8 - * 100% | 密 ～ 1mm 石英・長石・チャート・雲母 | 良 にぶい黄橙 10YR7/3 | |
| 501 | 図 127 | 図版 81 | SE1490 杵内 | 国産陶器 山茶碗 | * - (3.5) - * 口縁部片 | 密 ～ 1mm 石英・長石・チャート | 良 灰白 5Y8/1 | |
| 502 | 図 127 | 図版 81 | SE1490 掘方 | 土師器 皿 | 8.3 - 1.7 - * 100% | 密 ～ 2mm 石英・長石・チャート・雲母 | 良 にぶい黄橙 10YR7/3 | |
| 503 | 図 127 | 図版 81 | SE1490 掘方 | 土師器 皿 | 8.5 - 1.6 - * 75% | 密 ～ 1mm 石英・長石・チャート | 良 にぶい黄橙 10YR7/3 | |
| 504 | 図 127 | 図版 81 | SE1490 掘方 | 土師器 皿 | 9.0 - 2.0 - * 95% | 密 ～ 2mm 石英・長石・チャート・雲母 | 良 にぶい黄橙 10YR7/3 | |
| 505 | 図 127 | 図版 81 | SE1490 掘方 | 土師器 皿 | (14.0) - (3.5) - * 25% | 密 ～ 1mm 石英・長石・チャート・クサリ礫 | 良 にぶい黄橙 10YR7/3 | |
| 506 | 図 127 | 図版 81 | SE1490 掘方 | 土師器 皿 | (14.2) - (2.5) - * 45% | 密 ～ 1mm 石英・長石・チャート | 良 にぶい黄橙 10YR7/3 | |
| 507 | 図 127 | | SE1490 掘方 | 瓦器 椀 | (13.2) - (4.1) - * 25% | 密 ～ 1mm 石英・長石・チャート | 良 灰 N4/0 | |
| 508 | 図 127 | 図版 82 | SE1490 掘方 | 須恵器 椀 | * - (1.7) - * 口縁部片 | 密 ～ 1mm 石英・長石・チャート | 良 灰 N6/0 | |
| 509 | 図 127 | 図版 82 | SE1490 掘方 | 須恵器 鉢 | * - (8.0) - * 口縁部片 | 密 ～ 4mm 石英・長石・チャート・クサリ礫 | 良 灰 N5/0 | |
| 510 | 図 127 | 図版 82 | SE1490 掘方 | 石製品 石鍋再加工品 | 3.4 - 6.0 - 1.0 - 35g | 滑石 | | |
| 511 | 図 127 | | SE1670 | 土師器 皿 | (13.0) - (2.4) - * 45% | 密 ～ 1mm 石英・長石・チャート・雲母 | 良 にぶい黄橙 10YR7/3 | |
| 512 | 図 127 | | SE1670 | 土師器 皿 | (13.0) - 2.9 - * 95% | 密 ～ 2mm 石英・長石・チャート・雲母・ クサリ礫 | 良 にぶい橙 7.5YR7/4 | |
| 513 | 図 127 | | SE1670 | 瓦器 鍋 | (26.0) - (6.4) - * 15% | 密 ～ 1.5mm 石英・長石・チャート | 良 灰 N5/0 | |
| 514 | 図 127 | 図版 82 | SE1670 | 輸入施釉陶器 甕 | * - (5.6) - * 口縁部片 | 密 ～ 1.5mm 長石・チャート | 良 灰黄 2.5Y7/2 | |
| 515 | 図 128 | | SE5100 黒灰砂 | 土師器 皿 | 8.2 - 1.3 - * 75% | 密 ～ 2mm 石英・長石・チャート・雲母・ クサリ礫 | 良 にぶい黄橙 10YR7/3 | |
| 516 | 図 128 | | SE5100 黒灰砂 | 土師器 皿 | (12.4) - (3.2) - * 20% | 密 ～ 2mm 石英・長石・チャート・雲母・ クサリ礫 | 良 浅黄橙 7.5YR8/4 | |
| 517 | 図 128 | | SE5100 黒灰砂 | 土師器 皿 | 13.5 - 2.1 - * 75% | 密 ～ 2mm 石英・長石・チャート・雲母・ クサリ礫 | 良 にぶい黄橙 10YR7/3 | |
| 518 | 図 128 | | SE5100 黒灰砂 | 瓦器 椀 | * - (3.3) - * 口縁部片 | 密 ～ 1mm 石英・長石・チャート | 良 灰 N8/0 | |
| 519 | 図 128 | | SE5100 黒灰砂 | 金属製品 釘 | | 鉄 | | |
| 520 | 図 128 | | SE5100 暗褐色砂 (断面図 3 層) | 土師器 皿 | (14.0) - (2.3) - * 25% | 密 ～ 5mm 石英・長石・チャート・雲母・ クサリ礫 | 良 にぶい橙 7.5YR7/4 | |
| 521 | 図 128 | | SE5100 暗褐色砂 (断面図 3 層) | 須恵器 鉢 | (31.0) - (4.8) - * 5% | 密 ～ 3.5mm 石英・長石・チャート | 良 灰 N5/0 | |
| 522 | 図 128 | 図版 82 | SE5100 暗褐色砂 (断面図 4 層) | 土製品 円板 | (3.7) - (4.0) - (0.7) | 密 ～ 1mm 石英・長石・チャート | 良 にぶい黄橙 10YR7/2 | 土師器皿転用品 |
| 523 | 図 128 | | SE5100 掘方 | 土師器 皿 | (9.0) - 1.5 - * 20% | 密 ～ 1.5mm 石英・長石・チャート・雲母 | 良 にぶい橙 7.5YR7/3 | |
| 524 | 図 128 | | SE5100 掘方 | 土師器 皿 | (12.0) - 2.5 - * 15% | 密 ～ 1mm 石英・長石・チャート・雲母・ クサリ礫 | 良 にぶい黄橙 10YR7/3 | |
| 525 | 図 128 | 図版 82 | SE5110 黒褐土 | 土師器 皿 | 8.8 - 1.6 - * 100% | 密 ～ 1.5mm 石英・長石・チャート・雲母 | 良 にぶい黄橙 10YR7/2 | |
| 526 | 図 128 | 図版 82 | SE5110 黒褐土 | 土師器 皿 | 8.8 - 1.7 - * 100% | 密 ～ 1.5mm 石英・長石・チャート・雲母・ クサリ礫 | 良 にぶい黄橙 10YR7/3 | |

表 29 報告遺物一覧 (18)

| 報告 番号 | 挿図 | 写真 図版 | 出土遺構 層位 | 種別 器種 | 口径・器高・底径 (cm) 残存率 | 胎土・素材 | 焼成・色調 | 特記事項 |
|----------|-------|----------|-------------------|-------------|--------------------------------|-------------------------------------|--------------------|-------------|
| 527 | 図 128 | 図版 82 | SE5110 黒褐土 | 土師器 皿 | 8.8 - 1.5 - * 90% | 密 ～ 3.5mm 石英・長石・チャート | 良 にぶい黄橙 10YR7/2 | |
| 528 | 図 128 | 図版 82 | SE5110 黒褐土 | 土師器 皿 | 12.0 - 2.5 - * 60% | 密 ～ 2.5 mm 石英・長石・チャート | 良 浅黄橙 10YR8/4 | |
| 529 | 図 128 | 図版 82 | SE5110 黒褐土 | 土師器 皿 | (12.6) - 3.0 - * 25% | 密 ～ 2mm 石英・長石・チャート | 良 灰白 2.5Y8/1 | |
| 530 | 図 128 | 図版 82 | SE5110 黒褐土 | 土師器 皿 | 13.0 - 2.5 - * 100% | 密 ～ 2.5mm 石英・長石・チャート・雲母・ クサリ礫 | 良 浅黄橙 7.5YR8/4 | |
| 531 | 図 128 | 図版 83 | SE5110 黒褐土 | 輸入施釉陶器 壺 | (11.2) - (17.5) - (8.0) 30% | 密 ～ 1.5mm 石英・長石・チャート | 良 灰白 N7/0 | (釉) 灰 5Y5/1 |
| 532 | 図 128 | 図版 83 | SE5110 黒褐土 | 瓦器 椀 | (15.6) - 5.0 - 5.3 80% | 密 ～ 1.5mm 石英・長石・チャート | 良 灰 N4/0 | |
| 533 | 図 128 | | SE5110 黒褐土 | 須恵器 鉢 | (28.0) - (7.1) - * 15% | 密 ～ 3mm 石英・長石・チャート | 良 灰 N5/0 | |
| 534 | 図 128 | | SE5110 掘方 | 土師器 皿 | (9.3) - 1.7 - * 25% | 密 ～ 1mm 石英・長石・チャート・雲母・ クサリ礫 | 良 灰黄 2.5Y7/2 | |
| 535 | 図 128 | | SE5110 掘方 | 土師器 皿 | (15.0) - 2.6 - * 20% | 密 ～ 1mm 石英・長石・チャート・雲母・ クサリ礫 | 良 浅黄橙 10YR8/3 | |
| 536 | 図 128 | | SE5110 掘方 | 瓦器 椀 | (14.0) - (3.5) - * 15% | 密 ～ 2mm 石英・長石・チャート | 良 灰 5Y4/1 | |
| 537 | 図 129 | | SE5200 明灰粘 | 土師器 皿 | 8.4 - 1.5 - * 100% | 密 ～ 1mm 石英・長石・チャート・雲母 | 良 にぶい黄橙 10YR7/3 | |
| 538 | 図 129 | | SE5200 褐色砂 | 土師器 皿 | 8.5 - 1.6 - * 100% | 密 ～ 1mm 石英・長石・チャート・雲母 | 良 にぶい黄橙 10YR7/3 | |
| 539 | 図 129 | | SE5200 褐色砂 | 土師器 皿 | 8.8 - 1.5 - * 80% | 密 ～ 1mm 石英・長石・チャート・雲母 | 良 にぶい黄橙 10YR7/3 | |
| 540 | 図 129 | | SE5200 灰粘 | 土師器 皿 | 8.7 - 1.5 - * 80% | 密 ～ 1mm 石英・長石・チャート・雲母 | 良 にぶい黄橙 10YR7/2 | |
| 541 | 図 129 | | SE5200 灰粘 | 土師器 皿 | 8.8 - 1.6 - * 100% | 密 ～ 2mm 石英・長石・チャート・雲母 | 良 にぶい黄橙 10YR7/3 | |
| 542 | 図 129 | | SE5200 褐色砂 | 土師器 皿 | (8.8) - (1.4) - * 45% | 密 ～ 1mm 石英・長石・チャート・雲母 | 良 にぶい黄橙 10YR7/3 | |
| 543 | 図 129 | | SE5200 褐色砂 | 土師器 皿 | (12.8) - 2.3 - * 30% | 密 ～ 1mm 石英・長石・チャート | 良 にぶい黄橙 10YR7/3 | |
| 544 | 図 129 | | SE5200 褐色砂 | 土師器 皿 | (13.2) - (2.5) - * 45% | 密 ～ 1.5mm 石英・長石・チャート・雲母 | 良 にぶい橙 7.5YR7/4 | |
| 545 | 図 129 | | SE5200 褐色砂 | 土師器 皿 | 14.1 - 2.9 - * 50% | 密 ～ 1mm 石英・長石・チャート・クサリ礫 | 良 橙 7.5YR7/6 | |
| 546 | 図 129 | | SE5200 灰粘 | 土師器 皿 | 14.0 - 2.6 - * 75% | 密 ～ 1mm 石英・長石・チャート・クサリ礫 | 良 にぶい黄橙 10YR7/2 | |
| 547 | 図 129 | | SE5200 明灰粘 | 土師器 皿 | 13.6 - 2.3 - * 100% | 密 ～ 2mm 石英・長石・チャート・雲母 | 良 にぶい黄橙 10YR7/3 | |
| 548 | 図 129 | | SE5200 灰粘 | 瓦器 椀 | (15.4) - 4.4 - (6.0) 45% | 密 ～ 1mm 石英・長石・チャート | 良 灰 N4/0 | |
| 549 | 図 129 | | SE5200 断面図 8 層 | 瓦器 椀 | * - (2.8) - * 口縁部片 | 密 ～ 1mm 長石・チャート | 良 灰 N4/0 | |
| 550 | 図 129 | | SE5200 褐色砂 | 須恵器 鉢 | (28.4) - (7.9) - * 25% | 密 ～ 4.5mm 石英・長石・チャート | 良 灰 N6/0 | |
| 551 | 図 129 | 図版 83 | SE5200 断面 8 層 | 瓦器 釜 | 19.3 - 24.7 - * 75% | 密 ～ 1mm 石英・長石・黒色粒子 | 良 灰 N4/0 | |
| 552 | 図 129 | 図版 83 | SE5200 断面 8 層 | 瓦 軒丸瓦 | (18.4) - 11.8 - 12.1 | 粗 ～ 4mm 石英・長石・黒色粒 | 良 灰白 N7/0 | |
| 553 | 図 129 | | SE5270 | 須恵器 鉢 | * - (4.7) - * 口縁部片 | 密 ～ 4mm 石英・長石・チャート | 良 灰 N4/0 | |
| 554 | 図 129 | | SE5270 | 瓦器 椀 | (14.0) - (3.9) - * 20% | 密 ～ 1mm 石英・長石・チャート・雲母 | 良 暗灰 N3/0 | |
| 555 | 図 130 | | SK0260 | 土師器 皿 | 8.5 - 1.6 - * 20% | 密 ～ 2mm 石英・長石・チャート | 良 灰白 10YR8/2 | |
| 556 | 図 130 | | SK0260 | 土師器 皿 | 8.4 - 1.5 - * 40% | 密 ～ 1mm 石英・長石・チャート・クサリ礫 | 良 にぶい橙 7.5YR6/4 | |
| 557 | 図 130 | | SK0260 | 土師器 皿 | 10.6 - (3.2) - * 20% | 密 ～ 1mm 石英・長石・チャート | 良 灰白 10YR8/2 | |
| 558 | 図 130 | | SK0260 | 土師器 皿 | 12.0 - (2.2) - * 30% | 密 ～ 1.5mm 石英・長石・チャート | 良 にぶい橙 7.5YR7/3 | |

表 30 報告遺物一覧 (19)

| 報告番号 | 挿図 | 写真 図版 | 出土遺構 層位 | 種別 器種 | 口径・器高・底径 (cm) 残存率 | 胎土・素材 | 焼成・色調 | 特記事項 |
|------|-------|----------|------------|------------------|--------------------------------|-----------------------------------|--------------------|--------------------|
| 559 | 図 130 | | SK0260 | 土師器 皿 | 12.4 - (2.2) - * 25% | 密 ～ 2mm 石英・長石・チャート・クサリ礫 | 良 にぶい橙 7.5YR7/3 | |
| 560 | 図 130 | 図版 84 | SK0260 | 輸入磁器 青磁椀 | (9.0) - 4.4 - (3.6) 40% | 密 ～ 0.5mm 長石 | 良 灰白 N7/0 | (釉) 灰オリーブ 5Y5/2 |
| 561 | 図 130 | 図版 84 | SK0260 | 須恵器 鉢 | * - (5.0) - * 口縁部片 | 密 ～ 1mm 長石 | 良 灰 N5/0 | |
| 562 | 図 130 | | SK0260 | 国産焼締陶器 鉢 | (32.0) - (16.6) - (13.0) 5% | 密 ～ 3mm 石英・長石・チャート | 良 灰白 2.5Y7/1 | 常滑 |
| 563 | 図 130 | | SK0290 | 土師器 皿 | 9.0 - 1.9 - * 100% | 密 ～ 1.5mm 石英・長石・チャート・雲母 | 良 にぶい橙 7.5YR7/4 | |
| 564 | 図 130 | | SK0290 | 土師器 皿 | 9.0 - 1.8 - * 95% | 密 ～ 2.5mm 石英・長石・チャート・クサリ礫 | 良 にぶい褐 7.5YR6/3 | |
| 565 | 図 130 | | SK0290 | 土師器 皿 | 9.4 - 1.9 - * 90% | 密 ～ 3.5mm 石英・長石・チャート・雲母 | 良 にぶい橙 7.5YR7/4 | |
| 566 | 図 130 | | SK0290 | 土師器 皿 | 9.9 - 1.7 - * 99% | 密 ～ 1mm 石英・長石・チャート・雲母・ クサリ礫 | 良 にぶい橙 7.5YR7/3 | |
| 567 | 図 130 | | SK0290 | 土師器 皿 | 14.1 - 2.4 - * 99% | 密 ～ 2mm 石英・長石・チャート・クサリ礫 | 良 にぶい橙 7.5YR7/4 | |
| 568 | 図 130 | | SK0290 | 土師器 皿 | 14.0 - 2.9 - * 95% | 密 ～ 3mm 石英・長石・チャート・雲母 | 良 にぶい橙 7.5YR7/4 | |
| 569 | 図 131 | | SK0389 | 土師器 皿 | (3.0) - 0.7 - * 25% | 密 ～ 2mm 石英・長石・チャート | 良 灰白 10YR8/2 | |
| 570 | 図 131 | | SK0389 | 土師器 皿 | (9.2) - (1.9) - * 25% | 密 ～ 1mm 石英・長石・チャート・雲母 | 良 にぶい橙 7.5YR6/4 | |
| 571 | 図 131 | | SK0389 | 須恵器 鉢 | * - (3.0) - * 口縁部片 | 密 ～ 1mm 石英・長石・チャート | 良 灰 N4/0 | |
| 572 | 図 131 | | SK0389 | 瓦器 釜 | 12.0 - (6.1) - * 80% | 密 ～ 1.5mm 石英・長石・チャート | 良 灰 N4/0 | |
| 573 | 図 131 | 図版 84 | SK0389 | 金属製品 蓋 | 16.7 - 6.4 - * 20% | 鉄 | | |
| 574 | 図 131 | | SK0389 | 瓦器 鉢 | (32.8) - (6.4) - (25.0) 20% | 密 ～ 1mm 石英・長石・チャート・雲母 | 良 にぶい黄橙 10YR6/3 | |
| 575 | 図 131 | | SK1000 | 土師器 皿 | (14.0) - (2.5) - * 15% | 密 ～ 1.5mm 石英・長石・チャート | 良 にぶい橙 7.5YR6/4 | |
| 576 | 図 131 | | SK1000 | 須恵器 椀 | (14.0) - (3.5) - * 10% | 密 ～ 1mm 石英・長石・チャート | 不良 灰白 10YR7/1 | |
| 577 | 図 131 | | SK1000 | 輸入磁器 白磁椀 | * - (4.4) - 6.5 40% | 密 ～ 1mm 長石・チャート | 良 にぶい黄橙 10YR7/3 | |
| 578 | 図 131 | 図版 84 | SK1000 | 土師器 鍋 | * - (7.1) - * 口縁部片 | 密 ～ 4.5mm 石英・長石・チャート | 良 にぶい黄橙 10YR7/3 | |
| 579 | 図 131 | | SK1000 | 須恵器 鉢 | * - (4.4) - * 口縁部片 | 密 ～ 4mm 石英・長石・チャート | 良 灰 N5/0 | |
| 580 | 図 131 | 図版 84 | SK1000 | 石製品 砥石 | (6.3) - (3.2) - 1.4 | 流紋岩 | | |
| 581 | 図 132 | 図版 84 | SP0946 | 輸入焼締陶器 播鉢 | * - (3.7) - (9.2) 10% | 密 ～ 1.5mm 長石 | 良 褐灰 5YR4/1 | |
| 582 | 図 132 | | SP0283 | 土師器 皿 | (9.0) - (1.5) - * 15% | 密 ～ 1mm 石英・長石・チャート | 良 灰白 2.5Y8/2 | |
| 583 | 図 132 | 図版 85 | SX0820 | 須恵器 甕 | * - (22.1) - * 100% | 密 ～ 5mm 石英・長石・チャート | 良 灰 N4/0 | |
| 584 | 図 132 | 図版 85 | SX0820 | 金属製品 銭 | | 銅 | | 景德元寶 |
| 585 | 図 149 | | SE0010 | 土師器 灰色粘土 皿 | (12.4) - (1.9) - * 20% | 密 ～ 1mm 石英・長石・チャート | 良 浅黄橙 10YR8/3 | |
| 586 | 図 149 | | SE0010 | 土師器 掘方 椀 | * - (1.2) - (5.0) 30% | 密 ～ 3mm 長石・チャート | 良 浅黄橙 10YR8/3 | |
| 587 | 図 149 | | SE0010 | 須恵器 褐色土 鉢 | (30.0) - (7.8) - * 15% | 密 ～ 4mm 石英・長石・チャート | 良 灰 N5/0 | |
| 588 | 図 149 | | SE0110 | 土師器 掘方 皿 | 8.4 - 1.3 - * 25% | 密 ～ 0.5mm 石英・長石・チャート・クサリ礫 | 良 灰白 7.5YR8/2 | |
| 589 | 図 149 | | SE0110 | 土師器 掘方 皿 | 8.2 - 1.4 - * 25% | 密 ～ 0.5mm 石英・長石・チャート | 良 灰白 10YR8/2 | |
| 590 | 図 149 | | SE0110 | 土師器 暗灰土 皿 | 9.0 - 1.5 - * 20% | 密 ～ 1mm 石英・長石・チャート・雲母・ クサリ礫 | 良 浅黄橙 7.5YR8/3 | |

表 31 報告遺物一覧 (20)

| 報告 番号 | 挿図 | 写真 図版 | 出土遺構 層位 | 種別 器種 | 口径・器高・底径 (cm) 残存率 | 胎土・素材 | 焼成・色調 | 特記事項 |
|----------|-------|----------|---------------|---------------|---------------------------------|----------------------------|---------------------|-----------------------|
| 591 | 図 149 | | SE0110 暗灰土 | 土師器 皿 | 11.2 - (1.9) - * 25% | 密 ～ 1mm 石英・長石・チャート・クサリ礫 | 良 灰白 7.5YR8/2 | |
| 592 | 図 149 | | SE0110 暗灰土 | 瓦器 椀 | (14.0) - (4.3) - * 20% | 密 ～ 1mm 石英・長石・チャート | 良 灰 N4/0 | |
| 593 | 図 149 | | SE0110 掘方 | 瓦器 鉢 | * - (5.6) - * 口縁部片 | 密 ～ 1mm 石英・長石・チャート・クサリ礫 | 不良 にぶい黄橙 10YR7/2 | |
| 594 | 図 149 | 図版 85 | SE0110 暗灰土 | 須恵器 皿 | (8.3) - 2.0 - * 40% | 密 ～ 2mm 石英・長石・チャート | 良 灰白 N7/0 | |
| 595 | 図 149 | | SE0110 暗灰土 | 須恵器 鉢 | * - (4.4) - * 口縁部片 | 密 ～ 2mm 石英・長石・チャート | 良 灰 N5/0 | |
| 596 | 図 149 | | SE0110 掘方 | 須恵器 鉢 | * - (2.6) - * 口縁部片 | 密 ～ 2mm 石英・長石・チャート | 不良 灰白 2.5Y7/1 | |
| 597 | 図 149 | 図版 85 | SE0110 暗灰土 | 輸入焼締陶器 壺 | * - (4.4) - (7.3) 30% | 密 ～ 1mm 長石・チャート | 良 褐色灰 7.5YR4/1 | |
| 598 | 図 149 | 図版 85 | SE0110 暗灰土 | 輸入焼締陶器 播鉢 | (4.8) - (4.4) - * 体部片 | 密 ～ 0.5mm 石英・長石 | 良 褐色 5YR4/1 | |
| 599 | 図 149 | | SE0110 黒褐土 | 石製品 石鍋 | (19.0) - (3.9) - * 25% | 滑石 | | |
| 600 | 図 150 | | SE1290 | 輸入磁器 白磁皿 | (10.2) - 2.2 - (6.0) 45% | 密 | 良 灰白 N8/1 | (釉) 灰白 10Y8/1 |
| 601 | 図 150 | | SE1290 枠内 | 輸入磁器 青磁椀 | (17.4) - (3.7) - * 20% | 密 ～ 0.5mm 長石 | 良 灰白 5Y7/1 | (釉) 明オリーブ 灰 5GY7/1 |
| 602 | 図 150 | 図版 85 | SE1290 枠内 | 金属製品 銭 | | 銅 | | 聖宋元寶 |
| 603 | 図 150 | 図版 85 | SE1290 | 石製品 石鍋再加工品 | 3.1 - 13.5 - 4.4 - 185.5g | 滑石 | 灰白 5Y7/1 | |
| 604 | 図 150 | 図版 86 | SE1290 | 石製品 砥石 | (12.6) - (9.2) - (2.0) - 184.6g | 片岩 | 灰 N5/0 | |
| 605 | 図 150 | | SE1290 掘方 | 土師器 皿 | 10.4 - (2.5) - * 25% | 密 ～ 0.5mm 石英・長石・チャート | 良 灰白 2.5Y8/1 | |
| 606 | 図 150 | 図版 86 | SE1290 掘方 | 瓦器 輪花形椀 | (9.0) - 3.1 - * 25% | 密 ～ 0.5mm 石英・長石 | 良 灰 N4/0 | |
| 607 | 図 150 | 図版 86 | SE1290 掘方 | 国産陶器 山茶椀 | (14.3) - (6.0) - (6.5) 70% | 密 ～ 2mm 石英・長石・チャート・黒色粒子 | 良 灰白 2.5Y7/1 | |
| 608 | 図 150 | 図版 86 | SE1290 掘方 | 国産焼締陶器 鉢 | (25.0) - (4.7) - * 10% | 密 ～ 3mm 石英・長石・チャート | 良 褐色 5YR5/1 | 常滑 |
| 609 | 図 150 | | SE1290 掘方 | 須恵器 鉢 | (28.0) - (6.7) - * 20% | 密 ～ 1.5mm 石英・長石・黒色粒子 | 良 灰 N5/0 | |
| 610 | 図 151 | | SE1300 枠内 | 土師器 皿 | 4.8 - 0.8 - * 50% | 密 ～ 1mm 石英・長石・チャート | 良 灰白 10YR7/1 | |
| 611 | 図 151 | 図版 86 | SE1300 枠内 | 土師器 皿 | 8.3 - 1.5 - * 75% | 密 ～ 1mm 石英・長石・チャート | 良 にぶい黄橙 7.5YR7/4 | |
| 612 | 図 151 | | SE1300 枠内 | 土師器 皿 | 8.5 - 1.5 - * 100% | 密 ～ 1mm 石英・長石・チャート | 良 にぶい黄橙 10YR7/3 | |
| 613 | 図 151 | | SE1300 枠内 | 土師器 皿 | 8.2 - 1.6 - * 95% | 密 ～ 2mm 石英・長石・チャート・雲母 | 良 にぶい黄橙 10YR7/3 | |
| 614 | 図 151 | 図版 86 | SE1300 枠内 | 土師器 皿 | 8.1 - 1.3 - * 100% | 密 ～ 4mm 石英・長石・チャート・雲母 | 良 にぶい黄橙 10YR7/3 | |
| 615 | 図 151 | | SE1300 上層 | 土師器 皿 | (8.0) - 1.9 - * 25% | 密 ～ 1mm 石英・長石・チャート | 良 灰白 10YR8/2 | |
| 616 | 図 151 | | SE1300 枠内 | 土師器 皿 | 8.0 - 1.7 - * 100% | 密 ～ 1.5mm 石英・長石・チャート・雲母 | 良 にぶい黄橙 10YR7/3 | |
| 617 | 図 151 | 図版 86 | SE1300 枠内 | 土師器 皿 | 8.3 - 1.6 - * 100% | 密 ～ 1mm 石英・長石・チャート | 良 にぶい黄橙 10YR7/3 | |
| 618 | 図 151 | | SE1300 枠内 | 土師器 皿 | (8.6) - 1.8 - * 30% | 密 ～ 1mm 石英・長石・チャート | 良 にぶい黄橙 10YR7/3 | |
| 619 | 図 151 | | SE1300 枠内 | 土師器 皿 | 8.3 - 1.7 - * 100% | 密 ～ 2mm 石英・長石・チャート・雲母 | 良 にぶい黄橙 7.5YR7/4 | |
| 620 | 図 151 | | SE1300 枠内 | 土師器 皿 | (7.8) - 2.3 - * 40% | 密 ～ 4mm 石英・長石・チャート・雲母 | 良 にぶい黄橙 10YR7/3 | |
| 621 | 図 151 | | SE1300 枠内 | 土師器 皿 | 12.2 - 2.1 - * 100% | 密 ～ 1mm 石英・長石・チャート | 良 にぶい黄橙 10YR7/3 | |
| 622 | 図 151 | 図版 86 | SE1300 枠内 | 土師器 皿 | (10.8) - 2.8 - * 25% | 密 ～ 1mm 石英・長石・チャート・雲母 | 良 灰白 10YR8/2 | |
| 623 | 図 151 | 図版 86 | SE1300 枠内 | 土師器 皿 | 12.0 - 2.3 - * 100% | 密 ～ 1mm 石英・長石・チャート・雲母 | 良 にぶい黄橙 10YR7/3 | |

表 32 報告遺物一覧 (21)

| 報告 番号 | 挿図 | 写真 図版 | 出土遺構 層位 | 種別 器種 | 口径・器高・底径 (cm) 残存率 | 胎土・素材 | 焼成・色調 | 特記事項 |
|----------|-------|----------|-----------------|---------------|------------------------------|----------------------------|--------------------|------------------|
| 624 | 図 151 | 図版 87 | SE1300 枠内 | 土師器 皿 | 12.0 - 2.5 - * 100% | 密 ～ 1mm 石英・長石・チャート・クサリ礫 | 良 橙 7.5YR7/6 | |
| 625 | 図 151 | 図版 87 | SE1300 枠内 | 土師器 皿 | 12.6 - 3.3 - * 70% | 密 ～ 1mm 石英・長石・チャート | 良 灰白 10YR8/2 | |
| 626 | 図 151 | | SE1300 枠内 | 土師器 皿 | 12.0 - 2.1 - * 95% | 密 ～ 1mm 石英・長石・チャート・雲母 | 良 にぶい黄橙 10YR7/3 | |
| 627 | 図 151 | | SE1300 枠内 | 土師器 釜 | 5.4 - (2.6) - * 100% | 密 ～ 1mm 石英・長石・チャート | 良 にぶい黄橙 10YR7/3 | ミニチュア |
| 628 | 図 151 | 図版 87 | SE1300 枠内 | 瓦器 輪花形椀 | (10.4) - 2.9 - * 45% | 密 ～ 1mm 石英・長石・チャート | 良 暗灰 N3/0 | |
| 629 | 図 151 | | SE1300 枠内 | 輸入磁器 白磁皿 | (10.0) - 2.4 - (5.8) 25% | 密 | 良 灰白 N8/0 | (釉) 灰白 5GY8/1 |
| 630 | 図 151 | 図版 87 | SE1300 枠内 | 輸入磁器 白磁皿 | 10.6 - 2.5 - 4.9 80% | 密 | 良 灰白 2.5Y8/2 | (釉) 浅黄 2.5Y7/3 |
| 631 | 図 151 | 図版 87 | SE1300 上層 | 輸入施釉陶器 壺 | (14.4) - (5.3) - * 15% | 密 ～ 1.5 mm 石英・長石・チャート | 良 灰黄褐 10YR4/2 | |
| 632 | 図 151 | 図版 87 | SE1300 枠内 | 瓦 埴 | 14.2 - (18.1) - (4.5) | 密 ～ 10mm 石英・長石・チャート・雲母 | 暗灰 N3/0 | |
| 633 | 図 151 | | SE1300 枠内 | 石製品 砥石 | (6.8) - (4.3) - 1.3 - 55g | 不明 | | |
| 634 | 図 152 | | SE5040 黒灰砂 | 土師器 皿 | (6.4) - (1.9) - * 25% | 密 ～ 0.5mm 石英・長石・チャート | 良 灰白 10YR8/2 | |
| 635 | 図 152 | 図版 87 | SE5040 黒灰砂 | 土師器 皿 | (11.9) - (3.2) - * 40% | 密 ～ 1.5mm 石英・長石・チャート | 良 灰白 10YR8/2 | |
| 636 | 図 152 | | SE5040 褐灰砂 | 土師器 皿 | (6.6) - (2.0) - * 30% | 密 ～ 5mm 石英・長石・チャート | 良 浅黄橙 10YR8/3 | |
| 637 | 図 152 | 図版 87 | SE5040 褐灰砂 | 土師器 皿 | 6.6 - 2.1 - * 100% | 密 ～ 0.5mm 石英・長石・チャート | 良 浅黄橙 7.5YR8/4 | |
| 638 | 図 152 | 図版 88 | SE5040 褐灰砂 | 土師器 皿 | 11.6 - 3.1 - * 90% | 密 ～ 2mm 石英・長石・チャート | 良 灰白 2.5Y8/2 | |
| 639 | 図 152 | 図版 88 | SE5040 枠内最下層 | 土師器 皿 | 11.9 - 3.1 - * 90% | 密 ～ 3mm 石英・長石・チャート | 良 浅黄橙 10YR8/3 | |
| 640 | 図 152 | 図版 88 | SE5040 枠内最下層 | 土師器 皿 | 12.2 - 3.3 - * 100% | 密 ～ 2mm 石英・長石・チャート | 良 灰白 7.5YR8/2 | |
| 641 | 図 152 | | SE5040 掘方 | 土師器 皿 | (13.0) - (2.7) - * 15% | 密 ～ 1.5mm 石英・長石・チャート | 良 灰白 10YR8/1 | |
| 642 | 図 152 | | SE5040 枠内最下層 | 土師器 鍋 | 27.7 - 10.9 - * 90% | 密 ～ 2mm 石英・長石・チャート | 良 灰白 10YR 8/1 | |
| 643 | 図 152 | 図版 88 | SE5040 枠内最下層 | 瓦質土器 火鉢 | (13.0) - 7.1 - (10.4) 40% | 密 ～ 2mm 石英・長石・チャート | 良 灰白 N7/0 | |
| 644 | 図 152 | 図版 88 | SE5040 枠内最下層 | 須恵器 鉢 | (28.0) - (8.4) - * 口縁部片 | 密 ～ 2.5mm 石英・長石・チャート | 良 灰 N5/0 | |
| 645 | 図 152 | | SE5040 枠内最下層 | 国産焼締陶器 甕 | (56.0) - (5.1) - * 10% | 密 ～ 2mm 石英・長石・チャート | 良 にぶい赤褐 5YR4/3 | 常滑 |
| 646 | 図 152 | 図版 88 | SE5040 掘方 | 土製品 取鍋 | (8.0) - (2.0) - * 20% | 密 ～ 0.5mm 石英・長石・チャート | 良 灰白 10YR7/1 | 土師器皿転用 |
| 647 | 図 152 | 図版 88 | SE5040 掘方 | 土製品 取鍋 | (8.8) - (1.7) - * 20% | 密 ～ 1.5mm 石英・長石・チャート | 良 黄灰 2.5Y6/1 | 土師器皿転用 |
| 648 | 図 152 | 図版 88 | SE5040 掘方 | 土製品 取鍋 | (10.8) - (1.8) - * 25% | 密 ～ 2mm 石英・長石・チャート | 良 灰白 2.5Y8/2 | 土師器皿転用 |
| 649 | 図 152 | 図版 88 | SE5040 掘方 | 土製品 取鍋 | (10.0) - (3.7) - * 25% | 密 ～ 5mm 石英・長石・チャート | 良 灰 N6/0 | |
| 650 | 図 152 | | SE5040 掘方 | 瓦器 鍋 | (26.2) - (8.0) - * 15% | 密 ～ 2mm 石英・長石・チャート | 良 黒 N2/0 | |
| 651 | 図 152 | | SE5040 掘方 | 土製品 埴埴 | * - (7.4) - * 15% | 密 ～ 4mm 石英・長石・チャート・モミガラ | 良 灰白 2.5Y8/1 | |
| 652 | 図 152 | 図版 87 | SE5040 掘方 | 輸入磁器 白磁椀 | (15.8) - (4.7) - * 30% | 密 | 良 灰白 N8/0 | (釉) 灰白 7.5Y7/1 |
| 653 | 図 152 | 図版 89 | SE5040 掘方 | 輸入施釉陶器 底部片 | * - (5.3) - 3.8 | 密 ～ 2.5mm 石英・長石・チャート | 良 灰褐 5YR4/2 | |
| 654 | 図 152 | | SE5040 掘方 | 須恵器 鉢 | * - (4.5) - * 口縁部片 | 密 ～ 2mm 石英・長石・チャート | 良 灰 N5/0 | |
| 655 | 図 152 | | SE5040 掘方 | 瓦質土器 火鉢 | * - (2.9) - * 底部片 | 密 ～ 1.5mm 石英・長石・チャート | 良 灰 N4/0 | |
| 656 | 図 153 | | SE5040 掘方 | 瓦 軒丸瓦 | (6.2) - 8.0 - (4.2) | 密 ～ 3mm 石英・長石・チャート | 良 灰 N4/0 | |

表 33 報告遺物一覧 (22)

| 報告 番号 | 挿図 | 写真 図版 | 出土遺構 層位 | 種別 器種 | 口径・器高・底径 (cm) 残存率 | 胎土・素材 | 焼成・色調 | 特記事項 |
|----------|-------|----------|---------------|---------------|-----------------------------|-------------------------------------|--------------------|---------------------|
| 657 | 図 153 | 図版 89 | SE5040 掘方 | 瓦 埴 | 14.0 - 9.9 - 3.8 | 密 ～ 3mm 石英・長石・チャート | 良 暗灰 N3/0 | |
| 658 | 図 154 | | SE5070 黒褐土 | 土師器 皿 | (7.2) - (1.6) - * 30% | 密 ～ 1.5mm 石英・長石・チャート・クサリ礫 | 良 にぶい黄橙 10YR7/4 | |
| 659 | 図 154 | | SE5070 黒褐土 | 土師器 皿 | 7.6 - 1.6 - * 55% | 密 ～ 2mm 石英・長石・チャート・クサリ礫 | 良 にぶい橙 7.5YR7/3 | |
| 660 | 図 154 | | SE5070 黒褐土 | 土師器 皿 | 7.8 - 1.7 - * 100% | 密 ～ 2mm 石英・長石・チャート・雲母 | 良 にぶい橙 7.5YR7/3 | |
| 661 | 図 154 | | SE5070 黒褐土 | 土師器 皿 | 7.7 - 1.7 - * 100% | 密 ～ 1.5mm 石英・長石・チャート・雲母 | 良 にぶい橙 7.5YR7/4 | |
| 662 | 図 154 | | SE5090 黒褐土 | 土師器 皿 | (8.8) - (1.9) - * 20% | 密 ～ 2mm 石英・長石・チャート | 良 灰白 10YR8/2 | |
| 663 | 図 154 | | SE5090 黒褐土 | 土師器 皿 | (11.0) - (2.0) - * 15% | 密 ～ 4.5mm 石英・長石・チャート | 良 浅黄橙 10YR8/3 | |
| 664 | 図 154 | | SE5090 黒褐土 | 土師器 皿 | (10.0) - (2.1) - * 10% | 密 ～ 3mm 石英・長石・チャート・クサリ礫 | 良 橙 5YR7/6 | |
| 665 | 図 154 | 図版 89 | SE5090 黒褐土 | 土師器 採煙土器 | (9.6) - (4.6) - * 口縁部片 | 密 ～ 1.5mm 石英・長石・チャート・雲母・ クサリ礫 | 良 にぶ黄橙 10YR7/3 | |
| 666 | 図 154 | | SE5090 灰粘 | 土師器 鍋 | (29.0) - (10.6) - * 15% | 密 ～ 1mm 石英・長石・チャート | 良 灰白 10YR7/1 | |
| 667 | 図 154 | | SE5090 黒褐土 | 国産焼締陶器 掃鉢 | * - (5.1) - * 口縁部片 | 密 ～ 3mm 石英・長石・チャート | 良 灰 N4/0 | 備前 |
| 668 | 図 154 | 図版 89 | SE5090 黒褐土 | 国産施釉陶器 卸皿 | (14.3) - (3.3) - 7.7 70% | 密 | 良 にぶい黄橙 10YR6/3 | 古瀬戸 (釉) 灰白 5Y7/2 |
| 669 | 図 154 | | SE5090 黒褐土 | 瓦 軒平瓦 | (2.3) - (6.5) - 2.5 | 密 ～ 3mm 石英・長石・チャート | 良 灰白 N8/0 | |
| 670 | 図 154 | 図版 89 | SE5090 黒褐土 | 瓦 軒平瓦 | (2.8) - (6.5) - (5.0) | 密 ～ 2.5 mm 石英・長石・チャート | 良 灰 N6/0 | |
| 671 | 図 155 | | SE5160 褐灰砂 | 土師器 皿 | * - (2.3) - * 口縁部片 | 密 ～ 3mm 石英・長石・チャート | 良 にぶい橙 7.5YR7/4 | |
| 672 | 図 155 | 図版 89 | SE5160 褐灰砂 | 国産施釉陶器 入子 | (8.6) - 3.0 - 4.2 40% | 密 ～ 0.5mm 石英・長石・チャート | 良 灰白 25Y8/1 | 瀬戸 |
| 673 | 図 155 | | SE5160 底部 | 土師器 皿 | (7.0) - (1.9) - * 30% | 密 ～ 1.5mm 石英・長石・チャート | 良 灰白 10YR8/2 | |
| 674 | 図 155 | | SE5160 暗褐砂 | 土師器 皿 | (6.8) - (1.9) - * 45% | 密 ～ 4mm 石英・長石・チャート | 良 灰白 2.5Y8/2 | |
| 675 | 図 155 | 図版 89 | SE5160 暗褐砂 | 国産施釉陶器 入子 | * - (2.1) - 3.5 50% | 密 ～ 1.5mm 石英・長石・チャート・雲母 | 良 灰白 2.5Y8/2 | 瀬戸 |
| 676 | 図 155 | 図版 90 | SE5160 暗褐砂 | 国産焼締陶器 片口椀 | (11.4) - (6.7) - * 口縁部片 | 密 ～ 4mm 石英・長石・チャート | 良 にぶい橙 2.5YR6/4 | 常滑 |
| 677 | 図 155 | | SE5160 暗褐砂 | 須恵器 鉢 | (27.8) - (7.4) - * 20% | 密 ～ 1mm 石英・長石・チャート | 良 灰 N6/0 | |
| 678 | 図 155 | | SE5160 褐灰砂 | 国産焼締陶器 甕 | (47.0) - (5.0) - * 20% | 密 ～ 3mm 石英・長石・チャート | 良 にぶい赤褐 5YR4/3 | 常滑 |
| 679 | 図 155 | | SE5160 掘方 | 土師器 皿 | (9.0) - (2.3) - * 10% | 密 ～ 0.5mm 石英・長石・チャート | 良 暗灰 N3/0 | |
| 680 | 図 155 | | SE5160 掘方 | 土師器 皿 | * - (2.4) - * 口縁部片 | 密 ～ 1.5mm 石英・長石・チャート | 良 にぶい橙 5YR7/4 | |
| 681 | 図 155 | | SE5160 掘方 | 須恵器 鉢 | (27.0) - (5.6) - * 5% | 密 ～ 2mm 石英・長石・チャート | 良 灰 N6/1 | |
| 682 | 図 155 | | SE5160 底部 | 瓦 埴 | (12.5) - (11.9) - (3.3) | 密 ～ 4mm 石英・長石・チャート | 良 灰 N4/0 | |
| 683 | 図 155 | 図版 90 | SE5160 暗褐砂 | 石製品 砥石 | 14.2 - 3.2 - 2.9 | 流紋岩 | 灰白 N8/0 | |
| 684 | 図 156 | | SE5320 甕内 | 土師器 皿 | (7.7) - (1.4) - * 50% | 密 ～ 1.5mm 石英・長石・チャート | 良 にぶい橙 7.5YR7/4 | |
| 685 | 図 156 | | SE5320 甕内 | 土師器 皿 | 6.8 - 1.9 - * 90% | 密 ～ 1.5mm 石英・長石・チャート | 良 灰白 2.5YR8/2 | |
| 686 | 図 156 | 図版 90 | SE5320 甕内 | 瓦 軒平瓦 | (10.1) - (10.6) - 2.9 | 密 ～ 4mm 石英・長石・チャート・雲母 | 良 灰白 N8/0 | |
| 687 | 図 156 | 図版 90 | SE5320 甕 | 国産焼締陶器 甕 | * - (53.0) - * 60% | やや粗 ～ 5mm 長石 | 良 灰 N6/0 | |
| 688 | 図 157 | | SG5030 黒褐土 | 土師器 皿 | (6.8) - 2.0 - * 30% | 密 ～ 1mm 石英・長石・チャート・クサリ礫 | 良 灰白 10YR8/2 | |
| 689 | 図 157 | | SG5030 黒褐土 | 瓦器 鍋 | (24.0) - (6.6) - * 25% | 密 ～ 1mm 石英・長石・チャート | 良 灰白 10YR7/1 | |

表 34 報告遺物一覧 (23)

| 報告番号 | 挿図 | 写真 図版 | 出土遺構 層位 | 種別 器種 | 口径・器高・底径 (cm) 残存率 | 胎土・素材 | 焼成・色調 | 特記事項 |
|------|-------|----------|---------------|---------------|------------------------------|------------------------------|--------------------|--------------|
| 690 | 図 157 | 図版 90 | SG5030 黒褐土 | 瓦 埴 | (16.8) - 16.2 - 4.5 | 密 ～ 3mm 石英・長石・チャート | 良 灰 N5/0 | |
| 691 | 図 157 | | SG5030 褐礫砂 | 土師器 皿 | (9.0) - 1.7 - * 20% | 密 ～ 1.5mm 石英・長石・チャート・クサリ礫 | 良 にぶい橙 7.5YR6/4 | |
| 692 | 図 157 | | SG5030 褐礫砂 | 土師器 皿 | (12.0) - 2.7 - * 20% | 密 ～ 1mm 石英・長石・チャート | 良 浅黄橙 10YR8/3 | |
| 693 | 図 157 | | SG5030 褐礫砂 | 土師器 皿 | (11.4) - (1.9) - * 40% | 密 ～ 2mm 石英・長石・チャート・クサリ礫 | 良 にぶい橙 7.5YR7/4 | |
| 694 | 図 157 | 図版 91 | SG5030 灰褐砂 | 須恵器 杯 | * - (2.8) - 8.2 25% | 密 ～ 1.5mm 石英・長石・チャート | 不良 | |
| 695 | 図 157 | 図版 91 | SG5030 褐礫砂 | 輸入磁器 白磁壺 | * - (4.6) - * 体部片 | やや粗 微小砂粒 | 良 白 N9/0 | |
| 696 | 図 157 | | SG5030 暗灰粘 | 土師器 皿 | (6.8) - 1.7 - * 30% | 密 ～ 1mm 石英・長石・チャート | 良 灰白 10YR8/2 | |
| 697 | 図 157 | | SG5030 暗灰粘 | 土師器 皿 | 7.7 - 2.0 - * 95% | 密 ～ 1mm 石英・長石・チャート | 良 にぶい黄橙 10YR7/2 | |
| 698 | 図 157 | | SG5030 暗灰粘 | 土師器 皿 | (8.0) - 1.5 - * 25% | 密 ～ 1mm 石英・長石・チャート | 良 にぶい黄橙 10YR7/3 | |
| 699 | 図 157 | | SG5030 暗灰粘 | 土師器 皿 | (10.2) - 2.3 - * 35% | 密 ～ 1.5mm 石英・長石・チャート・クサリ礫 | 良 にぶい橙 7.5YR7/4 | |
| 700 | 図 157 | | SG5030 暗灰粘 | 土師器 皿 | 11.4 - 2.6 - * 70% | 密 ～ 1mm 石英・長石・チャート | 良 にぶい橙 10YR7/2 | |
| 701 | 図 157 | | SG5030 暗灰粘 | 土師器 皿 | (12.0) - 2.0 - * 20% | 密 ～ 1.5mm 石英・長石・チャート | 良 にぶい黄橙 10YR7/2 | |
| 702 | 図 157 | | SG5030 暗灰粘 | 瓦質土器 火鉢 | * - (13.9) - * 底部片 | 密 ～ 2mm 石英・長石・チャート | 良 灰 N4/0 | |
| 703 | 図 158 | 図版 91 | SG5030 暗灰粘 | 瓦 軒丸瓦 | (2.3) - 9.9 - (8.3) | 密 ～ 3mm 石英・長石・チャート | 良 灰白 2.5Y7/1 | |
| 704 | 図 158 | | SG5030 暗灰粘 | 瓦 軒丸瓦 | 22.1 - (9.9) - (6.0) | 密 ～ 4mm 石英・長石・チャート | 良 灰 N5/0 | |
| 705 | 図 158 | 図版 91 | SG5030 暗灰粘 | 瓦 軒平瓦 | (3.6) - (15.5) - (5.6) | 密 ～ 2mm 石英・長石・チャート | 良 灰 N5/0 | |
| 706 | 図 158 | | SG5030 黒粘 | 土師器 皿 | 7.3 - 2.6 - * 50% | 密 ～ 1.5mm 石英・長石・チャート・クサリ礫 | 良 にぶい橙 7.5YR6/4 | |
| 707 | 図 158 | 図版 91 | SG5030 黒粘 | 土師器 皿 | 7.4 - 1.7 - * 80% | 密 ～ 1mm 石英・長石・チャート | 良 にぶい橙 10YR7/4 | |
| 708 | 図 158 | 図版 91 | SG5030 黒粘 | 土師器 皿 | 7.6 - 1.6 - * 75% | 密 ～ 1mm 石英・長石・チャート・クサリ礫 | 良 にぶい黄橙 10YR7/4 | |
| 709 | 図 158 | | SG5030 黒粘 | 土師器 皿 | 7.8 - 1.7 - * 75% | 密 ～ 1.5mm 石英・長石・チャート・クサリ礫 | 良 にぶい黄橙 10YR6/3 | |
| 710 | 図 158 | 図版 91 | SG5030 黒粘 | 土師器 皿 | (10.8) - 2.8 - * 25% | 密 ～ 1mm 石英・長石・チャート | 良 にぶい黄橙 10YR7/4 | |
| 711 | 図 158 | | SG5030 黒粘 | 土師器 皿 | (12.0) - (1.9) - * 25% | 密 ～ 1mm 石英・長石・チャート・クサリ礫 | 良 にぶい橙 7.5YR7/4 | |
| 712 | 図 158 | 図版 91 | SG5030 黒粘 | 土師器 皿 | (11.4) - 2.8 - * 25% | 密 ～ 5mm 石英・長石・チャート | 良 灰白 10YR2/8 | |
| 713 | 図 158 | 図版 92 | SG5030 黒粘 | 土師器 採煙土器 | (10.2) - (6.9) - * 50% | 密 ～ 1mm 石英・長石・チャート | 良 暗灰 N3/0 | |
| 714 | 図 158 | 図版 92 | SG5030 黒粘 | 土師器 採煙土器 | 10.1 - (6.2) - * 75% | 密 ～ 4mm 石英・長石・チャート・クサリ礫 | 良 暗灰 N3/0 | |
| 715 | 図 158 | | SG5030 黒粘 | 土師器 釜 | * - (7.0) - * 口縁部片 | 密 ～ 1mm 石英・長石・チャート | 良 灰白 10YR8/2 | |
| 716 | 図 158 | 図版 92 | SG5030 黒粘 | 瓦器 椀 (天目椀) | (10.6) - (4.6) - * 25% | 密 微小砂粒 | 良 暗灰 N3/0 | |
| 717 | 図 158 | 図版 92 | SG5030 黒粘 | 瓦質土器 火鉢 | (9.4) - 4.4 - (7.2) 35% | 密 ～ 1mm 石英・長石・チャート | 良 灰 N4/0 | |
| 718 | 図 158 | | SG5030 褐土 | 緑釉陶器 皿 | * - (1.7) - (7.8) 25% | 密 微小砂粒 | 良 灰白 2.5Y8/1 | (釉) 灰白 5Y8/2 |
| 719 | 図 158 | | SG5030 黒粘 | 瓦質土器 鉢 | (38.0) - 9.5 - (37.2) 20% | 密 ～ 1.5mm 石英・長石・チャート | 良 灰 N4/0 | |
| 720 | 図 159 | | SG5250 | 土師器 皿 | (6.8) - (1.6) - * 25% | 密 ～ 1mm 石英・長石・チャート | 良 灰白 2.5Y8/2 | |
| 721 | 図 159 | | SG5250 | 土師器 皿 | (11.6) - (2.1) - * 20% | 密 ～ 3mm 石英・長石・チャート | 良 橙 5YR7/6 | |
| 722 | 図 159 | 図版 92 | SG5250 | 土師器 釜 | (25.4) - (3.8) - * 5% | 密 ～ 2mm 石英・長石・チャート | 良 浅黄橙 10YR8/3 | |

表 35 報告遺物一覧 (24)

| 報告 番号 | 挿図 | 写真 図版 | 出土遺構 層位 | 種別 器種 | 口径・器高・底径 (cm) 残存率 | 胎土・素材 | 焼成・色調 | 特記事項 |
|----------|-------|----------|------------|-------------|----------------------------|----------------------------|-------------------|-----------------------|
| 723 | 図 159 | 図版 92 | SG5250 | 土師器 不明品 | 15.6 - (12.7) - * 40% | 密 ～ 3mm 石英・長石・チャート | 良 灰白 2.5Y8/2 | |
| 724 | 図 159 | 図版 93 | SG5250 | 輸入施釉陶器 壺 | * - (12.2) - * 30% | 密 ～ 2mm 石英・長石・チャート | 良 赤褐色 10R4/4 | (軸) 灰白 2.5Y8/2 |
| 725 | 図 159 | 図版 93 | SG5250 | 瓦 軒丸瓦 | (6.6) - (7.2) - (6.1) | 密 ～ 3.5mm 石英・長石・チャート・雲母 | 良 灰 N4/0 | |
| 726 | 図 159 | 図版 93 | SG5250 | 瓦 軒丸瓦 | (2.7) - (10.2) - (9.9) | 密 ～ 4mm 石英・長石・チャート | 良 灰 N5/1 | |
| 727 | 図 159 | 図版 93 | SG5250 | 瓦 軒平瓦 | (13.5) - 15.8 - 2.8 | 密 ～ 2.5mm 石英・長石・チャート・雲母 | 不良 灰白 2.5Y8/1 | |
| 728 | 図 159 | 図版 93 | SG5250 | 瓦 埴 | (13.0) - 8.6 - 5.8 | 密 ～ 15mm 石英・長石・チャート | 良 灰白 10YR8/1 | |
| 729 | 図 160 | | SK1090 | 須恵器 鉢 | (28.0) - (7.0) - * 20% | 密 ～ 8mm 石英・長石・チャート・黒色粒子 | 良 灰 N6/0 | |
| 730 | 図 161 | 図版 94 | SK1090 | 輸入磁器 青磁碗 | (10.3) - 4.9 - 3.3 100% | 密 ～ 0.5mm 長石 | 良 灰白 N7/0 | (軸) オリーブ灰 2.5GY5/1 |
| 731 | 図 162 | 図版 94 | SK1090 | 輸入磁器 白磁碗 | * - (2.7) - * 口縁部片 | 密 | 良 灰白 N8/0 | (軸) 灰白 5GY8/1 |
| 732 | 図 163 | 図版 94 | SK2118 | 石製品 硯 | (11.4) - 13.5 - 1.7 | 粘板岩 | | |
| 733 | 図 164 | 図版 94 | SK2717 | 瓦器 輪花形碗 | 10.8 - 3.7 - 5.6 95% | やや粗 微小白色砂粒 | 良 灰 N4/0 | |
| 734 | 図 165 | | SK5560 | 土師器 皿 | (10.0) - (2.1) - * 20% | 密 ～ 2mm 石英・長石・チャート | 良 浅黄橙 10YR8/3 | |
| 735 | 図 166 | | SK5560 | 金属製品 不明品 | | 鉄 | | |
| 736 | 図 167 | 図版 94 | SK5560 | 輸入施釉陶器 盤 | * - (2.6) - * 底部片 | 密 ～ 2mm 石英・長石・チャート | 良 浅黄橙 7.5YR8/3 | |
| 737 | 図 168 | | SK5560 | 石製品 石鍋 | (25.6) - (7.1) - * 15% | 滑石 | 黒褐 2.5Y3/1 | |

表 36 検出遺構および出土遺物一覧 (1)

| S番号 | 遺構番号 | 層位 | 種別 | 所見 | 出土遺物 | 地区 |
|-----|--------|-----|----|---|--|----------|
| 1 | | | 攪乱 | | 土師器(中世~)皿、瓦器釜、国産陶器壺 | AY9 |
| 2 | | | 攪乱 | | 平瓦 | AY9 |
| 3 | | | 攪乱 | | 土師器(中世~)皿、瓦質土器釜、平瓦 | AY8・9 |
| 4 | | | 攪乱 | | 土師器(中世~)皿 | AY8・9 |
| 5 | | | 攪乱 | | 土師器(中世~)皿、瓦質土器釜 | AY7 |
| 6 | | | 攪乱 | | 国産染付椀、国産陶器甕(近代埋裏) | AY7 |
| 7 | | | 攪乱 | | 国産染付椀、国産陶器椀・甕(近代埋裏)、平瓦、銭 | AY7 |
| 8 | | | 攪乱 | | 土師器(古代)皿、国産陶器甕 | AY~BA7 |
| 9 | | | 攪乱 | | 国産白磁皿、国産陶器甕、平瓦、銭 | AZ~BA5 |
| 10 | SE0010 | 褐色土 | 井戸 | | 土師器(古代)高杯、土師器(中世~)皿(ヘラキリ)、須恵器(古代)鉢・甕、須恵器(中世~)鉢(東播)・甕(東播)、緑釉陶器椀、瓦器椀・壺・鉢・釜、輸入青磁椀、輸入白磁椀、平瓦 | AV・AW2・3 |
| | | 灰礫砂 | | | 土師器(中世~)皿、須恵器(中世~)鉢(東播)、瓦器椀・鉢・釜、輸入青磁皿、国産陶器甕、平瓦・埴、木片 | |
| | | 灰粘 | | | 須恵器(古代)甕、須恵器(中世~)鉢(東播)、瓦器鉢、輸入白磁椀・壺、国産陶器山茶椀・甕、貝殻 | |
| | | 掘方 | | | 土師器(中世~)椀(吉備系)、白色土器皿、須恵器(中世~)鉢(東播)・甕、瓦器椀・釜、輸入陶器壺、国産陶器甕 | |
| 11 | | | 攪乱 | 土師器(中世~)皿、須恵器(古代)甕、瓦器椀・釜、国産白磁不明品、国産陶器土管 | AY・AZ5 | |
| 12 | | | 攪乱 | 国産白磁皿、国産陶器椀・搦鉢、平瓦 | AX・AY4 | |
| 13 | | | 攪乱 | 国産陶器椀・甕 | AY7 | |
| 14 | | | 攪乱 | 土師器(中世~)皿、国産陶器椀 | AZ~BA8 | |
| 15 | | | 攪乱 | 土師器(中世~)皿、瓦器釜、国産染付椀、砥石 | BA9・10 | |
| 16 | | | 攪乱 | 土師器(中世~)皿、国産染付小杯、国産陶器蓋 | AY6 | |
| 17 | | | 攪乱 | 国産陶器椀・皿、釘 | AY6 | |
| 18 | | | 攪乱 | 土師器(中世~)皿 | AY6 | |
| 19 | | | 攪乱 | 土師器(中世~)皿 | AW3 | |
| 20 | SD0020 | | 溝 | 13C前半 | 土師器(古代)鉢、土師器(中世~)皿、須恵器(古代)甕、須恵器(中世~)鉢(東播)、緑釉陶器椀、灰釉陶器椀、瓦器椀・鍋・釜、輸入青磁椀、輸入青白磁皿、輸入陶器壺、国産染付椀、国産陶器甕・搦鉢・鍋、砥石、平瓦、焼土 | AY1~3 |
| 21 | | | 攪乱 | | 土師器(中世~)皿、国産陶器甕 | AV4 |
| 22 | | | 攪乱 | | 土師器(中世~)皿、国産陶器椀(備前)・甕 | AV3 |
| 23 | | | 攪乱 | | 土師器(中世~)皿、国産陶器椀・甕・鍋、土鈴 | AV3 |
| 24 | | | 攪乱 | | 土師器(中世~)皿、国産陶器搦鉢 | AV4 |
| 25 | | | 攪乱 | | 輸入青磁皿、国産白磁皿、不明鉄製品 | AV3 |
| 26 | | | 攪乱 | | 土師器(中世~)皿、瓦質土器土管、国産染付椀、国産陶器皿、平瓦、釘 | AV4 |
| 27 | | | 攪乱 | | 土師器(中世~)皿、国産染付小杯、国産陶器甕 | AW4 |
| 28 | | | 攪乱 | | 土師器(中世~)皿、国産染付椀、国産陶器椀、平瓦、木炭 | AW4 |
| 29 | | | 攪乱 | | 瓦器椀、国産白磁急須(把手)、国産染付椀・皿・小杯、国産陶器椀・皿・搦鉢・鉢・土瓶・蓋、砥石、軒平瓦・平瓦、土製人形 | AV~AX2 |
| 30 | SD0030 | | 溝 | | 土師器(中世~)皿、須恵器(古墳)甕、須恵器(古代)甕、須恵器(中世~)鉢(東播)、灰釉陶器椀、瓦器椀・釜、輸入青磁椀、輸入陶器壺、国産陶器甕・鉢(信楽)、石鍋、平瓦 | AY2~9 |
| 31 | | | 攪乱 | | 土師器(中世~)皿、須恵器(古代)壺 | AV3 |
| 32 | | | 攪乱 | | 土師器(中世~)皿・コンロ、瓦器釜、国産白磁皿、国産染付椀、国産陶器椀・皿・甕・鉢・急須、平瓦 | AU3 |
| 33 | | | 攪乱 | | 土師器(中世~)皿、国産染付椀、平瓦 | AY3 |
| 34 | | | 攪乱 | | 土師器(中世~)焙烙、国産陶器皿、平瓦 | AY3 |
| 35 | | | 攪乱 | | 土師器(中世~)皿 | AT7 |
| 36 | | | 攪乱 | | 土師器(中世~)皿、須恵器(古代)甕 | AT6・7 |
| 37 | | | 攪乱 | | 土師器(中世~)皿、国産陶器皿・甕、平瓦、不明銅製品 | AT6 |
| 38 | | | 攪乱 | | 土師器(中世~)皿、国産染付椀・皿、国産陶器土瓶、平瓦、銅線 | AT6 |
| 39 | | | 攪乱 | | 土師器(中世~)皿 | AT6 |
| 40 | SD0040 | | 溝 | | 土師器(中世~)皿、須恵器(中世~)甕(東播)、瓦器椀、輸入陶器壺・盤、国産陶器甕 | AY2・3 |
| 41 | | | 攪乱 | | 土師器(中世~)皿、国産陶器甕 | AT6 |
| 42 | | | 攪乱 | | 土師器(中世~)皿、瓦器椀 | AT6・7 |
| 43 | | | 攪乱 | | 土師器(中世~)皿 | AT5 |
| 44 | | | 攪乱 | | 土師器(中世~)皿 | AT5 |
| 45 | | | 攪乱 | | 土師器(中世~)皿、須恵器(中世~)甕、国産陶器皿、平瓦 | AT5 |
| 46 | | | 攪乱 | | 国産染付皿 | AT1 |
| 47 | | | 攪乱 | | 土師器(中世~)皿、瓦質土器鉢 | AT1 |
| 48 | | | 攪乱 | | 土師器(中世~)皿、須恵器(中世~)甕、国産染付椀、国産陶器壺 | AS0 |
| 49 | | | 攪乱 | | 土師器(中世~)皿、国産陶器甕 | AS0 |
| 50 | | | 土坑 | 14C | 土師器(中世~)皿・釜、須恵器(中世~)甕、緑釉陶器椀、瓦器椀、輸入青磁椀、輸入陶器壺、国産陶器甕、砥石、平瓦 | AY9・10 |
| 51 | | | 攪乱 | | 土師器(中世~)皿、須恵器(中世~)椀(播磨)、瓦器椀(和泉)、国産陶器甕・壺・蓋 | AS・AT3 |
| 52 | | | 攪乱 | | 土師器(中世~)皿 | AS・AT3 |
| 53 | | | 攪乱 | | 国産陶器鉢 | AU0 |
| 54 | | | 攪乱 | | 土師器(中世~)皿、輸入青磁椀、国産染付皿、ガラス | AT・AU0 |

表 37 検出遺構および出土遺物一覧 (2)

| S番号 | 遺構番号 | 層位 | 種別 | 所見 | 出土遺物 | 地区 |
|-----|--------|----|-----|--------------|--|----------|
| 55 | | | 攪乱 | | 瓦器椀 (和泉)、国産陶器蓋 | AT3 |
| 56 | | | 攪乱 | | 土師器 (中世～) 皿、須恵器 (中世～) 甕 (東播) | AT4 |
| 57 | | | 攪乱 | | 土師器 (中世～) 皿 | AT5 |
| 58 | | | 攪乱 | | 土師器 (中世～) 皿、国産陶器土瓶・蓋 | ASO |
| 59 | | | 攪乱 | | 土師器 (中世～) 皿・コンロ、輸入青磁椀、国産染付椀・皿・仏飯器・蓋、国産陶器椀・皿・甕・壺・土瓶 | ASO・1 |
| 60 | SD0060 | | 溝 | 12C 末～13C 初頭 | 須恵器 (中世～) 鉢 (東播)、瓦器椀・皿、焼土 | AZO |
| 61 | | | 攪乱 | | 須恵器 (中世～) 鉢、国産染付椀・皿、国産陶器椀・皿・播鉢、砥石、平瓦、不明鉄製品 | AR・ASO |
| 62 | | | 攪乱 | | 国産染付椀・皿、国産陶器椀・皿・播鉢・鍋、平瓦 | ASO～1 |
| 63 | | | 攪乱 | | 土師器 (中世～) 皿、瓦器椀・鍋・鉢、輸入白磁椀、輸入青白磁合子、国産陶器甕・壺・鍋、土製人形 | AR・AS1 |
| 64 | | | 攪乱 | | 土師器 (中世～) 皿、国産陶器播鉢、平瓦 | ARO |
| 65 | | | 攪乱 | | 土師器 (中世～) 皿、瓦器椀、国産青磁香炉、国産陶器甕・蓋、椀瓦 | ARO |
| 66 | | | 攪乱 | | 碇子 | ARO |
| 67 | | | 攪乱 | | 土師器 (中世～) 皿、国産白磁壺・甕・パレット、国産染付椀、国産陶器壺 | AR1・2 |
| 68 | | | 攪乱 | | 土師器 (中世～) 皿、国産染付椀、国産陶器甕 | AR2 |
| 69 | | | 攪乱 | | 土師器 (中世～) 皿、瓦器椀、国産染付椀、国産陶器甕・植木鉢、土製人形 | AR2・3 |
| 70 | | | 土坑 | | 土師器 (中世～) 皿、瓦器椀・釜、平瓦、土製人形 (鳩・瓢箪) | AW3 |
| 71 | | | 攪乱 | | 須恵器 (古代) 壺、緑釉陶器椀、国産染付椀、おはじき、白磁部品 | AS1 |
| 72 | | | 攪乱 | | 土師器 (中世～) 皿、国産青磁鉢、国産染付椀、国産陶器植木鉢、土製人形 (トラ・人物) | AS1・2 |
| 73 | | | 攪乱 | | 土師器 (中世～) 皿、輸入白磁皿、輸入染付皿 (清朝)、国産染付椀・皿、国産陶器椀・播鉢・甕・鍋・急須、平瓦、土製人形 (人物) | AT1・2 |
| 74 | | | 攪乱 | | 土師器 (中世～) 皿、輸入白磁椀、国産染付椀、国産陶器甕、不明鉄製品 | AR2 |
| 75 | | | 攪乱 | | 土師器 (中世～) 皿 | AR・AS3 |
| 76 | | | 攪乱 | | 土師器 (中世～) 皿・焙烙 | AR4 |
| 77 | | | 攪乱 | | 土師器 (中世～) 皿、瓦器釜、国産青磁皿、国産染付皿、国産陶器椀 | AR4 |
| 78 | | | 攪乱 | | 国産陶器鍋 | AR4 |
| 79 | | | 攪乱 | | 土師器 (中世～) 皿、瓦器鍋 | AR4 |
| 80 | | | 土坑 | | 土師器 (中世～) 椀・皿、須恵器 (中世～) 甕、瓦器椀、輸入白磁皿、平瓦 | AS8 |
| 81 | | | 攪乱 | | 土師器 (中世～) 皿・鍋、国産白磁小杯、国産染付椀、国産陶器椀・土瓶・蓋、不明鉄製品 | AS4 |
| 82 | | | 攪乱 | | 土師器 (中世～) 皿、国産陶器壺 | AR5 |
| 83 | | | 攪乱 | | 土師器 (中世～) 皿、須恵器 (中世～) 細片、国産染付椀 | AR5 |
| 84 | | | 攪乱 | | 土師器 (中世～) 皿、国産染付椀、国産陶器甕 (理甕)・播鉢、土瓶、平瓦 | AS5 |
| 85 | | | 攪乱 | | 土師器 (中世～) 皿 | AU4 |
| 86 | | | 攪乱 | | 土師器 (中世～) 皿、国産染付小杯 | AU4 |
| 87 | | | 攪乱 | | 土師器 (中世～) 皿、国産白磁椀、平瓦 | AU4 |
| 88 | | | 攪乱 | | 土師器 (中世～) 皿、国産陶器鉢 | AU3 |
| 89 | | | 攪乱 | | 土師器 (古代) 鉢、国産染付椀、平瓦 | AU3 |
| 90 | | | ピット | S381 攪乱下のピット | 動物骨 | AN7 |
| 91 | | | 攪乱 | 19C 前半 | 国産染付椀、国産陶器甕・播鉢・鉢・鍋・土瓶・蓋、火打石、平瓦 | AU3 |
| 92 | | | 攪乱 | | 土師器 (中世～) 皿、銅線、焼土 | AU3 |
| 93 | | | 攪乱 | | 土師器 (中世～) 皿、輸入青磁椀、国産染付椀、国産陶器甕・播鉢 | AU3 |
| 94 | | | 攪乱 | | 土師器 (中世～) 皿、国産陶器甕、平瓦 | AU1 |
| 95 | | | 攪乱 | | 土師器 (中世～) 皿、国産染付椀・皿・徳利、国産陶器椀・皿・播鉢・鉢・鍋・台座 (緑釉)、平瓦、泥面子・土製人形 | AT1・2 |
| 96 | | | 攪乱 | | 土師器 (中世～) 皿、国産染付椀・皿、国産陶器椀・皿・壺・鉢、平瓦・ローゼット | AT・AU1・2 |
| 97 | | | 攪乱 | | 土師器 (中世～) 皿、国産陶器蓋 | AS2 |
| 98 | | | 攪乱 | | 土師器 (中世～) 皿、須恵器 (古代) 杯、輸入青磁椀、輸入白磁皿、国産陶器山茶椀、平瓦、泥面子 | AT3 |
| 99 | | | 攪乱 | | 土師器 (中世～) 皿、瓦器鍋、輸入白磁皿、国産白磁パレット、国産染付椀・皿・小杯、国産陶器椀・皿・灯明皿・甕・壺・播鉢・鉢・鍋・蓋、土製人形・泥面子、取鍋 (国産陶器甕転用)、ガラス | AX1・2 |
| 100 | | | 土坑 | | 土師器 (中世～) 皿、須恵器 (中世～) 鉢 (東播)、瓦器椀・釜、国産陶器甕、平瓦、鉄釘 | AP5・6 |
| 101 | | | 攪乱 | 明治以降 | 土師器 (中世～) 皿、須恵器 (古代) 壺、須恵器 (中世～) 甕 (東播)、国産白磁椀、国産染付椀・皿・小杯・急須・蓋・ガスコンロ (緑釉)、国産陶器椀・皿・甕・壺・播鉢・鉢・植木鉢・鍋・瓶、椀瓦、不明鉄製品、ガラス瓶・碇子 (白磁)、灰壁 | AV～AX3 |
| 102 | | | 攪乱 | | 土師器 (中世～) 皿、国産陶器壺・鉢 | AU1 |
| 103 | | | 攪乱 | | 土師器 (中世～) 皿・蓋、国産染付椀・色絵椀・皿・鉢・蓋、国産陶器椀・皿・灯明皿・壺・播鉢、軒平瓦、泥面子 | AU3 |
| 104 | | | 攪乱 | | 土師器 (中世～) 皿・火鉢、国産染付椀・皿、国産陶器灯明皿・甕・鉢・鍋・土瓶・蓋、平瓦・丸瓦・椀瓦、土製鋳型・坩堝・泥面子、焼土 | AT・AU3 |
| 105 | | | 攪乱 | | 土師器 (中世～) 皿・焙烙、国産染付椀、国産陶器椀・皿・甕・播鉢・鉢・蓋、砥石・椀瓦 | AT3 |
| 106 | | | 攪乱 | | 土師器 (中世～) 皿、国産染付椀・蓋、国産陶器椀・壺・鉢、不明石製品、平瓦 | AX3 |

表 38 検出遺構および出土遺物一覧 (3)

| S番号 | 遺構番号 | 層位 | 種別 | 所見 | 出土遺物 | 地区 |
|-----|--------|---|----|-------|---|----------|
| 107 | | | 攪乱 | | 国産白磁皿・人形、国産染付椀・皿・蓋、国産陶器椀・皿・甕・鍋・土瓶・タイル、平瓦・棧瓦 | AX2～4 |
| 108 | | | 攪乱 | | 土師器(中世～)皿、国産染付椀・皿、国産陶器椀・皿・甕・壺・搦鉢・土瓶、平瓦、銭 | AX2 |
| 109 | | | 攪乱 | | 土師器(中世～)皿・鉢、須恵器(中世～)甕、国産陶器鍋 | AS・AT1 |
| 110 | SE0110 | 黒褐土 | 井戸 | 13C後半 | 土師器(中世～)皿、須恵器(古墳)蓋、瓦器鉢・釜、輸入陶器甕、国産陶器甕(常滑)・鉢、石鍋、丸瓦 | AO・AP3・4 |
| | 暗灰土 | 土師器(中世～)皿、須恵器(古代)杯・蓋、須恵器(中世～)鉢(東播)・皿(播磨)、緑釉陶器椀、瓦器鉢、輸入白磁椀・皿・壺、輸入陶器壺・盤・搦鉢、国産陶器甕、砥石、不明土製品、木片 | | | | |
| | 暗灰土下層 | 土師器(中世～)皿、須恵器(中世～)鉢(東播)・甕(東播)、瓦器鍋・釜、国産陶器甕 | | | | |
| | 掘方 | 土師器(中世～)皿・鉢、須恵器(中世～)鉢(東播)・甕(東播)、灰釉陶器椀、瓦器鉢・鍋、輸入青磁椀、国産陶器甕、炭化物 | | | | |
| 111 | | | 攪乱 | | 土師器(中世～)皿・鉢 | AS1 |
| 112 | | | 攪乱 | | 土師器(中世～)皿 | AR0 |
| 113 | | | 攪乱 | | | AR3 |
| 114 | | | 攪乱 | | 土師器(中世～)皿、須恵器(中世～)鉢(東播) | AR3 |
| 115 | | | 攪乱 | | 瓦質土器鉢、国産染付椀、国産陶器鍋、平瓦・炭化物 | BA3・4 |
| 116 | | | 攪乱 | | 土師器(中世～)皿、国産染付仏飯器、国産陶器甕 | AQ0～2 |
| 117 | | | 攪乱 | | 土師器(中世～)皿、国産染付椀、国産陶器甕・蓋、平瓦・棧瓦 | AQ0・1 |
| 118 | | | 攪乱 | | 土師器(中世～)皿、須恵器(中世～)甕、瓦器椀、鉄滓 | AR4 |
| 119 | | | 攪乱 | | 土師器(中世～)皿・鉢 | AR4 |
| 120 | | 上層 | 土坑 | 13C半ば | 土師器(中世～)皿・釜、須恵器(中世～)鉢(東播)、瓦器椀・鉢・釜 | AP2 |
| | 下層 | 土師器(中世～)皿、須恵器(中世～)甕(東播)、緑釉陶器椀、瓦器椀・鉢 | | | | |
| 121 | | | 攪乱 | | 土師器(中世～)皿、国産染付椀・皿・香炉、国産陶器椀・皿・鉢・蓋・水差、軒丸瓦、ガラス(ビー玉) | AR・AS3 |
| 122 | | | 攪乱 | | 土師器(中世～)皿・蓋・焙烙、須恵器(古代)甕、須恵器(中世～)甕、輸入青磁椀、国産染付椀・色絵椀・皿・鉢・蓋、国産陶器椀・皿・灯明皿・小杯(柿釉)・甕・壺・搦鉢・鉢・土瓶・蓋・盤・瓶壺、硯、平瓦、土製塔塼・人形・泥面子、焼土、炉壁 | AS～AU0 |
| 123 | | | 攪乱 | | 土師器(中世～)皿、須恵器(中世～)皿(東播)・鉢・鉢(東播)・甕(東播)、緑釉陶器椀、瓦器椀、国産青磁椀、輸入白磁壺、国産白磁壺、国産染付椀・皿、国産陶器甕・壺・鉢、軒平瓦、銭 | AT0 |
| 124 | | | 攪乱 | | 国産染付椀、国産陶器鉢 | AU0 |
| 125 | | | 攪乱 | | 土師器(中世～)皿、国産染付小杯、国産陶器椀 | AT1 |
| 126 | | | 攪乱 | | 土師器(中世～)皿、須恵器(中世～)椀(播磨)、瓦器椀、輸入青磁皿、国産染付椀・色絵皿、国産陶器甕・壺 | AS～AV2 |
| 127 | | | 攪乱 | | 土師器(中世～)皿・鍋、瓦器椀、国産陶器椀 | AT・AU3・4 |
| 128 | | | 攪乱 | | 土師器(中世～)皿、瓦器鉢、国産白磁小杯、国産染付椀、国産陶器椀・皿・壺・鍋、平瓦、べっ甲簪? | AQ0・1 |
| 129 | | | 攪乱 | | 国産陶器椀、鉄釘 | AP0・1 |
| 130 | | | 溝 | 13C前半 | 土師器(中世～)皿・鉢、須恵器(古代)鉢、須恵器(中世～)鉢(東播)・甕、緑釉陶器椀・皿、灰釉陶器椀・壺、瓦器椀・皿・釜、輸入青磁椀・皿、輸入白磁椀、国産白磁椀、輸入陶器壺・盤(鉄絵)、国産陶器甕・搦鉢・土管、砥石、平瓦、釘、不明鉄製品、焼土 | AS4～9 |
| 131 | | | 攪乱 | | 土師器(中世～)皿、国産染付椀、国産陶器皿、ガラス | A00 |
| 132 | | | 攪乱 | | 土師器(中世～)皿、瓦器椀、輸入白磁椀、国産白磁紅皿、国産染付椀、国産陶器灯明皿、平瓦、ガラス、タイル、コンクリート | A01 |
| 133 | | | 攪乱 | | 土師器(中世～)皿、国産染付椀、タイル | AP1 |
| 134 | | | 攪乱 | | 土師器(中世～)皿、瓦器椀、輸入白磁椀、国産白磁パイプ、国産染付椀、国産陶器甕・鉢・土瓶、不明鉄製品 | AP・AQ1 |
| 135 | | | 攪乱 | | 土師器(中世～)皿、国産染付椀、国産陶器瓶 | AP1 |
| 136 | | | 攪乱 | | 土師器(中世～)皿・釜、国産陶器瓶 | AP・AQ1 |
| 137 | | | 攪乱 | | 土師器(中世～)皿、国産陶器土瓶・瓶、平瓦 | AP1 |
| 138 | | | 攪乱 | | 国産染付皿、国産陶器壺・瓶、平瓦、ガラス | AP3 |
| 139 | | | 攪乱 | | 土師器(中世～)皿、国産染付椀 | AP3 |
| 140 | SE0140 | | 井戸 | | 土師器(中世～)皿、須恵器(古代)杯・蓋、須恵器(中世～)鉢・甕(東播)、瓦器椀・鉢、輸入青磁椀、国産陶器甕、軒平瓦、鉄滓 | AS・AT3・4 |
| 141 | | | 攪乱 | | 土師器(中世～)皿、国産染付椀、国産陶器皿・甕 | AP3 |
| 142 | | | 攪乱 | | 土師器(中世～)皿、国産陶器鉢、貝殻 | AP3 |
| 143 | | | 攪乱 | | 土師器(中世～)皿、須恵器(中世～)甕・細片、瓦器鍋、輸入白磁壺 | AO～AQ3 |
| 144 | | | 攪乱 | | 土師器(中世～)皿、国産染付椀、国産陶器灯明皿 | A03 |
| 145 | | | 攪乱 | | 国産白磁罎子、国産染付椀、国産陶器壺・蓋 | A02 |
| 146 | | | 攪乱 | | 国産染付椀、タイル | AP2・3 |
| 147 | | | 攪乱 | | 土師器(中世～)皿、須恵器(中世～)甕(東播)、瓦器鉢、国産陶器甕・土管、砥石 | AP3 |
| 148 | | | 攪乱 | | 土師器(中世～)皿、国産白磁罎子、国産染付皿、国産陶器椀・蓋・瓶壺、コンクリート | A02～3 |

表 39 検出遺構および出土遺物一覧 (4)

| S番号 | 遺構番号 | 層位 | 種別 | 所見 | 出土遺物 | 地区 |
|-----|------|----|----|-------------|---|--------|
| 149 | | | 攪乱 | | 土師器(中世～)皿、輸入青磁碗、国産白磁皿・瓶、国産染付碗・皿、国産陶器甕・播鉢・鍋 | AN1 |
| 150 | | | 土坑 | 廃棄土坑 13C 後半 | 土師器(中世～)皿、須恵器(古代)杯、須恵器(中世～)甕、瓦器釜、輸入青磁碗・壺、輸入白磁碗、平瓦・丸瓦、骨(魚) | AN・AO3 |
| 151 | | | 攪乱 | | 土師器(中世～)皿、国産染付碗、国産陶器壺・鉢、平瓦 | AN2～4 |
| 152 | | | 攪乱 | | 土師器(中世～)皿、国産白磁罎子、国産染付碗 | AN3・4 |
| 153 | | | 攪乱 | | 平瓦 | AP4 |
| 154 | | | 攪乱 | | 土師器(中世～)皿、国産陶器壺、平瓦、不明鉄製品 | AQ4 |
| 155 | | | 攪乱 | | 土師器(中世～)皿、平瓦 | AQ4 |
| 156 | | | 攪乱 | | 土師器(中世～)皿、国産白磁罎子、国産染付碗、国産陶器碗・甕・瓶・土管 | AQ4 |
| 157 | | | 攪乱 | 19C | 土師器(中世～)皿・鉢、瓦器碗、国産染付碗・皿・小杯・鉢・段重、国産陶器碗・甕・甕(中世)・壺・播鉢・鍋・土瓶・蓋・人形、硯、軒平瓦、不明鉄製品 | AS～AU0 |
| 158 | | | 攪乱 | | | AT1 |
| 159 | | | 攪乱 | | 土師器(中世～)皿、須恵器(古代)壺、輸入青磁碗、国産染付碗、国産陶器山茶碗・碗、平瓦・丸瓦、ガラス、タイル、動物骨 | AY2 |
| 160 | | | 溝 | | 土師器(中世～)皿、須恵器(中世～)鉢(東播)、瓦器碗・鉢・釜、輸入青磁碗、輸入白磁碗・碗(口禿)・合子、輸入陶器壺、国産陶器甕、平瓦・丸瓦 | AR6～10 |
| 161 | | | 攪乱 | | 土師器(中世～)皿、瓦器碗、泥面子 | AW0 |
| 162 | | | 攪乱 | | 土師器(中世～)皿、瓦器鍋、輸入白磁碗、国産染付碗・皿、国産陶器甕・壺 | AW・AX0 |
| 163 | | | 攪乱 | | 土師器(中世～)皿、国産染付碗、平瓦、鉄滓、タイル | AY3 |
| 164 | | | 攪乱 | | 土師器(中世～)皿、国産白磁瓶、国産染付碗、国産陶器碗 | AY3 |
| 165 | | | 攪乱 | | 土師器(中世～)皿、国産青磁壺・鉢、国産染付碗・皿、国産陶器壺・播鉢・鉢 | AX3 |
| 166 | | | 攪乱 | 幕末 | 土師器(中世～)皿、須恵器(古代)細片、国産染付碗・皿・小杯・蓋、国産陶器皿・甕・壺・播鉢・鍋・土瓶・徳利、平瓦、土製ミニチュア壺 | AX2 |
| 167 | | | 攪乱 | | 土師器(中世～)皿、須恵器(中世～)鉢 | AW1 |
| 168 | | | 攪乱 | | 土師器(中世～)皿・鉢、瓦器碗、国産白磁紅皿、輸入陶器壺、国産染付碗・色絵碗・皿・蓮華、国産陶器碗・皿・灯明皿・甕・壺・播鉢・鉢・鍋・土瓶・蓋・人形・ミニチュア鉢、砥石、軒平瓦・棧瓦・道具瓦、土製人形・泥面子・五徳 | AX1・2 |
| 169 | | | 攪乱 | | 土師器(中世～)皿、国産染付碗・瓶、国産陶器碗・皿・甕・壺・播鉢・鉢・鍋・土瓶・瓶、平瓦、土製人形・泥面子・埴埴 | AW・AX1 |
| 170 | | | 土坑 | 廃棄土坑 13C 後半 | 土師器(中世～)皿、須恵器(中世～)甕(東播)、瓦器碗・鉢・釜、輸入青磁皿、輸入白磁皿、国産陶器甕、砥石、丸瓦 | AO・AP1 |
| 171 | | | 攪乱 | | 土師器(中世～)皿、輸入青磁皿 | AY5 |
| 172 | | | 攪乱 | | 土師器(中世～)皿、国産白磁小杯、国産染付碗・皿、国産陶器碗・甕・鉢・鍋、平瓦、不明土製品、不明鉄製品、タイル、プラスチック | AY5～10 |
| 173 | | | 攪乱 | | 土師器(中世～)皿・焙烙、緑釉陶器皿、瓦器碗、国産白磁碗・罎子、国産染付碗・皿、国産陶器碗・皿・甕・壺・播鉢・植木鉢・鍋・土瓶・瓶・徳利・蓋、泥面子、ガラス・タイル・コンクリート | AX7～9 |
| 174 | | | 攪乱 | | 土師器(中世～)皿・鉢、須恵器(中世～)鉢、瓦器鉢、国産染付碗、国産陶器甕・蓋 | AX0 |
| 175 | | | 攪乱 | | 土師器(中世～)皿、須恵器(中世～)甕、瓦器釜、輸入青磁碗 | AV2～4 |
| 176 | | | 攪乱 | | 土師器(中世～)皿、須恵器(古代)細片、瓦器釜、輸入青磁碗 | AW1～4 |
| 177 | | | 攪乱 | | 土師器(中世～)皿、瓦器碗・釜 | AW3 |
| 178 | | | 攪乱 | | 国産染付碗・皿・蓋、国産陶器皿・甕・播鉢・鍋、銭、タイル | AX7～10 |
| 179 | | | 攪乱 | | 輸入白磁碗、国産陶器甕 | AY6 |
| 180 | | | 土坑 | 廃棄土坑 13C 半ば | 土師器(中世～)皿、須恵器(中世～)鉢(東播)・甕(東播)、瓦器杯(輪花)・釜・鍋、銅線 | AO1・2 |
| 181 | | | 土坑 | 13C 前半 | 土師器(中世～)皿・鍋・鉢、須恵器(古代)甕、瓦器碗・鍋、輸入青磁碗、国産陶器山茶碗・甕(渥美)、軒平瓦 | AW3 |
| 182 | | | 土坑 | | 土師器(中世～)皿、須恵器(古代)甕、輸入青磁皿、国産陶器甕(渥美)、鉄滓、焼土 | AV3 |
| 183 | | | 土坑 | 幅広 13C 半ば | 土師器(中世～)皿、瓦器碗、輸入白磁皿、国産染付碗、国産陶器瓶 | AX2～4 |
| 184 | | | 土坑 | | 土師器(中世～)皿、瓦器碗・鉢、釘 | AW4 |
| 185 | | | 攪乱 | | 土師器(中世～)皿、須恵器(古代)甕、国産青磁皿、国産染付碗、ガラス・ガラス瓶 | AX・AY2 |
| 186 | | | 攪乱 | | 土師器(中世～)皿、国産染付碗・皿・鉢、国産陶器皿・甕・鉢・鍋・土瓶・瓶・蓋、泥面子 | AW1 |
| 187 | | | 攪乱 | 13C 後半 | 土師器(中世～)皿、瓦器碗・鍋、国産陶器鉢、平瓦 | AV3 |
| 188 | | | 攪乱 | 13C 前半 | 土師器(中世～)皿、瓦器碗・碗(和泉) | AW4 |
| 189 | | | 攪乱 | | 土師器(中世～)皿、国産白磁碗・香炉、国産染付碗・皿、国産陶器碗・皿・甕・壺・播鉢・鍋・土瓶・蓋・水滴、平瓦、泥面子 | AV3・4 |
| 190 | | | 土坑 | 廃棄土坑 13C 半ば | 土師器(中世～)皿、須恵器(古代)壺、瓦器碗、国産陶器鉢 | AO1 |
| 191 | | | 攪乱 | | 土師器(中世～)皿、須恵器(古代)杯、国産染付碗・皿、焼土 | AW7・8 |
| 192 | | | 攪乱 | 幕末 | 土師器(古代)甕、土師器(中世～)皿、国産白磁碗・青染碗・紅皿、国産染付碗・皿・蓋・段重、国産陶器灯明皿・甕・壺・鍋・土瓶・蓋、土製人形 | AU～AW7 |
| 193 | | | 攪乱 | | 土師器(古代)皿 | AV7・8 |
| 194 | | | 攪乱 | 幕末 | 土師器(中世～)皿、須恵器(古代)壺、国産染付碗・色絵碗・皿・小杯、国産陶器碗・皿・甕・壺・播鉢・土瓶、棧瓦 | AV7 |

表 40 検出遺構および出土遺物一覧 (5)

| S番号 | 遺構番号 | 層位 | 種別 | 所見 | 出土遺物 | 地区 |
|-----|--------|--|-----|-----------------|---|----------|
| 195 | | | 攪乱 | 幕末 | 土師器(中世～)皿・鉢、瓦質土器深鉢、国産染付碗・皿・蓋、国産陶器灯明皿・甕・搦鉢・鍋・土瓶、平瓦、土製人形・泥面子 | AU・AV7 |
| 196 | | | ビット | 13C前半 | 土師器(中世～)皿、須恵器(古代)甕 | AV3 |
| 197 | | | 攪乱 | | 土師器(中世～)皿、須恵器(中世～)鉢 | AW2 |
| 198 | | | 攪乱 | | 土師器(中世～)皿 | AY2 |
| 199 | | | ビット | | 土師器(中世～)皿 | AY2 |
| 200 | | | 土坑 | 廃棄土坑 13C半ば | 土師器(中世～)皿、瓦器鉢・釜、輸入青磁皿 | AO1 |
| 201 | | | 攪乱 | | 土師器(中世～)皿、瓦器碗 | AY2・3 |
| 202 | | | 攪乱 | | 土師器(中世～)皿、須恵器(古代)鉢(志野) | AZ3 |
| 203 | | | ビット | | 土師器(中世～)皿、須恵器(古代)甕、国産陶器甕 | AZ6 |
| 204 | | | 土坑 | 土坑 | 土師器(中世～)皿 | AY・AZ5・6 |
| 205 | | | 攪乱 | | 土師器(中世～)皿、土製円板 | AY6 |
| 206 | | | 攪乱 | | 土師器(中世～)皿、国産染付皿、国産陶器山茶碗 | AW9 |
| 207 | | | 土坑 | 土坑 14C | 土師器(中世～)皿、須恵器(中世～)鉢(東播)・甕(東播)、瓦器釜、瓦質土器深鉢、輸入白磁碗、輸入陶器壺、国産陶器甕 | AV2 |
| 208 | | | ビット | 13C後半 | 土師器(中世～)皿、瓦器碗 | AV4 |
| 209 | | | ビット | | 土師器(中世～)皿 | AV4 |
| 210 | | | 土坑 | 廃棄土坑 13C半ば～後半 | 土師器(中世～)皿、須恵器(古代)甕、瓦器釜、国産陶器甕、平瓦 | AN・AO1 |
| 211 | | | ビット | | 土師器(中世～)皿 | AV4 |
| 212 | | | ビット | | 土師器(中世～)皿、瓦器碗・釜 | AW7 |
| 213 | | | ビット | | 土師器(中世～)皿 | AW8 |
| 214 | | | ビット | | 土師器(古代)甕、土師器(中世～)皿 | AW8 |
| 215 | | | ビット | 13C前半 | 土師器(中世～)皿、須恵器(中世～)甕(東播)、輸入陶器壺 | AW8 |
| 216 | | | ビット | | 土師器(中世～)皿 | AW8 |
| 217 | | | ビット | 13C前半～半ば | 土師器(古代)甕、土師器(中世～)皿、瓦器碗・皿 | AW9 |
| 218 | | | ビット | | 土師器(中世～)皿 | AW2 |
| 219 | | | ビット | | 土師器(中世～)皿 | AW7 |
| 220 | | | 土坑 | 廃棄土坑 13C前半 | 須恵器(中世～)鉢(東播)、瓦器碗・碗(小型)・鉢、輸入青磁碗、国産陶器甕(渥美)、平瓦 | AO1 |
| 221 | | | ビット | | 土師器(古代)甕、土師器(中世～)皿、瓦器碗、不明鉄製品 | AW7 |
| 222 | | | ビット | | 土師器(中世～)皿 | AV7 |
| 223 | | | ビット | | 土師器(中世～)皿、須恵器(古代)甕、瓦器釜 | AV7 |
| 224 | | | 攪乱 | | 土師器(中世～)皿、不明鉄製品 | AU・AV5 |
| 225 | | | 攪乱 | | 土師器(中世～)皿、輸入白磁碗、国産白磁皿、輸入青白磁碗、国産染付色絵碗、国産陶器皿・壺・鉢・蓋、焼土 | AV5 |
| 226 | | | 素掘溝 | | 土師器(中世～)皿、瓦器碗、国産染付小杯、国産陶器甕・鍋 | AU2～4 |
| 227 | | | 土坑 | 13C前半～半ば | 土師器(中世～)皿、瓦器碗(和泉)・釜、平瓦 | AU2 |
| 228 | | | 素掘溝 | | 土師器(中世～)皿、須恵器(古代)甕、輸入青白磁皿 | AT・AU2・3 |
| 229 | | | ビット | | | AT2 |
| 230 | | | 土坑 | 廃棄土坑 13C半ば～後半 | 須恵器(中世～)碗(播磨)、瓦器碗・杯・鉢・鍋・釜・釜(小型)、輸入青磁碗、輸入青白磁合子、国産陶器甕、銭、炭化物 | AO1 |
| 231 | | | 素掘溝 | | 土師器(中世～)皿 | AW9・10 |
| 232 | | | ビット | 13C前半 | 土師器(中世～)皿、瓦器皿、輸入白磁碗 | AW9 |
| 233 | | | ビット | 13C前半 | 土師器(中世～)皿、須恵器(中世～)鉢、瓦器碗、輸入白磁碗、平瓦 | AW9 |
| 234 | | | 素掘溝 | | 土師器(中世～)皿、輸入青磁皿 | AW9・10 |
| 235 | | | ビット | | | AV2 |
| 236 | | | 素掘溝 | | 土師器(中世～)皿、国産染付碗、釘 | AU3・4 |
| 237 | | | ビット | 13C後半? | 土師器(中世～)皿・鍋・釜、瓦器釜、国産陶器甕、平瓦 | AT3 |
| 238 | | | 素掘溝 | 14C/13C前半～半ば | 土師器(中世～)皿・鉢・鉢、須恵器(古代)甕、須恵器(中世～)皿(播磨)、瓦器鍋・釜、輸入青磁碗、輸入白磁碗、輸入青白磁碗、国産陶器甕・壺、平瓦・丸瓦 | AS2～7 |
| 239 | | | 素掘溝 | | 土師器(中世～)皿、輸入白磁皿 | AS2～7 |
| 240 | | | 井戸 | S1150と同一か 13C以降 | 土師器(中世～)皿、瓦器皿・鍋 | AN1 |
| 241 | | | ビット | 第2面 S207の下 | 土師器(中世～)皿・釜、瓦器碗(和泉) | AV2 |
| 242 | | | ビット | 第2面 S207の下 | 土師器(中世～)皿 | AV2 |
| 243 | | | ビット | | 土師器(中世～)皿、須恵器(古代)杯、瓦器碗 | AU2 |
| 244 | | | ビット | | 土師器(中世～)皿、須恵器(古代)壺、国産陶器甕 | AU2・3 |
| 245 | | | ビット | | 土師器(中世～)皿 | AU2 |
| 246 | | | 素掘溝 | | 土師器(中世～)皿、瓦器碗、国産染付碗 | AT2・3 |
| 247 | | | ビット | | 土師器(中世～)皿 | AS2 |
| 248 | | | ビット | | 土師器(中世～)皿、輸入青磁碗 | AT1 |
| 249 | | | ビット | | 土師器(中世～)皿、灰釉陶器碗、国産白磁壺、国産染付碗、国産陶器甕 | ATO |
| 250 | SD0250 | 上面 | 溝 | 12C後半 | 土師器(中世～)皿、灰釉陶器壺、瓦器鉢、輸入青磁碗、輸入白磁碗、輸入陶器壺、平瓦・丸瓦 | AN～AQ0 |
| | 下面 | 土師器(中世～)皿、須恵器(古代)甕、須恵器(中世～)甕(東播)、平瓦 土師器(中世～)皿・釜、須恵器(古代)鉢・鉢(志野)・蓋・甕、須恵器(中世～)碗・鉢(東播)、緑釉陶器碗、瓦器碗・碗(和泉)・釜、輸入青磁碗、輸入白磁碗・皿・壺・水注、国産陶器山茶碗・甕・壺、平瓦・丸瓦、釘 | | | | |
| 251 | | | 土坑 | | 土師器(中世～)皿 | ATO |
| 252 | | | ビット | | 土師器(中世～)皿、瓦器鉢・釜、輸入白磁碗 | ASO |

表 41 検出遺構および出土遺物一覧 (6)

| S番号 | 遺構番号 | 層位 | 種別 | 所見 | 出土遺物 | 地区 |
|-----|--------|----|-----|----------|---|-------------|
| 253 | | | 素掘溝 | | 土師器(中世～)皿、須恵器(古代)蓋・甕、瓦器椀・鉢、輸入陶器播鉢 | AR0～2 |
| 254 | | | ピット | | 土師器(中世～)皿 | AR0 |
| 255 | | | 溝 | 13C 中葉以降 | 土師器(中世～)皿、瓦器椀、輸入白磁椀 | AT1 |
| 256 | | | 攪乱 | | 土師器(中世～)皿、須恵器(古代)甕、国産陶器山茶椀・甕 | AR・AS10・AS9 |
| 257 | | | 攪乱 | | | AS4～10 |
| 258 | | | 攪乱 | | 土師器(古墳)甕、土師器(中世～)皿、須恵器(古代)壺・甕、緑釉陶器椀、瓦器椀・杯、輸入青磁皿 | AR6～10 |
| 259 | | | 攪乱 | | 土師器(中世～)皿、国産染付椀・皿、国産陶器椀・甕・土瓶・土管 | AR・AS5 |
| 260 | SK0260 | | 土坑 | | 土師器(中世～)皿、瓦器椀(和泉)、輸入青磁小椀、国産陶器鉢・甕(常滑)、土製鋳造関係遺物 | AQ4・5 |
| 261 | | | 土坑 | | 国産染付椀、国産陶器壺 | AU0 |
| 262 | | | ピット | | 土師器(中世～)皿、瓦質土器鉢 | AS0 |
| 263 | | | ピット | | 土師器(中世～)皿、国産陶器山茶椀 | AS1 |
| 264 | | | 土坑 | 13C 後半 | 土師器(中世～)皿・鍋、須恵器(中世～)椀(播磨)・鉢(東播)、瓦器椀・釜 | AT3 |
| 265 | | | ピット | | 土師器(中世～)皿・釜、須恵器(古代)杯 | AT2 |
| 266 | | | ピット | | 土師器(中世～)皿 | AT1 |
| 267 | | | ピット | | 土師器(中世～)皿 | AZ5 |
| 268 | | | ピット | | 土師器(中世～)皿 | AZ5 |
| 269 | | | ピット | | 土師器(中世～)皿 | AZ5 |
| 270 | | | | 欠番 | | |
| 271 | | | 攪乱 | | 土師器(中世～)皿、須恵器(古代)甕、瓦器壺 | AZ5・6 |
| 272 | | | ピット | 13C 前半 | 土師器(中世～)皿 | AZ3 |
| 273 | | | ピット | | 瓦器椀 | AY9 |
| 274 | | | ピット | | 土師器(中世～)細片、須恵器(古代)甕 | AW7 |
| 275 | | | | 欠番 | | |
| 276 | | | ピット | | 土師器(中世～)皿、瓦器椀 | BA6 |
| 277 | | | ピット | | | BA6 |
| 278 | | | ピット | | 土師器(中世～)皿 | AZ・BA5 |
| 279 | | | ピット | | 土師器(中世～)皿 | BA3 |
| 280 | | | 土坑 | 13C 半ば | 土師器(中世～)皿、須恵器(中世～)鉢(東播)・甕(東播)、瓦器椀・椀(和泉)、輸入陶器壺、平瓦 | AQ7・8 |
| 281 | | | ピット | | 土師器(中世～)皿 | AZ0 |
| 282 | | | ピット | | 土師器(中世～)皿 | AY1 |
| 283 | SP0283 | | ピット | 門柱か | 土師器(中世～)皿 | AY2 |
| 284 | | | ピット | | 土師器(中世～)皿、須恵器(古代)蓋・壺 | AY1 |
| 285 | | | 土坑 | | 土師器(中世～)皿・釜 | BA9 |
| 286 | | | 素掘溝 | | 土師器(中世～)皿 | AT9・10 |
| 287 | | | 素掘溝 | 13C 半ば | 土師器(中世～)皿・鍋、白色土器皿・白色土器高杯、須恵器(古代)蓋・壺、瓦器椀・釜、輸入青磁椀、輸入青白磁合子、国産陶器甕・壺、平瓦、鉄滓 | AT8・9 |
| 288 | | | ピット | | 土師器(中世～)皿 | AS9 |
| 289 | | | ピット | | 土師器(中世～)白色土器 | AS8 |
| 290 | SK0290 | | 土坑 | S130 の下 | 土師器(中世～)皿、須恵器(古代)甕、灰釉陶器椀、輸入白磁椀、国産陶器甕、釘 | AR7 |
| 291 | | | 攪乱 | | 瓦器釜、輸入白磁皿、国産染付椀、国産陶器椀、播鉢、平瓦 | AT7 |
| 292 | | | 攪乱 | 明治 | 土師器(中世～)皿、緑釉陶器椀、瓦器椀・釜、国産青磁皿・鉢、国産染付椀・小椀・青染椀・色絵椀・皿・蓋・青染蓋・瓶・仏飯器、国産陶器椀・皿・蓋・甕・壺・播鉢・鉢・鍋・土瓶・瓶・水滴・紅皿・五徳・取鍋・花入れ・陶器円板・軒丸瓦・平瓦、土製円板・土製人形・フイゴ・埴埴・泥面子・銭 | AS7～9 |
| 293 | | | ピット | | 土師器(中世～)皿 | AT8 |
| 294 | | | ピット | | 土師器(中世～)皿 | AT8 |
| 295 | | | 攪乱 | | 土師器(中世～)皿、須恵器(古代)蓋・甕、国産陶器椀・皿・灯明皿・蓋・壺・鉢・鍋、軒丸瓦・平瓦・丸瓦、土製人形 | AS・AT6 |
| 296 | | | 攪乱 | | 土師器(中世～)皿、国産染付皿・瓶・壺・青染鉢、国産陶器灯明皿・蓋・壺・播鉢・鉢・鍋・土瓶・取鍋、平瓦、土製円板・泥面子 | AS・AT5 |
| 297 | | | ピット | | 土師器(中世～)皿、瓦器釜、国産陶器椀・土瓶 | AT8 |
| 298 | | | ピット | | 土師器(中世～)皿 | AT5 |
| 299 | | | ピット | | 土師器(中世～)皿 | AT5 |
| 300 | | | 土坑 | | 土師器(中世～)皿、瓦器釜、国産陶器甕 | AR9 |
| 301 | | | 攪乱 | | 土師器(中世～)皿、瓦質土器甕、国産白磁椀、釘 | AR8 |
| 302 | | | 攪乱 | | 土師器(中世～)皿、瓦器椀、国産陶器甕 | AQ・AR8・9 |
| 303 | | | 攪乱 | | 須恵器(古代)皿 | AT7 |
| 304 | | | 素掘溝 | | 土師器(中世～)皿、須恵器(中世～)甕(東播)、緑釉陶器椀、輸入白磁椀、輸入陶器盤、国産染付椀・色絵椀・蓋、国産陶器椀・皿・灯明皿・蓋・播鉢・鍋・土瓶、平瓦、ガラス瓶 | AQ7～10 |
| 305 | | | 攪乱 | | 瓦器釜、輸入染付椀、国産染付椀・青染椀・皿、国産陶器椀・皿・甕・鉢・鍋・土瓶・瓶、平瓦・丸瓦、ガラス、鉄滓 | AQ3～10 |
| 306 | | | 攪乱 | | 国産染付蓋、国産陶器椀・甕 | AP・AQ5・6 |
| 307 | | | 攪乱 | | 土師器(中世～)皿、白磁不明品、国産染付椀・皿・蓋、国産陶器椀・灯明皿・甕・播鉢・鉢・鍋・土瓶・釜、土笛・土人形・コンロ | AO～AQ8 |

表 42 検出遺構および出土遺物一覧 (7)

| S番号 | 遺構番号 | 層位 | 種別 | 所見 | 出土遺物 | 地区 |
|-----|--------|----|-----|----------------------|---|----------|
| 308 | | | ビット | | 土師器 (中世～) 皿 | AQ7 |
| 309 | | | ビット | | 土師器 (中世～) 皿 | AQ7 |
| 310 | | | 建物 | S221・678・696 | | AV・AW7 |
| 311 | | | ビット | | 土師器 (中世～) 皿、須恵器 (中世～) 甕、瓦器釜、国産陶器甕 (中世) | AQ7 |
| 312 | | | ビット | | 土師器 (中世～) 皿、瓦器椀・釜、国産陶器甕 (中世) | AQ7・8 |
| 313 | | | ビット | | 土師器 (中世～) 皿、灰釉陶器椀 | AQ7・8 |
| 314 | | | ビット | | 土師器 (中世～) 皿、国産陶器土管 | AP・AQ8 |
| 315 | | | ビット | | 土師器 (中世～) 皿 | AP8 |
| 316 | | | ビット | | 土師器 (中世～) 皿 | AP8 |
| 317 | | | ビット | | 土師器 (中世～) 皿 | AP9 |
| 318 | | | ビット | | 土師器 (中世～) 皿、不明鉄製品 | AP9 |
| 319 | | | ビット | | 土師器 (中世～) 皿 | AP9 |
| 320 | | | 建物 | S212・214・697・713 | | AU～AW7～8 |
| 321 | | | 攪乱 | | 土師器 (中世～) 皿、須恵器 (中世～) 甕、国産染付椀、国産陶器鉢・鍋・土管、不明鉄製品、ビー玉 | AP5～10 |
| 322 | | | ビット | | 土師器 (中世～) 皿 | AQ7 |
| 323 | | | ビット | | 土師器 (中世～) 皿 | AP9 |
| 324 | | | ビット | | 輸入陶器壺 | AP9 |
| 325 | | | ビット | | 土師器 (中世～) 皿 | AP9 |
| 326 | | | ビット | | 土師器 (中世～) 皿 | AP9 |
| 327 | | | ビット | | 土師器 (中世～) 皿 | AP8 |
| 328 | | | ビット | | 土師器 (中世～) 皿 | AP8 |
| 329 | | | ビット | | 土師器 (中世～) 皿 | AP8 |
| 330 | | | 建物 | S383・397・709 | | AT8・9 |
| 331 | | | 攪乱 | | 土師器 (中世～) 皿 | AP8 |
| 332 | | | ビット | | 土師器 (中世～) 皿、瓦器釜 | AP8 |
| 333 | | | ビット | | 土師器 (中世～) 皿、瓦器鍋 | AP8 |
| 334 | | | ビット | | 土師器 (中世～) 皿、須恵器 (古代) 壺、瓦器釜 | AP7 |
| 335 | | | ビット | | 土師器 (中世～) 皿・釜、瓦器椀 (和泉Ⅲ-1) | AP7 |
| 336 | | | ビット | | 土師器 (中世～) 皿・釜 | AP7 |
| 337 | | | ビット | | 土師器 (中世～) 皿、須恵器 (中世～) 鉢、瓦器椀、輸入青白磁合子 | AP7 |
| 338 | | | ビット | | 土師器 (中世～) 皿、瓦器椀、輸入白磁椀 | AP7 |
| 339 | | | ビット | | 土師器 (中世～) 皿、瓦器釜 | AP7 |
| 340 | | | 建物 | S583・592・608・644・693 | | AR7～9 |
| 341 | | | 攪乱 | | 土師器 (中世～) 皿、瓦器釜、レンガ | AP6 |
| 342 | | | ビット | 13C 初頭 | 土師器 (中世～) 皿、灰釉陶器壺、瓦器椀 | AP5 |
| 343 | | | ビット | | 土師器 (中世～) 皿 | AP5 |
| 344 | | | ビット | | 土師器 (中世～) 皿、輸入白磁椀 | AQ6 |
| 345 | | | 攪乱 | | 土師器 (中世～) 皿 | AQ6 |
| 346 | | | ビット | | 土師器 (中世～) 皿、釘 | AQ7 |
| 347 | | | ビット | | 土師器 (中世～) 皿、瓦器椀 | AQ7 |
| 348 | | | ビット | | 土師器 (中世～) 皿 | AQ7 |
| 349 | | | ビット | 13C 半ば | 土師器 (中世～) 皿、瓦器椀、輸入陶器壺 | AQ9 |
| 350 | | | 溝 | 13C 前半～半ば | 土師器 (中世～) 椀 (吉備系)・皿・皿 (白皿)・皿 (回転台)、須恵器 (古代) 杯、須恵器 (中世～) 椀 (播磨)・鉢 (東播)・甕、緑釉陶器椀、灰釉陶器椀、黒色土器 A 類椀、瓦器椀・椀 (小型)・鉢・釜、輸入青磁椀、輸入青白磁合子、輸入染付椀 (近世)、輸入陶器壺、国産陶器甕、砥石・石鍋、平瓦・丸瓦・近世瓦、釘・不明鉄製品、スラグ、タイル | AN・AO10 |
| 351 | | | ビット | 14C 前半～半ば | 土師器 (中世～) 皿、国産白磁椀、国産染付椀 | AQ9 |
| 352 | | | ビット | | 土師器 (中世～) 皿、石鍋、平瓦・丸瓦 | AR8 |
| 353 | | | ビット | | 土師器 (中世～) 皿・鉢、灰釉陶器椀、輸入白磁椀 | AS9 |
| 354 | | | ビット | | 土師器 (中世～) 皿 | AS9 |
| 355 | | | ビット | | 土師器 (中世～) 皿、須恵器 (中世～) 甕、輸入青白磁壺、平瓦 | AS9 |
| 356 | | | ビット | | 土師器 (中世～) 皿、緑釉陶器壺 | AT10 |
| 357 | | | 素掘溝 | | 土師器 (中世～) 皿 | AT7 |
| 358 | | | 攪乱 | | 須恵器 (中世～) 鉢 (東播)、瓦器椀、国産白磁皿、輸入染付椀、国産染付椀、国産陶器椀・皿・蓋・壺・鍋・瓶、軒平瓦・平瓦・丸瓦 | AS・AT6 |
| 359 | | | 攪乱 | | 土師器 (中世～) 皿、輸入青白磁細片 | AS～AT5 |
| 360 | SE0360 | 枠内 | 井戸 | 12C 後半 | 土師器 (中世～) 皿・白色土器、須恵器 (中世～) 皿 (播磨)・鉢 (東播)・甕 (東播)、瓦器椀 (楠葉・和泉)、国産陶器山茶椀・甕・鉢、獣骨、焼土 | AT・AU3 |
| 361 | | | ビット | | 土師器 (中世～) 皿、瓦器椀 | AT5 |
| 362 | | | 攪乱 | | 土師器 (中世～) 皿、国産陶器甕 | AT5 |
| 363 | | | 攪乱 | | 土師器 (中世～) 皿、須恵器 (中世～) 鉢 (東播)、灰釉陶器椀、国産陶器壺、埴、焼土 | AR6 |
| 364 | | | 攪乱 | | 土師器 (中世～) 皿 | AR6 |
| 365 | | | 攪乱 | | 土師器 (中世～) 皿、国産染付椀・色絵皿、国産陶器甕、平瓦・丸瓦、不明鉄製品、コンロ、ガイシ、動物骨 | AR5 |
| 366 | | | 攪乱 | | 土師器 (中世～) 皿、国産陶器甕 | AR5 |
| 367 | | | 攪乱 | | 土師器 (中世～) 皿、須恵器 (中世～) 鉢 (東播)、瓦器鉢・鍋、輸入白磁皿、不明鉄製品 | AR5 |

表 43 検出遺構および出土遺物一覧 (8)

| S番号 | 遺構番号 | 層位 | 種別 | 所見 | 出土遺物 | 地区 |
|-----|--------|----|-----|----------------|--|----------|
| 368 | | | 攪乱 | | 土師器(中世～)皿、須恵器(中世～)甕(東播)、瓦質土器涼炉、輸入白磁皿・ 国産白磁皿、国産染付椀・皿・蓋・瓶、国産陶器椀・皿・灯明皿・蓋・甕・播鉢・ 鍋・瓶・土管、平瓦、レンガ | AO～AQ6 |
| 369 | | | 攪乱 | | 土師器(中世～)皿、国産染付椀・皿 | AQ5 |
| 370 | SK0370 | | 土坑 | 12C後半 | 土師器(中世～)皿・白色土器、須恵器(古代)蓋、須恵器(中世～)鉢(東播)・ 皿(播磨)・椀(播磨)、輸入陶器壺、国産陶器鉢(東海)、平瓦 | AT・AU2 |
| 371 | | | ピット | | 土師器(中世～)皿 | AP7 |
| 372 | | | 攪乱 | | 土師器(中世～)皿、国産陶器甕 | AN8・9 |
| 373 | | | 攪乱 | | 土師器(中世～)皿 | AO9 |
| 374 | | | ピット | | 土師器(中世～)皿 | AO9 |
| 375 | | | 攪乱 | | 土師器(中世～)皿 | AP8 |
| 376 | | | 攪乱 | | 土師器(中世～)皿、国産染付椀 | AO8 |
| 377 | | | 攪乱 | | 土師器(中世～)皿 | AO8 |
| 378 | | | 攪乱 | | 土師器(中世～)皿 | AO7 |
| 379 | | | 攪乱 | | 土師器(中世～)皿 | AO7 |
| 380 | SK0380 | | 土坑 | 13C初頭 | 土師器(中世～)皿、須恵器(古代)椀、緑釉陶器椀、瓦器椀、国産陶器甕(常 滑)、砥石、焼土 | AV・AW4 |
| 381 | | | 攪乱 | | 土師器(中世～)皿、須恵器(中世～)鉢(東播)、緑釉陶器椀、灰釉陶器椀、 瓦器椀、輸入青磁椀・国産青磁壺、輸入白磁椀、国産染付椀・皿・香炉、国産 陶器椀・皿・蓋・壺・播鉢・土管、平瓦・丸瓦、泥面子、釘・不明鉄製品・銅線、 貝殻・ガラス瓶・五徳 | AN9 |
| 382 | | | 土坑? | | 土師器(中世～)皿、輸入青磁皿、輸入白磁椀、釘 | AT7 |
| 383 | | | ピット | 13C後半 | 土師器(中世～)皿、須恵器(中世～)鉢(東播)、瓦器椀、国産陶器山茶椀、 輸入緑釉壺、焼土 | AT8 |
| 384 | | | 攪乱 | | 土師器(中世～)皿、瓦器椀(和泉)・釜、輸入陶器盤、国産陶器甕・土管、 不明石製品、ガラス | AR8 |
| 385 | | | 土坑 | | 土師器(中世～)皿・墨書土器(孔あき)、須恵器(中世～)甕、黒色土器A類椀、 瓦器椀・鉢・鍋、輸入青磁椀、輸入白磁皿、輸入陶器盤、平瓦 | AR8・9 |
| 386 | | | 溝 | | 土師器(中世～)皿・鍋・釜、緑釉陶器椀、灰釉陶器椀、瓦器椀・鉢、輸入白磁椀・ 皿、輸入陶器壺、国産陶器山茶椀・鉢、平瓦 | AT7～10 |
| 387 | | | 土坑 | | 輸入青磁椀・皿、輸入陶器壺、国産染付椀 | AR6・7 |
| 388 | | | ピット | | 土師器(中世～)皿、瓦器釜、国産陶器椀、鉄滓 | AP9 |
| 389 | SK0389 | | 土坑 | 13C中葉～後半 | 土師器(中世～)皿、須恵器(中世～)鉢(東播)、緑釉陶器椀、瓦器椀・鉢・ 釜、輸入青磁皿、輸入白磁椀、平瓦、鉄蓋、焼土 | AP・AQ5 |
| 390 | | | 土坑 | 第2遺構面 13C前半 | 土師器(中世～)皿、須恵器(古墳)蓋、須恵器(中世～)甕(東播)、瓦器椀、 輸入白磁椀、国産陶器甕、滑石製品 | AT0・1 |
| 391 | | | ピット | | 土師器(中世～)皿、瓦器釜 | AP・AQ5 |
| 392 | | | ピット | | 土師器(中世～)皿、須恵器(古代)甕 | AP6 |
| 393 | | | ピット | | 土師器(中世～)皿 | AP6 |
| 394 | | | 土坑 | 13C末 | 土師器(中世～)椀・皿・鉢・鍋、灰釉陶器椀、瓦器釜、輸入白磁椀、輸入陶 器壺 | AS3 |
| 395 | | | ピット | | 土師器(中世～)皿 | AP7 |
| 396 | | | 攪乱 | | 土師器(中世～)皿、石製品薬研? | AQ9・10 |
| 397 | | | ピット | 12C半ば | 土師器(古代)甕、土師器(中世～)皿・釜、須恵器(中世～)鉢、瓦器椀、 輸入白磁椀、平瓦 | AT9 |
| 398 | | | ピット | | 土師器(中世～)皿、瓦器椀、輸入青磁椀 | AR6 |
| 399 | | | ピット | 13C前半 | 土師器(中世～)皿、瓦器椀、輸入白磁壺 | AR5 |
| 400 | | | 土坑 | | 土師器(中世～)皿、須恵器(古代)甕、輸入青磁椀・皿、輸入白磁椀、国産 陶器甕、丸瓦 | AT0 |
| 401 | | | ピット | | 土師器(中世～)皿、瓦器椀 | AR5 |
| 402 | | | ピット | | 土師器(中世～)皿、須恵器(古代)甕、瓦器椀、国産陶器甕・壺 | AR5 |
| 403 | | | ピット | 13C | 土師器(中世～)皿、黒色土器A類椀(搬入品)東北?、国産陶器山茶椀 | AS・AT9 |
| 404 | | | ピット | 埋甕(陶磁器) | 土師器(中世～)皿・白色土器皿、瓦器椀・釜、輸入白磁椀 | AR5 |
| 405 | | | ピット | | 土師器(中世～)皿 | AP8 |
| 406 | | | ピット | | 土師器(中世～)皿 | AO5 |
| 407 | | | ピット | | 土師器(中世～)皿 | AO・AP5・6 |
| 408 | | | ピット | | 土師器(中世～)皿 | AP5・6 |
| 409 | | | ピット | | 土師器(中世～)皿、瓦器椀、国産陶器椀 | AQ6 |
| 410 | | | ピット | 12C末～13C初頭 | 土師器(中世～)皿、須恵器(古代)椀・鉢 | AV3 |
| 411 | | | ピット | | 土師器(中世～)皿、瓦器椀 | AP・AQ6 |
| 412 | | | ピット | | 土師器(中世～)皿 | AP・AQ6 |
| 413 | | | ピット | | 土師器(中世～)皿 | AP6 |
| 414 | | | ピット | 12C後半 | 土師器(中世～)皿、瓦器椀・釜、輸入白磁椀、国産陶器甕 | AP・AQ7 |
| 415 | | | 土坑 | | 土師器(中世～)皿、瓦器釜、国産陶器蓋、不明石製品 | AO7～9 |
| 416 | | | ピット | | 土師器(中世～)皿 | AP7 |
| 417 | | | ピット | | 土師器(中世～)皿、須恵器(中世～)鉢(東播)、輸入緑釉陶器盤・壺、輸 入白磁皿、国産染付椀 | AP7 |
| 418 | | | ピット | | 土師器(中世～)皿、瓦器椀、平瓦、釘 | AP7 |
| 419 | | | ピット | | 土師器(中世～)皿 | AP8 |
| 420 | | | 土坑 | | 土師器(中世～)皿、灰釉陶器椀、瓦器椀 | AP5・6 |
| 421 | | | ピット | | 土師器(中世～)皿、須恵器(古代)鉢 | AP8 |

表 44 検出遺構および出土遺物一覧 (9)

| S番号 | 遺構番号 | 層位 | 種別 | 所見 | 出土遺物 | 地区 |
|-----|--------|----|-----|-------------------------------|---|----------|
| 422 | | | ビット | | 土師器 (中世～) 皿 | AP8 |
| 423 | | | ビット | | 土師器 (中世～) 皿 | AP8 |
| 424 | | | ビット | | 土師器 (中世～) 皿、国産染付椀 | AP8 |
| 425 | | | ビット | | 土師器 (中世～) 皿 | AP8 |
| 426 | | | ビット | | 土師器 (中世～) 皿、須恵器 (古代) 甕 | AP9 |
| 427 | | | ビット | | 土師器 (中世～) 皿 | AP9 |
| 428 | | | ビット | | 土師器 (中世～) 皿 | AP9 |
| 429 | | | 攪乱 | 鉄鍋 | 土師器 (中世～) 皿、瓦器椀・釜、国産陶器甕 | AO・AP10 |
| 430 | SD0430 | 上層 | 溝 | 炭・焼土多く含む S2301と同一 12C後半 | 土師器 (中世～) 白色土器皿・鉢、須恵器 (古代) 椀・壺、須恵器 (中世～) 鉢 (東播)・甕 (東播)・椀 (播磨)、灰釉陶器椀・耳皿、瓦器椀 (和泉)・皿・釜・鉢、輸入青磁椀・皿、輸入白磁椀・小杯、輸入青白磁皿・合子、輸入陶器壺、国産陶器山茶椀・甕 (渥美)・壺、石鍋、軒平瓦・丸瓦・平瓦・瓦埴、銭、動物歯 | AS・AU0 |
| | | 下層 | | | 土師器 (中世～) 皿、須恵器 (古代) 蓋、須恵器 (中世～) 鉢 (東播)、瓦器椀・釜・小型瓦器椀、輸入青磁椀、輸入白磁椀、輸入陶器壺、国産陶器山皿・甕、温石、平瓦・丸瓦、土馬、焼土・炭・動物骨 | |
| 431 | | | 土坑 | | 土師器 (中世～) 皿、須恵器 (古代) 甕 | AP8～10 |
| 432 | | | 土坑 | 13C前半 | 土師器 (中世～) 皿、須恵器 (古代) 壺、瓦器椀・釜、輸入青磁椀、輸入陶器盤、国産陶器甕 | AQ8 |
| 433 | | | ビット | | 土師器 (中世～) 皿、瓦器椀、輸入青白磁合子 | AQ8 |
| 434 | | | ビット | | 土師器 (中世～) 皿、瓦器鍋、釘 | AP5 |
| 435 | | | ビット | | 土師器 (中世～) 皿、須恵器 (古代) 甕、瓦器椀 | AP5 |
| 436 | | | ビット | | 土師器 (中世～) 皿 | AP5 |
| 437 | | | ビット | | 土師器 (中世～) 皿 | AP5 |
| 438 | | | 素掘溝 | | 土師器 (中世～) 皿、瓦器椀 | AQ5・6 |
| 439 | | | 土坑 | | 土師器 (中世～) 皿、緑釉陶器椀、黒色土器 A 類椀、瓦器椀、輸入陶器壺 | AR5・6 |
| 440 | | | 攪乱 | 炭・焼土多く含む | | AU0 |
| 441 | | | ビット | | 土師器 (中世～) 皿、緑釉陶器壺 | AT8 |
| 442 | | | 素掘溝 | | 土師器 (中世～) 皿 | AP8 |
| 443 | | | ビット | | 土師器 (中世～) 皿、須恵器 (中世～) 甕 (東播)、瓦器椀 | AW3 |
| 444 | | | ビット | | 土師器 (中世～) 皿 | AQ6 |
| 445 | | | ビット | 13C前半 | 土師器 (中世～) 皿、須恵器 (中世～) 鉢 (東播)、瓦器椀・盤、輸入青磁椀 | AQ6 |
| 446 | | | ビット | | 土師器 (中世～) 皿 | AN9 |
| 447 | | | 攪乱 | | 土師器 (中世～) 皿 | AN8 |
| 448 | | | 素掘溝 | | 土師器 (中世～) 皿、輸入青白磁皿、輸入陶器壺 | AP8・9 |
| 449 | | | ビット | | 土師器 (中世～) 皿 | AP8 |
| 450 | SK0450 | | 土坑 | 丸瓦出土 12C末～13C初頭 | 土師器 (中世～) 皿、須恵器 (古代) 杯・甕、須恵器 (中世～) 甕 (東播)、瓦器釜、平瓦・丸瓦 | AO7・8 |
| 451 | | | ビット | | 土師器 (中世～) 皿 | AP・AQ6・7 |
| 452 | | | ビット | | 土師器 (中世～) 皿、瓦器椀 | AP5 |
| 453 | | | ビット | | 土師器 (中世～) 皿 | AP7 |
| 454 | | | ビット | | 土師器 (中世～) 皿 | AQ7 |
| 455 | | | 土坑 | | 土師器 (中世～) 皿、須恵器 (古代) 杯・甕、輸入青磁椀・皿、輸入白磁皿、国産染付椀、国産陶器壺・鉢 (渥美)、平瓦 | AQ9 |
| 456 | | | ビット | | 土師器 (中世～) 皿、国産陶器鉢・甕 | AP7 |
| 457 | | | ビット | | 土師器 (中世～) 皿、瓦器椀 | AQ5 |
| 458 | | | 素掘溝 | | 土師器 (中世～) 皿 | AQ5 |
| 459 | | | ビット | | 土師器 (中世～) 皿、瓦器椀 | AQ6 |
| 460 | SK0460 | | 土坑 | 12C末～13C初頭 | 土師器 (中世～) 皿・皿 (回転台)、須恵器 (中世～) 鉢、瓦器椀・皿、輸入青磁椀、輸入青白磁水注 | AQ0・1 |
| 461 | | | ビット | | 土師器 (古代) 皿、砥石 | AP4 |
| 462 | | | ビット | | 土師器 (中世～) 皿 | AP4 |
| 463 | | | ビット | | 土師器 (中世～) 皿、瓦器鉢、輸入陶器壺、国産陶器甕 | AP4 |
| 464 | | | ビット | | 土師器 (中世～) 皿、瓦器椀 | AO4 |
| 465 | | | 攪乱 | | 土師器 (中世～) 皿、須恵器 (古代) 甕、須恵器 (中世～) 椀 (備前)、鉢 (東播)・甕 (東播)、緑釉陶器椀、瓦器椀・釜、輸入白磁壺・国産白磁便器・小杯、国産染付椀、国産陶器甕、不明鉄製品、タイル | AO4・5 |
| 466 | | | ビット | | 土師器 (中世～) 皿、須恵器 (古代) 甕 | AQ3 |
| 467 | | | ビット | | 土師器 (中世～) 皿 | AQ3 |
| 468 | | | ビット | | 土師器 (中世～) 皿、須恵器 (古代) 甕、釘、焼土 | AQ3 |
| 469 | | | ビット | | 土師器 (中世～) 皿、瓦器椀 | AQ3 |
| 470 | SK0470 | | 土坑 | | 土師器 (中世～) 皿、灰釉陶器壺、瓦器椀・鍋・釜、輸入白磁皿、輸入陶器壺、不明鉄製品 | AO8 |
| 471 | | | ビット | | 土師器 (中世～) 皿 | AP3 |
| 472 | | | ビット | | 土師器 (中世～) 皿、須恵器 (中世～) 鉢 (東播)、瓦器椀 | AQ2 |
| 473 | | | ビット | | 土師器 (中世～) 皿 | AQ2 |
| 474 | | | ビット | | 土師器 (中世～) 皿 | AP・AQ2 |
| 475 | | | ビット | | 土師器 (中世～) 皿 | AQ2 |
| 476 | | | ビット | | 土師器 (中世～) 皿 | AQ2 |
| 477 | | | ビット | | 土師器 (中世～) 皿 | AQ2 |
| 478 | | | ビット | | 土師器 (中世～) 皿 | AQ2 |
| 479 | | | ビット | | 土師器 (中世～) 皿 | AQ2 |

表 45 検出遺構および出土遺物一覧 (10)

| S番号 | 遺構番号 | 層位 | 種別 | 所見 | 出土遺物 | 地区 |
|-----|--------|-----|-----|-------------------------|---|-----------|
| 480 | SD0480 | | 溝 | 13C | 土師器(中世～)皿・鍋、須恵器(古代)甕、須恵器(中世～)甕、陶器輸入不明品、瓦器碗、輸入白磁碗 | AS0 |
| 481 | | | ピット | | 土師器(中世～)皿、黒色土器A類碗、釘 | AR3 |
| 482 | | | 素掘溝 | | 土師器(中世～)皿 | AR3・4 |
| 483 | | | ピット | | 土師器(中世～)皿、瓦器碗・釜、輸入青白磁合子 | AR2 |
| 484 | | | ピット | | 土師器(中世～)皿、不明鉄製品 | AR2 |
| 485 | | | ピット | | 土師器(中世～)皿、須恵器(中世～)鉢(東播) | AR2 |
| 486 | | | ピット | | 土師器(中世～)皿、須恵器(古代)壺、須恵器(中世～)鉢、瓦器碗、輸入白磁碗 | AR2 |
| 487 | | | ピット | | 土師器(中世～)皿 | AO7 |
| 488 | | | ピット | | 土師器(中世～)皿、須恵器(中世～)鉢(東播)、瓦器碗 | AO7 |
| 489 | | | 攪乱 | | 土師器(中世～)皿、須恵器(古代)壺、輸入白磁碗 | AQ5 |
| 490 | SK0490 | | 土坑 | 輸入磁器ほとんど無 12C末～13C初頭 | 土師器(古代)皿、土師器(中世～)皿・鉢・台付皿・白色土器皿、須恵器(古代)甕、須恵器(中世～)鉢(東播)、瓦器碗(和泉・楠葉)・釜、輸入白磁壺、国産陶器山茶碗・甕・鉢(常滑)、軒平瓦・平瓦、焼けた木製品、焼土 | AS3 |
| 491 | | | ピット | | 土師器(中世～)皿、瓦器碗 | AN7 |
| 492 | | | ピット | | 土師器(中世～)皿 | AN8 |
| 493 | | | ピット | | 土師器(中世～)皿 | AO・AP9 |
| 494 | | | ピット | | 土師器(中世～)皿、須恵器(中世～)鉢、瓦器碗 | AP9 |
| 495 | | | ピット | | 土師器(中世～)皿、国産染付鉢、平瓦 | AQ3 |
| 496 | | | ピット | | | AP～AQ3 |
| 497 | | | ピット | | 土師器(中世～)皿 | AN2 |
| 498 | | | ピット | | 土師器(中世～)皿、国産白磁碗 | AN4 |
| 499 | | | ピット | | 土師器(中世～)皿 | AN4 |
| 500 | | | 土坑 | | 土師器(中世～)皿、須恵器(中世～)鉢(東播)、緑釉陶器碗、瓦器鉢 | AO5 |
| 501 | | | ピット | | | AP～AQ3 |
| 502 | | | 土坑 | | 土師器(中世～)皿、須恵器(古代)甕、瓦器釜、国産陶器甕 | AQ3 |
| 503 | | | ピット | | 土師器(中世～)皿 | AP3 |
| 504 | | | ピット | | 土師器(中世～)皿 | AP～AQ3 |
| 505 | | | ピット | | 土師器(中世～)皿 | AO2 |
| 506 | | | ピット | | 土師器(中世～)皿・鍋、須恵器(中世～)鉢(東播) | AT3 |
| 507 | | | 土坑 | | 土師器(中世～)皿 | AP8 |
| 508 | | | ピット | | 土師器(中世～)皿 | AP8 |
| 509 | | | ピット | | 土師器(中世～)皿、瓦器碗、輸入白磁碗 | AQ0～1 |
| 510 | SP0510 | | ピット | | 輸入白磁合子 | AR8 |
| 511 | | | ピット | | 土師器(中世～)皿、瓦器釜 | AP～AQ0～1 |
| 512 | | | ピット | | 土師器(中世～)皿、瓦器碗、輸入青磁碗 | AQ1 |
| 513 | | | ピット | | 土師器(中世～)皿、国産陶器碗・鍋 | AQ0 |
| 514 | | | ピット | | 土師器(中世～)皿 | AQ1 |
| 515 | | | ピット | | 土師器(中世～)皿 | AP～AQ1 |
| 516 | | | ピット | | 土師器(中世～)皿、輸入青磁皿 | AP1 |
| 517 | | | ピット | | 土師器(中世～)皿、瓦器碗・鍋 | AP1 |
| 518 | | | ピット | | 土師器(中世～)皿 | AQ7 |
| 519 | | | ピット | | 土師器(中世～)皿 | AQ7 |
| 520 | | | 土坑 | 14C | 土師器(中世～)皿、須恵器(中世～)鉢(東播)・碗、瓦質土器鉢、輸入陶器壺 | AO8 |
| 521 | | | ピット | | 土師器(中世～)皿 | AQ7 |
| 522 | | | 土坑 | 13C前半 | 土師器(中世～)皿、瓦器碗・碗(和泉)・皿・釜、国産陶器甕・鉢、軒平瓦・丸瓦、釘 | AQ7 |
| 523 | | | ピット | | 土師器(中世～)皿 | AQ7 |
| 524 | | | ピット | | 土師器(中世～)皿、須恵器(古代)鉢 | AR6 |
| 525 | | | ピット | | 土師器(中世～)皿 | AR7 |
| 526 | | | ピット | | 土師器(中世～)皿・甕、瓦器碗、国産陶器甕 | AR7 |
| 527 | | | ピット | | 土師器(中世～)皿 | AR7 |
| 528 | | | ピット | | 土師器(中世～)皿 | AR7～8 |
| 529 | | | ピット | | 土師器(中世～)皿 | AR8 |
| 530 | SG0600 | 褐色土 | 池 | 12C末～13C初頭 | 土師器(中世～)皿・釜、須恵器(古代)甕、須恵器(中世～)鉢(東播)、灰釉陶器碗、瓦器碗(和泉)・釜、輸入青磁皿、輸入白磁碗、輸入陶器盤、国産陶器甕(常滑)、石鍋(縦耳)・石材(緑泥片岩片)・丸瓦、土馬、不明鉄製品 | AP・AQ8～10 |
| | | 灰褐色 | | | 土師器(中世～)皿・甕、須恵器(古代)甕、須恵器(中世～)鉢(東播)、瓦器碗、輸入陶器壺 | |
| 531 | | | ピット | | 土師器(中世～)皿 | AR8 |
| 532 | | | ピット | | 土師器(中世～)碗・皿、瓦器碗、輸入白磁皿 | AR8 |
| 533 | | | ピット | | 土師器(中世～)皿、須恵器(古代)甕、瓦器碗・釜 | AQ8 |
| 534 | | | 溝 | | 土師器(中世～)皿、須恵器(中世～)甕 | AO～AQ0 |
| 535 | | | ピット | | 土師器(中世～)皿 | AQ2 |
| 536 | | | ピット | | 土師器(中世～)皿、瓦器碗 | AQ2 |
| 537 | | | ピット | | 土師器(中世～)皿 | AQ2 |
| 538 | | | ピット | | 土師器(中世～)皿 | AQ2 |
| 539 | | | ピット | | 土師器(中世～)皿、瓦器碗 | AQ2 |

表 46 検出遺構および出土遺物一覧 (11)

| S番号 | 遺構番号 | 層位 | 種別 | 所見 | 出土遺物 | 地区 |
|-----|--------|-----------------|-----|------------|--|--------|
| 540 | | | 土坑 | | 土師器(中世～)皿、黒色土器A類碗、瓦器碗、輸入白磁碗・国産白磁碗、国産陶器甕・甕(渥美) | AQ4 |
| 541 | | | ピット | | 土師器(中世～)皿 | AQ2 |
| 542 | | | ピット | | 土師器(中世～)皿、瓦器碗・釜 | AQ3 |
| 543 | | | ピット | | 土師器(中世～)皿 | AQ3 |
| 544 | | | ピット | | 土師器(中世～)皿 | AQ3 |
| 545 | | | ピット | | 土師器(中世～)皿・釜 | AQ3 |
| 546 | | | ピット | | 土師器(中世～)皿、瓦器碗、貝殻(シジミ) | AQ4 |
| 547 | | | ピット | | 土師器(中世～)皿 | AQ4 |
| 548 | | | ピット | | 土師器(中世～)皿 | AQ3 |
| 549 | | | ピット | | 土師器(中世～)皿、国産陶器甕・鉢 | AP3 |
| 550 | | | ピット | 13C | 土師器(中世～)皿、輸入緑釉壺、輸入白磁碗 | AS9 |
| 551 | | | ピット | | 土師器(中世～)皿・鍋、輸入白磁皿 | AP3 |
| 552 | | | ピット | | 土師器(中世～)皿、須恵器(古代)壺、須恵器(中世～)甕、瓦器碗 | AP4 |
| 553 | | | ピット | | 土師器(中世～)皿 | AP4 |
| 554 | | | ピット | | 土師器(中世～)皿 | AP4 |
| 555 | | | ピット | | 土師器(中世～)皿 | AN3 |
| 556 | | | ピット | | 土師器(中世～)皿、瓦器碗・鉢・釜、平瓦 | AN2 |
| 557 | | | ピット | | 土師器(中世～)皿 | AN2 |
| 558 | | | ピット | | | AN2 |
| 559 | | | ピット | | 土師器(中世～)皿 | AN2 |
| 560 | | | 溝 | 13C前半 | 土師器(中世～)皿、緑釉陶器碗、瓦器碗、輸入白磁碗、国産陶器甕、釘 | 西区東半 |
| 561 | | | ピット | | 土師器(中世～)皿 | AP1 |
| 562 | | | ピット | | 土師器(中世～)皿、輸入青白磁碗 | AO1 |
| 563 | | | ピット | | 土師器(中世～)皿、瓦器碗、輸入白磁碗、国産陶器甕、丸瓦 | AN・AO0 |
| 564 | | | 素掘溝 | | 土師器(中世～)皿、瓦器鉢、国産陶器山茶碗 | AO0 |
| 565 | | | ピット | | 土師器(中世～)皿、須恵器(古代)杯、緑釉陶器碗、瓦器釜 | AO1 |
| 566 | | | ピット | 13C半ば～後半 | 土師器(中世～)皿、須恵器(古代)甕、瓦器碗・釜、国産陶器山茶碗 | AO0・1 |
| 567 | | | 素掘溝 | | 土師器(中世～)皿、須恵器(中世～)甕 | AO0 |
| 568 | | | 素掘溝 | | 土師器(中世～)皿、瓦器碗 | AO0 |
| 569 | | | ピット | | 土師器(中世～)皿 | AP0 |
| 570 | SE0570 | 抜取 枠内 掘方 | 井戸 | 12C後半 | 土師器(中世～)皿、須恵器(古代)壺、須恵器(中世～)鉢(東播)、灰釉陶器碗、瓦器鉢・釜、輸入青磁碗、輸入白磁碗・皿、平瓦 土師器(中世～)皿、須恵器(中世～)鉢、瓦器皿 土師器(中世～)皿、輸入白磁碗 | AP5 |
| 571 | | | ピット | | 土師器(中世～)皿・鉢、須恵器(古代)甕、輸入青磁碗、銭 | AP0・1 |
| 572 | | | 素掘溝 | | 土師器(古代)甕、土師器(中世～)皿、須恵器(古代)甕、瓦器碗 | AP0 |
| 573 | | | 素掘溝 | | 土師器(中世～)皿 | AP0 |
| 574 | | | 攪乱 | | 土師器(中世～)皿、国産白磁碗、国産陶器碗、平瓦、ガラス | AP0 |
| 575 | | | ピット | | | AP2 |
| 576 | | | ピット | | 土師器(中世～)皿、須恵器(古代)鉢、瓦器釜、国産白磁甕、国産染付碗、コンクリート | AP2 |
| 577 | | | ピット | | 土師器(中世～)皿 | AQ1 |
| 578 | | | ピット | | 土師器(中世～)皿 | AQ3 |
| 579 | | | ピット | | 土師器(中世～)皿、瓦器釜 | AO1 |
| 580 | | | 土坑 | 12C末～13C初頭 | 土師器(中世～)皿・鍋、須恵器(古代)蓋・壺、須恵器(中世～)碗(播磨)・鉢(東播)・甕、緑釉陶器碗、輸入緑釉壺、瓦器釜、輸入青磁碗、輸入白磁壺、国産陶器甕・鉢(東海系)、平瓦、動物骨 | AS・AT7 |
| 581 | | | ピット | | 土師器(中世～)皿、瓦器鍋 | 西区東半 |
| 582 | | | 土坑 | | 土師器(中世～)皿、輸入白磁皿 | AT7 |
| 583 | | | ピット | | 土師器(中世～)皿、輸入白磁壺 | AR9 |
| 584 | | | ピット | | 土師器(中世～)皿 | AR9 |
| 585 | | | ピット | | 土師器(中世～)皿・皿(回転台)、緑釉陶器碗、瓦器皿・釜、国産陶器甕 | AR6 |
| 586 | | | ピット | | 土師器(中世～)皿・皿(底部穿孔)、須恵器(古代)甕、須恵器(中世～)甕、瓦器碗、国産陶器甕 | AR6 |
| 587 | | | ピット | | 土師器(中世～)皿、国産白磁碗、国産陶器碗、木片 | AR6 |
| 588 | | | 攪乱 | | 土師器(中世～)皿、須恵器(古代)杯、須恵器(中世～)甕、瓦器碗・鉢、輸入青白磁合子、国産陶器甕 | AO～AR1 |
| 589 | | | 攪乱 | | 土師器(中世～)皿、国産白磁壺 | AP3 |
| 590 | SE0590 | 最上層 枠内 掘方 | 井戸 | 12C後半 | 土師器(中世～)皿・鉢、須恵器(古代)甕、瓦器碗(和泉)、国産陶器甕(常滑)、平瓦・丸瓦、木片、白土 土師器(中世～)皿・鍋、須恵器(古代)壺・甕、輸入緑釉壺、輸入青磁皿、輸入白磁壺、国産陶器甕、軒平瓦・平瓦 輸入緑釉壺 | AS7 |
| 591 | | | ピット | | 土師器(中世～)皿 | AR9・10 |
| 592 | | | ピット | 12C後半 | 土師器(中世～)皿、瓦器碗、輸入白磁碗、石鍋(縦耳) | AR9 |
| 593 | | | ピット | | | AR9 |
| 594 | | | ピット | | 土師器(中世～)皿、須恵器(古代)甕 | AR9 |
| 595 | | | ピット | | 土師器(古代)皿、土師器(中世～)皿、須恵器(古代)杯、緑釉陶器碗、瓦器碗、平瓦 | AR8 |
| 596 | | | ピット | | 土師器(中世～)皿 | AR8 |
| 597 | | | ピット | | 土師器(古代)甕、土師器(中世～)皿、須恵器(古代)甕、黒色土器A類碗 | AR8 |
| 598 | | | ピット | | 土師器(中世～)皿、瓦器鍋 | AR8 |

表 47 検出遺構および出土遺物一覧 (12)

| S番号 | 遺構番号 | 層位 | 種別 | 所見 | 出土遺物 | 地区 |
|-----|--------|----|-----|---------------------------|---|---------------|
| 599 | | | ピット | | 土師器 (中世～) 皿、瓦器釜、輸入白磁碗 | AR8 |
| 600 | SG0600 | | 池 | S530 と同一 12C 末～ 13C 後半 | 土師器 (中世～) 皿・蓋、須恵器 (中世～) 椀 (播磨)、瓦器椀 (和泉型)・釜、 輸入白磁碗、輸入陶器壺、国産陶器甕・壺、不明石製品、平瓦・丸瓦、焼石・ 動物骨 | AP・AQ8～ 10 |
| 601 | | | ピット | | 土師器 (中世～) 皿、須恵器 (古代) 甕、瓦器椀・鉢 | AR8 |
| 602 | | | ピット | | 土師器 (中世～) 皿、国産陶器甕 | AR8 |
| 603 | | | ピット | | 土師器 (中世～) 皿 | AR8 |
| 604 | | | ピット | | 土師器 (中世～) 椀・皿・皿 (回転台)、須恵器 (古代) 甕 | AR8 |
| 605 | | | ピット | | 土師器 (中世～) 皿、須恵器 (古代) 甕 | AR8 |
| 606 | | | ピット | | 土師器 (中世～) 皿、瓦器椀 | AR7 |
| 607 | | | ピット | | 土師器 (中世～) 皿、須恵器 (古代) 甕、黒色土器 A 類椀 | AR7 |
| 608 | | | ピット | | 土師器 (中世～) 皿、須恵器 (中世～) 甕 (東播)、輸入緑釉陶器壺 | AR7 |
| 609 | | | ピット | 13C 前半 | 土師器 (中世～) 皿、須恵器 (古代) 甕、輸入白磁碗、輸入陶器壺、国産陶器 甕 | AR7 |
| 610 | | | 土坑 | 12C 末～ 13C 初頭 | 土師器 (中世～) 皿、須恵器 (古代) 壺、瓦器椀 (和泉)、輸入陶器甕、国産陶器甕、 軒平瓦 | AT9 |
| 611 | | | 土坑 | 13C 前半 | 土師器 (古代) 甕、土師器 (中世～) 皿・鍋、瓦器椀・鉢・釜、輸入白磁碗、 取鍋 | AR7 |
| 612 | | | 攪乱 | | 土師器 (中世～) 皿、国産染付椀・皿、国産陶器椀・皿・播鉢、平瓦 | AS4 |
| 613 | | | ピット | | 土師器 (中世～) 皿 | AR3 |
| 614 | | | 攪乱 | | 土師器 (中世～) 皿 | AQ2 |
| 615 | | | | 欠番 | | |
| 616 | | | ピット | | 土師器 (中世～) 皿、国産陶器甕、不明鉄製品 | AR8 |
| 617 | | | ピット | | 土師器 (中世～) 皿 | AR8 |
| 618 | | | ピット | | 土師器 (中世～) 皿、瓦器椀 | AR8 |
| 619 | | | ピット | | 土師器 (中世～) 皿、須恵器 (中世～) 甕 (東播) | AR8 |
| 620 | | | 土坑 | 13C 前半 | 土師器 (中世～) 皿・白色土器高杯、須恵器 (中世～) 鉢 (東播)、輸入緑釉陶器甕、 灰釉陶器椀、瓦器椀・鉢、輸入白磁碗・壺、輸入陶器椀・壺 | AO3・4 |
| 621 | | | ピット | | 土師器 (中世～) 皿 | AO3 |
| 622 | | | ピット | S250 下 | 土師器 (中世～) 皿、須恵器 (古代) 杯、瓦器鉢、輸入青磁碗、平瓦 | AQ0 |
| 623 | | | ピット | | 土師器 (中世～) 皿、須恵器 (中世～) 鉢・鉢 (東播) | AR1 |
| 624 | | | ピット | 13C | 土師器 (中世～) 皿、須恵器 (中世～) 椀 (播磨)・鉢 (東播)、瓦器椀、国産 陶器甕 | AR0 |
| 625 | | | 素掘溝 | | 土師器 (中世～) 皿、瓦器椀、国産陶器甕 | AR1 |
| 626 | | | ピット | | 土師器 (中世～) 皿、瓦器椀・鉢 | AR2 |
| 627 | | | ピット | | 土師器 (中世～) 皿 | AR0 |
| 628 | | | 素掘溝 | | 土師器 (中世～) 皿・釜、須恵器 (古代) 甕 | AS0 |
| 629 | | | ピット | | 土師器 (中世～) 皿 | AT・AU0 |
| 630 | | | 土坑 | 13C 半ば | 土師器 (中世～) 皿・皿 (回転台)、須恵器 (古代) 甕、須恵器 (中世～) 鉢 (東 播)・甕、瓦器椀・釜、輸入白磁碗、国産染付椀、国産陶器甕・甕 (常滑)、焼土、 炭 | AO・AP3・4 |
| 631 | | | ピット | | 土師器 (中世～) 皿 | AT0 |
| 632 | | | 素掘溝 | | 土師器 (中世～) 皿、須恵器 (中世～) 甕、国産陶器甕、砥石、丸瓦 | AR0・1 |
| 633 | | | ピット | | 土師器 (中世～) 皿、瓦器椀・釜 | AR6 |
| 634 | | | ピット | | 土師器 (中世～) 皿、平瓦 | AR6 |
| 635 | | | 土坑 | | 土師器 (中世～) 皿・白色土器皿、輸入青磁碗、輸入白磁碗、輸入陶器壺、平 瓦 | AR7 |
| 636 | | | ピット | | 土師器 (中世～) 皿 | AS8 |
| 637 | | | ピット | | 土師器 (中世～) 皿、輸入白磁壺、平瓦 | AS8 |
| 638 | | | ピット | | 土師器 (中世～) 皿 | AS8 |
| 639 | | | ピット | | 土師器 (中世～) 皿、平瓦 | AS8 |
| 640 | SK0640 | | 土坑 | 12C 末～ 13C 初頭 | 土師器 (中世～) 皿、須恵器 (中世～) 椀 (播磨)・皿 (播磨)・鉢 (東播)、 緑釉陶器椀、瓦器椀・杯・釜、輸入青磁皿、輸入陶器壺、国産陶器椀 (備前)・ 甕、石鍋 (再加工品)、炭、動物骨 | AP・AQ3・4 |
| 641 | | | 土坑 | | 土師器 (中世～) 皿、須恵器 (中世～) 甕、鉄滓 | AS9・10 |
| 642 | | | ピット | | 土師器 (中世～) 皿 | AR9 |
| 643 | | | ピット | | 土師器 (中世～) 皿、須恵器 (古代) 壺、黒色土器 A 類椀 | AR8・9 |
| 644 | | | ピット | | 土師器 (中世～) 皿、平瓦 | AR8 |
| 645 | | | 土坑 | | 土師器 (中世～) 皿、須恵器 (古代) 壺、瓦器椀、輸入陶器壺、国産陶器甕 | AR6 |
| 646 | | | 土坑 | | 土師器 (中世～) 皿、瓦器椀、釘 | AR6 |
| 647 | | | ピット | | 土師器 (中世～) 皿 | AR5・6 |
| 648 | | | ピット | | 土師器 (中世～) 皿、瓦器鉢 | AR4 |
| 649 | | | ピット | | 土師器 (中世～) 皿、釘 | AS・AT4 |
| 650 | | | 井戸 | | 土師器 (中世～) 皿 | AO5 |
| 651 | | | 素掘溝 | | 土師器 (中世～) 皿、瓦器釜 | AR3・4 |
| 652 | | | ピット | | 土師器 (中世～) 皿 | AR4 |
| 653 | | | ピット | | 土師器 (中世～) 皿 | AR4 |
| 654 | | | ピット | | 土師器 (中世～) 皿、瓦器椀・鉢・釜 | AP5 |
| 655 | | | ピット | | 土師器 (中世～) 皿 | AP5 |
| 656 | | | ピット | | 土師器 (中世～) 皿 | AP4 |
| 657 | | | ピット | | 土師器 (中世～) 皿 | AP4 |
| 658 | | | ピット | | 土師器 (中世～) 皿、輸入陶器壺 | AP4 |

表 48 検出遺構および出土遺物一覧 (13)

| S番号 | 遺構番号 | 層位 | 種別 | 所見 | 出土遺物 | 地区 |
|-----|--------|-----|-----|---|---|-----------|
| 659 | | | ビット | | 土師器 (中世～) 皿 | AP4 |
| 660 | | 最上層 | 井戸 | 13C 前半 | 須恵器 (中世～) 鉢 (東播)、灰釉陶器碗、黒色土器 A 類碗、瓦器鉢、輸入青磁碗 | AO5 |
| | | 上層 | | | 土師器 (中世～) 皿、須恵器 (中世～) 鉢 (東播)、輸入白磁碗 | |
| | | 枠内 | | | 土師器 (中世～) 皿、須恵器 (中世～) 鉢 (東播)、輸入青磁碗、木片 | |
| 661 | | | ビット | 土師器 (中世～) 皿、瓦器釜 | AP4 | |
| 662 | | | ビット | 土師器 (中世～) 皿、須恵器 (中世～) 鉢 (東播)、輸入青磁碗、国産陶器土管 | AR2 | |
| 663 | | | ビット | 土師器 (中世～) 皿 | AO6 | |
| 664 | | | ビット | 土師器 (中世～) 皿 | AP9 | |
| 665 | | | ビット | 土師器 (中世～) 皿 | AP9 | |
| 666 | | | ビット | 土師器 (中世～) 皿、須恵器 (中世～) 碗 | AP9 | |
| 667 | | | ビット | 土師器 (中世～) 皿、須恵器 (中世～) 杯、瓦器碗 | AP8 | |
| 668 | | | ビット | 土師器 (中世～) 皿、須恵器 (古代) 甕、輸入白磁碗、釘 | AQ7 | |
| 669 | | | ビット | 土師器 (中世～) 皿、焼土 | AU5 | |
| 670 | SK0670 | | 土坑 | 12C 後半～末 | 土師器 (中世～) 皿・鍋、須恵器 (古代) 甕、須恵器 (中世～) 鉢・鉢 (東播)・碗 (播磨)・皿 (播磨)、緑釉陶器碗、瓦器碗・皿・碗 (和泉)・鉢・杯・鍋、輸入青磁碗・皿、輸入白磁碗、輸入陶器盤、国産陶器甕 (渥美)、石鍋加工品、軒平瓦・平瓦・丸瓦、土製円板、鉄釘・鉄銭・不明銅製品、鉄滓、漆塊、焼土 | AW9・10 |
| 671 | | | ビット | | 土師器 (中世～) 皿、須恵器 (古代) 甕、瓦器碗 | AU5 |
| 672 | | | ビット | | 土師器 (中世～) 皿 | AU5 |
| 673 | | | ビット | | 土師器 (中世～) 皿・竈、瓦器碗、輸入白磁壺 | AU5 |
| 674 | | | ビット | | 土師器 (中世～) 皿 | AU5 |
| 675 | | | 土坑 | | 土師器 (中世～) 皿、輸入白磁碗、国産染付皿、国産陶器甕 | AW2 |
| 676 | | | 土坑 | | 土師器 (中世～) 皿、須恵器 (中世～) 鉢、瓦器鍋 | AV・AW9・10 |
| 677 | | | ビット | 消滅 | | AP10 |
| 678 | | | ビット | | 土師器 (中世～) 皿、緑釉陶器碗 | AW7・8 |
| 679 | | | ビット | | 土師器 (中世～) 皿、黒色土器 A 類碗 | AV7 |
| 680 | | | 土坑 | S760 と同一 | 土師器 (中世～) 皿、須恵器 (古代) 甕、国産陶器山茶碗 (皿)、平瓦 | AR～AT9 |
| 681 | | | ビット | | 土師器 (中世～) 皿 | AV・AW5 |
| 682 | | | ビット | | 土師器 (中世～) 皿 | AV・AW6 |
| 683 | | | ビット | | 土師器 (中世～) 皿 | AP・AQ7 |
| 684 | | | ビット | | | AT6 |
| 685 | | | ビット | | 土師器 (中世～) 皿 | AT5 |
| 686 | | | ビット | | 土師器 (中世～) 皿 | AR8 |
| 687 | | | ビット | | 土師器 (中世～) 皿 | AT4 |
| 688 | | | ビット | | 土師器 (中世～) 皿 | AP9・10 |
| 689 | | | 土坑 | | 土師器 (中世～) 皿、国産陶器甕 | AS6 |
| 690 | | | 土坑 | 13C 半ば | 土師器 (中世～) 皿、須恵器 (中世～) 甕 (東播)、瓦器碗・鉢、国産陶器甕、焼土、石材 (片岩) | AV2・3 |
| 691 | | | ビット | | 土師器 (中世～) 皿、須恵器 (中世～) 碗 (播磨)・鉢 (東播)、灰釉陶器壺、瓦器碗、国産陶器甕、丸瓦 | AR1 |
| 692 | | | ビット | | 土師器 (中世～) 皿 | AT2 |
| 693 | | | ビット | | | AR7 |
| 694 | | | ビット | | 土師器 (中世～) 皿、灰釉陶器碗、国産陶器甕 | AS7 |
| 695 | | | ビット | | 土師器 (中世～) 皿 | AS・AT4 |
| 696 | | | ビット | | 土師器 (中世～) 皿、瓦器鉢 | AV7 |
| 697 | | | ビット | | 土師器 (中世～) 皿、瓦器碗 | AV7 |
| 698 | | | ビット | | 土師器 (中世～) 皿、瓦器鍋 | AW7 |
| 699 | | | ビット | | 土師器 (中世～) 皿、須恵器 (古代) 杯 | AW8 |
| 700 | | | 土坑 | | 土師器 (中世～) 皿・鉢、須恵器 (古代) 甕 | AW3・4 |
| 701 | | | ビット | | 土師器 (中世～) 皿、須恵器 (古代) 杯、緑釉陶器碗、瓦器碗、輸入白磁碗、国産染付碗、国産陶器碗・甕、ガラス | AT4 |
| 702 | | | ビット | | 土師器 (中世～) 皿 | AV5 |
| 703 | | | ビット | | 土師器 (中世～) 皿、瓦器碗、釘 | AV5・6 |
| 704 | | | ビット | | 土師器 (中世～) 皿 | AW5 |
| 705 | | | ビット | | 土師器 (中世～) 皿、須恵器 (古代) 甕 | AS9 |
| 706 | | | ビット | | 土師器 (中世～) 皿 | AS9 |
| 707 | | | ビット | | 土師器 (中世～) 皿 | AS9 |
| 708 | | | ビット | | 土師器 (中世～) 皿 | AT9 |
| 709 | | | ビット | | | AT9 |
| 710 | | | ビット | 骨埋納ビット | 動物骨 | AV10 |
| 711 | | | ビット | | 土師器 (中世～) 皿、須恵器 (古代) 蓋、緑釉陶器碗 | AU2 |
| 712 | | | 攪乱 | | 土師器 (中世～) 皿、須恵器 (古代) 杯 | AT2 |
| 713 | | | ビット | | 土師器 (中世～) 皿 | AV7 |
| 714 | | | ビット | | 土師器 (中世～) 皿、ビー玉 | AS3 |
| 715 | | | ビット | | 土師器 (中世～) 皿 | AS2 |
| 716 | | | ビット | | 土師器 (中世～) 皿、須恵器 (中世～) 鉢 (東播) | AT1 |
| 717 | | | 攪乱 | | 土師器 (中世～) 皿、須恵器 (中世～) 鉢 (東播)、国産染付碗・皿 | AT2 |
| 718 | | | 攪乱 | | 土師器 (中世～) 皿、須恵器 (古代) 壺 | AU0・1 |
| 719 | | | ビット | | 土師器 (中世～) 皿 | AS5 |

表 49 検出遺構および出土遺物一覧 (14)

| S番号 | 遺構番号 | 層位 | 種別 | 所見 | 出土遺物 | 地区 |
|-----|---------|-----------------|-----|------------|--|-----------|
| 720 | | | 井戸 | | 土師器(中世～)皿・鍋、須恵器(古代)甕、須恵器(中世～)鉢(東播)、瓦器釜、輸入白磁碗、焼土 | AR4 |
| 721 | | | ピット | | 土師器(中世～)皿 | AR8 |
| 722 | | | ピット | | 土師器(中世～)皿 | AR8 |
| 723 | | | ピット | | 土師器(中世～)皿、須恵器(古代)壺 | AR8 |
| 724 | | | ピット | | 土師器(中世～)皿 | AR8 |
| 725 | | | ピット | | 土師器(中世～)皿、瓦器碗 | AR8 |
| 726 | | | ピット | | 土師器(中世～)皿 | AR7 |
| 727 | | | ピット | | 土師器(中世～)皿、須恵器(中世～)甕(東播) | AV4 |
| 728 | | | ピット | | 土師器(中世～)皿・鉢、緑釉陶器碗 | AU5 |
| 729 | | | ピット | | 土師器(中世～)皿・鉢、須恵器(古代)甕 | AW9 |
| 730 | SE0730 | 最上層 掘方 抜取 | 井戸 | 12C 後半 | 須恵器(古墳)甕、須恵器(中世～)鉢(東播)・甕(東播)・碗(東播)、瓦器碗、輸入青磁皿、輸入白磁壺、輸入陶器盤、石鍋、平瓦・丸瓦、不明鉄製品、木炭、動物骨 土師器(中世～)皿、須恵器(中世～)鉢(東播)・碗(播磨)、灰釉陶器碗、瓦器碗・皿 須恵器(古代)壺、緑釉陶器碗、木製漆器皿、貝殻 | AY2・3 |
| 731 | | | 攪乱 | | 土師器(中世～)皿、国産陶器鍋、平瓦 | AW9 |
| 732 | | | ピット | | 土師器(中世～)皿 | AT9・10 |
| 733 | | | 土坑 | | | AR7 |
| 734 | | | ピット | | 土師器(中世～)皿、須恵器(中世～)甕 | AR7 |
| 735 | | | ピット | | 土師器(中世～)皿 | AW9 |
| 736 | | | ピット | | 土師器(中世～)皿 | AP10 |
| 737 | | | ピット | | 土師器(中世～)皿 | AQ9 |
| 738 | | | ピット | | 土師器(中世～)皿 | AQ9 |
| 739 | | | ピット | | 土師器(中世～)皿、須恵器(古代)杯、瓦器釜 | AQ7 |
| 740 | SG0740 | | 池 | | 土師器(中世～)皿、須恵器(古代)甕、輸入青磁碗 | AQ・AR8・9 |
| 741 | | | ピット | | 土師器(中世～)皿 | AT6 |
| 742 | | | ピット | | 土師器(中世～)皿、国産染付碗、泥面子 | AP6 |
| 743 | SB0930 | 抜取 | ピット | | 土師器(中世～)皿、黒色土器A類細片 | AP2 |
| 744 | | | ピット | | 土師器(中世～)皿、木片 | AQ2 |
| 745 | | | ピット | | 土師器(中世～)皿 | AQ2 |
| 746 | | | ピット | | 土師器(中世～)皿、須恵器(中世～)鉢(東播) | AQ3 |
| 747 | | | ピット | | 土師器(中世～)皿 | AR3 |
| 748 | | | ピット | | 土師器(中世～)皿、須恵器(古代)甕 | AR3 |
| 749 | | | ピット | | 土師器(中世～)皿 | AR3 |
| 750 | SG0750 | | 池 | 12C末～13C初頭 | 土師器(中世～)皿、瓦器碗・釜、輸入白磁碗 | AQ・AR9・10 |
| 751 | SB0930k | 抜取 | ピット | | 土師器(中世～)皿 | AR2・3 |
| 752 | | | ピット | | 土師器(中世～)皿 | AR3 |
| 753 | | | ピット | | 土師器(中世～)皿 | AR2 |
| 754 | | | ピット | 13C後半 | 土師器(中世～)皿 | AQ2 |
| 755 | | | ピット | | 土師器(中世～)皿 | AQ2 |
| 756 | | | ピット | | 土師器(中世～)皿、須恵器(古代)杯、瓦器碗 | AP2 |
| 757 | | | ピット | | 土師器(中世～)皿 | AP2 |
| 758 | | | ピット | | 土師器(中世～)皿、須恵器(中世～)碗(播磨) | AQ3 |
| 759 | | | ピット | | 土師器(中世～)皿、須恵器(古代)甕、瓦器碗 | AQ1 |
| 760 | | | 土坑 | S680と同一 | 土師器(古代)皿、須恵器(古代)碗・杯 | AR・AS8・9 |
| 761 | | | ピット | | 土師器(中世～)皿 | AQ1 |
| 762 | | | ピット | | 土師器(中世～)皿 | AQ1 |
| 763 | | | ピット | | 土師器(中世～)皿、須恵器(中世～)鉢・鉢(東播)、輸入青磁碗 | AQ・AR0 |
| 764 | | | ピット | | 土師器(中世～)皿、須恵器(中世～)鉢 | AR0・1 |
| 765 | | | ピット | | 土師器(中世～)皿、須恵器(古代)甕 | AR1 |
| 766 | | | ピット | | 土師器(中世～)皿 | AR1 |
| 767 | | | ピット | | 土師器(中世～)皿、平瓦 | AR1 |
| 768 | | | ピット | | 土師器(中世～)皿 | AR1 |
| 769 | | | ピット | | 土師器(中世～)皿、黒色土器B類碗 | AR1 |
| 770 | | 枠内 掘方 | 井戸 | 13C後～14C初 | 土師器(中世～)皿、須恵器(中世～)甕(東播)、瓦器釜、国産陶器甕 土師器(中世～)皿 | AY・AZ5・6 |
| 771 | | | ピット | | 土師器(中世～)皿 | AR1 |
| 772 | | | ピット | S1841と同一 | 弥生土器甕、土師器(中世～)皿、鉄滓 | AS1 |
| 773 | | | ピット | | 土師器(中世～)皿、須恵器(古代)杯 | AR2 |
| 774 | | | ピット | 13C前半 | 土師器(中世～)皿、須恵器(古代)杯 | AT2 |
| 775 | | | ピット | 13C前半 | 土師器(古代)甕、土師器(中世～)皿・鉢・鍋、須恵器(古代)杯・壺、須恵器(中世～)皿・鉢(東播)、黒色土器A類碗、瓦器碗・鉢・鍋・釜、輸入白磁碗 | AS2・3 |
| 776 | | | ピット | | 土師器(中世～)皿・鉢・鍋、須恵器(古代)蓋 | AS2 |
| 777 | | | ピット | | 土師器(中世～)皿・鍋 | AS2 |
| 778 | | | ピット | 13C | 土師器(中世～)皿、須恵器(中世～)甕、瓦器碗・鉢 | AS3 |
| 779 | | | ピット | 13C前半 | 土師器(中世～)皿、須恵器(古代)甕、瓦器碗・釜 | AT2 |
| 780 | SE0780 | 枠内 | 井戸 | 14C前半 | 土師器(中世～)皿、須恵器(中世～)鉢、瓦器鍋、瓦質土器火鉢、輸入白磁碗、輸入陶器人形(三彩)、国産陶器甕・鍋、軒平瓦、釘、レンガ | AZ～BA4～5 |
| 781 | | | ピット | | 土師器(中世～)皿、瓦器碗 | AT2 |
| 782 | | | ピット | | 土師器(中世～)皿、須恵器(古代)杯 | AU0・1 |

表 50 検出遺構および出土遺物一覧 (15)

| S番号 | 遺構番号 | 層位 | 種別 | 所見 | 出土遺物 | 地区 |
|-----|--------|----|-----|--------|--|----------|
| 783 | | | ビット | | 土師器(中世～)皿、瓦器椀 | AT0 |
| 784 | | | 素掘溝 | | 土師器(中世～)皿 | AT0・1 |
| 785 | | | 素掘溝 | | 土師器(中世～)皿、灰釉陶器椀 | AT1 |
| 786 | | | ビット | | 土師器(中世～)皿、須恵器(古代)壺 | AT1 |
| 787 | | | 素掘溝 | | 土師器(中世～)皿、須恵器(古代)甃 | AT0・1 |
| 788 | | | ビット | | 土師器(中世～)皿、須恵器(古代)杯 | AT1 |
| 789 | | | ビット | | 土師器(中世～)皿 | AT1 |
| 790 | SE0790 | 上層 | 井戸 | 12C 後半 | 須恵器(中世～)鉢(東播)・甃(東播)・椀(播磨)、瓦器椀・盤、瓦質土器釜、輸入青磁椀、輸入白磁椀、輸入陶器壺、木片 | BA3・4 |
| | | 棗内 | | | 土師器(中世～)皿、瓦質土器釜 | |
| 791 | | | ビット | | 土師器(中世～)皿 | AT1 |
| 792 | | | ビット | | 土師器(中世～)皿 | AT1 |
| 793 | | | 素掘溝 | | 土師器(中世～)皿・鍋 | AT1・2 |
| 794 | | | ビット | | 土師器(中世～)皿・鍋 | AT1 |
| 795 | | | ビット | | 土師器(中世～)皿、須恵器(古代)壺 | AT1 |
| 796 | | | ビット | | 土師器(中世～)皿、須恵器(古代)甃 | AT1 |
| 797 | | | ビット | | 土師器(中世～)皿、緑釉陶器椀、国産陶器山茶椀 | AT1・2 |
| 798 | | | ビット | | 土師器(中世～)皿、須恵器(中世～)甃(東播) | AT2 |
| 799 | | | ビット | | 土師器(中世～)皿 | AT2 |
| 800 | SE0800 | 上層 | 井戸 | 13C 初頭 | 土師器(中世～)皿・鉢、須恵器(中世～)鉢(東播)・甃(東播)・椀(播磨)、瓦器椀・皿・釜、瓦質土器釜、輸入青磁椀、国産陶器椀(備前)・甃、平瓦、動物骨 | AY1・2 |
| | | 下層 | | | 土師器(中世～)皿、須恵器(古代)蓋・甃、瓦器椀・釜、輸入青磁椀、国産陶器甃、丸瓦 | |
| 801 | | | ビット | | 土師器(中世～)皿 | AT2 |
| 802 | | | ビット | | 土師器(中世～)皿、須恵器(古代)甃 | AT2 |
| 803 | | | ビット | | 土師器(古代)杯、土師器(中世～)皿、軒平瓦・平瓦 | AS・AT2 |
| 804 | | | ビット | | 土師器(古代)甃、土師器(中世～)皿、平瓦 | AS2 |
| 805 | | | ビット | | 土師器(古代)細片 | AS1 |
| 806 | | | ビット | | 土師器(古代)高杯、土師器(中世～)皿・鉢、平瓦 | AS1 |
| 807 | | | 素掘溝 | | 土師器(古代)皿、須恵器(古代)甃、国産陶器甃 | AS1 |
| 808 | | | ビット | 14C | 土師器(中世～)皿 | AS1 |
| 809 | | | ビット | | 土師器(中世～)皿、須恵器(古代)壺、瓦器椀 | AS1 |
| 810 | | | 土坑 | | 土師器(中世～)皿・釜 | AZ5・6 |
| 811 | | | ビット | | 土師器(中世～)皿 | AP5・6 |
| 812 | | | ビット | | 土師器(中世～)皿、瓦器皿 | AP5 |
| 813 | | | ビット | | 土師器(中世～)皿 | AP5 |
| 814 | | | ビット | | 土師器(中世～)皿、黒色土器B類椀、瓦器鍋 | AP5 |
| 815 | | | ビット | | | AP5 |
| 816 | | | ビット | | 棧瓦 | AP5 |
| 817 | | | ビット | | 国産陶器鍋 | AP5 |
| 818 | | | ビット | | 土師器(古代)細片 | AP5 |
| 819 | | | ビット | | 土師器(中世～)皿、瓦器釜、国産陶器甃 | AP5 |
| 820 | SX0820 | | 埋甃 | | 土師器(中世～)皿、須恵器(中世～)甃(東播)、瓦器鉢、国産陶器甃、銭 | AQ7・8 |
| 821 | | | ビット | | 土師器(中世～)皿 | AQ5 |
| 822 | | | ビット | | 土師器(中世～)皿 | AP6 |
| 823 | | | ビット | | 土師器(中世～)皿、須恵器(中世～)鉢(東播)・甃、瓦器椀、輸入陶器壺 | AP6 |
| 824 | | | ビット | | 土師器(中世～)皿 | AV2 |
| 825 | | | ビット | | 土師器(中世～)皿、須恵器(古代)杯 | AV2 |
| 826 | | | 土坑 | | 土師器(中世～)皿、国産陶器甃 | AU2 |
| 827 | | | 土坑 | | 土師器(中世～)皿・白色土器皿、須恵器(古代)甃、瓦器椀、輸入青磁椀、輸入白磁椀、石鍋 | AT2 |
| 828 | | | ビット | S757 下 | 土師器(中世～)皿・鍋、須恵器(古代)杯 | AS2 |
| 829 | | | ビット | S757 下 | 土師器(中世～)皿・鍋 | AS2 |
| 830 | | | 土坑 | 13C | 土師器(中世～)皿、須恵器(古代)鉢、須恵器(中世～)鉢(東播)・椀(播磨 or 備前)、瓦器椀・鉢、輸入白磁椀、釘 | AO6 |
| 831 | | | ビット | | 土師器(中世～)皿 | AR3 |
| 832 | | | ビット | | 土師器(中世～)皿、瓦器椀、釘 | AR・AS3 |
| 833 | | | ビット | | 土師器(中世～)皿、瓦器椀、国産染付椀、国産陶器甃 | AS3 |
| 834 | | | ビット | | 土師器(中世～)皿 | AT・AU0 |
| 835 | | | 土坑 | | 土師器(中世～)皿、黒色土器A類椀 | AU0 |
| 836 | | | ビット | | 土師器(中世～)皿 | AU0 |
| 837 | | | ビット | | 土師器(中世～)皿 | ATO・1 |
| 838 | | | ビット | | 土師器(中世～)皿 | AS1 |
| 839 | | | ビット | | 土師器(中世～)皿・鍋、須恵器(古代)甃、須恵器(中世～)鉢(東播) | AT3 |
| 840 | | | 溝 | | 土師器(古代)甃、土師器(中世～)皿、須恵器(古代)杯・甃、緑釉陶器椀 | ATO～10 |
| 841 | | | ビット | | 土師器(中世～)皿 | AQ5 |
| 842 | | | ビット | | 土師器(中世～)皿、瓦器鉢 | AP6 |
| 843 | | | ビット | 13C 前半 | 須恵器(古代)甃、須恵器(中世～)鉢(東播)、緑釉陶器椀、瓦器椀・皿、国産陶器山茶椀 | AP・AQ6・7 |
| 844 | | | ビット | | 土師器(中世～)皿、瓦器椀 | AP6 |
| 845 | | | ビット | | 土師器(中世～)皿 | AP7 |
| 846 | | | ビット | | 土師器(中世～)皿、瓦器椀 | AQ7 |

表 51 検出遺構および出土遺物一覧 (16)

| S番号 | 遺構番号 | 層位 | 種別 | 所見 | 出土遺物 | 地区 |
|-----|--------|----|-----|--------------------|--|----------|
| 847 | | | ピット | | 土師器 (中世～) 皿 | AP7 |
| 848 | | | ピット | | 土師器 (中世～) 皿 | AP9 |
| 849 | | | ピット | | 土師器 (中世～) 皿 | AP9 |
| 850 | | | 土坑 | | 土師器 (古代) 皿・甕、須恵器 (古代) 壺・甕、緑釉陶器碗、輸入白磁碗、平瓦 | AV・AW3・4 |
| 851 | | | ピット | | 土師器 (中世～) 皿、須恵器 (古代) 杯、瓦器碗 | AO9 |
| 852 | | | ピット | | 土師器 (中世～) 皿、瓦器釜、国産陶器甕 | AP8 |
| 853 | | | ピット | | 土師器 (中世～) 皿、瓦器碗 | AP8 |
| 854 | | | ピット | | 土師器 (中世～) 皿 | AP8 |
| 855 | | | ピット | | 土師器 (中世～) 皿 | AP8 |
| 856 | | | ピット | | 土師器 (中世～) 皿 | AP8 |
| 857 | | | ピット | | | AP8 |
| 858 | | | ピット | | 土師器 (中世～) 皿 | AN7・8 |
| 859 | | | ピット | | 土師器 (中世～) 皿 | AN8 |
| 860 | | | 土坑 | | 土師器 (中世～) 皿、須恵器 (古代) 杯・甕、灰釉陶器碗、瓦器碗 | AP・AQ1・2 |
| 861 | | | ピット | | 土師器 (中世～) 皿 | AN8 |
| 862 | | | ピット | | 土師器 (中世～) 皿、須恵器 (古代) 甕、瓦器釜、平瓦 | AN8 |
| 863 | | | ピット | | 土師器 (中世～) 皿・釜、須恵器 (古代) 甕、瓦器碗 | AO5 |
| 864 | | | ピット | | 土師器 (中世～) 皿、須恵器 (古代) 甕、瓦器釜、平瓦、輸入白磁碗、国産陶器甕 | AN・AO5 |
| 865 | | | ピット | | 土師器 (中世～) 皿、須恵器 (中世～) 鉢 (東播)、輸入青磁碗 | AO5 |
| 866 | | | ピット | | 土師器 (中世～) 皿 | AN5 |
| 867 | | | ピット | | 土師器 (中世～) 皿 | AN6 |
| 868 | | | ピット | | 土師器 (中世～) 皿、須恵器 (古代) 杯・甕、須恵器 (中世～) 鉢 (東播)、瓦器鉢、国産陶器山茶碗 | AO6 |
| 869 | | | ピット | S1923 と同一 | 土師器 (中世～) 皿、須恵器 (古代) 甕・鉢、瓦器碗、丸瓦 | AO6 |
| 870 | NR0870 | | 流路 | S1740 と同一 9C 中葉 | 土師器 (古代) 甕、土師器 (中世～) 皿、須恵器 (古墳) 杯、須恵器 (古代) 甕、緑釉陶器碗、平瓦 | AV～AX2～4 |
| 871 | | | 素掘溝 | | 土師器 (中世～) 皿、瓦器碗、平瓦 | AO6 |
| 872 | | | ピット | | 土師器 (中世～) 皿 | AO6 |
| 873 | | | ピット | | 土師器 (中世～) 皿 | AO6 |
| 874 | | | ピット | | 土師器 (中世～) 皿 | AN6 |
| 875 | | | 土坑 | | 土師器 (中世～) 皿・白色土器高杯、須恵器 (古代) 杯・甕、須恵器 (中世～) 鉢 (東播)、瓦器鉢・釜、平瓦、木片 | AN5・6 |
| 876 | | | ピット | | 土師器 (中世～) 皿 | AO6 |
| 877 | | | ピット | | 土師器 (中世～) 皿、須恵器 (中世～) 鉢 (東播)、瓦器鉢 | AO6・7 |
| 878 | | | ピット | | | AO7 |
| 879 | | | ピット | | 土師器 (中世～) 皿、軒丸瓦 | AO7 |
| 880 | SD0880 | | 流路 | 9C 後半 | 土師器 (古代) 碗・甕、緑釉陶器碗、平瓦 | AT～AV3・4 |
| 881 | | | ピット | | 土師器 (中世～) 皿、須恵器 (中世～) 甕、瓦器鉢・釜 | AO7 |
| 882 | | | ピット | | 土師器 (中世～) 皿、瓦器碗 | AO7 |
| 883 | | | ピット | | 土師器 (中世～) 皿 | AO7 |
| 884 | | | ピット | | 土師器 (中世～) 皿、須恵器 (古代) 壺 | AO7 |
| 885 | | | ピット | | 土師器 (中世～) 皿、灰釉陶器壺 | AO7 |
| 886 | | | ピット | | 土師器 (中世～) 皿 | AO7 |
| 887 | | | ピット | | 土師器 (中世～) 皿、須恵器 (古代) 壺、輸入白磁壺 | AN7 |
| 888 | | | ピット | | 土師器 (中世～) 皿、焼土 | AN7 |
| 889 | | | ピット | | 土師器 (中世～) 皿、須恵器 (古代) 甕 | AN・AO8 |
| 890 | SD0890 | | 溝 | 10C 後半 | 土師器 (古代) 甕、土師器 (中世～) 皿、須恵器 (古代) 壺、緑釉陶器碗、黒色土器 B 類碗、国産陶器皿、土馬 | AN・AO5～9 |
| 891 | | | ピット | | 土師器 (中世～) 皿 | AN8 |
| 892 | | | ピット | | 土師器 (中世～) 皿、国産陶器甕 | AN8 |
| 893 | | | ピット | | 土師器 (中世～) 皿、須恵器 (古代) 甕、瓦器鍋 | AN8 |
| 894 | | | ピット | | 土師器 (中世～) 皿、須恵器 (古代) 壺、瓦器釜、国産陶器甕 | AN8 |
| 895 | | | ピット | | 土師器 (中世～) 皿 | AO8 |
| 896 | | | ピット | | 土師器 (中世～) 皿 | AO7 |
| 897 | | | ピット | | 土師器 (中世～) 皿、瓦器釜 | AO7 |
| 898 | | | ピット | | 土師器 (中世～) 皿、須恵器 (古代) 壺、瓦器釜 | AO7 |
| 899 | | | ピット | | 土師器 (中世～) 皿 | AO7 |
| 900 | | | 溝 | | 土師器 (古代) 製塩土器、土師器 (中世～) 皿 | AP～AR4～9 |
| 901 | | | ピット | | 土師器 (中世～) 皿、瓦器碗 | AO7 |
| 902 | | | ピット | | 土師器 (中世～) 皿 | AO7 |
| 903 | | | ピット | | 土師器 (中世～) 皿 | AO7 |
| 904 | | | ピット | | 土師器 (中世～) 皿、須恵器 (中世～) 甕 | AO8 |
| 905 | | | ピット | | 土師器 (中世～) 皿 | AP7・8 |
| 906 | | | ピット | | 土師器 (中世～) 皿、須恵器 (中世～) 鉢 (東播)、瓦器釜、輸入陶器盤 | AP7 |
| 907 | | | ピット | | 土師器 (中世～) 皿 | AP7 |
| 908 | | | ピット | | 土師器 (中世～) 皿、須恵器 (古代) 壺、平瓦 | AO・AP7 |
| 909 | | | ピット | | 土師器 (中世～) 皿、瓦器釜、釘 | AO・AP6 |
| 910 | | | 溝 | | 土師器 (中世～) 皿、須恵器 (古代) 壺 | AS4～7 |
| 911 | | | ピット | | 土師器 (中世～) 皿、瓦器鍋 | AP5 |
| 912 | | | ピット | | 土師器 (中世～) 皿 | AP5 |

表 52 検出遺構および出土遺物一覧 (17)

| S 番号 | 遺構番号 | 層位 | 種別 | 所見 | 出土遺物 | 地区 |
|------|--------|----|-------|---|--|----------|
| 913 | | | ビット | | 土師器 (中世～) 皿 | AP5 |
| 914 | | | ビット | | 土師器 (中世～) 皿、瓦器鍋 | AN8 |
| 915 | | | ビット | | 土師器 (中世～) 皿、国産陶器甕 | AO8・9 |
| 916 | | | ビット | | 土師器 (中世～) 皿、国産陶器甕 | AO9 |
| 917 | | | ビット | | 土師器 (中世～) 皿、輸入陶器壺 | AN9 |
| 918 | | | ビット | | 土師器 (中世～) 皿 | AO9 |
| 919 | | | ビット | | 土師器 (中世～) 皿 | AO9 |
| 920 | | | 土坑 | | 土師器 (中世～) 皿、須恵器 (古代) 杯・甕 | AW8 |
| 921 | | | ビット | | | AO9 |
| 922 | | | ビット | | 土師器 (中世～) 皿、釘 | AP9 |
| 923 | | | ビット | | 土師器 (中世～) 皿 | AP9 |
| 924 | | | ビット | | 土師器 (中世～) 皿、須恵器 (中世～) 鉢 (東播) | AP8 |
| 925 | | | ビット | 13C 前半 | 土師器 (中世～) 皿・釜、須恵器 (中世～) 鉢 (東播)、焼土 | AP8 |
| 926 | | | ビット | | 土師器 (中世～) 皿、須恵器 (古代) 壺 | AP8 |
| 927 | | | ビット | | 土師器 (中世～) 皿、須恵器 (中世～) 鉢 (東播)、瓦器椀 | AP8 |
| 928 | | | ビット | | 土師器 (中世～) 皿・釜、須恵器 (中世～) 鉢 (東播)、瓦器椀 | AP8 |
| 929 | | | ビット | | 土師器 (中世～) 皿、須恵器 (古代) 壺、瓦器椀 | AP8 |
| 930 | SB0930 | | 建物 | S751・1386・1399・ 1419・1525・1843・ 1863・1864・1855・ 1868 12C 後半 | | AP～AS2～4 |
| 931 | | | ビット | | 土師器 (中世～) 皿 | AP7・8 |
| 932 | | | ビット | | 土師器 (中世～) 皿、瓦器釜 | AP7 |
| 933 | | | ビット | | 土師器 (中世～) 皿 | AP7 |
| 934 | | | 土坑 | | 土師器 (中世～) 皿 | AP7 |
| 935 | | | 土坑 | | 土師器 (中世～) 皿、輸入青白磁水注 | AP・AQ7 |
| 936 | | | ビット | | 土師器 (中世～) 皿、瓦器小椀 | AP7 |
| 937 | | | ビット | | 土師器 (中世～) 皿、緑釉陶器椀、瓦器椀 | AO6 |
| 938 | | | ビット | | 土師器 (中世～) 皿、瓦器椀・釜 | AP6 |
| 939 | | | ビット | | 土師器 (中世～) 皿 | AP・AQ6 |
| 940 | SA0940 | | 柵列 | S1143・1146・1158・ 1173・1187・1186・ 1188・1348・1659 12C 後半 | | AR5～9 |
| 941 | | | ビット | | 土師器 (中世～) 皿、瓦器鉢、国産陶器甕 | AQ5 |
| 942 | | | ビット | | 土師器 (中世～) 皿、緑釉陶器蓋 | AQ6 |
| 943 | | | ビット | | 土師器 (中世～) 皿 | AQ6 |
| 944 | | | ビット | | 土師器 (中世～) 皿、輸入陶器壺 | AQ6 |
| 945 | | | ビット | | 土師器 (中世～) 皿、須恵器 (古代) 壺、瓦器椀 | AS0 |
| 946 | SP0946 | | ビット | | 土師器 (中世～) 皿、須恵器 (中世～) 鉢 (東播)、瓦器椀、輸入陶器擂鉢 | ARO |
| 947 | | | ビット | | 土師器 (中世～) 皿、須恵器 (古代) 細片 | ARO |
| 948 | | | ビット | | 土師器 (中世～) 皿、須恵器 (古代) 鉢、瓦器椀 | ARO |
| 949 | | | ビット | | 土師器 (中世～) 皿、須恵器 (古代) 壺 | ARO |
| 950 | | | 柵列 | | | AP～AS1 |
| 951 | | | 素掘溝 | | 土師器 (中世～) 皿 | AP・AQ0 |
| 952 | | | 素掘溝 | | 土師器 (中世～) 皿、須恵器 (古代) 甕、須恵器 (中世～) 鉢 (東播)、丸瓦 | AO・APO |
| 953 | | | 土坑 | | 土師器 (中世～) 皿、瓦器椀・釜 | AO・APO |
| 954 | | | ビット | | 土師器 (中世～) 皿、瓦器椀 | AO0 |
| 955 | | | ビット | | 土師器 (中世～) 皿 | AO0 |
| 956 | | | ビット | | 土師器 (中世～) 皿 | ANO |
| 957 | | | ビット | | 土師器 (中世～) 皿 | ANO |
| 958 | | | 土坑 | | 土師器 (中世～) 皿、国産陶器山茶椀、平瓦 | AO0 |
| 959 | | | ビット | | 土師器 (中世～) 皿・鉢 | AO0 |
| 960 | | | 柵列 | | | AO～ARO |
| 961 | | | ビット | | 土師器 (中世～) 皿 | AN・AO0 |
| 962 | | | ビット | 12C 後半 | 土師器 (中世～) 皿、瓦器椀 | ANO |
| 963 | | | ビット | | 土師器 (中世～) 皿、黒色土器 A 類椀 | AO0 |
| 964 | | | ビット | | 土師器 (中世～) 皿 | AO0 |
| 965 | | | ビット | | 土師器 (中世～) 皿 | AO0 |
| 966 | | | ビット | | 土師器 (中世～) 細片 | AO0 |
| 967 | | | ビット | | 土師器 (中世～) 皿 | AO1 |
| 968 | | | ビット | | 土師器 (中世～) 椀・皿、須恵器 (古代) 甕、瓦器椀・鉢、輸入青磁椀 | AN1 |
| 969 | | | ビット | | 土師器 (中世～) 皿 | AP0 |
| 970 | SB0970 | | 掘立柱建物 | S1931・1932・1933・ 1934・1936・1937・ 1942・1944・1945 | | AP～ARO～2 |
| 971 | | | ビット | | 土師器 (中世～) 皿 | AP0 |
| 972 | | | ビット | | 土師器 (中世～) 皿・鉢 | AP1 |
| 973 | | | ビット | | 土師器 (中世～) 皿、瓦器釜、国産陶器壺 | AP1 |
| 974 | | | ビット | | 土師器 (中世～) 皿 | AO1 |
| 975 | | | ビット | | 土師器 (中世～) 皿、瓦器鉢・鍋、鋳型? | AO1 |
| 976 | | | ビット | | 土師器 (中世～) 皿、国産陶器甕 | AP6・7 |

表 53 検出遺構および出土遺物一覧 (18)

| S番号 | 遺構番号 | 層位 | 種別 | 所見 | 出土遺物 | 地区 |
|------|--------|----|-------|------------------------------------|--|---------------|
| 977 | | | ピット | | 土師器(中世～)Ⅲ、瓦器碗、輸入陶器壺 | AP7 |
| 978 | | | ピット | | 土師器(中世～)Ⅲ | AP7 |
| 979 | | | ピット | | 土師器(中世～)Ⅲ | AP・AQ7 |
| 980 | SB0980 | | 掘立柱建物 | S1952・1954・1976・ 2092・2093・2095 | | AQ・AR3～5 |
| 981 | | | ピット | | 土師器(中世～)Ⅲ | AP9 |
| 982 | | | ピット | | 土師器(中世～)Ⅲ | AP9 |
| 983 | | | 土坑 | | 土師器(中世～)Ⅲ、須恵器(古代)壺、瓦器碗、木片 | AO・AP9・10 |
| 984 | | | ピット | | 土師器(中世～)Ⅲ、瓦器碗・釜 | AP8 |
| 985 | | | ピット | | 土師器(中世～)Ⅲ、須恵器(中世～)鉢(東播)、瓦器鉢 | AO5 |
| 986 | | | ピット | | 土師器(中世～)Ⅲ、須恵器(中世～)鉢(東播)、輸入白磁碗 | AO5 |
| 987 | | | ピット | | 土師器(中世～)Ⅲ | AO6 |
| 988 | | | ピット | | 土師器(中世～)Ⅲ、瓦器碗、国産陶器甕、平瓦 | AO6 |
| 989 | | | ピット | 14C | 土師器(中世～)Ⅲ、須恵器(中世～)鉢(東播)、緑釉陶器碗、瓦器碗・杯、 輸入白磁碗、輸入陶器壺、国産陶器甕 | AO6 |
| 990 | | | 建物 | | | AN・AO6・7 |
| 991 | | | 土坑 | 13C | 土師器(中世～)Ⅲ、須恵器(古代)壺、須恵器(中世～)鉢(東播)・甕、瓦器釜、 輸入白磁碗、釘 | AO6 |
| 992 | | | ピット | | 土師器(中世～)Ⅲ、須恵器(中世～)鉢(東播)、瓦器釜、輸入白磁碗、不 明鉄製品 | AO6 |
| 993 | | | ピット | | 土師器(中世～)Ⅲ、須恵器(中世～)鉢(東播)、釘、鉄滓 | AO6 |
| 994 | | | ピット | | 土師器(中世～)Ⅲ、須恵器(古代)甕 | AO6 |
| 995 | | | ピット | | 土師器(中世～)Ⅲ、須恵器(古代)平瓶 | AO6 |
| 996 | | | ピット | | 土師器(中世～)Ⅲ | AN6 |
| 997 | | | ピット | | 土師器(中世～)Ⅲ | AN6 |
| 998 | | | ピット | | 土師器(中世～)Ⅲ | AN6 |
| 999 | | | ピット | | 土師器(中世～)Ⅲ | AO6 |
| 1000 | SK1000 | | 土坑 | 12C末～13C前半 | 土師器(中世～)Ⅲ、須恵器(中世～)鉢(東播)・碗(播磨)・鍋(播磨)、 緑釉陶器碗、灰釉陶器碗、輸入白磁碗、輸入青白磁合子、砥石、丸瓦、焼土 | AM8・9 |
| 1001 | | | ピット | | 土師器(中世～)Ⅲ | AP5 |
| 1002 | | | ピット | | 土師器(中世～)Ⅲ、瓦器碗 | AQ4 |
| 1003 | | | ピット | | 土師器(中世～)Ⅲ、輸入白磁碗 | AQ5 |
| 1004 | | | ピット | | 土師器(中世～)Ⅲ、瓦器碗 | AQ5 |
| 1005 | | | ピット | | 土師器(中世～)Ⅲ、瓦器釜 | AQ5・6 |
| 1006 | | | ピット | | 土師器(中世～)Ⅲ | AQ6 |
| 1007 | | | ピット | | 土師器(中世～)Ⅲ | AQ6 |
| 1008 | | | ピット | | 土師器(中世～)Ⅲ | AQ6・7 |
| 1009 | | | ピット | | 土師器(中世～)Ⅲ、須恵器(古代)壺 | AQ6 |
| 1010 | | | 土坑 | | 土師器(中世～)Ⅲ(回転台)、国産染付碗、国産陶器甕、動物骨 | AM・AN9・ 10 |
| 1011 | | | ピット | | 土師器(中世～)Ⅲ、瓦器碗、国産陶器甕 | AQ6 |
| 1012 | | | ピット | | 土師器(中世～)Ⅲ、瓦器碗 | AQ7 |
| 1013 | | | ピット | | 土師器(中世～)Ⅲ | AQ7 |
| 1014 | | | ピット | | 土師器(中世～)Ⅲ | AQ7 |
| 1015 | | | ピット | 12C後半 | 土師器(中世～)Ⅲ、須恵器(中世～)甕(東播)、瓦器碗、輸入白磁碗 | AQ7 |
| 1016 | | | ピット | | 土師器(中世～)Ⅲ | AQ7 |
| 1017 | | | ピット | | 土師器(中世～)Ⅲ、須恵器(古代)甕、輸入陶器盤 | AQ7 |
| 1018 | | | ピット | | 土師器(中世～)Ⅲ、須恵器(古代)壺 | AQ7 |
| 1019 | | | ピット | | 土師器(中世～)Ⅲ、須恵器(中世～)鉢(東播) | AQ7 |
| 1020 | | | 土坑 | 13C | 土師器(中世～)Ⅲ、須恵器(中世～)鉢(東播)、灰釉陶器壺、黒色土器A類甕、 瓦器鍋、輸入白磁碗、国産陶器甕、平瓦 | AL1 |
| 1021 | | | ピット | | 土師器(中世～)Ⅲ | AQ7 |
| 1022 | | | ピット | | 土師器(中世～)Ⅲ、輸入陶器壺 | AQ7 |
| 1023 | | | 土坑 | | 土師器(中世～)Ⅲ、瓦器碗 | AQ8 |
| 1024 | | | ピット | | 土師器(中世～)Ⅲ、輸入青磁碗 | AQ6 |
| 1025 | | | ピット | | 土師器(中世～)Ⅲ、瓦器碗 | AQ6 |
| 1026 | | | ピット | | 土師器(中世～)Ⅲ、輸入白磁碗 | AO7 |
| 1027 | | | ピット | | 土師器(中世～)Ⅲ、瓦器碗、輸入白磁碗、平瓦 | AO・AP7 |
| 1028 | | | ピット | | 土師器(中世～)Ⅲ、須恵器(中世～)鉢(東播)、国産陶器甕 | AO7 |
| 1029 | | | ピット | | 土師器(中世～)Ⅲ、須恵器(古代)杯、須恵器(中世～)鍋 | AN8 |
| 1030 | | | 土坑 | 廃棄土坑 14C | 土師器(中世～)Ⅲ・釜 | AK・AL1・2 |
| 1031 | | | ピット | | 土師器(中世～)Ⅲ | AN8・9 |
| 1032 | | | 土坑 | | 土師器(中世～)Ⅲ、国産陶器甕 | AN・AO9 |
| 1033 | | | ピット | | 土師器(中世～)Ⅲ、緑釉陶器碗 | AN9 |
| 1034 | | | ピット | | 土師器(中世～)Ⅲ | AN9 |
| 1035 | | | ピット | | 土師器(中世～)Ⅲ | AN10 |
| 1036 | | | ピット | | 土師器(中世～)Ⅲ、須恵器(中世～)碗 | AN10 |
| 1037 | | | ピット | | 土師器(中世～)Ⅲ、瓦器釜 | AN・AO10 |
| 1038 | | | ピット | | 土師器(中世～)Ⅲ、須恵器(中世～)鉢、瓦器碗、石鍋 | AO10 |
| 1039 | | | ピット | | 土師器(中世～)Ⅲ | AO9・10 |
| 1040 | | | 土坑 | | 土師器(中世～)Ⅲ、須恵器(古代)甕、須恵器(中世～)鉢(東播)、瓦器鉢・ 釜、国産陶器甕、石鍋(加工品)、平瓦・丸瓦、釘 | AM7 |
| 1041 | | | ピット | | 土師器(中世～)Ⅲ、須恵器(中世～)鉢(東播)、瓦器碗、釘 | AP6 |

表 54 検出遺構および出土遺物一覧 (19)

| S 番号 | 遺構番号 | 層位 | 種別 | 所見 | 出土遺物 | 地区 |
|------|--------|----|-----|------------------------|--|--------|
| 1042 | | | ビット | | 土師器 (中世～) 皿、炭 | AP7 |
| 1043 | | | ビット | | 土師器 (中世～) 皿、瓦器椀 | AP7 |
| 1044 | | | ビット | | 土師器 (中世～) 皿、瓦器椀、取鍋 | AP7 |
| 1045 | | | ビット | | 土師器 (中世～) 皿、瓦器釜 | AP7 |
| 1046 | | | ビット | | 土師器 (中世～) 皿、須恵器 (中世～) 鉢 (東播)、瓦器釜 | AP7 |
| 1047 | | | ビット | | 土師器 (中世～) 皿 | AP7 |
| 1048 | | | ビット | | 土師器 (中世～) 皿 | AP7 |
| 1049 | | | ビット | | 土師器 (中世～) 皿、緑釉陶器椀、瓦器皿・鉢・釜 | AP7 |
| 1050 | | | 土坑 | 13C 半ば～後半 | 土師器 (古代) 高杯、土師器 (中世～) 皿・皿 (回転台)、須恵器 (古代) 蓋 | AM9 |
| 1051 | | | ビット | | 土師器 (中世～) 皿 | AP8 |
| 1052 | | | ビット | | 土師器 (中世～) 皿 | AQ6 |
| 1053 | | | ビット | | 土師器 (中世～) 皿 | AP・AQ5 |
| 1054 | | | ビット | | 土師器 (中世～) 皿、須恵器 (古代) 甗、緑釉陶器椀、瓦器椀 | ASO・1 |
| 1055 | | | ビット | | 土師器 (中世～) 皿、須恵器 (古代) 杯 | ASO・1 |
| 1056 | | | ビット | | 土師器 (中世～) 皿・鍋、焼土 | AS1 |
| 1057 | | | ビット | | 土師器 (中世～) 皿・鍋、須恵器 (古代) 杯 | AS1 |
| 1058 | | | 土坑 | | 土師器 (中世～) 皿、須恵器 (中世～) 椀 (播磨)・鉢、瓦器椀 | AT0 |
| 1059 | | | 土坑 | | 土師器 (中世～) 皿、須恵器 (中世～) 椀 (播磨)・鉢、瓦器椀 | AT0 |
| 1060 | | | 土坑 | 13C 前半 | 土師器 (中世～) 皿・皿 (回転台)・釜、須恵器 (中世～) 甗、瓦器椀・鉢・釜、 国産白磁椀、国産陶器甗、平瓦、鉄滓 | AN9 |
| 1061 | | | ビット | | 土師器 (中世～) 皿 | AT1 |
| 1062 | | | 土坑 | | 土師器 (中世～) 皿 | AS2 |
| 1063 | | | ビット | | 土師器 (中世～) 皿、瓦器釜 | AQ2 |
| 1064 | | | 土坑 | | 土師器 (中世～) 皿、須恵器 (古代) 杯 | AQ2・3 |
| 1065 | | | 素掘溝 | | 土師器 (中世～) 皿、瓦器椀 | AR・AS3 |
| 1066 | | | ビット | | 土師器 (中世～) 皿・白色土器 (高杯)、須恵器 (古代) 杯、須恵器 (中世～) 鉢 (東播)・甗、瓦器椀・鉢、輸入白磁椀 | AO5 |
| 1067 | | | ビット | | 土師器 (中世～) 皿 | AO5 |
| 1068 | | | ビット | | 土師器 (中世～) 皿、須恵器 (古代) 甗、石鍋 | AO5 |
| 1069 | | | ビット | | 土師器 (中世～) 皿、須恵器 (古代) 杯・甗 | AP5 |
| 1070 | SD1070 | | 溝 | S2349 と同一 13C 中葉～後半 | 弥生土器器台、土師器 (中世～) 皿・皿 (回転台)、須恵器 (中世～) 鉢 (東播)、 瓦器皿・鉢・釜、輸入青磁椀、輸入白磁杯、輸入青白磁皿、国産陶器甗、焼土、 炭 | AM1 |
| 1071 | | | ビット | 12C 後半 | 土師器 (中世～) 皿 | AP6 |
| 1072 | | | ビット | | 土師器 (中世～) 皿、須恵器 (古代) 甗、瓦器釜 | AP6 |
| 1073 | | | ビット | | 土師器 (中世～) 皿 | AP・AQ6 |
| 1074 | | | ビット | | 土師器 (中世～) 皿、須恵器 (中世～) 椀 (播磨)、灰釉陶器壺、瓦器椀・釜、 輸入青磁椀、国産陶器甗 | AQ5 |
| 1075 | | | ビット | | 土師器 (中世～) 皿、瓦器椀 | AQ6 |
| 1076 | | | ビット | 14C | 土師器 (中世～) 皿、須恵器 (中世～) 鉢 (東播)、瓦器椀、輸入陶器壺 | AO7 |
| 1077 | | | ビット | | 土師器 (中世～) 皿、瓦器釜 | AO7・8 |
| 1078 | | | 土坑 | | 土師器 (中世～) 皿、瓦器椀 | AO・AP8 |
| 1079 | | | ビット | | 土師器 (中世～) 皿、須恵器 (古代) 甗、焼土 | AO8 |
| 1080 | | | 土坑 | S2305 と同一 | 土師器 (古代) 甗、土師器 (中世～) 皿、須恵器 (中世～) 鉢 (東播)・甗・甗 (東播)、 灰釉陶器蓋、黒色土器 A 類椀、瓦器椀・皿 (コースター状)、輸入陶器壺、 国産陶器甗、焼土、炭 | AM1 |
| 1081 | | | ビット | | 土師器 (中世～) 皿 | AO8 |
| 1082 | | | ビット | | 土師器 (中世～) 皿 | AO8 |
| 1083 | | | ビット | | 土師器 (中世～) 皿 | AO8 |
| 1084 | | | ビット | | 土師器 (中世～) 皿、須恵器 (中世～) 鉢 (東播)、鋳型?、動物骨 | AP8 |
| 1085 | | | ビット | | 土師器 (中世～) 皿、瓦質土器鉢、平瓦 | AP8 |
| 1086 | | | ビット | | 土師器 (中世～) 皿、国産陶器甗 | AP8 |
| 1087 | | | ビット | | 土師器 (中世～) 皿、須恵器 (古代) 細片 | AP8・9 |
| 1088 | | | ビット | | 土師器 (中世～) 皿、黒色土器 A 類椀 | AO9 |
| 1089 | | | ビット | | 土師器 (中世～) 皿 | AO9 |
| 1090 | SK1090 | | 土坑 | | 土師器 (中世～) 皿、須恵器 (中世～) 鉢・鉢 (東播)・甗、瓦器椀・釜、輸 入青磁椀・壺、輸入白磁壺、国産白磁皿、輸入陶器壺、国産陶器鉢 (東海系) | AN1 |
| 1091 | | | ビット | | 土師器 (中世～) 皿 | AO9 |
| 1092 | | | ビット | | 土師器 (中世～) 皿、須恵器 (中世～) 鉢 (東播)・甗 (東播) | AO9 |
| 1093 | | | ビット | | 土師器 (中世～) 皿 | AO9 |
| 1094 | | | ビット | | 土師器 (中世～) 皿、須恵器 (古代) 甗、緑釉陶器椀、瓦器椀・釜、石鍋、不 明鉄製品 | AO9 |
| 1095 | | | 土坑 | | 土師器 (中世～) 皿、須恵器 (中世～) 鉢、銭 | AO9・10 |
| 1096 | | | 土坑 | | 土師器 (中世～) 皿、須恵器 (中世～) 鉢 (東播)、瓦器鉢 | AO9 |
| 1097 | | | ビット | | 土師器 (中世～) 皿 | AO9 |
| 1098 | | | ビット | | 土師器 (中世～) 皿、須恵器 (古代) 甗 | AO9・10 |
| 1099 | | | ビット | | 土師器 (中世～) 皿 | AO10 |
| 1100 | | | 土坑 | 14C | 土師器 (中世～) 皿・釜 (大和)、瓦器椀、輸入青磁椀 | AM1・2 |
| 1101 | | | ビット | | 土師器 (中世～) 皿 | AO8 |
| 1102 | | | ビット | | 土師器 (中世～) 皿 | AP9・10 |
| 1103 | | | ビット | | 土師器 (中世～) 皿、黒色土器 A 類椀、丸瓦 | AO7・8 |
| 1104 | | | ビット | | 土師器 (中世～) 皿、須恵器 (中世～) 鉢 (東播) | AO7 |
| 1105 | | | ビット | | 土師器 (中世～) 皿 | AO7 |

表 55 検出遺構および出土遺物一覧 (20)

| S番号 | 遺構番号 | 層位 | 種別 | 所見 | 出土遺物 | 地区 |
|------|---------|--|-----|-----------|--|----------|
| 1106 | | | ピット | | 土師器(中世～)皿、緑釉陶器碗、瓦器碗・釜、取鍋 | A07 |
| 1107 | | | ピット | 13C 半ば | 土師器(中世～)皿・皿(回転台)、須恵器(中世～)碗(東播)、瓦器碗、輸入青磁碗、輸入白磁碗、輸入陶器壺 | A07 |
| 1108 | | | ピット | | 土師器(中世～)皿 | AQ7 |
| 1109 | | | ピット | | 土師器(中世～)皿 | AN7 |
| 1110 | | | ピット | | 土師器(中世～)皿、須恵器(古代)甕、黒色土器A類碗、瓦器碗・鉢・釜、輸入青磁皿、輸入白磁碗、砥石 | AL5 |
| 1111 | | | ピット | | 土師器(中世～)皿、須恵器(古代)壺・甕 | A07 |
| 1112 | | | ピット | | 土師器(中世～)皿、瓦器碗 | AP8 |
| 1113 | | | ピット | | 土師器(中世～)皿・竈 | AP7 |
| 1114 | | | ピット | | 土師器(中世～)皿、瓦器皿、輸入白磁碗 | AP7 |
| 1115 | | | ピット | | 土師器(中世～)皿 | AQ7 |
| 1116 | | | ピット | | 土師器(中世～)皿、瓦器釜、焼土 | A09 |
| 1117 | | | ピット | | 土師器(中世～)皿 | A08・9 |
| 1118 | | | ピット | | 土師器(中世～)皿、須恵器(中世～)鉢(東播)・甕(東播)、瓦器碗 | A08 |
| 1119 | | | ピット | | 土師器(中世～)皿、輸入陶器甕 | A08 |
| 1120 | | | 土坑 | | 土師器(中世～)皿、須恵器(中世～)甕、輸入陶器壺 | AL8・9 |
| 1121 | | | ピット | | 土師器(中世～)皿・鍋、瓦器碗・釜 | A08 |
| 1122 | | | 土坑 | | 土師器(中世～)皿、須恵器(中世～)甕、国産陶器甕、平瓦、埴、鉄滓 | A08 |
| 1123 | | | ピット | | 土師器(中世～)皿、瓦器釜、国産陶器甕、平瓦 | A08 |
| 1124 | | | ピット | | 土師器(中世～)皿、須恵器(古代)甕、瓦器碗 | A08 |
| 1125 | | | ピット | | 土師器(中世～)皿 | A08 |
| 1126 | | | ピット | | 土師器(中世～)皿 | A08 |
| 1127 | | | ピット | | 土師器(中世～)皿、瓦器釜 | A08 |
| 1128 | | | ピット | | 土師器(中世～)皿、炭 | A08 |
| 1129 | | | 土坑 | | 土師器(中世～)皿、須恵器(中世～)碗・鉢(東播)、灰釉陶器碗、瓦器釜、輸入白磁碗、国産陶器甕、平瓦 | A09 |
| 1130 | | | 土坑 | 14C | 土師器(中世～)皿、須恵器(中世～)鉢(東播)・甕(東播)、瓦器碗・釜、輸入白磁碗、国産陶器壺 | AL8・9 |
| 1131 | | | ピット | | 須恵器(古代)杯 | AQ7 |
| 1132 | | | ピット | | 土師器(中世～)皿、瓦器碗、輸入陶器壺、国産陶器甕 | AR7 |
| 1133 | | | ピット | | 土師器(中世～)皿、瓦器釜 | AQ・AR7 |
| 1134 | | | ピット | | 土師器(中世～)皿 | AQ7 |
| 1135 | | | ピット | | 土師器(中世～)皿・釜 | AR6 |
| 1136 | | | ピット | | 土師器(中世～)皿、須恵器(古代)甕、国産陶器甕 | AR6 |
| 1137 | | | ピット | | 土師器(中世～)皿、須恵器(古代)壺、輸入青磁碗、国産陶器壺 | AR6 |
| 1138 | | | ピット | | 土師器(中世～)皿、須恵器(古代)壺、緑釉陶器碗、国産陶器甕 | AR6 |
| 1139 | | | ピット | | 土師器(中世～)皿 | AQ6 |
| 1140 | | | 土坑 | | 土師器(中世～)皿、須恵器(古代)甕 | 西区西半 |
| 1141 | | | ピット | | 土師器(中世～)皿、須恵器(中世～)甕、瓦器碗 | AQ・AR6 |
| 1142 | | | ピット | | 土師器(中世～)皿、須恵器(中世～)鉢 | AR6 |
| 1143 | SA0940g | 抜取 | ピット | | 土師器(中世～)皿 | AR6 |
| 1144 | | | ピット | | 土師器(中世～)皿 | AQ5 |
| 1145 | | | ピット | | 土師器(中世～)皿、須恵器(古代)杯・壺、瓦器碗 | AR5 |
| 1146 | SA0940h | 抜取 | ピット | | 土師器(中世～)皿 | AR5 |
| 1147 | | | 土坑 | | 土師器(中世～)皿、須恵器(中世～)甕、灰釉陶器碗、瓦器鉢・釜 | AR5 |
| 1148 | | | ピット | | 土師器(中世～)皿 | AR5 |
| 1149 | | | ピット | | 土師器(中世～)皿 | AR5 |
| 1150 | | | 井戸 | S240 と同一か | | AN1 |
| 1151 | | | ピット | | 土師器(中世～)皿 | AR5 |
| 1152 | | | ピット | | 土師器(中世～)皿、須恵器(古代)壺 | AR5 |
| 1153 | | | ピット | | 土師器(中世～)皿、須恵器(古代)壺 | AR・AS5・6 |
| 1154 | | | ピット | | 土師器(中世～)皿、灰釉陶器碗 | AR6 |
| 1155 | | | ピット | | 土師器(中世～)皿、須恵器(古代)壺 | AR・AS6 |
| 1156 | | | ピット | | 土師器(中世～)皿 | AR・AS6 |
| 1157 | | | ピット | | 土師器(中世～)皿、須恵器(中世～)甕 | AR6 |
| 1158 | SA0940f | 抜取 | ピット | | 土師器(中世～)皿 | AR6 |
| 1159 | | | ピット | | 土師器(中世～)皿、須恵器(古代)甕、瓦器碗・釜 | AQ5 |
| 1160 | | 最上層 | 井戸 | 13C 後半 | 土師器(中世～)皿、須恵器(中世～)鉢(東播)、緑釉陶器碗、瓦器碗・鉢・盤、国産陶器鉢(東海系)、平瓦 | AJ0 |
| | 上層 | 土師器(中世～)皿、須恵器(中世～)鉢(東播)、瓦器碗・鉢・鍋、輸入青磁碗、輸入白磁碗、平瓦 | | | | |
| | 枠内 | 土師器(中世～)皿、須恵器(古墳)蓋、須恵器(中世～)鉢(東播)、瓦器釜・鉢、平瓦・丸瓦 | | | | |
| 1161 | | | ピット | | 土師器(中世～)皿 | AQ5 |
| 1162 | | | ピット | | 土師器(中世～)皿 | AQ5 |
| 1163 | | | 土坑 | | 土師器(中世～)皿、瓦器碗 | AQ5 |
| 1164 | | | ピット | | 土師器(中世～)皿 | AR7 |
| 1165 | | | ピット | | 土師器(中世～)皿、灰釉陶器碗、瓦器碗・釜 | AR7 |
| 1166 | | | ピット | | 土師器(中世～)皿、須恵器(中世～)鉢(東播)、瓦器碗、輸入青磁皿、国産陶器甕 | AR7 |
| 1167 | | | ピット | | 土師器(中世～)皿 | AQ8 |
| 1168 | | | ピット | | 土師器(中世～)皿 | AQ8 |

表 56 検出遺構および出土遺物一覧 (21)

| S番号 | 遺構番号 | 層位 | 種別 | 所見 | 出土遺物 | 地区 |
|------|---------|----------|-----|------------|---|----------|
| 1169 | | | ビット | | 土師器 (中世～) 皿、緑釉陶器碗、瓦器碗 | AR8 |
| 1170 | | | 土坑 | 13C 半ば | 土師器 (中世～) 皿、瓦器碗・甕、輸入青磁碗、銭 | AL7 |
| 1171 | | | ビット | | 土師器 (中世～) 皿 | AR9 |
| 1172 | | | ビット | | 土師器 (中世～) 皿 | AR9 |
| 1173 | SA0940b | 抜取 | ビット | | 土師器 (中世～) 皿 | AR9 |
| 1174 | | | ビット | | 土師器 (中世～) 皿 | AR9 |
| 1175 | | | ビット | | | AR9 |
| 1176 | | | ビット | | 土師器 (中世～) 皿 | AR9 |
| 1177 | | | ビット | | 土師器 (中世～) 皿 | AR9 |
| 1178 | | | ビット | | 土師器 (古代) 甕、土師器 (中世～) 皿、須恵器 (古代) 壺、黒色土器 A 類碗 | AR8 |
| 1179 | | | ビット | | 土師器 (中世～) 皿、黒色土器 A 類碗 | AR8 |
| 1180 | | | 土坑 | | 土師器 (中世～) 皿、瓦器碗・鍋・釜、輸入陶器壺、国産陶器甕 | AL7 |
| 1181 | | | ビット | | 土師器 (中世～) 皿、須恵器 (古代) 甕、須恵器 (中世～) 鉢 (東播)、黒色土器 A 類碗、国産陶器甕 | AR8 |
| 1182 | | | ビット | | 土師器 (中世～) 皿、灰釉陶器碗 | AR8 |
| 1183 | | | ビット | | 土師器 (中世～) 皿・釜 | AR8 |
| 1184 | | | ビット | | 土師器 (中世～) 皿、須恵器 (古代) 蓋、須恵器 (中世～) 鉢 | AR7・8 |
| 1185 | | | ビット | | 土師器 (中世～) 皿、国産陶器甕 | AR8 |
| 1186 | SA0940d | 抜取 | ビット | | 土師器 (中世～) 皿、須恵器 (古代) 壺、須恵器 (中世～) 鉢、輸入青磁細片、輸入白磁碗、平瓦 | AR8 |
| 1187 | SA0940i | 抜取 | ビット | | 土師器 (中世～) 皿 | AR5 |
| 1188 | SA0940e | 抜取 | ビット | | 土師器 (中世～) 皿、須恵器 (中世～) 鉢、瓦器碗・釜 | AR7 |
| 1189 | | | ビット | | 土師器 (中世～) 皿、瓦器釜 | AP7 |
| 1190 | | 枠内 掘方 | ビット | 13C 半ば | 土師器 (中世～) 皿・小壺、須恵器 (中世～) 鉢 (東播)、灰釉陶器碗、瓦器皿・鉢・釜、輸入白磁碗、国産陶器山茶碗・甕、石鍋、焼土 土師器 (中世～) 皿、須恵器 (古代) 杯、須恵器 (中世～) 鉢 (東播)、瓦器碗、輸入白磁碗 土師器 (中世～) 皿、須恵器 (中世～) 甕 | AL5・6 |
| 1191 | | | ビット | | 土師器 (中世～) 皿、緑釉陶器碗、黒色土器類 A 碗壺 | AP7 |
| 1192 | | | 土坑 | | 土師器 (中世～) 皿、須恵器 (中世～) 鉢 (東播)、灰釉陶器碗、瓦器碗、砥石 | AP6・7 |
| 1193 | | | ビット | | 土師器 (中世～) 皿、平瓦 | AP6 |
| 1194 | | | ビット | | 土師器 (中世～) 皿、須恵器 (中世～) 甕、瓦器釜 | AP6 |
| 1195 | | | ビット | | 土師器 (中世～) 皿 | AO5 |
| 1196 | | | ビット | | 土師器 (中世～) 皿、瓦器碗 | AO・AP5 |
| 1197 | | | ビット | | 土師器 (中世～) 皿、瓦器碗 | AO5 |
| 1198 | | | ビット | | 土師器 (中世～) 皿、瓦器釜 | AO5 |
| 1199 | | | ビット | | 土師器 (中世～) 皿、須恵器 (古代) 甕、瓦器碗、国産陶器甕 | AO8 |
| 1200 | | | 土坑 | | 土師器 (中世～) 皿、須恵器 (中世～) 甕 (東播)、瓦器鉢、輸入青磁碗、輸入白磁碗、輸入陶器壺、平瓦、木片 | AK6・7 |
| 1201 | | | ビット | | 土師器 (中世～) 皿、須恵器 (中世～) 甕、瓦器釜、銭 | AO8 |
| 1202 | | | ビット | | 土師器 (中世～) 皿 | AO8 |
| 1203 | | | ビット | | 土師器 (中世～) 皿 | AO8 |
| 1204 | | | ビット | | | AO8 |
| 1205 | | | ビット | | 土師器 (中世～) 皿、瓦器鍋 | AO8 |
| 1206 | | | ビット | | 土師器 (中世～) 皿、須恵器 (中世～) 甕 | AO8 |
| 1207 | | | ビット | | 土師器 (中世～) 皿、須恵器 (古代) 壺、国産陶器甕 | AO8 |
| 1208 | | | ビット | | 土師器 (中世～) 皿、須恵器 (中世～) 甕、灰釉陶器碗 | AN・AO8・9 |
| 1209 | | | ビット | | 土師器 (中世～) 皿・白色土器 (高杯)、須恵器 (中世～) 鉢 (東播)、瓦器碗 | AO5 |
| 1210 | SE1210 | 枠内 掘方 | 井戸 | 山茶碗・13C 前半 | 土師器 (中世～) 皿・鍋、須恵器 (中世～) 鉢 (東播)・甕 (東播)、瓦器釜・壺、国産陶器山茶碗、平瓦・丸瓦・釘 土師器 (中世～) 皿、須恵器 (中世～) 鉢 (東播) | |
| 1211 | | | ビット | | 土師器 (中世～) 皿、平瓦 | AO5 |
| 1212 | | | ビット | S1912 と同一 | 土師器 (中世～) 皿、須恵器 (古代) 壺、輸入陶器壺、国産陶器甕、鉄滓 | AO9 |
| 1213 | | | ビット | | 土師器 (中世～) 皿 | AO9 |
| 1214 | | | ビット | | 土師器 (中世～) 皿 | AO9 |
| 1215 | | | ビット | | 土師器 (中世～) 皿、平瓦 | AO9 |
| 1216 | | | ビット | | | AO9 |
| 1217 | | | ビット | | | AO9 |
| 1218 | | | ビット | | 土師器 (中世～) 皿、須恵器 (古代) 甕 | AO9 |
| 1219 | | | ビット | | 土師器 (中世～) 皿 | AO9 |
| 1220 | SE1220 | | 井戸 | 13C 前半 | 弥生土器壺、土師器 (中世～) 皿、須恵器 (中世～) 甕 (東播)、瓦器釜・鍋・壺、輸入白磁合子・壺、輸入陶器盤 (緑釉)、国産陶器甕、石鍋・片岩、平瓦、土製埴塼、鍔型 | AG・AH4 |
| 1221 | | | ビット | | 土師器 (中世～) 皿 | AO8 |
| 1222 | | | 溝 | | 土師器 (中世～) 皿 | AO9・10 |
| 1223 | | | ビット | | 土師器 (中世～) 皿 | AO9・10 |
| 1224 | | | 土坑 | | 土師器 (中世～) 皿、須恵器 (中世～) 鉢 (東播)・甕 (東播)、瓦器碗 (和泉)、輸入白磁碗・皿、輸入陶器壺、国産陶器甕、平瓦、取鍋 | AR7・8 |
| 1225 | | | ビット | | 土師器 (中世～) 皿、瓦器碗・釜、平瓦 | AR7 |
| 1226 | | | 溝 | | 土師器 (中世～) 皿、須恵器 (中世～) 甕、不明土製品 | AR8 |
| 1227 | | | ビット | | 須恵器 (古代) 甕 | AR6・7 |
| 1228 | | | ビット | | 土師器 (中世～) 皿、須恵器 (古代) 甕 | AR5 |

表 57 検出遺構および出土遺物一覧 (22)

| S番号 | 遺構番号 | 層位 | 種別 | 所見 | 出土遺物 | 地区 |
|------|-------------------------------|----|-----|------------------|---|----------|
| 1229 | | | 土坑 | | 土師器(中世～) 皿・皿(回転台)、須恵器(古代) 甗、瓦器碗、国産陶器甗、石鍋 | AR6 |
| 1230 | | 粹内 | 井戸 | 13C | 土師器(中世～) 皿、須恵器(古代) 壺、須恵器(中世～) 鉢(東播)、瓦器鍋・釜・鉢、輸入青磁碗・皿、国産陶器甗、砥石、平瓦・丸瓦 | AG・AH5 |
| | 須恵器(中世～) 鉢、輸入白磁碗、国産陶器甗、砥石 | | | | | |
| 1231 | | | ピット | | 土師器(中世～) 皿、須恵器(中世～) 甗、瓦器碗・釜 | AS・AT7 |
| 1232 | | | ピット | | 土師器(中世～) 皿、須恵器(中世～) 甗 | AT7 |
| 1233 | | | ピット | | 土師器(中世～) 皿・鉢、瓦器碗 | AT7 |
| 1234 | | | ピット | | 土師器(中世～) 皿、須恵器(古代) 甗 | AT7 |
| 1235 | | | ピット | | 土師器(中世～) 皿、須恵器(古代) 杯 | AT7 |
| 1236 | | | ピット | | 土師器(中世～) 皿・釜、須恵器(古代) 甗、釘 | AT6 |
| 1237 | | | ピット | | 土師器(中世～) 皿、須恵器(古代) 杯、平瓦、釘 | AS・AT6 |
| 1238 | | | ピット | | 土師器(中世～) 皿 | AS6 |
| 1239 | | | ピット | | 土師器(中世～) 皿・鉢 | AS6 |
| 1240 | | | 土坑 | 12C 末～13C | 土師器(中世～) 皿、須恵器(中世～) 鉢(東播)、緑釉陶器碗、瓦器釜、平瓦 | AF・AG6 |
| 1241 | | | ピット | | 土師器(中世～) 皿、瓦器釜 | AS6 |
| 1242 | | | ピット | | 土師器(中世～) 皿、動物骨 | AS6 |
| 1243 | | | ピット | | 土師器(中世～) 皿、須恵器(中世～) 甗(東播) | AS5 |
| 1244 | | | ピット | | 土師器(中世～) 皿、加工石材、釘 | AS5 |
| 1245 | | | ピット | | 土師器(中世～) 皿、黒色土器 A 類碗、輸入白磁碗 | AS4・5 |
| 1246 | | | ピット | | 土師器(中世～) 皿、瓦器碗、焼土 | AR・AS5 |
| 1247 | | | ピット | | 土師器(中世～) 皿、瓦器碗 | AR・AS5 |
| 1248 | | | ピット | | 土師器(中世～) 皿 | AT6 |
| 1249 | | | 素掘溝 | | 土師器(中世～) 皿・鍋・鉢 | AT4・5 |
| 1250 | SE1250 | | 井戸 | 東播系須恵器碗 12C 後 | 土師器(中世～) 皿、須恵器(中世～) 鉢(東播)・碗(東播)・鉢(篠)、緑釉陶器碗、灰釉陶器碗、瓦器碗・釜・小型瓦器碗、輸入白磁碗・皿、石鍋、灰 | AG6 |
| 1251 | | | ピット | | 土師器(中世～) 皿、瓦器碗 | AT5 |
| 1252 | | | ピット | 12C 後半 | 土師器(中世～) 皿、須恵器(古代) 甗、瓦器碗・鉢、砥石、平瓦、釘、炭 | AT5 |
| 1253 | | | ピット | | 土師器(中世～) 皿・鍋、輸入青磁皿、焼石 | AT4 |
| 1254 | | | ピット | | 土師器(中世～) 皿、貝殻(シジミ) | AT4 |
| 1255 | | | ピット | | 土師器(中世～) 皿 | AT4 |
| 1256 | | | ピット | | 土師器(中世～) 皿・鍋 | AT4 |
| 1257 | | | ピット | | 土師器(中世～) 皿 | AT4 |
| 1258 | | | ピット | | 土師器(中世～) 皿・鍋、瓦器碗 | AT4 |
| 1259 | | | ピット | | 土師器(中世～) 皿 | AT4 |
| 1260 | | | 井戸 | 13C | 土師器(中世～) 皿、須恵器(中世～) 甗(東播)、輸入白磁碗、不明鉄製品 | AH6 |
| 1261 | | | ピット | 14C | 土師器(中世～) 皿、瓦器碗、国産陶器甗・鉢、釘 | AT4 |
| 1262 | | | ピット | | 土師器(中世～) 皿、瓦器碗・釜、国産陶器甗・鉢、鉄釘 | AT4 |
| 1263 | | | ピット | | 土師器(中世～) 皿・鍋 | AT5 |
| 1264 | | | ピット | | 土師器(中世～) 皿 | AT5 |
| 1265 | | | ピット | 12C 後半 | 土師器(古代) 杯、土師器(中世～) 皿・鉢、須恵器(中世～) 甗、緑釉陶器碗、瓦器碗、丸瓦、釘 | AT6 |
| 1266 | | | ピット | | 土師器(中世～) 皿 | AU1 |
| 1267 | | | ピット | | 土師器(中世～) 皿 | AU1 |
| 1268 | | | ピット | | 土師器(中世～) 皿 | AU1 |
| 1269 | | | ピット | | 土師器(中世～) 皿、須恵器(古代) 甗 | AU1 |
| 1270 | | 掘方 | 井戸 | 13C 中～後半 | 土師器(中世～) 皿・鍋・鉢、須恵器(古代) 平瓶、須恵器(中世～) 鉢(東播)・甗、瓦器釜、輸入青磁碗、輸入陶器壺、国産陶器碗(備前)、壺、石鍋再加工作品(滑石製) | AG・AH5・6 |
| | 土師器(中世～) 皿、須恵器(中世～) 鉢(東播)、瓦器鍋 | | | | | |
| 1271 | | | ピット | | 土師器(中世～) 皿 | AU0・1 |
| 1272 | | | ピット | | 土師器(中世～) 皿、須恵器(古代) 杯、国産陶器壺 | AU0・1 |
| 1273 | | | ピット | | 土師器(中世～) 皿・鍋 | AU1 |
| 1274 | | | ピット | | 土師器(中世～) 皿、須恵器(古代) 壺 | AT1 |
| 1275 | | | ピット | | 土師器(中世～) 皿、須恵器(古代) 細片、瓦器釜、輸入白磁碗、焼土 | AT1 |
| 1276 | | | ピット | | 土師器(中世～) 皿、木片 | AS0 |
| 1277 | | | ピット | | 土師器(中世～) 皿、木片 | AS0 |
| 1278 | | | ピット | | 土師器(中世～) 皿・鍋・鉢、焼土 | AS1 |
| 1279 | | | 土坑 | | 須恵器(中世～) 鉢(東播)、瓦器釜、国産陶器甗・鉢、平瓦・軒平瓦 | AR・AS0 |
| 1280 | | 掘方 | 井戸 | 14C 前 | 土師器(中世～) 鍋、須恵器(古代) 甗、須恵器(中世～) 鉢(東播)、瓦器碗 | AG1 |
| 1281 | | | ピット | | 土師器(中世～) 皿 | ARO |
| 1282 | | | ピット | | 土師器(中世～) 皿、須恵器(古代) 壺 | AR・AS0・1 |
| 1283 | | | ピット | 14C | 土師器(中世～) 皿、須恵器(古代) 壺 | AR・AS0 |
| 1284 | | | ピット | | 土師器(中世～) 皿、瓦器碗、輸入青磁碗、輸入白磁皿 | ARO・1 |
| 1285 | | | ピット | | 土師器(中世～) 皿・鍋、瓦器釜、焼土 | AS4 |
| 1286 | | | ピット | | 土師器(中世～) 皿、釘 | AS4 |
| 1287 | | | ピット | | 土師器(中世～) 皿、須恵器(古代) 壺、須恵器(中世～) 甗、国産陶器甗、焼土(鋳型?) | AR4 |
| 1288 | | | 土坑 | | 土師器(中世～) 皿 | AR5 |
| 1289 | | | ピット | | 土師器(中世～) 皿 | AR5 |

表 58 検出遺構および出土遺物一覧 (23)

| S番号 | 遺構番号 | 層位 | 種別 | 所見 | 出土遺物 | 地区 |
|---------------|---------|----|-----|--|--|----------|
| 1290 | SE1290 | 上層 | 井戸 | 13C 後半 | 土師器 (中世～) 白色土器高坏、須恵器 (中世～) 鉢 (東播)・甕 (東播)・椀 (東播)、瓦器釜、輸入青磁椀、輸入白磁椀・皿・壺、国産染付鉢 (常滑)、砥石・碁石・石鍋、埴 | AI・AJ1・2 |
| | | 枳内 | | | 土師器 (中世～) 皿、須恵器 (中世～) 鉢 (東播)、瓦器椀、輸入青磁椀、国産陶器甕、銭、鉄滓、焼土 | |
| | | 掘方 | | | 土師器 (中世～) 皿、須恵器 (中世～) 鉢 (東播)・甕 (東播)、瓦器椀・鍋・輪花形椀、輸入青磁椀、輸入白磁壺、国産陶器山茶椀・鉢 (常滑)、平瓦 | |
| 1291 | | | ビット | 土師器 (中世～) 皿・鍋 | AR5 | |
| 1292 | | | ビット | 土師器 (中世～) 皿・瓦器椀 | AR5 | |
| 1293 | | | ビット | 土師器 (中世～) 皿・瓦器椀 | AR5 | |
| 1294 | | | ビット | 土師器 (中世～) 皿、須恵器 (中世～) 鉢 (東播)、瓦器椀 | AQ・AR5 | |
| 1295 | | | ビット | 土師器 (中世～) 皿、国産陶器甕 | AR5 | |
| 1296 | | | ビット | 土師器 (中世～) 皿 | AR5 | |
| 1297 | | | ビット | 土師器 (中世～) 皿・鍋、須恵器 (古代) 壺・甕、緑釉陶器椀、瓦器椀、釘 | AT5 | |
| 1298 | | | ビット | 土師器 (中世～) 皿 | AT5 | |
| 1299 | | | ビット | 土師器 (中世～) 皿・鍋 | AT5 | |
| 1300 | SE1300 | 枳内 | 井戸 | 13C 末～14C 初頭 | 土師器 (中世～) 釜 (大和)、須恵器 (中世～) 鉢 (東播)・甕 (東播)、瓦器皿・輪花形椀、輸入青磁椀、国産陶器甕・鉢 (東海)、砥石・碁石、平瓦、不明木製品、不明鉄製品、焼骨 (動物) | AI・AJ4 |
| | | 上層 | | | 土師器 (中世～) 皿・釜 (大和)、須恵器 (中世～) 鉢 (東播)、瓦器鉢、輸入白磁壺、輸入陶器壺、平瓦、埴 | |
| 1301 | | | 土坑 | | 土師器 (中世～) 皿、須恵器 (古代) 壺 | AT・AU5・6 |
| 1302 | | | ビット | | 土師器 (中世～) 皿・鉢 | AT6 |
| 1303 | | | 土坑 | | 土師器 (中世～) 皿・鉢、瓦器椀 (小型)・皿 | AT6・7 |
| 1304 | | | ビット | | 土師器 (中世～) 皿 | AT8 |
| 1305 | | | 土坑 | 13C 半ば | 土師器 (中世～) 皿、須恵器 (古代) 壺、瓦器椀、輸入青磁椀、輸入陶器壺 | AT8 |
| 1306 | | | 土坑 | | 土師器 (中世～) 皿・鍋、須恵器 (古代) 壺・甕、須恵器 (中世～) 鉢 (東播)、瓦器釜 | AS・AT8 |
| 1307 | | | ビット | | 土師器 (古代) 甕、土師器 (中世～) 皿 | AS・AT8 |
| 1308 | | | ビット | | 土師器 (中世～) 皿、瓦器鉢、砥石 | AS・AT8・9 |
| 1309 | | | ビット | | 土師器 (中世～) 皿 | AS8・9 |
| 1310 | | 上層 | 井戸 | 13C 前半～半ば | 土師器 (中世～) 皿、須恵器 (中世～) 鉢 (東播)、瓦器鉢・釜 | AF5・6 |
| | | 枳内 | | | 土師器 (中世～) 皿、瓦器鍋・鉢、輸入白磁椀、平瓦・丸瓦、不明鉄製品 | |
| | | 掘方 | | | 土師器 (中世～) 皿、須恵器 (中世～) 甕、緑釉陶器椀、瓦器鍋、輸入白磁椀・壺、輸入陶器壺、国産陶器山茶椀、甕、丸瓦 | |
| 1311 | | | ビット | 土師器 (中世～) 皿・鍋、丸瓦 | AS8 | |
| 1312 | | | ビット | 土師器 (中世～) 皿・釜 | AS8 | |
| 1313～1319 は欠番 | | | | | | |
| 1320 | | | 溝 | 13C 前半 | 土師器 (中世～) 皿・鍋・釜、須恵器 (古代) 壺、須恵器 (中世～) 鉢 (東播)、緑釉陶器椀、灰釉陶器椀、瓦器椀・鉢・鍋・釜、輸入青磁椀・皿、砥石、平瓦・丸瓦、鉄滓 | AF・AG1～6 |
| 1321～1329 は欠番 | | | | | | |
| 1330 | SE1330 | | 井戸 | 13C 前半 | 土師器 (中世～) 白色土器皿、瓦器椀 (大和)・鉢・鍋、輸入青磁椀、輸入陶器壺、軒丸瓦・平瓦 | AH3 |
| 1331 | | | ビット | | 土師器 (中世～) 皿、緑釉陶器椀 | AR6・7 |
| 1332 | | | ビット | | 土師器 (中世～) 皿、須恵器 (古代) 甕 | AR7 |
| 1333 | | | ビット | | 土師器 (中世～) 皿、須恵器 (古代) 甕 | AR7 |
| 1334 | | | 溝 | | 土師器 (中世～) 皿 | AR7 |
| 1335 | | | ビット | | 土師器 (中世～) 皿、須恵器 (古代) 甕、国産陶器甕 | AR7 |
| 1336 | | | ビット | | 土師器 (中世～) 皿、須恵器 (古代) 壺、国産陶器甕 | AR7 |
| 1337 | | | ビット | | 土師器 (中世～) 皿 | AR7 |
| 1338 | | | ビット | | 土師器 (中世～) 皿 | AR7 |
| 1339 | | | ビット | | 土師器 (中世～) 皿 | AT9 |
| 1340 | | | 溝 | 13C 前半 | 土師器 (中世～) 皿・鉢、須恵器 (古代) 壺・鉢、須恵器 (中世～) 椀・椀 (播磨)・椀 (備前)・皿・鉢 (東播)・甕、緑釉陶器椀、灰釉陶器椀、瓦器椀 (和泉)・鉢・釜・杯、輸入青磁椀 (鍋蓮弁)、輸入白磁椀・壺・合子、輸入青白磁合子、輸入陶器盤、国産陶器山茶椀・甕・鉢、砥石、石鍋 (加工品)・石鍋 (滑石製)、片岩片、平瓦、丸瓦、軒丸瓦、釘、炭 | AE1～9 |
| 1341 | | | ビット | | 土師器 (中世～) 皿、平瓦 | AS・AT9 |
| 1342 | | | ビット | | 土師器 (中世～) 皿 | AS・AT9 |
| 1343 | | | ビット | | 土師器 (中世～) 皿 | AS9 |
| 1344 | | | ビット | | 土師器 (中世～) 皿、須恵器 (古代) 甕、灰釉陶器椀 | AS9 |
| 1345 | | | ビット | | 土師器 (中世～) 皿、須恵器 (古代) 甕 | AR7 |
| 1346 | | | ビット | | 土師器 (中世～) 皿、須恵器 (古代) 甕、緑釉陶器椀、国産陶器甕、土鉢 | AR・AS7 |
| 1347 | | | ビット | | 土師器 (中世～) 皿、国産陶器甕 | AR7 |
| 1348 | SA0940c | 抜取 | ビット | | 土師器 (中世～) 皿、国産陶器甕 (常滑) | AR8 |
| 1349 | | | ビット | | 土師器 (中世～) 皿、須恵器 (中世～) 鉢 (東播)・甕、輸入青磁椀 | AO4 |
| 1350 | SE1350 | 枳内 | 井戸 | 13C 前半 | 土師器 (中世～) 皿、緑釉陶器椀、瓦器椀 (和泉)・釜、輸入白磁皿、輸入陶器壺、国産陶器甕、石鍋、平瓦 | AHO |
| | | 掘方 | | | 土師器 (中世～) 皿、須恵器 (中世～) 鉢 (東播)、瓦器釜 | |
| 1351 | | | ビット | | 土師器 (中世～) 皿、須恵器 (中世～) 鉢 (東播)、瓦器椀 | AO4 |

表 59 検出遺構および出土遺物一覧 (24)

| S番号 | 遺構番号 | 層位 | 種別 | 所見 | 出土遺物 | 地区 |
|------|---------|----|------|--------|--|----------|
| 1352 | | | 溝 | | 土師器(中世～)皿、瓦器釜、輸入青磁碗、輸入白磁合子、輸入陶器壺、国産陶器甕、丸瓦 | AO4・5 |
| 1353 | | | ピット | | 土師器(中世～)皿 | ANO |
| 1354 | | | ピット | | 土師器(中世～)皿 | ANO |
| 1355 | | | ピット | | 土師器(中世～)皿・鍋 | AO0 |
| 1356 | | | ピット | | 土師器(中世～)皿、須恵器(古代)甕、瓦器碗 | AN1 |
| 1357 | | | ピット | | 土師器(中世～)皿 | AO0 |
| 1358 | | | ピット | | 土師器(中世～)皿、須恵器(古代)杯、平瓦 | AO0・1 |
| 1359 | | | ピット | | 土師器(中世～)皿 | AO1 |
| 1360 | | | 土坑 | | 須恵器(古代)壺、須恵器(中世～)鉢(東播)・甕、瓦器鉢、輸入青磁碗、輸入白磁碗、輸入青白磁皿、国産陶器甕、平瓦、不明鉄製品 | AI・AJ4 |
| 1361 | | | ピット | | 土師器(中世～)皿 | AP1 |
| 1362 | | | ピット | | 土師器(中世～)皿 | AP1 |
| 1363 | | 抜取 | ピット | | 土師器(中世～)皿、黒色土器A類細片、瓦器碗 | AP1 |
| 1364 | | | ピット | | 土師器(中世～)皿 | AP1・2 |
| 1365 | | | ピット | | 土師器(中世～)皿、瓦器鉢 | AO2 |
| 1366 | | | 土坑 | | 土師器(中世～)皿、緑釉陶器碗、瓦器釜 | AO2 |
| 1367 | | | ピット | | 土師器(中世～)皿、輸入青磁碗、国産陶器甕 | AN2 |
| 1368 | | | ピット | | 土師器(中世～)皿、輸入白磁碗 | AN2 |
| 1369 | | | ピット | | 土師器(中世～)皿、瓦器碗 | AN3 |
| 1370 | SE1370 | 上層 | 井戸 | 13C 前半 | 土師器(中世～)皿・鍋、緑釉陶器碗、瓦器碗・鍋、輸入白磁皿、国産陶器山茶碗 | AF4 |
| | | 掘方 | | | 土師器(中世～)皿・釜、須恵器(古代)壺、須恵器(中世～)鉢、瓦器碗・鍋、平瓦・丸瓦 | |
| 1371 | | | ピット | | 土師器(中世～)皿 | AN4 |
| 1372 | | | ピット | | 土師器(中世～)皿、須恵器(古代)甕、瓦器鉢 | AN4 |
| 1373 | | | ピット | | 土師器(中世～)皿、国産陶器搦鉢、平瓦 | AN4 |
| 1374 | | | ピット | | 土師器(中世～)皿 | AN4 |
| 1375 | | | ピット | | 土師器(中世～)皿 | AP・AQ1・2 |
| 1376 | | | ピット | | 土師器(中世～)皿 | AO2 |
| 1377 | | | ピット | | 土師器(中世～)皿、須恵器(古代)甕、黒色土器A類碗 | AO2 |
| 1378 | | | ピット | | 土師器(中世～)皿、須恵器(古代)甕 | AO2 |
| 1379 | | | ピット | | 土師器(中世～)皿、須恵器(中世～)甕 | AO2 |
| 1380 | SE1380 | 上層 | 井戸 | 13C 前半 | 土師器(中世～)皿・釜・白色土器(高坏)、須恵器(中世～)鉢(東播)・甕、瓦器鍋、輸入青磁碗、輸入青白磁合子 | AG・AH2 |
| | | 掘方 | | | 土師器(中世～)皿、須恵器(中世～)鉢(東播)・甕(東播)、灰釉陶器碗、瓦器碗・鍋・皿・輸入青白磁梅瓶、輸入陶器壺(磁州窯)、国産陶器山茶碗 | |
| 1381 | | | ピット | | 土師器(中世～)甕 | AT9 |
| 1382 | | | ピット | | 土師器(中世～)皿 | AS6・7 |
| 1383 | | | ピット | | 土師器(中世～)皿、輸入青磁碗 | AO5 |
| 1384 | | | ピット | | 土師器(中世～)皿、黒色土器A類碗 | AQ1 |
| 1385 | | | ピット | | 土師器(中世～)皿 | AQ1 |
| 1386 | SB0970a | 抜取 | ピット | | 土師器(中世～)皿、土製取鍋 | AQ1 |
| 1387 | | | ピット | | 土師器(中世～)皿 | AQ1 |
| 1388 | | | ピット | | 土師器(中世～)皿、瓦器碗 | AQ1・2 |
| 1389 | | | ピット | | 土師器(中世～)皿 | AQ2 |
| 1390 | SE1390 | 上層 | 井戸 | | 土師器(中世～)皿(回転台)、須恵器(古代)壺、須恵器(中世～)甕(東播)、瓦器碗・皿・鍋・鉢、木片、獣骨・炭化物 | AH0 |
| | | 掘方 | | | 土師器(中世～)皿、須恵器(古代)甕、平瓦・埴 | |
| 1391 | | | ピット | | 土師器(中世～)皿、瓦器碗 | AQ3 |
| 1392 | | | ピット | | 土師器(中世～)皿、須恵器(古代)壺、瓦器小碗 | AP3 |
| 1393 | | | ピット | | 土師器(中世～)皿、須恵器(中世～)甕、瓦器碗、砥石 | AP4 |
| 1394 | | | ピット | | 土師器(中世～)皿 | AR3・4 |
| 1395 | | | ピット | | 土師器(中世～)皿 | AR3 |
| 1396 | | | ピット | | 土師器(中世～)皿・鍋 | AR3 |
| 1397 | | | ピット | | 土師器(中世～)皿、瓦器碗 | AR3 |
| 1398 | | | ピット | | 土師器(中世～)皿、須恵器(古代)細片 | AR2 |
| 1399 | SB0930f | 抜取 | ピット | | 土師器(中世～)皿 | AS3 |
| 1400 | | | 土器溜り | 13C 前半 | 土師器(中世～)皿、輸入白磁碗、釘 | AL6 |
| 1401 | | | 土坑 | | 土師器(中世～)皿 | AR1 |
| 1402 | | | ピット | | 土師器(中世～)皿、瓦器釜 | AQ0 |
| 1403 | | | ピット | | 土師器(中世～)皿、須恵器(古代)壺、瓦器釜 | AQ0・1 |
| 1404 | | | ピット | | 土師器(中世～)皿 | AR0 |
| 1405 | | | ピット | | 土師器(中世～)皿 | AQ4 |
| 1406 | | | 土坑 | | 土師器(中世～)皿 | AQ3・4 |
| 1407 | | | ピット | | 土師器(中世～)皿、瓦器碗 | AQ2 |
| 1408 | | | 土坑 | | 土師器(中世～)皿・鍋、須恵器(古代)杯、瓦器碗・釜、砥石、不明鉄製品 | AR2 |
| 1409 | | | ピット | | 土師器(中世～)皿 | AR2 |
| 1410 | | | ピット | 12C 後半 | 土師器(中世～)皿・鍋、須恵器(古代)甕、須恵器(中世～)鉢(東播)、灰釉陶器碗、瓦器碗・碗(和泉)・鉢・釜、平瓦・丸瓦 | AG0 |
| 1411 | | | ピット | | 土師器(中世～)皿、須恵器(中世～)鉢(東播)、緑釉陶器碗、瓦器釜 | AR・AS3 |
| 1412 | | | ピット | | 土師器(中世～)皿 | AR3 |
| 1413 | | | ピット | | 土師器(中世～)皿 | AR4 |

表 60 検出遺構および出土遺物一覧 (25)

| S番号 | 遺構番号 | 層位 | 種別 | 所見 | 出土遺物 | 地区 |
|------|---------|----------|-----|--------------|---|----------|
| 1414 | | | ビット | | 土師器 (中世～) 皿 | AS2 |
| 1415 | | | ビット | | 土師器 (中世～) 皿、須恵器 (古代) 杯 | AR1 |
| 1416 | | | ビット | | 土師器 (中世～) 皿、須恵器 (古代) 甗 | AR1 |
| 1417 | | | ビット | | 土師器 (中世～) 皿 | AS1 |
| 1418 | | | ビット | | 土師器 (中世～) 皿・鍋・釜、焼土 | AS1 |
| 1419 | SB0930e | 抜取 | ビット | | 土師器 (古代) 甗、土師器 (中世～) 皿・白色土器皿、平瓦・丸瓦 | AS1 |
| 1420 | | | 溝 | 14C 前半 | 土師器 (中世～) 皿、須恵器 (古代) 甗、須恵器 (中世～) 鉢 (東播)、灰釉陶器壺、瓦器椀、輸入青磁皿、輸入陶器壺、国産陶器甗 | AH1 ~ 4 |
| 1421 | | | ビット | | 土師器 (中世～) 皿、須恵器 (古代) 甗 | AS1 |
| 1422 | | | ビット | | 土師器 (中世～) 皿 | AS1 |
| 1423 | | | ビット | | 土師器 (中世～) 皿 | AS1 |
| 1424 | | | ビット | | 土師器 (中世～) 皿 | AS1 |
| 1425 | | | ビット | | 土師器 (中世～) 皿、須恵器 (古代) 甗 | AT1 |
| 1426 | | | ビット | | 土師器 (中世～) 皿 | AT2 |
| 1427 | | | ビット | | 土師器 (中世～) 皿、緑釉陶器皿 | AT2 |
| 1428 | | | ビット | | 土師器 (中世～) 皿・皿 (回転台)・鍋、瓦器椀、焼土 | AT2 |
| 1429 | | | ビット | | 土師器 (中世～) 皿、須恵器 (古代) 甗 | AT3 |
| 1430 | SE1430 | 上層 枠内 | 井戸 | | 土師器 (中世～) 皿・釜、須恵器 (中世～) 鉢 (東播)・甗 (東播)、瓦器 (釜)、輸入青磁椀、輸入陶器盤、平瓦、木片 土師器 (中世～) 皿、須恵器 (中世～) 鉢 (東播)、緑釉陶器椀、灰釉陶器椀、瓦器椀・釜、輸入白磁椀・壺、平瓦、不明鉄製品、雲母片 | AF・AG5・6 |
| 1431 | | | ビット | | 土師器 (中世～) 皿 | AT3 |
| 1432 | | | ビット | | 土師器 (中世～) 皿・釜、瓦器椀 | AT1 |
| 1433 | | | ビット | | 土師器 (中世～) 皿 | AT1 |
| 1434 | | | ビット | | 土師器 (中世～) 皿・鉢 | AT2 |
| 1435 | | | ビット | | 土師器 (中世～) 皿、須恵器 (古代) 杯 | AU1 |
| 1436 | | | ビット | | | AW9 |
| 1437 | | | ビット | | 土師器 (中世～) 鍋、須恵器 (中世～) 甗 (東播)、輸入陶器壺、不明鉄製品、焼土 | AW9 |
| 1438 | | | ビット | | 土師器 (中世～) 鍋 | AW3 |
| 1439 | | | ビット | | 土師器 (古代) 皿、須恵器 (古代) 甗 | AW3 |
| 1440 | | 枠内 掘方 | 井戸 | 13C 前半 | 須恵器 (中世～) 鉢 (東播)・甗 (東播)、瓦器鉢、輸入青磁皿、砥石、丸瓦 土師器 (中世～) 皿、須恵器 (中世～) 鉢 (東播)、輸入青磁皿 土師器 (中世～) 皿 | AH3 |
| 1441 | | | ビット | | 輸入白磁椀 | AW・AX1・2 |
| 1442 | | | 溝 | | 土師器 (中世～) 皿、須恵器 (古代) 甗 | AX2・3 |
| 1443 | | | ビット | 攪乱 | 土師器 (中世～) 皿、国産白磁壺、平瓦、釘 | AX3 |
| 1444 | | | ビット | | 土師器 (中世～) 皿、須恵器 (古代) 壺、瓦器椀 | AX3 |
| 1445 | | | ビット | | 土師器 (中世～) 皿 | AW・AX3 |
| 1446 | | | ビット | | 土師器 (中世～) 皿、須恵器 (古代) 杯 | AW3 |
| 1447 | | | ビット | | 土師器 (中世～) 皿 | AW3 |
| 1448 | | | ビット | | 土師器 (中世～) 皿 | AW・AX4 |
| 1449 | | | ビット | | 土師器 (中世～) 皿 | AW4 |
| 1450 | | 掘方 | 井戸 | | 土師器 (中世～) 皿、須恵器 (古代) 甗、灰釉陶器椀、瓦器釜・鍋、輸入青磁皿、輸入青白磁皿、軒平瓦・平瓦 土師器 (中世～) 皿 | AG3 |
| 1451 | | | ビット | | 土師器 (中世～) 皿、瓦器椀 | AW4 |
| 1452 | | | ビット | | 須恵器 (古代) 甗 | AW4 |
| 1453 | | | ビット | | 土師器 (古代) 皿、国産陶器山茶椀 | AW3 |
| 1454 | | | ビット | | 土師器 (中世～) 皿、瓦器椀 | AW3 |
| 1455 | | | ビット | | 土師器 (中世～) 皿 | AV・AW3 |
| 1456 | | | ビット | | 土師器 (中世～) 皿、黒色土器 A 類椀 | AV・AW3 |
| 1457 | | | ビット | | 土師器 (中世～) 皿、須恵器 (古代) 杯・甗 | AV・AW3 |
| 1458 | | | ビット | | 土師器 (中世～) 皿、須恵器 (古代) 壺 | AV3・4 |
| 1459 | | | ビット | | 土師器 (中世～) 皿、須恵器 (古代) 壺 | AV3 |
| 1460 | | | 井戸 | 13C 中～後半 | 土師器 (中世～) 皿、灰釉陶器椀、瓦器椀、平瓦 | AG3 |
| 1461 | | | ビット | | 土師器 (中世～) 皿、瓦器椀・釜 | AV3 |
| 1462 | | | ビット | | 土師器 (中世～) 皿 | AV3 |
| 1463 | | | ビット | | 土師器 (中世～) 皿、国産陶器甗 | AV3 |
| 1464 | | | ビット | | 土師器 (中世～) 皿、須恵器 (古代) 壺 | AV3・4 |
| 1465 | | | ビット | | 土師器 (中世～) 皿、瓦器椀 | AV3 |
| 1466 | | | ビット | | 土師器 (中世～) 皿 | AV3 |
| 1467 | | | ビット | | 土師器 (中世～) 皿・甗、須恵器 (古代) 甗 | AV4 |
| 1468 | | | ビット | 13C 前半 | 土師器 (中世～) 皿、須恵器 (古代) 高杯、瓦器椀、軒平瓦、不明鉄製品、焼土 | AV4 |
| 1469 | | | ビット | | 土師器 (中世～) 皿・鍋、瓦器椀 | AV2 |
| 1470 | | | 土坑 | 12C 末～13C 初頭 | 土師器 (中世～) 皿・白色土器 (高杯)、須恵器 (古代) 壺・鉢、須恵器 (中世～) 鉢 (東播)・甗、緑釉陶器椀、瓦器小椀・釜、輸入青磁椀、輸入青白磁合子、丸瓦、焼土 | AF3・4 |
| 1471 | | | ビット | | 土師器 (中世～) 皿 | AV2 |
| 1472 | | | ビット | | 土師器 (中世～) 皿、須恵器 (中世～) 椀 (播磨) | AU3 |
| 1473 | | | ビット | | 土師器 (中世～) 皿、須恵器 (中世～) 甗 (東播)、黒色土器 A 類椀、輸入青白磁合子、国産陶器山茶椀 | AU3 |

表 61 検出遺構および出土遺物一覧 (26)

| S番号 | 遺構番号 | 層位 | 種別 | 所見 | 出土遺物 | 地区 |
|------|---------|----------|-----|-----------|---|----------|
| 1474 | | | ピット | | 土師器(中世～)皿、国産白磁碗、国産陶器播鉢・土瓶 | AV3 |
| 1475 | | | ピット | | 土師器(古代)甕、土師器(中世～)皿・壺、須恵器(古代)杯 | AV2 |
| 1476 | | | ピット | | 土師器(中世～)皿 | AV3 |
| 1477 | | | ピット | | 土師器(中世～)皿 | AR8 |
| 1478 | | | ピット | | 土師器(中世～)皿、国産陶器甕 | AR8・9 |
| 1479 | | | ピット | | 土師器(中世～)皿 | AR9 |
| 1480 | | | 井戸 | | | AG5 |
| 1481 | | | ピット | | 土師器(中世～)皿、須恵器(古代)甕 | AS9 |
| 1482 | | | ピット | | 土師器(中世～)皿 | AP5 |
| 1483 | | | ピット | | 土師器(中世～)皿、瓦器碗、輸入青磁皿、輸入青白磁合子 | AP5 |
| 1484 | | | 土坑 | | 土師器(中世～)皿、瓦器碗、輸入青磁皿、輸入青白磁合子 | AV2 |
| 1485 | | | ピット | | 土師器(古代)皿、土師器(中世～)鉢・釜 | AV3 |
| 1486 | | | ピット | | 土師器(中世～)皿、瓦器碗、輸入青磁碗 | AU・AV4 |
| 1487 | | | ピット | | 須恵器(中世～)甕、輸入白磁碗・壺、丸瓦、焼土 | AV4 |
| 1488 | | | ピット | | 土師器(中世～)皿 | AU・AV3・4 |
| 1489 | | | ピット | | 土師器(中世～)皿 | AU3 |
| 1490 | SE1490 | 枠内 掘方 | 井戸 | 13C 初頭 | 須恵器(中世～)鉢(東播)、緑釉陶器碗、瓦器鍋、国産陶器山茶碗、石鍋、軒平瓦 土師器(中世～)皿・釜、須恵器(古代)壺・鉢、須恵器(中世～)碗(播磨)、緑釉陶器碗、灰釉陶器碗、瓦器碗・皿・釜・鉢、輸入青磁皿、輸入陶器壺、国産陶器鉢(東海)、石鍋・石鍋加工品、平瓦・丸瓦 | AE・AF5・6 |
| 1491 | | | ピット | | 土師器(中世～)皿 | AV4 |
| 1492 | | | ピット | | 須恵器(中世～)碗(播磨)、瓦器鉢 | AU3 |
| 1493 | | | 土坑 | | 土師器(中世～)皿、須恵器(古代)壺、須恵器(中世～)甕、瓦器碗・鉢、輸入白磁碗、平瓦、焼土 | AV3・4 |
| 1494 | | | 土坑 | | 土師器(中世～)皿 | AV4 |
| 1495 | | | ピット | | 土師器(中世～)皿、須恵器(古代)蓋 | AU4 |
| 1496 | | | ピット | | 土師器(中世～)皿 | AU4 |
| 1497 | | | ピット | S1822 と同一 | 土師器(中世～)皿・白色土器(皿)、須恵器(中世～)甕 | AU4 |
| 1498 | | | ピット | | 土師器(中世～)皿・白色土器(皿)、輸入白磁壺 | AU4 |
| 1499 | | | ピット | | 土師器(中世～)皿・鍋 | AU3 |
| 1500 | | | 土坑 | 12C 後半 | 土師器(中世～)皿、須恵器(古代)甕、緑釉陶器碗、灰釉陶器皿・壺、黒色土器A類碗・壺、瓦器碗・釜 | AJ4 |
| 1501 | | | 土坑 | | 土師器(古代)皿、須恵器(古代)甕、瓦器碗 | AT・AU3・4 |
| 1502 | | | 溝 | | 土師器(中世～)皿・鉢、須恵器(古代)甕 | AU3・4 |
| 1503 | | | ピット | | 土師器(中世～)皿 | AU4 |
| 1504 | | | ピット | | 土師器(中世～)皿 | AU4 |
| 1505 | | | ピット | | 土師器(中世～)皿・鉢、灰釉陶器碗 | AT4 |
| 1506 | | | ピット | | 土師器(中世～)皿、須恵器(古代)蓋 | AT4 |
| 1507 | | | ピット | | 土師器(中世～)皿・鉢、須恵器(古代)甕、黒色土器A類碗、国産陶器碗(備前) | AT4 |
| 1508 | | | ピット | | 土師器(中世～)皿 | AT4 |
| 1509 | | | ピット | | 土師器(中世～)皿、緑釉陶器碗 | AS3 |
| 1510 | | | 井戸 | | 土師器(中世～)皿 | AI8 |
| 1511 | | | ピット | | 土師器(中世～)皿、灰釉陶器皿 | AS3・4 |
| 1512 | | | ピット | | 土師器(中世～)皿 | AS4 |
| 1513 | | | ピット | | 土師器(中世～)皿、黒色土器A類碗 | AS4 |
| 1514 | | | ピット | | 土師器(中世～)皿、須恵器(古代)杯・壺、瓦器碗 | AS4 |
| 1515 | | | ピット | | 土師器(中世～)皿、瓦器釜 | AS4 |
| 1516 | | | ピット | | 土師器(中世～)皿 | AY8 |
| 1517 | | | ピット | | 土師器(中世～)皿 | AY9 |
| 1518 | | | ピット | | 土師器(中世～)皿 | AR3 |
| 1519 | | | ピット | | 土師器(中世～)皿、瓦器碗・鉢 | AS3 |
| 1520 | | | 土坑 | | 土師器(中世～)皿・釜、瓦器釜 | AH1 |
| 1521 | | | ピット | 13C 半ば | 土師器(中世～)皿、須恵器(中世～)鉢(東播)、国産陶器甕 | AR4 |
| 1522 | | | ピット | | 土師器(中世～)皿・細片、瓦器碗 | AS4 |
| 1523 | | | ピット | | 土師器(中世～)皿・鍋 | AR4 |
| 1524 | | | 土坑 | | 土師器(中世～)皿・釜、須恵器(中世～)甕(東播)、瓦器碗・鉢、輸入白磁壺、木片、焼土 | AV3・4 |
| 1525 | SB0930b | 抜取 | ピット | | 土師器(中世～)皿、土師器(中世～)鉢 | AR4 |
| 1526 | | | ピット | 攪乱 | 土師器(中世～)皿、瓦器碗、国産白磁皿、鉄滓、炭 | AR4 |
| 1527 | | | ピット | | 土師器(中世～)皿、須恵器(古代)甕 | AR5 |
| 1528 | | | ピット | | 土師器(中世～)皿、平瓦 | AU4 |
| 1529 | | 抜取 | ピット | | 土師器(中世～)皿、瓦器釜 | AQ4 |
| 1530 | | | 井戸 | 13C 前半 | 土師器(中世～)皿・鉢、瓦器皿、平瓦 | AG6 |
| 1531 | | | 土坑 | | 土師器(中世～)皿 | AQ4 |
| 1532 | | | ピット | | 土師器(中世～)皿、輸入白磁皿 | AQ4 |
| 1533 | | | ピット | | 土師器(中世～)皿・釜 | AP・AQ4・5 |
| 1534 | | | 溝 | | 土師器(中世～)皿 | AP4 |
| 1535 | | | ピット | | 土師器(中世～)皿 | AP4 |
| 1536 | | | 土坑 | | 土師器(中世～)皿、須恵器(古代)杯 | AP5 |
| 1537 | | | ピット | | 土師器(中世～)皿 | AP5 |
| 1538 | | | ピット | | 土師器(中世～)皿 | AY9 |
| 1539 | | | ピット | | 土師器(中世～)皿、瓦器碗、国産陶器山茶碗 | AY9 |

表 62 検出遺構および出土遺物一覧 (27)

| S番号 | 遺構番号 | 層位 | 種別 | 所見 | 出土遺物 | 地区 |
|------|--------|------|-----|--------------|---|----------|
| 1540 | | | 土坑 | | | AN9 |
| 1541 | | | ビット | | 土師器 (中世～) 皿、焼土 | AY・AZ8 |
| 1542 | | | ビット | 13C 前半 | 瓦器椀 (和泉)、国産陶器甕 | AY8 |
| 1543 | | | ビット | | 土師器 (中世～) 皿・鍋 | AY8 |
| 1544 | | | ビット | | 土師器 (中世～) 皿 | AY7 |
| 1545 | | | ビット | | 土師器 (中世～) 皿 | AY7 |
| 1546 | | | ビット | | 土師器 (中世～) 皿、須恵器 (中世～) 壺 | AY7 |
| 1547 | | | ビット | | 土師器 (中世～) | AS4 |
| 1548 | | | ビット | 攪乱 | 土師器 (中世～) 皿、平瓦、釘 | AR4 |
| 1549 | | | 溝 | | 土師器 (中世～) 皿、須恵器 (古代) 椀 | AP4 |
| 1550 | | | 土坑 | 12C 末～13C 初頭 | 土師器 (中世～) 皿、須恵器 (中世～) 椀、輸入青白磁合子、平瓦 | AM・AN9 |
| 1551 | | | ビット | | 土師器 (中世～) 皿、須恵器 (古代) 甕、瓦器椀 | AR3 |
| 1552 | | | ビット | | 土師器 (中世～) 皿 | AO5 |
| 1553 | | | 土坑 | | 土師器 (中世～) 皿、須恵器 (古代) 杯・甕、灰釉陶器椀 | AO4・5 |
| 1554 | | | 土坑 | | 土師器 (中世～) 皿・鉢、須恵器 (古代) 壺、瓦器椀 | AW3・4 |
| 1555 | | | ビット | | 土製門板、釘、貝殻 | AY5 |
| 1556 | | | ビット | | 土師器 (中世～) 皿 | AY5 |
| 1557 | | | ビット | | 瓦器椀 | AY8 |
| 1558 | | | ビット | | 土師器 (古代) 甕、土師器 (中世～) 皿 | AY8 |
| 1559 | | | ビット | | 土師器 (中世～) 皿 | AY・AZ9 |
| 1560 | | | 土坑 | | 土師器 (中世～) 皿、平瓦 | AN8・9 |
| 1561 | | | 土坑 | 13C 半ば以降 | 土師器 (古代) 甕、土師器 (中世～) 皿・釜 (大和)、須恵器 (古代) 杯、須恵器 (中世～) 鉢 (東播)・甕、瓦器椀・鉢・釜、輸入青磁椀、輸入白磁椀、国産陶器山茶椀・甕、平瓦・丸瓦 | AY5・6 |
| 1562 | | | ビット | | 土師器 (中世～) 皿、須恵器 (中世～) 鉢、瓦器椀・鉢・鍋・釜、輸入白磁壺、国産陶器壺 | AY7 |
| 1563 | | | 土坑 | | 土師器 (中世～) 皿、須恵器 (中世～) 鉢 (東播)、取鍋 | AY7・8 |
| 1564 | | | 攪乱 | | 国産白磁椀・皿、ガラス | AY7・8 |
| 1565 | | 抜取 | ビット | | 土師器 (中世～) 皿 | AP4 |
| 1566 | | | ビット | | 土師器 (古代) 皿、土師器 (中世～) 皿 | AW4 |
| 1567 | | | 土坑 | | 土師器 (中世～) 皿 | AX0 |
| 1568 | | | 土坑 | | 土師器 (中世～) 皿、須恵器 (中世～) 椀 (播磨)、瓦器椀、炭 | AW0 |
| 1569 | | | ビット | | 土師器 (中世～) 皿、炭黒色土器 B 類椀、輸入青白磁皿 | AW0 |
| 1570 | | | 土坑 | 13C 後半 | 土師器 (中世～) 皿・白色土器 (高杯)、須恵器 (中世～) 椀・鉢 (東播)、瓦器椀・鉢・釜・鍋、輸入青磁椀、国産陶器甕、石鍋、焼石、動物骨、種 (不明) | AK・AL2・3 |
| 1571 | | | ビット | | 土師器 (中世～) 皿、瓦器椀、輸入白磁椀 | AW・AX1 |
| 1572 | | | ビット | | 土師器 (中世～) 皿、須恵器 (古代) 甕、輸入白磁壺 | AW4 |
| 1573 | | | ビット | | 土師器 (中世～) 皿、須恵器 (古代) 甕、瓦器椀 (和泉) | AW5 |
| 1574 | | | ビット | | 土師器 (中世～) 皿・鉢、焼土 | AW5 |
| 1575 | | | ビット | | 土師器 (中世～) 皿 | AW6 |
| 1576 | | | ビット | | 土師器 (中世～) 皿 | AV6 |
| 1577 | | | 土坑 | | 土師器 (古代) 高杯、土師器 (中世～) 皿・甕、須恵器 (古代) 壺 | AY5・6 |
| 1578 | | | ビット | | 土師器 (中世～) 皿、須恵器 (古代) 甕 | AU5 |
| 1579 | | | ビット | | 土師器 (中世～) 皿・釜、須恵器 (古代) 甕 | AU5 |
| 1580 | | | 土坑 | 13C | 土師器 (中世～) 皿、須恵器 (中世～) 鉢、瓦器椀・杯・鉢・釜、石鍋、銭 | AL2・3 |
| 1581 | | | ビット | | 土師器 (中世～) 皿・鍋、瓦器椀 | AU5 |
| 1582 | | | ビット | | 土師器 (中世～) 皿、国産陶器甕 | AV5 |
| 1583 | | | ビット | | 土師器 (中世～) 皿、須恵器 (古代) 甕 | AV・AW7 |
| 1584 | | | ビット | | 土師器 (中世～) 皿、須恵器 (古代) 甕 | AW7 |
| 1585 | | | ビット | | 土師器 (中世～) 皿 | AW4 |
| 1586 | | | 溝 | | 土師器 (中世～) 皿 | AX9 |
| 1587 | | | ビット | | 土師器 (中世～) 皿、瓦器釜 | AX9 |
| 1588 | | | ビット | | 土師器 (中世～) 皿、瓦器椀 | AX9 |
| 1589 | | | ビット | | 土師器 (中世～) 皿、瓦器椀 | AX9 |
| 1590 | | | 土坑 | | | AL3 |
| 1591 | | | 土坑 | | 土師器 (中世～) 皿、須恵器 (古代) 蓋、須恵器 (中世～) 鉢、瓦器釜、輸入白磁椀、国産陶器甕 | AO9 |
| 1592 | | | ビット | | 国産陶器甕 | AR6 |
| 1593 | | | 溝 | | 土師器 (中世～) 皿、須恵器 (古代) 壺・甕、灰釉陶器椀、国産染付椀、国産陶器椀 | AX2～4 |
| 1594 | | | ビット | 13C 前半 | 土師器 (中世～) 皿、須恵器 (中世～) 甕 | AY2 |
| 1595 | | | ビット | | 土師器 (中世～) 皿、瓦器椀、国産陶器甕 | AW3 |
| 1596 | SP1596 | | ビット | 門柱か | 土師器 (中世～) 皿 | AY1 |
| 1597 | | | ビット | | 土師器 (中世)、瓦器鉢 | AY7 |
| 1598 | | | ビット | | 土師器 (中世～) 皿 | AV4 |
| 1599 | | | ビット | | 土師器 (中世～) 皿 | AX4 |
| 1600 | SE1600 | 枠内掘方 | 井戸 | 10C 中葉 | 土師器 (古代) 皿、黒色土器 A 類椀 土師器 (古代) 細片 | AG4 |
| 1601 | | | ビット | | 土師器 (中世～) 皿 | AY4 |
| 1602 | | | ビット | | 土師器 (中世～) 皿 | AX2 |
| 1603 | | | ビット | | 土師器 (中世～) 皿 | AU1 |
| 1604 | | | ビット | | 土師器 (中世～) 皿、国産陶器甕 | AY6 |
| 1605 | | | ビット | | 土師器 (中世～) 皿、釜 | AY8 |

表 63 検出遺構および出土遺物一覧 (28)

| S番号 | 遺構番号 | 層位 | 種別 | 所見 | 出土遺物 | 地区 |
|------|---------|----|-----|--------|--|--------|
| 1606 | | | ピット | | 土師器 (中世～) 皿、平瓦 | AT1・2 |
| 1607 | | | ピット | | 土師器 (中世～) 皿、鉢 | AR・AS4 |
| 1608 | | | ピット | | 土師器 (中世～) 皿 | AR4 |
| 1609 | | | ピット | | 土師器 (中世～) 皿 | AR4 |
| 1610 | | | 溝 | | 土師器 (中世～) 皿、須恵器 (古代) 蓋・甕、国産陶器壺 | AL～ANO |
| 1611 | | | ピット | | 土師器 (中世～) 皿、丸瓦 | AR3 |
| 1612 | | | ピット | | 土師器 (中世～) 皿 | AT1 |
| 1613 | | | ピット | | 土師器 (中世～) 皿 | AT1 |
| 1614 | | | ピット | | 土師器 (中世～) 皿、緑釉陶器椀、瓦器椀 | AR4 |
| 1615 | | | ピット | | 土師器 (中世～) 皿 | AQ1 |
| 1616 | | | ピット | | 土師器 (中世～) 皿、瓦器椀 | AR2 |
| 1617 | | | ピット | | 土師器 (中世～) 皿 | AR4 |
| 1618 | | | ピット | | 土師器 (古代～) 皿 | AW3 |
| 1619 | | | ピット | | 土師器 (中世～) 皿、国産染付椀、国産陶器鍋 | AW3 |
| 1620 | | | ピット | | 土師器 (中世～) 皿 | AN2 |
| 1621 | | | ピット | | 土師器 (中世～) 皿、焼土 | AV3 |
| 1622 | | | ピット | | 土師器 (中世～) 皿、須恵器 (中世～) 椀 | AV3 |
| 1623 | | | ピット | | 土師器 (中世～) 皿 | AV5 |
| 1624 | | | ピット | | 土師器 (中世～) 皿、瓦器椀 | AW8 |
| 1625 | | | ピット | | 土師器 (中世～) 皿 | AV・AW8 |
| 1626 | | | ピット | | 土師器 (中世～) 皿、瓦器椀・鉢、釘 | AW8 |
| 1627 | | | ピット | | 土師器 (中世～) 皿、須恵器 (古代) 甕、須恵器 (中世～) 椀、瓦器椀 | AW8 |
| 1628 | | | ピット | | 須恵器 (古代) 壺 | AR1 |
| 1629 | | | ピット | | 土師器 (中世～) 皿 | AR3 |
| 1630 | | | ピット | | 土師器 (中世～) 皿、輸入青白磁椀 | AN2 |
| 1631 | | | ピット | | 土師器 (中世～) 皿 | AP1 |
| 1632 | | | ピット | | 土師器 (中世～) 皿 | AP1・2 |
| 1633 | | | ピット | | 土師器 (中世～) 皿、須恵器 (中世～) 椀 (播磨)、瓦器椀・釜 | AP2 |
| 1634 | | | ピット | | 土師器 (中世～) 皿 | AQ4 |
| 1635 | | | ピット | | 土師器 (中世～) 皿 | AR3 |
| 1636 | | | ピット | | 土師器 (中世～) 皿 | AP0 |
| 1637 | | | ピット | | 土師器 (中世～) 皿 | AP1・2 |
| 1638 | | | ピット | | 土師器 (中世～) 皿、緑釉陶器椀 | AP1 |
| 1639 | | | ピット | | | AQ3 |
| 1640 | | | ピット | | 土師器 (中世～) 皿、須恵器 (中世～) 鉢 (東播)、瓦器椀 | AN3 |
| 1641 | | | ピット | | 土師器 (中世～) 皿、黒色土器 A 類椀 | AP2 |
| 1642 | | | ピット | | 土師器 (中世～) 皿、瓦器釜 | A00・1 |
| 1643 | | | ピット | | 土師器 (中世～) 皿、輸入白磁椀 | AW7 |
| 1644 | | | ピット | | 土師器 (中世～) 皿 | AU5 |
| 1645 | | | ピット | | 土師器 (中世～) 皿・釜 | AQ3 |
| 1646 | | | ピット | | 土師器 (中世～) 皿、黒色土器 A 類椀 | AO2 |
| 1647 | | | ピット | | 土師器 (中世～) 皿、輸入青白磁椀 | A00 |
| 1648 | | | ピット | | | AV5 |
| 1649 | | | ピット | | 土師器 (中世～) 皿 | AO2 |
| 1650 | | | 溝 | | 土師器 (中世～) 皿、須恵器 (古代) 壺、緑釉陶器椀、灰釉陶器椀 | AM・AN3 |
| 1651 | | | ピット | | 土師器 (中世～) 皿 | AN2 |
| 1652 | | | ピット | | 土師器 (中世～) 皿 | A00 |
| 1653 | | | ピット | | 土師器 (中世～) 皿 | AP1 |
| 1654 | | | ピット | | 土師器 (中世～) 皿、瓦器椀 | AO2 |
| 1655 | | | ピット | | 土師器 (中世～) 皿 | AO1・2 |
| 1656 | | | ピット | | 土師器 (中世～) 皿 | AQ3 |
| 1657 | | | ピット | | 土師器 (中世～) 皿 | AP3 |
| 1658 | | | ピット | | 土師器 (中世～) 皿、須恵器 (古代) 蓋 | AO2 |
| 1659 | SA0940a | | ピット | | | AR9 |
| 1660 | | | ピット | | 土師器 (中世～) 皿、須恵器 (古代) 細片、国産陶器甕、木片 | AM9 |
| 1661 | | | ピット | | 土師器 (中世～) 皿 | AO2 |
| 1662 | | | ピット | | 土師器 (中世～) 皿 | AR8 |
| 1663 | | | ピット | | 土師器 (中世～) 皿 | AU5 |
| 1664 | | | ピット | | 土師器 (中世～) 皿 | AR1 |
| 1665 | | | ピット | | 土師器 (中世～) 皿 | AO1 |
| 1666 | | | ピット | | 土師器 (古代) 甕、土師器 (中世～) 皿 | A00 |
| 1667 | | | ピット | | 土師器 (中世～) 皿 | AP3 |
| 1668 | | | ピット | | 土師器 (中世～) 皿 | AS・AT8 |
| 1669 | | | 土坑 | | 土師器 (中世～) 皿 | AN2 |
| 1670 | SE1670 | 上層 | 井戸 | 13C 初頭 | 土師器 (中世～) 皿、須恵器 (中世～) 甕、瓦器鍋、輸入陶器甕 | |
| | | 下層 | | | 土師器 (中世～) 皿、須恵器 (古代) 壺・甕、瓦器椀、平瓦 | AE7 |
| | | | | | 土師器 (中世～) 椀、須恵器 (中世～) 甕、平瓦 | |
| 1671 | | | ピット | | 土師器 (中世～) 皿・釜、瓦器椀、輸入青白磁椀、不明鉄製品 | AS8 |
| 1672 | | | ピット | | 土師器 (中世～) 皿 | AR8 |
| 1673 | | | ピット | | 土師器 (中世～) 皿 | AN4 |
| 1674 | | | ピット | | 土師器 (中世～) 皿、輸入白磁椀 | AP3 |
| 1675 | | | ピット | | 土師器 (中世～) 皿・釜 | AN0・1 |
| 1676 | | | ピット | | 土師器 (中世～) 皿 | AN2 |
| 1677 | | | ピット | | 土師器 (中世～) 皿 | AN4 |

表 64 検出遺構および出土遺物一覧 (29)

| S番号 | 遺構番号 | 層位 | 種別 | 所見 | 出土遺物 | 地区 |
|------|--------|----|-----|-------------|--|----------|
| 1678 | | | ビット | | 土師器 (中世～) 皿 | AR4 |
| 1679 | | | ビット | | 土師器 (中世～) 皿 | AT7 |
| 1680 | | | 土坑 | | 土師器 (中世～) 皿、須恵器 (古代) 蓋・壺・甕、緑釉陶器椀、輸入白磁椀、平瓦・丸瓦 | AJ4・5 |
| 1681 | | | ビット | | 土師器 (中世～) 皿 | AT8 |
| 1682 | | | ビット | | 土師器 (中世～) 皿、瓦器釜、国産陶器山茶椀 | AS8 |
| 1683 | | | ビット | | 土師器 (中世～) 皿・鉢、須恵器 (古代) 甕、須恵器 (中世～) 鉢 (東播)、瓦器椀 | AQ1 |
| 1684 | | | ビット | | 土師器 (中世～) 皿、輸入白磁壺 | AP・AQ3 |
| 1685 | | | ビット | | 土師器 (中世～) 皿 | AT6 |
| 1686 | | | ビット | | 土師器 (中世～) 皿 | AT7 |
| 1687 | | | ビット | | 土師器 (中世～) 皿 | AS6 |
| 1688 | | | ビット | | 土師器 (中世～) 皿・鍋 | AR6 |
| 1689 | | | ビット | | 土師器 (中世～) 皿 | AN4 |
| 1690 | SK1690 | | 井戸 | 乾漆箱出土 9C | 土師器 (中世～) 皿、須恵器 (古代) 壺・甕、須恵器 (中世～) 鉢 (東播)・甕、緑釉陶器椀、灰釉陶器椀、乾漆箱、平瓦 | AJ4・5 |
| 1691 | | | ビット | | 土師器 (中世～) 皿・釜、須恵器 (中世～) 鉢 (東播)、緑釉陶器椀 | AT8 |
| 1692 | | | ビット | | 土師器 (中世～) 皿 | AT8 |
| 1693 | | | ビット | | 土師器 (中世～) 皿 | AR8 |
| 1694 | | | ビット | | 土師器 (中世～) 皿、須恵器 (古代) 甕、輸入青磁皿 | AR8 |
| 1695 | | | ビット | | 土師器 (中世～) 皿、瓦器椀、釘 | AQ7 |
| 1696 | | | ビット | | 土師器 (中世～) 皿、瓦器釜、輸入青磁椀 | AR5 |
| 1697 | | | ビット | | | AQ8 |
| 1698 | | | ビット | | 土師器 (中世～) 皿 | AQ5 |
| 1699 | | | ビット | | 土師器 (中世～) 皿 | AN4 |
| 1700 | | | 溝 | | 土師器 (中世～) 皿、須恵器 (古代) 杯、丸瓦 | AL・AM7 |
| 1701 | | | ビット | | 土師器 (中世～) 皿 | AQ6 |
| 1702 | | | ビット | | 土師器 (中世～) 皿 | AR7 |
| 1703 | | | ビット | | | AP9 |
| 1704 | | | ビット | | 土師器 (中世～) 皿・釜、須恵器 (古代) 甕、輸入青磁皿 | AR7 |
| 1705 | | | ビット | | | AR7 |
| 1706 | | | ビット | | 土師器 (中世～) 皿、軒丸瓦 | AR7 |
| 1707 | | | ビット | | 土師器 (古代) 製塩土器、土師器 (中世～) 皿 | AR7 |
| 1708 | | | ビット | | 瓦器皿・釜、平瓦 | AR6 |
| 1709 | | | ビット | | 土師器 (中世～) 皿、輸入青磁椀 | AR7 |
| 1710 | | | ビット | | 土師器 (中世～) 皿 | AK～AM7 |
| 1711 | | | ビット | | 土師器 (中世～) 皿、瓦器鍋、国産陶器甕 | AR8 |
| 1712 | | | ビット | | 土師器 (中世～) 皿 | AR7 |
| 1713 | | | ビット | | 土師器 (中世～) 皿、瓦器椀・釜、焼土 | AR6 |
| 1714 | | | ビット | | 土師器 (中世～) 皿、平瓦 | AP8 |
| 1715 | | | ビット | | 土師器 (中世～) 皿、瓦器鍋 | AR8 |
| 1716 | | | ビット | | 土師器 (中世～) 皿 | AR8 |
| 1717 | | | ビット | | 土師器 (中世～) 皿、瓦器鉢 | AR7 |
| 1718 | | | ビット | | 土師器 (中世～) 皿、須恵器 (古代) 甕 | AR8 |
| 1719 | | | ビット | | 土師器 (中世～) 皿 | AY1 |
| 1720 | | | 土坑 | | 土師器 (中世～) 皿・釜、瓦器椀、輸入白磁皿、国産陶器甕 | AJ6 |
| 1721 | | | ビット | | | AY0 |
| 1722 | | | ビット | | 土師器 (中世～) 皿 | BA0 |
| 1723 | | | ビット | | 土師器 (中世～) 皿 | AW9 |
| 1724 | | | ビット | | 土師器 (中世～) 皿、瓦器釜 | AO8 |
| 1725 | | | ビット | | 土師器 (中世～) 皿、輸入白磁椀 | AR5 |
| 1726 | | | ビット | | 土師器 (中世～) 皿 | AO8 |
| 1727 | | | ビット | | 土師器 (中世～) 皿 | AR8 |
| 1728 | | | ビット | | 土師器 (中世～) 皿、須恵器 (古代) 壺 | AR8 |
| 1729 | | | ビット | | 土師器 (中世～) 皿、瓦器椀 (和泉)、輸入白磁椀、釘 | AQ7 |
| 1730 | | | 流路 | | | 西区西半 |
| 1731 | | | ビット | | 土師器 (中世～) 皿 | AP7・8 |
| 1732 | | | ビット | | 土師器 (中世～) 皿 | AP8 |
| 1733 | | | ビット | | 土師器 (中世～) 皿 | AP8 |
| 1734 | | | ビット | | 土師器 (中世～) 皿 | AQ8 |
| 1735 | | | ビット | | 土師器 (中世～) 皿 | AR8 |
| 1736 | | | ビット | | 土師器 (中世～) 皿 | AQ6 |
| 1737 | | | ビット | | 土師器 (中世～) 皿、須恵器 (古代) 杯 | AP8 |
| 1738 | | | ビット | | 土師器 (中世～) 皿、須恵器 (中世～) 甕 (東播)、国産陶器甕 | AO5 |
| 1739 | | | ビット | | 土師器 (中世～) 皿、黒色土器 A 類細片 | AR8 |
| 1740 | NR1740 | 上層 | 流路 | 9C 中葉 | 土師器 (古代) 製塩土器、土師器 (中世～) 皿、須恵器 (古代) 杯・鉢、緑釉陶器椀、輸入陶器壺、丸瓦 | AK～AM5～7 |
| | | 下層 | | | 土師器 (古代) 椀、須恵器 (古代) 鉢 | |
| 1741 | | | ビット | | 土師器 (中世～) 皿 | AQ6 |
| 1742 | | | ビット | | 土師器 (中世～) 皿、須恵器 (中世～) 鉢 (東播) | AQ7・8 |
| 1743 | | | ビット | | 土師器 (中世～) 皿 | AO9 |
| 1744 | | | ビット | | 土師器 (中世～) 皿 | AO10 |
| 1745 | | | ビット | | 土師器 (中世～) 皿 | AQ7 |
| 1746 | | | ビット | | 土師器 (中世～) 皿、須恵器 (古代) 壺 | AP10 |

表 65 検出遺構および出土遺物一覧 (30)

| S番号 | 遺構番号 | 層位 | 種別 | 所見 | 出土遺物 | 地区 |
|------|--------|-------|-------|---------------------|---|----------|
| 1747 | | | ピット | | 土師器(中世～)皿、瓦器椀、輸入青磁椀、不明鉄製品 | AP9・10 |
| 1748 | | | ピット | | 土師器(中世～)皿、国産陶器甕 | AP9 |
| 1749 | | | ピット | | 土師器(中世～)皿 | BA3 |
| 1750 | SD1750 | 粗砂 | 溝(流路) | 10C末 | 石帯 縄文土器深鉢、古式土師器甕、土師器(古代)皿・製塩土器、土師器(中世～)皿・釜、須恵器(古墳)杯・高坏、須恵器(古代)椀・杯・蓋・壺・甕、須恵器(中世～)甕(東播)、緑釉陶器椀・壺、灰釉陶器椀、黒色土器A類椀、瓦器鍋、瓦質土器釜、輸入青磁椀、輸入白磁水注、不明石製品、平瓦・丸瓦 | AE・AF0～9 |
| | | | | 10C前半 | 縄文土器深鉢、土師器(古墳)壺、土師器(古代)椀・皿・鉢・高坏・甕、製塩土器、土師器(中世～)釜、須恵器(古墳)杯・壺、須恵器(古代)椀・杯・蓋・壺・甕、須恵器(中世～)鉢(篠)、緑釉陶器椀、灰釉陶器皿、黒色土器A類椀、輸入白磁椀、国産陶器甕、平瓦、木片 | |
| | | 10C初頭 | | 土師器(古代)鉢、黒色土器A類椀、平瓦 | | |
| | | | | 欠番 | | |
| 1751 | | | | | | |
| 1752 | | | ピット | | 土師器(中世～)皿、須恵器(中世～)甕、緑釉陶器椀、瓦器椀、輸入白磁椀・皿 | AQ8 |
| 1753 | | | ピット | 12C後半 | 土師器(中世～)皿 | AQ8 |
| 1754 | | | ピット | | | AQ8 |
| 1755 | | | ピット | | 土師器(中世～)皿 | AP6 |
| 1756 | | | ピット | | 土師器(中世～)皿、瓦器椀 | AP9 |
| 1757 | | | ピット | | 土師器(中世～)皿 | AQ7 |
| 1758 | | | ピット | | 土師器(中世～)皿、須恵器(古代)杯 | AP7 |
| 1759 | | | ピット | | 土師器(中世～)皿 | AP8 |
| 1760 | | | 溝 | 攪乱 | 土師器(中世～)皿、国産染付椀、国産陶器深鉢・土管、焼土 | AE～AGO |
| 1761 | | | ピット | | 土師器(中世～)皿、輸入白磁椀 | AP9 |
| 1762 | | | ピット | | 土師器(中世～)皿・鍋 | AP8 |
| 1763 | | | ピット | | 土師器(中世～)皿、須恵器(中世～)鉢(東播)、瓦器椀 | AP8 |
| 1764 | | | ピット | | 土師器(中世～)皿、須恵器(古代)壺 | AP6 |
| 1765 | | | ピット | | 土師器(中世～)皿、瓦器椀、国産陶器甕 | AP7 |
| 1766 | | | ピット | | 土師器(中世～)皿・鍋 | AP8 |
| 1767 | | | ピット | | 平瓦 | AO8 |
| 1768 | | | ピット | | 土師器(中世～)皿・釜 | AP8・9 |
| 1769 | | | ピット | | 土師器(中世～)皿、瓦器釜 | AP7 |
| 1770 | | | 土坑 | | 土師器(中世～)皿、灰釉陶器椀 | AH3 |
| 1771 | | | ピット | | | AP7 |
| 1772 | | | ピット | | 土師器(中世～)皿・釜 | AP6 |
| 1773 | | | ピット | | 土師器(古代)皿、須恵器(古代)甕 | AO8 |
| 1774 | | | ピット | | 土師器(中世～)皿、瓦器釜 | AP6 |
| 1775 | | | ピット | | 土師器(中世～)皿、須恵器(古代)甕 | AP7 |
| 1776 | | | ピット | | 土師器(中世～)皿、須恵器(古代)甕 | AO6・7 |
| 1777 | | | ピット | | 土師器(中世～)皿、須恵器(古代)甕、輸入白磁椀、平瓦 | AO6 |
| 1778 | | | ピット | | 土師器(中世～)皿 | AP7・8 |
| 1779 | | | ピット | | 土師器(中世～)皿、須恵器(古代)杯、黒色土器A類椀 | AO6 |
| 1780 | | | 井戸 | | | AK0 |
| 1781 | | | ピット | | | AO7 |
| 1782 | | | ピット | | 土師器(中世～)皿 | AP7 |
| 1783 | | | ピット | | 土師器(中世～)皿、瓦器椀 | AP9 |
| 1784 | | | ピット | | 土師器(中世～)皿 | AP8 |
| 1785 | | | ピット | | 土師器(中世～)皿 | AP8 |
| 1786 | | | ピット | | 土師器(中世～)皿、須恵器(中世～)椀、瓦器椀・釜 | AO7 |
| 1787 | | | ピット | | 土師器(中世～)皿 | AN8・9 |
| 1788 | | | ピット | | 土師器(中世～)皿 | AN8 |
| 1789 | | | ピット | | 土師器(中世～)皿、緑釉陶器椀 | AN8 |
| 1790 | | | 土坑 | | | 西区西半 |
| 1791 | | | ピット | | 土師器(中世～)皿、緑釉陶器細片 | AP9 |
| 1792 | | | ピット | | 土師器(中世～)皿、須恵器(古代)甕、瓦器釜 | AP8 |
| 1793 | | | ピット | | 土師器(中世～)皿 | AP7 |
| 1794 | | | ピット | | 土師器(中世～)皿 | AW3 |
| 1795 | | | ピット | | 土師器(中世～)皿、須恵器(古代)鉢 | AW3 |
| 1796 | | | ピット | | 土師器(中世～)皿・釜 | AW4 |
| 1797 | | | ピット | | 土師器(中世～)皿 | AV4 |
| 1798 | | | ピット | | 土師器(古代)皿、須恵器(古代)甕 | AV4 |
| 1799 | | | ピット | | 土師器(中世～)皿 | AV4 |
| 1800 | | | | | 欠番 | |
| 1801 | | | ピット | | 土師器(中世～)皿 | AU・AV3 |
| 1802 | | | ピット | | 土師器(中世～)皿、須恵器(中世～)皿(播磨) | AU・AV3 |
| 1803 | | | ピット | | 土師器(中世～)皿、瓦器鉢 | AU・AV3 |
| 1804 | | | 溝 | | 土師器(中世～)皿、平瓦 | AW1 |
| 1805 | | | ピット | | 土師器(中世～)皿・甕 | AV3 |
| 1806 | | | 溝 | | 土師器(中世～)皿、須恵器(古代)甕 | AX3・4 |
| 1807 | | | ピット | | 土師器(中世～)皿、灰釉陶器椀 | AX2 |
| 1808 | | | ピット | | 土師器(中世～)皿 | AY2 |
| 1809 | | | ピット | | 土師器(中世～)皿 | AX3 |

表 66 検出遺構および出土遺物一覧 (31)

| S番号 | 遺構番号 | 層位 | 種別 | 所見 | 出土遺物 | 地区 |
|------|---------|----|-----|-----------|---|--------|
| 1810 | | | | | 欠番 | |
| 1811 | | | ビット | | 土師器 (中世～) 皿 | AX3 |
| 1812 | | | 土坑 | | 土師器 (中世～) 皿 | AW・AX0 |
| 1813 | | | 土坑 | | 土師器 (中世～) 皿、瓦器椀 | AW・AX0 |
| 1814 | | | ビット | | 土師器 (中世～) 皿、須恵器 (中世～) 甗 | AU・AV2 |
| 1815 | | | 土坑 | | 土師器 (中世～) 皿、須恵器 (古代) 杯 | AU2 |
| 1816 | | | ビット | | 土師器 (中世～) 皿 | AU3 |
| 1817 | | | ビット | | 土師器 (中世～) 皿、輸入青磁椀 | AU3 |
| 1818 | | | ビット | | 土師器 (中世～) 皿 | AU3 |
| 1819 | | | ビット | | 土師器 (中世～) 皿 | AU3 |
| 1820 | | | | | 欠番 | |
| 1821 | | | ビット | | 土師器 (中世～) 皿、須恵器 (古代) 壺、灰釉陶器壺 | AU3 |
| 1822 | | | ビット | S1497 と同一 | 土師器 (中世～) 皿 | AU4 |
| 1823 | | | ビット | | 土師器 (中世～) 皿・鍋 | AU4 |
| 1824 | | | ビット | | 土師器 (中世～) 皿・鉢・鍋、瓦器椀 | AT3 |
| 1825 | | | ビット | | 土師器 (中世～) 皿 | AX3 |
| 1826 | | | ビット | | 土師器 (中世～) 皿、須恵器 (古代) 杯 | AT3 |
| 1827 | | | ビット | | 土師器 (中世～) 皿・鉢・鍋、須恵器 (古代) 杯 | AT3 |
| 1828 | | | ビット | | 土師器 (中世～) 皿、須恵器 (古代) 壺 | AT2 |
| 1829 | | | 溝 | | 土師器 (中世～) 皿、須恵器 (古代) 皿・蓋・壺・甗、平瓦 | AT1～3 |
| 1830 | | | | | 欠番 | |
| 1831 | | | ビット | | 土師器 (中世～) 皿、須恵器 (中世～) 椀 (播磨) | AU2 |
| 1832 | | | ビット | | 土師器 (中世～) 皿 | AT1 |
| 1833 | | | 土坑 | | 土師器 (中世～) 皿、碁石 | AT1 |
| 1834 | | | 土坑 | | 土師器 (中世～) 皿、瓦器椀、国産陶器鉢・甗・鍋 | AU1 |
| 1835 | | | ビット | | 土師器 (中世～) 皿 | AU0 |
| 1836 | | | 土坑 | | 土師器 (中世～) 皿、須恵器 (古代) 甗 | AS・ATO |
| 1837 | | | ビット | | 土師器 (中世～) 皿、須恵器 (古代) 甗 | ARO |
| 1838 | | | ビット | | 緑釉陶器椀 | ARO |
| 1839 | | | ビット | | 土師器 (中世～) 皿 | AQ・ARO |
| 1840 | | | | | 欠番 | |
| 1841 | | | ビット | S772 と同一 | 土師器 (中世～) 皿、須恵器 (古代) 壺、瓦器椀 | AR・AS1 |
| 1842 | | | ビット | | 土師器 (中世～) 皿、瓦器椀、鉄滓 | AR1 |
| 1843 | | 抜取 | ビット | SB0930d | 土師器 (古代) 甗、土師器 (中世～) 皿、瓦器椀、炭化物 | AR1 |
| 1844 | | | ビット | | | AR1 |
| 1845 | | | ビット | S776 と同一 | | AR1 |
| 1846 | | | ビット | | 土師器 (中世～) 皿、須恵器 (古代) 杯 | AQ2 |
| 1847 | | | ビット | | 土師器 (中世～) 皿 | AQ2 |
| 1848 | | | ビット | | 土師器 (中世～) 皿 | AT1 |
| 1849 | | | ビット | | 土師器 (中世～) 皿、須恵器 (古代) 壺、灰釉陶器椀、黒色土器 A 類細片 | AQ0 |
| 1850 | | | | | 欠番 | |
| 1851 | | | ビット | | 土師器 (中世～) 皿、平瓦 | AT1 |
| 1852 | | | ビット | | 土師器 (中世～) 皿 | AU2 |
| 1853 | | | ビット | | 土師器 (中世～) 皿、須恵器 (中世～) 甗 (東播) | AW3 |
| 1854 | | | ビット | | 土師器 (中世～) 皿 | AR3 |
| 1855 | SB0930g | 抜取 | ビット | | 土師器 (中世～) 皿 | AR3 |
| 1856 | | | ビット | | 土師器 (中世～) 皿 | AR3 |
| 1857 | | | ビット | | | AR3 |
| 1858 | | | ビット | | 土師器 (中世～) 皿 | AR3 |
| 1859 | | | ビット | | 土師器 (中世～) 皿・鍋 | AR2・3 |
| 1860 | | | | | 欠番 | |
| 1861 | | | ビット | | 土師器 (中世～) 細片 | AR2 |
| 1862 | | | 溝 | | 土師器 (中世～) 皿 | AR2 |
| 1863 | SB0930j | 抜取 | ビット | | 土師器 (中世～) 皿 | AR2 |
| 1864 | SB0930a | 抜取 | ビット | | 土師器 (中世～) 皿 | AS4 |
| 1865 | | | ビット | | 土師器 (中世～) 皿、輸入青磁椀、鉄滓 | AR3 |
| 1866 | | | ビット | | 土師器 (中世～) 皿 | AQ・AR3 |
| 1867 | | | ビット | | 土師器 (中世～) 皿 | AQ3 |
| 1868 | SB0930h | 抜取 | ビット | | 土師器 (中世～) 皿、須恵器 (古代) 杯、黒色土器 A 類細片、瓦器椀 | AQ3 |
| 1869 | | | ビット | | 土師器 (中世～) 皿、瓦器椀 | AQ3 |
| 1870 | | | | | 欠番 | |
| 1871 | | | ビット | | | AQ3 |
| 1872 | | | ビット | | 土師器 (中世～) 皿、須恵器 (古代) 甗、瓦器椀 | AS4 |
| 1873 | | | ビット | | 土師器 (中世～) 皿、須恵器 (古代) 細片、瓦器椀、木片 | AQ3 |
| 1874 | | | ビット | | 土師器 (中世～) 皿、須恵器 (古代) 皿 | AQ2 |
| 1875 | | | ビット | | 土師器 (中世～) 皿、砥石 | AR2・3 |
| 1876 | | | 溝 | | 土師器 (中世～) 皿 | AS・ATO |
| 1877 | | | ビット | | 土師器 (中世～) 皿 | AS5 |
| 1878 | | | ビット | | 土師器 (中世～) 皿 | AT5 |
| 1879 | | | ビット | | 土師器 (中世～) 皿 | AS5 |
| 1880 | | | | | 欠番 | |
| 1881 | | | ビット | | 土師器 (中世～) 皿 | AS6 |
| 1882 | | | ビット | | 土師器 (中世～) 皿、須恵器 (古代) 甗 | AS6 |
| 1883 | | | 溝 | | 土師器 (中世～) 皿、須恵器 (古代) 杯・壺・甗 | AS5・6 |

表 67 検出遺構および出土遺物一覧 (32)

| S番号 | 遺構番号 | 層位 | 種別 | 所見 | 出土遺物 | 地区 |
|------|---------|----|-----|-----------|--|----------|
| 1884 | | | ピット | | 土師器 (中世～) 皿、須恵器 (古代) 甕 | AS6 |
| 1885 | | | ピット | | 土師器 (中世～) 皿 | AS5・6 |
| 1886 | | | ピット | | 土師器 (中世～) 皿、須恵器 (古代) 甕 | AS6 |
| 1887 | | | ピット | | 土師器 (中世～) 皿、須恵器 (古代) 壺、輸入白磁細片 | AX2 |
| 1888 | | | ピット | | 土師器 (中世～) 皿、緑釉陶器碗 | AR1 |
| 1889 | | | ピット | | 土師器 (中世～) 皿、丸瓦 | AU4 |
| 1890 | | | | 欠番 | | |
| 1891 | | | ピット | | 土師器 (中世～) 皿、瓦器碗 (和泉) | AS・AT8 |
| 1892 | | | ピット | | 土師器 (中世～) 皿、須恵器 (古代) 細片 | AT8 |
| 1893 | | | ピット | | 土師器 (古代) 皿 | AS8 |
| 1894 | | | ピット | | 土師器 (中世～) 皿 | AS8 |
| 1895 | | | ピット | | 土師器 (中世～) 皿 | AS8 |
| 1896 | | | ピット | | 土師器 (中世～) 皿 | AS6 |
| 1897 | | | ピット | | 土師器 (中世～) 皿、須恵器 (古代) 甕 | AS6 |
| 1898 | | | ピット | | 土師器 (中世～) 皿 | AS7 |
| 1899 | | | ピット | | 土師器 (中世～) 皿、須恵器 (古代) 壺 | AS7 |
| 1900 | | | | 欠番 | | |
| 1901 | | | ピット | | | AU4 |
| 1902 | | | ピット | | 土師器 (中世～) 皿、須恵器 (古代) 甕 | AT4 |
| 1903 | | | ピット | | 土師器 (中世～) 皿、瓦器鉢、平瓦、鉄滓 | AT4 |
| 1904 | | | ピット | | 土師器 (中世～) 皿 | AT4 |
| 1905 | | | ピット | | 土師器 (中世～) 皿 | AT4 |
| 1906 | | | ピット | | 土師器 (中世～) 皿、平瓦 | AT4 |
| 1907 | | | ピット | | 土師器 (中世～) 皿 | AS4 |
| 1908 | | | ピット | | 土師器 (中世～) 皿 | AT5 |
| 1909 | | | ピット | | 土師器 (中世～) 皿、須恵器 (古代) 甕 | AT7 |
| 1910 | | | | 欠番 | | |
| 1911 | | | ピット | | 土師器 (中世～) 皿、黒色土器 A 類碗 | AT7 |
| 1912 | | | ピット | S1212 と同一 | 土師器 (中世～) 皿、須恵器 (古代) 杯 | AS6 |
| 1913 | | | ピット | | 土師器 (中世～) 皿、須恵器 (古代) 甕、黒色土器 A 類細片 | AS8 |
| 1914 | | | ピット | | 土師器 (古代) 甕、土師器 (中世～) 皿 | AS8 |
| 1915 | | | ピット | | 土師器 (中世～) 皿、須恵器 (古代) 甕 | AS9 |
| 1916 | | | ピット | | 土師器 (古代) 甕、土師器 (中世～) 皿 | AT6 |
| 1917 | | | ピット | | 土師器 (中世～) 皿 | AT6 |
| 1918 | | | ピット | | 土師器 (中世～) 皿・皿 (回転台) | AT7 |
| 1919 | | | ピット | | 土師器 (中世～) 皿 | AT9 |
| 1920 | | | | 欠番 | | |
| 1921 | | | 土坑 | | 土師器 (中世～) 皿 | AS5・6 |
| 1922 | | | ピット | | 土師器 (中世～) 皿 | AT8 |
| 1923 | | | ピット | S869 と同一 | 土師器 (中世～) 皿、須恵器 (古代) 甕 | AP0 |
| 1924 | | | ピット | | 土師器 (中世～) 皿 | AN7 |
| 1925 | | | ピット | | 土師器 (中世～) 皿、須恵器 (古代) 壺 | AS5 |
| 1926 | | | ピット | | 土師器 (中世～) 細片 | AR4 |
| 1927 | | | ピット | | | AR3 |
| 1928 | | | ピット | | 土師器 (中世～) 皿 | AR2・3 |
| 1929 | | | ピット | | 土師器 (中世～) 細片 | AR2 |
| 1930 | | | | 欠番 | | |
| 1931 | SB0970b | 抜取 | ピット | | 土師器 (中世～) 皿 | AR2 |
| 1932 | SB0970a | 抜取 | ピット | | 土師器 (中世～) 皿 | AR・AS2 |
| 1933 | SB0970j | 抜取 | ピット | | 土師器 (古代) 細片、緑釉陶器碗 | AR・AS1 |
| 1934 | | | ピット | | | AR・AS0・1 |
| 1935 | | | ピット | | 土師器 (中世～) 皿 | AR・AS0 |
| 1936 | SB0970h | 抜取 | ピット | | 土師器 (古代) 細片 | AR0・1 |
| 1937 | SB0970c | | ピット | | | AQ2 |
| 1938 | | | ピット | | 土師器 (中世～) 皿、炭 | AQ2 |
| 1939 | | | ピット | | 土師器 (中世～) 皿 | AQ3 |
| 1940 | | | | 欠番 | | |
| 1941 | | | ピット | | 土師器 (古代) 甕、土師器 (中世～) 皿 | AP0 |
| 1942 | SB0970f | | ピット | | | AP0・1 |
| 1943 | | | ピット | | | AP0・1 |
| 1944 | SB0970e | | ピット | | | AP1 |
| 1945 | SB0970d | | ピット | | | AP2 |
| 1946 | | | ピット | | 土師器 (中世～) 皿、須恵器 (古代) 杯、黒色土器 A 類碗、瓦質土器釜 | AP0 |
| 1947 | | | ピット | | 土師器 (中世～) 皿、須恵器 (古代) 甕 | AO1 |
| 1948 | | | ピット | | 土師器 (中世～) 皿・釜、須恵器 (古代) 蓋、平瓦 | AN・AO1 |
| 1949 | | | ピット | | | AP・AQ4 |
| 1950 | | | | 欠番 | | |
| 1951 | | | ピット | | | AP4 |
| 1952 | SB0980c | 抜取 | ピット | | 土師器 (中世～) 皿・細片 | AQ3 |
| 1953 | | | ピット | | 土師器 (中世～) 皿 | AQ・AR4 |
| 1954 | SB0980e | 抜取 | ピット | | 土師器 (古代) 細片・甕、土師器 (中世～) 皿 | AR・AS4 |
| 1955 | | | ピット | | 土師器 (中世～) 皿・鉢・鍋、瓦器釜 | AS3 |
| 1956 | | | ピット | | 土師器 (中世～) 甕 | AR・AS3 |
| 1957 | | | ピット | | 土師器 (中世～) 皿 | AN3・4 |

表 68 検出遺構および出土遺物一覧 (33)

| S番号 | 遺構番号 | 層位 | 種別 | 所見 | 出土遺物 | 地区 |
|------|---------|----|-----|--------|---|----------|
| 1958 | | | ビット | | 土師器 (中世～) 細片 | AS1 |
| 1959 | | | ビット | | 土師器 (古代) 甕、釘 | AS1 |
| 1960 | | | | | 欠番 | |
| 1961 | | | ビット | | 土師器 (中世～) 皿 | AT1 |
| 1962 | | | ビット | | 土師器 (中世～) 皿 | AU0 |
| 1963 | | | ビット | | 土師器 (中世～) 皿 | AU1 |
| 1964 | | | ビット | | 土師器 (中世～) 皿 | AS2 |
| 1965 | | | 土坑 | | 土師器 (中世～) 皿、瓦器鉢 | AS2 |
| 1966 | | | ビット | | 土師器 (中世～) 細片 | AQ・AR3・4 |
| 1967 | | | ビット | | 土師器 (古代) 甕、土師器 (中世～) 皿 | AT4 |
| 1968 | | | ビット | | 土師器 (中世～) 皿・鍋 | AT4 |
| 1969 | | | ビット | | 土師器 (中世～) 皿 | AU4 |
| 1970 | | | | | 欠番 | |
| 1971 | | | ビット | | 土師器 (中世～) 皿 | AT2・3 |
| 1972 | | | 土坑 | | 土師器 (中世～) 皿、須恵器 (古代) 甕、瓦器椀 | AO3・4 |
| 1973 | | | ビット | | 土師器 (中世～) 皿 | AU3 |
| 1974 | | | 土坑 | | 土師器 (中世～) 皿、瓦器鉢、国産陶器甕 | AO4 |
| 1975 | | | ビット | | | AR4 |
| 1976 | SB0980d | | ビット | | | AS3 |
| 1977 | | | ビット | | 土師器 (中世～) 皿、須恵器 (古代) 甕、須恵器 (中世～) 鉢 (東播) | AN10 |
| 1978 | | | 土坑 | | 土師器 (中世～) 皿 | AN・AO9 |
| 1979 | | | 土坑 | | 土師器 (中世～) 皿・釜、輸入白磁碗・皿、国産陶器甕、丸瓦 | AN9 |
| 1980 | | | | | 欠番 | |
| 1981 | | | 土坑 | | 土師器 (中世～) 皿、須恵器 (中世～) 甕 | AN8・9 |
| 1982 | | | ビット | | 土師器 (中世～) 皿、須恵器 (古代) 壺、釘 | AN7 |
| 1983 | | | ビット | 13C 後半 | 土師器 (中世～) 皿、瓦器椀 | AN7 |
| 1984 | | | 土坑 | | 土師器 (古代) 杯、土師器 (中世～) 皿、須恵器 (古代) 甕 | AN7 |
| 1985 | | | ビット | | 土師器 (中世～) 皿 | AN7 |
| 1986 | | | ビット | | 土師器 (中世～) 皿 | AN6 |
| 1987 | | | ビット | | | AN6 |
| 1988 | | | ビット | | 土師器 (中世～) 皿 | AN5 |
| 1989 | | | ビット | | 土師器 (中世～) 皿 | AO5 |
| 1990 | | | | | 欠番 | |
| 1991 | | | ビット | | 土師器 (中世～) 皿、緑釉陶器椀 | AO5 |
| 1992 | | | 土坑 | | 土師器 (古代) 甕、土師器 (中世～) 皿 | AO5 |
| 1993 | | | ビット | | 土師器 (中世～) 皿、須恵器 (中世～) 鉢 (東播)、炭 | AO6 |
| 1994 | | | ビット | | 土師器 (中世～) 皿、須恵器 (中世～) 甕、瓦器鉢、丸瓦 | AO6 |
| 1995 | | | ビット | | 土師器 (中世～) 皿、須恵器 (中世～) 鉢 (東播)、釘 | AO6 |
| 1996 | | | ビット | | 土師器 (中世～) 皿、輸入青磁皿、丸瓦 | AO6 |
| 1997 | | | ビット | | 土師器 (中世～) 皿、須恵器 (古代) 甕 | AO6 |
| 1998 | | | ビット | | 土師器 (中世～) 皿、須恵器 (古代) 甕、瓦器椀 | AO6 |
| 1999 | | | ビット | | 土師器 (中世～) 皿 | AO6・7 |
| 2000 | | | | | 欠番 | |
| 2001 | | | ビット | | 土師器 (中世～) 皿 | AO6・7 |
| 2002 | | | 土坑 | | 土師器 (中世～) 皿、黒色土器 A 類細片、輸入陶器盤 | AO7 |
| 2003 | | | ビット | | 土師器 (中世～) 皿 | AO8 |
| 2004 | | | ビット | | 土師器 (中世～) 皿 | AO8 |
| 2005 | | | 土坑 | | 古式土師器甕、土師器 (中世～) 皿 | AO8・9 |
| 2006 | | | ビット | | 土師器 (中世～) 皿、須恵器 (古代) 甕 | AO9 |
| 2007 | | | ビット | | | AO9 |
| 2008 | | | ビット | | | AO9 |
| 2009 | | | ビット | | 土師器 (古代) 甕、土師器 (中世～) 皿、黒色土器 B 類細片 | AO9 |
| 2010 | | | | | 欠番 | |
| 2011 | | | ビット | | 土師器 (中世～) 皿、須恵器 (古代) 甕 | AO9・10 |
| 2012 | | | 土坑 | | 土師器 (中世～) 皿・鍋 | AP9・10 |
| 2013 | | | ビット | | 土師器 (中世～) 皿 | AP9 |
| 2014 | | | ビット | | 土師器 (中世～) 皿 | AP9 |
| 2015 | | | ビット | | 土師器 (中世～) 皿 | AP8 |
| 2016 | | | ビット | | | AO7 |
| 2017 | | | 土坑 | | 土師器 (中世～) 皿 | AP7 |
| 2018 | | | 土坑 | | 土師器 (中世～) 皿 | AP7 |
| 2019 | | | ビット | | | AP6 |
| 2020 | | | | | 欠番 | |
| 2021 | | | ビット | | 土師器 (中世～) 皿、黒色土器 B 類細片 | AP6 |
| 2022 | | | ビット | | 土師器 (中世～) 皿 | AP6 |
| 2023 | | | 土坑 | | | AP5・6 |
| 2024 | | | 土坑 | | 土師器 (中世～) 皿、瓦器椀 | AP5 |
| 2025 | | | 土坑 | | 土師器 (中世～) 皿・釜、須恵器 (中世～) 鉢 (東播)、瓦器椀 | AP6 |
| 2026 | | | ビット | | 土師器 (中世～) 皿、須恵器 (古代) 蓋 | AP7 |
| 2027 | | | ビット | | 植物遺体 | AO9 |
| 2028 | | | ビット | | 土師器 (中世～) 皿、瓦器椀、輸入白磁皿 | AQ8 |
| 2029 | | | ビット | | 土師器 (中世～) 皿 | AQ8 |
| 2030 | | | | | 欠番 | |
| 2031 | | | ビット | | 土師器 (中世～) 皿 | AQ8 |

表 69 検出遺構および出土遺物一覧 (34)

| S番号 | 遺構番号 | 層位 | 種別 | 所見 | 出土遺物 | 地区 |
|------|---------|----|-----|--------|--|-----------|
| 2032 | | | ピット | | 土師器 (中世～) 皿 | AQ8 |
| 2033 | | | ピット | | 土師器 (中世～) 皿、須恵器 (古代) 甕、瓦器碗 | AQ5 |
| 2034 | | | ピット | | 土師器 (中世～) 皿、須恵器 (古代) 甕 | AR7 |
| 2035 | | | ピット | | 土師器 (中世～) 皿・釜・釜 (搬入品)・須恵器 (古代) 甕 | AR8 |
| 2036 | | | ピット | | 土師器 (中世～) 皿、瓦器碗 | AR8 |
| 2037 | | | ピット | | 土師器 (中世～) 皿、黒色土器 A 類碗、輸入白磁壺 | AR8 |
| 2038 | | | ピット | | 土師器 (中世～) 皿、不明鉄製品 | AR8 |
| 2039 | | | ピット | | 土師器 (中世～) 皿 | AR8 |
| 2040 | | | | | 欠番 | |
| 2041 | | | ピット | | 土師器 (中世～) 皿、平瓦 | AR8 |
| 2042 | | | ピット | | 土師器 (中世～) 皿 | AR8 |
| 2043 | | | ピット | | 土師器 (中世～) 皿 | AR9 |
| 2044 | | | ピット | | 須恵器 (古代) 甕 | AR9 |
| 2045 | | | ピット | | 土師器 (中世～) 皿 | AR7・8 |
| 2046 | | | ピット | | 土師器 (中世～) 皿 | AR7 |
| 2047 | | | ピット | | 土師器 (中世～) 皿 | AR7・8 |
| 2048 | | | ピット | | 土師器 (中世～) 皿、瓦器碗 | AS7 |
| 2049 | | | ピット | | 土師器 (中世～) 皿 | AS8 |
| 2050 | | | | | 欠番 | |
| 2051 | | | ピット | | 土師器 (中世～) 皿 | AS8 |
| 2052 | | | ピット | | 土師器 (中世～) 皿、瓦器碗 | AS8 |
| 2053 | | | ピット | | 土師器 (中世～) 皿 | AS8・9 |
| 2054 | | | ピット | | 土師器 (中世～) 皿 | AR・AS6 |
| 2055 | | | 土坑 | | | AR5 |
| 2056 | | | 土坑 | | 土師器 (中世～) 皿 | AQ5 |
| 2057 | | | ピット | | 土師器 (中世～) 皿 | AS5 |
| 2058 | | | 土坑 | | 土師器 (中世～) 皿 | AS・AT6 |
| 2059 | | | ピット | | 土師器 (中世～) 皿 | AT6 |
| 2060 | | | | | 欠番 | |
| 2061 | | | ピット | | 土師器 (中世～) 皿 | AT9～10 |
| 2062 | | | ピット | | 土師器 (中世～) 皿、須恵器 (古代) 甕 | AR8 |
| 2063 | | | 土坑 | | 須恵器 (古代) 細片 | AS・AT6 |
| 2064 | | | ピット | | 土師器 (中世～) 皿、須恵器 (古代) 甕 | AS・AT9・10 |
| 2065 | | | ピット | | 土師器 (中世～) 皿、輸入白磁碗 | AT9 |
| 2066 | | | ピット | | 土師器 (中世～) 皿 | AT5 |
| 2067 | | | ピット | | 土師器 (中世～) 皿、須恵器 (古代) 甕、瓦器鉢 | AU・AV5 |
| 2068 | | | ピット | | 土師器 (中世～) 皿、瓦器碗 | AU5 |
| 2069 | | | ピット | | 土師器 (中世～) 皿 | AU5 |
| 2070 | | | | | 欠番 | |
| 2071 | | | ピット | | 土師器 (中世～) 皿 | AU5 |
| 2072 | | | ピット | | 土師器 (中世～) 皿 | AR7 |
| 2073 | | | ピット | | 土師器 (中世～) 皿、丸瓦 | AW8 |
| 2074 | | | ピット | | 土師器 (中世～) 皿、国産陶器山茶碗 | AW8 |
| 2075 | | | 溝 | | | AW7・8 |
| 2076 | | | ピット | | 土師器 (中世～) 皿 | AW8 |
| 2077 | | | ピット | | 土師器 (中世～) 皿、瓦器碗 | AW8 |
| 2078 | | | ピット | | 土師器 (中世～) 皿、須恵器 (中世～) 甕 | AS5 |
| 2079 | | | ピット | | 土師器 (中世～) 皿、瓦器碗 | AS5 |
| 2080 | | | | | 欠番 | |
| 2081 | | | 土坑 | | 土師器 (中世～) 皿 | AS5 |
| 2082 | | | 土坑 | | 土師器 (中世～) 皿 | AQ5 |
| 2083 | | | ピット | | 土師器 (中世～) 皿、瓦器碗 (和泉型) | AR4・5 |
| 2084 | | | ピット | | 土師器 (中世～) 皿 | AR5 |
| 2085 | | | ピット | | 土師器 (中世～) 皿 | AP・AQ4 |
| 2086 | | | 土坑 | | 土師器 (中世～) 皿 | AT5 |
| 2087 | | | ピット | | 土師器 (中世～) 皿 | AO5 |
| 2088 | | | ピット | | 土師器 (古代) 高杯、土師器 (中世～) 皿 | AR4 |
| 2089 | | | ピット | | 土師器 (中世～) 皿、瓦器小碗 | AP4 |
| 2090 | | | | | 欠番 | |
| 2091 | | | 土坑 | | 平瓦 | AU7・8 |
| 2092 | SB0980f | | ピット | | | AR・AS5 |
| 2093 | SB0980a | 抜取 | ピット | | 土師器 (古代) 細片 | AR・AS5 |
| 2094 | | | ピット | | | AR5 |
| 2095 | SB0980b | 抜取 | ピット | | 土師器 (中世～) 皿 | AQ4・5 |
| 2096 | | | ピット | | 土師器 (中世～) 皿、須恵器 (古代) 壺、黒色土器 A 類碗 | AQ5 |
| 2097 | | | ピット | | 土師器 (中世～) 皿、瓦器釜 | AP6 |
| 2098 | | | ピット | | 須恵器 (古代) 甕、緑釉陶器碗 | AP6 |
| 2099 | | | 攪乱 | | 土師器 (中世～) 皿、須恵器 (古代) 壺・甕、瓦器鉢、不明鉄製品 | AEO |
| 2100 | | | | | 欠番 | |
| 2101 | | | 溝 | 13C 前半 | 土師器 (中世～) 皿・鍋、須恵器 (中世～) 甕 (東播)、瓦器釜、輸入青磁碗、タイル | AF2 |
| 2102 | | | 溝 | | 土師器 (中世～) 皿、須恵器 (古代) 壺、須恵器 (中世～) 碗 (播磨)、瓦器釜 | AF2 |
| 2103 | | | ピット | | 土師器 (中世～) 皿、須恵器 (古代) 壺、国産陶器壺 | AF2 |

表 70 検出遺構および出土遺物一覧 (35)

| S番号 | 遺構番号 | 層位 | 種別 | 所見 | 出土遺物 | 地区 |
|------|--------|----|------|-------|--|--------|
| 2104 | | | ピット | | 土師器(中世～)皿・釜、須恵器(古代)杯・壺・甕 | AF3 |
| 2105 | | | 溝 | | 土師器(中世～)皿・釜、須恵器(中世～)鉢(東播)、黒色土器A類碗、瓦器碗・釜 | AE1～4 |
| 2106 | | | 攪乱 | | 国産白磁壺・罎子、国産染付皿、平瓦・丸瓦 | AD・AE3 |
| 2107 | | | ピット | | 土師器(中世～)皿、国産陶器甕 | AF4 |
| 2108 | | | ピット | | 土師器(中世～)皿、須恵器(古代)甕、輸入白磁碗 | AF4 |
| 2109 | | | ピット | | 土師器(中世～)皿・鍋、緑釉陶器碗、輸入青磁碗、ガラス(近代) | AF4 |
| 2110 | | | | | 欠番 | |
| 2111 | | | 溝 | | 土師器(中世～)皿、須恵器(古代)甕、瓦器釜、輸入白磁碗 | AF4・5 |
| 2112 | | | 溝 | | 土師器(中世～)皿・釜、須恵器(古代)甕、須恵器(中世～)鉢(東播)・甕・甕(東播)、緑釉陶器碗、瓦器釜、輸入青磁碗、国産陶器甕 | AE3 |
| 2113 | | | ピット | | 土師器(中世～)皿、須恵器(中世～)鉢(東播)、瓦器釜 | AE4 |
| 2114 | | | 溝 | | 土師器(中世～)皿、須恵器(古代)甕、輸入青磁皿、丸瓦 | AE2・3 |
| 2115 | | | ピット | | 土師器(中世～)皿、須恵器(古代)壺、瓦器碗・釜 | AE3 |
| 2116 | | | 溝、攪乱 | | 土師器(中世～)皿、須恵器(古代)甕、須恵器(中世～)甕(東播)、緑釉陶器盤、輸入青磁碗、国産染付碗、国産陶器碗・甕・土瓶、平瓦 | AE・AF1 |
| 2117 | | | 攪乱 | | 土師器(中世～)皿、国産陶器碗、平瓦 | AE2 |
| 2118 | SK2118 | | 土坑 | | 土師器(中世～)皿、瓦器碗・釜、砥石、硯 | AE2 |
| 2119 | | | 溝 | | 土師器(中世～)皿 | AE6 |
| 2120 | | | | | 欠番 | |
| 2121 | | | 土坑 | | 土師器(中世～)皿、須恵器(古代)甕、瓦器鍋・釜 | AE6 |
| 2122 | | | ピット | | 土師器(中世～)皿、輸入青磁碗 | AE6 |
| 2123 | | | 溝 | | 土師器(中世～)皿、須恵器(古代)甕、須恵器(中世～)鉢(東播)、瓦器碗・鉢・鍋、国産陶器甕 | AE6 |
| 2124 | | | ピット | | 土師器(中世～)皿、瓦器釜 | AE6 |
| 2125 | | | 土坑 | | 土師器(中世～)皿、須恵器(古代)甕・猿面硯、黒色土器A類碗、瓦器釜 | AF6 |
| 2126 | | | ピット | | 土師器(中世～)皿、須恵器(古代)杯、瓦器釜 | AE・AF5 |
| 2127 | | | 溝 | 13C前半 | 土師器(中世～)皿、須恵器(古代)壺・甕、須恵器(中世～)鉢(東播)、灰釉陶器碗、瓦器碗・鉢・釜・釜、輸入青磁碗・皿、輸入白磁壺、輸入陶器盤、国産陶器碗(備前)・山茶碗・壺(瀬戸)、銭 | AE4～9 |
| 2128 | | | 溝 | | | AF4・5 |
| 2129 | | | 溝 | | | AE8・9 |
| 2130 | | | | | 欠番 | |
| 2131 | | | 溝 | | 土師器(中世～)皿、須恵器(古代)甕、瓦器鍋、瓦質土器鉢、国産白磁蓋、国産陶器壺 | AF～A10 |
| 2132 | | | 溝 | | 土師器(中世～)皿、輸入白磁碗、輸入陶器壺、国産陶器壺 | AE～AG0 |
| 2133 | | | 溝 | | 土師器(中世～)皿、須恵器(中世～)甕・甕(東播)、瓦器碗・鍋、輸入青磁碗、平瓦 | AE～A11 |
| 2134 | | | ピット | | 土師器(中世～)皿、須恵器(中世～)鉢(東播)・甕(東播)、輸入陶器壺、国産陶器甕、軒平瓦 | AF1・2 |
| 2135 | | | ピット | | 土師器(中世～)皿、須恵器(古代)杯、須恵器(中世～)甕(東播)、鉄滓 | AF2 |
| 2136 | | | ピット | | 土師器(中世～)皿、瓦器鍋 | AE2 |
| 2137 | | | ピット | | 土師器(中世～)皿、須恵器(古代)皿、須恵器(中世～)鉢(東播) | AE2 |
| 2138 | | | ピット | | 土師器(中世～)皿、須恵器(中世～)鉢(東播)、国産白磁小杯・パレット | AG3 |
| 2139 | | | 溝 | | 土師器(中世～)皿、瓦器碗・鍋 | AG3 |
| 2140 | | | | | 欠番 | |
| 2141 | | | 溝 | | 土師器(中世～)皿、須恵器(中世～)甕(東播)、緑釉陶器碗、瓦器鍋 | AF3 |
| 2142 | | | 溝 | | 土師器(中世～)皿、瓦器鍋 | AF3 |
| 2143 | | | 攪乱 | | 土師器(古代)甕、土師器(中世～)皿、国産染付碗、国産陶器甕 | AE0・1 |
| 2144 | | | 攪乱 | | 土師器(中世～)皿、輸入白磁碗、平瓦、釘、ガラス | AG2 |
| 2145 | | | 溝 | | 土師器(中世～)皿、瓦器鍋、国産陶器壺 | AG2 |
| 2146 | | | 溝 | | 土師器(中世～)皿・鍋、須恵器(古代)壺、瓦器釜、国産陶器山茶碗、平瓦 | AF2～6 |
| 2147 | | | ピット | | 土師器(中世～)皿、国産陶器甕 | AF2 |
| 2148 | | | 攪乱 | | 土師器(中世～)皿、須恵器(古代)甕、須恵器(中世～)甕(東播)、瓦器釜、輸入白磁壺、輸入陶器壺 | AG0・1 |
| 2149 | | | ピット | | 土師器(中世～)皿・釜、須恵器(古代)壺 | AG2 |
| 2150 | | | | | 欠番 | |
| 2151 | | | ピット | | 土師器(中世～)皿、瓦器鍋、輸入青磁皿 | AG2 |
| 2152 | | | ピット | | 土師器(中世～)皿、須恵器(古代)壺・甕、瓦器碗、瓦質土器鉢、砥石、ガラス、動物骨 | AG3 |
| 2153 | | | 溝 | | 土師器(中世～)皿、須恵器(古代)杯・甕、須恵器(中世～)甕(東播)、瓦器釜、輸入白磁壺、国産染付碗 | AG3 |
| 2154 | | | 溝 | | 土師器(中世～)皿、須恵器(古代)杯・壺、瓦器釜 | AG4・5 |
| 2155 | | | ピット | | 土師器(中世～)皿、瓦器釜、国産陶器甕 | AG5 |
| 2156 | | | 溝 | | 土師器(中世～)皿、須恵器(古代)甕、瓦器鉢・釜、国産陶器山茶碗・甕 | AG2～6 |
| 2157 | | | 溝 | | 土師器(中世～)皿、須恵器(古代)甕、平瓦 | AG2 |
| 2158 | | | ピット | | 土師器(中世～)皿 | AH2 |
| 2159 | | | ピット | | 土師器(中世～)皿、須恵器(古代)甕、須恵器(中世～)甕(東播)、緑釉陶器細片、輸入青白磁合子、国産陶器甕、平瓦 | AH2 |
| 2160 | | | | | 欠番 | |
| 2161 | | | 攪乱 | | 土師器(中世～)皿、国産陶器甕 | AH0 |

表 71 検出遺構および出土遺物一覧 (36)

| S番号 | 遺構番号 | 層位 | 種別 | 所見 | 出土遺物 | 地区 |
|------|------|----|-----|-------|--|----------|
| 2162 | | | 攪乱 | | 土師器(中世～)皿、須恵器(古代)壺・甕、須恵器(中世～)甕、国産陶器甕、平瓦・丸瓦 | AH0～2 |
| 2163 | | | 溝 | | 土師器(中世～)皿、瓦器椀、輸入青磁椀、国産陶器播鉢(備前Ⅲ期) | AH・A10 |
| 2164 | | | ピット | | 土師器(中世～)皿 | AH・A12 |
| 2165 | | | ピット | | | AH3 |
| 2166 | | | 攪乱 | | 土師器(中世～)皿、須恵器(中世～)椀 | AH0 |
| 2167 | | | 攪乱 | | 土師器(中世～)皿、輸入青磁椀、釘 | A10 |
| 2168 | | | 攪乱 | | 土師器(中世～)皿、瓦質土器鉢、国産染付椀、国産陶器甕、五徳、不明木製品 | AI・AJ1 |
| 2169 | | | 攪乱 | | 土師器(中世～)皿、須恵器(中世～)鉢(東播)、緑釉陶器椀、国産染付椀、国産陶器播鉢・甕、平瓦 | AI・AJ0～6 |
| 2170 | | | | 欠番 | | |
| 2171 | | | 溝 | | 土師器(中世～)皿、須恵器(中世～)鉢(東播)、瓦器椀 | A12 |
| 2172 | | | 溝 | | 土師器(中世～)皿、国産陶器甕、砥石 | A12・3 |
| 2173 | | | 溝 | | 土師器(中世～)皿、須恵器(古代)甕、瓦器鍋・釜、輸入青磁椀 | AH1～4 |
| 2174 | | | 攪乱 | | 土師器(中世～)皿、須恵器(中世～)鉢(東播) | AH2 |
| 2175 | | | 溝 | 13C後半 | 土師器(中世～)皿・白色土器(Ⅲ)、須恵器(中世～)鉢(東播)、緑釉陶器椀、瓦器鉢・釜、輸入白磁椀、輸入陶器壺、国産陶器山茶椀・壺(古瀬戸)・甕、砥石、丸瓦 | AH2～9 |
| 2176 | | | 攪乱 | | 土師器(中世～)皿、国産陶器椀 | AH4 |
| 2177 | | | 攪乱 | | 土師器(中世～)皿、棧瓦 | AI～・AJ4 |
| 2178 | | | 攪乱 | | | AI5 |
| 2179 | | | 攪乱 | | 土師器(中世～)皿・鍋、瓦器釜、輸入陶器盤 | AI5 |
| 2180 | | | | 欠番 | | |
| 2181 | | | 攪乱 | | 土師器(中世～)皿・釜 | AI6・7 |
| 2182 | | | 溝 | | 土師器(中世～)皿、灰釉陶器椀、瓦器鍋、国産陶器甕 | AI～AK7 |
| 2183 | | | 攪乱 | | 土師器(中世～)皿、須恵器(古代)壺、瓦器釜、国産陶器甕 | AJ7 |
| 2184 | | | 攪乱 | | 土師器(中世～)皿 | AJ7 |
| 2185 | | | 攪乱 | | 土師器(中世～)皿 | AJ7 |
| 2186 | | | 攪乱 | | 土師器(中世～)皿 | AJ7 |
| 2187 | | | 攪乱 | | 土師器(中世～)皿、須恵器(中世～)鉢(東播)、瓦器釜 | AI7 |
| 2188 | | | 攪乱 | | 土師器(中世～)皿、瓦器鍋、輸入白磁椀 | AJ7 |
| 2189 | | | 攪乱 | | 土師器(中世～)皿、瓦器釜 | AI7 |
| 2190 | | | | 欠番 | | |
| 2191 | | | 攪乱 | | 土師器(中世～)皿 | AI9 |
| 2192 | | | 溝 | | 土師器(中世～)皿、須恵器(古代)壺、須恵器(中世～)鉢(東播)、輸入青磁椀、輸入白磁壺、国産陶器椀・甕、平瓦・丸瓦・棧瓦 | AH～AL0～8 |
| 2193 | | | 攪乱 | | 土師器(中世～)皿、須恵器(古代)甕、須恵器(中世～)皿・甕(東播)、瓦器釜、輸入青磁椀 | AH・AI8 |
| 2194 | | | 溝 | | 土師器(中世～)皿、国産陶器甕 | AJ2 |
| 2195 | | | 溝 | | 土師器(中世～)皿、緑釉陶器椀、輸入白磁椀 | AJ4 |
| 2196 | | | 溝 | | 土師器(中世～)皿、須恵器(中世～)鉢、瓦器鉢・釜、不明鉄製品 | AJ3 |
| 2197 | | | 溝 | | 土師器(中世～)皿、瓦器釜 | AJ3 |
| 2198 | | | 溝 | | 土師器(中世～)皿、須恵器(古代)甕、瓦器釜、国産陶器蓋・匣鉢、砥石、平瓦・棧瓦 | AK0・1 |
| 2199 | | | 攪乱 | | 土師器(中世～)皿 | AJ4 |
| 2200 | | | | 欠番 | | |
| 2201 | | | 攪乱 | | 土師器(中世～)皿、国産染付椀 | AJ7 |
| 2202 | | | 攪乱 | | 土師器(中世～)皿 | AJ2 |
| 2203 | | | 攪乱 | | | AK3 |
| 2204 | | | 溝 | | 土師器(中世～)皿、瓦器椀、輸入青磁椀、取鍋、平瓦 | AK1～5 |
| 2205 | | | 溝 | 14C | 土師器(中世～)皿、瓦質土器鉢、輸入青磁椀、輸入白磁椀、国産陶器天目椀(古瀬戸)・甕、平瓦 | AJ1～3 |
| 2206 | | | 溝 | | 土師器(中世～)皿、瓦器椀・鉢、国産陶器壺・甕 | AJ・AK2 |
| 2207 | | | 溝 | | 土師器(中世～)皿、国産陶器甕 | AJ4 |
| 2208 | | | 攪乱 | | 土師器(中世～)皿 | AJ5 |
| 2209 | | | 攪乱 | | 土師器(中世～)皿、国産陶器甕 | AJ6 |
| 2210 | | | | 欠番 | | |
| 2211 | | | 溝 | | 土師器(中世～)皿、灰釉陶器椀 | AJ6・7 |
| 2212 | | | 溝 | | 土師器(中世～)皿、須恵器(古代)壺、瓦器釜 | AJ6・7 |
| 2213 | | | 攪乱 | | 土師器(中世～)皿 | AK7 |
| 2214 | | | 攪乱 | | 土師器(中世～)皿 | AJ8 |
| 2215 | | | 攪乱 | | | 西区西半 |
| 2216 | | | 溝 | | 土師器(中世～)皿、輸入青磁椀、国産陶器甕、貝殻(シジミ) | AI～AK8 |
| 2217 | | | 攪乱 | | 土師器(中世～)皿、須恵器(古代)甕、瓦器椀・鍋・釜 | AI8 |
| 2218 | | | 攪乱 | | | AJ7 |
| 2219 | | | 攪乱 | | 国産陶器甕 | AJ9 |
| 2220 | | | | 欠番 | | |
| 2221 | | | 攪乱 | | | AJ9 |
| 2222 | | | 攪乱 | | 土師器(中世～)皿、須恵器(中世～)甕、瓦器釜 | AJ8 |
| 2223 | | | 攪乱 | | | AJ9 |
| 2224 | | | 攪乱 | | 土師器(中世～)皿 | AL2・3 |
| 2225 | | | 攪乱 | | 土師器(中世～)皿、須恵器(中世～)椀・鉢(東播)、瓦器椀・釜、国産染付椀・皿、国産陶器鉢・甕・鍋・土瓶・土管、鉄釘、ガラス、タイル | AK0～9 |

表 72 検出遺構および出土遺物一覧 (37)

| S番号 | 遺構番号 | 層位 | 種別 | 所見 | 出土遺物 | 地区 |
|------|------|----|-----|----------|---|----------|
| 2226 | | | 攪乱 | | | AK6 |
| 2227 | | | 攪乱 | 15C | 土師器(中世～)皿、須恵器(古代)甕、瓦器鍋・釜、輸入青磁碗、国産陶器甕、平瓦 | AK6～9 |
| 2228 | | | 溝 | | | AJ・AK0 |
| 2229 | | | 溝 | 中世後期 | 土師器(中世～)皿、瓦器碗・釜、輸入陶器盤、国産陶器甕 | AJ7・8 |
| 2230 | | | | | 欠番 | |
| 2231 | | | 攪乱 | | 国産染付碗・皿、国産陶器皿・壺・鉢・甕・鍋、碇子、ビー玉、貝殻(シジミ)、動物骨 | AJ～AN9 |
| 2232 | | | 溝 | | 土師器(中世～)皿、瓦器釜 | AJ7・8 |
| 2233 | | | 攪乱 | | 土師器(中世～)皿、国産染付碗、国産陶器皿・鉢、軒丸瓦 | AK～AM2 |
| 2234 | | | 攪乱 | | | AL2 |
| 2235 | | | 溝 | | 須恵器(古代)壺・甕、国産染付皿、国産陶器皿・鉢・搦鉢・甕・土瓶、平瓦・軒平瓦、鉄釘 | AL・AM0～3 |
| 2236 | | | 攪乱 | | | AM・AN4・5 |
| 2237 | | | 攪乱 | | 土師器(中世～)碗・皿、須恵器(古代)甕、瓦器碗・杯、輸入青磁碗、輸入白磁壺、国産染付碗、国産陶器甕・壺、平瓦・丸瓦、タイル | AN4 |
| 2238 | | | 攪乱 | | 土師器(中世～)皿、国産白磁仏飯具、国産染付碗、国産陶器搦鉢・甕・土瓶、平瓦 | AN3 |
| 2239 | | | 攪乱 | | 土師器(中世～)皿、瓦器鉢、国産染付碗・皿、国産陶器甕、平瓦、ガラス、タイル、碇子 | AM・AN1 |
| 2240 | | | | | 欠番 | |
| 2241 | | | 攪乱 | | 土師器(中世～)皿、瓦器釜、国産染付碗・皿、国産陶器鍋 | AL3 |
| 2242 | | | 攪乱 | | 土師器(中世～)皿、国産陶器搦鉢 | AM6 |
| 2243 | | | 攪乱 | | 土師器(中世～)皿、輸入陶器壺、国産染付碗・細片 | AL6 |
| 2244 | | | 攪乱 | | 土師器(中世～)皿、平瓦 | AM5 |
| 2245 | | | 攪乱 | | 土師器(中世～)皿、国産白磁不明製品、ガラス | AL5 |
| 2246 | | | 攪乱 | | 土師器(中世～)皿、国産陶器蓋 | AN7・8 |
| 2247 | | | 攪乱 | | 土師器(中世～)皿、須恵器(古代)蓋、瓦器鉢、国産染付碗・色絵碗・皿・瓶、国産陶器碗・皿・灯明皿・蓋・鉢・鍋、平瓦・丸瓦・棧瓦 | AN0～7 |
| 2248 | | | 攪乱 | | 土師器(中世～)皿、須恵器(中世～)鉢(東播)、瓦器鉢、国産染付碗・皿、国産陶器鉢・搦鉢・甕・土管、石鍋、平瓦・棧瓦、焼土 | AN3・4 |
| 2249 | | | 攪乱 | | 土師器(中世～)皿、須恵器(古代)壺、灰釉陶器碗、国産染付皿、国産陶器鉢・甕、平瓦・軒平瓦・軒丸瓦・棧瓦、鉄釘 | AL・AM4 |
| 2250 | | | | | 欠番 | |
| 2251 | | | 溝 | | 土師器(中世～)皿・皿(回転台)、須恵器(古代)壺・甕、緑釉陶器碗、瓦器碗・釜、輸入染付碗、国産染付碗・皿、国産陶器碗・皿・搦鉢、泥面子、埴埴、平瓦・丸瓦、道具瓦 | AK～AN7～9 |
| 2252 | | | 攪乱 | | 国産陶器皿・甕・植木鉢、平瓦、鉄釘 | AM5 |
| 2253 | | | 溝 | | 土師器(中世～)皿 | AK・AL7 |
| 2254 | | | 溝 | | 土師器(中世～)皿、瓦器釜 | AK・AL7 |
| 2255 | | | 攪乱 | | 土師器(中世～)白色土器(高杯)、国産陶器皿・鉢・搦鉢・土管、平瓦 | AK・AL8 |
| 2256 | | | 攪乱 | | 土師器(中世～)皿 | AK・AL6・7 |
| 2257 | | | ビット | | 土師器(中世～)皿、瓦器釜 | AM9 |
| 2258 | | | ビット | | 土師器(中世～)皿 | AM9 |
| 2259 | | | ビット | | 土師器(中世～)皿 | AM9 |
| 2260 | | | ビット | | | 西区西半 |
| 2261 | | | ビット | | 土師器(中世～)皿 | AN9 |
| 2262 | | | ビット | | 土師器(中世～)皿、須恵器(古代)杯、須恵器(中世～)鉢(東播)・甕、黒色土器A類細片、瓦器碗・鉢 | AM9 |
| 2263 | | | ビット | | 土師器(中世～)皿、黒色土器A類碗 | AM・AN8・9 |
| 2264 | | | ビット | | 土師器(中世～)皿 | AM・AN8 |
| 2265 | | | ビット | | 土師器(中世～)皿、須恵器(中世～)鉢(東播) | AM8 |
| 2266 | | | ビット | | 土師器(中世～)皿 | AM7 |
| 2267 | | | ビット | | 土師器(中世～)皿、須恵器(中世～)鉢(東播) | AM7 |
| 2268 | | | ビット | | 土師器(中世～)皿、平瓦 | AM7 |
| 2269 | | | ビット | | 土師器(中世～)皿、須恵器(中世～)鉢(東播)・甕、輸入白磁碗、国産陶器甕(常滑) | AM7 |
| 2270 | | | | | 欠番 | |
| 2271 | | | ビット | | 土師器(中世～)皿・鉢、須恵器(古代)鉢、瓦器釜、輸入陶器壺 | AL7 |
| 2272 | | | ビット | | 土師器(中世～)皿、須恵器(古代)壺、瓦器碗 | AM7 |
| 2273 | | | ビット | 13C半ば | 土師器(中世～)皿、黒色土器A類細片、瓦器碗 | AM6 |
| 2274 | | | ビット | | 土師器(中世～)皿 | AL6 |
| 2275 | | | ビット | | 土師器(中世～)皿、瓦器鍋、国産陶器甕、鉄釘 | AL5 |
| 2276 | | | ビット | | 土師器(中世～)皿 | AL4 |
| 2277 | | | ビット | | 土師器(中世～)皿 | AL4 |
| 2278 | | | ビット | | 土師器(中世～)皿・鉢、須恵器(古代)甕、 | AL4 |
| 2279 | | | ビット | | 土師器(中世～)皿、瓦器碗、丸瓦 | AL4 |
| 2280 | | | | | 欠番 | |
| 2281 | | | ビット | | 土師器(中世～)皿 | AL4 |
| 2282 | | | ビット | | 土師器(中世～)皿 | AL4 |
| 2283 | | | ビット | | 土師器(中世～)皿、須恵器(中世～)甕、輸入白磁碗 | AM7 |
| 2284 | | | ビット | S3027と同一 | 土師器(中世～)皿、須恵器(古代)甕 | AM7 |
| 2285 | | | 土坑 | | 土師器(中世～)皿、須恵器(古代)甕、瓦器碗(和泉)、国産陶器甕、銭 | AM8 |

表 73 検出遺構および出土遺物一覧 (38)

| S番号 | 遺構番号 | 層位 | 種別 | 所見 | 出土遺物 | 地区 |
|------|------|----|-----|------------|---|----------|
| 2286 | | | ピット | | 土師器 (中世～) 皿、須恵器 (古代) 壺・甕、丸瓦 | AM8 |
| 2287 | | | ピット | 14C | 土師器 (中世～) 皿、黒色土器 A 類碗 | AN8 |
| 2288 | | | ピット | | 土師器 (中世～) 皿、平瓦 | AN7 |
| 2289 | | | 溝 | | 土師器 (中世～) 皿 | ANO |
| 2290 | | | | | 欠番 | |
| 2291 | | | 溝 | | 土師器 (中世～) 皿、須恵器 (古代) 甕、国産陶器壺 | AM0 |
| 2292 | | | 溝 | | 土師器 (中世～) 皿 | AM0 |
| 2293 | | | 溝 | | | AG ~ ANO |
| 2294 | | | ピット | | | AM0 |
| 2295 | | | ピット | | | AM0 |
| 2296 | | | ピット | | | AM0 |
| 2297 | | | ピット | | | AM1 |
| 2298 | | | ピット | | | AM1 |
| 2299 | | | ピット | | | AM1 |
| 2300 | | | | | 欠番 | |
| 2301 | | | 溝 | S430 上層と同一 | 土師器 (中世～) 皿、瓦器碗 (和泉Ⅱ-3)、平瓦 | AM・AN1 |
| 2302 | | | ピット | | 土師器 (中世～) 皿、須恵器 (中世～) 鉢 (東播)、平瓦 | AN1 |
| 2303 | | | ピット | 13C | 土師器 (古代) 甕、土師器 (中世～) 皿、須恵器 (古代) 甕、須恵器 (中世～) 鉢 (東播)、瓦器釜 | AM1 |
| 2304 | | | ピット | 14C | 土師器 (中世～) 皿・鉢、須恵器 (中世～) 鉢 (東播) | AM1 |
| 2305 | | | 土坑 | S1080 と同一 | | AM1 |
| 2306 | | | ピット | | 土師器 (中世～) 皿 | AM2 |
| 2307 | | | ピット | | 土師器 (中世～) 皿、須恵器 (中世～) 鉢 (東播) | AM2 |
| 2308 | | | ピット | | 土師器 (中世～) 皿、黒色土器 A 類細片 | AM2 |
| 2309 | | | ピット | | 土師器 (中世～) 皿、須恵器 (中世～) 鉢 (東播)・甕 (東播) | AM2 |
| 2310 | | | | | 欠番 | |
| 2311 | | | ピット | | 土師器 (中世～) 皿、須恵器 (中世～) 甕 (東播) | AM2 |
| 2312 | | | ピット | | | AM2 |
| 2313 | | | ピット | | 土師器 (中世～) 皿 | AL2 |
| 2314 | | | ピット | | 土師器 (中世～) 皿 | AL2 |
| 2315 | | | ピット | 13C | 土師器 (中世～) 皿、須恵器 (古代) 壺、黒色土器 A 類細片 | AL2 |
| 2316 | | | ピット | | 土師器 (中世～) 皿、灰釉陶器碗・壺 | AL2 |
| 2317 | | | ピット | | 土師器 (中世～) 皿 | AL2 |
| 2318 | | | ピット | | 土師器 (中世～) 皿、黒色土器 A 類細片 | AL1 |
| 2319 | | | ピット | | 土師器 (中世～) 皿 | AL1 |
| 2320 | | | | | 欠番 | |
| 2321 | | | ピット | | 黒色土器 A 類細片 | AL1 |
| 2322 | | | ピット | | 土師器 (中世～) 皿 | AL1 |
| 2323 | | | ピット | | 土師器 (中世～) 皿、須恵器 (中世～) 甕 (東播)、瓦器鉢・鍋・釜、石鍋 | AL1 |
| 2324 | | | ピット | | 土師器 (中世～) 皿 | AL1 |
| 2325 | | | ピット | | 土師器 (中世～) 皿 | AL1 |
| 2326 | | | ピット | | 土師器 (中世～) 皿、灰釉陶器碗、瓦器釜 | AL1・0 |
| 2327 | | | ピット | | 土師器 (古代) 甕、土師器 (中世～) 皿、須恵器 (古代) 壺、瓦器碗 | AL1 |
| 2328 | | | ピット | | 土師器 (古代) 甕、土師器 (中世～) 皿、須恵器 (古代) 壺、緑釉陶器碗 | AL1 |
| 2329 | | | ピット | | 土師器 (中世～) 皿、須恵器 (古代) 壺、瓦器碗、輸入白磁杯 | AL1 |
| 2330 | | | | | 欠番 | |
| 2331 | | | ピット | | 土師器 (中世～) 皿 | AL1 |
| 2332 | | | ピット | | 土師器 (中世～) 皿、須恵器 (古代) 甕、須恵器 (中世～) 鉢 (東播)、瓦器碗・鉢 | AL0 |
| 2333 | | | 溝 | | 土師器 (中世～) 皿、須恵器 (中世～) 鉢 (東播)、甕 (東播)、国産陶器甕 | AL0 |
| 2334 | | | ピット | | 土師器 (中世～) 皿、瓦器鉢、丸瓦 | AL0 |
| 2335 | | | ピット | | 土師器 (中世～) 皿 | AL0 |
| 2336 | | | ピット | | 土師器 (中世～) 皿 | AL・AK1・0 |
| 2337 | | | ピット | | 土師器 (中世～) 皿、須恵器 (中世～) 鉢 (東播) | AK・AL1 |
| 2338 | | | ピット | | 土師器 (中世～) 皿、須恵器 (古代) 細片、瓦器皿 | AK・AL1 |
| 2339 | | | ピット | | 土師器 (中世～) 皿、須恵器 (古代) 細片 | AL1 |
| 2340 | | | | | 欠番 | |
| 2341 | | | ピット | | 土師器 (古代) 支脚、土師器 (中世～) 皿、瓦器碗 (和泉)・釜 | AK0 |
| 2342 | | | ピット | | 土師器 (中世～) 皿 | AK1 |
| 2343 | | | ピット | | 土師器 (中世～) 皿 | AK1 |
| 2344 | | | ピット | | 土師器 (中世～) 皿 | AL1 |
| 2345 | | | ピット | | 土師器 (中世～) 皿 | AK2 |
| 2346 | | | 溝 | | 土師器 (中世～) 皿、須恵器 (古代) 壺・甕、須恵器 (中世～) 甕、黒色土器 A 類碗、瓦器碗・鉢・釜、平瓦 | AL1 ~ 3 |
| 2347 | | | ピット | 14C | 土師器 (中世～) 皿、須恵器 (中世～) 鉢 (東播)、瓦器釜、輸入青磁碗 | AK2 |
| 2348 | | | ピット | | 土師器 (中世～) 皿 | AM1 |
| 2349 | | | 溝 | S1070 と同一 | | AM1 |
| 2350 | | | | | 欠番 | |
| 2351 | | | ピット | | 土師器 (中世～) 皿 | AM1 |
| 2352 | | | ピット | | 土師器 (中世～) 皿 | AM1 |
| 2353 | | | ピット | | 土師器 (中世～) 皿、瓦器鉢 | AL9 |
| 2354 | | | ピット | | 土師器 (中世～) 皿、瓦質土器鉢、国産染付色絵碗 | AL9 |
| 2355 | | | ピット | | 土師器 (中世～) 皿、須恵器 (中世～) 甕、輸入青磁碗 | AL9 |
| 2356 | | | ピット | | 土師器 (中世～) 皿 | AL9 |

表 74 検出遺構および出土遺物一覧 (39)

| S番号 | 遺構番号 | 層位 | 種別 | 所見 | 出土遺物 | 地区 |
|------|------|----|-----|--------------|--|-------|
| 2357 | | | ビット | | 土師器 (中世～) 皿、須恵器 (中世～) 甗 (東播) | AL8・9 |
| 2358 | | | ビット | | 土師器 (中世～) 皿 | AL8 |
| 2359 | | | ビット | | 土師器 (中世～) 皿 | AL9 |
| 2360 | | | | | 欠番 | |
| 2361 | | | 土坑 | | 土師器 (中世～) 皿、黒色土器 A 類細片、硯 | AL8 |
| 2362 | | | ビット | | 土師器 (中世～) 皿 | AL8 |
| 2363 | | | ビット | | 土師器 (中世～) 皿 | AL8 |
| 2364 | | | 溝 | | 土師器 (中世～) 皿、須恵器 (古代) 椀、瓦器椀、輸入青磁椀、国産陶器甗、平瓦、不明鉄製品 | AM8 |
| 2365 | | | ビット | | 土師器 (中世～) 皿、須恵器 (中世～) 甗 (東播)、瓦器椀・釜、砥石 | AL8 |
| 2366 | | | ビット | 13C 前半 | 土師器 (中世～) 皿、黒色土器 A 類細片、瓦器椀、輸入白磁椀、鉄滓 (椀型) | AL8 |
| 2367 | | | ビット | | 土師器 (中世～) 皿・鉢、須恵器 (中世～) 甗 | AL8 |
| 2368 | | | ビット | | 土師器 (中世～) 皿、須恵器 (古代) 甗、瓦器釜 | AL8 |
| 2369 | | | ビット | | 土師器 (中世～) 皿 | AL7・8 |
| 2370 | | | | | 欠番 | |
| 2371 | | | ビット | | 土師器 (中世～) 皿 | AL9 |
| 2372 | | | ビット | | 土師器 (中世～) 皿、瓦器釜、焼石 | AL8 |
| 2373 | | | ビット | | 土師器 (中世～) 皿 | AL7 |
| 2374 | | | ビット | | 土師器 (中世～) 皿、瓦器釜、輸入青磁椀、国産陶器甗 | AL8 |
| 2375 | | | ビット | | 土師器 (中世～) 皿、砥石 | AL7 |
| 2376 | | | ビット | | 土師器 (中世～) 皿 | AL7 |
| 2377 | | | ビット | | 土師器 (中世～) 皿、緑釉陶器椀、鉄滓 | AL7 |
| 2378 | | | ビット | | 土師器 (中世～) 皿 | AL7 |
| 2379 | | | ビット | | 土師器 (中世～) 皿、須恵器 (中世～) 鉢 (東播)、輸入陶器壺 | AL7 |
| 2380 | | | | | 欠番 | |
| 2381 | | | ビット | | 土師器 (中世～) 皿、須恵器 (古代) 壺、黒色土器 A 類椀、瓦器椀 | AL6 |
| 2382 | | | ビット | | 土師器 (中世～) 皿 | AL6 |
| 2383 | | | ビット | | 土師器 (中世～) 皿、瓦器椀・釜 | AL4 |
| 2384 | | | ビット | | 土師器 (中世～) 皿、ガラス | AL4 |
| 2385 | | | 攪乱 | | 土師器 (中世～) 皿、須恵器 (古代) 甗、須恵器 (中世～) 甗 (東播)、緑釉陶器椀、瓦器鉢・釜、国産染付椀、国産陶器皿・壺・甗、平瓦、銭 | AN5～7 |
| 2386 | | | ビット | | 土師器 (中世～) 皿、国産陶器椀 | AN5 |
| 2387 | | | 溝 | | 土師器 (中世～) 皿、須恵器 (古代) 壺・甗、須恵器 (中世～) 鉢 (東播)、瓦器鉢、輸入白磁椀、丸瓦 | AM8・9 |
| 2388 | | | ビット | | 土師器 (中世～) 皿 | AM9 |
| 2389 | | | ビット | | 土師器 (中世～) 皿、須恵器 (古代) 蓋、輸入青磁椀 | AM8 |
| 2390 | | | | | 欠番 | |
| 2391 | | | ビット | | 土師器 (中世～) 皿、瓦器椀 | AM8 |
| 2392 | | | ビット | | | AM8 |
| 2393 | | | ビット | | 土師器 (中世～) 皿 | AM8 |
| 2394 | | | ビット | | 土師器 (中世～) 皿、須恵器 (古代) 壺 | AM7 |
| 2395 | | | 土坑 | | 土師器 (中世～) 皿、須恵器 (古代) 杯、須恵器 (中世～) 鉢 (東播)・甗、瓦器椀、輸入白磁椀・皿・壺、輸入陶器壺、釘 | AM7 |
| 2396 | | | ビット | | 土師器 (中世～) 皿、瓦器椀・釜 | AM7 |
| 2397 | | | 土坑 | | 土師器 (中世～) 皿、須恵器 (古代) 杯、平瓦 | AM6 |
| 2398 | | | 土坑 | | 土師器 (中世～) 皿、黒色土器 A 類椀、瓦器椀・釜、輸入白磁椀、平瓦 | AM7 |
| 2399 | | | ビット | 12C 末～13C 初頭 | 土師器 (中世～) 皿、黒色土器 A 類細片、瓦器釜、国産陶器甗 | AN9 |
| 2400 | | | | | 欠番 | |
| 2401 | | | 土坑 | | 土師器 (中世～) 皿、須恵器 (古代) 甗、緑釉陶器椀、瓦器椀 | AN7 |
| 2402 | | | ビット | | 土師器 (中世～) 皿 | AM7 |
| 2403 | | | ビット | | 土師器 (中世～) 皿、瓦器釜 | AM7 |
| 2404 | | | ビット | | 土師器 (中世～) 皿、須恵器 (中世～) 甗 (東播)、瓦器鉢 | AM7 |
| 2405 | | | 土坑 | | 土師器 (中世～) 皿、鉄釘 | AM5 |
| 2406 | | | ビット | | 土師器 (中世～) 皿、輸入白磁皿 | AM5 |
| 2407 | | | 溝 | | 土師器 (中世～) 皿、瓦器椀・釜、国産陶器甗 | AM5・6 |
| 2408 | | | ビット | | 土師器 (中世～) 皿、須恵器 (古代) 甗、瓦器椀・釜、石鍋 | AM5 |
| 2409 | | | ビット | | 土師器 (古代) 甗、土師器 (中世～) 皿、須恵器 (古代) 杯、国産陶器甗 | AL5 |
| 2410 | | | | | 欠番 | |
| 2411 | | | 溝 | | 土師器 (中世～) 皿、緑釉陶器椀、灰釉陶器壺、瓦器鉢 | AN6～9 |
| 2412 | | | ビット | | 土師器 (中世～) 皿、須恵器 (古代) 杯・壺、瓦器椀・釜、輸入白磁壺 | AM4 |
| 2413 | | | ビット | | 土師器 (中世～) 皿 | AM4 |
| 2414 | | | ビット | | 土師器 (中世～) 皿、須恵器 (古代) 甗、須恵器 (中世～) 鉢 (東播)、瓦器椀・釜、輸入青磁椀 | AK1 |
| 2415 | | | ビット | | 土師器 (中世～) 皿、須恵器 (中世～) 甗、平瓦 | AK1 |
| 2416 | | | ビット | | 土師器 (中世～) 皿、緑釉陶器椀 | AK2 |
| 2417 | | | 土坑 | | 土師器 (中世～) 皿、輸入青磁皿 | AK2 |
| 2418 | | | ビット | | 土師器 (中世～) 皿・釜、須恵器 (中世～) 甗 (東播)、瓦器椀、平瓦 | AK2 |
| 2419 | | | 攪乱 | | 土師器 (中世～) 皿、国産陶器鉢・甗、平瓦、鉄釘 | AL8 |
| 2420 | | | | | 欠番 | |
| 2421 | | | ビット | | 土師器 (中世～) 皿、輸入陶器壺 | AL6 |
| 2422 | | | ビット | | 土師器 (中世～) 皿 | AL6 |
| 2423 | | | ビット | | 土師器 (中世～) 皿、須恵器 (古代) 壺、須恵器 (中世～) 甗 (東播) | AL7 |
| 2424 | | | ビット | | 土師器 (中世～) 皿、須恵器 (古代) 杯・壺・甗、輸入白磁椀 | AL6 |

表 75 検出遺構および出土遺物一覧 (40)

| S番号 | 遺構番号 | 層位 | 種別 | 所見 | 出土遺物 | 地区 |
|------|------|----|-----|-------|---|-------|
| 2425 | | | ピット | | 土師器(中世～)皿、須恵器(中世～)甕(東播)、灰釉陶器壺、瓦器椀・釜、 国産陶器椀・皿・壺 | AM6 |
| 2426 | | | ピット | 9C | 土師器(古代)甕、須恵器(古代)甕、平瓦 | AK5 |
| 2427 | | | ピット | | 土師器(中世～)皿、瓦器釜、銭 | AL5 |
| 2428 | | | ピット | | 土師器(中世～)皿、須恵器(古代)壺 | AL5 |
| 2429 | | | ピット | | 土師器(中世～)皿 | AL5 |
| 2430 | | | | | 欠番 | |
| 2431 | | | ピット | | 土師器(中世～)皿 | AL6 |
| 2432 | | | 溝 | 13C | 土師器(中世～)皿、緑釉陶器椀、瓦器小椀・釜 | AL5・6 |
| 2433 | | | ピット | | 土師器(中世～)皿 | AK7 |
| 2434 | | | 攪乱 | | 土師器(中世～)皿、瓦器釜、国産白磁椀、平瓦、レンガ | AL7 |
| 2435 | | | 土坑 | 13C後半 | 土師器(中世～)皿、瓦器椀・鉢、輸入青磁椀、輸入白磁椀、国産陶器山茶椀、 鉄釘、銭 | AL7 |
| 2436 | | | ピット | | 土師器(中世～)皿 | AM5 |
| 2437 | | | 攪乱 | | 国産染付椀、国産陶器椀 | AM5 |
| 2438 | | | 土坑 | | 土師器(中世～)皿、丸瓦 | AM3 |
| 2439 | | | ピット | | 土師器(中世～)皿、須恵器(中世～)鉢、輸入白磁椀 | AM3 |
| 2440 | | | | | 欠番 | |
| 2441 | | | ピット | | 土師器(中世～)皿、須恵器(中世～)鉢、動物骨 | AM4 |
| 2442 | | | ピット | | 土師器(中世～)皿、須恵器(古代)壺、輸入白磁椀 | AM4 |
| 2443 | | | ピット | | 土師器(中世～)皿、須恵器(中世～)鉢(東播)、瓦器鉢 | AM3 |
| 2444 | | | ピット | | 土師器(中世～)皿、瓦質土器鉢 | AM3 |
| 2445 | | | ピット | | 土師器(中世～)皿 | AM3 |
| 2446 | | | ピット | | 土師器(中世～)皿、須恵器(中世～)壺、瓦器釜 | AM3 |
| 2447 | | | ピット | | 土師器(中世～)皿、黒色土器A類椀、瓦器鉢 | AL4 |
| 2448 | | | ピット | | 土師器(中世～)皿、須恵器(中世～)椀(播磨)・甕(東播)、緑釉陶器椀、 灰釉陶器椀、輸入青磁椀 | AM5 |
| 2449 | | | ピット | | 土師器(中世～)皿 | AK8 |
| 2450 | | | | | 欠番 | |
| 2451 | | | ピット | | 土師器(中世～)皿 | AK1 |
| 2452 | | | ピット | | 土師器(中世～)皿 | AJ2 |
| 2453 | | | ピット | | 土師器(中世～)皿・釜 | AJ1 |
| 2454 | | | ピット | | 土師器(中世～)皿 | AJ1 |
| 2455 | | | ピット | | 土師器(中世～)皿 | AJ2 |
| 2456 | | | ピット | | 土師器(中世～)皿、須恵器(古代)甕、瓦器椀(和泉) | AI0 |
| 2457 | | | ピット | | 土師器(中世～)皿、瓦器釜 | AI1 |
| 2458 | | | ピット | | 土師器(中世～)皿 | AI1 |
| 2459 | | | ピット | | 土師器(中世～)皿、瓦器釜 | AI2 |
| 2460 | | | | | 欠番 | |
| 2461 | | | ピット | | 土師器(中世～)皿、緑釉陶器椀 | AI2 |
| 2462 | | | ピット | | 土師器(中世～)皿、須恵器(古代)杯、平瓦 | AJ2 |
| 2463 | | | ピット | | 土師器(中世～)皿 | AJ2 |
| 2464 | | | ピット | | 土師器(中世～)皿、緑釉陶器椀、輸入青磁椀 | AJ1 |
| 2465 | | | ピット | | 土師器(中世～)皿、輸入青磁椀 | AJ1 |
| 2466 | | | ピット | | 土師器(中世～)皿、瓦器鍋 | AJ1 |
| 2467 | | | ピット | | 土師器(中世～)皿 | AL1 |
| 2468 | | | ピット | | 土師器(中世～)皿、須恵器(古代)甕、平瓦 | AL1 |
| 2469 | | | ピット | | 土師器(中世～)皿、瓦器椀 | AL7 |
| 2470 | | | | | 欠番 | |
| 2471 | | | ピット | | 土師器(中世～)皿・釜 | AM1 |
| 2472 | | | 土坑 | | 土師器(中世～)皿、須恵器(中世～)鉢(東播)、瓦器椀・釜、埴塼 | AJ1 |
| 2473 | | | ピット | | 土師器(中世～)皿、須恵器(古代)甕、須恵器(中世～)甕、瓦器釜 | AI1 |
| 2474 | | | ピット | | 土師器(中世～)皿、須恵器(中世～)甕(東播)、輸入青磁椀、輸入陶器盤 | AI2 |
| 2475 | | | ピット | | 土師器(中世～)皿 | AM6 |
| 2476 | | | ピット | | 土師器(中世～)皿、須恵器(古代)壺、輸入青磁椀、鉄釘 | AM6 |
| 2477 | | | ピット | | 土師器(中世～)皿 | AM7 |
| 2478 | | | ピット | | 土師器(中世～)皿 | AM7 |
| 2479 | | | ピット | | 土師器(中世～)皿・釜 | AM8 |
| 2480 | | | | | 欠番 | |
| 2481 | | | ピット | | 土師器(中世～)皿、瓦器椀 | AM8 |
| 2482 | | | ピット | | 土師器(中世～)皿、須恵器(中世～)椀 | AM8 |
| 2483 | | | ピット | | 土師器(中世～)皿、須恵器(中世～)鉢、輸入陶器壺 | AN9 |
| 2484 | | | ピット | | 土師器(中世～)皿、瓦器椀・釜 | AN9 |
| 2485 | | | ピット | | 土師器(中世～)皿、須恵器(中世～)鉢(東播)、焼土 | AN10 |
| 2486 | | | ピット | | 土師器(中世～)皿、瓦器釜 | AM9 |
| 2487 | | | ピット | | 土師器(中世～)皿、平瓦、鉄釘 | AL8 |
| 2488 | | | ピット | | 土師器(中世～)皿、須恵器(古代)甕、須恵器(中世～)甕 | AL8 |
| 2489 | | | ピット | | 土師器(中世～)皿、瓦器釜 | AL8 |
| 2490 | | | | | 欠番 | |
| 2491 | | | ピット | | 土師器(中世～)皿、国産白磁椀、輸入陶器盤、平瓦、ガラス | AL7 |
| 2492 | | | ピット | | 土師器(中世～)皿 | AM1 |
| 2493 | | | ピット | | 土師器(中世～)皿、須恵器(中世～)鉢(東播)、甕(東播)、灰釉陶器椀、 瓦器椀、輸入陶器壺、国産陶器甕 | AI0 |
| 2494 | | | ピット | | 土師器(中世～)皿、須恵器(古代)甕、瓦器鉢 | AI1 |

表 76 検出遺構および出土遺物一覧 (41)

| S番号 | 遺構番号 | 層位 | 種別 | 所見 | 出土遺物 | 地区 |
|------|------|----|-----|----------|---|----------|
| 2495 | | | ビット | | 土師器(中世～)皿、須恵器(中世～)鉢、瓦器椀 | AH2 |
| 2496 | | | ビット | 13C | 土師器(中世～)皿、須恵器(中世～)細片、瓦器釜、輸入青磁椀、国産陶器 甕 | AH・AI2・3 |
| 2497 | | | ビット | | 土師器(中世～)皿、緑釉陶器椀、瓦器椀、輸入陶器鉢、丸瓦 | AI2 |
| 2498 | | | ビット | | 土師器(中世～)皿・釜、瓦器椀、国産陶器山茶椀 | AH2 |
| 2499 | | | ビット | | 土師器(中世～)皿、須恵器(中世～)鉢(東播)、平瓦 | AH2 |
| 2500 | | | | | 欠番 | |
| 2501 | | | ビット | | 土師器(中世～)皿 | AH2 |
| 2502 | | | ビット | | 土師器(中世～)皿、灰釉陶器椀 | AH2 |
| 2503 | | | ビット | | 土師器(中世～)皿、輸入青磁椀 | AH0 |
| 2504 | | | ビット | | 土師器(中世～)皿、須恵器(古代)杯、須恵器(中世～)鉢(東播)、瓦器鍋・ 釜、輸入青磁椀・皿、国産染付椀、国産陶器皿、鉄釘 | AH0 |
| 2505 | | | ビット | | 土師器(中世～)皿、動物骨 | AH0 |
| 2506 | | | ビット | | 土師器(中世～)皿、瓦器釜 | AG0 |
| 2507 | | | ビット | | 土師器(中世～)皿、須恵器(中世～)鉢 | AG0 |
| 2508 | | | ビット | | 土師器(中世～)皿、瓦器椀 | AG0 |
| 2509 | | | ビット | | 土師器(中世～)皿、須恵器(中世～)細片 | AG0 |
| 2510 | | | | | 欠番 | |
| 2511 | | | ビット | | 土師器(中世～)皿、須恵器(古代)甕 | AG0 |
| 2512 | | | ビット | | 土師器(中世～)皿、瓦器釜、平瓦 | AG0 |
| 2513 | | | ビット | | 土師器(中世～)皿、須恵器(古代)細片 | AG0 |
| 2514 | | | ビット | | 土師器(中世～)皿 | AG1 |
| 2515 | | | ビット | | 土師器(中世～)皿、灰釉陶器壺 | AG2 |
| 2516 | | | ビット | | 土師器(中世～)皿 | AG2 |
| 2517 | | | ビット | | 土師器(中世～)皿、須恵器(中世～)細片 | AG2 |
| 2518 | | | ビット | | 土師器(中世～)皿、須恵器(中世～)鉢(東播)・甕(東播)、緑釉陶器細片、 瓦器釜、輸入青磁椀、国産陶器壺 | AG2 |
| 2519 | | | ビット | | 土師器(中世～)皿、須恵器(中世～)鉢(東播) | AG2 |
| 2520 | | | | | 欠番 | |
| 2521 | | | ビット | | 土師器(中世～)皿、須恵器(中世～)鉢(東播) | AG2 |
| 2522 | | | ビット | | 土師器(中世～)皿、須恵器(古代)細片、瓦器釜 | AG2 |
| 2523 | | | ビット | | 土師器(中世～)皿 | AG2 |
| 2524 | | | ビット | | 土師器(中世～)皿 | AG2 |
| 2525 | | | ビット | | 須恵器(古代)甕、平瓦 | AG2 |
| 2526 | | | ビット | | 土師器(中世～)皿、瓦器釜、銭 | AG2 |
| 2527 | | | ビット | | 土師器(中世～)皿、須恵器(中世～)細片、瓦器椀・釜、輸入青磁皿 | AG3 |
| 2528 | | | ビット | | 土師器(中世～)皿 | AG3 |
| 2529 | | | ビット | | 土師器(中世～)皿、瓦器釜 | AG3 |
| 2530 | | | | | 欠番 | |
| 2531 | | | ビット | | 土師器(中世～)皿 | AG3 |
| 2532 | | | ビット | | 土師器(中世～)皿 | AG3 |
| 2533 | | | ビット | | 土師器(中世～)皿、須恵器(中世～)椀(東播) | AG3 |
| 2534 | | | ビット | | 土師器(中世～)皿、須恵器(中世～)甕、瓦器椀 | AG3 |
| 2535 | | | ビット | | 土師器(中世～)皿、瓦器鉢、輸入白磁皿、国産陶器甕 | AG3・4 |
| 2536 | | | ビット | | 土師器(中世～)皿、須恵器(古代)細片、瓦器釜、輸入陶器壺 | AH3 |
| 2537 | | | ビット | | 土師器(中世～)皿 | AH4 |
| 2538 | | | ビット | | 土師器(中世～)皿 | AG4 |
| 2539 | | | ビット | | 土師器(中世～)皿、瓦器椀 | AG4 |
| 2540 | | | | | 欠番 | |
| 2541 | | | ビット | | 土師器(中世～)皿、灰釉陶器壺、瓦器椀 | AG4 |
| 2542 | | | ビット | | 土師器(中世～)皿 | AH4 |
| 2543 | | | ビット | | 土師器(中世～)皿・鉢、瓦器皿・鍋・釜 | AH4 |
| 2544 | | | ビット | | 土師器(中世～)皿、瓦器椀 | AI2 |
| 2545 | | | ビット | | 土師器(中世～)皿 | AI3 |
| 2546 | | | ビット | | 土師器(中世～)皿・釜 | AI3 |
| 2547 | | | ビット | | 土師器(中世～)皿 | AI3 |
| 2548 | | | 土坑 | 13C | 土師器(中世～)皿、須恵器(中世～)鉢(東播)・細片、瓦器椀・釜 | AI3 |
| 2549 | | | ビット | | 土師器(中世～)皿、輸入白磁皿、国産陶器山茶椀・皿 | AI・AJ3 |
| 2550 | | | | | 欠番 | |
| 2551 | | | ビット | | 土師器(中世～)皿、須恵器(古代)甕、灰釉陶器皿、瓦器椀、焼土 | AJ3 |
| 2552 | | | 土坑 | | 土師器(中世～)皿、輸入陶器壺 | AI3 |
| 2553 | | | 土坑 | | 土師器(中世～)皿、須恵器(古代)壺、瓦器鉢・釜 | AI3 |
| 2554 | | | ビット | | 土師器(中世～)皿、須恵器(古代)壺 | AI4 |
| 2555 | | | ビット | | 土師器(中世～)皿 | AI4 |
| 2556 | | | 土坑 | | 土師器(中世～)皿 | AI4 |
| 2557 | | | 土坑 | | 土師器(中世～)皿、輸入青磁椀 | AI4 |
| 2558 | | | 土坑 | 13C前半～半ば | 土師器(中世～)皿、須恵器(中世～)鉢(東播)・甕(東播)、瓦器椀・鉢・釜、 輸入青磁椀、輸入白磁椀 | AI4 |
| 2559 | | | ビット | | 土師器(中世～)皿、須恵器(古代)杯 | AI4 |
| 2560 | | | | | 欠番 | |
| 2561 | | | ビット | | 土師器(中世～)皿 | AH3・4 |
| 2562 | | | ビット | | 土師器(中世～)皿 | AH4 |
| 2563 | | | ビット | | 土師器(中世～)皿、輸入白磁壺 | AH4 |
| 2564 | | | ビット | | 土師器(中世～)皿、須恵器(古代)細片 | AH・AI4 |

表 77 検出遺構および出土遺物一覧 (42)

| S番号 | 遺構番号 | 層位 | 種別 | 所見 | 出土遺物 | 地区 |
|------|------|----|-----|-----------|--|----------|
| 2565 | | | ピット | | 土師器 (中世～) 皿、輸入青磁碗 | AH4 |
| 2566 | | | ピット | | 土師器 (中世～) 皿 | AH4 |
| 2567 | | | ピット | | 土師器 (中世～) 皿 | AH4 |
| 2568 | | | ピット | | 土師器 (中世～) 皿 | AH4 |
| 2569 | | | ピット | | 土師器 (中世～) 皿・甕 | AI4・5 |
| 2570 | | | | | 欠番 | |
| 2571 | | | ピット | | 土師器 (中世～) 皿 | AI4・5 |
| 2572 | | | ピット | | 土師器 (中世～) 皿、瓦器碗、平瓦 | AH5 |
| 2573 | | | ピット | | 土師器 (中世～) 皿 | AI5 |
| 2574 | | | ピット | | 土師器 (中世～) 皿 | AI6 |
| 2575 | | | ピット | | 土師器 (中世～) 皿 | AJ6 |
| 2576 | | | ピット | | 土師器 (中世～) 皿 | AJ6 |
| 2577 | | | ピット | | 土師器 (中世～) 皿 | AI6 |
| 2578 | | | ピット | | 土師器 (中世～) 皿、須恵器 (中世～) 碗 (東播) | AJ6 |
| 2579 | | | ピット | | 土師器 (中世～) 皿 | AI6 |
| 2580 | | | | | 欠番 | |
| 2581 | | | ピット | | 土師器 (中世～) 皿 | AI・AJ6 |
| 2582 | | | ピット | | 土師器 (中世～) 皿、須恵器 (古代) 壺・甕、瓦器碗、国産陶器碗 (備前)、 銭 | AI6 |
| 2583 | | | ピット | | 土師器 (中世～) 皿 | AI6・7 |
| 2584 | | | ピット | S2698 と同一 | 土師器 (中世～) 皿、輸入白磁壺 | AE4 |
| 2585 | | | ピット | | 土師器 (中世～) 皿 | AH・AI6 |
| 2586 | | | ピット | | 土師器 (中世～) 釜、石鍋、平瓦、木片 | AI6 |
| 2587 | | | 土坑 | | 土師器 (中世～) 皿・釜、瓦器碗、輸入青磁碗 | AI7 |
| 2588 | | | ピット | | 土師器 (中世～) 皿、瓦器碗 | AI7 |
| 2589 | | | ピット | | 土師器 (中世～) 皿、須恵器 (中世～) 鉢 (東播)、瓦器碗・釜 | AH7 |
| 2590 | | | | | 欠番 | |
| 2591 | | | ピット | | 土師器 (中世～) 皿、須恵器 (中世～) 鉢 (東播)、瓦器碗・鍋 | AI8 |
| 2592 | | | ピット | | 土師器 (中世～) 皿、須恵器 (中世～) 鉢 (東播) | AI8 |
| 2593 | | | ピット | | 土師器 (中世～) 皿 | AI8 |
| 2594 | | | ピット | | 土師器 (中世～) 皿 | AI8 |
| 2595 | | | 土坑 | | 土師器 (中世～) 皿、須恵器 (古代) 甕、須恵器 (中世～) 鉢 (東播)、瓦器碗・ 釜 | AI・AJ8 |
| 2596 | | | 土坑 | | | AI8 |
| 2597 | | | 土坑 | | | AI・AJ8・9 |
| 2598 | | | ピット | | 土師器 (中世～) 皿、瓦器鉢 | AJ8 |
| 2599 | | | ピット | | 土師器 (中世～) 皿、須恵器 (中世～) 鉢 (東播)、炭化物 | AJ8 |
| 2600 | | | | | 欠番 | |
| 2601 | | | 溝 | S2787 と同一 | 土師器 (中世～) 皿・釜、須恵器 (古代) 甕、須恵器 (中世～) 鉢 (東播)・甕 (東 播)、緑釉陶器碗、瓦器碗・釜、輸入青磁碗、平瓦、不明鉄製品、焼土 | AJ6～9 |
| 2602 | | | ピット | | 土師器 (中世～) 皿、須恵器 (中世～) 鉢 (東播)、瓦器碗・釜 | AJ7 |
| 2603 | | | ピット | | 土師器 (中世～) 皿 | AJ7 |
| 2604 | | | ピット | | 土師器 (中世～) 皿、須恵器 (古代) 壺、須恵器 (中世～) 鉢 (東播)・甕 (東 播)、瓦器碗 | AJ7 |
| 2605 | | | ピット | | 土師器 (中世～) 皿、瓦器碗、輸入白磁壺 | AK7 |
| 2606 | | | ピット | | 土師器 (中世～) 皿、瓦器釜 | AK7 |
| 2607 | | | ピット | | 土師器 (古代) 甕、土師器 (中世～) 皿 | AK7 |
| 2608 | | | ピット | | 土師器 (中世～) 皿 | AK8 |
| 2609 | | | ピット | | 土師器 (中世～) 皿、須恵器 (中世～) 鉢 (東播)、輸入青磁碗 | AK8 |
| 2610 | | | | | 欠番 | |
| 2611 | | | ピット | | 土師器 (中世～) 皿、瓦器碗、輸入白磁碗、国産陶器甕 | AK・AL6 |
| 2612 | | | ピット | | 土師器 (中世～) 皿 | AK・AL6 |
| 2613 | | | ピット | | 土師器 (中世～) 皿、灰釉陶器碗 | AL6 |
| 2614 | | | ピット | | 土師器 (中世～) 皿、鉄釘 | AN4 |
| 2615 | | | 土坑 | | 土師器 (中世～) 皿、緑釉陶器碗 | AM5 |
| 2616 | | | ピット | | 土師器 (中世～) 皿 | AK5 |
| 2617 | | | ピット | | 土師器 (中世～) 皿、瓦器釜 | AK5 |
| 2618 | | | ピット | | 土師器 (中世～) 皿 | AK5 |
| 2619 | | | ピット | | 土師器 (中世～) 皿 | AK5 |
| 2620 | | | | | 欠番 | |
| 2621 | | | 攪乱 | | 土師器 (中世～) 皿、須恵器 (中世～) 細片 | AK5 |
| 2622 | | | ピット | | 土師器 (中世～) 皿、須恵器 (中世～) 細片 | AK5 |
| 2623 | | | ピット | | 土師器 (中世～) 皿、須恵器 (古代) 甕 | AJ6 |
| 2624 | | | ピット | | 土師器 (中世～) 皿 | AK6 |
| 2625 | | | ピット | | 土師器 (中世～) 皿、不明鉄製品 | AK6 |
| 2626 | | | 溝 | | 土師器 (中世～) 皿、須恵器 (古代) 杯・壺、灰釉陶器皿 | AK5・6 |
| 2627 | | | ピット | | 土師器 (中世～) 皿、瓦器碗、輸入青磁碗 | AK6 |
| 2628 | | | ピット | | 土師器 (中世～) 皿、瓦器釜、鉄滓 | AJ6 |
| 2629 | | | ピット | | 土師器 (中世～) 皿 | AJ7 |
| 2630 | | | | | 欠番 | |
| 2631 | | | ピット | | 土師器 (中世～) 皿 | AJ7 |
| 2632 | | | ピット | | 土師器 (中世～) 皿、須恵器 (古代) 壺、瓦器碗、輸入白磁碗・皿 | AJ7 |
| 2633 | | | ピット | | 土師器 (中世～) 皿 | AJ7 |
| 2634 | | | ピット | | 土師器 (中世～) 皿 | AJ8 |

表 78 検出遺構および出土遺物一覧 (43)

| S番号 | 遺構番号 | 層位 | 種別 | 所見 | 出土遺物 | 地区 |
|------|------|----|-----|-----------|--|----------|
| 2635 | | | ビット | | 土師器 (中世～) 皿、瓦器椀 | AJ8 |
| 2636 | | | ビット | | 土師器 (中世～) 皿、瓦器椀 | AJ8 |
| 2637 | | | ビット | | 土師器 (中世～) 皿 | AJ8 |
| 2638 | | | ビット | | 土師器 (中世～) 皿、瓦器釜 | AK8 |
| 2639 | | | ビット | | 土師器 (中世～) 皿、須恵器 (古代) 細片、瓦器皿 | AK8 |
| 2640 | | | | | 欠番 | |
| 2641 | | | ビット | | 土師器 (中世～) 皿、須恵器 (中世～) 甕、瓦器椀 | AK9 |
| 2642 | | | ビット | | 土師器 (中世～) 皿 | AK9 |
| 2643 | | | ビット | | 土師器 (中世～) 皿、瓦器鍋、平瓦 | AI5・6 |
| 2644 | | | ビット | | 土師器 (中世～) 皿・甕・釜、炭化物 | AH・AI5 |
| 2645 | | | ビット | | 土師器 (中世～) 皿、須恵器 (古代) 細片 | AI5 |
| 2646 | | | ビット | | 土師器 (中世～) 皿 | AI5 |
| 2647 | | | ビット | 13C 前半 | 土師器 (中世～) 皿、平瓦 | AI5 |
| 2648 | | | ビット | | 土師器 (中世～) 皿 | AH6 |
| 2649 | | | ビット | | 土師器 (中世～) 皿 | AJ4 |
| 2650 | | | | | 欠番 | |
| 2651 | | | ビット | | 土師器 (中世～) 皿 | AL5 |
| 2652 | | | ビット | | 土師器 (中世～) 皿、須恵器 (古代) 細片、須恵器 (中世～) 甕 (東播) | AL5 |
| 2653 | | | 溝 | | 土師器 (中世～) 皿、須恵器 (古代) 甕、須恵器 (中世～) 鉢 (東播)、瓦器椀・鍋・釜、輸入青磁椀、国産陶器甕、銭 | AE～AGO |
| 2654 | | | ビット | 14C | 須恵器 (中世～) 鉢 (東播)、緑釉陶器椀、瓦器椀・鉢・鍋・釜、輸入青磁椀・皿、輸入白磁椀・壺、輸入青白磁水注、輸入陶器壺、国産陶器鉢・甕、平瓦 | AF・AGO・1 |
| 2655 | | | ビット | | 土師器 (中世～) 皿、灰釉陶器壺 | AFO |
| 2656 | | | ビット | | 土師器 (中世～) 皿、須恵器 (古代) 杯、瓦器椀 | AFO |
| 2657 | | | ビット | | 土師器 (中世～) 皿、須恵器 (古代) 壺 | AFO |
| 2658 | | | ビット | | 土師器 (中世～) 皿、須恵器 (古代) 細片、瓦器釜、輸入青磁椀 | AFO |
| 2659 | | | ビット | | 土師器 (中世～) 皿 | AFO |
| 2660 | | | ビット | | 土師器 (中世～) 皿、須恵器 (古代) 細片 | AFO |
| 2661 | | | ビット | | 土師器 (中世～) 皿、丸瓦 | AE・AFO |
| 2662 | | | 攪乱 | | | AF・AGO |
| 2663 | | | ビット | | 土師器 (中世～) 皿、須恵器 (古代) 細片、鉄滓、ガラス | AEO |
| 2664 | | | 溝 | | | AF1 |
| 2665 | | | ビット | | 土師器 (中世～) 皿 | AF1 |
| 2666 | | | ビット | | 土師器 (中世～) 皿、緑釉陶器椀、瓦器釜 | AF1 |
| 2667 | | | ビット | | 土師器 (中世～) 皿、須恵器 (古代) 壺、瓦器両口 | AF1 |
| 2668 | | | ビット | | 土師器 (中世～) 皿 | AF1 |
| 2669 | | | ビット | | | AF1 |
| 2670 | | | ビット | | 土師器 (中世～) 皿 | AF4 |
| 2671 | | | ビット | | | AE1 |
| 2672 | | | ビット | | 土師器 (中世～) 皿、緑釉陶器椀 | AE1 |
| 2673 | | | ビット | | 土師器 (中世～) 皿、緑釉陶器椀 | AF1 |
| 2674 | | | 溝 | | 土師器 (中世～) 皿、瓦器鉢、輸入白磁皿 | AE・AF1 |
| 2675 | | | 溝 | 13C 後半 | 土師器 (中世～) 皿・釜、須恵器 (古代) 壺、須恵器 (中世～) 鉢 (東播)・甕 (東播)、緑釉陶器椀、瓦器椀・小椀・鍋・釜、輸入青磁椀、国産陶器鉢・甕、硯、焼土 | AF3～6 |
| 2676 | | | 溝 | | 土師器 (中世～) 皿、須恵器 (中世～) 鉢 (東播)、灰釉陶器椀、瓦器椀・鉢・釜、輸入青磁椀、国産陶器杯 (備前)・甕、鉄滓 | AF3～6 |
| 2677 | | | ビット | | 土師器 (中世～) 皿 | AE1 |
| 2678 | | | ビット | | 土師器 (中世～) 皿、輸入白磁椀 | AE1 |
| 2679 | | | ビット | | 土師器 (中世～) 皿・釜、瓦器椀 | AE1・2 |
| 2680 | | | ビット | | 土師器 (中世～) 皿、須恵器 (中世～) 鉢 (東播)、瓦器椀・釜 | AF2 |
| 2681 | | | 溝 | | 土師器 (中世～) 皿 | AE・AF2 |
| 2682 | | | ビット | | 土師器 (中世～) 皿、須恵器 (中世～) 鉢 (東播)、瓦器椀 | AE・AF2 |
| 2683 | | | ビット | | 土師器 (中世～) 皿、須恵器 (古代) 細片、輸入青磁椀 | AF2 |
| 2684 | | | ビット | | 土師器 (中世～) 皿、須恵器 (中世～) 鉢 (東播)、灰釉陶器椀、瓦器椀・鉢 | AF2 |
| 2685 | | | ビット | | 土師器 (中世～) 皿・釜、須恵器 (中世～) 鉢 (東播)・甕・甕 (東播)、輸入陶器壺 | AE・AF2 |
| 2686 | | | ビット | | 土師器 (中世～) 皿、瓦器鍋、国産陶器鉢 | AE2 |
| 2687 | | | ビット | | 土師器 (中世～) 皿、須恵器 (古代) 細片、須恵器 (中世～) 甕、瓦器釜 | AF2 |
| 2688 | | | ビット | | 土師器 (中世～) 皿、須恵器 (中世～) 鉢 (東播)、平瓦 | AF2 |
| 2689 | | | ビット | | 土師器 (中世～) 皿、須恵器 (中世～) 甕 (東播)、瓦器釜 | AF3 |
| 2690 | | | ビット | | 土師器 (中世～) 皿、須恵器 (古代) 細片、緑釉陶器椀 | AE3 |
| 2691 | | | ビット | | 土師器 (中世～) 皿、須恵器 (古代) 甕、瓦器椀・釜、輸入白磁椀、平瓦 | AE3 |
| 2692 | | | ビット | | 土師器 (中世～) 皿、輸入青白磁合子 | AF3 |
| 2693 | | | ビット | | 土師器 (中世～) 皿、瓦器釜、国産陶器甕 | AF3 |
| 2694 | | | ビット | | 土師器 (中世～) 皿・鉢、須恵器 (古代) 細片、瓦器釜、鉄滓 | AF3 |
| 2695 | | | ビット | | 土師器 (中世～) 皿、瓦器釜 | AF3 |
| 2696 | | | ビット | | 土師器 (中世～) 皿 | AF3 |
| 2697 | | | ビット | | 土師器 (中世～) 皿、瓦器椀・鉢・鍋 | AE4 |
| 2698 | | | ビット | | 土師器 (中世～) 皿、灰釉陶器椀、瓦器釜 | AE4 |
| 2699 | | | ビット | S2584 と同一 | 土師器 (中世～) 皿、瓦器鍋、平瓦 | AE4 |
| 2700 | | | 流路 | 上層 | | 西区西半 |
| 2701 | | | ビット | | 土師器 (中世～) 皿、須恵器 (古代) 蓋 | AE2 |
| 2702 | | | ビット | | 土師器 (中世～) 皿 | AF4 |
| 2703 | | | ビット | | 土師器 (中世～) 皿・釜、瓦器椀 (和泉)・釜 | AF4 |

表 79 検出遺構および出土遺物一覧 (44)

| S番号 | 遺構番号 | 層位 | 種別 | 所見 | 出土遺物 | 地区 |
|------|--------|----|-----|-------------|--|----------|
| 2704 | | | ピット | | 土師器(中世～)皿、須恵器(古代)甕・細片、須恵器(中世～)細片、緑釉陶器碗、灰釉陶器碗、瓦器釜 | AF4・5 |
| 2705 | | | ピット | | 土師器(中世～)皿・釜、緑釉陶器細片、瓦器鍋・釜、輸入青磁碗 | AF4 |
| 2706 | | | ピット | | 土師器(中世～)皿、須恵器(古代)細片 | AE4 |
| 2707 | | | ピット | | 土師器(中世～)皿、灰釉陶器碗 | AE4 |
| 2708 | | | ピット | | 土師器(中世～)皿、須恵器(古代)甕 | AE5 |
| 2709 | | | ピット | | 土師器(中世～)皿、須恵器(中世～)鉢(東播)、瓦器碗、木片 | AE5 |
| 2710 | | | 流路 | 下層 | 土師器(中世～)皿 | 西区西半 |
| 2711 | | | ピット | | 土師器(中世～)皿、須恵器(古代)細片、緑釉陶器細片 | AE5 |
| 2712 | | | ピット | | 土師器(中世～)皿、瓦器碗、国産陶器山茶碗 | AF5 |
| 2713 | | | ピット | | 土師器(中世～)皿、国産陶器山茶碗 | AE6 |
| 2714 | | | ピット | 土師皿埋納、13C初頭 | 土師器(中世～)皿、瓦器釜 | AD・AE6 |
| 2715 | | | ピット | | 土師器(中世～)皿、須恵器(中世～)鉢(東播)、瓦器鉢 | AF6 |
| 2716 | | | ピット | 土師皿埋納 | 土師器(中世～)皿、須恵器(古代)細片、輸入青磁皿 | AF6 |
| 2717 | SK2717 | | 土坑 | 廃棄土坑 | 瓦器輪花形碗 | AE6 |
| 2718 | | | ピット | | 土師器(中世～)皿・釜、平瓦 | AF7 |
| 2719 | | | ピット | | 土師器(中世～)皿、瓦器釜、輸入青磁皿、国産陶器甕・不明製品 | AE7 |
| 2720 | | | ピット | | 土師器(中世～)皿・鉢・釜、須恵器(古代)壺・甕、黒色土器A類碗 | |
| 2721 | | | ピット | | 土師器(中世～)皿、須恵器(古代)細片、瓦器釜、平瓦 | AE・AF7 |
| 2722 | | | ピット | | 土師器(中世～)皿、瓦器釜 | AF8 |
| 2723 | | | ピット | | 土師器(中世～)皿、須恵器(古代)細片 | AE8 |
| 2724 | | | ピット | | 土師器(中世～)皿 | AE8 |
| 2725 | | | ピット | | 土師器(中世～)皿、瓦器鉢、平瓦 | AE8 |
| 2726 | | | ピット | | 土師器(中世～)皿・鉢、須恵器(古代)甕 | AE8 |
| 2727 | | | ピット | | 土師器(中世～)皿 | AE8 |
| 2728 | | | ピット | | 土師器(中世～)皿・釜、須恵器(古代)甕、緑釉陶器碗、瓦器釜、輸入白磁碗、輸入青白磁碗 | AE8 |
| 2729 | | | ピット | | 土師器(中世～)皿 | AE8 |
| 2730 | | | | 欠番 | | |
| 2731 | | | ピット | | 土師器(中世～)皿、須恵器(中世～)碗、瓦器碗、国産陶器甕 | AE8 |
| 2732 | | | ピット | | 土師器(中世～)皿、須恵器(古代)壺、緑釉陶器細片、輸入白磁細片、平瓦 | AE8 |
| 2733 | | | ピット | | 土師器(中世～)皿、須恵器(中世～)壺、瓦器碗、平瓦 | AE9 |
| 2734 | | | ピット | | 土師器(中世～)皿、灰釉陶器碗 | AE9 |
| 2735 | | | ピット | | 土師器(中世～)皿・鉢、須恵器(古代)壺、灰釉陶器碗、瓦器釜、輸入陶器甕、軒平瓦 | AE9 |
| 2736 | | | ピット | | 土師器(中世～)皿、瓦器釜 | AE9 |
| 2737 | | | ピット | | 土師器(中世～)皿、須恵器(中世～)杯、灰釉陶器碗、国産陶器入子(古瀬戸) | AE9 |
| 2738 | | | ピット | | 土師器(中世～)皿 | AE9 |
| 2739 | | | ピット | | 土師器(中世～)皿、緑釉陶器鉢、砥石(硯転用) | AE9 |
| 2740 | | | | 欠番 | | |
| 2741 | | | ピット | | 土師器(中世～)皿・白色土器(高杯)、瓦器釜、輸入緑釉陶器盤 | AG6 |
| 2742 | | | ピット | | 土師器(中世～)皿、灰釉陶器碗 | AH4・5 |
| 2743 | | | ピット | | | AO6 |
| 2744 | | | ピット | | | AO6 |
| 2745 | | | 攪乱 | | | AP6 |
| 2746 | | | 素掘溝 | | | AR6～8 |
| 2747 | | | 攪乱 | | | AS6 |
| 2748 | | | ピット | | | AQ8 |
| 2749 | | | 攪乱 | | | AQ・AR5 |
| 2750 | | | | 欠番 | | |
| 2751 | | | ピット | | | AP7 |
| 2752 | | | 土坑 | | | AP7 |
| 2753 | | | ピット | | 土師器(中世～)皿・鉢、須恵器(古代)細片 | AK1 |
| 2754 | | | ピット | | 土師器(中世～)皿・鉢 | AH1 |
| 2755 | | | ピット | | 土師器(中世～)皿 | AG2 |
| 2756 | | | ピット | | 土師器(中世～)皿、瓦器釜、国産陶器壺 | AG5・6 |
| 2757 | | | ピット | | 土師器(中世～)皿、瓦器釜 | AH3 |
| 2758 | | | ピット | | 土師器(中世～)皿、須恵器(中世～)鉢、瓦器鍋・釜 | AG・AH5・6 |
| 2759 | | | ピット | | 土師器(中世～)皿、須恵器(中世～)甕、瓦器碗 | AK1 |
| 2760 | | | | 欠番 | | |
| 2761 | | | ピット | | 土師器(中世～)皿、瓦器碗、輸入白磁碗・皿 | AK1 |
| 2762 | | | 土坑 | | 土師器(中世～)皿、瓦器碗・鉢・釜 | AK6・7 |
| 2763 | | | ピット | | 土師器(中世～)皿 | AJ・AK3 |
| 2764 | | | ピット | | 土師器(中世～)皿、須恵器(古代)甕、輸入緑釉陶器盤 | AI0 |
| 2765 | | | ピット | | 土師器(中世～)皿 | AK4 |
| 2766 | | | ピット | | 土師器(中世～)皿 | AJ4 |
| 2767 | | | ピット | | 土師器(中世～)皿 | AI3 |
| 2768 | | | ピット | | 土師器(中世～)皿 | AI3 |
| 2769 | | | ピット | | 土師器(中世～)皿・釜、瓦器碗 | AI3 |
| 2770 | | | | 欠番 | | |
| 2771 | | | ピット | | 土師器(中世～)皿 | AI3 |
| 2772 | | | ピット | | 土師器(中世～)皿、須恵器(中世～)鉢、瓦器釜 | AH4 |
| 2773 | | | ピット | | 土師器(中世～)皿、灰釉陶器皿 | AH4 |
| 2774 | | | ピット | | 土師器(中世～)皿 | AH4 |

表 80 検出遺構および出土遺物一覧 (45)

| S番号 | 遺構番号 | 層位 | 種別 | 所見 | 出土遺物 | 地区 |
|------|------|----|-----|-----------|---|----------|
| 2775 | | | ビット | | 土師器 (中世～) 皿 | AH4・5 |
| 2776 | | | ビット | | 土師器 (中世～) 皿 | AG5 |
| 2777 | | | ビット | | 土師器 (中世～) 皿 | AG5 |
| 2778 | | | ビット | | 土師器 (中世～) 皿 | AG5 |
| 2779 | | | ビット | | 土師器 (中世～) 皿 | AG5 |
| 2780 | | | | 欠番 | | |
| 2781 | | | | | 土師器 (中世～) 皿 | AK0 |
| 2782 | | | ビット | | 土師器 (中世～) 皿、瓦器椀・鉢 | AI1 |
| 2783 | | | ビット | | 土師器 (中世～) 皿 | AI1 |
| 2784 | | | ビット | | 土師器 (中世～) 皿、須恵器 (中世～) 椀・鉢 (東播)、瓦器椀・鉢 | AI1 |
| 2785 | | | ビット | | 土師器 (中世～) 皿、瓦器鍋 | AI0・1 |
| 2786 | | | ビット | | 土師器 (中世～) 皿、須恵器 (古代) 細片、瓦器椀・鉢、瓦 (不明) | AI1 |
| 2787 | | | 溝 | S2601 と同一 | 土師器 (中世～) 皿・鍋・釜、須恵器 (古代) 杯・甕、須恵器 (中世～) 鉢 (東播)・甕 (東播)、黒色土器 A 類椀・細片、瓦器椀・鉢・釜、輸入青磁椀、国産陶器甕、平瓦・丸瓦 | AJ1・2 |
| 2788 | | | ビット | | 土師器 (中世～) 皿、須恵器 (古代) 杯、須恵器 (中世～) 甕 (東播) | AI2 |
| 2789 | | | ビット | | 土師器 (中世～) 皿 | AI2 |
| 2790 | | | | 欠番 | | |
| 2791 | | | ビット | | 土師器 (中世～) 皿、須恵器 (中世～) 甕 (東播)、瓦器椀・鉢・鍋、輸入青磁椀・皿、輸入白磁椀・水注、国産陶器甕 | AJ5 |
| 2792 | | | ビット | | 土師器 (中世～) 皿、須恵器 (古代) 壺、須恵器 (中世～) 鉢、緑釉陶器椀、瓦器鉢・釜 | AJ4 |
| 2793 | | | ビット | | 土師器 (中世～) 皿 | AJ4 |
| 2794 | | | ビット | 13C | 土師器 (中世～) 皿・鉢、須恵器 (古代) 壺、瓦器椀・鉢・壺、輸入白磁壺 | AJ・AK3 |
| 2795 | | | ビット | | 土師器 (中世～) 皿 | AI5 |
| 2796 | | | ビット | | 土師器 (中世～) 皿 | AI6 |
| 2797 | | | ビット | | 土師器 (中世～) 皿、瓦器皿・釜 | AI5 |
| 2798 | | | ビット | | 土師器 (中世～) 皿・釜、焼土 | AH5 |
| 2799 | | | ビット | 13C | 土師器 (中世～) 皿、国産陶器甕 | AH5 |
| 2800 | | | | 欠番 | | |
| 2801 | | | ビット | | 土師器 (中世～) 皿、須恵器 (中世～) 甕、瓦器椀 | AH6 |
| 2802 | | | ビット | | 土師器 (中世～) 皿、緑釉陶器風炉、瓦器鉢 | AH5 |
| 2803 | | | ビット | | 土師器 (中世～) 皿、須恵器 (古代) 細片、瓦器鉢 | AH5 |
| 2804 | | | 溝 | 13C 半ば～後半 | 土師器 (中世～) 皿・鉢、須恵器 (古代) 壺、須恵器 (中世～) 椀・鉢 (東播)・甕 (東播)、緑釉陶器椀、瓦器鉢・釜、輸入青磁椀、輸入白磁椀・皿・杯・壺、輸入青白磁合子、輸入陶器壺・鉢、国産陶器甕、砥石、石鍋、片岩片、平瓦、木片、鉄滓 | AH3～6 |
| 2805 | | | 溝 | 13C 半ば～後半 | 土師器 (中世～) 皿・鉢・鍋・白色土器 (皿)、須恵器 (中世～) 鉢 (東播)・甕 (東播)、緑釉陶器椀、瓦器椀・小椀・鉢・釜・釜、輸入白磁椀、輸入青白磁皿、輸入陶器壺・緑釉盤、国産陶器甕、平瓦・軒平瓦・軒丸瓦、鉄釘、鉄滓 | AF・AG1～6 |
| 2806 | | | ビット | | 土師器 (中世～) 皿、須恵器 (古代) 細片 | AF3 |
| 2807 | | | ビット | | 土師器 (中世～) 皿・釜、須恵器 (古代) 甕、瓦器椀・鍋、輸入陶器壺、国産陶器甕 | AI2 |
| 2808 | | | ビット | | 土師器 (中世～) 皿、須恵器 (古代) 細片 | AI0 |
| 2809 | | | ビット | | 土師器 (中世～) 皿、須恵器 (中世～) 鉢 (東播)、輸入白磁椀 | AH0 |
| 2810 | | | | 欠番 | | |
| 2811 | | | ビット | | 土師器 (中世～) 皿 | AE2 |
| 2812 | | | ビット | | 土師器 (中世～) 皿、須恵器 (古代) 甕、須恵器 (中世～) 細片 | AE1 |
| 2813 | | | ビット | | 土師器 (中世～) 皿 | AF2 |
| 2814 | | | ビット | | 土師器 (中世～) 皿、須恵器 (古代) 杯 | AF2 |
| 2815 | | | ビット | | 土師器 (中世～) 皿 | AG2 |
| 2816 | | | ビット | | 土師器 (中世～) 皿 | AE3 |
| 2817 | | | ビット | | 土師器 (中世～) 皿、須恵器 (古代) 細片、平瓦 | AF3 |
| 2818 | | | ビット | | 土師器 (中世～) 皿、瓦器鉢・釜 | AE3 |
| 2819 | | | ビット | | 土師器 (中世～) 皿、須恵器 (中世～) 甕・細片、輸入青白磁合子 | AE・AF3 |
| 2820 | | | | 欠番 | | |
| 2821 | | | ビット | | 土師器 (中世～) 皿、須恵器 (古代) 杯、瓦器釜、国産陶器甕 | AE3 |
| 2822 | | | ビット | | 土師器 (中世～) 皿 | AE3・4 |
| 2823 | | | ビット | | 土師器 (中世～) 皿、灰釉陶器椀 | AE4 |
| 2824 | | | ビット | | 土師器 (中世～) 皿、須恵器 (中世～) 鉢・甕 (東播)、瓦器釜 | AF3 |
| 2825 | | | ビット | | 土師器 (中世～) 皿、瓦器釜 | AE4 |
| 2826 | | | ビット | | 土師器 (中世～) 皿 | AE4 |
| 2827 | | | ビット | | 土師器 (中世～) 皿、緑釉陶器椀、輸入白磁椀、丸瓦 | AE4 |
| 2828 | | | ビット | | 土師器 (中世～) 皿・釜、須恵器 (古代) 細片、瓦器椀、輸入白磁椀 | AE4 |
| 2829 | | | ビット | | 土師器 (中世～) 皿、須恵器 (古代) 甕、国産陶器山茶椀 | AE6 |
| 2830 | | | | 欠番 | | |
| 2831 | | | ビット | | 土師器 (中世～) 皿、瓦器椀・釜 | AF6 |
| 2832 | | | ビット | | 土師器 (中世～) 皿、瓦器鍋・釜、輸入青磁椀 | AF5 |
| 2833 | | | ビット | | 土師器 (中世～) 皿、須恵器 (中世～) 細片 | AF5 |
| 2834 | | | ビット | | 土師器 (中世～) 皿、須恵器 (中世～) 細片、瓦器椀・釜 | AF5 |
| 2835 | | | ビット | | 土師器 (中世～) 皿・釜・鉢、須恵器 (古代) 細片、須恵器 (中世～) 壺 | AE7 |
| 2836 | | | ビット | | 土師器 (中世～) 皿、灰釉陶器椀、ガラス | AE8 |
| 2837 | | | ビット | | 土師器 (中世～) 皿、灰釉陶器壺 | AE9 |

表 81 検出遺構および出土遺物一覧 (46)

| S番号 | 遺構番号 | 層位 | 種別 | 所見 | 出土遺物 | 地区 |
|------|------|----|-----|-----|---|--------|
| 2838 | | | ピット | | 土師器(中世～)皿、須恵器(古代)壺、瓦器釜 | AE8 |
| 2839 | | | ピット | | 土師器(中世～)皿、灰釉陶器皿 | AE8 |
| 2840 | | | | | 欠番 | |
| 2841 | | | ピット | | 土師器(中世～)皿、瓦器椀・釜、丸瓦 | AE5 |
| 2842 | | | ピット | 13C | 土師器(中世～)皿、須恵器(中世～)鉢(東播)・甕(東播)、瓦器椀・皿・釜 | AG3 |
| 2843 | | | ピット | | 土師器(中世～)皿、須恵器(中世～)鉢(東播)・甕(東播)、瓦器鍋、輸入青磁椀、国産陶器甕 | AJ7 |
| 2844 | | | ピット | | 土師器(中世～)皿・釜、須恵器(古代)杯・細片、須恵器(中世～)鉢(東播)、輸入青磁椀、輸入青白磁皿、国産陶器甕、鉄釘 | AJ6 |
| 2845 | | | ピット | | 土師器(中世～)皿、輸入青磁椀、国産陶器卸皿(古瀬戸) | AJ6 |
| 2846 | | | ピット | | 土師器(中世～)皿、須恵器(古代)壺、瓦器椀・釜、輸入青磁椀、国産陶器甕 | AJ6 |
| 2847 | | | ピット | | 土師器(中世～)皿、須恵器(中世～)鉢、瓦器釜 | AJ6 |
| 2848 | | | ピット | | 土師器(中世～)皿、瓦器鍋・釜 | AF3 |
| 2849 | | | ピット | | 土師器(中世～)皿、須恵器(古代)細片、黒色土器A類椀 | AL6 |
| 2850 | | | | | 欠番 | |
| 2851 | | | ピット | | 土師器(中世～)皿 | AL6 |
| 2852 | | | ピット | | 土師器(中世～)皿、須恵器(中世～)甕、輸入陶器壺 | AL6 |
| 2853 | | | ピット | | 土師器(中世～)皿 | AE6 |
| 2854 | | | ピット | | 土師器(中世～)皿、黒色土器A類細片 | AF3 |
| 2855 | | | ピット | | | AE4 |
| 2856 | | | ピット | | 土師器(中世～)皿、瓦器椀・釜 | AF4 |
| 2857 | | | ピット | | 土師器(中世～)皿 | AE8 |
| 2858 | | | ピット | | 土師器(中世～)皿、須恵器(中世～)甕(東播)、瓦器椀 | AE・AF8 |
| 2859 | | | ピット | | 土師器(中世～)皿、須恵器(古代)甕・細片、緑釉陶器椀 | AE・AF8 |
| 2860 | | | | | 欠番 | |
| 2861 | | | ピット | | 土師器(中世～)皿、黒色土器A類細片 | AE8 |
| 2862 | | | ピット | | 土師器(中世～)皿、瓦器釜、輸入青磁椀 | AE7 |
| 2863 | | | ピット | | 土師器(中世～)皿・甕 | AE9 |
| 2864 | | | ピット | | 土師器(中世～)皿、瓦器釜 | AE9 |
| 2865 | | | ピット | | | AE6 |
| 2866 | | | ピット | | 土師器(中世～)皿、須恵器(古代)甕、瓦器釜 | AF4 |
| 2867 | | | ピット | | 土師器(中世～)皿、灰釉陶器椀 | AF4 |
| 2868 | | | ピット | | 土師器(中世～)皿、瓦器鉢・釜 | AF3 |
| 2869 | | | ピット | | 土師器(中世～)皿・釜、輸入青磁椀、輸入白磁椀 | AE8 |
| 2870 | | | | | 欠番 | |
| 2871 | | | ピット | | 土師器(中世～)皿 | AF3 |
| 2872 | | | ピット | | 土師器(中世～)皿 | AG4 |
| 2873 | | | ピット | | 土師器(中世～)皿 | AG3 |
| 2874 | | | ピット | 14C | 土師器(中世～)皿、瓦器椀、国産陶器甕 | AH0 |
| 2875 | | | ピット | | 土師器(中世～)皿、緑釉陶器椀、瓦器釜 | AH1 |
| 2876 | | | ピット | | 土師器(中世～)皿 | AFO・1 |
| 2877 | | | ピット | | 土師器(中世～)皿、瓦器鉢 | AF1 |
| 2878 | | | ピット | | 土師器(中世～)皿、須恵器(古代)壺 | AE1 |
| 2879 | | | ピット | | 土師器(中世～)皿、灰釉陶器壺 | AE1 |
| 2880 | | | | | 欠番 | |
| 2881 | | | ピット | | 土師器(中世～)皿・釜、須恵器(古代)細片 | AE1 |
| 2882 | | | ピット | | 土師器(中世～)皿・釜、須恵器(古代)壺、輸入緑釉陶器盤 | AE1 |
| 2883 | | | ピット | | 土師器(中世～)皿、緑釉陶器細片 | AF1 |
| 2884 | | | ピット | | 土師器(中世～)皿、須恵器(古代)壺、瓦器釜、国産陶器杯(備前) | AF2 |
| 2885 | | | ピット | | 土師器(中世～)皿、瓦器釜、平瓦 | AF2 |
| 2886 | | | ピット | | 土師器(中世～)皿、須恵器(中世～)鉢(東播)、瓦器釜、木炭 | AF2 |
| 2887 | | | ピット | | 土師器(中世～)皿、須恵器(古代)細片、須恵器(中世～)鉢(東播)、瓦器釜 | AF2 |
| 2888 | | | ピット | | 土師器(中世～)皿、須恵器(中世～)甕(東播) | AF2 |
| 2889 | | | ピット | | 土師器(中世～)皿 | AF2 |
| 2890 | | | | | 欠番 | |
| 2891 | | | ピット | | 土師器(中世～)皿・鍋 | AF2 |
| 2892 | | | ピット | | 土師器(中世～)皿、須恵器(古代)甕、瓦器釜 | AF2 |
| 2893 | | | ピット | | 土師器(中世～)皿、軒平瓦 | AE3 |
| 2894 | | | ピット | | 土師器(中世～)皿、瓦器釜 | AE3 |
| 2895 | | | ピット | | 土師器(中世～)皿 | AF3 |
| 2896 | | | ピット | | 土師器(中世～)皿 | AF3 |
| 2897 | | | ピット | | 土師器(古代)甕・製塩土器、土師器(中世～)皿、黒色土器A類細片 | AF3 |
| 2898 | | | ピット | | 土師器(中世～)皿、須恵器(古代)杯 | AF3 |
| 2899 | | | ピット | | 土師器(中世～)皿、須恵器(古代)甕、須恵器(中世～)鉢(東播)、灰釉陶器皿、瓦器椀・鍋・釜、輸入青磁椀、平瓦 | AF3 |
| 2900 | | | | | 欠番 | |
| 2901 | | | 溝 | | 土師器(中世～)皿、須恵器(古代)甕・細片、須恵器(中世～)甕(東播)、緑釉陶器細片、灰釉陶器椀、瓦器椀、国産陶器甕 | AE・AF4 |
| 2902 | | | ピット | | 土師器(中世～)皿、瓦器釜 | AF4 |
| 2903 | | | ピット | | 土師器(中世～)皿、黒色土器A類椀、瓦器釜 | AF4 |

表 82 検出遺構および出土遺物一覧 (47)

| S番号 | 遺構番号 | 層位 | 種別 | 所見 | 出土遺物 | 地区 |
|------|------|----|-----|----|---|----------|
| 2904 | | | 溝 | | 土師器 (中世～) 皿、瓦器椀 | AD・AE4・5 |
| 2905 | | | ビット | | 土師器 (中世～) 皿、須恵器 (古代) 甕、緑釉陶器椀 | AE9 |
| 2906 | | | ビット | | 土師器 (中世～) 皿、瓦器椀、平瓦 | AE8 |
| 2907 | | | ビット | | 土師器 (中世～) 皿、輸入陶器盤 | AE7 |
| 2908 | | | ビット | | 土師器 (中世～) 皿、緑釉陶器椀、瓦器椀 (和泉)・鍋 | AE7 |
| 2909 | | | ビット | | 土師器 (中世～) 皿、須恵器 (中世～) 細片 | AE7 |
| 2910 | | | | 欠番 | | |
| 2911 | | | ビット | | 土師器 (中世～) 皿、灰釉陶器皿、瓦器椀・釜、輸入陶器盤 | AE7 |
| 2912 | | | 溝 | | 須恵器 (古代) 蓋・甕、須恵器 (中世～) 鉢 (東播)、緑釉陶器椀、瓦器鍋・釜、平瓦 | AE・AF7 |
| 2913 | | | ビット | | 土師器 (中世～) 皿、須恵器 (古代) 甕 | AE7 |
| 2914 | | | ビット | | 土師器 (中世～) 皿、須恵器 (古代) 細片、緑釉陶器細片、黒色土器 A 類細片、輸入青磁椀 | AE7 |
| 2915 | | | ビット | | 土師器 (中世～) 皿、瓦器鉢・釜 | AE7 |
| 2916 | | | ビット | | 土師器 (中世～) 皿 | AE7 |
| 2917 | | | ビット | | 土師器 (中世～) 皿、須恵器 (中世～) 鉢、瓦器鍋・釜 | AE・AF6 |
| 2918 | | | ビット | | 土師器 (中世～) 皿、須恵器 (中世～) 鉢 (東播)、瓦器釜 | AE6 |
| 2919 | | | ビット | | 土師器 (中世～) 皿、須恵器 (古代) 壺、須恵器 (中世～) 甕 (東播) | AE5 |
| 2920 | | | | 欠番 | | |
| 2921 | | | 溝 | | 土師器 (中世～) 皿、須恵器 (古代) 杯・甕、須恵器 (中世～) 甕 (東播)、緑釉陶器椀、瓦器椀、炭 | AE・AF5 |
| 2922 | | | ビット | | 古式土師器甕、土師器 (中世～) 皿、須恵器 (中世～) 鉢 (東播)、瓦器釜 | AF5 |
| 2923 | | | ビット | | 土師器 (中世～) 皿、瓦器椀、砥石 | AE0 |
| 2924 | | | 溝 | | 土師器 (中世～) 皿、瓦器釜 | AE3 |
| 2925 | | | ビット | | 土師器 (中世～) 皿 | AE7 |
| 2926 | | | ビット | | 土師器 (中世～) 皿、緑釉陶器細片、黒色土器 A 類細片、瓦器椀、国産陶器甕 | AF6 |
| 2927 | | | ビット | | 土師器 (中世～) 皿・釜、須恵器 (中世～) 鉢 (東播) | AF6 |
| 2928 | | | ビット | | 土師器 (中世～) 皿 | AE6 |
| 2929 | | | ビット | | 土師器 (中世～) 皿、須恵器 (古代) 細片 | AE4 |
| 2930 | | | | 欠番 | | |
| 2931 | | | ビット | | 土師器 (中世～) 皿、須恵器 (古代) 壺 | AE4 |
| 2932 | | | ビット | | 土師器 (中世～) 皿、須恵器 (中世～) 甕 (東播)、瓦器椀・鍋、鉄滓 | AE4 |
| 2933 | | | ビット | | 土師器 (中世～) 皿、須恵器 (古代) 細片、須恵器 (中世～) 鉢・鉢 (東播)、瓦器鍋・釜 | AE3 |
| 2934 | | | ビット | | 土師器 (中世～) 皿・白色土器 (皿)、須恵器 (中世～) 鉢 (東播)、瓦器椀、片岩片 | AE3 |
| 2935 | | | ビット | | 土師器 (中世～) 皿、瓦器椀 | AI7 |
| 2936 | | | ビット | | 土師器 (中世～) 皿 | AI7 |
| 2937 | | | ビット | | 土師器 (中世～) 皿 | AI7 |
| 2938 | | | ビット | | 土師器 (中世～) 皿、瓦器釜 | AI7 |
| 2939 | | | ビット | | 土師器 (中世～) 皿、瓦器椀・鍋 | AI7 |
| 2940 | | | | 欠番 | | |
| 2941 | | | 土坑 | | 土師器 (中世～) 皿、須恵器 (古代) 甕、須恵器 (中世～) 鉢 (東播)、瓦器椀・釜、国産陶器甕 | AI7・8 |
| 2942 | | | ビット | | 土師器 (中世～) 皿、須恵器 (中世～) 鉢 (東播)、国産陶器甕 | AK1 |
| 2943 | | | ビット | | 土師器 (中世～) 皿、瓦器釜 | AK1 |
| 2944 | | | ビット | | 土師器 (中世～) 皿 | AK1 |
| 2945 | | | ビット | | 土師器 (中世～) 皿、国産陶器甕 | AK1 |
| 2946 | | | ビット | | 土師器 (中世～) 皿 | AK1 |
| 2947 | | | 土坑 | | | AJ6・7 |
| 2948 | | | 土坑 | | 土師器 (中世～) 皿、須恵器 (古代) 杯、緑釉陶器皿、黒色土器 B 類椀 | AI6 |
| 2949 | | | 土坑 | | | AI7 |
| 2950 | | | | 欠番 | | |
| 2951 | | | 土坑 | | 土師器 (中世～) 皿 | AI・AJ1 |
| 2952 | | | 土坑 | | 土師器 (中世～) 皿、須恵器 (中世～) 鉢 (東播)、緑釉陶器椀、平瓦 | AJ2 |
| 2953 | | | ビット | | 土師器 (中世～) 皿 | AJ1 |
| 2954 | | | ビット | | 土師器 (中世～) 皿、須恵器 (古代) 杯、瓦器釜、不明鉄製品 | AK1 |
| 2955 | | | ビット | | 土師器 (中世～) 皿 | AK1 |
| 2956 | | | ビット | | 土師器 (中世～) 皿 | AI1 |
| 2957 | | | ビット | | 土師器 (中世～) 皿、須恵器 (古代) 杯、国産陶器壺 | AI1 |
| 2958 | | | ビット | | 土師器 (中世～) 皿、瓦器鍋 | AI1 |
| 2959 | | | ビット | | 土師器 (中世～) 皿、瓦器鉢 | AI1 |
| 2960 | | | | 欠番 | | |
| 2961 | | | ビット | | 土師器 (中世～) 皿、須恵器 (古代) 壺 | AH1 |
| 2962 | | | ビット | | 土師器 (中世～) 皿、須恵器 (中世～) 甕 (東播) | AH1 |
| 2963 | | | ビット | | 土師器 (中世～) 皿、須恵器 (中世～) 甕 (東播) | AH2 |
| 2964 | | | ビット | | 土師器 (中世～) 皿、瓦器釜 | AH2 |
| 2965 | | | ビット | | 土師器 (中世～) 皿、国産陶器甕 | AK3 |
| 2966 | | | ビット | | 土師器 (中世～) 皿、瓦器椀 | AK4 |
| 2967 | | | ビット | | 土師器 (中世～) 皿 | AJ・AK4・5 |
| 2968 | | | ビット | | 土師器 (中世～) 皿、須恵器 (中世～) 鉢 (東播) | AK4 |
| 2969 | | | ビット | | 土師器 (中世～) 皿 | AK4 |
| 2970 | | | | 欠番 | | |

表 83 検出遺構および出土遺物一覧 (48)

| S番号 | 遺構番号 | 層位 | 種別 | 所見 | 出土遺物 | 地区 |
|------|--------|----|-------|---|--|----------|
| 2971 | | | ピット | | 土師器 (中世～) 皿 | AK4 |
| 2972 | | | ピット | | 土師器 (中世～) 皿、瓦器鉢 | AK4 |
| 2973 | | | ピット | | 土師器 (中世～) 皿 | AJ・AK4 |
| 2974 | | | ピット | | 土師器 (中世～) 皿、須恵器 (古代) 杯、須恵器 (中世～) 甕 | AK5 |
| 2975 | | | ピット | | 土師器 (中世～) 皿 | AK5 |
| 2976 | | | ピット | | 灰釉陶器壺 | AK5 |
| 2977 | | | ピット | | 土師器 (中世～) 皿 | AJ4 |
| 2978 | | | ピット | | 土師器 (中世～) 皿、瓦器碗、国産陶器甕 | AJ1 |
| 2979 | | | ピット | | 土師器 (中世～) 皿 | AJ1 |
| 2980 | | | | 欠番 | | |
| 2981 | | | ピット | | 土師器 (中世～) 皿 | AJ1 |
| 2982 | | | ピット | | 土師器 (中世～) 皿、須恵器 (中世～) 甕 (東播) | AK2 |
| 2983 | | | ピット | | 土師器 (中世～) 皿 | AK2 |
| 2984 | | | ピット | | 土師器 (中世～) 皿、緑釉陶器碗 | AJ1・2 |
| 2985 | | | ピット | | 土師器 (中世～) 皿、国産陶器壺 | AJ1 |
| 2986 | | | ピット | | 土師器 (中世～) 皿 | AH8 |
| 2987 | | | ピット | | 土師器 (中世～) 皿、瓦器釜 | AH8 |
| 2988 | | | ピット | | 土師器 (中世～) 皿 | AH8 |
| 2989 | | | 土坑 | 13C | 土師器 (中世～) 皿、須恵器 (古代) 壺、須恵器 (中世～) 鉢 (東播)、瓦器碗・釜、輸入青磁碗、輸入白磁碗、国産陶器甕、平瓦、不明鉄製品、ガラス | AH～AJ7～9 |
| 2990 | | | | 欠番 | | |
| 2991 | | | ピット | | 土師器 (中世～) 皿 | AH8 |
| 2992 | | | ピット | | 土師器 (中世～) 皿、須恵器 (古代) 杯・蓋、須恵器 (中世～) 鉢 (東播)、瓦器皿・釜、輸入白磁壺、輸入陶器壺、国産陶器甕、丸瓦、木片 | AH・AI8 |
| 2993 | | | ピット | | 土師器 (中世～) 皿、瓦器碗 | AG3 |
| 2994 | | | ピット | 13C 半ば | 土師器 (中世～) 皿、須恵器 (古代) 壺、瓦器碗・鉢 | AG3 |
| 2995 | | | ピット | | 土師器 (中世～) 皿 | AI3 |
| 2996 | | | ピット | | 土師器 (中世～) 皿、須恵器 (古代) 壺、平瓦 | AI2 |
| 2997 | | | 土坑 | | 土師器 (中世～) 皿、須恵器 (古代) 壺、輸入青磁碗 | AI2 |
| 2998 | | | ピット | | 土師器 (中世～) 皿、須恵器 (古代) 壺 | AI2 |
| 2999 | | | ピット | | 土師器 (中世～) 皿 | AI2・3 |
| 3000 | SA3000 | | 柱列 | S-3325・3451・3455・3458・3583 | | AJ～AN6・7 |
| 3001 | | | ピット | | 土師器 (中世～) 皿、須恵器 (中世～) 甕 (東播) | AI2 |
| 3002 | | | 土坑 | | 輸入陶器壺、国産陶器甕 | AI2 |
| 3003 | | | ピット | | 土師器 (中世～) 皿 | AI2 |
| 3004 | | | ピット | | 土師器 (中世～) 皿 | AI3 |
| 3005 | | | ピット | | 土師器 (中世～) 皿、須恵器 (古代) 蓋 | AI2 |
| 3006 | | | ピット | | 土師器 (中世～) 皿、須恵器 (中世～) 甕 (東播) | AI2 |
| 3007 | | | ピット | | 土師器 (中世～) 皿、須恵器 (古代) 壺 | AJ2 |
| 3008 | | | ピット | | 土師器 (中世～) 皿 | AG・AH1 |
| 3009 | | | ピット | | | 西区西半 |
| 3010 | SA3010 | | 柱列 | S3424・3436・3453・3456・3457・3473・3593 10C 後半 | | AI～AN8 |
| 3011 | | | ピット | | 土師器 (中世～) 皿、瓦器碗・鉢・鍋 | AF3 |
| 3012 | | | ピット | | 土師器 (中世～) 皿 | AI9 |
| 3013 | | | ピット | | 土師器 (中世～) 皿 | AI9 |
| 3014 | | | ピット | | 土師器 (中世～) 皿 | AI9 |
| 3015 | | | ピット | | 土師器 (中世～) 皿、瓦器碗 | AH9 |
| 3016 | | | 土坑 | | 土師器 (中世～) 皿、須恵器 (中世～) 甕、国産陶器甕・鉢、砥石、丸瓦 | AH・AI9 |
| 3017 | | | ピット | | 土師器 (中世～) 皿、緑釉陶器碗 | AF2 |
| 3018 | | | ピット | | 土師器 (中世～) 皿、瓦片 | AF2 |
| 3019 | | | ピット | | 土師器 (中世～) 皿、須恵器 (中世～) 甕 (東播)、国産陶器甕 | AK1 |
| 3020 | SB3020 | | 掘立柱建物 | S3302・3303・3305・3306・3307・3523・3562・3563・3567 | | AL～AN1～3 |
| 3021 | | | ピット | | 土師器 (中世～) 皿 | AM2 |
| 3022 | | | ピット | | 土師器 (中世～) 皿 | AL6 |
| 3023 | | | ピット | | 土師器 (中世～) 皿 | AL6 |
| 3024 | | | ピット | | 土師器 (中世～) 皿、輸入青白磁合子 | AM3 |
| 3025 | | | ピット | 13C 半ば | 土師器 (中世～) 皿、須恵器 (中世～) 鉢 (東播) | AL2 |
| 3026 | | | ピット | | 土師器 (中世～) 皿 | AL5 |
| 3027 | | | ピット | S2284 と同一 | 土師器 (中世～) 皿、輸入陶器壺 | AM7 |
| 3028 | | | ピット | | 土師器 (中世～) 皿、輸入陶器壺 | AL7 |
| 3029 | | | ピット | | 土師器 (中世～) 皿 | AM9 |
| 3030 | SB3030 | | 掘立柱建物 | S3476・3497・3559・3568・3577・3581・3588・3591 | | AK～AN2・3 |
| 3031 | | | ピット | | 灰釉陶器碗 | AL6・7 |
| 3032 | | | ピット | | 土師器 (中世～) 皿 | AM5 |
| 3033 | | | ピット | | | AM4 |

表 84 検出遺構および出土遺物一覧 (49)

| S 番号 | 遺構番号 | 層位 | 種別 | 所見 | 出土遺物 | 地区 |
|------|--------|----|-------|--|---|----------|
| 3034 | | | ビット | | 土師器 (中世～) 皿、須恵器 (古代) 壺、輸入青白磁細片 | AM2 |
| 3035 | | | ビット | | 土師器 (中世～) 皿、須恵器 (中世～) 甕 | AL6 |
| 3036 | | | ビット | | 土師器 (中世～) 皿、須恵器 (中世～) 鉢 (東播)、瓦器椀 | AL5 |
| 3037 | | | ビット | | 土師器 (中世～) 皿、灰釉陶器椀、瓦器釜、輸入陶器壺 | AL5 |
| 3038 | | | ビット | | 土師器 (中世～) 皿、灰釉陶器椀、瓦器釜 | AL6 |
| 3039 | | | ビット | | 土師器 (中世～) 皿、瓦器鉢、輸入白磁椀 | AJ・AK6 |
| 3040 | SB3040 | | 掘立柱建物 | S3308・3395・3396・ 3398・3475・3496・ 3499・3511・3548・ 3565・3592・3602 | | AI～AL0～4 |
| 3041 | | | ビット | | 土師器 (中世～) 皿、灰釉陶器椀 | AK5 |
| 3042 | | | ビット | | 土師器 (中世～) 皿、瓦器椀・釜 | AI3 |
| 3043 | | | ビット | | 土師器 (中世～) 皿 | AI2 |
| 3044 | | | ビット | | 土師器 (中世～) 皿、瓦器釜 | AJ2 |
| 3045 | | | ビット | | 土師器 (中世～) 皿、須恵器 (古代) 甕、瓦器椀 | AK1 |
| 3046 | | 抜取 | ビット | | 土師器 (古代) 細片、土師器 (中世～) 皿、瓦器椀、国産陶器甕 | AI2 |
| 3047 | | | ビット | | 土師器 (中世～) 皿、瓦器釜 | AK5 |
| 3048 | | | ビット | | 土師器 (中世～) 皿 | AI8 |
| 3049 | | | ビット | | 土師器 (中世～) 皿 | AI1 |
| 3050 | SB3050 | | 掘立柱建物 | S3399・3402・3404・ 3442・3488・3501・ 3534・3536・3538・ 3542・3558 9C 中葉 | | AG～AI3～6 |
| 3051 | | | ビット | | 土師器 (中世～) 皿 | AN8 |
| 3052 | | | ビット | | 土師器 (中世～) 皿、須恵器 (古代) 皿、瓦器椀・釜、軒平瓦 | AL8 |
| 3053 | | | ビット | | 土師器 (中世～) 皿、瓦器椀 | AL8 |
| 3054 | | | ビット | | 土師器 (中世～) 皿 | AL7 |
| 3055 | | | ビット | | 土師器 (中世～) 皿、輸入青磁椀 | AL7 |
| 3056 | | | ビット | | 土師器 (中世～) 皿、須恵器 (中世～) 甕 (東播)、輸入青磁椀 | AM9 |
| 3057 | | | 溝 | | 土師器 (中世～) 皿・甕、須恵器 (古代) 甕、緑釉陶器椀、瓦器椀 (和泉)・椀 (精葉)、平瓦 | AM・AN0 |
| 3058 | | | 溝 | | 土師器 (中世～) 皿・釜、須恵器 (古代) 甕、瓦器椀・鉢・釜、輸入青磁椀、平瓦 | AM1 |
| 3059 | | | ビット | | 土師器 (中世～) 皿 | AN0 |
| 3060 | | | | 欠番 | | |
| 3061 | | | ビット | | 土師器 (中世～) 皿 | AN0 |
| 3062 | | | ビット | | 土師器 (中世～) 皿 | AL1 |
| 3063 | | | ビット | | 土師器 (中世～) 皿 | AL0 |
| 3064 | | | ビット | | 土師器 (中世～) 皿、須恵器 (中世～) 甕 (東播) | AL1 |
| 3065 | | | ビット | | | AN2 |
| 3066 | | | ビット | | 土師器 (中世～) 皿 | AM2 |
| 3067 | | | ビット | | | AN2 |
| 3068 | | | ビット | | 土師器 (中世～) 皿 | AN2・3 |
| 3069 | | | ビット | | 土師器 (中世～) 皿、須恵器 (古代) 壺 | AM1 |
| 3070 | | | | 欠番 | | |
| 3071 | | | ビット | | 土師器 (中世～) 皿 | AM1 |
| 3072 | | | 溝 | | 土師器 (中世～) 皿、黒色土器 A 類椀、片岩片 | AL2 |
| 3073 | | | ビット | | 土師器 (中世～) 皿 | AL2 |
| 3074 | | | ビット | | 土師器 (中世～) 皿、瓦器鉢 | AL2 |
| 3075 | | | ビット | | 土師器 (中世～) 皿、須恵器 (古代) 杯、黒色土器 A 類椀、輸入白磁壺 | AM9 |
| 3076 | | | ビット | | 土師器 (中世～) 皿、緑釉陶器椀 | AM9 |
| 3077 | | | ビット | | 土師器 (中世～) 皿 | AM9 |
| 3078 | | | ビット | | 土師器 (中世～) 皿 | AM9 |
| 3079 | | | ビット | | 土師器 (中世～) 皿、須恵器 (古代) 杯 | AM9 |
| 3080 | | | | 欠番 | | |
| 3081 | | | ビット | | 土師器 (中世～) 皿 | AN8 |
| 3082 | | | ビット | | 土師器 (中世～) 皿 | AN8 |
| 3083 | | | ビット | | 土師器 (中世～) 皿、須恵器 (古代) 壺、輸入白磁椀 | AN8 |
| 3084 | | | ビット | | 土師器 (中世～) 皿、瓦器椀 | AN8 |
| 3085 | | | ビット | | 土師器 (中世～) 皿、釘 | AM8 |
| 3086 | | | ビット | | 土師器 (中世～) 皿、須恵器 (古代) 壺 | AN8・9 |
| 3087 | | | ビット | | 土師器 (中世～) 皿 | AM・AN8 |
| 3088 | | | ビット | | 土師器 (中世～) 皿、須恵器 (古代) 杯 | AM8 |
| 3089 | | | ビット | | 土師器 (中世～) 皿・細片 | AM8 |
| 3090 | | | | 欠番 | | |
| 3091 | | | ビット | | 土師器 (中世～) 皿 | AM8 |
| 3092 | | | ビット | | 土師器 (中世～) 皿、瓦器釜 | AM8 |
| 3093 | | | ビット | | 土師器 (中世～) 皿 | AM8 |
| 3094 | | | ビット | | 土師器 (中世～) 皿、黒色土器 B 類椀 | AM8 |
| 3095 | | | ビット | | 土師器 (中世～) 皿、須恵器 (古代) 杯 | AM8 |
| 3096 | | | ビット | | 土師器 (中世～) 皿、瓦器椀 | AM8 |
| 3097 | | | ビット | | 土師器 (中世～) 皿 | AM8 |

表 85 検出遺構および出土遺物一覧 (50)

| S番号 | 遺構番号 | 層位 | 種別 | 所見 | 出土遺物 | 地区 |
|------|------|----|-----|----|---|--------|
| 3098 | | | ピット | | 土師器 (中世～) 皿 | AM8 |
| 3099 | | | ピット | | 土師器 (中世～) 皿、須恵器 (古代) 杯 | AM8 |
| 3100 | | | | | 欠番 | |
| 3101 | | | ピット | | 土師器 (中世～) 皿 | AM8 |
| 3102 | | | ピット | | 土師器 (中世～) 皿 | AM7・8 |
| 3103 | | | ピット | | 土師器 (中世～) 皿 | AM7 |
| 3104 | | | ピット | | 土師器 (中世～) 皿、須恵器 (古代) 細片 | AM9 |
| 3105 | | | ピット | | 土師器 (古代) 杯、土師器 (中世～) 皿、温石 | AM9 |
| 3106 | | | ピット | | 土師器 (中世～) 皿、須恵器 (古代) 杯 | AL・AM8 |
| 3107 | | | ピット | | 土師器 (中世～) 皿、須恵器 (古代) 壺、平瓦 | AL8・9 |
| 3108 | | | ピット | | 土師器 (中世～) 皿、瓦器釜 | AL9 |
| 3109 | | | ピット | | 土師器 (中世～) 皿 | AL9 |
| 3110 | | | | | 欠番 | |
| 3111 | | | ピット | | 土師器 (中世～) 皿、須恵器 (古代) 壺 | AL8・9 |
| 3112 | | | ピット | | 土師器 (中世～) 皿、国産陶器壺 | AL8 |
| 3113 | | | ピット | | 土師器 (中世～) 皿、須恵器 (中世～) 甕 (東播)、輸入白磁碗 | AL8 |
| 3114 | | | ピット | | 土師器 (中世～) 皿 | AL8 |
| 3115 | | | ピット | | 土師器 (中世～) 皿 | AL8 |
| 3116 | | | ピット | | 土師器 (中世～) 皿、須恵器 (古代) 甕 | AL8 |
| 3117 | | | ピット | | 土師器 (中世～) 皿 | AL7・8 |
| 3118 | | | ピット | | 土師器 (中世～) 皿 | AL7 |
| 3119 | | | ピット | | 土師器 (中世～) 皿 | AL7 |
| 3120 | | | | | 欠番 | |
| 3121 | | | ピット | | 土師器 (中世～) 皿 | AK8 |
| 3122 | | | ピット | | 土師器 (中世～) 皿 | AL8 |
| 3123 | | | ピット | | 灰釉陶器碗、黒色土器 A 類碗 | AL8 |
| 3124 | | | ピット | | 土師器 (中世～) 皿 | AL8 |
| 3125 | | | ピット | | 土師器 (中世～) 皿、須恵器 (中世～) 甕 (東播)、瓦器釜、国産陶器甕 | AL7 |
| 3126 | | | ピット | | 土師器 (中世～) 皿 | AM8 |
| 3127 | | | ピット | | 黒色土器 A 類碗 | AM7 |
| 3128 | | | ピット | | 土師器 (中世～) 皿、須恵器 (古代) 壺、須恵器 (中世～) 鉢 (東播)、瓦器碗 | AM7 |
| 3129 | | | ピット | | 土師器 (中世～) 皿、輸入陶器壺 | AM7 |
| 3130 | | | | | 欠番 | |
| 3131 | | | ピット | | 土師器 (中世～) 皿 | AM7 |
| 3132 | | | ピット | | 土師器 (中世～) 皿、須恵器 (古代) 壺、瓦器釜 | AN7 |
| 3133 | | | ピット | | 土師器 (中世～) 皿、須恵器 (古代) 壺 | AM7 |
| 3134 | | | ピット | | 土師器 (中世～) 皿・釜、須恵器 (古代) 細片、瓦器釜、輸入陶器壺 | AM7 |
| 3135 | | | ピット | | 土師器 (中世～) 皿、灰釉陶器碗、黒色土器 A 類碗、平瓦 | AM7 |
| 3136 | | | ピット | | 土師器 (中世～) 皿 | AM7 |
| 3137 | | | ピット | | 土師器 (中世～) 皿、平瓦 | AK6 |
| 3138 | | | ピット | | 土師器 (中世～) 皿 | AK6 |
| 3139 | | | ピット | | 土師器 (中世～) 皿 | AK・AL6 |
| 3140 | | | | | 欠番 | |
| 3141 | | | ピット | | 土師器 (中世～) 皿、須恵器 (古代) 杯、黒色土器 A 類細片、平瓦 | AL5 |
| 3142 | | | ピット | | 土師器 (中世～) 皿、灰釉陶器碗 | AM5 |
| 3143 | | | ピット | | 土師器 (中世～) 皿 | AM・AN5 |
| 3144 | | | ピット | | 土師器 (中世～) 皿、砥石 | AM・AN5 |
| 3145 | | | ピット | | 土師器 (古代) 甕、土師器 (中世～) 皿、須恵器 (古代) 甕、瓦器鉢、砥石 | AM5 |
| 3146 | | | ピット | | 土師器 (中世～) 皿 | AM5・6 |
| 3147 | | | ピット | | 土師器 (中世～) 皿 | AM6 |
| 3148 | | | ピット | | 土師器 (中世～) 皿 | AM6 |
| 3149 | | | ピット | | 土師器 (中世～) 皿 | AN5・6 |
| 3150 | | | | | 欠番 | |
| 3151 | | | ピット | | 土師器 (中世～) 皿 | AN4・5 |
| 3152 | | | ピット | | 土師器 (中世～) 皿 | AM4 |
| 3153 | | | ピット | | 土師器 (中世～) 皿 | AM4 |
| 3154 | | | ピット | | 土師器 (中世～) 皿、須恵器 (古代) 細片 | AL4 |
| 3155 | | | ピット | | 土師器 (中世～) 皿、須恵器 (古代) 細片 | AL4 |
| 3156 | | | ピット | | 土師器 (中世～) 皿 | AL4 |
| 3157 | | | ピット | | 黒色土器 A 類碗 | AL4 |
| 3158 | | | ピット | | 土師器 (中世～) 皿 | AL4 |
| 3159 | | | ピット | | 土師器 (中世～) 皿 | AN4・5 |
| 3160 | | | | | 欠番 | |
| 3161 | | | ピット | | 土師器 (中世～) 皿 | AN4 |
| 3162 | | | ピット | | 土師器 (中世～) 皿、黒色土器 A 類碗 | AN4 |
| 3163 | | | ピット | | 土師器 (古代) 甕、土師器 (中世～) 皿、黒色土器 A 類碗 | AM4 |
| 3164 | | | ピット | | 土師器 (中世～) 皿、須恵器 (中世～) 甕、瓦器碗・釜 | AM4 |
| 3165 | | | ピット | | 土師器 (中世～) 皿、瓦器鉢 | AN3・4 |
| 3166 | | | ピット | | 土師器 (中世～) 皿、瓦器碗 | AM3 |
| 3167 | | | 溝 | | 土師器 (中世～) 皿、須恵器 (古代) 杯、灰釉陶器壺 | AM3・4 |
| 3168 | | | ピット | | 土師器 (中世～) 皿 | AM3 |
| 3169 | | | ピット | | 土師器 (中世～) 皿 | AM3 |
| 3170 | | | | | 欠番 | |

表 86 検出遺構および出土遺物一覧 (51)

| S番号 | 遺構番号 | 層位 | 種別 | 所見 | 出土遺物 | 地区 |
|------|------|----|-----|-----|---|--------|
| 3171 | | | ビット | | 土師器 (中世～) 甕、瓦器椀 | AM3 |
| 3172 | | | ビット | | 土師器 (中世～) 皿、瓦器椀、国産陶器甕 | AM2 |
| 3173 | | | ビット | | 土師器 (中世～) 皿 | AM2 |
| 3174 | | | ビット | | 須恵器 (中世～) 甕 (東播) | AL3 |
| 3175 | | | ビット | | 土師器 (中世～) 皿、須恵器 (古代) 甕 | AL2 |
| 3176 | | | ビット | | 土師器 (中世～) 皿 | AL2 |
| 3177 | | | ビット | | 土師器 (中世～) 皿、灰釉陶器椀 | AL2 |
| 3178 | | | ビット | | 土師器 (中世～) 皿、黒色土器 A 類椀 | AL2 |
| 3179 | | | ビット | | 土師器 (中世～) 皿 | AL2 |
| 3180 | | | | | 欠番 | |
| 3181 | | | ビット | | 土師器 (中世～) 皿 | AL2 |
| 3182 | | | ビット | | 土師器 (中世～) 皿、緑釉陶器椀 | AL2 |
| 3183 | | | ビット | | 土師器 (古代) 杯、須恵器 (古代) 壺 | AL6 |
| 3184 | | | ビット | | 土師器 (中世～) 皿、輸入青磁椀、国産陶器壺 | AL6 |
| 3185 | | | ビット | | 土師器 (中世～) 皿 | AL6 |
| 3186 | | | ビット | | 土師器 (古代) 甕、土師器 (中世～) 皿 | AL6 |
| 3187 | | | ビット | | 土師器 (中世～) 皿 | AL6 |
| 3188 | | | ビット | | 土師器 (中世～) 皿 | AM5 |
| 3189 | | | ビット | | 土師器 (中世～) 皿、須恵器 (古代) 甕 | AN7 |
| 3190 | | | | | 欠番 | |
| 3191 | | | ビット | | 土師器 (中世～) 皿 | AM4 |
| 3192 | | | ビット | | 土師器 (中世～) 皿、国産陶器鉢 | AE0 |
| 3193 | | | ビット | | 土師器 (中世～) 皿、瓦器釜 | AE・AF0 |
| 3194 | | | ビット | | 土師器 (中世～) 皿 | AF1 |
| 3195 | | | ビット | | 土師器 (中世～) 皿 | AE・AF1 |
| 3196 | | | ビット | | 土師器 (中世～) 皿 | AF1 |
| 3197 | | | ビット | | 土師器 (中世～) 皿 | AE・AF2 |
| 3198 | | | ビット | | 土師器 (中世～) 皿、須恵器 (古代) 細片、瓦器椀 | AE・AF2 |
| 3199 | | | ビット | | 土師器 (中世～) 皿 | AE2 |
| 3200 | | | | | 欠番 | |
| 3201 | | | ビット | | 土師器 (中世～) 皿 | AF2 |
| 3202 | | | ビット | | 土師器 (中世～) 皿、灰釉陶器椀 | AF2 |
| 3203 | | | ビット | | 土師器 (中世～) 皿 | AF2 |
| 3204 | | | ビット | | 土師器 (中世～) 皿、瓦器鉢・釜 | AF3 |
| 3205 | | | ビット | | 土師器 (中世～) 皿・釜、黒色土器 A 類椀 | AE3 |
| 3206 | | | ビット | | 土師器 (中世～) 皿、瓦器椀・釜 | AE4 |
| 3207 | | | ビット | | 土師器 (中世～) 皿・釜、須恵器 (古代) 杯、須恵器 (中世～) 甕、瓦器鍋、 国産陶器甕、平瓦 | AE4 |
| 3208 | | | ビット | | 土師器 (中世～) 皿、瓦器釜 | AE5 |
| 3209 | | | ビット | | 土師器 (中世～) 皿 | AE3 |
| 3210 | | | | | 欠番 | |
| 3211 | | | ビット | | 土師器 (中世～) 皿、瓦器椀、輸入白磁壺 | AH7 |
| 3212 | | | ビット | | 土師器 (中世～) 皿、須恵器 (中世～) 鉢 (東播)、木片 | AH7 |
| 3213 | | | ビット | | | AH9 |
| 3214 | | | ビット | | 土師器 (中世～) 皿 | AE6 |
| 3215 | | | ビット | | 土師器 (中世～) 皿、瓦器椀 | AE6 |
| 3216 | | | ビット | | 土師器 (中世～) 皿 | AG4・5 |
| 3217 | | | ビット | | 土師器 (中世～) 皿、灰釉陶器椀、瓦器椀 | AF3 |
| 3218 | | | ビット | | 土師器 (中世～) 皿、須恵器 (古代) 杯・壺・甕、平瓦 | AE2 |
| 3219 | | | ビット | | 土師器 (中世～) 皿、緑釉陶器椀、平瓦 | AE3 |
| 3220 | | | | | 欠番 | |
| 3221 | | | 土坑 | | 土師器 (中世～) 皿、緑釉陶器椀、瓦器鉢・釜、焼土 | AE3 |
| 3222 | | | ビット | | 土師器 (中世～) 皿、瓦器釜 | AG6 |
| 3223 | | | ビット | 13C | 土師器 (中世～) 皿、須恵器 (古代) 壺、須恵器 (中世～) 鉢 (東播)、瓦器 釜 | AF6 |
| 3224 | | | ビット | | 土師器 (中世～) 皿・釜、緑釉陶器壺、石鍋 | AH8 |
| 3225 | | | ビット | | 土師器 (中世～) 皿 | AH9 |
| 3226 | | | ビット | | 土師器 (中世～) 皿 | AH7 |
| 3227 | | | ビット | | 土師器 (中世～) 皿、緑釉陶器椀 | A15 |
| 3228 | | | ビット | | 土師器 (中世～) 皿・釜、瓦器釜 | AG6 |
| 3229 | | | ビット | | 土師器 (中世～) 皿 | AE3 |
| 3230 | | | | | 欠番 | |
| 3231 | | | ビット | | 土師器 (中世～) 皿、須恵器 (古代) 鉢、瓦器椀 (和泉) | AE7 |
| 3232 | | | ビット | | 土師器 (中世～) 皿、瓦器鉢・釜 | AE9 |
| 3233 | | | ビット | | 土師器 (中世～) 皿・釜、須恵器 (古代) 壺 | AF2 |
| 3234 | | | ビット | | 土師器 (中世～) 皿、黒色土器 A 類椀 | AG4 |
| 3235 | | | ビット | | 土師器 (中世～) 皿、灰釉陶器皿 | AE7 |
| 3236 | | | ビット | | 土師器 (中世～) 皿 | AH8・9 |
| 3237 | | | ビット | | 土師器 (中世～) 皿 | AH1 |
| 3238 | | | ビット | | 土師器 (中世～) 皿 | AE1 |
| 3239 | | | ビット | | 土師器 (中世～) 皿・釜 | AG3 |
| 3240 | | | | | 欠番 | |
| 3241 | | | ビット | | 土師器 (中世～) 皿、須恵器 (古代) 杯 | AE5 |
| 3242 | | | ビット | | | AH7 |

表 87 検出遺構および出土遺物一覧 (52)

| S番号 | 遺構番号 | 層位 | 種別 | 所見 | 出土遺物 | 地区 |
|------|---------|----|-----|----|--|--------|
| 3243 | | | ピット | | | AH8 |
| 3244 | | | ピット | | 土師器 (中世～) 皿 | AF4 |
| 3245 | | | ピット | | 土師器 (中世～) 皿、須恵器 (中世～) 鉢 (東播) | AE1 |
| 3246 | | | ピット | | 土師器 (中世～) 皿 | AI2 |
| 3247 | | | ピット | | 土師器 (中世～) 皿、灰釉陶器鉢 | AF5 |
| 3248 | | | ピット | | | AH9 |
| 3249 | | | ピット | | 土師器 (中世～) 皿、須恵器 (古代) 杯、黒色土器 A 類椀 | AE7 |
| 3250 | | | | 欠番 | | |
| 3251 | | | ピット | | 土師器 (古代) 甕、土師器 (中世～) 皿、黒色土器 A 類椀、平瓦・丸瓦 | AE8 |
| 3252 | | | ピット | | 土師器 (中世～) 皿、瓦器釜 | AE8 |
| 3253 | | | ピット | | 土師器 (中世～) 皿、須恵器 (古代) 甕、灰釉陶器壺 | AE9 |
| 3254 | | | ピット | | 土師器 (中世～) 皿、黒色土器 A 類椀 | AE9 |
| 3255 | | | ピット | | 土師器 (中世～) 皿 | AE9 |
| 3256 | | | ピット | | 土師器 (中世～) 皿、須恵器 (古代) 壺、瓦器釜 | AE9 |
| 3257 | | | ピット | | 土師器 (中世～) 皿・釜、須恵器 (古代) 甕 | AE9 |
| 3258 | | | ピット | | 土師器 (中世～) 皿 | AE9 |
| 3259 | | | ピット | | 土師器 (中世～) 皿 | AH8 |
| 3260 | | | | 欠番 | | |
| 3261 | | | ピット | | 土師器 (中世～) 皿、須恵器 (古代) 甕 | AF0 |
| 3262 | | | ピット | | 土師器 (中世～) 皿 | AG2 |
| 3263 | | | ピット | | 土師器 (中世～) 皿、須恵器 (古代) 杯・甕 | AN8・9 |
| 3264 | | | ピット | | 土師器 (中世～) 皿、瓦器椀 | AM9 |
| 3265 | | | ピット | | 土師器 (中世～) 皿、須恵器 (古代) 壺 | AM8 |
| 3266 | | | ピット | | 土師器 (中世～) 皿 | AM7 |
| 3267 | | | ピット | | 土師器 (中世～) 皿 | AL7 |
| 3268 | | | ピット | | 土師器 (中世～) 皿、瓦器釜 | AL8 |
| 3269 | | | ピット | | 土師器 (中世～) 皿、丸瓦 | AL8 |
| 3270 | | | | 欠番 | | |
| 3271 | | | ピット | | 土師器 (中世～) 皿、黒色土器 A 類椀 | AL8・9 |
| 3272 | | | ピット | | 土師器 (中世～) 皿、瓦器釜 | AM8 |
| 3273 | | | ピット | | 土師器 (中世～) 皿 | AM9 |
| 3274 | | | ピット | | 土師器 (中世～) 皿 | AL8・9 |
| 3275 | | | 土坑 | | 土師器 (中世～) 皿、瓦器釜 | AK9 |
| 3276 | | | ピット | | 土師器 (中世～) 皿、須恵器 (古代) 細片 | AM8 |
| 3277 | | | ピット | | 土師器 (中世～) 皿 | AM9 |
| 3278 | | | ピット | | | AI6 |
| 3279 | | | ピット | | 土師器 (中世～) 皿、灰釉陶器椀 | AL6 |
| 3280 | | | | 欠番 | | |
| 3281 | | | ピット | | 土師器 (中世～) 皿、輸入白磁椀 | AM9 |
| 3282 | | | ピット | | 土師器 (中世～) 皿 | AN7 |
| 3283 | | | ピット | | 土師器 (中世～) 皿・釜 | AL7 |
| 3284 | | | ピット | | 土師器 (中世～) 皿、瓦器小椀、輸入白磁椀 | AL6 |
| 3285 | | | ピット | | 土師器 (中世～) 皿、須恵器 (古代) 壺、輸入青磁椀 | AM6 |
| 3286 | | | ピット | | 瓦器鉢 | AL2 |
| 3287 | | | ピット | | 土師器 (中世～) 皿 | AL2 |
| 3288 | | | ピット | | 土師器 (中世～) 皿 | AL1 |
| 3289 | | | ピット | | 土師器 (中世～) 皿 | AL1 |
| 3290 | | | | 欠番 | | |
| 3291 | | | ピット | | 土師器 (中世～) 皿、瓦器椀 | AM0 |
| 3292 | | | ピット | | 土師器 (中世～) 皿 | AN1 |
| 3293 | | | ピット | | 土師器 (中世～) 皿、緑釉陶器椀 | AN4 |
| 3294 | | | ピット | | 土師器 (中世～) 皿 | AN4 |
| 3295 | | | ピット | | 土師器 (中世～) 皿 | AL4 |
| 3296 | | | ピット | | 土師器 (中世～) 皿、須恵器 (古代) 壺 | AM5 |
| 3297 | | | 土坑 | | 土師器 (中世～) 皿 (吉備系)・釜、緑釉陶器椀、灰釉陶器壺、黒色土器 A 類鉢、瓦器椀 (和泉)・皿・鍋・釜 | AF4 |
| 3298 | | | ピット | | 土師器 (中世～) 皿 | AK1 |
| 3299 | | | ピット | | 土師器 (中世～) 皿、瓦器椀・鉢・釜 | AH9 |
| 3300 | | | | 欠番 | | |
| 3301 | | | ピット | | 土師器 (中世～) 皿、瓦器釜 | AH9 |
| 3302 | SB3020g | 採取 | ピット | | 土師器 (古代) 皿・甕、土師器 (中世～) 皿 | AM1 |
| 3303 | SB3020f | 採取 | ピット | | 土師器 (古代) 椀 | AL1 |
| 3304 | | | ピット | | 土師器 (中世～) 皿 | AL1 |
| 3305 | SB3020e | 採取 | ピット | | 土師器 (古代) 椀・皿・甕、土師器 (中世～) 皿、平瓦 | AL1・2 |
| 3306 | SB3020d | 採取 | ピット | | 土師器 (古代) 皿・甕・細片 | AL2 |
| 3307 | SB3020c | 採取 | ピット | | 土師器 (古代) 皿・鉢・甕、須恵器 (古代) 杯 | AL3 |
| 3308 | | | ピット | | 土師器 (中世～) 皿 | AK・AL1 |
| 3309 | | | 土坑 | | 土師器 (中世～) 皿、須恵器 (中世～) 甕 (東播)、緑釉陶器皿、瓦器椀、輸入青磁椀、国産陶器鉢 | AK2 |
| 3310 | | | | 欠番 | | |
| 3311 | | | ピット | | 土師器 (中世～) 皿、瓦器椀 | AK2 |
| 3312 | | | ピット | | 土師器 (中世～) 皿、須恵器 (中世～) 甕 (東播)、瓦器鉢 | AK3 |
| 3313 | | | ピット | | 土師器 (中世～) 皿 | AK3 |
| 3314 | | | ピット | | 土師器 (中世～) 皿、瓦器釜 | AK3 |

表 88 検出遺構および出土遺物一覧 (53)

| S番号 | 遺構番号 | 層位 | 種別 | 所見 | 出土遺物 | 地区 |
|------|---------|----|-----|-----|---|----------|
| 3315 | | | ビット | | 土師器 (中世～) 皿 | AJ・AK3 |
| 3316 | | | ビット | | 土師器 (中世～) 皿 | AJ・AK3 |
| 3317 | | | ビット | | 土師器 (中世～) 皿 | AJ3 |
| 3318 | | | ビット | | 土師器 (中世～) 皿、灰釉陶器碗、黒色土器 B 類碗 | AG1 |
| 3319 | | | ビット | | 土師器 (中世～) 皿、木片 | AG1 |
| 3320 | | | | 欠番 | | |
| 3321 | | | ビット | | 土師器 (中世～) 皿・釜 | AG2 |
| 3322 | | | ビット | | 土師器 (中世～) 皿、須恵器 (中世～) 甗 (東播) | AG3 |
| 3323 | | | ビット | | 土師器 (中世～) 皿、瓦器碗 | AG3 |
| 3324 | | | ビット | | | AF4 |
| 3325 | SA3000e | 抜取 | ビット | | 土師器 (古代) 細片・甗 | AN8 |
| 3326 | | | ビット | | 土師器 (中世～) 皿、石鍋再加工品 (縦耳) | AE0 |
| 3327 | | | ビット | | 土師器 (中世～) 皿、黒色土器 A 類碗 | AF0・1 |
| 3328 | | | ビット | | 土師器 (中世～) 皿、瓦器碗、輸入白磁碗 | AF1 |
| 3329 | | | ビット | | 土師器 (中世～) 皿 | AF1 |
| 3330 | | | | 欠番 | | |
| 3331 | | | ビット | | 土師器 (中世～) 皿、須恵器 (古代) 杯 | AF1 |
| 3332 | | | ビット | | 土師器 (中世～) 皿 | AF1 |
| 3333 | | | ビット | | 土師器 (中世～) 皿 | AF2 |
| 3334 | | | ビット | | 土師器 (中世～) 皿 | AF2 |
| 3335 | | | ビット | | 土師器 (中世～) 皿 | AE2 |
| 3336 | | | ビット | | 土師器 (中世～) 皿、須恵器 (古代) 壺、平瓦 | AE2 |
| 3337 | | | 土坑 | 攪乱 | 土師器 (中世～) 皿、黒色土器 A 類碗、瓦器鉢 | AE1 |
| 3338 | | | 土坑 | | 土師器 (古代) 鉢・甗、土師器 (中世～) 皿、須恵器 (古墳) 蓋、須恵器 (古墳) 壺、須恵器 (中世～) 甗 (東播)、緑釉陶器碗、灰釉陶器甗、黒色土器 A 類碗、平瓦、埴塼 | AE・AF3・4 |
| 3339 | | | 土坑 | | 土師器 (中世～) 皿、須恵器 (古代) 杯・甗、釘 | AE3 |
| 3340 | | | | 欠番 | | |
| 3341 | | | 土坑 | | 土師器 (中世～) 皿、須恵器 (中世～) 鉢 (東播)、平瓦 | AE3 |
| 3342 | | | ビット | | | AE3 |
| 3343 | | | 土坑 | | 土師器 (中世～) 皿、須恵器 (古代) 甗、須恵器 (中世～) 甗、黒色土器 A 類碗、平瓦 | AE2・3 |
| 3344 | | | ビット | | 土師器 (中世～) 皿、黒色土器 A 類碗 | AF4 |
| 3345 | | | ビット | | 土師器 (中世～) 皿、須恵器 (古代) 壺、黒色土器 A 類碗 | AF3・4 |
| 3346 | | | ビット | | 土師器 (中世～) 皿、黒色土器 B 類碗 | AF3 |
| 3347 | | | ビット | | 土師器 (中世～) 皿、須恵器 (古代) 壺 | AF3 |
| 3348 | | | ビット | | 土師器 (中世～) 皿 | AF4 |
| 3349 | | | ビット | | 土師器 (中世～) 皿、須恵器 (古代) 甗、炭 | AF4 |
| 3350 | | | | 欠番 | | |
| 3351 | | | ビット | | 土師器 (中世～) 皿、須恵器 (古代) 壺 | AE7 |
| 3352 | | | ビット | | 土師器 (古代) 甗 | AE7 |
| 3353 | | | ビット | | 土師器 (中世～) 皿、黒色土器 B 類碗 | AG2・3 |
| 3354 | | | ビット | | 土師器 (中世～) 皿 | AG3 |
| 3355 | | | ビット | | 土師器 (中世～) 皿・甗、須恵器 (古代) 杯・甗、須恵器 (中世～) 鉢 (東播)・甗 (東播)、緑釉陶器碗、灰釉陶器碗、黒色土器 A 類碗、平瓦、雲母片 | AG4 |
| 3356 | | | ビット | 14C | 土師器 (中世～) 皿、須恵器 (古代) 甗、須恵器 (中世～) 鉢 (東播)、瓦器釜 | AH4 |
| 3357 | | | ビット | 14C | 土師器 (中世～) 皿、須恵器 (中世～) 鉢 (東播) | AH4 |
| 3358 | SB3050d | 抜取 | ビット | | 土師器 (古代) 細片・甗、土師器 (中世～) 皿、須恵器 (古代) 蓋、黒色土器 A 類細片、瓦器碗 | AG5 |
| 3359 | | | ビット | | 土師器 (中世～) 皿・甗 | AI3 |
| 3360 | | | | 欠番 | | |
| 3361 | | | ビット | | 土師器 (中世～) 皿、須恵器 (古代) 杯 | AK1 |
| 3362 | | | ビット | | 土師器 (中世～) 皿 | AI0・1 |
| 3363 | | | ビット | | 土師器 (中世～) 皿、黒色土器 A 類碗 | AI1 |
| 3364 | | | ビット | | 土師器 (中世～) 皿 | AJ6 |
| 3365 | | | ビット | | 土師器 (中世～) 皿、須恵器 (中世～) 皿、瓦器碗 | AJ6 |
| 3366 | | | ビット | | 土師器 (中世～) 皿・釜 | AG1・2 |
| 3367 | | | ビット | | 土師器 (中世～) 皿 | AG・AH1 |
| 3368 | | | ビット | | 土師器 (中世～) 皿、須恵器 (中世～) 鉢 (東播) | AF1 |
| 3369 | | | ビット | | 土師器 (中世～) 皿 | AE・AF1 |
| 3370 | | | | 欠番 | | |
| 3371 | | | ビット | | 土師器 (中世～) 皿、黒色土器 B 類碗 | AF2 |
| 3372 | | | ビット | | 土師器 (中世～) 皿 | AE・AF2 |
| 3373 | | | ビット | | 土師器 (中世～) 皿、国産陶器鉢 | AL6 |
| 3374 | | | 土坑 | | 土師器 (中世～) 皿・釜、須恵器 (古代) 壺、須恵器 (中世～) 鉢 (東播) | AN6 |
| 3375 | | | ビット | | 土師器 (中世～) 皿 | AN6 |
| 3376 | | | ビット | | 土師器 (中世～) 皿、輸入陶器壺、国産陶器山茶碗 | AN6 |
| 3377 | | | ビット | | 土師器 (中世～) 皿、須恵器 (古代) 杯 | AN6 |
| 3378 | | | ビット | | 土師器 (中世～) 皿、平瓦 | AM6 |
| 3379 | | | ビット | | 土師器 (中世～) 皿、須恵器 (古代) 壺 | AM6 |
| 3380 | | | | 欠番 | | |
| 3381 | | | ビット | | 土師器 (中世～) 皿 | AM6 |
| 3382 | | | ビット | | 土師器 (中世～) 皿、輸入白磁碗 | AL6 |
| 3383 | | | ビット | | 国産陶器鍋 | AL6 |

表 89 検出遺構および出土遺物一覧 (54)

| S番号 | 遺構番号 | 層位 | 種別 | 所見 | 出土遺物 | 地区 |
|------|---------|----|-----|----|--|----------|
| 3384 | | | ピット | | 土師器 (中世～) 皿 | AL5 |
| 3385 | | | 土坑 | | 土師器 (中世～) 皿・釜、須恵器 (中世～) 椀 (播磨)・鉢 (東播)、緑釉陶器碗、瓦器皿 (高台付)・釜 | AF1 |
| 3386 | | | ピット | | 土師器 (中世～) 皿・甕、須恵器 (古代) 杯、平瓦 | AK6 |
| 3387 | | | ピット | | 土師器 (中世～) 皿 | AJ・AK6 |
| 3388 | | | ピット | | 土師器 (中世～) 皿 | AE1 |
| 3389 | | | ピット | | | AE・AF1 |
| 3390 | | | | | 欠番 | |
| 3391 | | | ピット | | 土師器 (中世～) 皿、灰釉陶器碗 | AF1 |
| 3392 | | | ピット | | 土師器 (中世～) 皿・甕、瓦器碗 | AF1 |
| 3393 | | | ピット | | 土師器 (中世～) 皿 | AE9 |
| 3394 | | | ピット | | 土師器 (中世～) 皿 | AE9 |
| 3395 | SB3040m | | ピット | | 土師器 (中世～) 皿 | A10・1 |
| 3396 | SB3040i | | ピット | | 土師器 (中世～) 皿、須恵器 (中世～) 鉢 (東播)、瓦器釜 | AH・A10・1 |
| 3397 | | | ピット | | 土師器 (中世～) 皿、須恵器 (古代) 椀、黒色土器 A 類椀 | AH2 |
| 3398 | SB3040n | 抜取 | ピット | | 土師器 (古代) 皿・甕、土師器 (中世～) 皿 | AI3 |
| 3399 | SB3050i | 抜取 | ピット | | 土師器 (古代) 細片 | AI4 |
| 3400 | | | | | 欠番 | |
| 3401 | | | ピット | | 土師器 (中世～) 皿、須恵器 (古代) 甕 | AI4 |
| 3402 | SB3050j | 抜取 | ピット | | 土師器 (古代) 甕、土師器 (中世～) 皿、須恵器 (古代) 甕 | AI4・5 |
| 3403 | | | ピット | | 土師器 (中世～) 皿 | AI5 |
| 3404 | SB3050a | 抜取 | ピット | | 土師器 (中世～) 皿 | AI6 |
| 3405 | | | ピット | | 土師器 (中世～) 皿、瓦器碗・釜 | AI5 |
| 3406 | | | ピット | | 土師器 (中世～) 皿 | AI5 |
| 3407 | | | ピット | | 土師器 (中世～) 皿 | AI6 |
| 3408 | | | ピット | | 土師器 (中世～) 皿 | AI7 |
| 3409 | | | ピット | | 土師器 (中世～) 皿、須恵器 (古代) 壺、黒色土器 A 類椀 | AJ5 |
| 3410 | | | | | 欠番 | |
| 3411 | | | ピット | | 土師器 (中世～) 皿 | AH6 |
| 3412 | | | ピット | | 土師器 (中世～) 皿、須恵器 (中世～) 甕 (東播) | AI7 |
| 3413 | | | ピット | | 土師器 (中世～) 皿 | AI7 |
| 3414 | | | ピット | | 土師器 (中世～) 皿 | AI7 |
| 3415 | | | ピット | | 土師器 (中世～) 皿 | AI8 |
| 3416 | | | ピット | | 瓦器碗、輸入青白磁碗、輸入陶器壺、丸瓦 | AH・AI8 |
| 3417 | | | ピット | | 土師器 (中世～) 皿 | AI8 |
| 3418 | | | ピット | | 土師器 (中世～) 皿、瓦器碗、炭 | AI8 |
| 3419 | | | ピット | | 土師器 (中世～) 皿 | AI8 |
| 3420 | | | | | 欠番 | |
| 3421 | | | ピット | | 土師器 (中世～) 皿 | AI8 |
| 3422 | | | ピット | | 土師器 (中世～) 皿 | AH・AI9 |
| 3423 | | | ピット | | 土師器 (中世～) 皿、須恵器 (古代) 甕 | AI8 |
| 3424 | SA3010a | 抜取 | ピット | | 土師器 (中世～) 細片、木片 | AI9 |
| 3425 | | 抜取 | ピット | | 土師器 (中世～) 皿、平瓦 | AI8 |
| 3426 | | | ピット | | 土師器 (中世～) 皿、須恵器 (中世～) 椀 (備前 or 播磨)、瓦器碗・釜 | AG3 |
| 3427 | | | ピット | | 土師器 (中世～) 皿、黒色土器 A 類椀 | AI3 |
| 3428 | | | ピット | | 土師器 (中世～) 皿、緑釉陶器碗 | AI3 |
| 3429 | | | ピット | | 土師器 (中世～) 皿 | AI9 |
| 3430 | | | | | 欠番 | |
| 3431 | | | ピット | | 土師器 (中世～) 皿、輸入白磁碗 | AI9 |
| 3432 | | | ピット | | 土師器 (中世～) 皿、須恵器 (古代) 杯 | AI9 |
| 3433 | | | ピット | | 土師器 (中世～) 皿 | AI9 |
| 3434 | | | ピット | | 土師器 (中世～) 皿、須恵器 (中世～) 鉢 (東播) | AI9 |
| 3435 | | | ピット | | 土師器 (中世～) 皿 | AJ9 |
| 3436 | SA3010b | 抜取 | ピット | | 土師器 (古代) 皿、土師器 (中世～) 皿 | AI・AJ9 |
| 3437 | | | ピット | | 土師器 (中世～) 皿 | AI9 |
| 3438 | | | ピット | | 土師器 (中世～) 皿 | AI・AJ8 |
| 3439 | | | ピット | | 土師器 (中世～) 皿、緑釉陶器細片 | AI8 |
| 3440 | | | | | 欠番 | |
| 3441 | | | 土坑 | | 土師器 (中世～) 皿、須恵器 (古代) 甕、須恵器 (中世～) 鉢 (東播)・甕 (東播)、黒色土器 A 類椀、瓦器鉢・釜、石鍋、平瓦 | AG3・4 |
| 3442 | SB3050b | 抜取 | ピット | | 土師器 (古代) 甕 | AH6 |
| 3443 | | | ピット | | 土師器 (中世～) 皿 | AE8 |
| 3444 | | | ピット | | 土師器 (中世～) 皿、灰釉陶器碗 | AE8 |
| 3445 | | | ピット | | 土師器 (中世～) 皿 | AE7 |
| 3446 | | | ピット | | 瓦器碗 | AN9 |
| 3447 | | | ピット | | 動物骨 | AM9・10 |
| 3448 | | | ピット | | 土師器 (中世～) 細片 | AN8 |
| 3449 | | | ピット | | 土師器 (中世～) 皿・皿 (回転台) | AM8・9 |
| 3450 | | | | | 欠番 | |
| 3451 | SA3000d | 抜取 | ピット | | 土師器 (古代) 細片 | AM8 |
| 3452 | | | ピット | | 土師器 (中世～) 皿 | AM9 |
| 3453 | SA3010f | 抜取 | ピット | | 土師器 (中世～) 皿 | AM9 |
| 3454 | | | ピット | | 土師器 (中世～) 皿、須恵器 (古代) 杯・甕 | AM8 |
| 3455 | SA3000c | 抜取 | ピット | | 土師器 (中世～) 皿 | AL8 |

表 90 検出遺構および出土遺物一覧 (55)

| S番号 | 遺構番号 | 層位 | 種別 | 所見 | 出土遺物 | 地区 |
|------|---------|----|-----|----|---|----------|
| 3456 | SA3010g | 抜取 | ビット | | 土師器 (古代) 椀、土師器 (中世～) 皿 | AN9 |
| 3457 | SA3010d | 抜取 | ビット | | 土師器 (古代) 椀 | AL9 |
| 3458 | SA3000a | | ビット | | 土師器 (中世～) 皿、瓦器釜、平瓦 | AK8 |
| 3459 | | | ビット | | 土師器 (中世～) 皿 | AK8 |
| 3460 | | | | | 欠番 | |
| 3461 | | | ビット | | 土師器 (中世～) 皿 | AK8 |
| 3462 | | | ビット | | 土師器 (中世～) 皿、須恵器 (中世～) 甕 (東播) | AK8 |
| 3463 | | | ビット | | 土師器 (中世～) 皿 | AK7 |
| 3464 | | | ビット | | 土師器 (中世～) 釜 | AJ・AK6 |
| 3465 | | | ビット | | 土師器 (中世～) 皿、須恵器 (古代) 壺 | AK6 |
| 3466 | | | ビット | | 土師器 (中世～) 細片 | AK6 |
| 3467 | | | ビット | | 土師器 (中世～) 皿 | AK7 |
| 3468 | | | 土坑 | | 土師器 (中世～) 皿・釜、須恵器 (古代) 杯、黒色土器 A 類椀 | AN4 |
| 3469 | | | ビット | | 土師器 (中世～) 皿・白色土器 (皿)、須恵器 (古代) 杯、瓦器椀 | AJ7 |
| 3470 | | | | | 欠番 | |
| 3471 | | | ビット | | 土師器 (中世～) 皿、瓦器椀 | AJ7 |
| 3472 | | | ビット | | 土師器 (中世～) 皿、須恵器 (中世～) 甕 (東播) | AJ7 |
| 3473 | SA3010c | 抜取 | ビット | | 土師器 (中世～) 皿 | AJ9 |
| 3474 | | | ビット | | 土師器 (中世～) 皿・釜、黒色土器 A 類壺 | AK4 |
| 3475 | SB3040c | | ビット | | 土師器 (中世～) 皿 | AJ3・4 |
| 3476 | SB3030d | 抜取 | ビット | | 土師器 (古代) 杯・甕・細片 | AJ・AK2 |
| 3477 | | 抜取 | ビット | | 土師器 (中世～) 皿 | AJ3・4 |
| 3478 | | | ビット | | 土師器 (中世～) 皿・甕、緑釉陶器細片 | AL4 |
| 3479 | | | ビット | | 土師器 (中世～) 皿 | 西区西半再発掘区 |
| 3480 | | | | | 欠番 | |
| 3481 | | | ビット | | 土師器 (中世～) 皿、須恵器 (古代) 甕 | 西区西半再発掘区 |
| 3482 | | | ビット | | 国産白磁椀 | 西区西半再発掘区 |
| 3483 | | | ビット | | 土師器 (中世～) 皿 | 西区西半再発掘区 |
| 3484 | | | ビット | | 土師器 (中世～) 皿、須恵器 (古代) 細片 | 西区西半再発掘区 |
| 3485 | | | ビット | | 土師器 (中世～) 細片 | AN4 |
| 3486 | | 抜取 | ビット | | 土師器 (中世～) 皿 | AL9 |
| 3487 | | | ビット | | 土師器 (中世～) 皿 | 西区西半再発掘区 |
| 3488 | SB3050c | 抜取 | ビット | | 土師器 (中世～) 皿、瓦器鍋 | AG6 |
| 3489 | | | ビット | | 土師器 (中世～) 皿 | AG5・6 |
| 3490 | | | | | 欠番 | |
| 3491 | | | ビット | | 土師器 (中世～) 皿、緑釉陶器椀 | AG3 |
| 3492 | | | ビット | | 土師器 (中世～) 皿 | AH3・4 |
| 3493 | | | ビット | | 土師器 (中世～) 皿、須恵器 (古代) 細片、瓦器椀・釜 | AH3・4 |
| 3494 | | | ビット | | 土師器 (中世～) 皿、輸入青磁椀 | AG1 |
| 3495 | | | ビット | | 土師器 (中世～) 皿、丸瓦 | AJ3 |
| 3496 | SB3040a | 抜取 | ビット | | 土師器 (古代) 細片 | AK・AL3・4 |
| 3497 | SB3030a | 抜取 | ビット | | 土師器 (古代) 皿・細片・甕 | AK3・4 |
| 3498 | | | ビット | | 土師器 (中世～) 皿・釜、緑釉陶器椀 | AI3 |
| 3499 | SB3040d | 抜取 | ビット | | 土師器 (古代) 椀・皿・細片・甕、須恵器 (古代) 細片 | AI3・4 |
| 3500 | | | | | 欠番 | |
| 3501 | SB3050k | 抜取 | ビット | | 土師器 (中世～) 皿 | AI5 |
| 3502 | | | ビット | | 土師器 (中世～) 皿、瓦器鉢 | AI6 |
| 3503 | | | ビット | | 土師器 (中世～) 皿、灰釉陶器細片、瓦器釜 | AI7 |
| 3504 | | | ビット | | 土師器 (中世～) 皿、緑釉陶器細片 | AI7 |
| 3505 | | | 土坑 | | 土師器 (中世～) 皿、輸入白磁壺、丸瓦 | AH8 |
| 3506 | | | ビット | | 土師器 (中世～) 皿、須恵器 (古代) 杯 | AJ7 |
| 3507 | | | ビット | | 須恵器 (古代) 杯 | AJ・AK1 |
| 3508 | | | ビット | | 土師器 (中世～) 皿 | AK0・1 |
| 3509 | | | ビット | | 土師器 (中世～) 皿、須恵器 (古代) 甕 | AK1 |
| 3510 | | | | | 欠番 | |
| 3511 | SB3040k | | ビット | | 土師器 (中世～) 皿、須恵器 (古代) 壺、不明鉄製品 | AL1 |
| 3512 | | | ビット | | 土師器 (中世～) 皿 | AK8 |
| 3513 | | | ビット | | 土師器 (中世～) 皿 | AK7 |
| 3514 | | | ビット | | 土師器 (中世～) 皿 | AK6 |
| 3515 | | | ビット | | 土師器 (中世～) 皿 | AK6 |
| 3516 | | | ビット | | 土師器 (中世～) 皿、須恵器 (古代) 甕、緑釉陶器椀、瓦器釜 | AK6 |
| 3517 | | | ビット | | 土師器 (中世～) 皿、輸入青白磁細片 | AK6 |
| 3518 | | | ビット | | 土師器 (中世～) 皿、須恵器 (古代) 壺、須恵器 (中世～) 甕 (東播) | AK5 |
| 3519 | | | ビット | | 土師器 (中世～) 皿、須恵器 (古代) 壺 | AK5 |
| 3520 | | | | | 欠番 | |
| 3521 | | | ビット | | 土師器 (中世～) 皿 | AK5 |
| 3522 | | | ビット | | 土師器 (中世～) 皿 | AM0 |
| 3523 | SB3020a | 抜取 | ビット | | 土師器 (古代) 細片 | AM・AN3 |
| 3524 | | | ビット | | 土師器 (中世～) 皿 | AM3 |
| 3525 | | | ビット | | 土師器 (中世～) 皿 | AM7 |
| 3526 | | | ビット | | 土師器 (中世～) 皿 | AL8 |
| 3527 | | | ビット | | 土師器 (中世～) 皿、国産陶器甕 | AH・AI9 |
| 3528 | | | ビット | | 土師器 (中世～) 皿 | AH9 |
| 3529 | | | ビット | | 土師器 (中世～) 皿 | AH9 |

表 91 検出遺構および出土遺物一覧 (56)

| S番号 | 遺構番号 | 層位 | 種別 | 所見 | 出土遺物 | 地区 |
|------|---------|----|-----|------|---|----------|
| 3530 | | | | | | |
| 3531 | | | ピット | | 土師器(中世～)皿 | AH9 |
| 3532 | | | 土坑 | | 須恵器(古代)甕 | AE・AF5・6 |
| 3533 | | | ピット | | 土師器(中世～)皿 | AF5・6 |
| 3534 | SB3050e | 抜取 | ピット | | 土師器(古代)皿、土師器(中世～)皿、須恵器(古墳)甕 | AG4 |
| 3535 | | | ピット | | 須恵器(古代)甕 | AG4 |
| 3536 | SB3050f | 抜取 | 柱穴 | | 土師器(古代)甕、須恵器(古代)蓋、木片 | AG4 |
| 3537 | | | 柱穴 | | 土師器(中世～)皿、須恵器(古代)碗・甕、緑釉陶器碗、黒色土器A類碗、黒色土器B類壺 | AG4 |
| 3538 | SB3050g | 抜取 | 柱穴 | | 土師器(古代)皿・細片 | AG3 |
| 3539 | | | 土坑 | | 土師器(中世～)皿、須恵器(古代)蓋・壺・甕、緑釉陶器碗、輸入青磁碗、輸入白磁碗、焼土 | AG・AH2・3 |
| 3540 | | | | | 欠番 | |
| 3541 | | | ピット | | 土師器(中世～)皿、須恵器(古代)杯、黒色土器B類碗、瓦器釜 | AG3 |
| 3542 | SB3050h | 抜取 | ピット | | 土師器(古代)細片・甕、土師器(中世～)甕、須恵器(古墳)蓋 | AI3 |
| 3543 | | | 土坑 | | 土師器(中世～)皿、須恵器(古代)鉢、平瓦 | AF・AGO |
| 3544 | | | 溝 | | 土師器(中世～)皿・釜 | AF～AH1 |
| 3545 | | | ピット | | 土師器(中世～)皿、国産陶器鍋 | AG・AHO |
| 3546 | | | 土坑 | | 土師器(中世～)皿、灰釉陶器碗 | AH2 |
| 3547 | | | ピット | | 土師器(中世～)皿 | AK4 |
| 3548 | SB3040b | 抜取 | ピット | 9C前半 | 土師器(古代)碗 | AK3・4 |
| 3549 | | | ピット | | 土師器(中世～)皿・甕、灰釉陶器碗 | AK5 |
| 3550 | | | | | 欠番 | |
| 3551 | | | ピット | | 土師器(中世～)皿、瓦器碗 | AK5 |
| 3552 | | | ピット | | | AK5 |
| 3553 | | 抜取 | ピット | | 土師器(古代)皿、土師器(中世～)皿、黒色土器A類碗 | AK5 |
| 3554 | | | ピット | | 土師器(中世～)皿 | AJ5 |
| 3555 | | | 土坑 | | 土師器(中世～)皿、須恵器(古代)壺、須恵器(中世～)甕、緑釉陶器碗 | AJ5 |
| 3556 | | | ピット | | 土師器(中世～)皿、須恵器(古代)壺 | AK・AL3 |
| 3557 | | | ピット | | 土師器(中世～)皿 | AL1 |
| 3558 | | 抜取 | ピット | | 土師器(中世～)皿、黒色土器A類碗 | AK1 |
| 3559 | SB3030f | | ピット | | | AL2 |
| 3560 | | | | | 欠番 | |
| 3561 | SB3020h | 抜取 | ピット | | 土師器(古代)細片 | AN1 |
| 3562 | SB3020i | | ピット | | | AN1・2 |
| 3563 | SB3020j | 抜取 | ピット | | 土師器(古代)甕、須恵器(古代)蓋、木片 | AN2 |
| 3564 | | | ピット | | 土師器(中世～)皿 | AH1 |
| 3565 | SB3040h | | ピット | | 土師器(中世～)皿、緑釉陶器碗 | AH～AI1 |
| 3566 | | | ピット | | 土師器(中世～)皿、須恵器(古代)杯、木片 | AG・AH2 |
| 3567 | SB3020b | 抜取 | ピット | | 土師器(古代)鉢・甕 | AM3 |
| 3568 | SB3020g | 抜取 | ピット | | 土師器(古代)皿、須恵器(古代)皿 | AM2 |
| 3569 | | | ピット | | 土師器(中世～)皿 | AG2 |
| 3570 | | | | | 欠番 | |
| 3571 | | | ピット | | 土師器(中世～)皿 | AG1 |
| 3572 | | | ピット | | 土師器(中世～)皿 | AG2 |
| 3573 | | | ピット | | 土師器(中世～)皿 | AJ7 |
| 3574 | | | ピット | | 土師器(中世～)皿、須恵器(古代)杯・鉢 | AK6 |
| 3575 | | | ピット | | 土師器(中世～)皿、瓦器碗 | AI5 |
| 3576 | | | ピット | | 土師器(中世～)皿 | AI5 |
| 3577 | SB3030b | 抜取 | ピット | | 須恵器(古代)甕 | AJ3・4 |
| 3578 | | | ピット | | 土師器(中世～)皿 | AJ6 |
| 3579 | | | ピット | | 土師器(中世～)皿 | AM7 |
| 3580 | | | | | 欠番 | |
| 3581 | SB3030h | | ピット | | | AM3 |
| 3582 | | | ピット | | 土師器(中世～)皿 | AL7 |
| 3583 | SA3000b | 抜取 | ピット | | 土師器(中世～)皿 | AL8 |
| 3584 | | | ピット | | 土師器(古代)甕、土師器(中世～)皿、須恵器(中世～)甕 | AM8 |
| 3585 | | | ピット | | 土師器(中世～)皿・釜、輸入青白磁合子 | AM9 |
| 3586 | | | ピット | | 土師器(中世～)皿 | AI8 |
| 3587 | | | ピット | | 土師器(中世～)皿 | AJ2 |
| 3588 | SB3030c | 抜取 | ピット | | 土師器(古代)碗 | AJ3 |
| 3589 | | | ピット | | | AJ2 |
| 3590 | | | | | 欠番 | |
| 3591 | SB3030e | | ピット | | | AK2 |
| 3592 | SB3040l | | ピット | | | AL2 |
| 3593 | SA3010e | | ピット | | | AL9 |
| 3594 | | | ピット | | 土師器(中世～)皿、黒色土器A類碗 | AM9 |
| 3595 | | | ピット | | 土師器(中世～)皿 | AH4 |
| 3596 | | | ピット | | 土師器(中世～)皿、須恵器(古代)壺 | AI3 |
| 3597 | | | ピット | | 土師器(中世～)皿、須恵器(古代)壺、灰釉陶器碗 | AJ・AK4 |
| 3598 | | 抜取 | ピット | | 土師器(古代)皿、土師器(中世～)皿 | AL3 |
| 3599 | | | ピット | | 土師器(中世～)皿 | AH3 |
| 3600 | | | | | 欠番 | |
| 3601 | | | ピット | | 土師器(中世～)皿 | AM0・1 |

表 92 検出遺構および出土遺物一覧 (57)

| S番号 | 遺構番号 | 層位 | 種別 | 所見 | 出土遺物 | 地区 |
|--------------|--------|-------------------------|-----|--------------------------|--|----------|
| 3602 | | | ビット | SB3040e | 土師器(中世~)皿、黒色土器A類椀 | AH3 |
| 3603 | | | ビット | | 土師器(中世~)皿 | AH3 |
| 3604 | | | ビット | | 土師器(中世~)皿 | AJ・AK2 |
| 3605 | | | ビット | | 土師器(古代)甕、土師器(中世~)皿 | AK8 |
| 3606 | | | ビット | | 土師器(中世~)皿 | A10・1 |
| 3607 | | | ビット | | 土師器(中世~)皿 | AL8 |
| 3608 | | | ビット | | 土師器(中世~)皿、須恵器(古代)甕、黒色土器B類椀 | AK9 |
| 3609 | | | ビット | | 土師器(中世~)皿 | AK9 |
| 3610 | | | | | 欠番 | |
| 3611 | | 抜取 | ビット | | 土師器(古代)杯・甕、土師器(中世~)皿、黒色土器A類椀、瓦器椀 | AK9 |
| 3612~3619は欠番 | | | | | | |
| 3620 | SK3620 | | 土坑 | | 土師器(古代)高坏、土師器(中世~)皿、輸入白磁椀・皿・合子、国産陶器甕、砥石、平瓦 | AM7 |
| 3621~5000は欠番 | | | | | | |
| 5001 | | | 攪乱 | | 土師器(中世~)皿、須恵器(古代)甕、瓦器釜、国産染付椀・皿 | BL8・9 |
| 5002 | | | 攪乱 | | 土師器(中世~)皿、国産染付椀、国産陶器鍋・土管 | BL~BN9 |
| 5003 | | | 溝 | | 土師器(中世~)皿、瓦器椀・釜 | BL・BM7・8 |
| 5004 | | | 攪乱 | | 土師器(中世~)皿・鉢、国産陶器甕 | BL7 |
| 5005 | | | 攪乱 | | 土師器(中世~)皿、須恵器(古代)杯・壺、瓦器釜、輸入白磁皿、国産染付椀・皿、国産陶器椀・皿・壺・鉢・甕、平瓦 | BM5~7 |
| 5006 | | | 土坑 | 埋裏 | | BM6 |
| 5007 | | | 攪乱 | | 国産陶器甕 | BM6 |
| 5008 | | | 攪乱 | | 土師器(中世~)皿、国産染付椀・皿、国産陶器鉢、平瓦、不明鉄製品 | BM6 |
| 5009 | | | 攪乱 | | 土師器(中世~)皿、国産陶器鉢 | BM6 |
| 5010 | | | | | 欠番 | |
| 5011 | | | 土坑 | 攪乱 | 国産染付椀、不明木製品 | BM6・7 |
| 5012 | | | 攪乱 | | | BM・BN6 |
| 5013 | | | 溝 | 攪乱 | 土師器(中世~)皿、国産陶器甕 | BM7~9 |
| 5014 | | | 攪乱 | | 土師器(中世~)皿、須恵器(古代)壺、瓦器釜、国産染付椀、丸瓦 | BN7 |
| 5015 | | | 攪乱 | | 土師器(中世~)皿、国産陶器甕、平瓦、釘、ガラス | BN7 |
| 5016 | | | ビット | | 土師器(中世~)皿、須恵器(古代)甕、瓦器鍋、輸入白磁椀 | BN7 |
| 5017 | | | ビット | | 土師器(中世~)皿 | BN6 |
| 5018 | | | 攪乱 | | | BN・BO6 |
| 5019 | | | 攪乱 | | 土師器(中世~)皿、国産白磁人形 | BN6 |
| 5020 | | | | | 欠番 | |
| 5021 | | | 攪乱 | | 土師器(中世~)皿、平瓦・棧瓦 | BN6 |
| 5022 | | | 攪乱 | | 土師器(中世~)皿・鍋、黒色土器B類椀、国産染付蓋、釘 | BO6 |
| 5023 | | | 攪乱 | | 土師器(中世~)皿、須恵器(古代)甕、瓦質土器両口、国産陶器甕、平瓦、タイル | BO5 |
| 5024 | | | 攪乱 | | 土師器(中世~)皿、須恵器(古代)甕、瓦器椀、輸入陶器壺、国産染付椀 | BM・BN5・6 |
| 5025 | | | 攪乱 | | 土師器(中世~)皿、瓦器鉢・鍋、瓦質土器火鉢、国産陶器甕、平瓦、漆喰 | BO6・7 |
| 5026 | | | 溝 | | 土師器(中世~)皿、黒色土器A類椀、瓦器鍋、国産白磁水注、輸入陶器壺、国産染付椀、国産陶器壺、平瓦 | BP・BQ9 |
| 5027 | | | ビット | | 土師器(中世~)皿、瓦器釜 | BP9・10 |
| 5028 | | | 溝 | | 土師器(中世~)皿、須恵器(古代)壺・甕、瓦器釜、輸入青磁椀、輸入白磁椀、輸入陶器壺・盤、国産染付椀、国産陶器甕・土管・不明品、砥石、平瓦 | BL・BM8・9 |
| 5029 | | | 溝 | | 土師器(中世~)皿、須恵器(古代)甕、須恵器(中世~)甕(東播)、瓦器椀・鉢、輸入青磁椀、国産青磁椀、国産染付椀・皿・壺、国産陶器壺・鉢・鍋、平瓦・丸瓦・軒平瓦・棧瓦 | BQ5~10 |
| 5030 | SG5030 | 黒褐土 褐礫砂 暗灰粘 黒粘 | 池 | 14C 中葉 14C 前半 | 緑釉陶器椀(線刻あり)、瓦器椀(天目椀)、輸入白磁壺 土師器(中世~)椀・皿・釜、須恵器(古代)皿・杯・蓋・壺・甕・高杯、須恵器(中世~)鉢(東播)、灰釉陶器椀・皿、瓦器椀・皿・鍋・釜、瓦質土器鉢・深鉢、輸入青磁椀・皿、輸入白磁椀・皿・壺、輸入陶器壺・盤、国産染付椀、国産陶器甕・壺(古瀬戸)・鉢・土管、砥石、平瓦・丸瓦、埴、釘、焼土 土師器(古代)釜・高杯、須恵器(中世~)皿・鉢・釜(大和)・白色土器(高杯)、須恵器(古代)杯・壺・甕・平瓶、須恵器(中世~)鉢(東播)・甕(東播)、灰釉陶器椀、瓦器椀・鉢・鍋・釜、瓦質土器鉢、輸入青磁椀、輸入白磁椀・皿、輸入青白磁合子、輸入陶器椀・壺、国産陶器甕、砥石、石鍋加工品(滑石製)、平瓦・丸瓦・軒丸瓦、埴 土師器(古代)鉢・甕、土師器(中世~)皿、須恵器(古代)蓋・甕・平瓶、須恵器(中世~)鉢(東播)・甕(東播)、緑釉陶器椀、瓦器椀(小型)・鉢・甕・鍋・釜・両口、瓦質土器火鉢、輸入青磁椀・皿、輸入白磁椀・皿・壺、輸入陶器壺、国産陶器山茶椀・甕、砥石、平瓦・丸瓦・軒平瓦・軒丸瓦、土製円板、取鍋、木片、動物骨、銅滓 土師器(中世~)椀・皿・鉢・釜、白色土器(高杯)、須恵器(古墳)杯、須恵器(古代)壺・甕・平瓶、黒色土器A類椀、瓦器椀(和泉)・椀(楠葉)・釜、瓦質土器火鉢・盤、輸入青磁椀、輸入白磁椀・壺、輸入陶器壺、国産陶器山茶椀・甕、砥石、平瓦・丸瓦、木片、不明木製品、釘、鉄滓、磚 | BM~BP5~9 |
| 5031 | | | 土坑 | | | BM6・7 |
| 5032 | | | 攪乱 | | 国産陶器甕 | BM7 |

表 93 検出遺構および出土遺物一覧 (58)

| S番号 | 遺構番号 | 層位 | 種別 | 所見 | 出土遺物 | 地区 |
|------|--------|-------|--------------|--|--|----------|
| 5033 | | | 溝 | 攪乱 | 土師器(中世～)皿、須恵器(古代)甗、国産青磁碗・皿、国産染付碗、国産陶器碗・皿・蓋・壺・鉢・鍋・水滴、平瓦 | BO7～9 |
| 5034 | | | 溝 | | 土師器(中世～)皿、瓦器鍋、瓦質土器深鉢、輸入白磁皿、国産陶器鍋、平瓦 | BQ6・7 |
| 5035 | | | 溝 | | 土師器(中世～)皿、国産陶器甗、平瓦 | BP5・6 |
| 5036 | | | 溝 | | 土師器(中世～)皿、須恵器(古代)壺・甗、瓦器鍋、国産陶器甗、軒丸瓦 | BP5・6 |
| 5037 | | | 攪乱 | | 土師器(中世～)皿、須恵器(古代)甗 | BP7 |
| 5038 | | | 溝 | 攪乱 | 土師器(中世～)皿、国産白磁碗・小杯、国産染付碗・青磁碗・壺、国産陶器蓋・甗・鍋・土瓶、平瓦、不明鉄製品 | BM～BR7 |
| 5039 | | | 溝 | | 土師器(中世～)皿、瓦器釜、国産染付瓶、国産陶器甗、平瓦・丸瓦・軒丸瓦 | BL～BM7 |
| 5040 | SE5040 | 黒灰砂 | 井戸 | 14C 中葉～後半 | 土師器(中世～)皿、須恵器(中世～)鉢(東播)、瓦器釜・釜・鍋、輸入青磁碗、輸入白磁碗、平瓦・丸瓦、炭、焼土 | BP～BQ7・8 |
| | | 暗灰砂 | | | 土師器(中世～)皿、須恵器(中世～)鉢(東播)、瓦器釜・釜・鍋、国産陶器卸皿(古瀬戸)、平瓦 | |
| | | 褐灰砂 | | | 土師器(中世～)皿、瓦器鍋、輸入青磁碗、国産陶器壺、石材(緑泥片岩片)、平瓦・丸瓦、木片 | |
| | | 粹内最下層 | | | 土師器(中世～)皿、須恵器(中世～)鉢(東播)、瓦質土器火鉢、国産陶器甗(常滑)、平瓦・丸瓦・木片 | |
| | | 掘方 | 14C 前半～中葉 | 土師器(中世～)皿・釜、須恵器(中世～)鉢(東播)・碗(播磨)、灰釉陶器壺、黒色土器A類碗、瓦器碗、瓦質土器火鉢、輸入青磁碗、輸入白磁碗、輸入陶器壺、国産陶器山茶碗・甗、砥石、軒丸瓦・平瓦・丸瓦・埴、土製とりべ・埴鍋 | | |
| 5041 | | 溝 | | 土師器(中世～)皿、須恵器(古代)壺・甗、須恵器(中世～)甗、瓦器碗、輸入青磁皿、輸入陶器壺、国産陶器甗 | BP5～7 | |
| 5042 | | 攪乱 | | 土師器(中世～)皿・釜、須恵器(古代)杯・壺、輸入白磁壺、国産染付碗・皿、国産陶器碗・皿・甗・鍋、埴、釘 | BN・BO9 | |
| 5043 | | 攪乱 | | 土師器(中世～)皿、国産陶器細片 | BO7 | |
| 5044 | | 攪乱 | | 土師器(中世～)皿、須恵器(古代)細片、平瓦 | BO7 | |
| 5045 | | 攪乱 | | 土師器(中世～)皿、瓦器鍋、平瓦 | BQ7・8 | |
| 5046 | | 攪乱 | | 土師器(中世～)皿、平瓦 | BO・BP9 | |
| 5047 | | 攪乱 | | 土師器(中世～)皿 | BN・BO8 | |
| 5048 | | 攪乱 | | 土師器(中世～)皿、国産陶器細片 | BN8・9 | |
| 5049 | | 攪乱 | | 土師器(中世～)皿、緑釉陶器碗、瓦器碗・釜、瓦質土器深鉢、輸入青磁碗、輸入陶器壺、国産陶器山茶碗、石鍋 | BP・BQ9・10 | |
| 5050 | | 土坑 | | 土師器(中世～)皿、緑釉陶器碗、瓦器碗・釜、輸入白磁碗、国産陶器甗、石鍋(滑石製)、平瓦・丸瓦 | BQ7・8 | |
| 5051 | | 溝 | 14C | 土師器(中世～)皿、須恵器(中世～)鉢(東播)、瓦器碗、輸入青磁皿、輸入白磁碗、国産陶器碗(瀬戸)・山茶碗・甗 | BN5～9 | |
| 5052 | | 溝 | 14C | 土師器(古代)甗、土師器(中世～)皿・釜、須恵器(古代)杯・壺、須恵器(中世～)鉢(東播)、黒色土器B類碗、瓦器鍋、輸入青磁碗、輸入白磁皿、国産染付碗、国産陶器甗・卸皿(古瀬戸)、不明木製品 | BO・BP5～9 | |
| 5053 | | 土坑 | | 土師器(中世～)皿、釘 | BP7 | |
| 5054 | | 溝 | | 土師器(中世～)皿、瓦器碗・釜 | BQ5～9 | |
| 5055 | | 攪乱 | | 土師器(中世～)皿 | BP6 | |
| 5056 | | 攪乱 | | | BM・BN8・9 | |
| 5057 | | 攪乱 | | 土師器(中世～)皿 | BP5・6 | |
| 5058 | | 攪乱 | | 土師器(中世～)皿、瓦器釜 | BO7 | |
| 5059 | | 攪乱 | | 土師器(中世～)皿、須恵器(古代)壺・甗 | BQ5・6 | |
| 5060 | | 池 | 14C 前半 | 土師器(中世～)皿・白色土器(高杯)、須恵器(中世～)鉢(東播)・甗(東播)、瓦器鍋・両口、瓦質土器浅鉢・深鉢、輸入青磁碗、輸入白磁碗、国産陶器卸皿(古瀬戸)・甗・入子(古瀬戸)、不明石製品、平瓦・丸瓦、不明木製品 | BN・BO6～8 | |
| 5061 | | 攪乱 | | 土師器(中世～)皿、須恵器(古代)甗、瓦器碗 | BN・BO5 | |
| 5062 | | 溝 | | 土師器(中世～)皿、須恵器(古代)壺、瓦器鍋、輸入白磁碗 | BQ6・7 | |
| 5063 | | 溝 | | 土師器(中世～)皿、須恵器(古代)甗、須恵器(中世～)鉢(東播)、瓦器碗・鍋、輸入青磁碗、輸入白磁碗、平瓦 | BQ・BR5～7 | |
| 5064 | | 溝 | | 土師器(中世～)皿、灰釉陶器碗、輸入白磁碗 | BO6 | |
| 5065 | | 溝 | | 土師器(中世～)皿、須恵器(古代)壺、釘 | BQ7・8 | |
| 5066 | | 攪乱 | | 土師器(中世～)皿、瓦器釜 | BL9 | |
| 5067 | | 溝 | | 土師器(中世～)皿、須恵器(古代)壺、瓦器碗、輸入青磁碗、輸入白磁皿、輸入青白磁碗、国産染付碗、国産陶器甗、平瓦 | BL4～9 | |
| 5068 | | 攪乱 | | 土師器(中世～)皿、国産青磁皿、国産陶器碗、丸瓦 | BL7 | |
| 5069 | | 攪乱 | | 土師器(中世～)皿、国産陶器皿 | BL7 | |
| 5070 | SE5070 | 井戸 | 井泉、14C 前半～中葉 | 土師器(古代)皿、土師器(中世～)皿、須恵器(古代)甗 | BL・BM8 | |
| 5071 | | 攪乱 | | 土師器(中世～)皿、瓦器釜 | BL8 | |
| 5072 | | 攪乱 | | 土師器(中世～)皿・釜、瓦器釜 | BM9 | |
| 5073 | | 攪乱 | | 土師器(中世～)皿、平瓦 | BN・BO9・10 | |
| 5074 | | 攪乱 | | 土師器(中世～)皿、瓦器鍋 | BP8 | |
| 5075 | | 攪乱 | | 土師器(中世～)皿・釜、須恵器(中世～)鉢(東播)、瓦器碗 | BP7・8 | |
| 5076 | | 攪乱 | | 土師器(中世～)皿、須恵器(古代)甗、瓦器皿 | BO7 | |
| 5077 | | 溝 | | 土師器(中世～)皿、灰釉陶器壺、砥石、平瓦 | BO7～9 | |
| 5078 | | 攪乱 | | 土師器(中世～)皿・釜 | BO8 | |
| 5079 | | 攪乱 | | 平瓦 | BL6 | |

表 94 検出遺構および出土遺物一覧 (59)

| S番号 | 遺構番号 | 層位 | 種別 | 所見 | 出土遺物 | 地区 |
|---------|---|---------|----|-------------------------|--|-----------|
| 5080 | SE5080 | 枠内 | 井戸 | S5080 → S5030 13C 前半 | 土師器 (中世～) 皿・須恵器 (古代) 杯・甕、須恵器 (中世～) 鉢 (東播)、瓦器碗、輸入白磁皿、国産陶器甕、平瓦、木片、炭 | BM7・8 |
| | | 断面図 5 層 | | | 土師器 (中世～) 皿、国産陶器甕、片岩片、木片 | |
| | | 断面図 6 層 | | | 土師器 (中世～) 皿、瓦器碗、輸入白磁壺 | |
| | | 断面図 7 層 | | | 土師器 (中世～) 皿、桃核 | |
| 5081 | | | 攪乱 | | 土師器 (中世～) 皿、平瓦、釘、ガラス | BL6 |
| 5082 | | | 攪乱 | | 土師器 (中世～) 皿 | BL6 |
| 5083 | | | 攪乱 | | 土師器 (中世～) 皿、緑釉陶器碗、国産陶器土管 | BM6 |
| 5084 | | | 攪乱 | | 土師器 (中世～) 皿、国産陶器釜 | BN5・6 |
| 5085 | | | 攪乱 | | タイル | BN5 |
| 5086 | | | 土坑 | | | BE4 |
| 5087 | | | 溝 | | 土師器 (中世～) 皿、緑釉陶器碗、国産染付碗、国産陶器山茶碗・蓋・甕 | BE4～9 |
| 5088 | | | 攪乱 | | 土師器 (中世～) 皿、国産陶器鉢、平瓦 | BC・BD4・5 |
| 5089 | | | 攪乱 | | 土師器 (中世～) 皿、須恵器 (古代) 甕、国産青磁鉢、国産陶器碗・小壺・鉢、埴、貝殻 | BC～BE5～9 |
| 5090 | SE5090 | 褐色土 | 井戸 | 14C 前半～中葉 | 土師器 (古代) 壺・製塩土器、須恵器 (古代) 壺・甕、緑釉陶器碗、瓦器鍋、瓦質土器鉢、輸入青磁碗・皿、輸入青白磁碗、国産陶器鉢 (古瀬戸)・甕・瓶、砥石、平瓦・埴、釘 | BO・BP5～6 |
| | | 黒褐色土 | | | 土師器 (古代) 鉢・製塩土器、土師器 (中世～) 釜、須恵器 (古墳) 高坏、須恵器 (中世～) 鉢 (東播)、瓦器碗・鍋・釜・風炉・両口、輸入白磁碗、国産陶器山茶碗・天目碗・甕 (常滑)・鉢 (備前)・卸皿 (古瀬戸)・鍋、軒平瓦・平瓦・丸瓦、不明鉄製品、木片、炭 | |
| | | 灰粘 | | | 土師器 (中世～) 皿、瓦器釜、国産陶器甕 | |
| | | 土層図 1 層 | | | 土師器 (中世～) 皿、瓦質土器火鉢、輸入青磁碗、平瓦 | |
| | | 土層図 2 層 | | | 須恵器 (古代) 甕、瓦器碗・鍋、輸入青磁碗・皿、輸入白磁碗、輸入陶器壺、国産陶器鉢、丸瓦 | |
| | | 土層図 3 層 | | | 土師器 (中世～) 皿、須恵器 (古代) 壺 | |
| | | 土層図 4 層 | | | 土師器 (中世～) 皿 | |
| | | 土層図 5 層 | | | 土師器 (中世～) 皿、輸入白磁碗、国産陶器甕 | |
| 土層図 6 層 | 土師器 (中世～) 皿、須恵器 (古代) 甕、瓦器鍋 | | | | | |
| 土層図 7 層 | 土師器 (古代) 高坏・甕、土師器 (中世～) 皿、須恵器 (古代) 壺・甕、輸入白磁壺、国産染付碗、国産陶器甕、平瓦・丸瓦、桃種 | | | | | |
| 5091 | | | 攪乱 | | 丸瓦、埴 | BC7 |
| 5092 | | | 攪乱 | | 土師器 (中世～) 皿、瓦質土器鉢、国産白磁碗・皿、国産陶器小鉢・甕・焜炉、タイル | BC6・7 |
| 5093 | | | 攪乱 | | 土師器 (中世～) 皿、輸入陶器壺、平瓦 | BD4・5 |
| 5094 | | | 攪乱 | | 土師器 (中世～) 皿、瓦器釜 | BE5・6 |
| 5095 | | | 土坑 | | 土師器 (中世～) 皿・釜、瓦器鍋 | BP5・4- |
| 5096 | | | | 欠番 | | |
| 5097 | | | 攪乱 | | 輸入白磁壺 | BQ5- |
| 5098 | | | 攪乱 | | 土師器 (中世～) 皿 | BP～BR6- |
| 5099 | | | 攪乱 | | | BC・BD6- |
| 5100 | SE5100 | 黒灰砂 | 井戸 | 13C 後半 | 土師器 (中世～) 皿、須恵器 (中世～) 鉢 (東播)、瓦器碗、輸入青磁皿、輸入白磁碗、鉄釘 | BL・BM9 |
| | | 黒褐色土 | | | 土師器 (中世～) 皿・白色土器皿、須恵器 (中世～) 鉢 (東播)、瓦器碗、輸入白磁碗、輸入陶器壺、国産陶器甕、砥石、石鍋、平瓦・丸瓦 | |
| | | 褐色粘混灰砂 | | | 土師器 (中世～) 皿、瓦器釜、平瓦 | |
| | | 暗褐色砂 | | | 土師器 (中世～) 皿、須恵器 (中世～) 鉢 (東播)、瓦器盤、土製円板 | |
| | | 黒粘 | | | 土師器 (中世～) 皿、 | |
| 掘方 | 土師器 (中世～) 皿、須恵器 (中世～) 鉢 (東播)、瓦器鍋、輸入白磁碗、国産陶器壺 | | | | | |
| 5101 | | | 攪乱 | | 土師器 (古代) 甕、土師器 (中世～) 皿、須恵器 (古代) 壺、国産染付碗 | BC～BE6- |
| 5102 | | | 攪乱 | | 須恵器 (古代) 壺 | BC・BD6- |
| 5103 | | | 攪乱 | | 土師器 (中世～) 皿、須恵器 (古代) 壺 | BG5・6- |
| 5104 | | | 攪乱 | | 国産染付仏飯器、国産陶器蓋・壺 | BG6・7- |
| 5105 | | | 攪乱 | | 瓦質土器深鉢、国産白磁碗・不明品、国産染付碗、国産陶器土瓶 | BG6・7- |
| 5106 | | | 攪乱 | | 須恵器 (中世～) 甕 (東播) | BH5～7- |
| 5107 | | | 攪乱 | | 土師器 (中世～) 皿、国産白磁皿、国産染付皿、国産陶器鉢 | BH・BI6・7- |
| 5108 | | | 攪乱 | | 土師器 (中世～) 皿・支脚、国産染付碗・皿、国産陶器碗・甕、平瓦 | BH・BI5・6- |
| 5109 | | | 攪乱 | | 瓦器鉢、国産青磁碗・壺、国産染付碗、国産陶器鉢 | BI～BK4～7- |
| 5110 | SE5110 | 黒褐色土 | 井戸 | 13C 前半 | 土師器 (中世～) 皿・白色土器高坏、須恵器 (中世～) 鉢 (東播)、瓦器碗・釜、国産陶器甕、平瓦 | BM・BN9・10 |
| | | 掘方 | | | 土師器 (中世～) 皿、瓦器碗・鍋、国産陶器甕 | |
| 5111 | | | 攪乱 | | 土師器 (中世～) 皿、国産白磁皿、国産陶器壺、平瓦・丸瓦 | BI・BJ6・7- |
| 5112 | | | 攪乱 | | 土師器 (中世～) 細片 | BE・BF3- |
| 5113 | | | 攪乱 | | | BE2・3- |
| 5114 | | | 攪乱 | | 国産陶器土管 | BE2- |
| 5115 | | | 攪乱 | | | BE2- |
| 5116 | | | 攪乱 | | 土師器 (中世～) 皿、国産白磁碗 | BE1- |
| 5117 | | | 攪乱 | | 国産陶器蓋・壺、レンガ | BF・BG2・3- |
| 5118 | | | 攪乱 | S5187 と同一 | | BF・BG1- |

表 95 検出遺構および出土遺物一覧 (60)

| S番号 | 遺構番号 | 層位 | 種別 | 所見 | 出土遺物 | 地区 |
|------|--------|-------------------------|--------|-------|---|-----------|
| 5119 | | | ピット | | 土師器(中世～)皿、瓦器鍋 | BO8 |
| 5120 | | | 土坑 | | 土師器(中世～)皿・鉢、瓦器碗・釜、輸入青磁碗、国産白磁壺、国産陶器甕、片岩片、平瓦 | BQ9 |
| 5121 | | | ピット | | 土師器(中世～)皿、灰釉陶器細片 | BO8 |
| 5122 | | | ピット | | 土師器(中世～)皿 | BO8 |
| 5123 | | | ピット | | | BO8 |
| 5124 | | | ピット | | 須恵器(古代)杯・壺 | BO9 |
| 5125 | | | ピット | | 土師器(中世～)皿、瓦器釜、瓦質土器鉢、平瓦、釘 | BO8・9 |
| 5126 | | | ピット | | 土師器(中世～)皿 | BO9 |
| 5127 | | | 土坑 | | 土師器(中世～)皿、須恵器(中世～)甕、国産陶器甕、丸瓦 | BP8・9 |
| 5128 | | | ピット | | 土師器(中世～)皿 | BP8 |
| 5129 | | | ピット | | 土師器(中世～)皿、須恵器(古代)壺、緑釉陶器碗、輸入白磁碗、平瓦 | BP8 |
| 5130 | | | 自然地形整地 | 14C | 土師器(中世～)皿、須恵器(古代)甕、須恵器(中世～)鉢(東播)・甕、黒色土器A類碗、瓦器碗・鍋・釜、瓦質土器鉢、輸入青磁碗、輸入白磁碗、輸入青白磁碗、国産陶器鉢(古瀬戸)・甕、平瓦・丸瓦、取鍋 | BO～BQ8・9 |
| 5131 | | | 土坑 | | 土師器(中世～)皿、須恵器(中世～)鉢(東播)、国産陶器甕 | BP8 |
| 5132 | | | 溝 | | 土師器(中世～)皿、須恵器(古代)甕、瓦器碗、砥石 | BP8 |
| 5133 | | | ピット | | 土師器(中世～)皿、瓦器碗 | BP8 |
| 5134 | | | ピット | | 土師器(中世～)皿 | BP8 |
| 5135 | | | ピット | | 土師器(中世～)皿、平瓦 | BP8 |
| 5136 | | | ピット | | 土師器(中世～)皿 | BQ8 |
| 5137 | | | ピット | | 土師器(中世～)皿、瓦器釜 | BQ8・9 |
| 5138 | | | ピット | | 輸入青磁碗 | BO8 |
| 5139 | | | ピット | | 土師器(中世～)皿 | BO9 |
| 5140 | | | 自然地形整地 | | 土師器(中世～)皿、瓦器釜、輸入白磁碗、国産陶器甕、平瓦 | BO8 |
| 5141 | | | ピット | | 土師器(中世～)皿、不明銅製品 | BP8 |
| 5142 | | | ピット | | 土師器(中世～)皿、須恵器(中世～)甕、国産陶器甕 | BO8 |
| 5143 | | | ピット | | 土師器(中世～)皿・鍋、瓦器釜 | BO9 |
| 5144 | | | ピット | | 土師器(中世～)皿 | BQ9 |
| 5145 | | | 攪乱 | | 土師器(中世～)皿・釜、黒色土器A類細片、瓦質土器鉢 | BP7・8 |
| 5146 | | | 土坑 | | 土師器(中世～)皿・釜、瓦器両口 | BO7・8 |
| 5147 | | | ピット | | 土師器(中世～)皿、須恵器(古代)杯、瓦器鍋 | BO9 |
| 5148 | | | ピット | | 土師器(中世～)皿、須恵器(古代)壺 | BO7 |
| 5149 | | | ピット | | 土師器(中世～)皿、須恵器(中世～)甕、輸入白磁皿 | BO8 |
| 5150 | SD5150 | | 溝 | 築地雨落ち | 土師器(中世～)皿・釜、須恵器(古代)杯・蓋・甕、須恵器(中世～)鉢(東播)・甕(東播)、緑釉陶器不明品、瓦器碗・釜・鍋・鉢、輸入青磁碗、輸入白磁碗・皿、輸入青白磁合子、輸入陶器壺、砥石、軒丸瓦・平瓦・丸瓦・埴、有孔土製品、不明鉄製品、焼土 | BP・BQ5～10 |
| 5151 | | | 攪乱 | | 土師器(中世～)皿 | BN8 |
| 5152 | | | ピット | | 土師器(中世～)皿、輸入青磁碗 | BM9 |
| 5153 | | | ピット | | 土師器(中世～)皿、須恵器(古代)杯 | BO7・8 |
| 5154 | | | 攪乱 | | 土師器(中世～)皿・鍋、須恵器(中世～)甕(東播)、瓦器釜、輸入青磁碗、国産陶器甕、平瓦、釘 | BM9 |
| 5155 | | | 土坑 | | 土師器(中世～)皿、瓦器鍋、国産染付碗 | BO7・8 |
| 5156 | | | ピット | | 土師器(中世～)皿、平瓦 | BP7 |
| 5157 | | | 攪乱 | 14C | 土師器(中世～)皿、須恵器(中世～)鉢(東播)、輸入青磁碗、輸入白磁碗、平瓦、釘 | BL9 |
| 5158 | | | ピット | | 土師器(中世～)皿、須恵器(中世～)甕 | BP6・7 |
| 5159 | | | ピット | | 土師器(中世～)皿、瓦器釜 | BP6 |
| 5160 | SE5160 | 褐灰砂 暗褐砂 最下層 掘方 | 井戸 | 14C後半 | 土師器(古代)製塩土器、土師器(中世～)皿、瓦器鍋、瓦質土器火鉢、国産陶器甕(常滑)・入子(古瀬戸)、平瓦 須恵器(中世～)鉢(東播)、瓦器碗・鉢、輸入青磁碗、輸入陶器甕、国産陶器甕(常滑)、砥石、丸瓦、不明木製品、灰 土師器(中世～)皿、須恵器(古代)壺・甕、瓦器釜、国産陶器甕(常滑)、平瓦・埴 土師器(古代)皿・鉢、土師器(中世～)皿、須恵器(古墳)甕、須恵器(中世～)鉢(東播)、瓦器碗・釜、瓦質土器鉢、平瓦、不明木製品 | BO・BP6・7 |
| 5161 | | | ピット | | 瓦器、輸入白磁碗 | BP6 |
| 5162 | | | ピット | | 土師器(中世～)皿、瓦器釜 | BP6 |
| 5163 | | | ピット | | 土師器(中世～)皿、須恵器(古代)杯 | BO5 |
| 5164 | | | ピット | | 土師器(中世～)皿 | BP5 |
| 5165 | | | ピット | | 土師器(中世～)皿、須恵器(中世～)甕 | BM6 |
| 5166 | | | ピット | | 土師器(中世～)皿 | BP6 |
| 5167 | | | ピット | | 土師器(中世～)皿、須恵器(古代)甕、瓦器釜、輸入白磁碗 | BN5・6 |
| 5168 | | | 土坑 | | 土師器(中世～)皿、瓦器釜、輸入白磁碗 | BP8 |
| 5169 | | | ピット | | 土師器(中世～)皿、輸入青磁碗 | BP9 |
| 5170 | | | 溝 | | 土師器(中世～)皿・釜、須恵器(古代)甕、瓦器碗・釜、輸入白磁碗・壺、国産陶器甕、石鍋、平瓦 | BN～BP9 |
| 5171 | | | ピット | | 土師器(中世～)皿、須恵器(古代)杯 | BM6 |
| 5172 | | | ピット | | 土師器(古代)甕、土師器(中世～)皿、須恵器(古代)杯、黒色土器A類細片 | BM5・6 |
| 5173 | | | ピット | | 土師器(古代)高杯、土師器(中世～)皿 | BM5 |
| 5174 | | | ピット | | 土師器(中世～)皿、須恵器(古代)杯、輸入白磁碗、国産陶器鉢(備前) | BO5 |
| 5175 | | | 土坑 | | 土師器(中世～)皿、須恵器(古代)甕、瓦器碗・鍋、国産陶器碗(古瀬戸) | BP6 |

表 96 検出遺構および出土遺物一覧 (61)

| S番号 | 遺構番号 | 層位 | 種別 | 所見 | 出土遺物 | 地区 |
|------|--------|---------------------------|-----|--------------|--|----------|
| 5176 | | | ビット | | 土師器(中世～)皿、須恵器(古代)杯、須恵器(中世～)甗、瓦器釜、国産陶器甗 | BP6 |
| 5177 | | | 土坑 | | 土師器(中世～)皿、須恵器(古代)甗、瓦器釜、瓦質土器鉢 | BP6 |
| 5178 | | | ビット | | 土師器(中世～)皿 | BP6 |
| 5179 | | | 土坑 | | 土師器(中世～)皿、須恵器(古代)甗、瓦器鍋・釜、丸瓦 | BP7 |
| 5180 | SE5180 | 枠内 | 井戸 | 12C 中葉 | 土師器(中世～)皿・甗、須恵器(古代)甗、緑釉陶器碗、瓦器碗、白磁碗、国産陶器山茶碗、平瓦 | BL6 |
| 5181 | | | ビット | | 土師器(中世～)皿、須恵器(古代)甗 | BO8 |
| 5182 | | | ビット | | 土師器(中世～)皿、瓦器釜 | BN5 |
| 5183 | | | ビット | | 土師器(中世～)皿 | BP・BQ6・7 |
| 5184 | | | ビット | | 土師器(中世～)皿・釜、須恵器(古代)甗、輸入白磁碗 | BO8 |
| 5185 | | | ビット | | 土師器(中世～)皿、輸入白磁碗 | BN5 |
| 5186 | | | 攪乱 | | 土師器(中世～)皿、国産白磁香立て、国産染付碗、国産陶器壺、ガラス(おはじき) | BF・BG1 |
| 5187 | | | 攪乱 | S5118 と同一 | | BF・BG1- |
| 5188 | | | 攪乱 | | | BC～BE4- |
| 5189 | SE5189 | | 井戸 | 12C 後半 | 土師器(中世～)皿・鉢、須恵器(古代)壺・甗、須恵器(中世～)鉢(東播)、瓦器碗・釜・鉢・鍋、瓦質土器火鉢、輸入青磁碗、輸入白磁碗・壺、輸入陶器壺・盤・不明品、国産染付小杯、国産陶器碗・甗・壺 | BJ6・7- |
| 5190 | SK5190 | | 土坑 | 12C 末～13C 初頭 | 土師器(中世～)皿、須恵器(古代)杯・杯(墨書あり)・蓋・甗、須恵器(中世～)鉢(東播)、瓦器碗・釜、輸入白磁碗・皿、輸入陶器壺、国産陶器甗、不明滑石製品、平瓦・軒平瓦・軒丸瓦、不明鉄製品 | BQ8・9 |
| 5191 | | | ビット | | 土師器(中世～)皿 | BP8 |
| 5192 | | | ビット | | 土師器(中世～)皿 | BO8 |
| 5193 | | | 土坑 | | 土師器(中世～)皿、須恵器(古代)甗 | BO7 |
| 5194 | | | ビット | | 土師器(古代)鉢、土師器(中世～)皿、須恵器(古代)甗 | BQ8 |
| 5195 | | | | | 土師器(中世～)皿、須恵器(古代)壺、国産陶器甗 | BP8 |
| 5196 | | | 柱痕 | | 土師器(中世～)皿 | |
| 5197 | | | ビット | | 土師器(中世～)皿、須恵器(古代)甗 | BQ8 |
| 5197 | | | ビット | | 土師器(中世～)皿、瓦器釜、炭 | BP9 |
| 5198 | | | ビット | | 土師器(中世～)皿 | BP9 |
| 5199 | | | ビット | | 土師器(中世～)皿、須恵器(古代)壺、瓦器釜、輸入白磁碗 | BP9 |
| 5200 | SE5200 | 褐色砂 灰粘 明灰粘 断面図8層 | 井戸 | 13C 前半 | 土師器(中世～)皿、須恵器(中世～)鉢(東播)、緑釉陶器碗、瓦器碗・釜、輸入青磁碗、輸入白磁碗、平瓦・丸瓦、釘 土師器(中世～)皿、緑釉陶器碗、瓦器碗(和泉・大和・楠葉)・釜、輸入青磁碗、輸入白磁碗、輸入陶器壺、国産陶器山茶碗・甗、平瓦、木片・不明銅製品、炭化物 土師器(中世～)皿、須恵器(中世～)鉢(東播)、瓦器碗(大和) 土師器(中世～)皿、瓦器碗(大和)・鍋、流紋岩片、平瓦 | BD6・7 |
| 5201 | | | ビット | | 土師器(中世～)皿、瓦器碗・釜 | BP9 |
| 5202 | | | ビット | | 土師器(中世～)皿、瓦器釜 | BP9 |
| 5203 | | | ビット | | 土師器(中世～)皿 | BP9 |
| 5204 | | | ビット | | 土師器(中世～)皿、瓦器鉢 | BQ8・9 |
| 5205 | | | ビット | | 土師器(古代)高杯、土師器(中世～)皿、瓦器釜 | BP9 |
| 5206 | | | ビット | | 土師器(中世～)皿 | BQ8 |
| 5207 | | | ビット | | 土師器(古代)製塩土器、土師器(中世～)皿 | BO8 |
| 5208 | | | ビット | | 土師器(中世～)皿、須恵器(中世～)甗(東播) | BP9 |
| 5209 | | | ビット | | 土師器(中世～)皿 | BP9 |
| 5210 | | | 井戸 | 14C | 土師器(中世～)碗・皿、須恵器(古代)杯、須恵器(中世～)鉢(東播)、瓦器釜・鉢、輸入青磁碗・皿、輸入白磁碗・合子、国産陶器甗、砥石、平瓦、不明鉄製品 | BD4・5 |
| 5211 | | | | | 土師器(中世～)皿 | BO・BP9 |
| 5212 | | | | | 土師器(中世～)皿、須恵器(古代)壺、瓦器鍋・釜、不明石製品、平瓦 | BO・BP8 |
| 5213 | | | | | 土師器(中世～)皿、須恵器(中世～)鉢(東播)・甗、瓦器釜、輸入白磁碗、平瓦 | BP8 |
| 5214 | | | ビット | | 土師器(中世～)皿 | BP・BQ9 |
| 5215 | | | 土坑 | 14C 前半 | 土師器(中世～)皿、瓦器碗 | BP7 |
| 5216 | | | ビット | | 土師器(中世～)皿、瓦器碗 | BO9 |
| 5217 | | | ビット | | | BQ9 |
| 5218 | | | ビット | | 土師器(中世～)皿 | BP8・9 |
| 5219 | | | ビット | | 土師器(中世～)皿・鉢 | BQ9 |
| 5220 | | | 土坑 | | 土師器(中世～)皿、瓦器碗 | BQ9 |
| 5221 | | | ビット | | 土師器(中世～)皿、黒色土器A類碗、瓦器碗 | BQ8 |
| 5222 | | | ビット | | 土師器(中世～)皿、釘 | BQ8 |
| 5223 | | | ビット | | 土師器(中世～)皿 | BQ8 |
| 5224 | | | 土坑 | | 土師器(中世～)皿、平瓦 | BP7 |
| 5225 | | | ビット | | 土師器(中世～)皿・鍋 | BO8 |
| 5226 | | | 土坑 | | 土師器(中世～)皿、須恵器(古代)杯・鉢・甗、瓦器皿・釜、輸入白磁碗、輸入陶器盤、平瓦 | BO8 |
| 5227 | | | ビット | | 土師器(中世～)皿 | BQ6 |
| 5228 | | | ビット | | 土師器(中世～)皿・鉢 | BQ6 |
| 5229 | | | ビット | | 土師器(中世～)皿、須恵器(古代)甗 | BQ6 |
| 5230 | | | | | 欠番 | |
| 5231 | | | ビット | | 土師器(中世～)皿 | BQ6 |

表 97 検出遺構および出土遺物一覧 (62)

| S番号 | 遺構番号 | 層位 | 種別 | 所見 | 出土遺物 | 地区 |
|------|------------|--------|-----|--|--|-----------|
| 5232 | | | ピット | | 土師器(中世～)皿、輸入青白磁皿 | BQ7 |
| 5233 | | | ピット | | 土師器(古代)甕、土師器(中世～)皿、須恵器(古代)甕 | BQ8 |
| 5234 | | | ピット | | 土師器(中世～)皿、須恵器(古代)杯、焼土 | BO9 |
| 5235 | | | ピット | | 土師器(中世～)皿 | BO9 |
| 5236 | | | ピット | | 土師器(中世～)皿、須恵器(古代)甕、瓦器釜 | BO9 |
| 5237 | | | ピット | | 土師器(中世～)皿、須恵器(古代)甕 | BP8 |
| 5238 | | | 土坑 | | 土師器(中世～)皿 | BL9 |
| 5239 | | | ピット | | 土師器(中世～)皿、須恵器(古代)甕、国産陶器甕 | BM5・6 |
| 5240 | | | 溝 | 14C 初頭 | 土師器(中世～)皿・釜、瓦器鍋、瓦質土器鉢、輸入青磁碗、輸入白磁碗・壺、 国産陶器壺(古瀬戸)・甕・入子(古瀬戸)、砥石、片岩片 | BO・BP4～6 |
| 5241 | | | 土坑 | | 土師器(中世～)皿 | BO5 |
| 5242 | | | 溝 | | 土師器(中世～)皿、須恵器(古代)杯・甕、瓦器碗 | BN8・9 |
| 5243 | | | 土坑 | | 土師器(中世～)皿 | BQ5・6 |
| 5244 | | | 土坑 | | 土師器(中世～)皿 | BQ5・6 |
| 5245 | | | ピット | | 土師器(古代)甕、土師器(中世～)皿 | BP7 |
| 5246 | | | ピット | | 土師器(中世～)皿、須恵器(古代)杯 | BD・BE9 |
| 5247 | | | ピット | | 土師器(中世～)皿 | BD・BE9 |
| 5248 | | | ピット | | 土師器(中世～)皿・鍋、瓦器碗・鉢・釜、国産陶器甕 | BD・BE8 |
| 5249 | | | ピット | | 土師器(中世～)皿 | BC8 |
| 5250 | SG5250 | | 池 | | 土師器(中世～)皿・釜(大和)・小型甕、須恵器(中世～)鉢(東播)、瓦質 土器鉢、輸入青磁碗、輸入白磁碗・杯、輸入陶器壺、国産染付碗、国産陶器瓶(古 瀬戸)、砥石、軒平瓦・丸瓦・埴 | BP～BR5～7- |
| 5251 | | | ピット | | 土師器(中世～)皿 | BC7 |
| 5252 | | | ピット | | 土師器(中世～)皿、平瓦 | BC7 |
| 5253 | | | ピット | | 土師器(中世～)皿 | BD7 |
| 5254 | | | ピット | | 土師器(中世～)皿・鍋、黒色土器A類細片 | BD・BE6 |
| 5255 | | | ピット | | 土師器(中世～)皿・鍋 | BE6 |
| 5256 | | | ピット | | 須恵器(古代)甕 | BD・BE6 |
| 5257 | | | ピット | | 土師器(中世～)皿 | BE5 |
| 5258 | | | ピット | | 土師器(中世～)皿 | BE5 |
| 5259 | | | ピット | | 土師器(中世～)皿 | BE5 |
| 5260 | | 掘方 | 土坑 | 14C | 土師器(中世～)皿、須恵器(中世～)鉢(東播)、滑石製品(石鍋転用)、丸瓦 土師器(中世～)皿、須恵器(古代)甕、平瓦 | BR6- |
| 5261 | | | ピット | | 土師器(中世～)皿・釜 | BD・BE5 |
| 5262 | | | 土坑 | | 土師器(中世～)皿・釜・白色土器(高杯)、須恵器(古代)甕、須恵器(中世～) 鉢(東播)、瓦器釜、輸入青磁碗、国産陶器甕、平瓦 | BC5 |
| 5263 | | | ピット | | 土師器(中世～)皿、国産陶器甕 | BD・BE5 |
| 5264 | | | 攪乱 | | 土師器(中世～)皿、緑釉陶器碗、瓦器碗 | BD7 |
| 5265 | | | 攪乱 | | 国産白磁碗、国産陶器甕 | BD7 |
| 5266 | | | 土坑 | | 土師器(中世～)皿、須恵器(古代)甕、灰釉陶器碗、瓦器碗 | BE5 |
| 5267 | | | 土坑 | | 土師器(中世～)皿、国産陶器甕、丸瓦、不明鉄製品 | BC6 |
| 5268 | | | ピット | | 土師器(中世～)皿、平瓦 | BE8 |
| 5269 | | | 土坑 | | 土師器(中世～)皿・釜、須恵器(古代)皿・甕、瓦器碗・鍋・釜、輸入陶器壺、 国産陶器山茶碗・甕、平瓦・軒丸瓦 | BP5・6 |
| 5270 | SE5270 | 枠内最上層 | 井戸 | 13C 半ば～後半 | 土師器(中世～)皿・鍋、須恵器(中世～)鉢(東播)、瓦器釜・鍋・鉢、輸 入青磁皿、輸入白磁碗・杯(口禿)、輸入陶器壺、国産陶器山茶碗・甕(常滑)、 不明鉄製品 | BJ・BK5- |
| | 断面図1層 | | | 土師器(中世～)皿、須恵器(中世～)鉢(東播)、瓦器釜、輸入陶器壺 | | |
| | 断面図2層 | | | 土師器(中世～)皿、瓦器碗・釜、輸入白磁壺、平瓦・埴、釘 | | |
| | 断面図3層 | 13C 前半 | | 土師器(中世～)皿、瓦器碗(和泉Ⅲ-2)・釜、輸入白磁碗、国産陶器壺、平瓦 | | |
| | 断面図4層 | | | 土師器(中世～)皿、須恵器(古代)甕、瓦器鍋、国産陶器山茶碗・甕 | | |
| | 断面図5層 | | | 土師器(中世～)皿、須恵器(中世～)鉢(東播)、瓦器碗、輸入青磁皿、輸 入白磁杯、国産陶器甕 | | |
| | 掘方 | | | 土師器(中世～)皿・釜、須恵器(古代)壺・甕、須恵器(中世～)鉢(東播)、 瓦器碗、白磁皿、国産陶器甕・壺、平瓦・丸瓦 | | |
| 5271 | | | ピット | | 土師器(中世～)皿 | BE8 |
| 5272 | | | 土坑 | | 瓦器釜 | BR5- |
| 5273 | | | ピット | | 土師器(中世～)皿、瓦器釜、丸瓦 | BR5- |
| 5274 | | | ピット | | 土師器(中世～)皿、国産陶器山茶碗 | BR6- |
| 5275 | | | ピット | | 土師器(中世～)皿 | BQ6- |
| 5276 | | | 土坑 | | 土師器(中世～)皿・釜、瓦器釜 | BQ5- |
| 5277 | | | ピット | | 土師器(中世～)皿、輸入白磁碗、国産陶器甕 | BQ5- |
| 5278 | | | ピット | | 土師器(中世～)皿 | BQ5- |
| 5279 | | | ピット | | 土師器(中世～)皿、瓦器釜、平瓦、不明鉄製品 | BP・BQ5- |
| 5280 | SE5280 | 褐色砂 | 井戸 | 13C 前半 | 土師器(中世～)皿・釜、須恵器(中世～)鉢(東海系・東播)、緑釉陶器碗、 瓦器碗・釜・鍋、輸入青磁碗・皿、輸入白磁碗、壺、輸入陶器壺、国産陶器甕、 平瓦・丸瓦 | BK・BL5・6- |
| | 暗灰砂 曲物内 | | | | 土師器(中世～)皿、輸入青磁碗、輸入陶器壺、平瓦・丸瓦 | |
| | | | | | 土師器(中世～)皿、須恵器(古代)甕、国産陶器甕 | |
| 5281 | | | ピット | | 土師器(中世～)皿、平瓦 | BP・BQ4・5- |
| 5282 | | | ピット | | 土師器(中世～)皿、国産陶器皿 | BP5- |
| 5283 | | | ピット | | 土師器(中世～)皿 | BP5- |

表 98 検出遺構および出土遺物一覧 (63)

| S番号 | 遺構番号 | 層位 | 種別 | 所見 | 出土遺物 | 地区 |
|------|--------|-----------|-----|------------------------|--|-----------|
| 5284 | | | ビット | | 国産陶器甕 | BP5- |
| 5285 | | | ビット | | 土師器(中世~)皿、輸入白磁皿 | BO5- |
| 5286 | | | ビット | | 土師器(中世~)皿 | BO5- |
| 5287 | | | ビット | | 須恵器(中世~)鉢(東播) | BO5- |
| 5288 | | | ビット | | 土師器(中世~)皿 | BO6- |
| 5289 | | | ビット | | 土師器(中世~)皿、瓦器釜、平瓦 | BN・BO6- |
| 5290 | SE5290 | 上層 水溜め | 井戸 | 13C | 土師器(中世~)皿、須恵器(中世~)鉢(東播)・甕(東播)、灰釉陶器椀、黒色土器A類椀、輸入青磁椀、輸入白磁椀、国産陶器山茶椀・甕、石鍋・平瓦 土師器(古代)皿、瓦器椀・鉢、輸入白磁椀、平瓦 | BJ・BK6- |
| 5291 | | | ビット | | 土師器(中世~)皿、瓦器釜 | BN・BO6- |
| 5292 | | | ビット | | 土師器(中世~)皿、瓦器鍋、輸入陶器壺、取鍋 | BN5- |
| 5293 | | | ビット | | 土師器(中世~)皿・甕、須恵器(古代)杯 | BM5- |
| 5294 | | | 土坑 | | 土師器(中世~)皿 | BL6- |
| 5295 | | | 土坑 | | 土師器(中世~)皿、須恵器(古代)杯 | BL6- |
| 5296 | | | 攪乱 | | 国産染付椀、国産陶器土管、平瓦、タイル | BJ6・7- |
| 5297 | | | 攪乱 | | 土師器(中世~)皿、国産白磁椀、国産染付椀・蓋・壺、国産陶器蓋・壺・壺(古瀬戸)・播鉢・甕・鍋、平瓦・椀瓦、取鍋 | BI・BJ6・7- |
| 5298 | | | 土坑 | | 土師器(中世~)皿・釜、輸入白磁壺、国産陶器甕・土管、平瓦 | BG・BH6・7- |
| 5299 | | | 土坑 | | 土師器(中世~)皿 | BH6- |
| 5300 | | | 井戸 | S5270の掘方であることが判明したため消滅 | 土師器(中世~)皿、須恵器(古代)壺、瓦器椀、輸入白磁椀 | BK4・5- |
| 5301 | | | 攪乱 | | 国産陶器甕、レンガ、タイル | BF・BG6- |
| 5302 | | | ビット | | 土師器(中世~)皿、須恵器(古代)壺、銭 | BG・BH5- |
| 5303 | | | 土坑 | | 土師器(中世~)皿 | BP3・4- |
| 5304 | | | 土坑 | | 土師器(中世~)皿、瓦器釜、平瓦 | BQ6- |
| 5305 | | | 攪乱 | | 国産白磁皿、国産染付椀・蓋、タイル | BM6- |
| 5306 | | | 土坑 | | 土師器(中世~)皿、平瓦 | BD・BE8 |
| 5307 | | | ビット | | | BO9 |
| 5308 | | | ビット | | 土師器(中世~)皿 | BP8 |
| 5309 | | | ビット | | 土師器(中世~)皿、瓦器椀 | BQ8 |
| 5310 | | | 土坑 | | 土師器(中世~)皿、須恵器(古代)甕、瓦器椀・釜、平瓦 | BP9 |
| 5311 | | | ビット | | 土師器(中世~)皿、須恵器(中世~)甕 | BP8 |
| 5312 | | | ビット | | 土師器(中世~)皿 | BO8 |
| 5313 | | | ビット | | 土師器(中世~)皿 | BO8 |
| 5314 | | | ビット | | 土師器(中世~)皿、緑釉陶器椀、輸入陶器壺、丸瓦 | BN・BO8 |
| 5315 | | | ビット | | 土師器(中世~)皿 | BO7 |
| 5316 | | | ビット | | 土師器(中世~)皿 | BP9 |
| 5317 | | | ビット | | 土師器(中世~)皿、黒色土器A類椀 | BP8 |
| 5318 | | | ビット | | 土師器(中世~)皿 | BO9 |
| 5319 | | | ビット | | 土師器(中世~)皿、黒色土器A類細片 | BO9 |
| 5320 | SE5320 | | 井戸 | 14C | 土師器(中世~)皿・釜(大和)、須恵器(古代)壺・甕、須恵器(中世~)鉢(東播)・甕(東播)、瓦器椀・鍋、瓦質土器風炉、輸入青磁椀、輸入白磁椀、国産染付椀、国産陶器鉢(古瀬戸)、軒平瓦・平瓦・丸瓦 | BG・BH3・4- |
| 5321 | | | ビット | | 土師器(中世~)皿 | BN9 |
| 5322 | | | ビット | | 土師器(中世~)皿・釜、瓦器椀 | BO9 |
| 5323 | | | ビット | | 土師器(中世~)皿、須恵器(古代)杯 | BO8 |
| 5324 | | | ビット | | 土師器(中世~)皿、瓦器椀、基石 | BO8 |
| 5325 | | | ビット | | 土師器(中世~)皿 | BO8 |
| 5326 | | | ビット | | 土師器(中世~)皿、瓦器椀、国産陶器椀(古瀬戸) | BO8 |
| 5327 | | | ビット | | 土師器(中世~)皿、須恵器(中世~)鉢(東播)、輸入白磁椀、国産陶器甕、平瓦 | BO8 |
| 5328 | | | ビット | | 土師器(古代)高杯 | BN8 |
| 5329 | | | ビット | | 土師器(中世~)皿 | BO7・8 |
| 5330 | | | 土坑 | | 土師器(古代)椀・杯・高杯、土師器(中世~)皿、丸瓦 | BD6 |
| 5331 | | | ビット | | 土師器(中世~)皿、須恵器(中世~)鉢(東播)、輸入白磁椀 | BN・BO8 |
| 5332 | | | ビット | | 土師器(中世~)皿、取鍋 | BN8 |
| 5333 | | | ビット | | 土師器(中世~)皿、瓦器鍋 | BO8 |
| 5334 | | | ビット | | 土師器(中世~)皿、須恵器(中世~)鉢(東播) | BO8 |
| 5335 | | | ビット | | 土師器(中世~)皿、須恵器(古代)蓋 | BO7・8 |
| 5336 | | | ビット | | 土師器(中世~)皿、瓦器釜、丸瓦 | BO9 |
| 5337 | | | ビット | | 土師器(中世~)皿、瓦器鉢 | BO9 |
| 5338 | | | ビット | | 土師器(中世~)皿、須恵器(中世~)鉢(東播)、瓦器鉢 | BO9 |
| 5339 | | | ビット | | 土師器(中世~)皿 | BP8 |
| 5340 | | | 井戸 | | 土師器(中世~)皿、須恵器(中世~)鉢(東播)・甕、灰釉陶器椀、瓦器椀・鉢、輸入青磁椀、輸入白磁椀、国産陶器甕、軒丸瓦・平瓦・丸瓦 | BD・BE9 |
| 5341 | | | ビット | | 土師器(中世~)皿、緑釉陶器椀 | BO9 |
| 5342 | | | ビット | | 土師器(中世~)皿 | BM5 |
| 5343 | | | ビット | | 土師器(中世~)皿、須恵器(中世~)甕、輸入白磁椀 | BO8 |
| 5344 | | | ビット | | 土師器(中世~)皿 | BO8 |
| 5345 | | | ビット | | 土師器(中世~)皿、須恵器(中世~)甕(東播) | BO8 |
| 5346 | | | ビット | | | BQ7・8 |
| 5347 | | | ビット | | 土師器(中世~)皿 | BO8 |
| 5348 | | | ビット | | 土師器(中世~)皿、黒色土器A類椀、瓦器鍋 | BP8 |
| 5349 | | | ビット | | 土師器(古代)竈、土師器(中世~)皿、瓦器鍋 | BP9 |

表 99 検出遺構および出土遺物一覧 (64)

| S番号 | 遺構番号 | 層位 | 種別 | 所見 | 出土遺物 | 地区 |
|------|---------|---|-----|--------|---|-----------|
| 5350 | SE5350 | | 井戸 | | 土師器 (中世～) 皿 | BK5- |
| 5351 | | | ピット | | 土師器 (中世～) 皿、須恵器 (古代) 甕 | BQ8 |
| 5352 | | | ピット | | 土師器 (中世～) 皿、瓦器椀 | BP8 |
| 5353 | | | ピット | | | BQ8 |
| 5354 | | | ピット | | 土師器 (中世～) 皿、平瓦 | BN・BO6 |
| 5355 | | | ピット | | 土師器 (中世～) 皿 | BP9 |
| 5356 | | | ピット | | 土師器 (中世～) 皿、須恵器 (古代) 細片 | BP8 |
| 5357 | | | ピット | | | BD6 |
| 5358 | | | ピット | | 瓦器椀 | BC4- |
| 5359 | SB5640d | 抜取 | ピット | | 土師器 (古代) 皿 | BE・BF1・2- |
| 5360 | | | 井戸 | | | BJ・BK6・7- |
| 5361 | | | 土坑 | | 土師器 (中世～) 皿 | BE2- |
| 5362 | | | ピット | | 土師器 (中世～) 皿 | BE2- |
| 5363 | | | ピット | | 土師器 (中世～) 皿、釘 | BE3- |
| 5364 | | | 攪乱 | | 国産白磁細片・国産陶器壺・匣鉢 | BE3- |
| 5365 | SB5640c | 抜取 | ピット | | 土師器 (中世～) 皿・釜、黒色土器 A 類細片 | BE・BF1- |
| 5366 | SB5640e | 抜取 | ピット | | 土師器 (古代) 鉢・細片 | BF1・2- |
| 5367 | SB5640f | 掘方 | ピット | | 土師器 (中世～) 甕 (近代) | BG1- |
| 5368 | | | 土坑 | | 土師器 (中世～) 皿、須恵器 (中世～) 甕 (東播)、瓦器椀、輸入陶器盤、国産陶器甕 (渥美) | BC1- |
| 5369 | SB5640b | 掘方 抜取 | ピット | | 土師器 (古代) 細片、須恵器 (古代) 蓋 土師器 (古代) 細片、須恵器 (古代) 蓋 | BE・BFO |
| 5370 | SD5370 | 褐色土 灰粘 | 溝 | | 土師器 (古代) 皿・杯、須恵器 (古代) 杯・壺・甕・鉢、陶器椀、黒色土器 A 類椀、軒平瓦・軒丸瓦 土師器 (古代) 高坏・甕、須恵器 (古代) 皿・蓋・壺 (墨書)・甕、陶器椀・蓋、軒平瓦・平瓦・丸瓦 | BN～BR8・9 |
| 5371 | | | ピット | | 土師器 (中世～) 皿 | BC5 |
| 5372 | | | ピット | | 土師器 (中世～) 皿、須恵器 (古代) 細片、輸入青白磁合子 | BC5 |
| 5373 | | | ピット | | 土師器 (中世～) 皿 | BC8 |
| 5374 | | | ピット | | 瓦器椀 (和泉)・釜 | BC8 |
| 5375 | | | ピット | | 土師器 (中世～) 皿・鍋、須恵器 (古代) 壺、銭 | BC8 |
| 5376 | | | ピット | | 土師器 (中世～) 皿、須恵器 (古代) 壺 | BC7 |
| 5377 | | | 攪乱 | | 平瓦 | BD7 |
| 5378 | | | ピット | | 土師器 (中世～) 皿 | BD7 |
| 5379 | | | ピット | | 土師器 (中世～) 皿、瓦器椀 | BD7 |
| 5380 | | | 溝 | | | BC・BD7～9 |
| 5381 | | | ピット | | 土師器 (中世～) 皿、瓦器椀 | BD8 |
| 5382 | | | ピット | | 土師器 (中世～) 皿 | BE8 |
| 5383 | | | ピット | | 土師器 (中世～) 皿、瓦器釜 | BD8・9 |
| 5384 | | | ピット | | 土師器 (中世～) 皿、銭、不明鉄製品 | BE9 |
| 5385 | | | ピット | | 土師器 (中世～) 皿、国産陶器甕 | BE2 |
| 5386 | SB5650c | 掘方 抜取 | ピット | | 土師器 (古代) 甕、須恵器 (古代) 杯 土師器 (古代) 椀・甕、須恵器 (古代) 杯 | BE・BF2 |
| 5387 | | | 溝 | | 土師器 (中世～) 皿、須恵器 (中世～) 甕 | BE・BF1 |
| 5388 | SB5650d | 掘方 抜取 | ピット | | 土師器 (古代) 椀、須恵器 (古代) 甕 土師器 (古代) 甕、須恵器 (古代) 皿・蓋、瓦器鍋 | BE・BF1 |
| 5389 | | | ピット | | 土師器 (中世～) 皿、瓦器釜、国産陶器甕 | BE0 |
| 5390 | SE5390 | | 井戸 | 13C 前半 | 土師器 (中世～) 皿、須恵器 (古代) 杯、瓦器鉢・鍋、自然木 | BO・BP6 |
| 5391 | | | ピット | | 土師器 (中世～) 皿、須恵器 (中世～) 甕、瓦器椀・釜、国産陶器甕 | BF1 |
| 5392 | | | ピット | | 土師器 (中世～) 皿 | BE4 |
| 5393 | | | ピット | | 土師器 (中世～) 皿 | BE4 |
| 5394 | | | ピット | | 土師器 (中世～) 皿 | BE5 |
| 5395 | | | ピット | | 土師器 (中世～) 皿 | BD5 |
| 5396 | | | ピット | | 土師器 (中世～) 皿、須恵器 (中世～) 甕 (東播) | BE4 |
| 5397 | | | ピット | | 土師器 (中世～) 皿 | BD6 |
| 5398 | SB5640g | 掘方 抜取 | ピット | | 土師器 (古代) 甕、黒色土器 A 類椀・甕 黒色土器 A 類甕 | BF1- |
| 5399 | | | ピット | | 土師器 (中世～) 皿 | BF1 |
| 5400 | SE5400 | 断面図 1 層 断面図 2～3 層 断面図 4～5 層 掘方 | 井戸 | 12C 中葉 | 土師器 (古代) 甕、土師器 (中世～) 皿、瓦器椀 (大和)、輸入白磁椀、国産陶器甕 (常滑)、平瓦・丸瓦 土師器 (中世～) 皿、瓦器椀・鍋、輸入白磁椀、国産陶器甕 (渥美)、砥石、平瓦 土師器 (古代) 椀、土師器 (中世～) 皿、須恵器 (古代) 壺 土師器 (中世～) 皿、平瓦、木片 須恵器 (中世～) 甕 (東播)、平瓦 | BM5 |
| 5401 | | | ピット | | 土師器 (中世～) 皿 | BF2 |
| 5402 | | | ピット | | 土師器 (中世～) 皿、須恵器 (古代) 蓋、緑釉陶器椀 | BF2 |
| 5403 | | | ピット | | 土師器 (中世～) 皿 | BD4 |
| 5404 | | | ピット | | 土師器 (中世～) 皿 | BD8 |
| 5405 | | | ピット | | 土師器 (中世～) 皿、須恵器 (古代) 甕、国産陶器甕 | BD8 |
| 5406 | | | ピット | | 土師器 (中世～) 皿、瓦器椀 | BD8 |
| 5407 | SB5640a | 抜取 | ピット | | 土師器 (中世～) 皿 | BFO |

表 100 検出遺構および出土遺物一覧 (65)

| S番号 | 遺構番号 | 層位 | 種別 | 所見 | 出土遺物 | 地区 |
|------|------------------|-----|------|---|---|----------------|
| 5408 | | | 土坑 | | 土師器 (中世～) 皿 | BC5 |
| 5409 | | 掘方 | | | 土師器 (古代) 甕、土師器 (中世～) 皿、須恵器 (古代) 甕、瓦器椀、丸瓦 | BF0 |
| 5410 | SE5410 | | 井戸 | 14C | 土師器 (中世～) 皿 土師器 (中世～) 皿、須恵器 (中世～) 鉢 (東播)、輸入青磁椀・輸入白磁椀、 国産染付コンロ | BD・BE5 |
| 5411 | | | ビット | | 土師器 (中世～) 皿、須恵器 (古代) 杯、緑釉陶器椀、輸入白磁椀 | BD6 |
| 5412 | | | ビット | | | BD・BE6 |
| 5413 | | | 土坑 | | 須恵器 (古代) 壺、瓦器椀・釜、輸入白磁椀、国産陶器甕、軒平瓦・軒丸瓦 | BG・BH4- |
| 5414 | | | ビット | | 土師器 (中世～) 皿 | BJ6- |
| 5415 | | | 土坑 | | 国産陶器甕 | BG・BH3・4- |
| 5416 | | | ビット | | 土師器 (中世～) 皿、須恵器 (中世～) 鉢 (東播) | BF2 |
| 5417 | | | ビット | | 土師器 (古代) 皿、ボタン (銅製) | BF1 |
| 5418 | | | ビット | | 土師器 (中世～) 皿・白色土器 (皿)、須恵器 (古代) 甕、須恵器 (中世～) 甕・ 甕 (東播)、緑釉陶器椀、国産陶器椀・甕、平瓦 | BD5・6 |
| 5419 | | | ビット | | 土師器 (中世～) 皿 | BQ8 |
| 5420 | SE5420 | 上層 | 井戸 | | 土師器 (古代) 椀、平瓦 | BO・BP5・6 |
| | 中層 | | | 土師器 (古代) 椀・杯・鉢・高坏・甕・ミニチュアカマド、須恵器 (古代) 壺・ 甕、緑釉陶器椀、平瓦・丸瓦 | | |
| | 掘方 | | | 土師器 (古代) 杯、須恵器 (古代) 皿・壺、製塩土器 | | |
| 5421 | | | ビット | | 土師器 (中世～) 皿 | BQ9 |
| 5422 | | | ビット | | 土師器 (中世～) 皿 | BQ8・9 |
| 5423 | | | ビット | | 土師器 (中世～) 皿 | BP9 |
| 5424 | | | ビット | | 土師器 (中世～) 皿 | BP・BQ8 |
| 5425 | | | ビット | | 土師器 (古代) 皿、土師器 (中世～) 皿、須恵器 (古代) 甕 | BP6 |
| 5426 | | | ビット | | 土師器 (中世～) 皿 | BP6 |
| 5427 | | | ビット | | 土師器 (中世～) 皿 | BN6 |
| 5428 | | | ビット | | | BP6 |
| 5429 | | | ビット | | 灰釉陶器壺、瓦器鍋 | BM7 |
| 5430 | NR5430 | | 自然流路 | | 土師器 (古代) 甕、須恵器 (古墳) 杯、須恵器 (古代) 皿・蓋・壺・甕・鉢、 黒色土器 A 類椀、白磁椀、平瓦・丸瓦、粘土塊、自然木 | BA～BD8- 11- |
| | | 暗灰粘 | | | 土師器 (中世～) 皿・鉢、須恵器 (古墳) 杯 | |
| 5431 | | | ビット | | 土師器 (中世～) 皿 | BQ8 |
| 5432 | | | 自然流路 | 東区北区角から北にかけて 検出した南北自然流路 | | BC・BD4- 7- |
| 5433 | | | ビット | | | BE1 |
| 5434 | | | ビット | | 土師器 (中世～) 皿、瓦器椀、不明鉄製品 | BF-1 |
| 5435 | | | ビット | | | BK4・5- |
| 5436 | | | ビット | | 土師器 (中世～) 皿・甕・竈 | BK・BL5・6- |
| 5437 | | | ビット | | 土師器 (中世～) 皿、須恵器 (古代) 甕、輸入白磁皿、国産白磁椀、国産陶器甕、炭 | BR5- |
| 5438 | | | 溝 | | 土師器 (中世～) 皿、須恵器 (中世～) 甕、国産陶器甕、平瓦、取鍋、釘、不 明鉄製品 | BQ2～4 |
| 5439 | | | ビット | | 土師器 (中世～) 皿、須恵器 (中世～) 甕 (東播)、国産染付椀 | BQ3 |
| 5440 | | | 井戸 | | | BC・BD5～7 |
| 5441 | | | ビット | | 土師器 (中世～) 皿、須恵器 (古代) 杯、焼土 | BP3 |
| 5442 | | | ビット | | 土師器 (中世～) 皿、瓦器椀・釜、平瓦 | BP3・4 |
| 5443 | | | ビット | | 土師器 (中世～) 皿、石鍋 | BP4 |
| 5444 | | | ビット | | 土師器 (中世～) 皿 | BO3 |
| 5445 | | | ビット | | 土師器 (中世～) 皿、須恵器 (古代) 甕、黒色土器 A 類椀 | BO3 |
| 5446 | | | ビット | | 土師器 (中世～) 皿、輸入白磁椀、国産染付椀 | BN・BO3 |
| 5447 | | | ビット | | 土師器 (中世～) 皿 | BN3 |
| 5448 | | | ビット | | 土師器 (中世～) 皿 | BN3 |
| 5449 | | | 土坑 | | 国産染付椀、国産陶器皿・甕、平瓦 | BQ4・5 |
| 5450 | | | | | 欠番 | |
| 5451 | | | ビット | | 土師器 (中世～) 皿 | BM4 |
| 5452 | | | ビット | | 土師器 (中世～) 皿 | BM4 |
| 5453 | | | ビット | | 土師器 (中世～) 皿 | BM4 |
| 5454 | | | ビット | | 土師器 (中世～) 皿、須恵器 (中世～) 鉢、瓦器椀 | BP3 |
| 5455 | | | ビット | | 土師器 (中世～) 皿、須恵器 (古代) 杯・壺、国産陶器甕 | BP3 |
| 5456 | | 黒褐土 | 溝 | | 土師器 (中世～) 皿、瓦器椀、国産陶器甕 土師器 (古代) 皿、土師器 (中世～) 皿、須恵器 (古代) 壺・甕 | BQ3・4 |
| 5457 | | | 素掘溝 | 近世 | 土師器 (中世～) 皿、須恵器 (古代) 甕 | BP3～5 |
| 5458 | | | 攪乱 | | 国産陶器土管、タイル | BQ5 |
| 5459 | | | ビット | | 土師器 (中世～) 皿 | BQ4 |
| 5460 | SE5460 | 褐色土 | 井戸 | 12C 後半 | 土師器 (中世～) 皿・釜、須恵器 (中世～) 鉢 (東播)・椀 (播磨)、瓦器椀 (和 泉皿-2?)・釜・鉢、輸入白磁椀、国産陶器甕、丸瓦 | BN3・4 |
| | 断面図 2層 | | | | 土師器 (中世～) 皿、瓦器椀、輸入青磁椀、国産陶器甕・壺 | |
| | 断面図 3層 | | | | 土師器 (中世～) 皿、瓦器椀 (大和)・釜、国産陶器甕 | |
| | 断面図 5層 | | | | 須恵器 (中世～) 甕 (東播)、瓦器椀 (和泉)・釜、瓦質土器壺、輸入青磁椀、 平瓦 | |
| | 灰色砂 曲物内 掘方 | | | | 土師器 (中世～) 皿、瓦器椀、国産陶器甕 土師器 (中世～) 皿、瓦器釜、国産陶器甕 土師器 (中世～) 皿、瓦器鉢、国産陶器甕・鉢 | |
| 5461 | | | ビット | | 土師器 (古代) 皿、硯 | BP3 |

表 101 検出遺構および出土遺物一覧 (66)

| S番号 | 遺構番号 | 層位 | 種別 | 所見 | 出土遺物 | 地区 |
|------|---------------------|--|-----|------------|--|----------|
| 5462 | | | 素掘溝 | 近世 | 土師器(古代)碗、土師器(中世～)皿、須恵器(古代)杯、須恵器(中世～)鉢(東播)、瓦器碗、国産染付皿、国産陶器鉢・甕、焼土 | BQ3・4 |
| 5463 | | | ピット | | | BQ6 |
| 5464 | | | ピット | | | BQ7 |
| 5465 | | | ピット | | | BQ6 |
| 5466 | | | ピット | | | BQ7 |
| 5467 | | | ピット | | | BQ7 |
| 5468 | | | ピット | | 土師器(中世～)皿 | BQ7 |
| 5469 | | | 溝 | | 土師器(古代)皿・高杯、土師器(中世～)皿、須恵器(古代)杯・壺・甕、須恵器(中世～)鉢(東播)・甕(東播)、黒色土器A類碗、瓦器碗・両口、国産陶器甕、平瓦 | BQ3・4 |
| 5470 | | | 土坑 | 埋裏あり | 国産陶器甕 | BC2- |
| 5471 | | | ピット | | 須恵器(古代)杯、須恵器(中世～)甕(東播) | BP3 |
| 5472 | | | ピット | | 土師器(中世～)皿 | BP3 |
| 5473 | | | 素掘溝 | | 土師器(中世～)皿・甕、輸入青磁碗 | BP3・4 |
| 5474 | SB5620a | | ピット | | 土師器(古代)細片 | BQ7 |
| 5475 | SB5620b | | ピット | | | BQ7 |
| 5476 | SB5620c | | ピット | | | BQ7 |
| 5477 | SB5620d | | ピット | | | BQ6 |
| 5478 | SB5620e | | ピット | | | BQ・BR6 |
| 5479 | | | ピット | | 土師器(中世～)皿、須恵器(古代)蓋・甕 | BP4 |
| 5480 | | | 土坑 | | 土師器(中世～)皿、国産陶器甕、炭 | BN8 |
| 5481 | | | 溝 | | 土師器(古代)杯、土師器(中世～)皿、輸入白磁碗 | BO4・5 |
| 5482 | | | ピット | | 土師器(中世～)皿、平瓦 | BP3 |
| 5483 | | | ピット | | 土師器(中世～)皿 | Q3 |
| 5484 | | | 土坑 | | 土師器(中世～)皿、須恵器(古代)壺・甕、瓦器碗・鉢、国産陶器甕 | BQ4 |
| 5485 | | | ピット | | 土師器(中世～)皿 | BQ3 |
| 5486 | | | ピット | | 土師器(中世～)皿、須恵器(古代)壺 | BM5 |
| 5487 | | | ピット | | 土師器(中世～)皿、須恵器(中世～)甕 | BO8 |
| 5488 | | | 土坑 | | 土師器(中世～)皿、須恵器(古代)甕、黒色土器A類碗、平瓦 | BO7・8 |
| 5489 | | | ピット | | 土師器(中世～)皿 | BO7 |
| 5490 | SE5490 | 枠内上層 | 井戸 | 12C | 土師器(中世～)皿、須恵器(中世～)鉢(東播)、瓦器碗、国産陶器甕 | BI・BJ3・4 |
| | 枠内下層 | 土師器(中世～)皿、瓦器碗・鍋・鉢、輸入青磁碗・皿、国産陶器甕・鉢、平瓦 | | | | |
| 5491 | | | ピット | | 須恵器(中世～)甕(東播) | BN7 |
| 5492 | | | ピット | | 土師器(古代)高杯、土師器(中世～)皿、須恵器(中世～)甕(東播) | BN6 |
| 5493 | SE5493 | 直下ベース 砂層 | 井戸 | 12C末～13C初頭 | 弥生土器壺 | BO5 |
| | 枠内 | 土師器(古代)甕、土師器(中世～)皿、須恵器(古代)甕、須恵器(中世～)鉢、瓦器碗、不明鉄製品、焼土 | | | | |
| | 断面図2層 | 土師器(中世～)皿、須恵器(古代)蓋、灰釉陶器碗 | | | | |
| | 断面図3層 | 土師器(中世～)皿 | | | | |
| | 断面図4層 | 土師器(中世～)皿、須恵器(古代)壺 | | | | |
| | 断面図9層 | 土師器(中世～)細片、須恵器(古代)細片、平瓦 | | | | |
| | 断面図 10・11層 掘方 | 緑釉陶器碗 | | | | |
| 5494 | | | | | 土師器(中世～)皿、須恵器(古代)碗・甕、緑釉陶器碗、灰釉陶器碗 | BN5 |
| 5495 | | | ピット | | 土師器(中世～)皿、須恵器(古代)壺 | BQ7 |
| 5496 | | | 土坑 | | 土師器(中世～)皿、須恵器(古代)甕 | BL4 |
| 5497 | | | 土坑 | | 土師器(中世～)皿、須恵器(古代)皿、瓦器碗 | BL4 |
| 5498 | | | 溝 | | 土師器(中世～)皿、輸入青白磁合子、平瓦・丸瓦 | BL4 |
| 5499 | | | 攪乱 | | 土師器(中世～)皿、輸入青碗、国産陶器甕 | BI・BJ3 |
| 5500 | | 褐灰土 灰粘砂 | 攪乱 | | 須恵器(古代)甕、国産陶器土管、焼土 | BC・BD5・6 |
| | | | | | 土師器(中世～)皿、須恵器(中世～)甕、緑釉陶器碗、平瓦、炭 | |
| 5501 | | | ピット | | 土師器(中世～)皿 | BI3 |
| 5502 | | | ピット | | 土師器(古代)皿、須恵器(古代)蓋 | BI3 |
| 5503 | | | ピット | | 土師器(古代)皿、緑釉陶器碗 | BD・BE3 |
| 5504 | | | ピット | | 土師器(中世～)皿 | BD・BE3 |
| 5505 | | | ピット | | 土師器(中世～)皿、瓦器碗 | BE3 |
| 5506 | | | ピット | | 土師器(中世～)皿 | BD・BE3 |
| 5507 | SB5650b | 抜取 | ピット | | 土師器(古代)細片 | BE・BF2 |
| 5508 | SB5650f | | ピット | | | BG2・3 |
| 5509 | SB5650a | 抜取 | ピット | | 土師器(古代)細片 | BF3 |
| 5510 | | | 土坑 | | 土師器(中世～)皿、国産陶器碗 | BH・BI3 |
| 5511 | | | ピット | | 土師器(中世～)皿、緑釉陶器碗 | BG3 |
| 5512 | | | ピット | | 須恵器(中世～)壺 | BQ2・3 |
| 5513 | | | ピット | | | BQ3・4 |
| 5514 | | | ピット | | 土師器(中世～)皿、須恵器(古代)壺 | BQ4 |
| 5515 | | | 土坑 | | 土師器(古代)杯・甕、土師器(中世～)皿、緑釉陶器碗 | BH・BI3 |
| 5516 | | | ピット | | 土師器(中世～)皿、瓦器碗 | BH3 |
| 5517 | | | 溝 | | 土師器(中世～)皿、瓦器碗 | BE2～4 |

表 102 検出遺構および出土遺物一覧 (67)

| S番号 | 遺構番号 | 層位 | 種別 | 所見 | 出土遺物 | 地区 |
|------|--------|---|-----|--------------------|--|-----------------|
| 5518 | | | ビット | | 土師器(中世~)皿、須恵器(古代)甕 | BQ4 |
| 5519 | | | | | 欠番 | |
| 5520 | SE5520 | 枠内 掘方 | 井戸 | 石組井戸、13C 13C 半ば | 土師器(古代)皿、須恵器(中世~)鉢(東播)、瓦器鍋、輸入白磁杯、国産陶器甕・壺、軒平瓦・平瓦・埴 瓦器椀 | BH・BI3 |
| 5521 | | | ビット | | 土師器(中世~)皿 | BO4 |
| 5522 | | | ビット | | 土師器(古代)甕、土師器(中世~)皿、国産陶器甕 | BR3 |
| 5523 | | | 土坑 | | 土師器(中世~)皿 | BR4・5 |
| 5524 | | | ビット | 建物 | 土師器(中世~)皿 | BQ3・4 |
| 5525 | | | ビット | 建物 | 土師器(中世~)皿、須恵器(古代)杯 | BP・BQ3 |
| 5526 | | | ビット | 建物 | 土師器(中世~)皿 | BO3 |
| 5527 | | | ビット | 建物 | 土師器(中世~)細片 | BO4 |
| 5528 | | | ビット | 建物 | 土師器(中世~)皿、須恵器(中世~)壺・甕 | BP4 |
| 5529 | | | ビット | | 土師器(中世~)皿 | BE2 |
| 5530 | SE5530 | 褐色砂 灰色砂 土層図1層 土層図2層 土層図3層 土層図4層 土層図5層 土層図6層 土層図7層 | 井戸 | | 土師器(中世~)皿、瓦器釜、輸入陶器盤、国産陶器甕 土師器(古代)皿、瓦器椀、国産陶器鉢 土師器(中世~)皿、瓦器椀、輸入白磁椀、国産陶器甕 土師器(中世~)皿 土師器(中世~)皿、国産陶器甕 土師器(中世~)皿 国産陶器甕 国産陶器甕 輸入白磁椀、国産陶器甕 | BI・BJ3 |
| 5531 | | | ビット | | 土師器(中世~)皿 | BE3 |
| 5532 | | | ビット | | 土師器(中世~)皿 | BE2 |
| 5533 | | | ビット | | 土師器(中世~)皿、須恵器(中世~)播鉢(東播)、国産陶器甕、平瓦 | BB8- |
| 5534 | | | 土坑 | | 土師器(中世~)皿、須恵器(古代)杯・甕、瓦器鍋、輸入青磁椀 | BC9・10- |
| 5535 | SD5535 | | 溝 | 屋敷地北端の区画溝 | 土師器(中世~)皿、瓦器盤、輸入陶器壺・盤、国産陶器甕、石鍋、平瓦・丸瓦・埴、木片、不明鉄製品、動物骨 | BC11- |
| 5536 | | | 土坑 | | 土師器(中世~)皿、瓦質土器鉢、輸入白磁椀・皿、国産陶器甕 | BA9- |
| 5537 | | | 土坑 | | 土師器(中世~)皿、須恵器(古代)甕、瓦器椀・鉢・釜、国産陶器鉢 | BA9- |
| 5538 | | | 土坑 | | 土師器(中世~)皿、輸入青白磁椀 | BA・BB10・ 11- |
| 5539 | | | ビット | | 土師器(中世~)皿、須恵器(中世~)鉢(東播) | BC10・11- |
| 5540 | | | ビット | | 土師器(中世~)皿、須恵器(古代)壺、瓦器鉢 | BC10- |
| 5541 | | | 土坑 | | 土師器(古代)高杯、土師器(中世~)皿、緑釉陶器椀(墨書あり)、灰釉陶器壺、瓦器椀、輸入青磁椀、輸入白磁椀、国産陶器甕 | BA10・11- |
| 5542 | | | 土坑 | | 土師器(中世~)皿、須恵器(古代)甕、須恵器(中世~)鉢(東播)・甕(東播)、瓦器椀、国産陶器甕 | BA8- |
| 5543 | | | 土坑 | | 土師器(中世~)皿 | BA8- |
| 5544 | | | 土坑 | | | BA8- |
| 5545 | | | 溝 | | 土師器(中世~)皿、須恵器(古代)壺、国産陶器甕 | BA・BC~ BD8- |
| 5546 | | | 土坑 | | 土師器(中世~)皿、須恵器(古代)杯、須恵器(中世~)甕(東播)、輸入青磁皿、国産陶器山茶椀 | BA・BB11- |
| 5547 | | | 土坑 | | 土師器(古代)皿、土師器(中世~)皿・釜、須恵器(中世~)鉢(東播)、瓦器椀・鉢・釜、輸入白磁椀、国産陶器蓋・甕、平瓦 | BC・BD8・9- |
| 5548 | | | 土坑 | | 土師器(中世~)皿、須恵器(中世~)鉢(東播)、輸入青磁椀 | BA10- |
| 5549 | | | 土坑 | | 土師器(中世~)皿・鉢、須恵器(古代)甕、緑釉陶器椀、瓦器椀・釜、国産陶器鉢・甕、砥石、平瓦・丸瓦 | BA10- |
| 5550 | SK5550 | | 土坑 | 土取り穴、14C | 土師器(中世~)皿、須恵器(中世~)鉢(東播)、緑釉陶器椀、瓦器椀・鍋・鉢、瓦質土器風炉、輸入青磁椀・皿、輸入白磁椀、山茶椀、国産陶器山茶椀・甕、軒平瓦・平瓦・丸瓦 | BA・BB 9・10- |
| 5551 | | | 攪乱 | | 土師器(中世~)皿、国産白磁皿、国産染付椀・皿・鉢、国産陶器皿・蓋・鉢・甕・鍋・徳利・合子、硯、平瓦・丸瓦 | BA~BC10- |
| 5552 | | | ビット | | 土師器(中世~)皿、須恵器(中世~)細片 | BA10- |
| 5553 | | | ビット | | 土師器(中世~)皿 | BC9- |
| 5554 | | | ビット | | 土師器(中世~)皿、須恵器(古代)甕、瓦器釜 | BC10- |
| 5555 | | | ビット | | 土師器(中世~)皿 | BA10- |
| 5556 | | | ビット | | 土師器(中世~)皿、須恵器(古代)杯 | BA9・10- |
| 5557 | | | ビット | | 土師器(中世~)皿 | BA11- |
| 5558 | | | ビット | | 土師器(中世~)皿 | BA11- |
| 5559 | | | ビット | | 土師器(中世~)皿 | BA10・11- |
| 5560 | SK5560 | | 土坑 | 土取り穴、14C | 土師器(中世~)皿、須恵器(中世~)鉢(東播)・甕、瓦器椀・鉢、輸入青磁椀、輸入白磁椀、国産陶器甕、石鍋、丸瓦・埴、石英片 | BA・BB8・9- |
| 5561 | | | ビット | | 土師器(中世~)皿、瓦器釜 | BA9- |
| 5562 | | | ビット | | 土師器(中世~)皿 | BD8- |
| 5563 | | | ビット | | 土師器(中世~)皿 | BC9- |
| 5564 | | | ビット | | 土師器(中世~)皿、須恵器(古代)杯 | BA9- |
| 5565 | | | 土坑 | | 土師器(中世~)皿、輸入青白磁合子 | BA9- |
| 5566 | | | ビット | | 不明鉄製品 | BC8- |
| 5567 | | | ビット | | 土師器(中世~)皿、須恵器(古代)杯 | BD8- |

表 103 検出遺構および出土遺物一覧 (68)

| S番号 | 遺構番号 | 層位 | 種別 | 所見 | 出土遺物 | 地区 |
|---------------|---------|-------|-------|--|--|-----------|
| 5568 | | | ピット | | 土師器 (中世～) 皿 | BC8- |
| 5569 | SA5630a | | ピット | | 土師器 (中世～) 皿 | BA11- |
| 5570 | SK5570 | | 土坑 | 土取り穴、14C | 土師器 (古代) 甕、土師器 (中世～) 皿、白色土器鉢、須恵器 (古代) 壺・鉢、須恵器 (中世～) 鉢 (東播)、緑釉陶器椀、瓦器鍋・鉢、輸入青磁椀、輸入白磁椀、輸入青白磁椀・合子、輸入陶器鉢、国産陶器蓋・甕 (常滑)、砥石、軒丸瓦・平瓦・丸瓦、埴、木片 | BC・BD8・9- |
| 5571 | SA5630b | | ピット | | 灰釉陶器椀 | BA11- |
| 5572 | SA5630c | | ピット | | | BC11- |
| 5573 | SA5630d | | ピット | | 土師器 (中世～) 皿 | BC11- |
| 5574 | | | ピット | | 土師器 (中世～) 皿 | BC11- |
| 5575 | SD5575 | | 溝 | | 土師器 (古代) 椀・甕、須恵器 (古墳) 杯、須恵器 (古代) 蓋 | BA・BB8- |
| 5576 | SD5576 | | 溝 | | 土師器 (古代) 細片、製塩土器 | BA8- |
| 5577 | SD5577 | | 溝 | | 土師器 (古代) 細片 | BA9- |
| 5578 | SD5578 | | 溝 | | 土師器 (古代) 細片、須恵器 (古代) 壺・横瓶 | BD8・9- |
| 5579 | SD5579 | | 溝 | | 土師器 (古代) 細片、土師器 (中世～) 皿、須恵器 (古代) 横瓶 | BA・BB10- |
| 5580 | | | 土坑 | | 土師器 (中世～) 皿、須恵器 (古代) 甕、須恵器 (中世～) 鉢 (東播)・甕 (東播)、瓦器椀・釜、輸入青磁椀、輸入白磁椀・壺、国産陶器甕、平瓦・丸瓦、不明鉄製品 | BA9- |
| 5581 | | | 溝 | | 土師器 (中世～) 皿 | BA11- |
| 5582 | SD5582 | | 溝 | | 土師器 (古代) 細片 | BA・BB10- |
| 5583 | | | ピット | | 土師器 (中世～) 皿 | BA9- |
| 5584 | | | ピット | | 土師器 (中世～) 皿 | BA9- |
| 5585 | | | ピット | | 土師器 (中世～) 皿 | BA9- |
| 5586 | | | ピット | | 緑釉陶器椀 | BA9- |
| 5587 | | | 土坑 | S5547 下層に変更 | | BC・BD8- |
| 5588 | SD5588 | | 溝 | | 土師器 (古代) 細片 | BA9- |
| 5589 | | | ピット | | 土師器 (中世～) 皿 | BA10- |
| 5590 | | | 土坑 | | 土師器 (中世～) 皿・皿 (回転台)、須恵器 (中世～) 甕 (東播)、緑釉陶器椀、瓦器鉢、輸入青磁椀、国産陶器鍋、平瓦・棧瓦 | BB9- |
| 5591～5599 は欠番 | | | | | | |
| 5600 | | | 土坑 | | 土師器 (中世～) 皿、須恵器 (中世～) 椀 (播磨)、瓦器鉢・釜、輸入青磁椀、輸入白磁椀 | BA8・9- |
| 5601～5609 は欠番 | | | | | | |
| 5610 | | | 井戸 | | 土師器 (中世～) 皿、須恵器 (古代) 甕、黒色土器 A 類椀、瓦器椀、白磁椀、平瓦 | BQ3・4 |
| 5611 | | | ピット | 自然流路 S5432 と重複のため番号変更。 遺物は地区名で判別 | | BE2 |
| 5612 | | | 溝 | 建物ピット S5407 と重複のため番号変更。 遺物は当遺構に帰属 | | BE4～9 |
| 5620 | SB5620 | | 掘立柱建物 | S5474・5475・5476・5477・5478 | | BQ・BR6・7 |
| 5630 | SA5630 | | 柵? | S5569・5571・5572・5573 | | BA～BC10- |
| 5640 | SB5640 | | 掘立柱建物 | S5359・5365・5369・5407・5398・5366・5367、9C 中葉～後半 | | BG・BH0・1- |
| 5650 | SB5650 | | 掘立柱建物 | S5388・5386・5507・5509・5508、9C 後半 | | BG・BH2～5 |
| 5660 | | | 掘立柱建物 | S5524・5525・5526・5527 | | BQ・BR4～6 |
| | | 整地土 1 | | 13C 前半 | 縄文土器深鉢、土師器 (古墳) 甕、土師器 (古代) 高杯・甕、土師器 (中世～) 椀 (吉備系)・皿・小皿 (回転台)・鉢・鍋・釜・釜 (摂津)・白色土器皿・白色土器高杯・白色土器燗台、須恵器 (古代) 杯・蓋・壺・甕・平瓶、須恵器 (中世～) 椀 (東播)・椀 (備前?)・皿 (東播)・鉢・鉢 (東播)・鉢 (篠)・甕・甕 (東播)、緑釉陶器椀・壺 (輸入)・香炉、灰釉陶器椀・皿・壺、黒色土器 A 類椀・皿、瓦器椀・椀 (和泉型)・椀 (大和)・小椀・小杯・鉢・鍋・釜、瓦質土器鉢・釜・釜 (三足)、輸入青磁椀・椀 (鎗蓮弁・龍泉劃花文椀)・小椀・皿・小杯・不明、輸入白磁椀・椀 (II 類・IV 類)・小椀・皿・壺・不明品 (近現代)、輸入青白磁皿・合子・合子蓋、輸入陶磁壺・壺 (褐釉)・甕・盤 (黄釉)・不明品 (褐釉)、国産染付椀 (混入)・皿 (混入)、国産陶器山茶椀・椀 (混入)・皿 (混入)・卸皿 (古瀬戸)・杯 (備前?)・壺・甕・甕 (常滑)・甕 (渥美 混入)・鉢・鉢 (東海系)・鉢 (混入)・搦鉢 (信楽 混入)・土管 (混入)・不明品・不明品 (混入)、砥石・石鍋・不明品 (滑石)・不明品、軒平瓦・軒丸瓦・平瓦・平瓦 (古代)・丸瓦・埴、不明土製品・土人形・鞆羽口、鉄釘・銅製指輪、焼土・ガラス・ガラス (混入)・貝殻・動物骨・馬歯・炉壁 | |

表 104 検出遺構および出土遺物一覧 (69)

| S番号 | 遺構番号 | 層位 | 種別 | 所見 | 出土遺物 | 地区 |
|-----|------|---------------------------------|--------|----|--|----|
| | | 暗黒灰色土 (整地土 1 相当) | | | 古式土師器壺・甗、土師器(古代)皿(回転台)・高杯・甗・製塩土器、土師器(中世～)皿・釜・白色土器皿・白色土器注口(不明)、須恵器(古代)碗・皿・蓋・壺・甗、須恵器(中世～)鉢・鉢(東播)・篠・甗(東播)、緑釉陶器碗・壺、輸入緑釉盤、灰釉陶器碗・壺、黒色土器A類碗、黒色土器B類碗、瓦器碗・碗(大和)・碗(和泉)・鍋・盤、輸入青磁碗・壺、輸入白磁碗・皿・壺、輸入青白磁碗・杯、国産陶器甗、軒平瓦・平瓦・丸瓦、獣骨・炭化物 | |
| | | 整地土 2 (西区) | | | 土師器(古墳)甗、土師器(古代)杯・鉢・甗・製塩土器、土師器(中世～)皿・皿(回転台)・釜、須恵器(古代)蓋・壺・壺G・甗、平瓶、須恵器(中世～)碗(東播)・皿(東播)・鉢(東播)・鉢(篠)・甗・甗(東播)、緑釉陶器碗・壺、灰釉陶器碗・蓋鉢・水注、黒色土器A類碗・甗、瓦器碗・碗(小型)・碗(和泉型)・皿・輪花杯・鉢・釜、輸入青磁碗・皿、輸入白磁碗、輸入青白磁碗、輸入陶器甗、国産染付碗(混入)、国産陶器山茶碗・碗・甗・鍋(混入)・不明品、砥石・石鍋・碁石、平瓦・丸瓦、土錘、鉄釘・銅鈴、焼土・獣骨 | |
| | | 整地土 2 (東区) | | | 土師器(古代)皿・高杯・甗、土師器(中世～)皿、須恵器(古代)杯・蓋・壺・壺G・甗、灰釉陶器壺、平瓦、土錘 | |
| | | 整地土 2 (北区) | 12C 後半 | | 土師器(古代)皿・高杯・甗・製塩土器、土師器(中世～)皿、須恵器(古墳)杯、須恵器(古代)杯・壺・甗、須恵器(中世～)鉢(東播)、緑釉陶器碗、灰釉陶器碗、黒色土器A類碗、国産白磁皿 | |
| | | 整地土 3 (西区) | | | 古式土師器高杯、弥生土器壺、土師器(古代)碗・皿・高杯・甗・製塩土器、土師器(中世～)皿・皿(回転台)、須恵器(古代)皿・杯・蓋・甗・碗・平瓶、須恵器(中世～)皿(東播)・鉢(東播)、緑釉陶器碗、灰釉陶器碗・皿・壺、黒色土器A類碗、瓦器碗・碗(和泉型II-3)・鉢・釜、輸入青磁碗・香炉、国産青磁皿、輸入白磁碗・皿・杯・壺、国産白磁碗(混入)、輸入陶器壺・不明品(緑釉)、国産染付碗(混入)、国産陶器皿・甗・甗(信楽)・鉢(東海)・土瓶(混入)・瓶、石鍋、軒平瓦・平瓦・丸瓦・棧瓦、不明土製品、不明木製品、釘、焼土・鉄滓・炭化物 | |
| | | 整地土 3 (東区) | | | 土師器(古墳)甗、土師器(古代)碗・皿・杯・高杯・鉢・製塩土器・甗、土師器(中世～)皿・鉢、須恵器(古代)皿・杯・蓋・壺・壺G・鉢・甗、緑釉陶器碗、灰釉陶器碗、黒色土器A類碗・甗、瓦器碗・釜・盤、輸入白磁碗、輸入青磁碗、国産染付碗、国産陶器土管、平瓦・丸瓦、土馬 | |
| | | 整地土 3 (北区) | | | 土師器(古代)皿・杯・高杯・製塩土器、須恵器(古墳)蓋、須恵器(古代)碗・杯・蓋・鉢・甗、緑釉陶器碗、灰釉陶器碗、平瓦・丸瓦、不明鉄製品 | |
| | | 黒褐色 中世耕作土 (西区) (整地土 a) | | | 古式土師器甗、土師器(古墳)高杯、土師器(古代)竈、土師器(中世～)碗・皿・皿(漆付)・鉢・釜(大和)・釜(山城)・採墨土器、白色土器(皿)・白色土器(高杯)、須恵器(古墳)杯・高杯、須恵器(古代)碗・杯・蓋・壺・甗、須恵器(中世～)碗・皿(東播)・鉢(東播)・鉢(篠)・甗(東播)、緑釉碗・盤、輸入緑釉陶器盤、灰釉陶器碗、黒色A類碗・B類碗、瓦器碗・碗(和泉IV-1)・碗(和泉)・皿・鉢・鉢(大和)・鍋・釜・盤・埴、瓦質土器火鉢、輸入青白磁碗・皿、輸入白磁碗・皿・壺・梅瓶、輸入青白磁皿・合子・小壺、輸入陶器碗(天目)・壺・盤(黄釉)、国産染付碗(混入)、国産陶器山茶碗・碗(古瀬戸)・碗(備前?)・甗・甗(常滑)・甗(渥美)・壺・壺(古瀬戸)・壺(十亀)・短頸壺(東海系)・搦鉢(備前)・鉢(古瀬戸)・鉢(常滑)・鉢(東海系)・鍋(古瀬戸)・卸皿(古瀬戸)・入れ子(古瀬戸)・土管、砥石・碁石・石鍋・石鍋(縦耳)・不明石製品、軒平瓦・平瓦・丸瓦・埴、土製門板・埴塙・取鍋・土錘・土馬・銭・不明鉄製品、焼土・鉄滓・炭 | |
| | | 褐色土 (褐色粘質土) (整地土 a) | | | 土師器(古代)蓋・甗、土師器(中世～)皿・白色土器高杯、須恵器(古代)杯・甗、須恵器(中世～)鉢(東播)・碗、緑釉陶器碗・火舎、灰釉陶器碗、黒色土器A類碗、瓦器碗・皿・鍋・釜・盤、輸入青磁碗・壺、輸入白磁碗・合子・壺、輸入青白磁碗、輸入陶器緑釉盤、国産陶器甗、砥石、平瓦、鉄滓 | |
| | | 黒褐色 粘質土 (整地土 a) | | | 土師器(古代)甗、土師器(中世～)皿・白色土器皿、須恵器(古代)壺、須恵器(中世～)鉢、緑釉陶器碗、黒色土器A類碗、瓦器碗・釜、輸入青磁碗・壺、輸入白磁碗、輸入陶器壺、国産染付蓋、国産陶器山茶碗・甗・鉢、砥石、石鍋、平瓦、取鍋 | |
| | | 暗褐色 中世耕作土 (整地土 a) | | | 土師器(中世～)皿、須恵器(古代)杯・甗、須恵器(中世～)鉢(東播)・碗(東播)・甗、灰釉陶器碗、瓦器碗・盤、瓦質土器火鉢、輸入青磁碗、輸入白磁碗、輸入青白磁壺、輸入陶器壺、国産染付碗、国産陶器山茶碗・碗・甗、砥石、石鍋、炭化物 | |
| | | 灰黄褐色土 (整地土 b) | | | 古式土師器甗、土師器(古代)甗・製塩土器、土師器(中世～)皿・高杯・鍋・釜・移動式竈、須恵器(古代)杯・壺・甗、須恵器(中世～)鉢・鉢(東播)・甗・甗(東播)、緑釉陶器碗、灰釉陶器碗、黒色土器A類碗、瓦器碗・釜・鍋・盤、瓦質土器鉢、輸入青磁碗、輸入白磁碗・杯(IX)・合子、輸入青白磁碗、国産陶器甗、平瓦・丸瓦 | |

表 105 検出遺構および出土遺物一覧 (70)

| S番号 | 遺構番号 | 層位 | 種別 | 所見 | 出土遺物 | 地区 |
|-----|------|-------------------------|----|---------------|---|----|
| | | 東区南東隅 黒褐色土 (整地土c) | | 14C 後半～15C 初頭 | 土師器 (古代) 高杯・甕、土師器 (中世～) 椀・皿・釜・炮烙・白色土器椀・ 白色土器高杯、須恵器 (古墳) 杯・蓋、須恵器 (古代) 杯・壺・甕、須恵器 (中 世～) 鉢 (東播)・鉢 (篠)・甕、灰釉陶器椀、瓦器椀・小椀・杯・壺・鉢・釜・ 鍋、瓦質土器鉢・輪花火鉢・鍋、輸入青磁椀・皿、輸入白磁椀・杯・壺、国産 白磁タイル、輸入青白磁梅瓶、輸入染付皿・輸入陶器盤 (黄釉)、国産染付椀・ 椀 (古瀬戸)・椀 (混入)・小杯、国産陶器甕・甕 (常滑)・壺・鉢・鉢 (常滑)・ 鉢 (混入)・鍋・土瓶・土管・土管 (混入)・ローゼット (混入)、砥石、平瓦・ 丸瓦、泥面子・大型埴塼、鉄釘・不明鉄製品、ガラス・貝殻・歯ブラシ (骨製) | |
| | | 西区東半 ベース土 | | | 弥生土器壺?、須恵器 (古墳) 甕 | |
| | | 下層礫 (上部灰色 砂) | | | 縄文土器細片、古式土師器甕 | |
| | | AL～AM3 ～4・AN0 深掘り | | | 古式土師器甕・高杯、須恵器 (古墳) 壺 | |

写真図版



調査前風景（北東から）



北区第4遺構面全景（西から）

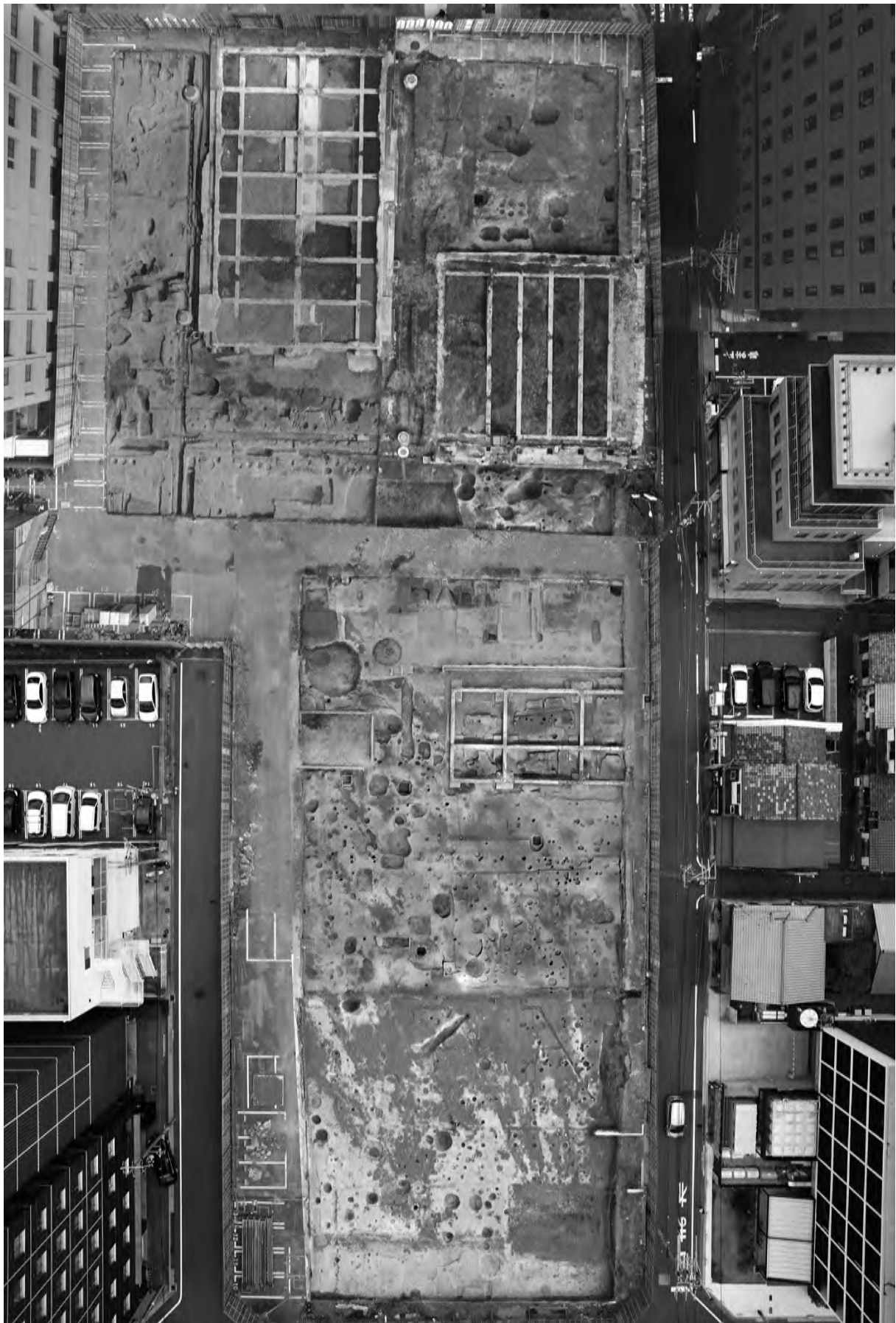

第4遺構面全景（上が東）



西区東半第4遺構面全景（西から）



東区第4遺構面全景（西から）

図版 4



NR5430 完掘状況（北東から）



NR5430 土層断面（北から）



NR5430 須恵器杯出土状況（東から）



SE5420 枠内土層断面（西から）



SA5630 検出状況（西から）

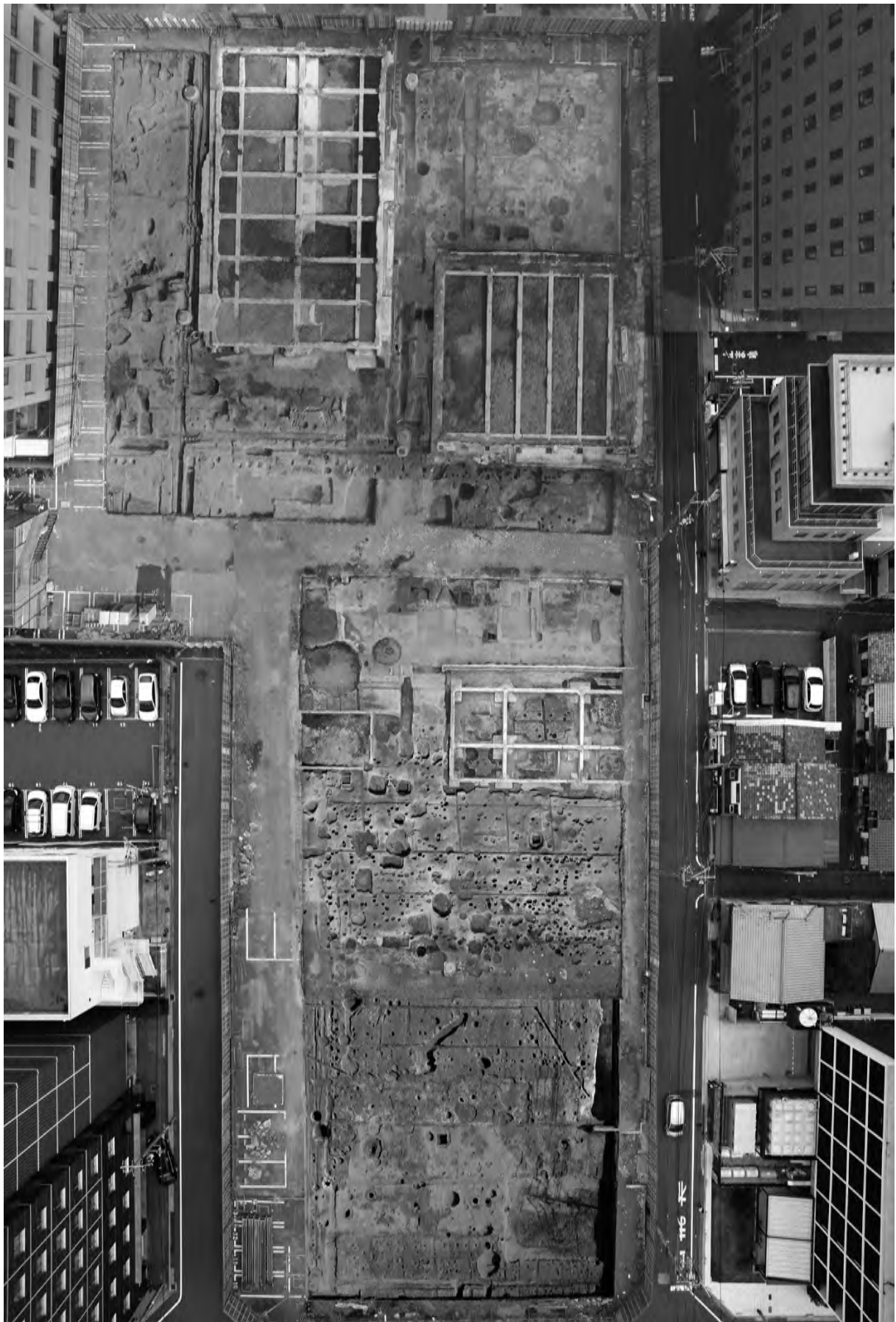

第3遺構面全景（上が東）



西区西半第3遺構面全景（東から）



西区東半第3遺構面全景（西から）

図版 8



SB5640・5650 (南から)



SD1750 完掘状況 (北から：右手の道路は室町小路)



SD1750 完掘状況（南から）



SD1750 北壁土層断面（南から）



SD1750 南壁土層断面（北から）



SE1600 土層断面（東から）

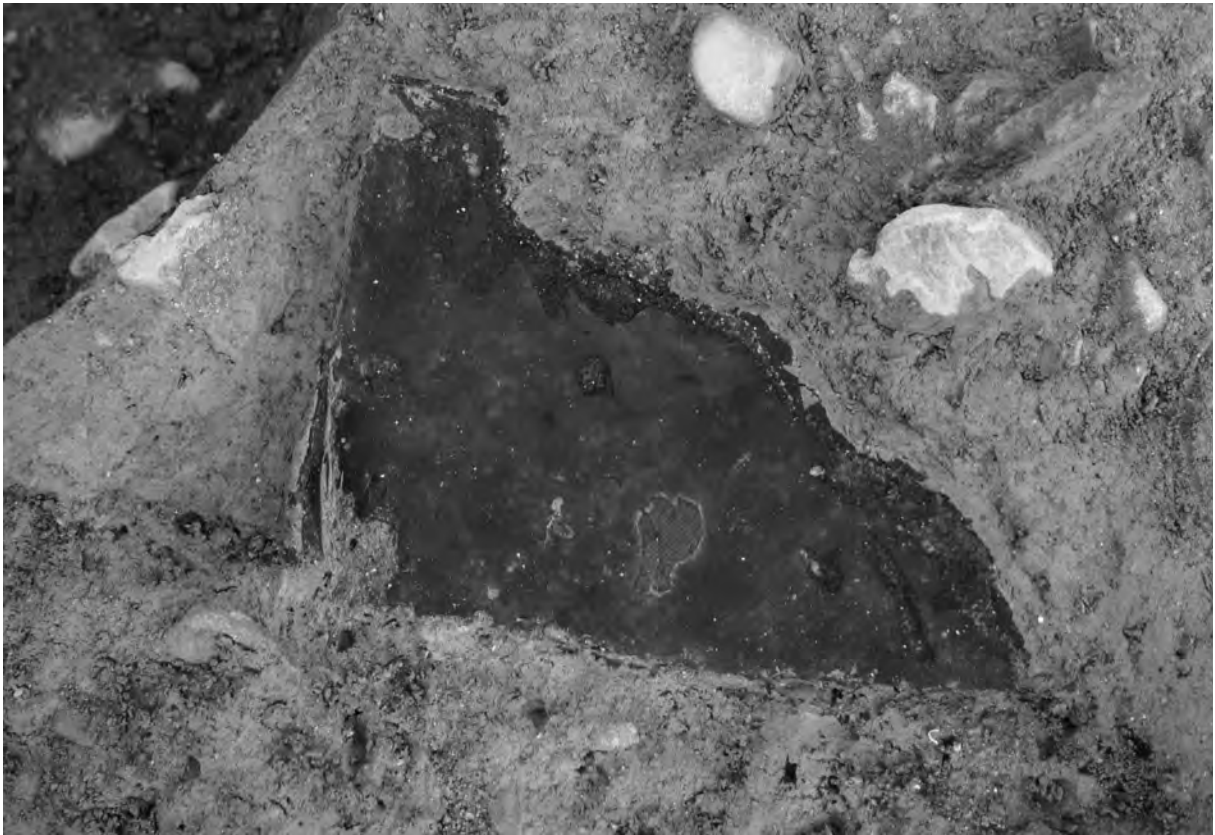

SK1690 乾漆箱出土状況（西から）



SK1690 土層断面（西から）

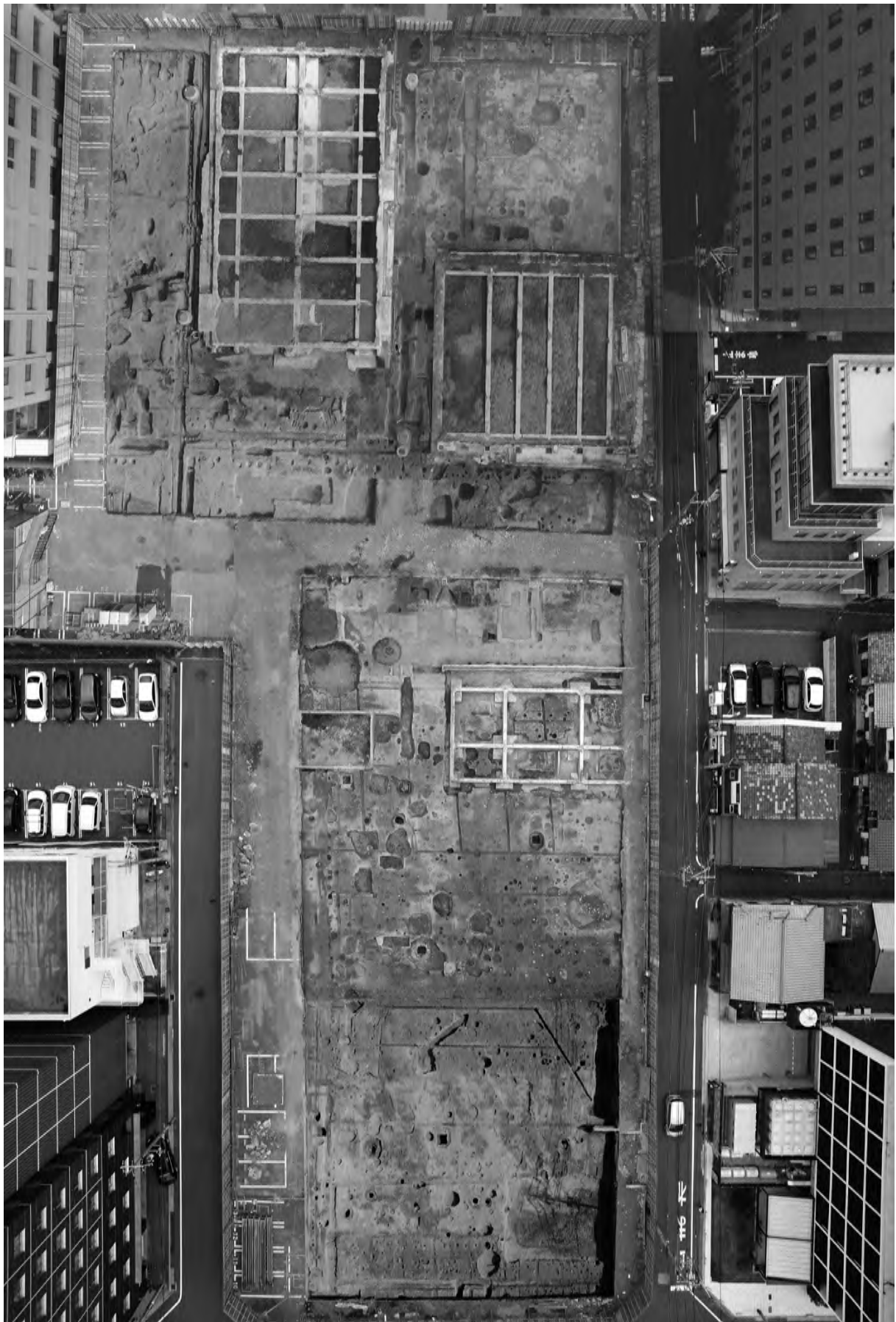

第2遺構面全景（上が東）



西区西半第2遺構面全景（東から）



西区東半第2遺構面全景（西から）



西区南東隅第1・2遺構面全景（北から）



東区第1・2遺構面全景（北西から）

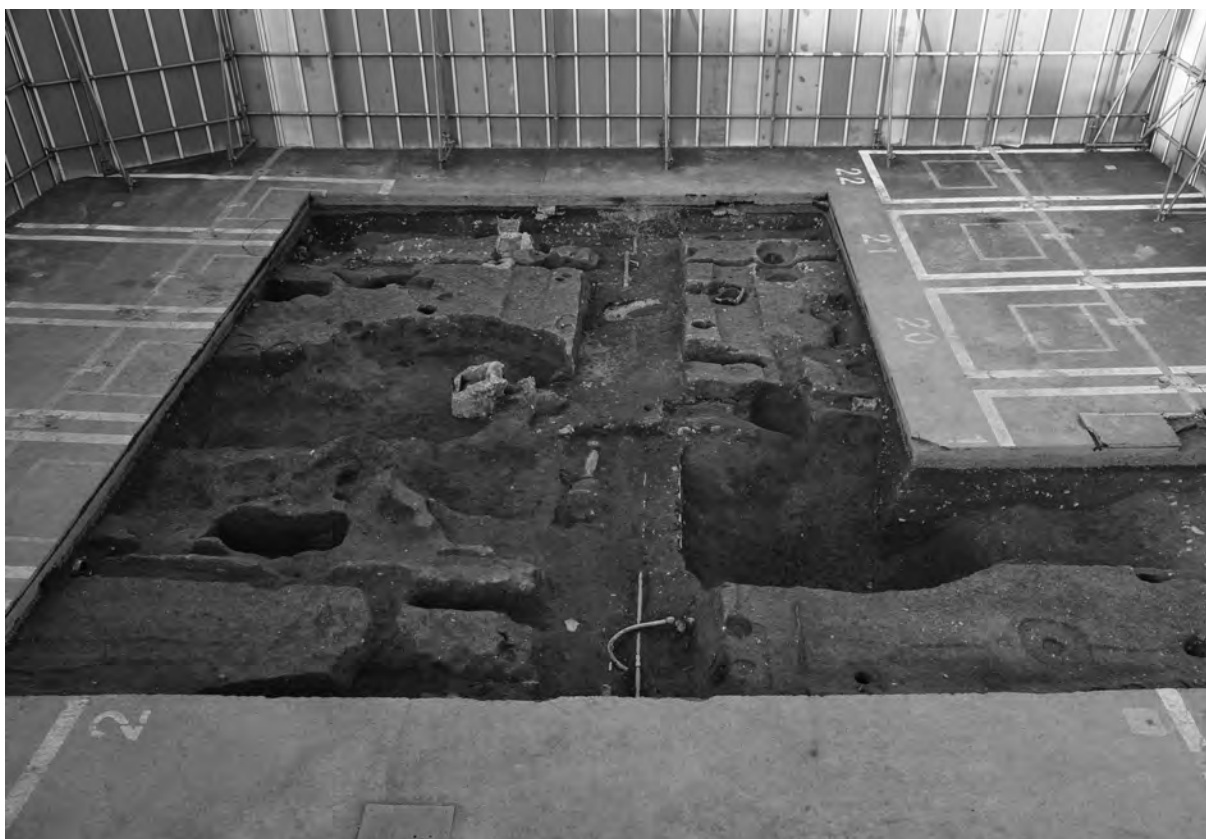

北区第1・2遺構面（南から）



SD0430d-d' 土層断面（東から）



SD0480 土層断面 e-e' (1) (東から)



SD0480 土層断面 e-e' (2) (東から)



SE0360 土層断面（北から）



SE0360 枠内遺物出土状況（南から）



SE0370 土層断面 (北から)



SE0570 土層断面 (北から)



SE0590 土層断面 (西から)



SE0590 完掘状況 (西から)



SE0790 土層断面 (北から)



SE0790 完掘状況 (東から)

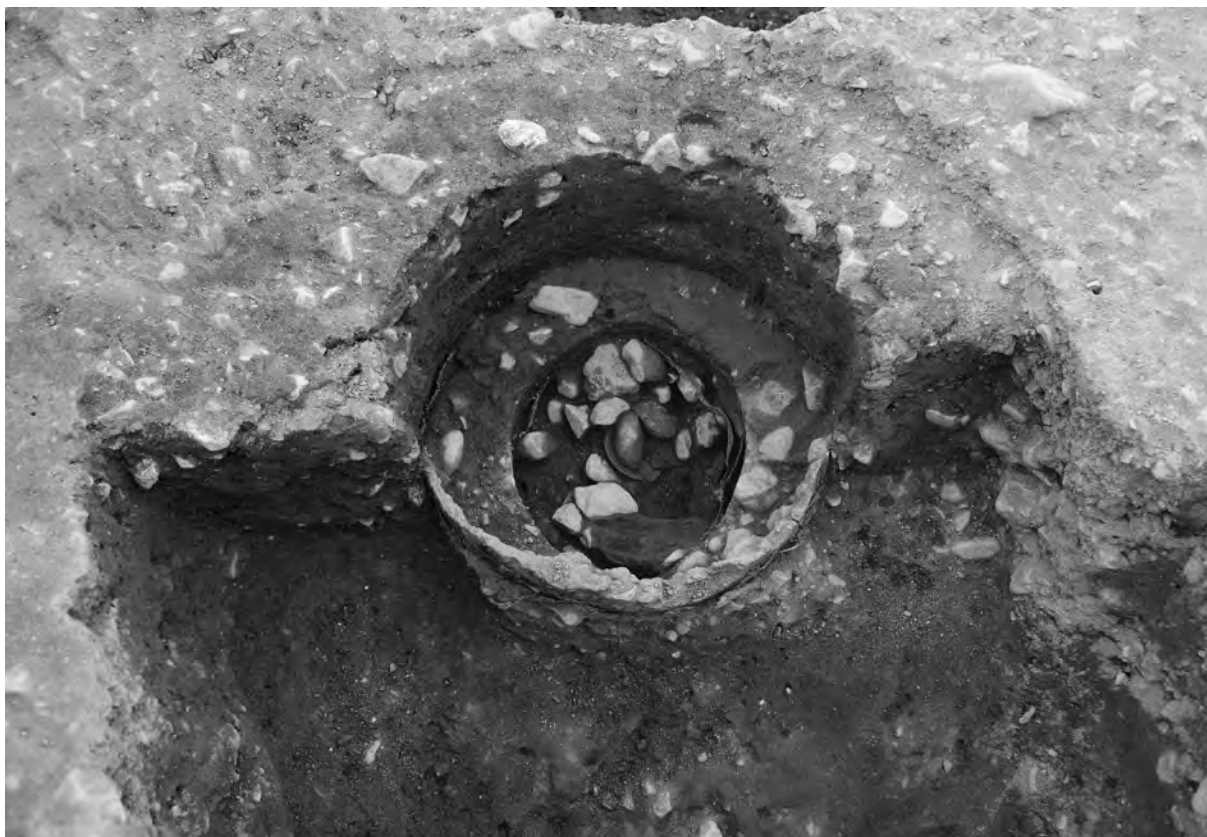

SE5180 完掘状況（南から）



SE5290 完掘状況（北から）



SE5400 土層断面 (北から)



SE5400 完掘状況 (北から)



SE5460 完掘状況（北から）



SE5490 完掘状況（北から）



SE5493 完掘状況 (南から)



SG0600 土層断面 (北から)



SG0600 遺物出土状況（西から）



SK0380 遺物出土状況（東から）



SK0450 丸瓦出土状況（東から）



SK0460 遺物出土状況（東から）



SK0490 土層断面（東から）



SK0670 土層断面（東から）



SK0670 遺物出土状況（南から）



SK0670 東播系須恵器碗出土状況（東から）

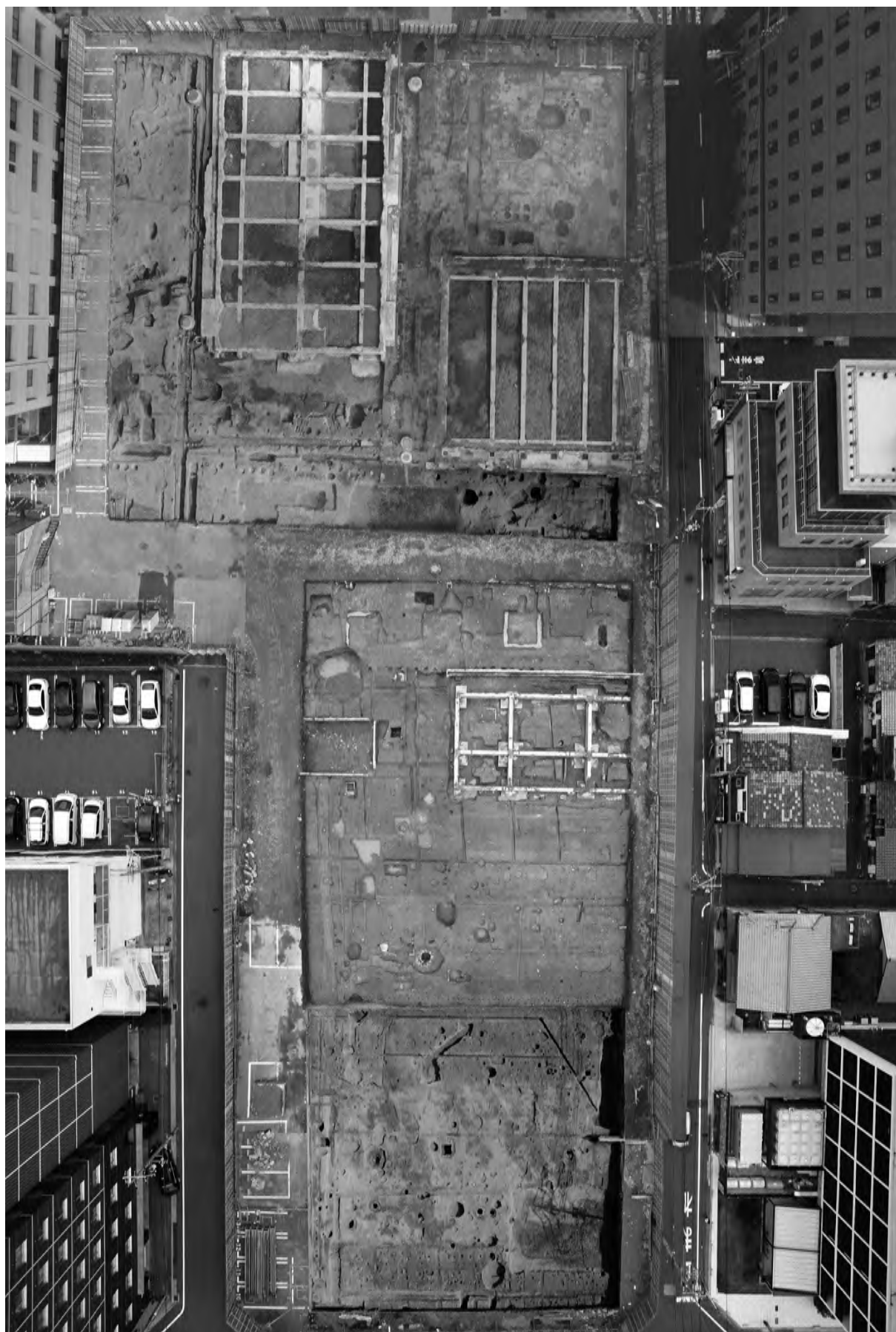

第1遺構面全景（上が東）



西区東半第1構面（西から）

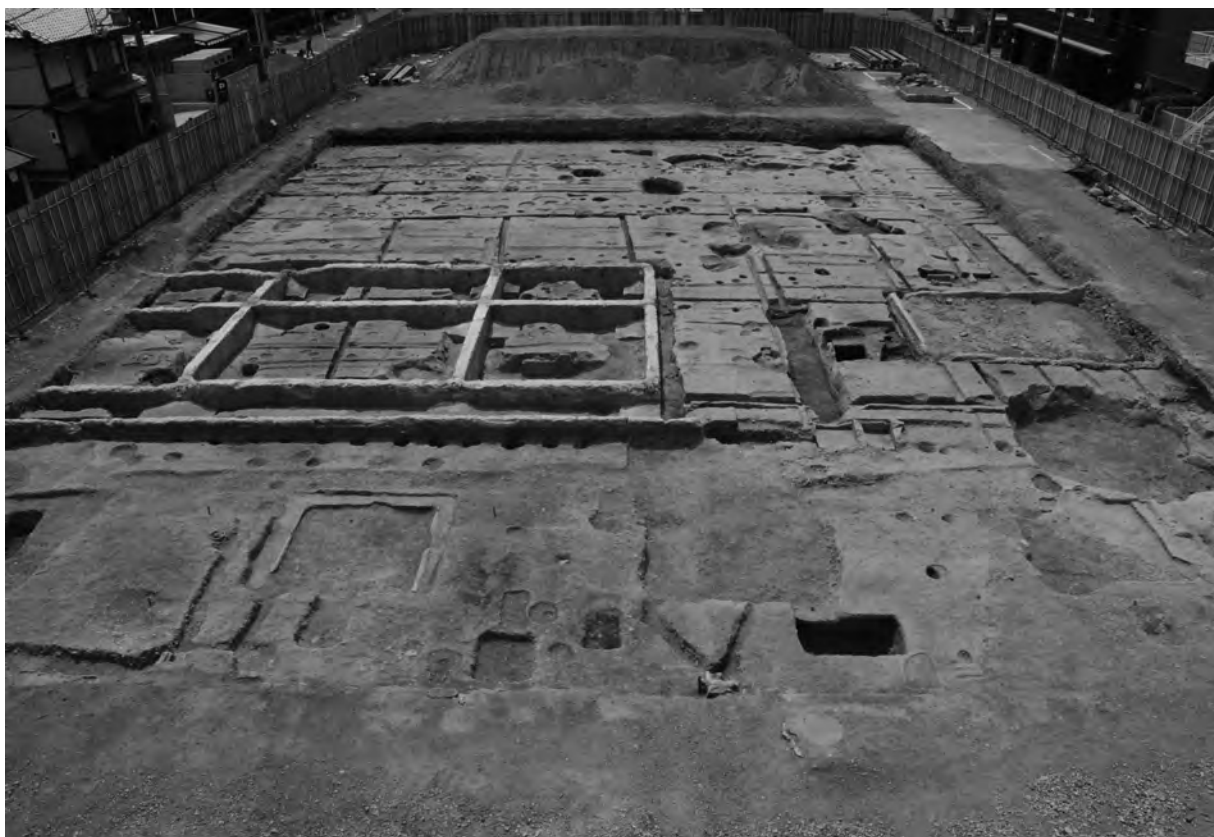

西区東半第1遺構面（東から）



SD0020・0030 完掘状況（北から）



SD1070 土層断面（東から）



SE0140 遺物出土状況（北から）



SE0780 完掘状況（南から）



SE0800 完掘状況（西から）



SE1210 土層断面（南から）



SE1220 井戸枠検出状況 (西から)

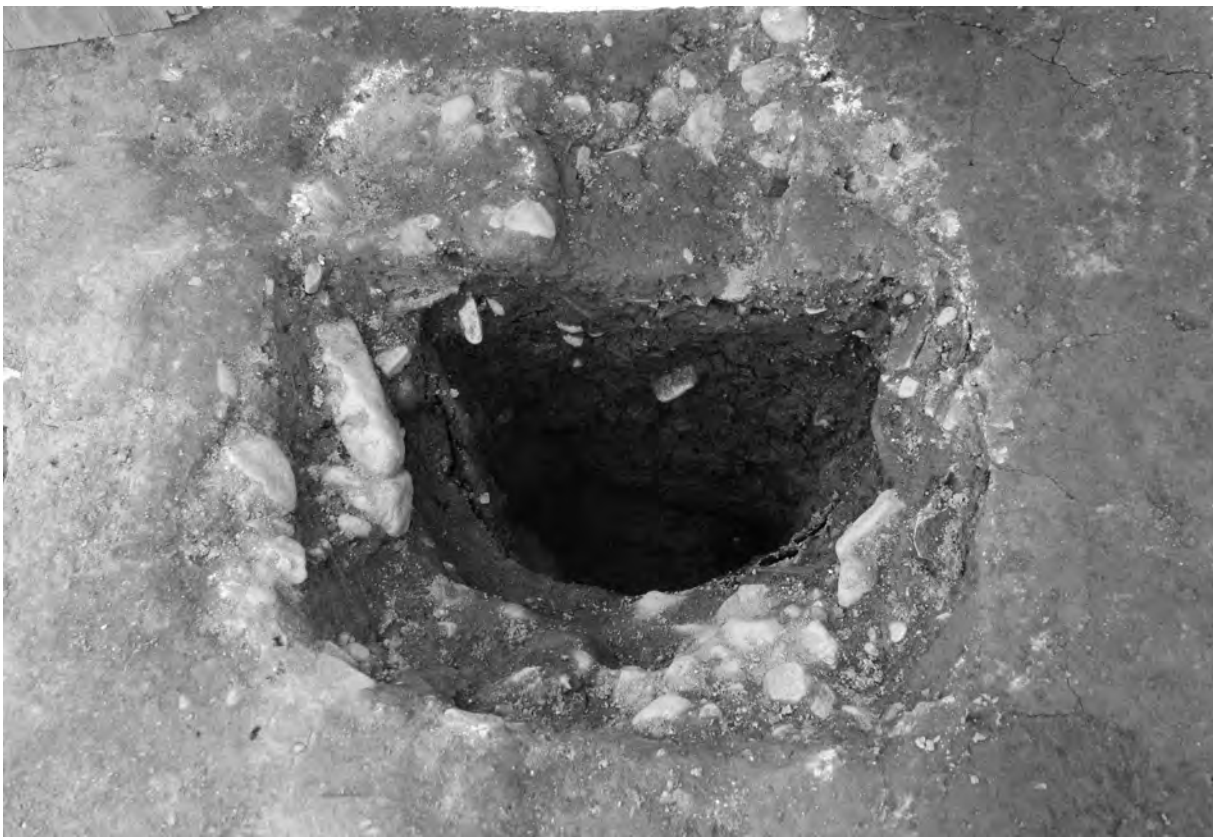

SE1350 土層断面 (東から)



SE1390 枠内土層断面（南から）



SE1430 遺物出土状況（西から）



SE1490 土層断面 (東から)



SE1670 完掘 (東から)



SE5080 土層断面（北から）



SE5080 完掘状況（北から）



SE5110 掘方土層断面（北から）



SE5200 掘方断面（南から）



SE5270 完掘 (南から)



SE5280 土層断面 (東から)



SK0260 土層断面 (南から)

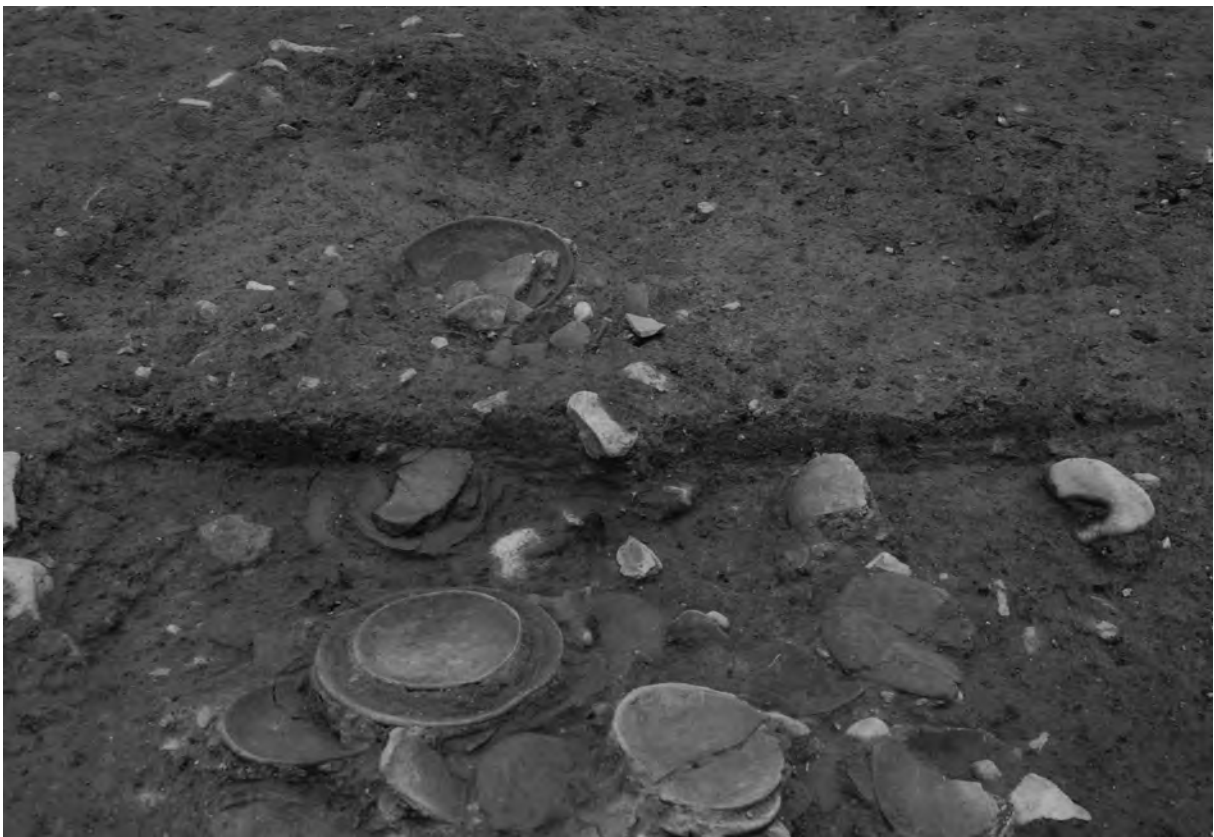

SK0290 土層断面 (南から)

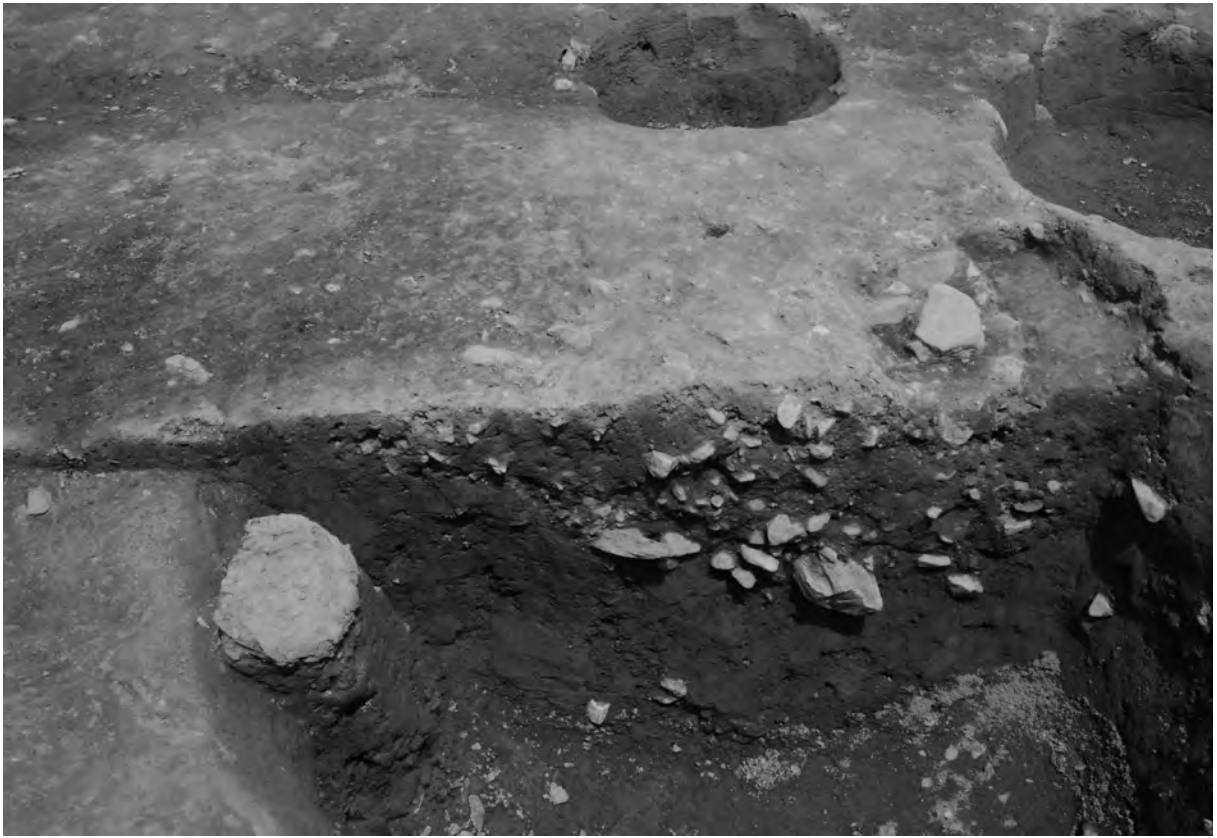

SK0389 土層断面 (西から)



SK1000 土層断面 (西から)



SX0820 甕検出状況（東から）



SD5150 東辺土層断面（北から）



SE0010 枠内土層断面（南から）



SE0110 土層断面（南から）



SE0110 完掘状況 (東から)



SE1290 土層断面 (西から)



SE1300 完掘状況（南から）

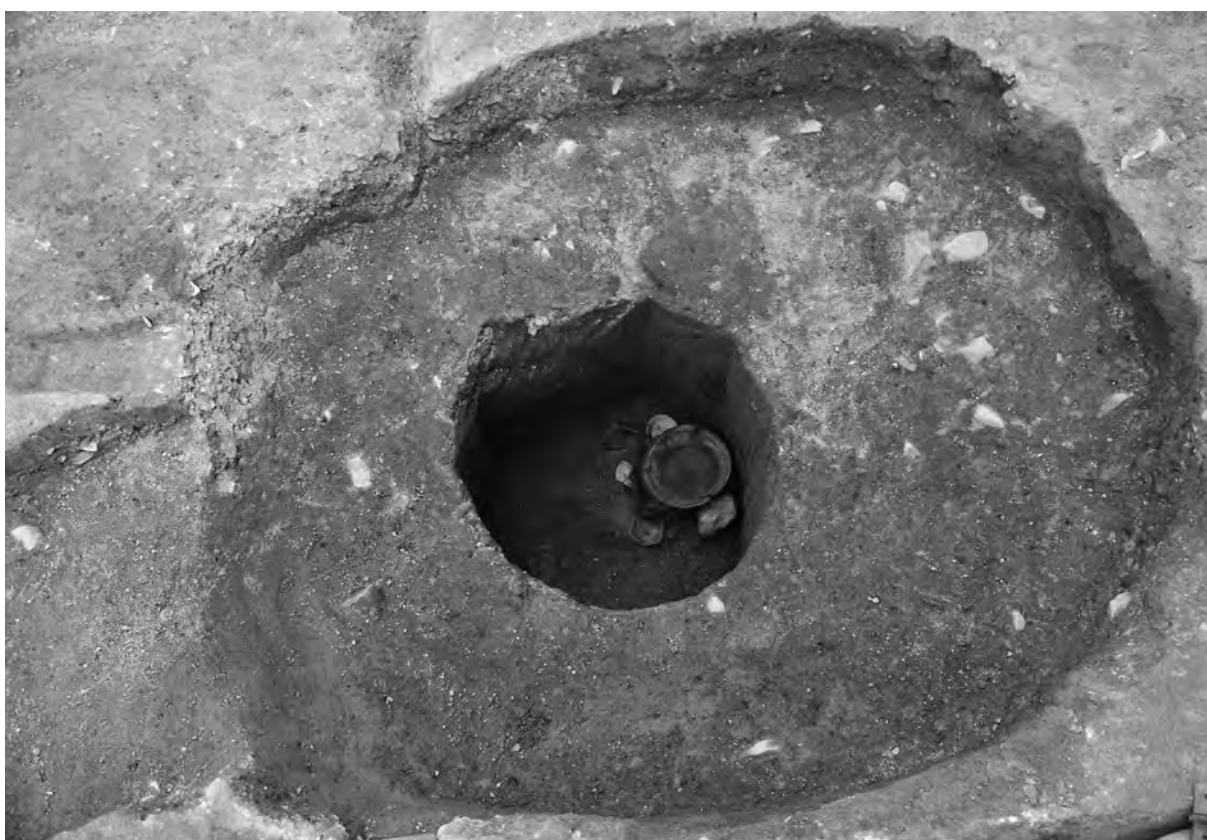

SE5040 枠内完掘状況（西から）



SE5040 枠内遺物出土状況（北西から）



SE5040 掘方断面（東から）



SE5070 土層断面（北から）



SE5090 土層断面（南から）



SE5160 完掘状況 (南から)



SE5320 土層断面 (南から)



SE5320 枠内完掘状況（南から）



SG5030 土層断面（西から）



SG5030 完掘状況（北東から）



SG5250 完掘状況（南から）

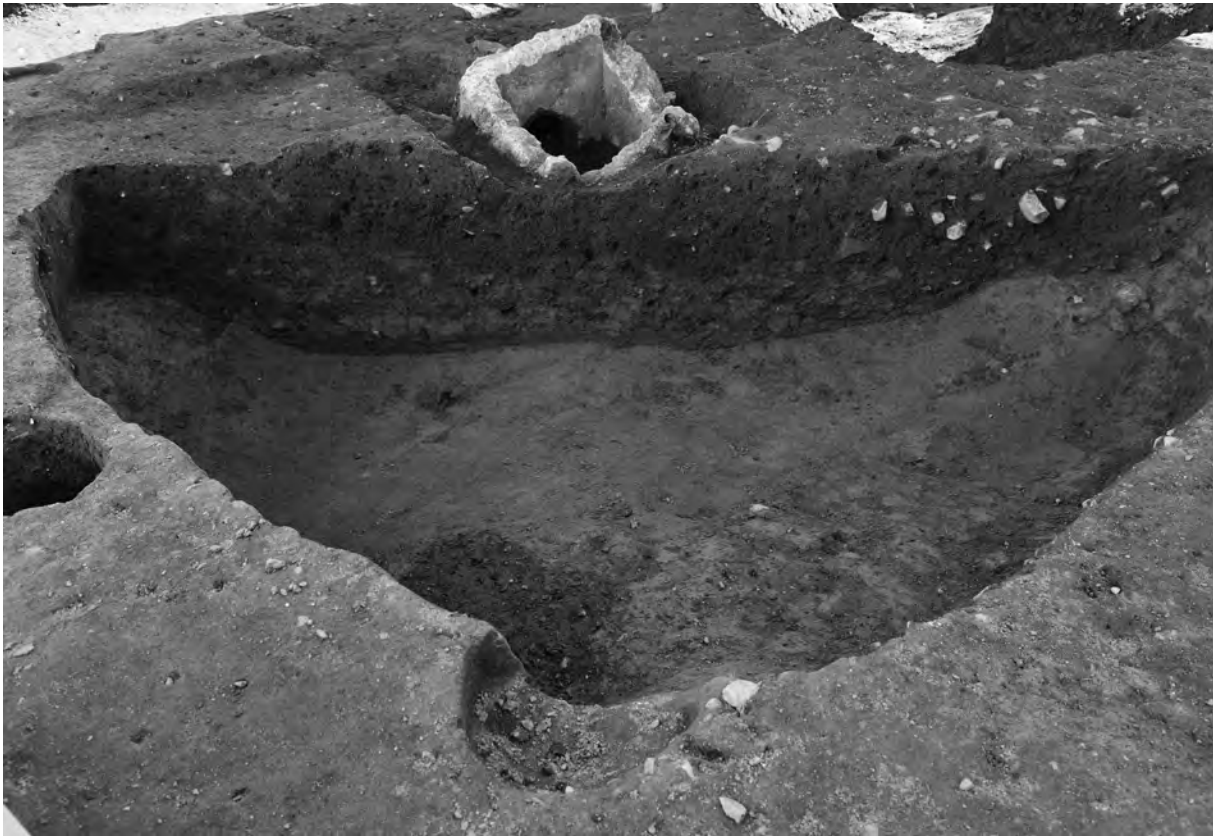

SK5550 土層断面 (西から)



SK5570 土層断面 (西から)



SK5570 完掘（南から）



西区西半整地土 a 上面の遺構（東から）

整地土 1 (8·9·11·12·26·28·30·33·36)

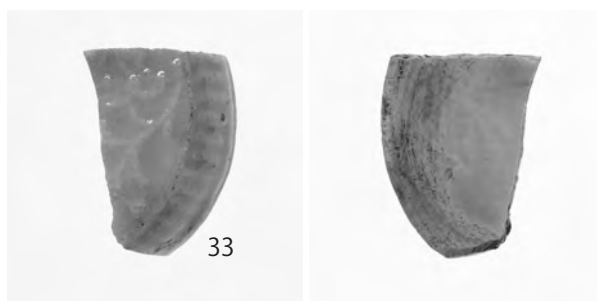
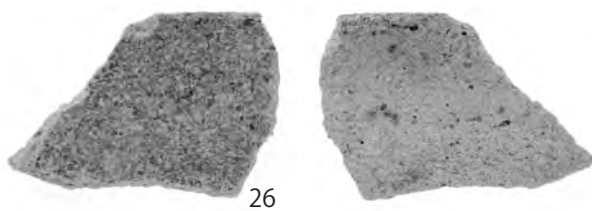
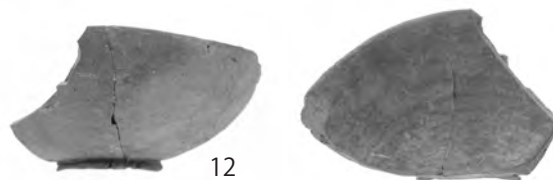
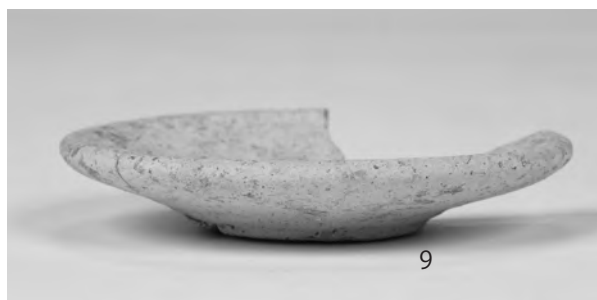
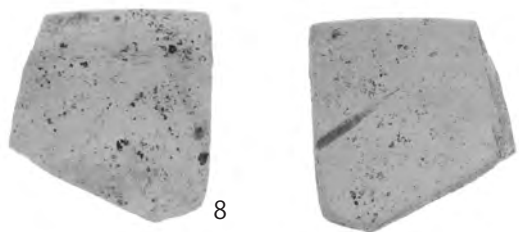

图版 54

整地土 1 (37)



整地土 2 (51 · 52 · 56 · 57 · 62 · 63)

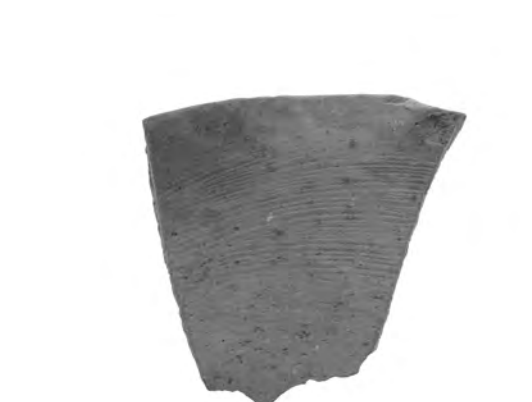
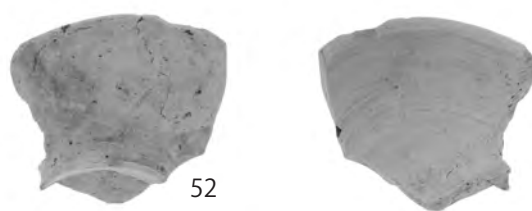

整地土 2 (64·66)

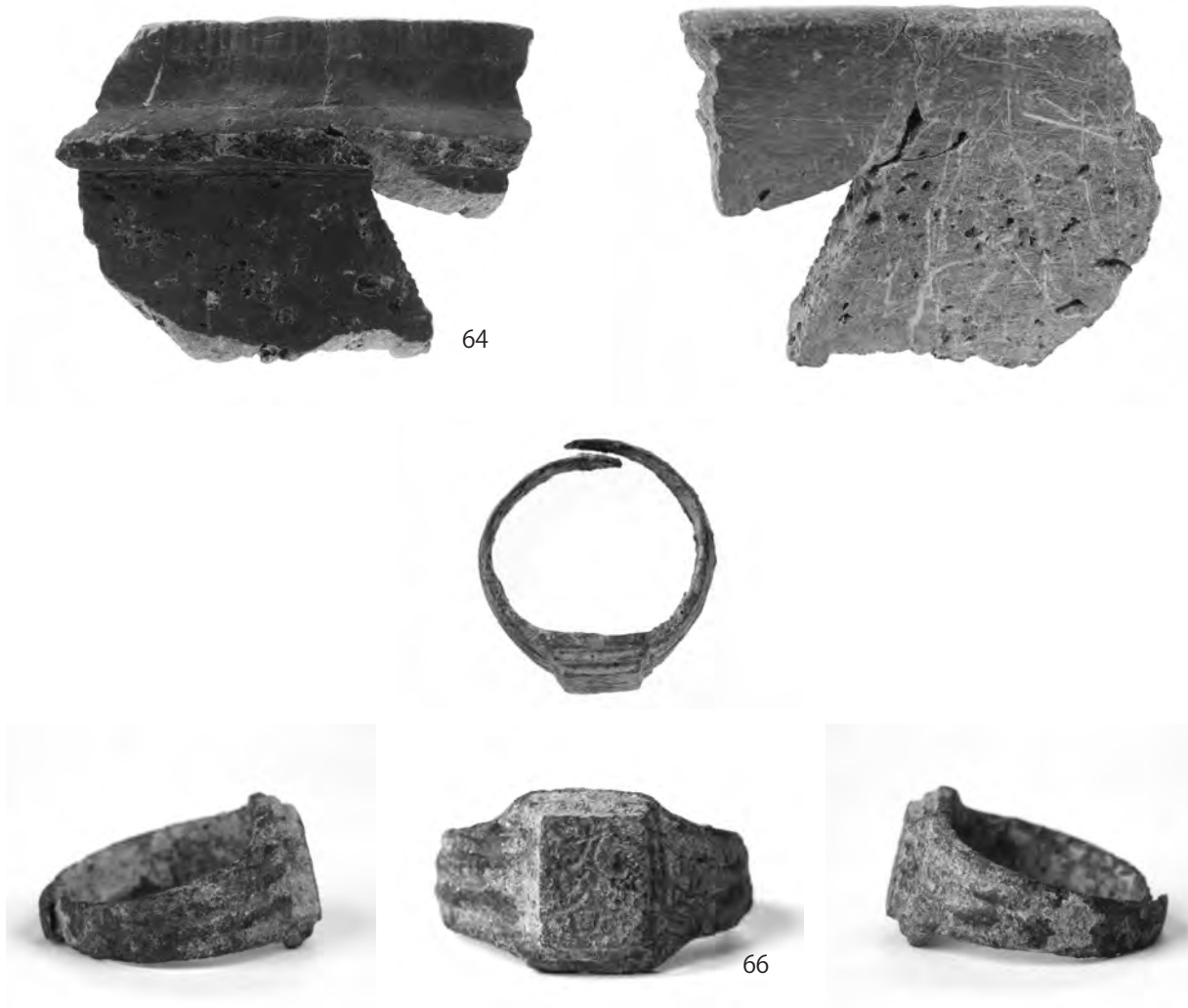

整地土 3 (73·86·93)

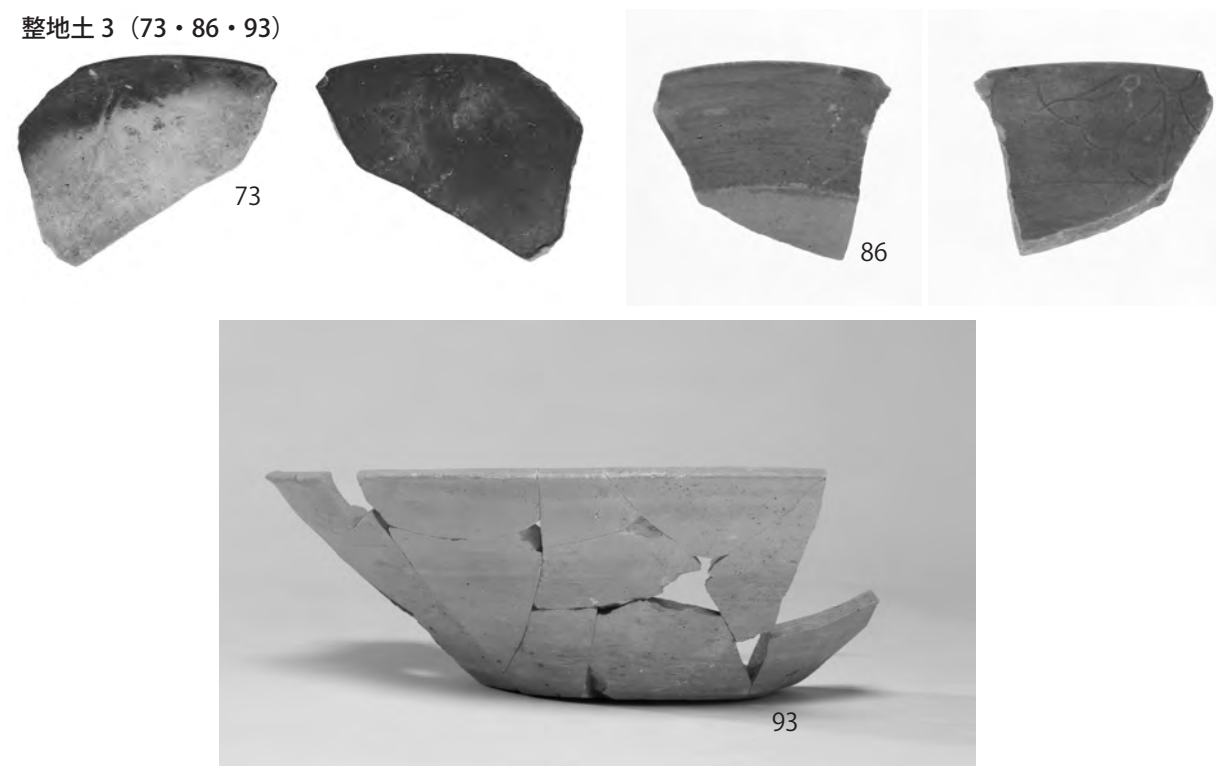

図版 56

整地土 a (100・104・108・110・113～115・119)

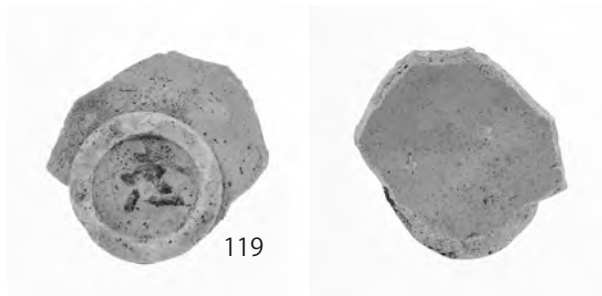
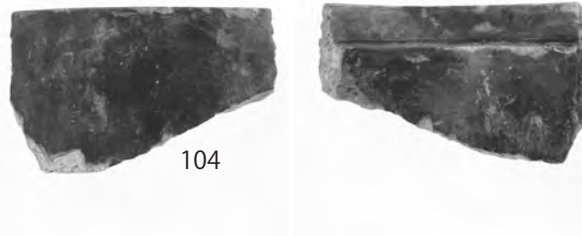
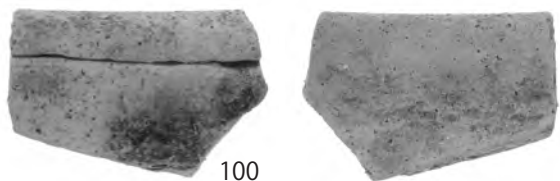

整地土 a (120 ~ 124)



120



121

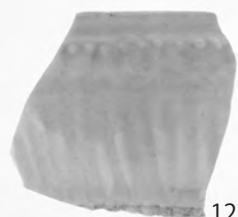
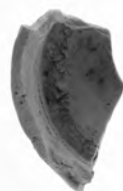

122



123



整地土 b (130 ~ 133)

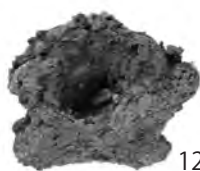

124

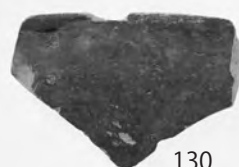

130



131



132



133



礫層 (142・143)



142



143

图版 58

礫層 (144)



NR5430 (145)



SD5370 (150 ~ 153 • 155 • 156 • 159 • 161)

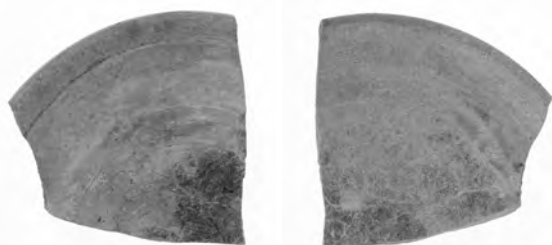
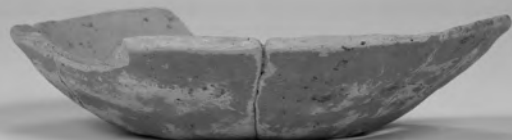

SD5370 (163)



SE5420 (169 · 170 · 172 ~ 174)

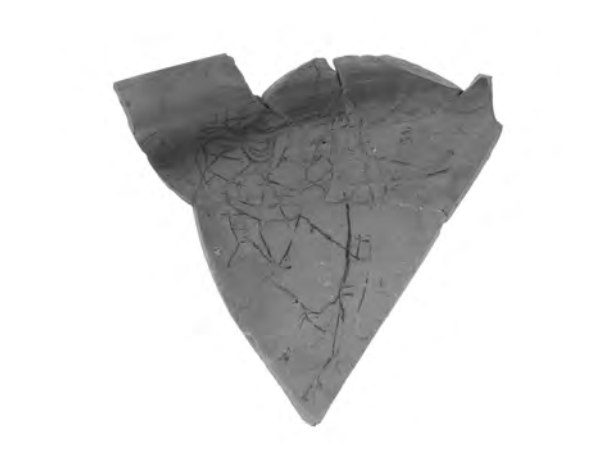
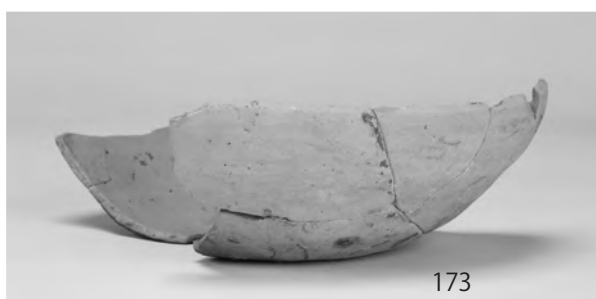
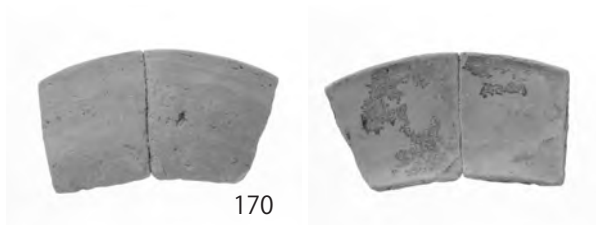

SB5640 (179)

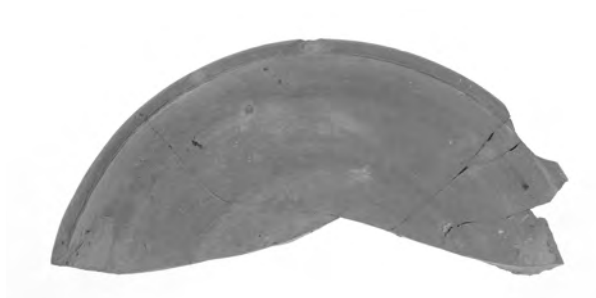

图版 60

SB5640 (180 · 181)

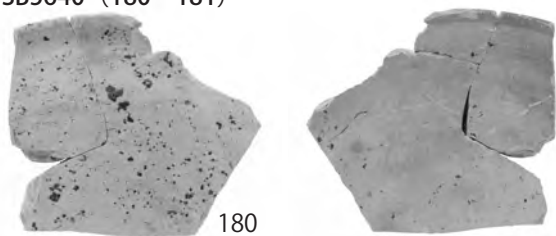

SB5650 (182 · 183)



182



SD0880 (185)



185

SD0890 (188)



188

SD1750 (191 · 192)



191

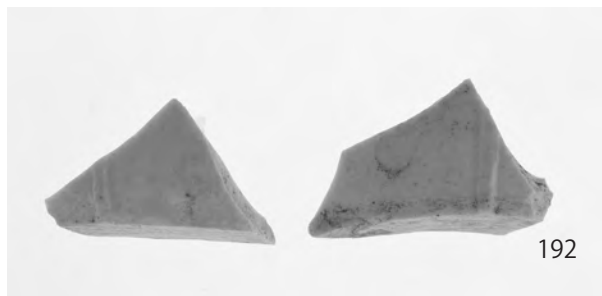

192

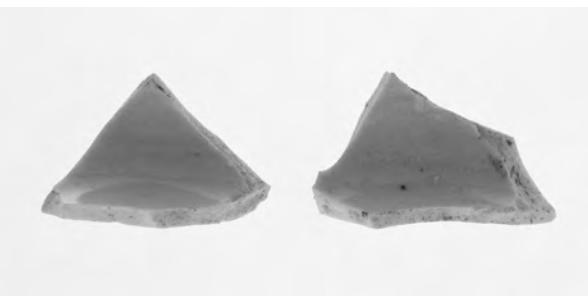

SD1750 (193 · 194 · 198 ~ 200 · 203 · 206 ~ 208)

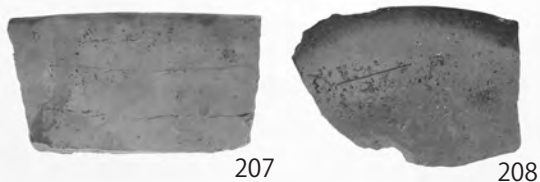
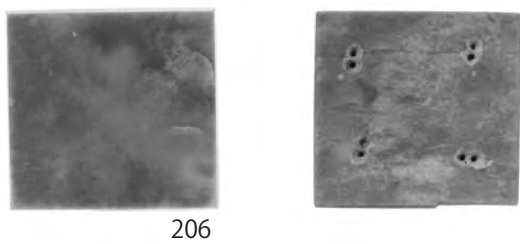
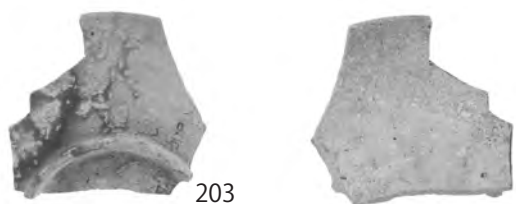
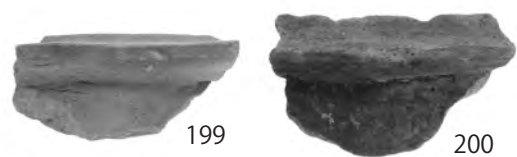

SE1600 (209 ~ 211)

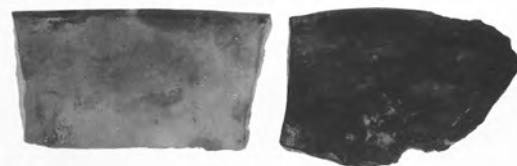

図版 62

SK1690 (乾漆箱)



SB0930 (218・220)

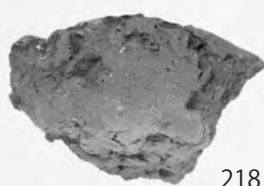

218



220

SD0250 (223 ~ 225)



223



224



225



SD0430 (233 · 235 · 237 · 238 · 240 ~ 244 · 247)



233



235



237



238



240

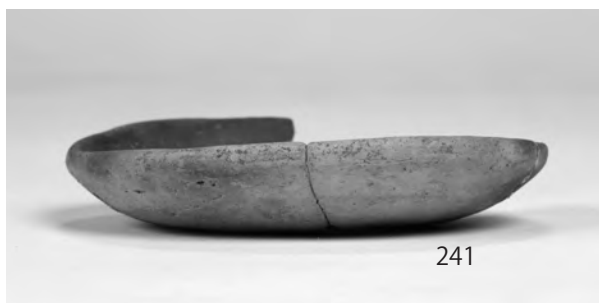

241



242



243



244



247

図版 64

SD0430 (248)

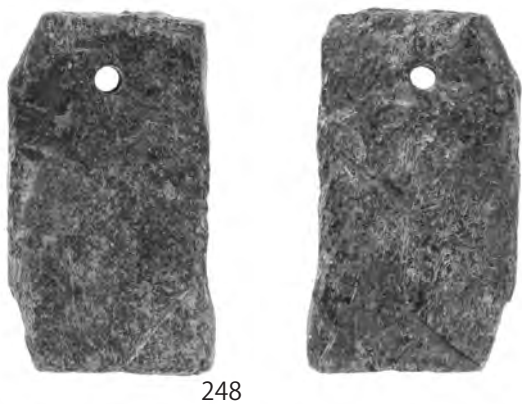

SE0360 (249 ~ 257)

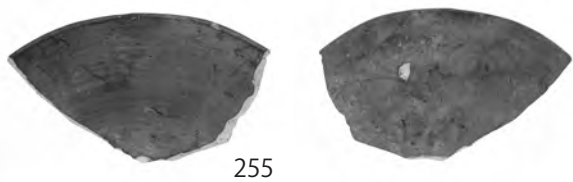
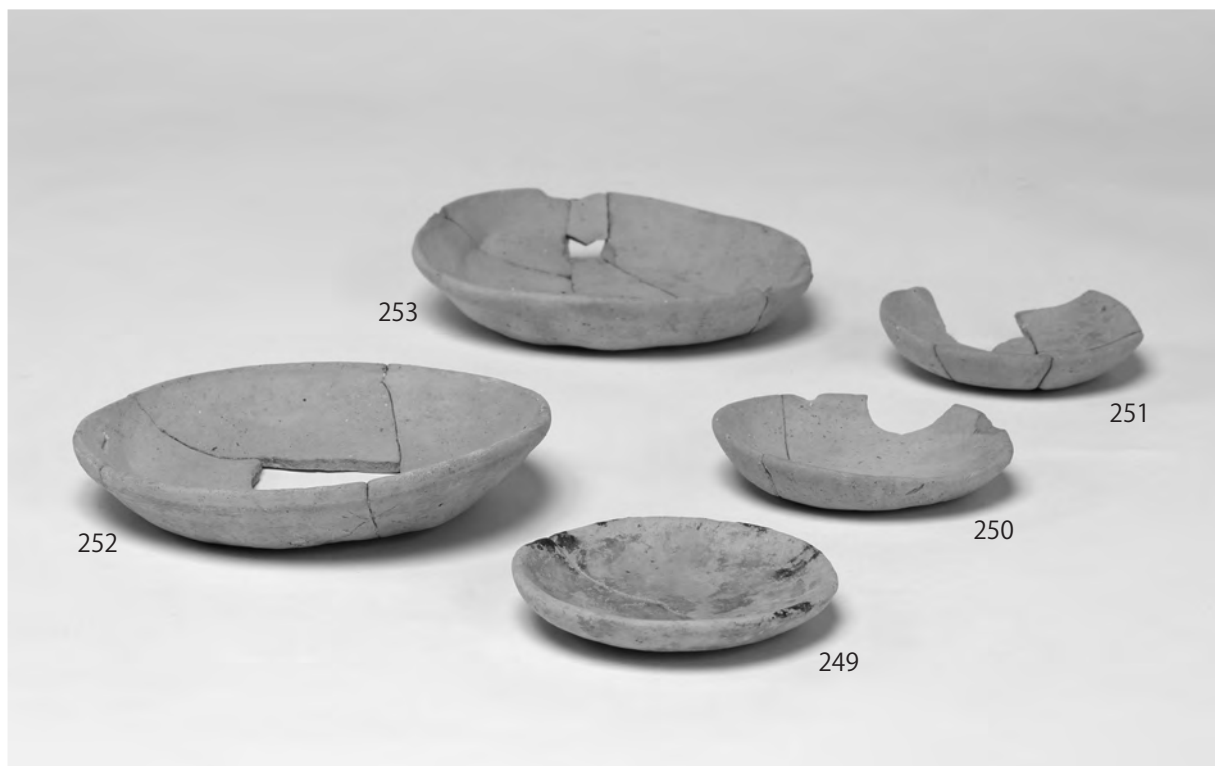

SE0370 (262)

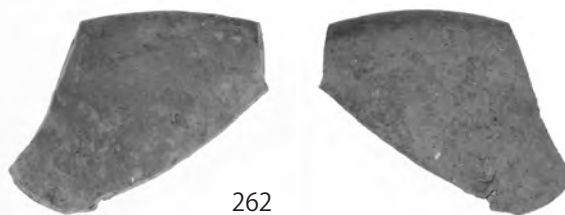
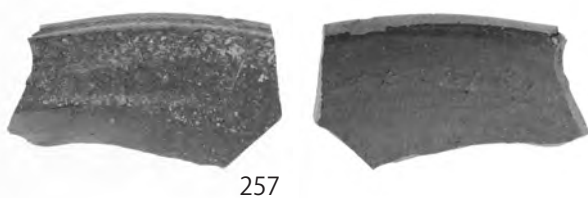

SE0370 (264)



SE0590 (267 ~ 270 · 272)

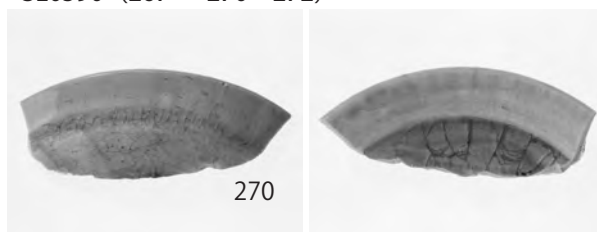

图版 66

SE0590 (273)



SE0730 (274 ~ 277 · 279 · 280)

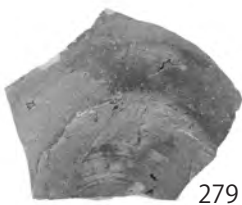

SE0790 (284)



SE1250 (287)

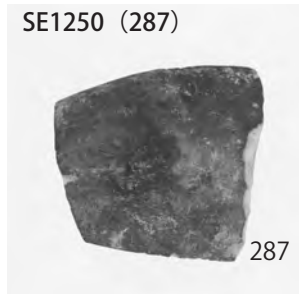

SE5189 (294 ~ 298)

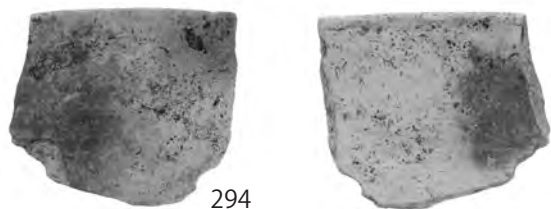

294

295



296

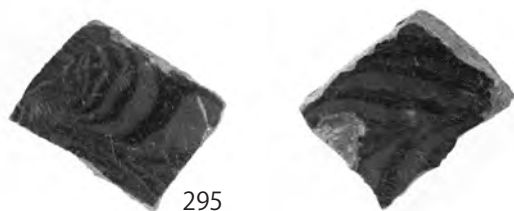

297



298

SE5290 (300)



300

SE5400 (304)



304

SE5493 (311)

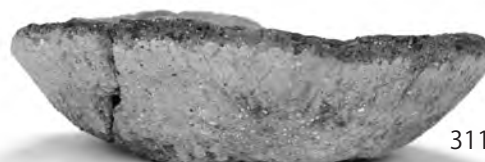

311

SG0600 (315 • 317)



315

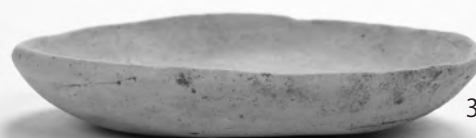

317

图版 68

SG0600 (318 · 323 · 326 · 333 · 335 ~ 340 · 343 · 344)

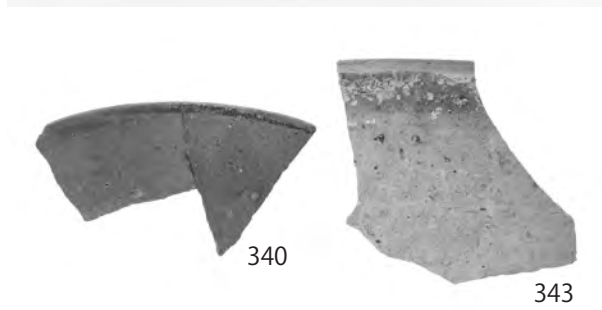
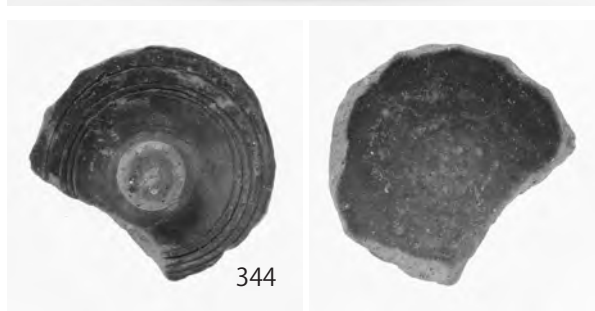
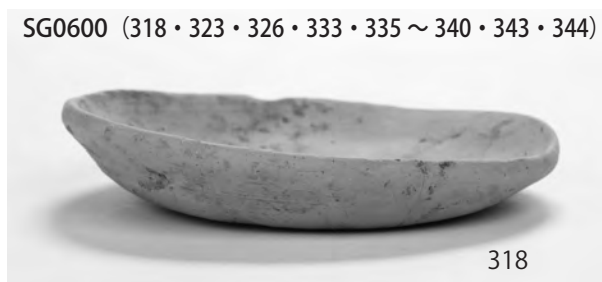

SG0600 (345 · 346)



SK0380 (362)



SK0460 (363 ~ 370)

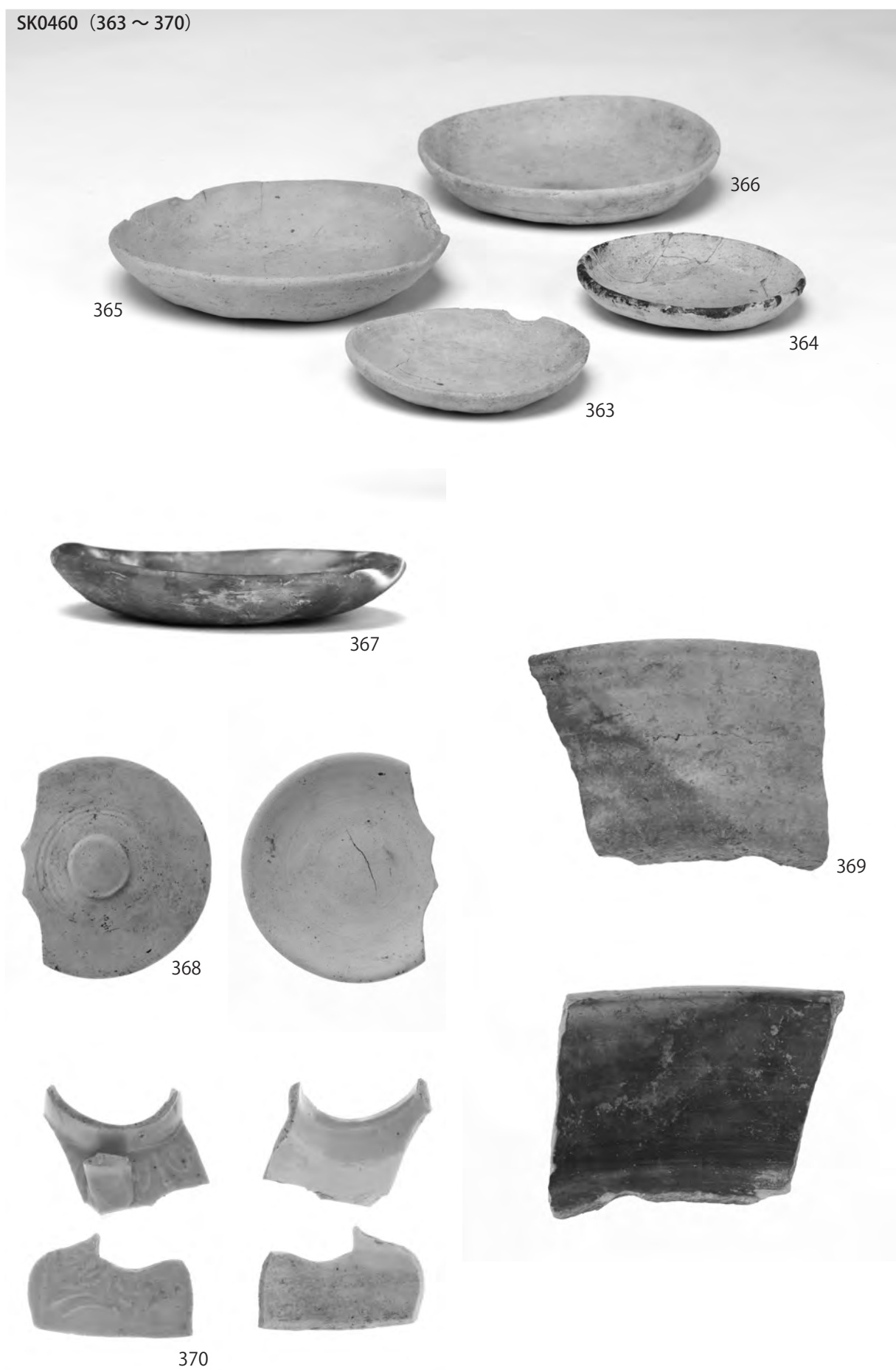

SK0460 (371)



SK0490 (372 ~ 374 · 376 ~ 378 · 380)

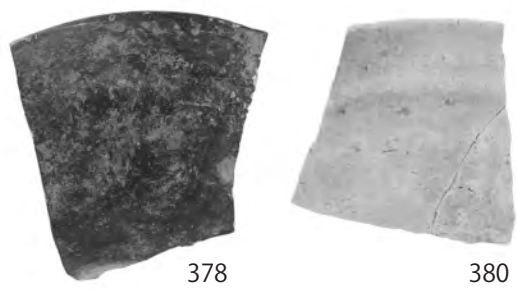
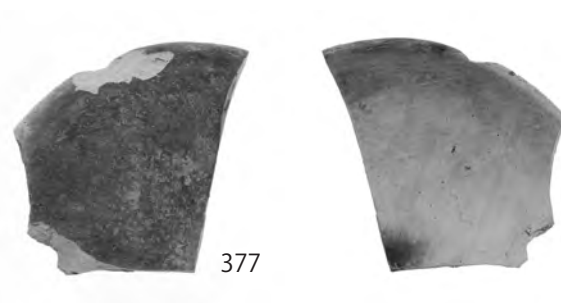

图版 72

SK0490 (379 · 381 · 382)

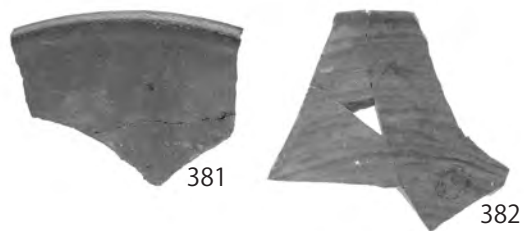

SK0640 (383)



SK0670 (384 ~ 389 · 391 · 392 · 394 · 395)

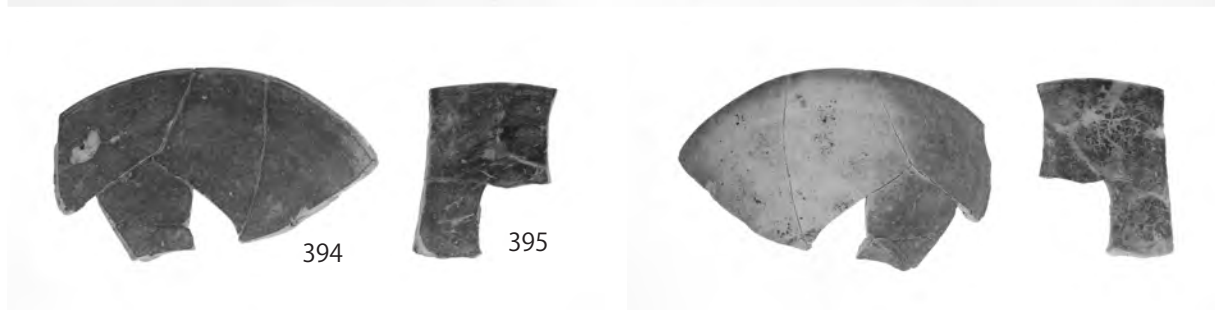

SK0670 (396 ~ 399 · 401 ~ 403 · 405 · 406)

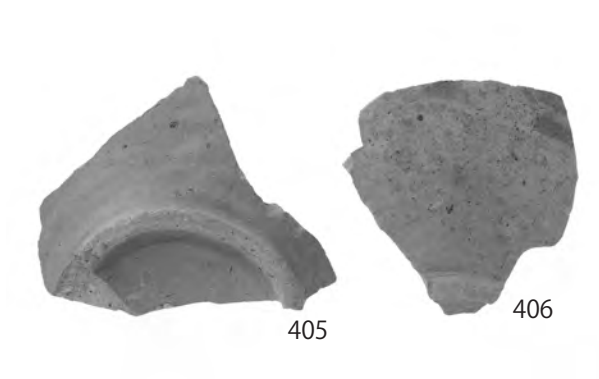

图版 74

SK0670 (407 ~ 415)

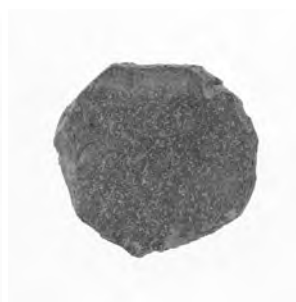
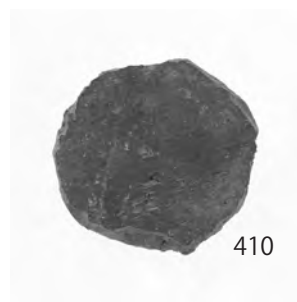
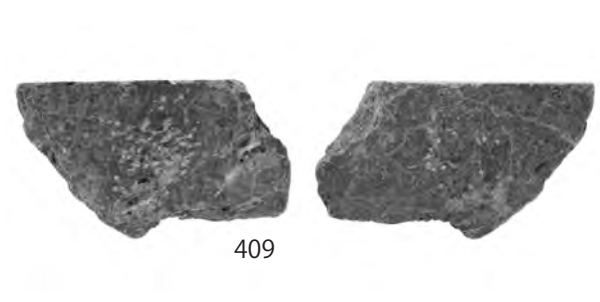
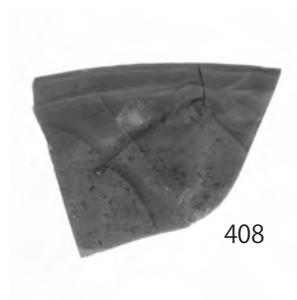

SK3620 (416 ~ 421)

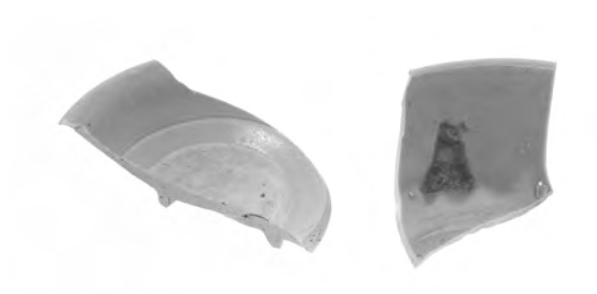
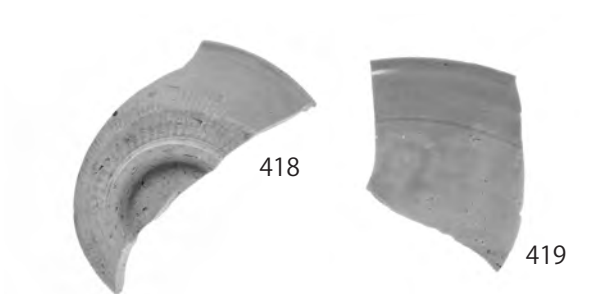

SP0510 (423)

SK5190 (422)

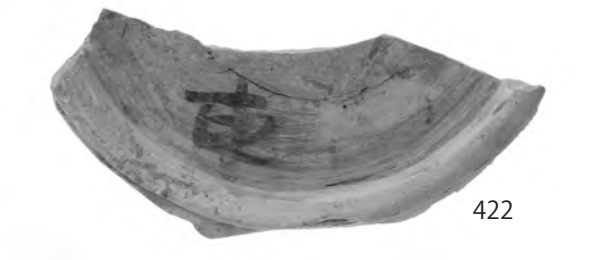

图版 76

SD0060 (426 ~ 430)



SD1070 (431 ~ 436)



SD1070 (437)



SE0140 (438 ~ 443 · 445)



図版 78

SE0780 (三彩人形)



SE0800 (454 ~ 457 · 462)

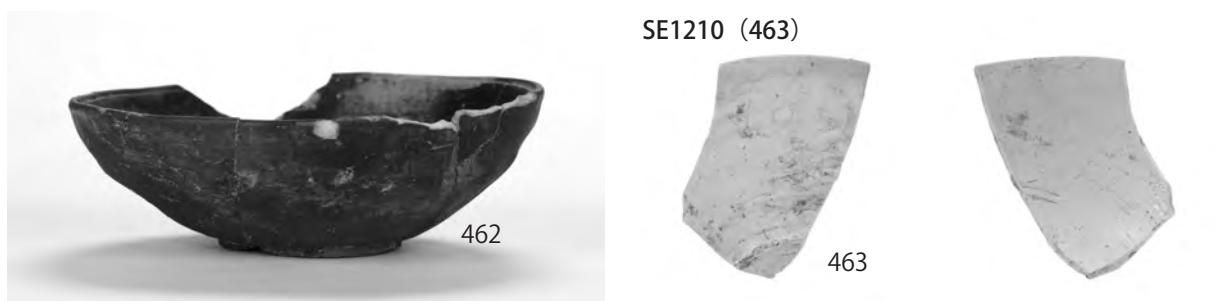
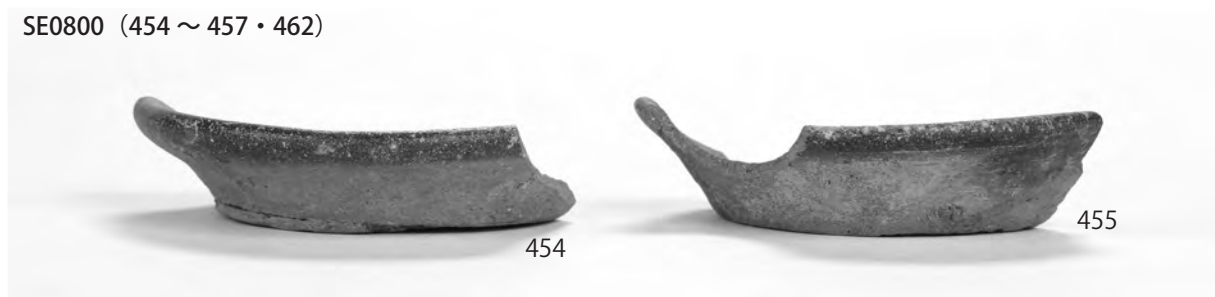

SE1210 (463)

SE1220 (464 ~ 467)



SE1220 (468 ~ 471)



468

470



469



SE1330 (472 • 473)

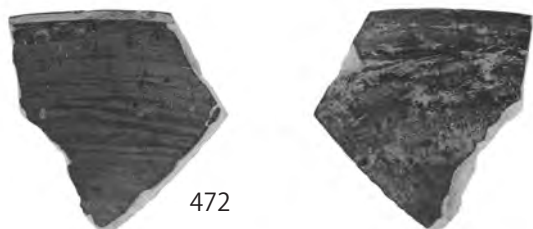

472



473



471

SE1370 (480 • 481)



480



481

图版 80

SE1370 (482 · 483)

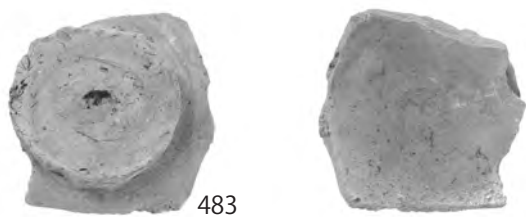

SE1390 (492)

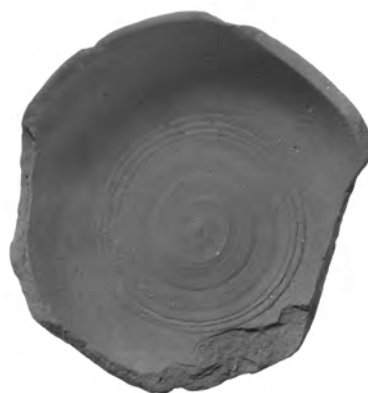

SE1380 (490 · 491)

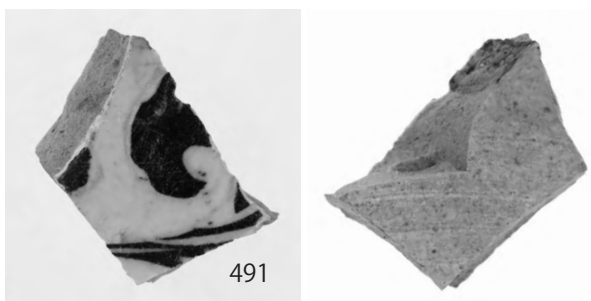

SE1430 (493 ~ 496)



SE1430 (498・499)



SE1490 (501 ~ 506)

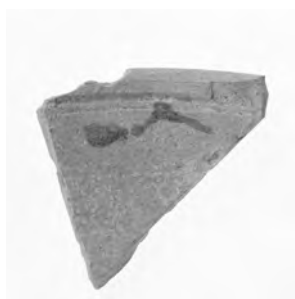

图版 82

SE1490 (508 ~ 510)



508

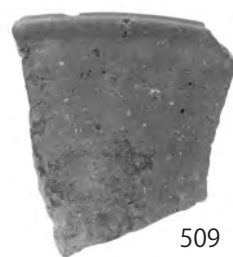

509

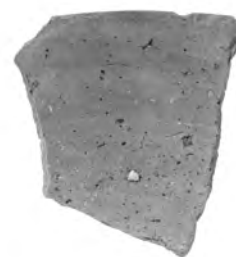

SE1670 (514)

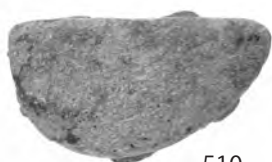

510



514

SE5100 (522)



522



SE5110 (525 ~ 530)

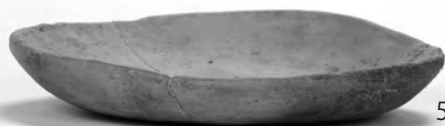

525



526



527



528



529

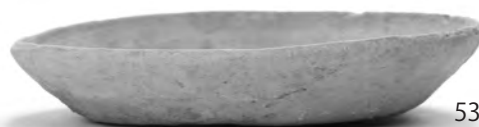

530

SE5110 (531 · 532)



531



532



552

SE5200 (551 · 552)



551

图版 84

SK0260 (560 · 562)

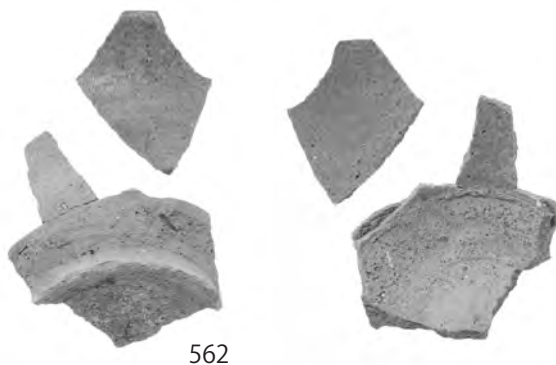
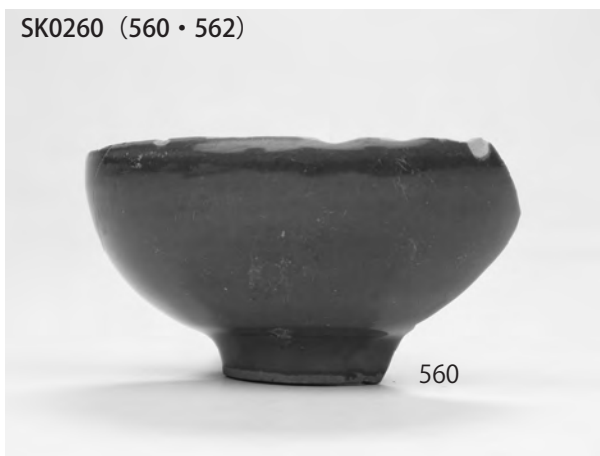

SK0389 (573)



SK1000 (578 · 580)

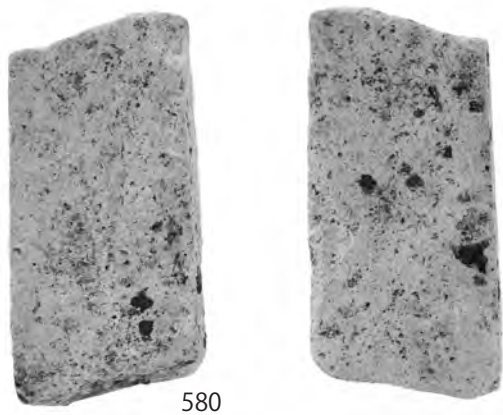

SP0946 (581)

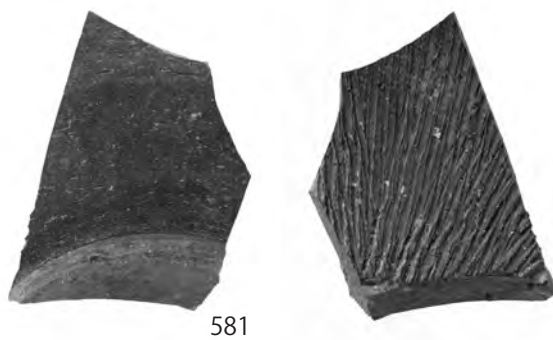

SX0820 (583 · 584)



SE0110 (594 · 597 · 598)

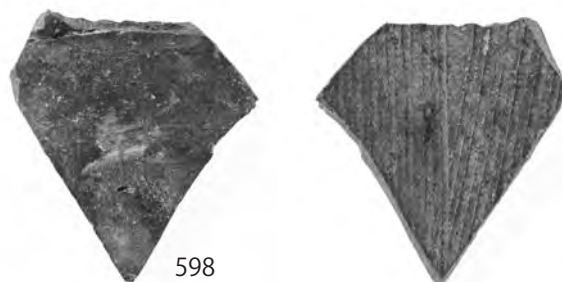

SE1290 (602 · 603)



图版 86

SE1290 (604 · 606 ~ 608)



SE1300 (611 · 614 · 617 · 622 · 623)



SE1300 (624 · 625 · 628 · 630 ~ 632)

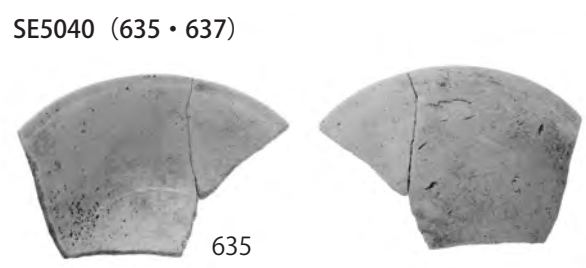
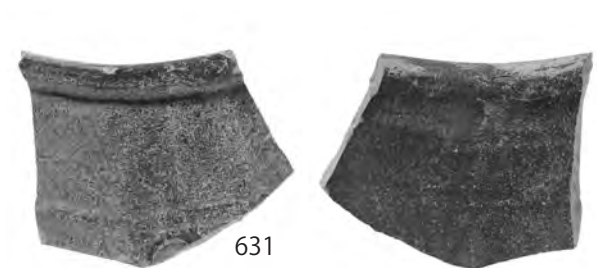

SE5040 (635 · 637)

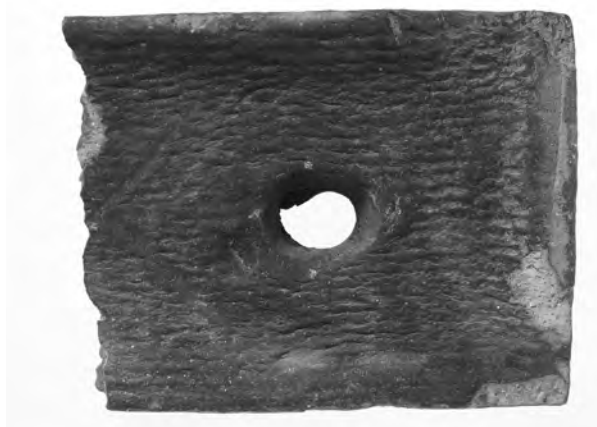

图版 88

SE5040 (638 ~ 640 · 643 · 644 · 646 ~ 649 · 652)

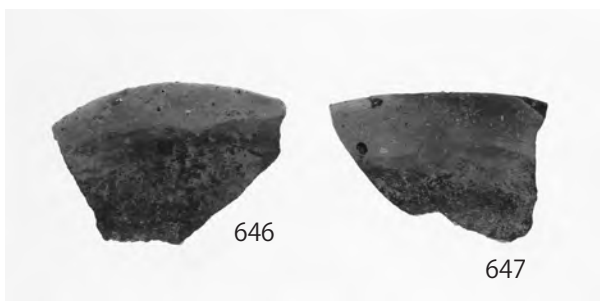

SE5040 (653 · 657)



653



657



SE5090 (665 · 668 · 670)

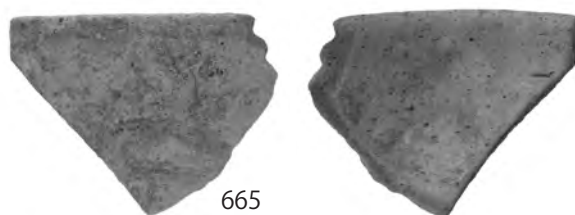

665

SE5160 (672 · 675)



672



668



670



675

图版 90

SE5160 (676 · 683)

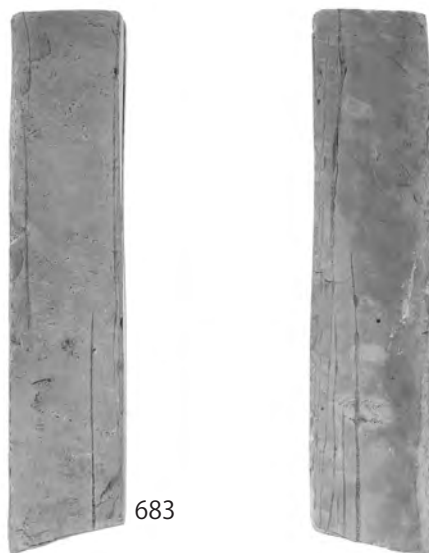
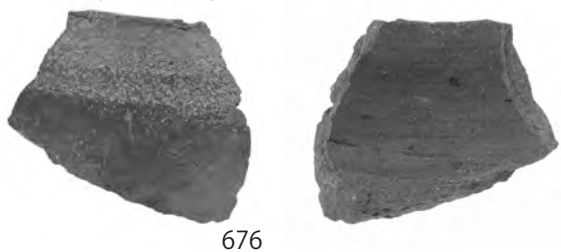

SE5320 (686 · 687)



SG5030 (690)

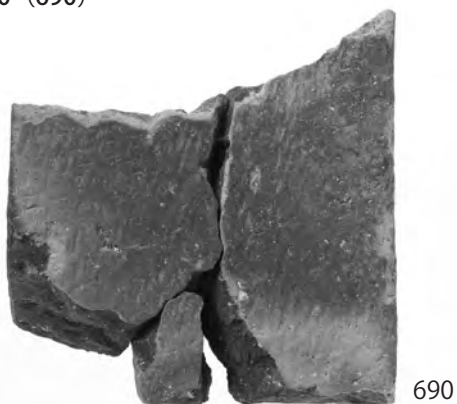

SG5030 (694 · 695 · 703 · 705 · 707 · 708 · 710 · 712)

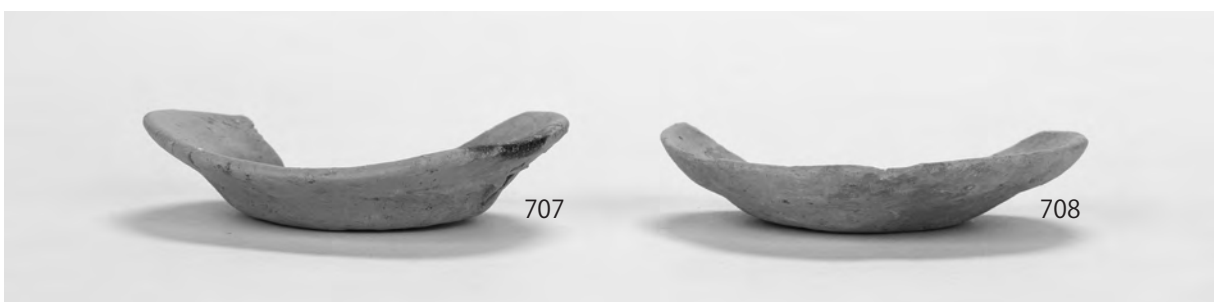
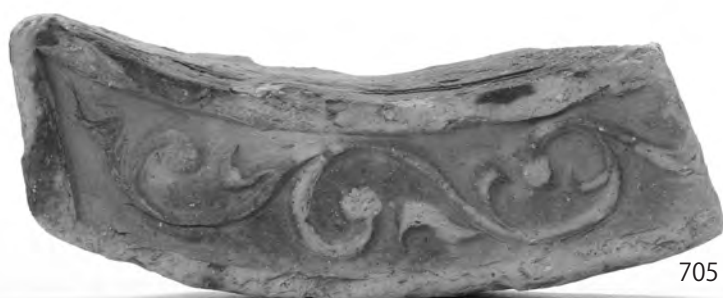
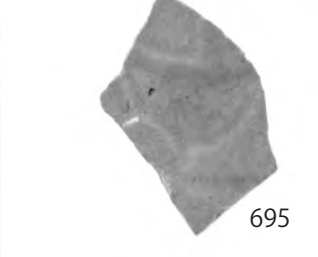

图版 92

SG5030 (713 · 714 · 716 · 717)



713



714



716



717



SG5250 (722 · 723)



722



723



SG5250 (724 ~ 728)



图版 94

SK1090 (730 · 731)

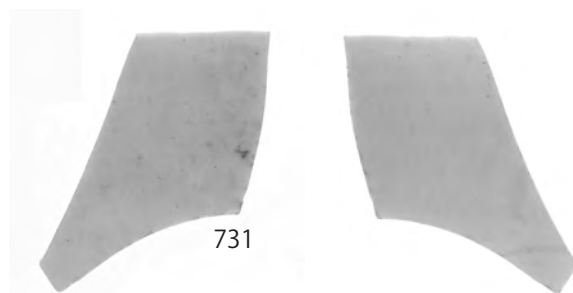

SK2118 (732)



SK2717 (733)



SK5560 (736)

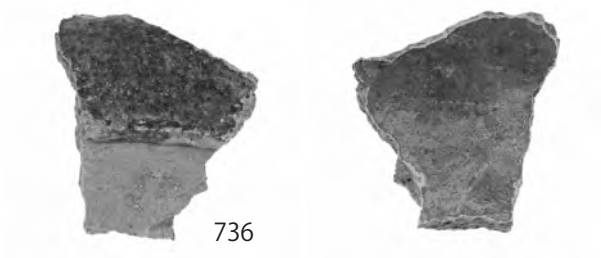

報告書抄録

| | | | | | | | | |
|--|---|-----------|------|---|-----------------|--|---------------------|-------------------|
| ふりがな | へいあんきょうさきょうくじょうさんぼうきゅうちようあと・からすまちよういせき | | | | | | | |
| 書名 | 平安京左京九条三坊九町跡・烏丸町遺跡 | | | | | | | |
| 副書名 | | | | | | | | |
| 巻次 | | | | | | | | |
| シリーズ名 | | | | | | | | |
| シリーズ番号 | | | | | | | | |
| 編著者名 | 佐藤亜聖、坂本俊、川本耕三、上井佐妃、渡邊緩子、隅英彦、平尾良光 | | | | | | | |
| 編集機関 | 公益財団法人 元興寺文化財研究所 | | | | | | | |
| 所在地 | 〒 630-8312 奈良市中院町 11 番地 | | | | | Tel 0742-23-1376 | | |
| 発行年月日 | 西暦 2019年3月31日 | | | | | | | |
| ふりがな | ふりがな | コード | | 北緯 | 東経 | 調査期間 | 調査面積 | 調査原因 |
| 所収遺跡名 | 所在地 | 市町村 | 遺跡番号 | °′″ | °′″ | | m ² | |
| へいあんきょうさきょうくじょうさんぼうきゅうちようあと 平安京左京九条三坊九町跡 からすまちよういせき 烏丸町遺跡 | きょうとしみなみくとうくじょうかみとのだちよう 京都市南区東九条上殿田町 42 ほか | 26100 | | 34° 59′ 00″ | 135° 32′ 13″ | 20170425 ～ 20180110 | 4,300m ² | ホテル 建設 |
| | 種別 | 主な時代 | | 主な遺構 | | 主な遺物 | | 特記事項 |
| | 都城 ・ 都市遺跡 | 古墳時代後期～近世 | | 流路 土坑 井戸 池 ピット 埋葬遺構 掘立柱建物 | | 土器 陶磁器 輸入陶磁器 石製品 銭貨 動物骨 貝殻 銅合金製指輪 ガラス製水滴 | | 指輪は近代の可能性 を残す。 |
| 要約 | 平安京左京九条三坊九町において、4面の遺構面を検出した。調査地周辺の基盤層は古墳時代以前の氾濫堆積物によって形成され、9世紀中葉の整地によって平坦化される。9世紀中葉は条坊道路未整備ではあるが、条坊規格に則った土地利用が行われる。10世紀後半から12世紀中葉まで空白期があり、12世紀後半から整地を伴う大規模な土地利用が始まる。この頃の遺物にはガラス製水滴や磁州窯壺、緑釉壺や鉄絵壺など輸入優品とともに多量の東播系須恵器碗・皿が出土する。その後、13世紀前半に整地が行われ、道路に面して間口を開く町屋景観が成立するが、14世紀には大規模屋敷地となり、14世紀中葉の屋敷廃絶と共に耕作地へと転換してゆく。 | | | | | | | |

平安京九条三坊九町跡
烏丸町遺跡

2019.3.31

(発行・編集) 公益財団法人 元興寺文化財研究所

(印刷) 株式会社 明新社