

サポート高松総合整備事業に伴う
埋蔵文化財発掘調査報告 第2冊

西打遺跡Ⅱ

2002.3

香川県教育委員会
財団法人香川県埋蔵文化財調査センター

サポート高松総合整備事業に伴う埋蔵文化財発掘調査報告 第2冊

西打遺跡Ⅱ 正誤表

| | 誤 | 正 |
|---------------|-----------|-----------|
| 挿図目次第 154 図 | (× 30) | (落斜光× 30) |
| 79P S B 02 | Y=46.455 | Y=46.445 |
| 85P S B 04 | 白磁Ⅶ類の椀 | 白磁Ⅶ類の碗 |
| 107P S B 02 | X=141.685 | X=147.685 |
| 110P S B 06 | X=141.682 | X=147.682 |
| 241P 1513 の器種 | 甕 | 弥生後期 甕 |
| 243P 1572 の器種 | 鉢 | 弥生後期 鉢 |
| 268P 図版番号 | 備考欄 | 図版番号欄 |

サポート高松総合整備事業に伴う
埋蔵文化財発掘調査報告 第2冊

西打遺跡Ⅱ

2002.3

香川県教育委員会
財団法人香川県埋蔵文化財調査センター

序 文

香川県教育委員会では、四国横断自動車道や高松東道路の建設、高松空港跡地の整備など大規模開発に伴う埋蔵文化財の発掘調査と出土文化財の整理研究・報告書刊行業務を、財団法人香川県埋蔵文化調査センターに委託して実施しております。

このたび『サンポート高松整備事業に伴う埋蔵文化財発掘調査報告 第2冊 西打遺跡Ⅱ』として刊行いたしますのは、JR貨物操車場移転に伴い平成8、9年度に発掘調査を行った高松市香西南町・鬼無町に所在する西打遺跡の北半部についてであります。この遺跡の発掘調査では、縄文時代前期末の遺物を含む旧河道と堀で囲まれた中世の居館を中心に、多くの遺構・遺物が確認されました。これまで香川県内では、平安時代末から鎌倉時代にかけての集落の本格的な発掘調査例は少なく、当時の文化を究明する上で大変貴重なものと考えられます。

本報告書が香川県の歴史を考える資料と広く活用されますとともに、埋蔵文化財に対する理解と関心を深める一助となれば幸いです。

最後になりましたが、発掘調査から出土文化財の整理・報告にいたるまでの間、香川県土木部サンポート高松推進局及び関係諸機関並びに地元関係各位には多大な御協力と御指導をいただきました。ここに深く感謝申し上げますとともに、今後ともよろしく御支援賜りますようお願い申し上げます。

平成13年3月

香川県教育委員会

教育長 折 原 守

例 言

1. 本報告書は、サンポート高松(高松港頭地区)総合整備事業のうち、J R貨物操車場建設に伴う埋蔵文化財発掘調査報告で、高松市香西南・鬼無地区に所在する西打遺跡(にしうちいせき)の北半部の報告を収録した。
2. 発掘調査は、香川県教育委員会が香川県土木部サンポート高松推進局(旧高松港頭地区開発局)より委託を受け、香川県教育委員会が調査主体、財団法人香川県埋蔵文化財調査センターが調査担当者として実施した。
3. 発掘調査の期間及び担当は以下の通りである。

| | | | |
|---------------------|-------|------|--------------|
| 平成8年12月1日～平成9年3月31日 | 藤好史郎 | 中村昭博 | 東条貴美 |
| 平成9年4月1日～平成10年3月31日 | 北山健一郎 | 島田英夫 | 門脇範子(10月1日～) |
| 平成9年4月1日～平成9年9月31日 | 中西昇 | 多田佳弘 | 森川歩 |
| 平成9年4月1日～平成9年9月31日 | 乗松真也 | 住野正和 | 門脇範子 |
4. 調査にあたって、下記の方々の御教示を得た。記して謝意を表したい。

| | | | | | | | | |
|------|------|------|---------------|------|------|------|------|------|
| 池澤俊幸 | 石尾和仁 | 泉拓良 | 市村高男 | 伊藤祐偉 | 伊野近富 | 佐藤亜聖 | 鋤柄敏夫 | 中野良一 |
| 橋本久和 | 百瀬正恒 | 山本純代 | 山内英樹(順不同、敬称略) | | | | | |
5. 本報告書の作成は、財団法人香川県埋蔵文化財調査センターが実施した。
本報告書の執筆・編集は、山下平重及び信里芳紀が担当した。
6. 本報告書で用いる方位の北は、国土座標系第Ⅳ系の北であり、標高は東京湾平均海水位(T.P.)を基準としている。
また、遺構は基本的に下記の略号により表示している。

| | | | | | | | |
|-----|--------|-----|------|-----|----|-----|----|
| S B | 掘立柱建物跡 | S D | 溝状遺構 | S K | 土坑 | S P | 柱穴 |
| S X | 不明遺構 | S R | 旧河道 | | | | |
7. 第3章の遺構名の後の()内の表記は、付図での遺構の位置を示している。
8. 石器実測図中、薄く黒く表現している部分は摩滅痕を、輪郭線の回りの実線は潰れを、同じく破線は顕著な研磨あるいは摩滅を、同じく点線はあまり顕著でない研磨あるいは摩滅をそれぞれ表す。剥離面の風化の程度が違う場合、新しい剥離面は黒丸で、古い剥離面は白丸で表す。なお、現代の折損は濃く黒で潰している。石器石材は特に表記が無い限り、サヌカイトである。
9. 挿図の一部に建設省国土地理院地形図「高松」「高松南部」「香西」「白峰山」(1/25,000)を使用した。
10. 本遺跡の報告にあたっては、下記の機関等に分析を依頼・委託した。

| | |
|-----------------------|-----------------|
| 九州テクノロジーサーチ・T A Cセンター | 大澤正己・鈴木瑞穂(鍛冶淳) |
| 別府大学文学部文化財学科 | 志賀智史・本田光子(赤色顔料) |
11. 遺構断面図の水平線上の数値は、水平線の標高値(単位m)である。
12. 土器観察表の中の色調は、農林水産省農林水産技術会議事務局監修・財団法人日本色彩研究所色票監修『新版標準土色帖1992年度版』に準拠する。また、残存率は遺物の図化部分に占める割合であり、完形品に対する割合ではない。

13. 中世の時期の表示や年代決定については、下記の文献を参考にした。

『空港跡地整備事業に伴う埋蔵文化財発掘調査調査報告 第4冊 空港跡地遺跡Ⅳ』香川県教育委員会他 2000.3

目 次

序文

例言

| | |
|------------------|-----|
| 第1章 整理作業の経緯 | 1 |
| 第1節 整理作業の経緯と体制 | 1 |
| 第2節 報告書の体裁について | 2 |
| 第2章 B3区の調査 | 2 |
| 第1節 土層序 | 2 |
| 第2節 遺構と遺物 | 2 |
| 1 縄文時代 | 2 |
| 2 弥生時代前期 | 2 |
| 3 弥生時代後期 | 7 |
| 4 中世前半 | 7 |
| 5 中世後半 | 22 |
| 6 ピット出土の遺物 | 45 |
| 7 近世以降 | 53 |
| 8 包含層等出土の遺物 | 54 |
| 第3章 B3区のまとめ | 65 |
| 第1節 B3地区の遺構の変遷 | 65 |
| 1 旧石器時代 | 65 |
| 2 縄文時代 | 65 |
| 3 弥生時代前期 | 65 |
| 4 中世前半 | 65 |
| 5 中世後半 | 65 |
| 6 近世以降 | 68 |
| 第2節 西打遺跡出土石器類の集計 | 68 |
| 第4章 A2・B2・C区の調査 | 69 |
| 第1節 調査成果の概要 | 69 |
| 1 地形と土層序・遺構分布 | 69 |
| 第2節 A2区の調査 | 71 |
| 1 調査の概要 | 71 |
| 第3節 B2区の調査 | 97 |
| 1 B2区東半部の調査の概要 | 97 |
| 2 B2区西半部の調査の概要 | 119 |
| 第4節 C区の調査 | 126 |
| 1 C区の調査の概要 | 126 |

| | |
|-------------------------|-----|
| 第5章 総括 西打遺跡周辺の歴史的変遷 | 166 |
| 第1節 西打遺跡主要遺構の変遷 | 166 |
| 1 11c 後半～12c 前半 | 166 |
| 2 13c 後半～14c 初頭 | 168 |
| 3 14c 初頭以降 | 171 |
| 第2節 西打遺跡出土サヌカイト製石器類の集計 | 172 |
| 1 サヌカイトの分類 | 172 |
| 2 石器類の集計 | 172 |
| 3 石器類の出土傾向 | 172 |
| 第3節 時期別の遺構・遺物の変遷と周辺の微地形 | 179 |
| 1 縄文時代晩期 | 179 |
| 2 弥生後期終末 | 181 |
| 3 古代 | 181 |
| 4 中世Ⅰ | 184 |
| 5 中世Ⅱ | 184 |
| 第4節 西打遺跡出土椀形鍛冶滓の金属学的調査 | 187 |
| 1 いきさつ | 187 |
| 2 調査方法 | 187 |
| 3 調査結果 | 187 |
| 4 まとめ | 188 |
| 第5節 高松市西打遺跡出土赤彩土器の調査 | 190 |

B 3区土器観察表

B 3区石器観察表

B 3区金属器観察表

A 2・B 2・C区土器観察表

A 2・B 2・C区石器観察表

A 2・B 2・C区金属器観察表

A 2・B 2・C区土錘観察表

図版

報告書抄録

表 目 次

| | | | | | |
|-----|--|-----|-----|-------------|-----|
| 表1 | S B01出土遺物に関する遺構名一覧 | 99 | 表14 | 製品集計表 | 173 |
| 表2 | B 2区屋敷地建物一覧(11c後半~12c前半) | 166 | 表15 | 剃片集計表 | 173 |
| 表3 | B 2区屋敷地区画溝一覧(11c後半~12c前半) | 166 | 表16 | 製品器種別集計表 | 174 |
| 表4 | C区集落建物一覧(11c後半~12c前半) | 168 | 表17 | A 1区製品集計表 | 175 |
| 表5 | B 2区屋敷地S B01・S D08・S K01の供膳具の 組成表5(遺構外含む) | 168 | 表18 | A 2区製品集計表 | 175 |
| 表6 | B 2区屋敷地その他遺構の供膳具の組成 | 168 | 表19 | B 1区製品集計表 | 176 |
| 表7 | B 2区屋敷地全体の供膳具の組成(表4+表5) | 168 | 表20 | B 2区製品集計表 | 176 |
| 表8 | C区S D02の供膳具の組成 | 168 | 表21 | B 3区製品集計表 | 177 |
| 表9 | D区屋敷地の建物一覧 | 170 | 表22 | C区製品集計表 | 177 |
| 表10 | D区屋敷地区画施設一覧 | 170 | 表23 | D区製品集計表 | 178 |
| 表11 | A 2区集落建物一覧(13c末~14c初頭) | 171 | 表24 | 旧石器一覧表 | 178 |
| 表12 | C区集落建物一覧(13c末~14c初頭) | 171 | 表25 | 周辺の埋没旧河道一覧 | 179 |
| 表13 | 全石器集計表 | 173 | 表26 | 供試材の履歴と調査項目 | 189 |
| | | | 表27 | 供試材の組成 | 189 |

挿 図 目 次

| | | | | | |
|------|---|----|------|---|----|
| 第1図 | 遺跡位置 | 3 | 第17図 | S X02・05出土遺物(1/4) | 14 |
| 第2図 | 調査区割り | 4 | 第18図 | S X06出土遺物(1/4)・(1/2) | 15 |
| | | | 第19図 | S X07・10出土遺物(1/4)・(1/2) | 16 |
| B 3区 | | | 第20図 | S X12平・断面(1/50) | 17 |
| 第3図 | 突帯文土器(1/4) | 5 | 第21図 | S X12・14出土土器(1/4)・(1/2) | 18 |
| 第4図 | S T14平・断面(1/50)及び出土遺物(1/4) | 5 | 第22図 | S X15断面(1/50)及びS X15・16・18, S D08・10 出土遺物(1/4)・(1/2) | 19 |
| 第5図 | S T19平・断面(1/50) | 5 | 第23図 | S D13出土遺物(1/4)・(1/2) | 20 |
| 第6図 | S D25断面(1/50)及び出土遺物(1/4) | 5 | 第24図 | S D26・22断面(1/50)及びS D22出土遺物(1/4・ 1/6)・(1/2) | 21 |
| 第7図 | S D31・33断面(1/50)及び出土遺物(1/4) | 6 | 第25図 | S D27・36断面(1/50)及びS D29・32出土遺物 (1/4) | 23 |
| 第8図 | S X13平・断面(1/50)及び出土遺物(1/4) | 6 | 第26図 | S B01~04平・断面(1/100) | 24 |
| 第9図 | S X20平・断面(1/50)及び出土遺物(1/4) | 7 | 第27図 | S B05・11・13平・断面(1/100) | 25 |
| 第10図 | S P1687出土遺物(1/4) | 7 | 第28図 | S X01平・断面(1/50)及びS X01・03出土遺物 (1/4) | 26 |
| 第11図 | S P1115出土遺物(1/4) | 7 | 第29図 | S X04平・断面(1/50)及び出土遺物(1/4)・(1/2) | 28 |
| 第12図 | S B06・07・08・09平・断面(1/100) | 8 | | | |
| 第13図 | S B10・12平・断面(1/100) | 9 | 第30図 | S X08出土遺物(1/4) | 29 |
| 第14図 | S E01平面(1/20)及び出土遺物(1/4) | 10 | 第31図 | S D01出土遺物その1(1/4) | 30 |
| 第15図 | 土坑平・断面(1/50)及び出土遺物(1/4)・(1/2) | 11 | | | |
| 第16図 | 土坑墓平・断面(1/20・1/50)及び出土遺物 (1/4)・(1/2) | 13 | | | |

| | | |
|------|---|----|
| 第32図 | S D01出土遺物その2 (1/4) | 31 |
| 第33図 | S D01出土遺物その3 (1/4) | 32 |
| 第34図 | S D01出土遺物その4 (1/4) | 33 |
| 第35図 | S D01出土遺物その5 (1/4)・(1/2) | 34 |
| 第36図 | S D02出土遺物その1 (1/4) | 35 |
| 第37図 | S D02出土遺物その2 (1/4) | 36 |
| 第38図 | S D02出土遺物その3 (1/4) | 37 |
| 第39図 | S D02出土遺物その4 (1/4) | 38 |
| 第40図 | S D02出土遺物その5 (1/4)・(1/6) | 39 |
| 第41図 | S D02出土遺物その6 (1/4)・(1/6)・(1/2) | 40 |
| 第42図 | S D02出土遺物その7 (1/2) | 41 |
| 第43図 | S D03出土遺物 (1/4) | 41 |
| 第44図 | S D04出土遺物 (1/4)・(1/2) | 41 |
| 第45図 | S D05出土遺物 (1/4) | 41 |
| 第46図 | S D05出土遺物 (1/2) | 42 |
| 第47図 | S D06・07・12出土遺物 (1/4)・(1/2) | 42 |
| 第48図 | S D02・12・23・28・30・51断面 (1/50) | 43 |
| 第49図 | S D14・21・23・24・28出土遺物 (1/4)・(1/6)・ (1/2) | 44 |
| 第50図 | S D28出土土器 (1/4)・(1/6)・(1/2) | 45 |
| 第51図 | ピット出土遺物その1 (1/4)・(1/2) | 46 |
| 第52図 | ピット出土遺物その2 (1/4)・(1/2) | 47 |
| 第53図 | ピット出土遺物その3 (1/4)・(1/2) | 48 |
| 第54図 | ピット出土遺物その4 (1/4)・(1/2) | 49 |
| 第55図 | ピット出土遺物その5 (1/4)・(1/2) | 50 |
| 第56図 | ピット出土遺物その6 (1/4)・(1/2) | 51 |
| 第57図 | ピット出土遺物その7 (1/4)・(1/2) | 52 |
| 第58図 | ピット出土遺物その8 (1/4) | 53 |
| 第59図 | S D35断面 (1/50) 及び塚平面 (1/40) | 55 |
| 第60図 | 近世以降の遺構出土遺物 (1/4)・(1/2) | 56 |
| 第61図 | 包含層等出土遺物その1 (1/4) | 57 |
| 第62図 | 包含層等出土遺物その2 (1/4) | 58 |
| 第63図 | 包含層等出土遺物その3 (1/4) | 59 |
| 第64図 | 包含層等出土遺物その4 (1/4)・(1/2) | 60 |
| 第65図 | 包含層等出土遺物その5 (1/2) | 61 |
| 第66図 | 包含層等出土遺物その6 (1/2) | 62 |
| 第67図 | 包含層等出土遺物その7 (1/2) | 63 |
| 第68図 | 包含層等出土遺物その8 (1/1)・(1/2)・(1/4) | 64 |
| 第69図 | B 3区遺構変遷(1) (1/600) | 66 |
| 第70図 | B 3区遺構変遷(2) (1/600) | 67 |

A 2区

| | | |
|------|---|----|
| 第71図 | A 2・B 2・C区遺構配置 (1/1000) | 70 |
| 第72図 | A 2区遺構配置 (1/300) | 71 |
| 第73図 | S H01平・断面 (1/60) | 72 |
| 第74図 | S H01出土遺物その1 (1/4) | 74 |
| 第75図 | S H01出土遺物その2 (1/4)・(1/2)・(1/3) | 75 |
| 第76図 | S H02平・断面(1) (1/60) | 76 |
| 第77図 | S H02出土遺物その1 (1/4) | 77 |
| 第78図 | S H02出土遺物その2 (1/4) | 78 |
| 第79図 | S H02出土遺物その3 (1/4) | 79 |
| 第80図 | S B02・03・07・08平・断面及び出土遺物 (1/80) (1/4) | 80 |
| 第81図 | S B06・09平・断面及び出土遺物 (1/80) (1/4) | 81 |
| 第82図 | S B05平・断面及び出土遺物 (1/80) (1/4) | 82 |
| 第83図 | S B05内P85出土遺物 (1/4) (1/3) | 83 |
| 第84図 | S B01・04平・断面及び出土遺物 (1/80) (1/4) | 84 |
| 第85図 | S D01・02・16・17・18 S K05・08・12 S X04断面 S X06平・断面 (1/40) (1/30) (1/20) | 86 |
| 第86図 | S D01・S X06出土遺物 (1/4) (1/3) | 87 |
| 第87図 | S D02・14・16・18・26 S X03出土遺物 (1/4) | 89 |
| 第88図 | S K05・08・12及び柱穴出土遺物 (1/4) | 90 |
| 第89図 | 遺構外出土遺物 (1/4) (1/2) | 92 |

B 2区

| | | |
|------|--|-------|
| 第90図 | A 2・B 2区遺構配置 (1/400) | 95・96 |
| 第91図 | B 2区東半部遺構配置 (1/400) | 97 |
| 第92図 | S B01周辺遺構配置 (1/200) | 98 |
| 第93図 | S B01平・断面 (1/80) | 100 |
| 第94図 | S K01平・断面 S B01出土遺物 (1/20) (1/4) | 101 |
| 第95図 | S K01・02・S D08出土遺物その1 (1/4) (1/3) | 103 |
| 第96図 | S D08出土遺物その2 (1/4) | 104 |
| 第97図 | S D08出土遺物その3 (1/4) (1/2) (1/3) | 105 |
| 第98図 | S B10平・断面及び出土遺物 (1/80) (1/4) | 106 |
| 第99図 | S B02・03平・断面及び出土遺物 (1/80) (1/4) | 108 |

| | | |
|-------|---|---------|
| 第100図 | S B05・08・11平・断面及び出土遺物 (1/80) (1/4) | 109 |
| 第101図 | S B06・07平・断面及び出土遺物 (1/80) (1/4) | 111 |
| 第102図 | S D03・04・05・09・10断面 (1/20) | 112 |
| 第103図 | S D03・04・05・21・22出土遺物 (1/4) (1/3) | 114 |
| 第104図 | S D06・07・09・10・11・17・27出土遺物 (1/4) | 115 |
| 第105図 | B 2区西半部遺構配置 (1/400) | 117・118 |
| 第106図 | S B04平・断面及び出土遺物 (1/80) (1/4) .. | 120 |
| 第107図 | S D21~28・SD101 断面及び出土遺物 (1/20) (1/4) | 121 |
| 第108図 | 柱穴出土遺物 (1/4) | 123 |
| 第109図 | 遺構外出土遺物その1 (1/4) | 124 |
| 第110図 | 遺構外出土遺物その2 (1/4) (1/2) | 125 |
| C区 | | |
| 第111図 | C区遺構配置 (1/400) | 127 |
| 第112図 | S K01平・断面及び出土遺物その1 (1/30) (1/4) | 128 |
| 第113図 | S K01出土遺物その2 (1/4) | 129 |
| 第114図 | S K01出土遺物その3 (1/4) | 130 |
| 第115図 | S K01出土遺物その4 (1/4) | 131 |
| 第116図 | S K01出土遺物その5 (1/4) | 132 |
| 第117図 | S B01・09平・断面及び出土遺物 (1/80) (1/4) | 133 |
| 第118図 | S B06・10平・断面及び出土遺物 (1/80) (1/4) | 135 |
| 第119図 | S B07・11平・断面及び出土遺物 (1/80) (1/4) | 136 |
| 第120図 | S B02・03・05平・断面及び出土遺物 (1/80) (1/4) | 137 |
| 第121図 | S B02柱穴断面及び出土遺物 (1/20) (1/4) .. | 138 |
| 第122図 | S B08平・断面及び出土遺物 (1/80) (1/4) .. | 139 |
| 第123図 | S B04・12・13平・断面及び出土遺物 (1/80) (1/4) | 140 |
| 第124図 | S E01・02・03平・断面 (1/30) (1/150) | 142 |
| 第125図 | S E01出土遺物その1 (1/4) | 143 |
| 第126図 | S E01出土遺物その2 (1/4) | 144 |

| | | |
|-------|---|-----|
| 第127図 | S E02・03出土遺物 (1/4) | 145 |
| 第128図 | S D01・02・26・27断面 (1/40) S D01出土遺物 その1 (1/4) | 147 |
| 第129図 | S D01出土遺物その2 (1/4) (1/3) | 148 |
| 第130図 | S D02下位出土遺物その1 (1/4) | 150 |
| 第131図 | S D02下位出土遺物その2 (1/4) | 151 |
| 第132図 | S D02下位出土遺物その3 (1/4) (1/2) | 152 |
| 第133図 | S D02上位出土遺物 (1/4) | 153 |
| 第134図 | S D26・27・29出土遺物 (1/4) | 154 |
| 第135図 | S D03・05・08~10・12・14・16~18・23・25 平・断面 (1/40) | 155 |
| 第136図 | S D03・05・08~10・12・14・16・17出土遺物 (1/4) | 157 |
| 第137図 | S D17・18・22・23・25出土遺物 (1/4) | 158 |
| 第138図 | 土器溜り S X02・04・16他出土遺物 (1/4) .. | 160 |
| 第139図 | 柱穴出土遺物 (1/4) (1/3) | 161 |
| 第140図 | 塚平・断面及び出土遺物 (1/150) (1/80) (1/4) (1/3) | 162 |
| 第141図 | 遺構外出土遺物その1 (1/4) (1/3) | 163 |
| 第142図 | 遺構外出土遺物その2 (1/2) | 164 |
| 第143図 | 遺構配置1 (11c後半~12c前半) (1/1500) .. | 167 |
| 第144図 | 遺構配置2 (13c後半~14c初頭) (1/1500) .. | 169 |
| 第145図 | 周辺の地形変遷1 (1/5000) | 180 |
| 第146図 | 周辺の地形変遷2 (1/5000) | 182 |
| 第147図 | 周辺の地形変遷3 (1/5000) | 183 |
| 第148図 | 周辺の地形変遷4 (1/5000) | 185 |
| 第149図 | 香西南遺跡出土遺物 (1/4) | 186 |
| 第150図 | 椀形鍛冶滓の顕微鏡組織 | 193 |
| 第151図 | 赤彩土器の顕微鏡写真 分析資料 (×1/2) .. | 194 |
| 第152図 | 赤彩土器の顕微鏡写真 赤彩土器の復元 (×1/4) | 194 |
| 第153図 | 赤彩土器の顕微鏡写真 表面写真 (×40) | 194 |
| 第154図 | 赤彩土器の顕微鏡写真 断面写真 (×30) | 194 |
| 第155図 | 赤彩土器の顕微鏡写真 断面写真 (落射光+透過光×200) | 194 |
| 第156図 | 赤彩土器の顕微鏡写真 断面写真 (落射光+透過光×400) | 194 |
| 第157図 | 赤彩土器の顕微鏡写真 赤色顔料 (落射光×400) | 194 |
| 第158図 | 赤彩土器の顕微鏡写真 断面写真 (落射光+透過光×400) | 194 |

図版目次

B3区

図版1 調査区全景 北から

調査区北半空中写真

図版2 調査区南半空中写真

ST14断面 北から

ST19断面 南東から

SD25断面 西から

SD31断面 南から

図版3 SD33断面 北から

SX13断面 南から

SX20断面 東から

SE01完掘 南東から

SE01断ち割り 南から

SK02金属器出土状況 南から

SK09断面 南から

ST01断面 西から

図版4 ST02断面 北から

ST05・SD34断面 北から

ST06断面 南から

ST07人骨出土状況 東から

ST07人骨(上半身) 南東から

ST07人骨(脚) 南東から

ST08断面 南から

ST11人骨出土状況 南から

図版5 ST12人骨出土状況 東から

ST13断面 南から

SX12南壁断面 南から

SX12南壁断面 南から

SX15断面 西から

SD26断面 南から

SD22断面 南から

SD27断面 南から

図版6 SD36断面 南から

SX01南壁断面 南から

SX03内土器出土状況 東から

SX04断面 南から

SD02断面 南から

SD12断面 南から

SD23断面 西から

SD30断面 南から

図版7 SD35(水路西)北壁断面 南から

SD51断面 西から

塚

A2区

図版37 全景 上が北

A2・B2区 全景 上が北

図版38 全景 北から

SH01検出状況 南から

SH02検出状況 南から

SH01遺物出土状況 南から

SB06・09検出状況 東から

図版39 SB07検出状況 北から

SB05検出状況 西から

SB05内SP85遺物出土状況 西から

SB01・04検出状況 北から

SD01断面 南から

SD01内SX06検出状況 東から

SD02・16・17検出状況 北から

SD18断面 西から

B2区

図版40 全景 北から

SB01周辺 北から

図版41 全景 北東から

SB01検出状況 西から

SK01遺物出土状況 南から

SB06・07・08検出状況 東から

SB03全景 南から

SB05検出状況 北から

SB08検出状況 北から

SB04検出状況 南から

C区

図版42 南半部全景 上が北

S B01～S B09周辺 上が北

図版43 S B01～09全景 西から

S B01検出状況 南から

S B06検出状況 北から

S B02・03・05検出状況 北から

S B02検出状況 東から

図版44 S B08検出状況 西から

S E01上層 南から

S E01断面 南から

S E01井戸枠検出状況 南から

S D02全景 北から

図版45 S D02・S E03検出状況 東から

S D02・S E03全景 北から

S E03検出状況 西から

S D26・27の交点 北から

S D25西端礫部 南から

S E02検出状況 南から

S K01検出状況 東から

S K01断面 南から

第1章 整理作業の経緯

第1節 整理作業の経緯と体制

西打遺跡の発掘調査の経緯及び平成11年度の整理作業の経緯は、既刊の『西打遺跡Ⅰ』*1で報告したので、ここでは省略する。以下は、平成12年度の整理作業の概要である。

平成12年度の整理作業は、全作業期間1年6ヶ月のうちの、残り1年間に当たる。1年の整理作業期間を7ヶ月と5ヶ月にわけ、当初の7ヶ月は一番北側の調査区B3区の整理作業を行い、あとの5ヶ月でA2、B2、C区の整理作業を行った。整理作業担当職員は、当初の7ヶ月とあとの5ヶ月で交替している。なお、A1、B1、D区は平成11年度に整理作業を行い「西打遺跡Ⅰ」*1として刊行済みである。

平成12年度の整理作業の体制は、以下のとおりである。

香川県教育委員会文化行政課

| | | | |
|-------|--------|----|-------|
| 総括 | 課 | 長 | 小原 克己 |
| | 課長補 | 佐 | 小国 史郎 |
| | 副主 | 幹 | 廣瀬 常雄 |
| 総務 | 係 | 長 | 中村 禎伸 |
| | 主 | 査 | 三宅 陽子 |
| | 主 | 査 | 亀田 幸一 |
| 埋蔵文化財 | 係 | 長 | 西岡 達哉 |
| | 文化財専門員 | 森 | 格也 |
| | | 宮崎 | 哲治 |

財団法人香川県埋蔵文化財調査センター

| | | |
|------------|--------|--------------------|
| 総括所 | 長 | 菅原 良弘 (～12.10.31) |
| | | 小原 克己 (12.11.1～) |
| | 次 | 長 川原 裕章 |
| 総務副主 | 幹 | 大西 誠治 |
| | 係 | 長 新 一郎 |
| | 主 | 査 山本 和代 |
| | 主任主事 | 高木 康晴 |
| 調査主任文化財専門員 | | 大山 真充 |
| | 文化財専門員 | 木下 晴一 |
| | | 山下 平重 (B3区担当) |
| | 主任技師 | 信里 芳紀 (A2、B2、C区担当) |
| | 整理員 | 葛西 薫 |

*1 『サンポート高松総合整備事業に伴う埋蔵文化財発掘調査報告 第1冊 西打遺跡Ⅰ』
香川県教育委員会他 2000.11

整理補助員 三谷 和子、市川 孝子

整理作業員 福永 光恵、門脇 範子、田中 宏美、松本 恭子、辻 悦子

第2節 報告書の体裁について

西打遺跡は、前節のとおり、平成12年度は2期に分けての作業となったため、報告書の体裁は各調査区ごとに分けて遺構・遺物の報告を行い、最後に全体のまとめを行うものとした。遺物観察表及び写真図版は、巻末に各調査区ごとにまとめた。挿図番号及び遺物番号は、全体の通し番号を付与した。付図は各調査区ごとに作成した。また、当遺跡の立地と環境については、既刊の『西打遺跡Ⅰ』で報告済みのため、本書では省略するが、遺跡の位置図及び調査区割図については、再掲する（第1・2図）。

第2章 B3区の調査

第1節 土層序

B3区は、西打遺跡の一番北側の調査区あたり、標高は約2mである。調査区内の傾斜は南から北へやや傾斜があるが、東西方向では、中央がやや高く、東西両側が若干低くなっている。

遺構検出面である基盤層は黄白色粘質土である。表土から基盤層までには、調査区内ほぼ同様に、水田床土の黄褐色粘質土、その下層に灰色粘質土層の堆積が認められる。北東部分の川跡があるところでは、河の埋没後に中世の遺構が掘り込まれている。

第2節 遺構と遺物

遺構の報告に当たり、遺構の位置を調査地内に設定した5m四方の区画名でしめすことにする。遺構名のあとの括弧内のアルファベットと数字の組み合わせが区画名である。たとえば、SK01(B2)。区画割については、付図を参照されたい。なお、遺構名は調査時の遺構名をそのまま使用する。

また、石器については、まとめの章で、一覧表を作成して報告する。

1 縄文時代 第3図

中世の柱穴から、突帯文土器が2点(1・2)出土している。

2 弥生時代前期

土坑

ST14(H14) 第4図

主軸方位は、N14°Eである。弥生時代前期の土器3が出土していること及び主軸方位・埋土が中世の土坑墓群と異なることから当時期と考える。

ST19(B13) 第5図

埋土及び主軸方位が中世の土坑墓と異なる。主軸方位は、N35°Wである。遺物は弥生土器のみ出土している。すぐ南西に近接する遺構も主軸方位の関係から同時期と考えられる。

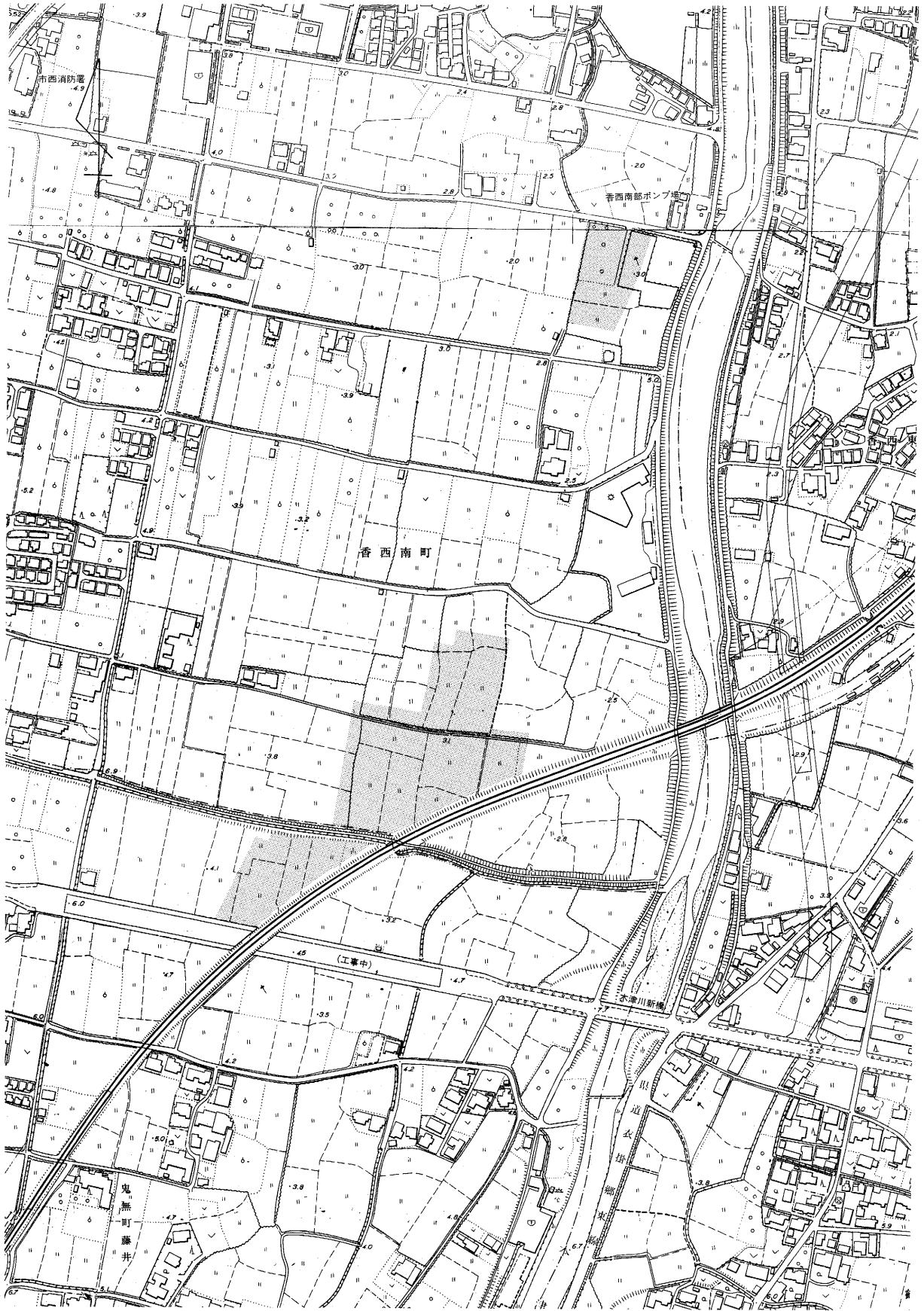

第1図 遺跡位置

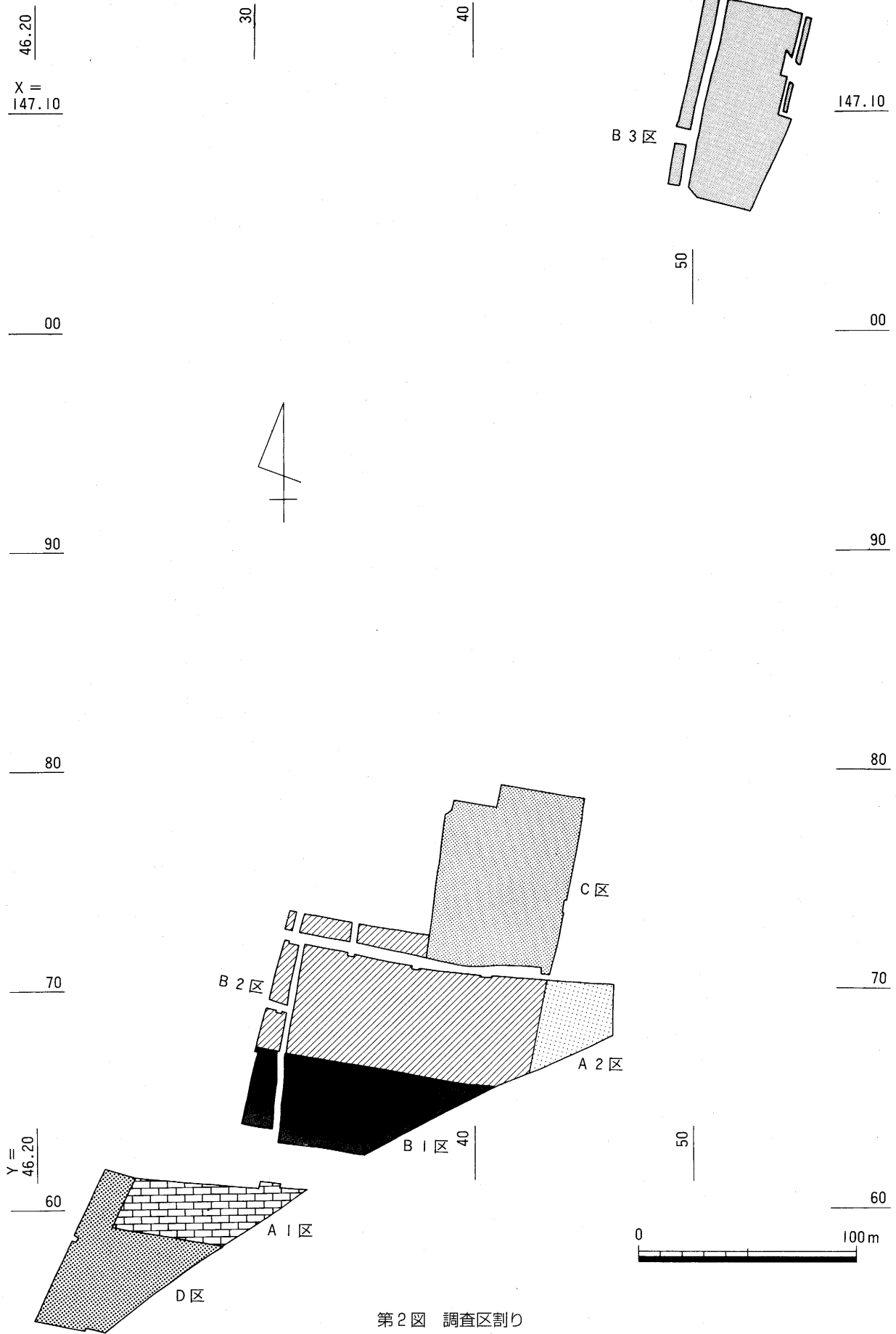

第2図 調査区割り

第3図 突帯文土器 (1/4)

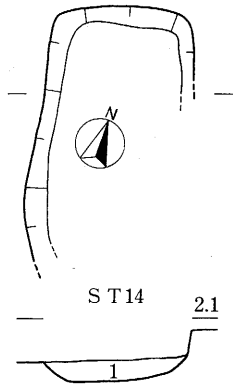
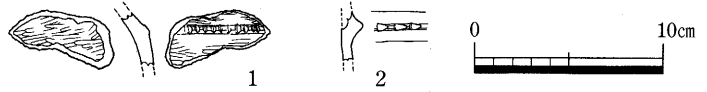

1. 暗灰紫色砂質土

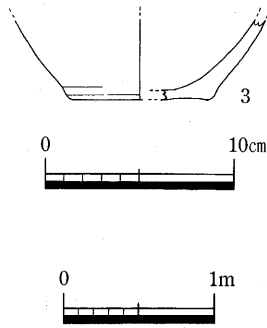

第4図 ST14平・断面 (1/50) 及び出土遺物 (1/4)

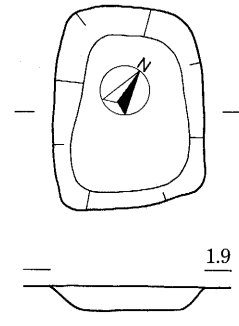

1. 黄色及び灰色粘質土ブロック

第5図 ST19平・断面 (1/50)

溝跡

SD25 (A17~C16) 第6図

深さ10cm程度の浅い皿状の断面をなす溝である。埋土は基盤層の黄色粘質土ブロックを含み、非常に固い。溝底面の標高には、場所による変化はほとんど無い。

中世の足釜の破片が1点出土しているが、残りは2袋程度弥生前期の土器が出土していることから、中世土器は混入品で、弥生時代前期の遺構と考える。中世の溝SD27に壊されている。SD27の東側では、SD36がその延長とも考えられるが、この溝からは遺物は出土していない。埋土が異なることから違う時期のものとする。4~6は出土土器で、いずれも摩滅が著しい

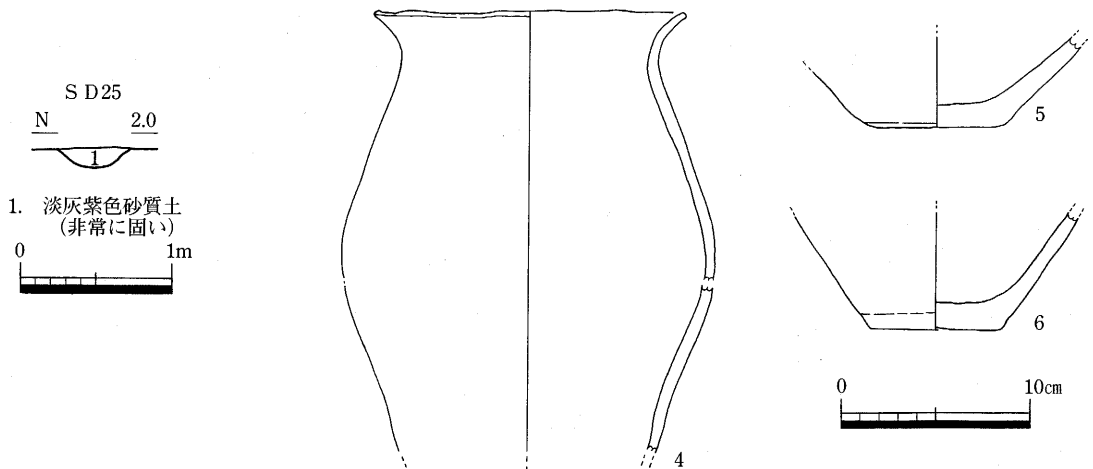

第6図 SD25断面 (1/50) 及び出土遺物 (1/4)

SD31・33 (E9~G5) 第7図

出土遺物にわずかに中世土器が混じるがほとんどが弥生土器である。遺構の方向及び埋土が中世のものとは異なり、前後関係のわかるあらゆる遺構より新しいこと、またSD33の南に続く落ち込み付近から弥生時代前期の土器7・8が出土していることから、弥生時代前期のものと考えた。溝の底面の標高は、場所による違いはほとんど無い。

不明遺構

SX13 (E14・E15) 第8図

遺物は、埋土中位よりやや上からまとまって出土している。底面は平坦である。

弥生時代前期の土器がコンテナ1箱程度出土している。9は大型の壺である。

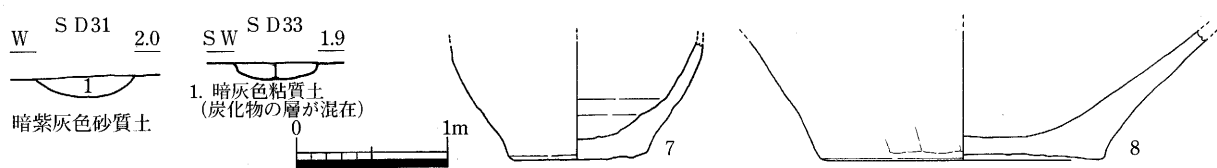

第7図 SD31・33断面 (1/50) 及び出土遺物 (1/4)

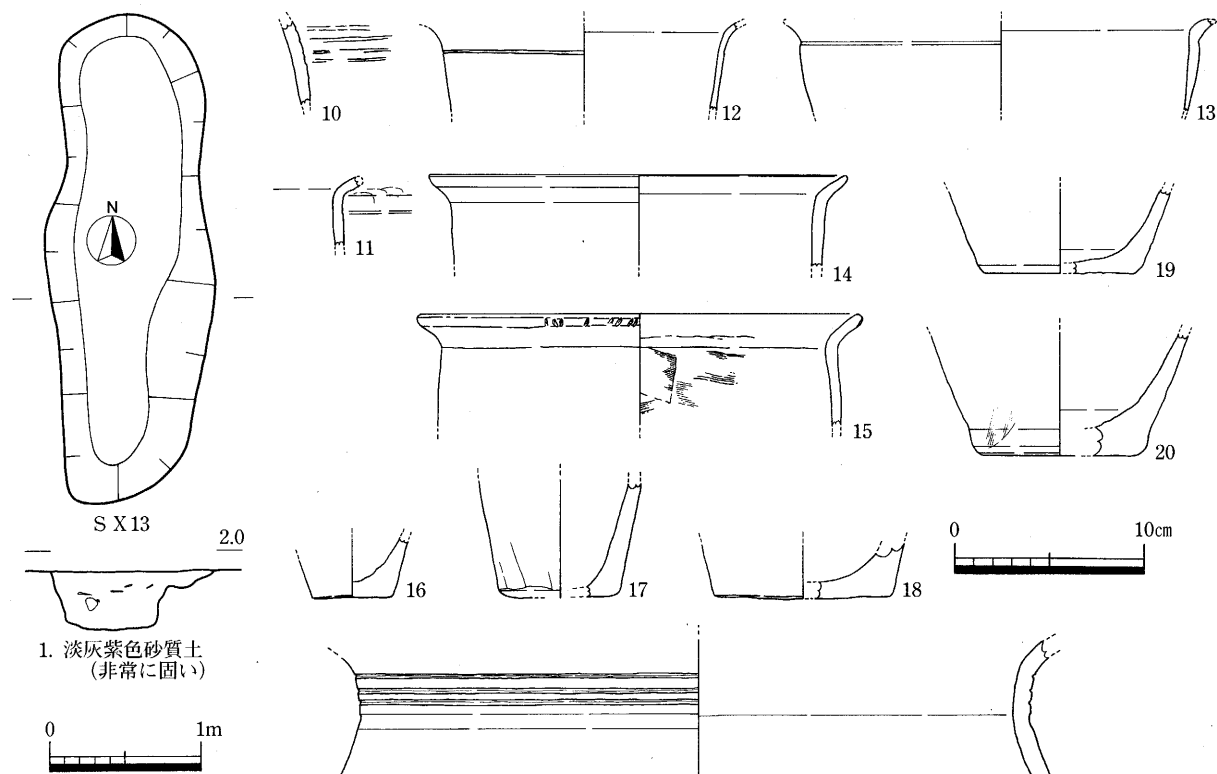

第8図 SX13平・断面 (1/50) 及び出土遺物 (1/4)

SX20 (F11, G11) 第9図

断面形V字状をなす。平面図は不完全で、下場の線は不明である。
 弥生時代前期の土器が1袋程度出土している。21は突帯文土器である。

SP1687 (F13) 第10図

土坑より新しいピットから弥生時代前期の土器が2点出土している。ピットは後世のものである可能性があるので、この2点の遺物は土坑の時期を示している可能性がある。

3 弥生時代後期 第11図

SP 1115 (I4) から土器28が出土している。

4 中世前半

ここでは、14世紀までの時期を中世前半、それ以降の時期を中世後半としてわけて報告する。また、掘立柱建物跡を構成する柱穴を含むピットは、「6ピット出土の遺物」としてあとでまとめて報告する。遺構の時期認定の方法としては、出土遺物からの判断と、中世前半までの遺物を出土する遺構の方向と中世後半の遺物を出土する遺構の方向が異なることから、遺構の方向を参考にして判断した。中世前半の遺構は、SD27及びSD29に代表され、方向が現在の地割から西へ傾いている方向である。中世後半の遺構は、SD01やSD28に代表され、方向が現在の地割と合致するものが多い。

掘立柱建物跡

SB06 (D4) 第12図

主軸方位は、N15° Eである。柱穴492から875が出土しており、これから14世紀前葉と考える。

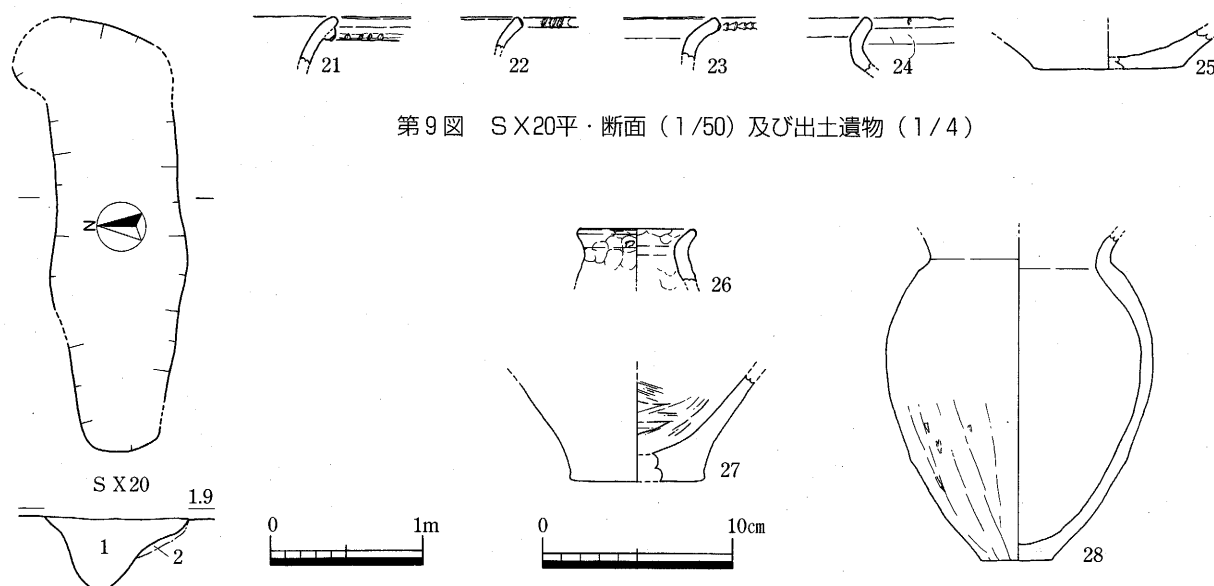

第9図 SX20平・断面 (1/50) 及び出土遺物 (1/4)

1. 淡桃灰色砂質土
(非常に固くしまっている)
2. 明黄色粘土 (地山)

第10図 SP1687出土遺物 (1/4) 第11図 SP1115出土遺物 (1/4)

S B07 (D10) 第12図

主軸方位は、 $N88^{\circ}W$ である。柱穴P1665から中世土器の小片が出土しているものの、詳細な時期は不明である。主軸方位が、S D29と直交することから、同じ様な時期と考える。

S B08 (F17) 第12図

主軸方位は $N83^{\circ}W$ で、ほぼS B09やS D27と同じ方向であることから、II-3~5期の年代と考える。遺物は土師器杯の摩滅した小片がS P1221から出土しているのみである。

S B09 (E18) 第12図

柱穴P1235は16世紀前半の遺物を出土するS D24より古く、柱穴P1231からII-3~4期と考えられる、P1049が出土していることから、13世紀後半頃の年代を考えておく。主軸方位は、 $N83^{\circ}W$ で、S D36とほぼ同じ方向である。

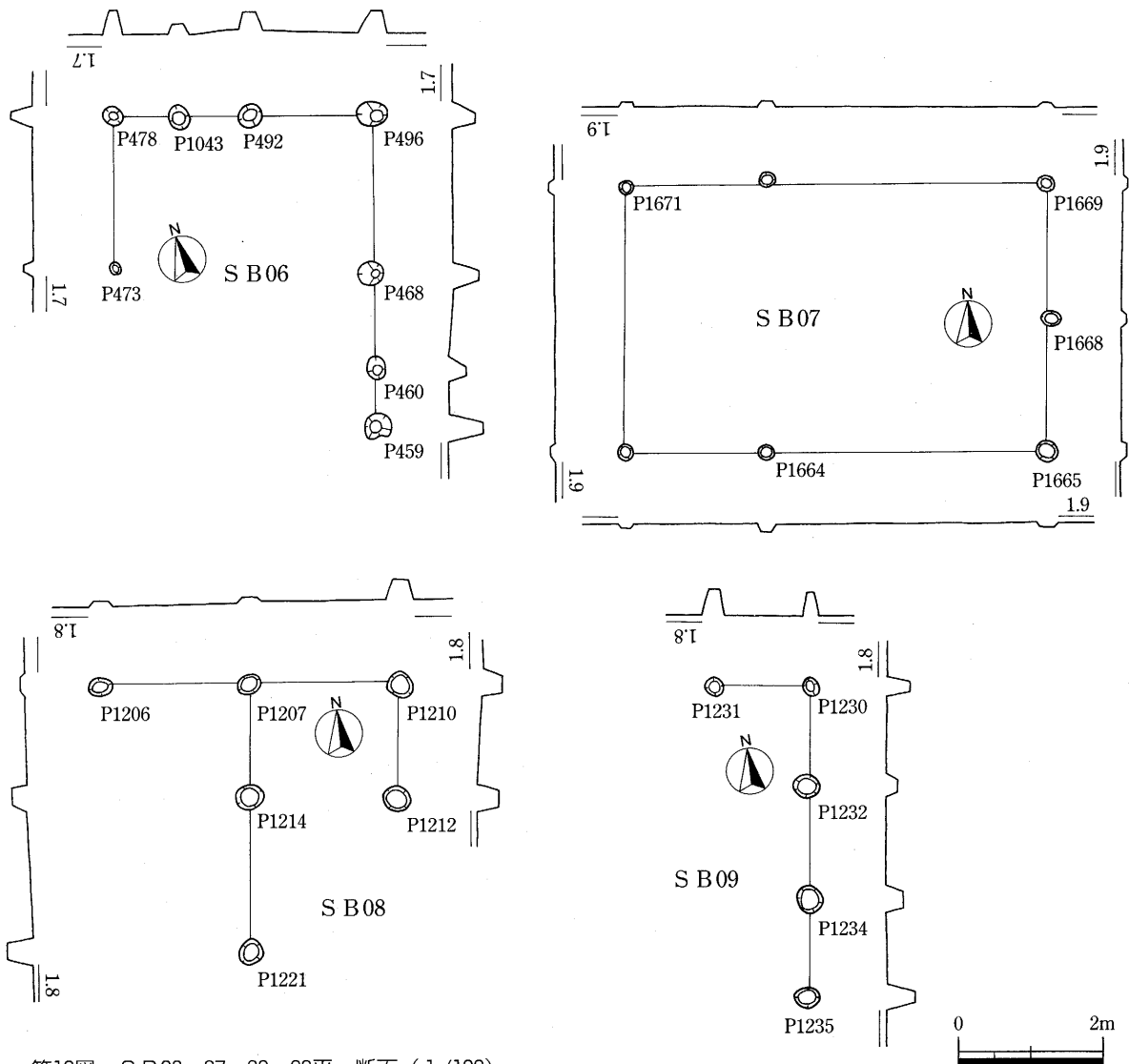

第12図 S B06・07・08・09平・断面 (1/100)

SB10 (B17) 第13図

柱穴1199からはⅡ-4・5期と考えられる土師器杯が出土している。焼土を含む柱穴もある。主軸方位は $N79^{\circ}W$ で、ほぼSD22の方向と一致することから、SD22と同時期と考え、14世紀後葉の時期とする。

SB12 (E12) 第13図

主軸方位は、 $N84^{\circ}W$ である。柱穴出土遺物 1136、1145~1147、1173からは、14世紀前葉の時期が考えられる。

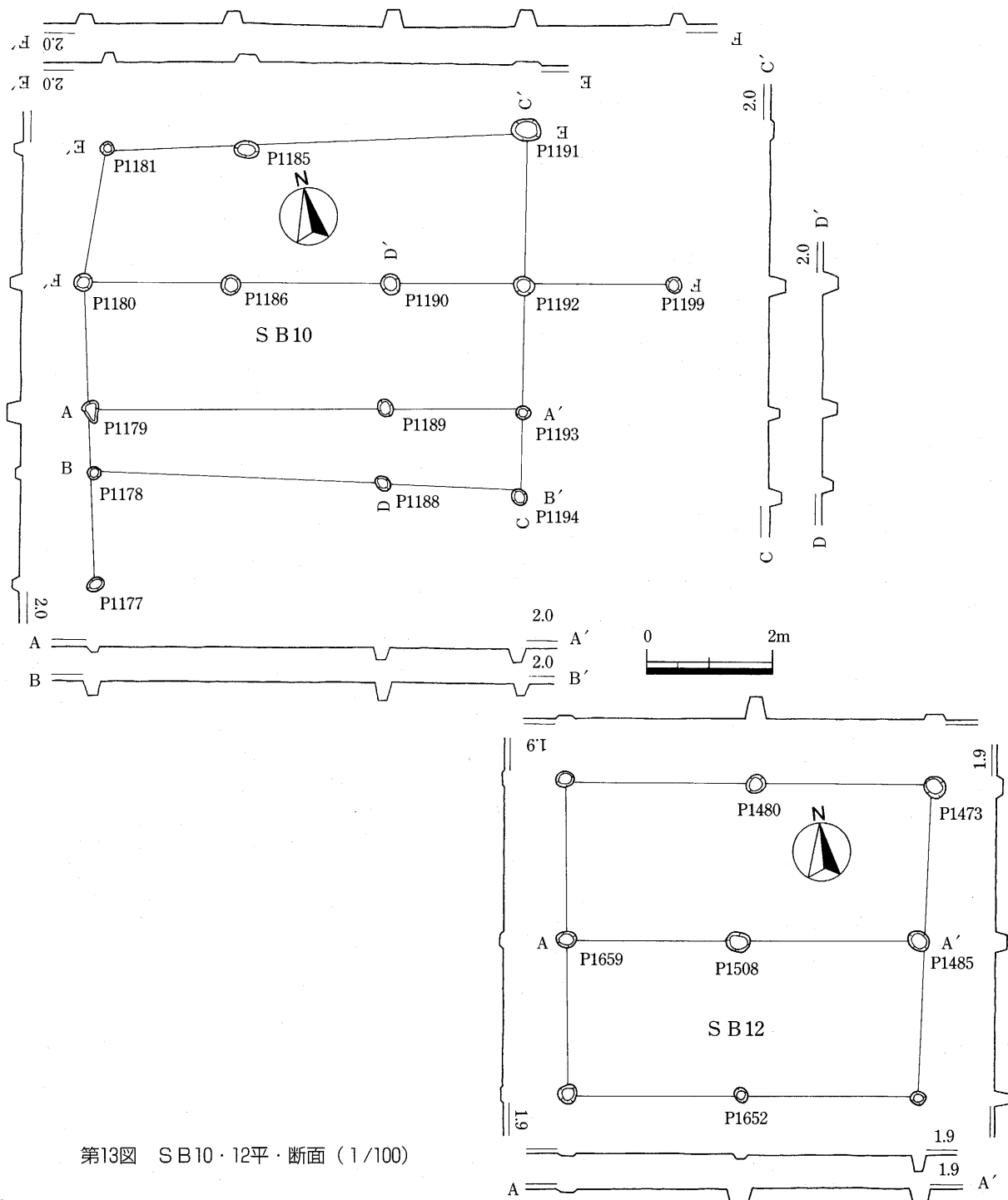

第13図 SB10・12平・断面 (1/100)

井戸

SE01 (E0) 第14図

S D01下層で検出した遺構である。円礫組の井戸である。深さは、1 m程度である。鎌倉時代末頃の遺物が出土している。

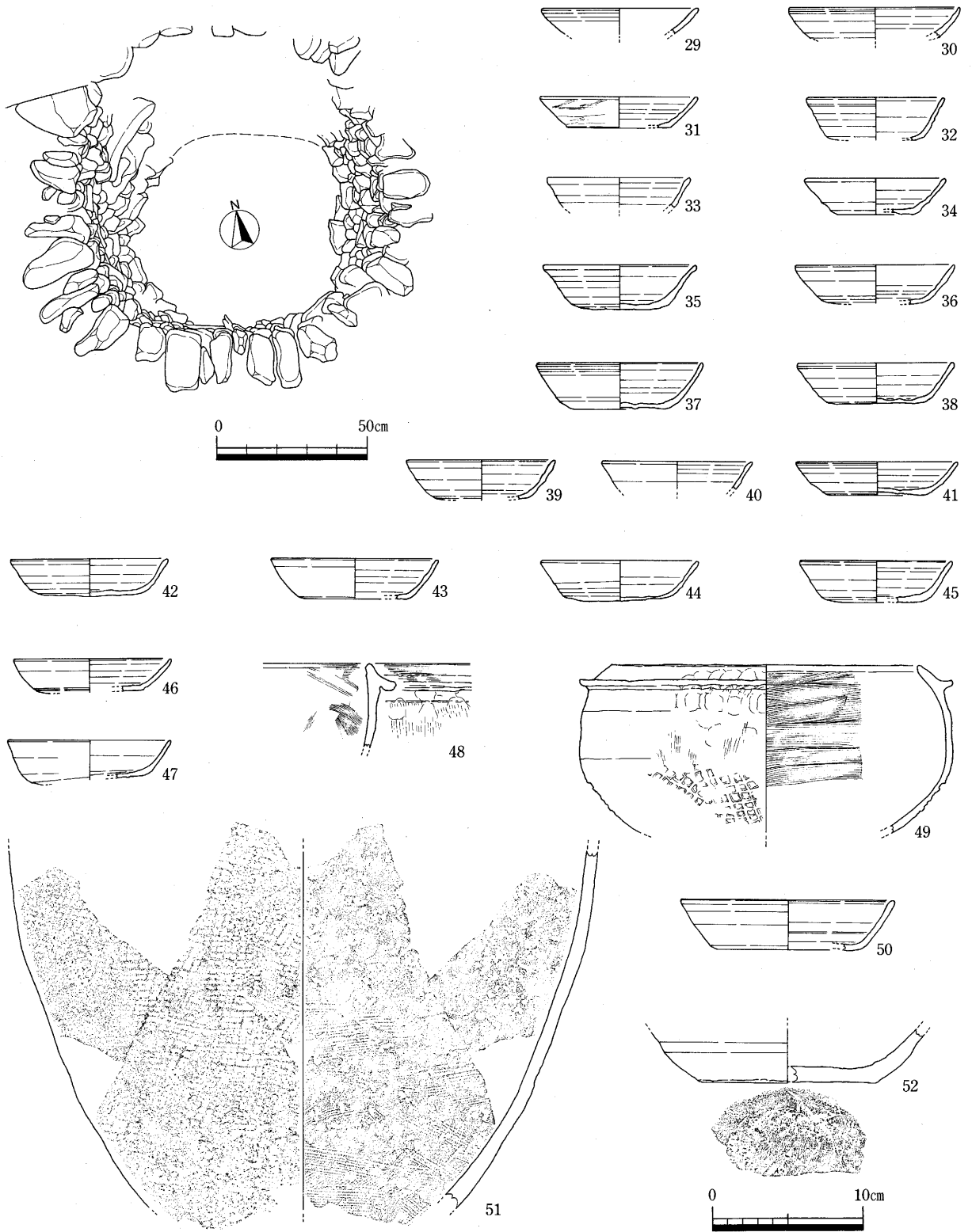

第14図 SE01平面 (1/20) 及び出土遺物 (1/4)

土坑（第15図）

SK02~08

E3・F3区画周辺に、SK02からSK08までが位置している。これは柱穴の可能性もあるが、明確な建物跡は復元できない。いずれも鎌倉時代末頃の遺物を出土している。SK02からは、石が水平におかれたような状態で出土している。53~60はSK02から出土した遺物である。61~63はSK03から出土した土器である。64~67はSK04から出土した土器である。68はSK05から出土した鉄器である。69はSK06から出土した土器である。70~73はSK07から出土した土器である。74・75はSK08から出土した土器である。

SK09 (C16)

鎌倉時代末頃の遺物が出土している76。

SK10 (H12)

深さは10cm程度で、平面形は不整である。14世紀中葉から後葉の遺物77・78が出土している。77は「口縁部→体部ナデ手法」によるものである。

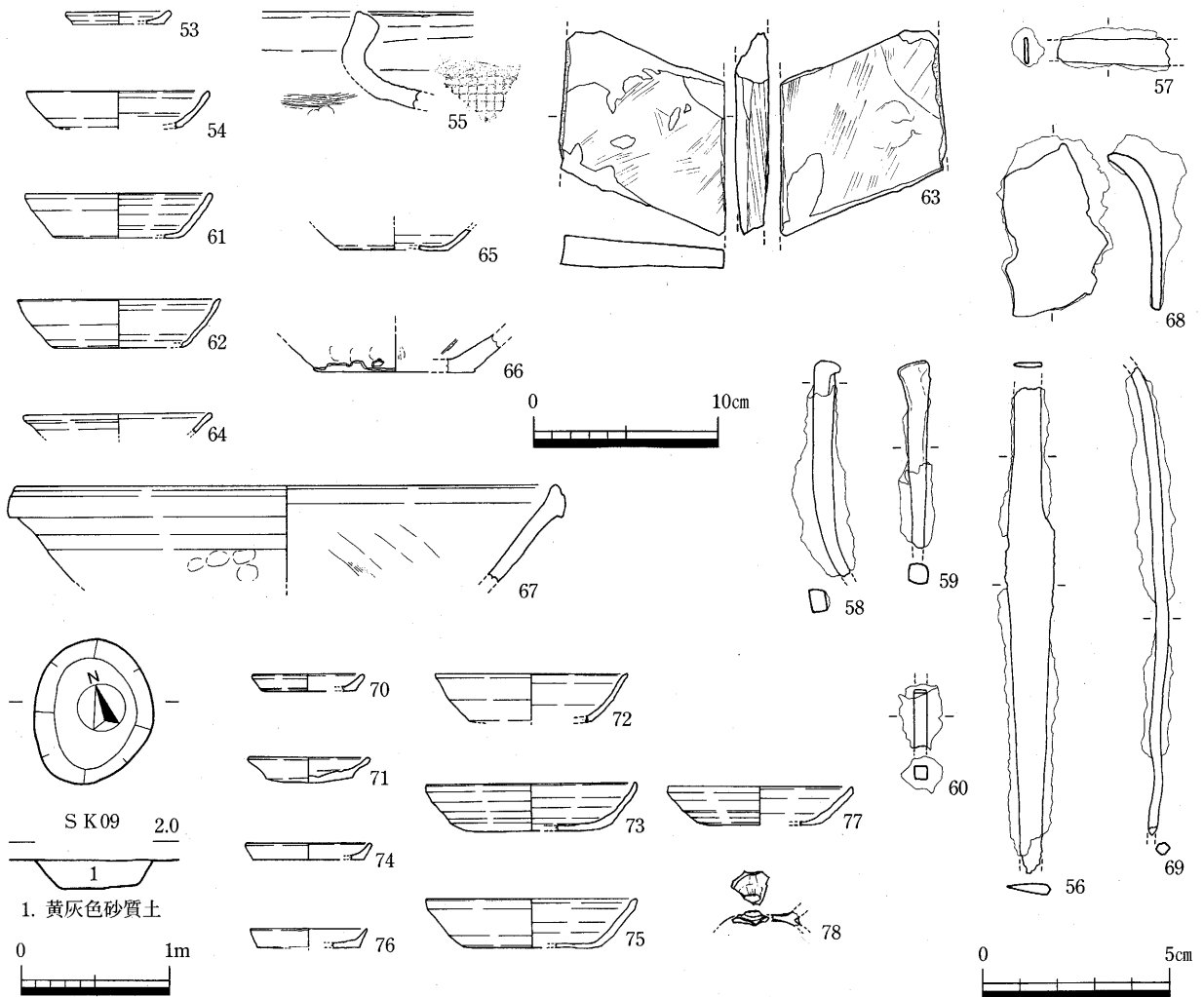

第15図 土坑平・断面（1/50）及び出土遺物（1/4）（1/2）

墓

土坑墓は、主軸方向により大きく2つに分かれるものと考えられる。一つは、S D27・34・29とほぼ同じ方向の群（S T05・06・07・08・11・12・13）とそれよりやや東に傾いた方向の群（S T01・02・04）である。出土遺物による時期差は不明であるが、後者が、14世紀後葉の溝S D22とほぼ同じ方向を持つことから、前者と後者の時期差を考えることもできよう。

S T01 (C16) 第16図

主軸方位はN20° Eである。骨が出土している。出土遺物79～81からは鎌倉時代末頃の時期が想定できる。主軸方向は、S T02及びS T04とのほぼ同じである。

S T02 (C16) 第16図

主軸方位は、N12° Eである。骨が出土している。遺物は土師器の小片が2点出土しているのみである。主軸方位が、S T01とほぼ同じことから同時期と考える。

S T03 (C16) 第16図

時期不明の遺構であるが、ここで報告する。鉄器82が出土しているのみである。規模・形態からも土坑墓とは考えがたい。

S T04 (C15) 第16図

主軸方位は、N9° Eである。規模及び形態から考えて土坑墓の可能性はあるが、人骨は出土していない。遺物は須恵器小片1点、土師器杯小片9点が出土している。主軸方位からS T01・02と同時期と考える。

S T05 (D15) 第16図

主軸方位は、N8° Wである。遺物は須恵器甕1点、土師器1点83が出土しているのみである。人骨は出土していない。S D34より新しいものであるが、方向はほぼ同じである。

S T06 (D14) 第16図

主軸方位は、N5° Eである。鎌倉時代末頃の遺物84が出土している。人骨は出土していない。

S T07 (D14) 第16図

主軸方位は、N14° Wである。遺物は弥生土器が1点及び鉄器85が出土しているのみである。人骨が出土しているが、頭骨は残存していない。歯が一部残っている。

S T08 (D14) 第16図

主軸方位は、N10° Eである。遺物は鎌倉時代末頃のもの86が出土している。埋土には、焼土、炭、骨の碎片を含み、土坑底部は赤変している部分がある。火葬に関連した遺構と考えられる。

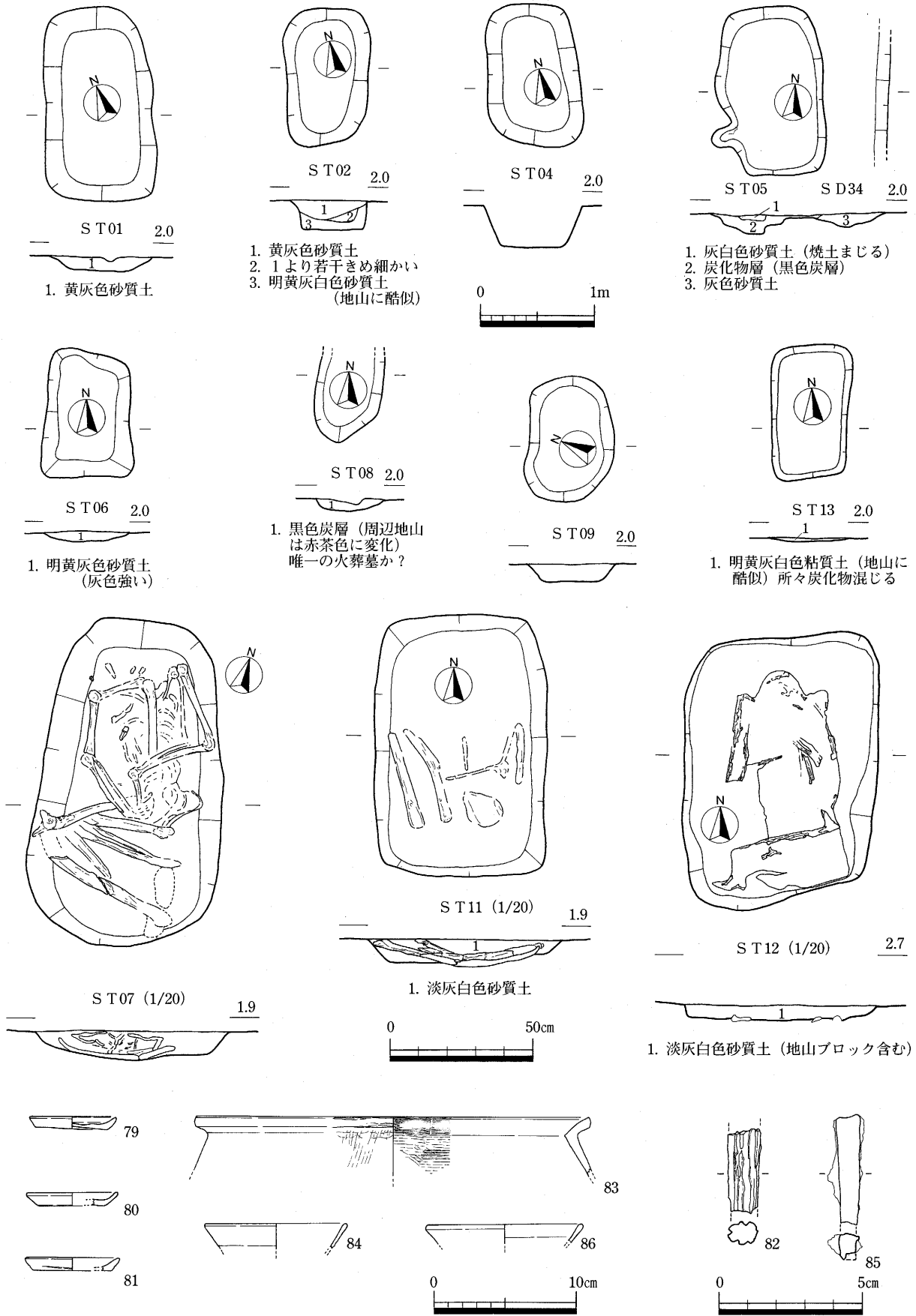

1. 黄灰色砂質土
2. 1より若干きめ細かい
3. 明黄灰白色砂質土 (地山に酷似)

1. 黒色炭層 (周辺地山は赤茶色に変化) 唯一の火葬墓か？

1. 灰白色砂質土 (焼土まじる)
2. 炭化物層 (黒色炭層)
3. 灰色砂質土

1. 明黄灰色砂質土 (灰色強い)

1. 明黄灰白色粘質土 (地山に酷似) 所々炭化物混じる

1. 淡灰白色砂質土 (地山ブロック含む)

第16図 土杭墓平・断面 (1/20・1/50) 及び出土遺物 (1/4) (1/2)

ST11 (E11) 第16図

主軸方位は、座標北に一致する。遺物は出土していない。人骨の残存状況は悪く、下肢の部分と比較的よく残っている。

ST12 (E14) 第16図

主軸方位は、N4°Eである。遺物は出土していない。人骨は残存状況が悪く、全体の輪郭がわかる程度である。

ST13 (F14) 第16図

主軸方位は、N4°Eである。遺物及び人骨は出土していない。埋土に炭が混じることから、ST08と同様な性格かもしれない。

不明遺構

SX02 (I1) 第17図

深さ20cm程度の不定形な土坑である。87は東播系須恵器である。88は備前焼と考える。中世後半の遺構である。編集作業の都合上ここで報告する。

SX05 (F6) 第17図

平面形は不整な方形で、深さは60cm程度である。遺物は鎌倉時代末頃までのもの89~97が出土している。92・93は足のつく鍋であろう。95は吉備系土師器椀である。

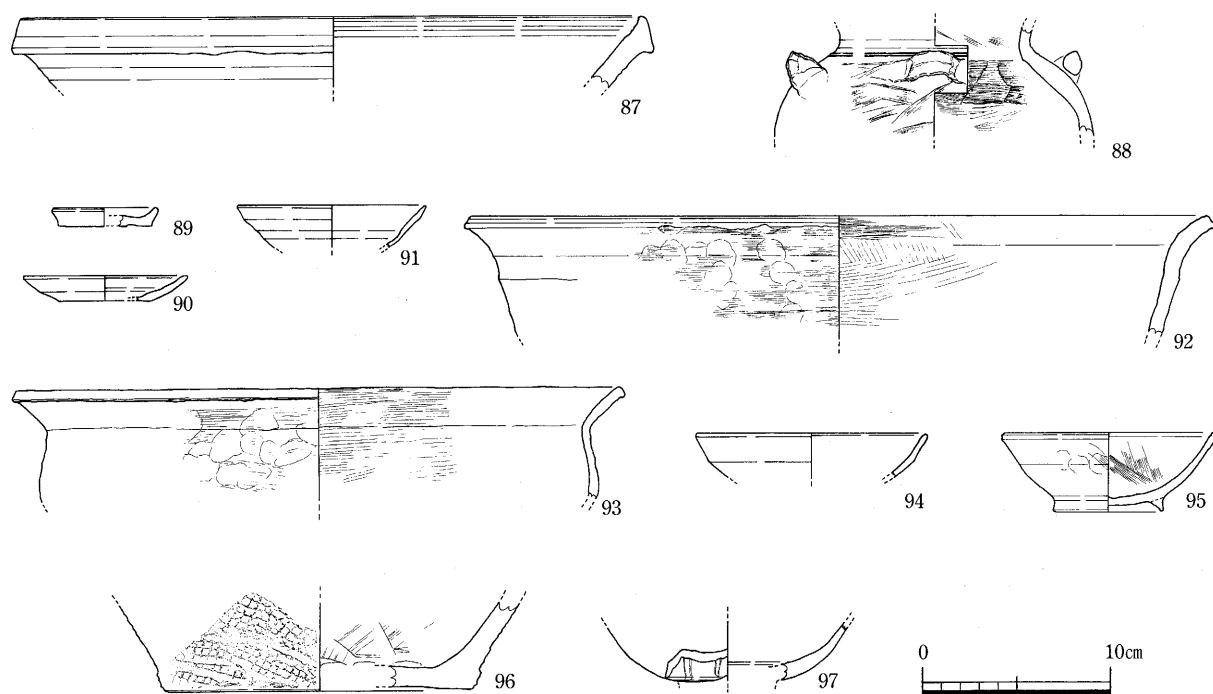

第17図 SX02・05出土遺物 (1/4)

SX06 (F3) 第18図

平面形は方形で、深さは10数cm程度である。遺物98~130は鎌倉時代末頃のものが出土している。このうち、99は16世紀に下る可能性をもつものであるが、他にここまで時期が下るものは無いことから、混入品の可能性を考えたい。130は加工痕のある骨で、左図右上に加工面が見られる。

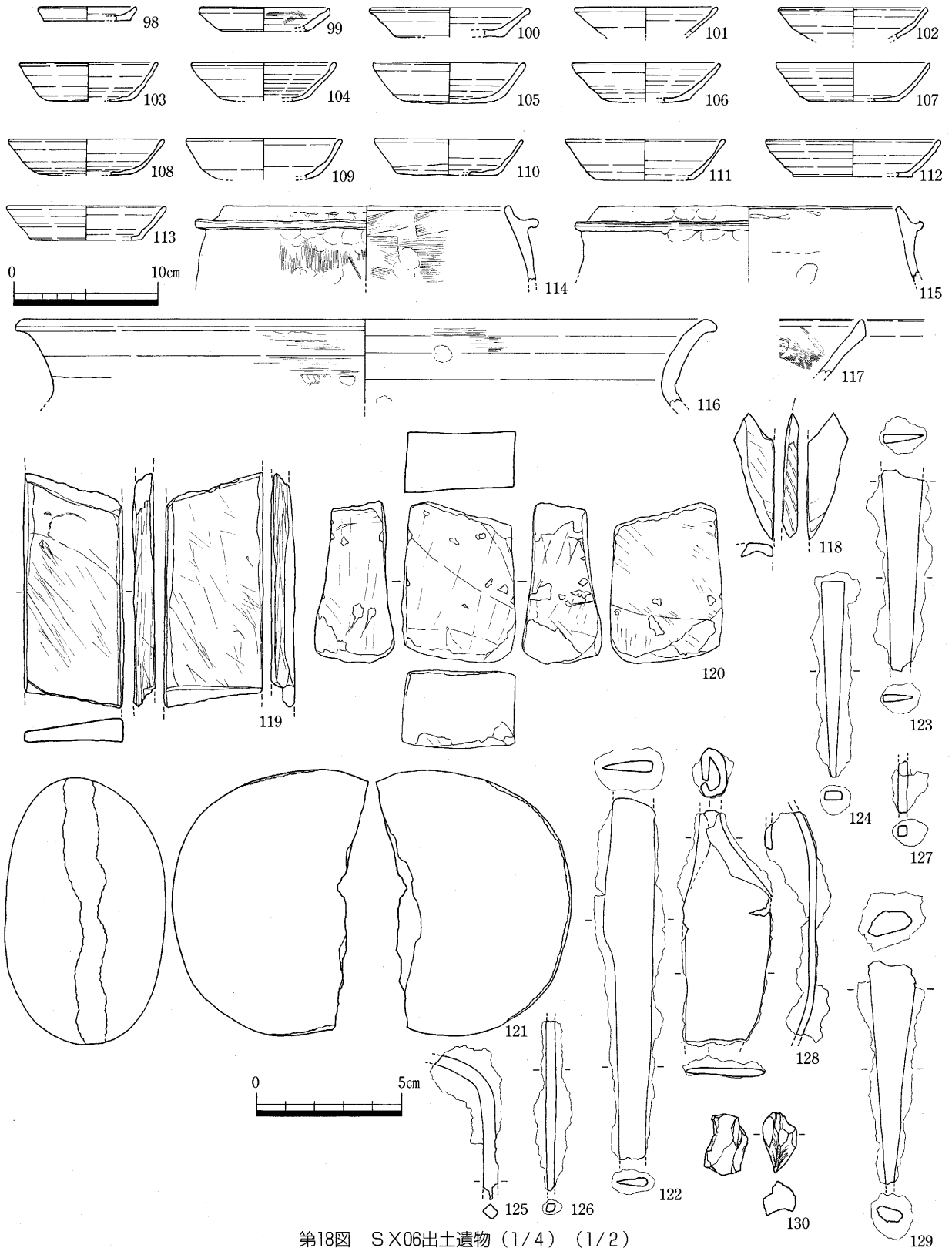

第18図 SX06出土遺物 (1/4) (1/2)

SX07 (F3) 第19図

深さは、20cm程度である。埋土には炭を含む。鎌倉時代末頃の遺物131～138が出土している。

SX10 (G3) 第19図

平板測量による平面図のためやや不正確ではあるが、4m四方の不整な方形の遺構である。深さは不明である。鎌倉時代末頃の遺物139～174が出土している。161は古代の遺物である。

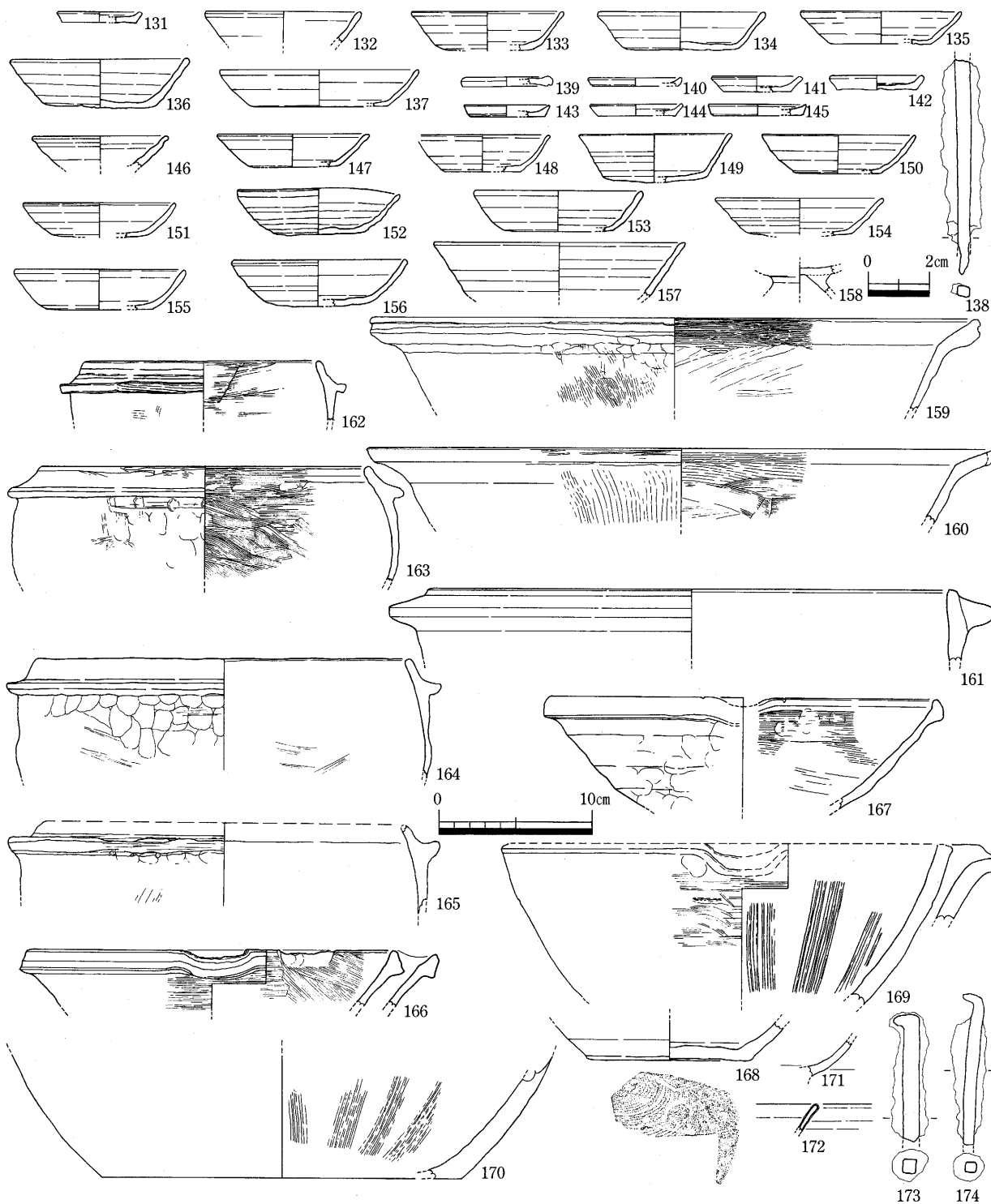

第19図 SX07・10 出土遺物 (1/4) (1/2)

S X12 (E16) 第20・21図

西肩付近に石が多いが、明確に並べられているとは言えない。また、石材も、大きさもまちまちである。また、中央部付近には3～5cmの川原石を埋土に含んでいる。鎌倉時代末頃の遺物175～216が出土している。189は弥生土器である。

S X14 (H10) 第21図

深さは、20cm程度である。平面形がS X15のほうへ若干張り出し気味であることから関連性があるのかもしれない。鎌倉時代末頃の遺物217～227が出土している。226は備前焼の壺であるが、内部に鉄分の厚い堆積がみられ、溶融状態の鉄を含むものを蓄積した可能性が考えられる。227は、『中世の出土銭』49-12に類似する「熙寧元寶」（初鑄年1068年）あるいは60-9に類似する「聖宋元寶」（初鑄年1101年）と考えられる。

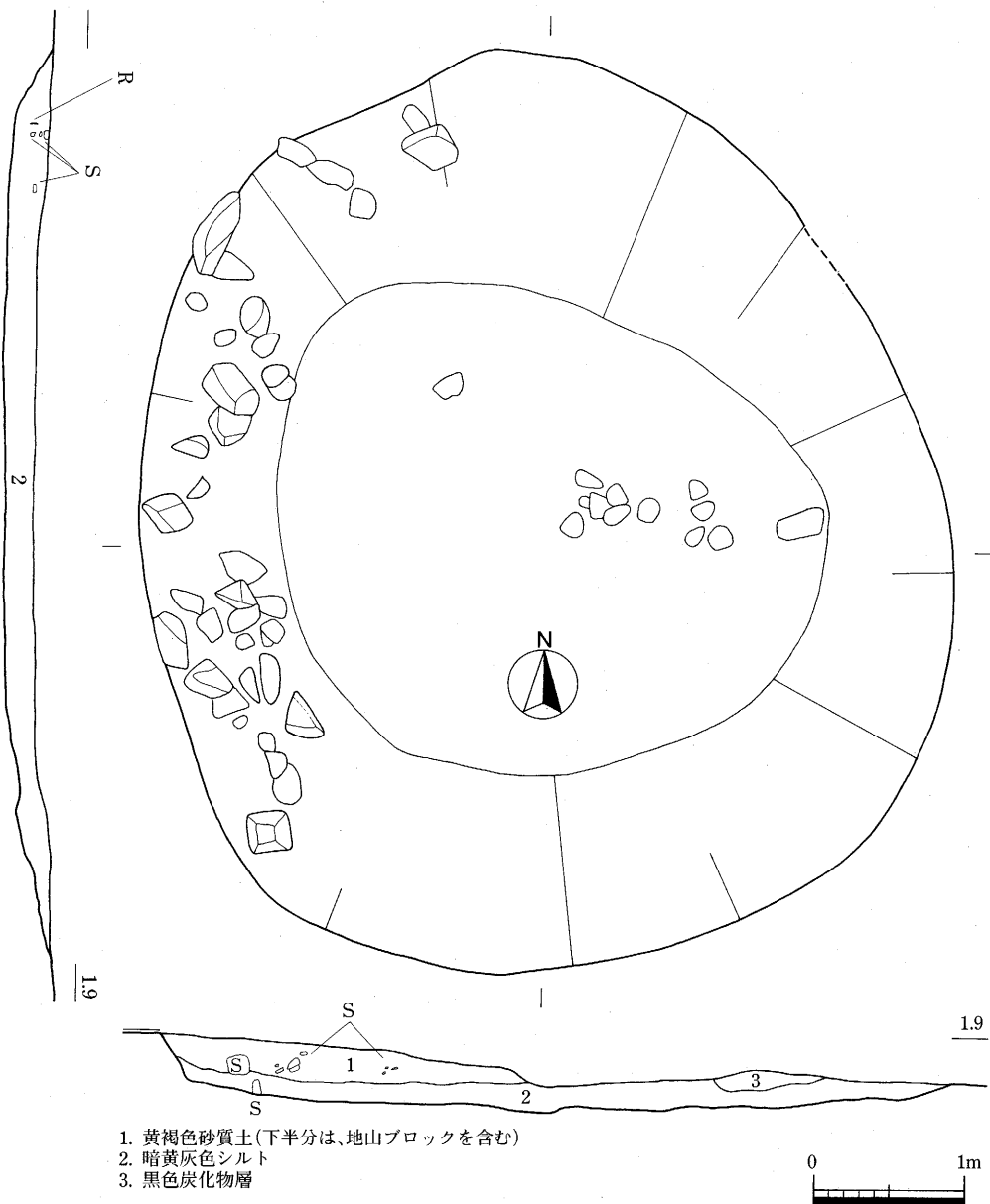

第20図 SX12平・断面 (1/50)

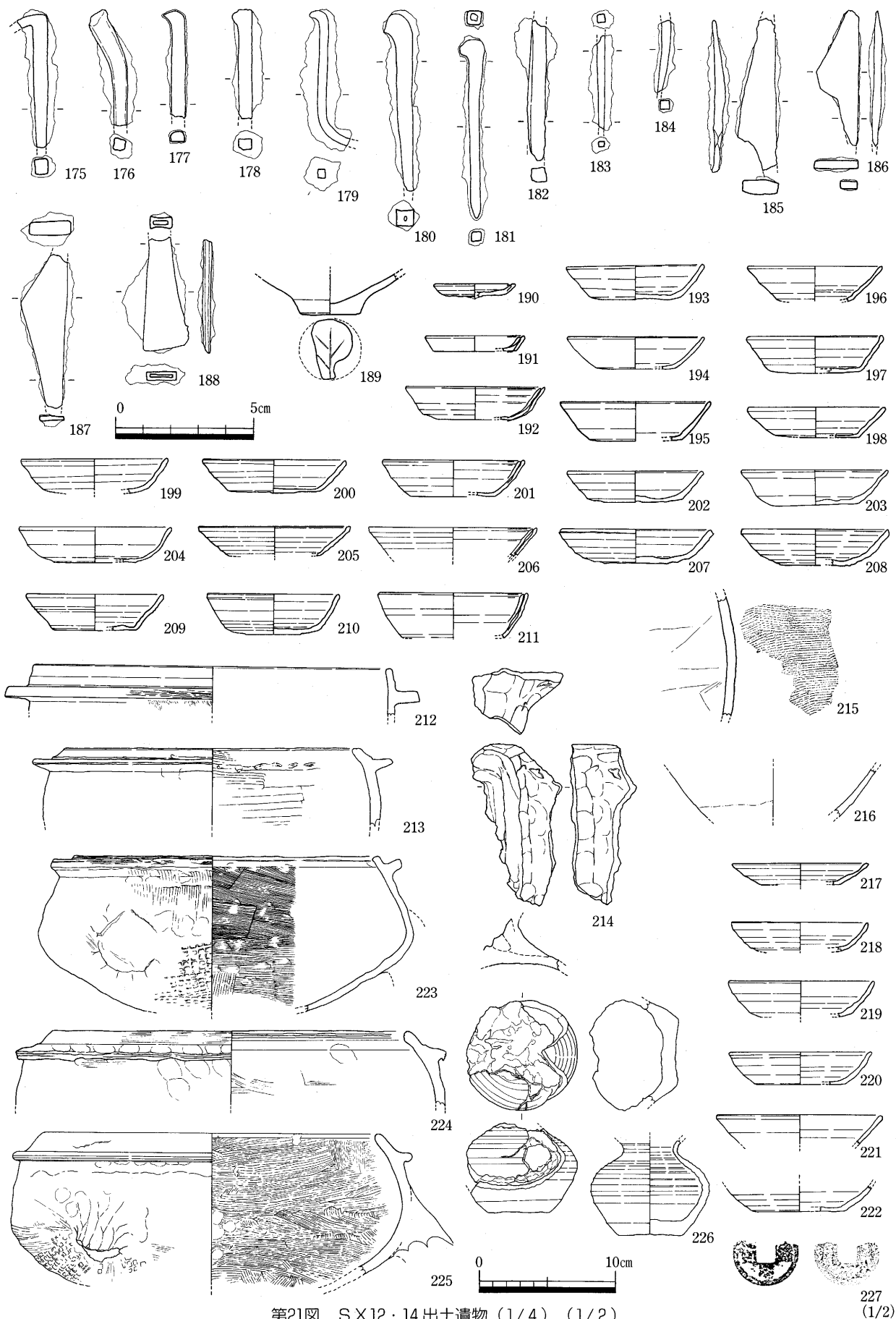

第21图 SX12·14出土遺物 (1/4) (1/2)

S X 15 (G10~H10) 第22図

その位置及びS X 14の平面形から考えて、S X 14から続く溝跡の可能性もある。鎌倉時代末頃の遺物 228~233を出土する。

S X 16 (G14) 第22図

深さは10cm程度である。近世の溝S D 51より古く、鎌倉時代後半のS D 32より新しい。遺物 234~238は14世紀後葉までのものが出土している。234はやや時期が下る可能性がある。

S X 18 (G11) 第22図

方向から考えて、中世前半の時期とする。管状土錘239、鉄釘240等が出土している。

溝跡

S D 08 (E 2、E 3) 第22図

その位置から考えてS D 29の延長と考えられる。深さは10cm程度の浅い溝である。鎌倉時代末頃の遺物 241・242を出土する。242は骨製の玉である。

S D 10 (I 4~J 4) 第22図

深さ数cmの浅い溝である。鎌倉時代末頃の遺物 243が出土している。

S D 11 (I 3~J 3)

深さ数cmの浅い溝である。遺物は出土していない。S D 02より古いこと及びS D 10とほぼ同じ方向であることから鎌倉時代末頃としておく。

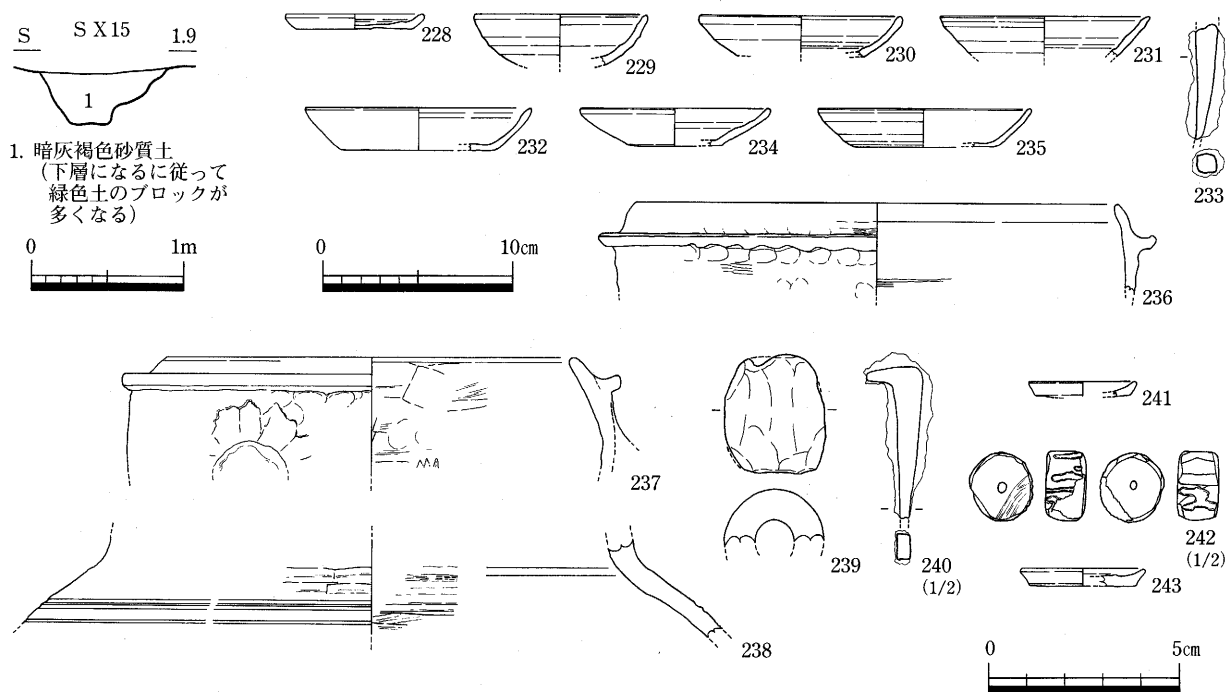

第22図 S X 15 断面 (1/50) 及びS X 15・16・18、S D 08・10 出土遺物 (1/4) (1/2)

SD13 (C4~D1) 第23図

SD01の下層で検出された溝である。SD12より古いと考えられる。現在の地割とほぼ同じ方向である。一番南端は土坑状に深くなっており、深さ30cm程度である。遺物は13世紀中葉から14世紀前葉までのものが出土している244~267。杯はほぼ同じ法量で、空港DII-7類に対応し、中世II-5期の時期である。中世土器2袋程度の他に、骨や焼土が出土している。

SD26 (D14~F15) 第24図

直角に曲がる部分をもつ溝である。遺物は、出土していない。SD26は14世紀後葉以前と考えられるSD32より古いこと、SD34とほぼ平行な位置であることからSD34と同時期の14世紀前葉の時期が考えられる。SD22と組み合わせて方形の区画を考えることもできるが、SD22の時期が14世紀後葉頃の時期が考えられること及び方向が若干異なることから、同時存在とは考えないでおく。ここでは、SD34と組み合わせる方形区画を形成するものと考え、区画対象として、ST06・07・12の土坑墓を考えておきたい。

SD22 (A17~D14) 第24図

直角に曲がる部分をもつ溝である。区画溝であることは確実であろうが、区画する対象は、建物SB10が考えられる。ST04等の土坑墓も区画対象の可能性はあるが、位置がやや区画想定範囲の端に寄っていることからやや不自然である。また、SB10を区画対象とした場合もSB10北側には空白域が存在する。

出土遺物268~284は14世紀後葉までのものが出土しており、SD26とは時期がやや異なるため、SD26と組み合せて方形区画を形成するとは、ここでは考えない。中世土器4袋のほかに焼土が出土している。

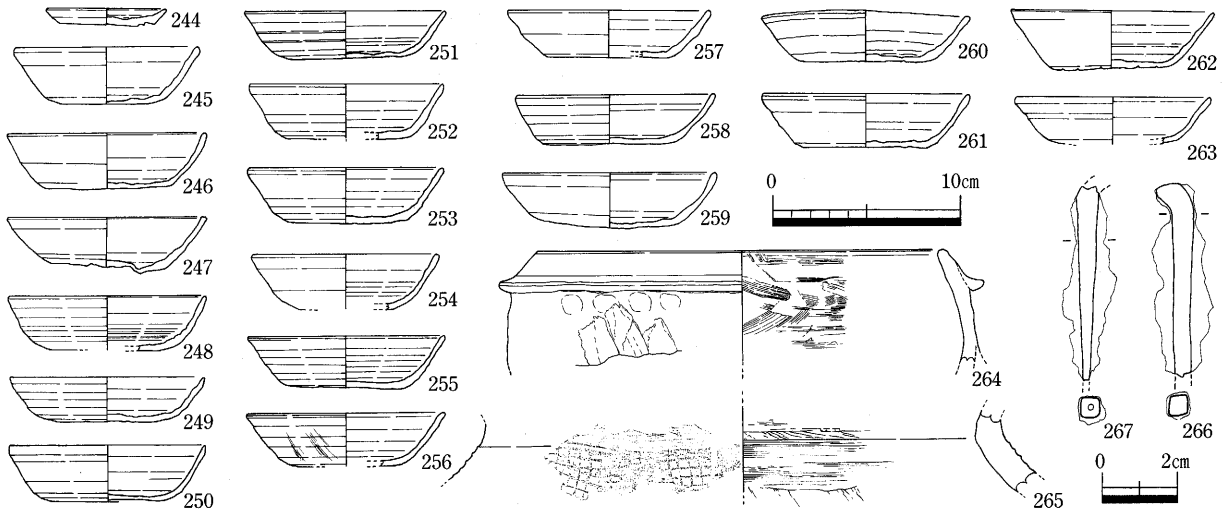

第23図 SD13出土遺物 (1/4) (1/2)

S SD26① 2.0

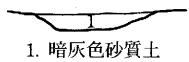

1. 暗灰色砂質土

W SD26② 2.0

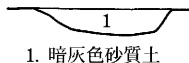

1. 暗灰色砂質土

W SD22 2.0

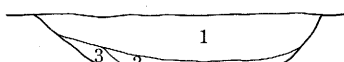

- 1. 淡灰褐色砂質土(黄色砂岩ブロックを含む)
- 2. 灰褐色砂質土
- 3. 暗黄灰色砂質土

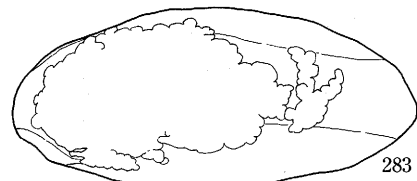
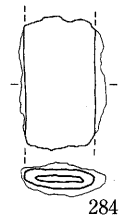
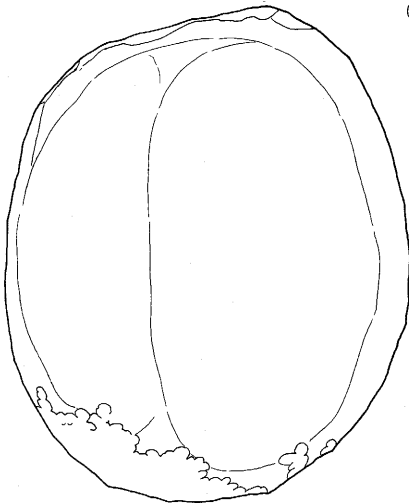
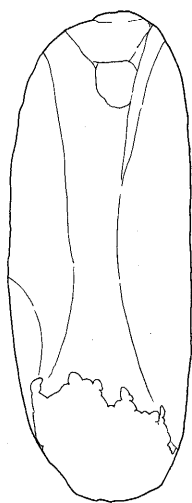
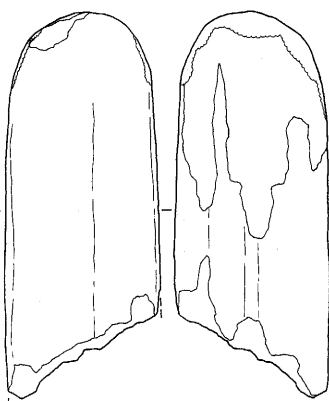
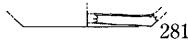
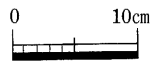
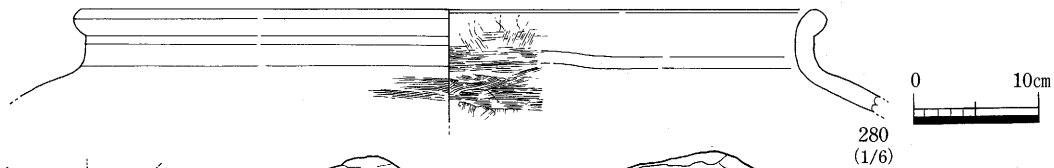
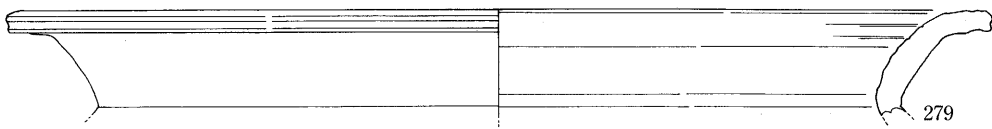
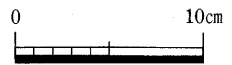
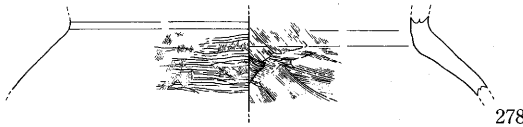
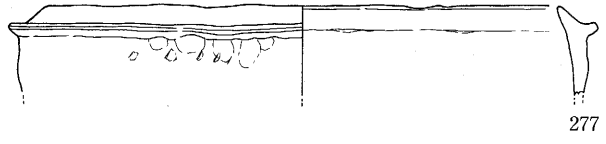
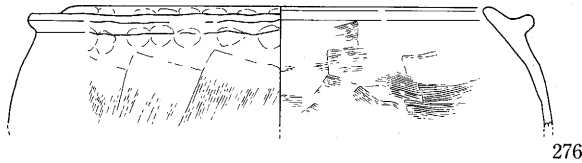
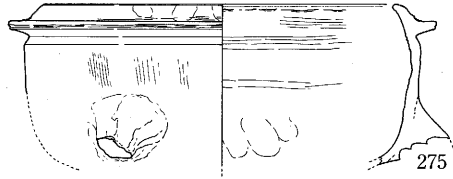
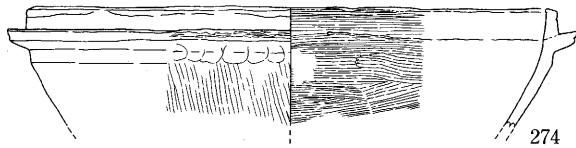
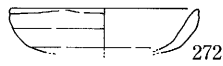
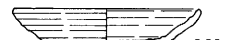

第24図 SD26・22断面(1/50)及びSD22出土遺物(1/4・1/6)(1/2)

S D27・29・34 (D10～C19) 第25図

クランク状に曲がる部分をもつ。鎌倉時代末頃までの遺物285～304を出土する。291・294・295は足鍋であろう。292・293の足の接着部分がはがれたあとには、格子状の沈線が観察される。

14世紀後葉までの遺物を出土するS D22より古いことから、14世紀前葉頃の遺構と考えられる。方向は現在の地割より、やや西に傾いた方向である。底面の標高は北端のほうが南端より10cm程度低くなっている。S D26及びS D36と組合わさって方形区画を形成するものと考えられる。

S D32 (G14, H14) 第25図

深さ数cmの浅い溝である。Ⅱ-4期までの遺物305・306を出土する。14世紀後葉までの遺物を出土するS X16より古い。

S D36 (E17～E19) 第25図

直角に曲がる部分を持つ溝跡である。遺物は出土していない。方向がS D27と同じであることから同時期と考えられる。S D27と組合わさり方形区画を形成するものと考えるが、区画対象は不明である。

5 中世後半

掘立柱建物跡

S B01 (J5) 第26図

主軸方位は、N89° Wである。S P675から16世紀代の遺物が出土している897。

S B02 (F5) 第26図

溝によって囲まれた建物跡である。主軸方位は、N78° Wである。柱穴からは14世紀から16世紀にかけての遺物が出土している848～853・856・867・898・899～901。また、溝からも同様な時期の遺物が出土している。

S B03 (G7) 第26図

主軸方位は、N5° Eである。柱穴からは、13世紀から16世紀の遺物が出土している790・792・794。

S B04 (E7) 第26図

主軸方位は、N84° Wである。柱穴からは13世紀末葉から16世紀にかけての遺物が出土している876・880・885・886・887・906・911～916。

S B05 (D7) 第27図

主軸方位は、N9° Eである。柱穴から、「口縁→体部ナデ手法」の土師器皿小片が出土している。器高が小さいことから16世紀代のものと考えられる。

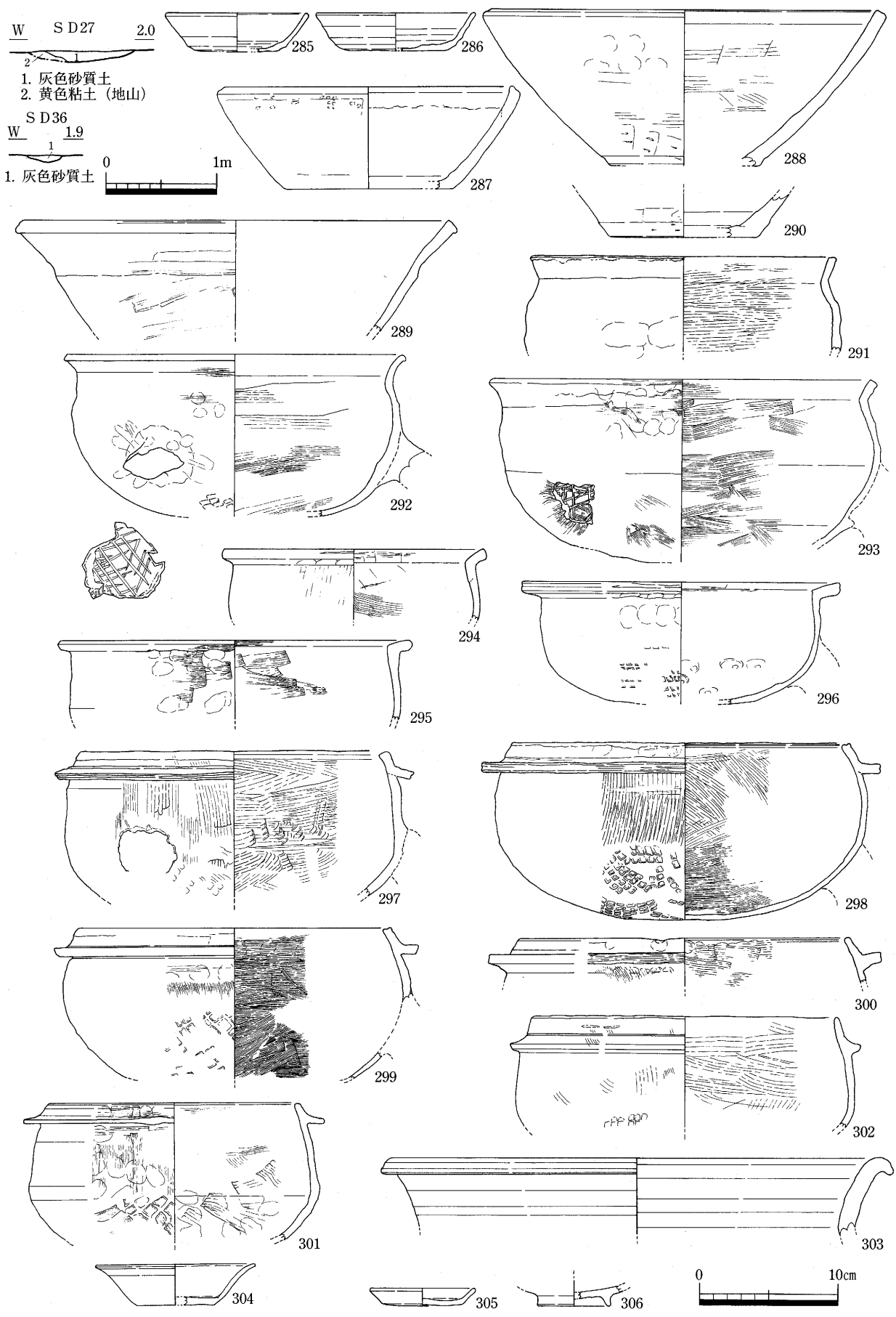

第25図 S D 27 · 36 断面 (1/50) 及び S D 29 · 32 出土遺物 (1/4)

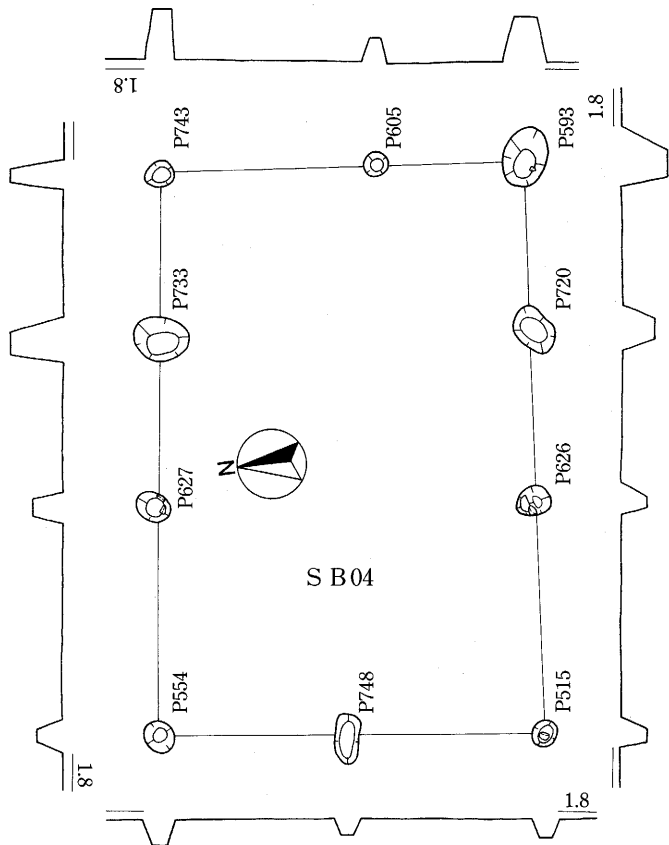
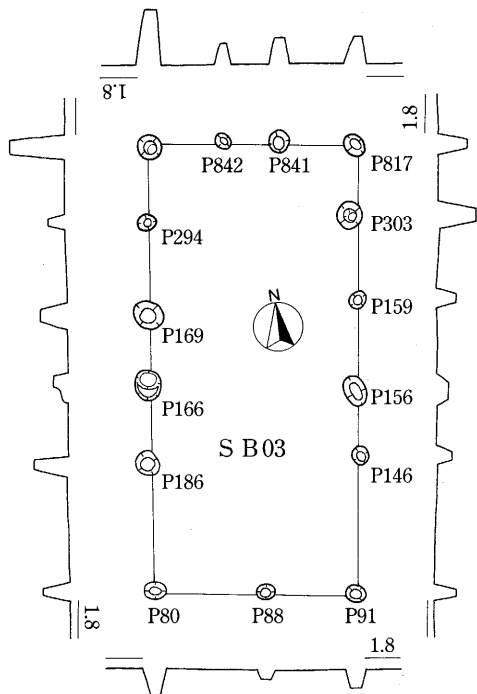
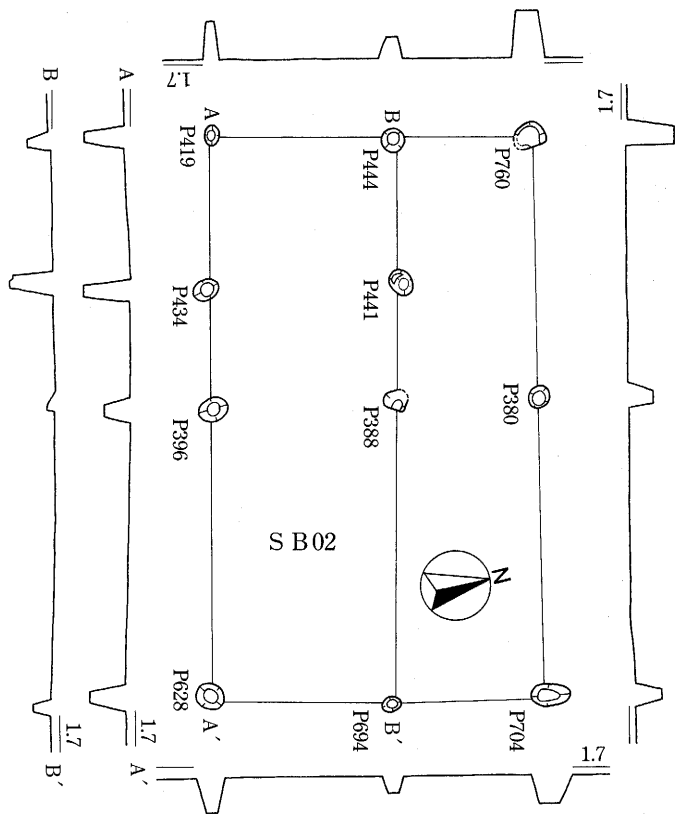
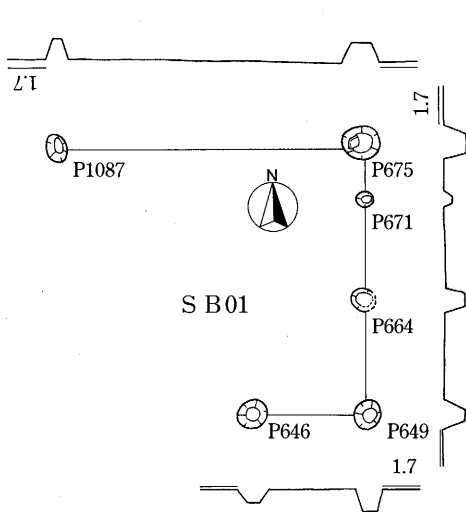

第26图 S B 01~04 平·断面 (1/100)

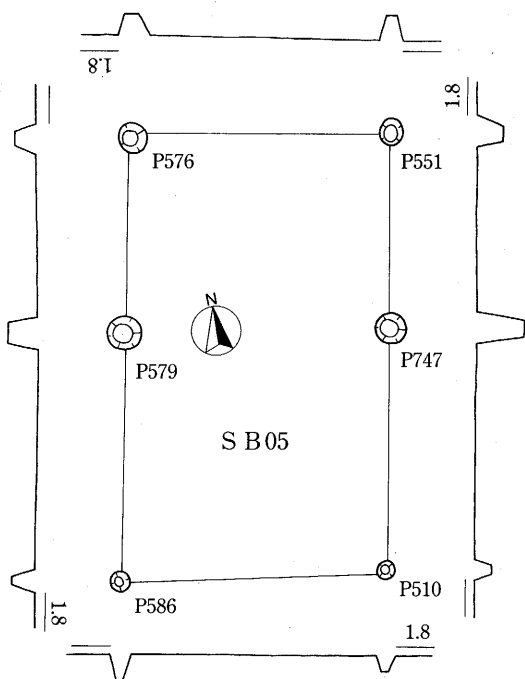

第27図 SB05・11・13平・断面 (1/100)

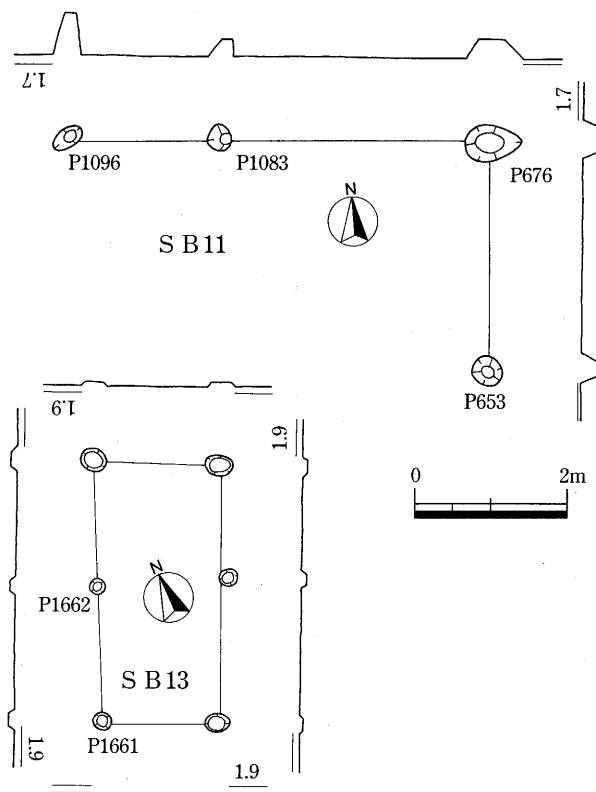

SB11 (J5) 第27図

主軸方位は、 $N85^{\circ}W$ である。柱穴1096から「口縁→体部ナデ手法」の土師器が出土しているので、中世後半と考える。

SB13 (D12) 第27図

柱穴から備前焼の破片が出土しているが、時期特定はできない。主軸方位は、 $N23^{\circ}E$ で、当遺跡の建物では他に例の無い方向である。SD23の近接部分に直交する方向であることから、SD23との関連を考えたい。SD23は16世紀前葉までの遺物を出土していることから、当建物も16世紀前葉と考える。

不明遺構

SX01 (H4、H5、14、15) 第28図

浅い皿状の遺構で、底面の凹凸はあまりない。16世紀代の遺物を出土するSD02より新しい。出土遺物941~314は16世紀前葉までのものが出土している。

SX03 (G6) 第28図

深さ10cm程度の浅い遺構である。埋土は、SX03より新しい柱穴の周りの切り合い畦の写真から判断すれば、SX04と同様なものと考えられる。形態及び規模も同じであった可能性もある。

遺物315~324は、15世紀前葉~16世紀中葉までのものが出土している。324は、SX04出土の破片と接合したもので、瀬戸平椀である。古瀬戸後期様式Ⅲ期のもので、15世紀第2四半期の年代が想定されている*1。

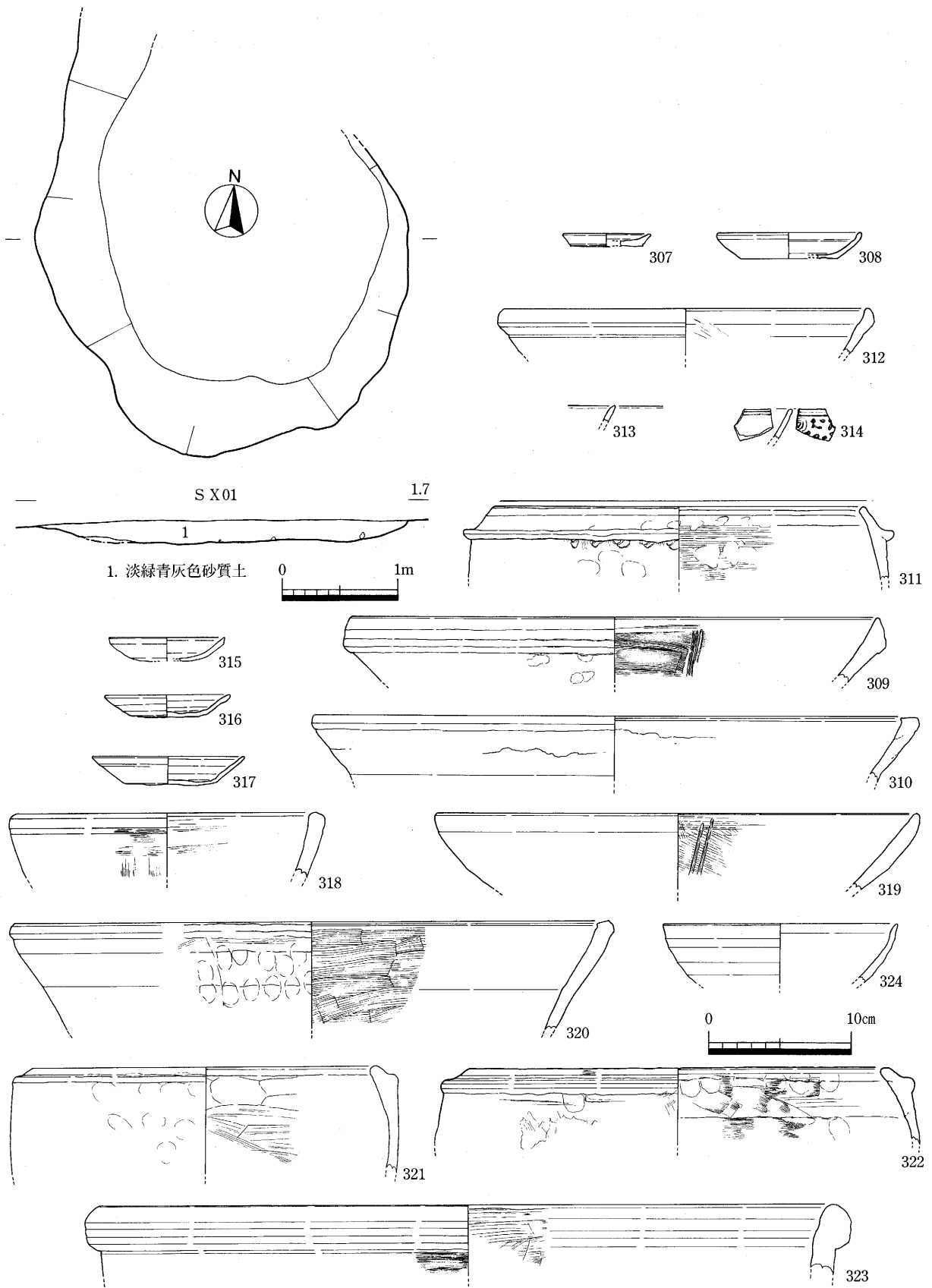

第28図 SX01平・断面 (1/50) 及びSX01・03出土遺物 (1/4)

* 1 藤澤良祐「古瀬戸」『概説 中世の土器・陶磁器』中世土器研究会 1995

SX04 (G5、H5) 第29図

主軸方向は、SB02とほぼ同じである。また方形の堀方部分に接続する小溝は、SB02を囲むようになっていることから、この遺構がSB02と関連をもつものと考えられる。溝の深さは数cmで、方形堀方部分とは標高差が、20cm以上ある。方形堀方部分の底面は凹凸があまりない。埋土下層には暗色の粘質土が堆積し、中層には砂層の堆積が見られることから、滞水あるいは流水を伴う遺構と考えられる。建物廻りの排水を利用した池の可能性があろうか。上層は基盤層土ブロック及び焼土を含む土層の堆積がみられ、またこの遺構埋没後に柱穴が掘削されていることから、建物を建てるための造成により埋められた可能性が考えられる。

遺物325～343はⅡ-2期から15世紀前葉までのものが出土しているが、SB02と関連を持つ遺構の時期を考えれば16世紀代に下るものであろう。332と333は同一個体の可能性がある。341は一番右の図の下端に線状痕があるので、これを砥石の切断面とも考えられるが、単なる折れ面との区別はできない。

SX08 (F6) 第30図

深さは、数cm程度の浅い遺構である。方向から考えてSD04と関連するものとしておきたい。12世紀後半から15世紀前葉までの遺物344～350を出土する。349は竹等を心材にした土壁状のものであるが、心材の痕跡が残る反対側の面はやや湾曲し、黒く焦げている。おそらく窯等の覆われた壁面の破片と考えられる。これと同じと考えられるものが、2箱出土している。350は片面のみに摩滅がある。

溝跡

SD01 (C7～D0～H1) 第31～35図

SD12・13・14の上層に堆積した土層である。遺物351～514は、16世紀中葉までのものが出土している。375はSD12出土の破片と接合したものである。402は古代の遺物である。432は土師質の焼成であるが、形態は備前焼に類似している。435はミニチュアの瓦質土釜である。447は須恵質の甕で、類例を知らない。491～496は近世陶磁器である。出土量が中世土器に比べて著しく少ないことから、混入品であろう。

513は、『中世の出土銭』49-1に類似する「熙寧元寶」（初鑄年1068年）である。514は、破片のため銘が判読できない。512は、遺構検出時に出土したもので、『中世の出土銭』38-3に類似する「天聖元寶」（初鑄年1023年）である。

SD02 (I8～I2) 第36～41図・48図

南側では、南東から北西へ方向をとるが、北側では現在の地割と同じ方向になっている。埋土中には石や土器等を含んでいる。

遺物515～656は11世紀末～16世紀中葉までのものが出土している。566は三足の付く鉢と考えられる。637～640は近世陶磁器であるが、中世土器に比べて出土量が小さいことから、混入品と考えられる。654は、『中世の出土銭』42-11に類似する「皇宋通寶」（初鑄年1038年）である。655は、『中世の出土銭』132-4に類似する「洪武通寶」（初鑄年1368年）である。656は、『中世の出土銭』135-1に類似する「永樂通寶」（初鑄年1408年）である。

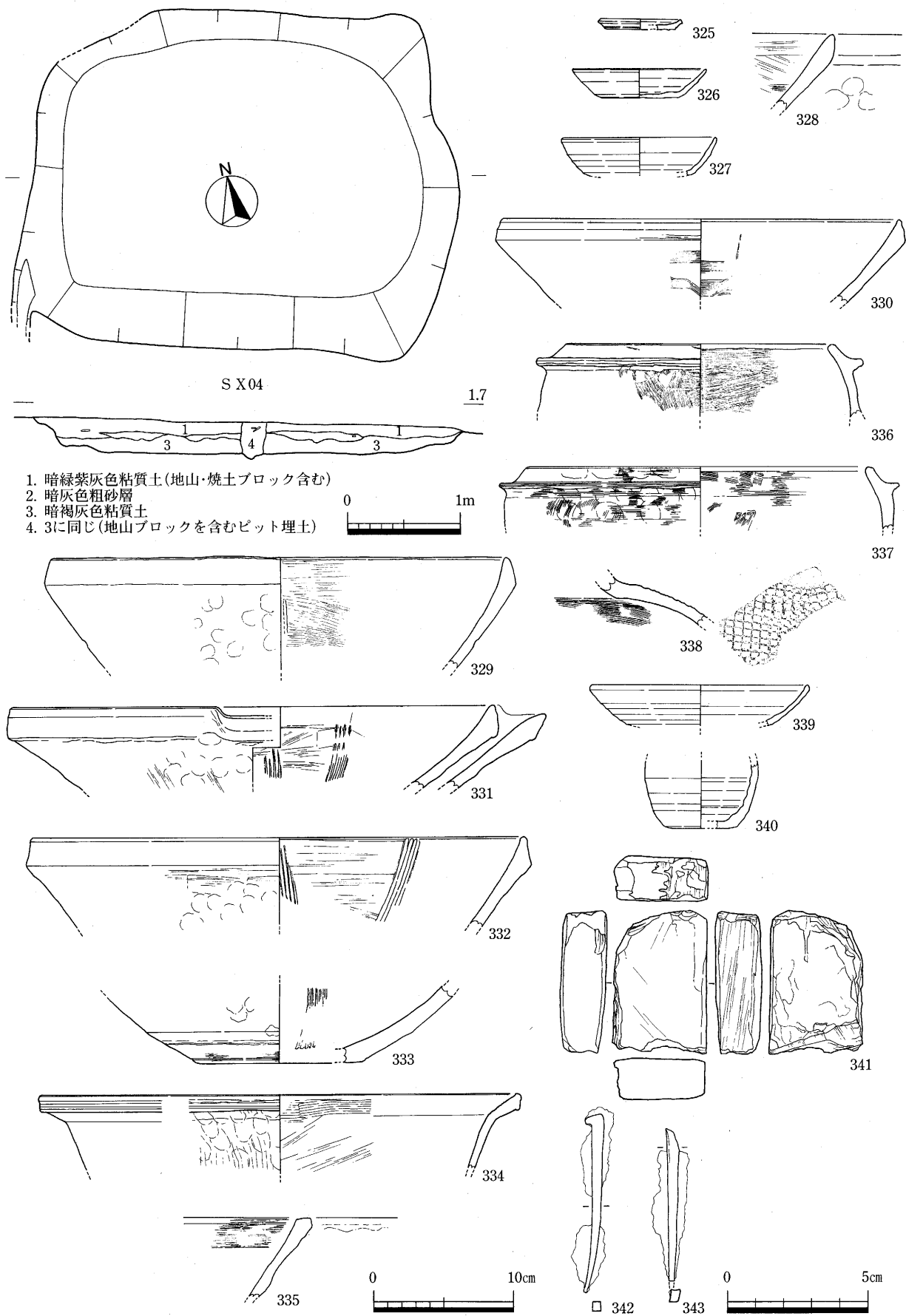

第29図 SX04 平・断面 (1/50) 及び出土遺物 (1/4) (1/2)

SD03 (F9~H8) 第43図

深さは10cm程度であるが、底面の標高は西から東へ低くなっている。遺物657~659は、15世紀中葉~16世紀中葉までのものが出土している。

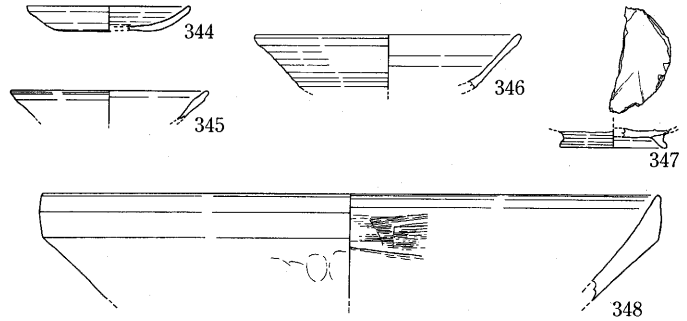

SD04・05・06・07 第43~47図

S B02を囲む深さ10cm程度の溝である。

SD04からは12世紀前葉から15世紀前葉までの遺物660~665が出土している。

665は、『中世の出土銭』41-7に類似する「皇宋通寶」(初鑄年1038年)である。

SD05からは、13世紀中葉~14世紀後葉までの遺物666~681が出土している。

SD06からは、13世紀中葉から14世紀中葉までの遺物682~689が出土している。682はSD07出土の破片と接合した。

SD07からは、13世紀中葉から14世紀前葉までの遺物690~692が出土している。

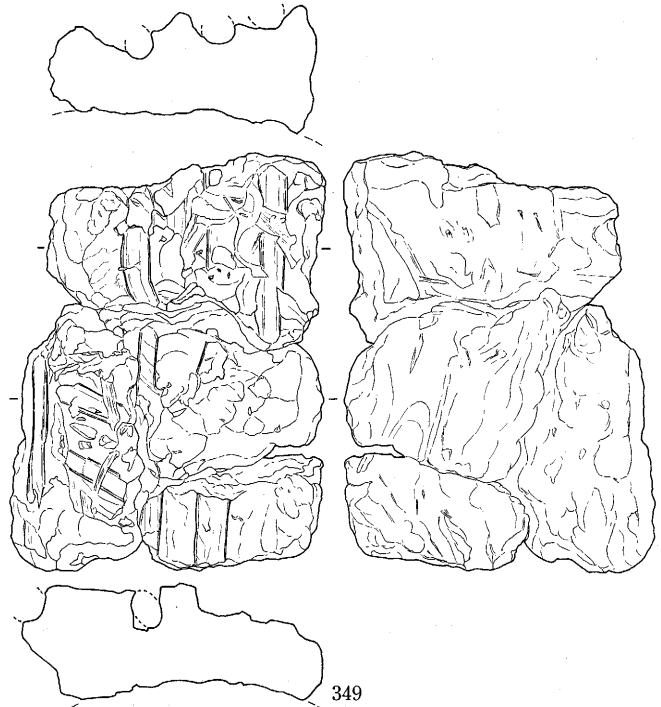

SD12 (C7~D0) 第47・48図

SD01の下層で検出された溝である。断面図土層1がSD01にあたる。現在の地割とほぼ同じ方向である。2ヶ所土坑状に深くなっている部分があり、出水状の遺構と考えられる。土坑状の部分の深さは、50cm程度であり、溝部分の深さは10~30cm程度である。遺物は13世紀中葉から16世紀中葉 693~712までのものが出土している。694・695・699・700・712は、SD13にまたがるトレンチから出土したものである。711はSD14から出土した破片と接合した。

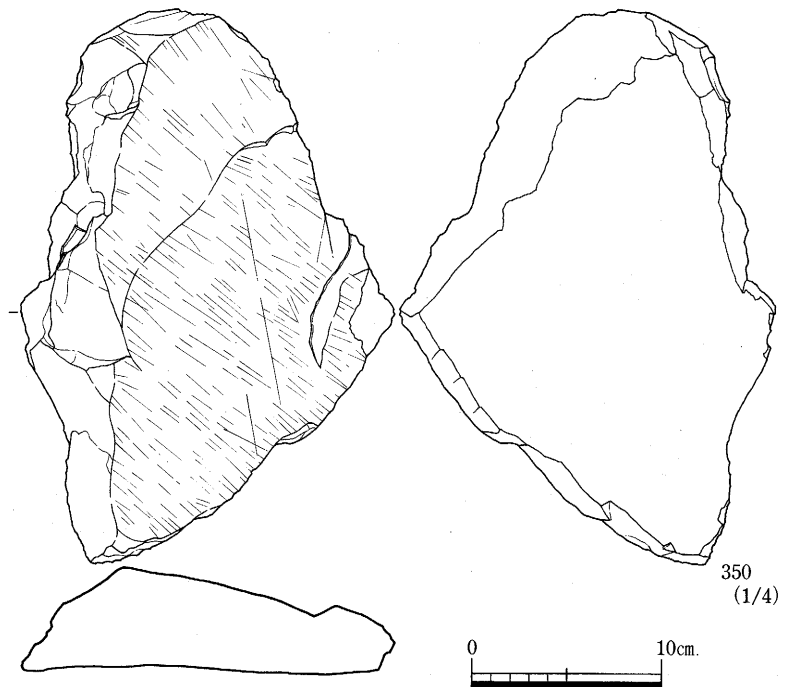

第30図 S X08 出土遺物 (1/4)

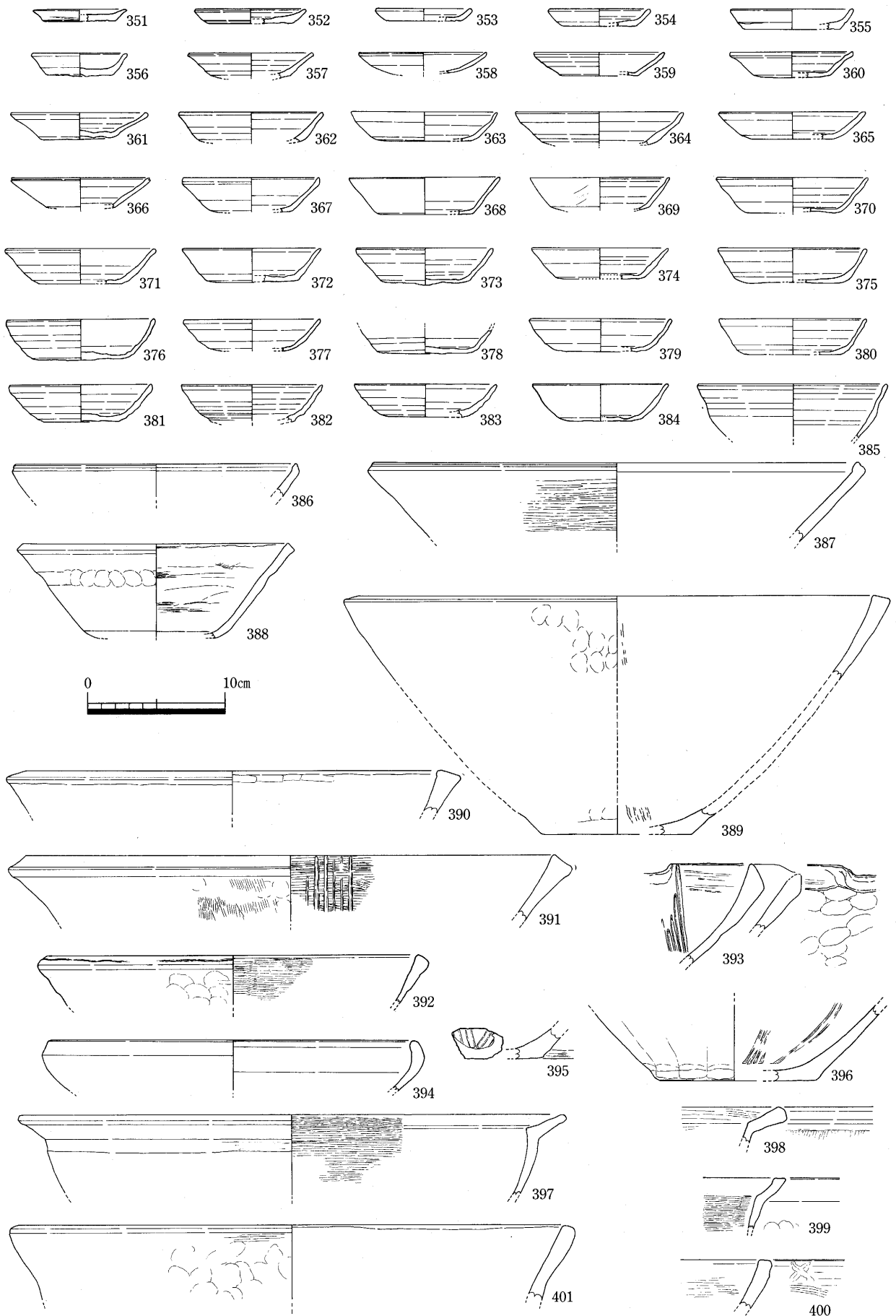

第31図 SD01 出土遺物その1 (1/4)

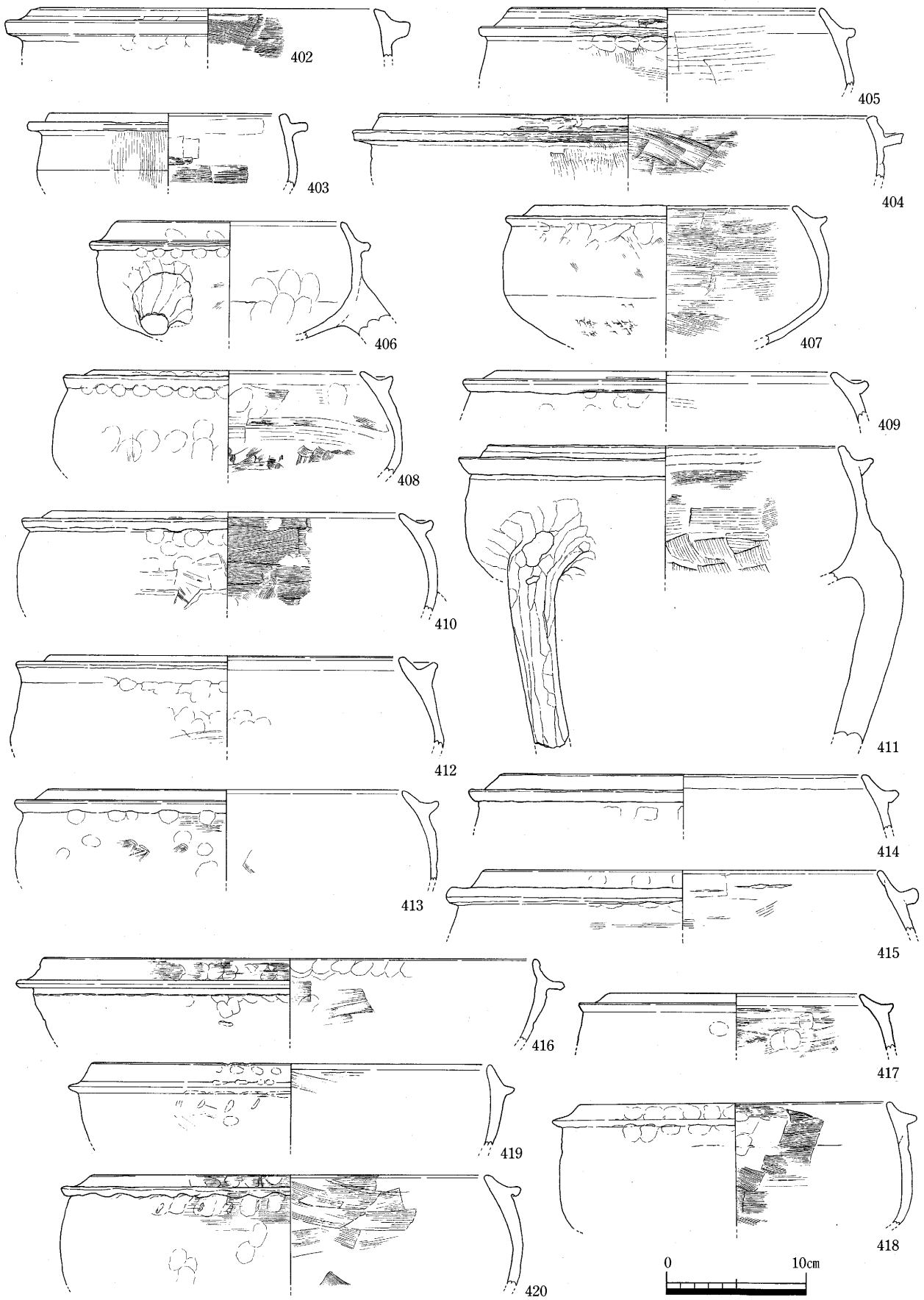

第32図 SD01 出土遺物その2 (1/4)

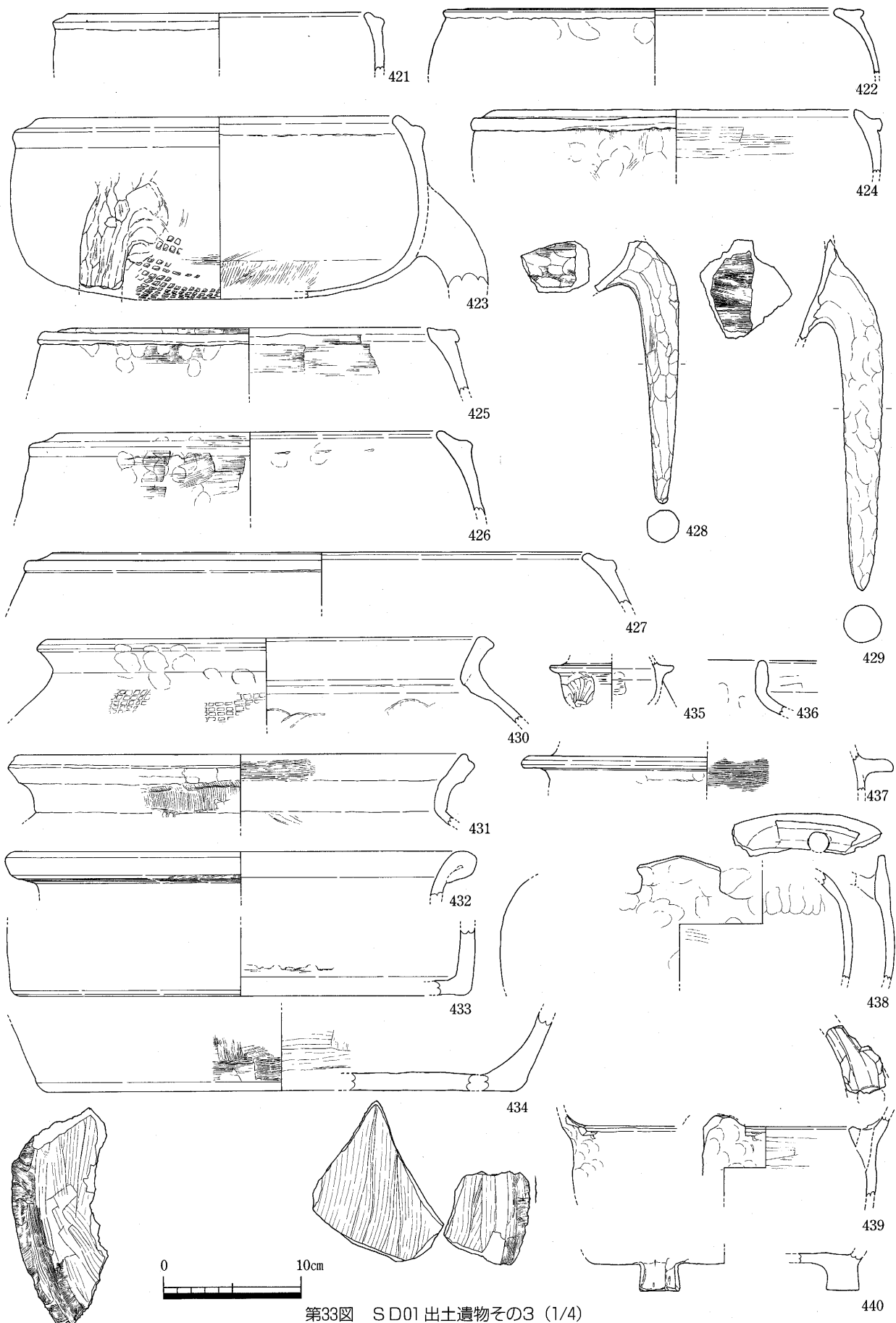

第33図 SD01 出土遺物その3 (1/4)

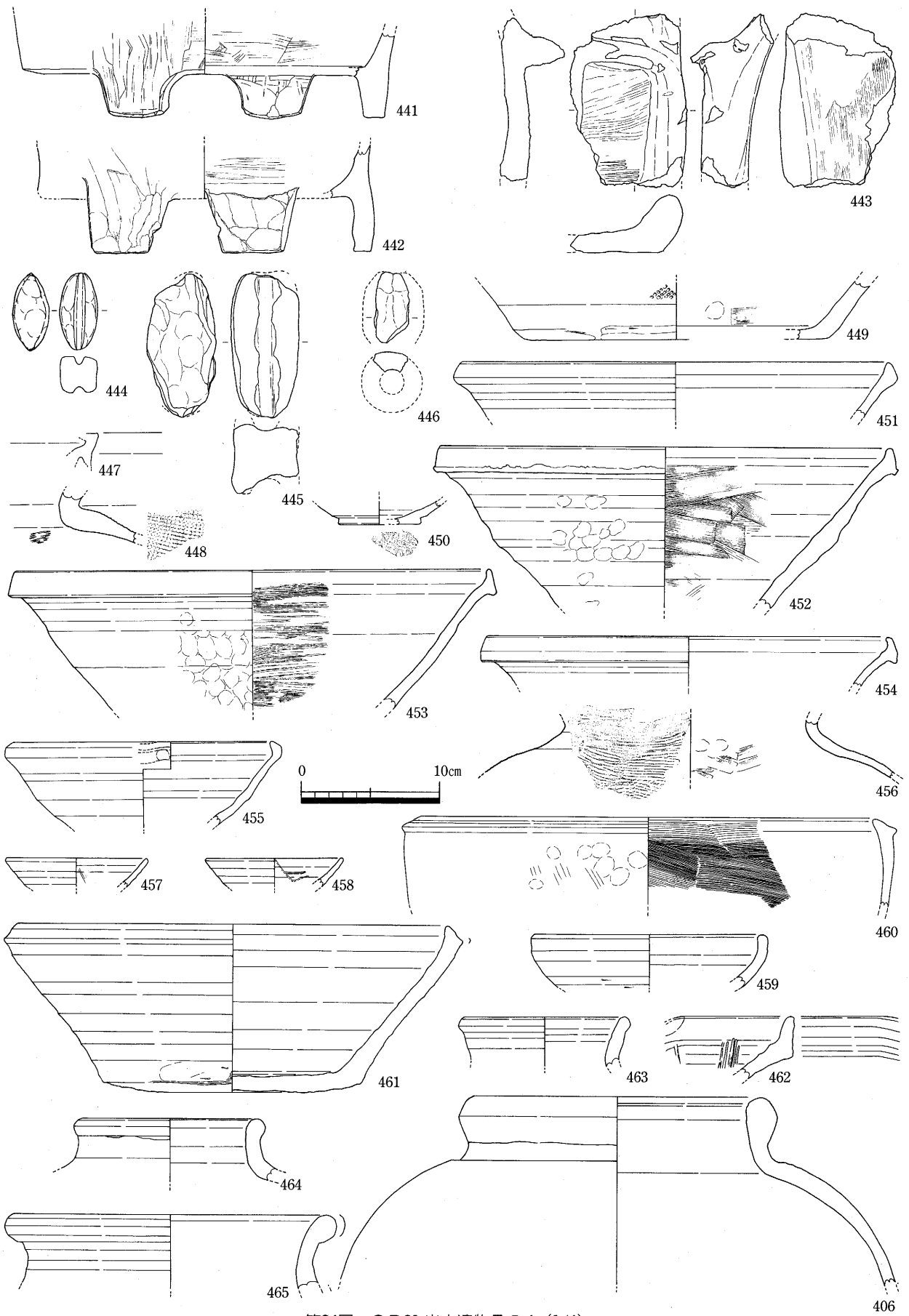

第34図 S D01 出土遺物その4 (1/4)

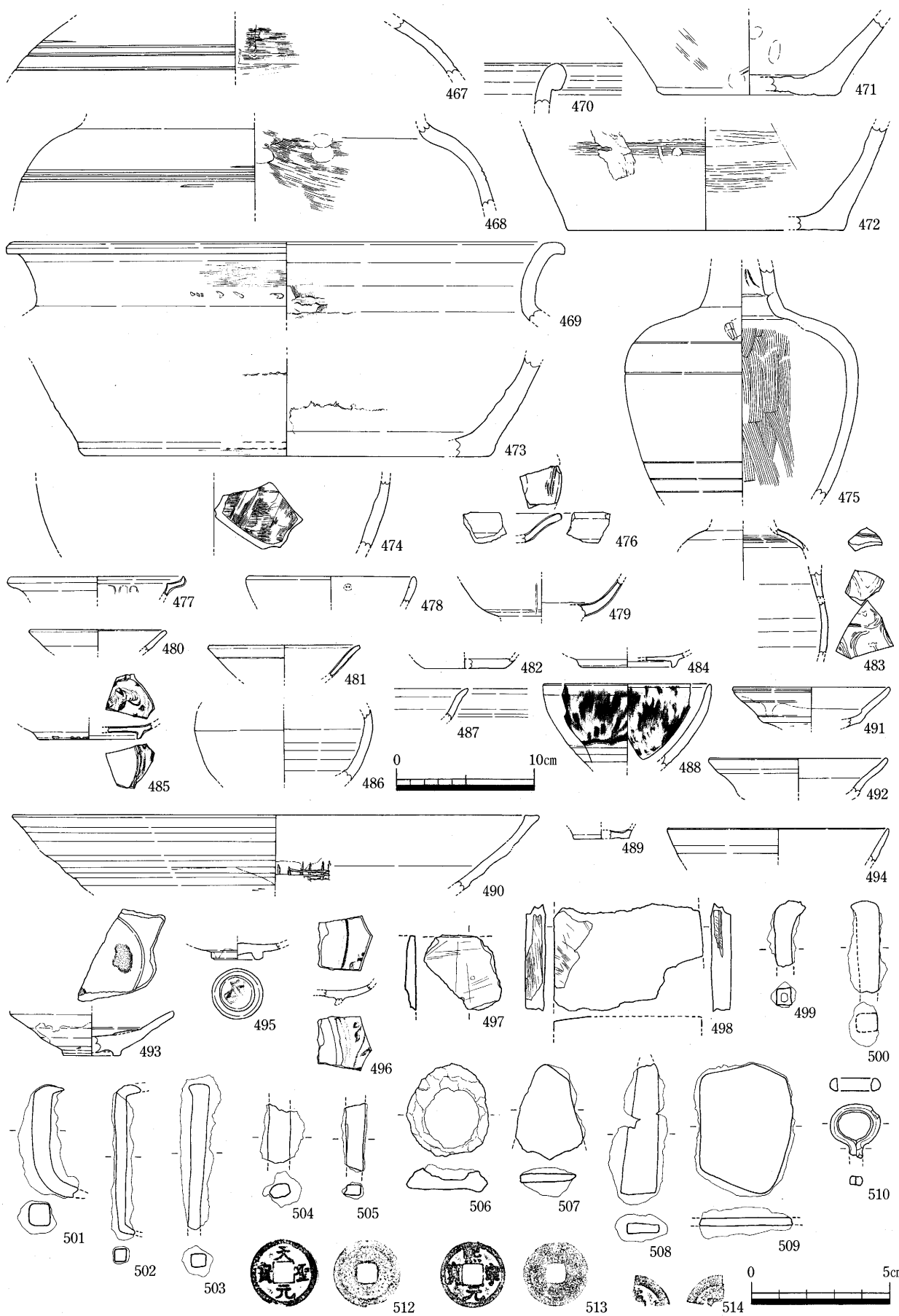

第35図 S D01 出土遺物その5 (1/4) (1/2)

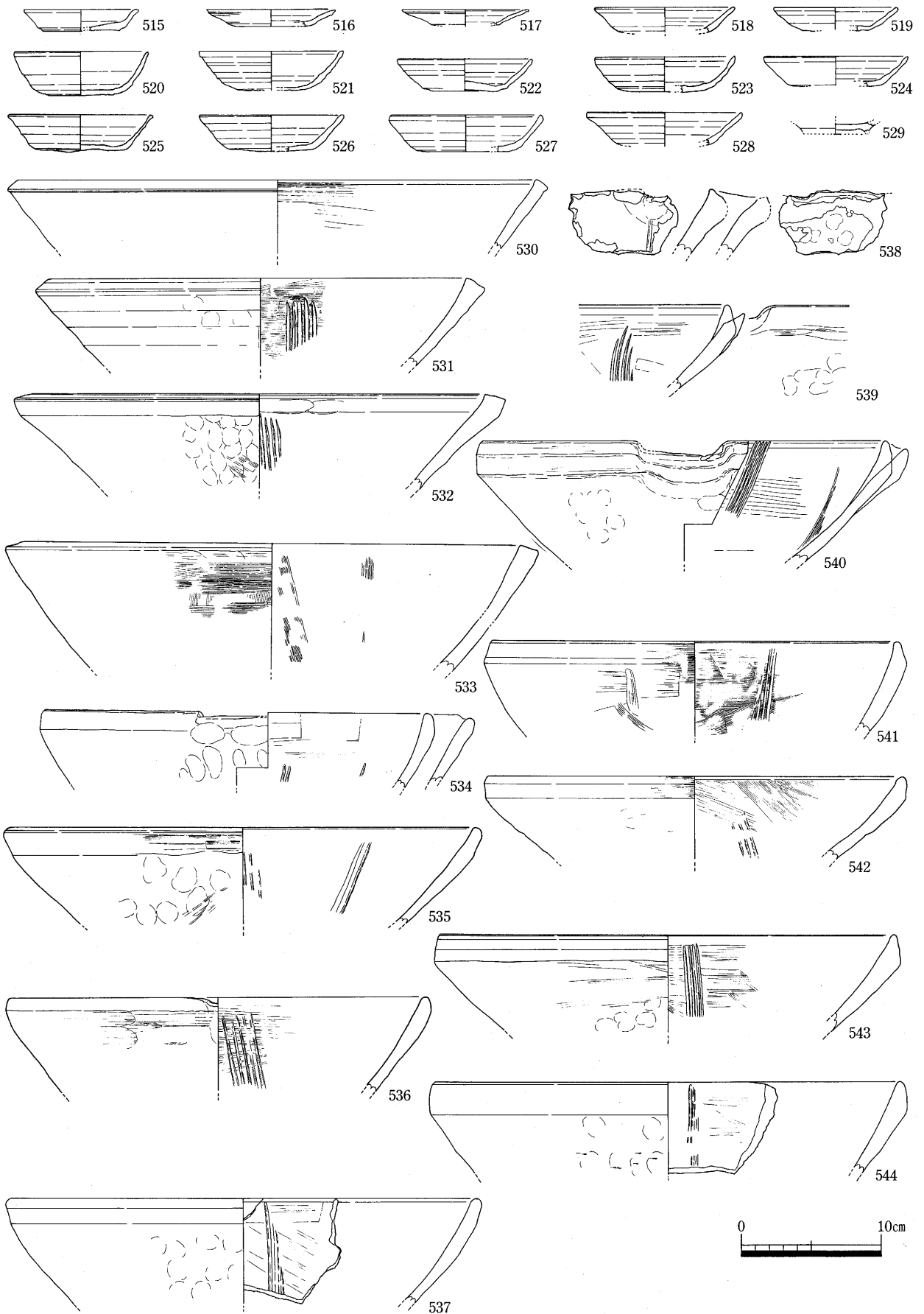

第36図 SD02 出土遺物その1 (1/4)

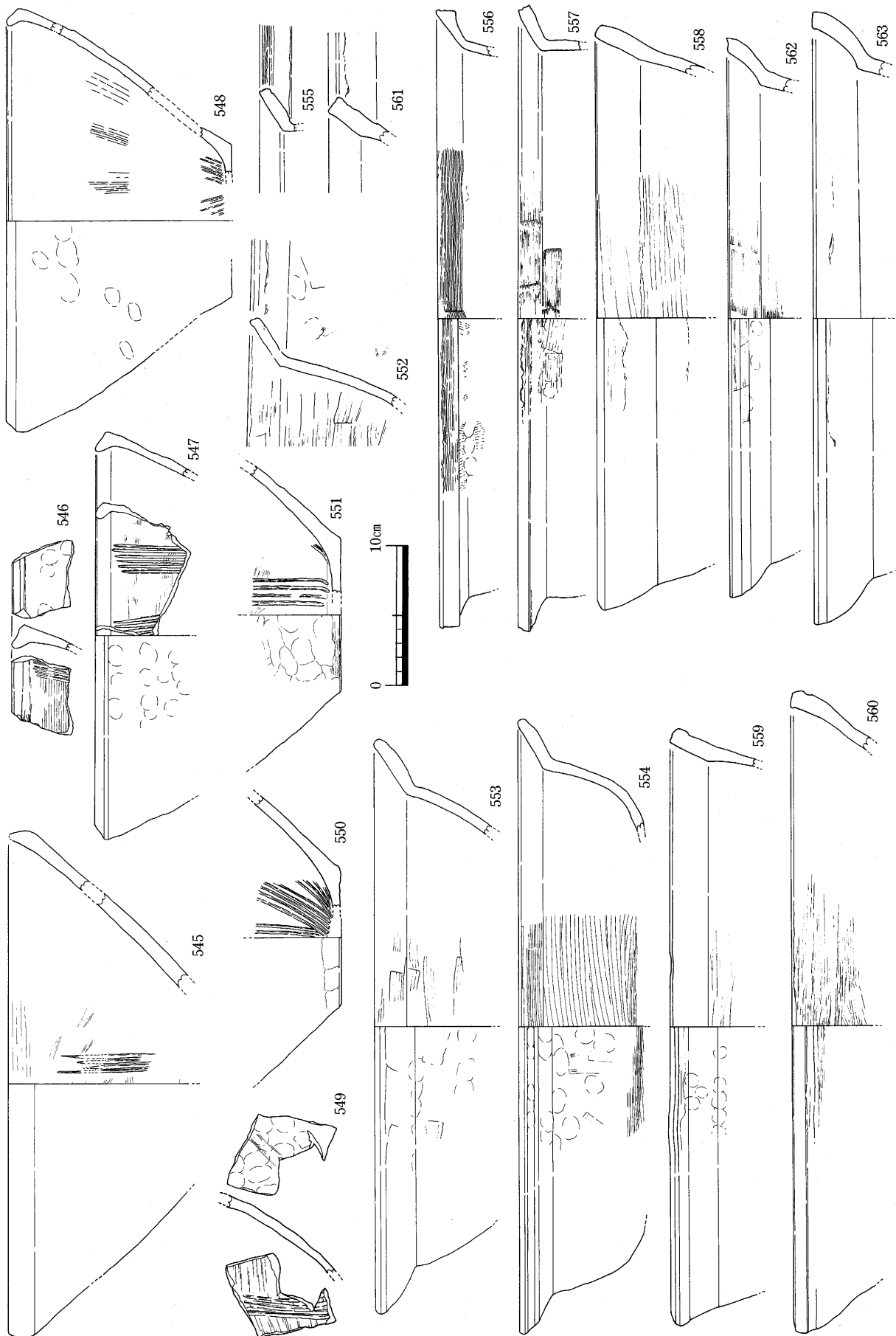

第37図 SD02 出土遺物その2 (1/4)

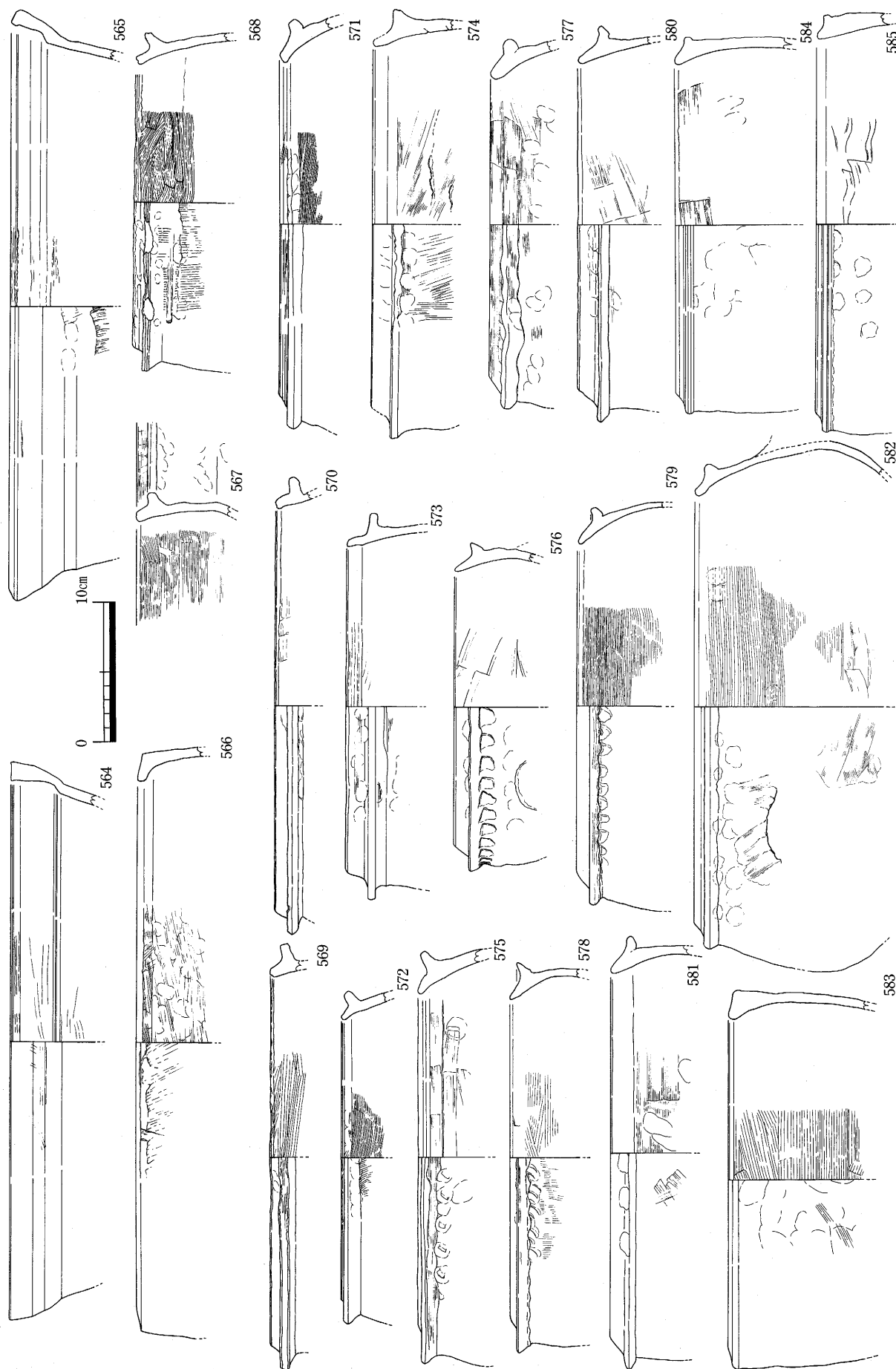

第38図 SD2 出土遺物その3 (1/4)

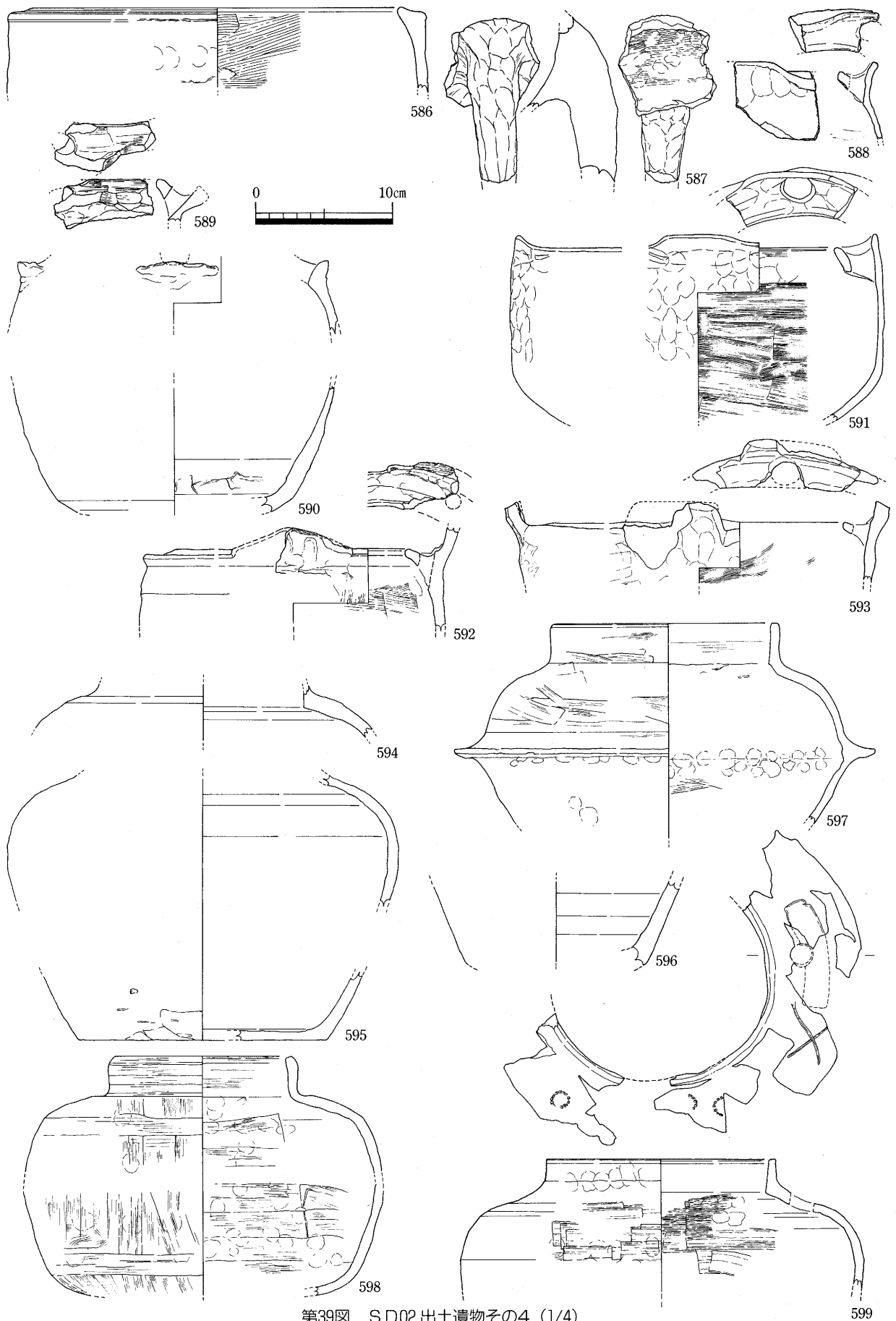

第39図 S D02 出土遺物その4 (1/4)

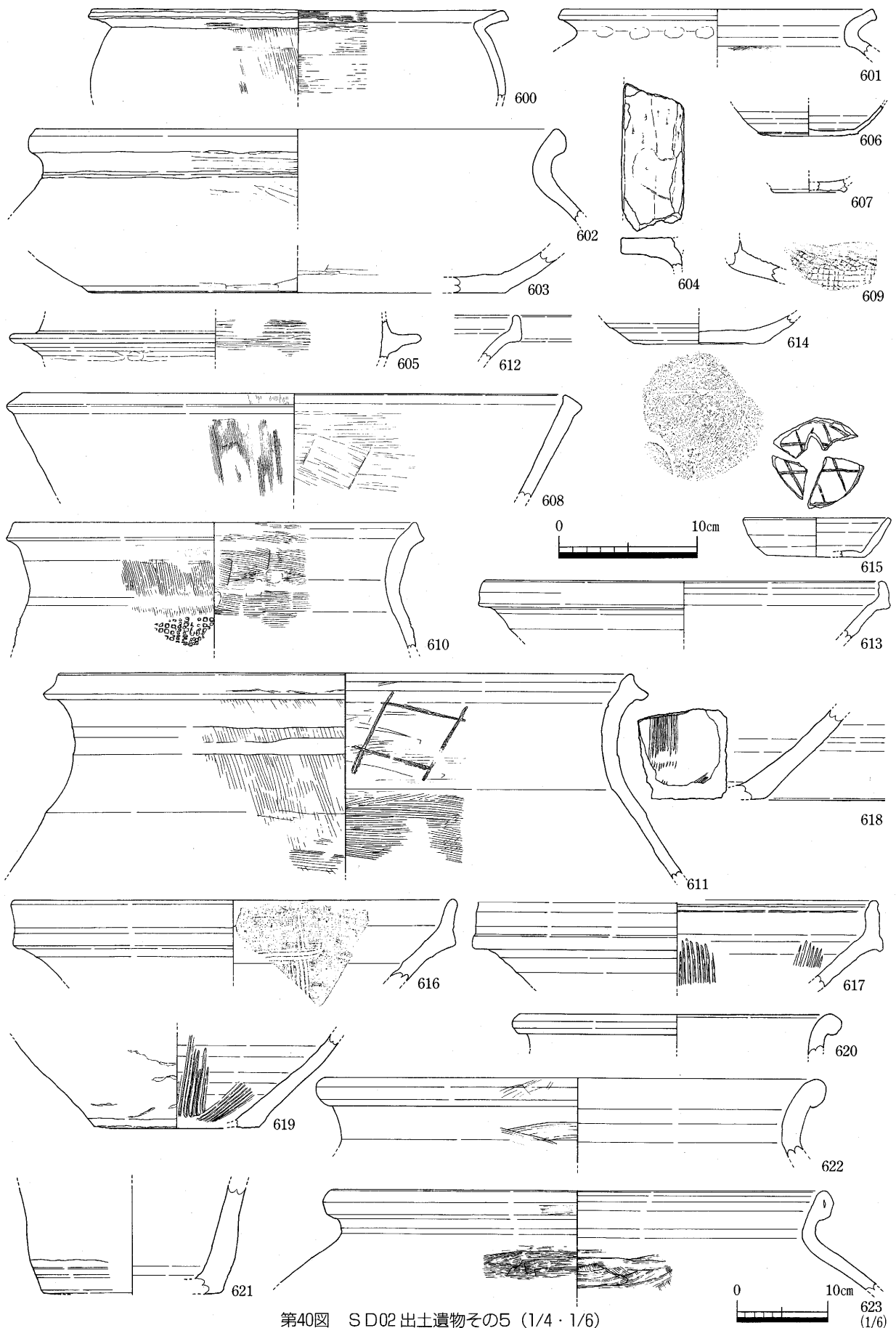

第40図 S D02 出土遺物その5 (1/4・1/6)

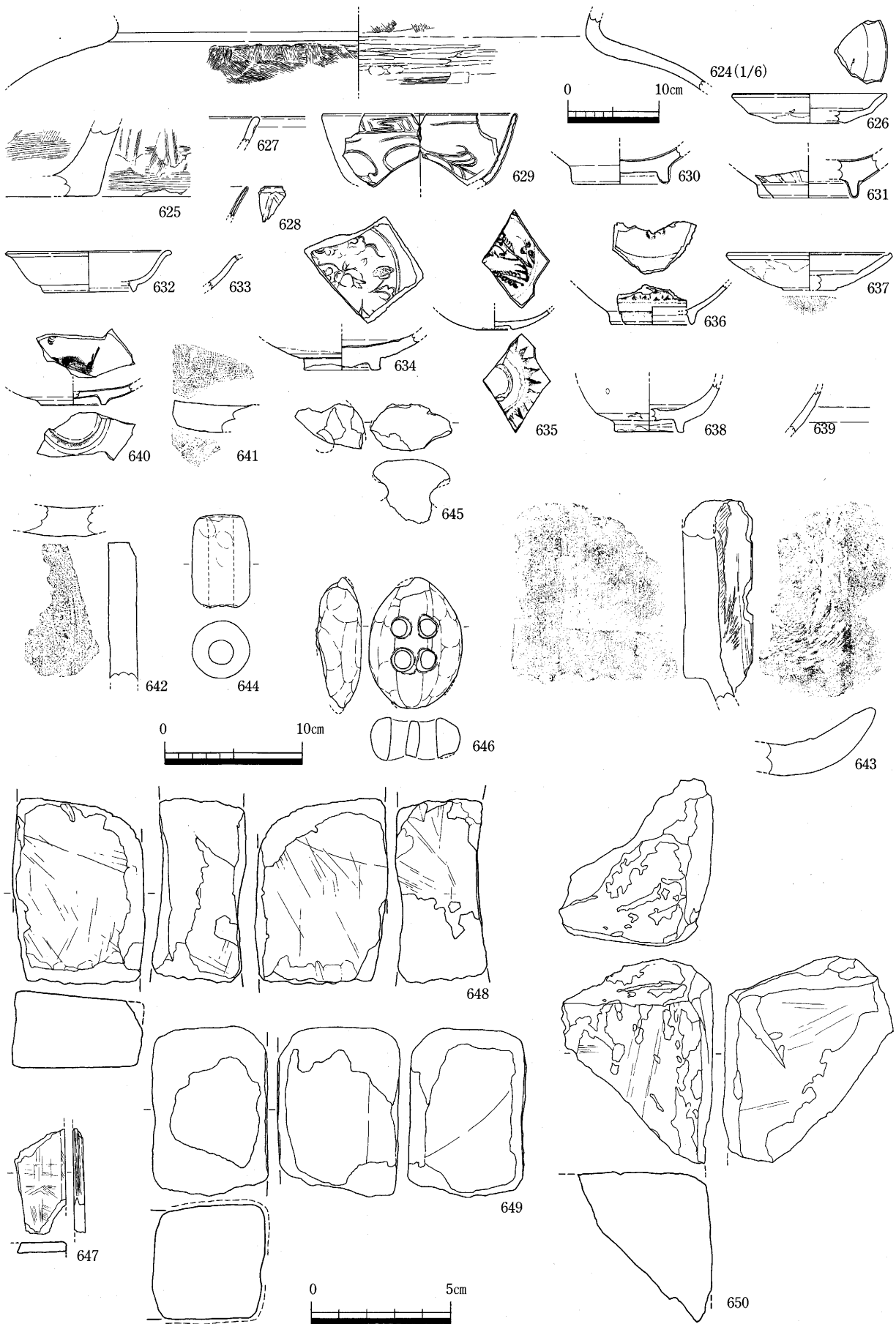

第41図 SD02 出土遺物その6 (1/4・1/6) (1/2)

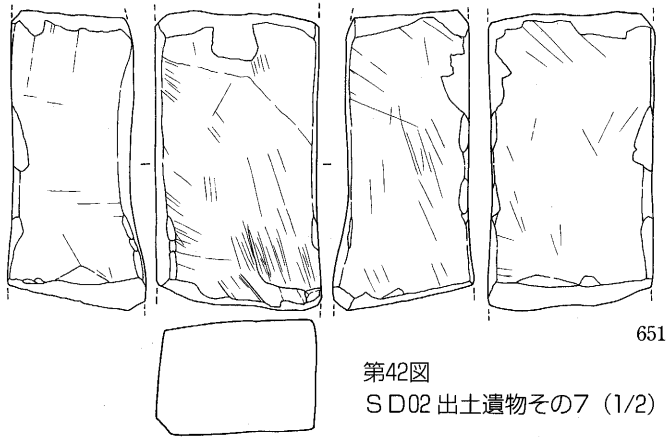

第42図
SD02 出土遺物その7 (1/2)

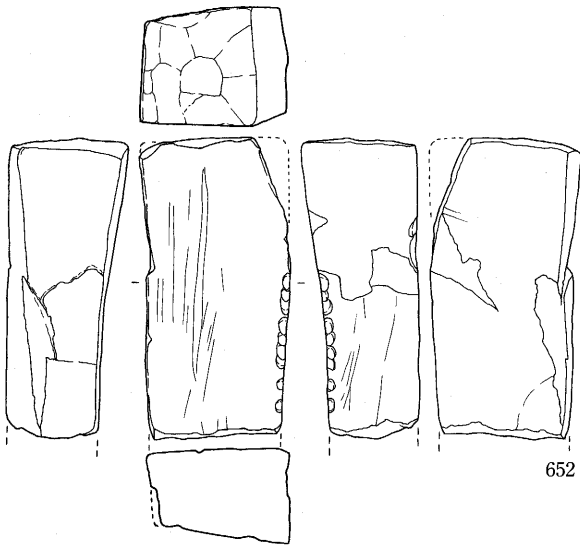
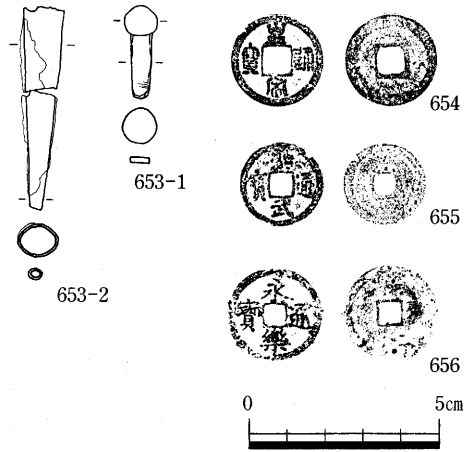

第43図 SD03 出土遺物 (1/4)

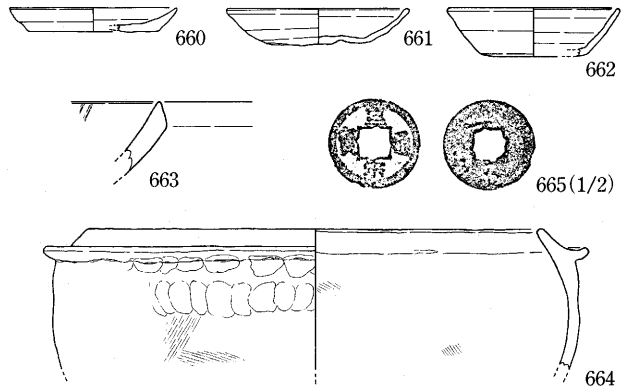

第44図 SD04 出土遺物 (1/4) (1/2)

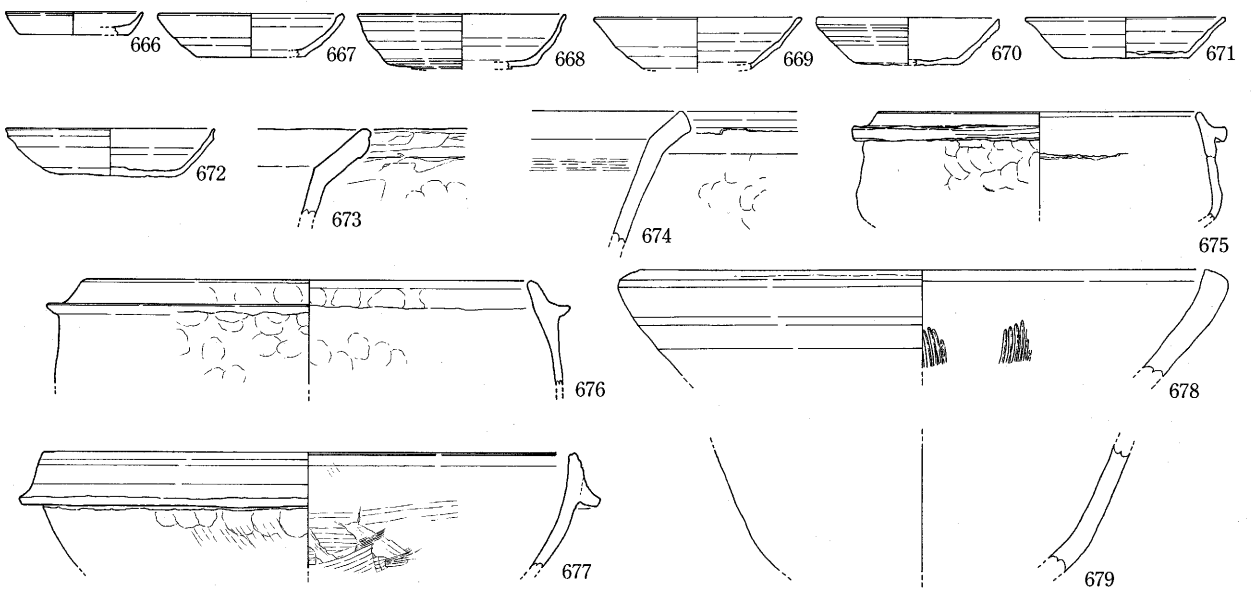

第45図 SD05 出土遺物 (1/4)



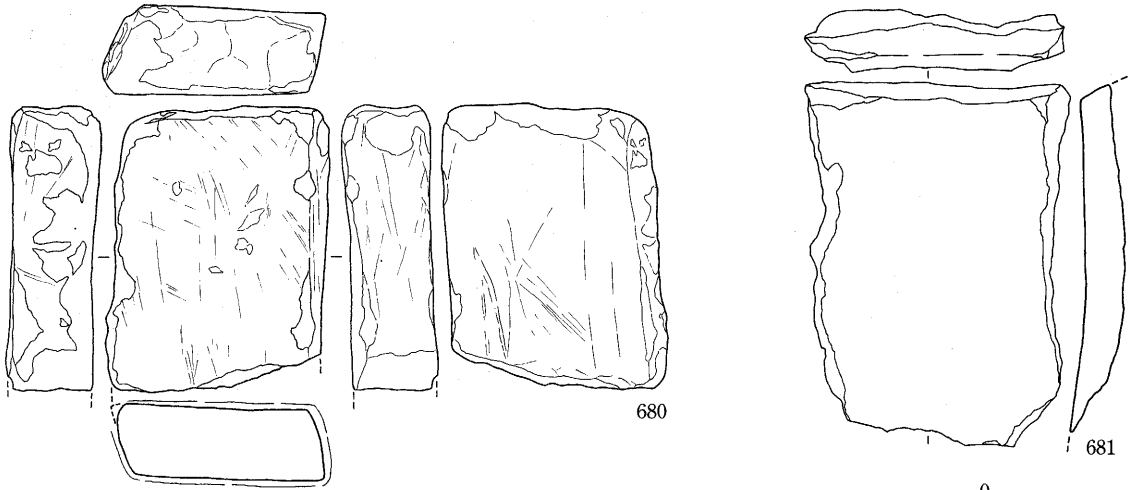

第46図 SD05 出土遺物 (1/2)

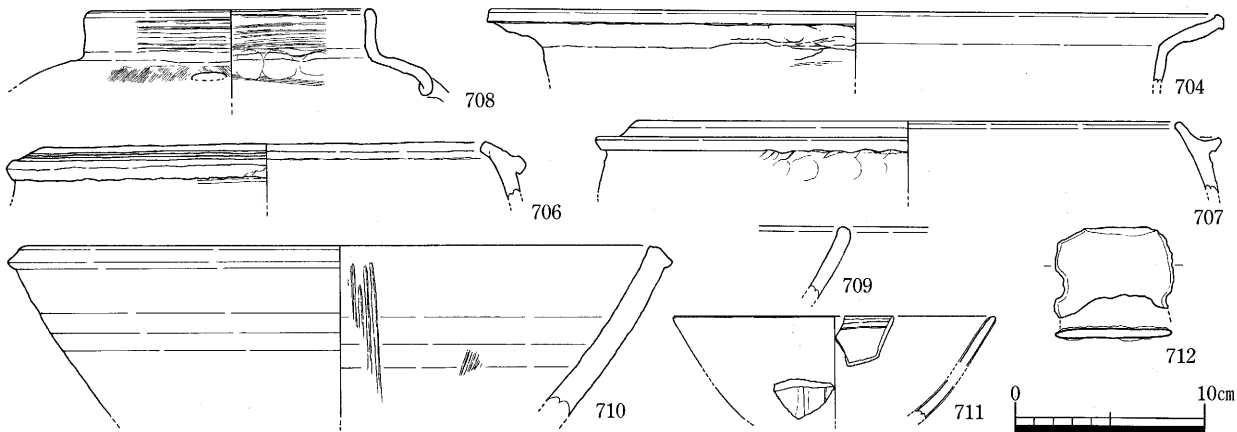
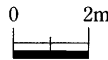
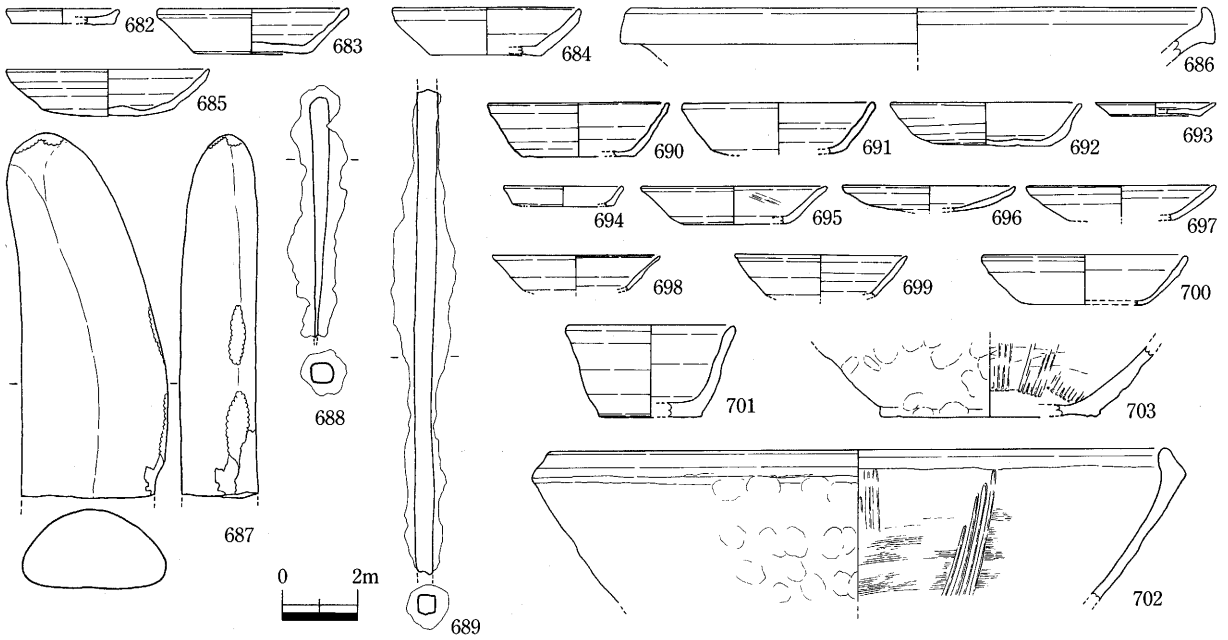

第47図 SD06・07・12 出土遺物 (1/4) (1/2)

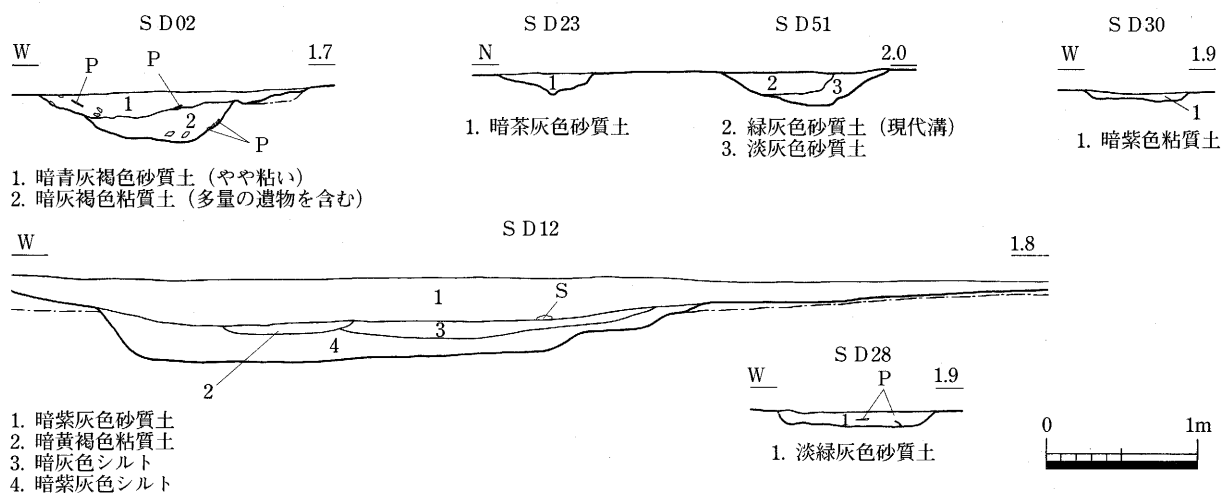

第48図 SD02・12・23・28・30・51断面 (1/50)

SD14 (E1~H1) 第49図

SD01の下層で検出された溝である。SD12の続きの溝である。13世紀前葉~16世紀前葉713~730までの遺物が出土している。727はSD28から出土した破片と接合した。730は、柱材の破片と考えられる。スギ材であろう。

SD21 (E17~E19) 第49図

平板測量図をもとに記載したため、その位置はあまり正確ではない。また、深さ等の詳細なデータは不明で、その位置関係からSD26につながるものとも考えられるが、方向がやや異なることから別の溝としておく。遺物は、鉄器731・732が出土しているのみである。

SD23 (H14~B12) 第48・49図

途中でややクランク状に曲がり、SD28に続く。底面の標高は、場所による違いはほとんど無い。遺物733~736は、13世紀中葉から16世紀前葉までのものが出土している。

SD24 (D19~F19) 第49図

深さ40cm~50cmである。途中でとぎれる堀状の遺構と考えられる。方向は現在の地割と一致する。遺物737は、16世紀前半のものが出土している。

SD28 (B8~B12) 第48~50図

途中でとぎれる溝である。一番北側は深くなっており、深さ20cmである。溝部分の深さは10cm程度である。溝部分の標高はSD23より10cm程度低い。遺物738~762は13世紀後半から15世紀後葉までのものが出土している。738は平安時代の遺物である。747・749・750は、SD29出土の破片と接合したものである。748・749は足鍋である。758は須恵質の焼成であるが、土師器杯と同様な製作技法を用いている。761は瓦であるが、全形及び使用位置は不明である。

SD30 (B10~A12) 第48図

SD28と平行する溝である。土師質土釜と亀山焼甕の小片3点を出土している。SD28と同時期と考える。

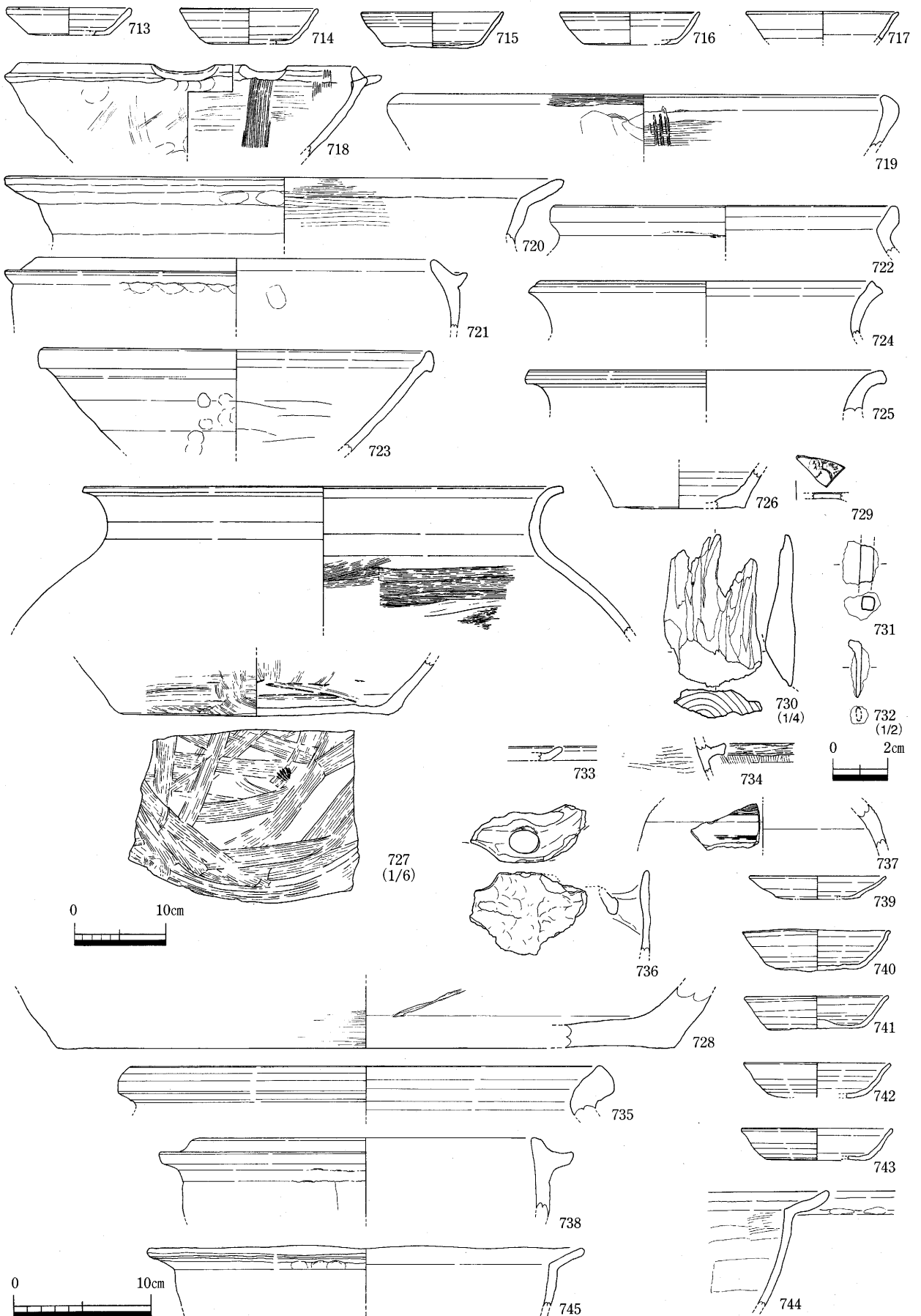

第49图 SD14·21·23·24·28 出土遺物 (1/4) (1/6) (1/2)

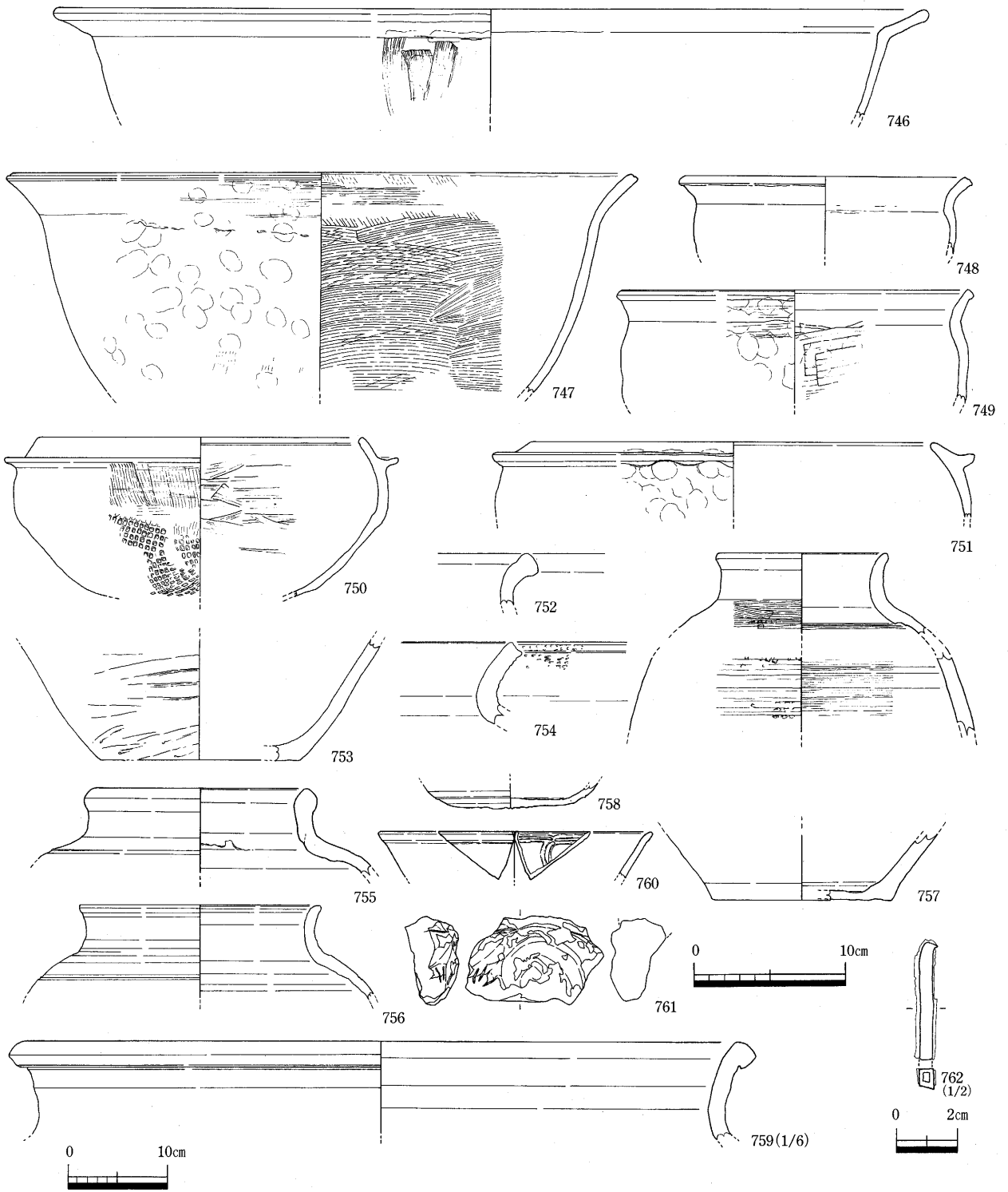

第50図 SD28 出土遺物 (1/4) (1/6) (1/2)

6 ピット出土の遺物 第51～58図

ここでは、ピット出土の遺物763～1179.12をまとめて掲載する。なお、掘立柱建物跡を構成する柱穴出土の遺物も、ここで一緒に掲載する。掲載順は、ピット番号順である。出土した遺物のピット番号は遺物観察表を参照されたい。

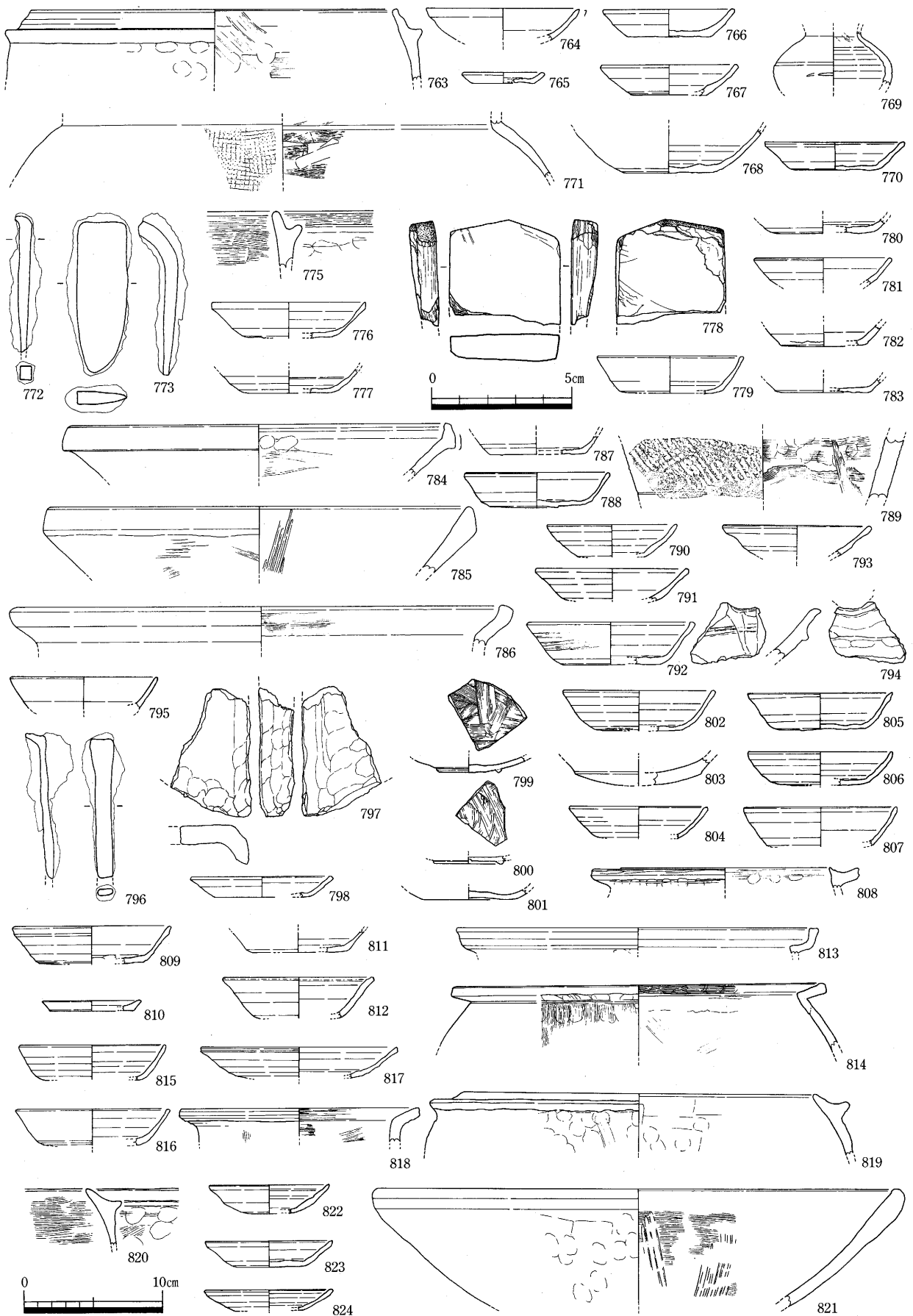

第51図 ビット出土遺物その1 (1/4) (1/2)

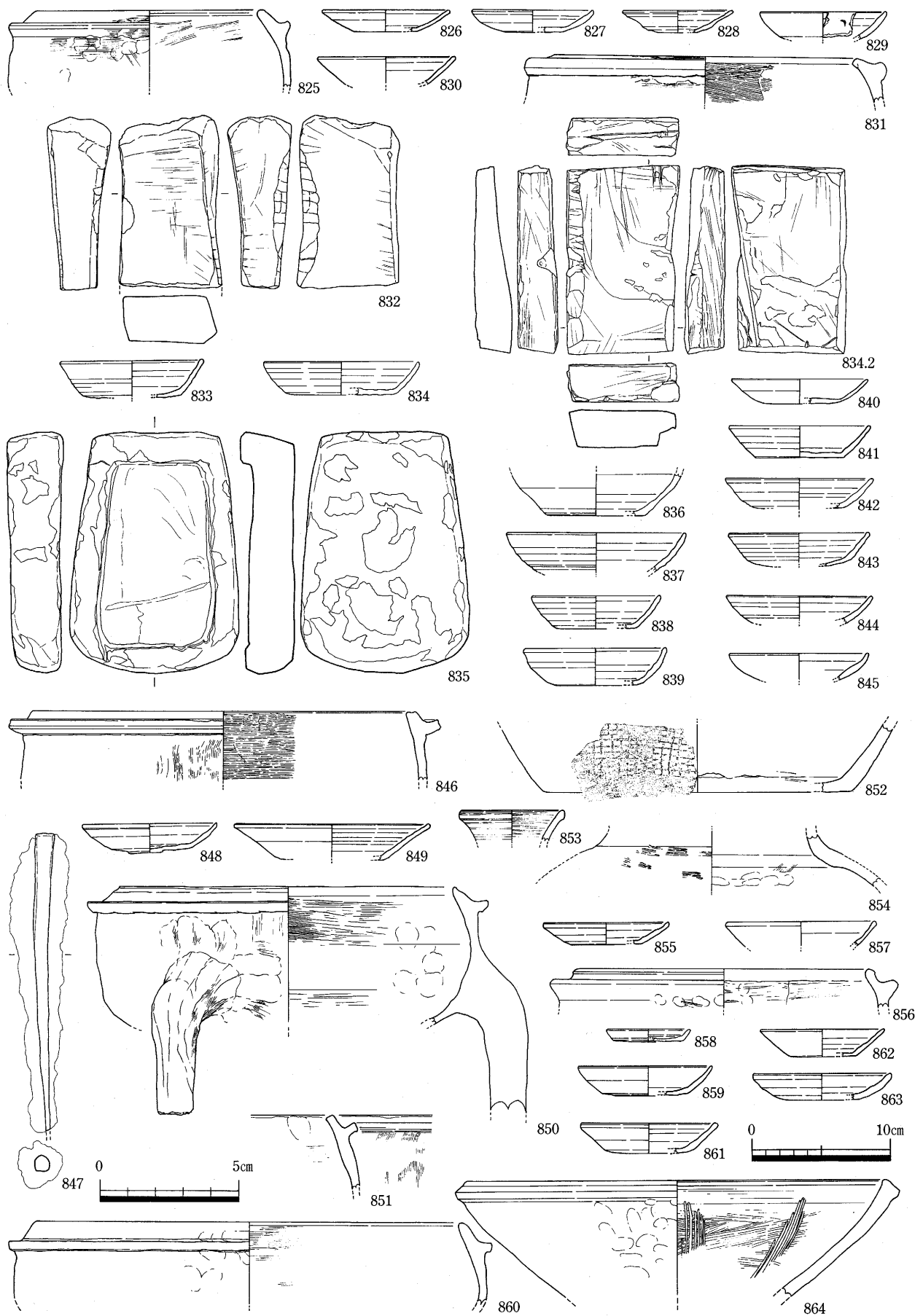

第52図 ピット出土遺物その2 (1/4) (1/2)

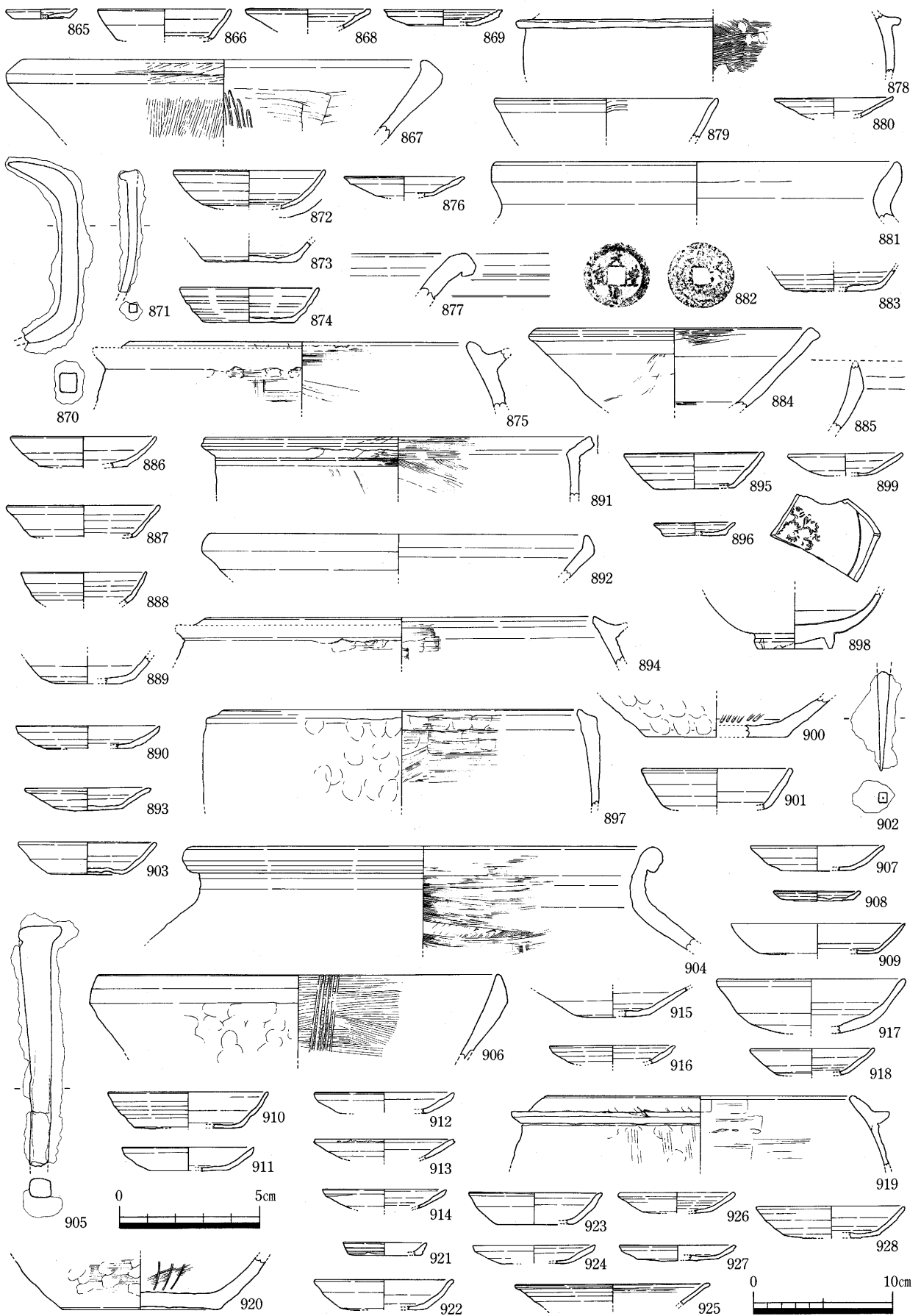

第53図 ピット出土遺物その3 (1/4) (1/2)

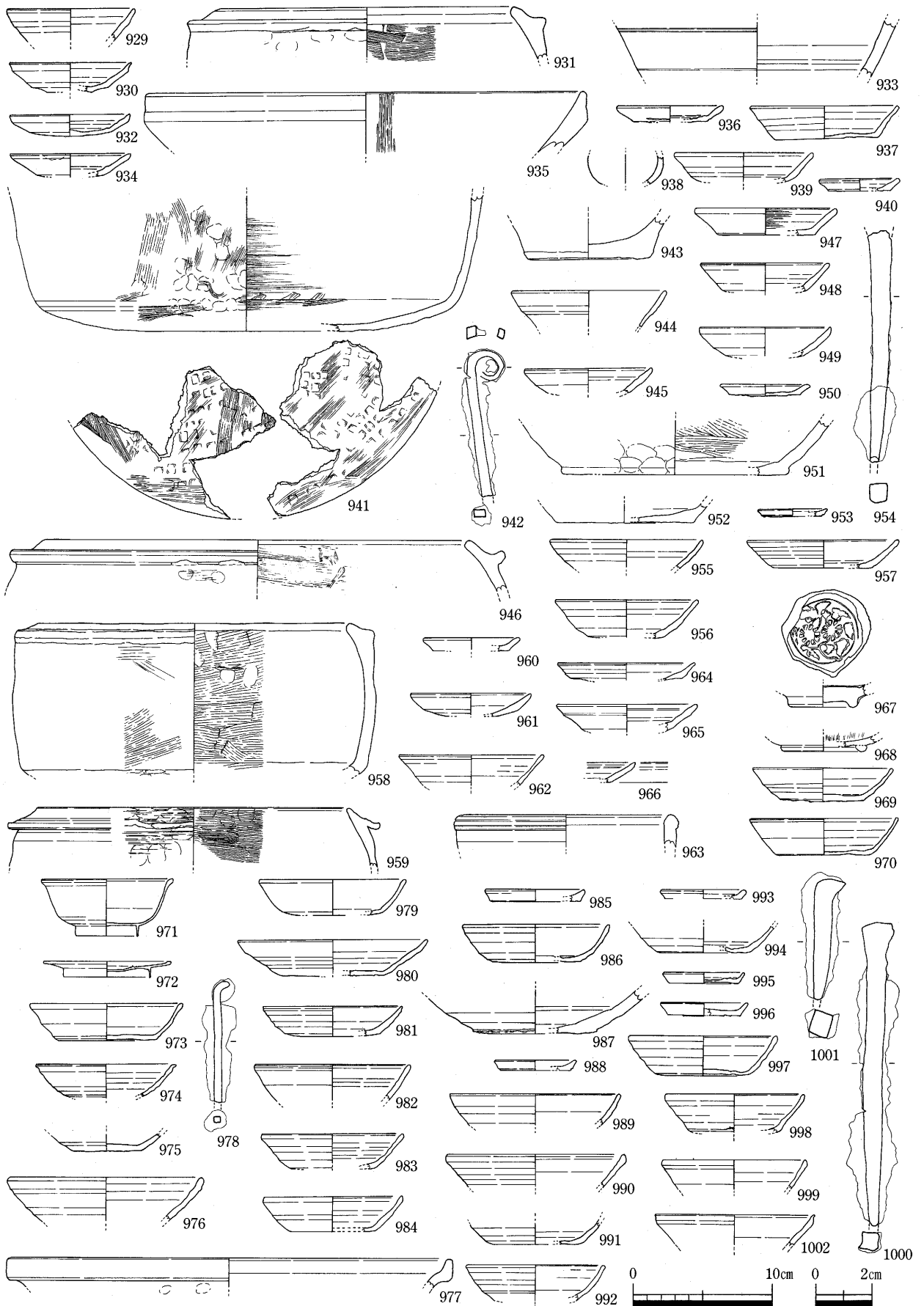

第54図 ピット出土遺物その4 (1/4) (1/2)

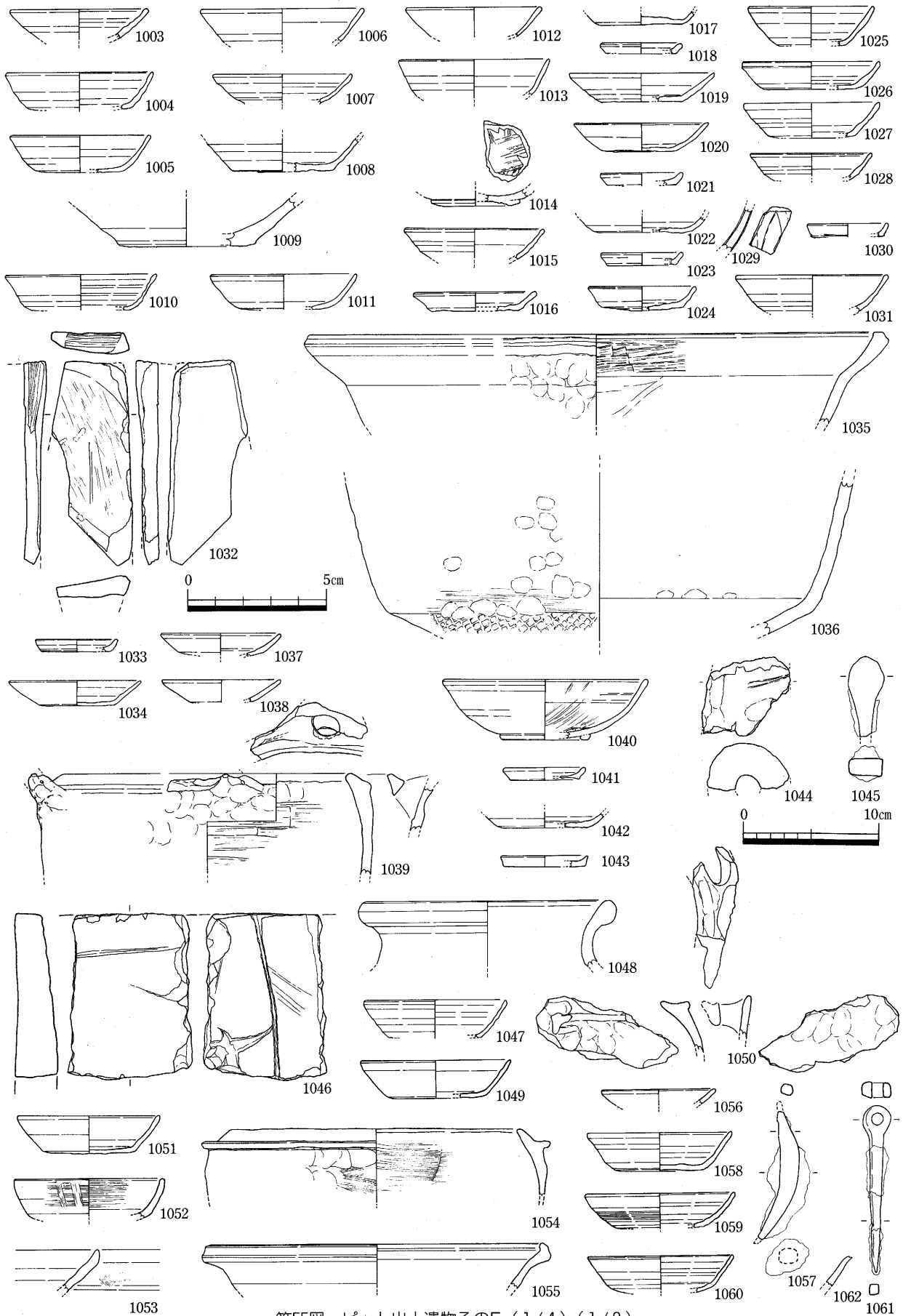

第55図 ビット出土遺物その5 (1/4) (1/2)

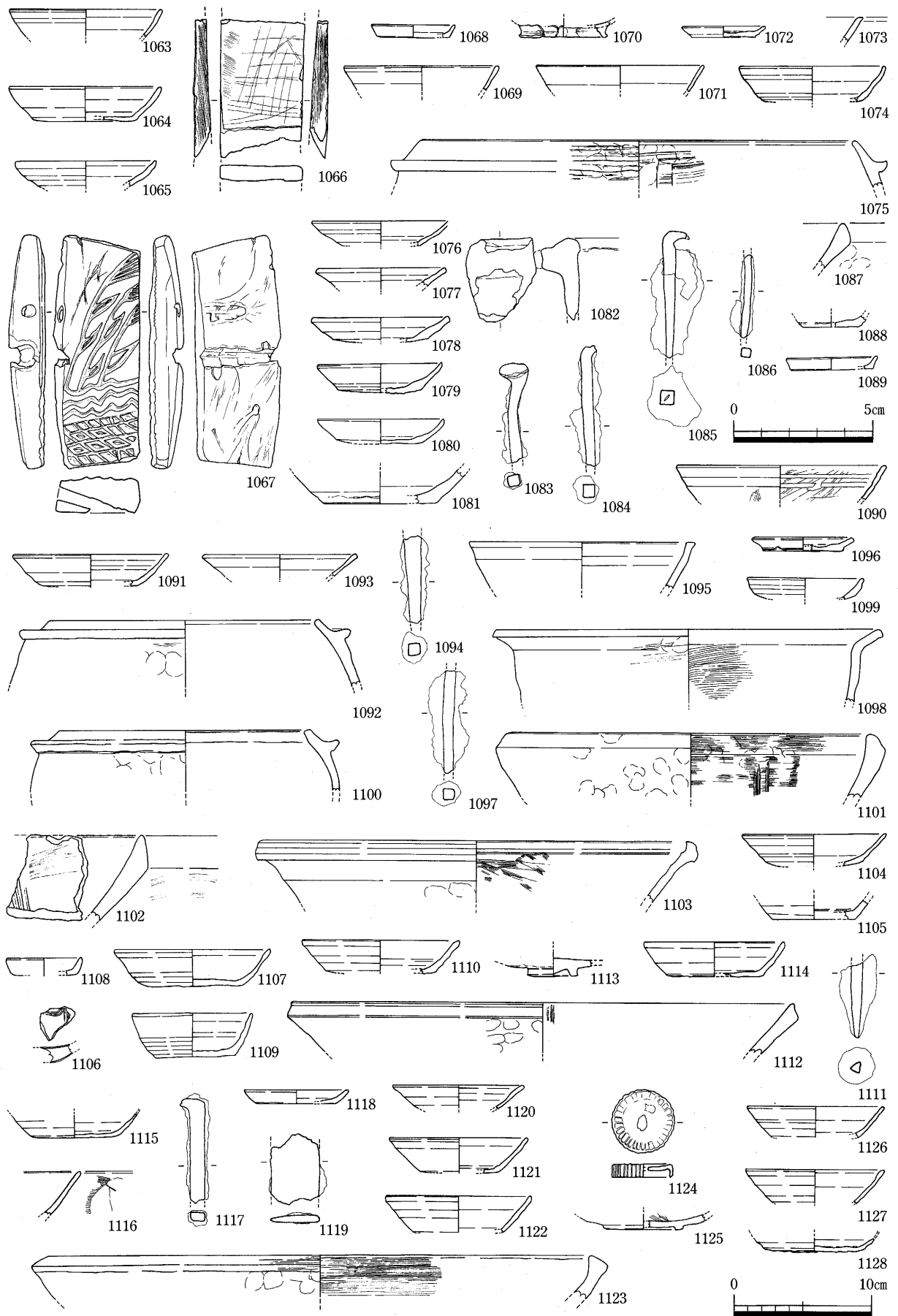

第56図 ピット出土遺物その6 (1/4) (1/2)

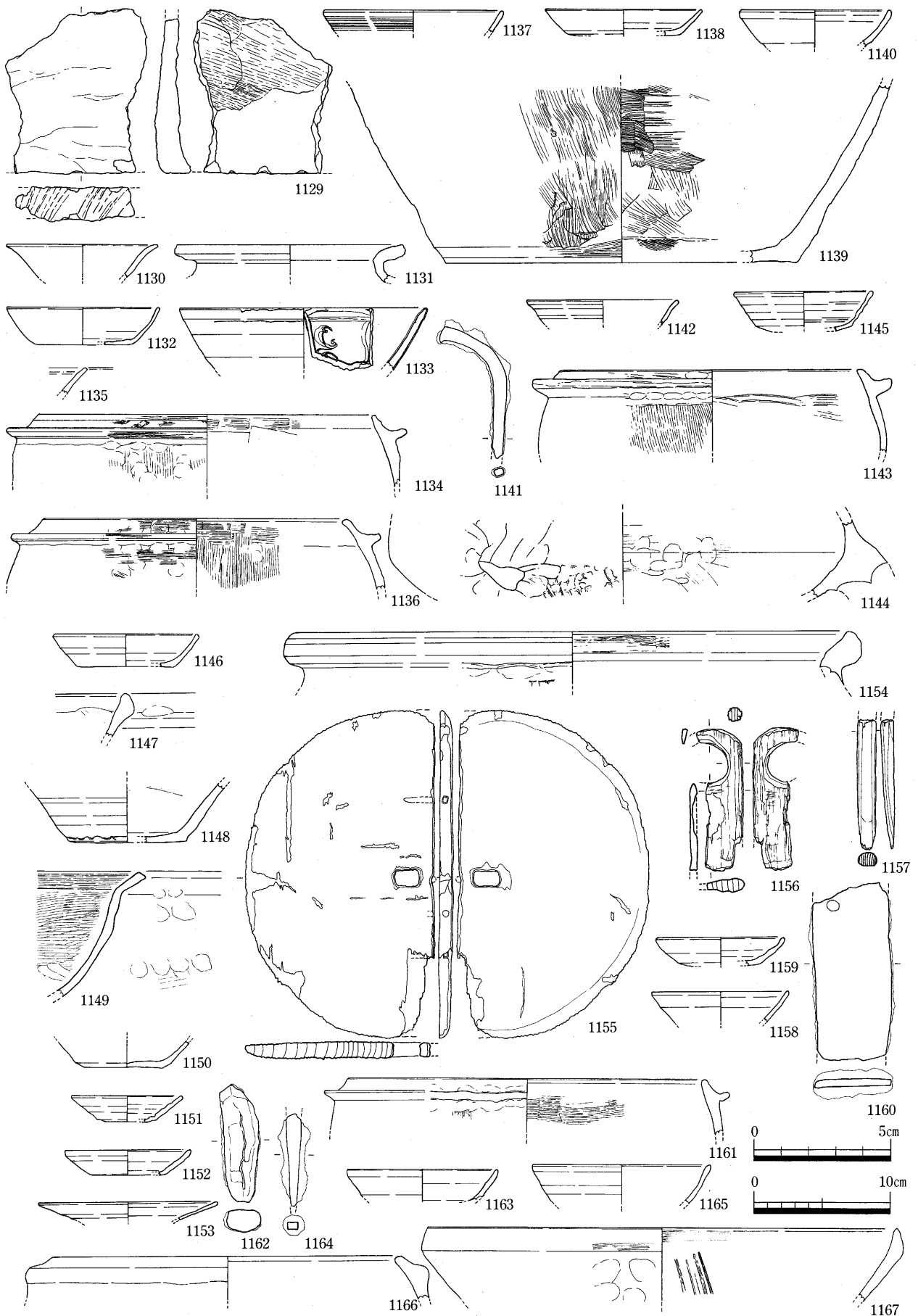

第57図 ピット出土遺物その7 (1/4) (1/2)

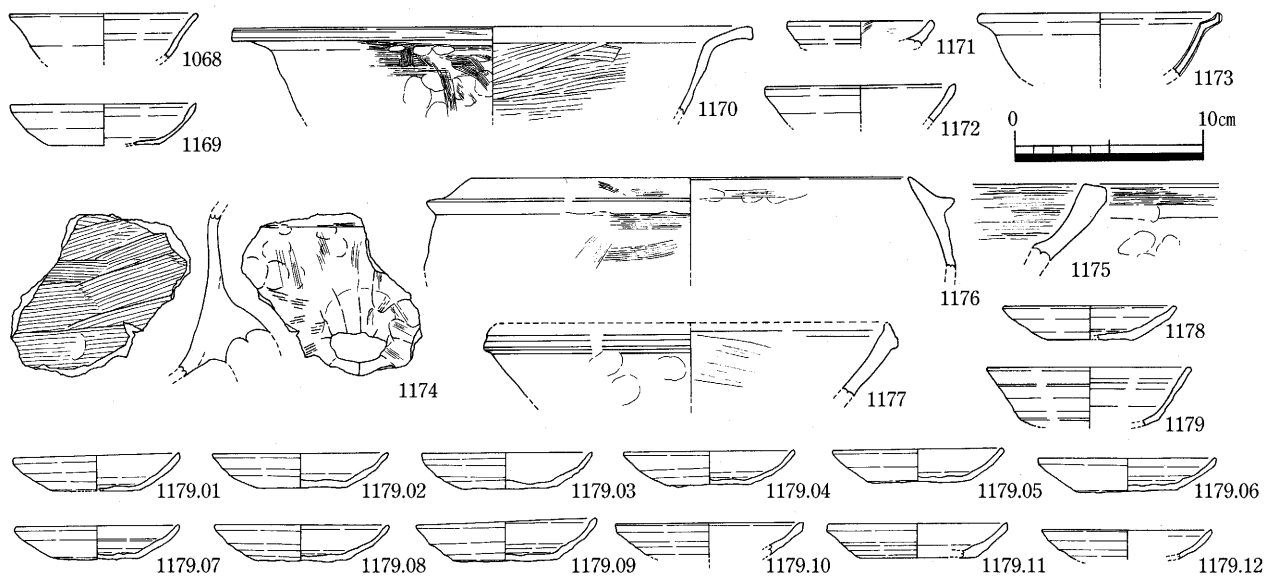

第58図 ピット出土遺物その8 (1/4)

834.2は硯の約1/4に擦り切り技法で分割したもので、一部に穿孔途上の跡が見られることから、1067のようなスタンプを作り出そうとしたものと考えられる。ただ、他のスタンプは滑石を使用しているのに対して、834.2は頁岩製である。835は砂岩製の硯で、掘り込み面周囲には、その区画線の溝が残存している。832はS P 566から出土したもので、『中世の出土銭』51-7に類似する「元豊通寶」（初鑄年1078年）である。898は、見込みにスタンプによる文様がある。930はS P 323とS P 751から出土した破片が、接合したものである。967は、見込みにスタンプによる文様がある。971は、S P 939から出土した青銅製の小型椀で、付近を上面精査中に出土した青銅製の小型器台（皿大）972とセットになるものと考えられる。密教法具の六器の一つと考えられる。1067は滑石製の石鍋を転用したスタンプと考えられる。1113は中国産白磁と考えられる。1155はスギ製と考えられる蓋である。割れ面に木釘が残存している。1156は不明木製品で、孔があいている。広葉樹製である。1157はヒノキ製と考えられる先端の尖った木製品である。1179.01~1179.12は一括出土したもので、器形もよく類似した資料である。

7 近世以降

ピット

SP051 (H9) 第60図

近世の遺物 1180~1187.2 が2袋程度出土している。1186は緑釉のかかった陶器の脚で、近世以降に下ることも考えられる。1187.2は鑿の頭の金具に類似し、内面には木質物が残存している。

溝跡

SD35 (CO~南へ) 第59・60図

現在の地割に沿う大溝である。最下層の暗灰色粘土からは、中世土器が出土しているが、上層からは近世陶磁器が出土している1188~1190。

SD51 (A3～H14) 第48・60図

現在の地割りに一致する溝跡である。深さは約30cm以下である。底面の標高は東より西が20cmほど低くなっている。コンテナ1箱程度の遺物1191～1226が出土している。1222は土人形で、底面から穿孔が行われている。1223は、2つのものの合わせ面と考えられる部分があり、中空の人形の破片と考える。1225は銅製の筒で、内部に竹と思われるものが残存している。1226はスギ製の栓である。

土坑

ST09 (C13)

主軸方位は、N67°Eである。深さは15cm程度である。埋土から、摩滅した中世土器、近世陶器、摩滅した銅銭などが出土している。

塚 (D17) 第59図

現状で残存していたものである。遺構検出面からの高さは約70cmである。主軸方位は、N11°Eである。上面には、礫で舟形に囲んだ空間があり、その中に五輪塔を転用した塔が2基ある。塚の主軸方位は、現在の地割の方向とほぼ一致する。

8 包含層等出土遺物 (1227～1445) 第61～68図

ここでは、表土掘削中や遺構検出時などに出土した出土位置が不確実な遺物及び包含層出土の遺物を報告する。ただし、弥生時代以前の石器については、後世の遺構への混じり込みであるので、遺構出土のものもここで、報告する。

1152は内面に墨書がある。1246は、足釜の鏝部に穿孔が見られるものである。1267は有軸羽状文の原体によるタタキメを施した東播系と考えられる甕である。1328は、349と同様凹面が黒色を呈する焼壁状の遺物である。心材3本の痕跡が残っている。1329は器種不明であり、何かの把手状のものが剥落したものである可能性もあろう。1330は外面にヘラミガキがみられ、縄文土器破片の可能性があろう。1335は、包含層第5層出土の土器である。1336～1338は包含層第4層出土の土器である。

1339は背面から加撃により二次加工されたナイフ形石器である。1343は石核が分割したものと考えられる。石核素材の主要剥離面末端の面は、潜在割れが現れたものである。また石核素材背面は平坦面であるが、風化が著しく剥離方向は不明である。1344は小剥片目的の石核が分割したものである。1346は左図右端の階段状剥離による潜在割れが左図左端に現れている。1347は風化が進んだ石鏃である。1362は、小剥離の無い縁辺部はすべて同時に形成された折れ面と考えられる。1369は磨製石庖丁未製品と考えられる。1370は後面の方が磨きが著しい。1372は引田町庵の谷遺跡^{*1}で出土した玉に類似している。穿孔は貫通しておらず、未製品と考えられる。また、穿孔は回転力を利用しては行っていない。1374は結晶片岩製で、一部に敲打痕があるが、原石を分割したままの状態に近いものと考えられる。1377は、滑石製石鍋破片で、一部に穿孔と研磨面が認められ、スタンプへの転用が考えられる。1378は滑石製石

* 1 『四国横断自動車道建設に伴う埋蔵文化財発掘調査報告第三十六冊 金毘羅山遺跡 I 塔の山南遺跡 庵の谷遺跡』香川県教育委員会他 2000. 8

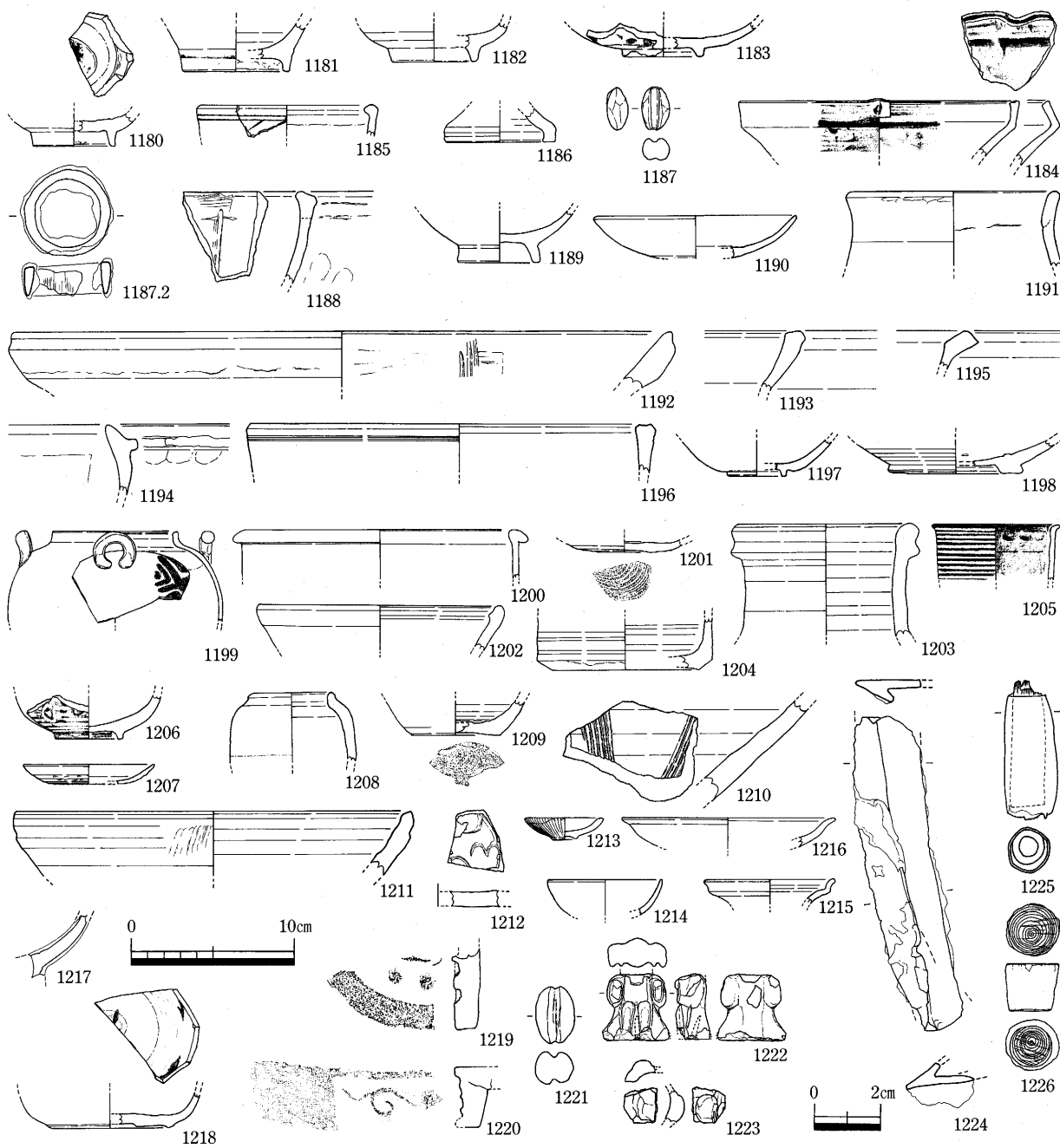

第60図 近世以降の遺構出土遺物 (1/4)・(1/2)

鍋を転用したスタンプの破片である。1379・1380も、同様なスタンプの破片である。1381は、黒色の石材で、表面全体がわずかに剥離していることから、基石と考えられる。1385は側面3面が擦り切りにより形成されている。1388は、表面が赤色に変化しており、熱を受けていると考えられる。

1423.2は、上面精査時に出土したもので、『中世の出土銭』30-6に類似する「太平通寶」(初鑄年976年)である。1424は上面精査時に出土したもので、『中世の出土銭』41-10に類似する「皇宋通寶」(初鑄年1038年)である。1425は、上面精査時に出土したもので、『中世の出土銭』40-8に類似する「景祐元寶」(初鑄年1034年)である。1426は上面精査時に出土したもので、『中世の出土銭』51-6に類似する「元豊通寶」(初鑄年1078年)である。1427、1428及び1429は、上面精査時に3枚が重なった状態で出土したもので、1428と1429の間に1427が挟まれていた。1427は、「元祐通寶」(初鑄年1086

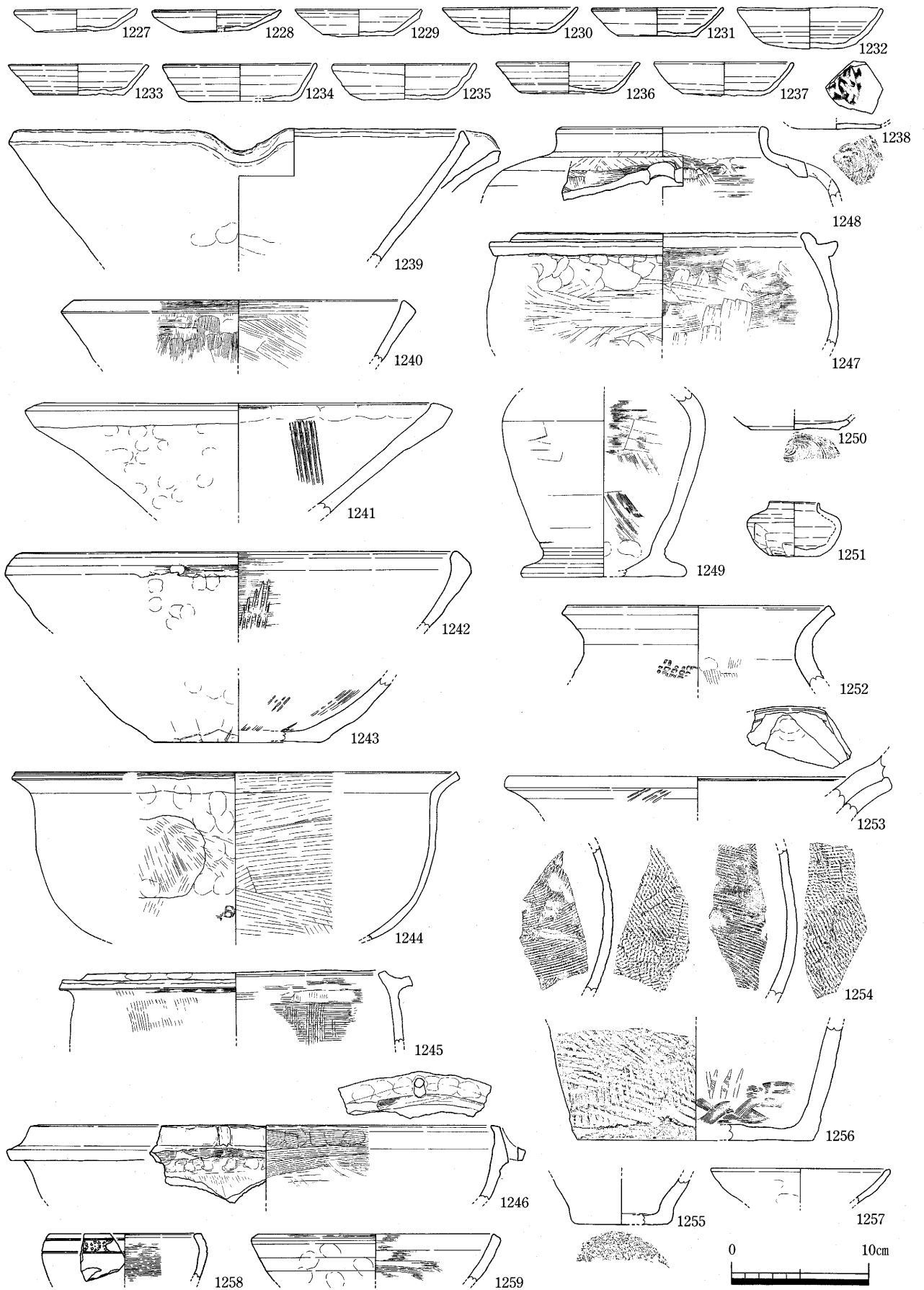

第61図 包含層等出土遺物その1 (1/4)

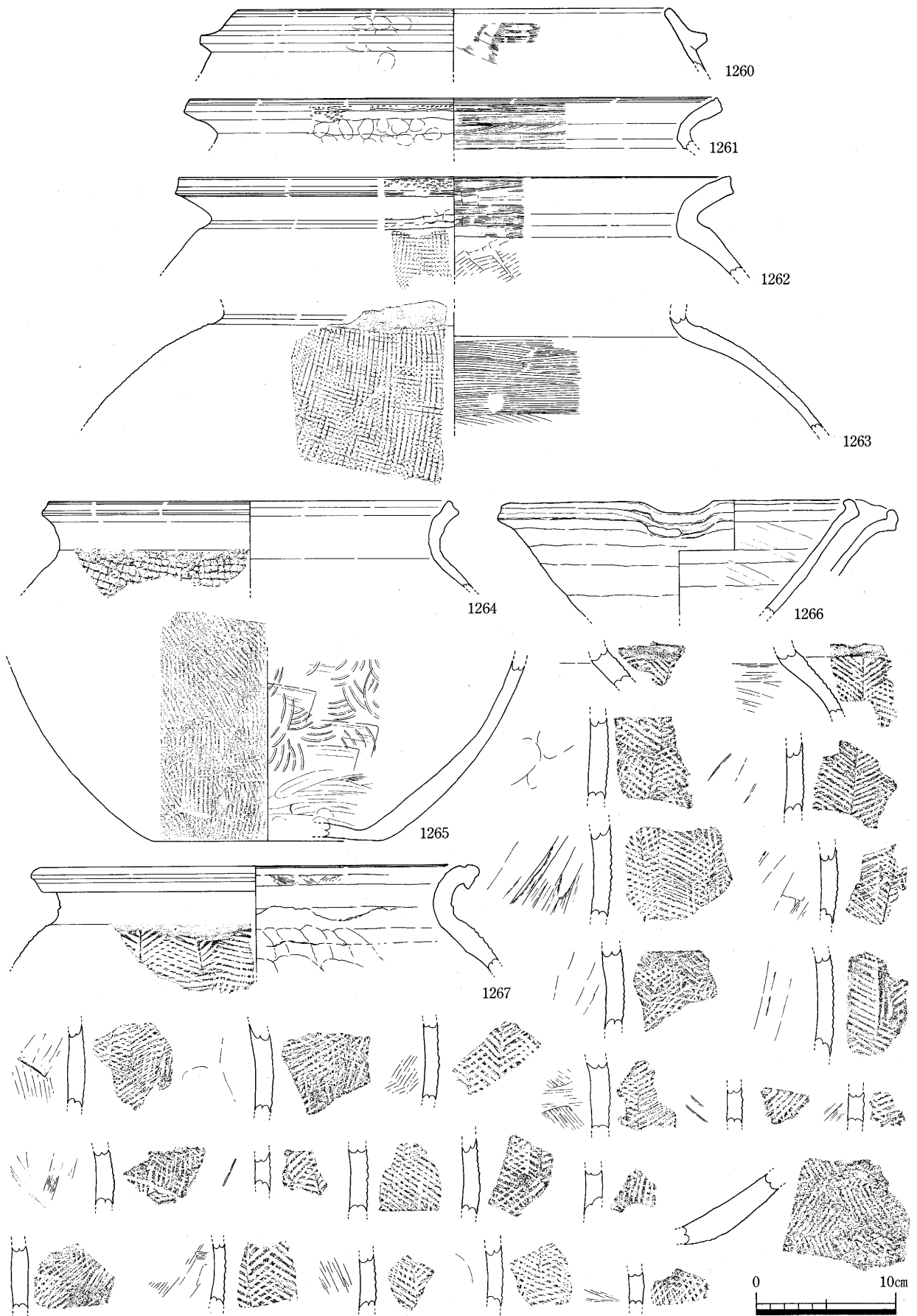

第62図 包含層等出土遺物その2 (1/4)

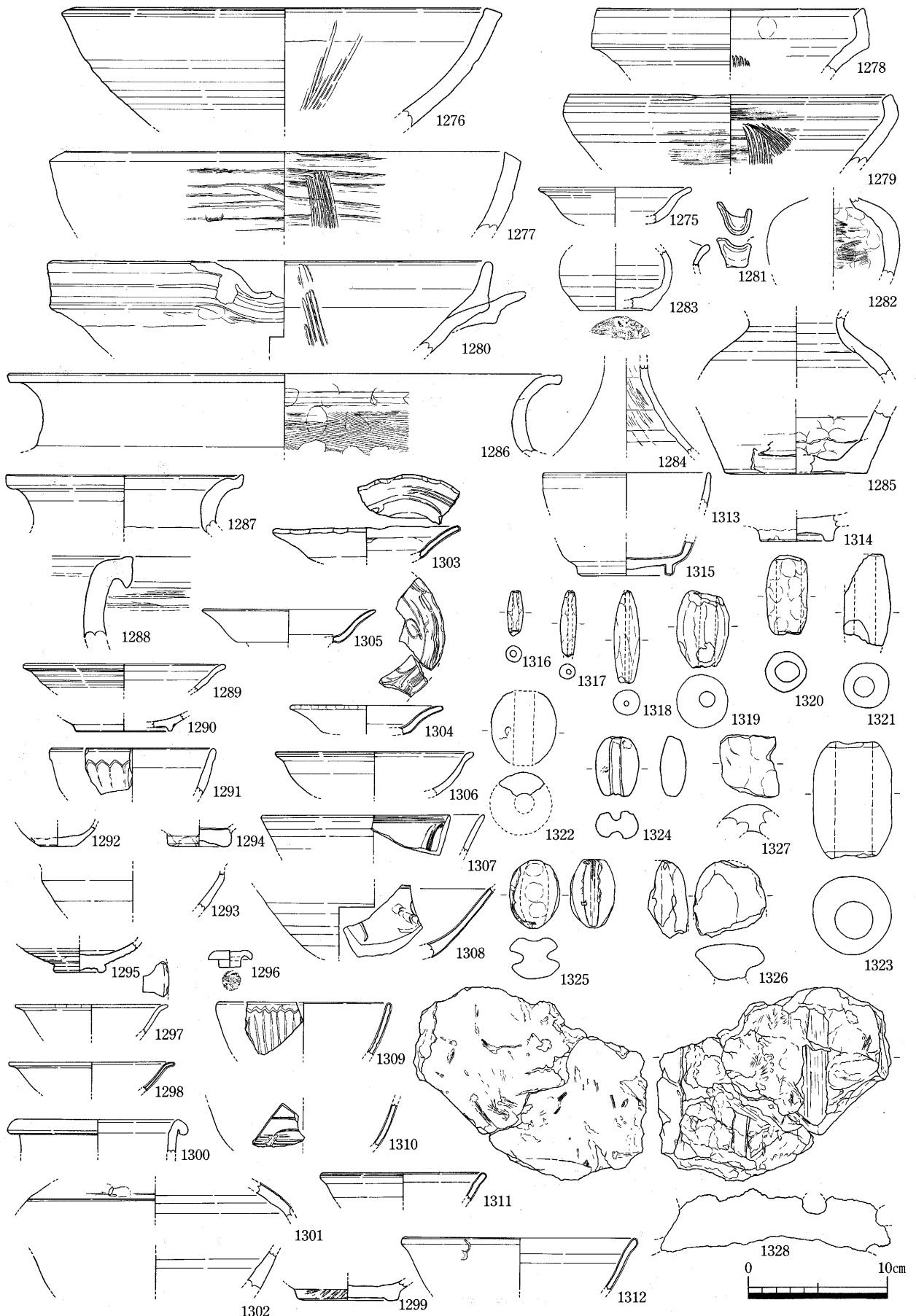

第63図 包含層等出土遺物その3 (1/4)

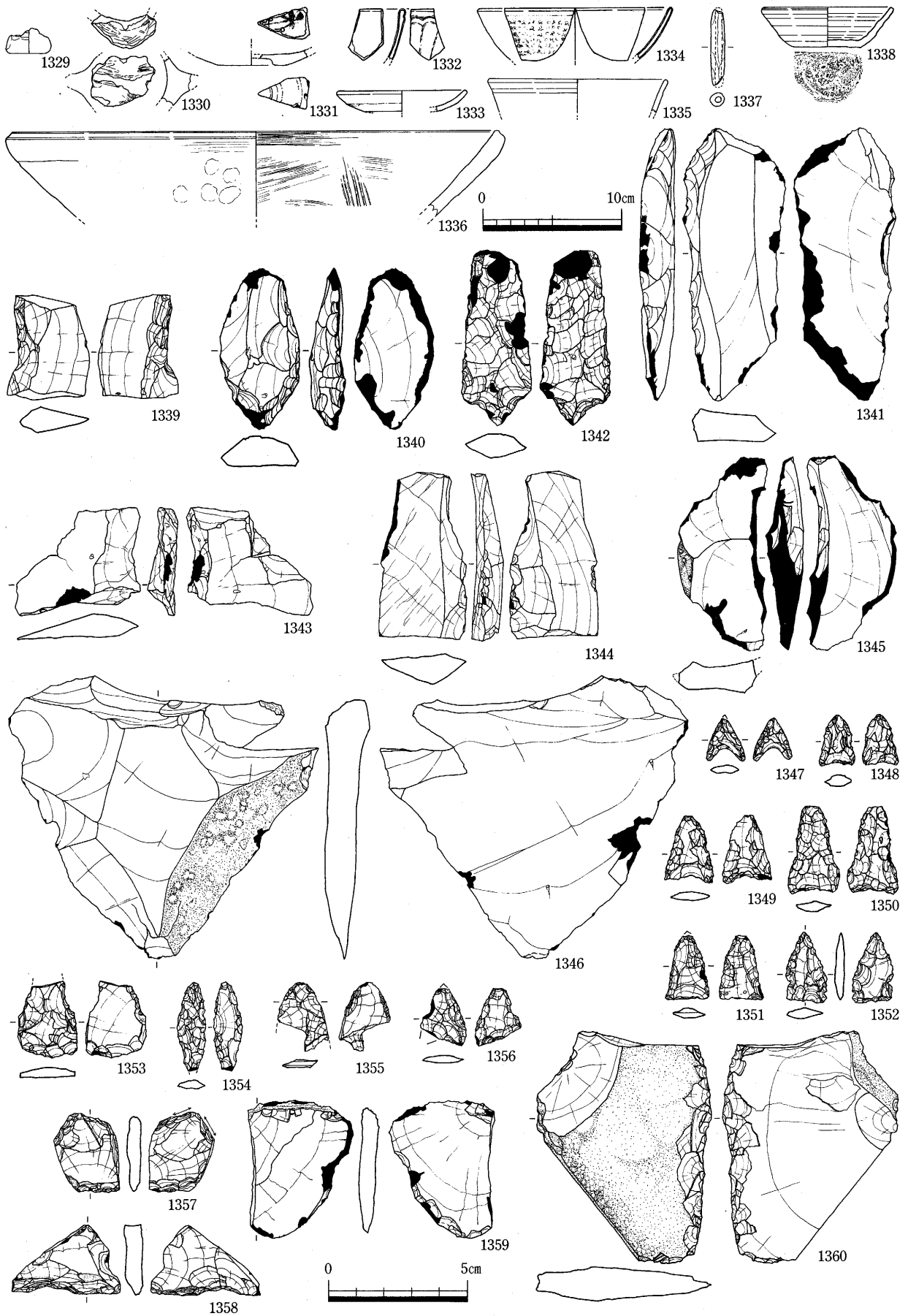

第64図 包含層等出土遺物その4 (1/4) (1/2)

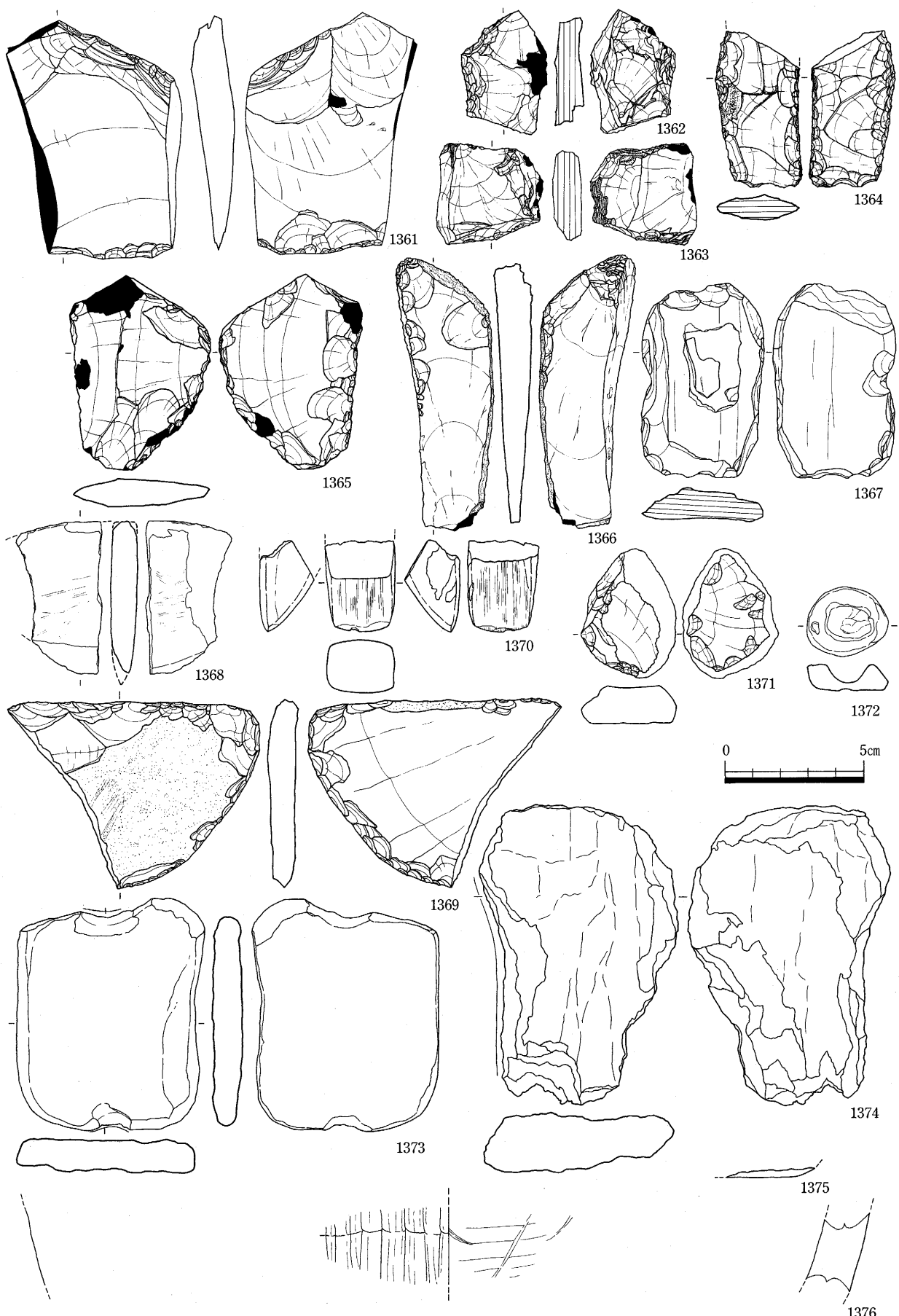

第65図 包含層等出土遺物その5 (1/2)



第66図 包含層等出土遺物その6 (1/2)

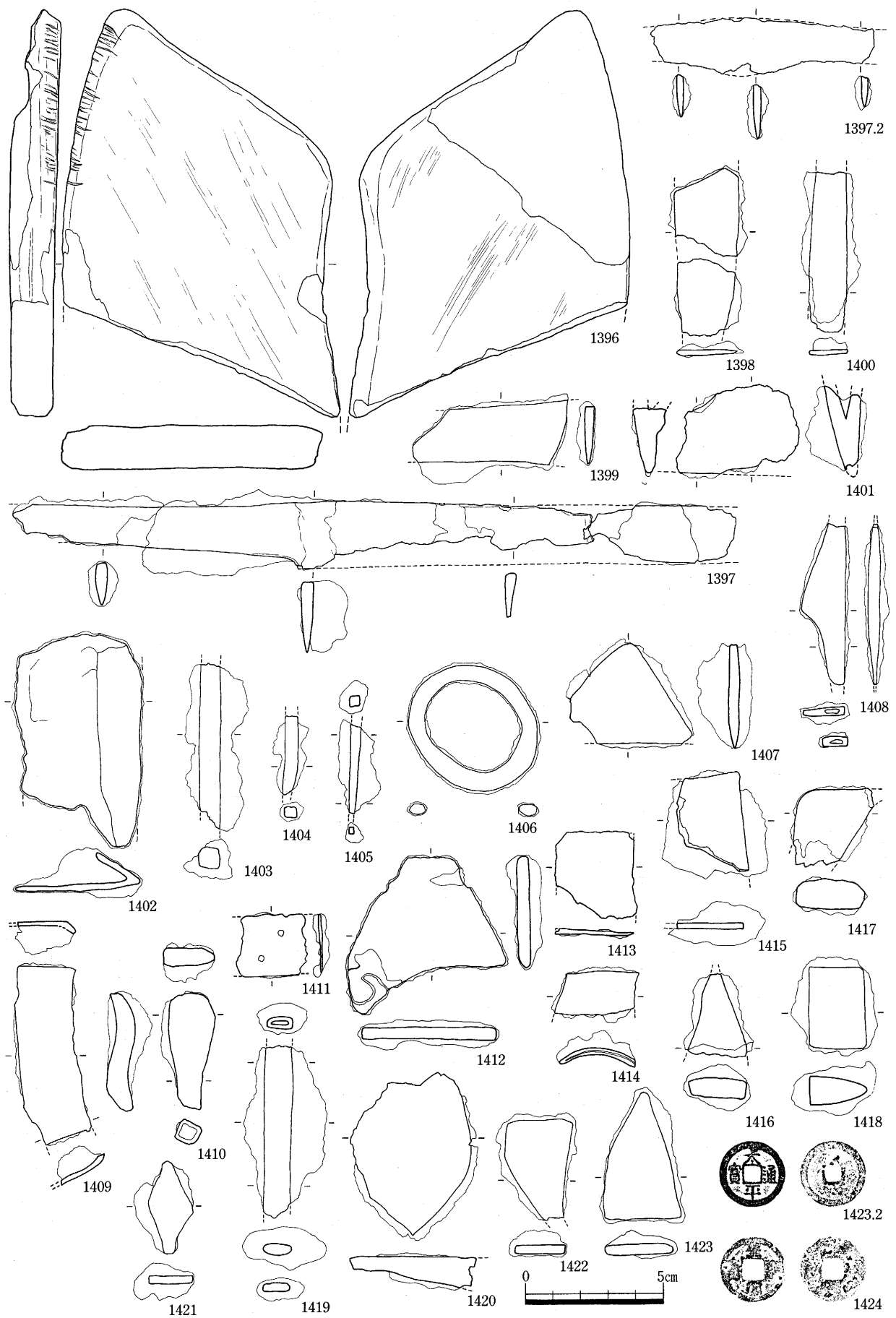

第67図 包含層等出土遺物その7 (1/2)

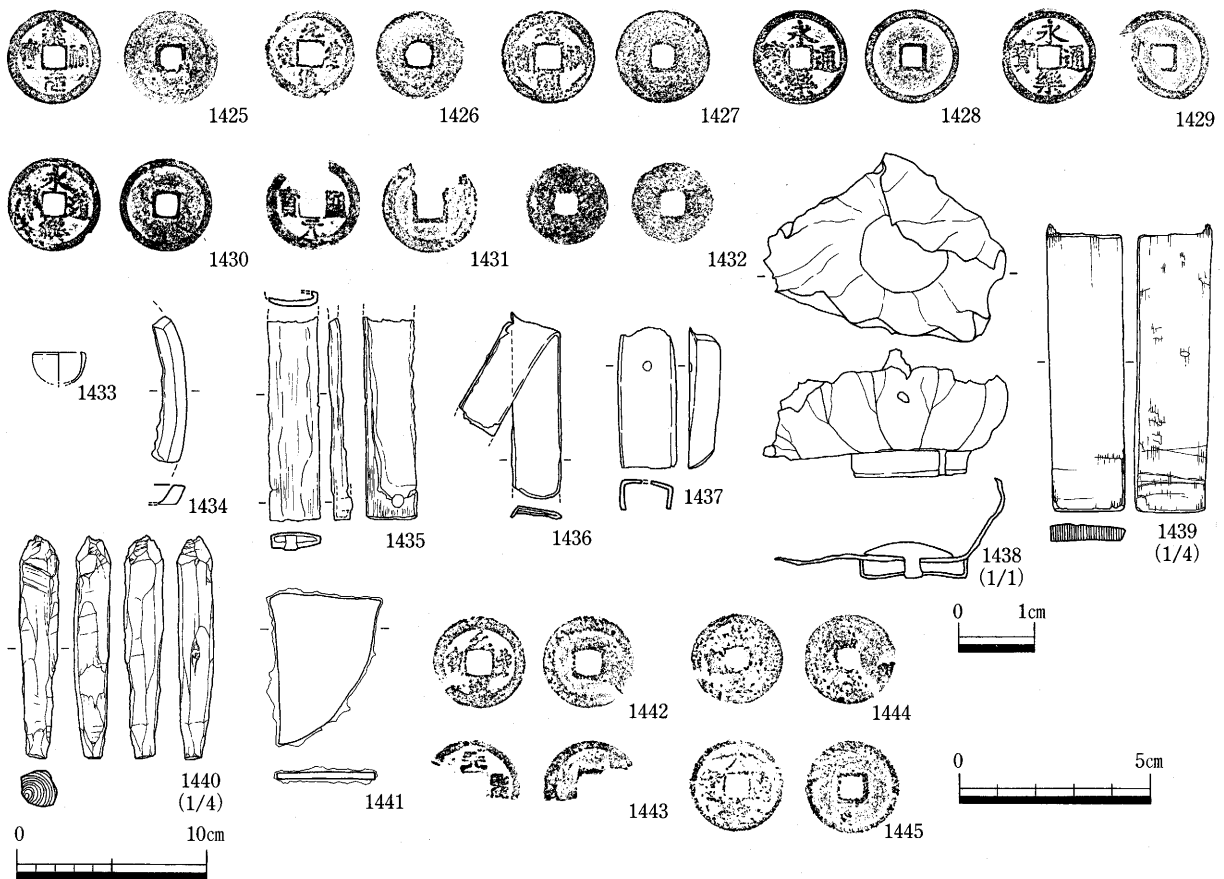

第68図 包含層等出土遺物その8 (1/1) (1/2) (1/4)

年)と考えられる。1428は、『中世の出土銭』135-1に類似する「永楽通寶」(初鑄年1408年)である。つまり、「永楽通寶」の間に「元祐通寶」が挟まれていたことになる。1429は、『中世の出土銭』135-1に類似する「永楽通寶」(初鑄年1408年)である。1430は上面精査時に出土したもので、『中世の出土出土銭』135-1に類似する「永楽通寶」(初鑄年1408年)である。1431は上面精査時に出土したもので、「元」「通」「寶」の三字が判読でき、「開通元寶」(初鑄年621、845年)、「漢通元寶」(初鑄年948年)、「周通元寶」(初鑄年955年)、「宋通元寶」(初鑄年960年)の可能性がある。1432は、上面精査時に出土したもので、銘は摩滅のため判読できない。1434は銅鏡の破片である。1435は目釘が残っている。1436は、1435と同様な遺物と考えられる。1438は『空港跡地Ⅳ』の1787と同様な金銅製紅皿と考えられる。

1439は、ヒノキ製と考えられる板で、一部につぶされた痕跡を残す。1440はマツ製と考えられるもので、一部が栓状に窪んでいる。

1441~1445は第4層掘削時の遺物である。1442は、『中世の出土銭』51-7に類似する「元豊通寶」(初鑄年1078年)である。1443は第4層掘削時の遺物で、『中世の出土銭』38-6,7,8に類似する初鑄年1023年の「天聖元寶」である。1444は、「天元盛寶」(初鑄年1158年)、「天元漢寶」(初鑄年917年)、「天聖元寶」(初鑄年1023年)のいずれかであろう。1445は、『中世の出土銭』65-2に類似する「大觀通寶」(初鑄年1107年)である。

第3章 B3区のまとめ

第1節 B3地区の遺構の変遷

1 旧石器時代

ナイフ形石器が若干出土しているのみである。

2 縄文時代

有舌尖頭器及び風化の進んだ石鏃が出土している。また、晩期突帯文土器もわずか出土している。

3 弥生時代前期

溝跡及び土坑から土器片が出土している。また、サヌカイト製の石器もほとんどは当期のものと考えられる。

4 中世前半

ここでは、14世紀までの時期を中世前半としておく。掘立柱建物跡、溝、井戸、土坑墓がある。ピットも多数あると思われるが、ここでは建物を構成するものだけを取り上げた。

南側では、やや方向が異なる溝で囲まれた方形の区画が3つ見られる。そのうち2つは1つの溝でつながっているため、同時期と考えられ、その方向は現在の地割よりやや西に傾いている。これは概ね鎌倉時代末頃の年代が考えられる。もう一つの区画は、先の区画より新しいもので、14世紀代の遺物を出土する。方向は、現在の地割とほぼ同じである。この区画と関連すると考えられるものに、掘立柱建物跡と土坑墓がある。掘立柱建物跡は、主軸方向で、概ね2つの群に分けられ、方形区画溝の方向とそれぞれ一致するものがある。また、土坑墓も主軸方向で概ね2つの群に分けられそうであるが、一つの群（現在の地割より西に傾く群）は、概ね鎌倉時代末の区画溝の方向と一致するものの、もう一つの群は明確に区画溝に一致するとは言えない。また、溝が区画の対象としているものについては、掘立柱建物跡1棟については明確であるが、他の掘立柱建物跡や土坑墓について区画対象となっているのかどうかは明確ではない。

北側では、溝及び建物の方向はほぼ現在の地割に一致する。溝は、南側の区画溝の延長である可能性がある。密教で使用される六器の一つである銅椀を出土した柱穴S P 939からは、鎌倉時代末頃のほぼ完形の土師器杯が出土している。また、この周辺の土坑（大型の柱穴か）も同時期の遺物を出土し、復元はできないが、このあたりに鎌倉時代末頃の仏教に関連した建物跡が想定できそうである。

5 中世後半

南側では、調査区南端に溝が1条あるので、遺構はほとんど見られない。中央から北側にかけて、現在の地割に方向が一致する溝で囲まれた南北長約60mの区画が存在する。区画西側には、溝が約1.5mとぎれる部分があり、区画への進入口と考えられよう。また、上層で近世の遺物が出土したS D 35は、現在の水路のため、半分程度調査できていないと考えられるが、幅4m程度、深さ50cm以上を想定できる大きな溝である。最下層から中世前半の土器が出土したことで、この大溝の上限を中世前半まで遡らせることができるかどうかは不明である。ただ、中世後半に幅4mのこの大溝があったとすれば、大溝

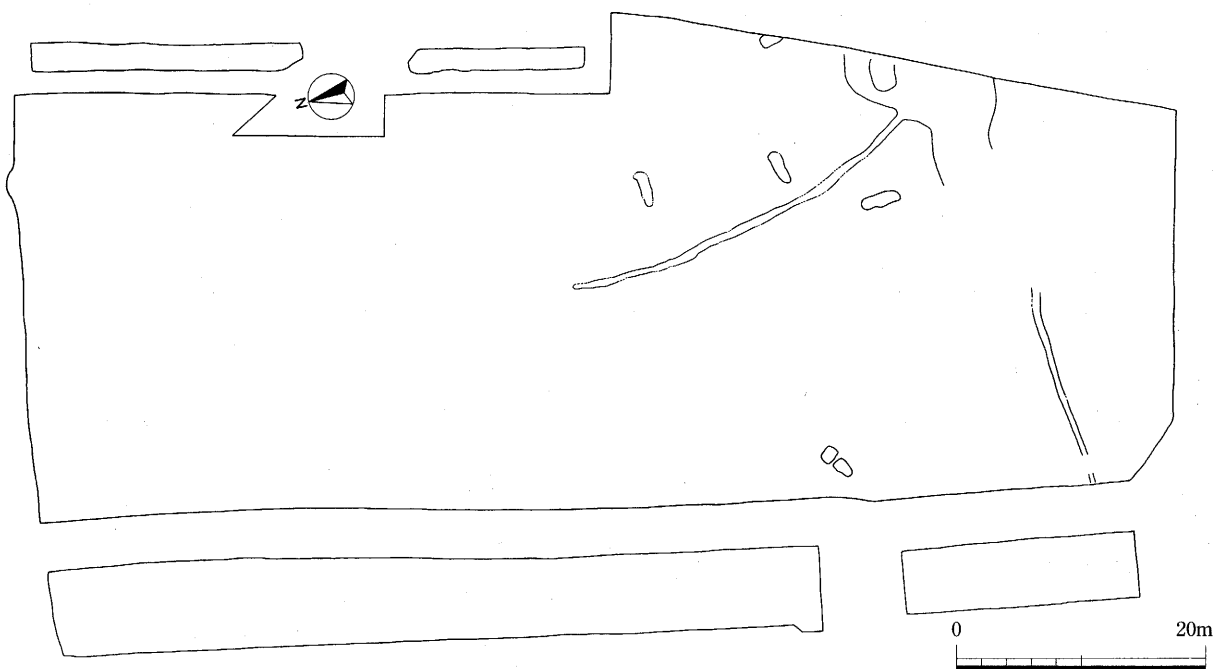

弥生時代前期

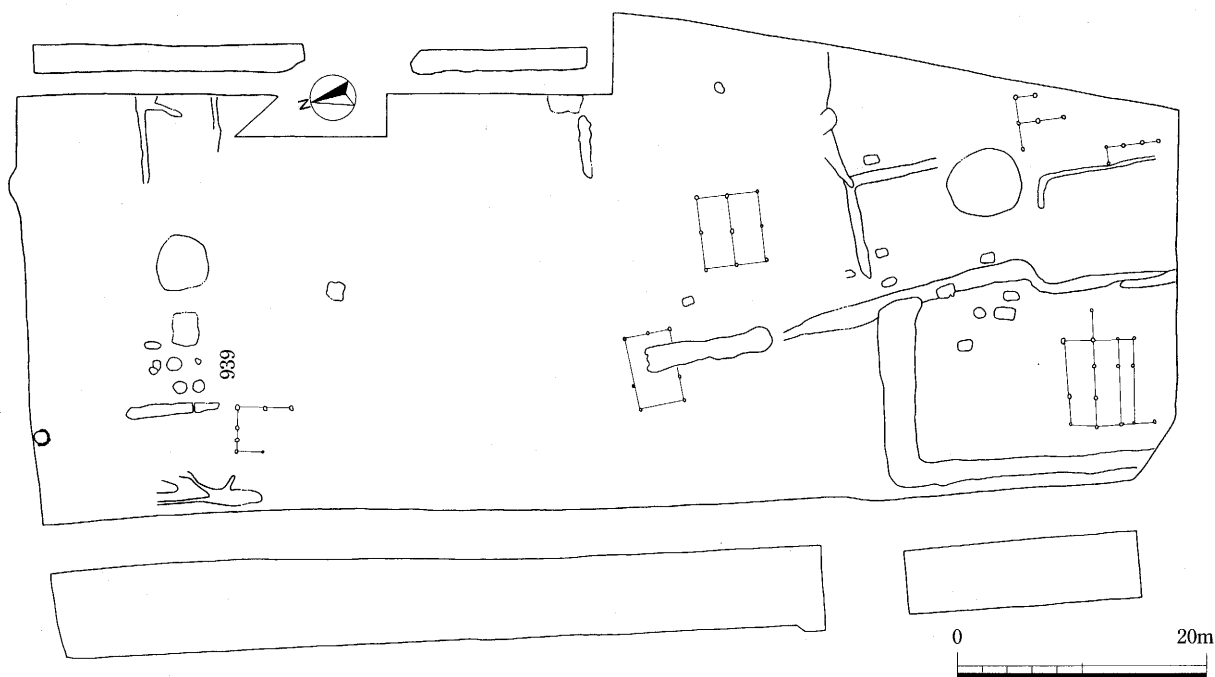

中世前半

第69図 B3区遺構変遷(1) (1/600)

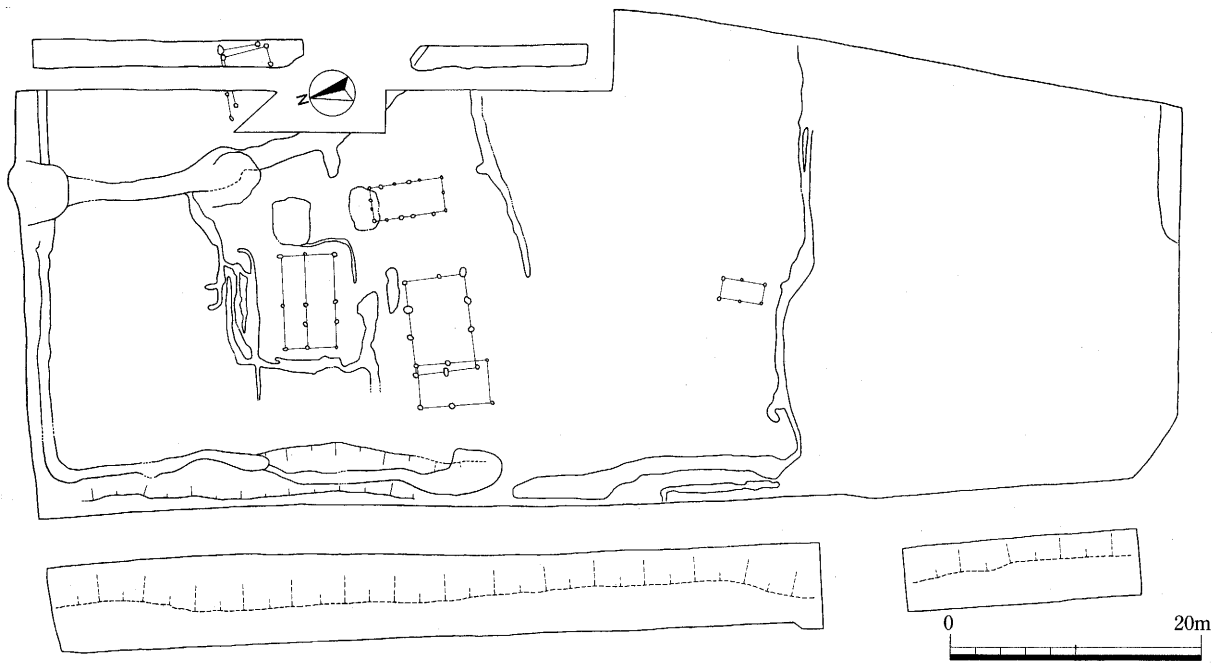

中世後半

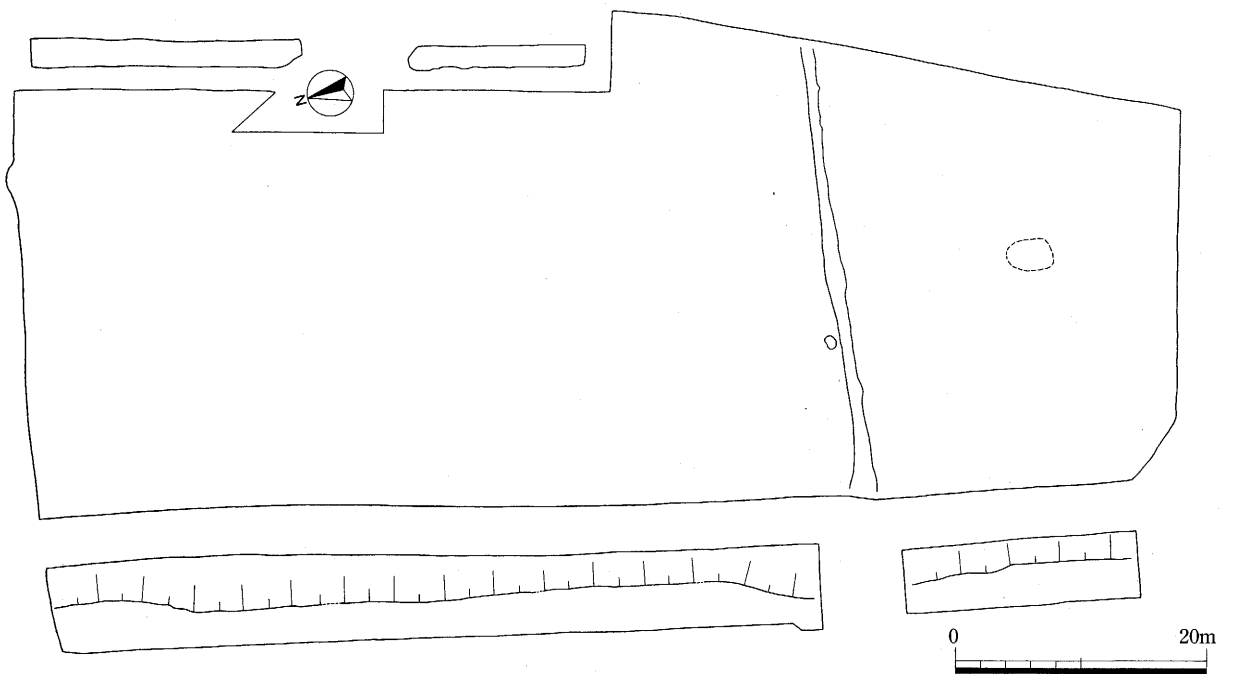

近世以降

第70図 B3区遺構変遷(2) (1/600)

と区画溝の間は3 m程度の中が想定できる。

区画溝からは中世前半から16世紀前半までの遺物が出土する。復元できた掘立柱建物跡からは16世紀前半の遺物が出土することから、第70図は16世紀前半の状況を示していると言えよう。掘立柱建物跡のうち1棟は、小規模な溝に囲まれている。15世紀代と考えられる遺構は復元できないが、出土遺物には15世紀代のものもあることから、ある程度16世紀段階の状況をそのまま遡って考えることができるのかもしれない。

6 近世以降

溝S D35及びそれにほぼ直交する溝跡がある。現存していた塚は、上面で中世への関連を考えられるような遺物が残っていたが、塚内部及び下部には遺構は存在しなかった。現状がどこまで遡るかは不明とせざるを得ない。

第4章 A2・B2・C区の調査

第1節 調査成果の概要

1. 地形と土層序・遺構分布（第71図）

A2・B2・C区は、西打遺跡全体で中央部に位置する調査区であり、標高2m前後を測る。調査前は水田として利用されており、現畦畔や水路によって条里型地割が良好に遺存していた。

調査区全体の地形を検討材料と成り得る土層図が作成されていない為、本報告書第1巻（以下、第1巻という）における微地形の検討や予備調査時の所見を交えて概略的な説明にとどめる。

現地表面の標高は、B2区南端部で3.4m前後・A2区東端部で3.0m前後・C区北端部で2.9m程を測り緩やかに北へ下る。各調査区でややバラツキがあるが、現地表面から0.2m前後の現水田耕作土・床土が見られた後、0.1～0.3m程の中世～近現代の遺物を包含する灰色系シルトが確認される。これらの下位には、黄灰色乃至黄色シルトと呼ばれる粘質土が見られ、ここで報告する遺構は基本的に本層上面において検出している。遺構の所属時期は、弥生時代後期から中世後半までかなりの時間幅が存在することや、上層の灰色系シルトが概ね水平堆積すること、後述するように遺構埋土に幾つかのパターンが見られることから、耕地化などに伴って先に見た黄灰色粘土層が削平されつつ各時代の遺構が形成されたと見るべきであろう。

また、第1巻で報告しているようにA2・B2東半部には、B1区から北へ続く縄文時代前期の旧河道が存在する。この旧河道は、遺構検出面である黄灰色シルトを切り込んで堆積しているため、A2区B2区東半部では、この旧河道（暗褐色粘質土・暗褐色砂混シルト）上面において遺構を検出した。大変遺憾ながらA2・B2区では、この下面の旧河道の調査を行っていないことと、壁面図作成を行っていない十分な為、詳細な堆積状況を提示できない。

検出した主な遺構を時代別に列挙すると、縄文時代晩期・弥生時代後期終末・中世11c後半～12c前半・中世13後半～14c初頭の4時期が挙げられる。この内、遺構内容が充実し集落構成が把握できるのは弥生時代後期と中世の2期の3時期である。弥生時代後期終末期の集落はA2区において検出された。竪穴住居2棟・掘立柱建物6棟から構成され、出土土器から見て比較的短期間に形成されたものと見る。その出現と消滅についての要因は定かではないが、当該期の集落構成・単位を示す良好な資料となるだろう。中世11c後半～12c前半の集落はB2・C区において確認した。B2区のそれは条里地割に規制された1/4町程の「屋敷地」と呼べるもので、小規模ではあるが、溝によって周囲を方形に囲郭し内部には40m²の主屋を中心とした10棟程の建物群が見られた。C区の当期集落は、このような明確な形態は採らず、掘立柱建物が穏やかに集合するもので、B2区の屋敷地に付随するものと思われる。

13c後半～14c初頭にかけての集落は、A2・C区において検出した。いずれも1～3棟程の掘立柱建物が散在する形態を採り、その凝集度は低い。また、この段階には、ほぼ調査区全域において条里型地割溝が確認でき、耕地経営も活発化している状況である。これらの詳細な変遷過程については、第5章1節を参照していただきたい。

なお、本章で掲載する土器の実測図において口縁内面を破線で表現しているものについては、口径が1/8以下のものを示し、法量・傾きの点で検討の余地があることをお断りしておく。

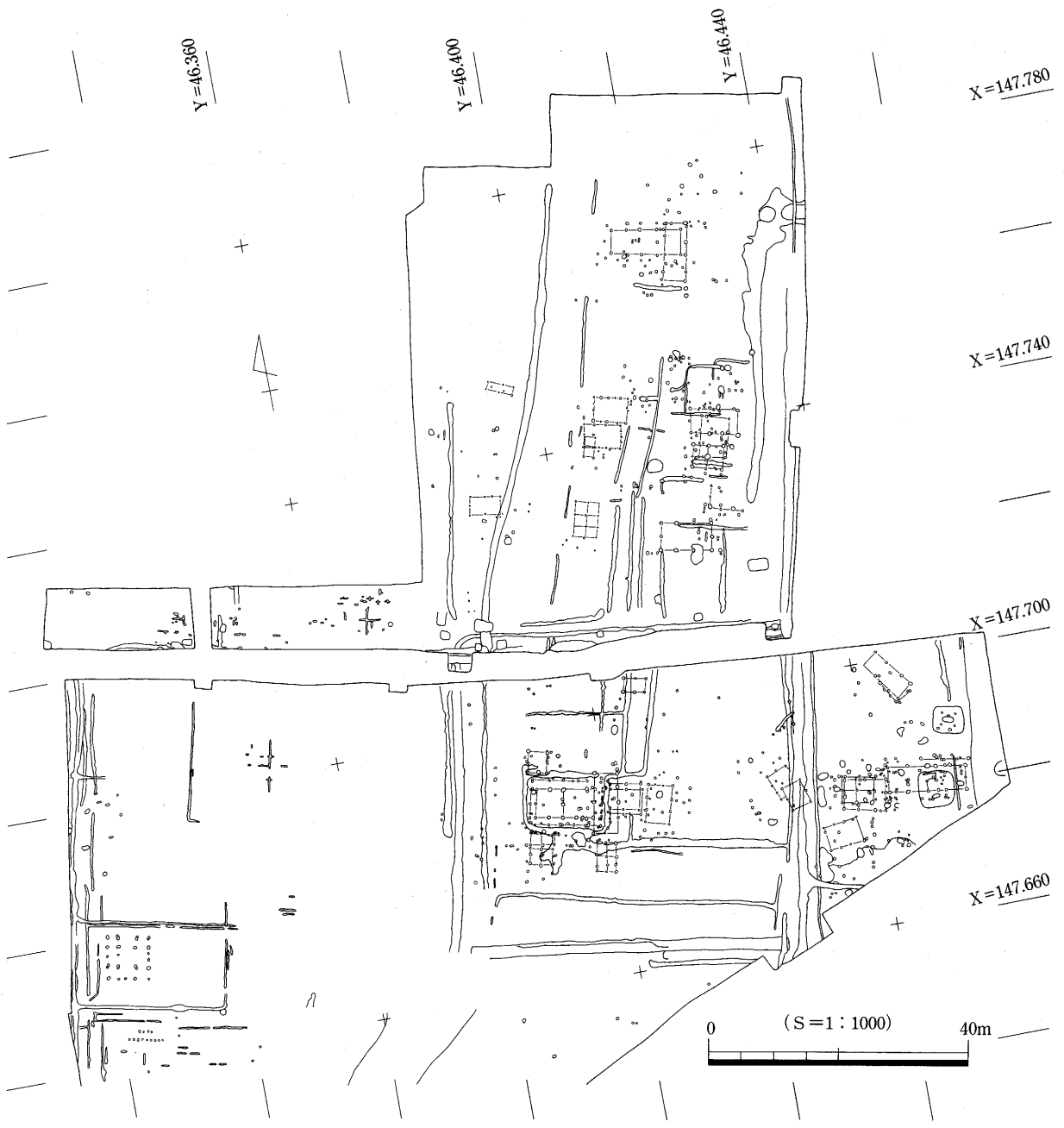

第71図 A2・B2・C区遺構配置

第2節 A2区の調査

1. 調査の概要 (第72図)

弥生時代後期終末の集落と中世13c後半～14c初頭代の集落を確認している。この弥生後期終末の集落は掘立柱建物6棟・竪穴住居2棟より構成され、出土土器の様相から短期間のものと推定される。また、竪穴住居数に対して掘立柱建物それが卓越することは注意されよう。

13c後半～14c初頭の集落は、調査区東側の条里坪界溝であるSD02・16と、調査区東端において検出したSD01間で検出した。柱穴出土遺物で実測可能なものはすべて図化したが、殆どのものはこの13c後半から14c初頭のものであることから、本調査区の集落はこの時期に限られたものと考えたい。



第72図 A2区遺構配置

調査区内で、掘立柱建物は合計9棟検出しているが、先に見た弥生時代後期終末期のものと中世期のものでは、埋没土の色調や主軸方位が異なる。中世13c後半～14c初頭の掘立柱建物は、座標北から10°乃至100°東偏する条里地割の方位に統一されるのに対して、遺物を伴う弥生時代後期の掘立柱建物（SB.03.06）は、主軸方位を座標北から17°乃至96°西偏する。これらと埋没土の特徴を考慮し、出土遺物の無い掘立柱建物に関しては弥生時代後期終末として時期決定を行った。

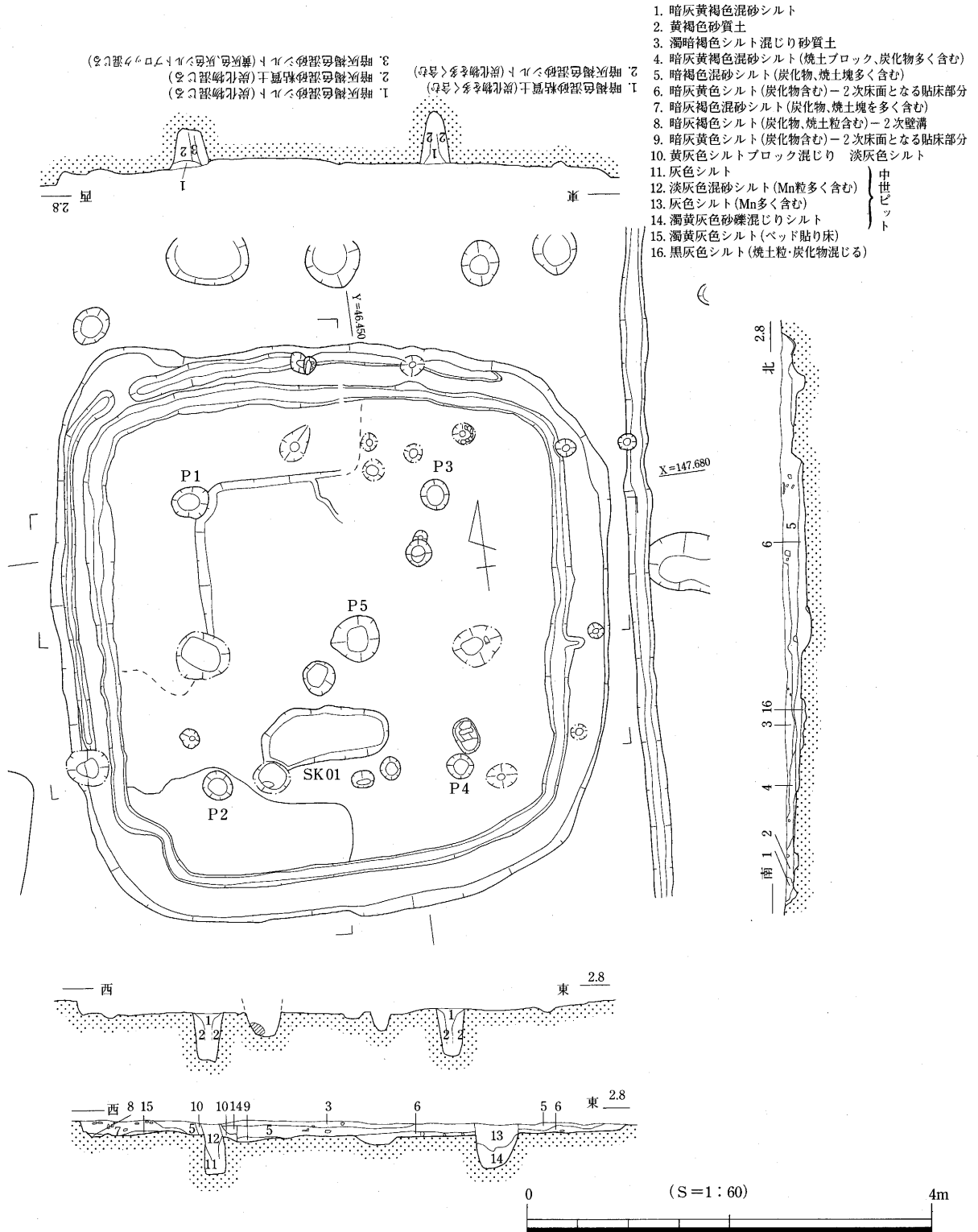

SH01 (第73~75図)

X=46.450 Y=147.680付近で検出した5.7×5.5mの隅丸長方形を呈する竪穴住居である。残存深は0.3m程を測る。住居外郭線は東半部がやや丸みを帯びるが、概ね直線的である。住居床面にて、壁溝を検出した。また、これらは住居北辺・西辺部には重複してみられることから立て替え等が想定されるが、土層観察では確認できていない。北西部分の住居外郭線の乱れがこれらを反映する可能性があるが、定かではない。ほぼ住居中央に炉跡と考えられるP5を確認し、その周囲に支柱穴を4基検出した。構築ベース面の土層中には、多量の含礫を認めるが、張床層は確認していない。住居北西部から南西部分にかけて、地山削り出しによる高さ0.1m程のベッド状遺構を辛うじて確認したが、東半部については調査ミスによって消失し、元来は全周していたものと思われる。また、住居中央部のやや南側において、長軸1.5m・短軸0.5m・深さ0.1m程の楕円形を呈する土坑(SK01)を検出した。土層観察や主軸が住居東西ラインと合致することから、住居に伴うものと判断する。埋没土は若干の焦土粒と炭化物が混入する黒灰色シルトである。

出土遺物は、主に覆土中より出土した。1446の鉢のみSK01より出土している他はすべて住居覆土中より出土した。また、胎土中に角閃石を多量に含む下川津B類は見られない。1446は内面に放射状のミガキをとどめる鉢である。1447・1448は広口壺の口縁部。1449~1452は直口壺である。口縁部がやや内傾する1449・1452や直立ないし外反する1450・1451があり、形態にややバラツキがある。1453~1467は甕である。全形が判明するものについては、すべてに内面ヘラケズリを認める。外面の調整方法は、板ナデ調整を主体とする1454・1456・1467、加えてタタキが明瞭なもの1453・1457、ハケ調整が顕著なもの1459~1461・1465が存在する。底部形態に平底は見られない。1459~1461・1465は頸部内面にヘラケズリ後の指オサエが明瞭に見られる。1468~1472は、大・中形の鉢である。1469・1470は片口鉢である。1473は高杯の脚部片である。1475は山陰系の鼓形器台脚部片である。小片の為、径・傾きに検討の余地を残す。内面に横方向のヘラケズリ、外面に段の部分が残存する。胎土は、遺構内の他の土器との明確な差違は見られないことから、同地域からの直接の搬入品ではない。1476~1483は小形鉢である。底部が確認できるものに関しては平底は見られない。1488~1492は、管状土錘である。すべてほぼ完形で、住居覆土中の北西コーナー部分より集中して出土した。詳細な分量は観察表を参照されたい。1484~1487は中世期の混入品である。1484は土師質土器皿である。1485は十瓶山窯産須恵器碗である。1486・1487は土師質土器杯である。これらは概ね13c後半~14c初頭に比定することができ、住居周辺の中世期の諸遺構の年代観と矛盾しない。1493~1495は住居覆土中から出土した石器である。1493はサヌカイト製のスクレイパーである。素材の風化がやや進行していることから、直接本住居に伴うものかどうかは分からない。1494は砂岩製の砥石である。1495は安山岩製の磨石で全面に使用痕を認める。また、本住居覆土層からは図示した以外に石器が出土しているが、住居構築面が、弥生前期以前の堆積層ということもあり、本住居に伴うものの抽出は十分にできなかった。詳細は第5章第2節を参照されたい。

甕・鉢における球胴化や明瞭な平底の底部の喪失、胎土中に角閃石が見られる下川津B類土器が見られない点などから後期終末期でも新しい段階の資料群と言える。中央炉出土の1446と他の埋土中出土のものを比較しても明瞭な時間差は看取されない。これらより、本住居の機能・廃絶時期を弥生後期終末期とする。

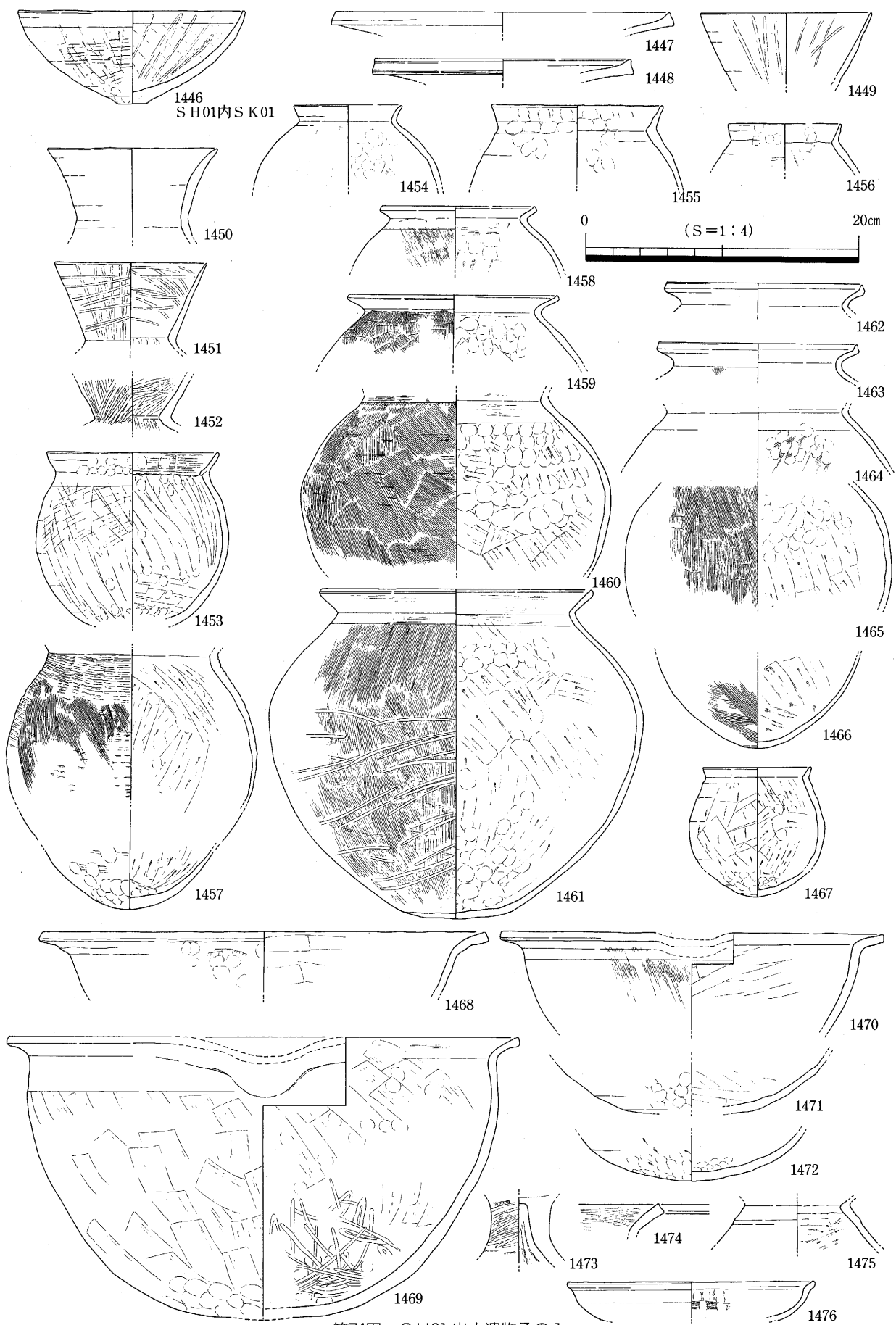

第74図 SH01 出土遺物その1

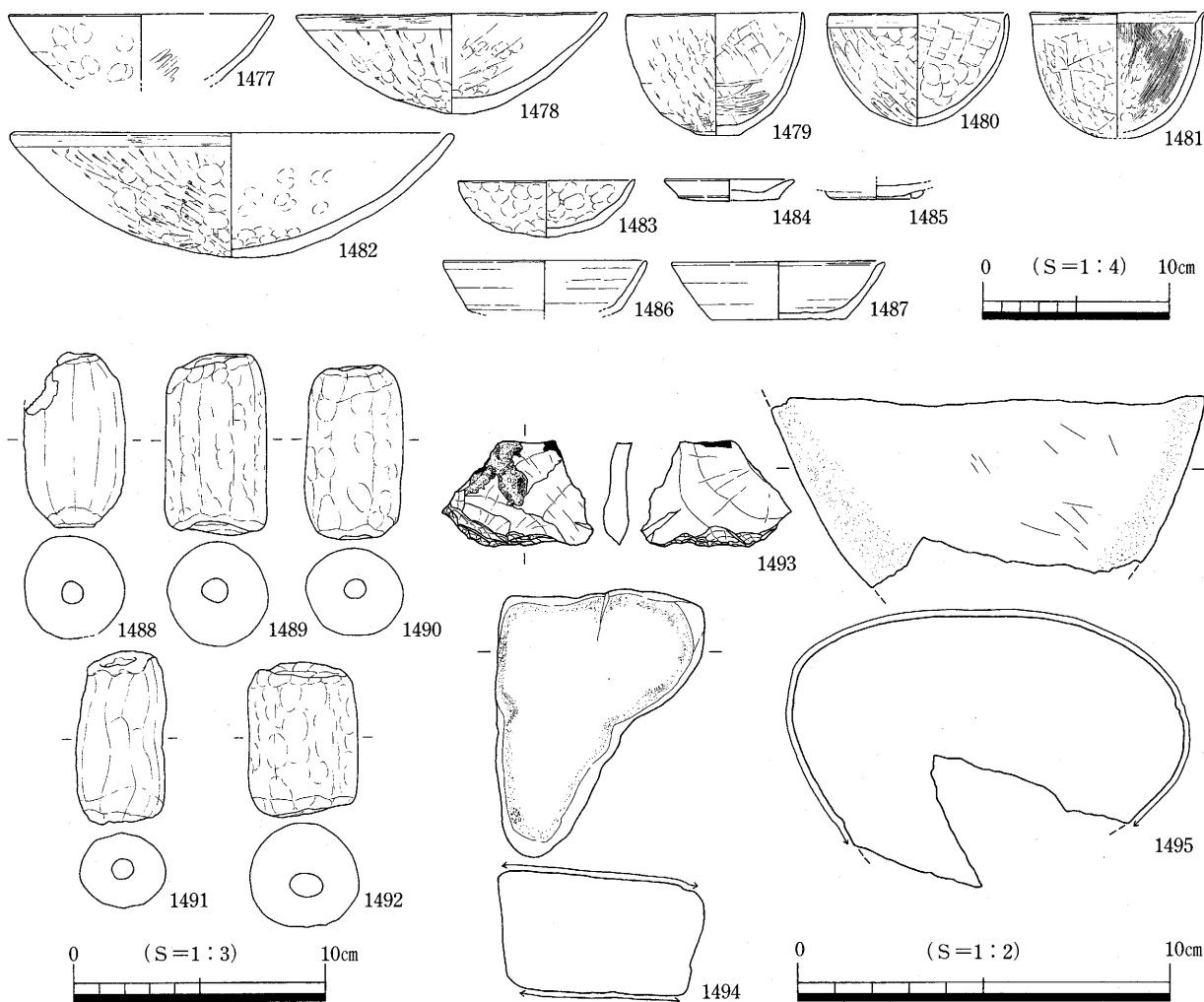

第75図 SH01 出土遺物その2

SH02 (第76~79図)

X=147.690 Y=46.452付近で検出した南北4.2m東西4.6mを測る隅丸方形の竪穴住居である。住居外郭線はほぼ直線的で、住居方位はSH01とほぼ揃う。残存深度は0.4m程と良好であり、埋没土は大きく2層に分かれて堆積する。住居主柱穴は、壁面より1~1.4m程離れた位置で4基検出し、その配置は住居外郭線にほぼ揃う。中央部において、平面形が1.1×0.9m楕円を呈し深さ0.2m程の中央炉を検出した。埋土には炭化物が多量に含まれるが、比熱痕は明瞭ではない。壁溝は、住居南辺中央部で途切れる以外はほぼ全周する。この部分に土坑を1基検出した。断面観察より住居に伴うものである。住居覆土中からは、土器群が多数見られたが、明確な床面出土遺物は確認できなかった。1496~1609の土器群は、すべて埋土中からの出土遺物である。

1496~1500・1502~1505は広口壺の口縁部片である。いずれも口縁端部付近に強いヨコナデが見られ、1499はやや拡張した口縁端部に沈線を2条施す。1501は口縁部が内傾する複合口縁壺と思われる。1506・1508・1510は細頸壺である。1511・1512は壺の胴部最大径付近から底部付近と思われる。1511は内・外面にハケ調整が見られる。1512は内面にタテケズリ、外面をナデによって仕上げる。1513~1541は甕である。1513は内面の頸部付近までケズリが及ぶ。1514は肩部外面に密なタテハケが見られ、その下に平行タタキが僅かながら観察される。1516~1520は外面を板ナデないしナデによって仕上げるが、口縁部のヨコナデは緩い。1521は胴部外面にやや粗いタテハケを施し、内面の頸部付近までタテケズリが及

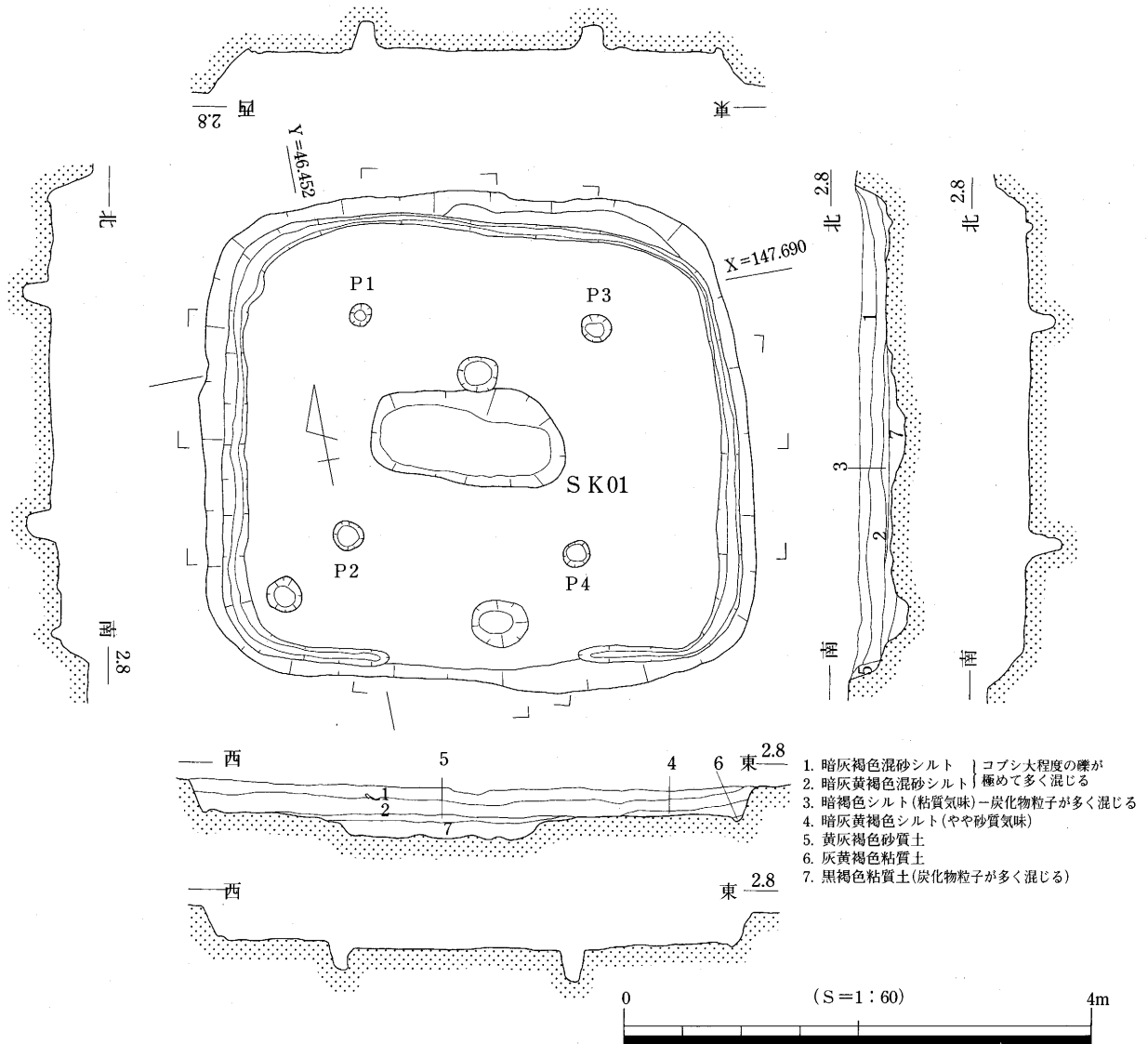

ぶ。1522は胎土から見て同一個体と判断した為、図上復元した。1523は他のものに比べて口縁が短く屈曲する。1530は内面に密なヨコハケ、外面に板ナデ痕を明瞭にとどめる完形の甕である。1537～1540は口縁部に強いヨコナデが施される一群の甕である。1538は口縁端部外面に凹線状の沈線を1条認める。1541は甕として図化したが、外面のケズリ調整や器壁が厚いことから見て大形鉢の可能性もある。1541～1544は高杯である。1542・1543は、杯部が口縁端部に向かって直線的に外反する形態のものである。1543内面には放射状のタテミガキが見られる。1544は口縁部が屈曲部を境に反転するものである。1547～1574・1578～1597は鉢である。口縁部に着目すると明瞭に外反する1547～1553とそのまま納める1558～1597、その中間的なもの1554～1557がある。1552は片口鉢である。外面にやや強い板ナデ痕、内面にヨコミガキが観察される。1558～1563は皿形の鉢である。外面を縦方向の板ナデないしケズリ調整を施し、内面はナデを基調とするがタテミガキ・ヨコハケが見られるものもある。また、内・外面に指オサエをとどめるものが殆どである。底部形態は丸底が大半で明瞭な平底をもつものは確認できない。1572～1574は椀形の鉢である。底部形態を見ると、1582・1586・1589が若干の平底をとどめるが明瞭ではなく、他のものはすべて丸底である。

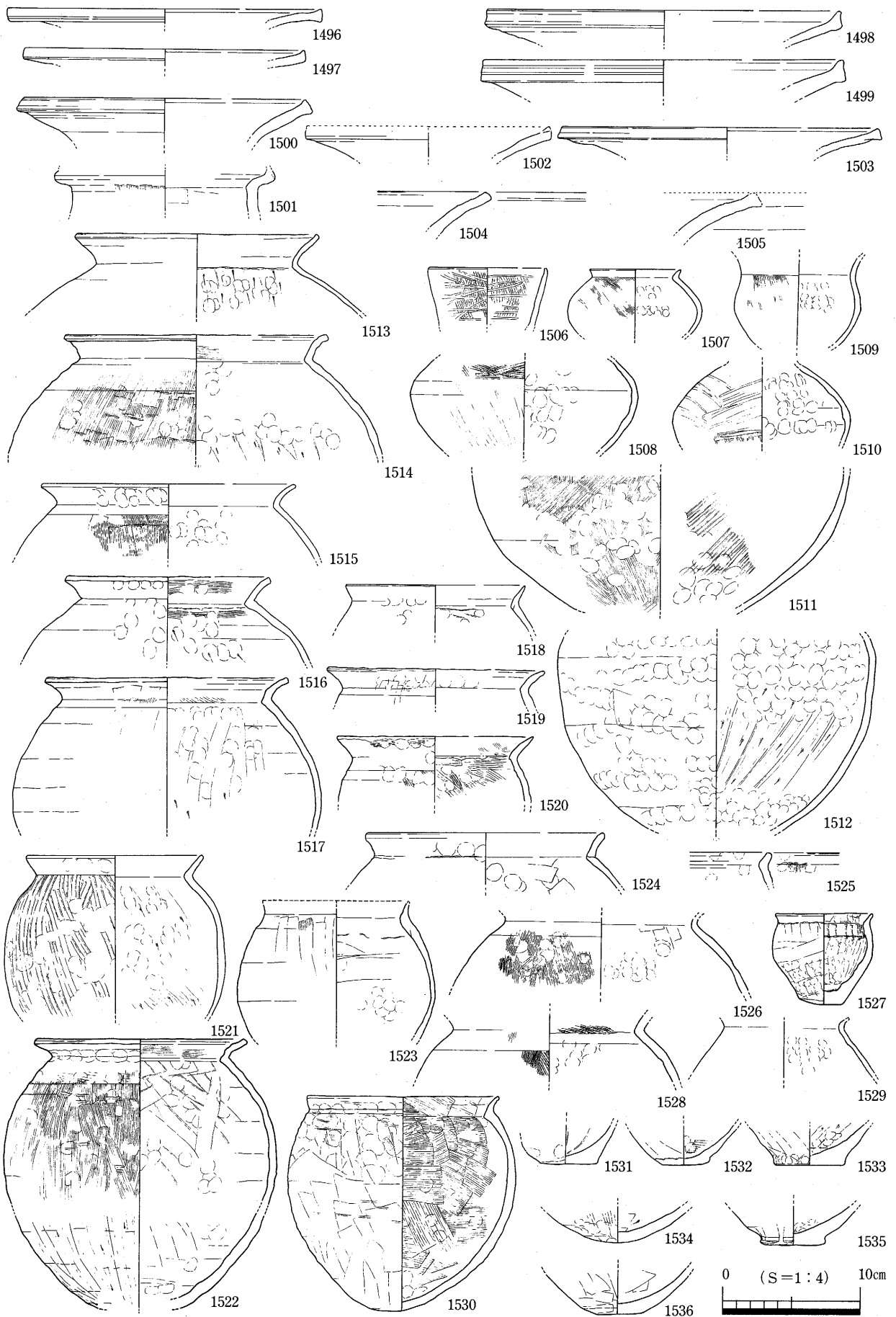

第77図 SH02 出土遺物 その1

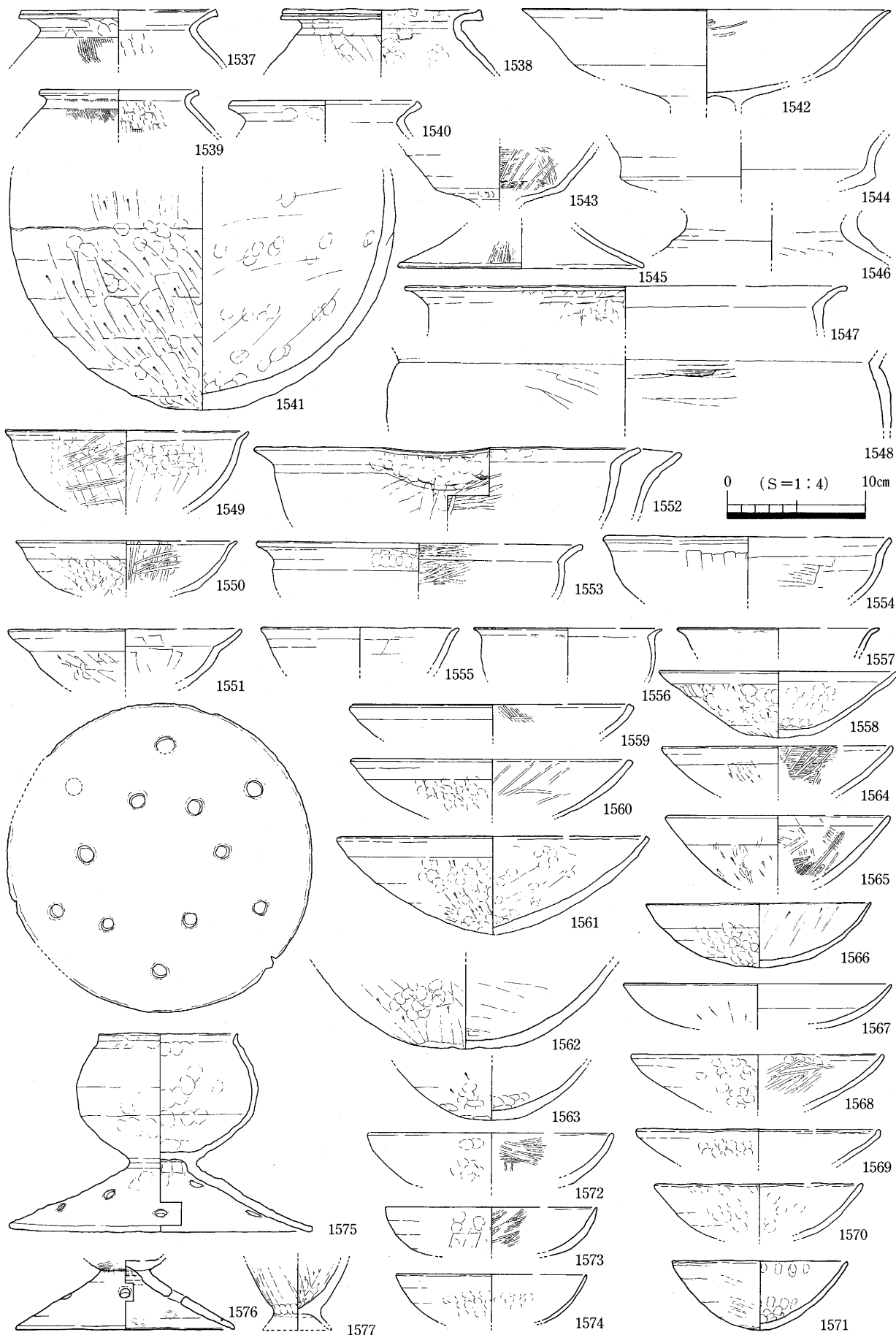

第78図 SH02出土遺物 その2

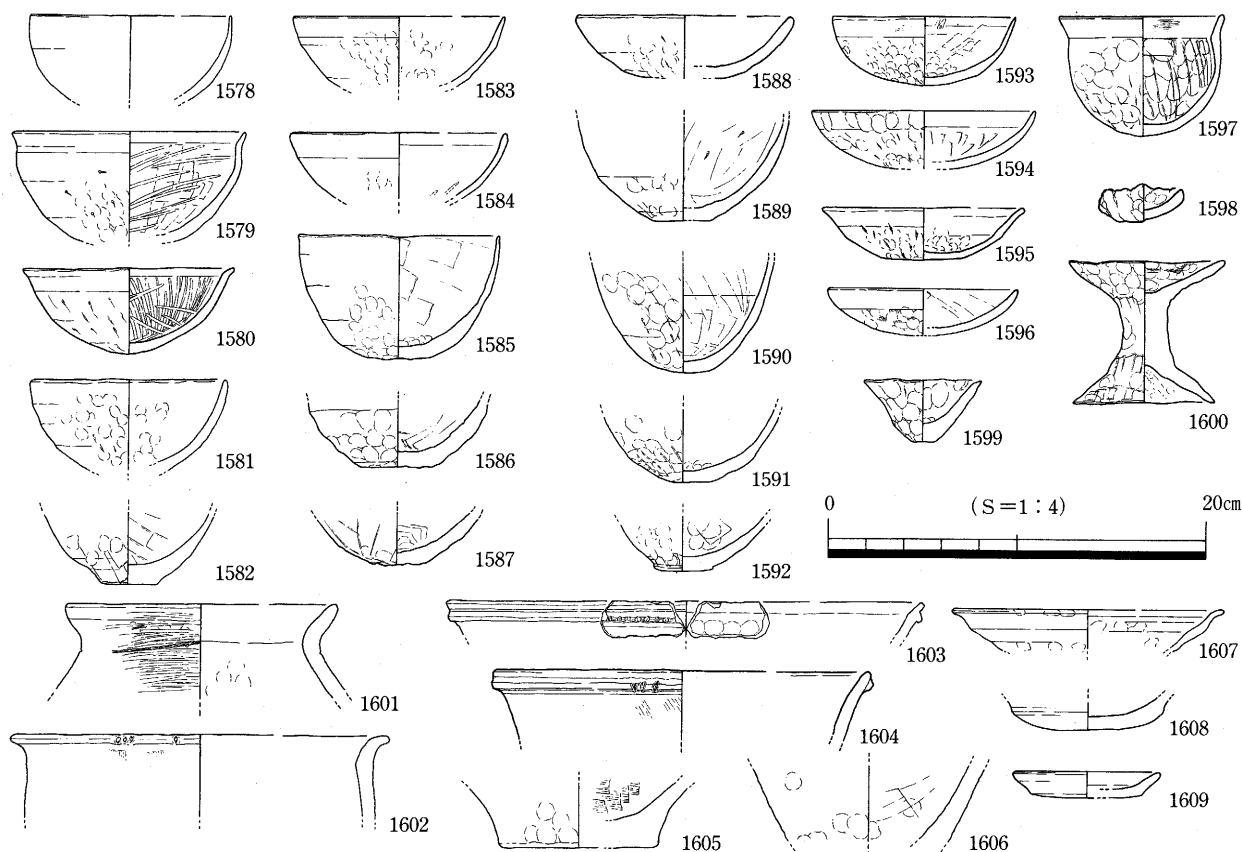

第79図 SH02出土遺物 その3

1575はほぼ完形の台付鉢である。裾部が脚部に合計12個の透かしを穿つ。1576は上半部を欠損するが、1575と同形の台付鉢の脚部片と思われる。1577は形態が製塩土器に類似するが、外面にタタキ痕が見られない為台付鉢とした。1660は支脚状の器台である。1598・1599は手づくね状の土製品である。

1601～1609は住居埋土中の混入品と思われる。1601～1606は弥生前期の土器群である。1601は壺口縁部片である。口頸部境にヘラ描沈線を1条施す。1602は如意形口縁甕である。胴部外面は若干磨滅が進行しているが、沈線は確認できず無文である。1603・1604は突帯文系の甕である。両者とも突帯上に刻目を認めるが、1603は口縁部が僅かに外反する。1605・1606は如意形口縁甕の底部片である。1607・1608は土師質土器杯である。1609は土師質土器皿である。これらは13c後半～14c初頭に位置づけられる。

SB02 (第80図)

X=147.695 Y=46.455付近において検出したA2区の弥生後期終末期の遺構群の中で最も北側に位置する掘立柱建物である。北西隅柱1基のみ認められないが、1間×3間(3×7m=21m²)の規模を測り建物主軸は座標北から37°西偏する。出土遺物は確認できなかったが、建物主軸・埋土の特徴から見て弥生時代後期終末の所産と考えてよい。柱間は1～1.3mバラツキが見られるが、桁方向の対面する柱穴配置は概ね対応する。柱穴平面形は円形を基調とし、深度は一定ではない。

SB08 (第80図)

SB02に重複して南側の梁行と西側の桁行の柱列のみ検出した。建物規模は、1間×3間(2.4×1.9m

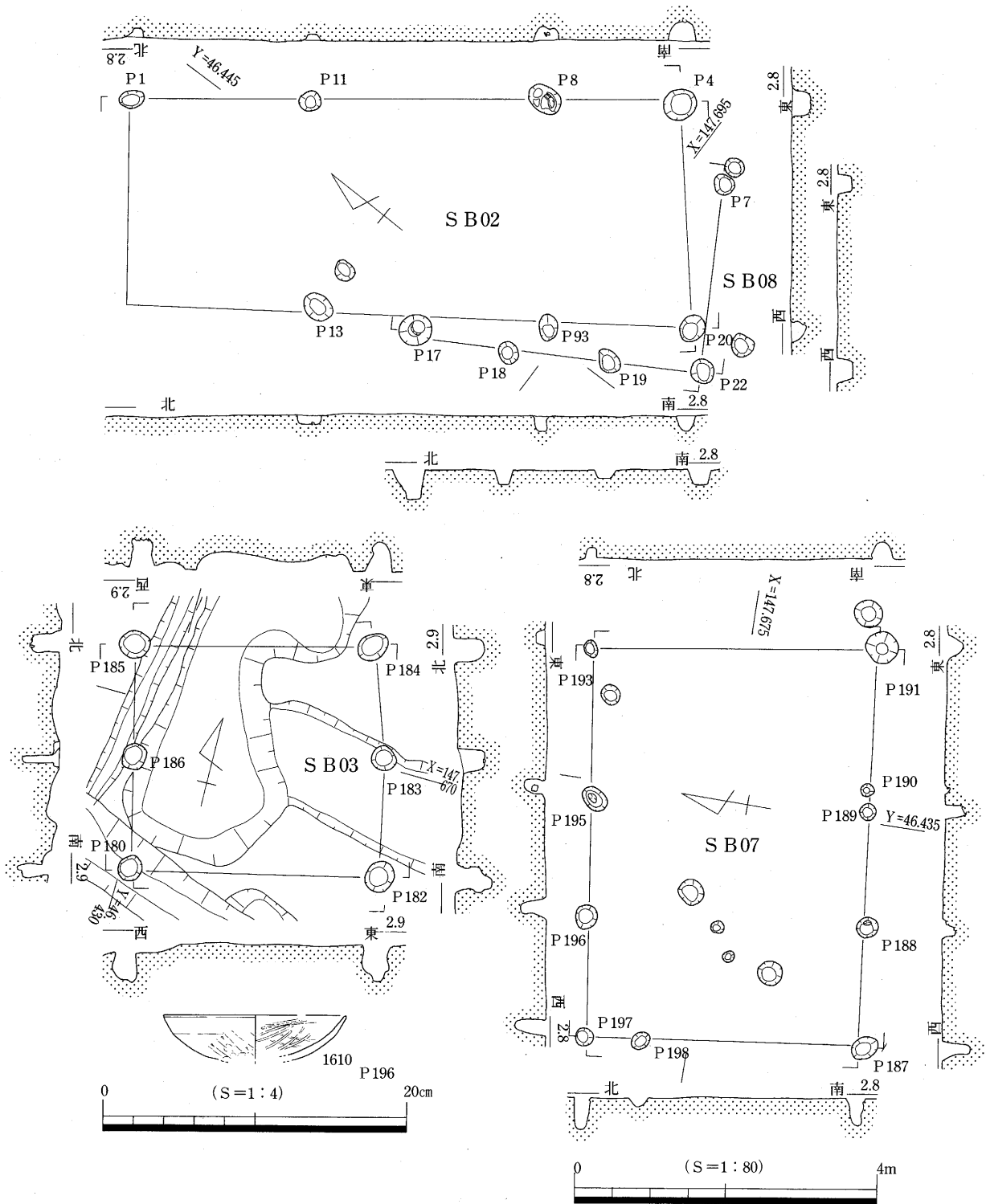

第80図 SB02・03・07・08 平・断面及び出土遺物

＝4.56m²)を測り建物主軸は座標北から30°西偏する。桁行の柱間は0.8mとやや狭い。出土遺物はないが、主軸方位と埋没土の特徴より、弥生時代後期終末の所産とする。

SB03 (第80図)

A2区の南半部X=147.670 Y=46.430付近において検出した1間×2間(3.2×3m=9.6m²)の規模を測る掘立柱建物である。遺物は出土しなかったが、建物主軸は座標北から17°西偏し、他の弥生時代

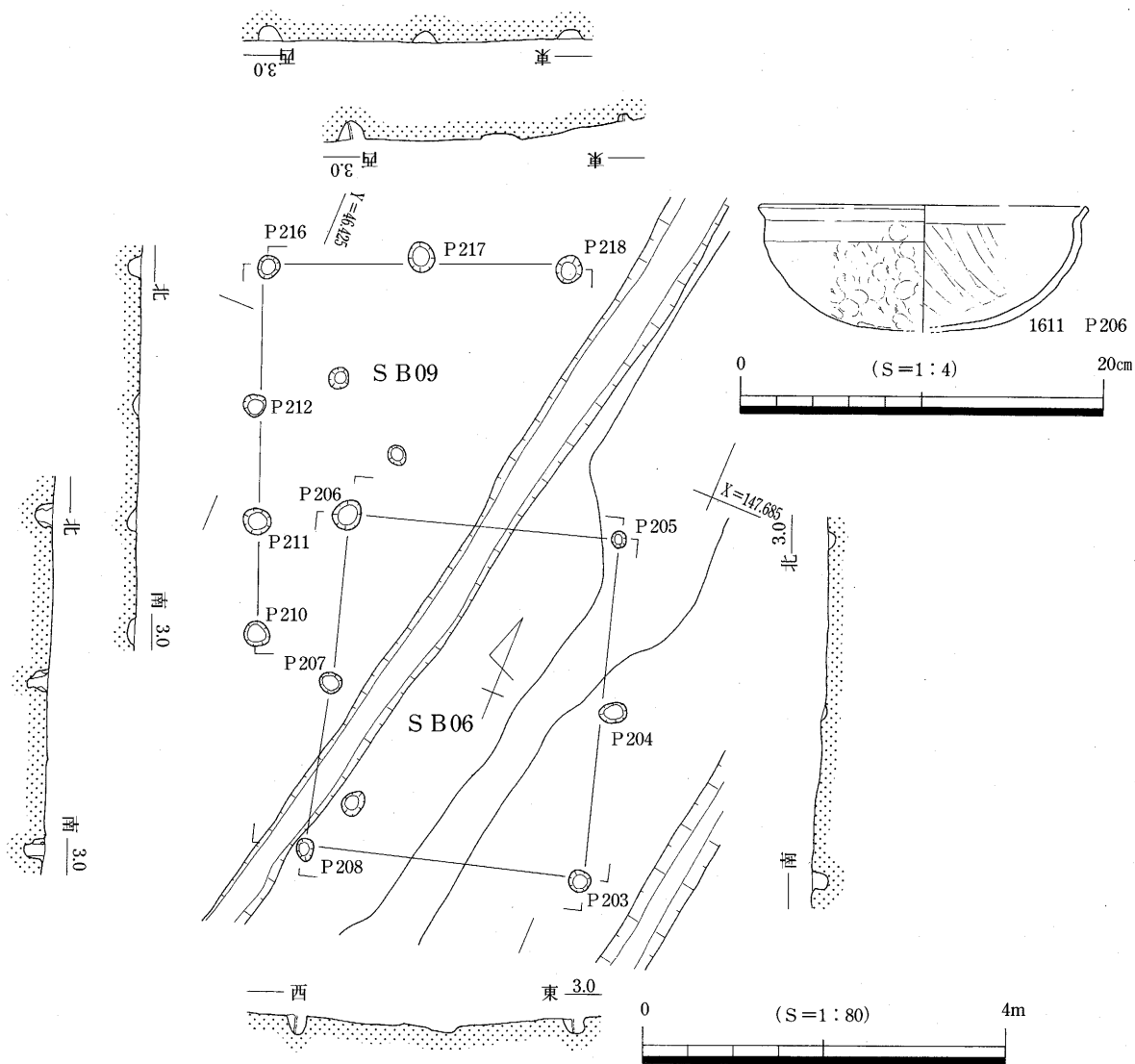

第81図 SB06・09平・断面及び出土遺物

後期終末の所産と思われる建物とほぼ合致することや、埋没土の特徴から同時期のものとする。柱穴上面を中世遺構によって削平されているが、深度は0.4m前後と他のものに比べて深い。

SB07 (第80図)

SB03の北側 $X=147.675$ $Y=46.435$ 付近において検出した掘立柱建物である。1間×3間 ($3.6 \times 5 \text{ m} = 18 \text{ m}^2$) 建物主軸は座標北から 98° 西偏させる唯一の東西棟を採用する。桁行の柱間は1.2~1.6mと一定しないが、柱通りはよい。P196より1610の弥生時代後期終末の鉢が出土している。

SB06 (第81図)

$X=147.685$ $Y=46.425$ 付近でSB09と重複して検出した掘立柱建物である。1間×2間 ($3 \times 3.6 \text{ m} = 10.8 \text{ m}^2$) を測り、座標北から 17° 西偏する南北棟を採る。桁方向の柱間はほぼ1.8mに揃い柱通りもよい。北西隅柱であるP206より弥生時代後期終末に比定される鉢が出土している。

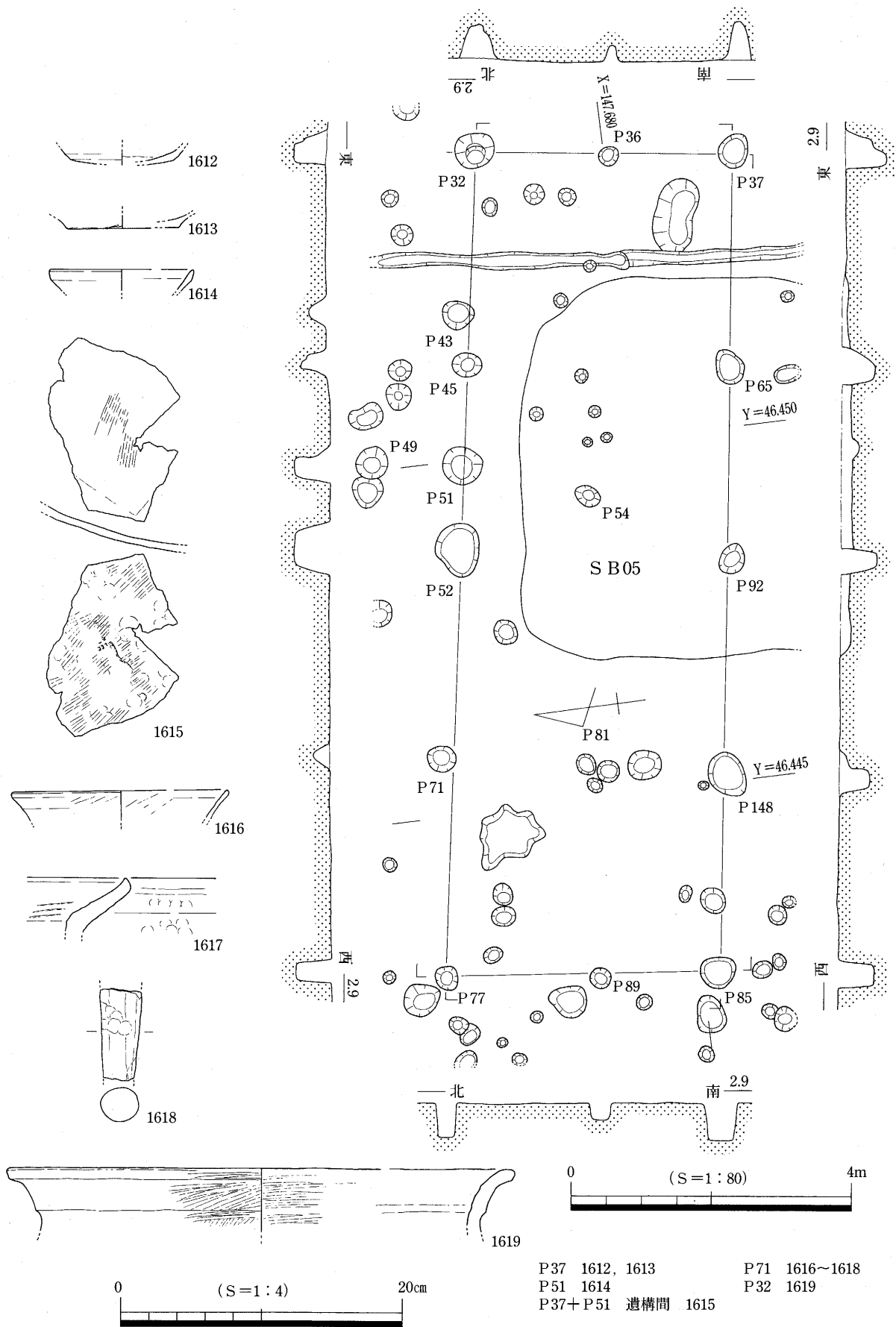

第82図 SB05 平・断面及び出土遺物

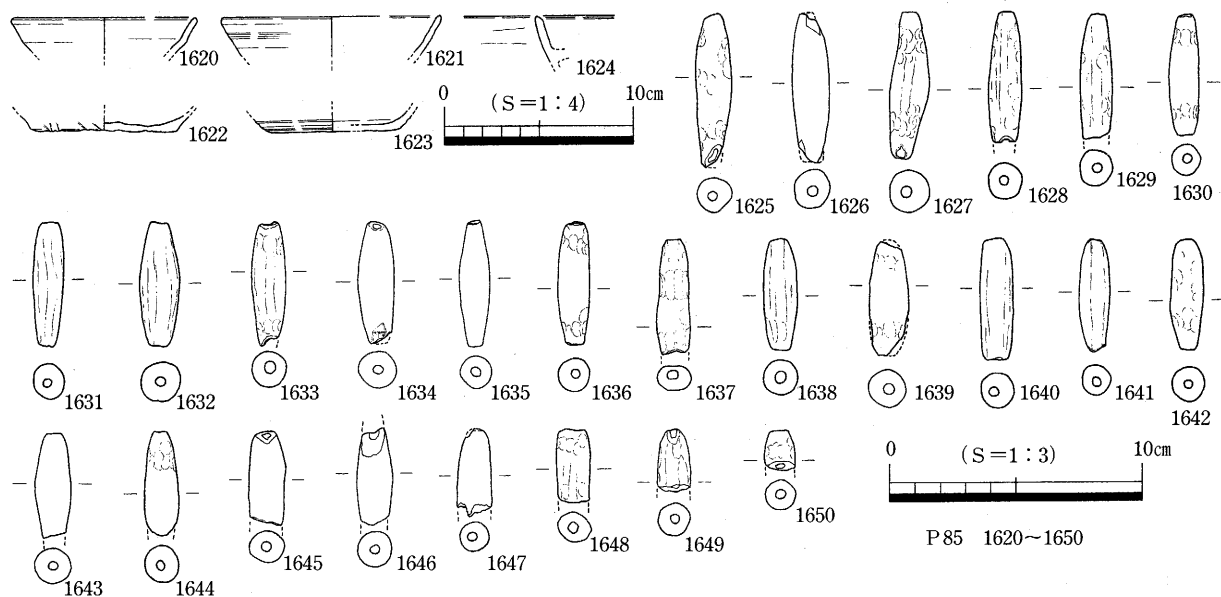

第83図 S B05内P85出土遺物

S B09 (第81図)

X=147.685 Y=46.425付近で検出した掘立柱建物である。桁方向の東側柱列は未確認だが、2間×3間(3.4×4.2m=14.28m²)の柱構造をもつものと思われる。建物主軸は座標北から22°西偏し、重複するS B09はほぼ同一主軸である。出土遺物は無いが、建物主軸方向・埋没土からみて、弥生時代後期末の所産と考える。

S B05 (第82・83図)

X=147.680 Y=46.450付近で検出した掘立柱建物である。2間×4間(3.8×11.6m=44.8m²)の柱構造を採り、建物主軸は座標北から99°東へ振るもので条里地割に合致した東西棟である。桁方向の柱間は3m前後とやや長い。また、十分に検討できていないが、P54・P81は東柱の可能性もある。この44.8m²という床面積から、当期の集落の中心的な建物と考えられる。

出土遺物は各ピットより出土したが、中でもP85からは1620~1623の土師質土器杯と1624の土師質土器足釜と、1625~1650の管状土錘が一括して出土している。1619は弥生前期壺の口縁部である。口頸部境の段の部分の部分が突帯状を呈するもので、弥生前期の中でも古相を示す属性を備える。当該期遺構面下層よりの混入と考えられる。

これらの出土遺物から本建物の時期は、13c末に廃絶したものとする。

S B01 (第84図)

X=147.680 Y=46.440付近において、S B04と重複して検出した2間×3間(4.8×6.4m=30.72m²)の柱構造をもつ掘立柱建物である。建物主軸は座標北から103°東へ振った東西棟で、条里型地割に合致するものである。

出土遺物はP90より1651の十瓶山窯産須恵器椀と1653の土師質土器鍋が、P107より1654東播系須恵器鉢が出土している。これら出土遺物より本遺構の廃絶時期を13c末~14c初頭とするが、出土遺物を見る限り重複するS B04との明瞭な時間差は見られない。

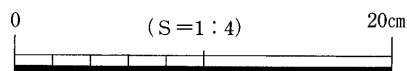
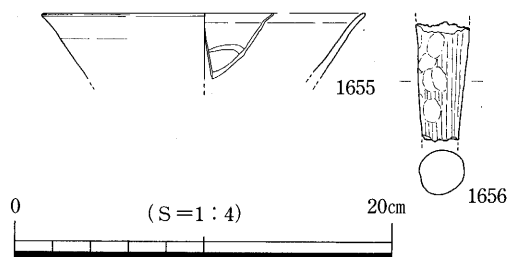
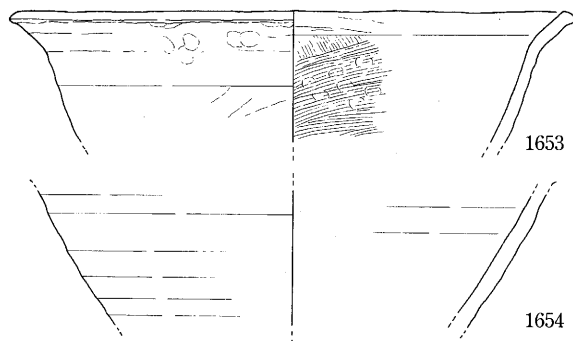
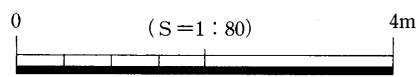
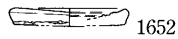
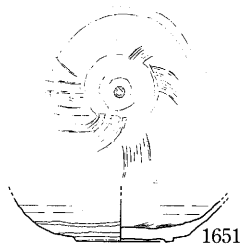
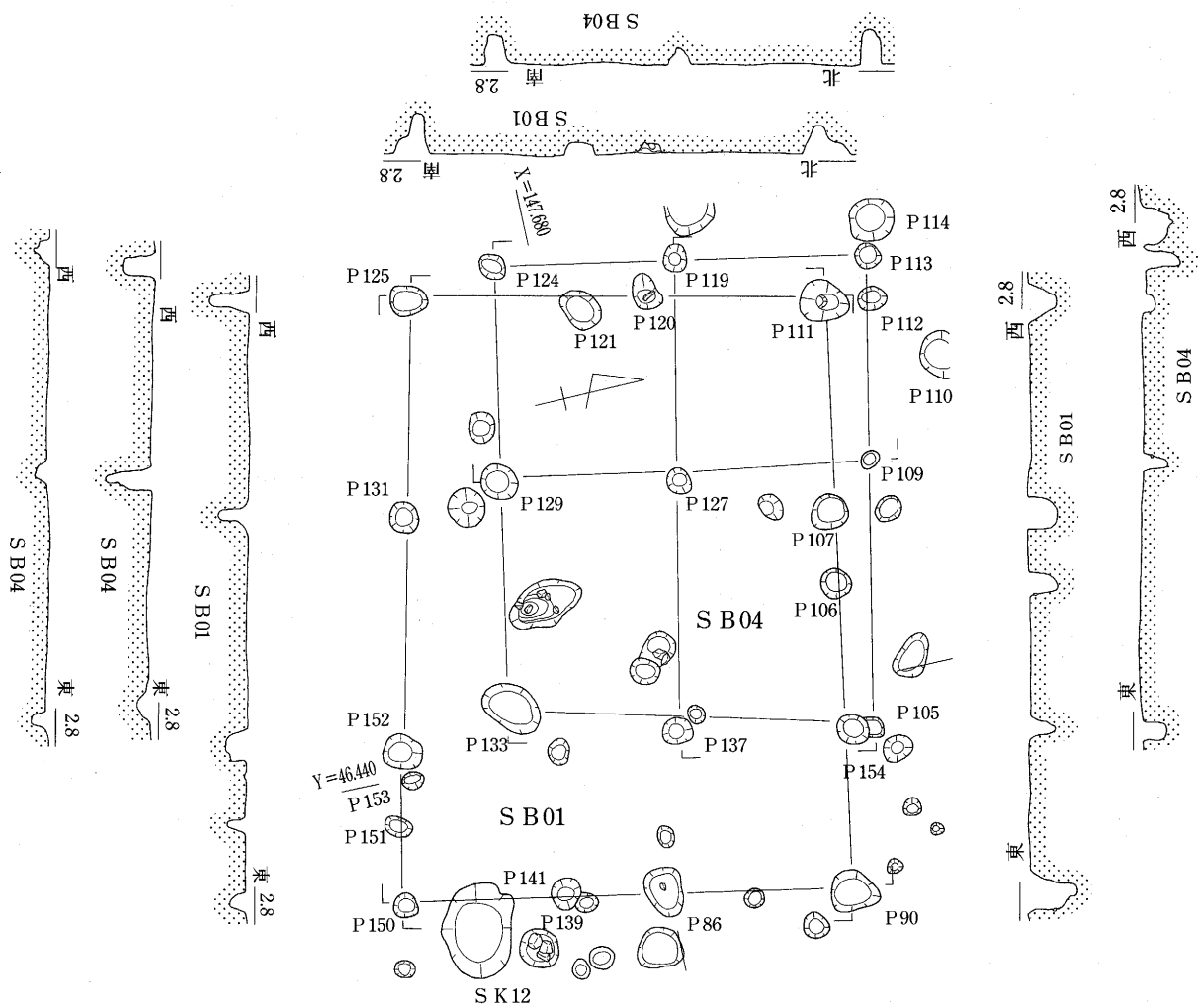

P90 1651, 1653 P107 1654
P111 1652 P113 1655, 1656

第84図 SB01・04平・断面及び出土遺物

S B04 (第84図)

S B05の西側のX=147.680 Y=46.440付近で検出した2間×2間(3.6×4.4m=15.84m²)の総柱構造をもつ掘立柱建物である。建物主軸は座標北から100°東振ったもので、北側の桁行の柱間がバラツキを見せるものの、それ以外の柱間の間隔は揃っている。

出土遺物はP111から出土した1652の土師質土器皿とP113より出土した1655白磁Ⅶ類の碗がある。1652の土師質土器皿の諸属性より、本遺構の廃絶時期を13c末葉とする。

S D01 (第85・86図)

調査区東壁にほぼ沿って南北に検出した溝である。東肩部分が調査区外に延びるが、上面幅5.2m以上・深さ0.4~0.5m程を測る。方位は条里坪界溝であるS D02・16とほぼ平行し、座標北から10°前後東偏し直線的に延びる。埋没土は概ね4層に大別され、各層境は明瞭である。後述するように出土遺物の時間幅から、比較的長期間維持された可能性があることや先の条里坪界溝よりも大規模であることなどから、坪内の区画あるいは集落内の建物群の区画以外の機能を推定すべきであろう。

また、本遺構内の調査区南辺付近において円形の落ち込み(S X06)を検出した。このS X06は最下層に対応する層準を除去して検出されたが、掘り込まれた層準は明確ではない。また、東半部分は未確認であるが、円形ないし楕円形を呈するものと思われる。立ち上がりが緩やかなことと、埋没土の特徴が最下層の層準と概ね一致することから、人為的に掘り込まれたものではなく、溝底面の局所的な底面の落ち込みである可能性が高い。

出土遺物は基本的に大別した層位に基づいて取り上げている。最下層からは1675の12c後葉に比定される十瓶山窯産広口壺や、1671~1673の13c末葉~14c初頭の土師質土器杯が出土している。この内、前者を混入とし後者を本溝の掘開時期を示すものと見ておきたい。1674は白磁Ⅳ1a類の碗である。1678は十瓶山窯産須恵器甕の肩部片である。1676は口縁部の屈曲が甘く類例に乏しいが、土師質土器鍋とした。下層からの出土遺物はいずれも細片で図化に至っていない。中層からは1665の十瓶山窯産須恵器壺の胴部片、1667の備前焼大甕、1666は土師質土器足釜、1668・1669は東播系須恵器鉢、1670の管状土錘が出土した。1667の備前焼大甕は、口縁端部の形態から間壁編年Ⅲ期前半に比定される。1668・1669は森田編年Ⅱ期第1~2段階に比定される。上層からは1657の土師質土器杯や1658の龍泉窯系青磁碗、1659東播系須恵器鉢に混じって近世の遺物1660の灰釉陶器皿・1661の京焼風陶器碗・1662陶器德利・1663陶器碗・1664備前焼播鉢などが見られた。これら遺物は近世後半の18c後半の所産と思われる。出土層位不明の遺物として、1679陶器德利・1680備前焼播鉢・1681土師質土器鍋?・1682土師質土器捏鉢・1683管状土錘がある。

S X06からは1684~1690の土師質土器皿・杯、1693十瓶山窯産須恵器碗・1694吉備系土師器碗・1695土師質土器足鍋・木製杓が出土した。1696の木製杓は、基部が欠損しているもののほぼ完存している。これら遺物の特徴から13c末葉~14c初頭に位置づけられ、最下層で報告した遺物の時間幅に収まる。

S D02 (第85・87図)

S D16と平行し、B2区との調査区境付近を南北に延びる条里坪界溝の一つである。近世以降の水田耕作によって、かなりの削平を受けているが上面幅1.1~1.5m・深さ0.2m程を測り断面が逆台形を呈する。また、調査区南半部ではS D18が本溝から東へ派生し、併走するS D16を切り込む。底面は平坦で

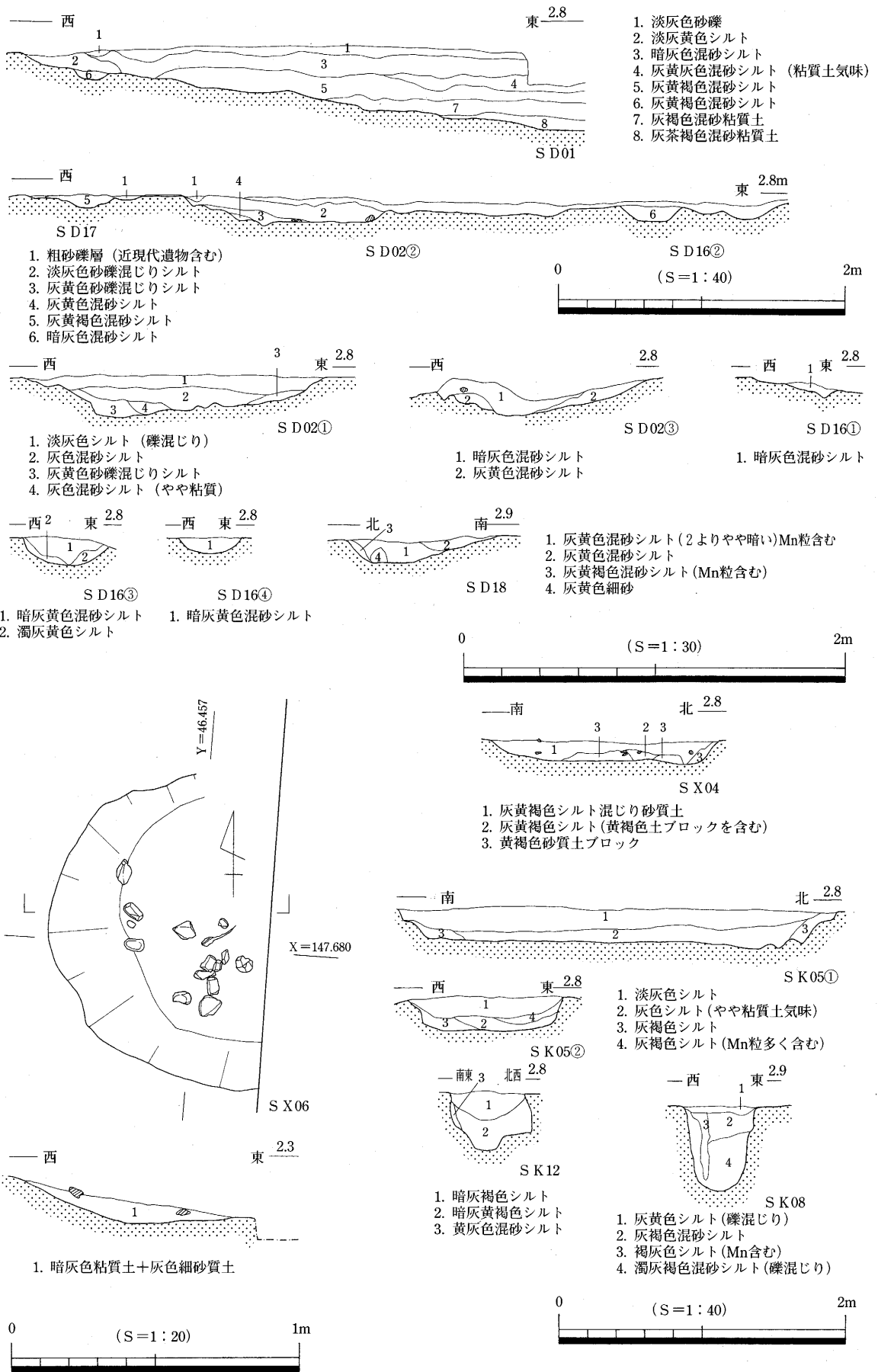

第85図 SD01・02・16・17・18 SK05・08・12 SX04 断面, SX06 平・断面

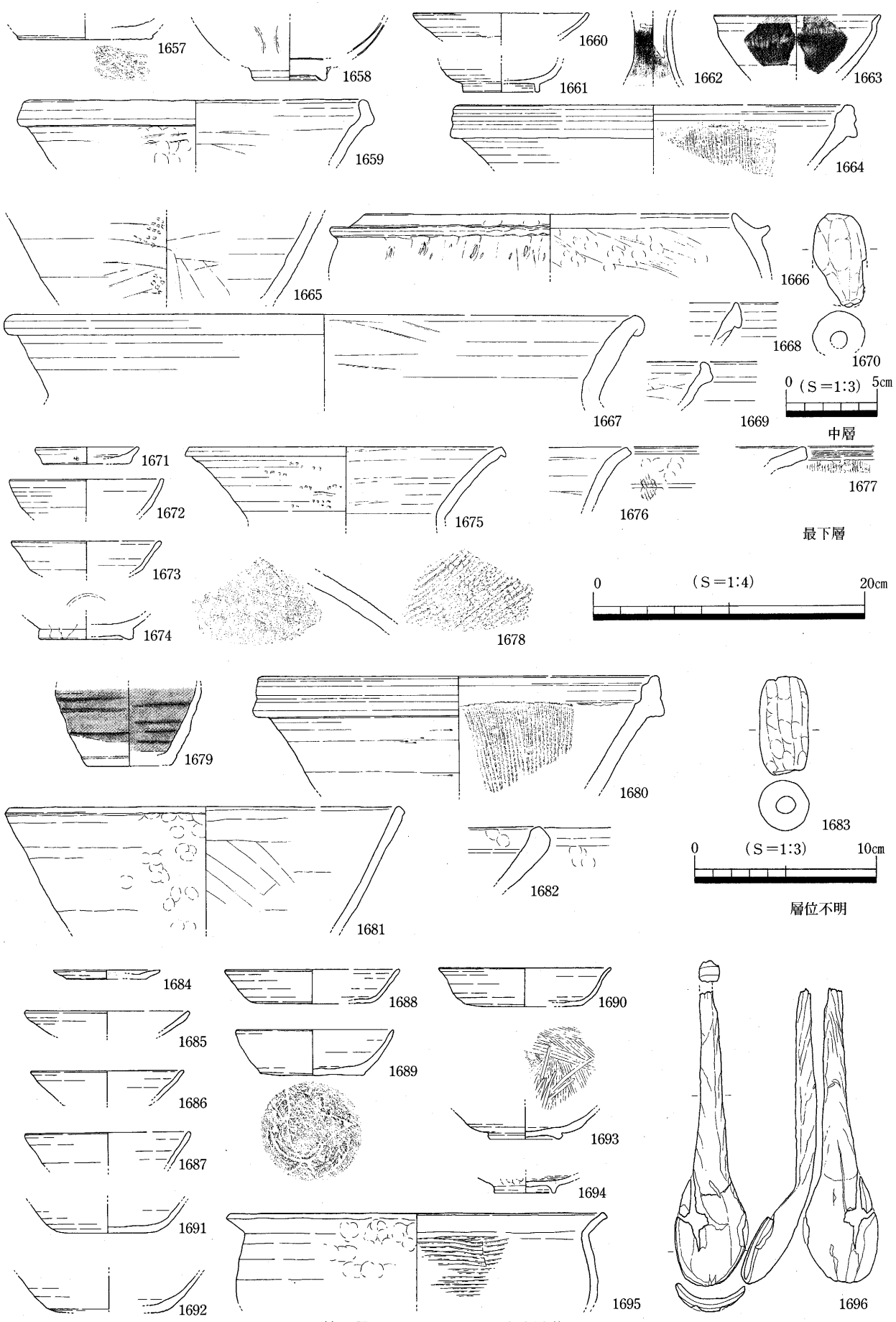

第86图 SD01·SX06 出土遺物

はなく凹凸が激しい。1697～1719までの遺物が出土した。

1697・1698は土師質土器皿である。底部は回転ヘラ切り。1699～1705は土師質土器杯である。1706は十瓶山窯産須恵器甕口縁である。1707は東播系須恵器鉢である。1708は十瓶山窯産須恵器鉢である。口縁端部欠損しているが、鈍いハネアゲ状の端部が想定されることから12c前葉まで遡り、先行するSD16からの混入品と考えられる。1709は土師質土器足釜であり、鏝部の形態や外面の調整方法から初現期のものである。1712は十瓶山窯産須恵器壺胴部片、1713・1714は、同窯産須恵器甕の肩部・底部片である。1715は土師器羽釜、1716は土師質土器口縁部であるが、1709よりは後出する形態のもので、14c代まで下る。1719は土師器甕の口縁部、1711は弥生時代前期の甕で下層よりの混入品である。

SD16 (第85・87図)

SD02の東側を並行する溝で、同溝とともに条里坪界溝に相当する。上面幅0.4m残存深0.1m程を測る。SD02と同じく後世の削平行為を受け遺存状況は良くないものの、同溝よりは小規模と思われる。出土遺物は数点に留まったが、SD02より古相を示すもので占められることと、SD02より派生するSD18に切られることを考慮すると、本溝が先行することは確実である。また、本調査区の13c末～14c初頭の集落が機能していた時期には廃絶していたものと思われる。

1718～1721は出土遺物である。1720は弥生後期の台付鉢で混入品である。1721は緑釉陶器の皿で口縁部を欠損するが法量・形態からみて伊藤分類2b類の耳皿である可能性がある。古代10c代の所産と思われる。1717は土師器羽釜の口縁部、1718は十瓶山窯産須恵器甕の胴部片である。

SD18 (第85・87図)

X=147.668 Y=46.429付近でSD02より派生して東へ延びる溝である。上面幅0.8m残存深0.1mを測り、SD16を切り込む。1722～1729の遺物が出土した。1722は土師質土器皿である。1723は土師器椀の高台である。1724は龍泉窯系青磁碗である。1725～1727は東播系須恵器鉢の口縁部、1728は土師質土器足釜の脚部である。1729は土師質竈片である。

SD26 (第87図)

A2・B2区調査区境のX=147.692 Y=46.430付近で検出した上面幅0.2m・深さ0.1m程の小規模な溝である。先の条里坪界溝であるSD02・16、B2区SD17に切られる。埋没土の特徴や方位は弥生時代後期終末の掘立柱建物と類似する。1730の弥生前期如意形口縁甕が出土したが、遺構面下位の包含層よりの混入と考えられ、本遺構の時期を弥生時代後期終末とする。

SD14 (第87図)

調査区北東部のX=147.690～147.700 Y=46.454付近で検出した溝である。上面幅0.3m残存深0.1m程を測り、方位は座標北から10°前後東偏し条里型地割の方向に合致する。

1731の土師質土器鍋口縁が出土した。時期的に調査区南半部の集落と同時依存するが、周辺に建物を復元することのできるピット等の遺構はない。

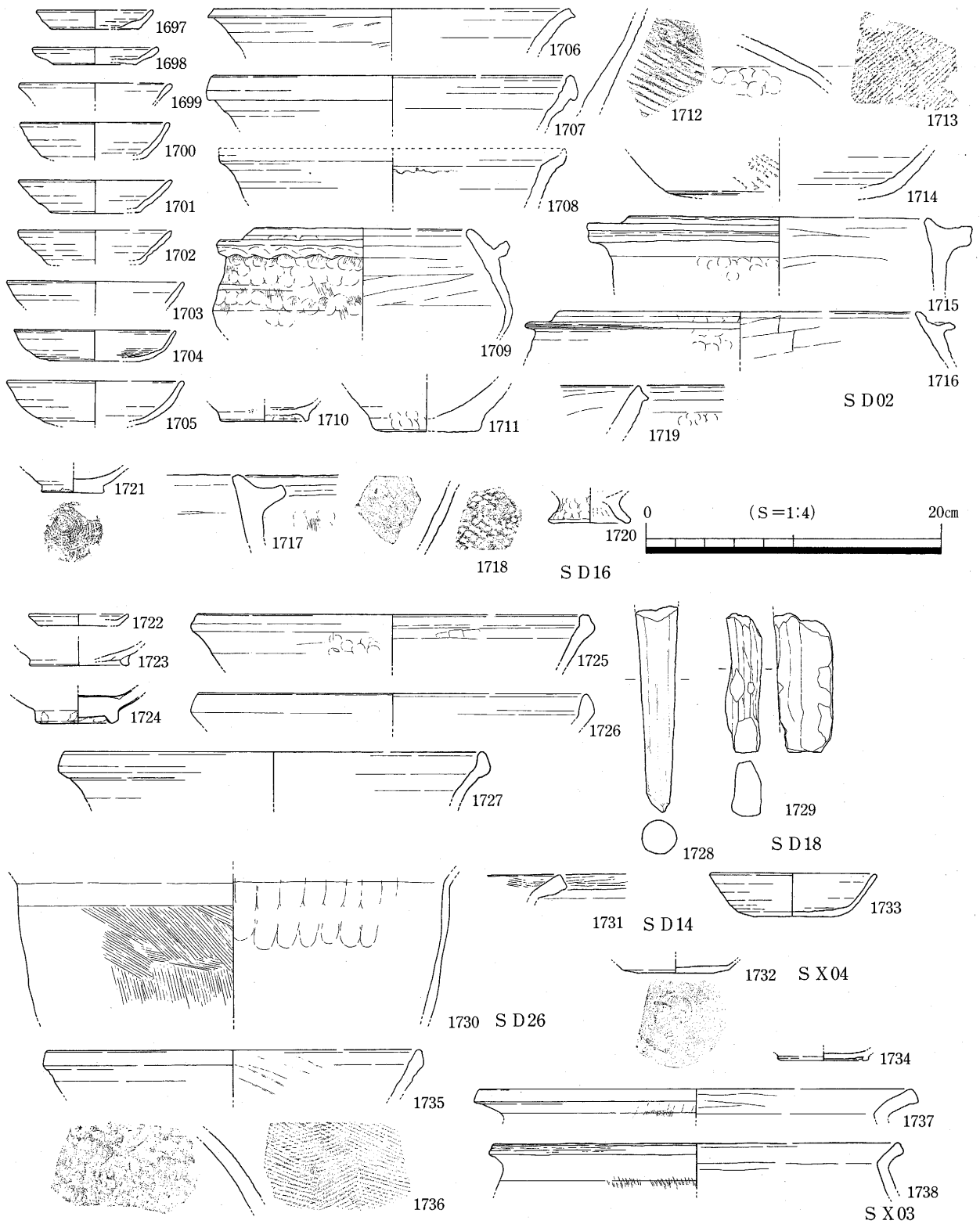

第87図 SD02・14・16・18・26 SX03・04出土遺物

SX03 (第87図)

調査区南辺部付近の落ち込み状の自然地形で人為的なものではなく、自然地形の落ち込みと捉えるのが妥当であろう。1732～1738の遺物が出土した。

1732は土師質土器杯である。1734は十瓶山窯産須恵器碗である。矮小な高台の形状から13末葉の所産

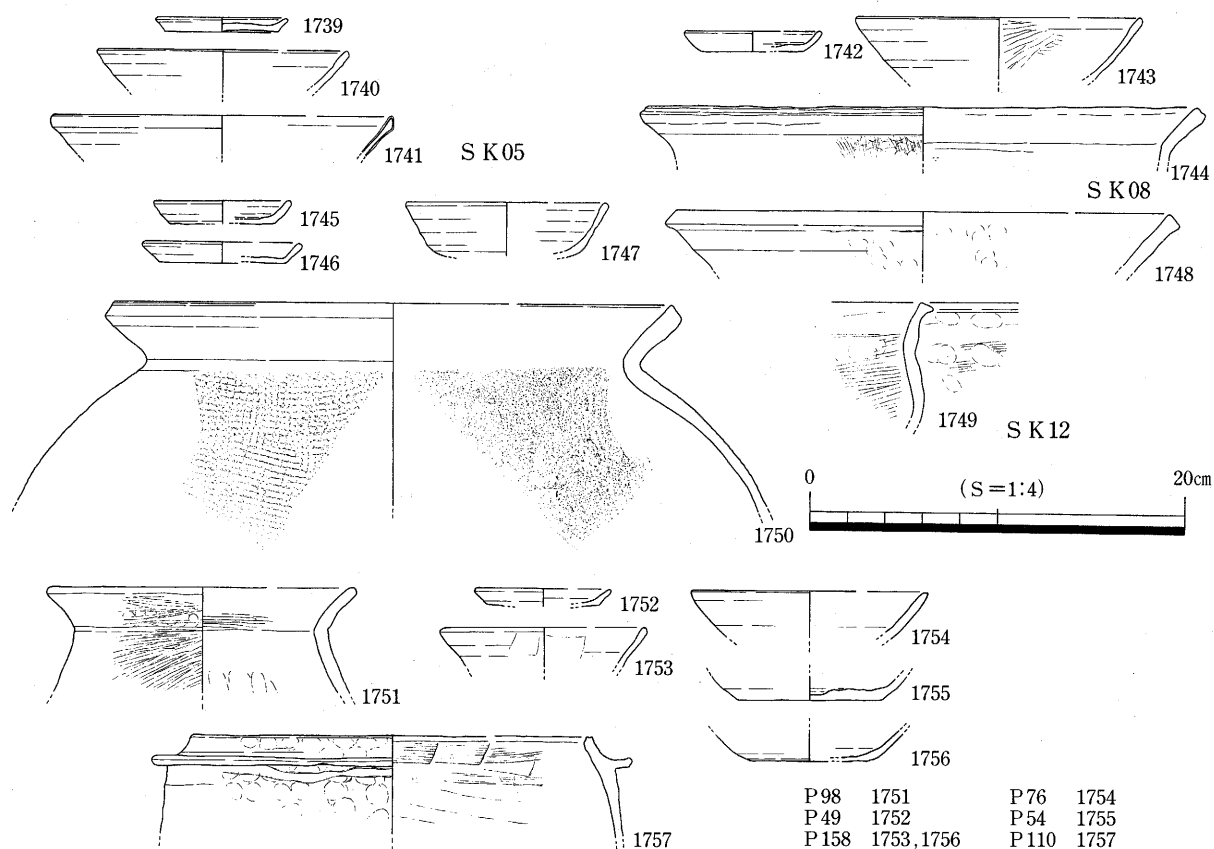

第88図 SK05・08・12及び柱穴出土遺物

と思われる。1735は東播系須恵器鉢、1736は亀山焼甕の肩部片である。1737・1738は土師質土器鍋の口縁部であるが、1738は小片の為、傾きに検討の余地がある。

SX04 (第85・87図)

S B05内に位置する幅1.5m深さ0.1m程を測る不定形な落ち込みである。1732の土師質土器杯が出土した。

SK05 (第85・88図)

X=147.680 Y=46.431付近のS B01・04の西側で検出した楕円形の土坑である。長軸3m短軸1.1m深さ0.2mを測り断面形は逆台形を呈する。1739～1741の遺物出土している。1739は土師質土器皿、1740は土師質土器杯である。1741は白磁碗Ⅳ類の口縁部である。これら出土遺物の所属時期は13c末と思われる、屋敷地の建物群とほぼ同時期であるがその性格は不明である。

SK08 (第85・88図)

X=147.684 Y=46.439付近のS B01・04の北側で検出した土坑である。長軸0.8m短軸0.5m(2深さ0.6m断面形がU字形を呈する。1742～1744の遺物が出土した。1742は土師質土器皿である。1743は土師器椀である。磨滅が著しいが内面にミガキを認める。1744は土師質土器鍋の口縁部である。これら出土土器の時期から屋敷地の建物群と同時併存するが、性格は不明である。

SK12 (第85・88図)

X=147.678 Y=46.442付近の掘立柱建物のピット等の遺構が比較的密集する部分で検出した土坑である。長軸0.9m短軸0.5m深さ0.4mを測る。1748～1750の遺物が出土した。1748は瓦質の鉢としたが、近世期の混入と思われる。1749は土師質土器足鍋の小片、1750は十瓶山窯産須恵器甕である。

柱穴出土遺物 (第88図)

1751～1757は掘立柱建物に復元できなかったピットからの出土遺物である。1751は弥生前期土器の壺である。口頸部境に低い段を有し、口縁部は直線的に外反する。埋没土のパターンは中世期のものに類似することと、明確な弥生前期の遺構が見られないことから遺構面下層からの混入であろう。1752は土師質土器皿である。1753～1756は土師質土器杯である。1757は土師質土器足釜の口縁部である。これら出土遺物の帰属時期は、混入品である1751を除けば13c末～14c初頭の所産である。

遺構外出土遺物 (第89図)

掲載する遺物は、遺構検出中に出土したもの、もしくは包含層とラベルに記載があったものである。しかし、包含層出土遺物に関しては断面図との対応ができなかった為ここで報告する。本調査区では、中世13c末～14c初頭の諸遺構を中心に検出している為、当然これらの時期の遺物が多く見られる。しかし、遺構面精査中に見られた出土遺物には弥生時代前期の土器が多く見られた。本節冒頭で述べた通り、これらの遺物は、中世遺構面下位の層準に包含されていた可能性が高いことから、弥生時代前期土器を中心に掲載した。

1758～1777は弥生前期土器である。全体的に器面が磨滅しているものの、断面のそれは顕著では無い。このことから、比較的近接して住居等の居住域を想定できるであろう。1758は大形乃至中形壺の口縁部で、直線的に外反し古相を示す。1759は中形壺の口縁部、1760・1761は壺頸部片である。1762～1764は口径と傾きから鉢としたが、高杯の可能性もある。1765～1771は如意形口縁甕である。頸部付近まで残存するものはすべて掲載したが、1771のみ1条沈線を認めるが、ヘラ描沈線をもつものは殆ど見られない。1772～1777は突帯文系の甕である。いずれもやや扁平な低い突帯を施すものが多い。中でも垂れ下がり状の突帯をもつもの1772・1775も存在する。1773・1774は口径・傾きから壺の可能性もある。1775は口縁部がやや磨滅しているものの、内径する口縁端部とそのやや下がった位置に2状の突帯を施す。1776は2条突帯をもつ甕で内面にミガキ調整が見られる。高松平野でこの2条突帯は、突帯文土器と突帯文系甕合わせて初例である。1778は土製紡錘車である。全体的に磨滅しているものの、一部に加工痕があり転用品と思われる。1779は黒色磨研系の浅鉢である。縄文晩期中葉の土器群は他にD区下層包含層に波状口縁の浅鉢2点が見られるが、遺跡全体では少数である。

1780・1781は龍泉窯系青磁碗である。1782は青磁壺である。釉の特徴から見て、中世後半の所産と思われるが、類例に乏しく産地は推定できない。また、頸胴部境の素地間に釉が貫入するが、小片の為明らかではない。1783は土師器碗である。内面にコテ状の調整痕を残す。1784は土師質土器杯である。1785は瓦質の焙烙である。

1786～1791は石器であるが、明らかに弥生・中世期の遺構に混入したものであるのでここに掲載する。出土遺構については観察表を参照されたい。1786はハリ質安山岩製の細石刃である。1788はサヌカイト

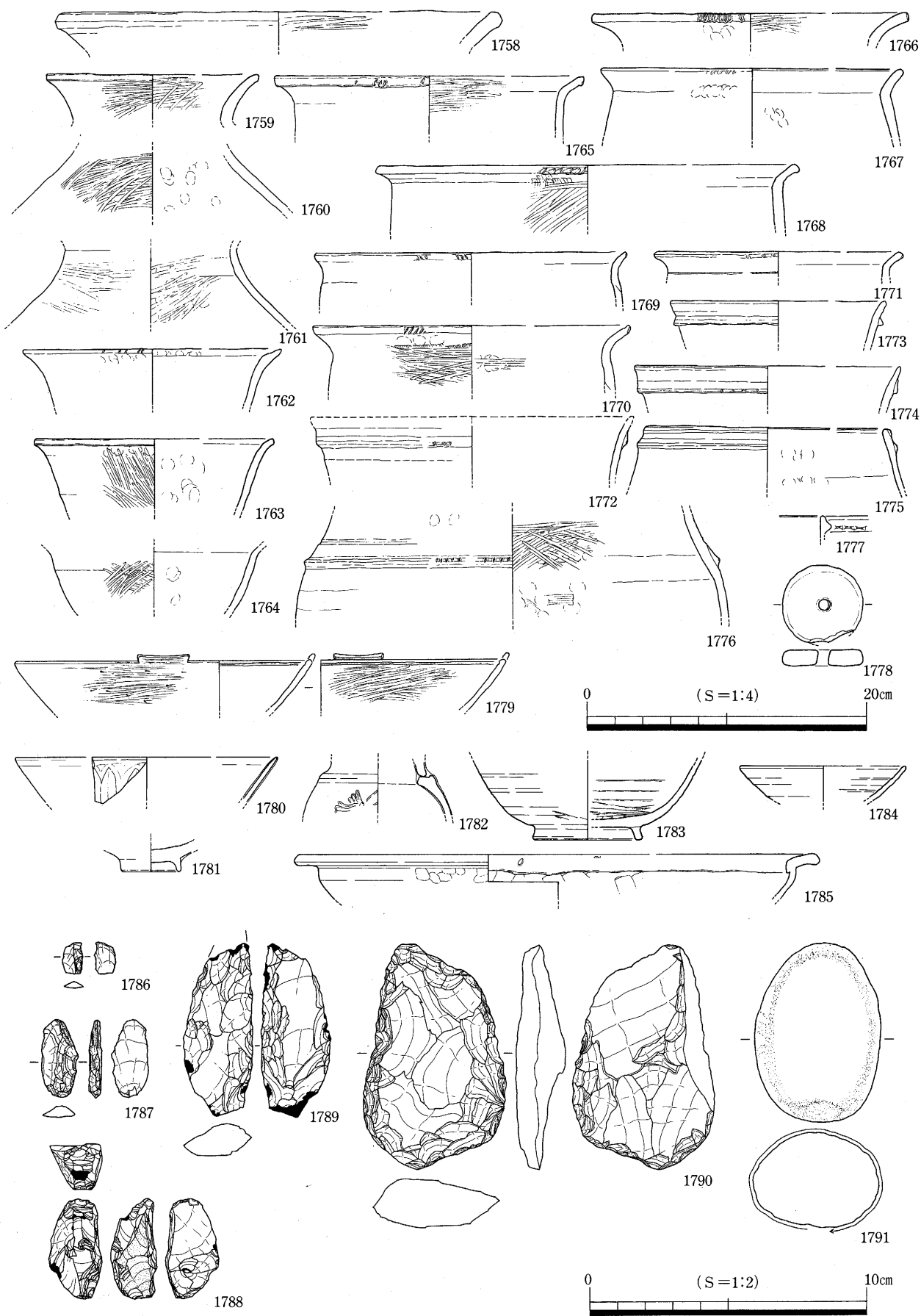

第89図 遺構外出土遺物

製の細石刃核である。1787はナイフ形石器とした。1789はサヌカイト製の尖頭器でやや肉厚で基部調整は粗く、さほど素材の風化が進んでいないことから弥生前期の可能性がある。1790は一部に弱い磨滅痕をとどめる箇所が存在することから打製石斧とした。1791は砂岩製の磨石である。全面に使用痕をとどめる。



第90図 A2・B2区遺構配置

第3節 B2区の調査

1. B2区東半分の調査の概要 (第90・91・92図)

B2区は西打遺跡の調査区の中でも中央部に位置し、主に調査区北東部分で掘立柱建物を中心とした11c末から12c前半にかけての屋敷地を検出している。

地形の概略的な点を述べると、調査区の地形は東と南東方向に向かって傾斜する。また、調査区北西の予備調査12・24トレンチ (第1巻第3章第1節予備調査14~29頁参照) で南西から北西方向へ抜ける旧河道を検出していることから、屋敷地の部分は微高地部分と判断される。復元された掘立柱建物は10棟することが可能で、位置的に重複するものも含まれる。出土遺物を見る限り11c後半~12c前半の時間幅の中で形成された建物群と言えるが、遺物からは建物間の明瞭な時間差を抽出できない。また、主

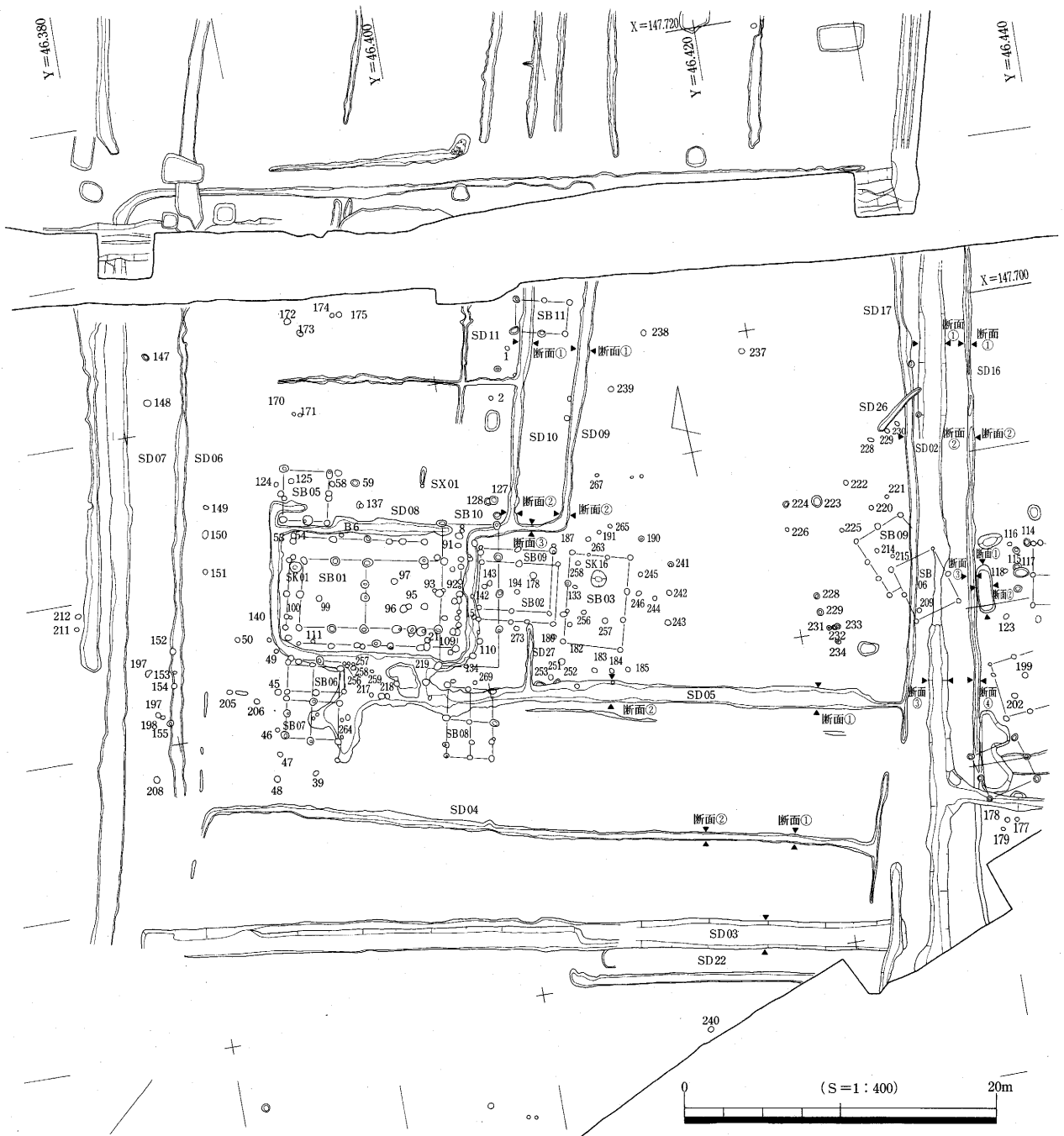

第91図 B2区東半部遺構配置

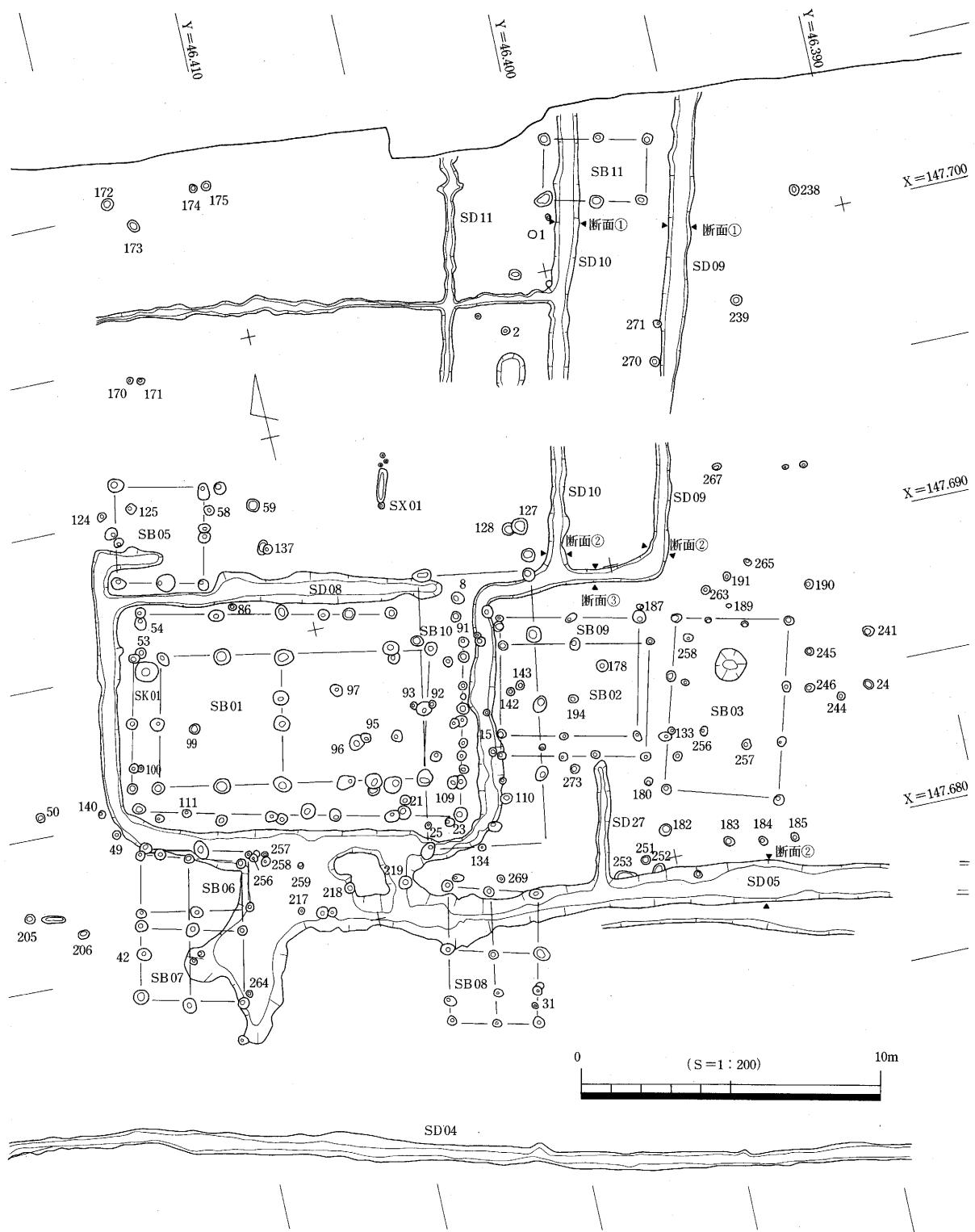

第92図 SB01 周辺遺構配置

軸方位がすべて条里型地割の方向に統一されることから、建物群の細かな変遷は断念した。重複する建物群の数を見ると、主屋と考えられるSB01・10を中心として5棟前後の建物が付随していたものと推定される。屋敷地は4方を溝によって囲郭され、その範囲は東西58m、南北50の面積を有する。また、この中で北辺と東辺は条里坪界線に合致し、条里型地割に規制されたものとなっている。

S B01 (第93・94図)

X=147.685 Y=46.395付近で検出した掘立柱建物である。2間×4間(4.4×9m=39.6m²)の柱構造をもち、建物主軸は座標北から101°東へ振った東西棟である。梁間・桁行両方に小規模な柱穴列が巡り、そのさらに外側に溝(S D08)が取り付く。この柱穴列は「庇」とも考えられるがS D08との距離が近すぎることを考慮すると、四方の柱穴列を「縁」としS D08を雨落溝と考えたい。また、S D08が唯一途切れる北東隅部分では、先の「縁」と考えた柱穴列は途切れる。南側の桁行のP68に対面する北側桁行の柱穴が見られないが、元来存在していた可能性がある。建物内部中央のP78は東柱であることも考慮されよう。また、先の「縁」とした柱穴列の存在も合わせると床張りの建物であったことは、ほぼ確定的であろう。

1792~1825は出土遺物である。実測図と出土遺構名は表1を参照していただくとして器種毎に一括して記述する。1792~1796は土師質土器皿である。1794は底部に回転ヘラ切り痕と板状圧痕が見られる。1796は立ち上がりが椀形を呈し、他の皿と異質である。1797~1802・1805~1808は土師質土器杯である。1805~1807は口縁部が直線的に外反する平底の杯である。1809~1820は内黒の椀である。1809はやや肉厚な口縁部をもち内外面に密な分割ミガキを施す。1814・1815~1820は外面に回転ミガキを認める西村型の内黒の椀である。1821・1822は両黒の楠葉型の椀である。小片の為、やや口径に不安があるが、1821は深椀で1822は小椀と思われる。両者とも口縁部内面に1条沈線、内外面に細かなヨコミガキが見られる。1823は両黒の小椀?である。類例に乏しく産地等は不明である。1824は両黒の椀であるが、1821・1822等の楠葉型に比べミガキ自身の幅は広い。1825は回転糸切りの平底をもつ内黒の椀であり内面にはミガキが認められる。1826は小形の土師器質の甕である。弥生期の混入である可能性がある。1827は土師器羽釜である。1828は土師器甕である。1829は十瓶山窯産須恵器甕、1831は亀山焼の体部片である。1832は土師質竈片であるが部位を特定できない。

| 遺構名 | 報文番号 | 遺構名 | 報文番号 |
|--------------|--------------------------|-------|---------------------|
| P 10 | 1804 | P 71 | 1819 |
| P 12 | 1795.1796.1799.1813.1822 | P 72 | 1792.1807.1811.1823 |
| P 18+P 19遺構間 | 1803 | P 73 | 1800.1805.1824 |
| P 19 | 1825 | P 75 | 1818.1826 |
| P 55 | 1793.1808.1829 | P 77 | 1828.1830.1831 |
| P 63 | 1809.1815.1817 | P 78 | 1820 |
| P 64 | 1810.1812.1821 | P 80 | 1794 |
| P 65 | 1806.1832 | P 83 | 1802.1827 |
| P 68 | 1814 | P 87 | 1797 |
| P 70 | 1798 | P 101 | 1816 |
| P 70+P 71遺構間 | 1801 | | |

表1 S B01 出土遺物に関する遺構名一覧

S K01 (第93・94・95図)

X=147.687 Y=46.384付近のS B01西側の梁間と縁とした柱穴列との間で検出した土坑である。直径6.5m深さ0.15m程の円形を呈する。1833~1854・1856の内黒・両黒の椀等の土器群、砂岩等の自然礫が出土した。S B01を取り巻くS D08の内側に位置するということと、時期的にS B01とはほぼ同時期であることを考慮し、ここで報告する。また、概報段階でこのS K01の自然礫とS D08のそれが接合したと報告があるが定かではない。これら出土遺物は、断面図の作成はされていないものの、小規模な土坑にまとまって廃棄されていること、遺物が完形に復元されるものが多いことなどから一括性の高い土器群と言える。

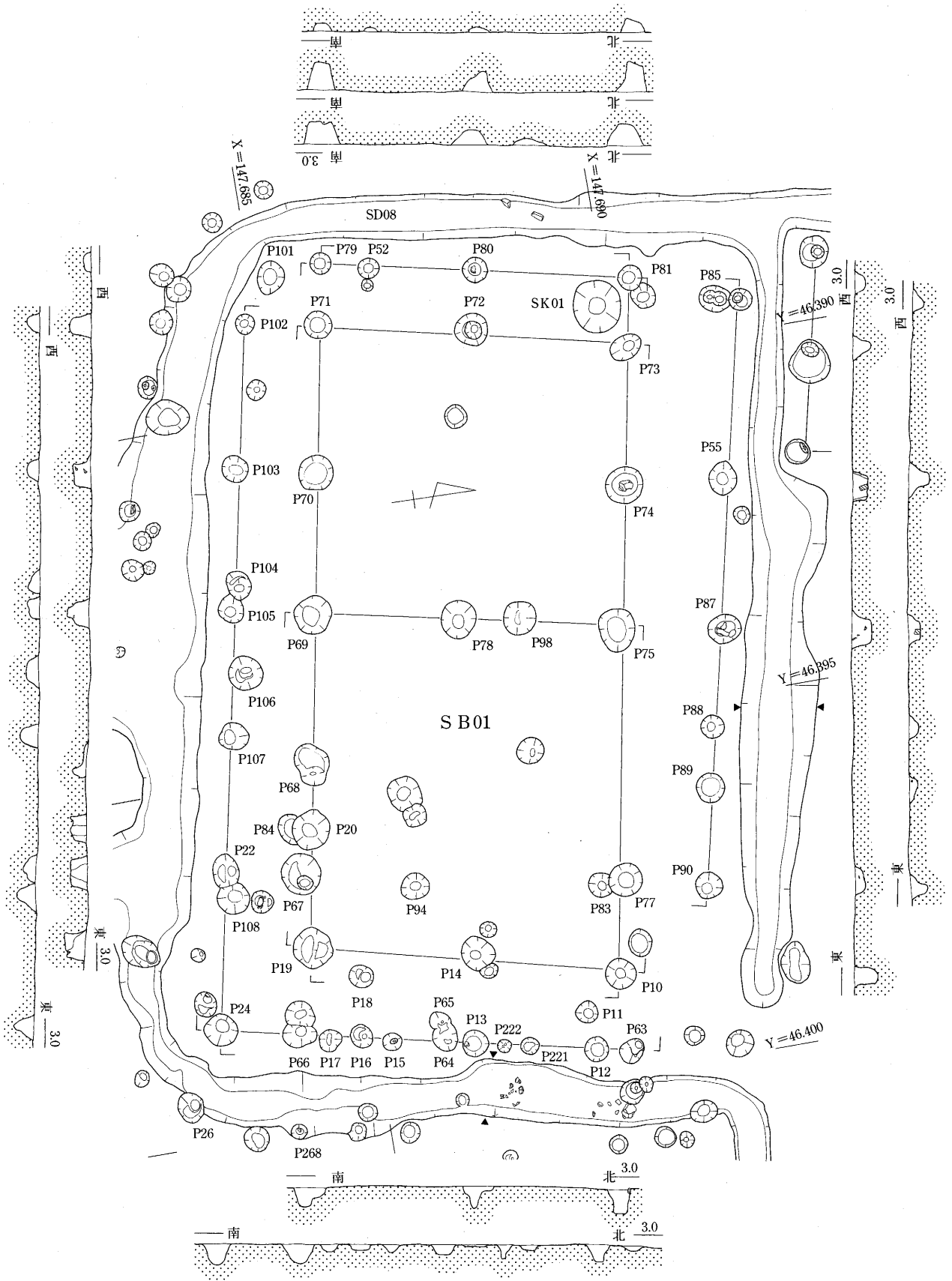

第93图 SB01平·断面

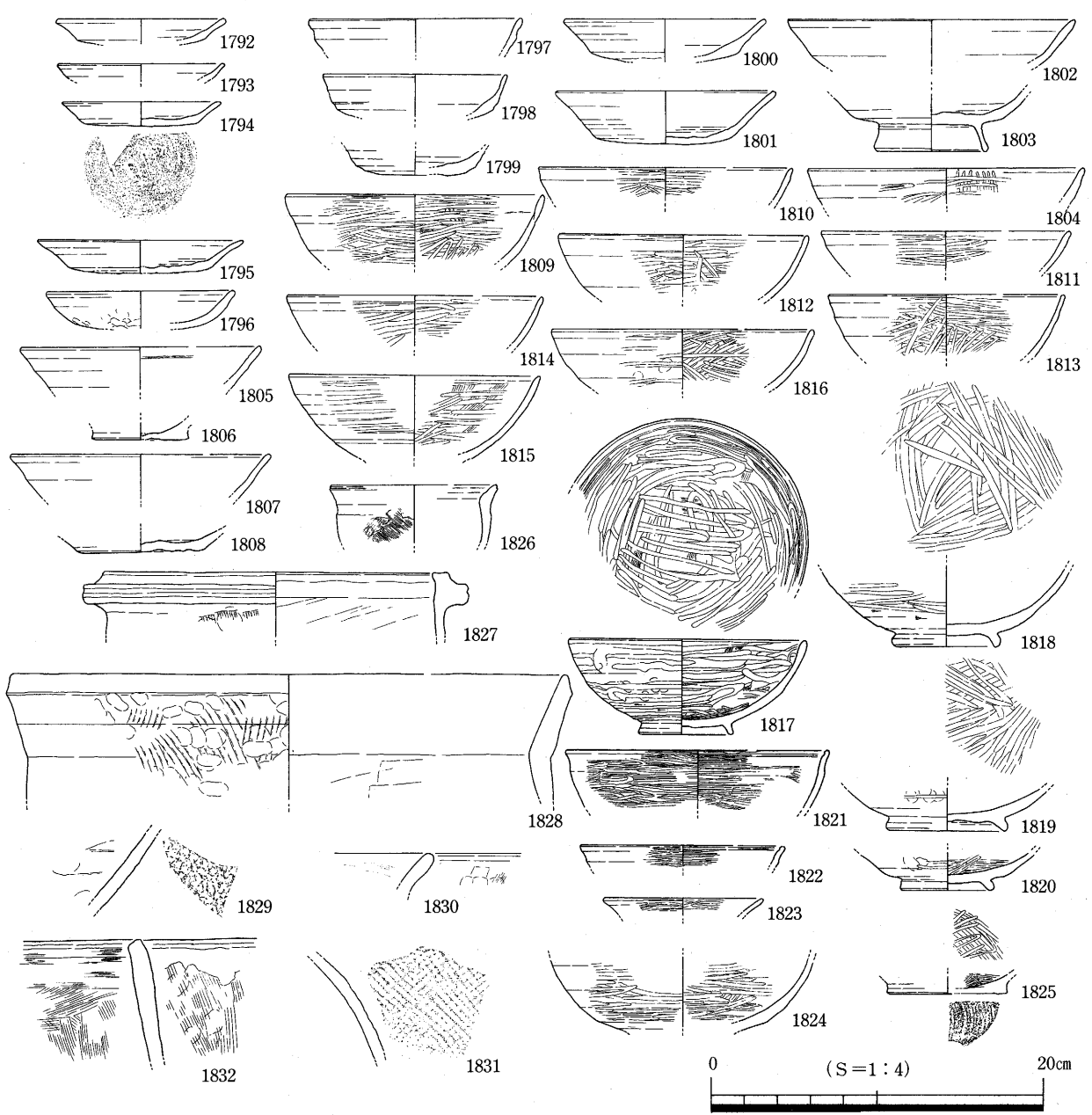
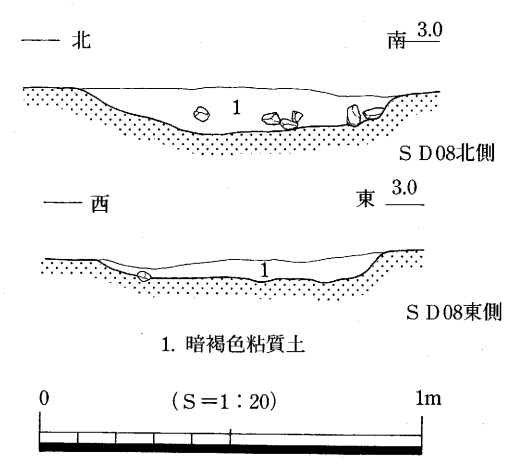
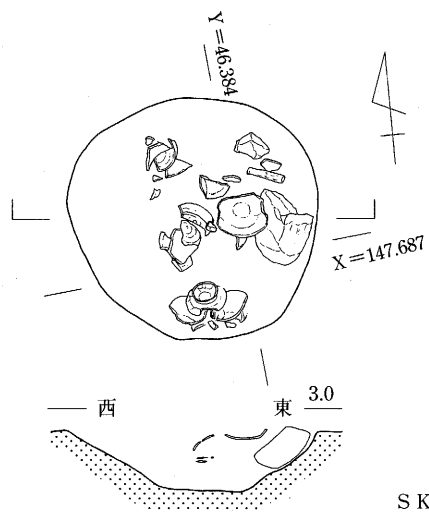

第94図 SK01平・断面 SD08出土遺物

1833～1835は土師質土器皿である。底部外面はすべて回転ヘラ切りされている。1837～1841・1843～1845は土師質土器杯である。1843は底部は欠損しているものの口縁部形態から平高台の杯と思われる。1842は土師器碗の高台である。1846～1850は土師質土器台付皿である。1846の内外面にはコテ状の工具痕が見られる。1851は両黒の楠葉型の碗である。内外面に横方向の細かいミガキと口縁部内面に沈線を認める。1852～1854は内黒の碗である。1852・1853は外面に回転ミガキが見られ西村型と思われる。1854は平底の内黒の碗である。底部には回転ヘラ切りと回転ヘラケズリが見られるが、高台貼り付け用の下地沈線等は施されていない。

また、1855のみS K02出土の十瓶山窯産須恵器甕である。

S D08 (第93・95～97図)

S B01周辺を取り巻く雨落ち溝である。S B01北東部ではS D09・10と南部では中州状の掘り残し部をもちS D05と連続する。上面幅7.5～8.5m深さ0.1～0.3mを測り、埋没土は暗褐色粘質土の単層である。遺物はS B01南側を中心として出土した。これら規模やS B01との位置関係などから、同建物の雨落ち溝であることや、S D09・10・05と接続することを考慮すると、屋敷地内を区画する性格をもつことも想定されよう。

1857～1936は本溝出土遺物の中でも出土位置が記載されていない遺物である。1857は土師質土器皿1858～1862は土師質土器杯である。1863・1864は土師器碗の高台である。1865～1867は内黒の碗で、1866には高台貼り付け用の下地沈線が見られる。1868は楠葉型の両黒の碗である。外面の口縁部下には器形反転に伴う明瞭な稜線が見られる。1869・1870は両黒の碗である。1873は管状土錘である。1872は須恵器鉢の胴部片である。1871は土師器羽釜、1874は土師器甕である。1876は支脚として図化した。弥生期の混入品の可能性もある。1875は土師質竈片である。

1877～1881は本溝のS B01北側より出土した遺物である。1877・1878は土師質土器皿で1877は外面下半部に明瞭な指オサエが見られる。1879は内黒の碗である。

1880・1881はS B01西側から出土した。1880は十瓶山窯産須恵器鉢で本溝とS X01の遺構間で接合した。1881は内黒の碗で口縁部内面に沈線が認められる。

1882～1891はS B01東側からの出土遺物である。1882～1885は土師質土器杯である。1886～1888は平高台をもつ杯であろう。1886は口径にやや検討の余地がある。1889・1890は内黒の碗である。1890は口縁端部が短く外反し、外面には回転ミガキが認められる。1891は両黒の楠葉型の碗である。

1892～1928はS B01南側から出土した。1892・1893は土師質土器皿である。1894は内面の形状から平高台をもつ土師質土器杯になると思われる。1895・1897は土師器碗で内外面にヨコミガキを認める。1896は土師質土器台付皿の脚部で、S K01出土の完形品1846～1848に比べてやや大形である。1898～1905は内黒の碗である。1905は外面に回転ミガキが見られないことや、その器形から非西村型の内黒の碗である。1906は見込み部の幅の細いミガキ調整や高台の形状から楠葉型の両黒の碗である。1907は須恵器碗の高台片。1908～1910は十瓶山窯産須恵器壺の胴部片である。1910は底部外面にヘラ記号?が見られ時間差を反映している可能性がある。1911～1913は十瓶山窯産須恵器鉢である。口縁端部のつまみ出しにはバラツキが見られる。1916は土師器羽釜口縁部である。1914・1915・1917～1920は土師器甕の口縁である。いずれも口縁部内面に横方向の板ナデが見られる。1921・1922は十瓶山窯産須恵器胴部片で、両者とも小片の為、傾き・径に検討の余地を残す。1923は須恵質平瓦で内面に布目が見られる。1924は

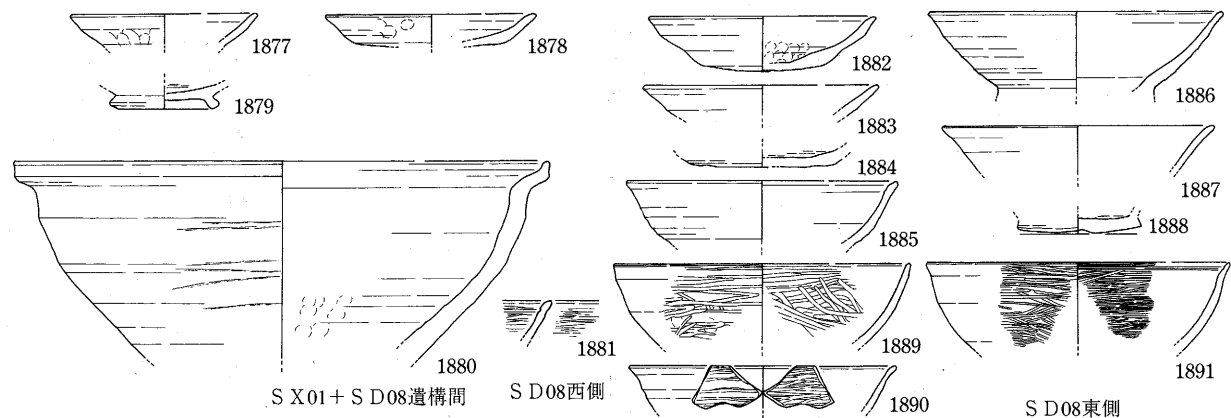
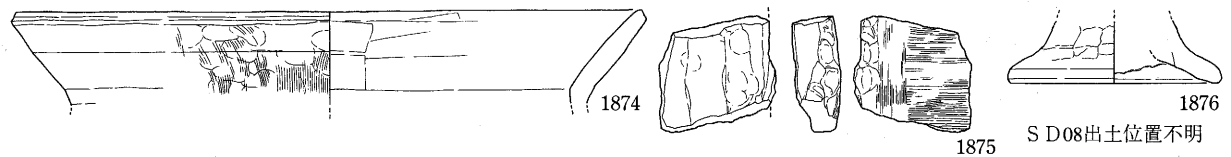
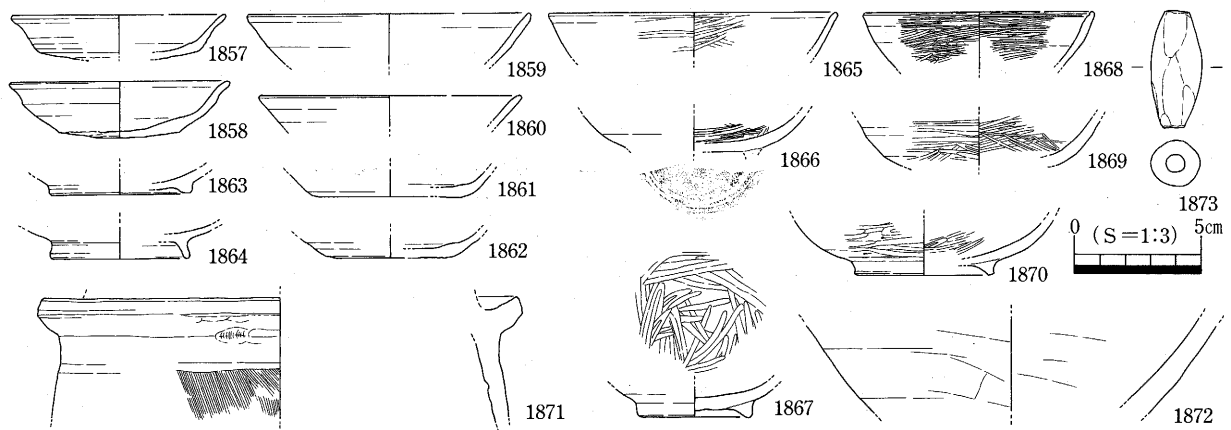
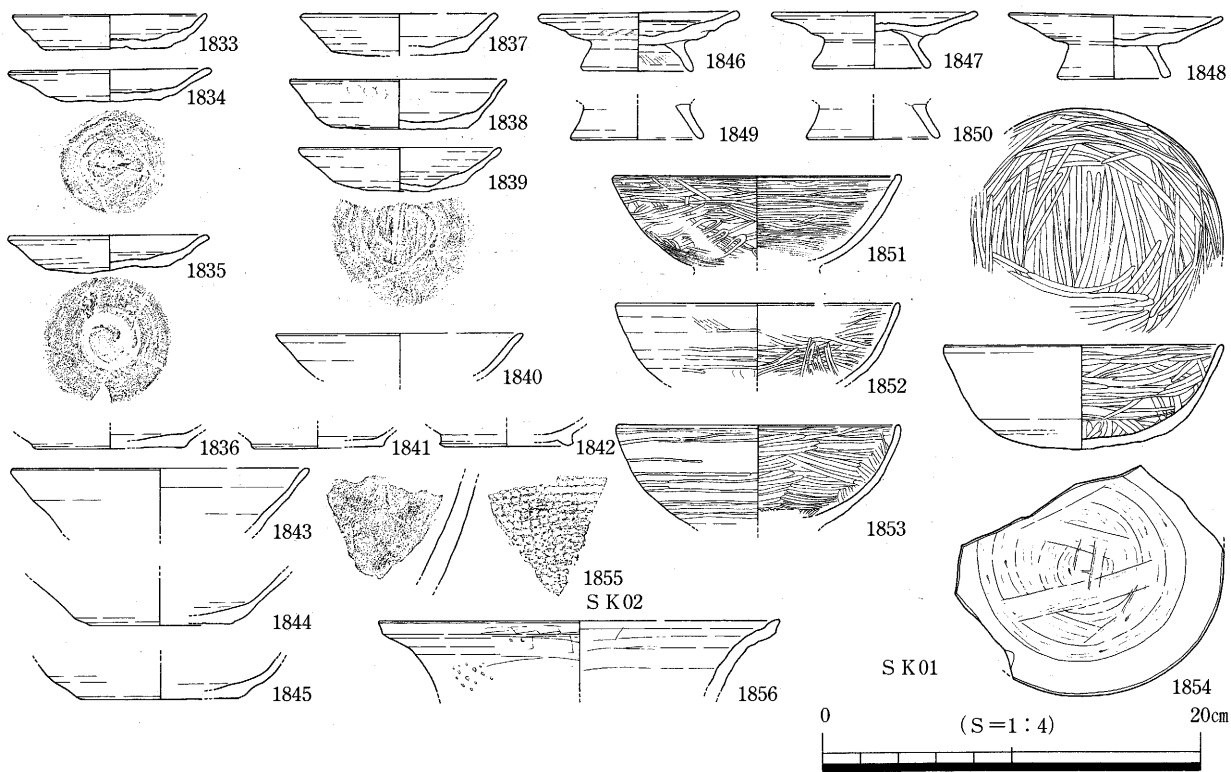

第95図 SK01・02, SD08出土遺物その1

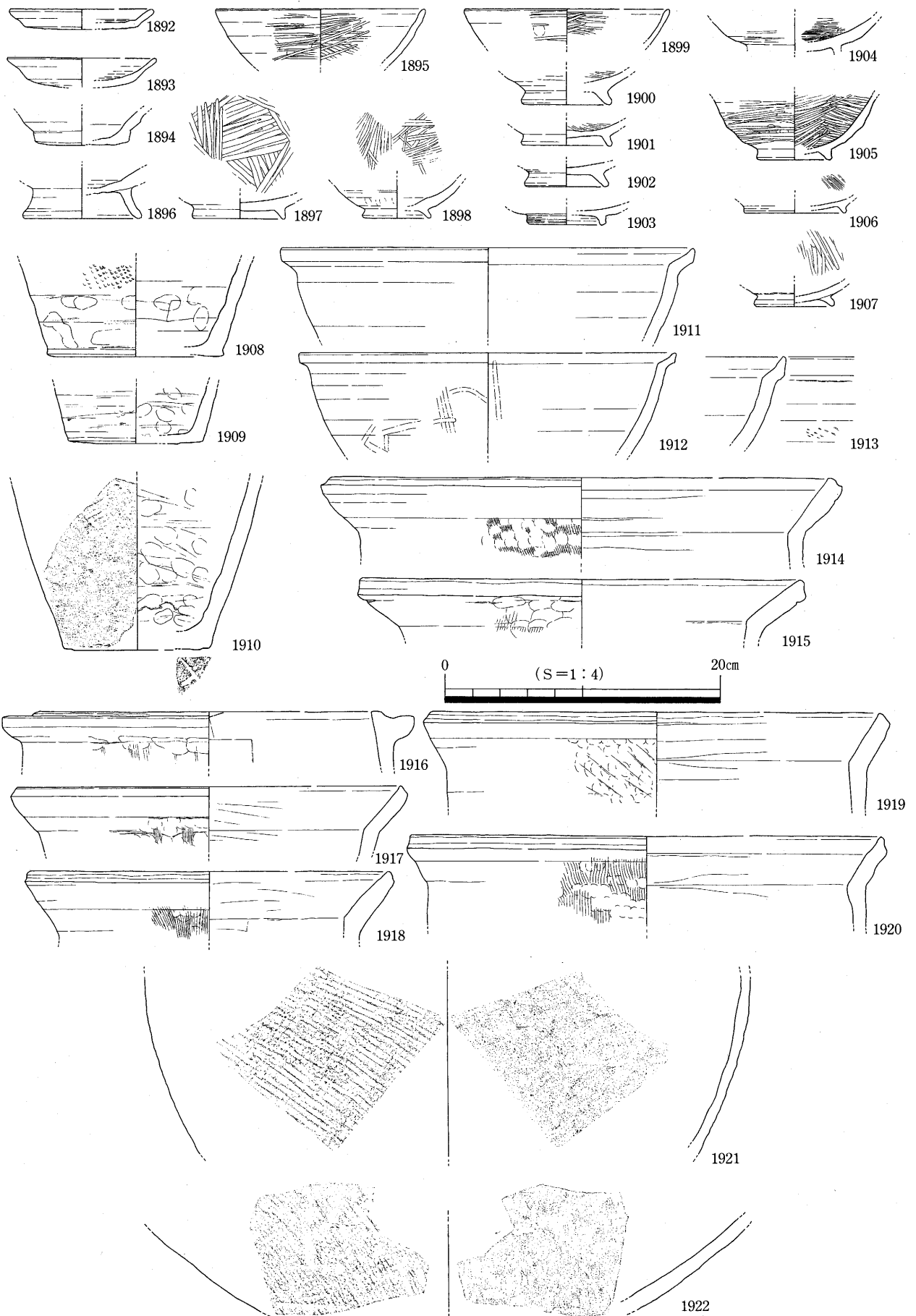

第96図 S D08 出土遺物その2

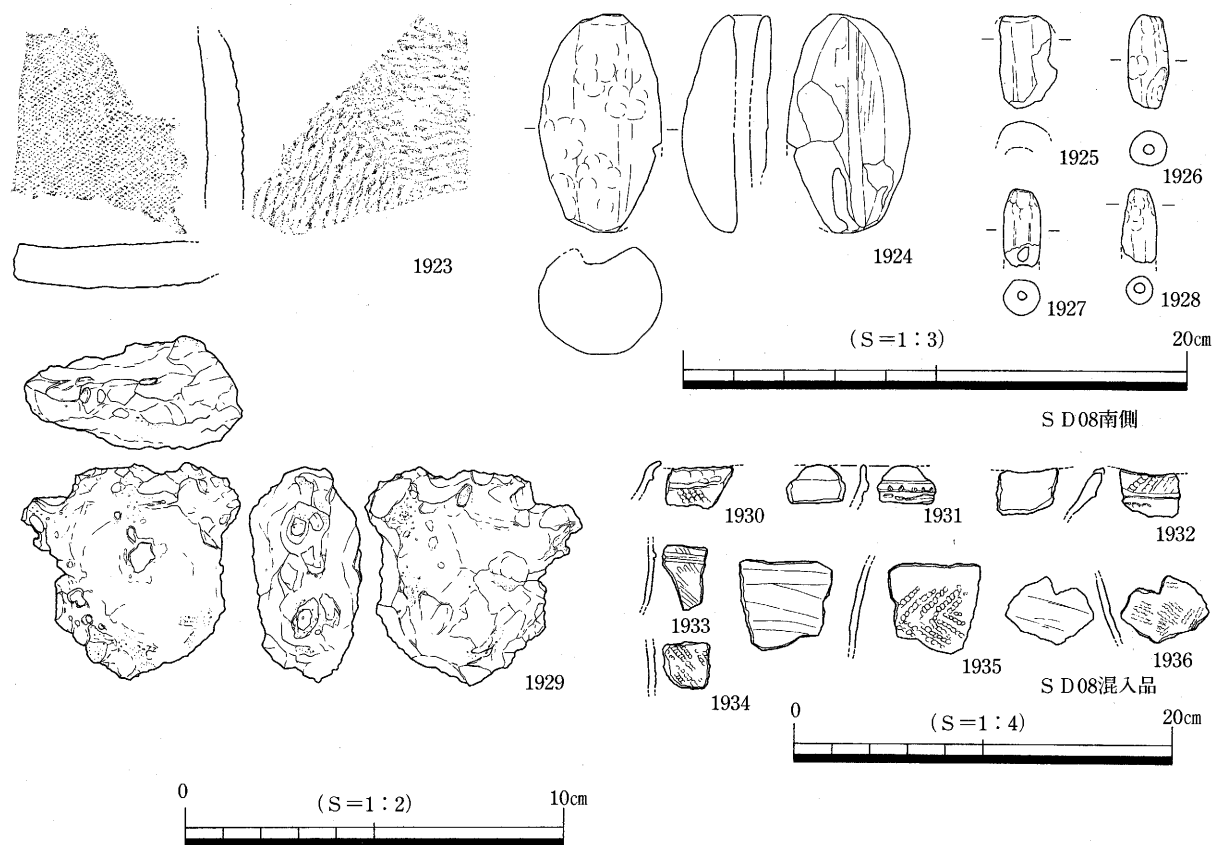

第97図 SD08 出土遺物その3

有溝土錘であり1925～1928は管状土錘である。いずれも欠損部が見られ完形品ではない。1929はSB01西側から出土した鉄滓である。鍛冶炉床に形成される碗形鍛冶滓と思われる、詳しい分析結果は第5章第4節を参照されたい。1930～1936は縄文時代前期の土器である。当該期遺構面の下層に存在する包含層からの混入品である。

SB10 (第98図)

X=147.688 Y=46.400付近でSB01と重複して検出した1間×4間(3.72×9.22m=34.3m²)の掘立柱建物である。建物主軸は座標北から10°西に振った南北棟であり、SB01に次ぐ床面積をもつ。西側の桁行の柱列P14・P19がSB01と完全に重複し、南東隅の桁行の柱穴が未検出である。また、SD08とも重複することからSB01との时期的な前後関係が想定されるが、遺構の切り合い関係でこれを検証できる材料はない。

出土遺物は各柱穴から出土し、最もP144から多く見られ1937～1957はその実測図である。1937～1940は土師質土器皿である。1941は口縁部・脚部を欠損するが台付皿と思われる。1942～1947は土師質土器杯である。1946・1947は同一個体ではないが、両者とも平高台の杯と思われる。1948～1954は内黒の碗である。いずれのものも外面に回転ミガキが見られ、西村型と思われる。1955は楠葉型の両黒の碗である。見込み部には格子状の細かいミガキが見られる。1956・1957は土師器甕である。

これらの出土遺物の所属時期は11c末から12c初頭にかけてのもので、SB01・SD08との明瞭な時間差は抽出することができない。

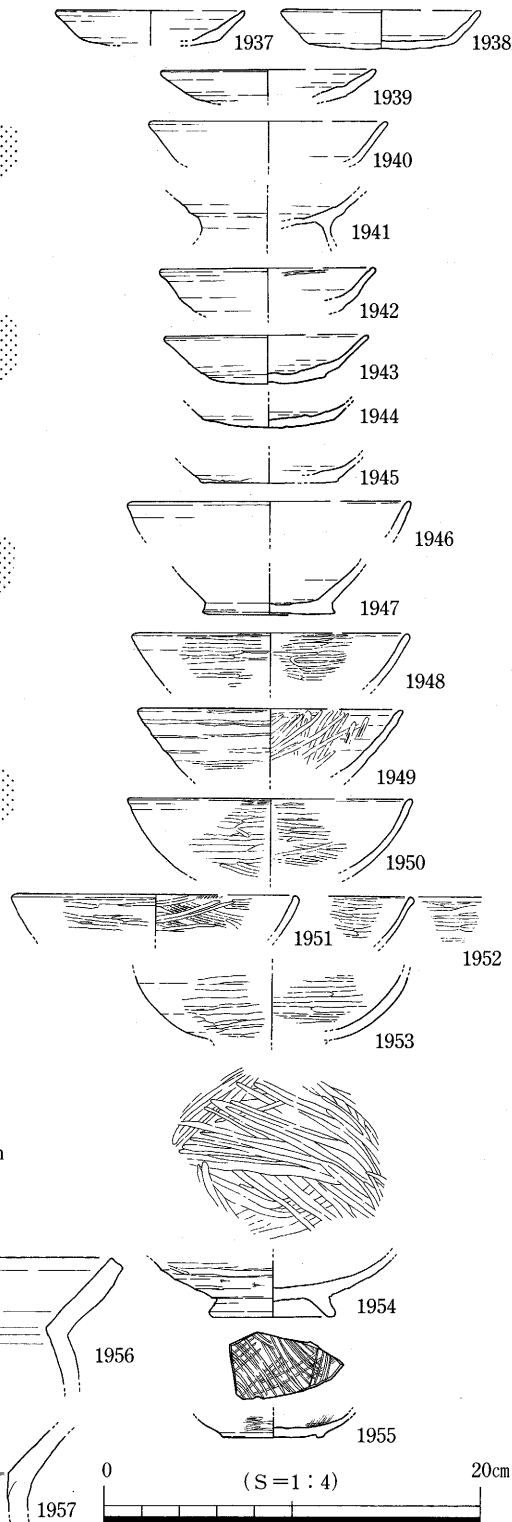
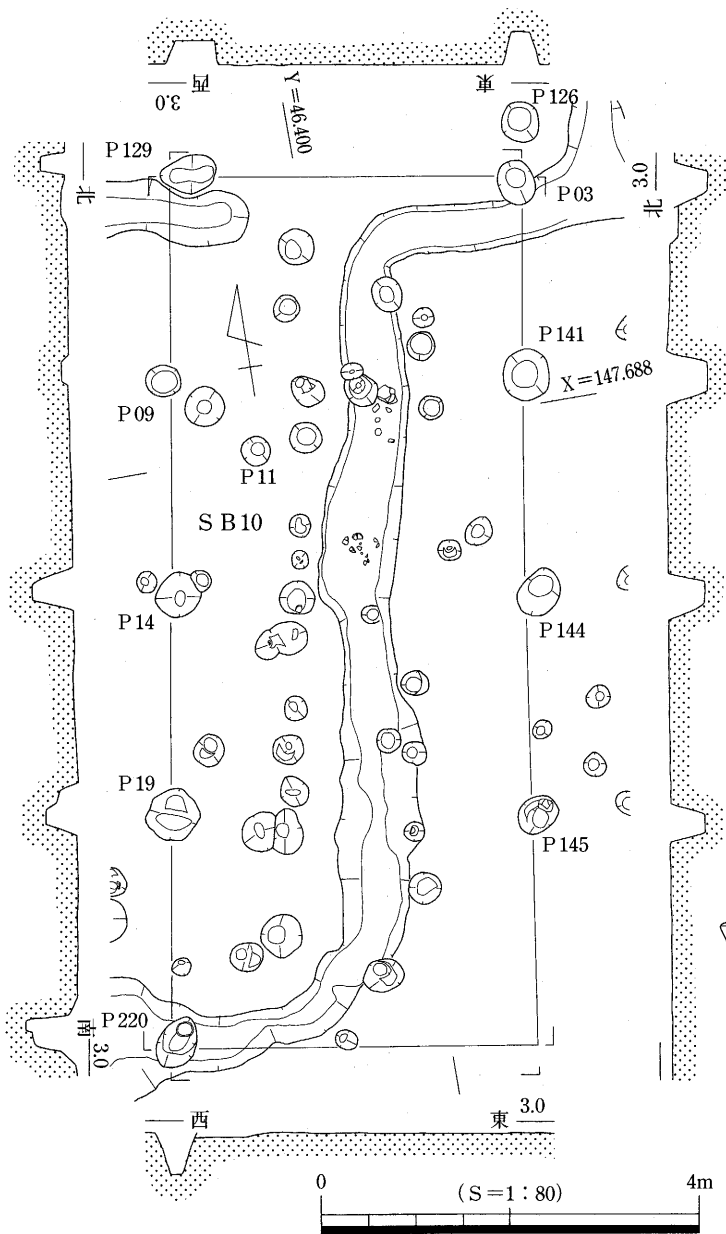

P144 1937, 1940~1942, 1945, 1946, 1948, 1949, 1951, 1952, 1957
 P126+P129遺構間 1938
 P220 1939, 1947

P145 1943, 1944, 1954~1956
 P141 1950
 P129 1953

第98図 SB10平・断面及び出土遺物

SB03 (第99図)

X=147.685 Y=46.408付近のSB01の東側において検出した1間(乃至3間)×3間(3.6×5.88m=21.7m²)の掘立柱建物である。建物主軸は座標北から東へ15°振った南北棟である。北側の梁間には、P162・163が柱筋に合致するが、同南側には見られない。柱間が揃う点を考慮し、ここではこのP162・

163を含めた柱構造の復元をしておく。また、建物内部にS K16が検出された。本建物内の位置関係を見ると、ほぼ北半部中央に位置することから関連性があるものとし、ここで報告する。

1958～1962は本建物を構成する柱穴からの出土遺物である。1958・1959は土師質土器皿である。1960は土師質土器杯である。1961は東播系須恵器椀で底部外面には回転糸切り痕が見られる。僅かながら平高台を留める点から森田第Ⅰ期第Ⅰ段階に比定される。1962は内黒の椀である。1966はS K16出土の龍泉窯系青磁碗である。

S B02 (第99図)

X=141.685 Y=46.403付近でS B09と重複して検出した1間×2間(3.6×4.8m=17.28m²)の柱構造をもつ掘立柱建物である。建物主軸方位は座標北から101°西へ振ったもので、桁方向の柱間は0.9～1.1mと一定しない。

1963～1965・1967～1999は出土遺物である。1967・1968は内黒の椀である。1969は土師質土器皿である。1963・1964は土師器甕である。1965は十瓶山窯産須恵器甕の胴部片である。

S B09 (第99図)

S B02と重複して検出した1間×2間(3.6×4.6m=16.56m²)の柱構造をもつ掘立柱建物である。建物主軸は、座標北から102°東へ振った東西棟である。位置的にはほぼ完全にS B02重複することと、柱構造・床面積ともにS B02とほぼ同じであることから、両者間には立て替えによる前後関係をもつものと思われるが、柱穴の切り合い関係や出土遺物の明瞭な時間差は抽出できない。1970は両黒の楠葉型の椀である。1971は土師質土器皿である。

S B08 (第100図)

X=147.678 Y=46.399付近のS B01南側で検出した2間×2間乃至3間(2.96×4.6m=13.62m²)の柱構造をもち、屋敷地内では唯一の総柱建物である。建物主軸は座標北から10°東へ振った南北棟で、東側の桁行はS B01の東側の梁間乃至縁の柱筋に概ね合致する。また、P34・30・130等の柱間が不規則な柱穴が存在するが各柱筋に概ね合致する為、ここではこれらを含めた建物復元をしておく。また、S D08から東へ派生するS D06と重複するが、先後関係は不明である。

1972は十瓶山窯産須恵器壺の口縁部である。1973は土師質土器台付皿である。1974は土師質土器杯である。

S B05 (第100図)

X=147.695 Y=46.390付近のS B01北側で検出した2間×2間(2.84×3.24m=9.2m²)の掘立柱建物である。建物主軸は座標北から11°東へ振った南北棟で、西側の桁行の柱筋がS B01西側の縁の柱筋に概ね合致する。柱穴の平面形は0.3～0.6m程の円形を基調とするが一様ではなく、検出面からの深度も0.1～0.4mまでのバラツキが見られるが、全体としての柱通りはよい。

1975～1982は出土遺物である。1975は須恵器杯蓋で古墳時代後期の混入品である。1977は土師質土器皿である。1978は土師質土器の平高台の杯と思われる。1981・1982は土師器甕の口縁部である。

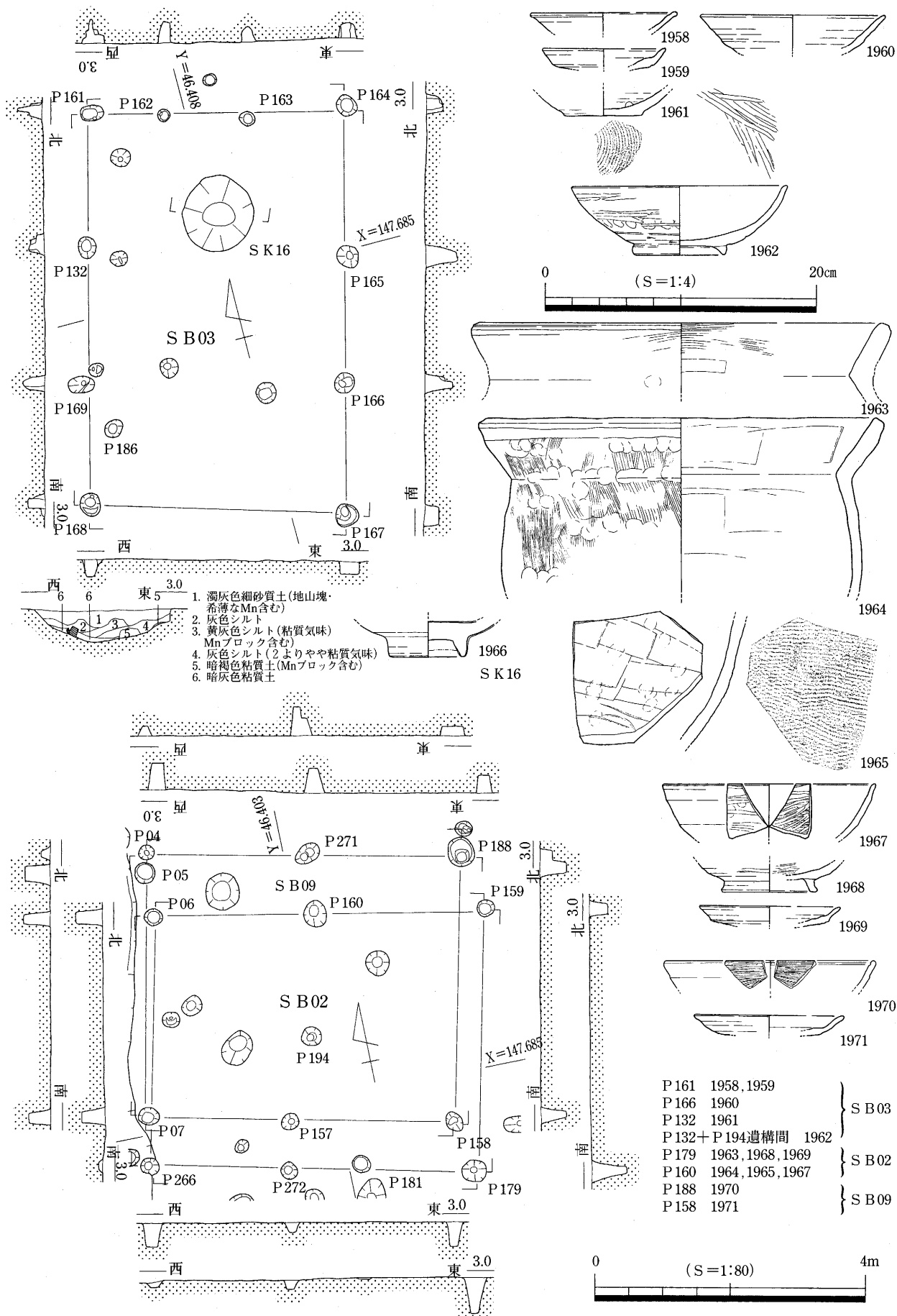

第99図 S B02・03平・断面及び出土遺物

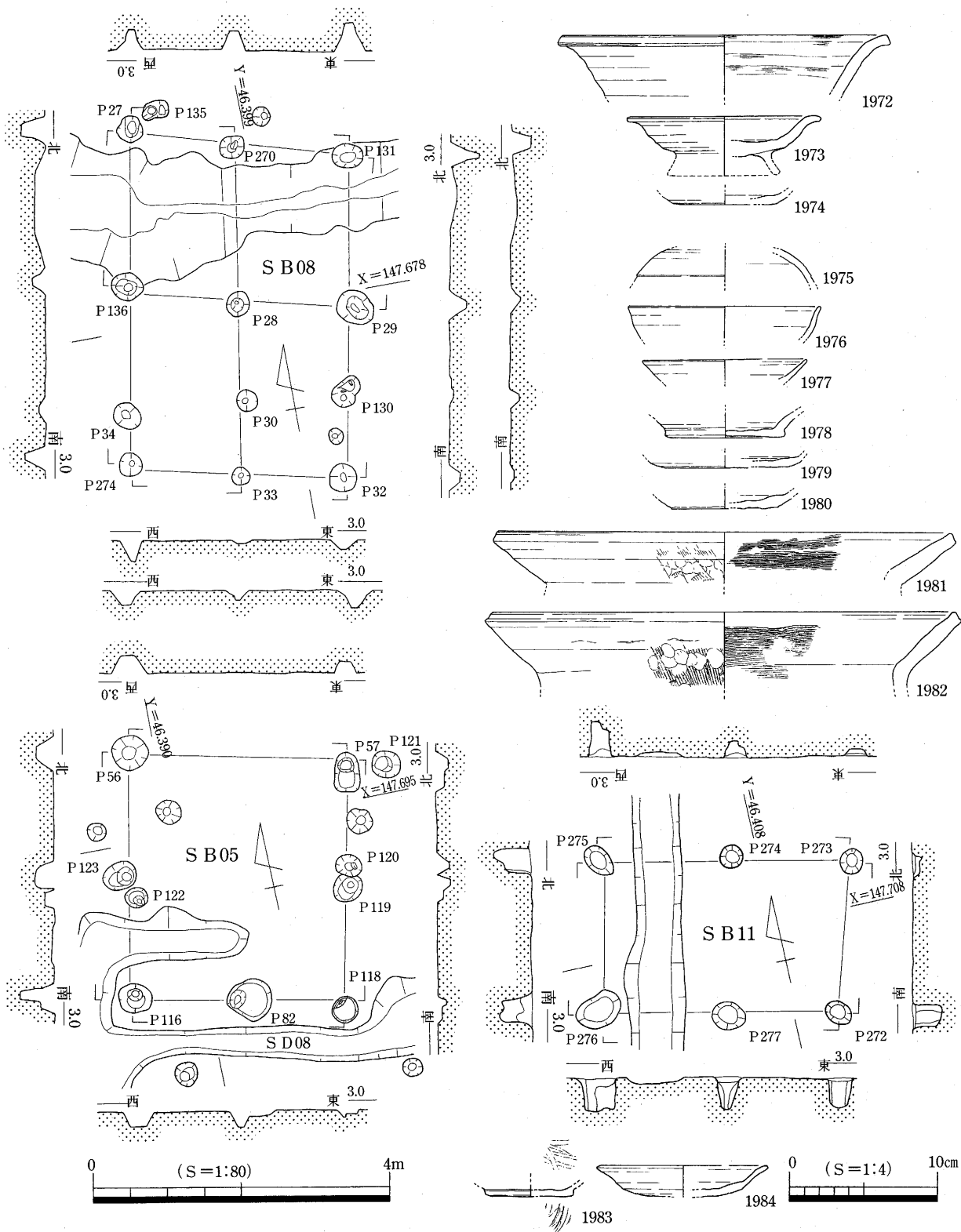

| | | | | | | | | |
|------|------|--------|------|------------------|--------|------|------|--------|
| P27 | 1972 | } SB08 | P123 | 1975, 1977, 1981 | } SB05 | P274 | 1983 | } SB11 |
| P270 | 1973 | | P116 | 1976, 1978, 1982 | | P276 | 1984 | |
| P29 | 1974 | | P119 | 1979, 1980 | | | | |

第100図 SB05・08・11平・断面及び出土遺物

SB11 (第100図)

X = 147.708 Y = 46.408 付近において検出した1間×2間 (2×3.2m=6.4m²) の掘立柱建物である。

建物主軸は座標北から102°東へ振った東西棟で、B2区東半部の屋敷地の建物群の中では唯一孤立して存在する。建物の床面積が小規模にとどまるのに比べて、北側の桁行の2基の柱穴(P274・273)を除いて各柱穴の残存深度は0.4~0.5mと深い。また、SB01を取り巻くSD08から続くSD10と重複する。

1983はP274から出土した底部外面に回転糸切り痕を認める東播系須恵器椀である。また、内外面には火だすき痕が明瞭に見られる。1984は土師質土器皿である。

SB06 (第101図)

X=141.682 Y=46.389付近のSB01南側でSB07と重複して検出した1間×2間(1.96×3.4m=6.66m²)の掘立柱建物である。建物主軸は座標北から12°東へ振った南北棟で、西側の梁間がSB01西側の縁の柱穴列に合致する。SD08とかなりの部分重複することから、前後関係があるものと思われるが、切り合い関係・出土遺物からは判断できない。

1985はP138から出土した平高台の土師質土器杯である。

SB07 (第101図)

SB01南側でSB06と重複して検出した2間×2間(3.4×4.8m=16.32m²)の総柱建物である。建物主軸は座標北から12°東へ振った東西棟であり、SB06と同じく西側桁行がSB01西側の縁の柱穴列と合致する。柱間は桁行で2.4m前後、梁間で8m前後とほぼ揃うが、桁行の柱配置が対照となっていない為、平面形がやや歪む。東側の桁行がSD08と重複するが、前後関係は不明である。

1986はP261から出土した土師器甕である。

SD03 (第102・103図)

SD07と同様に、B2区の屋敷地を区画する最も外側の溝で南北方向で、総延長47mにわたり検出された。東端部は、条里坪界溝であるSD02・16に交わることなく、その手前で終息する。検出面で上面幅0.8m、残存深0.15~0.2mを測り、屋敷地の建物周辺の溝に比べてやや規模が大きい。溝平面のレベル差は、東から西側へ向かって傾斜するほぼ平坦なもので、断面観察から帯水状況や恒常的な流水状態は想定できない。本溝とSD07によって一坪を1/4に分割した範囲に屋敷地が収まるが、両者の交点部分である南西隅の部分は掘り残されており、屋敷地への出入り口等の機能が推定されるが、遺構面の削平が著しい為明確にできない。また、SD03の内側(北側)にはSD04などの小規模な溝が見られることも、屋敷地の西側を区画するSD07と共通している。外側(南側)に取り付くSD21は、埋没土の違いから、同時併存は無いと考えたい。

1987~1999は出土遺物である。これらの出土状況は、本溝内にまとまって出土することなく散発的に出土し、図示可能なものはすべて掲載したが全体として少量である。

1987~1989は土師質土器杯の底部である。1990は矮小な高台が付着する内黒の椀である。1991は東播系須恵器椀であり底部外面に回転糸切り痕が見られる。1992・1993は十瓶山窯産須恵器壺の底部片で、1994は機種不明の須恵器片である。1995は土師器羽釜の口縁部である。1996は十瓶山窯産須恵器甕の胴部片である。1999は片側の端部を欠損する管状土錘である。1997は弥生前期壺の口縁部、1998は弥生前期甕の底部片で当該期遺構面下層に存在する包含層からの混入品である。

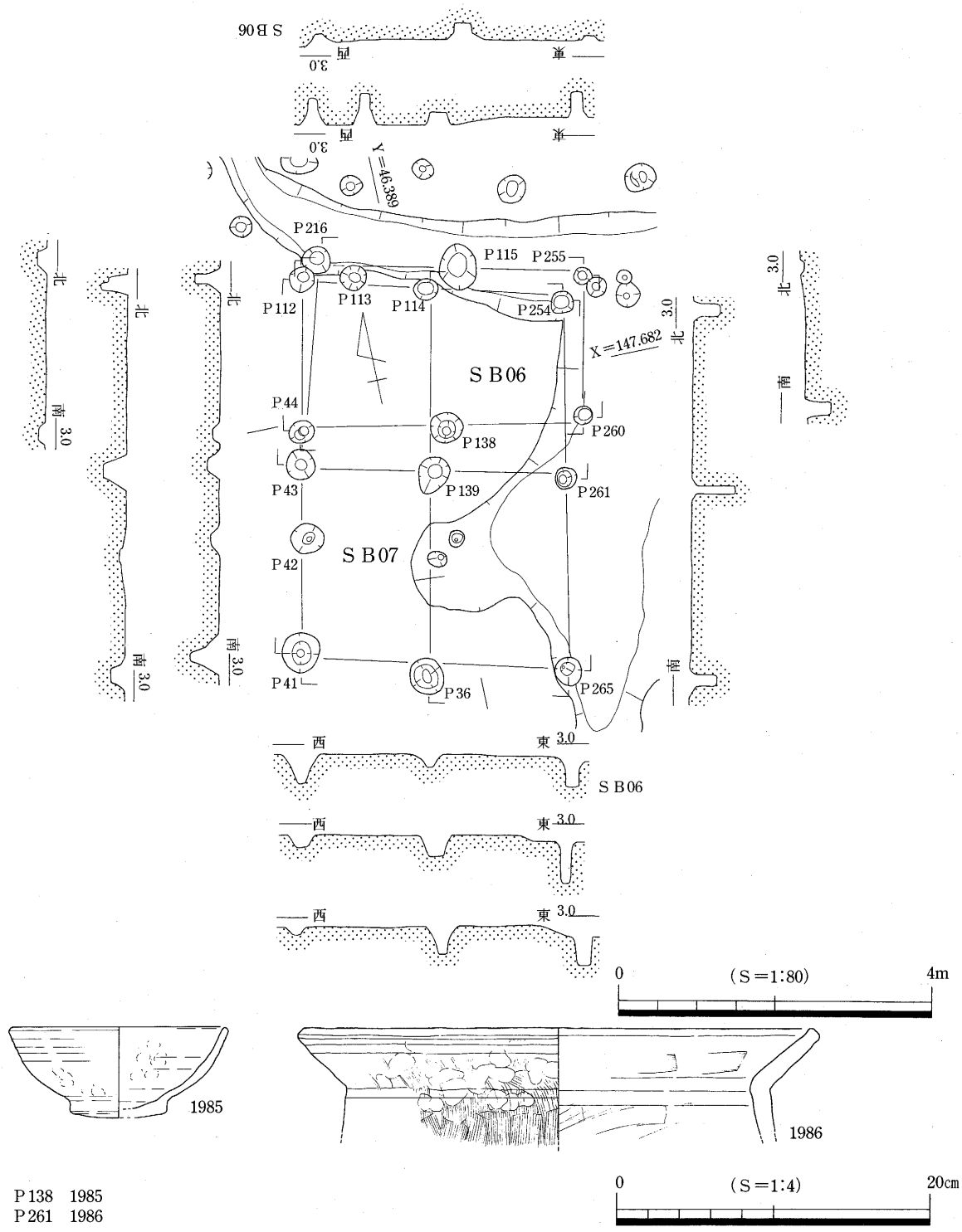

第101図 SB06・07平・断面及び出土遺物

これらの出土遺物の中で、1987～1989の土師質土器杯の小片を除けば大半がS B01等の屋敷地内部の建物と同時期（11c後半～12c前半）の所産である。この土師質土器杯は、13c後半以降に下る可能性があるが、ここでは屋敷地内部の建物群との位置関係を重視し11c後半～12c前半の掘開時期を想定し、屋敷地の南辺の区画溝として評価する。

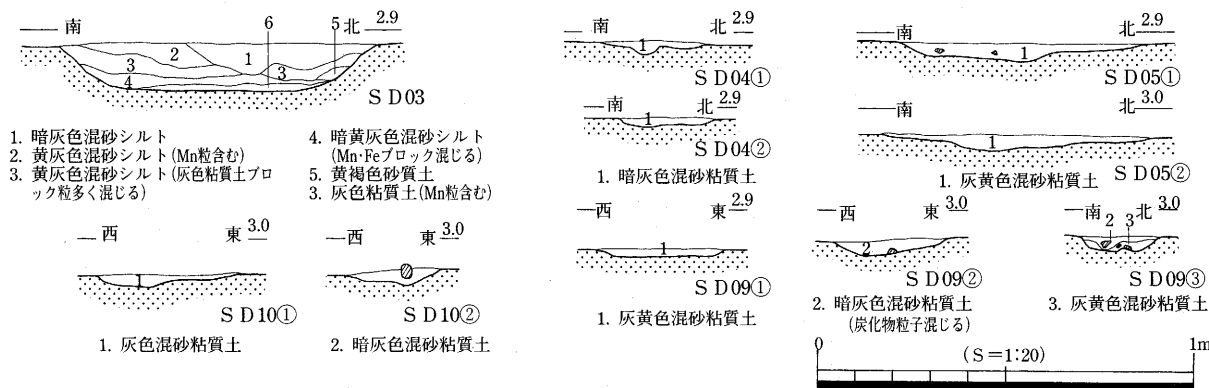

第102図 SD03・04・05・09・10断面

SD04 (第102・103図)

SD03の北側で、総延長44mにわたって検出した溝である。検出面で上面幅0.25m深さ0.1mを測り、西端で小規模に屈曲する部分が見られ、東端はSD22に直交する。東半部でSD03との間隔は約5mを測りほぼ併走するが、西半部では7m前後とやや広い。また、このSD03との間の部分には一切の遺構を検出していない。

2000～2006は出土遺物である。図示可能なものはすべて掲載した。2000は土師器椀で内外面にミガキ調整が見られる。2001は内黒の椀である。2002は土師質土器杯底部片である。2003は和泉型瓦器椀である。2004～2006は弥生前期の混入品。2004は弥生前期壺の蓋である。2005は如意形口縁甕の口縁部、2006は同底部片である。

SD22 (第103図)

SD04に直交する南北方向の上面幅0.15m深さ0.1m程を測る小規模な溝である。位置的に見て北側の延長部分に存在するSD17と同一のものと考えられる。2007は須恵器甕の胴部片である。2008は土師質土器杯の底部片である。

SD21 (第103図)

本調査区南東部で検出した上面幅0.2m深さ0.1m程の溝でSD03を切り込む。埋没土の特徴や出土遺物から近世期の所産と思われる、周辺のSD03・04等との関連は無い。2009～2013は出土遺物である。大半が近世後半の所産と思われる。

SD05 (第102・103図)

本調査区の屋敷地のSB01を取り巻くSD08から東へ派生する溝である。上面幅1.5m深さ0.1～0.15mを測り、底面のレベルは概ね平坦である。西端はSD08の張出部と接し、東側は条里坪界溝であるSD02の西側を併走するSD17に交わる。遺物は主に屋敷地の建物周辺から出土した。

2014・2015は土師質土器皿である。2014はコースター状のもので13c後半まで下る。2016・2017は土師質土器杯である。2019・2020は土師器椀である。2018・2021～2024は内黒の椀である。2025は十瓶山窯産須恵器椀で退化した矮小な高台を貼り付ける。2026は十瓶山窯産須恵器鉢の口縁部である。2027・2028は土師器甕で口縁部内面にやや強い板ナデが見られる。2029は管状土錘、2030は有溝土錘である。

いずれも若干の欠損部分を認めるが、ほぼ完存しているものである。

SD17 (第104図)

SD05に直交する部分から条里坪界溝であるA2区SD02の西側を南北に併走する溝である。総延長33m(北端未確認)にわたって検出された。上面幅0.5m残存深0.1~0.15mを測り、底面のレベル差は殆ど見られない。

2031~2035は出土遺物である。図示できるものはすべて掲載した。2031は土師質土器杯の口縁部2032は平高台の土師質土器杯である。2033は須恵器鉢の底部片、2034は十瓶山窯産須恵器甕の胴部片である。2035は同窯産の壺胴部片である。

SD27 (第104図)

SD08から北へ派生する上面幅0.8m残存深0.4m程の小溝である。SD09・10等とともに屋敷地内を小区画に分割する。SD08と切り合い関係や出土遺物による前後関係はなく、屋敷地内の建物とも同時併存する。2036~2039の遺物が出土した。

2036は内黒の椀で2037は土師質土器杯である。2038は土師器甕の口縁部、2039は十瓶山窯産須恵器壺の底部片である。

SD07 (第104図)

SD03に対応して屋敷地の西側を区画する最も西側の溝である。また、本調査区では南北42m程にわたって検出され、南端部は予備調査15トレンチが存在する為不明であるが、SD03の東西ラインを越えて南へ延びる可能性は低い。また、南側のB1区で確認されたSD01との連絡関係は不明である。C区で、本溝と連続すると思われ、条里坪界部分で東へ屈折するSD26が検出されていることからSB01等の建物群と空閑地を含めた屋敷地の範囲が確定した。

現場での土層断面の記録は作成されていないが掘り上げ時のレベルから復元すると、検出面で上面幅2~2.5m深さ0.1mの規模を測り、遺存状況は極めて悪い。本溝西側にはSD06が存在する。出土遺物が見られなかった為、本溝との時間的な共存関係は分からないが、埋没土に明瞭な違いが認められる為、同時併存は無いとする。

2050・2051は土師質土器皿である。2052~2054は十瓶山窯産須恵器壺である。2052は古代末の混入片かもしれない。2055は土師質土器足釜であるが、この1点のみ13c後半代まで下る。2056・2057は十瓶山窯産須恵器鉢である。2056は口縁端部を跳ね上げずに収める。

出土遺物を見てみると、本溝の遺存状態が悪いにもかかわらず、2055の土師質土器足釜や14c前半まで下るものが見られるなど一定の時間幅がある。このノイズを排除することのできる断面図等の材料はないが、SD03と同じく屋敷地内部の建物との位置関係を重視し、11c後半~12c前半に掘開され屋敷地の西辺を区画するものと積極的に評価する。

SD06 (第104図)

SD07の東側に位置する上面幅0.5~0.6m残存深0.1m程を測る溝である。先に見た南辺のSD03・04

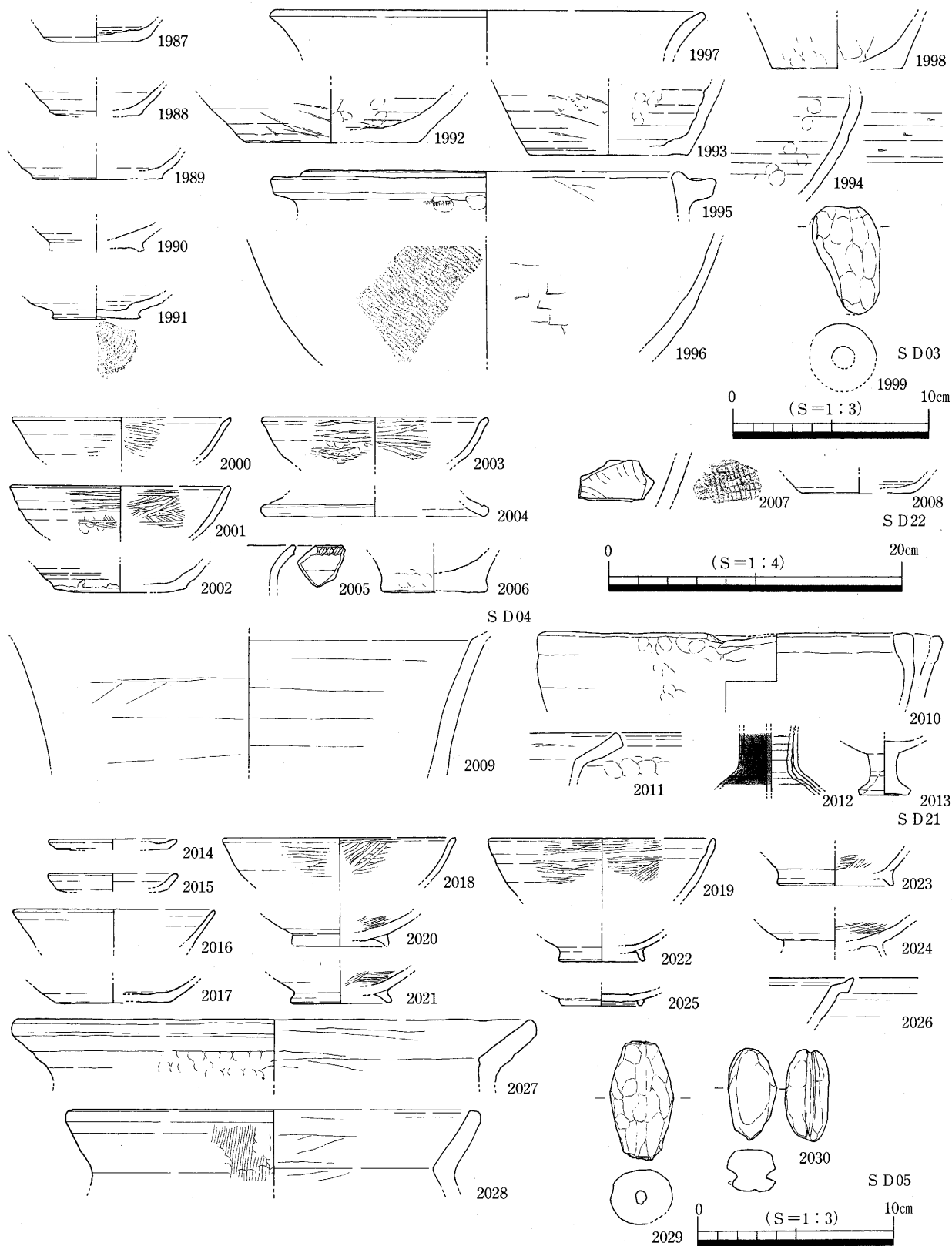

第103图 S D 03 · 04 · 05 · 21 · 22 出土遺物

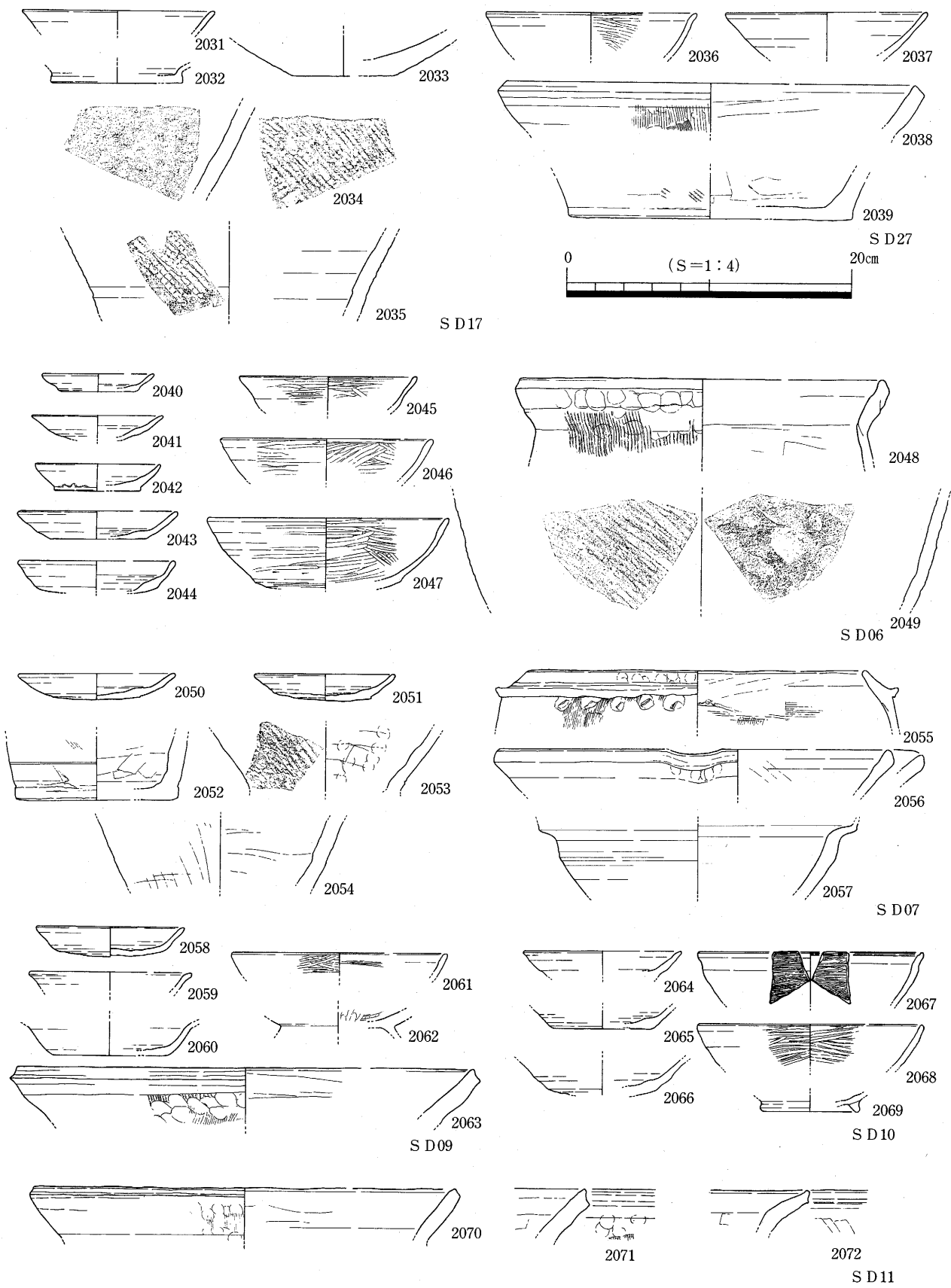

第104図 S D06・07・09・10・11・17・27 出土遺物

に対応してS D07と共に屋敷地の西側を画する性格をもつ。総延長南北32mにわたって検出され南端部はS D04の東西ライン付近で途切れる。S D03と07の交点部分が開口していることに対応して、本溝とS D04も交わることがなく、幅1.5m程の部分が掘り残されている。陸橋部のような屋敷地への出入り口かそれに類する機能は想定されよう。S D07と併走し間隔は3～3.5m前後を測る。また、この間の部分に数基の柱穴を認めるが建物等の遺構は復元できない。

2040～2049は本溝出土遺物である。2040～2044は土師質土器小皿である。2045は土師器小椀である。2046・2047は内黒の椀である。2047は底部付近を欠損するが、高台貼り付け用の下地沈線が見られないことや体部形態から高台は施さないものと考えた。2048は土師器甕である。2049は十瓶山窯産須恵器甕の胴部片である。

S D09 (第102・104図)

屋敷地建物群の北側部分で検出し、S D10と共にS B01を取り巻くS D08から派生する溝である。検出面での上面幅0.25～0.3m深さ0.1m程を測る。S D08からS D10と分岐する東西部分は明らかにS B02・09を意識していると考えられる。この部分でクランクした後、S D10と併走して北へ延びる。北端部については確認できていないがC区との調査区境部分に収まるものと考えられる。

2058～2063は本溝出土遺物である。2058・2059は土師質土器小皿である。2060は土師質土器杯で口縁部を欠損する。2061・2062は内黒の椀である。2063は土師器甕の口縁部である。

S D10 (第102・104図)

S D09と同じく、S D08から派生しする上面幅2.5～3.5m残存深0.1m程を測る小規模な溝である。S D09と切り合い関係はなく同時埋没している状況である。北端部についてはS D09と同じく確認できていない。

2064～2069は出土遺物である。2064は土師質土器皿、2065・2066は土師質土器杯である。2067は両黒の楠葉型の椀である。2068・2069は内黒の椀であり、2068は外面に分割ミガキが見られることから、非西村型である。

S D11 (第104図)

S D10から派生したS D12と直交する上面幅0.25～0.3m残存深0.1m程を測る溝である。出土遺物に2070～2072の土師器甕の口縁部がある。

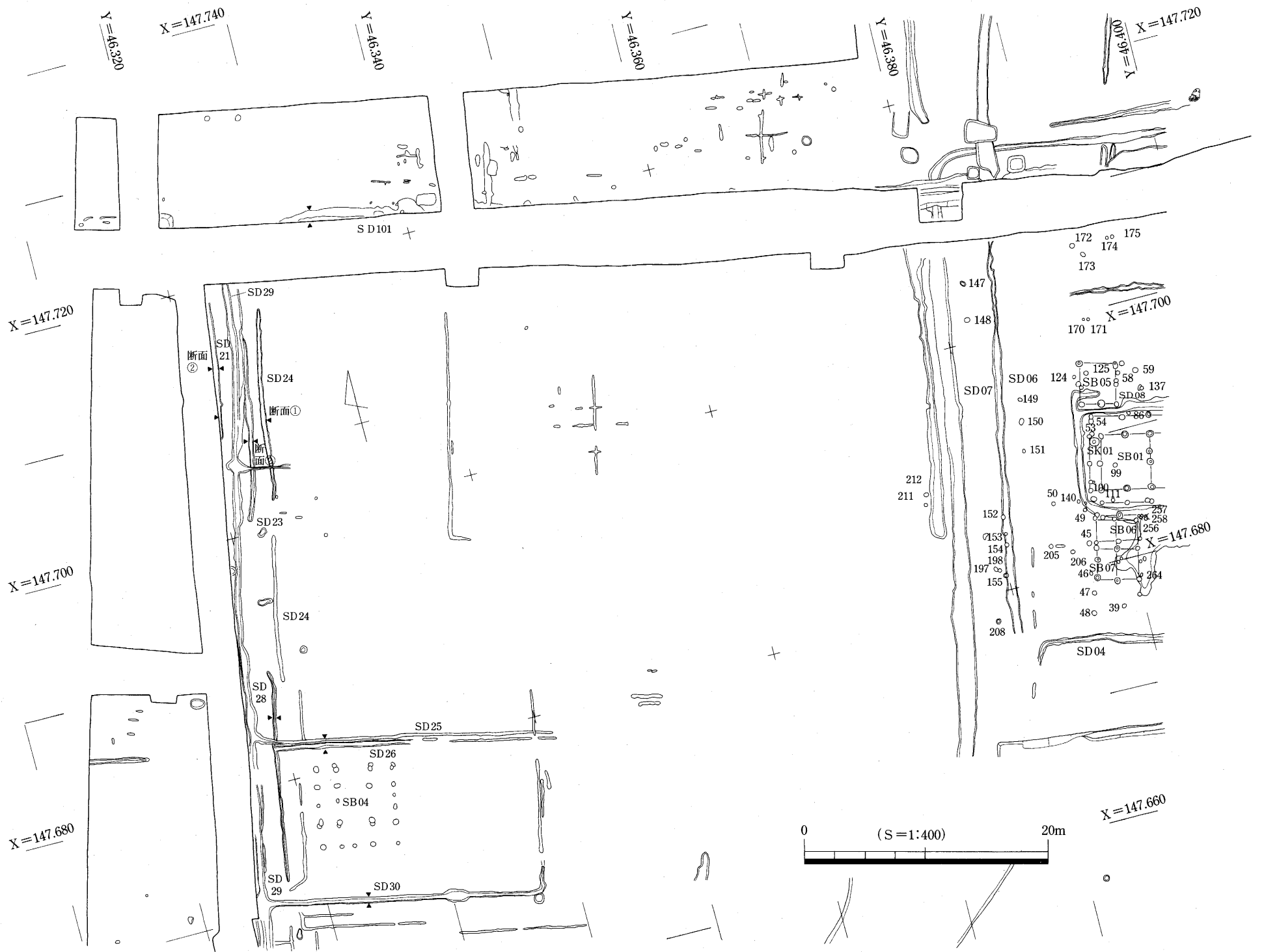

第105図 B 2 西半部遺構配置

2. B2区西半部の概要 (第105図)

B2区西半部では、SB07以外に建物を検出していない。条里溝関係では、調査区西壁のラインと北壁のラインが坪界線に相当し、概ねこれに対応して溝を検出した。また、これによって区画された内部には、小規模な耕作溝が広範囲に分布する。

SB04 (第106図)

調査区南西部のX=147.675 Y=46.325付近で検出した南北3.2m東西3.0mを測り、平面形が正方形に近い掘立柱建物である。柱穴数が多いP227~232・242~236間を桁行とすると、建物主軸は座標北から10°東へ振ったものとなる。建物復元において問題となるのが、柱構造である。概報段階ではこれを1間×1間で周囲の柱穴列を庇に関係したものと捉えて建物復元を行っている。しかし、この周囲の柱穴列を「庇」と考える場合、内側の区画(P247~P253)との間隔が広すぎる。「縁」と考えた場合も同様であり、側柱構造の建物を想定した方がよからう。

また、一部の柱穴に切り合う部分が多く存在する(P227~P241・242の東西列、P230・231~P251・252の東西列)ことから、2棟以上の建物が重複している可能性も否定できない。周囲にはSD25・26・27等の溝が存在する。

概報段階では本建物が北東部に存在する屋敷地との位置関係において、真西に孤立して建てられていることなどから村落内寺院の「堂」的なものとして捉えている。しかし、時期的に本建物の機能時期である13c後半代にはB2区東半部の屋敷地(11c後半~12c前半)は既に廃絶していることと、寺院関係の遺物は出土していないことから、本建物の位置付けに関しては未だ検討の余地があると言えよう。

2073~2080は出土遺物である。2073~2076は土師質土器杯である。2077は亀山焼甕の胴部片である。2078・2079・2080は土師質土器足釜の口縁部・底部片である。これらの出土遺物は2073等の土師質土器杯の特徴から13c末~14c初頭の所産と思われる。

SD21 (第107図)

調査区北東隅で検出した上面幅0.2m以上残存深0.1m程の南北溝である。西肩部と本遺構の大半が未調査部分に延びるため、全体のプランは不明確である。位置的に条里型地割坪界線上に位置するが、出土遺物や断面図の埋没土の記載は無く、帰属時期は不明である。

SD29 (第107図)

調査区東壁沿いを南北に延びる上面幅0.3~0.4m残存深0.1~0.2m程の溝である。SB04付近では東へ派生するSD25・30に分岐する。切り合い関係があり、SD23・24・26・28より後出するものである。SD21と同じく、条里坪界推定線上に位置する。

出土遺物にはTK217型式併行と思われる2082の須恵器杯身、2083の須恵器甕の胴部片がある。これらの遺物は古墳時代終末期~古代期の所産と思われるが、埋没土の特徴やSB04を取り巻くSD25・27との関係から、13c末~14c初頭の時期を推定しておきたい。

SD23 (第107図)

SD22・24と並んで調査区北西隅で確認した上面幅0.3m残存深0.1mを測る溝である。切り合い関

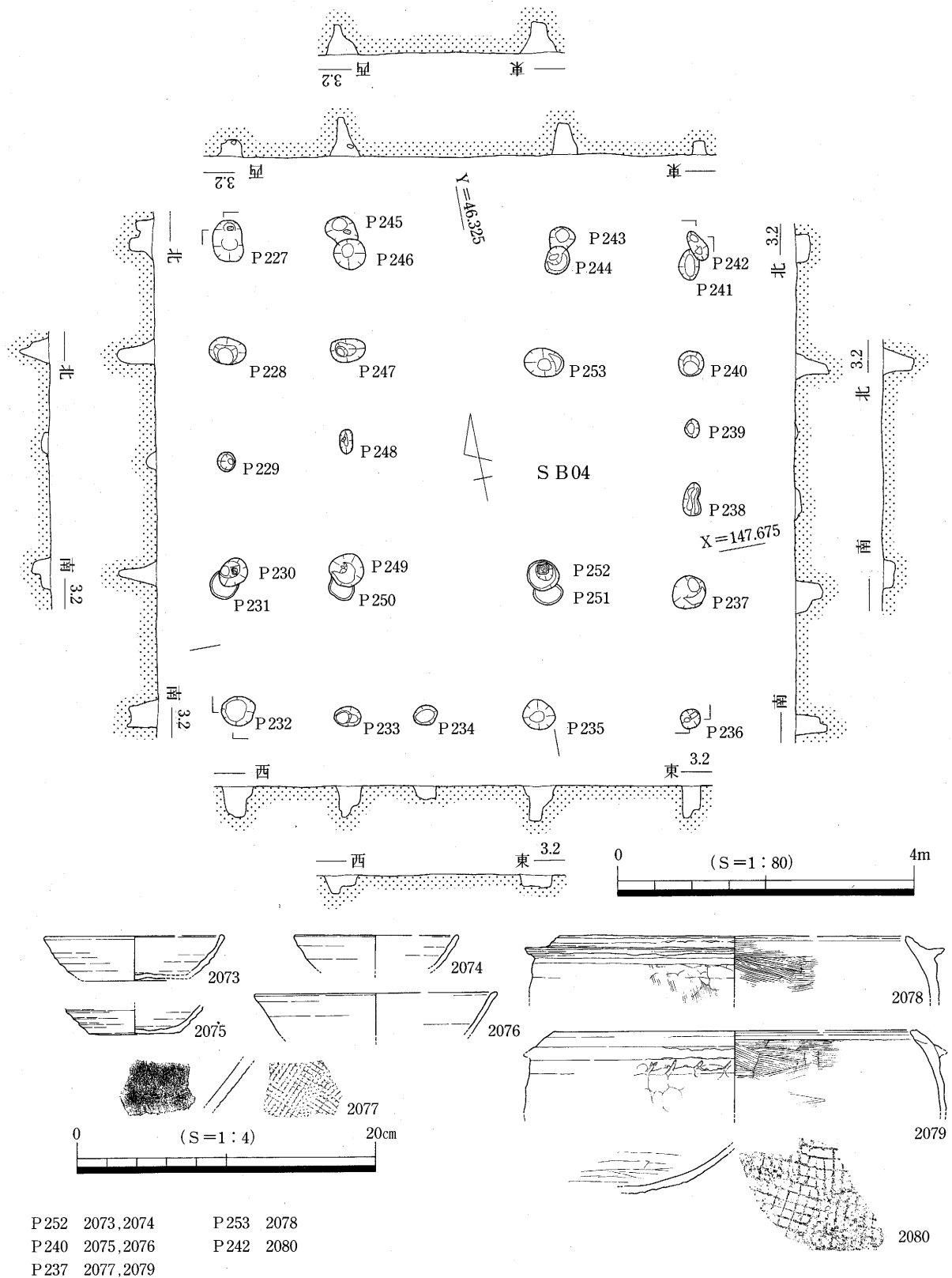

第106図 SB04 平・断面及び出土遺物

係があり、S D22に先行する。出土遺物には2084の弥生後期甕が1点あるが、流下方向がほぼ条里型地割に合致することから混入品と思われ、正確な時期決定は難しい。

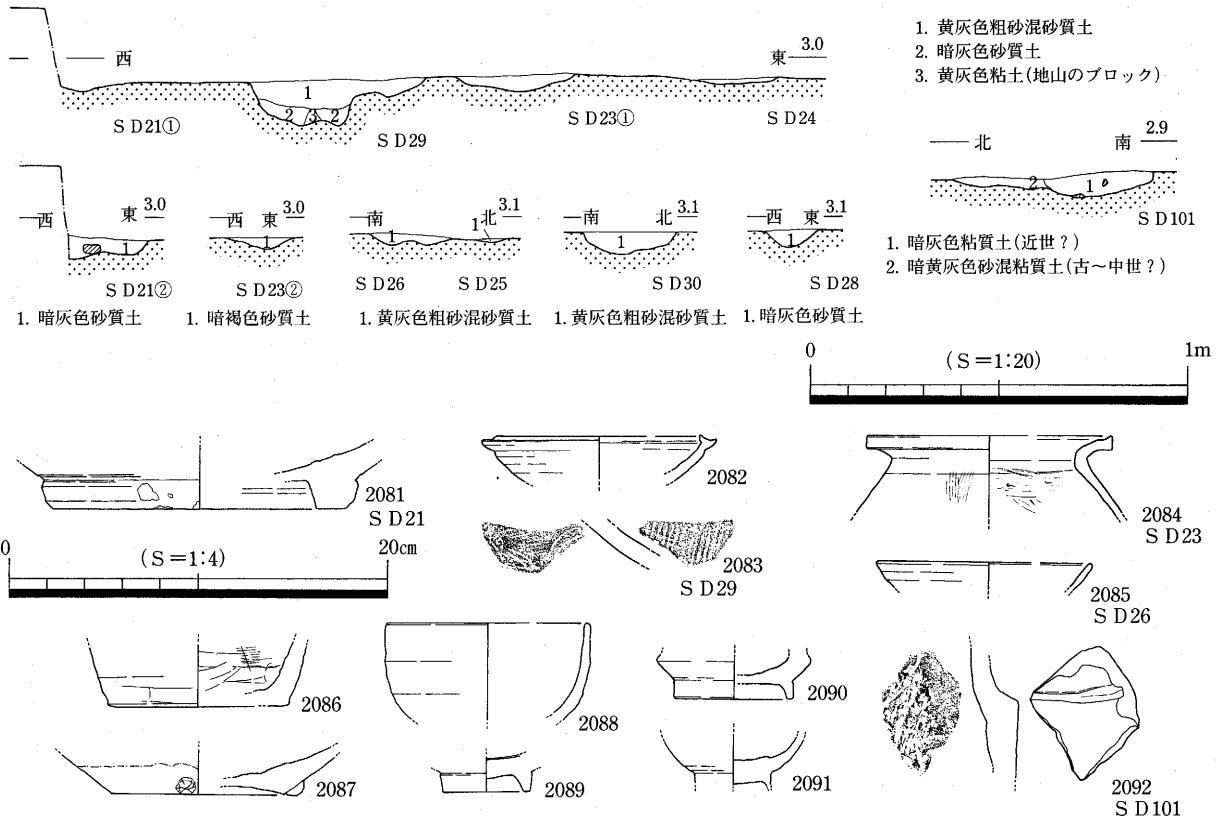

第107図 S D 21~28・S D 101 断面及び出土遺物

S D 25・26・30 (第107図)

調査区南西部で検出したS B 04を取り巻く溝群である。S D 26はS D 28から派生し、S D 25・30はS D 29から延びるが、切り合い関係がありS D 28・26が先行しS D 29・25・27が後出する。埋没土は両者とも灰色系のシルトを基調とし明瞭に区別されるものではないことと、同様にS B 04を囲むように掘開されていることから、ほぼ同時期の所産と考えられる。出土遺物はS D 26からS B 04とほぼ同時期と思われる2085の土師質土器杯が1点出土しているのみである。

S D 101 (第107図)

調査区北西のトレンチ部分で検出した上面幅0.5m残存深0.1m程の東西に走る溝である。位置的には東西の条里坪界線上に位置する。溝の大半は未調査部分へ延びるものと思われる。埋没土には、近世以降の所産と思われるものと中世以前と推定されるものの二者が存在し、出土遺物もこれを反映したものとなっている。

2086は十瓶山窯産須恵器壺の底部片である。2087・2088・2090~2092は近世期の遺物である。2088は京焼風陶器碗である。2089は龍泉用系青磁碗の高台である。

B 2 区柱穴出土遺物 (第108図)

ここで報告する遺物は、遺構から出土しながらも建物復元に至らなかった柱穴等より出土を見た遺物である。なお、2093~2095に関してはレイアウト上のミスでA 2 区の柱穴より出土した遺物であることをお断りしておく。

2093～2104は土師質土器皿である。2103の京都系「て」の字状口縁の皿を除いて、底部外面はすべて回転ヘラ切りされている。2105～2115は土師質土器杯である。2102は底部形態から平高台をもつものと思われる。2116は土師質の台付皿である。2117～2126は内黒の椀である。2125の外面には回転ミガキではなく分割ミガキが見られる。2127は両黒の椀の高台片である。2128は平高台をもつ十瓶山窯産須恵器椀であり、底部外面は回転ヘラ切りされている。2129は矮小な輪高台をもつ十瓶山窯産須恵器椀である。2130は胎土から吉備系土師器椀と思われ内外面にミガキ調整を認める。2131は土師器椀である。2134・2135は十瓶山窯産須恵器甕の胴部片である。2136・2137は土師器甕の口縁部で頸部外面に明瞭な指オサエ、口縁部内面に強い板ナデ調整が見られる。2139は土師質土器足釜の脚部片である。2138は管状土鍾である。

2141の内黒の椀と2142は土師質土器杯はS X01からの出土である。2143はS X02から出土した土師質土器杯の底部片である。2140は砂岩製の砥石である。

B 2 区遺構外出土遺物（第109・110図）

遺構面精査中や出土遺構が特定できない出土遺物の一群である。グリッド別の取り上げを実施していないが、ラベルに記載されている日付と調査日誌を照合すると、その殆どは屋敷地中央部のS B01周辺より出土しているらしい。

2144・2145は土師質土器皿、2146～2150は同杯である。2150のみ底部外面に回転糸切り痕を留める。2151～2154は平高台をもつ土師質土器杯である。2151は形態と精製の胎土から見て土師器椀の可能性もあろう。2155は土師質土器台付皿である。2156～2161は内黒の椀である。2156は外面の回転ミガキの欠落や口縁端部の形態などに西村型とは異なった属性をもつ。2162～2169は両黒の椀であり、口縁部内面の一条沈線、細く密なミガキ調整から楠葉型と思われる。2170は須恵器椀であり、他のものと比べて13c前半代まで下るものである。2171は緑釉陶器碗の高台片である。一定程度の高さのある貼り付けによる輪高台をもち、器壁の磨滅が著しく「釉」は部分的にしか残存しない。下っても10c代の所産と推定され、在地の他の土器群と明瞭な時間差が見られる。

2172～2181は十瓶山窯産の須恵器類である。2172は壺の口縁部、2177は同須恵器壺胴部片である。2173～2175は須恵器甕口縁部である。2176は須恵器鉢の口縁部である。2178・2179は鉢の底部で壺の可能性もある。2180・2181は須恵器甕の胴部片である。

2182は土師器甕の胴部片と思われるが、外面に格子タタキが見られる異形品である。2183は須恵質の平瓦片である。2184～2189は土師器羽釜・甕の一群である。

2190～2211は当該期遺構面下層からの出土と見られる一群である。2190・2191は弥生前期の突帯文系の甕である。2190はしっかりとした突帯を施すが口縁部外端に刻み目を施し、口縁端部の面取りがあまくななど、突帯文期にない属性を備えるものである。2193は弥生前期の如意形口縁甕である。2194～2196は同底部片である。2192は縄文前期の深鉢片？である。突帯間に僅かながら縦位の縄文が見られる。2197～2199は7c代の須恵器類で、2197はかえり付きの杯蓋である。2198・2199は須恵器杯身である。口径から7c中葉から後葉にかけての所産と思われる。本時期の遺物は極めて少なく、調査範囲内では遺構としては捉えきれていない。2200は口縁部外面に凹線文が見られる弥生中期後半の鉢である。2201は外面に密なミガキ調整が見られる弥生後期終末期の鉢である。

2202～2205はサヌカイト製の打製石鏃である。2202・2203は形態や厚さから弥生時代以前の所産と考

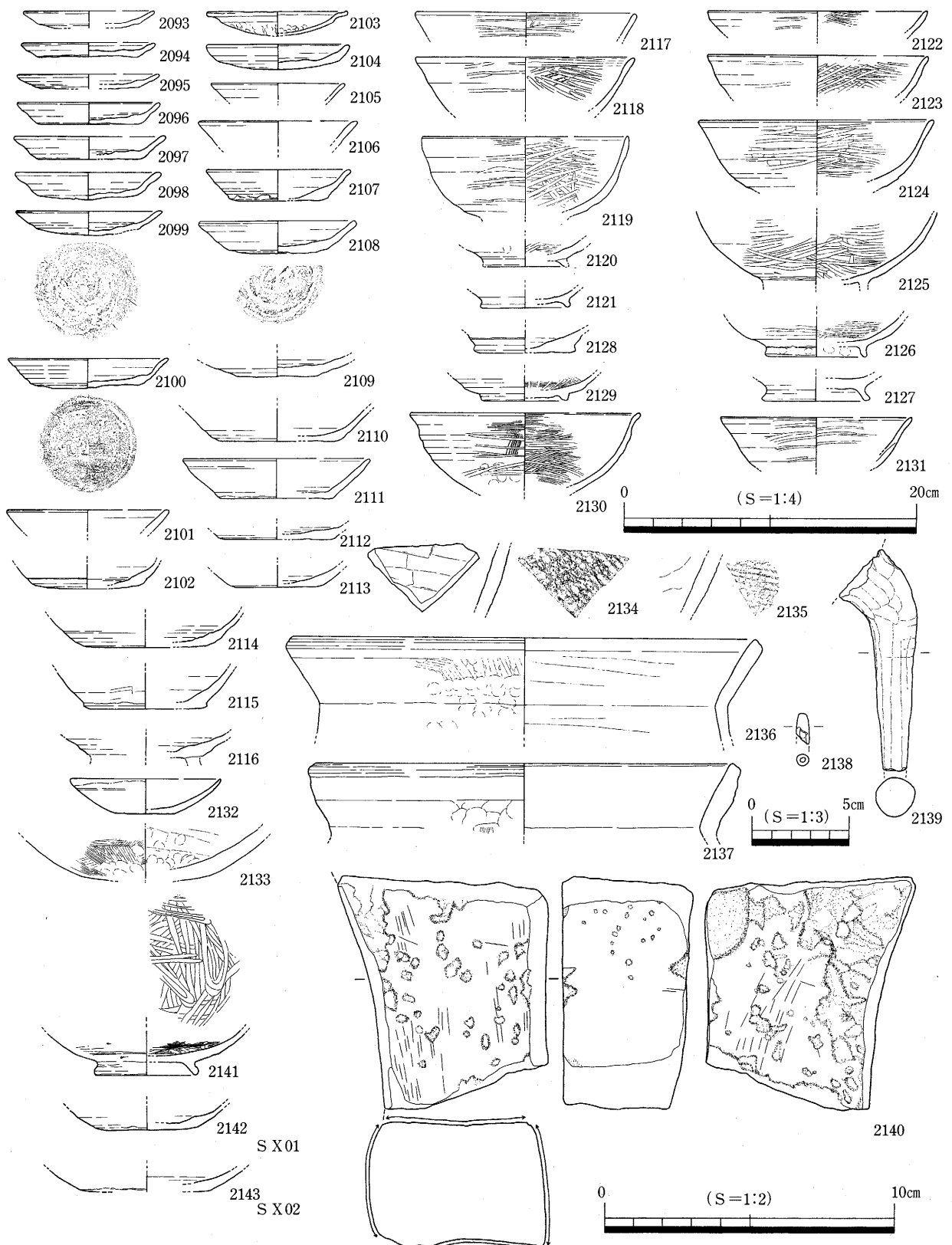

P 11 2096
P 154 2097, 2099, 2130
P 153 + P 154 遺構間 2098
P 155 2100
P 48 2101
P 182 2102, 2115
P 20 2105, 2135
P 153 2107, 2122, 2123, 2131
P 42 2108

P 113 2111
P 94 2112
P 121 2113, 2120
P 268 2114
P 194 2116, 2124
P 26 2117
P 135 2118
P 84 2119
P 192 2125

P 128 2127
P 126 2128
P 191 2133
P 186 2134
P 190 2137
P 55 2140

第108図 柱穴出土遺物

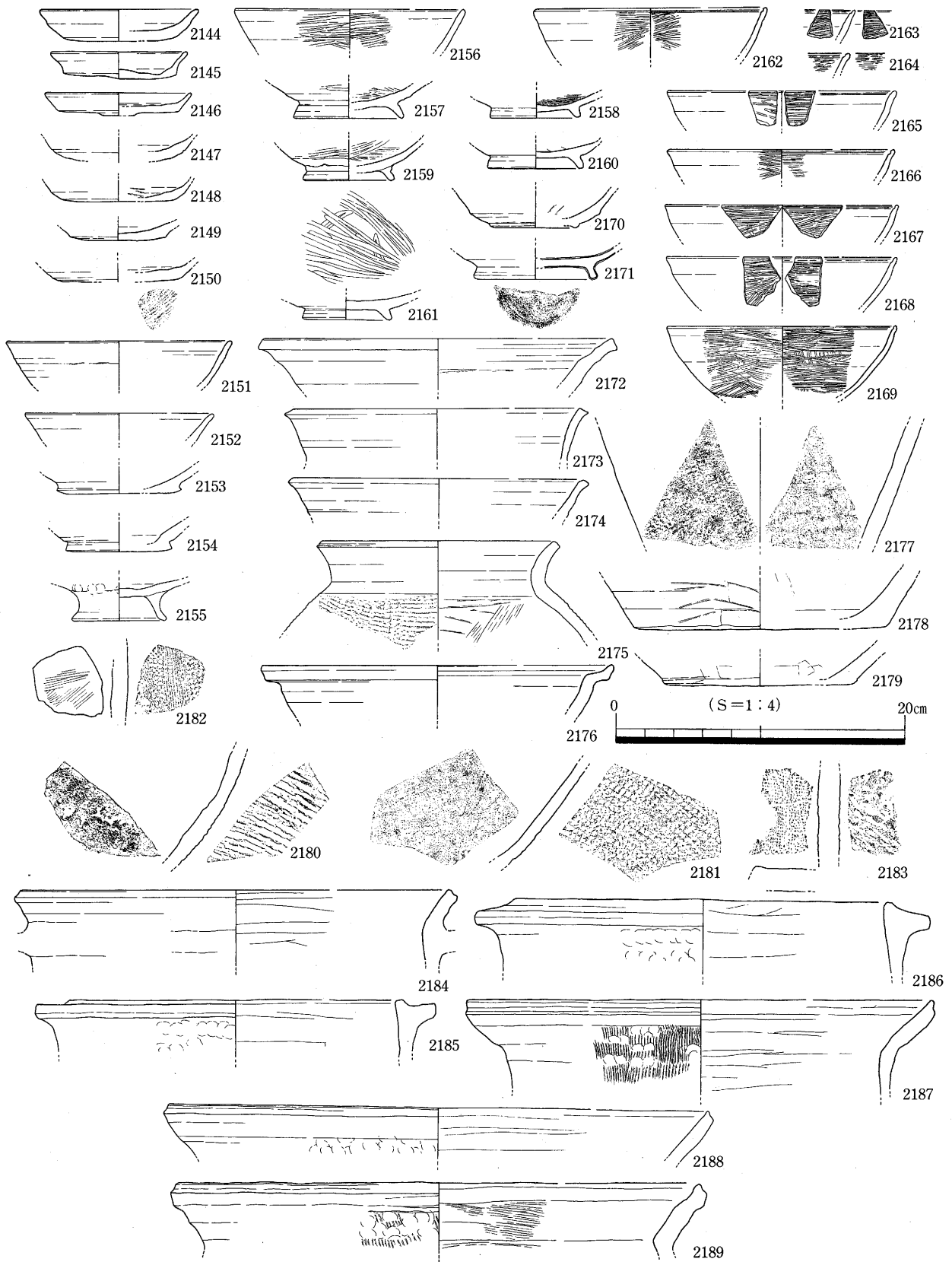

第109図 遺構外出土遺物その1

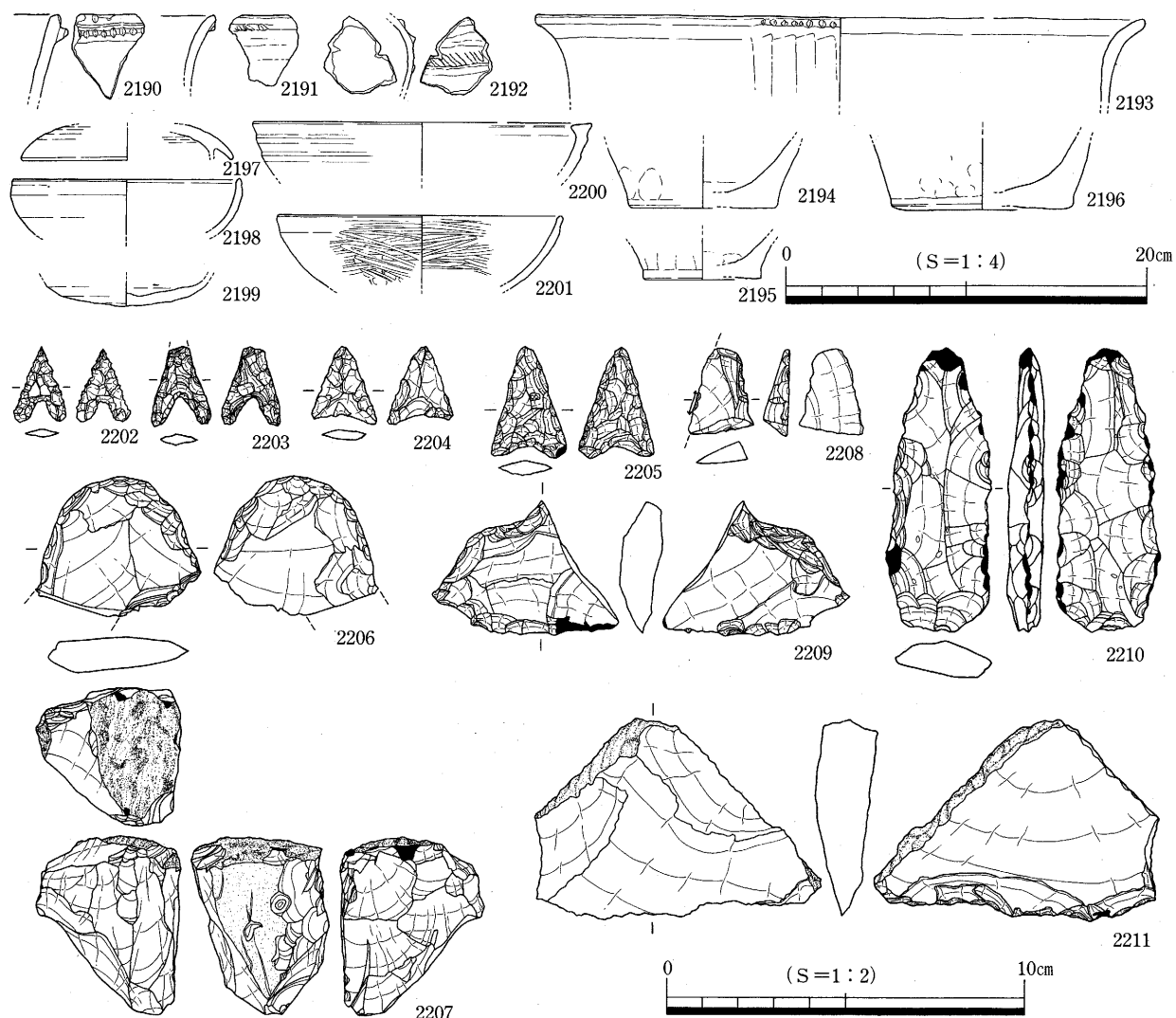

第110図 遺構外出土遺物その2

えられる。2208はサヌカイト製のナイフ型石器とした。2207はサヌカイト製の縦長剥片石核である。2210はサヌカイト製の尖頭器で、弥生時代以前と見られる他のものに比べて石材の風化は顕著ではない。2206は打製石斧の基部片であろうか。2209・2211はサヌカイト製のスクレイパーである。

第4節 C区の調査

1. C区の調査の概要(第111図)

本調査区は、南接するB2区から連続する微高地部分に相当し、B2区東半部の屋敷地の遺構面との標高差は0.1~0.15m程でありほぼ平坦に連続する。調査区内で遺構面は、南から北、南西から北東へ緩やかに傾斜する。この内、調査区東半部のSD02が位置する部分には黒褐色系の包含層が存在し、且つこのSD02の埋没土やこの付近に掘り込まれた柱穴のそれが、この包含層と極めて類似することから遺構検出は難航を極めた。最終的な遺構検出は、この黒褐色の包含層を除去した黄灰色粘土層上面で実施した。また、表土剥ぎや遺構検出の段階から、サヌカイト剥片等の出土が多く見られた為、下層確認のトレンチを設定し断面観察を行ったが、B1区等で見られた旧河道やA2・B2で存在していた可能性がある弥生前期以前の包含層は見られなかったことから、C区の部分は、早い段階から微高地部であったと思われる。縄文晩期前葉の土坑(SK01)が中世期の遺構と同一面で検出されたこともこれを反映しているものと思われる。

検出された遺構の大半は11c後半から12c前半、13c末~14c初頭の堀立柱建物・溝・井戸を中心とした集落(建物群)である。堀立柱建物は大きく3群に別れて分布する。いずれも明瞭な区画施設をもたず、建物が穏やかに集合する形態を採り、まとまった単位を抽出することができない。

これらの時期別な変遷は第5章第1節を参照されたい。

SK01(第112~116図)

調査区南部のX=147.715 Y=46.413付近において検出した土杭である。13c後半代のSD09に東半部を切られるが、南北幅1.5m東西1.2m深さ0.35m程の不定形な土杭である。断面形状は東側が急峻に立ち上がり、西側はテラス状の平坦面がある。埋没土は黒灰茶褐色弱粘質土の単一層であり、地山塊が多く含まれることから、人為的に埋め戻されたものと推定される。遺構内からは縄文晩期土器・サヌカイト製楔形石器・同剥片・一部に二次的な比熱痕を留める砂岩と見られる礫群が出土した。先に見た埋没土の状況から、これらは一括廃棄されたものと見てよい。また、遺物の組成や出土状況から見て本遺構は、集落域内か、あるいはそれに近接した位置にあると想定されるが、遺構外出土遺物を除いて他に当該期の遺構を確認していない。

2122~2234は浅鉢である。2212はやや内傾しながら開く口縁部をもち、口縁内面に沈線(あるいは段)外面に2条の平行沈線を施す。この内面の沈線あるいはこの沈線を施すことによって段状に仕上げる特徴は、本遺構の土器群の中では浅鉢に多く見られるだけではなく、異器種である深鉢にも認められる。これらの土器群の強い共時性を示す属性と考えられる。2213・2228・2229は口径の残存率が低い為、径・傾きに検討の余地を残すが、波状口縁の浅鉢と思われる。2218・2222は胴部最大径付近の破片で2218は1条沈線が見られる。2227はやや厚手の腕形の浅鉢である。2228は波状口縁と思われ、頸部外面に現存で3条一対の沈線文帯が2帯見られる。上3条は口縁部に沿って弧状を描く。2230は櫃原式文様を施すボール状浅鉢である。現存で上2条と下1条の横方向の沈線文帯間に櫃原式文様を充填する。また、トーン部分には赤色顔料が僅かながら見られ、器面が摩滅していることを考慮すれば元来は沈線部分だけではなく口縁部付近の外面全体に塗布されていた可能性が高い。分析の結果、この赤色顔料はベンガラであることが判明している。2212~2234は口縁部内面に段をもち、やや口径が広い浅鉢である。

2235~2255は深鉢である。器面調整は横ないし斜め方向の2枚貝条痕を基調とし、巻貝による条痕調

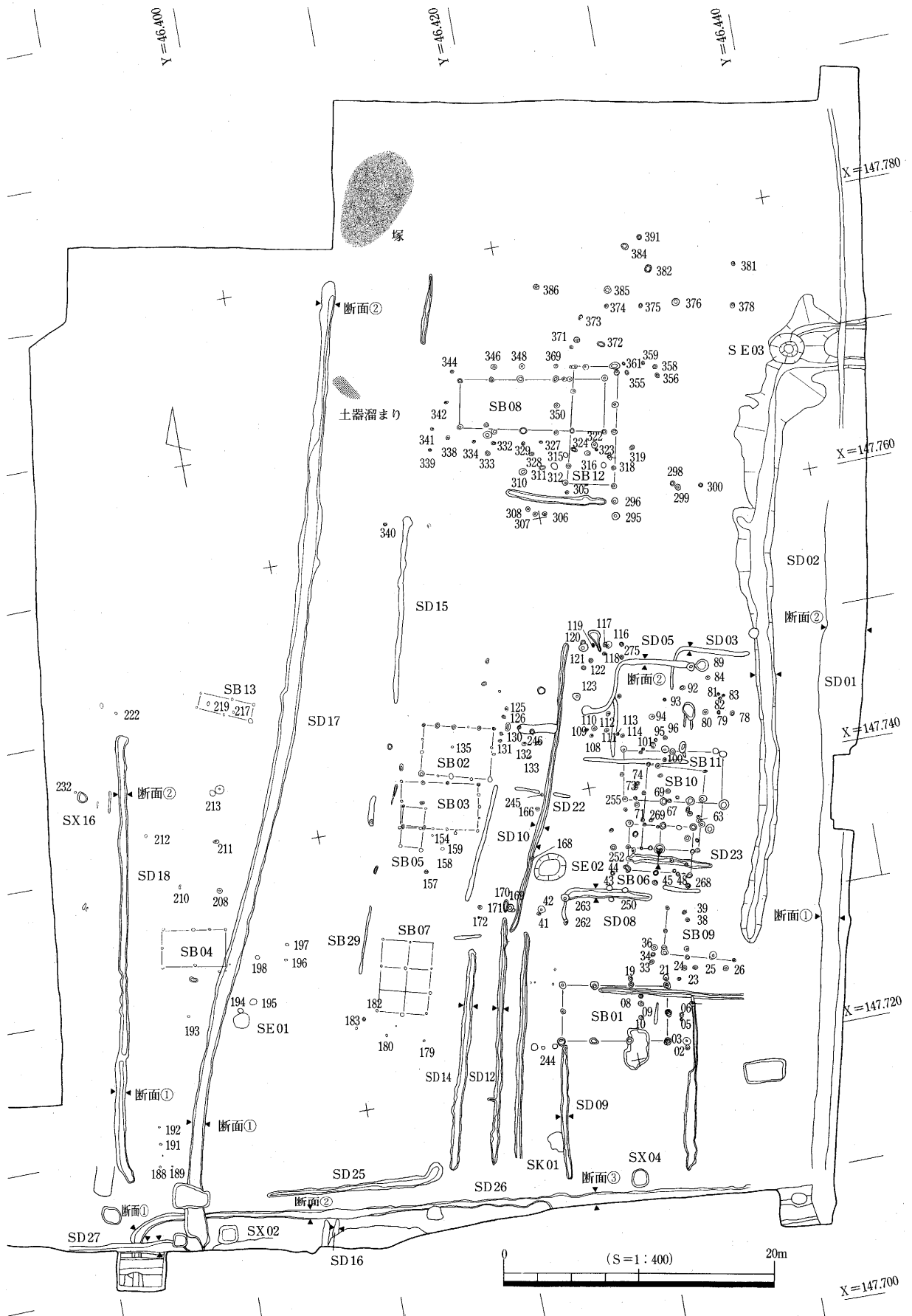

第111図 C区遺構配置

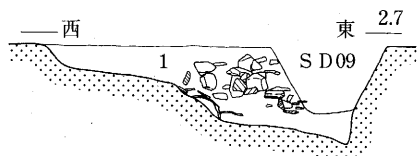

1. 黒灰茶褐色弱粘質土(2~3mm程度の橙色ブロック, Mnを含む)

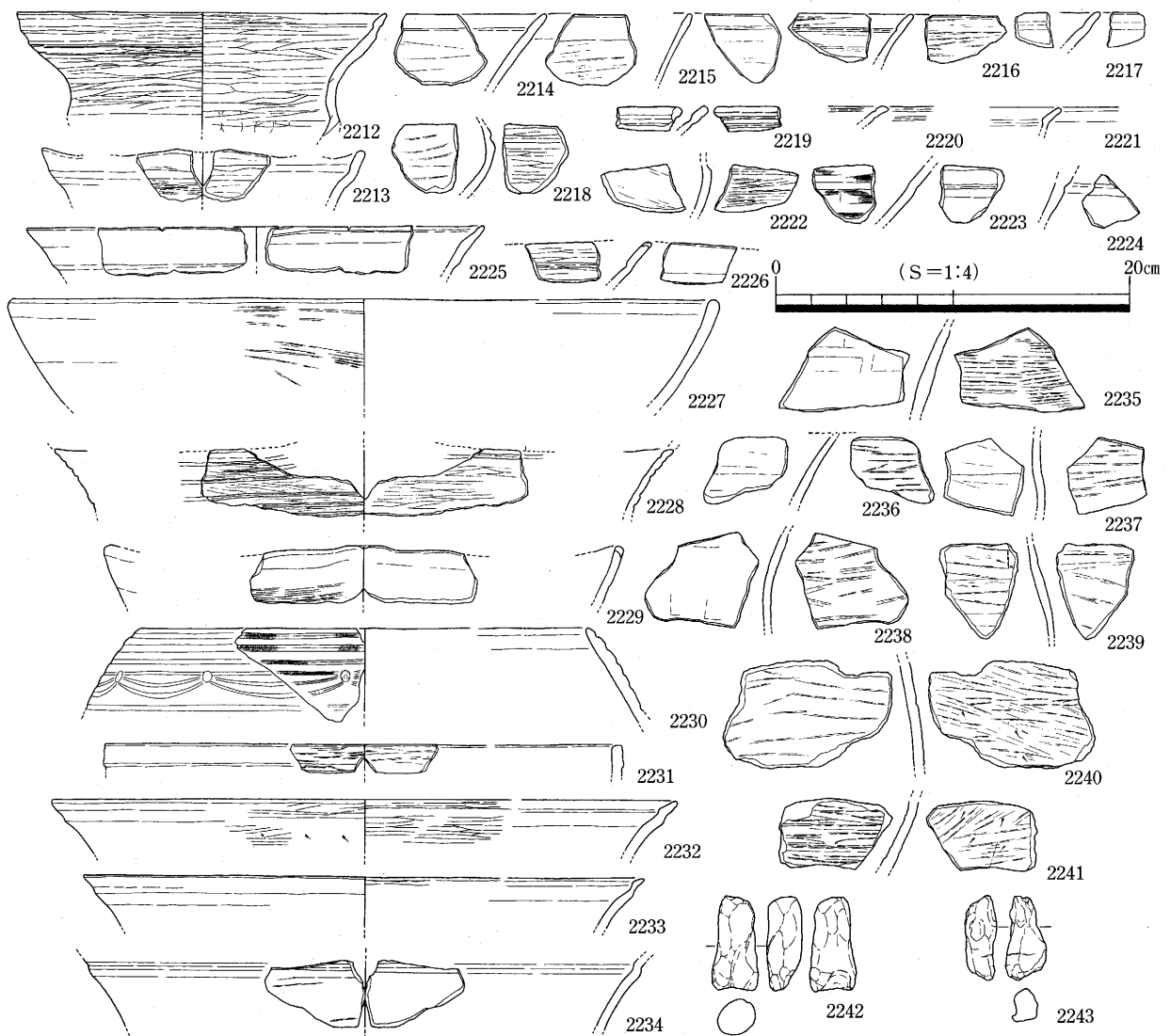
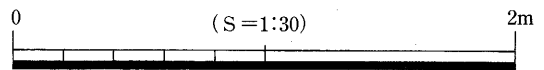

第112図 SK01 平・断面及び出土遺物その1

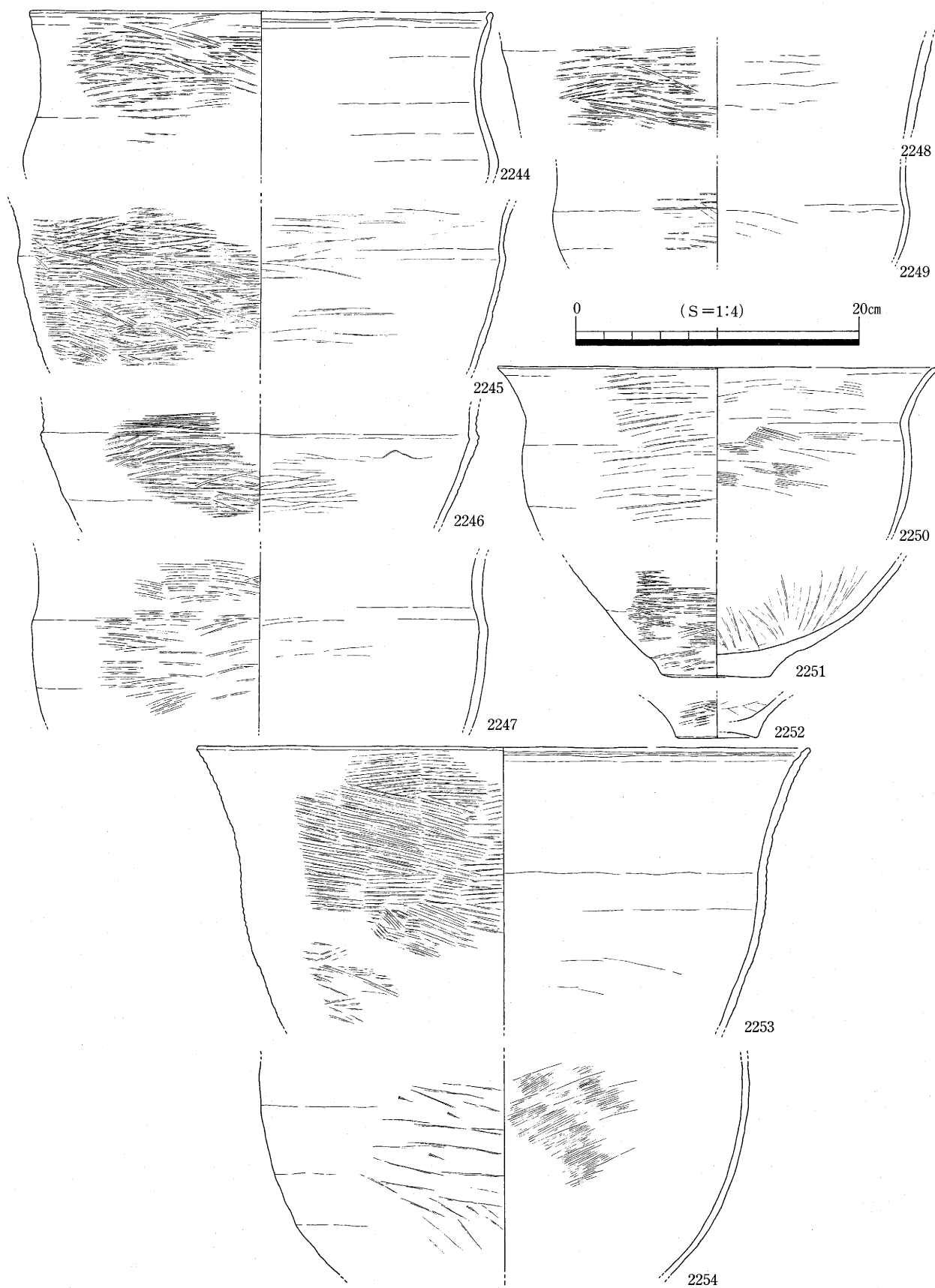

第113図 SK01 出土遺物その2

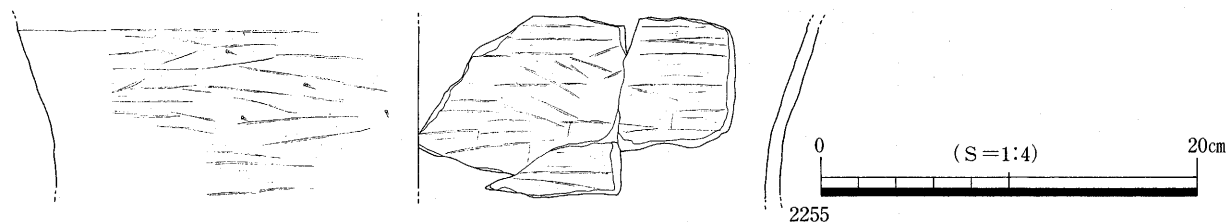

第114図 SK01 出土遺物その3

整は見られない。部分的に2254・2255などには、原体不明の擦痕状の調整痕が見られる。形態はバリエーションがあり、頸胴部境に稜線状の屈曲が見られる2245～2249や比較的緩やかに屈曲し口縁部が外反するもの2244・2250がある。また、頸胴部境が不明瞭な2253や比較的薄手で球形の胴部をもつ2254も見られる。2255は破片間で明瞭に色調を違えることから、破片になった状態で2次的な熱変を受けた可能性がある。底部形態には明瞭な平底を呈する2250や若干の上げ底の2252がある。

2242・2243は土製品である。表面の磨滅が著しいが、2242は下部に接合に関係すると思われる窪みがあり、土偶ないしその一部の可能性も考えられる。2243にはこのような箇所は見受けられないがこれに類するものと考えておきたい。

2256～2259はサヌカイト製の石鏃である。2257・2259は基部を欠損する。調整も不十分であることから製作途上で折損し、破棄されたものかもしれない。2262は主要剥離面側に微細な調整痕が見られることから2次加工のある剥片とした。2264・2265・2267～2269は楔形石器である。2269はサヌカイト製の板状素材、2271は線状の敲打痕が見られる砂岩製の叩き石である。

このように、SK01からは一括廃棄された状態での土器群を抽出することができた。県内での既往の調査例の中でこのSK01出土資料に該当する例は、善通寺市所在の永井遺跡出土資料に求めることができる。中でも比較的晩期前半の土器群が多く見られたSR8501Ⅰ・Ⅲ・Ⅶ・Ⅸ層出土資料が該当する。この資料は一定程度の時間幅をもつものとされ、前段階の縄文後期の諸属性や土坑出土資料との差し引き関係から、永井X～XⅡ式に分割して理解されている（渡部1990）。

深鉢の胴部外面の2枚貝条痕調整や口縁部の外反度、口唇部への刻み目が見られない点や深鉢・浅鉢の口縁部内面が段状に処理される属性などから、SK01出土資料は渡部永井編年X式に併行する単純資料と思われる。しかし、この永井X式とされた浅鉢は、胴部最大径に比べて口縁部が著しく外反し、口縁端部を上方に拡張するもので、西打遺跡SK01出土資料には見られない。この浅鉢は、近年比較的資料が増加しつつある突帯文出現以前の晩期中葉の資料群である高松市所在居石遺跡SR03第5～7層出土資料などに見られることから、後出するものとして永井X式からは除外して捉えるべきであろう。

SB01（第117図）

本調査区南半部のX=147.725 Y=46.420付近において検出した2間×3間（3.92×7.64m=29.95m²）の掘立柱建物である。建物主軸は座標北から100°東へ振った東西棟を採る。本調査区で検出した建物の中では、最も柱の平面配置や柱間（桁方向2.6m、梁間1.8m前後）が整ったもので、柱穴自体の規模もやや大きい。柱穴は底面において直径0.2m程の柱痕と思われる箇所を確認できるものが多く、根石あるいは詰石と思われる石材をもつものもある。

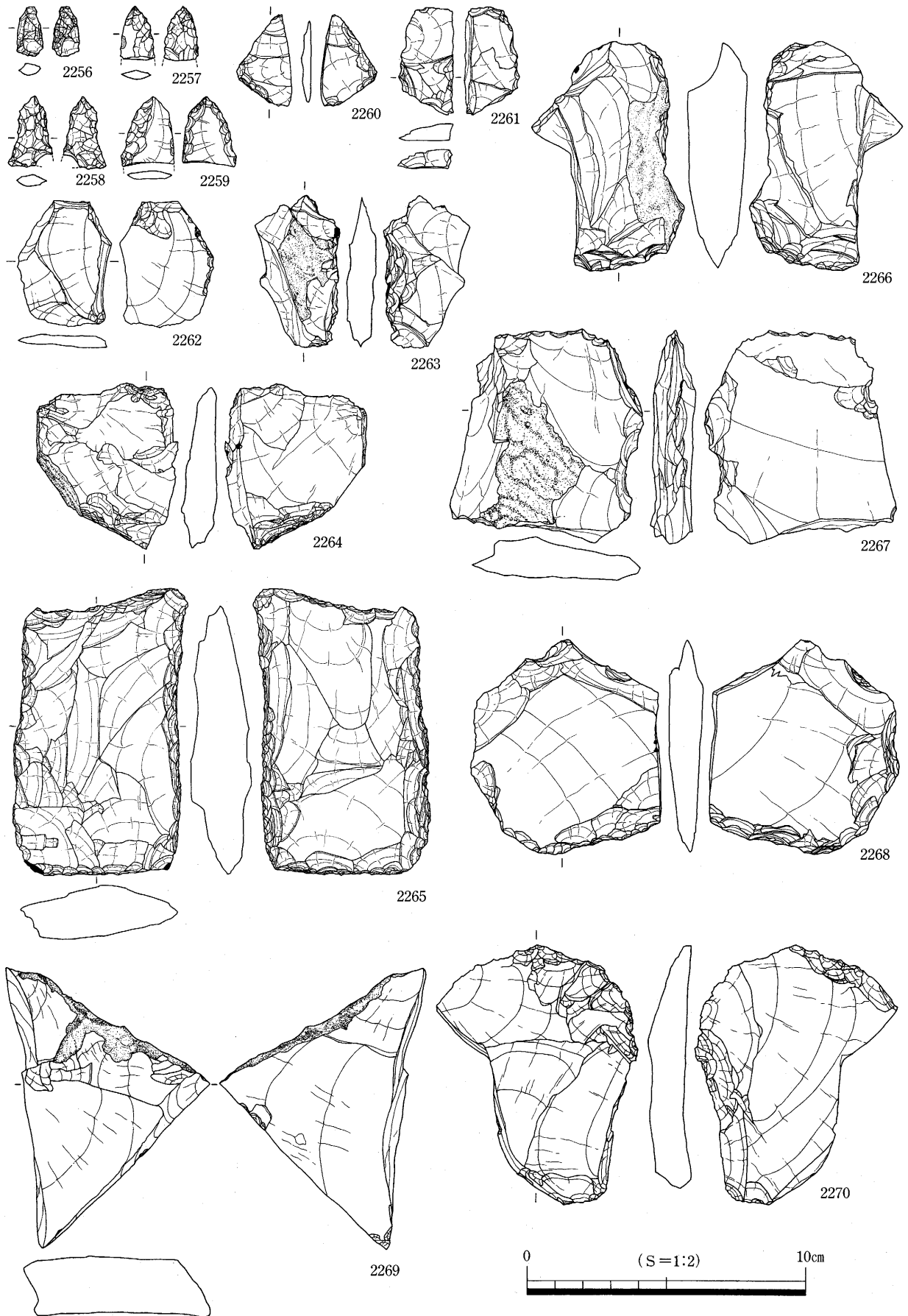

第115図 SK01 出土遺物その4

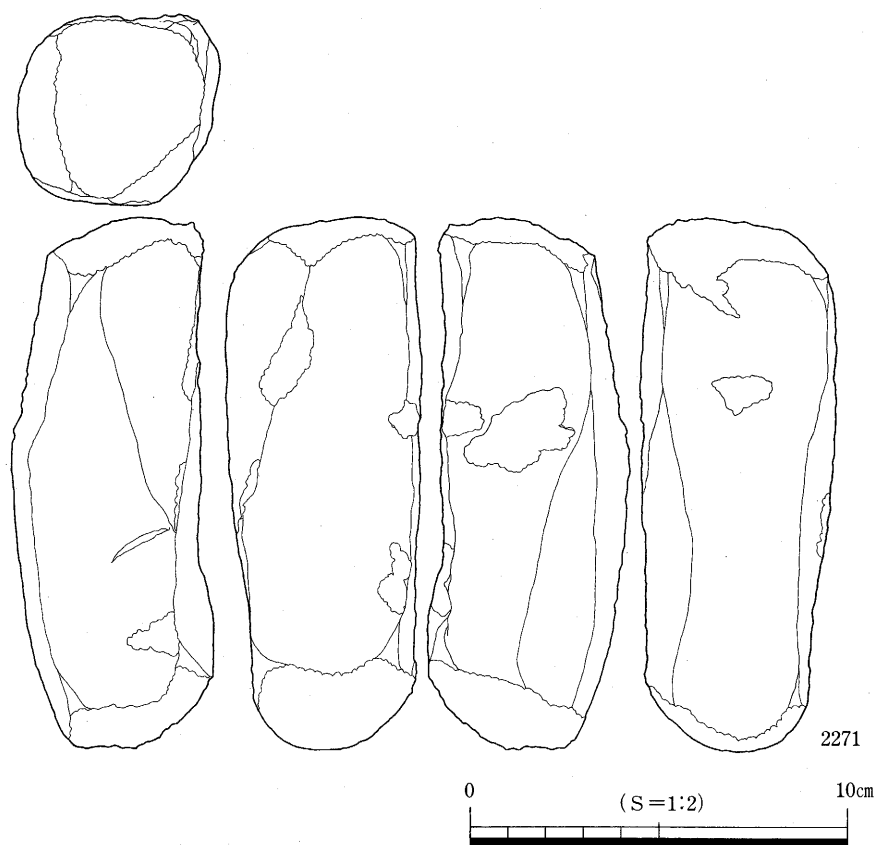

第116図 SK01出土遺物その5

遺物は各柱穴から出土した。2272～2275は土師質土器杯である。2276は内面に僅かながらミガキをどめる須恵器椀の高台部片である。2277は内黒の椀である。2278は亀山焼甕の胴部片、2279は外面に明瞭なタテケズリが見られる備前焼甕の胴部片である。2280は土師質土器足釜の脚部片である。

これら出土遺物の内2277のみやや古相を示すが、全体として概ね13c後半～14c前半の所産と捉えられることから、本建物の帰属時期をこの時期に推定する。

SB09 (第117図)

SB01の北側X=147.730 Y=46.425付近において検出した2間×3間(3.6×5m=18m²)の掘立柱建物である。建物主軸は座標北から105°東へ振ったもので、北側の桁行・東側の梁間の柱穴列は未検出であるが、柱間の間隔が揃うことと埋没土の類似性を考慮し建物として復元した。

2281は土師器甕の胴部片、2283は内黒の椀の口縁部である。2282はスサ状の繊維質の混入が認められる粘土塊であり、壁土の可能性もあろう。出土遺物は少数であるが、2283の内黒の椀から本遺構の時期を11c後半から12c前半に推定する。

SB06 (第118図)

比較的柱穴が密集するX=147.735 Y=46.425付近で検出した2間×2間(3.4×4.6m=15.64m²)の総柱構造の建物である。建物主軸は座標北から103°東へ振ったもので、SB10と重複する。また、この総柱構造は本調査区の中では唯一のものである。

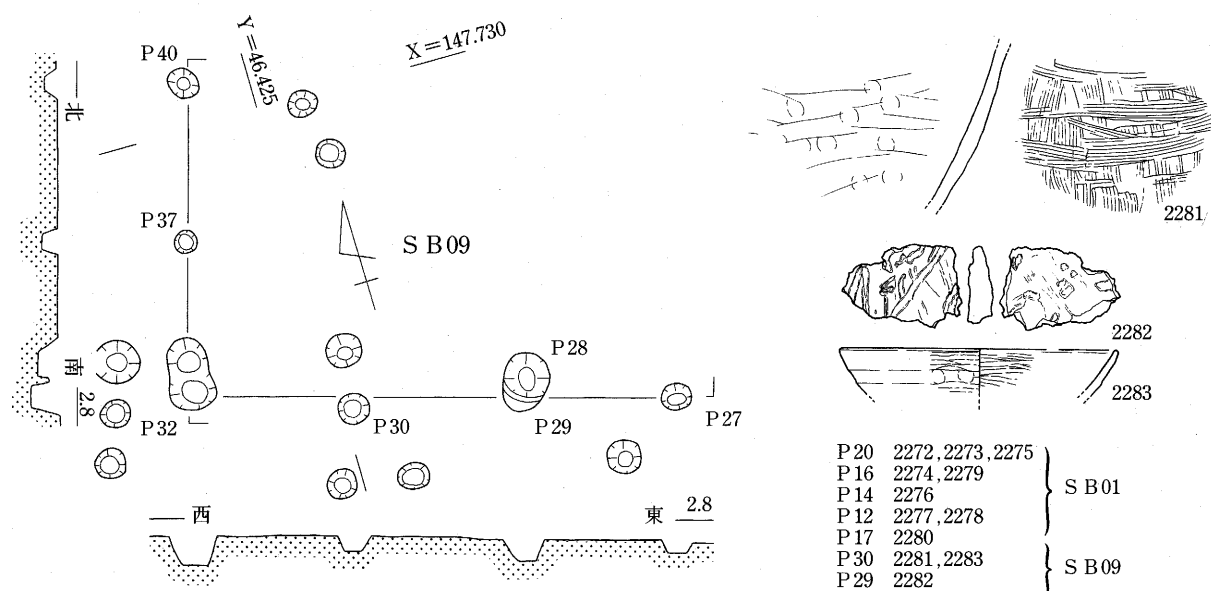
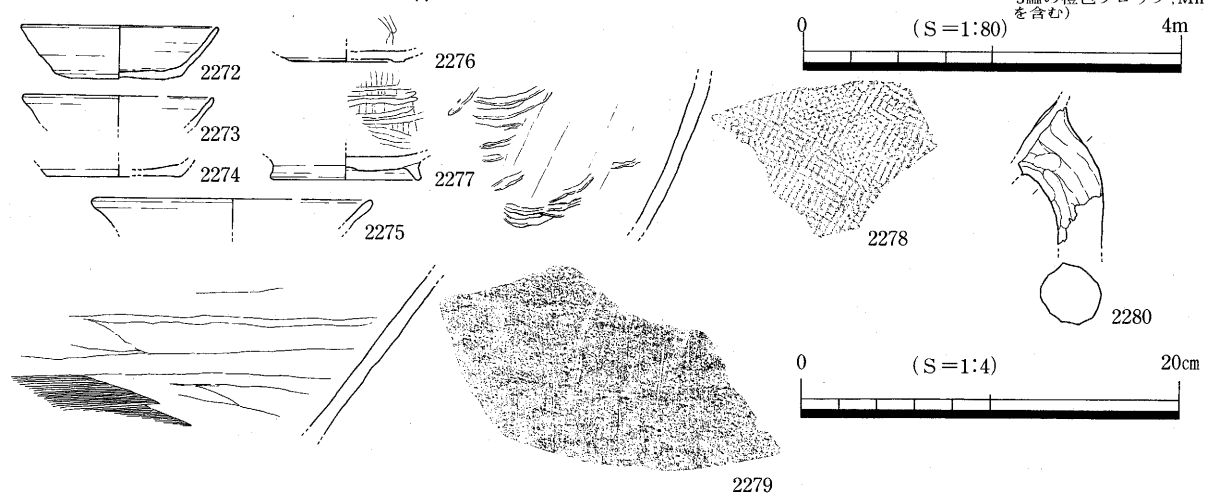
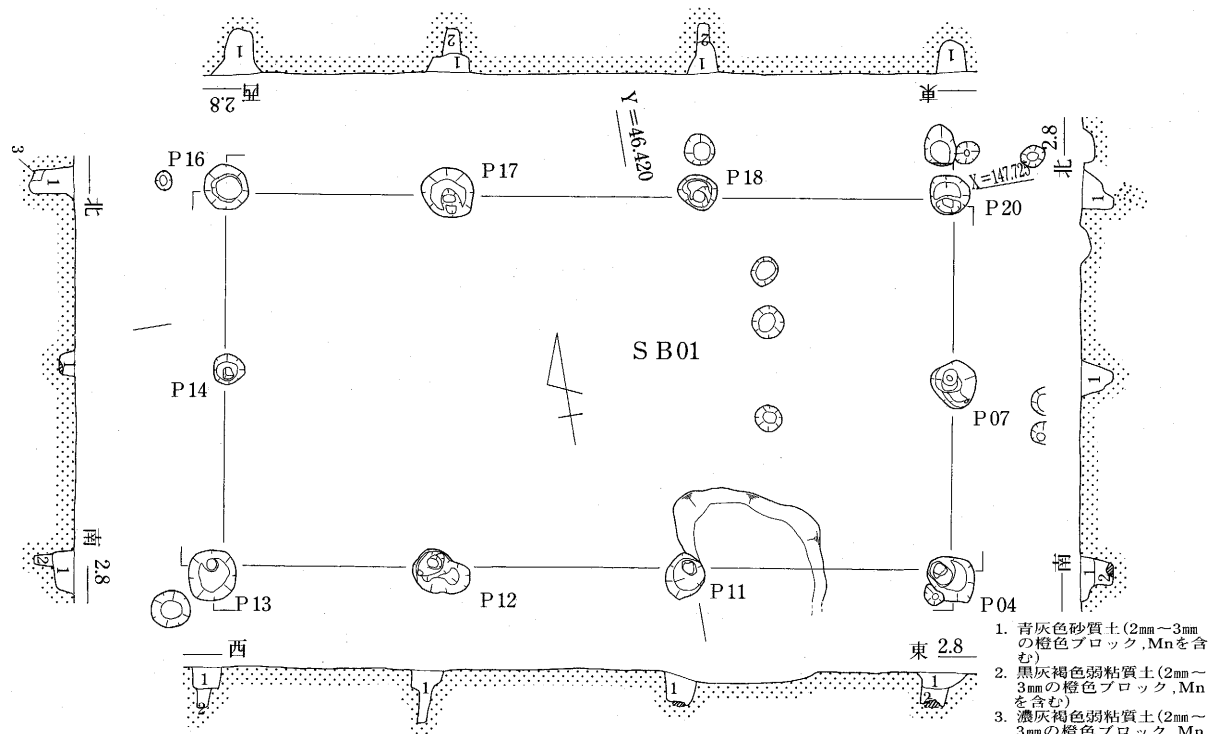

| | | |
|------|------------------|--------|
| P 20 | 2272, 2273, 2275 | } SB01 |
| P 16 | 2274, 2279 | |
| P 14 | 2276 | |
| P 12 | 2277, 2278 | |
| P 17 | 2280 | } SB09 |
| P 30 | 2281, 2283 | |
| P 29 | 2282 | |

第117図 SB01・09平・断面及び出土遺物

S P 50からややまとまって遺物が出土した。2284～2289は土師質土器皿である。2290～2295は土師質土器杯である。2295は底部と口縁部の立ち上がりが不明瞭なもので、高台貼り付け用の下地沈線が見られないことから、杯とした。2296～2304は内黒の椀である。外面に回転ミガキが見られる西村型の2297・2298・2300他、外面下半に分割ミガキを行う2301～2304非西村型の内黒の椀も一定量見られる。2305～2307は土師器甕の口縁部である。

これら出土遺物は11c後半～12c前半に比定されることから、本遺構の時期を同時期に比定する。

S B 10 (第118図)

X=147.738 Y=46.428付近でS B 06と重複して検出した1間×3間(3.6×6m=21.6m²)掘立柱建物である。建物主軸は座標北から14°東へ振った南北棟である。桁行の柱穴規模や柱通りはバラツキがあるが、柱配置は東・西の桁行で概ね対応したものとなっている。

2308・2309は土師質土器皿である。2310・2311は内黒の椀である。これら出土遺物の年代観は11c後半から12c前半の所産と思われ、重複するS B 06との明瞭な時間差は想定しづらい。

S B 11 (第119図)

X=147.740 Y=46.425付近で検出した2間×3間(3.8×7.64m=29.03m²)の掘立柱建物である。建物主軸は座標北から102°東へ振った東西棟で、西側の梁間と北側の桁行の柱穴が未検出だが、埋土の類似性と柱穴規模等を参考にし建物として復元した。柱間は1.4～2.6m程と一定しないが、柱通りや平面形はほぼ揃うものとなっている。

2312は土師質土器皿である。2313・2314は土師質土器杯である。2315～2317は外面に回転ミガキが見られる西村型の内黒の椀である。2318は十瓶山窯産須恵器壺の胴部片である。2321は十瓶山窯産須恵器鉢の口縁部、2319・2320・2322は土師器甕の底部・口縁部片である。これらの遺物の所属時期から、本建物を11c後半～12c前半としておく。

S B 07 (第119図)

X=147.730 Y=46.405付近において検出した2間×3間(3.6×5.2m=18.72m²)の掘立柱建物である。建物主軸は座標北から15°東へ振った南北棟であり、平面形はやや歪む。梁間中央の柱列P 177とP 178間の柱穴が見られないが、削平行為によるものか建物の間取りに関連して欠落するものか判断できない。

図化に耐えうる遺物が見られなかったが、P 234・235から土師質土器杯の小片が出土している。これらや建物主軸・周辺の建物群のとの位置関係から、11c後半から12c前半の所産の所産と考えられるが厳密な時期決定は難しい。

S B 02 (第120・121図)

X=147.745 Y=46.410付近においてS B 03に隣接して確認した2間×4間(3.8×5.2m=19.76m²)の掘立柱建物である。建物主軸は座標北から103°東へ振った東西棟を採る側柱建物である。柱間は梁間で1.4～2m桁行で0.8～1.8mと一定しないが、両者ともに柱通りはよく、これに呼応して平面形も整ったものとなっている。P 129・141・143には柱材が遺存していた。

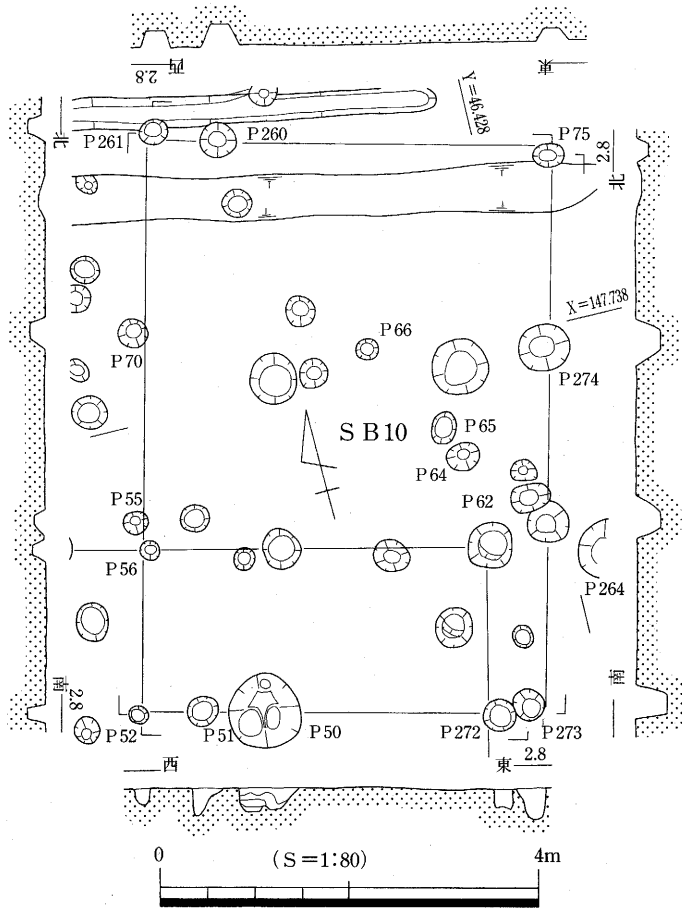
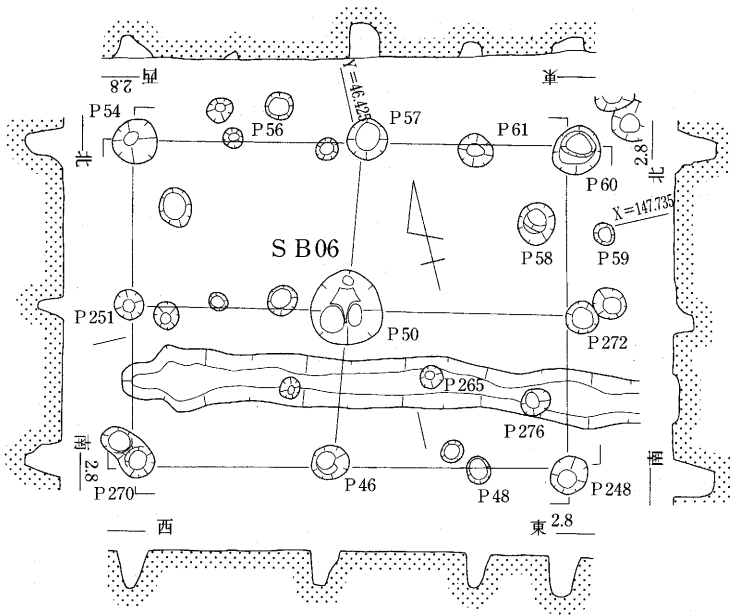

- | | | |
|-------|--|----------|
| P 50 | 2284, 2289, 2292, 2293, 2294, 2298, 2299, 2301, 2307 | } S B 06 |
| P 270 | 2285, 2290 | |
| P 272 | 2286, 2287, 2302, 2303, 2304, 2305, 2306 | |
| P 46 | 2288 | |
| P 60 | 2291, 2295, 2296, 2297 | |
| P 57 | 2300 | |

- | | | |
|-------|------------|----------|
| P 273 | 2308, 2310 | } S B 10 |
| P 70 | 2309 | |
| P 261 | 2311 | |

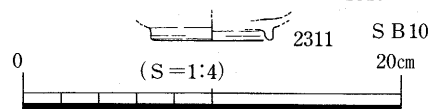
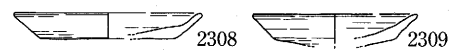
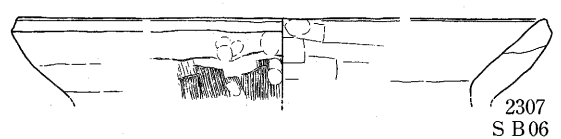
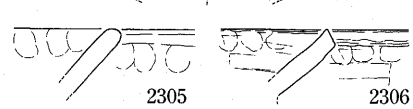
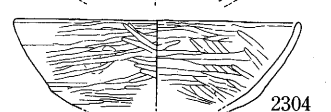
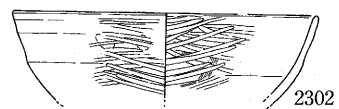
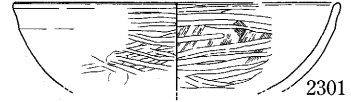
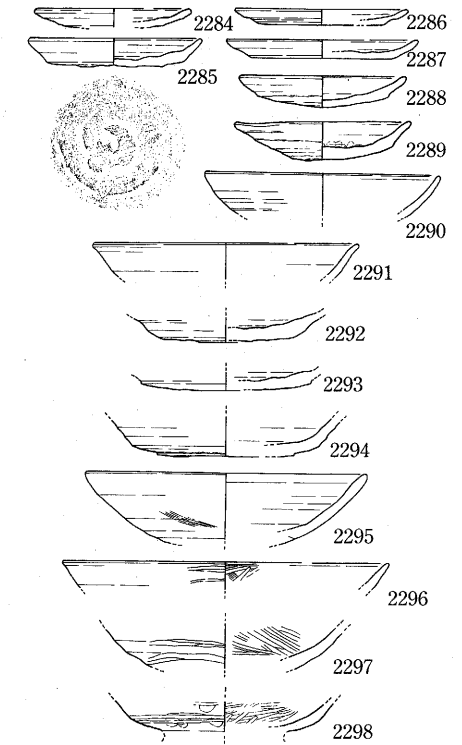

第118図 SB06・10平・断面及び出土遺物

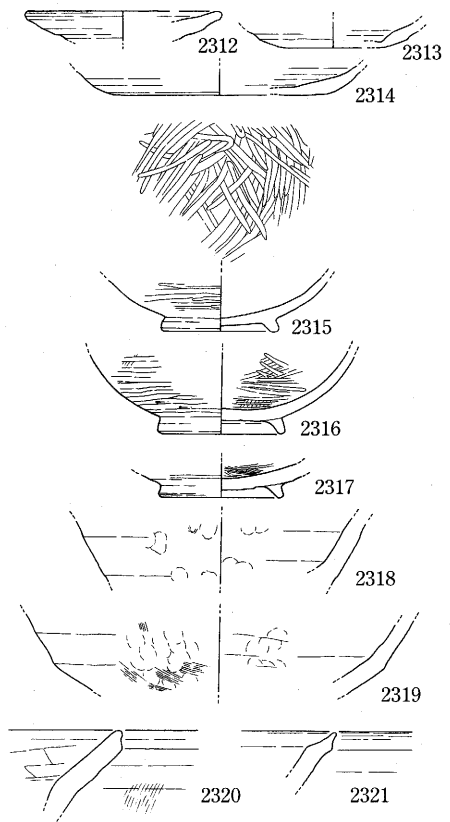
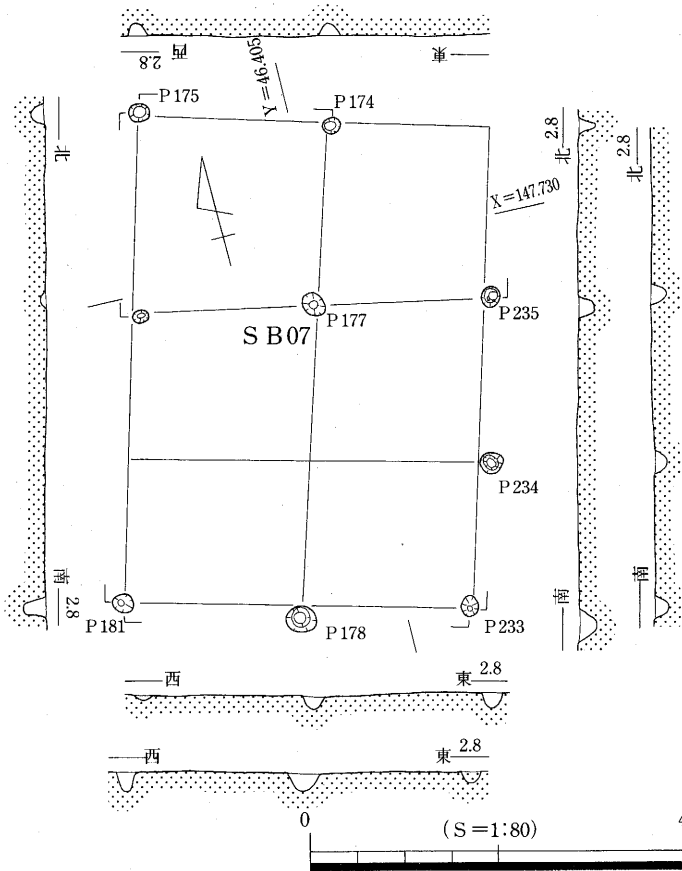
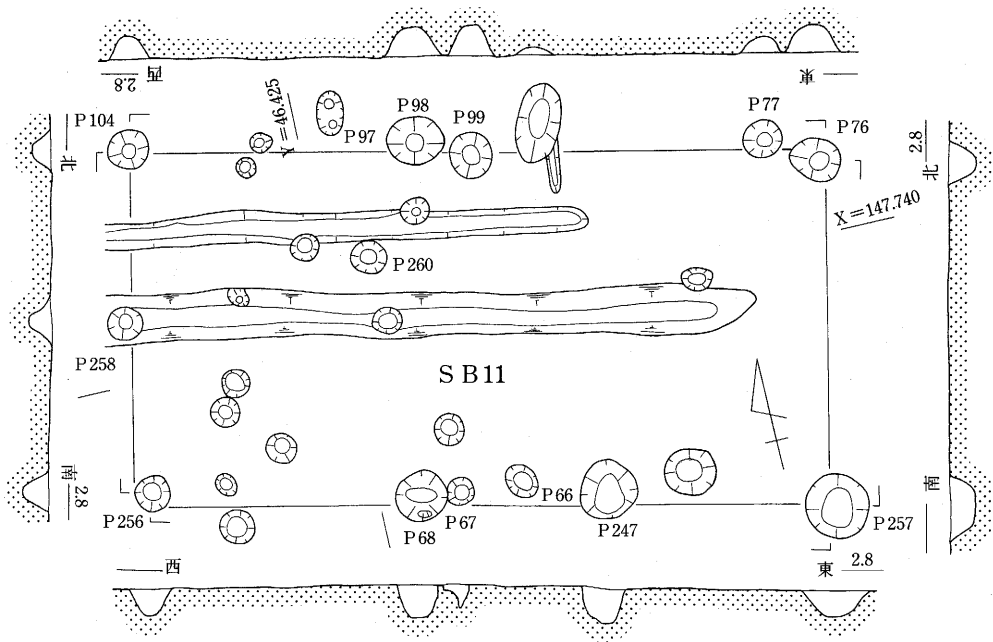

- P 76 2312, 2315, 2316, 2320
- P 257 2313, 2314, 2318
- P 99 2317
- P 68 2319, 2321, 2322

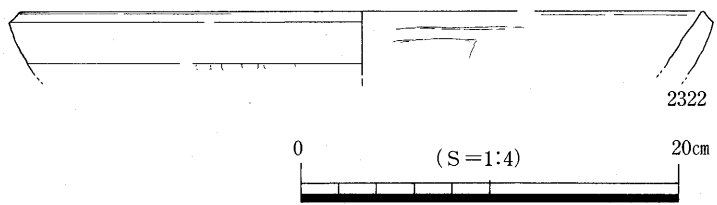

第119図 SB07・11平・断面及び出土遺物

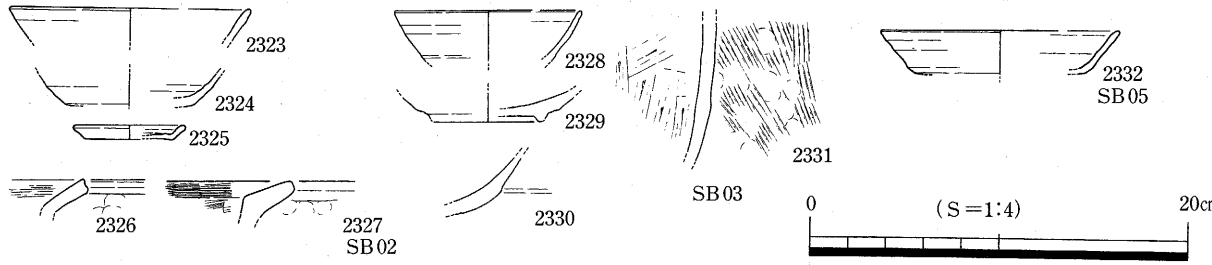
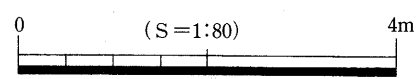
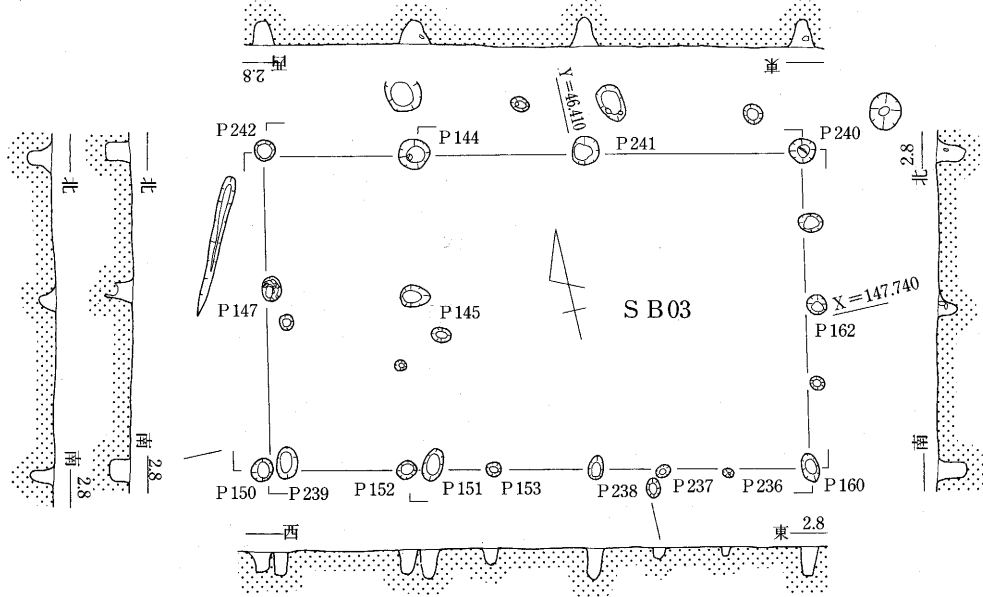
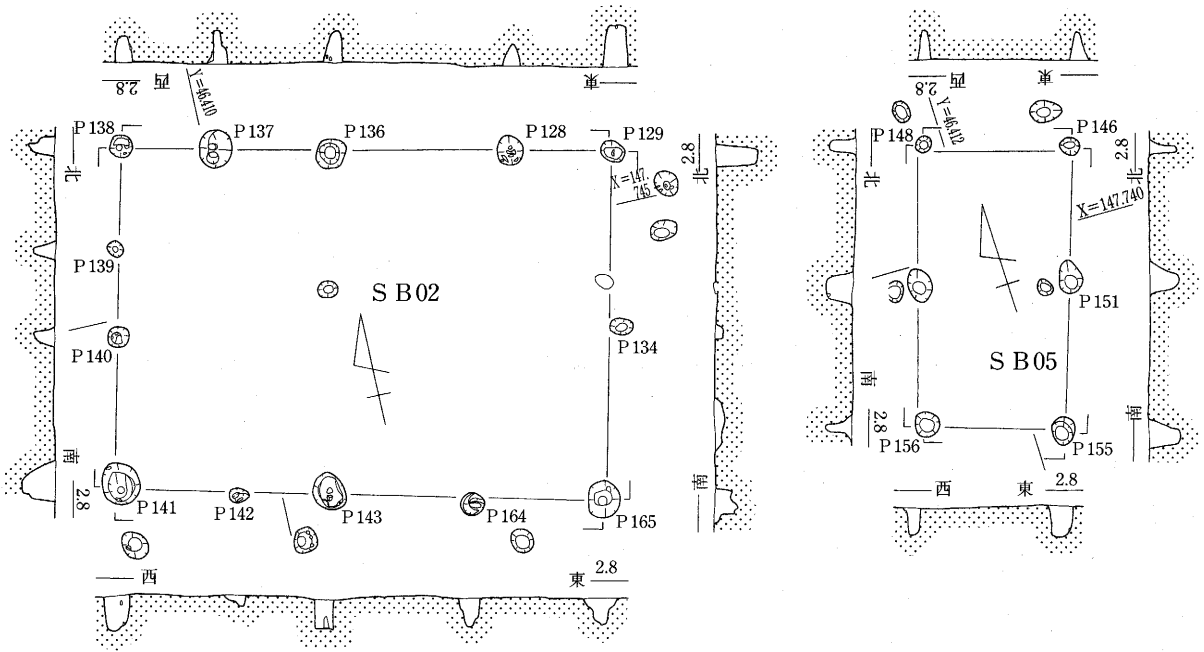

- | | | | | | | | | | | |
|-------|------|-------|------|--------|-------|------------------|--------|-------|------|--------|
| P 164 | 2323 | P 165 | 2326 | } SB02 | P 241 | 2328, 2329, 2331 | } SB03 | P 148 | 2332 | } SB05 |
| P 141 | 2324 | P 136 | 2327 | | P 238 | 2330 | | | | |
| P 137 | 2325 | | | | | | | | | |

第120図 S B02・03・05平・断面及び出土遺物

2323～2327は出土遺物の実測図である。2323・2324は土師質土器杯である。2325は土師質土器皿である。2325・2327は土師質土器鍋の口縁部である。これら出土遺物から本建物の時期を13c末～14c初頭とする。

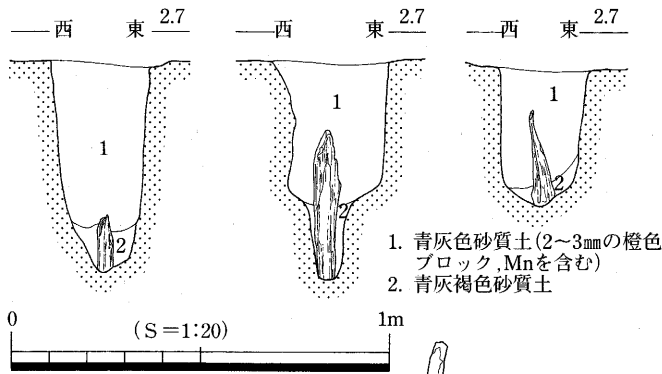

S B03 (第120図)

X=147.740 Y=46.410付近のS B02に南接して検出した2間×3間(3.4×5.8m=19.72m²)の掘立柱建物である。

建物主軸は座標北から102°東へ振った東西棟の側柱建物で、建物寸法や床面積ともにS B02に類似するものである。出土遺物には2328・2330の土師質土器杯、2329の内黒の椀、土師器甕の胴部片?がある。2329の内黒の椀が時期的に古いものであるが、ここでは2328の土師質土器杯の特徴より本建物を13c末～

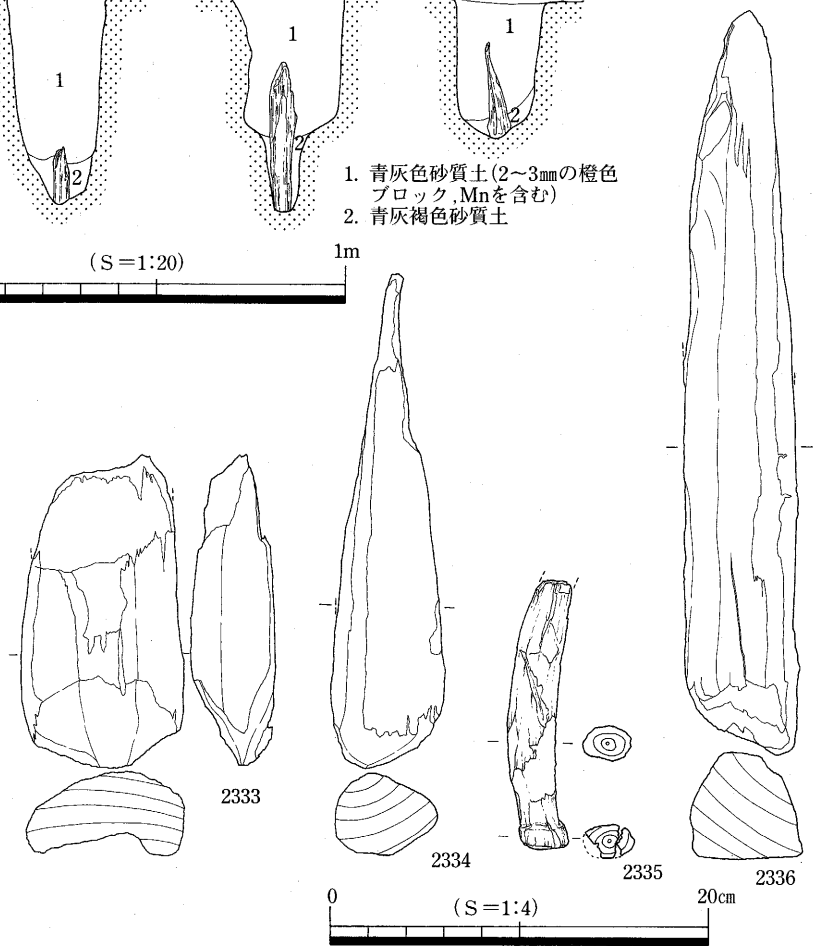

第121図 S B02 柱穴断面及び出土遺物

14c初頭とする。隣接するS B02もほぼ同時期のもと思われるが、同時併存とするには距離が近すぎる。先に見た建物規模等が類似することを考慮すれば、ほぼ同時期に立て替えられたものと想定できる。

S B05 (第120図)

X=147.740 Y=46.412付近でS B03と重複して検出した1間×2間(1.5×3m=4.5m²)の小規模な掘立柱建物である。建物主軸は座標北から17°東へ振った南北棟である。

出土遺物にはP 148からの2332土師質土器杯があり、本建物の時期を13c末～14c初頭とする。

S B08 (第122図)

比較的柱穴が集中する調査区北東部のX=147.420 Y=46.770付近でS B12と重複して検出した1間×4間(3.6×10.6m=38.16m²)の掘立柱建物である。建物主軸は座標北から102°東へ振った東西棟である。桁方向に庇と思われる柱穴列が一部確認できたが、全体として庇を復元することはできなかった。

2337～2340は土師質土器皿である。2342・2343は和泉型瓦器椀である。2344は内黒の椀2345は器面の

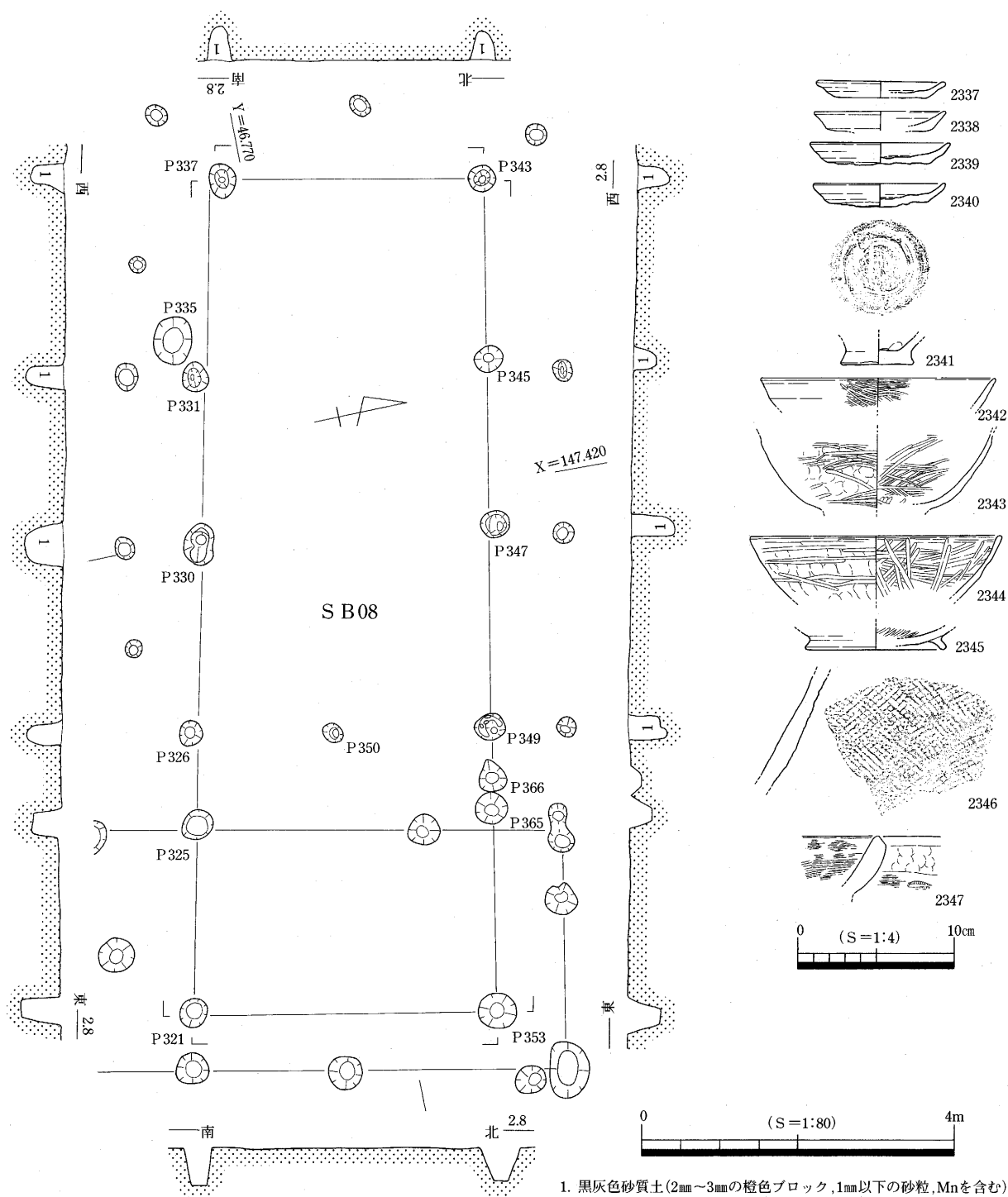

1. 黒灰色砂質土(2mm~3mmの橙色ブロック, 1mm以下の砂粒, Mnを含む)

| | | | | | |
|-------|------------------------|-------|------|-------|------|
| P 321 | 2337, 2343, 2345 | P 343 | 2339 | P 331 | 2341 |
| P 330 | 2338, 2342, 2344, 2347 | P 347 | 2340 | P 350 | 2346 |

第122図 SB08平・断面及び出土遺物

磨滅が著しくカーボンの吸着が確認できないが、内黒の椀高台片と思われる。2346は亀山焼甕の胴部片である。2347は土師器甕の口縁部片である。P350は位置的に見て束柱の可能性を考えたが、同遺構より出土した2346の亀山焼甕のみ13c代に時期的に下るものであることから、本建物には伴う束柱でないと考えられる。他の出土遺物より本建物の時期を11c後半~12c前半の所産とする。

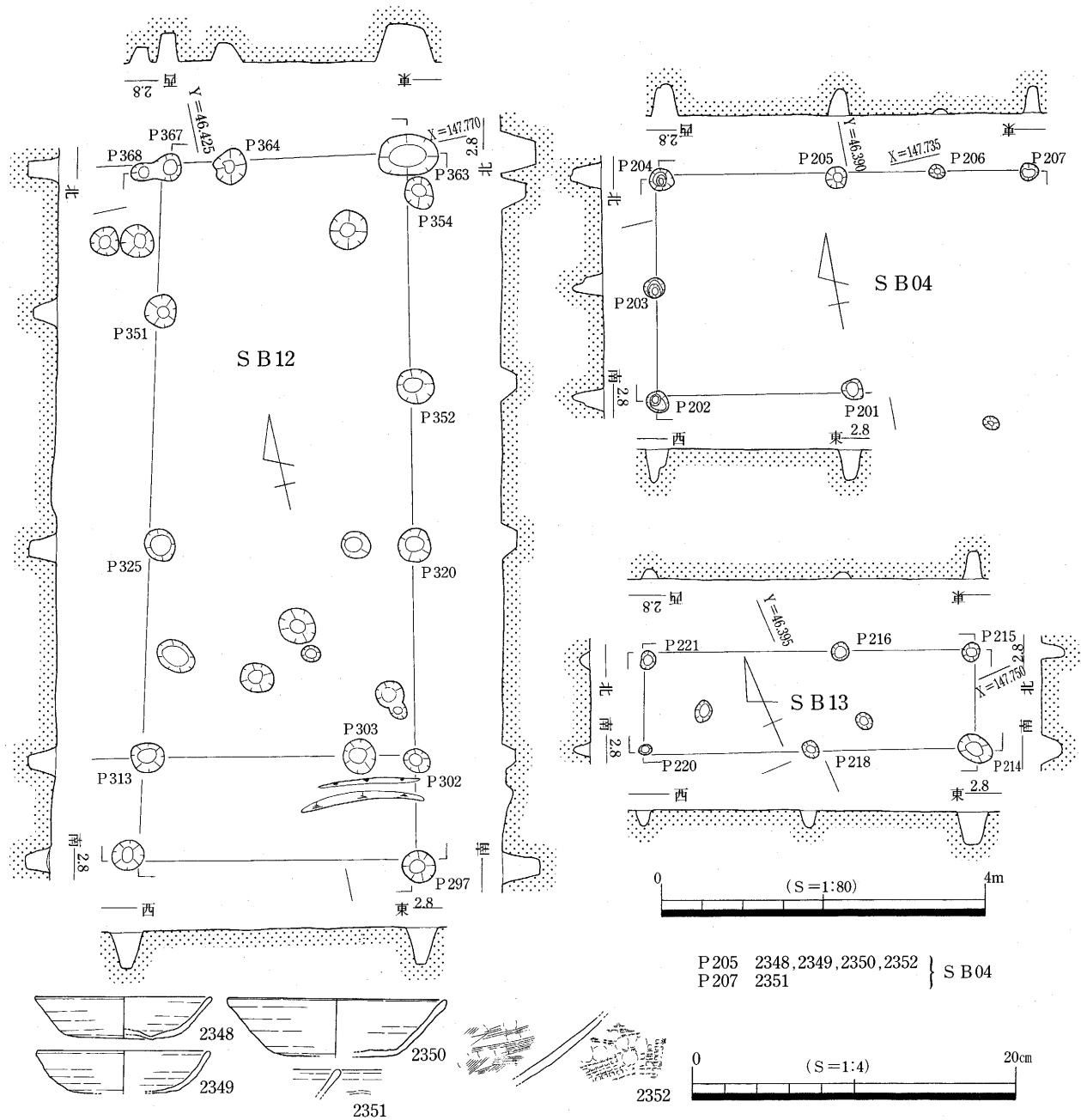

第123図 S B04・12・13平・断面及び出土遺物

SB12 (第123図)

X=147.770 Y=46.425付近において検出した1間×3間(3.2×7.4m=23.7m²)の柱構造をもつ掘立柱建物で、南側の梁間に1間の庇が付随する。建物主軸は座標北から13°東へ振った南北棟で、SB08と重複しする。桁行の柱間一定しないが柱通り揃うことと、埋没土が各柱穴に共通していることから、掘立柱建物として復元した。

出土遺物は見られないが、埋没土の特徴から13c後半~14c初頭の所産と推定しておく。

SB04 (第123図)

X=147.735 Y=46.390付近において検出した1間×2間(2.8×4.6m=12.9m²)の掘立柱建物であ

る。建物主軸は座標北から100° 東へ振った東西棟で、調査区南西部に孤立して存在する。南東の隅柱は近世期の溝であるSD17に切られ欠損する。

2348~2350・2352は本建物を構成するP205より出土した遺物である。2348~2350は土師質土器杯である。口径や底部の器壁が薄く立ち上がりとの差違が見られないことなどから、13c末~14c初頭の所産と思われる。2351は十瓶山窯産須恵器碗の口縁部、2352は土師質土器足釜の底部片である。

SB13 (第123図)

X=147.750 Y=46.395付近において検出した1間×2間(1.4×4.0m=5.6㎡)の掘立柱建物である。建物主軸は座標北から112° 東へ振った東西棟で、SB04の北側に単独で存在する。

出土遺物は見られなかったが、SB04等の13c後半~14c初頭の建物と埋没土の特徴が類似することから、同時期に推定しておく。

SE01 (第124~126図)

本調査区南西部のX=147.728 Y=46.392付近で検出した直径1.25m程の円形を呈し、深さが0.7mを測る井戸である。断面形は逆台形で底面に直径0.38m程の曲げ物による井戸枠を確認した。樹種同定を行っていない。埋没土は2層に細別され、井戸枠を覆う第2層中からは砂岩・安山岩礫と土器片が集中して見られた。出土遺物の大半は、この第2層中からの出土である。また、これら礫群は、乱雑に見られ意図的に配置された形跡はないことから、井戸枠として使用された定位置を保つものではなく本遺構廃絶時に投棄されたか二次的に移動を受けたものと思われる。

2353~2379は第2層中の礫群とともに出土した。これらは接合率も高いことや先に見た礫群の出土状況から、一括性の高い土器群と見てよからう。2353~2364は土師質土器杯である。底部外面はすべて時計回りの回転ヘラ切りがされており、板状圧痕が見られるもの(2355・2364)もある。口径はバラツキがあり10~11cm程のもの(2353~2362)、14~15cmのやや広いもの(2365~2364)がある。

2366は土師質土器鍋である。底部付近には明瞭な格子タタキが見られるが、頸部及び胴部にはやや密なタテハケが施されていることから、タタキ成形の範囲は明確ではない。口縁端部の外面はヨコハケによって面取りされている。2367は土師質土器鉢?である。類例に乏しいが、内外面に粗いハケ調整が見られ2366の鍋と同じく口縁端部外面をヨコハケによって面取りする。2368~2371は土師質土器足釜である。2368~2370は同一個体の可能性もあるが、接合箇所が見られないことと口縁端部や鏝部の形態に若干差違が存在することから、別個体として図化した。これらは、口縁端部の形態、鏝部をハケ調整によって面取りすることや胴部外面に明瞭なタテハケによって調整する点などから、足釜初現期の属性を備えている。2372・2373は土師質土器足鍋である。2372は口縁端部外面を足釜と同じくハケ調整によって面取りする。2373は脚部と胴部片が接合し3脚に復元される。土師質土器足釜と同じく底部付近を格子タタキ、後に胴部外面をタテハケによって調整する。

2374・2375は東播系須恵器捏鉢である。両者とも底部外面に回転糸切り痕をとどめる。2375は内面に使用痕と思われる擦痕をとどめ、且つ「焦げ」状の調理物と考えられるものが付着している。外面にも二次的な熱変を示唆する箇所も存在する。2376・2377・2378は亀山焼甕である。胴部外面に格子タタキ、頸部付近には強いヨコナデが見られる。2376・2377は内面に当て具痕をとどめるが、2378はやや密なヨコハケによってこれを消している。2379は土師質の竈片である。

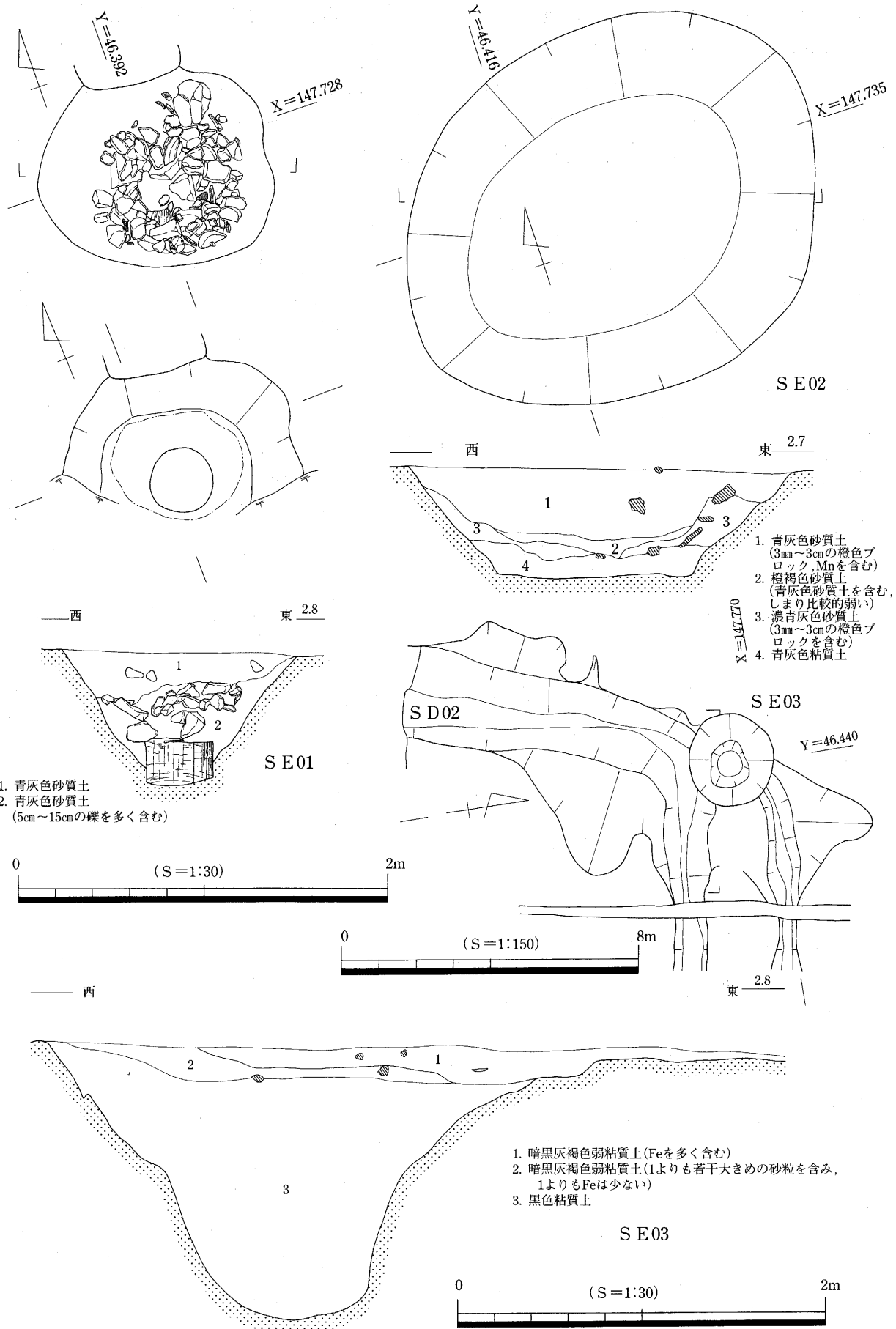

第124図 SE01・02・03平・断面

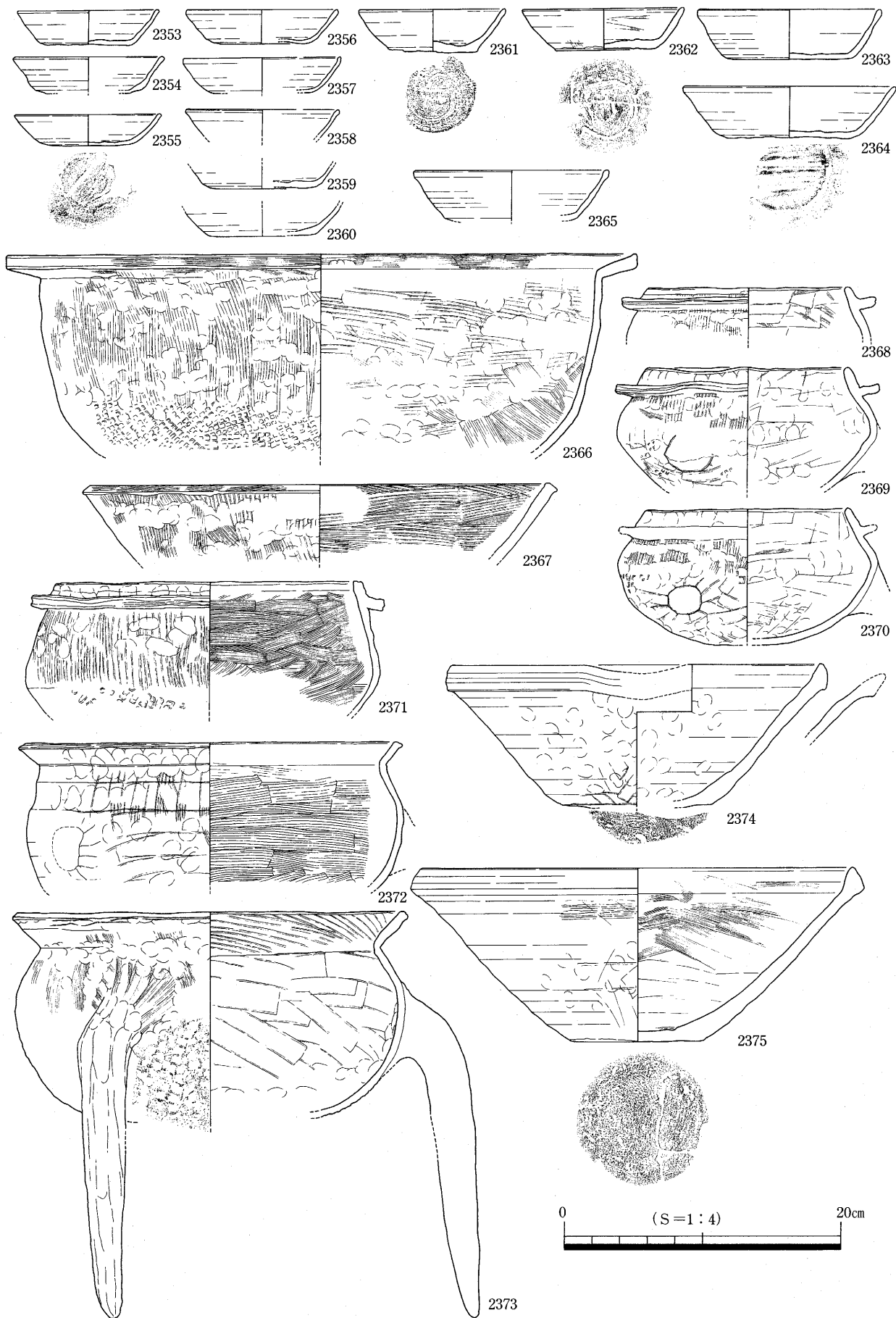

第125図 SE01 出土遺物その1

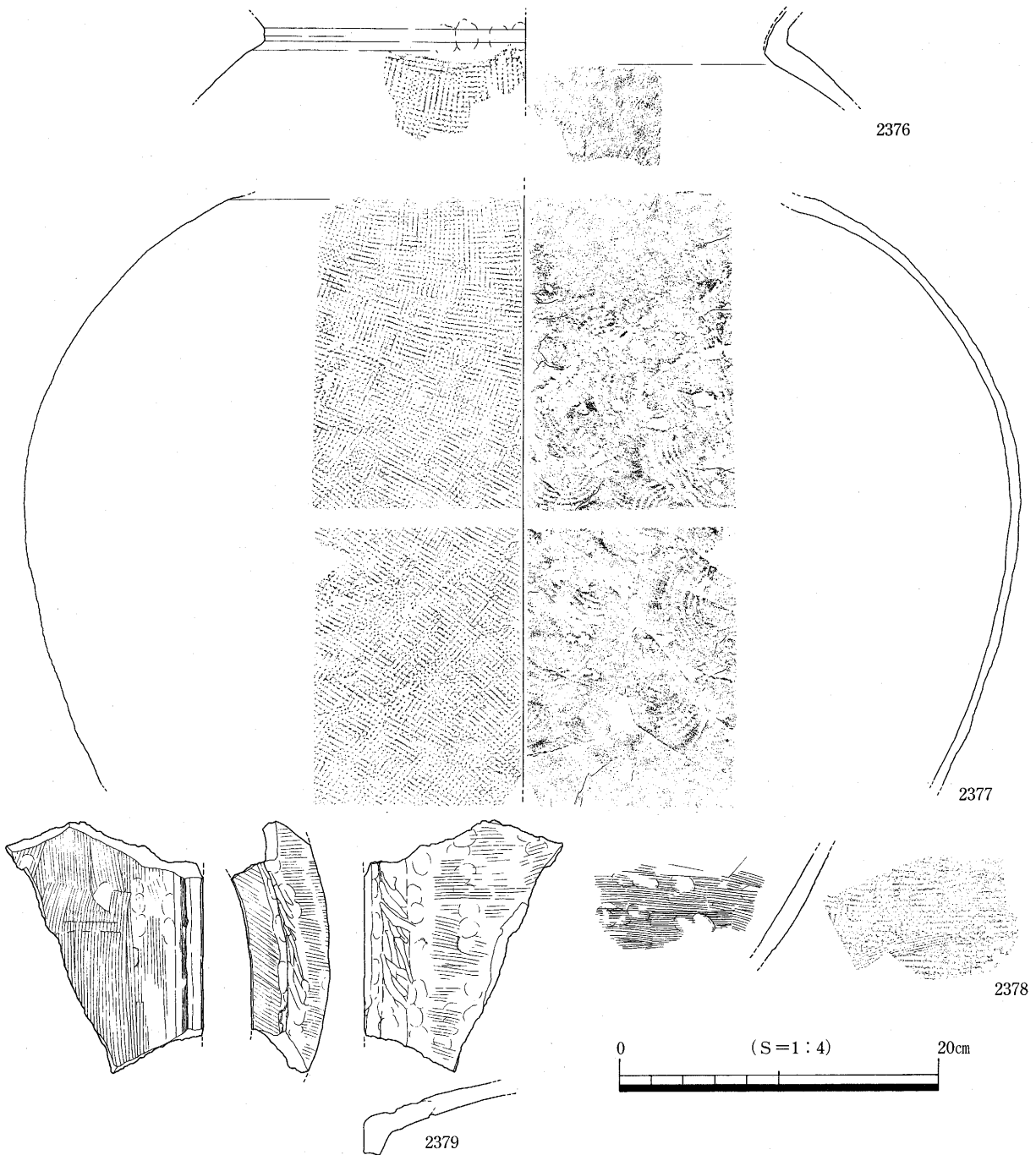

第126図 SE01 出土遺物その2

SE02 (第124・127図)

本調査区の中でも比較的建物が集中するX=147.735 Y=46.416付近で検出した東西2.2m南北2m深さ0.6m程を測る素掘りの井戸である。断面観察や底面の形状からは井戸枠等の施設は確認できない。断面形は逆台形を呈し埋没土は大きく3層に区分される。下層より第4層は機能時乃至廃絶直後、第2・3層堆積時に自然埋没が進行し、第1層には地山塊多く見られることから完全に埋め戻されたものと思われる。層別別の遺物取り上げを実施していないが、堆積状況から一定期間の時間幅を想定させるものと言えよう。

2380～2383は土師質土器杯である。2384は土師質土器皿である。2385は楠葉型の瓦器椀である。内面

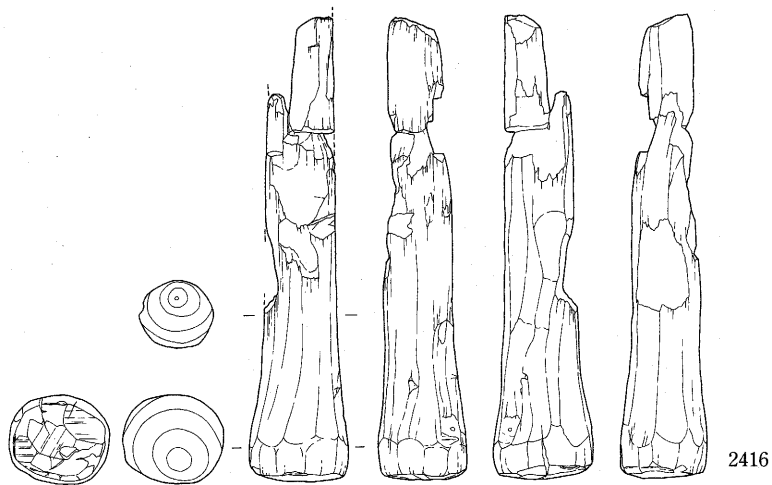
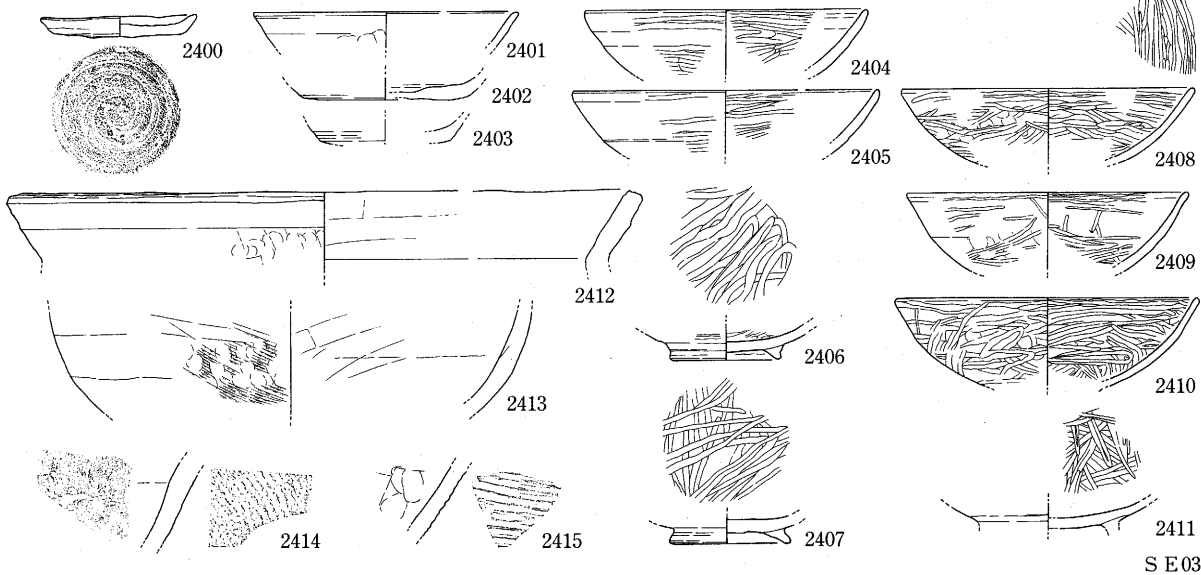
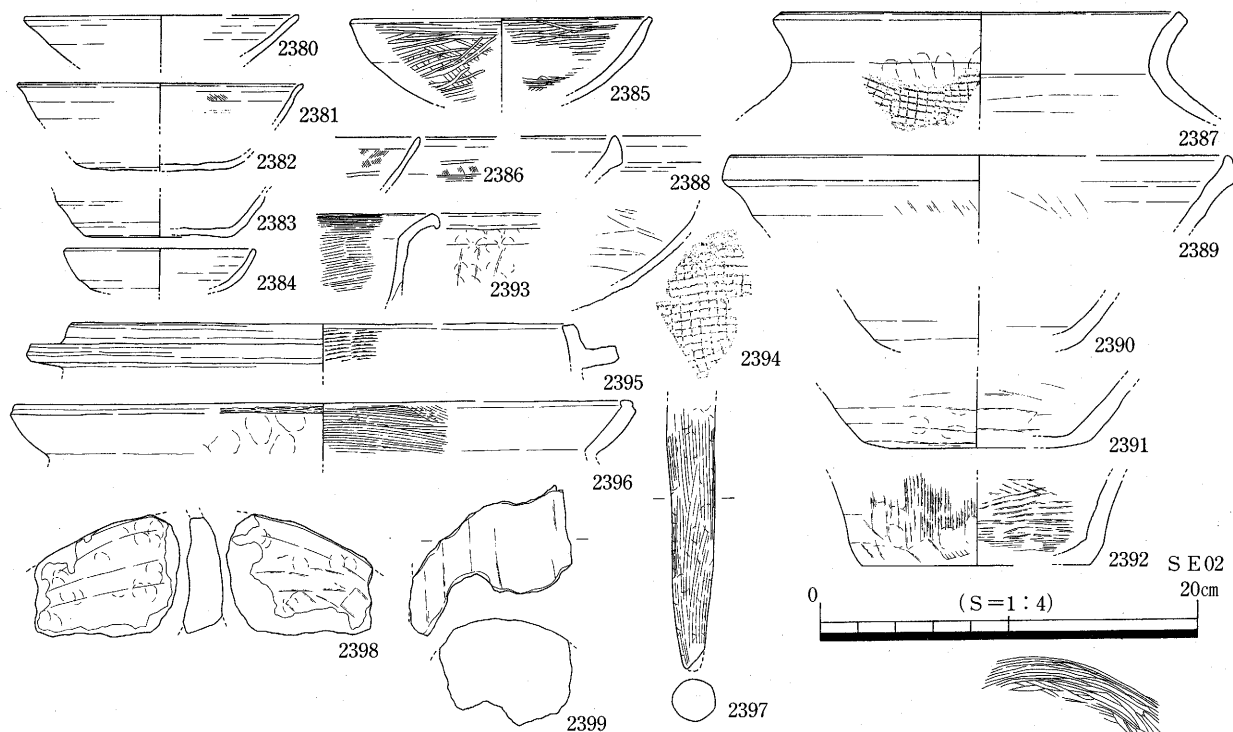

第127图 SE02·03 出土遺物

に1条沈線、内外面に細い分割ミガキを認める。2386は十瓶山窯産須恵器椀である。小片であるが外面に回転ミガキ痕をとどめる。2387は十瓶山窯産須恵器甕の口縁部である。2388・2389は東播系須恵器捏鉢である。2390・2391は小片であるが須恵器捏鉢の底部片と思われる。2393・2396は土師質土器足鍋の口縁部で、2396は口縁端部外面をヨコハケにより面取りする。2395は同足釜の口縁部でS E 01出土の2368～2371と同じく口縁端部・鏝部に初現期の特徴を備える。2394は足釜?の底部片2397は脚部片である。2392は土師質の鉢?であろうか。類例に乏しく器種を特定できない。2398は土師質の竈片、2399は一部に凹面をとどめる粘土塊で建物等の壁材であろうか。

これらの遺物は2385の楠葉型瓦器椀を除いてS E 01と同じく概ね13c後半に位置づけられるものと考えられる。出土層位等が確認できてないが、これらの遺物が本遺構の機能時乃至廃絶時のものとし、本遺構の時期を推定する。

S E 03 (第124・127図)

調査区北東部のS D 02が東へ屈曲するコーナー部分において検出した直径2.6mの円形を呈し深さ1.5m程を測る素掘の井戸である。断面観察からは、平面プランが重複するS D 02と先後関係は無く、両者がほぼ同時埋没している状況が見られた。この同時併存することを考慮すると、日常生活に関係した井戸ではなく、S D 02の性格を耕地経営に伴うものと仮定すれば、これに伴う湧水施設とするべきものであろう。

2400は完形の土師質土器皿である。2401～2403は土師質土器杯である。2403は同底部片であるが、小片の為、径・傾きに検討の余地がある。土師器椀の口縁で内外面にやや密なヨコミガキが看取される。2405～2407は西村型の内黒椀である。2408～2410は和泉型瓦器椀である。2411のみ十瓶山窯産須恵器椀である。2412・2413は土師器甕で口縁部・胴部片である。2402・2415は十瓶山窯産須恵器甕の胴部片である。木製品では器種不明の2416がある。これらの出土遺物は11c後半～12c前半の所産と思われ、S D 02出土遺物の様相との明瞭な時間差は見られない。

S D 01 (第128・129図)

調査区東壁に沿って南北に延びる条里坪界溝である。位置的にはA 2区S D 02・16を北へ延長した部分となる。後述する出土遺物の時間幅からも掘開されてから複数時期の再掘削を受けているものと思われる。上面幅0.1～0.2m深さ0.2～0.3mを測り、S D 02を切り込む部分より北側では幅0.4m程の小溝となるが、遺構検出時に掘削しすぎた結果であり、元来は南半部と同様の規模をもつ。断面観察から大きく掘削時期は2時期に分かれる。断面①とした南側、断面②とした北側のセクションベルトともに、S D 02付近を覆い調査区東半部に見られる黒褐色の包含層を切り込んで開削されている状況が見られる。次に断面①では更に上層より掘開している様子(土層名3・5層)が看取された。断面②の部分では遺構検出面より上層の層位が記録できなかったが、堆積状況が不整合で層境が明瞭な1・2層についても断面①と同様であると思われる。近世期の遺物はおそらくこの段階で遺構内に混入したものと思われる。

2417は土師質土器皿である。2418～2420は土師質土器杯、2421は白磁VI a類の碗である。2422は青磁碗と思われる小片である。2423～2426は内黒椀の高台部である。2427は土師質の捏鉢、2428は東播系須恵器捏鉢である。2429は十瓶山窯産須恵器鉢の口縁部2430は同窯産須恵器甕である。2431・2432は同窯

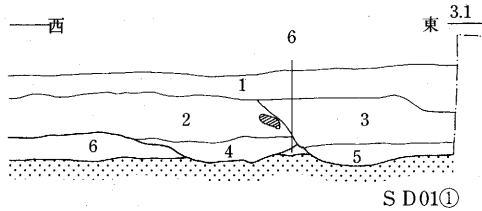

- 1. 黒色土 — 耕作土
- 2. 橙灰色砂質土(しまり強い)
- 3. 黒灰褐色砂質土(攪乱土)
- 4. 灰白褐色砂質土(2~3mmの橙色ブロック, Mnを含む)
- 5. 灰色砂質土(攪乱土)
- 6. 黒褐色砂質土(包含層)

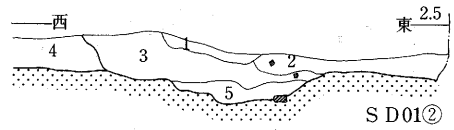

- 1. 攪乱
- 2. 灰色砂質土(しまりかなり弱い)
- 3. 青灰色砂質土(3mm~3cmの橙色ブロックを含む)
- 4. 黒褐色砂質土(包含層)
- 5. 濃青灰色砂質土(橙色ブロックを若干含む)

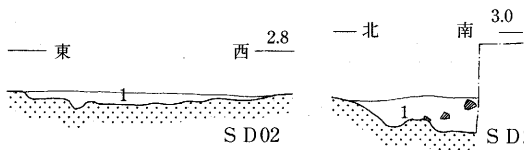

- 1. 暗黒灰褐色弱粘質土(Feを多く含む)

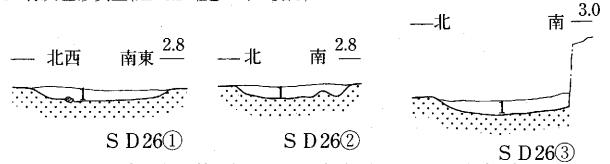

- 1. 青灰色砂質土(3mm~3cmの橙色ブロック, Mnを含む)

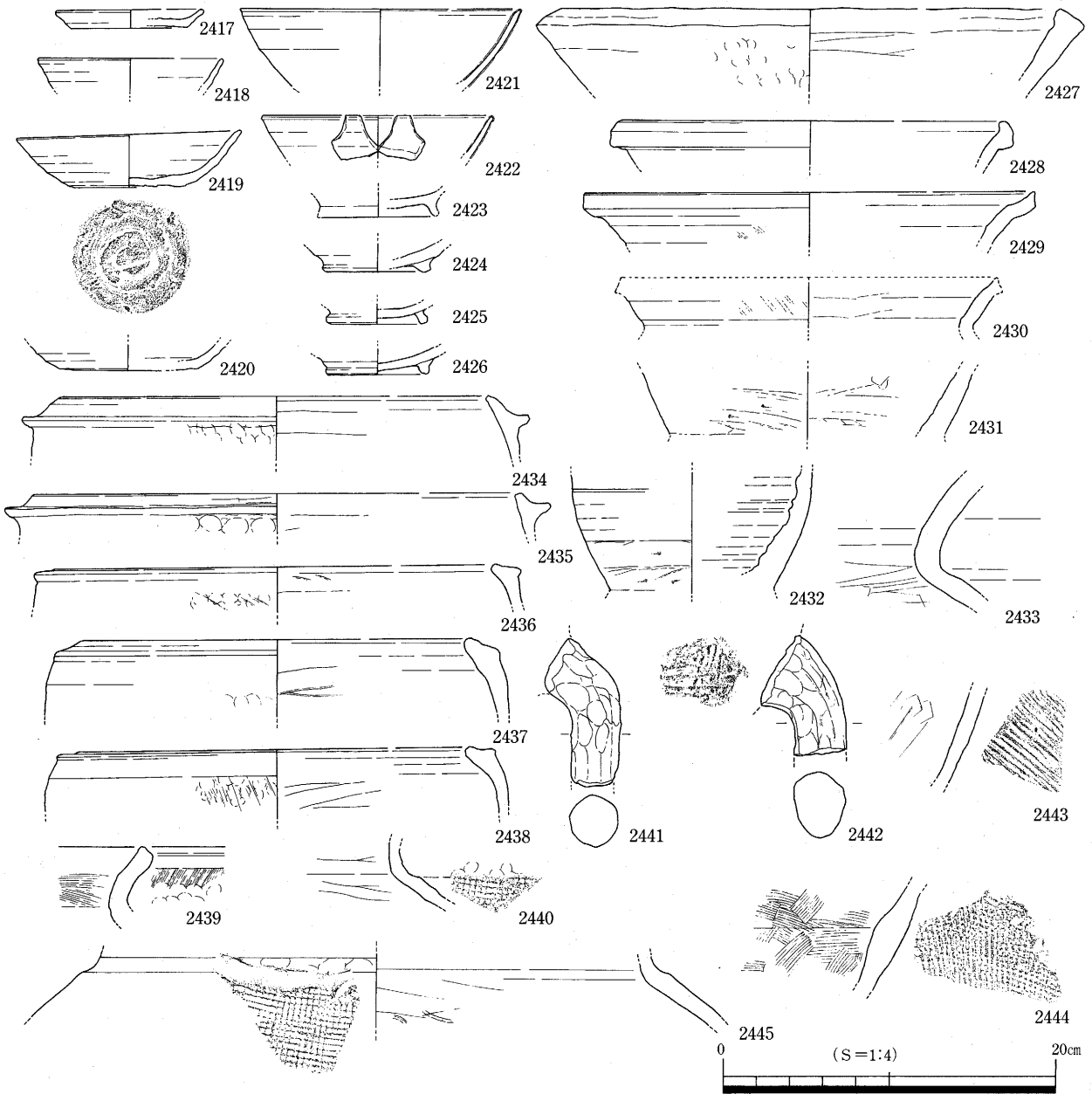
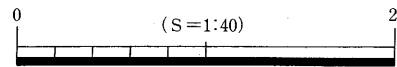

第128図 SD01・02・26・27断面 SD01出土遺物その1

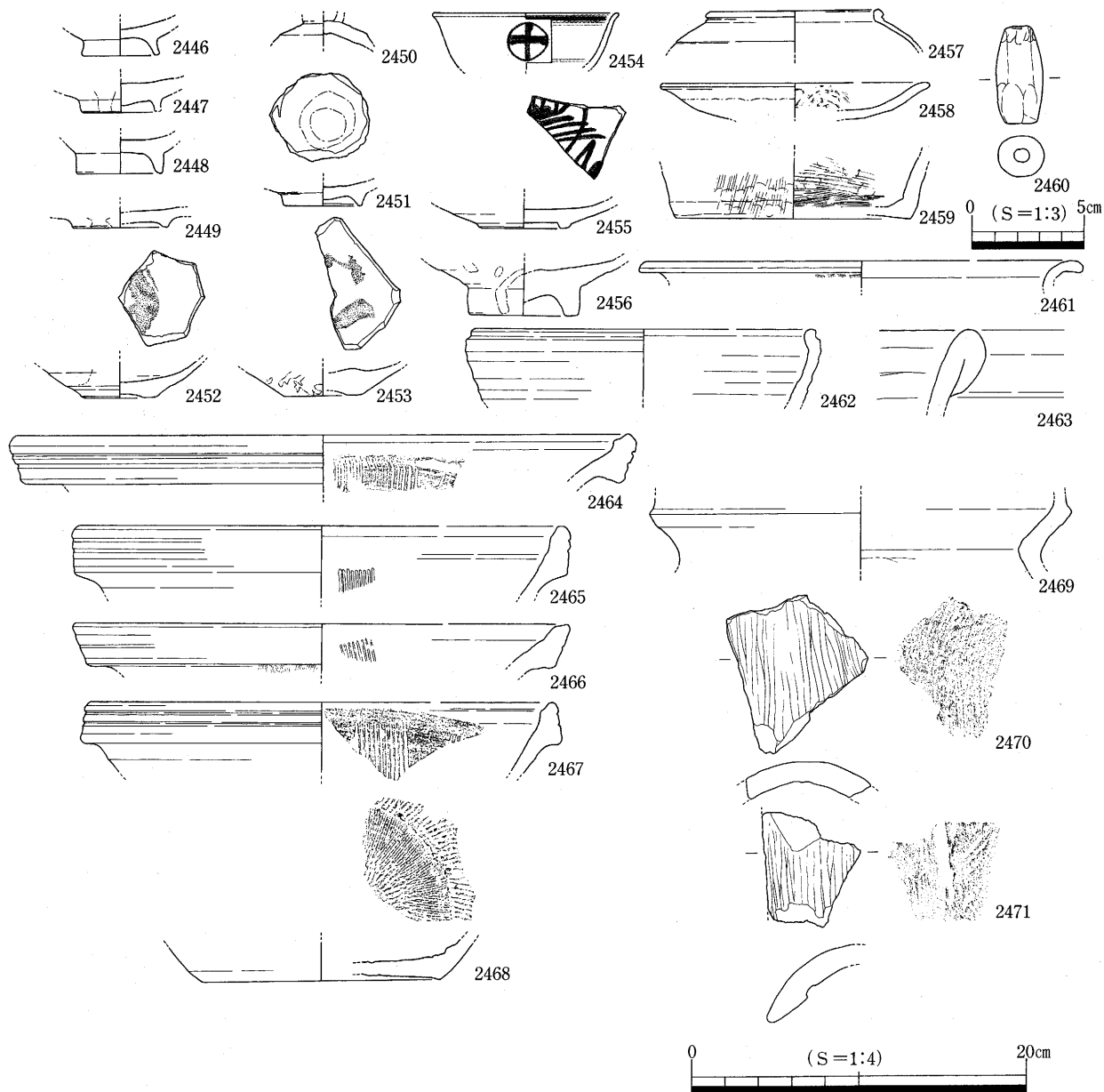

第129図 S D01出土遺物その2

産須恵器壺の胴部片であり2433は須恵器甕頸部片であるが、形態や焼成から判断して古代後半～末の所産であると思われる。

2434・2435・2441・2442は土師質土器足釜の口縁部・脚部片である。2435～2438は中世末期～近世初頭まで下る土師質土器把手付鍋である。2439～2445は亀山焼甕である。

先に見た複数回に及ぶ再掘削や包含層上面から掘り込まれていることから、これらの出土遺物から本溝の掘開時期を想定するのは難しい。内黒の椀等の11c後半～12c前半代の遺物は包含層からの混入とし、これより時期的に後出する2419の土師質土器杯や2434・2435の土師質土器足釜等の遺物から、本溝の掘開時期を13c後半とする。2437・2438等の中世末期に更に下る遺物は、断面観察で確認された通り、維持管理に伴う再掘削時に上層より混入したものと考えられる。2446～2468は近世期の遺物である。2446～2453・2458の陶器碗・皿類の他に2454・2455等の磁器碗も見られる。2461は瓦質の焙烙2462～2468は備前焼の甕・播鉢である。2469は弥生後期複合口縁壺で混入品である。

S D02 (第128・130～133図)

S B01東側付近から調査区東半部を南北に延びる上面幅1.3～2.5m深さ0.1m程の溝であり、S E03の部分で幅1 m程の2条の小溝に分岐し東へ約90°屈曲する。位置的にはS D01と同じく南北方向の条里坪界線上に位置する。先に述べたとおり、このS D02が位置する調査区東半部は包含層である黒褐色粘土が広く分布し、この包含層を除去した段階で本溝の平面プランを確認した。しかし、残存深が0.1 m程度という点を考慮するとより上位よりの掘開が想定されるが、先の包含層と埋没土の識別が困難であった。この包含層上面での検出作業中にも、後に検出した本溝の位置より遺物がまとまって出したことも、これを傍証するものと考えられる。

本調査区の中で最も多く遺物が見られ、S B01・06・10等の建物群東側から最も多く出土した。2472～2615は先の包含層を除去し、平面プランを確認した後、出土した遺物である。2616～2662は遺構検出作業中に本溝の位置で出土したもので、元来伴っていた可能性が極めて高い遺物である。また、図化可能な口縁端部等はすべて掲載した。

2472～2489は土師質土器皿である。2482・2483は内外面に顕著な指オサエが見られ「て」の字状口縁をもつ京都系(2481は近畿系?)の皿で他地域のものである。2492～2511は土師質土器杯である。2502～2508は平高台の杯であろう。底部調整は確認できるものすべてヘラ切りであった。

椀類は内黒のものが主体で土師器椀や両黒の楠葉型、和泉型の瓦器椀が一定量存在する。2512～2519は土師器椀である。2520～2553は内黒の椀である。大半を占めるのが外面に回転ミガキを行う西村型2520～2533・2542・2545であり、産地不明の外面に分割ミガキを行うもの2534・2535や口縁内面に沈線を施すもの2536・2537も存在する。2544は底部外面に回転糸切り痕、内面にミガキ調整を認める内黒の平高台椀であり、おそらく他地域産と思われるが産地等は不明である。

2555～2560・2562・2563は楠葉型の両黒の椀である。口縁部内面に沈線もち、細かなミガキ調整を行うもので、本溝中より上位層出土分を含めて9点確認した。見込み部はミガキが「十」字状のもの2557・2558や格子状乃至平行のもの2563がある。2560は口径の残存率にやや不安を残すが、同型の小形の椀と思われる。2561・2564～2567は両黒の椀である。内外面に回転台を利用しない密なミガキを施す。

2568～2572は和泉型瓦器椀である。2573～2577は平高台の須恵器椀である。2578・2579は外面に回転ミガキを認める十瓶山窯産須恵器椀である。2580は底部に回転糸切り痕をとどめる東海地方の須恵器山茶椀で高台部の形態から尾張型と見られる。山下編年3型式に収まるものと思われ在土器群の編年観と矛盾しない。2581～2586は十瓶山窯産須恵器壺である。2587～2590は同窯産須恵器甕である。煮沸具は古代から連続する甕・羽釜類のみ確認できる。2591～2594は土師器羽釜の口縁部である。2595～2613は土師器甕の口縁部である。外面にタテハケ調整と頸胴部境付近を中心として連続する指オサエが、内面には横方向の板ナデが見られる。2614・2615は器種不明の鉄器片である。

2616～2662は本遺構検出中に出土した遺物である。2616～2624は土師質土器皿である。2621は内外面に指オサエが顕著に見られる「て」の字状口縁の京都系の皿と思われる。2625～2627は土師質土器杯である。2628は内外面に密なヨコミガキを施す土師器椀である。2630は胎土の特徴から見て吉備系土師器椀と思われる。2650は平高台をもつ東播系須恵器椀である。2654は小片であるが須恵器椀の口縁部である。2631～2642・2644・2645は内黒の椀である。2644は高台部の形状や外面の分割ミガキが見られる非西村型の内黒の椀である。2646は両黒の椀の高台片である。2647・2648は両黒の椀と同じく口縁部内面

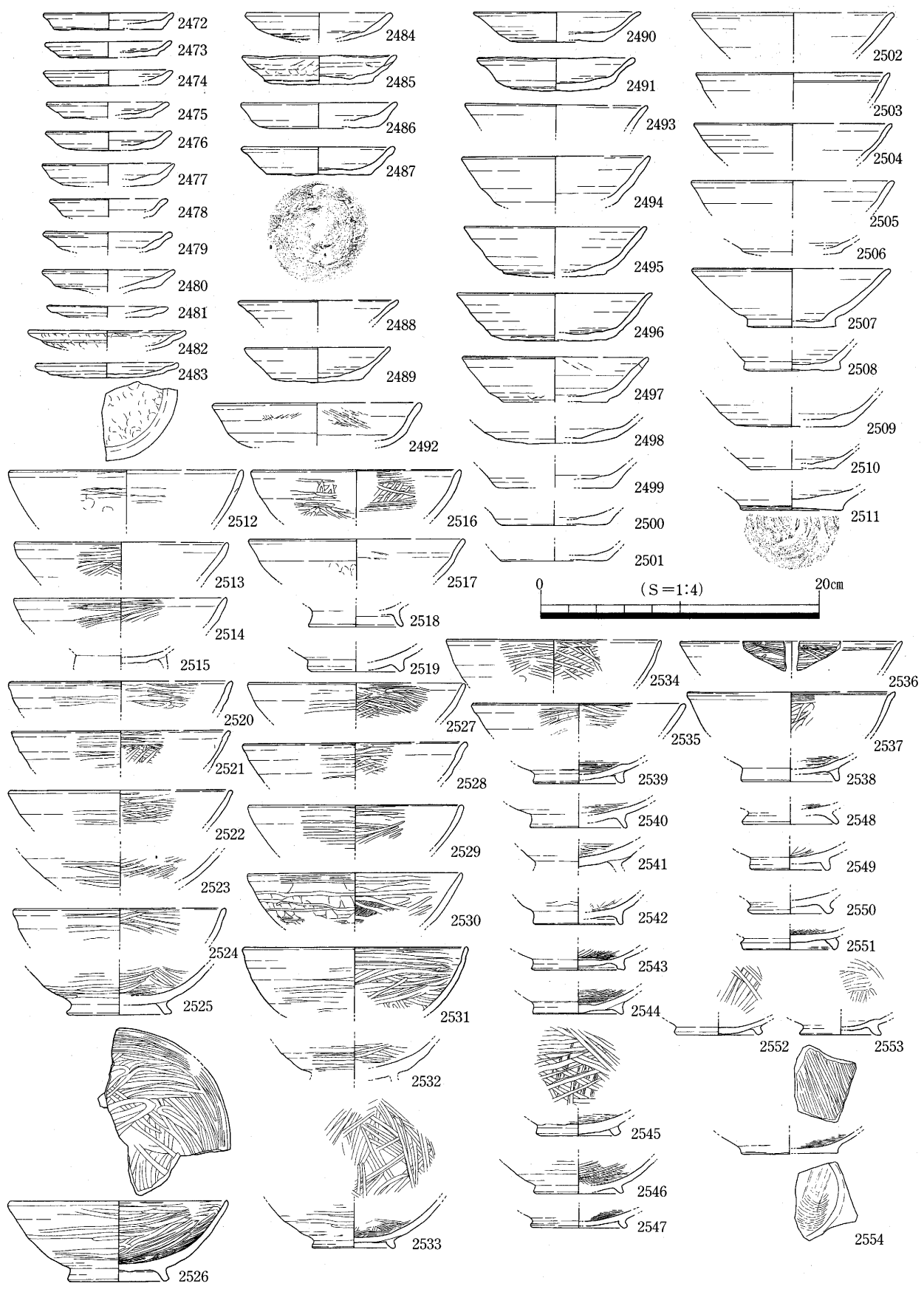

第130図 S D02 下位出土遺物その1

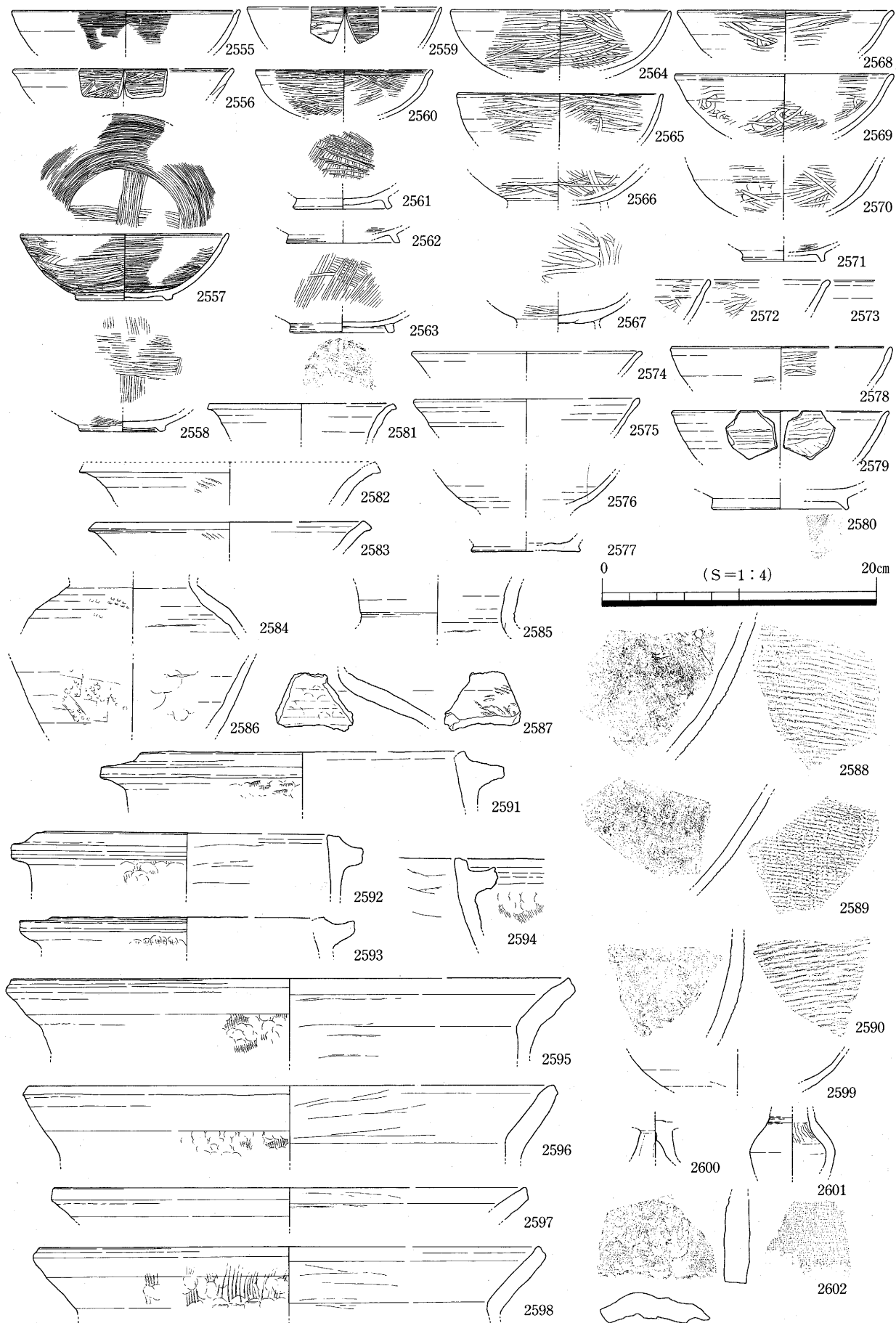

第131図 S D02 下位出土遺物その2

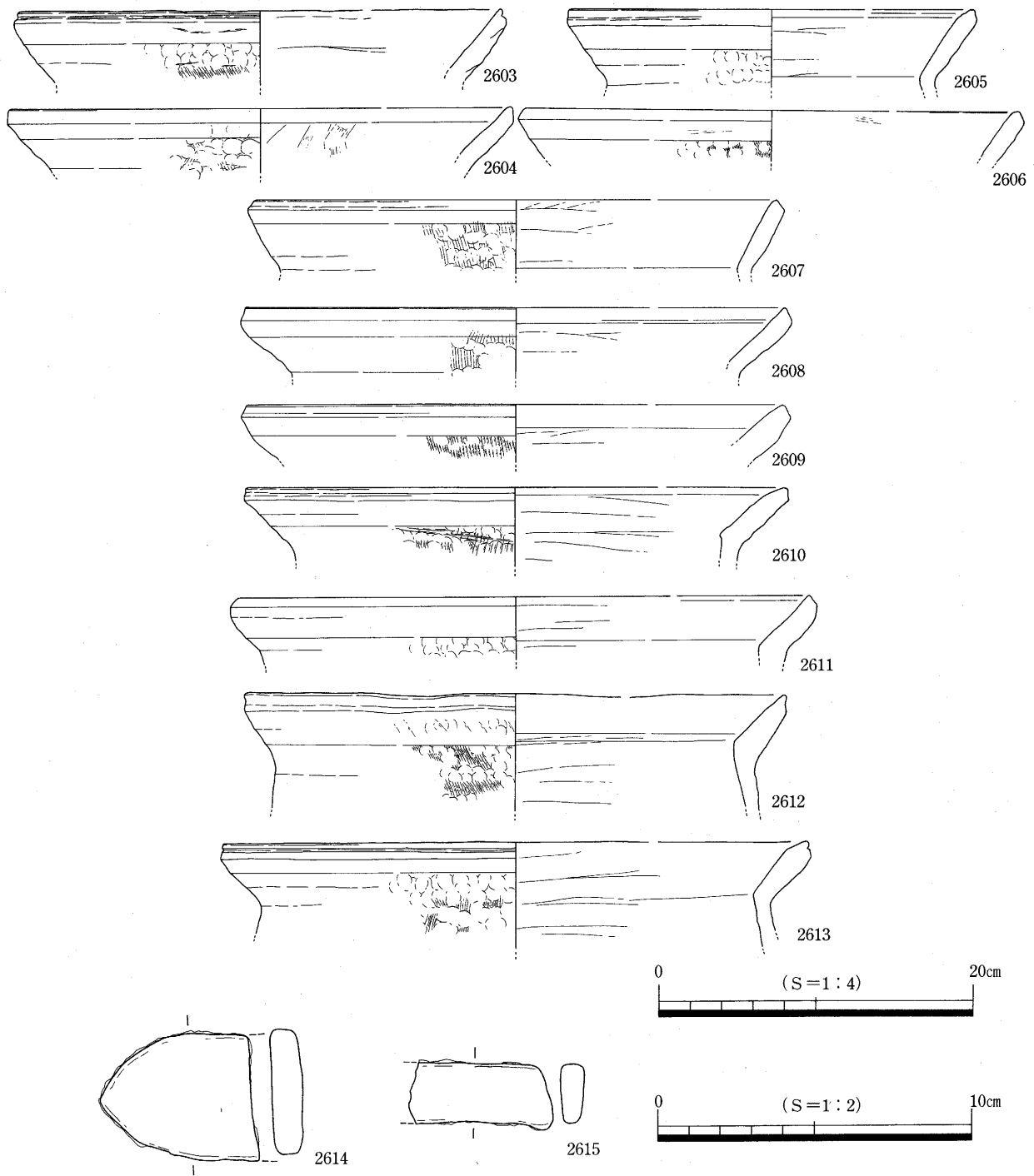

第132図 SD02 下位出土遺物その3

に沈線をもつ楠葉型の瓦器碗である。2649は本遺跡中1のみ確認された内外面をミガキ絞める瓦器皿である。

2651は須恵器壺である。他のものに比べて胎土・焼成から見て、時期的に遡るものかも知れない。2653は十瓶山窯産須恵器壺の頸部片、2652は同窯産須恵器鉢の頸部片である。2658～2660は土師器羽釜の口縁部である。鋳部の位置が口縁端部に接するものが多い。2661・2662は土師器甕の口縁部である。2655～2667は十瓶山窯産須恵器甕の胴部片である。

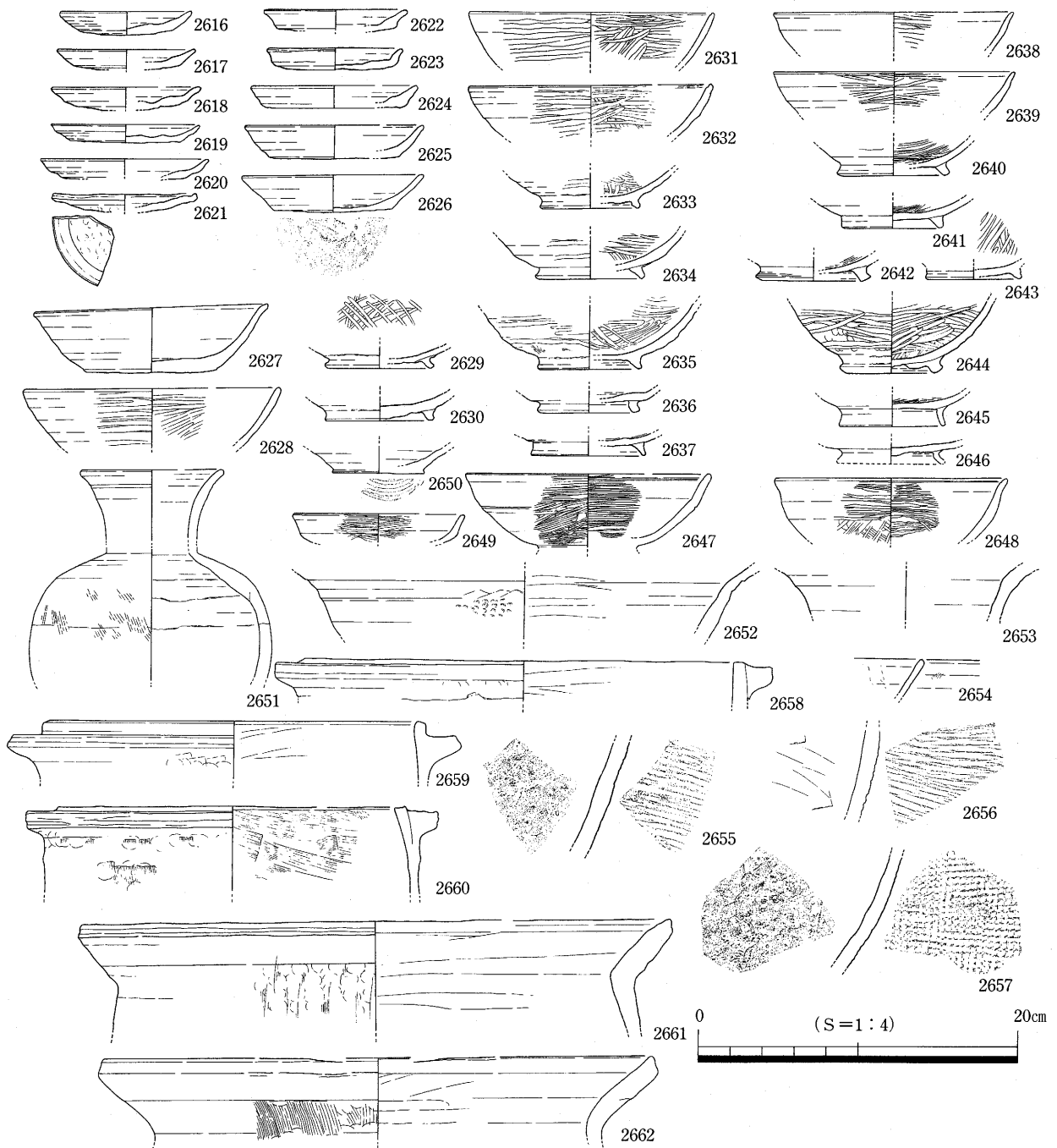

第133図 SD02 上位出土遺物

SD26 (第128・134図)

B2区SD07から連続する上面幅0.6~0.7m残存深0.1~0.15mを測る溝である。条里坪界線であるB2・C区調査区境部分で東へ直角に折れ、SD27・28に切られる。この屈曲する平面プランは位置的にB2区の屋敷地の区画を意図したものと思われる。

出土遺物も本溝と一連のSD06と同時期の11c末~12c初頭のものと、一部13c~14c代まで下るものを含むのも事実である。しかし、B2区の屋敷地との位置関係を積極的に評価し、屋敷地の北辺を区画するものとし掘開時期を11c後半~12c前半と想定する。

2663~2668・2677は土師質土器杯である。2667は精緻な胎土をもつことから碗の可能性もある。2669

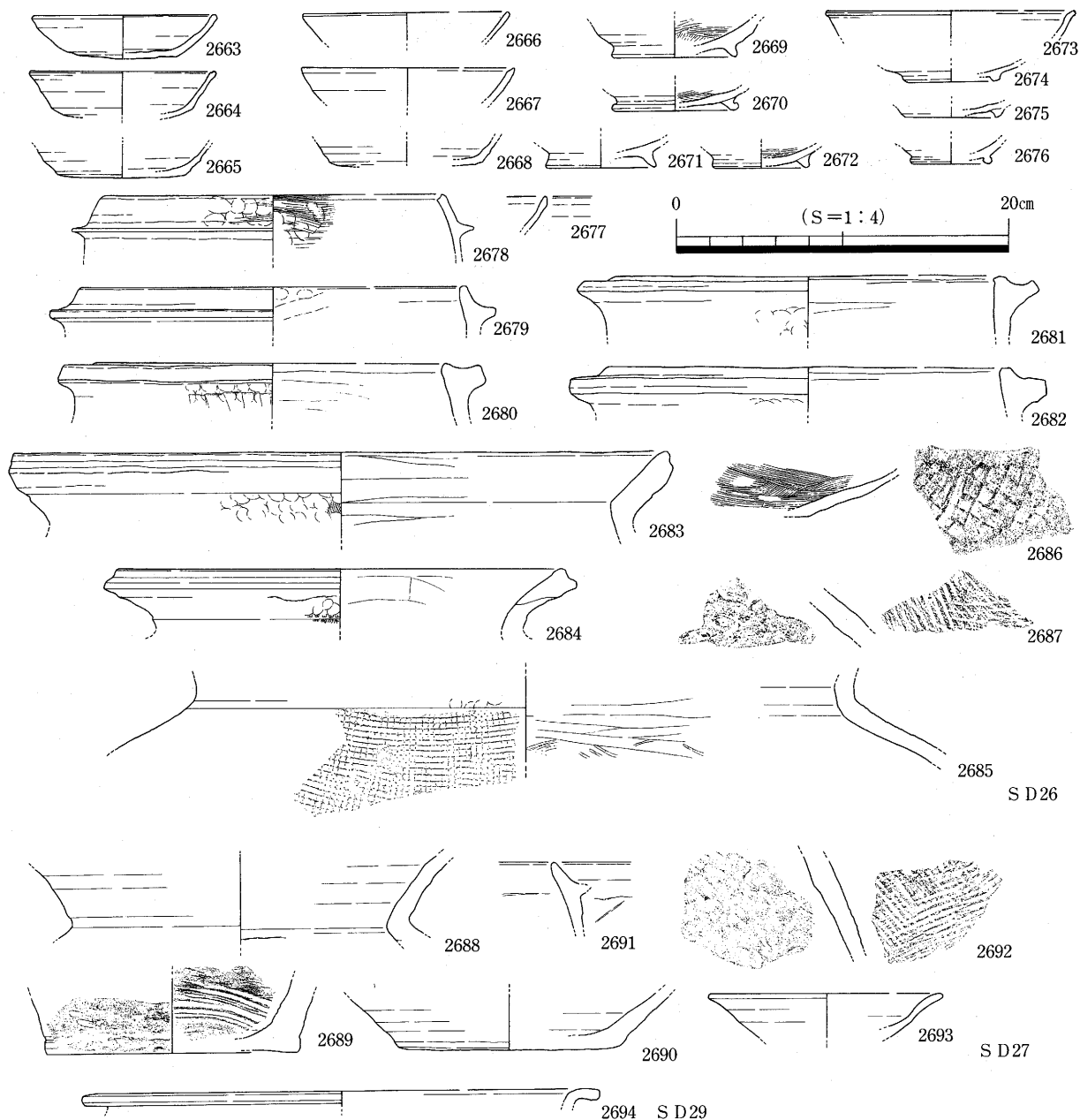

第134図 SD26・27・29 出土遺物

～2672は内黒の椀である。2673は須恵器椀の口縁部で形態的に平高台をもつものと思われる。2674～2676は須恵器椀の矮小な高台片である。2678・2679は土師質土器足釜である。2686は土師質土器足釜？の胴部片である。2679は口縁端部・鏝部を面取りするもので2678より古く位置づけられる。2680～2682は土師器羽釜の口縁部である。2683は土師器甕の口縁部である。2684・2685は亀山焼の甕である。2684は口径に検討の余地を残す。2687は十瓶山窯産須恵器甕の肩部片である。

SD27 (第128・134図)

条里平界線のラインである調査区南壁を拡張して検出した上面幅0.8m残存深0.2m程の溝である。先に見たSD26を切り込む。本溝南側の溝状の落ちは現代水路の攪乱部分である。出土遺物を見ると、SD26とはほぼ同時期の遺物2689～2692と近世後半の2693がある。図化した以外にも一定量の近世遺物が

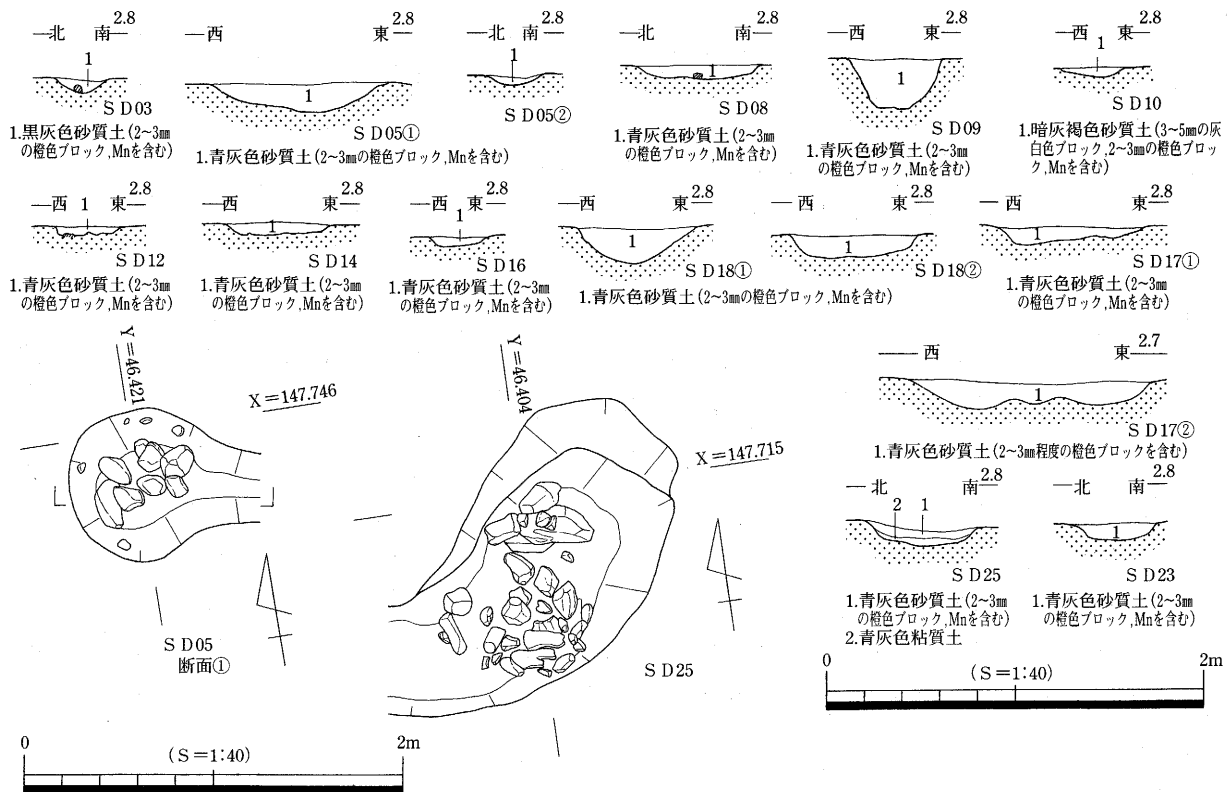

第135図 S D 03・05・08～10・12・14・16～18・23・25平・断面

あることから、2689～2692を切り合い関係から混入したものとし、本溝の機能時期は近世後半とする。

2688は十瓶山窯産須恵器甕である。形態から古代後半～末に遡る混入品である。2689は内面に横方向の強い板ナデ?痕をとどめる同窯産須恵器壺の底部片である。2690は須恵器鉢の底部片である。2693は近世期の陶器皿である。

S D 03 (第135・136図)

S B 10の北側においてS D 05と重複して検出した上面幅0.3m残存深0.1m程の溝である。3 m程北に延びた後、東へほぼ直角に折れ曲がる。また、S D 05と切り合い関係があり、本溝が先行する。規模からや平面形から見て建物等に伴うものである可能性もあるが、内部に建物等は復元できなかった。

2695～2697は土師質土器杯である。2698は内黒の椀の高台片である。2699は土師質土器の鉢?であろうか。2699は時期的に下る可能性もあるが、切り合い関係からS D 05に先行する点を重視し、本溝を11 c 後半～12 c 前半の所産とする。

S D 05 (第135・136図)

先に見たS D 03と切り合い関係をもつ上面幅0.3m深さ0.1m程を測る溝である。S D 03より後出し同じようにL字状にクランクするが、西端部に直径0.8m深さ0.2m程の円形の張出部を伴い、この部分には安山岩礫の集積が見られた。

2700は東播系須恵器鉢、2701は土師質土器杯である。共に13 c 後半代まで下るもので、これら遺物の年代観も遺構の切り合い関係を支持する。

S D08 (第135・136図)

調査区南東部のS B06・09等建物等が集中する部分において検出した上面幅0.6m残存深0.15m程度を測る東西方向の小溝である。

出土遺物には2702土師質土器皿、2703の内黒の椀がある。埋土の特徴と2702の土師質土器皿の年代観から13c末～14c初頭に廃絶したものとする。

S D09 (第135・136図)

S B01南側で検出した上面幅0.48m残存深0.26m程を測り、断面形が緩い逆台形を呈する南北方向溝で両端部は他の溝と交わることは無く収束する。本溝西側にはS D12・14等の同様の溝が存在する併走するように存在するが、耕作溝とするには規模や断面形態から疑義があり性格等は不明である。

2704～2712は出土遺物である。2704は底部外面に回転ヘラ切り痕を留める土師質土器皿である。2705・2709は土師質土器杯である。2706は土師器椀である。2707・2708は須恵器椀である。2707は外面に横方向の2条沈線が見られ西村型とは趣を異にする。2710は十瓶山窯産須恵器壺の胴部片、2711は土師質土器鍋の底部片である。これら出土遺物の内、2706や2710など古相を示す遺物もあるが、土師質土器杯・皿の特徴から本遺構を13c末～14c初頭に廃絶したものとする。

S D10 (第135・136図)

本調査区中央部のS E02付近から条里地割の方向よりやや東へ振れながら南北方向へ延びる上面幅0.3m残存深0.1m程の溝である。出土遺物には2713の土師質土器杯の口縁部小片があるのみで極めて少ない。後述する近世期のS D17とほぼ併走することから、この時期まで下る可能性がある。

S D12 (第135・136図)

本調査区南半部においてS D14と並んで検出した上面幅0.3m残存深0.1m程の小溝である。出土遺物には2714の土師質土器杯2715の十瓶山窯産須恵器壺に加えて近世期の2716の京焼風陶器碗がある。2716の京焼風陶器碗から本溝の年代が推測されるが、隣接して同様の方向性をもつ中世13c末～14c初頭のS D09やS D14と埋没土に差違は見られない。

S D14 (第135・136図)

S D09の西側で検出した上面幅0.5残存深0.1m程の小溝である。前述した様に近世期のS D12と共通した青灰色砂質土を埋土にもつが、出土遺物には中世前半代の遺物が見られ時期決定が難しい。ここでは、この埋土の特徴より伴出遺物の年代観を重視し、本遺構を13c後半代に廃絶したものとする。

2717は土師質土器皿2718は土師質土器杯である。ともに13c後半代の所産と思われる。2719は十瓶山窯産須恵器壺であり11c後半から12c前半に比定される。

S D17 (第135～137図)

調査区西半部を条里地割からやや東へ振れながら南北に延びる上面幅0.7～1.3m残存深0.1～0.15m程の溝である。北端部は調査区北壁に接することなく途切れ、埋没土にも恒常的な流水状態が見られないことから、本溝の性格等については不明である。

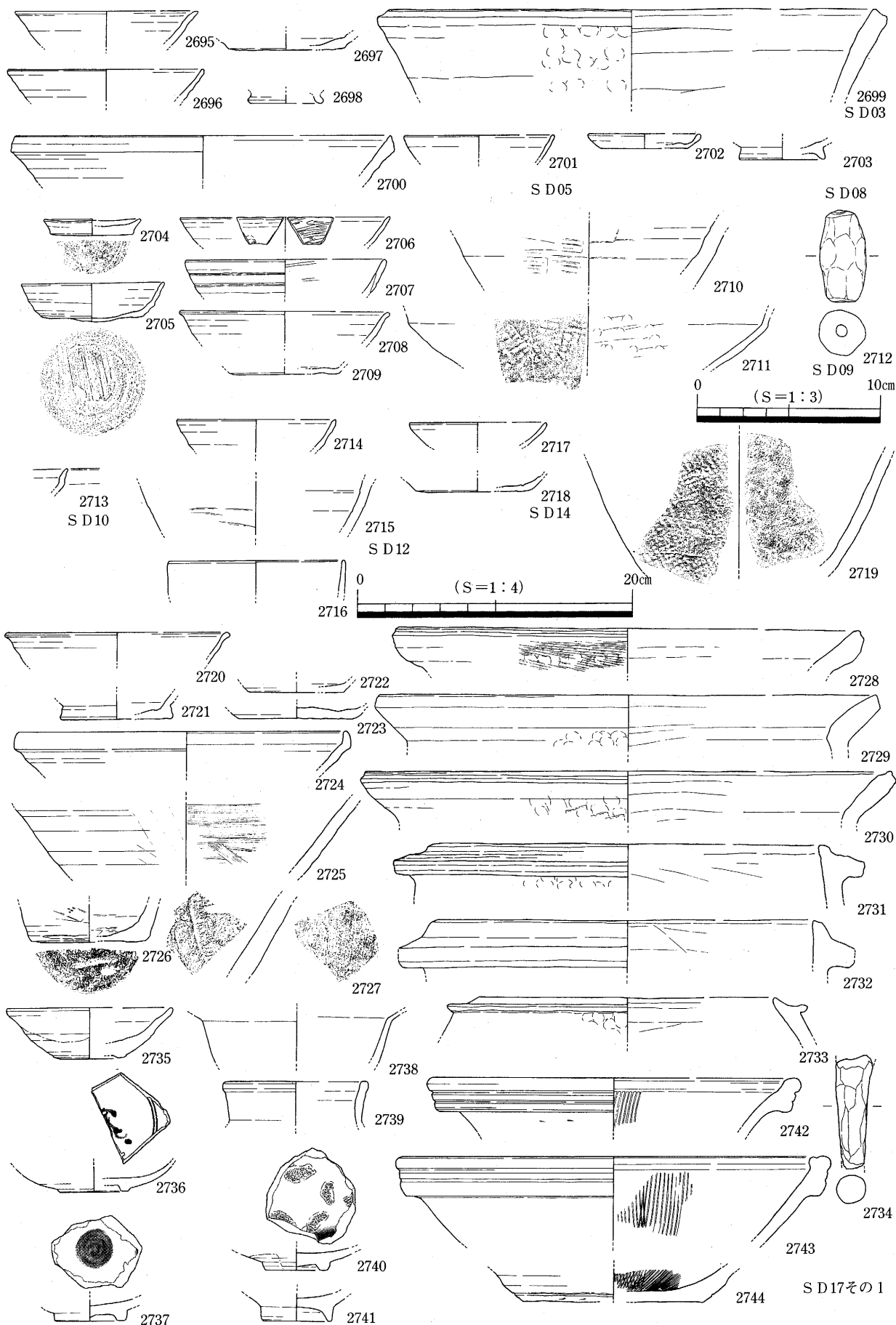

第136図 S D 03・05・08～10・12・14・16・17出土遺物

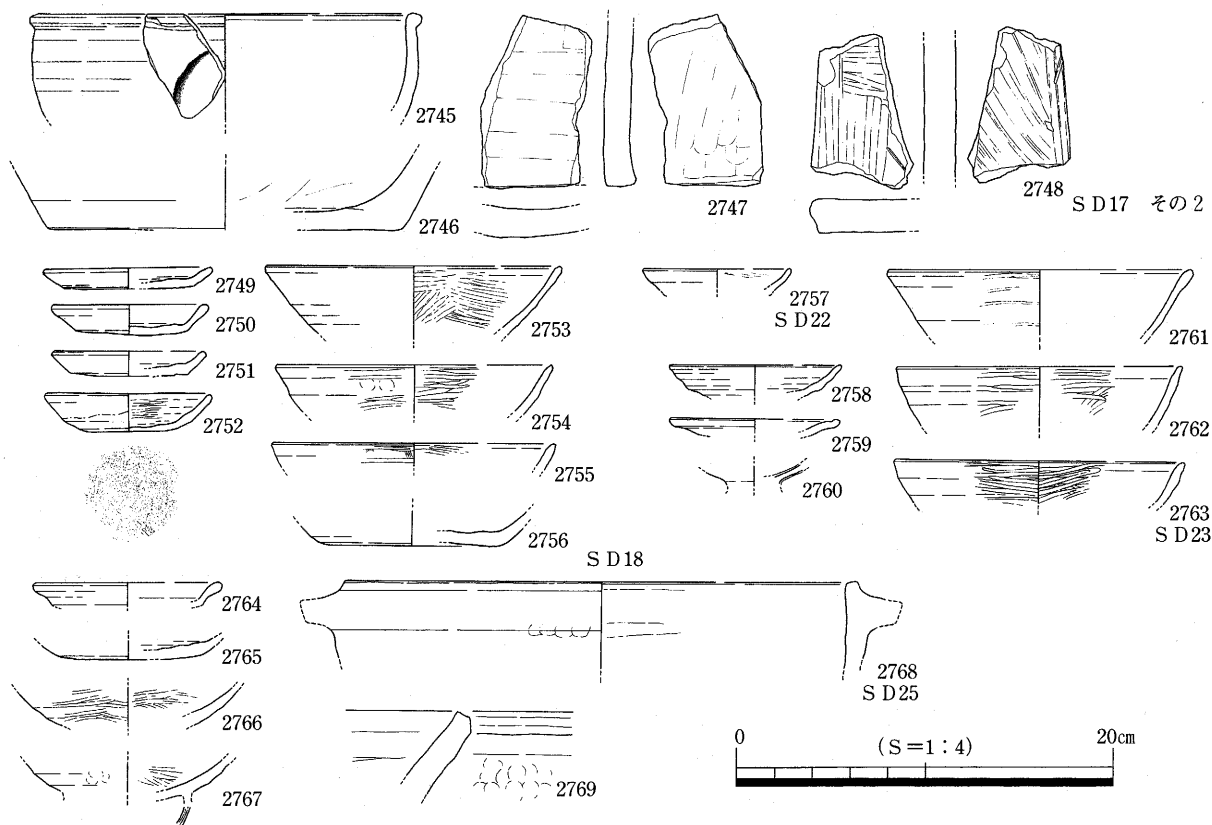

第137図 SD17・18・22・23・25出土遺物

出土遺物には中世期の2720～2734と近世期の2735～2748がある。この内、前者は混入品と思われる。2720～2723は土師質土器杯で2720・2721は平高台をもつものと思われる。2724・2725は東播系系須恵器鉢である。2727は備前焼の鉢で外面にケズリ調整が看取される。2726は十瓶山窯産須恵器壺である。2728～2730は土師器甕の口縁部、2731・2732は土師器羽釜の口縁部である。2733は土師質土器足釜であるが、鐙部の形態や位置・調整などに初現期の属性は無く、14c初頭以降に下るものであろう。2734は同脚部片である。

SD18 (第135・137図)

調査区南西部において検出した上面幅0.6m残存深0.1～0.2m程の溝である。方位は座標北から100°東へ振る条里型地割に合致し、B2区SD06・07を北に延長させた部分に存在し、東西に坪を2分する位置にある。埋没土は13c後半以降のものと考えられる青灰色砂質土であるが、出土遺物はすべて11c後半～12c前半のもので占められることから、この時期に含めて考える。

2749～2751は土師質土器皿で底部外面はすべてヘラ切り。2752・2756は土師質土器杯である。2753・2754は内黒の碗であるが、2753は口縁部に向かって直線的に外反する形態のもので、西村型の碗とはやや異質である。2755は十瓶山窯産須恵器碗の口縁部で、口縁下まで回転ミガキが及ぶ。

SD23 (第135・136図)

SB06・10・11等の11c後半から12c前半代の掘立柱建物が集中する調査区東半部で検出した上面幅0.4m残存深0.1m程の小溝である。延長東西6m程検出し、その方向・位置関係から見てSB10の南辺

に伴う雨落溝とすることができるであろう。

2758～2763は本溝出土遺物である。2758は土師質土器皿である。2759は京都系「て」の字状口縁の土師質土器皿である。2760は青磁小碗であるが小片の為、型式を認定できない。2761は土師器碗で、2762・2763は内黒の碗である。これら出土遺物の帰属時期は11c後半～12c前半と想定され、先に見たS B 10と同時期である。

S D 25 (第135・137図)

調査区南辺部中央で検出した条里地割よりやや北へ振れるが、ほぼ東西方向の上面幅0.6m残存深0.1～0.2m程の溝である。延長12m程にわたって検出されたが、溝の東西両端部は他の溝等に連結することなく途切れ、東側には長軸1.5m短軸1.0m程の土坑状に突出する部分があり、内部には砂岩を主体とした礫群が見られた。この集石部分の下部のレベルは本溝の他の部分と変わらず、想定されがちな湧水点に位置する訳ではない。何らかの意図をもってこの礫群は配されたのであろうが、それを検証する材料はない。遺物は主にこの礫群に伴って出土している。

2764～2769は出土遺物である。2764は土師質土器皿である。2765は土師質土器杯底部片である。2757・2767は内黒の碗で、2767底部付近には高台貼り付け用の下地沈線が明瞭に見られる。2768は土師器羽釜口縁、2769は土師器甕の口縁部である。これら出土遺物から本遺構を11c後半～12c前半に廃絶したものとす。

S D 22 (第137図)

調査区中央部のS B 02・03東側部分において検出した上面幅0.2m残存深0.1m程の小溝である。2557は本溝出土の土師質土器皿である。口径から見て13c後半代の所産と思われる。

土器溜り (第138図)

X=147.770 Y=46.415付近において土器溜り状の遺構である。埋没土は遺構面を形成する黄灰色系の粘質土とほぼ同一で厳密な平面プランは定かではない。土器の分布状況から推測すると、長軸1m・短軸0.5m程の範囲に収まると見られ、残存深も0.2m程を測るに過ぎない。先に見た埋土の状況や平面プランの不安定な点から、自然落ち込みに類するものと捉える。2770～2773は出土遺物である。

2773は十瓶山窯産須恵器壺である。胴部外面に連続する格子状のタタキを認める。2771～2773は土師器羽釜である。頸部形態や胎土による識別から3個体に分けて図示した。これら出土遺物は11c後半から12c前半である。

柱穴出土遺物 (第139図)

ここで報告する遺物は、掘立柱建物等に復元することが困難であったピットより出土を見たものである。また、このピットの分布が掘立柱建物の分布状況とほぼ一致することを考慮し、その平面分布を3群に分けて報告することとする。1群はS B 01～03・S B 05・06・10・11が位置する調査区南東の集中するピットから出土したものである。2群はS B 08・12が位置する調査区北東部にまとまって分布するピットから出土した遺物である。3群は調査区南西部S B 04周辺のピットより出土した遺物である。正確な出土位置は第111図を参照していただきたい。

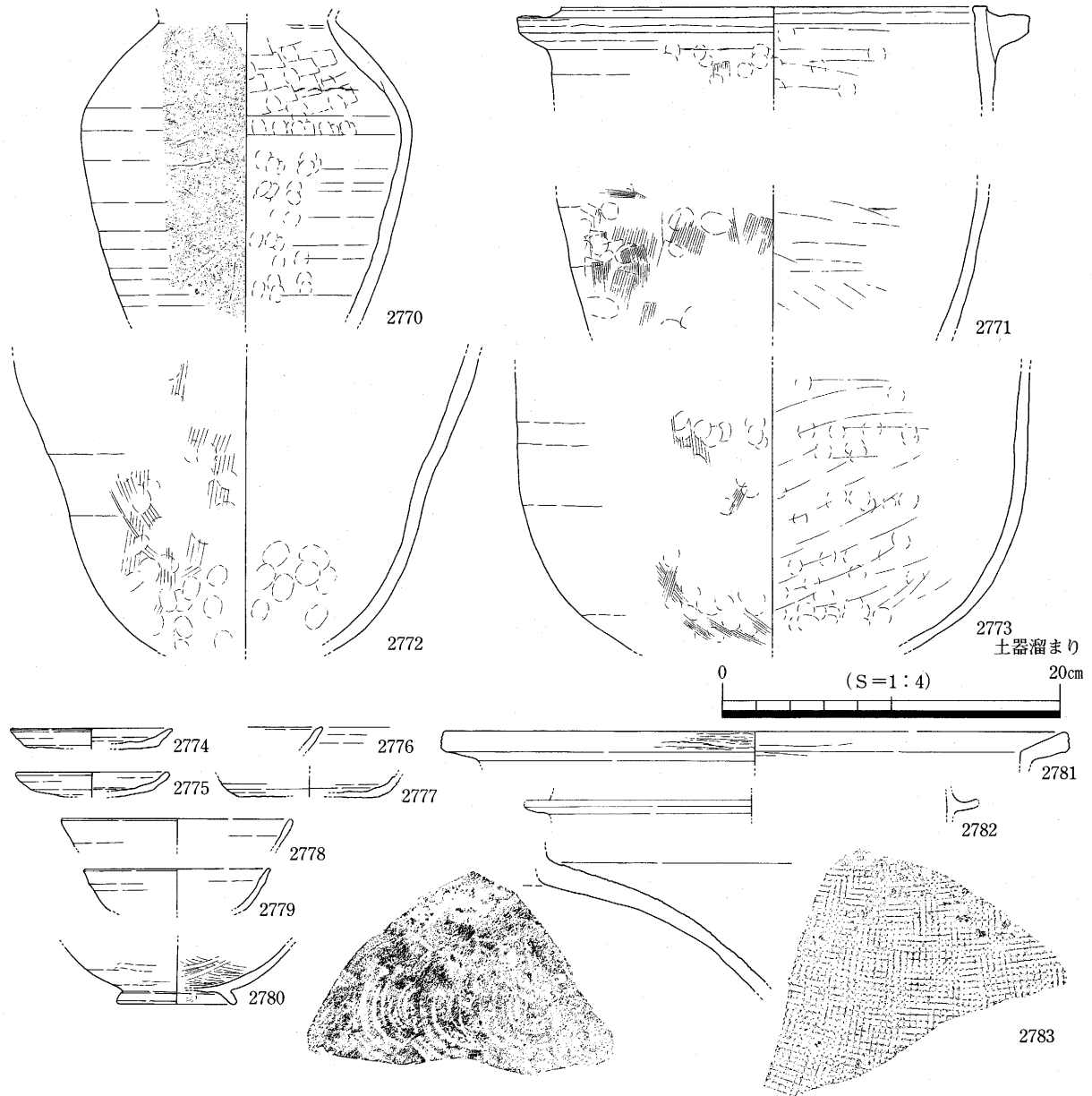

S X 02 2782
 S X 04 2779, 2776, 2781, 2783, 2777
 S X 16 2780
 出土遺構不明 2774
 S K 01 混入 2775, 2778

第138図 土器溜り S X 02・04・16 出土遺物

これら遺物全体の時期別のまとまりは、掘立柱建物の時期と同様に11c後半から12c前半にかけてのものと、13c後半から14c初頭に分かれ、その分布自体も掘立柱建物の変遷と合致する。

2784~2810は1群としたピットからの出土遺物である。2784~2789は底部はすべて回転ヘラ切りされる土師質土器皿である。2790は京都系の「て」の字状口縁の土師質土器皿である。2792~2796は土師質土器杯である。2796は平高台をもつものと思われる。2798~2805は内黒の椀である。多くのものに回転ミガキを認めるが、2804は薄手で口縁部が短く屈曲し、他に比べて違和感がある。2806は和泉型瓦器椀である。2807は十瓶山窯産須恵器鉢で、口縁端部のハネアゲは顕著ではない。2808は土師器甕の口縁部、2809は土師質土器の捏鉢、2810は土師質の竈片である。

2811~2826は2群としたピットよりの出土遺物である。2811~2817は土師質土器杯である。2811・28

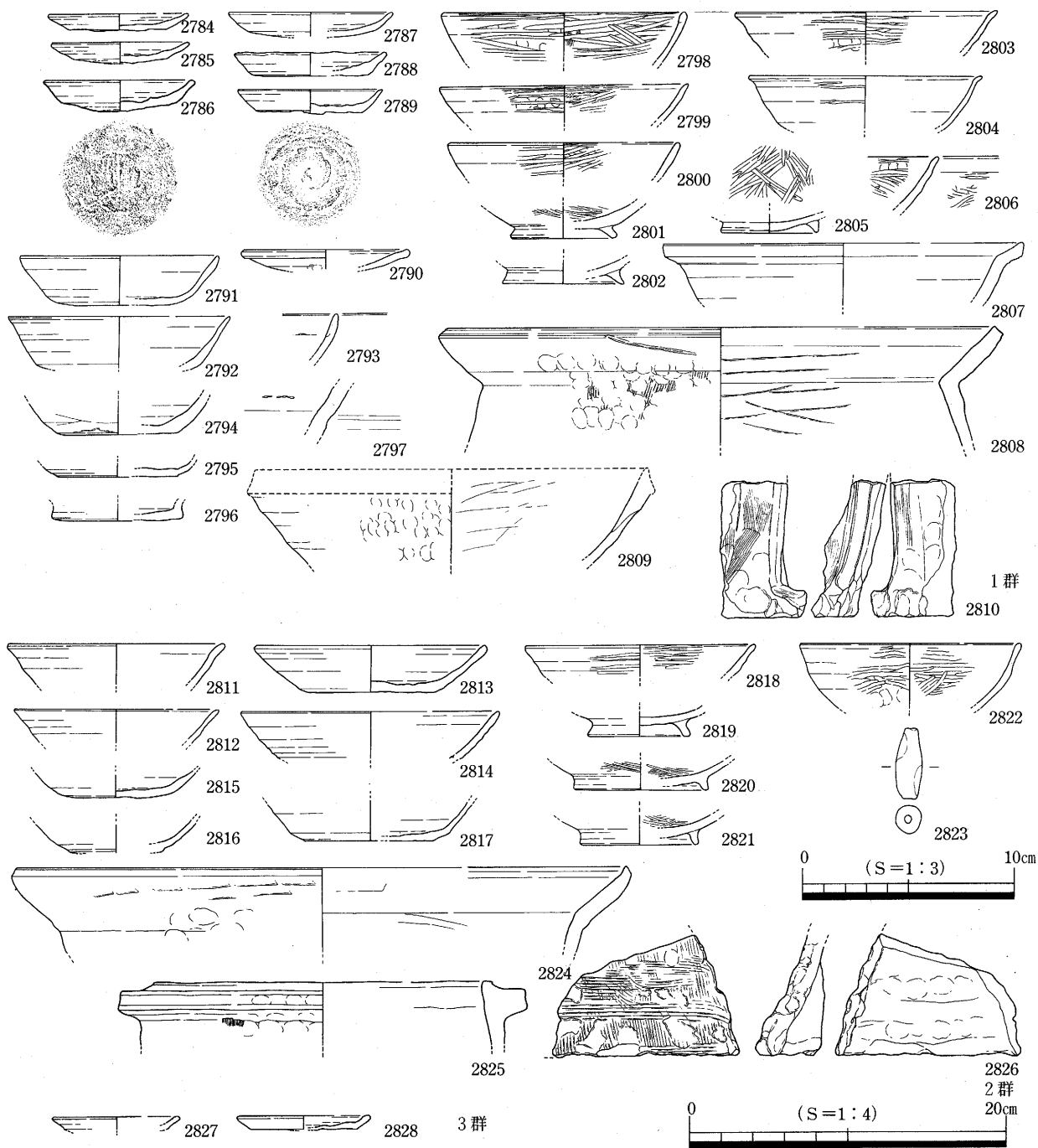

| | | | | | | | |
|-------|------------------------|-------|------------------|--------------|------------|-------|------------------|
| P 65 | 2784 | P 62 | 2792 | P 264 | 2804 | P 378 | 2817 |
| P 66 | 2785 | P 88 | 2793, 2795, 2806 | P 64 | 2805 | P 353 | 2818 |
| P 59 | 2786, 2797, 2808 | P 95 | 2794 | P 97 | 2810 | P 315 | 2819, 2825 |
| P 260 | 2787 | P 83 | 2796 | P 308 | 2811 | P 303 | 2820, 2821, 2822 |
| P 58 | 2788, 2799, 2800, 2809 | P 89 | 2798 | P 372 | 2812, 2816 | P 376 | 2824 |
| P 252 | 2789 | P 118 | 2801 | P 335 | 2813 | P 391 | 2826 |
| P 276 | 2790 | P 265 | 2802, 2807 | P 378+384遺構間 | 2814 | P 196 | 2827, 2828 |
| P 132 | 2791 | P 45 | 2803 | P 305 | 2815, 2823 | | |

第139図 柱穴出土遺物

12は口縁部の形態から平高台の杯の可能性はある。2818~2822は内黒の椀である。2824は土師器甕の口縁部、2825は土師器羽釜の口縁部である。2826は土師質の竈片である。2823は管状土錘である。

2827・2828は3群としたピット出土遺物である。2827・2828は土師質土器皿で、2828の底部は回転糸切りされている。

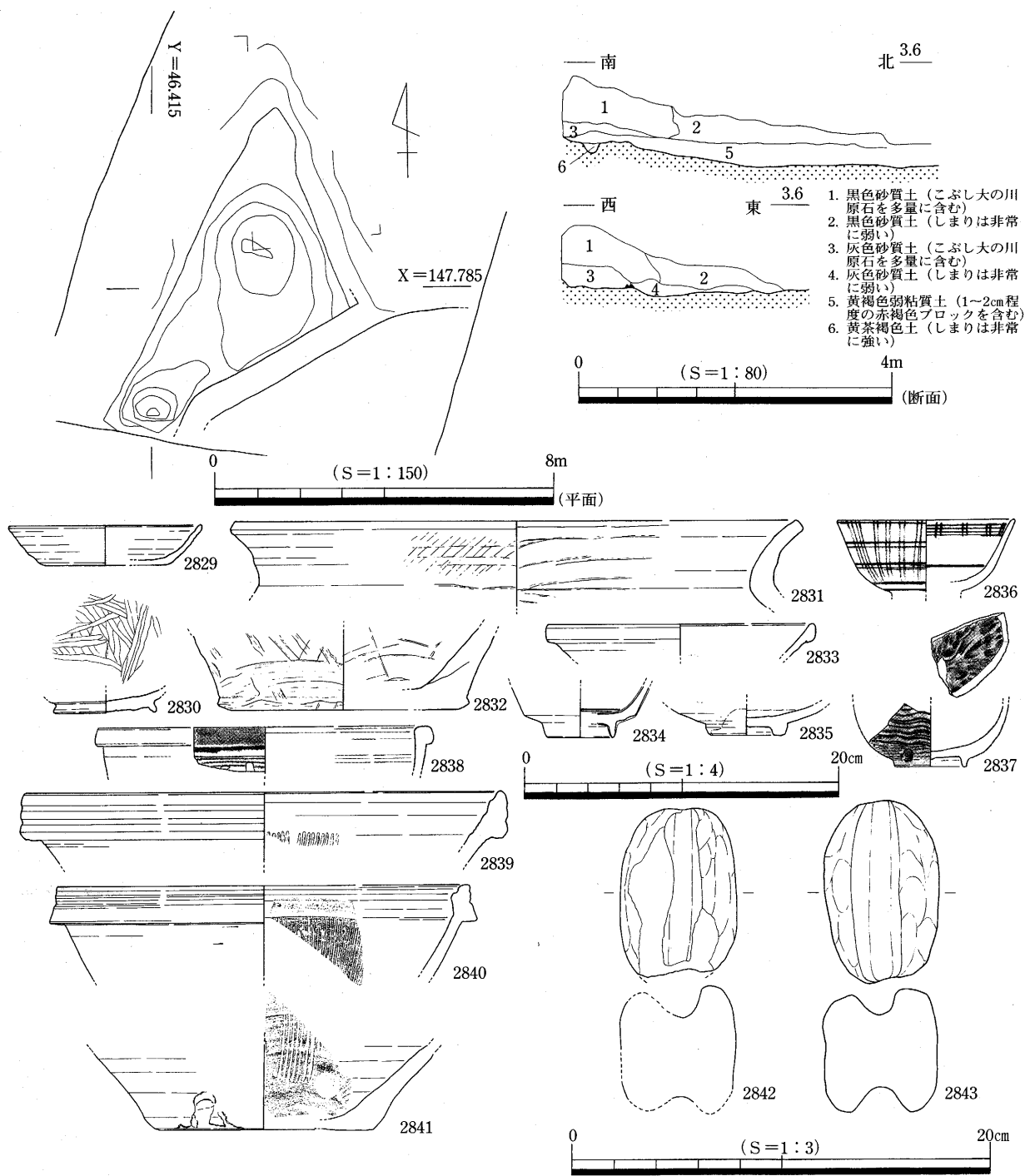

第140図 塚平・断面及び出土遺物

塚 (第140図)

調査区北西部のX=147.785 Y=46.415付近で確認した現存する塚である。現状で東西8m南北6m程の楕円形の範囲に0.3m程の高まりが観察でき、表面には砂岩礫などの川原石が散乱している状態であった。調査の結果、土壌化の進んだ現耕作土と変わらない黒褐色砂質土とこの下層に現耕作土に伴う床土層に近似する黄褐色弱粘質土から、封土が構成されていることから比較的近年の所産と推定する。出土遺物が中世期・近世期・近現代の遺物が混在して出土したこともこれを補強するものと思われる。おそらく耕地経営に伴って比較的頻繁に移動を繰り返し、現位置に存在するものと思われる。

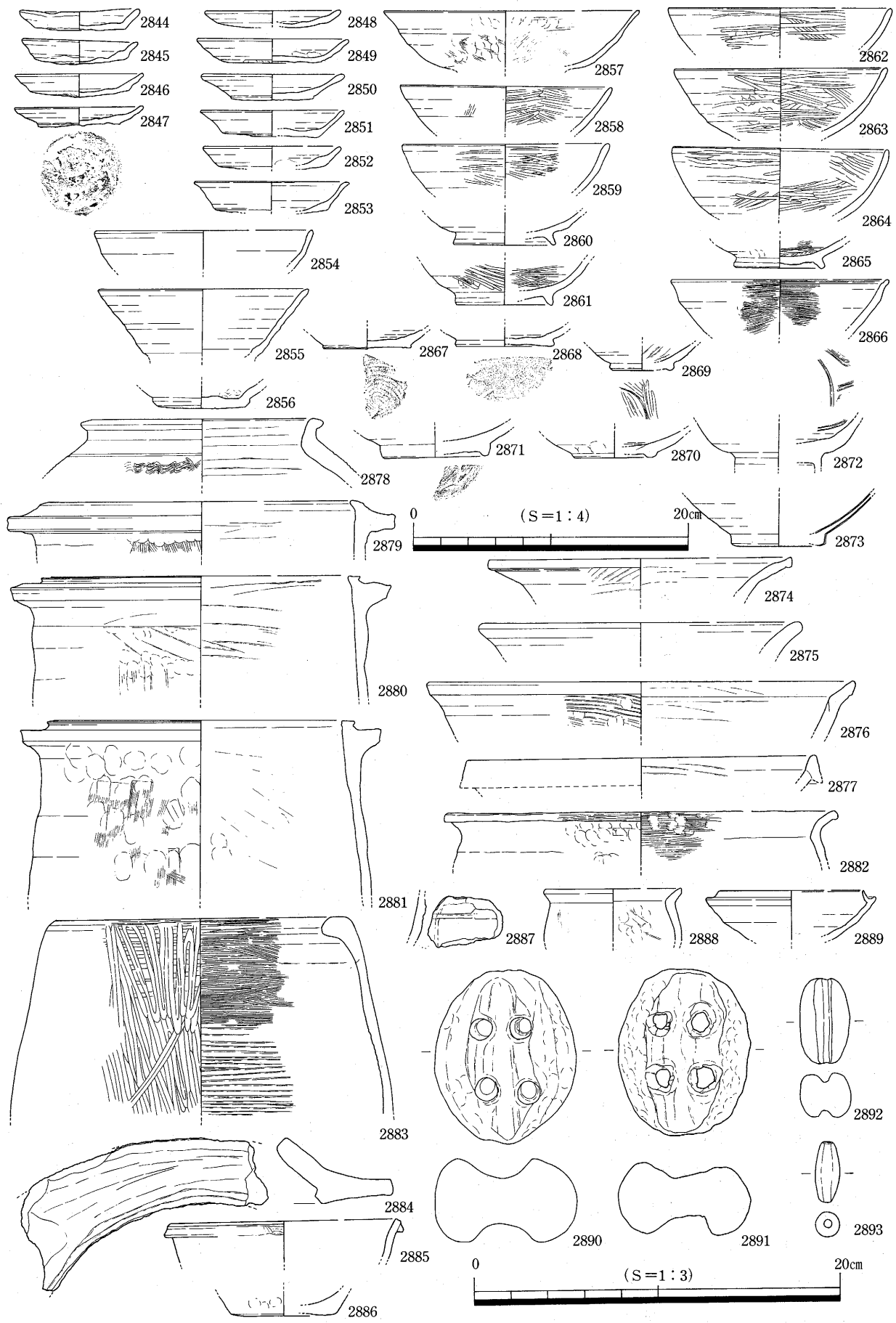

第141図 遺構外出土遺物その1

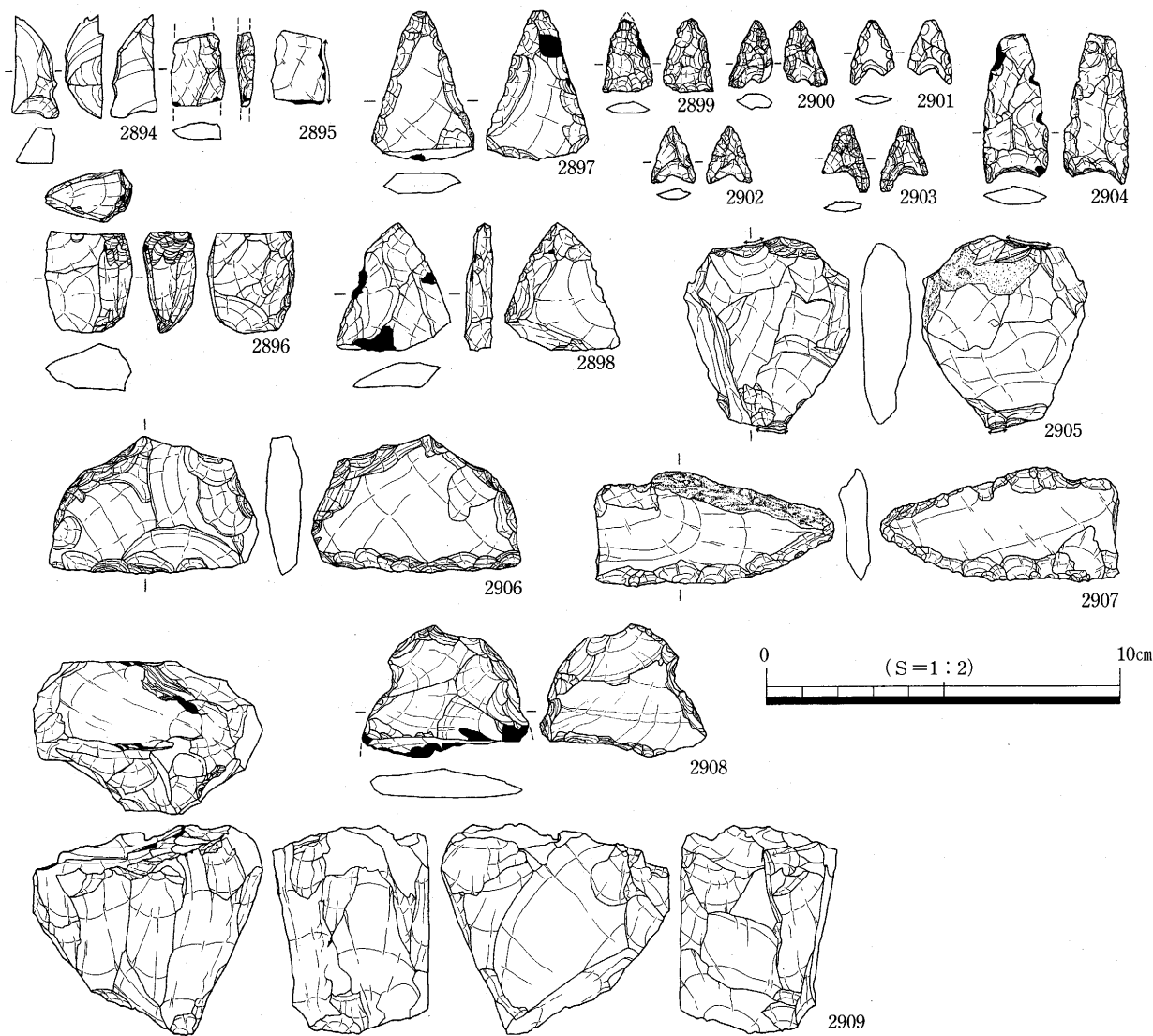

第142図 遺構外出土遺物その2

出土遺物は中世・近世期のものを選択して掲載した。2829は土師質土器杯である。2830は内黒の碗の高台部分、2832は十瓶山窯産須恵器甕の口縁部である。2833は白磁Ⅳ類の口縁部である。

2834～2841は近世期の出土遺物である。

遺構外出土遺物（第141・142図）

ここで掲載する遺物は、遺構検出中に出土したものと元来の出土位置が判明しないものである。2844～2853は土師質土器皿である。2854～2856は土師質土器杯で2855・2856は平高台をもつものと思われる。2857は土師器碗で口径・傾きに検討の余地を残す。2858～2865は内黒の碗である。2866は楠葉型の瓦器碗である。2867は底部外面に回転糸切り痕が見られる東播系須恵器碗である。2868も須恵器碗であるが、底部外面は回転ヘラ切りされていることから十瓶山窯産と見られる。2869・2870は矮小な高台部をもつ須恵器碗である。2871は東海地域の山茶碗の高台片と思われる。S D02出土の2580に比べてやや高台低いものであるが、尾張型の山茶碗で山下編年3型式乃至4型式前半に収まる資料と、2873は白磁碗Ⅳ類の底部片である。2872は龍泉窯系青磁碗の森田分類Ⅰ2a類である。

2874・2875は十瓶山窯産須恵器壺の口縁部片で2874は口縁端部下までタタキが及ぶ。2876は十瓶山窯産須恵器鉢、2877は東播系須恵器鉢である。2878は備前焼甕で間壁編年Ⅲ期に比定される。2879～2881は土師器羽釜である。いずれも明瞭なハケ調整ではなく、板ナデによって仕上げられている。2882は土師質土器足鍋で、口縁端部・内面に明瞭なヨコハケが見られる。2883は瓦質の鉢で近世期の所産である。2884は土師質の竈片である。

2885は弥生前期の突帯文系甕2886は弥生前期壺の底部片である。2888は弥生後期甕である。2889は須恵器杯身でTK209型式併行期の所産と思われる。2887は細かな砂粒を多く含む縄文深鉢片である。2890・2891は有溝穿孔土錘で両者とも溝内に円孔を4基穿つ。2892は有溝土錘、2893は管状土錘である。

2894・2895はサヌカイト製のナイフ型石器である。2897・2898はサヌカイト製の尖頭器である。2896はサヌカイト製の細石核である。側面には作業面以外に先行する不定方向の剥離が多く見られる。2905は楔形石器である。2909はサヌカイト製の縦長剥片石核である。

第5章 総括 西打遺跡周辺の歴史的変遷

第1節 西打遺跡の主要遺構の変遷

ここでは、西打遺跡の中でも通事的に遺構の変遷を把握することができるA1・2区、B1・2区、C区D区を中心に11c後半～12c前半、13c後半～14c初頭の2時期を対象として、その特質について検討する。また、ここで使用する掘立柱建物等の遺構のまとまり（単位）についての呼称は、暫定的に以下のようなものとする。区画溝を採用し建物分布以外に範囲を明確にするものを「屋敷地」、区画施設を持たず建物分布が一定程度集中するものに関して「集落」の名称を与え記述する。

1. 11c後半～12c前半

条里型地割に伴う溝が確認されはじめる。A2区SD16などがこれに相当するが、東西方向の坪界線に相当する部分では確認できない。また、この条里坪界溝の出現と同時にB2区では条里地割に規制された屋敷地がC区では区画施設をもたない小規模な集落が出現する。

B2区の屋敷地はSB01とした主屋を中心に東西58m南北50m（約1/4町四方）の範囲に屋敷地が広がる。SB01は2間×5間（4.4×9m=39.6㎡）の柱構造をもち、周囲に「縁」と考えられる柱穴列・雨落ち溝が取り付く。内部に部分的ではあるが内部に束柱的な柱穴が見られることと、「縁」をもつ可能性が高いことなどから床張建物であることが想定される。このSB01と重複して東側には1間×4間（3.7×9.2m=35.9㎡）のSB10が重複しSB01と時間差が想定されるが、出土遺物・切り合い関係から明確な前後関係が検証できない。SB01南側には2間×2間の総柱建物SB07・08が、西側には小型の側柱建物SB02・09・03が付随する。

| 遺構名 | 柱構造 | 規模 | 備考 |
|------|-------|----------------|----------------------------|
| SB01 | 2間×5間 | 4.4×9.0m=39.6㎡ | 4面に縁, 床張り 主屋 SB01と重複 主屋 |
| SB10 | 1間×4間 | 3.7×9.2m=35.9㎡ | |
| SB03 | 1間×3間 | 3.6×5.9m=21.2㎡ | 総柱建物 総柱建物 |
| SB02 | 1間×2間 | 3.6×4.8m=17.3㎡ | |
| SB09 | 1間×2間 | 3.6×4.6m=16.6㎡ | |
| SB07 | 2間×2間 | 3.4×4.8m=16.3㎡ | |
| SB08 | 2間×2間 | 3.0×4.6m=13.8㎡ | |
| SB05 | 2間×2間 | 2.8×3.2m=9.0㎡ | |
| SB11 | 1間×2間 | 2.0×3.2m=6.4㎡ | |

表2 B2区屋敷地建物一覧（11c後半～12c前半）

床面積からはSB01・10が他建物より傑出した規模を誇ることから、屋敷地内の主屋と思われる。

区画施設としては屋敷地南辺を区画するSD03、西辺を区画するSD07北辺を区画するSD26が挙げられる。東辺に関しては条里坪界溝であるSD16がその役割を果たしているものと思われる。

| 遺構名 | 幅/深さ (m) | 時期 | 備考 |
|------|------------------|--------------------|--------------------------------|
| SD03 | 0.8/0.15~0.2 | 11c後半～12c前半 | 南辺溝 西辺溝 北辺溝 東辺溝 条里坪界溝 |
| SD07 | 2.0~2.5/0.1 | 11c後半～12c前半, 14c前半 | |
| SD26 | 0.6~0.7/0.1~0.15 | 11c後半～12c前半, 14c前半 | |
| SD16 | 0.4~0.5/0.2~0.3 | 11c後半～12c前半 | |

表3 B2区屋敷地の区画溝一覧（11c後半～12c前半）

南辺区画溝であるSD03は東西両端部分はこの溝と交わることがなく、断面観察においても流水状態が確認できないことから、明らかに屋敷地の区画を意図して掘開されたものとして扱うことができる。西辺区画溝であるSD07と北辺SD26に関しては、一部に屋敷地の時期よりも後出する遺物を包含する為、検討の余地は残るが屋敷地の建物群や南辺のSD03との位置関係を考慮し、本屋敷地に伴う区画施設と積極的に評価する。

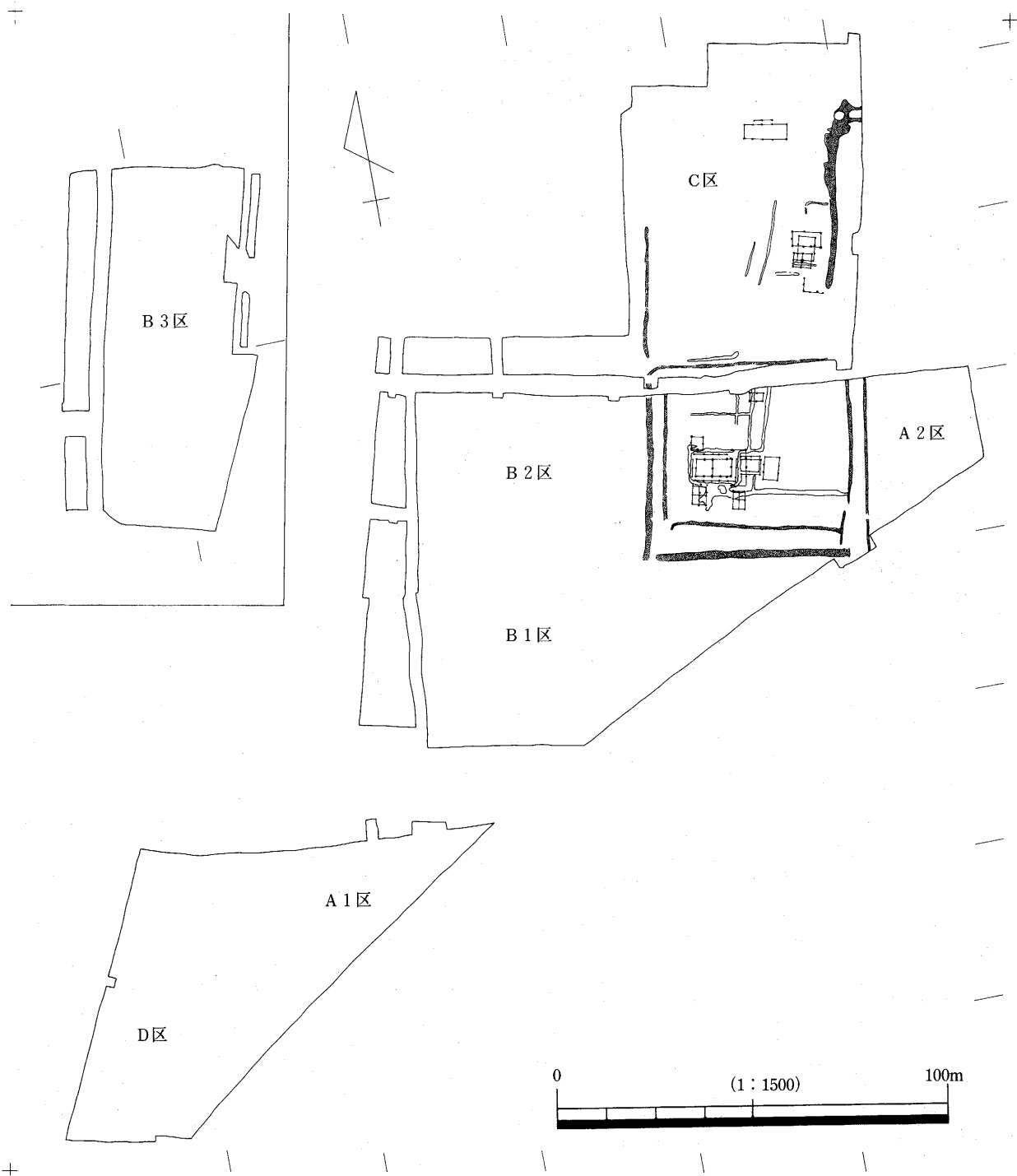

第143図 遺構配置1 (11c後半~12c前半)

C区においても、散在的な建物群が確認されている。B2の屋敷地の様に、主屋を中心として明確な形で建物群が展開してせずに中・小規模な建物が概ね2箇所に分かれて分布する

| 遺構名 | 柱構造 | 規模 | 備考 |
|-------|-------|-----------------|------|
| S B09 | 2間×3間 | 3.6× 5.0m=18㎡ | 総柱建物 |
| S B06 | 2間×2間 | 3.4× 4.6m=15.6㎡ | |
| S B10 | 1間×3間 | 3.6× 6.0m=21.6㎡ | |
| S B08 | 1間×4間 | 3.6×10.6m=38.2㎡ | |

表4 C区集落建物一覧(11c後半~12c前半)

掘立柱建物以外の構成施設(例えば井戸)は、B2区屋敷地と同様に確認できない。C区SE03はSD02と一連のもので、日常生活関連した施設を想定するよりも、耕地経営に伴う取水施設とするのが妥当であろう。

B2区屋敷地のSB01を取り巻くSD08やC区屋敷地東側の条里坪界溝からは多くの他地域の遺物が見られた。表5・6・7はその一覧である。

| 土師質土器 | | 土師器碗 | 黒色土器碗 | | | | 須恵器碗 | 国産陶器 | 山茶碗 |
|-------|----|------|-------|----|-----|------|------|------|-----|
| 皿 | 杯 | | 内黒 | 両黒 | 楠葉型 | 産地不明 | | | 東海 |
| 16 | 33 | 4 | 32 | 4 | 6 | 1 | 1 | 0 | 1 |

表5 B2区屋敷地SB01・SD08・SK01の供膳具の組成表5(遺構外含む)

| 土師質土器 | | | 土師器碗 | 黒色土器碗 | | | 須恵器碗 | 瓦器碗 | 国産陶器 | | |
|-------|----|-----|------|-------|----|-----|------|-----|------|---|---|
| 皿 | 杯 | 京都系 | 吉備系 | 内黒 | 両黒 | 楠葉型 | 東幡系 | 和泉 | 緑釉 | | |
| 38 | 72 | 1 | 5 | 1 | 38 | 1 | 11 | 4 | 2 | 1 | 2 |

表6 B2区屋敷地その他遺構の供膳具の組成

| 土師質土器 | | | 土師器碗 | 黒色土器碗 | | | | 須恵器碗 | 瓦器碗 | 国産陶器 | 山茶碗 | | |
|-------|-----|-----|------|-------|----|-----|------|------|-----|------|-----|---|---|
| 皿 | 杯 | 京都系 | 吉備系 | 内黒 | 両黒 | 楠葉型 | 産地不明 | 東幡系 | 和泉 | 緑釉 | 東海 | | |
| 54 | 105 | 1 | 9 | 1 | 70 | 5 | 17 | 1 | 5 | 2 | 1 | 2 | 1 |

表7 B2区屋敷地全体の供膳具の組成(表4+表5)

| 土師質土器 | | | 土師器碗 | 黒色土器碗 | | | | 須恵器碗 | 瓦器碗 | 山茶碗 | |
|-------|----|-----|------|-------|----|-----|------|------|-----|-----|----|
| 皿 | 杯 | 京都系 | | 内黒 | 両黒 | 楠葉型 | 産地不明 | | 楠葉型 | 和泉 | 東海 |
| 8 | 31 | 3 | 9 | 51 | 5 | 9 | 1 | 7 | 2 | 5 | 1 |

表8 C区SD02の供膳具の組成

供膳具の主体は土師質土器皿・杯類が主体を占める。碗では内黒が主体であり、中には楠葉型の両黒や吉備系土師器碗や和泉型瓦器碗などの他地域産のものが見られる。国産陶器の緑釉は2点確認し、輸入陶磁器は基本的に確認できない。全体的には東方地域からの流入が多いものと見られる。特に楠葉型黒色土器碗の搬入量は、他の一般集落に比べて多いものとなっていると言える。

B2区屋敷地とC区集落では、建物規模やその分布、区画施設から見える格差は明瞭であるが、碗を中心とした供膳具ではその組成に殆ど差違が見られないことは注意される。

他にB2区屋敷地内からは、主屋であるSB01西側のSD08からは碗形鍛冶滓が1点出土している。継続的な操業を疑わしめる出土量ではあるが、屋敷地内での生産関係の遺物として注目される。

2. 13c後半~14c前半

実態不明な12c後半から13c前半を経て、13c後半には再び屋敷地及び条里地割溝が営まれる。南端のD区では周囲を明確な溝によって囲郭する屋敷地が出現し、条里地割に対応する部分ではほぼすべて

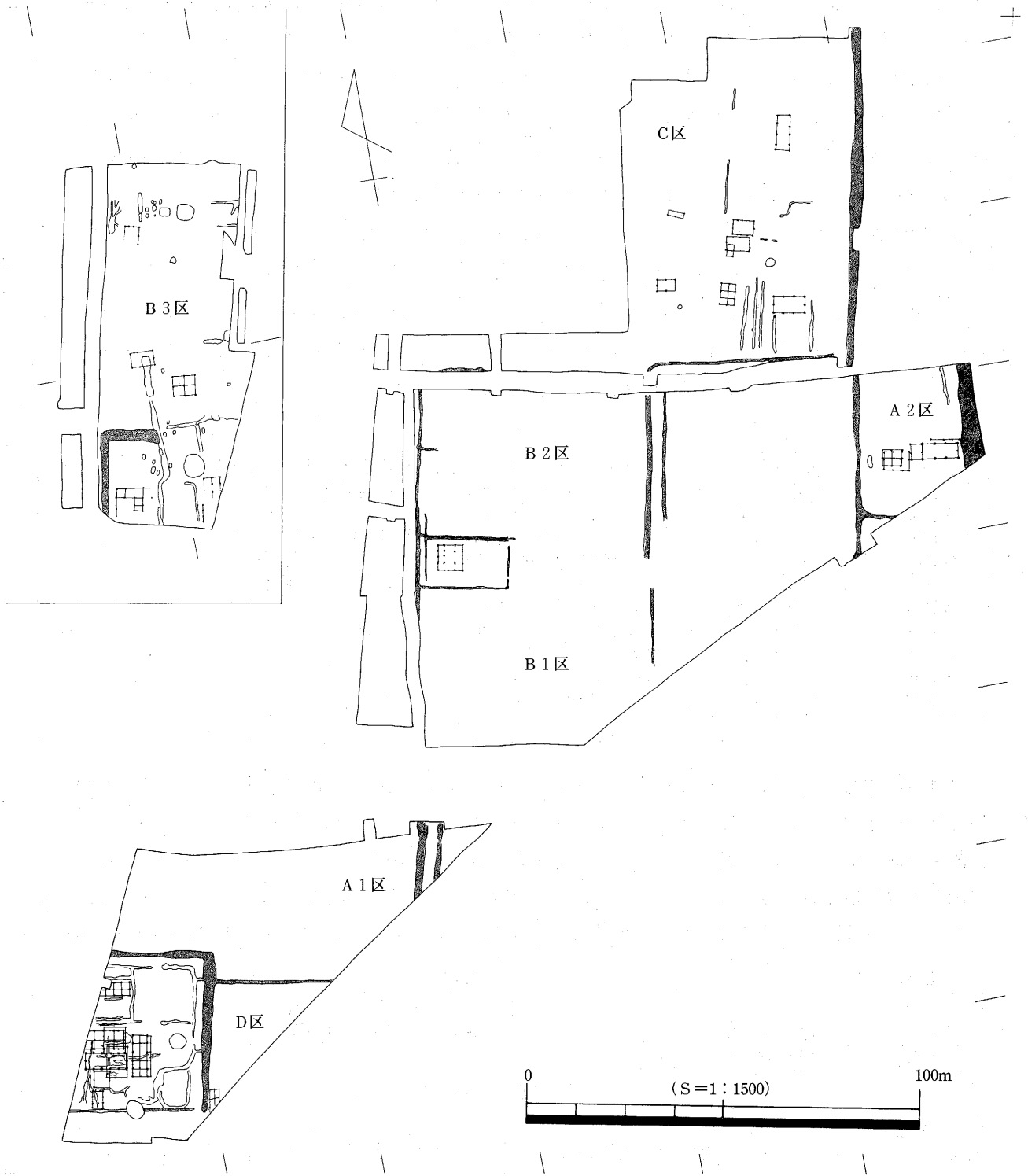

第144図 遺構配置2 (13c末~14c初)

の地点で溝を確認した。この地割溝内部に耕作痕跡と考えられる多くの小規模な溝を確認しているが、遺物を伴出するものが少なく時期決定しづらい。しかし、条里型地割溝がこの段階になって広範囲に見られる事実は、これら耕作痕跡が本時期であるとも想定できよう。

屋敷地はD区において、集落はA2区・C区やより北方に位置するB3区の少なくとも4箇所に分かれ、確認されている。D区屋敷地は、溝による明確な区画施設をもち、40㎡前後の建物と10㎡～20㎡程の中・小規模建物が密集する。A2区集落では40㎡程の建物に2棟の中・小規模の建物が付随するが、D区程の密集状況は確認できない。また、区画施設は条里坪界とそこから派生する溝によって少なくとも3方を区画される形を採るが、区画内の建物分布からみると意図的に建物を区画するものではない。C区集落ではA2区以上に建物が散在し、建物等の構成単位を抽出することが困難である。

D区屋敷地建物群 屋敷地を全掘した訳ではないが、本報告第1巻で詳述しているように、屋敷地を囲郭する溝と内部の建物は、条里地割の影響を受けていることから東西55m南北40mの規模が推定される。調査範囲からは合計11棟の建物が検出された。表9はその建物の一覧である。

| 遺構名 | 柱構造 | 規 模 | 備 考 |
|-------|-------|-----------------|----------------------------|
| S B01 | 2間×3間 | 3.4×6.0m=20.4㎡ | 総柱建物。建物西端未確認。 建物西端部未確認。 |
| S B02 | 2間×3間 | 4.5×7.4m=33.1㎡ | |
| S B03 | 2間×2間 | 4.0×4.2m=16.8㎡ | 総柱建物 主屋？ 主屋？ |
| S B04 | 2間×5間 | 4.6×10.2m=46.9㎡ | |
| S B05 | 2間×5間 | 4.0×10.2m=40.8㎡ | 総柱建物 区画外 |
| S B06 | 2間×2間 | 2.8×4.3m=12.0㎡ | |
| S B07 | 1間×3間 | 2.7×4.4m=11.9㎡ | |
| S B08 | 2間×3間 | 5.5×6.5m=35.8㎡ | |
| S B09 | 3間×3間 | 5.1×7.8m=39.8㎡ | |
| S B10 | 1間×4間 | 2.4×5.9m=14.2㎡ | |
| S B11 | 1間×3間 | 1.5×7.0m=10.5㎡ | |

表9 D区屋敷地の建物一覧

これらの建物の内、床面積や柱構造からS B04・05は屋敷地内の中心的な建物と見られる。しかし、屋敷地内の建物配置には重複を伴い、建物自身の継続性は見られない点は注意すべきであろう。

区画溝 調査範囲では北辺溝であるS D01と東辺溝S D55を明確な区画溝とすることができるが、南辺に関しては遺構分布が途切れることから、やや小規模であるがS D41が該当するが、調査区外の南側にS D01やS D55と同様規模の区画溝が存在する可能性もある。西辺は調査範囲外であり不明である。

| 遺構名 | 幅/深さ (m) | 備 考 |
|-------|------------------|------------------------------|
| S D01 | 2.2/0.4 | S D55と接続 北辺溝 S D01と接続 東辺溝 |
| S D55 | 3.1/0.4~0.5 | |
| S D41 | 0.3~0.9/0.15~0.2 | |

表10 D区屋敷地区画施設一覧

区画溝と内部の建物群との間には、遺構が見られない帯状の余剰帯が巡り、この部分は、土塁状の施設が想定されている。しかし、復元される規模は幅3m前後・高さ1m程のものであり、防御的な色彩は薄いと言える。井戸は屋敷地内で2基確認しているが、井戸枠等の施設は見られない。他に北東部分には建物等の柱穴が存在せず、方位を揃えた小規模な溝群が分布する。これらは耕地部分の痕跡と見られ「屋敷地畠」と捉えることができる。

遺物について総数をカウントした訳ではないが報告分を見る限り、輸入陶磁器である龍泉窯系青磁碗(山本分類I5a類)が6点・白磁碗1点が見られるが、他の集落と比較してそれほど多い量とは言え

ない。他屋敷地内で生産関連遺物は見られない。

A 2 区屋敷地は前代に建物等が一切見られなかった部分であり、本段階に新たに集落が確認される。C 区は一定期間の空白期を挟み再び集落が見られる。建物群は集合することなく散在し、区画溝等の施設は伴わないのが特徴的である。S B 05は床面積が44.8㎡を測るが、周囲には同時併存でS B 01やS B 04等の小規模な建物が付随するのみであり、明確な建物配置が見られる訳ではない。しかし、C 区集落との比較においては、建物構成がコンパクトにまとまった配置を示しており、小規模な集落の中にも差違が存在する。

| 遺構名 | 柱構造 | 規 模 | 備 考 |
|--------|----------|-----------------|------|
| S B 05 | 2 間× 4 間 | 3.8×11.6m=44.8㎡ | 総柱建物 |
| S B 01 | 2 間× 3 間 | 4.8×6.4m=30.72㎡ | |
| S B 04 | 2 間× 2 間 | 3.6×4.4m=15.8㎡ | |

表11 A 2 区集落建物一覧 (13c 末~14c 初頭)

C 区においては、更にA 2 区よりも密集度は低く建物が散在している。明確な区画施設がない為、集落構成単位を把握することが困難であるが、確認された2基の井戸から、同数程度の単位を想定できよう。建物床面積はS B 01の29.6㎡が最大であるが、この中では傑出した規模とは言い難い。建物群周囲には、耕作痕跡とも考えられる小溝が分布するが、A 2 区集落と同様に、明確な区画施設は確認できない。表11はその建物一覧である。

| 遺構名 | 柱構造 | 規 模 | 備 考 |
|--------|----------|----------------|-------|
| S B 01 | 2 間× 3 間 | 3.9×7.6m=29.6㎡ | 総柱建物？ |
| S B 07 | 2 間× 3 間 | 3.6×5.2m=18.7㎡ | |
| S B 02 | 2 間× 4 間 | 3.8×5.2m=19.8㎡ | |
| S B 03 | 2 間× 3 間 | 3.4×5.8m=19.7㎡ | |
| S B 05 | 1 間× 2 間 | 1.5×3.0m=4.5㎡ | |
| S B 12 | 1 間× 3 間 | 3.2×7.4m=23.7㎡ | |
| S B 04 | 1 間× 2 間 | 2.6×4.6m=12.0㎡ | |
| S B 13 | 1 間× 2 間 | 1.2×4.0m=4.8㎡ | |

表12 C 区集落建物一覧 (13c 末~14c 前半)

広範囲に遺構が確認できる本段階には、確実に3つの類型が存在し、それらは坪内に集合することなく、建物構成や区画施設に差違を見せながら各坪に分散して存在する。未調査部分も存在するが、D 区屋敷地の周囲にA 2・C 区集落のような遺構が見られないことは注意される。C 区集落は、複数の単位が集合しているように見えるが、区画施設は持たず遺構の密集度も弱い。

3. 14c 初頭以降

D 区屋敷地・A 2 集落・C 区集落は14c 前半をもって廃絶し、継続的な居住は確認できない。条里坪界溝であるA 2 区S D 02・C 区S D 01等は維持され耕作地として利用されるが、調査範囲内では建物等の遺構は一切見られない。

B 3 区では継続して区画溝内に建物遺構見られ、16c 後半には高松平野の他の集落と同じく廃絶する(佐藤 2000)。

第2節 西打遺跡出土サヌカイト製石器類の集計

西打遺跡では、包含層や後世の遺構から、旧石器時代から弥生時代までの多量のサヌカイト製石器類が出土している。ここでは、この石器類を石材毎に分類して、その点数及び重量を報告しておく。集計は、当報告が対象としている地区のほか、『西打遺跡Ⅰ』で報告済みの地区についても行った。なお、『西打遺跡Ⅰ』では、石器類の取り上げにばらつきがあるとされているおり、石器類の集計には一定の限界がある。

1 サヌカイトの分類

サヌカイトを肉眼で大きく3つに区別した。一つは、縞状の構造をもつあるいは白色風化が著しいなどの特徴をもつ金山産と考えられるもの（金山）、一つは表面に小さな白色斑が多くみられるもの（H）、そしてこの2つ以外のもの（O）である。

2 石器類の集計

第13表は、すべてのサヌカイト製品の重量及び点数を調査区毎に、集計したものである。表14は製品の重量及び点数を調査区毎に集計したものである。第3表は剥片の重量と点数を調査区毎に集計したものである。第16表は製品の重量と点数を器種毎に集計したものである。このうち素刃はナイフ形石器の用に調整しない刃部をもつものである。石核分割は、石核が割れているものである。素材は石核等の素材となる可能性をもつものである。素材分割は、素材が割れているものである。素材のうち、板状を呈するものを板状素材とした。盤状剥片は、素材の内でも特に大きな板状の素材とした。「二次加工」・「使用痕」・「小剥離」・「摩滅」はそれぞれの属性をもつ剥片である。楔形は楔形石器である。なお、表16には、サヌカイト以外の石材の集計も掲載した。「ハリ質」は、ハリ質安山岩を指す（表24でも同様）。表17～23表は、各調査区における製品の重量と点数を、器種毎に集計したものである。表24は、旧石器の一覧表である。

3 石器類の出土傾向

第1表では、縄文時代前期末の遺物が出土したB 1区から石器類全体の約半分が出土していることがわかる。また、石材については、A 2・B 3区で金山の比率が高いことが指摘できる。これは、表14・15の製品及び剥片別集計でも同様である。この調査区では、弥生時代前期の遺物の出土が多く、縄文時代の遺物は殆ど出土していない。また表17～23からは、A 2・B 3区は石核及び石核分割をあわせた比率が最も低く、一方楔形石器は最も高い比率であることがわかる。また、表16からは、石核及び石核分割においては石材Oがやや多く、楔形石器においては金山の比率が高いことがわかる。つまり、縄文時代の遺物が主体となる調査区と弥生時代の遺物が主体となる調査区では、石器の出土傾向に差があることが考えられる。

| 調査区 | 石材 | 点数 | (%) | 重量 (g) | (%) |
|-----|----|-------|-------|----------|-------|
| A1 | 金山 | 972 | 45.5% | 6988.8 | 42.4% |
| | O | 1118 | 52.4% | 8961.59 | 54.4% |
| | H | 44 | 2.1% | 536.18 | 3.3% |
| | 計 | 2134 | 17.6% | 16486.57 | 17.2% |
| A2 | 金山 | 750 | 66.0% | 4010.06 | 53.6% |
| | O | 353 | 31.1% | 2953.78 | 39.5% |
| | H | 33 | 2.9% | 515.74 | 6.9% |
| | 計 | 1136 | 9.4% | 7479.58 | 7.8% |
| B1 | 金山 | 3018 | 48.8% | 19863.23 | 44.9% |
| | O | 3039 | 49.2% | 22003.68 | 49.7% |
| | H | 125 | 2.0% | 2376.18 | 5.4% |
| | 計 | 6182 | 51.1% | 44243.09 | 46.2% |
| B2 | 金山 | 420 | 48.6% | 2731.97 | 36.7% |
| | O | 392 | 45.4% | 4483.11 | 60.2% |
| | H | 52 | 6.0% | 228.73 | 3.1% |
| | 計 | 864 | 7.1% | 7443.81 | 7.8% |
| B3 | 金山 | 256 | 73.8% | 2643.19 | 66.9% |
| | O | 87 | 25.1% | 1263.98 | 32.0% |
| | H | 4 | 1.2% | 44.97 | 1.1% |
| | 計 | 347 | 2.9% | 3952.14 | 4.1% |
| C | 金山 | 504 | 49.7% | 3203.8 | 28.0% |
| | O | 462 | 45.5% | 5049.62 | 44.1% |
| | H | 49 | 4.8% | 3205.5 | 28.0% |
| | 計 | 1015 | 8.4% | 11458.92 | 12.0% |
| D | 金山 | 205 | 48.5% | 2532.52 | 53.1% |
| | O | 208 | 49.2% | 1980.16 | 41.5% |
| | H | 10 | 2.4% | 259.82 | 5.4% |
| | 計 | 423 | 3.5% | 4772.5 | 5.0% |
| 全体 | 金山 | 6125 | 50.6% | 41973.57 | 48.3% |
| | O | 5659 | 46.8% | 46695.92 | 48.7% |
| | H | 317 | 2.6% | 7167.12 | 7.5% |
| | 計 | 12101 | | 95836.61 | |

計欄の%は、全体に対する各調査区の割合

第13表 全石器類集計表

| 調査区 | 石材 | 点数 | (%) | 重量 (g) | (%) |
|-----|----|------|--------|----------|--------|
| A1 | 金山 | 158 | 45.66% | 4019.25 | 40.9% |
| | O | 183 | 52.89% | 5526.71 | 56.2% |
| | H | 5 | 1.45% | 290.05 | 2.9% |
| | 計 | 346 | 17.64% | 9836.01 | 18.65% |
| A2 | 金山 | 123 | 59.13% | 2083.5 | 48.8% |
| | O | 72 | 34.62% | 1815.15 | 42.5% |
| | H | 13 | 6.25% | 373.2 | 8.7% |
| | 計 | 208 | 10.60% | 4271.85 | 8.10% |
| B1 | 金山 | 419 | 44.34% | 9798.4 | 43.4% |
| | O | 485 | 51.32% | 10986.85 | 48.7% |
| | H | 41 | 4.34% | 1766.75 | 7.8% |
| | 計 | 945 | 48.17% | 22552 | 42.77% |
| B2 | 金山 | 65 | 43.62% | 1333.81 | 30.4% |
| | O | 79 | 53.02% | 2900.2 | 66.0% |
| | H | 5 | 3.36% | 159.48 | 3.6% |
| | 計 | 149 | 7.59% | 4393.49 | 8.33% |
| B3 | 金山 | 58 | 86.57% | 1068.61 | 78.5% |
| | O | 7 | 10.45% | 283.23 | 20.8% |
| | H | 2 | 2.99% | 9.74 | 0.7% |
| | 計 | 67 | 3.41% | 1361.58 | 2.58% |
| C | 金山 | 75 | 55.15% | 1867.76 | 25.5% |
| | O | 51 | 37.50% | 2457.96 | 33.6% |
| | H | 10 | 7.35% | 2992.82 | 40.9% |
| | 計 | 136 | 6.93% | 7318.54 | 13.88% |
| D | 金山 | 69 | 62.16% | 1813.7 | 60.5% |
| | O | 36 | 32.43% | 946.59 | 31.6% |
| | H | 6 | 5.41% | 239.23 | 8.0% |
| | 計 | 111 | 5.66% | 2999.52 | 5.69% |
| 全体 | 金山 | 967 | 49.29% | 21985.03 | 41.7% |
| | O | 913 | 46.53% | 24916.69 | 47.3% |
| | H | 82 | 4.18% | 5831.27 | 11.1% |
| | 計 | 1962 | | 52732.99 | |

計欄の%は、全体に対する各調査区の割合

第14表 製品集計表

| 調査区 | 石材 | 点数 | (%) | 重量 (g) | (%) |
|-----|----|-------|-------|----------|-------|
| A1 | 金山 | 814 | 45.5% | 2969.55 | 44.7% |
| | O | 935 | 52.3% | 3434.88 | 51.6% |
| | H | 39 | 2.2% | 246.13 | 3.7% |
| | 計 | 1788 | 17.6% | 6650.56 | 15.4% |
| A2 | 金山 | 627 | 67.6% | 1926.56 | 60.1% |
| | O | 281 | 30.3% | 1138.63 | 35.5% |
| | H | 20 | 2.2% | 142.54 | 4.4% |
| | 計 | 928 | 9.2% | 3207.73 | 7.4% |
| B1 | 金山 | 2599 | 49.6% | 10064.83 | 46.4% |
| | O | 2554 | 48.8% | 11016.83 | 50.8% |
| | H | 84 | 1.6% | 609.43 | 2.8% |
| | 計 | 5237 | 51.7% | 21691.09 | 50.3% |
| B2 | 金山 | 355 | 49.7% | 1398.16 | 45.8% |
| | O | 313 | 43.8% | 1582.91 | 51.9% |
| | H | 47 | 6.6% | 69.25 | 2.3% |
| | 計 | 715 | 7.1% | 3050.32 | 7.1% |
| B3 | 金山 | 198 | 70.7% | 1574.58 | 60.8% |
| | O | 80 | 28.6% | 980.75 | 37.9% |
| | H | 2 | 0.7% | 35.23 | 1.4% |
| | 計 | 280 | 2.8% | 2590.56 | 6.0% |
| C | 金山 | 429 | 48.8% | 1336.04 | 32.3% |
| | O | 411 | 46.8% | 2591.66 | 62.6% |
| | H | 39 | 4.4% | 212.68 | 5.1% |
| | 計 | 879 | 8.7% | 4140.38 | 9.6% |
| D | 金山 | 136 | 43.6% | 718.82 | 40.5% |
| | O | 172 | 55.1% | 1033.57 | 58.3% |
| | H | 4 | 1.3% | 20.59 | 1.2% |
| | 計 | 312 | 3.1% | 1772.98 | 4.1% |
| 全体 | 金山 | 5158 | 50.9% | 19988.54 | 46.4% |
| | O | 4746 | 46.8% | 21779.23 | 50.5% |
| | H | 235 | 2.3% | 1335.85 | 3.1% |
| | 計 | 10139 | | 43103.62 | |

計欄の%は、全体に対する各調査区の割合

第15表 剥片集計表

| 器種 | 石材 | 点数 | (%) | 重量 (g) | (%) |
|--------|----|-----|---------|----------|---------|
| 石鏃 | 金山 | 170 | 46.58% | 272.31 | 47.84% |
| | O | 187 | 51.23% | 283.3 | 49.77% |
| | H | 8 | 2.19% | 13.56 | 2.38% |
| | 計 | 365 | 18.60% | 569.17 | 1.08% |
| 石錐 | 金山 | 8 | 66.67% | 34.41 | 79.71% |
| | O | 4 | 33.33% | 8.76 | 20.29% |
| | H | 0 | 0.00% | 0 | 0.00% |
| | 計 | 12 | 0.61% | 43.17 | 0.08% |
| 石槍 | 金山 | 0 | 0.00% | 0 | 0.00% |
| | O | 1 | 100.00% | 18.53 | 100.00% |
| | H | 0 | 0.00% | 0 | 0.00% |
| | 計 | 1 | 0.05% | 18.53 | 0.04% |
| 尖頭器 | 金山 | 10 | 47.62% | 70.41 | 34.07% |
| | O | 11 | 52.38% | 136.26 | 65.93% |
| | H | 0 | 0.00% | 0 | 0.00% |
| | 計 | 21 | 1.07% | 206.67 | 0.39% |
| 有舌尖頭器 | 金山 | 0 | 0.00% | 0 | 0.00% |
| | O | 1 | 100.00% | 15.85 | 100.00% |
| | H | 0 | 0.00% | 0 | 0.00% |
| | 計 | 1 | 0.05% | 15.85 | 0.03% |
| 石庖丁 | 金山 | 1 | 100.00% | 43.87 | 100.00% |
| | O | 0 | 0.00% | 0 | 0.00% |
| | H | 0 | 0.00% | 0 | 0.00% |
| | 計 | 1 | 0.05% | 43.87 | 0.08% |
| 石匙 | 金山 | 32 | 53.33% | 498.81 | 54.48% |
| | O | 25 | 41.67% | 378.38 | 41.33% |
| | H | 3 | 5.00% | 38.32 | 4.19% |
| | 計 | 60 | 3.06% | 915.51 | 1.74% |
| スクレイパー | 金山 | 119 | 46.48% | 2502.69 | 42.60% |
| | O | 122 | 47.66% | 2913.49 | 49.60% |
| | H | 15 | 5.86% | 458.11 | 7.80% |
| | 計 | 256 | 13.05% | 5874.29 | 11.14% |
| 素刃 | 金山 | 3 | 100.00% | 48.23 | 100.00% |
| | O | 0 | 0.00% | 0 | 0.00% |
| | H | 0 | 0.00% | 0 | 0.00% |
| | 計 | 3 | 0.15% | 48.23 | 0.09% |
| 石斧 | 金山 | 36 | 61.02% | 962.2 | 63.40% |
| | O | 21 | 35.59% | 529.42 | 34.88% |
| | H | 2 | 3.39% | 26.16 | 1.72% |
| | 計 | 59 | 3.01% | 1517.78 | 2.88% |
| 石核 | 金山 | 93 | 40.97% | 6576.28 | 39.36% |
| | O | 120 | 52.86% | 8978.65 | 53.74% |
| | H | 14 | 6.17% | 1153.51 | 6.90% |
| | 計 | 227 | 11.57% | 16708.44 | 31.68% |
| 石核分割 | 金山 | 69 | 48.59% | 2285.15 | 46.47% |
| | O | 69 | 48.59% | 2378.42 | 48.37% |
| | H | 4 | 2.82% | 254.07 | 5.17% |
| | 計 | 142 | 7.24% | 4917.64 | 9.33% |
| 素材 | 金山 | 4 | 40.00% | 366.12 | 27.90% |
| | O | 6 | 60.00% | 946.17 | 72.10% |
| | H | 0 | 0.00% | 0 | 0.00% |
| | 計 | 10 | 0.51% | 1312.29 | 2.49% |
| 素材分割 | 金山 | 43 | 44.79% | 1434.6 | 36.62% |
| | O | 45 | 46.88% | 2096.38 | 53.51% |
| | H | 8 | 8.33% | 386.83 | 9.87% |
| | 計 | 96 | 4.89% | 3917.81 | 7.43% |
| 板状素材 | 金山 | 1 | 25.00% | 126.58 | 17.61% |
| | O | 1 | 25.00% | 482.51 | 67.15% |
| | H | 2 | 50.00% | 109.51 | 15.24% |
| | 計 | 4 | 0.20% | 718.6 | 1.36% |

| 器種 | 石材 | 点数 | (%) | 重量 (g) | (%) |
|------|----|-----|---------|----------|---------|
| 盤状剥片 | 金山 | 1 | 33.33% | 242.61 | 6.94% |
| | O | 1 | 33.33% | 482.51 | 13.81% |
| | H | 1 | 33.33% | 2768.4 | 79.24% |
| | 計 | 3 | 0.15% | 3493.52 | 6.62% |
| 原石 | 金山 | 0 | 0.00% | 0 | 0.00% |
| | O | 1 | 100.00% | 91.33 | 100.00% |
| | H | 0 | 0.00% | 0 | 0.00% |
| | 計 | 1 | 0.05% | 91.33 | 0.17% |
| 二次加工 | 金山 | 13 | 25.00% | 91.52 | 10.64% |
| | O | 39 | 75.00% | 768.86 | 89.36% |
| | H | 0 | 0.00% | 0 | 0.00% |
| | 計 | 52 | 2.65% | 860.38 | 1.63% |
| 使用痕 | 金山 | 1 | 50.00% | 8.9 | 18.54% |
| | O | 1 | 50.00% | 39.1 | 81.46% |
| | H | 0 | 0.00% | 0 | 0.00% |
| | 計 | 2 | 0.10% | 48 | 0.09% |
| 小剥離 | 金山 | 18 | 42.86% | 298.67 | 38.77% |
| | O | 22 | 52.38% | 419.19 | 54.41% |
| | H | 2 | 4.76% | 52.5 | 6.81% |
| | 計 | 42 | 2.14% | 770.36 | 1.46% |
| 摩滅 | 金山 | 9 | 50.00% | 189.74 | 50.42% |
| | O | 7 | 38.89% | 180.8 | 48.04% |
| | H | 2 | 11.11% | 5.79 | 1.54% |
| | 計 | 18 | 0.92% | 376.33 | 0.71% |
| 敲き石 | 金山 | 3 | 50.00% | 124.32 | 27.47% |
| | O | 3 | 50.00% | 328.17 | 72.53% |
| | H | 0 | 0.00% | 0 | 0.00% |
| | 計 | 6 | 0.31% | 452.49 | 0.86% |
| 楔形 | 金山 | 333 | 57.61% | 5807.61 | 57.08% |
| | O | 223 | 38.58% | 3801.52 | 37.36% |
| | H | 22 | 3.81% | 565.51 | 5.56% |
| | 計 | 578 | 29.46% | 10174.64 | 19.29% |

第16表 製品器種別集計表

| 器種 | 石材 | 点数 | (%) | 重量 (g) | (%) |
|--------|-----|--------|---------|---------|---------|
| 石鏃 | 金山 | 18 | 33.33% | 23.24 | 39.49% |
| | O | 35 | 64.81% | 34.61 | 58.81% |
| | H | 1 | 1.85% | 1 | 1.70% |
| | 計 | 54 | 15.61% | 58.85 | 0.60% |
| ハリ質 | 1 | | | 0.75 | |
| 石錐 | O | 1 | 100.00% | 1.05 | 100.00% |
| | 計 | 1 | 0.29% | 1.05 | 0.01% |
| 尖頭器 | 金山 | 1 | 50.00% | 3.01 | 33.97% |
| | O | 1 | 50.00% | 5.85 | 66.03% |
| 計 | 2 | 0.58% | 8.86 | 0.09% | |
| 石匙 | 金山 | 10 | 66.67% | 211.1 | 64.97% |
| | O | 4 | 26.67% | 93.69 | 28.84% |
| | H | 1 | 6.67% | 20.11 | 6.19% |
| | 計 | 15 | 4.34% | 324.9 | 3.30% |
| スクレイパー | 金山 | 24 | 40.68% | 529.32 | 35.35% |
| | O | 35 | 59.32% | 967.9 | 64.65% |
| 計 | 59 | 17.05% | 1497.22 | 15.22% | |
| 石斧 | 金山 | 2 | 100.00% | 11.31 | 100.00% |
| | 計 | 2 | 0.58% | 11.31 | 0.11% |
| 石核 | 金山 | 28 | 49.12% | 1634.34 | 42.00% |
| | O | 27 | 47.37% | 2015.83 | 51.80% |
| | H | 2 | 20.00% | 241.05 | 6.19% |
| | 計 | 57 | 16.47% | 3891.22 | 39.56% |
| 石核分割 | 金山 | 10 | 41.67% | 239.15 | 30.22% |
| | O | 14 | 58.33% | 552.33 | 69.78% |
| 計 | 24 | 6.94% | 791.48 | 8.05% | |
| 素材 | 金山 | 1 | 33.33% | 84.88 | 12.44% |
| | O | 2 | 66.67% | 597.18 | 87.56% |
| 計 | 3 | 0.87% | 682.06 | 6.93% | |
| 素材分割 | 金山 | 4 | 40.00% | 118.56 | 20.81% |
| | O | 5 | 50.00% | 423.21 | 74.29% |
| | H | 1 | 10.00% | 27.89 | 4.90% |
| | 計 | 10 | 2.89% | 569.66 | 5.79% |
| 二次加工 | 金山 | 3 | 21.43% | 9.32 | 5.70% |
| | O | 11 | 78.57% | 154.25 | 94.30% |
| 計 | 14 | 4.05% | 163.57 | 1.66% | |
| 小剥離 | 金山 | 4 | 36.36% | 55.67 | 43.08% |
| | O | 7 | 63.64% | 73.56 | 56.92% |
| 計 | 11 | 3.18% | 129.23 | 1.31% | |
| 摩滅 | 金山 | 1 | 50.00% | 15.24 | 18.72% |
| | O | 1 | 50.00% | 66.17 | 81.28% |
| 計 | 2 | 0.58% | 81.41 | 0.83% | |
| 楔形 | 金山 | 52 | 56.52% | 1084.11 | 66.71% |
| | O | 40 | 43.48% | 541.08 | 33.29% |
| | 計 | 92 | 26.59% | 1625.19 | 16.52% |
| | ハリ質 | 2 | | | 41.14 |

計欄の%は、全体に対する各器種の割合

第17表 A1区製品集計表

| 器種 | 石材 | 点数 | (%) | 重量 (g) | (%) |
|--------|----|--------|---------|---------|---------|
| 石鏃 | 金山 | 20 | 64.52% | 29.02 | 80.68% |
| | O | 10 | 32.26% | 6.62 | 18.40% |
| | H | 1 | 3.23% | 0.33 | 0.92% |
| | 計 | 31 | 14.90% | 35.97 | 0.84% |
| 石錐 | 金山 | 2 | 66.67% | 9.13 | 64.89% |
| | O | 1 | 33.33% | 4.94 | 35.11% |
| 計 | 3 | 1.44% | 14.07 | 0.33% | |
| 石槍 | O | 1 | 100.00% | 18.53 | 100.00% |
| | 計 | 1 | 0.48% | 18.53 | 0.43% |
| 石匙 | 金山 | 1 | 100.00% | 8.74 | 100.00% |
| | 計 | 1 | 0.48% | 8.74 | 0.20% |
| スクレイパー | 金山 | 10 | 52.63% | 213.41 | 42.93% |
| | O | 7 | 36.84% | 199.52 | 40.13% |
| | H | 2 | 10.53% | 84.22 | 16.94% |
| | 計 | 19 | 9.13% | 497.15 | 11.64% |
| 素刃 | 金山 | 2 | 100.00% | 31.74 | 100.00% |
| | 計 | 2 | 0.96% | 31.74 | 0.74% |
| 石斧 | 金山 | 12 | 57.14% | 263.03 | 73.31% |
| | O | 8 | 38.10% | 75.99 | 21.18% |
| | H | 1 | 4.76% | 19.75 | 5.50% |
| 計 | 21 | 10.10% | 358.77 | 8.40% | |
| 石核 | 金山 | 8 | 42.11% | 420.69 | 33.69% |
| | O | 8 | 42.11% | 713.97 | 57.18% |
| | H | 3 | 15.79% | 114 | 9.13% |
| | 計 | 19 | 9.13% | 1248.66 | 29.23% |
| 石核分割 | 金山 | 6 | 66.67% | 358.87 | 69.29% |
| | O | 2 | 22.22% | 74.25 | 14.34% |
| | H | 1 | 11.11% | 84.83 | 16.38% |
| 計 | 9 | 4.33% | 517.95 | 12.12% | |
| 素材分割 | O | 1 | 100.00% | 50.15 | 100.00% |
| | 計 | 1 | 0.48% | 50.15 | 1.17% |
| 二次加工 | 金山 | 2 | 28.57% | 8.55 | 14.36% |
| | O | 5 | 71.43% | 50.97 | 85.64% |
| 計 | 7 | 3.37% | 59.52 | 1.39% | |
| 使用痕 | O | 1 | 100.00% | 39.1 | 100.00% |
| | 計 | 1 | 0.48% | 39.1 | 0.92% |
| 小剥離 | 金山 | 1 | 100.00% | 21.13 | 100.00% |
| | 計 | 1 | 0.48% | 21.13 | 0.49% |
| 摩滅 | H | 1 | 100.00% | 4.97 | 100.00% |
| | 計 | 1 | 0.48% | 4.97 | 0.12% |
| 楔形 | 金山 | 59 | 64.84% | 719.19 | 52.67% |
| | O | 28 | 30.77% | 581.11 | 42.56% |
| | H | 4 | 4.40% | 65.1 | 4.77% |
| | 計 | 91 | 43.75% | 1365.4 | 31.96% |
| ハリ質 | 1 | | | 7.1 | |

計欄の%は、全体に対する各器種の割合

第18表 A2区製品集計表

| 器種 | 石材 | 点数 | (%) | 重量 (g) | (%) |
|--------|-----|-----|---------|---------|---------|
| 石鏝 | 金山 | 80 | 43.48% | 151.15 | 42.94% |
| | O | 100 | 54.35% | 190.94 | 54.24% |
| | H | 4 | 2.17% | 9.95 | 2.83% |
| | 計 | 184 | 19.47% | 352.04 | 1.56% |
| | ハリ質 | 1 | | 1.24 | |
| 石錐 | 金山 | 5 | 83.33% | 22.06 | 93.95% |
| | O | 1 | 16.67% | 1.42 | 6.05% |
| | 計 | 6 | 0.63% | 23.48 | 0.10% |
| | ハリ質 | 1 | | 0.22 | |
| 尖頭器 | 金山 | 7 | 50.00% | 38.03 | 30.26% |
| | O | 7 | 50.00% | 87.63 | 69.74% |
| | 計 | 14 | 1.48% | 125.66 | 0.56% |
| 石庖丁 | 金山 | 1 | 100.00% | 43.87 | 100.00% |
| | 計 | 1 | 0.11% | 43.87 | 0.19% |
| 石匙 | 金山 | 20 | 50.00% | 255.4 | 51.13% |
| | O | 19 | 47.50% | 234.96 | 47.04% |
| | H | 1 | 2.50% | 9.17 | 1.84% |
| | 計 | 40 | 4.23% | 499.53 | 2.22% |
| スクレイパー | 金山 | 48 | 38.40% | 985.05 | 36.18% |
| | O | 67 | 53.60% | 1432.07 | 52.60% |
| | H | 10 | 8.00% | 305.29 | 11.21% |
| | 計 | 125 | 13.23% | 2722.41 | 12.07% |
| 石斧 | 金山 | 10 | 62.50% | 258.3 | 59.65% |
| | O | 5 | 31.25% | 168.29 | 38.87% |
| | H | 1 | 6.25% | 6.41 | 1.48% |
| | 計 | 16 | 1.69% | 433 | 1.92% |
| 石核 | 金山 | 37 | 37.37% | 2964.95 | 42.01% |
| | O | 55 | 55.56% | 3362.66 | 47.65% |
| | H | 7 | 7.07% | 729.58 | 10.34% |
| | 計 | 99 | 10.48% | 7057.19 | 31.29% |
| | ハリ質 | 1 | | 13.06 | |
| 石核分割 | 金山 | 39 | 45.88% | 1240.74 | 46.23% |
| | O | 45 | 52.94% | 1393.38 | 51.92% |
| | H | 1 | 1.18% | 49.79 | 1.86% |
| | 計 | 85 | 8.99% | 2683.91 | 11.90% |
| 素材 | 金山 | 2 | 40.00% | 136.55 | 32.57% |
| | O | 3 | 60.00% | 282.66 | 67.43% |
| | 計 | 5 | 0.53% | 419.21 | 1.86% |
| 素材分割 | 金山 | 34 | 46.58% | 1082.79 | 40.77% |
| | O | 34 | 46.58% | 1319.38 | 49.68% |
| | H | 5 | 6.85% | 253.75 | 9.55% |
| | 計 | 73 | 7.72% | 2655.92 | 11.78% |
| 盤状 | 金山 | 1 | 100.00% | 242.61 | 100.00% |
| | 計 | 1 | 0.11% | 242.61 | 1.08% |
| 二次加工 | 金山 | 5 | 19.23% | 47.02 | 8.59% |
| | O | 21 | 80.77% | 500.09 | 91.41% |
| | 計 | 26 | 2.75% | 547.11 | 2.43% |
| 小剥離 | 金山 | 10 | 41.67% | 141.97 | 29.02% |
| | O | 13 | 54.17% | 295.71 | 60.45% |
| | H | 1 | 4.17% | 51.5 | 10.53% |
| | 計 | 24 | 2.54% | 489.18 | 2.17% |
| 摩滅 | 金山 | 2 | 25.00% | 92.7 | 46.22% |
| | O | 5 | 62.50% | 107.05 | 53.37% |
| | H | 1 | 12.50% | 0.82 | 0.41% |
| | 計 | 8 | 0.85% | 200.57 | 0.89% |
| 楔形 | 金山 | 118 | 49.58% | 2095.21 | 51.65% |
| | O | 110 | 46.22% | 1610.61 | 39.71% |
| | H | 10 | 4.20% | 350.49 | 8.64% |
| | 計 | 238 | 25.19% | 4056.31 | 17.99% |
| | ハリ質 | 3 | | 26.46 | |

計欄の%は、全体に対する各器種の割合
第19表 B1区製品集計表

| 器種 | 石材 | 点数 | (%) | 重量 (g) | (%) |
|--------|-----|----|---------|---------|---------|
| 石鏝 | 金山 | 16 | 40.00% | 20.92 | 42.00% |
| | O | 23 | 57.50% | 27.58 | 55.37% |
| | H | 1 | 2.50% | 1.31 | 2.63% |
| | 計 | 40 | 26.85% | 49.81 | 1.13% |
| 石錐 | 金山 | 1 | 100.00% | 3.22 | 100.00% |
| | 計 | 1 | 0.67% | 3.22 | 0.07% |
| 尖頭器 | 金山 | 1 | 50.00% | 20.98 | 45.40% |
| | O | 1 | 50.00% | 25.23 | 54.60% |
| | 計 | 2 | 1.34% | 46.21 | 1.05% |
| スクレイパー | 金山 | 10 | 62.50% | 126.83 | 45.67% |
| | O | 5 | 31.25% | 125.67 | 45.25% |
| | H | 1 | 6.25% | 25.21 | 9.08% |
| | 計 | 16 | 10.74% | 277.71 | 6.32% |
| 石斧 | O | 1 | 100.00% | 19.71 | 100.00% |
| | 計 | 1 | 0.67% | 19.71 | 0.45% |
| 石核 | 金山 | 7 | 35.00% | 584.16 | 26.60% |
| | O | 13 | 65.00% | 1612 | 73.40% |
| | 計 | 20 | 13.42% | 2196.16 | 49.99% |
| 石核分割 | 金山 | 2 | 22.22% | 114.16 | 22.51% |
| | O | 6 | 66.67% | 321.56 | 63.40% |
| | H | 1 | 11.11% | 71.44 | 14.09% |
| | 計 | 9 | 6.04% | 507.16 | 11.54% |
| 素材 | O | 1 | 100.00% | 66.33 | 100.00% |
| | 計 | 1 | 0.67% | 66.33 | 1.51% |
| 素材分割 | 金山 | 1 | 25.00% | 42.2 | 16.25% |
| | O | 3 | 75.00% | 217.51 | 83.75% |
| | 計 | 4 | 2.68% | 259.71 | 5.91% |
| 二次加工 | 金山 | 2 | 40.00% | 9.67 | 23.44% |
| | O | 3 | 60.00% | 31.59 | 76.56% |
| | 計 | 5 | 3.36% | 41.26 | 0.94% |
| 摩滅 | 金山 | 1 | 100.00% | 12.75 | 100.00% |
| | 計 | 1 | 0.67% | 12.75 | 0.29% |
| 楔形 | 金山 | 24 | 48.98% | 398.92 | 43.67% |
| | O | 23 | 46.94% | 453.02 | 49.59% |
| | H | 2 | 4.08% | 61.52 | 6.73% |
| | 計 | 49 | 32.89% | 913.46 | 20.79% |
| | ハリ質 | 1 | | 6.11 | |

計欄の%は、全体に対する各器種の割合
第20表 B2区製品集計表

| 器種 | 石材 | 点数 | (%) | 重量 (g) | (%) |
|--------|----|-------|---------|--------|---------|
| 石鏃 | 金山 | 9 | 90.00% | 12.36 | 90.88% |
| | O | 1 | 10.00% | 1.24 | 9.12% |
| | 計 | 10 | 14.9% | 13.6 | 1.00% |
| 有舌尖頭器 | O | 1 | 100.00% | 15.85 | 100.00% |
| | 計 | 1 | 1.49% | 15.85 | 1.16% |
| スクレイパー | 金山 | 5 | 83.33% | 192.91 | 96.88% |
| | H | 1 | 16.67% | 6.22 | 3.12% |
| | 計 | 6 | 8.96% | 199.13 | 14.62% |
| 石核 | 金山 | 1 | 100.00% | 24.43 | 100.00% |
| | 計 | 1 | 1.49% | 24.43 | 1.79% |
| 石核分割 | 金山 | 3 | 100.00% | 53.28 | 100.00% |
| | 計 | 3 | 4.48% | 53.28 | 3.91% |
| 素材 | 金山 | 1 | 100.00% | 144.69 | 100.00% |
| | 計 | 1 | 1.49% | 144.69 | 10.63% |
| 素材分割 | 金山 | 1 | 100.00% | 48.51 | 100.00% |
| | 計 | 1 | 1.49% | 48.51 | 3.56% |
| 原石 | O | 1 | 100.00% | 91.33 | 100.00% |
| | 計 | 1 | 1.49% | 91.33 | 6.71% |
| 敲き石 | 金山 | 3 | 75.00% | 124.32 | 50.49% |
| | O | 1 | 25.00% | 121.93 | 49.51% |
| 計 | 4 | 5.97% | 246.25 | 18.09% | |
| 楔形 | 金山 | 35 | 89.74% | 468.11 | 89.25% |
| | O | 3 | 7.69% | 52.88 | 10.08% |
| | H | 1 | 2.56% | 3.52 | 0.67% |
| | 計 | 39 | 58.21% | 524.51 | 38.52% |

計欄の%は、全体に対する各器種の割合

第21表 B3区製品集計表

| 器種 | 石材 | 点数 | (%) | 重量 (g) | (%) |
|--------|-----|----|---------|---------|---------|
| 石鏃 | 金山 | 19 | 59.38% | 24.51 | 62.45% |
| | O | 12 | 37.50% | 13.77 | 35.08% |
| | H | 1 | 3.13% | 0.97 | 2.47% |
| | 計 | 32 | 23.53% | 39.25 | 0.44% |
| 石錐 | O | 1 | 100.00% | 1.35 | 100.00% |
| | 計 | 1 | 0.74% | 1.35 | 0.01% |
| 尖頭器 | 金山 | 1 | 50.00% | 8.39 | 51.22% |
| | O | 1 | 50.00% | 7.99 | 48.78% |
| | 計 | 2 | 1.47% | 16.38 | 0.03% |
| スクレイパー | 金山 | 6 | 60.00% | 90.26 | 60.49% |
| | O | 4 | 40.00% | 58.96 | 39.51% |
| | 計 | 10 | 7.35% | 149.22 | 2.04% |
| 石斧 | 金山 | 3 | 50.00% | 3.93 | 3.29% |
| | O | 3 | 50.00% | 115.54 | 96.71% |
| | 計 | 6 | 4.41% | 119.47 | 1.63% |
| 石核 | 金山 | 10 | 38.46% | 738.65 | 39.22% |
| | O | 15 | 57.69% | 1115.82 | 59.24% |
| | H | 1 | 3.85% | 29.06 | 1.54% |
| | 計 | 26 | 19.12% | 1883.53 | 25.74% |
| | 他石材 | 1 | | 15.9 | |
| 板状素材 | 金山 | 1 | 25.00% | 126.58 | 38.82% |
| | O | 1 | 25.00% | 90.01 | 27.60% |
| | H | 2 | 50.00% | 109.51 | 33.58% |
| | 計 | 4 | 2.94% | 326.1 | 4.46% |
| 盤状剥片 | O | 1 | 50.00% | 482.51 | 14.84% |
| | H | 1 | 50.00% | 2768.4 | 85.16% |
| | 計 | 2 | 1.47% | 3250.91 | 44.42% |
| 二次加工 | 金山 | 1 | 100.00% | 16.96 | 100.00% |
| | 計 | 1 | 0.74% | 16.96 | 0.23% |
| 使用痕 | 金山 | 1 | 100.00% | 8.9 | 100.00% |
| | 計 | 1 | 0.74% | 8.9 | 0.12% |
| 小剥離 | 金山 | 1 | 100.00% | 26.93 | 100.00% |
| | 計 | 1 | 0.74% | 26.93 | 0.37% |
| 摩滅 | 金山 | 1 | 100.00% | 22.72 | 100.00% |
| | 計 | 1 | 0.74% | 22.72 | 0.31% |
| 敲き石 | O | 2 | 100.00% | 206.24 | 100.00% |
| | 計 | 2 | 1.47% | 206.24 | 2.82% |
| | 他石材 | 1 | | 568.95 | |
| 楔形 | 金山 | 31 | 65.96% | 799.93 | 63.96% |
| | O | 11 | 23.40% | 365.77 | 29.25% |
| | H | 5 | 10.64% | 84.88 | 6.79% |
| | 計 | 47 | 34.56% | 1250.58 | 17.09% |

計欄の%は、全体に対する各器種の割合

第22表 C区製品集計表

| 器種 | 石材 | 点数 | (%) | 重量 (g) | (%) |
|--------|-----|----|---------|--------|---------|
| 石鏃 | 金山 | 8 | 57.14% | 11.11 | 56.54% |
| | O | 6 | 42.86% | 8.54 | 43.46% |
| | 計 | 14 | 12.61% | 19.65 | 0.66% |
| | ハリ質 | 1 | | 0.68 | |
| トロトロ石器 | メノウ | 1 | | 5.3 | |
| 尖頭器 | O | 1 | 100.00% | 9.56 | 100.00% |
| | 計 | 1 | 0.90% | 9.56 | 0.32% |
| 石匙 | 金山 | 1 | 25.00% | 23.57 | 28.63% |
| | O | 2 | 50.00% | 49.73 | 60.40% |
| | H | 1 | 25.00% | 9.04 | 10.98% |
| | 計 | 4 | 3.60% | 82.34 | 2.75% |
| スクレイパー | 金山 | 16 | 76.19% | 364.91 | 68.66% |
| | O | 4 | 19.05% | 129.37 | 24.34% |
| | H | 1 | 4.76% | 37.17 | 6.99% |
| | 計 | 21 | 18.92% | 531.45 | 17.72% |
| 素刃 | 金山 | 1 | 100.00% | 16.49 | 100.00% |
| | 計 | 1 | 0.90% | 16.49 | 0.55% |
| 石斧 | 金山 | 9 | 69.23% | 425.63 | 73.96% |
| | O | 4 | 30.77% | 149.89 | 26.04% |
| | 計 | 13 | 11.71% | 575.52 | 19.19% |
| 石核 | 金山 | 2 | 40.00% | 209.06 | 51.33% |
| | O | 2 | 40.00% | 158.37 | 38.89% |
| | H | 1 | 20.00% | 39.82 | 9.78% |
| | 計 | 5 | 4.50% | 407.25 | 13.58% |
| | 他石材 | 1 | | 259.82 | |
| 石核分割 | 金山 | 9 | 75.00% | 278.95 | 76.66% |
| | O | 2 | 16.67% | 36.9 | 10.14% |
| | H | 1 | 8.33% | 48.01 | 13.19% |
| | 計 | 12 | 10.81% | 363.86 | 12.13% |
| 素材分割 | 金山 | 3 | 42.86% | 142.54 | 42.69% |
| | O | 2 | 28.57% | 86.13 | 25.80% |
| | H | 2 | 28.57% | 105.19 | 31.51% |
| | 計 | 7 | 6.31% | 333.86 | 11.13% |
| 二次加工 | O | 2 | 100.00% | 63.55 | 100.00% |
| | 計 | 2 | 1.80% | 63.55 | 2.12% |
| 小剥離 | 金山 | 2 | 50.00% | 52.97 | 51.48% |
| | O | 2 | 50.00% | 49.92 | 48.52% |
| | 計 | 4 | 3.60% | 102.89 | 3.43% |
| 摩滅 | 金山 | 4 | 80.00% | 46.33 | 85.94% |
| | O | 1 | 20.00% | 7.58 | 14.06% |
| | 計 | 5 | 4.50% | 53.91 | 1.80% |
| 楔形 | 金山 | 14 | 63.64% | 242.14 | 55.13% |
| | O | 8 | 36.36% | 197.05 | 44.87% |
| | 計 | 22 | 19.82% | 439.19 | 14.64% |

計欄の%は、全体に対する各器種の割合

第23表 D区製品集計表

| 調査区 | 器種 | 重量 (g) | 石材 |
|-----|-------------|--------|-----|
| A 2 | 細石刃 | 0.19 | ハリ質 |
| A 2 | 細石刃核 | 10.77 | ハリ質 |
| A 2 | 二次加工 (ナイフ状) | 1.54 | O |
| B 1 | ナイフ形石器 | 2.68 | O |
| B 1 | ナイフ形石器 | 8.03 | O |
| B 1 | 細石刃核 | 28.41 | O |
| B 2 | ナイフ形石器 | 1.9 | 金山 |
| B 3 | ナイフ形石器 | 11.63 | 金山 |
| B 3 | ナイフ形石器 | 20.79 | O |
| B 3 | ナイフ形石器 | 48.12 | 金山 |
| B 3 | 打面調整 | 3.93 | O |
| B 3 | 打面調整 | 9.86 | 金山 |
| B 3 | 打面調整 | 3.77 | O |
| B 3 | 打面調整 | 10.38 | 金山 |
| B 3 | 打面調整 | 6.43 | 金山 |
| C | ナイフ形石器 | 3.39 | O |
| C | ナイフ形石器 | 1.91 | O |
| C | 細石刃核 | 10.99 | O |
| D | 翼状剥片 | 7.72 | 金山 |

第24表 旧石器一覧表

第3節 時期別の遺構・遺物の変遷と周辺の微地形

今回の発掘調査では旧石器時代から近世にかけての多くの時期の遺構・遺物が見られた。主に本節では、今回の調査成果に合わせて周辺の既往の調査例を参照し、縄文時代晩期から中世後半に至るまでの遺構の通時的な変遷を地形環境の変化を念頭に置きつつ概観する。

第145～148図は、西打遺跡と周辺の香西西打遺跡・鬼無藤井遺跡の発掘調査成果や、先に見た地割の状況から見た、弥生時代前期から中世14c初頭にかけての地形概念図である。

1. 縄文時代晩期～弥生時代前期の遺構分布状況

周辺の調査で幾つか旧河道が確認され、埋没時期が判明するものと現状でその存在が想定されるものを第145図に示した。そしてこれらに1～10のナンバーを付与し、現状で想定される埋没時期や所見を述べる。図中の南西部に位置し、東の五色台山地から派生する尾根状の明瞭な微高地を境にして南北で旧河道が大きく2つに区分することができる。それは旧河道1～6としたほぼ南西方向から北東方向の現本津川氾濫原面へ流下する一群と、旧河道7～11とした現本津川とほぼ同様の流下方向を示す一群である。

| 旧河道名 | 時 期 | 備 考 |
|-------|-------------------|----------------------|
| 旧河道1 | 上限不明 | 古代期（9・10c代）の遺構に切られる。 |
| 旧河道2 | 弥生前期土器 | 古代期（9・10c代）の遺構に切られる。 |
| 旧河道3 | 上限不明 | 古代期（9・10c代）の遺構に切られる。 |
| 旧河道4 | 上限不明 | 最上層に古代（8.9c代）の包含層 |
| 旧河道5 | 上限不明 | |
| 旧河道6 | 上限不明 | 予備調査トレンチで確認。遺物無し |
| 旧河道7 | 縄文前期・晩期・弥生前期土器 | 西打B1区SR01及び下層包含層が該当 |
| 旧河道8 | 縄文晩期土器 | 最上層に古代期の水田跡 |
| 旧河道9 | 弥生中期後半～後期土器・古代須恵器 | |
| 旧河道10 | 上限不明 | 古代期（9・10c代）の遺構に切られる。 |
| 旧河道11 | 上限不明 | |

表25 周辺の埋没旧河道一覧

これらの旧河道の内、時期的に最も遡るものは、西打遺跡B1区で確認した旧河道7であり、縄文時代前期の遺物を含む。旧河道2.8は、縄文時代晩期から弥生時代前期には機能しており、先に見た旧河道7にも当該期の遺物が見られる。旧河道9では弥生時代中期後半の土器が確認されている。時期決定可能な旧河道の多くは、弥生時代前期までには形成され機能している事が分かる。他の発掘調査が実施されている旧河道は、遺物を交えないものの、最上層から古代の遺構が掘り込まれているものが多いことから、それ以前との推測は可能である。ここでは、発掘調査が実施されていない旧河道を含めて、上記旧河道と同様に弥生時代前期には機能し、古代には埋没したと仮定して論を進める。すなわち、古代以前には多くの旧河道とそれに挟まれた微高地が多く点在している状況を推定する。

現氾濫原面に関しては、氾濫面の中に位置する高松市教委調査西打遺跡ポンプ場調査区の旧河道（小川・山元2000）が概ね古代末頃には埋没していることや、段丘面と氾濫原面に跨って存在する西打遺跡B3区の遺構群が、主に13c以降に確認されることを踏まえると、この期間に形成されているものと推測する。それ以前の状況は定かではないが、一括して氾濫原面として取り扱うものとする。

1. 縄文時代晩期

旧河道6と旧河道7に挟まれた微高地である西打遺跡C区において晩期前葉の土坑を1基のみ検出された。詳しくは本書報告文を参照していただくとして、出土状況からは近接する居住域の存在示唆す

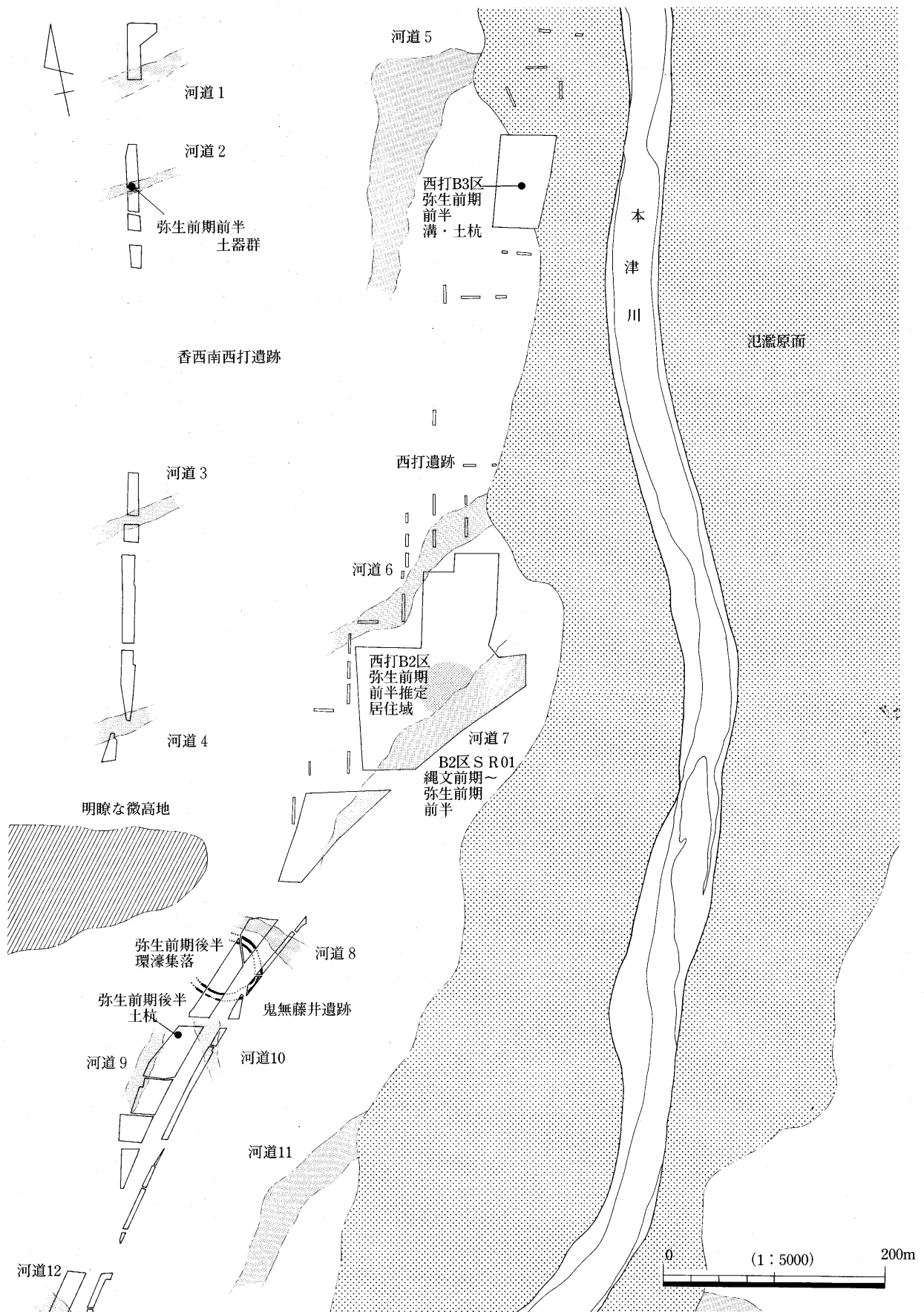

第145図 周辺の地形変遷 1

るものであった。鬼無藤井遺跡の旧河道8からは晩期中葉の深鉢・浅鉢片が見られる。数点にとどまったが、近接して位置に居住域を想定できるだろう。

弥生前期前半 筆者の編年案(拙稿2000a)に従い、弥生時代前期を突帯文系土器の残存の有無によって前半と後半に2区分する。前期前半の遺構・遺物の分布は、尾根状の明瞭な微高地を境にして北側に分散して見られる。主な地点を列挙しよう。西打遺跡B3区では密度が希薄なものの、溝・土坑が数基程度確認された。旧河道5や氾濫原面に挟まれた微高地上にやや散漫な居住域を想定する。同遺跡B2区・A2区においては、河道7と後世の遺構に混じって弥生前期土器及び突帯文系土器が多く見られた。これらの出土地点と地形的な点を考慮すると、旧河道7と旧河道6に挟まれた微高地上に居住域を推定することも可能であろう。香西西打遺跡では旧河道2より、比較的完形に近い状態で弥生前期土器が出土している。同じくかなり近接した位置の微高地上に居住域の存在を暗示させる。

弥生前期後半は、明瞭な微高地の南方に遺構分布が移動する。鬼無藤井遺跡では2重環濠をもつ集落が見られる(川部・小川2001)。また、これと同時期の遺構分布は環濠内部に留まらず、旧河道9と旧河道10に挟まれた微高地でも土坑・溝が確認され、散発的ながら南方へ延びる様相を見せる。環濠内部は東西60m南北50mの範囲が復元される。

弥生前期を通しての遺構分布の変遷を見てみると、縄文晩期から弥生前期後半の環濠集落出現まで、同一微高地上を安定的に居住域として利用している状況にはない。調査対象と成り得ていない微高地も存在するが、遺構密度や遺物量から判断すると、小規模な集団が各微高地に散在している様である。

換言すれば一定地域内を頻繁に移動している状況も想定することもできよう。

また、ここで注意すべき点は遠賀川式土器の出現と環濠集落の出現が必ずしも一致しないことである。弥生前期前半の特徴的な突帯文系土器が出土する地点は尾根状の明瞭な微高地の北側であり、同南側の鬼無藤井遺跡の環濠集落付近にはない。西打遺跡B2区で推定した居住域は、様相が不明確ながらも、同遺跡B3区や香南西打遺跡の状況を踏まえると、環濠集落の形態は採用していない可能性が高い。

2. 弥生後期終末

弥生前期の各集落が消滅し、弥生後期前半まで遺構は見られない。西打遺跡B2区・鬼無藤井遺跡の旧河道9において凹線文系土器群が見られるが居住域を推定できる程のものではない。後期前半・後半に至っても香西南西打遺跡I区を中心に少数の溝が見られるが、集落の動向は以前低調である。後期終末には西打遺跡A2区部分に竪穴住居2棟・掘立柱建物6棟を中心とした集落が見られるが、その継続期間は短く大きく1型式の幅を超えるものではない。掘立柱建物は6棟確認できるが、先後関係をもつものが存在することから、同時併存で最大4棟となる。また、同一水系で南方に位置する中間西井坪遺跡においても、本時期に竪穴住居が欠落し、掘立柱建物主体で構成される集落が確認されておる。讃岐西部の丸亀平野では、この時期に掘立柱建物は殆ど見られないことから、掘立柱建物の卓越に本地域の特質かどうか検討する必要がある。

3. 古代

実態不明な古墳時代を経て古代には条里型地割溝が開削され、耕地開発の画期を迎える。香西南西打遺跡では、周辺に遺存するN-10°前後の条里型地割に合致する溝が部分的に確認され始める。

この地割溝は、西打遺跡南西方向に存在する明瞭な微高地を南北に横断するものと思われ、前代までの香西南西打遺跡において検出された弥生後期終末の溝が、ほぼ旧河道に沿う形で南西から北東方向で自然地形に合わせて開削されていたのに対して、基本的には自然地形の制約を受けない。また、縄文晩

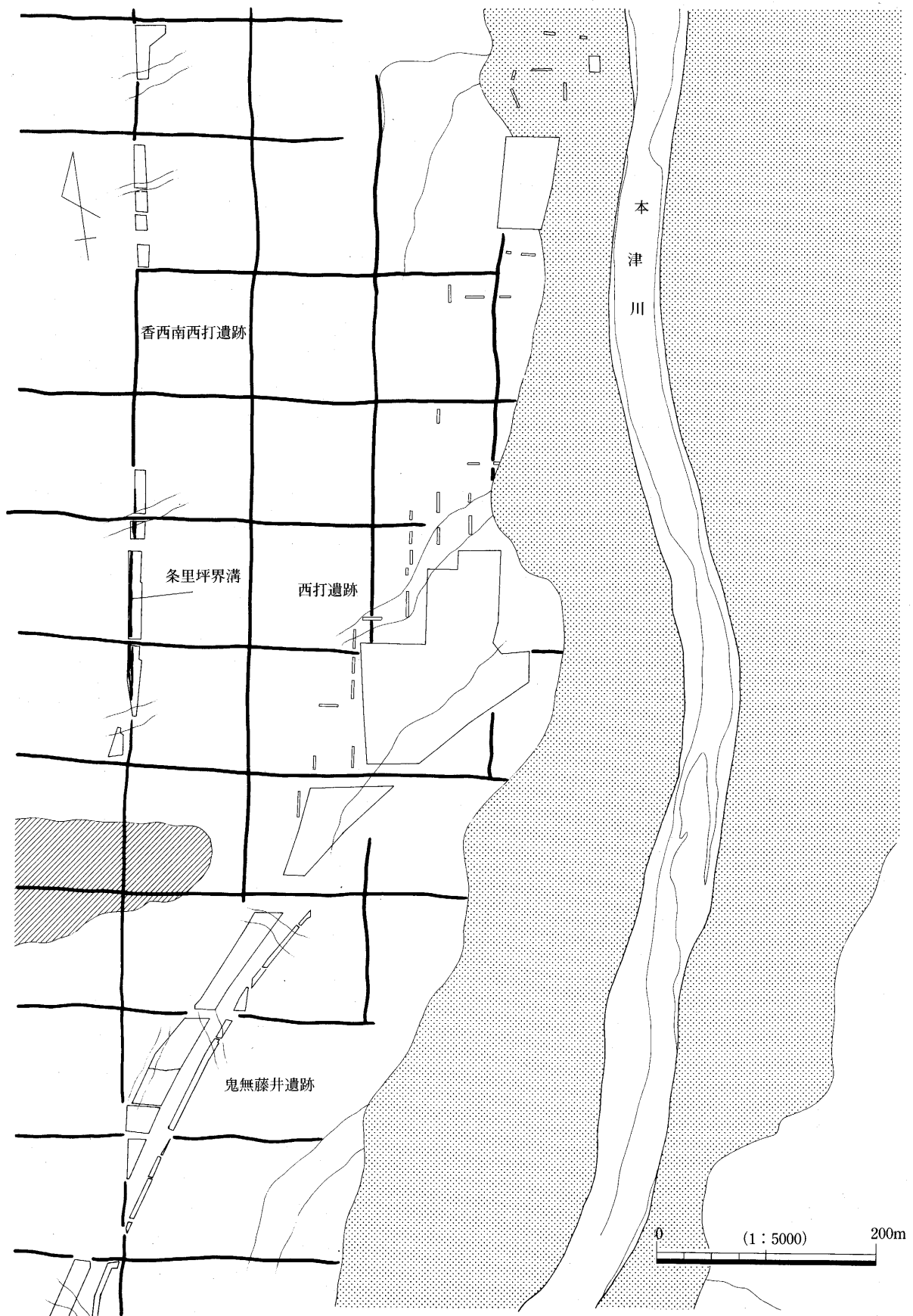

第146図 周辺の地形変遷 2

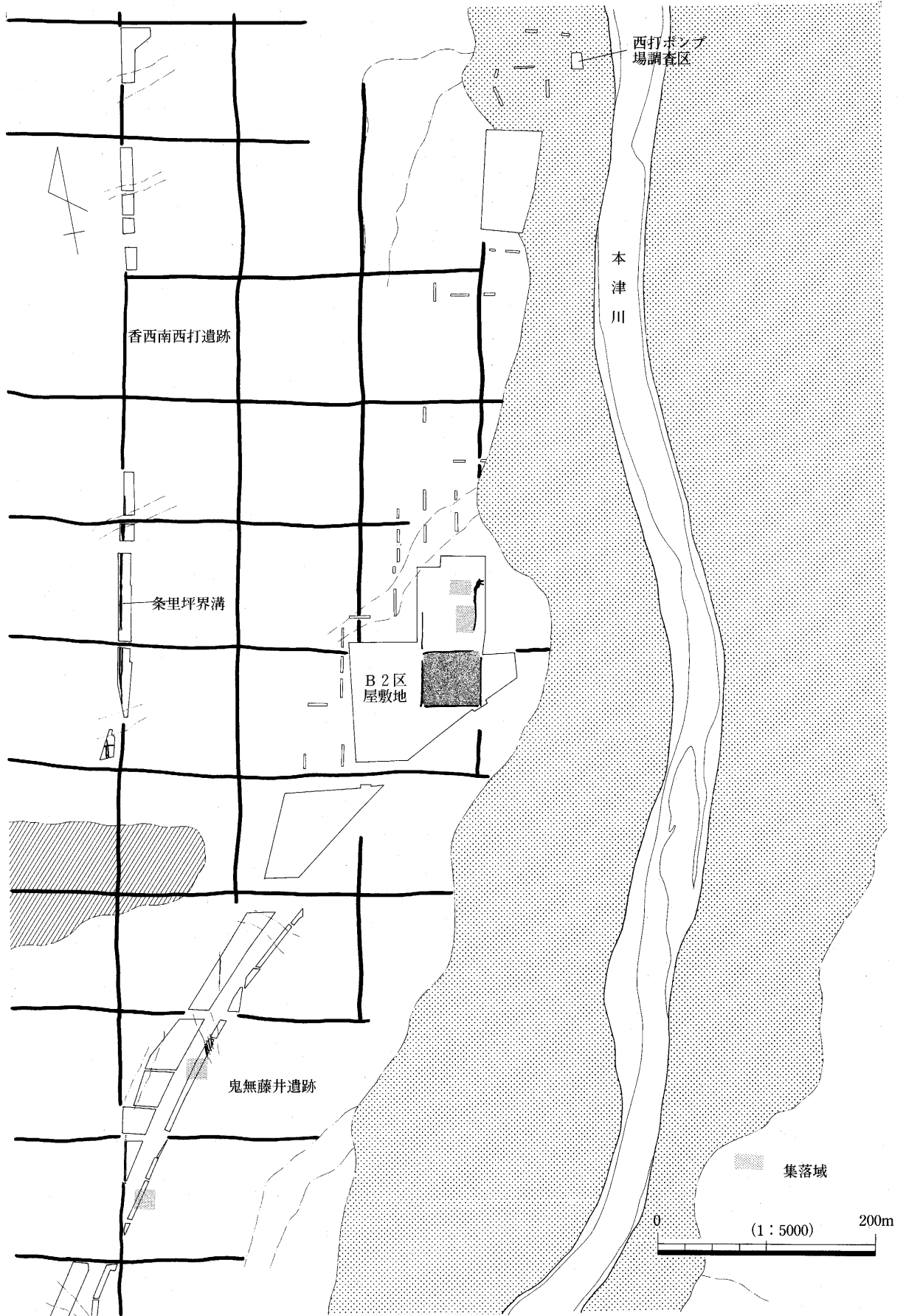

第147図 周辺の地形変遷3

期・弥生時代以降の各旧河道の埋没がほぼ完了し、地形が平坦化していることも関係している。発掘調査では南北の坪界線の溝のみ確認されている状況であり、東西の坪界線は明確な検出・調査例は無い。この条里地割の施行により、西方向の五色台東麓から東方向の現本津川へ傾斜する自然地形に規制された従来の灌漑網を克服し、南の本津川から取水し明瞭な微高地を南北に横断させる溝を開削することによって、灌漑網をより充実させることに成功している。

段丘面と氾濫原面との境界付近に位置する西打遺跡では確実に古代期まで遡り得る遺構（条里型地割溝）は存在しないことから、未だ不安定な土地条件下にあったことが想定される。

4. 中世Ⅰ

11c後半から12c前半になると、西打遺跡B2・C区において南北方向の条里坪界溝と、それに規制された屋敷地を確認している。西打遺跡では、古代の段階に積極的な耕地開発や集落としての土地利用がなされておらず、本津川の河床面の低下による地形環境の安定化に伴って、香西南西打遺跡等で確認された条里型地割が東へ延伸されたと見るべきであろう。

本段階の西打遺跡B2区の屋敷地は、ほぼ1/4町四方の規模を誇り北辺と東辺を条里坪界線に合致させている。また、屋敷地と条里坪界溝の開削が同時期に出現していることから、屋敷地の経営主体が周辺の土地開発に関係したものと推測される。主屋となるSB01の面積や構造、屋敷地の占有面積から見て、同時期の集落の中でも上位層のものと思われる。また、出土遺物では楠葉型の黒色土器・瓦器碗や東海系山茶碗など、遠隔地から搬入されたものも多く見られた。本遺跡が、比較的海浜部に立地することも合わせて考えると屋敷地の経営主体が耕地開発のみならず、当該期の物資流通にも関与しているものと思われる。

5. 中世Ⅱ

西打遺跡では、12c後半～13c前半の遺構は確認できない。西打遺跡のB2・C区の屋敷地・集落は一端廃絶するとともに、条里坪界溝も一端放棄される。香西南西打遺跡や鬼無藤井遺跡では、当該期の遺物が見られることから、集落域が未調査範囲に移動しているものと思われるが、不明確である。

13c末～14c初頭になると、西打遺跡では、ほぼすべての坪界線に相当する箇所を溝を確認し、屋敷地・集落が再び出現するが、先に見たように明確な断絶期を介する為、前代の屋敷地・集落と同一系譜と理解できない。本報告第1巻で詳述しているように、D区屋敷地は周囲の区画溝や内部の建物等が条里型地割坪界線によって規格的割り付けられていることや、その内部の空間利用から「居館」とも評価される（木下2000）。本時期あるいは中世後半の高松平野では、溝によって囲郭された屋敷地が多く見られる（森下・蔵本1992. 佐藤2000. 信里2000. 川畑聡2000）。これら報告された「居館」の分類規準は様々だけれども、現状では居館そのものの遺構だけではなく、居館周囲の集落配置・景観まで目配りした経営主体の地域内での位置づけが必要となってきた。D区屋敷地の西方500mの同一地形上とも言える尾根筋には、中世後半の高松平野で最も有力な国人領主であった香西氏の居館である佐料城が位置する。現状では立地以外に関連性を窺わせる遺構・遺物は見られないが、これを念頭に置いた上で発掘調査を実施する必要がある。

段丘面と氾濫原面の境に位置する西打遺跡B3区では、明確な条里坪界溝は見られないが、それに一部影響を受けた区画溝・建物群が出現する。前段階の段丘上の地形環境の安定化に伴い、安定的に集落が営まれ始めたと思われる。

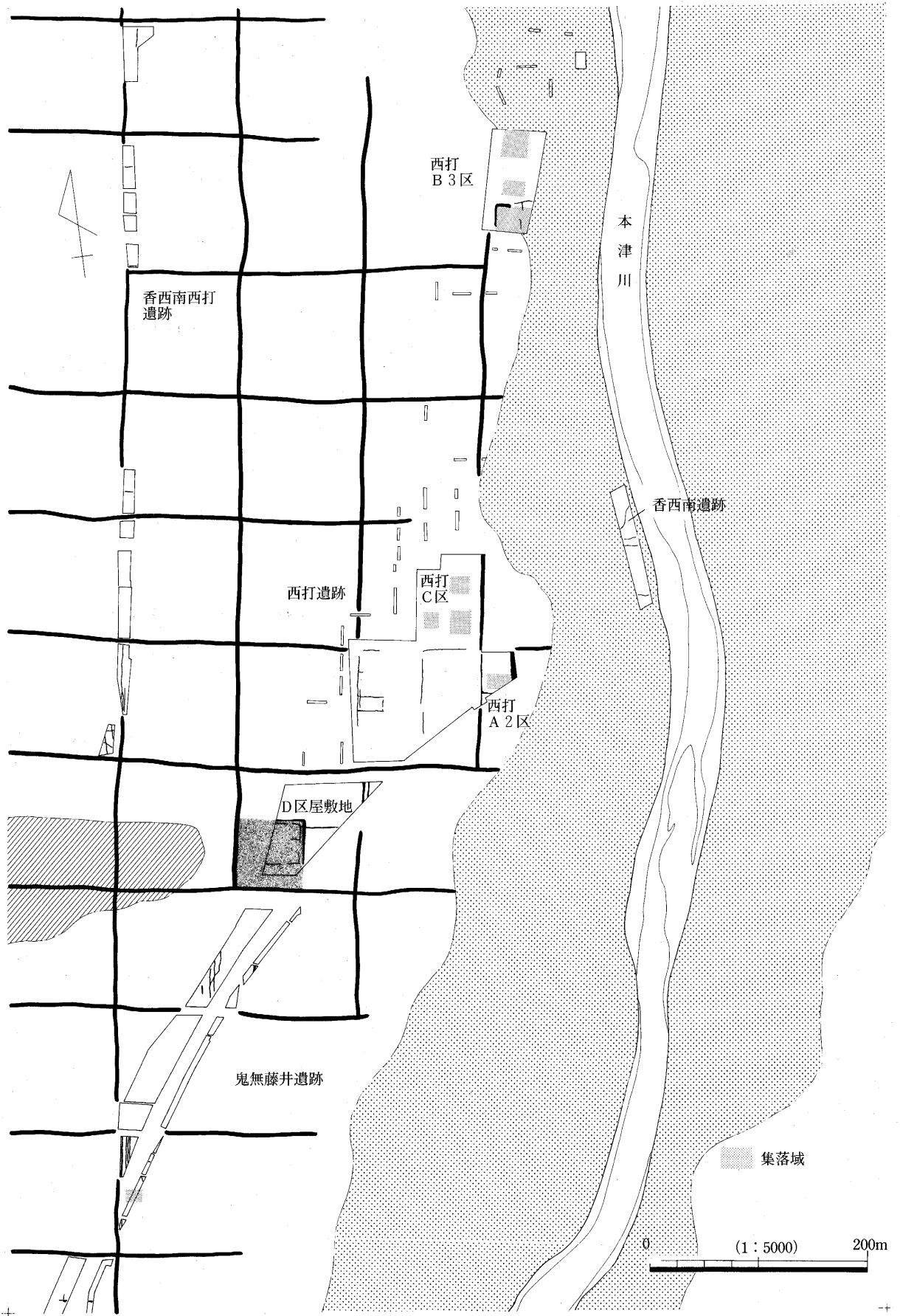

第148図 周辺の地形変遷4

現本津川際の西打遺跡東方の香西南遺跡では、当該期に埋没した旧河道を多く確認している（北山1997）。第149図には、これら旧河道より出土した土器を掲載した。これらの遺物は殆ど磨滅を受けていないことから、比較的近接した位置から投棄されたと見られ、不安定な現氾濫原面の部分も集落・耕地として利用され始めたと考えられる。

1～6は旧河道上層より出土した一群である。1・2は土師質土器杯である。3は東播系須恵器鉢、4、5・6は土師質土器足釜・鍋である。7～9は下層より出土した。7は東播系須恵器鉢で8は土師質土器足鍋である。9は底部外面に回転糸切りが見られる土師質土器皿である。10～13は溝として調査された遺構から出土しているが、旧河道の一部と捉えて過誤なかろう。10・11・12は土師質土器杯・皿である。13は土師質土器足鍋である。

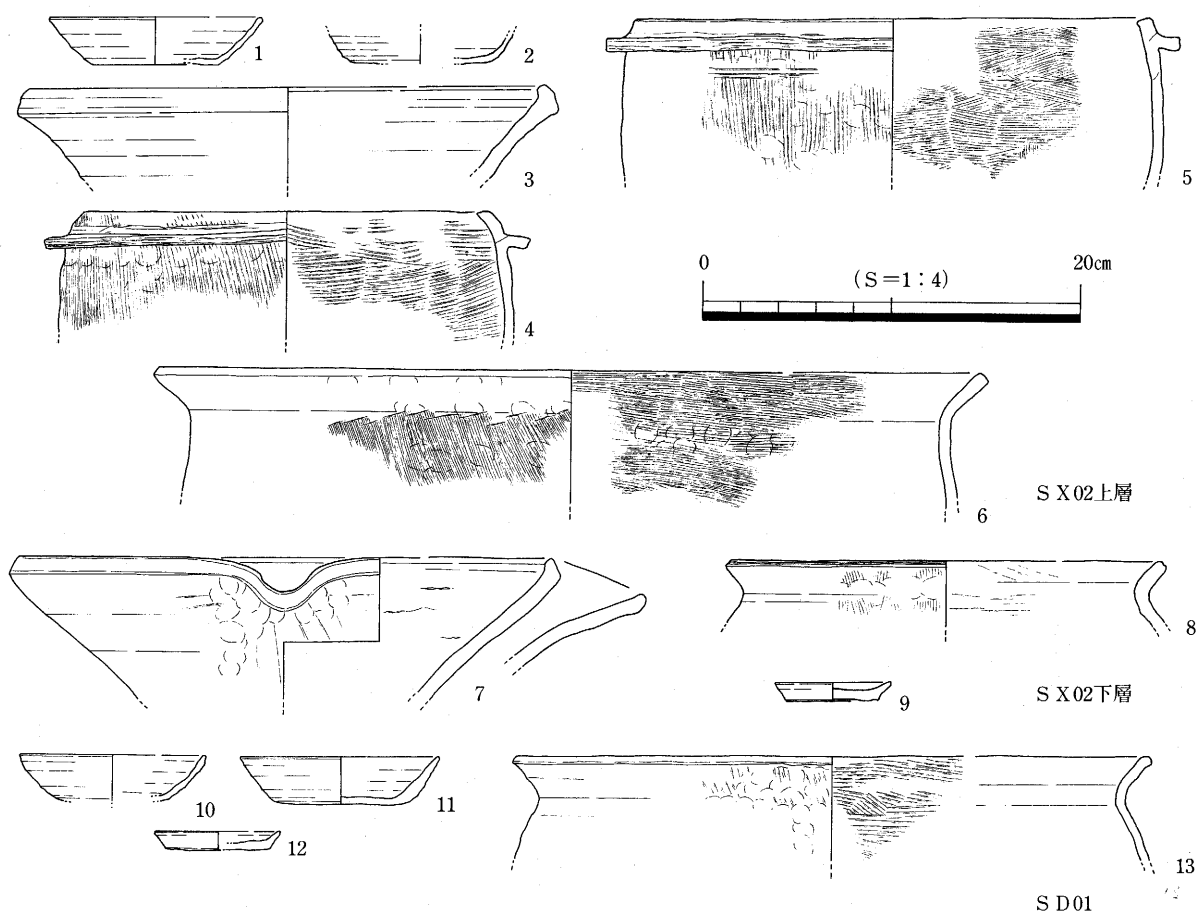

第149図 香西南遺跡出土遺物

第4節 西打遺跡出土椀形鍛冶滓の金属学的調査

九州テクノロジーサーチ・TACセンター

大澤正己・鈴木瑞穂

1 いきさつ

西打遺跡は高松市に所在する。B2区の12世紀前半に比定される掘立柱建物跡(SD08)の周囲を巡る雨落ち溝より椀形鍛冶滓が1点出土した。遺跡全体で他に鍛冶関連遺物は認められない。当試料の性格を詳細に検討するため金属学的調査を行う運びとなった。

2 調査方法

2-1 供試材

Table.1に示す。椀形鍛冶滓1点の調査を行なった。

2-2 調査項目

(1)肉眼観察

遺物の肉眼観察所見。これらの所見をもとに分析試料採取位置を決定する。

(2)顕微鏡組織

切り出した試料をベークライト樹脂に埋込み、エメリー研磨紙の#150、#240、#320、#600、#1000と順を追って研磨し、最後は被研磨面をダイヤモンド粒子の 3μ と 1μ で仕上げ、光学顕微鏡観察を行った。

(3)ビッカース断面硬度

鉄滓の鉱物組成と、金属鉄の組織同定を目的として、ビッカース断面硬度計(Vickers Hardness Tester)を用いて硬さの測定を行った。試験は鏡面研磨した試料に 136° の頂角をもったダイヤモンドを押し込み、その時に生じた窪みの面積をもって、その荷重を除いた商を硬度値としている。試料は顕微鏡用を併用した。

(4)化学組成分析

供試材の分析は次の方法で実施した。

全鉄分(Total Fe)、金属鉄(Metallic Fe)、酸化第一鉄(FeO)：容量法。

炭素(C)、硫黄(S)：：燃焼容量法、燃焼赤外吸収法

二酸化硅素(SiO_2)、酸化アルミニウム(Al_2O_3)、酸化カルシウム(CaO)、酸化マグネシウム(MgO)、酸化カリウム(K_2O)、酸化ナトリウム(Na_2O)、酸化マンガン(MnO)、二酸化チタン(TiO_2)、酸化クロム(Cr_2O_3)、五酸化磷(P_2O_5)、バナジウム(V)、銅(Cu)、
：ICP(Inductively Coupled Plasma Emission Spectrometer)法：誘導結合プラズマ発光分光分析。

3 調査結果

TKM-1 椀形鍛冶滓

① 肉眼観察：鍛冶炉の炉底で堆積形成された小型でやや厚手の椀形鍛冶滓である。上下面は生きており、側面は隣り合う3辺が破面。滓の色調は黒灰色。上面には長さ1cm以下の細かい木炭痕を密に残す。側面から下面周縁部にかけても細かい木炭痕による凹凸がみられるが、中央部は比較的滑らかで、

この部分は炉底に接するように堆積形成された可能性がある。また下面中央には小さな錆化鉄部が認められる。

② 顕微鏡組織：Photo. 1 ①～⑨に示す。①～⑦は滓部で、素地の暗黒色ガラス質滓中に白色粒状結晶ヴスタイト（Wustite：FeO）、淡灰色木ずれ状結晶ファイヤライト（Fayalite：2FeO・SiO₂）が晶出する。なお底部では⑥⑦に示すようにファイヤライト（Fayalite：2FeO・SiO₂）の結晶が発達する。鉄素材の繰返し折り曲げ鍛接の高温作業で排出された鍛錬鍛冶滓の晶癖である。⑧⑨は滓中の錆化鉄である。

③ ビッカース断面硬度：Photo.1①に白色粒状結晶の硬度測定の際の圧痕を示す。硬度値は435Hvであった。ヴスタイトの文献硬度値450～500 Hv（日刊工業新聞社1968）の下限を僅かに下回る値となったが、測定時の亀裂による影響が考えられる。ヴスタイト（Wustite：FeO）といえよう。

④ 化学組成分析：Table. 2に示す。全鉄分（Total Fe）51.80%に対して、金属鉄（Metallic Fe）0.10%、酸化第1鉄（FeO）50.38%、酸化第2鉄（Fe₂O₃）17.93%の割合であった。ガラス質成分（SiO₂+Al₂O₃+CaO+MgO+K₂O+Na₂O）28.00%で、このうちに塩基性成分（CaO+MgO）1.96%を含む。砂鉄特有成分の二酸化チタン（TiO₂）0.19%、バナジウム（V）は0.01%と低く、酸化マンガン（MnO）も0.18%と低値であった。銅（Cu）は<0.01%であった。鉄分高く、脈石成分（TiO₂、V、MnO）の低減した値から鍛錬鍛冶滓に分類される。鍛冶に供された鉄素材は純度のよい砂鉄系の可能性を提示しておく。その理由は脈石成分のチタン（Ti）、バナジウム（V）、マンガン（Mn）などと共にクロム（Cr）を若干量含むからである。

4 まとめ

調査試料は鍛冶炉の炉底に堆積形成された椀形鍛冶滓で、鉄器製作の鍛打鍛錬工程での派生物であることが明らかになった。1点のみの出土であるが、鉄滓という遺物の性格から近傍で鉄器生産が行われていた可能性は考えられる。

香川県下では鉄滓の金属学的調査事例は未だ少ない（大澤1999・大澤・鈴木1999・2001a）ので、当地域における該期の鉄器生産の実態を検討するために、更なる試料の蓄積が望まれる。参考までに表27には既報告の分析例を7点挙げておく。なお、四国での砂鉄成分の特質としてクロム（Cr）含有量の高い傾向にあることは別途報告してあるので参照して頂ければ幸いである（大澤・鈴木2001b）。

引用文献

日刊工業新聞社『焼結鉱組織写真および識別法』1968 磁鉄鉱は530～600Hv、ヴスタイトは450～500Hv、マグネタイトは500～600Hv、ファイヤライトは600～700Hvの範囲が提示されている。

大澤正己 1999 「中間西井坪遺跡出土鍛冶関連遺物の金属学的調査」『四国横断自動車道建設に伴う埋蔵文化財発掘調査報告 第三十二冊 中間西井坪遺跡Ⅱ』香川県教育委員会（財香川県埋蔵文化財調査センター 日本道路公団）

大澤正己・鈴木瑞穂 1999 「川津川西遺跡出土鍛冶関連遺物の金属学的調査」『四国横断自動車道建設に伴う埋蔵文化財発掘調査報告 第三十三冊 川津川西遺跡・飯山1本松遺跡』香川県教育委員会（財香川県埋蔵文化財調査センター 日本道路公団）

大澤正己・鈴木瑞穂 2001a 「川津東山田遺跡出土鍛冶関連遺物の金属学的調査」『四国横断自動車道建設に伴う埋蔵文化財発掘調査報告 第38冊 川津東山田Ⅰ区』香川県教育委員会（財香川県埋蔵文化財調査センター 日本道路公団）

大澤正己・鈴木瑞穂 2001b 「矢野遺跡出土鉄製品・砂鉄等の金属学的調査」『矢野遺跡(Ⅰ)～徳島南環状道路建設に伴う埋蔵文化財発掘調査報告～(徳島県埋蔵文化財センター調査報告 第33集)徳島県教育委員会・(財徳島県埋蔵文化財センター・建設省四国地方建設局 2001)

表26 供試材の履歴と調査項目

| 符号 | 遺跡名 | 遺構名 | 遺物名称 | 推定年代 | 計測値 | | 調査項目 | | | | | 備考 | | | |
|-------|------|-----------|-------|------|---------|-------|------|-------|-------|----------|------|----|-----|------|-----|
| | | | | | 大きさ(mm) | 重量(g) | マトル度 | アクロ組織 | 顕微鏡組織 | ビッカース断面硬 | X線回折 | | CMA | 化学分析 | 耐火度 |
| TKM-1 | 高松西打 | B II区SD08 | 碗形鍛冶滓 | 12C | 60×58×2 | 114.9 | なし | ○ | ○ | ○ | | | | | |

表27 供試材の組成

| 符号 | 遺跡名 | 出土位置 | 遺物名称 | 推定年代 | 全鉄分 (Total Fe) | 金属鉄 (Metal Fe) | 酸化第1鉄 (FeO) | 酸化第2鉄 (Fe ₂ O ₃) | 二酸化珪素 (SiO ₂) | 酸化アルミニウム (Al ₂ O ₃) | 酸化カルシウム (CaO) | 酸化マグネシウム (MgO) | 酸化ナトリウム (Na ₂ O) | 酸化マンガン (MnO) | 二酸化チタン (TiO ₂) | 酸化クロム (Cr ₂ O ₃) | 硫黄 (S) | 五酸化リン (P ₂ O ₅) | 炭素 (C) | バナジウム (V) | 銅 (Cu) | 耐火度 | 造滓成分 Total Fe | 造滓成分 TiO ₂ Total Fe | 注 | | |
|-------|--------|-------------|--------|-----------|-------------------|-------------------|----------------|--|------------------------------|---|------------------|-------------------|--------------------------------|-----------------|-------------------------------|--|-----------|---|-----------|--------------|-----------|-------|------------------|--------------------------------------|--------|-------|---|
| | | | | | | | | | | | | | | | | | | | | | | | | | | ※ | ※ |
| TKM-1 | 高松西打遺跡 | B II区SD08 | 碗形鍛冶滓 | 12C | 51.80 | 0.10 | 50.38 | 17.93 | 21.03 | 3.50 | 1.52 | 0.44 | 0.97 | 0.54 | 0.18 | 0.19 | 0.20 | 0.02 | 0.25 | 0.08 | 0.01 | 0.01 | | 28.00 | 0.541 | 0.004 | ① |
| NNT-1 | 中間西井坪 | 7b区SK II 26 | 碗形鍛冶滓 | 7C 中葉 | 48.18 | 0.30 | 41.97 | 21.81 | 21.87 | 4.01 | 1.79 | 0.52 | 1.11 | 0.67 | 0.15 | 0.17 | 0.02 | 0.06 | 0.41 | 0.10 | 0.003 | 0.052 | | 29.97 | 0.622 | 0.004 | ② |
| NNT-2 | 中間西井坪 | 8区SD II 30 | 碗形鍛冶滓 | 15C 代 | 59.23 | 0.05 | 55.62 | 22.80 | 11.22 | 2.47 | 0.61 | 0.30 | 0.43 | 0.21 | 0.30 | 2.02 | 0.02 | 0.02 | 0.21 | 0.10 | 0.030 | 0.005 | | 15.24 | 0.257 | 0.034 | ② |
| NNT-3 | 中間西井坪 | 6a区SX II 02 | 羽口胎土 | 16C 代 | 6.87 | 0.14 | 1.17 | 8.32 | 53.03 | 22.61 | 0.69 | 0.94 | 1.50 | 0.41 | 0.09 | 0.77 | 0.04 | 0.01 | 0.78 | #9.39 | 0.006 | 0.002 | | 78.18 | 11.526 | 0.112 | ② |
| KTK-1 | 川津川西 | SK20上層 | 碗形鍛冶滓 | 8C後半~12C代 | 63.62 | 0.10 | 27.38 | 60.39 | 8.22 | 1.77 | 0.20 | 0.31 | 0.67 | 0.21 | 0.04 | 0.33 | 0.06 | 0.04 | 0.25 | 0.19 | 0.01 | 0.007 | | 11.38 | 0.179 | 0.005 | ③ |
| KWT-1 | 川津東山田 | D0044 | 羽口 | 10C後半~中葉 | 4.61 | 0.21 | 0.77 | 5.44 | 61.34 | 15.60 | 0.91 | 0.57 | 2.10 | 1.48 | 0.22 | 0.63 | 0.03 | 0.01 | 0.52 | #8.45 | 0.01 | 0.002 | 1090 | 82.00 | 17.787 | 0.137 | ④ |
| KWT-2 | 川津東山田 | D0046 | 碗形滓(大) | 10C後半~中葉 | 40.63 | 0.04 | 41.36 | 12.07 | 30.61 | 5.44 | 1.78 | 0.48 | 1.27 | 0.92 | 0.13 | 0.29 | 0.03 | 0.01 | 0.37 | 0.11 | 0.01 | 0.002 | | 40.50 | 0.997 | 0.007 | ④ |
| KWT-3 | 川津東山田 | R0382 | 碗形滓(中) | 10C後半~中葉 | 51.64 | 0.19 | 45.34 | 23.17 | 18.02 | 3.86 | 1.14 | 0.37 | 0.74 | 0.53 | 0.33 | 0.52 | 0.02 | 0.01 | 0.59 | 0.11 | 0.02 | 0.002 | | 24.66 | 0.478 | 0.010 | ④ |
| KWT-4 | 川津東山田 | R0030 | 碗形滓(小) | 10C後半~中葉 | 52.54 | 0.14 | 46.56 | 23.18 | 16.98 | 3.90 | 1.46 | 0.56 | 0.66 | 0.75 | 0.12 | 0.63 | 0.02 | 0.02 | 0.31 | 0.07 | 0.02 | 0.007 | | 24.31 | 0.463 | 0.012 | ④ |

① 大澤正己・鈴木瑞穂「高松西打遺跡出土碗形鍛冶滓の金属学的調査」本稿

② 大澤正己「中間西井坪遺跡出土鍛冶関連遺物の金属学的調査」四国横断自動車道建設に伴う埋蔵文化財発掘調査報告 第三十二冊 中間西井坪遺跡Ⅱ」1999 香川県教育委員会 香川県埋蔵文化財調査センター 日本道路公団

③ 大澤正己・鈴木瑞穂「川津川西遺跡出土鍛冶関連遺物の金属学的調査」四国横断自動車道建設に伴う埋蔵文化財発掘調査報告 第三十三冊 川津川西遺跡・飯山 I 本松遺跡」1999 香川県教育委員会 香川県埋蔵文化財調査センター 日本道路公団

④ 大澤正己・鈴木瑞穂「川津東山田遺跡出土鍛冶関連遺物の金属学的調査」四国横断自動車道建設に伴う埋蔵文化財発掘調査報告 第38冊 川津東山田 I 区」2001 香川県教育委員会 香川県埋蔵文化財調査センター 日本道路公団

第5節 高松市西打遺跡出土赤彩土器の調査

志賀智史（別府大学）

本田光子（別府大学）

1. はじめに

香川県高松市西打遺跡出土赤彩土器について表面・断面観察及び赤色顔料の同定を行ったので、その方法と結果を報告したい。

2. 資料

C区南西部の土坑SK01（南北1.4×東西1.3×深さ0.4m）より出土した、櫃原式文様を有するボール状浅鉢の口縁部破片である（第151図）。文様は珠点と沈線で構成されており、これらのなかには部分的ではあるが、肉眼ではっきり赤色顔料が認められる。所属時期は、その型式学的特徴と共伴遺物から縄文時代晩期前葉と考えられている。資料表面右側には二次的な受熱痕が顕著に認められ、おそらく全面が受熱している可能性が高いが、その程度ははっきりしない。器面は荒れ摩滅しているものの、試料作成時の感覚では内部はかなり硬質であり、本来は精製土器であったものが二次的な受熱によって劣化が進行し、このような状態になったと考えた。なお同遺構からの出土資料には焼礫や左右で色調の異なる土器が接合した例も確認されており、当資料の由来を含めて土坑の性格を考える上で非常に興味深い。

3. 方法

表面観察では、資料の表面を裸眼と実体顕微鏡で観察し、器形や顔料の塗布範囲等を確認した。断面観察では、資料から直接採取した赤色物を含む破片をエポキシ樹脂に包埋し、厚さ数 μm になるまで研磨する。完成した試料を透過光及び反射光により光学顕微鏡で観察し、赤色顔料の種類や付着状況、膠着物の有無を確認し、膠着物がある場合は、下地の状況、塗りの回数、その厚さ等をあわせて確認した。赤色顔料についてはその形状から朱かベンガラかを経験的に判別した。

赤色顔料の分析は断面観察時の判別に加え、資料から針先に付く程度の顔料を直接採取し、光学顕微鏡を用いて観察した。蛍光X線分析では、別府大学に設置の(株)堀場製作所製エネルギー分散型蛍光X線分析装置MESA500を用いて資料を直接測定した（条件：15kV-440 μA ；50秒、50kV-20 μA ；50秒、大気）。赤色の由来となる主成分元素として水銀が検出されたものは朱、鉄が検出され水銀や鉛が検出されなかったものはベンガラと考える。

4. 結果と考察

赤色顔料は土器器面との密着性が低く、また珠点や沈線であっても部分的に赤色顔料が認められない箇所があるので焼成後塗彩と考えた。

赤色顔料の塗布範囲は珠点や沈線等の凹み内だけに認められ、その他の部分には認められなかった。一般的に言って肉眼では顔料が確認しづらい場合であっても、検鏡下ではハッキリとその存在が確認できる場合が多く、比較的判断は容易ではあるが、今回の資料では器面の風化を十分考慮する必要があるため、現状では凹み内だけに顔料を塗布したのか、口縁外面全体に塗布したのかははっきりしない（第

153図)。

赤色顔料の構成は1 μ m前後の微粒子であり(第157図)、透明中空のパイプ状柱状粒子は認められなかった。層厚は最大160 μ m以上で沈線最深部がもっとも厚く、周辺部になるにつれて徐々に薄くなっている(第154図)。粒子間には黄色透明の漆と思われる膠着物が確認できたが、下地や塗り重ねられた痕跡はない。膠着物自体の残存状態は悪く、遺存していない部分が市松状に認められた(第155・156図)

赤色顔料の種類については、蛍光X線分析の結果鉄が検出され水銀や鉛が検出されなかったこと、及び上記の観察所見からベンガラと判断した。

5. おわりに

以上のことから、土器焼成後、珠点・沈線内ないしは口縁外面全体へ漆と思われる膠着剤にベンガラを混和して塗布するという工程が予想される。ただし、先に指摘した二次的な受熱が漆やベンガラ、土器にどの程度、どのような影響を与え、また埋蔵環境がそれらにどのような影響を与えたかについてはなお検討が必要であろう(註1)。

出土土器に、装飾を目的にした赤色塗彩のための赤色顔料が残存している場合、その塗彩は大きく焼成前に行われたか焼成後に行われたものに分かれる。本例は後者の例であり、埋蔵環境により膠着剤が劣化しているものであろう。

調査の機会をいただきました香川県教育委員会および同信里芳紀氏に感謝いたします。

註1：実際、受熱痕がはっきり認められる資料表面右側から顔料のサンプルを採取したが、写真8にみられるような黄色透明の膠着物らしきものが確認された。しかし、二次的な受熱後の漆の塗布は考え難い。

TKM-1 椀形鍛冶

- ①×200
硬度圧痕 435Hv
- ②×100 ③×400
ヴスタイト・ファイヤライト
- ④×100 ⑤×400
同上
- ⑥×100 ⑦×400
底部：ファイヤライト
- ⑧×100 ⑨×400
錆化鉄部

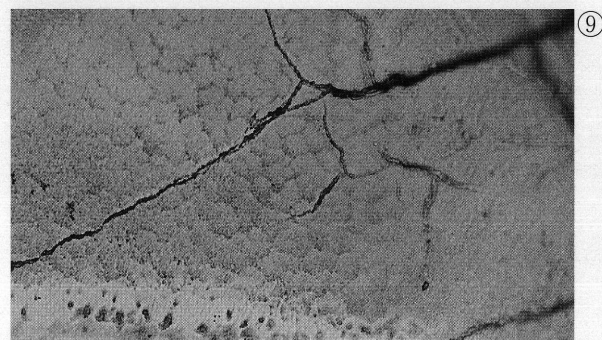
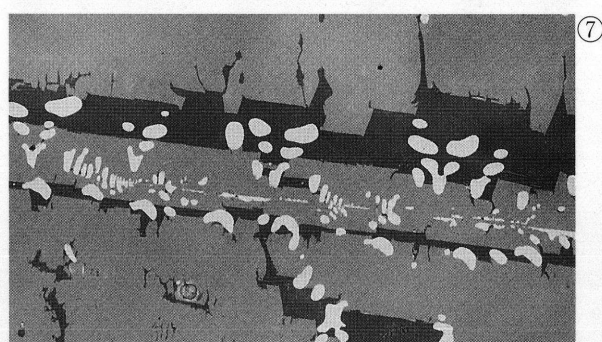
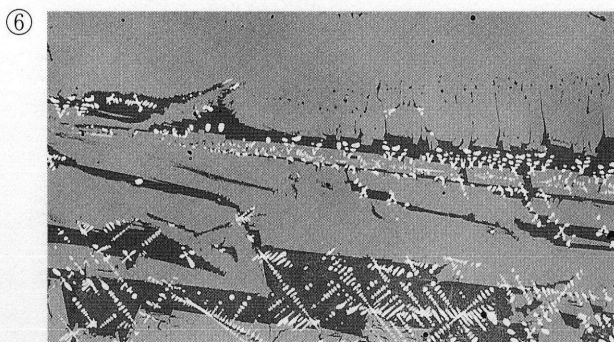
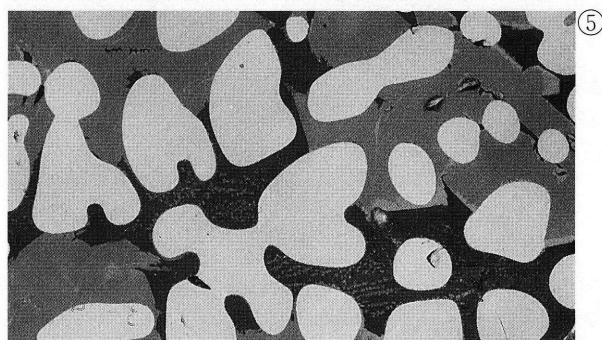
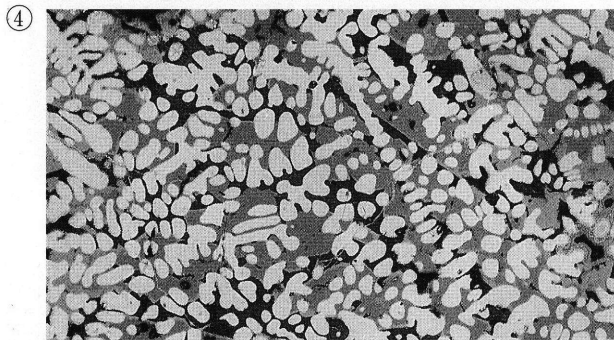
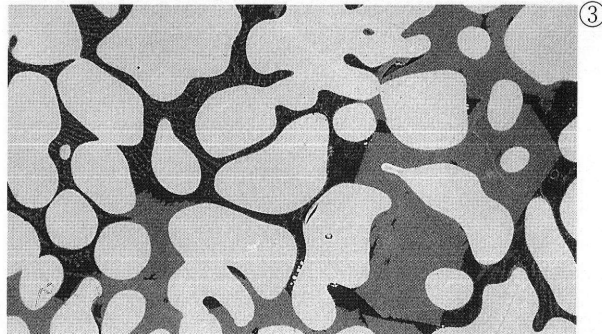
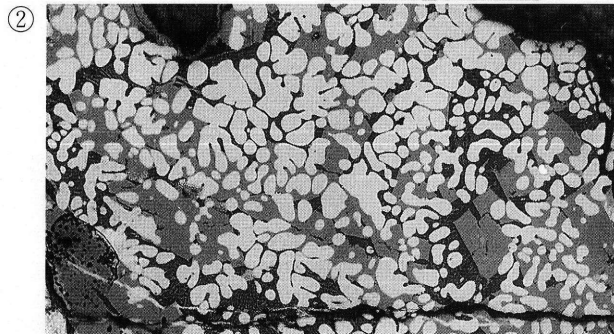
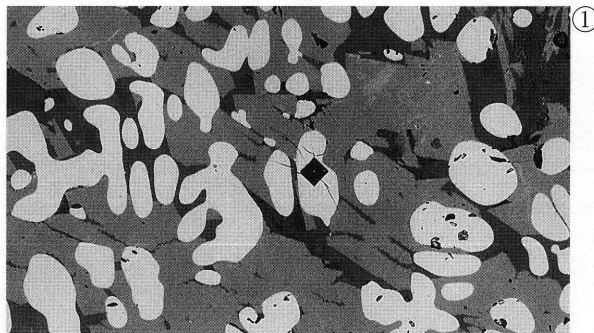
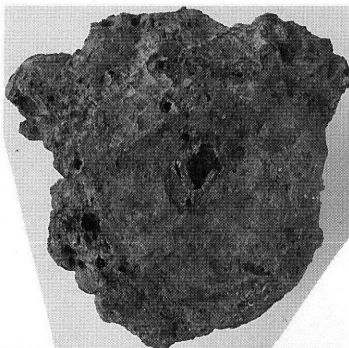

第150図 椀形鍛冶滓の顕微鏡組織

高松市西打遺跡出土赤彩土器の顕微鏡写真

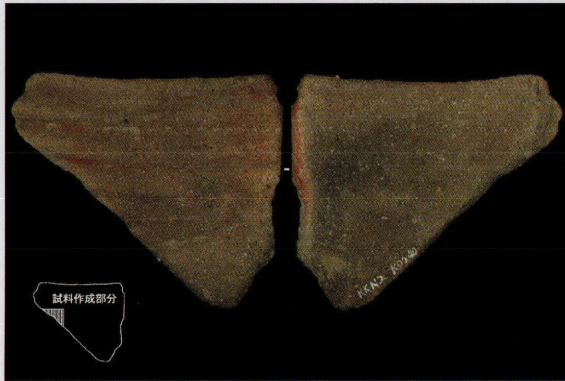

第151図 分析資料 (×1/2)

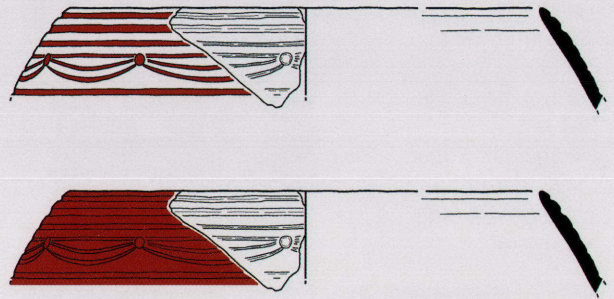

第152図 赤彩土器の復元 (×1/4)

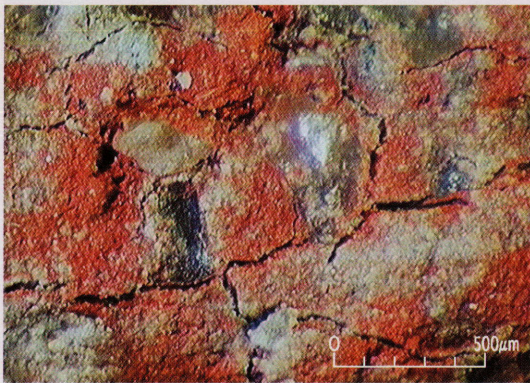

第153図 表面写真 (×40)

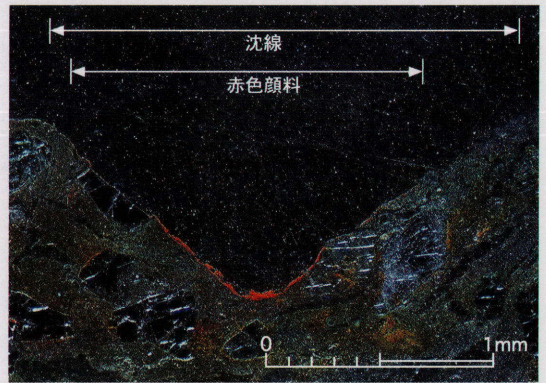

第154図 断面写真 (落射光×30)

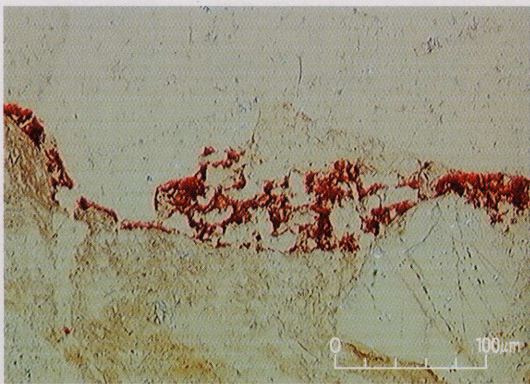

第155図 断面写真 (落射光+透過光×200)

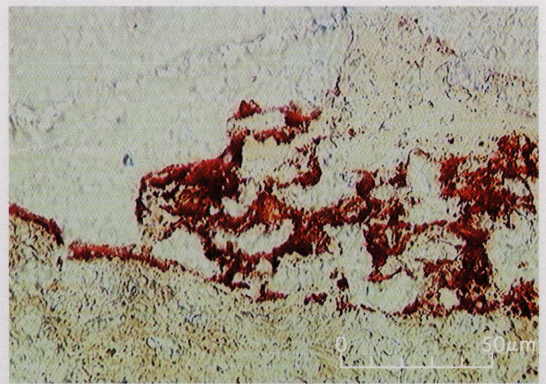

第156図 断面写真 (落射光+透過光×400)

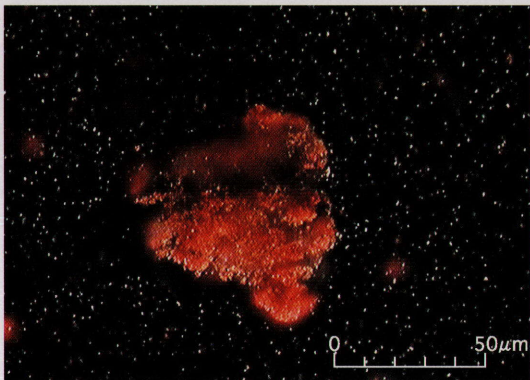

第157図 赤色顔料 (落射光×400)

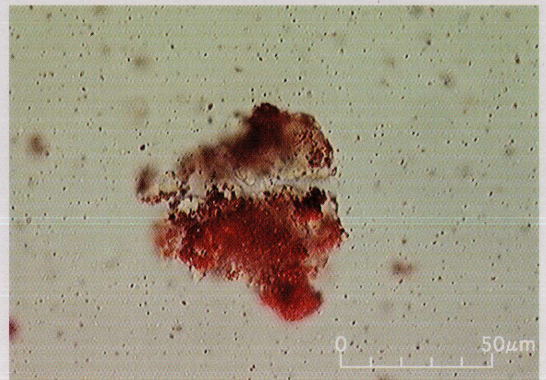

第158図 赤色顔料 (落射光+透過光×400)

引用・参考文献一覧

- 池澤俊幸 2000 『土佐における古代前期の建物群』 「古代文化 第52巻第6号」
2000 『土佐から見た平安時代の土器』 「中世土器の基礎研究XV」 日本中世土器研究会
- 石尾和仁 1993 『中世低地集落の形成と展開』 「ヒストリア 第138号」 大阪歴史学会
1996 『中世低地集落の変容』 「鳴門史学 第10集」
1999 『中世低地集落の歴史的位罫』 「中世集落と灌漑」 シンポジウム「中世集落と灌漑」 実行委員会
- 石井清司 1995 『Ⅲ土器・陶磁器 5.篠窯須恵器』 「概説 中世の土器・陶磁器」 中世土器研究会
- 小川 賢・山元敏裕 2001 「高松港頭地区再開発関連事業に伴う埋蔵文化財発掘調査報告 香西南西打遺跡」 高松市教育委員会
- 川部浩二・小川 賢 2001 「高松港頭地区再開発関連事業に伴う埋蔵文化財発掘調査報告 鬼無藤井遺跡」 高松市教育委員会
- 片桐孝浩 1992 『古代から中世にかけての土器様相』 「四国横断自動車道建設に伴う埋蔵文化財報告第1冊 川津元結木遺跡」 香川県教育委員会 (助香川県埋蔵文化財調査センター)
- 片桐孝浩 1995 『Ⅱ各地の土器様相 (2)讃岐』 「概説 中世の土器・陶磁器」 中世土器研究会
- 木下晴一 1991 『条里型地割施工以後の微地形変化』 「香川県地理学会会報No.11」
1995 『第2章 遺跡の立地と環境』 「四国横断自動車道建設に伴う埋蔵文化財報告第16冊 川津二代取遺跡」 香川県教育委員会 (助香川県埋蔵文化財調査センター)
2000 「サポート高松総合整備事業に伴う埋蔵文化財発掘調査報告 西打遺跡Ⅰ」 香川県教育委員会 (助香川県埋蔵文化財調査センター)
- 北山健一郎 1997 「香西南遺跡」 『財団法人 香川県埋蔵文化財調査センター年報 平成8年度』 (助香川県埋蔵文化財調査センター)
- 蔵本晋司 1999 「四国横断自動車道建設に伴う埋蔵文化財報告第32冊 中間西井坪遺跡Ⅱ」 香川県教育委員会 (助香川県埋蔵文化財調査センター)
- 佐藤亜聖 2000 『集団と耕地開発』 「叡尊・忍性と律宗系集団」 シンポジウム「叡尊・忍性と律宗系集団」 実行委員会
- 佐藤竜馬 1998 『讃岐地方における官衙関連遺跡と集落動向』 「律令国家における地方官衙遺構の研究の現状と課題」 古代学協会四国支部第12回発表資料
- 佐藤竜馬 2000 a 「空港跡地総合整備事業に伴う埋蔵文化財発掘調査報告第4冊 空港跡地遺跡Ⅳ」 香川県教育委員会 (助香川県埋蔵文化財調査センター)
2000 b 『讃岐における平安期の土器研究』 「中近世土器基礎研究XV」 日本中世土器研究会
2000 c 『西村型土器碗の系譜』 「財団法人香川県埋蔵文化財調査センター研究紀要Ⅷ」 (助香川県埋蔵文化財調査センター)
- 鋤柄俊夫 1999 「中世村落と地域性の考古学的検討」
- 高橋照彦 1995 「Ⅲ土器・陶磁器 3.緑釉陶器」 「概説 中世の土器・陶磁器」 中世土器研究会
- 拙稿 2000 a 『北四国における弥生文化の成立』 「第47回 埋蔵文化財研究集会 弥生文化の成立—各地域における弥生文化成立期の具体像—」

- 2001 b 『讃岐地域の初期遠賀川式土器』 「突帯文と遠賀川」 土器持ち寄り会
- 広瀬和雄 1988 『中世村落の形成と展開』 「物質文化 50」
- 1999 『中世村落の考古学的研究—西日本を中心として—』 「中世集落と灌漑」 シンポジウム
「中世集落と灌漑」 実行委員会
- 平川敬治 『奈良時代以降の漁業』 「考古学による日本歴史2 産業I」 雄山閣
- 間壁忠彦 『備前焼』 「考古学ライブラリー-60」 ニューサイエンス社
- 森 格也 1993 『瀬戸内地方の中世集落の展開—讃岐を中心として—』 「財団法人 香川県埋蔵文化財
調査センター研究紀要I」
- 森 隆 2000 『楠葉型黒色土器B類碗と初期楠葉型瓦器碗』 「中世土器の基礎研究XV」 日本中世土
器研究会
- 森島康男 1995 『Ⅲ土器・陶磁器 6.瓦器碗』 「概説 中世の土器・陶磁器」 中世土器研究会
- 森下友子・蔵本晋司 「高松東道路建設に伴う埋蔵文化財発掘調査報告第1冊 東山崎・水田遺跡」 香川
県教育委員会 (財香川県埋蔵文化財調査センター)
- 森田 稔 1995 『Ⅲ土器・陶磁器 8.中世須恵器』 「概説 中世の土器・陶磁器」 中世土器研究会
- 山下峰司 1995 『Ⅲ土器・陶磁器 4.灰釉陶器・山茶碗』 「概説 中世の土器・陶磁器」 中世土器研
究
会
- 山本信夫 1995 『Ⅲ土器・陶磁器 11.貿易陶磁器 (中世前期の貿易陶磁器)』 概説 中世の土器・陶磁
器」 中世土器研究会
- 横田賢次郎・森田 勉 1978 「太宰府出土の輸入中国陶磁器について」 『九州歴史資料館研究論文集4』
- 渡部明夫 1990 『第V章まとめ 縄文後・晩期の土器について』 「四国横断自動車道建設に伴う埋蔵文
化財報告第9冊 永井遺跡」 香川県教育委員会 (財香川県埋蔵文化財調査センター)

| 報告番号 | 器種 | 地区名 | 遺構名 | 長石・石英 | 雲母 | 角閃石 | その他 | 色調 | 残存量 | 内面調整 | 外面調整 | 備考 | 図録番号 |
|------|---------|-----|--------|-------|----|-----|------|-----------------|-----|--------|---------------------|----------|------|
| 1 | 縄文土器 深鉢 | B3 | SP1310 | 粗砂多 | | | | 2.5Y7/3浅黄色 | 1/8 | ヘラミガキ | ヘラミガキ | | 7 |
| 2 | 縄文土器 深鉢 | B3 | SP1436 | | | | 粗砂多 | 5Y3/1オリーブ黒色 | 1/8 | ナデ | 不明 | | 7 |
| 3 | 弥生土器 底部 | B3 | ST14 | | | | 細砂多 | 10R5/6赤色 | 3/8 | マメツ | ヘラミガキ | | |
| 4 | 弥生土器 壺 | B3 | SD25 | | | | 粗砂多 | 2.5Y8/3淡黄色 | 2/8 | マメツ | マメツ | | 7 |
| 5 | 弥生土器 壺 | B3 | SD25 | 細砂多 | | | | 10YR8/4浅黄褐色 | 7/8 | マメツ | マメツ | | |
| 6 | 弥生土器 壺 | B3 | SD25 | 粗砂多 | | | | 7.5YR6/4にぶい、橙色 | 2/8 | マメツ | マメツ | 4の底部か | |
| 7 | 弥生土器 底部 | B3 | SX12付近 | 粗砂多 | | | | 5YR7/4にぶい、橙色 | 1/8 | マメツ | マメツ | | |
| 8 | 弥生土器 底部 | B3 | SX12付近 | 粗砂多 | | | 赤色粒含 | 10YR8/3浅黄褐色 | 6/8 | マメツ | マメツ | | 7 |
| 9 | 弥生土器 壺 | B3 | SX13 | 粗砂多 | | | 粗砂多 | 5YR6/6褐色 | 1/8 | 頸ヘラミガキ | ヘラミガキ | | 7 |
| 10 | 弥生土器 甕 | B3 | SX13 | 粗砂多 | | | | 2.5Y7/1灰白色 | 1/8 | マメツ | マメツ | | |
| 11 | 弥生土器 甕 | B3 | SX13 | 粗砂多 | | | | 10YR6/3にぶい、黄褐色 | 1/8 | マメツ | 口縁指おさえ後ヨコナデ | | 8 |
| 12 | 弥生土器 甕 | B3 | SX13 | 粗砂多 | | | | 2.5YR4/4にぶい、赤褐色 | 1/8 | マメツ | マメツ | | |
| 13 | 弥生土器 甕 | B3 | SX13 | 粗砂多 | | | | 7.5YR7/4にぶい、橙色 | 1/8 | マメツ | マメツ | 12と同一個体か | 8 |
| 14 | 弥生土器 甕 | B3 | SX13 | 粗砂多 | | | | 10R5/6赤色 | 1/8 | マメツ | マメツ | | 8 |
| 15 | 弥生土器 甕 | B3 | SX13 | 粗砂多 | | | | 5YR7/4にぶい、橙色 | 1/8 | 板ナデ | ヨコナデ? | 13と同一個体か | 8 |
| 16 | 弥生土器 底部 | B3 | SX13 | 粗砂多 | | | | 7.5YR8/2灰白色 | 7/8 | マメツ | マメツ | | |
| 17 | 弥生土器 底部 | B3 | SX13 | 粗砂多 | | | | 10R6/6赤褐色 | 2/8 | マメツ | マメツ | | |
| 18 | 弥生土器 底部 | B3 | SX13 | 粗砂多 | | | | 10YR8/2灰白色 | 2/8 | マメツ | マメツ | | |
| 19 | 弥生土器 底部 | B3 | SX13 | 粗砂多 | | | | 5YR7/8褐色 | 1/8 | マメツ | マメツ | | |
| 20 | 弥生土器 底部 | B3 | SX13 | 粗砂多 | | | | 2.5Y7/1灰白色 | 1/8 | マメツ | 一部板ナデ | | |
| 21 | 縄文土器 深鉢 | B3 | SX20 | 粗砂含 | | | 粗砂少 | 5YR6/6褐色 | 1/8 | マメツ | ヨコナデ | | 8 |
| 22 | 弥生土器 甕 | B3 | SX20 | 粗砂含 | | | | 10YR7/3にぶい、黄褐色 | 1/8 | ヨコナデ | ヨコナデ | | |
| 23 | 弥生土器 甕 | B3 | SX20 | 粗砂多 | | | | 10R6/8赤褐色 | 1/8 | ナデ | ヘラミガキ? | | |
| 24 | 弥生土器 甕 | B3 | SX20 | 粗砂多 | | | | 5YR6/4にぶい、橙色 | 1/8 | マメツ | ナデ | | |
| 25 | 弥生土器 底部 | B3 | SX20 | 粗砂多 | | | | 5YR6/4にぶい、橙色 | 1/8 | マメツ | 不明 | | |
| 26 | 弥生土器 壺 | B3 | SP1687 | 粗砂含 | | | | 2.5Y7/2灰黄色 | 1/8 | ナデ | 指おさえ | | |
| 27 | 弥生土器 底部 | B3 | SP1687 | 粗砂多 | | | | 10YR7/3にぶい、黄褐色 | 1/8 | 板ナデ | ヘラミガキ? | | |
| 28 | 弥生土器 甕 | B3 | SP1115 | 細砂多 | | | | 2.5Y7/2灰黄色 | 3/8 | 不明 | 頸ヨコナデ、胴下半ケズ り状ナデ | | 8 |
| 29 | 土師質土器 杯 | B3 | SE01 | | | | 細砂含 | 2.5Y7/1灰白色 | 2/8 | 回転ナデ | 回転ナデ | | |
| 30 | 土師質土器 杯 | B3 | SE01 | | | | 粗砂少 | 2.5Y8/1灰白色 | 1/8 | 回転ナデ | 回転ナデ | | |
| 31 | 土師質土器 杯 | B3 | SE01 | | | | 粗砂少 | 2.5Y7/1灰白色 | 1/8 | 回転ナデ | 口縁ヨコナデ、体ナデ | | |
| 32 | 土師質土器 杯 | B3 | SE01 | | | | 粗砂含 | 2.5Y7/1灰白色 | 1/8 | 回転ナデ | 回転ナデ | | |
| 33 | 土師質土器 杯 | B3 | SE01 | | | | 粗砂少 | 5Y8/1灰白色 | 1/8 | 回転ナデ | 回転ナデ | | |
| 34 | 土師質土器 杯 | B3 | SE01 | | | | 粗砂少 | 5Y8/2灰白色 | 1/8 | 回転ナデ | 体回転ナデ、底回転 ヘラミガキ | 外面墨書 | |

B3区 土器観察表

| 報告番号 | 器種 | 地区名 | 遺構名 | 長石・石英 | 雲母 | 角閃石 | その他 | 色調 | 残存量 | 内面調整 | 外面調整 | 備考 | 図版番号 |
|------|-----------|-----|------|-------|----|-----|-----|----------------|-----|-------------|--------------------------|---------|------|
| 35 | 土師質土器 杯 | B3 | SE01 | | | | 粗砂含 | 2.5Y8/1灰白色 | 6/8 | 回転ナデ | 体回転ナデ,底回転ナデ,口縁ヨコナデ,底回転ナデ | | 8 |
| 36 | 土師質土器 杯 | B3 | SE01 | | | | 粗砂含 | 2.5Y8/1灰白色 | 1/8 | 口縁ヨコナデ | 体回転ナデ,底回転ナデ | | |
| 37 | 土師質土器 杯 | B3 | SE01 | | | | 粗砂少 | 2.5Y8/2灰白色 | 3/8 | 回転ナデ | 体回転ナデ,底回転ナデ | | 8 |
| 38 | 土師質土器 杯 | B3 | SE01 | | | | 粗砂多 | 10YR8/2灰白色 | 6/8 | 回転ナデ | 体回転ナデ,底回転ナデ | | 8 |
| 39 | 土師質土器 杯 | B3 | SE01 | | | | 粗砂少 | 2.5Y7/3淡黄色 | 1/8 | 回転ナデ | 体回転ナデ,底回転ナデ | | |
| 40 | 土師質土器 杯 | B3 | SE01 | | | | 粗砂含 | 10YR8/1灰白色 | 1/8 | 回転ナデ | 体回転ナデ | | |
| 41 | 土師質土器 杯 | B3 | SE01 | | | | 粗砂少 | 2.5Y8/1灰白色 | 1/8 | 体回転ナデ,底回転ナデ | 体回転ナデ,底回転ナデ,口縁ヨコナデ,底回転ナデ | 灯皿として使用 | 8 |
| 42 | 土師質土器 杯 | B3 | SE01 | | | | 粗砂含 | 5Y7/2灰白色 | 2/8 | 体回転ナデ,底回転ナデ | 体回転ナデ,底回転ナデ,口縁ヨコナデ,底回転ナデ | | 8 |
| 43 | 土師質土器 杯 | B3 | SE01 | | | | 粗砂含 | 7.5YR8/4浅黄褐色 | 1/8 | ママツ | ママツ | | |
| 44 | 土師質土器 杯 | B3 | SE01 | | | | 粗砂少 | 5Y8/1灰白色 | 7/8 | 体回転ナデ,底回転ナデ | 体回転ナデ,底回転ナデ,口縁ヨコナデ,底回転ナデ | | 8 |
| 45 | 土師質土器 杯 | B3 | SE01 | | | | 粗砂少 | 2.5Y7/3淡黄色 | 1/8 | 回転ナデ | 体回転ナデ,底回転ナデ | | 8 |
| 46 | 土師質土器 杯 | B3 | SE01 | | | | 粗砂含 | 2.5Y5/4黄褐色 | 1/8 | 回転ナデ | 回転ナデ | | |
| 47 | 土師質土器 杯 | B3 | SE01 | | | | 粗砂少 | 5Y7/1灰白色 | 3/8 | 体回転ナデ,底回転ナデ | 体回転ナデ,底回転ナデ,口縁ヨコナデ,底回転ナデ | | 8 |
| 48 | 土師質土器 足釜 | B3 | SE01 | | | | 粗砂含 | 2.5Y6/2灰黄色 | 1/8 | 板ナデ | 口縁板ナデ,胴ハケメ後 | | |
| 49 | 土師質土器 足釜 | B3 | SE01 | | | | 粗砂多 | 2.5Y6/3にぶい,黄色 | 1/8 | 板ナデ | 口縁指おさえ後,底ヨコナデ,胴ハケメ後 | 外面すす付着 | 8 |
| 50 | 須恵器 杯 | B3 | SE01 | | | | 粗砂含 | N8/0灰白色 | 1/8 | 回転ナデ | 体回転ナデ,底回転ナデ | | |
| 51 | 亀山焼 甕 | B3 | SE01 | | | | 粗砂含 | N3/0暗灰色 | 2/8 | ハケメ後上半ナデ | 格子タタキ | | 8 |
| 52 | 東播系須恵器 鉢 | B3 | SE01 | | | | 粗砂含 | 10BG4/1暗青灰色 | 3/8 | ナデ | 体ヨコナデ,底糸切り | 内面使用底 | 8 |
| 53 | 土師質土器 皿 | B3 | SK02 | | | | 粗砂含 | 5YR7/4にぶい,橙色 | 1/8 | 回転ナデ | 体回転ナデ,底回転ナデ | | 8 |
| 54 | 土師質土器 杯 | B3 | SK02 | | | | 粗砂含 | 7.5YR8/6浅黄褐色 | 1/8 | 回転ナデ | 回転ナデ | | 8 |
| 55 | 土師質土器 甕 | B3 | SK02 | | | | 粗砂多 | 2.5Y5/3黄褐色 | 1/8 | 口縁ヨコナデ,胴ハケメ | 口縁ヨコナデ,底回転ナデ | | 8 |
| 61 | 土師質土器 杯 | B3 | SK03 | | | | 粗砂少 | 7.5YR8/4浅黄褐色 | 1/8 | 回転ナデ | 体回転ナデ,底回転ナデ | | |
| 62 | 土師質土器 杯 | B3 | SK03 | | | | 粗砂含 | 10YR8/3浅黄褐色 | 1/8 | 回転ナデ | 回転ナデ | | |
| 64 | 土師質土器 小皿 | B3 | SK04 | | | | 粗砂含 | 2.5Y8/2灰白色 | 1/8 | 回転ナデ | 回転ナデ | | 8 |
| 65 | 土師質土器 杯 | B3 | SK04 | | | | 粗砂少 | 2.5Y8/3淡黄色 | 1/8 | 回転ナデ | 回転ナデ | | 8 |
| 66 | 土師質土器 すり鉢 | B3 | SK04 | | | | 粗砂含 | 5Y5/1灰白色 | 1/8 | ヨコナデ | 指おさえ後板ナデ | | 8 |
| 67 | 東播系須恵器 鉢 | B3 | SK04 | | | | 粗砂少 | 5PB4/1暗青灰色 | 1/8 | 口縁ヨコナデ,体ナデ | 口縁ヨコナデ,体指おさえ | | 8 |
| 70 | 土師質土器 皿 | B3 | SK07 | | | | 粗砂含 | 5YR7/6橙色 | 1/8 | 回転ナデ | 体回転ナデ,底回転ナデ | | |
| 71 | 土師質土器 皿 | B3 | SK07 | | | | 粗砂含 | 7.5YR6/4にぶい,橙色 | 6/8 | 回転ナデ | 体回転ナデ,底回転ナデ | | 8 |
| 72 | 土師質土器 杯 | B3 | SK07 | | | | 粗砂少 | 10YR8/3浅黄褐色 | 1/8 | 回転ナデ | 回転ナデ | | |
| 73 | 土師質土器 杯 | B3 | SK07 | | | | 粗砂含 | 10YR8/3浅黄褐色 | 2/8 | 体回転ナデ,底回転ナデ | 体回転ナデ,底回転ナデ | | 8 |
| 74 | 土師質土器 皿 | B3 | SK08 | | | | 粗砂少 | 5YR7/6橙色 | 1/8 | 回転ナデ | 体回転ナデ,底回転ナデ | | 8 |
| 75 | 土師質土器 杯 | B3 | SK08 | | | | 粗砂少 | 10YR8/2灰白色 | 1/8 | 体回転ナデ,底回転ナデ | 体回転ナデ,底回転ナデ | | 8 |

B3区 土器観察表

觀 察 表

| 報告番号 | 器種 | 地区名 | 遺構名 | 長石・石英 | 雲母 | 角閃石 | その他 | 色調 | 残存量 | 内面調整 | 外面調整 | 備考 | 図版番号 |
|------|-----------|-----|------|-------|----|-----|-------|----------------|-----|------------------|----------------|------|------|
| 76 | 土師質土器 皿 | B3 | SK09 | | | | 粗砂少 | 7.5YR7/3にぶい、橙色 | 2/8 | 回転ナデ | 体回転ナデ、底回転ナデ | | 9 |
| 77 | 土師質土器 杯 | B3 | SK10 | | | | 粗砂少 | 2.5Y7/3浅黄色 | 1/8 | 回転ナデ | 回転ナデ | | 9 |
| 78 | 中国産青白磁 不明 | B3 | SK10 | | | | 砂粒含まず | 10BG7/1明青灰色 | 1/8 | 上半施釉 | 施釉 | 把手残1 | 9 |
| 79 | 土師質土器 皿 | B3 | ST01 | | | | 粗砂少 | 5YR7/6橙色 | 6/8 | 体回転ナデ、底ナデ | 体回転ナデ、底回転ナデ | | 9 |
| 80 | 土師質土器 皿 | B3 | ST01 | | | | 粗砂少 | 5YR7/6橙色 | 2/8 | 回転ナデ | 体回転ナデ、底回転ナデ | | |
| 81 | 土師質土器 皿 | B3 | ST01 | | | | 粗砂含 | 2.5YR6/8橙色 | 1/8 | 回転ナデ | 体回転ナデ、底回転ナデ | | |
| 83 | 土師器 甕 | B3 | ST05 | | | | 粗砂含 | 7.5YR5/3にぶい、褐色 | 1/8 | 口縁ハケメ後板ナデ、胴ハケメ | 胴ハケメ後ナデ | | |
| 84 | 土師質土器 杯 | B3 | ST06 | | | | 粗砂含 | 10YR5/1褐色 | 1/8 | 回転ナデ | 回転ナデ | | |
| 86 | 土師質土器 杯 | B3 | ST08 | | | | 粗砂少 | 7.5YR6/6橙色 | 1/8 | 回転ナデ | 回転ナデ | | |
| 87 | 東播系須恵器 鉢 | B3 | SX02 | | | | 細砂多 | N7/0灰白色 | 1/8 | 自然釉 | 回転ナデ | | 9 |
| 88 | 備前焼 壺 | B3 | SX02 | | | | 粗砂少 | 5PB6/1青灰色 | 1/8 | 頸ナデ、胴板ナデ | 頸ヨココナデ、胴ナデ | 耳残1 | 9 |
| 89 | 土師質土器 皿 | B3 | SX05 | | | | 粗砂含 | 7.5YR7/4にぶい、橙色 | 1/8 | マメツ | 底回転ナデ、高台ヨコナデ | | |
| 90 | 土師質土器 皿 | B3 | SX05 | | | | 粗砂少 | 10YR8/2灰白色 | 1/8 | 回転ナデ | 体回転ナデ | | |
| 91 | 土師質土器 杯 | B3 | SX05 | | | | 粗砂多 | 5YR7/6橙色 | 1/8 | マメツ | マメツ | | |
| 92 | 土師質土器 鍋 | B3 | SX05 | | | | 粗砂多 | 5YR4/2灰褐色 | 1/8 | 口縁ハケメ後ヨココナデ、体ハケメ | 指おさえ後ナデ | | 9 |
| 93 | 土師質土器 足鍋 | B3 | SX05 | | | | 粗砂多 | 5YR7/6橙色 | 1/8 | ハケメ | 指おさえ後ナデ | | 9 |
| 94 | 土師質土器 碗 | B3 | SX05 | | | | 粗砂少 | 2.5Y8/2灰白色 | 1/8 | ヘラミガキ | 口縁ヨココナデ、体指おさえ | | |
| 95 | 土師質土器 碗 | B3 | SX05 | | | | 粗砂少 | 7.5YR6/1褐色 | 2/8 | 板ナデ | 口縁ヨココナデ、高台ヨコナデ | | 9 |
| 96 | 龜山焼 壺 | B3 | SX05 | | | | 粗砂含 | N6/0灰色 | 4/8 | 板ナデ | 胴格子タタキ、底面板ナデ | | 9 |
| 97 | 中国産青磁 碗 | B3 | SX05 | | | | 砂粒含まず | 7.5Y4/2灰オリーブ色 | 1/8 | 施釉 | 施釉 | | 9 |
| 98 | 土師質土器 皿 | B3 | SX06 | | | | 粗砂少 | 5YR8/4淡橙色 | 1/8 | 回転ナデ | 体回転ナデ、底回転ナデ | | 9 |
| 99 | 土師質土器 皿 | B3 | SX06 | | | | 粗砂少 | 2.5YR6/8橙色 | 2/8 | 回転ナデ、後ナデ | 体回転ナデ | | |
| 100 | 土師質土器 皿 | B3 | SX06 | | | | 細砂含 | 10YR7/4にぶい、黄橙色 | 1/8 | 回転ナデ | 体回転ナデ、底ナデ | | |
| 101 | 土師質土器 杯 | B3 | SX06 | | | | 細砂含 | 10YR8/2灰白色 | 1/8 | 回転ナデ | 回転ナデ | | |
| 102 | 土師質土器 杯 | B3 | SX06 | | | | 粗砂多 | 10YR8/2灰白色 | 1/8 | 回転ナデ | 回転ナデ | | |
| 103 | 土師質土器 杯 | B3 | SX06 | | | | 細砂含 | 5YR7/4にぶい、橙色 | 1/8 | 体回転ナデ、底ナデ | 体回転ナデ、底回転ナデ | | 9 |
| 104 | 土師質土器 杯 | B3 | SX06 | | | | 細砂少 | 10YR8/3浅黄橙色 | 1/8 | 回転ナデ | 体回転ナデ、底ナデ | | |
| 105 | 土師質土器 杯 | B3 | SX06 | | | | 粗砂含 | 2.5Y8/1灰白色 | 2/8 | 体回転ナデ、底ナデ | 体回転ナデ、底回転ナデ | | 9 |
| 106 | 土師質土器 杯 | B3 | SX06 | | | | 粗砂少 | 10YR8/4浅黄橙色 | 3/8 | 回転ナデ | 体回転ナデ、底回転ナデ | | 9 |
| 107 | 土師質土器 杯 | B3 | SX06 | | | | 粗砂少 | 2.5Y8/2灰白色 | 3/8 | 体回転ナデ、底ナデ | 体回転ナデ、底回転ナデ | | 9 |
| 108 | 土師質土器 杯 | B3 | SX06 | | | | 粗砂少 | 7.5YR6/3にぶい、褐色 | 2/8 | 回転ナデ | 体回転ナデ、底回転ナデ | | 9 |
| 109 | 土師質土器 杯 | B3 | SX06 | | | | 粗砂少 | 10YR8/2灰白色 | 2/8 | 回転ナデ | 体回転ナデ、底回転ナデ | | |
| 110 | 土師質土器 杯 | B3 | SX06 | | | | 粗砂少 | 10YR8/1灰白色 | 1/8 | 体回転ナデ、底ナデ | 体回転ナデ、底回転ナデ | | 9 |
| 111 | 土師質土器 杯 | B3 | SX06 | | | | 粗砂少 | 10YR5/1褐色 | 1/8 | 回転ナデ | 回転ナデ | | |

B3区 土器観察表

| 報告番号 | 器種 | 地区名 | 遺構名 | 長石・石英 | 雲母 | 角閃石 | その他 | 色調 | 残存量 | 内面調整 | 外面調整 | 備考 | 図版番号 |
|------|----------|-----|------|-------|----|-----|-----|---------------|-----|------------|-------------------|----|------|
| 112 | 土師質土器 杯 | B3 | SX06 | | | | 粗砂少 | 2.5Y8/3淡黄色 | 1/8 | 回転ナデ | 体回転ナデ,底ナデ | | |
| 113 | 土師質土器 杯 | B3 | SX06 | | | | 粗砂少 | 7.5YR7/4にぶい橙色 | 1/8 | 回転ナデ | 体回転ナデ,底回転ナデ | | |
| 114 | 土師質土器 足釜 | B3 | SX06 | | | | 粗砂含 | 2.5Y6/2灰黄色 | 1/8 | ハケメ後ナデ | 口縁指おさえ後,底回転ナデ | | 9 |
| 115 | 土師質土器 足釜 | B3 | SX06 | | | | 粗砂含 | 10YR7/2にぶい黄橙色 | 1/8 | ヨコナデ | 指おさえ後,ヨコナデ | | 9 |
| 116 | 備前焼 甗 | B3 | SX06 | | | | 粗砂含 | N7/0灰白色 | 1/8 | ヨコナデ | ヨコナデ | | 9 |
| 117 | 東播系須恵器 鉢 | B3 | SX06 | | | | 粗砂含 | 5Y8/1灰白色 | 1/8 | 口縁ヨコナデ,体ナデ | 口縁ヨコナデ,体ナデ | | 9 |
| 131 | 土師質土器 皿 | B3 | SX07 | | | | 粗砂少 | 5YR7/3にぶい橙色 | 2/8 | 回転ナデ | 体回転ナデ,底回転ナデ | | 9 |
| 132 | 土師質土器 杯 | B3 | SX07 | | | | 粗砂含 | 5YR7/3にぶい橙色 | 1/8 | 回転ナデ | 回転ナデ | | |
| 133 | 土師質土器 杯 | B3 | SX07 | | | | 粗砂少 | 10YR7/4にぶい黄橙色 | 1/8 | 回転ナデ | 体回転ナデ,底回転ナデ | | |
| 134 | 土師質土器 杯 | B3 | SX07 | | | | 粗砂含 | 5YR8/3淡橙色 | 3/8 | 回転ナデ | 体回転ナデ,底回転ナデ | | 9 |
| 135 | 土師質土器 杯 | B3 | SX07 | | | | 粗砂含 | 7.5YR8/4浅黄橙色 | 1/8 | 体回転ナデ,底ナデ | 体回転ナデ,底回転ナデ | | |
| 136 | 土師質土器 杯 | B3 | SX07 | | | | 粗砂少 | N8/0灰白色 | 6/8 | 体回転ナデ,底ナデ | 体回転ナデ,底回転ナデ | | 9 |
| 137 | 土師質土器 杯 | B3 | SX07 | | | | 粗砂少 | 5Y8/2灰白色 | 1/8 | 回転ナデ | 体回転ナデ | | |
| 139 | 土師質土器 皿 | B3 | SX10 | | | | 粗砂少 | 7.5YR7/2明褐灰色 | 1/8 | 回転ナデ | 体回転ナデ,底回転ナデ | | 9 |
| 140 | 土師質土器 皿 | B3 | SX10 | | | | 粗砂少 | 5YR7/4にぶい橙色 | 1/8 | ナデ | 体回転ナデ,底回転ナデ | | |
| 141 | 土師質土器 皿 | B3 | SX10 | | | | 粗砂少 | 2.5Y7/1灰白色 | 4/8 | 回転ナデ,後ナデ | 体回転ナデ,底回転ナデ | | 9 |
| 142 | 土師質土器 皿 | B3 | SX10 | | | | 粗砂多 | 2.5Y8/2灰白色 | 2/8 | 回転ナデ | 体回転ナデ,底回転ナデ | | 9 |
| 143 | 土師質土器 小皿 | B3 | SX10 | | | | 粗砂少 | 5YR7/6橙色 | 1/8 | 回転ナデ | 体回転ナデ,底回転ナデ | | |
| 144 | 土師質土器 小皿 | B3 | SX10 | | | | 粗砂少 | 10YR8/3浅黄橙色 | 1/8 | 回転ナデ | 体回転ナデ,底回転ナデ | | |
| 145 | 土師質土器 小皿 | B3 | SX10 | | | | 粗砂含 | 5YR7/6橙色 | 1/8 | ナデ | 体回転ナデ,底回転ナデ | | |
| 146 | 土師質土器 杯 | B3 | SX10 | | | | 粗砂少 | 7.5YR8/3浅黄橙色 | 2/8 | 回転ナデ | 回転ナデ | | 9 |
| 147 | 土師質土器 杯 | B3 | SX10 | | | | 粗砂少 | 5YR7/6橙色 | 1/8 | 回転ナデ | 体回転ナデ | | |
| 148 | 土師質土器 杯 | B3 | SX10 | | | | 粗砂少 | 7.5Y8/2灰白色 | 1/8 | 回転ナデ | 体回転ナデ | | |
| 149 | 土師質土器 杯 | B3 | SX10 | | | | 粗砂少 | 2.5Y8/2灰白色 | 4/8 | 体回転ナデ,底ナデ | 体回転ナデ,底回転ナデ | | 9 |
| 150 | 土師質土器 杯 | B3 | SX10 | | | | 粗砂少 | 5YR6/4にぶい橙色 | 1/8 | 回転ナデ | 体回転ナデ | | |
| 151 | 土師質土器 杯 | B3 | SX10 | | | | 粗砂含 | 5YR7/6橙色 | 1/8 | 回転ナデ | 体回転ナデ | | |
| 152 | 土師質土器 杯 | B3 | SX10 | | | | 粗砂少 | 5YR7/6橙色 | 7/8 | 体回転ナデ,底ナデ | 体回転ナデ,底回転ナデ | | 9 |
| 153 | 土師質土器 杯 | B3 | SX10 | | | | 粗砂少 | 7.5YR8/4浅黄橙色 | 1/8 | 回転ナデ | 体回転ナデ,底回転ナデ | | |
| 154 | 土師質土器 杯 | B3 | SX10 | | | | 粗砂少 | 10YR8/3浅黄橙色 | 1/8 | 回転ナデ | 体回転ナデ,底回転ナデ | | |
| 155 | 土師質土器 杯 | B3 | SX10 | | | | 粗砂少 | 10YR8/2灰白色 | 1/8 | 回転ナデ | 体回転ナデ | | |
| 156 | 土師質土器 杯 | B3 | SX10 | | | | 粗砂少 | 5Y8/1灰白色 | 3/8 | 体回転ナデ,底ナデ | 体回転ナデ,底ナデ | | 10 |
| 157 | 土師質土器 杯 | B3 | SX10 | | | | 粗砂少 | 7.5YR8/2灰白色 | 1/8 | 回転ナデ | 回転ナデ | | |
| 158 | 土師質土器 高坏 | B3 | SX10 | | | | 粗砂少 | 7.5YR6/2灰褐色 | 7/8 | 底ナデ,脚回転ナデ | 回転ナデ | | 10 |
| 159 | 土師質土器 鉢 | B3 | SX10 | | | | 粗砂含 | 2.5YR5/6明赤褐色 | 1/8 | ハケメ後体板ナデ | 口縁ヨコナデ,体指おさえ後,ハケメ | | 10 |

B3区 土器観察表

| 報告番号 | 器種 | 地区名 | 遺構名 | 長石・石英 | 雲母 | 角閃石 | その他 | 色調 | 残存量 | 内面調整 | 外面調整 | 備考 | 図録番号 |
|------|----------|-----|------|-------|----|-----|-------|---------------|-----|---------------|----------------------|---------|------|
| 160 | 土師質土器 鍋 | B3 | SX10 | | | | 粗砂含 | 2.5Y4/2暗灰黄色 | 1/8 | 口縁ハケメ、体ハケメ後ナデ | 口縁ハケメ後ナデ、体ハケメ | 外面すす付着 | 10 |
| 161 | 土師器 羽釜 | B3 | SX10 | | | | 粗砂多 | 2.5Y7/2灰黄色 | 1/8 | マメツ | 口縁ヨコナデ | | |
| 162 | 土師質土器 足釜 | B3 | SX10 | | | | 粗砂少 | 10YR6/2灰黄褐色 | 1/8 | 板ナデ | 口縁ヨコナデ、頸端ハケメ、胴ハケメ後ナデ | 外面すす付着 | 10 |
| 163 | 土師質土器 足釜 | B3 | SX10 | | | | 粗砂含 | 7.5YR5/4にぶい褐色 | 1/8 | 板ナデ | 口縁板ナデ後ヨコナデ、胴指おさえ後ナデ | | 10 |
| 164 | 土師質土器 足釜 | B3 | SX10 | | | | 粗砂多 | 10YR7/2にぶい黄褐色 | 1/8 | 口縁ヨコナデ、胴ナデ | 口縁ヨコナデ、胴指おさえ後一部ナデ | 外面すす付着 | 10 |
| 165 | 土師質土器 足釜 | B3 | SX10 | | | | 粗砂多 | 10YR6/3にぶい黄褐色 | 1/8 | 口縁ヨコナデ | 口縁ヨコナデ、胴ナデ | | 10 |
| 166 | 東播系須恵器 鉢 | B3 | SX10 | | | | 粗砂含 | 5B4/1暗青灰色 | 1/8 | ヨコナデ、後ナデ | ヨコナデ | 片口 | 10 |
| 167 | 東播系須恵器 鉢 | B3 | SX10 | | | | 粗砂多 | 7.5Y7/1灰白色 | 1/8 | 口縁ヨコナデ、体板ナデ | 口縁ヨコナデ、体指おさえ | 内面使用痕 | 10 |
| 168 | 東播系須恵器 鉢 | B3 | SX10 | | | | 粗砂多 | 5Y7/1灰白色 | 2/8 | ナデ | 体ヨコナデ、底糸切り | | 10 |
| 169 | 備前焼 すり鉢 | B3 | SX10 | | | | 粗砂含 | 5YR3/2暗赤褐色 | 1/8 | ヨコナデ | ヨコナデ | 高さは不確実 | 10 |
| 170 | 備前焼 すり鉢 | B3 | SX10 | | | | 粗砂少 | 10YR4/1褐灰色 | 1/8 | ヨコナデ | 自然釉 | | 10 |
| 171 | 中国産青磁 碗 | B3 | SX10 | | | | 砂粒含まず | 7.5Y7/2灰白色 | 1/8 | 施釉 | 施釉 | | |
| 172 | 中国産青磁 碗 | B3 | SX10 | | | | 砂粒含まず | 10Y5/2オリーブ灰色 | 1/8 | 施釉 | 施釉 | | |
| 189 | 弥生土器 底部 | B3 | SX12 | 粗砂多 | | | | 10YR8/2灰白色 | 7/8 | マメツ | マメツ | 底面木の葉正痕 | |
| 190 | 土師質土器 小皿 | B3 | SX12 | | | | 粗砂含 | 5YR7/6橙色 | 1/8 | マメツ | 底回転ヘラキリ | | |
| 191 | 土師質土器 小皿 | B3 | SX12 | | | | 粗砂多 | 5YR7/4にぶい橙色 | 1/8 | マメツ | マメツ | | |
| 192 | 土師質土器 杯 | B3 | SX12 | | | | 粗砂少 | 10YR8/3浅黄褐色 | 3/8 | 体回転ナデ、底ナデ | 体回転ナデ、底回転ナデ、底回転ナデ | | 10 |
| 193 | 土師質土器 杯 | B3 | SX12 | | | | 粗砂少 | 10YR8/3浅黄褐色 | 7/8 | 回転ナデ | 体回転ナデ、底回転ナデ | | 10 |
| 194 | 土師質土器 杯 | B3 | SX12 | | | | 粗砂多 | 5YR8/4淡橙色 | 1/8 | マメツ | マメツ | | 10 |
| 195 | 土師質土器 杯 | B3 | SX12 | | | | 粗砂含 | 5YR7/6橙色 | 1/8 | マメツ | マメツ | | |
| 196 | 土師質土器 杯 | B3 | SX12 | | | | 粗砂含 | 10YR8/2灰白色 | 1/8 | 回転ナデ | 回転ナデ | | |
| 197 | 土師質土器 杯 | B3 | SX12 | | | | 粗砂含 | 2.5YR8/2灰白色 | 1/8 | 体回転ナデ、底ナデ | 体回転ナデ、底回転ナデ | | |
| 198 | 土師質土器 杯 | B3 | SX12 | | | | 粗砂少 | 7.5YR8/3浅黄褐色 | 3/8 | 体回転ナデ、底ナデ | 体回転ナデ、底回転ナデ | | 10 |
| 199 | 土師質土器 杯 | B3 | SX12 | | | | 粗砂少 | 10YR8/2灰白色 | 5/8 | 回転ナデ | 回転ナデ | | 10 |
| 200 | 土師質土器 杯 | B3 | SX12 | | | | 粗砂含 | 2.5YR8/2灰白色 | 7/8 | 体回転ナデ、底ナデ | 体回転ナデ、底回転ナデ | | 10 |
| 201 | 土師質土器 杯 | B3 | SX12 | | | | 粗砂含 | 5YR8/4淡橙色 | 3/8 | マメツ | マメツ | | |
| 202 | 土師質土器 杯 | B3 | SX12 | | | | 粗砂含 | 5YR8/3淡橙色 | 1/8 | 体回転ナデ、底ナデ | 体回転ナデ、底回転ナデ | | 10 |
| 203 | 土師質土器 杯 | B3 | SX12 | | | | 粗砂含 | 10YR6/2灰黄褐色 | 1/8 | 回転ナデ | 体回転ナデ、底回転ナデ、底回転ナデ | | 10 |
| 204 | 土師質土器 杯 | B3 | SX12 | | | | 粗砂少 | 10YR8/2灰白色 | 3/8 | 回転ナデ | 体回転ナデ | | 10 |
| 205 | 土師質土器 杯 | B3 | SX12 | | | | 粗砂少 | 10YR8/2灰白色 | 1/8 | 回転ナデ | 回転ナデ | | |
| 206 | 土師質土器 杯 | B3 | SX12 | | | | 砂粒含まず | 10YR7/1灰白色 | 1/8 | 回転ナデ | 回転ナデ | 内面火だすき | |
| 207 | 土師質土器 杯 | B3 | SX12 | | | | 粗砂含 | 5YR7/4にぶい褐色 | 3/8 | 体回転ナデ、底ナデ | 体回転ナデ、底回転ナデ | | 10 |
| 208 | 土師質土器 杯 | B3 | SX12 | | | | 粗砂少 | 2.5YR8/2灰白色 | 3/8 | 回転ナデ | 体回転ナデ、底回転ナデ | | 10 |
| 209 | 土師質土器 杯 | B3 | SX12 | | | | 粗砂少 | 2.5YR8/2灰白色 | 2/8 | 体回転ナデ、底ナデ | 体回転ナデ、底回転ナデ | | |

B3区 土器観察表

| 報告番号 | 器種 | 地区名 | 遺構名 | 長石・石英 | 雲母 | 角閃石 | その他 | 色調 | 残存量 | 内面調整 | 外面調整 | 備考 | 図版番号 |
|------|-----------|-----|------|-------|----|-----|-------|---------------|-----|------------|-----------------------------|--------------|------|
| 210 | 土師質土器 杯 | B3 | SX12 | | | | 粗砂少 | 2.5Y7/2灰黄色 | 3/8 | 体回転ナデ、底ナデ | 体回転ナデ、底回転ナデ | | 10 |
| 211 | 須恵質 杯 | B3 | SX12 | | | | 粗砂少 | N6/0灰色 | 1/8 | 回転ナデ | ヨコナデ | | |
| 212 | 土師質土器 足釜 | B3 | SX12 | | | | 粗砂多 | 2.5YR6/8橙色 | 1/8 | マメツ | 鋤端ハケメ、胴ハケメ | 外面すす付着 | 10 |
| 213 | 土師質土器 足釜 | B3 | SX12 | | | | 粗砂多 | 10YR5/2灰黄褐色 | 1/8 | ハケメ | 口縁ハケメ後ヨコナデ | | 10 |
| 214 | 土師質土器 かまじ | B3 | SX12 | | | | 細砂多 | 7.5YR6/6褐色 | 1/8 | ナデ | ナデ | | |
| 215 | 東播系須恵器 甕 | B3 | SX12 | | | | 粗砂少 | N6/0灰色 | — | 板ナデ | 羽状平行タタキ | | 10 |
| 216 | 中国産白磁 碗 | B3 | SX12 | | | | 砂粒含まず | 7.5Y7/1灰白色 | 1/8 | 施釉 | 底無釉 | | |
| 217 | 土師質土器 皿 | B3 | SX14 | | | | 粗砂少 | 10YR8/3浅黄褐色 | 1/8 | 回転ナデ | 体回転ナデ | | |
| 218 | 土師質土器 杯 | B3 | SX14 | | | | 粗砂少 | 10YR8/4浅黄褐色 | 1/8 | 回転ナデ | 回転ナデ | | |
| 219 | 土師質土器 杯 | B3 | SX14 | | | | 粗砂少 | 10YR8/3浅黄褐色 | 1/8 | 回転ナデ | 体回転ナデ | | |
| 220 | 土師質土器 杯 | B3 | SX14 | | | | 粗砂少 | 10YR7/4にぶい黄褐色 | 1/8 | 回転ナデ | 体回転ナデ | | |
| 221 | 土師質土器 杯 | B3 | SX14 | | | | 粗砂少 | 5YR7/4にぶい橙色 | 1/8 | 回転ナデ | 回転ナデ | | |
| 222 | 土師質土器 杯 | B3 | SX14 | | | | 粗砂少 | 7.5YR8/4浅黄褐色 | 2/8 | 回転ナデ | 体回転ナデ、底回転ナデ | | |
| 223 | 土師質土器 足釜 | B3 | SX14 | | | | 粗砂含 | 10YR7/4にぶい黄褐色 | 2/8 | ハケメ | ハケメ、鋤ハケメ後ナデ、胴ハケメ後ナデ、底格子目タタキ | | 11 |
| 224 | 土師質土器 足釜 | B3 | SX14 | | | | 粗砂含 | 7.5YR5/2灰褐色 | 1/8 | 口縁ハケメ、胴板ナデ | 口縁ヨコナデ、鋤端ハケメ、胴指おさえ後一部ヨコナデ | | |
| 225 | 土師質土器 足釜 | B3 | SX14 | | | | 粗砂含 | 7.5YR7/3にぶい橙色 | 2/8 | ハケメ | ハケメ | 外面すす付着 | 11 |
| 226 | 備前焼 壺 | B3 | SX14 | | | | 砂粒含まず | 5B5/1青灰色 | 7/8 | 無釉 | 自然釉 | 口頸部変形、片口か | 11 |
| 228 | 土師質土器 小皿 | B3 | SX15 | | | | 粗砂含 | 5YR7/6褐色 | 2/8 | 回転ナデ | 体回転ナデ、底回転ナデ | | 11 |
| 229 | 土師質土器 杯 | B3 | SX15 | | | | 粗砂含 | 7.5YR8/1灰白色 | 1/8 | 回転ナデ | 回転ナデ | | |
| 230 | 土師質土器 杯 | B3 | SX15 | | | | 粗砂少 | 7.5YR8/6浅黄褐色 | 1/8 | 回転ナデ | 回転ナデ | | 11 |
| 231 | 土師質土器 杯 | B3 | SX15 | | | | 粗砂少 | 2.5Y8/3淡黄色 | 1/8 | 回転ナデ | 回転ナデ | | |
| 232 | 土師質土器 杯 | B3 | SX15 | | | | 粗砂少 | 5YR7/6褐色 | 1/8 | 回転ナデ | 体回転ナデ、底回転ナデ | | |
| 234 | 土師質土器 皿 | B3 | SX16 | | | | 粗砂少 | 2.5YR6/8褐色 | 1/8 | マメツ | マメツ | | |
| 235 | 土師質土器 杯 | B3 | SX16 | | | | 粗砂少 | 5YR5/4にぶい赤褐色 | 1/8 | マメツ | マメツ | | |
| 236 | 土師質土器 足釜 | B3 | SX16 | | | | 粗砂多 | 5YR6/6褐色 | 1/8 | 板ナデ | 口縁指おさえ後ヨコナデ、胴ハケメ | | 11 |
| 237 | 土師質土器 足釜 | B3 | SX16 | | | | 粗砂含 | 2.5Y6/2灰黄色 | 1/8 | ナデ | 口縁ヨコナデ、胴指おさえ後ナデ | 径は不確実、外面すす付着 | 11 |
| 238 | 備前焼 壺 | B3 | SX16 | | | | 粗砂含 | 5PB4/1暗青灰色 | 1/8 | 頸ヨコナデ、胴板ナデ | 板ナデ | | 11 |
| 239 | 管状土維 | B3 | SX18 | | | | 粗砂多 | 5YR7/6褐色 | 4/8 | 不明 | マメツ | | 11 |
| 241 | 土師質土器 小皿 | B3 | SD08 | | | | 細砂含 | 7.5YR8/4浅黄褐色 | 1/8 | 回転ナデ | 体回転ナデ | | |
| 243 | 土師質土器 小皿 | B3 | SD10 | | | | 細砂含 | 2.5Y8/2灰白色 | 1/8 | マメツ | マメツ | | |
| 244 | 土師質土器 小皿 | B3 | SD13 | | | | 粗砂含 | 2.5Y5/2暗灰黄色 | 8/8 | 体回転ナデ、底ナデ | 体回転ナデ、底回転ナデ、後縁状圧痕 | | 11 |
| 245 | 土師質土器 杯 | B3 | SD13 | | | | 粗砂含 | 7.5YR7/4にぶい橙色 | 4/8 | 回転ナデ | 体回転ナデ、後縁状圧痕 | | |

B3区 土器観察表

| 報告番号 | 器種 | 地区名 | 遺構名 | 長石・石英 | 雲母 | 角閃石 | その他 | 色調 | 残存量 | 内面調整 | 外面調整 | 備考 | 図版番号 |
|------|----------|-----|------|-------|----|-----|-------|--------------------|-----|-----------|---------------------------|---------|------|
| 246 | 土師質土器 杯 | B3 | SD13 | | | | 粗砂含 | 5Y8/2灰白色 | 6/8 | 体回転ナデ,底ナデ | 体回転ナデ,底回転 ヘラキリ後縁状庄痕 | | 11 |
| 247 | 土師質土器 杯 | B3 | SD13 | | | | 粗砂少 | 7.5YR8/4浅黄褐色 | 5/8 | 体回転ナデ,底ナデ | 体回転ナデ,底回転 ヘラキリ後縁状庄痕 | | 11 |
| 248 | 土師質土器 杯 | B3 | SD13 | | | | 粗砂少 | 2.5Y8/2灰白色 | 2/8 | 体回転ナデ,底ナデ | 体回転ナデ,底回転 ヘラキリ後ナデ | | |
| 249 | 土師質土器 杯 | B3 | SD13 | | | | 粗砂含 | 2.5Y8/3淡黄色 | 5/8 | 体回転ナデ,底ナデ | 体回転ナデ,底回転 ヘラキリ後縁状庄痕 | | 11 |
| 250 | 土師質土器 杯 | B3 | SD13 | | | | 粗砂含 | 7.5YR8/4浅黄褐色 | 5/8 | 体回転ナデ,底ナデ | 体回転ナデ,底回転 ヘラキリ後縁状庄痕 | | 11 |
| 251 | 土師質土器 杯 | B3 | SD13 | | | | 粗砂少 | 2.5Y8/2灰白色 | 7/8 | 体回転ナデ,底ナデ | 体回転ナデ,底回転 ヘラキリ後縁状庄痕 | | 11 |
| 252 | 土師質土器 杯 | B3 | SD13 | | | | 粗砂含 | 2.5Y8/3淡黄色 | 3/8 | 回転ナデ | 体回転ナデ,底回転 ヘラキリ後縁状庄痕 | | |
| 253 | 土師質土器 杯 | B3 | SD13 | | | | | 10YR8/1灰白色 | 7/8 | 回転ナデ | 体回転ナデ,底回転 ヘラキリ後縁状庄痕 | | 11 |
| 254 | 土師質土器 杯 | B3 | SD13 | | | | 粗砂含 | 2.5Y8/2灰白色 | 1/8 | 回転ナデ | マメツ | | |
| 255 | 土師質土器 杯 | B3 | SD13 | | | | 粗砂含 | 2.5Y8/2灰白色 | 8/8 | 体回転ナデ,底ナデ | 体回転ナデ,底回転 ヘラキリ後ナデ | | 11 |
| 256 | 土師質土器 杯 | B3 | SD13 | | | | 粗砂少 | 10YR8/2灰白色 | 1/8 | 回転ナデ | 体回転ナデ後ナデ,底回転 ヘラキリ | | |
| 257 | 土師質土器 杯 | B3 | SD13 | | | | 粗砂含 | 7.5YR8/4浅黄褐色 | 3/8 | 回転ナデ | 回転ナデ | | |
| 258 | 土師質土器 杯 | B3 | SD13 | | | | 粗砂含 | 5Y8/2灰白色 | 5/8 | 体回転ナデ,底ナデ | 体回転ナデ,底回転 ヘラキリ後縁状庄痕 | | 11 |
| 259 | 土師質土器 杯 | B3 | SD13 | | | | 粗砂含 | 10YR8/4浅黄褐色 | 5/8 | マメツ | マメツ | | 12 |
| 260 | 土師質土器 杯 | B3 | SD13 | | | | 粗砂多 | 10YR8/4浅黄褐色 | 7/8 | マメツ | マメツ,底回転ヘラキリ後 縁状庄痕 | | 12 |
| 261 | 土師質土器 杯 | B3 | SD13 | | | | 粗砂含 | 7.5YR8/6浅黄褐色 | 4/8 | 回転ナデ | 体回転ナデ,底回転 ヘラキリ | | |
| 262 | 土師質土器 杯 | B3 | SD13 | | | | 粗砂少 | 5Y8/1灰白色 | 5/8 | 回転ナデ | 体回転ナデ,底回転 ヘラキリ | | 12 |
| 263 | 土師質土器 杯 | B3 | SD13 | | | | 粗砂含 | 7.5YR8/6浅黄褐色 | 1/8 | 回転ナデ | 体回転ナデ,底回転 ヘラキリ | | |
| 264 | 土師質土器 足釜 | B3 | SD13 | | | | 粗砂多 | 10YR7/3にぶい黄褐色 | 1/8 | 板ナデ | 口縁ヨコナデ,胴指おさ え後ナデ | | 12 |
| 265 | 亀山焼 甕 | B3 | SD13 | | | | 粗砂含 | N7/0灰白色 | 1/8 | 板ナデ | 頸板ナデ,胴格子タタキ | | 12 |
| 268 | 土師質土器 小皿 | B3 | SD22 | | | | 赤色粗砂多 | 7.5YR8/3浅黄褐色 | 2/8 | マメツ | マメツ | | |
| 269 | 土師質土器 杯 | B3 | SD22 | | | | 粗砂含 | 2.5Y8/3淡黄色 | 5/8 | 体回転ナデ,底ナデ | 体回転ナデ,底回転 ヘラキリ後縁状庄痕 | | 12 |
| 270 | 土師質土器 皿 | B3 | SD22 | | | | 粗砂含 | 5YR8/3淡褐色 | 1/8 | マメツ | マメツ | | |
| 271 | 土師質土器 杯 | B3 | SD22 | | | | 粗砂含 | 5YR8/2灰白色 | 1/8 | マメツ | マメツ | | |
| 272 | 土師質土器 杯 | B3 | SD22 | | | | 粗砂多 | 5YR7/6褐色 | 1/8 | マメツ | マメツ | | |
| 273 | 土師質土器 杯 | B3 | SD22 | | | | 粗砂含 | 7.5YR8/2灰白色 | 3/8 | 回転ナデ | 回転ヘラキリ | | 12 |
| 274 | 土師質土器 足釜 | B3 | SD22 | | | | 粗砂含 | 7.5YR8/4浅黄褐色 | 1/8 | ハケメ | 口縁ヨコナデ,胴ハケ メ後ヨコナデ,胴ハケメ | | 12 |
| 275 | 土師質土器 足釜 | B3 | SD22 | | | | 粗砂多 | 10YR8/3浅黄褐色 | 1/8 | ハケメ | 口縁指おさえ後ハケメ | 胴下半すす付着 | 12 |
| 276 | 土師質土器 足釜 | B3 | SD22 | | | | 粗砂多 | 2.5YR6/6褐色 | 2/8 | ハケメ | 口縁指おさえ後ハケ メヨコナデ,胴ハケメ | | 12 |
| 277 | 土師質土器 足釜 | B3 | SD22 | | | | 粗砂多 | 7.5YR4/3褐色 | 1/8 | マメツ | 胴ヨコナデ,胴平行タ タキ後板ナデ | | 12 |
| 278 | 須恵器 甕 | B3 | SD22 | | | | 粗砂含 | N7/0灰白色 | 小破片 | 板ナデ | 胴ヨコナデ,胴平行タ タキ後板ナデ | | 12 |
| 279 | 備前焼 甕 | B3 | SD22 | | | | 粗砂少 | 7.5YR6/3にぶい褐色 | 1/8 | ヨコナデ | ヨコナデ | | 12 |
| 280 | 備前焼 甕 | B3 | SD22 | | | | 粗砂多 | 5Y5/1灰白色 | 1/8 | 板ナデ | 口頸ヨコナデ,胴板ナ デ | | 12 |
| 281 | 中国産白磁 皿 | B3 | SD22 | | | | 砂粒含まず | 2.5GY7/1明オリブ 灰色 | 2/8 | 施釉 | 施釉 | | 12 |

B3区 土器観察表

| 報告番号 | 器種 | 地区名 | 遺構名 | 長石・石英 | 雲母 | 角閃石 | その他 | 色調 | 残存量 | 内面調整 | 外面調整 | 備考 | 図説番号 |
|------|-----------|-----|------|-------|----|-----|-------|---------------|-----|------------------|-----------------------------|--------------------|------|
| 285 | 土師質土器 杯 | B3 | SD29 | | | | 粗砂多 | 10YR5/2灰黄褐色 | 3/8 | 回転ナデ | 体回転ナデ,底回転ナデ | | 12 |
| 286 | 土師質土器 杯 | B3 | SD29 | | | | 粗砂含 | 7.5YR8/3浅黄褐色 | 4/8 | 回転ナデ | 体回転ナデ,底回転ナデ | | 12 |
| 287 | 西村産瓦質土器 鉢 | B3 | SD29 | | | | 粗砂少 | 2.5Y4/1黄灰色 | 1/8 | ヨコナデ | 格子タタキ後ナデ | 内~口縁端に灰化物付着 | 12 |
| 288 | 土師質土器 鉢 | B3 | SD29 | | | | 粗砂多 | 5YR7/6褐色 | 2/8 | ハケメ | ハケメ,底ヘラケズリ | | 12 |
| 289 | 西村産瓦質土器 鉢 | B3 | SD29 | | | | 粗砂多 | 7.5YR8/4浅黄褐色 | 1/8 | ヨコナデ | 口縁板ナデ後ナデ,体板ナデ | | 12 |
| 290 | 土師質土器 底部 | B3 | SD29 | | | | 粗砂少 | 7.5YR8/2灰白色 | 2/8 | マメツ | 板ナデ,底下端ヘラケズリ | | 12 |
| 291 | 土師質土器 足鍋 | B3 | SD29 | | | | 粗砂少 | 7.5YR7/4にぶい褐色 | 1/8 | ハケメ | マメツ | | |
| 292 | 土師質土器 足鍋 | B3 | SD29 | | | | 粗砂多 | 5YR6/6褐色 | 7/8 | ハケメ | 口縁ヨコナデ,底タタキ後ナデ | 足捺着面に格子状の刻み,外面すす付着 | 12 |
| 293 | 土師質土器 足鍋 | B3 | SD29 | | | | 粗砂含 | 7.5YR6/6褐色 | 5/8 | ハケメ | ヨコナデ,胴ナデ,底ハケメ | | 12 |
| 294 | 土師質土器 足鍋 | B3 | SD29 | | | | 粗砂多 | 7.5YR6/6褐色 | 1/8 | 口縁ハケメ後ナデ,胴ハケメ | ハケメ後ヨコナデ | 外面すす付着 | 13 |
| 295 | 土師質土器 足鍋 | B3 | SD29 | | | | 粗砂多 | 2.5Y5/2暗灰黄色 | 2/8 | 板ナデ | 指おさえ後板ナデ | | 13 |
| 296 | 土師質土器 足鍋 | B3 | SD29 | | | | 粗砂多 | 2.5Y8/2灰白色 | 1/8 | 底当て具痕 | 指おさえ,下半格子タタキ | | 13 |
| 297 | 土師質土器 足釜 | B3 | SD29 | | | | 粗砂多 | 10YR7/6明黄褐色 | 2/8 | ハケメ | 口縁ヨコナデ,胴ハケメ,底格子タタキ | 外面すす付着 | 13 |
| 298 | 土師質土器 足釜 | B3 | SD29 | | | | 粗砂多 | 2.5Y8/1灰白色 | 4/8 | ハケメ | 口縁ハケメ後ヨコナデ,胴ハケメ,底格子タタキ | | 13 |
| 299 | 土師質土器 足釜 | B3 | SD29 | | | | 粗砂含 | 10YR8/3浅黄褐色 | 2/8 | ハケメ | ハケメ,下半格子タタキ後ナデ | | 13 |
| 300 | 土師質土器 足釜 | B3 | SD29 | | | | 粗砂多 | 10YR8/3浅黄褐色 | 1/8 | 口縁ヨコナデ,胴ハケメ | 口縁ヨコナデ,胴上~端部ハケメ,胴下ヨコナデ,胴ハケメ | | 13 |
| 301 | 土師質土器 足釜 | B3 | SD29 | | | | 粗砂多 | 2.5Y7/3浅黄色 | 2/8 | 口縁ヨコナデ,胴ハケメ後ナデ | 口縁ヨコナデ,胴ハケメ,底格子タタキ後板ナデ | | 13 |
| 302 | 土師質土器 足釜 | B3 | SD29 | | | | 粗砂多 | 5YR7/4にぶい褐色 | 4/8 | ハケメ | ハケメ後ナデ,底格子タタキ | | 13 |
| 303 | 備前焼 甕 | B3 | SD29 | | | | 粗砂少 | 5PB4/1暗青灰色 | 1/8 | ヨコナデ | ヨコナデ | | 13 |
| 304 | 中国産白磁 皿 | B3 | SD29 | | | | 砂粒含まず | 10Y7/1灰白色 | 3/8 | 口縁無釉 | 口縁,底無釉 | | 13 |
| 305 | 土師質土器 皿 | B3 | SD32 | | | | 粗砂少 | 7.5YR8/4浅黄褐色 | 2/8 | マメツ | マメツ | | |
| 306 | 土師質土器 碗 | B3 | SD32 | | | | 粗砂含 | 10YR8/1灰白色 | 2/8 | マメツ | 回転ナデ | | |
| 307 | 土師質土器 小皿 | B3 | SX01 | | | | 粗砂多 | 5YR6/6褐色 | 1/8 | 回転ナデ | 体回転ナデ,底回転ナデ,ヘラケズリ | | 13 |
| 308 | 土師質土器 皿 | B3 | SX01 | | | | 粗砂少 | 2.5YR6/6褐色 | 1/8 | 回転ナデ | 体回転ナデ,底回転ナデ,ヘラケズリ | | 13 |
| 309 | 瓦質 すり鉢 | B3 | SX01 | | | | 粗砂多 | N3/0暗灰色 | 1/8 | 板ナデ | 口縁ヨコナデ,体指おさえ | | 13 |
| 310 | 土師質土器 鉢 | B3 | SX01 | | | | | 2.5YR6/6褐色 | 1/8 | ヨコナデ | 口縁上半ヨコナデ | | 13 |
| 311 | 土師質土器 足釜 | B3 | SX01 | | | | 粗砂含 | 10YR8/3浅黄褐色 | 1/8 | 口縁指おさえ後ヨコナデ,胴ハケメ | 口縁指おさえ後ヨコナデ,胴おさえ後ナデ | | 13 |
| 312 | 東播系須恵器 鉢 | B3 | SX01 | | | | 粗砂少 | 5PB4/1暗青灰色 | 1/8 | ヨコナデ後板ナデ | ヨコナデ | | 13 |
| 313 | 中国産白磁 皿 | B3 | SX01 | | | | 砂粒含まず | 10Y7/1灰白色 | 1/8 | 口縁無釉 | 口縁無釉 | | 13 |
| 314 | 中国産染付 碗 | B3 | SX01 | | | | 砂粒含 | 10BG7/1明青灰色 | 1/8 | 施釉 | 施釉 | | 13 |
| 315 | 土師質土器 皿 | B3 | SX03 | | | | 粗砂少 | 2.5YR6/8褐色 | 1/8 | 回転ナデ | 体回転ナデ | | 13 |
| 316 | 土師質土器 皿 | B3 | SX03 | | | | 粗砂含 | 5YR7/6褐色 | 8/8 | 回転ナデ | 体回転ナデ,底回転ナデ,ヘラケズリ | | 13 |

B3区 土器観察表

| 報告番号 | 器種 | 地区名 | 遺構名 | 長石・石英 | 雲母 | 角閃石 | その他 | 色調 | 残存量 | 内面調整 | 外面調整 | 備考 | 図番 |
|------|-----------|-----|------|-------|----|-----|-------|---------------|-----|-------------|---------------------|-------|----|
| 317 | 土師質土器 杯 | B3 | SX03 | | | | 粗砂少 | 2.5Y7/3浅黄色 | 7/8 | 体回転ナデ,底ナデ | 体回転ナデ,底回転ナデ,後縁板状圧痕 | | 13 |
| 318 | 土師質土器 鉢 | B3 | SX03 | | | | 粗砂含 | N3/0暗灰色 | 1/8 | ヨコナデ | 口縁ヨコナデ,体ナデ | | 14 |
| 319 | 土師質土器 すり鉢 | B3 | SX03 | | | | 粗砂多 | 10YR5/1褐灰色 | 1/8 | 口縁ヨコナデ,体板ナデ | 口縁ヨコナデ | | 14 |
| 320 | 土師質土器 鍋 | B3 | SX03 | | | | 粗砂多 | 10YR6/3にぶい黄橙色 | 1/8 | 板ナデ | 口縁ヨコナデ,体指おさえ後ナデ | | 14 |
| 321 | 土師質土器 足釜 | B3 | SX03 | | | | 粗砂多 | 5YR6/1褐灰色 | 1/8 | 板ナデ | 口縁指おさえ後ヨコナデ,体指おさえ | | 14 |
| 322 | 土師質土器 足釜 | B3 | SX03 | | | | 粗砂含 | 5YR5/4にぶい赤褐色 | 1/8 | 板ナデ | 口縁ヨコナデ,胴ナデ | | 14 |
| 323 | 備前焼 甕 | B3 | SX03 | | | | 粗砂少 | 5YR4/1褐灰色 | 1/8 | ヨコナデ | 口縁ヨコナデ,頸板ナデ | | 14 |
| 324 | 瀬戸焼 平碗 | B3 | SX03 | | | | 砂粒含まず | 7.5Y6/3オリーブ黄色 | 1/8 | 施軸 | 施軸 | | 14 |
| 325 | 土師質土器 小皿 | B3 | SX04 | | | | 細砂含 | 7.5YR8/3浅黄褐色 | 2/8 | 回転ナデ | 体回転ナデ,底回転ナデ,底回転ナデ | | 14 |
| 326 | 土師質土器 杯 | B3 | SX04 | | | | 細砂含 | 5YR7/3にぶい橙色 | 2/8 | 回転ナデ,後ナデ | 体回転ナデ,底回転ナデ,底回転ナデ | | 14 |
| 327 | 土師質土器 杯 | B3 | SX04 | | | | 粗砂含 | 5YR8/4淡褐色 | 1/8 | 回転ナデ | 体回転ナデ,底ナデ | | |
| 328 | 瓦質 鉢 | B3 | SX04 | | | | 粗砂多 | 10YR4/1褐灰色 | 1/8 | ナデ | 口縁ヨコナデ,体指おさえ | | |
| 329 | 瓦質 すり鉢 | B3 | SX04 | | | | 粗砂含 | N6/0灰色 | 1/8 | 板ナデ | 口縁ヨコナデ,体指おさえ | | |
| 330 | 瓦質 すり鉢 | B3 | SX04 | | | | 粗砂含 | 5Y3/1オリーブ黒色 | 1/8 | ナデ | 口縁ヨコナデ,体指おさえ | | |
| 331 | 瓦質 すり鉢 | B3 | SX04 | | | | 粗砂含 | N3/0暗灰色 | 2/8 | ナデ | 口縁ヨコナデ,体指おさえ後ナデ | | 14 |
| 332 | 瓦質 すり鉢 | B3 | SX04 | | | | 粗砂含 | N3/0暗灰色 | 1/8 | 板ナデ | 口縁ヨコナデ,体指おさえ | | 14 |
| 333 | 土師質土器 すり鉢 | B3 | SX04 | | | | 粗砂多 | 7.5YR5/3にぶい褐色 | 1/8 | マメツ | 指おさえ後下半ヨコナデ | 内面使用痕 | 14 |
| 334 | 土師質土器 鍋 | B3 | SX04 | | | | 粗砂含 | 7.5YR4/1褐灰色 | 1/8 | 口縁ハケメ,体板ナデ | 口縁ハケメ後ヨコナデ,体指おさえ後ナデ | | 14 |
| 335 | 土師質土器 鍋 | B3 | SX04 | | | | 粗砂多 | 5YR5/4にぶい赤褐色 | 1/8 | ヨコナデ | 剥落 | | 14 |
| 336 | 土師質土器 足釜 | B3 | SX04 | | | | 粗砂含 | 10YR6/2灰黄褐色 | 1/8 | 板ナデ | 口縁ヨコナデ,体指おさえ後ナデ | | 14 |
| 337 | 土師質土器 足釜 | B3 | SX04 | | | | 粗砂多 | 2.5Y5/2暗灰黄色 | 1/8 | 板ナデ | 口縁指おさえ後ヨコナデ,ハケメ後ナデ | | 14 |
| 338 | 土師質土器 甕 | B3 | SX04 | | | | 粗砂含 | 5YR5/4にぶい赤褐色 | 1/8 | ハケメ | 頸ヨコナデ,胴格子タタキ | | 14 |
| 339 | 瓦質 碗 | B3 | SX04 | | | | 粗砂少 | N8/0灰白色 | 1/8 | 回転ナデ | 回転ナデ | | 15 |
| 340 | 備前焼 壺 | B3 | SX04 | | | | 粗砂少 | 2.5Y5/2暗灰黄色 | 1/8 | 回転ナデ | 胴回転ナデ,底回転ナデ,糸切り | | 15 |
| 344 | 土師質土器 皿 | B3 | SX08 | | | | 細砂少 | 5YR7/4にぶい橙色 | 1/8 | 回転ナデ | 体回転ナデ,底回転ナデ,底回転ナデ | | 15 |
| 345 | 土師質土器 杯 | B3 | SX08 | | | | 粗砂含 | 10YR8/2灰白色 | 1/8 | 回転ナデ | 回転ナデ | | |
| 346 | 須恵器 杯 | B3 | SX08 | | | | 粗砂少 | N4/0灰色 | 1/8 | 回転ナデ | 回転ナデ | | |
| 347 | 瓦質 碗 | B3 | SX08 | | | | 粗砂少 | 2.5Y8/1灰白色 | 1/8 | ハケメ後ナデ | 回転ナデ | | 15 |
| 348 | 土師質土器 すり鉢 | B3 | SX08 | | | | 粗砂含 | 5YR7/4にぶい橙色 | 1/8 | 板ナデ | 口縁ヨコナデ,体指おさえ | | |
| 349 | 燗甕 | B3 | SX08 | | | | 粗砂多 | 2.5YR7/6橙色 | — | マメツ | — | | 15 |
| 351 | 土師質土器 皿 | B3 | SD01 | | | | 粗砂少 | 10YR8/3浅黄褐色 | 2/8 | 回転ナデ | 体回転ナデ,底回転ナデ,底回転ナデ | | 15 |
| 352 | 土師質土器 皿 | B3 | SD01 | | | | 粗砂多 | 10YR8/2灰白色 | 1/8 | 回転ナデ | 体回転ナデ,底回転ナデ,底回転ナデ | | 15 |
| 353 | 土師質土器 皿 | B3 | SD01 | | | | 粗砂少 | 10YR8/2灰白色 | 2/8 | 回転ナデ | 体回転ナデ,底回転ナデ,底回転ナデ | | |
| 354 | 土師質土器 皿 | B3 | SD01 | | | | 粗砂含 | 2.5Y4/1黄灰色 | 3/8 | 回転ナデ | 回転ナデ | | 15 |

B3区 土器観察表

| 報告番号 | 器種 | 地区名 | 遺構名 | 長石・石英 | 雲母 | 角閃石 | その他 | 色調 | 残存量 | 内面調整 | 外面調整 | 備考 | 図版番号 |
|------|---------|-----|------|-------|----|-----|-----|---------------|-----|-----------|------------------------|----|------|
| 355 | 土師質土器 皿 | B3 | SD01 | | | | 細砂含 | 7.5YR8/2灰白色 | 1/8 | 回転ナデ | 体回転ナデ,底回転 ヘラキリ | | |
| 356 | 土師質土器 皿 | B3 | SD01 | | | | 粗砂含 | 5YR6/6橙色 | 3/8 | ママツ | 底回転ヘラキリ | | 15 |
| 357 | 土師質土器 皿 | B3 | SD01 | | | | 粗砂少 | 5YR7/8橙色 | 3/8 | 回転ナデ | 回転ナデ | | 15 |
| 358 | 土師質土器 皿 | B3 | SD01 | | | | 粗砂含 | 5YR6/6橙色 | 2/8 | ママツ | ママツ | | 15 |
| 359 | 土師質土器 皿 | B3 | SD01 | | | | 粗砂含 | 10YR8/3浅黄橙色 | 1/8 | 回転ナデ | 回転ナデ | | |
| 360 | 土師質土器 皿 | B3 | SD01 | | | | 粗砂少 | 7.5YR7/4にぶい橙色 | 1/8 | 体回転ナデ,底ナデ | 体回転ナデ,底回転 ヘラキリ | | |
| 361 | 土師質土器 皿 | B3 | SD01 | | | | 粗砂含 | 5YR6/6橙色 | 3/8 | 体回転ナデ,底ナデ | 体回転ナデ,底回転 ヘラキリ | | 15 |
| 362 | 土師質土器 杯 | B3 | SD01 | | | | 粗砂多 | 10YR4/1褐灰色 | 1/8 | ママツ | ママツ | | |
| 363 | 土師質土器 杯 | B3 | SD01 | | | | 粗砂少 | 10YR8/3浅黄橙色 | 1/8 | 回転ナデ | 回転ナデ | | |
| 364 | 土師質土器 杯 | B3 | SD01 | | | | 粗砂多 | 10YR8/1灰白色 | 2/8 | ママツ | ママツ | | |
| 365 | 土師質土器 杯 | B3 | SD01 | | | | 粗砂含 | 10YR8/2灰白色 | 1/8 | 回転ナデ | 回転ナデ | | |
| 366 | 土師質土器 杯 | B3 | SD01 | | | | 粗砂少 | 10YR8/2灰白色 | 1/8 | 回転ナデ | ママツ | | |
| 367 | 土師質土器 杯 | B3 | SD01 | | | | 粗砂少 | 2.5Y8/2灰白色 | 1/8 | 回転ナデ | 回転ナデ | | |
| 368 | 土師質土器 杯 | B3 | SD01 | | | | 粗砂少 | 5Y8/1灰白色 | 1/8 | 回転ナデ | 回転ナデ | | |
| 369 | 土師質土器 杯 | B3 | SD01 | | | | 粗砂少 | 2.5Y8/2灰白色 | 2/8 | 回転ナデ | 体回転ナデ,底回転 ヘラキリ後ナデ | | |
| 370 | 土師質土器 杯 | B3 | SD01 | | | | 粗砂含 | 2.5Y8/1灰白色 | 3/8 | 回転ナデ | 回転ナデ | | 15 |
| 371 | 土師質土器 杯 | B3 | SD01 | | | | 粗砂含 | 10YR6/1褐灰色 | 1/8 | 回転ナデ | 体回転ナデ,底回転 ヘラキリ | | |
| 372 | 土師質土器 杯 | B3 | SD01 | | | | 粗砂少 | 7.5YR8/4浅黄橙色 | 3/8 | 回転ナデ | 体回転ナデ,底回転 ヘラキリ後縁状圧痕 | | 15 |
| 373 | 土師質土器 杯 | B3 | SD01 | | | | 粗砂含 | 7.5YR8/4浅黄橙色 | 3/8 | 体回転ナデ,底ナデ | 体回転ナデ,底回転 ヘラキリ | | 15 |
| 374 | 土師質土器 杯 | B3 | SD01 | | | | 粗砂少 | 10YR8/2灰白色 | 1/8 | 回転ナデ | 回転ナデ | | 15 |
| 375 | 土師質土器 杯 | B3 | SD01 | | | | 粗砂少 | 2.5Y8/2灰白色 | 4/8 | 体回転ナデ,底ナデ | 体回転ナデ,底回転 ヘラキリ | | 15 |
| 376 | 土師質土器 杯 | B3 | SD01 | | | | 粗砂少 | 2.5Y6/1黄灰色 | 1/8 | 体回転ナデ,底ナデ | 体回転ナデ,底回転 ヘラキリ後縁状圧痕 | | |
| 377 | 土師質土器 杯 | B3 | SD01 | | | | 粗砂多 | 10YR8/2灰白色 | 1/8 | 回転ナデ | 回転ナデ | | |
| 378 | 土師質土器 杯 | B3 | SD01 | | | | 粗砂含 | 5YR7/6橙色 | 7/8 | 回転ナデ | 体回転ナデ,底回転 ヘラキリ後縁状圧痕 | | 15 |
| 379 | 土師質土器 杯 | B3 | SD01 | | | | 粗砂含 | 5Y7/1灰白色 | 1/8 | 体回転ナデ,底ナデ | 体回転ナデ,底回転 ヘラキリ | | |
| 380 | 土師質土器 杯 | B3 | SD01 | | | | 粗砂少 | 7.5YR8/3浅黄橙色 | 2/8 | 体回転ナデ,底ナデ | 体回転ナデ,底ナデ | | |
| 381 | 土師質土器 杯 | B3 | SD01 | | | | 粗砂含 | 10YR8/3浅黄橙色 | 3/8 | 回転ナデ | 体回転ナデ,底回転 ヘラキリ後縁状圧痕 | | 15 |
| 382 | 土師質土器 杯 | B3 | SD01 | | | | 粗砂含 | 7.5YR7/4にぶい橙色 | 2/8 | 回転ナデ | 体回転ナデ,底回転 ヘラキリ | | |
| 383 | 土師質土器 杯 | B3 | SD01 | | | | 粗砂含 | 10YR8/2灰白色 | 3/8 | 回転ナデ | 体回転ナデ,底回転 ヘラキリ | | 15 |
| 384 | 土師質土器 杯 | B3 | SD01 | | | | 粗砂含 | 2.5YR6/6橙色 | 1/8 | 回転ナデ | ママツ | | 15 |
| 385 | 土師質土器 杯 | B3 | SD01 | | | | 粗砂含 | 2.5YR7/4淡赤橙色 | 1/8 | 回転ナデ | 回転ナデ | | |

B3区 土器観察表

| 報告番号 | 器種 | 地区名 | 遺構名 | 長石・石英 | 雲母 | 角閃石 | その他 | 色調 | 残存量 | 内面調整 | 外面調整 | 備考 | 図説番号 |
|------|-----------|-----|------|-------|----|-----|-----|----------------|-----|--------------|--|---------|------|
| 386 | 土師質土器 鉢 | B3 | SD01 | | | | 粗砂多 | 10YR7/1灰白色 | 1/8 | マメツ | マメツ | 径は不確実 | |
| 387 | 瓦質 鉢 | B3 | SD01 | | | | 粗砂含 | 2.5Y6/1黄灰色 | 1/8 | ナデ | ハラミガキ | | 15 |
| 388 | 土師質土器 鉢 | B3 | SD01 | | | | 粗砂含 | 7.5Y4/1灰色 | 2/8 | 板ナデ | マメツ | | 15 |
| 389 | 土師質 すり鉢 | B3 | SD01 | | | | 粗砂多 | N4/0灰色 | 1/8 | ヨコナデ | 口縁ヨコナデ, 体指おさえ | | 15 |
| 390 | 土師質土器 鉢 | B3 | SD01 | | | | 粗砂含 | 5Y5/1灰色 | 1/8 | 板ナデ | 口縁ヨコナデ | | |
| 391 | 土師質土器 すり鉢 | B3 | SD01 | | | | 粗砂少 | 2.5Y6/1黄灰色 | 1/8 | ハケメ | 口縁ヨコナデ, 体ハケメ後 | | 15 |
| 392 | 土師質土器 鉢 | B3 | SD01 | | | | 粗砂含 | 2.5Y8/2灰白色 | 1/8 | ハケメ | 口縁ヨコナデ, 体指おさえ | | 15 |
| 393 | 瓦質 すり鉢 | B3 | SD01 | | | | 粗砂含 | N5/0灰色 | 1/8 | 板ナデ | 口縁ヨコナデ, 体指おさえ | | 15 |
| 394 | 土師質土器 鉢 | B3 | SD01 | | | | 粗砂多 | 10YR8/4浅黄橙色 | 1/8 | マメツ | マメツ | | 15 |
| 395 | 土師質土器 すり鉢 | B3 | SD01 | | | | 粗砂多 | 2.5YR2/2極暗赤褐色 | 1/8 | 不明 | 板ナデ | | |
| 396 | 土師質土器 すり鉢 | B3 | SD01 | | | | 粗砂多 | 7.5YR5/4にぶい、褐色 | 1/8 | マメツ | ナデ | | |
| 397 | 土師質土器 鍋 | B3 | SD01 | | | | 粗砂含 | 7.5YR5/3にぶい、褐色 | 1/8 | ハケメ | 口縁ヨコナデ | 外面すす付着 | 15 |
| 398 | 土師質土器 鍋 | B3 | SD01 | | | | 粗砂含 | 2.5Y6/3にぶい、黄色 | 1/8 | ハケメ | 体ハケメ | | |
| 399 | 土師質土器 鍋 | B3 | SD01 | | | | 粗砂少 | 10YR8/3浅黄橙色 | 1/8 | 口縁ヨコナデ, 体ハケメ | 口縁ヨコナデ, 体指おさえ | | |
| 400 | 土師質土器 鍋 | B3 | SD01 | | | | 粗砂含 | 5YR5/3にぶい、赤褐色 | 1/8 | ヨコナデ | 口縁上端ヨコナデ以下 板ナデ | 焼成後線刻 | 15 |
| 401 | 土師質土器 鍋 | B3 | SD01 | | | | 粗砂多 | 7.5YR3/1黒褐色 | 1/8 | 不明 | 口縁板ナデ, 体指おさえ | 外面すす付着 | 15 |
| 402 | 土師器 羽釜 | B3 | SD01 | | | | 粗砂含 | 10YR8/2灰白色 | 1/8 | 口縁ヨコナデ, 胴ハケメ | 口縁ヨコナデ, 胴下指おさ え後ナデ | | |
| 403 | 土師質土器 足釜 | B3 | SD01 | | | | 粗砂含 | 7.5YR7/6橙色 | 1/8 | 胴ハケメ | 口縁ヨコナデ, 胴ハケメ | | 16 |
| 404 | 土師質土器 足釜 | B3 | SD01 | | | | 粗砂多 | 7.5YR6/4にぶい、橙色 | 1/8 | ハケメ | 口縁ヨコナデ, 胴ハケメ 口縁ヨコナデ, 胴ハケメ | 外面すす付着 | 16 |
| 405 | 土師質土器 足釜 | B3 | SD01 | | | | 粗砂多 | 10YR6/4にぶい、黄橙色 | 1/8 | 板ナデ | 口縁ヨコナデ, 胴端ハケメ 胴下指おさえ後ヨコナデ, 胴ハケメ | 外面すす付着 | 16 |
| 406 | 土師質土器 足釜 | B3 | SD01 | | | | 粗砂多 | 7.5YR7/4にぶい、橙色 | 3/8 | 胴指おさえ | 口縁ヨコナデ, 胴一部ハケ メ | | 16 |
| 407 | 土師質土器 足釜 | B3 | SD01 | | | | 粗砂含 | 5YR6/6橙色 | 3/8 | 板ナデ | 口縁指おさえ後ヨコナデ, 胴ナデ~板ナデ, 底指ナデ, 胴指ナデ | | 16 |
| 408 | 土師質土器 足釜 | B3 | SD01 | | | | 粗砂含 | 10YR8/4浅黄橙色 | 1/8 | 板ナデ後指おさえ | 口縁指おさえ後ヨコナデ, 胴指おさえ後ナデ | | 16 |
| 409 | 土師質土器 足釜 | B3 | SD01 | | | | 粗砂多 | 7.5YR5/6明褐色 | 1/8 | 口縁ヨコナデ, 胴ハケメ | 口縁指おさえ後ヨコナデ, 胴ハケメ | | 16 |
| 410 | 土師質土器 足釜 | B3 | SD01 | | | | 粗砂含 | 5YR6/6橙色 | 1/8 | ハケメ後指おさえ | 口縁指おさえ後ヨコナデ, 胴指おさえ後板ナデ | | 16 |
| 411 | 土師質土器 足釜 | B3 | SD01 | | | | 粗砂多 | 2.5YR8/3淡黄色 | 1/8 | ハケメ | 口縁ヨコナデ, 胴ナデ | 内面炭化物付着 | 16 |

B3区 土器観察表

| 報告番号 | 器種 | 地区名 | 遺構名 | 長石・石英 | 雲母 | 角閃石 | その他 | 色調 | 残存量 | 内面調整 | 外面調整 | 備考 | 図版番号 |
|------|------------|-----|------|-------|----|-----|-----|---------------|-----|------------------|-----------------------------|-----------------|------|
| 412 | 土師質土器 足釜 | B3 | SD01 | | | | 粗砂多 | 7.5YR6/3にぶい褐色 | 1/8 | 口縁ヨコナデ、胴指おさえ | 口縁ヨコナデ、胴板ナデ | | 16 |
| 413 | 土師質土器 足釜 | B3 | SD01 | | | | 粗砂含 | 5YR4/2灰褐色 | 1/8 | 一部板ナデ | 口縁ヨコナデ、胴指おさえ 後板ナデ | | 16 |
| 414 | 土師質土器 足釜 | B3 | SD01 | | | | 粗砂多 | 10YR7/4にぶい黄褐色 | 1/8 | ヨコナデ | 口縁ヨコナデ、体指おさえ | | 16 |
| 415 | 土師質土器 足釜 | B3 | SD01 | | | | 粗砂多 | 2.5YR6/8褐色 | 1/8 | ハケメ | 口縁ヨコナデ、胴ハケメ | | 16 |
| 416 | 土師質土器 足釜 | B3 | SD01 | | | | 粗砂多 | 2.5Y6/3にぶい黄色 | 1/8 | 指おさえ後板ナデ | 口縁指おさえ後板ナデ 胴下指おさえ後ヨコナデ | | 16 |
| 417 | 土師質土器 足釜 | B3 | SD01 | | | | 粗砂含 | 10YR8/3浅黄褐色 | 1/8 | 板ナデ後指おさえ | 口縁ヨコナデ、胴指おさえ | | 16 |
| 418 | 土師質土器 足釜 | B3 | SD01 | | | | 粗砂多 | 2.5Y7/4浅黄色 | 2/8 | ハケメ | 口縁指おさえ後ヨコナデ | 外面すす付着 | 16 |
| 419 | 土師質土器 足釜 | B3 | SD01 | | | | 粗砂含 | 7.5YR7/4にぶい褐色 | 1/8 | ナデ | 口縁ヨコナデ、胴指おさえ 後ナデ、指おさえ後ナデ | | 16 |
| 420 | 土師質土器 足釜 | B3 | SD01 | | | | 粗砂含 | 2.5Y7/2灰黄色 | 2/8 | 板ナデ | 口縁指おさえ後ヨコナデ、 胴指おさえ後板ナデ | | 16 |
| 421 | 土師質土器 足釜 | B3 | SD01 | | | | 粗砂多 | 10Y4/1灰色 | 1/8 | マメツ | マメツ | | 16 |
| 422 | 土師質土器 足釜 | B3 | SD01 | | | | 粗砂含 | 10YR8/3浅黄褐色 | 1/8 | 不明 | 口縁ヨコナデ、胴指おさえ 後ナデ | | 16 |
| 423 | 土師質土器 足釜 | B3 | SD01 | | | | 粗砂多 | 7.5YR6/4にぶい褐色 | 3/8 | 底ハケメ後ナデ | 口縁ヨコナデ、胴ナデ、 底格子タタキ | | 17 |
| 424 | 土師質土器 足釜 | B3 | SD01 | | | | 粗砂多 | 10YR8/4浅黄褐色 | 1/8 | 口縁ヨコナデ、胴板ナデ | 口縁ヨコナデ、胴板ナデ | | |
| 425 | 土師質土器 足釜 | B3 | SD01 | | | | 粗砂多 | 2.5YR5/6明赤褐色 | 1/8 | 板ナデ | 指おさえ後板ナデ | | 17 |
| 426 | 土師質土器 足釜 | B3 | SD01 | | | | 粗砂多 | 5YR6/6褐色 | 1/8 | マメツ | 胴板ナデ | 外面すす付着 | 17 |
| 427 | 土師質土器 足釜 | B3 | SD01 | | | | 粗砂含 | 7.5YR7/4にぶい褐色 | 1/8 | 不明 | ヨコナデ | 外面すす付着 | |
| 428 | 土師質土器 足釜 | B3 | SD01 | | | | 粗砂多 | 10YR3/2黒褐色 | 8/8 | ハケメ後指おさえ | 板ナデ | | |
| 429 | 土師質土器 足釜 | B3 | SD01 | | | | 粗砂多 | 2.5Y7/2灰黄色 | — | ハケメ | 指おさえ | | |
| 430 | 土師質土器 甕 | B3 | SD01 | | | | 粗砂多 | 5YR6/4にぶい褐色 | 1/8 | 口縁ヨコナデ、胴当て具 痕 | 口縁ヨコナデ、胴格子タタ キ | | 17 |
| 431 | 土師質土器 甕 | B3 | SD01 | | | | 粗砂多 | 5YR6/6褐色 | 1/8 | 口縁ハケメ | 口縁ヨコナデ、胴ハケメ、 胴格子タタキ | | 17 |
| 432 | 土師質土器 甕 | B3 | SD01 | | | | 粗砂多 | 5Y8/2灰白色 | 1/8 | ヨコナデ | ヨコナデ | | 17 |
| 433 | 土師質土器 底部 | B3 | SD01 | | | | 粗砂含 | 10YR8/3浅黄褐色 | 1/8 | ナデ | 不明 | | |
| 434 | 土師質土器 甕 | B3 | SD01 | | | | 粗砂含 | 10YR7/6明黄褐色 | 1/8 | ハケメ | ハケメ | 破片の位置関係は不明 | 17 |
| 435 | 瓦質 ミニチュア足釜 | B3 | SD01 | | | | 粗砂含 | 10YR2/1黒色 | 1/8 | 指ナデ | 口縁ヨコナデ、胴ヘラミガ キ | | 17 |
| 436 | 土師質土器 釜 | B3 | SD01 | | | | 粗砂少 | 2.5Y8/2灰白色 | 1/8 | 不明 | ナデ | | 17 |
| 437 | 瓦質 釜 | B3 | SD01 | | | | 粗砂少 | 2.5Y4/1黄灰色 | 1/8 | ハケメ | ヨコナデ | | 17 |
| 438 | 土師質土器 釜 | B3 | SD01 | | | | 粗砂多 | 10YR3/1黒褐色 | 1/8 | 上半指おさえ、下半ハケ メ | 不明 | 把手残1 | 17 |
| 439 | 土師質土器 釜 | B3 | SD01 | | | | 粗砂含 | 2.5Y8/2灰白色 | 2/8 | 板ナデ | 口縁ヨコナデ | 把手残1、外面すす 付着 | 17 |
| 440 | 瓦質 三足鉢 | B3 | SD01 | | | | 粗砂多 | N5/0灰色 | 1/8 | ヨコナデ | 胴ヘラケズリ | | 17 |

B3区 土器観察表

| 報告番号 | 器種 | 地区名 | 遺構名 | 長石・石英 | 雲母 | 角閃石 | その他 | 色調 | 残存量 | 内面調整 | 外面調整 | 備考 | 図録番号 |
|------|-----------|-----|------|-------|----|-----|-------|---------------------|-----|--------------------|--------------------|-------|------|
| 441 | 瓦質 三足鉢 | B3 | SD01 | | | | 粗砂少 | 10Y6/1灰色 | 1/8 | 底板ナデ,脚ヘラケズリ | 板ナデ | 1脚残 | 17 |
| 442 | 土師質土器 三足鉢 | B3 | SD01 | | | | 粗砂合 | 10YR8/2灰白色 | - | 板ナデ | 板ナデ | 径は不確実 | 17 |
| 443 | 土師質土器 かまじ | B3 | SD01 | | | | 粗砂多 | 7.5YR6/6褐色 | 1/8 | ハケメ | ハケメ | | 17 |
| 444 | 有溝土鉢 | B3 | SD01 | | | | 粗砂多 | 2.5Y7/3浅黄色 | 8/8 | 指おさえ後ナデ | 指おさえ後ナデ | | 18 |
| 445 | 有溝土鉢 | B3 | SD01 | | | | 粗砂多 | 7.5YR8/4浅黄褐色 | - | 溝部板ナデ | 溝部板ナデ | | 18 |
| 446 | 管状土鉢 | B3 | SD01 | | | | 粗砂合 | 7.5YR7/4にぶい、褐色 | 2/8 | ママツ | ママツ | | 18 |
| 447 | 須恵器 甕 | B3 | SD01 | | | | 細砂合 | N5/0灰色 | 1/8 | 回転ナデ | 回転ナデ | | 18 |
| 448 | 亀山焼 甕 | B3 | SD01 | | | | 粗砂少 | 5PB6/1青灰色 | 1/8 | 口頸ヨコナデ,胴同心円 タタキ | 口頸ヨコナデ,胴格子 タタキ | | 18 |
| 449 | 亀山焼 甕 | B3 | SD01 | | | | 粗砂少 | 2.5Y2/1黒色 | 1/8 | 板ナデ | 格子タタキ,底端ヘラケズ リ | 径不確実 | 18 |
| 450 | 東播系須恵器 椀 | B3 | SD01 | | | | 粗砂少 | N7/0灰白色 | 1/8 | 回転ナデ | 体回転ナデ,底糸切り | | 18 |
| 451 | 東播系須恵器 鉢 | B3 | SD01 | | | | 粗砂多 | N8/0灰白色 | 1/8 | ヨコナデ | ヨコナデ | | 18 |
| 452 | 東播系須恵器 鉢 | B3 | SD01 | | | | 粗砂合 | 5Y7/2灰白色 | 1/8 | 口縁ヨコナデ,体板ナデ | ヨコナデ,後体指おさえ | | 18 |
| 453 | 東播系須恵器 鉢 | B3 | SD01 | | | | 粗砂少 | 2.5GY7/1オリーブ灰色 | 1/8 | 口縁ヨコナデ,体板ナデ | 口縁ヨコナデ,体指おさえ | | 18 |
| 454 | 東播系須恵器 鉢 | B3 | SD01 | | | | 粗砂合 | N7/0灰白色 | 1/8 | ヨコナデ | ヨコナデ | | 18 |
| 455 | 東播系須恵器 鉢 | B3 | SD01 | | | | 粗砂合 | N8/0灰白色 | 1/8 | ヨコナデ | ヨコナデ | | 18 |
| 456 | 東播系須恵器 甕 | B3 | SD01 | | | | 細砂合 | 5Y5/1灰色 | 1/8 | 板ナデ | 平行タタキ | | 18 |
| 457 | 備前焼 杯 | B3 | SD01 | | | | 粗砂少 | 2.5YR3/4暗赤褐色 | 1/8 | 回転ナデ後ナデ | 回転ナデ | | 18 |
| 458 | 備前焼 杯 | B3 | SD01 | | | | 粗砂少 | 2.5YR5/6明赤褐色 | 1/8 | 回転ナデ | 回転ナデ | 内面線刻 | 18 |
| 459 | 備前焼 鉢 | B3 | SD01 | | | | 粗砂少 | 5P3/1暗紫灰色 | 1/8 | 回転ナデ | 口体自然釉,底回転ヘラ ケズリ | | 18 |
| 460 | 備前焼 鉢 | B3 | SD01 | | | | 粗砂多 | 5Y3/1オリーブ黒色 | 1/8 | ハケメ | 口縁ヨコナデ,体ハケメ 後ナデ | | 18 |
| 461 | 備前焼 鉢 | B3 | SD01 | | | | 粗砂合 | 10R4/3赤褐色 | 2/8 | 回転ナデ | 口縁ヨコナデ,底ケズ リ | | 18 |
| 462 | 備前焼 すり鉢 | B3 | SD01 | | | | 粗砂合 | 10R4/4赤褐色 | 1/8 | ヨコナデ | ヨコナデ | | 18 |
| 463 | 備前焼 壺 | B3 | SD01 | | | | 粗砂合 | 5YR4/2灰褐色 | 1/8 | ヨコナデ | ヨコナデ | | 18 |
| 464 | 備前焼 壺 | B3 | SD01 | | | | 粗砂合 | 2.5GY7/1明オリーブ 灰色 | 1/8 | ヨコナデ | ヨコナデ | | 18 |
| 465 | 備前焼 壺 | B3 | SD01 | | | | 粗砂多 | 2.5YR2/2極暗赤褐色 | 1/8 | ヨコナデ | ヨコナデ | | 18 |
| 466 | 備前焼 壺 | B3 | SD01 | | | | 細砂合 | 10YR4/1褐灰色 | 1/8 | ヨコナデ | 自然釉 | | 18 |
| 467 | 備前焼 壺 | B3 | SD01 | | | | 粗砂少 | 7.5YR3/2黒褐色 | 1/8 | 板ナデ | ママツ | | 19 |
| 468 | 備前焼 壺 | B3 | SD01 | | | | 粗砂合 | 5P2/1紫黒色 | 1/8 | ナデ | 自然釉 | | 19 |
| 469 | 備前焼 甕 | B3 | SD01 | | | | 粗砂少 | 5PB4/1暗青灰色 | 1/8 | 口縁上半ヨコナデ,下半 板ナデ | 口縁上半ヨコナデ,下半板 ナデ | | 18 |
| 470 | 備前焼 甕 | B3 | SD01 | | | | 砂粒含まず | 5YR2/2黒褐色 | 1/8 | 自然釉,ヨコナデ | 自然釉,ヨコナデ | | 19 |

B3区 土器観察表

| 報告番号 | 器種 | 地区名 | 遺構名 | 長石・石英 | 雲母 | 角閃石 | その他 | 色調 | 残存量 | 内面調整 | 外面調整 | 備考 | 図版番号 |
|------|----------|-----|------|-------|----|-----|-------|-----------------|-----|---------------|----------------|------------------------|------|
| 471 | 備前焼 甕 | B3 | SD01 | | | | 粗砂含 | 7.5YR5/3にぶい褐色 | 1/8 | 自然釉 | 板ナデ | 径不確実 | 19 |
| 472 | 備前焼 底部 | B3 | SD01 | | | | 粗砂含 | 10R3/2暗赤褐色 | 1/8 | ハケメ後ナデ | ヨコナデ,一部ハケメ | | 19 |
| 473 | 備前焼 甕 | B3 | SD01 | | | | 粗砂多 | 5B5/1青灰色 | 1/8 | 自然釉 | 板ナデ | | 19 |
| 474 | 灰釉陶器 壺 | B3 | SD01 | | | | 細砂少 | 7.5Y7/2灰白色 | 1/8 | ナデ | 施釉 | | 19 |
| 475 | 灰釉陶器 壺 | B3 | SD01 | | | | 砂粒含まず | 10Y7/2灰白色 | 1/8 | 胴上端ヨコナデ,以下ハケメ | 施釉 | 肩部把手痕 | 19 |
| 476 | 中国産青磁 皿 | B3 | SD01 | | | | 砂粒含まず | 10GY6/1緑灰色 | - | 施釉 | 施釉 | | 19 |
| 477 | 中国産青磁 皿 | B3 | SD01 | | | | 砂粒含まず | 10GY6/1緑灰色 | 1/8 | 施釉 | 施釉 | | 19 |
| 478 | 中国産青磁 碗 | B3 | SD01 | | | | 砂粒含まず | 5Y4/3暗オリーブ色 | 1/8 | 施釉 | 施釉 | 内面に欠け継ぎ1つ の穴には鉄芯が残存 | 19 |
| 479 | 中国産青磁 碗 | B3 | SD01 | | | | 砂粒含まず | 灰緑色 | 1/8 | 施釉 | 施釉 | | 19 |
| 480 | 中国産白磁 皿 | B3 | SD01 | | | | 砂粒含まず | N8/0灰白色 | 1/8 | 口縁無釉 | 口縁無釉 | | 19 |
| 481 | 中国産磁器 皿 | B3 | SD01 | | | | 砂粒含まず | 2.5GY6/1オリーブ灰色 | 1/8 | 口縁無釉 | 口縁無釉 | | 19 |
| 482 | 中国産白磁 皿 | B3 | SD01 | | | | 砂粒含まず | 2.5GY7/1明オリーブ灰色 | 1/8 | 施釉 | 一部無釉 | | 19 |
| 483 | 中国産白磁 瓶 | B3 | SD01 | | | | 砂粒含まず | 2.5GY7/1明オリーブ灰色 | - | 回転ナデ | 施釉 | 破片の位置関係は不確実。中の破片は肥手か | 19 |
| 484 | 中国産青白磁 皿 | B3 | SD01 | | | | 砂粒含まず | 10Y8/1灰白色 | 2/8 | 施釉 | 畳付無釉 | | 19 |
| 485 | 中国産染付 皿 | B3 | SD01 | | | | 砂粒含まず | 淡緑白色 | 2/8 | 施釉 | 畳付無釉 | 729と同一個体か | 19 |
| 486 | 陶器 壺 | B3 | SD01 | | | | 粗砂少 | 5Y5/2灰オリーブ色 | 1/8 | ヨコナデ | 指おさえ | | 19 |
| 487 | 白磁 碗 | B3 | SD01 | | | | 砂粒含まず | 白色 | 1/8 | 施釉 | 施釉 | | 19 |
| 488 | 天目碗 | B3 | SD01 | | | | 粗砂少 | 10YR2/1黒色 | 1/8 | 施釉 | 底無釉,回転ヘラケズリ | | 19 |
| 489 | 天目碗 | B3 | SD01 | | | | 砂粒含まず | 10YR2/1黒色 | 1/8 | 施釉 | 回転ヘラケズリ | | 19 |
| 490 | 陶器 灰軸 鉢 | B3 | SD01 | | | | 砂粒含まず | 7.5Y6/3オリーブ黄色 | 1/8 | 底無釉 | 底無釉 | | 19 |
| 491 | 唐津焼 灰軸 皿 | B3 | SD02 | | | | 細砂少 | 5Y7/2灰白色 | 1/8 | 施釉 | 底無釉,回転ヘラケズリ | | |
| 492 | 唐津焼 皿 | B3 | SD01 | | | | 粗砂少 | 5YR7/1明褐色 | 1/8 | 施釉 | 施釉 | | |
| 493 | 唐津焼 灰軸 皿 | B3 | SD01 | | | | 粗砂少 | 7.5Y5/3灰オリーブ色 | 1/8 | 施釉 | ヘラケズリ,畳付糸切り | 砂目積 | |
| 494 | 京焼風陶器 碗 | B3 | SD01 | | | | 砂粒含まず | 5Y6/3オリーブ黄色 | 1/8 | 施釉 | 施釉 | | |
| 495 | 陶器 碗 | B3 | SD01 | | | | 砂粒含まず | 5Y8/2灰白色 | 6/8 | 施釉 | 底無釉,回転ヘラケズリ | 高台内面墨書 | 19 |
| 496 | 染付 皿 | B3 | SD01 | | | | 砂粒含まず | 5BG7/1明青灰色 | 1/8 | 施釉 | 施釉 | | |
| 515 | 土師質土器 皿 | B3 | SD02 | | | | 粗砂少 | 5YR7/6褐色 | 2/8 | 回転ナデ | 体回転ナデ,底回転ヘラケズリ | | 19 |
| 516 | 土師質土器 皿 | B3 | SD02 | | | | 粗砂少 | 5YR7/6褐色 | 1/8 | 回転ナデ | 回転ナデ | | |
| 517 | 土師質土器 皿 | B3 | SD02 | | | | 粗砂含 | 5YR6/6褐色 | 1/8 | 回転ナデ | 回転ナデ | | |

B3区 土器観察表

| 報告番号 | 器種 | 地区名 | 遺構名 | 長石・石英 | 雲母 | 角閃石 | その他 | 色調 | 残存量 | 内面調整 | 外面調整 | 備考 | 図版番号 |
|------|-----------|-----|------|-------|----|-----|-------|----------------|-----|-------------|----------------------------|------------|------|
| 518 | 土師質土器 皿 | B3 | SD02 | | | | 粗砂含 | 10YR8/4浅黄褐色 | 1/8 | 回転ナデ | 回転ナデ | | |
| 519 | 土師質土器 皿 | B3 | SD02 | | | | 粗砂含 | 5YR7/6褐色 | 1/8 | 回転ナデ | 体回転ナデ,底回転ヘラ | | 19 |
| 520 | 土師質土器 杯 | B3 | SD02 | | | | 粗砂含 | 10YR8/2灰白色 | 2/8 | 体回転ナデ,底ナデ | 体回転ナデ,底回転ヘラ | | |
| 521 | 土師質土器 杯 | B3 | SD02 | | | | 粗砂含 | 2.5Y8/3淡黄色 | 3/8 | 体回転ナデ,底ナデ | 体回転ナデ,底回転ヘラ | | 19 |
| 522 | 土師質土器 杯 | B3 | SD02 | | | | 粗砂含 | 7.5YR6/6褐色 | 4/8 | 回転ナデ | 回転ナデ | | 19 |
| 523 | 土師質土器 杯 | B3 | SD02 | | | | 粗砂含 | 2.5Y5/3黄褐色 | 1/8 | 体回転ナデ,底ナデ | 体回転ナデ,底回転ヘラ | | |
| 524 | 土師質土器 杯 | B3 | SD02 | | | | 砂粒含まず | 2.5Y8/2灰白色 | 3/8 | 回転ナデ | 回転ナデ | | |
| 525 | 土師質土器 杯 | B3 | SD02 | | | | 粗砂少 | 2.5Y8/2灰白色 | 5/8 | 回転ナデ | 回転ヘラキリ後線状圧痕 | | 19 |
| 526 | 土師質土器 杯 | B3 | SD02 | | | | 粗砂含 | 2.5Y7/2灰黄色 | 2/8 | 体回転ナデ,底中央ナデ | 体回転ナデ,底回転ヘラ | | 19 |
| 527 | 土師質土器 杯 | B3 | SD02 | | | | 粗砂少 | 2.5Y8/2灰白色 | 2/8 | 回転ナデ | 体回転ナデ,底回転ヘラ | | |
| 528 | 土師質土器 杯 | B3 | SD02 | | | | 粗砂含 | 7.5YR7/4にぶい,褐色 | 1/8 | 回転ナデ | 回転ナデ | | |
| 529 | 土師質土器 碗 | B3 | SD02 | | | | 粗砂少 | 2.5Y8/2灰白色 | 2/8 | メメツ | 高台回転ナデ | | |
| 530 | 西村産瓦質土器 鉢 | B3 | SD02 | | | | 粗砂少 | 2.5Y6/1黄灰色 | 1/8 | 板ナデ | 口縁ヨコナデ | | 19 |
| 531 | 土師質土器 すり鉢 | B3 | SD02 | | | | 粗砂多 | 10YR4/1褐灰色 | 1/8 | 板ナデ | 口縁ヨコナデ | | 19 |
| 532 | 瓦質 すり鉢 | B3 | SD02 | | | | 粗砂多 | 5Y7/1灰白色 | 1/8 | 口縁ヨコナデ | 口縁ヨコナデ,体指おさ | | 19 |
| 533 | 土師質土器 すり鉢 | B3 | SD02 | | | | 粗砂多 | 5Y7/1灰白色 | 1/8 | メメツ | 口縁ヨコナデ,体ハケメ | | 20 |
| 534 | 土師質土器 すり鉢 | B3 | SD02 | | | | 粗砂含 | 2.5Y4/1灰黄色 | 1/8 | 板ナデ | 口縁ヨコナデ,体指おさ | | 20 |
| 535 | 土師質土器 すり鉢 | B3 | SD02 | | | | 粗砂多 | 10YR3/2黒褐色 | 1/8 | メメツ | 口縁板ナデ,体指おさ | | 20 |
| 536 | 土師質土器 すり鉢 | B3 | SD02 | | | | 粗砂多 | 10YR3/1黒褐色 | 1/8 | 板ナデ | 口縁板ナデ | 口縁端一部にすず付着 | 20 |
| 537 | 瓦質 すり鉢 | B3 | SD02 | | | | 粗砂多 | 5Y5/1灰色 | 1/8 | 口縁ヨコナデ,体ナデ | 口縁ヨコナデ,体指おさ | | 20 |
| 538 | 瓦質 すり鉢 | B3 | SD02 | | | | 粗砂多 | N2/0黒色 | 1/8 | メメツ | 口縁ヨコナデ,体指おさ | | 20 |
| 539 | 土師質土器 すり鉢 | B3 | SD02 | | | | 粗砂多 | 2.5Y4/2暗灰黄色 | 1/8 | 板ナデ | 口縁ヨコナデ,胴指おさ | | 20 |
| 540 | 瓦質 すり鉢 | B3 | SD02 | | | | 粗砂含 | 5Y4/1灰色 | 2/8 | 口縁ヨコナデ,体板ナデ | 口縁ヨコナデ,体指おさ | | 20 |
| 541 | 瓦質 すり鉢 | B3 | SD02 | | | | 粗砂含 | N4/0灰色 | 1/8 | 板ナデ | 口縁ヨコナデ,体ナデ及 ひ板ナデ | | 20 |
| 542 | 土師質土器 すり鉢 | B3 | SD02 | | | | 粗砂多 | 7.5YR3/1黒褐色 | 1/8 | 板ナデ | 口縁ヨコナデ | | 20 |
| 543 | 瓦質 すり鉢 | B3 | SD02 | | | | 粗砂多 | 5Y6/1灰色 | 1/8 | 板ナデ | 口縁ヨコナデ,体上端ハ ケメ後ナデ,下半指おさ | | 20 |
| 544 | 土師質土器 すり鉢 | B3 | SD02 | | | | 粗砂多 | 2.5Y6/2灰黄色 | 1/8 | ナデ | 体ケズリ状ナデ | | 20 |
| 545 | 瓦質 すり鉢 | B3 | SD02 | | | | 粗砂多 | N3/0暗灰色 | 1/8 | 口縁ヨコナデ,体ナデ | 口縁ヨコナデ,体ナデ | | 20 |
| 546 | 土師質土器 すり鉢 | B3 | SD02 | | | | 粗砂含 | 5Y8/2灰白色 | 1/8 | 口縁ヨコナデ,体ナデ | 口縁ヨコナデ,体指おさ | | 20 |
| 547 | 土師質土器 すり鉢 | B3 | SD02 | | | | 細礫少 | 2.5Y8/2灰白色 | 1/8 | ナデ | 口縁ヨコナデ,体指おさ | 径は不確実 | 20 |
| 548 | 土師質土器 すり鉢 | B3 | SD02 | | | | 粗砂多 | 2.5Y7/3浅黄色 | 1/8 | メメツ | 体指おさ | | 20 |
| 549 | 土師質土器 すり鉢 | B3 | SD02 | | | | 粗砂多 | 10YR8/4浅黄褐色 | 1/8 | 板ナデ | 指おさ | | 20 |
| 550 | 瓦質 すり鉢 | B3 | SD02 | | | | 粗砂多 | N3/0暗灰色 | 1/8 | メメツ | 不明 | | 20 |

B3区 土器観察表

| 報告番号 | 器種 | 地区名 | 遺構名 | 長石・石英 | 雲母 | 角閃石 | その他 | 色調 | 残存量 | 内面調整 | 外面調整 | 備考 | 図版番号 |
|------|-----------|-----|------|-------|----|-----|-----|----------------|-----|-------------------|-------------------------|------------|------|
| 551 | 土師質土器 すり鉢 | B3 | SD02 | | | | 粗砂多 | 7.5YR2/1黒色 | 1/8 | 板ナデ | 指おさえ後ナデ | おろし目8 | |
| 552 | 土師質土器 鉢 | B3 | SD02 | | | | 粗砂少 | 2.5Y8/2灰白色 | 1/8 | 板ナデ | 口縁ヨコナデ, 体ナデ | 口縁部の長さは不確実 | 20 |
| 553 | 土師質土器 鉢 | B3 | SD02 | | | | 粗砂含 | 7.5YR3/1黒褐色 | 1/8 | 板ナデ | 口縁ヨコナデ, 体指おさえ後ナデ | | 20 |
| 554 | 土師質土器 鉢 | B3 | SD02 | | | | 粗砂少 | 2.5Y5/2暗灰黄色 | 2/8 | ハケメ | 口縁ヨコナデ, 体指おさえ後板ナデ, 底ハケメ | 外面すす付着 | 20 |
| 555 | 土師質土器 鉢 | B3 | SD02 | | | | 粗砂多 | 10YR6/4にぶい黄橙色 | 1/8 | ヨコナデ | 口縁ヨコナデ, 体指おさえ後板ナデ以下 | 外面すす付着 | |
| 556 | 土師質土器 鉢 | B3 | SD02 | | | | 粗砂多 | 10YR6/4にぶい黄橙色 | 1/8 | 口縁ハケメ | ハケメ | | 20 |
| 557 | 土師質土器 鍋 | B3 | SD02 | | | | 粗砂含 | 2.5Y6/3にぶい黄色 | 1/8 | 板ナデ | 板ナデ | | 20 |
| 558 | 土師質土器 鍋 | B3 | SD02 | | | | 粗砂含 | 2.5Y4/1黄灰色 | 1/8 | 板ナデ | 口縁ヨコナデ | 外面すす付着 | 20 |
| 559 | 土師質土器 鍋 | B3 | SD02 | | | | 粗砂含 | 5YR6/4にぶい橙色 | 1/8 | ヨコナデ | 口縁ヨコナデ, 以下指おさえ | | 20 |
| 560 | 土師質土器 鍋 | B3 | SD02 | | | | 粗砂多 | 10YR5/3にぶい黄褐色 | 1/8 | 口縁ヨコナデ, 体板ナデ | 口縁ヨコナデ | 外面体部すす付着 | 21 |
| 561 | 土師質土器 鍋 | B3 | SD02 | | | | 粗砂多 | 10YR8/2灰白色 | 1/8 | ヨコナデ | 口縁端ヨコナデ | | 21 |
| 562 | 土師質土器 鍋 | B3 | SD02 | | | | 粗砂含 | 10YR5/3にぶい黄褐色 | 1/8 | 板ナデ | 口縁ヨコナデ | 内面すす付着 | 21 |
| 563 | 土師質土器 鍋 | B3 | SD02 | | | | 粗砂多 | 5Y3/1オリーブ黒色 | 1/8 | ヨコナデ | 口縁ヨコナデ | 外面すす付着 | 21 |
| 564 | 土師質土器 鍋 | B3 | SD02 | | | | 粗砂多 | 5YR6/6褐色 | 1/8 | ハケメ後ヨコナデ | 口縁上半ヨコナデ下半板ナデ | | 21 |
| 565 | 土師質土器 鍋 | B3 | SD02 | | | | 粗砂多 | 7.5YR7/4にぶい橙色 | 1/8 | 板ナデ | ハケメ後ナデ | | 21 |
| 566 | 土師質土器 鉢 | B3 | SD02 | | | | 粗砂含 | 2.5Y7/2灰黄色 | 1/8 | 板ナデ後指おさえ | 口縁ヨコナデ, 体板ナデ後ナデ | | 20 |
| 567 | 土師質土器 足釜 | B3 | SD02 | | | | 粗砂含 | 7.5YR3/2黒褐色 | 1/8 | ハケメ | 口縁ヨコナデ | | 21 |
| 568 | 土師質土器 足釜 | B3 | SD02 | | | | 粗砂多 | 2.5Y7/2灰黄色 | 1/8 | ハケメ | 口縁ヨコナデ, 鋤下部指おさえ後ヨコナデ | | 21 |
| 569 | 土師質土器 足釜 | B3 | SD02 | | | | 粗砂多 | 7.5YR8/4浅黄褐色 | 1/8 | ハケメ | 口縁指おさえ後ヨコナデ, 鋤端板ナデ | | 21 |
| 570 | 土師質土器 足釜 | B3 | SD02 | | | | 粗砂多 | 10YR6/3にぶい黄褐色 | 1/8 | 板ナデ | 鋤端以上ヨコナデ, 以下は指おさえ | | 21 |
| 571 | 土師質土器 足釜 | B3 | SD02 | | | | 粗砂多 | 5Y7/2灰白色 | 1/8 | 板ナデ | 口縁ヨコナデ | | 21 |
| 572 | 土師質土器 足釜 | B3 | SD02 | | | | 粗砂含 | 10YR7/2にぶい黄褐色 | 1/8 | ハケメ | 口縁ヨコナデ, 胴ハケメ | | 21 |
| 573 | 土師質土器 足釜 | B3 | SD02 | | | | 粗砂多 | 10YR6/4にぶい黄褐色 | 1/8 | 口縁ヨコナデ | 口縁指おさえ後ヨコナデ, 胴板ナデ | | 21 |
| 574 | 土師質土器 足釜 | B3 | SD02 | | | | 粗砂多 | 7.5YR6/4にぶい橙色 | 1/8 | 板ナデ | ヨコナデ, 胴ハケメ | | 21 |
| 575 | 土師質土器 足釜 | B3 | SD02 | | | | 粗砂含 | 2.5Y7/2灰黄色 | 1/8 | ナデ | 口縁ヨコナデ, 鋤上下指おさえ後ナデ | | 21 |
| 576 | 土師質土器 足釜 | B3 | SD02 | | | | 粗砂含 | 2.5Y7/3浅黄褐色 | 1/8 | 板ナデ | 口縁ヨコナデ | 外面鋤以下煤付着 | 21 |
| 577 | 土師質土器 足釜 | B3 | SD02 | | | | 粗砂多 | 7.5YR6/4にぶい橙色 | 1/8 | 板ナデ | 口縁指おさえ後ヨコナデ | 外面すす付着 | 21 |
| 578 | 土師質土器 足釜 | B3 | SD02 | | | | 粗砂多 | 10YR7/3にぶい黄褐色 | 1/8 | 口縁ヨコナデ, 胴ハケメ | 口縁ヨコナデ, 胴ハケメ | | 21 |
| 579 | 土師質土器 足釜 | B3 | SD02 | | | | 粗砂多 | 7.5YR8/4浅黄褐色 | 1/8 | 口縁ヨコナデ, 胴ハケメ | 口縁ヨコナデ, 鋤端ハケメ, 鋤下指おさえ | | 21 |
| 580 | 土師質土器 足釜 | B3 | SD02 | | | | 粗砂多 | 2.5Y7/3浅黄褐色 | 1/8 | 板ナデ | 口縁ヨコナデ | 外面すす付着 | 21 |
| 581 | 土師質土器 足釜 | B3 | SD02 | | | | 粗砂多 | 10YR7/4にぶい黄褐色 | 1/8 | 口縁ヨコナデ, 胴板ナデ後指おさえ | 口縁ヨコナデ, 後指おさえ | | 21 |
| 582 | 土師質土器 足釜 | B3 | SD02 | | | | 粗砂多 | 2.5Y7/2灰黄色 | 1/8 | 上半ハケメ, 下半板ナデ | 口縁ヨコナデ, 胴指おさえ後ナデ | | 21 |
| 583 | 土師質土器 足釜 | B3 | SD02 | | | | 粗砂多 | 2.5YR4/4にぶい赤褐色 | 1/8 | ハケメ | 口縁ヨコナデ, 胴指おさえ後一部ハケメ | | 21 |

B3区 土器観察表

| 報告番号 | 器種 | 地区名 | 遺構名 | 長石・石英 | 雲母 | 角閃石 | その他 | 色調 | 残存量 | 内面調整 | 外面調整 | 備考 | 図面番号 |
|------|------------|-----|------|-------|----|-----|-----|---------------|-----|--------------|---------------|--------------|------|
| 584 | 瓦質 足釜 | B3 | SD02 | | | | 粗砂含 | 2.5Y3/2黒褐色 | 1/8 | 板ナデ | 口縁ヨコナデ | | 21 |
| 585 | 土師質土器 足釜 | B3 | SD02 | | | | 粗砂多 | 2.5Y8/3淡黄色 | 1/8 | 板ナデ | 口縁ヨコナデ, 胴指おさ | | 21 |
| 586 | 土師質土器 足釜 | B3 | SD02 | | | | 粗砂多 | 2.5YR3/6暗赤褐色 | 1/8 | ハケメ | 口縁ヨコナデ | | 21 |
| 587 | 土師質土器 足釜 | B3 | SD02 | | | | 粗砂多 | 2.5Y5/2暗灰黄色 | — | 指おさえ後ハケメ後 | 指おさえ後ナデ | | |
| 588 | 土師質土器 釜 | B3 | SD02 | | | | 粗砂含 | 2.5Y8/4淡黄色 | 1/8 | 口縁ヨコナデ, 胴板ナデ | 口縁ヨコナデ | 内面穴の周囲にすず | |
| 589 | 土師質土器 釜 | B3 | SD02 | | | | 粗砂多 | 5YR6/6橙色 | 1/8 | ヨコナデ | 口縁ヨコナデ | | |
| 590 | 土師質土器 釜 | B3 | SD02 | | | | 粗砂多 | 7.5YR4/2灰褐色 | 1/8 | 底ナデ | 底ナデ | 高さは不確実 | |
| 591 | 土師質土器 釜 | B3 | SD02 | | | | 粗砂含 | 2.5Y5/2暗灰黄色 | 2/8 | ハケメ | 口縁ヨコナデ, 胴指おさ | 口縁把手2, 外面す | 21 |
| 592 | 瓦質 釜 | B3 | SD02 | | | | 粗砂含 | 5PB5/1青灰色 | 1/8 | 口縁ヨコナデ, 胴板ナデ | 口縁ヨコナデ, 胴ハケメ | 口縁突起2 | 21 |
| 593 | 土師質土器 釜 | B3 | SD02 | | | | 粗砂多 | 2.5Y8/1灰白色 | 1/8 | 板ナデ | 口縁ヨコナデ, 胴指おさ | 外面すす付着 | 21 |
| 594 | 土師質土器 壺 | B3 | SD02 | | | | 粗砂多 | 10YR6/4にぶい黄橙色 | 2/8 | マメツ | マメツ | | |
| 595 | 土師質土器 壺 | B3 | SD02 | | | | 粗砂多 | 10YR3/1黒褐色 | 1/8 | ヨコナデ | 底ケズリ状ヨコナデ | | |
| 596 | 瓦質 壺 | B3 | SD02 | | | | 粗砂含 | 2.5Y8/1灰白色 | 1/8 | 回転ナデ | マメツ | | |
| 597 | 土師質土器 釜 | B3 | SD02 | | | | 粗砂多 | 2.5Y8/3浅黄色 | 2/8 | 口縁ヨコナデ, 体指おさ | 口縁ヨコナデ, 体ナデ | | 22 |
| 598 | 土師質土器 釜 | B3 | SD02 | | | | 粗砂多 | 10R6/8赤褐色 | 2/8 | 口縁ヨコナデ, 胴ナデ | 口縁ヨコナデ, 胴ナデ | 高さは不確実 | |
| 599 | 瓦質 釜 | B3 | SD02 | | | | 粗砂多 | 5Y6/1灰色 | 1/8 | 口縁ヨコナデ, 胴板ナデ | 口縁指おさき後 | 破片の位置関係は不 | 22 |
| 600 | 土師器 甕 | B3 | SD02 | | | | 粗砂多 | 2.5Y8/2灰白色 | 1/8 | ハケメ後ナデ | 口縁板ナデ, ハケメ後 | | |
| 601 | 亀山焼 甕 | B3 | SD02 | | | | 粗砂含 | 10Y4/1灰色 | 1/8 | ヨコナデ | マメツ | | |
| 602 | 土師質土器 甕 | B3 | SD02 | | | | 粗砂多 | 7.5YR4/2灰褐色 | 1/8 | マメツ | 頸ヨコナデ, 胴板ナデ | 口縁外面すす付着 | 22 |
| 603 | 土師質土器 甕 底部 | B3 | SD02 | | | | 粗砂多 | 5YR6/6橙色 | 1/8 | 板ナデ | ナデ | | |
| 604 | 土師質土器 かまど | B3 | SD02 | | | | 粗砂多 | 7.5YR6/4にぶい橙色 | — | ヘラケズリ | ナデ | 錆下すす付着 | 22 |
| 605 | 瓦質土器 釜 | B3 | SD02 | | | | 粗砂少 | N5/0灰色 | 1/8 | ハケメ | ヨコナデ | | |
| 606 | 須恵器 杯 | B3 | SD02 | | | | 細砂少 | 7.5Y5/1灰色 | 2/8 | 回転ナデ, 底中央ナデ | 体回転ナデ, 底回転 | | |
| 607 | 西村産瓦質土器 椀 | B3 | SD02 | | | | 粗砂含 | N7/0灰白色 | 3/8 | 回転ナデ | 回転ナデ | | |
| 608 | 須恵器 鉢 | B3 | SD02 | | | | 粗砂少 | 5Y5/1灰色 | 1/8 | 口縁ヨコナデ, 体板ナデ | 口縁端ハケメ後ナデ, 以下 | | 22 |
| 609 | 亀山焼 甕 | B3 | SD02 | | | | 粗砂多 | 10YR8/1灰白色 | 1/8 | ヨコナデ | 頸ヨコナデ, 胴板ナデ | 口縁ヨコナデ, 胴ハケメ | 22 |
| 610 | 亀山焼 甕 | B3 | SD02 | | | | 粗砂少 | 5Y4/1灰色 | 1/8 | 頸ハケメ後一部ヨコナデ | 口縁ヨコナデ, 頸ハケメ | 口縁ヨコナデ, 胴 | 22 |
| 611 | 亀山焼 甕 | B3 | SD02 | | | | 粗砂含 | 2.5Y6/2灰黄色 | 1/8 | 口縁ハケメ後板ナデ, 胴 | 口縁ヨコナデ, 頸ハケメ | 後一部ヨコナデ, 胴ハケ | 22 |
| 612 | 東播系須恵器 鉢 | B3 | SD02 | | | | 粗砂多 | 10Y6/1灰色 | 1/8 | ヨコナデ | ヨコナデ | | 22 |
| 613 | 東播系須恵器 鉢 | B3 | SD02 | | | | 粗砂含 | 7.5GY5/1緑灰色 | 1/8 | ヨコナデ | ヨコナデ | | 22 |
| 614 | 東播系須恵器 鉢 | B3 | SD02 | | | | 粗砂多 | 7.5Y7/1灰白色 | 1/8 | 使用によるマメツ | 体ヨコナデ, 底糸切り | | 22 |
| 615 | 備前焼 杯 | B3 | SD02 | | | | 粗砂含 | 2.5YR6/8橙色 | 5/8 | 回転ナデ | 体回転ナデ, 底糸切り | | 22 |

B3区 土器観察表

| 報告番号 | 器種 | 地区名 | 遺構名 | 長石・石英 | 雲母 | 角閃石 | その他 | 色調 | 残存量 | 内面調整 | 外面調整 | 備考 | 図録番号 |
|------|-----------|-----|------|-------|----|-----|-------|-----------------|-----|------------|--------------|-----------|------|
| 616 | 備前焼 すり鉢 | B3 | SD02 | | | | 粗砂含 | 5YR3/4暗赤褐色 | 1/8 | 回転ナデ | 回転ナデ | | 22 |
| 617 | 備前焼 すり鉢 | B3 | SD02 | | | | 粗砂少 | 10YR8/4浅黄褐色 | 1/8 | ヨコナデ | ヨコナデ | | 22 |
| 618 | 備前焼 すり鉢 | B3 | SD02 | | | | 粗砂含 | 7.5YR4/1褐灰色 | 1/8 | 回転ナデ | 回転ナデ | 内面使用による摩滅 | |
| 619 | 備前焼 すり鉢 | B3 | SD02 | | | | 粗砂少 | 7.5R3/3暗赤褐色 | 1/8 | ヨコナデ | ヨコナデ | | |
| 620 | 備前焼 壺 | B3 | SD02 | | | | 粗砂含 | 10YR3/2黒褐色 | 1/8 | 回転ナデ | 回転ナデ | | 23 |
| 621 | 備前焼 壺 | B3 | SD02 | | | | 粗砂含 | N6/0灰色 | 1/8 | 回転ナデ | 回転ナデ | | 23 |
| 622 | 備前焼 甕 | B3 | SD02 | | | | 粗砂多 | 5Y6/1灰色 | 1/8 | ヨコナデ | ヨコナデ | | 23 |
| 623 | 備前焼 甕 | B3 | SD02 | | | | 粗砂含 | 5Y5/1灰色 | 1/8 | 板ナデ後ナデ | 口縁ヨコナデ, 胴ハケメ | | 23 |
| 624 | 備前焼 大甕 | B3 | SD02 | | | | 粗砂含 | 10YR4/2灰黄褐色 | 1/8 | 板ナデ, 一部ハケメ | ハケメ後板ナデ | | 23 |
| 625 | 備前焼 甕 | B3 | SD02 | | | | 粗砂多 | 2.5Y3/1黒褐色 | 1/8 | ハケメ | ハケメ後板ナデ | | |
| 626 | 中国産青磁 皿 | B3 | SD02 | | | | 砂粒含まず | 5G7/1明緑灰色 | 2/8 | 施釉, 襷描文か | 底無釉 | | 23 |
| 627 | 中国産青磁 碗 | B3 | SD02 | | | | 砂粒含まず | 10Y7/2灰白色 | 1/8 | 施釉 | 施釉 | | 23 |
| 628 | 中国産青磁 碗 | B3 | SD02 | | | | 砂粒含まず | 5G7/1明緑灰色 | 1/8 | 施釉 | 施釉 | | 23 |
| 629 | 中国産青磁 碗 | B3 | SD02 | | | | 砂粒含まず | 灰緑色 | 1/8 | 施釉 | 施釉 | | 23 |
| 630 | 中国産青磁 碗 | B3 | SD02 | | | | 砂粒含まず | 灰緑色 | 1/8 | 施釉 | 高台内蛇の目粗ハギ | | 23 |
| 631 | 中国産青磁 盤 | B3 | SD02 | | | | 砂粒含まず | 灰緑色 | 1/8 | 施釉 | 高台内蛇の目粗ハギ | | 23 |
| 632 | 中国産白磁 皿 | B3 | SD02 | | | | 砂粒含まず | 白色 | 1/8 | 施釉 | 高台下半無釉 | | 23 |
| 633 | 中国産白磁 皿 | B3 | SD02 | | | | 砂粒含まず | 淡緑灰色 | 1/8 | 施釉 | 施釉 | | 23 |
| 634 | 中国産白磁 皿 | B3 | SD02 | | | | 砂粒含まず | 5GY7/1明オリープ灰色 | 2/8 | 施釉 | 底無釉 | | 23 |
| 635 | 中国産染付 皿 | B3 | SD02 | | | | 砂粒含まず | 淡青白色 | 2/8 | 施釉 | 畳付近のみ無釉 | | 23 |
| 636 | 中国産染付 碗 | B3 | SD02 | | | | 砂粒含まず | 10BG7/1明青灰色 | 2/8 | 施釉 | 畳付無釉 | | 23 |
| 637 | 唐津焼 皿 | B3 | SD02 | | | | 砂粒含まず | 5Y6/2灰オリープ色 | 3/8 | 施釉 | 底無釉 | | |
| 638 | 唐津焼 碗 | B3 | SD02 | | | | 粗砂少 | 2.5GY7/1明オリープ灰色 | 2/8 | 施釉 | 高台内面無釉 | | |
| 639 | 陶器灰釉 碗 | B3 | SD02 | | | | 砂粒含まず | 5Y7/4浅黄色 | 1/8 | 施釉 | 施釉 | | |
| 640 | 染付 皿 | B3 | SD02 | | | | 砂粒含まず | 白色 | 2/8 | 施釉 | 畳付無釉 | | |
| 641 | 平瓦 (須恵質) | B3 | SD02 | | | | 粗砂含 | 5PB6/1青灰色 | — | 凹面布目痕 | 凸面縄目 | 端部ヘラキリ | |
| 642 | 平瓦 | B3 | SD02 | | | | 粗砂少 | 5PB3/1暗青灰色 | 1/8 | 凹面ナデ | 凸面板ナデ | | |
| 643 | 丸瓦 | B3 | SD02 | | | | 粗砂含 | N2/0黒色 | — | 凹面布目痕 | 凸面縄目痕 | | |
| 644 | 管状 土甕 | B3 | SD02 | | | | 粗砂多 | 5Y7/2灰白色 | 7/8 | 板ナデ | ママツ | | 23 |
| 645 | 有溝 土甕 | B3 | SD02 | | | | 細礫多量 | 5YR5/6明赤褐色 | 1/8 | — | ママツ | | 23 |
| 646 | 有溝穿孔 土甕 | B3 | SD02 | | | | 粗砂含 | 10YR8/2灰白色 | 7/8 | — | 指おさえ後ナデ | | 23 |
| 657 | 土師質土器 すり鉢 | B3 | SD03 | | | | 粗砂含 | 2.5Y8/3淡黄色 | 1/8 | ヨコナデ | 口縁ヨコナデ | | |
| 658 | 土師質土器 足釜 | B3 | SD03 | | | | 粗砂多 | 10YR6/4にぶい黄褐色 | 1/8 | ヨコナデ | ヨコナデ | | |
| 659 | 土師質土器 足釜 | B3 | SD03 | | | | 粗砂多 | 5YR6/6褐色 | 1/8 | ヨコナデ | ママツ | | |

B3区 土器観察表

| 報告番号 | 器種 | 地区名 | 遺構名 | 長石・石英 | 雲母 | 角閃石 | その他 | 色調 | 残存量 | 内面調整 | 外面調整 | 備考 | 図版番号 |
|------|----------|-----|------|-------|----|-----|-----|---------------|-----|-------------------------|------------------------------|---------------------|------|
| 660 | 土師質土器 皿 | B3 | SD04 | | | | 細砂少 | 2.5Y8/2灰白色 | 3/8 | 体回転ナデ | 体回転ナデ,底回転ヘラ | | 23 |
| 661 | 土師質土器 皿 | B3 | SD04 | | | | 細砂多 | 7.5YR8/4浅黄褐色 | 6/8 | 体回転ナデ,底ナデ | 体回転ナデ,底回転ヘラ | | 23 |
| 662 | 土師質土器 杯 | B3 | SD04 | | | | 細砂含 | 10R6/8赤褐色 | 1/8 | 回転ナデ | 回転ナデ | やや変形しているた め口径不確実 | |
| 663 | 瓦質 すり鉢 | B3 | SD04 | | | | 粗砂多 | N5/0灰色 | 1/8 | ヨコナデ | 口縁ヨコナデ | | 23 |
| 664 | 土師質土器 足釜 | B3 | SD04 | | | | 粗砂多 | 10YR6/4にぶい黄褐色 | 1/8 | 口縁ヨコナデ,胴上端 指おさえ以下ハケメ | 口縁ヨコナデ,胴上端 指おさえ以下ハケメ | | 23 |
| 666 | 土師質土器 皿 | B3 | SD05 | | | | 細砂多 | 5YR7/6褐色 | 1/8 | 回転ナデ | 回転ナデ | | |
| 667 | 土師質土器 杯 | B3 | SD05 | | | | 粗砂少 | 7.5YR7/6褐色 | 2/8 | 回転ナデ | 回転ナデ | | |
| 668 | 土師質土器 杯 | B3 | SD05 | | | | 粗砂少 | 5YR7/6褐色 | 1/8 | 回転ナデ | 体回転ナデ,底回転ヘラ | 口縁片口状に変形 | |
| 669 | 土師質土器 杯 | B3 | SD05 | | | | 粗砂含 | 10YR7/6明黄褐色 | 1/8 | 回転ナデ | 回転ナデ | | |
| 670 | 土師質土器 杯 | B3 | SD05 | | | | 粗砂少 | 10YR8/3浅黄褐色 | 3/8 | 体回転ナデ,底ナデ | 体回転ナデ,底回転ヘラ | | 23 |
| 671 | 土師質土器 杯 | B3 | SD05 | | | | 粗砂少 | 5Y8/2灰白色 | 4/8 | 体回転ナデ,底ナデ | 体回転ナデ,底回転ヘラ | | 23 |
| 672 | 土師質土器 杯 | B3 | SD05 | | | | 粗砂多 | 5Y8/1灰白色 | 8/8 | 回転ナデ | 体回転ナデ,底回転ヘラ | | 23 |
| 673 | 土師質土器 鍋 | B3 | SD05 | | | | 粗砂多 | 10YR7/6明黄褐色 | 1/8 | ヨコナデ | 口縁板ナデ | | 23 |
| 674 | 土師質土器 鍋 | B3 | SD05 | | | | 粗砂多 | 5YR6/6褐色 | 1/8 | 口縁ヨコナデ,体ハケメ | 口縁ヨコナデ,体指おさ え後ナデ | | 23 |
| 675 | 土師質土器 足釜 | B3 | SD05 | | | | 粗砂多 | 2.5Y7/3浅黄色 | 2/8 | ヨコナデ | 口縁ヨコナデ,胴指おさ え後ナデ | | 23 |
| 676 | 土師質土器 足釜 | B3 | SD05 | | | | 粗砂多 | 2.5Y5/2暗灰黄色 | 1/8 | 指おさえ後ヨコナデ | 口縁指おさえ後 ヨコナデ,胴指おさ え後ナデ | | 23 |
| 677 | 土師質土器 足釜 | B3 | SD05 | | | | 粗砂多 | 10YR7/3にぶい黄褐色 | 1/8 | 口縁ヨコナデ,胴板ナデ 後ハケメ | 口縁ヨコナデ,胴ハケメ 後ナデ | | 24 |
| 678 | 備前焼 すり鉢 | B3 | SD05 | | | | 細砂少 | 5Y6/2灰オリーブ色 | 1/8 | 回転ナデ | 回転ナデ | | 24 |
| 679 | 備前焼 壺 | B3 | SD05 | | | | 細砂含 | 淡緑灰色 | 1/8 | 回転ナデ | 回転ナデ | | |
| 682 | 土師質土器 皿 | B3 | SD06 | | | | 粗砂少 | 7.5YR7/6褐色 | 4/8 | 回転ナデ | 体回転ナデ,底回転 ヘラナデ | | 24 |
| 683 | 土師質土器 杯 | B3 | SD06 | | | | 粗砂含 | 2.5Y8/1灰白色 | 5/8 | 体回転ナデ,底ナデ | 体回転ナデ,底回転 ヘラナデ | | 24 |
| 684 | 土師質土器 杯 | B3 | SD06 | | | | 粗砂少 | 2.5Y8/2灰白色 | 2/8 | 回転ナデ | 体回転ナデ | | |
| 685 | 土師質土器 杯 | B3 | SD06 | | | | 粗砂少 | 7.5YR8/4浅黄褐色 | 1/8 | 体回転ナデ,底ナデ | 体回転ナデ,底回転 ヘラナデ | 径は不確実 | |
| 686 | 東播系須恵器 鉢 | B3 | SD06 | | | | 粗砂含 | 5Y7/1灰白色 | 1/8 | ヨコナデ | ヨコナデ | | |
| 690 | 土師質土器 杯 | B3 | SD07 | | | | 粗砂含 | 2.5Y6/1黄灰色 | 1/8 | 回転ナデ | 回転ナデ | | |
| 691 | 土師質土器 杯 | B3 | SD07 | | | | 粗砂含 | 10YR8/6黄褐色 | 1/8 | 回転ナデ | 体回転ナデ,底回転 ヘラナデ | | |
| 692 | 土師質土器 杯 | B3 | SD07 | | | | 粗砂少 | 10YR8/4浅黄褐色 | 7/8 | 体回転ナデ,底ナデ | 体回転ナデ,底回転 ヘラナデ | | 24 |
| 693 | 土師質土器 皿 | B3 | SD12 | | | | 粗砂含 | 5YR7/6褐色 | 2/8 | 回転ナデ | 体回転ナデ,底回転 ヘラナデ | | |
| 694 | 土師質土器 皿 | B3 | SD12 | | | | 粗砂多 | 7.5YR6/4にぶい褐色 | 1/8 | 回転ナデ | 回転ナデ | | |
| 695 | 土師質土器 杯 | B3 | SD12 | | | | 粗砂含 | 2.5Y8/2灰白色 | 1/8 | 回転ナデ後ナデ | 回転ナデ | | |
| 696 | 土師質土器 皿 | B3 | SD12 | | | | 粗砂少 | 5YR7/6褐色 | 2/8 | マメツ | マメツ | | |
| 697 | 土師質土器 皿 | B3 | SD12 | | | | 粗砂含 | 10R6/8赤褐色 | 2/8 | 回転ナデ | 回転ナデ | | |
| 698 | 土師質土器 皿 | B3 | SD12 | | | | 粗砂含 | 5YR6/6褐色 | 1/8 | マメツ | マメツ | | |
| 699 | 土師質土器 杯 | B3 | SD12 | | | | 粗砂少 | 5YR6/6褐色 | 2/8 | 回転ナデ | 回転ナデ | | |

B3区 土器観察表

| 報告番号 | 器種 | 地区名 | 遺構名 | 長石・石英 | 雲母 | 角閃石 | その他 | 色調 | 残存量 | 内面調整 | 外面調整 | 備考 | 図版番号 |
|------|-----------|-----|------|-------|----|-----|-------|----------------|-----|------------------|---------------------|--------|------|
| 700 | 土師質土器 杯 | B3 | SD12 | | | | 粗砂多 | 7.5YR7/4にぶい、橙色 | 2/8 | マメツ | マメツ | | 24 |
| 701 | 土師質土器 杯 | B3 | SD12 | | | | 粗砂少 | 7.5YR8/3浅黄橙色 | 3/8 | マメツ | マメツ | | 24 |
| 702 | 土師質土器 すり鉢 | B3 | SD12 | | | | 粗砂多 | 5Y7/8橙色 | 2/8 | 口縁ヨコナデ, 体ハケメ | 口縁ヨコナデ, 体指おさえ | | 24 |
| 703 | 土師質土器 すり鉢 | B3 | SD12 | | | | 粗砂多 | 2.5Y8/3淡黄色 | 3/8 | 不明 | 指おさえ後ナデ | | |
| 704 | 土師質土器 鍋 | B3 | SD12 | | | | 粗砂含 | 2.5YR6/6橙色 | 1/8 | ヨコナデ | 口縁ヨコナデ, 体ナデ | | 24 |
| 705 | 瓦質 鍋 | B3 | SD12 | | | | 粗砂多 | 5Y7/1灰白色 | 1/8 | ヨコナデ | 上端ヨコナデ | | 24 |
| 706 | 土師質土器 足釜 | B3 | SD12 | | | | 粗砂多 | 2.5Y7/3浅黄色 | 1/8 | マメツ | マメツ | | 24 |
| 707 | 土師質土器 足釜 | B3 | SD12 | | | | 粗砂多 | 10YR6/4にぶい、黄橙色 | 1/8 | マメツ | マメツ | | 24 |
| 708 | 土師質土器 釜 | B3 | SD12 | | | | 粗砂多 | 10YR8/3浅黄橙色 | 1/8 | 口縁ヨコナデ, 胴指おさえ後ナデ | 口縁ヨコナデ, 胴ナデ後 | | 24 |
| 709 | 須恵質 鉢 | B3 | SD12 | | | | 粗砂多 | N7/0灰白色 | 1/8 | 回転ナデ | 回転ナデ | | 24 |
| 710 | 備前焼 すり鉢 | B3 | SD12 | | | | 粗砂少 | 5P2/1紫黑色 | 1/8 | 自然釉 | 自然釉 | | 24 |
| 711 | 中国産青磁 碗 | B3 | SD12 | | | | 砂粒含まず | 7.5Y6/3オリーブ黄色 | 1/8 | 施釉 | 施釉 | | 24 |
| 713 | 土師質土器 皿 | B3 | SD14 | | | | 粗砂少 | 2.5Y8/2灰白色 | 1/8 | 回転ナデ | 体回転ナデ, 底回転ヘラキリ後ナデ | | |
| 714 | 土師質土器 杯 | B3 | SD14 | | | | 粗砂少 | 5Y8/2灰白色 | 2/8 | 回転ナデ | 体回転ナデ, 底ナデ後線状尻痕 | | 24 |
| 715 | 土師質土器 杯 | B3 | SD14 | | | | 粗砂少 | 2.5Y8/2灰白色 | 8/8 | 体回転ナデ, 底ナデ | 体回転ナデ, 底回転ヘラキリ後線状尻痕 | 外底墨書か | 24 |
| 716 | 土師質土器 杯 | B3 | SD14 | | | | 粗砂少 | 2.5Y8/3淡黄色 | 1/8 | 回転ナデ | 体回転ナデ, 底回転ヘラキリ | | |
| 717 | 土師質土器 杯 | B3 | SD14 | | | | 粗砂少 | 10YR8/2灰白色 | 1/8 | 回転ナデ | 回転ナデ | | |
| 718 | 土師質土器 すり鉢 | B3 | SD14 | | | | 粗砂多 | 10YR8/4浅黄橙色 | 1/8 | 板ナデ | 口縁ヨコナデ, 体指おさえ後ナデ | 片口 | 24 |
| 719 | 土師質土器 すり鉢 | B3 | SD14 | | | | 粗砂多 | 10YR8/3浅黄橙色 | 1/8 | 口縁ヨコナデ, 体板ナデ | 口縁板ナデ, 体指おさえ | | 24 |
| 720 | 土師質土器 鍋 | B3 | SD14 | | | | 粗砂含 | 5Y7/3浅黄色 | 1/8 | ハケメ | 指おさえ後ヨコナデ | 外面すず付着 | 24 |
| 721 | 土師質土器 足釜 | B3 | SD14 | | | | 粗砂多 | 5Y7/3浅黄色 | 1/8 | マメツ | 口縁ヨコナデ | | 24 |
| 722 | 土師質土器 甕 | B3 | SD14 | | | | 粗砂多 | 2.5YR7/4淡赤橙色 | 1/8 | マメツ | マメツ | | 24 |
| 723 | 東播磨須恵器 鉢 | B3 | SD14 | | | | 粗砂含 | N4/0灰色 | 1/8 | 口縁ヨコナデ | 口縁ヨコナデ, 体ヨコナデ後指おさえ | | 24 |
| 724 | 亀山焼 甕 | B3 | SD14 | | | | 粗砂含 | N5/0灰色 | 1/8 | マメツ | マメツ | | 24 |
| 725 | 備前焼 壺 | B3 | SD14 | | | | 粗砂含 | 5YR4/1褐灰色 | 1/8 | 自然釉 | ヨコナデ | | 24 |
| 726 | 備前焼 壺 | B3 | SD14 | | | | 粗砂少 | 10Y3/1オリーブ黒色 | 2/8 | 回転ナデ | 自然釉 | | 24 |
| 727 | 備前焼 壺 | B3 | SD14 | | | | 粗砂少 | 2.5Y5/1黄灰色 | 2/8 | 口縁ヨコナデ, 胴～底板ナデ | 口縁ヨコナデ, 胴～底板 | | 25 |
| 728 | 備前焼 甕 | B3 | SD14 | | | | 粗砂含 | 2.5YR3/4暗赤褐色 | 1/8 | 自然釉 | 板ナデ | | 24 |

B3区 土器観察表

| 報告番号 | 器種 | 地区名 | 遺構名 | 長石・石英 | 雲母 | 角閃石 | その他 | 色調 | 残存量 | 内面調整 | 外面調整 | 備考 | 図記番号 |
|------|---------|-----|-------------|-------|----|-----|-------|---------------|-----|---------------------|------------------------------------|--------------------|------|
| 729 | 中国産染付皿 | B3 | SD14 | | | | 砂粒含まず | 淡緑白色 | 1/8 | 施釉 | 施釉 | | 24 |
| 733 | 土師質土器皿 | B3 | SD23 | | | | 粗砂含 | 2.5Y8/1灰白色 | 1/8 | マメツ | マメツ | | 25 |
| 734 | 土師質土器足釜 | B3 | SD23 | | | | 粗砂多 | 10YR7/4にぶい黄褐色 | 1/8 | ハケメ | ハケメ後ナデ | | 25 |
| 735 | 土師質土器甗 | B3 | SD23 | | | | 粗砂多 | 5YR5/6明赤褐色 | 1/8 | ヨコナデ | ヨコナデ | | 25 |
| 736 | 土師質土器釜 | B3 | SD23 | | | | 粗砂含 | 2.5Y8/2灰白色 | 1/8 | ナデ | 口縁ナデ | | 25 |
| 737 | 備前焼壺 | B3 | SD24 | | | | 粗砂少 | 5P7/1明紫灰色 | 1/8 | 回転ナデ | 回転ナデ | 楠描波状文 | |
| 738 | 土師器羽釜 | B3 | SD28 | | | | 粗砂多 | 2.5Y8/2灰白色 | 1/8 | マメツ | マメツ | | |
| 739 | 土師質土器皿 | B3 | SD28 | | | | 粗砂含 | 7.5YR8/4浅黄褐色 | 1/8 | 回転ナデ | 体回転ナデ | | |
| 740 | 土師質土器杯 | B3 | SD28 | | | | 粗砂少 | 5Y8/2灰白色 | 8/8 | 体回転ナデ | 体回転ナデ、底回転ヘラ キリ後纏状庄痕 | | 25 |
| 741 | 土師質土器杯 | B3 | SD28 | | | | 粗砂多 | 7.5YR8/4浅黄褐色 | 7/8 | 回転ナデ | 体回転ナデ、底回転ヘラ キリ | | 25 |
| 742 | 土師質土器杯 | B3 | SD28 | | | | 粗砂含 | 7.5YR8/4浅黄褐色 | 3/8 | 回転ナデ | 回転ナデ | | |
| 743 | 土師質土器杯 | B3 | SD28 | | | | 粗砂含 | 7.5YR7/4にぶい橙色 | 3/8 | 回転ナデ | 回転ナデ | | |
| 744 | 土師質土器鍋 | B3 | SD28 | | | | 粗砂含 | 5Y8/2灰白色 | 1/8 | 体板ナデ | 不明 | | 25 |
| 745 | 土師質土器鍋 | B3 | SD28 | | | | 粗砂多 | N4/0灰色 | 1/8 | ヨコナデ | 口縁ヨコナデ | | 25 |
| 746 | 土師質土器鍋 | B3 | SD28 | | | | 粗砂含 | 2.5Y7/2灰黄色 | 1/8 | ナデ | 口縁ヨコナデ、体指おき え後板ナデ | | 25 |
| 747 | 土師質土器鍋 | B3 | SD28 | | | | 粗砂多 | 2.5Y8/4淡黄色 | 2/8 | 口縁ハケメ後ヨコナデ、 体ハケメ | 指おきえ下半ハケメ後 ナデ | | 25 |
| 748 | 土師質土器足鍋 | B3 | SD28 | | | | 粗砂多 | 7.5YR6/6褐色 | 1/8 | マメツ | マメツ | | 25 |
| 749 | 土師質土器足鍋 | B3 | SD28 | | | | 粗砂多 | 2.5Y5/3黄褐色 | 1/8 | 口縁ヨコナデ、胴板ナデ | 口縁指おき後ヨコナ テ、胴ヨコナデ | | 25 |
| 750 | 土師質土器足釜 | B3 | SD28 | | | | 粗砂含 | 10YR6/2黄褐色 | 1/8 | 口縁ヨコナデ、胴板ナデ | 口縁ヨコナデ、胴ハケメ 後ヨコナデ、底格子タタ キ後ナデ | | 25 |
| 751 | 土師質土器足釜 | B3 | SD28 | | | | 粗砂多 | 7.5YR4/2灰褐色 | 1/8 | マメツ | 指おきえ後ナデ | | 25 |
| 752 | 土師質土器甗 | B3 | SD28 | | | | 粗砂多 | 2.5Y7/3浅黄色 | 1/8 | マメツ | マメツ | | 25 |
| 753 | 土師質土器甗 | B3 | SD28 | | | | 粗砂多 | 10YR8/1灰白色 | 2/8 | マメツ | 下半ケズリ板ナデ | | 25 |
| 754 | 龟山焼甗 | B3 | SD28 | | | | 粗砂含 | N4/0灰白色 | 1/8 | ヨコナデ | 格子タタキ後ヨコナデ | 変形しているため傾 きは不確定 | 25 |
| 755 | 備前焼壺 | B3 | SD28 | | | | 粗砂含 | 7.5Y6/1灰色 | 1/8 | ヨコナデ | ヨコナデ | | 25 |
| 756 | 備前焼甗 | B3 | SD28 | | | | 粗砂少 | 5PB7/1明青灰色 | 1/8 | ヨコナデ | ヨコナデ | | 25 |
| 757 | 備前焼壺 | B3 | SD28 | | | | 粗砂少 | 2.5YR6/4にぶい褐色 | 2/8 | 口、頸ヨコナデ、胴板ナデ | 口縁ヨコナデ、胴格子タ タキ後板ナデ、底ヨコナ テ | | 26 |
| 758 | 須恵質杯 | B3 | SD28 | | | | 粗砂少 | N8/0灰白色 | 6/8 | 体回転ナデ、底ナデ | 体回転ナデ、底回転ヘラ キリ後纏状庄痕 | | |
| 759 | 備前焼甗 | B3 | SD28 | | | | 細砂少 | 5Y7/1灰白色 | 1/8 | ヨコナデ | ヨコナデ | | 25 |
| 760 | 中国産青磁碗 | B3 | SD28 | | | | 砂粒含まず | 10Y5/2オリーブ灰色 | 1/8 | 施釉 | 施釉 | | 25 |
| 761 | 瓦 | B3 | SD28 | | | | 粗砂多 | 5PB3/1暗青灰色 | — | ヘラケズリ | ナデ | | 25 |
| 763 | 土師質土器足釜 | B3 | ピット(SP0002) | | | | 粗砂含 | 5YR5/6明赤褐色 | 1/8 | 板ナデ | 口縁ヨコナデ、胴指おき え後板ナデ | 内面すず付着 | |
| 764 | 土師質土器杯 | B3 | ピット(SP0013) | | | | 粗砂含 | 7.5YR8/3浅黄褐色 | 1/8 | 回転ナデ | 回転ナデ | | |

B3区 土器観察表

| 報告番号 | 器種 | 地区名 | 遺構名 | 長石・石英 | 雲母 | 角閃石 | その他 | 色調 | 残存量 | 内面調整 | 外面調整 | 備考 | 図版番号 |
|------|-----------|-----|-------------|-------|----|-----|-------|----------------|-----|------------|--------------------------|--------|------|
| 765 | 土師質土器 皿 | B3 | ピット(SP0017) | | | | 細砂少 | 2.5YR5/8明赤褐色 | 2/8 | 回転ナデ | 体回転ナデ,底回転ヘラ キリ | | |
| 766 | 土師質土器 杯 | B3 | ピット(SP0017) | | | | 粗砂少 | 5YR7/6橙色 | 3/8 | 回転ナデ | 回転ナデ | | |
| 767 | 土師質土器 杯 | B3 | ピット(SP0018) | | | | 粗砂含 | 2.5Y8/3淡黄色 | 2/8 | 回転ナデ | 回転ナデ | | |
| 768 | 土師質土器 杯 | B3 | ピット(SP0018) | | | | 粗砂多 | 10YR6/4にぶい、黄褐色 | 4/8 | 回転ナデ | ヘラキリ後ナデ,底回転ヘラ キリ | | |
| 769 | 備前焼 壺 | B3 | ピット(SP0020) | | | | 砂粒含まず | 2.5Y6/1黄灰色 | 2/8 | 回転ナデ | 自然釉 | | |
| 770 | 土師質土器 杯 | B3 | ピット(SP0035) | | | | 粗砂少 | 5YR7/6橙色 | 6/8 | 体回転ナデ,底ナデ | 体回転ナデ,底ナデ | | |
| 770 | 亀山焼 甕 | B3 | ピット(SP0036) | | | | 細砂少 | 5PB4/1暗青灰色 | 1/8 | 板ナデ | 格子タタキ | | |
| 775 | 土師質土器 足釜 | B3 | ピット(SP0054) | | | | 粗砂多 | 7.5YR7/4にぶい、橙色 | 1/8 | 板ナデ | 口縁ヨコナデ | | |
| 776 | 土師質土器 杯 | B3 | ピット(SP0058) | | | | 粗砂少 | 5YR7/6橙色 | 2/8 | 回転ナデ | 体回転ナデ,底回転ヘラ キリ | | |
| 777 | 土師質土器 杯 | B3 | ピット(SP0058) | | | | 粗砂含 | 5YR7/6橙色 | 2/8 | 回転ナデ | 体回転ナデ,底回転ヘラ キリ | | |
| 779 | 土師質土器 杯 | B3 | ピット(SP0093) | | | | 粗砂少 | 7.5YR5/2灰褐色 | 2/8 | 回転ナデ | 体回転ナデ | | |
| 780 | 土師質土器 杯 | B3 | ピット(SP0100) | | | | 粗砂少 | 2.5Y8/5灰白色 | 1/8 | 回転ナデ | 体回転ナデ,底回転ヘラ キリ | | |
| 781 | 土師質土器 杯 | B3 | ピット(SP0102) | | | | 粗砂少 | 7.5YR8/3浅黄褐色 | 1/8 | 回転ナデ | 回転ナデ | | |
| 782 | 土師質土器 杯 | B3 | ピット(SP0102) | | | | 細砂少 | 7.5YR7/4にぶい、橙色 | 1/8 | 回転ナデ | 体回転ナデ | | |
| 783 | 土師質土器 杯 | B3 | ピット(SP0102) | | | | 粗砂少 | 7.5YR7/4にぶい、橙色 | 2/8 | 体回転ナデ,底ナデ | 体回転ナデ,底回転ヘラ キリ後ナデ | | |
| 784 | 東播系須恵器 鉢 | B3 | ピット(SP0102) | | | | 粗砂含 | 7.5Y6/1灰色 | 1/8 | ナデ | ヨコナデ | | |
| 785 | 瓦質 すり鉢 | B3 | ピット(SP0102) | | | | 粗砂多 | 5Y4/1灰色 | 1/8 | ヨコナデ | ヨコナデ | | |
| 786 | 土師質土器 鍋 | B3 | ピット(SP0111) | | | | 粗砂含 | 7.5YR6/4にぶい、橙色 | 1/8 | 板ナデ | 口縁ヨコナデ,体ナデ | 外面すす付着 | |
| 787 | 土師質土器 杯 | B3 | ピット(SP0117) | | | | 粗砂少 | 7.5YR7/6橙色 | 1/8 | 回転ナデ | 体回転ナデ,底ナデ | | |
| 788 | 土師質土器 杯 | B3 | ピット(SP0139) | | | | 粗砂少 | 10YR8/3浅黄褐色 | 4/8 | 体回転ナデ,底ナデ | 体回転ナデ,底回転ヘラ キリ後縁状庄痕 | | |
| 789 | 須恵器 壺 | B3 | ピット(SP0143) | | | | 粗砂少 | N4/0灰色 | 1/8 | ナデ | 格子タタキ後板ナデ | | |
| 790 | 土師質土器 杯 | B3 | ピット(SP0146) | | | | 粗砂少 | 5YR7/6橙色 | 1/8 | 回転ナデ | 回転ナデ | | |
| 791 | 土師質土器 碗 | B3 | ピット(SP0164) | | | | 粗砂少 | 2.5Y8/2灰白色 | 2/8 | ナデ | 口縁ヨコナデ | | |
| 792 | 土師質土器 杯 | B3 | ピット(SP0166) | | | | 粗砂含 | 5YR7/4にぶい、橙色 | 2/8 | 回転ナデ | 体回転ナデ,底板ナデ 底回転ヘラキリ後ナデ | | |
| 793 | 土師質土器 碗 | B3 | ピット(SP0167) | | | | 粗砂含 | 2.5Y8/2灰白色 | 1/8 | 回転ナデ | 回転ナデ | | |
| 794 | 備前焼 すり鉢 | B3 | ピット(SP0169) | | | | 粗砂含 | 10R4/4赤褐色 | 1/8 | ヨコナデ | ヨコナデ | | |
| 795 | 土師質土器 杯 | B3 | ピット(SP0181) | | | | 粗砂少 | 10YR7/2にぶい、黄褐色 | 1/8 | 回転ナデ | 回転ナデ | | |
| 797 | 土師質土器 かまど | B3 | ピット(SP0183) | | | | 粗砂多 | 5YR6/6橙色 | — | | 指おさえ後ナデ | 庇部か | |
| 798 | 土師質土器 皿 | B3 | ピット(SP0186) | | | | 粗砂少 | 2.5YR6/6橙色 | 1/8 | 回転ナデ | 回転ナデ | | |
| 799 | 西村産瓦質土器 碗 | B3 | ピット(SP0215) | | | | 粗砂少 | 5YR7/3にぶい、橙色 | 4/8 | 板ナデ | 底回転ナデ | | |
| 800 | 西村産瓦質土器 碗 | B3 | ピット(SP0222) | | | | 粗砂少 | N8/0灰白色 | 1/8 | 板ナデ | ナデ | | |
| 801 | 土師質土器 杯 | B3 | ピット(SP0223) | | | | 粗砂少 | 10YR3/1黒褐色 | 3/8 | 回転ナデ,底中央ナデ | 体回転ナデ,底回転ヘラ キリ後縁状庄痕 | | |
| 802 | 土師質土器 杯 | B3 | ピット(SP0224) | | | | 粗砂少 | 10YR4/1褐灰色 | 2/8 | 回転ナデ | 体回転ナデ,底回転ヘラ キリ | | |
| 803 | 土師質土器 杯 | B3 | ピット(SP0227) | | | | 粗砂多 | 7.5YR8/4浅黄褐色 | 1/8 | ナデ | 体回転ナデ,底回転ヘラ キリ | | |

B3区 土器観察表

| 報告番号 | 器種 | 地区名 | 遺構名 | 長石・石英 | 雲母 | 角閃石 | その他 | 色調 | 残存量 | 内面調整 | 外面調整 | 備考 | 図版番号 |
|------|-----------|-----|-------------|-------|----|-----|-------|---------------|-----|-------------------|-----------------------------|-------|------|
| 804 | 土師質土器 杯 | B3 | ピット(SP0238) | | | | 粗砂少 | N8/0灰白色 | 1/8 | 回転ナデ | 回転ナデ | | |
| 805 | 土師質土器 杯 | B3 | ピット(SP0240) | | | | 粗砂多 | 5YR8/4淡褐色 | 8/8 | 体回転ナデ底ナデ | 体回転ナデ底回転ヘラ キリ後縁状圧痕 | | 26 |
| 806 | 土師質土器 杯 | B3 | ピット(SP0244) | | | | 粗砂少 | 7.5YR8/4浅黄褐色 | 3/8 | 回転ナデ | 体回転ナデ底回転ヘラ キリ | | |
| 807 | 土師質土器 杯 | B3 | ピット(SP0244) | | | | 粗砂少 | 5Y8/1灰白色 | 1/8 | 回転ナデ | 回転ナデ | | |
| 808 | 土師質土器 足釜 | B3 | ピット(SP0244) | | | | 粗砂多 | 2.5Y8/1灰白色 | 2/8 | 指おさえ後ココナデ | ココナデ後 ココナデ | | |
| 809 | 土師質土器 杯 | B3 | ピット(SP0255) | | | | 粗砂含 | 2.5Y8/2灰白色 | 1/8 | 体回転ナデ底ナデ | 体回転ナデ底縁状圧痕 | | |
| 810 | 土師質土器 皿 | B3 | ピット(SP0269) | | | | 粗砂含 | 7.5YR7/4にぶい褐色 | 1/8 | 回転ナデ | 体回転ナデ底回転ヘラ キリ | | |
| 811 | 土師質土器 杯 | B3 | ピット(SP0269) | | | | 粗砂多 | 7.5YR8/4浅黄褐色 | 2/8 | 回転ナデ | 体回転ナデ底ナデ | | |
| 812 | 中国産白磁 皿 | B3 | ピット(SP0271) | | | | 砂粒含まず | 7.5Y7/1灰白色 | 1/8 | 口縁無軸 | 口縁無軸 | | 26 |
| 813 | 瓦質 鉢 | B3 | ピット(SP0272) | | | | 粗砂少 | N4/0灰色 | 1/8 | ココナデ | ココナデ | | 26 |
| 814 | 土師器 甕 | B3 | ピット(SP0273) | | | | 粗砂多 | 2.5Y4/2暗灰黄色 | 1/8 | 口縁指おさえ後ハケメ 胴ナデ | 口縁ハケメ後ナデ 指おさえ後ハケメ後ナデ | | |
| 815 | 土師質土器 杯 | B3 | ピット(SP0282) | | | | 粗砂含 | 7.5YR7/4にぶい褐色 | 1/8 | 回転ナデ | 回転ナデ | | |
| 816 | 土師質土器 杯 | B3 | ピット(SP0299) | | | | 粗砂少 | 10YR8/3浅黄褐色 | 1/8 | 回転ナデ | 回転ナデ | | |
| 817 | 土師質土器 皿 | B3 | ピット(SP0315) | | | | 細砂含 | 2.5YR6/8褐色 | 2/8 | 回転ナデ | 回転ナデ | | |
| 818 | 土師質土器 鉢 | B3 | ピット(SP0319) | | | | 粗砂含 | 10YR7/2にぶい黄褐色 | 1/8 | 口縁ココナデ胴ナデ | 口縁ココナデ胴ハケメ | | |
| 819 | 土師質土器 足釜 | B3 | ピット(SP0319) | | | | 粗砂含 | 10YR6/4にぶい黄褐色 | 1/8 | ココナデ後指おさえ | 口縁ココナデ胴指おさ え後ナデ | | |
| 820 | 土師質土器 足釜 | B3 | ピット(SP0319) | | | | 粗砂含 | 5YR6/4にぶい褐色 | 1/8 | ハケメ | 口縁ココナデ胴指おさ え後ハケメ | | |
| 821 | 土師質土器 すり鉢 | B3 | ピット(SP0319) | | | | 粗砂多 | 10YR3/1黒褐色 | 1/8 | 口縁ココナデ体ハケメ | 口縁ココナデ体指おさ え | | |
| 822 | 土師質土器 杯 | B3 | ピット(SP0322) | | | | 粗砂含 | 2.5Y8/2灰白色 | 2/8 | 回転ナデ | 回転ナデ | | |
| 823 | 土師質土器 皿 | B3 | ピット(SP0322) | | | | 粗砂含 | 7.5YR7/3にぶい褐色 | 2/8 | 体回転ナデ底ナデ | 体回転ナデ底回転ヘラ キリ | | |
| 824 | 土師質土器 皿 | B3 | ピット(SP0322) | | | | 粗砂少 | 5YR7/4にぶい褐色 | 2/8 | 回転ナデ | 回転ナデ | | |
| 825 | 土師質土器 足釜 | B3 | ピット(SP0322) | | | | 粗砂含 | 5YR7/4にぶい褐色 | 1/8 | 板ナデ | 口縁指おさえ後 ココナデ胴指おさ え後ナデ | | |
| 826 | 土師質土器 皿 | B3 | ピット(SP0324) | | | | 細砂含 | 5Y6/1灰色 | 1/8 | 回転ナデ | 回転ナデ | | |
| 827 | 土師質土器 皿 | B3 | ピット(SP0327) | | | | 粗砂少 | 5YR7/6褐色 | 1/8 | 体回転ナデ底ナデ | 体回転ナデ底縁状圧痕 | | |
| 828 | 土師質土器 皿 | B3 | ピット(SP0331) | | | | 粗砂少 | 7.5Y7/1灰白色 | 1/8 | 回転ナデ | 回転ナデ | | |
| 829 | 土師質土器 杯 | B3 | ピット(SP0331) | | | | 粗砂少 | 7.5YR5/3にぶい褐色 | 1/8 | 回転ナデ | 体回転ナデ底ナデ | 内面墨書? | |
| 830 | 土師質土器 杯 | B3 | ピット(SP0322) | | | | 粗砂含 | 7.5YR6/4にぶい褐色 | 1/8 | 回転ナデ | ココナデ | | |
| 831 | 土師質土器 足釜 | B3 | ピット(SP0336) | | | | 粗砂含 | 5YR6/4にぶい褐色 | 1/8 | 口縁端ココナデ胴ハケ メ | 口縁ココナデ胴指おさ え後ナデ | | |
| 833 | 土師質土器 杯 | B3 | ピット(SP0356) | | | | 粗砂少 | 7.5YR8/4淡赤褐色 | 1/8 | 体回転ナデ底ナデ | 体回転ナデ底回転ヘラ キリ | | |
| 834 | 土師質土器 杯 | B3 | ピット(SP0356) | | | | 粗砂含 | 2.5YR7/4淡赤褐色 | 1/8 | 回転ナデ | 体回転ナデ | | |
| 836 | 土師質土器 杯 | B3 | ピット(SP0368) | | | | 粗砂少 | 7.5YR8/1灰白色 | 1/8 | 回転ナデ | 体回転ナデ | | |
| 837 | 須恵質 杯 | B3 | ピット(SP0368) | | | | 粗砂少 | 5Y8/1灰白色 | 1/8 | 回転ナデ | 回転ナデ | | |
| 838 | 土師質土器 杯 | B3 | ピット(SP0380) | | | | 粗砂少 | 5YR7/4にぶい褐色 | 1/8 | 回転ナデ | 体回転ナデ | | |

B3区 土器観察表

| 報告番号 | 器種 | 地区名 | 遺構名 | 長石・石英 | 雲母 | 角閃石 | その他 | 色調 | 残存量 | 内面調整 | 外面調整 | 備考 | 図版番号 |
|------|-----------|-----|-------------|-------|----|-----|-------|---------------|-----|--------------------|------------------------|----|------|
| 839 | 土師質土器 杯 | B3 | ピット(SP0381) | | | | 粗砂少 | 7.5YR7/6橙色 | 1/8 | 回転ナデ | 体回転ナデ,底回転ヘラ | | |
| 840 | 土師質土器 皿 | B3 | ピット(SP0385) | | | | 粗砂少 | 2.5YR6/8橙色 | 2/8 | ママツ | 底回転ヘラキリ | | |
| 841 | 土師質土器 杯 | B3 | ピット(SP0385) | | | | 粗砂多 | 2.5YR7/6橙色 | 3/8 | 回転ナデ | 体回転ナデ,底回転ヘラ キリ後縁状圧痕 | | |
| 842 | 土師質土器 杯 | B3 | ピット(SP0385) | | | | 細砂含 | 10YR8/3浅黄橙色 | 1/8 | 回転ナデ | 体回転ナデ | | |
| 843 | 土師質土器 杯 | B3 | ピット(SP0385) | | | | 粗砂多 | 2.5YR8/2灰白色 | 2/8 | 回転ナデ | 体回転ナデ,底回転ヘラ キリ後ナデ | | |
| 844 | 土師質土器 杯 | B3 | ピット(SP0385) | | | | 粗砂少 | 5YR7/6橙色 | 1/8 | 回転ナデ | 回転ナデ | | |
| 845 | 土師質土器 杯 | B3 | ピット(SP0385) | | | | 粗砂多 | 5YR7/6橙色 | 1/8 | 回転ナデ | 回転ナデ | | |
| 846 | 土師質土器 足釜 | B3 | ピット(SP0385) | | | | 粗砂多 | 5YR6/6橙色 | 1/8 | ハケメ | 口縁ヨコナデ,胴ハケメ 後ナデ | | |
| 848 | 土師質土器 皿 | B3 | ピット(SP0388) | | | | 粗砂含 | 10YR7/4にぶい黄橙色 | 7/8 | 回転ナデ | 体回転ナデ,底回転ヘラ キリ | | |
| 849 | 土師質土器 皿 | B3 | ピット(SP0388) | | | | 粗砂含 | 5YR7/6橙色 | 2/8 | 回転ナデ | 回転ナデ | | |
| 850 | 土師質土器 足釜 | B3 | ピット(SP0388) | | | | 粗砂多 | 10YR6/2灰黄褐色 | 2/8 | 指おさえ後ナデ | 口縁ヨコナデ,胴ナデ | | 26 |
| 851 | 土師質土器 足釜 | B3 | ピット(SP0388) | | | | 粗砂多 | 7.5YR8/2灰白色 | 1/8 | ナデ | 口縁ヨコナデ,胴ハケメ 後ナデ | | |
| 852 | 土師質土器 甕 | B3 | ピット(SP0388) | | | | 粗砂含 | 5YR5/2灰褐色 | 1/8 | 板ナデ | 格子タタキ後板ナデ | | |
| 853 | 備前焼 壺 | B3 | ピット(SP0388) | | | | 粗砂少 | 2.5YR5/1赤灰色 | 2/8 | ナデ | 回転ナデ | | |
| 854 | 亀山焼 甕 | B3 | ピット(SP0392) | | | | 粗砂含 | N3/0暗灰色 | 1/8 | 頸ヨコナデ,胴指おさえ 後ナデ | 平行タタキ | | |
| 855 | 土師質土器 皿 | B3 | ピット(SP0395) | | | | 粗砂少 | 5YR8/2灰白色 | 2/8 | 回転ナデ | 体回転ナデ,底縁状圧痕 | | |
| 856 | 土師質土器 足釜 | B3 | ピット(SP0396) | | | | 粗砂含 | 5YR6/6橙色 | 1/8 | 口縁ヨコナデ,胴板ナデ | 口縁ヨコナデ,胴指おさ え後ナデ | | |
| 857 | 土師質土器 杯 | B3 | ピット(SP0399) | | | | 砂粒含まず | 2.5YR8/2灰白色 | 1/8 | 回転ナデ | 回転ナデ | | |
| 858 | 土師質土器 皿 | B3 | ピット(SP0415) | | | | 細砂含 | 5YR7/3にぶい橙色 | 3/8 | 体回転ナデ,底ナデ | 体回転ナデ,底回転ヘラ キリ | | |
| 859 | 土師質土器 杯 | B3 | ピット(SP0415) | | | | 粗砂多 | 5YR7/6橙色 | 1/8 | ママツ | ママツ,底回転ヘラキリ | | |
| 860 | 土師質土器 足釜 | B3 | ピット(SP0415) | | | | 粗砂多 | 7.5YR5/2灰褐色 | 1/8 | 板ナデ | 口縁ヨコナデ,胴指おさ え | | |
| 861 | 土師質土器 杯 | B3 | ピット(SP0422) | | | | 粗砂少 | 10YR8/3浅黄橙色 | 2/8 | 回転ナデ | 体回転ナデ,底ナデ | | |
| 862 | 土師質土器 杯 | B3 | ピット(SP0433) | | | | 粗砂多 | 7.5YR8/2灰褐色 | 1/8 | 回転ナデ | 体回転ナデ | | |
| 863 | 土師質土器 皿 | B3 | ピット(SP0436) | | | | 粗砂少 | 7.5YR8/2灰白色 | 2/8 | 回転ナデ | 回転ナデ | | |
| 864 | 瓦質 すり鉢 | B3 | ピット(SP0436) | | | | 粗砂多 | 5Y4/2灰オリーブ色 | 1/8 | 口縁ヨコナデ,体板ナデ | 口縁ヨコナデ,体指おさ え | | 26 |
| 865 | 土師質土器 皿 | B3 | ピット(SP0437) | | | | 粗砂含 | 5YR6/8橙色 | 1/8 | 回転ナデ | 体回転ナデ,底回転ヘラ キリ | | |
| 866 | 土師質土器 杯 | B3 | ピット(SP0439) | | | | 粗砂少 | 10YR8/2灰白色 | 1/8 | 回転ナデ | 回転ナデ | | |
| 867 | 土師質土器 すり鉢 | B3 | ピット(SP0441) | | | | 粗砂多 | 5YR6/6橙色 | 1/8 | 口縁ヨコナデ,体板ナデ | 口縁ハケメ後ヨコナデ, 体ハケメ後ナデ | | |
| 868 | 土師質土器 皿 | B3 | ピット(SP0446) | | | | 細砂含 | 10YR7/4にぶい黄橙色 | 2/8 | 回転ナデ | 回転ナデ | | |
| 869 | 土師質土器 皿 | B3 | ピット(SP0446) | | | | 粗砂少 | 7.5YR3/2黒褐色 | 2/8 | 回転ナデ | 体回転ナデ | | |
| 872 | 土師質土器 杯 | B3 | ピット(SP0476) | | | | 粗砂少 | 10YR8/2灰白色 | 1/8 | 回転ナデ | 回転ナデ | | |
| 873 | 土師質土器 杯 | B3 | ピット(SP0476) | | | | 粗砂少 | 7.5YR8/3浅黄橙色 | 5/8 | 体回転ナデ,底ナデ | 体回転ナデ,底回転ヘラ キリ後縁状圧痕 | | |
| 874 | 土師質土器 杯 | B3 | ピット(SP0477) | | | | 粗砂少 | 7.5YR8/3浅黄橙色 | 2/8 | 体回転ナデ,底ナデ | 体回転ナデ,底回転ヘラ キリ | | |
| 875 | 土師質土器 足釜 | B3 | ピット(SP0492) | | | | 粗砂少 | 7.5YR7/6橙色 | 1/8 | 口縁ヨコナデ,胴板ナデ | 口縁ヨコナデ,胴指おさ え | | |

B3区 土器観察表

| 報告番号 | 器種 | 地区名 | 遺構名 | 長石・石英 | 雲母 | 角閃石 | その他 | 色調 | 残存量 | 内面調整 | 外面調整 | 備考 | 図版番号 |
|------|-----------|-----|-------------|-------|----|-----|-------|----------------|-----|-----------|------------------------------------|-------|------|
| 876 | 土師質土器 皿 | B3 | ピット(SP0515) | | | | 粗砂少 | 5YR6/4にぶい、橙色 | 1/8 | 回転ナデ | 体回転ナデ、底回転ヘラ | | |
| 877 | 備前焼 甕 | B3 | ピット(SP0528) | | | | 粗砂含 | 7.5Y6/1灰色 | 1/8 | ココナデ | ココナデ | | |
| 878 | 土師質土器 足釜 | B3 | ピット(SP0543) | | | | 粗砂多 | 2.5Y8/3淡黄色 | 1/8 | ハケメ後指おさえ | ココナデ | 径は不確実 | |
| 879 | 中国産青磁 碗 | B3 | ピット(SP0549) | | | | 砂粒含まず | 7.5Y5/2灰オリーブ色 | 1/8 | 施釉 | 施釉 | | 26 |
| 880 | 土師質土器 皿 | B3 | ピット(SP0554) | | | | 粗砂少 | 5YR7/6橙色 | 1/8 | 回転ナデ | 回転ナデ | | |
| 881 | 土師質土器 甕 | B3 | ピット(SP0566) | | | | 粗砂含 | 2.5Y8/3淡黄色 | 1/8 | ココナデ | ココナデ | | |
| 883 | 土師質土器 杯 | B3 | ピット(SP0589) | | | | 粗砂含 | 7.5YR8/4浅黄褐色 | 1/8 | 回転ナデ | 体回転ナデ、底回転ヘラ | | |
| 884 | 西村産瓦質土器 鉢 | B3 | ピット(SP0591) | | | | 粗砂含 | 10YR6/1褐色 | 1/8 | ココナデ | 口縁ココナデ | | |
| 885 | 瓦質 鉢 | B3 | ピット(SP0593) | | | | 粗砂含 | N4/0灰色 | 1/8 | マメツ | 口縁ココナデ、体ナデ | | |
| 886 | 土師質土器 杯 | B3 | ピット(SP0605) | | | | 細砂含 | 5Y7/1灰白色 | 1/8 | 回転ナデ | 体回転ナデ | | |
| 887 | 土師質土器 杯 | B3 | ピット(SP0605) | | | | 粗砂少 | 2.5Y7/3浅黄色 | 1/8 | 回転ナデ | 回転ナデ | | |
| 888 | 土師質土器 杯 | B3 | ピット(SP0608) | | | | 粗砂少 | 10YR3/1黒褐色 | 1/8 | 回転ナデ | 回転ナデ | | |
| 889 | 土師質土器 杯 | B3 | ピット(SP0608) | | | | 粗砂少 | 10YR8/4浅黄褐色 | 2/8 | 回転ナデ | 体回転ナデ、底回転ヘラ | | |
| 890 | 土師質土器 皿 | B3 | ピット(SP0618) | | | | 粗砂少 | 2.5YR6/8褐色 | 1/8 | 回転ナデ | 体回転ナデ、底ナデ | | |
| 891 | 土師質土器 鉢 | B3 | ピット(SP0631) | | | | 粗砂含 | 10R6/4にぶい、赤褐色 | 1/8 | 板ナデ | 口縁ハケメ後ココナデ、 下部ココナデ、胴ナデ、 ココナデ | | |
| 892 | 東播系須恵器 鉢 | B3 | ピット(SP0636) | | | | 粗砂含 | N8/0灰白色 | 1/8 | ココナデ | ココナデ | | 26 |
| 893 | 土師質土器 皿 | B3 | ピット(SP0641) | | | | 粗砂含 | 5YR7/6褐色 | 8/8 | 体回転ナデ、底ナデ | 体回転ナデ、底縁状圧痕 | | |
| 894 | 土師質土器 足釜 | B3 | ピット(SP0647) | | | | 粗砂含 | 2.5Y7/3浅黄色 | 1/8 | 板ナデ | 口縁ココナデ、胴指おさ え後ナデ | | |
| 895 | 土師質土器 杯 | B3 | ピット(SP0666) | | | | 粗砂含 | 2.5Y8/1灰白色 | 1/8 | 回転ナデ | 回転ナデ | | |
| 896 | 土師質土器 皿 | B3 | ピット(SP0674) | | | | 粗砂多 | 7.5Y8/2灰白色 | 1/8 | 回転ナデ | 体回転ナデ、底ナデ | | |
| 897 | 土師質土器 釜 | B3 | ピット(SP0675) | | | | 粗砂多 | 10YR7/3にぶい、黄褐色 | 2/8 | 板ナデ | 口縁ココナデ、胴指おさ え | | |
| 898 | 中国産青磁 碗 | B3 | ピット(SP0694) | | | | 砂粒含まず | 5GY7/1明オリーブ灰色 | 2/8 | 施釉 | 豊付～高台内面無釉 | | 26 |
| 899 | 土師質土器 皿 | B3 | ピット(SP0704) | | | | 砂粒含まず | 7.5YR7/2明褐色 | 1/8 | 体回転ナデ、底ナデ | 体回転ナデ、底回転ヘラ | | |
| 900 | 土師質土器 すり鉢 | B3 | ピット(SP0704) | | | | 粗砂多 | 5Y5/1灰色 | 1/8 | マメツ | 指おさえ後ナデ | | |
| 901 | 備前焼 杯 | B3 | ピット(SP0704) | | | | 粗砂少 | 2.5YR6/8褐色 | 1/8 | 回転ナデ | 回転ナデ | | |
| 903 | 土師質土器 杯 | B3 | ピット(SP0718) | | | | 粗砂少 | 2.5Y8/3淡黄色 | 3/8 | 体回転ナデ、底ナデ | 体回転ナデ、底回転ヘラ | | |
| 904 | 備前焼 甕 | B3 | ピット(SP0718) | | | | 粗砂少 | 5GY3/1暗オリーブ灰色 | 1/8 | ナデ | 自然釉 | | |
| 906 | 瓦質 すり鉢 | B3 | ピット(SP0720) | | | | 粗砂多 | N3/0暗灰色 | 1/8 | 板ナデ | 口縁ココナデ、体指おさ え後上端ココナデ | | |
| 907 | 土師質土器 皿 | B3 | ピット(SP0721) | | | | 粗砂含 | 5YR7/8褐色 | 1/8 | 回転ナデ | 体回転ナデ、底回転ヘラ | | |
| 908 | 土師質土器 皿 | B3 | ピット(SP0724) | | | | 粗砂少 | 5Y7/2灰白色 | 7/8 | 体回転ナデ、底ナデ | 体回転ナデ、底回転ヘラ | | |
| 909 | 土師質土器 杯 | B3 | ピット(SP0728) | | | | 粗砂多 | 10YR8/2灰白色 | 1/8 | マメツ | マメツ | | |
| 910 | 土師質土器 杯 | B3 | ピット(SP0729) | | | | 粗砂少 | 10YR8/3浅黄褐色 | 2/8 | 回転ナデ | 回転ナデ | | |
| 911 | 土師質土器 皿 | B3 | ピット(SP0733) | | | | 粗砂多 | 2.5YR6/8褐色 | 1/8 | 回転ナデ | 回転ナデ | | |
| 912 | 土師質土器 皿 | B3 | ピット(SP0733) | | | | 粗砂少 | 5YR7/4にぶい、褐色 | 1/8 | 回転ナデ | 回転ナデ | | |

B3区 土器観察表

| 報告番号 | 器種 | 地区名 | 遺構名 | 長石・石英 | 雲母 | 角閃石 | その他 | 色調 | 残存量 | 内面調整 | 外面調整 | 備考 | 図版番号 |
|------|-------------|-----|-------------|-------|----|-----|-------|----------------|-----|--------------------|----------------------|-----------------|------|
| 913 | 土師質土器 皿 | B3 | ピット(SP0733) | | | | 粗砂少 | 5YR7/6にぶい、橙色 | 1/8 | 回転ナデ | 回転ナデ | | |
| 914 | 土師質土器 皿 | B3 | ピット(SP0733) | | | | 粗砂含 | 5YR6/6橙色 | 1/8 | 回転ナデ | 回転ナデ | | |
| 915 | 土師質土器 皿 | B3 | ピット(SP0733) | | | | 粗砂含 | 5YR7/6橙色 | 2/8 | 体回転ナデ、底ナデ | 体回転ナデ | | |
| 916 | 土師質土器 皿 | B3 | ピット(SP0733) | | | | 粗砂少 | 5YR7/4にぶい、橙色 | 1/8 | 回転ナデ | 回転ナデ | | |
| 917 | 土師質土器 杯 | B3 | ピット(SP0739) | | | | 粗砂少 | 10YR8/2灰白色 | 2/8 | 回転ナデ | 体回転ナデ | | |
| 918 | 土師質土器 皿 | B3 | ピット(SP0750) | | | | 粗砂多 | 5YR7/6橙色 | 2/8 | 回転ナデ | 回転ナデ | | |
| 919 | 土師質土器 足釜 | B3 | ピット(SP0755) | | | | 粗砂含 | 10YR7/4にぶい、黄橙色 | 1/8 | ナデ | 口縁指おさえ後、ヨコナデ、体ハケラキナデ | | |
| 920 | 須恵質 すり鉢 | B3 | ピット(SP0755) | | | | 粗砂含 | N5/0灰色 | 1/8 | ナデ | 体指おさえ後ナデ | おろし目1本1本線 描き | |
| 921 | 土師質土器 皿 | B3 | ピット(SP0760) | | | | 粗砂少 | 5YR7/6橙色 | 1/8 | 回転ナデ | 回転ナデ | | |
| 922 | 土師質土器 杯 | B3 | ピット(SP0760) | | | | 粗砂少 | 2.5Y8/3淡黄色 | 2/8 | 回転ナデ | 体回転ナデ、底ナデ | | |
| 923 | 土師質土器 杯 | B3 | ピット(SP0760) | | | | 粗砂含 | 5YR7/6橙色 | 2/8 | 回転ナデ | 体回転ナデ | | |
| 924 | 土師質土器 皿 | B3 | ピット(SP0763) | | | | 粗砂少 | 7.5YR7/4にぶい、橙色 | 1/8 | 回転ナデ | 回転ナデ | | |
| 925 | 土師質土器 皿 | B3 | ピット(SP0720) | | | | 粗砂少 | 2.5Y7/2灰黄色 | 1/8 | 回転ナデ | 回転ナデ | | |
| 926 | 土師質土器 皿 | B3 | ピット(SP0744) | | | | 粗砂少 | 2.5YR6/6橙色 | 2/8 | 回転ナデ | 体回転ナデ、底回転 ヘラキリ | | |
| 927 | 土師質土器 皿 | B3 | ピット(SP0744) | | | | 粗砂少 | 10YR7/3にぶい、黄橙色 | 3/8 | 回転ナデ | 体回転ナデ、底回転 ヘラキリ | 灯明皿 | |
| 928 | 土師質土器 杯 | B3 | ピット(SP0746) | | | | 粗砂少 | 10YR8/3残黄橙色 | 1/8 | 体回転ナデ、底ナデ | 体回転ナデ、底回転 ヘラキリ | | |
| 929 | 土師質土器 杯 | B3 | ピット(SP0746) | | | | 粗砂少 | N5/0灰色 | 1/8 | 回転ナデ | 回転ナデ | | |
| 930 | 土師質土器 杯 | B3 | ピット(SP0323) | | | | 粗砂少 | 5Y6/2灰オリーブ色 | 2/8 | 回転ナデ | 回転ナデ | | |
| 931 | 土師質土器 足釜 | B3 | ピット(SP0751) | | | | 粗砂含 | 5YR6/4にぶい、橙色 | 1/8 | 口縁ヨコナデ、胴ハケ え後ナデ | 口縁ヨコナデ、胴指おさ え後ナデ | | |
| 932 | 土師質土器 皿 | B3 | ピット(SP0775) | | | | 粗砂少 | 2.5YR6/8橙色 | 2/8 | 回転ナデ | 体回転ナデ、底回転 ヘラキリ | | |
| 933 | 中国産白磁 壺 | B3 | ピット(SP0777) | | | | 砂粒含まず | 10Y6/1灰色 | 1/8 | 施釉 | 施釉 | | 26 |
| 934 | 土師質土器 皿 | B3 | ピット(SP0778) | | | | 粗砂含 | 7.5YR3/1黒褐色 | 1/8 | 回転ナデ | 回転ナデ | 灯明皿 | |
| 935 | 瓦質 すり鉢 | B3 | ピット(SP0778) | | | | 粗砂含 | N4/0灰白色 | 1/8 | ヨコナデ | 口縁ヨコナデ | | |
| 936 | 土師質土器 皿 | B3 | ピット(SP0788) | | | | 粗砂含 | 10YR7/3にぶい、黄橙色 | 1/8 | 回転ナデ | 体回転ナデ、底回転 ヘラキリ | | |
| 937 | 土師質土器 杯 | B3 | ピット(SP0792) | | | | 粗砂少 | 10YR8/4残黄橙色 | 8/8 | 回転ナデ、底中央ナデ | 体回転ナデ、底回転 ヘラキリ | | 27 |
| 938 | 白磁 | B3 | ピット(SP0793) | | | | 砂粒含まず | 7.5Y8/1灰白色 | 1/8 | 施釉 | 施釉 | | |
| 939 | 土師質土器 杯 | B3 | ピット(SP0801) | | | | 粗砂含 | 2.5Y8/2灰白色 | 1/8 | 回転ナデ | 体回転ナデ | | |
| 940 | 土師質土器 皿 | B3 | ピット(SP0805) | | | | 粗砂少 | 10YR7/2にぶい、黄橙色 | 1/8 | 回転ナデ | 体回転ナデ、底回転 ヘラキリ | | |
| 941 | 土師質土器 鍋(底部) | B3 | ピット(SP0815) | | | | 粗砂少 | 7.5YR5/4にぶい、褐色 | 1/8 | 板ナデ | ナデ、底格子タタキ後 板ナデ | 破片の位置関係は不 明 | |
| 943 | 弥生土器 底部 | B3 | ピット(SP0825) | | | | 粗砂多 | 5YR6/6橙色 | 4/8 | マメツ | マメツ | | |
| 944 | 土師質土器 杯 | B3 | ピット(SP0825) | | | | 粗砂含 | 10YR4/1褐灰色 | 1/8 | 回転ナデ | 回転ナデ | | |
| 945 | 土師質土器 皿 | B3 | ピット(SP0826) | | | | 粗砂少 | 5YR7/6橙色 | 1/8 | 回転ナデ | 回転ナデ | | |
| 946 | 土師質土器 足釜 | B3 | ピット(SP0826) | | | | 粗砂含 | 2.5Y6/3にぶい、黄色 | 1/8 | 板ナデ | 口縁ヨコナデ、胴指おさ え後ナデ | 径は不確実 | |
| 947 | 土師質土器 皿 | B3 | ピット(SP0845) | | | | 粗砂含 | 10YR8/2灰白色 | 2/8 | 回転ナデ | 体回転ナデ、底回転 ヘラキリ | | |

B3区 土器観察表

| 報告番号 | 器種 | 地区名 | 遺構名 | 長石・石英 | 雲母 | 角閃石 | その他 | 色調 | 残存量 | 内面調整 | 外面調整 | 備考 | 図版番号 |
|------|-----------|-----|-------------|-------|----|-----|-------|----------------|-----|-----------|--------------|--------|------|
| 948 | 土師質土器 杯 | B3 | ピット(SP0845) | | | | 粗砂少 | 7.5YR7/3にぶい、橙色 | 1/8 | 回転ナデ | 回転ナデ | | |
| 949 | 土師質土器 皿 | B3 | ピット(SP0852) | | | | 粗砂多 | 5YR6/6橙色 | 1/8 | 回転ナデ | 回転ナデ | | |
| 950 | 土師質土器 皿 | B3 | ピット(SP0854) | | | | 粗砂少 | 7.5YR7/4にぶい、橙色 | 2/8 | ナデ | 体回転ナデ、底回転ナデ | | |
| 951 | 土師質土器 鉢 | B3 | ピット(SP0865) | | | | 粗砂多 | 5Y8/1灰白色 | 1/8 | ハケメ | 指おさえ | | |
| 952 | 土師質土器 鉢 | B3 | ピット(SP0865) | | | | 粗砂少 | 10YR6/1褐灰色 | 2/8 | ナデ | ナデ | | |
| 953 | 土師質土器 皿 | B3 | ピット(SP0878) | | | | 細砂含 | 7.5YR7/4にぶい、橙色 | 1/8 | 回転ナデ | 回転ナデ | | |
| 955 | 土師質土器 杯 | B3 | ピット(SP0885) | | | | 粗砂含 | 2.5Y8/2灰白色 | 1/8 | 回転ナデ | 回転ナデ | | |
| 956 | 土師質土器 杯 | B3 | ピット(SP0888) | | | | 粗砂少 | 10YR6/2灰黄褐色 | 1/8 | 回転ナデ | 回転ナデ | | |
| 957 | 土師質土器 杯 | B3 | ピット(SP0889) | | | | 粗砂少 | 7.5YR8/4浅黄褐色 | 1/8 | 回転ナデ | 体回転ナデ | | |
| 958 | 土師質土器 足釜 | B3 | ピット(SP0889) | | | | 粗砂多 | 10YR6/4にぶい、黄褐色 | 1/8 | ハケメ後指おさえ | 一部ナデ、下半一部ハケメ | 外面すす付着 | 27 |
| 959 | 土師質土器 足釜 | B3 | ピット(SP0890) | | | | 粗砂少 | 7.5YR4/2灰褐色 | 1/8 | ハケメ | 指おさえ後ヨコナデ | | |
| 960 | 土師質土器 皿 | B3 | ピット(SP0891) | | | | 粗砂少 | 2.5Y8/3淡黄色 | 1/8 | 回転ナデ | 体回転ナデ、底回転ナデ | | |
| 961 | 土師質土器 皿 | B3 | ピット(SP0894) | | | | 細砂含 | 5YR6/4にぶい、橙色 | 1/8 | 回転ナデ | 体回転ナデ、底回転ナデ | | |
| 962 | 土師質土器 杯 | B3 | ピット(SP0894) | | | | 粗砂少 | 10YR8/2灰白色 | 1/8 | 回転ナデ | 回転ナデ | | |
| 963 | 備前焼 壺 | B3 | ピット(SP0898) | | | | 粗砂少 | 10R5/6赤色 | 1/8 | ヨコナデ | ヨコナデ | | |
| 964 | 土師質土器 皿 | B3 | ピット(SP0901) | | | | 粗砂少 | 5YR6/4にぶい、橙色 | 1/8 | 回転ナデ | 体回転ナデ | | |
| 965 | 土師質土器 皿 | B3 | ピット(SP0901) | | | | 粗砂少 | 7.5YR7/2明褐色 | 1/8 | 回転ナデ | 回転ナデ | | |
| 966 | 土師質土器 皿 | B3 | ピット(SP0922) | | | | 粗砂含 | 5YR8/1灰白色 | 1/8 | 回転ナデ | 回転ナデ | | |
| 967 | 中国産青磁 碗 | B3 | ピット(SP0922) | | | | 砂粒含まず | 10GY7/1明緑灰色 | 1/8 | 施釉 | 高台内面無釉 | | 27 |
| 968 | 西村産瓦質土器 椀 | B3 | ピット(SP0932) | | | | 粗砂少 | 5Y7/1灰白色 | 1/8 | ナデ | 回転ナデ | | |
| 969 | 土師質土器 杯 | B3 | ピット(SP0939) | | | | 粗砂含 | 7.5YR8/3浅黄褐色 | 7/8 | 体回転、底ナデ | 体回転ナデ、底回転ナデ | | 27 |
| 970 | 土師質土器 杯 | B3 | ピット(SP0939) | | | | 細砂含 | 2.5Y8/1灰白色 | 3/8 | 体回転、底ナデ | 体回転ナデ、底回転ナデ | | |
| 973 | 土師質土器 杯 | B3 | ピット(SP0940) | | | | 粗砂少 | 2.5Y7/2灰黄色 | 2/8 | 体回転、底ナデ | 体回転ナデ、底回転ナデ | | |
| 974 | 土師質土器 杯 | B3 | ピット(SP0942) | | | | 細砂少 | 2.5Y8/3淡黄色 | 1/8 | 回転ナデ | 回転ナデ | | |
| 975 | 土師質土器 杯 | B3 | ピット(SP0942) | | | | 粗砂少 | 7.5YR7/6褐色 | 4/8 | 体回転ナデ、底ナデ | 体回転ナデ、底回転ナデ | | |
| 976 | 土師質土器 椀 | B3 | ピット(SP0942) | | | | 粗砂少 | 10YR6/1褐灰色 | 1/8 | 回転ナデ | 回転ナデ | | |
| 977 | 東播系須恵器 鉢 | B3 | ピット(SP0942) | | | | 粗砂少 | 2.5Y4/2暗灰黄色 | 1/8 | ヨコナデ | ヨコナデ | | |
| 979 | 土師質土器 杯 | B3 | ピット(SP0948) | | | | 粗砂少 | 10YR7/2にぶい、黄褐色 | 1/8 | 回転ナデ | 体回転ナデ | | |
| 980 | 土師質土器 皿 | B3 | ピット(SP0949) | | | | 粗砂含 | 7.5YR7/6褐色 | 1/8 | 体回転、底ナデ | 体回転ナデ、底回転ナデ | | |
| 981 | 土師質土器 杯 | B3 | ピット(SP0965) | | | | 粗砂少 | 7.5YR7/4にぶい、橙色 | 1/8 | 回転ナデ | 体回転ナデ、底ナデ | | |
| 982 | 土師質土器 杯 | B3 | ピット(SP0972) | | | | 粗砂少 | 2.5Y7/1灰白色 | 1/8 | 回転ナデ | 回転ナデ | | |
| 983 | 土師質土器 杯 | B3 | ピット(SP0975) | | | | 粗砂少 | 2.5Y8/1灰白色 | 1/8 | 回転ナデ | 回転ナデ | | |
| 984 | 土師質土器 杯 | B3 | ピット(SP0981) | | | | 粗砂少 | 2.5Y8/3淡黄色 | 1/8 | 回転ナデ | 体回転ナデ | | |
| 985 | 土師質土器 皿 | B3 | ピット(SP0983) | | | | 粗砂少 | 2.5YR6/8褐色 | 1/8 | マメツ | 底回転ヘラキリ | | |

B3区 土器観察表

| 報告番号 | 器種 | 地区名 | 遺構名 | 長石・石英 | 雲母 | 角閃石 | その他 | 色調 | 残存量 | 内面調整 | 外面調整 | 備考 | 図版番号 |
|------|-----------|-----|-------------|-------|----|-----|-----|----------------|-----|-----------|-------------------------|-------|------|
| 986 | 土師質土器 杯 | B3 | ピット(SP0983) | | | | 粗砂少 | 10YR8/3浅黄橙色 | 1/8 | 回転ナデ | 体回転ナデ,底ナデ | | |
| 987 | 東播系須恵器 鉢 | B3 | ピット(SP0983) | | | | 粗砂多 | 7.5GY4/1暗緑灰色 | 2/8 | ヨコナデ | 体ヨコナデ,底糸切り | 内面使用痕 | |
| 988 | 土師質土器 皿 | B3 | ピット(SP0985) | | | | 粗砂少 | 5YR7/6橙色 | 1/8 | ママツ | 底回転ヘラキリ | | |
| 989 | 土師質土器 杯 | B3 | ピット(SP0985) | | | | 粗砂少 | 2.5Y8/2灰白色 | 1/8 | 回転ナデ | 回転ナデ | | |
| 990 | 土師質土器 杯 | B3 | ピット(SP0990) | | | | 粗砂少 | 2.5Y8/1灰白色 | 1/8 | 回転ナデ | 回転ナデ | | |
| 991 | 土師質土器 杯 | B3 | ピット(SP0990) | | | | 粗砂含 | 5YR7/6橙色 | 1/8 | 回転ナデ | 体回転ナデ,底回転 ヘラキリ | | |
| 992 | 土師質土器 杯 | B3 | ピット(SP0994) | | | | 粗砂少 | 10YR8/3浅黄橙色 | 1/8 | 回転ナデ | 回転ナデ | | |
| 993 | 土師質土器 皿 | B3 | ピット(SP0998) | | | | 細砂少 | 5YR7/6橙色 | 1/8 | 回転ナデ | 体回転ナデ | | |
| 994 | 土師質土器 杯 | B3 | ピット(SP0998) | | | | 粗砂少 | 10YR7/4にぶい,黄橙色 | 1/8 | 回転ナデ | 体回転ナデ,底回転 ヘラキリ | | |
| 995 | 土師質土器 皿 | B3 | ピット(SP1005) | | | | 粗砂少 | 7.5YR7/6橙色 | 1/8 | 回転ナデ | 体回転ナデ,底回転 ヘラキリ | | |
| 996 | 土師質土器 皿 | B3 | ピット(SP1005) | | | | 粗砂含 | 7.5YR7/6橙色 | 4/8 | 体回転,底ナデ | 体回転ナデ,底回転 ヘラキリ | | |
| 997 | 土師質土器 杯 | B3 | ピット(SP1005) | | | | 粗砂含 | 7.5YR7/6橙色 | 4/8 | 体回転,底ナデ | 体回転ナデ,底回転 ヘラキリ | | |
| 998 | 土師質土器 杯 | B3 | ピット(SP1005) | | | | 粗砂少 | 7.5YR7/4にぶい,橙色 | 1/8 | 回転ナデ | 体回転ナデ | | |
| 999 | 土師質土器 杯 | B3 | ピット(SP1005) | | | | 細砂含 | 10YR8/3浅黄橙色 | 1/8 | 回転ナデ | 回転ナデ | | |
| 1002 | 土師質土器 杯 | B3 | ピット(SP1011) | | | | 粗砂少 | 2.5YR6/8橙色 | 1/8 | 回転ナデ | 回転ナデ | | |
| 1003 | 土師質土器 杯 | B3 | ピット(SP1012) | | | | 粗砂含 | 2.5Y8/3浅黄色 | 1/8 | 回転ナデ | 回転ナデ | | |
| 1004 | 土師質土器 杯 | B3 | ピット(SP1013) | | | | 粗砂少 | 7.5YR4/1褐灰色 | 2/8 | 回転ナデ | 体回転ナデ | | |
| 1005 | 土師質土器 杯 | B3 | ピット(SP1016) | | | | 粗砂少 | 5Y8/2灰白色 | 4/8 | 体回転,底ナデ | 体回転ナデ,底回転 ヘラキリ,後縁状圧痕 | | |
| 1006 | 土師質土器 杯 | B3 | ピット(SP1016) | | | | 粗砂含 | 10YR8/3浅黄橙色 | 1/8 | ママツ | ママツ | | |
| 1007 | 土師質土器 杯 | B3 | ピット(SP1016) | | | | 細砂少 | 2.5Y8/3淡黄色 | 1/8 | 回転ナデ | 回転ナデ | | |
| 1008 | 須恵質 杯 | B3 | ピット(SP1016) | | | | 粗砂含 | 5Y8/1灰白色 | 1/8 | 体回転,底ナデ | 体回転ナデ,底回転 ヘラキリ,後縁状圧痕 | | |
| 1009 | 東播系須恵器 鉢 | B3 | ピット(SP1016) | | | | 粗砂多 | 5Y7/1灰白色 | 1/8 | ママツ | 体ヨコナデ | | |
| 1010 | 土師質土器 杯 | B3 | ピット(SP1020) | | | | 粗砂少 | 2.5Y7/3浅黄色 | 2/8 | 回転ナデ | 体回転ナデ,底線状圧痕 | | |
| 1011 | 土師質土器 杯 | B3 | ピット(SP1020) | | | | 粗砂含 | 5YR7/6橙色 | 1/8 | 回転ナデ | 体回転ナデ | | |
| 1012 | 土師質土器 杯 | B3 | ピット(SP1020) | | | | 粗砂少 | 5Y8/2灰白色 | 1/8 | 回転ナデ | 回転ナデ | | |
| 1013 | 土師質土器 杯 | B3 | ピット(SP1029) | | | | 粗砂少 | 2.5Y8/2灰白色 | 1/8 | 回転ナデ | 回転ナデ | | |
| 1014 | 西村産瓦質土器 碗 | B3 | ピット(SP1040) | | | | 粗砂少 | N8/0灰白色 | 2/8 | 板ナデ | 回転ナデ | | |
| 1015 | 土師質土器 杯 | B3 | ピット(SP1041) | | | | 粗砂少 | 5YR8/4淡橙色 | 1/8 | 回転ナデ | 回転ナデ | | |
| 1016 | 土師質土器 皿 | B3 | ピット(SP1048) | | | | 粗砂少 | 2.5Y8/3淡黄色 | 1/8 | 回転ナデ | 体回転ナデ,底回転 ヘラキリ | | |
| 1017 | 土師質土器 杯 | B3 | ピット(SP1057) | | | | 粗砂少 | 5YR7/6橙色 | 3/8 | ナデ | 体回転ナデ,底回転 ヘラキリ | | |
| 1018 | 土師質土器 皿 | B3 | ピット(SP1058) | | | | 粗砂含 | 5YR7/6橙色 | 1/8 | ママツ | ママツ | | |
| 1019 | 土師質土器 杯 | B3 | ピット(SP1058) | | | | 粗砂含 | 2.5YR6/6橙色 | 1/8 | 回転ナデ | 体回転ナデ | | |
| 1020 | 土師質土器 杯 | B3 | ピット(SP1061) | | | | 粗砂少 | 10YR7/2にぶい,黄橙色 | 5/8 | 体回転ナデ,底ナデ | 体回転ナデ,底回転 ヘラキリ | | |
| 1021 | 土師質土器 皿 | B3 | ピット(SP1064) | | | | 粗砂少 | 5YR7/6橙色 | 1/8 | ママツ | ママツ | | |

B3区 土器観察表

| 報告番号 | 器種 | 地区名 | 遺構名 | 長石・石英 | 雲母 | 角閃石 | その他 | 色調 | 残存量 | 内面調整 | 外面調整 | 備考 | 図版番号 |
|------|-----------|-----|-------------|-------|----|-----|-------|---------------|-----|------------------|-------------------------|--------------------|------|
| 1022 | 土師質土器 杯 | B3 | ピット(SPI064) | | | | 粗砂少 | 2.5YR/2灰白色 | 2/8 | 回転ナデ | 体回転ナデ,底回転 ヘラキリ | | |
| 1023 | 土師質土器 皿 | B3 | ピット(SPI077) | | | | 細砂含 | 7.5YR7/6橙色 | 1/8 | 回転ナデ | 体回転ナデ | | |
| 1024 | 土師質土器 皿 | B3 | ピット(SPI080) | | | | 粗砂含 | 5YR7/6橙色 | 3/8 | 回転ナデ | 体回転ナデ,底回転 ヘラキリ後線状圧痕 | | |
| 1025 | 土師質土器 杯 | B3 | ピット(SPI102) | | | | 粗砂少 | 2.5YR7/6橙色 | 1/8 | 回転ナデ | 回転ナデ | 灯明皿,内外と 一部黒色物付着 | |
| 1026 | 土師質土器 皿 | B3 | ピット(SPI103) | | | | 粗砂多 | 10YR7/6明黄褐色 | 2/8 | 回転ナデ | 体回転ナデ | | |
| 1027 | 土師質土器 杯 | B3 | ピット(SPI104) | | | | 粗砂少 | 10YR8/4浅黄褐色 | 1/8 | 回転ナデ | 体回転ナデ | | |
| 1028 | 土師質土器 杯 | B3 | ピット(SPI108) | | | | 粗砂少 | 5YR7/4にぶい橙色 | 1/8 | 回転ナデ | 回転ナデ | | 26 |
| 1029 | 中国産青磁 碗 | B3 | ピット(SPI108) | | | | 砂粒含まず | 淡灰緑色 | 1/8 | 施釉 | 施釉 | | |
| 1030 | 土師質土器 皿 | B3 | ピット(SPI111) | | | | 細砂少 | 7.5YR7/4にぶい橙色 | 1/8 | 回転ナデ | 体回転ナデ,底回転 ヘラキリ | | |
| 1031 | 土師質土器 杯 | B3 | ピット(SPI114) | | | | 粗砂少 | 10YR8/4浅黄褐色 | 1/8 | 回転ナデ | 回転ナデ | | |
| 1033 | 土師質土器 皿 | B3 | ピット(SPI124) | | | | 細砂含 | 5YR7/4にぶい橙色 | 1/8 | 回転ナデ | 体回転ナデ | | |
| 1034 | 土師質土器 皿 | B3 | ピット(SPI130) | | | | 粗砂含 | 2.5YR6/8橙色 | 5/8 | 体回転,底ナデ | 体回転ナデ,底回転 ヘラキリ後線状圧痕 | | 27 |
| 1035 | 土師質土器 鍋 | B3 | ピット(SPI130) | | | | 粗砂多 | 5YR6/6褐色 | 1/8 | 板ナデ | え 口縁ヨコナデ,体指おさ | | |
| 1036 | 土師質土器 鍋 | B3 | ピット(SPI130) | | | | 粗砂多 | 7.5YR6/3にぶい褐色 | 1/8 | メメツ | 体指おさる後一部 板ナデ,底格子タタキ | | |
| 1037 | 土師質土器 皿 | B3 | ピット(SPI139) | | | | 粗砂含 | 2.5YR6/8褐色 | 1/8 | 回転ナデ | 体回転ナデ | | |
| 1038 | 土師質土器 皿 | B3 | ピット(SPI139) | | | | 粗砂含 | 7.5YR7/6褐色 | 1/8 | メメツ | 体回転ナデ | | |
| 1039 | 土師質土器 釜 | B3 | ピット(SPI139) | | | | 粗砂含 | 10YR6/3にぶい黄褐色 | 2/8 | 板ナデ | 口縁ヨコナデ | 把手残1 | |
| 1040 | 西村産瓦質土器 碗 | B3 | ピット(SPI144) | | | | 粗砂少 | 2.5YR/1黄灰色 | 1/8 | 回転ナデ後板ナデ | 回転ナデ | | |
| 1041 | 土師質土器 皿 | B3 | ピット(SPI160) | | | | 粗砂少 | 5YR6/4にぶい橙色 | 2/8 | 回転ナデ | 体回転ナデ,底回転 ヘラキリ | | |
| 1042 | 土師質土器 杯 | B3 | ピット(SPI169) | | | | 粗砂少 | 5YR6/4にぶい橙色 | 1/8 | 回転ナデ | 体回転ナデ,底回転 ヘラキリ後線状圧痕 | | |
| 1043 | 土師質土器 皿 | B3 | ピット(SPI175) | | | | 細砂含 | 7.5YR8/3浅黄褐色 | 1/8 | 回転ナデ | 体回転ナデ,底回転 ヘラキリ | | |
| 1044 | 縄羽口 | B3 | ピット(SPI175) | | | | 粗砂少 | 2.5YR6/8褐色 | 3/8 | 一部ナデ | 不明 | 上の方が熱による変 質が激しい | 27 |
| 1047 | 土師質土器 杯 | B3 | ピット(SPI199) | | | | 粗砂少 | 7.5YR7/3にぶい橙色 | 1/8 | 回転ナデ | 体回転ナデ | | |
| 1048 | 備前焼 壺 | B3 | ピット(SPI199) | | | | 粗砂少 | 7.5YR3/1黒褐色 | 1/8 | 自然釉 | 自然釉 | | |
| 1049 | 土師質土器 杯 | B3 | ピット(SPI231) | | | | 粗砂含 | 10YR7/3にぶい黄褐色 | 2/8 | メメツ | メメツ | | |
| 1050 | 土師質土器 釜 | B3 | ピット(SPI242) | | | | 粗砂多 | 10YR7/4にぶい黄褐色 | — | ナデ | 口縁ヨコナデ,胴ナデ | 外面すす付着 | |
| 1051 | 土師質土器 杯 | B3 | ピット(SPI243) | | | | 粗砂含 | 2.5YR/3淡黄色 | 2/8 | 体回転,底ナデ | 体回転ナデ,底回転 ヘラキリ後線状圧痕 | | |
| 1052 | 土師質土器 杯 | B3 | ピット(SPI243) | | | | 粗砂含 | 10YR8/4浅黄褐色 | 1/8 | 回転ナデ | 回転ナデ後ナデ | | |
| 1053 | 東播系須恵器 鉢 | B3 | ピット(SPI243) | | | | 粗砂多 | N8/0灰白色 | 1/8 | ヨコナデ | ヨコナデ後板ナデ | | |
| 1054 | 土師質土器 足釜 | B3 | ピット(SPI244) | | | | 粗砂多 | 5YR5/6明赤褐色 | 1/8 | 板ナデ | 口縁ヨコナデ,底回転 ヘラキリ後線状圧痕 | | |
| 1055 | 東播系須恵器 鉢 | B3 | ピット(SPI246) | | | | 粗砂多 | 5Y8/2灰白色 | 1/8 | 口縁ヨコナデ,体ナデ | ヨコナデ | | |
| 1056 | 白磁 皿 | B3 | ピット(SPI250) | | | | 砂粒含まず | 2.5Y8/2灰白色 | 1/8 | 施釉 | 施釉 | | |
| 1058 | 土師質土器 杯 | B3 | ピット(SPI253) | | | | 粗砂少 | 10YR7/3にぶい黄褐色 | 3/8 | 体回転ナデ,底中央 板ナデ | 体回転ナデ,底回転 ヘラキリ後線状圧痕 | | |
| 1059 | 土師質土器 杯 | B3 | ピット(SPI253) | | | | 粗砂少 | 2.5Y8/2灰白色 | 1/8 | 回転ナデ | 回転ナデ | | |

B3区 土器観察表

| 報告番号 | 器種 | 地区名 | 遺構名 | 長石・石英 | 雲母 | 角閃石 | その他 | 色調 | 残存量 | 内面調整 | 外面調整 | 備考 | 図版番号 |
|------|-----------|-----|-------------|-------|----|-----|-------|----------------|-----|-------------|--------------|-----------|------|
| 1060 | 土師質土器 杯 | B3 | ピット(SPI253) | | | | 粗砂少 | 2.5Y4/2暗灰黄色 | 1/8 | 回転ナデ | 体回転ナデ,底回転ナデ | | |
| 1062 | 中国産白磁 碗 | B3 | ピット(SPI255) | | | | 砂粒含まず | 7.5Y7/1灰白色 | 1/8 | 施釉 | 施釉 | | 26 |
| 1063 | 土師質土器 杯 | B3 | ピット(SPI258) | | | | 粗砂含 | 2.5Y8/1灰白色 | 1/8 | 回転ナデ | 回転ナデ | | |
| 1064 | 土師質土器 杯 | B3 | ピット(SPI262) | | | | 粗砂含 | 5YR7/6橙色 | 3/8 | 回転ナデ | 体回転ナデ,底回転ナデ | | |
| 1065 | 土師質土器 杯 | B3 | ピット(SPI262) | | | | 粗砂含 | 5YR7/6橙色 | 1/8 | 回転ナデ | 回転ナデ | | |
| 1068 | 土師質土器 皿 | B3 | ピット(SPI281) | | | | 粗砂含 | 7.5YR8/3浅黄褐色 | 1/8 | 回転ナデ | 体回転ナデ,底回転ナデ | | |
| 1069 | 土師質土器 杯 | B3 | ピット(SPI283) | | | | 粗砂少 | 10YR8/2灰白色 | 1/8 | 回転ナデ | 回転ナデ | | |
| 1070 | 土師質土器 碗 | B3 | ピット(SPI283) | | | | 粗砂少 | 2.5YR7/4淡赤褐色 | 1/8 | 指おさえ | ヨコナデ | | |
| 1071 | 土師質土器 杯 | B3 | ピット(SPI287) | | | | 粗砂多 | 7.5YR8/4浅黄褐色 | 1/8 | マメツ | マメツ | | |
| 1072 | 土師質土器 皿 | B3 | ピット(SPI288) | | | | 粗砂少 | 7.5YR7/4にぶい,橙色 | 2/8 | 回転ナデ | 体回転ナデ,底回転ナデ | | |
| 1073 | 緑釉陶器 碗 | B3 | ピット(SPI289) | | | | 砂粒含まず | 5PB5/1青灰色 | 1/8 | 回転ナデ | 回転ナデ | | 26 |
| 1074 | 土師質土器 杯 | B3 | ピット(SPI293) | | | | 粗砂少 | 2.5Y8/1灰白色 | 1/8 | 回転ナデ | 回転ナデ | | |
| 1075 | 土師質土器 足釜 | B3 | ピット(SPI297) | | | | 粗砂多 | 5YR6/6褐色 | 1/8 | 板ナデ後指跡 | 指おさえ後ヨコナデ | | |
| 1076 | 土師質土器 皿 | B3 | ピット(SPI298) | | | | 粗砂多 | 5YR7/8褐色 | 1/8 | 回転ナデ | 回転ナデ | | |
| 1077 | 土師質土器 皿 | B3 | ピット(SPI302) | | | | 粗砂少 | 7.5YR7/4にぶい,褐色 | 1/8 | 回転ナデ | 回転ナデ | | |
| 1078 | 土師質土器 皿 | B3 | ピット(SPI302) | | | | 粗砂含 | 5YR6/6褐色 | 1/8 | 回転ナデ | 体回転ナデ | | |
| 1079 | 土師質土器 杯 | B3 | ピット(SPI304) | | | | 粗砂含 | 2.5Y8/2灰白色 | 7/8 | 回転ナデ | 体回転ナデ,底回転ナデ | | 27 |
| 1080 | 土師質土器 皿 | B3 | ピット(SPI304) | | | | 粗砂多 | 10YR8/2灰白色 | 2/8 | 体回転ナデ,底ナデ | 体回転ナデ,底回転ナデ | | |
| 1081 | 須恵質 鉢 | B3 | ピット(SPI309) | | | | 粗砂多 | 5Y7/1灰白色 | 1/8 | マメツ | マメツ | | |
| 1082 | 土師質土器 かまど | B3 | ピット(SPI312) | | | | 粗砂多 | 10YR6/3にぶい,黄褐色 | — | 不明 | 不明 | | |
| 1087 | 東播系須恵器 鉢 | B3 | ピット(SPI321) | | | | 粗砂多 | 10YR7/2にぶい,黄褐色 | 1/8 | ヨコナデ | 口縁ヨコナデ,体指おさえ | | |
| 1088 | 土師質土器 底部 | B3 | ピット(SPI322) | | | | 粗砂含 | 10YR7/4にぶい,黄褐色 | 1/8 | ナデ | 底回転ナデ | | |
| 1089 | 土師質土器 皿 | B3 | ピット(SPI329) | | | | 粗砂含 | 7.5YR6/3にぶい,褐色 | 1/8 | 回転ナデ | 体回転ナデ | | |
| 1090 | 西村産瓦質土器 碗 | B3 | ピット(SPI335) | | | | 粗砂少 | 10Y7/1灰白色 | 1/8 | 回転ナデ後板ナデ | 上半回転ナデ,下半ナデ | | |
| 1091 | 土師質土器 杯 | B3 | ピット(SPI336) | | | | 粗砂含 | 2.5Y8/2灰白色 | 1/8 | 回転ナデ | 回転ナデ | | |
| 1092 | 土師質土器 足釜 | B3 | ピット(SPI336) | | | | 粗砂含 | 7.5YR6/6褐色 | 1/8 | ヨコナデ | 口縁ヨコナデ,胴指おさえ | 径不確実,外面すず | |
| 1093 | 土師質土器 杯 | B3 | ピット(SPI341) | | | | 粗砂含 | 2.5Y8/2灰白色 | 1/8 | 回転ナデ | 回転ナデ | | |
| 1095 | 瓦質 鉢 | B3 | ピット(SPI347) | | | | 粗砂少 | N2/0黒色 | 1/8 | ヨコナデ | 口縁ヨコナデ,体指おさえ | | |
| 1096 | 土師質土器 皿 | B3 | ピット(SPI363) | | | | 粗砂少 | 10YR7/3にぶい,黄褐色 | 3/8 | 体回転ナデ,底ナデ | 体回転ナデ,底回転ナデ | | |
| 1098 | 土師質土器 足鍋 | B3 | ピット(SPI366) | | | | 粗砂多 | 2.5Y6/3にぶい,黄色 | 1/8 | 口縁ヨコナデ,体ハケメ | 指おさえ後板ナデ | | |
| 1099 | 土師質土器 皿 | B3 | ピット(SPI370) | | | | 粗砂含 | 7.5YR7/4にぶい,褐色 | 1/8 | 回転ナデ | 回転ナデ | | |
| 1100 | 土師質土器 足釜 | B3 | ピット(SPI370) | | | | 粗砂多 | 5YR6/4にぶい,褐色 | 1/8 | ナデ | 口縁ヨコナデ,胴指おさえ | 外面すず付着 | |
| 1101 | 土師質土器 すり鉢 | B3 | ピット(SPI370) | | | | 粗砂多 | 2.5Y7/2灰黄色 | 1/8 | 板ナデ | 口縁ヨコナデ,体指おさえ | | |
| 1102 | 瓦質 すり鉢 | B3 | ピット(SPI370) | | | | 粗砂含 | N6/0灰色 | 1/8 | ナデ | 口縁ヨコナデ,体一部 | | |

B3区 土器観察表

| 報告番号 | 器種 | 地区名 | 遺構名 | 長石・石英 | 雲母 | 角閃石 | その他 | 色調 | 残存量 | 内面調整 | 外面調整 | 備考 | 図版番号 |
|------|----------|-----|-------------|-------|----|-----|-------|---------------|-----|------------|-------------------------------------|----|------|
| 1103 | 東播系須恵器鉢 | B3 | ピット(SP1371) | | | | 粗砂多 | 7.5Y7/1灰白色 | 1/8 | 口縁ヨコナデ,体ナデ | 口縁ヨコナデ,体指おさえ | | |
| 1104 | 土師質土器杯 | B3 | ピット(SP1382) | | | | 粗砂含 | 5YR7/6橙色 | 1/8 | 回転ナデ | 回転ナデ | | |
| 1105 | 中国産白磁皿 | B3 | ピット(SP1385) | | | | 砂粒含まず | 5Y6/1灰白色 | 1/8 | 施釉 | 施釉 | | 26 |
| 1106 | 中国産青磁碗 | B3 | ピット(SP1390) | | | | 砂粒含まず | 7.5Y5/2灰オリーブ色 | 1/8 | 施釉 | 底無釉 | | 26 |
| 1107 | 土師質土器杯 | B3 | ピット(SP1395) | | | | 粗砂少 | 5YR8/2灰白色 | 6/8 | 体回転ナデ,底ナデ | 体回転ナデ,底回転ナデ,底回転ナデ,底回転ナデ,底回転ナデ,底回転ナデ | | 27 |
| 1108 | 土師質土器皿 | B3 | ピット(SP1400) | | | | 粗砂少 | 7.5YR8/4浅黄褐色 | 1/8 | マメツ | マメツ | | |
| 1109 | 土師質土器杯 | B3 | ピット(SP1401) | | | | 粗砂多 | 7.5YR7/2明褐色 | 8/8 | 回転ナデ | 体回転ナデ,底回転ナデ,底回転ナデ,底回転ナデ | | 27 |
| 1110 | 土師質土器杯 | B3 | ピット(SP1405) | | | | 粗砂含 | 2.5Y8/2灰白色 | 2/8 | 回転ナデ | 体回転ナデ | | |
| 1112 | 須恵質すり鉢 | B3 | ピット(SP1407) | | | | 粗砂少 | 5Y8/1灰白色 | 1/8 | ヨコナデ | 口縁ヨコナデ,体指おさえ | | |
| 1113 | 中国産白磁皿 | B3 | ピット(SP1410) | | | | 砂粒含まず | 白色 | 7/8 | 施釉 | 底無釉 | | 26 |
| 1114 | 土師質土器杯 | B3 | ピット(SP1416) | | | | 粗砂少 | 5YR7/6橙色 | 3/8 | 回転ナデ | 体回転ナデ,底回転ナデ,底回転ナデ,底回転ナデ | | |
| 1115 | 土師質土器杯 | B3 | ピット(SP1416) | | | | 粗砂少 | 2.5Y8/2灰白色 | 3/8 | 体回転ナデ,底ナデ | 体回転ナデ,底回転ナデ,底回転ナデ,底回転ナデ | | |
| 1116 | 中国産青磁碗 | B3 | ピット(SP1416) | | | | 砂粒含まず | 10GY6/1緑灰色 | 1/8 | 施釉 | 施釉 | | 26 |
| 1118 | 土師質土器皿 | B3 | ピット(SP1426) | | | | 粗砂含 | 7.5YR8/4浅黄褐色 | 2/8 | 回転ナデ | 体回転ナデ,底回転ナデ | | |
| 1120 | 土師質土器皿 | B3 | ピット(SP1433) | | | | 粗砂少 | 7.5YR3/1黒褐色 | 1/8 | 回転ナデ | 回転ナデ | | |
| 1121 | 土師質土器杯 | B3 | ピット(SP1439) | | | | 粗砂含 | 2.5Y8/3淡黄色 | 2/8 | 回転ナデ | 体回転ナデ | | |
| 1122 | 土師質土器杯 | B3 | ピット(SP1439) | | | | 粗砂含 | 2.5Y8/2灰白色 | 1/8 | 回転ナデ | 回転ナデ | | |
| 1123 | 土師質土器鍋 | B3 | ピット(SP1442) | | | | 粗砂多 | 2.5Y6/3にぶい黄色 | 1/8 | 板ナデ | 口縁板ナデ,体指おさえ | | |
| 1125 | 西村産瓦質土器碗 | B3 | ピット(SP1444) | | | | 粗砂少 | 5YR8/2灰白色 | 1/8 | 板ナデ | 底ナデ | | |
| 1126 | 土師質土器杯 | B3 | ピット(SP1447) | | | | 粗砂少 | 10YR8/3浅黄褐色 | 2/8 | 回転ナデ | 回転ナデ | | |
| 1127 | 土師質土器杯 | B3 | ピット(SP1448) | | | | 粗砂少 | 5YR7/6橙色 | 1/8 | 回転ナデ | 回転ナデ | | |
| 1128 | 土師質土器杯 | B3 | ピット(SP1448) | | | | 粗砂少 | 2.5Y8/2灰白色 | 3/8 | 体回転ナデ,底ナデ | 体回転ナデ,底回転ナデ,底回転ナデ,底回転ナデ | | |
| 1129 | 土師質土器かまど | B3 | ピット(SP1450) | | | | 粗砂多 | 7.5YR5/4にぶい褐色 | 1/8 | ハケメ | 底ハケメ | | |
| 1130 | 中国産白磁皿 | B3 | ピット(SP1450) | | | | 砂粒含まず | 7.5Y7/1灰白色 | 2/8 | 口縁無釉 | 口縁無釉 | | 26 |
| 1131 | 弥生土器甕 | B3 | ピット(SP1455) | 細礫含 | | | | 2.5YR6/8橙色 | 1/8 | マメツ | マメツ | | |
| 1132 | 土師質土器杯 | B3 | ピット(SP1461) | | | | 砂粒含まず | 2.5Y8/2灰白色 | 2/8 | 回転ナデ | 回転ナデ | | |
| 1133 | 中国産青磁碗 | B3 | ピット(SP1468) | | | | 砂粒含まず | 7.5Y6/2灰オリーブ色 | 1/8 | 施釉 | 施釉 | | 26 |
| 1134 | 土師質土器足釜 | B3 | ピット(SP1469) | | | | 粗砂含 | 5YR6/6橙色 | 1/8 | ハケメ後ナデ | 口縁板ナデ,胴ハケメ後ナデ | | |
| 1135 | 中国産白磁皿 | B3 | ピット(SP1470) | | | | 砂粒含まず | 灰白色 | 1/8 | 口縁無釉 | 口縁無釉 | | 26 |
| 1136 | 土師質土器足釜 | B3 | ピット(SP1480) | | | | 粗砂多 | 10YR5/2灰黄褐色 | 1/8 | ハケメ | 指おさえ後板ナデ | | |
| 1137 | 土師質土器杯 | B3 | ピット(SP1481) | | | | 粗砂含 | 2.5Y8/3淡黄色 | 1/8 | 回転ナデ | 板ナデ | | |
| 1138 | 土師質土器皿 | B3 | ピット(SP1482) | | | | 粗砂多 | 5YR7/6橙色 | 1/8 | 回転ナデ | 体回転ナデ | | |
| 1139 | 備前焼甕 | B3 | ピット(SP1482) | | | | 粗砂含 | 5YR6/8橙色 | 1/8 | ハケメ後板ナデ | 板ナデ | | |
| 1140 | 土師質土器杯 | B3 | ピット(SP1484) | | | | 細砂含 | 2.5Y8/2灰白色 | 1/8 | 回転ナデ | 回転ナデ | | |

B3区 土器観察表

| 報告番号 | 器種 | 地区名 | 遺構名 | 長石・石英 | 雲母 | 角閃石 | その他 | 色調 | 残存量 | 内面調整 | 外面調整 | 備考 | 図版番号 |
|---------|----------|-----|--------------|-------|----|-----|-------|---------------|-----|-------------|------------------------|--------|------|
| 1142 | 土師質土器 杯 | B3 | ピット(SPI1499) | | | | 粗砂少 | 7.5YR7/1明褐色 | 1/8 | 回転ナデ | 回転ナデ | | |
| 1143 | 土師質土器 足釜 | B3 | ピット(SPI1500) | | | | 粗砂多 | 5YR7/6褐色 | 1/8 | ハケメ後ナデ | ハケメ後ナデ | | |
| 1144 | 土師質土器 足釜 | B3 | ピット(SPI1504) | | | | 粗砂多 | 10YR6/4にぶい黄褐色 | 1/8 | 指おさえ後ナデ | 底格子タタキ | 外面すす付着 | |
| 1145 | 土師質土器 杯 | B3 | ピット(SPI1508) | | | | 細砂含 | 2.5YR7/6褐色 | 1/8 | 回転ナデ | 回転ナデ | | |
| 1146 | 土師質土器 杯 | B3 | ピット(SPI1508) | | | | 細砂含 | 10YR3/1黒褐色 | 1/8 | 回転ナデ | 体回転ナデ,底回転ヘラ キリ後線状圧痕 | | |
| 1147 | 東播系須恵器 鉢 | B3 | ピット(SPI1508) | | | | 粗砂多 | N6/0灰色 | 1/8 | 口縁ヨコナデ,体ナデ | ヨコナデ | | |
| 1148 | 瓦 壺 | B3 | ピット(SPI1536) | | | | 粗砂少 | N4/0灰色 | 2/8 | ナデ | 板ナデ | | |
| 1149 | 土師質土器 鉢 | B3 | ピット(SPI1524) | | | | 粗砂多 | 5YR6/6褐色 | 1/8 | ハケメ後底ナデ | 底ナデ | 外底媒付着 | |
| 1150 | 土師質土器 杯 | B3 | ピット(SPI1532) | | | | | 2.5Y8/2灰白色 | 3/8 | 体回転ナデ,底ナデ | 体回転ナデ,底回転ヘラ キリ後線状圧痕 | | |
| 1151 | 土師質土器 杯 | B3 | ピット(SPI1542) | | | | 粗砂含 | 7.5YR7/4にぶい橙色 | 2/8 | 回転ナデ | 体回転ナデ,底回転ヘラ キリ | | |
| 1152 | 土師質土器 皿 | B3 | ピット(SPI1551) | | | | 粗砂少 | 5YR6/8褐色 | 1/8 | 回転ナデ | 体回転ナデ | | |
| 1153 | 土師質土器 皿 | B3 | ピット(SPI1553) | | | | 細砂含 | 10YR7/2にぶい黄褐色 | 1/8 | 回転ナデ | 回転ナデ | | |
| 1154 | 土師質土器 壺 | B3 | ピット(SPI1564) | | | | 粗砂含 | 5YR6/6褐色 | 1/8 | ヨコナデ | 口縁ヨコナデ,胴格子タ タキ | | |
| 1158 | 土師質土器 杯 | B3 | ピット(SPI1565) | | | | 粗砂含 | 5YR7/8褐色 | 2/8 | 回転ナデ | 回転ナデ | | |
| 1159 | 土師質土器 杯 | B3 | ピット(SPI1572) | | | | 粗砂含 | 5YR7/6褐色 | 2/8 | 回転ナデ | 体回転ナデ | | |
| 1161 | 土師質土器 足釜 | B3 | ピット(SPI1576) | | | | 粗砂含 | 5YR6/6褐色 | 1/8 | 口縁ヨコナデ,胴ハケメ | 口縁指おさえ後ナデ, 胴ハケメ後ナデ | | |
| 1163 | 土師質土器 杯 | B3 | ピット(SPI1596) | | | | 粗砂少 | 5YR7/6褐色 | 1/8 | 回転ナデ | 回転ナデ | | |
| 1165 | 土師質土器 杯 | B3 | ピット(SPI1602) | | | | 粗砂少 | 5Y7/1灰白色 | 1/8 | 回転ナデ | 回転ナデ | | |
| 1166 | 土師質土器 足釜 | B3 | ピット(SPI1603) | | | | 粗砂多 | 10YR6/3にぶい黄褐色 | 1/8 | マメツ | ヨコナデ | 外面すす付着 | |
| 1167 | 瓦 すり鉢 | B3 | ピット(SPI1607) | | | | 粗砂少 | N3/0暗灰色 | 1/8 | ヨコナデ | 口縁ヨコナデ以下ハケ メ,体指おさえ | | |
| 1168 | 土師質土器 杯 | B3 | ピット(SPI1610) | | | | 細砂含 | 10YR8/1灰白色 | 1/8 | 回転ナデ | 回転ナデ | | |
| 1169 | 土師質土器 杯 | B3 | ピット(SPI1622) | | | | 粗砂含 | 7.5YR8/4浅黄褐色 | 1/8 | 回転ナデ | 体回転ナデ,底回転ヘラ キリ | | |
| 1170 | 土師質土器 鉢 | B3 | ピット(SPI1627) | | | | 粗砂含 | 7.5YR6/4にぶい橙色 | 1/8 | 口縁ヨコナデ,体ハケメ | 口縁ヨコナデ,体板ナデ | | |
| 1171 | 土師質土器 皿 | B3 | ピット(SPI1632) | | | | 粗砂少 | 2.5Y8/2灰白色 | 1/8 | ナデ | 回転ナデ | | |
| 1172 | 土師質土器 杯 | B3 | ピット(SPI1633) | | | | 粗砂多 | 7.5YR8/1灰白色 | 2/8 | マメツ | マメツ | | |
| 1173 | 中国産青磁 鉢 | B3 | ピット(SPI1652) | | | | 砂粒含まず | 10GY5/1緑灰色 | 1/8 | 施軸 | 施軸 | | 26 |
| 1174 | 土師質土器 足鉢 | B3 | ピット(SPI1655) | | | | 粗砂多 | 5YR6/6褐色 | 1/8 | ハケメ | ナデ | | |
| 1175 | 土師質土器 鉢 | B3 | ピット(SPI1663) | | | | 粗砂多 | 5YR6/6褐色 | 1/8 | 板ナデ | 口縁ヨコナデ,以下 板ナデ,指おさえ | | |
| 1176 | 土師質土器 足釜 | B3 | ピット(SPI1673) | | | | 粗砂多 | 5YR6/6褐色 | 1/8 | ナデ | 口縁ヨコナデ,胴板ナデ | 外面すす付着 | |
| 1177 | 瓦 鉢 | B3 | ピット(SPI1674) | | | | 粗砂含 | N4/0灰色 | 1/8 | ナデ | 口縁ヨコナデ,体指おさ え | | |
| 1178 | 土師質土器 皿 | B3 | ピット(SPI1677) | | | | 粗砂少 | 2.5YR6/6褐色 | 1/8 | 回転ナデ | 体回転ナデ,底回転ヘラ キリ | | |
| 1179 | 土師質土器 杯 | B3 | ピット(SPI1679) | | | | 粗砂含 | 2.5Y8/2灰白色 | 2/8 | 回転ナデ | 回転ナデ | | |
| 1179-01 | 土師質土器 皿 | B3 | ピット | | | | 粗砂少 | 5YR7/6褐色 | 7/8 | 体回転ナデ,底ナデ | 体回転ナデ,底回転ヘラ キリ後線状圧痕 | | |
| 1179-02 | 土師質土器 皿 | B3 | ピット | | | | 粗砂多 | 2.5YR7/6褐色 | 7/8 | 体回転ナデ,底ナデ | 体回転ナデ,底回転ヘラ キリ | | |

B3区 土器観察表

| 報告番号 | 器種 | 地区名 | 遺構名 | 長石・石英 | 雲母 | 角閃石 | その他 | 色調 | 残存量 | 内面調整 | 外面調整 | 備考 | 図版番号 |
|---------|-----------|-----|-------------|-------|----|-----|-------|-----------------|-----|------------------|----------------------------|-----------------|------|
| 1179.03 | 土師質土器 皿 | B3 | ピット | | | | 粗砂多 | 5YR7/6橙色 | 8/8 | 回転ナデ | 体回転ナデ,底回転ヘラ キリ 後縁状片痕 | | |
| 1179.04 | 土師質土器 皿 | B3 | ピット | | | | 粗砂多 | 10YR8/3浅黄褐色 | 7/8 | 回転ナデ | 体回転ナデ,底回転ヘラ キリ | | |
| 1179.05 | 土師質土器 皿 | B3 | ピット | | | | 粗砂多 | 10YR8/4浅黄褐色 | 8/8 | 回転ナデ | 体回転ナデ,底回転ヘラ キリ | | |
| 1179.06 | 土師質土器 皿 | B3 | ピット | | | | 粗砂多 | 5YR7/6橙色 | 6/8 | 回転ナデ | 体回転ナデ,底回転ヘラ キリ | | |
| 1179.07 | 土師質土器 皿 | B3 | ピット | | | | 粗砂多 | 10YR8/3浅黄褐色 | 8/8 | 回転ナデ | 体回転ナデ,底回転ヘラ キリ 後縁状片痕 | | |
| 1179.08 | 土師質土器 皿 | B3 | ピット | | | | 粗砂多 | 2.5YR7/6橙色 | 7/8 | 回転ナデ | 体回転ナデ,底回転ヘラ キリ | | |
| 1179.09 | 土師質土器 皿 | B3 | ピット | | | | 粗砂含 | 5YR7/6橙色 | 7/8 | 回転ナデ | 体回転ナデ,底回転ヘラ キリ 後縁状片痕 | | |
| 1179.1 | 土師質土器 皿 | B3 | ピット | | | | 粗砂含 | 2.5YR7/6橙色 | 1/8 | 回転ナデ | 回転ナデ | | |
| 1179.11 | 土師質土器 皿 | B3 | ピット | | | | 粗砂含 | 10YR8/3浅黄褐色 | 1/8 | 回転ナデ | 体回転ナデ | | |
| 1179.12 | 土師質土器 皿 | B3 | ピット | | | | 粗砂含 | 2.5YR7/6橙色 | 1/8 | 回転ナデ | 回転ナデ | | |
| 1180 | 染付 碗 | B3 | 逆趾溝(SF0051) | | | | 砂粒含まず | 2.5GY7/1明オリーブ灰色 | 2/8 | 見込み蛇ノ目軸ハギ | 畳付無軸 | | |
| 1181 | 染付 壺 | B3 | 逆趾溝(SF0051) | | | | 砂粒含まず | 2.5GY7/1明オリーブ灰色 | 1/8 | 無軸 | 畳付無軸 | | |
| 1182 | 灰釉陶器 碗 | B3 | 逆趾溝(SF0051) | | | | 細砂含 | 7.5Y3/2オリーブ黒色 | 1/8 | 施釉 | 畳付無軸 | | |
| 1183 | 褐釉陶器 皿 | B3 | 逆趾溝(SF0051) | | | | 粗砂含 | 10YR4/6褐色 | 1/8 | 見込み蛇ノ目軸ハギ | 無軸,底回転ヘラケズリ | | |
| 1184 | 褐釉陶器 鉢 | B3 | 逆趾溝(SF0051) | | | | 砂粒含まず | 2.5Y4/4オリーブ褐色 | 1/8 | 施釉 | 施釉 | | |
| 1185 | 陶胎染付 香炉 | B3 | 逆趾溝(SF0051) | | | | 砂粒含まず | 7.5GY7/1明緑灰色 | 1/8 | 口縁施釉 | 施釉 | | |
| 1186 | 緑釉陶器 脚 | B3 | 逆趾溝(SF0051) | | | | 砂粒含まず | 淡緑色 | 2/8 | 回転ナデ,底ヘラケズリ | 施釉 | | |
| 1187 | 有溝土師 鉢 | B3 | 逆趾溝(SF0051) | | | | 粗砂含 | 10YR7/4にぶい黄褐色 | 8/8 | | マメソ | | |
| 1188 | 土師質土器 すり鉢 | B3 | 逆趾溝(SD35) | | | | 細砂含 | 2.5Y8/2灰白色 | 1/8 | 板ナデ | 口縁ヨコナデ,体指おさ え後ナデ | | |
| 1189 | 陶器 碗 | B3 | 逆趾溝(SD35) | | | | 砂粒含まず | 2.5Y7/6明黄褐色 | 6/8 | 施釉 | 畳付無軸 | | |
| 1190 | 白磁 皿 | B3 | 逆趾溝(SD35) | | | | 砂粒含まず | 10GY8/1明緑灰色 | 1/8 | 見込み蛇ノ目軸剥ぎ | 底無軸 | | |
| 1191 | 土師質土器 壺 | B3 | 逆趾溝(SD51) | | | | 粗砂含 | 2.5Y8/2灰白色 | 1/8 | 口縁ヨコナデ | ヨコナデ | | |
| 1192 | 土師質土器 すり鉢 | B3 | 逆趾溝(SD51) | | | | 細砂含 | 5Y7/1灰白色 | 1/8 | 板ナデ | 口縁ヨコナデ | | |
| 1193 | 土師質土器 鍋 | B3 | 逆趾溝(SD51) | | | | 粗砂多 | 10R6/8赤褐色 | 1/8 | ヨコナデ | ヨコナデ | | |
| 1194 | 土師質土器 足釜 | B3 | 逆趾溝(SD51) | | | | 細砂多 | 10YR5/3にぶい黄褐色 | 1/8 | ヨコナデ | 口縁ヨコナデ,体指おさ え | | |
| 1195 | 土師質土器 焙烙 | B3 | 逆趾溝(SD51) | | | | 粗砂含 | 7.5YR2/1黒色 | 1/8 | ヨコナデ | 型離れ | | |
| 1196 | 瓦質土器 釜 | B3 | 逆趾溝(SD51) | | | | 細砂少 | N2/0黒色 | 1/8 | 板ナデ | ヨコナデ | | |
| 1197 | 灰釉陶器 碗 | B3 | 逆趾溝(SD51) | | | | 砂粒含まず | 5Y8/2灰白色 | 1/8 | 施釉 | 底無軸 | | |
| 1198 | 灰釉陶器 皿 | B3 | 逆趾溝(SD51) | | | | 砂粒含まず | 7.5Y6/3オリーブ黄色 | 1/8 | 施釉,胎土目の重ね焼き 痕 | 無軸 | | |
| 1199 | 陶器 瓶 | B3 | 逆趾溝(SD51) | | | | 砂粒含まず | 5Y6/3オリーブ黄色 | 2/8 | 口縁~胴上半無軸 | 底無軸 | 文様は鉄絵と緑彩に よる | |
| 1200 | 灰釉陶器 鉢 | B3 | 逆趾溝(SD51) | | | | 黒色細砂含 | 7.5Y6/3オリーブ黄色 | 1/8 | 施釉 | 施釉 | | |
| 1201 | 陶器 皿 | B3 | 逆趾溝(SD51) | | | | 黒色細砂含 | 7.5YR3/1黒褐色 | 3/8 | 施釉 | 施釉 | | |
| 1202 | 褐釉陶器 鉢 | B3 | 逆趾溝(SD51) | | | | 砂粒含まず | 5Y5/3灰オリーブ色 | 1/8 | 施釉 | 施釉 | | |
| 1203 | 褐釉陶器 壺 | B3 | 逆趾溝(SD51) | | | | 粗砂含 | 2.5Y3/2黒褐色 | 1/8 | 施釉 | 施釉 | | |

B3区 土器観察表

| 報告番号 | 器種 | 地区名 | 遺構名 | 長石・石英 | 雲母 | 角閃石 | その他 | 色調 | 残存量 | 内面調整 | 外面調整 | 備考 | 図版番号 |
|------|-----------|-----|-----|-------|----|-----|-----|-----------------|-----|------------------|--|------|------|
| 1241 | 土師質土器 すり鉢 | B3 | 包含層 | | | | 粗砂多 | 5Y8/1灰白色 | 1/8 | ヨコナデ | 口縁ヨコナデ | | |
| 1242 | 土師質土器 すり鉢 | B3 | 包含層 | | | | 粗砂含 | 2.5Y8/4淡黄色 | 1/8 | ヨコナデ | 口縁ヨコナデ, 体指おさえ | | |
| 1243 | 瓦質 すり鉢 | B3 | 包含層 | | | | 粗砂含 | 7.5Y4/1灰色 | 2/8 | マメツ | 板ナデ後下端ヨコナデ | | |
| 1244 | 土師質土器 足鍋 | B3 | 包含層 | | | | 粗砂多 | 2.5Y7/2灰黄色 | 2/8 | ハケメ後口縁ヨコナデ | 口縁ヨコナデ, 体指おさえ後板ナデ, 底格子タタキ | | 27 |
| 1245 | 土師質土器 足釜 | B3 | 包含層 | | | | 粗砂含 | 2.5Y7/3浅黄色 | 1/8 | ハケメ | 口縁指おさえ後ヨコナデ, 胴ハケメ後ナデ | | |
| 1246 | 土師質土器 足釜 | B3 | 包含層 | | | | 粗砂含 | 10YR7/4にぶい, 黄褐色 | 1/8 | ハケメ後一部板ナデ | 口縁端ハケメ後板ナデ, 口縁ヨコナデ, 胴ハケメ後ナデ, 胴指おさえ及びハケメ後ナデ | | 27 |
| 1247 | 土師質土器 足釜 | B3 | 包含層 | | | | 粗砂多 | 2.5Y6/3にぶい, 黄色 | 2/8 | 口縁ヨコナデ, 胴ハケメ後板ナデ | 口縁ヨコナデ, 胴指おさえ後板ナデ | | |
| 1248 | 土師質土器 釜 | B3 | 包含層 | | | | 粗砂含 | 7.5YR7/4にぶい, 橙色 | 1/8 | 口縁ヨコナデ, 胴板ナデ | 口縁ヨコナデ, 胴板ナデ | | 27 |
| 1249 | 土師質土器 壺 | B3 | 包含層 | | | | 粗砂多 | 10YR8/3浅黄褐色 | 1/8 | 板ナデ | 板ナデ | | |
| 1250 | 須恵器 杯 | B3 | 包含層 | | | | 粗砂少 | 5Y8/1灰白色 | 1/8 | 回転ナデ | 体回転ナデ, 底糸切り | | |
| 1251 | 須恵器 壺 | B3 | 包含層 | | | | 粗砂少 | 10GY4/1暗緑灰色 | 7/8 | 回転ナデ | 回転ナデ後, 底ヘラケズ | | |
| 1252 | 須恵器 甕 | B3 | 包含層 | | | | 粗砂少 | N6/0灰色 | 1/8 | 口縁ヨコナデ, 胴板ナデ | 口縁ヨコナデ, 胴格子タタキ | | |
| 1253 | 須恵器 甕 | B3 | 包含層 | | | | 粗砂少 | 10Y6/1灰色 | 1/8 | 不明 | 平行タタキ後ヨコナデ | | |
| 1254 | 須恵器 甕 | B3 | 包含層 | | | | 粗砂少 | 5PB5/1青灰色 | — | ハケメ | 格子タタキ | | 28 |
| 1255 | 須恵器 底部 | なし | 包含層 | | | | 粗砂含 | 10Y7/1灰白色 | 2/8 | ヨコナデ | マメツ, 底糸切り | | |
| 1256 | 瓦質 甕 | B3 | 包含層 | | | | 粗砂少 | N5/0灰色 | 2/8 | 板ナデ | 平行タタキ | | |
| 1257 | 瓦器 椀 | B3 | 包含層 | | | | 細砂含 | 5Y4/1灰色 | 1/8 | ヘラミガキ? | 指おさえ | 往不確実 | |
| 1258 | 瓦質土器 鉢 | B3 | 包含層 | | | | 粗砂少 | N4/0灰色 | 1/8 | 口縁ヨコナデ, 体ハケメ | ヘラミガキ | | 28 |
| 1259 | 瓦質土器 鉢 | B3 | 包含層 | | | | 粗砂少 | N4/0灰色 | 1/8 | 板ナデ | 口縁ヨコナデ, 体指おさえ | | 28 |
| 1260 | 瓦質土器 釜 | B3 | 包含層 | | | | 粗砂含 | 5Y3/1オリーブ黒色 | 1/8 | ハケメ | 指おさえ後ヨコナデ | | 28 |
| 1261 | 亀山焼 甕 | B3 | 包含層 | | | | 粗砂少 | N3/0暗灰色 | 1/8 | 口縁ヨコナデ, 頸板ナデ | 指おさえ後ヨコナデ | | |
| 1262 | 亀山焼 甕 | B3 | 包含層 | | | | 粗砂含 | 5PB6/1青灰色 | 1/8 | 口縁ヨコナデ, 胴ハケメ | 口縁格子タタキ後ヨコナデ, 胴格子タタキ | | |
| 1263 | 亀山焼 甕 | B3 | 包含層 | | | | 粗砂含 | N4/0灰色 | 1/8 | 板ナデ | 頸ヨコナデ, 胴格子タタキ | | |
| 1264 | 亀山焼 甕 | B3 | 包含層 | | | | 粗砂多 | 5Y4/1灰色 | 1/8 | 剥落 | 口縁ヨコナデ, 胴格子タタキ | | |
| 1265 | 亀山焼 甕 | B3 | 包含層 | | | | 粗砂少 | 7.5Y4/1灰色 | 1/8 | 同心凹タタキ後底ナデ, 胴板ナデ | 胴平行タタキ | | |
| 1266 | 東播系須恵器 鉢 | B3 | 包含層 | | | | 粗砂含 | 7.5Y8/1灰白色 | 1/8 | 口縁ヨコナデ, 体ナデ | ヨコナデ | | |
| 1267 | 東播系須恵器 甕 | B3 | 包含層 | | | | 粗砂多 | 5Y8/2灰白色 | 1/8 | 口縁ヨコナデ, 胴板ナデ | 口縁ヨコナデ, 胴矢羽状 | | 28 |
| 1275 | 備前焼 杯 | B3 | 包含層 | | | | 粗砂少 | 10B5/6赤色 | 1/8 | 回転ナデ | 回転ナデ後底ナデ | | 28 |
| 1276 | 備前焼 すり鉢 | B3 | 包含層 | | | | 粗砂含 | 5Y6/1灰色 | 1/8 | ヨコナデ | ヨコナデ | | 28 |
| 1277 | 備前焼 すり鉢 | B3 | 包含層 | | | | 粗砂少 | 10YR4/3にぶい, 黄褐色 | 1/8 | 板ナデ | 口縁ヨコナデ, 体板ナデ | | 28 |
| 1278 | 備前焼 すり鉢 | B3 | 包含層 | | | | 粗砂少 | 2.5Y3/1黒褐色 | 1/8 | ヨコナデ | ヨコナデ | | 28 |

B3区 土器観察表

| 報告番号 | 器種 | 地区名 | 遺構名 | 長石・石英 | 雲母 | 角閃石 | その他 | 色調 | 残存量 | 内面調整 | 外面調整 | 備考 | 図版番号 |
|------|---------|-----|-----|-------|----|-----|-------|----------------|-----|-------------|--------------|-------|------|
| 1279 | 備前焼 すり鉢 | B3 | 包含層 | | | | 細砂含 | 5PB6/1 青灰色 | 1/8 | ヨコナデ | ヨコナデ | | 28 |
| 1280 | 備前焼 すり鉢 | B3 | 包含層 | | | | 粗砂含 | 2.5YR3/3暗赤褐色 | 1/8 | ヨコナデ | ヨコナデ | | 28 |
| 1281 | 備前焼 壺 | B3 | 包含層 | | | | 砂粒含まず | 2.5YR4/4にぶい赤褐色 | — | 回転ナデ | 回転ナデ | | |
| 1282 | 備前焼 壺 | B3 | 包含層 | | | | 砂粒含まず | N6/0灰色 | 2/8 | ナデ後上端指おさえ | 回転ナデ, 自然釉 | | |
| 1283 | 備前焼 壺 | B3 | 包含層 | | | | 粗砂少 | 2.5Y4/3オリーブ褐色 | 1/8 | 回転ナデ | 胴回転ナデ, 底糸切り | | |
| 1284 | 備前焼 壺 | B3 | 包含層 | | | | 粗砂少 | 5Y7/4浅黄色 | 1/8 | 回転ナデ | 自然釉 | | 28 |
| 1285 | 備前焼 壺 | B3 | 包含層 | | | | 粗砂少 | 5Y5/1灰色 | 2/8 | ヨコナデ | ヨコナデ | 高さは不明 | |
| 1286 | 常滑焼 甕 | B3 | 包含層 | | | | 粗砂少 | 7.5Y6/3オリーブ黄色 | 1/8 | 口縁ヨコナデ, 頸ナデ | 自然釉 | | 28 |
| 1287 | 常滑焼 壺 | B3 | 包含層 | | | | 粗砂含 | 5YR3/4暗赤褐色 | 1/8 | ヨコナデ | ヨコナデ | | 28 |
| 1288 | 常滑焼 甕 | B3 | 包含層 | | | | 粗砂含 | 10YR5/4にぶい黄褐色 | 1/8 | ヨコナデ | ヨコナデ | | 28 |
| 1289 | 灰釉陶器 碗 | B3 | 包含層 | | | | 粗砂少 | 7.5Y7/1灰白色 | 1/8 | 回転ナデ | 回転ナデ | | 28 |
| 1290 | 瀬戸美濃焼 皿 | B3 | 包含層 | | | | 砂粒含まず | 7.5Y6/3オリーブ黄色 | 1/8 | 施釉 | 施釉 | | 28 |
| 1291 | 陶器 碗 | B3 | 包含層 | | | | 粗砂少 | 7.5Y7/3浅黄色 | 1/8 | 施釉 | 施釉 | | 28 |
| 1292 | 灰釉陶器 杯 | B3 | 包含層 | | | | 砂粒含まず | 10R3/3暗赤褐色 | 5/8 | 施釉 | 底無釉・糸切り | 底面摩滅 | |
| 1293 | 天目碗 | B3 | 包含層 | | | | 砂粒含まず | 黒色 | 1/8 | 施釉 | 施釉 | | |
| 1294 | 天目碗 | B3 | 包含層 | | | | 砂粒含まず | 黒色 | 1/8 | 施釉 | 施釉 | | |
| 1295 | 白釉陶器 皿 | B3 | 包含層 | | | | 砂粒含まず | 2.5Y8/1灰白色 | 1/8 | 施釉 | 無釉・回転ヘラケズリ | 重ね焼き痕 | |
| 1296 | 陶器 椀 | B3 | 包含層 | | | | 砂粒含まず | 2.5Y6/1黄灰色 | 8/8 | — | 底回転ヘラケズリ, 無釉 | | |
| 1297 | 中国産白磁 皿 | B3 | 包含層 | | | | 砂粒含まず | 白色 | 1/8 | 施釉 | 回転ナデ, 底糸切り | | 28 |
| 1298 | 中国産白磁 皿 | B3 | 包含層 | | | | 砂粒含まず | 5GY8/1灰白色 | 1/8 | 施釉 | 施釉 | | 28 |
| 1299 | 中国産白磁 碗 | B3 | 包含層 | | | | 砂粒含まず | 7.5Y7/2灰白色 | 1/8 | 施釉 | 施釉 | | 28 |
| 1300 | 中国産白磁 壺 | B3 | 包含層 | | | | 砂粒含まず | 7.5Y7/2灰白色 | 1/8 | 施釉 | 施釉 | | 28 |
| 1301 | 中国産白磁 壺 | B3 | 包含層 | | | | 砂粒含まず | 2.5GY8/1灰白色 | 1/8 | 施釉 | 施釉 | | 28 |
| 1302 | 中国産白磁 鉢 | B3 | 包含層 | | | | 砂粒含まず | 2.5GY8/1灰白色 | 1/8 | 施釉 | 施釉 | | 28 |
| 1303 | 中国産青磁 皿 | B3 | 包含層 | | | | 砂粒含まず | 淡灰緑色 | 1/8 | 施釉 | 施釉 | | 28 |
| 1304 | 中国産青磁 皿 | B3 | 包含層 | | | | 砂粒含まず | 淡緑灰色 | 1/8 | 施釉 | 施釉 | | 28 |
| 1305 | 中国産青磁 皿 | B3 | 包含層 | | | | 砂粒含まず | 淡灰緑色 | 1/8 | 施釉 | 施釉 | | 28 |
| 1306 | 中国産青磁 皿 | B3 | 包含層 | | | | 砂粒含まず | 10Y6/2オリーブ灰色 | 1/8 | 施釉 | 施釉 | | 28 |
| 1307 | 中国産青磁 碗 | B3 | 包含層 | | | | 砂粒含まず | 7.5Y6/3オリーブ黄色 | 1/8 | 施釉 | 施釉 | | 28 |
| 1308 | 中国産青磁 碗 | B3 | 包含層 | | | | 砂粒含まず | 7.5Y6/3オリーブ黄色 | 1/8 | 施釉 | 施釉 | | 28 |
| 1309 | 中国産青磁 碗 | B3 | 包含層 | | | | 砂粒含まず | 10Y5/1オリーブ灰色 | 1/8 | 施釉 | 施釉 | | 28 |
| 1310 | 中国産青磁 碗 | B3 | 包含層 | | | | 砂粒含まず | 淡灰緑色 | 1/8 | 施釉 | 施釉 | | 28 |

B3区 土器観察表

| 報告番号 | 器種 | 地区名 | 遺構名 | 長石・石英 | 雲母 | 角閃石 | その他 | 色調 | 残存量 | 内面調整 | 外面調整 | 備考 | 図録番号 |
|------|-----------|-----|-----|-------|----|-----|-------|-----------------|-----|-------------|-------------|----|------|
| 1311 | 中国産青磁 碗 | B3 | 包含層 | | | | 砂粒含まず | 10Y7/2灰白色 | 1/8 | 施釉 | 施釉 | | 28 |
| 1312 | 中国産青磁 碗 | B3 | 包含層 | | | | 砂粒含まず | 5Y6/3オリーブ黄色 | 1/8 | 施釉 | 施釉 | | 28 |
| 1313 | 中国産青磁 碗 | B3 | 包含層 | | | | 砂粒含まず | 2.5GY6/1オリーブ灰色 | 1/8 | 施釉 | 施釉 | | 28 |
| 1314 | 中国産青磁 碗 | B3 | 包含層 | | | | 砂粒含まず | 10GY7/1明緑灰色 | 8/8 | 施釉 | 高台内無釉 | | 28 |
| 1315 | 中国産青磁 碗 | B3 | 包含層 | | | | 砂粒含まず | 5G7/1明緑灰色 | 1/8 | 施釉 | 高台内蛇の目施釉剥ぎ | | 28 |
| 1316 | 管状土鉢 | B3 | 包含層 | | | | 粗砂少 | 2.5YR6/6橙色 | — | 不明 | マメツ | | 29 |
| 1317 | 管状土鉢 | B3 | 包含層 | | | | 粗砂少 | 2.5YR6/8橙色 | 7/8 | — | マメツ | | 29 |
| 1318 | 管状土鉢 | B3 | 包含層 | | | | 細砂少 | 2.5YR5/8明赤褐色 | 7/8 | 不明 | ケズリ状ナデ | | 29 |
| 1319 | 管状土鉢 | B3 | 包含層 | | | | 粗砂多 | 10R5/6赤色 | 8/8 | 不明 | マメツ | | 29 |
| 1320 | 管状土鉢 | B3 | 包含層 | | | | 粗砂含 | 2.5YR6/8橙色 | 8/8 | ナデ | 指おさえ | | 29 |
| 1321 | 管状土鉢 | B3 | 包含層 | | | | 粗砂少 | 2.5Y8/2灰白色 | 5/8 | ナデ | 不明 | | 29 |
| 1322 | 有孔土鉢 | B3 | 包含層 | | | | 粗砂少 | 10YR8/3浅黄褐色 | 2/8 | ヨコナデ | 不明 | | 29 |
| 1323 | 管状土鉢 | B3 | 包含層 | | | | 粗砂多 | 2.5Y7/3浅黄褐色 | 8/8 | ナデ | マメツ | | 29 |
| 1324 | 有溝土鉢 | B3 | 包含層 | | | | 粗砂含 | 5YR7/4にぶい、橙色 | 7/8 | | 溝部ナデ,他マメツ | | 29 |
| 1325 | 有溝土鉢 | B3 | 包含層 | | | 粗砂少 | 粗砂少 | 10YR7/1灰白色 | 8/8 | | 指おさえ | | 29 |
| 1326 | 有溝土鉢 | B3 | 包含層 | | | | 粗砂含 | 5YR7/6褐色 | — | | マメツ | | 29 |
| 1327 | 輪羽口 | B3 | 包含層 | | | | 粗砂少 | 10YR7/3にぶい、黄褐色 | 1/8 | マメツ | マメツ | | 29 |
| 1328 | 焼土 | B3 | 包含層 | | | | 粗砂少 | 2.5YR6/6褐色 | — | 不明 | 不明 | | 29 |
| 1329 | 土師質土器 不明 | B3 | 包含層 | | | | 粗砂含 | 7.5YR5/4にぶい、褐色 | 8/8 | | マメツ | | |
| 1330 | 不明 | B3 | 包含層 | | | | | 2.5Y7/2灰黄色 | 1/8 | マメツ | ヘラミガキ | | |
| 1331 | 中国産染付 皿 | B3 | 包含層 | | | | 砂粒含まず | 5G7/1明緑灰色 | 1/8 | 施釉 | 骨付無釉 | | 29 |
| 1332 | 中国産青磁 碗 | B3 | 包含層 | | | | 砂粒含まず | 7.5GY6/1緑灰色 | 1/8 | 施釉 | 施釉 | | 29 |
| 1333 | 白磁 皿 | B3 | 包含層 | | | | 砂粒含まず | 5Y8/2灰白色 | 1/8 | 施釉 | 底回転ヘラケズリ,無釉 | | 29 |
| 1334 | 中国産染付 碗 | B3 | 包含層 | | | | 砂粒含まず | 淡緑灰色 | 1/8 | 施釉 | 施釉 | | 29 |
| 1335 | 中国産青磁 碗 | B3 | 包含層 | | | | 砂粒含まず | 5Y4/2灰オリーブ色 | 1/8 | 施釉 | 施釉 | | |
| 1336 | 土師質土器 すり鉢 | B3 | 包含層 | | | | 粗砂含 | 口縁ヨコナデ,体指おさ | 1/8 | 口縁ヨコナデ,体指おさ | え | | |
| 1337 | 管状土鉢 | B3 | 包含層 | | | | 細砂含 | 5Y8/1灰白色 | 7/8 | 不明 | マメツ | | |
| 1338 | 備前焼 杯 | B3 | 包含層 | | | | 粗砂少 | 2.5YR4/3にぶい、赤褐色 | 3/8 | 回転ナデ | 体回転ナデ,底糸切り | | 29 |

B3区 土器観察表

| 報告番号 | 器種 | 地区名 | 遺構名 | 重量(g) | 石材 | 図版番号 | 備考 |
|-------|--------|-----|----------------|--------|-------|------|-------------|
| 63 | 砥石 | B3 | SK03 | 25.1 | 頁岩 | 32 | |
| 118 | 砥石 | B3 | SX06 | 2.41 | 泥岩 | 31 | |
| 119 | 砥石 | B3 | SX06 | 34.72 | 頁岩 | 32 | |
| 120 | 砥石 | B3 | SX06 | 78.74 | 流紋岩 | 31 | |
| 121 | たたき石 | B3 | SX06 | 535.87 | 不明 | 33 | |
| 282 | たたき石 | B3 | SD22 | 171.55 | 結晶片岩 | 33 | |
| 283 | たたき石 | B3 | SD22 | 876.93 | 砂岩 | 33 | |
| 341 | 砥石 | B3 | SX04 | 45.59 | 頁岩 | 32 | |
| 350 | 摩滅ある石器 | B3 | SX08焼土(溝有り) | 3.7 | 安山岩 | 34 | |
| 497 | 砥石 | B3 | SD01 | 3.48 | 頁岩 | 31 | |
| 498 | 砥石 | B3 | SD01上面精査及び掘り下げ | 17.03 | 頁岩 | 32 | |
| 647 | 砥石 | B3 | SD02 | 3.63 | 頁岩 | 31 | |
| 648 | 砥石 | B3 | SD02 | 142.35 | 流紋岩 | 31 | |
| 649 | 砥石 | B3 | SD02 | 143.18 | 流紋岩 | 31 | あまり研磨されていない |
| 650 | 砥石 | B3 | SD02 | 156.59 | 流紋岩 | 31 | |
| 651 | 砥石 | B3 | SD02 | 206.42 | 流紋岩 | 31 | |
| 652 | 砥石 | B3 | SD02 | 129.31 | 流紋岩 | 31 | |
| 680 | 砥石 | B3 | SD05 | 157.96 | 流紋岩 | 31 | |
| 681 | 砥石 | B3 | SD05 | 109.61 | 砂岩 | 34 | |
| 687 | たたき石 | B3 | SD06 | 121.14 | 安山岩 | 33 | |
| 778 | 砥石 | B3 | SP0067 | 21.71 | 泥岩 | 32 | |
| 832 | 砥石 | B3 | ビット(SP0354) | 66.96 | 流紋岩 | 31 | |
| 834.2 | 硯 | B3 | ビット(SP0356) | 68.32 | 頁岩 | 32 | |
| 835 | 硯 | B3 | ビット(SP0360) | 183.75 | 砂岩 | 32 | |
| 1032 | 砥石 | B3 | ビット(SP1119) | 16.99 | 頁岩 | 32 | |
| 1046 | 砥石 | B3 | ビット(SP1183) | 62.04 | 流紋岩 | 31 | |
| 1066 | 砥石 | B3 | ビット(SP1266) | 14.76 | 泥岩 | 32 | |
| 1067 | スタンプ | B3 | ビット(SP1279) | 55.25 | 滑石 | 33 | |
| 1339 | ナイフ形石器 | B3 | 包含層 | 11.63 | サヌカイト | 29 | 金山 |
| 1340 | ナイフ形石器 | B3 | 包含層 | 20.79 | サヌカイト | 29 | O |
| 1341 | ナイフ形石器 | B3 | 包含層 | 48.12 | サヌカイト | 29 | 金山 |
| 1342 | 有舌尖頭器 | B3 | 包含層 | 15.85 | サヌカイト | 29 | O |
| 1343 | 石核分割 | B3 | 包含層 | 13.82 | サヌカイト | 29 | 金山 風化している |
| 1344 | 石核分割 | B3 | 包含層(SD24) | 20.77 | サヌカイト | 29 | 金山 |
| 1345 | 石核 | B3 | 包含層(SD27) | 24.43 | サヌカイト | 29 | 金山 |
| 1346 | 素材 | B3 | 包含層(SD51) | 144.69 | サヌカイト | 29 | 金山 |
| 1347 | 石鏃 | B3 | 包含層(SP1451) | 0.37 | サヌカイト | 30 | 金山 |
| 1348 | 石鏃 | B3 | 包含層 | 0.82 | サヌカイト | 30 | 金山 |
| 1349 | 石鏃 | B3 | 包含層(SP0190) | 1.3 | サヌカイト | 30 | 金山 |
| 1350 | 石鏃 | B3 | 包含層 | 1.99 | サヌカイト | 30 | 金山 |
| 1351 | 石鏃 | B3 | 包含層 | 1.19 | サヌカイト | 30 | 金山 |
| 1352 | 石鏃 | B3 | 包含層(SD04) | 1.24 | サヌカイト | 30 | O |
| 1353 | 石鏃 | B3 | 包含層 | 3.09 | サヌカイト | 30 | 金山 |
| 1354 | 石鏃 | B3 | 包含層 | 1.1 | サヌカイト | 30 | 金山 |
| 1355 | 石鏃 | B3 | 包含層(SP1316) | 1.61 | サヌカイト | 30 | 金山 |
| 1356 | 石鏃 | B3 | 包含層(ST01) | 0.89 | サヌカイト | 30 | 金山 |
| 1357 | スクレイパー | B3 | 包含層(SP1265) | 4.96 | サヌカイト | 30 | 金山 |
| 1358 | スクレイパー | B3 | 包含層 | 7.23 | サヌカイト | 30 | 金山 |
| 1359 | スクレイパー | B3 | 包含層(SP0765) | 16.64 | サヌカイト | 30 | 金山 |
| 1350 | スクレイパー | B3 | 包含層 | 69.26 | サヌカイト | 30 | 金山 |
| 1361 | スクレイパー | B3 | 包含層 | 94.82 | サヌカイト | 30 | 金山 |
| 1362 | 楔形石器 | B3 | 包含層 | 16.13 | サヌカイト | 30 | 金山 |
| 1363 | 楔形石器 | B3 | 包含層(SP0718) | 18.68 | サヌカイト | 30 | 金山 |
| 1364 | 楔形石器 | B3 | 包含層 | 15.84 | サヌカイト | 30 | 金山 |
| 1365 | 楔形石器 | B3 | 包含層 | 41.59 | サヌカイト | 30 | 金山 |
| 1366 | 楔形石器 | B3 | 包含層 | 54.48 | サヌカイト | 30 | 金山 |
| 1367 | 打製石庖丁 | B3 | 包含層(SD01) | 51.2 | 結晶片岩 | 30 | |
| 1368 | 磨製石庖丁 | B3 | 包含層 | 20.46 | 安山岩 | 30 | |
| 1369 | 磨製石庖丁 | B3 | 包含層 | 72.1 | 安山岩 | 30 | 未製品 |
| 1370 | 柱状片刃石斧 | B3 | 包含層 | 26.64 | 緑泥片岩 | 30 | |

B3区 石器観察表(1)

| 報告番号 | 器種 | 地区名 | 遺構名 | 重量(g) | 石材 | 図版番号 | 備考 |
|------|--------|-----|-----|--------|-------|------|----------------------|
| 1371 | たたき石 | B3 | 包含層 | 36.15 | サヌカイト | 33 | 金山 |
| 1372 | 垂玉 | B3 | 包含層 | 9.11 | 不明 | 33 | |
| 1373 | 打ち欠き石錘 | B3 | 包含層 | 121.87 | 砂岩 | 33 | |
| 1374 | 不明 | B3 | 包含層 | 227.61 | 結晶片岩 | 33 | |
| 1375 | 石鍋 | B3 | 包含層 | 3.6 | 滑石 | 32 | |
| 1376 | 石鍋 | B3 | 包含層 | 61.05 | 滑石 | 32 | |
| 1377 | 石鍋 | B3 | 包含層 | 22.95 | 滑石 | 32 | |
| 1378 | スタンプ | B3 | 包含層 | 7.67 | 滑石 | 33 | 石鍋転用 |
| 1379 | スタンプ | B3 | 包含層 | 6.39 | 滑石 | 33 | |
| 1380 | スタンプ | B3 | 包含層 | 23.77 | 滑石 | 33 | |
| 1381 | 碁石 | B3 | 包含層 | 1.08 | 不明 | 33 | 両面ともほとんど表面がうすく剥離している |
| 1382 | 砥石 | B3 | 包含層 | 8.04 | 泥岩 | 31 | |
| 1383 | 砥石 | B3 | 包含層 | 10.97 | 泥岩 | 31 | |
| 1384 | 砥石 | B3 | 包含層 | 2.86 | 頁岩 | 31 | |
| 1385 | 砥石 | B3 | 包含層 | 4.12 | 頁岩 | 31 | |
| 1386 | 砥石 | B3 | 包含層 | 13.43 | 頁岩 | 32 | |
| 1387 | 砥石 | B3 | 包含層 | 17.98 | 頁岩 | 32 | |
| 1388 | 砥石 | B3 | 包含層 | 7.81 | 流紋岩 | 31 | 被熱している? |
| 1389 | 砥石 | B3 | 包含層 | 42.73 | 流紋岩 | 31 | |
| 1390 | 砥石 | B3 | 包含層 | 37.22 | 流紋岩 | 31 | |
| 1391 | 砥石 | B3 | 包含層 | 57.5 | 流紋岩 | 31 | |
| 1392 | 砥石 | B3 | 包含層 | 67.18 | 流紋岩 | 31 | |
| 1393 | 砥石 | B3 | 包含層 | 103.51 | 流紋岩 | 31 | |
| 1394 | 砥石 | B3 | 包含層 | 35.99 | 砂岩 | 32 | |
| 1395 | 砥石 | B3 | 包含層 | 152.41 | 砂岩 | 34 | |
| 1396 | 砥石 | B3 | 包含層 | 328.37 | 安山岩 | 34 | |

B3区 石器観察表(2)

| 報告番号 | 器種 | 地区名 | 遺構名 | 重量(g) | 材質 | 図版番号 | 備考 |
|-------|----|-----|------|-------|----|------|--------------|
| 56 | 刀子 | B3 | SK02 | | 鉄 | | |
| 57 | 刀子 | B3 | SK02 | | 鉄 | | |
| 58 | 釘 | B3 | SK02 | | 鉄 | | |
| 59 | 釘 | B3 | SK02 | | 鉄 | | |
| 60 | 釘 | B3 | SK02 | | 鉄 | | |
| 68 | 不明 | B3 | SX05 | | 鉄 | | |
| 69 | 釘 | B3 | SK06 | | 鉄 | | |
| 82 | 釘 | B3 | ST03 | | 鉄 | | |
| 85 | 釘 | B3 | ST07 | | 鉄 | | |
| 122 | 小刀 | B3 | SX06 | | 鉄 | | |
| 123 | 小刀 | B3 | SX06 | | 鉄 | | |
| 124 | 釘 | B3 | SX06 | | 鉄 | | |
| 125 | 釘 | B3 | SX06 | | 鉄 | | |
| 126 | 釘 | B3 | SX06 | | 鉄 | | |
| 127 | 釘 | B3 | SX06 | | 鉄 | | |
| 128 | 鈍 | B3 | SX06 | | 鉄 | | |
| 129 | 不明 | B3 | SX06 | | 鉄 | | |
| 138 | 釘 | B3 | SX07 | | 鉄 | | |
| 173 | 釘 | B3 | SX10 | | 鉄 | | |
| 174 | 釘 | B3 | SX10 | | 鉄 | | |
| 175 | 釘 | B3 | SX12 | | 鉄 | | |
| 176 | 釘 | B3 | SX12 | | 鉄 | | |
| 177 | 釘 | B3 | SX12 | | 鉄 | | |
| 178 | 釘 | B3 | SX12 | | 鉄 | | |
| 179 | 釘 | B3 | SX12 | | 鉄 | | |
| 180 | 釘 | B3 | SX12 | | 鉄 | | |
| 181 | 釘 | B3 | SX12 | | 鉄 | | |
| 182 | 釘 | B3 | SX12 | | 鉄 | | |
| 183 | 釘 | B3 | SX12 | | 鉄 | | |
| 184 | 釘 | B3 | SX12 | | 鉄 | | |
| 185 | 不明 | B3 | SX12 | | 鉄 | | |
| 186 | 不明 | B3 | SX12 | | 鉄 | | |
| 187 | 鉄器 | B3 | SX12 | | 鉄 | | |
| 188 | 不明 | B3 | SX12 | | 鉄 | | |
| 227 | 銅銭 | B3 | SX14 | 2.09 | 銅 | 35 | 聖宋元寶あるいは熙寧元寶 |
| 233 | 釘 | B3 | SX15 | | 鉄 | | |
| 240 | 釘 | B3 | SX18 | | 鉄 | | |
| 266 | 釘 | B3 | SD13 | | 鉄 | | |
| 267 | 釘 | B3 | SD13 | | 鉄 | | |
| 284 | 不明 | B3 | SD22 | | 鉄 | | |
| 342 | 釘 | B3 | SX04 | | 鉄 | | |
| 343 | 釘 | B3 | SX04 | | 鉄 | | |
| 499 | 釘 | B3 | SD01 | | 鉄 | | |
| 500 | 釘 | B3 | SD01 | | 鉄 | | |
| 501 | 釘 | B3 | SD01 | | 鉄 | | |
| 502 | 釘 | B3 | SD01 | | 鉄 | | |
| 503 | 釘 | B3 | SD01 | | 鉄 | | |
| 504 | 釘 | B3 | SD01 | | 鉄 | | |
| 505 | 釘 | B3 | SD01 | | 鉄 | | |
| 506 | 不明 | B3 | SD01 | | 鉄 | | |
| 507 | 不明 | B3 | SD01 | | 鉄 | | |
| 508 | 不明 | B3 | SD01 | | 鉄 | | |
| 509 | 不明 | B3 | SD01 | | 鉄 | | |
| 510 | 不明 | B3 | SD01 | 3.31 | 銅 | 35 | |
| 512 | 銅銭 | B3 | SD01 | 3.23 | 銅 | 34 | 天聖元寶 |
| 513 | 銅銭 | B3 | SD01 | 2.68 | 銅 | 34 | 熙寧元寶 |
| 514 | 銅銭 | B3 | SD01 | 0.63 | 銅 | 35 | 銘不明 |
| 653.1 | 不明 | B3 | SD02 | 4.03 | 銅 | | |
| 653.2 | 不明 | B3 | SD02 | | 銅 | | |
| 654 | 銅銭 | B3 | SD02 | 2.8 | 銅 | 34 | 皇宋通寶 |

B3区 金属器観察表(1)

| 報告番号 | 器種 | 地区名 | 遺構名 | 重量(g) | 材質 | 図版番号 | 備考 |
|--------|--------|-----|--------------|-------|----|------|------|
| 655 | 銅銭 | B3 | SD02 | 2.22 | 銅 | 35 | 洪武通寶 |
| 656 | 銅銭 | B3 | SD02 | 3.52 | 銅 | 35 | 永楽通寶 |
| 665 | 銅銭 | B3 | SD04 | 2.53 | 銅 | 34 | 皇宋通寶 |
| 688 | 釘 | B3 | SD06 | | 鉄 | | |
| 689 | 釘 | B3 | SD06 | | 鉄 | | |
| 712 | 不明 | B3 | SD12 | | 鉄 | | |
| 731 | 釘 | B3 | SD21 | | 鉄 | | |
| 732 | 不明 | B3 | SD21 | | 鉄 | | |
| 762 | 釘 | B3 | SD28 | | 鉄 | | |
| 772 | 釘 | B3 | ピット (SP0037) | | 鉄 | | |
| 773 | 小刀 | B3 | ピット (SP0042) | | 鉄 | | |
| 796 | 釘 | B3 | ピット (SP0182) | | 鉄 | | |
| 847 | 釘 | B3 | ピット (SP0385) | | 鉄 | | |
| 870 | かすがい | B3 | ピット (SP0463) | | 鉄 | | |
| 871 | 釘 | B3 | ピット (SP0464) | | 鉄 | | |
| 882 | 銅銭 | B3 | ピット (SP0566) | 2.59 | 銅 | 35 | 元豊通寶 |
| 902 | 釘 | B3 | ピット (SP0709) | | 鉄 | | |
| 905 | 釘 | B3 | ピット (SP0718) | | 鉄 | | |
| 942 | 釘 | B3 | ピット (SP0818) | | 鉄 | | |
| 954 | 釘 | B3 | ピット (SP0878) | | 鉄 | | |
| 971 | 青銅製 鏡 | B3 | ピット (SP0939) | 15.4 | 銅 | 34 | |
| 972 | 青銅製 器台 | B3 | ピット | 9.52 | 銅 | 34 | |
| 978 | 釘 | B3 | ピット (SP0942) | | 鉄 | | |
| 1000 | 釘 | B3 | ピット (SP1005) | | 鉄 | | |
| 1001 | 釘 | B3 | ピット (SP1005) | | 鉄 | | |
| 1045 | 不明 | B3 | ピット (SP1175) | | 鉄 | | |
| 1057 | 不明 | B3 | ピット (SP1252) | | 鉄 | | |
| 1061 | 釘 | B3 | ピット (SP1253) | | 鉄 | | |
| 1083 | 釘 | B3 | ピット (SP1315) | | 鉄 | | |
| 1084 | 釘 | B3 | ピット (SP1316) | | 鉄 | | |
| 1085 | 釘 | B3 | ピット (SP1316) | | 鉄 | | |
| 1086 | 釘 | B3 | ピット (SP1316) | | 鉄 | | |
| 1094 | 釘 | B3 | ピット (SP1344) | | 鉄 | | |
| 1097 | 釘 | B3 | ピット (SP1363) | | 鉄 | | |
| 1111 | 釘 | B3 | ピット (SP1406) | | 鉄 | | |
| 1117 | 釘 | B3 | ピット (SP1423) | | 鉄 | | |
| 1119 | 小刀 | B3 | ピット (SP1432) | | 鉄 | | |
| 1124 | 飾り金具 | B3 | ピット (SP1442) | 3.41 | 銅 | 35 | |
| 1141 | 釘 | B3 | ピット (SP1491) | | 鉄 | | |
| 1160 | 不明 | B3 | ピット (SP1572) | | 鉄 | | |
| 1162 | 不明 | B3 | ピット (SP1594) | | 鉄 | | |
| 1164 | 釘 | B3 | ピット (SP1599) | | 鉄 | | |
| 1187.2 | 不明 | B3 | ピット (SP0051) | | 鉄 | | |
| 1224 | 鋤先 | B3 | 近世以降 (SD51) | | 鉄 | | |
| 1225 | 不明 | B3 | 近世以降 (SD51) | | 銅 | | |
| 1397 | 小刀 | B3 | 包含層 | | 鉄 | | |
| 1397.2 | 小刀 | B3 | 包含層 | | 鉄 | | |
| 1398 | 小刀 | B3 | 包含層 | | 鉄 | | |
| 1399 | 小刀 | B3 | 包含層 | | 鉄 | | |
| 1400 | 小刀 | B3 | 包含層 | | 鉄 | | |
| 1401 | 鋤先 | B3 | 包含層 | | 鉄 | | |
| 1402 | 鋤先 | B3 | 包含層 | | 鉄 | | |
| 1403 | 釘 | B3 | 包含層 | | 鉄 | | |
| 1404 | 釘 | B3 | 包含層 | | 鉄 | | |
| 1405 | 釘 | B3 | 包含層 | | 鉄 | | |
| 1406 | 不明 | B3 | 包含層 | | 鉄 | | |
| 1407 | 不明 | B3 | 包含層 | | 鉄 | | |
| 1408 | 不明 | B3 | 包含層 | | 鉄 | | |
| 1409 | 不明 | B3 | 包含層 | | 鉄 | | |
| 1410 | 不明 | B3 | 包含層 | | 鉄 | | |

B3区 金属器観察表(2)

| 報告番号 | 器種 | 地区名 | 遺構名 | 重量(g) | 材質 | 図版番号 | 備考 |
|--------|----|-----|-----|-------|----|------|--------------------|
| 1411 | 不明 | B3 | 包含層 | | 鉄 | | |
| 1412 | 不明 | B3 | 包含層 | | 鉄 | | |
| 1413 | 不明 | B3 | 包含層 | | 鉄 | | |
| 1414 | 不明 | B3 | 包含層 | | 鉄 | | |
| 1415 | 不明 | B3 | 包含層 | | 鉄 | | |
| 1416 | 不明 | B3 | 包含層 | | 鉄 | | |
| 1417 | 不明 | B3 | 包含層 | | 鉄 | | |
| 1418 | 刀 | B3 | 包含層 | | 鉄 | | |
| 1419 | 不明 | B3 | 包含層 | | 鉄 | | |
| 1420 | 不明 | B3 | 包含層 | | 鉄 | | |
| 1421 | 不明 | B3 | 包含層 | | 鉄 | | |
| 1422 | 不明 | B3 | 包含層 | | 鉄 | | |
| 1423 | 不明 | B3 | 包含層 | | 鉄 | | |
| 1423.2 | 銅銭 | B3 | 包含層 | 2.59 | 銅 | 34 | 太平通寶 |
| 1424 | 銅銭 | B3 | 包含層 | 2.58 | 銅 | 34 | 皇宋通寶 |
| 1425 | 銅銭 | B3 | 包含層 | 3 | 銅 | 34 | 景祐元寶 |
| 1426 | 銅銭 | B3 | 包含層 | 2.48 | 銅 | 35 | 元豊通寶 |
| 1427 | 銅銭 | B3 | 包含層 | 4.19 | 銅 | 35 | 元祐通寶 |
| 1428 | 銅銭 | B3 | 包含層 | 3.57 | 銅 | 35 | 永楽通寶 |
| 1429 | 銅銭 | B3 | 包含層 | 3.14 | 銅 | 35 | 永楽通寶 |
| 1430 | 銅銭 | B3 | 包含層 | 3.14 | 銅 | 35 | 永楽通寶 |
| 1431 | 銅銭 | B3 | 包含層 | 2.28 | 銅 | 35 | 「元」「通」「寶」の3字 |
| 1432 | 銅銭 | B3 | 包含層 | 1.82 | 銅 | 35 | 銘不明 |
| 1433 | 不明 | B3 | 包含層 | 1.06 | 銅 | 35 | |
| 1434 | 不明 | B3 | 包含層 | 5.49 | 銅 | 35 | |
| 1435 | 不明 | B3 | 包含層 | 8.65 | 銅 | 35 | |
| 1436 | 不明 | B3 | 包含層 | 8.61 | 銅 | 35 | |
| 1437 | 不明 | B3 | 包含層 | 6 | 銅 | 35 | |
| 1438 | 紅皿 | B3 | 包含層 | | 金銅 | 35 | |
| 1441 | 不明 | B3 | 包含層 | | 鉄 | | |
| 1442 | 銅銭 | B3 | 包含層 | 2.89 | 銅 | 35 | 元豊通寶 |
| 1443 | 銅銭 | B3 | 包含層 | 1.17 | 銅 | 34 | 天聖元寶 |
| 1444 | 銅銭 | B3 | 包含層 | 3.21 | 銅 | 35 | 「天元盛寶」「天元漢寶」「天盛元宝」 |
| 1445 | 銅銭 | B3 | 包含層 | 3.77 | 銅 | 35 | 大観通寶 |

B3区 金属器観察表(3)

| 報告番号 | 遺構名 | 器種 | 図版番号 | 樹種 | 備考 |
|------|--------|---------|------|-------|-----|
| 730 | SD14 | 柱材(加工木) | 35 | スギ製 | |
| 1155 | SP1564 | 蓋 | 35 | スギ製 | |
| 1156 | SP1564 | 不明 | 36 | 広葉樹 | 孔あり |
| 1157 | SP1564 | 不明 | 36 | ヒノキ製? | |
| 1226 | SD51 | 栓 | 36 | スギ製 | |
| 1439 | 包含層 | 板材 | 36 | スギ製? | |
| 1440 | 包含層 | 加工木 | 36 | マツ製? | |

B3区 木器観察表

| 挿図番号 | 遺構名 | 土層名 | 器種 | 胎土 | 色調 | 内面調整 | 外面調整 | 残存率 | 備考 | 図版番号 |
|------|-----------|-----|----------|-------------------------|------------------------------------|-----------------|-------------------|-----|----|------|
| 1446 | A 2区 SH01 | | 弥生後期 鉢 | 長石・石英中粒砂・雲母粗・中粒砂多 | 外：5YR5/6明赤褐色 内：2.5Y6/2灰黄色 | 板ナデ、タテミガキ | タテケズリ、タタキ、ナデ | 2/8 | | |
| 1447 | A 2区 SH01 | | 弥生後期 壺 | 長石・石英中粒砂・細砂多 | 外：10YR6/4にぶい黄褐色 内：10YR6/2灰黄褐色 | ヨコナデ | ヨコナデ | 1/8 | | |
| 1448 | A 2区 SH01 | | 弥生後期 壺 | 長石・石英微砂少 | 外：5YR7/8褐色 内：5YR6/8褐色 | ヨコナデ | ヨコナデ | 1/8 | | |
| 1449 | A 2区 SH01 | | 弥生後期 壺 | 長石・石英微砂少 | 外：5YR6/8褐色 内：2.5Y6/8褐色 | タテミガキ | タテミガキ | 2/8 | | |
| 1450 | A 2区 SH01 | | 弥生後期 壺 | 長石・石英細砂少 | 外：5YR6/8褐色 内：5YR6/8褐色 | マメツ | マメツ | 2/8 | | |
| 1451 | A 2区 SH01 | | 弥生後期 壺 | 長石・石英粗砂・細砂多 | 外：5YR6/8褐色 内：5YR6/8褐色 | ヨコミガキ | タテミガキ、ヨコミガキ | 4/8 | | |
| 1452 | A 2区 SH01 | | 弥生後期 壺 | 長石・石英微砂少 | 外：10YR5/3にぶい黄褐色 内：7.5YR5/4にぶい褐色 | ヨコハケ、ヨコミガキ | ヨコハケ、タテミガキ | 1/8 | | |
| 1453 | A 2区 SH01 | | 弥生後期 甗 | 長石・石英粗・中粒砂や多 | 外：10YR7/4にぶい黄褐色 内：10YR6/3にぶい黄褐色 | 板ナデ(タテ、ヨコ)、指オサエ | 板ナデ(タテ)、タタキ痕、ヨコナデ | 5/8 | | 46 |
| 1454 | A 2区 SH01 | | 弥生後期 甗 | 長石・石英粗・中粒砂多 | 外：7.5YR7/6褐色 内：10YR7/6明黄褐色 | タテハケ、指オサエ、ヨコナデ | タテハケ、ヨコナデ | 1/8 | | |
| 1455 | A 2区 SH01 | | 弥生後期 甗 | 長石・石英細砂少 | 外内：5YR6/8褐色 | ヨコナデ、ナデ | ヨコナデ、ナデ | 1/8 | | |
| 1456 | A 2区 SH01 | | 弥生後期 甗 | 長石・石英細砂少 | 外：5YR5/4にぶい赤褐色 内：5YR5/6明赤褐色 | 指オサエ、ナデ、タタキ | タテハケ、指オサエ、ナデ | 1/8 | | |
| 1457 | A 2区 SH01 | | 弥生後期 甗 | 長石・石英粗砂多、雲母粗砂や多 | 外：2.5YR4/6赤褐色 内：2.5YR4/4にぶい赤褐色 | タテケズリ | 横方向タタキ、タテハケ、ナデ | 2/8 | | |
| 1458 | A 2区 SH01 | | 弥生後期 甗 | 長石・石英中粒砂・細砂少、雲母中粒砂少 | 外：5YR5/6明赤褐色 内：7.5YR5/3にぶい褐色 | タテケズリ | タテハケ | 1/8 | | |
| 1459 | A 2区 SH01 | | 弥生後期 甗 | 長石・石英細砂少 | 外：10YR6/4にぶい黄褐色 内：2.5Y6/3にぶい黄色 | ヨコハケ、ナデ | タテハケ | 3/8 | | |
| 1460 | A 2区 SH01 | | 弥生後期 甗 | 長石・石英細砂多 | 外：10YR5/6黄褐色 内：10YR5/3にぶい黄褐色 | タテケズリ | タタキ、タテハケ | 3/8 | | |
| 1461 | A 2区 SH01 | | 弥生後期 甗 | 長石・石英中粒砂・細砂多、雲母粗砂多 | 外：7.5YR4/6褐色 内：7.5YR5/3にぶい褐色 | タテケズリ、指オサエ | タタキ、タテハケ、ヨコミガキ | 3/8 | | 47 |
| 1462 | A 2区 SH01 | | 弥生後期 甗 | 長石・石英中・細砂多、雲母細砂多 | 外：10YR2/1黒色 内：10YR2/1黒色 | ヨコナデ、ナデ | ヨコナデ、タテハケ | 1/8 | | |
| 1463 | A 2区 SH01 | | 弥生後期 甗 | 長石・石英中・細砂多、雲母細砂多、角閃石微砂少 | 外：10YR5/3にぶい黄褐色 内：10YR4/2灰黄褐色 | ヨコナデ、ナデ | ヨコナデ、ナデ、タテハケ | 1/8 | | |
| 1464 | A 2区 SH01 | | 弥生後期 甗 | 長石・石英粗砂多 | 外：7.5YR5/6明褐色 内：7.5YR4/6褐色 | タテハケ、ナデ、指オサエ | マメツ | 1/8 | | |
| 1465 | A 2区 SH01 | | 弥生後期 甗 | 長石・石英粗・中粒砂や多 | 外：5YR4/6赤褐色 内：10YR5/3にぶい黄褐色 | タテケズリ、指オサエ | タテハケ | 1/8 | | |
| 1466 | A 2区 SH01 | | 弥生後期 甗 | 長石・石英粗・中粒砂多 | 外：7.5YR5/6明褐色 内：7.5YR4/3褐色 | タテケズリ | タテハケ | 5/8 | | |
| 1467 | A 2区 SH01 | | 弥生後期 甗 | 長石・石英多・雲母多 | 外内：7.5YR6/4にぶい褐色 | タテケズリ | 板ナデ、タテケズリ? | 1/8 | | |
| 1468 | A 2区 SH01 | | 弥生後期 鉢 | 長石・石英中粒砂・細砂 | 外：10YR6/3にぶい黄褐色 内：10YR8/4浅黄褐色 | 板ナデ | タテハケ、ナデ | 1/8 | | |
| 1469 | A 2区 SH01 | | 弥生後期 鉢 | 長石・石英細砂・微砂多 | 外：10YR7/6明黄褐色 内：10YR6/6明黄褐色 | タテハケ、ミガキ | タテハケ、ヨコナデ | 1/8 | | |
| 1470 | A 2区 SH01 | | 弥生後期 鉢 | 長石・石英微砂少 | 外：7.5YR6/8褐色 内：2.5Y7/3浅黄色 | 板ナデ | タテハケ | 1/8 | | |
| 1471 | A 2区 SH01 | | 弥生後期 鉢 | 長石・石英微砂少 | 外：10YR7/3にぶい黄褐色 内：7.5YR5/6明褐色 | 板ナデ | ナデ | 1/8 | | |
| 1472 | A 2区 SH01 | | 弥生後期 鉢 | 長石・石英細砂多 | 外：5YR6/6褐色 内：10YR8/3浅黄褐色 | ナデ | タテケズリ、ナデ | 3/8 | | |
| 1473 | A 2区 SH01 | | 弥生後期 高杯 | 長石・石英中粒砂・細砂や多 | 外内：10YR5/6黄褐色 | シボリ痕、ナデ | タテハケ、ヨコミガキ | 6/8 | | |
| 1474 | A 2区 SH01 | | 弥生後期 鉢 | 長石・石英粗砂多 | 外：7.5YR7/4にぶい褐色 内：7.5YR7/6褐色 | ヨコハケ、ヨコナデ | ヨコナデ | 1/8 | | |
| 1475 | A 2区 SH01 | | 山陰系 鼓形器台 | 長石・石英細砂少 | 外：2.5Y8/2灰白色 内：2.5Y7/4浅黄色 | ヨコケズリ | ミガキ? | 1/8 | | 46 |

A 2区 土器観察票

| 挿入番号 | 遺構名 | 土層名 | 器種 | 胎土 | 色調 | 内面調整 | 外面調整 | 残存率 | 備考 | 図版番号 |
|------|-----------|-----------|----------|-----------------------|--------------------------------------|------------|-----------------|-----|----|------|
| 1476 | A 2区 SH01 | | 弥生後期 鉢 | 長石・石英粗砂多 | 外：5YR6/8暗褐色 内：5YR5/6明赤褐色 | ヨコナデ | ヨコナデ | 1/8 | | |
| 1477 | A 2区 SH01 | | 弥生後期 鉢 | 長石・石英細砂少 | 外：2.5YR6/8暗褐色 内：2.5YR6/6暗褐色 | タテミガキ、ナデ | ナデ、指オサエ | 1/8 | | |
| 1478 | A 2区 SH01 | | 弥生後期 鉢 | 長石・石英粗・細砂普 | 外：7.5YR6/6暗褐色 内：7.5YR7/6暗褐色 | 板ナデ、ナデ | タテケズリ、ナデ、指オサエ | 7/8 | | 46 |
| 1479 | A 2区 SH01 | | 弥生後期 鉢 | 長石・石英微砂少 | 外：10YR7/3にぶい、黄褐色 内：10YR7/2にぶい、黄褐色 | タテハケ、ヨコミガキ | ヨコハケ、ナデ | 3/8 | | 46 |
| 1480 | A 2区 SH01 | | 弥生後期 鉢 | 長石・石英細砂少、雲母細砂少 | 外：10YR8/3浅黄褐色 内：10YR8/2灰黄褐色 | ヨコハケ、ナデ | タテケズリ、ナデ | 5/8 | | |
| 1481 | A 2区 SH01 | | 弥生後期 鉢 | 長石・石英細砂少 | 外：10YR4/1暗褐色 内：10YR4/2灰黄褐色 | タテハケ、ヨコナデ | 板ナデ、指オサエ | 4/8 | | |
| 1482 | A 2区 SH01 | | 弥生後期 鉢 | 長石・石英粗砂多 | 外：7.5YR5/6明褐色 内：10YR4/3にぶい、黄褐色 | ナデ、指オサエ | タテケズリ、ヨコナデ、指オサエ | 7/8 | | 46 |
| 1483 | A 2区 SH01 | | 弥生後期 鉢 | 長石・石英微砂少 | 外：2.5Y7/3浅黄褐色 内：2.5Y7/2灰黄褐色 | 指オサエ | 指オサエ | 8/8 | | |
| 1484 | A 2区 SH01 | 土師質土器 小皿 | 土師質土器 | 長石・石英細砂少 | 外：7.5YR8/6浅黄褐色 内：10YR8/2灰白色 | 回転ナデ | 回転ナデ、底部へラキリ | 1/8 | | |
| 1485 | A 2区 SH01 | 十瓶山産須恵器 碗 | 十瓶山産須恵器 | 長石・石英少 | 外：10YR8/3浅黄褐色 内：2.5Y7/1灰白色 | ヨコナデ、ミガキ | ヨコナデ | 1/8 | | |
| 1486 | A 2区 SH01 | | 土師質土器 灰 | 砂粒含まず | 外内：10YR8/2灰白色 | 回転ナデ | 回転ナデ | 1/8 | | |
| 1487 | A 2区 SH01 | | 土師質土器 杯 | 長石・石英微砂少 | 外内：5YR7/6暗褐色 | 回転ナデ | 回転ナデ、回転へラキリ、L→R | 4/8 | | |
| 1488 | A 2区 SH01 | | 管状土鉢 | 長石・石英粗砂・細砂や多、雲母普 | 外：5YR5/6明赤褐色 | — | ナデ | 7/8 | | 46 |
| 1489 | A 2区 SH01 | | 管状土鉢 | 長石・石英粗砂多、雲母中粒砂少 | 外：10YR6/4にぶい、黄褐色 | — | ナデ | 8/8 | | 46 |
| 1490 | A 2区 SH01 | | 管状土鉢 | 長石・石英細砂多、雲母中粒砂普 | 外：5YR5/6明赤褐色 | — | ナデ、指オサエ | 8/8 | | 46 |
| 1491 | A 2区 SH01 | | 管状土鉢 | 長石・石英中粒砂・細砂普、雲母細砂普 | 外：7.5YR4/4褐色 | — | ナデ | 7/8 | | 46 |
| 1492 | A 2区 SH01 | | 管状土鉢 | 長石・石英細砂普 | 外：10YR6/4にぶい、黄褐色 | — | ナデ | 8/8 | | 46 |
| 1496 | A 2区 SH02 | | 管状土鉢 | 長石・石英粗・中粒砂やや多、雲母粗・細砂普 | 外：5YR5/6明赤褐色 内：7.5YR6/6暗褐色 | ヨコナデ | ヨコナデ | 1/8 | | |
| 1497 | A 2区 SH02 | | 弥生後期 壺 | 長石・石英細砂少 | 外：7.5YR5/4にぶい、褐色 内：7.5YR5/6明褐色 | ヨコナデ | ヨコナデ | 1/8 | | |
| 1498 | A 2区 SH02 | | 弥生後期 壺 | 長石・石英粗・中粒砂多 | 外：7.5YR5/8明褐色 内：7.5YR6/6暗褐色 | ヨコナデ | ヨコナデ | 1/8 | | |
| 1499 | A 2区 SH02 | | 弥生後期 壺 | 長石・石英細砂少 | 外：7.5YR7/6暗褐色 内：5YR6/6暗褐色 | ヨコナデ | ヨコナデ | 1/8 | | |
| 1500 | A 2区 SH02 | | 弥生後期 壺 | 長石・石英中粒・細砂普、雲母中粒砂少 | 外：5YR6/6暗褐色 内：7.5YR5/1暗褐色 | ヨコナデ | ヨコナデ | 1/8 | | |
| 1501 | A 2区 SH02 | | 弥生後期 壺 | 長石・石英細砂少 | 外：7.5YR5/6明褐色 内：7.5YR6/6暗褐色 | ヨコナデ、板ナデ | タテハケ | 1/8 | | |
| 1502 | A 2区 SH02 | | 弥生後期 壺 | 長石・石英粗砂少、雲母粗・中粒砂普 | 外：7.5YR4/3褐色 内：7.5YR3/3暗褐色 | ヨコナデ | ヨコナデ | 1/8 | | |
| 1503 | A 2区 SH02 | | 弥生後期 壺 | 長石・石英細砂少 | 外：7.5YR6/8暗褐色 内：5YR6/8暗褐色 | マメツ | マメツ | 1/8 | | |
| 1504 | A 2区 SH02 | | 弥生後期 壺 | 長石・石英細砂少 | 外内：7.5YR5/6明褐色 | マメツ | マメツ | 1/8 | | |
| 1505 | A 2区 SH02 | | 弥生後期 壺 | 長石・石英粗砂多 | 外：5YR5/6明赤褐色 内：5YR5/8明赤褐色 | マメツ | マメツ | 1/8 | | |
| 1506 | A 2区 SH02 | | 弥生後期 壺 | 長石・石英細砂少、雲母細砂少 | 外：10YR7/4にぶい、黄褐色 内：10YR6/4にぶい、黄褐色 | タテハケ、ヨコミガキ | タテハケ、ヨコミガキ | 1/8 | | |
| 1507 | A 2区 SH02 | | 弥生後期 無頸壺 | 長石・石英粗・中粒砂多 | 外：5YR6/6暗褐色 内：7.5YR6/6暗褐色 | ナデ | タテハケ、ナデ | 3/8 | | |
| 1508 | A 2区 SH02 | | 弥生後期 壺 | 長石・石英粗・細砂少 | 外：7.5YR5/6明褐色 内：7.5YR5/6明褐色 | ナデ | ヨコハケ、タテミガキ | 1/8 | | |

A 2区 土器観察票

| 棟号 | 遺構名 | 土層名 | 器 | 種 | 胎 | 土 | 色 | 調 | 内面調整 | 外面調整 | 残存率 | 備考 | 図版番号 |
|------|-----------|-----|--------|-----------------------|-----------------------|------------------------------------|-----------|------------|------------|------|-----|----|------|
| 1509 | A 2区 SH02 | | 弥生後期 壺 | 長石・石英微砂普 | 長石・石英細砂少 | 外：7.5YR7/6暗褐色 内：7.5YR6/6暗褐色 | ナデ | タテハケ | タテハケ | 2/8 | | | |
| 1510 | A 2区 SH02 | | 弥生後期 壺 | 長石・石英細砂少 | 長石・石英中粒・細砂普 | 外：7.5YR7/6暗褐色 内：10YR7/4にぶい、黄褐色 | 指オサエ | タテハケ、ヨコミガキ | タテハケ、ヨコミガキ | 1/8 | | | |
| 1511 | A 2区 SH02 | | 弥生後期 壺 | 長石・石英中粒・細砂普 | 長石・石英細砂少 | 外：5YR6/6暗褐色 内：7.5YR7/6暗褐色 | タテハケ | タテハケ | タテハケ | 3/8 | | | |
| 1512 | A 2区 SH02 | | 弥生後期 甕 | 長石・石英やや多、雲母微量 | 長石・石英細砂普 | 外：7.5YR7/4にぶい、暗褐色 内：7.5YR7/6暗褐色 | ナデ? | ナデ? | ナデ? | 4/8 | | | |
| 1513 | A 2区 SH02 | | 彌 | 長石・石英やや多、雲母微量 | 長石・石英細砂少 | 外：7.5YR7/6暗褐色 内：2.5Y5/4黄褐色 | タテケズリ、指圧痕 | ヨコナデ | ヨコナデ | 4/8 | | | 47 |
| 1514 | A 2区 SH02 | | 弥生後期 甕 | 長石・石英細砂普、雲母細砂少 | 長石・石英細砂少 | 外：10YR7/4にぶい、黄褐色 内：7.5YR5/6明褐色 | タテケズリ | タタキ、タテハケ | タタキ、タテハケ | 1/8 | | | |
| 1515 | A 2区 SH02 | | 弥生後期 甕 | 長石・石英細・微砂少 | 長石・石英細・微砂少 | 外：7.5YR5/6明褐色 内：7.5YR5/6明褐色 | ナデ | タテハケ | タテハケ | 1/8 | | | |
| 1516 | A 2区 SH02 | | 弥生後期 甕 | 長石・石英中粒・細砂普、雲母細砂少 | 長石・石英細砂少 | 外：7.5YR7/6暗褐色 内：7.5YR7/6暗褐色 | ヨコハケ、ナデ | ナデ | ナデ | 1/8 | | | |
| 1517 | A 2区 SH02 | | 弥生後期 甕 | 長石・石英細砂普 | 長石・石英細砂普 | 外：10YR7/3にぶい、黄褐色 内：7.5YR6/6暗褐色 | タテケズリ、板ナデ | タテハケ、ナデ | タテハケ、ナデ | 1/8 | | | 47 |
| 1518 | A 2区 SH02 | | 弥生後期 甕 | 長石・石英細砂少 | 長石・石英細砂少 | 外：5YR6/6暗褐色 内：10YR7/4にぶい、黄褐色 | 板ナデ | ナデ | ナデ | 1/8 | | | |
| 1519 | A 2区 SH02 | | 弥生後期 甕 | 長石・石英中粒・細砂普 | 長石・石英中粒・細砂普 | 外：2.5Y7/3浅黄色 内：7.5YR6/6暗褐色 | ヨコナデ | タテハケ、ヨコナデ | タテハケ、ヨコナデ | 1/8 | | | |
| 1520 | A 2区 SH02 | | 弥生後期 甕 | 長石・石英細砂少 | 長石・石英細砂少 | 外：10YR6/3にぶい、黄褐色 内：10YR5/2灰黄褐色 | タテ、ヨコハケ | タテハケ | タテハケ | 1/8 | | | |
| 1521 | A 2区 SH02 | | 弥生後期 甕 | 長石・石英粗・中粒砂多 | 長石・石英粗・中粒砂多 | 外：2.5YR4/8赤褐色 内：10YR6/4にぶい、黄褐色 | 粗いタテハケ | タテケズリ、ナデ | タテケズリ、ナデ | 3/8 | | | |
| 1522 | A 2区 SH02 | | 弥生後期 甕 | 長石・石英細砂普 | 長石・石英細砂普 | 外内：2.5YR5/6明赤褐色 | 板ナデ | タテハケ、タテケズリ | タテハケ、タテケズリ | 2/8 | | | |
| 1523 | A 2区 SH02 | | 弥生後期 甕 | 長石・石英粗・細砂多 | 長石・石英粗・細砂多 | 外：7.5YR5/6明褐色 内：2.5Y7/2灰黄色 | 板ナデ | タテハケ | タテハケ | 1/8 | | | |
| 1524 | A 2区 SH02 | | 弥生後期 甕 | 長石・石英細砂普 | 長石・石英細砂普 | 外：7.5YR7/6暗褐色 内：7.5YR6/6暗褐色 | ヨコハケ、ナデ | タテハケ、ナデ | タテハケ、ナデ | 1/8 | | | |
| 1525 | A 2区 SH02 | | 弥生後期 甕 | 長石・石英細砂少 | 長石・石英細砂少 | 外：7.5YR5/6明褐色 内：10YR7/4にぶい、黄褐色 | ナデ | タテハケ | タテハケ | 1/8 | | | |
| 1526 | A 2区 SH02 | | 弥生後期 甕 | 長石・石英細砂普 | 長石・石英細砂普 | 外：10YR3/2黒褐色 内：2.5Y6/3にぶい、黄色 | タテハケ | 板ナデ | 板ナデ | 1/8 | | | |
| 1527 | A 2区 SH02 | | 弥生後期 甕 | 長石・石英細砂普、雲母細砂普 | 長石・石英細砂普 | 外：7.5YR6/6暗褐色 内：7.5YR6/4にぶい、暗褐色 | ヨコハケ、ナデ | ヨコハケ、ナデ | ヨコハケ、ナデ | 8/8 | | | 47 |
| 1528 | A 2区 SH02 | | 弥生後期 甕 | 長石・石英細砂普 | 長石・石英細砂普 | 外：10YR5/3にぶい、黄褐色 内：7.5YR6/6暗褐色 | ヨコハケ | タテハケ | タテハケ | 1/8 | | | |
| 1529 | A 2区 SH02 | | 弥生後期 甕 | 長石・石英粗砂普 | 長石・石英粗砂普 | 外：5YR6/6暗褐色 内：7.5YR7/6暗褐色 | 指オサエ | マメツ | マメツ | 1/8 | | | |
| 1530 | A 2区 SH02 | | 弥生後期 甕 | 長石・石英細砂少 | 長石・石英細砂少 | 外：10YR7/4にぶい、黄褐色 内：7.5YR6/6暗褐色 | タテ、ヨコハケ | 平行タタキ、板ナデ | 平行タタキ、板ナデ | 7/8 | | | 47 |
| 1531 | A 2区 SH02 | | 弥生後期 甕 | 長石・石英細砂少 | 長石・石英細砂少 | 外：7.5YR6/6暗褐色 内：10YR7/4にぶい、黄褐色 | 板ナデ | ナデ | ナデ | 5/8 | | | |
| 1532 | A 2区 SH02 | | 弥生後期 甕 | 長石・石英細砂普 | 長石・石英細砂普 | 外：5YR6/6暗褐色 内：7.5YR3/1黒褐色 | ヨコハケ、ナデ | ヨコハケ、ナデ | ヨコハケ、ナデ | 4/8 | | | |
| 1533 | A 2区 SH02 | | 弥生後期 甕 | 長石・石英細砂少、角閃石微砂少 | 長石・石英細砂少、角閃石微砂少 | 外：7.5YR4/4褐色 内：10YR6/4にぶい、黄褐色 | タテケズリ | タテハケ、ナデ | タテハケ、ナデ | 2/8 | | | |
| 1534 | A 2区 SH02 | | 弥生後期 甕 | 長石・石英粗砂普 | 長石・石英粗砂普 | 外：2.5YR5/6明赤褐色 内：10YR4/2灰黄褐色 | タテケズリ | タテハケ | タテハケ | 6/8 | | | |
| 1535 | A 2区 SH02 | | 弥生後期 甕 | 長石・石英粗砂多 | 長石・石英粗砂多 | 外：5YR6/6暗褐色 内：7.5YR7/6暗褐色 | ナデ | タテハケ、ナデ | タテハケ、ナデ | 4/8 | | | |
| 1536 | A 2区 SH02 | | 弥生後期 甕 | 長石・石英粗砂普、その他赤色粒中多 | 長石・石英粗砂普、その他赤色粒中多 | 外：7.5YR7/8暗褐色 内：7.5YR6/6暗褐色 | 板ナデ | 板ナデ | 板ナデ | 2/8 | | | |
| 1537 | A 2区 SH02 | | 弥生後期 甕 | 長石・石英微細砂少 | 長石・石英微細砂少 | 外：7.5YR6/6暗褐色 内：10YR7/4にぶい、黄褐色 | ナデ | タテハケ | タテハケ | 1/8 | | | |
| 1538 | A 2区 SH02 | | 弥生後期 甕 | 長石・石英細砂少、雲母細砂少、角閃石粗砂少 | 長石・石英細砂少、雲母細砂少、角閃石粗砂少 | 外内：10YR6/4にぶい、黄褐色 | タテケズリ | タテハケ | タテハケ | 1/8 | | | |

| 挿図番号 | 遺構名 | 土層名 | 器 | 種類 | 胎土 | 色調 | 内面調整 | 外面調整 | 残存率 | 備考 | 図版番号 |
|------|-----------|-----|---------|-----------------------|-----------------------|------------------------------------|------------------|-------------|-----|-----------------------|------|
| 1539 | A 2区 SH02 | | 弥生後期 甕 | 長石・石英細砂少、雲母微砂少 | 長石・石英細砂少、雲母微砂少 | 外：7.5YR6/6褐色 内：5YR6/8褐色 | タテハケ | タテハケ | 1/8 | | |
| 1540 | A 2区 SH02 | | 弥生後期 甕 | 長石・石英微砂少 | 長石・石英微砂少 | 外：2.5YR5/8明赤褐色 内：5YR5/8明赤褐色 | ヨコナデ | ヨコナデ、タテハケ | 1/8 | | |
| 1541 | A 2区 SH02 | | 弥生後期 鉢 | 長石・石英多、その他赤色粒や多い | 長石・石英多、その他赤色粒や多い | 外：10YR7/6明黄褐色 内：10YR8/6黄褐色 | ヨコハケ、ナデ | タテケズリ、ナデ | 4/8 | 168と同一個体 | |
| 1542 | A 2区 SH02 | | 弥生後期 高杯 | 長石・石英細砂少 | 長石・石英細砂少 | 外内：5YR6/6褐色 | ミガキ | マメツ | 1/8 | 炬(H0144)と覆土(H0101)の接合 | |
| 1543 | A 2区 SH02 | | 弥生後期 高杯 | 長石・石英粗・中粒砂普 | 長石・石英粗・中粒砂普 | 外：10YR7/4にぶい黄褐色 内：7.5YR5/6明褐色 | ヨコハケ、タテミガキ | マメツ | 1/8 | | |
| 1544 | A 2区 SH02 | | 弥生後期 高杯 | 長石・石英粗・細砂少 | 長石・石英粗・細砂少 | 外：2.5YR5/8明赤褐色 内：2.5YR4/6赤褐色 | マメツ | マメツ | 1/8 | | |
| 1545 | A 2区 SH02 | | 弥生後期 高杯 | 長石・石英細砂少 | 長石・石英細砂少 | 外：10YR6/4にぶい黄褐色 内：7.5YR6/4にぶい褐色 | ナデ | タテミガキ | 1/8 | | |
| 1546 | A 2区 SH02 | | 弥生後期 器台 | 長石・石英細砂少 | 長石・石英細砂少 | 外：2.5YR3.5黄褐色 内：7.5YR6/6褐色 | 板ナデ? | マメツ | 1/8 | 山陰系か? | |
| 1547 | A 2区 SH02 | | 弥生後期 鉢 | 長石・石英細砂少 | 長石・石英細砂少 | 外：7.5YR5/4にぶい褐色 内：10YR6/2灰黄褐色 | マメツ | タテハケ | 1/8 | | |
| 1548 | A 2区 SH02 | | 弥生後期 鉢 | 長石・石英細砂少 | 長石・石英細砂少 | 外内：10YR6/4にぶい黄褐色 | 板ナデ | 板ナデ | 1/8 | | |
| 1549 | A 2区 SH02 | | 弥生後期 鉢 | 長石・石英細砂少、雲母細砂少 | 長石・石英細砂少、雲母細砂少 | 外：7.5YR6/8褐色 内：7.5YR4/1褐灰色 | 板ナデ | 板ナデ、ヨコミガキ | 1/8 | | |
| 1550 | A 2区 SH02 | | 弥生後期 鉢 | 長石・石英細砂少 | 長石・石英細砂少 | 外：10YR6/6明黄褐色 内：5YR5/8明赤褐色 | タテ、ヨコミガキ、ヨコナデ | タテハケ、ヨコナデ | 1/8 | | |
| 1551 | A 2区 SH02 | | 弥生後期 鉢 | 長石・石英細砂普 | 長石・石英細砂普 | 外：7.5YR5/4にぶい褐色 内：10YR6/4にぶい黄褐色 | 板ナデ | 板ナデ | 1/8 | | |
| 1552 | A 2区 SH02 | | 弥生後期 鉢 | 長石・石英細砂少 | 長石・石英細砂少 | 外：7.5YR4/1褐灰色 内：7.5YR4/3褐色 | ヨコナデ | 板ナデ | 1/8 | | |
| 1553 | A 2区 SH02 | | 弥生後期 鉢 | 雲母微砂少 | 雲母微砂少 | 外：10YR6/3にぶい黄褐色 内：10YR3/1黒褐色 | タテハケ、ヨコミガキ | ナデ | 1/8 | | |
| 1554 | A 2区 SH02 | | 弥生後期 鉢 | 長石・石英細砂少 | 長石・石英細砂少 | 外内：7.5YR6/6褐色 | 板ナデ | タテハケ | 1/8 | | |
| 1555 | A 2区 SH02 | | 弥生後期 鉢 | 長石・石英細砂少 | 長石・石英細砂少 | 外：7.5YR5/4にぶい褐色 内：7.5YR7/4にぶい褐色 | 板ナデ | ナデ | 2/8 | | |
| 1556 | A 2区 SH02 | | 弥生後期 鉢 | 長石・石英微砂少 | 長石・石英微砂少 | 外：10YR5/6黄褐色 内：7.5YR5/6明褐色 | ナデ | タテハケ、ナデ | 1/8 | | |
| 1557 | A 2区 SH02 | | 弥生後期 鉢 | 長石・石英細砂少 | 長石・石英細砂少 | 外：5YR7/6褐色 内：5YR6/6褐色 | マメツ | マメツ | 1/8 | | |
| 1558 | A 2区 SH02 | | 弥生後期 鉢 | 長石・石英中粒砂普 | 長石・石英中粒砂普 | 外：7.5YR5/6明褐色 内：7.5YR7/6褐色 | ナデ | ケズリ、ナデ | 2/8 | | |
| 1559 | A 2区 SH02 | | 弥生後期 鉢 | 長石・石英粗・細砂普 | 長石・石英粗・細砂普 | 外：5YR5/8明赤褐色 内：7.5YR6/6褐色 | タテミガキ | ヨコナデ | 1/8 | | |
| 1560 | A 2区 SH02 | | 弥生後期 鉢 | 長石・石英粗・中粒砂多、雲母粗・細砂やや多 | 長石・石英粗・中粒砂多、雲母粗・細砂やや多 | 外内：5YR6/8褐色 | タテミガキ | ナデ | 1/8 | | |
| 1561 | A 2区 SH02 | | 弥生後期 鉢 | 長石・石英細砂普 | 長石・石英細砂普 | 外：7.5YR5/6明褐色 内：2.5Y7/3浅黄色 | 板ナデ | タテケズリ、ナデ | 1/8 | | |
| 1562 | A 2区 SH02 | | 弥生後期 鉢 | 長石・石英中粒・細砂普 | 長石・石英中粒・細砂普 | 外：5YR6/6褐色 内：2.5Y7/2赤褐色 | 板ナデ | タテケズリ、ナデ | 3/8 | | |
| 1563 | A 2区 SH02 | | 弥生後期 鉢 | 長石・石英粗・中粒砂多、雲母細砂少 | 長石・石英粗・中粒砂多、雲母細砂少 | 外：5YR6/4にぶい褐色 内：5YR6/6褐色 | ナデ | タテケズリ、ナデ | 3/8 | | |
| 1564 | A 2区 SH02 | | 弥生後期 鉢 | 長石・石英中粒砂・細砂普、雲母細砂少 | 長石・石英中粒砂・細砂普、雲母細砂少 | 外：5YR5/6明赤褐色 内：7.5YR5/4にぶい褐色 | ヨコハケ、タテミガキ | タテハケ、タテケズリ | 1/8 | | |
| 1565 | A 2区 SH02 | | 弥生後期 鉢 | 長石・石英細砂少 | 長石・石英細砂少 | 外：5Y3/1オリーブ黒色 内：10YR7/3にぶい黄褐色 | ヨコハケ、タテミガキ | タテケズリ、タテミガキ | 1/8 | | |
| 1566 | A 2区 SH02 | | 弥生後期 鉢 | 長石・石英多 | 長石・石英多 | 外：7.5YR6/6褐色 内：10YR5/6黄褐色 | タテハケ、ナデ、タテケズリ、ナデ | ナデ | 3/8 | | |
| 1567 | A 2区 SH02 | | 弥生後期 鉢 | 長石・石英細砂少 | 長石・石英細砂少 | 外：5YR6/8褐色 内：5YR7/8褐色 | マメツ | マメツ | 1/8 | | |
| 1568 | A 2区 SH02 | | 弥生後期 鉢 | 長石・石英細砂少 | 長石・石英細砂少 | 外：7.5YR7/6褐色 内：7.5YR6/6褐色 | タテミガキ | ナデ | 1/8 | | |

A 2区 土器観察票

| 挿図番号 | 遺構名 | 土層名 | 器種 | 胎土 | 色調 | 内面調整 | 外面調整 | 残存率 | 備考 | 図版番号 |
|------|-----------|-----|-----------|--------------------|-------------------------------------|------------|------------|-----|----|------|
| 1569 | A 2区 SH02 | | 弥生後期 鉢 | 長石・石英細砂少 | 外：7.5YR6/6褐色 内：7.5YR5/6明褐色 | ナデ | ナデ | 1/8 | | |
| 1570 | A 2区 SH02 | | 弥生後期 鉢 | 長石・石英粗・細砂やや含む | 外内：7.5YR6/6褐色 | ナデ | ナデ | 1/8 | | |
| 1571 | A 2区 SH02 | | 鉢 | 長石・石英多，その他赤色粗砂やや多く | 外：10YR7/4にぶい黄褐色 内：7.5YR7/6褐色 | ナデ，指オサエ | 左上がりタタキ，ナデ | 5/8 | | 48 |
| 1572 | A 2区 SH02 | | 弥生後期 鉢 | 長石・石英細砂少 | 外：2.5YR4/1黄灰色 内：2.5Y6/3にぶい黄色 | ヨコミガキ | ナデ | 1/8 | | |
| 1573 | A 2区 SH02 | | 弥生後期 鉢 | 長石・石英粗砂少 | 外：2.5Y4/1黄灰色 内：7.5YR7/6褐色 | タテミガキ | 板ナデ | 1/8 | | |
| 1574 | A 2区 SH02 | | 弥生後期 鉢 | 長石・石英中粒・細砂普 | 外：5YR5/6明赤褐色 内：5YR4/8赤褐色 | マメツ | マメツ | 1/8 | | |
| 1575 | A 2区 SH02 | | 弥生後期 台付鉢 | 長石・石英粗砂普 | 外：7.5YR6/6褐色 内：7.5YR6/4にぶい橙色 | マメツ | マメツ | 6/8 | | 47 |
| 1576 | A 2区 SH02 | | 弥生後期 台付鉢 | 長石・石英粗・中粒砂多 | 外内：5YR5/6明赤褐色 | ヨコハケ | ミガキ？ | 1/8 | | |
| 1577 | A 2区 SH02 | | 弥生後期 鉢 | 長石・石英微砂少 | 外：7.5YR4/2灰褐色 内：7.5YR5/3にぶい褐色 | タテケズリ | 板ナデ | 4/8 | | |
| 1578 | A 2区 SH02 | | 弥生後期 鉢 | 長石・石英中粒砂少 | 外内：5YR6/8褐色 | ナデ | ナデ | 1/8 | | |
| 1579 | A 2区 SH02 | | 弥生後期 鉢 | 長石・石英細砂少・雲母細砂多 | 外内：7.5YR6/6褐色 | 板ナデ，ヨコミガキ | ケズリ，ナデ | 2/8 | | |
| 1580 | A 2区 SH02 | | 弥生後期 鉢 | 長石・石英多，その他赤色粗砂少し | 外：10YR5/4にぶい黄褐色 内：7.5YR6/6褐色 | タテミガキ，ヨコナデ | ヨコナデ，タテケズリ | 4/8 | | 48 |
| 1581 | A 2区 SH02 | | 弥生後期 鉢 | 長石・石英細砂普 | 外：10YR5/4にぶい黄褐色 内：10YR6/4にぶい黄褐色 | ナデ | ナデ | 2/8 | | |
| 1582 | A 2区 SH02 | | 弥生後期 鉢 | 長石・石英細砂普 | 外内：10YR7/4にぶい黄褐色 | 板ナデ | 板ナデ | 3/8 | | |
| 1583 | A 2区 SH02 | | 弥生後期 鉢 | 長石・石英中粒・細砂普 | 外：7.5YR6/6褐色 内：10YR7/3にぶい黄褐色 | ナデ | ナデ | 1/8 | | |
| 1584 | A 2区 SH02 | | 弥生後期 鉢 | 長石・石英細砂少 | 外：5YR6/6褐色 内：7.5YR6/4にぶい橙色 | タテミガキ | ナデ | 1/8 | | |
| 1585 | A 2区 SH02 | | 弥生後期 鉢 | 長石・石英多，その他赤色粗砂少 | 外内：2.5Y7/4浅黄色 | ヨコハケ，ナデ | ナデ | 6/8 | | |
| 1586 | A 2区 SH02 | | 弥生後期 鉢 | 長石・石英中粒砂普 | 外：2.5Y7/3浅黄色 内：2.5Y7/2灰黄色 | 板ナデ | ナデ | 1/8 | | |
| 1587 | A 2区 SH02 | | 弥生後期 鉢 | 長石・石英細砂少 | 外：10YR6/4にぶい黄褐色 内：10YR4/1褐灰色 | 板ナデ | 板ナデ | 1/8 | | |
| 1588 | A 2区 SH02 | | 弥生後期 鉢 | 長石・石英細砂少 | 外内：2.5Y7/3浅黄色 | マメツ | ナデ | 1/8 | | |
| 1589 | A 2区 SH02 | | 弥生後期 鉢 | 長石・石英細砂少 | 外：7.5YR6/6褐色 内：10YR7/4にぶい黄褐色 | タテケズリ，板ナデ | ナデ | 1/8 | | |
| 1590 | A 2区 SH02 | | 弥生後期 鉢 | 長石・石英粗砂やや多 | 外：5YR5/8明赤褐色 内：7.5YR6/4にぶい褐色 | 板ナデ | タテケズリ，板ナデ | 7/8 | | |
| 1591 | A 2区 SH02 | | 弥生後期 鉢 | 長石・石英細砂普 | 外：7.5YR7/6褐色 内：10YR7/3にぶい黄褐色 | ナデ | 板ナデ，ナデ | 6/8 | | |
| 1592 | A 2区 SH02 | | 弥生後期 甕 | 長石・石英微砂少 | 外：7.5YR5/6明褐色 内：10YR6/4にぶい黄褐色 | タテハケ，ナデ | ヨコハケ，ナデ | 8/8 | | |
| 1593 | A 2区 SH02 | | 弥生後期 鉢 | 長石・石英粗砂多 | 外：7.5YR7/6褐色 内：10YR7/4にぶい黄褐色 | ナデ | ヨコハケ，ナデ | 6/8 | | |
| 1594 | A 2区 SH02 | | 弥生後期 鉢 | 長石・石英細砂少 | 外：7.5YR6/4にぶい黄褐色 内：10YR6/4にぶい黄褐色 | ヨコハケ，ナデ | ナデ | 2/8 | | |
| 1595 | A 2区 SH02 | | 弥生後期 鉢 | 長石・石英細砂普 | 外：7.5YR6/6褐色 内：10YR7/3にぶい黄褐色 | ナデ | ナデ | 2/8 | | |
| 1596 | A 2区 SH02 | | 弥生後期 鉢 | 長石・石英細砂少 | 外：10YR6/4にぶい黄褐色 内：10YR6/3にぶい黄褐色 | 板ナデ | タテハケ，ナデ | 1/8 | | |
| 1597 | A 2区 SH02 | | 弥生後期 鉢 | 長石・石英細砂普 | 外：5YR5/8明赤褐色 内：5YR6/6褐色 | 板ナデ | — | 6/8 | | |
| 1598 | A 2区 SH02 | | 不明，手づくね土器 | 長石・石英細砂少 | 外内：10YR4/2灰黄褐色 | ナデ | ナデ | 6/8 | | |

A 2区 土器観察票

| 挿図番号 | 遺構名 | 土層名 | 器種 | 胎土 | 色調 | 内面調整 | 外面調整 | 残存率 | 備考 | 図版番号 |
|------|-----------|-----|------------|-----------------------|------------------------------------|--------------|-----------------------|-----|----------|------|
| 1599 | A 2区 SH02 | | 弥生後期 鉢(手づ) | 長石・石英細砂少 | 外：7.5YR6/6褐色 内：10YR7/4にぶい黄褐色 | ナデ | ナデ | 8/8 | | |
| 1600 | A 2区 SH02 | | 弥生後期 器台 | 長石・石英粗・中粒砂多、 雲母細砂少 | 外内：10YR7/4にぶい黄褐色 | 板ナデ | 板ナデ | 7/8 | | 48 |
| 1601 | A 2区 SH02 | | 弥生後期 壺 | 長石・石英粗砂多 | 外：5YR6/8褐色 内：7.5YR6/6褐色 | ミガキ? | ヨコミガキ、沈線1条 | 1/8 | | |
| 1602 | A 2区 SH02 | | 弥生前期 甕 | 長石・石英粗砂多 | 外：7.5YR5/4にぶい褐色 内：10YR7/3にぶい黄褐色 | マメツ | タテハケ、刻み目全面 | 1/8 | 弥生前期の混入品 | |
| 1603 | A 2区 SH02 | | 突帯文系 甕 | 長石・石英粗砂少 | 外：7.5YR3/1黒褐色 内：7.5YR3/1黒褐色 | ナデ | ナデ | 1/8 | 突帯文系混入 | |
| 1604 | A 2区 SH02 | | 突帯文系 甕 | 長石・石英中粒・細砂やや多 | 外：7.5YR5/4にぶい褐色 内：7.5YR6/6褐色 | ナデ | タテハケ | 1/8 | | |
| 1605 | A 2区 SH02 | | 弥生前期 底部片 | 長石・石英粗・細砂多 | 外：7.5YR6/6褐色 内：10YR3/1黒褐色 | ヨコハケ、ナデ | マメツ | 1/8 | | |
| 1606 | A 2区 SH02 | | 弥生前期 甕 | 長石・石英粗砂多 | 外：10YR8/2灰白色 内：2.5Y8/2灰白色 | 板ナデ | ナデ | 1/8 | 前期混入品 | |
| 1607 | A 2区 SH02 | | 土師質土器 台付皿 | 砂粒含まず | 外内：10YR8/4浅黄褐色 | 回転ナデ | 回転ナデ | 1/8 | | |
| 1608 | A 2区 SH02 | | 土師質土器 杯 | 砂粒含まず | 外：5YR7/4にぶい褐色 内：7.5YR6/2灰褐色 | 回転ナデ 板状庄痕 | 回転ナデ | 4/8 | 混入品 | |
| 1609 | A 2区 SH02 | | 土師質土器 皿 | 砂粒含まず | 外：10YR6/3にぶい黄褐色 内：10YR5/2灰黄褐色 | 回転ナデ | 回転ナデ | 2/8 | | |
| 1610 | A 2区 SB07 | | 弥生後期 鉢 | 長石・石英中粒・細砂少 | 外：7.5YR6/4にぶい褐色 内：7.5YR6/6褐色 | ヨコミガキ | タテケズリ、板ナデ | 1/8 | | |
| 1611 | A 2区 SB06 | | 弥生後期 鉢 | 長石・石英細砂普 | 外：5YR6/6褐色 内：10YR6/3にぶい黄褐色 | 板ナデ | タテケズリ、ナデ | 1/8 | | |
| 1612 | A 2区 SB05 | | 土師質土器 杯 | 長石・石英中粒・細砂少 | 外：2.5Y8/2灰白色 内：10YR8/3浅黄褐色 | 回転ナデ | 回転ナデ、底部回転ヘラキ | 2/8 | | |
| 1613 | A 2区 SB05 | | 土師質土器 杯 | 長石・石英細砂少 | 外内：7.5YR8/4浅黄褐色 | 回転ナデ | 回転ナデ、底部回転ヘラキ | 1/8 | | |
| 1614 | A 2区 SB05 | | 土師質土器 皿 | 長石・石英細砂少 | 外内：7.5YR7/4にぶい褐色 | 回転ナデ | 回転ナデ | 1/8 | | |
| 1615 | A 2区 SB05 | | 土師質土器 鍋 | 長石・石英粗砂多 | 外：7.5YR3/1黒褐色 内：7.5YR4/2灰褐色 | タテハケ | タテハケ | 1/8 | | |
| 1616 | A 2区 SB05 | | 十瓶山窯産須恵器 杯 | 長石・石英細砂少 | 外：N5/1灰 内：N8/1灰白 | 回転ナデ | 回転ナデ | 1/8 | | |
| 1617 | A 2区 SB05 | | 土師質土器 鍋 | 長石・石英粗・中粒砂多 | 外：10YR4/1褐灰色 内：10YR6/3にぶい黄褐色 | 板ナデ | ナデ、指オサエ | 1/8 | | |
| 1618 | A 2区 SB05 | | 土師質土器 足釜脚 | 長石・石英中・細砂多 | 外：10YR5/2灰黄褐色 内：10YR8/2灰白色 | — | 板ナデ | — | | |
| 1619 | A 2区 SB05 | | 弥生前期 大型壺 | 長石・石英粗細砂多 | 外：2.5YR5/6明赤褐色 内：7.5YR5/4にぶい褐色 | ヨコミガキ | タテヨコミガキ | 1/8 | | |
| 1620 | A 2区 SB05 | | 土師質土器 杯 | 長石・石英細砂少 | 外内：2.5Y8/2灰白色 | 回転ナデ | 回転ナデ | 1/8 | | |
| 1621 | A 2区 SB05 | | 土師質土器 杯 | 長石・石英細砂少 | 外：7.5YR8/4浅黄褐色 内：7.5YR8/3浅黄褐色 | 回転ナデ | 回転ナデ | 1/8 | | |
| 1622 | A 2区 SB05 | | 土師質土器 杯 | 長石・石英細砂少 | 外：2.5YR6/6褐色 内：5YR6/4にぶい褐色 | 回転ナデ | 回転ナデ、底部回転ヘラキ | 2/8 | | |
| 1623 | A 2区 SB05 | | 土師質土器 杯 | 長石・石英細砂少 | 外：10YR8/4浅黄褐色 内：10YR8/3浅黄褐色 | 回転ナデ | 回転ナデ、底部回転ヘラキ 、板状庄痕 | 1/8 | | |
| 1624 | A 2区 SB05 | | 土師質土器 足釜 | 長石・石英細砂少 | 外：7.5YR4/2灰褐色 内：7.5YR6/4にぶい褐色 | 板ナデ | ナデ | 1/8 | | |
| 1625 | A 2区 SB05 | | 管状土錘 | 長石・石英細砂少 | 外：10YR5/2灰黄褐色 内：10YR2/2黒褐色 | — | ナデ | 8/8 | | |
| 1626 | A 2区 SB05 | | 管状土錘 | 長石・石英細砂少 | 外：10YR6/3にぶい黄褐色 内：10YR6/4にぶい黄褐色 | — | ナデ | 7/8 | | |
| 1627 | A 2区 SB05 | | 管状土錘 | 長石・石英細砂少 | 外：2.5Y8/1灰白色 内：2.5Y6/2灰黄色 | — | ナデ | 8/8 | | |
| 1628 | A 2区 SB05 | | 管状土錘 | 長石・石英細砂少 | 外：10YR5/1褐灰色 内：10YR3/1黒褐色 | — | ナデ | 8/8 | | |

A 2区 土器観察票

| 挿図番号 | 遺構名 | 土層名 | 器種 | 胎土 | 色調 | 内面調整 | 外面調整 | 残存率 | 備考 | 図版番号 |
|------|-----------|-----|-----------|------------|--------------------------------------|-----------|---------------|-----|----|------|
| 1629 | A 2区 SB05 | | 管状土鍾 | 長石・石英細砂少 | 外：5YR7/6褐色 内：5YR7/4にぶい、褐色 | — | ナデ | 8/8 | | |
| 1630 | A 2区 SB05 | | 管状土鍾 | 長石・石英細砂少 | 外：5Y7/1灰白色 内：5Y7/2灰白色 | — | ナデ | 8/8 | | |
| 1631 | A 2区 SB05 | | 管状土鍾 | 長石・石英細砂少 | 外：2.5Y8/2灰白色 内：2.5Y7/2灰黄色 | — | ナデ | 8/8 | | |
| 1632 | A 2区 SB05 | | 管状土鍾 | 長石・石英細砂少 | 外：10YR7/2にぶい、黄褐色 内：10YR7/3にぶい、黄褐色 | — | 板ナデ | 8/8 | | |
| 1633 | A 2区 SB05 | | 管状土鍾 | 長石・石英細砂少 | 外：7.5YR8/4浅黄褐色 内：10YR8/3浅黄褐色 | — | ナデ | 8/8 | | |
| 1634 | A 2区 SB05 | | 管状土鍾 | 長石・石英細砂少 | 外：10YR6/1褐灰色 内：10YR6/2灰黄褐色 | — | ナデ | 7/8 | | |
| 1635 | A 2区 SB05 | | 管状土鍾 | 長石・石英中砂細砂多 | 外内：2.5Y7/1灰白色 | — | ナデ | 8/8 | | |
| 1636 | A 2区 SB05 | | 管状土鍾 | 長石・石英細砂少 | 外：2.5Y5/1黄灰色 内：2.5Y4/1黄灰色 | — | ナデ | 8/8 | | |
| 1637 | A 2区 SB05 | | 管状土鍾 | 長石・石英細砂少 | 外：7.5YR4/2灰褐色 内：7.5YR6/2灰褐色 | — | ナデ | 6/8 | | |
| 1638 | A 2区 SB05 | | 管状土鍾 | 長石・石英細砂少 | 外：2.5Y8/1灰白色 内：2.5Y7/2灰黄色 | — | ナデ | 8/8 | | |
| 1639 | A 2区 SB05 | | 管状土鍾 | 長石・石英細砂少 | 外：10YR6/3にぶい、黄褐色 内：10YR5/3にぶい、黄褐色 | — | ナデ | 7/8 | | |
| 1640 | A 2区 SB05 | | 管状土鍾 | 長石・石英細砂少 | 外内：2.5Y6/1黄灰色 | — | ナデ | 8/8 | | |
| 1641 | A 2区 SB05 | | 管状土鍾 | 長石・石英細砂少 | 外内：5Y7/1灰白色 | — | ナデ | 8/8 | | |
| 1642 | A 2区 SB05 | | 管状土鍾 | 長石・石英細砂少 | 外：2.5Y8/1灰白色 内：2.5Y8/3淡黄色 | — | ナデ | 8/8 | | |
| 1643 | A 2区 SB05 | | 管状土鍾 | 長石・石英細砂少 | 外：10YR7/2にぶい、黄褐色 内：10YR6/3にぶい、黄褐色 | — | ナデ | 7/8 | | |
| 1644 | A 2区 SB05 | | 管状土鍾 | 長石・石英細砂少 | 外：5YR5/3にぶい、赤褐色 内：7.5YR5/2灰褐色 | — | ナデ | 7/8 | | |
| 1645 | A 2区 SB05 | | 管状土鍾 | 長石・石英細砂少 | 外：7.5YR4/2灰褐色 内：7.5YR5/3にぶい、褐色 | — | ナデ | 6/8 | | |
| 1646 | A 2区 SB05 | | 管状土鍾 | 長石・石英細砂少 | 外：7.5YR7/6褐色 内：7.5YR4/1褐灰色 | — | ナデ | 7/8 | | |
| 1647 | A 2区 SB05 | | 管状土鍾 | 長石・石英細砂少 | 外：10YR6/4にぶい、黄褐色 内：10YR5/2灰黄褐色 | — | ナデ | 7/8 | | |
| 1648 | A 2区 SB05 | | 管状土鍾 | 長石・石英細砂少 | 外：7.5YR4/2灰褐色 内：7.5YR5/2灰褐色 | — | ナデ | 5/8 | | |
| 1649 | A 2区 SB05 | | 管状土鍾 | 長石・石英細砂少 | 外：7.5YR3/1黄褐色 内：7.5YR6/3にぶい、褐色 | — | ナデ | 2/8 | | |
| 1650 | A 2区 SB05 | | 管状土鍾 | 長石・石英細砂少 | 外：7.5YR4/2灰褐色 内：7.5YR6/4にぶい、褐色 | — | ナデ | 2/8 | | |
| 1651 | A 2区 SB01 | | 西村型須恵器 椀 | 長石・石英細砂少 | 外内：N8/0灰白色 | タテハケ | 回転ミガキ | 7/8 | | |
| 1652 | A 2区 SB01 | | 土師質土器 皿 | 長石・石英中粒砂普 | 外内：10YR6/3にぶい、黄褐色 | 回転ナデ | 回転ナデ、底部回転ヘラキリ | 3/8 | | |
| 1653 | A 2区 SB01 | | 土師質土器 鍋 | 長石・石英細砂多 | 内：10YR8/4浅黄褐色 | ヨコハケ、タテハケ | タテハケ、ナデ | 2/8 | | |
| 1654 | A 2区 SB01 | | 東播系須恵器 鉢 | 長石・石英細砂少 | 外内：5Y6/1灰色 | 回転ナデ | 回転ナデ | 1/8 | | |
| 1655 | A 2区 SB04 | | 白磁瓦類 碗 | 砂粒含まず | 外内：10GY8/1明緑灰色 | 施軸 | 施軸 | 1/8 | | |
| 1656 | A 2区 SB04 | | 土師質土器 足釜副 | 長石・石英細砂普 | 外：10YR6/2灰黄褐色 内：7.5YR6/4にぶい、褐色 | — | ナデ | — | | |
| 1657 | A 2区 SD01 | 中層 | 東播系須恵器 鉢 | 長石・石英細砂少 | 外内：5Y6/1灰色 | 回転ナデ | 回転ナデ、底部回転糸切り | 1/8 | | |
| 1658 | A 2区 SD01 | 中層 | 龍泉窯系青磁 碗 | 砂粒含まず | 外内：10GY7/1明緑灰色 | 施軸 | 施軸 | 1/8 | | |

A 2区 土器観察票

| 挿入番号 | 遺構名 | 土層名 | 器種 | 胎土 | 色調 | 内面調整 | 外面調整 | 残存率 | 備考 | 図版番号 |
|------|-----------|-------|-------------|------------|---|----------|--------------|-----|----|------|
| 1659 | A 2区 SD01 | 中層 | 東播系須恵器 捏鉢 | 長石・石英細砂少 | 外：2.5Y7/4淡黄色 内：2.5Y6/4にぶい黄色 | 板ナデ | 平行タタキ | 1/8 | | |
| 1660 | A 2区 SD01 | 中層 | 灰軸陶器 皿 | 砂粒含まず | 外内：5Y8/1灰白色 | 施釉 | 施釉 | 1/8 | | |
| 1661 | A 2区 SD01 | 中層 | 京焼風陶器 碗 | 砂粒含まず | 外内：2.5Y8/2灰白色 | 施釉 | 施釉 | 4/8 | | |
| 1662 | A 2区 SD01 | 中層 | 陶器 德利 | 砂粒含まず | 外内：2.5Y2/1黒色 | 施釉 | 施釉 | 1/8 | | |
| 1663 | A 2区 SD01 | 中層 | 陶器 碗 | 砂粒含まず | 外内：7.5YR2/1黒色 | 施釉 | 施釉 | 1/8 | | |
| 1664 | A 2区 SD01 | 中層 | 備前焼 捏鉢 | 長石・石英 | 外：2.5YR5/1赤灰色 2.5YR6/6褐色 内：2.5YR6/4にぶい、褐色 | 回転ナデ | 回転ナデ | 1/8 | | |
| 1665 | A 2区 SD01 | 中層 | 十瓶山窯産須恵器 壺 | 長石・石英細砂少 | 外：N3/0暗灰色 内：N6/0灰色 | 板ナデ | 格子タタキ、板ナデ | 1/8 | | |
| 1666 | A 2区 SD01 | 中層 | 土師質土器 足釜 | 長石・石英細砂多 | 外：2.5Y7/3淡黄色 内：10YR7/4にぶい、黄褐色 | タテハケ、ナデ | タテハケ、ナデ | 1/8 | | |
| 1667 | A 2区 SD01 | 中層 | 備前焼 大甕 | 長石・石英粗・細砂普 | 外内：5Y6/1灰色 | 板ナデ、回転ナデ | 回転ナデ | 1/8 | | |
| 1668 | A 2区 SD01 | 中層 | 東播系須恵器 捏鉢 | 長石・石英細砂少 | 外内：N6/0灰色 | 回転ナデ | 回転ナデ | 1/8 | | |
| 1669 | A 2区 SD01 | 中層 | 東播系須恵器 捏鉢 | 長石・石英細砂少 | 外内：N6/0灰色 | 回転ナデ | 回転ナデ | 1/8 | | |
| 1670 | A 2区 SD01 | 最下層 | 管状土鉢 | 長石・石英細砂普 | 外：10YR7/4にぶい、黄褐色 内：10YR7/2にぶい、黄褐色 | — | ナデ | 4/8 | | |
| 1671 | A 2区 SD01 | 最下層 | 土師質土器 皿 | 長石・石英細砂少 | 外：7.5YR8/4淡黄褐色 内：7.5YR7/4にぶい、褐色 | 回転ナデ | 回転ナデ、底部回転ヘラキ | 2/8 | | |
| 1672 | A 2区 SD01 | 最下層 | 土師質土器 杯 | 長石・石英細砂少 | 外内：7.5YR8/4淡黄褐色 | 回転ナデ | 回転ナデ | 1/8 | | |
| 1673 | A 2区 SD01 | 最下層 | 土師質土器 杯 | 長石・石英細砂少 | 外内：10YR8/2灰白色 | 回転ナデ | 回転ナデ | 1/8 | | |
| 1674 | A 2区 SD01 | 最下層 | 白磁 碗 (W1a類) | 砂粒含まず | 外内：5Y7/1灰白色 | 施釉 | 施釉 | 3/8 | | |
| 1675 | A 2区 SD01 | 最下層 | 十瓶山窯産須恵器 壺 | 長石・石英細砂少 | 外：10YR5/1褐灰色 内：N5/0灰色 | 板ナデ、回転ナデ | 格子タタキ、回転ナデ | 1/8 | | |
| 1676 | A 2区 SD01 | 最下層 | 土師質土器 鍋 | 長石・石英粗砂多 | 外：7.5YR6/3にぶい、褐色 内：7.5YR7/4にぶい、褐色 | 板ナデ | タテハケ | 1/8 | | |
| 1677 | A 2区 SD01 | 最下層 | 土師質土器 鍋 | 長石・石英中・細砂普 | 外：7.5YR4/1褐灰色 内：2.5Y7/2灰黄色 | 板ナデ | タテハケ | 1/8 | | |
| 1678 | A 2区 SD01 | 最下層 | 十瓶山窯産須恵器 甕 | 長石・石英細砂少 | 外内：N6/0灰色 | 板ナデ | 格子タタキ | 1/8 | | |
| 1679 | A 2区 SD01 | 層位不明 | 陶器 德利 | 砂粒含まず | 外：N2/0黒色、N7/0灰白色 内：N2/0黒色 | 施釉 | 施釉 | 1/8 | | |
| 1680 | A 2区 SD01 | 層位不明 | 備前焼 捏鉢 | 長石・石英粗砂普 | 外：10YR5/1褐灰色 内：5YR4/3にぶい赤褐色 | 回転ナデ | ケズリ、回転ナデ | 1/8 | | |
| 1681 | A 2区 SD01 | 層位不明 | 土師質土器 鉢 | 長石・石英中粒細砂普 | 外：2.5Y6/3にぶい黄色 内：2.5Y7/3淡黄色 | 板ナデ | ナデ | 1/8 | | |
| 1682 | A 2区 SD01 | 層位不明 | 土師質土器 捏鉢 | 長石・石英粗砂多 | 外：10YR7/6明黄褐色 内：5YR7/6褐色 | ナデ | ナデ | 1/8 | | |
| 1683 | A 2区 SD01 | 層位不明 | 管状土鉢 | 長石・石英細砂少 | 外：2.5Y8/4淡黄色 | — | ナデ | 8/8 | | |
| 1684 | A 2区 SD01 | 内SX06 | 土師質土器 皿 | 長石・石英細砂少 | 外内：10YR7/2にぶい、黄褐色 | 回転ナデ | 回転ナデ、底部回転ヘラキ | 1/8 | | |
| 1685 | A 2区 SD01 | 内SX06 | 土師質土器 皿 | 砂粒含まず | 外：7.5YR8/3淡黄褐色 内：2.5Y8/1灰白色 | 回転ナデ | 回転ナデ | 1/8 | | |
| 1686 | A 2区 SD01 | 内SX06 | 土師質土器 杯 | 長石・石英細砂少 | 外：10YR6/2灰黄褐色 内：10YR5/2灰黄褐色 | 回転ナデ | 回転ナデ | 1/8 | | |
| 1687 | A 2区 SD01 | 内SX06 | 土師質土器 杯 | 長石・石英細砂極少 | 外内：2.5Y7/2灰黄色 | 回転ナデ | 回転ナデ | 1/8 | | |

A 2区 土器観察票

| 挿入番号 | 遺構名 | 土層名 | 器種 | 胎土 | 色調 | 内面調整 | 外面調整 | 残存率 | 備考 | 図版番号 |
|------|-----------|-------|------------|------------|--|---------|-------------------------------|-----|----|------|
| 1688 | A 2区 SD01 | 内SX06 | 土師質土器 杯 | 長石・石英細砂少 | 外：10YR8/1灰白色 内：10YR8/2灰白色 | 回転ナデ | 回転ナデ, 底部回転ヘラキ | 1/8 | | |
| 1689 | A 2区 SD01 | 内SX06 | 土師質土器 杯 | 長石・石英細砂少 | 外内：10YR8/2灰白色 | 回転ナデ | 回転ナデ, 底部回転ヘラキ リ, R→L, 板状圧痕 | 6/8 | | |
| 1690 | A 2区 SD01 | 内SX06 | 土師質土器 杯 | 長石・石英細砂少 | 外内：10YR8/2灰白色 | 回転ナデ | 回転ナデ, 底部回転ヘラキ | 2/8 | | |
| 1691 | A 2区 SD01 | 内SX06 | 土師質土器 杯 | 長石・石英細砂普 | 外内：2.5Y7/2灰黄色 | 回転ナデ | 回転ナデ, 底部回転ヘラキ リ, 板状圧痕 | 1/8 | | |
| 1692 | A 2区 SD01 | 内SX06 | 土師質土器 杯 | 砂粒含まず | 外：10YR8/2灰白色 内：2.5Y8/1灰白色 | 回転ナデ | 回転ナデ | 1/8 | | |
| 1693 | A 2区 SD01 | 内SX06 | 十瓶山窯産須恵器 碗 | 長石・石英細砂少 | 外内：5Y7/1灰白色 | ハケ, ミガキ | 回転ナデ | 2/8 | | |
| 1694 | A 2区 SD01 | 内SX06 | 吉備系土師器 碗 | 長石・石英粗・細砂少 | 外内：10YR8/2灰白色 | ミガキ | 回転ナデ, 指オサエ | 6/8 | | |
| 1695 | A 2区 SD01 | 内SX06 | 土師質土器 鍋 | 長石・石英細砂普 | 外：7.5YR7/4にぶい, 橙黄色 内：7.5YR6/6橙黄色 | ヨコハケ | タテハケ, ナデ | 1/8 | | |
| 1697 | A 2区 SD02 | | 土師質土器 皿 | 長石・石英細砂少 | 外：10YR8/4浅黄橙黄色 内：5YR7/6橙黄色 | 回転ナデ | 回転ナデ, 底部回転ヘラキ | 1/8 | | |
| 1698 | A 2区 SD02 | | 土師質土器 皿 | 砂粒含まず | 外：5YR6/6橙黄色 内：5YR7/4にぶい, 橙黄色 | 回転ナデ | 回転ナデ, 底部回転ヘラキ | 3/8 | | |
| 1699 | A 2区 SD02 | | 土師質土器 杯 | 砂粒含まず | 外内：2.5Y8/1灰白色 | 回転ナデ | 回転ナデ | 1/8 | | |
| 1700 | A 2区 SD02 | | 土師質土器 杯 | 長石・石英細砂少 | 外内：2.5Y8/2灰白色 | 回転ナデ | 回転ナデ | 2/8 | | |
| 1701 | A 2区 SD02 | | 土師質土器 杯 | 砂粒含まず | 外内：10YR8/2灰白色 | 回転ナデ | 回転ナデ | 2/8 | | |
| 1702 | A 2区 SD02 | | 土師質土器 杯 | 砂粒含まず | 外：7.5YR8/4浅黄橙黄色 内：7.5YR7/6橙黄色 | 回転ナデ | 回転ナデ | 1/8 | | |
| 1703 | A 2区 SD02 | | 土師質土器 杯 | 砂粒含まず | 外内：10YR8/4浅黄橙黄色 | 回転ナデ | 回転ナデ | 1/8 | | |
| 1704 | A 2区 SD02 | | 土師質土器 杯 | 砂粒含まず | 外：10YR7/1灰白色 内：10YR7/1灰白色 | 回転ナデ | 回転ナデ, 底部回転ヘラキ | 4/8 | | |
| 1705 | A 2区 SD02 | | 土師質土器 杯 | 長石・石英細砂少 | 外：10YR8/2灰白色 内：2.5Y8/2灰白色 | 回転ナデ | 回転ナデ | 1/8 | | |
| 1706 | A 2区 SD02 | | 十瓶山窯産須恵器 甗 | 長石・石英細砂少 | 外：5Y5/1灰黄色 内：5Y6/1灰黄色 | 回転ナデ | 平行タタキ, 回転ナデ | 1/8 | | |
| 1707 | A 2区 SD02 | | 東播系須恵器 控鉢 | 長石・石英細砂少 | 外：N6/0灰色 5Y4/1灰色 内：5Y6/1灰色 | 回転ナデ | 回転ナデ | 1/8 | | |
| 1708 | A 2区 SD02 | | 十瓶山窯産須恵器 鉢 | 長石・石英細砂少 | 外内：5Y7/1灰白色 | 回転ナデ | 回転ナデ | 1/8 | | |
| 1709 | A 2区 SD02 | | 土師質土器 足釜 | 長石・石英中粒細砂多 | 外：7.5YR8/6浅黄橙黄色 内：7.5YR6/6橙黄色 | 板ナデ | タテハケ | 1/8 | | |
| 1710 | A 2区 SD02 | | 土師器 碗 | 長石・石英細砂少 | 外：2.5Y8/1灰白色 内：2.5Y8/2灰白色 | ナデ | 回転ナデ | 2/8 | | |
| 1711 | A 2区 SD02 | | 弥生前期 甗 | 長石・石英粗砂多 | 外：2.5YR6/8橙黄色 内：2.5Y4/1黄灰色 | マメツ | マメツ | 2/8 | | |
| 1712 | A 2区 SD02 | | 十瓶山窯産須恵器 壺 | 長石・石英細砂少 | 外：N7/0灰白色 N3/0暗灰色 内：N7/0灰白色 | 板ナデ | 平行タタキ | 1/8 | | |
| 1713 | A 2区 SD02 | | 十瓶山窯産須恵器 壺 | 長石・石英細砂少 | 外内：5Y6/1灰白色 | 板ナデ | 格子タタキ | 1/8 | | |
| 1714 | A 2区 SD02 | | 十瓶山窯産須恵器 甗 | 長石・石英細砂少 | 外：2.5Y5/1黄灰色 内：N5/0灰黄色 | 回転ナデ | 格子タタキ | 1/8 | | |
| 1715 | A 2区 SD02 | | 土師器 羽釜 | 長石・石英粗砂多 | 外：7.5YR8/3浅黄橙黄色 内：7.5YR7/4にぶい, 橙黄色 | 板ナデ | ナデ | 1/8 | | |
| 1716 | A 2区 SD02 | | 土師質土器 足釜 | 長石・石英細砂普 | 外：10YR6/3にぶい, 黄橙黄色 内：10YR7/3にぶい, 黄橙黄色 | 板ナデ | ナデ | 1/8 | | |
| 1717 | A 2区 SD16 | | 土師器 羽釜 | 長石・石英粗砂多 | 外内：2.5Y7/2灰黄色 | 板ナデ | タテハケ | 1/8 | | |
| 1718 | A 2区 SD16 | | 十瓶山窯産須恵器 壺 | 長石・石英細砂少 | 外内：N5/0灰黄色 | 回転ナデ | 格子タタキ | 1/8 | | |

A 2区 土器観察票

| 挿入番号 | 遺構名 | 土層名 | 器種 | 胎土 | 色調 | 内面調整 | 外面調整 | 残存率 | 備考 | 図版番号 |
|------|-----------|-----|------------|-------------|--|----------|---------------------------|-----|----|------|
| 1719 | A 2区 SD02 | | 土師器 甕 | 長石・石英中粒・細砂多 | 外：2.5Y4/1黄灰色 内：2.5Y6/4にぶい黄色 | 板ナデ | ナデ | 1/8 | | |
| 1720 | A 2区 SD16 | | 弥生後期 台付鉢 | 長石・石英粗砂多 | 外内：5YR5/4にぶい赤褐色 | ナデ | ナデ | 1/8 | | |
| 1721 | A 2区 SD16 | | 緑釉陶器 耳皿 | 砂粒含まず | 外：N5/0灰色 内：2.5GY6/1オリーブ灰色 | 回転ナデ、施釉 | 回転ナデ、底部回転ヘラキ | 7/8 | | |
| 1722 | A 2区 SD18 | | 土師質土器 皿 | 長石・石英細砂少 | 外内：7.5YR8/4浅黄褐色 | 回転ナデ | 回転ナデ | 1/8 | | |
| 1723 | A 2区 SD18 | | 土師器 碗 | 砂粒含まず | 外：2.5YR8/2灰白色 内：5YR6/4にぶい褐色 | ミガキ? | 回転ナデ | 1/8 | | |
| 1724 | A 2区 SD18 | | 龍泉窯系青磁 碗 | 砂粒含まず | 外：2.5GY6/1オリーブ灰色 5Y7/1灰白色 内：2.5GY6/1オリーブ灰色 | 施釉 | 施釉 | 7/8 | | |
| 1725 | A 2区 SD18 | | 東播系須恵器 捏鉢 | 長石・石英細砂普 | 外：10YR8/3浅黄褐色 内：2.5Y8/2灰白色 | 回転ナデ | 回転ナデ | 1/8 | | |
| 1726 | A 2区 SD18 | | 東播系須恵器 鉢 | 長石・石英細砂普 | 外：5Y4/1灰色 内：5Y7/1灰白色 | 回転ナデ | 回転ナデ | 1/8 | | |
| 1727 | A 2区 SD18 | | 東播系須恵器 捏鉢 | 長石・石英細砂少 | 外内：5Y8/1灰白色 | 回転ナデ | 回転ナデ | 1/8 | | |
| 1728 | A 2区 SD18 | | 土師質土器 足釜脚 | 長石・石英中・細砂普 | 外：2.5Y7/2灰黄色 | — | 板ナデ | — | | |
| 1729 | A 2区 SD18 | | 土師質 甌片 | 長石・石英粗砂多 | 外内：10YR6/4にぶい黄褐色 | — | ナデ | 1/8 | | |
| 1730 | A 2区 SD14 | | 弥生前期 甕 | 長石・石英粗砂多 | 外：10YR7/4にぶい黄褐色 内：2.5Y7/4浅黄褐色 | ナデ | タテ・ヨコハケ | 1/8 | | |
| 1731 | A 2区 SD14 | | 土師質土器 鍋 | 長石・石英粗砂少 | 外：5YR7/4褐色 内：5YR6/4にぶい褐色 | ヨコハケ | ヨコハケ | 1/8 | | |
| 1732 | A 2区 SX03 | | 土師質土器 杯 | 長石・石英細砂少 | 外内：10YR8/2灰白色 | 回転ナデ | 回転ナデ、底部回転ヘラキ | 2/8 | | |
| 1733 | A 2区 SX04 | | 土師質土器 杯 | 長石・石英細砂少 | 外内：10YR8/3浅黄褐色 | 回転ナデ | 回転ナデ、底部回転ヘラキ リ上→R、板状圧痕 | 4/8 | | |
| 1734 | A 2区 SX03 | | 十瓶山窯産須恵器 碗 | 長石・石英細砂少 | 外内：2.5Y8/1灰白色 | ナデ | 回転ナデ | 1/8 | | |
| 1735 | A 2区 SX03 | | 東播系須恵器 鉢 | 長石・石英粗砂少 | 外内：N6/0灰色 | 回転ナデ、板ナデ | 回転ナデ | 1/8 | | |
| 1736 | A 2区 SX03 | | 龜山焼 甕 | 長石・石英粗砂普 | 外：7.5YR2/1黒色 内：7.5YR6/4にぶい褐色 | ナデ | 平行羽状タタキ | 1/8 | | |
| 1737 | A 2区 SX03 | | 土師質土器 足鍋 | 長石・石英粗砂多 | 外：10YR4/2灰黄褐色 内：10YR5/2灰黄褐色 | 板ナデ | タテハケ | 1/8 | | |
| 1738 | A 2区 SX03 | | 土師質土器 鍋 | 長石・石英細砂普 | 外内：10YR5/2灰黄褐色 | 板ナデ | タテハケ | 1/8 | | |
| 1739 | A 2区 SK05 | | 土師質土器 皿 | 砂粒含まず | 外内：5YR7/6褐色 | 回転ナデ | 回転ナデ、底部回転ヘラキ | 2/8 | | |
| 1740 | A 2区 SK05 | | 土師質土器 杯 | 長石・石英細砂普 | 外内：2.5Y8/1灰白色 | 回転ナデ | 回転ナデ | 1/8 | | |
| 1741 | A 2区 SK05 | | 白磁碗 (IV類) | 砂粒含まず | 外内：7.5Y7/1灰白色 | 施釉 | 施釉 | 1/8 | | |
| 1742 | A 2区 SK08 | | 土師質土器 皿 | 長石・石英細砂少 | 外：7.5YR8/4浅黄褐色 内：7.5YR8/6浅黄褐色 | 回転ナデ | 回転ナデ、底部回転ヘラキ | 1/8 | | |
| 1743 | A 2区 SK08 | | 十瓶山窯産須恵器 碗 | 長石・石英細砂少 | 外：5Y3/1黒褐色 内：2.5Y7/1灰白色、2.5Y3/1黒褐色 | 分削ミガキ | 回転ナデ | 1/8 | | |
| 1744 | A 2区 SK08 | | 土師質土器 鍋 | 長石・石英粗砂多 | 外：10YR5/3にぶい黄褐色 内：7.5YR7/4にぶい褐色 | 板ナデ | タテハケ | 1/8 | | |
| 1745 | A 2区 SK12 | | 土師質土器 皿 | 長石・石英細砂少 | 外：7.5YR6/2灰褐色 内：7.5YR7/1明褐色 | 回転ナデ | 回転ナデ、底部回転ヘラキ | 2/8 | | |
| 1746 | A 2区 SK12 | | 土師質土器 皿 | 長石・石英細砂少 | 外内：2.5Y8/2灰白色 | 回転ナデ | 回転ナデ、底部回転ヘラキ | 1/8 | | |

A 2区 土器観察票

| 挿入番号 | 遺構名 | 土層名 | 器種 | 胎土 | 色調 | 内面調整 | 外面調整 | 残存率 | 備考 | 図版番号 |
|------|------------|-----|------------|--------------|-----------------------------------|------------|--------------|-----|----|------|
| 1747 | A 2区 SK12 | | 土師質土器 杯 | 長石・石英細砂少 | 外：10YR7/4に濃い黄褐色 内：10YR5/2灰黄褐色 | 回転ナデ | 回転ナデ | 1/8 | | |
| 1748 | A 2区 SK12 | | 瓦質土器 鉢 | 長石・石英細砂少 | 外：2.5Y8/1灰白色 内：N5/0灰色 | 回転ナデ | 回転ナデ | 1/8 | | |
| 1749 | A 2区 SK12 | | 土師質土器 足鍋 | 長石・石英細砂多 | 外内：2.5Y5/2暗灰黄色 | ヨコハケ | ヨコハケ、ナデ | 1/8 | | |
| 1750 | A 2区 SK12 | | 中瓶山窯産須恵器 甕 | 長石・石英細砂普 | 外：N4/0灰白 内：N5/0灰白 | 格子タタキ | 青海波文 | 1/8 | | |
| 1751 | A 2区 SP098 | | 弥生前期 壺 | 長石・石英粗・細砂多 | 外：5YR5/8明赤褐色 内：5YR6/8褐色 | ヨコミガキ | ヨコミガキ | 1/8 | | |
| 1752 | A 2区 SP049 | | 土師質土器 皿 | 長石・石英細砂少 | 外：7.5YR7/6褐色 内：10YR8/4淡黄褐色 | 回転ナデ | 回転ナデ、底部回転ヘラキ | 1/8 | | |
| 1753 | A 2区 SP158 | | 土師質土器 杯 | 長石・石英細砂少 | 外：10YR8/6黄褐色 内：10YR8/4淡黄褐色 | 回転ナデ | 回転ナデ | 1/8 | | |
| 1754 | A 2区 SP076 | | 土師質土器 杯 | 長石・石英細砂少 | 外：7.5YR5/2灰褐色 内：10YR6/4に濃い黄褐色 | 回転ナデ | 回転ナデ | 1/8 | | |
| 1755 | A 2区 SP054 | | 土師質土器 杯 | 長石・石英細砂少 | 外：7.5YR8/4淡黄褐色 内：7.5YR7/6褐色 | 回転ナデ | 回転ナデ、底部回転ヘラキ | 1/8 | | |
| 1756 | A 2区 SP158 | | 土師質土器 杯 | 砂粒含まず | 外：10YR8/4淡黄褐色 内：10YR7/4に濃い黄褐色 | 回転ナデ | 回転ナデ、底部回転ヘラキ | 1/8 | | |
| 1757 | A 2区 SP110 | | 土師質土器 足釜 | 長石・石英細砂少 | 外：5YR5/6明赤褐色 内：7.5YR6/6褐色 | ヨコハケ | ナデ | 1/8 | | |
| 1758 | A 2区 遺構外 | | 弥生前期 大形壺 | 長石・石英多 | 外内：10YR7/6明黄褐色 | ヨコミガキ | ヨコミガキ | 1/8 | | |
| 1759 | A 2区 遺構外 | | 弥生前期土器 壺 | 長石・石英粗砂多 | 外内：7.5YR8/6淡黄褐色 | ヨコミガキ | ヨコミガキ | 1/8 | | |
| 1760 | A 2区 遺構外 | | 弥生前期 壺 | 長石・石英粗砂・中粒砂多 | 外内：10YR7/6明黄褐色 | ナデ? | タテハケ、ヨコミガキ | 1/8 | | |
| 1761 | A 2区 遺構外 | | 弥生前期 壺 | 長石・石英粗砂多 | 外内：2.5Y8/4淡黄色 | ヨコミガキ | ヨコミガキ | 2/8 | | |
| 1762 | A 2区 遺構外 | | 弥生前期 鉢 | 長石・石英粗砂多 | 外内：2.5YR7/4淡赤褐色 | マメツ | マメツ | 1/8 | | |
| 1763 | A 2区 遺構外 | | 弥生前期 鉢 | 長石・石英粗砂多 | 外内：10YR7/6明黄褐色 | ナデ | タテミガキ | 1/8 | | |
| 1764 | A 2区 遺構外 | | 弥生前期 高杯 | 長石・石英粗砂多 | 外内：10YR7/6明黄褐色 | ナデ? | タテミガキ | 1/8 | | |
| 1765 | A 2区 遺構外 | | 弥生前期土器 甕 | 長石・石英粗砂多 | 外内：2.5Y4/1灰灰色 | ヨコミガキ | 不明 | 1/8 | | |
| 1766 | A 2区 遺構外 | | 弥生前期 甕 | 長石・石英粗砂多 | 外内：7.5YR6/6褐色 | ヨコミガキ | ナデ | 1/8 | | |
| 1767 | A 2区 遺構外 | | 弥生前期 甕 | 長石・石英粗砂多 | 外：7.5YR7/4に濃い褐色 内：7.5YR8/6淡黄褐色 | マメツ | マメツ | 1/8 | | |
| 1768 | A 2区 遺構外 | | 弥生前期 甕 | 長石・石英粗砂多 | 外：10YR5/3に濃い黄褐色 内：2.5Y5/4黄褐色 | タテ・ヨコミガキ | マメツ | 1/8 | | |
| 1769 | A 2区 遺構外 | | 弥生前期 甕 | 長石・石英多 | 外内：10YR8/6黄褐色 | ナデ | ナデ | 1/8 | | |
| 1770 | A 2区 遺構外 | | 弥生前期 甕 | 長石・石英粗砂多 | 外内：7.5YR6/6褐色 | ヨコミガキ? | タテハケ、ヨコミガキ | 1/8 | | |
| 1771 | A 2区 遺構外 | | 弥生前期 甕 | 長石・石英粗砂多 | 外：7.5YR6/6褐色 内：10YR6/6明黄褐色 | ヨコナデ | マメツ | 1/8 | | |
| 1772 | A 2区 遺構外 | | 突帯文系 甕 | 長石・石英粗砂多 | 外内：7.5YR7/6褐色 | 不明 ミガキか? | 不明 ミガキか? | 1/8 | | |
| 1773 | A 2区 遺構外 | | 突帯文系 壺 | 長石・石英粗砂多 | 外内：2.5Y7/6明黄褐色 | ナデ? | ナデ? | 1/8 | | |
| 1774 | A 2区 遺構外 | | 突帯文系 壺 | 長石・石英粗砂多 | 外内：7.5YR5/6明褐色 | ナデ? | ナデ? | 1/8 | | |
| 1775 | A 2区 遺構外 | | 突帯文系 甕 | 長石・石英粗砂普 | 外：10YR8/6黄褐色 内：7.5YR8/6淡黄褐色 | マメツ | マメツ | 1/8 | | |
| 1776 | A 2区 遺構外 | | 突帯文系 甕 | 長石・石英粗砂多 | 外内：7.5YR7/6褐色 | ヨコナデ、ヨコミガキ | ヨコミガキ? | 1/8 | | |

| 挿入番号 | 遺構名 | 遺構外 | 土層名 | 器種 | 胎土 | 色調 | 内面調整 | 外面調整 | 残存率 | 備考 | 図版番号 |
|------|-----------|---------------|-----|---------------------|----|------------------------------------|---------------|--|-----|----|------|
| 1777 | A 2区 遺構外 | 突帯文系 甕 | | 長石・石英細砂多 | | 外：10YR6/6明黄褐色 内：10YR7/4にぶい黄褐色 | マメツ | マメツ | 1/8 | | |
| 1778 | A 2区 遺構外 | 転用土製 紡錘車 | | 長石・石英粗砂多 | | 外：10YR7/4にぶい黄褐色 | — | ナデ | 8/8 | | |
| 1779 | A 2区 遺構外 | 縄文晚期 浅鉢 | | 長石・石英微砂普 砂粒含まず | | 外内：10YR5/1褐灰色 | ヨコミガキ | ヨコケズリ, ヨコミガキ | 2/8 | | |
| 1780 | A 2区 遺構外 | 龍泉窯系青磁 碗 I5b類 | | 砂粒含まず | | 外：7.5GY6/1緑灰色 内：5GY6/1オリーブ灰色 | 施釉 | 施釉 | 1/8 | | |
| 1781 | A 2区 遺構外 | 青磁 碗 | | 砂粒含まず | | 外：10GY7/1明緑灰色 内：10GY8/1明緑灰色 | 施釉 | 施釉 | 1/8 | | |
| 1782 | A 2区 遺構外 | 青磁 壺 | | 砂粒含まず | | 外内：7.5GY6/1緑灰色 | 施釉 | 施釉 | 2/8 | | |
| 1783 | A 2区 遺構外 | 土師器 碗 | | 長石・石英細砂少 | | 外内：2.5Y8/2灰白色 | 板ナデ, 回転ナデ | 回転ナデ | 1/8 | | |
| 1784 | A 2区 遺構外 | 土師質土器 杯 | | 長石・石英細砂少 | | 外：10YR8/2灰白色 内：2.5Y8/1灰白色 | 回転ナデ | 回転ナデ | 1/8 | | |
| 1785 | A 2区 遺構外 | 土師質土器 焙烙 | | 長石・石英細砂少 | | 外：5Y8/1灰色 内：2.5Y6/2灰黄色 | 板ナデ | ナデ | 1/8 | | |
| 1792 | B 2区 SB01 | 土師質土器 皿 | | 長石・石英微砂少 | | 外内：10YR8/2灰白色 | 回転ナデ | 回転ナデ | 1/8 | | |
| 1793 | B 2区 SB01 | 土師質土器 皿 | | 長石・石英微砂少 | | 外内：7.5YR7/6褐色 | 回転ナデ | 回転ナデ | 1/8 | | |
| 1794 | B 2区 SB01 | 土師質土器 皿 | | 長石・石英細砂少 | | 外内：7.5YR6/4にぶい、褐色 | 回転ナデ | 回転ナデ, 底部回転ヘラキ リ上→R, 底部回転ヘラキ リ上→R | 5/8 | | |
| 1795 | B 2区 SB01 | 土師質土器 皿 | | 長石・石英微砂少 | | 外内：5YR7/6褐色 | 回転ナデ | 回転ナデ, 底部回転ヘラキ リ上→R | 1/8 | | |
| 1796 | B 2区 SB01 | 土師質土器 皿 | | 長石・石英細砂少 | | 外：10YR6/3にぶい、黄褐色 内：2.5Y3/1黄褐色 | 回転ナデ | 回転ナデ, 指オサエ | 2/8 | | |
| 1797 | B 2区 SB01 | 土師質土器 杯 | | 長石・石英微砂少 | | 外内：7.5YR7/2明褐灰色 | 回転ナデ | 回転ナデ | 1/8 | | |
| 1798 | B 2区 SB01 | 土師質土器 杯 | | 長石・石英細砂少 | | 外：2.5Y4/1黄灰色 内：10YR8/2灰白色 | 回転ナデ | 回転ナデ, 底部回転ヘラキ リ | 2/8 | | |
| 1799 | B 2区 SB01 | 土師質土器 杯 | | 長石・石英細砂少, 雲母細 砂少 | | 外内：7.5YR7/6褐色 | 回転ナデ | 回転ナデ, 底部回転ヘラキ リ | 1/8 | | |
| 1800 | B 2区 SB01 | 土師質土器 杯 | | 赤色粒細砂少 | | 外内：2.5Y7/2灰黄色 | 回転ナデ | 回転ナデ, 底部回転ヘラキ リ | 2/8 | | |
| 1801 | B 2区 SB01 | 土師質土器 杯 | | 長石・石英微砂少 | | 外内：10YR8/3浅黄褐色 | 回転ナデ | 回転ナデ, 底部回転ヘラキ リ上→R | 4/8 | | |
| 1802 | B 2区 SB01 | 土師質土器 杯 | | 長石・石英微砂少 | | 外：2.5YR6/6褐色 内：5YR7/3にぶい、褐色 | 回転ナデ | 回転ナデ | 1/8 | | |
| 1803 | B 2区 SB01 | 土師質土器 碗 | | 長石・石英細砂少 | | 外内：7.5YR8/6浅黄褐色 | 回転ナデ | 回転ナデ | 5/8 | | |
| 1804 | B 2区 SB01 | 黑色土器A類 碗 | | 砂粒含まず | | 外：7.5YR7/4にぶい、褐色 内：N3/0暗灰色 | ヨコナデ, ヨコミガキ | ヨコナデ, タテ, ヨコミガキ | 1/8 | | |
| 1805 | B 2区 SB01 | 土師質土器 杯 | | 長石・石英微砂少 | | 外内：10YR8/3浅黄褐色 | 回転ナデ | 回転ナデ | 1/8 | | |
| 1806 | B 2区 SB01 | 土師質土器 杯 | | 砂粒含まず | | 外内：7.5YR8/6浅黄褐色 | 回転ナデ | 回転ナデ, 底部回転ヘラキ リ | 1/8 | | |
| 1807 | B 2区 SB01 | 土師質土器 杯 | | 長石・石英微砂少 | | 外内：10YR8/3浅黄褐色 | 回転ナデ | 回転ナデ | 1/8 | | |
| 1808 | B 2区 SB01 | 土師質土器 杯 | | 砂粒含まず | | 外：2.5YR7/4淡赤褐色 内：10YR7/2にぶい、黄褐色 | 回転ナデ | 回転ナデ, 底部回転ヘラキ リ | 1/8 | | |
| 1809 | B 2区 SB01 | 黑色土器A類 碗 | | 長石・石英微砂少, 雲母微 砂少 | | 外：7.5YR8/4浅黄褐色 内：N3/0暗灰色 | 分割ヨコミガキ, タテハケ | 分割ヨコミガキ | 2/8 | | |
| 1810 | B 2区 SB01 | 黑色土器A類 碗 | | 砂粒含まず | | 外：10YR8/2灰白色 内：10YR1.7/0黒色 | 分割ヨコミガキ | 分割ヨコミガキ | 1/8 | | |
| 1811 | B 2区 SB01 | 黑色土器A類 碗 | | 長石・石英微砂少 | | 外：2.5Y8/1灰白色 内：2.5Y2/1黒色 | 分割ヨコミガキ | 分割ヨコミガキ | 1/8 | | |

| 押図番号 | 遺構名 | 土層名 | 器種 | 胎土 | 色調 | 内面調整 | 外面調整 | 残存率 | 備考 | 図版番号 |
|------|-----------|-----|------------|--------------------|---|----------------|------------------------------|-----|----|------|
| 1812 | B 2区 SB01 | | 黒色土器A類 碗 | 長石・石英微砂少 | 外：2.5Y2/1黒色 内：2.5Y7/1灰白色, 7.5YR7/6褐色 | 分割ヨコミガキ | 分割ヨコミガキ | 1/8 | | |
| 1813 | B 2区 SB01 | | 黒色土器A類 碗 | 長石・石英微砂少 | 外：10YR8/4淺黄褐色 内：N3/0暗灰色 | 分割ヨコミガキ | 分割ヨコミガキ | 1/8 | | |
| 1814 | B 2区 SB01 | | 黒色土器A類 碗 | 長石・石英微砂少 | 外：7.5YR7/4に赤い 内：7.5YR1.7/1黒色 | 分割ヨコミガキ | 分割ヨコミガキ | 1/8 | | |
| 1815 | B 2区 SB01 | | 黒色土器A類 碗 | 砂粒含まず | 外：10YR8/4淺黄褐色 内：5Y6/1灰色 | ヨコミガキ, タテハケ | ヨコミガキ | 1/8 | | |
| 1816 | B 2区 SB01 | | 黒色土器A類 碗 | 長石・石英微砂少 | 外：10YR8/3淺黄褐色 内：10YR4/1褐灰色 | 分割ヨコミガキ | ヨコミガキ | 1/8 | | |
| 1817 | B 2区 SB01 | | 黒色土器A類 碗 | 長石・石英微砂少 | 外：10YR8/2灰白色 内：N3/0暗灰色 | 分割へラミガキ | 回転ヨコミガキ, ヨコケズリ | 5/8 | | |
| 1818 | B 2区 SB01 | | 黒色土器A類 碗 | 長石・石英細・微砂少, 赤色腐粒砂少 | 外：10YR7/2に赤い 内：10YR4/1褐灰色 | 分割ヨコミガキ | ヨコケズリ, ヨコミガキ | 6/8 | | |
| 1819 | B 2区 SB01 | | 黒色土器A類 碗 | 長石・石英細砂・微砂少, 雲母微砂少 | 外：10YR8/2灰白色 内：N3/0暗灰色 | 分割ミガキ | 回転ミガキ | 3/8 | | |
| 1820 | B 2区 SB01 | | 黒色土器A類 碗 | 長石・石英微砂少 | 外：2.5Y8/4淺黄褐色 内：2.5Y3/1黒褐色 | 分割ヨコミガキ | ヨコナデ, ヨコミガキ | 6/8 | | |
| 1821 | B 2区 SB01 | | 楕型黒色土器B類 碗 | 長石・石英細砂少 | 外内：N3/0暗灰色 | 分割ミガキ | 分割ミガキ | 1/8 | | |
| 1822 | B 2区 SB01 | | 楕型黒色土器 碗 | 砂粒含まず | 外内：5Y2/1黒色 | ヨコミガキ | ヨコミガキ | 1/8 | | |
| 1823 | B 2区 SB01 | | 黒色土器B類 碗? | 砂粒含まず | 外内：N2/0黒色 | ヨコミガキ | ヨコミガキ | 1/8 | | |
| 1824 | B 2区 SB01 | | 黒色土器B類 碗 | 長石・石英微砂少 | 外：2.5YR2/1赤黒色 内：2.5YR3/1暗赤灰色 | 分割ヨコミガキ | 分割ヨコミガキ | 2/8 | | |
| 1825 | B 2区 SB01 | | 黒色土器A類 碗 | 長石・石英微砂少, 雲母微細少 | 外：7.5YR7/6褐色 内：N3/0暗灰色 | 分割ミガキ | ヨコナデ, 底部回転糸キリ | 2/8 | | |
| 1826 | B 2区 SB01 | | 土師器 甕 | 長石・石英細砂少, 雲母細砂少 | 外：10YR3/1黒褐色 内：10YR7/3に赤い 黄褐色 | ナデ | タテハケ, ナデ | 1/8 | | |
| 1827 | B 2区 SB01 | | 土師質土器 羽釜 | 長石・石英細砂やや多 | 外：10YR6/4に赤い 内：10YR6/3に赤い 黄褐色 | ヨコナデ, タテハケ, ナデ | ヨコナデ, タテハケ, ナデ | 1/8 | | |
| 1828 | B 2区 SB01 | | 土師器 甕 | 長石・石英粗・中粒砂多 | 外：10YR5/3に赤い 内：2.5Y5/1黄褐色 | 板ナデ, ヨコナデ | 板ナデ, ヨコナデ | 1/8 | | |
| 1829 | B 2区 SB01 | | 十瓶山産須恵器 甕 | 砂粒含まず | 外：5Y5/2灰オリーブ 内：5Y4/1灰色 | ヨコナデ, 当て具痕 | 格子タタキ | 1/8 | | |
| 1830 | B 2区 SB01 | | 土師質土器 鍋 | 長石・石英中粒砂普 | 外内：7.5YR7/6褐色 | 板ナデ | 指オサエ | 1/8 | | |
| 1831 | B 2区 SB01 | | 龜山焼 甕 | 長石・石英粗細砂普 | 外：2.5Y5/1黄褐色, N4/0灰色 内：10YR6/3に赤い 黄褐色 | ナデ | 格子タタキ | 1/8 | | |
| 1832 | B 2区 SB01 | | 土師質 龍片 | 長石・石英細・中粒砂やや多 | 外内：10YR6/2成黄褐色 | タテハケ | ナデ | 1/8 | | |
| 1833 | B 2区 SK01 | | 土師質土器 皿 | 長石・石英細砂少 | 外内：2.5Y8/2灰白色 | 回転ナデ | 回転ナデ, 底部回転へラキ リ L→R, 板状圧痕 | 2/8 | 49 | |
| 1834 | B 2区 SK01 | | 土師質土器 皿 | 長石・石英細砂少 | 外：5YR7/6褐色, 2.5Y8/1灰白色 内：2.5Y8/1灰白色 | 回転ナデ | 回転ナデ, 底部回転へラキ リ L→R | 7/8 | 49 | |
| 1835 | B 2区 SK01 | | 土師質土器 皿 | 砂粒含まず | 外内：10YR8/2灰白色 | 回転ナデ | 回転ナデ, 底部回転へラキ リ L→R | 7/8 | | |
| 1836 | B 2区 SK01 | | 土師質土器 杯 | 長石・石英細砂少 | 外：7.5YR7/6褐色 内：2.5Y8/2灰白色 | 回転ナデ | 回転ナデ, 底部回転へラキ リ | 1/8 | | |
| 1837 | B 2区 SK01 | | 土師質土器 皿 | 砂粒含まず | 外：10YR8/4淺黄褐色 内：5YR6/6褐色 | 回転ナデ | 回転ナデ, 底部回転へラキ リ, 板状圧痕 | 2/8 | | |
| 1838 | B 2区 SK01 | | 土師質土器 杯 | 長石・石英細砂少 | 外内：2.5Y7/2灰黄色 | 回転ナデ | 回転ナデ, 底部回転へラキ リ L→R, 板状圧痕 | 5/8 | | |
| 1839 | B 2区 SK01 | | 土師質土器 皿 | 長石・石英細砂少 | 外：10YR8/2成黄褐色 内：10YR8/4成黄褐色 | 回転ナデ | 回転ナデ, 底部回転へラキ リ L→R, 板状圧痕 | 3/8 | 49 | |

B 2区 土器観察票

| 押図番号 | 遺構名 | 土層名 | 器種 | 胎土 | 色調 | 内面調整 | 外面調整 | 残存率 | 備考 | 図版番号 |
|------|-----------|--------|-------------|-----------------|----------------------------------|--------------|----------------------------|-----|----|------|
| 1840 | B 2区 SK01 | | 土師質土器 杯 | 長石・石英細砂少 | 外内：2.5Y8/2灰白色 | 回転ナデ | 回転ナデ | 1/8 | | |
| 1841 | B 2区 SK01 | | 土師質土器 杯 | 長石・石英細砂少 | 外内：2.5Y8/1灰白色 | 回転ナデ | 回転ナデ, 底部マメツ | 1/8 | | |
| 1842 | B 2区 SK01 | | 黒色土器A類 碗 | 砂粒含まず | 外：2.5YR6/6褐色 内：N3/0暗灰色 | 分割ミガキ | 回転ナデ | 1/8 | | |
| 1843 | B 2区 SK01 | | 土師質土器 杯 | 長石・石英細砂少 | 外内：2.5Y8/2灰白色 | 回転ナデ | 回転ナデ | 1/8 | | |
| 1844 | B 2区 SK01 | | 土師質土器 杯 | 砂粒含まず | 外：2.5Y8/2灰白色 内：2.5Y7/2灰黄色 | 回転ナデ | 回転ナデ, 底部回転ヘラキ | 1/8 | | |
| 1845 | B 2区 SK01 | | 土師質土器 杯 | 砂粒含まず | 外：7.5YR7/6褐色 内：10YR8/2灰白色 | 回転ナデ | 回転ナデ, 底部回転ヘラキ | 1/8 | | |
| 1846 | B 2区 SK01 | | 土師質土器 台付皿 | 長石・石英細砂少 | 外内：2.5Y7/3浅黄色 | 回転ナデ, 脚部タテハケ | 回転ナデ, ヨコハケ | 5/8 | | 49 |
| 1847 | B 2区 SK01 | | 土師質土器 台付皿 | 長石・石英細砂少 | 外内：10YR8/3浅黄褐色 | 回転ナデ | 回転ナデ, 底部回転ヘラキ | 7/8 | | 49 |
| 1848 | B 2区 SK01 | | 土師質土器 台付皿 | 長石・石英細砂少 | 外：10YR8/3浅黄褐色 内：2.5Y8/2灰白色 | 回転ナデ | 回転ナデ, 底部回転ヘラキ | 4/8 | | 49 |
| 1849 | B 2区 SK01 | | 土師質土器 台付皿 | 砂粒含まず | 外内：10YR8/2灰白色 | 回転ナデ | 回転ナデ | 1/8 | | |
| 1850 | B 2区 SK01 | | 土師質土器 台付皿 | 砂粒含まず | 外：10YR8/2灰白色 内：7.5YR8/4浅黄褐色 | 回転ナデ | 回転ナデ | 1/8 | | |
| 1851 | B 2区 SK01 | | 楕葉型黒色土器B類 碗 | 長石・石英細砂少 | 外内：N3/0暗灰色 | 4分割ミガキ | 4分割ミガキ | 1/8 | | 49 |
| 1852 | B 2区 SK01 | | 黒色土器A類 碗 | 長石・石英細砂少 | 外：2.5Y8/2灰白色 内：N2/0黒色 | 分割ミガキ | 回転ミガキ, タテハケ | 1/8 | | |
| 1853 | B 2区 SK01 | | 黒色土器A類 碗 | 長石・石英細砂少 | 外：2.5Y8/2灰白色 内：2.5Y2/1黒色 | 5分割ミガキ | 回転ミガキ | 3/8 | | 49 |
| 1854 | B 2区 SK01 | | 黒色土器A類 杯 | 長石・石英細砂少 | 外：2.5Y8/2灰白色 内：2.5Y2/1黒色 | 分割ミガキ | 回転ナデ, 底部回転ヘラキ リ上→R, 板ナデ | 5/8 | | 49 |
| 1855 | B 2区 SK02 | | 十瓶山窯産須恵器 甕 | 長石・石英細砂少 | 外内：N5/0灰色 | 板ナデ | 格子タタキ | 1/8 | | |
| 1856 | B 2区 SK01 | | 十瓶山窯産須恵器 壺 | 長石・石英細砂少 | 外内：N6/0灰色 | 板ナデ | 格子タタキ, 板ナデ | 1/8 | | |
| 1857 | B 2区 SD08 | 出土位置不明 | 土師質土器 皿 | 砂粒含まず | 外：7.5YR7/6褐色 内：2.5Y8/2灰白色 | 回転ナデ | 回転ナデ, 底部 | 2/8 | | |
| 1858 | B 2区 SD08 | 出土位置不明 | 土師質土器 杯 | 細砂少 | 外：10YR7/3にぶい黄褐色 | 回転ナデ | 回転ナデ, 底部回転ヘラキ リ上→R | 3/8 | | |
| 1859 | B 2区 SD08 | 出土位置不明 | 土師質土器 杯 | 長石・石英微砂少 | 外：7.5YR7/6褐色 内：10YR8/2灰白色 | 回転ナデ | 回転ナデ | 1/8 | | |
| 1860 | B 2区 SD08 | 出土位置不明 | 土師質土器 杯 | 長石・石英微砂少 | 外内：7.5YR8/6浅黄褐色 | 回転ナデ | 回転ナデ | 1/8 | | |
| 1861 | B 2区 SD08 | 出土位置不明 | 土師質土器 杯 | 砂粒含まず | 外内：10YR8/3浅黄褐色 | 回転ナデ | 回転ナデ | 1/8 | | |
| 1862 | B 2区 SD08 | 出土位置不明 | 土師質土器 杯 | 長石・石英細砂少 | 外：2.5YR6/4にぶい褐色 内：10YR5/2灰黄褐色 | 回転ナデ | 回転ナデ, 底部回転ヘラキ | 1/8 | | |
| 1863 | B 2区 SD08 | 出土位置不明 | 土師器 碗 | 雲母細砂少 | 外：10YR7/4にぶい黄褐色 内：10YR7/6明黄褐色 | 回転ナデ, ミガキ? | 回転ナデ | 1/8 | | |
| 1864 | B 2区 SD08 | 出土位置不明 | 土師器 碗 | 長石・石英微砂少 | 外：5Y8/1灰白色 内：7.5YR7/6褐色 | ミガキ? | ココナデ | 1/8 | | |
| 1865 | B 2区 SD08 | 出土位置不明 | 黒色土器A類 碗 | 長石・石英細砂少 | 外：2.5Y8/2灰白色 内：N3/0暗灰色 | 分割ミガキ | 回転ミガキ | 1/8 | | |
| 1866 | B 2区 SD08 | 出土位置不明 | 黒色土器A類 碗 | 砂粒含まず | 外：5YR7/4にぶい褐色 内：7.5YR7/6褐色 | ミガキ | 回転ナデ | 3/8 | | |
| 1867 | B 2区 SD08 | 出土位置不明 | 黒色土器A類 碗 | 長石・石英粗砂少, 雲母細砂少 | 外：10YR8/2灰白色 内：10YR2/1黒色 | ミガキ | 回転ナデ | 7/8 | | |
| 1868 | B 2区 SD08 | 出土位置不明 | 楕葉型黒色土器B類 碗 | 長石・石英微砂少 | 外内：N3/0暗灰色 | 分割ミガキ | 分割ミガキ | 1/8 | | |
| 1869 | B 2区 SD08 | 出土位置不明 | 黒色土器B類 碗 | 長石・石英細砂少 | 外内：N3/0暗灰色 | 分割ミガキ | 回転ミガキ | 1/8 | | |

B 2区 土器観察票

| 挿図番号 | 遺構名 | 土層名 | 器種 | 胎土 | 色調 | 内面調整 | 外面調整 | 残存率 | 備考 | 図版番号 |
|------|-----------|--------|-------------|----------------------------|-----------------------------------|-----------|---------------|-----|--------|------|
| 1870 | B 2区 SD08 | 胎土位置不明 | 黑色土器B類 碗 | 長石・石英細砂少 | 外内：N3/0暗灰色 | 分割ミガキ | 回転ミガキ | 1/8 | | |
| 1871 | B 2区 SD08 | 胎土位置不明 | 土師器 羽釜 | 長石・石英粗砂多 | 外内：10YR7/4にぶい黄褐色 | 板ナデ? | タテハケ | 1/8 | | |
| 1872 | B 2区 SD08 | 胎土位置不明 | 須恵器 控鉢 | 長石・石英中粒・細砂普 | 外内：2.5Y8/1灰白色 | 回転ナデ, 板ナデ | 板ナデ | 1/8 | 内面に使用痕 | |
| 1873 | B 2区 SD08 | 胎土位置不明 | 管状土錘 | 長石・石英中粒砂多 | 外：7.5YR7/6褐色 | — | ナデ | 8/8 | | |
| 1874 | B 2区 SD08 | 胎土位置不明 | 土師器 甕 | 長石・石英粗砂多 | 外：10YR5/1褐灰色 内：10YR7/2にぶい黄褐色 | 板ナデ | タテハケ | 1/8 | | |
| 1875 | B 2区 SD08 | 胎土位置不明 | 土師器 籠片 | 長石・石英粗砂多 | 外：10YR7/3にぶい黄褐色 内：2.5Y6/3にぶい黄色 | ヨコハケ | ナデ | 1/8 | | |
| 1876 | B 2区 SD08 | 胎土位置不明 | 支脚or器台 | 長石・石英中粒砂, 細砂多, その他赤色斑粒少 | 外：10YR7/3にぶい黄褐色 内：10YR6/2灰黄褐色 | ナデ | ナデ | 1/8 | | |
| 1877 | B 2区 SD08 | 北側 | 土師質土器 皿 | 長石・石英細砂少 | 外内：2.5Y7/2灰黄色 | 回転ナデ | 回転ナデ | 1/8 | | |
| 1878 | B 2区 SD08 | 北側 | 土師質土器 皿 | 長石・石英細砂少 | 外内：7.5YR8/4浅黄褐色 | 回転ナデ | 回転ナデ, 底部回転ヘラキ | 1/8 | | |
| 1879 | B 2区 SD08 | 北側 | 黑色土器A類 碗 | 長石・石英細砂少 | 外：10YR7/3にぶい黄褐色 内：2.5Y4/1黄灰色 | 分割ミガキ | 回転ナデ | 1/8 | | |
| 1880 | B 2区 SD08 | 西側 | 十瓶山窯産須恵器 鉢 | 長石・石英粗・細砂少 | 外内：5Y8/1灰白色 | 回転ナデ | 回転ナデ, 板ナデ | 1/8 | | |
| 1881 | B 2区 SD08 | 西側 | 黑色土器A類 碗 | 長石・石英細砂少 | 外：7.5YR5/2灰褐色 内：10YR5/1褐灰色 | ミガキ | ミガキ | 1/8 | | |
| 1882 | B 2区 SD08 | 東側 | 土師質土器 杯 | 長石・石英細砂少 | 外：10YR8/2灰白色 内：10YR8/3浅黄褐色 | 回転ナデ | 回転ナデ, 底部回転ヘラキ | 3/8 | | |
| 1883 | B 2区 SD08 | 東側 | 土師質土器 杯 | 長石・石英細砂少 | 外内：10YR8/3浅黄褐色 | 回転ナデ | 回転ナデ | 1/8 | | |
| 1884 | B 2区 SD08 | 東側 | 土師質土器 杯 | 長石・石英微砂少 | 外内：2.5YR6/8褐色 | 回転ナデ | 回転ナデ, 底部回転ヘラキ | 1/8 | | |
| 1885 | B 2区 SD08 | 東側 | 東播系須恵器 碗 | 長石・石英細砂少 | 外：5Y5/1灰色 内：5Y5/1灰色 | 回転ナデ | 回転ナデ | 1/8 | | |
| 1886 | B 2区 SD08 | 東側 | 土師器 碗 | 長石・石英細砂少 | 外内：7.5YR8/4浅黄褐色 | 回転ナデ | 回転ナデ | 1/8 | | |
| 1887 | B 2区 SD08 | 東側 | 土師質土器 杯 | 長石・石英中粒砂・細砂少 | 外：5YR7/6褐色 内：7.5YR8/4浅黄褐色 | 回転ナデ | 回転ナデ | 1/8 | | |
| 1888 | B 2区 SD08 | 東側 | 土師質土器 杯 | 長石・石英細砂少 | 外：7.5YR8/4浅黄褐色 内：2.5Y8/2灰白色 | 回転ナデ | 回転ナデ | 7/8 | | |
| 1889 | B 2区 SD08 | 東側 | 黑色土器A類 碗 | 砂粒含まず | 外：2.5Y4/1黄灰色 内：N3/0暗灰色 | 分割ミガキ | 回転ミガキ | 1/8 | | |
| 1890 | B 2区 SD08 | 東側 | 黑色土器A類 碗 | 砂粒含まず | 外：7.5GY8/3浅黄褐色 内：7.5GY3/1黒褐色 | 分割ミガキ | 回転ミガキ | 1/8 | | |
| 1891 | B 2区 SD08 | 東側 | 桶葉型黑色土器B類 碗 | 雲母細砂少 | 外内：N3/0暗灰色 | 分割ミガキ | 分割ミガキ | 1/8 | | |
| 1892 | B 2区 SD08 | 南側 | 土師質土器 皿 | 長石・石英細砂少 | 外内：10YR8/2灰白色 | 回転ナデ | 回転ナデ, 底部回転ヘラキ | 1/8 | | |
| 1893 | B 2区 SD08 | 南側 | 土師質土器 杯 | 長石・石英細砂少 | 外内：10YR7/4にぶい黄褐色 | 回転ナデ | 回転ナデ, 底部回転ヘラキ | 1/8 | | |
| 1894 | B 2区 SD08 | 南側 | 土師器 杯 | 長石・石英細砂少 | 外：7.5YR8/4浅黄褐色 内：10YR8/2灰白色 | 回転ナデ | 回転ナデ, 底部回転ヘラキ | 1/8 | | |
| 1895 | B 2区 SD08 | 南側 | 土師器 碗 | 長石・石英細砂少 | 外：2.5YR6/6褐色 内：N4/0灰色 | ミガキ | ミガキ | 1/8 | | |
| 1896 | B 2区 SD08 | 南側 | 土師質土器 台付き皿 | 砂粒含まず | 外：10YR8/4浅黄褐色 内：10YR8/1灰白色 | 回転ナデ | 回転ナデ | 1/8 | | |
| 1897 | B 2区 SD08 | 南側 | 土師器 碗 | 長石・石英細砂少 | 外：10R6/8赤褐色 内：5YR6/6褐色 | 分割ミガキ | 回転ナデ | 7/8 | | |
| 1898 | B 2区 SD08 | 南側 | 黑色土器A類 碗 | 長石・石英細砂少 | 外：2.5YR7/6褐色 内：5Y4/1灰色 | ミガキ | 回転ミガキ | 4/8 | | |
| 1899 | B 2区 SD08 | 南側 | 黑色土器A類 碗 | 砂粒含まず | 外：7.5YR7/4にぶい褐色 内：N3/0暗灰色 | 分割ミガキ | 回転ミガキ | 1/8 | | |

B 2区 土器観察票

| 挿図番号 | 遺構名 | 土層名 | 器種 | 胎土 | 色調 | 内面調整 | 外面調整 | 残存率 | 備考 | 図版番号 |
|------|-----------|-----|------------|-------------|------------------------------------|-----------|------------|-----|----|------|
| 1900 | B 2区 SD08 | 南側 | 黒色土器A類 碗 | 長石・石英細砂少 | 外：2.5Y8/2灰白色 内：5Y4/1灰色 | ミガキ | ミガキ | 2/8 | | |
| 1901 | B 2区 SD08 | 南側 | 黒色土器A類 碗 | 砂粒含まず | 外：10YR8/2灰白色 内：2.5Y2/1黒色 | ミガキ | 回転ナデ | 2/8 | | |
| 1902 | B 2区 SD08 | 南側 | 黒色土器A類 碗 | 長石・石英細砂少 | 外：2.5Y8/1灰白色 内：N3/0暗灰色 | ミガキ | 回転ナデ | 1/8 | | |
| 1903 | B 2区 SD08 | 南側 | 黒色土器A類 碗 | 長石・石英細砂少 | 外：2.5Y8/2灰白色 内：N3/0暗灰色 | 回転ナデ | ミガキ | 1/8 | | |
| 1904 | B 2区 SD08 | 南側 | 黒色土器A類 碗 | 長石・石英微砂少 | 外：10YR7/2にふい黄褐色 内：N3/0暗灰色 | 分割ヨコミガキ | 回転ミガキ、ケズリ | 1/8 | | |
| 1905 | B 2区 SD08 | 南側 | 黒色土器A類 碗 | 長石・石英細砂少 | 外：7.5YR8/4浅黄褐色 内：N1.5/0黒色 | 分割ミガキ | ヨコミガキ | 2/8 | | |
| 1906 | B 2区 SD08 | 南側 | 桶型黒色土器B類 碗 | 長石・石英細砂少 | 外内：5Y2/1黒色 | 分割ミガキ | 回転ナデ | 1/8 | | |
| 1907 | B 2区 SD08 | 南側 | 須恵器 碗 | 長石・石英細砂少 | 外内：5Y8/1灰白色 | ミガキ | 回転ナデ | 1/8 | | |
| 1908 | B 2区 SD08 | 南側 | 十瓶山窯産須恵器 壺 | 長石・石英細砂普 | 外：2.5Y2/1黒色 内：N4/0灰色 | 板ナデ | 格子タタキ | 1/8 | | |
| 1909 | B 2区 SD08 | 南側 | 十瓶山窯産須恵器 壺 | 長石・石英細砂少 | 外内：N5/0灰色 | 板ナデ | 板ナデ、格子タタキ | 2/8 | | |
| 1910 | B 2区 SD08 | 南側 | 十瓶山窯産須恵器 鉢 | 長石・石英細砂少 | 外：N7/0灰白色 内：N6/0灰色 | 板ナデ | 格子タタキ、板ナデ | 1/8 | | |
| 1911 | B 2区 SD08 | 南側 | 十瓶山窯産須恵器 鉢 | 長石・石英中粒砂少 | 外内：N7/0灰白色 | 回転ナデ | 回転ナデ | 1/8 | | |
| 1912 | B 2区 SD08 | 南側 | 十瓶山窯産須恵器 鉢 | 長石・石英細砂少 | 外内：2.5Y8/3浅黄色 | 回転ナデ、火だすき | 回転ナデ、火だすき | 1/8 | | |
| 1913 | B 2区 SD08 | 南側 | 十瓶山窯産須恵器 鉢 | 長石・石英細砂少 | 外：2.5Y7/1灰白色 内：5Y7/1灰白色 | 回転ナデ | 回転ナデ、格子タタキ | 1/8 | | |
| 1914 | B 2区 SD08 | 南側 | 土師器 甕 | 長石・石英粗砂多 | 外：10YR7/3にふい黄褐色 内：7.5YR7/6褐色 | 板ナデ | タテハケ | 1/8 | | |
| 1915 | B 2区 SD08 | 南側 | 土師器 甕 | 長石・石英粗砂多 | 外内：10YR7/3にふい黄褐色 | 板ナデ | タテハケ | 1/8 | | |
| 1916 | B 2区 SD08 | 南側 | 土師器 羽釜 | 長石・石英粗砂多 | 外内：2.5Y7/2灰黄色 | 板ナデ | タテハケ、ナデ | 1/8 | | |
| 1917 | B 2区 SD08 | 南側 | 土師器 甕 | 長石・石英粗・中粒砂多 | 外：10YR8/3浅黄褐色 内：10YR7/4にふい黄褐色 | 板ナデ | タテハケ | 2/8 | | |
| 1918 | B 2区 SD08 | 南側 | 土師器 甕 | 長石・石英粗砂多 | 外内：10YR8/4浅黄褐色 | 板ナデ | タテハケ | 1/8 | | |
| 1919 | B 2区 SD08 | 南側 | 土師器 甕 | 長石・石英中粒砂多 | 外：10YR7/2にふい黄褐色 内：10YR6/2灰黄褐色 | 板ナデ | タテハケ | 1/8 | | |
| 1920 | B 2区 SD08 | 南側 | 土師器 甕 | 長石・石英粗砂多 | 外：10YR7/2にふい黄褐色 内：10YR7/3にふい黄褐色 | 板ナデ | タテハケ | 1/8 | | |
| 1921 | B 2区 SD08 | 南側 | 十瓶山窯産須恵器 甕 | 長石・石英細砂少 | 外：7.5Y4/1灰色 内：N6/0灰色 | 板ナデ | 格子タタキ | 1/8 | | |
| 1922 | B 2区 SD08 | 南側 | 十瓶山窯産須恵器 甕 | 長石・石英細砂普 | 外内：5Y6/1灰色 | 格子タタキ | 板ナデ | 1/8 | | |
| 1923 | B 2区 SD08 | 南側 | 須恵質 平瓦 | 長石・石英中粒砂少 | 外内：N6/0灰色 | 凹面編目 | 凸面編目タタキ | 1/8 | | |
| 1924 | B 2区 SD08 | 南側 | 管状土鍾 | 長石・石英粗砂多 | 外：7.5YR4/1褐灰色 内：10YR3/1黒褐色 | - | ナデ | 6/8 | | |
| 1925 | B 2区 SD08 | 南側 | 管状土鍾 | 長石・石英粗砂少 | 外：2.5Y4/1黄灰色 | - | ナデ | - | | |
| 1926 | B 2区 SD08 | 南側 | 管状土鍾 | 長石・石英細砂少 | 外：5YR5/1褐灰色 | - | ナデ | 8/8 | | |
| 1927 | B 2区 SD08 | 南側 | 管状土鍾 | 長石・石英中粒砂少 | 外：2.5Y3/1黒褐色 | - | ナデ | 7/8 | | |
| 1928 | B 2区 SD08 | 南側 | 管状土鍾 | 長石・石英細砂少 | 外：5Y4/1灰色 | - | ナデ | 7/8 | | |
| 1930 | B 2区 SD08 | | 縄文 深鉢 | 長石・石英細砂少 | 外：7.5YR5/6明褐色 内：7.5YR6/8褐色 | マメツ | マメツ | 1/8 | | |

B 2区 土器観察票

| 挿入番号 | 遺構名 | 土層名 | 器種 | 胎土 | 色調 | 内面調整 | 外面調整 | 残存率 | 備考 | 図版番号 |
|------|-----------|-----|--------------|-------------|--------------------------------------|---------------|--------------|-----|----|------|
| 1931 | B 2区 SD08 | | 縄文 深鉢 | 長石・石英細砂少 | 外：5Y6/6オリーブ 内：5YR6/3にぶい、褐色 | マメツ | マメツ | 8/8 | | |
| 1932 | B 2区 SD08 | | 縄文 深鉢 | 長石・石英細砂少 | 外：10YR7/2にぶい、黄褐色 内：7.5YR8/6浅黄褐色 | マメツ | マメツ | 1/8 | | |
| 1933 | B 2区 SD08 | | 縄文 深鉢 | 長石・石英細砂少 | 外内：10YR4/2灰黄褐色 | マメツ | マメツ | 1/8 | | |
| 1934 | B 2区 SD08 | | 縄文 深鉢 | 長石・石英細砂少 | 外内：7.5YR4/4褐色 | マメツ | マメツ | 1/8 | | |
| 1935 | B 2区 SD08 | | 縄文 深鉢 | 長石・石英細砂多 | 外：7.5YR5/4にぶい、褐色 内：10YR7/3にぶい、黄褐色 | 板ナデ | マメツ | 1/8 | | |
| 1936 | B 2区 SD08 | | 縄文 深鉢 | 長石・石英細砂多 | 外：7.5YR5/4にぶい、褐色 内：10YR6/2灰黄褐色 | マメツ | マメツ | 1/8 | | |
| 1937 | B 2区 SB10 | | 土師質土器 皿 | 長石・石英微砂少 | 外内：10YR7/3にぶい、黄褐色 | 回転ナデ | 回転ナデ、底部回転ヘラキ | 1/8 | | |
| 1938 | B 2区 SB10 | | 土師質土器 皿 | 長石・石英微砂少 | 外内：10YR6/4にぶい、黄褐色 | 回転ナデ | 回転ナデ、底部回転ヘラキ | 1/8 | | |
| 1939 | B 2区 SB10 | | 土師質土器 皿 | 長石・石英微砂少 | 外内：10YR8/2灰白色 | 回転ナデ | 回転ナデ、底部回転ヘラキ | 1/8 | | |
| 1940 | B 2区 SB10 | | 土師質土器 杯 | 長石・石英微砂少 | 外内：7.5YR7/6褐色 | 回転ナデ | 回転ナデ | 1/8 | | |
| 1941 | B 2区 SB10 | | 土師質土器 台付皿 | 長石・石英中粒砂少 | 外内：10YR8/2灰白色 | 回転ナデ | 回転ナデ | 1/8 | | |
| 1942 | B 2区 SB10 | | 土師質 台付皿 | 長石・石英細砂少 | 外内：10YR8/1灰白色 | 回転ナデ | 回転ナデ | 1/8 | | |
| 1943 | B 2区 SB10 | | 土師質土器 杯 | 長石・石英微砂少 | 外内：2.5Y7/1灰白色 7.5YR6/6褐色 | 回転ナデ | 回転ナデ、底部回転ヘラキ | 5/8 | | |
| 1944 | B 2区 SB10 | | 土師質土器 杯 | 長石・石英微砂少 | 外：10YR8/1灰白色 内：10YR8/2灰白色 | 回転ナデ | 回転ナデ、底部回転ヘラキ | 3/8 | | |
| 1945 | B 2区 SB10 | | 土師質土器 杯 | 砂粒含まず | 外内：7.5YR7/6褐色 | 回転ナデ | 回転ナデ、底部回転ヘラキ | 1/8 | | |
| 1946 | B 2区 SB10 | | 土師質土器 杯 | 長石・石英微砂少 | 外内：7.5YR6/6褐色 | 回転ナデ | 回転ナデ | 1/8 | | |
| 1947 | B 2区 SB10 | | 土師質土器 杯 | 長石・石英微砂少 | 外内：2.5Y7/2灰黄色 | 回転ナデ | 回転ナデ、底部回転ヘラキ | 1/8 | | |
| 1948 | B 2区 SB10 | | 黒色土器 A類 碗 | 長石・石英微砂少 | 外：N2/0黒色、2.5Y8/1灰白色 内：N2/0黒色 | ヨコミガキ | ヨコミガキ | 1/8 | | |
| 1949 | B 2区 SB10 | | 黒色土器 碗 | 長石・石英微砂少 | 外内：2.5Y7/2灰黄色 | タテミガキ | 回転ヨコミガキ | 2/8 | | |
| 1950 | B 2区 SB10 | | 黒色土器 A類 碗 | 雲母微砂少 | 外：2.5Y8/2灰白色 内：2.5Y2/1黒色 | 分割ヨコミガキ | ヨコミガキ | 1/8 | | |
| 1951 | B 2区 SB10 | | 黒色土器 A類 碗 | 砂粒含まず | 外：7.5YR7/4にぶい、褐色 内：5Y2/1黒色 | タテ・ヨコハケ、ヨコミガキ | ヨコミガキ | 1/8 | | |
| 1952 | B 2区 SB10 | | 黒色土器 A類 碗 | 長石・石英微砂少 | 外：7.5YR5/3にぶい、褐色 内：10YR2/1黒色 | ヨコミガキ | ヨコミガキ | 1/8 | | |
| 1953 | B 2区 SB10 | | 黒色土器 A類 碗 | 長石・石英細砂少 | 外：7.5YR5/1褐灰色 内：10YR2/1黒色 | 分割ヨコミガキ | ヨコミガキ | 1/8 | | |
| 1954 | B 2区 SB10 | | 黒色土器 A類 碗 | 長石・石英細砂・微砂少 | 外：2.5Y7/3浅黄色 内：5Y2/1黒色 | 分割ミガキ | 回転ミガキ、ヨコケズリ | 5/8 | | |
| 1955 | B 2区 SB10 | | 楠葉型黒色土器 B類 碗 | 長石・石英微砂少 | 外：7.5YR3/1黒褐色 内：7.5YR2/1黒色 | ミガキ、見込み格子 | ミガキ | 1/8 | | |
| 1956 | B 2区 SB10 | | 土師器 甕 | 長石・石英粗・中粒砂多 | 外：10YR4/1褐灰色 内：10YR7/3にぶい、黄褐色 | 板ナデ、ヨコナデ | タテハケ、ヨコナデ | 1/8 | | |
| 1957 | B 2区 SB10 | | 土師器 甕 | 長石・石英粗砂多 | 外：10YR4/1褐灰色 内：10YR7/3にぶい、黄褐色 | 板ナデ、ヨコナデ | タテハケ、ヨコナデ | 1/8 | | |
| 1958 | B 2区 SB03 | | 土師質土器 皿 | 長石・石英微砂少 | 外：10YR8/3浅黄褐色 内：7.5YR8/3浅黄褐色 | 回転ナデ | 回転ナデ | 1/8 | | |
| 1959 | B 2区 SB03 | | 土師質土器 皿 | 砂粒含まず | 外：7.5YR7/6褐色 内：5YR8/4浅褐色 | 回転ナデ | 回転ナデ、回転ヘラキ | 1/8 | | |
| 1960 | B 2区 SB03 | | 須恵器 杯? | 長石・石英細砂少 | 外：10YR8/3浅黄褐色 内：10YR8/2灰白色 | 回転ナデ | タテハケ、回転ナデ | 1/8 | | |

B 2区 土器観察票

| 挿図番号 | 遺構名 | 土層名 | 器種 | 胎土 | 色調 | 内面調整 | 外面調整 | 残存率 | 備考 | 図版番号 |
|------|-----------|-----|-------------|-----------------|------------------------------------|------------|-------------------------|-----|----|------|
| 1961 | B 2区 SB03 | | 篠簾須恵器 杯 | 砂粒含まず | 外内：N8/0灰白 | ヨコナデ | ヨコナデ, 底部回転糸切り | 1/8 | | |
| 1962 | B 2区 SB03 | | 黒色土器A類 碗 | 長石・石英微砂少 | 外：2.5YR7/3浅黄褐色 内：2.5Y2/1黒色 | ヨコミガキ | ヨコケズリ, ヨコミガキ | 3/8 | | |
| 1963 | B 2区 SB02 | | 土師器 甗 | 長石・石英粗砂多, 赤色斑粒多 | 外：7.5YR5/3にぶい褐色 内：10YR7/3にぶい黄褐色 | ヨコハケ, ヨコナデ | タテ・ヨコハケ, ヨコナデ | 1/8 | | |
| 1964 | B 2区 SB02 | | 土師器 甗 | 長石・石英粗・中粒砂多 | 外：5YR6/2灰褐色 内：10YR7/3にぶい黄褐色 | 板ナデ | タテハケ, ナデ | 1/8 | | |
| 1965 | B 2区 SB02 | | 十瓶山窯産須恵器 甗 | 長石・石英中・細砂多 | 外：5Y6/1灰色 内：N7/0灰色 | タタキ | 板ナデ, ナデ | 1/8 | | |
| 1966 | B 2区 SK16 | | 龍泉窯系青磁 碗 | 砂粒含まず | 外内：10Y6/2オリーブ灰色 | 施釉 | 施釉 | 2/8 | | |
| 1967 | B 2区 SB02 | | 黒色土器A類 碗 | 砂粒含まず | 外：10YR8/2灰白色 内：10YR3/1黒褐色 | 分割ミガキ | 回転ミガキ | 1/8 | | |
| 1968 | B 2区 SB02 | | 黒色土器A類 碗 | 長石・石英微砂少 | 外：7.5YR7/4にぶい褐色 内：7.5YR5/1褐色 | ミガキ | 回転ミガキ | 1/8 | | |
| 1969 | B 2区 SB02 | | 土師質土器 皿 | 砂粒含まず | 外：7.5YR7/3にぶい褐色 内：5YR6/4にぶい褐色 | 回転ナデ | 回転ナデ, 底部回転ヘラキ | 1/8 | | |
| 1970 | B 2区 SB09 | | 桶楽型黒色土器B類 碗 | 砂粒含まず | 外内：N3/0灰色 | ミガキ密 | ミガキ密 | 1/8 | | |
| 1971 | B 2区 SB09 | | 土師質土器 皿 | 長石・石英細砂・微砂少 | 外：7.5YR8/3浅黄褐色 内：5YR8/3淡褐色 | 回転ナデ | 回転ナデ, 底部回転ヘラキ | 1/8 | | |
| 1972 | B 2区 SB08 | | 十瓶山窯産須恵器 壺 | 長石・石英微砂少 | 外：10R5/2灰赤色 内：N6/0灰色 | ヨコナデ | ヨコナデ | 1/8 | | |
| 1973 | B 2区 SB08 | | 土師質土器 碗 | 砂粒含まず | 外内：10YR8/2灰白色 | 回転ナデ | 回転ナデ | 2/8 | | |
| 1974 | B 2区 SB08 | | 土師質土器 杯 | 長石・石英細砂少 | 外：5YR7/6褐色 内：10YR8/2灰白色 | 回転ナデ | 回転ナデ, 底部回転ヘラキ | 1/8 | | |
| 1975 | B 2区 SB05 | | 須恵器 杯蓋 | 砂粒含まず | 外内：N6/0灰色 | ヨコナデ | ヨコナデ | 1/8 | | |
| 1976 | B 2区 SB05 | | 土師質土器 杯 | 長石・石英微砂少 | 外：10YR7/3にぶい黄褐色 内：10YR6/2灰黄褐色 | 回転ナデ | 回転ナデ | 1/8 | | |
| 1977 | B 2区 SB05 | | 土師質土器 皿 | 長石・石英微砂少量 | 外内：10YR4/4褐色 | 回転ナデ | 回転ナデ | 1/8 | | |
| 1978 | B 2区 SB05 | | 土師質土器 杯 | 長石・石英細砂微量 | 外：5YR6/2灰褐色 内：10YR7/3にぶい黄褐色 | 回転ナデ | 回転ナデ, 底部回転ヘラキ | 4/8 | | |
| 1979 | B 2区 SB05 | | 土師質土器 杯 | 長石・石英微砂少 | 外：7.5YR7/4にぶい褐色 内：7.5YR7/3にぶい褐色 | 回転ナデ | 回転ナデ, 底部回転ヘラキ | 1/8 | | |
| 1980 | B 2区 SB05 | | 土師質土器 杯 | 長石・石英細砂少 | 外：5YR7/6褐色 内：5YR8/4淡褐色 | 回転ナデ | 底部回転ヘラキリ, 板状正 痕, 上→R | 2/8 | | |
| 1981 | B 2区 SB05 | | 土師器 甗 | 長石・石英粗砂多 | 外内：10YR7/3にぶい黄褐色 | ヨコハケ | ヨコナデ, タテハケ | 1/8 | | |
| 1982 | B 2区 SB05 | | 土師器 甗 | 長石・石英粗・中粒砂やや多 | 外：7.5YR6/1褐色 内：7.5YR8/3浅黄褐色 | ヨコナデ, ヨコハケ | ヨコナデ, タテハケ | 1/8 | | |
| 1983 | B 2区 SB11 | | 東播系須恵器 碗 | 長石・石英細砂少 | 外：N6/0灰色 内：N5/0灰色 | 回転ナデ, 火タスキ | 回転ナデ, 火タスキ | 1/8 | | |
| 1984 | B 2区 SB11 | | 土師質土器 皿 | 長石・石英細砂少 | 外：5YR7/6褐色 内：7.5YR7/4にぶい黄褐色 | 回転ナデ | 回転ナデ, 底部回転ヘラキ | 1/8 | | |
| 1985 | B 2区 SB06 | | 土師質土器 杯 | 長石・石英粗・細砂少 | 外内：5Y8/1灰白色 | 回転ナデ | 回転ナデ, 底部回転ヘラキ | 2/8 | | |
| 1986 | B 2区 SB07 | | 土師器 甗 | 長石・石英粗砂・中粒砂多 | 外内：10YR7/4にぶい黄褐色 | ヨコハケ, ヨコナデ | タテハケ, ヨコナデ | 2/8 | | |
| 1987 | B 2区 SD03 | | 土師質土器 杯 | 砂粒含まず | 外：5Y8/2灰白色 内：10YR7/4にぶい黄褐色 | 回転ナデ | 回転ナデ, 底部回転ヘラキ | 1/8 | | |
| 1988 | B 2区 SD03 | | 土師質土器 杯 | 長石・石英細砂少 | 外内：10YR8/3浅黄褐色 | 回転ナデ | 回転ナデ, 底部回転ヘラキ | 1/8 | | |
| 1989 | B 2区 SD03 | | 土師質土器 杯 | 長石・石英細砂少 | 外内：2.5Y8/3淡黄色 | 回転ナデ | 回転ナデ, 底部回転ヘラキ | 1/8 | | |
| 1990 | B 2区 SD03 | | 黒色土器A類 碗 | 砂粒含まず | 外：10YR2/8灰白色 内：10YR1/3黒褐色 | ミガキ | 回転ナデ | 2/8 | | |

B 2区 土器観察票

| 挿入番号 | 遺構名 | 土層名 | 器種 | 胎土 | 色調 | 内面調整 | 外面調整 | 残存率 | 備考 | 図版番号 |
|------|-----------|-----|------------|------------|--|----------|--------------|-----|----|------|
| 1991 | B 2区 SD03 | | 東播系須恵器 碗 | 長石・石英細砂少 | 外内：N6/0灰色 | 回転ナデ | 回転ナデ,底部回転糸切り | 1/8 | | |
| 1992 | B 2区 SD03 | | 十瓶山窯産須恵器 鉢 | 長石・石英粗砂少 | 外内：5Y7/1灰白色 | 板ナデ,回転ナデ | 板ナデ | 2/8 | | |
| 1993 | B 2区 SD03 | | 十瓶山窯産須恵器 壺 | 長石・石英細砂少 | 外：N6/0灰色 内：N5/0灰色 | 回転ナデ | 格子タタキ,板ナデ | 1/8 | | |
| 1994 | B 2区 SD03 | | 須恵器 壺 | 長石・石英細砂少 | 外：5Y7/1灰白色 内：5Y8/1灰白色 | ケズリ,回転ナデ | 回転ナデ | 1/8 | | |
| 1995 | B 2区 SD03 | | 土師器 羽釜 | 長石・石英粗砂多 | 外内：2.5Y7/4浅黄色 | 板ナデ | タテハケ | 1/8 | | |
| 1996 | B 2区 SD03 | | 十瓶山窯産須恵器 甕 | 砂粒含まず | 外：5Y7/1灰白色 内：5Y6/1灰白色 | 板ナデ | 格子タタキ | 1/8 | | |
| 1997 | B 2区 SD03 | | 弥生前期 壺 | 長石・石英粗砂多 | 外：7.5YR7/6褐色 内：2.5Y5/1黄灰色 | マメツ | マメツ | 1/8 | | |
| 1998 | B 2区 SD03 | | 弥生前期 甕 | 長石・石英粗砂多 | 外：7.5YR6/4にぶい,褐色 内：2.5Y5/2暗灰黄色 | 板ナデ | 指オサエ | 2/8 | | |
| 1999 | B 2区 SD03 | | 管状土甕 | 長石・石英粗砂普 | 外内：7.5YR7/4にぶい,褐色 | — | ナデ | 4/8 | | |
| 2000 | B 2区 SD04 | | 土師器 碗 | 砂粒含まず | 外内：10YR8/4浅黄褐色 | ミガキ | ミガキ | 1/8 | | |
| 2001 | B 2区 SD04 | | 黒色土器A類 碗 | 雲母微砂少 | 外：2.5Y8/2灰白色 内：N3/0暗灰色 | 分割ミガキ | 回転ナデ | 1/8 | | |
| 2002 | B 2区 SD04 | | 土師質土器 杯 | 長石・石英細砂少 | 外内：10YR5/2灰黄褐色 | 回転ナデ | 回転ナデ,底部回転ヘラキ | 2/8 | | |
| 2003 | B 2区 SD04 | | 和泉型瓦器 碗 | 砂粒含まず | 外内：5Y6/1灰色 | ヨコミガキ | ヨコミガキ | 1/8 | | |
| 2004 | B 2区 SD04 | | 弥生前期 蓋 | 長石・石英粗砂多 | 外内：10YR7/4にぶい,黄褐色 | ナデ | ナデ | 1/8 | | |
| 2005 | B 2区 SD04 | | 弥生前期 甕 | 長石・石英粗砂多 | 外：10YR6/4にぶい,黄褐色 内：2.5Y7/3浅黄色 | ナデ | ナデ | 1/8 | | |
| 2006 | B 2区 SD04 | | 弥生前期 甕 | 長石・石英粗砂多 | 外：7.5YR6/6褐色 内：2.5Y7/3浅黄色 | ナデ | ナデ | 2/8 | | |
| 2007 | B 2区 SD22 | | 十瓶山窯産須恵器 甕 | 長石・石英細砂少 | 外：N4/0灰色 内：N6/0灰色 | 板ナデ | 格子タタキ | 1/8 | | |
| 2008 | B 2区 SD22 | | 土師質土器 杯 | 長石・石英細砂少 | 外内：10YR8/3浅黄褐色 | 回転ナデ | 回転ナデ | 1/8 | | |
| 2009 | B 2区 SD21 | | 土師質土器 甕 | 長石・石英粗・細砂普 | 外：10YR7/3にぶい,黄褐色 内：10YR6/3にぶい,黄褐色 | 回転ナデ,板ナデ | 回転ナデ,板ナデ | 1/8 | | |
| 2010 | B 2区 SD21 | | 土師質土器 鍋 | 長石・石英中粒砂普 | 外：7.5YR8/3浅黄褐色 内：10YR8/2灰白色 | ナデ | ナデ | 1/8 | | |
| 2011 | B 2区 SD21 | | 土師質土器 鍋 | 長石・石英粗・細砂多 | 外内：10YR6/4にぶい,黄褐色 | 板ナデ | ナデ | 1/8 | | |
| 2012 | B 2区 SD21 | | 陶器 徳利 | 砂粒含まず | 外：7.5YR2/2黒褐色 内：2.5Y7/4浅黄色 | 回転ナデ | 施釉 | 1/8 | | |
| 2013 | B 2区 SD21 | | 陶器 台付伊明受皿 | 砂粒含まず | 外：10YR7/3にぶい,黄褐色 5GY8/1灰白色 内：5GY8/1灰白色 | — | 施釉 | 6/8 | | |
| 2014 | B 2区 SD05 | | 土師質土器 皿 | 長石・石英細砂少 | 外内：10YR8/3浅黄褐色 | 回転ナデ | 回転ナデ | 1/8 | | |
| 2015 | B 2区 SD05 | | 土師質土器 皿 | 砂粒含まず | 外内：10YR7/2にぶい,黄褐色 | 回転ナデ | 回転ナデ | 1/8 | | |
| 2016 | B 2区 SD05 | | 土師質土器 杯 | 砂粒含まず | 外内：10YR8/2灰白色 | 回転ナデ | 回転ナデ | 1/8 | | |
| 2017 | B 2区 SD05 | | 土師質土器 杯 | 砂粒含まず | 外内：10YR8/2灰白色 | 回転ナデ | 回転ナデ,底部回転ヘラキ | 2/8 | | |
| 2018 | B 2区 SD05 | | 黒色土器A類 碗 | 長石・石英細砂少 | 外：10YR7/2にぶい,黄褐色 内：5YR6/6褐色 10YR2/1黒色 | 分割ミガキ | 回転ミガキ? | 1/8 | | |

B 2区 土器観察票

| 種目番号 | 遺構名 | 土層名 | 器種 | 胎土 | 色調 | 内面調整 | 外面調整 | 残存率 | 備考 | 図版番号 |
|------|-----------|-----|------------|------------------------|--|---------|--------------|-----|----|------|
| 2019 | B 2区 SD05 | | 土師器 碗 | 砂粒含まず | 外内：5Y5/1灰白色 | ヨコミガキ | 回転ナデ | 1/8 | | |
| 2020 | B 2区 SD05 | | 土師器 碗 | 長石・石英細砂極少 | 外内：2.5Y7/2灰黄色 | ミガキ | 回転ナデ | 1/8 | | |
| 2021 | B 2区 SD05 | | 黒色土器A類 碗 | 長石・石英細砂少 | 外：10YR8/2灰白色 内：10YR4/1褐灰色 | 分割ミガキ | 回転ナデ | 1/8 | | |
| 2022 | B 2区 SD05 | | 黒色土器A類 碗 | 長石・石英細砂少 | 外内：2.5Y7/2灰黄色 | ミガキ | 回転ナデ | 2/8 | | |
| 2023 | B 2区 SD05 | | 黒色土器A類 碗 | 砂粒含まず | 外内：10YR7/3にぶい、黄褐色 | ミガキ | 回転ナデ | 1/8 | | |
| 2024 | B 2区 SD05 | | 黒色土器A類 碗 | 長石・石英細砂少 | 外：10YR4/1褐灰色 内：2.5Y4/1黄灰色 | 分割ミガキ | 回転ナデ | 1/8 | | |
| 2025 | B 2区 SD05 | | 十瓶山窯産須恵器 鉢 | 長石・石英細砂少 | 外内：2.5Y8/1灰白色 | ナデ | 回転ナデ | 1/8 | | |
| 2026 | B 2区 SD05 | | 十瓶山窯産須恵器 鉢 | 長石・石英細砂少 | 外内：2.5Y7/1灰白色 | 回転ナデ | 回転ナデ | 1/8 | | |
| 2027 | B 2区 SD05 | | 土師器 甕 | 長石・石英粗砂多 | 外内：2.5Y6/2灰黄色 | 板ナデ | ナデ | 1/8 | | |
| 2028 | B 2区 SD05 | | 土師器 甕 | 長石・石英中・細砂少 | 外内：10YR6/2灰黄褐色 | 板ナデ | タテハケ | 1/8 | | |
| 2029 | B 2区 SD05 | | 管状土錘 | 長石・石英中粒砂普 | 外：5Y3/1オリーブ黒色 | — | ナデ | 7/8 | | |
| 2030 | B 2区 SD05 | | 管状土錘 | 長石・石英細砂少 | 外内：10YR7/3にぶい、黄褐色 | — | ナデ | 7/8 | | |
| 2031 | B 2区 SD17 | | 土師質土器 杯 | 長石・石英細砂少 | 外：2.5YR7/3淡赤褐色 内：5YR7/2明褐色 | 回転ナデ | 回転ナデ | 1/8 | | |
| 2032 | B 2区 SD17 | | 土師器 杯 | 長石・石英細砂少 | 外内：10YR7/4にぶい、黄褐色 | 回転ナデ | 回転ナデ | 1/8 | | |
| 2033 | B 2区 SD17 | | 須恵器 捏鉢 | 長石・石英粗・細砂多 | 外：2.5Y4/1黄灰色 内：10YR5/1褐灰色 | マメツ | マメツ | 1/8 | | |
| 2034 | B 2区 SD17 | | 十瓶山窯産須恵器 甕 | 長石・石英細砂少 | 外：2.5Y6/1黄灰色 内：2.5Y7/1灰白色 | 板ナデ | 格子タタキ | 1/8 | | |
| 2035 | B 2区 SD17 | | 十瓶山窯産須恵器 壺 | 長石・石英細砂少 | 外内：N6/0灰色 | 回転ナデ | 平行タタキ | 1/8 | | |
| 2036 | B 2区 SD27 | | 黒色土器A類 碗 | 長石・石英細砂少 | 外：10YR8/3浅黄褐色 内：10YR2/1黒色 | 分割ミガキ | マメツ | 1/8 | | |
| 2037 | B 2区 SD27 | | 土師質土器 杯 | 長石・石英細砂少 | 外内：5YR7/6灰色 | 回転ナデ | 回転ナデ | 1/8 | | |
| 2038 | B 2区 SD27 | | 土師質 甕 | 長石・石英粗砂少 | 外内：10YR7/3にぶい、黄褐色 | 板ナデ | タテハケ | 1/8 | | |
| 2039 | B 2区 SD27 | | 十瓶山窯産須恵器 壺 | 長石・石英中粒・細砂普 | 外：10Y6/1灰色 内：10Y5/1灰色 | 板ナデ | 平行タタキ、板ナデ | 1/8 | | |
| 2040 | B 2区 SD06 | | 土師質土器 皿 | 長石・石英細砂少 | 外内：10YR8/3浅黄褐色 | 回転ナデ | 回転ナデ、底部回転ヘラキ | 1/8 | | |
| 2041 | B 2区 SD06 | | 土師質土器 皿 | 砂粒含まず | 外：10YR8/2灰白色 内：7.5YR7/4にぶい、褐色 | 回転ナデ | 回転ナデ | 2/8 | | |
| 2042 | B 2区 SD06 | | 土師質土器 皿 | 長石・石英細砂普 | 外内：7.5YR8/6浅黄褐色 | 回転ナデ | 回転ナデ、底部回転ヘラキ | 3/8 | | |
| 2043 | B 2区 SD06 | | 土師質土器 皿 | 長石・石英細砂少、その他 赤色粒細砂少 | 外：10YR8/4浅黄褐色・ 5YR6/6褐色 内：10YR8/2灰白色 | 回転ナデ | 回転ナデ、底部回転ヘラキ | 1/8 | | |
| 2044 | B 2区 SD06 | | 土師質土器 皿 | 砂粒含まず | 外内：5YR7/6灰色 | 回転ナデ | 回転ナデ、底部回転ヘラキ | 1/8 | | |
| 2045 | B 2区 SD06 | | 土師器 碗 | 砂粒含まず | 外：5Y5/1灰色 内：5Y2/1黒色 | ヨコミガキ | ヨコミガキ | 1/8 | | |
| 2046 | B 2区 SD06 | | 黒色土器A類 碗 | 長石・石英微砂少 | 外：10YR7/3にぶい、黄褐色 内：10YR2/1黒色 | 分割ヨコミガキ | 回転ミガキ | 1/8 | | |

B 2区 土器観察票

| 挿入番号 | 遺構名 | 土層名 | 器種 | 胎土 | 色調 | 内面調整 | 外面調整 | 残存率 | 備考 | 図版番号 |
|------|-----------|-----|--------------|--------------|--------------------------------------|-----------|---------------------------|-----|----|------|
| 2047 | B 2区 SD06 | | 黒色土器A類 杯 | 長石・石英細砂少 | 外：7.5YR7/4にぶい、橙色 内：2.5YR3/1黒褐色 | 分割ミガキ | 回転ミガキ、ヨコケズリ | 2/8 | | |
| 2048 | B 2区 SD06 | | 土師器 甕 | 長石・石英粗砂・中粒細多 | 外：10YR5/2灰黄褐色 内：10YR7/2にぶい、黄褐色 | 板ナデ | タテハケ | 1/8 | | |
| 2049 | B 2区 SD06 | | 十瓶山窯産須恵器 甕 | 長石・石英細砂少 | 外：N3/0暗灰色 内：N6/0灰色 | 板ナデ | 格子タタキ | 1/8 | | |
| 2050 | B 2区 SD07 | | 土師質土器 皿 | 長石・石英微砂少 | 外内：10YR8/2灰白色 | 回転ナデ | 回転ナデ | 1/8 | | |
| 2051 | B 2区 SD07 | | 土師質土器 皿 | 長石・石英細砂少 | 外内：10YR8/1灰白色 | 回転ナデ | 回転ナデ、底部回転ヘラキ リ上→R、板状圧痕 | 3/8 | | |
| 2052 | B 2区 SD07 | | 十瓶山窯産須恵器 長頸甕 | 長石・石英細砂少 | 外内：N6/0灰色 | タタキ痕、板ナデ | 板ナデ | 1/8 | | |
| 2053 | B 2区 SD07 | | 十瓶山窯産須恵器 壺 | 砂粒含まず | 外内：N5/0灰色 | 板ナデ | 平行タタキ | 1/8 | | |
| 2054 | B 2区 SD07 | | 十瓶山窯産須恵器 長頸甕 | 長石・石英細砂少 | 外：5Y5/1灰色 内：5Y7/1灰白色 | 板ナデ | 板ナデ | 1/8 | | |
| 2055 | B 2区 SD07 | | 土師質土器 足釜 | 長石・石英細砂少 | 外：7.5YR5/4にぶい、褐色 内：10YR7/1褐灰色 | ヨコハケ、ナデ | タテハケ、ナデ | | | |
| 2056 | B 2区 SD07 | | 十瓶山窯産須恵器 鉢 | 長石・石英細砂少 | 外：N7/0灰色 N3/0暗灰色 内：N6/0灰色 | 板ナデ、回転ナデ | 板ナデ、タタキ痕、回転ナデ | 1/8 | | |
| 2057 | B 2区 SD07 | | 十瓶山窯産須恵器 鉢 | 長石・石英細砂少 | 外：5Y7/1灰白色 内：2.5Y7/1灰白色 | 板ナデ、回転ナデ | 回転ナデ | 1/8 | | |
| 2058 | B 2区 SD09 | | 土師質土器 皿 | 長石・石英中・細砂普 | 外：10YR8/3浅黄褐色 内：10YR7/3にぶい、黄褐色 | 回転ナデ | 回転ナデ、底部回転ヘラキ リ上→R、板状圧痕 | 2/8 | | |
| 2059 | B 2区 SD09 | | 土師質土器 杯 | 長石・石英細砂少 | 外内：2.5YR6/8褐色 | 回転ナデ | 回転ナデ | 1/8 | | |
| 2060 | B 2区 SD09 | | 土師質土器 杯 | 長石・石英細砂少 | 外内：10YR8/2灰白色 内：5YR7/4にぶい、褐色 | 回転ナデ | 回転ナデ、底部回転ヘラキ リ | 1/8 | | |
| 2061 | B 2区 SD09 | | 黒色土器A類 碗 | 長石・石英細砂少 | 外：10YR7/6明黄褐色 内：N3/0暗灰色 | ヨコミガキ | ヨコミガキ | 1/8 | | |
| 2062 | B 2区 SD09 | | 土師器 碗 | 砂粒含まず | 外：10YR7/6明黄褐色 内：10YR7/2にぶい、黄褐色 | ミガキ | 回転ナデ | 1/8 | | |
| 2063 | B 2区 SD09 | | 土師器 甕 | 長石・石英粗砂多 | 外：10YR4/1褐灰色 内：10YR8/2灰白色 | 板ナデ | タテハケ | 1/8 | | |
| 2064 | B 2区 SD10 | | 土師質土器 皿 | 砂粒含まず | 外：10YR7/3にぶい、黄褐色 内：7.5YR7/4にぶい、褐色 | 回転ナデ | 回転ナデ | 1/8 | | |
| 2065 | B 2区 SD10 | | 土師質土器 杯 | 長石・石英細砂少 | 外：2.5Y8/1灰白色 内：2.5Y7/1灰白色 | 回転ナデ | 回転ナデ | 1/8 | | |
| 2066 | B 2区 SD10 | | 土師質土器 杯 | 長石・石英細砂少 | 外：7.5YR7/4にぶい、褐色 内：5YR7/4にぶい、褐色 | 回転ナデ | 回転ナデ、底部回転ヘラキ リ | 1/8 | | |
| 2067 | B 2区 SD10 | | 楠葉型黒色土器B類 碗 | 砂粒含まず | 外内：N2/0黒色 | 分割ミガキ | 分割ミガキ | 1/8 | | |
| 2068 | B 2区 SD10 | | 黒色土器A類 碗 | 砂粒含まず | 外：7.5YR6/3にぶい、褐色 内：N3/0暗灰色 | 分割ミガキ | 分割ミガキ | 1/8 | | |
| 2069 | B 2区 SD10 | | 黒色土器A類 碗 | 砂粒含まず | 外：10YR7/3にぶい、黄褐色 内：10YR3/1黒褐色 | 分割ミガキ | 回転ナデ | 1/8 | | |
| 2070 | B 2区 SD11 | | 土師器 甕 | 長石・石英粗・中粒砂多 | 外：10YR6/3にぶい、黄褐色 内：10YR8/3浅黄褐色 | ヨコハケ、ヨコナデ | タテハケ、ヨコナデ | 1/8 | | |
| 2071 | B 2区 SD11 | | 土師器 甕 | 長石・石英粗・細砂多 | 外：7.5YR5/2灰褐色 内：7.5YR7/3にぶい、褐色 | ヨコハケ、ヨコナデ | ヨコナデ、タテハケ | 1/8 | | |
| 2072 | B 2区 SD11 | | 土師質土器 銅 | 長石・石英粗・中粒砂多 | 外：5YR6/2灰褐色 内：10YR6/2黄褐色 | ヨコナデ | ヨコナデ、タテハケ | 1/8 | | |
| 2073 | B 2区 SB04 | | 土師質土器 杯 | 長石・石英細砂普 | 外内：5YR7/6褐色 | 回転ナデ | 回転ナデ、タテハケ | 1/8 | | |
| 2074 | B 2区 SB04 | | 土師質土器 杯 | 長石・石英細砂少 | 外：10YR8/3浅黄褐色 内：7.5YR8/6浅黄褐色 | 回転ナデ | 回転ナデ、底部回転ヘラキ リ上→R、板状圧痕 | 1/8 | | |
| 2075 | B 2区 SB04 | | 土師質土器 杯 | 長石・石英微砂少 | 外：10YR8/2灰白色 内：7.5YR8/6浅黄褐色 | 回転ナデ | 回転ナデ | 2/8 | | |
| 2076 | B 2区 SB04 | | 土師質土器 杯 | 長石・石英微砂少 | 外：7.5YR7/4にぶい、褐色 内：10YR8/2灰白色 | 回転ナデ | 回転ナデ | 1/8 | | |

B 2区 土器観察票