

安茂里遺跡群

# 大 門 遺 跡

安茂里老人福祉センター等地点

浅川扇状地遺跡群

# 駒 沢 城 跡 (2)

古里公園改修事業地点

2011年3月

長野市教育委員会

# 序

遺跡や遺物などの埋蔵文化財は、「土地に刻まれた歴史」ともいわれるように、郷土の成り立ちと文化を理解するうえで欠くことのできない貴重な遺産です。肥沃な善光寺平の中央部に位置する長野市においては、その悠久の歴史を物語るように、現時点で700箇所を超える遺跡が周知されていますが、各種の開発事業に伴って現状での保存が困難となったものについては事前に発掘調査を実施し、記録保存という形で後世に伝えていく手段がとられています。

本書は、平成5年度実施の安茂里老人福祉センター等建設に伴う大門遺跡と、平成6年度実施の古里公園改修に伴う駒沢城跡に関する発掘調査報告書を合冊にしたものであり、長野市の埋蔵文化財第127集として刊行するものです。いずれも発掘調査実施以来、十数年を経ての報告となりましたが、地域史解明の一助として、多くの皆様がこの調査成果をご活用いただければ幸いに思います。

最後になりましたが、埋蔵文化財保護に対する深いご理解とご協力を賜りました関係各位及び、発掘作業に際して多大なご尽力をいただきました地元の皆様に厚く御礼申し上げます。

平成23年3月

長野市教育委員会  
教育長 堀内 征治

安茂里遺跡群

# 大 門 遺 跡

安茂里老人福祉センター等地点

# 例 言

- 1 本書は、長野市が施行する「安茂里老人福祉センター」等の建設事業に先立ち、記録保存を目的として平成5年度に実施した埋蔵文化財発掘調査に係る報告書である。
- 2 発掘調査の実施においては、起因事業を主管する福祉部高齢者福祉課と、埋蔵文化財保護を主管する教育委員会埋蔵文化財センターとが協議調整し、発掘調査業務を埋蔵文化財センターが担当した。
- 3 発掘調査の所在地は、長野市大字安茂里字竹裏1775番地2外であり、字大門の隣接地に位置することから周知の埋蔵文化財包蔵地「大門遺跡」範囲内とした。調査記録及び遺物注記等に用いた略記号はD I Mである。
- 4 発掘調査の期間は、平成5年11月1日から12月28日までであり、報告書作成へ向けての本格的な整理作業は平成20～22年度に実施した。
- 5 本書での資料提示の要領は次のとおりとした。
  - ・ 調査概要として、Ⅲ章で遺構・遺物の概要について記述し、全体図を掲載した。
  - ・ 遺構については、Ⅳ章で個別に記述し、実測図、写真及び一覧表を掲載した。
  - ・ 遺物については、Ⅴ章で個別に記述し、実測図、写真及び一覧表・観察表を掲載した。
- 6 本書の遺構測量図に示した座標は、平面直角座標系の第Ⅷ系座標値（旧日本測地系）に基づく。
- 7 本書の編集は、青木和明・小林由実・小山夏奈・向山純子が担当し、執筆に関してはⅠ～Ⅳ章を青木が、Ⅴ章を小林が担当した。
- 8 出土遺物及び調査に係る諸記録は、長野市教育委員会（埋蔵文化財センター担当）で保管している。なお、遺物注記や調査記録等に用いる略称には『D I M』を用いた。

# 目次

例言・目次

|                |   |                 |       |
|----------------|---|-----------------|-------|
| I 調査経過         |   | IV 遺構           |       |
| 1 調査の契機        | 1 | 1 竪穴住居          | 12    |
| 2 調査の経過        | 2 | 2 溝             | 12    |
| 3 調査の体制        | 3 | 3 土坑・柱穴群        | 13    |
|                |   | [遺構一覧表]         |       |
|                |   | [遺構実測図] [遺構写真]  |       |
| II 遺跡と環境       |   | V 遺物            |       |
| 1 遺跡周辺の地形と遺跡群  | 4 | 1 土器            | 27～31 |
| 2 遺跡周辺での発掘調査状況 | 4 | 2 その他の遺物        |       |
| III 調査概要       |   | (1) 土製品         | 32    |
| 1 A区の調査と検出遺構   | 7 | (2) 石器          | 32    |
| 2 B区の調査と検出遺構   | 8 | (3) 石製品         | 32    |
|                |   | (4) 金属製品        | 33    |
|                |   | [遺物実測図] [遺物写真]  |       |
|                |   | [遺物一覧表] [遺物観察表] |       |

## 挿図目次

|            |   |                |       |
|------------|---|----------------|-------|
| 図1 発掘調査の位置 | 1 | 図6 A区全体図       | 10    |
| 図2 遺跡の位置   | 5 | 図7 B区全体図       | 11    |
| 図3 遺跡周辺の字名 | 5 | 図8・9 A区遺構実測図   | 16・17 |
| 図4 遺跡周辺の地形 | 6 | 図10～15 B区遺構実測図 | 18～23 |
| 図5 調査区全体図  | 9 | 図16～34 遺物実測図   | 34～52 |

## 表目次

|          |       |             |       |
|----------|-------|-------------|-------|
| 表1 遺構一覧表 | 14・15 | 表3 土器観察表    | 62～80 |
| 表2 遺物一覧表 | 60・61 | 表4 その他遺物観察表 | 80    |

# I 調査経過

## 1 調査の契機

第二次長野市総合基本計画（昭和61年策定）に基づき、長野市西部地域の安茂里地区に老人福祉センター（デイサービスセンター併設）の建設が計画され、平成7年度の開所を目指して平成5年度から造成工事が開始されることとなった。建設予定地は、周知の埋蔵文化財包蔵地「大門遺跡」隣接地に位置し、遺跡範囲内に該当している可能性が考えられたことから、まずは埋蔵文化財包蔵状況を確認したうえで保護措置を策定することとし、平成5年6月15日に試掘調査を実施した。調査の結果、地表下1m前後において濃密な遺物包含層を確認されるに至り、着工に際しては記録保存のための発掘調査を実施する方向で協議がすすめられた。同年8月30日付けで土木工事等のための埋蔵文化財発掘の通知書（文化財保護法第57条の3第1項）を、9月18日付けで埋蔵文化財発掘調査の通知書を長野県教育委員会宛に提出し、以降、造成工事計画との調整を図りながら11月に本調査に着手するに至った。



図1 発掘調査の位置（1：2,500）

## 2 調査の経過

- 11月1日 A区、重機による表土除去を開始。  
2日 A区、遺構検出作業に着手。  
4日 B区、重機による表土除去を開始。  
8日 B区、遺構検出作業に着手。  
9日 A区北、重機による表土除去を開始。  
11日 場外への土砂搬出作業を開始。  
19日 A区、遺構検出作業をほぼ完了。  
24日 A区、測量作業を完了。  
12月7日 B区、一部側用作業を実施。  
10日 B区北、重機による表土除去を開始。  
17日 B区北、遺構検出作業をほぼ終了。  
18日 B区北、測量作業を完了。  
24日 B区、遺構検出作業をほぼ終了。  
27日 機器材を撤収。  
28日 B区、測量作業を完了、調査に係る現地作業を終了とする。

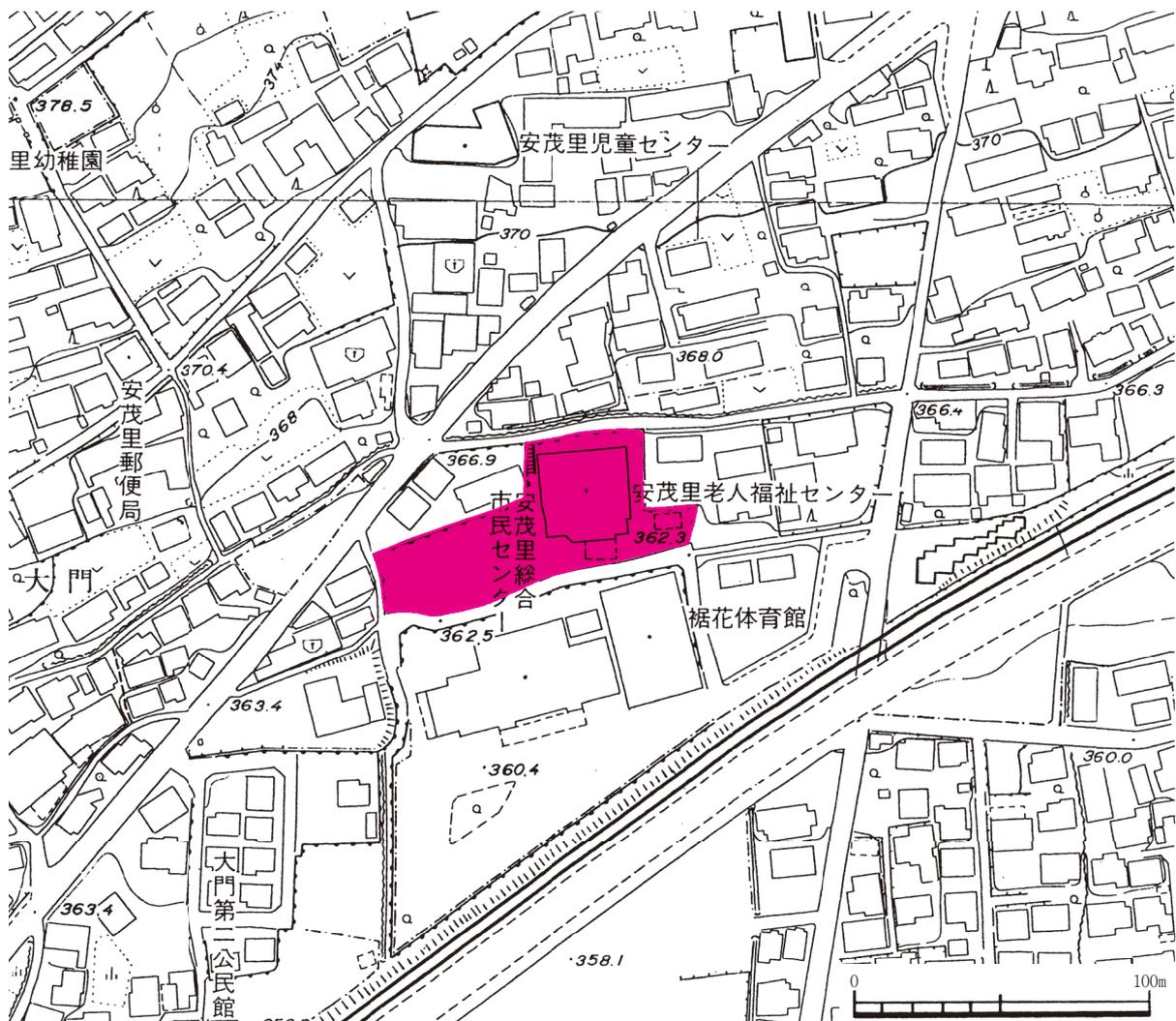

表土除去開始



遺構検出作業（A区北）



柱穴群の検出（B区北）



竪穴住居・溝の検出（B区）



竪穴住居の検出（B区）



竪穴住居・溝の検出（B区）

### 3 調査の体制

#### 【平成5年度】

|       |  |             |                                    |
|-------|--|-------------|------------------------------------|
| 調査主体者 | 長野市教育委員会   | 教育長         | 滝沢忠男                               |
| 調査機関  | 長野市埋蔵文化財センター   | 所長          | 荒井和雄                               |
|       |  | 所長補佐（兼庶務係長） | 山中武徳                               |
|       |  | 所長補佐（兼調査係長） | 矢口忠良                               |
|       |  | 庶務係職員       | 青木厚子                               |
|       |  | 調査係主査       | 青木和明                               |
|       |  | 主査          | 飯島哲也                               |
|       |  | 主事          | 千野浩 飯島哲也                           |
|       |  | 専門主事        | 太田重成 清水武 羽場卓雄                      |
|       |  | 専門員         | 中殿章子 横山かよ子 笠井敦子<br>山田美弥子 寺島孝典 西澤眞弓 |
| 発掘作業員 | 神頭幸雄 美谷島昇 青木一江 青木しげ子 青木洋子 阿彦きよ子 石川徳子 小野浩一<br>小林通 小林万樹 小宮山静江 竹内たま子 戸谷美由紀 中野美智子 藤原芳子 松澤妙子<br>松沢多聞 松山徳男 村松貴美子 伝田幸隆 若林令子 |             |                                    |
| 整理作業員 | 岡沢治子 徳成奈於子 池田見紀  |             |                                    |

#### 【平成20～22年度】

|            |   |        |   |
|------------|---|--------|---|
| 調査主体者      | 長野市教育委員会                                  | 教育長    | 立岩陸秀（～H21.12） 堀内征治（H21.12～）   |
| 調査機関       | 文化財課                                      | 課長     | 雨宮一雄（H20） 金井隆子（H21～）  |
|            | 埋蔵文化財センター                                 | 所長     | 青木和明  |
|            |   | 庶務担当係長 | 宮沢和雄（H20） 北村嘉孝（H21～）  |
|            |   | 職員     | 吉村久江（H20） 大竹千春（H21～）  |
|            |   | 調査担当係長 | 千野浩（H21～）   |
|            |   | 主査     | 小林和子  |
|            |   | 主事     | 宿野隆史（H20） 塚原秀之  |
|            |   | 専門員    | 遠藤恵実子 山野井智子 柴田洋孝（H20）<br>向山純子（H20） 小林由実 小山夏奈<br>西澤尚紘（～H21） 山本賢治（H21～） |
| 調査員        | 青木善子 池田寛子 多羅沢美恵子 鳥羽徳子 中殿章子 武藤信子 矢口栄子      |        |   |
| 整理作業員      | 倉島敬子 小泉ひろ美 清水さゆり 関崎文子 富田景子 西尾千枝 三好明子 村松正子 |        |   |
| 遺構測量業務委託   | 株式会社写真測図研究所                               |        |   |
| 報告書データ作成委託 | 鬼灯書籍株式会社                                  |        |   |



## Ⅱ 遺跡と環境

### 1 遺跡周辺の地形と遺跡群

遺跡が所在する安茂里地区（旧上水内郡安茂里村：昭和29年長野市に編入合併）は、長野市街地西方の富士ノ塔山南東山腹及び山麓に位置し、その東縁は裾花川によって長野地区（旧長野市）と、南縁は犀川によって更北・川中島地区（旧更級郡）と境界される。山麓部には、裾花川及びその支流の金山沢川等の堆積による扇状地が形成され、犀川の氾濫原に面した傾斜地が東西方向に広がる。現状では、扇状地から氾濫原にかけてほぼ全面にわたり宅地化され、旧来の地形や環境が視認困難となっているが、大正14年測量の地形図（図4上段）を見れば、調査地点が氾濫原へと移行を始めた扇状地の末端部に位置していることを明瞭に観察することができる。

この南向きの扇状地一帯は居住域としての好適な環境条件を備え、近世の松代藩時代には久保寺（窪寺）村の、明治の廃藩以降には安茂里村の中心地的な位置を占め、村役場も調査地の北側の字「本堂」（現在の安茂里小学校）に設置されていたという。また、現在もJR信越線・新幹線や国道19号線がこの扇状地を縦貫しているとおり、古来善光寺平と西山地方とを結ぶ交通の要衝としても機能してきた。

扇状地のなかでも、標高362mから380mまでの間に位置する字「差出」「本堂」「大門」「小路」「西河原」（図3）と続く帯状の範囲については、比較的傾斜も緩やかであって集落立地としてはとりわけ良好な環境下にあるといえよう。遺跡一覧表のなかでも、当該の「大門遺跡」のほかに「差出遺跡」や「欠下遺跡」などの名称が記載されており、同範囲内に各時代にわたる集落遺跡が連関を持って濃密に分布していると想定することができる。これらの地理環境を共有した複数の遺跡を包括する概念として、「遺跡群」範囲を設定することとしており、当該の扇状地に分布する一連の遺跡に対しては、個別遺跡名とともに「安茂里遺跡群」の名称を付与している。

### 2 遺跡周辺での発掘調査状況

古くから遺物の出土が伝えられ、濃密な遺跡分布が予想される安茂里地区ではあるが、旧長野市街地に隣接することから比較的早い時期に宅地開発等が進行したこともあって、今日に至るまでの間、土木工事に伴っての発掘調査の実施例は少なく、調査例としては当該遺跡以外に次の2例が存在するのみである。

**差出遺跡：**字差出、平成14年調査、長野市教委2003『差出遺跡 三合塚西古墳 ほか』

弥生中期土坑1基、弥生後期～古墳前期竪穴住居2軒、古墳1基などを確認。

古墳の現状は墳丘が削平されているが、裾部の一部が調査されて埋没古墳であることが確認され、既知の古墳「三合塚」の西側に位置していることから「三合塚西古墳」と命名されたものである。一帯には、集落遺跡ばかりではなく、同様に削平された多くの古墳が埋没している可能性が示唆された。

**平柴平遺跡：**字遠藤塚・大分坂、昭和46年調査、長野市2003『長野市誌』第12巻「平柴平遺跡」

縄文後期竪穴住居等7軒、弥生中期竪穴住居9軒・土坑9基、弥生後期竪穴住居5軒・方形周溝墓3基、古墳前期方形周溝墓1基、平安時代竪穴住居1軒・土坑墓20基などを確認。

安茂里遺跡群範囲である扇状地面よりも高位の、裾花川河岸段丘（古扇状地）上に立地する。縄文時代以降の各種遺構が重複分布する点が特徴的であり、安茂里地区においての代表的な遺跡様相が窺える。



図2 遺跡の位置 (1 : 50,000)

1 - 安茂里遺跡群 2 - 大門遺跡 3 - 差出遺跡 4 - 平柴平遺跡



図3 遺跡周辺の字名 (1 : 10,000)

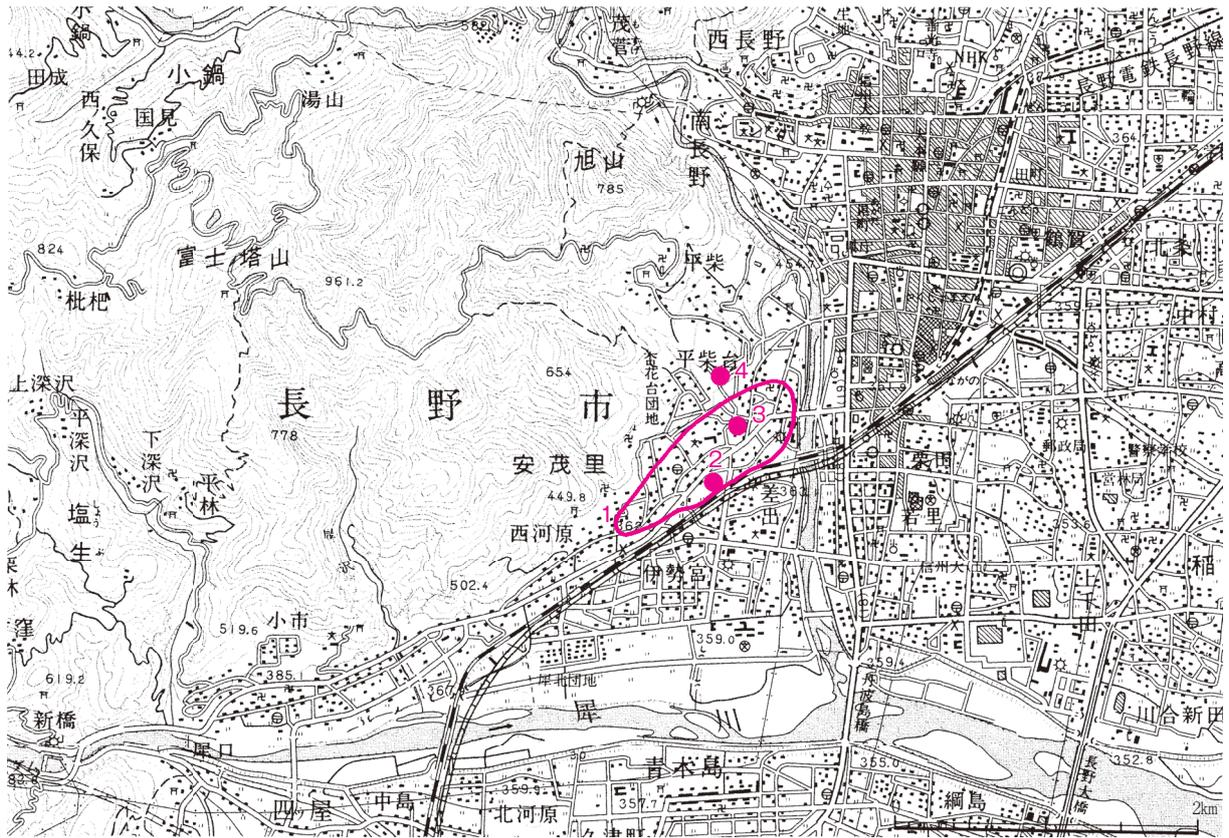

図4 遺跡周辺の地形（1：5,000）赤破線は安茂里遺跡群の範囲  
 上段—大正14年測量・昭和27年修正図 下段—平成元年測量・平成7年修正図

### Ⅲ 調査概要

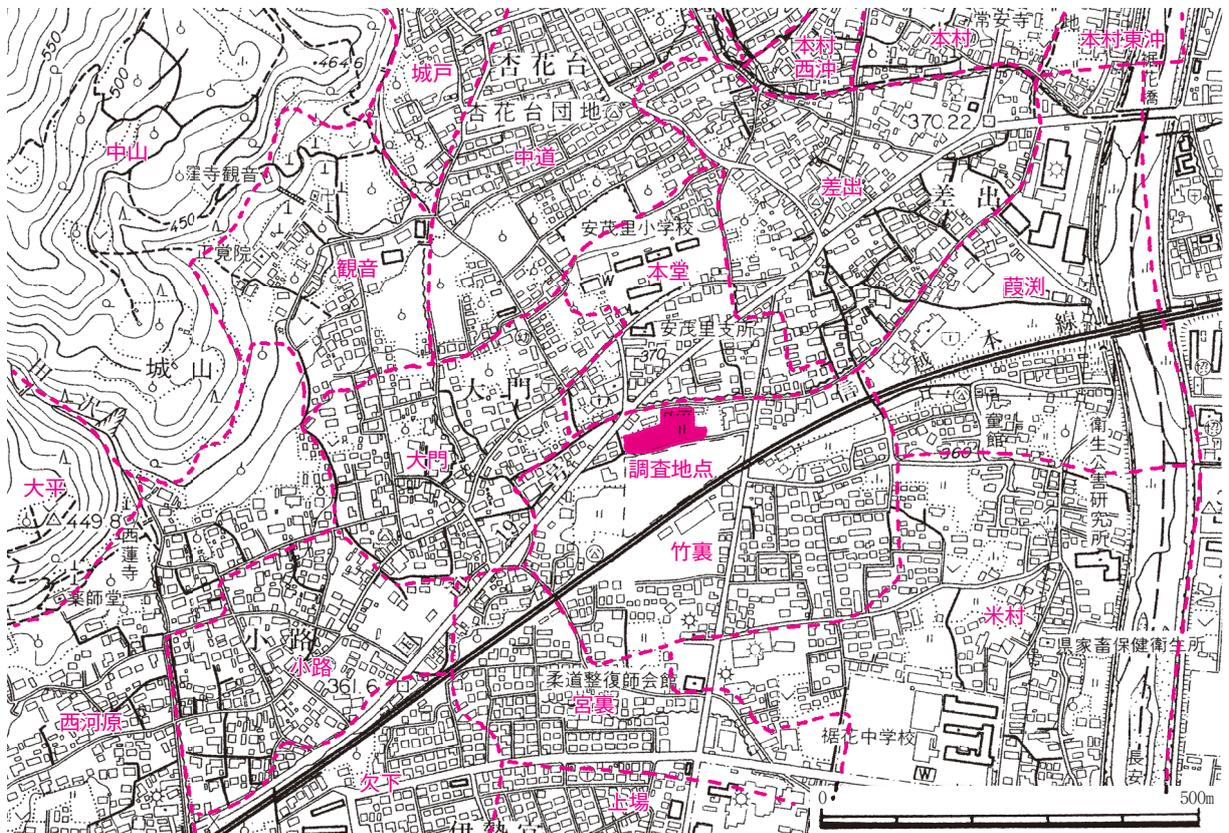
建設予定地一帯は犀川氾濫原へ向かう傾斜地に属していることから、用地造成計画においては、既存地盤を平均2mにわたって削平する設計となった。このため、記録保存を必要とする発掘調査範囲は、建設用地全体の約3,500㎡が対象となった(図5)。

調査区は、表土除去と土砂及び構造物の撤去搬出作業の都合から、調査区西側をA、東側をBと地区割し、A区→A区北→B区→B区北の順に調査を進めたものである。各地区での検出遺構と遺物の概要は、表1に示したとおりであり、総体として、竪穴住居21軒、溝7本、土坑23基、小穴(ピット)多数を数える。竪穴住居の所属時期は、奈良時代3軒、平安時代17軒、不明1軒であり、奈良・平安期を主体とした集落遺跡と位置づけられるが、縄文中期、弥生後期に属する遺構分布と遺物出土も確認されているとおり、縄文時代以降から長期間にわたり営まれてきた複合遺跡であることも見逃せない。以下、地区別にその概要をまとめる。

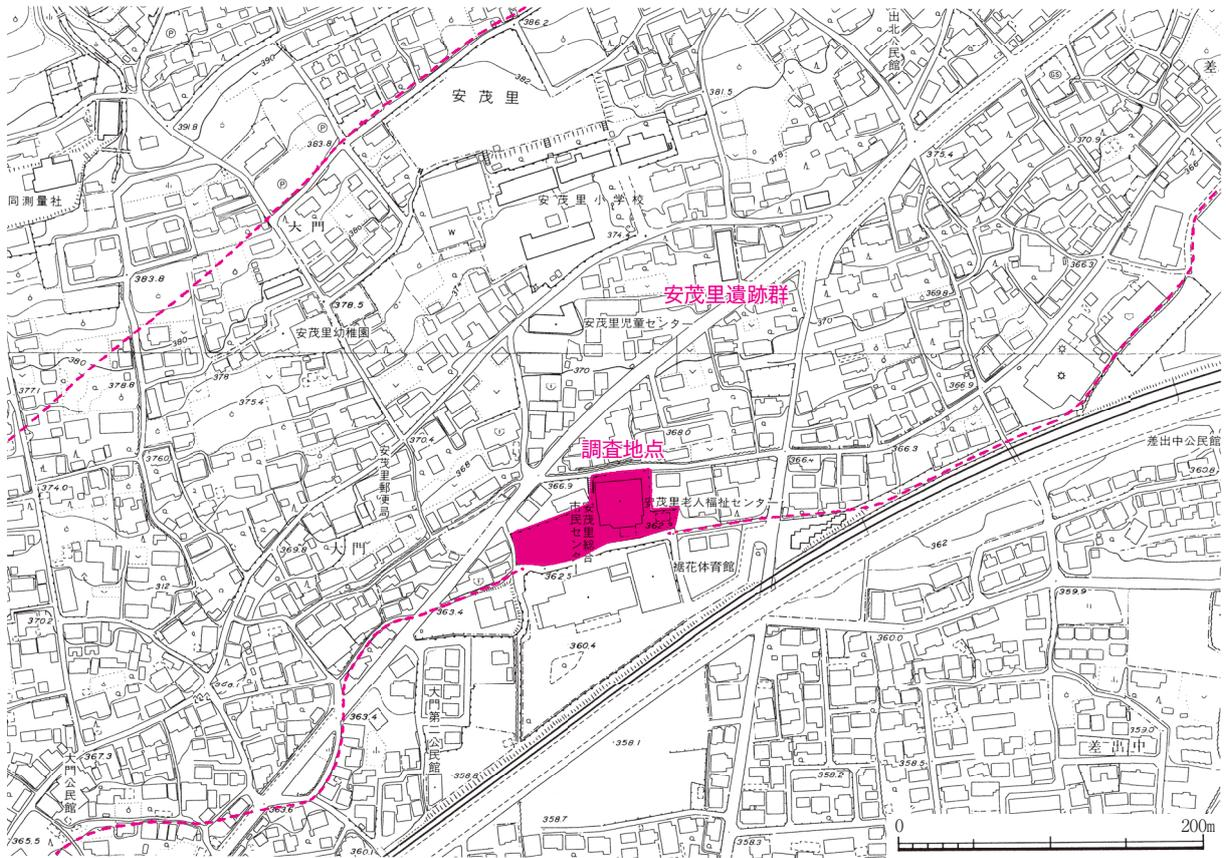
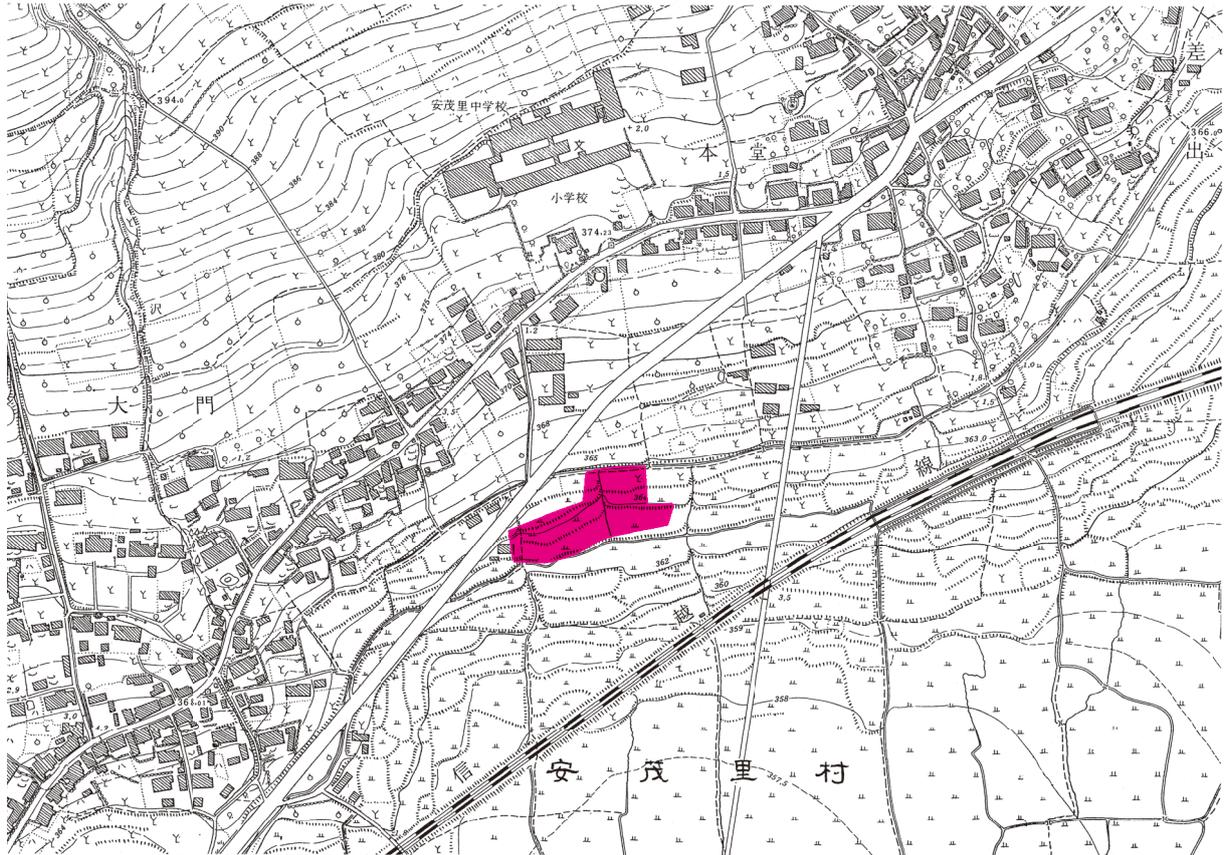
#### 1 A区の調査と検出遺構

調査地西側の範囲がA区である。表土除去等の都合から2地区に分断され、北東側をA区北とした(図6)。

A区においては、小穴(ピット)群の分布を一部に確認する以外に、明確な遺構検出に至っていない。所属年代を確定できる遺構は少ないが、縄文中期土器を出土した14・16号ピットがある。15・18号ピットにおいても少量の縄文土器破片の出土が確認され、縄文時代に属する一連の遺構である可能性が認められる。その他については、遺物出土量が僅少であって年代の特定は困難といえる。また、検出面からは各時代の土器破片が比較的多数出土しており、弥生時代後期及び奈良時代に属する大破片が比較的目立つ。未確認ながら、当該期の住居跡等の遺構存在を想定しておくべきか。

なお、調査区の南端部においては、犀川氾濫原へと急激に傾斜していく地形の落込みが確認されている。これ



調査着手前(東から)



A区・遺構検出状況(西から)



A区北・作業状況(東から)



A区北・遺構検出状況(西から)

は、現地形からも窺える点ではあるが、調査範囲が遺跡縁辺に位置していることの証左といえる。

## 2 B区の調査と検出遺構

調査地東側の範囲がB区である。構造物撤去等の都合から2地区に分断され、北側をB区北とした(図7)。

B区では、調査区の中央部を横断する4～6号溝を挟んで竪穴住居及び小穴群が密集した状態で確認され、遺構分布の疎らなA区とは対照的な様相を呈している。検出遺構は所属年代別に、弥生時代・奈良時代・平安時代の3時期に括ることができる。

弥生時代に属するものは2号不明遺構のみであるが、出土時から後期の竪穴住居であった可能性も考えられる。他遺構や検出面においても一定量の弥生土器破片が混在する傾向があり、扁平片刃石斧・磨製石鏃などの弥生石器の出土も確認されることから、実際にはさらに多くの遺構が存在していたものと考えられる。

奈良時代に属するものとしては、12・15・17号住居、6・7号溝が確認される。竪穴住居数は少ないものの、6号溝から200kgを超える土器破片が出土していることを考慮すれば、居住域としての利用は次の平安時代に遜色なく活発であったと考えるべきであろう。これを裏付けるように、掘立柱建物を示唆する小穴群が確認されている。B区北ピット群において2箇所、SD-6南ピット群において1箇所、7～8mの方形範囲に小穴が密集する状況が観察される。柱配列は不明確ながら、掘立柱建物が重複して存在しているものと理解しておきたい。

平安時代に属するものとしては、1～11・13・14・16・19～21号住居、4・5号溝が確認され、遺構数の多さは他時代と比べて群を抜いている。この他に平面形が長方形の14～18・20号土坑も該期に属しており、その中には墓坑も含まれていると考えられる。

なお、奈良時代と平安時代の竪穴住居の主軸方位には、それぞれに統一性が認められ、興味深い。奈良時代の住居は南北線から西に偏り、平安時代の住居は南北線に合致する。前者は地形の傾斜を基準とし、後者は磁北を基準としていると推定することができる。



B区・作業状況(東から)



B区・遺構検出状況(南東から)



B区北・遺構検出状況(南西から)



B区北・遺構検出状況(北西から)



図5 調査区全体図 (1 : 500) 破線は造成工事範囲



図6 A区全体図 (1 : 250)

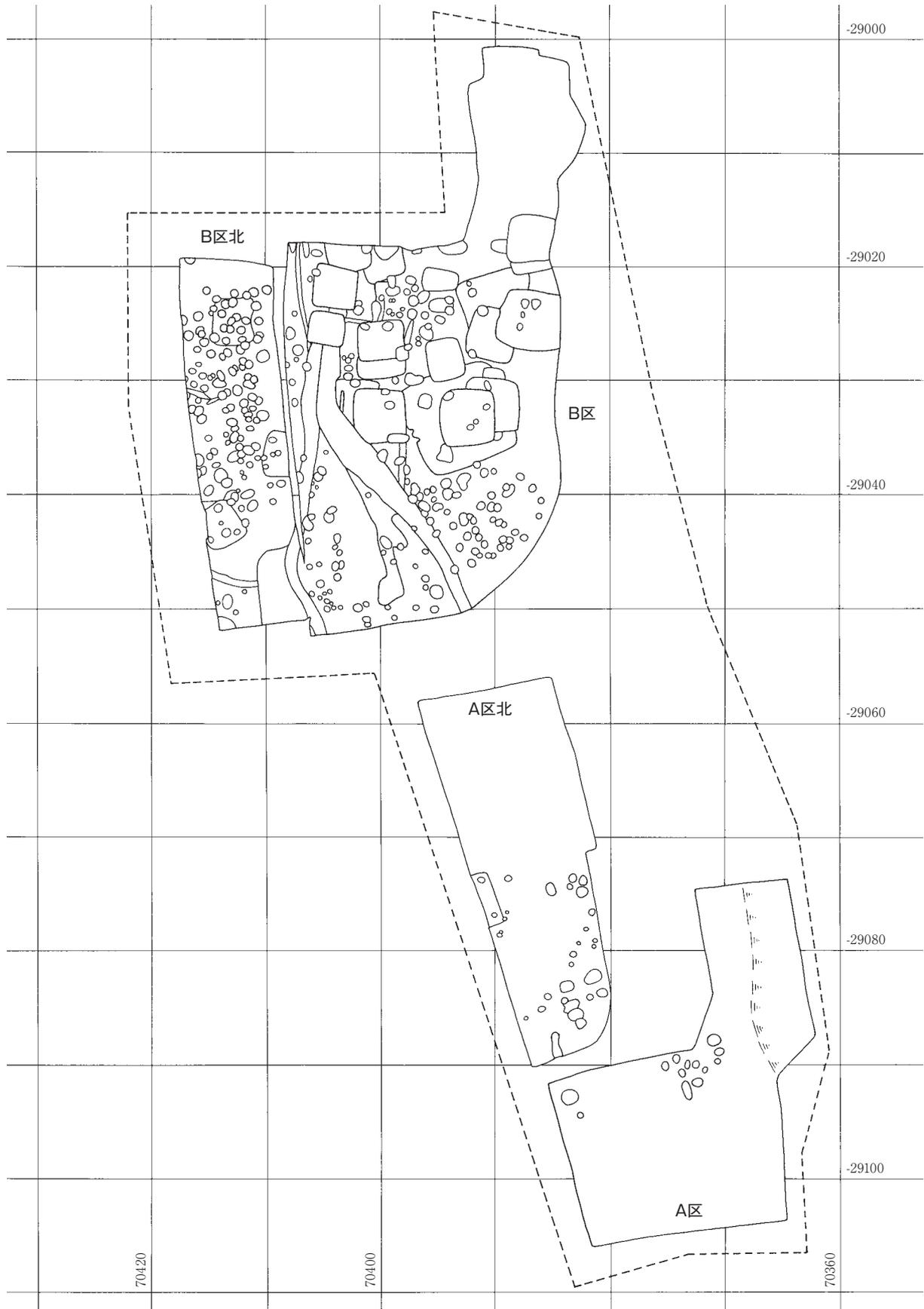

図7 B区全体図 (1 : 250)

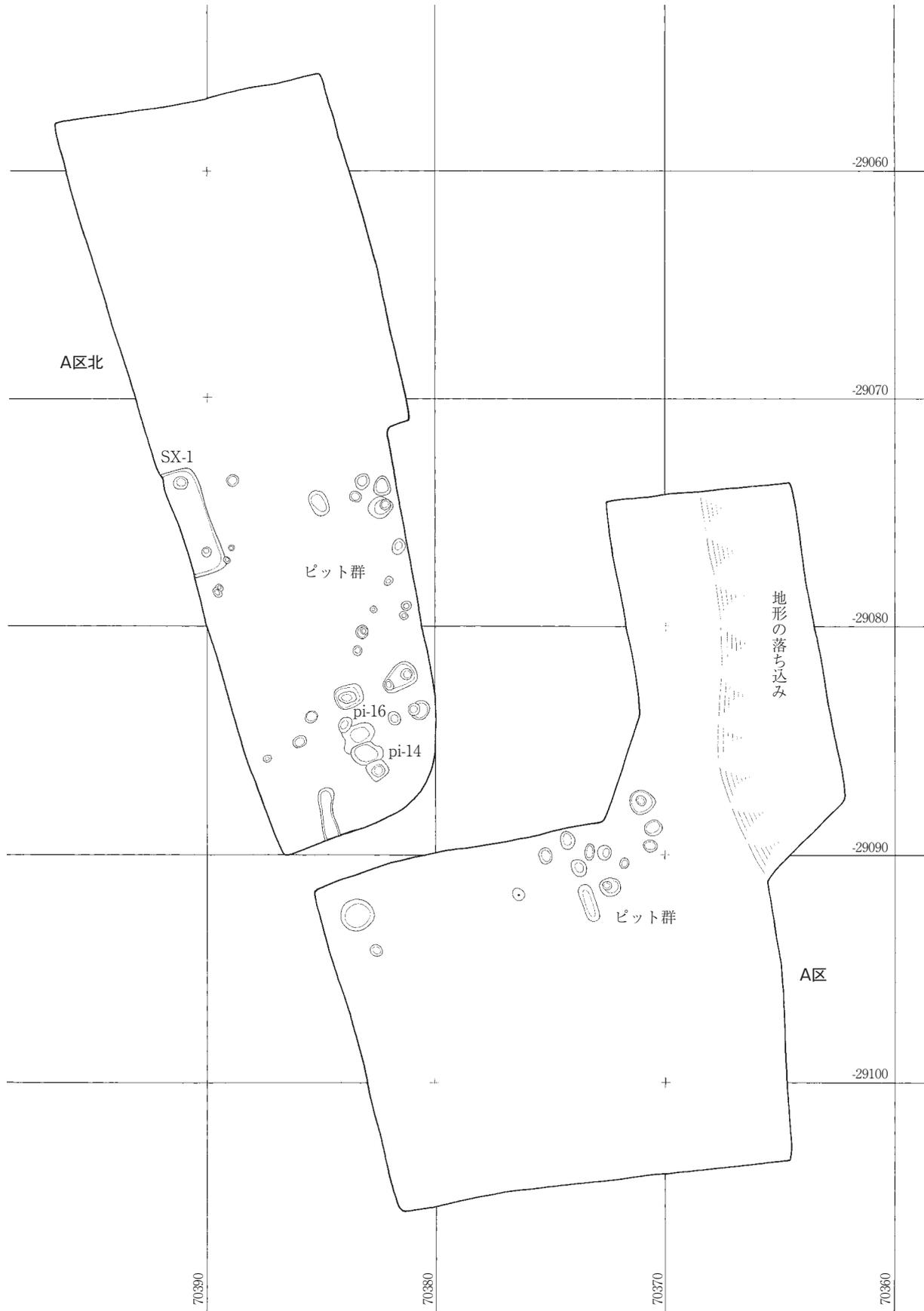

## IV 遺構

調査において検出確認した遺構は、遺構種別に一連の番号を付し、各遺構の概要（所属時期、形態・施設・規模等検出状況、出土遺物）を一覧表に集約した（表1）。

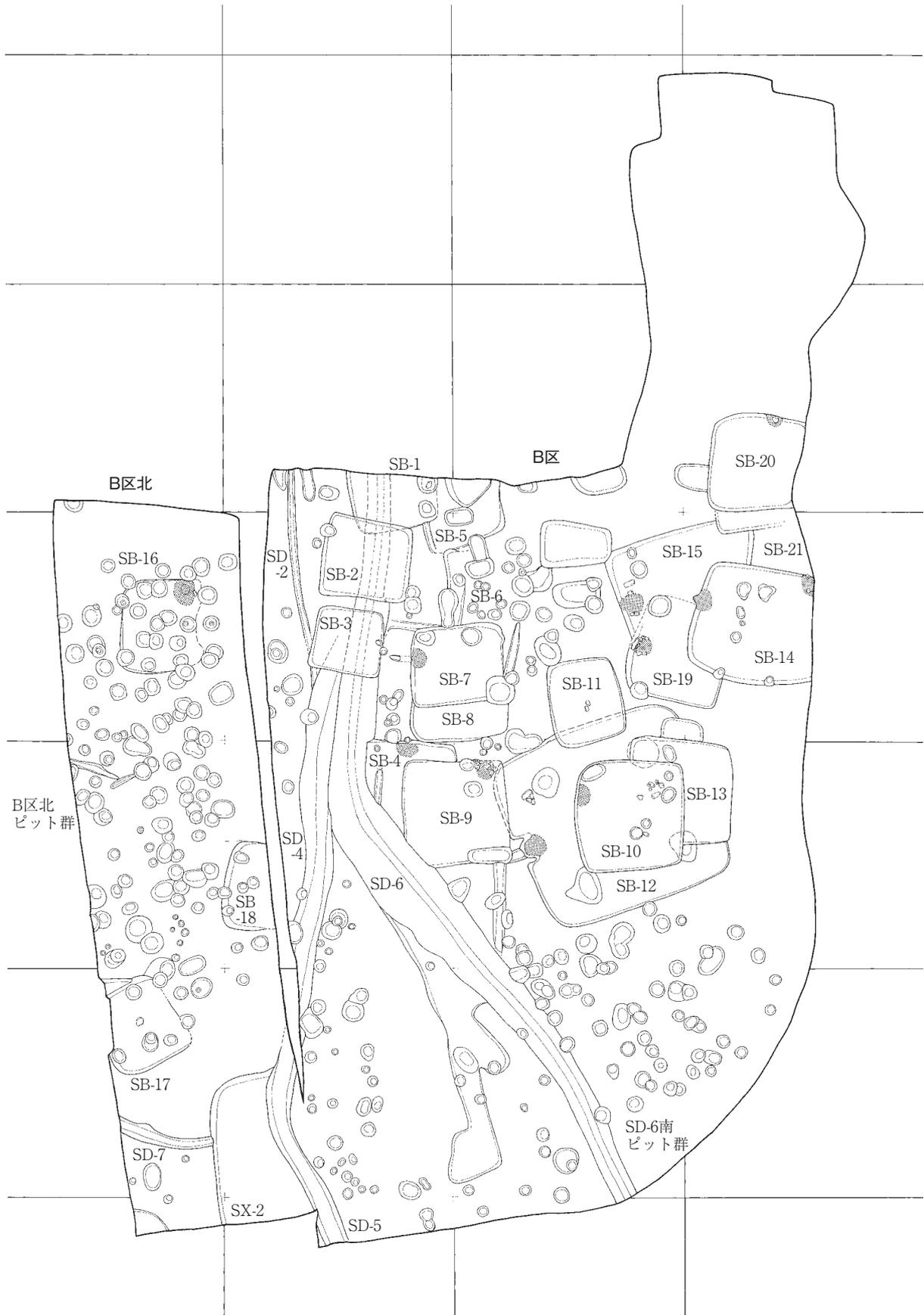
遺構測量図に関しては、調査範囲全体図（1：500）、各区全体図（1：250）及び遺構実測図（1：100）を掲載した。また、遺構写真については、地区別に集成して図版とした。

なお、図及び写真においては、遺構名を次とお記号を用いて表記している。

竪穴住居：S B 溝：S D 土坑：S K 性格不明：S X 小穴：P i

### 1 竪穴住居

検出総数は21軒であり、いずれもB区及びB区北に位置している。扇状地基盤を形成している灰褐色砂礫層の上面が遺構検出面となっているが、同検出面から測る住居床面までの深さは大方の竪穴住居において20cm前後と浅く、地形傾斜が急となるB区北においては山側範囲のみの検出にとどまっている。

時代別の内訳としては、奈良時代が3軒（12・15・17号住居）、平安時代が17軒（1～11・13・14・16・19～21号住居）、時期不明1軒（18号住居）である。なお、奈良時代竪穴住居の主軸方位は、南北線からやや西に偏り、平安時代竪穴住居の主軸方位はほぼ南北線に合致する傾向が観察される。前者は地形の傾斜を基準とし、後者は磁北を基準として設計されたものと推定され、時代が隔たる中で、それぞれの竪穴住居が別々の基準により、規格性を保持しながら構築されている可能性が示唆される。

奈良時代に属する竪穴住居のうち、12・15号住居は北壁にカマドが付設され、北壁が調査区外の17号住居も同様であった可能性がある。12号住居は一辺8mを超える大形住居で、4本の支柱穴が確認できる。

平安時代に属する竪穴住居は、不確かなものも含めて17軒存在し、カマド位置によれば、北壁（7・10・19号）、東壁（4・9・16・20号）、北壁と東壁の両方（14号住居）の三者に分かれる。重複あるいは隣接する例も多く、複数世代にわたって連続的に営まれた一連の竪穴住居群と位置づけられよう。出土遺物としては、7号と14号住居での出土量の多さが特筆される。それぞれ40kgを超える土器の出土があり、個体数としては杯類が圧倒的に多い。また、14号住居からは石製の銚板（丸軻・巡方）破片3点も出土している。

なお、掘込が浅く床面も判然としていないものを不明遺構（S X）としているが、竪穴住居の一部である可能性は否定されない。1号不明遺構は、遺物出土が僅少であるため所属年代は不明であるが、2号不明遺構は、弥生時代後期の所産と判断される。

### 2 溝

B区及びB区北において7本が検出されている。奈良時代所産の6号溝を除いては、平安時代に所属するものと推定される。

B区を東西に横断する位置で検出された奈良時代の6号溝は、調査区の中ほどで屈曲し、最大幅が3m弱、深さ1m近くを測る大形の溝である。溝の覆土中には多量の遺物が包含されており、出土した土器の総量は210kgにも達している。調査全体での土器出土量が660kgであるから、実に三分の一に当たる量がこの溝から検出され

たことになる。この遺物量は尋常ではないが、一般的な土師器甕や杯が大半を占め、完形品にも乏しく、特殊な廃棄の状況があったとは想定しがたい。同時代に属する12号住居やピット群との位置関係も考え合わせて、日常的な場での、日用的な破損品の廃棄の積み重ねによると理解することが妥当と思われる。なお、当該遺構内では予想外の湧水があり、掘り下げにおいては排水ポンプを必要とするほどであった。この地下水位の高さは、調査地が扇状地の末端に位置することよっての伏流水の影響と理解することができる。遺跡が営まれた当時も同様の地下水位であったとすれば、集落内における排水を目途とし、この溝が開削されたと考えることが可能と思われる。また、4・5号溝も、6号溝に重なる形でほぼ東西方向に付設され、幅員1mを超えてやや大形である。時代は平安時代に下がるものの、同じく集落内の排水路的な機能を有した溝と位置づけておきたい。

### 3 土坑・小穴

発掘調査で検出される大小の穴に関しては、大きさの観点から、人間が入れる大きさのものを「土坑」、それ以下の小さなものを「小穴（ピット）」と呼ぶ場合がある。また、用途の観点から、「土坑」と呼ぶ際には墓あるいはゴミ穴等を意識し、「小穴」と呼ぶ際には柱穴や杭痕を意識する場合もある。実際にはその区分に明確な基準は設けられておらず、曖昧といわざるを得ない。当調査においても、両者を使い分けているが、区分した根拠は特段にはない。よってここでは両者を一括し、時代ごとに記述する。なお、径1m以内の小穴が密集して分布する状況について、個別の遺構番号と並行して「ピット群」と呼び表している。

縄文時代の遺構として、A区北ピット群に属する14・16号ピットがある。径1m内外の小規模な掘込であるが、ややまとまった形で縄文時代中期土器破片が出土し、該期の所産となることが確実である。この他、11・15・18号ピットのそれぞれからも少量の縄文土器の破片が出土していることから、A区北ピット群のうちの多くが、該期に属している可能性が示唆される。また、竪穴住居が存在していた可能性も否定されない。

弥生時代所産の可能性をもつ遺構として、A区ピット群がある。1～7・9号ピットのそれぞれから、少量ではあるが弥生後期土器破片が出土しており、該期の遺構となる可能性が高いと判断している。このピット群の北に隣接して、弥生後期の壺口縁部（776）がほぼ完形で出土している状況もあり、何らかの遺構がピット群とその周辺に存在していたと理解すべきであろう。また、竪穴住居が存在していた可能性も否定されない。

奈良時代所産の可能性をもつ遺構として、B区北ピット群とSD-6南ピット群がある。両者とも径50cm前後の小穴が7～8mの方形範囲に密集して分布する傾向が認められ、とくにB区北ピット群においてそれが顕著である（図11）。その中に、掘立柱建物の存在を予感させるような規則的な配列も、部分的ながら観察することができる。可能性として、複数の掘立柱建物が重複して構築された状況が想定されるが、その柱穴配列や建物の規格は、困難であるといわざるを得ない。ただし、現場における観察と実測図の検討によれば、柱穴配列には方向性が認められ、南北線からやや西に偏りをもつ方位に基準が設定されているように見て取れる。これは、奈良時代竪穴住居における主軸方位と合致するものであって、ピット群の所属年代を該期におくことの有力な根拠ともなっている。いっぽう、出土遺物による年代特定には難があると判断される。

平安時代の遺構としてほぼ確実なものに、12・14～18・20・23号土坑がある。うち14・15号土坑については、平面形態や遺物の出土状況から墓坑と判断するものである。14号土坑は長軸2mの長方形で、9号住居を切り込んで構築され、坑底近くから副葬品と思われる土師器杯2個体が出土している。15号土坑は、長軸3m短軸2mの長方形でやや大形となる、東壁に接して副葬品と思われる土師器杯3個体が並列して出土していることから、木棺を伴った該期の墓坑形式とみて誤りない。

表1 遺構一覧表

| 遺構名   | 記号    | 地区  | 時代(期) | 遺構                       |                       | 出土土器    |     |            | その他出土遺物<br>土・石・金属製品他     | 遺物注記<br>(整理No.)     |
|-------|-------|-----|-------|--------------------------|-----------------------|---------|-----|------------|--------------------------|---------------------|
|       |       |     |       | 形態・施設・規模                 | 備考                    | 重量(g)   | 実測  | 特記         |                          |                     |
| 1号住居  | SB-1  | B区  | 平安    | 方形(?×3.7m)               | SD-6に重複<br>東側調査区外     | 10,860  | 36  |            | ミガキ石・敲石・炭化物              | SB1-1~3             |
| 2号住居  | SB-2  | B区  | 平安    | 方形(3.6×3.9m)             | SD-6に重複               | 10,490  | 13  |            | 砥石・刀子?・鉄滓                | SB2-1~3             |
| 3号住居  | SB-3  | B区  | 平安    | 方形(2.9×3.2m)             | SD-6に重複               | 5,650   | 7   |            | 剥片・鉄片                    | SB3-1~3             |
| 4号住居  | SB-4  | B区  | 平安    | 方形<br>東壁カマド              | SD-6に重複               | 16,360  | 28  | 灯明皿        | 土製支脚・獣骨・炭化物              | SB4-1~3・<br>No.1~3  |
| 5号住居  | SB-5  | B区  | 平安    | 方形(?×3.5m)               | SB-1が重複<br>東側調査区外     | 4,260   | 16  |            | 鉄片                       | SB5                 |
| 6号住居  | SB-6  | B区  | 平安    | 不明                       | SB-2・5、<br>SK-13が重複   | 5,930   | 5   |            | ミガキ石・剥片・鉄片               | SB6-1~3             |
| 7号住居  | SB-7  | B区  | 平安    | 方形(3.5×4.0m)<br>北壁カマド    | SB-8に重複               | 46,980  | 210 | 緑釉・<br>灯明皿 | 剥片・ミガキ石・敲石・<br>凹石・鉄滓・炭化物 | SB7-1~7・<br>No.1~4  |
| 8号住居  | SB-8  | B区  | 平安    | 方形(?×4.2m)               | SB-7が重複               | 2,080   | 6   |            | 鉄滓                       | SB8-1・2             |
| 9号住居  | SB-9  | B区  | 平安    | 方形(4.8×4.6m)<br>東壁カマド    | SB-12に重複              | 15,330  | 38  |            | 敲石・鉄片・鉄滓・獣骨              | SB9-1~5             |
| 10号住居 | SB-10 | B区  | 平安    | 方形(4.9×4.7m)<br>北壁カマド    | SB-12・13に重複           | 24,620  | 95  | 墨書・<br>灯明皿 | 剥片・鉄片・炭化物                | SB10-1~3            |
| 11号住居 | SB-11 | B区  | 平安    | 方形(3.7×3.2m)             | SB-12に重複              | 12,790  | 57  | 灯明皿        | 砥石・鉄斧・炭化物                | SB11-1・2・<br>No.1~5 |
| 12号住居 | SB-12 | B区  | 奈良    | 方形(8.4×8.4m)<br>北壁カマド4本柱 | SB-9~11・13が重複         | 77,160  | 25  |            | 土錘・土製支脚・鉄滓・<br>獣骨        | SB12-1~5・<br>No.1~3 |
| 13号住居 | SB-13 | B区  | 平安    | 方形(4.5×4.5m)             | SB-12に重複<br>SB-10が重複  | 6,590   | 19  |            | 鉄滓・炭化物                   | SB13-1・2・<br>No.1   |
| 14号住居 | SB-14 | B区  | 平安    | 方形(5.2×?m)<br>北・東壁カマド    | SB-15・19に重複<br>南側調査区外 | 44,630  | 156 | 灯明皿        | 石斧・剥片・鈎板・砥石・<br>ミガキ石・鉄片他 | SB14-1~8            |
| 15号住居 | SB-15 | B区  | 奈良    | 方形(?×6.5m)               | SB-14・19が重複           | 13,220  | 9   |            | 土製支脚                     | SB15-1~4            |
| 16号住居 | SB-16 | B区北 | 平安    | 方形(4.1×?m)<br>東壁カマド      |                       | 1,150   | 1   |            | 鉄滓                       | SB16                |
| 17号住居 | SB-17 | B区北 | 奈良    | 方形(3.8×?m)               |                       | 3,800   | 7   |            | 土製支脚・剥片                  | SB17                |
| 18号住居 | SB-18 | B区北 |       | 方形(3.8×?m)               |                       | 80      |     |            |                          | SB18                |
| 19号住居 | SB-19 | B区  | 平安    | 方形(4.5×4.3m)<br>北壁カマド    | SB-15に重複<br>SB-14が重複  | 10,420  | 8   |            |                          | SB19-1~4            |
| 20号住居 | SB-20 | B区  | 平安    | 方形(4.4×?m)<br>東壁カマド      | SB-21に重複<br>南側調査区外    | 32,790  | 65  | 緑釉・<br>灯明皿 | 土製支脚・敲石・鉄片・<br>鉄滓・炭化物    | SB20-1~3            |
| 21号住居 | SB-21 | B区  | 平安    | 方形                       | SB-20が重複              | 1,340   | 3   |            |                          | SB21                |
| 1号溝   | SD-1  | B区  |       | 幅~0.5m                   |                       | 20      |     |            |                          | SD1                 |
| 2号溝   | SD-2  | B区  |       | 幅~0.3m                   | SD-4に接続               | 20      |     |            |                          | SD2                 |
| 3号溝   | SD-3  | B区  |       | 幅~0.4m                   |                       | 20      |     |            | 鉄片                       | SD3                 |
| 4号溝   | SD-4  | B区  | 平安    | 幅~1.3m                   | SD-6に重複               | 7,340   | 4   |            | 剥片・鉄片・獣骨・炭化物             | SD4                 |
| 5号溝   | SD-5  | B区北 | 平安    | 幅~1.1m                   | SD-4の延長部分             | 460     |     |            |                          | SD5                 |
| 6号溝   | SD-6  | B区  | 奈良    | 幅~2.8m                   | SD-4が重複               | 210,030 | 129 |            | 土錘・支脚・剥片・軽石・<br>ミガキ石・鉄片他 | SD6-1~15            |
| 7号溝   | SD-7  | B区北 | 奈良    | 幅~0.7m                   |                       | 1,160   | 1   |            |                          | SD7                 |
| 1号土坑  | SK-1  | B区  |       | 円形(径1.0m)                |                       | 200     |     |            |                          | SK1                 |
| 2号土坑  | SK-2  | B区  |       | 円形(径0.9m)                |                       | 480     |     |            |                          | SK2                 |
| 3号土坑  | SK-3  | B区  |       | 円形(径0.6m)                |                       | 20      |     |            |                          | SK3                 |
| 4号土坑  | SK-4  | B区  |       | 円形(径0.5m)                |                       | 20      |     |            | 石鏃                       | SK4                 |
| 5号土坑  | SK-5  | B区  |       | 円形(径0.6m)                |                       | 560     |     |            |                          | SK5                 |

| 遺構名       | 記号    | 地区  | 時代(期) | 遺構                |                       | 出土土器    |       |    | その他出土遺物<br>土・石・金属製品他 | 遺物注記<br>(整理No.) |
|-----------|-------|-----|-------|-------------------|-----------------------|---------|-------|----|----------------------|-----------------|
|           |       |     |       | 形態・施設・規模          | 備考                    | 重量(g)   | 実測    | 特記 |                      |                 |
| 6号土坑      | SK-6  | B区  | 奈良    | 円形(径0.7m)         |                       | 460     | 1     |    |                      | SK6             |
| 7号土坑      | SK-7  | B区  |       | 円形(径0.8m)         |                       | 580     |       |    |                      | SK7             |
| 8号土坑      | SK-8  | B区  |       | 円形(径0.6m)         |                       | 50      |       |    |                      | SK8             |
| 9号土坑      | SK-9  | B区  |       | 円形(径1.0m)         |                       | 630     |       |    |                      | SK9             |
| 10号土坑     | SK-10 | B区  |       | 円形(径0.6m)         |                       | 520     |       |    |                      | SK10            |
| 11号土坑     | SK-11 | B区  |       | 円形(径0.7m)         |                       | 200     |       |    |                      | SK11            |
| 12号土坑     | SK-12 | B区  | 平安    | 円形(径0.5m)         |                       | 560     | 2     |    | 鉄片                   | SK12            |
| 13号土坑     | SK-13 | B区  |       | 円形(径0.7m)         |                       | 340     |       |    |                      | SK13            |
| 14号土坑     | SK-14 | B区  | 平安    | 長方形(0.7×2.0m)     | 墓坑?                   | 620     | 2     |    |                      | SK14            |
| 15号土坑     | SK-15 | B区  | 平安    | 長方形(2.0×3.1m)     | 墓坑                    | 4,370   | 10    |    |                      | SK15-1・2        |
| 16号土坑     | SK-16 | B区  | 平安    | 長方形(1.1×2.1m)     |                       | 2,000   | 7     |    |                      | SK16            |
| 17号土坑     | SK-17 | B区  | 平安    | 楕円形(長径1.4m)       |                       | 7,670   | 18    |    | ミガキ石・凹石・鉄片・鉄滓        | SK17-1・2        |
| 18号土坑     | SK-18 | B区  | 平安    | 長方形(?×2.3m)       | 東側調査区外                | 2,500   | 3     |    |                      | SK18            |
| 19号土坑     | SK-19 | B区  |       | 円形(径0.7m)         |                       | 620     |       |    |                      | SK19            |
| 20号土坑     | SK-20 | B区  | 平安    | 長方形(?×1.9m)       |                       | 1,940   | 3     |    |                      | SK20            |
| 21号土坑     | SK-21 | B区北 |       | 円形?               | 北西側調査区外               | 320     |       |    |                      | SK21            |
| 22号土坑     | SK-22 | B区北 |       | 楕円形(長径1.2m)       |                       | 120     |       |    |                      | SK22            |
| 23号土坑     | SK-23 | B区  | 平安    | 不明掘込判断とせず         | SB-11東側に位置            | 2,520   | 4     |    |                      | SK23            |
| 1号不明遺構    | SX-1  | A区北 |       | 方形(4.8×?m)        |                       | 490     |       |    |                      | SX1             |
| 2号不明遺構    | SX-2  | B区北 | 弥生    | 不整形(長辺6.5m)       | SD-5が重複西側調査区外         | 3,550   | 2     |    | 石鎌・剥片                | SX2             |
| 10号ピット    | Pi-10 | A区北 |       | 円形(径0.5m)         |                       | 0       |       |    | 剥片                   | Pi-10           |
| 14号ピット    | Pi-14 | A区北 | 縄文    | 楕円形(長径1.4m)       |                       | 2,430   | 3     |    |                      | Pi-14           |
| 16号ピット    | Pi-16 | A区北 | 縄文    | 楕円形(長径0.7m)       |                       | 580     | 3     |    |                      | Pi-16           |
| A区ピット群    |       | A区  |       | A区の中ほどに位置する小穴群    | Pi-1～9                | 530     |       |    |                      | Pi群-A           |
| A区北ピット群   |       | A区北 |       | A区北南西部に位置する小穴群    | Pi-10～21(10・14・16を除く) | 840     |       |    |                      | Pi群-A北          |
| B区北ピット群   |       | B区北 |       | B区北に分布する小穴群       |                       | 6,380   | 3     |    | 石鎌・剥片                | Pi群-B北          |
| SD-6南ピット群 |       | B区  |       | SD-6南・SB-12西に分布する |                       | 2,250   | 1     |    |                      | Pi群-SD6         |
| A区検出面     |       | A区  |       |                   |                       | 7,820   | 8     |    | 剥片                   | 検A-1・2          |
| A区北検出面    |       | A区北 |       |                   |                       | 14,690  | 22    |    | 剥片                   | 検A-3・4          |
| B区検出面     |       | B区  |       |                   |                       | 21,860  | 54    | 鼎  | 土製支脚                 | 検B-1～4          |
| B区北検出面    |       | B区北 |       |                   |                       | 7,240   | 20    |    | 土製支脚・剥片・砥石           | 検B-5・6          |
| 試掘坑       |       | A区北 |       |                   |                       | 1,140   |       |    | 敲石                   | 試掘              |
| 合計        |       |     |       |                   |                       | 662,680 | 1,104 |    |                      |                 |



図8 A区遺構実測図① (1 : 100)



图9 A区遺構実測図② (1:100)

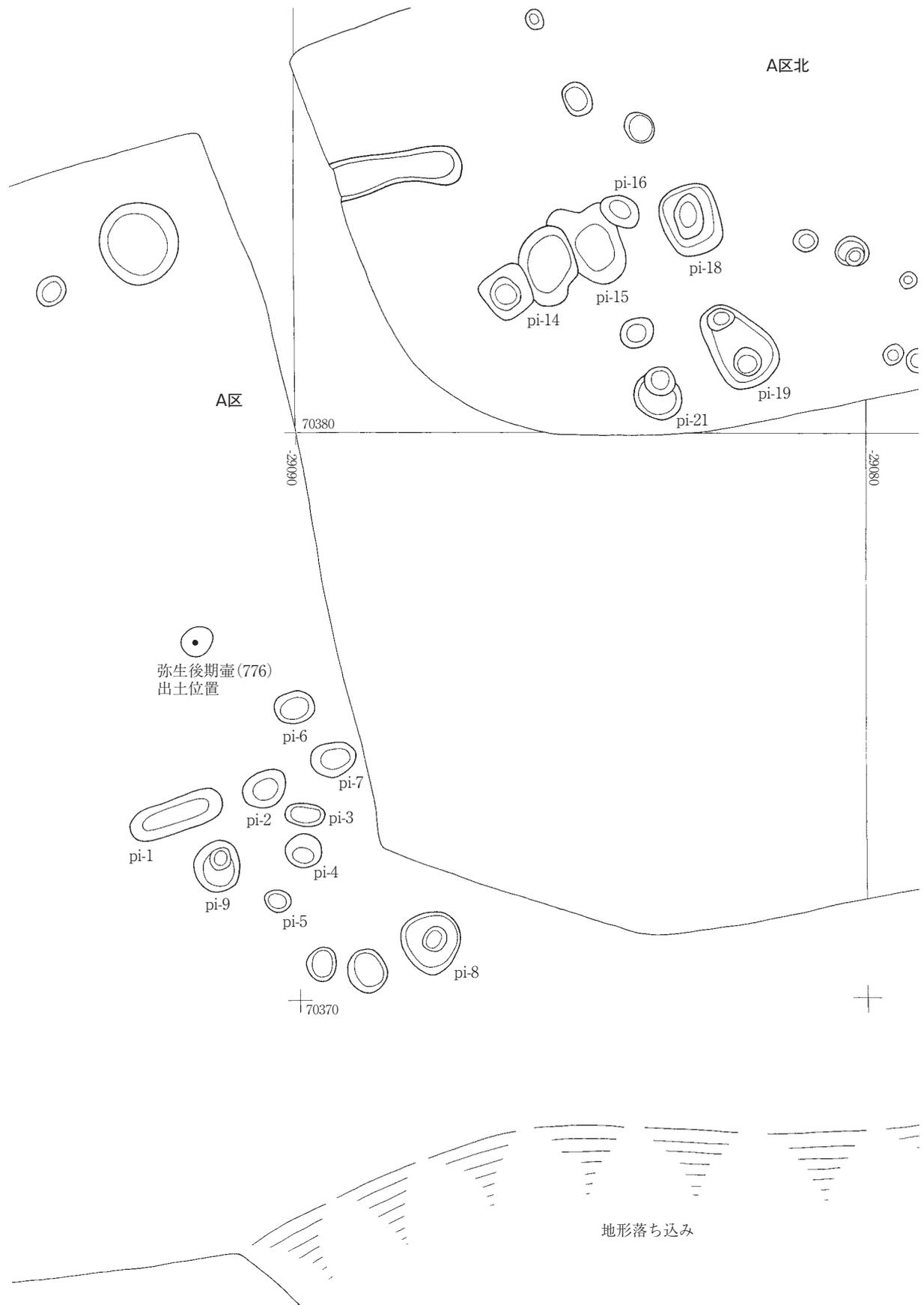

图 10 B区遺構実測図① (1 : 100)

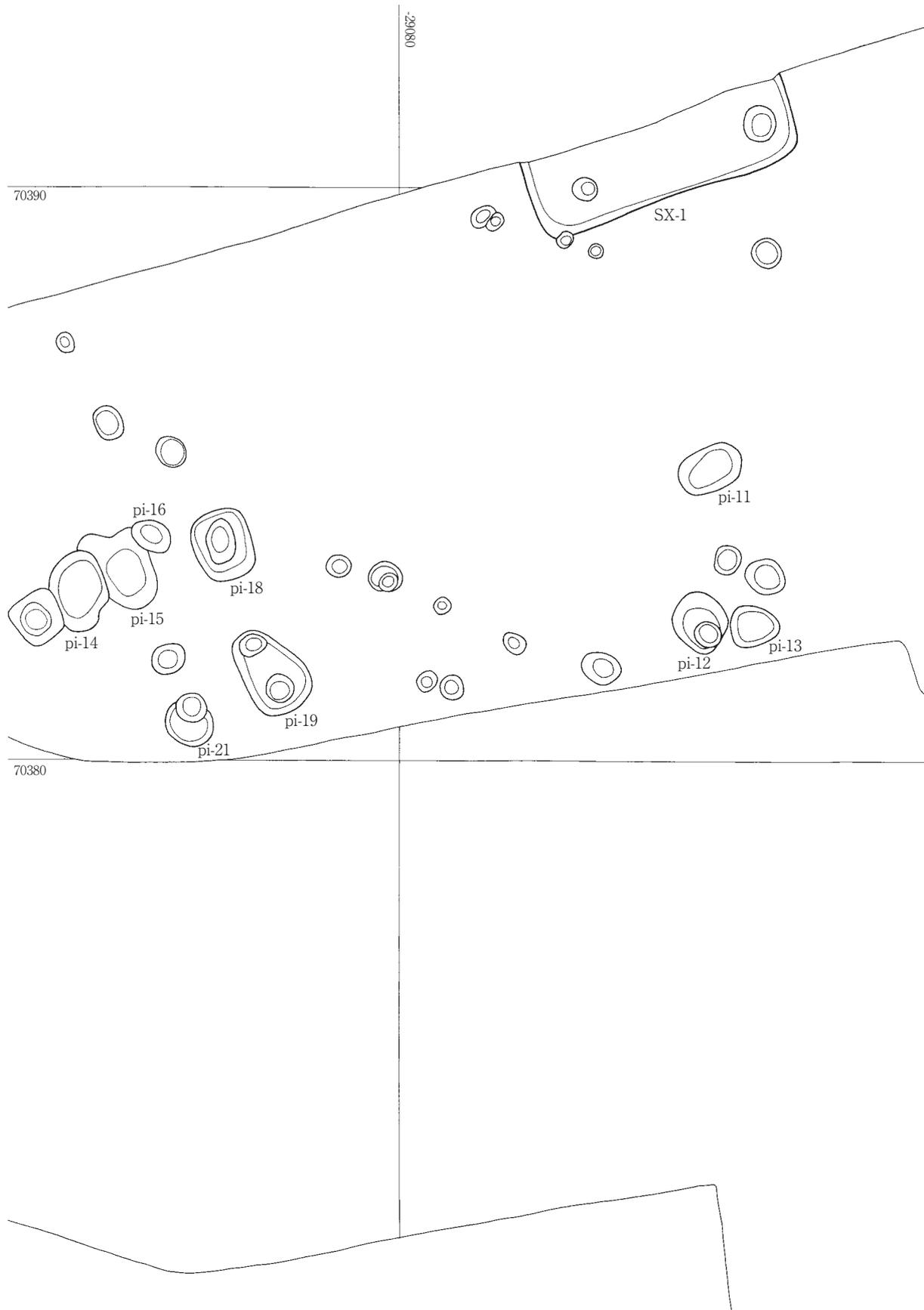

図11 B区遺構実測図② (1:100)





図12 B区遺構実測図③ (1:100)

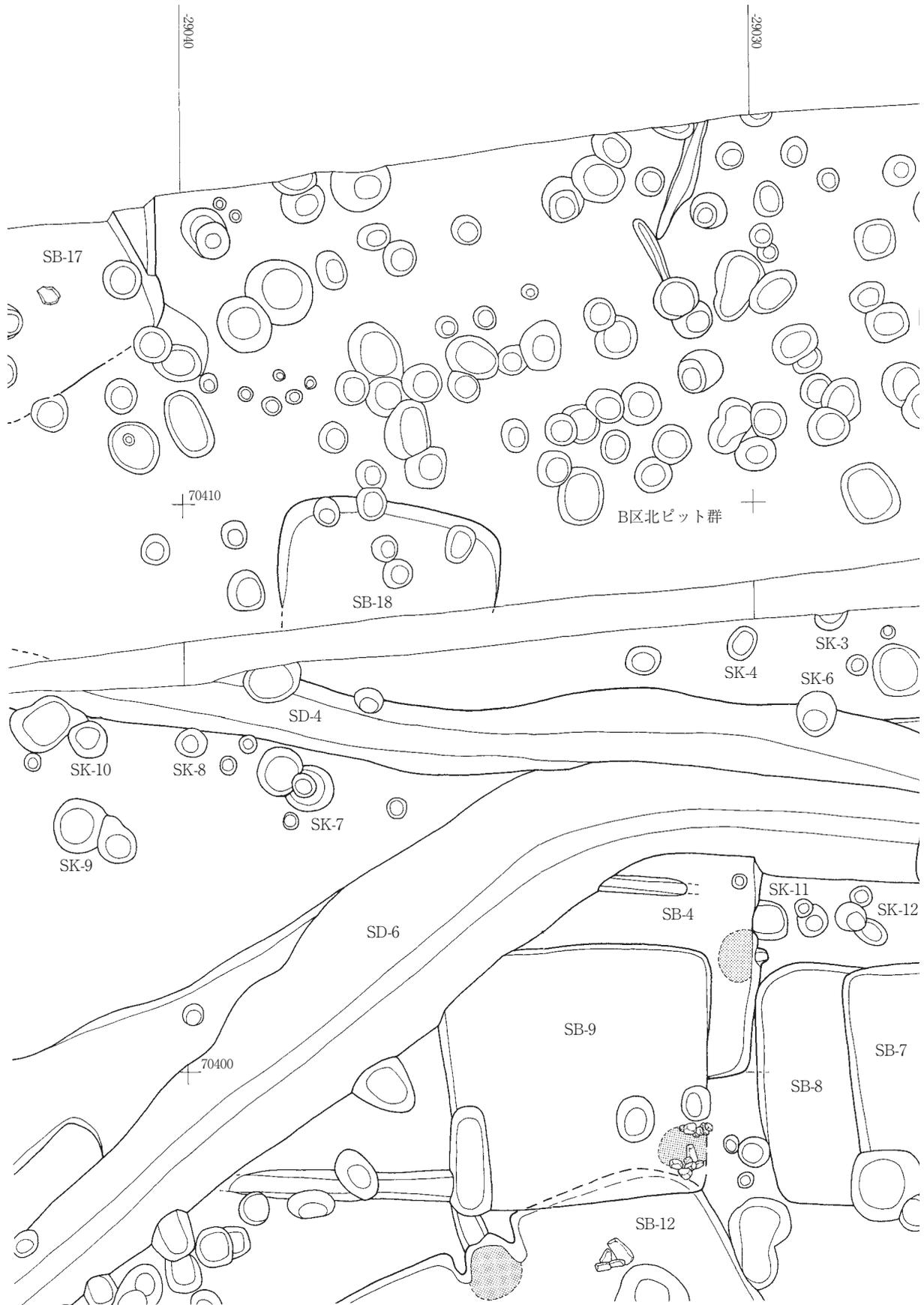

図 13 B区遺構実測図④ (1 : 100)

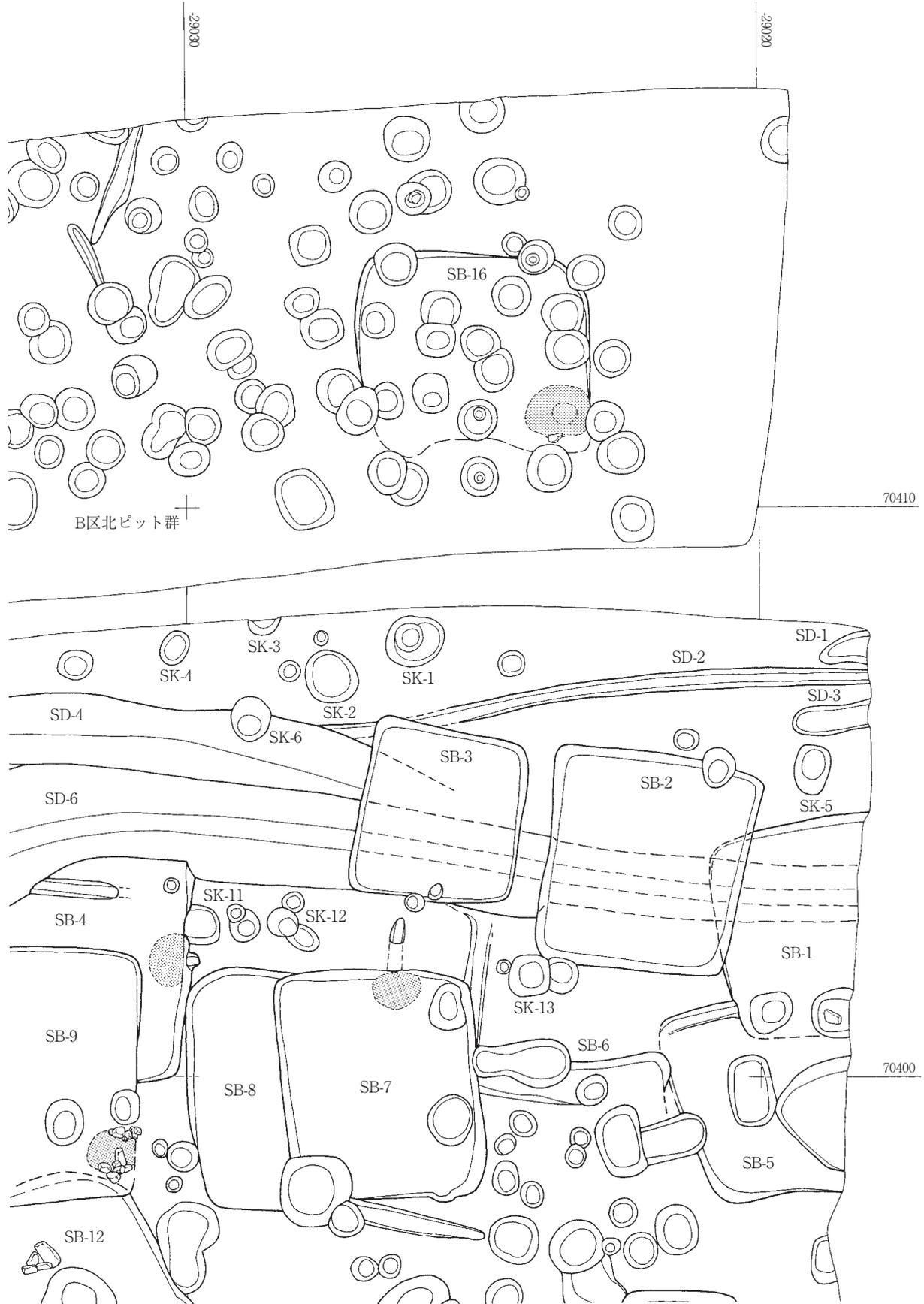

图 14 B区遺構実測図⑤ (1 : 100)



图 15 B区遺構実測図⑥ (1 : 100)

遺構写真①

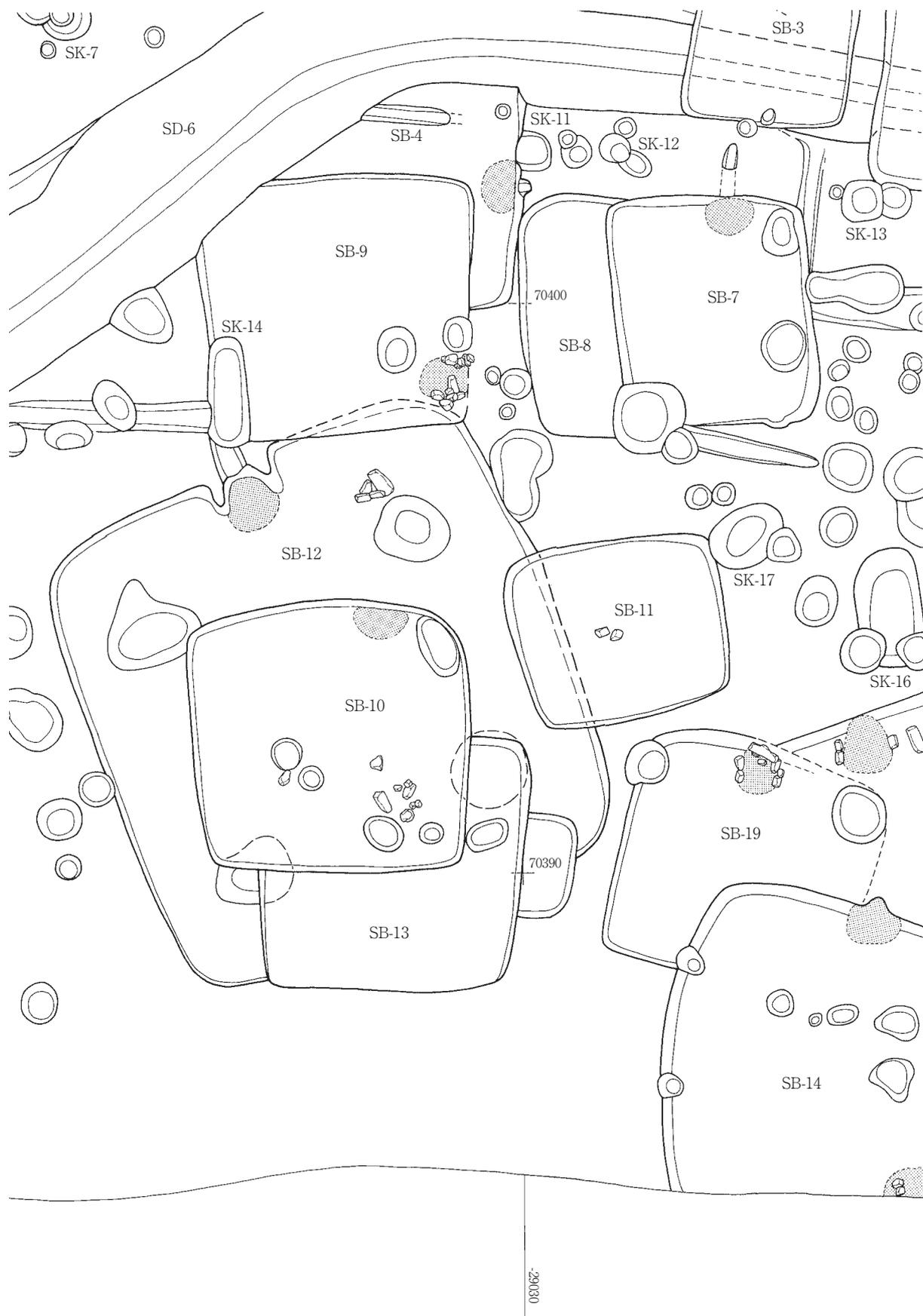

A区全景（東から）

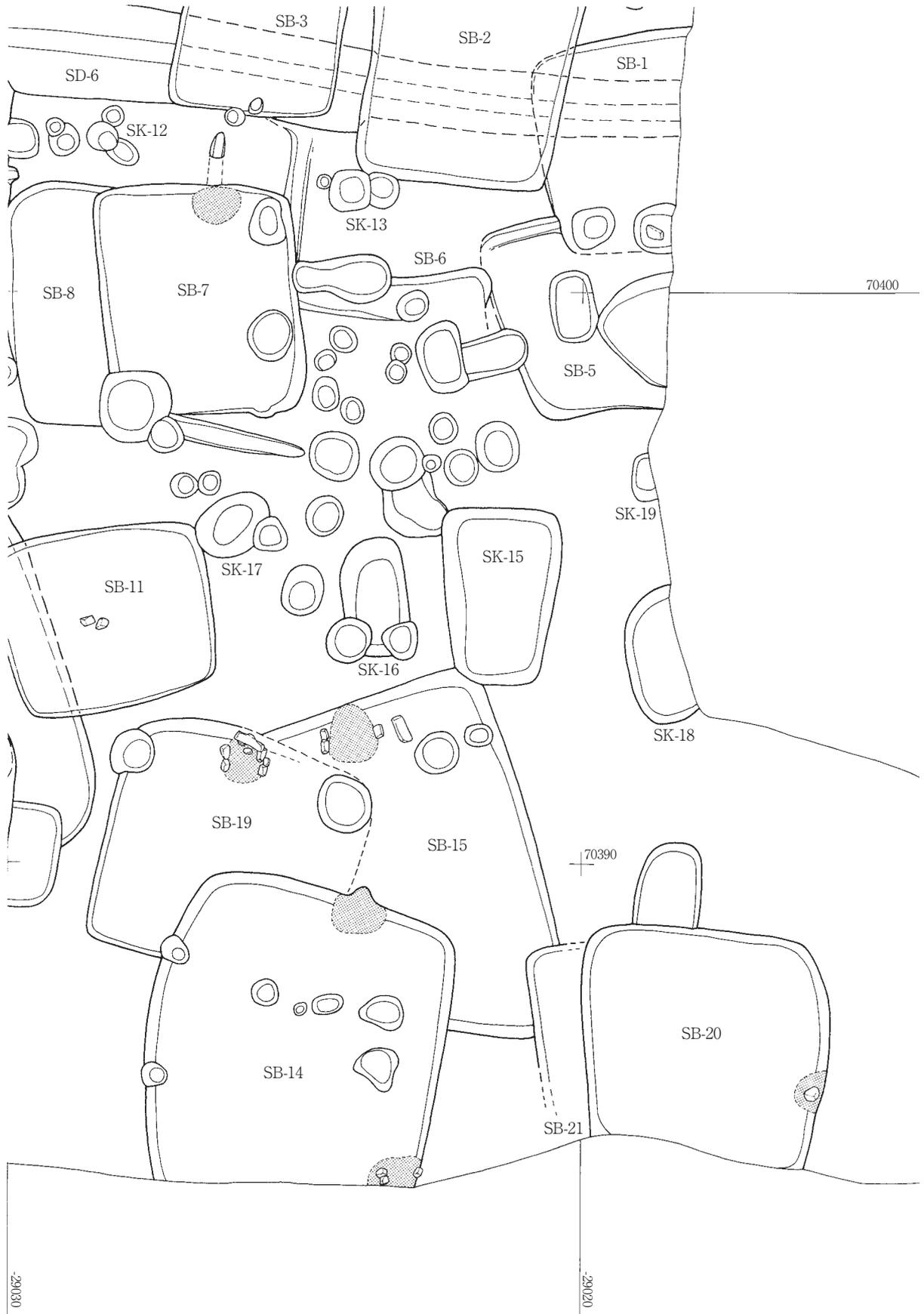

A区北全景（東から）



B区全景（東から）



B区北全景（西から）



SD-6とSB-1~9（西から）



SD-6とSB-4~8（北西から）



SB-1・2（北から）



SB-2・3（東から）

遺構写真②



SB-6・7 (北西から)



SB-4・6~9 (北東から)



SB-10・11 (東から)



SB-10 (南から)



SB-12・13 (南東から)



SB-12・13 (南西から)



SB-14・15・19 (東から)



SB-14・15・19~21 (南西から)

遺構写真③



SB-15・19カマド（南東から）

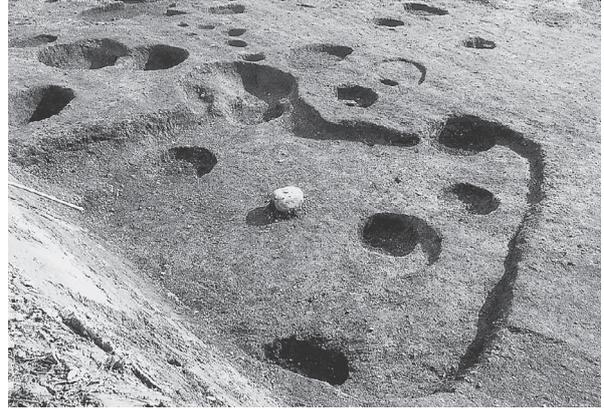

SB-17（北西から）



SK-15（東から）



SK-15 遺物出土状況（南西から）



B区北ピット群（東から）



B区北ピット群（北西から）



B区北ピット群（北から）



SD-6南ピット群（西から）

# V 遺物

調査において検出確認した遺物は、種別により抽出・図化を行い、一連の番号を付した。各遺構出土の遺物の概要（土器重量・実測点数、土製品、石器、剥片重量、石製品、金属製品）は遺物一覧表に集約した（表2）。

## 1 土器

全遺構、遺構外から出土した土器の総重量はおよそ662,680g（約663kg）に及ぶ。このうち、実測対象として各部位いずれかの径が概ね2分の1以上残存する個体を抽出し、図化した。その上で器種ごとに、形態および残存の程度、寸法に応じて分類を行い、寸法などの詳細は土器観察表にまとめた（表3）。なお、表中では図面上で認められる残存部位を「全形」「口縁部」「底部」のように表記し、これに対する遺存の程度を「1/1」「2/3」「1/2」などとした。

### （1）縄文時代

遺構外では検出面から出土しているが、形状を復元できるものは認められない。遺構では14・16号ピット（図30）から深鉢の破片（769～774）が出土している。771以外は楕円区画文を数段にわたって施すもので、区画の中には斜行沈線文を施すものもある。両ピット出土のものは文様が類似するが、胎土が異なるため同一個体とは考えがたく、少なくとも2個体はあったと考えられる。それぞれ中期中葉に位置づけられる。

### （2）弥生時代（図30）

遺構での出土が確認されたのは763の壺と764の台付甕であるが、出土遺構の性格は不明である（2号不明遺構）。763は器面を磨いた後、赤彩を施した箱清水式の壺である。764の台付甕は内面を磨いており、脚部にはハケメ調整の痕跡を残す。

この他遺構外からは検出面より蓋、壺、甕が出土している。775の蓋はつまみ部分のみ残存しているが穿孔されており、体部は編笠形を呈するものと思われる。776の壺は、口縁が朝顔形に大きく外反し、内面まで赤彩を施す。頸部にはT字文を施し、箱清水式の壺の特徴をもつ。777の甕は底部のみの残存だが、外面にタテヘラミガキを残す。いずれの土器も後期後半に比定される。

### （3）古墳～奈良時代

遺構では12・15・17号住居、6号溝より出土が認められる。12号住居は比較的出土量が多いものの、15・17号住居と同様に残存状態が悪く、形態を完全に復元できるものは少数であった。一方、6号溝は全ての遺構の中で最も出土量が多く、良好な状態のものも多数認められた。

12号住居（図22）では非ロクロ成形土師器杯（375）が認められる。375は口縁部にややハケメを残すものの、内外面をミガキ調整している。図示できたものは1点のみだが、重量では多く確認されている。壺甕類は多数出土している。甕の抽出個体はハケ調整が多いが、重量ではケズリ・ナデ調整のものが上回る。

15号住居（図24）では須恵器高台杯（486）が出土しているが、高台内に回転糸切りの痕跡を残すため比較的新しいものと思われる。非ロクロ成形の土師器杯（488）は、内面を磨いているものの、底部が張り出し、成形



が粗雑である。土師器鉢や甕類の出土も認められ492は内面底部に窺書をもつ。なお、487・489～491は平安時代の所産であり混入と考える。

17号住居（図24）では出土土器重量が3,800gと少なく、残存状態も良くない。抽出個体において該期に相当するのは498～500のみであり、この他は混入と考えられる。

6号溝（図26～28）は全ての遺構の中で最も遺物の出土量が多い。総重量はおよそ210,030g（約210kg）である。このうち食膳具では須恵器坏・高台坏は良好な状態で出土している（587～603）。坏の底部はヘラ切りまたはヘラケズリののちナデ調整を行うが、595のみ底部に回転糸切りの痕跡を残す。

高台坏は高台の形状によって、外面が接地するもの（596）、内面が接地するもの（597・600・601・603）、平面で接地するもの（602）に分類できる。その結果、内面接地のものが最も多く口径が14～17cm台で大型のものが主体をなす。また、口径に比して高台径が小さいもの（598）、底部が張り出すもの（597・599）もあり多様な形態が認められる。全体的に底部外面を丁寧に調整しており、粗雑化の傾向はうかがえない。坏部や高台の定形化、粗雑化以前の形態と言える。

また、土師器壺・甕類がおよそ119,788gで6号溝全体の約54%を占めている。点数では少なくとも60点以上に及ぶ。調整方法ではケズリ・ナデ調整のものが最も多く、ハケメ調整がそれに次ぐ。641・642は頸部がすぼまり、口縁がそれぞれ「コ」の字形、「く」の字形にひらく壺である。外面と内面の口縁～頸部にかけてヘラミガキし、内面に黒色処理をする。641は内面の肩部から体部にかけてハケ目を残している。また、640の須恵器甕や711の横瓶のような瓶類も確認されたが、図示できたのは僅かであった。

遺構外では検出面（図30～32）から、土師器鉢・高坏・壺・甕が出土している。780・781の高坏は脚部が長く、摩耗が目立つが外面にはヘラミガキを施す。788は小形の甕だが、下半部はケズリ調整を加える。いずれも古墳時代終末期から奈良時代に比定される。

#### （4）平安時代

当該期の遺物が多数を占め、多くが住居址、土坑に伴って出土している。ここでは出土点数が多い器形を中心に分類基準と特徴的な事象を取り上げて述べる。

##### ①土師器坏

器種・器形別で圧倒的な量の出土が見られたのは、糸切り底をもつ土師器坏である。完形のものおよび寸法が復元できるものを中心に、寸法に応じて分類を行った。なお、底部のみ残存しているものは、底径の大きさと分類している。

遺構から出土した土師器坏の寸法は口径がおおむね11.0～13.5cmの範囲に分布し、平均が12cm台となるが、まれに14～15cm台のものも見られる。遺構によって寸法の平均にばらつきが見られるものの、全体的には大きな差は認められない。

黒色処理の坏は概ね底部が糸切りであり、暗文を持つものも認められる（40・50・400・403）。しかし、その出土割合は非常に少なく、13号住居（図22）のように黒色処理が坏の半数を占める例が見られるものの、全体的に減少傾向にあるものと思われる。

また、7号住居と14号住居は他の遺構に比べて坏の出土量が圧倒的に多い点で特筆されるが、これに関しては後述する。

## ②土師器高台坏

高台坏は坏部に脚がつく形態が盤（89・573・574）と共通するが、盤は脚部が長くなる点で高台坏とは区別される。また、坏部が浅く、口径に対する坏部の器高が低い個体を高台のついた皿（508・626）とした。高台坏は個体数では多く確認されているが、残存状態が良好なものが少なく、胴部の形態から3つのタイプに分類を行った。

I類：腰が張り、体部が丸みをおびて立ち上がるもの

II類：腰が張らずに体部が直線的に開いて立ち上がるもの

III類：I類よりも口径に比して器高が高く、深碗形になるもの

黒色処理したものが多数を占めるが、処理の有無によって形態に差が認められる。まず、未処理の高台坏では61と727がI類であるが、この他はII類に分類される。II類は高台が比較的長くなるといった特徴がある。高台のみ残存の個体でも長めの高台をもつものが多く、II類に分類される個体は多数あるものと思われる。

一方、黒色処理の高台坏はIII類の深碗形が目立つ。このような形態の差は、用途に応じた使い分けから生じたものと推察できる。黒色処理が土師器よりも耐水性に優れている点に着目すれば、深碗形の高台坏は液体をいれる目的に使用され、形態の上でも木製の碗を模倣していたと考えられる。一方でII類のように胴部が直線的になるような高台坏は液体と言うよりは固形物などの盛りつけに適したものと言える。II類には167と578が該当するが、167は口縁端部が外反し、玉縁状になることから光ヶ丘1号窯式の灰釉陶器碗を模倣していると思われる。また、I類はIII類よりも小形のものも多く、寸法の分化がうかがえる。

坏における黒色処理は減少傾向にあるが、高台坏においては黒色処理したものが継続して使用されるようである。

## ③土師器甕類

多数出土しているが、その多くは残存状態が悪く復元、実測できないような個体である。住居址出土のもので比較的良好に残存しているのは、14・19号住居（図24）の砲弾形の甕である。483はロクロ調整の後、下半部に格子状のタタキ目を残す。484は底部のみの残存であるが、外面に格子状のタタキ目をもち、一部が被熱している。510は底部にかけて器壁が薄くなり、内面は胴部上半から口縁付近にかけてカキメ調整する。また、19号住居では小形甕（509）も認められる。底部が欠損しているが、体部をロクロ調整しておりおそらく糸切底をもつものと思われる。

## ④灯明皿

土器に煤や油脂滓状の付着物が認められるものを灯明皿とした。灯明皿として使用した痕跡のあるものは10点確認された。このうち口縁付近を中心に煤や油脂滓が付着するものは3点（259・318・462）、高台坏の高台部分を中心に煤や油脂滓が付着するものは2点（471・474）認められる。後者は高台部分を利用したものと思われる。なお、259（10号住居）は焼成前に底部に直径0.8cm程の穴を開けている点で特筆される。口縁に油脂滓や煤が付着しているが、穿孔部分には付着が見受けられない。穿孔部に灯心を通して使用したなど、焼成時から灯明皿として製作されていた可能性がある。

## ⑤墨書・篋書・刻書

本遺跡では墨書2点、篋書4点が見られるが、刻書された土器は確認していない。刻書と篋書は土器に文字や記号などを刻む点において共通しているが、混同しやすいため分類基準を明確にし、詳細を述べる。

墨書（文字や記号などを墨書きしたもの）

篋書（焼成前に篋状の工具などを用いて、文字や記号を刻んだもの）

刻書（焼成後に釘状の工具などを用いて、文字や記号を刻んだもの）

**墨書** 250（10号住居）、727（15号土坑）の2点が確認された。250は土師器坏の底部内面に記されている。「ヲ」に類似するが摩滅しており正確な字形は不明である。727は土師器高台坏の体部外面に逆位で書かれている。「丙」に類似した則天文字的なものであり、吉祥に関わるものと思われる。

**篋書** 4点が確認された（図34）。492（15号住居）は黒色処理した土師器鉢の底部内面に「+」と弧線を組み合わせた記号を刻む。601（6号溝）は須恵器高台坏の外面の口縁付近に「+」が、胎土を削り取るようにやや深めに刻まれている。また、6号溝出土の小破片（1105）は6本の線が交わり籠目状の文様が刻まれる。器種は不明であるが両面を磨き、文様のない面のみ黒色処理をしている。492と同様、釘状の尖った工具で丁寧に刻んでいる。724（15号土坑）は土師器坏の底部内面に幅3mmほどの篋状工具で「×」を刻む。

#### ⑥灰釉陶器

椀・皿・長頸壺が出土している。椀と皿は23点出土しており、このうち釉薬を刷毛塗りするものが3点、つけ掛けするものが11点、施釉状況が不明なものは9点であった。

刷毛塗りするものは47（2号住居）と567（20号住居）、761（17号土坑）に見られ、いずれも断面が三日月形の高台をもつ。形態と胎土、釉調から47と761は東濃産の光ヶ丘1号窯式、567は猿投産の黒笹90号窯式に比定され9世紀後半から10世紀前半の所産と考えられる。

つけ掛けするものは最も多く確認された。このうち180（7号住居）、315（10号住居）、370（11号住居）、851（検出面）は底部に糸切りの痕跡を残し、底部調整に粗雑化が認められる。釉調および胎土、形態から、猿投産の折戸53号窯式もしくは東濃産の大原2号窯式～虎溪山1号窯式に比定される。

施釉状況が不明なものうち、736（16号土坑）は内外面に白化した釉が点状に認められるが、付着の程度はごく薄いものであり、無施釉であった可能性が高い。

長頸壺（575・762）は胴部から底部のみの残存であるため、底径から器形を判断した。胎土、釉調から猿投産と考えられ、9世紀中葉以降に比定される。

#### ⑦転用硯

墨や朱墨の付着または器面の摩滅が認められるものを転用硯とする。本遺跡では墨や朱墨の付着があるものは認められず摩滅の状態から、3点が転用硯の可能性があると判断した。

いずれも灰釉陶器椀もしくは皿であり、このうち568と570は20号住居、852は検出面からの出土である。570は器面に明らかな光沢をもち、底部内面が著しく摩滅する。568と852は底部内面が非常に滑らかに摩滅し、わずかな光沢をもつ。なお、底部外面が摩滅しているものは認められなかった。

#### ⑧灰釉陶器の使用時における摩滅と加工の可能性

転用硯とした上記の3点以外にも灰釉陶器椀・皿には底部内面が摩滅しているものが多数ある。しかし、転用以外での摩滅の可能性を排除できず、摩滅のみで転用硯として扱うには疑問が残る。出土した灰釉陶器椀・皿23点中、底部内面が摩滅していないものは6点である。これ以外は程度に差があるものの摩滅が認められ、光沢をもつほど摩滅するものから、注意深く観察して摩滅が認められるものまで17点に及んだ。

ここで底部内面の摩滅の要因として、いくつかの可能性を考えたい。

- ① 椀・皿として本来の使用過程での摩滅
- ② 硯などに転用した際の摩滅
- ③ 高台重ね焼き痕を除去するための研磨
- ④ ①～③の要因が複合するもの

①は本来の食膳具として、長期間の使用や高い頻度での使用などにより生じた摩滅である。程度に差があるものの多くの個体で認められる点で、使用上の摩滅は少なからずあったものと思われる。

②は転用による摩滅である。転用硯に限らず擦るなどの行為によって生じるものと思われる。

③は底部内面を整えて高台重ね焼き痕を滑らかにした可能性を想定する。このような加工については、当地域が供給地から離れているために灰釉陶器の希少性が高く、入手が困難であった点に関わるものと思われる。さらにこれに関連して481(14号住居)は高台の接地面にも光沢をもった摩滅が認められる。高台も同様に研磨することで底部を整えていた可能性がある。しかし、これらはあくまでも仮説に過ぎず、今後周辺遺跡を含めた灰釉陶器の使用法と加工の再検討が必要であろう。

④は本来の使用での摩滅(①)と後に硯に転用したことによる摩滅(②)が重複するといったように複合的な要因で摩滅が認められるものである。それぞれの摩滅の要因が①～③に当てはまると思われるが、そのほとんどが重複しているものと思われる。

### ⑨緑釉陶器

皿183(7号住居)・段皿572(20号住居)が出土している。この他にも細片が確認されているが、図示は不可能であった。皿、段皿共に胎土は硬質で灰白色から灰色を呈する。釉薬は淡黄緑色から淡緑色であり、猿投産の特徴を備えている。

### ⑩坏の出土量による比較

先に述べた様に7号住居と14号住居に共通して特筆されるのは糸切り底をもった土師器坏の出土量が非常に多いことである。

まず7号住居の場合、土器の総重量はおよそ46,980gであるが、この内、坏の重量はおよそ24,847gで全体の約52%を占めている。抽出した土器の点数では、全210点中191点(黒色処理の坏1点含む)で、実に90%以上を坏が占める計算になる。次に、完形および寸法が復元できるもの52点を口径ごとに分類した。これにより、11.8～12.0cmが17点で最も多く、次いで12.1～12.3cmが13点となり、残りは10.9～12.9cmの間に分散する結果となった。12cm前後に最も集中するようである。同じように底径でも分類を行ったところ、5.0～5.2cmが圧倒的に多い。図33は底部のみ残存する個体を径ごとに、グラフ状に配したものである。やはり5.0～5.2cmが多く、完形のものと同様の傾向が見られる。底部のみ残存する個体だが、ある程度寸法による個体差を反映していると言える。

14号住居は、土器の総重量がおよそ44,630gであり、この内、坏の重量はおよそ19,240gで全体の約43%を占めている。抽出した土器の点数では全156点中128点(黒色処理の坏9点を含む)で、約82%を坏が占めている。同様に口径は11.5～11.7cm前後が10点で最も多く、11.8～12.0cmが8点で次いだ。底径では5.0～5.2cmの間に集中するが、図33のように7号住居に比べるとばらつきが目立つ。底径の小さい個体が占める割合が高いという点でも7号住居とは大きく異なり、わずかながら縮小化の傾向がうかがえる。

このような方法で他の遺構においても同様の検証を行った。坏の出土点数が比較的多く、傾向のつかみやすい4軒の住居を挙げ、先の7・14号住居と合わせて考察する。まず、7・10・14号住居は底径のピークを5.0～5.2cmとした場合、これよりも小さい3.8～4.9cmの間におさまる個体が多いという結果になった。一方で4・11・20号住居において、ピークを5.0～5.2cm(11・20号住居)、5.3～5.5cm(4号住居)とした場合、それ以上の底径をもつ個体が大半を占めた。底径を中心に判断しているため、寸法による年代差を必ずしも正確に反映しているとは言えないが、寸法の縮小化は少なからず底径にも表れているものと思われる。これにより、7・10・14号住居は4・11・20号住居よりも新相であると推察される。

## 2 その他の遺物

### (1) 土製品

土錘と支脚が確認された。土錘、支脚共に残存状態が比較的良好なものを実測対象とし、図化を行った。この他、用途不明の土製品3点が出土している。

**土錘** (1106・1107) 3点が出土している(1点は細片のため未掲載)。いずれもナデ調整される。

**支脚** (1108~1120) 14点が確認されている(1点は細片のため未掲載)。大形のものは底径が7~8cm台、それ以外は概ね6cm前後に集中する。いずれも被熱により表面がはがれ、著しく摩耗した状態である。1109は良好に残存するが、土器との接点と考えられる上部のみ被熱による損傷が目立たず、ナデ調整を施している。

### (2) 石器

人為的な加工が行われたことが明確なものを選出し、図化した。主として打製石鏃・磨製石鏃・扁平片刃石斧などが出土しているが、剥片に関しては、観察表のみの記載である。

**打製石鏃**(1121~1123) 3点が確認されている。1122は玉髓を用いた無茎石鏃である。1121・1123は有茎だが、茎の先端部が欠損している。いずれも、縄文時代に伴うものと思われる。

**磨製石鏃** (1124) 1点のみ確認されている。薄く剥いた頁岩を利用しているが、下半部を欠損しているため、孔の有無など全容を知ることはできない。

**扁平片刃石斧** (1125) 1点のみ確認される。蛇紋岩を使用した小型の石斧である。表面は粗く研磨され、刃部には線状痕を残す。

**剥片**(表2) 全体でおよそ459g出土している。石材は頁岩が最も多く308g、安山岩が85g、チャートが37g、黒曜石が20g、珪質頁岩が9g確認された。このうち二次加工の痕跡があるものは6点で108g出土している。

### (3) 石製品

人為的な加工や使用痕が認められ、製品として使用していたことが明確なものを選出し、図化した。砥石・敲石・凹石・すり石に関しては実測図が未掲載であり写真のみの報告である。敲石は人為的な加工製品ではなく、自然石に敲打痕を有するものを選出した。

**鏝板** (1127~1129) 丸柄2点と巡方1点が確認された。丸柄(1127・1128)はともに珪質頁岩を利用するが、表面と側面は研磨され光沢がある。裏側は、潜り穴が2ヶ所開けられ、研磨は粗い。残存が半分程度のため、全容は定かではないが中央上方と左右下方の合計3ヶ所にあけられていたものと考えられる。

巡方(1129)は蛇紋岩を使用している。上半部は欠損しているため不明だが、裏面には2ヶ所の潜り穴をもつ。表面と側面は研磨され光沢がある。

**軽石製品** (1126) 1点確認されている。厚みがある卵形を呈し、端部に1ヶ所穴をあける。紐などを通して浮子として使用したものか、用途は不明である。

**砥石**(写真のみ) 4点確認されている。手持ち用の砥石が3点、置砥と思われるものが1点出土している。

1132は現存長9.6cm最大幅7.8cm最小幅4.2cmで台形になるが一方の端部は丸みをおびる。材質は砂岩であり、端部以外の4面を使用する。このうち、2面に金属製の刃物を当てたようなV字状の線状痕を1ヶ所ずつ残す。半分は欠損している可能性があるが形態から置砥と考えられる。

1133は長13.6cm最大幅3.6cmで直方体になる。端部以外の4面を使用し、このうち2面にV字状の線状痕を複

数本残す。形態から持碁であると考えられる。

1134は長5.8cm、幅は最大4.5cm最小2.1cm、台形を呈する。側面以外の4面を使用しているが、側面も一部使用の痕跡が認められる。

1135は長4.4cm、幅は最大3.5cm最小1.2cmで台形になる。上端面と側面の1面以外の計4面を使用している。小形であるため1134も同様に持碁と考えられる。

**凹石** (写真のみ 1130) 1点出土している。直径は8.2cm厚みが最大で4.9cmになる。裏表に打痕点が2ヶ所ずつあるが、側面も使用したとみられ敲打痕を数ヶ所もつ。

**すり石** (写真のみ 1131) 1点出土している。直径8.9cm厚みが最大で7.3cmになる。表面には線状痕が見られ、著しく磨り減っている。

**敲石** (写真のみ1136～1140) 5点が確認されているが、両端にのみ敲打痕を残すものと表裏面と側面も使用するものに分かれる。前者は1137(長16.4cm最大幅6.0cm厚みは最大で3.3cm)、1138(長14.5cm最大幅5.0cm厚みは最大で4.7cm)、1139(長15.4cm最大幅5.7cm厚みは最大で3.0cm)の3点に見られる。一方で後者の1136(長16.7cm最大幅6.2cm、厚みは最大で4.5cm)は両端と表裏面、両側面に敲打痕がある。1140(現存長10.4cm最大幅5.5cm厚みは最大で3.9cm)は欠損しているため詳細は不明だが、現存で端部と表裏面、片側面に敲打痕を残す。

#### (4) 金属製品

鉄製品と鉄滓が出土している。鉄製品は腐食によりそのほとんどが原状をとどめておらず、特定できたのは鉄斧と刀子片、円板状製品のみである。いずれも、実測図は未掲載であり写真のみの報告である。なお、形状の不明な鉄製品は鉄片として鉄滓と共に遺物一覧表(表2)に記載した。

**鉄斧** (写真のみ 1141) 柄の部分は折り曲げて袋状にし、刃の先端は広がらずに短冊形を呈する。錆の付着が著しいため現状での寸法を示すと、長13.1cm刃部の最大幅5.9cm、柄部の最大幅は5.5cm、重量は441gとなる。

**刀子** (写真のみ 1143) 破片が2点出土しているが、接合できず別個体の可能性もある。写真上側の破片は長7.8cm、最大幅は1.3cmである。先端にかけて細くなり、木質の付着物が厚くなることから、柄部と考えられる。もう一方は、全長6.8cm最大幅は1.1cmだが、腐食が激しく正確な形状は不明である。2点を合わせた重量は17.9gである。

**円板状鉄製品** (写真のみ 1142) 現存で直径4.1cm厚さ0.4cmの円板状を呈す。紡錘車の可能性が考えられる。

**鉄片・鉄滓** (表2) 鉄片はおよそ126g出土しているが、形態をとどめておらず、種類は不明である。鉄滓は碗形滓が目立ち総重量では約1482g確認されている。



图 16 遺物実測図① (1 : 4)



图 17 遺物実測図② (1 : 4)

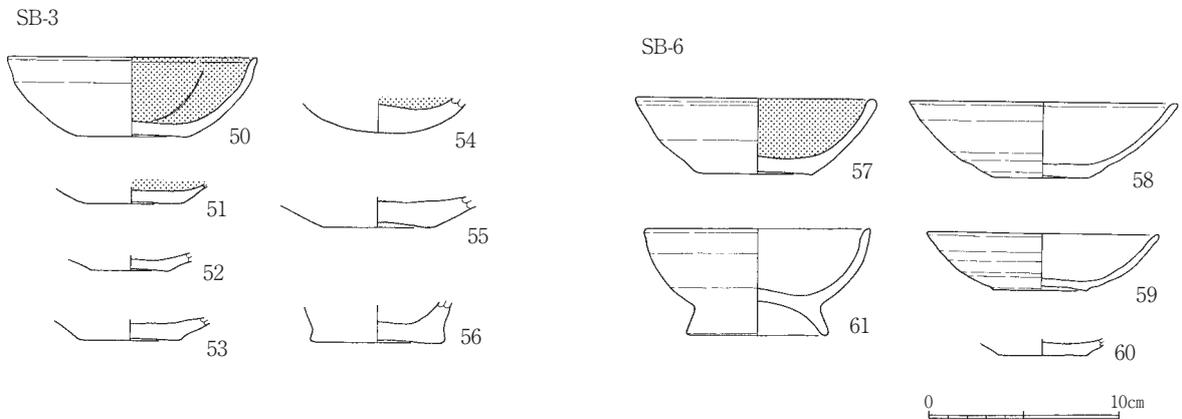
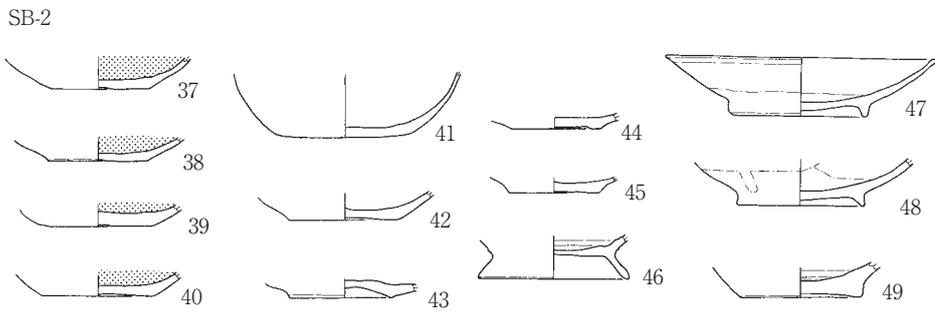
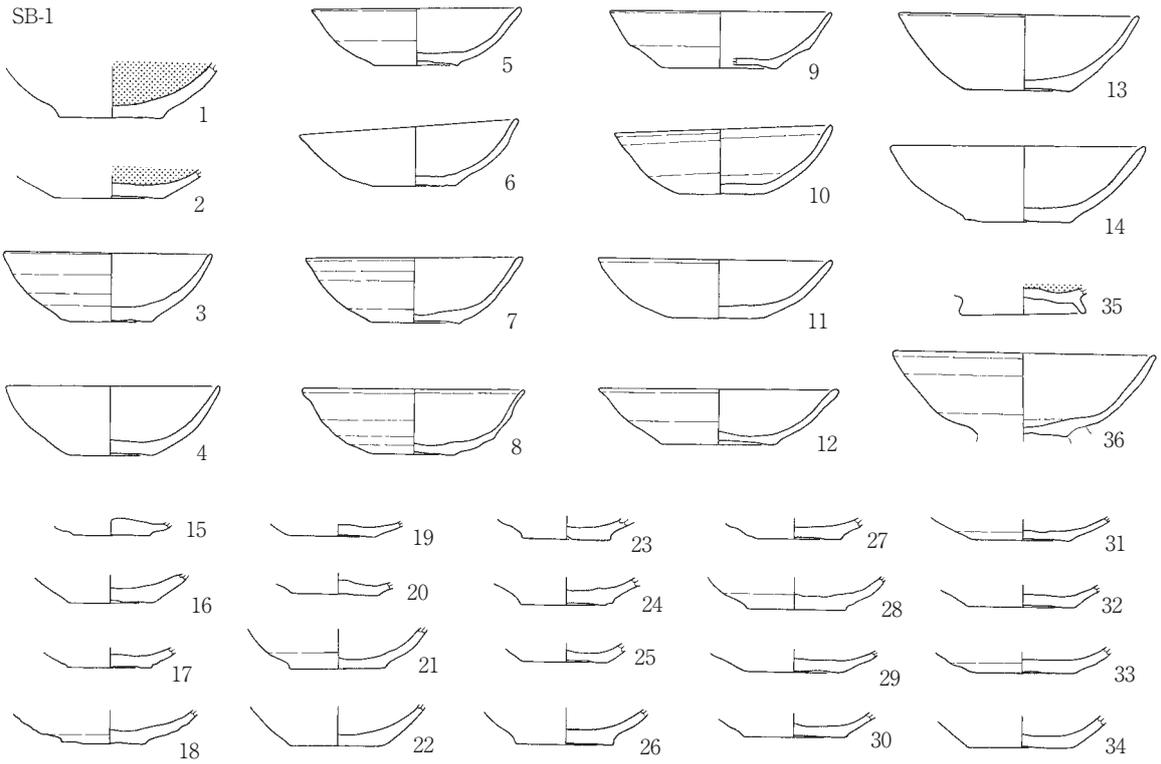

SB-7(1/2)

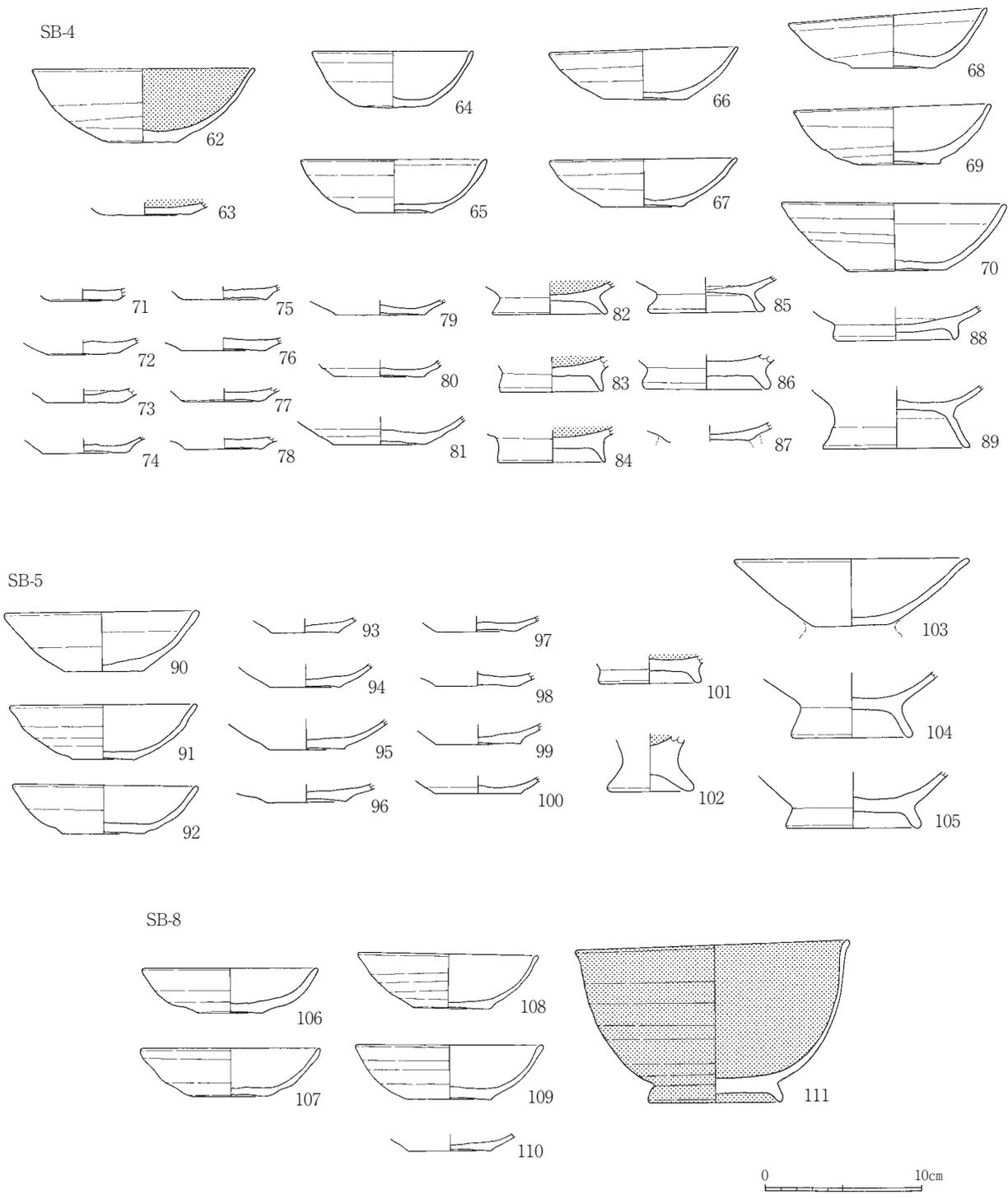

图 18 遺物実測図③ (1 : 4)



图 19 遺物実測図④ (1 : 4)

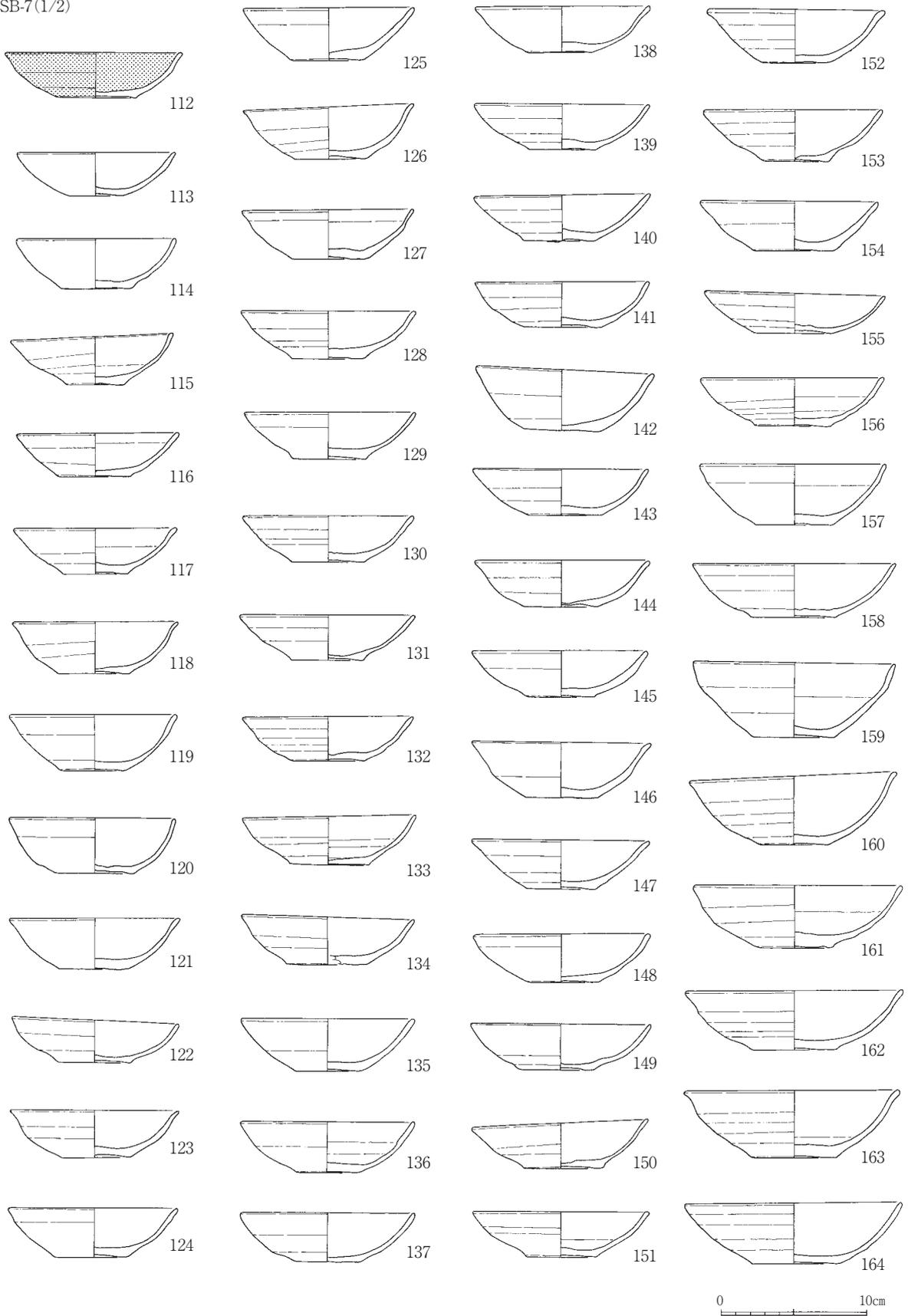

图 20 遺物実測図⑤ (1 : 4)

SB-10(2/2)

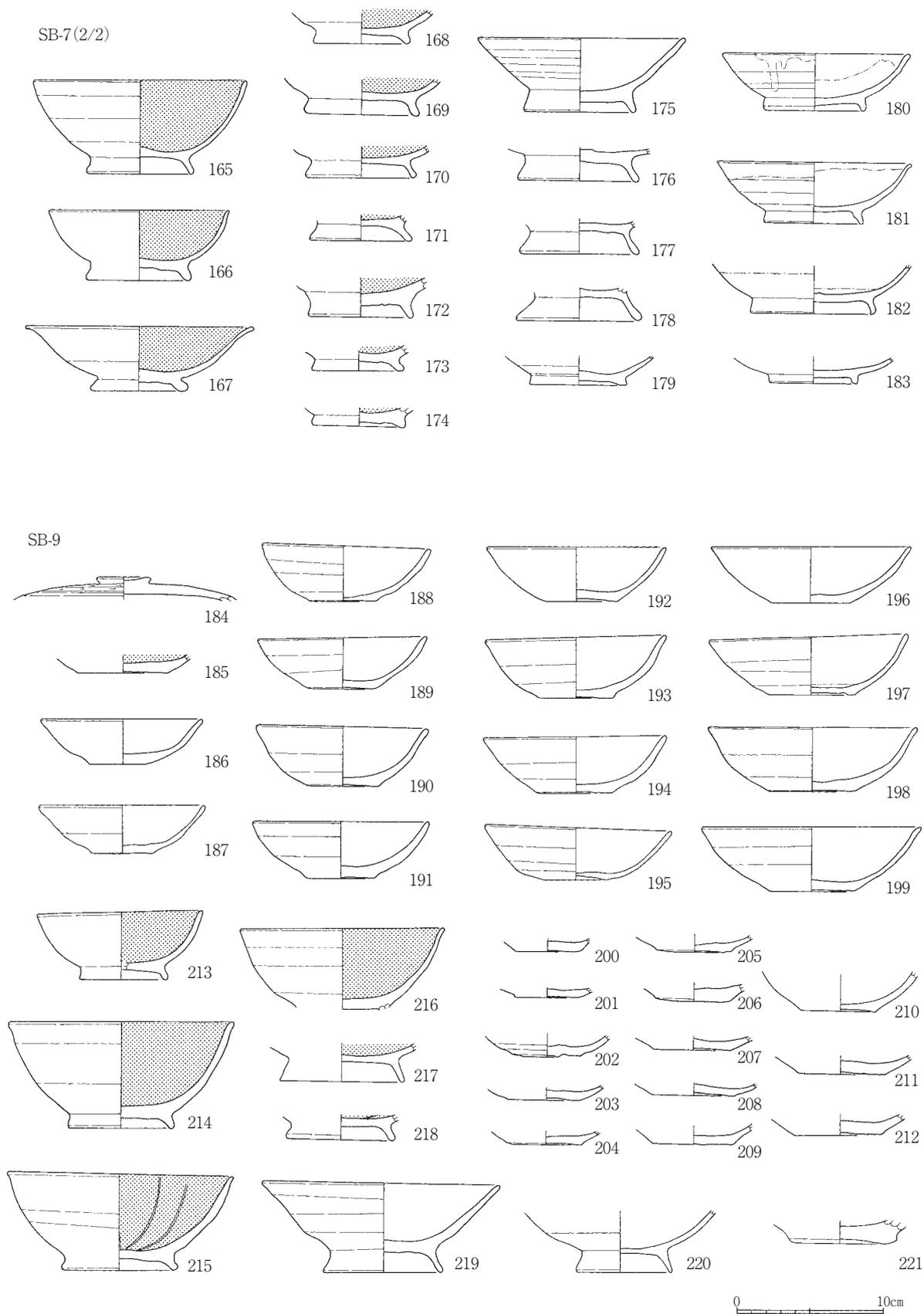

307

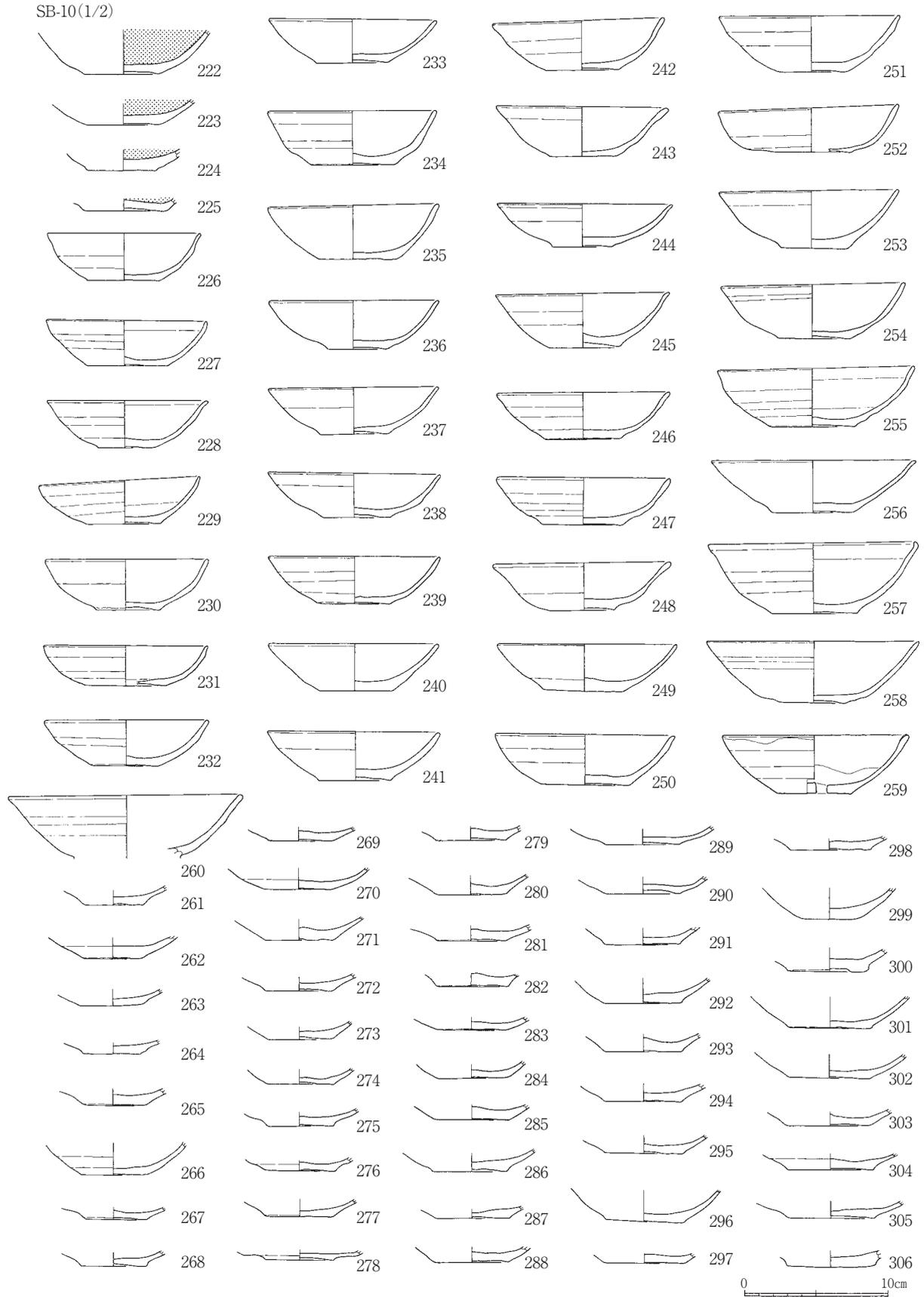
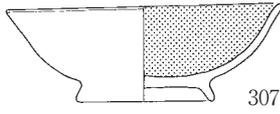
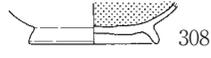

308



309

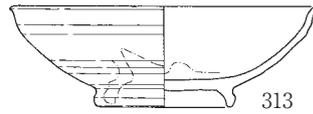

313



315



312

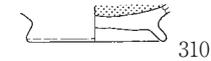

310



311



314

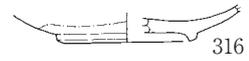

316



SB-11

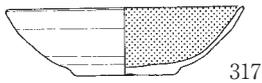

317



325



333

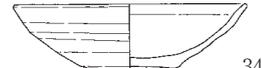

341

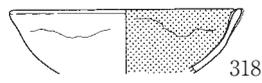

318

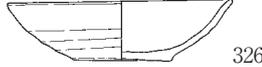

326



334



342

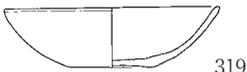

319



327



335



343



320



328

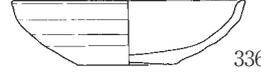

336



344



321

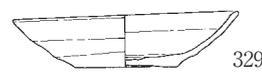

329

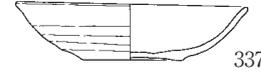

337



345

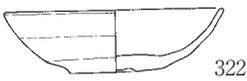

322



330



338



346

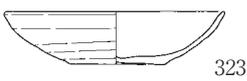

323

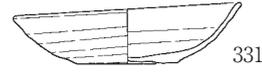

331



339

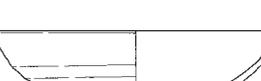

347



324



332

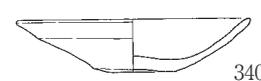

340



348

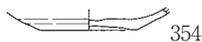

354



360



366

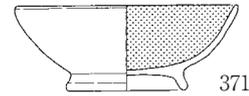

371



349

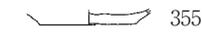

355



361



367



350



356

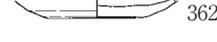

362



368

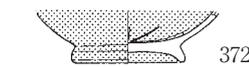

372



351



357



363



369



352

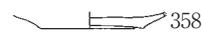

358



364



370

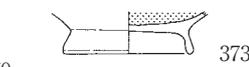

373



353



359

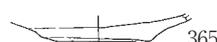

365

图 21 遺物実測図⑥ (1 : 4)

SB-12

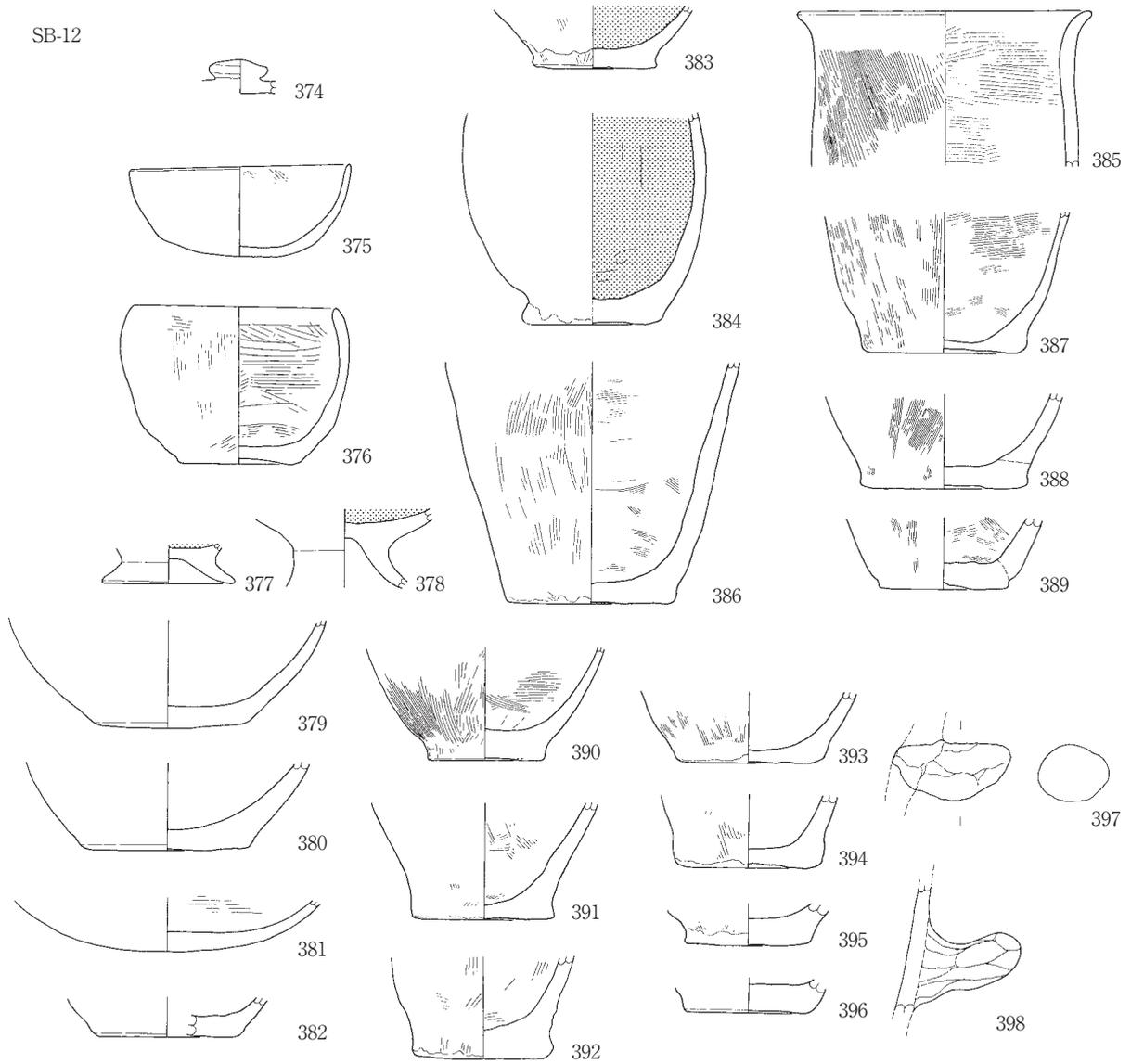

SB-13



图 22 遺物実測図⑦ (1 : 4)

SB-14(1/2)



图 23 遗物实测图⑧ (1 : 4)

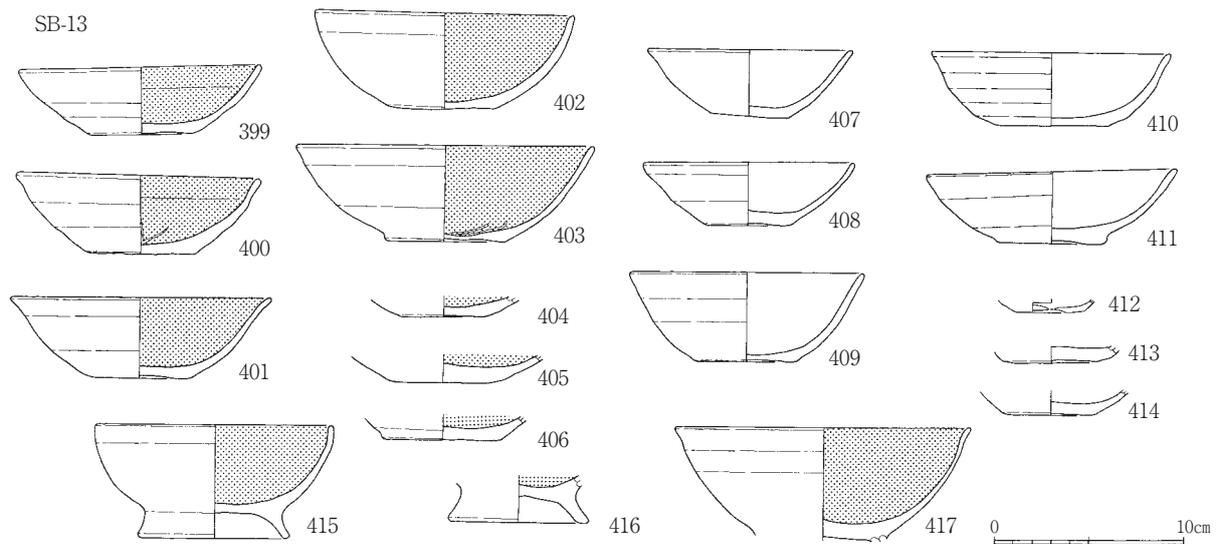

图 24 遺物実測図⑨ (1 : 4)

SB-20

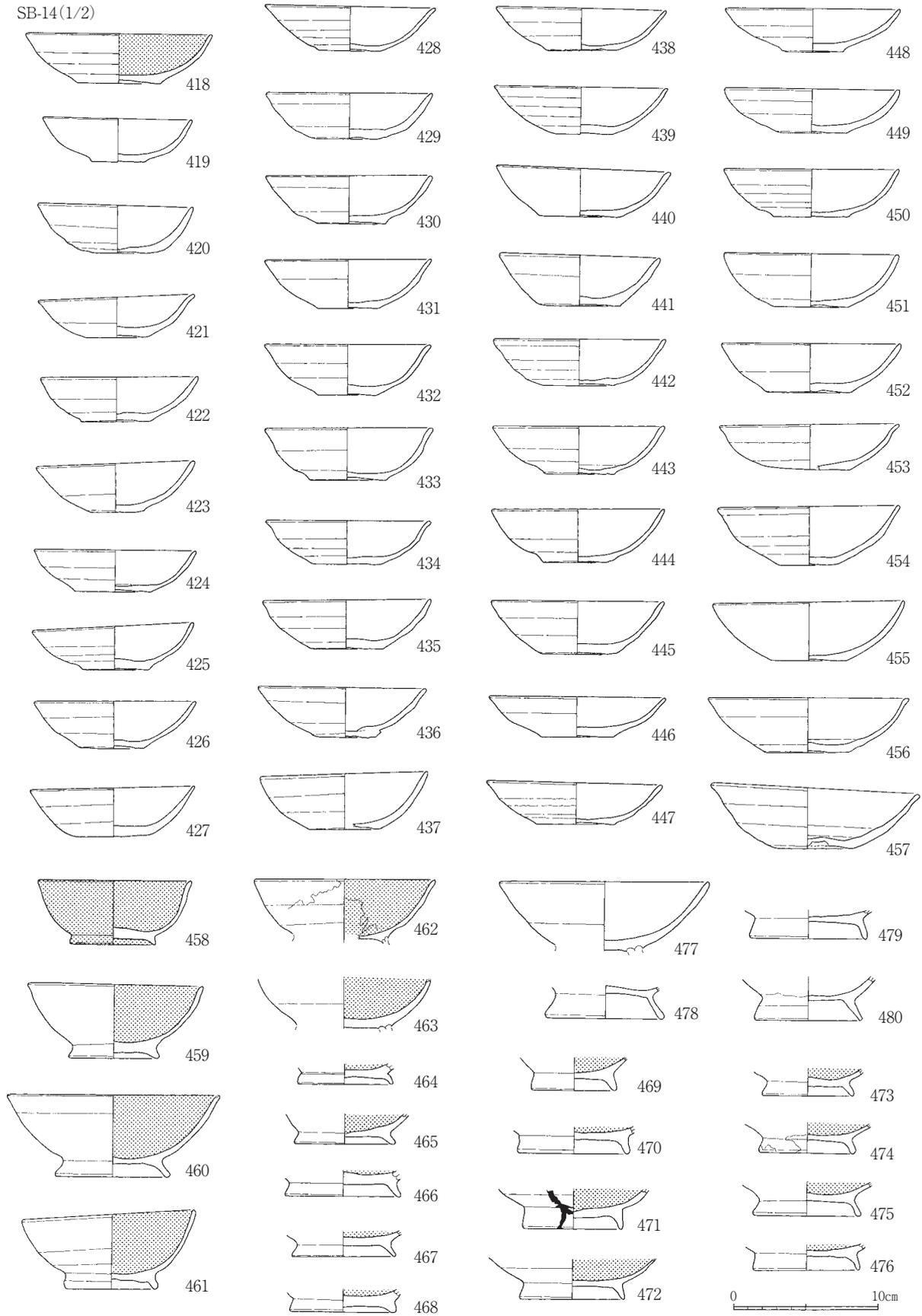

511

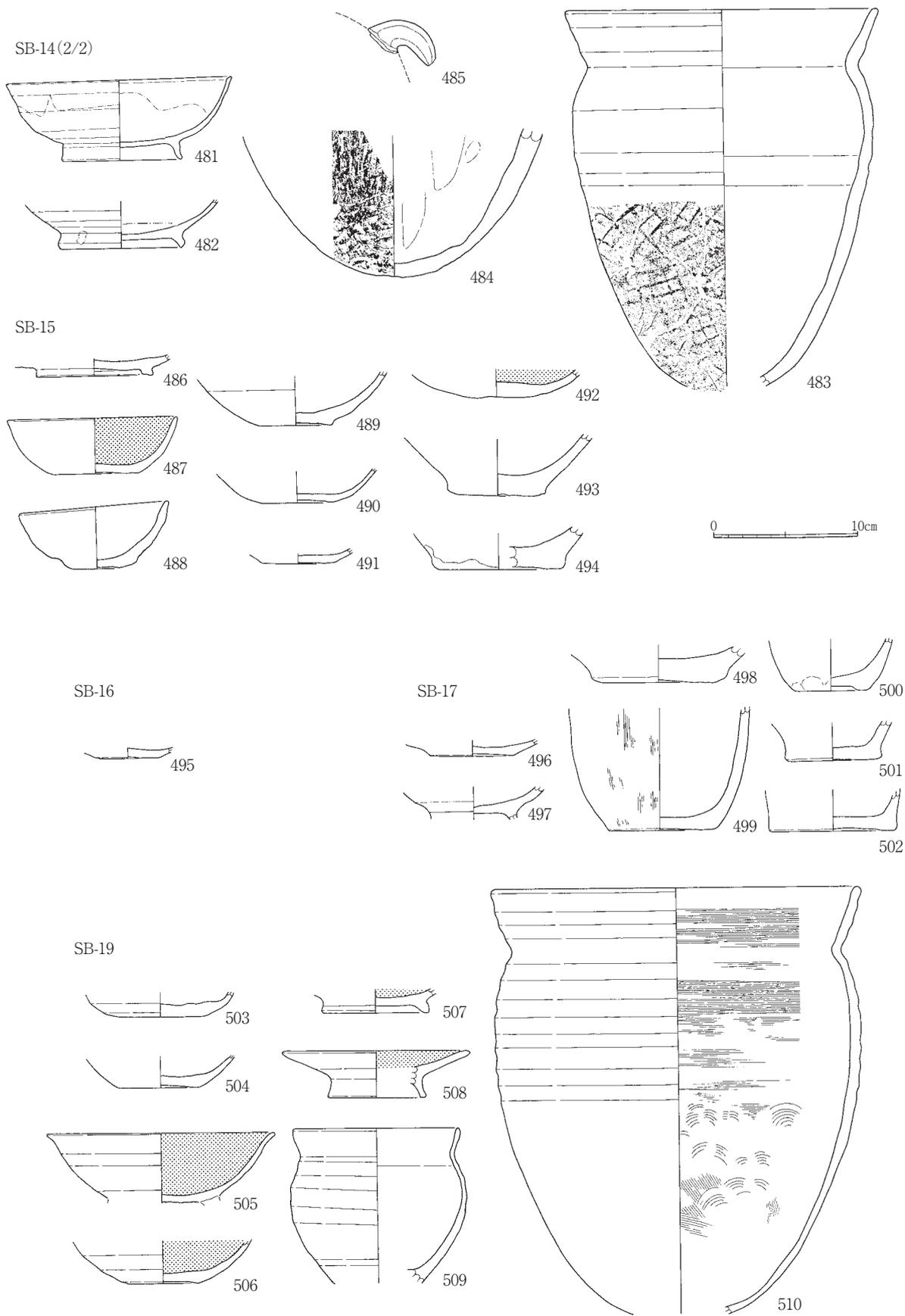

517



518



519

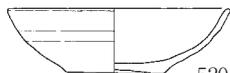

520



533

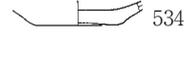

534



535



536



537



538



539

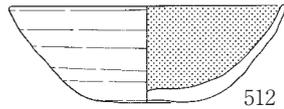

512



521



522

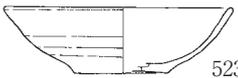

523



524



540



541



542

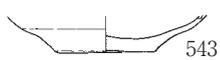

543



544



545



546

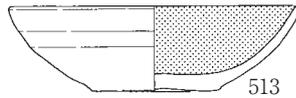

513



525

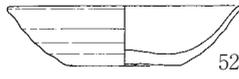

526



527



528

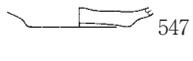

547



548



549



550



551



552



553



514

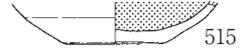

515

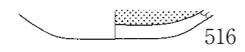

516



529



530



531



532



554



555



556



557



558



559



560



561

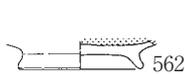

562



564



566

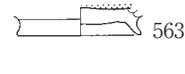

563

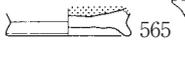

565



573



574

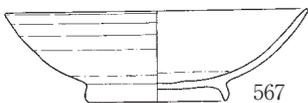

567

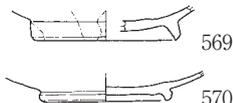

569



570



572



568



571

SB-21

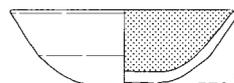

576



577

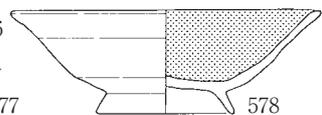

578



图 25 遺物実測図⑩ (1 : 4)



SD-4

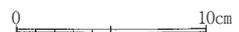
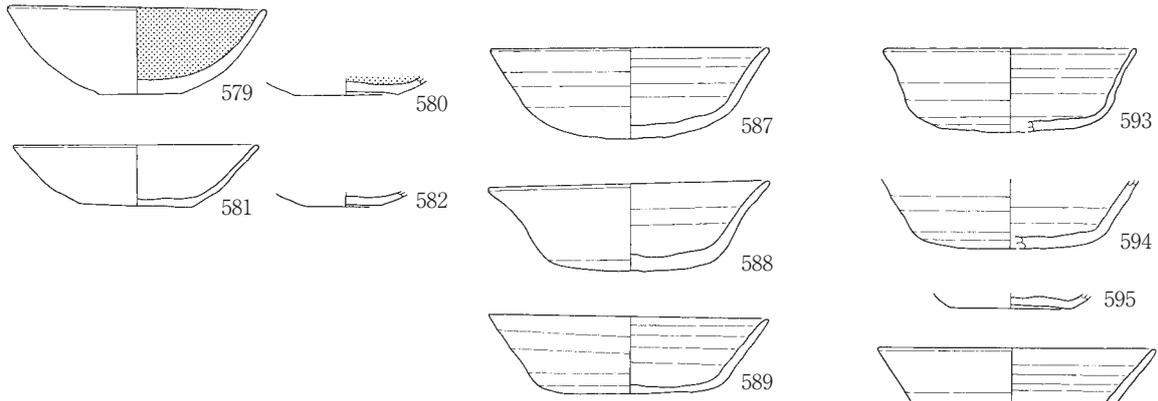

SD-6(1/3)



图 26 遺物実測図① (1 : 4)

SD-6(2/3)

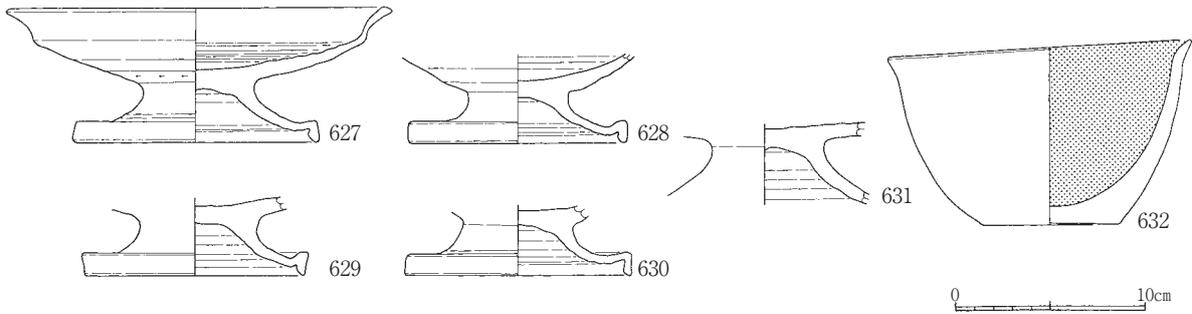
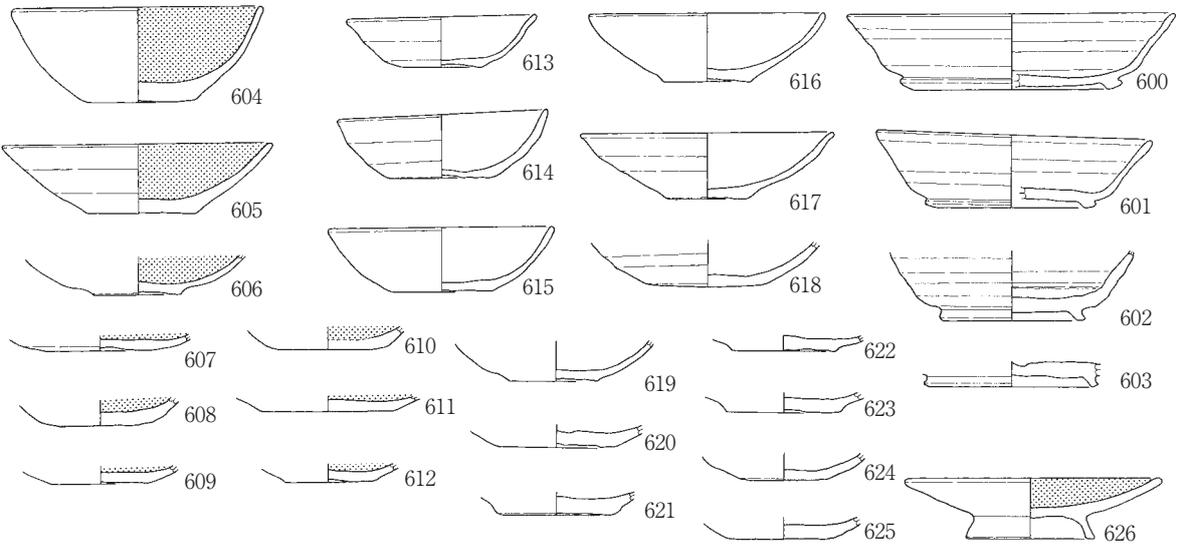
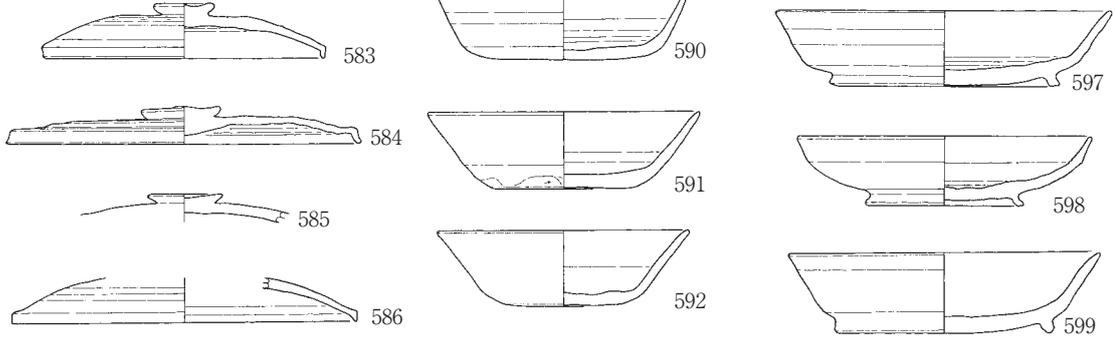

图 27 遺物実測図⑫ (1 : 4)

SD-6(3/3)



图 28 遗物实测图⑬ (1 : 4)

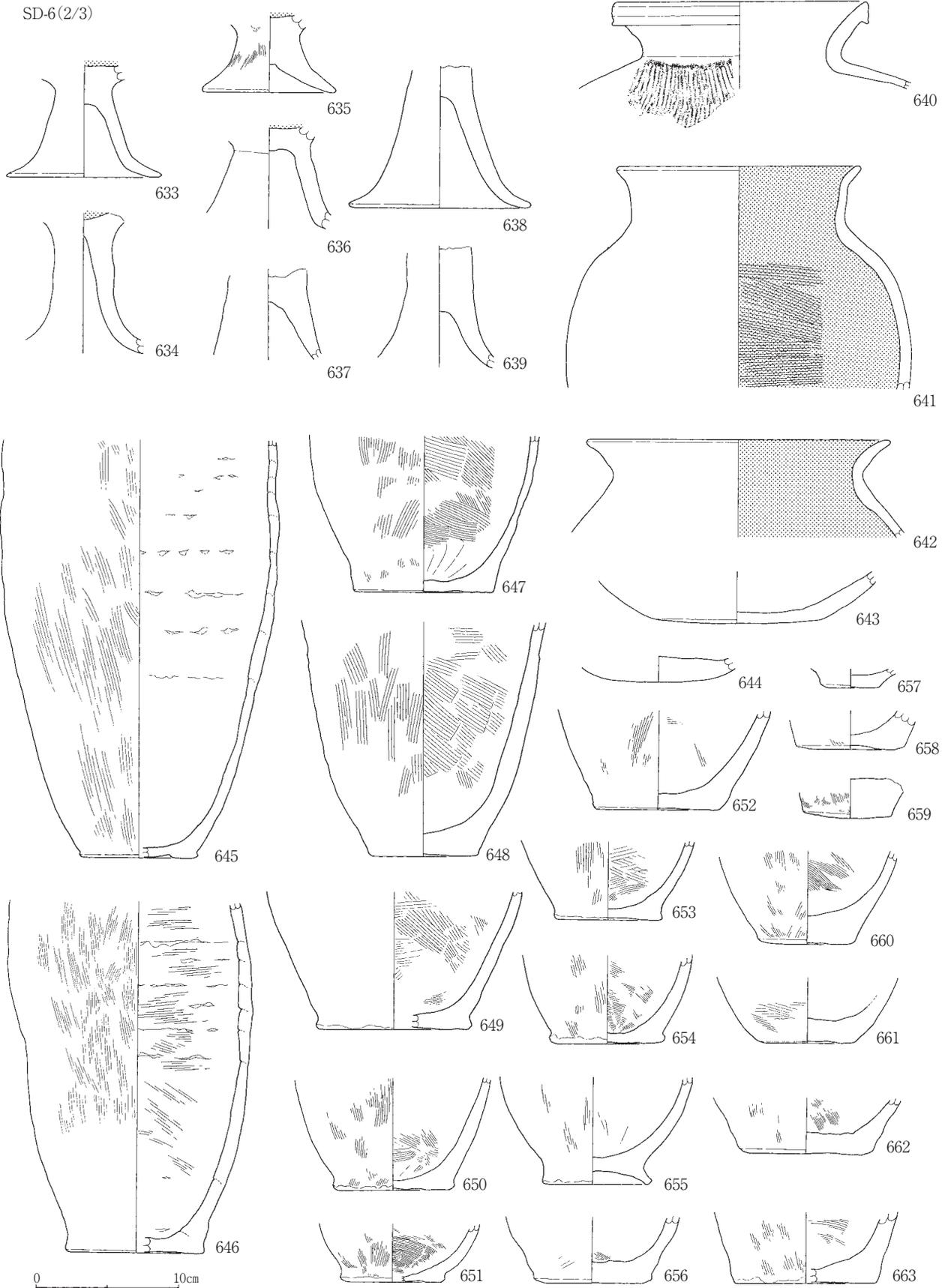

图 29 遺物実測図⑭ (1 : 4)

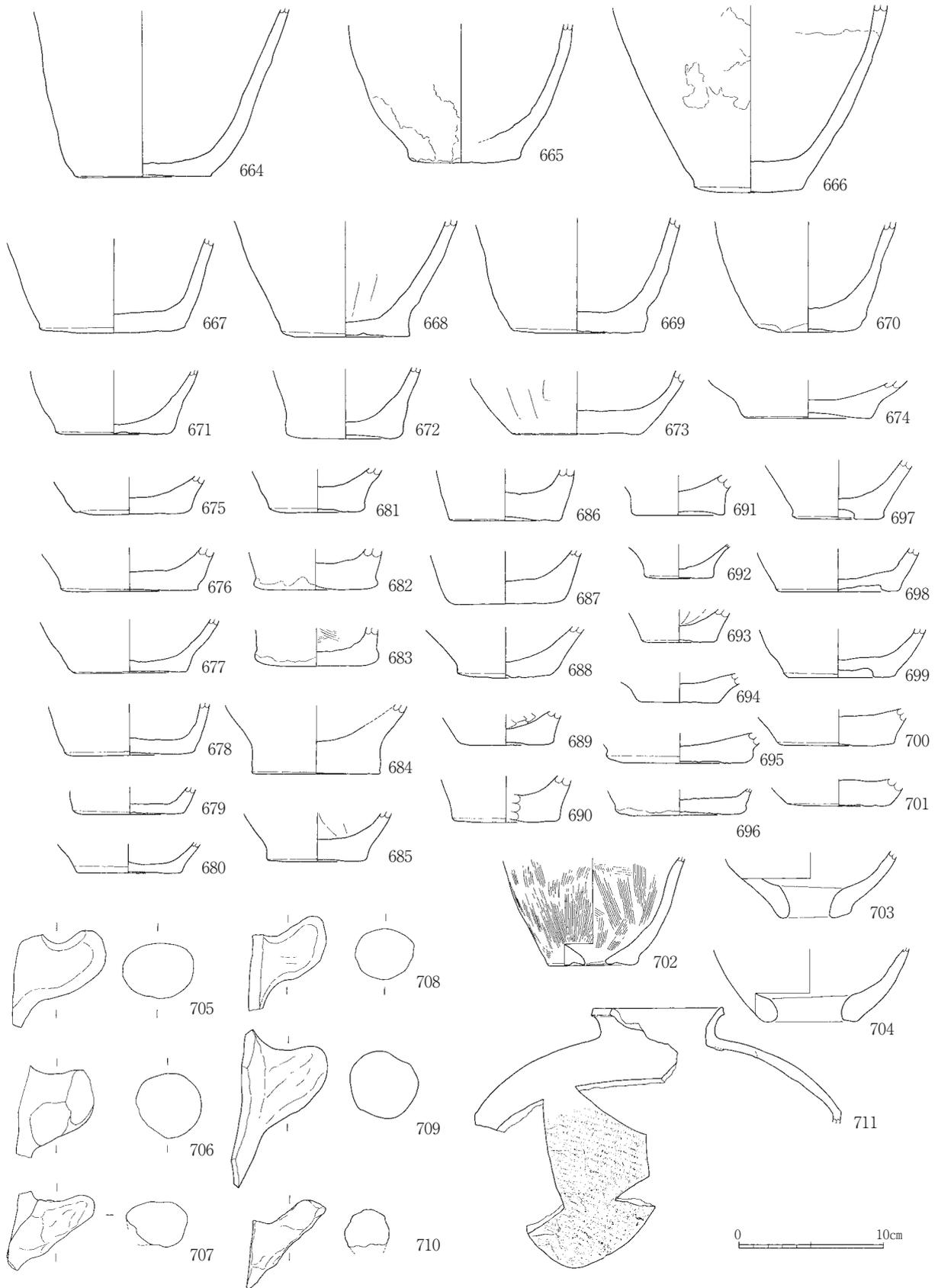

图 30 遺物実測図⑮ (1 : 4)

A区・A区北検出面(2/2)

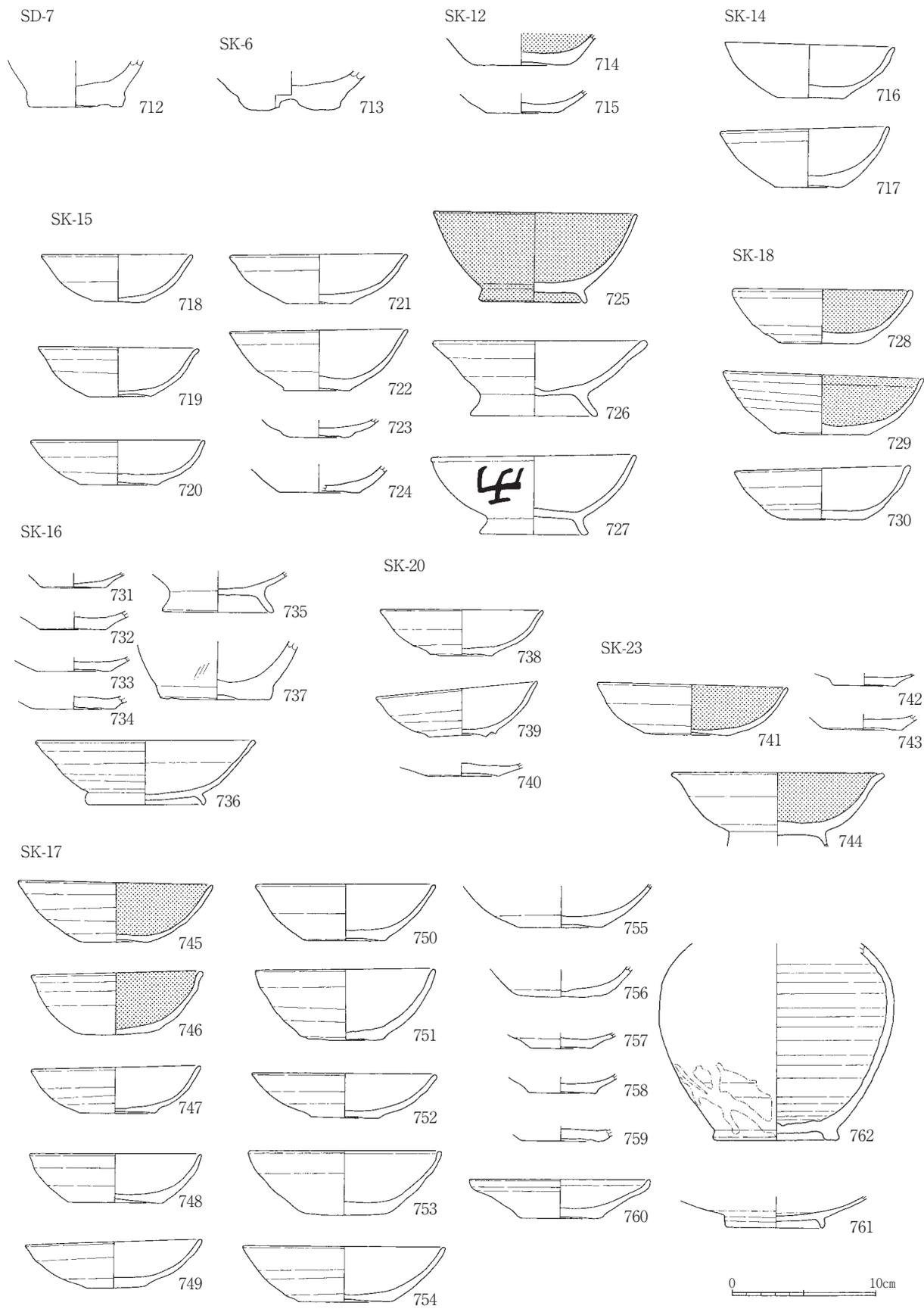

B区・B区北検出面(1/2)

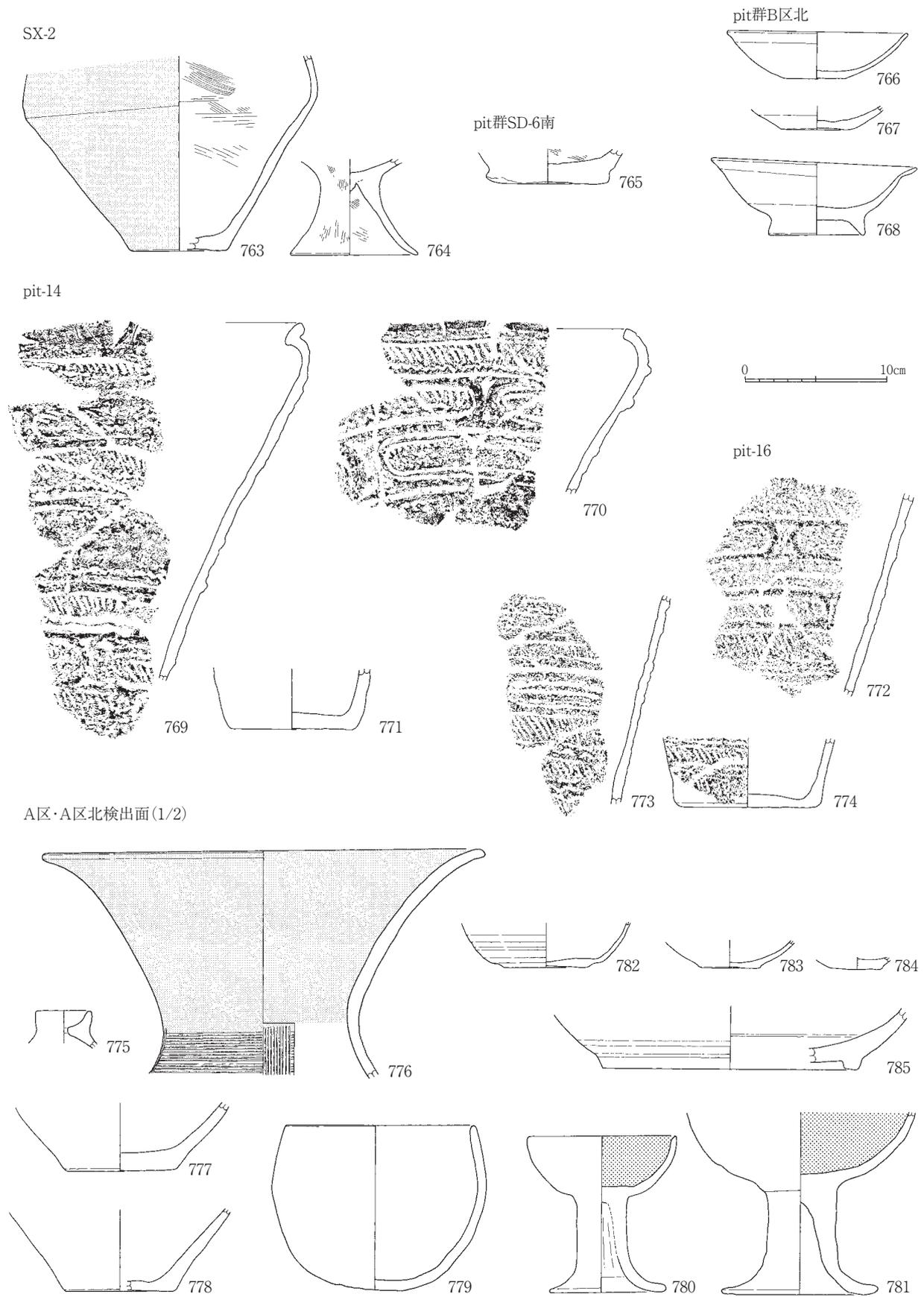
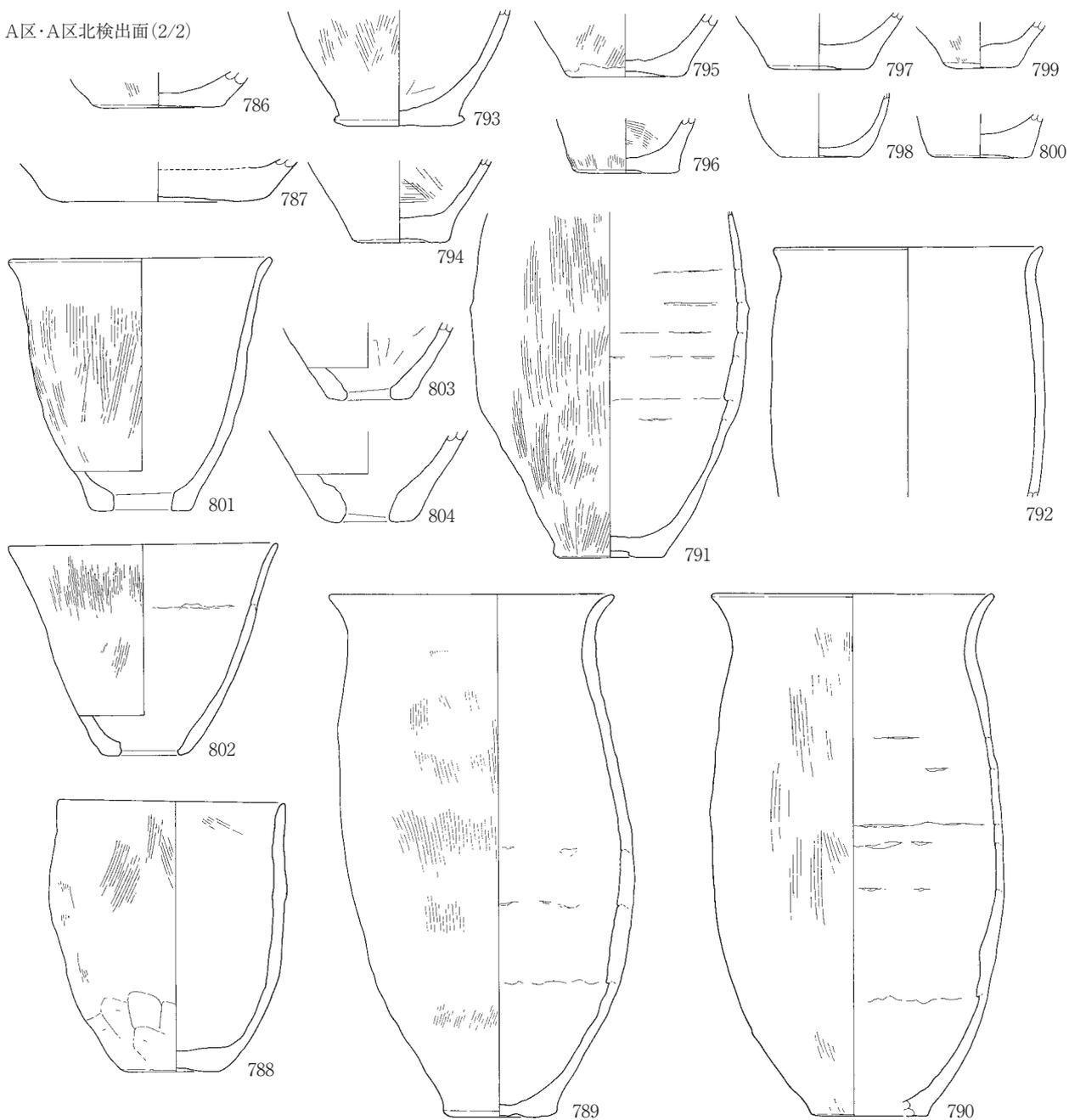

图 31 遺物実測図⑯ (1 : 4)

B区·B区北検出面(2/2)



图 32 遺物実測図⑰ (1 : 4)

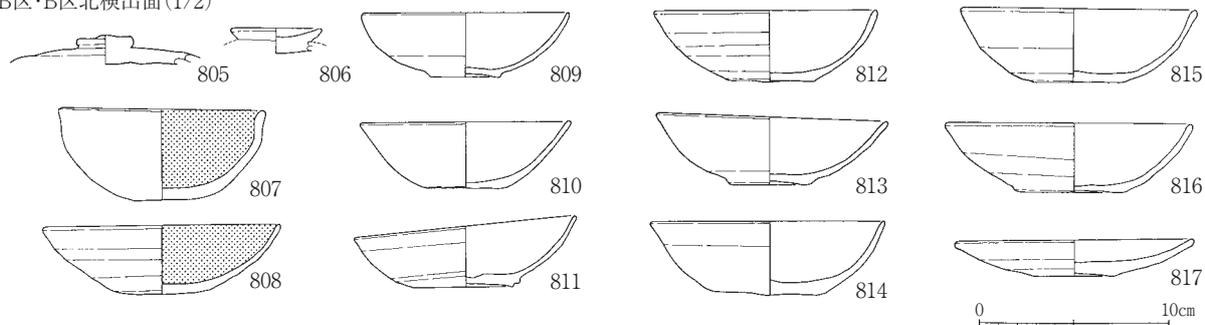

图 33 遺物実測図⑮ (1 : 6)

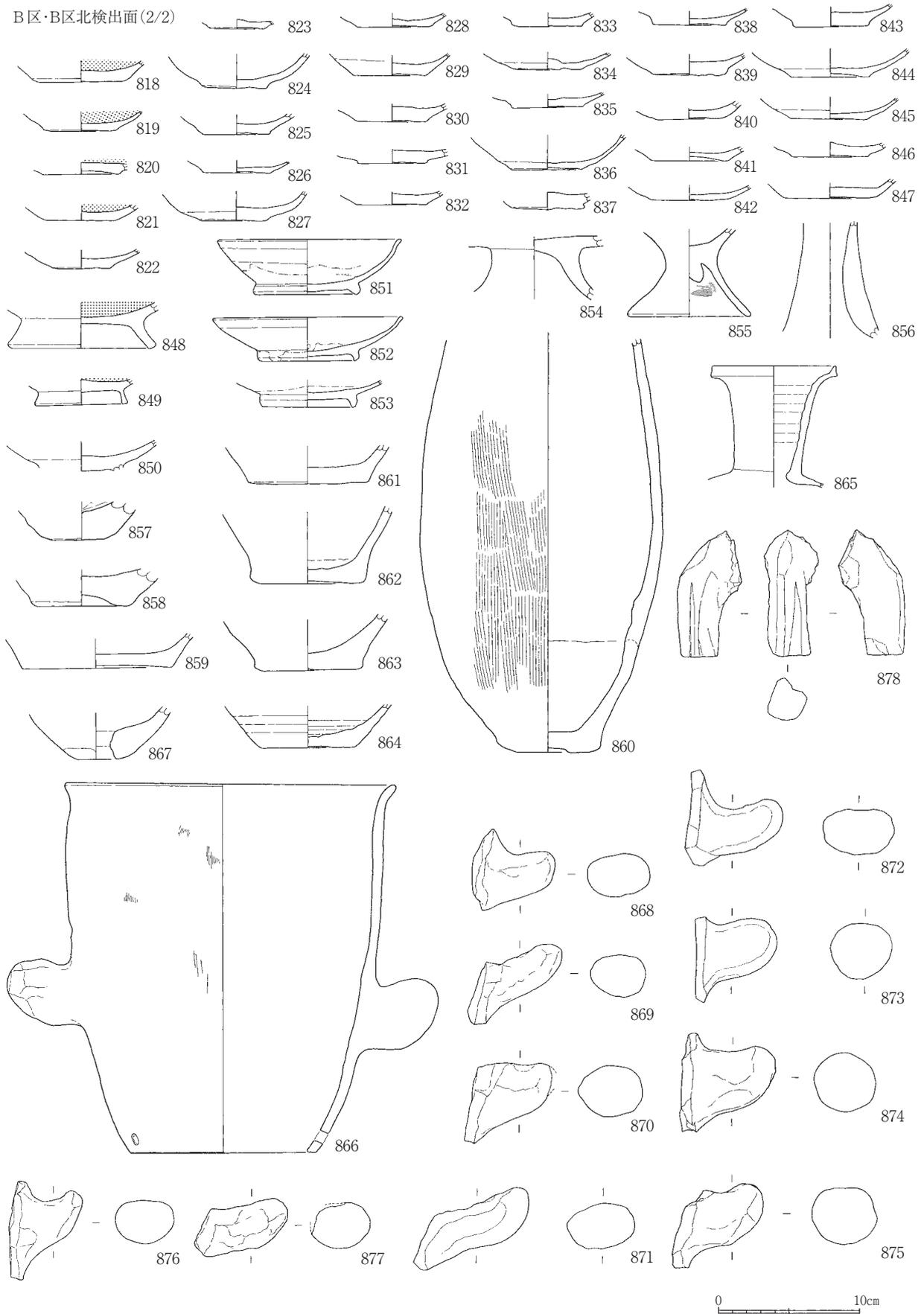

墨書

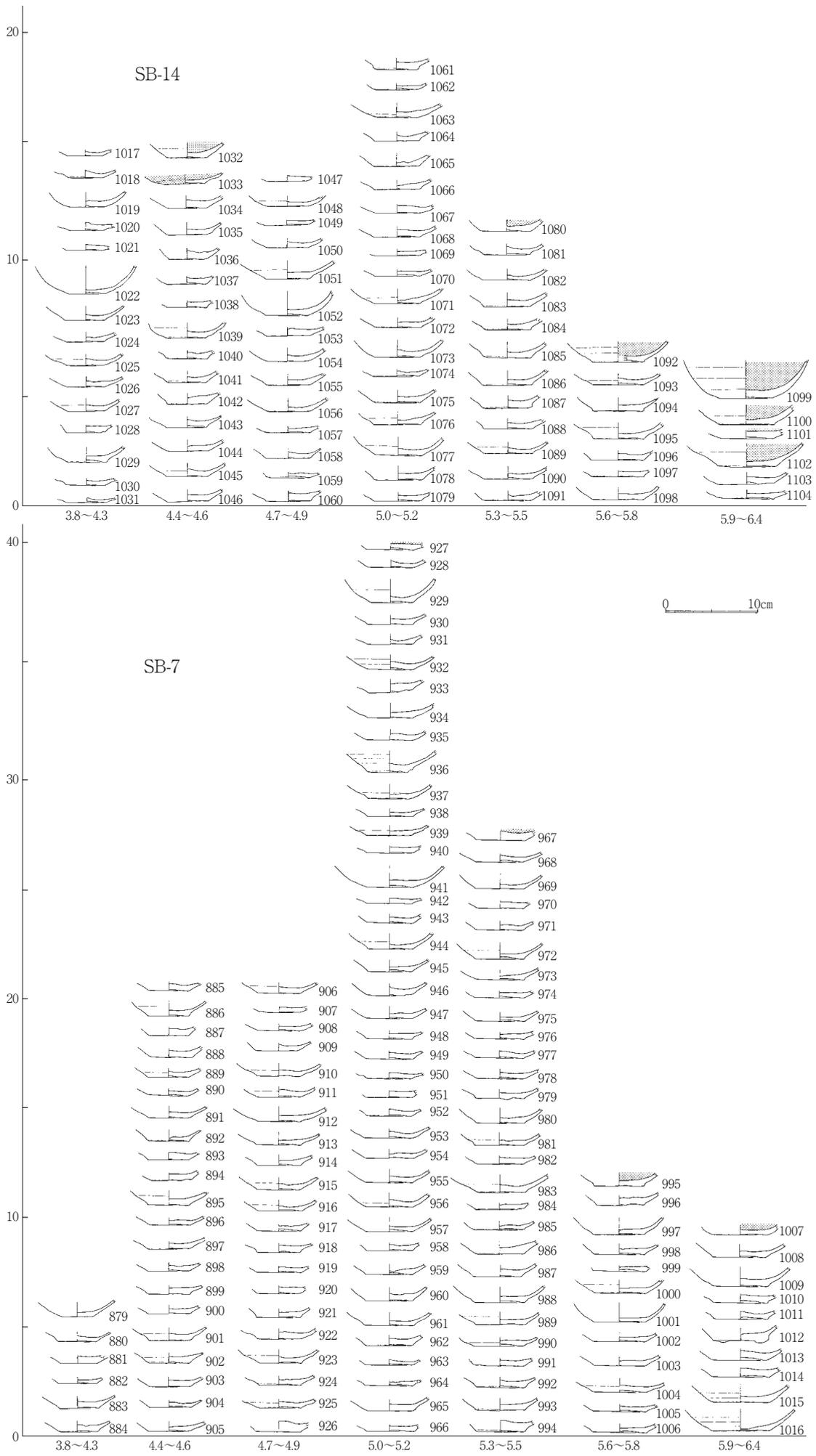
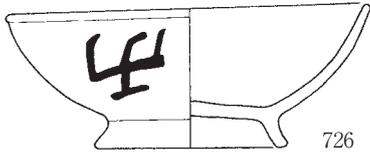
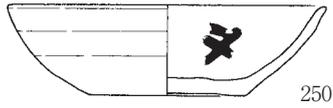

鏡書拓本

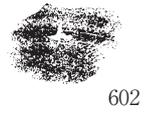
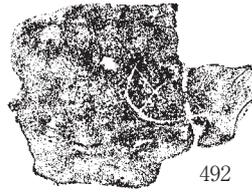

土製品

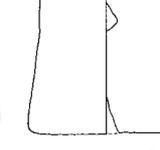
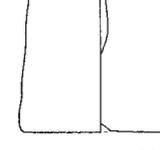
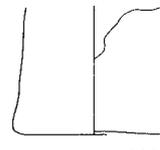
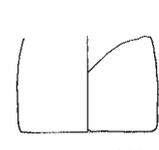
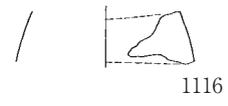
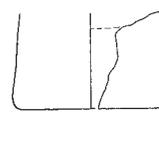
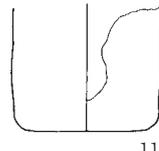
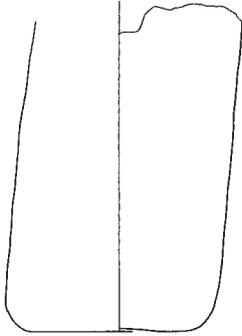
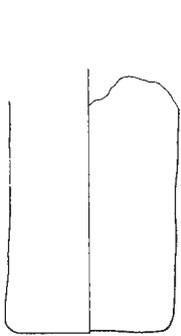
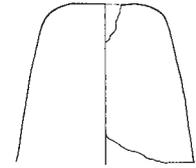
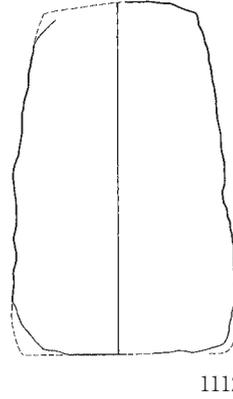
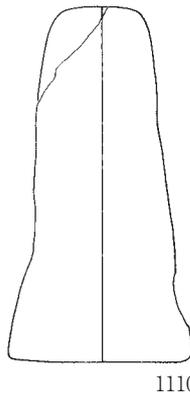
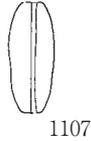

石器·石製品

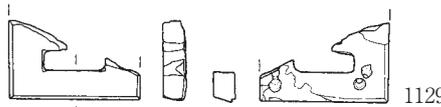
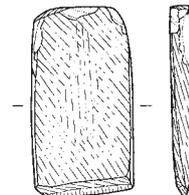
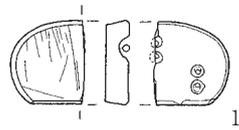
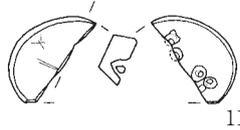
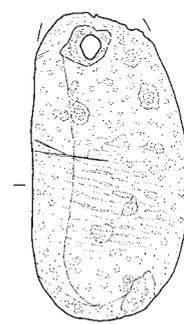
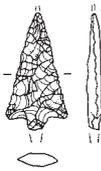

0 10cm

图 34 遺物実測図⑩ (1 : 3)

遺物写真①



遺物写真②



遺物写真③



遺物写真④



遺物写真⑤



遺物写真⑥

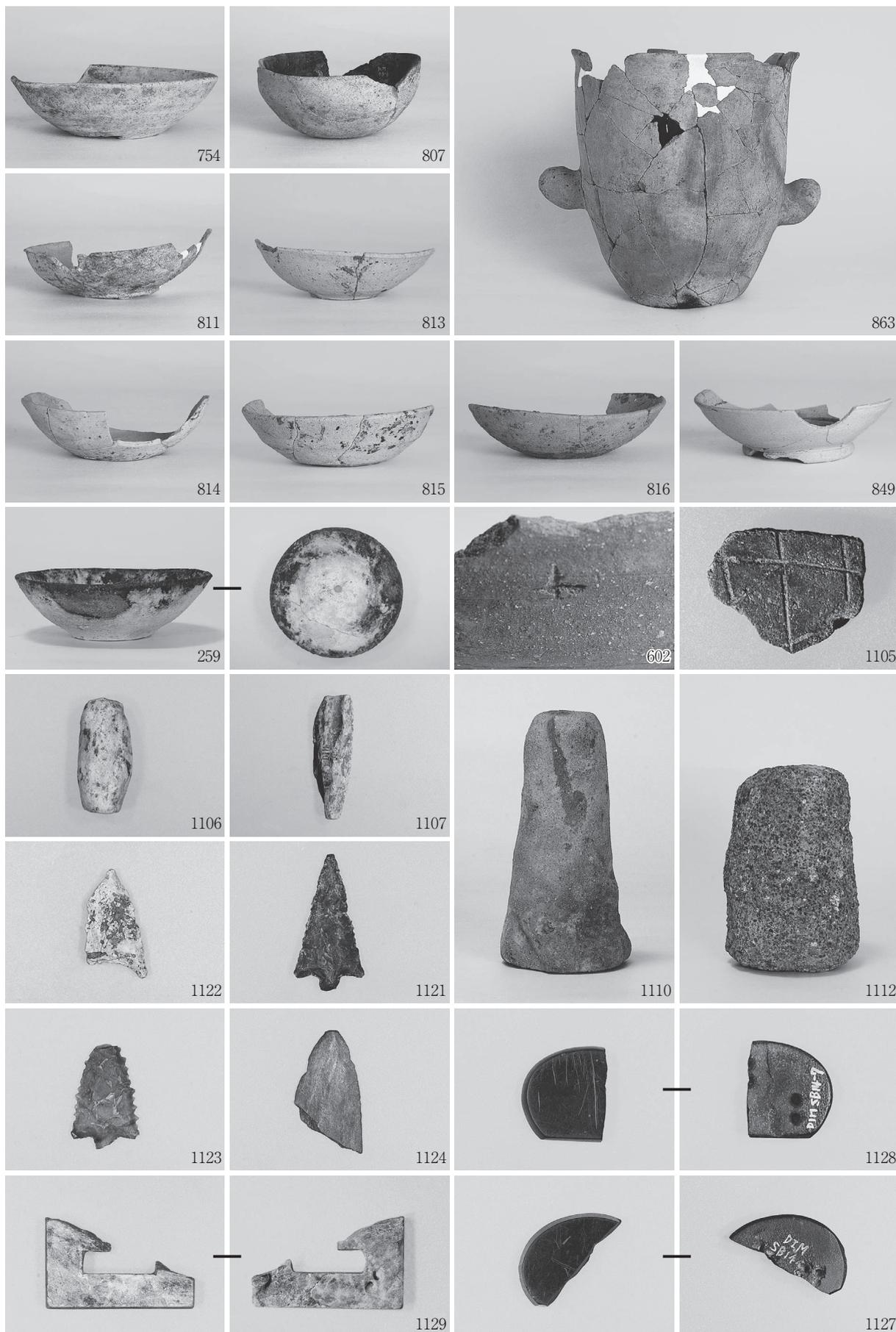

遺物写真⑦





表2 遺物一覧表

| 遺構名   | 記号    | 地区  | 時代(期) | 土器      |     |            | 土製品        | 石器         | 剥片 (g) |                | 石製品            | 金属製品       | その他        | 遺物注記<br>(整理No)     |
|-------|-------|-----|-------|---------|-----|------------|------------|------------|--------|----------------|----------------|------------|------------|--------------------|
|       |       |     |       | 重量 (g)  | 実測  | 特記         |            |            | 黒曜石    | 他              |                |            |            |                    |
| 1号住居  | SB-1  | B区  | 平安    | 10,860  | 36  |            |            |            |        |                | ミガキ石・<br>敲石    |            | 炭化物        | SB1-1~3            |
| 2号住居  | SB-2  | B区  | 平安    | 10,490  | 13  |            |            |            |        |                | 砥石             | 刀子?・鉄<br>滓 |            | SB2-1~3            |
| 3号住居  | SB-3  | B区  | 平安    | 5,650   | 7   |            |            |            | 10     |                |                | 鉄片         |            | SB3-1~3            |
| 4号住居  | SB-4  | B区  | 平安    | 16,360  | 28  | 灯明皿        | 支脚         |            |        |                |                |            | 獣骨・炭化<br>物 | SB4-1~3・<br>No1~3  |
| 5号住居  | SB-5  | B区  | 平安    | 4,260   | 16  |            |            |            |        |                |                | 鉄片         |            | SB5                |
| 6号住居  | SB-6  | B区  | 平安    | 5,930   | 5   |            |            |            | 15     | ミガキ石           |                | 鉄片         |            | SB6-1~3            |
| 7号住居  | SB-7  | B区  | 平安    | 46,980  | 210 | 緑釉・<br>灯明皿 |            |            | 25     | ミガキ石・<br>敲石・凹石 |                | 鉄滓         | 炭化物        | SB7-1~7・<br>No1~4  |
| 8号住居  | SB-8  | B区  | 平安    | 2,080   | 6   |            |            |            |        |                |                | 鉄滓         |            | SB8-1・2            |
| 9号住居  | SB-9  | B区  | 平安    | 15,330  | 38  |            |            |            |        |                | 敲石             | 鉄片・鉄滓      | 獣骨         | SB9-1~5            |
| 10号住居 | SB-10 | B区  | 平安    | 24,620  | 95  | 墨書・<br>灯明皿 |            |            | 18     |                |                | 鉄片         | 炭化物        | SB10-1~3           |
| 11号住居 | SB-11 | B区  | 平安    | 12,790  | 57  | 灯明皿        |            |            |        |                | 砥石             | 鉄斧         | 炭化物        | SB11-1・2・<br>No1~5 |
| 12号住居 | SB-12 | B区  | 奈良    | 77,160  | 25  |            | 土錘・<br>支脚3 |            |        |                |                | 鉄滓         | 獣骨         | SB12-1~5・<br>No1~3 |
| 13号住居 | SB-13 | B区  | 平安    | 6,590   | 19  |            |            |            |        |                |                | 鉄滓         | 炭化物        | SB13-1・2・<br>No1   |
| 14号住居 | SB-14 | B区  | 平安    | 44,630  | 156 | 灯明皿        |            | 扁平片<br>刃石斧 | 4      |                | 銚板・砥石・<br>ミガキ石 | 鉄片         |            | SB14-1~8           |
| 15号住居 | SB-15 | B区  | 奈良    | 13,220  | 9   |            | 支脚         |            |        |                |                |            |            | SB15-1~4           |
| 16号住居 | SB-16 | B区北 | 平安    | 1,150   | 1   |            |            |            |        |                |                | 鉄滓         |            | SB16               |
| 17号住居 | SB-17 | B区北 | 奈良    | 3,800   | 7   |            | 支脚         |            | 9      | 15             |                |            |            | SB17               |
| 18号住居 | SB-18 | B区北 |       | 80      |     |            |            |            |        |                |                |            |            | SB18               |
| 19号住居 | SB-19 | B区  | 平安    | 10,420  | 8   |            |            |            |        |                |                |            |            | SB19-1~4           |
| 20号住居 | SB-20 | B区  | 平安    | 32,790  | 65  | 緑釉・<br>灯明皿 | 支脚         |            |        |                | 敲石             | 鉄片・鉄滓      | 炭化物        | SB20-1~3           |
| 21号住居 | SB-21 | B区  | 平安    | 1,340   | 3   |            |            |            |        |                |                |            |            | SB21               |
| 1号溝   | SD-1  | B区  |       | 20      |     |            |            |            |        |                |                |            |            | SD1                |
| 2号溝   | SD-2  | B区  |       | 20      |     |            |            |            |        |                |                |            |            | SD2                |
| 3号溝   | SD-3  | B区  |       | 20      |     |            |            |            |        |                |                | 鉄片         |            | SD3                |
| 4号溝   | SD-4  | B区  | 平安    | 7,340   | 4   |            |            |            | 1      |                |                | 鉄片         | 獣骨・炭化<br>物 | SD4                |
| 5号溝   | SD-5  | B区北 | 平安    | 460     |     |            |            |            |        |                |                |            |            | SD5                |
| 6号溝   | SD-6  | B区  | 奈良    | 210,030 | 129 |            | 土錘・<br>支脚5 |            | 5      | 211            | 軽石・ミガ<br>キ石    | 鉄片         | 炭化物        | SD6-1~15           |
| 7号溝   | SD-7  | B区北 | 奈良    | 1,160   | 1   |            |            |            |        |                |                |            |            | SD7                |
| 1号土坑  | SK-1  | B区  |       | 200     |     |            |            |            |        |                |                |            |            | SK1                |
| 2号土坑  | SK-2  | B区  |       | 480     |     |            |            |            |        |                |                |            |            | SK2                |
| 3号土坑  | SK-3  | B区  |       | 20      |     |            |            |            |        |                |                |            |            | SK3                |
| 4号土坑  | SK-4  | B区  |       | 20      |     |            |            | 打製石<br>鏃   |        |                |                |            |            | SK4                |
| 5号土坑  | SK-5  | B区  |       | 560     |     |            |            |            |        |                |                |            |            | SK5                |

| 遺構名       | 記号    | 地区  | 時代(期) | 土器      |       |    | 土製品 | 石器      | 剥片 (g) |    | 石製品     | 金属製品  | その他 | 遺物注記(整理No) |
|-----------|-------|-----|-------|---------|-------|----|-----|---------|--------|----|---------|-------|-----|------------|
|           |       |     |       | 重量 (g)  | 実測    | 特記 |     |         | 黒曜石    | 他  |         |       |     |            |
| 6号土坑      | SK-6  | B区  | 奈良    | 460     | 1     |    |     |         |        |    |         |       |     | SK6        |
| 7号土坑      | SK-7  | B区  |       | 580     |       |    |     |         |        |    |         |       |     | SK7        |
| 8号土坑      | SK-8  | B区  |       | 50      |       |    |     |         |        |    |         |       |     | SK8        |
| 9号土坑      | SK-9  | B区  |       | 630     |       |    |     |         |        |    |         |       |     | SK9        |
| 10号土坑     | SK-10 | B区  |       | 520     |       |    |     |         |        |    |         |       |     | SK10       |
| 11号土坑     | SK-11 | B区  |       | 200     |       |    |     |         |        |    |         |       |     | SK11       |
| 12号土坑     | SK-12 | B区  | 平安    | 560     | 2     |    |     |         |        |    |         | 鉄片    |     | SK12       |
| 13号土坑     | SK-13 | B区  |       | 340     |       |    |     |         |        |    |         |       |     | SK13       |
| 14号土坑     | SK-14 | B区  | 平安    | 620     | 2     |    |     |         |        |    |         |       |     | SK14       |
| 15号土坑     | SK-15 | B区  | 平安    | 4.370   | 10    |    |     |         |        |    |         |       |     | SK15-1・2   |
| 16号土坑     | SK-16 | B区  | 平安    | 2.000   | 7     |    |     |         |        |    |         |       |     | SK16       |
| 17号土坑     | SK-17 | B区  | 平安    | 7.670   | 18    |    |     |         |        |    | ミガキ石・凹石 | 鉄片・鉄滓 |     | SK17-1・2   |
| 18号土坑     | SK-18 | B区  | 平安    | 2.500   | 3     |    |     |         |        |    |         |       |     | SK18       |
| 19号土坑     | SK-19 | B区  |       | 620     |       |    |     |         |        |    |         |       |     | SK19       |
| 20号土坑     | SK-20 | B区  | 平安    | 1.940   | 3     |    |     |         |        |    |         |       |     | SK20       |
| 21号土坑     | SK-21 | B区北 |       | 320     |       |    |     |         |        |    |         |       |     | SK21       |
| 22号土坑     | SK-22 | B区北 |       | 120     |       |    |     |         |        |    |         |       |     | SK22       |
| 23号土坑     | SK-23 | B区  | 平安    | 2.520   | 4     |    |     |         |        |    |         |       |     | SK23       |
| 1号不明遺構    | SX-1  | A区北 |       | 490     |       |    |     |         |        |    |         |       |     | SX1        |
| 2号不明遺構    | SX-2  | B区北 | 弥生    | 3.550   | 2     |    |     | 打製石鏃    |        | 53 |         |       |     | SX2        |
| 10号ピット    | Pi-10 | A区北 |       | 0       |       |    |     |         |        | 50 |         |       |     | Pi-10      |
| 14号ピット    | Pi-14 | A区北 | 縄文    | 2.430   | 3     |    |     |         |        |    |         |       |     | Pi-14      |
| 16号ピット    | Pi-16 | A区北 | 縄文    | 580     | 3     |    |     |         |        |    |         |       |     | Pi-16      |
| A区ピット群    |       | A区  |       | 530     |       |    |     |         |        |    |         |       |     | Pi群-A      |
| A区北ピット群   |       | A区北 |       | 840     |       |    |     |         |        |    |         |       |     | Pi群-A北     |
| B区北ピット群   |       | B区北 |       | 6.380   | 3     |    |     | 打製・磨製石鏃 |        | 22 |         |       |     | Pi群-B北     |
| SD-6南ピット群 |       | B区  |       | 2.250   | 1     |    |     |         |        |    |         |       |     | Pi群-SD6    |
| A区検出面     |       | A区  |       | 7.820   | 8     |    |     |         |        | 9  |         |       |     | 検A-1・2     |
| A区北検出面    |       | A区北 |       | 14.690  | 22    |    |     |         | 1      |    |         |       |     | 検A-3・4     |
| B区検出面     |       | B区  |       | 21.860  | 54    | 鼎  | 支脚  |         |        |    |         |       |     | 検B-1~4     |
| B区北検出面    |       | B区北 |       | 7.240   | 20    |    | 支脚  |         |        | 11 | 砥石      |       |     | 検B-5・6     |
| 試掘坑       |       | A区北 |       | 1.140   |       |    |     |         |        |    | 敲石      |       |     | 試掘         |
| 合計        |       |     |       | 662.680 | 1,104 |    |     |         |        | 20 | 439     |       |     |            |

表3 土器観察表

| 図版  | 番号 | 出土遺構 |      | 遺物注記<br>(整理No) | 抽出<br>No | 時代 | 種別  | 器種  | 部位 | 遺存  | 寸法 (cm) |     |     | 成形・調整・その他 | 写真 |
|-----|----|------|------|----------------|----------|----|-----|-----|----|-----|---------|-----|-----|-----------|----|
|     |    | 遺構   | 位置   |                |          |    |     |     |    |     | 口径      | 底径  | 器高  |           |    |
| 図16 | 1  | SB-1 | 覆土中層 | SB1-2          | 24       | 平安 | 土師器 | 坏   | 底部 | 1/2 |         | 5.6 |     | 糸切 内黒     |    |
|     | 2  | SB-1 | 覆土中層 | SB1-2          | 9        | 平安 | 土師器 | 坏   | 底部 | 2/3 |         | 5.8 |     | 糸切 内黒     |    |
|     | 3  | SB-1 | 覆土中層 | SB1-2          | 4        | 平安 | 土師器 | 坏   | 全形 | 1/1 | 11.0    | 4.4 | 3.7 | 糸切        |    |
|     | 4  | SB-1 | 覆土中層 | SB1-2          | 2        | 平安 | 土師器 | 坏   | 全形 | 2/3 | 11.2    | 5.0 | 3.7 | 糸切        | ○  |
|     | 5  | SB-1 | 覆土中層 | SB1-2          | 8        | 平安 | 土師器 | 坏   | 全形 | 1/2 | 11.0    | 4.4 | 3.0 | 糸切        |    |
|     | 6  | SB-1 | 覆土中層 | SB1-2          | 1        | 平安 | 土師器 | 坏   | 全形 | 1/1 | 11.5    | 4.4 | 3.1 | 糸切 調整雑    | ○  |
|     | 7  | SB-1 | 覆土下層 | SB1-3          | 3        | 平安 | 土師器 | 坏   | 全形 | 2/3 | 11.5    | 5.0 | 3.4 | 糸切        | ○  |
|     | 8  | SB-1 | 覆土中層 | SB1-2          | 5        | 平安 | 土師器 | 坏   | 全形 | 1/2 | 11.7    | 4.4 | 3.9 | 糸切        |    |
|     | 9  | SB-1 | 覆土中層 | SB1-2          | 6        | 平安 | 土師器 | 坏   | 全形 | 1/2 | 11.8    | 5.8 | 3.0 | 糸切        |    |
|     | 10 | SB-1 | 覆土下層 | SB1-3          | 1        | 平安 | 土師器 | 坏   | 全形 | 1/1 | 11.8    | 4.5 | 3.4 | 糸切        | ○  |
|     | 11 | SB-1 | 覆土中層 | SB1-2          | 22       | 平安 | 土師器 | 坏   | 底部 | 2/3 | 12.2    | 5.2 | 3.1 | 糸切        |    |
|     | 12 | SB-1 | 覆土中層 | SB1-2          | 7        | 平安 | 土師器 | 坏   | 全形 | 2/3 | 12.8    | 6.0 | 2.9 | 糸切        |    |
|     | 13 | SB-1 | 覆土上層 | SB1-1          | 2        | 平安 | 土師器 | 坏   | 全形 | 1/2 | 12.8    | 5.9 | 4.0 | 糸切        | ○  |
|     | 14 | SB-1 | 覆土中層 | SB1-2          | 3        | 平安 | 土師器 | 坏   | 全形 | 2/3 | 13.4    | 5.6 | 4.0 | 糸切        | ○  |
|     | 15 | SB-1 | 覆土中層 | SB1-2          | 14       | 平安 | 土師器 | 坏   | 底部 | 1/1 |         | 4.2 |     | 糸切        |    |
|     | 16 | SB-1 | 覆土中層 | SB1-2          | 13       | 平安 | 土師器 | 坏   | 底部 | 1/1 |         | 4.4 |     | 糸切        |    |
|     | 17 | SB-1 | 覆土中層 | SB1-2          | 19       | 平安 | 土師器 | 坏   | 底部 | 2/3 |         | 4.5 |     | 糸切        |    |
|     | 18 | SB-1 | 覆土下層 | SB1-3          | 6        | 平安 | 土師器 | 坏   | 底部 | 1/1 |         | 4.5 |     | 糸切        |    |
|     | 19 | SB-1 | 覆土上層 | SB1-1          | 1        | 平安 | 土師器 | 坏   | 底部 | 2/3 |         | 4.5 |     | 糸切        |    |
|     | 20 | SB-1 | 覆土中層 | SB1-2          | 11       | 平安 | 土師器 | 坏   | 底部 | 1/1 |         | 4.6 |     | 糸切        |    |
|     | 21 | SB-1 | 覆土下層 | SB1-3          | 10       | 平安 | 土師器 | 坏   | 底部 | 2/3 |         | 4.8 |     | 糸切        |    |
|     | 22 | SB-1 | 覆土中層 | SB1-2          | 23       | 平安 | 土師器 | 坏   | 底部 | 2/3 |         | 4.8 |     | 糸切        |    |
|     | 23 | SB-1 | 覆土中層 | SB1-2          | 20       | 平安 | 土師器 | 坏   | 底部 | 2/3 |         | 4.8 |     | 糸切        |    |
|     | 24 | SB-1 | 覆土中層 | SB1-2          | 10       | 平安 | 土師器 | 坏   | 底部 | 1/1 |         | 5.0 |     | 糸切        |    |
|     | 25 | SB-1 | 覆土中層 | SB1-2          | 15       | 平安 | 土師器 | 坏   | 底部 | 2/3 |         | 5.0 |     | 糸切        |    |
|     | 26 | SB-1 | 覆土中層 | SB1-2          | 21       | 平安 | 土師器 | 坏   | 底部 | 2/3 |         | 5.0 |     | 糸切        |    |
|     | 27 | SB-1 | 覆土下層 | SB1-3          | 9        | 平安 | 土師器 | 坏   | 底部 | 1/1 |         | 5.2 |     | 糸切        |    |
|     | 28 | SB-1 | 覆土中層 | SB1-2          | 16       | 平安 | 土師器 | 坏   | 底部 | 2/3 |         | 5.2 |     | 糸切        |    |
|     | 29 | SB-1 | 覆土中層 | SB1-2          | 17       | 平安 | 土師器 | 坏   | 底部 | 2/3 |         | 5.3 |     | 糸切        |    |
|     | 30 | SB-1 | 覆土中層 | SB1-2          | 12       | 平安 | 土師器 | 坏   | 底部 | 1/1 |         | 5.4 |     | 糸切        |    |
|     | 31 | SB-1 | 覆土下層 | SB1-3          | 5        | 平安 | 土師器 | 坏   | 底部 | 1/1 |         | 5.5 |     | 糸切        |    |
|     | 32 | SB-1 | 覆土下層 | SB1-3          | 7        | 平安 | 土師器 | 坏   | 底部 | 1/1 |         | 5.6 |     | 糸切        |    |
|     | 33 | SB-1 | 覆土下層 | SB1-3          | 4        | 平安 | 土師器 | 坏   | 底部 | 1/1 |         | 5.6 |     | 糸切        |    |
|     | 34 | SB-1 | 覆土中層 | SB1-2          | 18       | 平安 | 土師器 | 坏   | 底部 | 2/3 |         | 5.6 |     | 糸切        |    |
|     | 35 | SB-1 | 覆土下層 | SB1-3          | 13       | 平安 | 土師器 | 高台坏 | 底部 | 2/3 |         | 6.6 |     | 内黒        |    |
|     | 36 | SB-1 | 覆土下層 | SB1-3          | 2        | 平安 | 土師器 | 高台坏 | 全形 | 2/3 | 13.8    |     |     |           | ○  |
|     | 37 | SB-2 | 覆土中層 | SB2-2          | 7        | 平安 | 土師器 | 坏   | 底部 | 2/3 |         | 5.0 |     | 糸切 内黒     |    |
|     | 38 | SB-2 | 覆土下層 | SB2-3          | 1        | 平安 | 土師器 | 坏   | 底部 | 1/1 |         | 5.2 |     | 糸切 内黒     |    |
|     | 39 | SB-2 | 覆土中層 | SB2-2          | 3        | 平安 | 土師器 | 坏   | 底部 | 1/1 |         | 5.6 |     | 糸切 内黒     |    |
|     | 40 | SB-2 | 覆土下層 | SB2-3          | 2        | 平安 | 土師器 | 坏   | 底部 | 2/3 |         | 5.8 |     | 糸切 内黒 暗文  |    |
|     | 41 | SB-2 | 覆土中層 | SB2-2          | 1        | 平安 | 土師器 | 坏   | 底部 | 1/1 |         | 5.5 |     | 糸切        |    |
|     | 42 | SB-2 | 覆土中層 | SB2-2          | 2        | 平安 | 土師器 | 坏   | 底部 | 1/1 |         | 5.4 |     | 糸切        |    |
|     | 43 | SB-2 | 覆土中層 | SB2-2          | 5        | 平安 | 土師器 | 坏   | 底部 | 2/3 |         | 5.2 |     | 糸切        |    |
|     | 44 | SB-2 | 覆土上層 | SB2-1          | 2        | 平安 | 土師器 | 坏   | 底部 | 2/3 |         | 4.8 |     | 糸切        |    |
|     | 45 | SB-2 | 覆土中層 | SB2-2          | 4        | 平安 | 土師器 | 坏   | 底部 | 1/1 |         | 4.8 |     | 糸切        |    |
|     | 46 | SB-2 | 覆土上層 | SB2-1          | 1        | 平安 | 土師器 | 高台坏 | 底部 | 2/3 |         | 8.0 |     |           |    |
|     | 47 | SB-2 | 覆土下層 | SB2-3          | 3        | 平安 | 灰釉  | 皿   | 全形 | 1/2 | 14.4    | 7.0 | 3.1 | 刷毛塗り      | ○  |
|     | 48 | SB-2 | 覆土下層 | SB2-3          | 4        | 平安 | 灰釉  | 皿   | 底部 | 1/2 |         | 6.6 |     | 漬け掛け      |    |
|     | 49 | SB-2 | 覆土中層 | SB2-2          | 6        | 平安 | 土師器 | 甕   | 底部 | 2/3 |         | 6.4 |     | 糸切        |    |
|     | 50 | SB-3 | 覆土下層 | SB3-2          | 4        | 平安 | 土師器 | 坏   | 全形 | 1/1 | 13.0    | 6.0 | 4.2 | 糸切 内黒 暗文  |    |
|     | 51 | SB-3 | 覆土下層 | SB3-2          | 2        | 平安 | 土師器 | 坏   | 底部 | 1/1 |         | 5.3 |     | 糸切 内黒     |    |
|     | 52 | SB-3 | 覆土上層 | SB3-1          | 2        | 平安 | 土師器 | 坏   | 底部 | 1/1 |         | 4.1 |     | 糸切        |    |
|     | 53 | SB-3 | 覆土下層 | SB3-2          | 1        | 平安 | 土師器 | 坏   | 底部 | 1/1 |         | 5.2 |     | 糸切        |    |
|     | 54 | SB-3 | 覆土上層 | SB3-1          | 3        | 奈良 | 土師器 | 鉢   | 底部 | 1/1 |         |     |     | 内黒        |    |
|     | 55 | SB-3 | 覆土上層 | SB3-1          | 4        | 奈良 | 土師器 | 壺   | 底部 | 2/3 |         | 5.8 |     |           |    |
|     | 56 | SB-3 | 覆土下層 | SB3-2          | 3        | 奈良 | 土師器 | 甕   | 底部 | 1/1 |         | 7.0 |     |           |    |
|     | 57 | SB-6 | 床面   | SB6-3          | 1        | 平安 | 土師器 | 坏   | 全形 | 1/1 | 12.6    | 6.0 | 4.0 | 糸切 内黒     | ○  |
|     | 58 | SB-6 | 覆土上層 | SB6-1          | 2        | 平安 | 土師器 | 坏   | 全形 | 1/1 | 14.2    | 5.2 | 4.0 | 糸切        |    |
|     | 59 | SB-6 | 覆土上層 | SB6-1          | 3        | 平安 | 土師器 | 坏   | 全形 | 1/1 | 12.6    | 5.0 | 3.0 | 糸切        |    |
|     | 60 | SB-6 | 覆土上層 | SB6-1          | 4        | 平安 | 土師器 | 坏   | 底部 | 1/1 |         | 4.8 |     | 糸切        |    |

| 図版  | 番号  | 出土遺構 |       | 遺物注記<br>(整理No) | 抽出<br>No | 時代  | 種別  | 器種  | 部位  | 遺存  | 寸法 (cm) |     |      | 成形・調整・その他 | 写真 |
|-----|-----|------|-------|----------------|----------|-----|-----|-----|-----|-----|---------|-----|------|-----------|----|
|     |     | 遺構   | 位置    |                |          |     |     |     |     |     | 口径      | 底径  | 器高   |           |    |
|     |     |      |       |                |          |     |     |     |     |     |         |     |      |           |    |
| 図17 | 61  | SB-6 | 覆土上層  | SB6-1          | 1        | 平安  | 土師器 | 高台坏 | 全形  | 2/3 | 12.2    | 7.2 | 5.1  |           | ○  |
|     | 62  | SB-4 | 床面直上  | SB4-No3        | 1        | 平安  | 土師器 | 坏   | 全形  | 2/3 | 14.3    | 4.8 | 4.7  | 糸切 内黒     | ○  |
|     | 63  | SB-4 | 覆土    | SB4-3          | 5        | 平安  | 土師器 | 坏   | 底部  | 1/1 |         | 6.0 |      | 糸切 内黒     |    |
|     | 64  | SB-4 | 混入あり  | SB4-2          | 3        | 平安  | 土師器 | 坏   | 全形  | 2/3 | 10.4    | 4.4 | 3.6  | 糸切        |    |
|     | 65  | SB-4 | SD-6混 | SB4-1          | 1        | 平安  | 土師器 | 坏   | 全形  | 1/1 | 12.0    | 7.0 | 3.4  | 糸切        |    |
|     | 66  | SB-4 | 覆土    | SB4-3          | 8        | 平安  | 土師器 | 坏   | 全形  | 3/4 | 12.1    | 5.4 | 3.3  | 糸切        |    |
|     | 67  | SB-4 | 床面直上  | SB4-No2        | 1        | 平安  | 土師器 | 坏   | 全形  | 1/1 | 12.1    | 5.4 | 3.1  | 糸切 灯明皿?   | ○  |
|     | 68  | SB-4 | 混入あり  | SB4-2          | 4        | 平安  | 土師器 | 坏   | 全形  | 1/1 | 12.8    | 5.4 | 3.4  | 糸切        | ○  |
|     | 69  | SB-4 | 床面直上  | SB4-No1        | 1        | 平安  | 土師器 | 坏   | 全形  | 1/1 | 12.8    | 5.7 | 3.7  | 糸切        | ○  |
|     | 70  | SB-4 | 覆土    | SB4-3          | 9        | 平安  | 土師器 | 坏   | 全形  | 2/3 | 14.4    | 6.4 | 4.3  | 糸切        | ○  |
|     | 71  | SB-4 | 混入あり  | SB4-2          | 8        | 平安  | 土師器 | 坏   | 底部  | 1/1 |         | 4.6 |      | 糸切        |    |
|     | 72  | SB-4 | 混入あり  | SB4-2          | 11       | 平安  | 土師器 | 坏   | 底部  | 2/3 |         | 4.6 |      | 糸切        |    |
|     | 73  | SB-4 | SD-6混 | SB4-1          | 3        | 平安  | 土師器 | 坏   | 底部  | 1/1 |         | 5.0 |      | 糸切        |    |
|     | 74  | SB-4 | 混入あり  | SB4-2          | 7        | 平安  | 土師器 | 坏   | 底部  | 1/1 |         | 5.3 |      | 糸切        |    |
|     | 75  | SB-4 | 混入あり  | SB4-2          | 6        | 平安  | 土師器 | 坏   | 底部  | 2/3 |         | 5.6 |      | 糸切        |    |
|     | 76  | SB-4 | SD-6混 | SB4-1          | 2        | 平安  | 土師器 | 坏   | 底部  | 2/3 |         | 5.5 |      | 糸切        |    |
|     | 77  | SB-4 | 混入あり  | SB4-2          | 9        | 平安  | 土師器 | 坏   | 底部  | 1/2 |         | 5.4 |      | 糸切        |    |
|     | 78  | SB-4 | 覆土    | SB4-3          | 4        | 平安  | 土師器 | 坏   | 底部  | 1/2 |         | 5.7 |      | 糸切        |    |
|     | 79  | SB-4 | 覆土    | SB4-3          | 3        | 平安  | 土師器 | 坏   | 底部  | 2/3 |         | 5.8 |      | 糸切        |    |
|     | 80  | SB-4 | 混入あり  | SB4-2          | 5        | 平安  | 土師器 | 坏   | 底部  | 1/1 |         | 5.8 |      | 糸切        |    |
|     | 81  | SB-4 | SD-6混 | SB4-1          | 4        | 平安  | 土師器 | 坏   | 底部  | 1/1 |         | 6.0 |      | 糸切        |    |
|     | 82  | SB-4 | 覆土    | SB4-3          | 6        | 平安  | 土師器 | 高台坏 | 底部  | 2/3 |         | 7.4 |      | 内黒        |    |
|     | 83  | SB-4 | SD-6混 | SB4-1          | 5        | 平安  | 土師器 | 高台坏 | 底部  | 1/1 |         | 6.7 |      | 内黒        |    |
|     | 84  | SB-4 | 混入あり  | SB4-2          | 2        | 平安  | 土師器 | 高台坏 | 底部  | 1/1 |         | 6.9 |      | 内黒        |    |
|     | 85  | SB-4 | 覆土    | SB4-3          | 1        | 平安  | 土師器 | 高台坏 | 底部  | 2/3 |         | 7.4 |      |           |    |
|     | 86  | SB-4 | 覆土    | SB4-3          | 2        | 平安  | 土師器 | 高台坏 | 底部  | 2/3 |         | 8.2 |      |           |    |
|     | 87  | SB-4 | 混入あり  | SB4-2          | 10       | 平安  | 土師器 | 高台坏 | 底部  | 1/2 |         |     |      |           |    |
|     | 88  | SB-4 | 覆土    | SB4-3          | 7        | 平安  | 灰釉  | 椀   | 底部  | 1/1 |         | 8.0 |      |           |    |
|     | 89  | SB-4 | 混入あり  | SB4-2          | 1        | 平安  | 土師器 | 盤   | 底部  | 2/3 |         | 9.4 |      |           |    |
|     | 90  | SB-5 | 覆土    | SB5            | 5        | 平安  | 土師器 | 坏   | 全形  | 1/1 | 12.2    | 5.0 | 3.8  | 糸切        |    |
|     | 91  | SB-5 | 覆土    | SB5            | 7        | 平安  | 土師器 | 坏   | 全形  | 1/1 | 11.9    | 4.2 | 3.5  | 糸切        |    |
|     | 92  | SB-5 | 覆土    | SB5            | 6        | 平安  | 土師器 | 坏   | 全形  | 1/1 | 11.7    | 5.2 | 3.1  | 糸切        |    |
|     | 93  | SB-5 | 覆土    | SB5            | 15       | 平安  | 土師器 | 坏   | 底部  | 1/2 |         | 4.4 |      | 糸切        |    |
|     | 94  | SB-5 | 覆土    | SB5            | 14       | 平安  | 土師器 | 坏   | 底部  | 1/2 |         | 4.6 |      | 糸切        |    |
|     | 95  | SB-5 | 覆土    | SB5            | 10       | 平安  | 土師器 | 坏   | 底部  | 1/1 |         | 4.8 |      | 糸切        |    |
|     | 96  | SB-5 | 覆土    | SB5            | 11       | 平安  | 土師器 | 坏   | 底部  | 1/1 |         | 5.1 |      | 糸切        |    |
|     | 97  | SB-5 | 覆土    | SB5            | 8        | 平安  | 土師器 | 坏   | 底部  | 1/1 |         | 5.2 |      | 糸切        |    |
|     | 98  | SB-5 | 覆土    | SB5            | 12       | 平安  | 土師器 | 坏   | 底部  | 1/1 |         | 5.4 |      | 糸切        |    |
|     | 99  | SB-5 | 覆土    | SB5            | 9        | 平安  | 土師器 | 坏   | 底部  | 1/1 |         | 5.5 |      | 糸切        |    |
|     | 100 | SB-5 | 覆土    | SB5            | 13       | 平安  | 土師器 | 坏   | 底部  | 1/2 |         | 5.6 |      | 糸切        |    |
|     | 101 | SB-5 | 覆土    | SB5            | 4        | 平安  | 土師器 | 高台坏 | 底部  | 1/2 |         | 6.2 |      | 内黒        |    |
|     | 102 | SB-5 | 覆土    | SB5            | 16       | 古墳? | 土師器 | 高坏  | 脚部  | 2/3 |         | 5.0 |      | 内黒        |    |
|     | 103 | SB-5 | 覆土    | SB5            | 1        | 平安  | 土師器 | 高台坏 | 口縁部 | 1/2 | 14.7    |     |      |           |    |
|     | 104 | SB-5 | 覆土    | SB5            | 2        | 平安  | 土師器 | 高台坏 | 底部  | 1/1 |         | 7.4 |      |           |    |
|     | 105 | SB-5 | 覆土    | SB5            | 3        | 平安  | 土師器 | 高台坏 | 底部  | 2/3 |         | 8.2 |      |           |    |
|     | 106 | SB-8 | 覆土    | SB8-1          | 5        | 平安  | 土師器 | 坏   | 全形  | 1/2 | 11.2    | 4.4 | 2.9  | 糸切        |    |
|     | 107 | SB-8 | 覆土    | SB8-1          | 1        | 平安  | 土師器 | 坏   | 全形  | 1/1 | 11.5    | 5.1 | 3.1  | 糸切        | ○  |
|     | 108 | SB-8 | 覆土    | SB8-1          | 2        | 平安  | 土師器 | 坏   | 全形  | 1/2 | 11.5    | 5.0 | 3.5  | 糸切        |    |
|     | 109 | SB-8 | 覆土    | SB8-1          | 3        | 平安  | 土師器 | 坏   | 全形  | 1/1 | 12.0    | 5.5 | 3.5  | 糸切        |    |
|     | 110 | SB-8 | 覆土    | SB8-1          | 4        | 平安  | 土師器 | 坏   | 底部  | 1/1 |         | 5.3 |      | 糸切        |    |
|     | 111 | SB-8 | 床面    | SB8-2          | 1        | 平安  | 土師器 | 鉢   | 全形  | 1/2 | 17.5    | 8.6 | 10.1 | 内外黒       | ○  |
|     | 112 | SB-7 | 覆土中層  | SB7-3          | 12       | 平安  | 土師器 | 坏   | 全形  | 1/1 | 12.2    | 5.6 | 3.1  | 糸切 内外黒    |    |
|     | 113 | SB-7 | 覆土下層  | SB7-5          | 22       | 平安  | 土師器 | 坏   | 全形  | 1/2 | 10.9    | 3.8 | 3.0  | 糸切        |    |
|     | 114 | SB-7 | 覆土下層  | SB7-5          | 10       | 平安  | 土師器 | 坏   | 全形  | 1/1 | 11.0    | 5.0 | 3.5  | 糸切        |    |
|     | 115 | SB-7 | 床面・床直 | SB7-No1~4      | 5        | 平安  | 土師器 | 坏   | 全形  | 1/1 | 11.2    | 4.2 | 3.3  | 糸切        | ○  |
|     | 116 | SB-7 | 覆土中層  | SB7-4          | 17       | 平安  | 土師器 | 坏   | 全形  | 2/3 | 11.3    | 5.1 | 3.0  | 糸切        |    |
|     | 117 | SB-7 | 覆土中層  | SB7-3          | 4        | 平安  | 土師器 | 坏   | 全形  | 1/1 | 11.3    | 4.5 | 3.2  | 糸切        | ○  |
|     | 118 | SB-7 | 床面・床直 | SB7-No1~4      | 3        | 平安  | 土師器 | 坏   | 全形  | 1/1 | 11.4    | 5.0 | 3.6  | 糸切        | ○  |
|     | 119 | SB-7 | 覆土中層  | SB7-3          | 49       | 平安  | 土師器 | 坏   | 全形  | 1/2 | 11.5    | 4.8 | 3.9  | 糸切        |    |
|     | 120 | SB-7 | 覆土上層  | SB7-1          | 6        | 平安  | 土師器 | 坏   | 全形  | 1/1 | 11.5    | 5.4 | 3.8  | 糸切        |    |
|     | 121 | SB-7 | 覆土中層  | SB7-2          | 4        | 平安  | 土師器 | 坏   | 全形  | 2/3 | 11.5    | 4.8 | 3.5  | 糸切        | ○  |

| 図版  | 番号   | 出土遺構  |           | 遺物注記<br>(整理No) | 抽出<br>No | 時代  | 種別  | 器種 | 部位  | 遺存   | 寸法 (cm) |     |         | 成形・調整・その他 | 写真 |
|-----|------|-------|-----------|----------------|----------|-----|-----|----|-----|------|---------|-----|---------|-----------|----|
|     |      | 遺構    | 位置        |                |          |     |     |    |     |      | 口径      | 底径  | 器高      |           |    |
|     |      |       |           |                |          |     |     |    |     |      |         |     |         |           |    |
| 図18 | 122  | SB-7  | 覆土下層      | SB7-6          | 6        | 平安  | 土師器 | 坏  | 全形  | 1/1  | 11.5    | 5.0 | 2.9     | 糸切 歪み     |    |
|     | 123  | SB-7  | 覆土下層      | SB7-5          | 4        | 平安  | 土師器 | 坏  | 全形  | 2/3  | 11.6    | 4.8 | 3.3     | 糸切        | ○  |
|     | 124  | SB-7  | 覆土上層      | SB7-1          | 4        | 平安  | 土師器 | 坏  | 全形  | 1/1  | 11.7    | 5.0 | 3.4     | 糸切        | ○  |
|     | 125  | SB-7  | 覆土中層      | SB7-4          | 6        | 平安  | 土師器 | 坏  | 全形  | 1/1  | 11.8    | 5.2 | 3.6     | 糸切        |    |
|     | 126  | SB-7  | 覆土中層      | SB7-3          | 5        | 平安  | 土師器 | 坏  | 全形  | 2/3  | 11.8    | 5.0 | 3.6     | 糸切        | ○  |
|     | 127  | SB-7  | 覆土下層      | SB7-5          | 8        | 平安  | 土師器 | 坏  | 全形  | 1/1  | 11.8    | 5.3 | 3.4     | 糸切        |    |
|     | 128  | SB-7  | 覆土中層      | SB7-2          | 45       | 平安  | 土師器 | 坏  | 全形  | 1/2  | 11.8    | 5.2 | 3.3     | 糸切        |    |
|     | 129  | SB-7  | 覆土下層      | SB7-5          | 5        | 平安  | 土師器 | 坏  | 全形  | 1/2  | 11.8    | 5.1 | 3.2     | 糸切        | ○  |
|     | 130  | SB-7  | 覆土中層      | SB7-4          | 27       | 平安  | 土師器 | 坏  | 全形  | 1/2  | 11.8    | 5.0 | 3.2     | 糸切        |    |
|     | 131  | SB-7  | 覆土中層      | SB7-2          | 5        | 平安  | 土師器 | 坏  | 全形  | 2/3  | 11.8    | 5.0 | 3.1     | 糸切        | ○  |
|     | 132  | SB-7  | 覆土中層      | SB7-3          | 14       | 平安  | 土師器 | 坏  | 全形  | 1/1  | 11.8    | 5.2 | 3.1     | 糸切        |    |
|     | 133  | SB-7  | 覆土中層      | SB7-3          | 8        | 平安  | 土師器 | 坏  | 全形  | 2/3  | 11.9    | 5.4 | 3.3     | 糸切        | ○  |
|     | 134  | SB-7  | 覆土中層      | SB7-4          | 25       | 平安  | 土師器 | 坏  | 全形  | 1/2  | 11.9    | 5.6 | 3.3     | 糸切        |    |
|     | 135  | SB-7  | 覆土上層      | SB7-1          | 5        | 平安  | 土師器 | 坏  | 全形  | 1/2  | 12.0    | 4.5 | 3.6     | 糸切        | ○  |
|     | 136  | SB-7  | 覆土下層      | SB7-6          | 4        | 平安  | 土師器 | 坏  | 全形  | 1/1  | 12.0    | 4.5 | 3.5     | 糸切 灯明皿?   |    |
|     | 137  | SB-7  | 覆土中層      | SB7-4          | 5        | 平安  | 土師器 | 坏  | 全形  | 1/1  | 12.0    | 4.5 | 3.4     | 糸切        |    |
|     | 138  | SB-7  | 覆土中層      | SB7-4          | 3        | 平安  | 土師器 | 坏  | 全形  | 1/2  | 12.0    | 4.8 | 3.2     | 糸切        |    |
|     | 139  | SB-7  | 覆土中層      | SB7-3          | 6        | 平安  | 土師器 | 坏  | 全形  | 2/3  | 12.0    | 4.6 | 3.2     | 糸切        | ○  |
|     | 140  | SB-7  | 覆土中層      | SB7-2          | 7        | 平安  | 土師器 | 坏  | 全形  | 1/1  | 12.0    | 5.0 | 3.2     | 糸切        |    |
|     | 141  | SB-7  | 覆土中層      | SB7-4          | 1        | 平安  | 土師器 | 坏  | 全形  | 1/2  | 12.0    | 5.5 | 3.0     | 糸切        | ○  |
|     | 142  | SB-7  | 覆土中層      | SB7-2          | 6        | 平安  | 土師器 | 坏  | 全形  | 1/2  | 12.1    | 5.2 | 4.3     | 糸切        | ○  |
|     | 143  | SB-7  | 覆土中層      | SB7-3          | 10       | 平安  | 土師器 | 坏  | 全形  | 1/2  | 12.1    | 5.4 | 3.2     | 糸切        | ○  |
|     | 144  | SB-7  | 床面・床直     | SB7-No1~4      | 4        | 平安  | 土師器 | 坏  | 全形  | 1/1  | 12.1    | 5.1 | 3.2     | 糸切        | ○  |
|     | 145  | SB-7  | 床面・床直     | SB7-No1~4      | 2        | 平安  | 土師器 | 坏  | 全形  | 1/1  | 12.1    | 4.9 | 3.2     | 糸切        | ○  |
|     | 146  | SB-7  | 覆土下層      | SB7-5          | 21       | 平安  | 土師器 | 坏  | 全形  | 1/2  | 12.2    | 5.0 | 3.9     | 糸切        |    |
|     | 147  | SB-7  | 覆土下層      | SB7-6          | 12       | 平安  | 土師器 | 坏  | 全形  | 2/3  | 12.2    | 4.8 | 3.4     | 糸切        |    |
|     | 148  | SB-7  | 覆土中層      | SB7-4          | 4        | 平安  | 土師器 | 坏  | 全形  | 1/1  | 12.2    | 5.1 | 3.3     | 糸切        |    |
|     | 149  | SB-7  | ビット周辺     | SB7-7          | 1        | 平安  | 土師器 | 坏  | 全形  | 1/1  | 12.2    | 4.8 | 3.2     | 糸切        |    |
|     | 150  | SB-7  | 覆土中層      | SB7-3          | 7        | 平安  | 土師器 | 坏  | 全形  | 2/3  | 12.2    | 5.5 | 3.1     | 糸切        | ○  |
|     | 151  | SB-7  | 覆土中層      | SB7-3          | 9        | 平安  | 土師器 | 坏  | 全形  | 1/2  | 12.2    | 5.0 | 3.1     | 糸切        | ○  |
|     | 152  | SB-7  | 覆土下層      | SB7-6          | 1        | 平安  | 土師器 | 坏  | 全形  | 1/1  | 12.3    | 4.7 | 3.7     | 糸切        | ○  |
|     | 153  | SB-7  | 覆土中層      | SB7-3          | 11       | 平安  | 土師器 | 坏  | 全形  | 1/2  | 12.3    | 4.7 | 3.6     | 糸切        | ○  |
|     | 154  | SB-7  | 床面・床直     | SB7-No1~4      | 6        | 平安  | 土師器 | 坏  | 全形  | 2/3  | 12.3    | 5.8 | 3.4     | 糸切        | ○  |
| 155 | SB-7 | 覆土下層  | SB7-6     | 13             | 平安       | 土師器 | 坏   | 全形 | 2/3 | 12.4 | 5.3     | 2.8 | 糸切      |           |    |
| 156 | SB-7 | 覆土下層  | SB7-6     | 2              | 平安       | 土師器 | 坏   | 全形 | 1/2 | 12.7 | 5.4     | 3.4 | 糸切      | ○         |    |
| 157 | SB-7 | 覆土下層  | SB7-5     | 9              | 平安       | 土師器 | 坏   | 全形 | 1/1 | 12.8 | 5.4     | 4.2 | 糸切      |           |    |
| 158 | SB-7 | 覆土中層  | SB7-3     | 13             | 平安       | 土師器 | 坏   | 全形 | 1/1 | 14.0 | 6.0     | 3.7 | 糸切      |           |    |
| 159 | SB-7 | 覆土下層  | SB7-5     | 6              | 平安       | 土師器 | 坏   | 全形 | 1/2 | 14.0 | 5.7     | 5.2 | 糸切      | ○         |    |
| 160 | SB-7 | 覆土下層  | SB7-6     | 3              | 平安       | 土師器 | 坏   | 全形 | 1/1 | 14.3 | 5.0     | 4.7 | 糸切      |           |    |
| 161 | SB-7 | 覆土中層  | SB7-4     | 2              | 平安       | 土師器 | 坏   | 全形 | 1/2 | 14.5 | 5.4     | 4.3 | 糸切 歪み   | ○         |    |
| 162 | SB-7 | 覆土中層  | SB7-2     | 44             | 平安       | 土師器 | 坏   | 全形 | 1/2 | 14.8 | 6.0     | 4.1 | 糸切      |           |    |
| 163 | SB-7 | 床面・床直 | SB7-No1~4 | 1              | 平安       | 土師器 | 坏   | 全形 | 1/1 | 14.9 | 5.9     | 4.7 | 糸切      | ○         |    |
| 164 | SB-7 | 覆土下層  | SB7-6     | 5              | 平安       | 土師器 | 坏   | 全形 | 1/1 | 15.0 | 6.1     | 4.2 | 糸切      |           |    |
| 165 | SB-7 | 覆土中層  | SB7-4     | 31             | 平安       | 土師器 | 高台坏 | 全形 | 1/1 | 14.6 | 7.3     | 6.4 | 内黒      |           |    |
| 166 | SB-7 | 覆土下層  | SB7-5     | 2              | 平安       | 土師器 | 高台坏 | 全形 | 1/1 | 12.3 | 7.2     | 4.8 | 内黒      |           |    |
| 167 | SB-7 | 覆土上層  | SB7-1     | 1              | 平安       | 土師器 | 高台坏 | 全形 | 1/1 | 15.6 | 6.7     | 4.4 | 内黒      |           |    |
| 168 | SB-7 | 覆土上層  | SB7-1     | 3              | 平安       | 土師器 | 高台坏 | 底部 | 1/1 |      | 6.7     |     | 内黒      |           |    |
| 169 | SB-7 | 覆土下層  | SB7-5     | 3              | 平安       | 土師器 | 高台坏 | 底部 | 1/1 |      | 7.9     |     | 内黒      |           |    |
| 170 | SB-7 | 覆土中層  | SB7-3     | 1              | 平安       | 土師器 | 高台坏 | 底部 | 1/1 |      | 7.6     |     | 内黒      |           |    |
| 171 | SB-7 | 覆土中層  | SB7-2     | 2              | 平安       | 土師器 | 高台坏 | 底部 | 1/1 |      | 6.7     |     | 内黒 暗文   |           |    |
| 172 | SB-7 | ビット周辺 | SB7-7     | 6              | 平安       | 土師器 | 高台坏 | 底部 | 1/2 |      | 7.0     |     | 内黒      |           |    |
| 173 | SB-7 | 覆土上層  | SB7-1     | 2              | 平安       | 土師器 | 高台坏 | 底部 | 1/1 |      | 6.3     |     | 内黒      |           |    |
| 174 | SB-7 | 覆土中層  | SB7-3     | 2              | 平安       | 土師器 | 高台坏 | 底部 | 1/2 |      | 6.4     |     | 内黒      |           |    |
| 175 | SB-7 | 覆土中層  | SB7-2     | 1              | 平安       | 土師器 | 高台坏 | 全形 | 1/2 | 13.8 | 7.4     | 5.1 |         | ○         |    |
| 176 | SB-7 | 覆土中層  | SB7-3     | 3              | 平安       | 土師器 | 高台坏 | 底部 | 2/3 |      | 8.3     |     |         |           |    |
| 177 | SB-7 | 覆土中層  | SB7-2     | 3              | 平安       | 土師器 | 高台坏 | 底部 | 1/1 |      | 7.8     |     |         |           |    |
| 178 | SB-7 | 覆土下層  | SB7-5     | 7              | 平安       | 土師器 | 高台坏 | 底部 | 1/1 |      | 8.6     |     |         |           |    |
| 179 | SB-7 | 覆土中層  | SB7-4     | 32             | 平安       | 土師器 | 高台坏 | 底部 | 1/1 |      | 6.7     |     |         |           |    |
| 180 | SB-7 | 覆土中層  | SB7-4     | 33             | 平安       | 灰釉  | 椀   | 全形 | 2/3 | 12.9 | 7.1     | 3.9 | 糸切 漬け掛け | ○         |    |
| 181 | SB-7 | ビット周辺 | SB7-7     | 7              | 平安       | 灰釉  | 椀   | 全形 | 1/2 | 13.2 | 6.6     | 4.2 | 漬け掛け    |           |    |
| 182 | SB-7 | 覆土下層  | SB7-5     | 1              | 平安       | 灰釉  | 椀   | 底部 | 1/1 |      | 8.5     |     | 漬け掛け    |           |    |

| 図版  | 番号    | 出土遺構    |         | 遺物注記<br>(整理No) | 抽出<br>No | 時代  | 種別  | 器種  | 部位  | 遺存   | 寸法 (cm) |     |       | 成形・調整・その他 | 写真 |
|-----|-------|---------|---------|----------------|----------|-----|-----|-----|-----|------|---------|-----|-------|-----------|----|
|     |       | 遺構      | 位置      |                |          |     |     |     |     |      | 口径      | 底径  | 器高    |           |    |
|     |       |         |         |                |          |     |     |     |     |      |         |     |       |           |    |
| 図19 | 183   | SB-7    | 覆土上層    | SB7-1          | 他        | 平安  | 緑釉  | 皿   | 底部  | 1/4  |         | 5.8 |       |           |    |
|     | 184   | SB-9    | 覆土上層    | SB9-1          | 10       | 平安? | 須恵器 | 蓋   | つまみ | 1/1  |         |     |       | つまみ径3.7   |    |
|     | 185   | SB-9    | 覆土上層    | SB9-1          | 11       | 平安  | 土師器 | 坏   | 底部  | 1/2  |         | 6.0 |       | 糸切 内黒     |    |
|     | 186   | SB-9    | 覆土下層    | SB9-2          | 14       | 平安  | 土師器 | 坏   | 全形  | 1/2  | 11.1    | 4.3 | 3.1   | 糸切        |    |
|     | 187   | SB-9    | カマド内・周辺 | SB9-4          | 6        | 平安  | 土師器 | 坏   | 全形  | 2/3  | 11.4    | 4.3 | 3.3   | 糸切        |    |
|     | 188   | SB-9    | カマド内・周辺 | SB9-4          | 8        | 平安  | 土師器 | 坏   | 全形  | 1/1  | 11.6    | 4.6 | 3.8   | 糸切        | ○  |
|     | 189   | SB-9    | カマド内・周辺 | SB9-4          | 4        | 平安  | 土師器 | 坏   | 全形  | 2/3  | 11.6    | 4.7 | 3.5   | 糸切        | ○  |
|     | 190   | SB-9    | カマド内・周辺 | SB9-4          | 2        | 平安  | 土師器 | 坏   | 全形  | 1/2  | 11.8    | 5.0 | 4.1   | 糸切        |    |
|     | 191   | SB-9    | カマド周辺   | SB9-3          | 1        | 平安  | 土師器 | 坏   | 全形  | 2/3  | 12.0    | 4.6 | 3.9   | 糸切        |    |
|     | 192   | SB-9    | 覆土下層    | SB9-2          | 6        | 平安  | 土師器 | 坏   | 全形  | 2/3  | 12.0    | 5.0 | 3.8   | 糸切        | ○  |
|     | 193   | SB-9    | 覆土上層    | SB9-1          | 2        | 平安  | 土師器 | 坏   | 全形  | 2/3  | 12.4    | 5.2 | 4.2   | 糸切        |    |
|     | 194   | SB-9    | カマド内・周辺 | SB9-4          | 7        | 平安  | 土師器 | 坏   | 全形  | 2/3  | 12.6    | 5.2 | 3.9   | 糸切        | ○  |
|     | 195   | SB-9    | カマド内・周辺 | SB9-4          | 5        | 平安  | 土師器 | 坏   | 全形  | 2/3  | 12.8    | 4.5 | 3.6   | 糸切 歪み     |    |
|     | 196   | SB-9    | 覆土下層    | SB9-2          | 1        | 平安  | 土師器 | 坏   | 全形  | 3/4  | 13.7    | 5.3 | 3.9   | 糸切        | ○  |
|     | 197   | SB-9    | 覆土上層    | SB9-1          | 3        | 平安  | 土師器 | 坏   | 全形  | 2/3  | 13.7    | 6.0 | 4.0   | 糸切        | ○  |
|     | 198   | SB-9    | カマド内・周辺 | SB9-4          | 3        | 平安  | 土師器 | 坏   | 全形  | 2/3  | 14.4    | 6.2 | 4.4   | 糸切        |    |
|     | 199   | SB-9    | 覆土上層    | SB9-1          | 1        | 平安  | 土師器 | 坏   | 全形  | 1/2  | 15.0    | 5.7 | 4.4   | 糸切        | ○  |
|     | 200   | SB-9    | 覆土下層    | SB9-2          | 13       | 平安  | 土師器 | 坏   | 底部  | 1/1  |         | 4.3 |       | 糸切        |    |
|     | 201   | SB-9    | 覆土上層    | SB9-1          | 7        | 平安  | 土師器 | 坏   | 底部  | 1/2  |         | 4.5 |       | 糸切        |    |
|     | 202   | SB-9    | カマド周辺   | SB9-3          | 2        | 平安  | 土師器 | 坏   | 底部  | 1/1  |         | 4.7 |       | 糸切        |    |
|     | 203   | SB-9    | 覆土下層    | SB9-2          | 12       | 平安  | 土師器 | 坏   | 底部  | 3/4  |         | 4.8 |       | 糸切        |    |
| 204 | SB-9  | 覆土上層    | SB9-1   | 6              | 平安       | 土師器 | 坏   | 底部  | 1/1 |      | 5.1     |     | 糸切    |           |    |
| 205 | SB-9  | 覆土上層    | SB9-1   | 8              | 平安       | 土師器 | 坏   | 底部  | 1/2 |      | 5.2     |     | 糸切    |           |    |
| 206 | SB-9  | 覆土上層    | SB9-1   | 9              | 平安       | 土師器 | 坏   | 底部  | 1/2 |      | 5.2     |     | 糸切    |           |    |
| 207 | SB-9  | 覆土下層    | SB9-2   | 11             | 平安       | 土師器 | 坏   | 底部  | 1/1 |      | 5.3     |     | 糸切    |           |    |
| 208 | SB-9  | 覆土下層    | SB9-2   | 10             | 平安       | 土師器 | 坏   | 底部  | 3/4 |      | 5.6     |     | 糸切    |           |    |
| 209 | SB-9  | 覆土下層    | SB9-2   | 4              | 平安       | 土師器 | 坏   | 底部  | 1/1 |      | 5.6     |     | 糸切    |           |    |
| 210 | SB-9  | 覆土下層    | SB9-2   | 8              | 平安       | 土師器 | 坏   | 底部  | 1/2 |      | 5.0     |     | 糸切    |           |    |
| 211 | SB-9  | 覆土下層    | SB9-2   | 5              | 平安       | 土師器 | 坏   | 底部  | 3/4 |      | 6.0     |     | 糸切    |           |    |
| 212 | SB-9  | 覆土下層    | SB9-2   | 9              | 平安       | 土師器 | 坏   | 底部  | 1/1 |      | 6.0     |     | 糸切    |           |    |
| 213 | SB-9  | 覆土下層    | SB9-2   | 2              | 平安       | 土師器 | 高台坏 | 全形  | 2/3 | 15.4 | 7.9     | 6.6 | 内黒 暗文 | ○         |    |
| 214 | SB-9  | 覆土上層    | SB9-1   | 5              | 平安       | 土師器 | 高台坏 | 全形  | 2/3 | 15.4 | 7.2     | 7.3 | 内黒    |           |    |
| 215 | SB-9  | 覆土下層    | SB9-2   | 3              | 平安       | 土師器 | 高台坏 | 全形  | 2/3 | 11.4 | 6.0     | 4.6 | 内黒    | ○         |    |
| 216 | SB-9  | 覆土上層    | SB9-1   | 4              | 平安       | 土師器 | 高台坏 | 口縁部 | 1/2 | 14.0 |         |     | 内黒    |           |    |
| 217 | SB-9  | 覆土下層    | SB9-2   | 7              | 平安       | 土師器 | 高台坏 | 底部  | 1/1 |      | 8.5     |     | 内黒    |           |    |
| 218 | SB-9  | 覆土下層    | SB9-2   | 16             | 平安       | 土師器 | 高台坏 | 底部  | 1/2 |      | 7.4     |     | 内黒 暗文 |           |    |
| 219 | SB-9  | カマド内・周辺 | SB9-4   | 1              | 平安       | 土師器 | 高台坏 | 全形  | 2/3 | 16.3 | 8.2     | 6.1 |       | ○         |    |
| 220 | SB-9  | カマド周辺   | SB9-3   | 3              | 平安       | 土師器 | 高台坏 | 底部  | 1/2 |      | 6.5     |     |       |           |    |
| 221 | SB-9  | カマド内・周辺 | SB9-4   | 9              | 奈良       | 土師器 | 甕   | 底部  | 2/3 |      | 7.4     |     |       |           |    |
| 222 | SB-10 | 覆土下層    | SB10-2  | 38             | 平安       | 土師器 | 坏   | 底部  | 2/3 |      | 5.3     |     | 糸切 内黒 |           |    |
| 223 | SB-10 | 覆土下層    | SB10-2  | 37             | 平安       | 土師器 | 坏   | 底部  | 1/1 |      | 5.2     |     | 糸切 内黒 |           |    |
| 224 | SB-10 | 覆土下層    | SB10-2  | 53             | 平安       | 土師器 | 坏   | 底部  | 1/2 |      | 5.0     |     | 糸切 内黒 |           |    |
| 225 | SB-10 | 覆土下層    | SB10-2  | 51             | 平安       | 土師器 | 坏   | 底部  | 1/2 |      | 5.9     |     | 糸切 内黒 |           |    |
| 226 | SB-10 | 覆土下層    | SB10-2  | 46             | 平安       | 土師器 | 坏   | 全形  | 1/2 | 10.8 | 5.1     | 3.3 | 糸切    |           |    |
| 227 | SB-10 | 覆土下層    | SB10-2  | 3              | 平安       | 土師器 | 坏   | 全形  | 2/3 | 11.2 | 5.6     | 3.2 | 糸切    | ○         |    |
| 228 | SB-10 | 覆土下層    | SB10-2  | 17             | 平安       | 土師器 | 坏   | 全形  | 1/1 | 11.2 | 4.0     | 3.4 | 糸切    |           |    |
| 229 | SB-10 | カマド周辺   | SB10-3  | 1              | 平安       | 土師器 | 坏   | 全形  | 2/3 | 11.3 | 5.2     | 3.1 | 糸切    | ○         |    |
| 230 | SB-10 | 覆土上層    | SB10-1  | 28             | 平安       | 土師器 | 坏   | 全形  | 1/1 | 11.3 | 4.5     | 3.6 | 糸切    |           |    |
| 231 | SB-10 | 覆土上層    | SB10-1  | 25             | 平安       | 土師器 | 坏   | 全形  | 1/2 | 11.4 | 5.6     | 2.7 | 糸切    |           |    |
| 232 | SB-10 | 覆土上層    | SB10-1  | 2              | 平安       | 土師器 | 坏   | 全形  | 1/2 | 11.4 | 5.0     | 3.3 | 糸切    | ○         |    |
| 233 | SB-10 | 覆土下層    | SB10-2  | 11             | 平安       | 土師器 | 坏   | 全形  | 1/2 | 11.8 | 5.0     | 3.1 | 糸切    |           |    |
| 234 | SB-10 | 覆土上層    | SB10-1  | 20             | 平安       | 土師器 | 坏   | 全形  | 2/3 | 11.8 | 5.9     | 3.8 | 糸切    |           |    |
| 235 | SB-10 | 覆土下層    | SB10-2  | 4              | 平安       | 土師器 | 坏   | 全形  | 2/3 | 11.9 | 5.7     | 3.8 | 糸切    | ○         |    |
| 236 | SB-10 | 覆土下層    | SB10-2  | 14             | 平安       | 土師器 | 坏   | 全形  | 1/1 | 11.9 | 4.3     | 3.4 | 糸切    |           |    |
| 237 | SB-10 | 覆土下層    | SB10-2  | 47             | 平安       | 土師器 | 坏   | 全形  | 1/2 | 11.9 | 4.9     | 3.3 | 糸切    |           |    |
| 238 | SB-10 | 覆土下層    | SB10-2  | 6              | 平安       | 土師器 | 坏   | 全形  | 2/3 | 12.0 | 4.7     | 3.1 | 糸切    | ○         |    |
| 239 | SB-10 | カマド周辺   | SB10-3  | 2              | 平安       | 土師器 | 坏   | 全形  | 2/3 | 12.0 | 5.2     | 3.3 | 糸切    | ○         |    |
| 240 | SB-10 | 覆土下層    | SB10-2  | 15             | 平安       | 土師器 | 坏   | 全形  | 1/1 | 12.0 | 5.2     | 3.3 | 糸切    |           |    |
| 241 | SB-10 | 覆土下層    | SB10-2  | 5              | 平安       | 土師器 | 坏   | 全形  | 2/3 | 12.0 | 5.1     | 3.4 | 糸切    | ○         |    |
| 242 | SB-10 | カマド周辺   | SB10-3  | 5              | 平安       | 土師器 | 坏   | 全形  | 1/1 | 12.1 | 5.2     | 3.4 | 糸切    |           |    |
| 243 | SB-10 | 覆土下層    | SB10-2  | 8              | 平安       | 土師器 | 坏   | 全形  | 2/3 | 12.1 | 4.8     | 3.5 | 糸切    | ○         |    |

| 図版  | 番号    | 出土遺構  |        | 遺物注記<br>(整理No) | 抽出<br>No | 時代  | 種別  | 器種 | 部位  | 遺存  | 寸法 (cm) |     |     | 成形・調整・その他 | 写真 |
|-----|-------|-------|--------|----------------|----------|-----|-----|----|-----|-----|---------|-----|-----|-----------|----|
|     |       | 遺構    | 位置     |                |          |     |     |    |     |     | 口径      | 底径  | 器高  |           |    |
|     |       |       |        |                |          |     |     |    |     |     |         |     |     |           |    |
| 図20 | 244   | SB-10 | 覆土下層   | SB10-2         | 40       | 平安  | 土師器 | 坏  | 全形  | 2/3 | 12.2    | 4.2 | 3.1 | 糸切        |    |
|     | 245   | SB-10 | 覆土下層   | SB10-2         | 16       | 平安  | 土師器 | 坏  | 全形  | 1/1 | 12.2    | 5.0 | 3.8 | 糸切        |    |
|     | 246   | SB-10 | カマド周辺  | SB10-3         | 4        | 平安  | 土師器 | 坏  | 全形  | 1/2 | 12.2    | 5.4 | 3.3 | 糸切        |    |
|     | 247   | SB-10 | カマド周辺  | SB10-3         | 6        | 平安  | 土師器 | 坏  | 全形  | 1/1 | 12.2    | 5.7 | 3.3 | 糸切        |    |
|     | 248   | SB-10 | 覆土下層   | SB10-2         | 12       | 平安  | 土師器 | 坏  | 全形  | 1/2 | 12.5    | 4.6 | 3.3 | 糸切        |    |
|     | 249   | SB-10 | 覆土下層   | SB10-2         | 39       | 平安  | 土師器 | 坏  | 全形  | 2/3 | 12.5    | 5.7 | 3.4 | 糸切        |    |
|     | 250   | SB-10 | 覆土下層   | SB10-2         | 1        | 平安  | 土師器 | 坏  | 全形  | 2/3 | 12.5    | 6.1 | 3.6 | 糸切 墨書     | ○  |
|     | 251   | SB-10 | 覆土下層   | SB10-2         | 18       | 平安  | 土師器 | 坏  | 全形  | 1/1 | 12.5    | 4.6 | 4.0 | 糸切        |    |
|     | 252   | SB-10 | 覆土上層   | SB10-1         | 26       | 平安  | 土師器 | 坏  | 全形  | 1/2 | 12.6    | 5.7 | 3.1 | 糸切        |    |
|     | 253   | SB-10 | 覆土下層   | SB10-2         | 13       | 平安  | 土師器 | 坏  | 全形  | 1/1 | 12.6    | 4.8 | 4.1 | 糸切        |    |
|     | 254   | SB-10 | 覆土下層   | SB10-2         | 2        | 平安  | 土師器 | 坏  | 全形  | 2/3 | 12.8    | 5.2 | 3.8 | 糸切        | ○  |
|     | 255   | SB-10 | カマド周辺  | SB10-3         | 3        | 平安  | 土師器 | 坏  | 全形  | 2/3 | 13.9    | 6.1 | 4.1 | 糸切 灯明皿    | ○  |
|     | 256   | SB-10 | 覆土下層   | SB10-2         | 10       | 平安  | 土師器 | 坏  | 全形  | 1/2 | 14.4    | 5.8 | 3.7 | 糸切        |    |
|     | 257   | SB-10 | 覆土下層   | SB10-2         | 7        | 平安  | 土師器 | 坏  | 全形  | 2/3 | 14.6    | 5.9 | 5.0 | 糸切        | ○  |
|     | 258   | SB-10 | 覆土下層   | SB10-2         | 9        | 平安  | 土師器 | 坏  | 全形  | 1/2 | 14.9    | 4.7 | 4.3 | 糸切        |    |
|     | 259   | SB-10 | 覆土下層   | SB10-2         | 他        | 平安  | 土師器 | 坏  | 全形  | 1/1 | 12.8    | 5.2 | 4.2 | 糸切 灯明皿・穿孔 |    |
|     | 260   | SB-10 | 覆土下層   | SB10-2         | 54       | 平安  | 土師器 | 坏  | 口縁部 | 2/3 | 16.5    |     |     | 糸切        |    |
|     | 261   | SB-10 | 覆土下層   | SB10-2         | 30       | 平安  | 土師器 | 坏  | 底部  | 1/1 |         | 4.1 |     | 糸切        |    |
|     | 262   | SB-10 | 覆土上層   | SB10-1         | 21       | 平安  | 土師器 | 坏  | 底部  | 2/3 |         | 4.2 |     | 糸切        |    |
|     | 263   | SB-10 | 覆土下層   | SB10-2         | 27       | 平安  | 土師器 | 坏  | 底部  | 1/1 |         | 4.3 |     | 糸切        |    |
|     | 264   | SB-10 | 覆土下層   | SB10-2         | 31       | 平安  | 土師器 | 坏  | 底部  | 1/1 |         | 4.4 |     | 糸切        |    |
|     | 265   | SB-10 | 覆土上層   | SB10-1         | 10       | 平安  | 土師器 | 坏  | 底部  | 1/1 |         | 4.5 |     | 糸切        |    |
|     | 266   | SB-10 | 覆土下層   | SB10-2         | 26       | 平安  | 土師器 | 坏  | 底部  | 1/1 |         | 4.5 |     | 糸切        |    |
|     | 267   | SB-10 | 覆土上層   | SB10-1         | 11       | 平安  | 土師器 | 坏  | 底部  | 1/1 |         | 4.5 |     | 糸切        |    |
|     | 268   | SB-10 | 覆土下層   | SB10-2         | 25       | 平安  | 土師器 | 坏  | 底部  | 1/1 |         | 4.6 |     | 糸切        |    |
|     | 269   | SB-10 | 覆土上層   | SB10-1         | 15       | 平安  | 土師器 | 坏  | 底部  | 2/3 |         | 4.6 |     | 糸切        |    |
|     | 270   | SB-10 | 覆土上層   | SB10-1         | 13       | 平安  | 土師器 | 坏  | 底部  | 2/3 |         | 4.7 |     | 糸切        |    |
|     | 271   | SB-10 | 覆土下層   | SB10-2         | 21       | 平安  | 土師器 | 坏  | 底部  | 1/1 |         | 4.7 |     | 糸切        |    |
|     | 272   | SB-10 | 覆土下層   | SB10-2         | 32       | 平安  | 土師器 | 坏  | 底部  | 1/1 |         | 4.7 |     | 糸切        |    |
|     | 273   | SB-10 | 覆土下層   | SB10-2         | 36       | 平安  | 土師器 | 坏  | 底部  | 1/1 |         | 4.7 |     | 糸切        |    |
|     | 274   | SB-10 | 覆土下層   | SB10-2         | 48       | 平安  | 土師器 | 坏  | 底部  | 1/2 |         | 4.7 |     | 糸切        |    |
|     | 275   | SB-10 | 覆土下層   | SB10-2         | 49       | 平安  | 土師器 | 坏  | 底部  | 1/2 |         | 4.8 |     | 糸切        |    |
|     | 276   | SB-10 | 覆土下層   | SB10-2         | 41       | 平安  | 土師器 | 坏  | 底部  | 2/3 |         | 4.8 |     | 糸切        |    |
|     | 277   | SB-10 | 覆土上層   | SB10-1         | 7        | 平安  | 土師器 | 坏  | 底部  | 1/1 |         | 4.9 |     | 糸切        |    |
| 278 | SB-10 | 覆土上層  | SB10-1 | 16             | 平安       | 土師器 | 坏   | 底部 | 2/3 |     | 4.9     |     | 糸切  |           |    |
| 279 | SB-10 | 覆土下層  | SB10-2 | 50             | 平安       | 土師器 | 坏   | 底部 | 1/2 |     | 4.9     |     | 糸切  |           |    |
| 280 | SB-10 | 覆土上層  | SB10-1 | 19             | 平安       | 土師器 | 坏   | 底部 | 2/3 |     | 5.0     |     | 糸切  |           |    |
| 281 | SB-10 | 覆土上層  | SB10-1 | 8              | 平安       | 土師器 | 坏   | 底部 | 1/1 |     | 5.0     |     | 糸切  |           |    |
| 282 | SB-10 | 覆土上層  | SB10-1 | 12             | 平安       | 土師器 | 坏   | 底部 | 1/1 |     | 5.0     |     | 糸切  |           |    |
| 283 | SB-10 | 覆土上層  | SB10-1 | 9              | 平安       | 土師器 | 坏   | 底部 | 1/1 |     | 5.0     |     | 糸切  |           |    |
| 284 | SB-10 | 覆土下層  | SB10-2 | 45             | 平安       | 土師器 | 坏   | 底部 | 2/3 |     | 5.0     |     | 糸切  |           |    |
| 285 | SB-10 | 覆土上層  | SB10-1 | 17             | 平安       | 土師器 | 坏   | 底部 | 2/3 |     | 5.2     |     | 糸切  |           |    |
| 286 | SB-10 | 覆土下層  | SB10-2 | 19             | 平安       | 土師器 | 坏   | 底部 | 1/1 |     | 5.2     |     | 糸切  |           |    |
| 287 | SB-10 | 覆土下層  | SB10-2 | 24             | 平安       | 土師器 | 坏   | 底部 | 1/1 |     | 5.2     |     | 糸切  |           |    |
| 288 | SB-10 | 覆土下層  | SB10-2 | 44             | 平安       | 土師器 | 坏   | 底部 | 2/3 |     | 5.2     |     | 糸切  |           |    |
| 289 | SB-10 | 覆土下層  | SB10-2 | 52             | 平安       | 土師器 | 坏   | 底部 | 1/2 |     | 5.2     |     | 糸切  |           |    |
| 290 | SB-10 | 覆土上層  | SB10-1 | 6              | 平安       | 土師器 | 坏   | 底部 | 1/1 |     | 5.3     |     | 糸切  |           |    |
| 291 | SB-10 | 覆土下層  | SB10-2 | 42             | 平安       | 土師器 | 坏   | 底部 | 2/3 |     | 5.3     |     | 糸切  |           |    |
| 292 | SB-10 | 覆土上層  | SB10-1 | 5              | 平安       | 土師器 | 坏   | 底部 | 1/1 |     | 5.4     |     | 糸切  |           |    |
| 293 | SB-10 | 覆土下層  | SB10-2 | 22             | 平安       | 土師器 | 坏   | 底部 | 1/1 |     | 5.4     |     | 糸切  |           |    |
| 294 | SB-10 | 覆土下層  | SB10-2 | 23             | 平安       | 土師器 | 坏   | 底部 | 1/1 |     | 5.4     |     | 糸切  |           |    |
| 295 | SB-10 | 覆土下層  | SB10-2 | 28             | 平安       | 土師器 | 坏   | 底部 | 1/1 |     | 5.5     |     | 糸切  |           |    |
| 296 | SB-10 | 覆土下層  | SB10-2 | 34             | 平安       | 土師器 | 坏   | 底部 | 1/1 |     | 5.5     |     | 糸切  |           |    |
| 297 | SB-10 | 覆土上層  | SB10-1 | 18             | 平安       | 土師器 | 坏   | 底部 | 2/3 |     | 5.6     |     | 糸切  |           |    |
| 298 | SB-10 | 覆土下層  | SB10-2 | 20             | 平安       | 土師器 | 坏   | 底部 | 1/1 |     | 5.6     |     | 糸切  |           |    |
| 299 | SB-10 | 覆土下層  | SB10-2 | 43             | 平安       | 土師器 | 坏   | 底部 | 2/3 |     | 4.5     |     | 糸切  |           |    |
| 300 | SB-10 | 覆土上層  | SB10-1 | 14             | 平安       | 土師器 | 坏   | 底部 | 2/3 |     | 5.7     |     | 糸切  |           |    |
| 301 | SB-10 | 覆土上層  | SB10-1 | 3              | 平安       | 土師器 | 坏   | 底部 | 1/1 |     | 5.8     |     | 糸切  |           |    |
| 302 | SB-10 | 覆土下層  | SB10-2 | 29             | 平安       | 土師器 | 坏   | 底部 | 1/1 |     | 5.8     |     | 糸切  |           |    |
| 303 | SB-10 | 覆土下層  | SB10-2 | 33             | 平安       | 土師器 | 坏   | 底部 | 1/1 |     | 5.8     |     | 糸切  |           |    |
| 304 | SB-10 | 覆土上層  | SB10-1 | 24             | 平安       | 土師器 | 坏   | 底部 | 1/2 |     | 6.0     |     | 糸切  |           |    |

| 図版  | 番号  | 出土遺構  |        | 遺物注記<br>(整理No) | 抽出<br>No | 時代 | 種別  | 器種  | 部位  | 遺存  | 寸法 (cm) |     |     | 成形・調整・その他 | 写真 |
|-----|-----|-------|--------|----------------|----------|----|-----|-----|-----|-----|---------|-----|-----|-----------|----|
|     |     | 遺構    | 位置     |                |          |    |     |     |     |     | 口径      | 底径  | 器高  |           |    |
|     | 305 | SB-10 | 覆土上層   | SB10-1         | 4        | 平安 | 土師器 | 坏   | 底部  | 1/1 |         | 6.1 |     | 糸切        |    |
|     | 306 | SB-10 | 覆土上層   | SB10-1         | 23       | 平安 | 土師器 | 坏   | 底部  | 1/2 |         | 6.2 |     | 糸切        |    |
|     | 307 | SB-10 | 覆土下層   | SB10-2         | 55       | 平安 | 土師器 | 高台坏 | 全形  | 2/3 | 14.6    | 7.3 | 5.0 | 内黒        | ○  |
|     | 308 | SB-10 | 覆土上層   | SB10-1         | 22       | 平安 | 土師器 | 高台坏 | 底部  | 2/3 |         | 6.8 |     | 内黒        |    |
|     | 309 | SB-10 | 覆土下層   | SB10-2         | 58       | 平安 | 土師器 | 高台坏 | 底部  | 2/3 |         | 6.9 |     | 内黒        |    |
|     | 310 | SB-10 | 覆土下層   | SB10-2         | 56       | 平安 | 土師器 | 高台坏 | 底部  | 1/1 |         | 7.4 |     | 内黒        |    |
|     | 311 | SB-10 | 覆土下層   | SB10-2         | 57       | 平安 | 土師器 | 高台坏 | 底部  | 2/3 |         | 7.5 |     | 内黒 暗文     |    |
|     | 312 | SB-10 | 覆土上層   | SB10-1         | 1        | 平安 | 土師器 | 高台坏 | 全形  | 1/1 | 13.4    | 5.1 | 5.4 |           | ○  |
|     | 313 | SB-10 | 覆土上層   | SB10-1         | 27       | 平安 | 灰釉  | 椀   | 全形  | 1/2 | 16.2    | 7.2 | 5.4 | 漬け掛け      |    |
|     | 314 | SB-10 | 覆土下層   | SB10-2         | 60       | 平安 | 灰釉  | 椀   | 底部  | 1/2 |         | 8.0 |     |           |    |
|     | 315 | SB-10 | 覆土下層   | SB10-2         | 59       | 平安 | 灰釉  | 皿   | 全形  | 1/2 | 12.1    | 7.0 | 2.3 | 漬け掛け      |    |
|     | 316 | SB-10 | 覆土下層   | SB10-2         | 61       | 平安 | 灰釉  | 皿   | 底部  | 1/2 |         | 7.4 |     | 漬け掛け      |    |
|     | 317 | SB-11 | 覆土     | SB11-1         | 26       | 平安 | 土師器 | 坏   | 全形  | 2/3 | 12.6    | 5.4 | 3.6 | 糸切 内黒     |    |
|     | 318 | SB-11 | 覆土     | SB11-1         | 他        | 平安 | 土師器 | 坏   | 口縁部 | 1/1 | 11.9    |     |     | 内黒 灯明皿    |    |
|     | 319 | SB-11 | 北東一括出土 | SB11-2         | 3        | 平安 | 土師器 | 坏   | 全形  | 1/2 | 11.2    | 4.6 | 3.2 | 糸切        | ○  |
|     | 320 | SB-11 | 覆土     | SB11-1         | 9        | 平安 | 土師器 | 坏   | 全形  | 1/2 | 11.2    | 5.2 | 3.4 | 糸切        | ○  |
|     | 321 | SB-11 | 覆土     | SB11-1         | 11       | 平安 | 土師器 | 坏   | 全形  | 1/1 | 11.4    | 4.6 | 3.6 | 糸切        |    |
|     | 322 | SB-11 | 北東一括出土 | SB11-2         | 1        | 平安 | 土師器 | 坏   | 全形  | 1/1 | 11.5    | 5.0 | 3.3 | 糸切        | ○  |
|     | 323 | SB-11 | 覆土     | SB11-1         | 1        | 平安 | 土師器 | 坏   | 全形  | 1/1 | 11.6    | 4.9 | 2.8 | 糸切        | ○  |
|     | 324 | SB-11 | 床面・床直  | SB11-No2       | 1        | 平安 | 土師器 | 坏   | 全形  | 2/3 | 11.7    | 5.2 | 3.6 | 糸切        | ○  |
|     | 325 | SB-11 | 覆土     | SB11-1         | 6        | 平安 | 土師器 | 坏   | 全形  | 2/3 | 11.8    | 5.1 | 2.9 | 糸切        | ○  |
|     | 326 | SB-11 | 床面・床直  | SB11-No3       | 2        | 平安 | 土師器 | 坏   | 全形  | 1/1 | 11.8    | 6.3 | 3.2 | 糸切        | ○  |
|     | 327 | SB-11 | 覆土     | SB11-1         | 10       | 平安 | 土師器 | 坏   | 全形  | 1/2 | 11.8    | 5.4 | 3.3 | 糸切        |    |
|     | 328 | SB-11 | 覆土     | SB11-1         | 5        | 平安 | 土師器 | 坏   | 全形  | 1/1 | 11.8    | 5.1 | 3.4 | 糸切        | ○  |
|     | 329 | SB-11 | 床面・床直  | SB11-No1       | 1        | 平安 | 土師器 | 坏   | 全形  | 1/1 | 11.9    | 5.4 | 2.8 | 糸切 歪み     | ○  |
|     | 330 | SB-11 | 覆土     | SB11-1         | 4        | 平安 | 土師器 | 坏   | 全形  | 1/1 | 11.9    | 4.7 | 3.1 | 糸切        | ○  |
|     | 331 | SB-11 | 床面・床直  | SB11-No5       | 1        | 平安 | 土師器 | 坏   | 全形  | 1/1 | 12.0    | 5.2 | 2.9 | 糸切        | ○  |
|     | 332 | SB-11 | 覆土     | SB11-1         | 3        | 平安 | 土師器 | 坏   | 全形  | 1/1 | 12.0    | 5.0 | 2.9 | 糸切        | ○  |
|     | 333 | SB-11 | 覆土     | SB11-1         | 31       | 平安 | 土師器 | 坏   | 全形  | 1/2 | 12.0    | 5.0 | 3.2 | 糸切        |    |
|     | 334 | SB-11 | 北東一括出土 | SB11-2         | 5        | 平安 | 土師器 | 坏   | 全形  | 1/2 | 12.0    | 5.4 | 3.3 | 糸切        |    |
|     | 335 | SB-11 | 覆土     | SB11-1         | 29       | 平安 | 土師器 | 坏   | 全形  | 1/2 | 12.0    | 5.0 | 3.3 | 糸切        |    |
| 図21 | 336 | SB-11 | 北東一括出土 | SB11-2         | 4        | 平安 | 土師器 | 坏   | 全形  | 1/2 | 12.1    | 5.3 | 3.4 | 糸切        | ○  |
|     | 337 | SB-11 | 覆土     | SB11-1         | 2        | 平安 | 土師器 | 坏   | 全形  | 1/1 | 12.2    | 5.2 | 3.0 | 糸切        | ○  |
|     | 338 | SB-11 | 覆土     | SB11-1         | 30       | 平安 | 土師器 | 坏   | 全形  | 1/2 | 12.2    | 5.8 | 3.2 | 糸切        |    |
|     | 339 | SB-11 | 北東一括出土 | SB11-2         | 6        | 平安 | 土師器 | 坏   | 全形  | 2/3 | 12.2    | 5.7 | 3.8 | 糸切        |    |
|     | 340 | SB-11 | 覆土     | SB11-1         | 17       | 平安 | 土師器 | 坏   | 全形  | 1/1 | 12.3    | 4.4 | 2.8 | 糸切        |    |
|     | 341 | SB-11 | 覆土     | SB11-1         | 8        | 平安 | 土師器 | 坏   | 全形  | 1/2 | 12.3    | 5.2 | 3.4 | 糸切        | ○  |
|     | 342 | SB-11 | 北東一括出土 | SB11-2         | 7        | 平安 | 土師器 | 坏   | 全形  | 1/2 | 12.4    | 5.4 | 3.5 | 糸切        |    |
|     | 343 | SB-11 | 覆土     | SB11-1         | 7        | 平安 | 土師器 | 坏   | 全形  | 1/2 | 12.6    | 4.5 | 3.3 | 糸切        | ○  |
|     | 344 | SB-11 | 床面・床直  | SB11-No5       | 2        | 平安 | 土師器 | 坏   | 全形  | 1/1 | 13.2    | 5.6 | 3.0 | 糸切        |    |
|     | 345 | SB-11 | 覆土     | SB11-1         | 32       | 平安 | 土師器 | 坏   | 全形  | 1/2 | 13.4    | 4.6 | 3.4 | 糸切        |    |
|     | 346 | SB-11 | 北東一括出土 | SB11-2         | 2        | 平安 | 土師器 | 坏   | 全形  | 1/2 | 14.7    | 6.1 | 4.4 | 糸切        | ○  |
|     | 347 | SB-11 | 床面・床直  | SB11-No3       | 1        | 平安 | 土師器 | 坏   | 全形  | 1/1 | 15.2    | 6.3 | 4.2 | 糸切        | ○  |
|     | 348 | SB-11 | 覆土     | SB11-1         | 12       | 平安 | 土師器 | 坏   | 底部  | 1/1 |         | 4.0 |     | 糸切        |    |
|     | 349 | SB-11 | 覆土     | SB11-1         | 13       | 平安 | 土師器 | 坏   | 底部  | 1/1 |         | 4.0 |     | 糸切        |    |
|     | 350 | SB-11 | 覆土     | SB11-1         | 39       | 平安 | 土師器 | 坏   | 底部  | 1/2 |         | 4.3 |     | 糸切        |    |
|     | 351 | SB-11 | 覆土     | SB11-1         | 15       | 平安 | 土師器 | 坏   | 底部  | 1/1 |         | 5.0 |     | 糸切        |    |
|     | 352 | SB-11 | 覆土     | SB11-1         | 18       | 平安 | 土師器 | 坏   | 底部  | 1/1 |         | 5.0 |     | 糸切        |    |
|     | 353 | SB-11 | 覆土     | SB11-1         | 25       | 平安 | 土師器 | 坏   | 底部  | 2/3 |         | 5.0 |     | 糸切        |    |
|     | 354 | SB-11 | 覆土     | SB11-1         | 37       | 平安 | 土師器 | 坏   | 底部  | 1/2 |         | 5.0 |     | 糸切        |    |
|     | 355 | SB-11 | 覆土     | SB11-1         | 16       | 平安 | 土師器 | 坏   | 底部  | 1/1 |         | 5.1 |     | 糸切        |    |
|     | 356 | SB-11 | 覆土     | SB11-1         | 35       | 平安 | 土師器 | 坏   | 底部  | 1/2 |         | 5.1 |     | 糸切        |    |
|     | 357 | SB-11 | 覆土     | SB11-1         | 22       | 平安 | 土師器 | 坏   | 底部  | 1/1 |         | 5.2 |     | 糸切        |    |
|     | 358 | SB-11 | 覆土     | SB11-1         | 14       | 平安 | 土師器 | 坏   | 底部  | 1/1 |         | 5.4 |     | 糸切        |    |
|     | 359 | SB-11 | 覆土     | SB11-1         | 28       | 平安 | 土師器 | 坏   | 底部  | 1/2 |         | 5.4 |     | 糸切        |    |
|     | 360 | SB-11 | 覆土     | SB11-1         | 34       | 平安 | 土師器 | 坏   | 底部  | 1/2 |         | 5.5 |     | 糸切        |    |
|     | 361 | SB-11 | 覆土     | SB11-1         | 20       | 平安 | 土師器 | 坏   | 底部  | 1/1 |         | 5.6 |     | 糸切        |    |
|     | 362 | SB-11 | 覆土     | SB11-1         | 36       | 平安 | 土師器 | 坏   | 底部  | 1/2 |         | 5.6 |     | 糸切        |    |
|     | 363 | SB-11 | 覆土     | SB11-1         | 23       | 平安 | 土師器 | 坏   | 底部  | 1/1 |         | 5.7 |     | 糸切        |    |
|     | 364 | SB-11 | 覆土     | SB11-1         | 33       | 平安 | 土師器 | 坏   | 底部  | 1/2 |         | 5.7 |     | 糸切        |    |
|     | 365 | SB-11 | 覆土     | SB11-1         | 19       | 平安 | 土師器 | 坏   | 底部  | 1/1 |         | 5.8 |     | 糸切        |    |



| 図版 | 番号  | 出土遺構  |        | 遺物注記<br>(整理No) | 抽出<br>No | 時代 | 種別  | 器種  | 部位  | 遺存   | 寸法 (cm) |      |     | 成形・調整・その他 | 写真 |
|----|-----|-------|--------|----------------|----------|----|-----|-----|-----|------|---------|------|-----|-----------|----|
|    |     | 遺構    | 位置     |                |          |    |     |     |     |      | 口径      | 底径   | 器高  |           |    |
|    |     |       |        |                |          |    |     |     |     |      |         |      |     |           |    |
|    | 366 | SB-11 | 覆土     | SB11-1         | 21       | 平安 | 土師器 | 坏   | 底部  | 2/3  |         | 5.8  |     | 糸切        |    |
|    | 367 | SB-11 | 覆土     | SB11-1         | 24       | 平安 | 土師器 | 坏   | 底部  | 2/3  |         | 5.9  |     | 糸切        |    |
|    | 368 | SB-11 | 覆土     | SB11-1         | 38       | 平安 | 土師器 | 坏   | 底部  | 1/2  |         | 6.3  |     | 糸切        |    |
|    | 369 | SB-11 | 覆土     | SB11-1         | 27       | 平安 | 土師器 | 坏   | 底部  | 1/2  |         | 6.7  |     | 糸切        |    |
|    | 370 | SB-11 | 覆土     | SB11-1         | 40       | 平安 | 灰釉  | 皿   | 底部  | 1/1  |         | 6.6  |     | 漬け掛け      |    |
|    | 371 | SB-11 | 北東一括出土 | SB11-2         | 8        | 平安 | 土師器 | 高台坏 | 全形  | 1/1  | 11.6    | 6.2  | 5.5 | 内黒        | ○  |
|    | 372 | SB-11 | 覆土     | SB11-1         | 42       | 平安 | 土師器 | 高台坏 | 底部  | 1/1  |         | 6.0  |     | 内外黒 暗文    |    |
|    | 373 | SB-11 | 覆土     | SB11-1         | 41       | 平安 | 土師器 | 高台坏 | 底部  | 1/1  |         | 7.0  |     | 内黒        |    |
|    | 374 | SB-12 | 覆土下層   | SB12-2         | 11       | 奈良 | 須恵器 | 蓋   | つまみ | 1/1  |         |      |     | つまみ径3.4   |    |
|    | 375 | SB-12 | 覆土上層   | SB12-1         | 6        | 奈良 | 土師器 | 坏   | 全形  | 1/2  | 12.6    | 3.2  | 5.2 | ケズリ ハケメ   | ○  |
|    | 376 | SB-12 | カマド周辺  | SB12-No1       | 1        | 奈良 | 土師器 | 鉢   | 全形  | 2/3  | 11.4    | 9.1  | 7.0 | ハケメ 木葉痕   | ○  |
|    | 377 | SB-12 | 覆土下層   | SB12-2         | 10       | 奈良 | 土師器 | 高坏  | 底部  | 2/3  |         | 7.6  |     | ミガキ 内黒    |    |
|    | 378 | SB-12 | 覆土上層   | SB12-1         | 7        | 奈良 | 土師器 | 高坏  | 接合部 | 2/3  |         |      |     | ミガキ 内黒    |    |
|    | 379 | SB-12 | 覆土下層   | SB12-2         | 7        | 奈良 | 土師器 | 壺   | 底部  | 1/1  |         | 8.7  |     |           |    |
|    | 380 | SB-12 | 覆土上層   | SB12-1         | 8        | 奈良 | 土師器 | 壺   | 底部  | 1/1  |         | 9.7  |     |           |    |
|    | 381 | SB-12 | 覆土下層   | SB12-2         | 8        | 奈良 | 土師器 | 壺   | 底部  | 1/1  |         |      |     | ミガキ       |    |
|    | 382 | SB-12 | 覆土上層   | SB12-1         | 5        | 奈良 | 土師器 | 壺   | 底部  | 1/2  |         | 8.4  |     |           |    |
|    | 383 | SB-12 | 覆土上層   | SB12-1         | 9        | 奈良 | 土師器 | 甕   | 底部  | 1/1  |         | 7.0  |     | 内黒 木葉痕    |    |
|    | 384 | SB-12 | 覆土上層   | SB12-1         | 1        | 奈良 | 土師器 | 甕   | 底部  | 1/1  |         | 8.0  |     | 内黒 木葉痕    |    |
|    | 385 | SB-12 | 覆土     | SB12-3         | 3        | 奈良 | 土師器 | 甕   | 口縁部 | 1/2  |         | 16.4 |     | ハケメ       |    |
|    | 386 | SB-12 | 覆土下層   | SB12-2         | 5        | 奈良 | 土師器 | 甕   | 底部  | 1/2  |         | 9.6  |     | ハケメ       |    |
|    | 387 | SB-12 | 覆土     | SB12-3         | 1        | 奈良 | 土師器 | 甕   | 底部  | 1/1  |         | 9.3  |     | ハケメ 木葉痕   |    |
|    | 388 | SB-12 | 覆土     | SB12-3         | 2        | 奈良 | 土師器 | 甕   | 底部  | 1/2  |         | 9.6  |     | ハケメ       |    |
|    | 389 | SB-12 | 覆土     | SB12-3         | 4        | 奈良 | 土師器 | 甕   | 底部  | 2/3  |         | 7.4  |     | ハケメ       |    |
|    | 390 | SB-12 | 覆土上層   | SB12-1         | 2        | 奈良 | 土師器 | 甕   | 底部  | 1/1  |         | 8.0  |     | ハケメ 木葉痕   |    |
|    | 391 | SB-12 | 覆土下層   | SB12-2         | 1        | 奈良 | 土師器 | 甕   | 底部  | 1/1  |         | 8.1  |     | ハケメ 木葉痕   |    |
|    | 392 | SB-12 | 覆土下層   | SB12-2         | 6        | 奈良 | 土師器 | 甕   | 底部  | 1/2  |         | 8.0  |     | ハケメ       |    |
|    | 393 | SB-12 | 覆土下層   | SB12-2         | 2        | 奈良 | 土師器 | 甕   | 底部  | 1/1  |         | 8.4  |     | ハケメ       |    |
|    | 394 | SB-12 | 覆土上層   | SB12-1         | 3        | 奈良 | 土師器 | 甕   | 底部  | 1/2  |         | 8.4  |     | ハケメ       |    |
|    | 395 | SB-12 | 覆土下層   | SB12-2         | 3        | 奈良 | 土師器 | 甕   | 底部  | 1/1  |         | 7.1  |     | ハケメ       |    |
|    | 396 | SB-12 | 覆土下層   | SB12-2         | 4        | 奈良 | 土師器 | 甕   | 底部  | 2/3  |         | 7.3  |     | ハケメ       |    |
|    | 397 | SB-12 | 覆土上層   | SB12-1         | 10       | 奈良 | 土師器 | (甌) | 把手  | 1/1  |         |      |     |           |    |
|    | 398 | SB-12 | 覆土     | SB12-3         | 5        | 奈良 | 土師器 | (甌) | 把手  | 1/1  |         |      |     |           |    |
|    | 399 | SB-13 | 覆土     | SB13-1         | 4        | 平安 | 土師器 | 坏   | 全形  | 1/2  | 12.9    | 5.9  | 3.6 | 糸切 内黒     | ○  |
|    | 400 | SB-13 | 覆土     | SB13-1         | 3        | 平安 | 土師器 | 坏   | 全形  | 2/3  | 12.9    | 5.8  | 4.2 | 糸切 内黒 暗文  | ○  |
|    | 401 | SB-13 | 壁際     | SB13-No1       | 1        | 平安 | 土師器 | 坏   | 全形  | 1/1  | 13.5    | 5.4  | 4.3 | 糸切 内黒     | ○  |
|    | 402 | SB-13 | 覆土     | SB13-1         | 5        | 平安 | 土師器 | 坏   | 全形  | 1/2  | 13.8    | 5.8  | 5.1 | 糸切 内黒     | ○  |
|    | 403 | SB-13 | 覆土     | SB13-1         | 13       | 平安 | 土師器 | 坏   | 全形  | 1/1  | 15.8    | 6.5  | 5.1 | 糸切 内黒 暗文  |    |
|    | 404 | SB-13 | 覆土     | SB13-1         | 7        | 平安 | 土師器 | 坏   | 底部  | 1/1  |         | 5.0  |     | 糸切 内黒     |    |
|    | 405 | SB-13 | 覆土     | SB13-2         | 1        | 平安 | 土師器 | 坏   | 底部  | 1/1  |         | 5.2  |     | 糸切 内黒     |    |
|    | 406 | SB-13 | 覆土     | SB13-1         | 6        | 平安 | 土師器 | 坏   | 底部  | 1/1  |         | 5.4  |     | 糸切 内黒     |    |
|    | 407 | SB-13 | 覆土     | SB13-2         | 2        | 平安 | 土師器 | 坏   | 全形  | 2/3  | 10.6    | 4.1  | 3.5 | 糸切        | ○  |
|    | 408 | SB-13 | 覆土     | SB13-1         | 14       | 平安 | 土師器 | 坏   | 全形  | 1/2  | 11.1    | 4.6  | 3.4 | 糸切        |    |
|    | 409 | SB-13 | 覆土     | SB13-1         | 9        | 平安 | 土師器 | 坏   | 全形  | 2/3  | 12.4    | 5.5  | 4.7 | 糸切        |    |
|    | 410 | SB-13 | 壁際     | SB13-No1       | 3        | 平安 | 土師器 | 坏   | 全形  | 1/2  | 12.4    | 6.0  | 3.9 | 糸切        |    |
|    | 411 | SB-13 | 壁際     | SB13-No1       | 2        | 平安 | 土師器 | 坏   | 全形  | 2/3  | 12.9    | 5.7  | 3.9 | 糸切        | ○  |
|    | 412 | SB-13 | 覆土     | SB13-1         | 11       | 平安 | 土師器 | 坏   | 底部  | 1/1  |         | 3.7  |     | 糸切        |    |
|    | 413 | SB-13 | 覆土     | SB13-1         | 12       | 平安 | 土師器 | 坏   | 底部  | 2/3  |         | 5.2  |     | 糸切        |    |
|    | 414 | SB-13 | 覆土     | SB13-1         | 10       | 平安 | 土師器 | 坏   | 底部  | 1/1  |         | 5.1  |     | 糸切        |    |
|    | 415 | SB-13 | 覆土     | SB13-1         | 2        | 平安 | 土師器 | 高台坏 | 全形  | 2/3  | 12.6    | 8.0  | 6.0 | 内黒        |    |
|    | 416 | SB-13 | 覆土     | SB13-1         | 8        | 平安 | 土師器 | 高台坏 | 底部  | 1/1  |         | 7.4  |     | 内黒        |    |
|    | 417 | SB-13 | 覆土     | SB13-1         | 1        | 平安 | 土師器 | 高台坏 | 口縁部 | 2/3  | 15.6    |      |     | 内黒        |    |
|    | 418 | SB-14 | 床面・床直  | SB14-6         | 15       | 平安 | 土師器 | 坏   | 全形  | 1/2? | 12.6    | 5.8  | 3.5 | 糸切 内黒     |    |
|    | 419 | SB-14 | 床面     | SB14-7         | 1        | 平安 | 土師器 | 坏   | 全形  | 1/1  | 10.1    | 3.6  | 3.1 | 糸切        | ○  |
|    | 420 | SB-14 | 覆土下層   | SB14-3         | 7        | 平安 | 土師器 | 坏   | 全形  | 1/1  | 10.8    | 5.7  | 3.4 | 糸切        |    |
|    | 421 | SB-14 | 床面・床下  | SB14-8         | 4        | 平安 | 土師器 | 坏   | 全形  | 1/2  | 10.9    | 4.5  | 2.8 | 糸切        |    |
|    | 422 | SB-14 | 覆土下層   | SB14-3         | 8        | 平安 | 土師器 | 坏   | 全形  | 1/1  | 10.9    | 5.0  | 3.1 | 糸切        |    |
|    | 423 | SB-14 | 覆土下層   | SB14-3         | 5        | 平安 | 土師器 | 坏   | 全形  | 1/1  | 11.0    | 4.1  | 3.4 | 糸切        |    |
|    | 424 | SB-14 | 覆土     | SB14-1         | 3        | 平安 | 土師器 | 坏   | 全形  | 1/1  | 11.2    | 5.2  | 2.9 | 糸切        |    |
|    | 425 | SB-14 | 覆土     | SB14-5         | 4        | 平安 | 土師器 | 坏   | 全形  | 1/1  | 11.2    | 4.6  | 3.0 | 糸切        | ○  |
|    | 426 | SB-14 | 覆土下層   | SB14-3         | 6        | 平安 | 土師器 | 坏   | 全形  | 1/1  | 11.2    | 4.5  | 3.3 | 糸切        |    |

図22

| 図版  | 番号    | 出土遺構  |        | 遺物注記<br>(整理No) | 抽出<br>No | 時代  | 種別  | 器種  | 部位  | 遺存   | 寸法 (cm) |     |          | 成形・調整・その他 | 写真 |
|-----|-------|-------|--------|----------------|----------|-----|-----|-----|-----|------|---------|-----|----------|-----------|----|
|     |       | 遺構    | 位置     |                |          |     |     |     |     |      | 口径      | 底径  | 器高       |           |    |
|     |       |       |        |                |          |     |     |     |     |      |         |     |          |           |    |
| 図23 | 427   | SB-14 | 床面・床下  | SB14-8         | 1        | 平安  | 土師器 | 坏   | 全形  | 1/1  | 11.4    | 5.2 | 3.4      | 糸切        | ○  |
|     | 428   | SB-14 | 床面     | SB14-7         | 3        | 平安  | 土師器 | 坏   | 全形  | 1/2  | 11.6    | 4.2 | 3.1      | 糸切        |    |
|     | 429   | SB-14 | 覆土     | SB14-4         | 14       | 平安  | 土師器 | 坏   | 全形  | 2/3  | 11.6    | 4.9 | 3.2      | 糸切        |    |
|     | 430   | SB-14 | 覆土     | SB14-4         | 34       | 平安  | 土師器 | 坏   | 全形  | 1/1  | 11.6    | 4.8 | 3.4      | 糸切        |    |
|     | 431   | SB-14 | 覆土     | SB14-5         | 11       | 平安  | 土師器 | 坏   | 全形  | 1/1  | 11.6    | 4.3 | 3.4      | 糸切        |    |
|     | 432   | SB-14 | 覆土     | SB14-5         | 10       | 平安  | 土師器 | 坏   | 全形  | 1/1  | 11.6    | 4.2 | 3.5      | 糸切        |    |
|     | 433   | SB-14 | 覆土     | SB14-4         | 1        | 平安  | 土師器 | 坏   | 全形  | 1/1  | 11.6    | 5.3 | 3.6      | 糸切        | ○  |
|     | 434   | SB-14 | 床面     | SB14-7         | 2        | 平安  | 土師器 | 坏   | 全形  | 2/3  | 11.7    | 4.8 | 3.1      | 糸切        | ○  |
|     | 435   | SB-14 | 覆土下層   | SB14-3         | 2        | 平安  | 土師器 | 坏   | 全形  | 2/3  | 11.7    | 5.1 | 3.4      | 糸切        | ○  |
|     | 436   | SB-14 | 覆土下層   | SB14-3         | 3        | 平安  | 土師器 | 坏   | 全形  | 2/3  | 11.7    | 4.9 | 3.5      | 糸切        | ○  |
|     | 437   | SB-14 | 覆土     | SB14-5         | 7        | 平安  | 土師器 | 坏   | 全形  | 1/2  | 11.7    | 5.2 | 3.9      | 糸切        |    |
|     | 438   | SB-14 | 覆土     | SB14-5         | 5        | 平安  | 土師器 | 坏   | 全形  | 2/3  | 11.8    | 5.1 | 2.9      | 糸切        | ○  |
|     | 439   | SB-14 | 床面     | SB14-7         | 4        | 平安  | 土師器 | 坏   | 全形  | 1/1  | 11.8    | 3.9 | 3.3      | 糸切        |    |
|     | 440   | SB-14 | 床面・床直  | SB14-6         | 3        | 平安  | 土師器 | 坏   | 全形  | 1/1  | 11.8    | 5.8 | 3.4      | 糸切        |    |
|     | 441   | SB-14 | 覆土     | SB14-5         | 6        | 平安  | 土師器 | 坏   | 全形  | 2/3  | 11.2    | 5.7 | 3.5      | 糸切        | ○  |
|     | 442   | SB-14 | 覆土     | SB14-4         | 23       | 平安  | 土師器 | 坏   | 全形  | 1/2  | 12.0    | 5.0 | 3.2      | 糸切        |    |
|     | 443   | SB-14 | 覆土     | SB14-1         | 7        | 平安  | 土師器 | 坏   | 全形  | 1/2  | 12.0    | 5.0 | 3.3      | 糸切        |    |
|     | 444   | SB-14 | 覆土     | SB14-5         | 9        | 平安  | 土師器 | 坏   | 全形  | 1/1  | 12.0    | 5.0 | 3.7      | 糸切        |    |
|     | 445   | SB-14 | 覆土     | SB14-5         | 8        | 平安  | 土師器 | 坏   | 全形  | 1/1  | 12.0    | 5.5 | 3.7      | 糸切        |    |
|     | 446   | SB-14 | 床面     | SB14-7         | 9        | 平安  | 土師器 | 坏   | 全形  | 1/2  | 12.2    | 5.0 | 2.9      | 糸切        |    |
|     | 447   | SB-14 | 覆土     | SB14-5         | 3        | 平安  | 土師器 | 坏   | 全形  | 1/1  | 12.2    | 5.4 | 2.9      | 糸切        | ○  |
|     | 448   | SB-14 | 床面・床下  | SB14-8         | 14       | 平安  | 土師器 | 坏   | 全形  | 2/3  | 12.2    | 4.3 | 3.0      | 糸切        |    |
|     | 449   | SB-14 | 覆土     | SB14-5         | 31       | 平安  | 土師器 | 坏   | 全形  | 1/1  | 12.2    | 5.0 | 3.0      | 糸切        |    |
|     | 450   | SB-14 | 床面・床下  | SB14-8         | 6        | 平安  | 土師器 | 坏   | 全形  | 1/1  | 12.2    | 5.3 | 3.3      | 糸切        |    |
|     | 451   | SB-14 | 覆土     | SB14-4         | 21       | 平安  | 土師器 | 坏   | 全形  | 1/2  | 12.2    | 5.2 | 3.7      | 糸切        |    |
|     | 452   | SB-14 | 覆土     | SB14-4         | 2        | 平安  | 土師器 | 坏   | 全形  | 1/1  | 12.4    | 5.9 | 3.4      | 糸切        | ○  |
|     | 453   | SB-14 | 床面・床下  | SB14-8         | 3        | 平安  | 土師器 | 坏   | 全形  | 1/2  | 12.5    | 5.5 | 3.1      | 糸切        | ○  |
|     | 454   | SB-14 | 床面・床下  | SB14-8         | 5        | 平安  | 土師器 | 坏   | 全形  | 1/1  | 12.7    | 4.0 | 4.1      | 糸切        |    |
|     | 455   | SB-14 | 床面・床下  | SB14-8         | 2        | 平安  | 土師器 | 坏   | 全形  | 1/2  | 13.3    | 5.2 | 4.0      | 糸切        | ○  |
|     | 456   | SB-14 | 覆土下層   | SB14-3         | 13       | 平安  | 土師器 | 坏   | 全形  | 1/2  | 14.0    | 5.8 | 3.8      | 糸切        |    |
|     | 457   | SB-14 | 覆土     | SB14-4         | 3        | 平安  | 土師器 | 坏   | 全形  | 1/1  | 14.5    | 6.0 | 4.2      | 糸切 歪み     |    |
|     | 458   | SB-14 | 床面・床直  | SB14-6         | 1        | 平安  | 土師器 | 高台坏 | 全形  | 1/1  | 10.4    | 5.7 | 4.4      | 内外黒       |    |
|     | 459   | SB-14 | 覆土下層   | SB14-3         | 4        | 平安  | 土師器 | 高台坏 | 全形  | 1/1  | 12.2    | 6.3 | 5.1      | 内黒        | ○  |
|     | 460   | SB-14 | 覆土     | SB14-4         | 30       | 平安  | 土師器 | 高台坏 | 底部  | 2/3  | 14.8    | 8.0 | 5.7      | 内黒        |    |
|     | 461   | SB-14 | 床面・床下  | SB14-8         | 21       | 平安  | 土師器 | 高台坏 | 全形  | 1/1  | 12.1    | 6.5 | 5.2      | 内黒        |    |
|     | 462   | SB-14 | 床面・床下  | SB14-8         | 26       | 平安  | 土師器 | 高台坏 | 口縁部 | 1/2  | 12.6    |     |          | 内黒 灯明皿    |    |
|     | 463   | SB-14 | 覆土下層   | SB14-3         | 19       | 平安  | 土師器 | 高台坏 | 底部  | 1/2  |         |     |          | 内黒        |    |
|     | 464   | SB-14 | 覆土     | SB14-1         | 2        | 平安  | 土師器 | 高台坏 | 底部  | 1/1  |         | 6.6 |          | 内黒        |    |
|     | 465   | SB-14 | 覆土     | SB14-4         | 28       | 平安  | 土師器 | 高台坏 | 底部  | 1/1  |         | 7.0 |          | 内黒        |    |
|     | 466   | SB-14 | 覆土     | SB14-4         | 32       | 平安  | 土師器 | 高台坏 | 底部  | 2/3  |         | 8.0 |          | 内黒        |    |
|     | 467   | SB-14 | 覆土     | SB14-1         | 1        | 平安  | 土師器 | 高台坏 | 底部  | 1/1  |         | 7.1 |          | 内黒        |    |
|     | 468   | SB-14 | 覆土     | SB14-4         | 29       | 平安  | 土師器 | 高台坏 | 底部  | 1/1  |         | 7.5 |          | 内黒        |    |
|     | 469   | SB-14 | 覆土     | SB14-4         | 31       | 平安  | 土師器 | 高台坏 | 底部  | 2/3  |         | 6.0 |          | 内黒        |    |
|     | 470   | SB-14 | 覆土     | SB14-4         | 33       | 平安  | 土師器 | 高台坏 | 底部  | 1/2  |         | 7.8 |          | 内黒        |    |
|     | 471   | SB-14 | 覆土     | SB14-4         | 27       | 平安  | 土師器 | 高台坏 | 底部  | 1/1  |         | 6.9 |          | 内黒 灯明皿    |    |
|     | 472   | SB-14 | 覆土     | SB14-5         | 28       | 平安  | 土師器 | 高台坏 | 底部  | 1/2  |         | 7.3 |          | 内黒        |    |
|     | 473   | SB-14 | 床面・床下  | SB14-8         | 23       | 平安  | 土師器 | 高台坏 | 底部  | 1/1  |         | 6.4 |          | 内黒        |    |
|     | 474   | SB-14 | 床面・床下  | SB14-8         | 22       | 平安  | 土師器 | 高台坏 | 底部  | 1/1  |         | 3.7 |          | 内黒 灯明皿    |    |
| 475 | SB-14 | 床面・床下 | SB14-8 | 24             | 平安       | 土師器 | 高台坏 | 底部  | 2/3 |      | 7.5     |     | 内黒       |           |    |
| 476 | SB-14 | 覆土上層  | SB14-2 | 1              | 平安       | 土師器 | 高台坏 | 底部  | 1/1 |      | 7.4     |     | 内黒       |           |    |
| 477 | SB-14 | 覆土下層  | SB14-3 | 1              | 平安       | 土師器 | 高台坏 | 口縁部 | 2/3 | 14.6 |         |     |          | ○         |    |
| 478 | SB-14 | 覆土下層  | SB14-3 | 20             | 平安       | 土師器 | 高台坏 | 底部  | 2/3 |      | 8.3     |     |          |           |    |
| 479 | SB-14 | 覆土上層  | SB14-2 | 4              | 平安       | 土師器 | 高台坏 | 底部  | 1/1 |      | 8.2     |     |          |           |    |
| 480 | SB-14 | 床面・床下 | SB14-8 | 25             | 平安       | 土師器 | 高台坏 | 底部  | 1/1 |      | 7.5     |     |          |           |    |
| 481 | SB-14 | 覆土    | SB14-4 | 35             | 平安       | 灰釉  | 椀   | 全形  | 1/1 | 15.8 | 8.4     | 5.6 | 漬け掛け タール | ○         |    |
| 482 | SB-14 | 覆土    | SB14-5 | 1              | 平安       | 灰釉  | 椀   | 底部  | 1/2 |      | 8.8     |     | 糸切 漬け掛け  |           |    |
| 483 | SB-14 | 覆土    | SB14-5 | 2              | 平安       | 土師器 | 甕   | 口縁部 | 2/3 | 21.6 |         |     |          |           |    |
| 484 | SB-14 | 床面    | SB14-7 | 12             | 平安       | 土師器 | 甕   | 底部  | 2/3 |      |         |     | タタキ      |           |    |
| 485 | SB-14 | 覆土    | SB14-4 | 他              | 奈良?      | 須恵器 | 提瓶? | 把手  | 1/1 |      |         |     |          |           |    |
| 486 | SB-15 | 覆土    | SB15-2 | 5              | 奈良       | 須恵器 | 高台坏 | 底部  | 1/1 |      | 8.1     |     | 糸切       |           |    |
| 487 | SB-15 | 覆土    | SB15-1 | 2              | 平安       | 土師器 | 坏   | 全形  | 2/3 | 11.9 | 6.4     | 3.9 | 糸切 内黒    |           |    |

| 図版  | 番号    | 出土遺構    |        | 遺物注記<br>(整理No) | 抽出<br>No | 時代  | 種別  | 器種  | 部位  | 遺存   | 寸法 (cm) |     |     | 成形・調整・その他 | 写真 |
|-----|-------|---------|--------|----------------|----------|-----|-----|-----|-----|------|---------|-----|-----|-----------|----|
|     |       | 遺構      | 位置     |                |          |     |     |     |     |      | 口径      | 底径  | 器高  |           |    |
|     |       |         |        |                |          |     |     |     |     |      |         |     |     |           |    |
| 図24 | 488   | SB-15   | 覆土     | SB15-3         | 1        | 奈良  | 土師器 | 坏   | 全形  | 2/3  | 10.4    | 4.5 | 4.3 |           | ○  |
|     | 489   | SB-15   | 覆土     | SB15-3         | 2        | 平安  | 土師器 | 坏   | 底部  | 2/3  |         | 5.1 |     | 糸切        |    |
|     | 490   | SB-15   | 覆土     | SB15-2         | 4        | 平安  | 土師器 | 坏   | 底部  | 2/3  |         | 5.0 |     | 糸切        |    |
|     | 491   | SB-15   | 覆土     | SB15-1         | 1        | 平安  | 土師器 | 坏   | 底部  | 2/3  |         | 5.2 |     | 糸切        |    |
|     | 492   | SB-15   | 覆土     | SB15-2         | 6        | 奈良  | 土師器 | 鉢   | 底部  | 2/3  |         |     |     | 内黒 篋書     |    |
|     | 493   | SB-15   | 覆土     | SB15-2         | 1        | 奈良  | 土師器 | 甕   | 底部  | 1/1  |         | 6.8 |     |           |    |
|     | 494   | SB-15   | 覆土     | SB15-2         | 2        | 奈良  | 土師器 | 甕   | 底部  | 1/2  |         | 9.0 |     | 木葉痕       |    |
|     | 495   | SB-16   | 覆土     | SB16           | 1        | 平安  | 土師器 | 坏   | 底部  | 2/3  |         | 4.5 |     | 糸切        |    |
|     | 496   | SB-17   | 覆土     | SB17           | 6        | 平安  | 土師器 | 坏   | 底部  | 2/3  |         | 5.9 |     | 糸切        |    |
|     | 497   | SB-17   | 覆土     | SB17           | 7        | 平安  | 土師器 | 高台坏 | 底部  | 2/3  |         |     |     |           |    |
|     | 498   | SB-17   | 覆土     | SB17           | 5        | 奈良  | 土師器 | 壺   | 底部  | 1/1  |         | 9.4 |     |           |    |
|     | 499   | SB-17   | 覆土     | SB17           | 1        | 奈良  | 土師器 | 甕   | 底部  | 1/1  |         | 7.7 |     |           |    |
|     | 500   | SB-17   | 覆土     | SB17           | 3        | 奈良  | 土師器 | 甕   | 底部  | 1/2  |         | 5.0 |     |           |    |
|     | 501   | SB-17   | 覆土     | SB17           | 2        | 弥生? | 土師器 | 甕   | 底部  | 2/3  |         | 6.7 |     |           |    |
|     | 502   | SB-17   | 覆土     | SB17           | 4        | 弥生? | 土師器 | 甕   | 底部  | 1/2  |         | 9.0 |     |           |    |
|     | 503   | SB-19   | 覆土     | SB19-1         | 3        | 奈良  | 須恵器 | 坏   | 底部  | 1/1  |         | 6.0 |     | 糸切        |    |
|     | 504   | SB-19   | 覆土     | SB19-2         | 1        | 平安  | 土師器 | 坏   | 底部  | 1/1  |         | 5.5 |     | 糸切        |    |
|     | 505   | SB-19   | 覆土下層   | SB19-3         | 2        | 平安  | 土師器 | 高台坏 | 底部  | 1/2  | 15.8    |     |     | 内黒        |    |
|     | 506   | SB-19   | 覆土     | SB19-1         | 1        | 平安  | 土師器 | 高台坏 | 底部  | 1/1  |         | 5.7 |     | 糸切 内黒     |    |
|     | 507   | SB-19   | 覆土     | SB19-1         | 2        | 平安  | 土師器 | 高台坏 | 底部  | 1/2  |         | 7.4 |     | 内黒 暗文     |    |
| 508 | SB-19 | 覆土下層    | SB19-3 | 1              | 平安       | 土師器 | 皿   | 全形  | 1/2 | 13.0 | 6.8     | 3.3 | 内黒  |           |    |
| 509 | SB-19 | カマド内・周辺 | SB19-4 | 2              | 平安       | 土師器 | 甕   | 口縁部 | 2/3 | 11.6 |         |     |     | ○         |    |
| 510 | SB-19 | カマド内・周辺 | SB19-4 | 1              | 平安       | 土師器 | 甕   | 口縁部 | 1/2 | 25.6 |         |     | カキメ |           |    |
| 図25 | 511   | SB-20   | 覆土中層   | SB20-2         | 2        | 平安  | 須恵器 | 坏   | 底部  | 1/1  |         | 5.3 |     | 糸切        |    |
|     | 512   | SB-20   | 覆土下層   | SB20-3         | 3        | 平安  | 土師器 | 坏   | 全形  | 2/3  | 14.6    | 5.5 | 5.1 | 糸切 内黒     | ○  |
|     | 513   | SB-20   | 覆土下層   | SB20-3         | 11       | 平安  | 土師器 | 坏   | 全形  | 1/2  | 14.4    | 6.7 | 4.5 | 糸切 内黒     |    |
|     | 514   | SB-20   | 覆土下層   | SB20-3         | 10       | 平安  | 土師器 | 坏   | 底部  | 1/2  |         | 5.4 |     | 糸切 内黒     |    |
|     | 515   | SB-20   | 覆土下層   | SB20-3         | 9        | 平安  | 土師器 | 坏   | 底部  | 1/2  |         | 5.5 |     | 糸切 内黒     |    |
|     | 516   | SB-20   | 覆土上層   | SB20-1         | 27       | 平安  | 土師器 | 坏   | 底部  | 1/2  |         | 6.4 |     | 糸切 内黒     |    |
|     | 517   | SB-20   | 覆土中層   | SB20-2         | 4        | 平安  | 土師器 | 坏   | 全形  | 2/3  | 11.4    | 5.0 | 3.1 | 糸切 灯明皿    | ○  |
|     | 518   | SB-20   | 覆土上層   | SB20-1         | 22       | 平安  | 土師器 | 坏   | 全形  | 1/2  | 11.5    | 4.8 | 3.4 | 糸切        |    |
|     | 519   | SB-20   | 覆土中層   | SB20-2         | 3        | 平安  | 土師器 | 坏   | 全形  | 1/1  | 11.7    | 5.1 | 3.4 | 糸切        | ○  |
|     | 520   | SB-20   | 覆土上層   | SB20-1         | 4        | 平安  | 土師器 | 坏   | 全形  | 1/1  | 11.7    | 5.4 | 3.5 | 糸切        |    |
|     | 521   | SB-20   | 覆土中層   | SB20-2         | 22       | 平安  | 土師器 | 坏   | 全形  | 1/1  | 12.0    | 5.0 | 3.7 | 糸切        |    |
|     | 522   | SB-20   | 覆土下層   | SB20-3         | 1        | 平安  | 土師器 | 坏   | 全形  | 1/1  | 12.1    | 5.2 | 3.4 | 糸切        | ○  |
|     | 523   | SB-20   | 覆土下層   | SB20-3         | 2        | 平安  | 土師器 | 坏   | 全形  | 4/5  | 12.1    | 4.9 | 3.5 | 糸切        | ○  |
|     | 524   | SB-20   | 覆土中層   | SB20-2         | 6        | 平安  | 土師器 | 坏   | 全形  | 1/1  | 12.2    | 5.6 | 3.9 | 糸切        |    |
|     | 525   | SB-20   | 覆土中層   | SB20-2         | 24       | 平安  | 土師器 | 坏   | 全形  | 1/2  | 12.3    | 5.4 | 3.2 | 糸切        |    |
|     | 526   | SB-20   | 覆土中層   | SB20-2         | 21       | 平安  | 土師器 | 坏   | 全形  | 1/1  | 12.4    | 6.0 | 3.2 | 糸切        |    |
|     | 527   | SB-20   | 覆土上層   | SB20-1         | 3        | 平安  | 土師器 | 坏   | 全形  | 1/1  | 12.4    | 5.7 | 3.4 | 糸切        |    |
|     | 528   | SB-20   | 覆土中層   | SB20-2         | 5        | 平安  | 土師器 | 坏   | 全形  | 1/1  | 12.5    | 5.0 | 3.4 | 糸切        | ○  |
|     | 529   | SB-20   | 覆土上層   | SB20-1         | 20       | 平安  | 土師器 | 坏   | 全形  | 1/2  | 12.8    | 5.6 | 3.2 | 糸切        |    |
|     | 530   | SB-20   | 覆土中層   | SB20-2         | 7        | 平安  | 土師器 | 坏   | 全形  | 1/1  | 13.0    | 5.5 | 3.6 | 糸切        |    |
|     | 531   | SB-20   | 覆土中層   | SB20-2         | 12       | 平安  | 土師器 | 坏   | 全形  | 1/1  | 13.0    | 4.8 | 3.7 | 糸切        |    |
|     | 532   | SB-20   | 覆土下層   | SB20-3         | 4        | 平安  | 土師器 | 坏   | 全形  | 1/1  | 13.2    | 6.6 | 3.2 | 糸切        |    |
|     | 533   | SB-20   | 覆土上層   | SB20-1         | 17       | 平安  | 土師器 | 坏   | 底部  | 1/1  |         | 3.9 |     | 糸切        |    |
|     | 534   | SB-20   | 覆土上層   | SB20-1         | 15       | 平安  | 土師器 | 坏   | 底部  | 1/1  |         | 4.5 |     | 糸切        |    |
|     | 535   | SB-20   | 覆土中層   | SB20-2         | 15       | 平安  | 土師器 | 坏   | 底部  | 1/1  |         | 4.7 |     | 糸切        |    |
|     | 536   | SB-20   | 覆土中層   | SB20-2         | 17       | 平安  | 土師器 | 坏   | 底部  | 2/3  |         | 4.8 |     | 糸切        |    |
|     | 537   | SB-20   | 覆土中層   | SB20-2         | 16       | 平安  | 土師器 | 坏   | 底部  | 1/1  |         | 4.9 |     | 糸切        |    |
|     | 538   | SB-20   | 覆土上層   | SB20-1         | 13       | 平安  | 土師器 | 坏   | 底部  | 1/1  |         | 5.0 |     | 糸切        |    |
|     | 539   | SB-20   | 覆土中層   | SB20-2         | 13       | 平安  | 土師器 | 坏   | 底部  | 1/1  |         | 5.0 |     | 糸切        |    |
|     | 540   | SB-20   | 覆土上層   | SB20-1         | 12       | 平安  | 土師器 | 坏   | 底部  | 1/1  |         | 5.1 |     | 糸切        |    |
|     | 541   | SB-20   | 覆土中層   | SB20-2         | 14       | 平安  | 土師器 | 坏   | 底部  | 1/1  |         | 5.1 |     | 糸切        |    |
|     | 542   | SB-20   | 覆土上層   | SB20-1         | 19       | 平安  | 土師器 | 坏   | 底部  | 1/1  |         | 5.2 |     | 糸切        |    |
|     | 543   | SB-20   | 覆土中層   | SB20-2         | 9        | 平安  | 土師器 | 坏   | 底部  | 1/1  |         | 5.3 |     | 糸切        |    |
|     | 544   | SB-20   | 覆土中層   | SB20-2         | 18       | 平安  | 土師器 | 坏   | 底部  | 2/3  |         | 5.3 |     | 糸切        |    |
|     | 545   | SB-20   | 覆土中層   | SB20-2         | 23       | 平安  | 土師器 | 坏   | 底部  | 1/1  |         | 5.3 |     | 糸切        |    |
|     | 546   | SB-20   | 覆土下層   | SB20-3         | 6        | 平安  | 土師器 | 坏   | 底部  | 1/1  |         | 5.3 |     | 糸切        |    |
|     | 547   | SB-20   | 覆土上層   | SB20-1         | 18       | 平安  | 土師器 | 坏   | 底部  | 1/1  |         | 5.4 |     | 糸切        |    |
|     | 548   | SB-20   | 覆土中層   | SB20-2         | 8        | 平安  | 土師器 | 坏   | 底部  | 1/1  |         | 5.4 |     | 糸切        |    |

| 図版 | 番号  | 出土遺構  |         | 遺物注記<br>(整理No) | 抽出<br>No | 時代    | 種別  | 器種  | 部位  | 遺存  | 寸法 (cm) |      |     | 成形・調整・その他 | 写真 |
|----|-----|-------|---------|----------------|----------|-------|-----|-----|-----|-----|---------|------|-----|-----------|----|
|    |     | 遺構    | 位置      |                |          |       |     |     |     |     | 口径      | 底径   | 器高  |           |    |
|    |     |       |         |                |          |       |     |     |     |     |         |      |     |           |    |
|    | 549 | SB-20 | 覆土下層    | SB20-3         | 14       | 平安    | 土師器 | 坏   | 底部  | 1/2 |         | 5.5  |     | 糸切        |    |
|    | 550 | SB-20 | 覆土上層    | SB20-1         | 9        | 平安    | 土師器 | 坏   | 底部  | 1/1 |         | 5.6  |     | 糸切        |    |
|    | 551 | SB-20 | 覆土上層    | SB20-1         | 11       | 平安    | 土師器 | 坏   | 底部  | 1/1 |         | 5.6  |     | 糸切        |    |
|    | 552 | SB-20 | 覆土中層    | SB20-2         | 11       | 平安    | 土師器 | 坏   | 底部  | 1/1 |         | 5.6  |     | 糸切        |    |
|    | 553 | SB-20 | 覆土上層    | SB20-1         | 14       | 平安    | 土師器 | 坏   | 底部  | 1/1 |         | 5.7  |     | 糸切        |    |
|    | 554 | SB-20 | 覆土中層    | SB20-2         | 10       | 平安    | 土師器 | 坏   | 底部  | 1/1 |         | 5.8  |     | 糸切        |    |
|    | 555 | SB-20 | 覆土上層    | SB20-1         | 8        | 平安    | 土師器 | 坏   | 底部  | 1/1 |         | 5.9  |     | 糸切        |    |
|    | 556 | SB-20 | 覆土下層    | SB20-3         | 8        | 平安    | 土師器 | 坏   | 底部  | 2/3 |         | 5.9  |     | 糸切        |    |
|    | 557 | SB-20 | 覆土上層    | SB20-1         | 7        | 平安    | 土師器 | 坏   | 底部  | 1/1 |         | 6.0  |     | 糸切        |    |
|    | 558 | SB-20 | 覆土下層    | SB20-3         | 5        | 平安    | 土師器 | 坏   | 底部  | 1/1 |         | 6.0  |     | 糸切        |    |
|    | 559 | SB-20 | 覆土上層    | SB20-1         | 10       | 平安    | 土師器 | 坏   | 底部  | 1/1 |         | 6.6  |     | 糸切        |    |
|    | 560 | SB-20 | 覆土上層    | SB20-1         | 23       | 平安    | 土師器 | 坏   | 底部  | 1/2 |         | 6.6  |     | 糸切        |    |
|    | 561 | SB-20 | 覆土下層    | SB20-3         | 13       | 平安    | 土師器 | 坏   | 底部  | 1/2 |         | 7.2  |     | 糸切        |    |
|    | 562 | SB-20 | 覆土上層    | SB20-1         | 25       | 平安    | 土師器 | 高台坏 | 底部  | 1/1 |         | 6.6  |     | 内黒        |    |
|    | 563 | SB-20 | 覆土上層    | SB20-1         | 26       | 平安    | 土師器 | 高台坏 | 底部  | 1/1 |         | 6.4  |     | 内黒        |    |
|    | 564 | SB-20 | 覆土上層    | SB20-1         | 24       | 平安    | 土師器 | 高台坏 | 底部  | 1/1 |         | 7.2  |     | 内黒        |    |
|    | 565 | SB-20 | 覆土中層    | SB20-2         | 20       | 平安    | 土師器 | 高台坏 | 底部  | 1/1 |         | 6.6  |     | 内黒        |    |
|    | 566 | SB-20 | 覆土中層    | SB20-2         | 19       | 平安    | 土師器 | 高台坏 | 底部  | 1/2 |         | 8.3  |     |           |    |
|    | 567 | SB-20 | 覆土上層    | SB20-1         | 1        | 平安    | 灰釉  | 椀   | 全形  | 1/2 | 16.0    | 7.4  | 4.9 | 刷毛塗り      |    |
|    | 568 | SB-20 | 覆土下層    | SB20-3         | 19       | 平安    | 灰釉  | 椀   | 底部  | 1/2 |         | 6.7  |     | 漬け掛け 転用硯  |    |
|    | 569 | SB-20 | 覆土上層    | SB20-1         | 2        | 平安    | 灰釉  | 椀   | 底部  | 1/2 |         | 7.9  |     |           |    |
|    | 570 | SB-20 | 覆土中層    | SB20-2         | 1        | 平安    | 灰釉  | 皿   | 底部  | 1/2 |         | 7.0  |     | 転用硯       |    |
|    | 571 | SB-20 | 覆土下層    | SB20-3         | 18       | 平安    | 灰釉  | 椀   | 底部  | 2/3 |         | 8.8  |     |           |    |
|    | 572 | SB-20 | 覆土中層    | SB20-2         | 他        | 平安    | 緑釉  | 段皿  | 胴部  | 破片  |         |      |     |           |    |
|    | 573 | SB-20 | 覆土下層    | SB20-3         | 15       | 平安    | 土師器 | 盤   | 全形  | 1/1 | 15.2    | 8.9  | 5.1 |           | ○  |
|    | 574 | SB-20 | 覆土下層    | SB20-3         | 16       | 平安    | 土師器 | 盤   | 全形  | 1/1 | 16.0    | 8.6  | 7.0 |           |    |
|    | 575 | SB-20 | 覆土下層    | SB20-3         | 17       | 平安    | 灰釉  | 長頸壺 | 底部  | 1/1 |         | 9.4  |     |           |    |
|    | 576 | SB-21 | SB-20下層 | SB21           | 3        | 平安    | 土師器 | 坏   | 全形  | 1/2 | 12.1    | 5.0  | 3.9 | 糸切 内黒     |    |
|    | 577 | SB-21 | SB-20下層 | SB21           | 2        | 平安    | 土師器 | 坏   | 底部  | 2/3 |         | 6.5  |     | 糸切 内黒     |    |
|    | 578 | SB-21 | SB-20下層 | SB21           | 1        | 平安    | 土師器 | 高台坏 | 全形  | 1/2 | 16.4    | 7.3  | 5.5 | 内黒        |    |
|    | 579 | SD-4  | 覆土      | SD4            | 3        | 平安    | 土師器 | 坏   | 全形  | 2/3 | 13.7    | 4.4  | 4.6 | 糸切 内黒     | ○  |
|    | 580 | SD-4  | 覆土      | SD4            | 4        | 平安    | 土師器 | 坏   | 底部  | 1/1 |         | 5.5  |     | 糸切 内黒     |    |
|    | 581 | SD-4  | 覆土      | SD4            | 1        | 平安    | 土師器 | 坏   | 全形  | 2/3 | 12.9    | 6.0  | 3.2 | 糸切        | ○  |
|    | 582 | SD-4  | 覆土      | SD4            | 2        | 平安    | 土師器 | 坏   | 底部  | 1/1 |         | 4.2  |     | 糸切        |    |
|    | 583 | SD-6  | 覆土上層    | SD6-6          | 1        | 奈良    | 須恵器 | 蓋   | 全形  | 1/1 | 14.7    |      | 2.9 | つまみ径3.2   |    |
|    | 584 | SD-6  | 覆土上層    | SD6-10         | 19       | 奈良    | 須恵器 | 蓋   | 全形  | 1/1 | 18.8    |      | 2.0 | つまみ径4.2   |    |
|    | 585 | SD-6  | 覆土      | SD6-1          | 10       | 奈良    | 須恵器 | 蓋   | つまみ | 2/3 |         |      |     | つまみ径4.0   |    |
|    | 586 | SD-6  | 覆土下層    | SD6-13         | 5        | 奈良    | 須恵器 | 蓋   | 口縁部 | 1/2 | 18.3    |      |     |           |    |
|    | 587 | SD-6  | 覆土下層    | SD6-13         | 1        | 古墳    | 須恵器 | 坏   | 口縁部 | 1/2 | 14.7    |      | 4.8 |           |    |
|    | 588 | SD-6  | 土器集中    | SD6-14         | 17       | 奈良    | 須恵器 | 坏   | 全形  | 2/3 | 14.9    | 9.0  | 4.6 | ヘラ切       |    |
|    | 589 | SD-6  | 覆土中層    | SD6-11         | 2        | 奈良    | 須恵器 | 坏   | 全形  | 2/3 | 14.7    | 9.7  | 4.1 | ヘラ切       | ○  |
|    | 590 | SD-6  | 覆土下層    | SD6-4          | 1        | 奈良    | 須恵器 | 坏   | 全形  | 2/3 | 14.0    | 9.0  | 4.2 | ケズリ→ナデ    |    |
|    | 591 | SD-6  | 土器集中    | SD6-14         | 19       | 奈良    | 須恵器 | 坏   | 全形  | 2/3 | 14.4    | 7.9  | 4.1 | ケズリ 火襷    | ○  |
|    | 592 | SD-6  | 土器集中    | SD6-14         | 18       | 奈良    | 須恵器 | 坏   | 全形  | 2/3 | 13.4    | 6.4  | 4.0 | ヘラ切→ナデ    |    |
|    | 593 | SD-6  | 覆土下層    | SD6-8          | 1        | 奈良    | 須恵器 | 坏   | 全形  | 1/2 | 13.4    | 8.2  | 4.4 | ヘラ切→ナデ    |    |
|    | 594 | SD-6  | 覆土中層    | SD6-11         | 3        | 奈良    | 須恵器 | 坏   | 底部  | 1/2 |         | 9.2  |     | ナデ        |    |
|    | 595 | SD-6  | 覆土上層    | SD6-10         | 14       | 平安    | 須恵器 | 坏   | 底部  | 1/2 |         | 6.5  |     | 糸切        |    |
|    | 596 | SD-6  | 覆土下層    | SD6-13         | 2        | 奈良    | 須恵器 | 高台坏 | 全形  | 1/2 | 14.7    | 8.7  | 4.3 |           |    |
|    | 597 | SD-6  | 覆土上層    | SD6-10         | 10       | 奈良    | 須恵器 | 高台坏 | 全形  | 1/1 | 17.9    | 12.2 | 4.0 |           | ○  |
|    | 598 | SD-6  | 覆土下層    | SD6-13         | 4        | 奈良    | 須恵器 | 高台坏 | 全形  | 2/3 | 15.6    | 8.4  | 3.7 | 回転ケズリ     |    |
|    | 599 | SD-6  | 覆土下層    | SD6-13         | 3        | 奈良    | 須恵器 | 高台坏 | 全形  | 1/2 | 16.5    | 11.5 | 4.3 | 回転ケズリ     |    |
|    | 600 | SD-6  | 覆土中層    | SD6-11         | 4        | 奈良    | 須恵器 | 高台坏 | 全形  | 1/2 | 17.4    | 11.6 | 4.0 |           |    |
|    | 601 | SD-6  | 覆土上層    | SD6-10         | 11       | 奈良    | 須恵器 | 高台坏 | 全形  | 1/2 | 14.7    | 9.0  | 3.8 |           |    |
|    | 602 | SD-6  | 覆土上層    | SD6-5          | 1        | 奈良    | 須恵器 | 高台坏 | 底部  | 1/1 |         | 7.7  |     | 窺書「+」     | ○  |
|    | 603 | SD-6  | 覆土上層    | SD6-10         | 12       | 奈良    | 須恵器 | 高台坏 | 底部  | 1/2 |         | 9.2  |     |           |    |
|    | 604 | SD-6  | 覆土      | SD6-1          | 11       | 奈良?   | 土師器 | 坏   | 全形  | 1/1 | 13.3    | 6.4  | 5.0 | 糸切→ナデ 内黒  |    |
|    | 605 | SD-6  | 覆土中層    | SD6-3          | 1        | 平安    | 土師器 | 坏   | 全形  | 1/1 | 14.2    | 5.7  | 3.7 | 糸切 内黒     | ○  |
|    | 606 | SD-6  | 覆土      | SD6-1          | 4        | 奈良~平安 | 土師器 | 坏   | 底部  | 2/3 |         | 4.7  |     | 糸切 内黒     |    |
|    | 607 | SD-6  | 土器集中    | SD6-14         | 14       | 奈良?   | 土師器 | 坏   | 底部  | 1/1 |         | 8.0  |     | 回転ケズリ 内黒  |    |
|    | 608 | SD-6  | 覆土      | SD6-2          | 1        | 平安    | 土師器 | 坏   | 底部  | 1/2 |         | 5.8  |     | 糸切 内黒     |    |
|    | 609 | SD-6  | 覆土      | SD6-1          | 5        | 平安    | 土師器 | 坏   | 底部  | 1/2 |         | 5.2  |     | 糸切 内黒     |    |

| 図版  | 番号  | 出土遺構 |      | 遺物注記<br>(整理No) | 抽出<br>No | 時代  | 種別  | 器種 | 部位  | 遺存  | 寸法 (cm) |      |     | 成形・調整・その他 | 写真 |
|-----|-----|------|------|----------------|----------|-----|-----|----|-----|-----|---------|------|-----|-----------|----|
|     |     | 遺構   | 位置   |                |          |     |     |    |     |     | 口径      | 底径   | 器高  |           |    |
|     |     |      |      |                |          |     |     |    |     |     |         |      |     |           |    |
| 図27 | 610 | SD-6 | 覆土   | SD6-1          | 1        | 平安  | 土師器 | 坏  | 底部  | 1/1 |         | 6.2  |     | 糸切 内黒     |    |
|     | 611 | SD-6 | 覆土下層 | SD6-4          | 2        | 奈良? | 土師器 | 坏  | 底部  | 2/3 |         | 7.0  |     | ナデ 内黒     |    |
|     | 612 | SD-6 | 覆土   | SD6-1          | 12       | 平安  | 土師器 | 坏  | 底部  | 2/3 |         | 4.8  |     | 糸切 内黒     |    |
|     | 613 | SD-6 | 北側検出 | SD6-15         | 1        | 平安  | 土師器 | 坏  | 全形  | 2/3 | 10.1    | 4.4  | 2.7 | 糸切 歪み     | ○  |
|     | 614 | SD-6 | 土器集中 | SD6-9          | 5        | 平安  | 土師器 | 坏  | 全形  | 1/1 | 11.2    | 5.8  | 3.4 | 糸切        | ○  |
|     | 615 | SD-6 | 覆土   | SD6-1          | 7        | 平安  | 土師器 | 坏  | 全形  | 1/2 | 12.0    | 5.3  | 3.4 | 糸切        |    |
|     | 616 | SD-6 | 覆土下層 | SD6-4          | 3        | 平安  | 土師器 | 坏  | 全形  | 2/3 | 12.5    | 4.5  | 3.6 | 糸切        | ○  |
|     | 617 | SD-6 | 覆土上層 | SD6-10         | 6        | 平安  | 土師器 | 坏  | 全形  | 1/1 | 15.4    | 4.5  | 3.5 | 糸切        |    |
|     | 618 | SD-6 | 覆土上層 | SD6-6          | 8        | 平安  | 土師器 | 坏  | 底部  | 1/1 |         | 6.3  |     | 糸切        |    |
|     | 619 | SD-6 | 覆土   | SD6-1          | 8        | 平安  | 土師器 | 坏  | 底部  | 1/2 |         | 4.6  |     | 糸切        |    |
|     | 620 | SD-6 | 覆土   | SD6-1          | 2        | 平安  | 土師器 | 坏  | 底部  | 1/1 |         | 6.5  |     | 糸切        |    |
|     | 621 | SD-6 | 覆土上層 | SD6-10         | 7        | 平安  | 土師器 | 坏  | 底部  | 1/1 |         | 6.3  |     | 糸切        |    |
|     | 622 | SD-6 | 覆土上層 | SD6-10         | 13       | 平安  | 土師器 | 坏  | 底部  | 1/1 |         | 5.5  |     | 糸切        |    |
|     | 623 | SD-6 | 覆土   | SD6-1          | 6        | 平安  | 土師器 | 坏  | 底部  | 1/2 |         | 6.2  |     | 糸切        |    |
|     | 624 | SD-6 | 土器集中 | SD6-9          | 6        | 平安  | 土師器 | 坏  | 底部  | 1/2 |         | 4.7  |     | 糸切        |    |
|     | 625 | SD-6 | 覆土   | SD6-2          | 2        | 平安  | 土師器 | 坏  | 底部  | 1/2 |         | 5.5  |     | 糸切        |    |
|     | 626 | SD-6 | 土器集中 | SD6-14         | 15       | 平安  | 土師器 | 皿  | 全形  | 2/3 |         | 6.8  |     | 内黒        | ○  |
|     | 627 | SD-6 | 覆土上層 | SD6-10         | 15       | 奈良  | 須恵器 | 盤  | 全形  | 1/1 | 20.4    | 13.1 | 7.1 | 回転ケズリ     |    |
|     | 628 | SD-6 | 覆土上層 | SD6-10         | 17       | 奈良  | 須恵器 | 盤  | 脚部  | 1/2 |         | 11.6 |     |           |    |
|     | 629 | SD-6 | 覆土上層 | SD6-10         | 16       | 奈良  | 須恵器 | 盤  | 脚部  | 1/2 |         | 11.7 |     |           |    |
|     | 630 | SD-6 | 覆土中層 | SD6-11         | 5        | 奈良  | 須恵器 | 盤  | 脚部  | 2/3 |         | 12.0 |     |           |    |
|     | 631 | SD-6 | 覆土上層 | SD6-10         | 18       | 奈良  | 須恵器 | 盤  | 脚部  | 1/2 |         |      |     |           |    |
|     | 632 | SD-6 | 覆土下層 | SD6-13         | 11       | 奈良  | 土師器 | 鉢  | 全形  | 1/2 | 16.2    | 7.2  | 9.4 | 内黒        | ○  |
|     | 633 | SD-6 | 覆土   | SD6-1          | 9        | 奈良  | 土師器 | 高坏 | 脚部  | 1/2 |         | 10.9 |     | 内黒        |    |
|     | 634 | SD-6 | 土器集中 | SD6-14         | 16       | 奈良  | 土師器 | 高坏 | 脚部  | 2/3 |         |      |     | 内黒        |    |
|     | 635 | SD-6 | 土器集中 | SD6-9          | 7        | 奈良  | 土師器 | 高坏 | 脚部  | 2/3 |         | 9.4  |     | 内黒        |    |
|     | 636 | SD-6 | 土器集中 | SD6-9          | 8        | 奈良  | 土師器 | 高坏 | 脚部  | 1/2 |         |      |     | 内黒        |    |
|     | 637 | SD-6 | 土器集中 | SD6-9          | 9        | 奈良  | 土師器 | 高坏 | 脚部  | 1/2 |         |      |     | 内黒        |    |
|     | 638 | SD-6 | 覆土上層 | SD6-10         | 8        | 奈良  | 土師器 | 高坏 | 脚部  | 1/2 |         | 12.8 |     |           |    |
|     | 639 | SD-6 | 覆土上層 | SD6-10         | 9        | 奈良  | 土師器 | 高坏 | 脚部  | 1/2 |         |      |     |           |    |
|     | 640 | SD-6 | 覆土下層 | SD6-13         | 6        | 奈良  | 須恵器 | 甕  | 口縁部 | 1/1 | 18.1    |      |     | タタキ       |    |
|     | 641 | SD-6 | 覆土下層 | SD6-12         | 1        | 奈良  | 土師器 | 壺  | 口縁部 | 1/2 | 17.2    |      |     | ミガキ 内黒    |    |
|     | 642 | SD-6 | 土器集中 | SD6-14         | 1        | 奈良  | 土師器 | 壺  | 口縁部 | 1/2 | 21.5    |      |     | ミガキ 内黒    |    |
|     | 643 | SD-6 | 土器集中 | SD6-14         | 2        | 奈良  | 土師器 | 壺  | 底部  | 1/2 |         | 11.6 |     |           |    |
|     | 644 | SD-6 | 覆土上層 | SD6-6          | 6        | 奈良  | 土師器 | 壺  | 底部  | 1/1 |         | 10.8 |     |           |    |
|     | 645 | SD-6 | 覆土下層 | SD6-8          | 10       | 奈良  | 土師器 | 甕  | 胴部  | 1/2 |         | 8.2  |     |           |    |
|     | 646 | SD-6 | 土器集中 | SD6-9          | 10       | 奈良  | 土師器 | 甕  | 底部  | 2/3 |         | 9.7  |     | 木葉痕       |    |
|     | 647 | SD-6 | 土器集中 | SD6-14         | 8        | 奈良  | 土師器 | 甕  | 底部  | 1/1 |         | 9.8  |     |           |    |
|     | 648 | SD-6 | 覆土下層 | SD6-13         | 7        | 奈良  | 土師器 | 甕  | 底部  | 1/1 |         | 7.7  |     | ハケメ       |    |
|     | 649 | SD-6 | 覆土中層 | SD6-7          | 5        | 奈良  | 土師器 | 甕  | 底部  | 1/2 |         | 11.0 |     | ハケメ 木葉痕   |    |
|     | 650 | SD-6 | 覆土上層 | SD6-6          | 2        | 奈良  | 土師器 | 甕  | 底部  | 1/1 |         | 8.6  |     | ハケメ 木葉痕   |    |
|     | 651 | SD-6 | 覆土中層 | SD6-7          | 4        | 奈良  | 土師器 | 甕  | 底部  | 2/3 |         | 7.3  |     | ハケメ 木葉痕   |    |
|     | 652 | SD-6 | 土器集中 | SD6-14         | 12       | 奈良  | 土師器 | 甕  | 底部  | 1/2 |         | 8.8  |     | ハケメ 木葉痕   |    |
|     | 653 | SD-6 | 土器集中 | SD6-14         | 13       | 奈良  | 土師器 | 甕  | 底部  | 1/2 |         | 7.7  |     | ハケメ 木葉痕   |    |
|     | 654 | SD-6 | 覆土下層 | SD6-8          | 6        | 奈良  | 土師器 | 甕  | 底部  | 2/3 |         | 8.1  |     | ハケメ 木葉痕?  |    |
|     | 655 | SD-6 | 覆土上層 | SD6-6          | 7        | 奈良  | 土師器 | 甕  | 底部  | 1/1 |         | 7.7  |     |           |    |
|     | 656 | SD-6 | 覆土中層 | SD6-11         | 9        | 奈良  | 土師器 | 甕  | 底部  | 2/3 |         | 8.3  |     |           |    |
|     | 657 | SD-6 | 覆土中層 | SD6-11         | 1        | 奈良  | 土師器 | 壺  | 底部  | 1/1 |         | 4.3  |     |           |    |
|     | 658 | SD-6 | 覆土上層 | SD6-6          | 3        | 奈良  | 土師器 | 甕  | 底部  | 1/1 |         | 7.7  |     |           |    |
|     | 659 | SD-6 | 覆土上層 | SD6-10         | 2        | 奈良  | 土師器 | 甕  | 底部  | 1/1 |         | 6.2  |     | ハケメ       |    |
|     | 660 | SD-6 | 土器集中 | SD6-14         | 10       | 奈良  | 土師器 | 甕  | 底部  | 1/1 |         | 6.9  |     |           |    |
|     | 661 | SD-6 | 土器集中 | SD6-9          | 3        | 奈良  | 土師器 | 甕  | 底部  | 1/2 |         | 6.8  |     | ハケメ 木葉痕   |    |
|     | 662 | SD-6 | 覆土下層 | SD6-8          | 7        | 奈良  | 土師器 | 甕  | 底部  | 1/2 |         | 9.4  |     | ハケメ 木葉痕   |    |
|     | 663 | SD-6 | 土器集中 | SD6-14         | 11       | 奈良  | 土師器 | 甕  | 底部  | 1/2 |         | 10.0 |     | ハケメ       |    |
|     | 664 | SD-6 | 土器集中 | SD6-14         | 3        | 奈良  | 土師器 | 甕  | 底部  | 1/2 |         | 9.5  |     |           |    |
|     | 665 | SD-6 | 土器集中 | SD6-14         | 4        | 奈良  | 土師器 | 甕  | 底部  | 2/3 |         | 7.2  |     |           |    |
|     | 666 | SD-6 | 土器集中 | SD6-9          | 11       | 奈良  | 土師器 | 甕  | 底部  | 2/3 |         | 7.5  |     | 木葉痕 粘土付着  |    |
|     | 667 | SD-6 | 覆土中層 | SD6-7          | 2        | 奈良  | 土師器 | 甕  | 底部  | 2/3 |         | 9.9  |     |           |    |
|     | 668 | SD-6 | 土器集中 | SD6-9          | 1        | 奈良  | 土師器 | 甕  | 底部  | 1/1 |         | 8.9  |     | 木葉痕       |    |
|     | 669 | SD-6 | 土器集中 | SD6-14         | 9        | 奈良  | 土師器 | 甕  | 底部  | 2/3 |         | 9.3  |     |           |    |
|     | 670 | SD-6 | 土器集中 | SD6-9          | 2        | 奈良  | 土師器 | 甕  | 底部  | 1/1 |         | 7.8  |     |           |    |

| 図版  | 番号  | 出土遺構  |      | 遺物注記<br>(整理No) | 抽出<br>No | 時代 | 種別  | 器種  | 部位  | 遺存  | 寸法 (cm) |      |     | 成形・調整・その他 | 写真 |
|-----|-----|-------|------|----------------|----------|----|-----|-----|-----|-----|---------|------|-----|-----------|----|
|     |     | 遺構    | 位置   |                |          |    |     |     |     |     | 口径      | 底径   | 器高  |           |    |
|     |     |       |      |                |          |    |     |     |     |     |         |      |     |           |    |
| 図28 | 671 | SD-6  | 土器集中 | SD6-14         | 5        | 奈良 | 土師器 | 甕   | 底部  | 1/1 |         | 8.0  |     | 木葉痕 粘土付着  |    |
|     | 672 | SD-6  | 覆土下層 | SD6-13         | 8        | 奈良 | 土師器 | 甕   | 底部  | 1/1 |         | 8.1  |     | 木葉痕?      |    |
|     | 673 | SD-6  | 土器集中 | SD6-14         | 20       | 奈良 | 土師器 | 甕   | 底部  | 1/2 |         | 9.0  |     |           |    |
|     | 674 | SD-6  | 覆土上層 | SD6-6          | 5        | 奈良 | 土師器 | 甕   | 底部  | 1/2 |         | 9.0  |     | 木葉痕       |    |
|     | 675 | SD-6  | 覆土上層 | SD6-10         | 1        | 奈良 | 土師器 | 甕   | 底部  | 1/1 |         | 8.1  |     | 木葉痕?      |    |
|     | 676 | SD-6  | 覆土中層 | SD6-11         | 7        | 奈良 | 土師器 | 甕   | 底部  | 2/3 |         | 9.5  |     |           |    |
|     | 677 | SD-6  | 北側検出 | SD6-15         | 2        | 平安 | 土師器 | 甕   | 底部  | 1/1 |         | 7.9  |     |           |    |
|     | 678 | SD-6  | 覆土中層 | SD6-7          | 3        | 奈良 | 土師器 | 甕   | 底部  | 1/2 |         | 9.0  |     | 木葉痕?      |    |
|     | 679 | SD-6  | 覆土中層 | SD6-11         | 13       | 奈良 | 土師器 | 甕   | 底部  | 2/3 |         | 7.7  |     | 木葉痕       |    |
|     | 680 | SD-6  | 覆土   | SD6-1          | 3        | 平安 | 土師器 | 甕   | 底部  | 1/1 |         | 7.2  |     | 糸切        |    |
|     | 681 | SD-6  | 土器集中 | SD6-14         | 7        | 奈良 | 土師器 | 甕   | 底部  | 2/3 |         | 6.6  |     |           |    |
|     | 682 | SD-6  | 覆土中層 | SD6-11         | 11       | 奈良 | 土師器 | 甕   | 底部  | 1/2 |         | 8.6  |     |           |    |
|     | 683 | SD-6  | 覆土下層 | SD6-8          | 8        | 奈良 | 土師器 | 甕   | 底部  | 1/2 |         | 8.6  |     | 木葉痕       |    |
|     | 684 | SD-6  | 覆土上層 | SD6-6          | 4        | 奈良 | 土師器 | 甕   | 底部  | 2/3 |         | 9.0  |     |           |    |
|     | 685 | SD-6  | 覆土上層 | SD6-10         | 3        | 奈良 | 土師器 | 甕   | 底部  | 1/2 |         | 6.9  |     | 木葉痕       |    |
|     | 686 | SD-6  | 覆土上層 | SD6-10         | 4        | 奈良 | 土師器 | 甕   | 底部  | 1/2 |         | 7.8  |     |           |    |
|     | 687 | SD-6  | 覆土下層 | SD6-13         | 9        | 奈良 | 土師器 | 甕   | 底部  | 2/3 |         | 8.2  |     |           |    |
|     | 688 | SD-6  | 土器集中 | SD6-9          | 4        | 奈良 | 土師器 | 甕   | 底部  | 2/3 |         | 6.6  |     |           |    |
|     | 689 | SD-6  | 覆土   | SD6-2          | 5        | 奈良 | 土師器 | 甕   | 底部  | 1/2 |         | 6.6  |     |           |    |
|     | 690 | SD-6  | 覆土中層 | SD6-11         | 12       | 奈良 | 土師器 | 甕   | 底部  | 1/2 |         | 7.4  |     |           |    |
|     | 691 | SD-6  | 覆土   | SD6-2          | 4        | 奈良 | 土師器 | 甕   | 底部  | 1/2 |         | 6.5  |     |           |    |
|     | 692 | SD-6  | 覆土上層 | SD6-10         | 5        | 奈良 | 土師器 | 甕   | 底部  | 1/2 |         | 4.8  |     |           |    |
|     | 693 | SD-6  | 覆土下層 | SD6-8          | 5        | 奈良 | 土師器 | 甕   | 底部  | 1/2 |         | 5.2  |     |           |    |
|     | 694 | SD-6  | 覆土   | SD6-2          | 3        | 奈良 | 土師器 | 甕   | 底部  | 2/3 |         | 5.4  |     |           |    |
|     | 695 | SD-6  | 覆土中層 | SD6-7          | 1        | 奈良 | 土師器 | 甕   | 底部  | 1/2 |         | 10.1 |     |           |    |
|     | 696 | SD-6  | 覆土下層 | SD6-8          | 9        | 奈良 | 土師器 | 甕   | 底部  | 1/2 |         | 9.1  |     | 木葉痕       |    |
|     | 697 | SD-6  | 覆土上層 | SD6-6          | 9        | 奈良 | 土師器 | 甕   | 底部  | 1/2 |         | 6.3  |     |           |    |
|     | 698 | SD-6  | 覆土上層 | SD6-5          | 2        | 奈良 | 土師器 | 甕   | 底部  | 1/1 |         | 8.6  |     | 木葉痕       |    |
|     | 699 | SD-6  | 土器集中 | SD6-14         | 6        | 奈良 | 土師器 | 甕   | 底部  | 2/3 |         | 7.7  |     |           |    |
|     | 700 | SD-6  | 覆土中層 | SD6-11         | 14       | 奈良 | 土師器 | 甕   | 底部  | 1/1 |         | 8.1  |     | 木葉痕       |    |
|     | 701 | SD-6  | 覆土中層 | SD6-11         | 8        | 奈良 | 土師器 | 甕   | 底部  | 1/1 |         | 7.2  |     |           |    |
|     | 702 | SD-6  | 覆土中層 | SD6-11         | 6        | 奈良 | 土師器 | 甕   | 底部  | 2/3 |         | 6.4  |     |           |    |
|     | 703 | SD-6  | 覆土下層 | SD6-8          | 4        | 奈良 | 土師器 | 甕   | 底部  | 1/2 |         | 5.1  |     |           |    |
|     | 704 | SD-6  | 覆土上層 | SD6-5          | 3        | 奈良 | 土師器 | 甕   | 底部  | 1/1 |         | 6.7  |     |           |    |
|     | 705 | SD-6  | 覆土下層 | SD6-13         | 10       | 奈良 | 土師器 | (甕) | 把手  | 1/1 |         |      |     |           |    |
|     | 706 | SD-6  | 覆土   | SD6-2          | 6        | 奈良 | 土師器 | (甕) | 把手  | 1/1 |         |      |     |           |    |
|     | 707 | SD-6  | 覆土上層 | SD6-5          | 4        | 奈良 | 土師器 | (甕) | 把手  | 1/1 |         |      |     |           |    |
|     | 708 | SD-6  | 覆土下層 | SD6-4          | 4        | 奈良 | 土師器 | (甕) | 把手  | 1/1 |         |      |     |           |    |
|     | 709 | SD-6  | 覆土下層 | SD6-8          | 2        | 奈良 | 土師器 | (甕) | 把手  | 1/1 |         |      |     |           |    |
|     | 710 | SD-6  | 覆土下層 | SD6-8          | 3        | 奈良 | 土師器 | (甕) | 把手  | 1/2 |         |      |     |           |    |
|     | 711 | SD-6  | 覆土下層 | SD6-8          | 11       | 奈良 | 須恵器 | 横瓶  | 口縁部 | 1/2 | 9.2     |      |     | タタキ 自然釉   |    |
|     | 712 | SD-7  | 覆土   | SD7            | 1        | 奈良 | 土師器 | 甕   | 底部  | 1/2 |         | 6.6  |     |           |    |
|     | 713 | SK-6  | 覆土   | SK6            | 1        | 奈良 | 土師器 | 甕   | 底部  | 1/1 |         | 6.7  |     |           |    |
|     | 714 | SK-12 | 覆土   | SK12           | 1        | 平安 | 土師器 | 坏   | 底部  | 2/3 |         | 6.6  |     | 糸切 内黒     |    |
|     | 715 | SK-12 | 覆土   | SK12           | 2        | 平安 | 土師器 | 坏   | 底部  | 1/1 |         | 5.1  |     | 糸切        |    |
|     | 716 | SK-14 | 覆土   | SK14           | 1        | 平安 | 土師器 | 坏   | 全形  | 1/1 | 11.9    | 4.7  | 3.7 | 糸切        | ○  |
|     | 717 | SK-14 | 覆土   | SK14           | 2        | 平安 | 土師器 | 坏   | 全形  | 4/5 | 11.9    | 4.6  | 4.1 |           | ○  |
|     | 718 | SK-15 | 覆土   | SK15-1         | 2        | 平安 | 土師器 | 坏   | 全形  | 2/3 | 10.6    | 3.8  | 3.4 | 糸切        | ○  |
|     | 719 | SK-15 | 覆土   | SK15-1         | 1        | 平安 | 土師器 | 坏   | 全形  | 2/3 | 11.2    | 4.6  | 3.4 | 糸切        | ○  |
|     | 720 | SK-15 | 覆土   | SK15-1         | 4        | 平安 | 土師器 | 坏   | 全形  | 2/3 | 12.2    | 5.4  | 3.2 | 糸切        |    |
|     | 721 | SK-15 | 壁面   | SK15-2         | 3        | 平安 | 土師器 | 坏   | 全形  | 1/1 | 12.4    | 4.5  | 3.4 | 糸切        | ○  |
|     | 722 | SK-15 | 覆土   | SK15-1         | 3        | 平安 | 土師器 | 坏   | 全形  | 1/1 | 12.4    | 4.7  | 4.2 | 糸切        |    |
|     | 723 | SK-15 | 覆土   | SK15-1         | 5        | 平安 | 土師器 | 坏   | 底部  | 1/1 |         | 4.4  |     | 糸切        |    |
|     | 724 | SK-15 | 覆土   | SK15-1         | 他        | 平安 | 土師器 | 坏   | 底部  | 1/4 |         | 5.8  |     | 糸切 篋書     |    |
|     | 725 | SK-15 | 覆土   | SK15-1         | 6        | 平安 | 土師器 | 高台坏 | 全形  | 1/1 | 14.2    | 7.6  | 6.2 | 内外黒       |    |
|     | 726 | SK-15 | 壁面   | SK15-2         | 1        | 平安 | 土師器 | 高台坏 | 全形  | 1/1 | 14.6    | 8.9  | 5.2 |           | ○  |
|     | 727 | SK-15 | 壁面   | SK15-2         | 2        | 平安 | 土師器 | 高台坏 | 全形  | 2/3 | 14.4    | 7.6  | 5.5 | 墨書        | ○  |
|     | 728 | SK-18 | 覆土   | SK18           | 3        | 平安 | 土師器 | 坏   | 全形  | 1/1 | 12.6    | 6.0  | 3.8 | 糸切 内黒     |    |
|     | 729 | SK-18 | 覆土   | SK18           | 2        | 平安 | 土師器 | 坏   | 全形  | 2/3 | 14.0    | 6.8  | 4.2 | 糸切 内黒     | ○  |
|     | 730 | SK-18 | 覆土   | SK18           | 1        | 平安 | 土師器 | 坏   | 全形  | 1/2 | 12.3    | 5.7  | 3.6 | 糸切        | ○  |
|     | 731 | SK-16 | 覆土   | SK16           | 2        | 平安 | 土師器 | 坏   | 底部  | 2/3 |         | 4.6  |     | 糸切        |    |

| 図版  | 番号    | 出土遺構  |          | 遺物注記<br>(整理No) | 抽出<br>No | 時代  | 種別  | 器種  | 部位   | 遺存   | 寸法 (cm) |      |         | 成形・調整・その他  | 写真 |
|-----|-------|-------|----------|----------------|----------|-----|-----|-----|------|------|---------|------|---------|------------|----|
|     |       | 遺構    | 位置       |                |          |     |     |     |      |      | 口径      | 底径   | 器高      |            |    |
|     |       |       |          |                |          |     |     |     |      |      |         |      |         |            |    |
| 図29 | 732   | SK-16 | 覆土       | SK16           | 5        | 平安  | 土師器 | 坏   | 底部   | 2/3  |         | 4.9  |         | 糸切         |    |
|     | 733   | SK-16 | 覆土       | SK16           | 3        | 平安  | 土師器 | 坏   | 底部   | 1/1  |         | 5.3  |         | 糸切         |    |
|     | 734   | SK-16 | 覆土       | SK16           | 4        | 平安  | 土師器 | 坏   | 底部   | 2/3  |         | 5.9  |         | 糸切         |    |
|     | 735   | SK-16 | 覆土       | SK16           | 6        | 平安  | 土師器 | 高台坏 | 底部   | 2/3  |         | 7.8  |         |            |    |
|     | 736   | SK-16 | 覆土       | SK16           | 7        | 平安  | 灰釉  | 椀   | 全形   | 2/3  | 15.4    | 8.4  | 4.5     | 自然釉 (無施釉?) |    |
|     | 737   | SK-16 | 覆土       | SK16           | 1        | 奈良  | 土師器 | 甕   | 底部   | 1/1  |         | 7.8  |         |            |    |
|     | 738   | SK-20 | 覆土       | SK20           | 2        | 平安  | 土師器 | 坏   | 全形   | 2/3  | 11.4    | 4.5  | 3.2     | 糸切         | ○  |
|     | 739   | SK-20 | 覆土       | SK20           | 1        | 平安  | 土師器 | 坏   | 全形   | 1/1  | 11.3    | 4.7  | 3.3     | 糸切         | ○  |
|     | 740   | SK-20 | 覆土       | SK20           | 3        | 平安  | 土師器 | 坏   | 底部   | 1/1  |         | 5.4  |         | 糸切         |    |
|     | 741   | SK-23 | SB-11東   | SK23           | 1        | 平安  | 土師器 | 坏   | 全形   | 2/3  | 13.3    | 6.0  | 3.5     | 糸切 内黒      | ○  |
|     | 742   | SK-23 | SB-11東   | SK23           | 3        | 平安  | 土師器 | 坏   | 底部   | 1/1  |         | 4.4  |         | 糸切         |    |
|     | 743   | SK-23 | SB-11東   | SK23           | 4        | 平安  | 土師器 | 坏   | 底部   | 2/3  |         | 5.6  |         | 糸切         |    |
|     | 744   | SK-23 | SB-11東   | SK23           | 2        | 平安  | 土師器 | 高台坏 | 口縁部  | 2/3  | 14.8    |      |         | 内黒         |    |
|     | 745   | SK-17 | 群        | SK17-2         | 2        | 平安  | 土師器 | 坏   | 全形   | 1/2  | 13.6    | 4.6  | 4.1     | 糸切 内黒      | ○  |
|     | 746   | SK-17 | 群        | SK17-1         | 2        | 平安  | 土師器 | 坏   | 全形   | 2/3  | 12.0    | 5.7  | 4.3     | 糸切 内黒      | ○  |
|     | 747   | SK-17 | 群        | SK17-1         | 3        | 平安  | 土師器 | 坏   | 全形   | 1/1  | 11.8    | 5.5  | 3.2     | 糸切         | ○  |
|     | 748   | SK-17 | 群        | SK17-1         | 12       | 平安  | 土師器 | 坏   | 全形   | 2/3  | 12.0    | 6.5  | 3.4     | 糸切         |    |
|     | 749   | SK-17 | 群        | SK17-1         | 4        | 平安  | 土師器 | 坏   | 全形   | 2/3  | 12.4    | 4.1  | 3.2     | 糸切         | ○  |
|     | 750   | SK-17 | 覆土       | SK17-2         | 3        | 平安  | 土師器 | 坏   | 全形   | 1/1  | 12.6    | 6.0  | 3.9     | 糸切         |    |
|     | 751   | SK-17 | 覆土       | SK17-2         | 4        | 平安  | 土師器 | 坏   | 全形   | 1/2  | 12.6    | 5.7  | 4.9     | 糸切         |    |
|     | 752   | SK-17 | 群        | SK17-1         | 6        | 平安  | 土師器 | 坏   | 全形   | 2/3  | 12.9    | 4.8  | 3.1     | 糸切         | ○  |
|     | 753   | SK-17 | 群        | SK17-1         | 13       | 平安  | 土師器 | 坏   | 全形   | 1/2  | 13.5    | 6.6  | 5.5     | 糸切         |    |
|     | 754   | SK-17 | 群        | SK17-1         | 5        | 平安  | 土師器 | 坏   | 全形   | 2/3  | 14.1    | 6.5  | 3.9     | 糸切         | ○  |
|     | 755   | SK-17 | 群        | SK17-1         | 7        | 平安  | 土師器 | 坏   | 底部   | 1/1  |         | 5.8  |         | 糸切         |    |
|     | 756   | SK-17 | 群        | SK17-1         | 11       | 平安  | 土師器 | 坏   | 底部   | 2/3  |         | 6.1  |         | 糸切         |    |
|     | 757   | SK-17 | 群        | SK17-1         | 9        | 平安  | 土師器 | 坏   | 底部   | 1/1  |         | 4.3  |         | 糸切         |    |
|     | 758   | SK-17 | 群        | SK17-1         | 8        | 平安  | 土師器 | 坏   | 底部   | 1/1  |         | 4.8  |         | 糸切         |    |
|     | 759   | SK-17 | 群        | SK17-1         | 10       | 平安  | 土師器 | 坏   | 底部   | 2/3  |         | 5.7  |         | 糸切         |    |
|     | 760   | SK-17 | 群        | SK17-1         | 14       | 平安  | 土師器 | 皿   | 全形   | 2/3  | 12.6    | 5.9  | 2.7     | 糸切         |    |
| 761 | SK-17 | 群     | SK17-1   | 1              | 平安       | 灰釉  | 椀   | 底部  | 1/1  |      | 6.9     |      | 刷毛塗り    |            |    |
| 762 | SK-17 | 覆土    | SK17-2   | 1              | 平安       | 灰釉  | 長頸壺 | 底部  | 1/1  |      | 8.8     |      |         |            |    |
| 763 | SX-2  | 覆土    | SX2      | 1              | 弥生       |     | 壺   | 底部  | 2/3  |      | 6.8     |      | 赤彩      |            |    |
| 764 | SX-2  | 覆土    | SX2      | 2              | 弥生       |     | 台付甕 | 脚台  | 2/3  |      | 9.1     |      |         |            |    |
| 765 | Pi 群  | SD-6南 | Pi 群-SD6 | 1              | 奈良       | 土師器 | 甕   | 底部  | 1/2  |      | 8.6     |      |         |            |    |
| 766 | Pi 群  | B 区北  | Pi 群-B 北 | 2              | 平安       | 土師器 | 坏   | 全形  | 1/1  | 12.8 | 4.3     | 3.3  | 糸切      |            |    |
| 767 | Pi 群  | B 区北  | Pi 群-B 北 | 3              | 平安       | 土師器 | 坏   | 底部  | 1/1  |      | 5.4     |      | 糸切      |            |    |
| 768 | Pi 群  | B 区北  | Pi 群-B 北 | 1              | 平安       | 土師器 | 高台坏 | 全形  | 1/1  | 14.6 | 6.8     | 5.1  |         |            |    |
| 769 | Pi-14 | A 区北  | Pi-14    | 1              | 縄文       |     | 深鉢  | 口縁部 | 1/2  |      |         |      | 多段楕円区画文 |            |    |
| 770 | Pi-14 | A 区北  | Pi-14    | 1              | 縄文       |     | 深鉢  | 口縁部 | 1/2  |      |         |      | 多段楕円区画文 |            |    |
| 771 | Pi-14 | A 区北  | Pi-14    | 2              | 縄文       |     | 鉢   | 底部  | 2/3  |      | 8.6     |      |         |            |    |
| 772 | Pi-16 | A 区北  | Pi-16    | 1              | 縄文       |     | 深鉢  | 胴部  | 1/2  |      | 10.2    |      | 多段楕円区画文 |            |    |
| 773 | Pi-16 | A 区北  | Pi-16    | 1              | 縄文       |     | 深鉢  | 胴部  | 1/2  |      | 10.2    |      | 多段楕円区画文 |            |    |
| 774 | Pi-16 | A 区北  | Pi-16    | 1              | 縄文       |     | 深鉢  | 底部  | 1/2  |      | 10.2    |      | 多段楕円区画文 |            |    |
| 775 | 検出面   | A 区北  | 検 A-4    | 12             | 弥生       |     | 蓋   | つまみ | 2/3  |      |         |      |         |            |    |
| 776 | 検出面   | A 区   | 検 A-1    | 1              | 弥生       |     | 壺   | 口縁部 | 1/1  | 31.2 |         |      | 櫛描文 赤彩  |            |    |
| 777 | 検出面   | A 区   | 検 A-2    | 1              | 弥生       |     | 甕   | 底部  | 1/1  |      | 8.0     |      | ミガキ     |            |    |
| 778 | 検出面   | A 区   | 検 A-2    | 2              | 弥生       |     | 甕   | 底部  | 1/2  |      | 8.0     |      |         |            |    |
| 779 | 検出面   | A 区北  | 検 A-4    | 8              | 古墳       | 土師器 | 鉢   | 全形  | 1/1  | 13.4 | 5.5     | 11.7 |         |            |    |
| 780 | 検出面   | A 区北  | 検 A-4    | 10             | 古墳       | 土師器 | 高坏  | 全形  | 2/3  | 10.6 | 8.2     | 11.1 | 内黒      |            |    |
| 781 | 検出面   | A 区北  | 検 A-4    | 9              | 古墳       | 土師器 | 高坏  | 脚部  | 2/3  |      | 11.1    |      | 内黒      |            |    |
| 782 | 検出面   | A 区北  | 検 A-3    | 9              | 平安       | 須恵器 | 坏   | 底部  | 1/1  |      | 6.1     |      | 糸切      |            |    |
| 783 | 検出面   | A 区北  | 検 A-3    | 7              | 平安       | 土師器 | 坏   | 底部  | 2/3  |      | 4.3     |      | 糸切      |            |    |
| 784 | 検出面   | A 区北  | 検 A-3    | 8              | 平安       | 土師器 | 坏   | 底部  | 2/3  |      | 3.6     |      | 糸切      |            |    |
| 785 | 検出面   | A 区   | 検 A-2    | 他              | 近世       | 陶器  | 皿   | 底部  | 1/10 |      | 18.2    |      | 鉄釉紋     |            |    |
| 786 | 検出面   | A 区北  | 検 A-3    | 5              | 奈良       | 土師器 | 壺   | 底部  | 1/2  |      | 8.2     |      | 木葉痕     |            |    |
| 787 | 検出面   | A 区北  | 検 A-4    | 11             | 奈良       | 土師器 | 壺   | 底部  | 2/3  |      | 12.7    |      |         |            |    |
| 788 | 検出面   | A 区北  | 検 A-4    | 2              | 奈良       | 土師器 | 甕   | 全形  | 1/2  | 14.2 | 6.2     | 16.8 | ケズリ     | ○          |    |
| 789 | 検出面   | A 区北  | 検 A-4    | 3              | 奈良       | 土師器 | 甕   | 全形  | 1/1  | 17.6 | 7.0     | 32.8 |         |            |    |
| 790 | 検出面   | A 区北  | 検 A-4    | 1              | 奈良       | 土師器 | 甕   | 全形  | 2/3  | 17.4 | 7.2     | 32.8 | ハケメ     |            |    |
| 791 | 検出面   | A 区北  | 検 A-4    | 4              | 奈良       | 土師器 | 甕   | 底部  | 1/1  |      | 6.8     |      |         |            |    |
| 792 | 検出面   | A 区北  | 検 A-4    | 13             | 奈良       | 土師器 | 甕   | 口縁部 | 1/3  | 16.8 |         |      |         |            |    |

| 図版  | 番号  | 出土遺構 |     | 遺物注記<br>(整理No) | 抽出<br>No | 時代 | 種別  | 器種  | 部位  | 遺存  | 寸法 (cm) |      |     | 成形・調整・その他 | 写真       |   |
|-----|-----|------|-----|----------------|----------|----|-----|-----|-----|-----|---------|------|-----|-----------|----------|---|
|     |     | 遺構   | 位置  |                |          |    |     |     |     |     | 口径      | 底径   | 器高  |           |          |   |
|     |     |      |     |                |          |    |     |     |     |     |         |      |     |           |          |   |
| 図31 | 793 | 検出面  | A区北 | 検A-4           | 5        | 奈良 | 土師器 | 甕   | 底部  | 1/2 |         | 8.2  |     | ハケメ       |          |   |
|     | 794 | 検出面  | A区  | 検A-2           | 3        | 奈良 | 土師器 | 甕   | 底部  | 1/1 |         | 6.0  |     | ハケメ       |          |   |
|     | 795 | 検出面  | A区  | 検A-2           | 5        | 奈良 | 土師器 | 甕   | 底部  | 1/2 |         | 7.4  |     | ハケメ       |          |   |
|     | 796 | 検出面  | A区北 | 検A-3           | 4        | 奈良 | 土師器 | 甕   | 底部  | 1/1 |         | 6.6  |     | ハケメ       |          |   |
|     | 797 | 検出面  | A区北 | 検A-3           | 2        | 奈良 | 土師器 | 甕   | 底部  | 1/1 |         | 6.4  |     |           |          |   |
|     | 798 | 検出面  | A区北 | 検A-3           | 3        | 奈良 | 土師器 | 甕?  | 底部  | 1/1 |         | 5.0  |     |           |          |   |
|     | 799 | 検出面  | A区  | 検A-2           | 4        | 奈良 | 土師器 | 甕   | 底部  | 1/1 |         | 4.8  |     |           |          |   |
|     | 800 | 検出面  | A区北 | 検A-3           | 1        | 奈良 | 土師器 | 甕   | 底部  | 1/1 |         | 6.3  |     |           |          |   |
|     | 801 | 検出面  | A区北 | 検A-4           | 6        | 奈良 | 土師器 | 甕   | 底部  | 1/1 |         | 6.3  |     |           |          |   |
|     | 802 | 検出面  | A区北 | 検A-4           | 7        | 奈良 | 土師器 | 甕   | 底部  | 1/1 |         | 6.3  |     |           |          |   |
|     | 803 | 検出面  | A区北 | 検A-3           | 6        | 奈良 | 土師器 | 甕   | 底部  | 1/1 |         | 5.2  |     |           |          |   |
|     | 804 | 検出面  | A区  | 検A-2           | 6        | 奈良 | 土師器 | 甕   | 底部  | 1/1 |         | 6.4  |     |           |          |   |
|     | 805 | 検出面  | B区  | 検B-2           | 1        | 奈良 | 須恵器 | 蓋   | つまみ | 1/1 |         |      |     |           | つまみ径2.9  |   |
|     | 806 | 検出面  | B区  | 検B-1           | 9        | 奈良 | 須恵器 | 蓋   | つまみ | 1/1 |         |      |     |           | つまみ径4.8  |   |
|     | 807 | 検出面  | B区北 | 検B-6           | 2        | 奈良 | 土師器 | 坏   | 全形  | 2/3 | 10.9    | 3.2  | 4.8 |           | 内黒       | ○ |
|     | 808 | 検出面  | B区  | 検B-4           | 6        | 平安 | 土師器 | 坏   | 全形  | 1/1 | 12.6    | 5.1  | 3.6 |           | 糸切 内黒    |   |
|     | 809 | 検出面  | B区北 | 検B-5           | 2        | 平安 | 土師器 | 坏   | 全形  | 1/1 | 11.0    | 3.7  | 3.4 |           | 糸切       |   |
|     | 810 | 検出面  | B区  | 検B-3           | 13       | 平安 | 土師器 | 坏   | 全形  | 1/1 | 11.2    | 4.4  | 3.5 |           | 糸切       |   |
|     | 811 | 検出面  | B区  | 検B-4           | 2        | 平安 | 土師器 | 坏   | 全形  | 1/2 | 11.8    | 5.6  | 3.2 |           | 糸切       | ○ |
|     | 812 | 検出面  | B区  | 検B-3           | 9        | 平安 | 土師器 | 坏   | 全形  | 2/3 | 11.8    | 4.8  | 3.8 |           | 糸切       |   |
|     | 813 | 検出面  | B区  | 検B-3           | 8        | 平安 | 土師器 | 坏   | 全形  | 1/2 | 12.2    | 4.4  | 3.6 |           | 糸切       | ○ |
|     | 814 | 検出面  | B区  | 検B-4           | 3        | 平安 | 土師器 | 坏   | 全形  | 1/2 | 12.4    | 5.8  | 3.9 |           | 糸切       | ○ |
|     | 815 | 検出面  | B区  | 検B-3           | 7        | 平安 | 土師器 | 坏   | 全形  | 2/3 | 12.5    | 5.0  | 3.9 |           | 糸切       | ○ |
|     | 816 | 検出面  | B区  | 検B-4           | 1        | 平安 | 土師器 | 坏   | 全形  | 2/3 | 13.1    | 5.8  | 3.7 |           | 糸切       | ○ |
|     | 817 | 検出面  | B区  | 検B-3           | 6        | 平安 | 土師器 | 皿   | 全形  | 1/2 | 12.6    | 4.4  | 1.9 |           | 糸切       |   |
|     | 図32 | 818  | 検出面 | B区             | 検B-3     | 12 | 平安  | 土師器 | 坏   | 底部  | 1/2     |      | 7.0 |           | 糸切 内黒    |   |
|     |     | 819  | 検出面 | B区             | 検B-3     | 11 | 平安  | 土師器 | 坏   | 底部  | 1/1     |      | 5.1 |           | 糸切 内黒    |   |
| 820 |     | 検出面  | B区北 | 検B-5           | 15       | 平安 | 土師器 | 坏   | 底部  | 1/2 |         | 5.6  |     | 糸切 内黒     |          |   |
| 821 |     | 検出面  | B区北 | 検B-5           | 8        | 平安 | 土師器 | 坏   | 底部  | 1/1 |         | 5.0  |     | 糸切 内黒     |          |   |
| 822 |     | 検出面  | B区北 | 検B-5           | 5        | 平安 | 土師器 | 坏   | 底部  | 1/1 |         | 4.2  |     | 糸切        |          |   |
| 823 |     | 検出面  | B区  | 検B-1           | 8        | 平安 | 土師器 | 坏   | 底部  | 2/3 |         | 4.2  |     | 糸切        |          |   |
| 824 |     | 検出面  | B区北 | 検B-5           | 4        | 平安 | 土師器 | 坏   | 底部  | 1/1 |         | 4.7  |     | 糸切        |          |   |
| 825 |     | 検出面  | B区北 | 検B-5           | 7        | 平安 | 土師器 | 坏   | 底部  | 1/1 |         | 4.8  |     | 糸切        |          |   |
| 826 |     | 検出面  | B区  | 検B-4           | 4        | 平安 | 土師器 | 坏   | 底部  | 1/1 |         | 4.8  |     | 糸切        |          |   |
| 827 |     | 検出面  | B区  | 検B-4           | 5        | 平安 | 土師器 | 坏   | 底部  | 1/1 |         | 4.9  |     | 糸切        |          |   |
| 828 |     | 検出面  | B区  | 検B-2           | 17       | 平安 | 土師器 | 坏   | 底部  | 1/2 |         | 5.0  |     | 糸切        |          |   |
| 829 |     | 検出面  | B区  | 検B-2           | 12       | 平安 | 土師器 | 坏   | 底部  | 1/1 |         | 5.0  |     | 糸切        |          |   |
| 830 |     | 検出面  | B区  | 検B-2           | 15       | 平安 | 土師器 | 坏   | 底部  | 2/3 |         | 5.0  |     | 糸切        |          |   |
| 831 |     | 検出面  | B区  | 検B-4           | 13       | 平安 | 土師器 | 坏   | 底部  | 1/1 |         | 5.0  |     | 糸切        |          |   |
| 832 |     | 検出面  | B区北 | 検B-5           | 13       | 平安 | 土師器 | 坏   | 底部  | 2/3 |         | 5.0  |     | 糸切        |          |   |
| 833 |     | 検出面  | B区北 | 検B-5           | 11       | 平安 | 土師器 | 坏   | 底部  | 2/3 |         | 5.0  |     | 糸切        |          |   |
| 834 |     | 検出面  | B区北 | 検B-5           | 12       | 平安 | 土師器 | 坏   | 底部  | 2/3 |         | 5.0  |     | 糸切        |          |   |
| 835 |     | 検出面  | B区  | 検B-3           | 10       | 平安 | 土師器 | 坏   | 底部  | 1/1 |         | 5.1  |     | 糸切        |          |   |
| 836 |     | 検出面  | B区北 | 検B-5           | 6        | 平安 | 土師器 | 坏   | 底部  | 1/1 |         | 5.1  |     | 糸切        |          |   |
| 837 |     | 検出面  | B区北 | 検B-5           | 9        | 平安 | 土師器 | 坏   | 底部  | 1/1 |         | 5.2  |     | 糸切        |          |   |
| 838 |     | 検出面  | B区  | 検B-2           | 11       | 平安 | 土師器 | 坏   | 底部  | 1/1 |         | 5.2  |     | 糸切        |          |   |
| 839 |     | 検出面  | B区北 | 検B-5           | 3        | 平安 | 土師器 | 坏   | 底部  | 2/3 |         | 5.3  |     | 糸切        |          |   |
| 840 |     | 検出面  | B区  | 検B-2           | 14       | 平安 | 土師器 | 坏   | 底部  | 2/3 |         | 5.3  |     | 糸切        |          |   |
| 841 |     | 検出面  | B区  | 検B-2           | 16       | 平安 | 土師器 | 坏   | 底部  | 1/2 |         | 5.4  |     | 糸切        |          |   |
| 842 |     | 検出面  | B区  | 検B-1           | 7        | 平安 | 土師器 | 坏   | 底部  | 2/3 |         | 5.4  |     | 糸切        |          |   |
| 843 |     | 検出面  | B区  | 検B-2           | 10       | 平安 | 土師器 | 坏   | 底部  | 1/1 |         | 5.4  |     | 糸切        |          |   |
| 844 |     | 検出面  | B区北 | 検B-5           | 14       | 平安 | 土師器 | 坏   | 底部  | 1/2 |         | 5.5  |     | 糸切        |          |   |
| 845 |     | 検出面  | B区  | 検B-4           | 14       | 平安 | 土師器 | 坏   | 底部  | 1/2 |         | 5.5  |     | 糸切        |          |   |
| 846 |     | 検出面  | B区北 | 検B-5           | 10       | 平安 | 土師器 | 坏   | 底部  | 1/1 |         | 5.5  |     | 糸切        |          |   |
| 847 |     | 検出面  | B区  | 検B-2           | 13       | 平安 | 土師器 | 坏   | 底部  | 2/3 |         | 6.6  |     | 糸切        |          |   |
| 848 |     | 検出面  | B区  | 検B-4           | 7        | 平安 | 土師器 | 高台坏 | 底部  | 2/3 |         | 10.5 |     | 内黒        |          |   |
| 849 |     | 検出面  | B区  | 検B-3           | 5        | 平安 | 土師器 | 高台坏 | 底部  | 2/3 |         | 6.6  |     | 内黒        |          |   |
| 850 |     | 検出面  | B区  | 検B-4           | 8        | 平安 | 土師器 | 高台坏 | 底部  | 1/2 |         |      |     |           |          |   |
| 851 |     | 検出面  | B区  | 検B-4           | 10       | 平安 | 灰釉  | 椀   | 全形  | 1/2 | 13.1    | 7.6  | 3.9 |           | 糸切 漬け掛け  | ○ |
| 852 |     | 検出面  | B区  | 検B-4           | 11       | 平安 | 灰釉  | 皿   | 全形  | 1/1 | 13.5    | 7.2  | 3.1 |           | 漬け掛け 転用碗 |   |
| 853 |     | 検出面  | B区  | 検B-4           | 12       | 平安 | 灰釉  | 皿   | 底部  | 1/1 |         | 6.9  |     |           | 漬け掛け     |   |



| 図版 | 番号  | 出土遺構 |      | 遺物注記<br>(整理No) | 抽出<br>No | 時代   | 種別  | 器種  | 部位 | 遺存  | 寸法 (cm) |      |      | 成形・調整・その他 | 写真 |
|----|-----|------|------|----------------|----------|------|-----|-----|----|-----|---------|------|------|-----------|----|
|    |     | 遺構   | 位置   |                |          |      |     |     |    |     | 口径      | 底径   | 器高   |           |    |
|    |     |      |      |                |          |      |     |     |    |     |         |      |      |           |    |
|    | 854 | 検出面  | B区   | 検B-4           | 9        | 奈良   | 須恵器 | 盤   | 脚部 | 1/2 |         |      |      |           |    |
|    | 855 | 検出面  | B区   | 検B-1           | 5        | 弥生   | 土師器 | 高台甕 | 脚台 | 1/1 |         | 8.8  |      |           |    |
|    | 856 | 検出面  | B区   | 検B-1           | 6        | 奈良   | 土師器 | 高坏  | 脚部 | 1/2 |         |      |      |           |    |
|    | 857 | 検出面  | B区   | 検B-1           | 1        | 奈良   | 土師器 | 壺   | 底部 | 1/1 |         | 4.2  |      |           |    |
|    | 858 | 検出面  | B区   | 検B-3           | 1        | 奈良   | 土師器 | 壺   | 底部 | 2/3 |         | 7.4  |      |           |    |
|    | 859 | 検出面  | B区   | 検B-2           | 8        | 奈良   | 土師器 | 壺   | 底部 | 1/1 |         | 10.7 |      |           |    |
|    | 860 | 検出面  | B区   | 検B-2           | 9        | 奈良   | 土師器 | 甕   | 底部 | 1/2 |         | 7.2  |      |           |    |
|    | 861 | 検出面  | B区北  | 検B-6           | 3        | 奈良   | 土師器 | 甕   | 底部 | 2/3 |         | 8.6  |      |           |    |
|    | 862 | 検出面  | B区   | 検B-2           | 7        | 奈良   | 土師器 | 甕   | 底部 | 1/1 |         | 8.2  |      |           |    |
|    | 863 | 検出面  | B区   | 検B-2           | 6        | 奈良   | 土師器 | 甕   | 底部 | 1/1 |         | 7.7  |      | 木葉痕       |    |
|    | 864 | 検出面  | B区北  | 検B-5           | 1        | 古墳~類 | 土師器 | 甕   | 底部 | 1/2 |         | 6.9  |      | 糸切        |    |
|    | 865 | 検出面  | B区   | 検B-1           | 10       | 平安   | 須恵器 | 長頸壺 | 口縁 | 1/2 | 8.8     |      |      | 自然釉(無施釉?) |    |
|    | 866 | 検出面  | B区北  | 検B-6           | 1        | 奈良   | 土師器 | 甕   | 全形 | 2/3 | 23.5    | 13.2 | 26.2 | 穿孔        | ○  |
|    | 867 | 検出面  | B区   | 検B-2           | 5        | 奈良   | 土師器 | 甕   | 底部 | 1/2 |         | 3.4  |      | ケズリ       |    |
|    | 868 | 検出面  | B区   | 検B-1           | 2        | 奈良   | 土師器 | (甕) | 把手 | 1/1 |         |      |      |           |    |
|    | 869 | 検出面  | B区   | 検B-1           | 3        | 奈良   | 土師器 | (甕) | 把手 | 1/1 |         |      |      |           |    |
|    | 870 | 検出面  | B区   | 検B-1           | 4        | 奈良   | 土師器 | (甕) | 把手 | 1/1 |         |      |      |           |    |
|    | 871 | 検出面  | B区   | 検B-2           | 4        | 奈良   | 土師器 | (甕) | 把手 | 1/1 |         |      |      |           |    |
|    | 872 | 検出面  | B区   | 検B-2           | 2        | 奈良   | 土師器 | (甕) | 把手 | 1/1 |         |      |      |           |    |
|    | 873 | 検出面  | B区   | 検B-2           | 3        | 奈良   | 土師器 | (甕) | 把手 | 1/1 |         |      |      |           |    |
|    | 874 | 検出面  | B区   | 検B-3           | 2        | 奈良   | 土師器 | (甕) | 把手 | 1/1 |         |      |      |           |    |
|    | 875 | 検出面  | B区   | 検B-3           | 3        | 奈良   | 土師器 | (甕) | 把手 | 1/1 |         |      |      |           |    |
|    | 876 | 検出面  | B区北  | 検B-5           | 16       | 奈良   | 土師器 | (甕) | 把手 | 1/1 |         |      |      |           |    |
|    | 877 | 検出面  | B区北  | 検B-5           | 17       | 奈良   | 土師器 | (甕) | 把手 | 1/1 |         |      |      |           |    |
|    | 878 | 検出面  | B区   | 検B-3           | 4        | 平安   | 土師器 | 鼎   | 脚? | 2/3 |         |      |      |           |    |
|    | 879 | SB-7 | 覆土上層 | SB7-1          | 12       | 平安   | 土師器 | 坏   | 底部 | 1/1 |         | 3.8  |      | 糸切        |    |
|    | 880 | SB-7 | 覆土中層 | SB7-3          | 29       | 平安   | 土師器 | 坏   | 底部 | 1/1 |         | 4.2  |      | 糸切        |    |
|    | 881 | SB-7 | 覆土中層 | SB7-3          | 45       | 平安   | 土師器 | 坏   | 底部 | 2/3 |         | 4.2  |      | 糸切        |    |
|    | 882 | SB-7 | 覆土中層 | SB7-3          | 47       | 平安   | 土師器 | 坏   | 底部 | 2/3 |         | 4.3  |      | 糸切        |    |
|    | 883 | SB-7 | 覆土中層 | SB7-2          | 46       | 平安   | 土師器 | 坏   | 底部 | 1/1 |         | 4.3  |      | 糸切        |    |
|    | 884 | SB-7 | 覆土中層 | SB7-4          | 12       | 平安   | 土師器 | 坏   | 底部 | 1/1 |         | 4.3  |      | 糸切        |    |
|    | 885 | SB-7 | 覆土中層 | SB7-2          | 17       | 平安   | 土師器 | 坏   | 底部 | 1/1 |         | 4.4  |      | 糸切        |    |
|    | 886 | SB-7 | 覆土中層 | SB7-4          | 11       | 平安   | 土師器 | 坏   | 底部 | 1/1 |         | 4.4  |      | 糸切        |    |
|    | 887 | SB-7 | 覆土中層 | SB7-4          | 24       | 平安   | 土師器 | 坏   | 底部 | 2/3 |         | 4.4  |      | 糸切        |    |
|    | 888 | SB-7 | 覆土下層 | SB7-5          | 24       | 平安   | 土師器 | 坏   | 底部 | 1/2 |         | 4.4  |      | 糸切        |    |
|    | 889 | SB-7 | 覆土上層 | SB7-1          | 11       | 平安   | 土師器 | 坏   | 底部 | 1/1 |         | 4.5  |      | 糸切        |    |
|    | 890 | SB-7 | 覆土上層 | SB7-1          | 26       | 平安   | 土師器 | 坏   | 底部 | 2/3 |         | 4.5  |      | 糸切        |    |
|    | 891 | SB-7 | 覆土中層 | SB7-2          | 27       | 平安   | 土師器 | 坏   | 底部 | 1/1 |         | 4.5  |      | 糸切        |    |
|    | 892 | SB-7 | 覆土中層 | SB7-3          | 32       | 平安   | 土師器 | 坏   | 底部 | 1/1 |         | 4.5  |      | 糸切        |    |
|    | 893 | SB-7 | 覆土中層 | SB7-3          | 39       | 平安   | 土師器 | 坏   | 底部 | 1/1 |         | 4.5  |      | 糸切        |    |
|    | 894 | SB-7 | 覆土上層 | SB7-1          | 17       | 平安   | 土師器 | 坏   | 底部 | 1/1 |         | 4.6  |      | 糸切        |    |
|    | 895 | SB-7 | 覆土中層 | SB7-2          | 9        | 平安   | 土師器 | 坏   | 底部 | 1/1 |         | 4.6  |      | 糸切        |    |
|    | 896 | SB-7 | 覆土上層 | SB7-1          | 20       | 平安   | 土師器 | 坏   | 底部 | 2/3 |         | 4.6  |      | 糸切        |    |
|    | 897 | SB-7 | 覆土中層 | SB7-2          | 15       | 平安   | 土師器 | 坏   | 底部 | 1/1 |         | 4.6  |      | 糸切        |    |
|    | 898 | SB-7 | 覆土中層 | SB7-2          | 29       | 平安   | 土師器 | 坏   | 底部 | 1/1 |         | 4.6  |      | 糸切        |    |
|    | 899 | SB-7 | 覆土中層 | SB7-2          | 30       | 平安   | 土師器 | 坏   | 底部 | 1/1 |         | 4.6  |      | 糸切        |    |
|    | 900 | SB-7 | 覆土中層 | SB7-2          | 38       | 平安   | 土師器 | 坏   | 底部 | 1/2 |         | 4.6  |      | 糸切        |    |
|    | 901 | SB-7 | 覆土中層 | SB7-3          | 24       | 平安   | 土師器 | 坏   | 底部 | 1/1 |         | 4.6  |      | 糸切        |    |
|    | 902 | SB-7 | 覆土中層 | SB7-3          | 26       | 平安   | 土師器 | 坏   | 底部 | 1/1 |         | 4.6  |      | 糸切        |    |
|    | 903 | SB-7 | 覆土中層 | SB7-3          | 30       | 平安   | 土師器 | 坏   | 底部 | 1/1 |         | 4.6  |      | 糸切        |    |
|    | 904 | SB-7 | 覆土中層 | SB7-3          | 34       | 平安   | 土師器 | 坏   | 底部 | 1/1 |         | 4.6  |      | 糸切        |    |
|    | 905 | SB-7 | 覆土中層 | SB7-3          | 43       | 平安   | 土師器 | 坏   | 底部 | 2/3 |         | 4.6  |      | 糸切        |    |
|    | 906 | SB-7 | 覆土中層 | SB7-3          | 42       | 平安   | 土師器 | 坏   | 底部 | 2/3 |         | 4.7  |      | 糸切        |    |
|    | 907 | SB-7 | 覆土中層 | SB7-4          | 21       | 平安   | 土師器 | 坏   | 底部 | 2/3 |         | 4.7  |      | 糸切        |    |
|    | 908 | SB-7 | 覆土下層 | SB7-5          | 26       | 平安   | 土師器 | 坏   | 底部 | 1/2 |         | 4.7  |      | 糸切        |    |
|    | 909 | SB-7 | 覆土上層 | SB7-1          | 18       | 平安   | 土師器 | 坏   | 底部 | 1/1 |         | 4.8  |      | 糸切        |    |
|    | 910 | SB-7 | 覆土中層 | SB7-2          | 18       | 平安   | 土師器 | 坏   | 底部 | 1/1 |         | 4.8  |      | 糸切        |    |
|    | 911 | SB-7 | 覆土中層 | SB7-2          | 21       | 平安   | 土師器 | 坏   | 底部 | 1/1 |         | 4.8  |      | 糸切        |    |
|    | 912 | SB-7 | 覆土中層 | SB7-2          | 33       | 平安   | 土師器 | 坏   | 底部 | 1/1 |         | 4.8  |      | 糸切        |    |
|    | 913 | SB-7 | 覆土中層 | SB7-2          | 36       | 平安   | 土師器 | 坏   | 底部 | 1/2 |         | 4.8  |      | 糸切        |    |
|    | 914 | SB-7 | 覆土中層 | SB7-2          | 40       | 平安   | 土師器 | 坏   | 底部 | 1/2 |         | 4.8  |      | 糸切        |    |

| 図版 | 番号  | 出土遺構 |       | 遺物注記<br>(整理No) | 抽出<br>No | 時代 | 種別  | 器種 | 部位 | 遺存  | 寸法 (cm) |     |    | 成形・調整・その他 | 写真 |
|----|-----|------|-------|----------------|----------|----|-----|----|----|-----|---------|-----|----|-----------|----|
|    |     | 遺構   | 位置    |                |          |    |     |    |    |     | 口径      | 底径  | 器高 |           |    |
|    |     |      |       |                |          |    |     |    |    |     |         |     |    |           |    |
|    | 915 | SB-7 | 覆土中層  | SB7-3          | 25       | 平安 | 土師器 | 坏  | 底部 | 1/1 |         | 4.8 |    | 糸切        |    |
|    | 916 | SB-7 | 覆土中層  | SB7-3          | 33       | 平安 | 土師器 | 坏  | 底部 | 1/1 |         | 4.8 |    | 糸切        |    |
|    | 917 | SB-7 | 覆土中層  | SB7-3          | 38       | 平安 | 土師器 | 坏  | 底部 | 1/1 |         | 4.8 |    | 糸切        |    |
|    | 918 | SB-7 | 覆土中層  | SB7-4          | 8        | 平安 | 土師器 | 坏  | 底部 | 1/1 |         | 4.8 |    | 糸切        |    |
|    | 919 | SB-7 | 覆土上層  | SB7-1          | 19       | 平安 | 土師器 | 坏  | 底部 | 2/3 |         | 4.9 |    | 糸切        |    |
|    | 920 | SB-7 | 覆土上層  | SB7-1          | 23       | 平安 | 土師器 | 坏  | 底部 | 2/3 |         | 4.9 |    | 糸切        |    |
|    | 921 | SB-7 | 覆土上層  | SB7-1          | 25       | 平安 | 土師器 | 坏  | 底部 | 1/2 |         | 4.9 |    | 糸切        |    |
|    | 922 | SB-7 | 覆土中層  | SB7-3          | 15       | 平安 | 土師器 | 坏  | 底部 | 1/1 |         | 4.9 |    | 糸切        |    |
|    | 923 | SB-7 | 覆土中層  | SB7-3          | 37       | 平安 | 土師器 | 坏  | 底部 | 1/1 |         | 4.9 |    | 糸切        |    |
|    | 924 | SB-7 | 覆土中層  | SB7-4          | 9        | 平安 | 土師器 | 坏  | 底部 | 1/1 |         | 4.9 |    | 糸切        |    |
|    | 925 | SB-7 | 覆土中層  | SB7-4          | 13       | 平安 | 土師器 | 坏  | 底部 | 1/1 |         | 4.9 |    | 糸切        |    |
|    | 926 | SB-7 | ピット周辺 | SB7-7          | 2        | 平安 | 土師器 | 坏  | 底部 | 1/1 |         | 4.9 |    | 糸切        |    |
|    | 927 | SB-7 | ピット周辺 | SB7-7          | 4        | 平安 | 土師器 | 坏  | 底部 | 1/1 |         | 5.0 |    | 糸切 内黒     |    |
|    | 928 | SB-7 | 覆土上層  | SB7-1          | 14       | 平安 | 土師器 | 坏  | 底部 | 1/1 |         | 5.0 |    | 糸切        |    |
|    | 929 | SB-7 | 覆土上層  | SB7-1          | 24       | 平安 | 土師器 | 坏  | 底部 | 2/3 |         | 5.0 |    | 糸切        |    |
|    | 930 | SB-7 | 覆土中層  | SB7-2          | 14       | 平安 | 土師器 | 坏  | 底部 | 1/1 |         | 5.0 |    | 糸切        |    |
|    | 931 | SB-7 | 覆土中層  | SB7-2          | 16       | 平安 | 土師器 | 坏  | 底部 | 1/1 |         | 5.0 |    | 糸切        |    |
|    | 932 | SB-7 | 覆土中層  | SB7-2          | 19       | 平安 | 土師器 | 坏  | 底部 | 1/1 |         | 5.0 |    | 糸切        |    |
|    | 933 | SB-7 | 覆土中層  | SB7-2          | 24       | 平安 | 土師器 | 坏  | 底部 | 1/1 |         | 5.0 |    | 糸切        |    |
|    | 934 | SB-7 | 覆土中層  | SB7-2          | 35       | 平安 | 土師器 | 坏  | 底部 | 1/2 |         | 5.0 |    | 糸切        |    |
|    | 935 | SB-7 | 覆土中層  | SB7-2          | 41       | 平安 | 土師器 | 坏  | 底部 | 1/2 |         | 5.0 |    | 糸切        |    |
|    | 936 | SB-7 | 覆土中層  | SB7-3          | 16       | 平安 | 土師器 | 坏  | 底部 | 1/1 |         | 5.0 |    | 糸切        |    |
|    | 937 | SB-7 | 覆土中層  | SB7-3          | 22       | 平安 | 土師器 | 坏  | 底部 | 1/1 |         | 5.0 |    | 糸切        |    |
|    | 938 | SB-7 | 覆土中層  | SB7-3          | 31       | 平安 | 土師器 | 坏  | 底部 | 1/1 |         | 5.0 |    | 糸切        |    |
|    | 939 | SB-7 | 覆土中層  | SB7-3          | 36       | 平安 | 土師器 | 坏  | 底部 | 1/1 |         | 5.0 |    | 糸切        |    |
|    | 940 | SB-7 | 覆土中層  | SB7-3          | 48       | 平安 | 土師器 | 坏  | 底部 | 2/3 |         | 5.0 |    | 糸切        |    |
|    | 941 | SB-7 | 覆土中層  | SB7-4          | 18       | 平安 | 土師器 | 坏  | 底部 | 2/3 |         | 5.0 |    | 糸切        |    |
|    | 942 | SB-7 | 覆土中層  | SB7-4          | 23       | 平安 | 土師器 | 坏  | 底部 | 2/3 |         | 5.0 |    | 糸切        |    |
|    | 943 | SB-7 | 覆土下層  | SB7-5          | 16       | 平安 | 土師器 | 坏  | 底部 | 1/1 |         | 5.0 |    | 糸切        |    |
|    | 944 | SB-7 | 覆土上層  | SB7-1          | 8        | 平安 | 土師器 | 坏  | 底部 | 1/1 |         | 5.1 |    | 糸切        |    |
|    | 945 | SB-7 | 覆土上層  | SB7-1          | 9        | 平安 | 土師器 | 坏  | 底部 | 1/1 |         | 5.1 |    | 糸切        |    |
|    | 946 | SB-7 | 覆土上層  | SB7-1          | 21       | 平安 | 土師器 | 坏  | 底部 | 2/3 |         | 5.1 |    | 糸切        |    |
|    | 947 | SB-7 | 覆土中層  | SB7-2          | 31       | 平安 | 土師器 | 坏  | 底部 | 1/1 |         | 5.1 |    | 糸切        |    |
|    | 948 | SB-7 | 覆土中層  | SB7-3          | 40       | 平安 | 土師器 | 坏  | 底部 | 1/1 |         | 5.1 |    | 糸切        |    |
|    | 949 | SB-7 | 覆土中層  | SB7-3          | 44       | 平安 | 土師器 | 坏  | 底部 | 2/3 |         | 5.1 |    | 糸切        |    |
|    | 950 | SB-7 | 覆土中層  | SB7-4          | 15       | 平安 | 土師器 | 坏  | 底部 | 1/1 |         | 5.1 |    | 糸切        |    |
|    | 951 | SB-7 | 覆土中層  | SB7-4          | 22       | 平安 | 土師器 | 坏  | 底部 | 2/3 |         | 5.1 |    | 糸切        |    |
|    | 952 | SB-7 | 覆土下層  | SB7-6          | 9        | 平安 | 土師器 | 坏  | 底部 | 1/1 |         | 5.1 |    | 糸切        |    |
|    | 953 | SB-7 | 覆土上層  | SB7-1          | 13       | 平安 | 土師器 | 坏  | 底部 | 1/1 |         | 5.2 |    | 糸切        |    |
|    | 954 | SB-7 | 覆土中層  | SB7-2          | 20       | 平安 | 土師器 | 坏  | 底部 | 1/1 |         | 5.2 |    | 糸切        |    |
|    | 955 | SB-7 | 覆土中層  | SB7-2          | 22       | 平安 | 土師器 | 坏  | 底部 | 1/1 |         | 5.2 |    | 糸切        |    |
|    | 956 | SB-7 | 覆土中層  | SB7-2          | 34       | 平安 | 土師器 | 坏  | 底部 | 1/2 |         | 5.2 |    | 糸切        |    |
|    | 957 | SB-7 | 覆土中層  | SB7-2          | 39       | 平安 | 土師器 | 坏  | 底部 | 1/2 |         | 5.2 |    | 糸切        |    |
|    | 958 | SB-7 | 覆土中層  | SB7-2          | 42       | 平安 | 土師器 | 坏  | 底部 | 1/2 |         | 5.2 |    | 糸切        |    |
|    | 959 | SB-7 | 覆土中層  | SB7-2          | 43       | 平安 | 土師器 | 坏  | 底部 | 1/2 |         | 5.2 |    | 糸切        |    |
|    | 960 | SB-7 | 覆土中層  | SB7-3          | 21       | 平安 | 土師器 | 坏  | 底部 | 1/1 |         | 5.2 |    | 糸切        |    |
|    | 961 | SB-7 | 覆土中層  | SB7-3          | 28       | 平安 | 土師器 | 坏  | 底部 | 1/1 |         | 5.2 |    | 糸切        |    |
|    | 962 | SB-7 | 覆土中層  | SB7-3          | 46       | 平安 | 土師器 | 坏  | 底部 | 2/3 |         | 5.2 |    | 糸切        |    |
|    | 963 | SB-7 | 覆土中層  | SB7-4          | 20       | 平安 | 土師器 | 坏  | 底部 | 2/3 |         | 5.2 |    | 糸切 灯明皿    |    |
|    | 964 | SB-7 | 覆土中層  | SB7-4          | 30       | 平安 | 土師器 | 坏  | 底部 | 1/2 |         | 5.2 |    | 糸切        |    |
|    | 965 | SB-7 | 覆土下層  | SB7-5          | 17       | 平安 | 土師器 | 坏  | 底部 | 1/1 |         | 5.2 |    | 糸切        |    |
|    | 966 | SB-7 | 覆土下層  | SB7-5          | 25       | 平安 | 土師器 | 坏  | 底部 | 1/2 |         | 5.2 |    | 糸切        |    |
|    | 967 | SB-7 | ピット周辺 | SB7-7          | 3        | 平安 | 土師器 | 坏  | 底部 | 1/1 |         | 5.3 |    | 糸切 内黒     |    |
|    | 968 | SB-7 | 覆土上層  | SB7-1          | 7        | 平安 | 土師器 | 坏  | 底部 | 1/1 |         | 5.3 |    | 糸切        |    |
|    | 969 | SB-7 | 覆土中層  | SB7-2          | 11       | 平安 | 土師器 | 坏  | 底部 | 1/1 |         | 5.3 |    | 糸切        |    |
|    | 970 | SB-7 | 覆土中層  | SB7-2          | 25       | 平安 | 土師器 | 坏  | 底部 | 1/1 |         | 5.3 |    | 糸切        |    |
|    | 971 | SB-7 | 覆土中層  | SB7-3          | 17       | 平安 | 土師器 | 坏  | 底部 | 1/1 |         | 5.3 |    | 糸切        |    |
|    | 972 | SB-7 | 覆土中層  | SB7-3          | 50       | 平安 | 土師器 | 坏  | 底部 | 2/3 |         | 5.3 |    | 糸切        |    |
|    | 973 | SB-7 | 覆土下層  | SB7-5          | 11       | 平安 | 土師器 | 坏  | 底部 | 1/1 |         | 5.3 |    | 糸切        |    |
|    | 974 | SB-7 | 覆土下層  | SB7-5          | 12       | 平安 | 土師器 | 坏  | 底部 | 1/1 |         | 5.3 |    | 糸切        |    |
|    | 975 | SB-7 | 覆土下層  | SB7-5          | 15       | 平安 | 土師器 | 坏  | 底部 | 1/1 |         | 5.3 |    | 糸切        |    |

| 図版   | 番号    | 出土遺構  |        | 遺物注記<br>(整理No) | 抽出<br>No | 時代  | 種別  | 器種 | 部位  | 遺存  | 寸法 (cm) |     |       | 成形・調整・その他 | 写真 |
|------|-------|-------|--------|----------------|----------|-----|-----|----|-----|-----|---------|-----|-------|-----------|----|
|      |       | 遺構    | 位置     |                |          |     |     |    |     |     | 口径      | 底径  | 器高    |           |    |
|      |       |       |        |                |          |     |     |    |     |     |         |     |       |           |    |
| 図33  | 976   | SB-7  | 覆土下層   | SB7-5          | 18       | 平安  | 土師器 | 坏  | 底部  | 1/1 |         | 5.3 |       | 糸切        |    |
|      | 977   | SB-7  | 覆土下層   | SB7-5          | 23       | 平安  | 土師器 | 坏  | 底部  | 1/2 |         | 5.3 |       | 糸切        |    |
|      | 978   | SB-7  | 覆土下層   | SB7-6          | 8        | 平安  | 土師器 | 坏  | 底部  | 1/1 |         | 5.3 |       | 糸切        |    |
|      | 979   | SB-7  | 覆土上層   | SB7-1          | 16       | 平安  | 土師器 | 坏  | 底部  | 1/1 |         | 5.4 |       | 糸切        |    |
|      | 980   | SB-7  | 覆土中層   | SB7-2          | 23       | 平安  | 土師器 | 坏  | 底部  | 1/1 |         | 5.4 |       | 糸切        |    |
|      | 981   | SB-7  | 覆土中層   | SB7-2          | 28       | 平安  | 土師器 | 坏  | 底部  | 1/1 |         | 5.4 |       | 糸切        |    |
|      | 982   | SB-7  | 覆土中層   | SB7-3          | 41       | 平安  | 土師器 | 坏  | 底部  | 2/3 |         | 5.4 |       | 糸切        |    |
|      | 983   | SB-7  | 覆土下層   | SB7-6          | 7        | 平安  | 土師器 | 坏  | 底部  | 1/1 |         | 5.4 |       | 糸切        |    |
|      | 984   | SB-7  | 覆土下層   | SB7-6          | 10       | 平安  | 土師器 | 坏  | 底部  | 1/1 |         | 5.4 |       | 糸切        |    |
|      | 985   | SB-7  | 覆土下層   | SB7-6          | 11       | 平安  | 土師器 | 坏  | 底部  | 1/1 |         | 5.4 |       | 糸切        |    |
|      | 986   | SB-7  | 覆土下層   | SB7-6          | 14       | 平安  | 土師器 | 坏  | 底部  | 2/3 |         | 5.4 |       | 糸切        |    |
|      | 987   | SB-7  | 覆土上層   | SB7-1          | 10       | 平安  | 土師器 | 坏  | 底部  | 1/1 |         | 5.5 |       | 糸切        |    |
|      | 988   | SB-7  | 覆土上層   | SB7-1          | 22       | 平安  | 土師器 | 坏  | 底部  | 2/3 |         | 5.5 |       | 糸切        |    |
|      | 989   | SB-7  | 覆土中層   | SB7-2          | 8        | 平安  | 土師器 | 坏  | 底部  | 1/1 |         | 5.5 |       | 糸切        |    |
|      | 990   | SB-7  | 覆土中層   | SB7-3          | 18       | 平安  | 土師器 | 坏  | 底部  | 1/1 |         | 5.5 |       | 糸切        |    |
|      | 991   | SB-7  | 覆土中層   | SB7-3          | 27       | 平安  | 土師器 | 坏  | 底部  | 1/1 |         | 5.5 |       | 糸切        |    |
|      | 992   | SB-7  | 覆土中層   | SB7-3          | 35       | 平安  | 土師器 | 坏  | 底部  | 1/1 |         | 5.5 |       | 糸切        |    |
|      | 993   | SB-7  | 覆土中層   | SB7-4          | 10       | 平安  | 土師器 | 坏  | 底部  | 1/1 |         | 5.5 |       | 糸切        |    |
|      | 994   | SB-7  | 覆土中層   | SB7-4          | 16       | 平安  | 土師器 | 坏  | 底部  | 1/1 |         | 5.5 |       | 糸切        |    |
|      | 995   | SB-7  | 覆土中層   | SB7-2          | 37       | 平安  | 土師器 | 坏  | 底部  | 1/2 |         | 5.6 |       | 内黒        |    |
|      | 996   | SB-7  | 覆土上層   | SB7-1          | 15       | 平安  | 土師器 | 坏  | 底部  | 1/1 |         | 5.6 |       | 糸切        |    |
|      | 997   | SB-7  | 覆土上層   | SB7-1          | 27       | 平安  | 土師器 | 坏  | 底部  | 1/2 |         | 5.6 |       | 糸切        |    |
|      | 998   | SB-7  | 覆土中層   | SB7-2          | 13       | 平安  | 土師器 | 坏  | 底部  | 1/1 |         | 5.6 |       | 糸切        |    |
|      | 999   | SB-7  | 覆土中層   | SB7-2          | 32       | 平安  | 土師器 | 坏  | 底部  | 1/1 |         | 5.6 |       | 糸切        |    |
|      | 1000  | SB-7  | 覆土中層   | SB7-4          | 14       | 平安  | 土師器 | 坏  | 底部  | 1/1 |         | 5.6 |       | 糸切        |    |
|      | 1001  | SB-7  | 覆土中層   | SB7-4          | 19       | 平安  | 土師器 | 坏  | 底部  | 2/3 |         | 5.6 |       | 糸切        |    |
|      | 1002  | SB-7  | 覆土中層   | SB7-4          | 28       | 平安  | 土師器 | 坏  | 底部  | 1/2 |         | 5.6 |       | 糸切        |    |
|      | 1003  | SB-7  | 覆土下層   | SB7-5          | 13       | 平安  | 土師器 | 坏  | 底部  | 1/1 |         | 5.6 |       | 糸切        |    |
|      | 1004  | SB-7  | 覆土中層   | SB7-2          | 12       | 平安  | 土師器 | 坏  | 底部  | 1/1 |         | 5.8 |       | 糸切        |    |
|      | 1005  | SB-7  | 覆土中層   | SB7-3          | 19       | 平安  | 土師器 | 坏  | 底部  | 1/1 |         | 5.8 |       | 糸切        |    |
|      | 1006  | SB-7  | ピット周辺  | SB7-7          | 5        | 平安  | 土師器 | 坏  | 底部  | 1/2 |         | 5.8 |       | 糸切        |    |
|      | 1007  | SB-7  | 覆土中層   | SB7-4          | 29       | 平安  | 土師器 | 坏  | 底部  | 1/2 |         | 6.0 |       | 糸切 内黒     |    |
|      | 1008  | SB-7  | 覆土中層   | SB7-2          | 10       | 平安  | 土師器 | 坏  | 底部  | 1/1 |         | 5.9 |       | 糸切        |    |
|      | 1009  | SB-7  | 覆土中層   | SB7-2          | 26       | 平安  | 土師器 | 坏  | 底部  | 1/1 |         | 6.0 |       | 糸切        |    |
|      | 1010  | SB-7  | 覆土中層   | SB7-3          | 20       | 平安  | 土師器 | 坏  | 底部  | 1/1 |         | 6.0 |       | 糸切        |    |
|      | 1011  | SB-7  | 覆土中層   | SB7-3          | 51       | 平安  | 土師器 | 坏  | 底部  | 1/2 |         | 6.0 |       | 糸切        |    |
| 1012 | SB-7  | 覆土下層  | SB7-5  | 14             | 平安       | 土師器 | 坏   | 底部 | 1/1 |     | 6.0     |     | 糸切    |           |    |
| 1013 | SB-7  | 覆土中層  | SB7-4  | 7              | 平安       | 土師器 | 坏   | 底部 | 1/1 |     | 6.1     |     | 糸切    |           |    |
| 1014 | SB-7  | 覆土下層  | SB7-5  | 20             | 平安       | 土師器 | 坏   | 底部 | 2/3 |     | 6.1     |     | 糸切    |           |    |
| 1015 | SB-7  | 覆土中層  | SB7-3  | 23             | 平安       | 土師器 | 坏   | 底部 | 1/1 |     | 6.4     |     | 糸切    |           |    |
| 1016 | SB-7  | 覆土中層  | SB7-4  | 26             | 平安       | 土師器 | 坏   | 底部 | 1/2 |     | 6.4     |     | 糸切    |           |    |
| 1017 | SB-14 | 覆土    | SB14-4 | 17             | 平安       | 土師器 | 坏   | 底部 | 2/3 |     | 4.0     |     | 糸切    |           |    |
| 1018 | SB-14 | 覆土    | SB14-5 | 22             | 平安       | 土師器 | 坏   | 底部 | 2/3 |     | 4.0     |     | 糸切    |           |    |
| 1019 | SB-14 | 覆土上層  | SB14-2 | 6              | 平安       | 土師器 | 坏   | 底部 | 1/1 |     | 4.1     |     | 糸切    |           |    |
| 1020 | SB-14 | 覆土下層  | SB14-3 | 12             | 平安       | 土師器 | 坏   | 底部 | 1/1 |     | 4.2     |     | 糸切    |           |    |
| 1021 | SB-14 | 覆土下層  | SB14-3 | 18             | 平安       | 土師器 | 坏   | 底部 | 2/3 |     | 4.2     |     | 糸切    |           |    |
| 1022 | SB-14 | 覆土    | SB14-4 | 8              | 平安       | 土師器 | 坏   | 底部 | 1/1 |     | 4.2     |     | 糸切    |           |    |
| 1023 | SB-14 | 覆土    | SB14-4 | 9              | 平安       | 土師器 | 坏   | 底部 | 1/1 |     | 4.2     |     | 糸切    |           |    |
| 1024 | SB-14 | 覆土    | SB14-4 | 12             | 平安       | 土師器 | 坏   | 底部 | 1/1 |     | 4.2     |     | 糸切    |           |    |
| 1025 | SB-14 | 覆土    | SB14-5 | 21             | 平安       | 土師器 | 坏   | 底部 | 2/3 |     | 4.2     |     | 糸切    |           |    |
| 1026 | SB-14 | 床面・床直 | SB14-6 | 9              | 平安       | 土師器 | 坏   | 底部 | 1/1 |     | 4.2     |     | 糸切    |           |    |
| 1027 | SB-14 | 床面    | SB14-7 | 5              | 平安       | 土師器 | 坏   | 底部 | 1/1 |     | 4.2     |     | 糸切    |           |    |
| 1028 | SB-14 | 覆土上層  | SB14-2 | 8              | 平安       | 土師器 | 坏   | 底部 | 2/3 |     | 4.3     |     | 糸切    |           |    |
| 1029 | SB-14 | 覆土    | SB14-5 | 15             | 平安       | 土師器 | 坏   | 底部 | 1/1 |     | 4.3     |     | 糸切    |           |    |
| 1030 | SB-14 | 覆土    | SB14-5 | 24             | 平安       | 土師器 | 坏   | 底部 | 2/3 |     | 4.3     |     | 糸切    |           |    |
| 1031 | SB-14 | 床面・床下 | SB14-8 | 20             | 平安       | 土師器 | 坏   | 底部 | 1/2 |     | 4.3     |     | 糸切    |           |    |
| 1032 | SB-14 | 覆土    | SB14-5 | 30             | 平安       | 土師器 | 坏   | 底部 | 2/3 |     | 4.4     |     | 糸切 内黒 |           |    |
| 1033 | SB-14 | 覆土下層  | SB14-3 | 15             | 平安       | 土師器 | 坏   | 底部 | 2/3 |     | 4.5     |     | 糸切    |           |    |
| 1034 | SB-14 | 覆土上層  | SB14-2 | 9              | 平安       | 土師器 | 坏   | 底部 | 2/3 |     | 4.4     |     | 糸切    |           |    |
| 1035 | SB-14 | 覆土    | SB14-4 | 10             | 平安       | 土師器 | 坏   | 底部 | 1/1 |     | 4.4     |     | 糸切    |           |    |
| 1036 | SB-14 | 覆土    | SB14-4 | 11             | 平安       | 土師器 | 坏   | 底部 | 1/1 |     | 4.4     |     | 糸切    |           |    |

| 図版 | 番号   | 出土遺構  |       | 遺物注記<br>(整理No) | 抽出<br>No | 時代 | 種別  | 器種 | 部位 | 遺存  | 寸法 (cm) |     |    | 成形・調整・その他 | 写真 |
|----|------|-------|-------|----------------|----------|----|-----|----|----|-----|---------|-----|----|-----------|----|
|    |      | 遺構    | 位置    |                |          |    |     |    |    |     | 口径      | 底径  | 器高 |           |    |
|    |      |       |       |                |          |    |     |    |    |     |         |     |    |           |    |
|    | 1037 | SB-14 | 覆土    | SB14-4         | 13       | 平安 | 土師器 | 坏  | 底部 | 1/1 |         | 4.4 |    | 糸切        |    |
|    | 1038 | SB-14 | 床面    | SB14-7         | 8        | 平安 | 土師器 | 坏  | 底部 | 2/3 |         | 4.4 |    | 糸切        |    |
|    | 1039 | SB-14 | 覆土    | SB14-4         | 7        | 平安 | 土師器 | 坏  | 底部 | 1/1 |         | 4.5 |    | 糸切        |    |
|    | 1040 | SB-14 | 覆土    | SB14-4         | 18       | 平安 | 土師器 | 坏  | 底部 | 2/3 |         | 4.5 |    | 糸切        |    |
|    | 1041 | SB-14 | 覆土    | SB14-5         | 17       | 平安 | 土師器 | 坏  | 底部 | 1/1 |         | 4.5 |    | 糸切        |    |
|    | 1042 | SB-14 | 床面・床下 | SB14-8         | 9        | 平安 | 土師器 | 坏  | 底部 | 1/1 |         | 4.5 |    | 糸切        |    |
|    | 1043 | SB-14 | 床面・床下 | SB14-8         | 11       | 平安 | 土師器 | 坏  | 底部 | 1/1 |         | 4.5 |    | 糸切        |    |
|    | 1044 | SB-14 | 床面・床直 | SB14-6         | 7        | 平安 | 土師器 | 坏  | 底部 | 1/1 |         | 4.6 |    | 糸切        |    |
|    | 1045 | SB-14 | 床面・床直 | SB14-6         | 10       | 平安 | 土師器 | 坏  | 底部 | 1/1 |         | 4.6 |    | 糸切        |    |
|    | 1046 | SB-14 | 床面    | SB14-7         | 7        | 平安 | 土師器 | 坏  | 底部 | 2/3 |         | 4.6 |    | 糸切        |    |
|    | 1047 | SB-14 | 覆土下層  | SB14-3         | 11       | 平安 | 土師器 | 坏  | 底部 | 1/1 |         | 4.7 |    | 糸切        |    |
|    | 1048 | SB-14 | 覆土    | SB14-5         | 19       | 平安 | 土師器 | 坏  | 底部 | 2/3 |         | 4.7 |    | 糸切        |    |
|    | 1049 | SB-14 | 覆土    | SB14-5         | 26       | 平安 | 土師器 | 坏  | 底部 | 1/2 |         | 4.7 |    | 糸切        |    |
|    | 1050 | SB-14 | 床面・床下 | SB14-8         | 18       | 平安 | 土師器 | 坏  | 底部 | 1/2 |         | 4.7 |    | 糸切        |    |
|    | 1051 | SB-14 | 覆土上層  | SB14-2         | 5        | 平安 | 土師器 | 坏  | 底部 | 1/1 |         | 4.8 |    | 糸切        |    |
|    | 1052 | SB-14 | 床面・床直 | SB14-6         | 2        | 平安 | 土師器 | 坏  | 底部 | 1/1 |         | 4.8 |    | 糸切        |    |
|    | 1053 | SB-14 | 床面・床直 | SB14-6         | 5        | 平安 | 土師器 | 坏  | 底部 | 1/1 |         | 4.8 |    | 糸切        |    |
|    | 1054 | SB-14 | 床面・床直 | SB14-6         | 13       | 平安 | 土師器 | 坏  | 底部 | 1/1 |         | 4.8 |    | 糸切        |    |
|    | 1055 | SB-14 | 床面・床下 | SB14-8         | 10       | 平安 | 土師器 | 坏  | 底部 | 1/1 |         | 4.8 |    | 糸切        |    |
|    | 1056 | SB-14 | 床面・床下 | SB14-8         | 16       | 平安 | 土師器 | 坏  | 底部 | 2/3 |         | 4.8 |    | 糸切        |    |
|    | 1057 | SB-14 | 覆土    | SB14-1         | 5        | 平安 | 土師器 | 坏  | 底部 | 1/1 |         | 4.9 |    | 糸切        |    |
|    | 1058 | SB-14 | 覆土    | SB14-1         | 6        | 平安 | 土師器 | 坏  | 底部 | 1/1 |         | 4.9 |    | 糸切        |    |
|    | 1059 | SB-14 | 床面・床下 | SB14-8         | 12       | 平安 | 土師器 | 坏  | 底部 | 1/1 |         | 4.9 |    | 糸切        |    |
|    | 1060 | SB-14 | 床面・床下 | SB14-8         | 15       | 平安 | 土師器 | 坏  | 底部 | 2/3 |         | 4.9 |    | 糸切        |    |
|    | 1061 | SB-14 | 覆土    | SB14-1         | 4        | 平安 | 土師器 | 坏  | 底部 | 1/1 |         | 5.0 |    | 糸切        |    |
|    | 1062 | SB-14 | 覆土上層  | SB14-2         | 7        | 平安 | 土師器 | 坏  | 底部 | 1/1 |         | 5.0 |    | 糸切        |    |
|    | 1063 | SB-14 | 覆土下層  | SB14-3         | 16       | 平安 | 土師器 | 坏  | 底部 | 2/3 |         | 5.0 |    | 糸切        |    |
|    | 1064 | SB-14 | 覆土下層  | SB14-3         | 17       | 平安 | 土師器 | 坏  | 底部 | 1/2 |         | 5.0 |    | 糸切        |    |
|    | 1065 | SB-14 | 覆土    | SB14-4         | 22       | 平安 | 土師器 | 坏  | 底部 | 1/2 |         | 5.0 |    | 糸切        |    |
|    | 1066 | SB-14 | 覆土    | SB14-5         | 16       | 平安 | 土師器 | 坏  | 底部 | 1/1 |         | 5.0 |    | 糸切        |    |
|    | 1067 | SB-14 | 床面・床直 | SB14-6         | 4        | 平安 | 土師器 | 坏  | 底部 | 1/1 |         | 5.0 |    | 糸切        |    |
|    | 1068 | SB-14 | 床面・床直 | SB14-6         | 6        | 平安 | 土師器 | 坏  | 底部 | 1/1 |         | 5.0 |    | 糸切        |    |
|    | 1069 | SB-14 | 床面・床直 | SB14-6         | 14       | 平安 | 土師器 | 坏  | 底部 | 1/1 |         | 5.0 |    | 糸切        |    |
|    | 1070 | SB-14 | 床面    | SB14-7         | 6        | 平安 | 土師器 | 坏  | 底部 | 2/3 |         | 5.0 |    | 糸切        |    |
|    | 1071 | SB-14 | 床面・床下 | SB14-8         | 13       | 平安 | 土師器 | 坏  | 底部 | 2/3 |         | 5.0 |    | 糸切        |    |
|    | 1072 | SB-14 | 覆土下層  | SB14-3         | 10       | 平安 | 土師器 | 坏  | 底部 | 1/1 |         | 5.1 |    | 糸切        |    |
|    | 1073 | SB-14 | 覆土    | SB14-4         | 15       | 平安 | 土師器 | 坏  | 底部 | 2/3 |         | 5.1 |    | 糸切        |    |
|    | 1074 | SB-14 | 覆土    | SB14-4         | 19       | 平安 | 土師器 | 坏  | 底部 | 2/3 |         | 5.1 |    | 糸切        |    |
|    | 1075 | SB-14 | 覆土    | SB14-5         | 18       | 平安 | 土師器 | 坏  | 底部 | 2/3 |         | 5.1 |    | 糸切        |    |
|    | 1076 | SB-14 | 覆土    | SB14-4         | 6        | 平安 | 土師器 | 坏  | 底部 | 1/1 |         | 5.2 |    | 糸切        |    |
|    | 1077 | SB-14 | 床面・床直 | SB14-6         | 8        | 平安 | 土師器 | 坏  | 底部 | 1/1 |         | 5.2 |    | 糸切        |    |
|    | 1078 | SB-14 | 床面・床直 | SB14-6         | 11       | 平安 | 土師器 | 坏  | 底部 | 1/1 |         | 5.2 |    | 糸切        |    |
|    | 1079 | SB-14 | 床面・床下 | SB14-8         | 17       | 平安 | 土師器 | 坏  | 底部 | 1/2 |         | 5.2 |    | 糸切        |    |
|    | 1080 | SB-14 | 床面    | SB14-7         | 11       | 平安 | 土師器 | 坏  | 底部 | 1/2 |         | 5.4 |    | 糸切 内黒     |    |
|    | 1081 | SB-14 | 覆土下層  | SB14-3         | 9        | 平安 | 土師器 | 坏  | 底部 | 1/1 |         | 5.3 |    | 糸切        |    |
|    | 1082 | SB-14 | 覆土    | SB14-4         | 24       | 平安 | 土師器 | 坏  | 底部 | 1/2 |         | 5.3 |    | 糸切        |    |
|    | 1083 | SB-14 | 覆土    | SB14-5         | 13       | 平安 | 土師器 | 坏  | 底部 | 1/1 |         | 5.3 |    | 糸切        |    |
|    | 1084 | SB-14 | 覆土    | SB14-5         | 23       | 平安 | 土師器 | 坏  | 底部 | 2/3 |         | 5.3 |    | 糸切        |    |
|    | 1085 | SB-14 | 床面・床下 | SB14-8         | 8        | 平安 | 土師器 | 坏  | 底部 | 1/1 |         | 5.3 |    | 糸切        |    |
|    | 1086 | SB-14 | 覆土    | SB14-4         | 4        | 平安 | 土師器 | 坏  | 底部 | 1/1 |         | 5.4 |    | 糸切        |    |
|    | 1087 | SB-14 | 覆土    | SB14-5         | 20       | 平安 | 土師器 | 坏  | 底部 | 2/3 |         | 5.4 |    | 糸切        |    |
|    | 1088 | SB-14 | 床面・床直 | SB14-6         | 12       | 平安 | 土師器 | 坏  | 底部 | 1/1 |         | 5.4 |    | 糸切        |    |
|    | 1089 | SB-14 | 床面・床下 | SB14-8         | 7        | 平安 | 土師器 | 坏  | 底部 | 1/1 |         | 5.4 |    | 糸切        |    |
|    | 1090 | SB-14 | 床面・床下 | SB14-8         | 19       | 平安 | 土師器 | 坏  | 底部 | 1/2 |         | 5.4 |    | 糸切        |    |
|    | 1091 | SB-14 | 覆土    | SB14-5         | 27       | 平安 | 土師器 | 坏  | 底部 | 1/2 |         | 5.5 |    | 糸切        |    |
|    | 1092 | SB-14 | 覆土    | SB14-4         | 26       | 平安 | 土師器 | 坏  | 底部 | 1/2 |         | 5.8 |    | 糸切 内黒     |    |
|    | 1093 | SB-14 | 覆土    | SB14-4         | 5        | 平安 | 土師器 | 坏  | 底部 | 1/1 |         | 5.6 |    | 糸切        |    |
|    | 1094 | SB-14 | 覆土    | SB14-4         | 25       | 平安 | 土師器 | 坏  | 底部 | 1/2 |         | 5.6 |    | 糸切        |    |
|    | 1095 | SB-14 | 覆土下層  | SB14-3         | 14       | 平安 | 土師器 | 坏  | 底部 | 2/3 |         | 5.7 |    | 糸切        |    |
|    | 1096 | SB-14 | 覆土    | SB14-4         | 16       | 平安 | 土師器 | 坏  | 底部 | 2/3 |         | 5.8 |    | 糸切        |    |
|    | 1097 | SB-14 | 覆土    | SB14-5         | 14       | 平安 | 土師器 | 坏  | 底部 | 1/1 |         | 5.8 |    | 糸切        |    |

| 図版  | 番号   | 出土遺構  |      | 遺物注記<br>(整理No) | 抽出<br>No | 時代 | 種別  | 器種 | 部位 | 遺存  | 寸法 (cm) |     |    | 成形・調整・その他 | 写真 |
|-----|------|-------|------|----------------|----------|----|-----|----|----|-----|---------|-----|----|-----------|----|
|     |      | 遺構    | 位置   |                |          |    |     |    |    |     | 口径      | 底径  | 器高 |           |    |
| 図34 | 1098 | SB-14 | 床面   | SB14-7         | 10       | 平安 | 土師器 | 坏  | 底部 | 1/2 |         | 5.8 |    | 糸切        |    |
|     | 1099 | SB-14 | 覆土上層 | SB14-2         | 2        | 平安 | 土師器 | 坏  | 底部 | 1/2 |         | 6.0 |    | 糸切 内黒     |    |
|     | 1100 | SB-14 | 覆土上層 | SB14-2         | 3        | 平安 | 土師器 | 坏  | 底部 | 1/2 |         | 6.2 |    | 糸切 内黒     |    |
|     | 1101 | SB-14 | 覆土   | SB14-4         | 20       | 平安 | 土師器 | 坏  | 底部 | 2/3 |         | 6.2 |    | 糸切 内黒     |    |
|     | 1102 | SB-14 | 覆土   | SB14-5         | 29       | 平安 | 土師器 | 坏  | 底部 | 1/1 |         | 6.4 |    | 糸切 内黒     |    |
|     | 1103 | SB-14 | 覆土   | SB14-5         | 12       | 平安 | 土師器 | 坏  | 底部 | 1/1 |         | 6.1 |    | 糸切        |    |
|     | 1104 | SB-14 | 覆土   | SB14-5         | 25       | 平安 | 土師器 | 坏  | 底部 | 2/3 |         | 6.2 |    | 糸切        |    |
| 図34 | 1105 | SD-6  | 覆土上層 | SD6-6          | 他        | 奈良 | 土師器 | ?  |    | 細片  |         |     |    | 内黒 篋書     |    |

表4 その他遺物観察表

| 図版   | 番号   | 時代  | 種別     | 名称   | 遺存  | 重量<br>(g)           | 形態等<br>(cm)        | 写真    | 出土遺構  |          | 遺物注記<br>(整理No) |
|------|------|-----|--------|------|-----|---------------------|--------------------|-------|-------|----------|----------------|
|      |      |     |        |      |     |                     |                    |       | 遺構    | 位置       |                |
| 図34  | 1106 | 奈良  | 土製品    | 土錘   | 完形  | 29                  | 長5.2 径2.5          | ○     | SB-12 | 覆土上層     | SB12-1         |
|      | 1107 | 奈良  | 土製品    | 土錘   | 破片  | 5                   | 長4.3 径1.8          | ○     | SD-6  | 覆土       | SD6-1          |
|      | 1108 | 奈良  | 土製品    | 土製支脚 | 破片  | 483                 | 径6.4               |       | SB-17 | 覆土       | SB17           |
|      | 1109 | 奈良  | 土製品    | 土製支脚 | 略完形 | 984                 | 径8.2               |       | SB-12 | カマド周辺    | SB12-No2       |
|      | 1110 | 奈良  | 土製品    | 土製支脚 | 完形  | 552                 | 長14.0 径3.2~7.2     | ○     | SD-6  | 覆土上層     | SD6-10         |
|      | 1111 | 奈良  | 土製品    | 土製支脚 | 破片  | 91                  | 径5.2               |       | SB-12 | 覆土       | SD12-3         |
|      | 1112 | 奈良  | 土製品    | 土製支脚 | 完形  | 1,055               | 長13.8 径6.2~8.8     | ○     | SB-12 | カマド周辺    | SB12-No3       |
|      | 1113 |     | 土製品    | 土製支脚 | 破片  | 79                  | 径6.0               |       | B区    | 検出面      | 検B-2           |
|      | 1114 | 奈良  | 土製品    | 土製支脚 | 破片  | 151                 | 径4.6               |       | SB-15 | カマド周辺    | SB15-4         |
|      | 1115 | 平安  | 土製品    | 土製支脚 | 細片  | 65                  |                    |       | SB-4  | 覆土・SD-6混 | SB4-1          |
|      | 1116 | 平安  | 土製品    | 土製支脚 | 細片  | 21                  |                    |       | SB-20 | 覆土下層     | SB20-3         |
|      | 1117 | 奈良  | 土製品    | 土製支脚 | 破片  | 133                 | 径6.2               |       | SD-6  | 覆土上層     | SD6-5          |
|      | 1118 | 奈良  | 土製品    | 土製支脚 | 細片  | 61                  | 径5.2               |       | SD-6  | 覆土土器集中   | SD6-9          |
|      | 1119 | 奈良  | 土製品    | 土製支脚 | 破片  | 120                 | 径6.4               |       | SD-6  | 覆土下層     | SD6-8          |
|      | 1120 |     | 土製品    | 土製支脚 | 破片  | 136                 | 径6.0               |       | 検出面   | B区北      | 検B-5           |
|      | 1121 | 縄文  | 石器     | 打製石鎌 | 完形  | 1                   | 珪質頁岩(黒色)有茎         | ○     | SK-4  | 覆土       | SK4            |
|      | 1122 | 縄文  | 石器     | 打製石鎌 | 略完形 | 1                   | 玉髓(白色)無茎           | ○     | SX-2  | 覆土       | SX2            |
|      | 1123 | 縄文  | 石器     | 打製石鎌 | 略完形 | 1                   | チャート(緑灰色)有茎        | ○     | Pi群   | B区北      | Pi群-B北         |
|      | 1124 | 弥生  | 石器     | 磨製石鎌 | 破片  | 1                   | 頁岩(黒褐色)            | ○     | Pi群   | B区北      | Pi群-B北         |
| 1125 | 弥生   | 石器  | 扁平片刃石斧 | 完形   | 18  | 蛇紋岩(青灰色)            | ○                  | SB-14 | 床面    | SB14-7   |                |
| 1126 | 奈良   | 石製品 | 軽石     | 略完形  | 25  | 軽石 長8.2 幅4.2 有孔 浮子? | ○                  | SD-6  | 覆土下層  | SD6-4    |                |
| 1127 | 平安   | 石製品 | 銚板・丸靱  | 破片   | 5   | 珪質頁岩(黒色)高2.2        | ○                  | SB-14 | 覆土上層  | SB14-2   |                |
| 1128 | 平安   | 石製品 | 銚板・丸靱  | 破片   | 5   | 珪質頁岩(黒色)高2.2        | ○                  | SB-14 | 床面    | SB14-7   |                |
| 1129 | 平安   | 石製品 | 銚板・巡方  | 破片   | 5   | 蛇紋岩(灰白色)幅3.4        | ○                  | SB-14 | 床面    | SB14-7   |                |
| 写真のみ | 1130 | 縄文  | 石製品    | 凹石   | 完形  | 417                 | 安山岩 径8.2 厚4.9      | ○     | SB-7  | 覆土上層     | SB7-1          |
|      | 1131 | 縄文  | 石製品    | 磨石   | 完形  | 744                 | 安山岩 径8.9 厚7.3      | ○     | SK-17 | 群        | SK17-1         |
|      | 1132 | 平安  | 石製品    | 砥石   | 破片  | 642                 | 砂岩 幅7.8~4.2        | ○     | SB-2  | 覆土下層     | SB2-3          |
|      | 1133 | 平安  | 石製品    | 砥石   | 完形  | 226                 | 凝灰岩 長13.6 幅3.6~2.6 | ○     | SB-11 | 覆土       | SB11-1         |
|      | 1134 |     | 石製品    | 砥石   | 破片  | 98                  | 凝灰岩 幅4.5~2.1       | ○     | 検出面   | B区北      | 検B-5           |
|      | 1135 | 平安  | 石製品    | 砥石   | 破片  | 54                  | 珪質頁岩 幅3.5~1.2      | ○     | SB-14 | 床面・床下    | SB14-8         |
|      | 1136 | 平安  | 石製品    | 敲石   | 完形  | 807                 | 硬砂岩 長16.7 幅6.2     | ○     | SB-1  | 覆土下層     | SB1-3          |
|      | 1137 | 平安  | 石製品    | 敲石   | 完形  | 548                 | 硬砂岩 長16.4 幅6.0     | ○     | SB-7  | 覆土中層     | SB7-3          |
|      | 1138 | 平安  | 石製品    | 敲石   | 完形  | 573                 | 石英斑岩 長14.5 幅5.0    | ○     | SB-9  | 覆土上層検出   | SB9-1          |
|      | 1139 |     | 石製品    | 敲石   | 完形  | 364                 | 硬砂岩 長15.4 幅5.7     | ○     | 試掘坑   | トレンチB    | 試掘             |
|      | 1140 | 平安  | 石製品    | 敲石   | 破片  | 412                 | 硬砂岩 長10.4 幅5.5     | ○     | SB-20 | 覆土上層     | SB20-1         |
|      | 1141 | 平安  | 金属製品   | 鉄斧   | 完形  | 441                 | 袋状鉄斧 長13.1 幅5.9    | ○     | SB-11 | 床面       | SB11-No4       |
|      | 1142 | 奈良  | 金属製品   | 円板   | 完形? |                     | 径4.1 厚0.4          | ○     | SD-6  | 覆土土器集中   | SD6-9          |
|      | 1143 | 平安  | 金属製品   | 刀子?  | 破片  |                     | 木質(柄) 遺存 長7.8      | ○     | SB-2  | 覆土下層     | SB2-3          |

浅川扇状地遺跡群

# 駒沢城跡 (2)

古里公園改修事業地点

# 例 言

- 1 本書は、長野市上駒沢における「古里公園改修工事」に伴う埋蔵文化財発掘調査報告書である。
- 2 調査は、長野市都市開発部公園緑地課の依頼に基づき、長野市教育委員会埋蔵文化財センターが直轄事業として実施した。
- 3 発掘調査地は、長野市大字上駒沢字寺浦1048-6ほかに所在する。
- 4 発掘調査は、平成6年10月3日から平成6年11月4日にかけて行い、調査面積は300㎡である。
- 5 遺構の測量は、株式会社写真測図研究所に委託した。
- 6 遺構図は、調査区全体図を1：150、各調査区を1：80の縮尺で掲載した。
- 7 遺物図は、土器が1：4、その他製品が1：2の縮尺で掲載した。なお、陶磁器は断面をで表し、は黒色土器の黒色処理部を表している。
- 8 本文および掲載図中には、遺構の略号を用いた。以下の通りである。  
SD：溝跡、SK：土坑、P：柱穴
- 9 遺跡から出土した遺物は、遺跡の略記号「FKC」を用いて注記を行い、遺構図版類と共に長野市教育委員会埋蔵文化財センターにおいて保管している。

# 目 次

## 例言・目次

|                      |   |
|----------------------|---|
| 第I章 調査の経過 .....      | 1 |
| 第1節 調査に至る経過          |   |
| 第2節 調査体制             |   |
| 第II章 調査地周辺の環境 .....  | 3 |
| 第1節 地理的環境            |   |
| 第2節 考古学的環境           |   |
| 第III章 駒沢城跡について ..... | 5 |
| 第IV章 調査成果 .....      | 8 |
| 第1節 調査概要             |   |
| 第2節 遺構               |   |
| 第3節 遺物               |   |

# 挿図目次

|                 |              |
|-----------------|--------------|
| 図1 調査区位置図       | 図8 調査区全測図    |
| 図2 古里公園計画平面図    | 図9 調査区南半全測図  |
| 図3 調査地周辺の遺跡     | 図10 調査区北半全測図 |
| 図4 調査地位置図②      | 図11 その他の出土遺物 |
| 図5 駒沢城跡掘位置図     | 図12 出土遺物実測図① |
| 図6 駒沢城跡         | 図13 出土遺物実測図② |
| 図7 SD5土層堆積状況実測図 | 図14 出土遺物実測図③ |

# 第 I 章 調査の経過

## 第 1 節 調査に至る経過

平成 6 年 8 月 30 日に長野市都市開発部公園緑地課と、古里公園建設事業に関わる埋蔵文化財保護について協議を実施した。当該開発行為区域が埋蔵文化財包蔵地「浅川扇状地遺跡群 駒沢城跡」に該当しており、遺跡の保護を図るための事前の発掘調査が必要な旨回答した。その後、公園緑地課と長野市埋蔵文化財センターとの間で埋蔵文化財の保護協議を重ね、平成 6 年度に記録保存を目的とした発掘調査を実施することが計画された。平成 6 年 9 月 9 日付で長野市長 塚田 佐より文化財保護法第 57 条に基づく開発行為の通知がなされ、10 月 13 日付で長野県教育委員会より発掘調査を必要とする通知がなされた（6 教文第 5-176）。発掘調査は平成 6 年 9 月 30 日～11 月 1 日間での実質 18 日間にわたって実施し、調査面積は約 300m<sup>2</sup>である。事業概要は、北陸新幹線建設に伴う公園用地の減少分を、新たに南側に用地を購入の上、野球場として整備し、さらに公園外周に取り付け道路を設けるものであるが、グラウンド部分は基本的に盛り土造成のため、地下遺構に影響は無いものと判断し、新設される取り付け道路部分約 300m<sup>2</sup>について発掘調査を実施したものである。



図 1 調査区位置図（1：100,000）



## 第2節 調査体制

|       |  |  |
|-------|--|--|
| 調査主体者 | 長野市教育委員会教育長  | 滝澤忠男   |
| 総括責任者 | 埋蔵文化財センター所長  | 荒井和雄   |
|       | (庶務担当) 所長補佐  | 山中武徳   |
|       | 職員   | 青木敦子   |
|       | (調査担当) 所長補佐  | 矢口忠良   |
|       | 主査   | 青木和明   |
|       | 主事   | 千野 浩 (調査担当) 飯島哲也 風間栄一 小林和子                     |
|       | 専門主事   | 大田重成 清水 武                                      |
|       | 専門員  | 中殿章子 西沢真弓 笠井敦子 寺島孝典 山田美弥子<br>田村直也 (調査担当) 田中由美子 |
| 発掘作業員 | 中村忠彦 小林紀代美 鈴木友江 北村幸恵 宮島静美 祖山和子 中澤秀子 中村恭子<br>北原京子 宝珠れい子       |  |
| 整理調査員 | 青木善子・池田寛子・鳥羽徳子・武藤信子  |  |
| 整理作業員 | 倉島敬子・小泉ひろ美・清水さゆり・関崎文子・富田景子・西尾千枝・三好明子・村松正子<br>岡沢治子 徳成奈於子 池田見紀 |  |
| 遺構測量  | 株式会社写真測図研究所  |  |

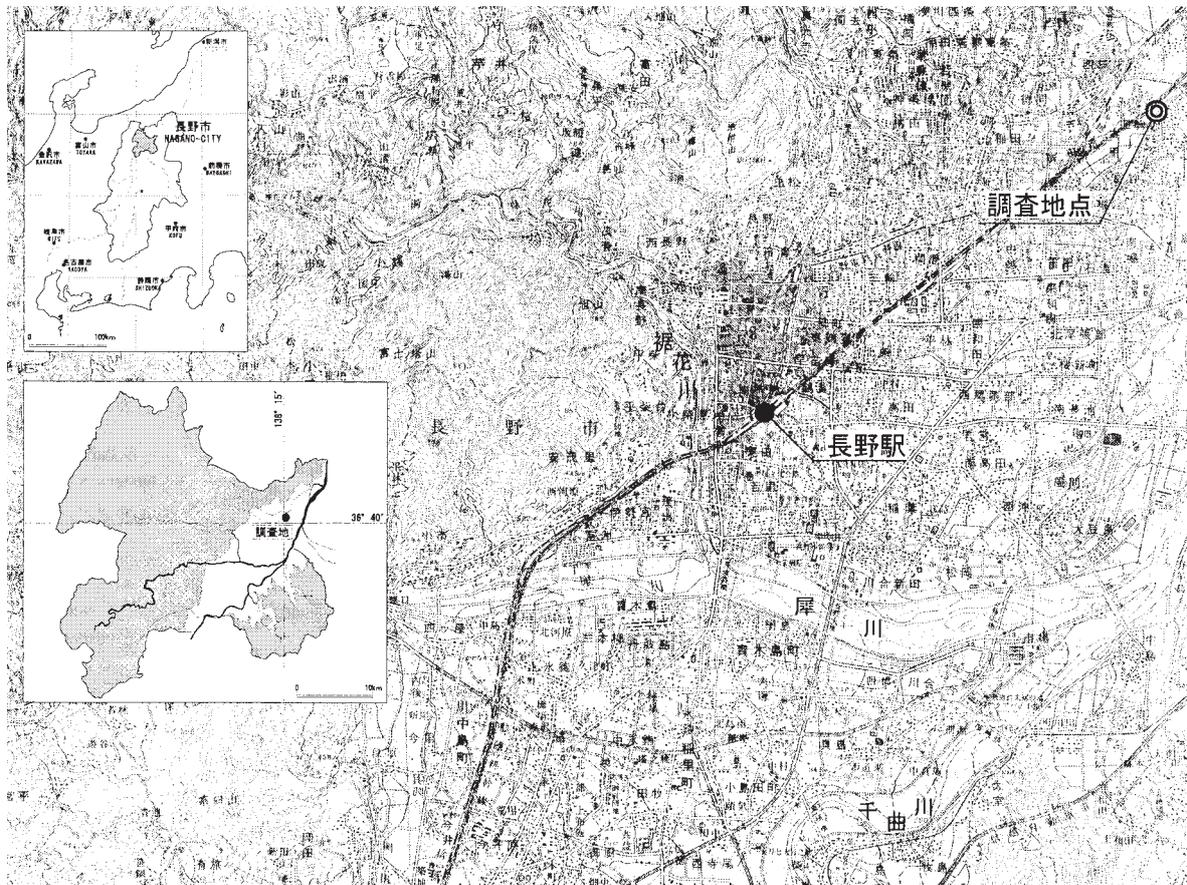

図2 古里公園計画平面図 (1 : 200)

## 第Ⅱ章 調査地周辺の環境

### 第1節 地理的環境

飯綱山を水源とする浅川は、北側に並流する駒沢川と複合しながら長野盆地の西縁を東南方向に流下し、浅川扇状地を形成している。調査地が所在する上駒沢地区は、この浅川扇状地の末端部分にあたり、千曲川氾濫原との境界において駒沢川が浅川に合流する地点に接している。扇端部の湧水地帯にあることから、低湿な水田地帯が形成されている中で、駒沢川と新田川（駒沢川の旧流路）に挟まれた中州地帯が微高地を呈し、旧来からの上駒沢集落が営まれている。調査地点はこの上駒沢集落の南東端に位置し、当該地点を境として東側と南側は、浅川にいたるまで水田地帯として利用されている。

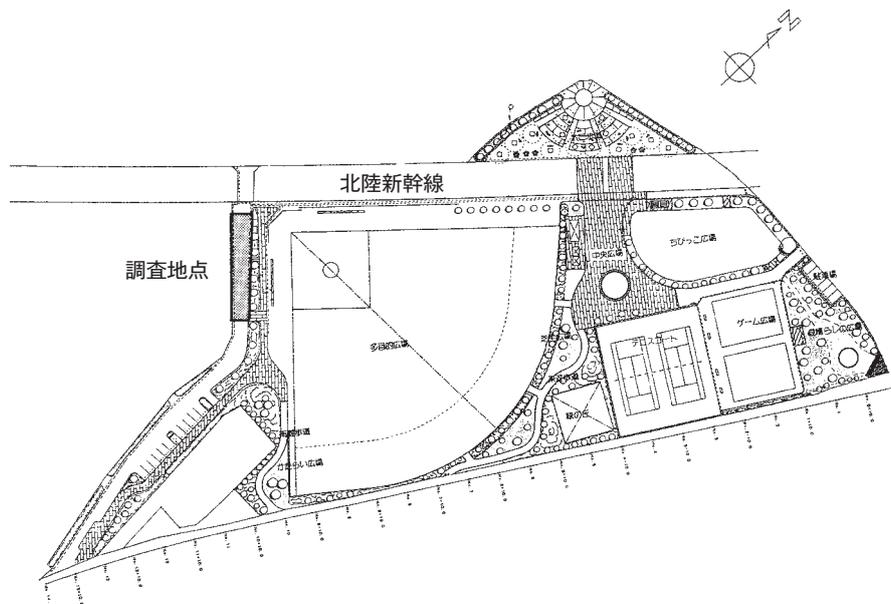
### 第2節 考古学的環境

今回の調査地が位置する上駒沢地域は、浅川扇状地の末端付近に位置し、かつて浅川や駒沢川による氾濫禍を幾度も被ってきたことが影響してか、遺跡の所在確認や微地形の把握が比較的困難な地帯と言える。ここでは発掘調査がなされた遺跡を中心に、周辺の遺跡を概観し、考古学的環境としたい（図3）。

#### 2 駒沢城址（北陸新幹線地点）

駒沢城址に関する堀2本とともに、堅穴状遺構、掘立柱建物址、溝址、井戸・土壇、柵列遺構など、平安時代後期～中世・近世にいたる遺構が検出されている。

長野県教委 1998『北陸新幹線埋蔵文化財発掘調査報告書5 - 長野市内その2 - 浅川扇状地遺跡群 三才遺跡』

#### 3 駒沢城址（西友古里店地点）

中世後半段階、平安時代、古墳時代の三面の遺構面が確認されている。中世後半段階では駒沢城跡にかかわる堀1本とともに土壇、溝址、火葬施設、土壇墓、柵列、掘立柱建物址などが確認されている。古墳時代前期後半の溝址や遺構外出土ではあるが弥生時代後期の土器も出土しており、上駒沢地区の遺跡の出現時期を考える上で、重要な所見が得られている。

長野市教委 1996『浅川扇状地遺跡群 駒沢城跡 小島柳原遺跡群 中俣遺跡』

#### 4 上長畑遺跡

中世の溝址・土壇などが検出されている。溝址は南北と東西方向に平行・直交しながら配列されており、農業生産に関連する施設であった可能性が想定されている。低湿地への地形変換点に立地しており、集落遺跡本体の外縁部における土地利用の一端を示している。

長野市教委 2005『石川条里遺跡（11） 本村東沖遺跡（3） 上長畑遺跡』

#### 5 駒沢祭祀遺跡

古墳時代前期の祭祀遺構4基、後期の祭祀遺構1基が検出されている。最大規模の祭祀遺構は長径4.2m、短径3.0mの長方形を呈する1号址で、総数500個以上の土師器と900個以上の滑石製模造品などが、土壇内に放置された状態で検出されている。古墳時代中期に執り行われた村落共同体の水にかかわる農耕祭祀の遺構であり、現在長野市の史跡に指定され、史跡公園として保存・活用されている。

笹沢浩 1982『駒沢新町遺跡』『長野県史 考古資料編 全1巻（2）主要遺跡（北・東信）』



図3 調査地周辺の遺跡 (1 : 10,000)

1. 調査地 2. 駒沢城跡 (北陸新幹線地点) 3. 駒沢城跡 (西友古里店地点)
4. 上長畑遺跡 5. 駒沢祭祀遺跡 6. 駒沢新町遺跡 (長野電鉄さつきヶ丘団地地点)
7. 駒沢新町遺跡 (長野電鉄上駒沢住宅地地点) 8. 駒沢新町遺跡 (中央地所駒沢団地地点)
9. 徳間本堂原遺跡 10. 三才田子遺跡 11. 籠沢遺跡 12. 三才1号古墳 13. 三才2号古墳

## 6 駒沢新町遺跡 (長野電鉄さつきヶ丘団地地点)

平安時代の住居址8件と、平安時代後期の懸仏の鋳型ならびにそれに伴う工房址の可能性が考えられる遺構が検出されている。

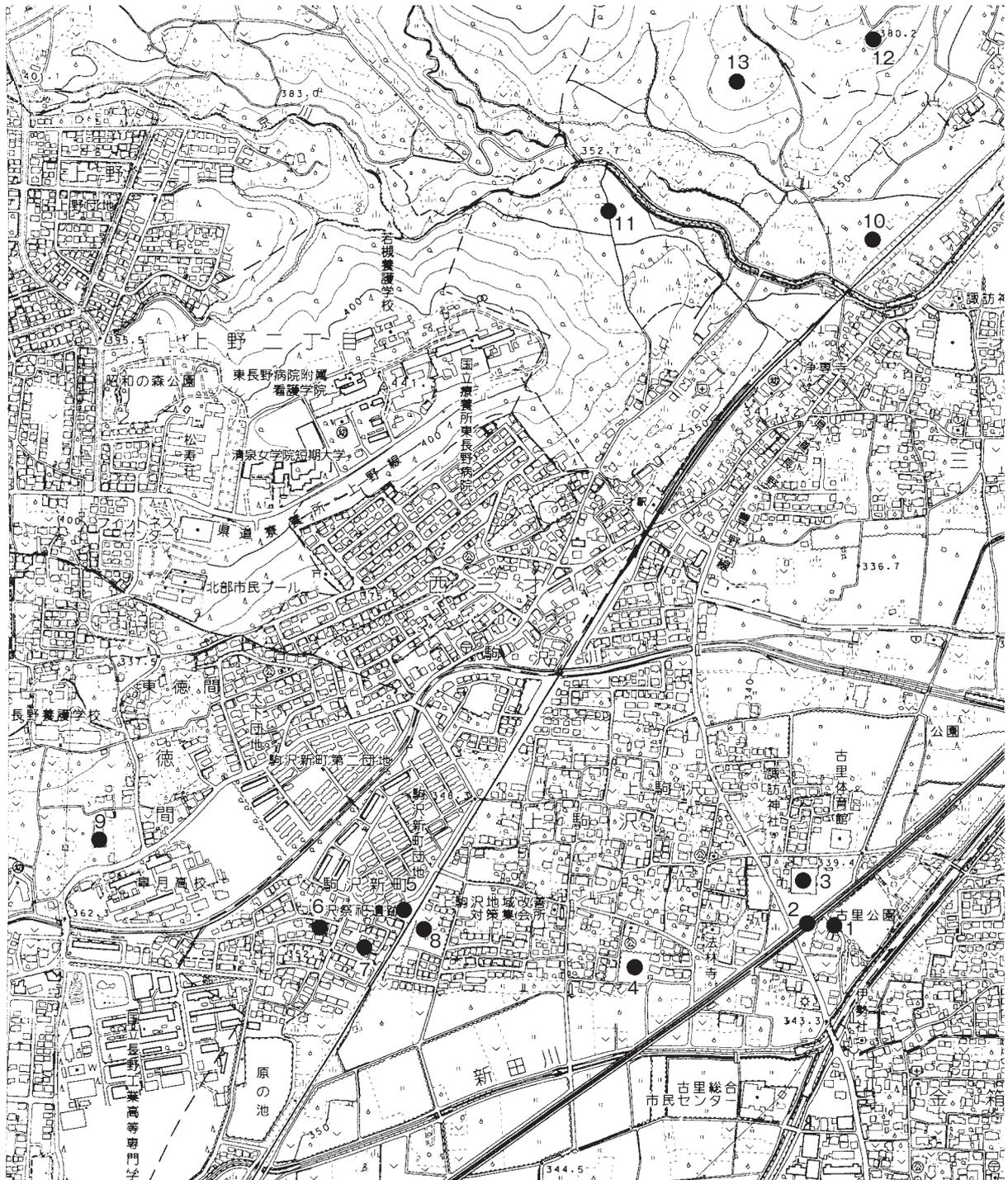
長野市教委 1981「湯谷古墳群 長礼山古墳群 駒沢新町遺跡」

### 7 駒沢新町遺跡（長野電鉄上駒沢住宅地地点）

平安時代を中心とする古代の住居址4軒、土壇9基、溝址2本を検出している。扇状地末端の低湿地との境界付近に立地すると考えられ、駒沢新町遺跡の集落の南東端付近の様相を呈しているものと想定される。

長野市教委 1993『浅川扇状地遺跡群 駒沢新町遺跡Ⅱ』

### 8 駒沢新町遺跡（中央地所駒沢団地地点）

奈良時代の住居址1軒、中世の井戸・溝・土壇などが検出されている。駒沢川と新田川に挟まれた中州状の微高地に展開した、古代～中世集落の末端部分が検出されている。現状では駒沢新町遺跡としているが、現在の上駒沢集落の下に存在する古代～中世集落の末端である可能性もある。

長野市教委 2010『吉田町東遺跡（3） 駒沢新町遺跡（3）』

### 10 三才田子遺跡

奈良～平安時代の切妻の掘立柱建物址2棟が検出され、また円面硯破片も出土している。古代東山道越後支道の田胡駅家と想定する考えもある。

米山一政 「長野市三才田子遺跡」『信濃考古』

### 11 籠沢遺跡

長野市北部スポーツレクリエーションパーク建設に伴い現在調査中の遺跡である。縄文時代中期、弥生時代終末～古墳時代初頭、古墳時代中期～後期、古代の集落が検出されている。

### 12・13 三才1号墳・2号墳

三才1号墳は千曲川左岸でもっとも北に位置する前方後円墳で、沖積面との比高差の少ない古墳のひとつである。全長47mの規模であるが、未調査で内部主体は不明である。三才2号墳は直径20m程度の円墳で、墳丘の高さから竪穴系の内部主体であると想定されている。5世紀後半代の年代が想定されるが、詳細は不明である。

矢口忠良 2000「第2章第2節3 地域を固める中小豪族と人々の生活」『長野市誌』第二巻歴史編 原始古代中世

## 第Ⅲ章 駒沢城跡について

『長野縣町村誌』には「〔駒沢刑部城址〕本村の辰の方字寺裏（俗にタカデッキと云う）に在り、外郭隍井共に頽廢し、方今耕地となる。」と記載されている駒沢城跡であるが、周辺の調査を経るまではその実態は不明であった。昭和30年に刊行された『古里村誌』には、以下のような記述がみられる。「駒沢城址上駒沢の東方に諏訪神社があり、その神社の南一帯の地を駒沢城址という。ここは今耕地になっており、何等昔の遺跡を見るべきものは無いが、地区の名称を内堀と称しておりその東の旧浅川の堤防を二の郭と云っている。旧巡査駐在所（現上駒沢共同作業所）の隣の地を御蔵屋敷と称している。科野佐々礼石の所記によれば「駒沢刑部籠居の館として暦応元年より天文三年まで七代居住とあり」「尚水内郡（上水内郡）三十九ヶ所、旧址の部に駒沢と題し、暦応元年、駒沢刑部、足利尊氏に属し、当所に居城を構え、其の後、村上家に属す、天文三年村上中務大輔義国の下知に随わず之によって、葛尾の城に於いて駒沢刑部を誅せしむとあり・・・（中略）・・・水内郡横山の部に次の記事がある。「村上左京太夫源頼国の長臣横山山城守、仮寝の岡（長野横山）に城地を構え居り、天文慶、駒沢刑部に組し、我意に誇り、村上の下知に随わずこれに依って天文三年三月没所せしむ」右の記事によれば駒沢刑部の終焉は天文三年であることが云える。」とされている。残された文献史料からさまざまな考察がなされているが、埋蔵文化財の調査なしにはその実態はやはり不明と言わざるを得ない状況にあった。

そのような状況の中で、平成6年、本調査を含め推定される駒沢城址の範囲内にて三箇所の発掘調査が実施さ



図4 調査地位置図② (1:3,000)

- 1. 古里公園建設事業地点
- 2. 西友古里店地点
- 3. 北陸新幹線建設事業地点 (E9区)
- 4. 北陸新幹線建設事業地点 (E8区)

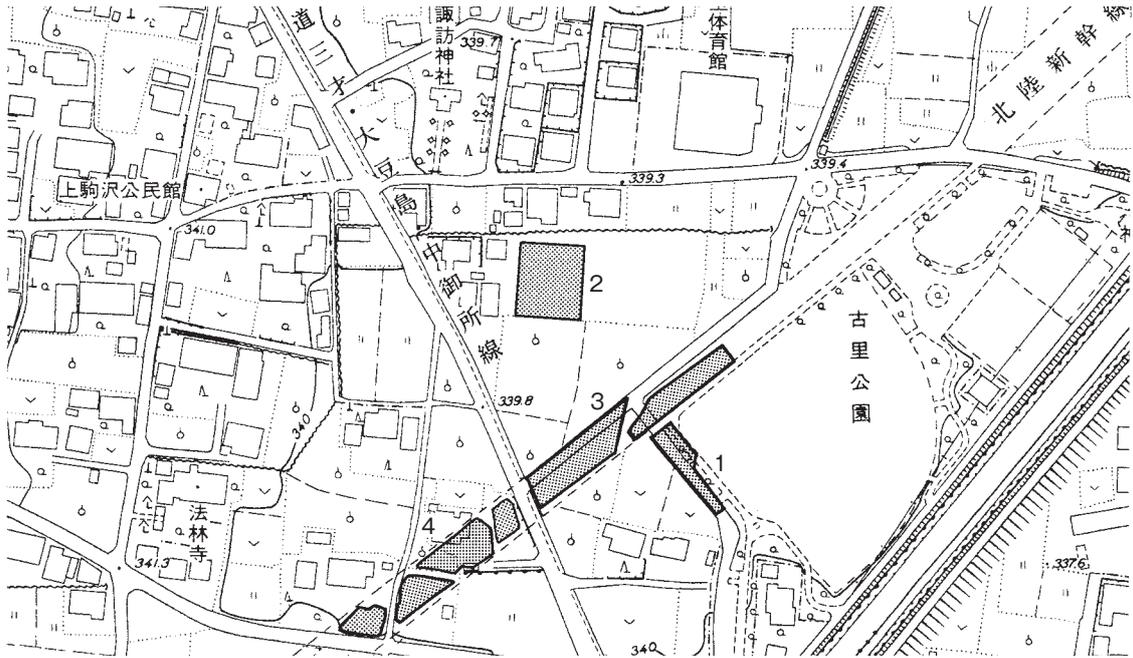

図5 駒沢城跡 堀 位置図 (1:1,000)

れた(図4)。北陸新幹線建設事業、西友古里店建設事業、古里公園改修事業とそれぞれ起因となる事業は異なるものの、駒沢城址の構造を推定する上で貴重な所見が得られている。最大の成果は、各調査区において検出された堀と想定される溝址である。規模には多少のばらつきがあるものの、ほぼ南北方向に伸びる三本の溝(堀)址が検出されている(図5)。

この調査成果を踏まえて、市川隆之は『長野市誌 資料編』で以下のような評価を行っ

ている（市川隆之2005）。

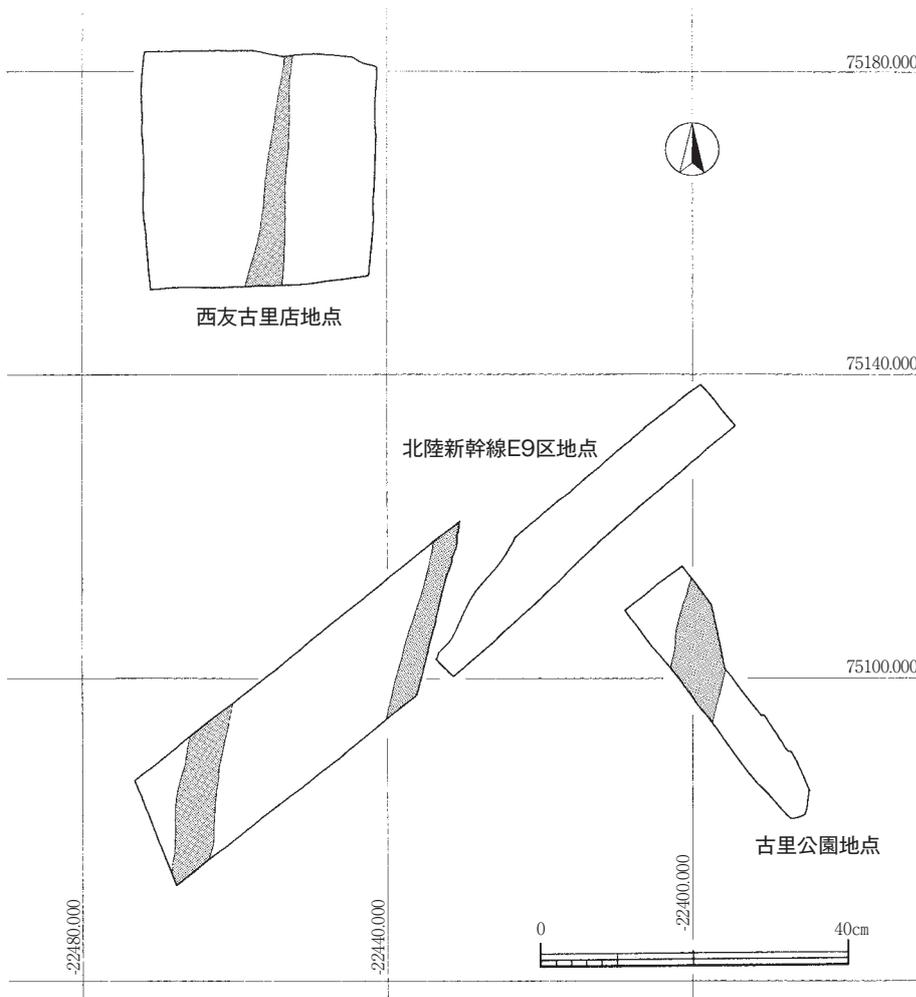
「居館跡は「タカデッキ」と呼ばれる畑周辺が中心と伝えられ、その東側にも関連する郭があるという。……中略……しかしこれらの工事に先立って行われた発掘で「タカデッキ」東側に認められていた短辺30m、長辺60m前後の長方形の畑が堀で隔てられた屋敷群であることが明らかにされている。一般的な居館跡は中心屋敷を核とした同心円的な単一構成で、駒沢城址のように小さな屋敷群に区切る例はあまり知られていない。浅川近くの低地に個々に屋敷を造成したためかもしれないが、規模が類似することは類似階層の独立した屋敷群と見られ、居館跡自体がこうした住人の集合体だった可能性も考えられる」。長方形屋敷群を伴う居館跡との評価であるが、現状では、居館内部に展開する建物址などの把握が十分ではなく、その概要の一端を把握したに過ぎない。駒沢城跡の考古学的解明は、ようやくその出発点にたったところである。



図6 駒沢城跡（市川2005より転載）

市川隆之 2005「第2節長野市の居館跡」『長野市誌』第12巻資料編 原始・古代・中世



重機表土剥ぎ

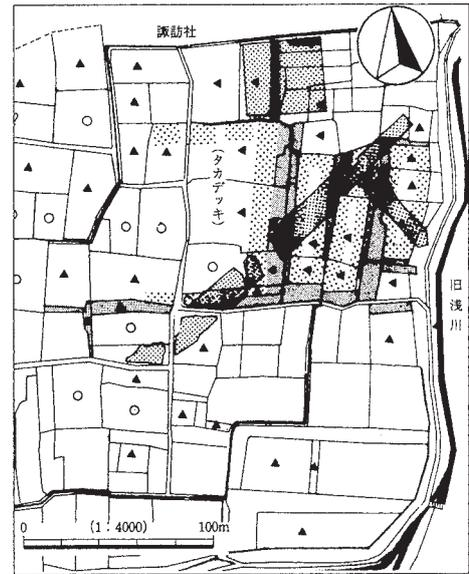
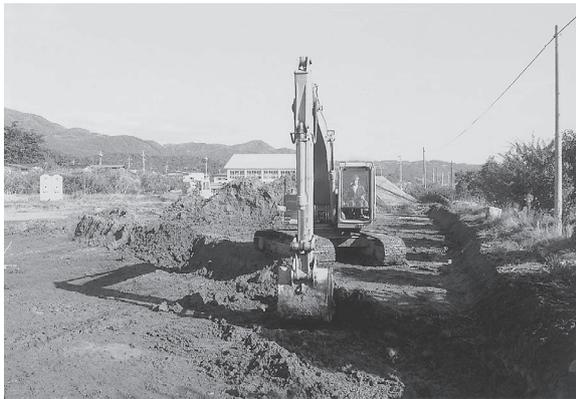

遺構掘り下げ



遺構測量



トレンチ掘削

# 第Ⅳ章 調査成果

## 第1節 調査概要

今回の調査では溝址5条、土葬墓1基、多数の柱穴や性格不明の落ち込みを検出している。SD5は第Ⅲ章で述べた、屋敷群を区画する堀の一部と想定されるもので、ほぼ南北方向の主軸を取る。調査区南半で検出されている、SD1～SD4は掘り込み規模も浅く、小規模な溝址であるが、おおむねSD5と直交する東西方向の主軸をとり、何らかの区画施設の痕跡としてとられることができよう。柱穴や性格不明の土壌は多数検出されているが、明確に建物址と把握できるものは確認されていない。土葬墓は調査区北端にて1基検出されている。小児が埋葬されていたが、共伴遺物も無く時期は不明であるが、中世以降のものであろう。

## 第2節 遺構

### SD5(図7)

屋敷群を区画する堀の一部をなす(図5)と考えられる、大規模な溝址で、調査では遺構の規模や調査日程等による制約のために、全体の掘り下げは実施せず、重機を援用してトレンチ状の掘削を行い、断面観察によって、その規模や構造を把握することに努めた。

遺構確認面での上幅は約7mを測る大規模な溝址で、主軸はほぼ南北方向に取っている。安全面を考慮して溝底までの掘削は行っていないが、確認面からの深さは2m以上を測る。断面形態は、低平な逆台形状を呈するが、溝底は二段にわたる掘り込みがなされているようで、北半がさらに一段落ち込む状況



図7 SD5土層堆積状況実測図

- ①灰緑色砂質土層 ②灰褐色粘質土層 ③暗黄褐色粘質土層 ④暗黄褐色粘質土層  
⑤暗灰色粘土層 ⑥暗灰緑色粘質土層 ⑦暗茶褐色粘質土層 ⑧暗青灰色粘質土層  
⑨暗青灰色粘質土層



図8 調査区全測図 (1 : 150)

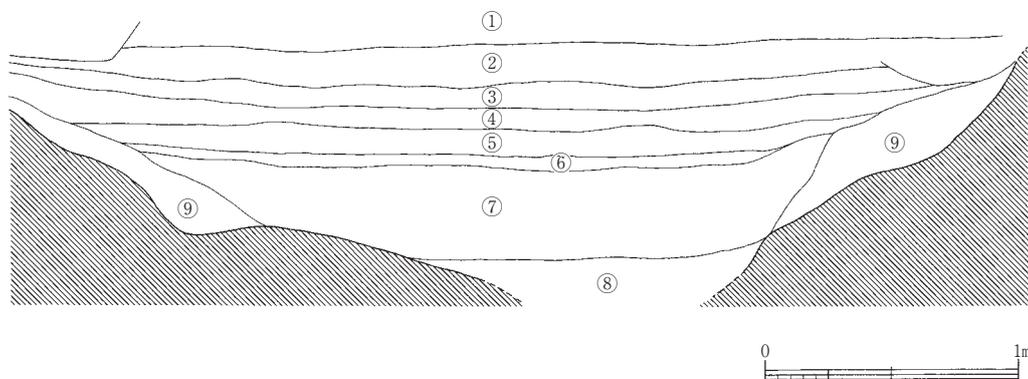



図9 調査区南半全測図 (1 : 80)

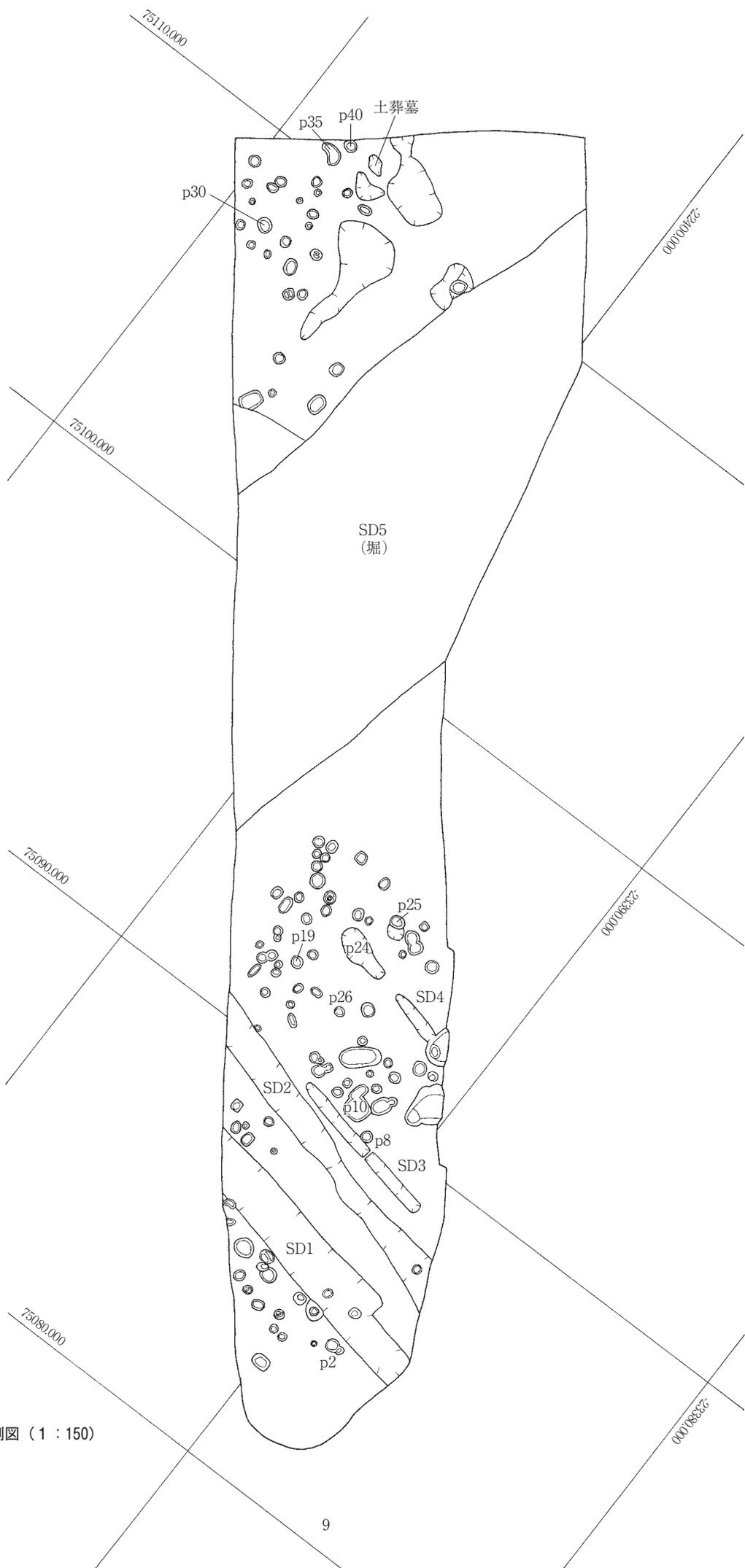

図10 調査区北半全測図 (1 : 80)

が確認されている。新幹線建設地点や西友古里地点で検出されたものも二段にわたる掘り込みがなされているようであり、構造的に共通するものと理解できる。土層の堆積状況（図7）は、9層を掘り込んで7・8層が堆積している状況が窺われ、少なくとも1回は掘削しなおされている可能性がある。6層より上層は基本的にレンズ状の自然堆積を示している。

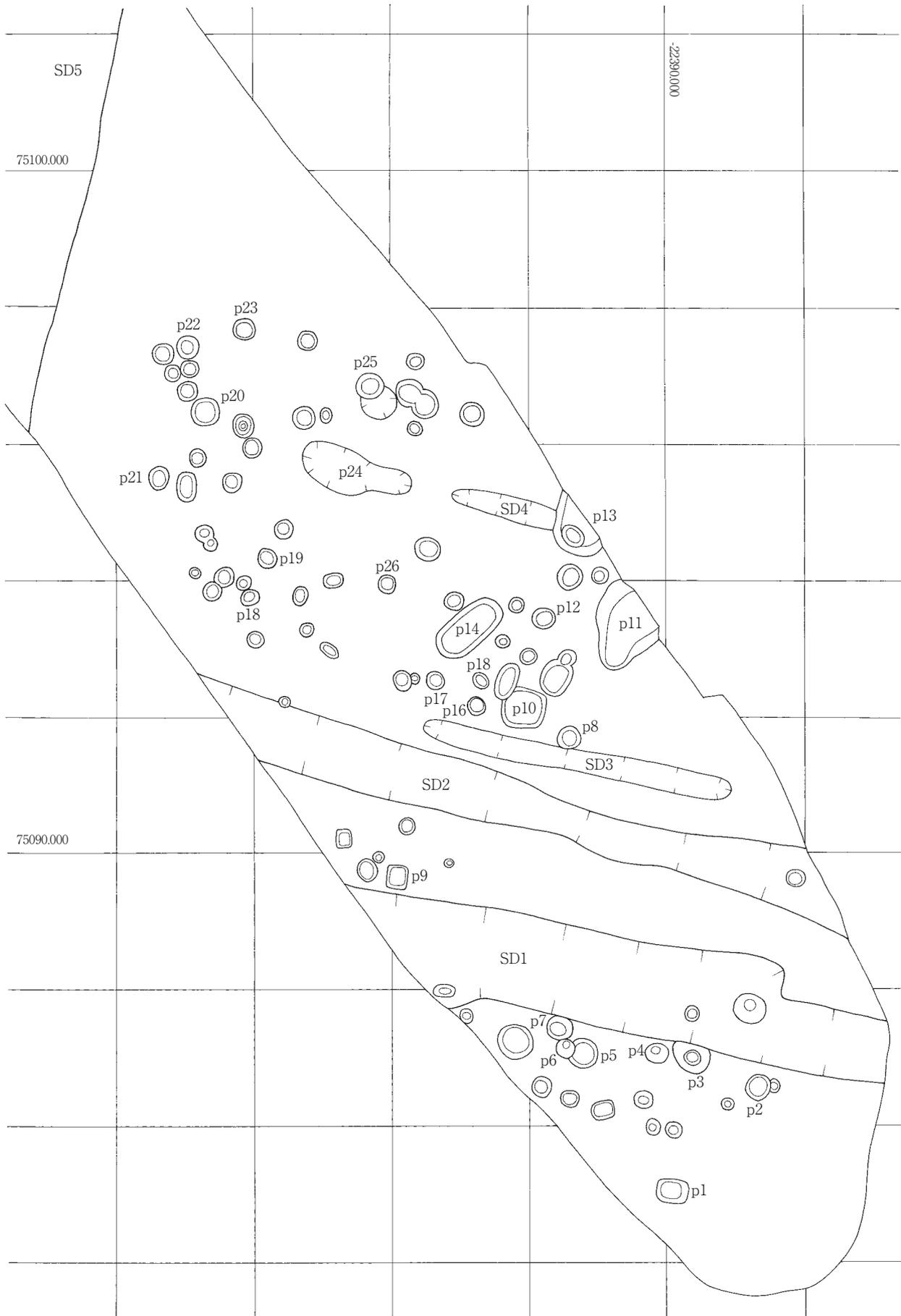
出土遺物には、青磁・白磁碗、青磁香炉、青花皿・碗などの破片、大窯製の丸皿のほかに大量の内耳土器が、基本的に7・8層を中心に出土している。堀としての機能を果たしていたのはおおむね16世紀前半が中心といえようか。

#### SD 1～4（図9）

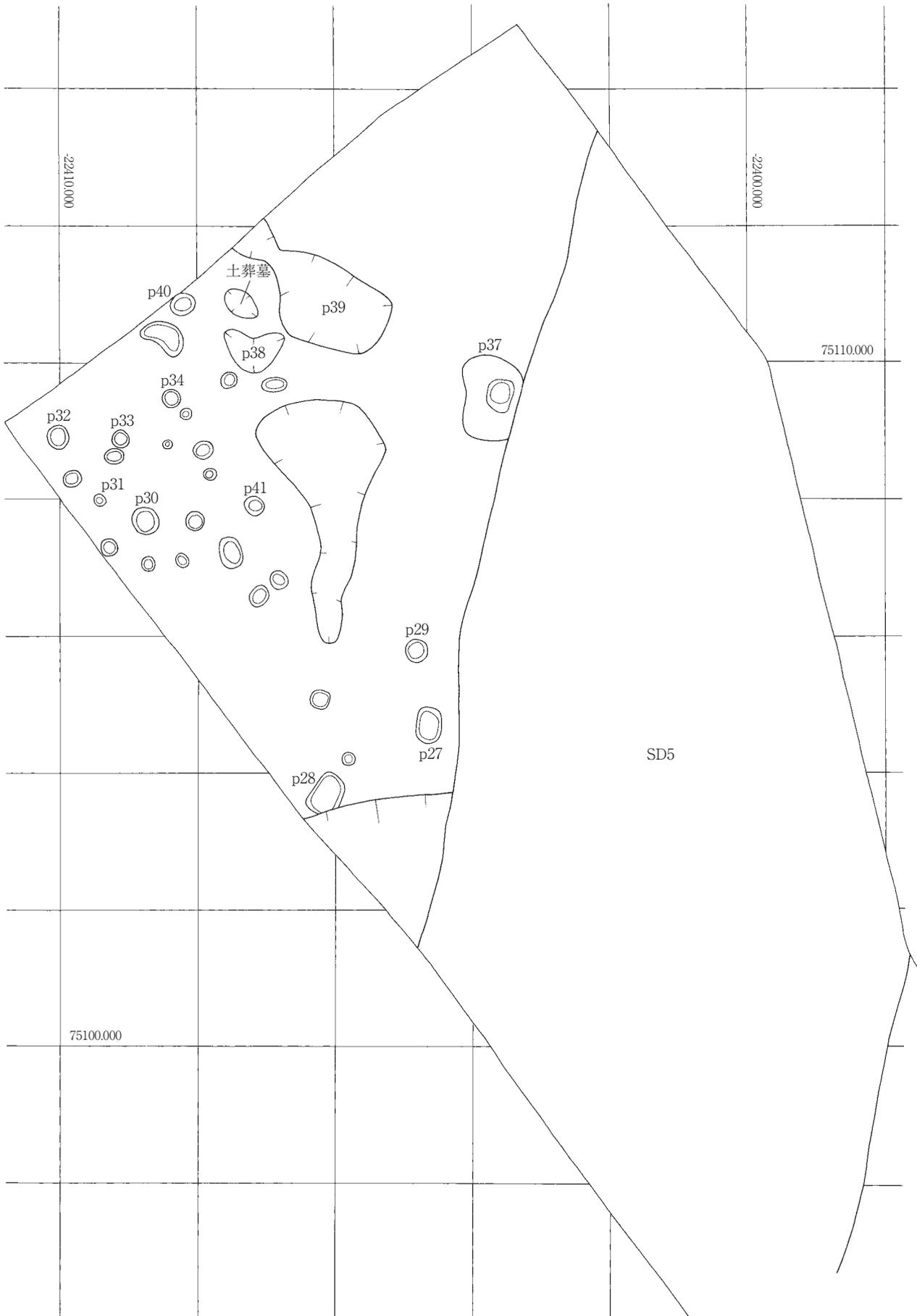
調査区南半にて検出された溝址群である。掘り込み規模はいずれも15cmから25cmと浅い。SD 1は幅1.3m前後で、断面レンズ状をなし、SD 2は幅0.8～1.0m、断面蒲鋒状をなしている。主軸は概ね東西方向をとって、SD 5と直交しており、掘り込み規模は浅いものの、SD 5と関連する何らかの区画施設として機能していた可能性が考えられる。SD 3・SD 4は長さ4.5m、幅30cmほどの小規模な溝址で、深さ20cm程度である。SD 1・SD 2とは若干主軸方向を異にしており、性格が異なる可能性もあるが、やはり何らかの区画施設の痕跡と想定しておきたい。

#### 土葬墓（図10）

調査区北端にて検出されたもので、長径55cm、短径35cmほどの長楕円形を呈する。頭骨と四肢骨の一部を確認した。小児骨と思われるが、年齢・性別は不明である。出土遺物は無く、時期等詳細は不明である



SD 5土層堆積状況



SD 1～4



土葬墓

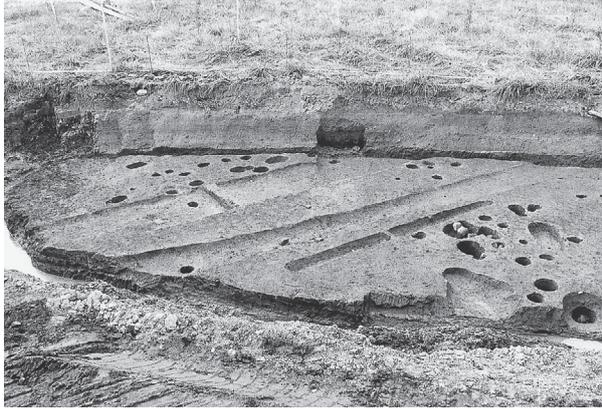

SD 1~4



調査区北側



SD 2~3



調査区南側



調査風景



調査区全景



調査風景

が、中世の土葬墓と想定している。

### 第3節 遺物

#### SD1 (図12-1~4)

1は青磁椀口縁部破片。2は内耳鍋破片で内外面ともにロクロナデで仕上げられる。3・4は肥前陶磁。

#### SD2 (図12-5・6)

5は青磁椀。内面見込み部にはスタンプ文が施される。6は内耳鍋破片。

#### SD5 (図12-7~35、図13-36~49)

7は古墳時代中期の高杯脚部破片。今回の調査ではもっとも時期のさかのぼる遺物である。9~11は土師器杯、12・13は土師器高台付椀とともに平安期のものである。14・15はカワラケ破片。16は白磁椀の高台部分破片であるが、伊万里の可能性もある。17は青磁椀で内面見込み部にはスタンプ文が施される。意図的に周囲を打ち欠いている。18は青花皿、19は青花椀破片である。20は鉄釉の椀。21・22は大窯丸皿で、ともに15世紀末~16世紀前半に比定される。23~25も大窯の皿破片である。26は瀬戸・美濃系の天目茶碗破片で16世紀前半の所産と考えられる。27は青磁香炉の脚部破片、28は土器香炉の脚部破片である。29は伊万里の椀である。30・31は珠洲焼のすり鉢で、30は14世紀末に比定され、31は二次転用され研磨痕が顕著に残存する。32~49は内耳鍋破片である。

#### 柱穴等出土遺物 (図14-50~61)

50はカワラケ破片、51・52は内耳鍋口縁部破片である。53は瓦質すり鉢、54・56は内耳鍋である。55は古瀬戸腰折皿。59は土師器甕口縁部破片、58・60・61は土師器杯である。

#### 検出面出土遺物 (図14-62~79)

62は土師器甕、63から68は土師器杯で65は内面黒色処理される。69・70はカワラケ、71は灰釉段皿。72は大窯の皿で16世紀前半に比定される。73は志野、74は唐津の皿、75は青磁の鉢である。76は在地産すり鉢、77~79は内耳鍋破片である。

#### その他の出土遺物 (図11-1~8)

1は埴塙で口径6.3cm、2/3が残存する。口縁が一箇所片口状に成形されている。2は須恵器甕破片であるが、周囲が研磨されやや不整な方形を呈する。3は環状の銅製品で、2/3ほどが残存する。やや不整な円形を呈するが、長径2.6cm、幅3mmを測る。4~8は意図的な打ち欠きや研磨が認められる土器破片である。



図11 その他の出土遺物 (1 : 2)



图12 出土遺物実測図①

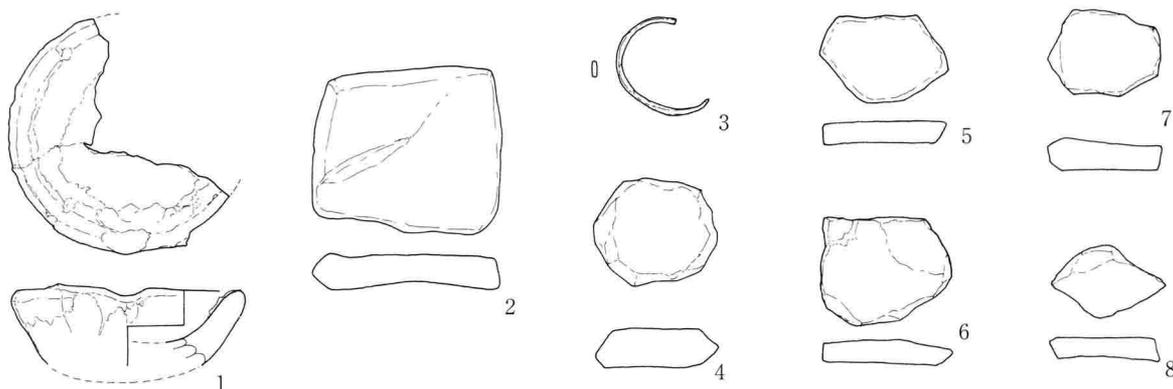

图13 出土遺物実測図②

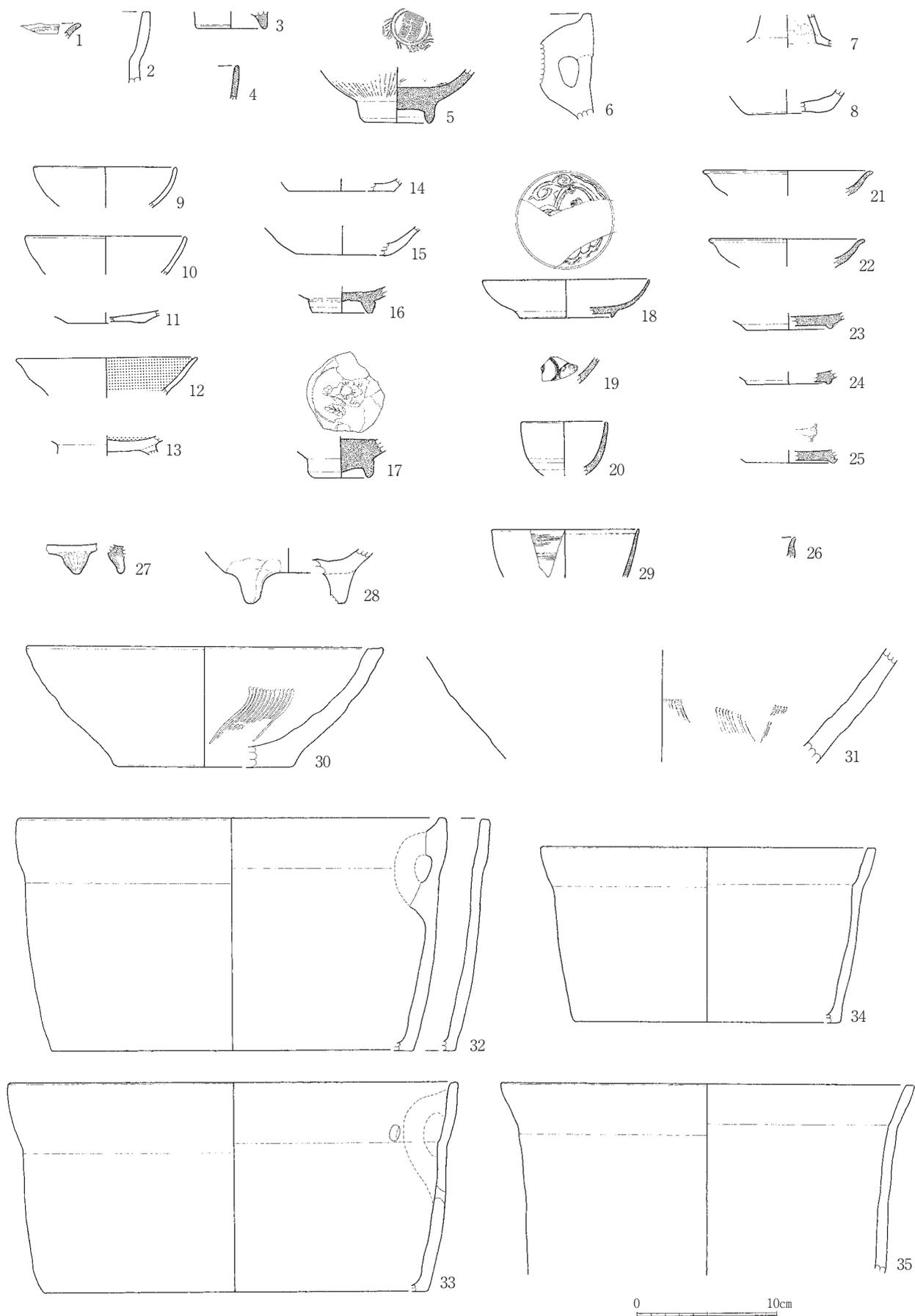

第14図 出土遺物実測図③

| No. | 遺構名  | 器種   | 寸法 (cm) |     |     | 遺存度  | 胎土             | 成形・調整・文様      | その他 |
|-----|------|------|---------|-----|-----|------|----------------|---------------|-----|
|     |      |      | 口径      | 底径  | 器高  |      |                |               |     |
| 1   | S D1 | 青磁碗  |         |     |     | 1/16 |                |               |     |
| 2   | S D1 | 内耳鍋  |         |     |     | 1/12 | 回転ナデ           |               |     |
| 3   | S D1 | 碗    |         | 5.3 |     | 1/12 |                | 肥前            |     |
| 4   | S D1 | 碗    |         |     |     |      |                | 肥前            |     |
| 5   | S D2 | 青磁碗  |         | 5.4 |     | 2/3  | スタンプ文          |               |     |
| 6   | S D2 | 内耳鍋  |         |     |     |      |                |               |     |
| 7   | S D5 | 土師高杯 |         |     |     | 1/4  | 内面：指頭押捺        |               |     |
| 8   | S D5 | 須恵杯  |         | 6.2 |     | 1/3  | ロクロナデ          |               |     |
| 9   | S D5 | 土師杯  | 10.4    |     |     | 1/10 | ロクロナデ          |               |     |
| 10  | S D5 | 土師杯  | 11.7    |     |     | 1/12 | ロクロナデ          |               |     |
| 11  | S D5 | 土師杯  |         | 5.8 |     | 1/8  | 底部：回転糸切        |               |     |
| 12  | S D5 | 土師杯  | 13.1    |     |     | 1/8  | ロクロナデ、内面黒色処理   |               |     |
| 13  | S D5 | 土師碗  |         |     |     | 2/3  | 内面黒色処理         |               |     |
| 14  | S D5 | カワラケ |         | 7.6 |     | 1/6  | ロクロナデ、底部：回転糸切  | 内面油煙？付着       |     |
| 15  | S D5 | カワラケ |         | 6.8 |     | 1/12 | ロクロナデ、底部：回転糸切  |               |     |
| 16  | S D5 | 白磁碗  |         | 4.3 |     | 1/4  | 底部：回転鋭削り       | 伊万里？          |     |
| 17  | S D5 | 青磁碗  |         | 5.2 |     | 3/4  | スタンプ文、底部：回転鋭削り |               |     |
| 18  | S D5 | 青花碗  | 12.1    | 6.8 | 2.7 | 1/3  |                |               |     |
| 19  | S D5 | 青花碗？ |         |     |     |      |                |               |     |
| 20  | S D5 | 鉄釉碗  | 6.2     |     |     | 1/6  |                |               |     |
| 21  | S D5 | 丸皿   | 12.3    |     |     | 1/12 | 全面に灰釉          | 大窯 15c末～16c前半 |     |
| 22  | S D5 | 丸皿   | 11.3    |     |     | 1/12 |                | 大窯 15c末～16c前半 |     |
| 23  | S D5 | 皿    |         | 6.2 |     | 1/3  |                | 大窯            |     |

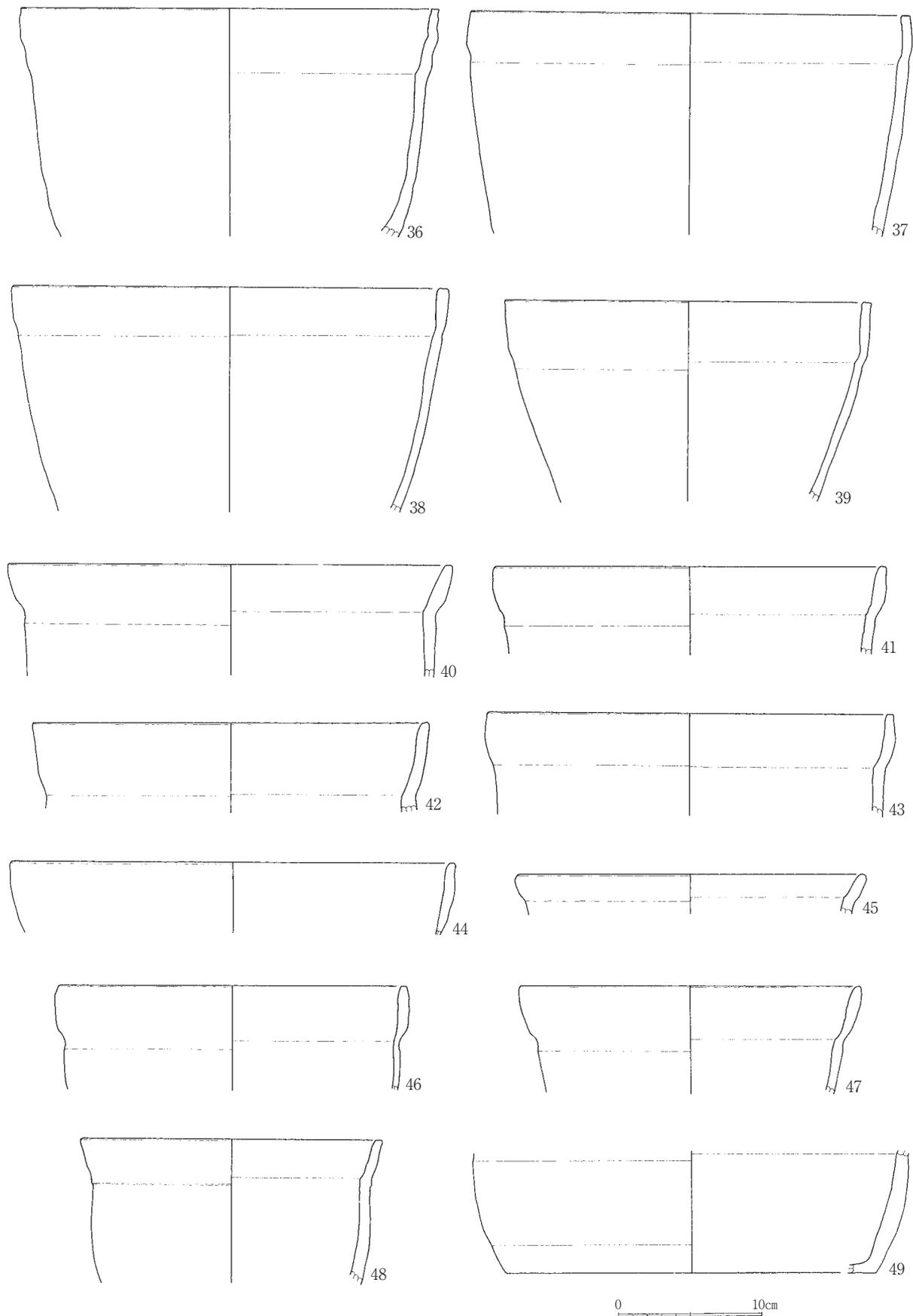
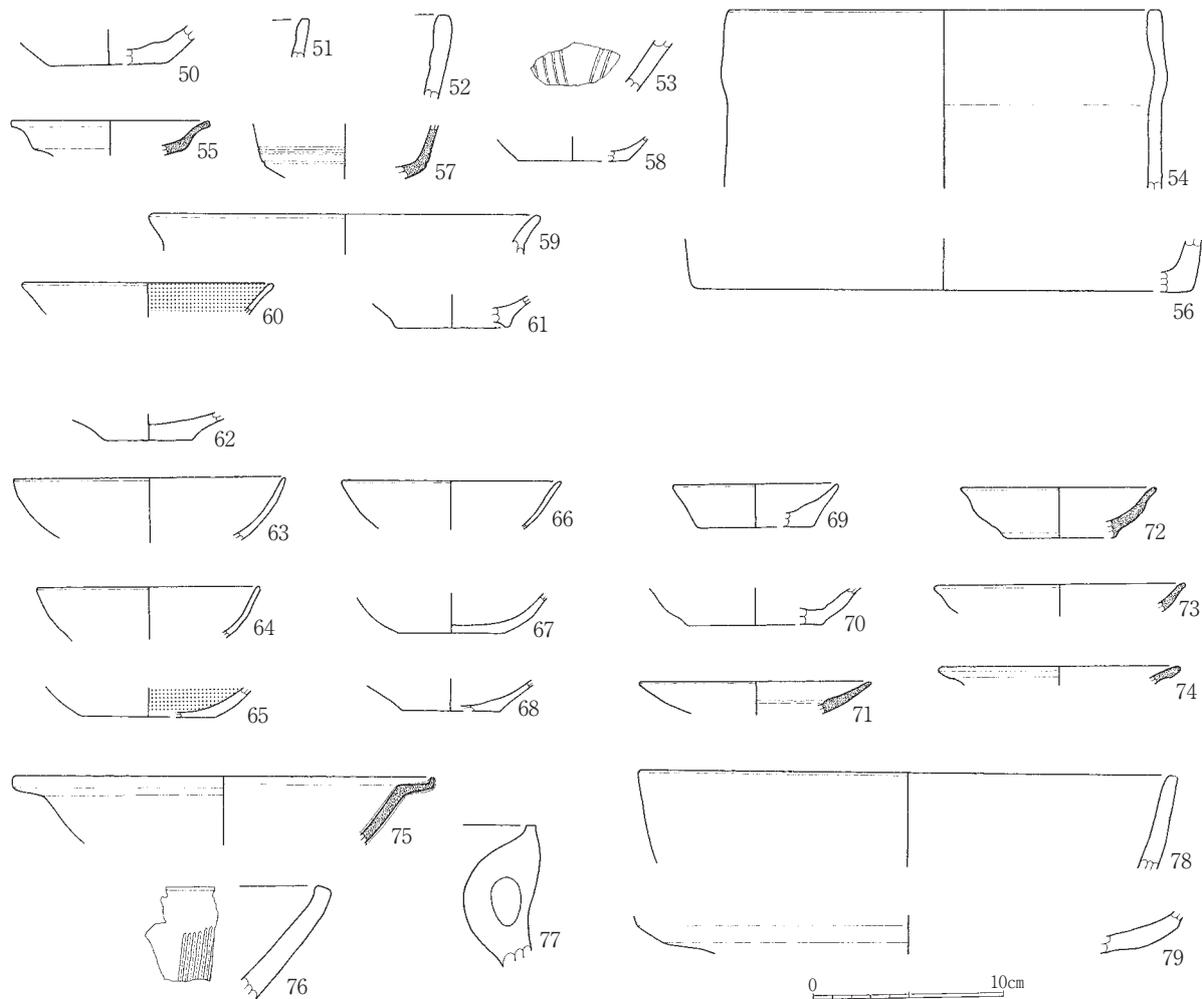
表1 出土遺物観察表①



| No. | 遺構名  | 器種    | 寸法 (cm) |      |      | 遺存度  | 胎土               | 成形・調整・文様         | その他 |
|-----|------|-------|---------|------|------|------|------------------|------------------|-----|
|     |      |       | 口径      | 底径   | 器高   |      |                  |                  |     |
| 24  | S D5 | 皿     |         | 6.2  |      | 1/6  |                  | 大窯               |     |
| 25  | S D5 | 皿     |         | 6.3  |      | 1/8  |                  |                  |     |
| 26  | S D5 | 天目椀   |         |      |      |      |                  | 瀬戸・美濃            |     |
| 27  | S D5 | 青磁香炉  |         |      |      |      |                  |                  |     |
| 28  | S D5 | 土器香炉  | 10.3    |      |      | 1/4  | ロクロナデ            |                  |     |
| 29  | S D5 | 椀     | 10.7    |      |      | 1/6  |                  | 伊万里              |     |
| 30  | S D5 | すり鉢   | 25.8    | 12.8 | 8.7  | 1/4  | ロクロナデ、底部：静止糸切    | 珠洲 14c 末？        |     |
| 31  | S D5 | すり鉢   |         |      |      |      | ロクロナデ            | 珠洲 14c 末？、2次転用研磨 |     |
| 32  | S D5 | 内耳鍋   | 31.1    | 26.1 | 16.8 | 1/2  | 口縁：回転ナデ、胴部：横ナデ   |                  |     |
| 33  | S D5 | 内耳鍋   | 32.5    | 27.7 | 15.2 | 1/3  | 胴部：縦ハケ→ナデ        |                  |     |
| 34  | S D5 | 内耳鍋   | 24.2    | 19.2 | 12.8 | 1/4  | 回転ナデ             |                  |     |
| 35  | S D5 | 内耳鍋   | 30.1    |      |      | 1/8  | 口縁：回転ナデ、胴部：横ナデ   |                  |     |
| 36  | S D5 | 内耳鍋   | 29.3    |      |      | 1/12 | 横ナデ              |                  |     |
| 37  | S D5 | 内耳鍋   | 31.0    |      |      | 1/6  | 口縁：回転ナデ、胴部：ハケ→ナデ |                  |     |
| 38  | S D5 | 内耳鍋   | 30.7    |      |      | 1/5  | 口縁：回転ナデ、胴部：横ナデ   |                  |     |
| 39  | S D5 | 内耳鍋   | 25.2    |      |      | 1/16 | 胴部：ハケ→ナデ         |                  |     |
| 40  | S D5 | 内耳鍋   | 31.3    |      |      | 1/12 | 口縁：回転ナデ、胴部：ハケ→ナデ |                  |     |
| 41  | S D5 | 内耳鍋   | 27.5    |      |      | 1/16 | 口縁：回転ナデ、胴部：ナデ    |                  |     |
| 42  | S D5 | 内耳鍋   | 27.9    |      |      | 1/12 | 口縁：回転ナデ          |                  |     |
| 43  | S D5 | 内耳鍋   | 28.5    |      |      | 1/10 | 口縁：回転ナデ、胴部：ナデ    |                  |     |
| 44  | S D5 | 内耳鍋   | 31.1    |      |      | 1/12 | 口縁：回転ナデ          |                  |     |
| 45  | S D5 | 内耳鍋   | 24.6    |      |      | 1/12 | 口縁：回転ナデ          |                  |     |
| 46  | S D5 | 内耳鍋   | 24.5    |      |      | 1/12 | 口縁：回転ナデ、胴部：ナデ    |                  |     |
| 47  | S D5 | 内耳鍋   | 24.1    |      |      | 1/10 | 口縁：回転ナデ、胴部：ナデ    |                  |     |
| 48  | S D5 | 内耳鍋   | 21.2    |      |      | 1/12 | 口縁：回転ナデ、胴部：ナデ    |                  |     |
| 49  | S D5 | 内耳鍋   |         | 25.7 |      | 1/10 | 横ナデ              |                  |     |
| 50  | P 2  | カワラケ？ |         | 6.2  |      | 1/8  | ロクロナデ            |                  |     |
| 51  | P 8  | 内耳鍋   |         |      |      |      | 回転ナデ             |                  |     |
| 52  | P 10 | 内耳鍋   |         |      |      |      | 回転ナデ             |                  |     |
| 53  | P 19 | 瓦質すり鉢 |         |      |      |      |                  |                  |     |
| 54  | P 24 | 内耳鍋   | 22.9    |      |      | 1/10 | ナデ               |                  |     |
| 55  | P 24 | 腰折れ皿  | 10.5    |      |      | 1/8  |                  | 古瀬戸              |     |
| 56  | P 25 | 内耳鍋   |         | 26.2 |      | 1/20 | 回転ナデ             |                  |     |
| 57  | P 26 | 椀     |         |      |      | 1/16 |                  | 18c              |     |
| 58  | P 35 | 土師杯   |         | 5.8  |      | 1/4  | ロクロナデ、底部：回転糸切    |                  |     |
| 59  | P 30 | 土師甕   | 20.7    |      |      | 1/8  |                  |                  |     |
| 60  | P 40 | 土師杯   | 13.3    |      |      | 1/10 | 内面黒色処理           |                  |     |
| 61  | P 40 | 土師杯   |         | 5.9  |      | 1/10 |                  |                  |     |
| 62  | 検出面  | 土師杯   |         | 4.6  |      | 1/3  |                  |                  |     |
| 63  | 検出面  | 土師杯   | 14.3    |      |      | 1/4  | ロクロナデ            |                  |     |
| 64  | 検出面  | 土師杯   | 11.8    |      |      | 1/8  | ロクロナデ            |                  |     |
| 65  | 検出面  | 土師杯   |         | 7.2  |      | 1/8  | 内面黒色処理           |                  |     |
| 66  | 検出面  | 土師杯   | 11.7    |      |      | 1/8  | ロクロナデ            |                  |     |
| 67  | 検出面  | 土師杯   |         | 5.7  |      | 1/8  | ロクロナデ、底部：回転糸切    |                  |     |
| 68  | 検出面  | 土師杯   |         | 5.2  |      | 1/8  | ロクロナデ、底部：回転糸切    |                  |     |
| 69  | 検出面  | カワラケ  | 8.8     | 6.1  | 2.3  | 1/6  | ロクロナデ            |                  |     |
| 70  | 検出面  | カワラケ  |         | 7.1  |      | 1/4  | ロクロナデ、底部：回転糸切    |                  |     |
| 71  | 検出面  | 灰釉段皿  | 12.3    |      |      | 1/12 |                  |                  |     |
| 72  | 検出面  | 皿     | 10.4    | 5.8  | 2.7  | 1/6  |                  | 大窯 16c 前         |     |
| 73  | 検出面  | 皿     | 13.3    |      |      | 1/12 |                  | 志野               |     |
| 74  | 検出面  | 皿     | 12.8    |      |      | 1/12 |                  | 唐津？              |     |
| 75  | 検出面  | 青磁鉢   | 22.3    |      |      | 1/12 |                  |                  |     |
| 76  | 検出面  | すり鉢   |         |      |      |      |                  | 在地産              |     |
| 77  | 検出面  | 内耳鍋   |         |      |      |      |                  |                  |     |
| 78  | 検出面  | 内耳鍋   | 28.4    |      |      | 1/6  | 回転ナデ             |                  |     |
| 79  | 検出面  | 内耳鍋   |         |      |      |      | 回転ナデ             |                  |     |

表2 出土遺物観察表②



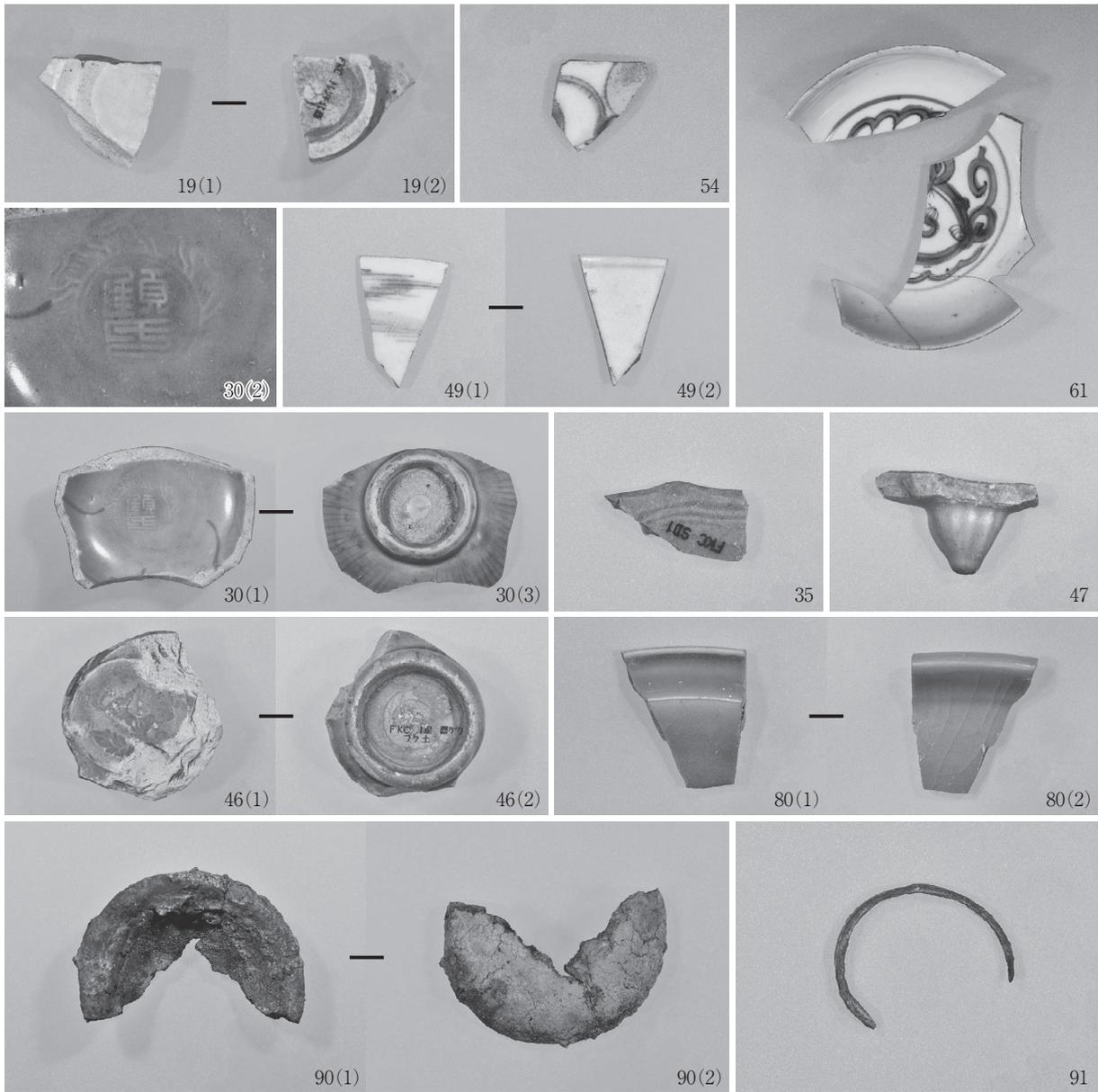

## 報告書抄録

|        |  |
|--------|--|
| ふりがな   | あもりいせきぐん だいもんいせき あさかわせんじょうちいせきぐん こまざわじょうあと                   |
| 書名     | 安茂里遺跡群 大門遺跡 浅川扇状地遺跡群 駒沢城跡(2)                                 |
| 副書名    | 安茂里老人福祉センター等地点 古里公園改修事業地点                                    |
| シリーズ名  | 長野市の埋蔵文化財  |
| シリーズ番号 | 第127集  |
| 編著者名   | 青木和明 小林由実 小山夏奈 向山純子 千野 浩                                     |
| 編集機関   | 長野市教育委員会 文化財課 埋蔵文化財センター                                      |
| 所在地    | 〒381-2212 長野県長野市小島田町1414番地 TEL 026-284-0004・FAX 026-284-0106 |
| 発行年月日  | 2011(平成23)年3月31日   |

| ふりがな<br>所収遺跡名                 | ふりがな<br>所在地  | コード   |       | 北緯                | 東経                 | 調査期間                         | 調査面積                    | 調査原因             |
|-------------------------------|--|-------|-------|-------------------|--------------------|------------------------------|-------------------------|------------------|
|                               |  | 市町村   | 遺跡番号  |                   |                    |                              |                         |                  |
| あもり<br>安茂里遺跡群<br>だいもん<br>大門遺跡 | ながの<br>長野県長野市<br>あもり<br>大字安茂里<br>たけうら<br>字竹裏<br>1775番地2他     | 20201 | C-010 | 36°<br>38'<br>14" | 138°<br>10'<br>20" | 1993.11.1<br>～<br>1993.12.28 | 1,900<br>m <sup>2</sup> | 公共施設(老人福祉センター)建設 |
| こまざわじょうあと<br>駒沢城跡             | ながの<br>長野県長野市<br>おあざかみ<br>大字上駒沢<br>あざてらうら<br>字寺裏<br>1048番地6他 | 20201 | A-214 | 36°<br>40'<br>46" | 138°<br>14'<br>46" | 1994.10.3<br>～<br>1994.11.4  | 300<br>m <sup>2</sup>   | 公園改修             |

| 所収遺跡名                         | 種別 | 主な時代   | 主な遺構                      | 主な遺物                | 特記事項              |
|-------------------------------|----|--------|---------------------------|---------------------|-------------------|
| あもり<br>安茂里遺跡群<br>だいもん<br>大門遺跡 | 集落 | 縄文時代中期 | 土坑・小穴                     | 土器・石器               |                   |
|                               |    | 弥生時代後期 | 土坑・小穴                     | 土器・石器               |                   |
|                               |    | 奈良時代   | 竪穴住居3軒<br>柱穴群(掘立柱建物)<br>溝 | 土器・石製品              |                   |
|                               |    | 平安時代   | 竪穴住居17軒<br>土坑・小穴<br>溝(堀)  | 土器・灰釉陶器<br>緑釉陶器・石製品 | 石製銚板出土<br>(丸軻・巡方) |
| こまざわじょうあと<br>駒沢城跡             | 城館 | 中世     | 溝・土坑                      | 陶磁器                 |                   |

|     |   |
|-----|---|
| 要 約 | <p>安茂里遺跡群大門遺跡は、長野市街地西方の裾花川扇状地に立地する。安茂里地区では古くから遺物の出土が伝えられ、濃密な遺跡分布が予想されてきたが、比較的早い時期に宅地開発が進行したこともあり、発掘調査の実施例は少なかった。正式な形での発掘調査報告としては、本件が2例目となり、遺跡群の構造を知るうえでの具体的な手掛かりとなる。</p> <p>竪穴住居等の密集状況から、奈良時代及び平安時代の集落遺跡として位置づけることができるが、縄文中期・弥生後期に属する遺構・遺物も確認され、縄文時代以降から長期間にわたって営まれてきた複合遺跡である点も見逃せない。</p> |
|     | <p>駒沢城跡は、浅川扇状地の末端付近に位置する。今回の調査ならびに周辺の調査成果も踏まえると、堀で隔てられた短辺30m、長辺60m前後の長方形屋敷群を伴う居館跡である可能性が高まってきた。堀が機能していた時期は出土遺物から16世紀前半代と想定される。</p>  |

長野市の埋蔵文化財第127集

安茂里遺跡群

大 門 遺 跡

浅川扇状地遺跡群

駒 沢 城 跡 (2)

平成23年3月31日 発 行

編 集 長野市教育委員会

発 行 文化財課 埋蔵文化財センター

印 刷 (株)Q プレス